

十六長樂堂古器款識攷

十六長樂堂古器款識攷叙

竟陵王得古器小口方腹而底平容七八升以問陸澂澂曰此名服  
匿單于以與蘇武王詳視器底有字仿佛如所言余謂此不準也云  
仿佛如所言則必不如所言矣漢人器物款識字體近隸取便易明  
卽所稱八分書者非古文大篆也商周彝鼎皆大篆古文奇字猶將  
推本徧旁一一攷證何偶得一漢器偶識一銘文卽因之獲盛名又  
坐諸史冊可見人才之少而學問之陋矣鄭康成一代經師尙不辨  
獻尊有畫朋皇尾婆娑然之語何況魏晉以後世故日繁習俗趨誕  
人皆陸沈學鮮海善沿至齊梁三百年閒求一能道古今通典章者  
憂受其難如范雲之讀秦望山碑與陸澂殆一例論耳吉士瞻獲金  
師比而不知重其妻竊以予父綦母珍之得一三公鏡而卽以爲已  
瑞鄙哉淺之乎丈夫也夫後人不如古人寧知古人亦不如後人耶

彝鼎之書起於宋宣和當時如楊南仲劉原父諸輩卓卓力破空談  
稍知習許叔重書畧能分別篆籀故言款識者皆宗之今博古集古  
及薛尚功法帖諸編俱在咸爲後來之俎豆惟是見聞旣淺肆攷多  
誤僅隨偏執終不得真夫三代之制詳於諸經兩漢之制詳於三史  
倘不本諸經三史而欲鄉壁虛造不可知之言以誣古欺人斯爲鑿  
矣余自少留心斯業每欲彙輯博古等書遞加匡正但恐數經傳刻  
於形制筆畫再失再譌旣枉費掣精又無補實用乾隆癸卯以後宦  
游秦甸至今十餘歲矣閒得商周秦漢器物必緝其故事故言使合  
於魏顛孔悝之典時大府鎮洋畢公得周召鼎銘五百餘字余爲之  
釋解因以入之歌咏茲索居已久年過無聞衰顏荏苒將至念諸器  
物中有足証文字之原流者有足辨經史之譌舛者皆有裨於學識  
因裒其稍異見所臧弄者削爲一編鼎彝籀爵尊匜隨手記之不復

次第至於泉刀小品有可發明史書者載入否者不載魏晉至唐時  
者並附焉李少君識齊桓柏寢之陳一坐皆驚劉之邊在荊州得一  
甌上有金錯字人無能知者古今人之不相及如此豈不可慨嘉慶  
元年正月十日錢坫叙

十六長樂堂古器款識目次

卷一

商父乙鼎

商父辛鼎

商父執刀觚

商父丁觶

商父丁角

商癸父爵

商父癸爵

周太祝鼎

周壺鼎

周小鼎

周饗飮獸鼎

卷二

周癸子彝

周祖罕彝

周百直彝

周平仲簋

周遲簋

周立象簋

周貞簋

周遽仲觶

周獸爵

周壺卣

周壺尊

卷三

周饗飮罍尊

周獸觥

周壺觥

周饗飮獸盃

周犧匝

周羹斗

周匕首

秦金師比

漢銅虎符

漢魚鷺洗

漢雙魚洗

卷四

漢尚浴府金行燭盤

漢安昌車釭



漢鳩杖

漢雙吉羊杖

漢鳩車

新莽銅虎符

新莽大布

新莽序布

新莽錯刀

新莽契刀

新莽泉范

新莽泉范

魏造象

隋魚符

唐魚符

唐傳信符

右共四十九器分爲四卷其云幾寸幾分者並用漢  
建初慮虎銅尺尺今藏曲阜聖公府拈并記

商父乙鼎

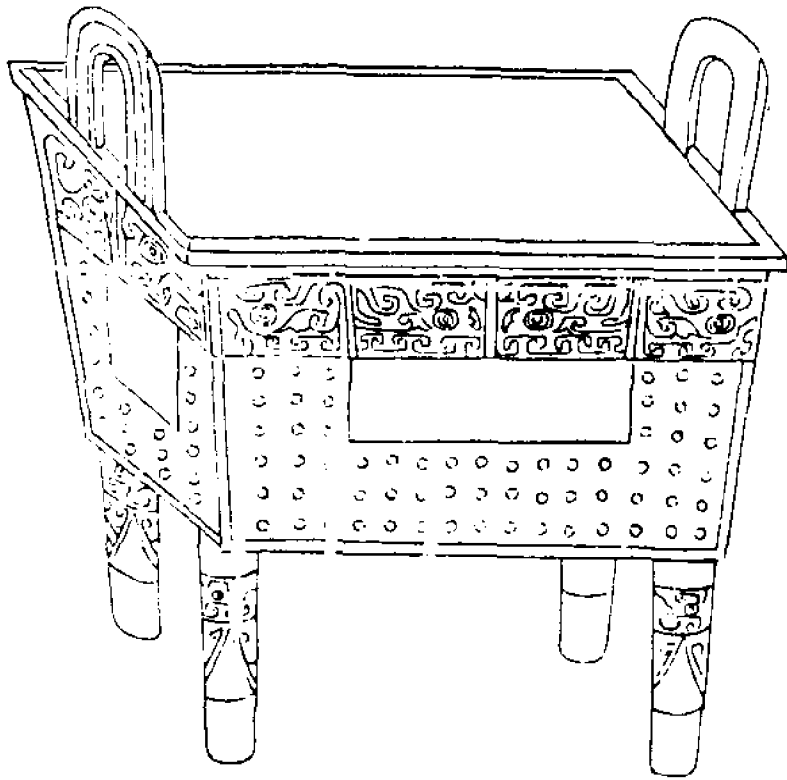

孫子兵法卷之十一



子冊  
孫冊  
父乙

右父乙鼎高九寸五分身高四寸三分足高三寸四分耳  
高一寸八分口前後徑六寸六分左右徑七寸八分叨脣  
獸面紋前後各六十三乳左右各五十七乳足有獸面垂  
花銘六字曰子孫冊冊父乙子孫對坐下作兩冊者取子  
子孫孫世世有符命之義父乙則其人名也

商父辛彝





父辛

右父辛彝高六寸六分身高四寸五分底高二寸一分口  
徑八寸底徑六寸三分耳高四寸獸面夔紋耍花一道底  
有素帶兩道銘二字曰父辛



商父執刀觚

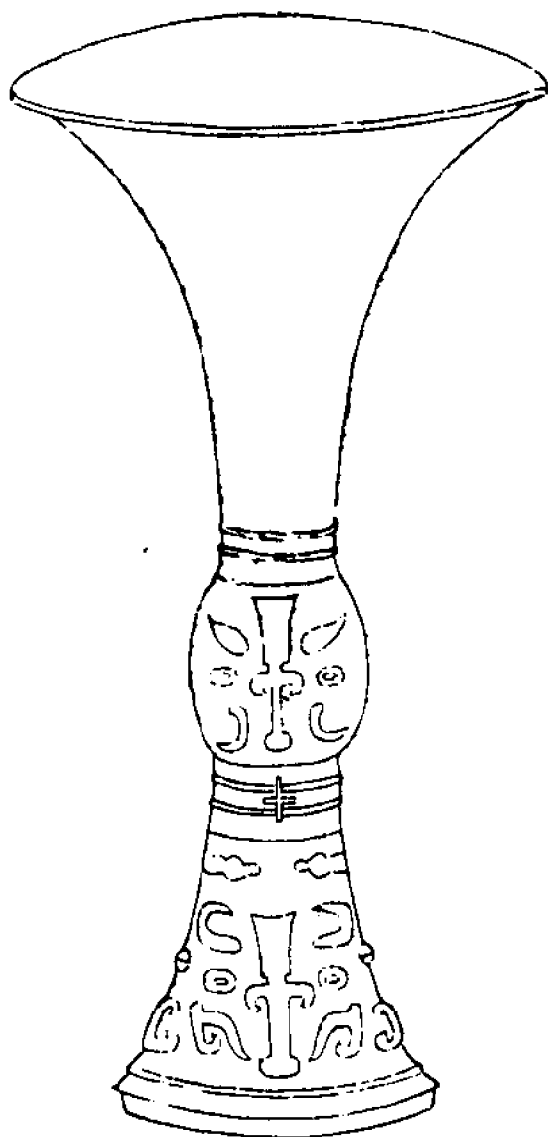



父執刀

右觚高一尺一寸五分口徑六寸五分底徑四寸上截素  
要以下饗飡獸面紋前後有十字銘作父執戈形博古書  
商器多執刀執戈諸象此與彼所錄立戈觚制度正同斷  
爲商時物無疑

商父丁解

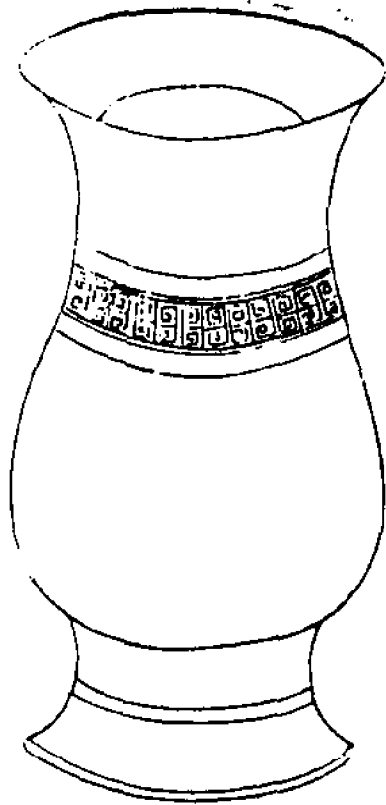



父丁

右父丁觶高五寸七分身高四寸三分底高一寸四分櫛形口左右徑三寸七分前後徑三寸一分山鼻紋要花一道底素帶一道銘二字曰父丁

商父丁角

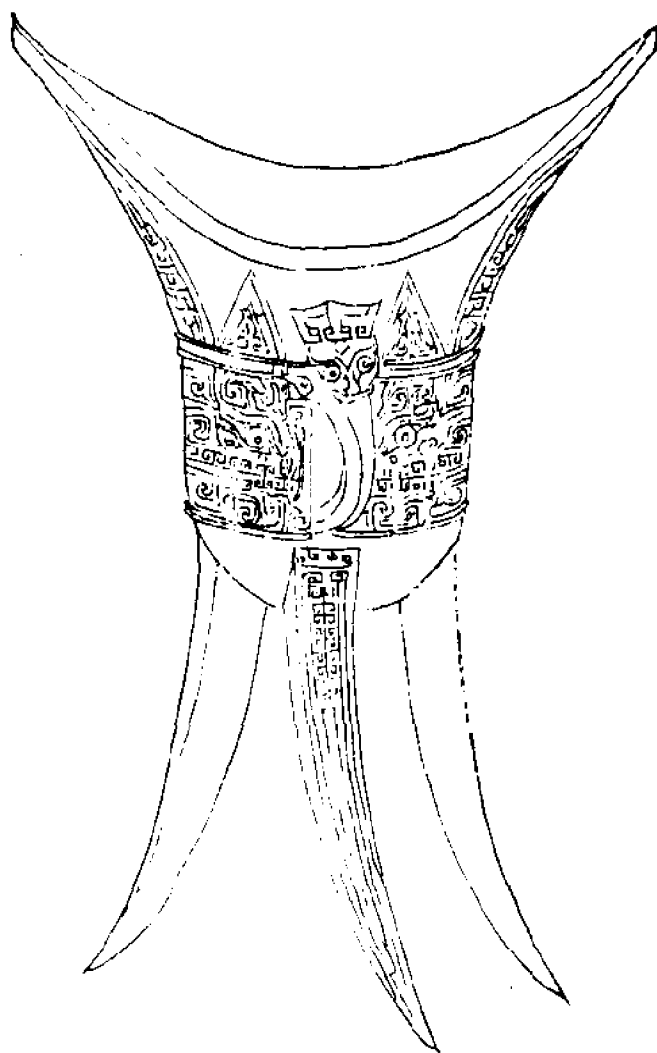



庚申王在東開  
王格宰榭從  
錫貝五朋用作父  
丁尊彝十六月惟  
王乙祀角又五



庚丙冊



右父丁角高九寸五分身高六寸足高四寸八分口左右  
徑三寸五分前後徑六寸八分有蓋高二寸並饗飡獸面  
山罍花紋身內銘三十字曰庚申王在東閒王格宰榭從  
錫貝五朋作父丁尊彝十六月惟王乙祀角又五蓋內銘  
三字曰庚丙冊其稱年爲祀而名父丁知爲商器也其格  
字用各榭字從木旁虎雌之形

商癸父爵

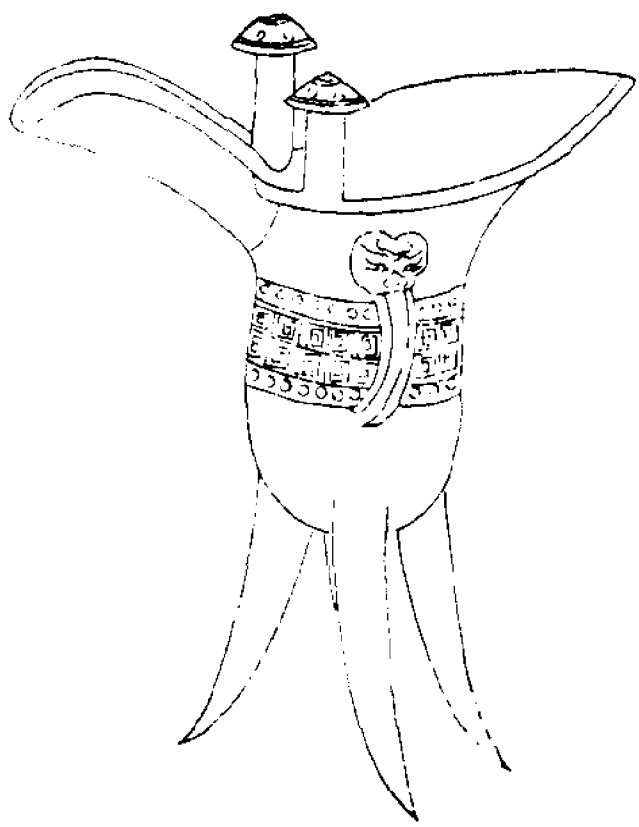



子癸父

右癸父爵高八寸六分身高三寸五分足高三寸五分耳  
高一寸六分有蓋有流口左右徑三寸二分流前後徑七  
寸山髹紋要花一道銘三字曰子癸父在蓋內

商父癸爵

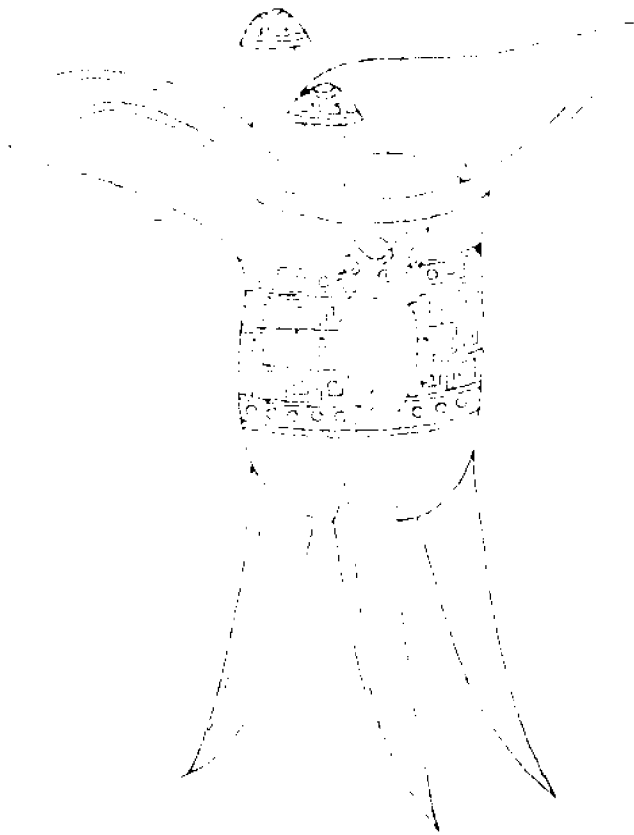



孫父癸

右父癸爵高八寸八分身高三寸五分足高三寸五分耳  
高一寸八分有蓋有流口左右徑三寸五分流前後徑八  
寸山巽紋要花一道銘三字曰孫父癸在蓋內

周太祝鼎

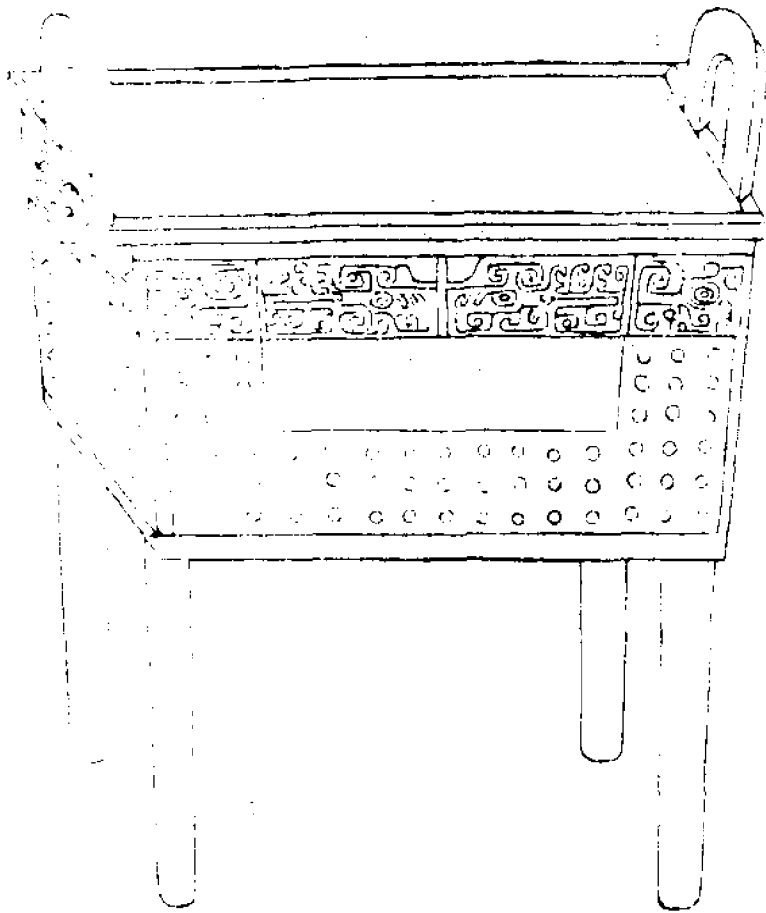





大祝  
祖  
罍  
鼎

右太祝鼎高一尺八分身高四寸七分足高四寸一分耳  
高二寸口前後徑六寸一分左右徑七寸九分叨侈獸面  
紋前後各六十三乳左右各五十七乳銘五字曰太祝祖  
罍鼎余先得祖罍彝後得此蓋一人之物也製作嚴整青  
綠鮮麗諸周器中推此爲上乘

周 甕 鼎

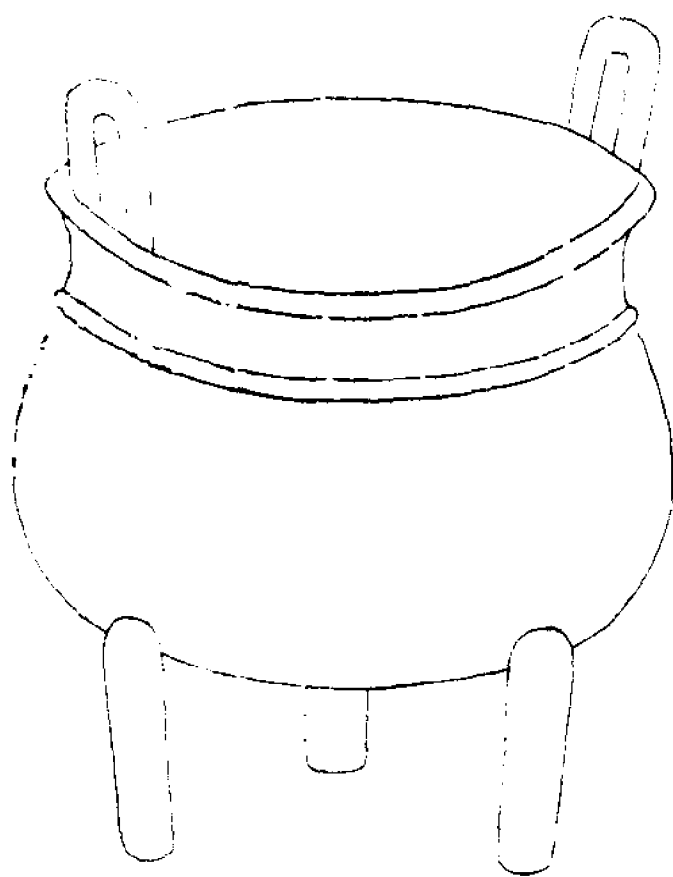

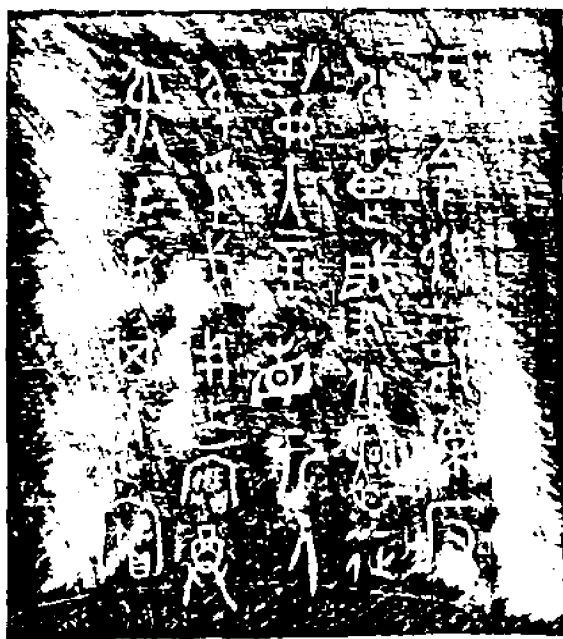

王命獵載東反  
乃堯肇從陝征  
攻戰無敵相刊及  
身孚戈用作寶尊  
彝子孫其永寶

右甕鼎高九寸一分身高四寸五分足高三寸耳高一寸六分口徑八寸純素無花紋腹有素帶一道銘三十四字曰王命獵載東反乃甕肇從陝征功戰無敵相刊及身孚戈用作寶尊彝子子孫孫其永寶獵陝二字稍泐載國名春秋公羊傳作載左傳作戴說文解字作載此用解字之體而上畧異載今衛輝府考城縣也古文命令同用肇卽肇字此人獵載東反而從陝征有攻戰之勞攻字省支從又戰作𠄎者亦單字之省變敵作啻古敵字從啻而卽通於啻也永字下又從止亦變文獵載東反謂從東而反也陝征謂以獵載之兵征陝也此必是周初之物余所得是

人器有三

周小鼎

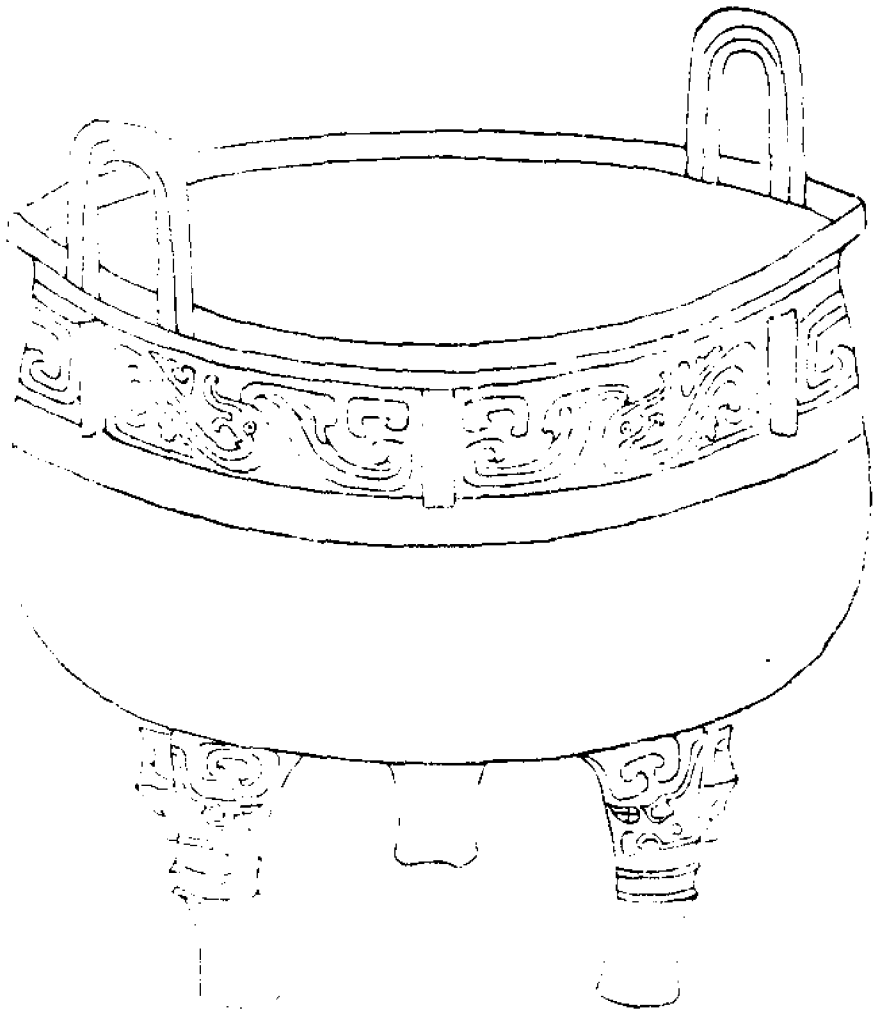



小



右小鼎高一尺六寸身高八寸五分足高四寸耳高三寸五分口徑一尺三寸五分夔紋口花一道足有獸面銘一字曰小此器約重二十餘斤閎大可觀小者當是製器之人名

周饗飧獸鼎

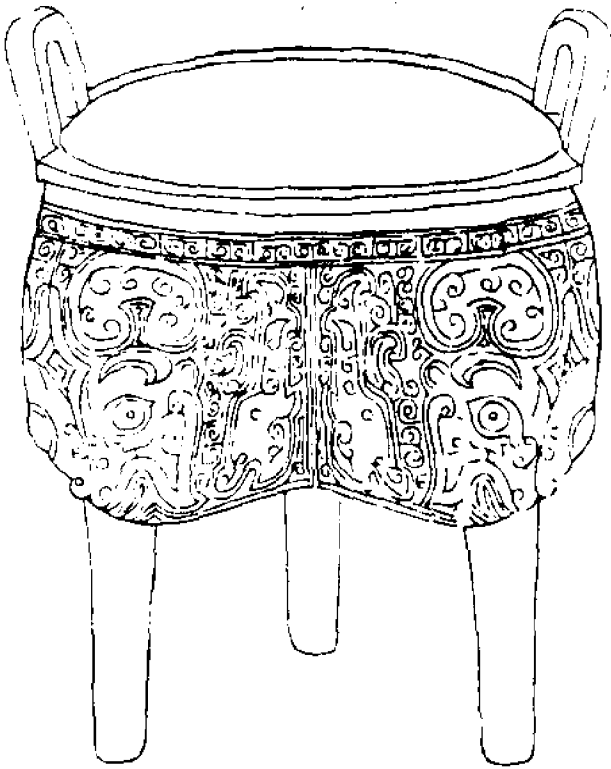

右鼎高九寸一分身高四寸足高三寸五分耳高一寸六分口徑七寸四分腹深四寸二分饗軫獸山巽紋此與博古書所載商若癸鼎形製相同惜無銘耳

周癸子彝

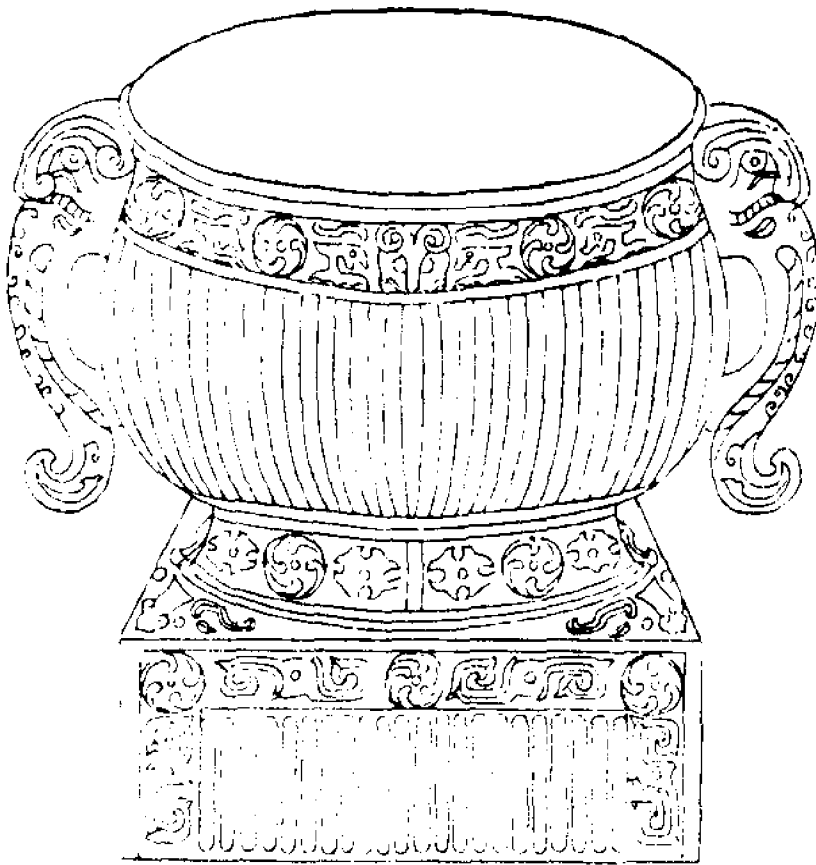



佳正月初吉  
 癸子王在成  
 周格伯受服  
 馬乘干朋生  
 乃甸貝山田則  
 析栝谷杜木  
 于丙谷旃  
 菜口東門  
 乃口史  
 誠武立  
 蘆成邑土  
 簋佚既用  
 典格伯田其萬年于  
 子孫孫永保用  
 享

右癸子夔高一尺器高六寸身高二寸六分底高一寸四分莖高二寸口徑九寸二分獸耳高六寸坐高四寸方八寸莖前後有饗飧獸面夔紋花一道底夔紋花一道坐上兩旁並夔紋花器身及坐身並百折紋銘六十八字曰佳正月初吉癸子王在成周格伯受服馬乘干朋生乃甸貝山田則析柶谷杜木于丙谷旂菜口東門乃口史誠武立盥成邑土盥佚既用典格伯田其萬年子子孫孫永保用享考博古書載商兄癸尙有丁子周伯碩鼎有己子與此云癸子者正同干支不應互合蓋兼兩日言之如云丁亥戊子己亥庚子癸亥甲子耳周禮自甲至癸謂之浹日王

在成周非一日故如此云云也銘于前作𣎵于後作𣎵攷  
另一器今藏同州府司馬朱君學濂處互校之始知是格  
字其受典二文亦以互校得之此則因鐫刻譌舛耳貝山  
見周淮父卣銘內共不辨者五字文字定于聲義聲義出  
于偏旁若無偏旁可證則聲義難求春秋三季以後書不  
同文列國自爲風教故悠謬至此此聖人之所爲致慨也

周祖卣彝

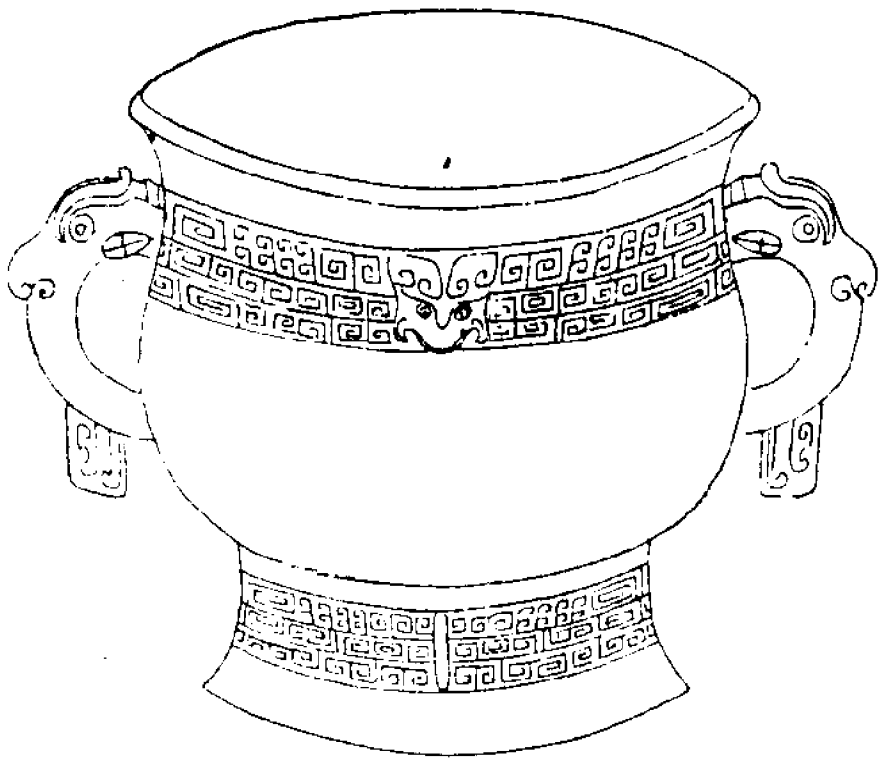





王伐許侯周公  
 某祖罕祝祖罕又  
 祖罕用作寶彝

右祖罕彝高六寸身高四寸二分底高一寸八分口徑八寸三分底徑七寸七分兩耳高四寸上下獸面山巒紋兩道銘二十六字曰王伐許侯周公某祖罕祝祖罕又敦祝王錫金百鍰祖罕用作寶彝許字作𠄎者說文解字許國之許本作𠄎從無從邑史記鄒公愬於楚者是也此從無省又從邑省耳鍰字作爰者解字又云鍰鈔也鈔十一銖二十五分之十三也周禮曰重三鈔北方以二十兩爲鈔然則百鍰者二百兩也漢書律志云十六兩爲斤是王錫之金十二斤四兩矣古鍰爰字通用某義作謀敦字博古圖周伯映彝有之缺釋未詳春秋傳許不稱侯此稱侯當

是東遷以前物

周百直彝



右羹高六寸八分身高五寸底高一寸八分口徑九寸耳  
高五寸五分口足獸面夔紋花兩道身作百直無銘

周平仲簋

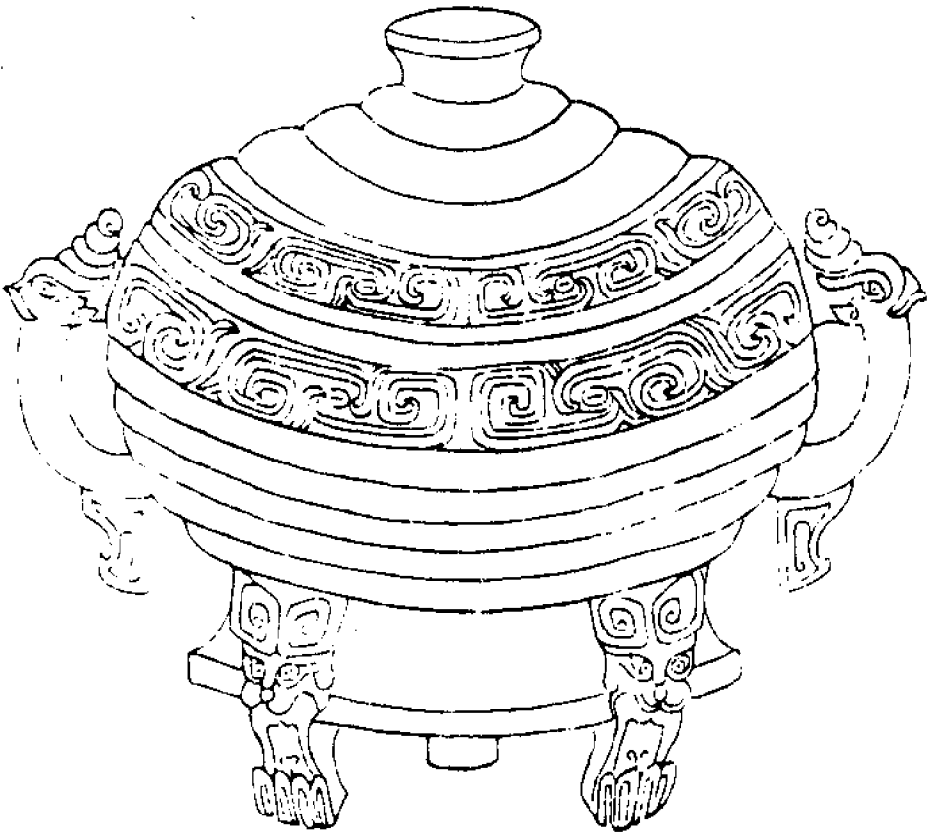



器

平仲作寶  
簋其萬年  
子孫永寶用

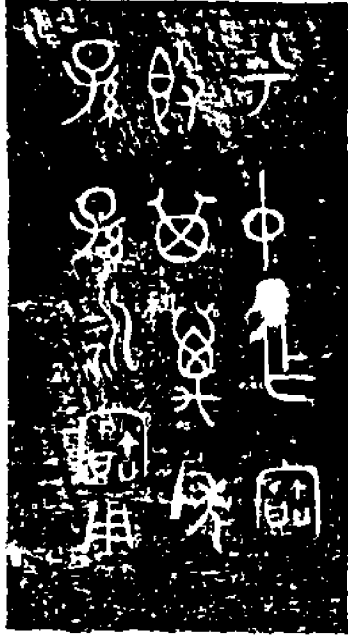

蓋

平仲作寶  
簋其萬年  
子孫永寶用

右平仲簋高一尺一寸一分身高四寸七分蓋高二寸二分揭高一寸五分底高一寸三分足高一寸四分口徑八寸八分腹大一尺一寸八分底徑一尺一分器口蓋口並夔紋花一道器覆瓦帶五道蓋三道銘十三字曰平仲作寶簋其萬年子孫永寶用平字作兮古無以兮字爲名者當是平字省寫而譌亂耳又器作子孫蓋作孫孫亦譌一字簋字博古考古諸書及劉原父先秦古器記薛尚功鐘鼎款識法帖諸書皆釋爲敦余以時代字畫考之而知其非矣明堂位曰有虞氏之兩敦夏后氏之四璉殷之六瑚周之八簋是周人不名敦鄭康成注之曰皆黍稷器制之



異同未聞所云未聞者言周之簋與璉瑚及敦之形製康成未知之也康成當漢時不應不識簋惟未見敦與璉瑚故云爾且周禮舍人注云方曰簠圓曰簋是康成之子簋考之詳矣說文解字簋從竹從皿從自此所寫之自卽自字自讀如香古之簋或以竹作或以瓦作故竹皿並用此則改竹皿而從支若敦字從支從章章從羊從盲筆迹不能相近是不得釋敦字之明證也解字又有杌字云古文簋古者祭宗廟用木簋祭天地外神用土簋蓋亦文質之分後更以金作之耳三禮圖曰簠盛稻梁簋盛黍稷易二簋可用享單舉黍稷言之詩於我乎每食四簋兼舉稻

梁言之

周 簋

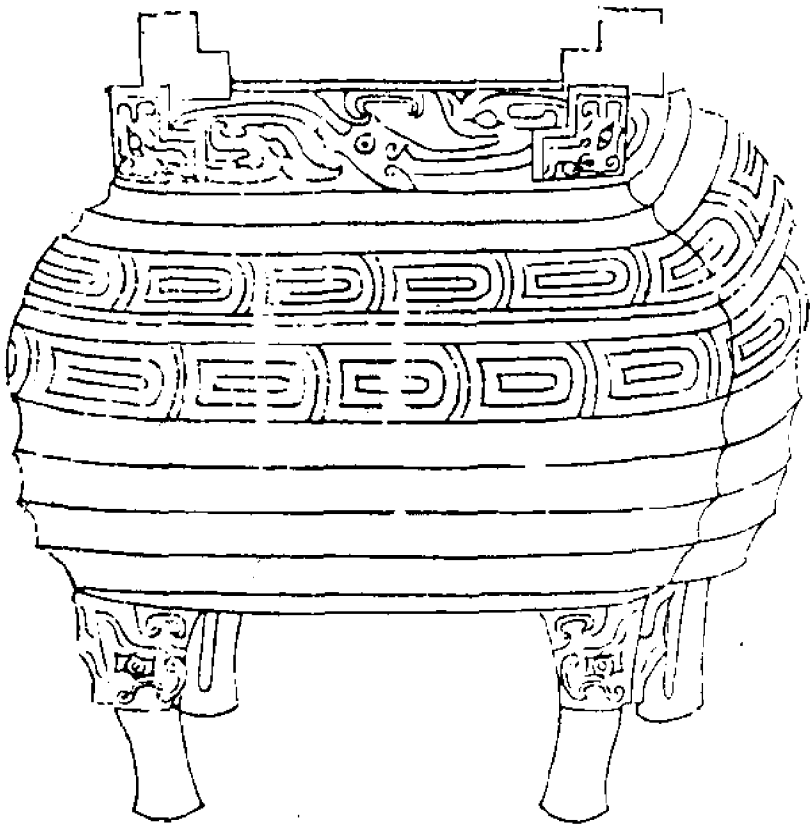

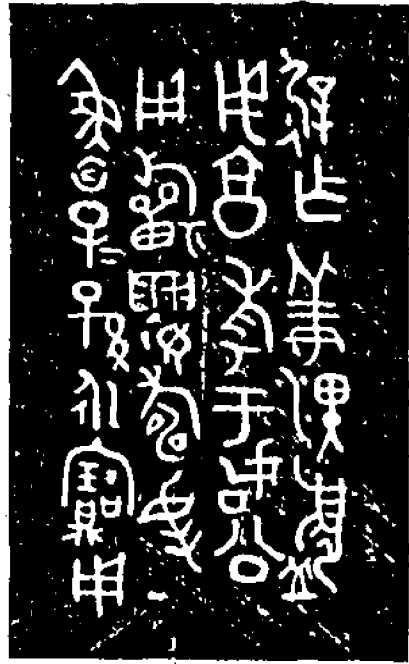

器

遲作姜湮簋  
用享孝于姑公  
用祈眉壽無  
疆子孫孫永寶用

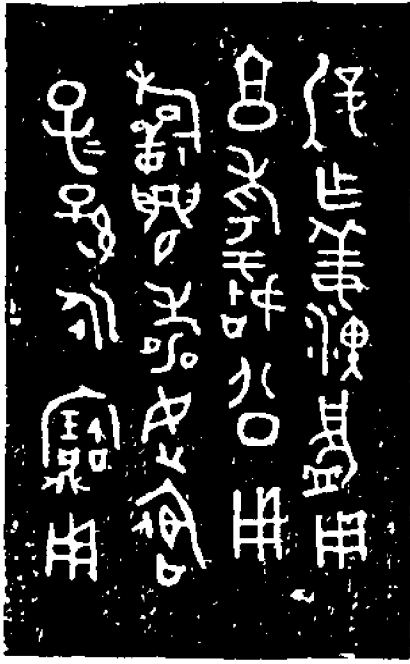

蓋

釋同前

右簋高九寸九分，身高三寸三分，前後徑七寸左右，徑三寸九分，腹大一尺三分，足高三寸三分，蓋高三寸三分。蓋並疊紋，花蓋，翅夔紋，花銘二十三字，曰：遲作姜湮簋，用享孝于姑公，用祈眉壽，無疆子子孫孫，永寶用。依鄭康成《周禮》注及《舍人》、《爾雅》注，則方者曰簠，圓者曰簋，依許慎《說文》解字，則簋是方器，簠是圓器，此名爲簋而形方，與解字同。蓋古人于簠、簋二器多溷稱也。器蓋字體畧異。

周立象簋

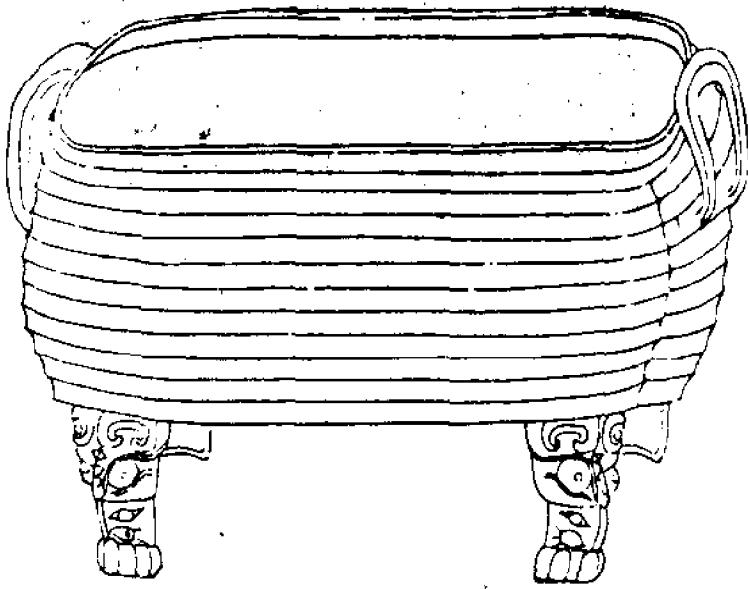



立象族  
 簋子孫孫  
 永寶用

右簋高六寸二分，身高三寸七分，有仰瓦輪十道，足高二寸五分，饗修獸面花耳，高二寸一分，前後口徑六寸五分，左右九寸，腹前後大七寸八分，左右一尺，銘十一字，曰：立象旅簋，子子孫孫永寶用。此器製造工整，但失蓋爲甚可惜耳。異日尚訪求之。



周貞簋

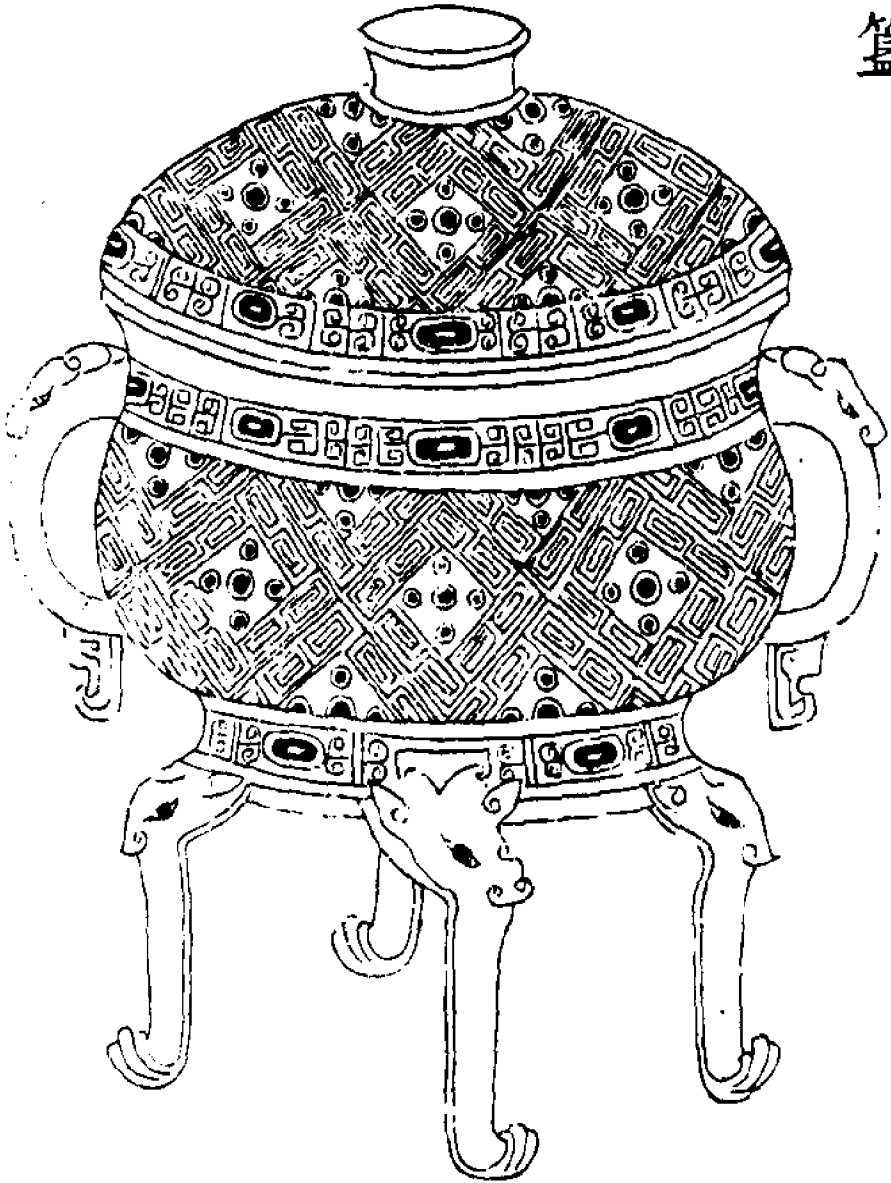



器

貞從王伐梁  
孚用作饋簋

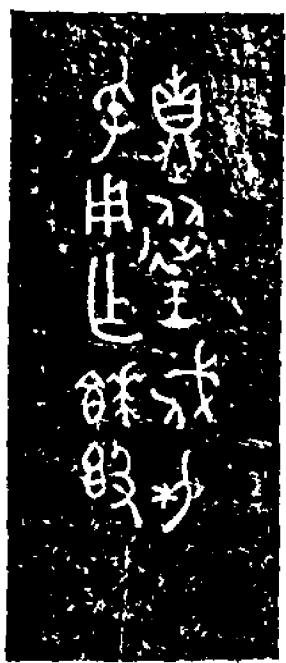

蓋

釋同前

右貞簋高一尺八分器高四寸五分足高三寸蓋高二寸三分揭高一寸器口徑八寸底徑六寸五分腹徑八寸五分蓋口徑八寸揭徑二寸五分山巽紋花銘十字曰貞從王伐梁孚用作饋簋說文解字貞卜問也從卜貝以爲贄一曰鼎省聲京房所說此則從鼎不省而下又加止梁作𠄎者梁字本以從𠄎爲聲𠄎古文𠄎字此卽以𠄎爲梁也孚卽俘字凡古器俘皆只作孚蓋其人從王伐梁得俘金而爲此簋也梁今乾州有梁山在州城北十里解字又云𠄎一作饋又作𠄎此用𠄎字之形而稍省便博古圖凡饋皆釋作餼者非爾雅饋餽餽也孫炎注蒸之曰饋均之曰

留是饋簋爲炊蒸之器故高其足以趨用餽者甯也非此  
義

周遠仲觶

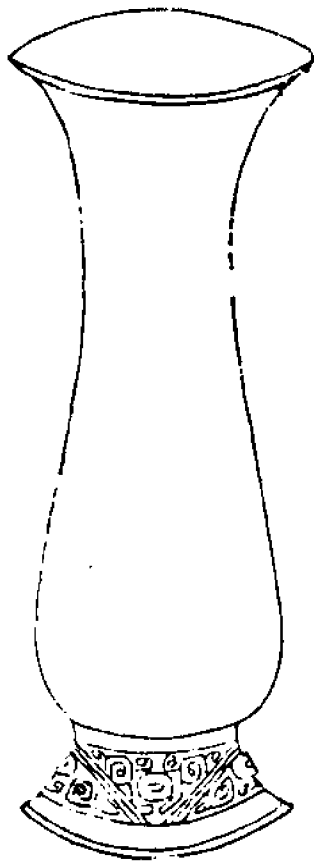

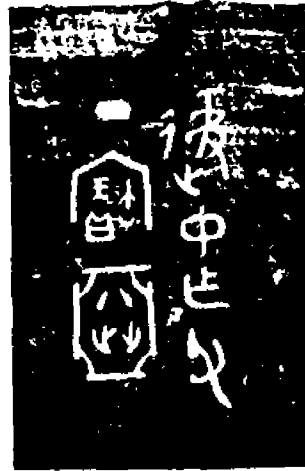

遠仲作父

丁寶

亞中八兩止相對

右遽仲觶高七寸一分身高六寸底高一寸一分口徑二寸九分底徑二寸四分底花一道銘六字曰遽仲作父丁寶又黼觶中上作八字下作兩止字相對宣和圖中有器多作足迹形者此類是也八者別也止基址也說文解字曰艸木出有址故以止爲足此兩止相對亦子孫對坐之義耳亞卽亞古黻字狀如兩已古人製器尙象多作此者意取黻冕相承古者畫黻于裳至秦去黻而佩綬故倉頡篇以黻爲綬秦制也說苑士服黻大夫黼諸侯火天子山龍考古家咸以黻爲蔽膝而以此亞爲亞形失之夫古人何取于亞而作此于器物耶真不得其義矣

周獸爵

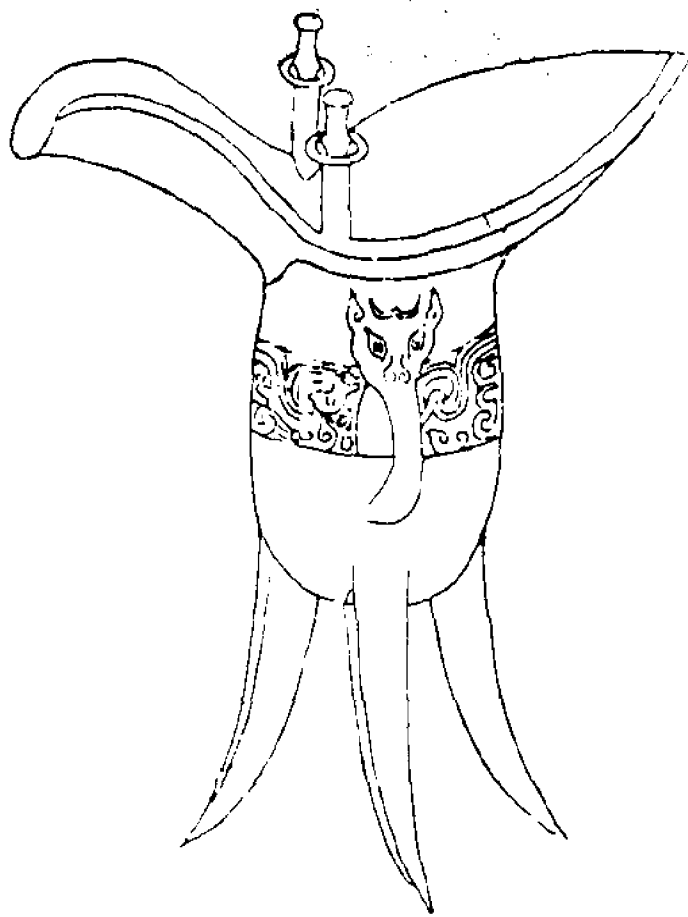





獸作父  
戊寶

右獸爵高一尺身高四寸足高四寸耳高二寸有蓋有流  
流前後並高九寸四分口左右徑三寸八分前後徑八寸  
要花一道獸面鑿銘六字曰獸作父戊寶彝銘在流裏本  
有二器形製銘文並同其二爲青綠所蝕筆畫不可辨獨  
此清晰故不復圖釋

周 壺 卣

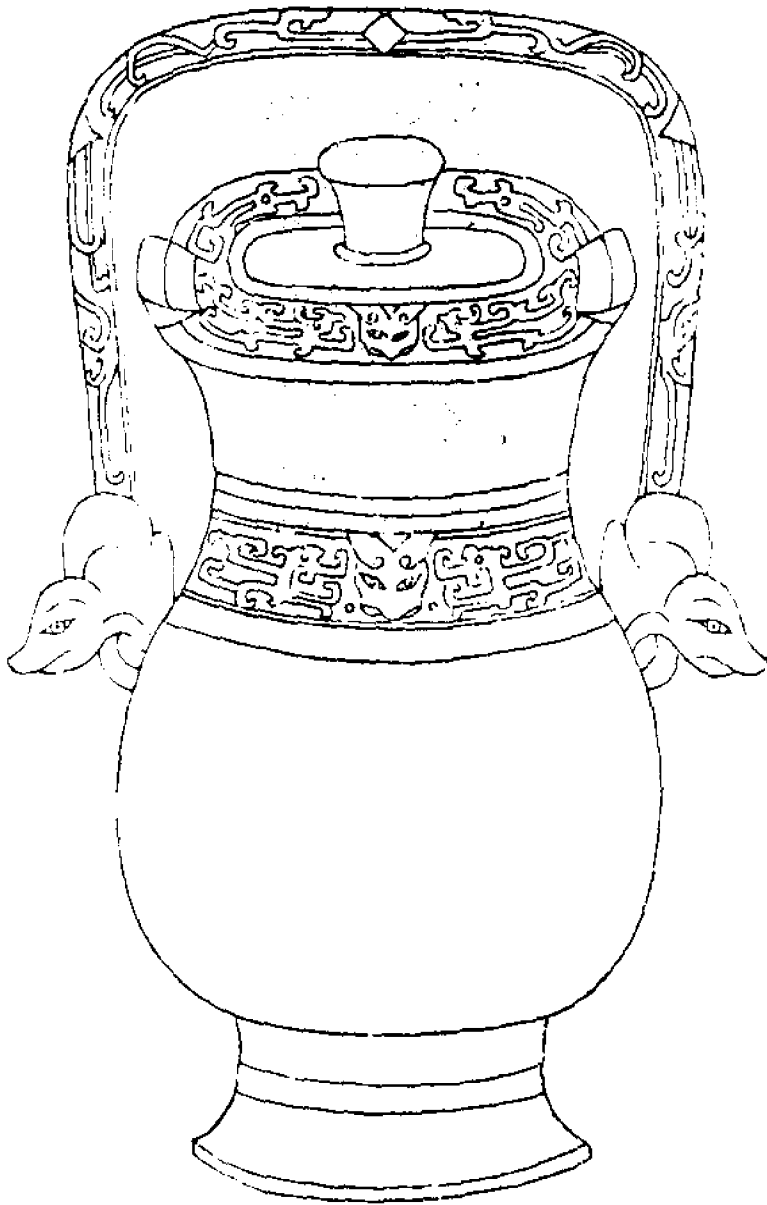



器  
壺作寶尊彝

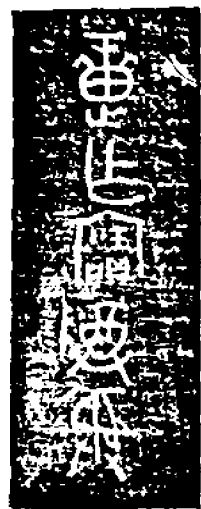

蓋  
釋同前

右甕卣高一尺九分器高六寸底高一寸三分蓋高三寸  
六分梁離蓋一寸椭圆形器口徑前後四寸左右五寸六分  
底徑前後四寸八分左右六寸四寸腹徑前後六寸三分  
左右八寸梁左右相去七寸五分揭高八分徑二寸器齒  
高一寸四分夔紋花兩道銘五字曰甕作寶尊彝

周 壺 尊

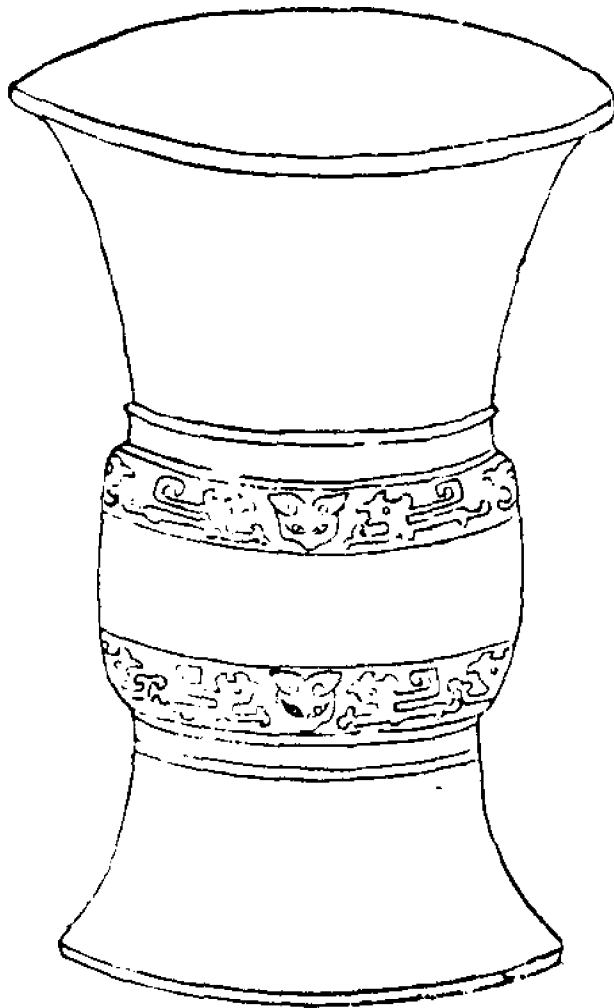

壹止庸燹不爾

壹作寶尊彝

右甕尊高九寸四分身高七寸二分底高二寸二分口徑  
七寸九分底徑五寸五分夔紋花兩道銘五字曰甕作寶  
尊彝甕說文解字作甕云甕不行也從重引而止之考古  
文惠字有作甕者此上與之同意