

# المورد

مجلة تراثية فصلية  
تصدرها وزارة الثقافة والآثار - دارة الشؤون الثقافية العامة  
الجمهورية العراقية

المجلد السادس عشر - العدد الثاني - ١٤٠٧ هـ - ١٩٨٧ م

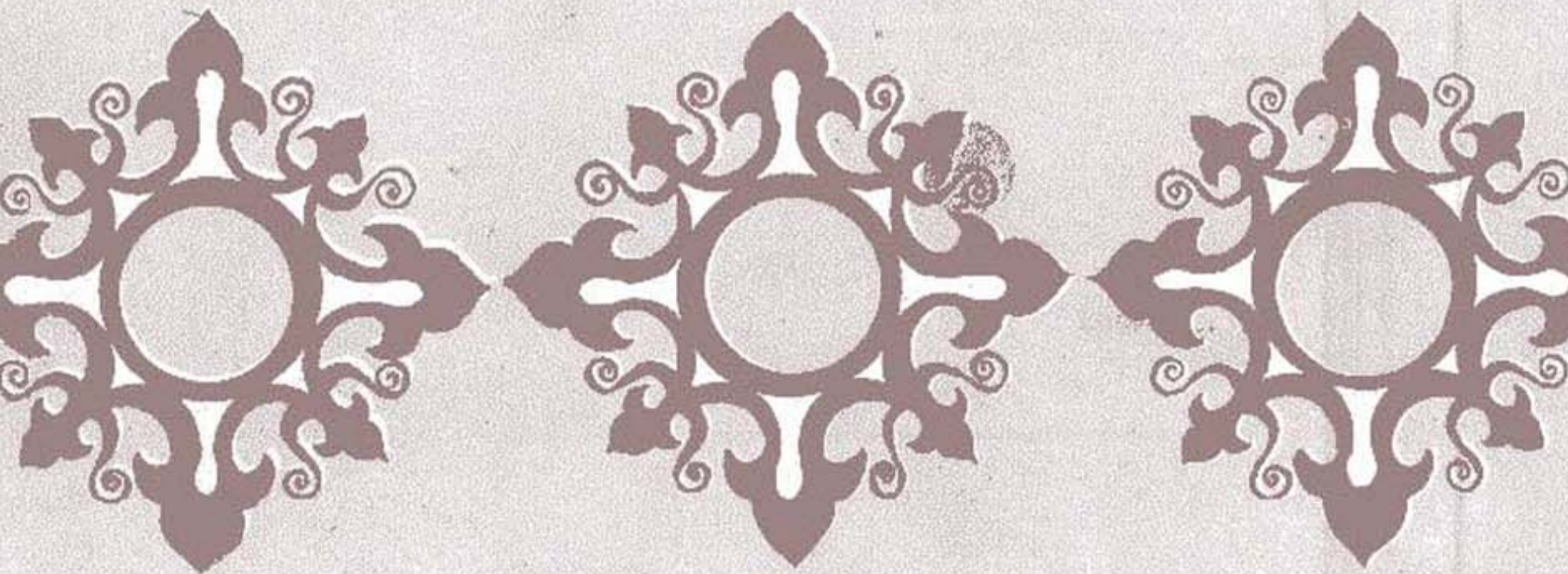

## الهيئة الاستشارية

الأستاذ كوركيس شواد  
الأستاذ عبد الحميد العلوي  
الأستاذ أسامة ناصر النقشبندي

الدكتور نوري حتمودي القيسي  
الدكتور عماد عبدالسلام رؤوف  
الدكتور جاتند صالح الضامن  
الدكتور صالح العابد

---

● عنوان المجلة : دار الشؤون الثقافية العامة - الاعظمية - ص . ب ٤٠٣٢ بغداد - الجمهورية العراقية .

● لا تعاد المواد الي اصحابها سواء نشرت ام لم تنشر .

# بغداد

## سنة النور « أبو جعفر » إلى النور « صدام حسين »

قال الخطيب البغدادي: « لم يكن لبغداد في الدنيا نظير في جلاله قدرها ، وفخامة أمرها ، وكثرة علمائها وأعلامها ، وتمييز خواصها وعوامها ، وعظم أقطارها ، وميمّة أطوارها ، وكثرة دورها ومنازلها ودروبها وشوارعها ومحالها وأسواقها وأشكالها وأزقتها ومساجدها وحنّاماتها وطرقها وخاناتها ، وطيب وعذوبة مائها ، وبرد إظلالها وأفنائها واعتدال صيفها وشتائها ، وصحة ربيعها وخريفها وزيادة ما حصر من سكانها . »

وتحدّث غوستاف لوبون عن دور بغداد وقرطبة في الحضارة العربيّة والأنانيّة ، قال : « دور الخلافة في بغداد بأسيّة ودورها في قرطبة بإسبانيا ، أنظر أدوار الحكم العربيّ ، ولما استقلتّ تانك الدولتان بشريعة ، وفصلت بينهما مساوق عظيمة ، كان لهما مثل واحد ، ودين واحد ، وثقّة واحدة . تقدّمتا تقدّماً متوازيّاً عدّة قرون ، وكانت المدينتان الكبيرتان ، بغداد وقرطبة ، وهما القاعدتان اللتان كان السلطان فيهما للإسلام ، من مراكز الحضارة التي أضاءت العالم بنورها الوهاج أيام كانت أوروبا غارقة في دياجير الهميّة . »

\* \* \*

ذِكْمٌ هُوَ قَدْرٌ بَغْدَادٌ ، مُنْذُ أَنْ ، اِتَّسَعَتْ خَاطِرًا فِي ذِهْنِ الْخَلِيفَةِ  
أَبِي جَعْفَرِ الْمَنْصُورِ ، فَابْتَدَأَ بِنَاءَ هَاسِنَةٍ ١٤٥ هـ / ٧٦٢ م لِتَكُونَ وَاحِدَةً الدُّنْيَا ،  
فَرِيدَةً فِي صُورَتِهَا وَمَحْتَوَاهَا وَدَوْرِهَا .

فهي مدوّرة ، والدائرة رمز الكون والوحدة الكنيّة للظبيمتين :  
البشريّة والطبيعيّة ، والكمال الأنساني ، وفي وَسَطِ الدائرة ، الحقيقة ، و ( معنى  
الحقيقة ، شيء لا تغيب عنه الظواهر والبواطن ، ولا تقبل الأشكال . )

وهي : بَغْدَادُ : بَيْتُ الْإِلَهِ الثَّسْسِ .

وهي : دَارُ السَّلَامِ : بَلَدُ الْعَافِيَةِ وَالرِّفَةِ وَالخَيْرَاتِ وَالْمَحَبَّةِ ، وَكُلُّ مَا هُوَ  
فِيهِ الْحَرْبُ وَالْحِقْدُ وَالْجَهْلُ وَالْحِكْمَةُ .

وهي : الزَّوْرَاءُ تَكُونُ بَيْنَ الْمَاءِ ، زَمَنَ الْخِصْبِ وَالْحَيَاةِ : عَنِ الْأَمَامِ عَلِيِّ  
( رَضِيَ ) : سَمِعْتُ النَّبِيَّ ( ص ) يَقُولُ : تَكُونُ مَدِينَةٌ بَيْنَ الْفُرَاتِ وَدِجْلَةَ يَكُونُ  
فِيهَا مَلِكٌ بَنِي الْعَبَّاسِ وَهِيَ الزَّوْرَاءُ . . . )

وهي في محتواها غَيْرٌ بَعِيدَةٌ عَنْ صُورَتِهَا : مَوَاطِنُ الْعِلْمِ وَالْحِكْمَةِ ،  
وَمَحَبَّةِ الْعُلَمَاءِ وَالْأَدْبَاءِ . . .

وهي في دَوْرِهَا : رَائِدَةٌ قَائِدَةٌ . . . آضَاءُ الْعَالَمِ بِثَوْرِهَا الْوَاهِجِ آيَّامٌ  
كَانَتْ الْعَوَالِمُ الْغَالِيَةُ عَنْ نِطَاقِ دَائِرَتِهَا ، غَارِقَةٌ فِي دِيَابِرِ الْهَمِجِيَّةِ .

ذِكْمٌ هُوَ قَدْرٌ بَغْدَادٌ . . . بِالْأَمْسِ . . . وَهُوَ تَمَثُّهُ قَدْرُهَا الْيَوْمَ . فَمَا  
كَانَتْ بَغْدَادُ ( خَاطِرًا ) فِي ذِهْنِ الْمَنْصُورِ ، تَجَسَّدَتْ فِي أَرْضِ الْوَاقِعِ . . . بَغْدَادُ الْيَوْمِ  
( خَاطِرًا ) فِي ذِهْنِ صَدَامِ حَسِينِ ، يَتَجَسَّدُ عَلَى أَرْضِ الْوَاقِعِ . . . بَغْدَادُ الْآدَبِ  
وَالْعِلْمِ وَالْفَنِّ وَالتَّنْمِيَةِ وَالْحِكْمَةِ الْمَرْجُوعَةِ بِالشَّجَاعَةِ فِي الرَّأْيِ وَفِي سُوحِ  
مَمَارِكِ الدِّفَاعِ عَنِ الْحَضَارَةِ وَالْأَرْضِ وَالْكَرَامَةِ فِدَا دِيَابِرِ الْهَمِجِيَّةِ الْجَدِيدَةِ  
الْقَادِمَةِ مِنْ طَهْرَانِ .

فَهَيئَتَا لِبَغْدَادِ . . . الْمَجْدِ . . . فِي أَمْسِهَا ، وَيَوْمِهَا ، وَغَدِهَا . . . وَهَيئَتَا  
لِلْعِرَاقِ . . . الصُّمُودِ وَالْبَطُولَةِ وَالنَّصْرِ عَلَى قَوَى الشَّرِّ وَالْعُدْوَانِ وَالضَّلَالَةِ .

هَيئَتَا لَهَا . . . بِالقائد المنصور : صَدَقَ أَحْسِنُ .

« رَئِيسُ التَّحْرِيرِ »

# دار الخليفة العباسي وحاميه القصر في بغداد

ملاحظات وتعليقات على كتاب دليل خارطة  
بغداد قديما وحديثا : للدكتور مصطفى جواد  
والدكتور احمد سوسة المطبوع سنة ١٩٥٨

للدكتور

حسن احمد الزويق

بغداد - الجمهورية العراقية

## مقدمة

الدكتور مصطفى جواد رحمه الله غني عن التعريف فهو الاستاذ الكبير والباحث والمحقق والمنقب الخططي والنقوي الذي بحث وكتب في مختلف الفنون والعلوم المتعلقة بالتاريخ العباسي وخصوصا بغداد وذلك طيلة نصف قرن او اكثر ، وقد اغنى المكتبة العربية بكتابه هذه وبحوثه وزودنا بتاريخ كان مجهولا وغير مطروق الا من فئة قليلة من المستشرقين الاجانب وبعض الهاوين من الباحثين العراقيين وعلى نطاق ضيق الا وهو البحث في التحقيق الخططي لمدينة بغداد العباسية .

ان تعيين الاماكن القديمة التي ورد ذكرها في كتب التاريخ عن بغداد وتحديد مواقعها في بغداد الحالية ليس بالامر البين اليسور بل انه من الصعوبة بمكان نظرا لبعدا الشقة بين الحاضر والماضي ونزوال معالم تلك المواقع واثارها كليا وتغير اسمائها بسبب الدمار والتخريب الذي نال بغداد بسبب الحروب والتكبات والامراض التي اجتاحتها خلال العصور الماضية فتبدلت معالمها القديمة كليا لذا ليس من السهل على المحققين والمؤرخين الذين يقدمون على مثل هذا العمل وظروفه غامضة مجهولة ان يتعرفوا مواقع الامكنة والاثار القديمة التي كانت موجودة ايام العباسيين ، فالبحث في هذا المجال يحتاج الى جهد كبير ووقت وصبر وعلم ورجوع الى المصادر التاريخية القديمة وما كتبه القدماء والمحدثون في هذا الميدان .

والدكتور مصطفى جواد منذ العشرينيات من هذا القرن كان يكتب ويبحث وينقب وينتقب ويحقق في هذا الميدان الشائك ، فقد كتب بحوثا عديدة عن هذا الموضوع في المجلات والجرائد العراقية

وغيرها كما حقق عدة كتب تاريخية ومخطوطة نشرت في وقته منها كتاب الحوادث الجامعة مؤلف مجهول اعتقد الدكتور جواد في وقته انه لابن الفوطي فنشره وسبه الى ابن الفوطي سنة ١٩٢٢ رغم اعتراض بعض العلماء على هذه النسبة في وقته ولفتوا بفرده الى انه ليس لابن الفوطي لاسباب عدة وانما هو لكاتب مجهول (١)

ولكنه اصر على رايه بانه لابن الفوطي ثم رجع عن هذا الراي بعد ان تحقق لديه بانه ليس لابن الفوطي وانما لكاتب مجهول (٢) ، وحقق ايضا تاريخ ابن الساعي سنة ١٩٢٤ وحقق كتاب تلخيص مجمع الاداب في معجم الالقاب لابن الفوطي سنة ١٩٦٤ وغيرها ، لذا فهو جدير بالتقدير للجهود التي بذلها في هذا الشأن والى ما توصل اليه من نتائج نشرها في الكتاب المسمى دليل خارطة بغداد قديما وحديثا واشترك معه في تأليفه الدكتور احمد سوسة وهو الاخر غني عن التعريف فقد شغل مناصب مهمة في مديرية الري العامة ومجلس الاعمار السابق ومديرية المساحة العامة وهو مؤلف معروف ومهندس في الري له مكانة مرموقة علميا وقد ألف كثيرا في فيضانات دجلة وانفراوات ومشاريعها كما اف عدة كتب تاريخية منها كتاب العرب واليهود في التاريخ .

لقد قرأت كتاب دليل خارطة بغداد قديما وحديثا مرات عديدة فاعجبت به اعجابا شديدا لما جاء به من معلومات وليس للغة واسلوبه وقد اضطررتني كثرة قراءته الى ان ارجع الى المصادر القديمة التي اشار اليها الدكتور جواد في هذا الكتاب وغيرها كما قرأت بعض الكتب التي حققها ونشرها في هذا الباب فاكتمت معلومات لا بأس بها في هذا الشأن انا مدين له بها .

ومن خلال قراءاتي العديدة والمتكررة لكتاب خارطة بغداد وقراءاتي لكتب مصادره لاحظت وجود اختلاف بين وصف تعيين المواقع القديمة الواردة اوصافها في الكتب التاريخية القديمة وبين مواقعها التي حددها وعينها الدكتور جواد ، اذ عين بعضها في غير مواقعها الصحيحة فكنيت بعض الملاحظات حولها واجتمع لي من ذلك شيء ليس باليسير فرايت من الامانة العلمية والبحث عن الحقيقة ان اكتب هذه الملاحظات وانشرها ، علما بانني ست من المختصين في خطط المدن القديمة ولا التحقيق الخططي لا القديم ولا الحديث كما سماه الدكتور جواد ولكنني تمكنت من ملاحظة ما ورد في كتاب خارطة بغداد وتعارضه مع النصوص الواردة في الكتب التاريخية القديمة وقد اشرت في الحواشي الى المصادر التي استندت اليها في هذا الشأن .

وبناء عليه اقدم هذه الملاحظات وليس غرضي من ذلك غير الحقيقة والواقع خدمة للعلم والتاريخ ولعلمي لم اصب كبد الحقيقة في كل هذه الملاحظات اذ ان الانسان ممرض للخطأ ، وجل من لا يخطئ والله من وراء القصد .

### اولا : موقع دار الخلافة وحريمها

قال الدكتور مصطفى جواد في كتاب دليل خارطة بغداد قديما وحديثا من مطبوعات المجمع العلمي العراقي عام ١٩٥٨ عن دار الخلافة وحريمها وموقعها ما يلي : -

١ - ص ( ١٢٢ ) وللقصر الحسيني تاريخ طويل فآرل من انتشاء جعفر البرمكي وكان يعرف بالقصر الجعفري ثم تبديل اسمه بعد ان اقام فيه الامون فسمي الماموني كما سميت المحلة الواقعة

١ - كان اول من اعترض على ذلك المرحوم السيد محمد سعيد الراوي فيما نشر من مقالات في جريدة العراق وجريدة البلاد في عام ١٩٢٢ وعام ١٩٢٥ وفيها تعليقات على مواقع بغداد وامكنتها التي كان الدكتور جواد قد عين مواقعها في حواشي كتاب الحوادث المذكور .

٢ - انظر حاشيه ص ( ٢٢١ ) وص ( ٢٢٢ ) لحاشيه من كتاب دليل خارطة بغداد .

بجواره بالمأمونية نسبة الى هذا القصر ، قال ياقوت : ثم انتقل القصر الى المأمون واقتطع جملة من البرية عملها ميدانا لركض الخيل . . . . . وفتح له بابا شرقيا الى جانب البرية واجرى فيه نهرا ساقه من نهر المعلى وابتنى قريبا منه منازل برسم خاصته واصحابه سميت المأمونية وهي الان الشارع الاعظم فيما بين عقدة لمصطنع والزادين : وكان اسكن فيه الفضل بن سهل .

٢ - ص ( ١٢٤ ) قال ابن الساعي المؤرخ : وذكر بعضهم ان هذا القصر صار الى المأمون وكان من اكل القصور وابهاها واحب المواضع اليه واشبهها . . . . . وصار منزل صيده وقنصه . . . . . واقتطع جملة من البرية فعلت ميدانا لركض الغلمان وللمعب بالكرة والصولجان . وباب القصر اندي نحو البرية سمي بب الحلبة الصغيرة ثم سمي بب الحلبة الكبيرة ثم اقام بعد ذلك الحسن ابن سهل في هذا القصر فسمي القصر الحسنى وكان المركز الذي انشئت حوله قصور الخلفاء عديدة في هذه المنطقة التي تمتد على ضفة دجلة ويقال ان المعتضد وسع القصر الحسنى واضاف اليه دورا عديدة واقتطع ارضا واسعة لجعلها ميدان واحاط سورا بالجميع ثم ابتنى ازاجا بين البصر الحسنى وقصر الثريا واسعة لجعلها ميدانا واحاط سورا بالجميع ثم انقصر الحسنى .

٣ - ص ( ١٥٧ ) : ونانت قصور الخلفاء الواقعة جنوب المدرسة النظامية تشتمل مع البساتين الملحقة بها مسافة واسعة من الارض على ضفة دجلة الى زهاء مسافة كيلو متر واحد وقد سورت بسور على هيئة نصف دائرة ابتداء من ضفة دجلة جنوبي سوق الثلاثاء عند شريعة السمول وانتهاء الى دجلة عند الشريعة المربعة الحالية او نحوها وصارت تعرف هذه القصور وملحقاتها من ابنية وبساتين باسم دار الخلافة وكان فيها من القصور القصر الحسنى الذي يعد اصلا لهذه الدار ثم قصر الفردوس وقصر التاج ودار الشجرة والدار المثمنة وهي التي جلس فيها الطاغية هولاء عند فتحه ببغداد والدار المربعة ودار الوزارة والدواوين وغيرها .

٤ - ص ( ١٧٢ ) : اما الجانب الشرقي من المدينة وهو الجانب العامر في ذلك الوقت سماه ابن جبير ( الشرقية ) وذكر ان اهم ما فيه دار الخلافة وفيها المناظر والقصور الرائقة والبساتين الانيقة فيؤلف الربع من الشرقية او ازيد .

٥ - وقال في كتاب ( بغداد عرض تاريخي مصور ) الذي اسدرته نقابة المهندسين العراقيين سنة ١٩٦٦ في ص ( ٢٠ ) منه عن القصر الحسنى الذي سماه الجعفري نسبة الى بانيه جعفر البرمكي ان القصر الحسنى على دجلة في ارض شارع المستنصر الحالي في منتصفه . . . . . ثم قال ولما قتل جعفر صار القصر الى المأمون . . . . . واقتطع من البرية المتصلة به من الشرق ارضا جعلها ميدانا للركض . . . . . وانشا حيزا للوحوش وفتح بابا شرقيا وبنى عليه منظره تشرف على مسافات واسعة خصوصا طريق خراسان واجرى الى ذلك نهرا ساقه من نهر المعلى وابتنى عليه قريبا منه منازل برسم خاصته واصحابه وحاشيته سميت المأمونية وهي المحلة الكبيرة التي بقيت ببغداد معمورة الى هذه الايام وهي محلة عقدة القشل ومحلة الهيتاويين ومحلة صبايغ الال لان اسمها قد زال منذ عدة عصور .

ان هذا التعمين لموقع دار الخلافة ولموقع القصر الحسنى لا يتفق والاصناف التي اوردها المؤرخون البندانيون عنها ، لذا فهو قد عينها في غير مرقعها الصحيح للاسباب التالية : -

١ - ذكر الخطيب البغدادي (٢) عن العمارة على شاطئ دجلة الشرفي في عصره أي في القرنين الرابع والخامس للهجرة فقال : أخبرني زحزي قال ابانا احمد بن ابراهيم قال ابانا ابن توره قال واما شاطئ دجلة من الجانب الشرقي فوله بناء الحسن بن سهل وهو قصر الخيفه في هذا الوقت ودار دينار ودار وجاء بن يحيى الضحاك ثم منزل الياشميين ثم قصر المعتصم وقصر المنون ثم منازل ال وهب الى الجسر مات اعضاعا ناس من الياشميين ومن حاشية الخليفة .

يظهر لنا من هذا النص التاريخي ان العمران على شاطئ دجلة بالجانب الشرقي كان ينتهي عند الجسر وليس هناك جنوبي الجسر المذكور وقتذاك اي عمران على الجانب الشرقي من دجلة ولكن لا نعرف من اين يبدأ فلا بد من معرفة هذا الجسر وموقعه اولا كي يكون لدينا نقطة انطلاق لمعرفة موقع العمران على الشاطئ الشرقي من دجلة وبدايته .

ولقد ذكر الخطيب البغدادي جسور بغداد قبل عصره وخلال عصره فقال (٣) : قال لي هلال بن الحسن عقد جسر بمشرفة القطنين سنة ٢٨٢ هـ فمكت مدة وتعطل ولم يبق ببغداد سوى جسر واحد بباب الطاق الى ان حول سنة ٤٤٨ هـ فمكت بين مشرفة الروايا من الجانب الغربي وبين مشرفة الخطابين من الجانب الشرقي ثم عطل سنة ٤٥٠ هـ ثم نصب بمشرفة القطنين . انتهى

من هذا يمكن القول ان الجسر المقصود في كلام الخطيب هو الجسر المنسوب بمشرفة القطنين الذي كان موجوداً في زمن الخطيب لانه قد توفي سنة ٤٦٢ هـ وهو الجسر الوحيد الذي كان ببغداد وقتذاك ، فادن كانت نهاية العمران على شاطئ دجلة الشرقي من بغداد هي عند جسر مشرفة القطنين ، ومشرفة القطنين هذه كما قال الدكتور مصطفى جواد (٥) عنها تقع بالجانب الغربي من دجلة وهي توافق الان شريعة بيت الابلجي المقابلة لشريعة المحاكم الواقعة بالجانب الشرقي من دجلة نهاية شارع المنبي الحالي . بناء على ذلك فان نهاية العمران على شاطئ دجلة الشرقي كان عند شارع المنبي الحالي في القرن الخامس الهجري كما ابانا بذلك الخطيب البغدادي هذا مع العلم انه لم يكن هناك جسراً آخر منسوب جنوبي موقع جسر مشرفة القطنين الذي اشار اليه الخطيب . وان اول العمران على الشاطئ الشرقي هو لقصر الحسيني الذي كان دار الخليفة وقتذاك ويعني هذا ان القصر الحسيني كان يقع شمالي هذا الجسر المنسوب في مشرفة القطنين لان العمران لم يكن قد امتد الى الجنوب من هذا الجسر بعد .

بقي علينا ان نعرف بداية هذا الشاطئ الشرقي الذي اشار اليه الخطيب البغدادي اواقع شمالي الجسر المنسوب في مشرفة القطنين . هذا ولما كان من المعلوم وقتئذ ان قصور المملكة البويهية تقع في المخرم في منطقة الموازية الحالية التي تمتد جنوباً الى موقع سور بغداد فيكون حينئذ شاطئ دجلة الشرقي الذي ذكره الخطيب البغدادي هو الشاطئ الواقع بين المخرم وجسر مشرفة القطنين ، اي الشاطئ الواقع حالياً بين شريعة الجيدية ( مدينة الطلح ) منصوباً في شريعته الجسر المنوه عنه .

٢ - تاريخ بغداد للخطيب البغدادي ص / ٩٨ الجزء الاول

٤ - نفس المصدر اعلاه ص ( ١١٦ ) الجزء الاول

٥ - دليل خارطة بغداد قديماً وحديثاً حاشية ص ( ١٤٩ )



تمتدأ ولما كنا بقايا القصر العباسي الموجودة جالياً جنوبي وزارة الدفاع هي بقايا  
حصر من قصور الخلفاء وهو يقع شمالي جسر مشرعة القطانين فالقصر العباسي الحالي هو  
عس الاربع هو القصر الحسني . لذا فان دار الخلافة كانت في موقع وزارة الدفاع الحالية  
وليس في شارع المستنصر الحالي كما عين موفها الدكتور جواد : -

أ - ولجل تعيين موقع دار الخلافة بصورة دقيقة نرى من الضروري معرفة مسير الأنهار التي  
كانت تسقي هذه الدار ومعرفة مواقع دخولها اليها كي يتسنى لنا تحديد موقع تلك الدار في  
ذلك الوقت .

لقد ذكر الخطيب في كتابه تاريخ بغداد هذه الانهار فقال : - (١) ( وفي الجانب الشرقي  
نهر موسى ياخذ من نهرين الى ان يصل الى قصر المعتضد المعروف بالثريا ويصير الى موقع  
يقال له مقسم الماء فينقسم هناك الى ثلاثة انهار ثم يمر النهر الثاني من المقسم الى باب ابرز  
فيدخل البلد من هناك ويسمى نهر المولى ويمر بين الدور الى باب سوق الثلاثاء ثم يدخل  
قصر الخلافة المسمى الفردوس فيدور فيه ويصب في دجلة ) انتهى .

يظهر لنا من ذلك ان هناك نهرين يسقيان دار الخلافة الاول وهو المسمى نهر المولى يسقى  
الفردوس ويدخل من عند باب سوق الثلاثاء الى دار الخلافة والثاني يدخل الى القصر الحسني  
عند باب قطيعة موشجير ويصب في دجلة عند انقصر الحسني .

ولجل معرفة موقع قصر الفردوس الذي يسقيه نهر المولى لابد لنا من معرفة موقع باب  
سوق الثلاثاء الذي يدخل عنده النهر المذكور الى دار الخلافة .

وقد قال الخطيب البغدادي عن مسير هذا النهر انه يدخل البلد عند باب ابرز ويمر بين الدور الى  
باب سوق الثلاثاء ثم يدخل قصر الخلافة المسمى الفردوس فيدور فيه ويصب في دجلة .  
وباب ابرز هذه كانت تقع على سور المستعين قرب مقبرة باب ابرز التي كانت تقع غربي مقبرة  
الوردية الى مقبرة الشيخ عمر الحالية . اي ان باب ابرز كانت تقع غربي مقبرة الشيخ  
عمر الحالية قرب سور بغداد القديم ثم يمر النهر المذكور بين الدور حتى يصل باب سوق  
الثلاثاء ، وباب سوق الثلاثاء هو بداية سوق الثلاثاء المشهور والذي كان ينتهي عنده شارع  
الميدان الذي قال عنه ياقوت الحموي : (٧) ( شارع الميدان من محال بغداد ايضا بالجانب  
الشرقي خارج الرصافة وكان شارعاً ماداً من الشماسية الى سوق الثلاثاء . . . الخ )

وكان هذا الشارع حسب الظاهر ينتهي عند باب المعظم الحالية او جنوبيها بقليل حيث  
يبدأ سوق الثلاثاء فباب سوق الثلاثاء يقع اذن جنوبي باب السلطان او باب المعظم الحالية  
بقليل وموقعه عنى الباب الرئيسي لمقر وزارة الدفاع الحالية وهو في هذه الحال يقع جنوب  
غربي باب ابرز من عند باب سوق الثلاثاء يدخل نهر المولى الى دار الخلافة ليستقي قصر  
الفردوس وحدائقه ومن ثم ليصب في دجلة ومن هنا يتضح ان قصر الفردوس كان يقع في  
القسم الشمالي الغربي من وزارة الدفاع الحالية وعلى دجلة .

اما النهر الثالث المتفرع من مقسم الماء الذي يدخل البلد فيمر بباب قطيعة موشجير ثم يدخل  
القصر الحسني فيدور فيه ثم يصب في دجلة عند القصر الحسني . فان هذا النهر يدخل البلد

٦ - تاريخ بغداد للخطيب البغدادي ص ( ١١٤ و ١١٥ ) الجزء الاول

٧ - معجم البلدان لياقوت الحموي ص ( ٢١١ ) الجزء الخامس

تُجسّر بين أندور في درب المسمى درب النهر<sup>(٨)</sup> الواقع قرب محلة اللوزية القديمة في محلة نهر الملى ثم يمر بباب قطيعة موشجر التي نالت نفع حسب انظاها في موقع محلات المهديّة وحمام المالح والقرقول وقسم من الميدان الحالية حيث يدخل النهر الى دار الخلافة نسقي القصر الحسني الواقع جنوبي دار الخلافة واندي من بعاياه القصر العباسي الحالي ثم يصب في دجلة عند القصر الحسني .

اما الدكتور مصطفى جواد الذي يقول ان موقع دار الخلافة كان يقع في شارع المستنصر الحالي فانه يرى ان باب سوق الثلاثاء كان يقع قرب الحيدرخانة او في جنوبها بقليل وذلك كما يظهر لنا ذلك من تعيين موقع هذا الباب في اطلس بغداد للدكتور احمد سوسه<sup>(٩)</sup> وهذا التعمين لموقع باب سوق الثلاثاء يجعله بعيدا عن موقع دار الخلافة التي حسبما يرى انها كانت تقع في شارع المستنصر الحالي وفي هذه الحالة تكون باب سوق الثلاثاء غربي دار الخلافة بمسافة تقرب من كيلو متر وهذا يخالف الوصف الذي اوردده الخطيب البغدادي عن مسير نهر الملى ودخوله الى دار الخلافة ؛ لانه قال ان النهر المذكور يمر بباب سوق الثلاثاء ثم يدخل قصر الخلافة المسمى الفردوس كما انه سيكون موقعه في جنوبي مقسم الماء كذلك دار الخلافة ايضا في حين ان باب سوق الثلاثاء ودار الخلافة تقعان جنوب غربي مقسم الماء وان هذا التعمين يخالف ما قاله الدكتور جواد نفسه عن اتجاه سير النهرين المذكورين حيث قال :-(١٠) ( والفرع الثاني الذي يتشعب من قسم الماء نهر الملى فيسير باتجاه الجنوب الغربي خارج سور المستمين حتى يدخل المدينة وبعد ان يمر من قرب باب ابرز الذي على سور المستمين ومن المقبرة التي بجانبه المعروفة بمقبرة باب ابرز يدخل قصر المعتضد المعروف بالفردوس حتى يصب في دجلة عند القصر ويمر الفرع الثالث من مقسم الماء فيسير الى الجنوب الغربي ايضا ثم يدخل القصر الحسني فيدور فيه وينتهي الى دجلة تحت القصر الحسني المعروف بقصر التاج ) انتهى

يظهر من قول الدكتور جواد ان كلا النهرين يتجهان نحو الجنوب الغربي من مقسم الماء حتى يدخل دار الخلافة ونذا فان دار الخلافة كانت تقع في ناحية الجنوب الغربي من مقسم الماء ايضا واذا رسمنا من مقسم الماء خطا متجهان نحو الجنوب الغربي باتجاه نهر دجلة نستكون نهايته عند دجلة في موقع وزارة الدفاع الحالية لا في شارع المستنصر لان هذا الشارع يقع جنوبي مقسم الماء ؛ وبناء على ذلك فان تعيين الدكتور جواد لموقع سوق الثلاثاء في الحيدرخانة او في جنوبها وكذلك تعيينه لموقع دار الخلافة في شارع المستنصر الحالي جاء مخالفا لوصف الخطيب البغدادي لمسير النهرين اللذين يسقيان دار الخلافة ومخالفا للوصف الذي اوردده الدكتور جواد نفسه عن مسير هذين النهرين ؛ وبناء على ذلك فان ما جاء في خريطة بغداد<sup>(١١)</sup> عن اتجاه مسير النهرين المذكورين كان غير صحيح لان النهرين المذكورين يتجهان نحو الجنوب من مقسم لان الدكتور جواد قد عين موقع دار الخلافة في شارع المستنصر الذي يقع ايضا جنوبي مقسم الماء في حين كان المفروض ان يتجه النهران نحو الجنوب الغربي وليس نحو الجنوب ؛ وبناء على كل ذلك فان موقع دار الخلافة كان في موقع وزارة الدفاع الحالية .

٨ - معجم البلدان لياقوت الحموي : انظر مادة درب النهر

ص ( ٩٠٥ ) من الجزء الرابع والنظر مادة فراح ص ( ١٠٤٠ ) من الجزء السابع

٩ - اطلس بغداد للدكتور سوسه ص ( ٥٩ ) وص ( ١٠ )

١٠ - دليل خارطة بغداد قديما وحديثا ص ( ١٢٢ و ١٢٣ )

١١ - اطلس بغداد للدكتور احمد سوسه ص ( ١٠ )

٢ - ان دار الخليفة كانت تقع في محنة نهر الملى كما قال عنها ياقوت الحموي في معجم البلدان (١٢) ( نهر الملى : وهو اليوم اشهر واعظم محلة ببغداد فيها دار الخليفة المظتمة وهو نهر يدخل من بابين وهو باق الى الان مستمدة من الخالص فيسير تحت الارض حتى يدخل دار الخليفة وهو المسمى الفردوس ) انتهى .

هذا وان محلة نهر الملى تقع بين محلة المخرم وبين محلة المامونية . وذلك لقول ياقوت الحموي عن محلة المخرم (١٢) ( محلة كانت ببغداد بين الرصافة ونهر الملى . الخ وقال ايضا عن محلة المامونية (١٤) : ( محلة كبيرة طويلة عريضة ببغداد بين نهر الملى وباب الازج ) .

لذا يتضح لنا من ذلك ان محلة نهر الملى التي تقع فيها دار الخليفة كانت بين محلة لمخرم وبين محلة المامونية ولجل معرفة موقعها الذي كانت فيه وما يوافق في الوقت الحاضر لابد لنا من معرفة موقع محلة المخرم واين تنتهي ومعرفة موقع محلة المامونية ومن اين تبدأ .

ان محلة المخرم كما قال ياقوت الحموي هي الواقعة بين الرصافة ومحلة النهر الملى ومن المعروف ان هذه المحلة كانت فيها الدار التي يسكنها السلاطين البويهية والسلاجوقية (١٥) وكانت تقع خارج سور بغداد وشمالى باب السلطان اي هي محلة العلوازية الحالية هذا وقد تبين لنا في اعلاه ان نهر الملى يدخل دار الخليفة عند باب سوق الثلاثاء وتحقق لنا سابقا ان باب سوق الثلاثاء كان يقع مباشرة جنوبي باب السلطان اي باب المعظم الحالي وهو على الارجح كان يقع قرب انبأب الرئيس لوزارة الدفاع الحالية . لذا يظهر لنا من كل ذلك ان محلة نهر الملى كانت تقع جنوبي سور بغداد الذي يعتبر حدها الاعلى او الشمالي .

اما الحد الجنوبي لمحلة نهر الملى فيقع عند بداية محلة المامونية ، وتقع بداية هذه المحلة جنوبي جامع القصر او جامع دار الخليفة وذلك كما اشار الى ذلك الدكتور جواد نقلا عن كتاب مرآة الاطلاع (١٦)

هذا ولما كان جامع القصر متصلا بدار الخليفة وهو القصر الحسني اي بجواره من الناحية الشرقية ، وحيث قد ثبت لدينا ان القصر الحسني كان يقع في موقع القصر العباسي الموجودة بقاياها حتى الان جنوبي وزارة الدفاع الحالية ، لذا فان بداية محلة المامونية كانت عند جنوب شرقي محلة الحيدر خانة الحالية . لان محلة المامونية تقع شرقي جامع القصر ، لنا يتبين لنا من ذلك ان محلة نهر الملى كانت تبدأ من عند باب السلطان ( باب المعظم الحالية ) وهو حدها الشمالي وتنتهي عند شرقي او جنوبي جامع القصر الذي هو بداية محلة المامونية الذي يقع الان جنوبي محلة الحيدر خانة وهذا الحد الجنوبي لمحلة نهر الملى ونتيجة لذلك تكون دار الخليفة التي هي وزارة الدفاع حاليا من محلة نهر الملى . وبناء على ذلك تكون محلة نهر الملى هي المنطقة الشمالية الغربية من بغداد المسورة في الجانب الشرقي وهي تمثل المحلات المعروفة وقتئذ مثل قرداح ظفر والظفرية ومقبرة الوردية ومقبرة باب ابرز وخرابة ابن جرادة وقطيمة موشجير وسوق اشلائة ودار الخليفة وحريمها وسوق الريحانيين وسوق عبدون والاسواق الاخرى

١٢ - معجم البلدان لياقوت الحموي ص ( ٢٢٦ ) الجزء الثامن

١٣ - معجم البلدان لياقوت الحموي ص ( ٤٠٨ ) الجزء السابع

١٤ - معجم البلدان لياقوت الحموي ص ( ٢٦٩ ) الجزء السابع

١٥ - معجم البلدان لياقوت الحموي ص ( ٤٠٨ ) الجزء السابع

١٦ - دليل خارطة بغداد حاشية ص ( ٢١٠ )

المجاورة لهذين السوقين وألوزية والمقندية ودرب النهر ودرب القيار وقراح ابن رزين ومخلة المختارة ومحلة الجعفرية وغيرها من المحلات .

ومما يؤيد قولنا هذا ان صاحب مرصد الاطلاع ، قال من هذه المحلة ( هي من عقد انحديد الى عقدي معطنج في الشارع الاعظم ومن الريحانيين وباب الغربي الى باب جامع القصر الى العقدين وفيه السوق والدكاكين ) ( ١٧ ) اي انها من جنوبي باب السنطان حيث تقع سوق الريحانيين وباب النوبي اي من باب المعظم الحالية الى باب جامع القصر والعقدين والسوق اي الى عند الحيدر خانة الحالية .

أما لو كانت دار الخلافة في موقع شارع المستنصر الحالي حسب رأي الدكتور جواد فانها والحالة هذه لاتقع في محلة نهر الملى . ولو اخذنا برأي الدكتور جواد القائل بان دار الخلافة كانت تقع بين شريعة شارع السموال الحالية وبين شريعة المربعة الحالية فحينئذ تكون محلة نهر الملى من باب المعظم الحالي حتى شريعة المربعة الحالية وهذا كثير جدا على محلة واحدة تشمل كل بغداد ذلك الوقت وهو امر ليس مقبولا وفي هذا الحال ابن المحلات الاخرى من بغداد العباسية اذا كانت محلة واحدة تشمل كل بغداد تقريبا .

هذا ولو فرضنا صحة رأي الدكتور جواد في تعيينه لموقع دار الخلافة في شارع المستنصر الحالي . وموقع جامع القصر في موقع جامع سوق الفزل الحالي فان محلة نهر الملى حسب رسم صاحب مرصد الاطلاع المشار اليه اعلاه تكون حينئذ محلة صغيرة جدا لا تتجاوز سوق الريحانيين والاسواق المجاورة له وجامع انقصر لانه قال من هذه المحلة بانها من الريحانيين وباب النوبي الى باب جامع انقصر الى العقدين . حيث ان الدكتور جواد عين موقع جامع القصر في خريطة بغداد ( ١٨ ) قرب سوق الريحانيين وهو الرقم برقم ( ٨ ) في الخارطة المذكورة كما عين باب النوبي وهو الرقم برقم ( ٤ ) بالقرب من جامع انقصر وعلى هذا تكون محلة نهر الملى في محلة سوق الفزل وقسم من الدهانة ورأس القرية وهذا ليس معقولا لانه يخالف ما اورده من اوصاف لهذه المحلة الكبيرة المهمة

وبناء على ذلك فان محلة نهر الملى كانت تقع من باب المعظم الحالي حتى محلة الحيدر خانة الحالية وان دار الخلافة التي هي من ضمن هذه المحلة كانت تقع في موقع وزارة الدفاع الحالية .

٤ - يقول الدكتور مصطفى جواد ان دار الخلافة كانت تقع جنوبي المدرسة النظامية وهذا التعمين لموقع دار الخلافة وموقع المدرسة النظامية يخالف ما ذكره ابن انجوزي عن موقع المدرسة النظامية التي بنيت على قسم من دار الامير مؤنس المظفر حسب قول الدكتور جواد ( ١٩ )

ان الدكتور جواد يرى ان دار مؤنس المظفر هذه ( كانت واسعة تمتد من مشرعة الابريين المجاورة لدار الخلافة من الشمال الغربي الى مشرعة الصباغين التي كانت في الموضع المجاور لرأس الجسر الحالي المسروف بالعتيق ) ( ٢٠ )

١٧ - مرصد الاطلاع لصفي الدين عبد المؤمن بن عبد الحق البغدادي الجزء الثاني ص ( ١٤٦ )

١٨ - اطلس بغداد ( ١٠ )

١٩ - دليل خارطة بغداد ص ( ١٢٨ )

٢٠ - بغداد عرض تاريخي مصور ص ( ١١ )

اي ان دار مؤنس المظفر هذه كانت تقع على دجلة بين شريعة شارع السموال الحالي وبين جسر الشهداء الحالي من ناحية الشمال

وقال عن المدرسة النظامية ( انها كانت تقع في ارض سوق الخفانين الحالية وقد ذكرنا انها شيدت على قسم من ارض دار الامير مؤنس المظفر (٢١) )

ومن هذا يتضح لنا ان دار مؤنس المظفر كانت تقع بين جسر الشهداء وشريعة شارع السموال الحالية وان المدرسة النظامية التي بنيت فيه. بعد شلى جزء من هذه الدار كانت تقع في ارض سوق الخفانين ، وهذا التعمين اوقع دار الامير مؤنس المظفر ولموقع المدرسة النظامية غير صحيح للاسباب التالية :-

ا - قال ابن الجوزي (١٢) : ( في ٢٦ جمادى الاولى سنة ٢٨٢ هـ فرغ من الجسر الذي عمله ببناء الدولة في مشرعة القطنين وبحضرة دار مؤنس )

وقد عين الدكتور موقع مشرعة القطنين هذه فقال (٢٢) : ( ان مشرعة القطنين توافق اليوم شريعة الابلجي بالجانب الغربي والتي تقابلها شريعة المحاكم في شارع المتنبى الحالي )

لذا يظهر لنا ان دار مؤنس المظفر كانت تقع في شارع المتنبى الحالي وليس كما عين موقعها الدكتور جواد بين جسر الشهداء الحالي وشريعة شارع السموال الحالية . وبناء على ذلك تكون المدرسة النظامية التي بنيت على قسم من دار الامير مؤنس في شارع المتنبى الحالي وليس في سوق الخفانين كما عين موقعها الدكتور جواد خطأ .

ب - ذكر ابن الجوزي (٢٤) عن حوادث سنة ٥١٠ هـ فقال : وقمت النار في حظائر الحطب ودكاكينه التي على دجلة واكلت النار الاعواد الكبار وجدوع النخل وتطايرت النار الى دروب باب المراتب فاحرق كنائسها واحترقت الدور التي بدرب السلسلة والدور الشارعة على دجلة من جملتها دار نور الهدى الزيني ورباط بهروز الذي بناه للصوفية ودار الكتب التي بالنظامية . . . . . ) انتهى

يتضح لنا من هذا الخبر ان الحريق الذي شب في حظائر الحطب انتقل الى المواقع المجاورة له والقريبة من حظائر الحطب وهي دروب باب المراتب ودور درب السلسلة والدور الشارعة على دجلة ورباط بهروز ودار الكتب التي بالنظامية .

فلو اخذنا برأي الدكتور جواد القائل بأن حظائر الحطب كانت في موقع سوق الكمرك الحائي وخان جفان الذي حول السواق (٢٥) فيكون موضع الحريق الان هو سوق الكمرك وخان جفان ، وقد انتقل الى المحلات المجاورة وهي درب السلسلة الذي يقول عنه الدكتور جواد انه الدرب المتد من خان دلة فشمالا حتى جامع القبلانية (٢٦) ورباط بهروز للصوفية وموقعه حسبما يرى الدكتور جواد في محل تهوة الشط في نهاية شارع

٢١ - دليل خارطة بغداد ص ( ١٥٤ )

٢٢ - المنتظم لابن الجوزي ص ( ١٧١ ) الجزء السابع

٢٣ - دليل خارطة بغداد حاشيه ص ( ١٤٩ )

٢٤ - المنتظم لابن الجوزي ص ( ١٨٤ ) الجزء التاسع

٢٥ - دليل خارطة بغداد ص ( ١٥٤ )

٢٦ - المصدر اعلاه ص ( ٢١٩ )

السموال الحالي (٢٧) ودار الكتب التي بالنظامية الواقعة في ارض سوق الخفافين (٢٨) هذه الاماكن كلها او اغلبها في منطقة واحدة ومتجاورة . ولكن الخبر الذي اوردته ابن الجوزي عن هذا الحريق ذكر فيه انتقال الحريق الى الدور الشارع على دجلة ومنها دار نور الهدى الزيني ، فاين كانت هذه الدار هل كانت في موقع المدرسة المستنصرية وقتذاك ام جنوبيها ام في موقع اخر ؟

ثم ذكر ان الحريق انتقل الى باب المراتب ودورها واحرق كنائسها فاين كانت تقع باب المراتب هذه ؟ هل هي مجاورة لحظائر الحطب حيث نشب الحريق ام بعيدة عنه ؟

ان الدكتور جواد يرى ان محلة باب المراتب هذه تقع في شريعة المربعة الحالية او نحوها حيث قال (٢٩) ان دور الخلفاء وقصورهم قد سورت بسور على هيئة نصف دائرة ابتداءه من ضفة دجلة جنوبي سوق الثلاثاء عند شريعة السموال الحالية وانتهاه الى دجلة عند شريعة المربعة الحالية او نحوها ... الخ

وقد قال الدكتور جواد عن جامع سيد سلطان علي (٣٠) ( ومنها تربة السيد سلطان علي وهي من ترب بغداد المتيقة واقعة على الجانب الشرقي من دجلة قرب محلة المربعة التي هي من محلة باب المراتب ايام العباسيين من بعدهم ... الخ )

من هذا يفهم ان باب المراتب ومحلة باب المراتب كانت تقع محلة المربعة وما جاورها فاذا كان الحريق الذي شب في حظائر الحطب التي كانت تقع في سوق الكمرك وخان جفان قد انتقل الى المحلات المجاورة له امرا مقبولا ولكنه من غير المعقول والمقبول ان ينتقل الحريق من سوق الكمرك وخان جفان الى محلة المربعة التي هي محلة باب المراتب حسبما يرى الدكتور جواد والتي تقع جنوبي حظائر الحطب بمسافة لا تقل عن كيلو مترين دون ان ينال الحريق الدور والقصور والمحلات الموجودة بين هذين المحلين المتباعدين خاصة دور وقصور دار الخلافة .

ان انتقال الحريق من حظائر الحطب الواقعة في سوق الكمرك وخان جفان الى باب الغربية الواقع عند شريعة السموال الحالي كما حدد موقعه الدكتور جواد اقرب الى المنطق والقبول حيث ان باب الغربية هذه تجاور رباط بهروز الذي كان يقع في موقع قهوة الشط والمجاور لباب الغربية لان الحريق كان قد انتقل اليه لكن انتقاله الى باب المراتب امر غير مقبول لان انتقال الحريق الى باب المراتب هذه الواقعة عند شريعة المربعة الحالية لا بد وان ياتي على دور وقصور الخلافة كلها حتى يصل الى باب المراتب وهذا لم يحدث ولم يذكره المؤرخون .

وبالنظر لذلك فمن المفروض ان الحريق المذكور كان قد انتقل الى الشمال من موضع حظائر الحطب ليس الى الجنوب منها فاحرق المواقع المجاورة للحظائر ومن جعلتها دروب محلة باب المراتب وبناء على ذلك فان محلة باب المراتب كانت تقع

٢٧ - المصدر اعلاه حاشية ص ( ١٢٧ )

٢٨ - المصدر اعلاه ص ( ١٥٤ )

٢٩ - المصدر اعلاه ص ( ١٥٧ )

٣٠ - دليل خارطة بغداد ص (٢٣٦)

٣١ - نفس المصدر اعلاه ص (١٢٨) وص (١٥٧)

شمالي حقائق الحطب والمدرسة النظامية وربطاً بهروز ودرب السلسلة مجاورة لهذه المحلات  
والإمكانة هذا وقد سبق ان تبين لنا بالدليل التاريخي الصحيح ان المدرسة النظامية  
التي بنيت على قسم من دار الامير مؤسس المظفر كانت تقع في شارع المنبني الحالي وان  
المدرسة المذكورة او دار كتبها من جملة المحلات التي انتقل اليها الحريق من حقائق  
الحطب لذا فان باب المراتب كانت تقع شمالي شارع المنبني الحالي وهي على الاغلب كانت  
تقع في موقع بناية امانة العاصمة سابقاً ومحافظة بغداد حالياً . وان المحلة المذكورة كانت  
في موقع محلة جديد حسن باشا وماجاورها فكانت تشمل القشلة الحالية الدروب  
والمحلات المجاورة لها الى شارع الرشيد الحالي وليست في محلة المربعة كما يرى الدكتور جواد  
من كل ذلك يتضح لنا ان باب المراتب الذي هو الباب الاخير والباب الجنوبي من سور  
حريم دار الخلافة كان يقع شمالي المدرسة النظامية وليس في جنوبها كما يرى الدكتور  
جواد ذلك .

٥ - يقول الدكتور جواد ان مقابل دار الخلافة من الضفة الغربية من دجلة بساتين تعرف باسم الرقة،  
اي ان بساتين الرقة تقع بالجانب الغربي من دجلة مقابل شارع المستنصر الحالي الذي كان موقع  
دار الخلافة حسب رايه في هذه الحال تقع في محلة الكريبات من الجانب الغربي اي جنوبي  
محلة القرية الغربية اي محلة باب السيف الحالية وقد عين موقعها في خريطة بغداد (٢٢) جنوبي  
محلة القرية الغربية ( باب السيف ) من الجانب الغربي مقابل دار الخلافة ( شارع المستنصر  
الحالي من الجانب الشرقي لدجلة ) وهذا التعيين لموقع الرقة غير وارد لانه يخالف الاوصاف  
التي ذكرها المؤرخون عن الرقة والمذكور ان الرقة او البساتين التي اشار الدكتور جواد وقال انها  
تقع مقابل دار الخلافة في الجانب الغربي من دجلة لم تكن واقعة في الموقع الذي عينه وذلك  
للاسباب التالية :-

١ - ان الرقة لغويًا (٢٢) هي كل ارض الى جانب واد ينسبط عليها الماء وجمعها رفاق وقال  
آخرون هي الارض اللينة وقال الاصمعي هي الارض اللينة من غير رمل ومعنى ذلك انها ارض  
لينة التراب يغمرها الماء وغالباً ما تكون عند شواطئ الانهار كرفة الشماسية مثلاً ولو  
التينا نظراً على شواطئ محلات باب السيف والشواكة والكريبات لما وجدنا هناك رقة  
او ما يشابهها

ب - ان مقابل باب الغربية ( شريعة شارع السموال ) حسب راي الدكتور جواد ، كانت  
ولا زالت ما يعرف ب ( باب السيف حالياً ) وليس في هذه المنطقة رقة بينما  
اوصاف المؤرخين تقول ان مقابل باب الغربية رقة ، كما لا توجد هناك رقة في الشواكة  
والكريبات وان وجدت فانها ليست مقابل باب الغربية بل تكون مقابل منتصف شارع  
المستنصر الى جسر الجمهورية وهذه المنطقة هي في جنوبي دار الخلافة حسب راي  
الدكتور جواد في حين ان الرقة كانت مقابل باب الغربية التي تقع شمالي دار الخلافة

ج - ان الرقة التي قصدتها الدكتور جواد هي رقة ابن دحروج بالجانب الغربي من دجلة والتي  
عين موقعها خطأ جنوبي محلة القرية في بغداد (٢٤) التي تكون حالياً في موقع محلة الكريبات

٢٢ - اطلس بغداد ص (٥) و ص (٩) و ص (١٠)

٢٣ - لسان العرب لابن منظور في ( مادة رقة )

٢٤ - اطلس بغداد - خريطة بغداد ص (١٠)

في حين ان الرقة المذكورة هي التي ذكرها ابن الجوزي في حوادث سنة ٥١٦ هـ حيث قال (٢٥) : ( وضرب الخليفة سرادقه عند رفة ابن دحروح ونصب هناك الجسر . . . . الخ ثم قال فصلى المسترشد يوم الجمعة رابع وعشرين ذي الحجة ونزل راكبا من باب الغربية مما يلي المئمة وعبر بالزبزاب . . . . فنزل المخيم واقام به . . . ) انتهى

يستفاد من هذا الخبر ان باب الغربية من دار الخلافة يقابلها بالجانب الغربي من دجلة الرقة هذه ولو اخذنا بنظر الاعتبار رأي الدكتور جواد القائل بان باب الغربية كان عند شريعة السموال الحالي (٣٦) ففي هذه الحالة يكون مقابلها محطة القرية الغربية أي باب السيف حاليا بينما عين موقع الرقة المذكورة جنوبي هذه المحطة أي في محطة الكريبات وما حولها لذا كان من المفروض على ابن الجوزي ان يقول ان الخليفة ركب الزبزاب من باب الغربية وانحدر فيه الى الرقة ونزل بالمخيم . . . . الخ بدلا من قوله عبر بالزبزاب ، لان معنى عبر يعني عبر الشط الى مقابل الموضع الذي ركب فيه الزبزاب ، اما معنى انحدر فانها تعني انه توجه جنوبا مع تيار الماء لان الرقة حسب رأي الدكتور جواد كانت تقع جنوبي محطة القرية الغربية او بالاحرى جنوبي باب الغربية من الجانب الغربي لدجلة .

لذا يتضح لنا من ذلك ان تعيين الدكتور جواد لموقع الرقة في الكريبات أي جنوبي محطة القرية الغربية جاء غير صحيح لانه يخالف الاوصاف التي ذكرها ابن الجوزي عن الرقة.

ع - ذكر ابن الجوزي في تاريخه خبرا عن حوادث سنة ٥٥٢ هـ حيث قال (٢٧) ( نزل محمد شاه بالرملة وقطع الجسر وجيء به الى تحت التاج ثم وقف عسكر محمد شاه عند الرقة ورموا بالنشاب الى ناحية التاج وكان القتال تحت قمرية وقصر عيسى . . . . وانتشروا من الرملة الى تحت الرقة . . . ) انتهى .

يستفاد من هذا الخبر ان الرقة كانت تقع بين قصر عيسى وقمرية ، ولما كانت قمرية هي موضع مسجد قمرية فيما بعد والوجود لهذا اليوم فالرقة اذن هي الارض التي تقع شمالي مسجد قمرية تمتد حتى قصر عيسى الذي هو موقع جامع خضر الياس وما حواله في الوقت الحاضر ولو شاهدنا هذه الارض الان لاتفصح لنا حقا انها رقة اذ لا زالت كذلك حتى اليوم وما يؤكد ذلك ان القتال بين عسكر الخليفة وعسكر محمد شاه كان يجري تحت قمرية وقصر عيسى ولو كانت الرقة في انكريبات كما عينها الدكتور جواد لقال ابن الجوزي ان القتال كان يجري بين محطة القمرية الغربية والرقة أي بين باب السيف والكريبات حاليا وفي هذه الحال لا حاجة لابن الجوزي ان يذكر قصر عيسى وقمرية لانه ليس هناك بين باب السيف والكريبات موضع يسمى قمرية او موضع يسمى قصر عيسى لان هذين كانا يقعان شمال محطة باب السيف الحالية بمسافة تزيد على كيلومتر ونتيجة لذلك يتبين لنا ان الرقة كانت تقع بين مسجد قمرية وبين محطة خضر الياس الحاليين وليس في الكريبات وهي تقع مقابل وزارة الدفاع الحالية ومنها يتضح لنا ان موقع وزارة الدفاع حاليا كان موقع دار الخلافة لانها مقابل الرقة .

٢٥ - المنتظم لابن الجوزي ص ( ٢٢٧ و ٢٢٨ ) الجزء التاسع

٢٦ - دليل خارطة بغداد ( ١٤٨ )

٢٧ - المنتظم لابن الجوزي ص ( ١٦٧ ) الجزء العاشر



هـ - ذكر ابن الجوزي في الخبر الذي ذكرناه اعلاه ان محمد شاه نزل بالرملة وهي التي تقابل في الوقت الحاضر محلة الجميفر حسب رأي الدكتور جواد (٢٨) ونزل عسكره في الرقة التي تقابل اليوم محلة الكريبات كما يرى الدكتور جواد اي على بعد يزيد على الكيلو مترين من موضع العسكر فهل من المعقول ان ينزل قائد العسكر بعيدا عن العسكر ؟ ام ان المنطق والاصول العسكرية توجب نزول القائد قريبا من عسكره لتوجيهه بقيادته .

اما في حالة كون الرقة كانت تقع في محلة لبي خضر الياس الحالية ؛ او قصر عيسى فيكون القائد والحالة هذه قريبا من عسكره لان الرملة ( محلة الجميفر ) مجاورة لقصر عيسى ( محلة خضر الياس ) التي تبني منها الرقة حتى جامع قمرية .

و - قال ابن الجوزي تكملة للخبر المذكور اعلاه ان عسكر محمد شاه قد انتشروا من الرملة الى تحت الرقة اي من محلة الجميفر حتى جامع قمرية او جنوبيه (ثانوية الكرخ) وهذا شيء معقول لانهم في هذه الحالة كانوا قد انتشروا مقابل دار الخلافة من الجانب الشرقي لدجلة اي مقابل وزارة الدفاع الحالية .

اما نو اخذنا برأي الدكتور جواد القائل بان الرقة كانت تقع في محلة الكريبات الحالية ففي هذه الحالة ان العسكر كان قد انتشر من محلة الرملة ( الجميفر الحالية ) حتى الرقة او جنوبها ( محلة الكريبات الحالية ) اي ان العسكر كان قد انتشر على مسافة كيلو مترين او اكثر وهي المسافة الواقعة بين محلة الجميفر الحالية ( الرملة سابقا ) ومحلة الكريبات الحالية ( الرقة حسب رأي الدكتور جواد ) وهذه المسافة من الارض كانت تشمل المحلات التالية ( الرملة وقصر عيسى والمعقة ومربعة القطنين ومحلة القرية الغربية والنجمي ) وهي التي تقابل المحلات التالية في الوقت الحاضر ( الجميفر والتكارة وخضر الياس وسوق الجديد والشيخ بشاروراس الجبر وباب السيف والشواكة والكريبات . فهل من المعقول ان ينتشر العسكر على طول هذه المسافة التي تزيد على كيلو مترين ولماذا ؟ هذا ومن المفروض ان ينتشر العسكر مقابل دار الخلافة فقط لانه الهدف المقصود ليس الغرض من نشر الجيش او العسكر هو العرض وان ابن الجوزي حينما ذكر ذلك فانه كان يقصد منه ان عسكر محمد شاه كان قد نزل مقابل دار الخلافة ، ولو كانت دار الخلافة في شارع المستنصر كما يرى الدكتور جواد وان الرقة كانت تقع في الكريبات لقال ابن الجوزي ان العسكر انتشر بين محلة القرية الغربية ( باب السيف ) والرقة ( الكريبات حاليا ) لان هذه المنطقة كانت تقع مقابل دار الخلافة ( شارع المستنصر ) الى الرقة ( الكريبات ) لان مثل هذا الانتشار مضيعة لجهود الجيش واضعافه من هذا يتضح لنا ان الرقة لم تكن تقع جنوبي محلة القرية الغربية ( باب السيف حاليا ) وانما تقع في شماليها بين قمرية وقصر عيسى التي تقع مقابل دار الخلافة ( وزارة الدفاع حاليا ) وبناء على ذلك فان موقع وزارة الدفاع الحالي كان هو موقع دار الخلافة .

ز - قال ابن الجوزي (٢٩) تكملة للخبر المذكور اعلاه مايلي : ( بعثوا ابن الخجندي فوقف عند قمرية وقال ابعثوا الينا يوسف الدمشقي . . . الخ )

اي ان عسكر محمد شاه ارسلوا ابن الخجندي ليكلم من كان بدار الخلافة فوقف عند

٢٨ - دليل خارطة بغداد ص (٦٧)

٢٩ - المنتظم لابن الجوزي ص ( ١٧٢ ) الجزء العاشر

قمرية وقال ابمشوا اليها يوسف الدمشقي الخ ... من هذا يفهم ان قمرية كانت مقابل دار الخلافة لذا وقف ابن الخجندي عندها وكلم من كان في مقابلته بدار الخلافة ولو كانت دار الخلافة في شارع المستنصر من ناحية الجانب الغربي بمسافة تزيد عن كيلومتر وفي هذه الحالة لا يمكنه ان يسمع من كان في شارع المستنصر بل كان من المفروض والحالة هذه ان يقف في محلة القرية الغربية باب السيف حاليا او عند الرقة وهي موقع الكريبات حاليا كما يرى الدكتور جواد لاجل ان يسمع من كان بدار الخلافة لذا يتضح لنا من ذلك ان قمرية كانت تقابل دار الخلافة بالجانب الشرقي وبناء عليه فان موقع وزارة الدفاع الحالية كان موقع دار الخلافة والذي يقف الان عند جامع قمرية حاليا في الكرخ ويكون قد وقف مقابل القسم الجنوبي من وزارة الدفاع الحالية .

٦ - قال ابن الجوزي بشأن القتال الذي جرى بين عسكر الخليفة وعسكر محمد شاه مايلي (١٠) : - ( ان بعض عسكر محمد شاه كان قد عبر الى الجانب الشرقي من عند الزاهر ليدخلوا دار السلطان وجرى القتال عند عقد السلطان ودار العميد . كما قال ايضا ( ان عسكر محمد شاه جاء الى السور معهم السلايم والمعاول والزبل لسد الخندق وجرى القتال في عقد الظفرية ومقد سوق السلطان ... الخ ) (١١) يدل فحوى هذين الخبرين ان بعض عسكر محمد شاه قد عبروا الى الجانب الشرقي من بغداد من عند الزاهر ( موقع البلاط الملكي ) اي الكسرة الحالية ليدخلوا دار السلطان اي دار السلطان محمد شاه التي كانت تقع في محلة المخرم ( الميلوازية الحالية ) فدخلوا تلك الدار ومن ثم توجهوا نحو سور بغداد ومعهم المعاول والزبل لاجل ردم الخندق الذي يلي السور وهو السور الواقع جنوبي محلة المخرم والذي يحيط ببغداد الجانب الشرقي منها فجرى القتال بين عسكر الخليفة وعسكر السلطان عند عقد الظفرية اي باب الظفرية (الوسطاني) وعند عقد السلطان اي عقد سوق السلطان قرب باب المعظم الحالي وذلك بقصد التوجه الى دار الخلافة القريبة من السور لاحتلالها

ولو كانت دار الخلافة في شارع المستنصر كما يرى الدكتور جواد لما كلف عسكر محمد شاه نفسه بالعبور من عند الزاهر ( الكسرة ) والتوجه الى سور بغداد من الناحية الشمالية لبغداد المواجهة عند باب الظفرية ( الوسطاني ) وعند باب السلطان ( باب المعظم ) لان هذين الموقعين يبعدان كثيرا عن شارع المستنصر ( دار الخلافة ) بل كان من المفروض ان يعبر العسكر من مكان قريب من شارع المستنصر ( دار الخلافة ) مثلا من عند باب الغربية ( شريعة شارع السموال ) خاصة وان العسكر المذكور كان قد نقل الجسر من محله ووضع تحت التاج فكان بإمكانه نقله الى باب الغربية ( شريعة شارع السموال ) والعبور من هناك بدل ان يكلف نفسه بالعبور من عند الزاهر ، ثم يجرى القتال عند سور حريم دار الخلافة عند باب الغربية بدلا من القتال عند باب الظفرية وباب السلطان .

من ذلك يتبين لنا ان دار الخلافة لم تكن في شارع المستنصر الحالي بل كانت في موقع وزارة الدفاع حاليا :

٧ - ذكر ابن الجوزي في حوادث سنة ٥٦٧ هـ ما يلي : (٢)

٤٠ - المنتظم لابن الجوزي ص (١٦٧) الجزء العاشر

٤١ - المصدر اطله ص (١٧٢) الجزء العاشر

٤٢ - المنتظم لابن الجوزي ص (٢٢٧) الجزء العاشر

( فتح قيمانز بابا من داره التي بدار الخليفة الى السوق مما يلي الاساكمة ونصب عليها بابا )  
وقال ايضا عن حوادث سنة ٥٦٨ هـ مايلي : - (٤٢)

( وقع حريق من باب درب بهروز الى باب جامع القصر . . . الخ )

وقال ايضا عن حوادث سنة ٥٧٠ هـ مايلي : - (٤٤)

( نقب قيمانز حائطا من داره الى درب بهروز وهرب منها . . . الخ ) انتهى

يظهر من الاخبار اعلاه ان جامع القصر ودار الامير قيمانز ودرب بهروز كلها تقع في منطقة واحدة ومتقاربة والا لما انتقل الحريق من عند باب درب بهروز الى باب جامع القصر وان دار قيمانز وهو الامير التركي قطب الدين قيماز مقدم جيوش الخليفة كان يقع على درب بهروز او بالاحرى ان درب بهروز كان يقع خلف دار قيمانز مباشرة لان قيمانز المذكور نقب حائطا في داره الى درب بهروز وعرب منها كما اخبرنا ابن الجوزي .

بقي علينا ان نتعرف على مواقع درب بهروز وباب درب بهروز ودار قيمانز وجامع القصر وبابه نتمكن من معرفة دار الخلافة لانها كانت قرب جامع القصر ، لان جامع القصر كان عند القصر الحسيني الذي هو اصل دار الخلافة .

أ - درب بهروز وباب درب بهروز : -

ان هذا الدرب سمي باسم بهروز الخادم وبهروز هذا كان المفوض من قبل السلطان محمد شاه في معركة العراق وقد بنى عدة ابنية منها : جامع السلطان ودار بدار السلطنة . السلجوقية ( محلة المخرم ) ورباط للصوفية قريب من المدرسة النظامية (٤٥) سمي رباط الدرجة ، كما بنى رباطا اخر سماه ابن الجوزي الرباط المستجد المعروف برباط الخدم (٤٦) واسماه الدكتور جواد الرباط الاعلى وعين موقعه في محل نادي الضباط الحالي على دجلة او بقربه (٤٧) لذا يظهر ان الدرب المذكور سمي بدرب بهروز لان رباط بهروز المسمى برباط الخدم كان يقع عنده وهو الذي حدد موقعه الدكتور جواد في محل نادي الضباط او في جنوبيه بقليل او وزارة المعارف سابقا ولعل هذا الدرب كان يبدأ من عند الرباط المذكور ويمتد باتجاه الشمال حتى يلتقي بالسوق ( سوق الهرج الحالي ) الواقع خلف بناية البريد المركزي سابقا وهنا حسب الظاهر كان يقع باب درب بهروز اي عند التقاء درب بهروز المجاور حاليا لمركز شرطة السراي بسوق الهرج الحالي والذي كان سوقا ايضا وقتئذ لان ابن الجوزي اخبرنا بان قيمانز كان قد فتح بابا من داره التي بدار الخليفة الى السوق مما يلي الاساكمة ونصب عليها بابا . . . الخ . . . . .

ب - دار قيمانز : -

وتيمانز هذا هو الامير التركي قطب الدين قيمانز مقدم جيوش الخليفة وكان يسكن دارا بدار الخلافة اي في حريم دار الخلافة وكانت هذه حسب اوصاف ابن الجوزي تقع عند السوق المتصل بدرب بهروز وهو سوق الهرج الحالي في الميدان وقد فتح بابا من

٤٢ - نفس المصدر اعلاه ص (٢٤١) الجزء العاشر

٤٤ - نفس المصدر اعلاه ص (٢٥٢) الجزء العاشر

٤٥ - دليل خارطة بغداد ص (١٥٢)

٤٦ - المنتظم لابن الجوزي ص (١١٧) ج ١٠

٤٧ - دليل خارطة بغداد ص (٢٥٠)

داره هذه الى اسوق المذكورة كما كانت تقع على درب بهروز حيث تقب في حائط  
الدار نقبا سنة ٥٧ هـ الى درب بهروز وهرب منها عند غضب الخليفة عليه لذا من  
المحتمل جدا ان تكون هذه الدار تقع في الموقع الذي كانت تحتله القنصلية الايرانية  
سابقا قرب الثانوية المركزية والدور المجاورة لها وبناية البريد المركزي سابقا واندور  
والمحلات الاخرى التي تقع على سوق الهرج في الميدان وذلك لانها تقع على السوق الذي  
اشار اليه ابن الجوزي وكذلك على درب بهروز الممتد من سوق هرج الحاني الى نادي  
الضباط الكائن حاليا بجوار مركز شرطة السراي وهذه الدار تقع في حريم دار الخلافة بباب  
العامه قرب دار الخليفة المسمى القصر الحسني الذي من بقاياها القصر العباسي الموجود  
حاليا جنوبي وزارة الدفاع .

### ج - جامع القصر وبابه

ان جامع القصر او جامع دار الخلافة كان متصلا بالقصر الحسني وكان قد بنى  
سنة ٢٨٩ هـ باسم الخليفة المكتفي في مكان المطامر التي بناها ابو المعتضد في القصر  
المذكور هذا وقد ثبت لدينا في اعلاه ان دار الخلافة كانت في موقع وزارة الدفاع حاليا  
وان القصر العباسي الموجود جنوبي موقع هذه الوزارة هو بقايا القصر الحسني ، لذا فان  
جامع القصر لا بد وان يكون قرب هذا القصر ، وبناء على ذلك فمن الواضح جدا ان موقع  
جامع القصر كان في موقع جامع الاحمدي الحاني الذي هو جزء من جامع القصر الاصلي هذا  
وان القصر الحسني وحدائقه كان من عند دجلة الى قرب موقع الجامع الاحمدي حيث  
كان يشمل القصر العباسي الحالي والدور المجاورة له وبناية اسالة ماء بغداد سابقا  
والمدرسة المامونية قبل هدمها حتى الجامع الاحمدي الذي هو جامع القصر وان جامع  
القصر المذكور كان في موقع الجامع الاحمدي وما حوايه من محلات ودكاكين وبنتد  
الى قرب سوق هرج الميدان المتصل بشارع الرشيد حاليا حيث تقع هناك احدي  
ابوابه التي اشار اليها ابن الجوزي في خبر الحريق المذكور اعلاه . ولعل هناك من يقول  
ان هذه التعيينات لمواقع درب بهروز ودار قيماز وجامع القصر غير صحيحة . لان  
جامع القصر هو جامع سوق الفزل كما يقول الدكتور جواد وان درب بهروز هو الدرب  
الذي يوصل رباط بهروز ( رباط الدرجة ) الذي كان في موقع قهوة الشط نهاية  
شارع السمؤال الحالي كما يرى الدكتور جواد وان دار قيماز كانت في مكان ما بين  
هذين الموقعين فنقول ان هذا غير وارد للاسباب التالية : -

اولا : ان جامع القصر ( جامع سوق الفزل الحاني ) يبعد عن رباط بهروز ( قهوة الشط  
حاليا ) بمسافة حوالي كيلومتر او اكثر ويستحيل انتقال الحريق استحالة  
مادية على طول هذه المسافة .

ثانيا : بين رباط بهروز قهوة الشط وبين جامع القصر ( جامع سوق الفزل ) تقع دار  
الخلافة كما يرى الدكتور جواد والتي تشمل على قصور ودور الخلفاء التي منها  
دار الريحانيين ومنظرتها ودار سوق التمر وباب الغربية وغيرها من القصور  
الاخرى وليس في هذه المنطقة دار قيماز لان دار قيماز تقع شرقي دار الخلافة  
وحريمها بباب العامه وكذلك يقع جامع القصر بباب العامه .  
وان باب العامه حسب تعيين الدكتور جواد لها على خريطة بغداد (٤٨) هو الباب

رقم ( ٥ ) على الخريطة المذكورة اي في محلة صبايغ الال الحالية وما جاورها وفي هذه الحالة يستحيل انتقال الحريق من رباط بهروز ( قهوة الشط ) الى دار قيماز بباب العامة ( صبايغ الال ) للمسافة الطويلة بين الموقعين المذكورين اضافة الى ذلك ان دار قيماز كما اخبرنا ابن الجوزي كانت تقع على درب بهروز ، لذا فاذا كانت كذلك فيعني ان درب بهروز يبدأ من قهوة الشط ( رباط بهروز ) الى جامع القصر ( جامع سوق الفزل ) الى باب العامة من سور حريم دار الخلافة اي ( صبايغ الال ) وهذا شيء غير معقول لان جامع القصر يقع في حريم دار الخلافة بباب العامة وبعد دار قيماز من ناحية التسلسل بالنسبة لدرب بهروز بينما عين موقعه الدكتور جواد في الخريطة المذكورة بعد باب النوبى فيصبح حينذاك قبل دار قيماز وقبل باب العامة .

وبناء عليه يكون الافتراض القائل بان درب بهروز هو الدرب الموصل بين رباط بهروز ( قهوة الشط ) وجامع القصر ( جامع سوق الفزل ) غير وارد بتاتا .  
ثالثا : لو فرضنا ان درب بهروز كان لا يمر بحريم دار الخلافة بباب العامة وانما يمتد من رباط بهروز ( قهوة الشط ) حتى جامع القصر ( جامع سوق الفزل ) اي في شارع اسمؤال الحالي والشورجة حتى جامع القصر ، فان هذه المنطقة حسب رأي الدكتور جواد كانت مكتظة بالاسواق والمحلات والخانات مثل سوق الريحانيين وسوق عبدون والسيارفة وغيرها كثير وكانت مركزا تجاريا مهما فلو ان الحريق كان قد امتد من باب درب بهروز الى باب جامع القصر ( جامع سوق الفزل ) فانه لا بد وان يأتي على جميع هذه الاسواق واغلبها حتى يصل الى باب جامع القصر ولم يذكر المؤرخون مثل هذا الحريق المهم الذي اتهم اسواق بغداد وقتل ولكن الخبر الذي اوردته ابن الجوزي لم يفد مثل ذلك . كما ان هذه المنطقة تقع خارج حريم دار الخلافة بينما الخبر يفيد ان الحريق كان بباب العامة لان جامع القصر ودار قيماز ودرب بهروز كانت كلها بباب العامة من حريم دار الخلافة وضمن سور حريم دار الخلافة .

وبناء على ذلك فان رباط بهروز المذكور في الخبر الذي اوردته ابن الجوزي كان المقصود به رباط الخدم او الرباط المستجد كما يسميه ابن الجوزي وهو الرباط الاعلى كما يسميه الدكتور جواد والذي عين موقعه في موقع نادي الضباط او بجنوبه بقليل وان درب بهروز هو اندرب الموصل بين هذا الرباط وبين السوق الواقعة عند جامع القصر وهو على الأرجح في الوقت الحاضر الطريق الموازية لشرطة السراي من ناحية الشمال الغربي الذي يتصل بسوق هرج الميدان عند بناية البريد المركزي سابقا وان جامع القصر كان في موقع الجامع الاحمدي وما جاوره من اسواق ودكاكين ونتيجة لذلك فان موقع وزارة الدفاع الحالية كان موقع دار الخلافة .

٨ - ذكر ابن الجوزي عن حوادث سنة ٣٩٤ هـ (٤٩١) ما يلي :-

( وقع حريق في خرابة ابن جرادة فهلك معظمها فطارت شرارة فاحرقت دارا برحبة الجامع واخرى احرقت ستارة دار اليزير بباب العامة )

٩ - المنتظم لابن الجوزي ص (١١٢) الجزء التاسع

كما ذكر لنا خبرا في حوادث سنة ٥٠١ هـ (٥٠٠) فقال : ( وتشمع حريق في خرابة ابن جردة ... تلف كثير من الاموال وهلك كثير من الناس وقد تخلص قوم بنقوب نقيوها في سور المحلة وخرجوا الى مقابر باب ابرز . ) انتهى

يظهر لنا من هذين الخبرين ان خرابة ابن جردة كانت تقع قريبا من حريم دار الخلافة بباب العامة بحيث ان شرارة من الحريق الذي شب فيها طارت الى حريم دار الخلافة بباب العامة فاحرقت دارا في رحبة جامع القصر واخرى احرقت ستارة دار الوزير بباب العامة كما انها كانت تقع بجوار مقبرة باب ابرز بحيث ان بعض سكانها تخلصوا من الحريق الذي شب فيها سنة ٥٠١ هـ بنقوب نقيوها في سور المحلة المذكورة فخرجوا الى مقابر باب ابرز . وهذا يعني ان محلة خرابة ابن جردة كانت تقع بين سور حريم دار الخلافة وبين مقابر باب ابرز .

علمنا سابقا ان باب ابرز كان يقع على السور الذي بناه الخليفة المستعين لحماية بغداد وهي يومئذ تشمل الرصافة والمخرم ؛ ومحنة ابي حنيفة وان مقابر باب ابرز تقع قرب هذا الباب كما انها تقع غربي مقبرة الوردية ( مقبرة الشيخ عمر حاليا ) المدفون فيها الشيخ عمر السهروردي والتي كانت تقع عند سور الظفرية اي قرب باب الظفرية ( الباب الوسطاني حاليا ) . لذا فان مقابر باب ابرز التي كانت تقع غربي مقبرة الوردية ( مقبرة الشيخ عمر ) تقع بين الوردية وبين باب ابرز الواقع على سور المستعين ، وقد توسعت مقبرة باب ابرز فامتدت نحو الجنوب الغربي بعد ان وهب الخليفة المتتدي ارض الاجمة او ضيعة الاجمة ليدفن فيها الناس لكثرة الموتى بسبب الطاعون الذي اجتاح بغداد عام ٤٧٨ هـ (٥١) وقد سماها ابن الجوزي بمقبرة الاجمة بباب ابرز (٥٢) ولعلها بمرور الزمن قد توسعت فاخذت جزءا من محلة الجعفرية القديمة التي توافق الان محلة قمر الدين والتي كانت قريبة من سور بغداد ، لذا يتضح لنا من ذلك ان مقابر باب ابرز كانت في موقع محلة المزه وقسم من السور الحالية ولما كانت خرابة ابن جردة مجاورة لها فتكون الخرابة والحالة هذه واقعة في مواقع المحلات الحالية ( خان لاوند والفضل وقسم من البارودية وتبة الكرد وقسم من الميدان )

ونظرا لطيران شرارة من الحريق الذي شب محلة الميدان الحالية فلا بد ان تكون باب العامة القصر والى دار الوزير بباب العامة من حريم دار الخلافة فيكون قسم من الخرابة المذكورة قريبا من باب العامة او مجاورا لها .

ولما كانت الخرابة المذكورة تشمل تقريبا من محلة الميدان الحالية فلا بد ان تكون باب العامة قريبة منها وفي محلة الميدان الحالية وكذلك جامع القصر ، وبناء على ذلك تكون دار الخلافة في هذه المنطقة اي محلة الميدان الحالية ولما كان القصر العباسي الموجود حاليا في جنوبي وزارة الدفاع والذي نرى انه القصر الحسنی اصل دار الخلافة لذا فان موقع دار الخلافة كان في موقع وزارة الدفاع حاليا ونيس في شارع المستنصر

اما الدكتور جواد فيرى ان مقابر باب ابرز كانت في موقع محلات الفضل والمهدية والبارودية وقمر الدين الحالية وهذا الموقع يخالف الوصف الذي اوردته المؤرخون عن مقابر باب ابرز التي قالوا انها تقع غربي مقبرة الوردية ( مقبرة الشيخ عمر ) اذ ان هذه المحلات تقع جنوبي

٥٠ - المصدر اعلاه ص (١٥٧) الجزء التاسع  
٥١ - المنتظم لابن الجوزي ص (١٤) الجزء التاسع  
٥٢ - نفس المصدر اعلاه ص (١٠١) الجزء التاسع

مقبرة الشيخ عمر وليس غربيها كما انها بعيدة جدا عن موقع باب ابرز ، ومع ذلك لو افترضنا صحة تعيينه لموقع هذه المقابر فتكون خرابة ابن جرادة والحالة هذه في موقع محلات الميدان وثبة الكرد والقرهغول وحمام المالح والسيد عبدالله وما جاورها في محلات اخرى وهذا الموقع لخرابة ابن جرادة بعيد جدا عن جامع القصر الذي عينه في موقع جامع سوق الغزل واكثر بعدا عن موقع باب العامة المرقم برقم ( ٥ ) في خريطة بغداد (٥٢) الذي يقع في محلة صبايغ الال ولا يمكن انتقال الشرارة من هذه الخرابة الى رحبة جامع القصر الواقع في محلة سوق الغزل الحالية او الى دار الوزير الواقع بباب العامة ( صبايغ الال ) لبعدها المسافة بينهما .

لذا فان موقع حريم دار الخلافة بباب العامة وموقع القصر كانا في محلة الميدان الحالية وان دار الخلافة كانت في موقع وزارة الدفاع الحالية .

٩ - ذكر ابن جبير في رحلته (٥٤) جسور بغداد سنة ٥٨٠ هـ وهي السنة التي حل فيها ببغداد فقال : ( فاكبرها القرية وهي التي نزلنا فيها بربض من ارباضها يعرف بالربعة على دجلة بمقربة من الجسر فحملته دجلة بمدنها السيلي . . . الخ ) ثم قال ( والعادة ان يكون لها جسران احدهما مما يقرب من دور الخليفة والاخر فوقه ) .

ان قول ابن جبير بان احد الجسور المنصوبة ببغداد يكون بقرب من دور الخليفة يمكن ان يكون نقطة دالة لنا لاجل تعيين موقع دار الخلافة ، لذا نرى من الضروري معرفة مواقع الجسور التي كانت منصوبة في بغداد عند زيارة ابن جبير لها وبناء على ذلك نرجع الى ما قاله المؤرخون عن جسور بغداد .

#### ١ - قال الخطيب البغدادي عن جسور بغداد ما يلي : -

( سمعت ابا علي بن شاذان يقول : ادركت ببغداد ثلاثة جسور احدها محاذي لسوق الثلاثاء ، واخر بباب الطاق والثالث في اعلى البلد عند الدار المعزية . وذكر لي غير ابن شاذان : ان الجسر الذي كان محاذي الميدان ( ميدان معز الدولة ) نقل الى الفرضة بباب الطاق فصار هناك جسران يمر الناس على احدهما ويرجعون على الاخر . وقال لي هلال بن المحسن : عقد جسر بمشرعة القطنيين في سنة ٢٨٢ هـ فمكث مدة ثم تمطل ولم يبق ببغداد سوى جسر واحد بباب الطاق الى ان حول سنة ٤٤٨ هـ فمقد بين مشرعة الروايا من الجانب الغربي وبين مشرعة الحطابين من الجانب الشرقي ثم عطل سنة ٤٥٠ هـ ثم نصب بمشرعة القطنيين (٥٥)

وقال ابن الجوزي عن جسور بغداد ما يلي : -

قال ( في ٢٦ جمادي الاولى من سنة ٢٨٢ هـ فرغ من الجسر الذي عمله بهاء الدولة في مشرعة القطنيين وبحضرة دارمونس ) (٥٦)

وقال ( في المحرم من سنة ٤٤٨ هـ عقد الجسر من مشرعة الروايا الى مشرعة الحطابين ) (٥٧)

٥٢ - اطلس بغداد ص (١٠)

٥٤ - رحلة ابن جبير ص (١٧١) المكتبة العربية ببغداد عام ١٩٢٧ م

٥٥ - تاريخ بغداد للخطيب البغدادي ص (١١٦) الجزء الاول

٥٦ - المنتظم لابن الجوزي ص ( ١٧١ ) الجزء السابع

٥٧ - نفس المصدر اعلاه ص (١٦٩) الجزء الثامن

وقال ( في سنة ٥٢٥ هـ قطع الجسر من راس نهر عيسى ونصب بباب الغربية ) (٥٨)  
 وقال في حوادث سنة ٥٧٠ هـ ( وفي ٢٢ محرم من سنة ٥٧٠ هـ نصب جسر جديد امرت  
 بعمله جبة من جهات المستشفى تلقب بنفشاً وجعل تحت الرقة فكان الجسر المتيق  
 الذي حمل الى نهر عيسى تحت الرقة الى ان حول في هذه الايام نحواً من خمسين سنة ) (٥٩)  
 يتبين لنا من الاقوال اعلاه ان الجسور التي كانت منصوبة في بغداد في الفترة الواقعة بين  
 سنة ٢٨٢ هـ و سنة ٥٧٠ هـ اي قبل زيارة ابن جبير لها بعشر سنوات هي في الغالب  
 جسران احدهما كان منصوباً في مشرعة القطنين وهو الجسر الذي اشار اليه ابن جبير  
 والاخر كان ينصب فوق هذا الجسر اي في شماليه مرة في باب الطاق واخرى عند باب الغربية.  
 ولم يكن هناك اي جسر منصوب خلال هذه المدة جنوبي جسر مشرعة القطنين .

لذا يمكن القول ان الجسر الذي كان منصوباً عند مشرعة القطنين الذي اشار اليه ابن  
 جبير كان في الغالب موجوداً منذ عام ٢٨٢ هـ وحتى عام ٥٧٠ هـ ومشرعة القطنين هذه  
 تقابل اليوم شريعة بيت الايلجي بالجانب الغربي التي تقع مقابل سوق الثلاثاء ودار مؤنس  
 المظفر بالجانب الشرقي من دجلة التي هي اليوم شريعة المحاكم عند نهاية شارع المتنبى  
 الحالي (٦٠) وهذا ما يراه الدكتور جواد في موقع هذا الجسر . لذا فان الجسر الذي اشار  
 اليه ابن جبير هو الذي يكون عادة قريبا من دار الخلافة لان الجسور الاخرى التي كانت قد  
 نصبت في بغداد خلال الفترة المذكورة كانت تقع شمالي هذا الجسر كما قال ذلك ابن  
 جبير كما لم يكن هناك اي جسر اخر قد نصب خلال هذه الفترة قبلها او بعدها جنوبي  
 جسر مشرعة القطنين كما سبق وان ثبت لدينا من اقوال الخطيب البغدادي عن العمران  
 في شاطي دجلة الشرقي ان القصر الحسني كان يقع شمالي هذا الجسر اي جسر مشرعة  
 القطنين (٦١) . لذا فان دار الخلافة كانت تقع في شمالي جسر مشرعة القطنين وموقعها  
 كان في موقع وزارة الدفاع حالياً لوجود القصر العباسي في جنوبها وهو موقع القصر  
 الحسني اصل دار الخلافة .

اما الدكتور جواد فانه يرى ان الجسر الذي انشأه عام ٥٧٠ هـ والذي اشار اليه ابن  
 الجوزي في حوادث تلك السنة هو الجسر الذي يقرب من دار الخلافة حسب قول  
 ابن جبير لانه قال (٦٢) : ( انشأت السيدة بنفشاً جسراً جديداً عقده في مكان جسر  
 باب القرية بينه وبين باب الغربية الذي هو باب شارع السموال الحالي . . . ونقل الجسر  
 المتيق الى موضع جسر سوق الثلاثاء وكان هذان الجسران في ايام الناصر لدين الله  
 ( ٥٧٠ - ٦٢٢ ) هـ والظاهر ان الجسر الذي ذكره ابن جبير في سنة ٥٨٠ هـ و صفه بان  
 يقع بالقرب من مربعة القرية التي اقام فيها انما هو جسر سوق الثلاثاء ) انتهى .

ان القول بان الجسر الذي عملته بنفشاً نصب بين باب القرية ( محطة باب السيف ) وبين  
 باب الغربية ( شريعة شارع السموال ) غير وارد للاسباب التالية : -

- 
- ٥٨ - نفس المصدر اعلاه ص (٢١) الجزء العاشر  
 ٥٩ - نفس المصدر اعلاه ص ( ٢٥٠ ) الجزء العاشر  
 ٦٠ - دليل خارطة بغداد حاشية ص (١٤٩)  
 ٦١ - راجع الفقرة الاولى من هذا البحث  
 ٦٢ - دليل خارطة بغداد ص (١٩١ - ١٩٢)



ا - ان الجسر الذي عملته السيدة بنفشاسنة ٥٧ هـ كان قد نصب تحت الرفة بالجانب الغربي التي تقابل باب الغربية من دار الخلافة كما قال ابن الجوزي (١٢) ولم ينصب بباب القرية الغربية التي ليس فيها رفة كما وتبين لنا ذلك .

ب - لم يكن قد نصب خلال العصور العباسية اي جسر جنوبي جسر سوق الثلاثاء او جسر مشرعة القطانين الذي ذكره ابن جبير في رحلته ولو كان هناك مثل هذا الجسر موجودا لاشار اليه ابن جبير لانه كان يسكن في محلة القرية الغربية ولتغير قوله عن انجسور ولقال ( والعادة ان يكون ببغداد جسران احدهما يقرب من دار الخليفة وهو المنسوب في محلة القرية والاخر فوقه وهو الذي نزلنا بمقربة منه بربض من ارباض القرية ... الخ ) ولكن ذلك لم يكن كما انه لم يشر الى وجود جسر منسوب جنوبي جسر مشرعة القطانين الذي كان يسكن بمقربة منه .

ج - ان المؤرخين ذكروا ان الجسر المذكور نصب تحت الرفة وحسبما يرى الدكتور جواد ان الرفة كانت تقع في محلة الكريمت الحالية وفي هذه الحال يكون الجسر منصوبا داخل دار الخلافة نفسها لان الرفة كما يقول الدكتور جواد تقابل قصور دار الخلافة نفسها ، لنا فان الدكتور قد لاحظ ذلك فغير موقعه بالجانب الغربي من تحت الرفة ، الى باب القرية التي تقابل باب الغربية ( شريعة شارع السموال حسبما يرى ، وسماه جسر باب القرية .

د - ان الرفة كما ثبت لدينا في اعلاه الفقرة ( ٥ ) من هذا البحث كانت تقع بين قصر عيسى وقمرية اي بين جامع خضر الياس وجامع القمرية الحاليين وهي التي تقابل فعلا باب الغربية الباب الشمالي لدار الخلافة التي تقع حاليا شمالي موقع وزارة الدفاع الحالية وان الجسر المذكور كان قد نصب في موقع جسر ١٤ رمضان الجديد المنسوب حاليا بين شريعة المجيدية ( مدينة الطب ) بالجانب الشرقي وبين محلة خضر الياس الحالية بالجانب الغربي .

هـ - لم يذكر المؤرخون جسرا كان منصوبا ببغداد يسمى جسر باب القرية كما لم يذكروا محلا اسمه باب القرية . وانما الدكتور جواد حسب الظاهر سماه بهذا الاسم لانه عين موقعه عند محلة القرية التي تسمى اليوم محلة باب السيف .

١٠ - قال الدكتور مصطفى جواد عن القصر الحسني في كتاب بغداد عرض تاريخي مصور (٦٤) ( وفتح المأمون للقصر بابا شرقيا وبنى عليه منظره تشرف على مساحات واسعة وخصوصا طريق خراسان ... الخ ) . انتهى

يفهم من هذا ان للقصر باب شرقي عليه منظره تشرف على طريق خراسان خاصة وهذا الشيء بعيد الاحتمال لان القصر الحسني حسب رايه يقع في وسط او منتصف شارع المستنصر الحالي ، وطريق خراسان عند الاعظمية الحالية اي ان المسافة بين المنظره وطريق خراسان تزيد على خمسة كيلو مترات ، فهل من المعقول ان من كان في شارع المستنصر الحالي يمكنه ان يرى طريق خراسان الواقع في الاعظمية ؟

٦٢ - المتكلم لابن الجوزي ص ( ٢٥٠ ) الجزء العاشر

٦٤ - بغداد عرض تاريخي مصور ص ( ٢٥ ) اصغره نقابة المهندسين العراقيين سنة ١٩٦٩ واشترك فيه عدة اساتذة وقد شارك الدكتور مصطفى جواد في تاليه .

ان طريق خراسان هذا كما وصفه الدكتور جواد (١٥) : - ( وكان طريق خراسان الذي يبدأ من باب خراسان ثم يمر برأس الجسر الغربي اولا بموضع العرض ثم باصطبلات الخليفة ودار صناعة الجسر ومجلس الشرطة ثم يعبر الجسر ومجلس الشرطة ثم يعبر الجسر فيجتاز عند رأس الجسر الشرقي مشرعة الجسر ومنها يمر تحت الباب المعقود المعروف بباب الطاق فيسير نحو الشرق حتى يصل الى باب خراسان في السور الذي شيده المستعين للدفاع عن بغداد الشرقية ومنه يتجه الى خراسان . . الخ . )

الوصف يفيد ان طريق خراسان يبدأ عند مدينة المنصور المدورة ثم يعبر الجسر المنسوب شمالي المدينة ثم يمر بمحلة باب الطاق بالجانب الشرقي ثم بباب خراسان الذي كان على سور المستعين الذي بناه لحماية بغداد الشرقية ( محلة ابي حنيفة والرصافة والمخرم ) .

ومن هذا يتضح لنا استحالة رؤية طريق خراسان من عند شارع المستنصر الحالي او من عند المنظرة التي كانت مبنية حسب قول الدكتور جواد على الباب الشرقي للقصر الحسيني هذا مع العلم ان المؤرخين والبلدانيين لم يذكروا مثل هذه المنظرة المبنية على الباب الشرقي للقصر الحسيني والتي كانت تشرف على طريق خراسان وانما ذكروا منظرة اخرى بناها المامون عند الحلبة وليس عند القصر الحسيني . وهذه الحلبة ومنظرتها كانت تقع في اخر محلة المامونية القديمة : اي قرب محلة باب الازج لان محلة المامونية كانت تقع بين محلة نهر الملى ومحلة باب الازج كما قال ياقوت الحموي عنها (١١) وان هذه المنظرة سماها ياقوت الحموي منظرة الحلبة فقال عنها (١٢) : موضع مشرف ينظر منه وهي منظرة محكمة البنيان في وسط السوق في اخر محلة المامونية ببغداد قرب الحلبة كان اول من بناها المامون وكانت في ايامه تشرف على البرية واما الان فهي في وسط البلد ثم امر المستنجد بنقضها وتجديدها على ما هي عليه اليوم جمعت ليجلس فيها الخليفة ويستعرض الجيوش في ايام الاعياد ) انتهى .

ان هذه المنظرة نسبت الى حلبة السباق اي سباق الخيل الذي كان يجريه المامون هناك فبنى المنظرة ليشراف ويتفرج على السباق وكانت مبنية على مسافة بعيدة شرقي القصر الحسيني لانها كانت تشرف على البرية وكانت تقع في اخر محلة المامونية ولم تكن كما قال الدكتور جواد مبنية على باب شرقي للقصر الحسيني وتشرف على طريق خراسان لان طريق خراسان يبعد عن القصر الحسيني الذي عين موقعه الدكتور جواد في شارع المستنصر بما لا يقل عن خمسة كيلو مترات لان طريق خراسان كما ظهر لنا كان يقع قرب باب خراسان من سور المستعين اي في منطقة الاعظمية حاليا . كما ان طريق خراسان يبعد عن منظرة الحلبة المذكورة مسافة اكثر لذا لا يمكن ان كان في المنظرة المذكورة او في القصر الحسيني ان يرى طريق خراسان .

وان واقع ان المنظرة المذكورة كما قال ياقوت الحموي كانت تشرف على البرية وقت بنائها لانها كانت في اخر البلد من الناحية الشرقية والبرية المذكورة حسب الظاهر هي منطقة الزندورد وما جاورها لانها قريبة من المنظرة . لذا يتضح لنا من ذلك انه لم تكن هناك منظرة عند الباب الشرقي للقصر الحسيني وانما كانت المنظرة في اخر محلة المامونية وانها لم تكن تشرف على طريق خراسان .

٦٥ - دليل خارطة بغداد ص (١١٢)

٦٧ - نفس المصدر اعلاه ص ( ١٧٩ ) الجزء الثامن

٦٦ - معجم البلدان لياقوت الحموي ص (٢٦٩) الجزء السابع

١١ - ذكر ابن الجوزي في حوادث سنة ٤٦١ هـ مايلي : (٦٨) ( بلغ الفيضان الثريا وفجرت دجلة بثقا في دار الغربية وبلغ الماء الى مشهد النذور ومشهد السبتى ) انتهى يفهم من هذا الخبر ان ماء الفيضان كان قدسرب من البثق الذي فجرته دجلة في دار الغربية فبلغ الفيضان الى الثريا . ومشهد النذور ومشهد السبتى .  
المهم في الموضوع ان نعرف على موقع دار الغربية بالدرجة الاولى لانها كانت من دور الخلفاء وقريبة من موقع دار الخلافة . تم موافق الاماكن الاخرى التي ذكرها ابن الجوزي في الخبر المذكور .

أ - ان دار الغربية هذه كانت دارا للخليفة المتقي وكان قد سكنها سنة ٤١٨ هـ عز الدولة البويهى (٦٩) والظاهر ان هذه الدار كانت قد نسبت الى شجرة الغرب التي كانت موجودة خارج دار الخلافة وفي شمالها والتي نسبت اليها ايضا باب الغربية الباب الشمالي لدار الخلافة .

ب - ان قصر الثريا بناه المعتضد وكان على بعد ميلين عربيين من القصر الحسني ، ويقع خارج سور بغداد وقرب مقسم الماء الذي تتفرغ عنده الانهر التي تسقى دار الخلافة ونهر موسى (٧٠) .

ج - مشهد النذور وكان يقع عند مصلى الاعيند (٧١) وهو على بعد نصف ميل من سور بغداد ويقع ظاهر السور (٧٢)

د - مشهد السبتى : يظهر من الخبر الذي اوردته ابن الجوزي ان مشهد السبتى كان يقع قرب مشهد النذور وهو ايضا يقع خارج سور بغداد ، لان ماء الفيضان المنسرب من البثق الذي فجرته دجلة في دار الغربية كان قد بلغ الثريا ومشهد النذور ومشهد السبتى .

لذا فانه كان يقع قرب الثريا ومشهد النذور وخارج سور بغداد ، بناء عليه يظهر لنا ان الماء المنسرب من دار الغربية كان خارج سور بغداد وليس داخل السور لذا فان دار الغربية كانت خارج سور بغداد ايضا ولما كانت هذه الدار منسوبة الى شجرة الغرب التي كانت موجودة شمالي دار الخلافة والتي نسبت اليها باب الغربية المجاورة لشجرة الغرب المذكورة فعليه تكون دار الخلافة مجاورة لسور بغداد وموقعها كان في موقع وزارة الدفاع حاليا التي كانت مجاورة لسور بغداد هذا ولو اخذنا برأي الدكتور جواد القائل بان دار الخلافة كان في موقع شارع المستنصر الحالي وان باب الغربية الباب الشمالي لدار الخلافة كان يقع في شريعة شارع السموال الحالي .

ففي هذه الحال تكون دار الغربية المنسوبة الى شجرة الغرب في شريعة شارع السموال او الى شمالها بقليل وبذلك تكون دار الغربية المذكورة داخل سور بغداد وفي وسط المدينة لا في خارجها . واذا صح هذا التعمين لدار الغربية وباب الغربية فان ماء الفيضان المنسرب من البثق الذي فجرته دجلة سنة ٤٦١ هـ في دار الغربية لا يمكنه ان يبلغ قصر الثريا ولا مشهد النذور ولا مشهد السبتى ، لان السور يكون مانعا للماء من التسرب الى هذه المناطق كما ان من المنطقي ان الماء

٦٨ - المنتظم لابن الجوزي ص ( ٢٥٤ ) الجزء الثامن

٦٩ - المصدر السابق ص ( ٢٨ ) الجزء الثامن

٧٠ - تاريخ بغداد للخطيب البغدادي ص (١١٤) دليل خارطة خارطة بغداد ص ( ١٢٠ )

٧١ - تاريخ بغداد للخطيب البغدادي ص ( ١٢٢ ) الجزء الاول

٧٢ - معجم البلدان لياقوت الحموي ص (٢٥) الجزء السابق

في هذه الحالة يتسرب إلى المناطق المجاورة ندار الغربية الموجودة في شارع السموال الحالي وعندئذ يكون ماء الفيضان هذا قد بلغ المدرسة النظامية التي كانت تقع في موقع سوق الخفافين الحالي كما يرى الدكتور جواد والاسواق المجاورة لها تم يبلغ جامع النصر الذي هو جامع سوق الفزل الحالي حسب رأي الدكتور جواد والاسواق المجاورة له مثل سوق الريحانيين والسيارف وغيرها من الامكنة والمواقع الداخلة ضمن سور بغداد في حين ان الامكنة والمواقع التي بلغها ماء الفيضان هذا كانت كلها تقع خارج سور بغداد .

لذا يتضح لنا من كل ذلك ان دار الغربية هذه كانت خارج سور بغداد وعند شجرة القرب التي نسبت اليها هذه اندار وباب الغربية من دار الخلافة وهي حسبنا نعتقد كانت في موقع شريعة المجيدية ( مدينة الطب ) التي تجاور وزارة الدفاع حانيا من الناحية الشمالية وبناء عليه تكون دار الخلافة في موقع وزارة الدفاع الحالية وهذا يؤكد لنا ان دار الخلافة لم تكن في شارع المستنصر الحالي وان باب الغربية لم يكن يقع في شريعة شارع السموال الحالي .

١٢ - ان المنطقة التي عين فيها الدكتور جواد موقع دار الخلافة وحريمها ( من شارع السموال الحالي الى شريعة المربعة الحالية ليس فيها حاليا اثرا واحدا من اثار العباسيين وقصور الخلفاء ودورهم في حين ان موقع وزارة الدفاع الحالية كانت الى عهد قريب تشتمل على اثار عباسية تدل على ان هذه المنطقة كانت هي دار الخلافة مثل المطاعم التي كانت عند القصر الحسيني والتي اتخذها الجيش العثماني محبسا للجنود وظلت كذلك الى ان هدمت في السنوات المتأخرة ، كما يوجد فيها القصر العباسي او انه يقع جنوبها مباشرة والذي ثبت لدينا انه بقايا القصر الحسيني او التاج وفيها ايضا مسنأة طويلة او عدة مسنآت متصلة بعضها مع بعض من عند شريعة المجيدية ( مدينة انطب ) الى شريعة الميدان الحالية مما يدل على انها كانت مسنأة واحدة او عدة مسنآت لقصور ودور الخلفاء في حين ان العكس في شارع المستنصر الحالي اذ لا يوجد مثل هذه الاثار والمسنآت . اضافة الى ذلك ان حدة المنطقة اي موقع وزارة الدفاع هي الوحيدة في بغداد التي كانت مسورة بسور خاص يبدأ من دجلة وينتهي عند دجلة مما يدل على ان هذا هو سور دار الخلافة الذي يحيط بدار الخلافة نفسها كما كان له ابواب عدة احدها يقع عند دجلة من ناحية الشمال الغربي والاخر عند شارع الرشيد والذي اصبح الباب الرئيس لوزارة الدفاع والثالث الضخم الذي كان قرب بناية اسالة الماء سابقا وقرب القصر العباسي في الميدان ولعل هناك ابوابا اخرى مسدودة هذا عدا البنايات الاخرى الموجودة داخل السور والتي اتخذها العثمانيون معملا لتسليح ومقرا للجيش والتي كانت حسب الظاهر بقايا قصور الخلفاء المخربة والمتهدمة .

نن ذلك يؤكد ان هذه المنطقة كانت متميزة عن غيرها من مناطق بغداد مما يدل على انها كانت ذات مكانة في العصور السابقة ، هذا ولما ثبت لدينا ان القصر العباسي الموجود جنوبي وزارة الدفاع هو بقايا القصر الحسيني او التاج اصل دار الخلافة فاذا دار الخلافة كانت تقع في موقع وزارة الدفاع حاليا .

١٣ - ان صورة بغداد التي رسمها نصوحي السلامي المطراقي الذي صاحب جيش السلطان سليمان القانوني والمرسومة سنة ٩٤١ هـ (٧٢) تبين لنا بعض المعالم التي كانت معروفة بدار الخلافة منها السور المحيط بهذه المنطقة وهو السور الوحيد الموجود على شاطئ دجلة وقتذاك وان

لهذا السور عدة ابواب منها باب يقع على دجلة في شمالي غربي السور يشابه ان يكون هو باب الغربية ( الباب الشمالي لدار الخلافة ) لان موقعه يوافق موقع باب الغربية المذكور كما يلاحظ ايضا وجود باب عالي عليه قبة وهو يقع في الناحية الشمالية للسور وعلى الطريق المؤدي الى النهر اي الى مشرعة باب الغربية مما يمكن القول ان هذا الباب العالي والقبة التي عليه هو باب دار سوق الثمر او الدار القطنية التي تان عنها باقوت الحموي (٧٤) ( دار سوق الثمر وهي الدار التي قرب باب الغربية في مشرعة الابريين ذات الباب العالي جدا وهو الان مسدود وتعرف بالدار القطنية ) او لعلها منظره الريحانيين التي ذكرها باقوت الحموي (٧٥) حيث قال : ( منظره الريحانيين في السوق الذي يباع فيه الريحان والفواكه وتشرف على سوق الصرف ببغداد ، كان اول من استحدثها المستنصر بالله وكان هناك دار لخاتون بباب الغربية ودار للسيدة اخته بنت المقتدى فنقضهما وازاد اليهما من الريحانيين سوق السقط ... الخ وفرغ من بنائها سنة ٥٠٧ هـ ثم اوصل المستنجد بهذه الدار منظر مشرفة على الريحانيين في وسط السوق على باب بدر .. الخ .

كما نلاحظ بناية ذات قبة كبيرة ولهذه البناية باب على دجلة وتقع هذه البناية في جنوبي الارض المسورة ولعل هذه البناية هي بقايا قصر الثلج المسمى في الوقت الحاضر القصر العباسي .

ويظهر في الصورة المذكورة ان في هذه المنطقة المسورة بقايا دور وبنيات عديدة على دجلة وقرب السور من الناحية الشمالية والغربية وهي حسب الظاهر بقايا قصور ودور الخلفاء كما نرى في وسطها ارضا واسعة بلا بناء ولا شجرة ما خلا بناء صغير في وسطها ذا قبة مما يمكن القول ان هذه الساحة الكبيرة الواسعة كانت موضع بساتين وحدائق دار الخلافة ولعلها كانت تحتوي على بنايات ولكنها درست ولم يبق لها اثر .

اما خارج سور دار الخلافة وخارج سور ببغداد وفي الشمال الغربي منه مبشرة يرى بناء قرب اشجار عالية لعلها اشجار السرو وبجانب هذا البناء شجرة كبيرة ذات فروع يمكن ان يقال انها شجرة الغرب المشهورة التي تقع عندها دار الغربية وهي دار المتقي وباب الغربية الباب الشمالي لدار الخلافة ونعل البناء الذي قرب الشجرة هو اثار دار الغربية التي كانت تقع خارج سور ببغداد وخارج سور دار الخلافة ويلاحظ ايضا في الصورة وجود بنايات خارج سور ببغداد ذات قباب وهذه البنايات مسورة واحدة منها قرب دجلة لعلها كانت دار السلطنة السلجوقية المسمى قصر السلطان ويقع مقابلها بعيدا عن دجلة بناية ذات قباب لعلها جامع السلطان

كل ذلك يؤكد ان هذه الارض المسورة التي ظهرت في صورة ببغداد للمطراقي التي هي الان وزارة الدفاع كانت موقع دار الخلافة ببغداد التي اتخذها العثمانيون بعد احتلالهم ببغداد واستقرارهم فيها مقرا لجيشهم ومخازن للأسلحة وظلت كذلك الى الاحتلال البريطاني ومن ثم اتخذها الجيش العراقي مقرا له وفيما بعد اصبحت مقرا لوزارة الدفاع .

ولم تظهر صورة ببغداد للمطراقي اي معالم مماثلة التي ذكرناها في موقع شارع المستنصر الحالي وانما اظهرت معالم دور سكنيه على الاغلب وبناء ذا قبة ومنارتين واظهرت الصورة ايضا في وسط المدينة منارة ذات حوض واحد هي حسب الظاهر منارة جامع سوق الفزل ( جامع الخلفاء ) اما في الناحية الشمالية من ببغداد فقد ظهر في الصورة بنايات ذات ميل على الطراز

٧٤ - معجم البلدان لباقوت الحموي ص (٩) الجزء الرابع

٧٥ - نفس المصدر اعلاه ص (١٧٩) الجزء الثامن

السلاجوقي يظهر انها ترب واربطة منها تربة الشيخ عمر قرب الباب الوسطاني اما في الجانب الغربي من بغداد فقد ظهر شمالي الجسر جامع قمريه ومنارته ثم بناية على الطراز السنجوقي يظهر انها تربة او رباط وتربة زمرد خاتون ( الست زبيدة ) وجامع الشيخ معروف .

١٤ - انبانا ابن الجوزي عن حوادث سنة ٣٧٢ هـ بتعيين فاض بسوق الثلاثاء وحریم دار الخلافة (٧٦) يستنتج من هذا الخبر ان حریم دار الخلافة وسوق الثلاثاء كانا متجاورين وفي منطقة واحدة لذا عين لهما قاضيا واحدا للنظر في القضايا التي تحدث في كل من سوق الثلاثاء وحریم دار الخلافة هذا ولو كان حریم دار الخلافة كما يرى الدكتور جواد يقع شرقي وجنوبي شارع المستنصر الحالي اي منطقة سيد سلطان علي والمبخانة وسويدان وصبايخ الال وما جاورها من محلات حتى شريعة المربعة فانها والحالة هذه تكون بعيدة عن سوق الثلاثاء الذي كان اخره عند المدرسة المستنصرية (٧٧) حسب قول ابن بطوطة ولكن الظاهر ان سوق الثلاثاء الممتد من عند باب سوق الثلاثاء الذي حددنا موقعه قرب انبواب الرئيس لوزارة الدفاع حانيا والمنتهي عند المدرسة المستنصرية كان بجوار حریم دار الخلافة الذي كان يقع بين شارع الرشيد الحالي وضفة دجلة من عند باب النوبي بدار الخلافة التي كانت تقع عند الباب الرئيس لوزارة الدفاع حاليا وحتى شارع المنبي الحالي الذي تقع عنده اوشماليه بقيل باب المراتب وبناء عليه فان موقع دار الخلافة كان في محل وزارة الدفاع حاليا .

١٥ - اخبرنا ابن الجوزي في تاريخه (٧٨) ان مجدابي اسحاق الشيرازي كان يقع بدرب المطبخ في محلة باب المراتب كما سبق ان بينا كانت تقع بين موقع امانة العاصمة سابقا ( محافظة بغداد حاليا ) وبين شارع حسان بن ثابت (٧٩) هذا وقد ورد في محلات بغداد التي ذكرها الرحالة فيلكس جونس (٨٠) اسم درب المطبخ وعقد المطبخ في محلة شاه قولي والظاهر ان هذه المحلة كانت تقع بين جامع السراي حتى شارع المنبي الحالي وهذا الموقع هو موقع محلة باب المراتب كما ذكرنا .

وبناء عليه فان دار الخلافة كانت في موقع وزارة الدفاع حاليا وليس في شارع المستنصر الحالي .

١٦ - اخبرنا ابن الجوزي عن حوادث سنة ٤٨٠ هـ (٨١) انه في خامس صفر نودي في سوق المدرسة بامر السلطان ان لا حریم الا لامير المؤمنين وهذا الموضع داخل في حریمه . يستنتج من هذا الخبر ان سوق المدرسة اي المدرسة النظامية كان مجاورا وقريبا من حریم دار الخلافة الذي كان ينتهي عند باب المراتب الذي هو الباب الجنوبي والباب الاخير من سور حریم دار الخلافة وبناء على ذلك فقد اعتبر من حریم دار الخلافة والحق به بامر السلطان ملك شاه السلاجوقي ولو كان حریم دار الخلافة يقع شرقي وجنوبي شارع المستنصر الحالي كما يراه الدكتور جواد لما الحق سوق المدرسة النظامية بحریم دار الخلافة ، لان المدرسة النظامية وسوقها كانا يقعان حسب رأي الدكتور جواد في سوق الخفافين وما جاوره اي شمال باب الغربية ودار

٧٦ - المنتظم لابن الجوزي ص (١٢٢) الجزء السابع

٧٧ - رحلة ابن بطوطة مطبعة صادر ص (٢٢٥)

٧٨ - المنتظم لابن الجوزي ص (٢٠٦) الجزء الثامن

٧٩ - راجع البند (٤) اعلاه من بحث دار الخلافة

٨٠ - دليل خارطة بغداد ص (٢٦٠)

٨١ - المنتظم لابن الجوزي ص (٢٧) الجزء التاسع

الخلافة وهذا الموقع يبعد عن حریم دار الخلافة حسبما يراه الدكتور جواد بمسافة لا تقل عن كيلو متر او اكثر .

لذا يتضح لنا من هذا الخبر ان سوق المدرسة النظامية كان مجاوراً لحریم دار الخلافة بمحلة باب المراتب ، وكما سبق ان تبين لنا ان المدرسة النظامية وسوقها كانا يقعان في شارع المنبي الحالي وما جاوره وان باب المراتب كان يقع شمالي شارع المنبي وبناء عليه فان دار الخلافة كانت في موقع وزارة الدفاع حالياً وليست في شارع المستنصر الحالي .

١٧ - كانت بغداد قد خربت واحرقت ونهبت دورها من قبل جيش هولاء وقد استمر النهب والحرق والتخريب اربعين يوماً قتل خلالها كثير من السكان وشمل التخريب والنهب والحرق منطقة دار الخلافة وحریمها بصورة خاصة ولم يبق من قصور ودور الخلفاء شيء يذكر حتى جامع القصر قد احرقوه وهدموه وظلت هذه المنطقة خراباً وغير مسكونة منذ نكبة بغداد بهولاء فلما فتح العثمانيون بغداد بعد ثلاثة قرون وجدوها خراباً ولما استقر الامر لهم في العراق وضعوا اليد على هذه المناطق المخربة الخالية من السكان فاتخذوها مقراً لهم وبنوا فيها المساكن لولاتهم وقوادهم وموظفيهم وحاشيتهم كما بنوا فيها دواوين الحكومة ودوائرها المدنية والمسكينة وكانت هذه المنطقة محصورة بين سور بغداد عند باب المعظم حتى شارع المنبي الحالي وهي عين المنطقة التي كانت في العهد العباسي دار الخلافة وحریمها ، واخذ الولاة وكبار القواد وكبار الموظفين يضعون اليد على هذه الاراضي المهجورة والمخربة في هذه المنطقة فبنوا فيها الجوامع والمدارس الدينية والعمارات التي اوقفوها على هذه الجوامع والمدارس ، مثل جامع الازبك وجامع الرادبة ومدرسته وجامع القلعة وجامع الاحمدي ومدرسته وجامع الحيدرخانة ومدرسته وجامع جديد حسن باشا ومدرسته وغيرها كثير ، في حين ان موقع شارع المستنصر الحالي لا يحوي مثل ذلك بل انه دور وخانات اسواق مملوكة على الغالب لاشخاص وليست للاوقاف او للدولة وظلت بعض المحلات متروكة حتى الى عهد متاخر من عهد العثمانيين فبنى مدحت باشا السراي ( القشلة ) ومدرسة الصناعة ( بناية البرلمان السابق ) جنوبي القصر العباسي والمدرسة الاعدادية ( الثانوية المركزية ) وبناية الحاكم وغيرها كثير .

كل ذلك يدل على ان هذه المنطقة المحصورة بين باب المعظم الحالي وشارع المنبي الحالي والتي كانت خراباً ومهجورة ومن غير مالك عند احتلال العثمانيين لبغداد كانت دار الخلافة وحریمها .

ولعل هناك من يقول ، كيف يمكن ان تبقى هذه المنطقة خراباً ومن دون مالك طيلة هذه القرون الثلاثة وهل يعقل ان لا تمتد اليها يد الناس بالتمليك والعمران ؟ فنقول ان قدسية الخلافة العباسية واحترامها كانت فكرة سائدة لدى المسلمين حتى الى عهد قريب وكان العباسيون موضع احترام وتقدير من قبل اهل بغداد بصورة خاصة ، وان ما حل بهم وبالخليفة واولاده واقاربه من نكبات وقتل وتشريد على ايدي هولاء وجنده زاد من هذه القدسية وهذا الاحترام لذا لم تمتد يد اهل بغداد الى ما يعود لهم من املاك وقصور ودور اضافة الى ذلك ان العمران كان قد اتجه نحو الجنوب والشرق من بغداد بعد نكبة بغداد ، بل لعل هذا الاتجاه كان موجوداً قبلها لذا لم يكن في تملك هذه القصور ودور الخلفاء فائدة مادية لان ليس لها من ساكن او راغب في السكن ، وقد قال ياقوت الحموي عن باب المراتب قبل النكبة بسنين وهو المتوفى سنة ٦٢٦ هـ : ( ليس فيه للمساكن قيمة ورايت به دوراً كثيرة احتاج اهلها وارادوا بيعها فلم تشتتر

منهم فباعوا انقاضها وساجها على من يعمره موضعاً اخر . . الخ (٨٢) ، لذلك لم تمتد يد التملك الى منطقة دار الخلافة وحریمها فلما دخل العثمانيون بغداد وجدوها خراباً وبدون مالك اذا وضعوا اليد عليها واصبحت ملكاً للدولة وللأوقاف وجعل بعضها ملكاً لبعض الموظفين والتقواد والجند العثمانيين . وكل ذلك يدل على ان هذه المنطقة التي تقع بين سور بغداد من ناحية الشمال الغربي حتى شارع المنبي الحالي هي موقع دار الخلافة وحریمها وان موقع وزارة الدفاع كان هو دار الخلافة نفسها .

١٨ - الملاحظ على هذه المنطقة المحصورة بين باب المعظم الحالي وبين جسر الشهداء وبين شارع الرشيد وبين دجلة لازالت حتى الان امدوات حكومية ملكيتها للدولة او انها جوامع ومساجد ومدارس دينية وعمارات موقوفة كلها للأوقاف وانباقي تملكه الناس على مرور الزمن . وهي في الوقت الحاضر وزارة الدفاع من دجلة حتى شارع الرشيد ومن سور بغداد القديم حتى الميدان وبجوارها جامع الازبك ومقابلها جامع الرادية وعمارات للأوقاف ثم جامع الاحمدي ودكاكين ومحلات للأوقاف ثم بناية القصر العباسي الموجود جنوبي وزارة الدفاع ثم بناية البرلمان السابق ونادي الضباط ومدرسة وتربة ابي النجيب السهروردي ودائرة البريد المركزي السابق والثانوية المركزية وبعض الدور للأوقاف وللأشخاص ثم شرطة السراي ومديرية الشرطة العامة سابقا والدور التي تقع في شارع حسان بن ثابت التي تعود للأوقاف وسوق الهرج اقلبه للأوقاف ومديرية الاوقاف العامة سابقا التي هي الان مصرف الرافدين فرع حسان ابن ثابت وجامع جديد حسن باشا او جامع السراي ثم القشلة باجمعها وامانة العاصمة سابقا وما حوالها وبناية المحاكم وسوق السراي اقلبه للأوقاف ثم سوق السراجين وجامع الوزير وبعض الدكاكين والبنائات التي تعود للأوقاف ودور المتصرفية سابقا وغيرها كثير هي اما ملك للدولة او للأوقاف مما يدل على ان هذه المنطقة كانت من غير مالك عند احتلال العثمانيين لبغداد فوضعوا اليد عليها فاصبحت ملكاً للدولة والبعض الاخر بنيت في موقعها مساجد وجوامع وبنائات واسواق ودكاكين ودور اوقفت على هذه الجوامع والمساجد والمدارس الدينية مما يدل على انها لم تكن مملوكة لاحد لان مالكيها قد انقطعوا ولم يبق منهم احد منذ نكبة بغداد بهولاكو وجنده في حين ان شارع المستنصر وماجاوره اقلبه ملك للناس وكان عامرا عند احتلال العثمانيين لبغداد فلم يضعوا اليد عليه كل ذلك يؤكد ان هذه المنطقة كانت للخلفاء العباسيين وحاشيتهم الذين قضى عليهم هولاكو وجنده بانقتل والتشريد وتخریب بيوتهم ونهبها فلم يبق منهم احد يعمرها او يسكنها ولم يستول عليها احد لاحترام اهل بغداد للخلفاء العباسيين ولانها لم تكن ذات قيمة مادية فبقت مهمله خراب حتى احتلال العثمانيين لبغداد واستقرارهم في العراق فوضعوا اليد عليها وعمروها واصبحت ملكاً للدولة والأوقاف وبعضها ملكاً للأفراد ، هذا ولما كان القصر العباسي الموجود حاليا هو من قصور الخلفاء وثبت لدينا انه التاج او القصر الحسيني لذا فان موقع دار الخلافة كان في موقع وزارة الدفاع الحالي وان حریم دار الخلافة كان يمتد حتى موضع جسر القنطين او جسر سوق الثلاثاء أي شارع المنبي الحالي .

١٩ - لم يذكر الدكتور جواد في بحوثه المختلفة عن مواقع وامكنة بغداد العباسية اي دليل ملموس او سند تاريخي يثبت موقع دار الخلافة في الموقع الذي عينه اي شارع المستنصر وما حواله ، والظاهر ان تعيينه لهذه المواقع كان بناء على رأي شخصي او تخمين وذلك نظرا لتعارضه مع



الاصاف التي ذكرها المؤرخون والبلدانيون في كتبهم عن هذه المواقع التي على الاغلب عاصروها وشاهدوها بانفسهم .

والملاحظ على الدكتور جواد انه كان يعين الموقع ويحدده ويؤكدده ويجزم على انه هو الصحيح ومن يقول خلاف ذلك فانه لايفهم في التحقيق الخططي الحديث : وقد عين مواقع كثيرة خلال السنوات الواقعة بين العشرينات والخمسينات من هذا القرن ثم رجع عن ذلك وغير موقعها الذي عينه سابقا ومنها عين موقع الرباط البسطامي عام ١٩٣٢ عند تحقيقه لكتاب الحوادث الذي نسبه الى ابن الفوطي (٨٢) فقال انه يقع في السراي لاثثة مقابل جامع قمرية بالضفة الغربية لدجلة ولكنه غير رايه في ذلك وقال في كتاب بغداد عرض تاريخي مصور الصادر سنة ١٩٦٩ (٨١) ان موقع الرباط المذكور بالجانب الغربي قرب جامع قمرية . ومنها ايضا عند تحقيقه لتاريخ ابن الساعي المنشور عام ١٩٣٤ م قد عين موقع قصر عيسى ومصب نهر الرفيل في الكريمات الحالية وعند موقع دار السفارة البريطانية حيث قال (٨٥) : ( ان قصر عيسى كان في الموضع انذي بنيت فيه دار السفارة البريطانية في غربي بغداد الحالية على ماتحققناه وكان نهر عيسى ( الرفيل ) الذي يصب ماءه الى دجلة قريبا من هذا القصر وبقي النهر مهمل الى عهد غير بعيد حتى ردم في عهد الاحتلال البريطاني ) انتهى

ولكنه غير رايه هذا بعد اكثر من عشرين سنة فقال في كتاب دليل خارطة بغداد (٨٦) انه يقع في محطة قصر عيسى وهي اليوم محطة سوق الجديد وبعض الشيخ بشار والجميفر في غربي بغداد ، كما قال في كتاب بغداد عرض تاريخي مصور في الصفحة ( ٢٨ ) منه ان قصر عيسى كان يقع على شاطي دجلة بالجانب الغربي قرب جامع قمرية في محطة الشيخ بشار .

وهناك كثير من المواقع والامكنة العباسية القديمة كان قد عينها في مواقع اكدها ثم غير رايه في هذا التمين بعد سنوات ولاندرى ما هو السبب في هذا التغيير لانه لم يذكر شيئا عن ذلك ، وعلى هذا الاساس نرى ان تعيينه للمواقع المذكورة لم يكن مستندا الى سند تاريخي معلوم وانما كان بناء على تخمين وظن شخصي لذا كانت هذه التمينات عرضة للتفسير والتبديل من قبله شخصيا .

### ثانيا : جامع القصر وموقعه

قال الدكتور مصطفى جواد في كتاب دليل خارطة بغداد قديما وحديثا عن جامع القصر وموقعه مايلي :-

١ - ص ( ١٢٤ و ١٢٥ ) : وقد انشا الخليفة المكتفي خلال حكمه من ( ٢٨٩ - ٢٩٥ ) هـ المسجد الجامع لصلاة الجمعة في شرقي القصر الحسنى وكان يعرف بجامع القصر ثم اطلق عليه اسم جامع الخليفة ثم جامع الخلفاء في الايام الاخيرة . . . . . وقد شيد في جامع القصر هذا في سنة ٦٧٨ هـ مثدنة لانزال قائمة الى يومنا هذا وهي تعرف بمنارة سوق الفزل وشيد سليمان باشا الكبير والي بغداد ( ١١٩٣ - ١٢١٧ ) هـ جامعا في غربي المنارة بقي قائما الى سنة ١٩٥٧ م ويعرف بجامع سوق الفزل .

٨٢ - كتاب الحوادث تحقيق الدكتور مصطفى جواد ونشر المكتبة العربية ببغداد سنة ١٩٣٢ حاشية ص ٤

٨٤ - بغداد عرض تاريخي مصور ص (٢٨)

٨٥ - تاريخ ابن الساعي تحقيق الدكتور جواد المنشور سنة ١٩٣٤ حاشية ص (٩٥)

٨٦ - دليل خارطة بغداد ص (٨٨)

٢ - حاشية ص ( ١٧٦ ) : رحبة جامع القصر هي اليوم دور ومخازن كنيسة اللاتين .

٣ - وقال في كتاب بغداد عرض تاريخي مصور الذي أصدرته نقابة المهندسين العراقيين سنة ١٩٦٦ م ص (٢٠) مايلي : وصار القصر الحسني بعد وفاة المعتضد الى ابنه المكتفي سنة ٢٨٩ هـ فسكنه وامر بهدم المطامير التي بناها والده وامر ان يبني مكانها مسجد جامع ... . وتم بناء المسجد الذي امر ببنائه وهو اصل المسجد الذي عرف بجامع القصر وجامع الخليفة وجامع الخلفاء وقد دلّ التحقيق الخططي الحديث على انه المسجد الذي بنيت فيه ايام المغول الايلخانيين المنارة القائمة حتى اليوم المعروفة بمنارة سوق الفزل وعرف هو عند العامة بجامع سوق الفزل .

٤ - وقال في كتاب بغداد عرض تاريخي مصور ص (٥٧) مايلي : - وقد ذكر ابن بطوطة ان المساجد التي تقام فيها صلاة الجمعة في الجانب الشرقي ثلاثة : احدهما جامع الخليفة فقال عنه انه متصل بقصور الخلفاء ودورهم وهو جامع كبير فيه سقايات ومظاهر كثيرة للوضوء والغسيل وهو كلام ابن جبير اعادة ابن بطوطة والصحيح ان الاتصال كان في سرداب يسمى الازج لا على وجه الارض . ( .

يتضح لنا من اقوال الدكتور مصطفى جواد ان جامع القصر انشئ بامر الخليفة المكتفي خلال سني حكمه ( ٢٨٩ - ٢٩٥ ) هـ وقد بناه في مكان المطامير التي بناها والده الخليفة المعتضد في شرقي القصر الحسني وكان هذا المسجد متصلا بقصور الخلافة بسرداب او ازج تحت سطح الارض لا على وجهها وكان يعرف بجامع القصر وجامع الخليفة وجامع الخلفاء في الايام الاخيرة ، وفي عهد الايلخانيين المغول وفي سنة ٦٧٨ هـ بنيت منارة هذا الجامع القائمة الى هذا اليوم وتعرف بمنارة سوق الفزل ثم شيد والي بغداد سليمان الكبير في غربي المنارة جامعا بقي قائما الى سنة ١٦٥٧ يعرف بجامع سوق الفزل . فجامع القصر اذن هو جامع سوق الفزل الذي بني مؤخرا وسمي جامع الخلفاء الواقع في شارع الخلفاء ( الجمهورية سابقا ) .

ان تعيين موقع جامع القصر في محل جامع سوق الفزل الحالي تعيين في غير موقعه الاصلي للاسباب التالية : -

١ - قال الدكتور جواد ان جامع القصر يقع شرقي القصر الحسني ولم يعين موقع هذا الشرق بل اطلقه اطلاقا فهل هو بجانب القصر من ناحية الشرق ام انه يبعد عن القصر مسافة كيلومتر شرقي القصر ، في حين انه عين موقع هذا الجامع في محل جامع سوق الفزل الحالي الذي يقع شمالي موقع القصر الحسني الذي عين موقعه في منتصف شارع المستنصر الحالي وذلك كما يظهر في خريطة بغداد المنشورة في ص ( ٢٦ ) من كتاب بغداد عرض تاريخي مصور وفي خريطة بغداد ص ( ١٠ ) من اطلس بغداد ، فاذا كان القصر الحسني يقع في منتصف شارع المستنصر كما يرى الدكتور جواد فان شرقي القصر المذكور يكون قرب ساحة حافظ القاضي حاليا وما جاورها وبناء عليه يكون جامع القصر هناك وليس في موضع جامع سوق الفزل الذي يقع شمالي القصر الحسني الذي كان في شارع المستنصر حسب رايه .

٢ - قال الدكتور جواد ان الجامع بني مكان المطامير التي بناها الخليفة المعتضد ولكنه لم يذكر لنا مكان هذه المطامير وابن كانت تقع ، هل كانت تقع في القصر ام خارجه بعيدة عنه ام قريبة منه ؟ ولاجل معرفة ذلك نرجع الى مقاله الخطيب البغدادي عنها (٨٧) ( فلما استخلف المعتضد امر بعمارة القصر المعروف بالحسني على دجلة سنة ٢٨٠ هـ . . . . . وهو القصر الموسوم

بدار الخلافة وامر ببناء مطامير في القصر رسمها للصناع ... وكان الناس يصلون الجمعة في الدار وليس هناك رسم لمسجد وانما يؤذن للناس في الدخول وقت الصلاة ويخرجون عند انقضاءها فلما استخلف المكنفي سنة ٢٨٩ هـ ترك القصر وامر بهدم المطامير التي كان المتضد بناها وامر ان يجعل موضعها مسجدا جامعيا في داره يصلي فيه الناس فعمل ذلك وصار الناس يذكرون الى المسجد الجامع في الدار يوم الجمعة فلا يمتنون من دخوله الى اخر النهار . ) انتهى .

يظهر من ذلك ان المطامير التي بناها المتضد كانت في القصر الحسني لانه قال ( فامر ببناء مطامير في القصر ) وان المكنفي لما استخلف سنة ٢٨٩ هـ ترك القصر وامر بهدم المطامير كما امر ان يجعل موضعها مسجد جامع في داره وهذا يعني ان الجامع في القصر لان المطامير التي بني الجامع في موضعها كانت في القصر لذات ان جامع سوق الفزل الحالي الذي يقول الدكتور جواد انه كان موضع جامع القصر غير وارد لان جامع سوق الفزل الحالي يبعد عن شارع المستنصر الحالي الذي كان يقع فيه القصر الحسني مسافة كيلو متر او اكثر وهذا الموقع ليس في القصر ولا في موضع المطامير كما انه ليس قرب القصر الحسني ان وصف موقع جامع القصر من قبل الخطيب البغدادي المذكور اعلاه واضح لا لبس فيه ولا يمكن ان يفسر الا ان جامع القصر كان في القصر الحسني او عنده وفي مكان المطامير التي بنيت في القصر المذكور ، وقد اكد الخطيب البغدادي على ان الجامع المذكور في القصر ولكن الجماع المذكور لم يبق على حاله بل وسع وكبر واضيفت اليه دور كانت مجاورة له ووجدت عمارته عدة مرات وادخلت عليه تحسينات كثيرة مما جعله يتوسع نحو الشمال والشرق فاصبح جامعاً واسعاً واصبح رسمياً للخليفة وللدولة فكانت تجري فيه بعض المراسم الخاصة بالخلافة وتقرأ فيه الاوامر الصادرة عن الخليفة مثل قرارات التميميات وغيرها وقد ذكر لنا ابن الجوزي بعض هذه التوسيعات والتجديدات التي اجريت على هذا الجامع فقال في حوادث سنة ٤٧٥ هـ بما يلي : ( ٨٨ )

( في شوال سنة ٤٧٥ هـ تكاملت عمارة جامع القصر المتصل بدار الخلافة وبني ما كان خراباً واوسع وعمل له منبر جديد وسقاية ... الخ

وقال في حوادث سنة ٥١٢ هـ - بما يلي : ( اضيفت دار سيف الدولة الى جامع القصر ( ٨٩ ) من هذا يفهم ان جامع القصر لم يبق على ما كان عليه عند انشائه بل وسع ووجد عدة مرات وهذا يدل على ان جامع القصر كان عند القصر وليس بعيداً عنه كما هو الحال بالنسبة لجامع سوق الفزل الحالي .

٣ - لقد اكد الرحالة الاندلسي ابن جبير بان ( جامع الخليفة متصل بدار الخليفة ) ( ٩٠ ) اي ان الجامع كان متصلاً بالقصر الحسني الذي هو دار الخليفة رغم ان زيارة ابن جبير لبغداد كانت سنة ٥٨٠ هـ اي بعد ثلثمائة سنة من تاريخ بناء الجامع المذكور وهذا ايضاً يدل على ان جامع القصر كان عند دار الخليفة ومتصل بها وليس في موقع جامع سوق الفزل البعيد عن موقع الحسني الذي عينه الدكتور جواد في منتصف شارع المستنصر الحالي .

٨٨ - التتلم لابن الجوزي ص ( ٢ ) الجزء التاسع

٨٩ - التتلم لابن الجوزي ص ( ١٩٨ ) الجزء التاسع

٩٠ - معجم البلدان لياقوت الحموي ص ( ١٢ ) الجزء الثالث

٤ - ان القول بان جامع القصر الذي هو جامع سوق الفزل الحالي كما يرى الدكتور جواد كان متصلا بقصور الخلفاء بسرداب يسمى ازجاغير وارد حيث لم يذكر المؤرخون مثل هذا الازج بين القصر الحسني وجامع القصر لان الجامع كان متصلا بالقصر اتصالا مباشرا وهو عند القصر او في القصر كما قال الخطيب البغدادي ، ثم ان الازج الذي اشار اليه الدكتور جواد كان يصل بين القصر الحسني وقصر اثريا وقد بناه المعتضد كما قال ذلك ياقوت الحموي (٩١) في مادة اثريا حيث قال ( والثرية ابنة بناها المعتضد قرب التاج بينها مقدار ميلين وعمل بينهما روبا تمشي فيه حظاياها من القصر الحسني وهي الان خراب . . . الخ

السرداب او الازج الذي اشار اليه الدكتور جواد كان بين القصر الحسني او التاج وبين قصر اثريا ، هذا مع العلم ان جامع القصر لم يكن موجودا عند بناء هذا السرداب الذي بناه المعتضد لان جامع القصر كان قد انشئ في زمن ابنه المكتفي ، كما لم يذكر لنا المؤرخون ان هناك سردابا بين القصر الحسني وجامع القصر ، ولم يذكروا لنا ان احدا من الخلفاء كان قد بنى مثل هذا السرداب لان لا حاجة به حيث ان جامع القصر كان في القصر ومتصلا به اتصالا مباشرا .

٥ - ان جامع القصر كان يقع داخل حريم دار الخلافة اي داخل سور حريم دار الخلافة وباب العامة ، في حين ان الدكتور جواد عين موقع الجامع المذكور في موقع جامع سوق الفزل خارج سور حريم دار الخلافة في الخريطة المنشورة في ص (٢٦) من كتاب بغداد عرض تاريخي مصور وكذلك في خريطة بغداد في اطلس بغداد (٩٢) وهو الموقع الرقم رقم (٨) من الخريطة المذكورة وهذا لا يتفق وما اورده المؤرخون والبلدانيون عن موقع القصر الذي كان في حريم دار الخلافة ومنهم ياقوت الحموي حيث قال (٩٢) ( وجميع ما يشتمل عليه هذا السور من دور العامة ومحالها وجامع القصر وهو الذي تقام فيه الجمعة ببغداد يسمى بالحريم . . الخ ) في حين ان الموقع الذي اختاره الدكتور جواد لجامع القصر حسبما ورد في الخريطين المشار اليهما يقع خارج سور حريم دار الخلافة وهذا يدل على ان جامع سوق الفزل ليس جامع القصر ولا يقع جامع القصر في هذه المنطقة لمخالفته ومعارضته لما اورده المؤرخون والبلدانيون لوصاف موقع جامع القصر .

٦ - كان جامع القصر يقع في حريم دار الخلافة بباب العامة ، وباب العامة هذا هو الباب الخامس لسور حريم دار الخلافة وذلك حسبما ورد في الخبر الذي نقله الينا ابن الجوزي في تاريخه حيث قال (٩١) ( في شوال سنة ٤٧٥ هـ تكاملت عمارة جامع القصر المتصل بدار الخلافة وبني ما كان فيه خرابا واوسع وعمل له منبر جديد وسقاية اجري الماء فيها من دار فخر الدولة في قنى تحت الارض وجعل لها فتوحات ) انتهى

ودار فخر الدولة هنا كانت تقع بباب العامة ، وفخر الدولة كان وزيرا للقائم بامر الله وللمقتدى وذلك كما اخبرنا بذلك ابن الجوزي حيث قال (٩٥) اما الوزير فخر الدولة فانه دخل عليه الماء في داره بباب العامة .

لذا يظهر لنا ان جامع القصر كان يقع في حريم دار الخلافة بباب العامة ، وباب العامة يقع في

٩١ - اطلس بغداد للدكتور احمد سوسة ص ( ١٠ )

٩٢ - معجم البلدان لياقوت الحموي ص (٢٦٢) الجزء الثالث

٩٣ - المنتظم لابن الجوزي ص ( ٣ ) الجزء التاسع

٩٤ - المصدر اعلاه ص ( ٢٨٦ ) الجزء الثامن

٩٥ - المنتظم لابن الجوزي ص ( ٢٤١ ) الجزء العاشر

في الشمال الشرقي لدار الخلافة حسب خريطة الدكتور جواد المشار اليها اعلاه اي بي منطقة صبايغ الال الحالية وساحة حافظ القاضي ، في حين انه عين موقع جامع القصر ( جامع سوق الفزل ) في محلة سوق الفزل الحالية الواقعة شمال دار الخلافة وعند اقرب باب النوبي وهو الباب الرابع من ابواب سور حريم دار الخلافة ، وهذا التمييز لموقع جامع القصر لا يتفق والوصاف التي اوردها المؤرخون والبلدانيون عن موقع هذا الجامع ، لذا يتبين لنا ان جامع سوق الفزل الحالي ليس هو جامع القصر كما انه لا يقع في هذه المنطقة .

٧ - ذكر ابن الجوزي خبرا في حوادث سنة ٦٨٥ هـ حيث قال ( وقع حريق من باب درب بهروز الى باب جامع القصر من الجانب الاخر من حجرة النحاس الى دار الخليفة ) انتهى (٩١)

يظهر لنا من هذا الخبر ان درب بهروز الذي وقع الحريق عند بابه كان قريبا من جامع القصر بحيث امتد هذا الحريق من باب بهروز الى باب جامع القصر وان هذا الحريق كان قريبا من دار الخلافة لانه كان قد امتد من حجرة النحاس الى دار الخليفة نفسه وقد ثبت لنا في اعلاه عند البحث عن موقع دار الخلافة فقرة (٧) ان درب بهروز المذكور كان يمتد من رباط بهروز المسمى برباط الخدم او المستجد او الاعلى كما سماه الدكتور جواد والذي عين موقعه في محل نادي الضباط الحالي او جنوبيه بقليل وسبق لنا وان عينا موقع درب بهروز هذا فقلنا انه الدرب الموصل بين رباط بهروز والسوق الواقع حاليا شمالي مركز شرطة السراي مباشرة والممتد من نادي الضباط الحالي الى سوق الهرج الحالي وعينا باب درب بهروز في الموقع الواقع خلف بناية البريد المركزي سابقا وكان هذا الدرب قريبا من جامع القصر وقريبا من دار الخلافة وذلك لانتقال الحريق الى باب جامع القصر والى حجرة النحاس ودار الخليفة لذا فان بقايا القصر العباسي الموجودة حاليا جنوبي وزارة الدفاع هي بقايا القصر الحسني او التاج اصل دار الخلافة وذلك كما سبق ان بينا ذلك في اعلاه عند البحث عن موقع دار الخلافة فقرة ( ١ و ٢ )

من المعلوم تاريخيا ان القصر الحسني قد وسع واضيف اليه اراض مجاورة له مرات عديدة وفي فترات مختلفة وان بقايا القصر العباسي الموجودة حاليا جنوبي وزارة الدفاع ماهي الا جزء صغير منه ، حيث ان القصر ومرافقه كان يشغل ارضا واسعة تمتد من دجلة حتى ساحة الميدان الحالية ، واغلب الظن ان القصر المذكور كان يشغل موقع المدرسة المأمونية السابقة وبناية اسالة الماء قرب وزارة اندفاع والتي ضمت اليها والبنائات الموجودة عند الباب القديم لوزارة اندفاع المجاورة لبناية اسالة الماء والدور الواقعة بين بناية اسالة الماء وبين القصر العباسي الحالي وكما هو معروف ان جامع القصر كان قد بني في مكان مطامر القصر الحسني فهو اذن يقع شرقي القصر المذكور مباشرة وبناء عليه فان جامع القصر ورحبته كان يشغل الارض الواقعة حاليا بين بناية اسالة الماء سابقا المضمومة الى وزارة الدفاع وبين الاسواق

٩٦ - كتاب الحوادث الجامعة حققه الدكتور جواد ونسبه الى بن الفوطي خطا نشر المكتبة العربية ببغداد عام ١٩٢٢ ص (٢٧١)

الواقعة خلف الجامع الاحمدي ومدرسته حاليا فهو كان يشغل حيزا كبيرا ومسافة واسعة من هذه المنطقة تمتد من ساحة الميدان عند شارع الرشيد حاليا الى قرب سوق هرج الميدان الحالي والدليل على ذلك ان كل هذه المناطق كانت في العهد العثماني ولازال اغلبها عائد للاوقاف الا القليل سبق وان بيع للناس في العهد العثماني .

لذا يتضح لنا من كل ذلك ان جامع القصر كان يقع في موقع جامع الاحمدي الحالي ومدرسته وما جاورهما من اسواق ودكاكين وليس كما عين موقعه الدكتور جواد في موقع جامع سوق الغزل .

وذلك لانه قريب من رباط بهروز الا على (رباط الخدم) اي نادي الضباط الحالي ومتصل بالقصر الحسيني اصل دار الخلافة ( القصر العباسي الحالي ) ولانه كان يقع في حريم دار الخلافة بباب العامه التي هي على الاغلب كانت تقع جنوبي الباب الرئيس لوزارة اندفاع حاليا وهذا الموقع يوافق الاوصاف التي ذكرها المؤرخون والبلدانيون عن موضع جامع جامع القصر ورجبته .

٨ - قال الدكتور مصطفى جواد في ص ( ١٢٤ و ١٢٥ ) من كتاب دليل خارطة بغداد مايلي : -  
( وقد شيد في جامع القصر هذا في سنة ١٧٧٨ هـ مؤذنة لا تزال قائمة الى يومنا هذا وهي تعرف بمنارة سوق الغزل . . . الخ

وقال في كتاب بغداد عرض تاريخي مصور ص ( ٢٠ و ٢١ ) مايلي : ( وقد دل التحقيق الخططي الحديث على انه المسجد الذي بنيت فيه ايام المغول الايلخانيين المنارة القائمة حتى اليوم المعروفة بمنارة سوق الغزل . . . الخ ) انتهى

ان هذه الاقوال غير مسنودة علميا وتاريخيا حيث لم يذكر لنا الدكتور جواد السند التاريخي الذي يثبت ان هذا الجامع المسمى اليوم بجامع سوق الغزل او جامع الخلفاء هو جامع القصر او اصل جامع القصر ، وان المنارة الموجودة عنده حاليا والمسماة منارة سوق الغزل هي منارة جامع القصر وانها بنيت من قبل المغول الايلخانيين .

الظاهر انها اقوال مبنية على الحدس والتخمين وليس لها سند تاريخي . واغلب الظن انه استند في ذلك على ماورد في كتاب الحوادث الذي حققه عام ١٩٣٢ ونسبه الى ابن الفوطي خطأ حيث قال صاحب الكتاب عن حوادث سنة ٦٧٠ هـ ما يلي (٩٧) ( امر علاء الدين صاحب الديوان بتحديد عمارة منارة جامع الخليفة فانجزت في اخر شعبان ٦٧٠ هـ ثم سقطت في شهر رمضان ) ثم قال عن حوادث سنة ٦٧٨ هـ ما يلي (٩٨) عمارة منارة جامع الخليفة التي كانت قد سقطت في رمضان عام ٦٧٠ ) انتهى :

٩٧ - المصدر اعلاه ص ( ٤٠٨ )

٩٨ - رحلة ابن بطوطة ص ( ٢٢٥ ) طبعت بيروت

أن هدين انخبرين لا يفيدان ان المنارة المبنية عام ٦٧٠ هـ والتي سقطت ثم تمت عمارتها سنة ٦٨٧ هـ . ثانت منارة جامع القصر ، بل نفيد انها منارة جامع الخليفة وجامع الخليفة غير جامع القصر . فجامع القصر كما هو معلوم هو جامع دار الخلافة الذي بني عند القصر الحسني في زمن المكتفي والذي جدد ووسع عدة مرات واصبح جامعا معروفا بجامع القصر او جامع دار الخلافة . ولو رجعنا الى كتاب الحوادث هذا الذي حققه الدكتور جواد ونسبه خطا الى ابن الفوطي سنرى ان صاحب الكتاب كان يذكر جامع القصر باسم جامع القصر ثبل نكبة بغداد بهولاءو والمغول حيث اشار الى ذلك في الصفحات ( ١٨ و٢٢ و١٠١ و١٦٦ و٢٠٤ و٢٠٦ ) وهذا كان قبل سنة ٦٥٦ هـ وهي سنة سقوط الخلافة العباسية ، اما بعد هذه السنة فانه اخذ يذكر جامعا اخر سماه جامع الخليفة وذلك في الصفحات ( ٢٢٠ و٢٧١ و٤٠٨ و٤١٦ ) وهذه تتعلق بالسنوات التي اعقبت نكبة بغداد بهولاءو ، وهذا يدل على ان جامع القصر كان قد هدم وخرب واصبح غير موجود كليا ، اما الجامع الذي سماه جامع الخليفة فهو على الاغلب الجامع الذي بناه المستنصر عم ٦٢٢ هـ الذي هو جامع سوق الفزل وذلك ثابت من الكتابة التي كانت موجودة على باب جامع سوق الفزل التي اشار اليها الدكتور جواد في احدي مقالاته المنشورة في جريدة العراق سنة ١٩٢٤ والتي استند اليها للدعم وجهة نظره القائلة بان جامع سوق الفزل هو جامع القصر .

٩ - قال الدكتور جواد ان جامع القصر كان موجودا في دار الخلافة وهو الذي بناه الخليفة المكتفي مكان مطامر القصر الحسني وكان يعرف بجامع القصر ثم اطلق عليه اسم جامع الخليفة ثم جامع الخلفاء في الايام الاخيرة .

وبلاحظ على هذه الاقوال اولا ان جامع القصر كان موجودا في دار الخلافة وجامع سوق الفزل الذي قال الدكتور جواد انه جامع القصر ليس داخل في دار الخلافة حسب تعيينه اذ انه عين موقعه خارج سور حريم دار الخلافة كما سبق وذكرنا ذلك . وثانيا ان جامع القصر بني مكان مطامر القصر الحسني ، وجامع سوق الفزل بعيد جدا عن موقع القصر الحسني ومطاميره الذي عين موقعه الدكتور جواد في منتصف شارع والمستنصر الحالي وفي هذه الحال يجب ان يكون جامع القصر في موقع جامع الخاصكي الحالي او بقربه او في محل قريب من القصر الحسني ، بينما جامع سوق الفزل يبعد عن شارع المستنصر بما لا يقل عن كيلومترين فابن هذا من القصر ، وثالثا قال انه كان يعرف بجامع القصر ثم اطلق عليه جامع الخليفة ثم جامع الخلفاء في الايام الاخيرة وهذا غير وارد كليا لان جامع القصر كان يسمى جامع القصر او جامع دار الخلافة ولم يطلق عليه اسم جامع الخليفة ولو رجعنا الى كتب المؤرخين والبلدانيين الذين عاصروا المهود العباسية حتى انقراض الدولة العباسية على يد هولاءو لم نجد احدا منهم قد سمي جامع القصر باسم جامع الخليفة فكلهم على الاطلاق كانوا

يسمونه جامع القصر او جامع دار الخلافة ولو رجعنا الى تاريخ بغداد للخطيب البغدادي والى المنتظم في تاريخ الملوك والامم لابن الجوزي والتاريخ الكامل لابن الاثير ومعجم البلدان لياقوت الحموي او غيرها من كتب التاريخ لما وجدنا احدا سمي جامع القصر باسم جامع الخليفة هذا وقد سبق ان ذكرنا في اعلاه فقرة (٨) ان صاحب الحوادث الكتاب الذي حققه الدكتور جواد ونسبه الى ابن الفوطي خطأ ، ونم يذكر قبل نكبة بغداد بهولاكو هذا الجامع الا وقد سماه جامع القصر اما بعد بالنكبة فقد ورد اسم جامع الخليفة وهذا كما سبق ان ذكرنا جامعا اخر غير جامع القصر وقد ذكرنا انه الجامع الذي بناه المستنصر سنة ٦٢٣ هـ .

اما الذين سموه بجامع الخليفة من الرحالة مثل ابن جبير وابن بطوطة فافواهم لا يمكن اعتبارها سندا تاريخيا .

فمثلا ان ابن جبير الذي زار بغداد سنة ٥٨٠ هـ فانه مر ببغداد مرورا عابرا وهو ليس مؤرخا وليس من اهل بغداد لكن يعرف المواضع والامكنة باسمائها الحقيقية وقول ابن جبير عن جامع القصر بانه جامع الخليفة ، يشبه ما هو متداول لدى بعض الناس في العهد الملكي بتسمية جامع السراي الواقع مقابل باب القشلة الرئيس باسم جامع الملك مع العلم ان اسمه المعروف هو جامع حسن باشا او جامع السراي وهو موجود قبل وجود الحكم الملكي في العراق اما بالنسبة لابن بطوطة الذي زار بغداد سنة ٧٢٧ هـ (٩٩) اي بعد نكبة بغداد بهولاكو بما يقرب من سبعين سنة ، وبعد القضاء على الخلافة العباسية فقد قال عن الجامع الذي زاره وسماه جامع الخليفة : انه متصل بقصور الخلفاء ودورهم وهذا غير وارد . لان دور الخلفاء وقصورهم ودور رجال دولتهم وحاشيتهم واغلب دور وقصور بغداد كانت قد خربت وهدمت واحترقت من قبل التتار ومن ضمنها جامع القصر ولم يبق منها اثر وقد قال سبط التماويدي في ذلك : (١٠٠)

بلدت واهلها معا فيوتهم بقاء مولانا الوزير خراب

يعني ان بغداد واهلها هلكتوا وبادوا ولم يبق منها شيء الا الخراب بفضل الوزير ابن العلقمي .  
منها شيء الا الخراب بفضل الوزير ابن العلقمي .

وقال ايضا تقي الدين بن ابي اليسر قصيدة في بغداد (١٠١) والتي منها :

تاج الخلافة والربيع الذي شرفت به المائيم قد عفاه اقفار

اضمن لعطف البلى في ربة اتر وللدسوع على الاثار اثار

٩٩ - شذرات الذهب لابن العماد الحنبلي طبعه مصر سنة ١٢٥١ (٢٧١)

١٠٠ - نفس المصدر اعلاه ص ( ٢٧١ )

١٠١ - رحلة ابن جبير طبع بغداد سنة ١٩٢٧ ص ( ١٨٢ )



وعلى الاغلب ان ابن بطوطة نقل ما ذكره عن الجامع الذي زارده ولقي به الشيخ الامام سبب انمراف سراج الدين ابا حفص عمر بن علي بن عمر القزويني والذي سماه جامع الخليفة عن ابن جبير حيث جاء وصف ابن بطوطة للجامع المذكور بنفس العبارد والكلمات التي ذكرها ابن جبير عن جامع انقصر الذي سماه ايضا جامع الخليفة (١٠٢) لذا فان الجامع الذي راد ابن بطوطة سنة ٧٢٧ هـ هو فعلا جامع الخليفة المستنصر الذي بناه سنة ٦٢٣ هـ وليس جامع القصر لان هذا انجام ثم يكن له اثر عند زيارة ابن بطوطة لبغداد ومما يؤكد ذلك ان ابن بطوطة ذكر في رحلته ان (١٠٢) قبور الخلفاء العباسيين بالرصافة وعدد قبور الخلفاء واحدا واحدا وانقطع من بغداد اسم الخلافة العباسية وذلك في سنة اربع وخمسين وستمائه وهذه الاقوال كلها غير واردة لان ترب الخلفاء او قبورهم التي كانت بالرصافة كانت قد هدمت واحرقت عام نكبة بغداد ولم يبق منها اثر كما ذكر ذلك المؤرخون . عنما بان انقطاع اسم الخلافة كان سنة ٦٥٦ هـ وليس سنة ٦٥٤ هـ . وهذا يدلنا على مبلغ صحة ما يذكره ابن بطوطة عن بغداد ومعالها .

لذا وبناء على ما ذكرناه باعلاه عن موقع جامع القصر يتضح لنا ان جامع سوق الفزل ليس هو جامع القصر ولم يكن جامع القصر في هذا الموقع لانه يتعارض والاوصاف التي اوردها المؤرخون عن موضعه ، وكما سبق ان بينا ان جامع القصر الحسنى كان في موقع القصر العباسى الموجودة بقاياها جنوبي وزارة الدفاع حاليا ، وان جامع القصر كان قد بني في مكان مطامر القصر المذكور التي كانت قد بنيت بامر المعتضد في القصر الحسنى ، وبناء على ذلك فان جامع القصر كان في موقع الجامع الاحمدي الحالي ومدرسته وما حواليه من اسواق ودكاكين ودور لان هذا الموقع يقع عند القصر الحسنى الذي كان يقع بين دجلة وساحة الميدان الحالية وان بقايا القصر الموجودة في جنوبي وزارة الدفاع الحالية هو من بقاياها .

١٠ - قال الخطيب البغدادي عن موقع جامع القصر بالنسبة لدار الخلافة مايلي (١٠٤) غزا المعتصم بلاد الروم في سنة ٢٢٣ هـ . . . وطرح النار في عمورية . . . وجاء يبابها الى العراق وهو بان حتى الان منصوب على احد ابواب دار الخلافة وهو الباب الملاصق لمسجد جامع القصر . . الخ وقال ايضا عن الجامع المذكور عند ترجمته لمحمد بن هاشم ابو الفضل العباسي (١٠٥) ( ) وقلد الصلاة في مسجد الجامع الذي بحضرة دار الخليفة ببغداد ويسمى مسجد القصر . . الخ كل هذا يؤكد ان جامع القصر كان بدار الخلافة وليس خارجها ، والظاهر من قول الخطيب اعلاه الذي يفيد ان احد ابواب دار الخلافة كان ملاصقا لجامع القصر يفيد ان دار الخلافة

١٠٢- رحلة ابن بطوطة طبعة بيروت ص ( ٢٢٦ )

١٠٣- تاريخ بغداد للخطيب البغدادي ص ( ٢٤٤ ) الجزء الثالث

١٠٤- المصدر اعلاه ص ( ٢٦٥ ) الجزء الثالث

أي القصر الحسنی كان قرب الجامع بحيث ان احد ابواب دار الخلافة كان ملاصقا للجامع وهذا الباب الذي جلبه المعتصم من عمورية وكان من الحديد كان منصوبا على باب العامة .

١١ - ان جامع القصر قد سمي بهذا الاسم لانه بني عند القصر الحسنی وفي مكان مطامير القصر المذكور فابن القصر من جامع سوق الفزل أو ابن دار الخلافة من جامع سوق الفزل ؟ فهل هناك عند جامع سوق الفزل قصرا حتى ينسب الجامع هنا اليه ؟ فاذا كان هناك قصر في منطقة سوق الفزل او ما بجاورها فيصبح حينئذ القول بان جامع سوق الفزل هو جامع القصر ولكن المؤرخين ذكروا لنا ان جامع القصر هو عند القصر الحسنی والقصر الحسنی حسب رأي الدكتور جواد كان يقع في منتصف شارع المستنصر الحالي فعليه والحالة هذه يجب ان يكون جامع القصر قرب موقع القصر الحسنی وليس في سوق الفزل . وبناء على ذلك فجامع سوق الفزل ليس هو جامع القصر وانما جامع القصر هو الجامع الاحمدي ومدرسته وماجاورها من اسواق ودكاكين لانه قرب القصر الحسنی الذي من بقايا القصر العباسی الحالي الموجود جنوبي وزارة الدفاع .

\* \* \*

## اشترکوا بـ « المورد »

عزيزي القاريء .. والباحث المختص ..

هل انت حريص على أن تصلك « المورد » بانتظام ؟

هل انت حريص الا تتعب نفسك في البحث عنها في المكتبات ، او لدى ادارة المجلة .. دون جدوى .. لانها تكون قد نفذت .. ؟ !

اذن .. سجل اشتراكك لدى ادارة المجلة .. بأسرع مما يرتد اليك طرفك ..

وق نفسك عناء البحث في المكتبات .. ؟ !

ادارة مجلة « المورد »

# مَفْهُومُ «النَّفْسِ» وَتَطَوُّرُهُ فِي الْفِكْرِ الْمَلْحَمِيِّ الْمُبَكَّرِ

## ثَاوَمَهْدِي

جامعة بغداد - أكاديمية الفنون الجميلة

هذه الفكرة للمرة الأولى ، ثم كرسها ( ديمقريطس ) بشكل نهائي .

هذا فضلا عن ان تكريس الفردية وما رافقه من توكيد للذات الانسانية ، قد وضع هذه ( الذات ) تحت ضوء جديد دفع المفكرين الى التأمل فيها ومحاوله تحليل خصائصها وأماطة اللثام عن طبيعتها ، مما فتح الطريق عن سعة أمام سياق تطوري مطرد قاد الفلسفة ابان نضجها - فلسفة افلاطون على الاخص - الى نتائج مذهشة . فمن الواضح ان المرء اذا آمن بأن ذاته تنطوي على خصائص ابداعية ( او حتى لو عاش بين اناس يؤمنون بهذا ) فإنه ، ولا شك ، سوف ينمكس على تأمل ذلك الجزء الابداعي منها ، مرتفعا به درجات فوق الفعالية الجسدية الامتدادية . وليس من المستبعد ابدا ان يقود هذا الايفال في تسمين وتقدير الجزء ( المبدع ) من الذات على حساب الجزء ( الجسدي ) منها ، الى ان تناط به امور التدبير وشؤون قيادة النواحي الجسدية والمادية جميعا . فلا تبقى من ثمة إلا خطوة واحدة نحو صياغة هذا المفهوم صياغة كوسمولوجية يتولى فيها إله ( صانع ) لا اله ( قوي ) شؤون هذا الكون . واذا ما تم ذلك ، فإن الفعالية المعقبة

كان ( علم النفس ) المبكر يشكل تنمة ل ( الكوسمولوجيا ) المبكرة . فمن المعروف ان ( الروح الانسانية ) قد تم استنساخها بسهولة صورة طبق الأصل عن ( روح العالم ) . ذلك ان « الذات » الخالدة لهذا العالم كانت تحيا وتنبعث وتتحرك وفق المبدأ نفسه الذي يهب الحياة ل ( الذات ) الانسانية ويحركها ويشكل اساس المعرفة لديها . فالمعرفة ، او الادراك ، طبقا لوجهة النظر هذه ، ممكنة لان « اداة » المعرفة والتي هي ( الذات الانسانية ) ليست سوى محض ايجاز واختصار للعالم نفسه . اذا ما دام « الشبيه ينوك الشبيه » فإن ( الروح ) يجب ان تكون حاوية على مزيج من جميع العناصر . ومن هنا فإنه يمكن التاكيد ، بشكل عام ، ان ثمة مبدأ ببناء المفكرين الأوائل باعتباره مبدأ كونيا ، ذلك هو التواصل الفعلي بين ( الذات ) و ( الموضوع ) . . . بين ( الروح الانسانية ) و ( روح العالم ) .

ان مفهوما كمفهوم ال ( Macrocosm ) وال ( Microcosm ) ، بمعنى ان الكون يمكن ان يختزل منعكسا في نموذج اصغر ، كان دائما من الافكار الاثيرة في تاريخ التفكير . ومما هو جدير بالذكر ان ( انكسمانس ) هو الذي بدأ استخدام

سوف تروج بشكل استثنائي فذ . ولا يبقى ،  
من بعد ، إلا إيجاد لفظ يمكن ان تندرج تحته  
الخصائص الابداعية للذات الانسانية جميعاً ( من  
انفعال ومعرفة وتفكير بل وقدرة على الخلود  
ايضا ) ، ليصبح بالامكان صياغة المفهوم الجديد  
لـ ( النفس ) بكل وضوح .

هذا البحث هو محاولة لاستقصاء اصول  
هذه المفاهيم ومتابعة جذورها التي تضرب عميقاً  
في تربة الاساطير الاولى ، بدءاً بأساطير حضارة ما  
بين النهرين وانتهاء بـ ( الاورفية ) التي كانت قاب  
قوسين او أدنى من التأمل الفلسفي في صيغته  
المبكرة .

### (1) حضارة ما بين النهرين :

من بين ملاحم واساطير ما بين النهرين  
جميعاً ، نكتسب اساطير ( الخلق والنشوء )  
اهمية خاصة بالنسبة لموضوعنا . فهي ، فضلاً  
عن أنها تمثل تصورات المفكر العراقي القديم  
ونضوج آرائه وتاملاته في قوى الطبيعة وفي  
خصائص وجوده في هذا الكون ، تزخر أيضاً بأعمق  
الأسئلة التي تزن نفسها بدقة ، كما سوف تزن  
الكون للمصور اللاحقة كلها . أنها تستجلي هدفها  
الاصلي : وهو الاجابة عن أسئلة تدور حول  
الحقائق الاساسية ؛ تلك الحقائق التي امتدت  
بتأثيرها على مدى آلاف السنين لتخصب ، على  
بمد المسافة ونأي المكان ، عقولاً صنعت للانسانية  
ثقافتها ، وللعالم حضارته .

ان اول نص يزودنا بمعلومات قيّمة جداً  
عن تصورات السومريين ومعتقداتهم حول خلق  
الكائنات ؛ هي القصيدة التي نشرها الاستاذ  
( كريمر ) ، وجعل عنوانها ( كلكامش وانكيذر  
والعالم الاسفل )<sup>(1)</sup> . وتستقطب قيمة هذه  
القصيدة ، بشأن الموضوع الذي نحن بصددده على  
الاقل في المقطع الواضح من مقدمة القصيدة التي  
تبدأ بهذه الابيات :

« بعد ان ابتعدت السماء عن الارض

بعد ان انفصلت الارض عن السماء

(1) كريمر ، صموئيل نوح : الاساطير السومرية ، ت :  
يوسف داود عبدالقادر ، بغداد 1971 ، ص 62 . يورد  
الاستاذ ( كريمر ) تاريخ ولغة حل رموز هذه القصيدة  
في كتابه آلف الذكر ص 55-57 ، كما يلصق المرحوم  
الاستاذ طه باقر ترجمته للحمية كلكامش عرضاً وتلخيصاً  
لهذه القصيدة في الملحق الاول ص 106-107 .

بعد ان عيّن اسم الانسان

بعد ان اصبحت السماء بحوزة ( ان )

بعد ان اصبحت الارض بحوزة ( انليل )

... ..

المياه في مقدمة السفينة تهاجم الملك كما

ينقض الذئب على فريسته

المياه تهاجم ( انكي ) في مؤخرة السفينة

كانها الاسد المهاجم

وبتحليل مضمون مقاطع القصيدة انفة

الذكر ، وبالاستعانة ببضعة الواح أخرى ، يعود

الفضل ثانية الى الاستاذ ( كريمر ) في امر

اكتشافها ، امكن التوصل الى مجمل تصورات

السومريين حول نشوء الكون وأصل الخليقة ،

وهي التصورات التي يمكن ان نلخصها في الآتي :

1 - في البدء كان ( البحر الاول ) ، ولكن لم يرد  
ذكر اي شيء عن أصل وجوده ، ومن  
المحتمل ان السومريين تصوروا هذا البحر  
على انه وجد منذ الازل وأنه متصف  
بالسرمدية .

2 - ان ( البحر الاول ) قد ولد ( الجبل الكوني )  
الذي يضم ( السماء ) و ( الارض )  
متحدتين .

3 - كان السومريون يعتقدون بان الالهة على  
هيئة البشر ، وان ( آن ) اي ( السماء ) كان  
ذكراً ، وكانت ( كي ) اي ( الارض ) انثى ،  
ومن اتحادهما ولد اله الهوا : ( انليل ) .

4 - ان ( انليل ) اله الهوا فصل ( السماء ) عن  
( الارض ) ، وحينما اصبحت السماء في  
حوزة ( آن ) والد ( انليل ) ، اصبحت الارض  
( كي ) في حوزة ( انليل ) .

وبنتيجة اتحاد ( انليل ) و ( كي ) ، تعيّنت  
مراحل تنظيم الكون وخلق الانسان . وبأسطورة  
( خلق الانسان ) تأتي التصورات التي استنبطها  
السومريون لايضاح اصل الكون وفلسفة الكائنات  
ووجود الالهة والانسان على نهايتها .

يبد ان حيوية فكر ما بين النهرين وديناميكيته  
لا يقفان عند حدود الاجابات هذه . اذ لا نلبث ان  
نعثر على صيغة متطورة للنسائلات نفسها ،  
واحياء للمضامين ذاتها في أسطورة ( اينوما -

إيليش (\*) اي « عندما في الاعالي » ، التي قام الاكديون ببلورتها حوالي اواسط الالف الثاني ق.م .

ويذهب بعض الباحثين الى ان اسطورة ( اينوما - إيليش ) هي مجموعة من العناصر المشتتة في عدد من الاساطير السومرية قد جمعت الى بعضها والصلقت في وحدة مترابطة وكومت القصيدة . والحق ، ان الخطوط العريضة لنظرية الخلق بصيغتها الاكديّة لا تختلف كثيرا عن سابقتها ، فيما عدا كونها اكثر وضوحا في الانصاح عن معاني الرموز التي تتضمنها ، واكثر فورية ومباشرة في التعبير عن حركية الخلق ، واكثر تحديدا لمواقع الأطراف فيه . هذا فضلا عن امتيازها على سابقتها بوحدة الموضوع والتزامها خطأ واحدا في الطرح لاتحيد عنه . ويبدو ان تطورا طويلا الامد ، موعلا في القدم ، ذا طابع عملي يصعب علينا من ثم احياء مراحلها ، قد عمل على بلورة بعض المفاهيم الاساسية في النص السومري ( كلكامش وانكيدو والعالم السفلي ) ، حتى وصل بها الى الصيغة المتطورة التي هي عليها في ( اينوما - إيليش ) .

وما يهنا من هذه الملحة الضخمة هو الجانب الذي يتعلق بـ ( خلق الانسان ) ، والذي يحتل شطرا لا بأس به من الرقيم السادس اذ تخبرنا الملحة ان الاله ( مردوخ ) بعد ان يقوم بتأسيس الدورة السنوية ونظام الاشهر عن طريق تبدلات القمر ، وبعد ان يؤسس الطرق الفلكية الثلاث ، فينظم بهذا القوى الالهية ويوزع مسؤولياتها في الكون ، يفكر عندها بان يربح الالهة فيخلق من يحمل عنهم عبء الكدح :

« دما اخلق وعظما ابري ،

واصنع ( اولو ) ، ويندعي بشرا

اجل لاخلق ( لولو ) : الانسان » (٢) .

وانصياعا لاقتراح من ابيه ( ايا ) بان « .. يقدم واحدا من الالهة الاخوان فيهلك ، ويصنع

(\*) هي اكمل واطول واقدم قصة في موضوع الخليقة ، الفت بالشعر البابلي ودونت على سبعة الواح من الطين مجموع ما فيها الف سطر تقريبا .

(٢) طه باقر ، وبشر فرنسيس : الخليقة واصل الوجود ، مجلة سومر ، بغداد ١٩٢٩ ، الجزء الاول الرقيم السادس ، الابيات ( ٨٥ ) ، ص ٢٨ .

منه البشر « (٢) ، يدعو ( مردوخ ) الالهة العظام الى الاجتماع في مجلس هو اشبه بالمحكمة ليقنونا كلمتهم ، فأشاروا جميعا بأصابعهم الى ( كنكو ) .. وعندها :

« كبلّوه ، واودعوه السجن امام ( ايا )

وعاقبوه بقطع عروق دمه ،

ومن دمه خلقوا البشر .. » (٤)

وبهذه الابيات تسطر هذه الملحة الخالدة الكلمات الاولى التي دشنت ذلك السفر الضخم من الدراسات والابحاث حول ( النفس ) . ذلك ان عملية ( خلق الانسان ) توحى ، وبشكل صريح ، بوجود جزء الهى ( دم كنكو ) في الذات الانسانية ، اي بوجود جزء غير قابل للفناء في الانسان . وقد كان لهذه الفكرة ، كما سوف يتضح من سير البحث ، مستقبل كبير في الانظمة الفكرية لفلاسفة الاغريق . وهي وان بلغت شأوا عظيما من التطور والتعقيد فيما بعد ، إلا ان جذرا ضيلا ، مهما بلغت ضالته ، يمكن ان يلمح هنا .

(٢) هومروس : Homer (٥)

منذ ان طلع ( اروين روده Erwin Rhode

بكتابه الكلاسيكي المعروف ( النفس Psyche

والذي كان ، حسب تعبير ( بيجر ) « انجازا رفيعا في التحليل العلمي والمقدرة الفنية » (٦) ، لم يتوقف البحث في طقوس عبادة النفس والايمان بالخلود بين الاغريق عامة ، وفي المفهوم الهوميروى عن النفس على وجه الخصوص ، هذا المفهوم الذي اصبح موضوعا للدراسات متانية قوّضت بعضها المزاعم الاساسية لمداخلات ( روده ) نفسه .

يلخص ( روده ) الفرضية الاساسية التي يقوم عليها بحثه في ( النفس ) لدى ( هومير ) ، بالقول : « اننا نمتلك ما يبرّر الادعاء بان القصائد الهوميروية ، في أية مرحلة من مراحل نموها وتطورها ، تنبئ على الاعتقاد بان لا شيء يبقى

(٢) المصدر نفسه .. الابيات ( ١٢-١٤ ) ، ص ٢٨ .

(٤) المصدر السابق .. الابيات ( ٢١-٢٣ ) ، ص ٢٨ .

(٥) هي اكمل واطول واقدم قصة في موضوع الخليقة الفت بالشعر البابلي ودونت على سبعة الواح من الطين مجموع ما فيها الف سطر تقريبا .

(٦) Jaeger, Werner : The Theology of the early Greek Philosophers, Oxford (1947), P. 73.

(٧) Rhode, Erwin : Psyche, Eng. Trans. by: Hillis, W.B., G.B., (1925), P. 4.

ومن ( الاوديسة ) يستمر كذلك المقطع الذي يصف فيه ( هومير ) ما يبصره ( اوديسيوس ) على حدود ( مملكة هاديس ) من :

« .. الحشود التي انطلقت من - ايريبيوس - ، ارواح اولئك الذين ماتوا . » (١١) والتي يميز من بينها رفيقه ( الـ Elpinor ) (١٢) ، الذي مات وشيكا ، وامه ( انتيكليا Anticleia ) (١٣) التي تركها حية قبل سفره ، وكذلك العراف (الطبيي) الاعمى ( تيريسياس Teiresias ) (١٤) ، ويبادلهم الحوار جميعا .

يستنتج ( روده ) من هذه النصوص :

١ - ان ( النفس ) من الجسد هي بمثابة الزائر الغريب الذي يقيم فيه مدة ، ثم يفارقه حين دنو الاجل لينضم الى اشباهه في العالم السفلي ( مملكة هاديس ) ، اذ « حيثما جاء للموت ذكر ، او جاء وصف له ، فأننا نجابه بفكرة ان الميت او ( نفسه ) تعجل بالهبوط الى ( بيت الموتى ) - مملكة هاديس - ، حيث الظلمة في باطن الارض - ايريبيوس - ، او بشكل أكثر غموضاً ، فانها تغور في اعماق الارض نفسها » (١٥) .

ب - ان ( للنفس ) المفارقة شكل الجسد الذي تفاوته وهيأته وسمته الكاملة ايضاً . فهي صورة الجسد او ( ظله ) الذي يحتفظ منه بالخطوط الخارجية على الأقل ، وبالشكل الذي يمكن تمييزه دون عناء . انها « شبيهة بآتمكاسات صور وجوهنا على صفحة الماء » (١٦) .

بعد تثبيت حقيقة وجود ( كائنات ) في العالم الاسفل ، هي بقايا الموجودات الحية بمد ان يتوفاها الاجل ، حسب المعتقد الهوميري ، ينتقل ( روده ) الى اثبات فرضية ان هذه ( الكائنات ) ،

Odyssey : (XI, 38-39), Eng. Trans. (١١)

by : Murray, G.B., P. 389.

Ibid : (XI, 52), P. 389. (١٢)

Ibid : (XI, 86), P. 393. (١٣)

Ibid : (XI, 92), P. 393. (١٤)

Rhode : Psyche ...., P. 4. (١٥)

[Ibid : P. 7, (١٦)

بعد الموت ، وان كل شيء يأتي على نهايته لحظة الرفاة . فهذه الفكرة - التي هي اقرب الى المعاصرة والحدثة - ، كانت جد غريبة على ( هومير ) ، وعلى اي من معاصريه كذلك . « (٧) . اما ما يبقى بعد الموت فهي « .. تلك الذات الثانية Alter Ego المستقلة والقائمة بذاتها ، ضمن اطار الذات المرئية في الحياة اليومية » (٨) ، والتي يدعوها ( روده ) : « النفس Psyche » . وبكلمة « فالجسم الذي يستحيل جثة بعد الموت ، يصبح ، محض تراب فاقد الإحساس ، ويتبعثر الى مزق ، في حين تظل ( النفس ) سليمة لا تمس » (٩) . ومن هنا ، فان ( روده ) يفترض ضمناً وجود مبدأ ثنائي للحياة الانسانية لدى ( هومير ) ، يتميز الكائن الحي بموجبه الى :

١ - جسم له وجود خارجي مرئي

ب - ذات غير مرئية تعيش ضمن نطاق

هذا الجسم ، تجد حرمتها فقط ، او

( تنسلخ ) عند الموت . وهذه ، دون

اي شيء آخر ، هي ( النفس Psyche ) . ويعمد

( روده ) ، بسبيل اثبات هذا الفرض ، الى تحليل

نصوص مستقاة من ( الـ Iliad ) و ( الاوديسة ) ،

فضلا عما يضيفه هو نفسه من تفسيرات وشروح

خاصة . اما النصوص التي يستعملها من

( الـ Iliad ) ، فهي السطور الاولى التي يستهل

بها ( هومير ) ملحمته :

« .. رجل غاضب - تلك هي قصتي :

سخيمة ( آخيل ) السوداء ، وسورة حقه

المر ، التي جلبت الالاف من المصاب على

فرسان ( الاخيين ) ، وارسلت بما لا يحصى

من ( النفوس ) الباسلة الى ( هاديس Hades )

تاركة ( الابطال انفسهم ) نهبا للكلاب

وجوارح الطير . بينما تسري اقدار الالهة

حشيثة نحو غاياتها . » (١٠)

Ibid : P. 6. (٨)

Ibid : P. 5. (٩)

Iliad : (I, 1-15), Eng. Trans. by : (١٠)

Hillis, W.B., G.B., (1925), P. 4.

الإنسان المتيقظ الصاحي والواعي بذاته . ان عالمها هو عالم النوم والرقاد . ففي حين تكون ال ( انا ) الأخرى ترقد في هجوع ، غير واعية بذاتها ، فان قربنها الآخر ينشط عندئذ في حالة فعل لا يهدأ .

وبكلمة أخرى ، فإنه بينما يكون ( جسد ) النائم مستغرقاً في سبات ، وفاقداً للحركة ، فان النائم يمشي في أحلامه ، ويرى الكثير من غرائب الأشياء العجيبة . انها ( نفسه ) ، ذلك الشيء غير المعروف وغير المرئي بالنسبة له وللآخرين ، هي التي تفعل ذلك ، . . . مما يستتبع وجود ( ذات ) ثانية ، ضمن اطار الكائن الحي ، تنشط في حالة الأحلام فقط . (١٦) . وتعتبر هذه النقطة حاسمة عند ( روده ) ، فهي قد أعطته ، على رأي ( بيجر ) « . . . الدليل النهائي على ان الفكرة كلها تقوم على نوع من الاستنتاج المنطقي للإنسان البدائي مبني على ممارسة ورصد التجربة الحسية ، وظواهر أخرى مماثلة كحالات الدهول والنشوة ، ونوبات الفيوية » (٢٠) .

والحق ، ان ( روده ) ينفذ ، دون عناء ، من هذه الفكرة الأخيرة ، وذلك بعد ان مهد لها بكل عناية ، لاثبات الفرضية الأساسية التي انطلق منها بحثه . اذ ما دامت « . . . لحظات ( غياب ) كهذه ، هي بالنسبة الفكر الأغريقي الذي يعبر عنه ( هومير ) بكل وضوح وجللاء تعني ( ان النفس تركت البدن ) . . . ومع ذلك فانها ، وفي مثل هذه الحالات ، تعود عادة ل ( تنحسر في البرزخ ثانية ) . . . فان ( النفس ) التي لا تفنى في حالات الانفعال المؤقتة هذه ، لا يمكن لها ان تعاني الفناء الآن ( اي عندما تنفصل تماماً عن الجسد في حالة الموت - الباحث ) . . . » (٢١) . وهذا يعني ان ( روده ) قد اعتقد بأن فعالية ( النفس ) في الحلم عند النوم ، والتي يجدها كشيء مشابه لما يحصل عندما تترك ( النفس ) الجسم تركاً نهائياً لحظة الموت ، لا تختلف عن ( الموت ) في الواقع إلا بالدرجة فقط . ولقد حظيت مطارحات ( روده ) هذه ، ولسنوات عدة ، بقبول ورضى كافيين ، حتى

التي هي الآن مجرد ( ظلال ) او ( صور ) تهوم في « مملكة هاديس » ، كانت مقترنة فعلاً بجسم ( الكائن الحي ) خلال الفترة التي قضاها على قيد الحياة . وهو ، بسبيل ذلك ، يعمد الى :

ا - استعارة آيات من ( بندار Pindar )

بدعوى ان « . . . كلمات الكتاب المتأخرين من الاغريق تصف ، بشكل اكثر وضوحاً من ( هومير ) بمراحل ، طبيعة النفس . كما تشير ، في الوقت نفسه ، الى اصل هذا الاعتقاد » (١٧) والآيات التي يستميرها ( روده ) من ( بندار ) هي :

« ومع ان اجسام الرجال طراً تستجيب لنداء الموت الذي لا يغلب

فان ثمة ارادة تلبث باقية وراء الصورة الحية التي للحياة

لانها هي وحدها التي تحدت من الالهة . انها تهجع نائمة بينما الأعضاء ناشطة ،

ولكنها تشي لاولئك الراقدين انفسهم بما لا ينحصر من الرؤى عن الطريق المحتوم

الذي للمباهج او الاتراح على السواء . » (١٨)

وعلى الرغم من ان ( النفس ) لم تذكر هنا

بشكل مباشر ، إلا ان ( بندار ) يصورها ك ( مثيل Idol ) / او ( شبه Image ) للشخص

الحي بشكل يقارب تماماً ما عند ( هومير ) . فهو يؤكد بأن هذا « الشبيه » سيكون هو الشيء

الوحيد المتبقي بعد موت الجسم . ومن هنا ، فقد رأى ( روده ) ان ما هو اكثر دلالة في آيات

( بندار ) اعلاه هو ان هذا ( المثيل ) او ( الخيال الشبيه ) للشخص يوجد فيه حتى وهو حي ،

ولكنه ينام عندما يكون الشخص الحي يقظاً .

ب - وقد فتحت الفكرة الأخيرة : ( نوم

« النفس » عندما يكون الشخص الحي يقظاً )

الباب على مصراعيه امام اجتهاد ( روده ) الخاص لاستخلاص فكرته الأساسية وهو يجهد حقاً في

سبيل استخلاصها ، « . . . انه لمن الصعب على الكلمات ان توضح بصورة اكبر حقيقة ان لا دور البتة ل ( الصورة - النفس ) في فعاليات وانشطة

Ibid : P. 7. (١٧)

Pindar : Frag (131), Eng. Trans. by: (١٨)

Sir J.E. Sandys, Leob, C.L., 1968, P. 591.

Rhode : Psyche ...; P. 7. (١٩)

Jaeger : Theology ... P. 75. (٢٠)

Rhode : Psyche ... P. 5. (٢١)

اما بصدد التشابه بين ( النفس ) وبين ( الجسم ) الذي عنه تنسلخ ، فان ( اوتو ) يفترض حصول « . . انتقال في المعنى هنا ، وانه من الناحية التصويرية يتصل ظهور شبح الميت بالانطباع الذي تتركه لحظة الوفاة على المعايين : ان الشيء الذي ينفصل عن الجسم ويهرب هو الحياة ، النفس ، وهي عندئذ تكون مماثلة للشبح في العالم السفلي . « (٢٥) . ويخلص ( اوتو ) ، من نقداته وشروحه اخيراً الى الانكار « . . انكاراً حاداً ان تعني كلمة - نفس - المستعملة عند ( هومير ) مع الاحياء اي شيء عدا الحياة . لقد أصبحت هذه اللفظة تدل تماماً على مفهوم مجرد ، وانه لا يوجد نص عند ( هومير ) يمكن ان يثبت فيه المعنى ( نفس - Breath ) لهذه اللفظة ، بصورة غير قابلة للرفض . « (٢٦) .

غير ان فرضية ( اوتو ) هذه لا تصمد امام التساؤلات التي يثيرها ( ييجر ) بكثافة ازاءها . اذ « طالما ان ( اوتو ) يصر على هذا الاصل للشبيه من العالم السفلي ، فانه لما بشر الاشكال ان يسمى مثل هذا الشبيه (نفساً) . لانه كما سبق ولاحظنا ، فان ( هومير ) عندما يستخدم كلمة ( نفس ) مع الانسان الحي ، فانه انما يستخدمها لبشر الى ( حياة ) ذلك الشخص ، وهو استعمال يصاد استعمال اللفظة للميت . وبكلمة اخرى ، فان تصور ( النفس ) بانها ( الحياة ) لا يمكن ان يفسر استخدام اللفظة ذاتها . . ( نفس ) ، للدلالة على ( شبح الميت ) . وهنا نلاحظ فارقاً آخر : ان ( النفس ) التي تحوم في العالم السفلي كـ ( مثل ) لها صفة فردية محددة ، وذلك بحكم كونها صورة طبق الاصل من الشخص الحي . ولكن ( نفس ) الانسان الحي ما هي ببساطة إلا الحياة الطبيعية التي فيه ( حسب افتراض - اوتو - ) ، وبالتالي فانها ليست ، بأي وجه من الوجوه ، ( فردية ) او ( شخصية ) . كيف اذن يمكن التوفيق بين هذين المعنيين المتضاربين للكلمة ذاتها . . (نفس) ،

Ibid: P. 45. quot. Jaeger: Theology... (٢٥)  
P. 77.

Jaeger: Theology... P. 78. (٢٦)

(\*) اذ تكون النقاط البالية التي ياخذها ( اوتو ) على ( روده ) يؤكد في كتابه ( ص ٧ ، السطر ١١ ) ان فكرة ( يندار ) من ان « النفس قد تحدرت من الالهة . . » هي « . . ليست فكرة هومرية لطفاً » .

تصدي لها اخيراً باحثون من امثال ( اوتو )

(W.F. Otto

و ( بيكل Ernest Bickel ) و ( ييجر W. Jaeger ) (٢٧) بدراسات وانتقادات حاولت النيل من كفايتها المنهجية .

فقد رد ( اوتو ) ، من خلال دراسة مستفيضة للأحلام عند ( هومير ) ، فكرة ( روده ) من « . . ان النفس تعيش في الجسم كزائر ، تنام بينما يكون الانسان يقظاً ، وتنشط عند نومه فقط ، وفي الأحلام » ، مثبتاً ان الحلم لديه هو « . . شبح حقيقي يأتي النائم . . صحيح انه احياناً يدعو هذا الظهور الحلمي

Dream Apparation

بكلمة ( eidolon ) ، ولكنه لا يستخدم ابداً هذه الكلمة للنفس كعضو للحلم كما يفعل ( يندار ) . . وانه لامر ليس موضع تفكير قط عند ( هومير ) الاعتقاد بأن الحلم الصادق هو نوع من الرؤية ، تصبح ( النفس ) فيها متحررة من ( الجسم ) وترتفع مرة اخرى الى القوة الالهية التي كانت لها في الاصل . « (\*) « (٢٢) .

ثم يفسر ( اوتو ) - كائنات العالم السفلي - باعتبارها « . . مجرد مظهر اغريقي للمعتقد البدائي بأشباح الموتى ، وانه غير مؤسس على التأمل وانما هو نتيجة للخوف من الميت ، هذا الخوف هو جزء من خبرات الشعوب قاطبة . « (٢٤)

(٢٢) ( اوتو ) في كتابه

Die Manen oder von den Urformen des Totenglaubens, Berlin, 1923.

وكذلك ( بيكل ) في كتابه

Homerischer Seelenglaube, 1925

. وحيث ان الكتابين ما زالوا ينهما

الالاهي ، فسنتمد فيما نورد من آراء للكاتبين على ما اقتطفه ( ييجر ) عنهما في كتابه Theology of the early Greek Philosophy

الذي مر ذكره .

Otto : Die Manen... PP. 8-10., quoted (٢٣)  
by : Jaeger, in his Theology... P. 76.

Ibid : P. 17. quot. Jaeger : Theology... (٢٤)  
P. 77.



عند ( هومير ) ؟ . « (٢٧) هذا فضلا عن ان ( بيجر ) يرى بأن نفسير ( اوتو ) للتمائل بين ( الجسم ) وبين ( النفس ) التي في العالم السفلي ، هذا التماثل الذي يحدث - حسب ادعاء ( اوتو ) - ك ( استنتاج شعوري ) لا يتفق « . . مع افكار ( اوتو ) الخاصة عن بدائية العمليات العقلية التي تنطوي عليها هذه التصورات الهوميرية ، بحيث لا يجوز ان نفكر انها تتضمن منطقاً بدائياً - عملية استنتاج واع . ولهذا فعندما وجد ( اوتو ) ان المخلوقات من العالم السفلي قد اثير اليها بكلمة ( نفس ) كان ملاذه الوحيد ان يعتبر هذا الامر مجرد استبدال سطحي خالص هذا في حين ان لا شيء ينبرر الاعتقاد بان الحياة وشيخ الموت متساويان حقاً كما قد تدل عليه المشاركة عن طريق المماثلة . « (٢٨) ومن ثم لا تعود فرضية ( اوتو ) كفرضية ( روده ) سواء بسواء ، إلا واحدة من التفاصيل التي استقرهاها في ( هومير ) في الوقت الذي لا يوجد لها من اثر لديه .

وقبل ان يدلي ( بيجر ) برأيه الخاص حول العضلة يمر سريعاً ، ولكن بشكل دقيق ، على آراء باحث آخر كان قد قام هو الآخر بمحاولة جدية في هذا المضمار هو ( ارنست بيكل ) . ولقد بدا ( بيكل ) بافتراض « . . ان تسمية شبح الميت بـ ( النفس ) لا يمكن ان يجيء نتيجة خلط وافساد لمفهومين مختلفين جوهرياً كـ ( الحياة ) و ( الشبح ) . ان الاستعمال الهوميري لكلمة ( نفس ) لا بد وان يتضمن منذ البداية ما يقوم بوصف الفجوة بين هذين المفهومين . . وان المفتاح لهذا الامر يتقوم بالمعنى الاشتقائي لكلمة ( نفس ) مثل الـ ( النفس Breath ) أو الـ ( تنفس Exhalation ) . . هذا ، وان ( تنفس ) الشخص - الحي كانت في الاصل ( النفس - الزفير Exhalation-Soul ) أو ( النفس - الاستنشاق breath-soul ) . وهو امر مؤكد الوثوق في الخبرة الجسدية التي للناس ، كما يحدث في لحظات الاغماء أو الموت ، عندما تفارق ( الحياة ) الجسد مع ( التنفس breath ) . « (٢٩) .

ومن الواضح ان ( بيكل ) يضع نفسه بدءاً في الطرف المقابل من ( اوتو ) ، كما يفصح في الوقت نفسه ، عن الطابع الفيلولوجي لدراسته . وبالفعل ، فهو ما ان يمضي قدماً في دراساته المستفيضة حول الاشتقاقات اللغوية للالفاظ الاغريقية ، حتى يتخذ الموضوع ابعادا فيلولوجية معقدة ومركبة . ولكن ما يهمنا هنا هو محاولته الربط بين المعنى الاصلي لكلمة ( نفس ) بالفاظ كـ ( الريح ) و ( التنفس ) ضمن اطار حسي لفهم كلمة ( نفس ) لدى ( هومير ) ، وذلك بعد ان يؤكد « . . انه كان اسهل للكلمة - نفس - ان يتسع معناها ليشمل هذا الكائن من الاموات من ان تشمل العمليات الوجدانية - الشعورية التي تضمنتها بشكل بارز فيما بعد . ان الوجدان والشعور والحياة البيولوجية لم تدركا قط كشيء واحد في الاصل ، ولذلك اثير اليهما بكلمات مختلفة . « (٣٠) .

ويفيد ( بيجر ) من الجمع بين فرضيتي كل من ( اوتو ) و ( بيكل ) في صياغة فرضه الخاص . فهو يستعير من ( اوتو ) تفسيره لـ ( النفس ) بمعنى ( حياة ) ، مع توسيع معناه ، مستعنياً بمنهج ( بيكل ) الفيلولوجي ، وصولاً الى « . . ان افتراض ( اوتو ) بان فكرة الحياة التي تهرب من الجسم عند الموت قد ربطت بتجربة رؤية الاشباح ، لا يكفي بالطبع لتفسير كيف انتقلت كلمة - نفس - لتعبّر عن - المثيل - في العالم السفلي . ولكن افتراض ان نوعاً من مثل هذا الانتقال قد حدث بالفعل ، هو افتراض لا مندوحة منه . ان فهمنا لهذا يكون اكثر سهولة لو ان المعنى الاصلي لكلمة - نفس - ليس هو : - حياة Life - فقط كما يدعي ( اوتو ) ، وان هذا الانتقال لم يحدث مع ( هومير ) الذي تجيء عنده - الحياة - بمثابة المعنى السائد لـ - النفس - . بل حدث في عصر متقدم عليه كثيراً ، عندما كانت الكلمة لا تزال تعني حرفياً ( النفس - النفس ) breath-soul وهنا يصبح من المعقول ان نتصور ان ( النفس - النفس ) التي تخرج من الجسم عند الموت تصبح مماثلة لما يعتقد البدائي انه الشيء الباقي من انحي بعد موته ، وأنه تحت ظروف معينة يصبح واقفاً تحت رؤية الحواس ، اي شبحاً . ومن هذا التماثل أخذ مفهوم -

Ibid : P. 77. (٢٧)

Ibid : PP. 77-78. (٢٨)

Bickel : Homerischer Seelenglaube. P. (٢٩)

232. quot. by: Jaeger, Theology.. P. 78.

Ibid : P. 260, quot. by: Jaeger, Theology., P. 81. (٣٠)

النفس - تضاده في المعنى ، وان هذا التضاد لا يمكن أن يفسر بغير ذلك ، خصوصا وان استنشاق الحياة هو في الجوهر ليس شيئا فرديا ، بينما ظهور النسيج من عالم الاشباح يمثل بالطبع الشخص الميت نفسه . « ١٢١ » .

ثم يشرع ( بيجر ) بهدف دعم هذا انفرض الى الدخول شأن ( بيكل ) في تحليلات لغوية ( ايتمولوجيه ) تخرج عن نطاق اهتمامات بحثنا هذا .

هذا هو مجمل آراء الباحثين في معضلة ( النفس ) لدى ( هومير ) . واذا تأمل المرء صعوبات هذا الموقف ، فإنه سوف يفهم - ولاشك - لماذا لم تتبع هذه الجهود ، للوصول الى الحقائق وراء المعتقدات الهومييرية عن ( النفس ) واشباح الموتى ، محاولات اخرى مكتملة . ذلك ان ( هومير ) شاعر ، والشعراء يعرضون ويصوغون في كلمات ، ولكنهم لا يوضحون . ان اخبيلتهم ورؤاهم تشي بأنهم الانبياء ، لا بمناقشات المفكرين ، ومن هنا تجيء نصوصهم حمالة معان . غير انه ، وعلى الرغم من القيمة المنهجية الكبيرة لآراء الباحثين التي عرضنا ، فأننا لا نعدو الحقيقة اذا قلنا ، كما أشار الى ذلك الدكتور ( الالوسي ) بصواب « . . ان الجدل الطويل هنا زائد . وانه تدقيقات لغوية ، والحال ان شعر ( هومير ) يمكن ان يتضمن كل هذه المعاني ، فليس وصول البشر الى مفهوم متطور عن شيء معناه ان الاستعمالات الأخرى تختفي . فلنفرض ان الانسان في القديم تصور ( النفس ) بمعنى الاسم و ( الظل ) و ( النفس ) و ( الشبح ) ثم ( الحياة ) ، فليس من ضرورة ان نصر على ان هذا الاستعمال عند ( هومير ) وليس سواء هو المقصود فقط . واذا وجدنا انه يستعمل كلمة ( نفس ) بمعنى ( حياة الحي ) وبمعنى ( المثل ) ، او ( الخيال ) في العالم الآخر ، فمن غير المعقول ان نتساءل : كيف ام يظن المستعمل الى الفرق بين ( الحي ) و ( غير الحي ) - الشبح مثلا ؟ ان عقل البدائي لم يكن منطقيا بهذا المعنى التام ، وربنا انه كان يخلط بين الشيء واسمه وظله ، واستعمل هذا في اعماله السحرية . . . ويبقى بعد هذا ان كلام ( روده ) صحيح ، وكذلك كلام ( اوتو ) و ( بيكل ) . كل ما في الأمر انهم استعملوا حجاجا منطقيا لا محل له ولا موجب ،

Jaeger: Paology., P. 81.

(٣١)

فأبطل كل منهم رأي من سبقه . وأصر الأخير على ان المعنى الأصلي لكلمة ( نفس ) عند ( هومير ) هو ( الريح ) أو ( التنفس ) ، وكل ذلك جائز ، ومع ذلك فجائز ايضا انها كانت تعني عند ( هومير ) كل هذه الامور كبقايا للاستعمالات القديمة المتعددة قبله ، ولان الكلمات لم تكن محددة تماما ، كانت مشتركة ، كانت قد تعني عدة الوان حتى المتضادة . « ١٢٢ » .

ومهما يكن من امر ، فإنه ليس من المحال الوصول ، ومن خلال هذه المطارحات جميعا ، الى سيفة مشتركة توضح مدلول لفظة ( نفس ) لدى ( هومير ) . وفي رأبي ، انه سواء فهمت اللفظة باعتبارها تشير الى ( كائن تجريدي ) له وجود متحقق في العالم السفلي ، كما تصور ( رود ) الأمر ، او بكونها تمثل محض تجريد لفظي لمعنى ( حياة ) كما رد ( اوتو ) ، او انها مفهوم حسي يرتبط ، بشكل او بآخر ، بمعاني ( النفس ) و ( الريح ) ، كما في تفسير كل من ( بيكل ) و ( بيجر ) ، فان من المقطوع به ان ( هومير ) يعني من خلال اللفظة ان هناك ثمة ( شيء ) باق بعد موت الكائن الحي ، وبعد ان ينحل ( الجسد ) او يصبح نهبا « للكلاب ولجوارح الطير » . وان ( الذي ) يبقى ينضم الى اشباهه في العالم السفلي « مملكة هاديس » ك ( نسخة - ظل ) للرجل الميت . وإلا لما كان هناك من معنى لوجود عالم سفلي يحتل كل ذلك الحيّز الواسع في تأليف ( هومير ) . وهذا ( الذي ) يبقى قد أشير اليه لدى ( هومير ) بلفظة ( نفس ) احيانا ، و ( شبح ) ( Phantom ) احيانا اخرى .

واخيرا ، فان مجرد اشارة ( هومير ) الى وجود ( شيء ) غير مادي ، هو ك ( الدخان ) ( ١٢٢ ) تارة و ك ( الظل ) ( ١٢٤ ) تارة اخرى ، يترك الجسد بعد الموت ، يكتسب لدينا عنا دلالة عظيمة . اذ هو يمثل ، من وجهة نظر هذا البحث ، تجديرا لفكرة أولية هي بداية الخط التطوري التجريدي لمفهوم هذه اللفظة الذي وصل ، مرورا ب ( الاورفية ) وبالفلاسفة ما قبل ( سقراط ) ، الى غاية منتهاه في الثنائية المعروفة ( نفس - جسم ) لدى

(٣٢) الالوسي ، الدكتور حسام الدين : بواكب الفلسفة قبل طالس ، الطبعة الاولى ، الطبعة المعربة الكويت ، ١٩٧٢ ، هامش ص ٢٩ .

Diad : (XXIII, 100). (٣٣)

Odyssey: (XI, 207): & (X, 495). (٣٤)

- ١ - عظة ( هزبود ) لآخيه الصغير ( بيرسيس  
Perses ) .  
٢ - مجموعة من القواعد الزراعية والملاحية .  
٣ - مبادئ أخلاقية ودينية .  
٤ - تقويم للإيام السعيدة والمشؤومة .

وما يهمننا من هذه الأقسام هو الجزء الأخير الذي يتضمن وجهة نظر ( هزبود ) الخاصة في ( النفس ) . إذ نجدده يخبرنا أنه « في البدء صنع الآلهة الخالدون القاطنون ذرى ( أوليمبوس ) جيلاً ذهبياً Golden Age من البشر الفائقين الذين عاشوا إبان عصر ( كرونوس Chronos ) عندما ساد السماء . وكانوا كآلهة يعيشون بعيداً عن هموم الحياة واحزانها ، دون القيام بأي عمل شاق ، ولما دنا أجلهم وقضوا ، كانوا كمن أخذتهم سنة من النوم . . . وما أن طوى الثرى هذا الجيل . . . حتى تولوا مهمة حراسة البشر ، فأخذوا يجوسون مناكب الأرض في حلق من الرذاذ ، لمراقبة الاحكام وأعمال الجور ، هذا فضلاً عن كونهم قد منحوا شرفاً ملكياً إذ انيطت بهم مهمة توزيع الثروة ، ومن أجله سُمّوا بـ ( واهبي الثروة ) . ( ٢٧٧ ) . وما يعنيننا هنا هو تحول هذا الجيل بعد زواله إلى ( أرواح محضة Pure Spirits ) أو ( أرواح حارسة Daimones ) حسب اقتراح ( رودد ) ( ٢٨ ) الذي يولي المصطلح الأخير أهمية فائقة . وهي ، على أية حال ، أرواح مهمتها العناية بشؤون البشر الفائقين على الأرض . وبكلمة ، فهي أرواح لها تأثير على عالم الأحياء ، ثم « . . . عاد القيمين فوق ذرى ( أوليمبوس ) فصنعوا جيلاً ثانياً من الفضة Generation of Silver أقل نبلاً من الجيل الذهبي بمراحل ، ولا يمانله إطلاقاً سواء في الروح أو الجسد . . . ولما شبوا عن الطوق وتملكهم عنفوان الشباب . . . لم ينقلحوا في كبح جماح نفوسهم الشريرة فقارفوا الخطايا وجار بعضهم على بعض ، كما أنهم رغبوا عن خدمة الآلهة الخالدين . . . فقام ( زوس بن كرونوس ) في ثورة عارمة من الغضب بمحو آثارهم عن بكرة أبيهم . . .

( ٢٧ ) Hesiod: Works and Days (110-127).

Ed. & Trans. by: Evelyn-White, H.

( G. Loeb Cl., 1970, P. 11.

Rheak: op. cit., P. 57.

( ٢٨ )

( افلاطون ) ، بكامل ما يعزى إلى هذه النفس من خصائص وفعاليات ووظائف شتى متباينة .  
( ٢٩ ) هزبود Hesiod ( ٢٥ )

تخلل آراء ( هزبود ) وافكاره في النفس ثانياً منظومته ( الأعمال والايام Works and Days ) والتي لا يعرف على وجه الدقة ان كانت قد سبقت ملحمة الكبيرة ( الثيوجونيا Theogony ) او انها قد تخلفت عنها في الزمن ، إذ ان لكل من الرايين مناصرين ومناوئين كما هو الشأن دائماً في القضايا التي تخص الكلاسيكيات الاغريقية .

تنقسم منظومة ( الأعمال والايام ) حسبما يرى ( سارتون ) ( ٢٦ ) ، إلى أربعة أقسام ، هي :

( ٢٥ ) بورد الدكتور ( لويس هوف ) في كتابه ( نصوص من النقد الادبي - اليونان ) ، القاهرة ١٩٦٥ ، الجزء الاول ، ص ٦٢ ، ما نصه : « هسيود ( قرن ٨ ق.م. ) اعظم شاعر تعليمي في اليونان القديمة ، كان ولد مواطن من ( كيم Cymis ) من اعمال ( ايوليس Aeolis ) غير ناجح في حياته فهاجر بولديه ( هسيود ) و ( بيرسيس ) إلى بلاد الاغريق واستقر في بلدة ( اسكرا Askra ) على سفح جبل ( هليكون Helicon ) وهناك نجح في عمله . وبعد وفاة الاب تعرف ان الاخ الجشع ( بيرسيس ) حاول الاستئثار باليراث او بما لا حق له فيه بمونة الحاكم او الملك فنشا نزاع بينه وبين الشاعر الذي بدأ ينظم تاملاته الاخلاقية التي ظهرت فيما بعد باسم ( الأعمال والايام ) . هذه الوقائع التي ذكرها ( هسيود ) عن نفسه في ( الأعمال والايام ) يضاف إليها نقلاً عن ( بندان ) انه دخل في مباراة مع ( هوميروس ) ، وهذا ما جعل البعض يظن ان الشاعرين كانا معاصرين ، ولكن لعل المقصود انه اراد ان يتفوق على ( هوميروس ) بالمعنى العام . وروى ( ثيوسيديد ) ( ٩٦/٢ ) ان ( هسيود ) مات ميتة عنيفة . ومن الصعب تحديد زمن حياته ولكن الرأي بين ادباء اليونان في القرنين ٥ و ٤ ق.م. ان ( هسيود ) كان مثل ( اورفيوس Orpheus ) و ( موسايوس Musaeus ) و ( هوميروس ) من اول الشعراء الذين مدنوا الانسانية بشعرهم وعلومها . وقد جعله ( هيرودوت ) معاصراً لـ ( هوميروس ) ، ومن الكتاب من جعله اسبق زمناً من ( هوميروس ) ، ولكن الرأي الشائع بين العلماء انه لاحق له . والأعمال التي تركها هي : ( الأعمال والايام ) و ( الثيوجونيا ) و ( الدرغ ) و ( الكاتولوجات ) .

( ٢٦ ) سارتون ، جورج : تاريخ العلم ، الجزء الاول ، ت : ليف من الاساتذة ، دار المعارف ، مصر ١٩٦٢ ، الطبعة الثانية ص ٢١٢ - ٢١٤ .

الفسيحة . ولقد اهلك بعضهم البعض في ارض  
 ( كادموس Cadmus ) قرب ( طيبة Thebe )  
 ذات الابواب السبعة عندما تطاحنوا في سبيل  
 الفوز بقطيع ( اوديبوس Oedipus ) ، كما انت  
 الحرب على ما تبقى منهم وذلك عندما قامت  
 السفن بنقلهم في خضم اليم التاسع الى  
 ( طروادة Troy ) جادين في طلب استعادة  
 ( هيلين Helen ) ذات الفدائر الثرة ...  
 لكن الاب ( زوس بن كرونوس ) منح الحياة  
 للآخرين ، ووهبهم موطناً نائياً يند عن رؤيا  
 البشر ، فأسكنهم عند حواف الارض ونهاياتها في  
 ( جزر الابرار Islands of the blessed )  
 قرب ساحل ( اوقيانوس ) العميق الغور ، فعاشوا  
 بقلوب لا تعرف الاحزان عيشة الابطال  
 السعداء . « ٤١ » . وليس من شك في ان ( هزبود )  
 يشير في المقطع السابق الى ( العصر البطولي  
 Heroic ) الذي الهم ( هوميرو ) وسيطر بروحه  
 على معظم أعماله .

واخيراً .. « .. فياليتني لم اكن من الجيل  
 الخامس ، بل وياليت منيتي قد وافنتي قبل ،  
 او ان ساعة ميلادي قد اتت بعد ، لان هذا العصر  
 هو عصر الحديد حقاً Place of Iron ، ولن يقف  
 فيه كد البشر وكدهم عند حد ، حيث يسيطر  
 عليهم الهم في النهار ، ليسروا عن انفسهم باللهو  
 والانس ليلاً ، مما يدفع الالهة الى انزال المزيد من  
 الكروب عليهم .. ولسوف يبيد ( زوس ) هذا  
 الجيل ايضاً عندما يازف الوقت . « ٤٢ » .

ان هذا العرض الذي اراد له ( هزبود ) ان  
 يكون تغطية شاملة لتاريخ الجنس البشري ، قد  
 يكشف حقاً عن حقائق هامة كثيرة ، مع الاخذ  
 بنظر الاعتبار ان ايا منها لا تمت الى الحقيقة  
 التاريخية بصلة . وعلى العموم ، فان ما يعيننا  
 من هذه الحقائق اثنتين هما على جانب من الاهمية  
 بالنسبة لموضوع بحثنا ، فهما فضلاً عن كونهما  
 تشيران الى المعتقد الهزبودي في ( الروح ) ،  
 تنطويان ايضاً على عنصر التخطي الذي يميز هذا  
 المعتقد عن المعتقدات السابقة ، وعن المعتقد

Ibid: (156-173). PP. 14-16. (٤١)

Ibid: (175-180). PP. 15-17. (٤٢)

وكان ان طوى الثرى هذا الجيل - الذي اعتاد  
 البشر ان يسمونهم بـ ( ارواح ) العالم السفلي  
 المباركين ، وهم رغم كونهم من المرتبة الثانية ، الا  
 ان الشرف لازمهم ايضاً . « ٢٩ » . لقد اصبح هذا  
 الجيل بدوره ارواحاً حارسة ولكن للعالم السفلي .  
 ثم « .. صنع الاب ( زوس ) جيلاً بشرياً  
 ثالثاً من اشجار الدردار Ash-trees ، جيلاً  
 نحاسياً Brazen race لا يمت الى الجيل  
 الفضي بصلة ، حيث كان جيلاً هائلاً قويا ...  
 لقلوبهم صلابة الصخر . اسلحتهم ومنازلهم من  
 النحاس وكذا كامل معداتهم ، اذ لم يكن للحديد  
 الاسود وجود آنذاك ، ولكنهم ما لبثوا ان دمرّوا  
 كل شيء بايديهم ذاتها ، فحق عليهم الانتقال الى  
 زمهرير ( هاديس Hades ) ومثواها الرطب ،  
 وذلك من دون ان يخلّفوا وراءهم اية ذكرى  
 تخلد لهم . وعلى الرغم مما كانوا يمتازون به من  
 جسارة واقدام ، إلا ان ذلك كله لم يفنهم شيئاً  
 عن الموت الذي اسك بتلابينهم وغيبهم في ظلمات  
 لا تجد الشمس بأشعتها اللامعة من منفذ  
 اليها . « ٤٠ » . وهذا جيل دمرّ نفسه بنفسه فكان  
 اثرأ بعد عين .

إلا ان ( زوس ) عاد « فصنع من جديد  
 جيلاً آخرأ يفوق سابقه نبلاً وعدلاً ، هو الجيل  
 الرابع .. جيل شبيه بالالهة - وان كان ليس  
 منها - ، اطلق عليه اسم Demi-Gods ، وهو  
 الجيل السابق لجيلنا من سكان هذه الارض

Heriod: Works and Days. (127-143) (٢٩)  
 PP. 11-13.

(\*\*\*) لعل من المفيد ان نذكر هنا ان ( سارتون ) يضيف  
 في ( ص ٢١٧ ) ما نصه : « وكان من القبول  
 المسلم به حتى عام 1٩٥١ ان قصيدة ( الاعمال  
 والايام ) التي نظمها ( هسيودس ) اول مثل من  
 امثلة التقويم الزراعي في الشعر . لكن هذا لم يعد  
 صحيحاً لان ( سمونيل نوح كريبير ) .. كشف في  
 ( نيبور ) لوحة سومرية مسمارية يرجع تاريخها  
 الى حوالي ١٧٠٠ ولك رموزها ١33 هي تبدأ بما  
 ياتي : « في سالف الايام اعطى مزارع ابنه هذه  
 التعليمات » ، وهي تحتوي على 1٠٨ اسطر وتشرح  
 اعمال المزارع طول العام .. ان القلاح السومري  
 الجهول الذي كتب هذا النص او اوصى به عاش  
 قبل ( هسيودس ) بنحو الف سنة . «

Ibid: (143-154), P. 13.

(٤٠)

حين تمتلك - أرواح - ( هزيود ) مثل هذه القدرة . إذ ان رجال العصر الذهبي قد ماتوا ، ولكنهم ظلوا يعيشون بمعزل عن اجسادهم الثاوية ، وبشكل غير مرئي ، حياة اشبه بحياة الالهة ، كما ان لهم فاعليات محددة .

اما الحقيقة الثانية - فهي ان هذه الكائنات التي انفصلت عن اجسادها ، لتصبح ( ارواحاً حارسه ) قد ارتفعت في مستواها الى صعيد اقرب الى الالهة . وبكلمة ، انها احتازت بعد تحررها من الجسد مقاما اعنى بكثير مما كان لها عندما كانت متحدة بالجسد . وهي فكرة اخرى اصيلة ومبتكرة لا تصادفها ابداً في اي من القصائد الهوميرية . ولعل في هذه الفكرة يكمن الجذر الاساس لذلك المفهوم الخاص بارتقاء ( الروح ) عندما تنفلت من اسار الجسد ، وهو المفهوم الذي ستتناوله يد ( الاورفية ) بالصياغة ، ليندمج من ثمة في صلب فلسفة ( سقراط ) ، وليكتسب صيغته الفلسفية الكاملة من بعد على يد ( افلاطون ) .

#### (٤) الاورفية Orphism

ويظل اخيراً ذلك الانجاز الفريد الذي يمكن ان يسجل لحساب ( الاورفية ) كواحد من المسالك الجديدة في آفاق الفكر الانساني ومفهوماً لا سابقة له بصيغته التي تبلور عليها وهو مفهومها في ( النفس وطبيعة الانسان ) . وتمهد ( الاورفية ) لهذا المفهوم بالاسطورة التي توضح نشوء الكون والقوى المتحركة فيه ، والتي تبين في جزء منها ان ( التيتان ) قد التهموا جسد الطفل الالهي ( ديونيسوس - زاغريوس ) ، ولذا قضى عليهم ( زوس ) بصواعقه ، وصنع الانسان من رمادهم . وعليه ، فالانسان شرير وفان لانه مجبول اصلاً من مادة ( التيتان ) المتوحشين ، ولكنه يحتوي على شرارة الالهة خالدة ايضاً لان ( التيتان ) كانوا قد تناولوا من جسد ( الاله الصغير ) فهو خير وخالد في جزء منه كذلك . هذه الثنائية ، وهذا القول بجزء الاله خالده في الانسان كانت له نتائج البعيدة في الفكر اللاحق . ذلك ان الاورفيين حين اعتبروا ( الروح ) متميزة تماماً عن ( الجسد ) الذي كان في نظرهم « . . . سجناً » في احسن الاحوال ، و ( قبراً ) للروح في اسوأها . « (٤٥) »

Plato: Cratylus (1006), Eng. Trans. (٤٥)  
by: Jowett, B., N.Y. Random-House,  
1937, Vol. 1, P. 190.

انسومري بالذات . واولاهما - ان ( هزيود ) كان يؤمن ، وعلى العكس من ( هومير ) ، بإمكانية ان تحيا ( الروح ) بعد ان تنفصم عن الجسد حياة كاملة وذات فاعلية تامة . فلقد اصبح رجال العصر الذهبي ، بعد ان غلبهم النوم ، فماتوا ، ثم طواهم الثرى : « ارواحاً حارسه Daimones » .

اي ان هؤلاء الرجال الذين ينتمون الى عصور غابرة قد اضحوا الآن كينونات حقيقية لها وجود مؤثر في حياة الناس . فهي ليست محض « صور شعبية » تهوم بعيدة في عالم بعيد المثال ، يقع فيما وراء عالمنا المرئي ، كما هو الحال لدى ( هومير ) . بل هي قوى تفعل فعلها وتمارس انتطتها هنا على الارض ضمن حشود من البشر : « . . . ولا غرو فان ل ( زوس ) فوق الارض العلية ما يربو على الثلاثين الف اله خالده ، يقومون كلهم بحراسة البشر ، ومراقبة احكامهم واعمالهم العنيفة ، وذلك اثناء تجوالهم في مسالك الارض طراً متدثرين بحل من رذاذ . « (٤٦) » .

ويقترح ( روده ) « انه ينبغي الا يفهم الاسم Daimones على انه يشير الى فئة منفصلة عن الالهة ، او فئة من الموجودات تتوسط منطقة هي بين الالهة والبشر ، كما استخدم المفكرون المتأخرون هذه اللفظة فيما بعد . ذلك ان هذه الكائنات الاخيرة ، كما كان يعتقد ، حائزة اساساً ومنذ الاصل على طبيعة خالدة شبيهة بطبيعة الالهة : كما انها تقيم في منطقة خاصة بها . غير ان - حراس - ( هزيود ) هم ، على العكس من ذلك كانوا بشراً ذات مرّة ، وانهم تحولوا بعد موتهم الى كائنات خالدة غير مرئية تجوس الارض . « (٤٧) » .

والحق ، انه قد سبق ل ( هومير ) وان عرض لنماذج معينة من الناس ، ثم رفعهم ، روحاً وجسداً معاً ، ليعيشوا حياة خالدة . اذ تعرض الملاحم الهوميرية رجالاً من امثال ( آخيل ) و ( اغاممنون ) و ( هكتور ) ، عاشوا حياة جديدة بعد موتهم ، ولكن في نطاق عدم انفصام الوحدة بين ( الروح ) و ( الجسد ) . اما ما لا تصادفه لدى ( هومير ) قط فهو إمكانية ان تحيا الروح خارج ( اريبوس ) حياة شعورية خاصة بها ، هذا فضلاً عن ممارستها تأثيراً ما على حياة البشر . هذا في

Ibid: (253), P. 21. (٤٦)

Rhode: op. cit., P. 71. (٤٧)

مع تفاوت التسميات الأخرى بين هذا وذاك . فهو « . . . إما (رداء) أو (شبكة) أو (حصن) . . . » (١١٧) . «سوزي» في «لواصيح يريزون» الأوناد التي سننضي بعد حرون أي حريق ثوبه تنزوي في أحرها أمادات وأدى فيه الجدة بما منح هذا المفهوم (أورفييه) سمها (ثريعه في الحياة) حسب تعبير (أفلاصون) (١٢٧) . بدلا من أن نقتل مجرد نظام أكاديمي من الأندار والمعتمدات . وبكلمة أخرى . فإن (الأورفييه) قد قدمت لمريديها : أولا - كسما بالطبيعة الحقة للأشياء ، وبضمنها مصير الروح . وثانيا - الفوائد الخاصة لوصول بالروح إلى غاياتها .

وباختصار . فقد اعتقد الأورفيون بأن تعلق الروح بالجسد إنما هو نذير عن ديب جنته في ماضي حياتها . أو بمثابة عهوبه للخضينة الأولى التي يزرع تحت وطانها الجنس البشري بأكمله : جريمة التهام (التيتان) : الدين هم أسلاف البشر : جسم الإله (ديوبيسيوس) . ولما كان الجسد ، وهو العنصر التيتاني ، مصدرا للشر بشهواته التي لا تشبع ، فعلى (الأورفي) أن يكون متصوفا يكرس حياته للحفاظ على العنصر الإلهي فيه بقيا ما أمكن : حتى يأتي الزمن الذي تنحدر فيه الروح نهائيا من أسر الجسد . ويتم ذلك عادة بالخضوع لقواعد صارمة فيما يختص بالغذاء والراحة والتدشيش الأورفي الذي يشتمل على مراسيم تطهيرية منتظمة تقام تحت إشراف كاهن مختص يستلهم في تنفيذها كتابهم الموسوم بـ (شعائر القربان Sacerdotal rites) .

ومن هنا ، فإنه يمكن للأورفي أن يطمئن إلى أمل حيازته على سعادة أزلية في العالم الآخر ، إذا التزم تنفيذ هذه التعاليم بشكل أمين وكامل ، حيث تنضم روحه إلى أرواح البررة من أمثاله لتحيا حياة القداسة في راحة أزلية لا تشوبها من الهموم شائبة ، كالإلهة تماما سواء بسواء .

بيد أن الروح ، وقبل تألقها ، لابد لها أن تمر بمراحل عدة . ذلك أن الروح بعد أن تترك الجسد لآخر مرة ، لا تصل إلى مستقرها الأخير في الحال ، أن عليها أن تقوم برحلة في العالم الأسفل لها

فواعدها وأصولها التي يقدم (الأورفييه) لمريديها كسما بها على مسن سعليم نحصر على الواح وبدون مع أورفي الميث دليل مدينا به في رحبه حلال . «مرات» والهيبي المقدسه . حتى تمثل أمام الإلهة منتمسه العودة إلى جنسها المبارك الذي كانت تنتمي إليه في الأصل . . . بعد أن انتقلت من عجلة المواليد . وعادت بقيه من بقي . «١٢٨» .

يستج هذا المفهوم في النفس وضميمة الإنسان مبدا آخر لا يقل عنه أهمية ، هو مبدا (التناسخ) أو إعادة التجسد من جديد . . . في سلسلة من الحيوانات الضرورية لأنفسهم التطهير . «١٢٧» . والتطهير هو ضالة النظام الأورفي وعايته المقصوى . وهو يعني « . . . الاعتراف النهائي للروح . فإبروح نرتمي سعدا من حضيض أحياء أورفييه . لا نصبح عدما في الموت . بل لتبدأ حياتها الحقة : بعد أن تمددت رهينه . لجسد تمدد أجنته في قبرها . فموت الروح فونها دخت عددا العالم - أما الآن فهي حرمة ، ولن تعاني الموت ثانية . بل سوف تكون أبدية كالإلهة ، ولأنها انحدرت من إله فهي الهيته بذاتها . «(١٢٧)» . وبهذا المعنى يأتي مفهوم (التناسخ) مرادفا لمعنى (المقاب) . ذلك أنه بإقसार الروح على أن تظل حية الجسد حرمانها من مباحج العيش المقدس وامتيازات الإلهة ، فذروة الألم بالنسبة إليها أذن هي « . . . (هاديس) ، ودورة حياة أبدية على الأرض ، ذلك هو عذابها . «(١٢٧)» . ولسوف تظل الروح هائمة في دورة أبدية تزجها المرة تلو المرة في جسد بعد آخر : أن لم تهتدي إلى الأخذ بالنمط الأورفي للحياة ، وتطهر بأعتناق الأسرار الأورفية وتبنيها ، عندها فقط تنحدر من ضرورة إعادة التجسد من جديد ، وتنفلت من عجلة الصيرورة والفناء .

وقبل أن ننهي القول في مفهوم (النفس) لدى الأورفيين ، لابد من التطرق إلى نظرتهم في طبيعة النفس التي وصفت أولا بأنها العنصر الإلهي في الإنسان . فهي في اعتبارهم قد « دخلت الجسم بواسطة الاستنشاق من الكل ، محمولة على الرياح . «(١٢٧)» . ويرى (كوثري) « أن الفكرة

Freeman: op. cit., p. 15. (18)  
Ibid: PP. 14-15. (19)  
Rhode: op. cit., P. 347. (20)  
Ibid: P. 345. (21)  
Freeman: op. cit., P. 14. (22)

Freeman, K., Companion to the pre-Socratic Philosophers, Oxford, 1966, P. 14. (23)  
Plato: Laws (7S2), Vol. 2, P. 541. (24)

وهكذا .. فان الاصل الذي طلعت به حضارة ما بين النهرين ، والذي يجيء في سياق اساطير الخلق والنشوء بمثابة « .. رؤية مباشرة مجسده ولا منطقيه ، مأخوذة على علانها . » (٥٥) ، يكتسب هنا سيفه جديدة اكثر اقترابا الى التامل منه الى النزعة الشعرية .

يعتقد ان عددهم اثني عشر ، وكانوا يعتبرون مراكز للقوى الطبيعية للسماء والارض والبحر .

وعندما ساد ( زوس ) الكون اثر انقاده بمساعدة امه ( جايا ) من ابيه ( كرونوس ) ، شن ( التيتان ) حربهم المشهورة ضد ( زوس ) وافراده .. استمرت الحرب عشر سنين انتهت بفوز ( زوس ) الذي سجن ( التيتان ) في ( تارناروس ) راجع : امين سلامة : معجم الاعلام في الاساطير اليونانية والرومانية ، دار الفكر العربي ، القاهرة ١٩٥٥ ، ص ١٤٢ .

(٥٥) هراتكفورت ، هنري : ما قبل الفلسفة ، ت : جيرا ابراهيم جيرا ، الفصل الاول ، بغداد ١٩٦٠ ، ص ٢٠٠ - ٢٠١ .

(\*\*) هوميروس : ما زالت حياة ( هوميروس ) (Homer)

أسطورة . ذلك لانه هو نفسه لزم الصمت في ملاحظه ، ولم يذكر عن نفسه شيئا ، كما لم يحدثنا عن نشاته ، فاخذ الناس ينسجون حوله الروايات ويحيكون القصص ، وكثرت هذه ونلك واختلعت اختلافات شديدا فيما تضمنته من سحر وانباء ، ولكن تضارب هذه السر لم يمنع النقاد من دراستها وتحليلها واستخلاص ما يستضيفه العقل منها ، وتحدثنا اشهر هذه الروايات : « .. بان ( كرهيس Kretheis ) انجبت طفلا بمدينة ( سمورنا Smurna ) وسفته ( ميليسيجينيس Melesigenes ) نسبة لنهر ( ميليس Meles ) الذي وضعت بالقرب من مخته . وفي قول آخر انه سمي كذلك نسبة الى ( عيد المليا Melesia ) ، لان امه وضعت خلال هذا العيد . وبعد اعوام تزوجت معلما للصبية نوسم في الغلام من اللطنة والذكاء ما جعله بهتم بتربيته وتثقيفه ، وسرعان ما فاق الصبي اقرانه جميعا ونافس استاده . ولما مات الاستاذ تولى الاشراف على المدرسة وابيت كفاءة في ادارتها ، فاعجب به اهل بلده وطارق شهرته في المدن المجاورة ، فتسابق الناس الى مجلسه ، يستمعون الى احاديثه وباخلون عنه الحكمة . وكان

التي تكمن خلف هذه الكناية هي : ان الروح التي هي مبدأ الحياة ، سواء اكانت هي نفسها ( هواء ) ، ام من مادة شبيهة ب ( الهواء ) ، تأتي متداخلة مع الرياح ومشيمة بها ، فتدخل الجسم عند الولادة . ف ( النفس ) هو الحياة ، وان كلمة ( Anima ) الدالة على الروح في اللغة اللاتينية تعني ( النفس ) ايضا ، وان التاريخ الفيلولوجي لاشتقاق اللفظة ينطوي على الدلالة نفسها الاغريقية ( psyche )

ايضا . وهكذا اصبح هذا المدلول للكلمة شانعا في استعمالات قدماء اشعراء والفلاسفة . بحيث يمكن استعارة ما يكفي من الامثلة لاقامه دليل على التكريس الكامل للاعتقاد بان ارواحنا ما هي إلا الانفاس التي نستنشقها من الخارج . « (٥٦) .

والحق ، ان ( ارسطو ) يفهم « .. ما يسمى بالمقائد الاورفية » - حسب تعبيره - على النحو نفسه ايضا ، وبشكل اكثر تحديدا فانه « .. الارواح تأتي اليها من خلال القضاء الخارجي عندما نتنفس : محمولة على الرياح . » (٥٦) .

وقد جاء تأثير هذه الافكار مذهلا في نتائجه؛

ويكفي ان نلقي نظرة على فلسفة ( انكسمانس ) (\*) الطبيعية لتأكد لنا صحة ذلك .

Freeman: op. cit., p. 14. (٥٦)

Aristotle : De Anima (1, 5, 410b 28- (٥٦)

), Eng 'Trans by: Smith, In

"Great Books", Vol. 8-1, P. 640.

(\*) انكسمانس : من ملطية ، وهي ميناء بحرية يونانية في اسيا الوسطى ، ازدهر حوالي ٥٥٥ ق.م . عاد الى فكرة ( طاليس ) التي تجعل عنصرا محمدا من العناصر التي منها يتألف العالم ، تجعله مادة اصلية يصدر عنها ما عداها ، لكنه راي ان هذه المادة هي ( الهواء ) او بالاحرى هو ( الضباب ) . وقد عرض لأول مرة لوصف الطريقة التي يتحول بها عنصر واحد الى عالم متنوع .. ويبدو انه اختار ( الهواء / الضباب ) عنصرا اساسيا لا لصلته الجوية بالنار ( في السماء ) وكذلك بالظفر فحسب ، ولكن لانه يقوم ايضا - فيما يبدو - من العالم مقام النفس - التي تصورها الناس عادة على انها النفس - في الكائنات الحية ، وذلك لكون النفس محرقة موجهة والهيبة على نحو ما .

راجع : الموسوعة الفلسفية المختصرة ، ت : مجموعة مؤلفين ، مكتبة الانجلو المصرية ، القاهرة ١٩٦٣ ، ص ٧٢ - ٧٣ .

(\*) التيتان ( تيتانيس ) : آلهة قديمة في الاساطير الاغريقية

حكمو العالم قبل ( زوس ) والآلهة ( اوليمپوس ) ، وكان

من بين الذين اعمجوا به ربان سفينة  
ذكي مثقف اسمه ( مينتس Mentis

كان يتردد على ( سمورنا ) يحمل اليها  
الحبوب ، فاخذ يفري ( هومير ) بالانتار  
من التنقل والرحيل ليزداد خبرة وعلماً ،  
وما زال به حتى الفتح بترك المدرسة  
وامتزال التدريس والسفر معه ...  
وطالبت رحلاته ، فزار اثناءها بلاداً  
عديدة ، وعرف كثيراً من السحر والأخبار ،  
وحلقت قدراً كبيراً من المعلومات ، وانتهى  
به الطواف الى ( ايتاكا Ithake

حيث اصابه رمد في عينيه ، مما اضطر  
رفيقه ( مينتس ) ان يعهد به الى صديق  
له بهذه الجزيرة يدعى ( منتور Mentur

وكان رجلاً فاضلاً اكرم وفادة صاحبنا ،  
الذي لم يمنعه مرضه من حفظ ما سمع  
في ايتاكا من قصص وروايات ، خاصة ما  
كان يحكى عن ( اوديسيوس Odusseus

ومغامراته - وهي النواة التي انخذ منها  
( هومير ) مادة ( الاوديسة ) فيما بعد - .  
وبقي صاحبنا قسماً على ( منتور ) حتى عاد  
صديقه ( منتور ) الى ( ايتاكا ) وحمله معه  
واسـتـانـلـا الاسـتـار وزارا  
( كولوفون Kolophon ) حيث استند  
عليه الرمد ، وافقده بصره نهائياً ، وظل  
كليلاً الى ان مات .

ولما كف بصره عاد الى ( سمورنا ) والام  
فيها فترة فضاها في نظم الشعر ، وذلك  
خلالها سمرارة الفخر ، ثم رحل الى عدة  
بلاد منها .. ( كوما Kuma ) ، حيث  
تروي الاخبار انه توجه الى حيث يجتمع  
مجلس شيوخ المدينة وانشد ابيانا من  
اشعاره خلبت الباب سامعيه ، فسألهم  
ان يستضيفوه بيوتهم وينفقوا عليه لينظم  
الشعر في تمجيد مدينتهم وتخليد ذكراها ،  
وكاد القوم ان يستجيبوا لطلبه لولا ان  
اعترض شيخ من بينهم يدعى « ان  
الانفاق على ( صيان الشعراء ) سيكلف  
مدينتهم مالا طائلة لها به .. » ، مما  
حول زملاءه عن مزعمهم ، ومنذ ذلك الحين  
لقب صاحبنا بـ ( هومير ) اي ( الاعشى )  
بلغة ( كوما ) . ويقال في رواية اخرى  
انه لقب كذلك بعد ان وقع اسيراً في  
احدى الحروب التي نشبت بين ( سمورنا )  
و ( ساموس Samos ) وكلمسة  
( هوميروس ) تعني ( رهينة ) او ( اسرا ) .

ولما تنكر له اهل ( كوما ) ، عاد  
الشاعر الى التنقل والتجوال حتى  
استقر به المقام في جزيرة ( خيوس  
( Chios

حيث ابتسم له الحظ اخيراً فطارت  
شهرته في الافاق ، وعلت منزلته وعظم  
شانه وفتح مدرسة يعلم فيها الشعر ،  
وجادت لربحته باروع الأشعار .. فعاد  
الى التطواف في أرجاء اليونان ، حتى  
القي الرحال اخيراً في ( جزيرة Jeos ) ،  
حيث قلس آخر ايامه ، ودفنه اهل  
الجزيرة بالقرب من الشاطئ .

هذه خلاصة احدى التراجم المستمدة من اهم المصادر  
عن نشأة ( هوميروس ) وحياته . راجع :  
Jebb, R.C., Homer-An Introduction to the  
Iliad & the Odyssey, Glasgow, 1880. Ch.  
III, P. 87.

Allen, T.W., Homer-Origins & Transmission,  
Oxford, 1924, Ch. I, PP. 11-41.

كما ضمن الدكتور ( محمد صقر خلفا ) هذه السيرة  
في كتابه ( هوميروس ) ، القاهرة ١٩٥٦ ، ص ٤٠٠-٤٠١ .  
\*\*\* ( الشيوجونيا : هي « . . كلمة يونانية  
( La Theogonica

مكونة من كلمتين ( Theus ) بمعنى ( اله ) ، و  
( Gones ) بمعنى ( نسب ) او ( نسل ) او ( اصل ) .  
و على ذلك فمعنى ( الشيوجونيا ) هو ( انساب  
الالهة ) .

وتتناول منظومة ( هزود ) هذه وقوامها ( ١٠٠٢٢ )  
بيتاً ، آلهة الاقربق الاوليوية ، فتوضح لنا انسابهم  
ومصادر نشأتهم وتقلبات الدهر التي مرت بمآلاتهم  
القدسية . ( راجع : الالوسي ، د . حسام : بواكير  
اللسفة قبل طاليس ، الكويت ١٩٧٢ ، ص ٢١٢ ) .  
\*\*\* ( كرونوس : ( سارتون ) عند الرومان . اصغر ابناء  
( اورانوس ) و ( جايا ) . كان رب الحصاد في الاصل  
وبحكم العصر الذهبي في هذه الحياة الدنيا ...  
كان من نتيجة الخلط بين الكلمة الاقربقية ( كرونوس  
Chronos ) اي الوقت ، ان اعتبر ( كرونوس )  
شخصية تمثل ( الزمن ) .

يوصف تارة كلفتي دائم الفتوة ، وطوراً كمجوز دائم  
الشيخوخة . كان يصور في الفن القديم في هيئة  
رجل مسن يضع عبادة العرش على مؤخر راسه  
ويحمل منجلاً في يده .

راجع : امين سلامة : معجم الاعلام .. ص ٢٥٤ .



# دراسة تجريبية لمعارك ما بعد القادسية

## القسم الاول

### « معارك ما بين القادسية والمدائن »

مازن مجيد مصطفى

الموصل - الاعدادية المرتبة للبنين

تهيئة :

سيرها تقاربا ، بل وتطابقا في بعض الاحيان مع براعة الانسان المعاصر في مثل هذه الامور . ولسنا هنا ممن يحمل الامر فوق طاقته ، او يرسم لشخصيات تاريخية صورا يلونها كما يجب ويريد ، بل هي حقائق ملموسة يدركها كل من دخل المدرسة العسكرية العربية الاسلامية واطلع على علومها وادابها . . . . . وفي دراستنا لبعض معارك العرب بعد القادسية التي هي موضوع هذا البحث سيتضح لنا بعض ما ذكرنا - كما اتضح ذلك في دراسات سابقة - .

١ - فتح بوس (★) :-

اقام سعد في القادسية شهرين ، ثم سار الى المدائن في اخر شوال ١٥ هـ / نوفمبر (تشرين الثاني)

(\*) بوس : بالسم ، موضع بارض بابل به اثار لبخت نصر ، وتل عفرط العلو يسمى صرح البوس . . . [ الحموي - ياقوت - معجم البلدان - مصر - ١٩٠٦ - ( ١٢٦/٢ ) ] .

لسنا من المغالين اذا ما قلنا ان العرب المسلمين سبقوا زمانهم في وضع الخطط ورسم الاساليب التمبوية لكثير من معاركهم العسكرية . وفاقوا غيرهم شوطا في جميع مظاهر التقدم التي شهدتها العصور الوسطى ، حتى ان الداني والقاسي يدرك فضل العرب المسلمين على امم المشرق والمغرب . وما نهضة اوروبا وتقدمها الا بفضل اللقمة السائغة التي قدمها العرب وانتقلت اليها عن طريق الاندلس وصقلية والحروب الصليبية . . . . . فلا داعي للاستغراب اذا ما اكتشفنا في تفنن العربي المسلم في استعمال السيف شيئا من تفنن الانسان المعاصر في استخدام البندقية والحربة وليست هناك حاجة للدهشة اذا ما وجدنا من خيولهم « مركبات برمائية » يقتحمون بها السهل والصعب برا ونهرا . ولا مجال للعجب اذا ملاحظنا في استخدام العرب للمنجنيق شيئا من براعة الانسان الحالي في استخدام المدافع . او اذا ما وجدنا في دراستهم لطبيعة ارض المركة ، واثار الانواء الجوية على

٦٣٦ م ، بعد ان ترك النساء والميال بالعتيق<sup>(٣)</sup> .  
 نحت حراسه مشددة<sup>(١)</sup> . والواقع ان سعدا قبل  
 تحركه من منطقة القادسية ، كان قد قدم في انطلاق  
 السائر نحو الامام انقائد ( زهرة بن الحوية ) الى  
 منطقة اللسان « وهو لسان البر الذي ادلفه في  
 الريف وتقع عليه الكوفة والحيرة - انظر الخارطة -  
 والحق سعد بزهره كلا من ( عبدالله بن المعتم ) و  
 ( شرحبيل بن السمط ) و ( هاشم بن عتبة )<sup>(٢)</sup>  
 الواحد تلو الاخر . وولى سعد هاشم بن عتبة عمل  
 ( خالد بن عرفطة )<sup>(٤)</sup> وجعل خالدا على اساقفة

(\*) العتيق : لم اثر له على مكان في كتب البلدان .  
 والظاهر انه موقع في منطقة القادسية .

(١) الطبري - ابو جعفر محمد بن جرير - تاريخ الامم  
 والملوك - المطبعة الحسينية المصرية - ط ١ - ( ١٦٥/٥ )  
 ( ١٦٦ ) ، ابن الاثير - عز الدين ابي الحسن - الكامل  
 في التاريخ - بيروت - ١٩٦٥ - ( ٥٠٦/٢ - ٥٠٦ ) ،  
 باشا - اللواء المصري محمد مختار - كتاب التوقيفات  
 الالهامية - مصر ١٢١١هـ - ط ١ - ص ٨ - ، كمال -  
 احمد عادل - فتوح الشرق بعد القادسية - بيروت -  
 ١٩٧٢ - ط ٢ - ص ١٦ .

(\*) عند الواقدي ( زهرة بن الحويرث ) وعند ابن خلدون  
 ( زهرة بن حياة وشرحبيل بن الصمت وعبدالله بن  
 المعتم ) [ الواقدي - محمد بن عمر - فتوح الاسلام  
 لبلاد المعجم وخراسان - مصر ١٨٩١ - ص ٧ ] ، ابن  
 خلدون - عبدالرحمن - المعبر ودبوان المبتدا والخبر -  
 بيروت - ١٩٦٥ - ( ٢٣٥/٢ ) .

(\*) ينفرد البلاذري بالقول بان سعد وجه ( خالد بن  
 عرفطة ) على مقدمته التجهة لفتح المدائن بعد القادسية ،  
 فلم يرد سعد حتى فتح خالد ساباط ... ويشير  
 ( خطاب ) الى هذه الرواية ويضيف « وكان خالد مع  
 سعد في فتح المدائن ، وبقي الى جانبه حتى ارتحل سعد  
 الى الكوفة ، فارتحل خالد معه . » كما يشير ( عماش )  
 الى هذه الرواية ايضا ويقول بان سعد وضع تحت  
 امرة خالد جميع القطعات التي كانت في الامام بين بابل  
 والبرس . [ البلاذري - احمد بن يحيى بن جابر -  
 فتوح البلدان - القاهرة - ١٩٥٧ - ( ٢٢٢/٢ ) ، خطاب  
 - اللواء الركن محمود شيت - قادة فتح العراق  
 والجزيرة - القاهرة - بلا - ص ٢٧٢ - ، عماش -  
 الفريق الركن صالح مهدي - من ذي قار الى القادسية -  
 بغداد - ١٩٧٢ - ص ٢٠٢ - . ] ويبدو لي ان خالد  
 بن عرفطة كان قائدا لاحدى القطع العسكرية المتقدمة  
 نحو المدائن قبل ان يرسل سعد زهرة وجماعته الذين  
 غلبوه ، وبعد ان ارسل سعد زهرة ومن اعقبه على  
 المقدمات ، غير التنظيم ولحق الواقع فجعل هاشم بن  
 عتبة محل خالد وجعل خالد على اساقفة ( المؤخرة )  
 لسبب ما لا ندري ما هيته ، ولكن النفي الذي ربما

ثم تقدم سعد فاعقبهم في السير ، وكان ( النخير  
 خان ) مستكرا في منطقة ( اللسان ) على رأس قوة  
 عسكرية . فانهزم ولحق باصحابه<sup>(٢)</sup> ، وبعد ان  
 وصلت مقدمة العرب المسلمين ( برس ) وعلى رأسها  
 زهرة بن الحوية وبقي القادة المذكورين لقيهم فيها  
 ( بصبهري ) على رأس قوة من الفرس فهزمه العرب  
 المسلمون الى بابل ، حيث اجتمع فيها بقية قادة  
 الفرس مثل ( النخير خان ومهران السرازي  
 والهرمزان ) وغيرهم . وقد اعطوا ( الفيرزان )  
 قيادتهم العليا . ولكن ( بصبهري ) سقط في نهر  
 مجاور ومات جراء طعنة كان قد وجهها اليه زهرة .  
 واقبل ( بسطام ) دهقان ( برس ) بعد هزيمة  
 ( بصبهري ) على مصالحة زهرة وقدم له المساعدة  
 بنصبه الجسور بغيره تسهيل مهمته عبور جيش  
 العرب المسلمين الى بابل . كما قدم المساعدة أيضا  
 بتزويده لزهره بمعلومات قيمة عن الفرس الذين  
 تجمعوا في بابل<sup>(٣)</sup> وليس من الغريب ان يقدم دهقان  
 برس كل هذه المساعدات للعرب القاعدين : لان  
 اهل ( برس ) هم الذين غصبهم جنود ( رستم )  
 واعتدوا على نسايتهم عند تحركه بجيشه الكبير من  
 المدائن الى القادسية<sup>(٤)</sup> .

## ب - فتح بابل :-

وارسل زهرة الى سعد يعرفه بما جرى في  
 ( برس ) فتقدم سعد الى ( الكوفة ) ومنها الى  
 ( برس ) ونظم جيشه من جديد فجعل على المقدمة  
 زهرة ثم اعقبه ببدايله وشرحبيل وهاشم ، وسار  
 هو وراءهم فنزلوا على الفيرزان في ( بابل ) - انظر  
 الخارطة - وكان الفرس قد تجمعوا في هذا المكان  
 وعقدوا العزم على مقاتلة المسلمين يدا واحدة فقالوا  
 « نقاتلهم دستا قبل ان نفرق » وهذا القول بدانه  
 بحمل بين طياته كل معاني الهزيمة مقدما ، اذ يدل  
 على انهم كانوا متوقعين التمزق والافتراق .

جرى كان لسبب انقضائه المصلحة العامة حتما . وقد  
 اشترك خالد في فتوح المدائن ، ولكن الغريب ان الروايات  
 التاريخية لم تذكر له سوى ما ذكرنا اعلاه ، وربما  
 يعود السبب الى تغير موقفه حيث لم يعد يشغل مركزا  
 صداميا في عملية الانتقام ، وانما اصبح مسؤولا عما  
 يدور في المؤخرة .

(٢) الطبري - المصدر نفسه - ( ١٦٥/١ ) .

(٣) المصدر نفسه ( ١٦٦/١ ) ، ابن الاثير - المصدر نفسه -  
 ( ٥٠٦/٢ ) .

(٤) كمال - المرجع نفسه - ص ١٦ .

١ - ان الاستاذ ( عمّاش ) نفسه يبرر عمل سعد الذي اعتبره خطأ عسكرياً بلنّزه الاستاذ الذي لخصت بالجيش العربي الاسلامي في معركة القادسية . الامر الذي دفع سعد الى الانتظار شهرين قبل التقدم الى المدائن . حيث يمكن شعاع ان يجرى خلال هذه المدد واستفاد منهم في الفترة القادمة اولاً . وللي يزيدوا عدد الجيش المتقدم نانياً . وللي لا تبقى فصايا ادارية مهمة تسند سعداً الى الخلف عند تقدمه نائماً . نظالما وجد المبرر ينشئ الحجة .

٢ - من المفروض ان تهاده تنظيم الجيش بعد ثل معركة امر ضروري جداً . وخاصة اذا كانت المعركة حاسمة اقلادسية التي تكبد العرب هزيمة اكثر مما بنو مشهور لديهم في المعارك السابقة ، حوالي ( ٨٥٠٠ ) شهيداً ، رغم ان خسائر فارس بلغت اضعاف هذا العدد ( حوالي ٤٠ الف قتيل ) ، وعملية اعادة التنظيم بكل ما فيها من ابعاد يحتاج الى وقت ليس بالقليل ، سعد والجنّة دندة لا يمكن ان يتحرك الى الامام الا بعد ان يعيد تنظيم جيشه .

٣ - ان سعداً لم يعط فرصة للعدو وبعد القادسية مباشرة ولكنه ( قدم ) رصده وردافه نحو اللسان وبرس بابل . . للاخفة العدو ، وبقي جو في القادسية شهرين انظراراً . والواقع ان حصول العرب المسلمين على النصر في المعارك المتلاحقة التي سبقت معركة بابل ؛ اللسان وبرس ؛ دليل على نفويت الفرسة على العدو من ان يستجمع عونه ويسترد انفاسه .

٤ - قد يقال ان النتيجة لان من الممكن ان تكون اعمق ويقصم ظهر الجيش الفارسي نهائياً لو ان سعداً كان مع القوات المتقدمة الى اللسان وبرس ، حيث ستكون اعداد الجيش اكبر في مثل هذه الحالة . ولكن هذه النتيجة حصلت فعلاً بعد معركة بابل فماذا حصل ؟ الواقع ان بقية القوات الفارسية نراجعت الى الخلف - كما سنرى - حتى عبرت الى المدائن ؛ ثم الى جلولاء ثم الى نهاوند والواقع ان معركة القادسية حطمت عنقون الجيش الفارسي . اما عملية تراجع الفرس الى الورااء كلما تضايقوا فهو تحصيل حاصل طالما ان عاصمتهم لانزال قائمة ؛ وطالما تتيج لهم الارض عملية الانسحاب . وتتوفر الموانع الطبيعية التي تعيق تقدم العرب المسلمين ؛ وهذا سيجعلهم يقاقلون حتى النفس الاخير . ويبدو لي ان الانكسار النفسي اصحاب

داقتلوا وهزمهم العرب المسلمون « في اسرع من لفت الرداء » كما يقول الطبري ، فاضنعوا على وجوعهم . فسار الهرمزان نحو ( الاحواز ) وخرج الفيرزان نحو ( نهاوند ) وسار النخبر خان ومهران الى المدائن بعد ان عبرا ( بئر سير ) وقطعا الجسر (٥) . واقام سعد ببابل . والواقع ان سبب هزيمة الفرس في معركة بابل ترجع الى الاستعدادات غير الجيدة ، والتي كان سببها ملاحقة العرب المسلمين لهم ، وعدم اناحة الفرسة الاقايه امامهم من اجل الاستعداد للمعركة والتنظيم لها . . . . (٦) .

ويعلق ( الدرّة ) على معركة بابل الحاخفة التي انتهت بنصر المسلمين بصورة خاضفة « اسرع من لفت الرداء » بقوله « ولا عجب فروح النصر التي كان يقاتل بها الجندي العربي لم تنور في الجندي الفارسي ، والذي كان قادته يفكرون في طرق الهزيمة الى داخله البلاد ، لا بل وفر الهرمزان من ميدان المعركة الى الاحواز ، كما فر النخبر خان الى ( بئر سير ) وفيها عبر الى المدائن ، اما كبير القادة الفيرزان فقد فر الى نهاوند حيث ذبها دنوز الملك فاستولى عليها . » (٧) وعلى الرغم مما حققه العرب المسلمون من نتائج ايجابية في معركة بابل فسان للفريق الركن صالح مهدي عمّاش راي اخر ، اذ يرى في قيام سعد بمطاردة الفرس حتى بابل فقط بعد معركة القادسية ، وعدم ملاحقتهم المباشرة من القادسية الى المدائن « خطأ عسكرياً كبيراً » ارتكبه سعد ، فقد كان من الواجب ان يراه (عمّاش) عدم اعطائهم الراحة باندخول معهم الى المدائن ، او القضاء المبرم على القلوب المنسحبة بين القادسية والمدائن (٨) ، ولم يخطيء سعد . ولكن قواته يومذاك كانت قليلة نسبياً ومن الخطورة عليها انتشارها وتطوير خطوط مواصالاتها .

ويبدو لي ان اطلاق عبارة : « خطأ عسكرياً كبيراً » من قبل الاستاذ ( عمّاش ) على خطة سعد فيه نوع من القسوة لاسباب فيها :-

- (٥) الطبري - المصدر نفسه - ( ١٦٦/٤ ) ، ابن الاثير - المصدر نفسه ( ٥٠٦/٢ ) .  
(٦) العملي - بسام - فن الحرب في عهد الخلفاء الراشدين والامويين - بيروت - ١٩٧٤ - ط ١ - ص ٢٢٢ .  
(٧) الدرّة - محمود - تاريخ العرب العسكري - بيروت - ١٩٦٤ - ط ١ - ص ٢٨٤ .  
(٨) عمّاش - المرجع نفسه - ص ٢٠١ .

المسلمين ، حيث ان قطار سعد استمر في التقدم على شكل ارتال يعقب احدها الاخر ، وكانت قوة هذه الارتال تتعزز وتزداد يوما بعد يوم . وهذا ما تفسره الهزائم المتلاحقة للفرس بعد معركة القادسية - كما لاحظنا وكما سنرى -

### ج - فتح سورا - الدير - كوثى - (★)

واقام سعد في بابل بعد تحريرها ، وبعد ان تقدم القوم في مطاردة الفرس وقتلوا بعض قوادهم قام زهرة باجتياز ( سورا ) واقام حيث اعقبه سعد وهاشم ، لم تقدم زهرة نحو الفرس الذين كانوا قد نزلوا بين الدير وكوثى ) - انظر الخارطة - وكان النخريخان ومهران قد استخلفا على جنودهما ( شهر يار ) فنزله زهرة (١٥) وخرج شهر يار يطلب المبارزة قائلا « الا فارس منكم شديد هظيم يخرج الي حتى انكل به ! » فاجابه زهرة وقال « لقد اردت ان ابارزك ، فاما اذ سمعت قولك فاني لا اخرج اليك الا عبدا ، فان اقمته له قتلك - إن شاء الله - ببغيك ، وان فررت منه فانما فررت من عبد » فأمر زهرة ( نباته نائل بن جشمم الاهرجي ) وكان من شجمان بني تميم بملاقاته . وكان كلا الاثنین قوي البنية ، الا ان شهر يار كان « مثل الجمل » على ما يصفه الطبري ، وقد القى كل منهما رمحه ليعتق ( ليصارع ) الاخر ، ثم انتصيا سيفيهما واجتلدا ، ثم اعتنقا - تصارعا بالايدي - فسقطا عند دابتيهما ، واستمرا يتصارعان حتى قتله (نائل)

(١٥) سورا : ( عند الطبري سورا ، وعند ابن اسوداد ) موضع بالعراق من ارض بابل ، وهي مدينة السريانيين ... راجع التفاصيل في معجم البلدان ( ١٦٨/٥ ) .  
الدير : [ او دير كعب ، كما يسميها البلاذري ( ٢٢٢/٢ ) ] لم اشر لها على موقع في كتب البلدان ، والظاهر انها موقع صنير بين بابل وكوثى .

كوثى : ... موضع لسواد العراق بين ارض بابل ، وموضع آخر بمكة ، وهو منزل بني عبدالدار ... وكوثى العراق كوثيان ، احدهما كوثى الطريق والاخرى كوثى ربي ، وبها مشهد ابراهيم الخليل (ع) وبها مولده وهما من ارض بابل ، وبها طرح ابراهيم الخليل في النار ، وهما ناحيتان ... معجم البلدان ( ٢٩١/٧ ) .

(١٦) يذكر البلاذري ان المسلمين بعد ان جاوزوا دير كعب لتيهم ( النخريخان ) ... فاقتلوا واستطاع ( زهر بن سليم الازدي ) ان يقتل النخريخان بخنجره ( خنجر النخريخان ) [ البلاذري ( ٢٢٢/٢ ) ] وهذا على عكس ما يرويه الطبري وابن الاثير من ان النخريخان ومهران قبرا بعد معركة بابل ، فعبرا ( بهرسر ) الى المدائن ولفظا الجسر - كما اسلفنا - .

قوات الفرس بعد القادسية تماما ؛ ولكن الانهيار الاخير ما كان ليتم الا بضربة قاصمة تقع في عقر دارهم . وهذا ما حدث فعلا في معركة نهاوند ( فتح الفتوح ) اذ رغم الخسائر المتلاحقة على ارض العراق كان الامل دائما يراودهم في استرجاع ما خسروه . فالمسألة كانت مسألة وقت ، فعلمنا ان هناك امل للفرس في تجميع القوة داخل بلادهم كان امر انسحابهم عند الحرج واردا . ولكن انسحاب الفرس الى الخلف بعد القادسية كان باهضر الثمن ، لانه كان تراجع اضطراريا بعد معركة خاسرة ويوضح ( كلاوزفيتز ) ما ينطبق على مثل حالة تراجع الفرس هذه بقوله « ومن ناحية اخرى يتعرض المدافع المضطر الى التراجع بعد معركة خاسرة الى خسائر اكبر بكثير من المدافع الذي يقاتل قتالا تراجعيا باختياره وارادته ، لانه حتى لو كانت المقاومة اليومية التي مازال قادرا على القيام بها امام خصمه الذي يطارده ، مساوية لمقاومته في حالة التراجع اليرادي ؛ فانه يتعرض على الاقل للنسبة ذاتها من الخسائر يضاف اليها خسائر المعركة ذاتها ؛ وهو احتمال يتعارض تعارضا تاما ومطالب عملية التراجع . فعندما يضطر جيش من الجيوش حتى ولو كان من افضل الجيوش في العالم الى الانسحاب الى قلب البلاد بعد معركة خاسرة فانه يتعرض بتأثير الانسحاب الى خسائر لا تتناسب ابدا مع عملية التراجع . » (١٦) .

وهكذا يلاحظ ان الفرس تعرضوا نتيجة تراجعهم الاضطراري بعد القادسية الى خسارة كبيرة ، وحتى اذا اعتبر الفرس تراجعهم الى داخلية بلادهم تراجعا اراديا كشكل من اشكال الدفاع غير المباشر لجذب قوات العرب المسلمين بغية انهيارها تحت وطأة الانهالك لا بقوة السلاح فانهم مخطئون ، اذ في مثل هذه الحالة « لانفكر بمعركة رئيسية نخوضها لقهر العدو ، اولا نفكر فيها على الاقل قبل مرور وقت طويل تضعف قواته خلاله الى حد كبير » (١٧) . وقد فوت العرب المسلمون الفرصة على الفرس في هذا المجال فلم يسمحوا لهم بالوقت الطويل الذي كانوا يحتاجونه ، كما انهم لم يسمحوا لهم بالوصول الى غايتهم من ذلك وهي ضعف قوات

(١٦) كلاوزفيتز - الجنرال كارل فون - الوجيز في الحرب - ترجمة اكرم دبيري والهيثم الابوي - بيروت - ١٩٧٤ - ص ٢٦٩ - ٢٧٠ .

(١٧) المصدر نفسه - ص ٢٦٩ .

العظيم بان الامبراطورية لا تقهر طالما سلمت العائلة المالكة « نزلت بجيشها الى ميدان الحرب تحت قيادة اللواء المحنك « اسد كسرى » فانهزمت بصورة تامة « وقتل بطلها على يد هاشم » ثم يعود ميور بعد ذلك مباشرة ليذكر بان المرأة اميرة Princess (١٤) .

والامور التي تغيرت عن النص الاصيلي كما ورد عند المؤرخين الرواد واضحة تماما في هذا النص اورده ( ميور Muir ) فالكتيبة الفارسية التي كانت « تحمل » اسم بوران بنت كسرى اصبحت « بقيادة وتوجيه الملكة او الاميرة التي نزلت الى ميدان الحرب » و « بوران بنت كسرى » اصبحت « الملكة الام » تارة « والاميرة » تارة اخرى . واصبحت هي « المدفوعة بالروح القديمة لابناء جنسها » وبالايمان العظيم بان الامبراطورية لاتقهر طالما سلمت العائلة المالكة « علما بان النص الاصيلي - في الطبري وابن الاثير - يقول « وكانوا يحلفون كل يوم ان لا يزول ملك فارس ماعشنا » مشيرا بذلك الى جنود الكتيبة الفارسية او قوادها . كما ان ( المقرط ) وهو اسد كسرى الذي رباه ودربه - كما يشير الى ذلك ابن الاثير بوضوح تام - وارسله لتحدي العرب ، اصبحت عند Muir في نصه هذا « قائد كتيبة الملكة » « اللواء المحنك » « اسد كسرى » الذي قتله هاشم .

وبعد ان اتمت قوات العرب هذا العمل ارسل سعد هاشما في المقدمة الى ( بهر سير ) فنزل هاشم الى ( المظلم ) وقرا ( او لم تكونوا اقستم من قبل مالكم من زوال . » ثم تقدم الى بهر سير ، ووصلها بعد ذلك سعد ومن معه من المسلمين (١٥) - انظر الخارطة - وهكذا نجد ان الفرس كانوا مستمرين في تراجعهم منذ ان خسروا معركة القادسية ، ولكن تراجعهم ، كما سبق وذكرنا لم يكن في صالحهم ، اذ انه من نوع التراجع الاضطراري غير المنتظم ، ويكاد قول طه الهاشمي ينطق على حالة التراجع هذه اذ يقول « وليس اتكى على القوات المنسحبة من ان تنسحب في طرق متقاربة للاجتماع في موضع

(١١) Muir - Sir William - 'The Caliphate - Its Rise, Decline and Fall - Beirut- 1963 - P - 126

(١٥) الطبري - المصدر نفسه ، ( ١٧٧/٢ ) - ابن الاثير - المصدر نفسه - ( ٥٠٨/٢ ) .

بطعنات خنجره الذي اخذه منه بعد ان صرعه على الارض . . . . . واقام زهرة بكوني حتى قدم عليه سعد . . . ثم اقام سعد بكوني اياما وزار مجلس بيت ابراهيم الخليل ( ع ) (١١) .

#### د - فتح ساباط :-

وارسل سعد زهرة للتقدم من كوثي السري ( بهر سير ) ، فحظي زهرة في الطليعة فتلقاه ( شيرزاد ) دهقان ( ساباط ) بالصلح ، فارسله زهرة الى سعد فصالحه على تادية الجزية (١٢) . وارسل على اثر خروجه ميمنته وميسرته ، ثم اعقبهما بهاشم بن عتبة وخرج هو ( سعد ) على اثره . وحول منطقة تعرف باسم ( المظلم ) بضواحي ساباط التقى زهرة بكتيبة فارسية تحمل اسم ( بوران ) بنت كسرى ، ويوحى اسمها وصفها بانها كانت من قوات الحرس الملكي التي القى بها الفرس في المعركة كآخر سهم بقي لديهم متخذين منها موضعا دفاعيا اماميا لحماية بهر سير ، ورغم ان رجال هذه الكتيبة « كانوا يحلفون كل يوم ان لا يزول ملك فارس ماعشنا » استطاع زهرة ان يهزمها شر هزيمة ، كما ان هاشم بن عتبة استطاع قتل ( المقرط ) وهو اسد كان كسرى قد رباه حتى عظم شره فارسلته قوات الاميرة كي يتحدى العرب (١٢) . . . .

وبهذا الخصوص نود ان نشير الى قضية هامة ، وهي استعصاء فهم بعض الامور في تاريخنا على البعض من المستشرقين ، ففي هذا المجال مثلا يشير ( السير وليم ميور The Caliphate في كتابه الخلافة Muir, Sir William ) الى ان سعدا في طريقه لمحاصرة سلوقية ( بهر سير ) هوجم من قبل « الملكة الام » وان هذه الملكة « مدفوعة بالروح القديمة لابناء جنسها ، وبالايمان

(١١) الطبري - المصدر نفسه - ( ١٦٦/٢ - ١٦٧ ) ، ابن الاثير - المصدر نفسه - ( ٥٠٦/٢ - ٥٠٧ ) ، كمال - احمد عادل - سقوط المدائن ونهاية الدولة الساسانية - بيروت - ١٩٨١ - ط ٢ - ص ١٧ - ١٩ .

(١٢) الطبري - المصدر نفسه - ( ١٦٧/٢ - ١٦٨ ) ، ابن الاثير - المصدر نفسه - ( ٥٠٨/٢ ) ابن خلدون - المصدر نفسه - ( ٩٢٦/٢ ) .

(١٣) الطبري - المصدر نفسه ( ١٦٧/٢ ) ، ابن الاثير - المصدر نفسه ( ٥٠٨/٢ ) - الدرر - المصدر نفسه - ص ٢٨٢ - كمال - فتوح الشرق - ص ٢٣ .

## ١ - مدة الحصار :-

اقام العرب المسلمون على ( بهر سير ) شهرين او « شهرين وعبروا في الثالث » حسبما يروي

الطيب ( بالهلوية او ( بيت اردشير ) بالارامية القديمة ] . ويستشف من كلام ( كلوب Gulbb ان سلوقية هي ( بهر سير ) نفسها ، فبذلك تكون ( وبه اردشير ) هي ( سلوقية ) او ( بهر سير ) . وهذا ما توصل اليه ( كمال ) ايضاً [ بهر سير = وبه اردشير ] . ولكن كمال جعل ( في الخرائط التي اوردها في كتابه ) موقع بهر سير جنوبي سلوقية بمسافة ليست قليلة ، واكد ذلك في كتابه ( فتوح الشرق بعد الفارسية ، وبما أعاده في كتابه الاخر ( سقوط المدائن ) بالقول ان ( بهر سير ) تقابل المدائن على نهر دجلة ، وتقع في انحناء النهر الى الجنوب منها ، واعتقد ان رغبة ( كمال ) في القول بان سعد عبر من جنوبي ( سلوقية ) ( بهر سير ) الى المدائن هو الذي ولد هذا الالتباس وجعل بهر سير تظهر وكأنها مدينة اخرى تقع جنوبي سلوقية .

وبنجد ( عماش ) في القول بان ( بهر سير ) هي في سلوقية ، وانها وسلوقية التي جعلها ( الرومية ) تقعان شرقي النهر !! علماً بأنه يذكر ( الرومية ) قبل ذلك على انها مدينة تقع شرقي النهر قرب ( ساباط ) ، ويشير الى ان جيش العرب المسلمين تقدم اليها قبل عملية العبور ، وهو الامر الذي يرويه البلاذري ، ويخاللهم فيه اليعقوبي ولستربخ حيث يرون ان الرومية تقع شرقي النهر . والواقع ان سلوقية او ( وبه اردشير ) التي اطلق عليها العرب ( بهر سير ) او ( المدائن او المدائن الدنيا ) كانت تقع على الضفة الغربية لنهر دجلة وهي التي تقدم العرب لحصارها ، ثم عبروا الى ( المدائن القصوى ) - طيسفون - المقاتلة لها تماماً ، ومما يعزّل هذا الرأي ، ان معظم المؤرخين الرواد والبلدانيين ومن نقل عنهم من العرب والاجانب يشيرون الى وجود جسر يربط بين ( المدائن او المدينة الدنيا ) و ( المدائن القصوى - طيسفون - ) قطعه الفرس عندما تقدم العرب للعبور من المدائن الدنيا الى المدائن القصوى ، وربما ان قول بعض المؤرخين الرواد بان سعداً بحث عن موقع مناسب للعبور ، لا بل وجده عند قرية الصيادين - كما يشير البلاذري - هو الذي جعل البعض يتحرر في تعيين موقع العبور ، ولكن هذا لا يمنع من ان المدينة المحاصرة على الجانب الغربي هي نفس المدينة [ البلاذري - المصدر نفسه - ( معجم اماكن الفتوح - ص ٦٩٦ ) ، الطبري - المصدر نفسه - ( ١٧٠/٤ ) ، الاصطخري - ابو اسحق ابراهيم بن محمد - مسالك الممالك - مطبعة بريل - ليدن - ١٩٢٧ - ص ٧٨ - ، اليعقوبي - احمد بن ابي يعقوب ابن واضح الكاتب - البلدان - ضمن كتاب الاطلاق النفسية لابن رسته - ليدن - ١٨٩١ - ( ٢٢٠/٧ - ٢٢١ ) ، ابن الاثير - المصدر نفسه ( ٥٠٨/٢ - ٥١١ - ) ، الحموي - المصدر نفسه - ( ٢١٢/٢ -

معين ، فانها تمكن ( العدو ) من الاطاحة بها واسرها . والاجدر بها ان تنسحب في طرق متباعدة لتجمل ( العدو ) المطارد تنقسم وتتباعد اقسامه ، فتستفيد من انقسامه ، وتعيد الكرة عليه عندما نسمح الفرصة ، ويسهل على الاقسام المنسحبة مساعدة بعضها البعض اذا سارت في طرق متباعدة اكثر من مساعدتها عندما تسير في طرق متقاربة « (١٦) .

لقد اغارت خيول سعد بعد ان نزل ( بهر سير ) على من ليس له عهد ولا ذمة من غير المسلمين فيما بين دجلة والفرات ، فاسرت مائة الف فلاح . . . . . وعندما ارسل سعد الى عمر بن الخطاب ( رض ) يسأله انراي في هؤلاء الفلاحين اجابه عمر « ان من اتاكم ، من فلاحين مقيمين لم يعينوا عليكم فهو امانهم ، ومن هرب فادركتموه فقاتلوه به » فصرقهم سعد الى قراهم ، وارسل سعد الى الدهاطين فدعاهم الى الاسلام او الجزية ولهم الذمة والمنعة ( الحماية ) فتمسكوا بالجزية والمنعة . . . . . فلم يبق غربي دجلة الى ارض العرب سواذي الا امن واعتبط بملك الاسلام . « ودفعوا الخراج الى سعد فقبله منهم . (١٧) .

هـ - حصار ( بهر سير ) (★) : ذو الحجة

١٥ هـ - صفر ١٦ هـ / يناير ( كانون الثاني ) ٦٢٧ م

- مارس ( آذار ) ٦٢٧ م

(١٦) الهاشمي - الزعيم طه - الجغرافية العسكرية - بغداد - ١٩٢٧ - ط ١ - ( ١٤٠/١ ) .

(١٧) الطبري - المصدر نفسه - ( ١٦٨/٤ ) .

(\*) تضطرب الروايات التاريخية عند ذكرها لمجموعة مدن ( المدائن ) السبعة فينما يسمي ابن الاثير ( بهر سير ) ب ( المدائن العتيقة ) يرى لستربخ معتمداً على اليعقوبي ان ( طيسفون - المدائن - ) هي ( المدينة العتيقة ) وتتفق تسمية ابن الاثير مع ما يذكره ( كلوب ) من ان ( بهر سير ) - سلوقية - هي المدينة الاقدم من طيسفون ، حيث بناها قائد الاسكندر الكدونني ( سلوقس نيكتو عام ٣١٢ ق.م . بينما بنيت ( طيسفون ) بعد مائتي عام .

ويكاد يتفق الطبري وابن الاثير على تسمية بهر سير ب ( المدائن او المدينة الدنيا ) وتسميته ( المدائن - طيسفون - ) ب ( المدائن القصوى ) وعلى ان بهر سير تقع شرقي دجلة بينما تقع المدائن القصوى شرقيه ، ويتفق معهم على هذا الموقع ياقوت الحموي والبلاذري . ويشير ( كريستنسن ) الى ان مدينة ( وبه اردشير ) هي ( سلوقية ) نفسها [ وانها سميت بذلك لان اردشير الاول أعاد بناء جزء منها . ومعنى وبه اردشير ( اردشير

الطبري (١٩) . ويؤكد ابن خلدون رواية الطبري هذه فيقول « فحاصروها ثلاثة اشهر ثم اقتحموها » (١٩) . ولكن البلاذري يشير الى ان اقامة سعد على مدينة بهر سير كانت « تسعة اشهر » ويقال ثمانية عشر شهرا حتى اكلوا الرطب مرتين ، وكان اهل تلك المدينة يقاتلونهم فاذا تحاجزوا دخلوها . « (٢٠) » . وينقل ياقوت الحموي عن كتاب الفتوح ( واعتقد انه فتوح البلدان للبلاذري ) ان سعدا اقام على بهر سير « تسعة اشهر » وقيل ثمانية ، حتى اكلوا الرطب مرتين . . . . « (٢١) » . وانظروا ان ياقوت اخطأ في هذا المجال فنقل ثمانية اشهر بدلا من ثمانية عشر شهرا ، او ان كلمة ( عشر ) سقطت اثناء الطبع . ويصل الامر الى اكثر من ذلك عند الدينوري حيث يقول « واقبل المسلمون حتى نزلوا على شط دجلة بازاء المدائن ، فمكروا هناك واقاموا فيه ثمانية وعشرين شهرا ، حتى اكلوا الرطب مرتين وضحوا اضحبتين . . . . » (٢٢) .

ويبدو لي ان تغييرا حصل على مدة الحصار نتيجة عملية نقل الاخبار بين العرب او المؤرخين العرب احدهم عن الاخر . واذا ما اخذنا بنظر الاعتبار ظروف الحصار انذاك - كما سنرى - نستطيع القول ان تدبير عملية الحصار ، والحصول على ادوات الرمي ( المنجنيقات ) بما في ذلك مدة صنعها ، لان العرب حصلوا عليها من اهل المنطقة ، اضافة الى ما يذكره المؤرخون من ان جدران المدينة

( ٢١٤ ) ، لسترنج - بلدان الخلافة الشرقية - ترجمة وتطبيق بشر فرنسيس وكوريس عواد - بغداد - ١٩٥٤ - ص ٥١-٥٢ ، كريستن - ارثر - ايران في عهد الساسانيين - ترجمة يحيى الخشاب - مراجعة عبدالوهاب عزام - القاهرة - ١٩٥٧ - ص ٢٦٨ - ٢٦٩ - ٢٧١ - ٢٧٢ ، كمال - فتوح الشرق - ص ٢٤ ، سقوط المدائن - ص ٢١ - ، عماد ... المرجع نفسه ص ٢٠٢ ، ٢٠٩

Galbb - Lieutenant General, Sir John Dagot - The Great Arab Conquest - London - 1963 - P- 201.

(١٨) الطبري - المصدر نفسه - ( ١٦٧/٢ - ١٦٨ - ١٧٠ ) ، ابن الاثير - المصدر نفسه - ( ٥٠٩/٢ ) ، بانسا - المرجع نفسه - ص ٨ - .

(١٩) ابن خلدون - المصدر نفسه - ( ٩٣٦/٢ ) .

(٢٠) البلاذري - المصدر نفسه - ( ٢٢٢/٢ ) .

(٢١) الحموي - المصدر نفسه - ( ٢١٤/٢ ) .

(٢٢) الدينوري - ابو حنيفة احمد بن داؤد - الاخبار الطوال - القاهرة ١٩٦٠ - ط ١ - ص ١٢٦ .

كانت من اللبن المحروق بشمع الشمس والذي لا يؤثر فيه فذائف المنجنيقات . ثم ما قام به سعد اثناء حصاره للمدينة من ارسال خيوله لتغير على من لا عهد له ولا ذمة من غير المسلمين فيما بين دجلة والفرات ( ربما للتعويض عن الزمن الضائع في عملية الحصار ) . ثم ما كانت تحصل عليه المدينة من امدادات مستمرة من ( طيسفون ) الواقعة تجاهها على الجانب الاخر من النهر . زيادة الى ما يشير اليه (الدرة) من ان حصار بهر سير ربما كان عملية مدبرة من الفرس يراد بها كسب الوقت لاختلاء العاصمة الشرقية ، فعندما تم لهم ما ارادوا تاموا بالانسحاب من الضفة الغربية بالتدريج . (٢٣) . نستطيع القول بان كل هذه الامور تجعلنا نرى ان مدة حصار المدينة لشهرين فقط قليلة في مثل الظروف التي ذكرناها ، وان الفترة ما بين اثلاثة اشهر والتسعة اشهر هي فترة مقبولة الى حد ما في ظروف ذلك الزمان . كما ان فترة الثمانية عشر او الثمانية والعشرين شهرا هي فترة مبالغ فيها نوعا ما . رغم ان مذكره البلاذري والدينوري من ان العرب « اكلوا الرطب مرتين » خلال عملية الحصار يجعل مدة الثمانية والعشرين شهرا هي الراجحة عند الحساب !! .

## ٢ - عملية الحصار :-

ومهما يكن من امر فقد اقام سعد على بهر سير المحصنة بالخنادق والحرس والاسوار ، وبموت اليهم سلمان الفارسي ، فدعاهم الى الله عز وجل او الجزية او المقاتلة ، فابوا الا المقاتلة . والمصيان . « (٢٤) » فقاتلهم سعد واستعمل لاول مرة في حرب المصراق الاسلحة الثقيلة ، فامر ( شيرزاد ) بان يصنع له المناجيق . فصنع له عشرون منجنيقا نصبها حول المدينة ، واخذ يرميهم بها وبالعزادات ( من ادوات حصار الحصون وهي اسفر من المنجنيق ) ويدب اليهم بالدبابات ويقابلهم بكل انواع الاسلحة (٢٥) .

والظاهر ان حصار بهر سير ( المدائن الدنيا ) كان عملية عسكرية شاقة بالنسبة للعرب والفرس . حيث اقام الفرس خطا دفاعيا على شكل نصف

(٢٣) الدرة - المصدر نفسه - ص ٢٨٥ - .

(٢٤) ابن كثير - عماد الدين ابو الفدا - البداية والنهاية -

مصر - ١٩٢٢ ( ٦٣/٧ ) .

(٢٥) الطبري - المصدر نفسه - ( ١٦٨/٤ ) .

ويبدو ان العرب لجأوا الى استعمال كل افانين الحرب التي تحط من عزيمة العدو ومنها الحرب النفسية ، حيث ان سلمان الفارسي - رائد الجيش الاسلامي - قام بدور خطير في تشييط هم المحاصرين بدعايته التي كان يبثها من وراء الحصون . (٢٩) واستمر العرب في عملية الحصار ، وربما كان الاعاجم يخرجون من حصونهم مدججي السلاح فيندفعون الى السدود المشرفة على نهر دجلة بغية مقاتلة المسلمين فلا يحققون شيئا فيرتدون الى حصونهم ، وكان اخر مرة خرجوا بها مشاة ورماة سهام قد تبايعوا على الصبر والثبات ، فردهم المسلمون الى حصونهم خائبين .

### ٣ - ايمان وتكرات ذات : -

وكان على زهرة بن الحوية في ذلك اليوم درع مفصومة ( مكسورة او مخروقة ) فقيل له « لو امرت بهذا الفصم فسردي ؟ »

قال « ولم »

قالوا « نخاف عليك منه »

قال « اني كريم على الله ان ترك سهم فارس الجند كله ثم اتاني من هذا الفصم حتى يثبت في ! » .

وهكذا قدر زهرة ان امكانية اصابته من هذا الخرق الذي فيه درعه امكانية بعيدة الاحتمال ، ولو تمت لكان استشهاده بهذا الشكل فضل من الله عليه . ويبدو ان الله من على زهرة فقد كان زهرة اول رجل اصيب يوما بنشابة ثبتت في جسمه من خلال ذلك الخرق .

فقال بعضهم « انزعوها عنه » .

قال « دعوني فان نفسي معي مادامت في علي ان اصيب منهم بطعنة او ضربة او خطوة » ثم مضى نحو العدو فضرب بسيفه ( شهر براز ) (\*) من اهل اصطخر فقتله ، ويشير الطبري الى انه قتل في هذه المحاولة فيقول « واحيط به فقتل وانكشفوا(\*) » . وينقل ابن الاثير ما اورده الطبري الا انه يضيف « وقيل : ان زهرة عاش الى ايام الحجاج فقتله شبيب الخارجي . . . » . اما ابن خلدون فلم يتعرض لقضية دخول السهم في جسم زهرة ، ويشير الى ان احد المرازبة خرج يطلب

دائرة تستند فيها التحصينات من الشمال والجنوب على نهر دجلة ويرابط فيها جيش فارسي قوي ، ولم يكن للعرب الاستعداد الكافي لاختراق مثل هذا الجدار الحصين اول الامر فاضطروا الى محاصرة المدينة . . . وفرضوا عليها حصارا اقتصاديا اضطر معه المحاصرون على اكل لحوم الكلاب والقطط . . . (٢٩) . ويعكس ( ميور Muir ) وجهة النظر هذه فيشير الى ان الجيش العربي فرض حصارا صارما حتى تدهور المحاصرون الى اقصى درجات العسر . حيث بقي الجيش رابضا امام المدينة لمدة اشهر ، ثم يشير في الوقت ذاته الى شدة مقاومة المدينة فيقول بان رمي اسوار المدينة بالمنجنيقات لم يحدث تائرا في اسوار اللبن المحروق بشعاع الشمس . (٢٧) .

ويتحدث ( كلوب Gulbb ) عن امر الحصار

كعادته دائما - مشككا بقبالية العرب القتالية فيقول : لقد فرض العرب المسلمون على المدينة « حصارا مشكوكا في امر نجاحه » لان احد جوانب المدينة المتد على ضفة نهر دجلة كان مفتوحا لوصول الامدادات والمساعدات من طيسفون الواقعة على الجانب الاخر (٢٨) . وربما لم يكن للعرب الاستعداد الكافي لاقتحام المدينة اول الامر ، ولكن ليس معنى هذا الشك في امر نجاح الحصار ذلك الشك الذي ربما يدفع الى احباط الهمم ، او يوحي بان النصر اتي لاسباب لا علاقة لها بقبالية العرب القتالية . والدليل على هذا ان العرب اوجدوا الاستعداد الكافي بعد ان لم يكن موجودا . وحولوا الشك الى يقين ، ورغم ما يمكن ان يقال من ان عملية حصار بھر سير كانت صعبة على العرب لانهم لم يعتادوا العيش في مدن مسورة او محاصرة مدن مسورة . يمكن القول بانهم دخلوا مثل هذه التجربة منذ عهد الرسول ( ص ) حيث قاتلوا في المدينة وهي محصنة بالخندق وبإشارة من ( سلمان الفارسي ) ، كما قاتلوا اليهود في حصون خيبر ونجحوا في اقتحامها عليهم . كما نجحوا خلال نفس الفترة التي نحن بصددتها تقريبا في اقتحام اسوار دمشق . . . فبعد كل هذه التجارب كان لا بد للعرب ان يجدوا الاستعداد الكافي بغية اقتحام المدينة رغم تحصينها المنيع .

(٢٦) اللوة - المرجع نفسه - ص ٢٨٥ .

Muir - Op. Cit. P. 127.

(٢٧)

Gulbb Op. Cit. P. 201.

(٢٨)

(٢٩) اللوة - المرجع نفسه - ص ٢٨٥ .

(\*) عند ابن الاثير ( شهر يار ) .



البراز ، فقاتله زهرة « فقتلا معا » ويميد القول بان هناك من يقول بان زهرة قتله شبيب الخارجي ايام الحجاج . (٥) .

وعلى اية حال يمكننا ان نعتبر زهرة من المع قادة الفتح العربي الاسلامي خاصة عندما يتولى قيادة الطلائع وقوات المطاردة ، ففي اشغاله لهذه الواجبات نجح نجاحا منقطع النظير ، ولهذا اختاره سعد لقيادة القدمات ، ومطاردة العدو ومنذ بداية معارك تحرير ما بين القادسية والمدائن وحتى نهايتها . « وعند تطبيق اعماله العسكرية على مبادئ الحرب نجد انه ( يختار مقصده ويديمه ) وكان مقصده دائما القضاء بنفسه على قائد العدو لتتفرق قطعته عنه . . . » .

والواقع ان زهرة كان يطبق هذا المبدأ دائما سواء بتحملة هو مسؤولية القضاء على قائد العدو ام تكليف من يجد فيه كفاءة للقيام بهذه المهمة حسبما تقتضي الظروف . وهذا ما لاحظناه عند قيامه بطعن القائد الفارسي ( بصجري ) في معركة ( برس ) تلك الطعنة التي سقط جراحها في النهر وهو في طريق فراره الى بابل كما وجدنا ذلك ايضا في تكليفه ( ابو نباته نائل بن خشعم الاعرجي ) بمنزلة قائد الفرس ( شهر بار ) . وحتى وهو مصاب بسهم في جسمه وفي لحظات اقرب ماتكون الى الموت هجم بسيفه على ( شهر براز ) وقتله .

٤ - استسلام . . . . ثم سلام :-

واشتد الحصار على اهل بهر سير حتى وصل الامر بهم الى حد اكل لحوم القطط والكلاب - كما ذكرنا - وبينما هم على هذه الحالة اذ وصل الى العرب رسول ملك الفرس فقال للعرب : ان الملك يعرض عليكم المصالحة « على ان لنا ما يلينا من دجلة وجبلنا ، ولكم ما يليكم من دجلة الى جبلكم . . . » ومعنى هذا ان تكون البلاد الواقعة الى غربي نهر دجلة للعرب ، وتحتفظ الفرس بالبلاد الواقعة شرقي نهر دجلة ، وان يكون النهر حدا فاصلا بين الدولتين . فتقدم اليه ( ابو مفرز الاسود بن قحطبة ) وقد انطقه الله تعالى بما لا بدري ثم عاد الرجل الفارسي . وبعد عودته مباشرة قام الفرس بترك مدينة ( بهر سير ) وعبروا الى المدائن الشرقية التي فيها الايوان ، فسأل سعد والبعض من مقاتلي العرب ( ابو مفرز ) عما قال للرجل رسول

(\*) عند ابن الاثير « وما انكشفوا » .

الملك الفارسي فاجاب « والذي بعث محمدا بالحق ما ادري ما هو ، الا ان علي سكينه ، وانا ارجو ان اكون قد انطقت بالذي هو خير » . . . ونادى سعد بالناس فهجموا على المدينة . ولكن احدا لم يخرج لمجابهة العرب المسلمين سوى رجل نادى بالامان فامنه المسلمون ، فقال الرجل بان احدا لم يبق في المدينة كي يمنع العرب من دخولها ، فتسورها العرب ودخلوها ، ولم يجدوا فيها الا بعض الاسرى فسأل العرب هؤلاء ، لماذا هرب سكانها ؟ فقالوا « بعث الملك اليكم يمرض عليكم الصلح فاجبتوه ، انه لا يكون بيننا وبينكم صلح ابدا حتى ناكل عسل افرديين(\*) بانرج كوثي : فقال الملك

(\*) الفريدين او الفربلون او الفريدين : موضع بين الري ونيسابور [ ابن رسته - ابو علي احمد بن عمر - الاغلاق النفيسة - مطبعة بريل - ليدن - ١٨٩١ - ( ١٩٩/٧ ) ، معجم البلدان ( ٢٠٠/١ ) ، ]

(\*) لقد اختلفت الروايات التاريخية حول مقتل ( زهرة بن الحوية ) فمنها من يرى انه استشهد في معركة القادسية ، ومنها من يرى انه استشهد في حصار ( بهر سير ) ومنها من يرى انه عاش الى زمن الحجاج بن يوسف حيث قتله شبيب الخارجي ، ولكن المؤرخين الرواد كابن الاثير وابن عبد البر وابن خلصون يوردون روايات مقتله كلها ، وبمقتضى ما يرجح مقتله في ايام الحجاج على يد شبيب الخارجي . وللواء الركن محمود شيت خطاب رأي في هذا المجال ، حيث يشع الى ان ذكر زهرة لم يرد في معركة فتح المدائن ، ولا في معارك الفتح الاخرى ، التي بعدها مما يدل على انه جرح في معركة بهر سير ، وان جرحه كان بليغا جدا . وربما يكون هذا الجرح قد ولد له عاهة اعاقته عن مواصلة القتوح - والا فهو رجل معروف بشجاعته في المعارك السابقة لبهر سير وليس من المثلول لو انه شارك في المعارك التي اعقبها الا يترك انرا مشرفة يذكرها التاريخ - ولهذا يروي ( خطاب ) قصة استشهاد زهرة في معركة مع شبيب الخارجي وهو ( زهرة ) شيخ كبير خرج الى المعركة - في منطقة ساباط - بنية امداد الحجاج بغيرته القتالية ، فدارت الدائرة على جيش الحجاج وانهمز امام الخوارج فقتلت الخيل زهرة دهسا .

الا ان ( كمال ) انتبه الى ان هناك روايات تذكر خروج زهرة بعد معركة المدائن مباشرة على رأس طليعة للمطاردة وجمع الفئام ، التي لو بها الفرس حتى بلغ جسر النهروان ، [ الطبري - المصدر نفسه - ( ١٦٩/١ ) ، ابن الاثير - المصدر نفسه - ( ٥١٠/٢ ) ، اسد الغابة في معرفة الصحابة - الطبعة الاسلامية -

يا واوليه(\*) ان الملائكة تتكلم على السنتهم ترد علينا  
وتجيبنا عن العرب ، والله لئن لم يكن كذلك ، ما  
هذا الا شيء القي علي في هذا الرجل لنتهي ،  
فارتزوا ( رجعوا ) الى المدينة القصوى . ) .

### ه - هذا ما وعد الله ورسوله :-

ولما دخل العرب ( بهر سير ) انزلهم سعد  
فيها ، وتحول المسكر اليها ، وعندما حاول العرب  
العبور الى المدائن القصوى ( طيسفون ) التي  
لا يفصلها عن ( بهر سير ) سوى نهر دجلة ، وجدوا  
ان الفرس كانوا قد سحبوا السفن من الجانب  
الغربي الى الجانب الشرقي للنهر حيث جمعوها على  
طول مسافة تقع بين البطائح وتكريت . وكان النهر  
عريضا لا يسمح بالعبور .

ولما دخل العرب المسلمون بهر سير في جوف  
الليل لاح لهم وسط الظلام قصر كسرى في الجهة  
المقابلة من النهر فقال ( ضرار بن الخطاب ) « الله  
اكبر ابيض كسرى ! هذا ما وعد الله ورسوله . »  
وتابعوا التكبير حتى الصباح . ( ٢٠ ) .

طهران - ١٣٧٧ هـ ( ٢٠٦/٢ ) ، ابن عبد البر - ابو  
عمر يوسف بن عدي بن محمد - الاستيعاب في معرفة  
الاصحاب - القاهرة - بلا - ( ٥٦٥/٢ ) ، خطاب -  
الرجع نفسه - ص ٢٨٢ ، ٢٨٥ - ، كمال - المرجع  
نفسه - ص ٢٩ - [ .

(\*) عند ابن كثير - يا وبلاء - ( ٦٤/٧ ) .

وهنا نجد زلة اخرى للسمر ولهم ميور Muir  
، حيث يشير الى ان سعدا هو الذي تاجر عند رؤية  
قصر كسرى فقال « الله اكبر ! ابيض كسرى . . . »  
بدلا من ضرار ( ٢١ ) . وبقدر ما يتعلق الامر بعدم فهم  
بعض المستشرقين لاحداث تاريخنا ، نجد ان هناك  
تحاملا من جانب اخر على احداث وشخصيات هذا  
التاريخ ، فالجنرال Gulbb يقول عن العرب  
الذين دخلوا مدينة سلوقية ( بهر سير ) من دون  
مقاومة « وجد البدر الحفاة العتاة ، وقد بدت  
عليهم الدهشة ، انفسهم احرارا في احتلال المدينة  
القديمة التي ظلت حاضرة للترف والفن والثروة  
والتجارة مدة الف سنة . » ( ٢٢ ) وهكذا يتنكر  
Gulbb لحضارة العرب ، بل وحتى للدين  
الاسلامي الذي هذب وشذب ارواحهم .

وهكذا سقطت ( بهر سير ) ويصف لنا Muir  
الموقف بعد سقوطها بقوله « ان قلب بلاد فارس  
انهار بصورة لا امل فيها » ثم يضيف « ومن ناحية  
اخرى فان نهر دجلة الممبق والسريع كان لا يزال  
يشكل خط دفاع متسع ضد اي هجوم  
مفاجيء » ( ٢٣ ) .

(٢٠) الطبري - المصدر نفسه - ( ١٦٩/٤ - ١٧٠ ) ، ابن  
الاجر - الكامل في التاريخ - ( ٥٠٩/٢ - ٥١١ ) ، ابن  
خلدون - المصدر نفسه - ( ٩٣٦/٢ ) ، النزهة المرجع  
نفسه - ص ٢٨٥-٢٨٦ - خطاب - المرجع نفسه -  
ص ٢٨٥-٢٨٧ - ، كمال - المرجع نفسه - ص ٢٧ -  
Gulbb Op. Cit. P. 202 - ٢٢ ، ٢٩

Muir Op. Cit. P. 126. (٢١)

Gulbb Op. Cit. P. 202. (٢٢)

Muir Op. Cit. P. 127. (٢٣)

# كِتَابُ السَّلَاحِ لِأَبِي سَعِيدِ الْأَصْمَعِيِّ

حققه وقدم له الدكتور

مُحَمَّدُ بْنُ عَبْدِ  
الْحَكِيمِ

كلية التربية - جامعة البصرة

كتاب «الصلاح» للأصمعي ( المتوفى سنة ٢١٦هـ ) واحد من عشرات الكتب التي ذكرت مع ما ذكر من كتبه ورسائله في كتب الرجال والتراجم (١) ، وواحد من اقدم الكتب المؤلفة في هذا الفن ، اذا ما نظرنا الى كتاب «الصلاح» للنضر بن شميل ( المتوفى سنة ٢٠٢هـ ) على انه اقدمها (٢) .

ظل هذا الكتاب معتبرا من الكتب المقودة طالما سكنت فهارس المخطوطات العربية والكتب المؤلفة في تقصي آثار المؤلفين العرب ككتابي بروكلمان وسزكين وغيرهما . حتى شئت الصدف ان احصل ، قبل اكثر من عشر سنوات ، على مصورة لمجموعة خطية محفوظة في مكتبة الاسكوريال بمدريد تحمل الرقم ( ١٨٩٥ ) ، فيها من الكتب ستة ، هي :

- ١ - كتاب يوم وليلة في اللغة والفريب ، لابن عمر الزاهد ، وقد حققته ونشرته .
- ٢ - كتاب العسل والنحل ، المنسوب الى ابن عمر الزاهد ، وقد حققته ونشرته ايضا .
- ٣ - كتاب ألوشاح ، لابن دريد .

(١) ذكره ابن النديم في الفهرست ٦١ واللطفي في انباه الرواة ٢٠٢/٢٠٢ وابن خلكان في وفيات الاميان ١٧٦/٣ ، وغيرهم .  
(٢) معجم الادباء ٢٢/١٩ ، وعده ابن النديم في الفهرست ٨٥ بابا من ابواب كتابه ( الملحقات ) .

٤ - كتاب العقبة والبررة لابي عبيدة ، نشره عبدالسلام هارون ضمن نواذر المخطوطات ) .  
٥ - كتاب السلاح .

٦ - كتاب المكائنة للطيالسي ، نشره محمد بن تاويت الطنجي في انقرة ١٩٥٦ .

اثار انتباهي ، في حينها ، كتاب « الوشاح » لابن دريد ، ومنيت نفسي بتحقيقه ، لكن نسخته الوحيدة كانت من سوء والتلف ما يجعل التفكير بتحقيق الكتاب ضربا من المجازفة ، فضلا عن الاضطراب الذي حصل في تقديم صفحات الكتاب وتأخيرها . لذلك اكتفيت بكتابة مقالة (٢) عرفت فيها بالكتاب وأهميته .

أما كتاب « السلاح » فمشكلته أن ورقة عنوان الكتاب قد فقدت ، وبالتالي فهو مجهول المؤلف . والإشارة الوحيدة الى عنوانه جاءت في آخره ، وكانت ( آخر كتاب السلاح ، والحمد لله ، كمل لتسع خلون من جمادى الأولى عام ثلاثة وعشرين وخمسمائة . . . . ) .

وبدأت بفحص نصوص الكتاب لعلني اعثر على ما ينير الدرب ويزيل الغموض عن مؤلفه ، فلم أجد الا ذكراً يتردد للأصمعي ، ونقلوا واحداً عن ابي حنيفة ( الدينوري ) . وهذا ما ورد من ذكر للأصمعي :

(ا) ص ٨ ( من المخطوطة ) : قال الاصمعي : الخرس : الفصن . .

(ب) ص ١٩ : وحدثنا الاصمعي عن ابي مهدي . .

(ج) ص ٢١ : وقال الاصمعي . . .

(د) ص ٢٧ : واما الحطمية ، فقال ابو سعيد الاصمعي : هو نسب الى شيء لا ادري ما هو .

(هـ) ص ٢٨ : واللامه لم يفسرها الاصمعي .

(و) ص ٢٩ : قال ابو سعيد : . . .

(ز) ص ٣١ : وانشدنا الاصمعي : . . .

(ح) ص ٣٥ : وسالت الاصمعي عن قربوس ، بضم القاف وبأسكان الراء ، فلم يعرفه .

النصوص المتقدمة ، وبخاصة تلك التي تقول ( وحدثنا . . . ، وانشدنا . . . ، وسالت . . . ) ، توحي أن مؤلف الكتاب أحد تلامذة الاصمعي أو أحد معاصريه . وبدات ابحت عن الف في مثل هذا العنوان « السلاح » من رجال القرن الثالث الهجري المتصلين بالاصمعي . وكان كتاب : مصادر التراث العسكري عند العرب ( ٢٨٨/١ - ٢٩٢ ) للاستاذ كوركيس عواد خير دليل لمن يكتب في هذا الموضوع . وما ذكر من كتب السلاح :

١ - كتاب « السلاح » لابي دلف العجلي ( ت ٢٢٦ هـ ) .

٢ - كتاب « السلاح » لشمر بن حمدويه ( ت ٢٥٥ هـ ) .

٣ - كتاب « السلاح » لمحمد بن الحسن الاحول ( ت ٢٥٩ هـ ) (٤) .

(٢) بعنوان : ابن دريد وكتابه الوشاح ، مجلة ( صوت الجامعة ) البيرية ، العدد ١٢ ( ١٩٧٩ ) .

(٤) وهناك مؤلف رابع ذكره الاستاذ عواد على أنه من رجال القرن الثالث الهجري ، وهو ابو علي محمد بن ابي زرعة ، قال : ( فتله الزوج في البصرة سنة ٢٥٧ هـ . . . كتاب ضائع نقل ابو الريحان البيروني جملة نصوص منه في كتابه : الجواهر في معرفة الجواهر ) . القول : المعروف ان ابن ابي زرعة ، كما نقلت المصادر ، ولد سنة ٢٥٧ هـ ولم يقتل فيها ، وان النص المنقول في الجواهر نسب الى ( الباهلي ) ، وان ناشر الجواهر ذهب الى انه ابن ابي زرعة ، وليس هناك ما يؤيده فيما ذهب اليه .

أبو دلف العجلي والاحول لا يعرف عنهما اتصالهما بالأصمعي أو تلمذتهما عليه . أما شعر ؛ فقد انفرد السيوطي<sup>(٥)</sup> بالإشارة إلى روايته عن الأصمعي ، إلا أن النصوص المنقولة عن كتابه « السلاح » لا تتطابق مع كتابنا<sup>(٦)</sup> .

ولما لم يصل إلينا كتاب منفرد في « السلاح » من القرون المتقدمة ( الثالث والرابع وما بعدهما ) ، رأيت أن أعرض مادة كتابنا على ما كتب من أبواب وفصول في كتب المعاني اللغوية . وهناك كتب عديدة ، إلا أن الكتب التي تطابقت مادتها مع مادة كتابنا أربعة ، هي :

(١) كتاب الغريب المصنف ، لأبي عبيد القاسم بن سلام ( ت ٢٢٤ هـ ) ، وهو ممن أكثر من الرواية عن الأصمعي . وقد حقق الدكتور حاتم الضامن أحد أبواب الكتاب وهو ( السلاح )<sup>(٧)</sup> . وفوجئت أن أبا عبيد ينقل مادة واسعة من السلاح عن الأصمعي ، بدأها بقوله ( قال أبو عبيد : سمعت الأصمعي يقول : من السيوف ٠٠٠ ) . وبمقارنة كتابنا مع ما نقل عن الأصمعي تبين تطابق المادتين ، مع ملاحظة ما يلي :

(أ) في كتاب أبي عبيد مواد لغوية لم تذكر في كتابنا ، كما أن في كتابنا مادة لم تذكر في كتاب أبي عبيد ، مما يشير إلى أنه كان ينتقي من سماعه عن الأصمعي ، ولم يضمن كتابه كل ما رواه من السلاح عنه .

(ب) لم يورد أبو عبيد الشواهد الشعرية التي حفل بها كتابنا .

(ج) أحيانا نجده يعبّر عن المادة اللغوية للسلاح بالفاظ أخرى أو بناء للجملة مختلف ، وأحيانا زيادة أو نقصان في طول الجملة المعبّرة ، مما يشير إلى أن الأصمعي كان يملئ كتبه على تلامذته غير معتمد على كتاب فيزيد أو ينقص فيما يملئ . فمثلا (١) في مخطوطتنا : ( ومنها المشرفي ؛ وهو المنسوب إلى المشارف ، قرى للعرب تدنومن الريف ) وعند أبي عبيد : ( والمشرقي ؛ وهو المنسوب إلى المشارف ، وهي قرى من أرض العرب تدنو من أرض الريف ) .

(٢) في مخطوطتنا : ( وفي السنان جيبته ، وهي أسفل الجوف الذي يدخل فيه ثعلب الرمح ) ، وعند أبي عبيد : ( والجيبّة : ما دخل فيه الرمح من السنان ) .

(د) هناك بعض المواد اللغوية التي تخالف ماورد في مخطوطتنا . وهذا الأمر يتعلّق - فيما يبدو لي - بالأصمعي نفسه أحيانا وبالنسخ الأخرى . فمثلا : ورد في مخطوطتنا ( ومنها القساسي ، وهو ينسب إلى جبل يقال له قساس ، فيه معدن حديد ، وقال بعض الرّجّاز ٠٠٠ ) ، وعند أبي عبيد ( والقساسي ، قال - أي الأصمعي - : ولا أدري إلى أي شيء نسب ) . هذا الاختلاف مردّه فيما يبدو إلى الأصمعي وكثرة أملائه الكتاب الواحد على تلامذته ، يؤيد ذلك أن ابن سيده وأبا هلال العسكري - وسنعرض لهما فيما بعد - نقلوا عن كتاب السلاح للأصمعي في كتابيهما المخصص ( ٢٥/٦ ) والتلخيص ( ٥٢٥/٢ ) ، وفي ما نقلوا تطابق عن السيف للقساسي مع مخطوطتنا .

(٢) الكتاب الثاني الذي نقل عن « السلاح » للأصمعي هو كتاب الألفاظ لابن السكيت ، أحد معاصري الأصمعي . يقول الأزهري : « ولقي الأصمعي فيما أحسب ، فاته كثير الذكر له في

(٥) بنية الوعاة ٤/٢ .

(٦) الكتاب من مصادر الأزهري في كتابه تهذيب اللغة ، ولديه نسخة بخط شعر . للمقارنة : انظر النصوص التالية في كتاب تهذيب اللغة : ١٢٠/١ و ٤٢٠/٢ و ٤٠١/٤ و ٣٦٩/٥ .

(٧) مجلة ( المورد ) ١٢ : ٤ ( ١٩٨٢ ) ، ص ٢٢٢ - ٢٥٢ .

كتبه «(٨) . لقد أفاد ابن السكيت من كتاب الاصمعي فنقل بابا من ابواب الكتاب وهو ( باب  
الكتائب ) (٩) ، كما أفاد من نقول اخرى في كتابه اصلاح المنطق .

(٣) الكتاب الثالث الذي تتطابق مادته ومادة مخطوطتنا ( السلاح ) هو كتاب التلخيص في معرفة  
اسماء الاشياء لابي هلال المسكري ، الذي نقل مادة لغوية كثيرة عن الاصمعي من غير أن ينسبها  
اليه . وكتاب المسكري من كتب المعاني اللغوية ، خصص الباب الثامن والعشرين منه لـ ( ذكر  
اصناف السلاح واسماء الكتائب والجيوش . . ) . ومادته موجزة مختصرة أسقط منها الشواهد  
والاستطرادات .

(٤) الكتاب الرابع كتاب المخصص لابن سيده الاندلسي ( ت ٥٨٨ هـ ) ، فقد ذكر كتاب  
السلاح للاصمعي في مقدمة كتابه ( ١١/١ ) مصدران مصادره التي اعتمدها . ونجده في السفر  
السادس قد خصص بابا لـ ( السلاح ) نقل فيه مادة وأسماء عن الاصمعي تتطابق مع كتابنا .

### رواية الكتاب :

الكتاب ، من خلال ما نقلنا من نصوصه التي ذكر فيها الاصمعي ، مروية عن احد تلاميذ  
الاصمعي . لكن فقدان الورقة الاولى التي تضم العنوان وصفحة الكتاب الاولى جعلنا نجعل هذه  
الرواية ، وان كان الظن يذهب بنا الى انه ابوحاتم السجستاني . فمعظم ما وصل الينا من  
كتب الاصمعي مروية عنه كدارات العرب والنبات والخيول والابل (١٠) ، فضلا عن جملة اخرى من  
الكتب التي لم تصل اليها اشار ابن خيرا الاشبيلي (١١) الى انها رويت عن ابي حاتم .

ومنهج المتقدمين من علماء القرنين الثالث والرابع الهجريين ، ورواية كتب الاصمعي منهم ،  
انهم يزيدون في ما بروون من كتب ورسائل مما يرونه مفيدا ومتما لمادة الكتاب . ففي كتاب  
النبات للاصمعي نجد :

— قال أبو حاتم ( ص ٣ ، ٢٣ ، ٢٥ )

— لم يعرفه أبو حاتم ( ص ٦ )

— قال الاخفش الاصغر ( ص ٦ و ٢٥ )

— غير الاصمعي ( ص ٣٥ )

وفي كتاب الاشتقاق للاصمعي :

— قال السكيت ( ص ١٢٤ )

لعل ما ذكرنا يفسر لنا ما نقلناه سالفا من نقول نقول ( والامة لم يفسرها الاصمعي ) و ( سالت  
الاصمعي عن قربوس ، بضم القاف واسكان الراء ، فلم يعرفه ) .

اما ورود اسم ابي حنيفة ( الدينوري ) في صلب الكتاب فهو من التعليقات المتأخرة التي  
دخلت متن الكتاب ، كما رأينا من النقول المذكورة اعلاه عن المسكري والافخش الاصغر المذكورة في  
متن كتابي الاشتقاق والنبات ، وهما — كما لا يخفى — لم يدركا الاصمعي زمننا .

(٨) تهذيب اللغة ٢٢/١ .

(٩) تهذيب اللغات ١٢-٥١ .

(١٠) انظر مقدمات هذه الكتب المطبوعة .

(١١) فهرسة ما رواه عن شيوخه ٢٧٤-٢٧٥ .

## تحقيق الكتاب

- (١) حقق الكتاب عن النسخة الخطية الوحيدة المحفوظة في مكتبة الاسكوريال بمدريد تحت رقم ١٨٦٥ ، وهي نسخة ناقصة من اولها بمقدار ورقة واحدة ، فيما ارجع ، مكتوبة بخط مغربي ، ومؤرخة في التاسع من جمادى الاولى عام ثلاثة وعشرين وخمسمائة .
- (٢) اعتمد كتاب الاصمعي كل من ابي عبيد القاسم بن سلام وابن السكيت وابن سيده ، لذلك اعتبرت نسخا اخرى من الكتاب قورن بها نص مخطوطتنا ، فضلا عن كتاب ابي هلال العسكري وكتب اللغة الاخرى التي نقلت عنه كاصلاح المنطق والبارع وغيرهما .
- (٣) في ما نقل هؤلاء في كتبهم زيادات في مادة الكتاب وشروحه لا توجد في نسختنا المخطوطة . وتفسيره : ان الاصمعي كان يعلي كتابه اكثر من مرة ، وقد ذكر التبريزي : انه املى كتابه « خلق الانسان » خمس عشرة مرة ، فكل نسخة من املائه تخالف النسخ الاخرى في نقص وزيادة (١٢) . وهذا الامر نجده واضحا في كتاب السلاح ، اذ في ابي عبيد مادة لغوية لا توجد في نسختنا ولا في نسخة ابن سيده ، وهذا ينطبق على كتاب ابن سيده ونسختنا من السلاح .
- وبما ان نسختنا المخطوطة قديمة مروية عن احد تلاميذ الاصمعي لم اجد ما يدعو الى ادخال هذه الزيادة اليها خشية ان توضع في غير موضعها ، فضلا عن كونها تمثل رواية من روايات الكتاب . وقد فعل المستشرق هفتر حسنا حين نشر كتاب الابل للاصمعي فاثبت روايته منفصلتين حين وجد امامه نصين مختلفين زيادة ونقصا .
- اما اذا كانت الزيادة مما يكمل نقصا في نسختنا فقد وضعتها بين مضادتين [ مشرا في الهامش الى مصدر الزيادة . وغالبا ما اهمل الاشارة اذا كانت الزيادة مما يقتضيه السياق .
- (٤) رقت الشواهد الشعرية بان وضعت رقما الى يمين كل شاهد ، وهذا الامر سهل وضع فهرس للشعراء اعتمد هذه الارقام لا ارقام الصفحات .
- وبعد ، فما هو الاصمعي في نص جديد من نصوصه اللغوية ، ارجو ان اكون قد وفقت في تحقيقه والتعريف به خدمة للفتنا الشريفة ورائنا العظيم ، والله من وراء القصد .

## كتاب السلاج

### النص

### القائم

[ قائمُ السَّيْفِ ) : مِتْبَعُهُ

و ( السَّفْنُ ) : الجلدةُ المحبَّبةُ التي تلبَّسُها القوائم وتليِّنُ بها السيَّاطُ ،  
وأنشد :

١ - وفي كلِّ عامٍ له رحلةٌ تحكُّ الدوابرَ حَكَّ السَّفْنِ (١)  
وقيل السفنُ : حجارةٌ يئنحتُ بها .

و ( الكلبانِ ) : المسارانِ المعترضانِ في التائمِ الأعلى منبما ذؤابة السيف .

وفي القائمِ ( الشَّاربانِ ) : وهما الحديدةُ [٢] المعترضةُ في أسفلِ القائمِ على  
قَمِ الجفْنِ ، لها طرفانِ يبدوانِ (٣) عن يمينٍ وشمالٍ .

وفيه ( القبيعةُ ) وهي الحديدةُ [العريضةُ] (٤) التي تلبَّسُ أعلاه كالكمةِ .  
وتسمَّى القبيعةُ : القلعةُ ، وقلةُ ، كلُّ شيءٍ أعلاه . ويقالُ : سيفٌ مقلَّلٌ إذا كانت  
فيه قلةٌ . وقال الهذلي (٥) :

٢ - ولقد شهدتُ الحيَّ بعدَ رقادهم تملى جاجيهم بكنلٍ مقلَّلٍ  
و ( رئاسُ ) السَّيْفِ : قائمُه ، فالمعقَّرُ بنُ حمارِ البارقي (٦) :

٣ - هُما بطلانِ يعثرانِ كلاهما يَريدُ رئاسَ السَّيْفِ والسَّيْفُ نادرٌ  
مضى القائمُ ، ثم :

- 
- (١) البيت للأعشى ، ديوانه ٢٢ .  
(٢) ما بين العضادتين [ مقتبس من المخصص ١٧/٦ مما نقل عن الأصمعي وسقط من الورقة الأولى من نسختنا .  
(٣) في المخصص : ينظران من عن ...  
(٤) زيادة عن المخصص .  
(٥) هو أبو كبير الهذلي ، والبيت في شرح أشعار الهذليين ١٠٧٥/٣ .  
(٦) البيت في شعره ١٧٧ ، ونسب إلى ورقاء بن زهير في الأغاني ( دار الكتب ) ٩٣/١١ .



## النصل

وهي الحديدة ، والجماع : نِصَالٌ . قال عباس بن مرداس (٧) :

٤ - كَالسَّيْفِ سُلٌّ نَصَلَهُ مِنْ غَمْدِهِ

وقال أبو ذؤيب (٨) :

٥ - عَلَوْا نَاهِمٌ بِالْمَشْرِفِي وَعَرَّيْتِ نِصَالُ الشُّيُوفِ تَمْتَلِي بِالْأَمْثَلِ  
أي تأخذ الأمثل فالأمثل .

وفي النصل ( المَضْرَبُ ) ، يقال : مضربٌ ومضربٌ ، وهو الموضع الذي  
يُضْرَبُ فيه ، والجميع : المضاربُ . وقال النابغة (٩) :

٦ - فَهَمُّ يَتَّكَفُونَ الْمِيَّةَ بَيْنَهُمْ بِأَيْدِيهِمْ يَيْضُ رِقَاقُ الْمَضَارِبِ  
وفيه ( شَفْرَتَاهُ ) ، وهما حَدَاهُ . وقال . . . (١٠) :

٧ - وَيَرْكَبُ حَدَّ السَّيْفِ مِنْ أَنْ تَضِيهَ إِذَا لَمْ يَكُنْ عَنْ شَفْرَةِ السَّيْفِ مَرْحَلٌ

وفيه ( فُلبتهُ ) ، [ وهي حَدَاهُ ، وَظَبَّةُ كُلِّ شَيْءٍ حَدَاهُ ] (١١) ، والجميع : الظُّبَاتُ .  
ويقال ذلك للسُّهْمِ وَالرَّمْحِ أَيْضاً . قال الهذلي (١٢) :

٨ - كَانِ ظُبَاتِهَا عَقْرٌ بَعِيحٌ

يعني النار .

وفيه ( رَوْ نَقَاهُ ) ، وهو مَاؤُهُ (١٣) .

وفيه ( فِرْتَدَاهُ ) ، وهو الوَشْيُ الذي يكون في مَتْنِهِ . قال رؤبة (١٤) :

٩ - كَانَ مَجَلِّي صَيْقَلٌ وَصَيْقَلًا جَلَا فِرْتَدَا مِنْكَ مَحْفَاً فَانْجَلَا

والفِرْتَادُ : يُقَالُ لَهُ الْإِثْرُ ، مَفْتُوحٌ "مَسْكَنُ النَّارِ" .

(٧) لم يرد في ديوانه .

(٨) شرح اشعار الهذليين ١٦٣/١ .

(٩) ديوانه ٦٢ .

(١٠) غير واضح في الاصل بمقدار كلمة واحدة . والبيت لمن بن اوس ، انظر ديوانه ٩٤ .

(١١) زيادة عن المخصص ١٨/٦ .

(١٢) هو الداخل بن حرام ، شرح اشعار الهذليين ٦١٨/٢ .

(١٣) في الاصل : مائه .

(١٤) لم يرد الشطران في ديوانه .

قال (١٥) :

١٠- تَرَى أَثْرَهُ فِي صَفْحَتَيْهِ كَأَنَّهُ مُدَارِجٌ ثِبْثَانٌ لَهْنٌ هَمِيئٌ  
أي دَيْبٌ . وقال : سيف ماثور إذا كان في مته أتر . قال الجعدي (١٦) :

١١- وماثور من الهندي يثفنى به رأس الكمي من الضداع  
وفي النصل ( السيلان ) ، وهو سنخه الذي يدخل في القائم . وجماع السنخ :  
السنوخ .

وفيه ( الربد ) ، وهي لمع تكون في مثنيه تخالف لونه من الأتر . قال صخر  
الغني (١٧) :

١٢- وصارم أخلصت خثيبته أبيض مهنو في مثنيه ربد  
والمهنو : الرقيق ، وخثيبته : طبيعته .

وفيه ( صيبه ) ، وهو طرفه .

وفيه ( صبيته ) ، وهو حداه . قال الهذلي (١٨) :

١٣- أتحي صبي السيف وشطبيوتهم

شق المييب في أديم الملتهم

وفيه ( غراراه ) ، وهما حداه . قال أوس (١٩) :

١٤- وأبيض هندياً كأنه غراراه تاللو برق في حبي تكللا  
ثم :

## الجفن

والجميع : الجفون ، وهو ( الغمد ) والجميع : الأغمد .

قال رؤبة (٢٠) :

١٥- إذا استعيرت من جفون الأغمد وهو ( القراب ) ، والجميع : القرب .

(١٥) هو ساعدة بن جوية الهذلي ، شرح اشعار الهذليين ١١٦٠/٣ .

(١٦) لم يرد البيت في شعره بطبعته .

(١٧) شرح اشعار الهذليين ٢٥٧/١ .

(١٨) هو عبدمناف بن ربع الجربي الهذلي ، شرح اشعار الهذليين ٦٨٨/٢ .

(١٩) ديوانه ٨٤ .

(٢٠) ديوانه ٤٠ .

قال... (٢١) :

١٦- يا ربّة البيتِ قومي غيرَ صاغرة ضمني اليكِ رحالَ القومِ والقربا  
ومما في الجفّن ( الخيلة ) ، والجماع : الخليل ، وهي الجلودُ الخضراءُ التي تلبسُ  
بأذنِ الجفّن .

قال أبو النجم (٢٢) :

١٧- مثل اليماني طارَ عنه خيلك

وفيه (الحمالة) ، [ والجمع : حمائل ] (٢٣) ، وهي علاقةُ السيفِ التي تقعُ على عاتقِ  
الرجلِ . قال أبو ذؤيب (٢٤) :

١٨- رميتاهم حتى إذا ارتبث جمعهم وعاد الرصيغ نهيية للحمائل  
و ( الرصيغ ) ، و [ الجمع ] رصائع : شثورٌ تظفرُ بين الحمالة والجفّن .  
وتسمى الحمالة : المحمل ، والجميع : محامل . ويقال له : النجد ، والجميع :  
النجد ، وهو كله واحد . قال جرير (٢٥) :

١٩- بأي نجاد تحملُ السيفَ بعد ما قطمت القوى من محملٍ كان باقيا  
وفيه ( القيّد ) ، وهو السيرُ الذي كآته قصبه ثقيد به الحمائل .  
وفيه ( التعل ) ، والجميع : التعل ، وهي الحديدة التي تلبسُ أسفل الجفّن .  
قال (٢٦) :

٢٠- الى ملكٍ لا ينصفُ الساقَ نعلك أجَلٌ لا وإن كانت طوالاً محامله  
ثم :

## أسماء السيوف وصفاتها

يقال : سيفٌ وَاَسِيْفٌ وسُيُوفٌ ،  
قال :

٢١- إذا قصرت أسيافتنا كان وصلها خطانا الى أعدائنا بالمضارب

(٢١) غير واضح في الأصل ، والبيت لمرة بن محكان ، انظر : الحماسة ( شرح المرزوقي )  
١٥٦٢/٤ والافغاني ٢٢٠/٢٢ ومعجم الشعراء ٢٩٥ .

(٢٢) لم يرد في ديوانه المطبوع ، والشطر في المخصص ٢٦/٦ بلا عزو .

(٢٣) زيادة عن المخصص ٢٦/٦ .

(٢٤) شرح أشعار الهلليين ١٦٢/١ .

(٢٥) ديوانه ٨٠ .

(٢٦) البيت ينسب لذي الرمة في ديوانه ١٢٦٦/٢ ، ولابن ميادة في شعره ١٩٢ .

ومن السيوف ( الهندي ) ، قال الراعي (٢٧) :

٢٢- كَبَقِيَّةِ الْهِنْدِيِّ أَمْسَى جَفْنُهُ خَلَقًا وَلَمْ يَكُ فِي الْعِظَامِ نَكْوَلًا  
وقال زهير (٢٨) :

٢٣- كَالْهِنْدَوَانِي لَا يَخْزِيكَ مَشْهَدُهُ وَسَطَ السِّيُوفِ إِذَا مَا تُضْرَبُ الْبُهَمُ  
ومثله ( الباتِر ) ، وهو القاطع  
ومنها ( العَضْب ) ، وهو مثله  
ومنها ( الحَسَام ) ، وهو مثله . قال طرفة (٢٩) :

وَأَلَيْتُ لَا يَنْفِكُ كَثْحِي بِطَانَةَ لِعَضْبٍ رَقِيقٍ الشَّفْرَتَيْنِ مَهْتَدٍ  
٢٤- حَسَامٌ إِذَا مَا قُمْتُ مُتَّصِرًا بِهِ كَفَى الْعُودَ مِنْهُ الْبَدَأُ لَيْسَ بِمَعْضَدٍ  
و ( المِعْضَدُ ) : القصير الذي يُمْتَهَنُ فِي قَطْعِ الشَّجَرِ وَمَا أَشْبَهَهُ (٣٠) .  
ومنها ( الشَّرِيحِي ) ، وهي منسوبة إلى رجل (٣١) يقال له شَرِيحٌ . قال  
العجاج (٣٢) :

٢٥- وَبِالشَّرِيحِيَّاتِ يَخْطِفُنُ الْقَمْرَ الْقَمْرُ  
وَالْقَصْرَةَ : أصلُ العنق ، والجَمِيعُ :  
ومنها ( القَلَمِيَّة ) ، وهي منسوبة إلى قَلْعَةَ (٣٣) . قال غيلان (٣٤) :

٢٦- بِالْقَلَمِيِّ الْبَيْضِ أَوْ ذُكُورِهِ  
و ( الضَّرْبَةُ ) : ما يُضْرَبُ بِالسِّيفِ .  
قال الأَعْلَمُ الْهَذَلِيُّ (٣٥) :

٢٧- وَخَشِيَّتُ وَقَعُ ضَرْبَةٍ قَدْ جُرِّبَتْ كُلَّ التَّجَارِبِ

(٢٧) ديوانه ( بيروت ) ٢٢٧ ، و ( بغداد ) ٥٤ .

(٢٨) ديوانه ١٦٣ .

(٢٩) ديوانه ٤٢ - ٤٢ .

(٣٠) في نوادر أبي زيد ٤٢٧ ، عن الأصمعي ، : المعضد أقصر من السيف ذراعاً أو نحوه يعضد به الشجر ، أي يقطع .

(٣١) في المخصص ٢٦/٦ ، عن الأصمعي ، : إلى قين ...

(٣٢) ديوانه ٤٢ ، وفيه : وبالسريحيات ، بالحاء المهملة ، وهو تصحيف .

(٣٣) موضع ، قال ياقوت : موضع بالبادية واليه تنسب السيوف .

(٣٤) إذا كان المقصود ذا الرمة فالشطر ليس في ديوانه .

(٣٥) شرح أشعار الهذليين ٢١٤/١ .

ويسمى السيف ( المتصل ) ، والجمع : المتصل .  
قال عنترة<sup>(٢٦)</sup> :

٢٨- وأنا امرؤ من خير عبس منبأ شطري ، وأحي سائري بالمتصل

ويقال : سيف كاته ( عقيقة ) ، يراد : كاته لمة برق . قال عنترة<sup>(٢٧)</sup> أو غيره :

٢٩- حسام كالعقيقة وهو كيمي سلاحي لا أقل ولا قطارا  
والكيع : الضجيع ، وهو الكيع .

ومن أسائها : ( الصفيحة ) ، والجمع : الصفائح ، وهو العريض .

ومنها ( القضب ) ، وهو اللطيف المخلوف<sup>(٢٨)</sup> ، والجماع : القضب .

ومنها ( المتطّب ) ، وهو الذي فيه طرائق ، وربما كانت مرتفعة ، وربما كانت  
منحدرة . قال أوس<sup>(٢٩)</sup> :

٣٠- وذو شطبات قدءه ابن مجدع له روثق ذريشه يتاكل

ومنها ( المتقّر ) ، وهو الذي فيه حوز "مطمئة" من مسيه .

ومنها ( المخذم ) ، وهو الذي ينتد القطعة أو يشق موضعه حتى يقضه .

ومنها ( الرسوب ) ، وهو الذي اذا وقع غمض مكانه ، ومثله ( الرسب ) . قال  
أبو العيال<sup>(٤٠)</sup> :

٣١- ومشقوق الخشيبة مشرفي صارم راسب<sup>(٤١)</sup>

ومنها ( الصمصامة ) ، وهو الصارم الذي لا يشني . قال رؤبة<sup>(٤٢)</sup> :

٣٢- تضميم صمصامة حين صمما

ومثله ( الصارم ) . قال عنترة<sup>(٤٣)</sup> :

٣٣- أوضربة من يدي ذي جراحة حنق بصارم مثل لون الملح قصال

(٢٦) ديوانه ٢٤٨ .

(٢٧) ديوانه ٢٣٤ .

(٢٨) كذا في الأصل ، وفي التلخيص للعسكري ٥٢٤/٢ : المعسوب .

(٢٩) ديوانه ٩٥ .

(٤٠) شرح اشعار الهذليين ١/٢٩٦ .

(٤١) في الأصل : صادق رسب ، والتصويب عن شعرد .

(٤٢) لم يرد في ديوانه ، وهو بلا عزو في المخصص ١٩/٦ واللسان والتاج / صم .

(٤٣) لم يرد في ديوانه .

ومنها ( الأفل ) ، وهو الذي بشفرته تكسر وفلثول . قال لييد (٤٤) :  
٣٤- مُدْمِينٌ يَجْلُو بِأَطْرَافِ الذَّرَى دَنَسَ الْأَسْوَقِ بِالْعَضْبِ الْأَقْلِ  
ومنها ( القفيم ) ، وهو الذي طال عليه (٥٠) الزمّن فتكسر حدّه . قال (٤٦) :

٣٥- مَعِي مَشْرَفِي فِي مَضَارِبِهِ قَضَمٌ

ومنها ( الكهّام ) ، وهو الكليل الذي لا يبضي .  
و ( الددّان ) ، وهو نحو من الكهّام .  
ومنها ( الطبع ) ، وهو الذي اشتدّ صدّاه حتى دخله مثل الجرب .  
ومنها ( الأنيث ) ، وهو الذي من حديد غير ذكر . قال (٤٧) :

٣٦- لا أفلّ ولا أنيث

ومنها ( الجرّاز ) ، وهو الماضي النافذ .  
قال مالك بن ثويرة (٤٨) :

٣٧- عليه دلّاص ذات نسج وسيفه جراز من الهندي أبيض مقضب  
والمقضب : المقطع ، ومثله : القاضب .

ومنها ( الخشيب ) ، وهو الذي بدى طبّعه (٤٩) ، يقال : ما أحسن ما شئت  
خشيبته ، فكثر ذلك حتى صار عند بعض العرب الخشيب : الصّقل .  
ومنها ( الصّقل ) ، وهو الحديث العهد بالصّقال ، قال الأعمش (٥٠) :

٣٨- ومالي مال غير درع حصينة وأبيض من ماء الحديد صقل  
ومنها ( الدائر ) ، وهو الذي قدّم عهدّه بالصّقال .

ومنها ( ذو الكريهة ) ، وهو الذي يمضي على الضرائب الشداد . قال أبو ذؤيب (٥١) :

٣٩- وكلاهما متوشح ذا روثنق  
عضباً إذا مكس الكرهة يقطع

(٤٤) ديوانه ١٩٨ .

(٤٥) في الأصل : عليها .

(٤٦) هو راشد بن شهاب البشكري . والعجزم صدره في خلق الانسان للاصمعي ١٩٢  
والمفضليات ٢٠٨ واللسان والتاج / قضم .

(٤٧) هو صخر الفتي ، شرح اشعار الهليلين ٢٦٢/١ .

(٤٨) البيت لمالك في العقد الفريد ٢٣٤/٥ ، ونسب الى اخيه متم في كتاب ( مالك ومتم  
٨٦ ) .

(٤٩) طبعت السيف : صنعته .

(٥٠) لم يرد في ديوانه .

(٥١) شرح اشعار الهليلين ٢٨/١ .

ومنها ( اليَمَانِي ) ، وهو منسوب الى اليَمَن . قال جَعْدَر (٥٢) :  
 ٤٠- وقولا جَعْدَرٌ أَمْسَى رَهِينًا يُحَاذِرُ وَقَعَ مَضْقُولٍ يَمَانِي  
 ومنها ( المَشْرِفِي ) ، وهو المنسوب الى المشارف ، قرى للعرب تدنو من الريف (٥٣) .  
 قال :

٤١- لَمَّا التَقِينَا عَلَى أَرْجَاءِ جَمَّتِهَا وَالْمَشْرَفِيَّةُ فِي أَيْمَانِنَا تَقِيدُ  
 ومنها ( الْقَسَاسِي ) ، وهو يُنْسَبُ الى جبل يقال له قَسَاسٌ ، فيه مَعْدَنٌ  
 حَدِيدٌ (٥٤) .

وقال بعضُ الرِّجَازِ :

٤٢- كَانَهَا وَالتِّي تَحْتَهَا مُمْتَرِقٌ (٥٥)

سَيْفٌ قَسَاسِيٌّ مِنَ الْغَيْدِ ائْتَدَلِقُ

ومنها ( الْمُطَبَّقُ ) ، وهو الذي اذا أصاب المَفْصِلَ قَطَعَهُ . . . . (٥٦) يميناً ولا شمالاً .  
 ومنها ( الْمَذَكَّرُ ) (٥٧) ، وهي شيوخٌ "شَفَرَاتُهَا ذَكَرٌ" ومثوثها "أَنْيْثٌ" ، [ يقول  
 الناس : انها من عمل الجن ] (٥٨) .

ومنها ( الْقَضَابَةُ ) ، وهو السَّرِيعُ الْقَطْعُ .

ومنها ( الْمُرْهَفُ ) ، وهو الرقيقُ .

ويقال : سَيْفٌ لَا يَلِيقُ شَيْئًا ، أَي لَا يَمُرُّ بِشَيْءٍ إِلَّا قَطَعَهُ ، قال أبو العيال (٥٩) :

٤٣- خِضَمٌ لَمْ يَلِيقْ شَيْئًا كَأَنَّ حَسَامَةَ اللَّكْهَبِ

ويقال : لَا يَمُرُّ بِشَيْءٍ إِلَّا خَضَمَهُ خَضْمًا .

ويقال : سَيْفٌ أَزْرَقٌ ، إِذَا كَانَ أَيْضًا ، وَتَصُلُّ أَزْرَقُ .

(٥٢) شعره ( شعراء أمويون ١/١٨٦ ) .

(٥٣) في الغريب المصنف ٢٢٧ : وهي قرى من ارض العرب تدنو من ارض الريف .

(٥٤) اختلف النقل عن الاصمعي ، فبينما نرى نقل العسكري ( التلخيص ٢/٥٢٥ ) وابن سيده

( المخصص ٦/٢٥ ) يتطابقان مع ما جاء في المخطوطة ، ينقل ابو عبيد ( الغريب المصنف ٢٢٧ )

عنه قوله : ولا ادري الى اي شيء نسب .

(٥٥) كذا ورد الشطر الاول غير مستقيم الوزن ، واورد ابن سيده الثاني بلا عزو نقلا عن الاصمعي

( المخصص ٦/٢٥ ) .

(٥٦) كلمة غير واضحة في الاصل .

(٥٧) في المخصص : المذكرة .

(٥٨) ما بين العضادتين زيادة عن الغريب المصنف ٢٢٧ .

(٥٩) شرح اشعار الهدليين ١/٤٢٩ .

ويُقَال : سَيْفٌ سَقَّاطٌ وراءُ ضَرِيْبَتِهِ إذا جاز ضَرِيْبَتَهُ ، وهو الذي يَنْفُذُهَا . وقال المتخَلُّ الهذلي (٦٠) :

٤٤- كلُّونِ المِلْحِ ضَرَبَتْهُ هَيْبٌ يُتْرَ العَظْمَ سَقَّاطًا مُرَاطِيِي  
ومن الشَّيْثُوفِ ( القاضِبُ ) ، وهو القاطعُ ، والجَمِيعُ : القواضِبُ . قال زهير (٦١) :

٤٥- وضاعَتْ من فَوْقِهَا نَثْرَةٌ تُردُّ القواضِبَ عَنْهَا فُلُّولا  
وقال الهذلي (٦٢) :

٤٦- وشرُّ الثوابِ إذا ما امْتَثِيْتِي بِأَيْ يَعْلى بِه الذِكرُ القاضِبُ  
ويقال : سَيْفٌ ( ذو هَبَّةٍ ) و ( ذو غَرَبٍ ) ، وهما واحدٌ . قال مَزْرُودٌ (٦٣) :

٤٧- جَلَّ القَطْرُ عن أَطْلالٍ سَلْمِي كَأَتْمَا (٦٤)

جسالاتين عن ذي هبة دأثر الغمد

ويقال للسيفِ إذا نَثِبَ في الغمدِ فلم يسهلْ خروجهُ : لَحَجَّ يَلْحَجُّ لَحْجًا ،  
ولصِبَ يَلْصِبُ لَصْبًا . فإذا كان سهلاً فيل : سيفٌ سلسٌ ودلوقٌ . ويقال : اندلق من غمده ،  
ودلق . . . . . (٦٥) ، قال (٦٦) :

٤٨- كالسيفِ من جَمُنَ السلاحِ الدالِقِ

ثم :

## أسماء الرماح

وهو الرمحُ ، والجَمِيعُ : أرماعٌ ورماحٌ . قال أبو ذؤيب (٦٧) :

٤٩- قدْ ظَلَمْتُ فيها مَعِي شَعْمٌ كَأَكْهَمُ إذا يَثْبَبُ سَعِيرُ الحَرْبِ أرماعُ  
ومن الرماحِ ( الأَلَكَةُ ) ، وهي الحربةُ العريضةُ النَّصْلُ . قال الجَعْدِي (٦٨) :

(٦٠) المصدر يفه ١٢٧٢/٣ .

(٦١) ديوانه ١٦٦ .

(٦٢) هو معقل بن خويلد ، شرح اشعار الهذليين ١/٣٩١ .

(٦٣) لم يرد في ديوانه ، وبلا عزو في اللسان والتاج / هب .

(٦٤) في الأصل : كما ، ولا يستقيم به الوزن ، والتصويب عن اللسان والتاج .

(٦٥) في الأصل هنا كلمة تقرأ ( اظن ) ولا يستقيم بها السياق ، وفي المخصص ٦/٢٨ ، عن الاسمى ،

( .. ودلق وادلقته انا ، وانشد : .. ) .

(٦٦) بلا عزو في تهذيب اللغة ٩/٣٠ والمخصص ٦/٨ واللسان والتاج / دلق .

(٦٧) شرح اشعار الهذليين ١/١٦٩ .

(٦٨) شعره ( ط : روما ) ١٣٦ ، و ( ط : دمشق ) ٢٠٤ .



٥٠- في صَلَاةِ الْكَلْبَةِ حُسْرٌ وَقِنَاةُ الرَّمْسِ مُنْقَصِمَةٌ  
وقال الجعدي (٦٩) :

٥١- هل تَخِيشُنْ إِبْلَى عَلِيَّ وَجُوهَهَا أَوْ تَضْرِبَنَّ وَجُوهَهَا بِأَوَّلِ  
و ( العَنْزَةِ ) شِيهَةٌ بِالْأَلْبَةِ إِلَّا أَهَادِقِيَّةٌ طَوِيلَةٌ النَّصْلُ .

و ( المِطْرَدُ ) لَيْسَ بِالطَّوِيلِ ، يَمْتَلِكُ بِهِ الْوَحْشُ ، وَالْجَمِيعُ : الْمَطَارِدُ . قَالَ طَفِيلٌ (٧٠) :  
٥٢- وَعُوجٌ كَأَحْنَاءِ السَّرَّاءِ مَطَلَتْ بِهَا مَطَارِدٌ تَهْدِيهَا أَسِنَّةٌ قَمَضِبٌ  
وَقَمَضِبٌ رَجُلٌ ثَسِبَتْ إِلَيْهِ الْأَسِنَّةُ . وَقَالَ ابْنُ أَحْمَرَ فِي الْمِطْرَدِ : (٧١)

٥٣- تَبَذَّ الْجَوَّارُ وَضَلَّ هَدْيَهُ رَوْقَهُ لَمَّا اخْتَلَّتْ فَرُودَهُ بِالْمِطْرَدِ  
وَتُسَمَّى الْقِنَاةُ ( صَعْدَةٌ ) ، وَالْجَمِيعُ : الصَّعْمَادُ .  
وقال عنتره (٧٢) :

٥٤- رَكِبْتُ فِيهِ صَعْمَدَةً هِنْدِيَّةً سَمَاءً تَلْمَعُ ذَاتُ خِرْصٍ لَهْذَمٌ  
وهي ( قِنَاةٌ ) ، وَالْجَمِيعُ : قِنَا . قَالَ الرَّاجِزُ :

٥٥- كَيْفَ تَرَانَا بِالْقِنَا تَدَاعَشُ

وهي ( مَرَّانَةٌ ) ، وَالْجَمِيعُ : الْمُرَّانُ .

وهي ( الْوَشِيْجَةُ ) ، وَالْجَمِيعُ : الْوَشِيْجُ .

و ( الْخِرْصُ ) ، وَالْجَمِيعُ : الْخِرْصَانُ . قَالَ الْأَصْمَعِيُّ : الْخِرْصُ : الْقَمْنُ ، وَيُقَالُ :  
خِرْصٌ أَيْضًا .

قال الجعدي (٧٣) :

٥٦- مَصَابِينُ خِرْصَانَ الرِّمَاحِ كَأَتْنَا لِأَعْدَائِنَا نَكْبٌ إِذَا الطَّمْنُ أَفْقَرَا

وهي ( النِيْزُكُ ) ، وَالْجَمِيعُ : النِيْزَاكُ . وَقَالَ الْعَجَّاجُ (٧٤) :

٥٧- مَطْرَدٌ كَالنِيْزِكِ الْمَطْرُورِ (٧٥)

(٦٩) شعره ( روما ) ١٥٨ و ( دمشق ) ٢٢٦ ، وفيهما : أو تضربن نحورها بمالي ، ولا شاهد ،  
على هذه الرواية ، في البيت .

(٧٠) ديوانه ٢١ .

(٧١) شعره ٥٩ .

(٧٢) ديوانه ٢١٧ ( هامش ) .

(٧٣) شعره ( روما ) ٣٧ و ( دمشق ) ٥٤ .

(٧٤) ديوانه ٢٢٧ .

(٧٥) قال الأصمعي في شرحه رجز العجاج : والنيزك : الرمح ليس بالطويل ، وهو بالفارسية  
نيزه ، والجميع : النيازك .

وقال ذو الرمة (٧٦) :

٥٨- ألا مَنْ لقلب لا يزالُ كأثمه من الوجد شكته صدورُ النيازكِ  
و ( الحَرْبَةُ ) ، والجميعُ : الحرابُ . و ( الخَطِيَّةُ ) ، وهي منسوبةٌ الى

الخطك ، قريةٌ من قرى البحرين (٧٧) ، واحدها : الخطي . قال أبو العيال (٧٨) :

٥٩- كأنَّ أَسِنَّةَ الخَطِّيِّ تَخْطُرُ بينهم شهبُ

و ( الرِّدْيِيَّةُ ) ، وهي منسوبة الى قرية أو امرأة .

و ( الأَزْنِيَّةُ ) ، وهي منسوبة . يقالُ : يزني وأزني وأزاني ويزاني . وقال (٧٩) :

٦٠- وكِلاهُمَا في كَفِّهِ يَزْنِيَّةٌ فيها سِنانٌ كالنارَةِ أصْلَعُ

وقال ساعدة (٨٠) :

٦١- فأشروعوا يَزْنِيَّاتٍ مَحْرَبَةٍ مثلَ الكواكبِ يَسْناقونَ بالسَّمَمِ

ومن الرماح ( الأَصَمُّ ) ، وهو الذي ليس بأجوف . قال عنتر (٨١) :

٦٢- وشككتُ بالرمحِ الأصمِّ فتلوعه ليس الكريمُ على القنأِ بِمحرَّمِ

ومنها ( العرَّاصُ ) و ( العرَّاتُ ) (٨٢) ، وهما واحد ، وهما اللذان يهتران .

ومنها ( المِثْلُ ) ، وهو الغليظُ الشديدُ القوي . قال الجعدي (٨٣) :

٦٣- تَتَّقِي الموتَ بِزُرْقٍ وقَمِ ركبته في تلِّ عرَّاصٍ مِثْلِ

ومنها ( الخَطِيلُ ) ، وهو الشديدُ الاضطراب الذي لا يتقرط (٨٤) . قال الراجز (٨٥) :

٦٤- أحوسُ وشطُّ القومِ بالرمحِ الخَطِيلِ

و ( العُثْلُ ) ، وهو السَّديدُ من الرماح . والسديد : الذي يَقْصِدُ . وقال رؤبة (٨٦) :

٦٥- قلتُ وقولي صائبٌ سَدِيدُ

(٧٦) ديوانه ١٧١٥/٢ .

(٧٧) في المخصص ٢٤/٦ ، عن الاصمعي ، الخط : مرفا السفن بالبحرين ، ينسب اليها

الرماح ، وليست الخط بمنبت لها ولكنها مرفا السفن التي تحمل القنا من الهند . . .

(٧٨) شرح اشعار الهلليين ٤٣٠/١ .

(٧٩) هو أبو ذؤيب ، شرح اشعار الهلليين ١٠٣٨/١ .

(٨٠) المصدر نفسه ١١٣٤/٢ .

(٨١) ديوانه ٢١٠ .

(٨٢) في الأصل : المراد ، تحريف .

(٨٣) لم يرد في شعره .

(٨٤) كذا في الأصل ، وفي المخصص ٣١/٦ عن الاصمعي : الخطل : الشديد الاضطراب المفرطه .

وفي التلخيص للمسكوي ٥٢٩/٢ : الخطل : المفرط في اضطرابه .

(٨٥) بلا عزو في تهذيب اللغة والمحكم ومقاييس اللغة واللسان / خطل .

(٨٦) لم يرد في ديوانه .

و ( الصَّائِبُ ) مثل السَّديِدِ .

ومنها ( الكَدْنُ ) ، وهو اللَّيْنُ : [ والجمع : لدون ] ( ٨٧ ) ومثله ( المارِنُ ) ، قال أوس ( ٨٨ ) :

٦٦- معي مارنٌ لَدْنٌ يخلتي مكانه سِنانٌ كنبراس النهامي منجَلٌ

والمِنْجَلُ : الذي يتَّسع إذا طعِنَ به .

ومنها ( الصَّدْقُ ) ، وهو الصُّلبُ ، وكذلك هو من كلِّ شيء . قال الجعدي ( ٨٩ ) :

٦٧- حادِرٌ الأكمبِ صَدْقٌ مارنٌ

وعَسَلَاتُه : اضطرابه ، يَثْبَعُه بعسلان الذَّبِرِ ، وعسلاته اضطرابه في عدوه . وقال

الجعدي ( ٩٠ ) :

٦٨- عَسَلانٌ الذئبِ أمسى قارباً بَرَدَ الليلُ عليه فَنَسَلُ

ورمَحٌ ( عابِلٌ ) و ( عَسَالٌ ) ، قال ( ٩١ ) :

٦٩- كهُذَامِ الصِّلِ عَسَالٌ

ومنها ( الزَّاعِبِيُّ ) ، وهو الذي إذا هَزَّتْ تَدَافَعُ كلُّه كأنَّ مؤَخَّرَه يَجْرِي في

مقدِّمِه . يقال : مرَّ يزعب بحمله : إذا كان يتدافع به . وقال الفرزدق ( ٩٢ ) :

٧٠- سقى قائديها السَّمَّ حتَّى تغاذلوا عليها وروى الزَّاعِبِيُّ المؤمِّرا

المؤمِّر ، قالوا : المحدِّد ، وقالوا : المسلِّط .

ومنها ( الرِّاشِ ) وهو الخوَّارُ الضعيفُ قال ساعدة ( ٩٣ ) :

٧١- من كلِّ أظمى عاتِرٍ لا شائِه قِصْرٌ ولا راشٍ الكعُوبِ مُعَكَّبٌ

والمُعَكَّبُ : الذي قد انكسر قَشْدُه بالعِباء . وقال عنترة ( ٩٤ ) :

٧٢- قد أوعدونني بأرْمَاحِ مُعَكَّبَةٍ خورٍ لثِقِنَ من الحوِّمانِ أخلاقِ

( ٨٧ ) ما بين الضادتين زيادة من المخصص ٢١/٦ ، عن الأصمعي .

( ٨٨ ) ديوانه ٩٦ . في الأصل : السهامي ، تحريف . وللأسود بن يعفر ( ديوانه ٦٥ ) بيت يشبهه

يقول فيه : ( ... سنانا كنبراس النهامي منجلا ) .

( ٨٩ ) لم يرد في شعره .

( ٩٠ ) شعره ( روما ) ٧٩ و ( دمشق ) ٩٠ . وينسب البيت أيضاً إلى لبيد في ديوانه ٢٠٠ .

( ٩١ ) قسم بيت لعنترة سيرد بعد ، لم يرد في ديوانه .

( ٩٢ ) ديوانه ٢٩٧/١ .

( ٩٣ ) شرح أشعار الهذليين ١١١٩/٢ .

( ٩٤ ) ديوانه ٩١ .

ومنها ( السّمهريّ ) ، وهو الشّدِيدُ، والجماع : السّمهريّة . قال عنتره (٩٥) :  
 ٧٣- ظللنا نكرّ الشرفيّة فيهم وخرصان لكدن السّمهريّ المثقف  
 ثم :

### ما يكون في الرمح من غير الحديد

وما يكون في الرمح ( الكعب ) ، والجميع : الكعوب ، وهو ما بين كل  
 عقديّين . قال الجعدي (٩٦) :

٧٤- وما يشعرُ الرمحُ الأصمُّ كعوبه بشروة رهط الأبلخ المتظلم  
 وقال أوس (٩٧) :

٧٥- تقالك بكعب واحد وتلكذته يدالك اذا ما هزّ بالكف يعسل  
 ومثل الكعب ( الأنبوب ) ، والجميع : الأنابيب . وقال جرير (٩٨) :

٧٦- فقد أمدّ نجاد السيف معتدلاً مثل الرديني هزته الأنابيب  
 وبعضهم يجعل الكعب المقدّة .

وفي الرمح ( منته ) ، وهو وسطه . قال (٩٩) :

٧٧- لينّ المنّ اذا هزّ عسل

وفيه ( زافرتّه ) ، وهو ما يليه مما يلي الزّج .

وفيه ( عاملته ) ، وهو تحو من ذراع من مقدّمه . قال :

٧٨- أمّا ترى الفارس بعد الفارس أرادهما عامل رمح يابس

وفيه ( ثعلبه ) ، وهو ما يدخل منه في السنان . قال أوس (١٠٠) :

٧٩- وأحر (١٠١) جعداً عليه الشور وفي ضبته ثعلب منكبر

(٩٥) ديوانه ٢٣٠ .

(٩٦) شعره ( روما ) ١٠٦ و ( دمشق ) ١٤٤ .

(٩٧) ديوانه ٩٦ .

(٩٨) ديوانه ٢٤٨ .

(٩٩) للنايفة الجعديّ ، وقد مرّ تحت رقم ٦٧ .

(١٠٠) ديوانه ٣٠ .

(١٠١) في هامش الأصل : الأحمر هنا الأبيض .

وضبته : إبطه .

وفي الرمح ( عاليته ) ، وهو أعلاه ، والجبيع : العوالي . [ وعاليته : نصفه الذي يلي السنان ] (١٠٢) قال :

٨٠- فيوماً تراهما في الجلال مَصُونَةٌ ويوماً تراها تحت ظلّ عوالٍ  
وفيه ( السافلّة ) ، والجبيع : السوافيل ، وهي أسفله .  
ثم :

### ما يكون فيه من الحديد

وفي الرمح ( السنان ) ، والجماع : الأئنة .  
قال (١٠٣) :

٨١- كأنّ أئنة الخطي تخطر بينهم شهب  
ويقال للسنان ( النصل ) ، والجبيع : النصال .  
وفي السنان ( جيتّه ) ، وهي أسفله المجوّف الذي يدخل فيه ثعلب الرمح (١٠٤) .  
وفي السنان ( ذلّته ) ، وهو حدّه . قال الجعدي (١٠٥) :

٨٢- آسك بذلق الرمح لحيته سابقاً أساربع ما ضمّ الخيش وضماً  
وفيه ( قرنته ) وهو حدّه أيضاً .

وفي الرمح ( الزّج ) ، وهي الحديدة التي في أسفله . ويقال للنصل والزّج :  
نصلان .

قال أعشى باهلة (١٠٦) :

٨٣- عشنا بذلك حيناً ثم فارقنا كذلك الرمح ذو النصلين ينكسر  
وقال الهذلي (١٠٧) :

٨٤- أقول لما أتاني الناعيان به لا يبعد الرمح ذو النصلين والرجل

(١٠٢) ما بين المضادتين زيادة عن المخصص ٢٩/٦ ، عن الاصمعي .

(١٠٣) هو أبو العيال الهذلي ، وقد مرّ البيت .

(١٠٤) في الغريب المصنف ٢٢٩ ، عن الاصمعي ( والجبة : ما دخل فيه الرمح من السنان ) .

(١٠٥) شعره ( روما ) ٢٥ و ( دمشق ) ٤٦ .

(١٠٦) الصبح المنير ٢٦٨ والمخصص ٢٠/٦ .

(١٠٧) هو المتنخل ، شرح اشعار هذيل ١٢٨٤/٣ .

ويقال أيضاً للنَّصْل والزَّجج : زُجَّان ، ويجمعُ زَجٌّ على زرجاج ، مكسور الزاي ،  
والقواريرُ زُجَّاج ، مضومةٌ . ويقال : ازجج رُمَحَكَ ، إذا أمره أن يجعلَ له  
زُجَّاً ، وهو رمحٌ مُزَجٌّ . فإذا أمره أن يجعلَ له نَصْلاً قال : نَصَّكَ ، ولا يقول :  
أَنْصَلَهُ . فان قال : أَنْصَلَهُ فانه يقول : انزع ما فيه من الحديد . وهو رمحٌ مُنْصَلٌ . قال  
أوس بن حجر (١٠٨) :

٨٥- أصمٌ رَدَيْنِيًّا كانَ كَعُوبَه نوى القَسْبِ عَرَّاصاً مُزَجَّاً مُنْصَلاً  
وذكروا أنه كان يقال لِرَجَبٍ في الجاهلية مُنْصِلُ الأَسِنَّةِ .  
ومن الأَسِنَّةِ (الهَذَامُ) ، وهو الحديدُ .  
قال عنتره (١٠٩) :

٨٦- أَخشى عَلَيْكَ جَرِيْمَ الصِّدْرِ منحرفاً لطفنة بهذام النَّصْلِ عَسَّال  
ومنها ( التَهْذَمُ ) ، وهو مثل الهذام . قال زهير (١١٠) :

٨٧- وَمَنْ يَعْصِرُ أطرافَ الزُّجَّاجِ فَاتَهُ يَطِيعُ العِوَالِي رَكَّبَتْ كُلَّ لَهْذَمِ  
الرواية : « مطيع العوالي » .

ومنها ( المَطْرُورُ ) ، وهو المحدثُ . قال المَجَّاجُ (١١١) :

٨٨- مُطَّرِدٌ كَالنَّيْزِكِ المَطَّرُورِ  
ومنها ( المَسْنُونُ ) ، وهو مثل المطرور . قال عباس (١١٢) :

٨٩- وَأَخالُ أَتَكَ سَوْفَ تَلْقَى مِثْلَها في صَفْحَتِكَ سِنانِها مَسْنُونُ  
ويقال ( سِنانٌ أزرَقُ ) ، وهو الأبيض ، والجَمِيعُ : الزُرْقُ . قال الهذلي أبو خراش (١١٣) :

٩٠- رِماحٌ من الخَطِيّ زُرْقٌ نِصالِها حِدادُ أعالِها شِدادُ الأَسافلِ  
وقال الآخر (١١٤) :

٩١- تَتَّقِي المِوتَ بِزُرْقٍ وَتَقَعُ

(١٠٨) ديوانه ٨٢ .

(١٠٩) لم يرد في ديوانه ، وفي الاصل ( جريمي . . ) .

(١١٠) ديوانه ٢١ .

(١١١) ديوانه ٢٣٧ ، وقد مرَّ البيت .

(١١٢) ابن مرداس السلمي ، ديوانه ١٠٩ .

(١١٣) شرح اشعار الهذليين ١١٦٦/٣ .

(١١٤) صدر بيت للنايفة الجمدي ، وقد مرَّ .

وواحدُ الوقوع : وقيع ، وهو المضروب بالمطرقة .  
ويقال : وقمتُ الحديدَ فأنا اقعمهاوقماً ، ويقال : للبطرقة : الميتمعة .  
ثم :

## ما يذكر من العمل بالرمح

يقال : ( طعنه ) بالرمح يطعنه طعناً ، والطمئن اسمٌ يقعُ على شديد الطمئن  
وهيئته ، فإذا كانت طعنته حقيقةً قيل : ( وخفزه ) وخضاً . فإذا شقَّ بطنه قيل :  
( بجه ) ( يبجته بجاً . قال رؤبة<sup>(١١٥)</sup> :

٩٢- قفخنا على الهام وبجنا وخفناً

فان خدشه فقط قيل : ( حرصه ) يحرصه حرصاً ، وكذلك في كل خدش .  
ويقال : ( مشقه ) بالرمح اذا طعنته ، و ( نشطه ) . قال العجاج<sup>(١١٦)</sup> :

٩٣- ينشيطهن في كلئ الخصور

وقال ذو الرمة<sup>(١١٧)</sup> :

٩٤- فكر يمشق طعناً في جوائنهما

ويقال : ( نجلكه ) بالرمح اذا رماه به . ورمحك منجلك : واسع الطعنة ، وطمعنة  
نجلاء : واسعة .

وكذلك ( زجه ) بالرمح ، و ( زرقه ) في معنى واحد .  
ويقال ( انهر ) الطعنة : اذا اوسعها .

و ( اتفدتها ) ينفذها إتقاداً : اذا اتفدها من الجانب الآخر .

ويقال ( صابى )<sup>(١١٨)</sup> رمحه يصايه : اذا هيأه للطمئن وسدده . قال الجعدي<sup>(١١٩)</sup> :

٩٥- مصابين خرصان الوشيح [ كأنما ]

(١١٥) ديوانه ٨١ .

(١١٦) ديوانه ٢٢٨ .

(١١٧) ديوانه ١٠٦/١ .

(١١٨) في الاصل : صابا .

(١١٩) مر البيت وتخرجه ، وروايته هناك : خرصان الرماح .

ويروى لعنترة<sup>(١٢٠)</sup> :

٩٦- أنهرت ليمت بأحمر قانيء ودرشاش نافذة على الأثواب

[ ثم ]

### أسماء القسي وصفاتها

وهي ( القوس ) ، مؤنثة ، والجماع : أقواسٌ وقياسٌ وقيسيٌ . قال زهير<sup>(١٢١)</sup> :

٩٧- ثلاثٌ كأقواس المراء وناشطٌ قد اخضر من لسس الغمير جحافلُه

وقال في القياس الجعدي<sup>(١٢٢)</sup> :

٩٨- بعيسر تعطف أعناقها كما عطف الماسخي القياسا

وقال طرفة<sup>(١٢٣)</sup> :

٩٩- كان كناسي ضالة يكتفانها وأطر قيسي تحت صلب مؤيد

والمؤيد : المشدد .

ومنها ( الفلق ) ، وهي التي من شقة ليست من غصن صحيح . قال أوس<sup>(١٢٤)</sup> :

١٠٠- على ضالة فلق كان نذيرها إذا لم يخفضه عن الوحش ، غارب

ومثل الفلق ( الشريجة ) ، والجماع : الشرائج . قال :

١٠١- قذف المغالين عن الشرائج

١٠١-

ويقال للواحد : شريجٌ أيضاً ، بغير هاء .

ومها ( القضييب ) ، وهي التي من غصن غير مشقوق .

ومنها ( الفرع ) ، التي عملت من طرف الغصن .

ومن القسي ( الفجاء ) و ( الفجواء ) و ( المنتجة ) و ( الفارج ) و ( الفرج ) ،

وهو كله واحد ، وكل ذلك القوس التي يبين وترها عن كبدها . قال رؤبة<sup>(١٢٥)</sup> :

١٠٢- بات يعاطي فرجاً زجوما

١٠٢-

(١٢٠) صلة ديوانه ٢٢١ .

(١٢١) ديوانه ١٢١ .

(١٢٢) شعره ( روما ) ٧٥ و ( دمشق ) ٨٢ .

(١٢٣) ديوانه ١٦ .

(١٢٤) لم يرد في ديوانه .

(١٢٥) لم يرد في ديوانه ، وبلا عزو في اللسان والتاج / زجم .



- وانما يُفْعَلُ ذلك بالقسيّ التي تكون للقتال وللصيد لئلا (١٢٦) يحتبس صاحبها بالتفويق . وأما [ التي ] (١٢٧) للأغراض فإنّ يُلصَقَ وتَرُها بكبدها أجود .  
ومنها ( الكتوم ) ، وهي التي ليس فيها شقّ . قال أوس (١٢٨) :
- ١٠٣- كتوم طِلاعُ الكفّ لا دونَ مَلِئِها ولا عَجَسُها عن موضع الكفّ أفضلًا  
طِلاعُ الكفّ : التي يملأ مقبضها الكفّ .
- ومنها ( العاتكة ) ، وهي التي قدم بها العهد فاحمرّ نبعها وعودها الذي هي منه . قال المتخّل الهذلي (١٢٩) :
- ١٠٤- وصَفراءُ البرّايةِ عودِ نَبعِ كَوَقِفِ العَاجِ عاتِكَةُ اللَّيْطِ  
والليط : اللوز ، والوقف : السوار . والعاج ها هنا : الذبّيل .
- ومنها ( الجشّء ) ، وهي الخفيفة . قال أبو ذؤيب (١٣٠) :
- ١٠٥- ونيسةٌ من قانِصٍ مُتَلَبِّبٍ في كَمَهِ جَشّءٌ أَجشّ وأقْطُحُ  
ومن القِيبِيّ ( المُحْدَلَةُ ) ، وهي التي فيها مَيْلٌ . وقال الهذلي (١٣١) :
- ١٠٦- حتّى أتيحَ له رامٌ بِمُحْدَلَةٍ ذو مِرَّةٍ بِدِوَارِ الصَّيْدِ هَمَّاشٍ  
[ ثم ]

## أسماء ما في القوس وصفاتها

- وفي القوس ( كِيدُها ) ، وهو ما بين طرّفي العِلاقة منها .  
ثم ( الكئيبَةُ ) تلي ذلك .  
ثم ( الأبهَرُ ) يلي ذلك .  
ثم ( الطائفُ ) يلي ذلك . قال فيه (١٣٢) :
- ١٠٧- ومصونة دُفِعَت فلما أدبَرَتْ  
عُطِفَت طوائفُها على الأقيالِ

(١٢٦) في الاصل : لان لا .

(١٢٧) زيادة عن التلخيص للعسكري ٥٢٤/٢ .

(١٢٨) ديوانه ٨٩ .

(١٢٩) شرح اشعار الهذليين ١٢٧٤/٢ .

(١٣٠) المصدر نفسه ٢١/١ .

(١٣١) هو مالك بن خالد الخناعي الهذلي ، شرح اشعار الهذليين ٤٤٠/١ ، وينسب البيت مع

قصيدة الخناعي الى ابي ذؤيب الهذلي ، المصدر السابق ٢٢٨/١ ، ولا شاهد في روايته .

(١٣٢) في اللسان والتاج / طوف بلا عزو .

ثم ( السَّيَّةُ ) بعد ذلك ، والسَّيَّةُ : ما عَطِفَ من طرفيها . قال الهذلي (١٢٢) :  
١٠٨- فقام في سَيَّتَيْهَا فاتحى فرمى وسهمه لبَنَاتِ الجوفِ مَسَّاسُ  
وفي السَّيَّةِ ( الكَنْظَرُ ) (١٢٣) ، وهو الفَرَضُ الذي يكون فيه الوترُ . والفَرَضُ  
هو الحَزَنُ .

وفي القوسِ ( النَّعْلُ ) ، وهو العَقِبُ - بكسر القاف (١٢٤) - الذي يَلْبَسُهُ الرجلُ  
ظَهَرَ السَّيَّةِ .  
وفيها ( الخِلَلُ ) ، وهي الجلود التي تَلْبَسُ ظُهور السَّيَّتَيْنِ ، وموقع الوتر بين  
أنسي القوس .

وفي القوس ( أُنْسِيَّتُهَا ) و ( وَحْشِيَّتُهَا ) ، فأنسيُّها : ما ولي الرامي منها . ووحشيُّها :  
ما ولي الفرض والصَّيْدُ .

وفي السَّيَّةِ ( الظَّفَرُ ) ، وهو ما ولي مَعْقِدِ الوترِ الى طرفِ القوسِ .  
وفيها ( الفِئَارَةُ ) ، وهي الرقعة التي تكون على الحزْءِ الذي يجري عليه الوتر .  
وفي القوس ( عَجِشُهَا ) ، يفتح ويكسر (١٢٥) ، وهو معجسها : وهو مقبضها  
الذي يقبض عليه الرامي . [ وهو من العَجَسِ : وهو شدة القبض ] (١٢٦) . قال فيه (١٢٧) :  
١٠٩- فلا عَجِشُهَا عن مَقْبِضِ الكَفِّ أَفْضَلًا

وفيها ( الجلائزُ ) ، وهي العَقَبُ - والعَقَبُ أيضا - الذي يَلْبَسُ طائفاها وأصل  
سَيَّتُهَا . قال الشماخ (١٢٨) :

١١٠- مَطِيلًا بِزُرْقٍ ما يَدَاوِي رَمِيَّتُهَا وَصَفْرَاءَ من نَبْعٍ عليها الجلائزُ  
وفيها ( الرِّصَانُ ) ، وهي الشيورُ التي تظفر وتشدُّ العلاقة إليها .  
وفيها ( العَلَاقَةُ ) ، وهي ما عُلِقَتْ به .

وفي القوس ( ظَهَارُهَا ) . قال أبو ذؤيب (١٢٩) :

١١١- فزاع عَجِشُهَا وظَهَارُهَا

- 
- (١٢٣) لابي ذؤيب الهذلي ، شرح اشعار الهذليين ٢٢٩/١ .  
(١٢٤) في الاصل ( الاطر ) ، تحريف .  
(١٢٥) في هامش الاصل : ( المشهور العَقَبُ ) بفتح القاف ، وهو الصواب ، اذ لم تذكر المعجمات  
الكسر .  
(١٢٦) ويضم ( الصحاح ) ، والكسر لغة عذلية ( شرح اشعار الهذليين ٥٠٨/٢ ) .  
(١٢٧) زيادة عن المخصص ٤٣/٦ ، عن الاصمعي .  
(١٢٨) هو اوس بن حجر ، ديوانه ٨٩ ، وقد مر البيت .  
(١٢٩) ديوانه ١٨٣ .  
(١٤٠) شرح اشعار الهذليين ٨١/١ .

وفي القوس ( مِذْرَواها ) ، وهما عن يمين المقبض وشماله . قال بعض الهذليين (١٤١) :  
 ١١٢- على كل هتافة المِذْرَويث من زوراء مضجعة في الشمال  
 الرواية « على عجر هتافة » (١٤٢)  
 مضى ما في القوس ، ثم :

## ما يذكر من العمل في القوس وما يحدث فيها

يقال : رميت على القوس وعن القوس (١٤٣) .

قال الراجز (١٤٤) :

١١٣- آرمي عليها وهي فرع أجع وهي ثلاث أذرع وإصبع  
 قال طفيل (١٤٥) :

١١٤- رمت عن قسي الماسخي رجالنا بأجود ما يبتاع من تبل يثرب  
 ويقال : قد انبضت بالقوس وعن القوس ، وانضبت أيضاً ، وهو أن تمد الوتر ثم ترسله

فتسمع وقعته على إتسي القوس ، وأتسي أيضاً . قال الشماخ (١٤٦) :

١١٥- إذا أنبض الرامون عنها ترثمت ترثم ثكلى أوجعتها الجنائز  
 وقال العجاج (١٤٧) :

١١٦- ترن إرنا إذا ما انضبا

ويقال : احتالت القوس احتيالا ، وحالت تحون حؤولا ، وزاغت تزيف زيفاً ، وكل ذلك إذا انقلت عن عطفها الذي عطفت عليه وتغيرت عن حالها . وقال أبو ذؤيب (١٤٨) :

(١٤١) هو أمية بن أبي عائد ، شرح اشعار الهذليين ٥٠٨/٢ ، وفي الاصل ( صفراء مضجعة ) صححت في الحاشية .

(١٤٢) وهي رواية شعره .

(١٤٣) في حاشية الاصل ( في كتاب سيبويه [ ٢٢٦/٤ ] قال ابو عمر سمعت ابا زيد يقول : رميت عن القوس ، وناس يقولون : رميت عليها ، وانشد الراجز . ثم قال : ورميت عن القوس لانه بها قذف سهمه عنها وعداها ) .

(١٤٤) الراجز لحמיד الارقط ، وهو من شواهد النحو ، انظر تخريجه في : معجم شواهد النحو الشعرية ٧٣٥ للدكتور جميل حداد .

(١٤٥) ديوانه ٣١ .

(١٤٦) ديوانه ١٩١ .

(١٤٧) لم يرد في ديوانه ، وله في اللسان والتاج/ نضب .

(١٤٨) شرح اشعار الهذليين ٨١/١ ، وقد مر تقسيم البيت .

١١٧- وحالت كَحُولِ القوسِ طَلَّتْ فَمُطَّلَتْ

ثلاثاً فزاع عَجَسُها وظَهَارُها

وعَجَسُها ايضاً ، بكسر العين .

تقول : قوس "عاطِل" وعَطِل "ومُعَطَّلَة" : اذا لم يكن عليها وتر .

مضى ما يذكر من العمل في القوس وما يحدث فيها .

ثم :

## أسماء الشجر الذي تعمل

### منه القسي

تعمل القسي من ( النَّبْع ) و ( الشَّوْحَطِ ) و ( السُّدْر ) و ( الضَّال ) و ( الشَّرِيَّان ) و ( التَّيْن ) و ( العَجْرُم ) و ( القَان ) و ( النَّشْم ) و ( السَّرَاء ) و ( التَّالِب ) .

فأما النبع والشوْحَطُ فهما جنس واحد، فالنبع ما كان في الجبل فهو نبع ، وما كان في السهل فهو شوْحَطٌ . قال الهذلي (١٤٩) :

١١٨- وصَفراءُ البرايةِ عودٌ نَبْعٌ

وقال العجاج (١٤٠) :

١١٩- كقوسِ الشَّوْحَطِ المُعَطَّلِ

وأما السُّدْرُ والضَّالُّ فهما جنس واحد، والضَّالُّ السُّدْرُ الجازي ، سدر البرِّ والجبل الذي لا يشرب الماء . ويقال لما كان من السُّدْر من القرى وشقي : العُبْرِيّ . قال الأعمش (١٥١) :

١٢٠- لاحه الصَّيْفُ والغيارُ وإشفاً ق" على سَقْبَةٍ بقوسِ الضَّالِ

(١٤٩) هذا سدر بيت ورد ضمن بيتين لشاعرين هذليين ، هما : انداغل بن حرام الهذلي ، وبيته :

وصفراء البراية فرع نبع تضمنا الشرائع والنهوج

وصفراء البراية فرع نبع كوقف العاج عانكة الليط

انظر شرح اشعار الهذليين ٦١٨/٢ و ١٢٧٤/٣ .

(١٥٠) ديوانه ١٥٥ .

(١٥١) ديوانه ٧ .

وقال حنيد (١٥٢) في الشريكان :

١٢١- شِرْيَانَةٌ تَمْنَعُ بَعْدَ التَّلِينِ

وقال العجاج في العجرم (١٥٣) :

١٢٢- نَوَاحِلٌ مِثْلَ قَيْسِيِّ الْعُجْرَمِ

وقال في القان :

١٢٣- وَمَجْنَانٌ أَدْفِيَا رَقِيْقَانُ

عَطَفَ الْمُعْنَى سِيَّيْنِ مِنْ قَانُ

وقال رؤبة في النشم (١٥٤) :

١٢٤- قِيَاسٌ بَارِ نَبْعُهُ وَنَشْمُهُ

وقال عنزة في السراء (١٥٥) :

١٢٥- أَبِينَا فَلَ تَعْطِي السَّوَاءَ عَدْوَانَا قِيَامًا بِأَعْضَادِ السَّرَاءِ [ المَعْطَف ]

وقال ساعدة في التالب (١٥٦) :

١٢٦- سَفْتَجَةٌ كَأَنَّهَا قَوْسٌ تَأَلَّبُ

مَضَى أَسَاءَ الشَّجَرِ الَّتِي تَتَّخِذُ مِنْهُ الْقَيْسِيَّ .

ثم :

## أَسْمَاءُ الْأَوْتَارِ

وهو ( الوتر ) ، والجماعُ : الأوتار . قال الجعدي (١٥٧) :

١٢٧- وَرَنَةٌ هَتَّافِ الْعَيْبِيِّ مَكْبَلٌ يَتَنَازَعُهُ الْأَوْتَارُ مِنْ لَيْسَ رَامِيَا

ويقال : وَكَّرَ قَوْسَهُ وَأَوْتَرَهَا . قال القلائخ (١٥٨) :

١٢٨- وَوَكَّرَ الْأَسَاوِرَ الْقِيَاسَا

(١٥٢) الأرقط ، والرجز له في تهذيب الالفاظ ١٢٤ .

(١٥٣) ديوانه ٢٩٦ .

(١٥٤) ديوانه ١٥٠ .

(١٥٥) ديوانه ٢٢١ ، وما بين العضادتين غير مقروء في الاصل .

(١٥٦) شرح اشعار هليل ١١٥٠/٣ .

(١٥٧) شعراء ( روما ) ١٢٢ و ( دمشق ) ١٦٩ .

(١٥٨) نه في اللسان والتاج / قوس .

ويروى : القسي .

ويقال للوتر ( الشَّرْعَة ) ، والجَمِيعُ : الشَّرْعُ ، مَسْكَنٌ ، والشَّرْعُ ، متحرك .

قال ساعدة (١٥٩) :

١٢٩- وعاودني دِئني فيت كائما خلال ضلوع الصدر شرع "ممدد"

وقال الأيادي (١٦٠) :

١٣٠- هونوا خيولكم وأجلوا سيوفكم وجددوا للقيبي النبع والشراعا

ومن الأوتار ( الممر ) ، وهو الشديد القتل ، وكذلك الممر من كل شيء .

ومنها ( السهري ) ، وهو الشديد ، وكذلك السهري من كل شيء . قال

رؤبة (١٦١) :

١٣١- تنثر متن السهري المشق

أي المشوق الذي يمشق ، يمدد ويصلح .

وفي الوتر ( الأطنابة ) ، وهو السير الذي يكون بطرف الحزام .

[ ثم ]

## أسماء السهام وما فيها

فمن أسماء السهام وصفاتها : ( السهم ) و ( المِرْمَاةُ ) و ( المِئْبَلَةُ ) و ( المِشْقَصُ ) و ( المِرْيَخُ ) . فجميع السهم : السهام ، والمِرْمَاةُ : مَرَامٌ ، والمِئْبَلَةُ : مَعَابِلٌ ، لا يَنْوَنُ . والمِشْقَصُ : مِشْقِصٌ ، لا يَنْوَنُ .

ويقال للسهم ( النَّبْلُ ) ، وجمع النبل : النَّبَالُ . قال (١٦٢) :

١٣٢- وَوَقَعَ نِبَالٌ مِثْلَ وَقَعِ الْأَسَاوِدِ

ولم يُسْمَعْ أَحَدٌ يَقُولُ فِي وَاحِدِهِ : نَبْلَةٌ .

(١٥٩) شرح اشعار الهذليين ١١٦٥/٢ .

(١٦٠) هو لقيط بن يعمر ، ديوانه ٤٢ .

(١٦١) ديوانه ١٠٧ .

(١٦٢) في هامش الاصل ( في شعره « وكع » ، صدره : ورقع اخرى القوم ضربا خرادلا ، وهو

لابي خراش ) . وصواب نسبة البيت لعروة بن مرة اخي ابي خراش ، ويقال لابي ذؤيب .

( شرح اشعار هذيل ٦٦٢/٢ ) .

والمِرْيَخُ : لم يَسْمَعْ له بجمع ، وهو سهم طويل له أربع آذان يُغْتَلَى به (١٦٣) . قال  
الجعدي (١٦٤) :

١٣٣- يَمْرٌ كَمِرْيَخِ المِغَالِي اتحت به شِمَالٌ عِبَادِيٌّ عَلَى الرِّيحِ أَعْسَرَا  
والمِرْمَاةُ : السهم ، سهمُ الهدفِ .

والمِعْبَلَةُ : سهمٌ عَرِيضُ النَّصْلِ . وكذلك المِشْقَصُ (١٦٥) . قال عنتره (١٦٦) :

١٣٤- وَأَخْرَجَ مِنْهُمْ أَجْرَرْتَ رَمَحِي فِي البَجَلِي مِعْبَلَةً وَقِيحٌ  
أَي : مضروبة باليقعة ، وهي المطرقة . وقال العجاج (١٦٧) :

١٣٥- إِنَّ لِقُوسِي وَتَرًا وَتَبْلًا

ورامياً يرمي ولأءٌ تَصْلًا

ومن الهام ( المِعْظَمِظُ ) ، وهو الذي يضطرب [ اذا رُمِيَ به ] (١٦٨) .

ومنها ( الزَّالِجُ ) ، وهو الذي يَمْرُ عَلَى وجه الأرض . وحدثنا الأصمعي عن أبي

مهدي (١٦٩) : رميت حية فخرج يطردني كأنه سهم زالج .

و ( الخاسق ) : المِقْرَطِيسُ .

و ( الحَابِي ) : نحو من الزالج ، الذي يزحف الى الهدف . والحابي كأنه يجبو الى

الهدف .

و ( المِقْرَطِيسُ ) : الذي اذا رميته أصاب الرقعة بعينه . والرَّقْعَةُ هي

القرطاس .

و ( المُرْتَدَعُ ) : الذي اذا أصاب الهدف انثفُضَخَ عوده ، أي انكسر .

و ( الحَابِيسُ ) : الذي يقع بين يدي الرامي .

قال رؤبة (١٧٠) :

١٣٦- وَالتَّبْلُ تَهْوِي خَطًّا وَحَبْضًا

(١٦٣) يغلى به : أي يرفع الرامي به يده يريد أقصى الغاية .

(١٦٤) شعره ( روما ) ٣٦ و ( دمشق ) ٤٧ .

(١٦٥) كذا ، وفي الغريب المصنف ٢٣٦ ( المعبلة : وهو ان يعرض النصل ويطول ، ومنها المشقص :

وهو الطويل وليس بالعريض ) .

(١٦٦) ديوانه ٢٨٥ .

(١٦٧) لم ير في ديوانه .

(١٦٨) ما بين الضادتين زيادة عن الغريب المصنف ٢٣٧ .

(١٦٩) اعرابي من باهلة ، أكثر الاصمعي من من الرواية عنه . ( طبقات الزبيدي ٤ ) و ١٥٧

والفهرست ٥٢ ) .

(١٧٠) ديوانه ٨١ .

و ( الصائف ) : الذي يَعْدِلُ عن الهدفِ بيناً وشمالاً . ويقال : صَافٍ وِصَافٌ . وقال أبو زُبَيْدٍ (١٧١) :

١٣٧- كلَّ يومٍ تَرْمِيهِ رِشْقًا فَرِشْقًا فَمِصِيبٌ أو صَافٌ غيرَ بعيدٍ

ويقال : أصاف الله عني شره : أي دفعه الله .

ويقال : رَمَى رِشْقًا ، مكسورة ، ورشقين : أي وجهاً واحداً . فاذا أردت المصدر قلت : رشقه رشقاً .

ومنها ( الطالع ) ، وهو الذي يَجَاوِزُ الهدف .

و ( القاصِرُ ) ، وهو الذي يَتَقَصَّرُ دُونَهُ .

ويقال : أصابه سهمٌ ( غَرَبٌ ) إذا كان لا يَعْلَمُ من رَمَاهُ به .

ومنها ( الصَّارِدُ ) ، وهو الذي يَنْفِذُ الرِّمِيَّةَ . يقال : صَرَدَ السَّهْمُ يَصْرُدُ صرداً ،

وَأَصْرَدَ الرامي إِصْرَاداً . قال اللعين (١٧٢) :

١٣٨- فما بَقِيَا عليَّ تَرَكْتُمَانِي ولكن خِفْتُمَا صَرَدَ اللَّيَالِي

ويقال : رماه بسهم ف ( أبرجه ) (١٧٣) الدم ، أي أقلصه حتى خرج .

ويقال : نبل ( قِرَانٌ ) إذا كان بعضها يشبه بعضاً . وقال الهذليّ أو حليفٌ لهم (١٧٤) :

١٣٩- رمى بِقِرَانِهِ حَتَّى إِذَا مَا أَتَاهُ قِرَانُهُ بِذَلِّ المِصَاعَا

وقال الآخر (١٧٥) :

١٤٠- ونبلٌ قرانٌ كالشُّيُورِ سَلَاجِمٍ وفِلقٌ هَتُوفٌ لا سَقِيٌّ ولا نَشَمٌ

ويقال : نبلٌ ( صِيغَةٌ ) إذا كانت مستوية .

قال العجاج (١٧٦) :

١٤١- وصِيغَةٌ قد رَأَتْهَا وَرَكْبًا

(١٧١) شعره ٤٢ .

(١٧٢) وهو منازل بن ربيعة المنقري ، أموي . وبيته في طبقات فحول الشعراء ٤٠٣ والشعر والشعراء ٤٩٩ والوحشيات ٦٣ .

(١٧٣) كذا في الأصل ، ولم أجد هذا المعنى في مراجعت من المعجمات .

(١٧٤) ينسب إلى أبي ذؤيب وإلى جنادة بن عامر المدواني حليف هذيل . ( شرح اشعار هذيل

٢٣١/١ ) .

(١٧٥) هو راشد بن شهاب الشكري ، انظر المفضليات ٣٠٨ .

(١٧٦) لم يرد في ديوانه .



ومنها ( المَرِيْطُ ) ، وهو الذي لا ريش عليه ، والجميعُ : المِرَاطُ والأَمْرَاطُ . قال الشاعر ( ١٧٧ ) :

١٤٢- الا عَوَايِرَ كالمِرَاطِ مَعِيْنِدَةٍ بِاللَّيْلِ مَوْرِدَ أَيِّمٍ مَتَقَضِّفِ

والأَيِّمُ : الحِيَّةُ ، وبعضهم يخفف فيقول : أَيِّمٌ وَأَيِّنٌ .

ومثله ( الأَقْدَمُ ) : الذي لا ريش له . ويقال في مثل من الأمثال « ما أصبتَ منهم أقدَمٌ ولا مَرِيئاً » ( ١٧٨ ) .

ويقال للسهم ( المِنْزَعُ ) ( ١٧٩ ) . قال أبو ذؤيب ( ١٨٠ ) :

١٤٣- فَرَمَى لِيَنْقِذَ فَرَّهَا فَهَوَى لَه سَهْمٌ فَانْقَذَ طَرْتِيَه المِنْزَعُ

ومنها ( الأَهْزَعُ ) ، قال الأصمعيُّ : ما في كُناتِه أَهْزَعٌ : أي سَهْمٌ . فبعضهم يجعله اسماً ، قال رؤبة ( ١٨١ ) :

١٤٤- لا تَكُ كالأرمي بغير أَهْزَعَا

فجعله اسماً . وقال النمر بن تولب ( ١٨٢ ) :

١٤٥- وأخرجَ سَهْمًا لَه أَهْزَعَا فَشَكَ نَوَاهِقَه وَالْمَمَا

فجعله صفةً . وقال الأصمعيُّ : أخرجَ سَهْمًا لَه أَهْزَعَا أي واحداً .

ومنها ( الأَفْوَقُ ) ، وهو الذي قد انكسر فَوْقَه . [ ويقال ] ( ١٨٣ ) في مثل من

الأمثال « رَدَدْتَه بِأَفْوَقٍ نَاصِلٍ » ( ١٨٤ ) ، والناصلُ : الذي قد سقط نصله ، يقول : رددته بحدِّ ليس بتام .

و ( النَّضِيَّ ) : القِدْحُ بغير ريش ولا نصل ، والجماعُ : الأَنْضَاءُ . قال أوس ( ١٨٥ ) :

١٤٦- تَخْيِرُنْ أَنْضَاءَ وَرَكْبِنْ أَنْضَلًا كَجَمْرِ الغُضَا فِي يَوْمِ رِيحِ تَرْيَلَا

( ١٧٧ ) هو أبو كبير الهذلي ، شرح أشعار هذيل ١٠٨٥/٣ .

( ١٧٨ ) المثل في : المستقصى ٢٣٠/٢ ومجمع الأمثال ٢٨٠/٢ واللسان والناج / قذ .

( ١٧٩ ) في هامش الأصل ( أبو حنيفة في غير هذا الموضع : المنزوع الحديد لا نسخ لها تؤخذ فتدخل في الرعظ لا خير فيها . وفي البارع عن الخليل : المنزوع السهم الذي يرمى به أبعد ما يقدر عليه لتقدر به الغلوة .

قال الأعشى :

فو كالمنزوع المريش من الشو حط مالت به يمين الغالي

( ١٨٠ ) شرح أشعار الهذليين ٣١/١ .

( ١٨١ ) ديوانه ٩١ .

( ١٨٢ ) شعره ١٠٥ .

( ١٨٣ ) زيادة يقتضيتها السياق .

( ١٨٤ ) انظر : جمهرة الأمثال ٤٧٩/١ وفصل المقال ١٢٢ ومجمع الأمثال ٢٩٥/١ .

( ١٨٥ ) ديوانه ٩٠ ، في الأصل ( بجمر ) ، ولا ينسجم به المعنى ، والتصويب عن الديوان .

ومنها ( المَحْشُورُ ) وهو المُلصق القَذُّ ، وهو الحَشْرُ أيضاً . قال رؤبة ( ١٨٦ ) :

١٤٧- وفي جَفِيرِ النَّبْلِ حَشْرَاتِ الرَّشَقِ

ومن السهام ( المَخْشُوبَةُ ) ، وهي التي قد هَيَّئَتْ ولم يتم عملها . قال أوس ( ١٨٧ ) :

١٤٨- يُجَلِّجِلُهَا مَوْرَيْنِ ثُمَّ أَجَالَهَا كَمَا أُرْسِلَتْ مَخْشُوبَةً لَمْ تَقْرَأْ

ومنها ( النَّكْسُ ) ، وهو الذي يُنكسر فيجعلُ أعلاه أسفله فلا يزال ضعيفاً .

و ( المِمْرَاضُ ) : سهمٌ لا ريشَ عليه ، يذهبُ عَرَضاً .

ثم :

### ما في السهم

وفي السهم ( فَوْقَهُ ) ، والجَمِيعُ : أفْوَاقٌ .

ويقال : ائْتَفَاقَ السهمِ : إذا ائْتَشَقَّ مِنْ فَوْقِهِ ، ويقال : أفَاقَ الوترَ بالسهمِ وفَوْقَ

به وَأَوْفَقَ به : إذا وَضَعَ الوترَ في الفَوْقِ . قال الأعشى ( ١٨٨ ) :

١٤٩- رَكِبَتْ مِنْهُمْ إِلَى الرَّوْعِ خَيْلٌ غَيْرَ مِيَلٍ إِذْ يُخَطِّأُ الْإِيْمَاقُ

ويُقَالُ : سَهْمٌ حَسَنٌ الفُوقُ والفُوقَةُ . ويقال لجميع الفُوقَةِ : فُوقاً

وفُوقَ [ وأفْوَاقٌ ] ( ١٨٩ ) . ويقال : فُوقَ سَهْمِهِ : إذا شَقَّ فُوقَهُ بِالْمِبرِدِ . وقال ( ١٩٠ ) :

١٥٠- وَتَبْلِسِي وَفَقَاهِمَاكَ عِرَاقِيْبِ قَطَّأً طَحَلِ

وفيه ( الأُطْرَةُ ) ، وهي العَقِبُ بِكسر القاف - الذي على حرف الشَّقِّ ( ١٩١ ) .

وفيه ( شَرِّخَاهُ ) ، وهما حرفا الفُوقِ للذات يقع الوتر بينهما .

وفيه ( الحَقْوُ ) ، وهو موضعُ الرِيشِ .

وَالعَقْبَةُ التي على أطراف الرِيشِ مما يلي صدرَ السهمِ تسمى ( الكِظَامَةُ ) ( ١٩٢ ) .

( ١٨٦ ) ديوانه ١٠٧ .

( ١٨٧ ) ديوانه ١١٩ .

( ١٨٨ ) ديوانه ٢١٥ ، في الاصل ( غير جمل ) ولامعنى له ، والتصويب عن الديوان .

( ١٨٩ ) زيادة عن الغريب المصنف ٢٣٨ ، مما نقل عن الاصمعي .

( ١٩٠ ) هو الفند الزماتي ، والبيت في : قصائد نادرة ٧ .

( ١٩١ ) في الغرب المصنف ٢٣٤ ( والعقبة التي تجمع الفُوقَ هي الأُطْرَةُ ) .

( ١٩٢ ) ما نقله أبو عبيد في الغريب المصنف ٢٣٤ يشبه الى حد كبير ما المذكور في الاصل ، وهو

( والعقب الذي على رؤوس القذذ مما يلي حقو السهم هو الكِظَامَةُ ) . اما ما نقله ابن سيده

في المخصص ٤٤/٦ فمخالف ، وهو الكِظَامَةُ : سير يوصل بوتر القوس العربية ثم

يدار بطرف السِّبَةِ العليا وجلانز القوس ا ،

والعقبة التي تَشُدُّ الريش على السهم يقال لها ( الشَّرِيْبَجَة ) ، وبعض العرب يُسَيِّها ( السَّلْبَة ) .

وما وراء الريش من السهم فهو ( الزَّافِرَة ) .

وما وراء ذلك من وسطه [ فهو ] ( المَتْن ) .

وفيه ( الرِّعْظُ ) ، وهو الخرقُ الذي يَدْخُلُ فيه سِنْحُ النصل من أسفل القِدْحِ .

والمَعْبُ - بالتحريك - الذي فوق الرِّعْظِ [ هو ] ( الرِّصَافُ ) ، والواحدة :

رَصْفَة ماضى ما يكون في السهم الا الريش. النَّصْلُ .

ثم :

## الريش

وفي السهم ( ريشه ) ، والواحدة : ريشة ، وهي ( القَذَّة ) أيضاً ، والواحدة :

قذَّة . ويقال : سهم أقذ : اذا كان منزوع الريش . قال ابو ذؤيب (١٩٣) :

١٥١- فجاءَ بها بمدَّ الكلالِ كاتِّهِ من الأيْنِ مِحْراسٍ أقذَّ سَحِيحٍ

أي : قد سحبه الحصى . ويقال في مثل « ما أصبتُ أقذَّ ولا مَرِيْشاً » (١٩٤) .

والمَرِيْشُ : الذي عليه ريش .

وفي الريش ( الثَّلَوَامُ ) و ( الظُّهَّارُ ) و ( الثَّلغَابُ ) . وبعض العرب يقول : ريش

لغَب .

قال رؤبة (١٩٥) :

١٥٢- وليس ريشٌ ريشته يَلْغَبِ

والتَّلَوَامُ من الريش أن تلتئم فيكون بطن قذَّة الى ظهر أخرى ، فاذا التقى بطنان أو

ظُهْرانٍ فالريش لَغَابٌ . قال بشر (١٩٦) :

١٥٣- واذَّ الوائلِ أصابَ قلبي بهم لم يكن يكسى لَغَاباً

وأما الظُّهَّارُ فهو الذي من ظهر الريشة، وهو الأَقْصَرُ . ويقال أيضاً : ريش سهم

(١٩٣) شرح اشعار الهدايين ١/١٢٤ .

(١٩٤) مرَّ المثل وتخرجه .

(١٩٥) ديوانه ١٩ .

(١٩٦) ديوانه ٢٥ .

برش فُهران وبُطْشان ، والبُطْشان : الشَّقُّ الأطول ، والفُهران : الشَّقُّ الأقصر ، وهو  
الأجود من الريش .

قال أوس (١٩٧) :

١٥٤- وَيَسَّرَ سَهْنًا رَائِهِ بِسَنَاكِبِ لُؤَامٍ فُلُهَارٍ فَهُوَ أَعْجَفُ شَائِفٍ  
والمناكب : أعلى الريشة ، والأعجف : الذي قد براه حتى ضُغِّره ، والشَّاسِفُ :  
الضامر .  
ثم :

## النصل

وهو ( النَّصْلُ ) ، والجميع : النَّصَالُ ، وتسمى حديدة السهم نصلًا ، ويسمى سنانُ  
الرمح نصلًا ، وتسمى حديدة السيف نصلًا ، كل ذلك نِصَالٌ .

وفي النصل ( ظَبْتُهُ ) ، وهي حَدَّةٌ ، والجميع : الظَّبَاتُ . قال الهذلي (١٩٨) :

١٥٥- وفي قَمَرِ الكِنَانَةِ مَرَهَقَاتٌ كَأَنَّ ظَبَاتِهَا شَوْكُ السَّيَالِ

وفيه ( قَرْنَتُهُ ) ، وهي حَدَّةٌ أيضاً .

وفيه ( شَفْرَتَاهُ ) ، وهما حَدَاهُ أيضاً .

وفي النصل ( سِنَخُهُ ) ، والجميع : السِّنُوخُ ، وهو أصله الدقيق الذي يدخلُ  
في الرَّعْظِ من القِدْحِ ، وأصل كل شيء سِنَخُهُ .

وفي السهام ( النَّكْسُ ) ، وهو أن يثقلَ نصله فيجعل السِّنخُ حَدًا

والحدَّ سِنَخًا فلا يزالُ ضعيفًا . ويؤخذ السهمُ فينكسُ فيجعل الرَّعْظُ مَوْضِعَ

الفَوْقِ والفَوْقُ مَوْضِعَ الرَّعْظِ .

وقال الهذلي يصف السهم (١٩٩) :

١٥٦- كَسْتَنَ الذَّبَبِ لَا نِكْسَ قَصِيرٌ فَأَغْرَقَهُ وَلَا جَلْسَ عَشُوجٌ

الجلْسُ : الطويل ، والعشوجُ : الذي يتممُّجُ ، يثنى .

وفي النصل ( العَيْرُ ) ، وهو الذي في وسطه مرتفعٌ كأنه جُدَيْرٌ .

(١٩٧) ديوانه ٧١ .

(١٩٨) هو عمرو ذو الكلب ، شرح اشعار الهذليين ٥٧٠/٢ .

(١٩٩) هو الداخل بن حرام ، شرح اشعار الهذليين ٦١٦/٢ .

وفيه ( الغِرَارَانِر ) ، وهما [ الشَّرَاتَانِمَه ] (٢٠٠) عن يمين العَيْر وشماله . قال  
الزراعي (٢٠١) :

١٥٧- فَصَادَفَتْ سَبِيحُهُ أَحْجَارَ قَتْفِهِ . كَسَرَنَ الْعَيْتَرَ مِنْهُ وَالغِرَارَا  
وفي النَّصْلِ ( الْقَطْبِيَّة ) و ( الْمِثْقَمُص ) و ( السَّرْوَوَّة ) و ( الْقِتْرَةَ )  
و ( الْقِطْع ) .

فَأَمَّا ( الْقَطْبِيَّة ) فَتُصَلُّ الْأَهْدَافَ ، وَجَمَاعَتُهَا : الْقَطْبُ ، وفي بعض اللغات :  
الْقَيْبَةُ ، وهي الْقِتْرَةُ .

وَالْمِثْقَمُص : النَّصْلُ الطَّوِيلُ الْعَرِيضُ الْحَدِيدَةُ .

وَالْقِطْعُ : النَّصْلُ الْقَصِيرُ الْعَرِيضُ .

قال (٢٠٢) :

١٥٨- فِي كَفْتِهِ جَيْشٌ أَجْشٌ وَأَقْطَعٌ

[ وَالسَّرِيَّة ] (\*) وَالسَّرْوَوَّةُ : تُصَلُّ مَدْمَلِكٌ لَيْسَ لَهُ عَرُوضٌ ، وَجَمَاعَتُهُ :  
السَّرَى . قال النِّسَبِيُّ بن تَوَلْبٍ (٢٠٣) :

١٥٩- وَقَدْ رَمَى بِرَاهِ الْيَوْمِ مُتَمَدًّا فِي الْمَنْكَبَيْنِ وَفِي السَّاقَيْنِ وَالرَّعْبَةِ

ثم :

## الجعاب

وهي ( الْجَعْبَةُ ) ، وَالْجَعِيحُ : الْجَعَابُ ، وَ ( الْكِنَانَةُ ) وَالْجَمِيحُ : الْكِنَانُ . وَيُقَالُ  
فِي مَثَلٍ : « قَبْلَ الرَّمَاءِ تَمْلَأُ الْكِنَانُ » (٢٠٤) ، مَعْنَاهُ : قَبْلَ الْوُقُوعِ فِي الْأَمْرِ  
يَسْتَمَدُّ لَهُ . وَقَالَ أَبُو ذُؤَيْبٍ (٢٠٥) :

١٦٠- فَبَدَا لَهُ أَقْرَابٌ هَذَا رَائِعًا عَنْهُ فَعَيْثُ فِي الْكِنَانَةِ يَرْجِعُ

(٢٠٠) زيادة عن الغريب المصنف ٢٣٦ .

(٢٠١) ديوانه ( بيروت ) ١٥٠ و ( بغداد ) ٧٤ .

(٢٠٢) هو أبو ذؤيب الهذلي ، شرح أشعار الهذليين ٢١/١ ، وقد مرَّ البيت .

(\*) ما بين العضادتين زيادة عن الغريب المصنف ٢٣٦ ؛ عن الاصمعي .

(٢٠٣) شعره ٢٧ .

(٢٠٤) المثل وشرحه عن الاصمعي في أمالي القالي ٢٠٧/١ ، وانظر : جمهرة الامثال ١٢٢/٢ والفاخر

٢٦٣ ومجمع الامثال ١٠١/٢ والمستقصى ١٨٦/٢ .

(٢٠٥) شرح اشعار الهذليين ٢٣/١ .

فَبَعِيثُ : أدخل يده ، يُرْجِعُ : يُرَدُّ يَدُهُ ،

ومنها ( الجَيْرُ ) وهو جَعْبَةٌ مَثْقُوقَةٌ في جنبها ، وإنما يفعل ذلك بها لأنَّ

يدخلها الريحُ فلا ياتكِلُ الريشُ (٢٠٦) . وقال :

١٦١- وحشوا جفيرا من فروعِ غرائبِ تقطعُ فيها ضانجٌ وتكَبَّلُ

أي تحذق . والنايل : الحاذق بكل شيء .

ومنها ( الوَقْضَةُ ) ، والجماع : الوفاض .

قال النسر (٢٠٧) :

١٦٢- أتاح له الدهرُ ذا وَقْضَةٍ يقلبُ في كَفِّهِ أَسْهُمًا

وقال سماخ (٢٠٨)

١٦٣- خَلَّتْ غيرَ آثارِ الأراجيلِ تَعْتَرِي تَتَعَقَّعُ في الآباطِ منها وِفَاضُهَا

ومنها ( القَرْنُ ) ، وهي مثل الجفيرا . مضت الجِعَابُ ، ثم :

### أَسْمَاءُ التَّرْسَةِ

قال أبو حنيفة : ( التَّرْسَةُ ) ، بكسر التاء ، وهي التَّرْسُ ، والجماع : التَّرْسَةُ .

وهي ( المِجَنُّ ) . ويقال في مَثَلٍ « قَلْبٌ لِي ظَهَرَ المِجَنُّ » (٢٠٩) ، أي :

انقلب لي عما كان عليه من خير . وقال الجعدي (٢١٠) :

١٦٤- هل كنتُ إلا مِجَنًّا يَتَّقُونَ بهِ درءَ العدوِّ وليشاً محرباً أشبا

[ وهي ( المِجَنَّبُ ) ] (٢١١) ، قال ساعدة (٢١٢) :

١٦٥- صَبَّ اللهيثُ لها السُّبُوبُ بَطْعِيَّةٌ تَبِي العَقَابُ كما يَلَطُّ المِجَنَّبُ

(٢٠٦) فيما نقل عن الأصمعي ، أن التعريف المذكور أعلاه هو للقرن ، الذي سيذكره الأصمعي

بعد على أنه « مثل الجفيرا » . انظر : الغريب المصنف ٢٤١ ( وعنه المخصص ٦٩/٦ )

والتلخيص للسكري ٥٢٨ . وغريب الحديث لابن قتيبة ٢٧٠/١ .

(٢٠٧) شعره ١٠٤ .

(٢٠٨) ديوانه ٢١١ .

(٢٠٩) جمهرة الأمثال ١٢٥/٢ ومجمع الأمثال ١٠١/٢ والمتنقى ١٩٨/٢ .

(٢١٠) لم يرد في شعره .

(٢١١) زيادة يقتضيا السياق .

(٢١٢) شرح اشعار الهدليين ١١١١/٢ .

وَيُقَالُ لَهُ ( الْجُوبُ ) . قَالَ :

١٦٦- إذا جعلت الجوبَ في سِالِكَا

فاجعل مِصْنَاعًا صَادِقًا مِنْ بَالِكَا

ومنها ( الدَّرَقَةُ ) ، والجبيغُ : الدَّرَقُ وَالْأَدْرَاقُ ، وهي تِرْسَةٌ تُعْمَلُ مِنْ جِلْوَذٍ ،  
قَالَ رُوَيْبَةُ ( ٢١٣ ) :

لَوْصَفْتُ أَدْرَاقًا مُضَى مِنَ الدَّرَقِ

ومنها ( الْحَجْفَةُ ) ، والجبيغُ : الْحَجْفُ ، وهي تِرْسَةٌ تُعْمَلُ مِنْ جِلْوَدِ  
الْأَبْلِ . قَالَ الْأَعْمَشِيُّ ( ٢١٤ ) :

١٦٧- لَسْنَا بِعَيْرِ وَبَيْتِ اللَّهِ مَائِرَةً لَكِنْ عَلِينَا دُرُوعُ الْقَوْمِ وَالْحَجْفُ  
وَيُقَالُ : تِرْسٌ ( مُجْنَأٌ ) ، إِذَا كَانَ مُتَقَبِّبًا ( ٢١٥ ) .

قَالَ الْهَذَلِيُّ ( ٢١٦ ) :

١٦٨- وَأَسْمَرٌ مُجْنَأٌ مِنْ جِلْدِ ثَوْرٍ أَصَمٌ مَثَلًا ظُبَّةُ التَّصَالِ  
وَتَسْمَى التَّرْسُ ( الْفَرَضُ ) . قَالَ الْهَذَلِيُّ ( ٢١٧ ) :

١٦٩- أَرَقْتُ لَهُ مِثْلَ لَمْعِ الْبَشِيرِ يَقْلِبُ بِالْكَفِّ فَرَسًا خَفِينًا  
تَم :

## أَسْمَاءُ الدَّرُوعِ

يُقَالُ ( دِرْعٌ ) وَأَدْرَعٌ ، فِي أَدْنَى الْعَدَدِ ، وَأَدْرَاعٌ وَدُرُوعٌ .  
وَمِنْ أَسْمَائِهَا ( النَّرَّةُ ) وَ ( النَّثْلَةُ ) وَ ( الدَّرْعُ ) وَ ( السَّرْبَالُ ) وَ ( الْبَدَنُ ) وَ  
( التَّلِيلُ ) وَ ( الضَّافِيَةُ ) وَ ( الْحَصْدَاءُ ) وَ ( الْقَضَاءُ ) وَ ( الْمَاذِيَّةُ ) وَ ( الزَّعْفُ )  
وَ ( الْمُضَاعَفَةُ ) وَ ( الْجَدْلَاءُ ) وَ ( الْحَطِيئَةُ ) وَ ( الدَّلَاصُ ) وَ ( السَّلُوقِيَّةُ )  
وَ ( الشُّكُّ ) وَ ( الْفَعْفَاضَةُ ) وَ ( الْمُفَاضَةُ ) وَ ( التَّبَعِيَّةُ ) وَ ( الدَّاءُودِيَّةُ )  
وَ ( الْمَسْفُوحَةُ ) وَ ( الْمُوتَشِحَةُ ) وَ ( السَّابِغَةُ ) وَ ( السَّنَوْرُ ) وَ ( اللَّامَةُ ) .

( ٢١٣ ) ديوانه ١٠٨ .

( ٢١٤ ) ديوانه ٣٠٩ ، وفيه ( . . وَالزَّعْفُ ) ، وَلَا شَاهِدَ فِيهِ .

( ٢١٥ ) فِي الْغَرِيبِ الْمَصْنُفِ ٢٤٠ يُنْقَلُ عَنِ الْأَصْمَعِيِّ شَاهِدًا آخَرَ لِأَبِي قَيْسِ بْنِ لَاسَلَةَ .

( ٢١٦ ) هُوَ عَمْرُو ذُو الْكَلْبِ ، شَرَحَ أَشْعَارَ الْهَذَلِيِّينَ ٥٦٦/٢ .

( ٢١٧ ) هُوَ صَخْرُ الْغَيِّ ، الْمَصْدَرُ السَّابِقُ ٢٩٥/١ .

قال زهير" في النشرة" (٢١٧) :

١٧٠- وضاعف من فوقها نثرة" تَرْدُ القَوَاضِبُ عنها فتلولا"

وأما البدن" فهي التي ليست بسايغة، وجمعه أبدان" . قال مالك" بن نويرة" (٢١٩) :

١٧١- كاتي كلما حاربت قومًا وأبدان السلاح على عتقنا

والشليل" مثل البدن" . قال (٢٢٠) :

١٧٢- ويل أمه ميمر حارب إذا القبي فيها وعليه الشليل

وجمع الشليل : الأئيلة" . قال أوس (٢٢١) :

١٧٣- وجنا بها شهباء ذات أنيكة لها عارض" فيها النيئة تلمع"

العارض : الجيش كالسحاب المعترض .

وأما الضافية" فهي السايغة" .

والسايغة" : الواسعة ، والجميع : السوابغ . قال أوس (٢٢٢) :

١٧٤- لذئب دون سرج الحي منهم فوارس في السوابغ كالنجوم

وأما الحصداء" فهي المتقاربة الحلق ، بتحريك اللام لأنه جميع" ، والواحد

بتسكين اللام .

ومنها القضاء" ، وهي الخثينة" المتسر .

قال (٢٢٣) :

١٧٥- ونج سليم كل قضاء ذائل

من الذئيل . سليم : أراد سليمان بن داود صلوات الله عليهما وسلم .

ومنها الماذية" ، وهي السايغة" الثليئة" ، (٢٢٤) والجميع : الماذي" . قال زهير" (٢٢٥) :

١٧٦- وآخرين ترى الماذي عذتهم من نج داود أو ما أورثت إرم"

إرم" : بن عاد .

(٢١٨) ديوانه ١٩٩ .

(٢١٩) لم يرد في شعره المجموع : ( مالك ومنتهم ) .

(٢٢٠) هي الخنساء ، ديوانها ١١٥ . في الاصل ( وعليها الشليل ) ولا معنى له .

(٢٢١) ديوانه ٥٨ .

(٢٢٢) لم يرد في ديوانه .

(٢٢٣) هو النابغة اليباني ، ديوانه ٧١ .

(٢٢٤) في الفريب المصنف ٢٣٨ والصحاح / مدي ، عن الاصمعي : السهلة اللينة .

(٢٢٥) ديوانه ١٥٨ .



وَمِنْهَا الزَّغْفُ ، وَهِيَ اللَّيْنَةُ النَّسْرُ السَّلِيَّةُ . وَيُقَالُ : زَغَفَ زَغْفًا وَزَغَفَ . قَالَ  
العجاج (٢٢٦) :

١٧٧- واجْتَابَ بِبُضَاءٍ دِلَامًا زَغَفَمَا

وَمِنْهَا الْمُضَاعَفَةُ ، وَهِيَ الَّتِي تُنَسَّجُ حُلَقَّتَيْنِ . قَالَ زهير (٢٢٧) :

١٧٨- مُضَاعَفَةٌ كَأَضَاةِ الْمَيْثِ لَ تَغْثِي عَلَى قَدِيمِهِ فُضُولًا

وَيُرْوَى : كَأِضَاةٍ .

وَأَمَّا الْجَدَلَاءُ ، فَهِيَ الْمُدَارَةُ الْحَلَقُ ، بِالتَّحْرِيكِ ، الْمَجْدُولَةُ .

وَأَمَّا الْحَطْمِيَّةُ ، فَقَالَ أَبُو سَمِيدٍ الْأَصْبَعِيُّ : هُوَ ثَيْبٌ إِلَى شَيْءٍ لَا أُدْرِي مَا

هُوَ (٢٢٨) .

وَأَمَّا الدَّلَاصُ : فَهِيَ الْخَلْقَاءُ اللَّيْنَةُ الْمَلَسَاءُ . يُقَالُ : صَخْرَةٌ خَلَقَاءُ أَي مَلَسَاءُ .

قَالَ :

١٧٩- وَدِلَاصٍ مِنْ نَسْجِ دَاوُدَ يَيْضُ مَثَقَبَاتٍ عَلَى مَسُوحِ الرَّحَالِ

وَأَمَّا الشُّكُّ فَهِيَ الضِّيْقَةُ ، وَيُقَالُ أَيْضًا : بَرُّ شُكٍّ إِذَا كَانَتْ ضَيْقَةً . قَالَ

الرَّاجِزُ (٢٢٩) :

١٨٠- صَبَّحَنُ مِنْ وَثْحَى قَلِيًا شُكًّا

وَوَثْحَى : رَكِيَّةٌ .

وَأَمَّا الْفَضْفَاضَةُ وَالْمَفَاضَةُ فَهِيَ السَّابِقَتَانِ الْوَاسِعَتَانِ . قَالَ مَرْزُوقٌ (٢٣٠) :

١٨١- وَمَسْفُوحَةٌ فَضْفَاضَةٌ تَبْمِيَّةٌ كَمَتْرِ الْعَدِيثِ تَجْتَوِيهَا الْمَعَابِلُ

(٢٢٦) ديوانه ٥٠٨ .

(٢٢٧) ديوانه ٢٠٠ .

(٢٢٨) فِي هَامِشِ الْأَسْلِ تَقُولُ ، مَعْظَمُهَا غَيْرُ مَقْرُوءٍ ، أَرَادَ بِهَا كَاتِبُهَا أَنْ يُؤَكِّدَ نِسْبَةَ الدَّرُوعِ  
الْحَطْمِيَّةِ . وَالْيَكُ مَا اسْتَطَعْنَا قِرَاءَتَهُ :

(ابن الكلبي فِي النِّسْبِ ... قَالَ ... بِنِ عَمْرٍو الْحَطْمِيَّةِ ... ابْنِ حَبِيبٍ ... ابْنِ لَكَيْزِ

الَّذِي نَسَبَ إِلَيْهِ الدَّرُوعَ الْحَطْمِيَّةَ ... قَالَ النَّبِيُّ صَلَّى اللَّهُ عَلَيْهِ وَسَلَّمَ لِعَلِيِّ بْنِ أَبِي طَالِبٍ

رَضِيَ اللَّهُ عَنْهُ كَثِيرًا : ابْنِ دُرْعِكَ الْحَطْمِيَّةُ ؟ وَقَالَ الْخَطَّابِيُّ فِي [ غَرِيبِ ] الْحَدِيثِ : نَسَبَتْ

الْحَطْمِيَّةَ إِلَى مُحَارِبِ بَطْنِ بَنِي عَبْدِ الْقَيْسِ كَانُوا يَعْمَلُونَ الدَّرُوعَ . ابْنُ دُرَيْدٍ : الْحَطْمُ رَجُلٌ

مِنْ عَبْدِ الْقَيْسِ نَسَبَتْ إِلَيْهِ الدَّرُوعَ الْحَطْمِيَّةَ . قَالَ ... ) .

(٢٢٩) الرَّجِزُ بِلَا عَزْوٍ فِي مَعْجَمٍ مَا اسْتَعْجَمَ ٧٢٤/٢ وَالْمَحْكَمُ وَاللِّسَانُ وَالتَّاجُ / وَشَح .

(٢٣٠) ديوانه ٤٣ .

يَحُولُ : لَا تَشْتَرِ ثَمًا ، تَضَعُفُ عَنْهَا كَمَا يَضَعُفُ الرَّجُلُ عَنِ الْأَرْضِ الْوَيْبَةُ ،  
فَعَلِكُ . وَالْمَشْفُوحَةُ كَأَنَّهَا صُبَّتْ صَبًا . وَقَالَ زهير (٢٣١) :

١٨٢- وَمُفَاذَةٌ كَالنَّهْيِ تَنْجُو الصَّبَا بِيضَاءِ كَفَّتْ فَفَعَلَهَا بِهَيْئِذٍ  
وَأَمَّا الشَّبَعِيَّةُ فِيهِ الْمَسْرُوبَةُ الَّتِي تَبَعُ . وَالذَّوْدِيَّةُ مَنْسُوبَةٌ إِلَى دَاوُدَ نَبِيِّ اللَّهِ  
مَعَلَّى اللَّهِ عَلَيْهِ وَسَلَّمَ .

وَأَمَّا الْمَوْشَحَةُ فِيهِ الَّتِي فِيهَا حَلَقٌ "صَفْرًا" . قَالَ مَرْزُوقٌ (٢٣٢) :

١٨٣- مَوْشَحَةٌ بِيضَاءِ حَابٍ حَبِيكُهَا لَهَا حَلَقٌ بَعْدَ الْأَتَامِلِ فَخِيلٌ  
وَأَمَّا السَّنَوْرُ فَهِيَ كُلُّ جِنَّةٍ مِنْ حَلَقٍ .  
قَالَ النَّابِغَةُ (٢٣٣) :

١٨٤- سَهِكِينَ مِنْ صَدَأِ الْحَدِيدِ كَأَنَّهُمْ تَحْتَ السَّنَوْرِ جِنَّةُ الْبَقَارِ  
وَيُقَالُ : هِيَ الدَّرْعُ وَهُوَ الدَّرْعُ ؛ تَوَثَّ وَتَذَكَرَ . قَالَ الشَّاعِرُ (٢٣٤) :

١٨٥- وَمَانِي مَالٍ غَيْرِ دَرَعٍ حَصِينَةٍ

[ و ] قَالَ ابْنُ أَحْمَرَ (٢٣٥) :

١٨٦- وَالدَّرَعُ الْحَصِينَا

وَقَالَ أَوْسٌ فِي التَّذْكِيرِ (٢٣٦) :

١٨٧- وَأَمَلَسَ ضَوْلِيًا كَنِيهِ قَرَارَةٌ

وَأَمَّا دِرْعُ الْمَرْأَةِ فَمَذْكَرٌ لَا يُؤْتَتْ .

وَالثَّلَامَةُ لَمْ يَفْسَّرْهَا إِلَّا صَمِيٌّ . وَيُقَالُ لِلرَّجُلِ : قَدْ اسْتَلَامَ فِي سِلَاحِهِ : إِذَا لَبَسَ

سِلَاحَهُ .

قَالَ أَبُو ذؤَيْبٍ (٢٣٧) :

١٨٨- وَتَبَلَى الْأَلَى يَسْتَلْتُونَ عَلَى الْأَلَى

تَرَاهُنَّ يَوْمَ الرُّوعِ كَالْحَدِيدِ الْقَبْلِ

مَضَتْ أَسْمَاءُ الدَّرُوعِ وَصِفَاتُهَا . ثُمَّ :

(٢٣١) ديوانه ٢٧٨ .

(٢٣٢) ديوانه ٤٣ .

(٢٣٣) ديوانه ١٠٠ .

(٢٣٤) صدر بيت منسوب للأعشى ؛ وقد مر .

(٢٣٥) لم يرد في ديوانه .

(٢٣٦) ديوانه ٨٤ .

(٢٣٧) شرح اشعار الهذليين ١/٦٢ .

## ما في الدرع

في الدرع ( جَيْبُهَا ) و ( قَرُوجُهَا ) و ( زِرْدَاوُهَا ) و ( دَوَائِرُهَا ) و ( الحَرَابِيَّ )  
و ( القَتِيرُ ) .

والجَيْبُ يُسَمَّى بِمِثْلِهِ بِمِثْلِ الصَّرْبِ الجِرْبَانُ . قال الأعشى (٢٢٨) :

١٨٩- وبَيْضَاءَ كالتَّهْيِ مَوْضُوتَةٍ لَهَا سَابِغٌ فَوْقَ جِيبِ البَدَنِ  
وَأَمَّا قَرُوجُهَا ، فالقَرُوجُ التي فيها . قال عنتره (٢٢٩) :

١٩٠- وَمِثْكَ سَابِغَةٌ هَتَكَتْ قَرُوجُهَا بِالسَّيْفِ عَنِ حَامِي الحَقِيقَةِ مُعَلِّمٍ  
وَأَمَّا دَائِرُهَا فَهِيَ الشَّقُّ الذي في مؤخَّرِهَا .

وَأَمَّا الحَرَابِيَّ فَهِيَ مَسَامِيرُ الحَلَقِ ، وَاحِدُهَا حِرْبَاءٌ (٢٣٠) . قال لبيد (٢٤١) :

١٩١- أَحْكَمَ الجَيْبِيَّ مِنْ عَوْرَاتِهَا كُلَّ حِرْبَاءٍ إِذَا أَكْرَهَ صَلَّ  
وَأَمَّا القَتِيرُ فَرُؤُوسُ المَسَامِيرِ ، وَالمَسَارِيسُ . قال الهجيمي (٢٤٢) :

١٩٢- [ و ] عَلِيٌّ سَابِغَةٌ كَانَ قَتِيرُهَا حَدَقُ الأَسَاوِدِ لَوْنُهَا كالمِجْوَلِ  
قال أبو سعيد : المِجْوَلُ : درعُ المرأة الخفيف الذي تجولُ فيه ، شَبَّهَ بِياضِهَا بياضَ ذلك .

و ( الفَلَائِلُ ) : قَطَائِنُ تَلْبَسُ تَحْتَ الدَّرُوعِ (٢٤٣) . قال النابغة (٢٤٤) :

١٩٣- عُلَيْنٌ بِكِدْيُونٍ وَأَبْطُنٌ كَرَّةٌ فَهِنَّ إِضَاءٌ صَافِيَاتُ الفَلَائِلِ  
وَالكِدْيُونُ : عَكْرُ الزَيْتِ ، وَالكَرَّةُ : قَتِيبُ البَعْرِ ، كَانَ يَجْعَلُ عَلَيْهَا لِأَنَّ [ لا ] تَصْدَأُ . فَأَمَّا  
اليَوْمَ فَانْتَهَمَ يَجْمَلُونَ عَلَيْهَا النَخَالَةَ .

(٢٢٨) ديوانه ٢٥ .

(٢٢٩) ديوانه ٢١١ .

(٢٤٠) في المخصص ٧٢/٦ ، عن الأصمعي ( الحرباء : هو رأس المسمار في الحلقة ) .

(٢٤١) ديوانه ١٩٢ .

(٢٤٢) هو جريبة الهجيمي ، خلق الإنسان للأصمعي ١٧٢ ، وعنه في المؤلف والمختلف ١٠٣ . والبيت  
بلا عزو في المخصص ٣٧/٤ .

(٢٤٣) في الفريب المصنف ٢٣٩ ، عن الأصمعي ، ( الفللة ما يلبس تحت الدروع ) . . وفي الخصائص

٧٢/٦ ، عن الأصمعي ( الفلائل : مسامير الدروع التي تجعل بين راسي الحلقة ، الواحدة :

غليظة وغلالة لأنها تفلّ وانشد : علين . . والتعريف الأخير ينطبق على الحرباء ، المار ذكرها .

(٢٤٤) ديوانه ٧١ .

ويقال : قد سُنَّ عليه درعُه [أي صبها] ، ولا يقال : شُنَّ (٢٤٥) . ويقال : شلَّها ، ولا يقال : شرَّها عليه .

ويقال للدرع : قد أحكِمَ سكتها : إذا أحكم سترها .

ويقال لما يُحزَمُ به الدرعُ : المنطَقُ والنطاقُ . قال عمرو بن كلثوم (٢٤٦) :

١٩٤- وتكَبَّسِي كلَّ سَابِقَةٍ دِلاصٍ تَرى فَوْقَ النَّطَاقِ لَهَا غُضُونا

ويقال : رجل شائكٌ في السلاح : إذا كان سلاحه ذا شائكةٍ . ويُقلبُ فيقال : شاكِي

السلاح ، كما يقال : هائرٌ وهارٍ ولائثٌ ولاثٍ . قال العجاج (٢٤٧) :

١٩٥- لاثٍ به الأَشَاءُ والمُبْشِرِيَّ

وقال (٢٤٨) :

١٩٦- شاكِي الكَلالِبِ إذا أَهْوَى اطْفَرُ

مضت الدروع . ثم :

## البيض

فهي ( البَيْضَةُ ) ، والجميعُ : البيضُ . قال عمرو بن كلثوم (٢٤٩) :

١٩٧- علينا البَيْضُ واليَلْبُ اليانِي وأَسِيافٌ يَقْمُنُ وَيَنْحِنِينا

واليَلْبُ : نوعٌ كانت تَتَّخِذُ للبسِ مكانَ البَيْضِ .

وهي ( التَّرْكَةُ ) ، والجميعُ التَّرْكَةُ . قال لبيد (٢٥٠) :

١٩٨- فَخْشَةٌ ذَفْرَاءُ تَرْتِي بِالْعُرَى قَرْدَمَانِيًا وَتَرْكَاءُ كالبَصَلِ

وقال مُزَرَّاد (٢٥١) :

١٩٩- وَتَشِيفَةٌ فِي تَرْكَةٍ حَمِيرِيَّةٍ دَلامِصَةٌ تَرْفَضُ عنها الجَنادِلُ

دَلامِصَةٌ : سهلةٌ ملساءُ ، يقال : دلامِصَةٌ ودالمِصَةٌ .

---

(٢٤٥) القول في اصلاح المنطق ٣٢٨ ، عن الاصمعي ، وما بين العضادتين زيادة منه .

(٢٤٦) من معلقته .

(٢٤٧) ديوانه ٣١٤ .

(٢٤٨) هو العجاج ايضاً : ديوانه ٢٩ .

(٢٤٩) من معلقته .

(٢٥٠) ديوانه ١٩١ .

(٢٥١) ديوانه ٤٤ .

يقول (٢٥٢) : لو ضربت بالحجارة لانكسرت عنها .  
و ( المِعْفَرُ ) : حَلَقٌ تَلْبَسُ عَلَى الرَّأْسِ (٢٥٣) ، والجَمِيعُ : المَغْفِرُ . قال :  
٢٥٠ - أَهَكَ عَنْهُمْ حَلَقَ المَغْفِرُ

فكَلْ مَأْثُورٌ صَقِيلٌ بِأَثَرِ

وهو النَّسِيعُ . قال الأعشى (٢٥٤) :

٢٥١ - لَهَا نَسِيعٌ فَوْقَ جَيْبِ البَدَنِ

ويقال : نَسِيعَةٌ أَيْضاً .

[ مَضَتْ البَيْضُ ] ، ثم :

### اسماء الكتاب

وهي ( الكَتِيبةُ ) ، والجَمِيعُ : الكَتَابُ . قال عنترة (٢٥٥) :

٢٥٢ - يَحْيِي كَتِيبَهُ وَيَسْمَعِي خَلْفَهَا يَفْرِي أَوَائِلَهَا كَوَقْعِ الأَرْقَمِ

والكَتِيبةُ ما جَمَعَ فَلَمْ يَنْتَشِرْ . قال الجعدي (٢٥٦) :

٢٥٣ - سَبَقْنَ سَمَاطِيطَ مَنْ غَارَةٍ لِأَلْفِ تَكْتَبٍ أَوْ مِقْنَبِ

ومنها ( الحَضِيرَةُ ) ، والجَمَاعُ : الحَضَائِرُ ، وهم العَشْرَةُ النَّفَرُ يَغْزِي بِهِمْ

فَسَنَ دُونَهُمْ (\*) .

قال الهذلي (٢٥٧) :

٢٥٤ - رَجَالَ حُرُوبٍ يَسْمَعُونَ وَحَلَقَةٌ

من الدار لا تمضي عليها الحَضَائِرُ

و ( المِقْنَبُ ) : ما بين الثلاثين الى الاربعين قال (٢٥٨) :

٢٥٥ - لِأَلْفِ تَكْتَبٍ أَوْ مِقْنَبِ

(٢٥٢) في الاصل : يقال ، ولا يستقيم به السياق .

(٢٥٣) في الفريب المصنف ٢٣٩ ( المغفر : زرد ينسج من الدروع على قدر الرأس يليس تحت القلنسوة ) .

(٢٥٤) ديوانه ٢٥ ، وقد مرّ البيت .

(٢٥٥) ديوانه ٢٢١ ( هامش ) .

(٢٥٦) شعره ( روما ) ١٧ و ( دمشق ) ١٥ .

(\*) ما بين العضادتين عن تهذيب الالفاظ ٤٢ ، عن الاصمعي .

(٢٥٧) هو ابو شهاب المازني ، شرح اشعار الهذليين ٦٩٧/٢ .

(٢٥٨) هو النابغة الجعدي ، وقد مرّ البيت .

و ( الهَيْضَلَةُ ) : جماعة يَغزَى بهم ليسوا بجيش كبير . قال الهذلي أبو كبير (٢٥٩) :  
٢٠٦- أَزْهَيْرُ إِنْ يَثِيبُ الْقَذَالُ فَائْتِنِي رَبَّ هَيْضَلٍ مَرَسٍ لَقَقْتُ بِهَيْضَلٍ  
و ( الأرعن ) الجيش الكثير الذي له مثل رعن الجبل ، ورعنه : أنف تتقدم منه  
فتسيل في الأرض . قال العجاج (٢٦٠) :

٢٠٧- أَرْعَنَ جَرَّارٍ إِذَا جَرَّ الْأَثَرَ

و ( الخييش ) : الجيش الكثير . وقال ابن لَجَبَّاء (٢٦١) :

٢٠٨- ذُودَنَا الْخَيْشَ وَلَمْ تَعْمَلْ كَعْمَلِكُمْ بِالضَرْبِ يَدْرُ مِنْهُ الْهَامُ وَالْقَصْرُ

و ( الجرّار ) : الذي لا يسير إلا زحفاً من كثرة . قال الأعمش (٢٦٢) :

٢٠٩- كَنْ كَالسَّمْوَةِ لَ إِذْ طَافَ الْهَامُ بِهِ فِي جَحْفَلٍ كَزُهَاءِ اللَّيْلِ جَرَّارٍ

و ( الجَيْشُ ) : الكثير .

و ( المَجْرُ ) : أكثر ما يكون . قال طفيل الغنوي (٢٦٣) :

٢١٠- بِمَجْرٍ تَهْلِكُ الْبَلَقَاءُ فِيهِ فَلَا تَبْقَى وَيُودِي بِالرَّكَابِ

و ( الرَّجْرَاجَةُ ) : التي تَتَمَخَّضُ مِنْ كَثَرَتِهَا . قال الأعمش (٢٦٤) :

٢١١- وَرَجْرَاجَةٌ فِيهَا النَّوَظِرُ فَخَمَّةٌ وَجَرْدٌ عَلَى أَكْتَابِهِنَّ الرَّحَائِلُ

و ( الرَّمَّازَةُ ) : التي تَمْوِجُ مِنْ نَوَاحِيهَا ، [ تراها ترتفع مرة وتسنل أخرى ] (\*) . قال

ساعدة بن جُوَيْتَةَ (٢٦٥) :

٢١٢- رَمَّازَةٌ تَأْبَى لَهُمْ أَنْ يَحْرَبُوا (٢٦٦)

و ( الْجَاوَاءُ ) (٢٦٧) : التي علاها لون السواد والصدأ (\*\*). وأنشدنا الأصمعي :

٢١٣- وَجَاوَاءٌ تَتَمِيبُ أَبْطَالَهَا  
كَمَا أَتَعَبَ السَّابِقُونَ الْحَسِيرَا

(٢٥٩) شرح اشعار الهذليين ١٠٧٠/٢ .

(٢٦٠) ديوانه ١٦ .

(٢٦١) شعره ١٠٥ .

(٢٦٢) ديوانه ١٧٩ .

(٢٦٣) ديوانه ٩٢ ، وفي الاصل : فلا تمكسى ، صوابه عن الديوان .

(٢٦٤) ديوانه ١٨٥ .

(\*) ما بين المضادتين عن تهذيب الالفاظ ٤٤ ، مروية عن الاصمعي .

(٢٦٥) شرح اشعار الهذليين ١١١٥/٣ .

(٢٦٦) في حاشية الاصل ( صدره : تحميمهم شهباء ذات قوائس ، القوس : البيضة ) .

(٢٦٧) في حاشية الاصل ( والجاواء : مشتقة من الجاوة ، وهي خرقة القدر ) .

(\*\*) ديوان سلامة بن جندل ١٦٦ وتهذيب الالفاظ ٥٥ ، فيهما جميعاً عن الاصمعي .

و ( الخَفْرَاءُ ) نحو " من ذلك .

و ( الشَّهْبَاءُ ) و ( البَيْضَاءُ ) : الصافيتا الحديد ، يريد كثرة الدروع والبَيْضُ .

و ( الشَّعْوَاءُ ) و ( المَشْعَلَّةُ ) و ( المُنْتَشِرَةُ ) . قال ابن الرقيات (٢٦٨) :

٢١٤- كيفَ نومي على الفراش ولما      تنسل الشَّامُ غارةً شَعْوَاءُ  
وقال عنترة (٢٦٩) :

٢١٥- ونحنُ مَنَعْنَا بالفُرُوقِ نَسَاءَنَا      نظرَفَ عنها مَشِيعَلَاتٍ غَوَائِيَا

و ( العَدِيَّةُ ) : أول ما يدفع من الغارة (\*) ، ويَرَوْنِ أَكْثَرَ ذَلِكَ فِي الرَّجَالَةِ .  
قال الهذلي (٢٧٠) :

٢١٦- لَمَّا رَأَيْتُ عَدِيَّ الْقَوْمِ يَنْلُبُهُمْ      طَلَحَ الشَّوَابِجَ وَالطَّرْفَاءَ وَالسَّلْمُ

ومثل العَدِيَّةُ ( العَادِيَّةُ ) . قال أبو ذؤيب (٢٧١) :

٢١٧- وَعَادِيَّةٌ تَلْقِي السَّيَابَ كَأَنَّهَا      تِيُوشُ ظِبَاءَ مَحْصَمَهَا وَائْتَارَهَا

مَحْصَمَهَا : عَدْوُهَا ، وَائْتَارُهَا : انْتِطَاعُهَا .

ويقال : كَتِيبةٌ ( خرساءُ ) : لَا يَسْمَعُ لَهَا صَوْتٌ ، [ قَدْ احْتَزَمَتْ بِالسَّلَاحِ وَأَجَادَتْ

شَدَّةً ] (\*) .

قال عبد الملك بن جمانة العدوي (٢٧٢) :

٢١٨- وَلَمْ يُصْبِحِ الْأَعْدَاءُ فِي عَقْرِ دَارِهِمْ      كَتَابَ خُضْرًا لَا بَيِّنَ السَّنَوْرَا

وقال الأعشى (٢٧٣) :

٢١٩- وَإِذَا تَكُونُ كَتِيْبَةٌ مَلْثُومَةٌ      خَرْسَاءٌ يَخْشَى الذَائِدُونَ نِهَالَهَا

(٢٦٨) ديوانه ٩٥ .

(٢٦٩) ديوانه ٢٢٤ . في الاصل ( بالقرون ... نظرَفَ اولاً .. ) والتصويب عن الديوان .

(\*) تهذيب الالفاظ ٤٨ ، عن الاصمعي .

(٢٧٠) هو مالك بن خالد ، شرح اشعار الهذليين ١/٦٠ .

(٢٧١) شرح اشعار الهذليين ١/٨٦ .

(\*) ما بين المضادتين عن تهذيب الالفاظ ٥٥ ، عن الاصمعي .

(٢٧٢) في المؤلف والمختلف ١٠٩ شاعر باسم عبد الملك بن جمانة الباهلي ، فلمله شاعرنا .

(٢٧٣) ديوانه ٣٣ .

و ( المَنْسِرُ ) : ما بين الثلاثين الى الأربعين . وقالت ليلي الأَخْيَلِيَّةُ (٢٧٤) :

٢٢٠- وَصَحْرَاءَ مَوْمَاءٍ يَحَارُ بِهَا الْقَطَا

قَطَعْتَ عَلَيَّ هَوَا الْجَنَانِ يَمْنَسِرُ

ويقال : كتيبة ( جُمهور ) : أي عظيمة . قال التَّفَلِيبيُّ (٢٧٥) :

٢٢١- وَلَقَدْ كُنْتَ يَا غَنِيَّ غَنِيًّا عَنْ قِرَاعِ الْكُتَيْبَةِ الْجُمُهورِ

وَكُتَيْبَةٌ (فَيْلِقُ) : [ داهية منكرة ] (٢٧٦) قال الأَعْمَشِيُّ :

٢٢٢- فَيْلِقًا يَلْتَجَأُ الْمُضَافُ إِلَيْهَا وَرِعَالًا مَوْسُوَّةً بِرِعَالِ

وَالرِّعَالُ : الجماعات ، واحدها : رِعَالَةٌ .

و ( السَّرِيَّةُ ) ، والجماع : السَّرَايا . وقال عَنُتْرَةُ (٢٧٧) :

٢٢٣- كَأَنَّ السَّرَايَا بَيْنَ قَوْ وَقَارَةٍ عَصَائِبُ طَيْرٍ يَنْتَحِنُ لِشَرَابِ

و ( التَّلْجِبُ ) : الكثير الجَلْبَبَةِ والصوت . قال النَابِغَةُ (٢٧٨) :

٢٢٤- لَجِبٌ يَظَلُّ بِهَ الْفَضَاءُ مَعْضَلًا يَدْعُ الْأَكَامَ كَأَنَّهِنَّ صَحَارِي

و ( العَرْمَرَمُ ) : الكثير . قال أَوْسُ (٢٧٩) :

٢٢٥- تَرَى الْأَرْضَ مِنَّا بِالْفَضَاءِ مَرِيضَةً مَعْضَلَةً مَنَا بِجَمْعِ عَرْمَرَمِ

و ( المَلْثُومَةُ ) : المجموعة . قال أَوْسُ (٢٨٠) :

٢٢٦- فَجَاؤًا بِهَا مَلْثُومَةٌ لَوْ رَدَدُوا بِهَا شَارِيخَ رَضْوَى أَصْبَحَتْ وَهِيَ بَلْتَمَعُ

رَضْوَى : جبل ، وشَمَارِيخُهُ : رؤوسه العُلَى .

[ ثم ] :

(٢٧٤) ديوانها ٧٢ .

(٢٧٥) هو الأخطل ، ديوانه ٤٤ .

(\*) ما بين المضادتين من تهذيب الالفاظ ٤٥ ، عن الأصمعي .

(٢٧٦) ديوانه ١٣ ، وفيه ( فخمة يلجا .. ) ولاشاهد فيه .

(٢٧٧) ديوانه ٢٧٨ ، في الأصل ( بين قو وسارة .. ) ولا وجود لموضع بهذا الاسم ، والتصويب

عن الديوان .

(٢٧٨) ديوانه ٩٩ ، وفيه ( جمع بطل .. ) ولاشاهد فيه .

(٢٧٩) ديوانه ١٢١ .

(٢٨٠) لم يرد في ديوانه .



## أَسْمَاءُ السَّرْجِ وَصِفَاتِهَا

- هو ( السَّرْجُ ) ، والجميعُ : الشُّرُوجُ .  
و ( الرَّحْلُ ) والجميعُ : الرَّحَالُ . قال طفيل (٢٨١) :  
٢٢٧- وشدة العَضَارِيْطِ الرَّحَالِ وَأَنْلِيَتْ  
السِّيَ كُلَّ شِعْوَاءِ الضَّحَى مُتَلَبِّبِ  
و ( الرَّحَالَةُ ) ، والجميعُ : الرَّحَائِلُ ، وهي سُورُجٌ كَانَتْ تُتَّخَذُ مِنْ جُلُودِ الصَّبْرِ  
عَلَى طَوْلِ السَّيْرِ وَالرَّكْضِ . قال أبو ذؤيب (٢٨٢) :  
٢٢٨- تَعُدُّوْهُ بِخَوْصَاءٍ يَفْضِيْمُ جَرِيْهَا  
حَلَقَ الرَّحَالَةَ فِي رِخْوٍ تَمْرَعُ  
ثم :

## مَا فِي السَّرْجِ مِنَ السِّيُورِ

- ( الحِزَامُ ) ، والجميعُ : الحِزَامُ .  
قال الشاعرُ :  
٢٢٩- وقد شدَّ السُّرُوجَ عَلَى أَتْبَاجِهَا الحِزَامُ  
وهو الذي يشدُّ السَّرْجَ عَلَى الدَّابَّةِ .  
وفي الحِزَامِ ( الأَطْنَابَةُ ) : وهو السَّيْرُ الَّذِي فِي طَرَفِهِ . وجماعُ الأَطْنَابَةِ : الأَطْنَابُ  
قال النابغة (٢٨٣) :  
٢٣٠- فَمَنْ مُسْتَبْطِنَاتٍ بطنَ ذِي أُرْلٍ يركُضُنَّ قَدْ قَلِقَتْ عَقْدُ الأَطْنَابِ  
فَإِذَا لَمْ يَكُنْ فِي طَرَفِ الحِزَامِ سَيْرٌ دَقِيقٌ وَكَانَتْ فِيهِ حَلَقَةٌ ، فَتَلِكُ الحَلَقَةُ : الأَبْرِيْمُ ،  
والجميعُ : الأَبْرِيْمُ . قال العجاج (٢٨٤) :  
٢٣١- يَدُقُّ أَبْرِيْمَ الحِزَامِ جُشْمُهُ

(٢٨١) ديوانه ٢٨ .

(٢٨٢) شرح اشعار الهدليين ٣٣/١ ، وفي الاصل (جويها) .

(٢٨٣) ديوانه ٨٩ ، ونسب الى سلامة بن جندل في ذيل ديوانه ٢٣٥ .

(٢٨٤) ديوانه ٤٣٦ .

وقال أيضاً (٢٨٥) :

لولا الأبازييم وأنّ المنسججا

— ٢٣٢

ناهى من الذئبة أنّ تفرّجا

والأبزييم : كلّ حلقة في وسطها سنان كالتى في طرف المنطقة .

وفيه ( اللبب ) : وهو السير الذي يكون في صدر الفرس يُمسك السرج

عن أن يتأخر . قال أبو العيال الهذلي (٢٨٦) :

إذا ما احتثت بالساقين لم يعبره لبب

— ٢٣٣

وفيه ( الثفر ) وهو السير الذي يكون في ذنب الدابة ، والجميع : أثفار . يقال :

أثفرت الدابة فهي مثفرة ، وحزمتها فهي محزومة .

و ( السموط ) : الشيور التي تعلق خلفه (٢٨٧) .

و :

### مما يكون مع السرج

( اللبد ) ، والجميع : الأباد واللبود .

قال المجاج (٢٨٨) :

والحبل كالجران باللبود

— ٢٣٤

وهو الذي يوضع على ظهر الدابة قبل السرج ، ويقال لذلك الموضع : مثبّد

الفرس ومثبّد .

قال سلامة (٢٨٩) :

٢٣٥ — من كلّ حتّ إذا ما التفك مثبّدّه ضافي الأديم أسيلر الخدّ يعبّوب

ويقال : ألبدت الدابة إلباداً ، وهو فرس مثبّد إذا أقيت عليه اللبد .

و :

• (٢٨٥) ديوانه ٢٨٦ — ٢٨٧ .

• (٢٨٦) شرح أشعار الهذليين ٤٢٢/١ .

• (٢٨٧) أي خلف السرج .

• (٢٨٨) لم يرد في ديوانه .

• (٢٨٩) ديوانه ٩٨ .

## مما يكون في السرج

( الحِنْوُ ) ، والجماعُ : الأَحْنَاءُ ، وهو الخَشْبُ الذي يقعُ على جنبي الفرسِ من السَّرَجِ . قال الشاعرُ :

٢٣٦- قبلنا بأحشاء السروج ولم تليث كرهتتا يوم الطثور المركبًا  
والركبُ : الذي يعدو على فرسٍ غيره على أنْ يَشْرَكَهُ في الفئمة .  
ومثلُ الأحناء ( التَّلْفِاتُ ) ، والواحدة : تَلْفَةٌ .

وفي السرج ( الذَّئْبَةُ ) ، وهو الفَرَجُ الذي يقع على جنبي الدابة ، وهو ما بين الأحناء ، وجماعه : ذئبٌ . ويقال ذلك للرحل والقَسْبِ أيضاً . قال حميد بن ثور وهو يصف الفيض (٢٩٠) :

٢٣٧- له ذئبٌ للريح بين فتر وجهٍ مزاميرُ ينفخنُ الأباءَ المهزوما  
وفي السَّرَجِ ( الجَدِيَّاتُ ) ، والواحدة : جَدِيَّةٌ ، وهو القِطْعُ من الثلبثودِ المَخِيطة (٢٩١) على الأحناء .

وفي السَّرَجِ ( القَرَبُوسُ ) وهو مُتَقَدِّمُ السرجِ ، وهو مفتوح الرء مضموم الباء .  
وسألت الأصمعيَّ عن قَرَبُوسٍ ، بضم القاف واسكان الرء فلم يعرفه . قال ابن مقبل (٢٩٢) :

٢٣٨- قَرَبُوسُ السرجِ من حاركه بتليل كالهَجِينِ المَخْتَرَمِ  
وفي السَّرَجِ ( المُوَخَّرُ ) ، وهي الشاخصة في مؤخِّره تكون وراء الرابك .  
وفيه ..... (٢٩٣) وهو صَفَةُ السَّرَجِ .  
قال الشاعر :

٢٣٩- كَانَتْ جَنَابِيَهُ وَصَفَةُ سَرَجِهِ من الماء ثوبا ماتبِحِ خَفِيلَانِ  
وفيه ( غِشَاؤُهُ ) ، وكذلك هو في الرَّحْلِ غِشَاءُ الرَّحْلِ .  
و ( الرَّفْقَادَةُ ) توضعُ تحتَ القَرَبُوسِ وفوقَ اللَّبْدِ لكي لا تُقَدِّمَ الدابةُ السرجَ .  
وعامة ما يجعل للبالغ والحير .

(٢٩٠) ديوانه ١٥ .

(٢٩١) في الأصل ( والمخيطه ) ، ولا وجه للواو هنا .

(٢٩٢) لم يرد في ديوانه .

(٢٩٣) غير مقروء بمقدار كلمة واحدة .

و ( القَيْقَبُ ) خَيْبٌ تُعْمَلُ مِنْهُ الشَّرُوجُ . قال الشاعر :  
 ٢٤٠ - يُقَحِّمُ الفارس لولا قَيْقَبُهُ  
 وفيه ( الرءُكَبَانِ ) ، وهما اللذان تَقَعُ رُجلا الرَّاكِبِ فِيهِ .  
 و :

### من صفة السروج أيضا وجمعها

تقول : ( سَرَجٌ ) وأَسْرَجٌ وسُرُوجٌ وحنو السَّرَجِ : خَشَبَتُهُ كَلْشَهُ . قال  
 حاتم (٢٩٤) :

٢٤١ - وأَحْنَاءَ سَرَجٍ فَاتِرٍ وَلِجَامِهِ عَتَادَ فَتَى الهَيْجَا وَطِرْفًا مَسْوَمًا

و ( القَرَبُوسُ ) مَقْدَمُهُ ، والجَمِيعُ : القَرَابِيسُ .

وتقول : هذه ( دَفْقَةٌ ) السرج ودَفْقَتَاهُ ، وهما الخَشَبَتَانِ المَرِيضَتَانِ اللَّتَانِ تَقَعَانِ عَلَى

الجَنِينِ .

وتقول : هذه أحناء ( مَعْقَبَةٌ ) : حَنَنَةُ الكَعْقِيبِ بِالْمَعْقَبِ ، بفتح القاف .

و ( الحديدية ) والحديدتان : الجَدِيكَةُ والجَدِيكَتَانِ .

فَرَسٌ ( أَدْنَى ) وفرس دَقَاءٌ .

وفرس ( مَشْفَارٌ ) : إذا كان يقدِّمُ السَّرَجَ (٢٩٥) .

قال أبو دلامة :

٢٤٢ - ومَشْفَارٌ يقدِّمُ كلَّ سَرَجٍ يَصِيرُ دَفْقَتَيْهِ عَلَى القَدِّالِ

وتقول : لا تَنْزَعُ سَرَجَهُ إِذَا أَعْيَا ، حَتَّى يَقْوَدَهُ تَقْوِيدًا حَسَنًا . وتقول : قَوْدُ

الْبِرْدُونِ .

[ ثم ] :

### أسماء اللجام وما فيه

هو ( اللجام ) ، والجَمِيعُ : اللَجْمُ . وفي اللجام ( الفَأْسُ ) : وهي الحديدية القائمة في

الحديدة مع المَعْتَرِضَةِ فِي فِيهِ التي يُصِيبُ طَرَفَهَا حَنَكَةُ الأَعْلَى . قال غنرة (٢٩٦) :

(٢٩٤) ديوانه ٢٤١ .

(٢٩٥) كذا ، وهذا التحديد لـ ( مشفار ) معتمد ، كما يبدو ، على الشاهد التالي لابي دلامة ، مع أن

المعجمات جميعها ذكرت المشفار بأنه الذي يرمى بسرجه الى الوراء ، لا أن يقدمه . انظر :

العين والصحاح واسباس البلاغة واللسان/ ثفر .

(٢٩٦) ديوانه ٢٤٥ .

٢٤٣- تَقَدَّمَ وهو مُضْطَمِرٌ مُصْرٌ بقارِحِهِ على فأسِ اللَّجَامِ والحديدةُ المعترضةُ في فيه يقال لها ( الشَّكِيمَةُ ) ، والجميعُ : الشكائم . قال جرير (٢٩٧) :

٢٤٤- أجرى قلائدَها وخدَّدَ لحمَها ألا تذوقَ مع الشكائمِ عسودا  
و ( المِشْحَلَانِ ) : الحديدتانِ اكتنفتانِ دقَّيته . قال رؤبة (٢٩٨) :

٢٤٥- لو [ لا ] شَبَاةُ المِشْحَلَيْنِ انْثَدَقَا

ويقال للرجل : شَابَ مِشْحَلَاهُ : اذا شابَ ذلك الموضعُ منه .  
وفيه ( الحناك ) : وهي الحديددةُ تحت حَنَكِهِ .

وفيه ( الحَكْمَةُ ) : وهي الحلقةُ المستديرةُ التي تستدير على أنفه ومن تحت حنكه . قال زهير (٢٩٩) :

٢٤٦- قد أَحْكِمْتَ حَكَمَاتِ القِدِّ والأَبَقَا

والأَبَقُ : الكتانُ . وقال أيضاً (٣٠٠) :

٢٤٧- خَوْصًا تَقَلَّقَلُ في أعناقِها الحَكَمُ

وفيه ( العِذَارُ ) ، والجميعُ : العِذْرُ ، وهما العيرانُ اللذانِ يَكُونانِ على خَدَيْ الفَرَسِ .  
قال الكيت (٣٠١) :

٢٤٨- مُعَسَّلٌ أبوه له سابقٌ بأنَّ قِيلَ فاتَ العِذَارُ العِذَارَا

ويقالُ لموضعِ العِذارِ من الفَرَسِ : مُعِذَرُ الفَرَسِ ، ويقالُ : عَذَّرَتِ الفَرَسُ تعذيراً : اذا شددتْ عليه العِذارَ .

وفيه ( العِنَانُ ) وهو السَّيْرُ الذي يُمسِكُ الراكبُ ويثقَّادُ به الفرسُ .  
والجماعُ : الأَعِنَّةُ . قال الشاعرُ :

٢٤٩- وَقَلَّدُوا الخَيْلَ من فلجِ أَعْنَتِها مَسْمِكُ بهوادِها وَمَنْرُوعُ

و ( النَّبَاةُ ) : حَدٌّ كلِّ شيءٍ ، والجميعُ : الشَّبا ، وهو حدُّ الأسنانِ وحدُّ كلِّ شيءٍ .

(٢٩٧) ديوانه ٢٣٩ .

(٢٩٨) ديوانه ١٨٠ .

(٢٩٩) ديوانه ٤٩ .

(٣٠٠) ديوانه ١٥٦ .

(٣٠١) ديوانه ٢١٦/١ .

[ قال الراجز ] :

في شَجَرٍ لَحْيِيهِ شَبَابًا جَدِيدُ

—٢٥٠

و ( الفَرَاثَتَانِ ) : الحديدتان اللتان يُرْبَطُ العذاران اليهما .

و ( المِقْوَدُ ) : الذي يقاد به الفَرَسُ .

و ( الرِّسْنُ ) ، يقال : رَسَنَتْهُ اِرْسَنَتْهُ رَسْنَا فهو مَرَسُونٌ . قال الأعشى (٣٠٢) :

٢٥١- وَتَسْمَعُ فِيهَا هَبِي وَاقْدَمِي وَمَرَسُونَ خَيْلٍ وَأَعْطَا لَهَا

و :

### من حلية اللجام

( الصدغتان ) : وهما المستديران على صدغَي الفرس ، وهي ما في أطراف الشيور

من الفضة والحديد .

وتقول : هذا ( لِبْجَامٌ ) ، وعشرة اللجامة ، فاذا كثرت فهي : الثلجُمُ . وجميع

( المقود ) : المَقَاوِدُ . و ( أشلاء ) اللجام : حَدِيدَةٌ .

قال حاتم (٣٠٣) :

٢٥٢- رَأَيْتَنِي كَأَشْلَاءِ اللَّجَامِ وَلَنْ تَرَى أَخَا الْحَرْبِ إِلَّا سَاهِمَ الْوَجْهِ أَغْبَرَا

فمنها ( المِسْحَلُ ) : وهو خارج من الفم ، حديدة طويلة متعققة الطرفين .

ومنها ( النَحِيرَةُ ) : وهي حديدة معروضة في الفم على اللسان .

و ( الفأس ) : الطَّرْفُ ، بها تُكَبَّحُ الدابة باللجام كبها شديداً .

و ( الشَكِيمَةُ ) : طَرَفُ النخيرة .

و ( المِسْحَلَانِ ) : خارجان من الفم .

و ( الحَكْمَةُ ) : تحيط بخطم الدابة .

و ( المجمع ) والمجاميع و ( الطَّرْفُ ) والأطراف : حدائد أو فضة في اللجام .

و ( المناطِقُ ) و ( الكوكب ) والكواكب تكون في المناطِقِ والتفَرِّ واللجام .

(٣٠٢) ديوانه ١٦٧ .

(٣٠٣) ديوانه ٢٦٨ .

## ومن السياط

هو ( السَّوْطُ ) ، والجبيع : أسواط وسياط . ولا يقال : أسياط لأقته من بنات الواو ، وما كان من بنات الياء فأقته يقال فيه بالياء في أدنى العدد ، مثل : سيف وأسياف .  
ومن الأسواط ( الأصبحية ) ، وهي منسوبة الى ذي أصبح . قال الراعي (٣٠٤) :  
٢٥٣- أخذوا العريفَ فقطعوا حيزومه بالأصبحية قائساً مقلولاً  
والواحد : أصبحي . قال رؤبة (٣٠٥) :

٢٥٤- أخاف وقع الأصبحي الأمرن  
ويسمى السوط ( القطيع ) . قال طرفة (٣٠٦) :

٢٥٥- أحلت عليه بالقطيع فأجذمت وقد خب آل الأمتعز المتوقد  
و ( الجذمة ) من أسفل السوط ، والجبيع : الجذم . قال زهير (٣٠٧) :  
٢٥٦- شدوا جيعاً وكانت كثها نهمراً تحشك درياتها الأرسان والجذم  
ومنها ( الممر ) : وهو الشديد القتل ، وكذلك هو من كل شيء . قال الشاعر :  
٢٥٧- فنجوا اذا وقع الممر بدفعها

ومنها ( المخرم ) : وهو الذي لم يلبس (٣٠٨) بعمد ، وكذلك البعير المخرم . قال الأعشى (٣٠٩) :

٢٥٨- ترى عينها صغواء في جنب مؤقها تراقب [ في ] كمسي القطيع المخرما  
وفي السوط ( ثمرته ) : وهي العقدة التي في طرفه . يقال : اقطع ثمرة سوطك .  
ومنها ( المستحصد ) والمحصد : وهو الشديد القتل . قال الأعشى (٣١٠) :  
٢٥٩- تراقب من أيمن الجانبين من بالكف مستحصداً قد مررت  
و ( الممرن ) : الملبس .

ومنها ( المغار ) : وهو الشديد القتل .

(٣٠٤) ديوانه ( بيروت ) ٢٢٦ و ( بغداد ) ٦١ .

(٣٠٥) لم يرد في ديوانه .

(٣٠٦) ديوانه ٢٧ .

(٣٠٧) ديوانه ١٥٩ ، وفيه إشارة الى رواية الأصمعي لهذا البيت : تحشك درياتها .

(٣٠٨) في الأصل ( لم يان ) ، صوابه من كتب اللغة .

(٣٠٩) ديوانه ٢٦٥ .

(٣١٠) ديوانه ١٩ .

- ومنها ( المَحْدَرَجُ ) ، ومنها ( المَحْكَمُ ) ، قال ابن أحمر (٢١١) :
- ٢٦٠- يَكْنُوتُهُمْ أَصْبِحَاتٍ مَّحْدَرَجَةٌ إِنْ الشُّيُوخَ إِذَا مَا أُوجِعُوا هَجَرُوا  
ويقال : هو ( عِلَاقَةٌ ) السُّوطِ : وهو الذي يُعَلَّقُ بِهِ السُّوطُ .  
و ( العَذْبَةُ ) : وهو السَّيْرُ الذي فِي مَقْدَمِهِ . ويقال للسيف : العَذْبَةُ ،  
وجمعها : عَذَبٌ بالتحريك .  
و ( المَحْصَدُ ) مثل المَشْتَحِصِدِ . قال زهير (٢١٢) :
- ٢٦١- تَرَاقِبِ المَحْصَدِ المُمَرِّ إِذَا هَاجِرَةً لَمْ تَقِيلِ جَنَادِيهَا  
ويقال للعقدة التي في طرف السوط ( ثَمَرَتُهُ ) ، ويقال : ضربه بسوط لم تَقْطَعِ  
ثَمَرَتَهُ .

### آخر كتاب السلاح

والحمد لله

كمل تسع خلون من جمادى الأولى عام ثلاثة وعشرين وخمس مائة ، وفي أول يوم  
من مائة ، يوم الأربعاء . فالحمد لله حقَّ حمده وصلى الله على محمد نبيه .

(٢١١) شعره ١٠٦ .

(٢١٢) ديوانه ٢٦٦ .

\* \* \*

### فهرس المصادر والمراجع

- اصلاح المنطق : لابن السكيت ، تحقيق : احمد شاکر وعبدالسلام هارون ، القاهرة (دار المعارف) ، ط ثانية ، ١٩٥٦ .  
— الاغانى : لابي اللج الاصفهاني ، طبعة دار الكتب المصرية والمؤسسة المصرية العامة للكتاب .  
— الامالي : لابي علي القالي ، نشر اسماعيل يوسف بن ذياب ، القاهرة - مطبعة السعادة ١٩٥٢ .  
— انباء الرواة على انباء النحاة : للقفطي ، تحقيق : محمد ابو الفضل ابراهيم ، القاهرة (دار الكتب المصرية) ١٩٧٢-١٩٥٥ .  
— تاج العروس : للزبيدي ، القاهرة ١٣٠٦ هـ .  
— التلخيص في معرفة أسماء الاشياء : لابي هلال العسكري ، تحقيق : د . عزة حسن ، دمشق (مجمع اللغة العربية) ١٩٦٩ .  
— الجرع في اللغة : لابي علي القالي ، تحقيق : د . هاشم الطمان ، بيروت ١٩٧٥ .  
— تهذيب اللغات : لابن السكيت ، هذبه : الخطيب التبريزي ، حققه : لويس شيخو ، بيروت (الطبعة الكاثوليكية) ١٨٩٥ .  
— تهذيب اللغة : للزهري ، تحقيق : عبدالسلام هارون وآخرين ، القاهرة ١٩٦٤ وما بعدها .  
— جمهرة الامثال : لابي هلال العسكري ، تحقيق : محمد ابو الفضل ابراهيم وعبدالحميد الطامش ، القاهرة ١٩٦٤ .  
— خلق الانسان : للاصمعي ، ضمن كتاب (الكنز اللغوي) ، تحقيق : اولغت هفتر ، بيروت (الطبعة الكاثوليكية) ١٩٠٢ .  
— ديوان ابن مبلل : تحقيق : د . عزة حسن ، دمشق ١٩٦٢ .  
— ديوان ابي النجم العجلي : صنعة : علاء الدين الها ، الرياض ١٩٨١ .  
— ديوان الاخطل (١) تحقيق : انطوان صالحاني ، بيروت (دار الشرق) ١٩٦٩ .



- ديوان الاسود بن يعفر : تحقيق : د . نوري القيسي ، بغداد ، ١٩٧٠ .
- ديوان الاعشى الكبير ، تحقيق : د . محمد محمد حسين ، القاهرة ، ١٩٥٠ .
- ديوان اوس بن حجر ، تحقيق : د . محمد يوسف نجم ، بيروت ، ١٩٦٠ .
- ديوان بشر بن ابي خازم ، تحقيق : د . عزة حسن ، دمشق ، ١٩٦٠ .
- ديوان جرير ، تحقيق : د . نعمان امين طه ، القاهرة ( دار المعارف ) ٦٩ - ١٩٧١ .
- ديوان حاتم بن عبدالله الطائي ، تحقيق : د . عادل سليمان جمال ، القاهرة ، ١٩٧٥ .
- ديوان حميد بن ثور ، تحقيق : عبدالمعز الميني ، القاهرة ( دار الكتب ) ١٩٥١ .
- ديوان الخنساء ، بيروت ( دار صادر ) ، ١٩٦٠ .
- ديوان ذي الرمة ، تحقيق : د . عبدالقدوس ابو صالح ، دمشق ١٩٧٢ - ١٩٧٢ .
- ديوان الراعي التمري (١) تحقيق : د . راينر فايرت ، بيروت ، ١٩٨٠ .
- (٢) تحقيق : د . نوري القيسي و هلال ناجي ، بغداد ، ١٩٨٠ .
- ديوان رؤبة ، تحقيق : وليم بن الورد ، لايزر ، ١٩٠٢ .
- ديوان زهير بن ابي سلمى ، القاهرة ( دار الكتب المصرية ) ١٢٦٢ هـ .
- ديوان سلامة بن جندل ، تحقيق : د . فخر الدين قباوة ، حلب ، ١٩٦٨ .
- ديوان الشماخ بن سراد اللبياني ، تحقيق : صلاح الدين الهادي ، القاهرة ، ١٩٦٨ .
- ديوان طرفة بن العبد ، تحقيق : د . دوية الخطيب و لطيفة الصقال ، دمشق ، ١٩٧٥ .
- ديوان طفيل الفنوي ، تحقيق : محمد عبدالقادر احمد ، بيروت ، ١٩٦٨ .
- ديوان المباس بن مرداس السلمي ، تحقيق : د . يحيى الجبوري ، بغداد ، ١٩٦٨ .
- ديوان العجاج ، رواية الاصمعي ، تحقيق : د . عزة حسن ، بيروت ، ١٩٧١ .
- ديوان عنتر ، تحقيق : محمد سعيد مولوي ، بيروت ، ١٩٧٠ .
- ديوان الفرزدق ، علق عليه : عبدالله اسماعيل العساوي ، القاهرة ، ١٩٢٦ .
- ديوان عبيد الله بن قيس الرقيات ، تحقيق : د . محمد يوسف نجم ، بيروت ، ١٩٥٨ .
- ديوان ليبد ، تحقيق : د . احسان عباس ، الكويت ، ١٩٦٢ .
- ديوان لقيط بن يعمر الايادي ، تحقيق : خليل العطية ، بغداد ، ١٩٧٠ .
- ديوان ليلى الاخيلية ، تحقيق : خليل العطية و خليل العطية ، بغداد ، ١٩٦٧ .
- ديوان الزرد بن سراد القطاني ، تحقيق : خليل العطية ، بغداد ، ١٩٦٢ .
- ديوان معن بن اوس الزني ، تحقيق : د . نوري القيسي و د . حاتم الصامن ، بغداد ، ١٩٧٧ .
- شعر النابغة الجعدي (١) تحقيق : ماريا فالينو ، روما ، ١٩٥٢ .
- (٢) نشر : عبدالمعز رباح ، دمشق ، ١٩٦٤ .
- ديوان النابغة اللبياني ، تحقيق : د . شكري فيصل ، بيروت ، ١٩٦٨ .
- شرح اشعار الهدلين ، لابي سعيد السكري ، تحقيق : عبدالستار احمد فراج ، القاهرة ( دار العروبة ) ١٢٨٤ هـ .
- شرح الحماسة لابي تمام :
- (١) شرح التبريزي ، تحقيق : فرايتاخ ، بون ، ١٨٢٨ .
- (٢) شرح المرزوقي ، تحقيق : عبدالسلام هارون ، القاهرة ١٩٥١ - ١٩٥٢ .
- شعر ابن ميادة ، تحقيق : د . حنا جميل حداد ، دمشق ، ١٩٨٢ .
- شعر ابي زيد الطائي ، تحقيق : د . نوري القيسي ، بغداد ، ١٩٦٧ .
- شعر اعشى باهلة ، جمعه المستشرق كايار ضمن كتاب (الصبح المنير) ، فيينا ، ١٩٢٧ .
- شعر جعذر ، ضمن الجزء الاول من كتاب ( شعراء امويون ) ، تحقيق : د . نوري القيسي ، الموصل ، ١٩٧٦ .
- شعر عمر بن لجا التيمي ، تحقيق : د . يحيى الجبوري ، بغداد ، ١٩٧٦ .
- شعر عمرو بن احرر ، تحقيق : د . حسين عطوان ، دمشق - بلا تاريخ .
- شعر الكميث بن زيد الاسدي ، تحقيق : د . داود سلوم ، النجف ، ١٩٦٩ .
- شعر مقبر بن حمار البارقي ، تحقيق : د . راينر فايرت ، ضمن كتاب ( دراسات عربية وسامية ) ، ويسبادن ، ١٩٨٠ .

- شعر النمر بن تولب ، تحقيق : ذ . نوري القيسي ، بغداد ١٩٦٩ .
- الشعر والشعراء ، لابن قتيبة ، تحقيق : احمد محمدشاعر ، القاهرة ( دار المعارف ) ١٩٦٦ .
- الصحاح ، للجوهري ، تحقيق : احمد عبدالقفور عطار ، القاهرة ١٣٧٧ هـ .
- طبقات فحول الشعراء ، لابن سلام الجمحي ، تحقيق : محمود محمد شاعر ، القاهرة ١٩٧٢ .
- طبقات النحويين واللغويين ، لابي بكر الزبيدي ، تحقيق : محمد ابو الفسل ابراهيم ، القاهرة ١٩٧٣ .
- المقفد الفريد ، لابن عبدربه ، تحقيق : احمد امين واخرين ، القاهرة ١٩٥٢ وما بعدها .
- الغريب المصنف ( باب السلاح منه ) ، لابي عبيد القاسم بن سلام ، تحقيق : د . حاتم الصامن ، مجلة ( الورد ) ، م ١٢/ع ٤ ( ١٩٨٢ ) ص ٢٢٢ - ٢٥٠ .
- فصل المقال ، لابي عبيد البكري ، تحقيق : د . احسان عباس و د . عبدالمجيد غابدين ، بيروت ١٩٧١ .
- الفهرست ، لابن النديم ، تحقيق : رضا تجدد ، طهران ١٩٧١ .
- فهرسة ما رواه عن شيوخه ، لابن خير الاشبيلي ، تحقيق : فرنيستكه قداره ، بيروت (الكتب التجارية) ١٩٦٣ ( ط : ثانية ) .
- قصائد نادرة من كتاب منتهى الطب ، تحقيق : د . حاتم الصامن ، بيروت ١٩٨٢ .
- لسان العرب ، لابن منظور ، القاهرة ( طبعة بولاق - مصورة ) .
- مالك ومتمم ابنا نويرة اليربوعي ، د . ابتسام مرهون الصغار ، بغداد ١٩٦٨ .
- المؤلف والمختلف ، للامدي ، تحقيق : عبدالستار احمدفراج ، القاهرة ١٩٦١ .
- مجمع الامثال ، للميداني ، تحقيق : محيي الدين عبدالحميد ، القاهرة ١٩٥٥ .
- المحكم والمحيط الاعظم ، لابن سيده ، تحقيق : مصطفى السقا وحسين نصار واخرين ، القاهرة ١٩٥٨ وما بعدها .
- الخصص ، لابن سيده ، القاهرة ( طبعة بولاق - مصورة ) ١٣١٨ هـ .
- المستقصى في الامثال : للزمخشري ، الهند ( حيدر آبادالدين ) ١٩٦٢ .
- مجمع الشعراء ، للمرزباني ، تحقيق : عبدالستار احمدفراج ، القاهرة ١٩٦٠ .
- مجمع شواهد النحو الشعرية ، د . حنا جميل حداد ، الرياض ١٩٨٤ .
- مجمع ما استمع ، لابي عبيد البكري ، تحقيق : مصطفى السلا ، القاهرة ١٩٤٥ - ١٩٥١ .
- المفصليات ، للمفصل الفسبي ، تحقيق : احمد محمدشاعر وعبدالسلام هارون ، القاهرة ١٩٦٤ .
- النوادر ، لابي زيد الانصاري ، تحقيق : محمد عبدالقادر احمد ، بيروت ١٩٨١ .
- نور القبس المختصر من المقتبس ، للمرزباني واختمساراليفموري ، تحقيق : رذلف زلهام ، بيروت ١٩٦٤ .
- الوحشيات ، لابي تمام ، تحقيق : عبدالعزيز اليميني ، القاهرة ١٩٦٣ .
- وفيات الاعيان ، لابن خلكان ، تحقيق : د . احسان عباس ، بيروت ١٩٦٤ وما بعدها .

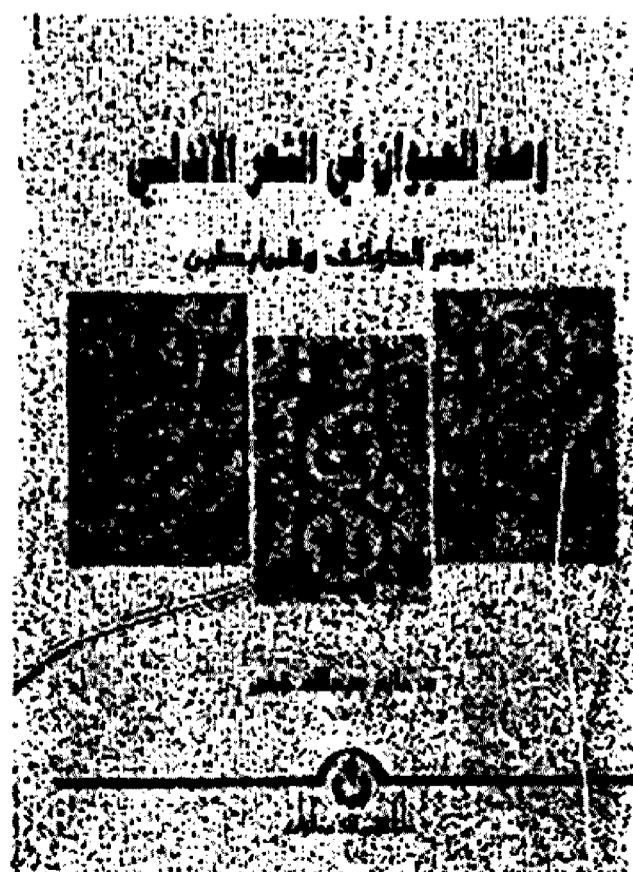

# مَسَاحَةُ الْأَكْرَبِ الْأَكْرَبِ لِلسَّجْزِيِّ

دراسة وتحقيق الدكتور

عَلِي سَيِّدُ عَبْدِ الْلطِيفِ

قسم العلوم الرياضية - جامعة الملك فهد للبترول والمعادن  
الطهران - المملكة العربية السعودية

## مقدمة

### أ - تمهيد :

تقدم في هذه الصفحات كتاباً « في مساحة الأكرَبِ بالأكرَبِ » للسَّجْزِيِّ . وحسب علمنا ، فإن هذا الكتاب لم يحقق ولم يدرس ولم يترجم أي جزء منه إلى لغة أجنبية في السابق . ومن المفروض أن المخطوطة التي نعتمدها أم وفريدة ، وبالتالي أهميتها . كما أن مادة الكتاب تخص السَّجْزِيِّ وحده وستنكم عن هذه الأمور لاحقاً .

نعلم أن القرن الثالث الهجري (التاسع الميلادي) كان قرناً مزدهراً بالنقل ( الترجمة ) والتأليف . إلا أن هذا الازدهار تضاعف بعض الشيء في النصف الأول من القرن الرابع الهجري ( العاشر الميلادي ) .

يهمنا النصف الثاني من القرن الرابع الهجري (العاشر الميلادي) الذي رأينا فيه انتعاشاً وازدهاراً قوياً للعلوم في البلاد الإسلامية . وقد رعى عضدالدولة ( ٩٤٩ - ٩٨٢ م ) وشرف الدولة ( ٩٨٢ - ٩٨٩ م ) العلم في هذه الفترة . وكانت معظم الأعمال العلمية أصيلة إضافة إلى الأعمال اليونانية . وكذلك رأينا كتاباً تشبه الموسوعات مثل : كتاب الفهرست لابن النديم وكتاب مفاتيح العلوم لمحمد بن أحمد الخوارزمي . ويقول جورج سارتون (١) ( ص : ٦٤٨ ) : « لم يحدث مثل هذا النشاط الفزير ولا حتى في قعة إيسام الإسكندرية » ، كما أنه يضع صاحبنا أحمد بن محمد ابن عبد الجليل السَّجْزِيِّ ضمن أهم علماء هذه الفترة ، إذ يقول ( ص : ٦٥٤ ) : « لقد تكلمت عن عدد

كبير من هؤلاء ( أي العلماء ) ، دعيت اذكر اولاهمهم : محمد بن احمد الخوارزمي ، واثوهي ، والسجزي وعبدالرحمن الصوفي ، وابو الوفاء ، وعلي بن عباس - قائمة عظيمة ! ، لم يذكر قائمة ثانية مهمة ولكن على درجة اقل اهمية من القائمة الاولى ويذكر من هؤلاء : الصاغاني وابو جعفر الخازن ، واحمد الطبري وغيرهم .

ومن الغريب ان ابن النديم لم يذكر السجزي في كتابه « الفهرست » ( ١٩٨٧ م ) ، بل اننا لا نجد اي كلمة عن السجزي في معظم المصادر العربية القديمة مثل كتب : ابن النديم والقفطي وابن خلكان .

## ب - عصر السجزي :

هو : احمد بن محمد بن عبدالجليل السجزي .

السجزي كغيره من كثير من علماء المسلمين ، لا نعلم الكثير عن حياته الخاصة ، كما اننا لا نعلم بالضبط السنة التي ولد فيها او السنة التي توفي فيها ، الا اننا نستطيع تقدير الفترة التي انتج فيها اعماله من الادلة الآتية :

١ - يجمع المؤرخون ان السجزي نسخ مجموعته الرياضية قيمة للعديد من العلماء سنة ٣٥٨ هـ ( ١٦٦٩ م ) . وتفهم من كلام فؤاد سزكين (٢) (٥٠ - ص ٣٣٠) ان هذه النسخة هي نفس مخطوطة باريس ٢٤٥٧ .

٢ - يذكر بروكلمان (٢) ( ص : ١٨٥ ) ان السجزي الف سنة ٣٨٩ هـ ( ١٦٩٦ م ) « رسالة في تحصيل ايقاع النسب المؤلف الاثني عشرة في الشكل القطاع المسطح بترجمة واحدة وكيفية الاصل الذي تولد منه هذه الوجوه » .

٣ - تقول ايغون دولد ( Yvonne Dold - Samplonius ) (٤) ( ص : ٤٣١ ) ان السجزي الف كتاب القرائن وتحاويل سني الاعلام « سنة ٦٦٧ م وانه اشار في كتابه هذا الى كتاب سابق له اسمه « منتخب من كتاب الالوف ( لابي معشر ) » .

٤ - تقول ايغون دولد (٤) [ ص : ٤٣١ ] ان البيروني كتب الى السجزي بخصوص تحديد اتجاه القبلة وبرهن لاستاذه منصور بن عراق بخصوص الشكل القطاع . وتقول ايضا ان السجزي ذكر ثلاث نظريات للبيروني في رسالة له بخصوص تثليث الزاوية وانهاها بخمس مسائل للبيروني . ( ونذكر ، البيروني : حوالى ١٧٢/٣٦٢ - حوالى ١٠٤٨/٤٤٠ ) .

٥ - يذكر السجزي في عمل له : « رسالة في قسمة الزاوية المستقيمة الخطين بثلاثة اقسام متساوية » اسماء العديد من علماء المسلمين ومنهم : ثابت بن قرة ويعقوب الشامي (٥) ، وابو سهل القوهي ، والصاغاني ، والبيروني . وبالنسبة لتقدير ميلاده ووفاته نذكر مايلي :

١ - يكتب جورج صارتون [١] ( : ٦٦٥ ) : « حوالى ٩٥١ - ١٠٢٤ م » .  
ويكتب احمد سعيدان [٥] ( ص : ٣٢٢ ) : « ٩٥١/٣٤٠ - ١٠٢٤/٤١٥ » ، ونلاحظ ان احمد سعيدان كتب الارقام دون ان يقول : « حوالى » .

٢ - تكتب ايغون دولد [٤] ( ص : ٤٣١ ) : « ولد في ساجستان ، ايران حوالى ٩٤٥ وتوفي حوالى ١٠٢٠ » .

٣ - نود ان نقول ان الكتاب الذي بين ايدينا مساحة الاكر بالاكر « والذي نسخه مؤلفه ضمن المجموعة الرياضية المذكورة آنفا سنة ٣٥٨ هـ ( ١٦٦٩ م ) ، فيه بعض الاخطاء التي تدل

على اهمال وعدم دقة في العمل ، بل نرجح ان مؤلفه قد كتبه بتسرع ولم يراجع عمله ، وقد كان بإمكانه تفادي هذه الاخطاء لو انه راجع المادة التي كتبها . ونعتقد ان مثل هذا الاهمال والتسرع يصدر عن عالم شاب يافع معتز بمقدرته ومتسرع . وعليه فمن المحتمل ان القول « حوالي ٩٥١ - ١٠٢٤ م هو الأرجح » .

ونستنتج مما اشرنا اليه ان السجزي انتج معظم اعماله في الثلث الثالث من القرن العاشر الميلادي واولئل القرن الحادي عشر الميلادي .

### ج - مآثر السجزي :

يسجل بروكلمان [٢] ( ص : ١٨٤ - ١٨٩ ) للسجزي ٣٧ كتابا ورسالة في الفلك والرياضيات الا ان معظمها في الفلك . كما يسجل فؤاد سزكين [٢] ( م : ٧٤٦،٥ له ٦٥ كتابا ورسالة معظمها في الرياضيات ( وبالاخص الهندسة ) والفلك والتنجيم . ونذكر ان ما سجله فؤاد سزكين يشتمل على معظم ما سجله بروكلمان . وحقق احمد سعيدان [٥] ( ص ص : ٣٣٧ - ٣٧٢ ) رسالة هندسية للسجزي « في تسهيل السبل لاستخراج الاشكال الهندسية » وهذا الرسالة ليست مذكورة في كتابي سزكين وبروكلمان ، وهي رسالة مأخوذة عن مجموعة رسائل السجزي تضم حوالي ثلاثين رسالة حصل عليها انطوان هاينن من مكتبة خاصة في الباكستان واهداها لاحمد سعيدان . ومن المحتمل ان فؤاد سزكين [٢] قد اطلع على مجموعة الباكستان هذه وسجل معظمها في كتابه [٢] .

ومما ذكرناه ، وبمقارنة بسيطة بين ما سجله سزكين وبروكلمان فاننا نستطيع القول وبدون تحفظ ان للسجزي ما لا يقل عن ٦٨ كتابا ورسالة متنوعة وموجودة في مكتبات العالم المختلفة . ونذكر هنا ان بحوزتنا شريطا مصورا ( ميكرو فلم ) لبعض الرسائل الهندسية المذكورة في كتاب سزكين ، وعند تصفحنا لهذه الاشرطة فاننا نستنتج ان السجزي عالج مسائل هندسية مهمة وصعبة . وعليه نقول انه لا يوجد عندنا شك ان السجزي كان عالما قديرا في الهندسة والفلك والتنجيم ، كما انه كان غزير الانتاج . وهنا نتساءل : لماذا لم تذكر المراجع العربية القديمة التي ذكرناها آنفا اي شيء عن العالم القدير احمد بن محمد بن عبد الجليل السجزي ؟ !

هذا ونحيل القاريء على كتابي سزكين [٢] وبروكلمان [٢] لقراءة اسماء الكتب والرسائل التي كتبها السجزي وكذلك ارقام واماكن هذه المخطوطات .

اما ما درس من اعمال السجزي فهو قليل . وتكلم ايغون دولد [٤] عن اهمية اعمال السجزي في الفلك والتنجيم ، كما انها تذكر ان اهم اعماله كانت في الهندسة وبالاخص في القطوع المخروطية . وقد ترجم فيبكي (F. Woepcke) [٦] الى الفرنسية رسالة السجزي « رسالة في قسمة الزاوية المستقيمة الخطين بثلاثة اقسام متساوية » ، وبذكر السجزي في هذه الرسالة تثليث الزاوية لثابت بن قرة ، وابي سهل القوهي ، وابي الحسن الهروي وابي حامد الصاغاني والبيروني ثم يضيف انه اول من استعمل الدائرة والقطع الزائدة في تثليث الزاوية . كما ان شوي (C. Schoy) [٧] ترجم الى الالمانية « كتاب عمل المسبع في الدائرة وقسمة الزاوية المستقيمة الخطين بثلاثة اقسام متساوية » ويضيف شوي ان السجزي حل مسألة عمل المسبع في الدائرة باستعمال القطوع المخروطية ، وينقل عن السجزي قوله ان عمل ارشميدس لم يكن عملا ممتازا بهذا الخصوص . ويؤكد بيرجر وكول (H. Bürger and K. Kohl) [٨] على اهمية عمل السجزي في النسبة المؤلفة في الشكل القطاع . كما ان سزكين [٢] يذكر انه يجب علينا ان نذكر فضل السجزي في عمله « كتاب في

عمل الاسطرلاب » والذي قدم في بعض براهينه افكارا رياضية اثبتت اهميتها في تطوير الرياضيات الحديثة .

### لغة الكتاب ومادته

(١) توضيح مصطلحات الكتاب(\*) :

١ - الكُر (\*) : كرات . ونقرا في قاموس المنجد [٩] ( ص ١٥ ) : الإكْرَة : الحفرة : الكرة : والجمع الكُر .

٢ - مساحة الاكْر : حجم الاكْر . استعمال المسلمون كلمة « مساحة » بمعنى : مساحة الاشكال المستوية وبمعنى حجم الاشكال المجسمة . ونعلم ان الطوسي حرر كتابا لبني موسى ووسمه « معرفة مساحة الاشكال البسيطة والكرية » ، والاشكال البسيطة هي ما نسميه اليوم الاشكال المستوية ، والاشكال الكرية هي ما نسميه اليوم الاشكال الكروية . ويحتوي كتاب بني موسى على بعض النظريات الهندسية القوية والمهمة ومنها : مساحة الدائرة ، ومساحة سطح الكرة ، وحجم الكرة ، ومساحة المخروط الدائري القائم ، وحجم المخروط الدائري القائم .

٣ - مساحة الاكْر بالاكْر : حجم الكُر بدلالة حجم الكُر الآخر . .

٤ - عندما يقول المؤلف : كرة ، مكعب ، مجسم(\*) ، فهو يقصد : حجم كرة ، حجم مكعب ، حجم مجسم .

٥ - مساو لمكعب آ ، ب : مساو لـ « مكعب ا + مكعب ب »

٦ - كرة ز تعدل كرتا ح ، د : حجم كرة ز = حجم كرة ح + حجم كرة د .

٧ - فضل \* الكرة العظمى \* على الكرتين : الفرق بين حجم الكرة العظمى ومجموع حجمي الكرتين . وكذلك ، فضل مكعب آ ز على مكعبي آ ه ، ه ز :

مكعب آ ز - ( مكعب آ ه + مكعب ه ز ) = ( آ ز )<sup>٢</sup> - { ( آ ه )<sup>٢</sup> + ( ه ز )<sup>٢</sup> } .

٨ - التركيب \* : هذه الكلمة معرفة في مقدمة المقالة الخامسة من كتاب الاصول لافليدس ، وتعني انه اذا كانت النسبة ا : ب معلومة ، فان النسبة ( ا + ب ) : ب ايضا معلومة .

٩ - التفصيل \* : ايضا هذه الكلمة معرفة في مقدمة المقالة الخامسة لكتاب الاصول لافليدس ، وتعني انه اذا كانت النسبة ا : ب معلومة فان النسبة ( ا - ب ) : ب ايضا معلومة .

١٠ - الكرة التي يقوى عليها ضلع مكعب : الكرة التي قطرها يساوي ضلع مكعب .

١١ - مجسم \* : يستعمل المؤلف هذه الكلمة بمعنى متوازي مستطيلات ( اي متوازي سطوح مستطيلة ) .

١٢ - مجسم يحيط به ضعف آ ح و ح ب : مجسم اضلاعه الثلاثة آ ح ، آ ح ، ح ب .

١٣ - مكعب يقوى على اربعة مجسمات : مكعب حجمه يساوي مجموع اجزى اربعة مجسمات .

١٤ - خط مقسوم على نسبة ذات وسط وطرفين : خط ا ب مقسوم على ح بحيث ا ح < ح ب ،

ا ب : ا ح : ا ح : ا ب . { راجع مسائل ( نظريات ) المقالة ١٣ من كتاب الاصول لافليدس } .

(\*) اثرنا الابقاء على بعض مصطلحات السجزي كما وردت في النص الاصلى عند دراستنا وتطبيقنا على النص لاننا رايناها اكثر دلالة على المعنى المقصود ، ولقد اشرنا الى ما ارتناه بعلامة (\*) .

١٥- النسبة مثناة : تعني مربع النسبة ،

$$\frac{ا}{ب} \text{ اي } \frac{ا}{ب} \text{ مثناة : تعني } \left( \frac{ا}{ب} \right)^2 .$$

مادة الكتاب :

نعلم من المسألة ( النظرية ) ١٨ من المقالة ١٢ من كتاب الاصول لاقليدس (\*\*\*) ، ( ومن معرفتنا لقيمة حجم الكرة ) ان :

$$\frac{\text{حجم كرة قطرها ا ب ( ا ب )}^2}{\text{حجم كرة قطرها ح د ( ح د )}^2} = \frac{ا}{ب}$$

ويستعمل المؤلف هذه النسبة في معظم مادة كتابه دون ان يشير اليها .

والمسألة الاولى ( ١ ) في كتاب السجزي هي : « اذا كان مكعب مساوٍ لعدة مكعبات : وَعَمِلْ على ضلع المكعب كرة ، وعلى اضلاع المكعبات اكر . فان هذه الكرة تساوي تلك الاكر » .

وتستند معظم مسائل الكتاب على النسبة المذكورة اعلاه وعلى المسألة الاولى ( ١ ) هذه .

ونجد في المسائل ب = ٢ ، ح = ٣ ، د = ٤ ، هـ = ٥ ، و = ٦ ، ز = ٧ ، ح = ٨ ، ط = ٩ ، ي = ١٠ ما يلي :

- ١ - بفرض المؤلف كرة عظمى قطرها يساوي طول ضلع مكعب اعظم .
- ٢ - يحصر داخل الكرة العظمى عدة اكر ، واقطار هذه الاكر هي اجزاء من قطر الكرة العظمى .
- ٣ - يحصر داخل المكعب الاعظم عدة مكعبات ، واطوال اضلاع هذه المكعبات تساوي اقطار الاكر المحصورة داخل الكرة العظمى .
- ٤ - يجد الفرق ( الفضل ) بين حجم المكعب الاعظم ومجموع حجوم المكعبات المحصورة داخل المكعب الاعظم . وهذا الفرق هو مجموع حجوم عدة مجسمات ( متوازيات مستطيلات ) ، وبما ان الفرق هو عدد حقيقي موجب فهو يساوي حجم مكعب جديد ك٢ .
- ٥ - يستنتج ان الفرق ( الفضل ) بين حجم الكرة العظمى ومجموع حجوم الاكر المحصورة داخل الكرة العظمى يساوي ( يعادل ) حجم كرة جديدة « د د » وقطر هذه الكرة الجديدة يساوي ك ( طول ضلع المكعب الجديد ك٢ ) .

وبالنسبة للمسائلتين الاخيرتين يا = ١١ ، يب = ١٢ ، فنجد ان المسألة مكونة من قسمين ، والقسم الاول يشبه المسائل السابقة ٢ ، ٤ ، ٥ ، ١٠ ، وللأسف فان هذا القسم خاطيء بسبب اهمال وعدم دقة في العمل من قبل المؤلف . اما القسم الثاني من هاتين المسائلتين فهو صواب وهو بخصوص قسمة خط الى قسمين بنسبة ذات وسط وطرفين .

وفي مراجعتنا للأعمال الهندسية اليونانية والاسلامية فإننا ام نجد اية قرابة بين مسائل السجزي هذه والمسائل الهندسية اليونانية والاسلامية ، فهذه المسائل تخص السجزي وحده .

(\*\*\*) نستعمل ارقام مسائل ( نظريات ) كتاب الاصول لاقليدس كما وردت في كتاب هيث [١٠] . ونعلم ان نظريات الاقليدس في كتاب هيث هي ترجمة عن تحقيق هابريغ لكتاب الاصول لاقليدس عن مخطوطة يونانية .

وحتى نستطيع ان نتأكد من صحة نتائج هذه المسائل ، اضطررنا الى رسم ودراسة الكميات واجزائها بالطرق الحديثة ، وهذا يجعلنا نقدر في السجزي تخيله وتصوره هذه المجسمات وفرونها بعقله دون ان يكون رسمها ، اذ ان رسم الجسم الوحيد في المخطوطة ، والموجود ضمن المسألة الثانية ليس له معنى بالنسبة لوقتنا الحاضر ( سنرسم ) في التحقيق ، الجسم الوارد في المسألة الثانية بالضبط كما اورده المؤلف ) ، والحقيقة اننا لانستطيع ان نفهم كيفية حصول المؤلف على النتيجة الصواب من خلال رسم من هذا النوع .

وبما ان بعض نتائج المؤلف خاطئة ، وكما اننا نعتقد انه كان شابا يافعا ومتسرعاً ولم يكن يراجع ما يكتب ؛ فاننا نستبعد انه كان يأخذ مكعباً خشبياً ( او ما يعادله ) ويقسمه الى الاقسام المعطاة بالفرض والحصول على النتائج المطلوبة . وكذلك ، ومن الناحية العملية في وقتنا الحاضر ، فقبل ان تقسم المكعب الخشبي حسب المواصفات المعطاة فاننا نرسم المكعب واجزائه وندرسها جيداً ثم تقسم المكعب الخشبي .

ويمكننا القول هنا ان السجزي كان عميق التفكير .

### (ج) اسلوب الكتاب :

في رأينا ، لا يوجد نظام او اسلوب معين في كتابة مادة هذا الكتاب ، ويوجد شيء من الفوضى في اسلوب المؤلف في الكتابة ، اذ ان اسلوبه يتغير من مسألة الى اخرى ، بل يتغير احيانا في نفس المسألة . مثلا :

يقول في المسألة (٣) : « مجسم يحيط به ا ج وضعف ج ب » ، ويقول في المسألة (٦) : « خطوط تحيط بمجسم احدها ا ج والثاني والثالث ج ب » ، ويقول في المسألة (٥) : « سطح ح بعد مجسم ... و هـ ج سطح بعد آخر... و د ط الذي هو مساو ل هـ ج ومثابه له سطح بعد آخر » . وما يريد المؤلف في هذه المسائل هو تعريف الجسم بدلالة اضلاعه الثلاثة مثل ا ج ، ج ب ، ج ب في المسالتين (٣) و (٦) وكذلك ا د ، ا ج في المسألة (٥) ، انه يعرف الجسم في المسألة (٥) بدلالة ثلاثة سطوح ج ح ، هـ ج ، د ط = هـ ج بدلا من ثلاثة اضلاع .

كذلك يقول في بداية المسألة (٦) : « فضل الكرة العظمى على الاكر الثلاث » ويقول في نهاية نفس المسألة : « فضل ما بين ثلاث اكر والكرة العظمى » ، علما بأنه من الممكن اساءة فهم التعبير الاخير هذا .

ويكتب في بعض المسائل على طريقة إقليدس : وذلك بأن يعطي نص المسألة كتابيا ثم يقول « مثاله » ويشرح نص المسألة مستعينا بالاحرف الهندسية ثم يعطي البرهان . إلا انه يكتب ، في بعض المسائل نص النظرية كلاميا ثم يعطي البرهان دون ان يكتب جملة « مثاله » . وفي بعض المسائل لا يكتب نص النظرية كلاميا ، بل يكتبها بأسلوب جملة « مثاله » دون ان يبدأ بكلمة « مثاله » ثم يعطي البرهان .

يبدو لنا ان المؤلف الشاب اليافع يتسرع في الكتابة ويكتب ما يجول بخاطره في تلك اللحظة ولا يكلف نفسه عناء مراجعة ما يكتب او مقارنة ما يكتب في نفس الكتاب مثلا :

نجدد يكتب نتيجة خاطئة للمسألة (٣) ثم يقول : « د - وعلى جهة اخرى » ويعطي نتيجة اخرى صواب للمسألة الرابعة (د) ، علما بان (٣) و (٤) لهما نفس المعطيات بالفرض . كما انه بإمكاننا اعتبار المسالتين (٣) و (٤) وجهين آخرين للمسألة (٢) . وبالتأكيد لو ان المؤلف راجع هذه المسائل الثلاث لادرك خطأه الموجود في المسألة (٣) .



وأيضاً بإمكاننا إعتبار المسألة العاشرة وجهاً آخر للمسألة الثامنة .  
كذلك فإننا نعتبر الخطأ الموجود في القسم الأول من المسألة (١١) بأنه تسرع وعدم دقة في العمل من قبل المؤلف ، إذ انه يقول :

$$\frac{{}^2(ب د)}{{}^4(د)} = \left( \frac{{}^2(ب د)}{{}^2(د أ)} \right) = \text{مثناة} = \frac{{}^2(ب د)}{{}^2(د أ)} = \frac{\text{حجم كرة قطرها ب د}}{\text{حجم كرة قطرها د أ}}$$

بينما نعلم انه استعمل بالنسبة الصواب في المسائل السابقة وهي :

$$\frac{\text{حجم كرة قطرها ب د}}{{}^2(ب د)} = \frac{\text{حجم كرة قطرها د أ}}{{}^2(د أ)}$$

أما الخطأ الموجود في معطيات القسم الأول من المسألة (١٢) فسببه النتيجة الخاطئة الموجودة في القسم الأول من المسألة (١١) ولا يوجد ملامة هنا .

وكدليل آخر على إهمال المؤلف وعدم رغبته في مراجعة ما يكتب ، فإننا نجد في نهاية المسألة (١١) انه يكتب: « فبعكس الشكل الـ من المقالة الثالثة عشرة من كتاب الأصول » وهنا نرى انه يشير إلى شكل نظرية = مسألة ؛ في المقالة الثالثة عشرة من كتاب الأصول لأقليدس ويبدأ بكتابة الـ التعريف ، ولكنه ليس متأكداً من رقم تلك النظرية ، فيترك فراغاً « الـ » ويكمل برهانه . ويبدو لنا انه يترك ذلك الفراغ بنية العودة إليه وملئه بعد ان يتأكد من رقم تلك النظرية في كتاب الأصول ، إلا انه لم تراجع كتاب الأصول وبقي الفراغ على حاله ، والنظرية التي أرادها المؤلف هي النظرية الأولى من المقالة الثالثة عشرة من كتاب الأصول .

وفي المسألة (١٢) ، نرى ان المؤلف يشير إلى نفس النظرية التي اشار إليها في المسألة (١١) ، إلا انه في هذه الحالة تهرب من الرقم بقوله : « وقد تبين بعكس ما أتى به أوقليدس في المقالة الثالثة عشرة من كتابه في الأصول » .

وعموماً فإن براهين المسائل موجزة ، وفي بعض الأحيان موجزة إلى حد كبير فإذا قرأنا برهان المسألة الخامسة (هـ) نجد ان المؤلف يكتب سطراً واحداً فقط ، وعندما يقرأ القارئ الشرح المعتدل الذي أوردناه لهذه المسألة في باب « شرح وتعليق » فسيذكر ما نعنيه بقولنا ان برهان هذه المسألة موجز إلى حد كبير .

### طريقة التحقيق والمخطوطة

طريقتنا في التحقيق بسيطة : نصحح أخطاء المؤلف الهندسية المعنوية ونذكر الأصل في الحواشي . أما الأخطاء الهندسية الجوهرية فلا نصححها في التحقيق ؛ بل نذكرها ونعلق عليها في باب « شرح وتعليق » ، ولا نعمل في تصويب لغة المؤلف العربية طالما انها ليست منفرة ولا تتعارض مع المعنى الهندسي الصواب ، وذلك كي يتمتع القارئ بقراءة لغة المؤلف الأصلية . وإذا لاحظ القارئ ان لغة المؤلف العربية ركيكة فهذا طبيعي ؛ إذ ان لغة معظم علماء الهندسة المسلمين العربية كانت ركيكة . وقدما قال البيروني ان الكلام الفصيح لا مكان له في الكتب العلمية .

مع ان معظم المخطوطات الهندسية تكون فقرة واحدة من الأول إلى الآخر ، إلا ان مسائل هذه المخطوطة منفصلة بعضها عن بعض . ولكن نجد انه لا يوجد علامات ترقيم ( فواصل ، نقط ، ... ) ،

وكذلك فإن الكثير من الكلمات غير منقطة . ونضع النقط على الحروف ، ونفصل كل مسألة إلى عدة فقرات : نص المسألة ، مثاله ، برهانه كما اننا نضع علامات ترقيم بين جمل المؤلف ليصبح الكلام مكتوباً حسب معانيه ويسهل على القارئ متابعة كلام المؤلف . نفصل الأحرف الهندسية بعضها عن بعض ، فنكتب : « ف ح ط مثل ج ب » بدلا من « ف ح ط مثل ج ب » . ونكتب كرنا احد ، ح ب بدلا من « كرنا ل ج ب » ونكتب كالعادة « ثلاثة » بدلا من « ثلاثة » . ما نضيفه من طرفنا نحصره ضمن قوسين معقوفين [ ... ] . ونذكر انه يوجد في المخطوطة بعض الكلمات المطبوعة بإصبع ( او ما يعادله ) ، وهنا فإننا نحاول معرفة الكلمة الاصلية من سياق الكلام ومن قراءتنا لحرف أو حرفين من الكلمة ، وعليه فإننا نحصر هذه الكلمة بين زاويتين <...> ولا نحصرها بين معقوفين وذلك لأن تقديرنا لهذه الكلمة هو « تقدير مدروس =

educated guess » وعلى الأرجح فإنها كلمة المؤلف الاصلية .

وبالنسبة للرسومات فإننا نرسمها كما أوردناها المؤلف ونكتبنا نرسمها بدقة اكثر مما أوردده المؤلف . ونضيف في المسألة الثانية رسما مجسما من طرفنا لتوضيح المعنى الهندسي للمسألة ونكتب تحت هذا الرسم [ رسم المحقق ] .

نضع خطا عموديا / كإشارة إلى بداية صفحة جديدة ، ونكتب رقم الصفحة الجديدة في الهامش . ونكتب [ ١٩٦ ! ] بمعنى بداية وجه الورقة ١٩٦ ، وكذلك [ ١٩٦ ب ] بمعنى بداية ظهر الورقة ١٩٦ .

والمخطوطة التي نقدمها هي : باريس ٤٦/٢٤٥٧ \* ص ص ١٩٥ ب - ١٩٨ ا ، نسخت بخط المؤلف سنة ٣٥٨ هـ / ١٦٦٩ م .

ويكتب فؤاد سزكين [٢] ( ص ٢٣١ ) :

Mi-rāhāt al-īkar bil-īkar, Paris 2457/46 (FF).

195 - 198, Autograph, 358 H., S. Vajda S.

250).

ونقرأ في قاموس جوتس شرجلي (Gutz Schregle) ( قاموس الماني - عربي ) [١١] (ص ١٢٥) ان الكلمة الالمانية Autograph تعني « مخطوط كتبت بخط المؤلف » وخط المخطوط جيد وواضح ومقروء تماما .

ويذكر فؤاد سزكين [٢] ( ص ٢٣٠ ) أن السجزي انتهى من نسخ المجموعة الرياضية باريس ٢٤٥٧ سنة ٣٥٨ هـ / ١٦٦٩ م .

لم نعثر - حسب علمنا على أية مخطوطة لهذا الكتاب غير مخطوطة باريس ٤٦/٢٤٥٧ . وبما أنها كتبت بخط المؤلف نفسه ، فهي إذن مخطوطة ام وفريده . هذا ومن واجبتنا ان نذكر ما يلي :

(١) يقول بروكلمان [٣] ( ص : ١٨٤ ) : « تحدد عصر أبي سعيد احمد بن محمد بن عبدالجليل السجزي عن طريق مخطوطة باريس ٢٤٥٧ التي نقلت من مخطوطة كتبها بخطه في عام

(\*) يوجد في مكتبة الجامعة الاردنية شريط مصور (ميكرو فيلم) لجزء صغير من مخطوطة باريس ٢٤٥٧ ، وقد حققت معظم الرسائل الموجودة في هذا الجزء ، الا ان كتاب السجزي « في مساحة الاكبر بالاكبر » لم يحلق وهو احد الرسائل الموجودة ضمن هذا الجزء . وهنا نقدم شكرنا وامتناننا للمسؤولين في مكتبة الجامعة الاردنية لتصويرهم لنا كتاب السجزي الذي نعتمده في تحقيقنا . .

٢٥٨ هـ / ٩٦٩ م ، وربما كان شابا آنذاك ، . . ، وقد وصل إلينا كثير من مؤلفاته وان لم يكتب عنه من القدماء احد .

(٢) تقول إيفون دولد [٤] (ص : ٤٢١) : « كتب ونسخ السجزي أعمالا رياضية في شيراز حوالي ٩٦٩ ، ويوجد نسخة لاحقة منها في باريس (٢٤٥٧) » .

يبدو لنا ان إيفون دولد قد نقلت ، بطريقة غير واضحة ، عن بروكلمان . كما ان جملة بروكلمان لا توضح من الذي نقل مخطوطة باريس ٢٤٥٧ ، فهل هو السجزي نفسه ام لا ؟ ونعتقد ان سزكين قد اطلع على كلام بروكلمان والمصادر التي استند اليها بروكلمان ومصادر اخرى اوثق منها ، ثم ذكر بدون غموض وبدون تردد ان السجزي هو الذي كتب ونسخ المجموعة الرياضية بباريس ٢٤٥٧ سنة ٢٥٨ هـ / ٩٦٩ م . ومن طرفنا فاننا نقبل رواية فؤاد سزكين بهذا الخصوص كما ذكرنا اعلاه .

بِسْمِ اللَّهِ الرَّحْمَنِ الرَّحِيمِ

كتاب أحمد بن محمد بن عبد الجليل

في مساحة الاكر بالاکر

أ - إذا كان مكعبا مساويا لعدة مكعبات : وَعَمِلَ عَلَى ضَلْعِ الْمَكْعَبِ كَرَةً ، وَعَلَى اضلاع

المكعبات أكر . فإن هذه الكرة مساوية لتلك الاكر .

فلنفرض مكعبي أ ، ب . وعلى ضلعيهما كرتا ج ، د ولنجعل هـ مساو لمكعب أ ، ب وعلى ضلعه

كرة ز . أقول : أن كرة ز تعدل كرتا ج ، د .

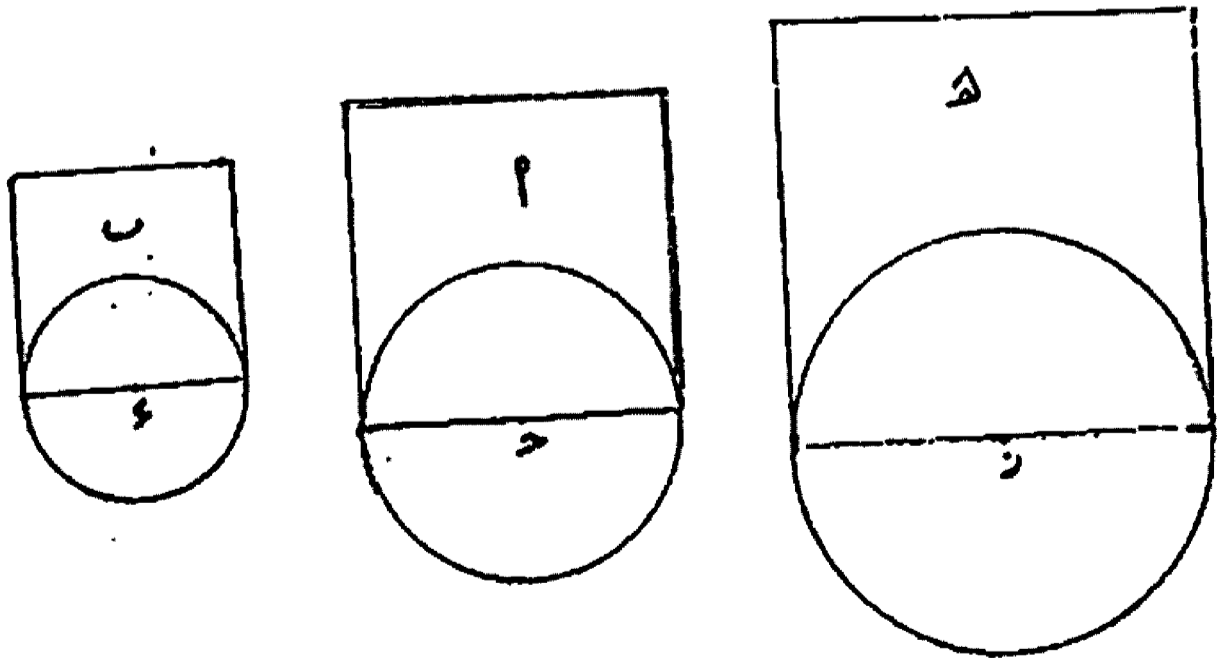

برهانه :

أن نسبة  $\overline{أ}$  إلى  $\overline{هـ}$  : كنسبة  $\overline{ج}$  إلى  $\overline{ز}$  ، ونسبة  $\overline{ب}$  إلى  $\overline{هـ}$  : كنسبة  $\overline{د}$  إلى  $\overline{ز}$  .  
مع التركيب : نسبة  $\overline{أ}$  ،  $\overline{ب}$  إلى  $\overline{هـ}$  : كنسبة  $\overline{ج}$  ،  $\overline{د}$  إلى  $\overline{ز}$  . و  $\overline{أ}$  ،  $\overline{ب}$  مساوٍ لـ  $\overline{هـ}$  ،  $\overline{ف}$  ،  $\overline{ج}$  ،  $\overline{د}$  مساوٍ لـ  $\overline{ز}$  .

وذلك ما أردنا أن نبين .

ب - كل كرة : يقع على قطرها كرتان متماستان ومماستان للكرة العظمى ، فإن فضل الكرة العظمى على الكرتين ، مساوٍ للكرة التي يقوى عليها ضلع مكعب مساوٍ لثلاث مجسمات متساويات يحيط بكل واحد منها قطر الكرة العظمى وقطرا الكرتان .

مثاله :

أن نترض كرة  $\overline{أ ب}$  ، وقطرها  $\overline{أ ب}$  . وقد وقع عليه كرتا  $\overline{أ ج}$  ،  $\overline{ج ب}$  .  
أقول : أن فضل كرة  $\overline{أ ب}$  على كرتي  $\overline{أ ج}$  ،  $\overline{ج ب}$  الذي هو  $\overline{د د(1)}$  ، مساوٍ للكرة التي يكون قطرها ضلع مكعب مساوٍ لثلاث مجسمات  $\langle$  يحيط بكل  $\rangle$  واحد منها خط

$\overline{أ ب}$  وخط  $\overline{أ ج}$  ،  $\overline{ج ب}$  .

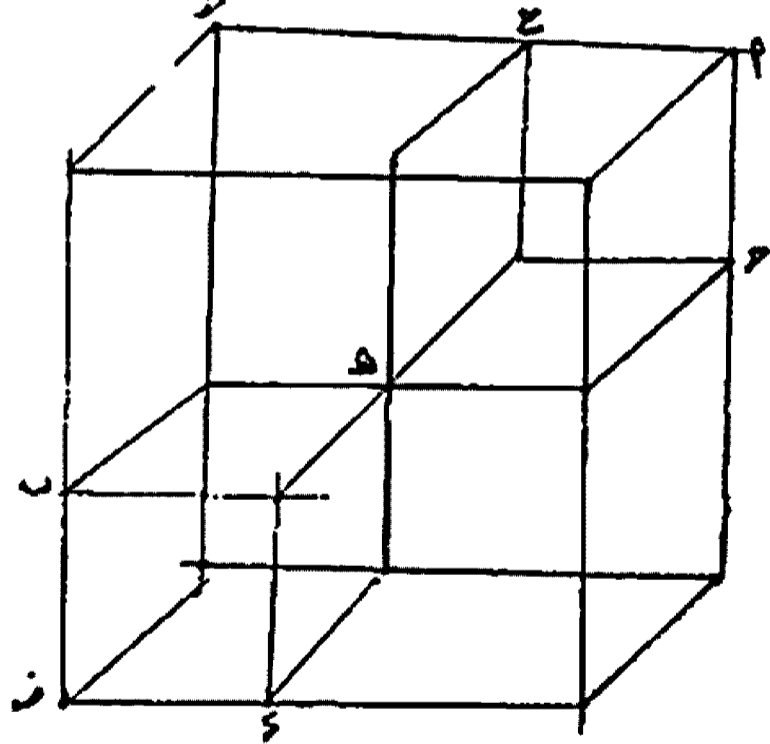
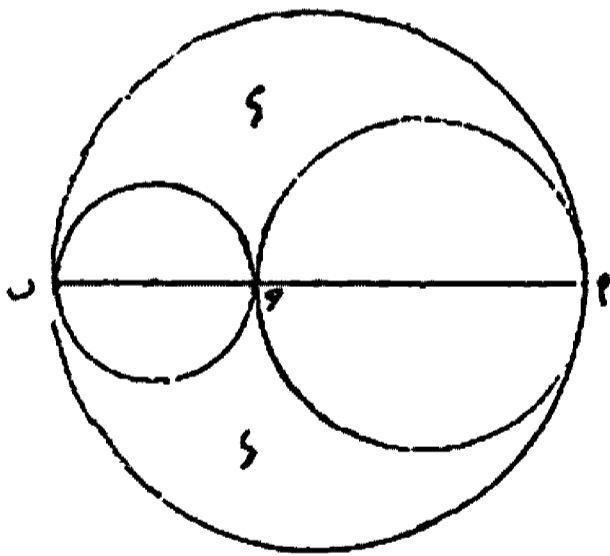

(1) في الاصل « ده » ولاشك ان الناسخ (المؤلف) يقصد د د .

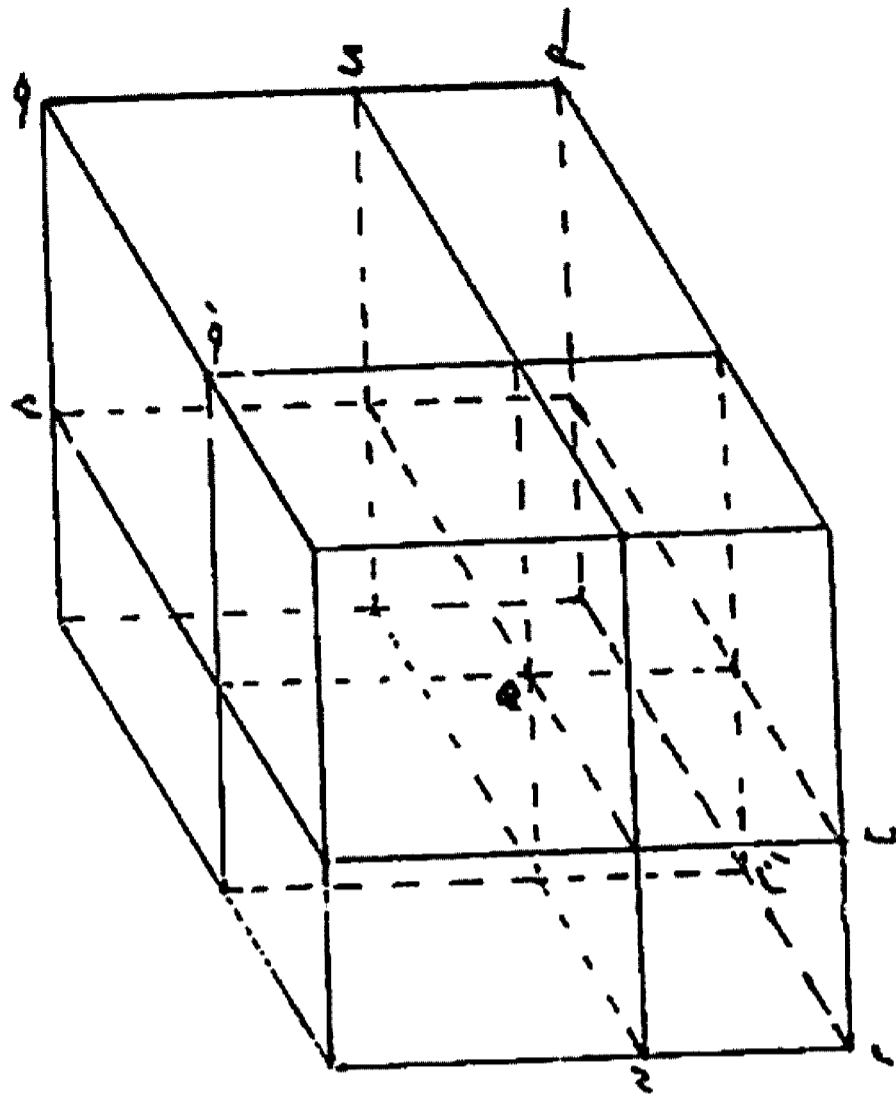

[ رسم الحقق ]

برهانه :

انا نفرض مكعب  $\overline{از}$  ،  $\overline{طول}$  ضلعه مساو لقطر  $\overline{اب}$  . ونجعل  $\overline{اح}$  مثل  $\overline{اج}$  ،  $\overline{فح}$  مثل  $\overline{ج ب}$  . فنسبة مكعب  $\overline{اه}$  الى مكعب  $\overline{ه ز}$  : كنسبة كرة  $\overline{اج}$  الى كرة  $\overline{ج ب}$  ، فتكون نسبة فضل مكعب  $\overline{از}$  على مكعب  $\overline{اه}$  ،  $\overline{ه ز}$  : كنسبة فضل كرة  $\overline{اب}$  على كرتي  $\overline{اج}$  ،  $\overline{ج ب}$  . وفضل مكعب  $\overline{از}$  على مكعب  $\overline{اه}$  ،  $\overline{ه ز}$  .

هي :  $\overline{اج}$  | محسمات  $\overline{جد}$  ،  $\overline{جز}$  ،  $\overline{اب}$  (٢) ويحيط بكل واحد منها  $\overline{اط}$  ،  $\overline{ح ط}$  ، [ ١٩٦ أ ]

فبما قدمنا تكون الكرة الكائنة على ضلع (٣) مكعب مساو لثلاث مجسمات

$\overline{جد}$  ، مساو [ب]  $\overline{د د}$

وذلك ما أردنا بيانه .

(٢) الرسم الجسم الوارد في المخطوط لا يوضح الصورة الصواب ، وعند قول المؤلف : « مجسمات »  $\overline{جد}$  ،  $\overline{جز}$  ،  $\overline{اب}$  ، ويحيط بكل واحد منها  $\overline{اط}$  ،  $\overline{ح ط}$  ،  $\overline{اح}$  » فهو يقصد : « ثلاثة مجسمات

ج - كل كرتين متماستين ، احدهما في داخل الأخرى . فإن فضل الكرة العظمى منهما على الصغرى ، تعدل الكرة التي يكون قطرها ضلع مكعب مساوٍ لثلاث مجسمات ، أحدهما يحيط به  $\overline{أ ج}$  وضعف  $\overline{ج ب}$  ، والاثنين الباقيين يحيط بكل واحد منهما ضعف  $\overline{أ ج}$  و  $\overline{ج ب}$  ومكعب يحيط به ضلع  $\overline{ج ب}$  (٤) .

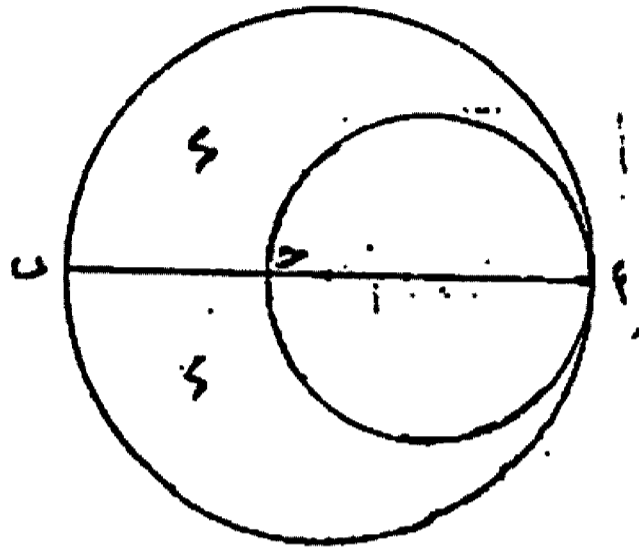

برهانه :

أن فضل المكعب الذي على  $\overline{أ ب}$  على المكعب الذي على  $\overline{أ ج}$  ثلاثة مجسمات ، يحيط باثنين منها ضعف  $\overline{أ ج}$  و  $\overline{ج ب}$  ، [ ويحيط ] بالباقية ضعف  $\overline{ج ب}$  و  $\overline{أ ج}$  ، ومكعب يحيط به  $\overline{ج ب}$  . والكرة الكائنة على ضلع المكعب المساوي لتلك المجسمات إذا مساوية للفضل  $\overline{د د}$  (٥) .

وذلك ما أردنا ان نبين .

د - وعلى جهة اخرى ،

اقول : أن فضل كرة  $\overline{أ ب}$  على كرة  $\overline{أ ج}$  ، مساو للكرة التي قطرها على مكعب مساو لثلاثة مجسمات متساويات يحيط بكل واحد منها ضلع  $\overline{أ ب}$  ،  $\overline{أ ج}$  ،  $\overline{ج ب}$  ، ومكعب يكون ضلعه  $\overline{ج ب}$  .

متساوية ج د ، ويحيط بكل واحد منها ا ط ، ح ط ، ا ح . وبالنظر الى رسم المحقق ، فلعل المؤلف تخيل في عقله ان ج تحركت الى ح ، ز تحركت الى ز ، ا تحركت الى ا ، وبالتالي تصبح الجملة : « ثلاثة مجسمات متساوية ج د ، ح ز ، ا ب ، ويحيط بكل واحد منها ا ط ، ح ط ، ا ح » .

(٢) الكلمة «ضلع» موجودة في الهامش .

(٤) النتيجة هنا خاطئة وسنوضح ذلك في باب شرح وتعليق .

(٥) في الاصل : لمجسم د ، ولاشك ان المؤلف يقصد : « للفضل  $\overline{د د}$  = فضل الكرة العظمى على الكرة الصغرى » .

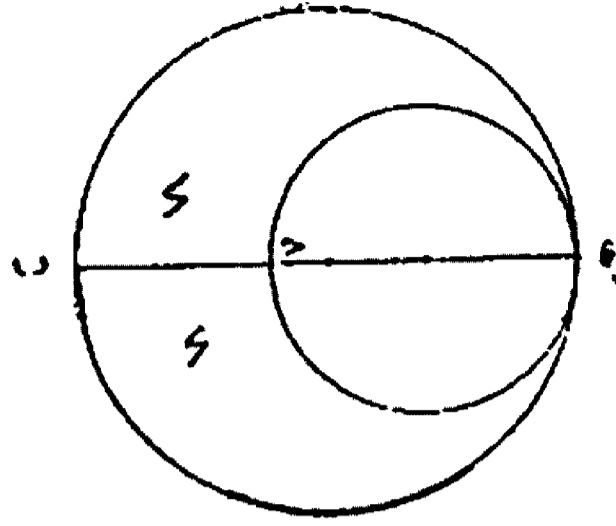

برهانه :

أنا نضيف إلى  $\overline{أ ب}$  مكعب ، ونقسمه على  $\overline{ج د}$  ، ونقسم أضلاعه . فبين أنه ينقسم بثلاثة مجسمات يحيط بكل واحد منها خطوط  $\overline{أ ب}$  ،  $\overline{أ ج}$  ،  $\overline{ج ب}$  ، ومكعب  $\overline{أ ج د}$  ،  $\overline{ج ب د}$  . فنسبة  $\langle$  المجسمات  $\rangle$  والمكعبات ، بعضها إلى بعض : كنسبة أقسام الأكر ، بعضها إلى بعض ،  $\langle$  النظر  $\rangle$  للنظر .

وذلك ما أردنا أن نبين .

هـ - كل كرتين : تكونان على قطر واحد وعلى مركز واحد . فإن قطعة ما بين الكرتين ، تعدل (٦) الكرة الكائنة على ضلع مكعب يقوى على أربعة مجسمات متساويات ، يحيط بكل واحد منها ضعف قطر الكرة الأصغر مع نصف فضل قطر الكرة العظمى على [قطر] الكرة الصغرى ونصف فضل (٧) [قطر] [ب ١٩٦] (٨) الكرة العظمى على [قطر] الكرة الصغرى ، ومجسمين أحدهما يحيط به [ضعف] قطر الكرة العظمى ونصف فضل [قطر] (٨) الكرة العظمى على [قطر] الكرة الصغرى .

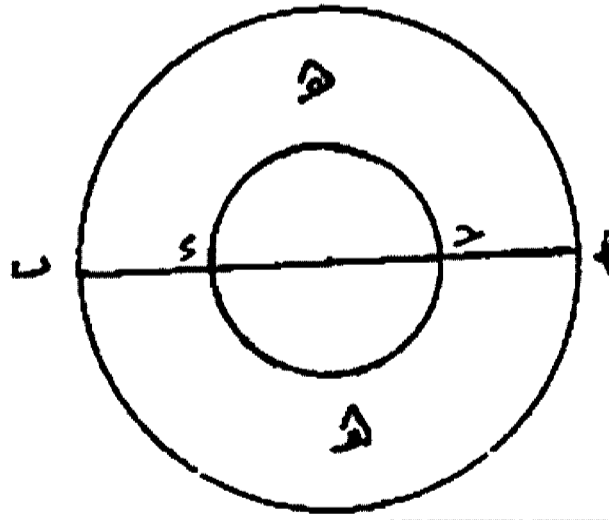

(٦) نجد في المخطوطة الكلمتين « يقوى على » وفوقها الكلمة « تعدل » ويبدو أن الناسخ (المؤلف) غير رأيه وكتب الكلمة « تعدل » فوق الكلمتين « يقوى على » ولم يشطب الكلمتين « يقوى على » .

(٧) نجد في المخطوطة « وفضل نصف » إلا أن المحقق غير ترتيب هاتين الكلمتين تماثيا مع كلام المؤلف في بقية نص هذه المسألة وكذلك لأن ذلك أصوب .

(٨) كلمة « قطر » موجودة في الهامش .

مثاله :

قطعة هـ هـ ، أقول : أن زيد على كرة جـ ذبكرة يكون قطرها ضلع مكعب مساو : لأربعة  
مجسمات متساويات يحيط بكل واحد منها جـ و ضعف أ د ، ولجسمين يحيط بأحدهما خط أ جـ  
ضعف أ ب وبالأخر أ جـ و [ضعف] جـ د .

برهانه :

أنا نعمل على أ ب مكعبا ، ونقسمه على أقسام قطر الكرة ، ونبرهنه كما دتنا بالنسبة وبتركيبها  
وتفصيلها .

وذلك ما أردنا أن نبين .

و - كل كرة : تقع في وسطها كرة على مركزها ، وعلى باقي قطرها كرتان متساويتان  
متماستان للكرتين العظمى والوسطى . أقول أن الكرة التي تقوى على فضل العظمى على الأكبر  
الثلاث ، تعدل ست أكبر تقوى على كل واحد منها خطوط تحيط بمجسم ، أحدهما أ جـ والثاني  
والثالث جـ ب .

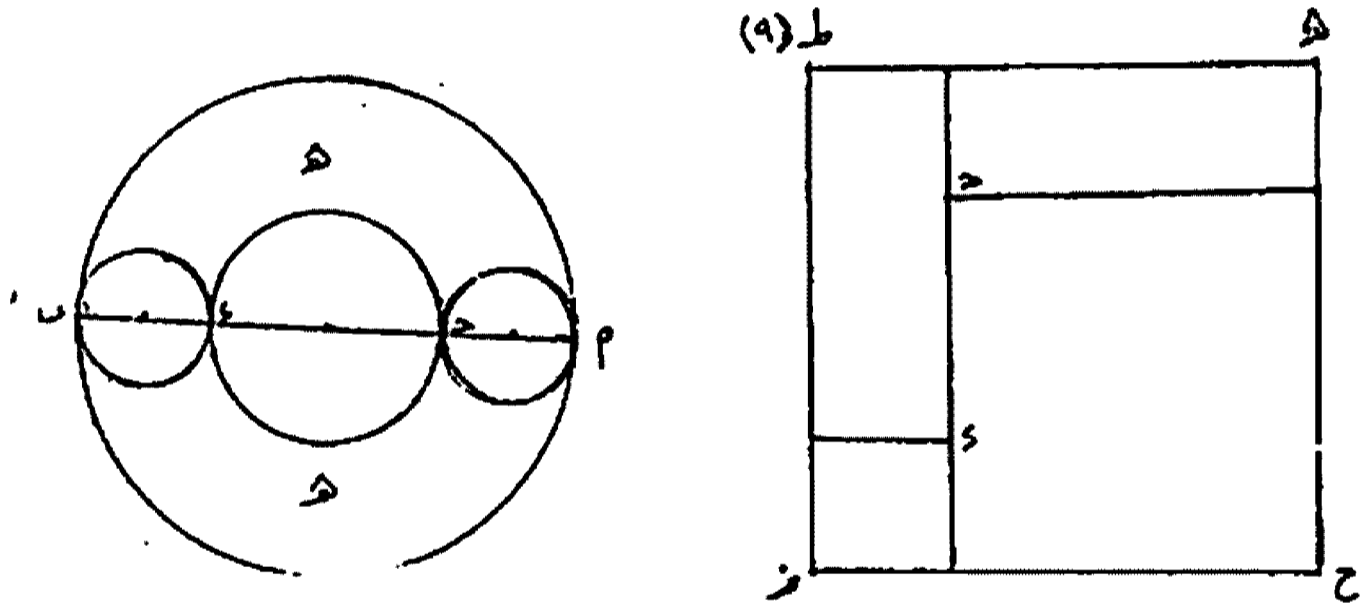

برهانه :

أن نفرض مكعب ط ح يكون ضلعه أ ب مساو لقطر كرة أ ب ونجعل جـ د [ في المكعب  
ط ح ] مثل جـ د الذي هو قطر الكرة [الوسطى] ، وتم تخطيطه . فبين أن كل جهة من المكعب ينقسم  
على هذا الشكل . يكون سطح جـ ح بُعد مجسم من ستة مجسمات متساويات تفضل على ثلاثة  
مكعبات مقسومة من جملة المكعب ، و هـ جـ سطح بُعد آخر من المجسم ، و د ط الذي هو  
مساو لـ هـ جـ ومشابه له سطح بُعد آخر .

(٩) النقطة ط موجودة في الشكل المرسوم في المخطوط فوق النقطة جـ وعلى الخط هـ ط . أي  
أن النقطة ط هي تقاطع الخطين هـ ط ، جـ د . وهذا الخطا سهو من الناسخ ( المؤلف ) .



ولكن نسبة ستة مجسمات إلى ثلاثة مكعبات: كنسبة فضل كرة  $\overline{أ ب}$  على ثلاث  $\overline{أ ك ر}$   $\overline{أ ج}$  ،  
 $\overline{ج د}$  ،  $\overline{د ب}$  إلى ثلاث  $\overline{أ ك ر}$   $\overline{أ ج}$  ،  $\overline{ج د}$  ،  $\overline{د ب}$  (١٠)، فالكرة التي يقوى عليها خط يقوى على ستة  
 مجسمات يحيط بكل واحد منها  $\overline{ج ح}$  ،  $\overline{ج هـ}$  ،  $\overline{ط د}$  مساو لفضل ما بين ثلاث  $\overline{أ ك ر}$  والكرة  
 العظمى .

وذلك ما أردنا أن نبين .

ز - كل كرة : تقسم قطرها على نسبة ذات وسط وطرفين ، ويضاف إلى قسميه [ ١٩٧ ] كرتين  
 . فإن فضل ما بين الكرتين والكرة العظمى ، تعدل ثلاثة أمثال الكرة التي على القسم الاعظم  
 من الخط .

مثاله :

أن كرة  $\overline{أ ب}$  مفروضة ، وقطرها خط  $\overline{أ ب}$  مقسوم على نسبة ذات وسط وطرفين على  $\overline{ج د}$  ،  
 والأطول  $\overline{أ ح}$  . أقول : أن فضل ما بين كرتي  $\overline{أ ح}$  ،  $\overline{ح ب}$  وبين كرة  $\overline{أ ب}$  ، تعدل ثلاثة أمثال  
 كرة  $\overline{أ ح}$  .

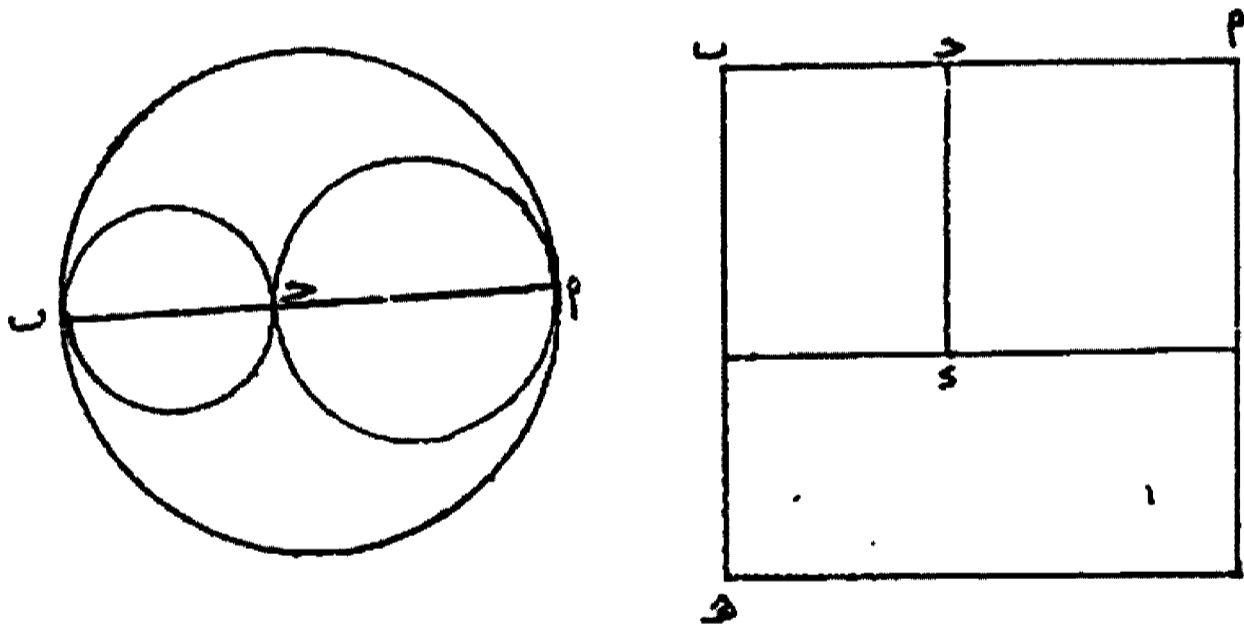

برهانه :

أن تفرض مكعب  $\overline{أ هـ}$  على ضلع  $\overline{أ ب}$  . و  $\overline{أ ب}$  مساو لقطر الكرة ، ونقسمه على نسبة ذات  
 وسط وطرفين على  $\overline{ج د}$  ، وتم تخطيطه . فيبين أن مكعب  $\overline{أ هـ}$  مركب من مكعبين على ضلعي  $\overline{أ ج}$  ،  
 $\overline{ج ب}$  وثلاثة مجسمات متساويات يحيط بكل واحد منها أضلاع  $\overline{أ ب}$  ،  $\overline{أ ج}$  ،  $\overline{ج ب}$  ، وأن كل

(١٠) يبدو إن المؤلف نسي في بادئ الأمر الكلمات « إلى ثلاث  $\overline{أ ك ر}$   $\overline{أ ج}$  ،  $\overline{ج د}$  ،  $\overline{د ب}$  » : ثم تدارك  
 هذا السهو وأضاف الكلمات المذكورة ، بين رسم الدائرة والكلمات التي تسبق الكلمات  
 المذكورة هذه . أي أضاف هذه الكلمات بين رسم الدائرة والسطر المكتوب فوق الدائرة .

واحد من المجسمات الثلاثة مساوٍ لمكعب  $\overline{أ د}$  . وبين أن نسبة المكعبات التي تساوي المجسمات إلى المكعب الأعظم :

كنسبة قطعة ما بين الكرتين وبين الكرة العظمى إلى الكرة العظمى . فإذا ، قطعة ما بين الأكر مساوية لثلاثة أمثال الكرة التي على القسم الأطول من الكرة العظمى .  
وذلك ما أردنا بيانه .

ح - كل كرتين : متماستين ومتساويتين ومماستين في داخل كرة . فإن قطعة ما بين ثلاثة أكر ، تعدل ثلاثة أضلاع كرتين متماستين .

مثاله :

ان كرتي  $\overline{أ ج}$  ،  $\overline{ج ب}$  متماستان ومماستان للكرة  $\overline{أ ب}$  ، و  $\overline{أ ج}$  ( ١١ ) مثل  $\overline{ج ب}$  . أقول :  
أن قطعة  $\overline{د د}$  تعدل ثلاثة أمثال كرتي  $\overline{أ ج}$  ،  $\overline{ج ب}$  .

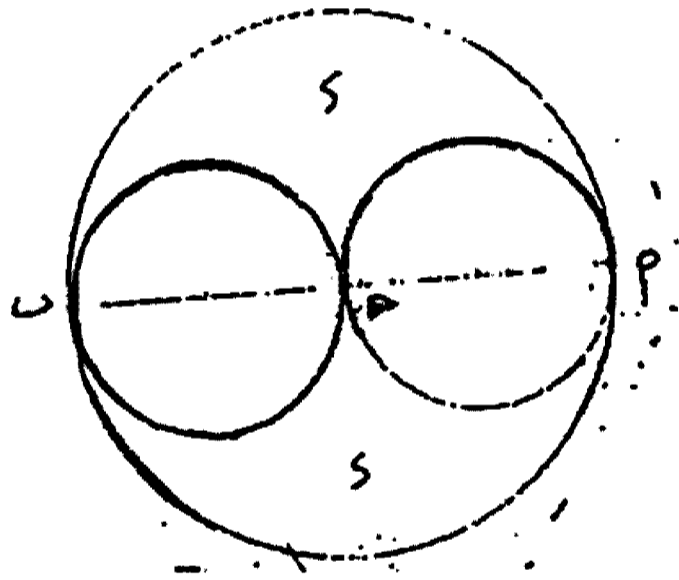

برهانه :

ان كرة  $\overline{أ ب}$  ثمانية امثال كرة  $\overline{أ ج}$  ، على ما هو بين في كتاب الأصول .  
فإذا ألقينا كرتي  $\overline{أ ج}$  ،  $\overline{ج ب}$  ، يبقى قطعة  $\overline{د د}$  ستة من ثمانية . ونسبة ستة إلى اثنين كنسبة ثلاثة أضلاع . فقطعة  $\overline{د د}$  ثلاثة أضلاع كرتي  $\overline{أ ج}$  ،  $\overline{ج ب}$  .  
وذلك ما أردنا أن نبين .

ط - كل كرتين : متماستين ومماستين في داخل كرة ، وقطر  $\overline{ج ب}$  ضعف قطر  $\overline{أ ج}$  . [١٩٧ب]  
أقول : أن قطعة  $\overline{د د}$  ثمانية عشر مرة مثل كرة  $\overline{أ ج}$  .

(١١) في الاصل : ا ب . واضح ان المؤلف يقصد : ا ج .

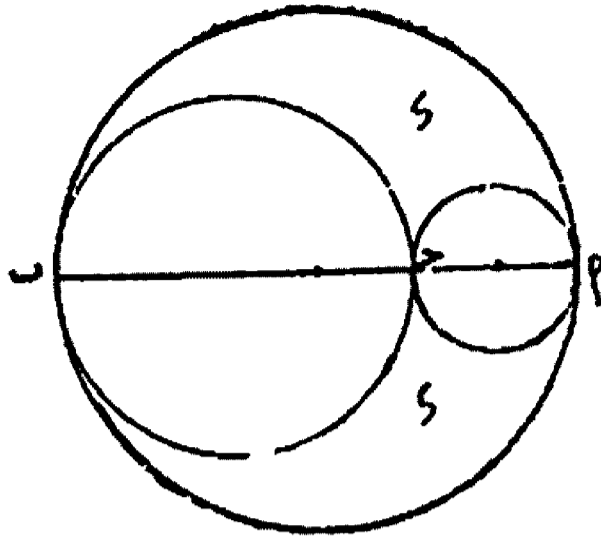

برهانه :

أن كرة  $\overline{أ ج}$  ، إذا كانت واحدة فإن كرة  $\overline{ج ب}$  ثمانية ، وكرة  $\overline{أ ب}$  سبعة وعشرين<sup>(١٢)</sup> . فإذا القينا كرتي  $\overline{أ ج}$  ،  $\overline{ج ب}$  من كرة  $\overline{أ ب}$  ، يبقى قطعة  $\overline{د د}$  ثمانية عشر . فنسبة كرة  $\overline{أ ج}$  إلى قطعة  $\overline{د د}$  : كنسبة الواحد إلى ثمانية عشر .  
وذلك ما أردنا أن نبين

ي - كل كرتين متساويتين : يكون على قطرهما كرة ، تحيط بهما . فإن مجسم ما بين الكرتين المتساويتين وبين الكرة العظمى ، ستة أمثال الكرة الصغرى .  
فلنجعل الكرتين المتساويتين عليهما  $\overline{أ ب}$  ،  $\overline{ب ج}$  ، والكرة التي تحيط بهما  $\overline{أ ج}$  . أقول أن ما بين الكرة العظمى وبين المتساويتين الذي عليه<sup>(١٣)</sup>  $\overline{د د}$  ، مساو للكرة التي على  $\overline{أ ب}$  ستة أمثال .

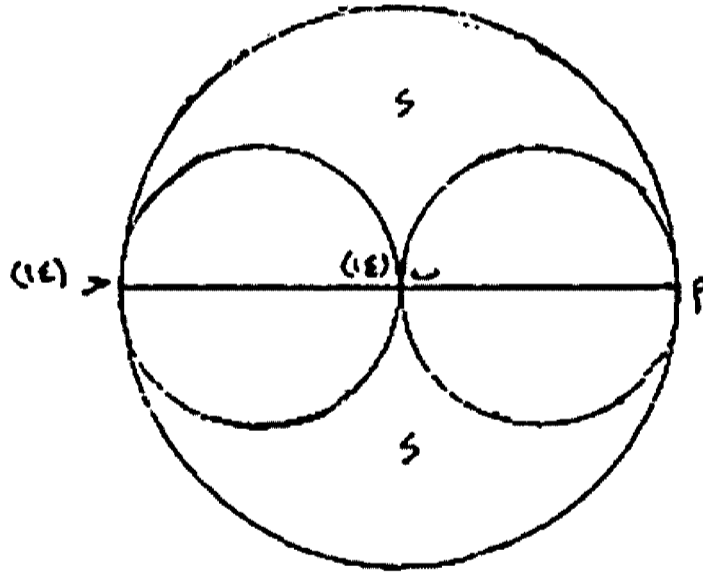

(١٢) في الأصل : ستعة وعشرين .

(١٣) يكتب المؤلف كلمة « على » ثم يشطب الحرف الأخير من هذه الكلمة ويضع مكانه « به » فتصبح الكلمة « عليه » ومن وجهة نظرنا ، فإن صياغة الجملة الموجودة فيها هذه الكلمة ليست سليمة والأفضل أن يقول ( ونكتب تساوقاً مع لغة المؤلف السليمة ) : « أقول : أن فضل الكرة العظمى على الكرتين المتساويتين الذي هو القطعة  $\overline{د د}$  ، مساو للكرة التي تعدل ستة أمثال الكرة التي على  $\overline{أ ب}$  » .

(١٤) يستبدل المؤلف في الرسم الحرفين ب ، ج فيضع ب مكان ج والعكس ، وواضح أن هذا سهو من المؤلف .

برهانه :

أن نسبة كرة  $\overline{أ ب}$  إلى كرة  $\overline{أ ج}$  : كنسبة المكعب الذي على  $\overline{أ ب}$  إلى المكعب الذي على  $\overline{أ ج}$  . لكن المكعب الذي على  $\overline{أ ج}$  ثمانية أمثال المكعب الذي على  $\overline{أ ب}$  . فكرة  $\overline{أ ج}$  ثمانية أمثال كرة  $\overline{أ ب}$  ، فنلقي منها كرتي  $\overline{أ ب}$  ،  $\overline{ب ج}$  يبقى قطعة ما بين الثلاث أكبر (١٥) ، تعدل ستة أمثال كرة  $\overline{أ ب}$  . وذلك ما أردنا أن نبين .

يا  $\overline{ب د}$  خط  $\overline{ب د}$  مفروض : ونضيف إليه  $\overline{د ج}$  خمس  $\overline{ب د}$  . ونجعل نسبة  $\overline{ب د}$  إلى  $\overline{أ د}$  كنسبة  $\overline{أ د}$  إلى  $\overline{ج د}$  . ونضيف إلى  $\overline{د ب}$  ،  $\overline{د أ}$  كرتين . أقول أن قطعة كرة  $\overline{د ب}$  ،  $\overline{د أ}$  (١٦) أربع وعشرين مرة مثل كرة  $\overline{أ د}$  (١٧) . وإذا جعلنا  $\overline{أ ز}$  ضعفاً  $\overline{أ د}$  ، يصير  $\overline{أ ز}$  مقسوماً على نسبة ذات وسط وطرفين على  $\overline{ب}$  والأطول  $\overline{أ ب}$  .

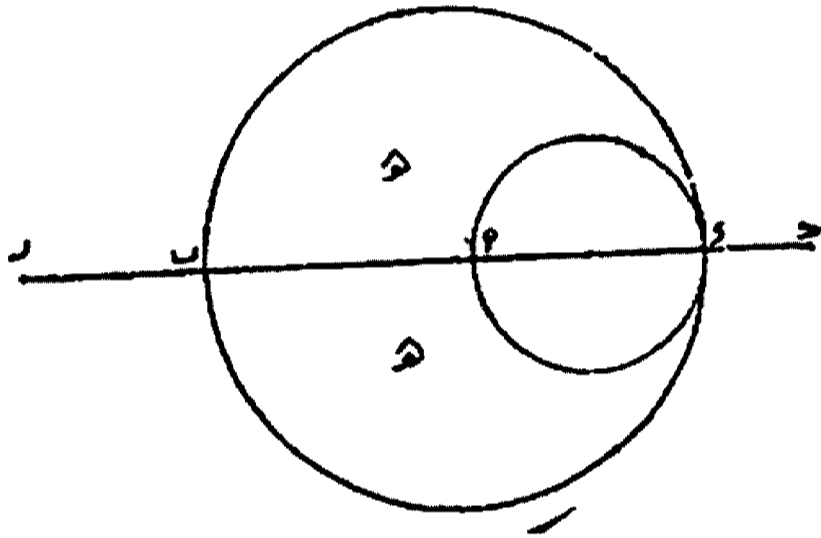

برهانه :

أن نسبة كرة  $\overline{ب د}$  إلى  $\overline{د أ}$  : كنسبة المربع الذي على  $\overline{د ب}$  إلى المربع الذي على  $\overline{د أ}$  مثناة اعني كنسبة  $\overline{د ب}$  إلى  $\overline{د ج}$  مثناة . لكن  $\overline{د ب}$  خمسة أمثال  $\overline{د ج}$  . فكرة  $\overline{د ب}$  خمسة أمثال  $\overline{د ج}$  ، فهي إذا خمسة وعشرين مرة مثل كرة  $\overline{د أ}$  . فقطعة كرة  $\overline{هـ هـ}$  أربعة وعشرين مرة مثل كرة  $\overline{د أ}$  (١٨) . ونقول : أن  $\overline{أ ز}$  مقسوم على نسبة ذات وسط وطرفين على  $\overline{ب}$  ، و  $\overline{أ ب}$  الأطول .

(١٥) في الاصل : الاكر .

(١٦) يقول : « قطعة كرة  $\overline{د ب}$  ،  $\overline{د أ}$  » ويقصد بذلك القطعة  $\overline{هـ هـ}$  ، اي : « فضل كرة  $\overline{د ب}$  على كرة  $\overline{د أ}$  » .

(١٧) يكتب في المخطوطة « كرة  $\overline{أ هـ}$  » ويقصد كرة  $\overline{أ د}$  . والجملة الرياضية : « أقول ... كرة  $\overline{أ د}$  » خطأ ، وسنوضح ذلك في باب « شرح وتعليق » .

(١٨) يوجد عدة نتائج رياضية خاطئة في الجملة : « برهانه : ان ... مثل كرة  $\overline{أ د}$  » وسنوضح ذلك في باب « شرح وتعليق »

برهانه :

أن المربع الكائن على ب د خمسة أمثال المربع الكائن على د أ ، و أ ز [ ١٩٨ أ ] ضعف  
أ د . فبمكس الشكل الـ [ أول ] (١٩) من المقالة الثالثة عشرة من كتاب الاصول ، يصير أ ز  
مقسوما على نسبة ذات وسط وطرفين ، والاطول أ ب .  
وذلك ما أردنا أن نبين .

يب - ترض كرتي د ب (٢٠) ، أ د (٢١) : على أن كرة د ب (٢٠) خمسة وعشرين مرة مثل كرة  
د أ (٢٠) ونجعل ج د (٢٠) مساو لـ د أ . أقول : أن ج ب مقسوم على نسبة وسط وطرفين (٢٢) .  
برهانه :

أن نسبة المربع د أ إلى المربع الذي على د ب (٢٠) : كنسبة الواحد إلى الخمسة . فالمرج الذي على  
د ب (٢٠) خمسة أمثال المربع الذي على د أ (٢٠) . فإذا زدنا على د ب (٢٠) ، د ج (٢٠) مساو لـ د أ

(١٩) يوجد فراغ مكان الكلمة [ أول ] في المخطوطة، ويبدو وكان المؤلف ( الناسخ ) اراد العودة إلى  
كتاب الاصول لاقليدس ليتأكد من رقم المسألة ثم يعود ويكتبه ، إلا انه لم يفعل ذلك . كما انه كتب  
الجملة الأخيرة في المسألة التالية ( يب ) والتي تشير إلى نفس المسألة من كتاب الاصول بشكل  
لا يجبره إلى العودة إلى رقم المسألة .

(٢٠) في هذه المسألة : يبدو لنا ان المؤلف ( الناسخ او عالم آخر ) يشطب العديد من الاحرف الهندسية  
ويكتب غيرها ، ثم يعيد النظر ( إما نفس المؤلف - الناسخ - او عالم آخر ) ويكتب فوق  
الاحرف الهندسية المصلحة والمشطوبة نفس الاحرف الهندسية التي كانت مكتوبة في الاصل وهي  
الاحرف الهندسية الصواب . مثلا :

يكتب د ب ، ثم يشطب ب ويضيف ا على الجهة اليمنى من ب ، فتصبح ا د ثم يكتب د ب  
فوق كل ما سبق ، اي رجع إلى الاصل وهو د ب .

كذلك يكتب د ا ثم يمد الحرف د ويضع تحته نقطة فيصبح عندنا ب ا ، ثم يكتب د ا فوق  
كل هنا ، وبالتالي يعود إلى الاحرف الهندسية الأصلية .

كذلك يكتب د ج ، ثم يشطب د ويضيف على الجهة اليسرى من ج . فتصبح ج ا .  
ثم يكتب د ج فوق كل هذا . وبالتالي يعود إلى الاصل د ج .

كما ان الاحرف الهندسية ، الموجودة على الشكل المرسوم والمرفق مع هذه المسألة ،  
مشطوبة ومكتوبة ثانية بحيث لم يعد هذا الشكل مفهوما .

وبالتالي فإننا لا نجد ضرورة لرسم هذا الشكل . وندمو القارئ ان يتابع قراءة هذه  
المسألة مع الشكل المرفق مع المسألة السابقة ( با = ١١ ) ، على ان يأخذ بعين الاعتبار ان  
ج د = د ا في هذه المسألة بدلا من ج د = خمس د ب كما في المسألة السابقة .

(٢١) في الاصل : ا ب . وهذا سهو واضح ، لا يوجد شطب هنا .

(٢٢) سنتكلم عن الفرض في نص هذه المسألة - الذي يستند إلى نتيجة خاطئة سابقة في باب  
" شرح وتعليق " .

فيصير ج ب مقسوما على نسبة ذات وسط طرفين على آ ، والأطول ج آ . وقد تبين بعكس ما أتى به اوقليدس في المقالة الثالثة عشرة من كتابه الاصول (١٩) .

وذلك ما أردنا أن نبين .

هذا آخر ما عمله من هذا الكتاب . والله الحمد والشكر والمنّة ، وصلى الله على خير خلقه وعلى آله .

### شرح وتعليق

#### المسألة الأولى ( ا ) :

البرهان سهل . ويجب أن تفرض أن المؤلف يستعمل عبارة « مع التركيب » بمعنى : بما أن

$$\begin{array}{ccccccc} \text{ا} & \text{ب} & \text{ج} & \text{د} & \text{ا} & \text{ب} & \text{ج} & \text{د} \\ \text{—} & \text{—} & \text{—} & \text{—} & \text{—} & \text{—} & \text{—} & \text{—} \\ \text{ه} & \text{ز} & \text{ه} & \text{ز} & \text{ه} & \text{ز} & \text{ه} & \text{ز} \end{array}$$

إذن =

وهذا المعنى لا يتفق مع التعريف الهندسي لكلمة « بالتركيب » الذي أورده في باب « توضيح مصطلحات الكتاب » .

#### المسألة الثانية ( ب ) :

نحث القارئ على مراجعة [ رسم المحقق ] الذي أوردهنا خلال تحقيق هذه المسألة .

مكعب أ ز = ( أ ب )<sup>٢</sup> ، مكعب أ ه = ( أ ج )<sup>٢</sup> ، مكعب ه ز = ( ج ب )<sup>٢</sup> ،

ج د = ح ز = أ ب = أ ط × ح ط × أ ح = أ ب × ج ب × أ ج ، أ ب × ج ب × أ ج هو عدد حقيقي موجب فهو يساوي مكعب جديد ك<sup>٢</sup> .

$$\frac{\text{كرة أ ب}}{\text{كرة أ ج} + \text{كرة ج ب}} = \frac{\text{كرة أ ب}}{\text{كرة أ ج} + \text{كرة ج ب}}$$

عندنا النسبة

ويستعمل المؤلف هنا تفصيل النسبة هذه دون أن يقول « بالتفصيل » ويحصل على :

$$\begin{aligned} & \text{الفرق ( الفضل ) د د} \quad \text{كرة أ ب} - \text{( كرة أ ج + كرة ج ب )} \\ & \text{كرة أ ج + كرة ج ب} \quad \text{كرة أ ج + كرة ج ب} \\ & \text{( أ ب )}^2 - [ \text{( أ ج )}^2 + \text{( ج ب )}^2 ] \\ & \text{أ ج} \times \text{ج ب} \times \text{أ ج} \quad \text{أ ج} \times \text{ج ب} \times \text{أ ج} \\ & \text{( أ ج )}^2 + \text{( ج ب )}^2 \\ & \text{( أ ج )}^2 + \text{( ج ب )}^2 \\ & \text{( أ ج )}^2 + \text{( ج ب )}^2 \end{aligned}$$

إذن ( الفضل ) د د = حجم كرة طول قطرها ك ( ضلع المكعب ك ) .

المسألة الثالثة ( ج ) :

يكتب المؤلف نتيجة خاطئة لهذه المسألة. والصواب أن يقول ( ونكتب تساوقا مع لغة المؤلف ) : « ثلاثة مجسمات متساوية يحيط بكل واحد منها أ ج وضعف ج ب ، وثلاثة مجسمات متساوية يحيط بكل واحد منها ضعف أ ج وج ب ، ومكعب يحيط به ج ب » ونذكر القارئ أن المعطيات في هذه المسألة هي نفس المعطيات في المسألة الرابعة ، ونتيجة المسألة الرابعة صواب . والواضح لدينا أن سبب الخطأ هو التسرع وعدم الدقة في العمل من قبل المؤلف ، ولو راجع المؤلف المسألين وقارنهما لأدرك خطأه في المسألة الثالثة هذه .

المسألة الرابعة ( د ) :

صواب . راجع ما قلناه في تعليقنا على المسألة الثالثة . كذلك فإن نتيجة المسألة الرابعة هي تماما مثل نتيجة المسألة الثانية ، فلو أننا أضفنا الكرة ج ب الى الفرق ( الفضل ) د د الذي حصلنا عليه في المسألة الثانية ، لحصلنا على الفرق ( الفضل ) الذي حصل عليه في المسألة الرابعة . والعكس صحيح . أي أن بإمكاننا أن نعتبر المسألين الثالثة والرابعة وجهين آخرين للمسألة الثانية ، وعليه فلم يقدم المؤلف أي شيء جديد هنا سوى كتابة النتيجة بطرق مختلفة .

المسألة الخامسة ( هـ ) :

يستعمل المؤلف كلمة « ضعف » « بمعنى » « مكرر مرتين » . وعليه :  
ضعف [ قطر الكرة الاصغر مع نصف ( فضل الكرة العظمى على قطر الكرة الصغرى ) ] = [ ج د + ½ ( أ ب - ج د ) ] مكرر مرتين = ( ج د + أ ج ) مكرر مرتين  
= أ د مكرر مرتين ، أي : أ د ، أ د .

وعليه فإن الجزء الأول من نص المسألة يعني أنه عندنا أربعة مجسمات يحيط بكل واحد منها ثلاثة أضلاع أ د ، أ د ، أ ج وحجم كل واحد من هذه المجسمات  $(أ د)^2 \times أ ج$  .  
ومن فقرة « مثاله » نجد أنه عندنا :

$$\text{مكعب (ج د)}^2 + [\text{أربعة مجسمات أ ج} \times (أ د)^2 + \text{مجسم أ ج} \times (أ ب)^2] + \text{مجسم أ ج} \times (ج د)^2 = \text{مكعب أعظم (أ ب)}^2$$

إذن :  $(أ ب)^2 - (ج د)^2 = أ ج \times (أ د)^2 - أ ج \times (أ ب)^2 + أ ج \times (ج د)^2$   
= ك<sup>٢</sup> .

$$\frac{\text{الكرة العظمى (أ ب)}^2}{\text{الكرة الصغرى (ج د)}^2} = \text{نأخذ النسبة :}$$

$$\frac{\text{الكرة العظمى} - \text{الكرة الصغرى}}{\text{الكرة الصغرى}} = \frac{(أ ب)^2 - (ج د)^2}{(ج د)^2} = \frac{\text{ك}^2}{(ج د)^2}$$

وعليه فإن القطعة ه ه تساوي (تعديل) كرة جديدة قطرها يساوي ك (ك = ضلع المكعب الجديد ك<sup>٢</sup>) .

$$\frac{\text{الكرة الصغرى (ج د)}^2}{\text{القطعة ه ه}} = \frac{(ج د)^2}{(أ ب)^2 - (ج د)^2} = \text{أو نأخذ النسبة :}$$

$$\frac{\text{الكرة الصغرى} + \text{القطعة ه ه}}{\text{القطعة ه ه}} = \frac{(ج د)^2 + (أ ب)^2 - (ج د)^2}{(أ ب)^2 - (ج د)^2} = \frac{(أ ب)^2}{(أ ب)^2 - (ج د)^2}$$

$$\text{وبالتركيب :} \frac{\text{القطعة ه ه}}{\text{القطعة ه ه}} = \frac{(أ ب)^2}{(أ ب)^2 - (ج د)^2}$$

$$\frac{(أ ب)^2}{\text{القطعة ه ه}} = \frac{(أ ب)^2}{\text{القطعة ه ه}} \text{ إذن :} \frac{\text{القطعة ه ه}}{\text{ك}^2} = \frac{\text{القطعة ه ه}}{\text{ك}^2}$$

وبالتالي فإن القطعة ه ه تساوي (تعديل) كرة جديدة طول قطرها يساوي طول ضلع المكعب الجديد ك<sup>٢</sup> .

ونلاحظ أننا نحتاج « التركيب والتفصيل » كما قال المؤلف ، بل نحتاج أحدهما فقط كي نحصل على ما أراد المؤلف . وعليه ، فكان على المؤلف أن يقول : « ونبرهنه كعادتنا بالنسبة وبتركيها أو تفصيلها » .



المسألة السادسة ( و ) :

إذا رسم القاريء لهذه المسألة المكعب الاعظم وأقسامه بطريقة مشابهة للرسم الذي أوردناه [ رسم المحقق ] في المسألة الثانية ، فيجد أن المكعب ط ح هو المكعب الاعظم ( أ ب )<sup>٢</sup> ، المكعب ( ج د )<sup>٢</sup> هو المكعب الاوسط . ولنفترض أن المكعب ( ا ج )<sup>٢</sup> هو المكعب في الزاوية ( العليا - الخلفية - اليمنى ) ، والمكعب ( د ب )<sup>٢</sup> هو المكعب في الزاوية ( السفلى - الامامية - اليسرى ) . كما أن ( ا ج )<sup>٢</sup> = ( د ب )<sup>٢</sup> . وعليه فإن الفرق بين المكعب الاعظم ( أ ب )<sup>٢</sup> والمكعبات الداخلية الثلاثة هو :

$$(أ ب)^2 - [(أ ج)^2 + (ج د)^2 + (د ب)^2] = ٦(أ د)^2 \times أ ج =$$

سنة مجسمات متساويات

( يُعرف المؤلف المجسمات الستة المتساويات بدلالة السطوح : سطح ج ح = أ د × أ د ، سطح ه ج = سطح د ط = أ د × أ ج . والأفضل تعريف المجسمات بدلالة الاضلاع أ د ، أ د ، أ ج )

ثم يكمل المؤلف البرهان باستعمال النسبة وتفصيلها ( دون ان يقول « بالتفصيل » ) ويحصل على ٦(أ د)<sup>٢</sup> × أ ج = ٦ك<sup>٢</sup> كما سبق .

$$\text{إذن الفضل} = \text{كرة أ ب} - [\text{كرة أ ج} + \text{كرة ج د} + \text{كرة د ب}] = \text{كرة قطرها ك} .$$

المسألة السابعة ( ز ) :

القطر ا ب تقسم على نسبة ذات وسط طرفين على النقطة ج ، ا ج < ج ب ،

$$\frac{أ ب}{أ ج} = \frac{أ ب}{ج ب} ، \text{إذن } (أ ج)^2 = أ ب \times ج ب = \text{مكعب أ ه} = (أ ب)^2 \cdot \text{مكعب أ د} = \frac{أ ب}{أ ج} \times ج ب$$

نعلم من المسألة الثانية : ( أ ب )<sup>٢</sup> = [ ( أ ج )<sup>٢</sup> + ( ج ب )<sup>٢</sup> ]

$$أ ب \times ج ب \times ج ب \times أ ج =$$

ولكن أ ب × ج ب = ( أ ج )<sup>٢</sup> لأن القطر مقسوم على نسبة ذات وسط وطرفين .

$$\text{إذن } (أ ب)^2 = [(أ ج)^2 + (ج ب)^2] \times أ ج = (أ ج)^3$$

وكما سبق ، فإن فضل الكرة العظمى على الكرتين الداخليتين يساوي ثلاثة أمثال الكرة التي

قطرها أ ج .





$$(أ ج + \frac{1}{4} ج ب) = ٥ (ج ب)$$

$$\frac{٥}{٤} = \frac{٥}{٤} (ج ب) = \frac{٥}{٤} (ج ب) + \frac{٥}{٤} (ج ب) = \frac{٥}{٤} (ج ب) + \frac{٥}{٤} (ج ب)$$

$$\text{أذن: } (أ ج) = (ج ب) - (ج ب) \times \frac{٥}{٤} = (ج ب) \times \frac{٤}{٤} - (ج ب) \times \frac{٥}{٤} = (ج ب) \times \frac{٤ - ٥}{٤} = (ج ب) \times \frac{-١}{٤}$$

$$\text{أي: } \frac{ج ب}{أ ج} = \frac{١}{٤} \dots (١)$$

وحتى يصبح الخط ج ب مقسوما على نسبة ذات وسط وطرفين على أ والاطول أ ج ،  
 فيجب ان ثبت  $أ ج < أ ب$  ، ولانبات ذلك فإننا نحتاج المعادلة  $٥ (أ د) = ٢ (ب د)$  ،  
 وإذا قبلنا الفرض ، كما ذكره المؤلف ، فإن :

$$\frac{٢ (ب د)}{٢ (أ د)} = ٢٥ = \frac{\text{كرة ب د}}{\text{كرة أ د}}$$

وعليه فان  $١ ب د = ٢ (أ د) = ٥ \sqrt{٥ (أ د)}$

وهذه النتيجة لا تثبت قسمة الخط على نسبة ذات وسط وطرفين .  
 أما إذا أخذنا النتيجة الخاطئة من المسألة (١١) وهي :

$$\frac{\text{كرة ب د}}{\text{كرة أ د}} = ٢٥ = \frac{٢ (ب د)}{٢ (أ د)}$$

فإننا نحصل على ما يريد المؤلف  $(ب د) = ٢ (أ د)$

$٥ (أ د) = ٢ (أ د)$  ، وفي هذه الحالة نكون قد حصلنا على نتيجة صواب من معطيات خاطئة وهذا مرفوض  
 في الرياضيات .

والآن نعطي الفرض الصواب ، ونحصل على النتيجة الصواب :

$$\frac{\text{كرة ب د}}{\text{كرة أ د}} = ٥ \sqrt{٥ \frac{٢ (ب د)}{٢ (أ د)}} \text{ وهذا يعطينا } (ب د) = ٢ (أ د) \text{ . والآن}$$

نشبت ان  $أ د < أ ب$  هكذا :

$$ب د = أ د + أ ب = \frac{1}{4} أ ج + أ ب ، لان أ ج = ٢ أ د بالفرض .$$

$$\text{أي } (ب د)^2 = \frac{1}{4} (أ ج)^2 + أ ج \times أ ب + (أ ب)^2$$

•

$$\text{ولكن } (ب د)^2 = ٥ (أ د)^2 = \frac{٤}{٤} (أ ج)^2$$

•

$$\text{اذن } \frac{٤}{٤} (أ ج)^2 = \frac{٤}{٤} (أ ج)^2 + أ ج \times أ ب + (أ ب)^2$$

أي :  $(أ ج)^2 = أ ج \times أ ب + (أ ب)^2$  ، وهذه الأرقام الثلاثة موجبة ،  
اذن  $أ ج < أ ب \dots (٢)$  .

والآن (١) و (٢) تعني ما قاله المؤلف • « فيصير ج ب مقسوماً على نسبة ذات وسط  
وطرفين على أ ، والأطول ج أ » .

## المراجع

- [١] George Sarton. "Introduction to the History of Science", The Williams & Wilkins Company, Baltimore, Vol. 1, (from Homer to Omar Khayyam), pp. 646-655, 665 (1927).
- [٢] Fuat Sezgin. "Geschichte Des Arabischen Schrifttums," Leiden, E. J. Brill, Band V (Mathematik), 329-334 (1974) ; Band VI (Astronomie), 224-225 (1978) ; Band VII (Astrologie-Meteorologie und Verwandtes), 177-182, 333-334 (1979).
- [٣] كارل بروكلمان ، « تاريخ الأدب العربي » ، دار المعارف ، الجزء الرابع ، الطبعة الثانية - نقله إلى العربية يعقوب بكر ، ورمضان عبدالنواب (بعد سنة ١٩٦٨ ) ( ص ١٨٤ - ١٨٦ ) .  
جامعة الدول العربية - المنظمة العربية للتربية والثقافة والعلوم .
- [٤] Yvonne Dold-Samplonius, "Al-Sijzi, Abū Sa'īd Aḥmad Ibn Mḥammad Ibn 'Abd Al-Jalīl, (Dictionary of Scientific Biography). Charles Scribner's Sons, (New York, vol. 7, PP. 431 - 432, (1975).
- [٥] أحمد سميدان « رسائل ابن سنان » . المجلس الوطني للثقافة والفنون والآداب ، قسم التراث العربي ، السلسلة الترايكية ٦ ، الكويت ، الطبعة الأولى ، ص ٣٣٧ - ٣٧٢ ، ( ١٤٠٣ هـ - ١٩٨٣ م ) .
- [٦] F. Woepcke, "L'Algebre d'Omar Alkhayami", Paris, 195, 117-121, "Trois traités arabes sur le compus parfait" (Notices et extraist, t. 22, (1), 112-115, 1874.

- C. Schoy, "Groeco-arabische Studien nach mathematischen Handschriften der Vizeköniglichen Bibliothek zu Kairo", in Isis 8, (1926), 21-40. [7]
- H. Bürger and K. Kohl, "Thabits Werk über den Transversalenstz", in Abhandlungen zur Geschichte der Naturwissenschaften und der Medizin, 7 (1924), 49-53. [8]
- المنجد ( في اللغة والأعلام ) ، منشورات دارالمشرق - بيروت - الطبعة السابعة والعشرون - ص ١٥ - ١٩٨٤ . [9]
- Thomas L. Heath, "The Thirteen Books of Euclid's Elements", Dover Publications, Inc. New York, Vol. 3, PP. 360, 434, 440-511, (1956). [10]
- Götz Schregle, "Deutsch-Arabisches Wörterbuch", Librairie Du Liban-Beirut. MacDonald & Evans Ltd. - London - 1977, P. 125. [11]

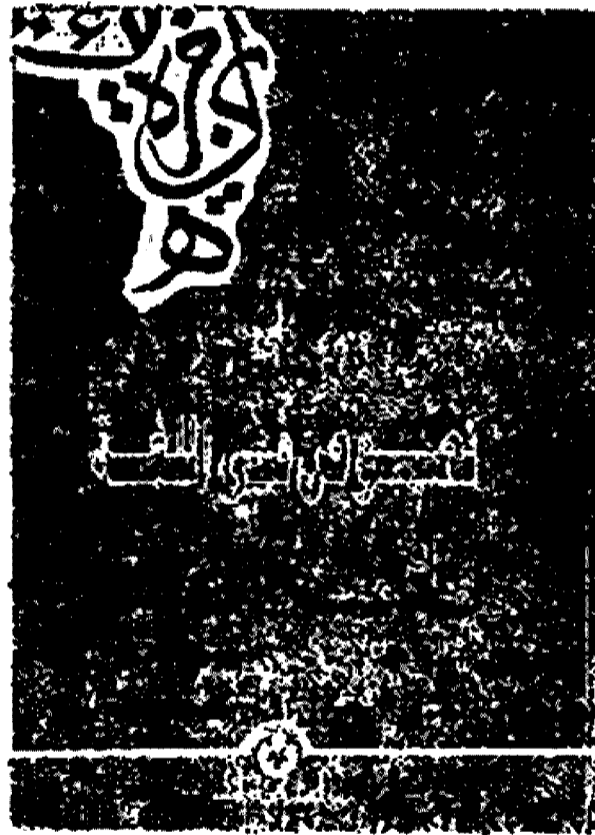

# نَعْتُ الصَّغِيَرَاتِ

تأليف

الشيخ الإمام العلامة، ومجد العصر، فريد العصر، حجة العرب، لسان أهل  
الأردب، رضي الدين ابن الفضائل الحسن به كمدبه الحسن الصفاني (الترقي سنة  
١٥٦٥).

تحقيق وتقديم  
الدكتور

أحمد خان

الجامعة الإسلامية  
اسلام آباد

تقدمة

- ١ -

مؤلف الكتاب :

هو رضي الدين ابو الفضائل الحسن بن محمد بن الحسن بن حيدر بن علي بن اسماعيل القرشي  
المدوي العمري الصفاني<sup>(١)</sup> وينتهي نسبه الى عمر بن الخطاب رضي الله عنه فلذلك قيل له العمري .  
اما نسبه الصفاني فهي الى بلد يسمى صفانيان وهو معرب صفانيان معاوريا النهر ، كثير الخير  
مخصب في كل دار من دورهم ماء جار ، كما اوضحه الصفاني نفسه وينسب اليه بعض علماء  
كبار من محدثين وغيرهم<sup>(٢)</sup> .

ولد الصفاني يوم الخميس العاشر من شهر صفر سنة سبع وسبعين وخمسماية بلا هوو<sup>(٣)</sup> ،  
وهي مدينة كبيرة من مدن باكستان في هذه الايام . تلقى الصفاني كالمعتاد سائر ما تلقى من العلوم في

١ - انظر ترجمته المسببة مقاتلي حول الصفاني كلفوي التي قدمتها الى جامعة بنجاب للدكتوراه . وكتاب الانفعال ،  
له طبع بمجمع البحوث الاسلامية ، ١٩٧٧ م .

٢ - الصفاني : مجمع البحرين ( خطي ) تصويره بمكتبة مجمع البحوث الاسلامية ، مادة : صفني .

٣ - الذهبي : تاريخ الاسلام ( خطي ) بمكتبة رامپور بالهند : ترجمة الصفاني .

صباه على أبيه<sup>(٤)</sup> ثم انتقل به أبوه الى غزوه فأخذ العلوم من أساطن العلم وتجول هناك سنين عديدة . وانتقل بعدد الى مكة المكرمة نحو ٦٠٠ هـ ، وقد سمع هناك مجاميع الحديث من كبار المحدثين ومنهم برهان الدين أبو الفتوح نصر بن أبي الفرج بن محمد بن علي الحصري ( ت ٦١٩ هـ ) .

كان في أثناء اقامته بمكة يختلف الى اهل البدو لحفظ اللغة ومعرفة الامكنة والاشياء التي ورد ذكرها في المعاجم وكتب الادب والحديث<sup>(٥)</sup> . وسافر الصغاني سنة ٢٠٥ هـ الى اليمن ليستفيع من العلماء هناك فأخذ العلوم من العلماء مثل محمد بن بطال الركبى وغيرهم<sup>(٦)</sup> .

من الطبيعي انه عندما استكمل علومه وطارصيته في العالم قدم بغداد التي كانت كعبة العلماء، آنذاك وذلك سنة ٦١٥ هـ . فانها عليه الناس هناخذ العلوم منه وخاصة علم الحديث . وشاء القدران لم يستقر ببغداد فأرسل بعد قدومه نحو سنة الى الهند كسفير من الخلافة فمكث هناك نحو ٤ سنة ثم رجع الى بغداد سنة ٦٢٧ هـ واستوطن بها اخيرا . وقد انفع منه خلق كثير من العلماء هناك ولا نستطيع حصرهم ومن أبرزهم شرف الدين عبد المؤمن بن خلف الدمياطي ( ت ٧٠٥ ) الذي لازمه في بيته حتى ان ارتحل الصغاني الى جوار رحمة الله بفتة ليلة الجمعة التاسع عشر من شهر رمضان سنة ٦٥٠ هـ ودفن اولا ببغداد ثم انتقل طبقا لوصيته جثمانه الى مكة المكرمة ودفن ثانيا هناك بجوار فضيل بن عياض بجنة العلى .

## - ٢ -

انه الف كتب في جميع العلوم المتداولة آنذاك وخاصة في علم الحديث واللغة . وان لتأليفاته في اللغة شهرة كبيرة وهي لا تحتاج الى التعريف ومن منا لا يعرف التكملة : له ومجمع البحرين ، له . واما العباب الزاخر واللباب الفاخر له فمجمع لانظير له في المعاجم وهو اعظم كتاب الف في اللغة بعد عصر الصحاح كما وصفه السيوطي<sup>(٧)</sup> وبازا : هذا الجمع لا نستطيع ان نغض العين عما الف الصغاني في حقل الحديث وعلومه . وان مشارق الانوار النبوية من صحاح الاخبار المصطفوية ( مطبوع ) له بدون مثيل لتنسيقه في المواد وسهولته للطلاب .

## - ٣ -

ونحن اليوم قد ازمعنا ان نقدم الى محبي علم الحديث والتراث الاسلامي كتابا للصغاني لم يتطرقه احد حتى الان بل لم يعرفه حتى اليوم . وهو . نقمة الصديان . ان هذا الكتاب موجز في ميدانه بل كما يبدو اختصارا لكتاب آخر للصغاني الذي الفه قبل هذا تحت عنوان « عقلة العجلان » .

وان الكتاب المذكور اخيرا هو مفصل في مواد ضخمة في محتوياته . ولئن لم نجد له نسخة في مكتبات العالم ولا نرى له ذكرا ولا وصفاتي المراجع التي بين ايدينا ولكننا رغم هذا متأكدون ان هذا التأليف كان مهما جدا كما اشار اليه مؤلفه بقوله في مقدمة نقمة الصديان :

« الا ان هذا ( أي عقلة العجلان ) لمن نشر في فضا الافاضل جناحه واهب في هواء الفضائل رياحه . . . وهو للراغب المتمهل » .

- ٤ - عبدالحى الكنوي : الفوائد البهية ( القاهرة ، ١٣٢٤ هـ ) : ص ٦٢ .
- ٥ - الصغاني : العباب الزاخر ( خطى ) : ماد غلط وحق .
- ٦ - ابن ابي مخرمة : تاريخ نضر عدن ، ( ط لبنان ) : ج ٢ ص ٢٠١ .
- ٧ - السيوطي : الزهر في علوم اللغة وانواعها ، ط عيسى البابي : ١ / ١٠٠ .



وأما الكتاب الذي نحن اليوم بصدد تقديمه الى القراء فهو مختصر ويقول الصفاني : « هو  
 لن قصر في علم الحديث باعه وضاق عنه عطشه ورباعه . . . وهو للطلاب المستعجل » .  
 هذا ، وكتاب نقعة الصديان الذي كتبه الصفاني في علم الحديث يحتوي على معلومات قيمة  
 ضرورية لمن يرغب في علم الحديث درايتها ومعرفة رجالها . ولئن جاء الكتاب بمعلومات مختصرة مع  
 ذلك فانه يعين الطالب الى فهم الحديث فهما جيدا . وقسمه المؤلف على اربعة فصول :  
 الفصل الاول : في الصحابة الذين في صحبتهم نظره .  
 الفصل الثاني : في الصحابة الذين نسبوا الى امهاتهم .  
 الفصل الثالث : في الذين غير النبي صلى الله عليه وسلم اسماءهم .  
 الفصل الرابع : في اسامي المؤلفات فلوبهم .  
 ويتضح من هذه الفصول وما فيها من اسماء الصحابة مدى اهمية الكتاب لمن يرغب في معرفة  
 الحديث .

- ٤ -

### عنوان الكتاب

ان العلماء الذين ترجموا للصفاني أو اهتموا به لم ينتبهوا الى عنوان صحيح لهذا الكتاب وعلى  
 الاقل لكتاب في علم الحديث فانهم خلطوا عنوان هذا الكتاب بعنوان كتاب آخر للصفاني ، فقالوا  
 « نقعة الصديان فيما جاء على الفعلان » وظنوه من كتبه في اللغة . لا اريد ان اطيل عليكم جميع صور  
 العنوان التي وردت للكتاب في كتب التراجم وما صنعوا بها فيما بعد لانها كثيرة ولها صور عديدة  
 صحيحة بما في معناها وغير صحيحة مجهولة المعنى لاني اشرت الى جميعها في اکتوبة اخرى ولكني  
 اشير الى تسمية الدكتور علي حسين البواب لكتاب الصفاني الذي حققه ونشره بالرياض في سنة  
 ١٩٨٢ م . لاشك فيه ان الكتاب المنشور من الدكتور تحت عنوان « نقعة الصديان » هو كتاب  
 للصفاني . ولكن عنوانه كما جاء به الدكتور ليس من شيء ، بل جاء بعنوان آخر غير صحيح .  
 في الحقيقة الف الصفاني كتابا في اللغة وسماه « كتاب فعلان » : بحركة العين وحشد فيه افعالا  
 جاء مصدرها على وزن فعلان ، بحركة العين وهي خاصة في معنى الحسرة  
 والاضطراب . وهذا هو الكتاب الذي نشره الدكتور . واما الكتاب الثاني الذي الفه الصفاني  
 هو في علم الحديث وسماه نقعة الصديان . وان العلماء والمترجمين الذين اعتنوا بتواليف الصفاني  
 لم يفرقوا بين الكتابين المذكورين آنفا في حقلين متفاوتين وظنوهما كتابا واحدا ومن تم حاولوا المقارنة  
 بين عنوانيهما ، فقالوا : « نقعة الصديان فيما جاء على الفعلان » . ولم يحسوا فرق كلمة فعلان ،  
 بحركة العين وكلمة الصديان ، بسكون الدال وحيث انه لن يمكن لاحد يعرف اللغة ان يجمع بينهما  
 لتقفيتهما فكيف يمكن عن عالم كمثل الصفاني .

- ٥ -

### اهمية الكتاب

ان الكارثة التي وقعت في التاريخ الاسلامي وهي غارة المغول على بغداد ومدن اخرى من بلاد  
 اسلامية ، هي كارثة لانظير لها في جميع العصور في العالم . وفي هذه الكارثة ذهبت قوة الاسلام  
 وضاعت بما فيها من رجال وعلم وكتب . فلهذا ان التراث الذي انجسته الملة الاسلامية قبل هذه  
 الكارثة كان مهما جدا : لان الكتب التي دونت قبلها كانت حافلة بالمعلومات المتضمنة من الكتب  
 التي ضاعت بعضها في هذه الكارثة ولا يوجد الان لها عين ولا اثر فان اهمية الكتاب من هذه الناحية  
 جلية جدا لانه دون ما دون قبل الكارثة .

ومن ثم ان الكتاب ظل مصدرا ومرجعا لمن كتب أو الف في حقل تراجم الصحابة بعد الصفاني فإنا نرى ذكرا له في عدة مواضع عند ابن حجر العسقلاني (ت ٨٥٢هـ) في كتابه الشهير الاصابة في تمييز الصحابة<sup>١</sup> بل انتفع انتفاعا من هذا الكتاب كما انتفع من كتب اخرى . ومن المعلوم أن مغلطاني (ت ٧٦٢هـ) عالم شهير تركي الاصل فانه انتفع من جميع تأليفات الصفاني وخاصة من عمله في حقل الحديث<sup>(٩)</sup> .

ليس يوسع احد ان يجمع مواداً كاملة عندما يكتب او يؤلف أي كتاب . ولئن حاول الصفاني ان يحدد جميع المعلومات كان ينوي لهذا التأليف لكنه لم يستطع . ومع مجهوده العظيم مثلاً لم يتمكن له ان يذكر العديد من الصحابة الذين في صحبتهم نظر كما لم يحصر الصحابة الذين غير النبي صلى الله عليه وسلم اسماءهم او الذين مؤلفه قلوبهم<sup>(٩)</sup> .

- ٦ -

### نسخة الكتاب :

وجدنا نسخة الكتاب بمكتبة مراد ملا باستنبول وهناك رقمه ١٢٨٩ في صورة مجموعة الرسائل وجميعها للصفاني الا اثنين وفي هذه المجموعة ابقى لنا الدهر بعض رسائل الصفاني التي كنا ظننا اننا من المفقودين وهذه الرسالة فيها . واما الرسائل الاخرى ، فهي :

- ١ - كتاب الانفعال ، قد حققته وطبع باسلام آباد سنة ١٩٧٧ م .
- ٢ - كتاب يفعول ، طبع مرارا .
- ٣ - كتاب الاضداد ، طبع .
- ٤ - تعزيز بيتي الحريري ، حققته ونشر في مجلة مجمع اللغة العربية بدمشق ١٩٧٩ م .
- ٥ - أسما الغادة في أسماء العادة . حققته ونشر في مجلة المورد ، ١٩٨٠ م .
- ٦ - كتاب في أسامي الذئب وكناه ، طبع .
- ٧ - مختصر فن العروض ، حققته وأرسلته للنشر .
- ٨ - كتاب نقعة الصديان ، نحن نحز شرفا بتقديمه الى القراء .
- ٩ - كتاب الشوارد في اللغات ، طبع في المجمع العلمي العراقي .

وجميع هذه الرسائل مكتوبة بخط اندلسي يكاد ان يكون من القرن العاشر او بعده بيد شيخ الاسلام احمد بن عبد الحق . وردت نقعة الصديان بعد رسالة مختصر في العروض ، وتشتمل على ٧ اوراق وفي كل صفحة واحد وعشرون سطرا بخط جميل ومضبوط ومشكول في بعض الاحيان .

### منهج التحقيق :

ان الصفاني اورد في الكتاب تحت اربعة فصول أسماء الصحابة فلماذا كان ضروريا أن اعرض جميع الاسماء على الكتب التي الفت في الحقل ، فبعد المراض وجدت عدة اختلافات عن الصفاني التي ائبتها في الحواشي .

- ٨ - ابن حجر العسقلاني : الاصابة في تمييز الصحابة - ط دار نهضة مصر ، ١٩٧٠ : ٢ / ٢٠٤ ، ٢٠٦ ، ٢٩٢ .
- ٩ - المرجع نفسه : ٢ / ٢٩٦ .
- ١٠ - جاء ذكر الصحابة المذكورين في الاصابة : ١ / ( عبدالله ) ، ١ / ٢٢٢ ( بكر بن جبلة ) ، ٤ / ٢٨١ ( مبد خير ) و ( عبدربه بن الرفع ) ٥٦ / ٧ ( بشير ) و ( ليلى ) .

## نقعة الصديان

بِسْمِ اللّٰهِ الرَّحْمٰنِ الرَّحِیْمِ

الحمدُ لِلّٰهِ ذِي الْمَرْثِ الْعَلِيِّ وَالْبَطْشِ الْقَوِيِّ وَالْعِزِّ الْأَبْدِيِّ وَالْوَعْدِ الْوَفِيِّ ،  
لَا مُعْطِيَّ لِمَا مَنَعَ وَلَا رَافِعَ لِمَا وَضَعَ وَلَا فَاتِحَ لِمَا أَغْلَقَ وَلَا رَاتِقَ لِمَا فَتَقَ وَلَا يَشْفَعُكَ سَمْعٌ  
عَنِ سَمْعٍ وَلَا يَذْهَبُكَ عَطَاءٌ عَنْ مَنَعٍ ، يَعْلَمُ خَائِنَةَ الْأَعْيُنِ وَمَا تُخْفِي الصُّدُورُ ، وَلَهُ مَقَالِيدُ  
الْأَشْيَاءِ وَإِلَيْهِ تَصِيرُ الْأُمُورُ . وَأَشْهَدُ أَنْ لَا إِلَهَ إِلَّا اللَّهُ وَحْدَهُ لَا شَرِيكَ لَهُ ، مُتَنَمِّمٌ عَجَّتْ بِشَنَائِهِ  
الْأَلْسُنُ وَالْأَصْوَاتُ وَمُنْكَرٌ رَجَتْهُ الْأَحْيَاءُ وَالْأَمْوَاتُ وَأَشْهَدُ أَنَّ مُحَمَّدًا عَبْدَهُ الْكَرِيمَ  
وَرَسُولَهُ الرَّحِيمَ وَنَبِيَّهُ الَّذِي لَا يَضِيئُ ، صَلَّى اللَّهُ عَلَيْهِ وَعَلَى آلِهِ وَأَصْحَابِهِ مَا خَفِيَ سِرَابٌ وَصَفَّى  
شَرَابٌ ، وَلَمَعَ ضِيَاءٌ وَهَمَعَ عَمَاءٌ وَشَرَّفَ وَكَرَّمَ وَبَجَلَّ وَعَظَّمَ .

قال الملتجئ، إلى حرم الله تعالى الحسن بن محمد بن الحسن الصغاني " سمع الله نداءه ،  
ودعاهه وحقق أمله ورجاءه ، هذا كتاب يفتقر إليه طالب الحديث والخبر ولا يستغني عنه متبّع  
السنة والأثر ، عزيز وجوده في زماننا بل هو كالمفود في آواننا ، جمعته تقريبا للشارد البعيد  
وتسهيلا للصب الشديد فرحم الله امرأً نضى عني في حياتي ورحم عليّ بعد وفاتي وسميته  
« نَقْعَةُ الصَّدْيَانِ » وحزوت به حزو كتابي المسمى « عَقْلَةُ الْعَجَلَانِ » الا ان هذا لمن  
نشر في فضا الأفاضل جناحه وأهب في هواء الفضائل رياحه وذلك لمن قصر في علم الحديث بآءه  
وضاق عنه عطنه ورباعه ، فالأول للطالب المستعجل والثاني للراغب المتمهل ، والله تعالى العاصم مما  
يعصم ويعيب وهو خير سامع ومجيب .

واستخرجه من تفاسي الأصول وجعلته أربعة فصول :

الفصل الاول : في الصحابة الذين في صحبتهم قطر .

الفصل الثاني : في الصحابة الذين نسبوا إلى أمهاتهم .

الفصل الثالث : في الذين غير النبي صلى الله عليه وسلم أسماءهم .

الفصل الرابع : في أسامي المؤلفات قلوبهم .

## الفصل الاول

في

الصحابة الذين في صحبتهم نظر

### المهزة

- ١ - احزاب بن اسيّد ، أبو رهم السّميّ .
- ٢ - أزهَر بن حَمِيضَة .
- ٣ - الأستعج البكريّ . ويقال : ابن الأسع .
- ٤ - أسلم بن أوس بن بجرة الأنصاريّ .
- ٥ - اسمعيل بن أبي حكيم المدنيّ .
- ٦ - أسمر بن ساعدة بن هِلْوَث المازنيّ .
- ٧ - الأسود بن أبي الأسود النهديّ .
- ٨ - أسيد بن صفوان .
- ٩ - الأفتس .
- ١٠ - الأقرع الغفاريّ .
- ١١ - أمية بن عبدالله بن خالد .
- ١٢ - أمبان ابن أخت أبي ذر الغفاريّ .
- ١٣ - إياس بن سهل الجهنيّ .
- ١٤ - إياس بن عبدالله بن أبي ذؤبان الدؤوبيّ .

### الباء

- ١٥ - بشر بن أرطاة ، وقيل ابن أبي أرطاة واسمه عَمَيْر بن عمرو ، أبو عبد الرحمن القرشيّ .
- ١٦ - بلال بن يحيى .

### التاء

- ١٧ - تميم بن زيد وقيل ابن يزيد .
- ١٨ - تميم بن غيلان بن سلمة الثقفيّ .

الشاء

- ١٩ - ثَابِتُ بنِ عَاصِمٍ •  
 ٢٠ - ثَعْلَبَةُ بنُ زَيْدِ الأنصاري وهو غير الذي يلقب بالجذع •  
 ٢١ - تَوْبَانُ بنُ سَعْدٍ ، أبو الحكم •

الجييم

- ٢٢ - جَابِرُ بنُ يَاسِرِ القِثْبَانِيِّ •  
 ٢٣ - جَارِيَةُ بنُ أَصْرَمِ الأجداري •  
 ٢٤ - جُبَيْرُ بنُ الحَوَيْثِرِث •  
 ٢٥ - جَعْدَةُ بنُ هُبَيْرَةَ بنِ أَبِي وَهْبِ المَخْزُومِيِّ •  
 ٢٦ - جَعْفَرُ بنُ أَبِي سَفْيَانَ بنِ الحَارِثِ •  
 ٢٧ - جُنْدَبُ بنُ زُهَيْرٍ •  
 ٢٨ - جُنْدَبُ بنُ غَيْرِ مَنَسُوبٍ •  
 ٢٩ - جَهْمُ بنُ قَيْسِ بنِ عَبْدٍ •

الحاء

- ٣٠ - الحَارِثُ بنُ زِيَادٍ وَلَيْسَ بِابْنِ ثَعْلَبَةَ الأنصاري •  
 ٣١ - حَبِيبُ بنُ خِرَاشِ العَصْرِيِّ •  
 ٣٢ - حَبِيبُ بنُ خُمَاشَةَ الخَطْمِيِّ •  
 ٣٣ - حَبِيشُ بنُ شُرَيْحٍ ، أبو حَفْصَةَ الحَبَشِيِّ •  
 ٣٤ - حَجْرُ بنُ رَبِيعَةَ والدِ وَاثِلِ •  
 ٣٥ - حَجْرُ بنُ عَدِيِّ الأَدْبَرِ •  
 ٣٦ - حَجْرُ بنُ عَنَبَسٍ ، وقيل ابن قيس الكِنْدِيِّ •  
 ٣٧ - حَذِيفَةُ بنُ عَبِيدِ المُرَادِيِّ •  
 ٣٨ - حَذِيفَةُ البَارِقِيِّ •  
 ٣٩ - حَصِينُ بنُ عَبِيدِ بنِ خَلْفِ •  
 ٤٠ - أبو عِمْرَانَ الخِزَاعِيِّ حَصِينُ جَدِّ مَلِيحِ بنِ عَبْدِ اللهِ الخَطْمِيِّ •  
 ٤١ - حَكِيمُ بنُ مَعَاوِيَةَ بنِ حَيْدَةَ القَشِيرِيِّ •  
 ٤٢ - حَكِيمُ بنُ مَعَاوِيَةَ التَّمِيرِيِّ •  
 ٤٣ - حَمِيدُ بنِ مَنَهَبِ الطَائِيِيِّ •

- ٤٤ - حَنْظَلَةُ التَّقِيَّةُ •
- ٤٥ - حَوْثَبٌ ، أَبُو يَزِيدَ الْفَهْرِيُّ •
- ٤٦ - حَوْطٌ بنُ قِرْوَانَ بنِ حُصَيْنَ •
- الخاء
- ٤٧ - خَالِدِ بنِ أَيْمَنَ الْمُعَاوِرِيِّ •
- ٤٨ - خَالِدِ أَبُو مَعْبَدِ بنِ خَالِدِ الْجَدَلِيِّ •
- ٤٩ - خَالِدِ بنِ رَافِعٍ وَهُوَ غَيْرُ أَبِي نَافِعِ الْخَزَاعِيِّ •
- ٥٠ - خَالِدِ بنِ عَبْدِ اللَّهِ بنِ حَرْمَلَةَ الْمُدَلَجِيِّ •
- ٥١ - خَالِدِ بنِ الْكُجَلَاجِ •
- ٥٢ - خَبَّابُ مَوْلَى قَاطِبَةَ بنتِ عَثْبَةَ بنِ رَبِيعَةَ •
- ٥٣ - خِرَاشُ بنِ أُمَيَّةَ بنِ رَبِيعَةَ الْكَعْبِيِّ •
- ٥٤ - خُوَيْلِدُ الضَّمْرِيِّ •
- الذال
- ٥٥ - دَعْفَلُ بنُ حَنْظَلَةَ الشَّيْبَانِيِّ •
- الراء
- ٥٦ - رَبِيعَةُ بنُ عَمْرٍو الْجَرَشِيِّ •
- ٥٧ - رَجَاءُ بنُ الْجَلَّاسِ •
- ٥٨ - رَمَيْدُ الْهَجْرِيِّ وَقِيلَ الْفَارِسِيُّ مَوْلَى بَنِي مُعَاوِيَةَ •
- ٥٩ - رُقَيْبَةُ بنُ عَقَيْبَةَ وَقِيلَ عَقَيْبَةُ بنُ رُقَيْبَةَ •
- ٦٠ - رَكْبُ الْمِصْرِيِّ •
- الزاي
- ٦١ - زُهَيْرُ بنُ عَلْتَمَةَ الْبَجَلِيِّ •
- ٦٢ - زَيْدُ أَبُو خُرَيْمٍ •
- ٦٣ - زَيْدُ أَبُو عَبْدِ اللَّهِ اثْنَانِ : أَحَدُهُمَا مَعْرُوفٌ وَالْآخَرُ مَجْهُولٌ •
- ٦٤ - زِيَادُ بنُ مَطْرَفٍ •
- السين
- ٦٥ - سَالِمُ بنُ وَابِصَةَ •

- ٦٦ شَرَاقَةُ بنُ شَرَاقَةَ •
- ٦٧ سَعْدُ بنُ الأَخْرَمِ أَبُو المَغِيرَةِ •
- ٦٨ سَعْدُ بنُ البَخْتَرِيِّ •
- ٦٩ سَعْدُ بنُ عِيَاضِ الثَّمَالِيِّ •
- ٧٠ سَعْدُ مَوْلَى قَدَامَةَ بنِ مَطْنَعُونَ •
- ٧١ سَفْيَانُ بنُ زَيْدِ وَقِيلِ ابنِ يَزِيدِ الأَزْدِيِّ •
- ٧٢ سَفْيَانُ بنُ هَانِيءِ بنِ جَبْرِ أَبُو سَالِمِ الجَيْشَانِيِّ •
- ٧٣ سَلْمَانَ بنُ ثَمَامَةَ الجَعْفِيِّ •
- ٧٤ سَلِيلُ الأَشْجَمِيِّ •
- ٧٥ سَمِيظُ البَجَلِيِّ •
- ٧٦ سُوَيْدُ بنُ جَبَلَةَ الفَزَارِيِّ •
- ٧٧ سُوَيْدُ بنُ عَامِرِ •

#### الشيخ

- ٧٨ شَيْلُ بنُ مَعْبَدِ بنِ عُبَيْدِ •
- ٧٩ شَرْحَبِيلُ غَيْرُ مَسُوبِ •
- ٨٠ شَقِيٌّ بنُ مَاتِعِ أَبُو عَثْمَانَ الأَصْبَحِيِّ •
- ٨١ شَيْبَةَ بنُ عَبْدِ الرَّحْمَنِ السُّلَمِيِّ •

#### الصاد

- ٨٢ صَفْوَانُ أو ابنِ صَفْوَانَ أو أَبُو صَفْوَانَ •
- ٨٣ صَيْفِيُّ بنُ رَبِيعِيِّ بنِ أَوْسِ •

#### الطاء

- ٨٤ طَارِقُ بنُ المُرَقَّعِ •
- ٨٥ طَرِيحُ بنُ سَعِيدِ أَبُو إِسْمَاعِيلِ الثَّقَفِيِّ •
- ٨٦ طَلْحَةُ أَبُو عَقِيلِ السُّلَمِيِّ •

#### العين

- ٨٧ عَاصِمُ بنُ عَمْرِو التَّمِيمِيِّ •
- ٨٨ عَامِرُ بنُ مَسْعُودِ بنِ أُمَيَّةِ •
- ٨٩ عَامِرُ بنُ مَطَرِ الشَّيْبَانِيِّ •





- ١١٨ - عُبَيْدُ اللهِ بنِ ضَمْرَةَ بنِ هُوْذٍ وَقَيْلٌ هُوْذَةُ الحَنْفِيُّ .
- ١١٩ - عُبَيْدُ اللهِ بنِ مَعْمَرٍ .
- ١٢٠ - عُبَيْدُ بنِ مُسْلِمٍ .
- ١٢١ - عُبَيْدُ بنِ نَضْلَةَ وَقَيْلٌ نَضَيْلَةُ الخَزَاعِيُّ .
- ١٢٢ - عَتَّامَةُ بنُ قَيْسِ البَجَلِيِّ .
- ١٢٣ - عَطَاءُ بنِ النَّضْرِ وَقَيْلٌ ابْنُ عُبَيْدِ اللهِ الشَّيْبِيِّ .
- ١٢٤ - عَلْقَمَةُ بنُ سَفْيَانَ الثَّقَفِيِّ .
- ١٢٥ - عَمَارَةُ بنُ عُبَيْدٍ وَقَيْلٌ ابْنُ عَتْبَةَ الخَنْعَمِيِّ .
- ١٢٦ - عَمْرُو بنُ أَبِي خَزَاعَةَ .
- ١٢٧ - عَمْرُو بنُ سَفْيَانَ وَقَيْلٌ ابْنُ سَلَيْمَانَ العَوْفِيِّ .
- ١٢٨ - عَمْرُو بنُ سَفْيَانَ البِكَالِيِّ .
- ١٢٩ - عَمْرُو بنُ الطَّمِيلِ بنِ عَمْرُو الدَّوْمِيِّ .
- ١٣٠ - عَمْرُو بنُ غَيْلَانَ الثَّقَفِيِّ .
- ١٣١ - عَمِيرُ بنُ جَوْدَانَ العَبْدِيِّ .
- ١٣٢ - عِيَاضُ بنُ مَرْشَدِ العَامِرِيِّ وَقَيْلٌ مَرْثَدُ بنِ عِيَاضٍ .

#### الفين

- ١٣٣ - عَطِيفُ بنُ أَبِي سَفْيَانَ .

#### الفاء

- ١٣٤ - فَرَاتُ بنُ ثَعْلَبَةَ البَهْرَانِيِّ .
- ١٣٥ - فَضَالَةُ بنُ هِنْدِ الأَسْلَمِيِّ .
- ١٣٦ - فَتَّحُ بنُ دَخْرَجٍ .

#### القاف

- ١٣٧ - القَاسِمُ مَوْلَى أَبِي بَكْرٍ الصِّدِّيقِ رَضِيَ اللهُ عَنْهُ ، وَقَيْلٌ أَبُو القَاسِمِ .
- ١٣٨ - القَعْقَاعُ بنُ عَمْرُو التَّمِيمِيِّ ، أَخُو عَاصِمٍ .
- ١٣٩ - قَهْمِيدُ بنُ مَطْرَفٍ وَيُقَالُ ابْنُ أَبِي مَطْرَفٍ العِفَارِيُّ .
- ١٤٠ - قَيْسُ بنُ زَيْدٍ وَهُوَ غَيْرُ ابْنِ جَبَى وَابْنِ عَامِرٍ وَالجُهَنِيِّ .
- ١٤١ - قَيْسُ بنُ الهَيْثَمِ السُّلَمِيِّ .

الكاف

- ١٤٢ - كَثِيرُ بن شَهَابِ الحَارِثِيَّ •
- ١٤٣ - كَدَيْرُ بن قَتَادَةَ الضَّبِّيَّ •
- ١٤٤ - كَرْدَوَسُ بن عَمْرُو وَقِيلَ ابن هَانِيَّ •
- ١٤٥ - كَلثُومُ الخَزَاعِيَّ •

اللام

- ١٤٦ - لَهَيْبُ بن مَالِكٍ وَيَقَالُ لَهُمَبُ اللُّهَيْبِيَّ •

الميم

- ١٤٧ - مَالِكُ بن أَخِيْمَرُ اليَمَانِيَّ •
- ١٤٨ - مَالِكُ بن سَعْدِ •
- ١٤٩ - مَالِكُ بن عَمِيْرُ الحَنْفِيَّ •
- ١٥٠ - مَالِكُ الأَنْصَارِيَّ •
- ١٥١ - مَحْدُوْجُ بن زَيْدِ الهِذَلِيَّ •
- ١٥٢ - مُحَمَّدُ بن جَابِرِ بن غُرَابِ •
- ١٥٣ - مُحَمَّدُ بن زُهَيْرِ بن أَبِي جَبَلِ •
- ١٥٤ - مُحَمَّدُ أَبُو مُهَنْدِ المِزْنِيَّ •
- ١٥٥ - مُحَمَّدُ بن لَبِيْدِ الأَشْهَلِيَّ الأَنْصَارِيَّ •
- ١٥٦ - مَخْلَدُ / الغِفَارِيَّ •
- ١٥٧ - مَرْتَدُ بن وَدَاعَةَ أَبُو قَتَيْلَةَ الحِمَاصِيَّ •
- ١٥٨ - مَسْعُوْدُ بن خِرَاشِ أَخُو رَبِيْعِ •
- ١٥٩ - مَسْعُوْدُ بن عَمْرُو •
- ١٦٠ - مُصْعَبُ بن شَيْبَةَ الحَجَبِيَّ •
- ١٦١ - مَطْرُ بن عُنْكَامِيسِ •
- ١٦٢ - مَعْبَدُ بن مَيْسِرَةَ •
- ١٦٣ - المَغِيْرَةَ بن الحَارِثِ بن هِشَامِ •
- ١٦٤ - مُنْقِذُ بن يَزِيْدِ •
- ١٦٥ - المُنْكَدِرُ بن عَبْدِ اللّٰهِ بن الهِذَلِيَّ وَالِدُ مُحَمَّدِ وَأَبِي بَكْرٍ وَعَمْرُو •
- ١٦٦ - المَهَاجِرُ بن زَيَْادِ الحَارِثِيَّ أَخُو الرَّبِيْعِ •

## النون

- ١٦٧ - نَسْطُورُ الرَّومِيِّ •  
١٦٨ - ثَمِيرُ بْنُ أَوْسِ الْأَشْجَعِيِّ • وَيُنْقَالُ الْأَشْعَرِيُّ •  
١٦٩ - نَيْارُ بْنُ مَكْرَمِ الْأَسْلَمِيِّ •

## الساو

- ١٧٠ - وَاسِعُ بْنُ حَبَّانَ •  
١٧١ - وَدَاعَةُ بْنُ أَبِي وَدَاعَةَ السَّهْمِيِّ •  
١٧٢ - وَهْبُ بْنُ الْأَسْوَدِ وَقِيلَ الْأَسْوَدُ بْنُ وَهْبِ الْقُرَشِيِّ •

## الهاء

- ١٧٣ - الْهَلِيبُ أَبُو قَبِيصَةَ الطَّنَائِيِّ •  
١٧٤ - هُنَيْدَةُ بْنُ خَالِدِ الْخَزَاعِيِّ وَقِيلَ النَّخَعِيُّ •

## الياء

- ١٧٥ - يَحْيَى بْنُ أَسْمَدِ بْنِ زُرَّارَةَ ، وَقِيلَ يَحْيَى بْنُ أَزْهَرَ بْنِ زُرَّارَةَ •  
١٧٦ - يَزِيدُ أَبُو عَبْدِ اللَّهِ •  
١٧٧ - يَزِيدُ بْنُ سَلَمَةَ الضَّمْرِيِّ •  
١٧٨ - يَزِيدُ بْنُ قَسَادَةَ •  
١٧٩ - يَعْقُوبُ بْنُ أَوْسِ •

★ ★ ★

## الفصل الثاني

في

الصحابة الذين نسبوا الى أمهاتهم

## الباء

- ١٨٠ - بَدَيْلُ بْنُ أَمِّ أَصْرَمَ وَهُوَ بَدَيْلُ بْنُ سَلَمَةَ بْنِ خَلْفِ الْخَزَاعِيِّ وَقِيلَ  
بَدَيْلُ بْنُ مَيْسَرَةَ •

١٨١ - بَشِيرُ بنُ الْخَصَاصِيَّةِ ، قِيلَ هِيَ أُمُّهُ وَقِيلَ هِيَ امْرَأَةٌ مِنْ جَدَّاتِهِ واسمها مَارِيَّةُ بنتُ عَمْرٍو بنِ الْحَارِثِ وَهُوَ بَشِيرٌ بنُ مَعْبُدِ بنِ شَرَّاحِيْلِ الدَّؤَمِيِّ .

١٨٢ - بِلَالُ بنُ حَمَامَةَ وَهُوَ بِلَالُ بنُ رَبَّاحٍ .

#### الجيـم

١٨٣ - جُبَيْرُ بنُ بَحِيْنَةَ وَبَحِيْنَةُ هِيَ أُمُّ أَبِيهِ وَهِيَ لَقَبُهَا واسمها عَبْدَةُ وَهُوَ جُبَيْرُ بنُ مَالِكِ الْقِشْبِ الْأَزْدِيِّ أَخُو عَبْدِ اللَّهِ .

#### الحاء

١٨٤ - الْحَارِثُ بنُ الْبَرِّصَاءِ وَهِيَ أُمُّ أَبِيهِ واسمها رَيْطَةُ بنتُ رَيْبَعَةَ وَهُوَ الْحَارِثُ بنُ مَالِكِ ابْنِ قَيْسِ اللَّيْثِيِّ .

#### الخاء

١٨٥ - خُفَّافُ بنُ نَدْبَةَ وَهُوَ أَبُو خُرَّاشَةَ خُفَّافُ بنُ عُمَيْرِ بنِ الْحَارِثِ بنِ الشَّرِيدِ .

#### الراء

١٨٦ - رَافِعُ بنُ عُنْبُدَةَ وَقِيلَ ابْنُ عُنْبُدَةَ وَقِيلَ أَبُو عُنْبُرَةَ وَقِيلَ ابْنُ عُنْبُرَةَ وَالْأَوَّلُ أَصَحُّ وَهُوَ رَافِعُ بنُ عَبْدِ الْحَارِثِ .

#### السين

١٨٧ - سَعْدُ بنُ حَبْتَةَ وَهُوَ سَعْدُ بنُ بُجَيْرٍ وَقِيلَ سَعْدُ بنُ عَوْفِ بنِ بُحَيْرٍ وَقَالَ ابْنُ سَعْدٍ : سَعْدُ بنُ عَوْفِ بنِ بُجَيْرٍ ، بَضَمَ الْبَاءَ وَبِالْجِيمِ . الْأَوَّلُ أَصَحُّ . وَحَبْتَةُ هِيَ بِنْتُ مَالِكِ / الْأَنْصَارِيَّةِ ، وَأَبُو يُونُسَ الْقَاضِي مِنْ وَلَدِ سَعْدِ بنِ حَبْتَةَ .

١٨٨ - سَعْدُ بنُ الْحَنْظَلِيَّةِ ، وَهِيَ أُمُّ جَدِّهِ وَهُوَ سَعْدُ بنُ عَقِيْبٍ وَقِيلَ سَعْدُ بنُ عَمِيَّتٍ وَقِيلَ سَعْدُ بنُ الرَّيْنِ بنِ عَمْرِو بنِ عَدْرِ يَكْنَى أَبَا الْحَارِثِ الْحَارِثِيِّ .

١٨٩ - سَعْدُ بنُ خَوْلَةَ وَهُوَ سَعْدُ بنُ خَوْلِيٍّ ، وَبَعْضُهُمْ يَجْعَلُ سَعْدُ بنُ خَوْلَةَ غَيْرَ ابْنِ خَوْلِيٍّ وَلَمْ يُعْرَفْ اسْمُ أَبِيهِ وَهَذَا هُوَ الْأَصَحُّ .

١٩٠ - سَهْلُ بنُ الْحَنْظَلِيَّةِ وَهُوَ سَهْلُ بنُ عُبَيْدِ الْأَنْصَارِيِّ .

١٩١ - سَهْلُ بْنُ الْحَنْظَلِيَّةِ الْحَارِثِيُّ وَالْحَنْظَلِيَّةُ هِيَ أُمُّ أَبِيهِ وَهُوَ سَهْلُ بْنُ عَمْرِو بْنِ عَدْرِيِّ بْنِ زَيْدِ بْنِ جُنَّحِ بْنِ حَارِثَةَ .

١٩٢ - سَهْلُ بْنُ الْحَنْظَلِيَّةِ الْمُبَشَّمِيُّ ، لَمْ أَقِفْ عَلَى اسْمِ أَبِيهِ .

١٩٣ - سَهْلُ وَسَهَيْلُ ابْنَا الْبَيْضَاءِ ، وَاسْمُهَا دَعْدُ بِنْتُ جَعْدَمَ ، وَهُمَا ابْنَا وَهْبِ بْنِ رَبِيعَةَ أَخَوَا صَفْوَانَ .

### الشرين

١٩٤ - شَرْحَبِيلُ بْنُ حَسَنَةَ ، وَهُوَ شَرْحَبِيلُ بْنُ عَبْدِ اللَّهِ بْنِ الْمُطَاعِ أَخُو عَبْدِ اللَّهِ وَعَبْدِ الرَّحْمَنِ ، وَحَسَنَةُ عَدُوْلِيَّةُ مَوْلَاةُ مَعْمَرِ بْنِ حَبِيبٍ .

١٩٥ - شَرِيكُ بْنُ السَّحْمَاءِ ، وَهُوَ شَرِيكُ بْنُ عَبْدِةَ بْنِ مَغِيْثِ أَخُو الْبَرَاءِ بْنِ مَالِكِ لِأُمِّهِ وَهُوَ أَوْلَمَنْ لَاعَنَ فِي الْإِسْلَامِ وَجَعَلَ بَعْضُهُمْ شَرِيكُ بْنُ السَّحْمَاءِ غَيْرَ ابْنِ عَبْدِةَ وَالْأَوْلُ هُوَ الصَّحِيحُ .

### الصاد

١٩٦ - صَفْوَانُ بْنُ الْبَيْضَاءِ أَخُو سَهْلٍ وَسَهَيْلٍ وَاسْمُ الْبَيْضَاءِ دَعْدُ بِنْتُ جَعْدَمَ وَهُوَ صَفْوَانُ بْنُ وَهْبِ بْنِ رَبِيعَةَ .

### المسين

١٩٧ - عَبْدُ الرَّحْمَنِ بْنُ حَسَنَةَ أَخُو عَبْدِ اللَّهِ وَشَرْحَبِيلُ ، وَهُوَ عَبْدُ الرَّحْمَنِ بْنُ عَبْدِ اللَّهِ بْنِ الْمُطَاعِ ، وَحَسَنَةُ عَدُوْلِيَّةُ مَوْلَاةُ مَعْمَرِ ابْنِ حَبِيبٍ .

١٩٨ - عَبْدُ اللَّهِ بْنُ أُمِّ حَرَامٍ ، وَهُوَ عَبْدُ اللَّهِ بْنُ عَمْرِو بْنِ قَيْسِ أَبُو أَبِي الْأَثَّارِيِّ وَيُقَالُ اسْمُهُ عَبْدُ اللَّهِ بْنُ أَبِي .

١٩٩ - عَبْدُ اللَّهِ بْنُ أُمِّ مَكْتُومٍ وَهُوَ عَبْدُ اللَّهِ بْنُ عَمْرِو بْنِ قَيْسٍ ، وَفِيهِ اخْتِلَافٌ .

٢٠٠ - عَبْدُ اللَّهِ بْنُ بُحَيْنَةَ ، وَهُوَ عَبْدُ اللَّهِ بْنُ مَالِكِ الْأَزْدِيِّ أَخُو جُبَيْرٍ وَمَالِكِ وَبُحَيْنَةَ لِقَبِهَا وَاسْمُهَا عَبْدَةُ بِنْتُ الْحَارِثِ بْنِ عَبْدِ الْمُطَّلِبِ وَهِيَ أُمُّ أَبِيهِ .

٢٠١ - عَبْدُ اللَّهِ بْنُ حَسَنَةَ أَخُو عَبْدِ الرَّحْمَنِ وَشَرْحَبِيلُ ، وَهُوَ عَبْدُ اللَّهِ بْنُ عَبْدِ اللَّهِ بْنِ الْمُطَاعِ .

٢٠٢ - عَبْدُ اللَّهِ بْنُ الْكُثَيْبَةِ وَقِيلَ ابْنُ الْأَثِيَّةِ الْأَزْدِيِّ ، وَالْأَوْلُ هُوَ الصَّحِيحُ .

٢٠٣ - عَلْتَمَةَ وَعَسْرُو ابْنَا الْفَعْوَاءِ وَقِيلَ ابْنَا أَبِي الْفَعْوَاءِ ، وَهَمَّا ابْنَا عَبِيدِ الْخَزَاعِيِّ .

٢٠٤ - عَمْرُو بْنُ شَعْوَاءِ الْيَافِعِيِّ ، لَمْ أَقِفْ عَلَى اسْمِ أَبِيهِ .

٢٠٥ - عَوْفٌ بِنُ عَقْرَاءَ ، وَهُوَ عَوْفٌ بِنُ الْحَارِثِ بْنِ رِفَاعَةَ النَّجَّارِيِّ ، وَعَقْرَاءُ هِيَ بِنْتُ عَبِيدِ بْنِ ثَعْلَبَةَ ، وَقِيلَ فِيهِ عَوْذٌ وَعَوْفٌ أَكْثَرُ .

### الميم

٢٠٦ - مَالِكٌ بِنُ بُحَيْنَةَ وَبُحَيْنَةَ لِقَبِّهَا وَاسْمُهَا عَبْدَةُ بِنْتُ الْحَارِثِ بْنِ عَبْدِ الْمُطَّلِبِ وَهُوَ مَالِكُ بْنُ الْقَشْبِ .

٢٠٧ - مَالِكُ بْنُ ثَمَيْلَةَ وَهُوَ مَالِكُ بْنُ ثَابِتِ الْمُزَنِيِّ .

٢٠٨ - مَسْعُودُ بْنُ الْعَجْمَاءِ وَهُوَ مَسْعُودُ بْنُ الْأَسْوَدِ بْنِ حَارِثَةَ .

٢٠٩ - مَعَاذٌ وَمَعْوِذٌ ابْنَا عَقْرَاءَ ، وَهَمَّا ابْنَا الْحَارِثِ بْنِ رِفَاعَةَ النَّجَّارِيِّ وَعَقْرَاءُ هِيَ بِنْتُ عَبِيدِ بْنِ ثَعْلَبَةَ .

٢١٠ - مَعْقِلٌ بِنُ أُمِّ مَعْقِلٍ ، وَهُوَ مَعْقِلُ بْنُ أَبِي الْهَيْثَمِ ، وَيُقَالُ مَعْقِلُ ابْنُ أَبِي مَعْقِلِ الْأَسَدِيِّ .

### الياء

٢١١ - يَحْيَى بْنُ الْحَنْظَلِيَّةِ ، لَمْ أَقِفْ عَلَى اسْمِ أَبِيهِ وَهُوَ مِنْ بَايَعِ تَحْتِ الشَّجَرَةِ .

٢١٢ - يَمَلَى بْنُ سَيَابَةَ ، وَهُوَ يَمَلَى بْنُ مَرْةِ الثَّقَفِيِّ .

٢١٣ - يَمَلَى بْنُ مَثِيَّةَ ، وَهُوَ يَمَلَى بْنُ أُمَيَّةِ التَّمِيمِيِّ ، وَمَثِيَّةُ أُمُّهُ وَقِيلَ أُمُّ أَبِيهِ وَالْأَوَّلُ أَصَحُّ .



## الفصل الثالث

الذين غيّرَ النبي صلى الله عليه وسلم أسماءهم

### الهمزة

٢١٤ - أَبْيَضٌ نَزْرِيْلٌ مِصْرٌ كَانَ اسْمُهُ أَسْوَدَ فَسَمَّاهُ النَّبِيُّ صَلَّى اللَّهُ عَلَيْهِ وَسَلَّمَ أَبْيَضًا .

## الباء

- ٢١٥ - بشير الحارثي أبو عصام كان اسمه أكبر فسماه بشيراً .  
 ٢١٦ - بشير بن الخصايبية الدوسي، كان اسمه زحماً فسماه بشيراً وهنو بشير بن معبد .

## الحاء

- ٢١٧ - حزن بن أبي وهب بن عمرو جد سعيد بن المسيب ، سماه سهلاً فقال : ما أنا بمغيّرٍ اسماً سماني أبي . وذكر ابن سعد : انه قال إنما السهولة للحمار ، قال ابن المسيب : فمازالت فينا الحزونة بعد .

## الذال

- ٢١٨ - ذؤيب بن شعثم العبدي ، كان اسمه الكلاح فسماه ذؤيباً ، وكانت له ذؤابة مطوية .

## الراء

- ٢١٩ - راشد بن عبد ربه السلخني ، وقيل عبد الله ، كان اسمه غورياً وقيل غاوري بن ظالم فسماه راشد بن عبد الله .  
 ٢٢٠ - وقد حضر مي بن عامر بن مجتع على النبي صلى الله عليه وسلم فقال : ممن أتم ، فقالوا / : من بني أسد ، قال : أي أسد ، قالوا : بني الزينة . قال : بنو الرشد ، قالوا : لا نكوز مثل بني محولة .

## الزاي

- ٢٢١ - زرعة الشقري ، كان اسمه أضرم فسماه زرعة .  
 ٢٢٢ - زيد الخير بن مهنهل الطائي الشاعر ، كان اسمه زيد الخيل فسماه زيد الخير .

## السين

- ٢٢٣ - سراج مولى تميم الداري ، أخرج في مسجد النبي صلى الله عليه وسلم بالقنديل والزيت وكانوا لا يترجون قبل ذلك إلا بسعف النخل ، فقال : من أخرج مسجدنا ، فقال تميم : غلامي هذا ، فقال : ما اسمه ، قال : فتح فقال : بل اسمه سراج .

٢٢٤ - سَعِيدٌ بن يَرْبُوع بن عَنكَتَةَ المَخَزُومِيّ ، كان اسمه أَشْرَمَ ويقال صُرْتَمًا  
فسمّاه سَعِيداً .

٠٠٠ - بنو السَّيِّعَةِ وهم بنو مالك بن لَوْذَانَ بن عَمْرٍو بن عَوْفٍ ، كان يقال لهم  
بنو اللَّصَنَاءِ وهي امرأة من مَزَيْنَةَ أَرْضِ نَعْمَتٍ مَالِكاً فسمّاهم بني السَّيِّعَةِ .

٢٢٥ - سَهْلٌ بن سَعْدِ السَّاعِدِيّ ، كان اسمه حَزَنًا فسمّاه سَهلاً .

### الشين

٢٢٦ - الشَّرِيدُ بن سُوَيْدِ التَّقْفِيّ ، كان اسمه مَالِكاً فسمّاه الشَّرِيدَ .

### الصاد

٢٢٧ - صَالِحُ النَّحَامِ ، كان اسمه تَعِيمًا وهو ابنُ عَبْدِ اللَّهِ القُرَشِيِّ المَدَوِيِّ  
فسمّاه صَالِحًا ، وإنما قيلَ له النَّحَامُ لأنَّ النَّبِيَّ صَلَّى اللهُ عَلَيْهِ وَسَلَّمَ قال:  
دَخَلْتُ الْجَنَّةَ فَسَمِعْتُ نَحْمَةً مِنْ تَعِيمٍ فِيهَا .

### المين

٢٢٨ - عَاقِلٌ بنُ البَكَيْرِ وَقِيلَ ابنُ أَبِي البَكَيْرِ بنِ عَبْدِ يَالِيسَ ، كان اسمه  
غَافِلًا فسمّاه عَاقِلًا .

٢٢٩ - عَبْدُ الجَبَّارِ ، كان اسمه جَبَّارًا فسمّاه عَبْدَ الجَبَّارِ .

٢٣٠ - عَبْدُ الرَّحْمَنِ بن أَبِي سَبْرَةَ يَزِيدُ بن مَالِكِ الجُعْفِيّ ، كان اسمه عَزْرِيثًا  
فسمّاه عَبْدَ الرَّحْمَنِ .

٢٣١ - عَبْدُ الرَّحْمَنِ أَبُو رَاشِدِ الأَزْدِيّ ، كان اسمه عَبْدُ العُزَيّ فسمّاه عَبْدُ  
الرَّحْمَنِ .

٢٣٢ - عَبْدُ الرَّحْمَنِ بنِ صَخْرٍ أَبُو هُرَيْرَةَ ، كان اسمه عَبْدُ شَمْسٍ في أخذ  
الأقنوال فسمّاه عَبْدَ الرَّحْمَنِ .

٢٣٣ - عَبْدُ الرَّحْمَنِ بن عَبْدِ اللَّهِ أَبِي بَكْرٍ المِدِّيّ ، كان اسمه عَبْدُ الكَعْبِيَّةِ  
فسمّاه عَبْدَ الرَّحْمَنِ .

٢٣٤ - عَبْدُ الرَّحْمَنِ بنِ عَبْدِ اللَّهِ بنِ ثَعْلَبَةَ ، كان اسمه عَبْدُ العُزَيّ فسمّاه  
عَبْدَ الرَّحْمَنِ .

٢٣٥ - عَبْدُ الرَّحْمَنِ بنِ مَشْنُوءٍ بنِ عَبْدِ العَامِرِيّ ، كان اسمه عَبْدُ العُزَيّ  
فسمّاه عَبْدَ الرَّحْمَنِ .



- ٢٣٦ - عَبْدُ الرَّحْمَنِ بْنِ يَزِيدِ أَبِي سَبْرَةَ السَّعْدِيِّ كَانَ اسْمُهُ عَزْرِيثًا فَسَمَّاهُ  
عَبْدَ الرَّحْمَنِ وَقَالَ : لَا عَزْرِيثَ إِلَّا اللَّهُ .
- ٢٣٧ - عَبْدُ الْعَزْرِيْثِ بْنِ بَدْرِ بْنِ زَيْدٍ ، كَانَ اسْمُهُ عَبْدَ الْعَزْرِيْ فَسَمَّاهُ عَبْدَ  
الْعَزْرِيْثِ .
- ٢٣٨ - عَبْدُ الْقَيْشُومِ الْأَزْدِيُّ ، كَانَ اسْمُهُ قَيْشُومًا فَسَمَّاهُ عَبْدَ الْقَيْشُومِ .
- ٢٣٩ - عَبْدُ اللَّهِ بْنِ أَبِي رَيْبَعَةَ عَمْرُو بْنُ الْمُغِيرَةَ الْمُخَزَّوْمِيِّ أَخُو عِيَّاشٍ ، كَانَ  
اسْمُهُ بَحِيْرًا فَسَمَّاهُ عَبْدَ اللَّهِ .
- ٢٤٠ - عَبْدُ اللَّهِ بْنِ أَبِي عَوْفٍ ، كَانَ اسْمُهُ عَبْدَ شَمْسٍ فَسَمَّاهُ عَبْدَ اللَّهِ .
- ٢٤١ - عَبْدُ اللَّهِ بْنِ بَدْرِ أَبُو بَعْنَجَةَ الْجُهَيْنِيِّ ، كَانَ اسْمُهُ عَبْدَ الْعَزْرِيْ فَسَمَّاهُ  
عَبْدَ اللَّهِ .
- ٢٤٢ - عَبْدُ اللَّهِ بْنِ الْحَارِثِ بْنِ زَيْدِ بْنِ صَفْوَانَ ، كَانَ اسْمُهُ عَبْدَ الْحَارِثِ فَسَمَّاهُ  
عَبْدَ اللَّهِ .
- ٢٤٣ - عَبْدُ اللَّهِ بْنِ الْحَارِثِ بْنِ عَبْدِ الْمُطَّلِبِ بْنِ هَاشِمٍ ، كَانَ اسْمُهُ عَبْدَ شَمْسٍ  
فَسَمَّاهُ عَبْدَ اللَّهِ .
- ٢٤٤ - عَبْدُ اللَّهِ بْنِ سَعِيدِ بْنِ الْعَاصِ الْأُمَوِيِّ ، كَانَ اسْمُهُ الْحَكَمَ فَسَمَّاهُ عَبْدَ اللَّهِ .
- ٢٤٥ - عَبْدُ اللَّهِ بْنِ سَلَامِ أَبُو نُؤَيْفٍ ، كَانَ اسْمُهُ الْحُصَيْنِ فَسَمَّاهُ عَبْدَ اللَّهِ .
- ٢٤٦ - عَبْدُ اللَّهِ بْنِ صَفْوَانَ بْنِ قَدَامَةَ التَّمِيمِيِّ ، كَانَ اسْمُهُ عَبْدَ تَهْمٍ فَسَمَّاهُ  
عَبْدَ اللَّهِ .
- ٢٤٧ - عَبْدُ اللَّهِ بْنِ الْمَدَّانِ عَمْرُو بْنُ الدِّيَّانِ ، كَانَ اسْمُهُ عَبْدَ الْحِجَرِ فَسَمَّاهُ  
عَبْدَ اللَّهِ .
- ٢٤٨ - عَبْدُ اللَّهِ بْنِ عَبْدِ اللَّهِ بْنِ أَبِي إِبْنِ سَكْلُولٍ ، كَانَ اسْمُهُ الْحُبَّابِ فَسَمَّاهُ عَبْدَ اللَّهِ .
- ٢٤٩ - عَبْدُ اللَّهِ بْنِ عَبْدِ اللَّهِ وَيُقَالُ ابْنُ بَرِّ الدَّارِيِّ أَخُو أَبِي هِنْدٍ ، كَانَ اسْمُهُ الطَّيِّبِ  
فَسَمَّاهُ عَبْدَ اللَّهِ .
- ٠٠٠ - بَنُو عَبْدِ اللَّهِ بْنِ غَطَنْفَانَ كَانَ يُقَالُ لَهُمْ بَنُو عَبْدِ الْعَزْرِيْ فَسَمَّاهُمْ بَنِي عَبْدِ  
اللَّهِ فَقِيلَ لَهُمْ بَنِي مُحَوَّلَةَ .
- ٢٥٠ - عَبْدُ اللَّهِ بْنِ قَرْطِ الْأَزْدِيِّ الشُّمَالِيِّ ، كَانَ اسْمُهُ شَيْطَانًا ، فَسَمَّاهُ  
عَبْدَ اللَّهِ .

٢٥١ - عَبْدُ اللَّهِ بْنِ كَلَيْبِ بْنِ رَبِيعَةَ الْخَوْلَانِيَّ ، كَانَ اسْمُهُ ذُو يَبَا فَمَسَّاهُ  
عَبْدَ اللَّهِ وَهُوَ أَوْلَى مَنْ أَسْلَمَ مِنَ الْيَسَنِ .

٢٥٢ - عَبْدُ اللَّهِ بْنِ الْوَلِيدِ بْنِ الْوَلِيدِ بْنِ الْمُغِيرَةِ الْمُخَزُومِيِّ بْنِ أَخِي  
خَالِدِ بْنِ الْوَلِيدِ ، كَانَ اسْمُهُ الْوَلِيدُ فَمَسَّاهُ عَبْدُ اللَّهِ .

٢٥٣ - عَبْدُ اللَّهِ غَيْرُ مَنْشُوبٍ ، كَانَ اسْمُهُ ثَعْمًا فَمَسَّاهُ عَبْدُ اللَّهِ .

٢٥٤ - عَبْدُ اللَّهِ رَجُلٌ مِنْ بَنِي عَدِيٍّ ، كَانَ اسْمُهُ السَّائِبُ فَمَسَّاهُ عَبْدُ اللَّهِ .

٢٥٥ - عُتْبَةُ بْنُ عَبْدِ أَبِي الْوَلِيدِ السَّلْمِيِّ ، كَانَ اسْمُهُ نَشْبَةً وَقِيلَ عَتْلَةٌ  
فَمَسَّاهُ عُتْبَةً وَجَعَلَ بَعْضُهُمْ عُتْبَةً هَذَا هُوَ عُتْبَةُ بْنُ الْتَدْرِ وَكِلَاهُمَا  
سَلْمِيٌّ .

٢٥٦ - عَثَمُ بْنُ الرَّبْعَةَ الْقُضَاعِيَّ كَانَ اسْمُهُ عَبْدَ الْعَزْزِيِّ فَمَسَّاهُ عَثَمًا .

٢٥٧ - عِصْمَةَ بْنُ قَيْسِ السَّلْمِيِّ وَيُقَالُ : الْهُوزَنِيَّ ، كَانَ اسْمُهُ عُصْبَةً  
فَمَسَّاهُ عِصْمَةً .

٢٥٨ - عَمْرُو بْنُ سُرَّاقَةَ الضَّنْرِيِّ ، كَانَ اسْمُهُ جِعَالًا وَيُقَالُ جُعَيْلًا فَمَسَّاهُ  
يَوْمَ الْخَنْدَقِ وَهُوَ يَحْتَقِرُهُ عَمْرًا .

#### الكف

٢٥٩ - كَثِيرٌ بْنُ الصَّلْتِ بْنِ مَعْدِي كَرَبٍ ، كَانَ اسْمُهُ قَلِيلًا فَمَسَّاهُ كَثِيرًا .

#### الميم

٢٦٠ - مُسْلِمٌ أَبُو رَائِطَةَ ، كَانَ اسْمُهُ غُرَابًا فَمَسَّاهُ مُسْلِمًا .

٢٦١ - مُسْلِمٌ بْنُ خَيْشَنَةَ ، كَانَ اسْمُهُ مَيْسَمًا فَمَسَّاهُ مُسْلِمًا .

٢٦٢ - مُسْلِمٌ بْنُ عَبْدِ اللَّهِ ، كَانَ اسْمُهُ شَيْهَابًا فَمَسَّاهُ مُسْلِمًا .

٢٦٣ - مُسْلِمٌ بْنُ الْعَلَاءِ الْحَضْرَمِيِّ ، كَانَ اسْمُهُ الْعَاصِيَّ فَمَسَّاهُ مُسْلِمًا .

٢٦٤ - مُطِيعٌ بْنُ الْأَسْوَدِ الْمَدَوِيِّ ، كَانَ اسْمُهُ الْعَاصِيَّ فَمَسَّاهُ مُطِيعًا .

٢٦٥ - مَقْرِنٌ بْنُ أَوْسِ بْنِ مَالِكِ ابْنِ النُّعْمَانَ ، كَانَ اسْمُهُ عُبَيْدًا فَمَسَّاهُ يَوْمَ  
بَدْرٍ مَقْرِنًا لِأَنَّهُ قَرَنَ أَرْبَعَةَ أَسْرَى فِي حَبْلِ وَاحِدٍ ، وَقَالَ : لَقَدْ

أَعَانَكَ عَلَيْهِمْ مَلِكٌ كَرِيمٌ .

٢٦٦ - الْمُتَبَعِثُ ، كَانَ اسْمُهُ مُضْطَجِعًا فَمَسَّاهُ مُتَبَعِثًا .

٢٦٧ - الْمُتَذَرُّ بْنُ أَبِي الْمُتَذَرِّ ، كَانَ اسْمُهُ فَلَانًا فَمَسَّاهُ الْمُتَذَرَّ .

٢٦٨ - المهاجر بن أبي أمية بن المغيرة المخزومي أخو أم سلمة ، كان اسمه الوليد فسماه المهاجر .

٢٦٩ - المهاجر بن قنفذ بن عمير القرشي التيمي ، كان اسمه عمرا فسماه المهاجر لما أفلت من الشركين بعد أن عذّبوه واسم قنفذ ، خلف .

### النون

٢٧٠ - ناجية بن جندب بن عمير ، كان اسمه ذكوان فسماه ناجية ، إذ نجى من قریش .

### الهاء

٢٧١ - هانيء بن يزيد الحارثي ، كان يكنى أبا الحكم فكناه أبا شريح وقال : إن الله هو الحكم ، فقال : لم تكني بأبي الحكم فقال : إن قومي إذا اختلفوا حكمت بينهم فرضي الفرقتان ، فقال : ما أحسنه ، قال الك ولد ، قال : لسي شريح وعبد الله ومسلم بنو هانيء ، قال : فسكن أكبرهم ، قلت : شريح ، قال : أنت أبو شريح ودعا له ولولده .

٢٧٢ - هشام واليد سعد بن هشام ، كان اسمه شهاباً فسماه هشاماً .

٢٧٣ - هشام بن عامر بن أمية الأنصاري وهو ابن عم أنس بن مالك ، كان اسمه شهاباً وقيل منتهاباً لأنه تصحيف شهاب فسماه هشاماً ، وعندي أن كليهما رجل واحد .

### ومن النساء

### الجيـم

٢٧٤ - جميلة بنت ثابت بن أبي الأفلح الأوسي زوج عمر بن الخطاب رضي الله عنه كان اسمها عاصية فسماها جميلة .

٢٧٥ - جميلة بنت بن الخطاب رضي الله عنه ، كان اسمها عاصية أيضاً فسماها جميلة .

٢٧٦ - جويرية أم المؤمنين بنت الحارث بن أبي ضرار ، كان اسمها برة فسماها جويرية .

## الزاي

— ٢٧٧ — زَيْنَبُ بنت أبي سَلَمَةَ ، كان اسمها بَرَّةَ فسمَّاهَا زَيْنَبَ •

## العين

— ٢٧٨ — عُنُقُودَةُ أمَّ صَيْحِحِ بنِ سَعِيدِ المَدَنِيِّ ، كان اسمها عِنْبَةَ فسمَّاهَا  
عُنُقُودَةَ •

## الميم

— ٢٧٩ — مُطِيعَةُ بنت النعمان بن مالك، كان اسمها عاصية فسمَّاهَا مُطِيعَةَ •



## الفصل الرابع

### في

### أسماء المؤلفات قلوبهم

#### الهمزة

- ٢٨٠ — أَبِي بن شَرِيْقٍ وَلَقِبَ أَبِي الأَخْتَسِ •  
— ٢٨١ — أَحِيْحَةَ بنِ أُمَيَّةَ بنِ خَلْفِ الجُمَحِيِّ •  
— ٢٨٢ — الأقرعُ بنُ حابِسِ بنِ عَقَالِ المُجَاشِعِيِّ •

#### الجيـم

- ٢٨٣ — جُبَيْرُ بنُ مُطْعِمِ بنِ عَدِيٍّ •  
— ٢٨٤ — الجَدُّ بنُ قَيْسِ •

#### الحاء

- ٢٨٥ — الحَارِثُ بنُ هِشَامِ المَخْزُومِيِّ •  
— ٢٨٦ — حَرْمَلَةُ بنِ هَوْدَةَ العَامِرِيِّ •  
— ٢٨٧ — حَكِيمُ بنِ حِزَامِ الأَسَدِيِّ •  
— ٢٨٨ — حَكِيمُ بنِ طَلِيْقِ بنِ سَفْيَانَ •

- ٢٨٩ - حُوَيْنُطَبُ بْنُ عَبْدِ الْعُزَّى الْعَامِرِيِّ •  
الخاء
- ٢٩٠ - خَالِدُ بْنُ أَسِيدِ بْنِ أَبِي الْمَيْمُونِ •
- ٢٩١ - خَالِدُ بْنُ قَيْسِ •
- ٢٩٢ - خَالِدُ بْنُ هِشَامِ •
- ٢٩٣ - خَالِدُ بْنُ هُوْدَةَ الْعَامِرِيِّ أَخُو حَرْمَلَةَ •  
الزاي
- ٢٩٤ - زَيْدُ الْخَيْلِ الطَّائِي الشَّاعِرُ •  
السين
- ٢٩٥ - سَعِيدُ بْنُ يَرْبُوعِ بْنِ عَنَكَةَ •
- ٢٩٦ - سُهَيْلُ بْنُ عَمْرٍو بْنِ عَبْدِ شَمْسِ الْعَامِرِيِّ •
- ٢٩٧ - سُهَيْلُ بْنُ عَمْرٍو الْجَمْحِيِّ •  
الشين
- ٢٩٨ - شَيْبَةُ بْنُ عَثْمَانَ بْنِ أَبِي مَلْحَةَ الْحَجَبِيِّ •  
الصاد
- ٢٩٩ - صَخْرُ بْنُ حَرَبِ بْنِ أُمَيَّةَ ، ابْنُ سَوَيْدَانَ •
- ٣٠٠ - صَفْوَانُ بْنُ أُمَيَّةَ الْجَمْحِيِّ •  
العين
- ٣٠١ - الْعَبَّاسُ بْنُ مِرْدَاسِ السُّلَمِيِّ •
- ٣٠٢ - عَبْدِ الرَّحْمَنِ بْنِ يَرْبُوعِ •
- ٣٠٣ - عَدِيُّ بْنُ قَيْسِ السُّهْمِيِّ •
- ٣٠٤ - عِكْرِمَةُ بْنُ عَامِرِ بْنِ هَاشِمِ الْعَبْدَرِيِّ •
- ٣٠٥ - الْعَلَاءُ بْنُ جَارِيَةَ الثَّقَفِيِّ •
- ٣٠٦ - عَلَنَةُ بْنُ عَلَانَةَ الْعَامِرِيِّ •
- ٣٠٧ - عَمْرٍو بْنُ بَعَكِكَ ، أَبُو السَّنَابِلِ الْقُرَيْشِيِّ وَقِيلَ اسْمُهُ لَبِيدٌ وَقِيلَ  
حَبَّةُ •
- ٣٠٨ - عَمْرٍو بْنُ مِرْدَاسِ السُّلَمِيِّ •
- ٣٠٩ - عَمِيرُ بْنُ وَدْقَةَ •

٣١٠ - عُمَيْرُ بْنُ وَهَبِ الْجَمَحِيِّ .

٣١١ - عَيْيَنَةُ بْنُ حِصْنِ الْفَزَارِيِّ .

القاف

٣١٢ - قَيْسُ بْنُ عَدِيٍّ السَّهْمِيِّ .

٣١٣ - قَيْسُ بْنُ مَخْرَمَةَ بْنِ الْمُطَّلِبِ .

السلام

٣١٤ - لَبِيدُ بْنُ رَيْبَعَةَ الْعَامِرِيِّ الشَّاعِرِ .

الميم

٣١٥ - مَالِكُ بْنُ عَوْفِ النَّصْرِيِّ .

٣١٦ - مَخْرَمَةُ بْنُ تَوْقَلِ الزُّهْرِيِّ .

٣١٧ - مَعَاوِيَةُ بْنُ أَبِي سَفْيَانَ .

٣١٨ - الْمُغِيرَةُ بْنُ الْحَارِثِ بْنِ عَبْدِ الْمُطَّلِبِ ، أَبُو سَفْيَانَ .

النون

٣١٩ - النُّفَيْرُ بْنُ الْحَارِثِ بْنِ عُلْقَمَةَ بْنِ كَلْدَةَ .

الهاء

٣٢٠ - هِشَامُ بْنُ عَمْرٍو أَخُو بَنِي عَامِرٍ بْنِ لُؤَيٍّ .

٣٢١ - هِشَامُ بْنُ الْوَلِيدِ بْنِ الْمُغِيرَةَ الْمُخَزُّومِيِّ ، أَخُو خَالِدِ بْنِ الْوَلِيدِ .

نجز الكتاب والله الحمد والمنة .



### حواش وتعليقات على نقعة الصديان

١ - الإصابة : ١٨٧/١ ت ٤٢٨ أسيد : في تهذيب التهذيب طبع حيدر آباد الدكن ١ : ١٩ بفتح

الهمزة ويقال بالضم قاله البخاري وقال ابو حاتم في المراسيل : ليست له صحبة .

٢ - في الاستيعاب طبع حيدر آباد الدكن (ص ٧٥) : ابن حميضة بالحاء المهملة والضاد كذلك في

القاموس والناج وجاء ابن حجر المسقلاني في الإصابة تارة ازهر بن خميصة ، بالحاء المعجمة

والصاد المهملة ( ٤٦/١ ) واخرى بالحاء المهملة والضاد على التصغير اي خميضة ( ١ /

١٩٤ ) ، قال ابن عبد البر في صحبه نظر .

- ٣ - قال ابن ماکولا في الاکمال ، طبع حیدرآباد الدکن ( ص. ٤٠ ) : هو بالفاء ؛ يقال له صحبة .
- ٤ - قال ابن عبدالبر ( الاستيعاب : ٤٢ ) : لا يصح عندي نسبة وفي صحبته نظر .
- ٥ - في الاصابة ( ١ / ٢٢٢ ) : لا اعرف له صحبة ولا رواية . وفي تهذيب التهذيب ( ١ / ٢٨٩ ) . لم يذكر له صحبة مع النبي صلى الله عليه وسلم .
- ٦ - لم يذكر عن صحبته في الاصابة ( ١ / ٦٧ ) وضبط المحقق فيه اسم هلواث ، بفتح الهاء .
- ٧ - الاصابة : ( ١ / ٦٨٨ ) ١٤٧ ولم يذكر عن صحبته فيه .
- ٨ - قال ابن عبدالبر ( الاستيعاب : ٢٨ ) : ادرك النبي صلى الله عليه وسلم . وفي الاصابة ( ١ / ٨١ ) : قال ابن السكن : ليس بالمعروف في الصحابة ... وكانت له صحبة مع النبي صلى الله عليه وسلم .
- ٩ - لا اعرف عنه شيئا اعله من ذكره ابن حجر في الاصابة : ١ / ٩٩ ت ٢٢٦ .
- ١٠ - الاصابة : ١ / ١٠٤ - ١٠٥ ت ٢٢٤ ابن شاهين ينكر صحبته مع الرسول .
- ١١ - قال ابن حجر العسقلاني ( الاصابة : ١ / ٢٤٥ ) : ومن زعم ان له صحبة فقد وهم ... قال ابن مندد : امية بن خالد بن عبد الله بن اسيد الاموي : في صحبته نظر . تهذيب التهذيب : ١ / ٣٧١ . قال ابن جارود : ليس له صحبة .
- ١٢ - تهذيب التهذيب : ١ / ٢٨١ .
- ١٣ - في الاصابة ( ١ / ١٦٤ ) : ذكره ابن منده : قال ابو نعيم : اظنه تابعيا .
- ١٤ - في الاصابة ( ١ / ١٦٥ ) : قال ابن حبان يقال ان له صحبة ثم اعاده في التابعين وقال : لا يصح عندي ان له صحبة . وقال البخاري : لانعرف له صحبة .
- ١٥ - في الاصابة ( ١ / ٢٨٩ ) : قال ابن حبان : من قال ابن ابي اوطاة فقد وهم . وقال ابن حجر العسقلاني : ان اسم ابي اوطاة عمر بن عويمر بن عمران ... ابو عبدالرحمن القرشي ، مختلف في صحبته .
- ١٦ - تهذيب التهذيب ( ٥٠٥٩١ ) : هو بلال بن يحيى العبسي الكوفي ؛ روى عن حذيفة بن اليمان ... وقال الدوري عن ابن معين : روايته عن حذيفة مرسله .
- ١٧ - الاصابة : ١ / ٣٧٢ ت ٨٥١ .
- ١٨ - نفس المصدر : ١ / ٣٧٦ . يقال انه ولد في عهد النبي صلى الله عليه وسلم .
- ١٩ - نفس المصدر : ١ / ٢٩٢ . فيه اضاف المحقق كلمة ابي قبل عاصم وآظنته لم يصب في اضافته .
- ٢٠ - ذكره ابن حجر العسقلاني ( الاصابة ١ / ٤٠٢ - ٤٠٣ ) تحت ترجمة رقم ٩٢٦ .
- ٢١ - لم يذكر اسم ابيه في كتب التراجم للصحابة ، فيما نعلم . وهذا من المعلوم انه ثوبان وكنيته ابو الحكم ، انظر الاصابة : ١ / ٤١٤ ت ٩٧٠ .
- ٢٢ - يذكر ابن حجر العسقلاني ( ١ / ٥٢٩ ) بان له ادراك .
- ٢٣ - الاصابة : ١ / ٤٤٢ - ٤٤٤ ت ١٠٤٥ قال ابو نعيم : لا صحبة له .
- ٢٤ - نفس المصدر : ١ / ٤٦١ ، ٥٢٧ ت ١٠٩٠ ، ١٢٦٦ ، قال ابو عمر : في صحبته نظر وعده ابن حبان في التابعين .
- ٢٥ - نفس المصدر : ١ / ٤٨٤ ت ١١٦٣ ؛ قال ابن منده : مختلف في صحبته . تهذيب التهذيب : ٨١ / ٢ .
- ٢٦ - نفس المصدر : ١ / ٤٨٥ ت ١١٦٧ .
- ٢٧ - نفس المصدر : ١ / ٥٠٧ ت ١٢١٩ واختلف في صحبة جنذب بن زهير .
- ٢٨ - نفس المصدر : ١ / ٥١٤ ت ١٢٣٣ .

- ٢٩ - نفس المصدر : / ٥٢١ ت ١٢٥٠ .
- ٣٠ - نفس المصدر : ٢ / ١٩٢ ت ٢٠٣٨ وقد ذكره ابن حبان في ثقات التابعين .
- ٣١ - نفس المصدر : ٢ / ١٨٠ ت ١٥٨٠ .
- ٣٢ - نفس المصدر : ٢ / ١٨٠ ت ١٥٨١ .
- ٣٣ - نفس المصدر : ٢ / ٢٠٤ ت ٢٠٧١ . قال ابن حجر المقلاني : ذكره الصغاني في المختلف، فعيم لكنه قال : حبيب بن شريح وهو وهم ، قال مقدم هذه الرسالة ان ابن حجر خلط بين المترجم قبله حيث أن الصغاني ذكر بصراحة انه حبيش بن شريح ، ابو حفصة .
- ٣٤ - عده ابن حجر من الصحابة ، الاصابة : ٢ / ٢٠٦ ت ٢٠٧٨ .
- ٣٥ - الاصابة : ٢ / ٣٧ ت ١٦٣١ . ذكره البخاري وابن ابي حاتم عن ابيه وخليفة بن خياط وابن حبان ، في التابعين ، ١٥٠ . ولكن ابن حجر عده في القسم الاول في الاصابة .
- ٣٦ - نفس المصدر : ٢ / ١٦٨ ت ١٩٥٩ قلت ابي ابن حجر ( : واتفقوا على ان حجر بن العنيس لم ير النبي صلى الله عليه وسلم ، وكانه سمع هذه من بعض الصحابة .
- ٣٧ - نفس المصدر : ٢ / ١٦٩ ت ١٩٦٤ .
- ٣٨ - نفس المصدر : ٢ / ١٦٩ ت ١٦٥ قال البغوي : يشك في صحبته .
- ٣٩ - نفس المصدر : ٢ / ٨٦ ت ١٧٢٧ اختلف في اسلامه .
- ٤٠ - نفس المصدر : ٢ / ٩٣ ت ١٧٥٥ .
- ٤١ - نفس المصدر : ٢ / ١١٥ والاستيعاب : ٣٦٤ .
- ٤٢ - نفس المصدر : ٢ / ١١٤ ت ١٨٠٦ ، قال البارودي عن البخاري : في صحبته نظر .
- ٤٣ - نفس المصدر : ٢ / ١٢٩ ت ١٨٤ ، ضبط ابن حجر اسم ابيه منهب ، بضم الاول وسكون الثاني وكسر الثالث ولكن الصغاني يخالفه بكسر الاول وفتح الثالث . قال ابو عمر : لا تصلح له صحبة .
- ٤٤ - نفس المصدر : ٢ / ١٢٤ ت ١٨٥٩ ، قال ابن السكن : سنده حمصي وهو غير مشهور .
- ٤٥ - لم اجد له ذكرا في الكتب التي بين ايدينا .
- ٤٦ - نفس المصدر : ٢ / ١٤٢ ت ١٨٧٩ ذكره ابن حجر في القسم الاول من الصحابة .
- ٤٧ - نفس المصدر : ٢ / ٣٦٨ ت ٢٣٥٥ تابعي ارسل حديثا .
- ٤٨ - لم اجد له ترجمة ولا ذكرا في الكتب التي بين ايدينا .
- ٤٩ - نفس المصدر : ٢ / ٢٣٢ ت ٢١٦٢ ذكره ابن حبان في التابعين ، فقال : يروى المراسيل .
- ٥٠ - نفس المصدر : ٢ / ٤٢١ ت ٢١٧٦ قال ابن منده : لا تصح صحبته .
- ٥١ - نفس المصدر : ٢ / ٣٧٦ ت ٢٣٦٣ قال ابو عمر : في صحبته نظر .
- ٥٢ - نفس المصدر : ٢ / ٢٦٠ ت ٢٢١٨ . واختلف في صحبته .
- ٥٣ - نفس المصدر : ٢ / ٢٦٩ ت ٢٢٣٥ . نسبة الجرامي ثم الكلبي عند ابن حجر وعند ابي عمر ( الاستيعاب : ١ / ١٦٢ ت ٦٧ ) اركعبي الخزاعي مع اختلاف اسم جده .
- ٥٤ - نفس المصدر : ٢ / ٣٥٠ ت ١٣٠٦ لم يذكر ابن حجر عن صحبته .
- ٥٥ - نفس المصدر : ٢ / ٣٨٨ ت ٢٤٠١ قال البارودي : في صحبته نظر .
- ٥٦ - نفس المصدر : ٢ / ٤٧٢ ت ٢٦٢٠ . قال الدار قطني والمسكري : في صحبته نظر .
- ٥٧ - في الاستيعاب ( ١ / ١٨٣ ت ٧٨٩ ) واسد الغابة ( ٢ / ١٧٣ ) - حديثه ضد عبدالرحمن بن عمرو بن جيلة ... انه سال النبي صلى الله عليه وسلم عن الخليفة بعده فقال : ابو بكر - وهو اسناد ضعيف لا يشتغل بمثله .
- ٥٨ - الاستيعاب : ١ / ١٨١ ت ٧٨٥ . اسد الغابة : ٢ / ١٨٧ . قال ابن منده وابو نعيم : لا ثبت له صحبة .



- ٥٩ - أسد الغابة : ٢ / ١٨٦ - كذا روى على الشك وهو مجهول .
- ٦٠ - الإصابة : ٢ / ٤٩٨ ت ٢٦٩٢ . قال ابن منده : لا يعرف له صحبة . يقارن بأسد الغابة : ١٨٨ / ٢ .
- ٦١ - الإصابة : ٢ / ٥٧٦ - ٥٧٧ ت ٢٨٣٥ قال البغوي : لا يعرف له صحبة . وقال ابن السكن : لا صحبة له .
- ٦٢ - أسد الغابة : ٢ / ٢٢٨ . مجهول : في اسناد حديثه نظر .
- ٦٣ - الإصابة : ٢ / ٦٢٥ ت ٢٩٥٠ و ٢٩٥١ . روى ابن منده حديث زيد الاول من طريق بن أبي فديك عن طالع بن عبدالله عن ... قال البخاري : صالح بن عبدالله منكر الحديث . وروى حديث زيد الثاني من طريق ابن شهاب عن طاعة بن زيد عن . . قال ابن المديني : طلحة بن زيد كان يضع الحديث .
- ٦٤ - أسد الغابة : ٢ / ٢١٧ . ذكره مطين في الصحابة ولا تصح له صحبة .
- ٦٥ - الإصابة : ٢ / ١٢ ت ٣٠٥٢ . قال ابن منده : مجهول ، وكذا في أسد الغابة : ٢ / ٢٤٩ .
- ٦٦ - أسد الغابة : ٢ / ٢٦٣ . سراقاة بن سراقاة مجهول .
- ٦٧ - الإصابة : ٣ / ٤٦ ت ٢١٢٧ . وقد ذكره البخاري وأبو حاتم في التابعين . وفي أسد الغابة ( ٢ / ٢٦٧ ) مختلف في صحبته .
- ٦٨ - لم أجد له ترجمة ولا ذكراً في الكتب التي بين أيدينا .
- ٦٩ - الإصابة : ٢ / ٢٧٤٩ ت ٢٨١١ . قال ابن حجر : لا أدراؤه وإنما روى عن ابن مسعود وغيره ، وكذا في أسد الغابة : حديثه مرسل لا تصح له صحبة .
- ٧٠ - أسد الغابة : ٢ / ٢٨٩ . في صحبته نظر . وكذا في الاستيعاب : ١ / ٥٥٢ ت ٢٣٦٦ .
- ٧١ - الإصابة : ٣ / ١٢٣ ت ٢٣١٢ ذكره البخاري في الصحابة ، وقال : ان الحديث عنه منقطع .
- ٧٢ - نفس المصدر : ٣ / ٢٦٠ ت ٢٦٩٢ قال ابن منده : اختلف في صحبته .
- ٧٣ - نفس المصدر : ٣ / ١٢٧ ت ٢٣٥٤ . ذكره ابن منده ممن وفد على النبي صلى الله عليه وسلم وغزا مع علي ونزل الرقة .
- ٧٤ - نفس المصدر : ٣ / ١٦٥ ت ٢٤٢٤ . قال عبد الغنى بن سعيد في المشتهر .
- ٧٥ - أسد الغابة : ٢ / ٣٥٧ : مجهول .
- ٧٦ - الإصابة : ٣ / ٣٠٤ . قال ابن منده : لا تصح له صحبة وحديثه مرسل .
- ٧٧ - أسد الغابة : ٢ / ٣٧٩ . لا تعرف له صحبة ، قال ابن منده .
- ٧٨ - الإصابة : ٣ / ٢٧٧ ت ٢٩٦١ : نسبة الطبري والعسكري وقال : لا يصح له سماع عن النبي صلى الله عليه وسلم .
- ٧٩ - أسد الغابة : ٢ / ٣٩٢ . مجهول .
- ٨٠ - الإصابة : ٣ / ٢٩٩ ت ٤٠٢١ . مشهور في التابعين وأن حديثه مرسل .
- ٨١ - نفس المصدر : ٣ / ٢٧٠ ت ٢٩٤٧ . ذكره أبو نعيم وقال ، مختلف في صحبته .
- ٨٢ - نفس المصدر : ٣ / ٤٤٣ ت ٤٠٩٦ . شك ابن حجر في صحبته قال بعد إيراد حديثه : فما أدري أهو أم غيره . وذكر في نهاية الترجمة وهو تابعي وإنما ذكرته هنا للاحتمال .
- ٨٣ - الاستيعاب : ١ / ٢٢١ ت ١٤٠١ في صحبته نظر .
- ٨٤ - الإصابة : ٣ / ٥١٣ ت ٤٢٣٥ . قال ابن حجر : هذا هو التابعي .
- ٨٥ - نفس المصدر : ٣ / ٥٥٢ ت ٤٣١٧ . قال ابن حجر : وظهر من هذا أن له صحبة لطريق ولا أدراك .
- ٨٦ - نفس المصدر : ٣ / ٥٢٧ ت ٤٢٨٢ . ذكره البخاري في الصحابة وقال البغوي : له صحبة كذا في الاستيعاب : ١ / ٢٣٠٩ ت ٨٧٩ .

- ٨٧ - الاستيعاب : ٢ / ٥٠٠ ت ٢٠٩٩ . اخبر القعقاع بن عمرو فيما ذكره سيف بن عمر ولاية لهما عند أهل الحديث صحة ولقاء ولا رواية .
- ٨٨ - الاصابة : ٢ / ٦٠٢ ت ٤٤٢٢ . وعامر بن مسعود لم يدرك النبي صلى الله عليه وسلم ... قال ابن السكن ... وليت له صحة .
- ٨٩ - نفس المصدر : ٢ / ٦٠٤ ت ٤٤٢٤ . ذكره ابن حبان في التابعين .
- ٩٠ - نفس المصدر : ٢ / ٦١٤ ت ٤٤٦٦ . قال البخاري : هو تابعي ، حكاه ابن منده .
- ٩١ - نفس المصدر : ٤ / ٢٩١ ت ٥٠٩٢ . ذكره البخاري وذكره مسلم في التابعين .
- ٩٢ - نفس المصدر : ٥ / ٢٢٨ ت ٦٢١٩ . قال ابن منده ذكره ابن أبي داود في الصحابة ولا يصح
- ٩٣ - الاستيعاب : ٢ / ٣٩٩ ت ١٧٢٠ . لا تصح له صحة لان حديثه مضطرب . وفي الاصابة ( ٤ / ٢٢٠ ت ٥١٥٢ ) قال أبو حاتم الرازي : اخطأ من قال له صحة .
- ٩٤ - نفس المصدر : ٢ / ٣٩٩ ت ١٧١٩ . لا تصح له صحة ولا رواية .
- ٩٥ - نفس المصدر : ٢ / ٤٠٠ ت ١٧٢٣ . في سماعه نظر . كذا في الاصابة : ٤ / ٢٣٦ ت ٥١٧٤ .
- ٩٦ - عدده اكثر مترجميه في الصحابة الا ابو عمرا الاستيعاب ٢ / ٣٩٥ ت ١٦٩٢ ) الذي قال : حديثه منقطع الاسناد مرسل لا يثبت احاديثه ولا تصح صحبته - وقارن به الاصابة : ٤ / ٢٤٤ ت ٥١٨١ . ورد في الاصابة ابن ابي عميرة على التصغير .
- ٩٧ - ذكره ابن حجر في الفم الثاني ( الاصابة : ٥ / ١٠٦ ) وقال : هذا تابعي شير وقال ابو حاتم : جاهلي ايست له صحة وروايته مرسله . واسم جدته في الاصابة كريب بالزاي .
- ٩٨ - الاصابة : ١ / ٣٦٧ ت ٥٢٢٢ : قال ابن منده : مختلف في صحبته .
- ٩٩ - لم اجد له ذكرا في الكتب التي بين ايدينا .
- ١٠٠ - لم اجد له ذكرا في الكتب التي بين ايدينا .
- ١٠١ - الاصابة : ٥ / ١٨٢ ت ٦٥٨٦ . تابعي ارسل حديثا ... قال ابو نعيم : مختلف في صحبته .
- ١٠٢ - ذكره العجلي فقال : تابعي ثقة : الاصابة : ٥ / ١٨٢ ت ٦٥٩٠ .
- ١٠٣ - ذكره ابن حجر في القسم الثاني ، الاصابة : ٥ / ١٠٧٥ ت ٦١٧٥ . واما نسبه هناك فبعشي .
- ١٠٤ - الاستيعاب : ٢٤٨ . لا اعلم له صحة وفي ذلك نظر .
- ١٠٥ - الاصابة : ٥ / ١٨٨ ت ٦٦٠٤ . قال ابو نعيم : مختلف في صحبته .
- ١٠٦ - قال ابو نعيم مختلف في صحبته ، الاصابة : ٤ / ٦٨٦ ت ٤٦٨٦ .
- ١٠٧ - لم يذكر عن صحبته في اسد الغابة : ٣ / ١٦٩ ولا في الاصابة : ٤ / ١٠٢ ت ١٩٩ .
- ١٠٨ - قال ابو نعيم : عداؤه في التابعين : اسد الغابة : ٢ / ١٨٤ .
- ١٠٩ - الاستيعاب : ٢٨٦ . في صحبته نظر . والاصابة : ٤ / ١٢٦ ت ٤٧٤٥ .
- ١١٠ - قال ابو عمر ( الاستيعاب : ٣٦٥ ) : مجهول لا يعرف .
- ١١١ - عدده ابن حبان في التابعين وفيهم ذكره البخاري : الاصابة : ٤ / ١٥٦ ت ٤٧٨٨ .
- ١١٢ - له ذكر في المغازي ولا تعرف له رواية ، قال ابن منده ، الاصابة : ٤ / ٩٠ .
- ١١٣ - ذكره ابن منده وقال : انه مجهول ، الاصابة : ٤ / ٢٠٦ ت ٤٨٨١ .
- ١١٤ - تابعي جاء عنه حديث اسقط منه بعض الرواة شيخه الاصابة : ٥ / ٢٠٦ ت ٦٦٢٤ .
- ١١٥ - الاصابة : ٥ / ٢٠٩ ت ٦٦٢٩ .
- ١١٦ - قال ابو نعيم : في صحبته نظر ، الاصابة : ٥ / ٢١٦ ت ٩٦٥٥ .
- ١١٧ - قال ابن البرقي : لا تصح له صحة ، الاصابة : ٤ / ٢٨٩ ت ٥٢٨٦ .
- ١١٨ - ادرك النبي صلى الله عليه وسلم ولم يلقه ، الاصابة : ٤ / ٢٨٩ ت ٥٢٨٦ .

- ١١٩- قال ابن منده : اختلف في صحبته ولا يصح له حديث ، الاصابة : ٤٠٣/٢ ت ٢٢١ و ٥/٥  
٦٢٤٥ .
- ١٢٠- قال البغوي فانه عبيدالله بن مسلم -بالاضافة ، الاصابة : ٤ / ٤١٩ ت ٥٢٦٥ .
- ١٢١- تابعي شهير ... وذكر ابن حزم انه ادرك النبي صلى الله عليه وسلم ولم يلقه ، الاصابة :  
٥ / ١١٦ ت ٦٤٠٤ .
- ١٢٢- قال البخاري وابو حاتم : له صحبة ، وقال ابن حبان : ان له صحبة ، الاصابة : ٤ / ٤٤٧ ت  
٥٢٣٥ .
- ١٢٣- قال ابو عمر : في صحبته نظر ، الاستيعاب : ٥١٤ . وفيه هو ابن عبدالله .
- ١٢٤- قال ابن عبد البر : اضطربوا فيه . الاستيعاب : ٤٩٧ .
- ١٢٥- قال ابن حبان : شيخ كبير ، كان داؤد بن ابي هند يزعم ان له صحبة ، الاصابة : ٤ / ٥٨٢ ت  
٥٧٢٦ ، ٥ / ٢٨٢ ت ٦٨١٩ .
- ١٢٦- الاصابة : ٤ / ٦٢٨ ت ٥٨٢٨ .
- ١٢٧- ذكره البخاري في التابعين ، لا يعرف له صحبة ولا رواية ، الاصابة : ٤ / ٦٤٢ ت ٥٨٦٢ .
- ١٢٨- ذكره العجلي في ثقات التابعين وكذا صواب زرعة الدمشقي ، الاصابة : ٤ / ٩ ت ٥٩٩٤ .
- ١٢٩- لم يذكر عن صحبته مع الرسول صلى الله عليه وسلم في اي كتاب تراجع للصحابة وان ابن  
حجر العسقلاني ذكره في القسم الرابع . الاصابة : ٤ / ٦٤٩ ت ٨٨٢ .
- ١٣٠- قال ابن منده : اختلف في صحبته ، وقال ابن البرقي : لا تصح له صحبة ، الاصابة : ٤ /  
٦٦٩ ت ٥٩٢٢ .
- ١٣١- قال ابن عبد البر : ليست له صحبة : ٤٢٨ .
- ١٣٢- لم نجد ذكره في كتب التراجم للصحابة ، الا ان ابن حجر العسقلاني قال في الاصابة ( ٧٨/٦ )  
واحال : انظر في عياض بن مرند ولكننا لم نجد هذا الاسم في باب العين .
- ١٣٣- ذكره ابن حجر العسقلاني في الاصابة ( ٥ / ٢٤٦ ت ٦٩٤٨ ) بعد البحث عن صحبته اجزم  
الرأي بانه لا تصح له صحبة ولا ادراك .
- ١٣٤- ذكر ابو عمر انه شامي قال بعضهم : حديثه مرسل ، الاستيعاب : ٢ / ٥٢٠ . ٢٢٢٠ . وحدثنا  
في الاصابة ( ٥ / ٢٨٥ ت ٩٠١٨ ) آراء مضطربة في نسبه .
- ١٣٥- شك في صحبته بقول البغوي الذي قال : احسب له صحبة ، الاصابة : ٥ / ٤ ت ٧٠٠١ .
- ١٣٦- ذكره ابو عمر تحت نتح ابن دحرج وقال : في ادراكه نظر والذي عندي (أي عند أبي عمر) : انه  
لا يصح له ذكر في الصحابة ، الاستيعاب : ٢ / ٥٢٢ ت ٢٢٣٢ .
- ١٣٧- ذكره ابو عمر ( الاستيعاب : ٢ / ٥٢٥ ت ٢٢٠١ ) وقال له صحبة ورواية ذكر جميع المراجع  
التي لدينا من تراجم الصحابة هذا الصحابي ولم يختلف احدهم في صحبته ، كما اورد ابن  
حجر الحديثين المرويين منه في هذا القسم الاول من كتابه الاصابة : ٢٢٦/٧ . لا نعرف من  
ابن اخذ الصفاني الشك في ادراكه النبي صلى الله عليه وسلم .
- ١٣٨- ذكره ابن حجر في القسم الاول من الصحابة ولم يبحث عن صحبته فانه كان من الشجعان  
الفرسان ، الاصابة : ٥ / ٤٥٠ ت ٧١٢٣ .
- ١٣٩- قال البغوي : ... ويشك في صحبته ، الاصابة : ٥ / ٤٥٦ ت ٧١٤٣ .
- ١٤٠- قال ابن حجر العسقلاني : تابعي صغير ، ارسل حديثا ، الاصابة : ٥ / ٥٥٩ ت ٧٢٥٦ .
- ١٤١- ذكره البخاري وقال : له صحبة ، وازاد فيه بانه في الوجدان من الصحابة . الاصابة :  
٥ / ٧٢٥٢ .
- ١٤٢- قال ابن عبد البر : في صحبته نظر ، الاستيعاب : ١ / ٢٢٦ ت ٩٦١ .
- ١٤٣- قال ابن ابي حاتم : ... انه لاصحبه له ، الاصابة : ٥ / ٥٧٥ ت ٧٢٩١ .

- ١٤٤- قال ابن حجر بعد ايراد اقوال الناس : وليس في هذا ما يثبت صحبته، ولكن فيه ما يشعر بان له ادراكا ، الاصابة : ٥ / ٦٢٩ ت ٧٢٦١ .
- ١٤٥- ذكره البخاري وابن ابي حاتم وابن حبان : في التابعين : الاصابة : ٥ / ٦١٨ ت ٧٤٥ .
- ١٤٦- قال ابن منده : له خبر رواه عبدالله بن محمد العدوي باسناد لا يثبت . الاصابة ٥ / ٦٨٩ ت ٧٥٦٨ .
- ١٤٧- في اسم ابيه اخلاف ولم يذكر عن صحبته في الاصابة : ٥ / ٧٠٨ .
- ١٤٨- لم يذكر في الاصابة ولا في اسد الغابة ولا في الاستيعاب .
- ١٤٩- قال ابن منده : لا يعرف له رواية ولا صحبة . الاصابة : ٥ / ٧٤٠ ت ٧٦٧٥ .
- ١٥٠- لم اجد له ذكرا في الاصابة ولا في اسد الغابة ولا في الاستيعاب .
- ١٥١- قال ابو نعيم : مختلف في صحبته . الاصابة : ٥ / ٧٧٤٦ ت ٧٧٤٦ .
- ١٥٢- لم يذكر عن صحبته في الاصابة : ٦ / ٧ ت ٧٧٦٦ . ورد اسم جده بعين مومنة ( عراب ) مضمومة في الاكمال : ٢ / ١٦٧ واتبعه ابن حجر المسقلاني في الاصابة .
- ١٥٣- جزم العسكري بان حديثه مرسل ، الاصابة : ٦ / ٢٢٦ ت ٨٥٣٥ . قد اختلف في ضبط كلمة جبل . فان الصغاني اوردتها كما اثبتناها ولكن ابن حجر المسقلاني اوردتها حبل وجاء محقق الاصابة باختلاف النسخ في حاشية الكتاب فقال : في نسخة د / حبل وفي اسد الغابة : حبل .
- ١٥٤- قال ابو نعيم : لا يصح له صحبة ولا رؤية فيما ارى . الاصابة : ٦ / ٢٣٨ ت ٧٨٢٠ .
- ١٥٥- قال البخاري : له صحبة . . . وذكره ابن حبان في التابعين . الاصابة : ٦ / ٤٢ ت ٧٨٢٦ .
- ١٥٦- قال البخاري : له صحبة : فانكر ذلك ابن ابي حاتم وقال : لا صحبة له : الاصابة ٦ / ٥٤ ت ٧٨٥٠ .
- ١٥٧- في صحبته اختلاف : الاصابة : ٦ / ٧١ ت ٧٨٨٤ .
- ١٥٨- قال البخاري : له صحبة وانكر ذلك ابوحاتم ، الاصابة : ٦ / ٩٧ ت ٧٩٤٧ . وورد ابن حجر المسقلاني اسم ابيه بالحاء المهملة ، انظر الاصابة ٢ / ٥٠٨ ت ٢٧٢٣ .
- ١٥٩- وهو متروك قد اتهم بوضع الحديث ، الاصابة : ٦ / ١٠٢ ت ٧٩٢١ .
- ١٦٠- لم يذكر في المراجع عن صحبته الا ما ذكره ابن شاهين في الصحابة ولكن تحت اسمه الاخر اي مسلم بن شيبه ، الاصابة : ١٠٩٦ ت ٧٩٧٥ .
- ١٦١- في صحبته اختلاف كثير ، انظر الاصابة : ٦ / ١٢٩ ت ٨٠٢٤ .
- ١٦٢- ذكره ابن عبد البر في الاستيعاب (ت ١٤٢٨) ، وقال : فيه نظر .
- ١٦٣- ذكره ابو نعيم وقال : مختلف في صحبته ، الاصابة : ٦ / ٢٧٠ ت ٦١١ .
- ١٦٤- لم اجد له ذكرا في الاصابة ولا في اسد الغابة ولا في الاستيعاب .
- ١٦٥- ذكره الطبراني وغيره في الصحابة ، الاصابة : ٦ / ٢٢٦ ت ٨٢٥١ .
- ١٦٦- ذكره ابن عبد البر في الاستيعاب (ت ١٤٥٤) ، وقال : في صحبته نظر ولا اعلم له رواية .
- ١٦٧- ذكره ابن حجر فقال : احد الكذابين ، الاصابة : ٦ / ٥٠٧ ت ٨٨٩٧ .
- ١٦٨- قال ابن عبد البر في الاستيعاب (ت ١٥١١) وذكره في الصحابة من لم يمعن النظر . ولم يصح صحبته عند ابن حجر المسقلاني ، الاصابة : ٦ / ٥١١ ت ٨٩١١ .
- ١٦٩- اختلف في صحبته ، الاصابة : ٦ / ٤٨٤ ت ٨٨٤٣ .
- ١٧٠- ذكره ابن حجر في القسم الاول من كتابه الاصابة : ( ٥٩٣ / ٦ ) ومن ثم اورد ذكره في القسم الرابع في نفس الكتاب ( ٦ / ٦٢٥ ) .
- ١٧١- لم يذكر ابن حجر المسقلاني عن صحبته الا انه اورد ذكره في القسم الاول من الاصابة : ٦ / ٦٠٣ ت ٩١٢٠ .

- ١٧٢- تلاهما المذكوران في الاستيعاب ولكن لم يذكر عن صحبتها ، انظر الاستيعاب : ٦٠٢ و ٦٠٣ ،  
 ١٧٢- لم يذكر عن صحبته في الاصابة : ٦ / ٥٥٢ ت ٨٩٩٨ .  
 ١٧١- ذكره ابن حجر العسقلاني في الاصابة : ٦ / ٥٥٦ ت ٩٠١٥ ، واورد قول ابي نعيم بانه  
 مختلف في صحبته .  
 ١٧٥- قال ابن حبان : له صحبة ، وقال ابن عثمه : مختلف في صحبته ، الاصابة ٦ / ٦٤٢ ت  
 ٩٢٢٣ .  
 ١٧٦- ذكره ابن عبد البر ( الاستيعاب : ٦١٢ ؛ وشك في حديثه ،  
 ١٧٧- قال ابن عبد البر : نزل البصرة ، روى عنه ابنه عبد الحميد ، وفيه نظر ، الاستيعاب ، ت  
 ١٥٧٦ .  
 ١٧٨- قال ابو عمرو : روى عنه حسان بن بلال ، في صحبته نظر ، الاستيعاب : ت ١٥٧٨ واسد  
 الغابة : ٥ / ١١٨ .  
 ١٧٩- قال ابن حجر العسقلاني : تابعي معروف . الاصابة : ٦ / ٧٢٤ ت ٤٧٥ .

## الفصل الثاني

- ١٨٠- الاصابة : ١ / ٢٧٢ ت ٦٠٨ .  
 ١٨١- نفس المصدر : ١ / ٣١٤ ت ٧٠٤ .  
 ١٨٢- نفس المصدر : ١ / ٣٢٤ ت ٧٣٦ .  
 ١٨٣- نفس المصدر : ١ / ٤٦٠ ت ١٠٨٨ .  
 ١٨٤- نفس المصدر : ١ / ٥٩٦ ت ١٤٧٩ .  
 ١٨٥- نفس المصدر : ٢ / ٢٢٦ ت ٢٢٧٥ .  
 ١٨٦- نفس المصدر : ٢ / ٤٤٣ ت ٢٥٤٥ .  
 ١٨٧- نفس المصدر : ٣ / ٤٨ ت ٣١٢٢ .  
 ١٨٨- نفس المصدر : ٣ / ٦٠ ت ٣١٥٦ والاستيعاب : ت ٥٨٥ .  
 ١٨٩- نفس المصدر : ٣ / ٥٢ ت ٣١٤٧ .  
 ١٩٠- نفس المصدر : ٣ / ١٩٦ ت ٣٥٢٧ .  
 ١٩١- الاستيعاب : ت ٦٦٦ ، الاصابة : ٣ / ٣٠٢ ت ٣٥٤٦ .  
 ١٩٢- الاصابة : ٣ / ٢١٠ ت ٣٥٦٤ .  
 ١٩٣- نفس المصدر : ٣ / ١٩٤ ت ٢٥٢٢ .  
 ١٩٤- نفس المصدر : ٣ / ٢٢٨ ت ٢٨٧٢ .  
 ١٩٥- نفس المصدر : ٣ / ٣٤٤ ت ٣٩٠٢ .  
 ١٩٦- الاستيعاب : ت ٧٣٩ و الاصابة : ٣ / ٤٣٤ ت ٤٠٧٩ .  
 ١٩٧- الاصابة : ٤ / ٣٦٠ ت ٥٢٠٦ .  
 ١٩٨- نفس المصدر : ٤ / ١٩٥ ت ٤٨٥٢ .  
 ١٩٩- نفس المصدر : ٤ / ١٩٥ ت ٤٦٨١ .  
 ٢٠٠- الاستيعاب : ت ٢٣٩ .

- ٢٠١- لم أجد له ذكراً في الإصابة ولا في الاستيعاب.
- ٢٠٢- الإصابة : ٤ / ٢٢٠ ت ٤٩٢٥ .
- ٢٠٣- نفس المصدر : ٤ / ٥٥٨ ت ٥٦٨ .
- ٢٠٤- اسد الغابة : ٤ / ١٠٧ وتيل بالسين المهملة .
- ٢٠٥- الإصابة : ٤ / ٧٢٩ ت ٦٠٩٦ .
- ٢٠٦- نفس المصدر : ٥ / ٧١٢ ت ٧٦٠٥ .
- ٢٠٧- اسد الغابة : ٤ / ٢٩٥ .
- ٢٠٨- الإصابة ٩٣/٦ ت ٧٩٤٢ .
- ٢٠٩- نفس المصدر : ٦ / ١٤٠ ت ٨٠٤٥ و ٦ / ١٩٣ ت ٨١٦٨ .
- ٢١٠- نفس المصدر : ٦ / ١٨٣ ت ٨١٤٣ و ٨١٤٤ .
- ٢١١- نفس المصدر : ٦ / ٦٤٤ ت ٩٢٢٦ .
- ٢١٢- نفس المصدر : ٦ / ٦٩٦ ت ٩٣٦٧ .
- ٢١٣- نفس المصدر : ٦ / ٦٨٥ ت ٩٣٦٥ .

### الفصل الثالث

- ٢١٤- الإصابة : ١ / ٢٤ ت ٢٣ .
- ٢١٥- نفس المصدر : ١ / ٣١٨ ت ٧١٢ .
- ٢١٦- نفس المصدر : ١ / ٣١٤ ت ٧٠٤ .
- ٢١٧- نفس المصدر : ٢ / ٦١ ت ١٧٠٢ ولم أجد قول ابن سعد في طبقاته .
- ٢١٨- نفس المصدر : ٢ / ٤٢٢ ت ٢٤٩٢ . وفيه ما قال عنه النبي صلى الله عليه وسلم عن اسمه قال : الكلابي ، اهـ . لعل هذا تصحيف لان الكلابي هي نسبة وليس باسم .
- ٢١٩- نفس المصدر : ٢ / ٤٢٤ ت ٢٥١٩ .
- ٢٢٠- انظر الحديث في الإصابة ٩٦/٢ تحت ترجمة رقم ١٧٦١ .
- ٢٢١- انظر ضمن ترجمة اسامة بن اخدرى التميمي ، الشقري ، الإصابة : ١ / ٩٨ .
- ٢٢٢- الإصابة : ٢ / ٦٢٢ ت ٤٩٤٣ .
- ٢٢٣- نفس المصدر : ٣ / ٣٩ ت ٣١٠٥ .
- ٢٢٤- نفس المصدر : ٣ / ١١٦ ت ٣٢٩٣ .
- ٠٠٠- ابن حزم . جمهرة انساب العرب ، دار المعارف ، ١٩٦٢ م . ص ٣٣٢ .
- ٢٢٥- الإصابة : ٣ / ٢٠٠ ت ٣٥٣٥ .
- ٢٢٦- نفس المصدر : ٣ / ٢٤٠ ت ٢٨٩٦ .
- ٢٢٧- نفس المصدر : ٦ / ٤٥٨ ت ٨٧٨٢ .
- ٢٢٨- نفس المصدر : ٣ / ٥٧٥ ت ٤٣٦٤ .
- ٢٢٩- هو عبد الجبار بن عبد الحارث ، انظر الإصابة : ٤ / ٢٧٧ ت ٥٠٦٦ .
- ٢٣٠- الإصابة : ٤ / ٣٠٨ ت ٥١٢٩ .
- ٢٣١- نفس المصدر : ٤ / ٣٣٠ ت ٥١٦١ .

- ٢٢٢- نفس المصدر : ٧ / ٤٢٥ ت ١٠٦٧٤ .
- ٢٢٣- الاستيعاب : ٣٩٣ .
- ٢٢٤- الاصابة ٤ / ٢٢٥ ت ٥١٥٤ .
- ٢٢٥- لم اجد له ذكرا في المصدر التي بين ايدينا .
- ٢٢٦- اذنة قد كرر في هذا المكان وهو الذي ذكر في رقم ٢٣١ أنفا .
- ٢٢٧- نفس المصدر : ٥ / ٢٦٢ ضمن ترجمة عثمان بن الربعة الجهني .
- ٢٢٨- الاصابة ٤ / ٢٣١ تحت ترجمة عبدالرحمن بن عبد الله الذي كان مولاه عبدالقيوم .
- ٢٢٩- الاصابة : ٤ / ٧٩ ت ٤٦٧٤ . فيه كان اسمه بجيرا على التصغير .
- ٢٣٠- نفس المصدر : ٤ / ٢٠٤ ت ٤٨٧٧ .
- ٢٣١- نفس المصدر : ٤ / ١٩ ت ٤٥٦٠ .
- ٢٣٢- نفس المصدر : ٥ / ١٨٤ ت ٦٥٩٢ .
- ٢٣٣- نفس المصدر ٤ / ٤٧ ت ٤٦٠٥ .
- ٢٣٤- نفس المصدر : ٤ / ١١٤ ت ٤٧٢٣ .
- ٢٣٥- نفس المصدر : ٤ / ١١٨ ت ٤٧٢٨ .
- ٢٣٦- الاستيعاب : ٣٥٦ .
- ٢٣٧- الاصابة : ٤ / ١٦٠ ت ٤٨٠٣ .
- ٢٣٨- نفس المصدر : ٤ / ١٥٥ ت ٤٧٨٧ .
- ٢٣٩- نفس المصدر : ٣ / ٥٤٧ ت ٤٣٠٤ . ترجمته تحت الطيب بن عبدالله .
- ٢٤٠- ابن حزم جمهرة انساب العرب ص ٢٤٨ .
- ٢٤١- الاصابة : ٤ / ٢٠٩ ت ٤٨٩٢ .
- ٢٤٢- الاصابة : ٤ / ٢١٩ ت ٤٩٢٣ .
- ٢٤٣- نفس المصدر : ٤ / ٢٦٢ ت ٥٠٢٧ .
- ٢٤٤- نفس المصدر : ٦ / ٤٢٨ ت ٨٧٢٩ تحت اسم نعم .
- ٢٤٥- نفس المصدر : ٣ / ٢٢٩ ت ٣٠٧٧ تحت اسم السائب الفقاري .
- ٢٤٦- نفس المصدر : ٤ / ١٢٦ ت ٥٤١١ .
- ٢٤٧- هذا وهم كما نبه عليه الرشاطي في كتابه الانساب ، انظر الاصابة ٥ / ٢٦٢ ضمن ترجمة عثمان بن الربعة الجهني . لم نجد ترجمة عثمان بن الربعة الفضايمي ولكن الترجمة التي وجدناها هو اسم بن الربعة الجهني . فان الترجمة تحتوي ان لم يغير النبي صلى الله عليه وسلم اسم عثمان بل اسم واحد من احفاده الذي كان عبد العزيز بن بدر بن يزيد . انظر الاصابة ٥ / ٢٦٢ .
- ٢٤٨- الاصابة : ٤ / ٥٠٣ ت ٥٥٥٥ .
- ٢٤٩- نفس المصدر : ١ / ٤٨١ ت ١١٥٨ تحت اسم جعال بن سراقه الضمري .
- ٢٥٠- الاصابة : ٥ / ٦٣٢ ت ٧٤٨٤ .
- ٢٥١- لم نجد له ذكرا في الكتب التي بين ايدينا .
- ٢٥٢- الاصابة : ٦ / ١٠٨ ت ٧٩٧٢ . قال ابن حجر المقلاني انه كان اسمه : مقسما . ولكن ايدنا ما جاء في اسد الغابة : ٤ / ٣٦١ .
- ٢٥٣- الاصابة : ٢ / ٣٦٢ ت ٣٩٢٢ تحت اسم شهاب بن خرفة .

- ٢٦٣- نفس المصدر : ٦ / ١١١ ت ٧٩٨٢ ، وفيه كان اسم مسلم الأعاص فسماه رسول الله صلى الله عليه وسلم مسلماً .
- ٢٦٤- نفس المصدر : ٦ / ١٢٤ ت ٨٠٢٧ :
- ٢٦٥- نفس المصدر : ٤ / ٧٠٤ ت ٤٣٠ . تحت اسم غبيذ بن اوس بن مالك ،
- ٢٦٦- نفس المصدر : ٦ / ٢١٠ ت ٨٢٠٩ و ٨٢١ ،
- ٢٦٧- لم اجده له ذكراً في المصادر التي بين ايدينا ،
- ٢٦٨- الاصابة : ٦ / ٢٢٨ ت ٨٢٥٩ .
- ٢٦٩- نفس المصدر : ٦ / ٢٢٩ ت ٨٢٦٢ .
- ٢٧٠- نفس المصدر : ٦ / ٢٩٩ ت ٨٦٤٨ .
- ٢٧١- نفس المصدر : ٦ / ٥٢٢ ت ٨٩٢٣ .
- ٢٧٢- انظر ترجمة تالية .
- ٢٧٣- نفس المصدر : ٦ / ٥٤٢ ت ٨٩٧٤ .
- ٢٧٤- نفس المصدر : ٧ / ٥٥٨ ت ١٠٩٨٣ .
- ٢٧٥- نفس المصدر : ٧ / ٥٦٧ ت ١١٠٠٦ .
- ٢٧٦- نفس المصدر : ٧ / ٥٦٥ ت ١١٠٠٢ .
- ٢٧٧- نفس المصدر : ٧ / ٦٧٥ ت ١١٢٣٥ .
- ٢٧٨- نفس المصدر : ٨ / ٤١ ت ١١٥٤٨ .
- ٢٧٩- نفس المصدر : ٨ / ١١٩ ت ١١٧٥٢ .

#### الفصل الرابع

- ٢٨٠- الاصابة : ١ / ٢٨ ت ٦١ تحت الاخنس بن شريق .
- ٢٨١- نفس المصدر : ١ / ٢٤ ت ٥٤ .
- ٢٨٢- نفس المصدر : ١ / ١٠١ ت ٢٣١ .
- ٢٨٣- نفس المصدر : ١ / ٤٦٢ ت ١٠٩٣ ولم يذكر في المؤلفه .
- ٢٨٤- نفس المصدر : ١ / ٤٦٨ ت ١١١٢ ولم يذكر في المؤلفه قلوبهم .
- ٢٨٥- الاصابة : ١ / ٦٠٥ ت ١٥٠٦ . ولم يذكر في المؤلفه .
- ٢٨٦- الاصابة : ٢ / ٥٢ ت ١٦٧٣ . ولم يذكر في المؤلفه .



- ٢٨٧- الأصابة : ٢ / ١١٢ ت ١٨٠٢ :
- ٢٨٨- نفس المصدر : ٢ / ١١٤ ت ١٨٠٤ :
- ٢٨٩- نفس المصدر : ٢ / ١٤٣ ت ١٨٨٤ :
- ٢٩٠- نفس المصدر : ٢ / ٢٢٦ ت ٢١٤٦ :
- ٢٩١- نفس المصدر : ٢ / ٢٤٨ ت ٢١٩٣ :
- ٢٩٢- نفس المصدر : ٢ / ٢٥٠ ت ٢٢٠١ :
- ٢٩٣- نفس المصدر : ٢ / ٢٥١ ت ٢٢٠٢ :
- ٢٩٤- نفس المصدر : ٢ / ٢٦٢ ت ٢٩٤٣ :
- ٢٩٥- نفس المصدر : ٣ / ١١٦ ت ٣٢٩٣ :
- ٢٩٦- نفس المصدر : ٣ / ٢١٢ ت ٣٥٧٥ :
- ٢٩٧- نفس المصدر : ٣ / ٢١٥ ت ٣٥٧٦ :
- ٢٩٨- نفس المصدر : ٣ / ٣٧٠ ت ٣٩٤٩ . ولم يذكر في المؤلفه .
- ٢٩٩- نفس المصدر : ٣ / ٤١٢ ت ٤٠٥٠ :
- ٣٠٠- نفس المصدر : ٣ / ٤٣٢ ت ٤٠٧٧ :
- ٣٠١- نفس المصدر : ٣ / ٦٣٢ ت ٥١٤٤ وفيه : وهو القائل لما اعطى النبي صلى الله عليه وسلم الاقرع بن هابس وعيينة بن حصن من غنائم حنين اكثر لما اعطاه .
- ٣٠٢- نفس المصدر : ٤ / ٣٦٥ ت ٥٢١٩ :
- ٣٠٣- نفس المصدر : ٤ / ٤٧٧ ت ٥٤٩٢ :
- ٣٠٤- نفس المصدر : ٤ / ٥٣٩ ت ٥٦٤٢ :
- ٣٠٥- نفس المصدر : ٤ / ٥٤٠ ت ٥٦٤٥ :
- ٣٠٦- نفس المصدر : ٤ / ٥٥٢ ت ٥٦٧٩ :
- ٣٠٧- نفس المصدر : ٤ / ٣٦٥ ت ٥٢١٩ . ولم يذكر في ترجمة التي توجد في الاصابة في ٧ / ١٩٠ ت ١٠٠٥٤ . وفيه اسمه : صبة بموحدة وقيل بنون وقيل عمرو وقيل عامر وقيل اصرم وقيل لبيد ربه ، بالاضافة .
- ٣٠٨- نفس المصدر : ٤ / ٦٨٠ ت ٥٩٦٤ :
- ٣٠٩- نفس المصدر : ٤ / ٧٢٥ ت ٦٠٦٠ :
- ٣١٠- نفس المصدر : ٤ / ٧٢٩ ت ٦٠٦١ . ولم يذكر في المؤلفه .
- ٣١١- نفس المصدر : ٤ / ٧٦٧ ت ٦١٥٥ :
- ٣١٢- نفس المصدر : ٥ / ٤٩٠ ت ٧٢١٣ :
- ٣١٣- نفس المصدر : ٥ / ٥٨١ ت ٧٢٤٠ :
- ٣١٤- نفس المصدر : ٥ / ٦٧٥ ت ٧٥٤٧ :
- ٣١٥- نفس المصدر : ٥ / ٧٤٢ ت ٧٦٧٩ :
- ٣١٦- نفس المصدر : ٦ / ٥٠٠ ت ٧٨٤٥ :
- ٣١٧- نفس المصدر : ٦ / ١٥١ ت ٨٠٧٤ . ولم يذكر من المؤلفه .
- ٣١٨- نفس المصدر : ٧ / ١٧٩ ت ١٠٠٢٢ جاء ترجمته تحت كنيه ولم يذكر في المؤلفه .
- ٣١٩- نفس المصدر : ٦ / ٤٣٦ ت ٨٧٢٦ :
- ٣٢٠- نفس المصدر : ٦ / ٥٤٤ ت ٨٩٧٨ :
- ٣٢١- نفس المصدر : ٦ / ٥٤٥ ت ٨٩٨٠ :

## خواشى ومراجع

- (١) انظر ترجمته المسهبة مقالتي حول الصفاني كلفوي التي قدمتها الى جامعة بنجاب للدكتوراه . وكتاب الانفعال ، له طبع بمجمع البحوث الاسلامية ، ١٩٧٧ م .
- (٢) الصفاني : مجمع البحرين ( خطي ) تصويره بمكتبة مجمع البحوث الاسلامية ، مادة : صفن .
- (٣) الذهبي : تاريخ الاسلام ( خطي ) بمكتبة راسبور بالهند : ترجمة الصفاني .
- (٤) ميداني الكنوي : الفوائد البهية ( القاهرة ، ١٢٢٢ هـ ) : ص ٦٣ .
- (٥) الصفاني : الصباب الزاخر ( خطي ) : مادة غلط وحق .
- (٦) ابن ابي مخرمة : تاريخ نجر عدن ، ( ط لندن ) : ج ٢ ص ٢٠١ .
- (٧) السيوطي : الزهر في علوم اللغة وأنواعها ، ط عيسى البابي : ١٠٠/١ .
- (٨) ابن حجر العسقلاني : الاصابة في تمييز الصحابة - طدار نهضة مصر ، ١٩٧٠ م : ٢٠٤/٢ ، ٢٠٦ ، ٢٩٢ .
- (٩) الرجوع نفسه : ٢٩٦/٢ .
- (١٠) جاء ذكر الصحابة المذكورين في الاصابة : ١/ ( عبدالله ) ٢٢٢/١ ( بكر بن جبلة ) ، ٢٨١/٢ ( عبد خير ) و ( عبد ربه بن المرثع ) ٥٦٤/٧ ( بشير ) و ( ليلى ) .

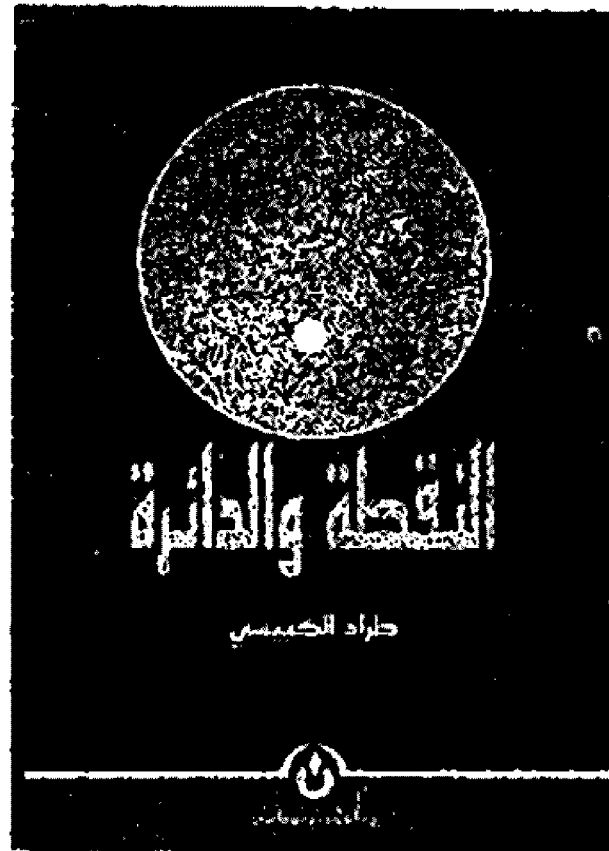

# مخطوطات بيت العزاوي

## القسم الرابع

### اللغة العربية وعلومها

( ٢ )

#### اعداد

اسامة ناصر النقشبندي

باسمة محمد علي الجبوري

المؤسسة العامة للآثار والتراث

الاول ( بحمد الله الاستماعة في الابانة وبالصلاة والسلام على نبيه الاستكانة وحصول الاعانة ... ) وهي رسالة في الفرق بين الجمع واسم الجمع واسم الجنس فرغ منها المؤلف سنة ١٠٣١هـ ١٦٢١م .

تقع ضمن مجموع كتب سنة ١٠٩٤هـ ١٦٨٢م الرقم ٣/١١٢٢٩

القياس ١٩ ص ١٩٥ × ١٤ سم ٢١ اس  
معجم المؤلفين ٣٠٢/٥ هدية المارفين ٦٠٠/١

١٢٥ - رسالة في اسم الجنس وعلمه :

لصالح بن احمد بن يحيى الموصلي السعدي المتوفى سنة ١٢٤٥هـ / ١٨٢٩م .

الاول ( الحمد لله وهاب جلائل النعم والصلاة والسلام على المفرد العلم ... ) .

نسخة جيدة كتبها مصطفى وفي جميل زادة سنة ١٢٧٧هـ / ١٨٦٠م .

١٢٢ - رسالة في اداء الضاد المعجمة :

لمحمد المرعشي المدعو ساجقلى زادة المتوفى سنة ١١٥٠هـ ١٧٢٧م .

الاول ( يقول البائس الفقير ... اكرمه الله سبحانه بالفلاح والسعادة هذه كلمات تتعلق ... ) رتب المؤلف رسالته على مقدمة ومقصد وخاتمة .

نسخة جيدة لعلها بخط المؤلف عليها بعض الحواشي .

الرقم ٦/١١٠٦٨

القياس ٦ ص ٢١ × ١٦ سم ١٩ اس

١٢٤ - رسالة في ازالة الشبه والفرق بين ما اشتبه

لمحي الدين عبدالقادر بن محمد بن يحيى بن مكرم الطبري المكنى الشافعي المتوفى سنة ١٠٣٣هـ ١٦٢٤م .

الأول ( لك الحمد يا من تقدست سرادفان  
جلاله عن ان يمر ... وتنزهت شمس كماله ان  
يدو من سناها ... )

وبعد فطالما رضت جواد الفكر في مضمار  
السلام ( ... ) .

كتبها مصطفى بن عبدالله الحموي سنة  
١١١٦ هـ ١٧٠٤ م

الرقم ٢/١٠٠٦  
القياس ٨ ص ٢١ x ١٥ اسم ٢٩

معجم المؤلفين ١٩٨/٨ هدية العارفين ٢/٢٨٧  
١٢٠- رسالة المتعدي واللازم :

لمحمد بن عبدالبر بن الشحنة الحنفي  
الجلي .

الأول ( قال ابن الشحنة هذه رسالة فيما  
ذكره الشيخ أبو جعفر الفرناطي من اللازم  
والمتعدي من الأفعال وما رسمت فوفه (ج) فهو  
لابي جعفر وما أهمل فهو من زيادتي وقد رتبته  
ترتيب كتاب المجمل لابن فارس والله الموفق ... )  
كتبها بخط النسخ الجيد عبدالرزاق فليح  
البغدادي سنة ١٢٥٩ هـ ١٩٤٠ م .

الرقم ٤/١٢٦٠٥  
القياس ٦ ص ٢٤ x ١٦ اسم ١٨  
حققها د . حاتم صالح الضامن .

١٢١- الرسالة الميمونية في توحيد الاجرومية :

لعلي بن ميمون بن ابي بكر بن علي الهاشمي  
القرشي المغربي(\*) المتوفى سنة ٩١٧ هـ ١٥١١ م .

الأول ( كان من امر الله الاجتماع مع بعض  
الفقراء من الاخون بالصالحية المذكورة في النصف  
الاخير من شهر رجب الفرد ... )

وهي شرح على معاني التوحيد التي تضمنتها  
المقدمة الاجرومية لابن آجروم الصنهاجي فرغ  
منها الشارح سنة ٩١٥ هـ ١٥٠٩ م .

نسخة نفيسة كتبها تلميذ المؤلف الشيخ  
علوان الحموي الشافعي عليها مقابلة على نسخة

مغربي فاسي نزيل صالحية دمشق ، صولي مشارك في  
بعض العلوم له تاليف عديدة منها : مبادئ السالكين  
الى مقامات العارفين ، سفينة النجاة ، رسالة الاخوان  
من الصوامع والمساجد والتاب ، تنبيه القبي في تنزيه  
ابن عربي ، تنزيه الصديق عن وصف الزنديق عقد  
الشرف في التاريخ وغيرها .

١٢٩- رسالة في المشاكلة :

لسري الدين محمد بن ابراهيم الدروري  
المصري الحنفي المعروف بابن الصائغ المتوفى سنة  
١٠٦٦ هـ ١٦٥٦ م .

الرقم ١٦/١١١١١  
القياس ٧ ص ٢٩ x ٢٠ اسم ٣٥

١٢٧- رسالة في حروف الزيادة :

مجهولة المؤلف  
الأول ( حروف الزيادة عشرة بجمعها قونك :  
بأ آويت من سهل . الهمزة والالف والوار والباء  
والتاء ... )  
نسخة جيدة ترقى للقرن ١١ هـ ١٧ م .  
الرقم ٢/١٠٢٠٧  
القياس ٦ ص ١٨ x ١٢ اسم ١٥

١٢٨- رسالة في الخط :

الأول ( الحمد لمن علم بالقلم علم الانسان ما  
لم يعلم والصلاة على النبي الامي المكرم الذي ما  
خط ... اما بعد فلا شك ان علوم العربية بجملتها  
وفنون ... )  
وهي رسالة في الخط والكتابة رتبها المؤلف  
على مقدمة في تعريف الخط وما يتصل به . وسبعة  
قواعد في اشكال الحروف والتنقيط .  
كتبها بخط النسخ عمر بن قاسم الطرابلسي  
سنة ١٠٢٢ هـ ١٦١٣ م بالدرسة القساسية .  
عليها مقابلة وتعليقات ..  
الرقم ١٦/١١١١١  
القياس ٧ ص ٢٩ x ٢٠ اسم ٣٥

١٢٩- رسالة في المشاكلة :

لسري الدين محمد بن ابراهيم الدروري  
المصري الحنفي المعروف بابن الصائغ المتوفى سنة  
١٠٦٦ هـ ١٦٥٦ م .

الأول سنة ١٢٢٢هـ ١٥١٦م . تملكها محمد بن  
عمر الفرسي سنة ١٠٢٧هـ ١٦١٧م وعمر بن  
سدر سنة ١١٨٤هـ ١٧٧٠م ومحمد البكري  
العلواني الحموي بن السيد علي سنة ١١٨٧هـ  
١٧٧٢م .

الرقم ١/١٠٢٦٥

القياس ١٤٠ ص ١٧٥ x ١٣ سم ١٩ ص  
هدية العارفين ٧٤١/١ معجم المؤلفين ٧/  
٢٥١ - ٢٥٢ بروكلمان ١٢٢/٢ .

١٢٢- الرشاد في شرح الارشاد :

لمحمد بن علي بن محمد بن علي الحسيني بن  
السيد الشريف أنجرجاني المتوفى سنة ٨٢٨هـ  
١٤٢٥م .

الأول انحوك تصريف النواظر الناظرة وشطرك  
توجيه وجود ... )

وهو شرح على كتاب ارشاد الهادي في النحو  
لسعد الدين التفتازاني المتوفى سنة ٧٧٨هـ ١٢٧٦م  
نسخة جيدة كتبت بخط النسخ سنة ١٢١٠هـ  
١٧٩٥م .

الرقم ١٠٠٢٥

القياس ١٤٤ ص ٢٠٥ x ١٥ سم ١٥ ص  
كشف ١/ ٦٧-٦٨ معجم المؤلفين ١١/ ٥٥ .

١٢٢- وصف المباني في حروف المعاني :

لابي جعفر احمد بن عبدالنور بن احمد بن  
راشد الماتقي المتوفى سنة ٧٠٢هـ ١٢٠٢م .

الأول ( الحمد لله مربي الاشياء ومحكمها  
ومقرر النح ومقسمها وملهم اللغات ومعلمها ...  
وبعد فان لسان العرب لما كان اشرف الالسنة ... )  
وهو كتاب في حروف المعاني رتبها المؤلف  
على بواب وفصول وجمل وانواع . وجمله على  
حروف المعجم .

نسخة نفيسة كتبها بخط مغربي بالمداد  
الاسود والاحمر صالح بن محمد سنة ١١٩٥هـ  
١٧٨٠م في اولها ترجمة المؤلف .

الرقم ١/١٠٠٠١

القياس ١٦ ص ٢٢ x ١٧ سم ٢٩ ص  
نشره احمد محمد الخراط بدمشق / مجمع  
اللغة العربية سنة ١٩٧٥ .

معجم المؤلفين ٢٠٥/١ كشف ٩٠٨/١ ذخائر  
التراث ٨٠٢/٢ .

١٢٤- زهر الربيع على ثمرة البديع :

لعبدالله بن يوسف بن عبدالله الحلبي  
اليوسفي(\*) المتوفى سنة ١١٩٤هـ ١٧٨٠م .

الأول ( نحمدك يا من طرز حلة البديع  
باحسن الفرائد وزين براءة حسن مظهره بافتنان  
تفريع الفوائد ... ) .

وهو شرح على بديعية المؤلف المسومة بشرة  
البديع في مدح الجناب الربيع شرحها تلبية لرغبة  
معاصريه ووضع ما تتضمنه من الفوائد والقاصد  
وجملها في مقدمتين .

نسخة نفيسة كتبها المؤلف بخط النسخ  
الجيد سنة ١١٨٢هـ ١٧٦٨م مذهبة الاول مؤطرة  
الصفحات بمداد احمر في اولها تقريض على الكتاب  
ليوسف الطرابلسي المعروف بالدوق ولاحمد  
السلقيني ولاحمد الوراق الحلبي وهم من معاصري  
المؤلف واصدقائه وتضمنت هذه النسخة فهرس  
لموضوعات الكتاب .

الرقم ١/١١٢٧٠

القياس ٢٢٨ ص ٢١ x ١٣ سم ٢٣ ص

معجم المؤلفين ١٦٥/٦ د / كشف ١٧٤/١  
هدية العارفين ١/ ٨٥ .

١٢٥- سر صناعة الاعراب :

لابي الفتح عثمان بن جني الموصلني النحوي  
المتوفى سنة ٣٩٢هـ ١٠٠١م .

الأول ( رسمت هديت اطال الله بقضاءك  
واحسن امتاع العلم ... ) .

وهو كتاب يشتمل على احكام حروف  
المعجم واحوال كل حرف منها وموقفه من كلام  
العرب .

نسخة جيدة تتضمن الجزء الاول والثاني  
بخط محمد فريد بن محمد كامل سنة ١٣٢٨هـ  
١٩١٠م .

الرقم ١٨٩٦

(\*) اديب ، ناظم ، ناشر ، مؤرخ ولد بعطب وتولى فيها من  
مؤلفاته : بديعية وشرحها ، موارد السالك لاسهال المسالك

القياس ٤٤٦ ص ٢٣ x ١٧ اسم ٢١  
كشف ٩٨٨/٢ معجم المؤلفين ٢٥١/٦ ذخائر  
التراث ٧٤/١ طبعت أكثر من مرة آخرها بتحقيق  
احمد رشيد سعيد رسالة ماجستير - جامعة  
القاهرة ١٩٧٥ .

#### ١٣٦- شرح ابيات الجمل :

مجهول المؤلف

وهو شرح على كتاب الجمل لابي القاسم  
عبدالرحمن بن اسحق البغدادي الزجاجي المتوفى  
سنة ٢٣٢٧ هـ ١٦٤٩ م .

نسخة نفيسة تتضمن المجلد الاول ناقص  
قليلا من الاول ترقى للقرن الثامن الهجري القرن  
الرابع عشر الميلادي .

الرقم ١٣٠٩

القياس ٢٤٠ ص ٢٤٥ x ١٦٥ اسم ١٧  
معجم المؤلفين ١٢٤/٥ كشف ٦٠٣/١-٦٠٥

#### ١٣٧- شرح ابيات مبادي اللغة :

لابي عبدالله محمد بن عبدالله الخطيب  
الاسكافي المتوفى سنة ٤٢١ هـ ١٠٣٠ م .

الاول ( هذا شرح ابيات مبادي اللغة مما  
املاه الشيخ أبو عبدالله محمد الخطيب ... ) .  
نسخة جيدة كتبها حسن بن محمد الوصلي  
سنة ١٣١٩ هـ ١٩٠١ م عن نسخة كتبها محمد بن  
حسين الديناري سنة ٥٥٢ هـ ١١٥٧ م .

الرقم ٢/٩٢٠٦

القياس ٢٦ ص ٢٤ x ١٨٥ اسم ٢١  
طبع مع مبادي اللغة في القاهرة سنة ١٩١٧ م  
معجم المؤلفين ٢١١/١٠ ذخائر التراث ٤٩٥/١ .

#### ١٣٨- شرح الفاظ نحوية :

لتاج القرى الكردي الاحساني .  
الاول ( قال الشاعر من الوافر  
بكا ويحق للذئف البكاء ... )

نسخة جيدة عليها مقابلة .

الرقم ١/١٠٦٠١

القياس ٢٧ ص ٢٢ x ١٦ اسم ٢٠

#### ١٣٩- شرح امثلة التصريف :

مجهول المؤلف

الاول : ( الحمد لله الذي زين اذهان  
المنتسبين بالثنا والصلاة على نبيه الذي يحب  
عليه الامثال ... )

الرقم ٢/١١٤٩٣

القياس ١٦ ص ١٥ x ١٢ اسم ١٣

#### ١٤٠- شرح بديعية الصفدي :

كلاهما لصالح الدين خليل بن ابيك الصفدي  
المتوفى سنة ٧٦٤ هـ ١٢٦٣ م .

الاول ( الحمد لله الذي ابتدع ما صنع فابتدع  
في الاحسان وابتدع فضل الانسان بما عمله ... )

وهو شرح على بديعية الصفدي التي تتضمن  
١٤٤ بيتا تناول فيها المؤلف مائة وخمسون نوعا  
من البديع . قدم المؤلف هذا الشرح للسلطان  
احمد بن العباس .

نسخة جيدة كتبها بخط النسخ سنة  
١٢١١ هـ ١٧٩٦ م احمد بن محمد خواجه .

الرقم ٤/١١٢٣٢

القياس ٦٨ ص ٢١٥ x ١٤٥ اسم ١٩  
هدية العارفين ٢٥١/١ معجم المؤلفين ١١٤/٣

#### ١٤١- شرح بلوغ الارب في تحقيق استعارات العرب للسمرقندي :

كلاهما لعبدالملك بن جمال الدين بن صدر  
الدين بن عصام الدين الاسفرائيني المتوفى سنة  
١٠٢٧ هـ ١٦٢٧ م .

نسخة جيدة كتبت بخط التعليق سنة  
١١٨٨ هـ ١٧٧٤ م .

الرقم ٢/٩٩٦٥

القياس ٢٢ ص ٢١٥ x ١٦٥ اسم ٢١  
البدر الطالع ٤٠٣/١ المخطوطات اللغوية ١٢٤

#### ١٤٢- نسخة اخرى :

كتبها علي علاء الدين الالوسي سنة ١٢٠٤ هـ  
١٨٨٦ م .

الرقم ١٠٢٩٢

القياس ٤٤ ص ٢١٥ x ١٥٥ اسم ١٣

١٤٣- نسخة اخرى :

كتب سنة ١٢٢٨ هـ ١٩١٠ م .

ارقم ١/٩٩٩٩

القياس ٢٤ ص ٢٢ x ١٦٥ سم ١٧ اس

١٤٤- شرح بلوغ الارب في تحقيق استعارات  
العرب للسمرقندي :

لابي الثناء محمود بن عبدالله الالوسي المتوفى

سنة ١٢٧٠ هـ ١٨٥٤ م .

الاول ( احمدك يا من جعلت من كلام العلماء

مجاز البيان ... ) .

وهو شرح على بلوغ الارب للاسفرائينسي

المذكور .

نسخة جيدة كتبت بخط المؤلف سنة

١٢٢٢ هـ ١٨١٧ م عليها بعض الحواش والتعليقات

الرقم ١١٢٢

القياس ٧٥ ص ٢١٥ x ١٥ سم ٢١ اس

معجم المؤلفين ١٧٥/١٢

١٤٥- شرح بيان البيان للميرستمي :

مجهول المؤلف

الاول ( الحمد هو الثناء باللسان . على جهة

التعظيم والتبجيل سواء تعلق بالنعمة و بغيرها... )

كتبه عبدالعزيز العوينه في قرية كندال سنة

١٢٢٢ هـ ١٩٠٥ م .

الرقم ١١٨٨٠

القياس ٤١ ص ٢١٥ x ١٦ سم ١٥ اس

فهرس مخطوطات جامعة السليمانية ٩٧ .

١٤٦- شرح بيان البيان للميرستمي :

مجهول المؤلف

الاول ( الحمد لله الذي رشح كلامه بروائع

لطائف البيان ووشحه ببدائع دقائق المان ... )

نسخة جيدة حديثة الخط .

الرقم ١/١١٦٥

القياس ٢٨ ص ٢٢٥ x ١٦ سم ١٥ اس ٧١٢٧ .

١٤٧- شرح بيان البيان للميرستمي :

مجهول المؤلف

الاول ( اللهم يسر لنا ما نريد في نظم هذا

الشرح في سنك الاختتام ... ) .

نسخة جيدة كتبت بخط الشارح .

الرقم ١١٢٧٥

القياس ٤٨ ص ٢٢٥ x ١٦٥ سم ١٥ اس

فهرس مخطوطات جامعة السليمانية ٩٦ .

١٤٨- شرح التصريف العزيمي :

لابي موسى الزركي .

الاول ( الحمد لله الذي صرف قلوبنا نحو

المعاني والبيان ... ) .

وهو شرح ممزوج على التصريف العزيمي

للزنجاني .

نسخة جيدة ترقى للقرن الثالث عشر

الهجري التاسع عشر الميلادي تملكها احمد بن حاج

صالح سنة ١٢٦٢ هـ ١٨٤٦ م .

الرقم ٩٩٠

القياس ٢١٤ ص ٢١٥ x ١٦ سم ١٥ اس

١٤٩- شرح التصريف العزيمي :

لعبدالله بن الشيخ الياس كلكوري الذي

كان حيا سنة ١٠٩٩ هـ ١٦٨٧ م .

الاول ( الحمد لله الذي ارسل رياح فن

التصريف كتصريف الرياح فانارت سحب الحروف

المفردة ... ) .

وهو شرح على التصريف العزيمي للزنجاني

وضعه الشارح في قلعة العمادية في يام حكومة

ابن خان عثمان بيك .

نسخة جيدة كتبها بالمدادين الاسود والاحمر

يوسف بن هاجيالي سنة ١١١٤ هـ ١٧٠٢ م .

الرقم ٦٥٤٤

القياس ٢٣٤ ص ٢١ x ١٦ سم ١٧ اس

لم تقف على ترجمة المؤلف في المصادر وقد

حصلنا على المعلومات اعلاه من المخطوط المرقم

١٥٠ - شرح التصريف العزيمي :

لمحمد بن ابي الوفا ولعله محمد بن محمد  
وفا الشاذلي السكندري المعروف بابن ابو الفتح  
المتوفى سنة ٧٦٠ هـ ١٢٥٨ م .

الاول ( نحمدك اللهم على نعمك التي من ...  
وبعد فهذه تعليقة لطيفة ... )

نسخة جيدة كتبت بالمداين الاسود والاحمر  
ترقى للقرن العاشر الهجري السادس عشر الميلادي  
عليها حواش وشروح .

الرقم ٥/٩٠٠٦

القياس ٢٢ ص ٢١ x ١٥ سم ١٩ اس

١٥١ - شرح التصريف العزيمي :

لمسعود بن عمر بن عبدالله سعد الدين  
التفتازاني المتوفى سنة ٧٩١ هـ ١٣٨٩ م .

الاول ( ان اروي زهر يخرج في رياض الكلام  
من الاكام ... ) فقد اضاف الشارح الى الاصل  
فوائد وزوائد ووضع جملة وفرغ منه سنة ٧٣٨ هـ  
١٢٢٧ م .

نسخة جيدة كتبها خضر بن سليمان سنة  
١١٧٥ هـ ١٧٦١ م عليها مقابلة .

الرقم ١١٨٧٩

القياس ١٣٢ ص ٢١٥ x ١٦ سم ٩ اس  
طبع اكثر من مرة ، معجم ٦٣٧ كشف ٢/  
١١٢٩ معجم المؤلفين ٢٢٨/١٢ .

١٥٢ - نسخة اخرى :

كتبها عبدالصمد بن عبدالاحد سنة ١٢٢٧ هـ  
١٨٢١ م تملكها عبدالغفور اسعد افندي زاده  
الحيدري سنة ١٢٢٧ هـ ١٨٢١ م في اخرها حاشية  
على ديباجة الشرح لمحمد بن عرب بن حجي .

الرقم ١/١٠٢٩٢

القياس ١٧٧ ص ٢٢ x ١٥ سم ١٩ اس

١٥٣ - نسخة اخرى :

كتبها عثمان بن عبدالقادر سنة ١٢٧٢ هـ  
١٨٥٦ .

الرقم ٨٩٥٧

القياس ١٨٥ ص ٢١٥ x ١٧ سم ١٠ اس

١٥٤ - نسخة اخرى :

كتبها بخط النسخ عبدالقادر مراد القادري  
سنة ١٢٧٦ هـ ١٨٥٩ م عليها حواش وشروح في  
اخرها فوائد .

الرقم ١٠٢٠٩

القياس ١١٢ ص ٢٢ x ١٥ سم ١٩ اس

١٥٥ - نسخة اخرى :

جيدة الخط كتبت سنة ١٠٧٢ هـ ١٦٦١ م  
ناقصة الاول .

الرقم ٩٢٢٦

القياس ٢٢٦ ص ٢٠ x ١٥ سم ١٢ اس

١٥٦ - نسخة اخرى :

حديثه الخط ناقصة الاخر .

الرقم ١١٩٥١

القياس ٢٢٢ ص ٢٢ x ١٧ سم ٩ اس

١٥٧ - شرح تلخيص المفتاح :

لاحمد بن يحيى بن محمد بن سعد الدين  
التفتازاني المتوفى سنة ٩١٦ هـ ١٥١٠ م .

الاول ( نحمدك انما اختار الحمد على الشكر  
مع ان المتبادر من العبارة ان المحمود عليه ... )  
نسخة جيدة كتبها بخط النسخ ملا علي  
الشواف .

الرقم ١١٢٢٤

القياس ٢١١ ص ٢١٥ x ١٥ سم ٢١ اس

معجم المؤلفين ٢٠٥/٢ كشف ٤٧٥/١

١٥٨ - شرح تلخيص المفتاح :

لسعد الدين مسعود بن عمر بن عبدالله  
التفتازاني المتوفى سنة ٧٩٢ هـ ١٣٨٩ م .

الاول ( خير خبر يوشح به صدر الكلام واحسن  
حديث يرشح لمقتضى المقام حمداً لله الذي ... )

وهو شرح على تلخيص المفتاح للقزويني من  
اصل ثلاثة شروح للمؤلف على هذا المتن وهي :  
الاول وسماه المطول والثاني وسماه المختصر وهذا  
هو الشرح الثالث .



نسخة نفيسة كتبها نور الدين بن محمد ركن  
الدين الحسيني سنة ٨٢٩هـ ١٤٢٥م .  
الرقم ١٠٢٧٥  
القياس ٥٦٠ ص ٢٦ x ١٧ سم ٢٧  
كشف ١٧٦٣/٢ معجم المؤلفين ٢٢٨/١٢

١٥٩- شرح رسالة الاستعارات :

لعصام الدين ابراهيم بن محمد بن عربشاد  
الاسفرائيني المتوفى سنة ٩٥١هـ ١٥٤٤م .  
الاول ( يقول المفتقر الى الطاف ربه الخفية  
ان احسن ما يزداد به النعم الوفية ... ) .

وهو شرح على رسالة الاستعارات  
للسمرقندي رتبها الشارح على ثلاثة عقود وجعل  
كل عقد في خمسة فرائد .

نسخة جيدة كتبها بخط النسخ ابراهيم  
سنة ١٠٩٧هـ ١٦٨٥م عليها حواش وتعليقات .  
الرقم ٢/١٠٢٨٧

القياس ٤٢ ص ٢٠٥ x ١٥ سم ١٥  
كشف ٨٤٥/١ معجم المؤلفين ١٠١/١  
المخطوطات للقوية ١٢٥ .

١٦٠- نسخة اخرى :

كتبت بخط النسخ سنة ١١٠٩هـ ١٦٩٧م .  
الرقم ٢/١٠٥٩٦  
القياس ١٩ ص ٢٣٥ x ١٦ سم ٢٥

١٦١- نسخة اخرى :

كتبها محمد بن قمر بن مصطفى كركوكلي في  
قصة السليمانية في مدرسة ابراهيم اسود سنة  
سنة ١٢١١هـ ١٧٩٦م .

الرقم ٥/١٠١١٣  
القياس ٤٦ ص ٢١٥ x ١٥ سم ١٥

١٦٢- نسخة اخرى :

ترقى للقرن ١٢هـ ١٨م عليها تملك مؤرخ  
سنة ١٢٢٤هـ ١٨٠٩م .

الرقم ١/١١٣٧٠  
القياس ٥٥ ص ٢١٥ x ١٦ سم ١٥

١٦٣- نسخة اخرى :

كتبها عمر بن فهمي سنة ١٢٢٧هـ ١٨١٢م  
عليها حواش وشرح كتبت باشكال هندسية جميلة  
الرقم ٢/٨٩٤٠  
القياس ٤٠ ص ٢١٥ x ١٣ سم ١٩

١٦٤- نسخة اخرى :

كتبها محمد بن اسماعيل امام جامع القلعة  
سنة ١٢٢٦هـ ١٨١١م .  
الرقم ٥/٩٩٦٥

القياس ٤٩ ص ٢١٥ x ١٦ سم ١٣

١٦٥- نسخة اخرى :

كتبها شهاب في قرية باعزة سنة ١٢٥٩هـ  
١٨٤٢م .

الرقم ٨٩٢٧

القياس ٦٥ ص ٢٢ x ١٦ سم ٨

١٦٦- نسخة اخرى :

كتبها علي علاء الدين الالوسي ببغداد سنة  
١٢٩٩هـ ١٨٨١م .

الرقم ١/١٠٣٨٨

القياس ٤٤ ص ٢٢ x ١٦ سم ١٥

١٦٧- نسخة اخرى :

كتبها بقلم التمليق الجيد عبدالحميد بن  
احمد الحديشي سنة ١٢٠٢هـ ١٨٨٤م عليها مقابلة  
الرقم ١/١١٢٣٩

القياس ٢٤ ص ٢٩ x ١٦ سم ٢٦

١٦٨- نسخة اخرى :

كتبها كاكه احمد بن ملا احمد البرزنجي سنة  
١٣٠٧هـ ١٨٨٩م .

الرقم ١/٩٤٨٧

القياس ٦٢ ص ٢٢ x ١٦ سم ١٣

١٦٩- نسخة اخرى :

كتبها محمود في قزلباط سنة ١٢٣٣هـ  
١٩١٤م .

الرقم ١١٨٧٦

القياس ٣٤ ص ٢٢ x ١٦ سم ١٤

١٧٠- نسخة اخرى :

جيدة الخط مؤطرة الصفحات بمداد احمر  
عليها حواش وشرح .

الرقم ١٠٦١٧

القياس ٨١ ص ١٩٥ x ١٤ سم ١١ اس

١٧١- نسخة اخرى :

كتبت بخط النسخ

الرقم ٤/١٠٢٨٧

القياس ٤٠ ص ٢١ x ١٥ سم ١٥ اس

١٧٢- نسخة اخرى :

الرقم ١٠٦١٦

القياس ١٩ ص ١٨٥ x ١٢ سم ٢٠ اس

١٧٣- شرح رسالة الاستعارات للسمرقندي :

لقول احمد بن محمد بن خضر شهاب الدين  
الصمري المتوفى سنة ٧٨٥ هـ ١٣٨٣ م وقيل انه  
توفى سنة ٩٥٠ هـ ١٥٤٣ م .

الاول ( الحمد لله المجد والصلاة على  
رسوله محمد ... ) .

نسخة جيدة كتبت سنة ١١٠١ هـ ١٦٨٩ م  
ورد اسم المؤلف في آخر النسخة .

الرقم ١/١٠٥٩٩

القياس ١٤ ص ٢٣٥ x ١٦ سم ٢٥ اس

هدية العارفين ١١٥/١

١٧٤- شرح رسالة في علم البيان لاحمد الكردي :

لضياء الدين حيدر

الاول ( حمداً لك يا من يطلع على حقيقة  
ذاتك ... ) .

نسخة جيدة كتبت بخط النسخ مؤطرة  
الصفحات بمداد ذهبي .

الرقم ١٠٣٩١

القياس ٢١ ص ١٧ x ١٥ سم ١٠ اس

١٧٥- شرح الشافية لابن الحاجب :

لرضي الدين محمد بن حسن الاستربادي  
المتوفى سنة ٦٨٤ هـ ١٢٨٥ م .

الاول ( حمداً لله تعالى والصلاة على محمد  
وعترته المعصومين ، فقد عزمت على أن اشرح  
مقدمة ابن الحاجب في التصريف والخط ... )  
فرغ منها الشارح سنة ٦٨٨ هـ ١٢٨٩ م في  
الحضرة الغروية .

نسخة جيدة كتبت سنة ١٠٦٤ هـ ١٦٥٣ م  
تملكها محمد بن عبدالله الكردي سنة ١٢٠٣ هـ  
١٧٨٨ م عليها مقابلة أرخت سنة ١٢١٦ هـ ١٨٠١ م  
الرقم ١٠٢١٣

القياس ٤٦٤ ص ٢٤٥ x ١٢ سم ٢١ اس  
كشف ١٠٢١/٢ الاعلام ٨٦/٦ معجم المؤلفين  
١٨٣/١ .

١٧٦- شرح الشافية لابن الحاجب :

لفخر الدين احمد بن حسن الجاربردي  
المتوفى سنة ٧٤٦ هـ ١٢٤٥ م .  
الاول ( نحمدك يا من بيده الخير والجلود  
وليس في الحقيقة غيره ... ) .

قال صاحب الروضات عن هذا الشرح انه  
من احسن الشروح على الرسالة المذكورة . كتبت  
بخط التعليق سنة ١٠٧٣ هـ ١٦٦٢ م .

الرقم ٩٨٥٢

القياس ٤٦٠ ص ٢١ x ١٥ سم ١٩ اس  
كشف ١٠٢١/٢ معجم ٦٧٠ معجم المؤلفين  
١٩٨/١

( طبع مع شرح الشافية لتقره كاري )

١٧٧- شرح شلور الذهب في معرفة كلام العرب

كلاهما لابن هشام عبدالله بن يوسف  
الانصاري المتوفى سنة ٧٦١ هـ ١٣٦٠ م .

الاول ( اول ما اقول اني احمد الله الاكرم  
الذي علم بالقلم علم الانسان ما لم يعلم ... ) .  
نسخة جيدة كتبت بخط النسخ سنة  
١٠٩٣ هـ ١١٨٢ م عليها حواش وشرح .

الرقم ١٠٦٠٦

القياس ٢٧٩ ص ١٨٥ x ١٢ سم ١٧ اس

معجم المؤلفين ١٦٣/٦ - ١٦٤ كشف ١٠٢٩/٢  
هدية العارفين ٤٥٦/١ .

١٧٨ - نسخة أخرى :

كتبها حسين بن حسن فخري زاده سنة  
١٢٦٧ هـ ١٨٥٠ م .

الرقم ١/٨٩٣٠

القياس ٢١٤ ص ١٩٥ × ١٤ اسم ١٥ اس

كشف ١٠٢٩/٢ معجم المؤلفين ١٦٣/٦ معجم  
٢٧٥ طبع اكثر من مرة .

١٧٩ - شرح شواهد ابن الناظم :

لمحمد بن علي بن محي الدين العاملي  
الموسوي الذي كان حيا سنة ١٠٨١ هـ ١٦٧١ م .

الاول ( أحسن كلمة يتكلم بها ارباب الكلام  
واولى حديث ... ) .

وهو شرح على شواهد شرح الالفية في النحو  
لبدر الدين عبدالله بن محمد بن مالك المعروف

باب الناظم المتوفى سنة ٦٨٦ هـ ١٢٨٧ م فرغ منه  
الشارح سنة ١٠٥٧ هـ ١٦٤٧ م .

نسخة جيدة كتبها عبدالوهاب بن علي رضا  
التنجفي سنة ١٢٧٥ هـ ١٨٥٨ م .

الرقم ٩٢٥٤

القياس ٢٢٤ ص ٢٢ × ١٦ اسم ٢٢ اس

الذريعة ٢٢٧/١٢ - ٢٢٨ كشف ١٥١/١ -  
١٥٢ .

١٨٠ - شرح شواهد قطر النداء وبل الصدا :

لصادق بن علي الحسيني الاعرجي المعروف  
بالفحام المتوفى سنة ١٢٠٥ هـ ١٧٩٠ م .

الاول ( الحمد لله الذي رفع قدر العلماء الى  
اسمى محل ... ) .

نسخة جيدة كتبها حسن بن عبيد الشلاه  
الكريلاني سنة ١٢٣٠ هـ ١٨١٤ م .

الرقم ١٠٢٧٩

القياس ١٢٦ ص ٢٠٥ × ١٥ اسم ٢١ اس

الذريعة ٢٢٩/١٢ - ٢٤٠ .

١٨١ - نسخة أخرى :

كتبها محمد صالح سنة ١٢٣٦ هـ ١٨٢٠ م  
لملكها احمد شريف سنة ١٢١٣ هـ / ١٨٩٥ م .

الرقم ١١٤٠٥

القياس ٢٢٢ ص ٢٠ × ١٢ اسم ٢٢ اس

١٨٢ - نسخة أخرى :

كتبها عبدالحميد بن احمد الحدوشي  
البغدادي سنة ١٢٩٧ هـ ١٨٧٩ م .

الرقم ١٠٠٠٧

القياس ١٨٤ ص ٢٢ × ١٦ اسم ١٩ اس

١٨٣ - شرح شواهد قطر النداء :

منسوب للخطيب الشربيني ولعله محمد بن  
احمد المتوفى سنة ٩٧٧ هـ ١٥٧٠ م .

الاول ( اذا قالت حذام فصدقوها فان  
القول ... ) .

كتبه عبدالخالق بن محمد سنة ١٣١٢ هـ  
١٨٩٤ م .

الرقم ١٠٦٠٩

القياس ١٠٧ ص ١٨ × ١٢ اسم ١٢ اس

معجم المؤلفين ٢٦٩/٨ هدية العارفين ٢٥٠/٢

١٨٤ - شرح شواهد القطر :

لمحمد أمين بن محمد صالح بن اسماعيل  
المدرس المتوفى سنة ١٢٣٦ هـ ١٨٢١ م .

الاول ( الحمد لله الذي شهدنا على شرح  
وحدانيته المصنوعات ... ) .

وهو شرح على شواهد قطر النداء وبل الصدا  
لابن هشام .

كتبه حسن بن احمد لاجل عبدالله العقيلي  
المتوفى سنة ١٢١١ هـ ١٧٩٦ م .

الرقم ٩٩٦٦

القياس ٨٢ ص ٢١٥ × ١٦ اسم ٣٠ اس

معجم المؤلفين ٨٠/٩ تاريخ الادب العربي في  
العراق ٤٦/٢ ، ١٢٤٠ .

١٨٥- شرح العوامل المائة للجرجاني :

لسعد الله الصغير

( بسم الله اي باستعانة اسم الله نبتده

الكتاب ... ) .

نسخة جيدة كتبها محمد سعيد الهرکسي

حديثة الخط

الرقم ١/٩٤٨٢

القياس ٨٥ ص ٢٢ x ١٧ سم ٦ س

١٨٦- نسخة اخرى :

كتبها حسين بن احمد فخري زادة سنة

١٢٠٤ هـ ١٧٨٩ م .

الرقم ٢/١١٣٩٤

القياس ٣٦ ص ٢١٥ x ١٦ سم ١٥ س

١٨٧- شرح العوامل المائة للجرجاني :

مجهول المؤلف

( الاول لغوي والثاني عرفي اي عرف اللفظة

والثالث اصطلاحي ... ) ناقص الطرفين .

الرقم ٩٤٨١

القياس ١٠٨ ص ٢١ x ١٦ سم ٢١ س

١٨٨- شرح العوامل المائة للجرجاني :

مجهول المؤلف

نسخة جيدة كتبت بخط التعليق سنة

١٠٠٥ هـ ١٥٩٦ م ناقصة الاول .

الرقم ١/١١٥٥٩

القياس ٨٢ ص ١٥ x ١١ سم ١٨ س

١٨٩- شرح العوامل المائة للجرجاني :

مجهول المؤلف

الاول ( الحمد لله الذي رفع من جهة عوامل

الافكار ... )

نسخة جيدة ترقى للقرن ١١ هـ ١٧ م .

الرقم ١١/٩٠٠٦

القياس ٢٢ ص ٢١ x ٥٥ سم ١٧ س

١٩٠- شرح العوامل المائة للجرجاني :

مجهول المؤلف

الاول ( قوله الحق مرفوع لانه مبتدأ اصله

احمد حمداً ... ) .

نسخة جيدة كتبها عبدالنبي بن غلام محيسن

البهبهاني في سنة ١٠٨٠ هـ ١٦٦٩ م .

الرقم ١/١٢٢٠٦

القياس ٤٢ ص ١٩٥ x ١٢ سم ١٨ س

# إِعَادَةُ تَحْقِيقِ الْمَخْطُوطِ وَطَبْعُهُ

الدكتور

طَرِّحُسَيْن

وزارة التربية - بغداد

على وجه حسن ، ووضع لها ناشروها مقدمات دراسية مفيدة تفنى عن إعادة طبعها .

ولكننا نجد الى جانب هؤلاء من تصدى لاعادة تحقيق مخطوط مفيد ، كان منشوراً من غير ضبط يؤدي الفائدة العلمية ، غيرة منه على تراث العربية

وليس من شك في ان اعادة تحقيق مثل هذا الكتاب واخراجه على الشكل الذي كتبه مؤلفه او قريباً اليه لا يقل فضلاً عن نشر مخطوط جديد ، لان بقاء النص على هيأته السقيمة قد يوقع الباحثين في وهم حين يستندون اليه في دراساتهم ، او يناقشون ماورد فيه من اساليب لغوية ، وآراء يظنون انها لمؤلفه ، في حين انها جاءت نتيجة تقصير المحقق ، او عجلة الناشر ، او رداءة الطبع (١)

ولا ارى ضيراً في هذا العمل ، ولا شططا في المنهج اذا كان لدى المحقق ما يبرر اعادة طبع النص

(١) ينظر بحثي المنشور تحت عنوان ( في اصول التحقيق العلمي وطبع النصوص ) في مجلة ( المورد ) : المجلد ١٢ / العدد ١ / سنة ١٩٨٢ .

يلقى المخطوط العربي الاهتمام والرعاية في أنحاء العالم ، اذ تولت جهات كثيرة صيأته وحفظه ، وقامت بفهرسته ، وشجعت على تحقيقه ونشره . فصدر سيل من النصوص المحققة في موضوعات شتى ، على يد باحثين تباينت قدراتهم العلمية ، واختلفت معرفتهم باصول التحقيق .

وتها لاتاس كثيرين ، سواء منهم من اتقن قواعد هذا الفن ومن لا يتقنه ، من سبل النشر ما جعل اعمالهم تظهر امام القراء ، فنشروا نصوصاً قديمة وصفت بأنها محققة .

ومازلنا نلاحظ تدافع هؤلاء على تحقيق المخطوطات وطبعها ، حتى صار تراثنا المكتوب مقسماً بين تحقيق نظيف ، ونشر سقيم ، خال من الجهد والعناية وتحري الضبط .

ولقلة التنسيق في النشر تكررت اعمال من هذا النوع ، وطبع كتاب واحد اكثر من مرة محققاً على يد اكثر من باحث ، وصار كاتبون لا يابهون بهذا التكرار ، ولا يلتزمون جانب الدقة فيما يقدمون عليه ، فأخرجوا مصنفات سبق ان حققت

المشوه ، على شرط ان يبرم امره ثانية ، ويخرجه على الصورة التي هي رائد العلماء .

ولكن تصورا ساد عند قسم من الباحثين حين يسمون بظهور كتاب محقق كان قد نشر قبلا ، فيخلطون بين العاملين من غير ان يتثبتوا من الامر ، او يقابلوا بين النصين . حتى ان بعض المسؤولين عن ترائنا المكتوب ، وتحرير النشرات الخاصة به باتوا يعلقون على اعمال علمية نافعة ، بذلت عليها جهود مضية بان هذا النص سبق طبعه ، وان فلانا حققه او بدا تحقيقه ، موحين احيانا بضالة العمل الجديد . وبذلك يغمط فضل المحققين الذين بذلوا ما في وسعهم في سبيل اخراج كتاب ابتلي بعلم عند تحقيقه وطبعه .

واذا كان في مثل هذه الملاحظات فائدة التنبيه على وجود اكثر من نشرة للكتاب فانها تنبئ في بعض الحالات باستواء الاعمال ، وتزيل من ذهن المطالع الشعور بفائدة العمل الجديد ، وتؤدي الى غمط حقوق الذين دفعهم الاخلاص الى تفادي ما هم فيه الناشرون ، واستدراك ما تورطوا فيه وتعجلوا في اخراجه ، فاقاموا النصوص واصلحوها ، وارجعوا الحق الى اهله ، وبرؤوا ساحة المؤلفين القدامى مما طرا على كتبهم من عيب .

وقد دفني هذا الخلط الى تسجيل امور تجيز للباحث ، اذا راها في نص مطبوع ، ان يعيد نشره ثانية ، لما في هذا النشر من حسنات تخلص المؤلفات من شر النقص وافات الخل .

وأبرز هذه الامور ما ياتي :

الاول : ان يكون المخطوط نشر من غير مقدمة دراسية يحقق فيها الناشر عنوان الكتاب ، ويوثق صحة نسبه الى مؤلفه ، ويبين منهج الكتاب وقيمه ، ويصف بدقة مخطوطاته ، الى غير ما هنالك مما يتعلق به .

الثاني : ان يكون المخطوط نشر ناقصا ، او حذفت منه مباحث وعبارات شوهت حقيقته .

الثالث : ان يكون المخطوط نشر مع اضافات في متنه ليست من وضع مؤلفه ، ولا تقدم نفعا لقارنه ، وهي تزيد على ما تعارف عليه العلماء في كتب ( اصول تحقيق النصوص ) . وخصوصا اذا لم ينبه المحقق على ان الاضافات من وضعه هو .

الرابع : ان يكون الكتاب منشورا من غير تحقيق او تعليق تحتاج اليه عبارات والفاظ

ومصطلحات في المتن . وهذا هو شأن اكثر مصادرنا المطبوعة قديما ، وقسم مما تخرجه المطابع التجارية في الوقت الحالي .

الخامس : ان يكون قد مضى على اخراج النص مدة طويلة ، ظهرت خلالها معلومات ومراجع مهمة تعين على اعادة تحقيقه ثانية ، وتنفع في تنقيحه .

السادس : ان يكون النص قد نشر بالاعتماد على مخطوطة واحدة ، ثم يعثر بعد ذلك على مخطوطات اخرى توثق المتن ، وتستدرك ما فات ، على ان تظهر المقابلة بين المخطوطات فروقا ذات فائدة علمية .

السابع : ان ينشر المخطوط منسوبا الى غير مؤلفه ، ثم يعرف بعد ذلك المؤلف الحقيقي للكتاب ، فيصح المحقق الوهم ، ويستدرك النقص ، ويكمل ما فات بسبب معرفة المؤلف مجددا .

ويتصل بهذا الامر كون المخطوط نشر من غير ان ينسب الى احد ، فيكون في اعادة نشره منسوبا الى مؤلفه تصحيح لاوهم وقعت بسبب جهله في البداية .

الثامن : ان يخرج النص مشتملا على التحريف والتصحيف والاطفاء المخلة بحقيقته ، لقلة معرفة الناشر باصول التحقيق ، ولبعده عن التخصص بما اقدم عليه ، او لغير ذلك .

ويتصل بهذا الامر كون المحقق قام بمهمته على وجهها ، ولكنه لم يشرف بنفسه على التصحيح عند الطبع ، واوكل الامر الى دار النشر ، او الى من يعتمد عليه ، فخرج النص مشوها مموخا .

التاسع : ان يظهر المطبوع وقد جرى تصرف في ابوابه وفصوله بالتقديم والتأخير خلافا لما وضعه مؤلفه .

العاشر : ان نفتقد الاشارة في المطبوع الى اي مخطوطة اعتمد عليها الناشر في اخراج النص .

الحادي عشر : ان يظهر الكتاب وقد اسرف ناشره اسرافا واضحا في اثبات الحواشي ، وانقله بالتعليقات والشروح وذكر الخلاف ، واكثر من نقل النصوص الشعرية والنثرية ، بحيث يضيع طالب المادة خلال الكلام الكثير ، وينقلب الكتاب ميدانا يعرض فيه الناشر ما قرا وما رأى .

الثاني عشر : ان يكون المخطوط مضمنا في كتاب اخر مطبوع ، مثل الرسائل التي اشتمل عليها كتاب « الاشباه والنظائر » للسيوطي ، وغيره ، ثم نثر له على مخطوط جديد . فاعادة طبعه مستقلا يفتح للمحقق سبيل العناية اكثر في الدراسة والتعليق والنقد على ما يقتضيه التحقيق السليم .

لسبب مما ذكرت او لاسباب مجتمعة قد يجد باحث دافعا الى اعادة تحقيق مخطوط سبق طبعه ، ويكون في هذا العمل قد خدم التراث اذا اتقن التحقيق ، واداه بامانة . وليس لاحد ان يقلل من قيمته بحجة ان الكتاب كان قد طبع ، مالم يطلع على العملين ، ويوازن بين التحقيقين : لان تقويم النصوص ، واخراجها على الوجه الصحيح ليس بالأمر السهل ، فرب عبارة مرتبكة استغرقت من محقق متمكن نظرا طويلا ، وتأملا فيها ، ومراجعات في المصادر المخطوطة والمطبوعة حتى يصل الى اصلاحها ، ومعرفة حقيقتها ، في حين قد يمر عليها غيره مرورا سريعا ، لا يستغرق دقائق ، فيثبتها على علانها ، من غير ان يحمل نفسه عناء التفتيش عن اصلها الصحيح .

x x x

اخضع من هذا الى القول: إن هناك نصوصا ساء إخراجها، لكثرة أخطائها، وصار الاعتماد عليها لا ينفع غالبا ، والاعتباس منها قد يقع الباحث في اوهام . فأضحى الرجوع الى المخطوط في هذه الحال اسلم في النتائج من النظر في المطبوع . ومن هنا تكون اعادة تحقيقه امرا ذا فائدة لمن يقدر عليه .

واذا كان المهتمون بتراثنا المكتوب قد سجلوا نقدا لكتب طبعت من هذا النمط ، ونهبوا على ما وقع فيها من سهو وغلط ، واذا كانت المجالات الرصينة قد فتحت صفحاتها لباب النقد والاصلاح فان القسم الاكبر من تلكم الكتب لم يتبها له التمحيص والتعريف سلبا او ايجابا .

واريد في هذا البحث ان اعرض لكتاب ارى انه بحاجة الى تحقيق جديد ، الا وهو « كتاب الضاد والفاء » الذي صنفه ابو الفرج محمد بن عبدالله بن سهيل النحوي ، ونشره الدكتور عبدالحسن الفتلي في مجلة ( المورد ) : العدد الثاني - المجلد الثامن سنة ١٩٧٩ م ( ص ٢٨٩ - ٢٢١ ) .

لقد كان هذا الكتاب من بين النصوص اللغوية القديمة التي توفرت لقراءتها . وقد احسست وانا

اجيل النظر في سطره ان تحريفات واخطاء وقعت فيه . ثم زاد يقيني بذلك حين استمنت بالمخطوطة الوحيدة التي اعتمد عليها الدكتور الفتلي ، مكنتي من النظر فيها مشكورا الدكتور طارق الجنابي . ولما قابلتها على المطبوعة اجتمع لدي بعد المقابلة مالا يحسن السكوت عليه من الملاحظات فاذبح ذلك التنبه ، خدمة لهذا النص النفيس ، وجريا وراء الحقيقة ، ولكي يكون الباحثون على بينة من الامر حين يعتمدون عليه ، لئلا يقموا في الخطا اذا نقلوا منه او احتجوا براءه صاحبه .

ودفعني الى ذلك اكثر كون الكتاب من مصادر اللغة ، ويهدف المؤلف من ورائه الى تعليم كتابة الالفاظ المشتملة على الضاد والفاء وضبطها، ولا بد من ان يكون في حرز من الوهم والاضطراب اكثر من غيره .

وقد حاولت في التنبهات التي سادونها الاجاز ، والاكتفاء باصلاح عبارات متن الكتاب من غير التعرض لمقدمة المحقق الفاضل وكلامه في الحواشي . وغايتي في ذلك ، فضلا عما ذكرت ، ان ابريء ساحة ابي الفرج النحوي من ارتكاب الخطا وقلة المرفان .

اما الملاحظات فهي تدور حول المسائل الآتية:

- ١ -

وقع في المطبوع عبارات والفاظ فيها تحريف وتصحيف ونقص . ولدى الرجوع الى المخطوط تبين ان ذلك حدث بسبب الوهم في التحقيق او الطبع :

والواطن التي ورد فيها ما يحتاج الى اصلاح تشتمل عليها الصفحات الآتية متلوة بما ورد في المخطوط صوابا :

٢٨٩/٤ : اما بعد حمدا لله بجميع محامده في المخطوط : اما بعد حمد الله بجميع محامده

٢٨٩/٦ : قال الشيخ الجليل اطال الله بقاءه لما خصه الله .

في المخطوط : فان الشيخ . . . . . لما خصه الله تعالى .

٢٨٩/١١ : فان وافق ما اردت به مراده فليحسن نيته وحمل طوبته

في المخطوط : فان وافق ما اوردت به مراده فليحسن نيته وجميل طوبته .

- ١٥/١٨٩ : والعرب تختص بنسبتها  
في المخطوط : والعرب تختص بنسبتها
- ١٨/٢٨٦ : هذه الحروف ... سبعة عشر حرفا  
في المخطوط : هذه الحروف ...
- ١٥/٢٦٠ : والارض ايضا الفرس . وهي فوائمه  
في المخطوط : والارض ارض الفرس ...
- ٤/٢٩١ : وعليها زيت فانقضوا اليها  
في المخطوط ... فانقضوا اليها
- ٨/٨٦١ : واضطهد الرجل  
الواو ليست في المخطوط
- ١١/٢٩١ : ويقال : اضطلع بحمله  
في المخطوط ... لحمله
- ٨/٢٩١ : صلى الله عليه وسلم  
لفظ « وسلم » ليس في المخطوط . وحذفها  
اطرد في جميع المواضع التي وردت فيها جملة  
( صلى الله عليه ) . وهو اسلوب المؤلف .
- ١٤/٢٩١ : وافضى ملك الامير الى فلان  
في المخطوط : وافضى هذا الامر الى فلان
- ١٥/٢٩١ : واصله صار الى فضاء من الامر متسع  
في المخطوط ... ومتسع
- ١٩/٢٩١ : اومض بعينه اذا غمرها  
في المخطوط ... اذا غمرها
- ٦٥/٢٩٢ : يقال اض سواد شعره بياضا . قال  
ابن دريد :
- وامن روض اللهو ببسا ذاويا من بعد ما قد  
كان مجاج التراب .
- في المخطوط : يقال اض سواد شعره بياضا .  
قال ابن دريد :
- واض روض اللهو ببسا ذاويا  
من بعد ما قد كان مجاج الثرى  
( وهذا الكلام هو بيت شعر كما ترى . وهو  
من مقصورة ابن دريد المشهورة ) .
- ١١٠/٢٩٢ : الاضاءة : الغدير الصغير . وكل  
موضع يكون فيه ماء للوضوء ، يقال له اضاءة  
والجمع اضا .
- في المخطوط : الاضاءة : الغدير الصغير . وكل  
موضع يكون فيه ماء للوضوء ، يقال له اضاءة  
والجمع اضا .
- ١٥/١٦٢ : يقال امضني فهو يمضني  
في المخطوط : ويقال ...
- ٢٢/٢٩٢ : « ان الله لا يستحي ان يضرب مثلا ... »  
في المخطوط والمصحف الكريم « ان الله  
لا يستحي ... »
- ٢/٢٩٢ : والبيضة بكسر الياء والمسودة بكسر الواو.  
في المخطوط : وهم البيضة بكسر الياء ...
- ١٠/٢٩٢ : ويقال : تعوض بكذا عن هذا  
في المخطوط ... عن كذا
- ١٢/٢٩٢ : ولكن بغوض ان يقال عديم  
في المخطوط : ولكن تعوض ...
- ١٣/٢٩٢ : فقال له تعوض المدامع  
في المخطوط : فقال له : فرطن ، يعني المدامع
- ١٥/٢٩٢ : تفرج الشيء اذا صبغ بدم  
في المخطوط : ... اذا انصبغ بدم
- ١٥/٢٩٤ : وفي الفصيح احضر الرجل ...  
هكذا ورد لفظ « الفصيح » من غير اشارة  
الى انه عنوان كتاب للعالم ثعلب النحوي .  
والاوجه التنبيه على ذلك والرجوع الى  
مطبوعة « الفصيح » للتثبت من الكلام المنقول
- ٢٠/٢٩٤ : يقال الابط ثم الصبن  
في المخطوط ... ثم الصبن
- ٢١/٢٩٤ : ويقال : احتضن الشيء وحصل في  
حصنه  
في المخطوط ... وحصل في حصنه
- ٤/٢٩٥ : سقط لفظ « اي موقدا » بعد بيت الشعر  
مباشرة .
- ١٥/٢٩٥ : الخضر وكل شيء يتصرف منها  
في المخطوط : الخضرة ...
- ٤/٢٩٦ : « اذا رايت الذين يخوضون »  
في المخطوط والمصحف الكريم « واذا ... »
- ٧/٢٩٦ : الخضرم : الجواد ، شبهه بالبر  
في المخطوط ... شبهوه بالبر
- ٢/٢٩٧ : ويقال : ركضت الارض رحلي  
في المخطوط ... برجلي



١٦/٢٦٧ : وتصير نالحجر ثم يلقى في اللبن حتى  
ينضج فيطبخ بها ويرتل  
في المخطوط : وتصير نالحجر ثم يلقى في اللبن  
حتى ينضج ، فيطبخ بها ويؤكل  
٨/٢٦٨ « واحرون يضربون في الارض فيبتفون »  
في المخطوط والمصحف الكريم ... يبتفون  
٩/٢٦٨ : اذا لم يكن له من يأخذ عنى يده ولا يامره  
في المخطوط ... ولا من يامره  
١٢/٢٦٨ : ولبت شيئا ، وضرب عليه  
في المخطوط : وكتب ...  
١٩/٢٦٨ : نحو : ضارب ومضروب وضربا  
في المخطوط : نحو : ضارب ومضروب وضربه  
٢/٢٦٩ : « ليس لهم من طعام »  
في المخطوط والمصحف الكريم : « ليس لهم  
طعام »  
١٨ و ١٧ / ٢٦٩ : ويكنى هو ابا الحسل ... لا آنيك  
سن الحسل .  
ورد لفظ « الحسل » في المخطوط بصورة  
التصغير « الحسيل » في الموضوعين .  
٤/٢٠٠ : في وضعه  
في المخطوط : في وصفه  
١٦ و ١٥ / ٢٠٠ : وبنو ضبة حي من العرب وفيهم  
ايضا بنو ضبة  
في المخطوط ... وفيهم ايضا بنو ضنة  
١٩/٢٠٠ : قال : الناس اجناس مختلفون  
في المخطوط : قال ، ويقال : الناس ...  
٢٠/٢٠٠ : والعلاق ، الاخوة من اب واحد وامهات  
شتى  
في المخطوط : والعلات ...  
٥/٢٠١ : مثل الضحى ، واضحيننا  
في المخطوط : مثل الضحاء ، واضحيننا  
٦/٢٠١ : الضخم ، الجمع الضخام  
في المخطوط : الضخم ...  
٧/٢٠١ : « ولانك في ضيق »  
في المخطوط والمصحف الكريم « ولانك في  
ضيق »  
٨/٢٠١ : وتاويله اي : لانك  
في المخطوط ... اي لانك

١١/٢٠١ : فحجرت من كذا وعرضت بمعنى وأخذ  
في المخطوط : فحجرت من كذا وعرضت ...  
١٢/٢٠١ : واذا نقصته من حقه وحرمنه فقد حرت  
عليه  
في المخطوط ... وخسرتة فقد حرت عليه  
١٦/٢٠١ : الضرر ما دخل نقصان على كل شيء  
في المخطوط ، الضرر ما دخل من نقصان ...  
٧/٢٠٢ : وللمراه ضفرتان  
في المخطوط ، وللمراه ضفرتان  
١١/٢٠٢ : يقال : ضمن وزمن  
في المخطوط : يقال : ضمن وزمن  
١٢/٢٠٢ : اذا جاء ضيف وجاء للضيف ضيف  
واودي  
في المخطوط ... ضيفن ونودي  
١٢/٢٠٢ : تريد لان الزيت في حجرانه  
في المخطوط : تريدا ...  
١٧/٢٠٢ : وقال : الضيفن الذي يجيء مع الضيف  
في المخطوط : وقال : الضيفن ...  
٨/٢٠٢ : تلك نعجة من النعجاج  
في المخطوط ... النعاج  
١٢/٢٠٢ : قال ذو الرمة  
في المخطوط : وقال ...  
٦/٢٠٤ : الضحى ، يقال في مثل جاء الضحى ،  
والضحى فلما طلعت عليه الشمس  
في المخطوط : الضحى . يقال في مثل جاء الضح  
والضحاء كل ما طلعت عليه الشمس  
٧/٢٠٤ : والضحك : اول ما يشق عنه الجن  
في المخطوط ... اول ما ينشق عنه الجن  
١١/٢٠٤ : علاج عين ابني صباح شيرها  
في المخطوط : علاج عين ابني صباح شيرها  
١٢/٢٠٤ : والملحوم من كل شيء الغليظ العظيم  
في المخطوط : والملجوم ...  
١٤/٢٠٤ : كأن ترثم الهاحات فيها  
في المخطوط ... الهاجات فيها  
١٧/٢٠٤ : ضفدع هي هي كم تنقين  
في المخطوط : ضفدع نقي نقي كم تنقين .  
١٨/٢٠٤ : باب الفاء والطاء  
في المخطوط : باب الفاء والفاء

٥/٢٠٥ : لا تعضد شجرها ولا تحيل خلالها  
الصواب : لا يعضد شجرها ولا يختلي خلالها  
(وهذا حديث شريف مشهور في وصف المدينة)

٦٥/٢٠٥ : وكلما كان هذا فبالضاد  
في المخطوط : وكل ما كان من هذا فبالضاد

١٠/٢٠٥ : عرض الرجل موضوع المدح والذم منه  
في المخطوط : عرض الرجل موضع ...

١/٢٠٦ : قوله تعالى « الذين جعلوا القرآن عضين  
منه »

الصواب ان لفظ « منه » يخرج من القوس ،  
لانه ليس من الآية .

١٢/٢٠٦ : وكذلك غضون الزرع وما اشبه  
في المخطوط ... وما اشبهه

١/٢٠٧ : غضروف الانف مارته

في المخطوط : وغضروف ...

٢٠/٢٠٧ : ترك تحريم الخمر

في المخطوط : نزل تحريم الخمر

٤/٢٠٨ : القضيبي من النبات الجمع قضب  
وقضببان

في المخطوط ... يجمع قضب وقضببان  
وقضببان

٥/٢٠٨ : « فانبثنا فيها حبا وعنبا »

في المخطوط « ... وعنبا وقضببا »

(ولفظ « قضببا » الساقط من المطبوعة هو  
موطن التمثيل ) .

٩/٢٠٨ : فابضت فلانا الى كذا وكذا

في المخطوط : قابضت ...

١٢/٢٠٨ : باب الكاف والسلام

في المخطوط : باب الكاف واللام

٢/٢٠٩ : كما توضح خلق الدرع

في المخطوط : كما توضح خلق الدرع

٢/٢٠٩ : مضى الشتاء اذا فات

في المخطوط : مضى الشيء اذا فات

٧/٢٠٩ : الجمال التي يستقى عليها الزرع وهي  
السواقي

في المخطوط : الجمال التي يستقى عليها الزرع  
وهي السواني

١٠/٢٠٩ : نقض النبا ينقض

في المخطوط : نقض البناء ينقض

١٤ و ١٣/٢٠٩ : النضير والنضار والنضر

في المخطوط : النضر والنضار والنضير

٨/٢١٠ : والكنج الهضيم

في المخطوط : والكنج الهضيم

١٢ و ١٢/٢١٠ : تهضمني فلان اذا نقصه

في المخطوط ... اذا تنقصه

١٠/٢١١ : يقال امه بظراء

في المخطوط : يقال امه بظراء

١٢/٢١١ : كان قد لحقه سباء

في المخطوط ... سباء

١٥/٢١١ : اذا تبع ما في فيه بلسانه

في المخطوط : اذا تتبع ...

١٨/٢١١ : خال في حرف الظاء كلمة اولها ثاء

في المخطوط : خال ليس في حرف ...

٢١/٢١١ : وكذلك جحظه ، المعنى الذي يقول فيه  
الشاعر

في المخطوط : وكذلك جحظة المعنى الذي ...

٣/٢١٢ : وحصرت عليه ، منعت منه

في المخطوط : وحضرت عليه ...

( وهذا تحريف ايضا . والصواب : وحظرت  
عليه )

٥/٢١٢ : الخطبان والخطبان

في المخطوط : الخطبان والخطبان

( وهذا تصحيف ايضا . والصواب « الخطبان  
والخطبان » .

ومثله ماورد في صفحة ٨/٢١٢ ) .

٧/٢١٢ : يقاربن حتى يطمع التابع الصبا وتشرع  
احشاء

في المخطوط : يقاربن ... وتسرع احشاء

١١/٢١٢ : حفظ ، يحفظ : ضد النسيان

في المخطوط : : حفظ ، والحفظ : ضد  
النسيان .

٢١/٢١٢ : ومن كلام العرب

في المخطوط : ومن كلام الاعراب

٢٢/٣١٢ : شيفلم اسم رجل  
 في المخطوط : شظم : اسم رجل  
 ٢/٣١٢ : يضيء كضوء سراج السليط  
 في المخطوط : تضيء ...  
 ١٤/٣١٢ : ظللنا نفعل بالفتح والكسر  
 في المخطوط : ظللنا وظللنا نفعل بالفتح والكسر  
 ٢/٣١٤ : فلا الظل منها بالضحى نستطيعه  
 في المخطوط ... تستطيعه  
 ٧/٣١٤ : كأنه عليه الفم، ظلله  
 في المخطوط : كأنه التي عليه ظلله  
 ١١/٣١٤ : ما كان مثل قوله تعالى  
 في المخطوط : وما كان ...  
 ٢٠/٣١٤ : ويقال : ظفر ، وظافر ، ويقال : اظفره  
 الله به وظفره .  
 في المخطوط : ويقال : اظفر وظافر . ويقال :  
 اظفر الله به وظفر  
 ٢١/٣١٤ : وأنا ظافر به  
 في المخطوط : وأنا ظافر به ، وفلان مظفر  
 ٢/٣١٥ : واصله : وصفك الشيء في غير موضعه  
 في المخطوط : واصله : وضعك ...  
 ١٠/٣١٥ : والضرب والنون واطلاح  
 في المخطوط ... والملاح  
 ١٢/٣١٥ : الضبر : الدابة  
 في المخطوط : الضبر : الدابة  
 ١٢/٣١٥ : اي لا يكون ظبرا لاحد  
 في المخطوط : اي لا تكون ظبرا لاحد  
 ١٩/٣١٥ : وامرأة مثل عطشى  
 في المخطوط : وامرأة ظمأى مثل عطشى  
 ٤/٣١٦ : هو نازل بين ظهراينهم  
 في المخطوط ... ظهراينهم  
 ١٠/٣١٧ : ففقد فصار مثلاً  
 في المخطوط : ففقد ...  
 ١٢/٣١٧ : وقرظته اقرظه  
 في المخطوط : قرظته اقرظه

١٢/٣١٧ : والتقريظ : مدحك وتزيينك لامر الرجل  
 في المخطوط ... وتزيينك لامر الرجل  
 ٦/٣١٨ : من كظم غيظه  
 في المخطوط : من كظم غيظاً  
 ١١/٣١٨ : امحلتى سليمى بكافظه اسلما ويعلمما ...  
 في المخطوط : امحلتى سلمى بكافظه اسلما  
 وتعلمما ...  
 ٢٠/٣١٨ : قال النابغة  
 في المخطوط : وقال النابغة  
 ٥/٣١٩ : نظمت العقد والشيء الى بعضه  
 في المخطوط : نظمت العقد والشيء بعضه  
 الى بعض  
 ٦/٣١٩ : والنظم والنشر : الكلام فيه السجع  
 في المخطوط : والنظم والنشر . فالنظم : الشعر  
 والنشر : الكلام فيه السجع  
 ١١/٣١٩ : ومعناه ينتظرون ثواب ربهم  
 الواو الاولى ليست في المخطوط  
 ٧/٣٢٠ : ورجل يقظ اذا كان متنبها  
 في المخطوط : ورجل يقظان اذا كان متنبها  
 ٢١/٣٢٠ : ان جنبي على الفراش لناب كنتوء الاسير  
 في المخطوط ... لنات كنتوء الاسير  
 ٢/٣٢١ : سقطت من المطبوع بعد لفظ « من الماء »  
 هذه العبارة ( فاض الميت : اذا قضى . غاض  
 الماء : اذا تقص . وخاس في الارض نظيره ) .  
 ٢/٣٢١ : اذا ضاع وهو من الضلال ...  
 في المخطوط : اذا ضاع وهان . ومن  
 الضلال ...  
 ٥/٣٢١ : النضرة : الطراوة والحسن من النعم  
 في المخطوط ... من النعم  
 ١٢/٣٢١ : وضعت منه  
 في المخطوط : ومنعت منه  
 ٢٠/٣٢١ : سنة خمس وتسعون وخمسمائة  
 في المخطوط : سنة خمس وتسعين  
 وخمسمائة

\* \* \*

ضبط النص : حاول الاستاذ المحقق ان يضبط النص بالشكل ، لانه يعالج موضوعا لغويا ، الا ان الفاظا كثيرة جاءت مخالفة للغة وقواعد العربية . واشير في القائمة الاتية الى اهم التحريفات في هذا الجانب ، مكثفيا بذكر الحركة التي وضعت في غير مكانها الصحيح في الغالب ، وذلك كما يأتي :

الصفحة	السطر	الخطا	الصواب
٢٨٩	٨	وان	وان
٢٩٢	٢٠ و ١٩	بضع	بضع
٢٩٢	٢٣	البفض	البفض
٢٩٢	٢٤	ببيض	ببيض
٢٩٣	٥	غفض	غفض
٢٩٣	٩	عطرات	عطرات
٢٩٣	١٥	التجبر	التجبر
٢٩٤	١٨	محرضة	محرضة
٢٩٥	١٣	يحمض	يحمض
٢٩٦	٧	المخضرم	المخضرم
٢٩٦	٦	الخضرم/خضرم	الخضرم/خضرم
٢٩٦	١٢	حجته	حجته
٢٩٦	١٩	شمر	شمر
٢٩٧	١٠	رضي	رضي
٢٩٩	١	الضلع الموجاء	الضلع الموجاء
٢٩٩	١	إلا	إلا
٢٩٩	٤	انه	انه
٢٩٩	٨	كشيّة ... كشي	كشيّة ... كشي
٢٩٩	١٠	الكشي	الكشي
٢٩٩	١٤	الحرش	الحرش
٣٠٠	١٥	ضبة	ضبة
٣٠١	٧	الضغام	الضغام
٣٠١	١٧	اولياؤهم	اولياؤهم
٣٠١	٢٠	بين	بين
٣٠٢	٢	يتضل	يتضل
٣٠٢	٣	الضفت	الضفت
٣٠٢	٩	هزال	هزال
٣٠٢	١١	الزمن	الزمن
٣٠٢	١٢	بريء	بريء
٣٠٢	١٣	السنور	السنور

الصواب	الخطأ	السطر	الصفحة
عرجاً	عرجاً	٥	٢٠٢
ضبرة	ضبرة	١٥	٢٠٤
بعض	بعض	١٦	٢٠٤
التمس	التمس	١٥	٢٠٥
يعض	يعض	٦	٢٠٦
غض	غض	٩	٢٠٦
غرض	غرض	١٠	٢٠٦
ضجرت	ضجرت	١١	٢٠٦
فمض عينه	فمض عينه	١٧	٢٠٦
تم	تم	١٨	٢٠٦
الاجمة	الاجمة	٢	٢٠٧
مناضلة	مناضلة	١٦	٢٠٩
يهيئه	يهيئه	١٣	٢١٠
يضه	يضه	١٦	٢١٠
ياء	ياء	٢٢	٢١٠
الشواظ	الشواظ	٢٢	٢١٢
الظمن	الظمن	١٠	٢١٢
ظلتهم	ظلتهم	١٥	٢١٢
وعاء	وعاء	١٥	٢١٤
الظليم	الظليم	٧	٢١٥
الظهار	الظهار	٢١	٢١٥
وسطه	وسطه	٥	٢١٦
عكاظي	عكاظي	٧	٢١٦
تغيظا وزقرا	تغيظا وزقرا	١٨	٢١٦
يمضيه	يمضيه	٦	٢١٨
لمخرج	لمخرج	٨	٢١٨
الحر	الحر	١٨	٢٢٠

وورد في المخطوط نصوص محرفة اثبتها المحقق كما هي من غير اصلاح او تنبيه على تحريفها  
واذكر فيما يأتي أبرز ماورد محرفا في المخطوط والمطبوع مع تصويبه :

الصفحة	السطر	التحريف	الصواب
٢٩٢	٢٠	بضع عشر سنة	بضع عشرة سنة
٢٩٣	٢١	الثاء	الضاد
٢٩٤	١٣	تقول	يقول
٣٠٠	١٥	ومعناه	ومعناها
٣٠٩	٦	وهما	او هما
٣١٢	٢١	فاستيست	فاستيست
٣١٣	٧	الطلع من الممز	الضلع مشي الغمز
٣١٤	١	لا تحمل	لا يجمل
٣١٨	٢	ففضه	نفضه

ويدخل في هذا الجانب ماورد في المخطوط مخالفا للرسم الحديث ثم ابقاه المحقق على ما هو ،  
خلافًا لما جرى عليه في بعض المواضع التي راعى فيها الرسم الحديث .  
ومن ذلك كلمة « كلتي » في ص ٧/٢٩١ وصوابها « كلنا » .

وكلمة « اعبي » في ص ١٥/٣٠٥ وصوابها « اعيا » . وكلمة « نيا » في ص ١/٣١٤ وصوابها « فينا » .  
وخير مايمثل هذه الظاهرة لفظ « كل ما » ، وهو « كل » المضافة الى « ما » الوصلة ، إذ ورد  
في المخطوط على صورة « كلما » الشرطية في ثمانية وعشرين موضعا ، فبقى في المطبوع على  
ما هو عليه ، وذلك في الصفحات :

٢٩٠/٢٠ ، و ٢٩٨/١٩ و ٢٠ ، و ٣٠١/٥ ، و ٣٠٢/٢ و ١١ ، و ٣٠٣/١ و ٨ ، و ٣٠٤/٦ ، و ٣٠٥/٥  
٥ ، و ٣٠٦/٦ و ١٧ ، و ٣٠٧/٩ و ١٠ و ١١ ، و ٣٠٨/٣ و ٦ و ٧ ، و ٣١١/١٠ ، و ٣١٢/٣ و  
١٠ ، و ٣١٤/٤ ، و ٣١٥/٢١ ، و ٣١٦/٣ و ١٠ ، و ٣١٩/٨ ، و ٣٢١/١ و ١٣ .

ويكمل هذه التنبيهات التصويبات التي قام بها الدكتور الفعلي لكثير من الالفاظ الواقعة محرفة  
في المخطوط . ولكنه لم يشر الى ماصلحه ، خلافا لما فعله في بعض المواضع من الكتاب ، مثل ( ص  
٥/٢٩١ )

وهذا يخالف الطريقة التي اقراها اصحاب هذه الصنعة من ان كل تغيير في المخطوط يجب  
التنبيه عليه في الحاشية ، خصوصا وان المحقق اعتمد على مخطوطة واحدة ، والاشارة الى تحريفاتها  
واخطائها في هذه الحال يعطينا صورة واضحة لسماها وميزاتها .

وقما ياتي بيان باهم ما اصلحه المحقق الكريم من غير ان يشير الى هذا الاصلاح :

الصفحة	السطر	في المطبوع	في المخطوط
٢٩٠	٣	الزاي	الراء
٢٩٢	١	مريثا	مريما
٢٩٣	٥	ناعم	تام
٢٩٤	٤	الشمر	العشر
٢٩٦	١٤	ذال	ذلك
٢٩٦	١٧	الممالحة	الممحالة
٢٩٨	١٣	وضرب لنا مثلا	وضرب مثلا
٣٠٤	١٥ و ١٤	الصبار	الضبار
٣٠٤	١٥	صبرة	ضبرة
٣٠٦	٤	آخر	آخرأ
٣٠٦	٦	والمتمضبة	والمتمضبة
٣٠٦	١٠	المخلخل	المخلل
٣١٠	١٢	كاد	كان
٣١٢	٧	ظلع يظلع	ضلع يضلع
٣١٣	١٢	والظمينة ... ظمينة والضمينة ... ضمينة	
٣١٣	١٥	تفكهون	تفكهون
٣١٤	٨	وندخلهم	ويدخلهم
٣١٤	١٠	من الله	من الله تعالى
٣١٥	٤	اللام	اللام
٣١٥	٥	الاسنان	الانسان
٣١٥	٦	بالراح	بالرياح
٣١٥	١٥	الكثرة... السيف	الكثرة... السيوف
٣١٦	٨	الموسم	الموسم الموسم
٣١٦	١٠	عظة	عظمة
٣١٧	٣	فيظا	فيضا
٣١٨	٨	يكظمي	يكظي
٣١٩	١٠	بم ... ناضرة	بما ... ناضرة
٣٢٠	١٣	الفهر	الظهر
٣٢٠	١٦	البيظ	البيض
٣٢٠	٢٢	الظراب	الضراب
٣٢١	١	الظراب	الضراب
٣٢١	٣	منه	منها
٣٢١	٥	نضرة	نظرة
٣٢١	١٣	حظرت	حضرت

وبعد :

فهذا ما بدا لي ان أسجله حول نشرة هذا الكتاب اللغوي ، أملا ان تلقى مصادر لفتنا من العناية ما يجعلها تخرج على طلابها ومحبيها بأبهى حلة ، وأجلى صورة ، وداعيا ذوي الاختصاص بموروثنا المخلوط الى رصد كل ما يصدر من مؤلفات لعلمائنا القدماء ، واصلاح ما يبتورها من تحريف وخطأ . وعسى ان يجد هؤلاء من المجلات التي جندت نفسها لخدمة تراث الامة العربية وعرضه على القراء ما يدعهم بحوثهم ، فتفتح صفحاتها لكل نقد مخلص نزيه ، كما يفتح اسانذتنا وزملاؤنا المحققون صدورهم لتقبل النقد العلمي البناء ، خدمة للغة القرآن الكريم ، وصيانة لسمعة العلماء من طعن الجاهلين ، وغمز المغترين .

\* \* \*

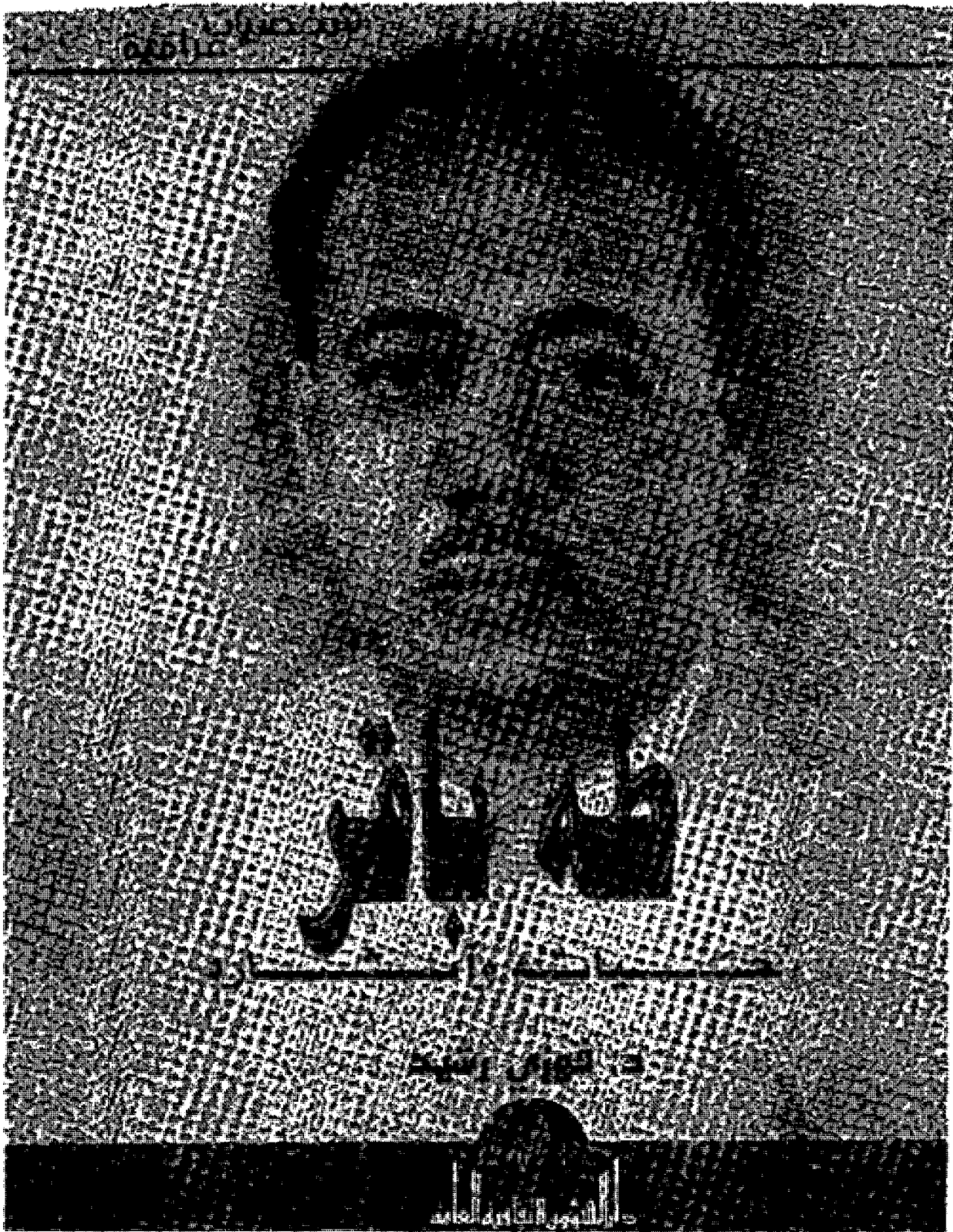



# اسماء الخيل العربية وفسانها

## لابي عبد الله محمد بن زياد الاعرابي

١٥٠ - ٢٣١ هـ

نقد  
مروان العطيّة

تحقيق الدكتور  
محمد عبدالقادر أحمد

دير الزور - سوريا

اهتم علماء اللغة بالخيال لذلك عنوا بجمع مفرداتها ، واشعارها ، وانسابها عندما قاموا بجمع اللغة ، ومن بين ما جمعه فيها الرسائل الصغيرة .

وقد تتبع الدكتور حسين نصار في رسالته المعجم العربي كتب الخيل تتبعاً تاريخياً من خلال اشهر الدين الفوا فيها تحت اسم الخيل او خلق الفرس . وكذا فعل محققا طبعة بغداد .

وقد صدرت في وقت متقارب طبعتان لكتاب ( اسماء خيل العرب وفسانها ، لابي عبدالله محمد بن زياد الاعرابي « ١٥٠-٢٣١ هـ » ) .

الاولى = تحقيق ودراسة الدكتور محمد عبدالقادر أحمد ( الطبعة الاولى ١٤٠٤ هـ = ١٩٨٤ م ) ملتزمة الطبع والنشر مكتبة النهضة المصرية .

والثانية = تحقيق الدكتور نوري حمودي القيسي والدكتور حاتم صالح الضامن ( ١٤٠٥ هـ = ١٩٨٥ ) مطبعة المجمع العلمي العراقي .

وبعد قراءتي للكتاب بطبعته المصرية رايت فيه من الاخطاء ، والهفوات ، ما يدفع كل غيور على تراث امته للانباه على هذه الاخطاء وتوضيح مواضع الخطا والزلل فيها وبخاصة ان هذه الطبعة هي صورة طبق الاصل عن الطبعة الاوربية المشوهة وقد اثبت ذلك في ثنايا نقدي للكتاب ، لذلك احببت ان اتي بملاحظاتني هذه على الطبعة المصرية لتبين ما فيها من خلل وزلل إنمأ للفائدة المرجوة من الكتاب وتحقيقاً للمنفعة المتوخاة منه .

وهذا واجب كل من عايش التراث واهتم به .

ولكن كل واحد منّا شهاباً واصداً لكل ما ينشر من هذا التراث العظيم الحبيب .

تم إرسال لي أخي الاستاذ العلامة الدكتور «حاتم صالح الضامن» الكتاب بتحقيقه مع الدكتور «توري حمودي القيسي» ، وقد وجدت فيه جهداً كبيراً وسيراً على منهج التحقيق العلمي «صلى يستحق الإشادة والشكر .

وإن غابتنا من ذلك خدمة هذه اللغة الشريفة الخالدة ، التي راعت بفصاحتها ، وسحرت بحسن بيانها ، فإن أصبت فنعمة الله .

واسأله تعالى ان يهدينا إلى الطيب من القول ، وان ينفع بعملنا جميعاً ، إنه سميع مجيب .

وما توفيقي إلا بالله عليه توكلت وإليه أنيب .

– نقد مقدمة المحقق ( من صفحة « ١ » إلى صفحة « ٧٠ » ) .

١ – ص ٢٥ – : حاول المحقق ان يثبتنا بشيوخ ابن الاعرابي مرتباً إياهم ترتيباً الفبائياً « وفيه خلط في التسمية بين الترتيب الأبجدي والألفبائي » .

وكان الثبت عنده ناقصاً مضطرباً وجاء تاماً في طبعة بغداد وفيها الشيوخ التالية اسمائهم والذين لم يذكرها في طبعته :

- ١ – ابن فارس بن خببمان الكلبي = الحيوان ١٢٠/٦ .
- ٢ – ابن الكلبي = مخطوط فريد نفيس ، مجلة المورد مجلد ٣ العدد ٢ سنة ١٩٧٤ م .
- ٣ – ابو الجماهر = الأزمنة والامكنة ٣٠٠/١ .
- ٤ – ابو زيد الانصاري = مخطوط فريد نفيس ، مجلة المورد مجلد ٣ عدد ٢ سنة ١٩٧٤ م .
- ٥ – ابو عرشرة الكلبي = تهذيب اللغة ٢٢١/١٤ .
- ٦ – ابو صادم البهذلي = المحكم ٢٣/٤ .
- ٧ – ابو العجيب الربيعي = الفهرست ٧٦ .
- ٨ – ابو محضه = تهذيب اللغة ٢١٦/١ .
- ٩ – سعيد بن سلم الباهلي = تاريخ بغداد ٧٤/٩ .
- ١٠ – الصقيل العقيلي = مراتب النحويين ١٤٧ والانباء ١١٥/٤ .
- ١١ – لفظ بن بكر المحاربي = معجم الأدباء ١٢٧/١٧ .
- ١٢ – الهيثم بن عدي = مخطوط فريد نفيس ، مجلة المورد مجلد ٣ عدد ٢ سنة ١٩٧٤ م .

٢ – ص ٢٦ – : عد المحقق من شيوخ ابن الاعرابي ( الفضيل بن عياض ) .

واحال في الهامش رقم ( ٦ ) على المعارف ص ٥١١ والمزهر ٤١١/٢ .

واقول : الصحيح هو ابو الكمي (الصقيل) العقيلي .

مراتب النحويين ص ١٤٧ والانباء ١١٥/٤

واما الإحالة على المعارف لابن قتيبة فان المترجم فيها هو الفضيل بن عياض

( ١٠٥-١٨٧ ) ولاشك بان التحريف هو الذي قاده إلى هذا الوهم .

وجاء الاسم محرفاً في طبعة المزهر المحققة (مثل الفضيل) وهو تحريف والصحيح كما ذكرت

الصقيل ، وبالنسبة فإن التصحيف والتحريف في هذه الطبعة كثير كثرة ظاهرة وتحتاج

إلى طبعة جديدة محققة تحقيقاً جيداً يتناسب مع قيمتها وأهميتها العلمية والأدبية واللغوية .

٣ – ص ٣١ – : صنع المحقق قائمة لتلاميذ ابن الاعرابي ... وكانت ناقصة نقصاً كبيراً

ونستطيع ان نضيف إليها الأسماء التالية مما ذكرني طبعة بغداد :

١ – إبراهيم بن علي بن مخلد = شرح ما يقع فيه التصحيف والتحريف ( طبع دمشق ) ٤٣ ،

- ٢ - أحمد بن إبراهيم الدورقي = انساب الأشراف ٧١/٥ .
  - ٣ - أحمد بن إسحاق أبو المدور = ذيل الأمالي ١١٢ .  
النساء ٩٥ .
  - ٤ - أحمد بن الحارث الخزّاز = بلاغات النساء ٩٥ .
  - ٥ - أحمد بن عبيد بن ناصح = فصل المقال ٥١٧ .
  - ٦ - أحمد بن محمد بن شيبان الترمذي = مخطوط فريد نفيس ، مجلة المورد مجلد ٣  
عدد ٢ سنة ١٩٧٤ م .
  - ٧ - أحمد بن يحيى البلاذري = المصون في الأدب ص ١٠ .
  - ٨ - أبو بكر العبدى = فصل المقال ٥١٧ .
  - ٩ - صالح بن محمد بن عبدالله = تاريخ بغداد ٣١٩/٩ .
  - ١٠ - العباس بن الفضل الأسدي = مصارع العشاق ٢٨٤/٢ .
  - ١١ - عبدالله بن خلد ، أبو العيثل = المأثور عن أبي العيثل الاعرابي ص ٢٢ و ٨٥ .
  - ١٢ - عبدالله بن أبي مسلم الحراني = تاريخ بغداد ٢٨٢/٥ و ٤٣٥/٩ .
  - ١٣ - عبدالله بن يعقوب = التنبيه على حدوث التصحيف ( طبع دمشق ) ص ٨٣ .
  - ١٤ - عثمان بن سعيد الدارمي = شذرات الذهب ١٧٦/٢ .
  - ١٥ - علي بن الحسين الاسكاني = شرح ما يقع فيه التصحيف والتحريف ( طبع دمشق ) ٤٣ .
  - ١٦ - عمرو بن الجاحظ = البيان ٤١/١ و ٥٧ و ٦٨ .
  - ١٧ - محمد بن الأزهر بن عيسى = الفهرست ١٢٦ .
  - ١٨ - محمد بن الجهم = ائداد ابن الأنباري ١٨٠ .
  - ١٩ - محمد بن الحسن بن دينار الاحول = تاريخ بغداد ١٨٥/٢ .
  - ٢٠ - محمد بن عبدالله الحزنبلي = شرح ما يقع فيه التصحيف والتحريف ( طبع دمشق )  
٢٠١ و ٢٠٤ .
  - ٢١ - محمد بن عبدالله بن طهمان = بلاغات النساء ١٢٣ .
  - ٢٢ - المفضل بن سلعة = الفهرست ٨٠ .
  - ٢٣ - هارون بن زكريا ، أبو علي الهجري = التعليقات والنوادر ٢٧١/١ .
  - ٢٤ - اليمان بن أبي اليمان البندنجي = معجم الأدباء ٥٦/٢٠ .
- ٤ - ص ٧٣-٢: تحدث المؤلف عن مؤلفات ابن الاعرابي ؛ وقد قسم كتبه إلى قسمين رئيسيين :
- ١ - كتب اللغة وقد ذكر فيها اثني عشر كتاباً .
  - ٢ - كتب الأدب وقد ذكر منها خمسة عشر كتاباً .  
والغريب انه جعل هناك قسماً ثالثاً وسماه:
  - ٣ - موضوعات أخرى ... !
- وجعله تابعاً للقسم الثاني حيث جعل الترتيب ١٦ - كرامات الاولياء : جاء فقط في كشف الظنون ١٤٥٢ ؛ وهديّة العارفين ١٢/٢ .
- وقال ايضاً : « هذا وذكر بروكلمان ٢٠٤/٢ ان لابن الاعرابي كتاباً آخر اسمه ( المعجم ) ، كما ذكر ان منه نسخة خطية بدمشق ( عمومية ٢٨٠/٤٣ ) . »

وقد نفى ذلك عن ابن الاعرابي واثبت ان الكتاب من تصنيف الإمام أبي سعيد أحمد بن محمد بن زياد بن بشر الاعرابي - ٢٤١ هـ . . معتمداً في ذلك على تحقيق الدكتور رمضان عبدالنواب في مقدمته لكتاب البئر ٢٧ .

وقد قال ص ٣٦ من مقدمة الكتاب المحقق :

« واقسم كتب ابن الاعرابي التي الممت بهاعلى قسمين رئيسيين . . »

ثم جعل هناك تسماً ثالثاً في الصفحة ٤٦ من المقدمة . . ويمكن إضافة كتاب : كرامات الأولياء إلى القسم الثاني . .

واضيف إلى قائمة الكتب التي صنفها الكتاب التالية مما لم يذكره في قائمته وهي ثابتة في طبعة بغداد :

١ - افضل = التنبهات على اغاليط الرواة ص ٣١٤ .

٢ - الأمثال = الإنباه ١٤/٣ .

٣ - غريب الحديث = الفهرست ٩٦ .

٤ - الفوائد = شرح ما يقع فيه التصحيف والتحريف ص ٣٤٠ ( طبع دمشق ) كذا في الأصل وفي القطعة الظاهرية أيضاً - « الأفعال التي انفردت بكسر عين الماضي والمضارع كليهما » وجاء في الطبعة المصرية « الفوائد » وهو تصحيف .

٥ - المعاقبات = تاج العروس ( غلت ) ١٩/٥ « طبع الكويت » .

٦ - من نسب من الشعراء إلى أمه = معجم الأدباء ١٥/١٢٩ .

وقد وصلتنا من دواوين الشعراء وذلك برواياته :

٧ - ديوان جرير .

٨ - ديوان الحطيئة .

٩ - ديوان الخنساء .

١٠ - ديوان رؤبة .

١١ - ديوان مراقة البارقي .

١٢ - ديوان الفرزدق .

١٣ - شعر أبي ذؤيب الهذلي .

واشارت المصادر إلى دواوين أخرى لم تصل إلينا وهي :

١٥ - ديوان ابن الطرية = سمط اللالي ص ٤٧١ .

١٦ - ديوان عدي بن زيد = المصباح المنير ( أمه ) ٢٣/١ .

١٧ - ديوان النمر بن تولب = الفهرست ١٧٨ .

٥ - ص ٣٢ - قال المحقق : « أبو شعيب الحراني : وهو عبدالله بن الحسن ( ت ٢٩٥ هـ ) ،

جاء ذلك في الأنساب ٤٤ ب وتاريخ بغداد ٥/٢٨٢ »

وقال في الهامش : « ترجمته في بغية الوعاة ٤١٨ » .

وأقول : لم يترجم ابن السمعاني في أنسابه لأبي شعيب الحراني بل ترجم لأبي الحسن

أحمد بن عبدالله ابن أبي شعيب الحراني ( أي المترجم له وهو ولده أحمد بن عبدالله ) .

الأنساب للسمعاني ( الحراني ) ٩٨/٤ .

ولم يترجم له السيوطي في بغيته - كما ذكر المحقق - لأنه ليس نحوياً بل هو من رجال

الحديث . .

وهو الشيخ المحدث المعمر المؤدب ، عبدالله بن الحسن بن أحمد بن أبي شعيب : أبو

شعيب الحراني ، نزل بغداد ، وحدث عن أبيه وجدته . . وقال الدار قطني : ثقة مأمون وقال

اندعبي : ولد ابو شعيب سنة ست ومنتين ... ومات سنة خمس وتسعين ومنتين - يعني  
ببغداد - وكان اسند من بقي بها ..

سير : اعلام النبلاء ٥٢٦/١٢ والمبر ١٠١/٢ او ميزان الاعتدال ٤٠٦/٢ والمنتظم ٧٩/٦ وتاريخ  
بغداد ٤٢٥/٩ والبداية والنهاية ١٠٧/١١ ولسان الميزان ٢٧١/٢ والشذرات ٢١٨/٢ .

٦ - ص ٢٨ - : قال المحقق : « البئر ... وحققه وقدم له الدكتور رمضان عبدالنواب ،  
ونشر عام ١٩٧٠ بالقاهرة .....

واقول : نشر الكتاب ثلاث مرات :

الاولى : نشرة محمود شكري الالوسي في مجلة المقتبس ١٩١١ م .

والثانية : نشرة الدكتور نوري حمودي الفيبي في مجلة كلية الاداب في بغداد ١٩٦٦ م .

والثالثة : نشرة الدكتور رمضان عبدالنواب بالقاهرة سنة ١٩٧٠ م .

٧ - ص ٤٠ - : نحدث المحقق عن نوادر ابن الاعرابي وعن نسخه الخطية ....

واحب ان اشير إلى ان قسما من النوادر حققها الاستاذ كامل سعيد عواد في رسالته عن ابن  
الاعرابي اعتمادا على نسخة ناقصة من الكتاب برواية ثعلب وهي في دار الكتب المصرية ( ٦٠ )  
لغة تيمور ) .

علما بان هناك نسخة من نوادر ابن الاعرابي برواية « ثعلب » ايضا ، في المكتبة الخالدية  
بالقدس ( بروكلمان ٢٠٤/٢ ) .

٨ - ص ٥٥ - : ذكر المحقق بين كتب ابن الاعرابي كتاب « مقطعات مراث لبعض العرب »  
وقال : نشره وليم رايت في مجموعة : « جزرة الحاطب ونحفة الطالب ٦٧-١٢٢ ، لندن ١٨٥٩ م »

واقول : حول نسبة هذا الكتاب إلى ابن الاعرابي شك ، وعلى الاغلب انه ليس له .

٩ - ص ٦٥ - : قال المحقق : « تعد النسخة المخطوطة النسخة الوحيدة الموجودة في  
العالم فيما اعلم ، وهي المحفوظة في دير الاسكوريال برقم ثاني ١٧٠٥ .....

واقول : ان كتاب : « أسماء خيل العرب وفرسانها » له اربع نسخ خطية هي :

١ - نسخة الاسكوريال التي اشار إليها المحقق .

٢ - نسخة المتحف العراقي ( أ ) ورقمها ٥٢٧ مجاميع .

٣ - نسخة المتحف العراقي ( ب ) ورقمها ١٥١ مجاميع .

٤ - نسخة مكتبة الدراسات العليا بكلية الاداب بجامعة بغداد ورقمها ٩٥٦ .

وعن هذه النسخ اعتمد محققا الطبعة العراقية في إصدار طبعة جديدة للكتاب تعد اجود  
واسح الطبقات لهذا الكتاب ، معتمدين فيها على التحقيق العلمي الجاد بالإضافة إلى الفهارس  
الفنية التي تخدم الكتاب ويسر الانتفاع به . وقد وصف هذه النسخ الخطية الاخوان د . نوري  
حمودي القيسي ود . حاتم صالح الضامن في مقدمتهما للكتاب المحقق .

وذكر المحقق ان الكتاب المخطوط يقع في ١١ ورقة بينما جاء في الطبعة العراقية ان الكتاب يقع  
في ١٨ صفحة ، كما ذكر ان مخطوطة الاسكوريال فيها كتاب آخر فقط « هو كتاب : نسب الخيل  
في الجاهلية والاسلام لابن الكلبي » بينما نص الدكتور حاتم على ان خطية الاسكوريال تشتمل  
على مجموع من الكتب هي :

١ - كتاب أسماء خيل العرب وفرسانها لابن الاعرابي .

٢ - كتاب نسب الخيل في الجاهلية والاسلام واخبارها لابن الكلبي .

٣ - كتاب الإبل للأصمعي .

- ٤ - كتاب النشاء للأصمعي ،  
 ٥ - كتاب الأمثال لابي عكرمة الضبي ،  
 ٦ - كتاب نسب عدنان وقحطان للمبرد .  
 ٧ - كتاب ما يذكر من الإنسان واللباس لابي موسى الحامض ،  
 ٨ - كتاب الأمثال لابي نيد مؤرج السدوسي .  
 وسوف ابين ان الكتاب صورة ثانية عن طبعة ليدن عام ١٩٢٨م وان المحقق اعتمد في طبعته  
 المصرية على مخطوطة الاسكوريال فقط .  
 كذلك لم يستخدم المحقق علامات الترقيم ، وإن استخدمها لم يستخدمها بشكل دقيق ،

### ٣ - نقد النص المحقق :

- ١٠ - ص ٨١ - : قال ابن الاعرابي : « الموتة الشباب » يأخذ الإنسان إذا غلب على عقله ... »  
 واقول : الصحيح : ( الشباب ) بالتاء وليس بالياء كما جاء في الطبعة المصرية وهو تحريف  
 جاء في التاج ١٠٦/٥ ( موت ) : « الموتة بالضم » : الفشي وفتور في العقل والجنون ، لأنه  
 يحدث عنه سكون كالموت .  
 وفي اللسان : « الموتة » : جنس من الجنون والصرع يعترى الإنسان ، فإذا افاق عاد إليه  
 عقله ، كالنائم والسكران .  
 وفي الحديث : « ان النبي صلى الله عليه وسلم كان يتعوذ بالله من الشيطان وهمزه ونفثه  
 ونفخه ، فقيل له : ما همزه ؟ قال : الموتة » .  
 وقال ابو عبيد : الموتة : الجنون .  
 وقال ابن شميل : الموتة : الذي يصرع من الجنون او غيره ثم يفيق .  
 وقال اللحياني : الموتة : شبه الغشية .  
 وقارن بالتاج ٥٢٨/٤ ( سبت ) .  
 وقد تابع المحقق ما جاء في طبعة ليدن حيث وردت الكلمة بالشكل التي عليه الطبعة المصرية  
 ( الشباب ) وهو تحريف واضح .  
 ١١ ص ٨٢ - : جاء في الطبعة المصرية : « وهو احد المستهزين الذي قال الله عز وجل في  
 كتابه كان له فرس شهد عليه بدماء يقال له ذوالعنق ... » .  
 والصحيح كي نستقيم العبارة : « وهو احد المستهزين الذين ذكرهم الله عز وجل في كتابه ،  
 كان له فرس شهد عليه بدماء يقال له : ( ذوالعنق ) ... » .  
 وقد اختلف في عدد المستهزين . انظر تفسير ابي حيان ١٧٠/٥ والدر المنثور ١٠٨/٤  
 والقرطبي ٦١/١٠ .  
 وانظر في المستهزين من قريش الحبر ص ١٥٨ والمنق ص ٣١٠ .  
 ١٢ - ص ٨٤ - : جاء في الطبعة المصرية ( متابعة لطبعة ليدن ) :  
 « ثم شهد آذربيجان ومعه الشماخ فاستشهد عليها ... » .  
 والصحيح : فاستشهد عليها وانظر انساب الخيل لابن الكلبي ص ١١٢ فالعبارة فيه صحيحة  
 وهو ينقل عن كتاب ابن الاعرابي .  
 ١٢ - ص ٨٥ - : جاء البيت التالي مضبوطاً بالشكل التالي :  
 والله لا انسى النعمة ليلة  
 ولا يومها حتى اوسد معصي

و ضبطت كلمة ( النعمة ) بالضم وهو خطأ، وانصحیح ( النعمة ) بالفتح لأنها مفعول به .  
١٤ - ص ٨٦ - : جاء في الكتاب : « فتبعته الانتصار فهزموهم وفضحوه واستنقذوه ما في يده ... » .

والصحيح : واستنقذوا ما في يده . وبهاتنقيم العبارة .  
وكذلك ( فهزموه ) لكن يستقيم المعنى .

١٥ - ص ٨٨ - : ورد ما يلي : « فرس ابى طلحة زيد بن سهل النجداني يقال له مندوب  
ركبه رسول الله صلى الله عليه وسلم فقال : وجدنا بحراً » .

والصواب : « فقال : وجدناه بحراً » .

وجاء في التاج ٢٥٤/٤ ( ندب ) : « ركبهم سيدنا رسول الله صلى الله تعالى عليه وسلم فقال  
فيه : وإن - كما في الصحاح - وجدناه لبحراً ، وفي رواية : إن وجدناه بحراً .  
وانظر الصحاح ٢٢٣/١ ( ندب ) .

\* وقال المحقق في الهامش نقلاً عن هامش اسماء خيل العرب وانشابها للفندجاني ص ٢٣١ :  
« ورد لابي طلحة زيد بن سهل البخاري عند الفندجاني ٢٣١ ، والمخصص ١٩٤/٣ . . . .  
وذكروا جميعاً ان الرسول صلى الله عليه وسلم ركب وفان : إن وجدناه لبحراً . ويبدو ان  
هذه الواقعة هي التي جعلت اندميري في حياة الحيوان الكبرى ١٦٦/٢ ينسبه الى الرسول  
صلى الله عليه وسلم ، وتبعه في ذلك صاحب وشحات المداد ١١٦ - ١٢٤ . « .  
وهذه الحاشية نفسها تقريباً موجودة في هامش الفندجاني ص ٢٣١ ؟  
وحدث في هذه الحاشية امور اخرى وهي :

أولاً : تصحف عند المحقق اسم ابى طلحة النجداني إلى البخاري وهذا وهم لان  
محقق الفندجاني لم يرد عنده الاسم صحيحاً في الاصل بل هو اضافته من عنده وقد يعذر على هذه  
الزلة الخطيرة ، ولكن صاحبنا المحقق ورد عنده الاسم صحيحاً في المتن وسحفه إلى البخاري في  
هامش الصفحة نفسها متابعة في ذلك لما جاء في مطبوعة الفندجاني .

وهو زيد بن سهل بن الاسود بن حرام بن عمر بن زيد مناة بن عدي بن عمرو بن مالك بن  
النجار ، ابو طلحة الانصاري الخزرجي النجداني ( من بني النجار ) : صحابي ، من الشجعان  
الرماة المدودين في الجاهلية والإسلام . مولده في المدينة . ولما ظهر الإسلام كان من كبار انصاره . .  
توفي في المدينة وقيل : ركب البحر غازياً فمات فيه سنة ٢٤ هـ .

أسد الغابة ٢٨٩/٢ وطبقات ابن سعد ٦٤/٣ وتهذيب ابن عساكر ٤/٦ .

ثانياً : لم يذكروا جميعاً ان الرسول عليه الصلاة والسلام ركب وقال : إن وجدناه لبحراً . .  
ومنهم الفندجاني ، وهذه العبارة تليق بالفندجاني وهي بعيدة عن الصواب في كتاب ابن  
الاعرابي ولكن المتابعة بلا تثبت توقعنا بمثل هذه الاخطاء ومنها الأمر الثالث .

ثالثاً : أحال المحقق على المخصص ١٩٤/٣ وغالباً يريد ١٩٤/٢ نقلاً عن هامش  
الفندجاني . . ؟

وصوابه : المخصص ١٩٤/٦ .

١٦ - ص ٨٩ - : جاء البيت :

قرباً مربط المنيحة منّي  
شبت الحرب للصلاة شعار

صوابه :

قَرَّبًا مَرَبَطِ الْمَيْحَةِ مَنِّي

شَبَّتِ الْحَرْبُ لِلصَّلَاةِ سَعَارًا

• وورد بهذا الشكل صحيحا عند ابن الكلبي ص ٢٩ والفندجاني ص ٢٢٢ .  
• وفي الطبعة الاوربية ورد ( سعار ) بالضم وقد نصّ المحقق على ذلك ، وهو خطأ واضح .  
١٧ - ص ٩٠ - : ورد ما يلي : « جَرِيبة بن الاشيم الفتمسي فرسه خراجُ والصواب :  
خراج بالكر ، انش كقطام . »

• انظر = الفندجاني ٩٤ والمخصص ١٩٤/٦ والنتاج ٥١٦/٥ ( خرج ) .  
١٨ - ص ٩٢ - : جاء في الكتاب : « فرس قريبة بن عوينة الضبي الفينان ... » .  
والصحيح : فرس قرابة بن عوينة الضبي ( الفينان ) .....  
١٩ - ص ٩٢ - : جاء البيت التالي على الشكل الآتي :

تقول لدى أينيك اشر هفوا

فهم شعث رؤوسهم عيام

صوابه :

تقول أرى أينيك اشر هفوا

فهم شعث رؤوسهم عيام

• وانظر الفندجاني ١٢٤ .

٢٠ - ص ٩٦ - : جاء في الكتاب : « انيف بن جبلة الضبي خليف بني سليط بن يربوع فرسه  
السَيْطُ ... » .

• والصحيح : انيف بن جبلة الضبيّ خليف بني سليط بن يربوع ... « وبها يستقيم المعنى .  
٢١ - ص ٩٧ - : جاء في الكتاب : « وقال فيها :

إني ونحلّة ما بقيت لها لا يطمئن بيئهما الكشح

والصحيح :

إني ونحلّة ما بقيت لها لا يطمئن بيئهما الكشح

• وبها يستقيم معنى البيت علماً بأن المؤلف جاء بالشاهد على فرس سبع بن الخطيم  
التيميّ واسم فرسه ( نحلّة : بالحاء ) ويقال له : فارس نحلّة .

• وجاء في الفندجاني ١٢٢ « قال سبع بن الخطيم التيمي الاوسي :

ارباب نحلّة والقريب وساهم

إني هنالك ألف مالوف

• وجاء فيه أيضاً ص ٢٤٦ و ٢٤٧ « نحلّة : لسبع بن الخطيم التيمي . قال فيها :

يقول : نحلّة أودعني فقلت له

عول عليّ بأبكار هراجيت



٢٢ - ص ٩٩ - : جاء في الكتاب : «... في يوم نقا الحسن ويقال الحنين ...» وقد تابع المحقق في ذلك طبعة ليدن كعادته .

والصحيح : ... في يوم نقا انحسن ويقال الحنين .  
وجاء في معجم البلدان ٢٦٠/٢ ( الحسنان : تشنية الحسن ضد التبيح : كئيبان معروفان في بلاد بني ضبة ، يقال لاحدهما الحسن « وللآخر الحنين » ..... ونسب الكئيب إليه فقبل : نقا الحسن ؛ وقال عبدالله بن عنمة الغبي في الحسن :

لأمّ الأرض ويلّ ما اخبّت  
بحيثُ أخذُ بالحسنِ السيل

وقال آخر في الحين :

تركنا بالنواصفِ من حَسَنِ  
نساءِ الحيّ يَلْتَقِطُنَ الجُمَانَا

وقال شملة بن الاخضر الضبي وجمهما :

وَيَوْمَ شَقِيقَةِ الحَسَنِ لاقَتْ  
بنو شيبان أعماراً قصاراً

٢٣ - ص ٩٩ - : جاء في الكتاب :

فما رَفَلَتْ بهِ وَسَطُ العَدَارِي فتاة الحيّ بِرُءُداً مُسْتَعَارَا

والصحيح :

كما رَفَلَتْ بهِ وَسَطُ العَدَارِي  
فتاة الحيّ بِرُءُداً مُسْتَعَارَا

لان السياق يقتضيهما وتبعاً لما جاء في الطبعة العراقية وخلافاً للطبعة المصرية وشبهتها الأوربية .

٢٤ - ص ١٠٧ - : وجاء في الكتاب : « مالك بن نويرة فرسه ذو الخمار ونصاب والوربة والعناب والجون ... » .

والصحيح : « مالك بن نويرة لفراسه ذو الخمار ..... » .  
لكي يستقيم الكلام ولان ما بعده لفراسه وليست فرساً واحداً .  
٢٥ - ص ١٠٩ - : وجاء في الكتاب : « وقال - اي مالك بن نويرة - في الجون :

قَرَّبَ رباطِ الجونِ مني فإنه  
دنا الحِلِّ واحْتَلَّ الجَمِيعُ الزَعائِفُ

والصحيح :

قَرَّبَ رباطِ الجونِ مني فإنه دنا الحِلِّ واحْتَلَّ الجَمِيعُ الزَعائِفُ

لان ( الجميع ) مفعول به مقدم و ( الزعائف ) فاعل مؤخر .  
وانظر الفندجاني ص ٦٦ وشعر مالك ومتم ص ٧٤ .

وكان يجب تخريج شعر مالك في الكتاب من شعره المجموع المطبوع في بغداد وتخرج الشفو  
على التوالي : شعر مالك ومتم ص ٦٩ و ٦٥ و ٥٦ و ٧٤ .

٢٦ - ص ١٠٩ - : جاء في الكتاب : « داوود بن متم بن نويرة فرسه الضبيح ..... »  
والصحيح : داوود بن متم بن نويرة فرسه الضبيح .....

انظر التاج ٥٦٣/٦ ( ضبح ) طبع الكويت والنصر والشعراء ٢٢٩/١ طبع احمد محمد شاعر  
والمخصص ١٩٥/٦ وجاء في الطيعة المصرية ( المخصص ١٦٥/٢ ) ولكن النخريج خطأ لان  
الصفحة المذكورة في الجزء الثاني لا يوجد فيها الخبر بل في الجزء السادس فلتصحح .

٢٧ - ص ١١٠ - : قال جرير :

جيئوا بمثلِ تَعْنَبِ والعَلْهَانِ  
أو كَأبي حَزْوَةَ سَمِّ الفَرَسَانِ

والصحيح :

جيئوا بمثلِ تَعْنَبِ والعَلْهَانِ أو كَأبي حَزْوَةَ سَمِّ الفَرَسَانِ

بالسكون في العروض والضرب وبهذا يستقيم البيت وهو من مشطور السريع .

٢٨ - ص ١١١ - : عتيبة بن الحارث بن شهاب فرسه المكثر قال فيه ( مالك بن نويرة ) :

ولو زَهَمَ الأصْلَابُ منها لَزَاحَمَتُ  
عُتَيْبَةَ إذ أرمى جَبِينَ المَكْثَرِ

والصحيح :

ولو زَهَمَ الأصْلَابُ منها لَزَاحَمَتُ  
عُتَيْبَةَ إذ أرمى جَبِينَ المَكْثَرِ

وفي ابن الكلبي ص ٦٠ ( ... إذ دُمى جبين المكثر ) .

وجاء في حاشية : ابن الاعرابي ( طبعا طبعة ليدن وهي التي ينقل عنها ) : إذ ادق فتامل ...

٢٩ - ص ١١٢ - : جاء في الكتاب : « اسيد بن حنافة السليطي فارس الشقراء قال

فيها ..... طارق بن حصبة بن ازهم بن عبيد بن ثعلبة بن يربوع فارس هيفاء ..... » هكذا جاء  
الكلام مبتورا ناقصا دون تعليق ولم يشر المحقق إلى عدم وجود قول لاسيد في المخطوطة والمطبوعة  
التي اعتمد عليهما في اخراج طبعته .

والصواب = اسيد بن حنافة السليطي فارس الشقراء ، قال فيها : .....

ويعلق على ذلك بأنه لا وجود لقول اسيد في المخطوطة ولا في المطبوعة .....

ثم يتابع قول المؤلف :

طارق بن حصبة بن ازهم بن عبيد بن ثعلبة بن يربوع فارس هيفاء .....

٣٠ - ص ١١٥ - : جاء في الكتاب : « عامر بن ... فارس الرقعاء اخت خصاف ... » .

والصحيح : عامر بن [ معبد الباهلي ] فارس الرقعاء اخت خصاف والزيادة من الغندجاني ص

١١١ ولنيه عمرو بدلا من عامر .

٣١ - ص ١١٦ - : « فرس حاتم بن النعمان الباهلي الوردي » .

والصحيح : فرس حاتم بن النعمان الباهلي اسمه : ( الوردي ) وبهذا يستقيم النص .

٢٢ - ص ١١٧ - : جاء في الكتاب : « من أخذ من ذنب الخدواء فهو آمن » ولا معنى له :  
والصحيح : « من أخذ من ذنب الخدواء شجرة فهو آمن » وبهذا تستقيم العبارة علماً بأن  
الطبعة الأوربية سقطت منها كلمة ( شجرة ) وقد نقل المحقق في الحاشية عبارة ابن الكلبي وهي :  
« من أخذ بشجرة من شعير الخدواء ، فهو آمن » . وقال المرحوم أحمد زكي محقق كتاب  
ابن الكلبي في الحاشية نفسها ص ٤٥ : ابن الأعرابي : من أخذ من ذنب الخدواء شجرة :  
ومنحجر : بالضم ثم الفتح وكسر الجيم المشددة وقد تفتح : ورد في معجم البلدان اسماً  
لعدة مواضع ، وعليه شواهد متعددة ..

وهو هنا جبل في ديار طيء .. ويوم منحجر لقبيلة غنبي على طيء .  
معجم البلدان ٦٠/٥ ( منحجر ) والتاج ٥٤٥/١ ( حجر ) طبع الكويت .  
٢٣ - ص ١٢٢ - : جاء في الكتاب :

« شبيب بن معاوية بن حذيفة فارس السبب وهو اسم فرسه ... » .  
والصحيح : شبيب بن معاوية بن حذيفة فارس ( السكب ) ، وهو اسم فرسه .  
انظر القاموس ٨٣/١ والتاج ٦٦/٣ والتكملة والذيل والصلة ١٥٩/١ ( سكب ) والفندجاني  
ص ١٢٥ .

وما جاء في الطبعة المصرية تصحيف واضح .

٢٤ - ص ١٢٥ - : ورد بيت مروان القرظي على الشكل التالي :

ولكنه ألقى عليها حجابَه

رجاء الثواب أوحذار العواقب

والبيت غير مستقيم الوزن وضبطه غير صحيح .

والصواب :

ولكنه ألقى عليها حجابَه

رجاء الثواب أو حذار العواقب

وبهذا يستقيم البيت وزناً وعرابياً وهو من البحر الطويل .

٢٥ - ص ١٢١ - : ورد بيت حصين بن علقمة الذكواني على الشكل التالي :

عدلت كزاز لصدر اللطيم

حتى كأنهما في قرن

وهو بذلك غير مستقيم الوزن .

وصوابه :

عدلت كزاز لصدر اللطيم

سم حتى كأنهما في قرن

وبهذا يستقيم البيت لأنه مدور وهو من المتقارب .

٢٦ - ص ١٢٢ - : ورد بيت خفاف بن ندبة على الشكل التالي :

فقلت له والرّمح يا طير مته

تأمل رؤيبدأ إني أنا ذلكا

وهو غير مستقيم وزنا ولا معنى ؛

وصوابه :

فقلنت له والرّمحُ يا طيرُ متنته

تأمّل " رُوَيْدًا إتنسي أنا ذلكا

وبهذا يستقيم البيت وزنا ومعنى وهو من الطويل .

٣٧ - ص ١٢٥ - : قال المحقق في الهامش رقم ( ١ ) معنقا على فرس عامر بن الطفيل بن مالك

( حنوة ) :

« تفرد ابن الأعرابي بذكرها » .

واقول : هذا وهم منه فقد جاء في التكملة والدليل والصلة ٦/٢٠٢ ( حنى ) : « وحنوة :

من افراس عامر بن الطفيل بن مالك » .

وبهذا لم يتفرد ابن الأعرابي بذكرها !! بل ذكرت عند غيره .

..... ثم قال في فهرس الشعر ص ٢٣٩ إلا تام .... استطاع ..

٢٨ - ص ١٢٦ - : جاء في الكتاب : « قال المذوّر الذي يطيف بالصنم يعبده » .

والصحيح : المذوّر : الذي يطوف بالصنم يعبده .

جاء في اللسان ٩/٢٢٥ ( طوف ) : « طاف حول الشيء يطوف طوفا وطوفانا وتطوف

واستطاف كله بمعنى .. » .

وجاء في المفضليات ١/١٠٦ ص ٢٦٢ في شرح بيت عامر نفسه :

« المذوّر : الذي يطوف بالدوّار ، بضم الدال وتخفيف الواو ، وهو أعماد كانوا يتخذونها

بحداء أولئهم ، وهذا لم يذكر في المعاجم ، وفيها أن الدوار اسم صنم » .

وجاء في شرح المفضليات ١/١٠٦ ج ٢/١٤٩٢ :

« المذوّر : الذي يدور حول دوائر ، وهو منطاف لهم ، فيه صنم ، كانوا يحجّونه ،

ويطوفون حوله .

٢٩ - ص ١٢٦ - : جاء بيت مئة بنتا هبان العبيّة :

فلولا نجاءُ الوردِ يهفو جناحهُ

وأمرُ الإلاهِ ليسَ للهِ غائبُ

صوابه :

فلولا نجاءُ الوردِ يهفو جناحهُ

وأمرُ الإلاهِ ليسَ للهِ غائبُ

انظر ابن الكلبي ٦٥ والفندجاني ٢٦٢ .

٤٠ - ص ١٢٧ - : جاء في الكتاب : « توبة ابن الحمير فرسه الحوصاء قال فيها ووهب

لقابض ابن عمه اموج فرسه الذي نجا عليه وكان وردا :

دعا الحوصاءَ توبةً والمنايا

تساورهُ وقد خَطِرَ النجاءُ ... »

وجاء الكلام بهذا الشكل مضطرباً محرّفاً عن جهته مصحّفاً في بعض الفاظه ..

والصحيح : « توبة بن الحمير ، فرسه : ( الخوصاء ) : قال فيها :

دَعَا الْخَوْصَاءَ تَوْبَةَ وَالْمَنَابِيَا

تَسَاوِرَهُ وَقَدْ حَظِرَ النِّجَاءَ

ووهب لقابض ابن عمه ( اعوج ) فرسه الذي نجا عليه ، وكان ورذآ . « وبهذا يستقيم الكلام ويصح المعنى .

وجاء في الطبعة المصرية والاوربية اسم فرس توبة ( الخوصاء ) بالحاء المهملة وهو تصحيف . ومثله كلمة ( حَظِرَ ) حيث تصحفت إلى ( حَظِرَ ) وهو خطأ واضح .

انظر = الفندجاني ٨٧ والمخصص ١٩٦/٦ والقاموس المحيط وشرح القاموس ( التاج ) « خوص » والخطبة ٢٢٦ .

٤١ - ص ١٢٨ - : ورد البيتان التاليان وهما لجزء بن شريح في فرسه ( الحروف ) :

نصبت لهم صدرَ الحروفِ كأنهم

بعذرته حتى يوافي مواعدا

فإن طردوه أمكن الرمح فيهم

وإن طردوه فهو في العدو يقصد

ولم يشر المحقق إلى اختلاف حركة حرف الروي في البيتين ، وفي حالة النصب يكون الشاعر قد وقع بعيب من عيوب الشعر وهو ما يسمى بالإصراف وهو إقواء بالنصب لأنه إذا كان مع المرفوع أو الجرور منصوب سمي إحدافاً ، والخليل لا يجيز هذا ولا أصحابه . الكافي في العروض والقوافي ص ١٦٠ ( تحقيق الحساني ) وشروح سقط الزند ١٢٨١ .

٤٢ - ص ١٢٩ - : جاء بيت حاتم بن حياش على الشكل التالي :

أضرب بالسيف رؤوس الكافرة

وكتبت الهزة المتوسطة على السطر خطأ والصواب في رسمها على الواو ( رؤوس ) لأنها متوسطة وما قبلها مضموم وتسهل إلى الواو لذلك يجب أن تكتب على الواو ( وكذلك رؤوس في الصفحة ١٤٤ ) وانظر الفلايني ١٥٦/٢ .

٤٣ - ص ١٤١ - : ورد قول مالك بن هوف مخاطباً فرسه ( محاج ) يوم حنين :

أقدم محاج إنّه يوم بكر

مثلي على مثلك يحيي ويكتر

وجاء في البيت الأول ( بكر ) بالباء ، وهو تصحيف وورد مصحفاً كذلك في الطبعة الأوربية والصحيح ( تكرر ) بالنون وهو الصواب .

انظر = الفندجاني ٢٢٢ وأنساب الخيل لابن الكلبي ص ٧٠ وحلية الفرسان ١٥٦ .

٤٤ - ص ١٤٢ - : جاء بيت زقر بن الحارث على الشكل التالي :

الا تمرّ مثل مرّ الأجدل

وبالبيت بهذا الشكل مصحفاً وصوابه :

الإيمرّ مثل مرّ الأجدل

وانظر الفندجاني ( المستدركات على حروف الصاد ) ص ١٥٠ .

وجاء البيت مصحفاً في الطبعة الأوربية .

٥ - ص ١٤٢ - : ورد في الكتاب « عوف ابن الاحوص فارس منخلو ... » وهو تصحيف واضح .

صوابه : عوف بن الاحوص فارس ( مجلّز ) ، وقد جاء في حاشية الكتاب « وكأنها حاشية الطبعة الأوربية » : في الأصل ومتن « د » محلو والصواب ( مجلّز ) كما في حواشي « د » . ورغم ذلك فقد ترك المحقق الكلمة كما هي وكما وردت في الطبعة الأوربية في المتن وقد أشار إلى الصواب ( مجلّز ) في الحاشية وهكذا بقي الخطأ في المتن والصواب في الحاشية في الطبعتين . وانظر الفندجاني ص ٢٣٥ رقم ٦٦٢ ( مجلّز ) .

٦ - ص ١٤٤ - : جاء في الكتاب : « قال بزئيد الغواني وهو يفخر ويمد رجالهم .... » وهو تصحيف .

والصحيح : بزئيد الغواني وهو يزيد بن نويد بن حطان ، اخو بني ضبيعة بن اسد ابن ربيعة بن نزار بن معد بن عدنان ، وهو القائل :

لا تدعوثي بعدها إن دعوتني

بزئيد الغواني وادعني للفوارس

انظر القاب الشعراء - القاب شعراء ربيعة بن نزار - ( نوادر المخطوطات ٢/٣١٥ اما الحادث الأضخم قاله نسبت ضبيعة أضخم وهو من ربيعة بن نزار ، وكذلك عمرو بن عاصم فهو من بني ربيعة بن نزار بن معد بن عدنان .

الاشتقاق لابن دريد ٣١٢ و ٣١٧ و ٣١٨ .

٧ - ص ١٤٤ - : وجاء في الكتاب : « مخبّل بن شحنة فارس المطير .... » . والصحيح : مخبّل ( بالياء وليس بالباء كما ورد في الكتاب خطأ ) ابن شحنة من بني ضبيعة بن نزار تاج العروس ١٢/٤٢٦ ، والتكملة والذيل والصلة ٢/٨٩ والقاموس المحيط ٢/٧٨ ( طر ) وجاء فيه وفي الفندجاني نقلاً عنه ( ابن شحنة ، بالحاء وغير المجمة ) وهو تصحيف . وانظر الفندجاني ص ٢٣٨ والحلية ص ٢٥١

٨ - ص ١٤٤ - : جاء في الكتاب : « ... وكذلك نشوز الأرض الحرابي من الأرض لا غير . » والصواب إضافة وار قبل الحرابي ليستقيم الكلام ويصبح هكذا : وكذلك نشوز الأرض والحرابي من الأرض لا غير . وهذه الوار ساقطة من الطبعة الأوربية أيضاً .

٩ - ص ١٤٥ - : جاء في الكتاب : « وقال الأختنن بن ..... الضبمي .... » ولم يكمل المحقق البياض في المخطوطة والطبوعة .

واقول : هو الأختنن بن غياث بن عظمة أحد بني صعب بن وهب بن جثلي بن احسن بن ضبيعة بن ربيعة بن نزار . وكان شاعراً فارساً من شعراء الدولة الأموية .

المؤتلف والمختلف ص ٣٠ والنساج ١٦/٢٤ ( خنن ) .

٥ - ص ١٤٥ - : ورد بيت الأختنن بن غياث الضبمي على الشكل مكسوراً

ما زلت تدعو الرائعات فما وني

مناوبك حتى تزلتك الروائع

وصوابه :

سُ زِلْتِ تَدْعُو الرَائِعَاتِ فَا وَتِي مُنَادِيكَ حَتَّى (تَأْزَلْتِكِ) الرَوَائِعُ  
والبيت من البحر الطويل .

٥١ - ص ١٤٦ - : ورد العنوان على الشكل التالي :

خيل عنزة بن اسد

وهو تصحيف .

والصواب : خيل عنزة بن اسد . وجاء في الاشتقاق لابن دريد ص ٢٢٠ :

« ومن بني اسد بن ربيعة : جديلة بن اسد ، وعنزة بن اسد ، وعنزة بن اسد ، وعميرة بن اسد ... »

واما عنزة فاسم عامر ، وسمي عنزة لانه طعن رجلا بعنزة .

والعنزة : خشبة في راسها زُجٌ

الاشتقاق ص ٢٢٠ وجمهرة انساب العرب ص ٢٩٤ واللباب ١٥٦/٢ .

٥٢ - ص ١٤٨ - : جاء في الكتاب : « مزينة الحارثي من عبد القيس فرسه

المتنزع وكان صاحب خيل » .

وفيه تصحيفان .

والصواب :

١ - مزينة الحارثي كما في العباب والتاج ( تلح ) ، وقد نص على ذلك الزبيدي في

تاجه ٢٠/٢٩٩ .

٢ - المتنزع : وهو فرس مزينة الحارثي .

كما في التكملة والعباب والتاج والقاموس المحيط وتصحح الإحالة في المخصص من ١٩٧/٢

إلى ١٩٧/٦ وجاء في المحكم ٢٧/٢ = وتتلح في مشبه وتالع : مد عنقه ورفع راسه وانظر

التاج ٢٠/٢٩٩ .

٥٢ - ص ١٥٠ - : جاء في الكتاب : « فأخذها هلباء مندحة البطن رغبة تسح .. »

وهو تصحيف .

والصواب : فأخذها هلباء مندحة البطن رغبة تسح ...

والرغناء = صوت ذوات الخف .

ومندحة البطن = متسعة البطن ، واندح = اتسع وفي الحديث : « كان لاسامة

بطن مندح ، اي متسع . »

والسح والسحوخ = ان يسم غايبة السمن ، او يسمن ولم ينته الغاية .

وقد سحت الشاة والبقرة تسح ، بضم السين ، سحنا وسحوحا وسحوحة : إذا

سمنت .

وهذا التصحيف ورد في الطبعة الاوربية وتابعا للمحقق في ذلك .

٥٤ - ص ١٥١ - : جاء بيت ربيعة بن جشم على الشكل التالي :

إلا ما أمَّ عبد الله تلحسى ومثيئها قليلا يستطاع

والبيت مصحف ومكسور وليس له معنى .

والصحيح في روايته :

أتثني أمَّ عبد الله تلحسى ومثيئها قليلا يستطاع

وبه يستقيم البيت وزناً ومعنى وهو من الوافر .  
والطريف بل والغريب ان المحقق قال في الهامش :  
- في « خ » و « د » إلا ما وليس له معنى  
وبروي : فيه الغمامة والصباح ولاحق .

٥٥ - ص ١٥٢ - : جاء في الكتاب : « وواء مسك اي كما يداوي الإهاب » ، ولم اظهر لها  
اي لم اضبعتها .

وهو تصحيف وليس له معنى ..

والصحيح دواء مسك : اي كما يداوي الإهاب . ولم اظهر بها : اي لم اضبعتها جاء  
في التاج {٨٦/١٢} ( ظهر ) : ومن المجاز ، ظهر بحاجتي ، وظهرها ، وظهرها إظهاراً ، جعلها  
بظهر ، اي وراء ظهر ، واستخفت بها ، تهاوناً بها ، كأنه أزالها ولم يلتفت إليها .. واحب ان  
انه هنا إلى ان جميع ماخرجه المحقق من المخصص خطأ لانه يحيل على الجزء الثاني متابعة لما جاء  
عند المحقق الفندجاني ، والصحيح الجزء السادس حيث عقد صاحب المخصص بحثاً مطولاً عن  
« مشاعر الخيل في الجاهلية والإسلام ١٩٢/٦ - ١٩٨ » .

٥٦ - ص ١٥٤ - : ورد بيت قرط بن النوام العدوي مكوراً مصحفاً وهو :

كَانَ ابْنُ شَمَاءَ يَشْوَهُ وَيَصْبَحُهُ  
مِنْ هَجْمَةٍ كَفَسِيلِ النَّخْلِ دُرَّارِ  
صوابه :

كَانَ ابْنُ شَمَاءَ يَشْوَهُ وَيَصْبَحُهُ  
مِنْ هَجْمَةٍ كَفَسِيلِ النَّخْلِ دَوَّارِ  
وبه يستقيم البيت وزناً ومعنى وهو من البسيط .

٥٧ - ص ١٥٨ - : جاء في الكتاب : « وكان التَّمَطَّرُ لِحَيَّانَ بن مرة بن جندلة بن جسر .. »  
وهو تصحيف .

وكان التَّمَطَّرُ لِحَيَّانَ بن مرة بن جندلة بن جسر .....

انظر = نوادر القالي ص ١٨٦ وسقط اللالي ٨٦/٣ وقال الميني : « وقوله في التَّمَطَّرُ  
منقول عنه في الحلبة . ومرة هو ابن جندلة . وقيل إنه لبني سدوس كما في المخصص »  
والفندجاني في ص ٢١٩ و ٧٢ والأنوار ومحاسن الأشعار ٢٧٥/١ ( طبع الكويت ) والقاموس ٩/٢  
( حصر ) عبدالله بن حيان بن مرة والتاج ١٢/١١ والنكلمة والذيل والصلة ٤٧٣/٢ وقد جاء الاسم  
في الطبعة الأوربية مصحفاً وتابعه في ذلك صاحب الطبعة المصرية وليصحح الاسم أيضاً في الصفحة  
التالية من كتاب ابن الأعرابي ص ١٥٩ فقد ورد فيها مصحفاً ثلاث مرات رغم انه ورد صحيحاً في  
الفندجاني ص ٧٢ والمحقق يحيل عليه ١٤

٥٨ - ص ١٦١ - : جاء بيت مؤرَّج السدوسي ناقصاً مكسوراً وهو :

وَأَقْلَتْنَا النُّعْمَانَ فَوْتٌ رِمَاحِنَا وَعِنْدَ قِطَاةِ الْمُهْرِ [ لَدُنْ ] أَسْرٌ  
وزاد المحقق ما بين مقوفتين كلمة [ لون ] وقال في الهامش معلقاً - زيادة لا بد منها للمعنى  
والوزن .

واقول = بقي البيت مكسوراً ولا معنى له ، وصوابه :

وَأَقْلَتْنَا النُّعْمَانَ فَوْتٌ رِمَاحِنَا وَعِنْدَ قِطَاةِ الْمُهْرِ أَسْرٌ لَهْذَمٌ

وبه يستقيم البيت وزناً ومعنى ، وجاء في الطبعة العراقية للكتاب ص ٧٦ : « كلمة لهدم غير  
موجودة في المطبوع إذ لم يستطع الناشر قراءتها في المخطوط » .



٥٩ - ص ١٦١ - : جاء في الكتاب : « فوت الرماح قد آمنها قليلا يقول فاتها ولم تتباعد القطاة من الدابة موضع الردف » .

وهذا الكلام غير مستقيم ولا معنى له ؟! ولم يزد المحقق هنا ما كان واجبه الزيادة لكي يستقيم الكلام .

والصحيح : فوت الرماح : قد آمنها قليلا ، يقول : فاتها ولم تتباعد . [ و ] القطاة من الدابة : موضع الردف . وبه يستقيم الكلام ، وفي المعجم :

القطاة = مقعد الردف من ظهر الفرس ( مقعد الردف وهو الردف ) الصحاح ٢٤٦٥/٦ والمقاييس ١٠٥/٥ ( قتلوا ) .

٦٠ - ص ١٦٢ - : جاء في الكتاب : « فظفرت بهم بنو ذهل بعدما كانوا قد طردوا النعم فقال سلمة بن نهار .... » .

وهو تصحيف .

وصوابه : سلامة بن نهار ، وقد ورد في الصفحة نفسها قبل ثلاثة أسطر صحيحاً كما ورد صحيحاً في الهامش .

وانظر = الفندجاني ص ٦٠ والقاموس ٢٨٢/١ وشرحه ٤٩٣/٧ ( جرد ) .

٦١ - ص ١٦٤ - : جاء في الكتاب : « فرس قتادة بن حريز بن اساف بن نعاينة بن سدوس الطائر .... » .

وهو تصحيف ، صوابه :

١ - قتادة بن حريز بن اساف الشدوسي : اخذ المربع وكان سيداً كما في الاشتقاق لابن دريد ص ٢٥٢ والناسخ ٥٧/١٢ و ٢١/٢١ والمربع = ربع الغنيمة الذي كان يأخذ الرئيس في الجاهلية دون أصحابه خالصاً .

٢ - اساف ( بالهمز ) ابن ثعلبة بن سدوس ...

٦٢ - ص ١٦٥ - : جاء في الكتاب : « فرس لاحق بن النجار بن حميري بن ثعلبة بن سدوس .... وهو تصحيف .

صوابه : ما جاء في التاج ١٢١/٥ والتكملة والذيل والحصلة ٣٤١/١ ( نهت ) .

لاحق بن النجار بن ( خَيْبَرِي ) الشدوسي .

وسدوس بن شيان بن ذهل بن ثعلبة بن مكتابة بن صمب بن علي بن بكر بن وائل بن قاسط ، من بني ربيعة ، من عدنان . جمهرة الانساب ٣١٦ و ٣١٧ .

وحمير بن سبأ بن يشجب بن يعرب بن قحطان ... جمهرة الانساب ٤٢٢ .

فكيف يلتقيان ؟ هذا من عدنان ونسبه إلى قحطان .. علماً ان ابن الاعرابي يتحدث عن خيل بني ذهل بن ثعلبة العدناني ..

وانظر في خيبري جمهرة الانساب ص ٣١٧ .

٦٣ - ص ١٦٥ - : جاء في الكتاب : « وكان منجاعة طعنه قبل ذلك طعنه تجفنه منها ...

صوابه : منجاعة بن مزاراة الحنفي ... ( منجاعة : بتشديد الجيم = من الجمع . والمجمع :

التمر واللبن . يقال : تمجّع القوم ، إذا اكلوا التمر واللبن ) الاشتقاق ص ٢٤٨ .

٦٤ - ص ١٦٥ - : جاء في الكتاب : « حَبَّان بن قتادة يقال لفرسه الكفيت قال فيه :

وإِثَارِي الكَفَيْتَ أَبَا سَعْدًا

وَأَدَى والفوارسُ تَدْرِينِي

وفيه تصحيف وفد جاء البيت ناقصاً مختلّ الوزن بلا معنى .

وجاء في التاج ٦٤/٥ ( كفت ) : والكفيت كميز : كذا هو مضبوط في نسختنا ، وزعم شيخنا انه وجد بخط المؤلف بضم الكاف = فرس حَبَّان يني بعض النسخ ( حَسَّان ) بن قتادة السدوسي والدي في التكملة ( ٢٢٤/١ ) : حَبَّان : بالوحدة .

وصواب البيت :

وإِثَارِي الكَفَيْتَ إِثَارَ سَعْدًا وَأَدَى والفوارسُ تَدْرِينِي

وبهذا يستقيم البيت وزناً ومعنى وهو من الرافر .

٦٥ - ص ١٦٦ - : ورد في الكتاب : « وهو الذي اسر عليه برة القنفذ التغلبي » وهو

تصحيف ، صوابه :

- وهو الذي اسر عليه برة ( بالفتح ) القنفذ التغلبي .

.. وهو في الحيوان ١٦٦/٦ = ذو البرة التغلبي ، ويقال له : برة القنفذ ، وهو كعب بن

زعبير التغلبي ، وقد ذكره عمرو بن كلثوم في معلقته وهو قوله :

وذا البرة الذي حُدَّتْ عنه

به تحسى وتشفي الملقينا

انظر شرح القصائد التسع للنحاس ٨١٦/٢ والزهري ٢٤٩ وابن الأباري ٤٠٧ .

٦٦ - ص ١٦٦ - : جاء في الكتاب بيت مالك ابن عبدة الشيباني في فرسه ( رَغْوَة ) على

الشكل التالي :

أَرْسَلْتُ رَغْوَةَ وَالْفَرَسَانَ جَائِلَةً

وَلَمْ يَكُنْ رَبُّهَا وَغَلَاءَ وَلَا غُرًّا

ولا معنى له بهذا الشكل ، وصوابه :

أَرْسَلْتُ رَغْوَةَ وَالْفَرَسَانَ جَائِلَةً وَلَمْ يَكُنْ رَبُّهَا وَغَلَاءَ وَلَا غُرًّا

لان خيل ليس له معنى هنا .

اما الفرسان جائلة فمعناها = جال الفرسان في الحرب ، جولة : فرّوا ثم كروا وجان الفارس

بسيفه : لعب به وادارد على جوانبه . فهو جائل وجيرال .....

٦٧ - ص ١٦٧ - : وجاء فيها : « ... فأمّا فرس زُوَيْبِ بْنِ رَبِيعَةَ فمحرّ وأمّا فرس

ثمامة ابن القريم فالحري ان فأنم ..... » .

وهو تصحيف ، صوابه :

- فأمّا فرس زُوَيْبِ بْنِ رَبِيعَةَ فبَحْرٌ ، وأمّا فرس ثمامة بن القريم فبالحري ان

تأنم ... وبه تستقيم العبارة ونصح وتصحيح واضحة .

وقال الأزهرى = ولا نعرف « محر » في شيء من كلام العرب .  
وتأتمم = تقتصر عن المدى .

٦٨ - ص ١٦٨ :- وجاء فيها : « فرس الكلج الدخيل . . . . » .  
وقال في الهامش : فرس الكلج الضبي ورواية « د » والأصل الكلج بالمهملة وتسكين اللام ، والتصويب من القاموس المحيط « دخل » ٣/٢٧٥ وفي هذا الكلام تصحيف .  
والصواب = فرس الكلج : (الدخيل) . . . كما في التكملة والدليل والصلة ٥/٢٥١ والقاموس ٣/٢٧٥ وشرحه ( دخل ) وهو الكلج الضبي ، وجاء في التاج ٦/١٧٥ ( كلج ) :  
الكلج : محرقة ، أهمله الليث . وقال نبيد : هو الكريب الشجاع . ورجل كريم من ضبة بن أد ، كان شجاعا .

٦٩ - ص ١٦٨ :- ورد فيها بيت حلزقة بن عباد على الشكل التالي :

بفَوْزَةٍ غَانِمٍ يَوْمَ الْمُنَابِ  
ولوْلا شَاوُ شُعْلَةَ لَمْ تَوُوبُوا  
وهو تصحيف ، وصوابه :

ولوْلا شَاوُ شُعْلَةَ لَمْ تَوُوبُوا  
بفَوْزَةٍ غَانِمٍ يَوْمَ الْمُنَابِ

٧٠ - ص ١٧٠ :- وجاء فيها : « الحارث بن دلف يقال فرسه المربخ . . . . » وهو خطأ ، صوابه :

الحارث بن دلف ، يقال لفرسه : المربخ . . . ( بالضم وليس بالكسر ) .

٧١ - ص ١٧٢ :- جاء فيها : ويرى فيه الغمامة والصبوح ولاحق وهو تصحيف .  
صوابه : ويرى : فيه الغمامة والصبوح ولاحق

٧٢ - ص ١٧٢ :- جاء فيها بيت الاسمران مالك الجعفي مكسورا وهو :

أريدُ دماءَ بني مازنٍ  
وراقَ المُعَلَّى يياضَ اللبنِ

وصوابه :

أريدُ دماءَ بني مازنٍ  
وراقَ المُعَلَّى يياضَ اللبنِ

انظر في الفندجاني ٢٢٠ وابن الكلبي ١٠٨

٧٣ - ص ١٧٢ :- وجاء فيها :

يَه الأَبَاصِرُ والنَّصِي

إِنَّ الضَّبَّيْحَ طَحَا بِمَتِّ

وفيه تصحيف وتحريف ، وصوابه :

يَه الأَيَّاصِرُ والنَّصِي

إِنَّ الضَّبَّيْحَ طَحَا بِمَتِّ

وتتمنه عند الفندجاني ص ١٥٥ :

مِخْرَاقِي والصَّحْنِي الرَّوِّي

وَالْحَالِبُ الْعَجْلَانُ كَالِ

والإبصار جمع الإصار وهو كساء ينحتر فيه ( كساء فيه حشيش ) ، والنصي = نبت ما دام رطبا .

٧٤ - ص ١٧٢ - : جاء فيها : « وقال سلمة بن يزيد الجمفي في فحل لهم يقال له رعشين ... »

رعشين بكسر الشين وهو خطأ وقد تابع المحقق في ذلك الطبعة الأوربية وصوابه : رعش ( بفتح الشين ) كما في ابن الكلبي ١١٥ و ١١٦ والنكلة والذيل والملة ٢/٨٠ وحلية الفرسان ١٦٤ والمخصص ١٩٨/٦ والفندجاني ص ١١٢ .  
وجاء في التاج ١٧/٢١٥ ( رعش ) :

« والرعيش ، ككتيف : فرس لجعفي ، هكذا في العباب وهو نصيف ، والصواب فيه ( الرعيش ) ، كجعفر ، كما ضبطه غير واحد من الأئمة ، وهو فرس لسلمة ابن يزيد بن مالك ابن عبدالله بن الزويب بن سليمة الجمفي ... » .

٧٥ - ص ١٧٢ - : جاء فيها بيت الأعرج الطائي على الشكل التالي :

تَلُومٌ عَلَى أَنْ مَنَحَ الْوَرْدَ لِقِحَّةً      وَمَا تَسْتَوِي وَالْوَرْدَ سَاعَةَ تَقْزَعُ  
وهو خطأ ، وصوابه :

تَلُومٌ عَلَى مَنْحِ الْوَرْدِ لِقِحَّةً      وَمَا تَسْتَوِي وَالْوَرْدَ سَاعَةَ تَقْزَعُ  
حلية الفرسان ١٨٠ والتبريزي ١/١٨٢ .

ونفزع اجود من تفزع لأن امراته لا تستوي هي مع الورد ساعة الفزع ووقت الغارة .

وبعد : فهذا ما وقفت عليه من مأخذ في تحقيق كتاب ( أسماء خيل العرب وفرسانها ) لابن الأعرابي ، تحقيق ودراسة الدكتور محمد عبدالقادر احمد . وهذه نماذج من أوهام ، المحقق في الكتاب .

واقصد بذلك التنبيه على ما وجدته بخدم الكتاب من التقويم والتوجيه والاصلاح ، وإلى ضرورة العناية والحرص على الأمانة والدقة في تحقيق تراثنا الحبيب .

واسأل الله تعالى ان يوفقنا إلى الحق ، وفوق كل ذي علم عليم ...

والحمد لله أولا وآخرا ، نسأله الرضا إن كنا اصبنا ، والمغفرة إن كنا اخطأنا فهو نعم المولى ،

ونعم النصير .

# كِتَابُ نَصِيحَةِ الْمُلُوكِ لِإِسْحَاقَ بْنِ مُحَمَّدِ الْمَاورِدِيِّ

تحقيق

محمد الحديشي

عرض

أسامة النقشبندي

المؤسسة العامة للآثار والتراث

درس بالبصرة وبغداد وفوض انقضاء بيلدان شتى  
ثم جمن افضى الفضاة في ايام القائم بامر الله  
المباسي . وقد اغنى الفكر العربي الاسلامي  
بتأليفه في ادب السياسة وادارة الملك اضافة الى  
ما كتبه في الفقه والتفسير والثقة ، فهو صاحب  
الاحكام السلطانية ، وادب الدنيا والدين ، وقوانين  
الوزارء وسياسة الملك ، وتسهيل النظر وتعجيل  
انظفر وغيرها ، ارتقى بعلمه واصبح رجل دولة  
ورسول ملوك ، لم نجد من وضع كتاباً خاصاً  
شاملاً عميقاً مثل كتابه ( نصيحة الملوك ) ، مع  
وجود من تناول هذا الموضوع قبله ولكنه لم يواز  
ما كتبه الماوردي بأسلوبه وموضوعاته المتكاملة ،  
مثل ابن حبان البستي المتوفى سنة ٢٥٤هـ/١٦٦٥م  
في كتابه روضة العقلاء ونزهة الفضلاء . وفي كتاب  
الحكمة الخالدة ورسالة ما هية المدل ، او تهذيب  
الاخلاق لمسكويه المتوفى سنة ٤٢١هـ/١٠٣٠م او  
حكايات ابن المقفع وغيرها .

لقد كان هدف الماوردي من كتابه هذا كما  
يقول : هو طلب الاجر بنشر العلم والنصح لكل  
مسلم .. والملوك اولى الناس بان تهدي اليهم  
النصائح واحقهم بان يخولوا بالمواعظ ، اذ كان في  
صلاحهم صلاح الرعية وفي فسادهم فساد البرية  
... ففي نصيحة الملوك نصيحة الكافة ، وفي

من اكتب الحديثه التي صدرت عن دار  
النؤون الثقافية العامة في وزارة الثقافة والاعلام  
« كتاب نصيحة الملوك » وهو من نوادر كتب التراث  
انصري الاسلامي التي اغنت تراث الانسانية  
بمختلف العلوم والمعارف والفنون والاداب .

ويكشف لنا هذا الكتاب عن جانب مهم من  
التراث الفكري المتعلق بآداب الادارة والسياسة  
وانقواعد الاخلاقية التي كانت تحكم المجتمع العربي  
في عصور النقدم والازدهار ، وكتب الادارة  
والسياسة عموماً تعتبر من التأليف النادرة  
والقليلة بالنسبة للعلوم الاخرى في التراث العربي .

والكتاب من التصانيف الجليلة في باب ما  
يحتويه من النصائح الصادقة والحكم البليغة  
والمواعظ الحسنة ، فهو من اصول كتب الادارة  
والسياسة ، ونموذج للقيادة والحكم والسلوك ،  
ومعين يفترف منه الراعي والرعية ، هدفه الارتقاء  
بالانسان حاكماً او محكوماً سائماً او مسوساً  
الى ما يجب ان يكون عليه . ومؤلفه اقضى انقضاء  
ابو علي الحسن بن محمد بن حبيب الماوردي  
الشافعي البصري مولداً المتوفى في بغداد سنة  
٤٥٠هـ/١٠٥٨م وهو تلميذ عبدالواحد الصيمري  
واحمد بن ابي طاهر الاسفرائيني وعبدالله بن  
محمد البخاري وغيرهم ، وهو من الاعلام المتميزين

تحيته الكافة هداية الى مصلحة العالم بأسره  
ونظام امور الكل بجملته . . تم يقول : فكتبنا هذا  
نصيحة للملوك واظهارا لمحبتهم واشفاقا لهم على  
انفسهم ورعاياهم :

لقد استقى الماوردي مادة كتابه من القرآن  
الكريم والاحاديث النبوية الشريفة وتجارب الامم  
والملوك والعلماء والحكماء المتقدمين ولم ينفرد  
بأرائه دون ان يرفدها ويستشهد عليها بالآيات  
القرآنية بحريمه واحاديث النبوية الشريفة  
والحكم البليغة والامثال السائرة والبريات  
التمريية المعبره وجعلها حجة لآرائه واستارد حتى  
بلغت هذه الشواهد ( ١١٦٧ ) شاهدا . وقد  
قسمها على موضوعات ابواب الكتاب الذي جعله  
في عشرة ابواب ، بل باب في موضوع : فجعل  
الباب الاول : في الحث على قبول انصاح  
والمواعظ وبين فيه ان الملوك احق بها لخلال عدة .  
ذكرها في الكتاب ، والباب الثاني في فضائل  
الملوك ، وعلو مراتبهم وما يجب ان ياخذوا به  
انفسهم من اجتناب الفضائل ، واجتناب الرذائل .  
الباب الثالث تحدث فيه عن الاسباب التي تجلب  
الاختلال والفساد في الممالك وفي احوال الملوك .  
الباب الرابع خصه للمواعظ التي تبصر شرور  
الدنيا وتذكر بالآخرة ، الباب الخامس تكلم فيه عن  
سياسة النفس ورياضتها ومعاد الملوك ومعاشهم  
ونظام ممالكهم وواجبات الملك تجاه نفسه ورعيته .  
الباب السادس عن سياسة الخاصة وبوصي الملك  
في العناية بامرهم . الباب السابع في سياسة العامة  
وضرورة التزام العدل لان العدل ميزان الله في  
الارض . الباب الثامن في تدبير الاموال والحث  
على عدم الطمع وذر البخل والتبذير ، الباب  
التاسع خصه لتدبير الاعداء واهل الجنائيات .  
الباب العاشر : في تقديم النيات ، وطلب التأويلات  
لكثير مما يجري في ايدي الملوك والامراء مما اختلف  
فيه كثير من العلماء .

هذه الابواب احتوت الشواهد التي جمعها  
المؤلف من مختلف المصادر ، ولقد وجدنا ان المؤلف  
جعل الآيات القرآنية والاحاديث النبوية الشريفة  
حجة على نفسه يستشهد بها على ما يقوله ،  
بينما وجدت ان الحكم البليغة والامثال والاشعار

تنقاد لأفكاره وأرائه وهذا دليل على دقة الاختيار  
التي لم نجدنا عند غير الماوردي ، وان هذه  
الشواهد كانت الاساس الذي اعتمده المؤلف في  
وسج هذا الكتاب :

اما المحقق الاستاذ محمد جاسم الحديثي ،  
فكان له دور مهم جدا في اخراج هذا الكتاب بالحظ  
القشيبه التي ظهر بها ، ولم تكن تعليقاته على  
النصوص لمسات بسيطة بل كانت توضيحا وشرحا  
ومسيرا ، بل نعمة او جملة او مقولة تضمنتها  
الكتاب .

ووضع للكتاب مقدمة شاملة مرتزة عن  
المؤلف وانتخب مؤلفه هذه المقدمات التي نشرها  
بالمصادر والمراجع حتى يحدث عن سيده المؤلف  
من خلال ( ١٧ ) مصدرا ومرجعا ، كما انه قام  
بتنسيق النص وبرز العناوين الرئيسة والفرعية  
واتانيد على الشواهد التي استخدمها المؤلف من  
آيات والاحاديث والحكم والامثال والاشعار  
وخرج جميع تلك النصوص من مضاميرها الاسلية  
وحسب تقديري ان المحقق لم يترك مصدرا متوفرا  
في المكتبة العراقية لنص من النصوص لم يرجع  
اليه ويؤشره مع ذكره اختلاف النص وانرواية في  
بعض المصادر اذا كان ذلك الاختلاف يغير من المعنى  
المقدود . كما انه شرح الآيات القرآنية والاحاديث  
النبوية معتمدا على كتب التفسير وشروح  
الاحاديث ووضح الكلمات الصعبة والمصطلحات  
الغريبة مما جعل الكتاب قريبا الى ذهن القاريء  
المعاصر سواء كان من المتخصصين في علمه او من  
عامة الناس وهو غرض نبيل من اغراض التحقيق ،  
ولقد بلغت اليوم التي استخدمها المحقق  
( ١٣٦١ ) هامشا .

وانما الفائدة من المحقق فهارس عامة  
للكتاب الحقها في آخره وختم الكتاب بفهارس  
للمصادر التي استخدمها والتي بلغت ( ٢٠٧ )  
مصادر . يقع الكتاب في ( ٦٩٢ ) صفحة .

ان هذا الكتاب يشكل ركنا مهما في المكتبة  
العربية وان ما قدمه المؤلف فيه يمثل اضافة  
علمية قيمة في ميدانه ، فلا بد لنا من الاشادة  
الجادة بمن حقق الكتاب واخرجه ونشره .

# عود على بدء

## حول «أرجوزة في أسباب الحميات»

الدكتور

محمد الحاج قاسم محمد

مستشفى الاطفال - الموصل

الفقرات الخاصة بموضوعنا نصا كما جاءت في الرسالة يقول الاستاذ الدكتور خالد الحديدي / « فإني أرجوزة لابن سينا في الحميات ( أشرنا إليها في موضعها ) ؛ وهناك تذييل للأرجوزة المذكورة ، هو هذا الذي نحن بصدده اليوم .

والواضح أنه في كل النسخ التي اطلعنا عليها ، بما فيها نسخة الموصل ، أن كاتب التذييل لم ينكر ذلك نصا ومعنى ومنهجا .

ولعل ما جاء بنهاية نسخة ويلكم التي اعتمد عليها الاخ الزميل يشير الى ان الأرجوزة ( على ) أرجوزة ابن سينا ، وهكذا فلنقل لابي سينا نفسه .

ما احب ان اؤكد لسيادتكم ان الاخ الزميل خانه التوفيق حين اعتمد على نسخة واحدة ، كما اعتمدتم سيادتكم على نسخة واحدة كذلك ؛ حديثة ، وفتكما كلاكما ان هناك نسخة أم محررة من القرن التاسع الهجري ، اقدم من النسختين بكثير .

والمؤلف ، كما اجتمعت النسخ الاخرى خلاف هذه التي اعتمدت عليها والذي نص عليه في الكثير

كان الزميل الدكتور داؤد الثامري قد نشر تحقيقا في مجلة المورد العدد { مجلد ١٤ / سنة ٨٥ عن « أرجوزة في أسباب الحميات » ونسبها الى ابن سينا . وقمت بالتعليق على ذلك في العدد ٢ مجلد ١٥ / سنة ٩٨٦ وشككت في صحة نسبتها الى ابن سينا لاسباب ذكرتها منها أن نسخة مكتبة الاوقاف في الموصل منسوبة الى عبدالله افندي شنشل .

واطلعت الاستاذ الدكتور خالد الحديدي ( + ) الامين العام للجمعية العالمية لاهياء التراث الاسلامي - طنطا - مصر ) على التعقيب الذي كتبه لان الجمعية المذكورة تقوم بعمل جبار هو نشر موسوعة عن اشهر الارجيز الطبية العربية . واجابني متكورا برسالة كريمة ادرج ادناه

( + ) الدكتور خالد الحديدي / اخصائي جراحة المجاري البولية واستاذ تاريخ الطب الاسلامي - كلية الطب جامعة عين شمس .

استاذ الجراحة العامة جامعة سكونو . استاذ متحن بجامعة حلوان وطنطا . كبير الجراحين مستشفى الطائف . خبير منظمة الصحة العالمية بجنيف .

من الفهارس ومنها الجزء الأول من كتابنا اشهر  
الاراجيز الطبية ، هو ، ابو موسى هارون بن  
اسحق بن عدرون .

وهي تبدأ كما في سائر النسخ بقوله : الحمد  
لله العلي القادر . . . . . الدائم الفرد الحكيم الفاطر  
وتنتهي بقوله كما في سائر النسخ : واستعمل  
التحليل ما استطعنا . . . . . تكن بهذا الفعل قد  
اصبتا

ولا شك أن حدسك كان صادقا حينما درت  
ان هذه ليست راجوزة ابن سينا في الحميات .  
وبك ننت مصيبا في علامه الاستهعام الجبره  
انتي وضعتها امام اسم المؤلف ، لحين ظهور دليل  
ينفي نسبتها الى عبدالله افندي الطبيب لما درت .

ومن الغريب ان هناك نسخه من هذه  
الارجوزة بمعهد الدراسات الاسلاميه بجامعة بغداد  
تحت رقم ٨٤ / وارجو ان نحصل لنا على صوره  
منها اذا نعضلت حتى يكتمل التحقيق الذي يجريه  
ونجروه ، ولا بأس ان تظهر النسخه انتي بحققها  
تحت سينا جميعا ، لما في معالكم من مقاربه تيقه  
بين نسختين بقيت الثالثه والرابعه ، وخاصه  
النسخه التي نحققها هي النسخه الام ، والصوره  
التي بحوزتنا هي صوره الاسكوريال الاقدم من  
سائر النسخ والتي اشرفنا اليها في فهرسنا . وهي  
ضمن مجموعه في ٢ ورقات ، من ١٩١ الى ١٩٢  
بقلم مغربي ، ومسطرتها ٢٣ سطرا ، ومقاسها  
١٤/٢٢ اسم وتوجد تحت رقم ١٢/٧٨٨ وذكر انها  
من ابي موسى هارون بن عدرون . وتوجد نسخه  
اخرى ايضا ، ضمن مجموعه ، بقلم مغربي كذلك  
في ٦ ورقات ، لان مسطرتها ٢٣ سطرا وموجوده  
بمكتبة مدريد الوطنيه تحت رقم ، ٢/٥٢٦٥ ،  
وقد ارسلنا في طلبها وان شاء الله نرسل اليكم  
نسخة استكمالا للفائدة .

كما توجد نسخه ثالثة بخط رقعة معتاد  
( متاخرة كثيرا عن هذين النصين ) الا انها قد تكون  
اقدم من نسخه الموصل ، التي ارجعتموها محققين ،  
بناء على رأي الاخ يوسف ذنون الى ( القرن الثالث  
عشر ) وهي الموجوده بأمانة الجمعية تحت رقم ١٩ ،  
وقد ارسلنا صورة اليكم في مظروف منفصل ، خوفا  
من الضياع .

وكفا ترون فانها تتفق مع الصوره الا أنه  
جاء بأولها انها ، تذييل ارجوزة ابن سينا في  
الحميات لابن عدرون .

تم يؤخذ في موضع اخر من الرساله فيقول  
« بقي لك حربي ان تحتب الى مجله المورد بما  
جاء في خطابي هذا من جزم بن المؤلف هو ابن  
عدرون ، وان الارجوزه تذييل على ارجوزه ابن  
سينا في الحميات » . انتهى قول اللكتور  
الحديدي .

تم فمت بالإطلاع على النسخه انتي ذكرها  
اندنور الحديدي ونبين فعلا انها ضمن مجموعه  
نحت رقم ٨٤ وموجوده في مكتبه كليه الاداب  
( لدراسات العليا ) جامعه بغداد .  
وصف المخطوطه /

المخطوطه تقع ضمن مجموعه برقم ( ٨٤ )  
والمجموعه تضم :

١ - ارجوزة في ضرور الحميات لابن سينا  
( كامله ) .

٢ - ارجوزة في المجريات .

٣ - ارجوزة في القضايا الخمس والعشرين  
لابفراط على دلالة الموت لابن سينا ( ناقصه  
الآخر ) .

والمخطوطه التي نحن بصددنا هي الاولى .

عدد صفحات المخطوطه ١٢ .

عدد ابياتها ٢٤٥ .

نوع الخط / خط النسخ متوسط الجودة .  
تبدأ المخطوطه /

الحمد لله العلي القادر . . . . . الدائم الفرد  
الحكيم الفاطر .

وتنتهي بهذا البيت من غير ذكر اسم الناسخ  
وتاريخ النسخ .

واستعمل التحليل ما استطعنا . . . . .  
تكن بهذا للفعل قد اصبتا

تمت

بقي ان نقول بان تسلسل المواضيع والنص  
في هذه النسخه مطابق لنسخه مكتبة اوقاف  
الموصل التي نشرنا صورتها في تعليقنا السابق ولا  
يوجد هناك اختلاف سوى بضع كلمات لا  
نستوجب الذكر .



نصدر عن

دار الشؤون الثقافية العامة :

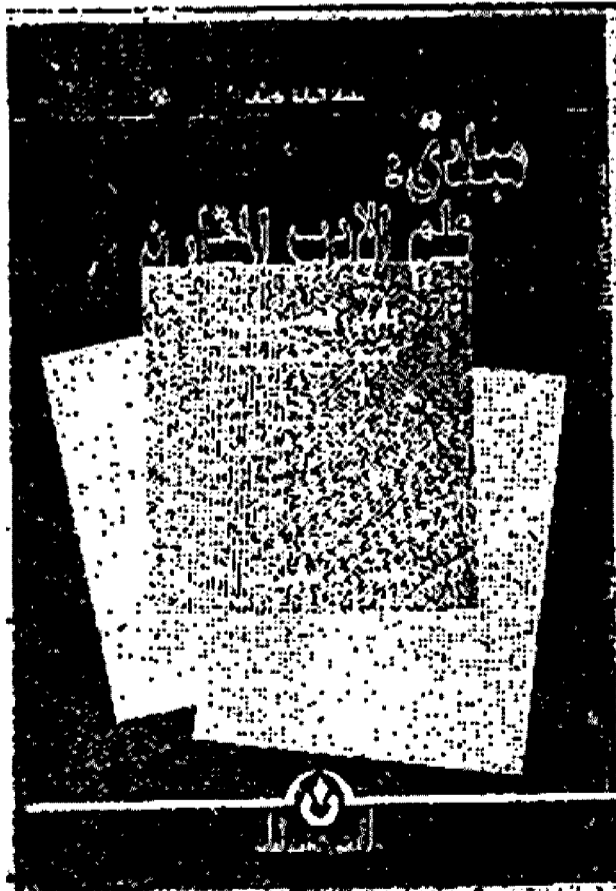

صدر عن

دار الشؤون الثقافية العامة :

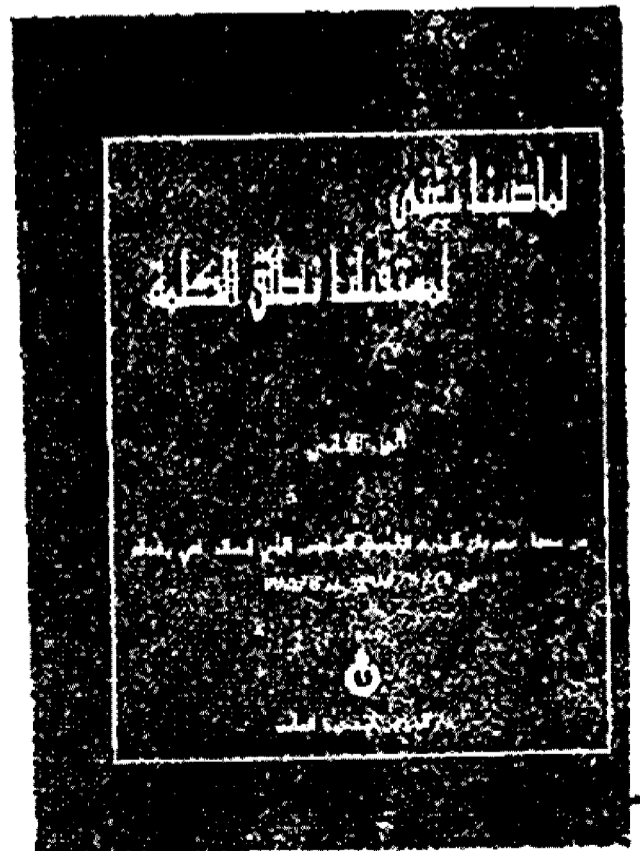
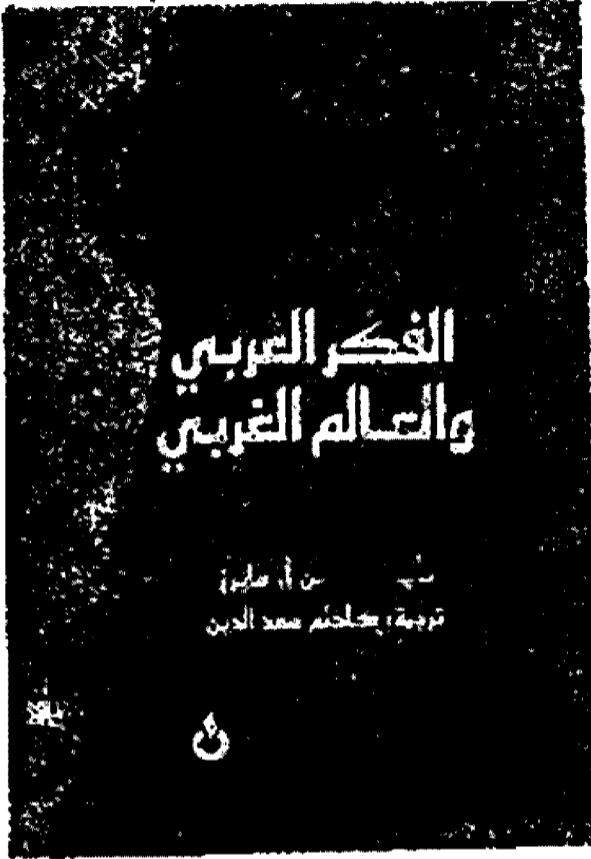

صدر عن

دار الشؤون الثقافية العامة :

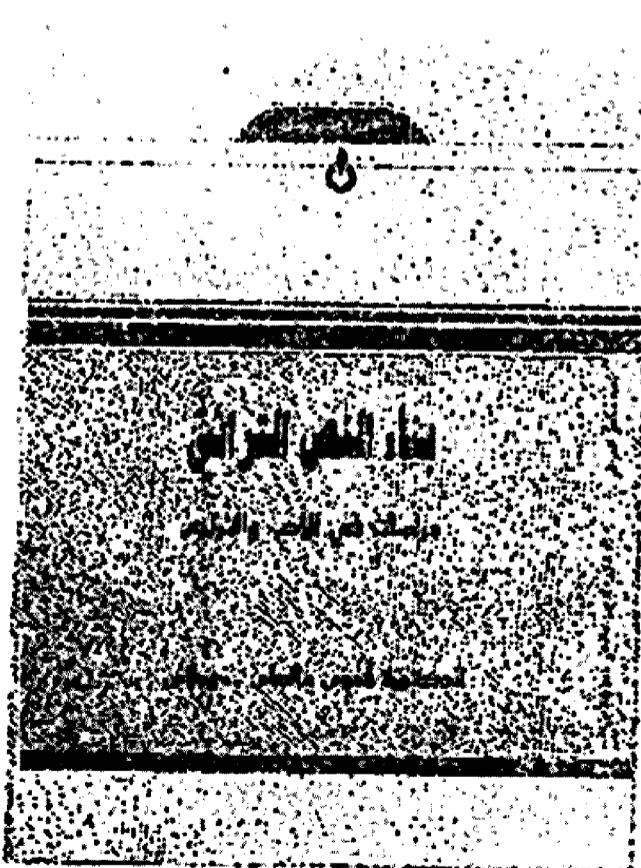
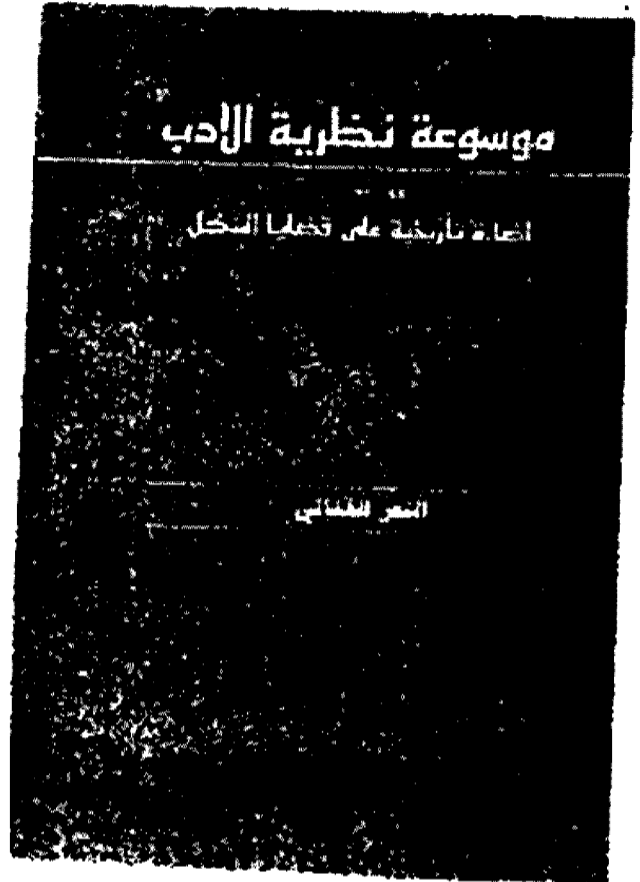

صدر عن

دار النشر والنشر العراقية العامة

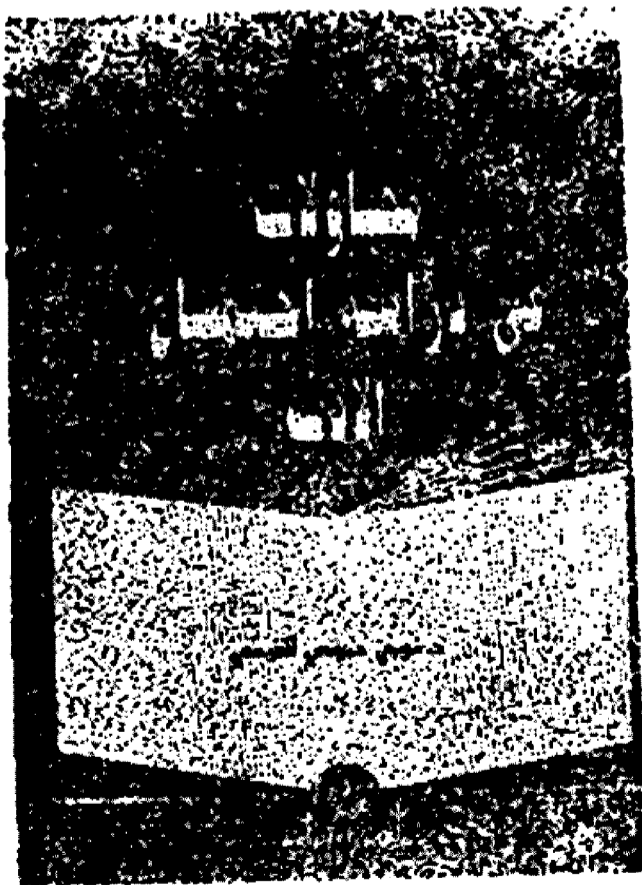

صدر عن  
دار الشؤون الثقافية العامة :

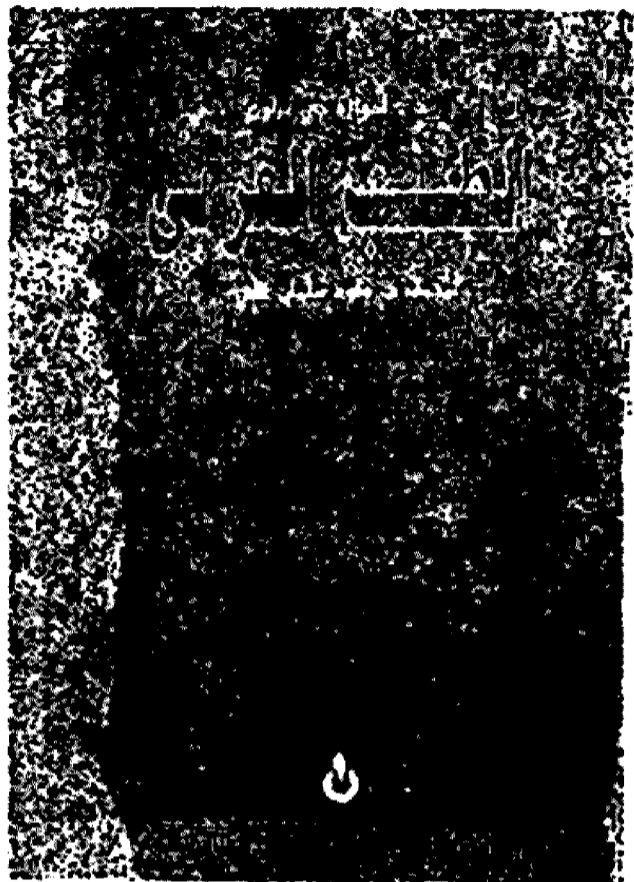

صدر عن  
دار الشؤون الثقافية العامة :

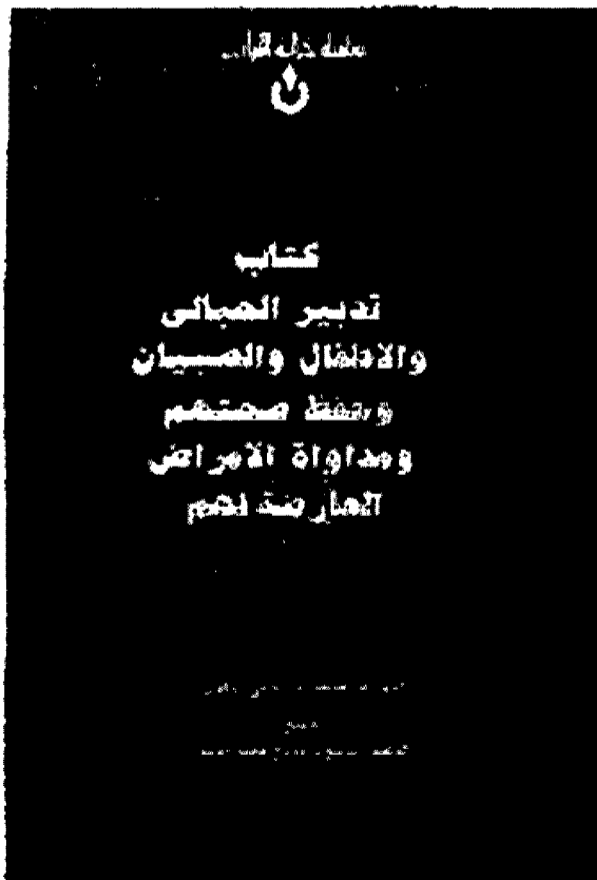

### ● سعر المجلة

العراق	٧٥٠ فلس
الأردن	٧٥٠ فلس
مصر	٧٥٠ مليم
السودان	٧٥٠ مليم
المغرب	١٠ دراهم
تونس	١ دينار تونسي
السعودية	١٠ ريال
الإمارات	١٠ دراهم
الكويت	٧٥٠ فلس
البحرين	١ دينار بحريني
قطر	١٠ ريال
اليونان	١٠٠ دراخما
انجلترا	٢ جنيه استرليني

### الاشتراكات

داخل العراق	٥ فنانم
في الوطن العربي	٢٠ دولارا
في الدول الاوربية	٢٥ دولارا
في امريكا والاتحاد السوفياتي	٥٥ دولارا

رقم الإيداع في المكتبة الوطنية - بغداد

( ١٠٠ ) لسنة ١٩٨٧

دار الحرية للطباعة - بغداد

١٤٠٧ هـ - ١٩٨٧ م

[WWW.ATTAWHEEL.COM](http://WWW.ATTAWHEEL.COM)





# المحتوى

shwaihy  
6-9-2010

٤٢-٣

بغداد من المنصور « أبو جعفر » إلى المنصور « صدام حسين »  
..... رئيس التحرير

## البحوث والدراسات

٤٢-٥

دار الخلافة العباسية وجامع القصر في بغداد ..... د .  
حسن احمد الراوي

٥٦-٤٣

مفهوم « النفس » وتطوره في الفكر المحمي المبكر .....  
ناصر مهدي

٦٦-٥٧

دراسة تبوية لمعارك ما بعد انقادية ... القسم الاول ...  
مازن مجيد مصطفى

## النصوص المحققة

١٢٢-٦٧

كتاب السلاح لابي سعيد الاصمعي ..... تحقيق د . محمد  
جبار المبيد

١٥٠-١٢٣

مساحة الاكر بالآكر للسجزي ..... تحقيق د . عني اسحق  
عبد اللطيف

١٨٦-١٥١

نقطة الصدين للصغاني ..... تحقيق د . احمد خان

## الفهارس والبيوغرافيات

١٩٦-١٨٧

مخطوطات عباس الغزاوي ( القسم الرابع ) ..... اعداد اسامة  
ناصر النقشبندي وباسمة محمد علي الجبوري

## العرض والنقد والتعليق

٢٠٨-١٩٧

اعادة تحقيق المخطوط وطبعه ..... د . طه محسن  
اسماء خيل العرب وقرساتها لابن زياد الاصرابي ..... نقد  
مروان العطية

٢٢٨-٢٠٦

٢٣٠-٢٢٩

كتاب نصيحة الملوك للماوردي ..... عرض اسامة النقشبندي

٢٣٢-٢٣١

حول « أرجوزة في اسباب الحميات » ..... د . محمود الحاج  
قاسم محمد

# AL-MAWRID

A QUARTERLY JOURNAL OF CULTURE  
AND HERITAGE

ISSUED BY THE MINISTRY OF CULTURE AND INFORMATION

BAGHDAD - REPUBLIC OF IRAQ

WWW.ATTAWHEEL.COM

Volume 16 Number 2 / 19/17



دار الحرية للطباعة - بغداد

Price 750 Fils

٦٠٠ مليم في جمهورية مصر العرب

١٠٠٠ دراهم في المغرب

توزيع الدار الوطنية للتوزيع والاعلان

نمن العدد ٧٥٠ فلساً

أسرة المطبعة