

العقيد الركن  
أنطوان الدجّاح

# مُعْجَمُ قَوَاعِدِ اللُّغَةِ العَرَبِيَّةِ فِي جَدَاوِلٍ وَلَوْحَاتٍ

راجعه  
الدكتور جورج ميّزي عبدالمسيح

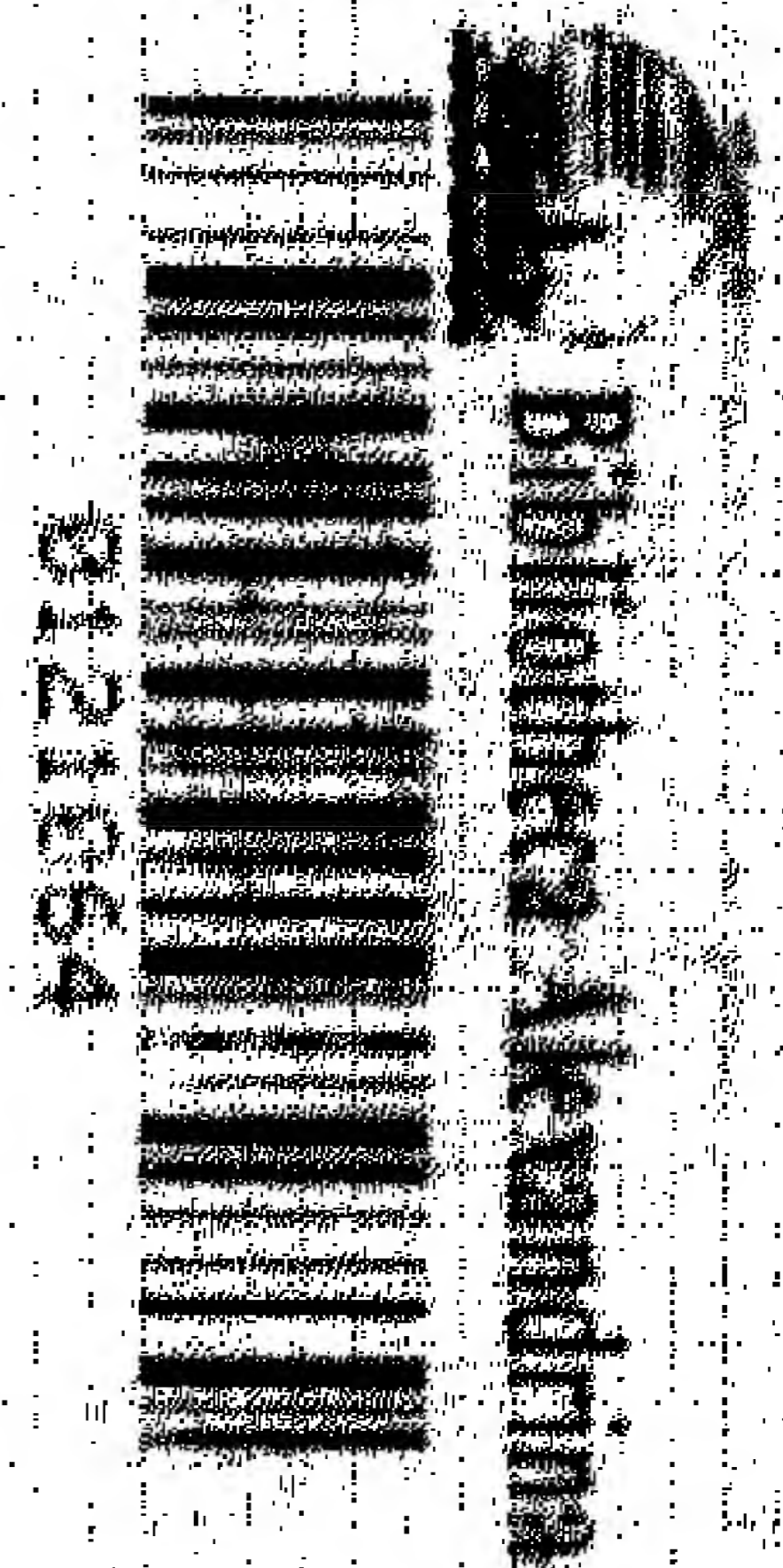

مكتبة لبنان

## هذا المعجم

- يجاري هذا المعجم ، في بعض فصوله ، الأسلوب المهود في تأليف المعاجم ، لكنّه ، في معظم فصوله ، يشقّ طريقًا جديدةً وينهج أسلوبًا مبتكرًا . فإذا كانت المعاجمُ تلتزمُ ترتيبًا هجائيًا أو أبجديًا ... في وضعِ كلماتها ومصطلحاتها ، فإنّ هذا المعجمُ قد استبدلَ الحرفَ بجدولٍ والكلمةَ بلوحةٍ ...
- معجماتُ اللّغةِ تخضنُ كلماتها ، ولوحاتُ هذا المعجمِ تخضنُ قواعدَ تلك الكلمات ...
- هو معجمٌ يختصرُ قواعدَ اللّغةِ العربيّةِ في أربعِ عشرةَ مجموعةً .
- وقد مُهدِّد للمجموعاتِ بمسارِدَ للموادِّ وهياكلَ عامّة .
- ولكلِّ جدولٍ ولوحةٍ منحيان : كميّ إحصائيّ ، وكميّ واصف .
- واللّوحةُ قطعةٌ فنيّةٌ : شكلها إطارٌ ودوائرٌ وخاناتٌ وخطوطٌ ورموزٌ ... ومضمونها قواعدُ اللّغةِ في لغةٍ هي «لغة القواعد» ، إذ إنّ التّرتيبَ والتنظيمَ والتصويرَ التّوضيحيّ هي «القواعد» التي تنتظمُ المعجمَ .
- وقد حوتْ كلُّ لوحةٍ درسًا واحدًا ، إلّا عندَ تعذّرِ الأمرِ ، لطولِ الدّرسِ ووفرةِ المعلومات .
- وقد قدّمَ المعجمُ فصلًا عن النّحوِ التّحليليِّ يقعُ في أربعةِ أقسامٍ ، يساعدُ على تقويةِ ملكةِ الإعرابِ عندَ الطّالِبِ .
- ومن جديدٍ المعجمُ فصلٌ «المُعْرَبَات» الذي يشتملُ على أنواعِ الأدواتِ وبعضِ الكلماتِ ذاتِ الوضعِ الخاصِّ وإعرابها وإحصائها .
- والمعجمُ يسمّى ، من حيثِ المضمونُ ، إلى التّحديثِ المنضبطِ والعصريّةِ الحيّيةِ ، لكنّه ، من حيثِ الأسلوبِ ، يُجدّدُ سافرًا ، إذ إنّ الكلمةَ نحوّلتْ إلى رقمٍ ، فدخَلَ النّحوُ العربيُّ - ربّما لأول مرّةٍ - مجالَ المحسابِ الكهيريّ (الكمبيوتر) .
- لهذه المزايا ولغيرها ، يستحقُّ هذا المعجمُ أن يدخلَ كلَّ بيتٍ ، ويرافقَ كلَّ طالبٍ يبحثُ عن صححَةِ التّعبيرِ في التّعبيرِ الصّحيحِ ..





---

مجموع قواعد اللغة العربية  
في جداول ولوحات



العقيد الركن  
أنطوان الدخداخ

مُعْجَم

قَوْلِ اللُّغَةِ الْعَرَبِيَّةِ

فِي جَدَاوِلِ وَلَوْحَاتِ

راجعاً  
الدكتور جورج ميري عبد المسيح

مكتبة لبنان

مَكْتَبَةُ لِبْنَانِ  
سَاحَةُ رِيَاضِ الصُّنْحِ  
بَيْرُوتِ

جَمِيعُ الْحُقُوقِ مَحْفُوظَةٌ

الطبعة الأولى : ١٩٨١  
الطبعة الثانية : ١٩٨٥  
الطبعة الثالثة : ١٩٨٧  
الطبعة الرابعة : ١٩٨٩  
طبعة منقحة ومزودة  
بمسرد عام بالمصطلحات والأدوات





## الإهداء

المُضَارِعُ فِي مُصْطَلَحِ النَّحْوِ الْعَرَبِيِّ يَعْنِي  
الْحَاضِرَ وَالْمُسْتَقْبَلَ .  
فَالِي كُلِّ مَنْ يُحِبُّ اللُّغَةَ الْعَرَبِيَّةَ ، لُغَةَ  
الْمُضَارِعِ ، وَيُحِبُّ أَنْ تَبْقَى صَافِيَةً  
أَصِيلَةً ، أُهْدِي هَذَا الْمُعْجَمَ .

أنطوان كرم



## الثاني مقدمة المراجع

تخرّج العقيد الرّكن أنطوان الدّحداح من:  
المدرسة الحربيّة - الفيّاضية - لبنان.  
ومدرسة المدفعية الملكية - لاركهـل - إنكلترا.  
والمدرسة البحريّة - برست - فرنسا.  
وكلية الأركان العامّة - لفنورث - الولايات المتّحدة.

وقد كان:

قائد سلاح البحريّة الوطنيّة.  
ومدير الشؤون الجغرافيّة والجيوڤديزيّة.  
ومديراً عامّاً للأمن العامّ.

وهو حالياً:

سفير لبنان في البرازيل.

وبالمقابل فإنّه:

ليس من قريش.  
ولم ينشأ في بني سعد.  
ولم يعيش كبشار في حجور بني عقيل.  
وليس من أبناء البادية الذين يُحتجّ بهم.

فإذا قال قائل: ليست هذه هي الشروط الوحيدة للتمكّن من اللّغة العربيّة، أجب: وليست الشّروط التي حاز عليها من جامعات الحرب، كفيّلة يجعله متمكّناً من اللّغة، ناهيك بالتأليف بها، وفي حقل القواعد بالذّات. ومع ذلك، أقدم على التّصنيف، إنّها جرأة! فلنرافقه في هذه الرّحلة المغامرة.

لقد قلبت «معجمه» فألفيت أنّ قاعدة النّظام هي في نظام القواعد. وتصفّحت مقدّمته فوجدت أنّ جوهر المسألة يكمن في كون مادّة المعجم قديمة، لكنّ بترتيب جديد... والمعجم، في حقيقته، لوحات علميّة، فنيّة، إنسانيّة:

علميّة: لأنّ كلّ لوحة تحتوي على مادّة مستقلّة - إلاّ ما تعدّر - مشار إلى مراجعها بوضوح، ومعرضة بتسلسل دقيق، ومنطق مميّز.

وفنيّة: بأسلوب العرض، بالصّور والدّوائر والإشارات، إنّها وسائل مدروسة بطريقة رياضيّة، تُطالعا أرقاماً وخطوطاً ورسوماً...

وإنسانيّة: بهذا الجهد المضني في سبيل الإيضاح والتّسهيل، وبهذا الرّوح المشعّ، الذي يُحيل جفاف القواعد إلى موادّ مستساغة.

ومع بروز طابع المحافظة في نوعيّة المعلومات، وفي كفيّية انتقاء معظم الأمثلة، وفي نسبة الاعتدال، فإنّ نمط العرض وأسلوب الإخراج أحالا المادّة القديمة، إلى مادّة جديدة. ولكنّ مها قسونا في الحكم، فإنّ عناصر مهمّة تميّز معجمه، وتجعله أدنى إلى الجدّة، وتمنحه مبرّر الوجود.

- لقد ربّب المؤلّف الفصول بطريقة غير عاديّة.
- وقرّ معلومات ودقائق... لا تتوافر أحياناً، في كتب القواعد، حتّى غير المدرسيّة.
- أنشأ فصل: المعرّبات - ذا الفائدة لكلّ طالب ومعلّم -
- قام بإصلاحات وتصويبات لأخطاء شائعة في كتب مدرسيّة، لكنّه لم يشأ الإشارة إلى هذه الإصلاحات، مفضلاً تسجيل الصّحيح فقط.
- قدّم لوحات وهياكل عامّة، قد تبدو، لأوّل وهلة، نوعاً من التّرف العقليّ، وقد شاء، أن تكون كالوحدات المؤنسة على دروب القواعد. لكنّ هذه الأشكال تبقى، على الأقلّ، حافزاً على رياضة عقليّة.
- فصّل في الأمر، عند تضارب الآراء، بطريقة فيها حزم القائد.

ومن أمثلة ذلك، أنّه حصر معاني بعض الأدوات التي تجيء بمعنى: من - إلى - عن - في... حصرها في معنى: الظرفيّة - مع أنّ هذا المعنى موجود إلى جانب تلك المعاني المشار إليها في حروف الجرّ.

أشيرُ إلى ذلك، لأسجّل أمراً حاصلًا. وعلى كلّ، فإنّ كثيراً من أحكامه التي نالت قسطاً من المناقشة فيما بيننا، ترضي المنطق، ولو خرجت، على بعض مادرج عليه النّحاة واللّغويّون الذين، قلّمًا اتّفقوا على مسألة...

ومع أنّ سعة الصدر شرط مهمّ، في الأمور العلميّة، فإنّني أشارك المؤلّف روح البتّ في القواعد التي تشوبها النزعة المعيارية إلى حدّ كبير... أشاركه الفصل، ولو جاء عجولاً، لأنّه، قد يكون أفضل من المباحثات الجوفاء. ولو عمّد علماء اللّغة، وأهل صناعة النّحو، إلى شيء من «الحزم» لجنّبونا احتمالات لا تُحصى، وخفّفوا عنّا تخريجاتٍ وأحكاماً فيها تعسّف، وما برحت مستنزفة للطاقة فيما لا نفع كبير، كبيراً، كبيراً فيه، ونحن بمسيس الحاجة إلى كلّ لحظة - جهد.

لقد أحسنت وأنا أتعاون مع المؤلّف، بأنّ نزعة «الأمن العامّ» ما زالت «سارية المفعول» لكنّ في مجال اللّغة.

وشعرت بأنّ «روح الانضباط» يتحكّم في منهجه.

إنّ أسلوبه في «التفتيش» دقيق.

والحاحه في «استنطاق الحقائق» لا ينثني.

أسئلته «استجواب».

و«أحكامه نافذة» متى اقتنع بعدالة وصحة القضية.

لقد كان العقيد الرّكن أنطوان الدّحداح يمنح مواطنيه «جواز سفر»، وها هو اليوم، قد «عقد» العزم على أن يمنحهم «جواز مرور» من نوعٍ آخر وإلى حقلٍ آخر. إنّه «وجوب المرور» وليس «جوازه» إلى المعرفة، عبر الكلمة الصّحيحة... لكنّ «ختم السّاح» بالمرور أفلت هذه المرّة من يده، وصار في حوزة القراء وأصنافهم، والنّقاد ومذاهبهم...

ولعلّ، في هذه الأسطر، تمهيداً للتّقويم، لكنّه مشوب بالذاتية ومطبوع بالهبة. إنّها محبة... لكنّها ليست

عمياء.

بيت مري في ٢٢/٣/١٩٨١

جورج متري عبد المسيح



### الثالث مقدمة المؤلف

قد يتبادر إلى ذهنك أيها القارئ، وأنت تدخل معنا في علم القواعد العربية، أنك ستواجه مواضيع شائكة ومواد صعبة الاستيعاب، وقد تعتقد أن البحث في لغة غنية بألفاظها ومعقدة بأحكامها، يتطلب منك جهداً شاقاً، أنت اليوم بغنى عنه، فنحن معك في جزء من هذا التفكير ولسنا معك في كله. وطموحنا في صياغة هذا الكتاب أن نؤمن لك ما تحتاجه من تنظيم في تقديم المواد وإبراز ما يجب أن تحتفظ به من الأحكام الهامة.

- يتوجه هذا المؤلف أولاً إلى المتكلم باللغة العربية، الذي يجهل خفايا النصب والجر والجزم ولم نذكر الرفع لأن الرفع هو الابتداء، أي الوضع الطبيعي للكلمة المجردة من العوامل اللفظية...
- ويتوجه خاصة إلى أهالي الطلاب الذين تركوا القواعد كامنة في خبايا عقولهم، ويتفاجؤون بسؤال من أولادهم: لماذا... كذا؟ فيلجؤون مسرعين إلى المراجع المختلفة بحثاً عن الجواب... وما أدراك أين الجواب؟
- ويتوجه أيضاً إلى رجال الأعمال الذين يتجولون بين طائرة وطائرة في بلاد النفط، لمتابعة أشغالهم، ويضطرون أحياناً، في سبيل المصلحة، إلى إلقاء محاضرات أمام مستمعين متيقظين، ويتساءلون مثلاً: كيف تلفظ كلمة «ملاحظات» في حالة النصب... فننصحهم بالتسكين، لأن التسكين هو ضد الحركة ويغني عن الأخطاء.. إذا أمكن... فغايتنا بالنهاية مساعدة كل من يرغب في التكلم أو الكتابة بالعربية.
- لم نخص الطلاب بالذكر، بل نخصهم بالعاطفة، لأن لدى الطالب المتسع لدراسة القواعد في كتبه المدرسية المتجزئة إلى وحدات عديدة، والمتضمنة التمارين التطبيقية الضرورية لطبيعة العمل المدرسي، وقد يضع الطالب يده على كتاب والده فيكون له خير عون.

ولا تختلف لغة هذا المعجم - مع توسُّع في التسمية - بجوهر محتوياته عن المؤلفات العديدة، المنتشرة منذ قرون في أقطار العالم، ولم نحاول إدخال أحكام جديدة أو مقترحات فنيّة في القواعد.

انطلقنا من الأساس الثابت، لكن وضعنا ترتيباً جديداً وإخراجاً علمياً حديثاً لموادّ قديمة، وكانت الغاية تنظيم المعلومات في البحث عن القواعد.

اتخذنا مبادئ علم التنظيم العام أسلوباً للدخول إلى القواعد من زاوية المنهجية الحديثة (منجّمت)، واكتشفنا، ونريدك، أيها القارئ، أن تكتشف معنا، بعض الثغرات في معالجة الصرف والنحو، وأهمها فقدان نظرة الشمول إلى الأقسام العامة بصفاتها وحدات مستقلّة بعضها عن بعض، ممّا يؤدي إلى فقدان رباط الصلّة بين الأجزاء الصغيرة التي تتألّف منها الكلمات، ثغرات اعتدنا عليها ودخلت في التقاليد - نورد منها بعض الأمثلة:

١ - النّواسخُ: (كَانَ - كَادَ..). منها ما يرفع ثمّ ينصب ومنها ما ينصب ثمّ يرفع. لذلك أطلق عليها تسمية النّواسخ. فلم نجد تعبيراً خاصّاً يشمل المرفوعات الخمسة للنّواسخ (اسم كان - اسم كادَ - اسم ما - خبر إنّ - خبر لا). ولم نجد تعبيراً آخر يشمل المنصوبات التي تقابلها، لذلك اضطررنا، وبموافقة الدكتور جورج متري عبد المسيح إلى تسميتها بالمرافيع والمناصيب، كلمات أنس إليها الذّوق.

٢ - عندما حاولنا وضع هيكل بجميع حالات إعراب الاسم، وجدنا صعوبة برسم المفاعيل (به، مطلق، لأجله، فيه، معه) من جهة، والمنصوبات الأخرى التي تختلف عنها (الحال، التّمييز، الاستثناء) من جهة أخرى. ولما كان رسم الهيكل لا يتحمّل التّهرّب من الواقع، وجدنا تعبيراً جديداً لتسمية المنصوبات الثلاثة، وهنا أيضاً وافق زميلي على كلمة: الأفاعيل.

٣ - أقدمنا في الفصل الأخير من المعجم على ترتيب معيّن، يشكّل نوعاً من: قادميّة لإعراب الكلمات. واخترنا مجموعة من ٢٨٣ كلمة من حروف وأسماء وأفعال، نعتبرها مفاتيح الإعراب في اللّغة العربيّة، فإذا اطّلمت عليها وعلى أحوالها، قلباً واجهتك، أيها القارئ، صعوبة في معرفة محلّ المفردات من الإعراب، فأطلقنا على هذه المجموعة تسمية: المرَبّنات - أي الكلمات المعربة والمبنيّة التي تتميّر بأحوال خاصّة في علم القواعد.

٤ - والثغرة الأخيرة التي نودّ لفت الرّأي إليها هي ثغرة نفسيّة تتلخّص في تصوير القواعد العربيّة وكأنّها مسألة معقّدة جدّاً، بينما هي في الواقع مسألة سهلة جدّاً جداً - ونؤكّد للمتكلّم بالعربيّة الرّاعب في دراسة القواعد أنّه لن يحتاج إلى جهدٍ يزيد على أربعة أشهر بمعدّل خمس ساعات عمل في اليوم الواحد (أي إلى ٥٠٠ رجل/ساعة) حتّى يصبح سيّبويه آخر.

نعود إلى نظرة الشمول في مواضيع الصرف والنحو، إلى رؤية الكلّ متضمّناً أجزاءه، إلى رؤية الهيكل محتويّاً أقسامه، فنلاحظ أن لا أقسام ولا أجزاء يتعدّى عددها أصابع اليدين... وهو مبدأ جوهريّ في علم التنظيم الحديث ولا عجب إذا كانت حروف الجرّ تسعة عشر لأنّها تشابه الجند في الفصيحة الواحدة.



أمَّا الغُنيان في ألفاظ ومفردات اللُّغة العربيَّة (للأسد وحده ما لا يقلُّ عن ٦٤٠ مرادفاً) فيعود أيضاً إلى مبادئ بسيطة وسهلة وجدَّها أهل الحجر والمدرِّ مبتناولهم، في القرون الغابرة، لتركيب الكلمات، ونتج عنها ما لم يكن في الحسبان. فتنتطق الكلمة في تركيبها من منطق الأوزان، والوزن الأساسيُّ هو ثلاثيُّ الأحرف يتشكَّل في كلمة: ف ع ل - ثمَّ يجري تحريكه بحروف العلة: و-ا-ي- فيمكنك الاشتراك معهم في اللَّعبة بواسطة ستَّة أحجار مختلفة الأشكال: ثلاثة كبيرة تمثِّل حروف الأوزان، وثلاثة صغيرة تمثِّل حروف العلة، وتصبح الاحتمالات الواردة هي الأوزان التالية لا غير:

فاعولي - فاعيلو - فوعالي - فوعيلو - فيعالو - فيعولا .

عملية بسيطة لا ترهق العقل البشري!

أمَّا إذا أردت تكرار التَّحريك في الكلمة الواحدة، أو تبديل حروف الأوزان بحروف المباني، أو استبدال حروف العلة بالحركات والضوابط، أو متابعة سير الاحتمالات في الرباعيِّ والخماسيِّ، فمهلاً... إذ نصبح، نحن وإياك، بحاجة إلى محاسب كهربائيٍّ أو كهربائيٍّ... وعلى الأصحَّ، كُهَيَّريٍّ...

يبقى أنَّ الحساب هذا سيفشل في إعطائك الكلمة المرصَّعة بحجر نادر...

كما فشل في تزويدنا بالبرنامج الأفضل الواجب اتِّباعه في تسلسل موادِّ القواعد العربيَّة، ونخصُّ بالذكر، ترتيب المسرد العامِّ الذي يلي المقدمات في أوَّل الكتاب. فعبثاً حاولنا الاستهداء إلى التسلسل المثاليِّ لمعالجة مواضيع القواعد العربيَّة. يقولون إنَّ القواعد تقسم إلى قسمين رئيسيين: الصَّرف أوَّلًا والنَّحو ثانياً؛ ثمَّ جاء من يضع النَّحو قبل الصَّرف؛ ثمَّ بحثنا في البرامج الرِّسميَّة التي تُعتمد في المدارس؛ ثمَّ في المنطق القديم الذي يشرح القواعد من خلال حروف المعاني أو من خلال اختيارات أخرى الخ... محاولات عديدة مدوَّنة في جريدة المراجع في آخر الكتاب... استخلصنا منها مبدأً عاماً وأساسياً ينسجم مع الغاية التي أردناها وهي ترتيب الموادِّ بشكل منظمٍّ سهِّل للقارئ الحصول على المعلومات التي يحتاج إليها بسرعة ودقَّة.

فكلُّ فصل من: (المعجم) يشكِّل المجموعة الكبرى التي تتجانس موضوعاتها من حيث البحث عن المعلومات الصَّرفيَّة والنَّحويَّة؛ وفي بداية كلِّ فصل وضعنا هيكلًا عاماً يركِّز الانتباه على موقع الجزء من الكلِّ. وكلُّ صفحة من الكتاب هي خلية صغيرة مستقلة بذاتها تحتوي على المعلومات اللازمة لتعريف عنوانها، وتُغنيك عن التفتيش - بقدر المستطاع - في أماكن أخرى - فلا حواشي ولا ملاحظات تنتظر في أسفل الصفحة؛ جميع المعلومات المتعلقة بالموضوع الواحد ترد بالتتابع.

لم نطمح إلى بلوغ البرنامج الأفضل، بل حاولنا ترتيب البرنامج الأنظَم؛ وأدخلنا في فنِّ الإيضاح ما توصلت إليه خبرتنا في علم التَّنظيم من أساليب ورسوم وأسهم، لإرشادك إلى الهدف المنشود. تِلْكُمْ هي المنهجية الوظيفيَّة التي تشمل جميع أوجه التَّرابط بين التَّفكير والتَّنفيذ تقود الموضوع المعين في الطَّريق الواضح، للوصول إلى القرار المناسب، وتحقيق ما صمَّمه العقل الإنسانيُّ.

... وفي الحديث الشريف « من عمل وأصاب فله أجران ومن عمل وأخطأ فله أجرٌ واحد »؛ وخير الجزاء أن يكون في الكتاب فائدة.

أنطوان الدَّحداح



## فصول المعجم

الصفحة:			
١	مدخل عام	١ -	الفصل الأول
١٩	الحرف	٢ -	الفصل الثاني
٣٥	الاسم: أحواله	٣ -	الفصل الثالث
٦٩	الاسم: أنواعه	٤ -	الفصل الرابع
١١١	الفعل	٥ -	الفصل الخامس
١٣٥	الجُملة الفعلية	٦ -	الفصل السادس
١٤٩	الجُملة الاسمية	٧ -	الفصل السابع
١٥٩	النواسخ	٨ -	الفصل الثامن
١٧١	المفاعيل	٩ -	الفصل التاسع
١٩٥	الأفاعيل	١٠ -	الفصل العاشر
٢٠٧	المجرورات	١١ -	الفصل الحادي عشر
٢١٥	التوابع	١٢ -	الفصل الثاني عشر
٢٢٧	النحو التحليلي	١٣ -	الفصل الثالث عشر
٢٧٧	المعرينات	١٤ -	الفصل الرابع عشر

الخامس

الصفحة	الفصل	فهرس أَلْفَبَائِيّ	الصفحة	الفصل	فهرس أَلْفَبَائِيّ
٤٣	٣ - ٣ - ٥	ال اشتقاق	١٨٣	٩ - ٨	ال اختصاص
٢١١	١١ - ٣ - ١	ال إضافة	٦	١ - ٤	ال إدغام
٢١٤	١١ - ٣ - ٤	ال إضافة إلى الجملة	٢٠٤	١٠ - ٤ - ١	ال استثناء
٢١٣	١١ - ٣ - ٣	ال إضافة اللَّفْظِيَّة	٢٠٥	١٠ - ٤ - ٢	ال استثناء
٢١٢	١١ - ٣ - ٢	ال إضافة المعنويَّة	١٨٨	٩ - ١٢	ال استفاضة
١٦	١ - ٨ - ٢	إعراب الاسم	٣٧	٣ - ١	ال اسم —
١٥١	٧ - ١	إعراب الاسم	٩٧	٤ - ١٢	اسم الاستفهام
١٦	١ - ٨ - ٢	إعراب الجملة	٩٦	٤ - ١١	اسم الإشارة
١٦	١ - ٨ - ٢	إعراب الحرف	٩٢	٤ - ٩	اسم الآلة
١٣٧	٦ - ١	إعراب الفعل	٧١	٤ - ١ - ١	اسم الجنس
١٤٧	٦ - ١ - ١	إعراب الفعل	٩١	٤ - ٨	اسم الزَّمان
١٤٨	٦ - ١ - ٢	إعراب الفعل	٥١	٣ - ٦	ال اسم الشَّيْبِه بالصَّحِيح
٧	١ - ٥ - ١	ال إعلال	٩٨	٤ - ١٣	اسم الشَّرْط
٨	١ - ٥ - ٢	إعلال	٥١	٣ - ٦	ال اسم الصَّحِيح
٩	١ - ٥ - ٣	إعلال	١٠٦	٤ - ١٩ - ١	اسم العدد
١٠	١ - ٥ - ٤	إعلال	١٠٧	٤ - ١٩ - ٢	اسم العدد
١٩٧	١٠ - ١	ال أفعال	١٠٨	٤ - ١٩ - ٣	اسم العدد
١٧٦	٩ - ٣ - ٢	ال أفعال التي تنصب مفعولين	١٠٩	٤ - ١٩ - ٤	اسم العدد
١٤٦	٦ - ٩	ال أفعال الخمسة	١١٠	٤ - ١٩ - ٥	اسم العدد
١٧٥	٩ - ٣ - ١	أفعال القلوب	٧١	٤ - ١ - ١	اسم العَمِّ
١٧٧	٩ - ٤	ال أفعال المتعدِّية إلى ٣ مفاعيل	٧٢	٤ - ١ - ٢	اسم العَمِّ
٢٠٣	١٠ - ٣ - ٢	أفعال المدح والذم	٨٠	٤ - ٣ - ١	اسم الفاعل
١٦٥	٨ - ٣	أفعال المقاربة	٨١	٤ - ٣ - ٢	اسم الفاعل
١٦٣	٨ - ٢ - ١	ال أفعال النَّاقِصَة	١٠٣	٤ - ١٧ - ١	اسم الفِعْل
١٨١	٩ - ٦	أفعل التَّعَجُّب	١٠٤	٤ - ١٧ - ٢	اسم الفِعْل
٨٨	٤ - ٧ - ١	أفعل التَّفْضِيل	٧٧	٤ - ٢ - ٥	اسم المرَّة
٨٩	٤ - ٧ - ٢	أفعل التَّفْضِيل	٧٧	٤ - ٢ - ٥	اسم المصدر
٩٠	٤ - ٧ - ٣	أفعل التَّفْضِيل	٨٢	٤ - ٤ - ١	اسم المفعول
٨٦	٤ - ٦ - ١	أمثلة المبالغة	٨٣	٤ - ٤ - ٢	اسم المفعول
٨٧	٤ - ٦ - ٢	أمثلة المبالغة	٥١	٣ - ٦	ال اسم المقصور
٢٦٧	٨ - ٥	إِنَّ وَأَخواتها	٩١	٤ - ٨	اسم المكان
١٢٢	١٢ - ٤ - ١	ال بَدَل	٥١	٣ - ٦	ال اسم المددود
٢٢٣	١٢ - ٤ - ٢	بَدَل	٥١	٣ - ٦	ال اسم المنقوص
٦٣	٣ - ١٦	بناء الاسم	٩٩	٤ - ١٤ - ١	ال اسم الموصول
٦٤	٣ - ١٧	بناء الاسم	١٠٠	٤ - ١٤ - ٢	اسم الموصول
١٤٧	٦ - ١٠ - ١	بناء الفعل	٧٧	٤ - ٢ - ٥	اسم النَّوع
١٤٨	٦ - ١٠ - ٢	بناء الفعل	١٠٥	٤ - ١٨	ال أسماء الخمسة
١٨٢	٩ - ٧	ال تحذير	١٨٤	٩ - ٩	ال اشتغال
١٩٠	٩ - ١٤	ال ترخيم	٣٩	٣ - ٣ - ١	ال اشتقاق
١٢٥	٥ - ٩ - ١	تصريف الفعل	٤٠	٣ - ٣ - ٢	اشتقاق
١٢٦	٥ - ٩ - ٢	تصريف الفعل	٤١	٣ - ٣ - ٣	اشتقاق
١٢٧	٥ - ٩ - ٣	تصريف الفعل	٤٢	٣ - ٣ - ٤	اشتقاق

الصفحة	الفصل	فهرس أَلْفَبَائِي	الصفحة	الفصل	فهرس أَلْفَبَائِي
٢٢٥	١٢-٦	ال حِكَايَة	١٢٨	٥-٩-٤	تصريف الفعل
١٥٢	٧-٢-١	ال خَيْر (والمبتدأ)	١٢٩	٥-٩-٥	تصريف الفعل
١٥٣	٧-٢-٢	خَيْر (والمبتدأ)	١٣٠	٥-٩-٦	تصريف الفعل
١٥٤	٧-٢-٣	خَيْر (والمبتدأ)	١٣١	٥-٩-٧	تصريف الفعل
١٥٥	٧-٢-٤	خَيْر (والمبتدأ)	١٣٢	٥-٩-٨	تصريف الفعل
١٥٦	٧-٢-٥	خَيْر (والمبتدأ)	١٣٣	٥-٩-٩	تصريف الفعل
١٥٧	٧-٢-٦	خَيْر (والمبتدأ)	٦٨	٣-٢٠	تقدير علامات الإعراب
١٥٨	٧-٢-٧	خَيْر (والمبتدأ)	٢٠٢	١٠-٣-١	التَّمْيِيز
١٤٣	٦-٦	رفع المضارع	٢٠٣	١٠-٣-٢	التَّمْيِيز
٥١	٣-٦	ال شَبِيه بِالصَّحِيح (اسم)	٢٢١	١٢-٣	ال تَوْكِيد
١٤٥	٦-٨	ال شَرَط والجواب	١٤٤	٦-٧	جزم المضارع
٥١	٣-٦	ال صَّحِيح (اسم)	٥٨	٣-١٣-١	جمع التَّكْسِير
١٢١	٥-٦	ال صَّحِيح (فعل)	٥٩	٣-١٣-٢	جمع التَّكْسِير
١٣	١-٧-١	ال صَّرَف (ملحقات)	٦٠	٣-١٣-٣	جمع التَّكْسِير
١٤	١-٧-٢	صَّرَف (ملحقات)	٥٨	٣-١٢	جمع المؤنث السَّام
٥٢	٣-٧	ال صَّفَة	٥٧	٣-١١	جمع المذكر السَّام
٨٤	٤-٥-١	ال صَّفَة المَشْبَهَة	١٥	١-٨-١	ال جَلَة
٨٥	٤-٥-٢	صَّفَة المَشْبَهَة	١٥٢	٧-٢-١	ال جَلَة الاسميَّة
١٢٣	٥-٨-١	ال ضَمَائِر والفعل	١٥٣	٧-٢-٢	جَلَة الاسميَّة
٩٣	٤-١-١	ال ضَمِير	١٥٤	٧-٢-٣	جَلَة الاسميَّة
٩٤	٤-١-٢	ضَمِير	١٥٥	٧-٢-٤	جَلَة الاسميَّة
٩٥	٤-١-٣	ضَمِير	١٥٦	٧-٢-٥	جَلَة الاسميَّة
٩٥	٤-١-٣	ضَمِير الشَّان	١٥٧	٧-٢-٦	جَلَة الاسميَّة
١٥٧	٧-٢-٦	ضَمِير الفِصْل أو العِمَاد	١٥٨	٧-٢-٧	جَلَة الاسميَّة
٥	١-٣	ال ضَوَابِط	١٤٥	٦-٨	ال جَلَة الشَّرْطِيَّة
١٠٢	٤-١٦	ال ظُرُوف	١٣٨	٦-٢-١	ال جَلَة الفِعْلِيَّة
١٧٨	٩-٥-١	ال عَامِل والمعمول	١٣٩	٦-٢-٢	جَلَة الفِعْلِيَّة
١٧٩	٩-٥-٢	عَامِل والمعمول	١٩٨	١٠-٢-١	ال حَال
١٨٠	٩-٥-٣	عَامِل والمعمول	١٩٩	١٠-٢-٢	ال حَال
١٠٦	٤-١٩-١	ال عِدَد الأَصْلِي	٢٠٠	١٠-٢-٣	حَال
١٠٦	٤-١٩-١	ال عِدَد التَّرْتِيبِي	٢٠١	١٠-٢-٤	حَال
٢٢٤	١٢-٥	ال عَطْف	٢١	٢-١	ال حُرُوف
٦٧	٣-٢٠	علامات الإعراب	٥	١-٣	ال حُرُوكَات والضَوَابِط
١٨	١-٨-٤	علامات التَّرْقِيم	٢١٠	١١-٢	حُرُوف المَجْرَى
١٤٠	٦-٣	ال فَاعِل	٢٢	٢-٢	حُرُوف المَعَانِي
١١٣	٥-١-١	ال فِعْل	١٦٧	٨-٥	ال حُرُوف المَشْبَهَة بالفِعْل
١١٤	٥-١-٢	فِعْل	١٦٦	٨-٤	ال حُرُوف المَشْبَهَة بِلَيْس
١١٥	٥-١-٣	فِعْل	-٢٣	٢-٣-١	حُرُوف المَعَانِي
١٢٢	٥-٧	ال فِعْل المَوْكَّد	٢٦	٢-٣-٤	حُرُوف المَعَانِي
١١٩	٥-٤	ال فِعْل المَتَعَدِّي	٢٧	٢-٤-١	ال حُرُوف (مَعْجَم)
١١٦	٥-٢	ال فِعْل المَجْرَد	إلى	إلى	حُرُوف (مَعْجَم)
١٢٠	٥-٥	ال فِعْل المَجْهُول	٣٤	٢-٤-٨	حُرُوف (مَعْجَم)

الصفحة	الفصل	فهرس أَلْفَبَائِيّ	الصفحة	الفصل	فهرس أَلْفَبَائِيّ
١٦٦	٨-١-١	ال مناصيب	١١٧	٥-٣-١	ال فعل المَزِيد
٤٤	٣-٤-١	ال مشتقات	١١٨	٥-٣-٢	فعل المَزِيد
٤٥	٣-٤-٢	ال مشتقات	١٢٣	٥-٨-١	ال فعل والضَّائِر
٤٦	٣-٤-٣	ال مشتقات	١٢٤	٥-٨-٢	فعل والضَّائِر
٤٧	٣-٤-٤	ال مشتقات	١٢٥	٥-٥	ال فعل المعلوم
٤٨	٣-٤-٥	ال مشتقات	١١٩	٥-٤	ال فعل اللّازِم
٤٩	٣-٤-٦	ال مشتقات	٣	١-١	ال قواعد العربيّة
٧٣	٤-٢-١	ال مصدر	١٦٥	٨-٣	كاد وأخواتها
٧٧	٤-٢-٥	ال مصدر الصنّاعيّ	٩٥	٤-١٠-٣	كاف الخطاب
٧٩	٤-٢-٧	ال مصدر (عمله)	١٦٣	٨-٢-١	كان وأخواتها
٧٨	٤-٢-٦	ال مصدر المُوَوَّل	١٦٤	٨-٢-٢	كان وأخواتها
٧٤	٤-٢-٣	ال مصدر المجرّد	٤	١-٢	ال كلمة العربيّة
٧٥	٤-٢-٣	ال مصدر المَزِيد	١٥١	٤-١٥	ال كنايات
٧٦	٤-٢-٤	ال مصدر الميميّ	١٦٩	٨-٧	لا النّافية للجنس
٦٢	٣-١٥	ال مصغّر (اسم)	١٥٢	٧-٢-١	ال مبتدأ (والخبر)
١٦٦	٨-٤	ما وأخواتها	١٥٣	٧-٢-٢	ال مبتدأ (والخبر)
٢٧	٢-٤-١	معجم بالحروف	١٥٤	٧-٢-٣	ال مبتدأ (والخبر)
إلى	إلى	معجم بالحروف	١٥٥	٧-٢-٤	ال مبتدأ (والخبر)
٣٤	٢-٤-٨	معجم بالحروف	١٥٦	٧-٢-٥	ال مبتدأ (والخبر)
٢٨٥	١٤-٣-١	معجم بالمعربّات	١٥٧	٧-٢-٦	ال مبتدأ (والخبر)
إلى	إلى	معجم بالمعربّات	١٥٨	٧-٢-٧	ال مبتدأ (والخبر)
٣٠٣	١٤-٣-١٩	معجم بالمعربّات	١٢٢	٥-٧	ال مُؤكّد وغير المُؤكّد
٦٣	٣-١٦	ال مُعرب (اسم)	٥٤	٣-٩	ال مُؤنّث (اسم)
٦٥	٣-١٨	ال مُعرب (اسم)	٦٣	٣-١٦	ال مبيّ (اسم)
١٤٧	٦-١٠-١	ال مُعرب (فعل)	٦٤	٣-١٧	ال مبيّ (اسم)
١٤٨	٦-١٠-٢	ال مُعرب (فعل)	١٤٧	٦-١٠-١	ال مبيّ (فعل)
٢٨٠	١٤-٢-١	ال معربّات	١٤٨	٦-١٠-٢	ال مبيّ (فعل)
٢٨١	١٤-٢-٢	ال معربّات	٣٨	٣-٢	ال متصرف وغير المتصرف
٢٨٢	١٤-٢-٣	ال معربّات	١١٩	٥-٤	ال متعدّي (فعل)
٢٨٣	١٤-٢-٤	ال معربّات	١٤٢	٦-٥	ال مثبت والمنفيّ
٢٨٤	١٤-٢-٥	ال معربّات	٥٥	٣-١٠	ال مثنى (اسم)
٥٣	٣-٨	ال معرفة (اسم)	٥٥	٣-٥	ال مجرّد (اسم)
١٧٣	٩-١	ال مفاعيل	١١٦	٥-٢	ال مجرّد (فعل)
١٧٤	٩-٢	ال مفعول به	٢٠٩	١١-١	ال مجرورات
١٧٧	٩-٤	ال مفعول به الثّالث	١٢٠	٥-٥	ال مجهول (فعل)
١٧٥	٩-٣-١	ال مفعول به الثّاني	٥٤	٣-٩	ال مذكّر (اسم)
١٧٦	٩-٣-٢	ال مفعول به الثّاني	١٦١	٨-١-١	ال مرافيع
١٩٣	٩-١٧	ال مفعول فيه	٥٠	٣-٥	ال مَزِيد (اسم)
١٩٢	٩-١٦	ال مفعول لأجله أو لئله	١١٧	٥-٣-١	ال مَزِيد (فعل)
١٩١	٩-١٥	ال مفعول المطلق	١١٨	٥-٣-٢	ال مزيد (فعل)
١٩٤	٩-	ال مفعول معه	١٢١	٥-٦	ال معتلّ (فعل)
٥١	٣	ال مقصور (اسم)	١٢٠	٥-٥	ال معلوم (فعل)

الصفحة	الفصل	فهرس ألفبائي	الصفحة	الفصل	فهرس ألفبائي
		ال هياكل العامة:	٥١	٣-٦	ال ممدود (اسم)
			٦٧	٣-١٩	ال ممنوع من الصِّرف
٣	١-١	- الاسم: في الدلالة.	٥٩	٣-١٣-٢	منتهى الجموع
٤	١-٢	- الأسماء المعربة والمبنيّة	٦١	٣-١٤	ال منسوب (اسم)
٢١	٢-١	- إعراب الاسم	١٤٢	٦-٥	ال منفي (والمثبت)
٣٧	٣-١	- إعراب وبناء الفعل	٥١	٣-٦	ال منقوص (اسم)
٣٨	٣-٢	- أقسام الأفاعيل	٥٢	٣-٧	ال موصوف (والصفة)
٣٩	٣-٣-١	- علاقة التّابع بالمتبوع	١٤١	٦-٤	نائب الفاعل
٤٠	٣-٣-٢	- أقسام التّوابع	١٥	١-٨-١	ال نَحْو (ملحقات)
٤١	٣-٣-٣	- أقسام المجرورات	١٦	١-٨-٢	نَحْو (ملحقات)
٤٢	٣-٣-٤	- أقسام المصدر	١٧	١-٨-٣	نَحْو (ملحقات)
٤٣	٣-٣-٥	- أقسام المفاعيل	١٨	١-٨-٤	نَحْو (ملحقات)
٥٢	٣-٨	- تقسيات الاسم	٢٥٠	١٣-٣-١	ال نَحْو الإحصائي
٦٣	٣-١٦	- تقسيات الاسم	إلى	إلى	نَحْو الإحصائي
٧٣	٤-٢-١	- تقسيات الحرف	٢٦٢	١٣-٣-٧	نَحْو الإحصائي
١١٣	٥-١-١	- تقسيات الصِّرف والنَّحو	٢٢٩	١٣-١	ال نَحْو التحليلي
١٣٧	٦-١	- تقسيات الفعل	٢٣٠	١٣-٢-١	ال نَحْو التطبيقي
١٥١	٧-١	- تقسيات الكلمة	إلى	إلى	نَحْو التطبيقي
١٥٨	٧-٢-٧	- سير اشتقاق المصادر	٢٤٩	١٣-٢-٢٠	نَحْو التطبيقي
١٦١	٨-١-١	- سير المشتقات	٢٧٠	١٣-٥-١	ال نَحْو المنهجي
١٧٣	٩-١	- سير المشتقات من الماضي	إلى	إلى	نَحْو المنهجي
١٩٧	١٠-١	- سير المشتقات من المضارع	٢٧٦	١٣-٥-٦	نَحْو المنهجي
٢٠٩	١١-١	- عمل التّواسخ	٢٦٣	١٣-٤-١	ال نَحْو الوظيفي
٢١٧	١٢-١	- موجز لأحكام المبتدأ والخبر	إلى	إلى	نَحْو الوظيفي
٢٢٦	١٢-٧	- موجز لسير المشتقات	٢٦٩	١٣-٤-٧	نَحْو الوظيفي
			١٨٦	٩-١١-١	ال نداء
			١٨٧	٩-١١-٢	نداء
			١٨٩	٩-١٣	ال نُدبة
			٢١٨	١٢-٢-١	ال نَعْت
			٢١٩	١٢-٢-٢	نَعْت
			٢٢٠	١٢-٢-٣	نَعْت
			٥٣	٣-٨	ال نَكْرَة (اسم)
			١٢٢	٥-٧	نون التّوكيد
			١٤٦	٦-٩	ال نُون الزّائدة
			٩٥	٤-١٠-٣	نون الوقاية
			١١	١-٦-١	همزة القطع
			١١	١-٦-١	همزة الوصل
			١٢	١-٦-٢	ال همزة (كتابتها)

الصفحة	الفصل	فهرس ألفبائي	الصفحة	الفصل	فهرس ألفبائي
		ال هياكل المامة:	٥١	٣-٦	ال ممدود (الم)
			٦٧	٣-١٩	ال ممنوع من الصّرف
٣	١-١	- الاسم: في الدلالة.	٥٩	٣-١٣-٢	منتهى المجموع
٤	١-٢	- الأسماء المعربة والمبنيّة	٦١	٣-١٤	ال منسوب (اسم)
٢١	٢-١	- إعراب الاسم	١٤٢	٦-٥	ال منقح (والمثبت)
٣٧	٣-١	- إعراب وبناء الفعل	٥١	٣-٦	ال منقوص (اسم)
٣٨	٣-٢	- أقسام الأفعال	٥٢	٣-٧	ال موصوف (والصفة)
٣٩	٣-٣-١	- علاقة التابع بالمتبوع	١٤١	٦-٤	نائب الفاعل
٤٠	٣-٣-٢	- أقسام التّوابع	١٥	١-٨-١	ال نحو (ملحقات)
٤١	٣-٣-٣	- أقسام المجرورات	١٦	١-٨-٢	نحو (ملحقات)
٤٢	٣-٣-٤	- أقسام المصدر	١٧	١-٨-٣	نحو (ملحقات)
٤٣	٣-٣-٥	- أقسام المفاعيل	١٨	١-٨-٤	نحو (ملحقات)
٥٢	٣-٨	- تقيسات الاسم	٢٥٠	١٣-٣-١	ال نحو الإحصائي
٦٣	٣-١٦	- تقيسات الاسم	إلى	إلى	نحو الإحصائي
٧٣	٤-٢-١	- تقيسات الحرف	٢٦٢	١٣-٣-٧	نحو الإحصائي
١١٣	٥-١-١	- تقيسات الصّرف والنّحو	٢٢٩	١٣-١	ال نحو التحليلي
١٣٧	٦-١	- تقيسات الفعل	٢٣٠	١٣-٢-١	ال نحو التطبيقي
١٥١	٧-١	- تقيسات الكلمة	إلى	إلى	نحو التطبيقي
١٥٨	٧-٢-٧	- سير اشتقاق المصادر	٢٤٩	١٣-٢-٢	نحو التطبيقي
١٦١	٨-١-١	- سير المشتقات	٢٧٠	١٣-٥-١	ال نحو المنهجي
١٧٣	٩-١	- سير المشتقات من الماضي	إلى	إلى	نحو المنهجي
١٩٧	١٠-١	- سير المشتقات من المضارع	٢٧٦	١٣-٥-٦	نحو المنهجي
٢٠٩	١١-١	- عمل النّواسخ	٢٦٣	١٣-٤-١	ال نحو الوظيفي
٢١٧	١٢-١	- موجز لأحكام المبتدأ والخبر	إلى	إلى	نحو الوظيفي
٢٢٦	١٢-٧	- موجز لسير المشتقات	٢٦٩	١٣-٤-٧	نحو الوظيفي
			١٨٦	٩-١١-١	ال نداء
			١٨٧	٩-١١-٢	نداء
			١٨٩	٩-١٣	ال نداء
			٢١٨	١٢-٢-١	ال نعت
			٢١٩	١٢-٢-٢	نعت
			٢٢٠	١٢-٢-٣	نعت
			٥٣	٣-٨	ال نكرة (اسم)
			١٢٢	٥-٧	نون التوكيد
			١٤٦	٦-٩	ال نون الزائدة
			٩٥	٤-١٠-٣	نون الوقاية
			١١	١-٦-١	همزة القطع
			١١	١-٦-١	همزة الوصل
			١٢	١-٦-٢	ال همزة (كتابتها)



## تنبيه إلى قراءة الأرقام

- تُقرأ الأرقام في وسطِ الصَّفحة من اليسار إلى اليمين .
- الرِّقم الأول للفصل .
- الرِّقم الثَّاني للدرس .
- الرِّقم الثَّالث، إذا كان موجوداً، للصفحة الأولى من الدرس، إذ لا رقم للدرس المؤلف من صفحة واحدة .
- والرِّقم الثَّالث هو نفسه مكرَّر في الحانة إلى يسار العنوان .

١

الفصل الأول

١

مَدْخَلُ عَامِرٍ

# مَدخلٌ عِلمٌ

١

١

٣	القواعدُ العرَبِيَّةُ :	المِيكَلُ العامُّ لتَقْسياتِ الصَّرْفِ والنَّحوِ	١ - ١
٤	الكلمَةُ العرَبِيَّةُ :	المِيكَلُ العامُّ لتَقْسياتِ الكلمةِ	١ - ٢
٥	الحركاتُ والضَّوابطُ :	بالشَّكْلِ والدَّلالةِ	١ - ٣
٦	الإدغام :	تَحْدِيدُهُ - شَرُوطُهُ - مَوَانِعُهُ	١ - ٤
٧	الإعْلال :	طَبِيعَتُهُ وَأَنْواعُهُ	١ - ٥ - ١
٨	الإعْلال :	بالقَلْبِ	١ - ٥ - ٢
٩	الإعْلال :	بالحَذْفِ والتَّسْكِينِ	١ - ٥ - ٣
١٠	الإعْلال :	إِعْلالُ المِمْزَةِ	١ - ٥ - ٤
١١	المِمْزَةُ :	هَمزَةُ الوِصْلِ وهَمزَةُ القِطْعِ	١ - ٦ - ١
١٢	المِمْزَةُ :	كِتابَةُ المِمْزَةِ	١ - ٦ - ٢
١٣	مُلحقاتُ الصَّرْفِ :	مِلْحَقُ ١	١ - ٧ - ١
١٤	مُلحقاتُ الصَّرْفِ :	مِلْحَقُ ٢	١ - ٧ - ٢
١٥	مِلْحقاتُ النَّحوِ :	الجُمْلَةُ - أَنْواعُها وَأقسامُها	١ - ٨ - ١
١٦	مِلْحقاتُ النَّحوِ :	إِعْرابُ الأَسْمِ والحَرْفِ والجُمْلَةِ	١ - ٨ - ٢
١٧	مِلْحقاتُ النَّحوِ :	إِعْرابُ الفِعْلِ	١ - ٨ - ٣
١٨	مِلْحقاتُ النَّحوِ :	عِلاماتُ التَّرْقيمِ - الوَقْفُ في القِراءةِ	١ - ٨ - ٤

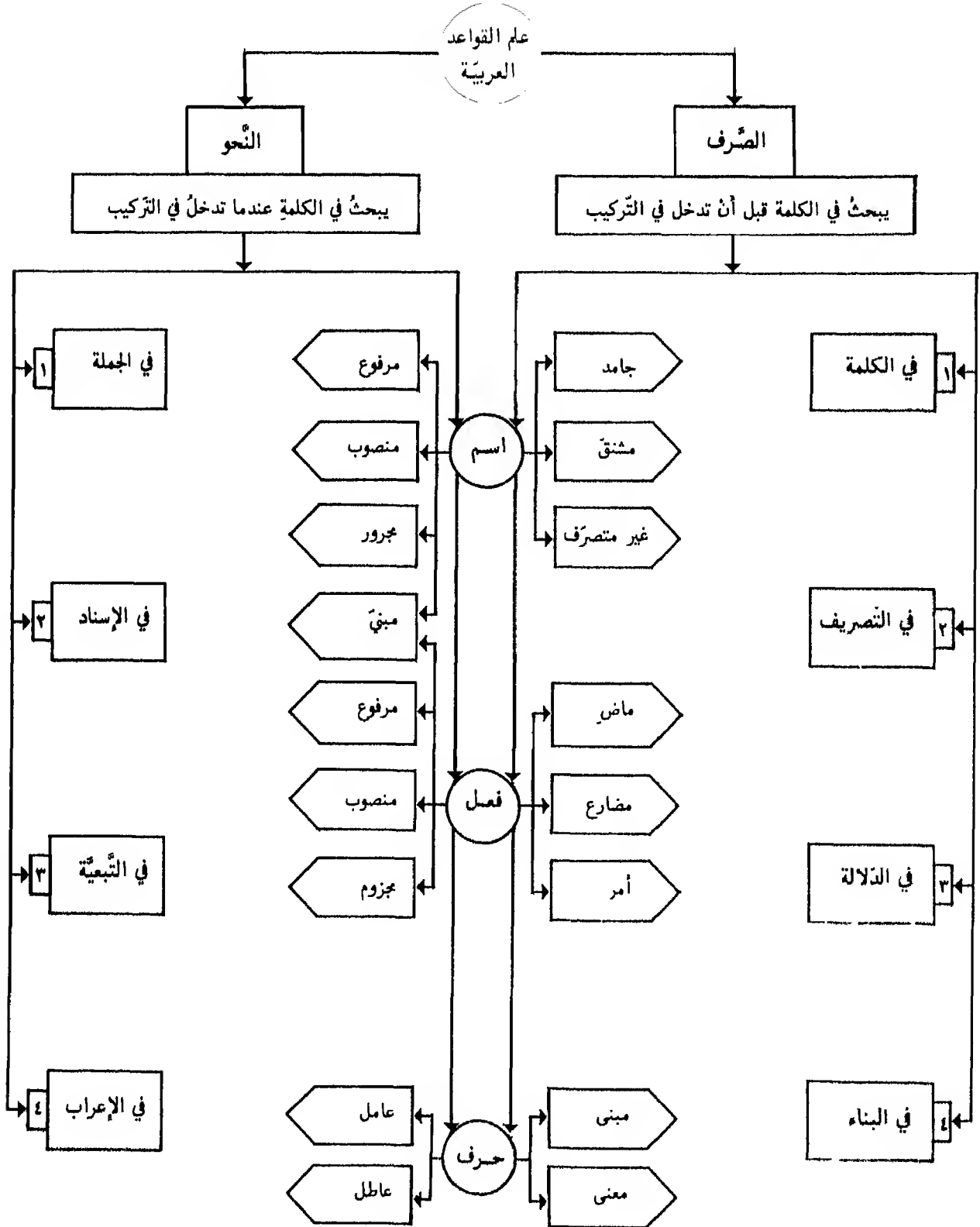

الكلمة العربية الهيكَلُ العامُّ لتقسيماتِ الكلمة

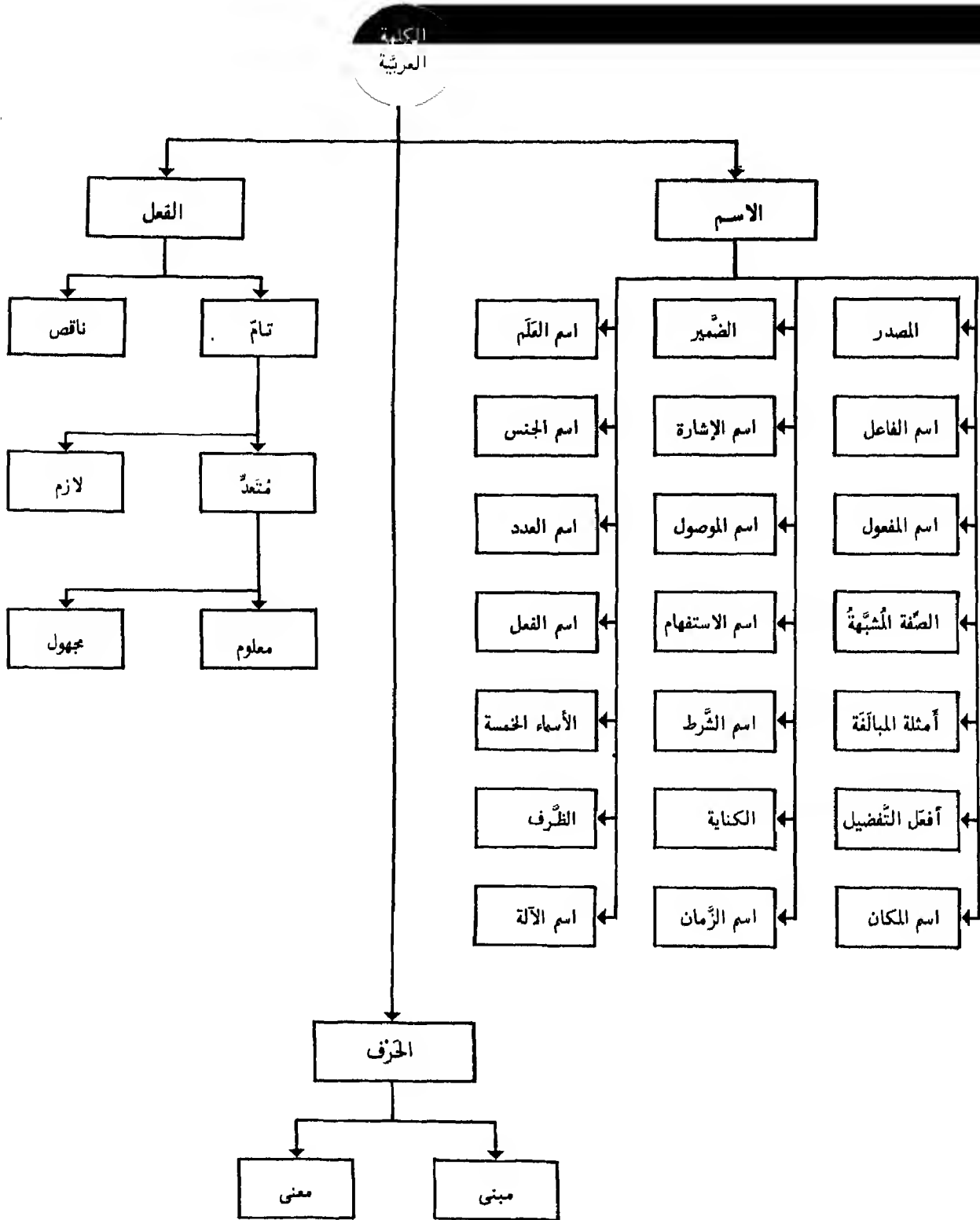

## بالشَّكْلِ وَالذَّلَالَةَ

## الحركات والضوابط

الحركات ثلاثٌ وهي: الضَّمة - الفتحة - الكسرة

١. الضَّمة
٢. تُرْسَمُ من فوقِ الحرفِ وهي علامةُ رَفْعٍ أو بِنَاءٍ: جاءَ الوالدُ - يا يوسُفُ
٣. الفتحة
٤. تُرْسَمُ من فوقِ الحرفِ وهي علامةُ نَصْبٍ أو بِنَاءٍ: رأيتُ الولدَ - فَعَلَ
٥. الكسرة
٦. تُرْسَمُ من تحتِ الحرفِ وهي علامةُ جَرٍّ أو بِنَاءٍ: مرَّرتُ بالولدِ - جِئتُ أُمسَ
٧. السُّكُونُ
٨. هي ضدُّ الحركةِ وتُرْسَمُ من فوقِ الحرفِ - تأتي علامةُ بِنَاءٍ وجزمٍ: فَعَلتُ - لم تَفعلْ

التَّنوينُ نونٌ ساكنةٌ تُزَادُ على آخِرِ الاسمِ لفظًا لا خطًا

٩. الضَّمَّتَانِ
١٠. تنوينُ الرَّفْعِ وتُرْسَمُ من فوقِ الحرفِ: كتابٌ = كتابَيْنِ
١١. الفَتَحَتَانِ
١٢. تنوينُ النَّصْبِ وتُرْسَمُ من فوقِ الحرفِ: كتابًا = كتابَيْنِ
١٣. الكَسْرَتَانِ
١٤. تنوينُ الجَرِّ وتُرْسَمُ من تحتِ الحرفِ: كتابٍ = كتابَيْنِ

الصَّوابُ أَرْبَعٌ وهي: الشَّدُّ - المَدُّ - الوَصْلُ - القَطْعُ

١٥. الشَّدُّ
١٦. يدلُّ على أَنَّ الحرفَ حرفانِ ويُرْسَمُ من فوقِ الحرفِ: قَدَّمَ = قَدَّم
١٧. المَدُّ
١٨. يدلُّ على أَلْفٍ محذوفةٍ بعدَ همزةٍ بصورةِ الألفِ: أَثَرٌ = أَثَرٌ
١٩. الوَصْلُ
٢٠. يَدُلُّ على إسقاطِ الهمزةِ لفظًا. وهمزةُ الوصلِ تُلْفَظُ في ابتداءِ الكلامِ وتسقطُ في أثنائِهِ. اجلسْ يا رجلُ ويا رجلُ اجلسْ
٢١. القَطْعُ
٢٢. يدلُّ على ثبوتِ الهمزةِ لفظًا. وهمزةُ القَطْعِ تُلْفَظُ حيثُ وقعت. تُرْسَمُ الهمزةُ من فوقِ الحرفِ إلَّا إذا كانتَ معها كسرةٌ في أوَّلِ الكلمةِ: أَكْرَمٌ - إِكْرَامٌ



• أوَّلُ المثلين مَسْبُوقٌ بِحَرْفِ مَدٍّ - (تُحذَفُ حركته)



• أوَّلُ المثلين مُتَعَرِّكٌ - (تُحذَفُ حركته)

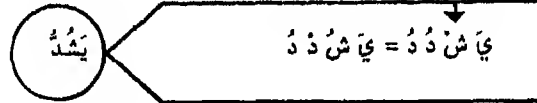

• أوَّلُ المثلين مَسْبُوقٌ بِسَاكِنٍ صَحِيحٍ - (تُنْقَلُ حركته إلى ما قبله)  
• الإدغامُ هُوَ إِدْخَالُ حَرْفٍ فِي حَرْفٍ مِنْ جِنْسِهِ بِحَيْثُ يَصِيرَانِ حَرْفًا وَاحِدًا مَشْدَدًا

يجبُ إدغامُ المثلين المتجاورين الساكن أولهما إذا كانا في كلمتين كما لو أنَّهما في كلمة واحدة			
سَ ك ت ت = سَكَّتْ	مُ ت ت = مُتُّ	مَ ن ن = مَنَّ	عَ ل ي ي = عَلِيٌّ
في لام التَّعْرِيفِ مَعَ الحُرُوفِ الشَّمْسِيَّةِ	وفي	وفي نحو	
ال ش م س = الشَّمْسُ	م م م = مِمَّا	ع م م = عَمَّا	ق ع ذ ت = قَعَتُ

الفعل الذي يُدغم
<ul style="list-style-type: none"> <li>• مضارع المفرد المجزوم: لم يَعُدْ - لم يَعُدْ - لم يَعُدْ</li> <li>لم يَظَلَّ - لم يَظَلَّ</li> </ul>
<ul style="list-style-type: none"> <li>• أمر المفرد: شُدْ عُدْ</li> </ul>
يُسْتَعْمَلُ الفُكُّ شَدُودًا
في كلمات قليلة الاستعمال ذَبَبَ الرَّجُلُ

يَمْتَنَعُ الإدغامُ في ٥ مواضع
<ul style="list-style-type: none"> <li>• في الاسم الثلاثي المتحرك العين: دَرَّرَ</li> <li>• إذا اتَّصَلَ الفعلُ المضعفُ بضمير رَفَعٍ: شَدَّدْتُ</li> <li>• في أفعال التَّعَجُّبِ بالأمر: أَعَزَّزْ بِالْعِلْمِ</li> <li>• إذا اتَّصَلَ بِأَوَّلِ مثليه مُدغمٌ فيه: هَلَّلَ</li> <li>• إذا زِيدَ على أصله لِإِلْحَاقِهِ بِالرُّبَاعِيِّ: جَلَّبَبَ</li> <li>• ويوجدُ نوعانِ آخَرانِ قليلَا الاستعمالِ</li> </ul>

يجوزُ الإدغامُ وعدمه في ٣ مواضع
<ul style="list-style-type: none"> <li>• مضارع المفرد المجزوم: لَمْ يَشُدَّ وَلَمْ يَشُدَّدْ</li> <li>• أمر المفرد: عُدَّ وَعَدَّدْ</li> </ul>
<ul style="list-style-type: none"> <li>• ثانيه وثالثه ياءان الثانية منها لازمة: عَيَّ وَيَجُورُ عَيَّ</li> <li>• وَيَمْتَنَعُ إذا كانت عارضة: لَنْ يُعَيِّيَ</li> </ul>
المُرَادُ بالإدغامِ
التَّخْفِيفُ عَلَى اللَّفْظِ

الإعلال - ١ - طبيعته وأنواعه

• الإعلال هو حذف حرف العلة أو قلبه أو تسكينه

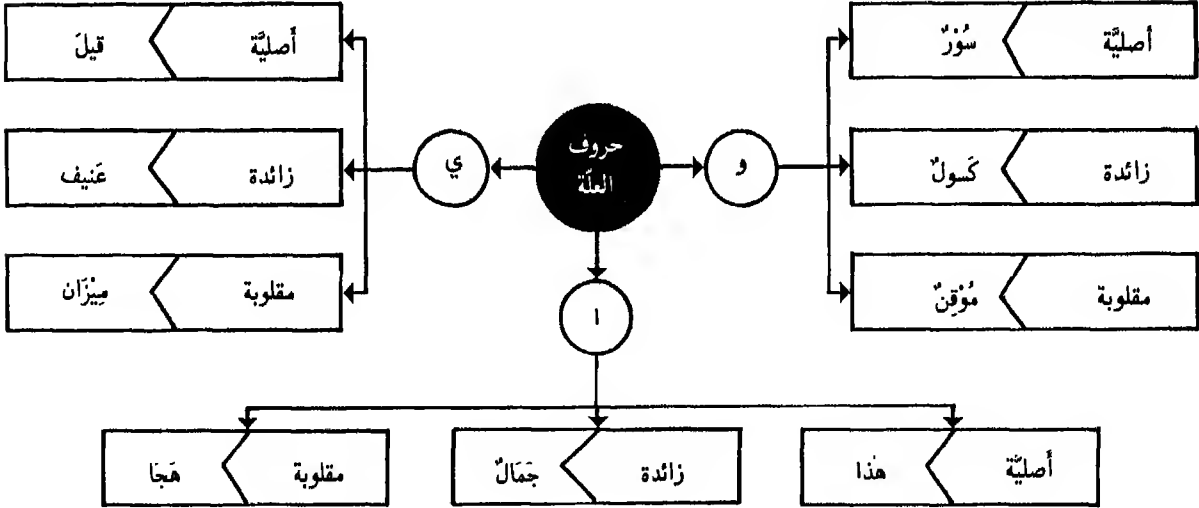

الإعلال

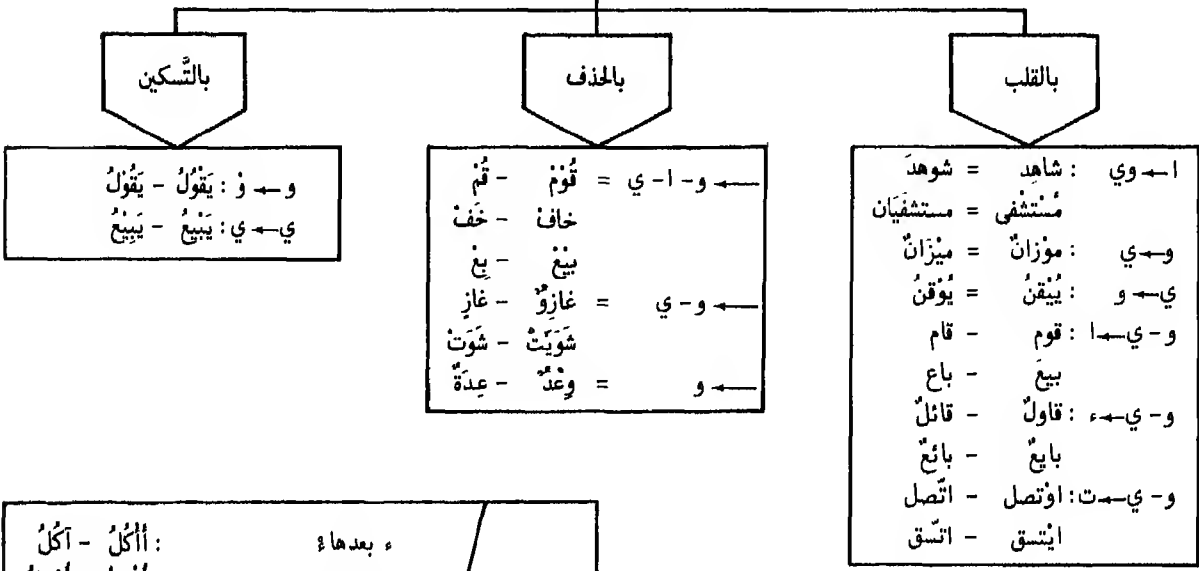

<p>ء بعدها : أَكَلٌ - أَكَلٌ ة بعدها : أَوَمِلُ - أَوَمِلُ ء بعدها : إِئْتَانَ - إِئْتَانَ ء بعدها : أَادِمٌ - أَادِمٌ رأس - رَأْسٌ بئر - بَيْرٌ ضوء - ضَوْءٌ سوم - سُومٌ</p>	<p>إعلال الهمزة</p> <p>بَعْدَ حَرْفِ صَحِيحٍ يَجُوزُ:</p>
---	---



## الإعْلالُ بِالْقَلْبِ

- ٢

## الإعْلالُ

أصلُ الكلمةِ	بَعْدُ الإِعْلالِ		
شَاهِدٌ كُتَابٌ	شُوهِدَ كُتِبَ	• تُقَلَّبُ الألفُ: واوًا بَعْدَ ضَمَّةٍ وياءً بَعْدَ كَسْرَةٍ	قَلْبُ و-ي ↓ ي
مِيعَادٌ قَوِيٌّ جُرِيٌّ قِيَامٌ رِيحٌ	مِيعَادٌ قَوِيٌّ جُرِيٌّ قِيَامٌ رِيحٌ	• إذا سَكُنَتْ بَعْدَ كَسْرَةٍ • إذا تَطَرَّفَتْ بَعْدَ كَسْرَةٍ • بَعْدَ ياءِ التَّصْغِيرِ • بَعْدَ كَسْرَةٍ وَالْفِ فِي المَصْدَرِ الأَجْوَفِ • فِي جَمْعِ الأَسْمَاءِ السَّاكِنَةِ العَيْنِ فِي المَفْرَدِ • إذا اجْتَمَعَتِ الواوُ والياءُ وَكانَ السَّابِقُ مِنْها أصلاً مَتَحَرِّكًا بالسُّكُونِ تُقَلَّبُ الواوُ ياءً وَتُدْغَمُ فِي الياءِ • فِي الجَمْعِ عَلى وَزْنِ فُعُولٍ، لأمُهَ واوُ - فِيا سِوَى ذلِكَ تَبقى عَلى حَاليها: طِوال - سِوار... -	قَلْبُ و ↓ ي
يُسِيرُ شَرِيًّا نَهْيٌ طُوبَى	يُوسِرُ شَرَوِيٌّ نَهَوٌ طُوبَى	• إذا سَكُنَتْ بَعْدَ ضَمَّةٍ • إذا وَقَعَتْ لأمًا لاسِمٍ عَلى وَزْنِ فَعْلَى • إذا وَقَعَتْ لأمَ فَعْلٍ بَعْدَ ضَمَّةٍ • إذا وَقَعَتْ عَينُ فَعْلٍ الأَسْمِ	قَلْبُ ي ↓ و
قَوْلٌ مِيلٌ	قالَ مالَ فرائدُ - رَسائِلُ	• إذا تَحَرَّكْتَنا بَعْدَ فَتْحِ (لِها سَبْعَةُ قِيوَد) • الجُمُوعُ عَلى وَزْنِ فَعائِلٍ زِيدَ فِي مَفْرَدِها حَرفُ مَدٍّ ثالِثًا، هَذا الحَرفُ يُقَلَّبُ هَمزَةً فِي الجَمْعِ • نَقولُ: مَفاوِزُ - مَعايشُ - جِداوُلُ - عَشايرُ عِصافيرُ - قِناديلُ • شَدَّ = مِصانِبُ	قَلْبُ و-ي ↓ ا
قائِلٌ رِضاوٌ إِنتَفَقَ إِنتَسَرَ	قائِلٌ رِضاهُ إِنتَفَقَ إِنتَسَرَ	• إلى هَمزَةٍ بَعْدَ أَلِفِ فاعِلٍ: • إلى هَمزَةٍ بَعْدَ أَلِفٍ مُضافَةٍ فِي الطَّرَفِ: • إلى تاءٍ فِي وَزْنِ افْتَعَلَ وَتُدْغَمانِ فِي تاءِ افْتَعَلَ	قَلْبُ و-ي ↓ ء - ت

## الإعلال - ٣ - الإعلال بالحذف والتسكين

الإعلال بالحذف		أصل الكلمة	بعد الإعلال
حذف ا-و ي	<ul style="list-style-type: none"> <li>• إذا كان حرف مد مُتَتَقِيًا بساكنٍ بعده</li> <li>• إذا كان الفعلُ معتلًا الآخر في المضارع المجزوم</li> <li>• في فعل الأمر المفرد المذكور</li> </ul>	قَوْمٌ - خَافٌ - يَبِيعُ	قُمْ - خَافٌ - يَبِيعُ لَمْ يَخْشَ أَخْشَ
حذف و ي	<ul style="list-style-type: none"> <li>• في التناقص المتصل بواو الجماعة أو ياء المخاطبة</li> <li>• في الماضي الناقص المفتوح العين إذا اتصل بضمير الغائبة ومثناها</li> <li>• في الاسم المنقوص النون</li> </ul>	شَوِيحًا - شَوِيحًا شَوِيحًا - شَوِيحًا هَاجِرًا	شَوِيحًا شَوِيحًا - شَوِيحًا هَاجِرًا
حذف و	<ul style="list-style-type: none"> <li>• إذا كان الفعلُ مثلاً واوياً على وزن يفعل</li> <li>• إذا جاء مصدرُ المثال على وزن فعل</li> <li>- شدّ: سعة - ضعة.</li> <li>- وزن فعل يبقى على وضعه: وضعٌ</li> </ul>	وَنَبٌ وَهْنٌ	وَنَبٌ = يَثِبُ وَنَبٌ = يَبِيثُ وَهْنٌ = هِنَةٌ
الإعلال بالتسكين		أصل الكلمة	بعد الإعلال
تسكين و ي	<ul style="list-style-type: none"> <li>• إذا تحركت الواو بالضم والياء بالكسر بعد ساكنٍ صحيح</li> <li>• وجب نقل حركة العين إلى الساكن قبلها</li> <li>• إذا تحركت بالفتح قلب حرف العلة حرفاً مجانساً</li> <li>• إذا تحركت الواو بالضم بعد ضمة والياء بعد كسرة في آخر الكلمة تحذف حركتها تخفيفاً.</li> </ul>	تَقْوَمُ يَبِيعُ أَقْوَمُ يَدْعُو الدَّاعِي	تَقْوَمُ يَبِيعُ أَقَامُ يَدْعُو الدَّاعِي

أسئلة لا تُعلُّ من الأجوف	تُقلِّبُ الواو والياء ألفاً إذا:
<ul style="list-style-type: none"> <li>• الآلة: مقودٌ</li> <li>• التفصيل: أقومٌ</li> <li>• الصفة المشبهة: أبيضٌ</li> <li>• أفعال التعجب: ما أميله</li> <li>• المرة: نومةٌ</li> <li>• النوع الياقي: حسن البيعة</li> </ul>	<ul style="list-style-type: none"> <li>• لم تكن حركتها مُجْتَلِبَةً</li> <li>• ولم يسكن بعدها إذا كانتا في موضع العين</li> <li>• ولم تأت بعدها ألفاً أو ياءً مشددةً وكانتا في موضع اللام</li> <li>• ولم تقعا عين فعلٍ اسم فاعله على أفعل</li> <li>• ولم يجتنبا في اللفظة حرفاً علةً يمكن قلبها ألفاً</li> <li>• ولم يضم حرف العلة في المضارع</li> <li>• ولم تدل الكلمة على اضطراب</li> </ul>

## الإعلال - ٤ - إعلال الهمزة

أصل الكلمة	بعد الإعلال		الهمزة وما قبلها	
أَمِنْ أَمِينُ إِيمَانٌ	أَمِنْ أَمِينُ إِيمَانٌ	إذا اجتمع هزتان الأولى مُتحرّكة والثانية ساكنة وجب قلب الثانية حرف مدّ يجانس حركة ما قبلها: • ألفاً بعد همزة مفتوحة • واوًا بعد همزة مضمومة • ياءً بعد همزة مكسورة	ا	ا
	فَاتِنِي	إذا كانت أولى الهمزتين همزة وصل عادت الثانية همزة في الوسط ليقوطين الوصل.	ا	ا
	صَوِّ (أو) صَوِّ بَيِّرْ (أو) بَيِّرْ	إذا كانت الهمزة ساكنة بعد حرف صحيح. جاز قلبها حرف مدّ وجاز إبقاؤها	ا	غيره
أَوْ أَيْدٍ جَمْعُ أَدَمٍ أَوْ أَيْدِيٍّ تُصَغِّرُ أَدَمَ مَوْجَلٍ (أو) مَوْجَلٍ ذِيَابٍ (أو) ذِيَابٍ		• إذا كانت الهمزة الثانية مفتوحة والأولى مضمومة أو مفتوحة قلبت واوًا. • إذا تحركت الهمزة بالفتح بعد غير الهمزة بعد ضمة أو كسرة، جاز تحريكها وجاز تخفيفها بما يلائم حركة ما قبلها	ا	غيره (-) (-)
	أَنْتِ؟ أَأَنْتِ؟ أَأَنْتِ؟	إذا اجتمع هزتان في كلمتين: • جاز حذف إحداها • جاز إثباتها • جاز إقحام ألفٍ بينها	ا	كلمة فيها
صَوِّ نَسِيئَةٌ	صَوِّ نَسِيئَةٌ	إذا تطرقت الهمزة وكانت متحرّكة فالمتحرّك قبلها • واوًا بعد واو ساكنة • ياءً بعد ياء ساكنة - شدّ: سوؤ - شبيئ	ا	و ي

الإعلال والإدغام	وتُحذفُ أيضًا:	تُحذفُ الهمزة الأصليّة
• إذا اجتمع الإعلال والإدغام في كلمة: - يُقدّم الإدغام: أَيْمَةٌ - أو تبقى على حالها: أئمة	من مضارع رأى وأمره: يَرِي - يَرِيَان - يَرُونَ رَ - رِيَا - رَوَا وتُحذفُ من: أَرِي	من: أكل - أخذ - أمر في صيغة الأمر: كل - خذ - مر

# الهمزة - ١ - همزة الوصل وهمزة القطع

همزة الوصل • تُلْفَظُ في ابتداء الكلام وتسقط في أثنائه  
إجلسن يا رجل - يا رجل اجلسن

همزة القطع • تُلْفَظُ حيث وقعت  
أكرم يا رجل - يا رجل أكرم

القياسي (ق) والسماعي (س) في مواقع الهمزة				
الوزن	المصدر	الماضي	المضارع	الأمر
ثلاثي	قطع (س): أَكَلْ	قطع (س): أَكَلْ	قطع (ق): أَفْعَلْ	وصل (ق): أَفْعَلْ
رباعي	قطع (ق): إِذْرَجْ	قطع (ق): أَذْرَجْ	قطع (ق): أَذْرَجْ	قطع (ق): أَذْرَجْ
خماسي	وصل (ق): أَنْزَوْا	وصل (ق): أَنْزَوْا	قطع (ق): أَنْزَوْا	وصل (ق): أَنْزَوْا
سداسي	وصل (ق): اسْتَمْرَجْ	وصل (ق): اسْتَمْرَجْ	قطع (ق): اسْتَمْرَجْ	وصل (ق): اسْتَمْرَجْ

تكون الهمزة سماعية في عشرة أسما	<p>همزة وصل في المفرد والمثنى</p> <p>اسم - است - ابن - ابنم - ابنة - امرؤ - امرأة - اثنتان - اثنتان - ائمن وائمن</p> <p>همزة قطع في الجمع</p>	وفي حرف واحد أل التعريف
---------------------------------------	---	----------------------------------

التحريك	الضم	الفتح	الكسر
همزة الوصل	<ul style="list-style-type: none"> <li>تضم في ماضي الخماسي والسداسي مجهولاً: احتيل. ما لم يكن من الأجوف على وزن افتعل وانفعل فاختار كسر الهمزة مناسبة لكسر ثالثه: ائقيد - انقيد</li> <li>وتضم أيضاً في أمر الثلاثي المضموم العين: ائقل</li> </ul>	<ul style="list-style-type: none"> <li>يجب فتحها في أن</li> <li>بترجح فتحها في ائمن وائمن</li> </ul>	<ul style="list-style-type: none"> <li>تكسر في معلوم الماضي الخماسي والسداسي وأمرها ومصدرها وأمر الثلاثي غير المضموم العين والأسما العشرة</li> </ul>
همزة القطع	<ul style="list-style-type: none"> <li>إن ما قبل الأخير في ابنم وامرئ تتع إعراب حركة الأخير: ابنم وامرؤ - رأيت ابناً وامرءاً - مررت بابنم وامرئ</li> </ul>	<ul style="list-style-type: none"> <li>تفتح قياسياً في ماضي الرباعي وأمره</li> </ul>	<ul style="list-style-type: none"> <li>أما في غير ذلك ففتحها وكسرها على حسب السماع</li> </ul>
	<ul style="list-style-type: none"> <li>ثم إنها تكون أصلية كما في أخذ وزائدة كما في أكرم وتقع في أوائل الكلم وأواسطها وأواخرها كما في: أذن وسأل وقرأ بخلاف همزة الوصل فإنها لا تقع إلا زائدة في الأوائل</li> </ul>		

# الهمزة - ٢ - كتابة الهمزة



أمثلة	صورتها	موقعها في الكلمة		القاعدة
		أول	وسط	

في أول الكلمة	أول	وسط	طرف	أمثلة
• تكتب بصورة الألف مطلقاً	أ	أ	أ	إمشوا - إذا
• وكذا الأوّل المتّصل به غيره - إلا في:	أ	أ	أ	أجزّة - أنصُر
لثقله ولين، لكثرة الاستعمال	أ	أ	أ	بأجمل - لأفضل
• تُحدَفُ همزة الوصل بعد الفاء والواو	أ	أ	أ	آمن - آية
وبعد اللام الداخلة على مصحوب آل-	أ	أ	أ	فأنتي - وأذن لي - للرجل

في وسط الكلمة	وسط	طرف	أمثلة
• تُقَارَنُ حركتها بحركة ما قبلها وتكتب بصورة الحرف المتجانس مع الحركة الأقوى حسب الترتيب التالي:	أ	أ	أنشيء - مُستهزئين
- قوة ١: الكسرة	أ	أ	سئل - ميون
- قوة ٢: الضمة	أ	أ	فتة - ينس
- قوة ٣: الفتحة	أ	أ	مُشائيم - بشر
- قوة ٤: السكون	أ	أ	شون - قورس
• ما قبلها ألف ساكنة	أ	أ	سؤال - رؤوف
• ما قبلها واو ساكنة	أ	أ	سؤدد - يلوم
• ما قبلها ياء ساكنة	أ	أ	سأل - مرأى - كاس
• ما قبلها حرف انفصال ساكن	أ	أ	تساءل - قراءة
• ما قبلها حرف اتصال ساكن	أ	أ	مرورة - سوى
• ما بعدها ألف ساكنة	أ	أ	بيئة - رديئة
	أ	أ	بناءين - بناءين
	أ	أ	عيتان - عيتان
	أ	أ	قرآن - منشآت

في طرف الكلمة	طرف	وسط	أمثلة
• تُكتب بصورة الحرف المتجانس مع حركة ما قبلها	أ	أ	ظميرة - مُستهزئ
• ما قبلها ياء	أ	أ	جرؤ - لؤلؤ
• ما قبلها ألف أو فتحة	أ	أ	قرأ - نبأ
• ما قبلها كسرة - ضمة - سكون	أ	أ	نشء - أصدقاء
	أ	أ	بريئاً - شيناً
	أ	أ	سماء - نبأ
	أ	أ	جرؤاً - لؤلؤاً

## مُلِحَق ١

## مُلِحَقَاتِ الصَّرْفِ ١ -

## في ما يُقْرَأُ وَلَا يُكْتَبُ

- تُقْرَأُ الألفُ وَلَا تُكْتَبُ:  
بعدَ همزةٍ بصورتها: مَأَبٌ
- وكذلك الواو:  
بعدَ همزةٍ بصورة الواو: رُؤُسٌ
- أَمَّا واوُ الجماعةِ في آخِرِ الفعلِ فَتُعْتَبَرُ  
مِنَ كلمةٍ أُخرى:  
جَرُّوا...

## في ما يُكْتَبُ وَلَا يُقْرَأُ

- تُكْتَبُ الألفُ وَلَا تُقْرَأُ في:  
- آخِرِ الفعلِ بعدَ واوِ الجمعِ: سَمِعُوا - قَالُوا
- الاسمِ المَنُونِ بالفتحِ ما عدا الكلماتِ المنتهيةِ بتاءٍ  
مربوطةٍ، أو همزةٍ صورتها أَلِفٌ أو قبلها أَلِفٌ:  
شاهدتُ ولَدًا.
- تُكْتَبُ همزةُ الوصلِ وَلَا تُقْرَأُ في أَثْنِ الكلامِ:  
سمعتُ الأَنْشُودَةَ

## في زيادةِ الحروفِ وحذفِها

- تُزَادُ الواوُ كتابةً دونَ أنْ تُلْفَظَ في:  
- عمرو: رَفَعًا وَجَرًّا: قَدِيمَ عَمْرٍو - أَمْسَكْتُ بِعَمْرٍو  
- أولُو - أولات  
- أولاء - أولى - أولئك
- تُزَادُ الألفُ في: مائةٌ - مائتان
- تُحذفُ الألفُ من الكلماتِ التالِيَةِ:  
- اللّهُ - هذا - هذه - هؤلاء - ذلك - ههنا - هكذا - أولئك - لِكَيْ - لِكِنَّ.  
- ما الاستفهامِيَّةُ لِاتِّصَالِها بِجَرِّ: لِمَ؟ عَلام؟  
- ابرهيمُ - اسحقُ - الرَّحْمَنُ.
- يُسْتخسَنُ حذفُ الواوِ من كلِّ اسمٍ علمٍ مثل: داوُدُ - شاولُ - لاوُنُ
- تُحذفُ همزةُ القطعِ من الاسمِ: اللّهُ. أصلُه: الإلهُ
- وتُحذفُ همزةُ الوصلِ في البَسْمَلَةِ. وكذلك من كلمةٍ ابنِ صِفَةٍ بَيْنَ عَلمَيْنِ (بشروط) -
- وتُحذفُ همزةُ الوصلِ مِن أنْ بعدَ اللّامِ: لِلبَيْتِ

## ملحق ٢

## مباحثات الصرف ٢ -

كتابة الألف المتطرفة
- بصورة - ا - • إذا وقعت ثالثة وأصلها واو: هجا - عصاً • بعد ياء: ذنيا - يخيا . ما عدا اسم العلم: يخيا - بصورة - ي - فيما عدا ذلك: فتى - مُستشفى
كتابة التاء الطويلة في:
- آخر الفعل: لعبت - درست - جمع المؤنث السالم: راهبات. - كل كلمة مؤلفة من ثلاثة أحرف وسطها ساكن: زيت - كل كلمة تنتهي بتاء قبلها كسرة: مانت - كل كلمة تنتهي بتاء قبلها واو ساكنة أو ياء ساكنة: بيروت - كبريت - اسم العلم المذكر الأعجمي: طلعت - رفعت - اسم العلم المؤنث الأعجمي: كويت - جانيث - وفي بعض الأحرف: تمت - ربت

كتابة الكلمات
كل كلمة تكتب مستقلة ما عدا: - أل - ما تركب من حرف واحد: ل - ي (لم يدخله إعلان) - حرف ما: كائماً - كلاً - لئتما - ما الاسمية توصل ب: من - عن - في وفي غير ذلك لا توصل - أن المصدرية توصل بلا: ادرس لئلا تحسب خاملاً - إذ توصل بظرف سابق: حينئذ - والضمائر المتصلة توصل: سمعت عنك

## التقاء الساكنين

• يجوز التقاء الساكنين في:
- الوقف: سمن - عين.
- كل كلمة أول الساكنين فيها حرف لين والثاني مدغم: سادة - جادة
• إذا كان الساكنان في كلمتين منفصلتين يوصل الحذف لفظياً فقط: جاء راعيا القرية
• إذا اجتمع ساكنان وكان الأول صحيحاً كسر: لا تكسر العصا
• إذا اجتمع ساكنان وكان الأول حرف علة مسبوقاً بحركة غير مجانسة له حرك بما يجانسه: لا تخشي اللوم.
• يقال: مُدُّ الأَمْسِ عَلَيْكُمْ السَّلَامُ هُمُ القَضَاءُ بِهِمُ الخِلاصُ
• تحرك نون من بالفتح قبل كلمة محللة بال: علمت من البائع .

## مباحثات النحو - ١ - الجملة - أنواعها وأقسامها

• الجملة هي الكلام المركب المفيد.

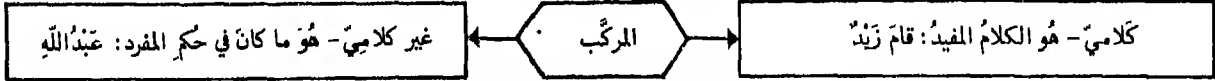

• المركب المفيد هو الذي يُربطُ أحدُ جزئيه بالأخر بواسطة النسبة الإسنادية - ففي المثل أسند القيام إلى زيد حكماً عليها  
• يُفيدُ الكلامُ المركبُ فائدةً تامّةً كما رأيت -

أو فائدة غير تامّة: إن قام زيد - لأنه ينتظر بعده ما يتيم به المعنى المطلوب وهو جواب الشرط -  
١ - الفعل: يُسندُ ولا يُسندُ إليه. ٢ - الاسم يُسندُ ويُسندُ إليه. ٣ - الحرف: لا يُسندُ ولا يُسندُ إليه.

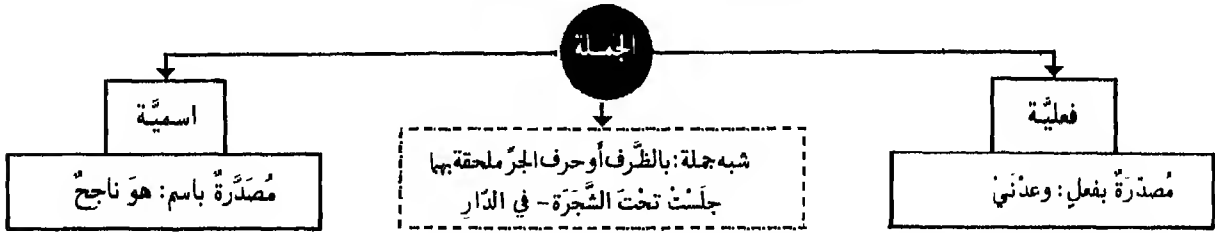

• المرادُ بصدر الجملة المُسندُ والمُسندُ إليه. ولا عبرة بما تقدّمها من الحروف - فجملة:  
لعل العدو مُنطلق - اسمية - وجملة: هلا انتصرت على العدو - فعلية.  
• المعتبر أيضاً ما هو صدر في الأصل وإن تأخر في التركيب - فالأسماء في قولك: أي آيات الله تُنكرون -  
هي في نية التأخير والجملة من ثم فعلية - وقس عليه قولك: يا عبدالله - لأن التقدير: ادعوا عبدالله

الجملة التي لا محل لها من الإعراب	الجملة التي لها محل من الإعراب
١ - الابتدائية: نور الشمس لا يخفى - أو المستأنفة وهي الواقعة في صدر العبارة - أو في أثنائها منقطعة عما قبلها: ساعدني أبوك، جزاه الله.	١ - الواقعة خيراً: الظلم مرتعة وخيم
٢ - المترضة: مولانا رحمه الله كان عادلاً - يجب أن تكون اجنبية وإلا امتنع اعتبارها معترضة: جاء وهو راكب زيد	٢ - الواقعة حالاً: جاء الفارس بركض (حال بعد معرفة)
٣ - المفسرة: العلم أتقنه - لأنها مفسرة للجملة المنذرة: اتقن العلم وقد تكون مقرونة بحرف التفسير أشرت إليه أن ارحل	٣ - الواقعة مفعولاً به: قل إن الأعمال بالنيات
٤ - الواقعة صلة: جاء الذي قام أبوه - وتقع اسماً أو حرفاً: عجبت مما قمت - فجملة قمت صلة ما - وما قمت في محل جر بن -	٤ - الواقعة مضافاً إليه: أسافر يوم هو مسافر - حيث يكون المضاف ظرف زمان - أو ظرف مكان: وقفت حيث وقف العلماء
٥ - الواقعة جواباً للقسم: وحقك لأفعلن	٥ - التابعة للمفرد: جاء رجلٌ يتصدق (نعت بعد نكرة)
٦ - الواقعة جواباً بالشرط جازم لم يقترن بالفاء - إذا الفجائية أو غير جازم: إن تنتزه عن الهوى تفلح - لو درست لتنجحت ومن هذا القبيل جواب لما ولولا: لولا بأسنا لتنمروا علينا	٦ - التابعة لجملة لها محل: العلم ينفع ويرفع
٧ - التابعة لجملة لا محل لها من الإعراب: انقطع المطر وتبددت الغيوم	٧ - الواقعة جواباً لشرط جازم مقترنة بالفاء - إذا الفجائية من لم يجتهد فلن ينجح وإن تصبهم سيئة إذا هم يقنطون
	• الجملة ذات المحل من الإعراب تقع غالباً موقع المفرد: النخي يُعطي. أي مُنط - وقرن عليه -

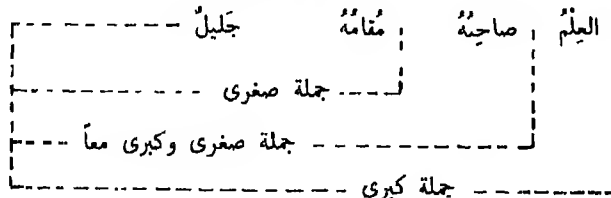



## مباحثات النحو ٢ - إعراب الاسم والحرف والجمله

• إعراب المركبات هو ذكر موقع كل جزء من أجزاء الجملة في التركيب

<ul style="list-style-type: none"> <li>• صفته ونوعه : اسم فاعل أم اسم مفعول... علم أم نكرة</li> <li>• إعرابه : اسم إشارة أم اسم موصول...</li> <li>• حالته : أمصرف أم غير متصرف والمانع من تصرفه</li> <li>• علامة إعرابه : أمرفوع لأنه فاعل أو مبتدأ... الظاهرة أو المقدرة</li> <li>• أو حركة بنائه إذا كان مبيئاً</li> </ul>	<p>يُذكر في إعراب الاسم</p>
<ul style="list-style-type: none"> <li>• جنسه : أظرف زمان أم مكان معرب أم مبني</li> <li>• معناه : أعلى الماضي يدل أم على المستقبل أعلى المفرد يدخل أم على الجملة</li> <li>• متعلقه : أيتضمن معنى الشرط أنواعه، ظاهر أم محذوف</li> </ul>	<p>في إعراب الظرف</p>
<ul style="list-style-type: none"> <li>• جنسها : أنعت أم توكيد...</li> <li>• إعرابها : إذا كانت تابعة لمتبوعها في اللفظ أو المحل</li> </ul>	<p>في إعراب التوابع</p>

- يُقال في إعراب الاسم المرفوع : فاعل أو مبتدأ الخ... مرفوع وعلامة رفعه:  
- ضمة ظاهرة في آخره أو مقدرة للتعدُّر أو للاستثقال أو لاشتغال المحل بحركة مناسبة  
- الواو لأنه من الأسماء الخمسة أو لأنه جمع مذكّر سالم أو ملحق به  
- الألف لأنه مثنى أو ملحق به- والثون عوض عن التثنية في الاسم المفرد  
- الواو المنقلبة ياءً لأجل الإدغام  
- إذا كان مبنيًا يُقال في إعرابه: مبني على السكون أو على الفتح... وهو في محل رفع فاعل أو مبتدأ

• وقس عليه في إعراب الاسم المنصوب والمخفوض أو المجرور

• يُقال في إعراب المضاف: مجرور بالمضاف

• ويقال في إعراب الموصول: مبني في محل رفع أو نصب الخ..

<ul style="list-style-type: none"> <li>• جنسه : أحرف جر أم حرف عطف الخ...</li> <li>• المتعلق منه : ظاهر هو أم محذوف- والمحذوف: أحذف مطلق أم مقيد الخ...</li> </ul>	<p>في إعراب الحرف</p>
<ul style="list-style-type: none"> <li>• جنسها : اسمية أو فعلية أو شبه جملة</li> <li>• إعرابها : ألها محل من الإعراب أم لا- ويُذكر السبب</li> </ul>	<p>في إعراب الجملة</p>

## مباحث النحوي - ٣ - مَا يُذَكَّرُ فِي إِعْرَابِ الْفِعْلِ

- ١ - صيغته : ماضٍ - مضارع - أمر  
 ٢ - نوعه : معلوم أو مجهول - من الأفعال الناقصة أم من أفعال المقاربة الخ...  
 ٣ - إعرابه : مرفوع - منصوب - مجزوم : سبب الإعراب وعلامته الظاهرة أو المقدرة  
 ٤ - أو بناؤه : نوع البنية وحركته الظاهرة أو المقدرة -

فَعَلٌ رَأَى فَعَلُوا فَعَلْتُ	<ul style="list-style-type: none"> <li>• فعل ماضٍ مبنيٌّ على الفتح لفظاً .</li> <li>• إذا كان آخره ألفاً : مبنيٌّ على الفتح تقديرًا للتعمُّدِ</li> <li>• إذا كان متصلاً بواو الجماعة : مبنيٌّ على الضمِّ</li> <li>• إذا اتصل بضمير رفعٍ متحركٍ : مبنيٌّ على السكونِ</li> </ul>	الفِعْلُ المَاضِي
---	--	-------------------

يَفْعَلُ يَرَى يَدْعُو يَرِي يَفْعَلُونَ تَفْعَلُونَ	<ul style="list-style-type: none"> <li>• فعل مضارع مرفوع للتجرُّد وعلامة رفعه ضمةٌ ظاهرةٌ في آخره</li> <li>• إذا كان في آخره ألفاً : مرفوعٌ وعلامةٌ رفعه ضمةٌ مقدَّرةٌ للتعمُّدِ</li> <li>• إذا كان في آخره واوٌ : مرفوعٌ وعلامةٌ رفعه ضمةٌ مقدَّرةٌ للاستئصالِ</li> <li>• إذا كان في آخره ياءٌ : مرفوعٌ وعلامةٌ رفعه ضمةٌ مقدَّرةٌ للاستئصالِ</li> <li>• إذا كان من الأفعال الخمسة : مرفوعٌ وعلامةٌ رفعه ثبوتُ النونِ نيابةً عن الضمةِ لأنه من الأفعال الخمسة</li> </ul>	المضارع المرفوع
---	---	-----------------

لَنْ يَفْعَلَ لَنْ يَرَى لَنْ يَفْعَلُوا لَنْ تَفْعَلُوا	<ul style="list-style-type: none"> <li>• فعل مضارع منصوب : بلنَّ أو بنبرها أو بأن المضمرة - وعلامة نصبه فتحةٌ ظاهرةٌ أو مقدَّرةٌ على آخره منعٌ من ظهورها التعمُّدُ أو الاستئصالُ</li> <li>• إذا كان من الأفعال الخمسة : منصوبٌ وعلامةٌ نصبه حذفُ النونِ من آخره لأنه من الأفعال الخمسة</li> </ul>	المضارع المنصوب
---	---	-----------------

لَمْ يَفْعَلَ لَمْ يَفْعَلُوا لَمْ يَرِ	<ul style="list-style-type: none"> <li>• فعل مضارع مجزوم : بلَمْ أو بنبرها أو بالشرطِ - وعلامة جزمه سكونُ آخره</li> <li>• أو حذفُ النونِ من الأفعال الخمسة</li> <li>• أو حذفُ حرفِ العلةِ من الأفعالِ المعتلَّةِ الآخرِ</li> </ul>	المضارع المجزوم
---	--	-----------------

يَفْعَلْنَ يَفْعَلْنَ يَفْعَلْنَ	<ul style="list-style-type: none"> <li>• إذا اتصل بنون الإنثاء : فعلٌ مضارعٌ مبنيٌّ على السكونِ</li> <li>• إذا اتصل بنون التوكيد المشددة : مبنيٌّ على الفتح</li> <li>• أو المنقفة : مبنيٌّ على الفتح</li> </ul>	المضارع المبني
--	---	----------------

أَفْعَلْ أَفْعَلَا أَرْمِ أَفْعَلْنَ أَفْعَلْنَ	<ul style="list-style-type: none"> <li>• فعل أمر مبنيٌّ على السكونِ</li> <li>• أو على حذفِ النونِ من الملحقِ بالأفعال الخمسة</li> <li>• أو على حذفِ الياءِ من الأفعالِ المعتلَّةِ الآخرِ</li> <li>• إذا اتصل بنون التوكيد المشددة : مبنيٌّ على الفتح</li> <li>• أو المنقفة : مبنيٌّ على الفتح</li> </ul>	فِعْلُ الأَمْرِ
---	--	-----------------

## ملاحظات النحو - ٤ - علامات الترقيم - الوقف في القراءة

### علامات الترقيم

• بعد النداء والتقسيم...: يا رجل، إنك مهتد بالقطر	• ١ - الفاصلة ( , )
• بين جملتين إحداهما سبب في حدوث الأخرى: عَلِمْتُ أَنَّهُ قَادِمٌ، وَهَلْ يُعْقَلُ إِلَّا يَأْتِي؟	• ٢ - القاطبة ( ؛ )
• في نهاية المعنى...: طَلَمَتِ الشَّمْسُ.	• ٣ - النقطة ( . )
• بعد الكلام المنقول: قال: أنا ذاهبٌ	• ٤ - علامة التوضيح ( : )
• للدلالة على كلام محذوف: جاء المعلمُ وبدأ...	• ٥ - علامة الحذف ( ... )
• بعد الكلام المستفهم: يو: ما اسمك؟	• ٦ - علامة الاستفهام ( ؟ )
• بعد التعجب...: ما أجملَ الربيع!	• ٧ - علامة الانفعال ( ! )
• أو المزدوجان - يوضع بينهما كلام منقول: قال جبران: «تعلّمت الصمت من الثرثارة...»	• ٨ - علامة الاقتباس ( « » )
• أو الشرطية - توضع أول وآخر جملة مترضة والدلالة على تغير المتكلم: ما اسمك؟ - اسمي سمير	• ٩ - العارضة ( - )
• يوضع بينها عبارة يراؤ حصرها أو يوضمان حول زيادة تقع في الاقتباس الحرقي قال المرقي: «هَذَا جَنَاهُ أَبِي عَلَيَّ [مَعَ أَنَّ الْجَنَاهُ عَلَيْهِ كَثُرًا] وَمَا جَنَّبْتُ عَلَى أَحَدٍ»	• ١٠ - علامة الحصر ( [ ] )
• يوضمان حول الأرقام وأحياناً للحضر: جاء ثمانني (٨) نيله	• ١١ - القوسان ( ( ) )
• نوضع في آخر الهاشية من الصفحة إشارة إلى أن البحث له صلة	• ١٢ - علامة التابعية ( = )

### الوقف في القراءة

جاء المعلمُ الهادي	يُوقَفُ بِسُكُونِهِ	١ - إذا كان آخر الكلمة الموقوف عليها ساكنًا
قدم صديقٌ مخلص	يُسَكَّنُ عِنْدَ الْوَقْفِ	٢ - إذا كان آخر الكلمة متحركًا
عالتُ موضوعاً شائكاً	يُوقَفُ عَلَيْهِ بِفَتْحَةٍ	١ - إذا كان على آخر الكلمة فتحتان
ياربُّ	يُوقَفُ عَلَيْهِ بِكَسْرَةٍ	٢ - إذا كان آخر الكلمة ياءً محذوفة
أسرعوا إلى الصلاة	يُوقَفُ عَلَيْهِ بِهَاءٍ سَاكِنَةٍ	٣ - إذا كان آخر الكلمة تاءً مربوطة

# الحرف

## الجُزُءُ

٢

٢

٢١	المهيكلُ العامُّ لتقسيمِ الحرفِ	: الحرف	٢-١
٢٢	أحوالُها العامَّةُ	: حروفُ المباني	٢-٢
٢٣	من معانيها	: حروفُ المعاني	٢-٣-١
٢٤	المعنى وأدواتُه	: حروفُ المعاني	٢-٣-٢
٢٥	عملُها الإعرابيُّ	: حروفُ المعاني	٢-٣-٣
٢٦	وظائفُها الإعرابيَّةُ	: حروفُ المعاني	٢-٣-٤
٢٧	تمهيد	: مُعْجَمٌ بالحروفِ	٢-٤-١
٢٨	المعاني بأَمْثَلَةِ: أ ←	: مُعْجَمٌ بالحروفِ	٢-٤-٢
٢٩	المعاني بأَمْثَلَةِ: إ ← أ	: مُعْجَمٌ بالحروفِ	٢-٤-٣
٣٠	المعاني بأَمْثَلَةِ: أي ← رَبِّ	: مُعْجَمٌ بالحروفِ	٢-٤-٤
٣١	المعاني بأَمْثَلَةِ: س ← كَلَّا	: مُعْجَمٌ بالحروفِ	٢-٤-٥
٣٢	المعاني بأَمْثَلَةِ: كَمَي ← لَوْلَا	: مُعْجَمٌ بالحروفِ	٢-٤-٦
٣٣	المعاني بأَمْثَلَةِ: لَوْما ← هـ	: مُعْجَمٌ بالحروفِ	٢-٤-٧
٣٤	المعاني بأَمْثَلَةِ: هَلَنْ ← يا	: مُعْجَمٌ بالحروفِ	٢-٤-٨



## أحوالها العامة

## حروف المباني

حروف المباني	الحروف الشمسية	الحروف المعتلة	الحروف المحمّلة المنقوطة	الحروف المستغلية	الحروف الشديدة	أحرف الحلق	أحرف الصغير
ء ب ت ث ج ح خ د ذ ر ز س ش ص ط ظ ع غ ف ق ك ل م ن ه و ا ي	ت د ذ ر ز س ش ص ط ظ		ب ت ث ج خ ذ ز ش ص ظ غ ف ق ن ي	خ ص ض ط ظ غ ق	ء ب د ض ط ق ك ن	ء ح خ ع غ ه ا	ز س ص
والأخرى	حروف قمرية	حروف صحيحة	حروف مهملة	حروف مستغلة	حروف رخوة		

- تختفي لام التعريف وتُشدّد مع الحروف الشمسية: الشمس - تظهر وتُخفّف مع الحروف القمرية: القمر
- تُسمّى حروف العلة حروف مدّ إذا سكّنت بعد حركة تناسبها: قال. وتُسمّى حروف لين بعد حركة لا تناسبها: قوم
- تقع الألف بعد الحروف المستغلية فتُمنع الإمالة
- تدخل الحروف الحلقية (ما عدا الألف) في عين أو لام كل فعلٍ على وزن: فَعَلَ - يَفْعَلُ: سَأَلَ - يَسْأَلُ

## حُرُوفُ الْمَعَانِي ١ - مِنْ مَعَانِيهَا

عَنْ	تعليل - ظرفية - بمعنى البدل	استفهام - مصدرية - نداء	ع
ف	ابتداء - عطف - رابطة للجواب	نداء	آ
فِي	تعليل - ظرفية - علامة الضرب	نداء	آي
فَذَ	تحقيق - تقليل - بمعنى حسب ويكفي	جواب	أَجَلْ
ك	تشبيه - توكيد - للخطاب - وتنوب عن الاسم	تعليل - ظرفية - مفاجأة	إِذْ
كَأَنَّ	تشبيه - للظن	شرط - ظرفية	إِذْمَا
كَلَّا	ردع	جواب	إِذَنْ
كَيْ	تعليل - غاية - مصدرية	جواب	إِذَا
ل	ابتداء - أمر - تعجب - تعليل - جواب	ظرفية - مفاجأة	إِذَا
لَعَلَّ	زائدة - ظرفية - قَسَم - نفي	تعريف - زائدة - بمعنى اسم الموصول	أَنْ
لَكِنْ	ترج - بمعنى الإشفاق	استفتاح - تحضيض - تنبيه - عرض - نفي	أَلَا
لَكِنَّ	ابتداء - استدراك - إضراب - عطف	تحضيض - تنديم - نفي - نهي	أَلَّا
لَكِنَّ	استدراك	استثناء - عطف - نفي - بمعنى غير	إِلَّا
لَمْ	نفي	ظرفية - غاية	إِلَى
لَمَّا	ظرفية - نفي	عطف	أَمْ
لَنْ	نفي	استفتاح - عرض - نفي - بمعنى حقاً	أَمَّا
لَوْ	تَمَن - شرط - عرض - مصدرية	تفصيل - توكيد - شرط	أَمَّا
لَوْلَا	تحضيض - شرط - عرض	تخيير - تفصيل	إِمَّا
لَوْمًا	تحضيض - شرط - عرض	تفسير - توكيد - زائدة - مصدرية	أَنْ
لَا	جواب - نفي - نهي	زائدة - شرط ونفي - توكيد	إِنْ
لَا تَ	نفي	توكيد	أَنْ
لَئِنْ	تَمَن	إضراب - تخيير - تفصيل - عطف بمعنى: إلى و إلا	أَوْ
م	تصريف	تفسير - نداء	أَيُّ
مُدَّ	ظرفية	جواب	إِي
مَنْ	تعليل - تفصيل - ظرفية	نداء	أَيَّا
مَنْدُ	ظرفية	توكيد - ظرفية - قَسَم - بمعنى بسبب	ب
مَا	استفهام - تعجب - زائدة - شرط - ظرف	ابتداء - إضراب - عطف	بَلْ
ن	نفي - بمعنى اسم الموصول وصفة للإيهام	جواب	بَلَى
نَ	تصريف - توكيد	تصريف - زائدة - قَسَم - تنوب عن الاسم	ت
نَعَمْ	توكيد	(وَوَمَّتْ) عطف	نَمْ
هـ	تنبيه - للسكت وتنوب عن الاسم	جواب	جَلَلْ
هَلْ	استفهام -	جواب	جِيرْ
هَلَّا	تحضيض - تنديم	جواب	حَتَّى
هَآ	تنبيه - بمعنى خذ	ابتداء - استثناء - تعليل - عطف - غاية	حَآشَا
هِيَآ	نداء	استثناء	خَلَا
و	ابتداء - تصريف - زائدة - ظرفية - عطف	استثناء	رَبَّآ
وَآ	قَسَم - بمعنى رَبَّآ - تنوب عن الاسم	(وَرُبَّتْ) تقليل - تكثير	سِ
وَآ	نداء وندبة	استقبال	سَوْفَ
آ	تصريف	استقبال	عَدَا
يَآ	تصريف	استثناء	عَلَّ
يَآ	نداء وندبة	ترج	عَلَى
		استدراك - تعليل - شرط - ظرفية - بمعنى ب	



## المعنى وأدواته

## حروف المعاني - ٢

١	- ابتداء	بل - حتى - ف - ل - لكن - و
٢	- استثناء	إلا - حتى - حاشا - خلا - سوى - عدا -
٣	- استدراك	بل - على - لكن - لكن
٤	- استفتاح	ألا - أما
٥	- استفهام	ء - ما - هل
٦	- استقبال	س - سوف -
٧	- إضراب	أو - بل - لكن
٨	- أمر	ل .
٩	- تخضيب	ألا - ألا - لولا - لوما - هلا
١٠	- تحقيق	قد -
١١	- تخيير	إما - أو .
١٢	- ترج	لعل - ليت -
١٣	- تشبيه	ك - كأن -
١٤	- تصرف	ت - م - ن - و - ا - ي
١٥	- تمجيب	ل - ما -
١٦	- تعريف	أل -
١٧	- تعليل	إذ - حتى - على - عن - في - كي - ل - من
١٨	- تفسير	أن - أي
١٩	- تفصيل	أم - أما - إما - أو - ثم - ثم - ف - ل - لكن - من - و
٢٠	- تقليل	رب - رب - قد - و -
٢١	- تكثير	رُب - رُبَّت
٢٢	- ثمن	لعل - لو - ليت - هل -
٢٣	- تنبيه	ألا - إلا - أما - ه - ها
٢٤	- تنديم	ألا - ألا - لولا - لوما - هلا
٢٥	- توكيد	أما - أن - أن - ب - ك - ن - ن -
٢٦	- جواب	أجل - إذن - إذا - إي - بلى - جلل - جدير - ل - لا - نعم
٢٧	- ردع	كلأ .
٢٨	- زيادة	أل - أن - إن - ب - ت - ل - ما - و
٢٩	- شرط	إذا - إذا - إذا - إلى - ب - حتى - على - عن - في - ل - لما - منذ - من - منذ - ما - و -
٣٠	- ظرفية	إذ - إذما - إذا - إلى - ب - حتى - على - عن - في - ل - لما - منذ - من - منذ - ما - و -
٣١	- عرض	ألا - أما - لو - لولا - لوما -
٣٢	- عطف	أم - أو - إلا - بل - ثم - ثم - حتى - ف - لكن - لا - و .
٣٣	- غاية	إلى - حتى - كي
٣٤	- قسم	ب - ت - ل - و
٣٥	- مصدرية	ء - أن - أن - كي - لو - ما -
٣٦	- مفاجأة	إذ - إذا .
٣٧	- ندبة	يا - وا -
٣٨	- نداء	ء - آ - أي - أي - أيا - هيا - وا - يا
٣٩	- نفي	ألا - ألا - إلا - أما - إن - ل - لم - لما - لن - لا - لات - ما
٤٠	- نهي	ألا - لا

## عَمَلُهَا الْإِعْرَابِيَّةُ

## حُرُوفُ الْمَعْيَانِي - ٣ -

الجرّ	على	يُنصَبُ أو يُبَيِّنُ المُنَادَى بَعْدَهَا	أ
الجرّ	عن	يُنصَبُ أو يُبَيِّنُ المُنَادَى بَعْدَهَا	آ
العطف - النَّصْبُ الفرعيّ	ف	يُنصَبُ أو يُبَيِّنُ المُنَادَى بَعْدَهَا	آي
الجرّ	في	-	أَجَلٌ
-	قد	-	إِذْ
الجرّ	ك	الجَزْمُ	إِذَا
النَّسْخُ	كَأَنَّ	النَّصْبُ	إِذَنْ
-	كَلَّا	-	إِذَا
النَّصْبُ	كَيْ	-	إِذَا
الجَزْمُ - الجَزْمُ - النَّصْبُ الفرعيّ	ل	-	أَنْ
النَّسْخُ	لَعَلَّ	النَّسْخُ	أَلَا
العطف	لَكِنْ	الجَزْمُ - النَّسْخُ	أَلَّا
النَّسْخُ	لَكِنَّ	يُنصَبُ بَعْدَهَا المَسْتَثْنَى بِشَرُوطِ	إِلَّا
الجَزْمُ	لَمْ	الجرّ	إِلَى
الجَزْمُ	لَمَّا	العطف	أَمْ
النَّصْبُ	لَنْ	-	أَمَا
-	لَوْ	-	أَمَّا
الجرّ بشرط	لَوْلَا	-	إِمَّا
-	لَوْمًا	النَّصْبُ	أَنْ
الجَزْمُ - النَّسْخُ - العطف	لَا	الجَزْمُ - النَّسْخُ	إِنْ
النَّسْخُ	لَا ت	النَّسْخُ	إِنَّ
النَّسْخُ	لَيْتَ	العطف - النَّصْبُ الفرعيّ	أَوْ
-	م	يُنصَبُ أو يُبَيِّنُ المُنَادَى بَعْدَهَا	أَيُّ
الجرّ	مذ	-	إِي
الجرّ	مِنْ	يُنصَبُ أو يُبَيِّنُ المُنَادَى بَعْدَهَا	أَيًّا
الجرّ	مِنذ	الجرّ	ب
النَّسْخُ	مَا	العطف	بَلْ
-	ن	-	بَلَى
-	نَ	الجرّ	ت
-	نَعَمْ	العطف - النَّصْبُ الفرعيّ	يَتَمُّ
-	هـ	-	جَلَلٌ
-	هَلْ	-	جِيرٌ
-	هَلَّا	الجرّ - العطف - النَّصْبُ الفرعيّ	حَتَّى
-	هَآ	الجرّ	حَاشَا
يُنصَبُ أو يُبَيِّنُ المُنَادَى بَعْدَهَا	هِيَ	الجرّ	خَلَا
العطف - النَّصْبُ الفرعيّ	و	الجرّ	رَبِّ
يُنصَبُ أو يُبَيِّنُ المُنَادَى بَعْدَهَا	وَ	الجرّ	سِ
-	أ	-	سَوْفَ
-	ي	الجرّ	عَدَا
يُنصَبُ أو يُبَيِّنُ المُنَادَى بَعْدَهَا	يَا	النَّسْخُ	عَلَّ



## تَمْهِيد

## معجم بالحروف - ١

- هذا معجمٌ بالأدوات.
- يتناولُ أهمَّ معانها.
- بغضِّ الأدواتِ تصلحُ تسميتها للدلالة على المعنى وعلى الحالة الإعرابية لكنَّ ورودها في هذا المكان، قُصِدَ به المعنى دون الوضع الإعرابي-
- الأمثلةُ المعطاةُ:
- معظمها من القرآن الكريم.
- قليلها من الشعر العربي.
- وأقلها أمثلة عادية.
- المرجعُ الرئيسُ للمعاني هو كتاب: مُعْنَى اللَّيْبِ - لابن هشام.
- ثمَّ إقصاءُ بعضِ المعاني النَّاذةِ أو النَّادرةِ الاستعمال.
- ثمَّ دمجُ المعاني المتقاربة، أو التعبيرُ بكلمة واحدة عن معاني عديدة . ومن أمثلة ذلك، أن معنى « الظَّرْفِيَّةِ » يشتملُ على بعضِ دلالات حروف الجرِّ
- تَرَدُّ هذه الحروف، من جديد، في فصل: المُعْرَبَات - إلى جانب مجموعة من الأسماء والأفعال التي تتميزُ بوضعٍ إعرابيٍّ خاص.

## المعاني بأمشلة

٢ -

## معجم بالحروف

٤٧: الواقعة	وكانوا يقولون أئذا مئتنا وكئنا ترأبأ وعظامأ أئنا لمبعونون.	استفهام	أ
٦: البقرة	إن الذين كفروا سؤله عليهم أئذرتهم أم لم ئنذرهم لا يؤمنون.	مصدرية	
٩: الرمز	أمئن هو قأنت أنه اللئل سآجدا وقأبمأ يئذئر الآخرة ...	نداء	
-	آ يوسفأ	نداء البعيد	آ
-	آي رئلأ	نداء البعيد	آي
-	أئل أنا مشئاق وعندي لوعة ...	جواب	أئل
٣٩: الزخرف	ولئن ينفعكم اليوم إذ ظئئتم أئكم في العذاب مشئركون.	تعليق	إذ
٥٠: البقرة	وإذ فرقنا بكم البحر فأنجيناكم وأغرقنا آل فرعون وأنتم تنظرون.	ظرفية	
لأكثر من شاعر	... قبيئنا العسر إذ دارت مياسير.	مفاجأة	
-	إذما ئئنهد ئنئج.	شرطية	إذما
-	إذما ئذهب؟	ظرفية	
المؤمنون: ٩١	ما آئخذ الله من ولد وما كان معه من إله إذن لذهب كل إله بما خلق ...	جواب	إذن
النساء: ٥٣	أم لهم نصيب من الملك فإذا لا يؤئون الناس ئقيرا	جواب	إذا
الرؤم: ٤٨	... فإذا أصاب به من يشاء من عباده إذا هم يستبشرون.	ظرفية	إذا
طه: ٢٠	فألقاها فإذا هي حية تسعى.	مفاجأة	
الفاتحة: ٦	إهدنا الصراط المستقيم ...	تعريف	أن
المنافقون: ٨	يقولون لئن رجعنا إلى المدينة ليخرجن الأعز منها الأذل ...	زائدة	
الأحزاب: ٤٧	ويشئ المؤمنين بأن لهم من الله فضلا كبيرا.	اسم موصول	
البقرة: ١٢	ألا إنهم هم المفسدون ولكن لا يشعرون	استفتاح	ألا
التوبة: ١٣	ألا ئقاتلون قوما نكئوا أيمانهم وهموا بإخراج الرسول ...	تحضيض	
البقرة: ١٣	... ألا إنهم هم السقهاء ولكن لا يعلمون.	تنبيه	
النور: ٢٢	... ألا ئحبون أن يغير الله لكم والله غفور رحيم.	عرض	
مجهول القائل	ألا آرعوا لمن ولئت شبيبئته وأذئت بمشيب بعده هرم	نفي	
-	ألا ئرخل عئا	تحضيض	ألا
-	ألا رحلت	تنديم	
النمل: ٣١	ألا ئعلوا علي وأنوني مسلمين.	نهي	
النمل: ٢٥	ألا يسجدوا لله الذي يخرج الحبة في السماوات والأرض ...	نهي	

## المعاني بأمشلة

٣ -

## معجم بالحروف

٢٤٩: البقرة	... فَشَرِبُوا مِنْهُ إِلَّا قَلِيلًا مِنْهُمْ ...	استثناء	إلا
٤٠: التوبة	إِلَّا تَنْصُرُوهُ فَقَدْ نَصَرَهُ اللَّهُ إِذْ أَخْرَجَهُ الَّذِينَ كَفَرُوا ...	نفي	
٢٢: الأنبياء	لَوْ كَانَ فِيهَا آلِهَةٌ إِلَّا اللَّهُ لَفَسَدَتَا فَسُبْحَانَ اللَّهِ ...	بمعنى غير	
١١: النمل	إِلَّا مَنْ ظَلَمَ ثُمَّ بَدَّلْ حُسْنًا بَعْدَ سُوءٍ فَإِنِّي غَفُورٌ رَحِيمٌ.	عطف	
١: الإسراء	سُبْحَانَ الَّذِي أَسْرَى بِعَبْدِهِ لَيْلًا مِنَ الْمَسْجِدِ الْحَرَامِ إِلَى الْمَسْجِدِ الْأَقْصَا ...	ظرفية	إلى
١٨٧: البقرة	... ثُمَّ آتَمُوا الصِّيَامَ إِلَى اللَّيْلِ ...	غاية	
٥٢: الزخرف	أَمْ أَنَا خَيْرٌ مِنْ هَذَا الَّذِي هُوَ مَهِينٌ وَلَا يَكَادُ يُبِينُ.	عطف	أم
الهدى	أَمَا وَالَّذِي أَبْكِي وَأَضْحَكُ وَالَّذِي أَمَاتُ وَأَحْيَا وَالَّذِي أَمْزَهُ الْأَمْرُ	استفتاح	أما
مجهول القائل	أَمَا تَرَى الدَّهْرَ قَدْ أَبَادَ مَعْدًا وَأَبَادَ السَّرَاةَ مِنْ عِبْدَانِ	عرض	
-	أَمَا رَأَيْتُ زَيْدًا.	نفي	
-	أَمَا إِنَّهُ رَجُلٌ عَاقِلٌ	بمعنى حقًا	
٧٩: الكهف	أَمَّا السَّيِّئَةُ فَمَا كَانَتْ لِمَسَاكِينٍ يَعْمَلُونَ فِي الْبَحْرِ ...	تفصيل	أما
١١-٩: الضحى	فَأَمَّا الْيَتِيمَ فَلَا تَقْهَرْ - وَأَمَّا السَّائِلَ فَلَا تَنْهَرْ - وَأَمَّا بِنِعْمَةِ رَبِّكَ فَحَدِّثْ	شرط	
-	أَمَا زَيْدٌ فَذَاهِبٌ.	توكيد	
٦٥: طه	قَالُوا يَا مُوسَى إِمَّا أَنْ تُلْقِيَ وَإِمَّا أَنْ نَكُونَ أَوْلَىٰ مَنْ أَلْقَىٰ.	تخيير	إمّا
٣: الدهر	إِنَّا هَدَيْنَا السَّبِيلَ إِمَّا شَاكِرًا وَإِمَّا كَفُورًا	تفصيل	
المؤمنون	فَأَوْحَيْنَا إِلَيْهِ أَنْ اصْنَعْ الْفُلْكَ بِأَعْيُنِنَا ووَحِينَا ...	تفسير	أن
طه: ٨٩	أَفَلَا يَرَوْنَ أَنْ لَا يَرْجِعُ إِلَيْهِمْ قَوْلًا وَلَا يَمْلِكُ لَهُمْ ضَرًّا وَلَا نَفْعًا.	توكيد	
العنكبوت: ٣٣	وَلَمَّا أَنْ جَلَّتْ رُسُلُنَا لَوْطًا ...	زائدة	
النساء: ٢٥	... ذَلِكَ لِمَنْ خَشِيَ الْعَنَتَ مِنْكُمْ وَأَنْ تَصْبِرُوا خَيْرٌ لَكُمْ وَاللَّهُ غَفُورٌ رَحِيمٌ	مصدرية	
-	مَا إِنْ آتَيْتُ بِشَيْءٍ أَنْتَ تَكْرَهُهُ ...	زائدة	إن
٣٨: الأنفال	قُلْ لِلَّذِينَ كَفَرُوا إِنْ يَنْتَهُوا يُغْفَرْ لَهُمْ مَا قَدْ سَلَفَ ...	شرط	
٢٠: الملك	... إِنْ الْكَافِرُونَ إِلَّا فِي غُرُورٍ	نفي	
طه: ٦٣	قَالُوا إِنْ هَذَا إِلَّا لَسَاحِرٌ أِنٍ ...	توكيد	
هود: ١٠٣	إِنَّ فِي ذَلِكَ لَآيَةً لِمَنْ خَافَ عَذَابَ الْآخِرَةِ ...	توكيد	إنَّ
الصافات: ١٤٧	وَأَرْسَلْنَاهُ إِلَىٰ مِائَةِ أَلْفٍ أَوْ يَزِيدُونَ.	إضراب	أو
البقرة: ١٩٦	... فَمَنْ كَانَ مِنْكُمْ مَرِيضًا أَوْ بِهِ أَذًى مِنْ رَأْسِهِ فَفِدْيَةٌ مِنْ صِيَامٍ أَوْ صَدَقَةٍ أَوْ نُسُكٍ ...	تخيير	
البقرة: ١٣٥	وَقَالُوا كُونُوا هُودًا أَوْ نَصَارَى تَهْتَدُوا قُلْ بَلْ مِلَّةَ إِبْرَاهِيمَ حَنِيفًا وَمَا كَانَ مِنَ الْمُشْرِكِينَ.	تفصيل	
النور: ٦١	... وَلَا عَلَىٰ أَنْفُسِكُمْ أَنْ تَأْكُلُوا مِنْ بُيُوتِكُمْ أَوْ بُيُوتِ آبَائِكُمْ ...	عطف	
البقرة: ٢٣٦	لَا جُنَاحَ عَلَيْكُمْ إِنْ طَلَقْتُمْ النِّسَاءَ مَا لَمْ تَمْسُوهُنَّ أَوْ تَفْرِضُوا لَهُنَّ فَرِيضَةً ...	بمعنى إلى	
زياد الأعجم	وَكُنْتُ إِذَا عَمَزْتُ قَنَاةَ قَوْمٍ كَسَرْتُ كُمُوبَهَا أَوْ تَسْتَقِيمَا	بمعنى إلا	

## معجم بالحروف - ٤ - المعاني بأمشلة

مجهول القائل كثير عزة	وَتَزْمِينَنِي بِالطَّرْفِ أَي أَنْتَ مُذْنِبٌ وَتَقْلِينَنِي لَكِنَّ إِيَّاكَ لَا أَقْبَلُ أَلَمْ تَسْمِعِي أَي عَبْدًا فِي رَوْثِي الضَّحَا بَكَّةَ حَمَامَاتٍ لَهُنَّ هَدِيرٌ	تفسير نداء	أي
يونس ٥٣:	وَيَسْتَنْبِئُونَكَ أَحَقُّ هُوَ قَوْلُ إِي وَرَبِّي إِنَّهُ لَحَقٌّ وَمَا أَنْتُمْ بِمُعْجِزِينَ.	جواب	إي
قيس بن الملوّح	أَيَا جَبَلِي نَعْمَانُ بِاللَّهِ خَلِيًّا نَسِيمُ الصَّبَا يَخْلُصُ إِلَيَّ نَسِيمُهَا	نداء	أيَا
الرعد ٤٣: آل عمران ١٢٣: رشيد أيوب	وَيَقُولُ الَّذِينَ كَفَرُوا لَسْتَ مُرْسَلًا قُلْ كَفَى بِاللَّهِ شَهِيدًا بَيْنِي وَبَيْنَكُمْ... وَلَقَدْ نَصَرَكُمُ اللَّهُ بِبَدْرِ وَأَنْتُمْ أَذِلَّةٌ فَاتَّقُوا اللَّهَ لَعَلَّكُمْ تَشْكُرُونَ. بِاللَّهِ عَنَّا قُلْ لِإِخْوَانِي مَا زَالَ يَرعى حُرْمَةَ الْعَهْدِ... ... يَا قَوْمِ إِنْكُمْ ظَلَمْتُمْ أَنْفُسَكُمْ بِاتِّخَاذِكُمُ الْعِجَلِ فَتُوبُوا إِلَى بَارِيكُمْ...	توكيد ظرفية قسم بمعنى بسبب	ب
البقرة ٥٤: الأعلى ١٦: المؤمنون ٧٠: مجهول القائل	بَلْ تُؤْثِرُونَ الْحَيَاةَ الدُّنْيَا. أَمْ يَقُولُونَ بِهِ جِنَّةٌ بَلْ جَاءَهُمُ بِالْحَقِّ وَأَكْثَرُهُمُ لِلْحَقِّ كَارِهُونَ. وَجَهَنكَ الْبَدْرُ لَا بَلِ الشَّمْسُ لَوْلَمْ يَنْضِ لِلشَّمْسِ كَسْفَةٌ أَوْ أَقُولُ	ابتداء إضراب عطف	بَلْ
الزخرف ٨٠: الكافرون ٢: الأنبياء ٥٧: النصر ٢:	أَمْ يَحْسُبُونَ أَنَّا لَا نَسْمَعُ سِرَّهُمْ وَنَجْوَاهُمْ بَلَى وَرُسُلْنَا لَدَنَّهُمْ يَكْتُبُونَ. لَا أَعْبُدُ مَا تَعْبُدُونَ. رُبَّتْ - مُتَّتْ. وَتَاللَّهِ لَأَكِيدَنَّ أَصْنَامَكُمْ بَعْدَ أَنْ تُوَلُّوا مُدْبِرِينَ. وَرَأَيْتِ النَّاسَ يَدْخُلُونَ فِي دِينِ اللَّهِ أَفْوَاجًا.	جواب تصريف زائدة قسم تنوب عن الاسم	بَلَى ت
الزمر ٦:	خَلَقَكُمْ مِنْ نَفْسٍ وَاحِدَةٍ ثُمَّ جَعَلَ مِنْهَا زَوْجَهَا وَأَنْزَلَ لَكُمْ مِنَ الْأَنْعَامِ ثَمَانِيَةَ أَزْوَاجٍ. قُلْتُ لَهُ جَلَلٌ.	عطف	ثُمَّ
مُضَرَّسُ بْنُ رَبِيعَةَ	وَقُلْنَ عَلَى الْفِرْدَوْسِ أَوْلَى مَشْرَبٍ أَجَلٌ جَيْرَانٍ كَانَتْ أَيْبَحَتْ دَعَايِرُهُ ... قُوا عَجَبًا حَتَّى كَلَيْبٌ تَسْبِي	جواب جواب ابتداء	جَلَلٌ جَيْرٌ حَتَّى
البقرة ١٠٢: البقرة ٢١٧: مجهول القائل طه ٩١:	... وَمَا يَعْلَمَانِ مِنْ أَحَدٍ حَتَّى يَقُولَا إِنَّا حَزْنٌ فَتَنَةٌ فَلَا تَكْفُرْ... ... وَلَا يَزَالُونَ يُقَاتِلُونَكُمْ حَتَّى يَرُدُّوكُمْ عَنْ دِينِكُمْ إِنْ أَسْتَطَاعُوا... قَهْرْنَاكُمْ حَتَّى الْكِبَاةِ فَأَنْتُمْ تَهَابُونَنَا حَتَّى بَنِينَا الْأَصَاغِرَا قَالُوا لَنْ نَبْرَحَ عَلَيْهِ عَاكِفِينَ حَتَّى يَرْجِعَ إِلَيْنَا مُوسَى.	استثناء تعليل عطف غاية	
الجميع الاسد	حَاشَا أَبَا ثَوْبَانَ إِنَّ بِهِ ضَنْئًا عَلَى الْإِلْحَاةِ وَالشَّهْرِ	استثناء	حَاشَا
ليبيد بن ربيعة	أَلَا كُلُّ شَيْءٍ مَا خَلَا اللَّهَ بَاطِلٌ وَكُلُّ نَعِيمٍ لَا مَحَالَةَ زَائِلٌ	استثناء	خَلَا
عمرو الجنيبي الحجر ٢:	أَلَا رَبُّ مَوْلُودٍ وَلَيْسَ لَهُ أَبٌ وَذِي وَدِي وَلَيْدٌ لَمْ يَلِدْهُ أَبْوَانٌ رَبَّمَا يُوَدُّ الَّذِينَ كَفَرُوا لَوْ كَانُوا مُسْلِمِينَ.	تقليل تكثير	رَبٌّ

## المعاني بأَمْثِلَة

- ٥ -

## معجم بالحروف

التوبة : ٧١	...أولئك سبّحهم الله إن الله عزيز حكيم .	استقبال	س
الضحى : ٥	ولسوف يعطيك ربك فترضى .	استقبال	سوف
-	خرج الأصحابُ عداً واحداً	استثناء	عدا
البقرة : ٦٣	... خذوا ما آتيناكم بقوة واذكروا ما فيه لعلكم تتقون .	ترج	عل
الهدى	على أنها تنفخ الكلوم وإنما نوكل بالأذى وإن جل ما يمضي	استدراك	على
البقرة : ١٨٥	... ولئنكبروا الله على ما هداكم وعلّمكم تشكروا .	تعليل	
-	أعطاني ألف دينار على أن أمدحه .	شرط	
القصص : ١٥	ودخل المدينة على حين غفلة من أهلها ...	ظرفية	
الأعراف : ١٠٥	حقيق على أن لا أقول ...	بمعنى ب	
هود : ٥٣	... وما نحنُ بتاركي الهتنا عن قولك وما نحنُ لك بمؤمنين .	تعليل	عن
المؤمنون : ٤٠	قال عما قليل ليصبحن نادمين .	ظرفية	
البقرة : ٤٨	وأتقوا يوماً لا تجزي نفس عن نفس شيئاً ...	بمعنى البدل	
البقرة : ١١٧	... فإننا يقول له كُن فيكون .	ابتداء	ف
البقرة : ٣٦	فأزلهما الشيطان عنها فأخرجهما مما كانا فيه ...	عطف	
الأنعام : ١٧	وإن تمسك بخير فهو على كل شيء قدير .	رابطة الجواب	
النور : ١٤	... لمسكم في ما أفضتم فيه عذاب عظيم	تعليل	في
البقرة : ١٧٩	ولكم في القصص حياة يا أولي الأبصار لعلكم تتقون .	ظرفية	
-	خسة في خمسة .	علامة الضرب	
الشمس : ٩	قد أفلح من زكّاهما	تحقيق	قد
النور : ٦٤	ألا إن الله ما في السموات والأرض قد يعلم ما أنتم عليه ...	تقليل	
مجهول القائل	قدني من نصر الحبيبين قدي ...	بمعنى حسب وبكفي	
القصص : ٧٧	... وأحسن كما أحسن الله إليك ...	تشبيه	ك
الشورى : ١١	ليس كمثل شيء وهو السميع البصير .	توكيد	
الماعون : ٢	فذلك الذي يدع اليتيم .	للخطاب	
الضحى : ٣	ما ودّعك ربك وما قلى .	توب عن الاسم	
القمر : ٧	خشعاً أبصارهم يخرجون من الأجداث كأنهم جراد منتشر .	تشبيه	كان
-	كأنى بالشنه مقبل	ظن	
العلق : ١٩	كلا لا تطعه واسجد واقترب .	ردع	كلا



## معجم بالحروف - ٦ - المعاني بأمثلة

أكثر من شاعر القصص : ١٣ الحديد : ٢٣	إذا أنت لم تنفع فضرر فإنا يرعى الفتى كيبا يضر وينفع فرددناه إلى أمه كي تفر عينها... لكي لا تأسوا على ما فاتكم...	تعليل غاية مصدرية	كي
التحل : ١٢٤ البقرة : ١٨٦	... وإن ربك ليحككم بينهم يوم القيامة فيا كانوا فيه يختلفون. ... فليستجيبوا لي وليؤمنوا بي... ... لله ذرّه من شاعري.	ابتداء أمر تعجب	ل
البقرة : ٢٠٥ البقرة : ٢٥١ الفرقان : ٢٠ الأنبياء : ٤٧	وإذا تولى سعى في الأرض ليفسد فيها... ... وتولا دفع الله الناس بعضهم ببعض لفسدت الأرض... ... إلا إنهم لياكلون الطعام... ... ونضع الموازين القسط ليوم القيامة...	تعليل جواب زائدة ظرفية	
الحشر : ١٢ النساء : ١٣٧	لئن أخرجوا لا يخرجون معهم... ... لم يكن الله ليغفر لهم...	قسم نفي	
طه : ٤٤ الأنبياء : ١١١	قفولا له قولا لينا لعله يتذكر أو يخشى. وإن أدري لعله فتنه لكم ومتاع إلى حين.	ترج بمعنى الإشفاق	لعل
الزخرف : ٧٦ البقرة : ١٢	وما ظلمناهم ولكن كانوا هم الظالمين ألا إنهم هم المفسدون ولكن لا يشعرون. ما كنت ملككم ولكن خادمكم.	ابتداء استدراك إضراب	لكن
البقرة : ٥٧	... وما ظلمونا ولكن كانوا أنفسهم يظلمون	عطف	
البقرة : ١٠٢	... وما كفر سليمان ولكن الشياطين كفروا...	استدراك	لكن
الإخلاص : ٣	لم يلد ولم يولد.	نفي	لم
البقرة : ١٧ الحجرات : ١٤	... فلما أضل ما حوله ذهب الله بنورهم... ... ولما يدخل الإيمان في قلوبكم...	ظرفية نفي	لما
البقرة : ٨٠	وقالوا لن تمسنا النار إلا أياما معدودة...	نفي	لن
آل عمران : ٣٠ الأنعام : ١١٢	... تود لو أن بيننا وبينه أمدا بعيدا... ... ولو شه ربك ما فعلوه قدرهم وما يفترون. لو تزورني.	تمن شرط عرض	لو
البقرة : ٩٦	... ومن الذين أشركوا يودّ أحدهم لو يعمر ألف سنة...	مصدرية	
النمل : ٤٦ هود : ١١٠ المنافقون : ١٠	... لولا تستغفرون الله لعلكم ترحمون. ... ولولا كلمة سبقت من ربك لغضي بينهم... ... فيقول رب لولا أحرزني إلى أجل قريب...	تحضيض شرط عرض	لولا

## معجم بالحروف - ٧ - المعاني بأمشلة

الحجر ٧:	لوما تاتينا باللائكة إن كنت من الصادقين . لوما الحياه لعاقبتك . لوما تاتي نكرمك .	تحضيض شرط عروض	لوما
القيامة ١: الكافرون ٢: آل عمران ٢٨:	لا . أقسم بيوم القيامة . لا أعبد ما تعبدون . لا يتخذ المؤمنون الكافرين أولياء ...	جواب نفي نهي	لا
ص ٣:	كم أهلكنا من قبليهم من قرن فنادوا ولات حين مناص . يا ويلتي ليتني لم أتخذ فلانا خليلاً .	نفي نهي	لات ليت
الفرقان ٢٨: الكافرون ٦:	لكم دينكم ولي ديني . وما زلت أبغي المال مذ أنا يافع وليدا وكهلاً حين شئت وأمردا	تصريف ظرفية	م مذ
نوح ٢٥: البقرة ٢٥٣:	مما خطيئاتهم أغرقوا ... ... منهم من كلم الله ... سبحان الذي أسرى بعبده ليلاً من المسجد الحرام إلى المسجد الأقصى ...	تعليل تفصيل ظرفية	من
الإسراء ١: أمرؤ القيس	قفا نبيك من ذكرى حبيب وعرفان وربيع عفت آثاره منذ أزمان	ظرفية	مذ
الزلزلة ٣: عبس ١٧: فصلت ٢٠: البقرة ١٩٧: مريم ٣١: يس ٦٩:	وقال الإنسان ما لها؟ قتل الإنسان ما أكفره! حتى إذا ما جاؤوها شهد عليهم سمعهم ... ... وما تفعلوا من خير يعلمه الله ... ... وأوصاني بالصلاة والزكاة ما دمت حياً . وما علمناه الشعر وما ينبغي له ...	استفهام تعجب زائدة شرط ظرفية نفي	ما
البقرة ١٥١:	... ويعلمكم ما لم تكونوا تعلمون . جئت لأمر ما .	بمعنى اسم الموصول صفة للإبهام	
الفاطحة ٥: يوسف ٣٢:	إياك نعبد ... ... وليكونن من الصاغرين .	تصريف توكيد	ن
إبراهيم ٤٢:	ولا تحسبن الله غافلاً عما يعمل الظالمون ...	توكيد	ن
الأعراف ٤٤:	... فهل وجدتم ما وعد ربكم حقاً قالوا نعم ...	جواب	نعم
البقرة ٣١: القارعة ١٠٠: الكهف ٣٧:	... فقال أنبيؤني بأسه هؤلاء إن كنتم صادقين . وما أدراك ما هية . قال له صاحبه وهو يحاوره ...	تنبيه للسكت تنوب عن الاسم	هـ

## معجم بالحروف - ٨ - المعاني بأمشلة

الرعد : ١٦	... قُلْ هَلْ يَسْتَوِي الْأَعْمَىٰ وَالْبَصِيرُ...	استفهام	هَلْ
عنزة	هَلَّا سَأَلْتَ الْخَيْلَ يَا ابْنَةَ مَالِكٍ إِنْ كُنْتَ جَاهِلَةً بِمَا لَمْ تَعْلَمِي هَلَّا رَجِمْتَ عَنْ ضَلَالِكَ.	تحضيض تنديم	هَلَّا
الحاقة : ١٩	... هَا وَهُمُ اقْرَأُوا كِتَابِيَّة.	بمعنى خُدْ	هَآ
آل عمران : ١١٩	هَآ أَنْتُمْ أَوْلَاهُ	للتثنية	هَيَا
-	هَيَا يُوسُفُ.	نداء	و
آل عمران : ١٥٤	... وَطَائِفَةٌ قَدْ أَهَمَّتْهُمْ أَنْفُسُهُمْ...	ابتداء	
البقرة : ٦	... هُمْ الْمَفْلُحُونَ...	تصريف	
الزمر : ٧٣	... وَقَالَ لَهُمْ خِرَافَتُهَا...	زائد	
يونس : ٧١	... فَاجْبِعُوا أَمْرَكُمْ وَشُرَكَاءَكُمْ...	ظرفية	
يوسف : ٨٦	قَالَ إِنَّمَا أَشْكُو بَثِّي وَحُزْنِي إِلَى اللَّهِ...	عطف	
يس : ٢	وَالْقُرْآنَ الْحَكِيمَ.	قَسَم	
أمرو القيس	وليل كموج البحر أرخى سدوله عليّ بأنواع المومر ليبتلي	بمعنى رَبَّ	
البقرة : ١١١	وَقَالُوا لَنْ يَدْخُلَ الْجَنَّةَ...	تنوب عن الاسم	
المتنبي	وَاحْرَ قَلْبَاهُ مِمَّنْ قَلْبُهُ شِيمٌ وَتَنْ يَجْسِفِي وَحَالِي عِنْدَهُ سَقَمٌ	نداء	وَآ
البقرة : ٤١	وَأَيُّنَا...	تصريف	ا
البقرة : ٣٥	... وَلَا تَقْرَبَا هَذِهِ الشَّجَرَةَ...	تنوب عن الاسم	
البقرة : ١٦	... وَمَا كَانُوا مُهْتَدِينَ.	تصريف	ي
البقرة : ٤٠	... أَذْكُرُوا نِعْمَتِي...	تنوب عن الاسم	
آل عمران : ٧١	يَا أَهْلَ الْكِتَابِ...	نداء	يَا

٣

الفصل الثالث

٣

الاسم : احواله

## الاسم : احواله

٣٧	المهيكل العام لتقسيمات الاسم :	الاسم	٣-١
٣٨	المهيكل العام لتقسيم الاسم بين متصرف وغير متصرف :	المتصرف وغير المتصرف	٣-٢
٣٩	المهيكل العام لسير المشتقات :	الاشتقاق	٣-٣ - ١
٤٠	سير المشتقات من الفعل الماضي :	الاشتقاق	٣-٣ - ٢
٤١	سير المشتقات من الفعل المضارع :	الاشتقاق	٣-٣ - ٣
٤٢	سير اشتقاق المصادر :	الاشتقاق	٣-٣ - ٤
٤٣	موجز لسير المشتقات :	الاشتقاق	٣-٣ - ٥
٤٤	أمثلة تبيّن مختلف المشتقات الأساسية من المصدر الواحد :	المشتقات	٣-٤ - ١
٤٥	أمثلة تبيّن المشتقات الأساسية من المصدر الواحد :	المشتقات	٣-٤ - ٢
٤٦	أمثلة تبيّن المشتقات الأساسية من المصدر الواحد :	المشتقات	٣-٤ - ٣
٤٧	أمثلة تبيّن المشتقات الأساسية من المصدر الواحد :	المشتقات	٣-٤ - ٤
٤٥	أمثلة تبيّن المشتقات الأساسية من المصدر الواحد :	المشتقات	٣-٤ - ٥
٤٨	أمثلة تبيّن المشتقات الأساسية من المصدر الواحد :	المشتقات	٣-٤ - ٥
٤٩	أمثلة تبيّن المشتقات الأساسية من المصدر الواحد :	المشتقات	٣-٤ - ٦
٥٠	أوزان الجرّد والمزيد من الأسماء :	الجرّد والمزيد	٣-٥
٥١	المقصود - المددود - المنقوص - الصحيح - الشبيه بالصحيح :	الاسم	٣-٦
٥٢	المهيكل العام لتقسيم الاسم : في الدلالة :	الموصوف والصفة	٣-٧
٥٣	أقسامها وأنواعها :	المذكر والمؤنث	٣-٨
٥٤	أنواعها - بعض علاقاتها الإعرابية :	المعرفة والنكرة	٣-٩ - ١
٥٥	أنواعها - بعض علاقاتها الإعرابية :	المعرفة والنكرة	٣-٩ - ٢
٥٦	بناؤه وأحكامه :	الاسم المشئ	٣-١٠
٥٧	بناؤه وأحكامه :	جمع المذكر السالم	٣-١١
٥٨	بناؤه وأحكامه :	جمع المؤنث السالم	٣-١٢
٥٩	بناؤه وأحكامه :	جمع التكسير	٣-١٣-١
٦٠	مُنْتَهَى الجموع - جمع الجمع - الجموع الأخرى :	جمع التكسير	٣-١٣-٢
٦١	جموع التكسير المطّردة :	جمع التكسير	٣-١٣-٣
٦٢	تحديده وأحكامه :	الاسم المنسوب	٣-١٤
٦٣	تحديده وأحكامه :	الاسم المصغر	٣-١٥
٦٤	المهيكل العام لتقسيم الأسماء المعربة والأسماء المبنية :	المعرب والمبني	٣-١٦
٦٥	نوعها وأقسامها :	الأسماء المبنية	٣-١٧
٦٦	أنواعها وعلاماتها :	الأسماء المعربة	٣-١٨
٦٧	حالاته :	المنوع من الصرف	٣-١٩
٦٨	تقدير علامات الإعراب على آخر الأسماء والأفعال :	علامات الإعراب	٣-٢٠

## المبني على العار لثقيسات الاسم

## الاسم

• كلمة تدل على معنى مستقل بالفهم  
ليس الزمن جزءاً منه.

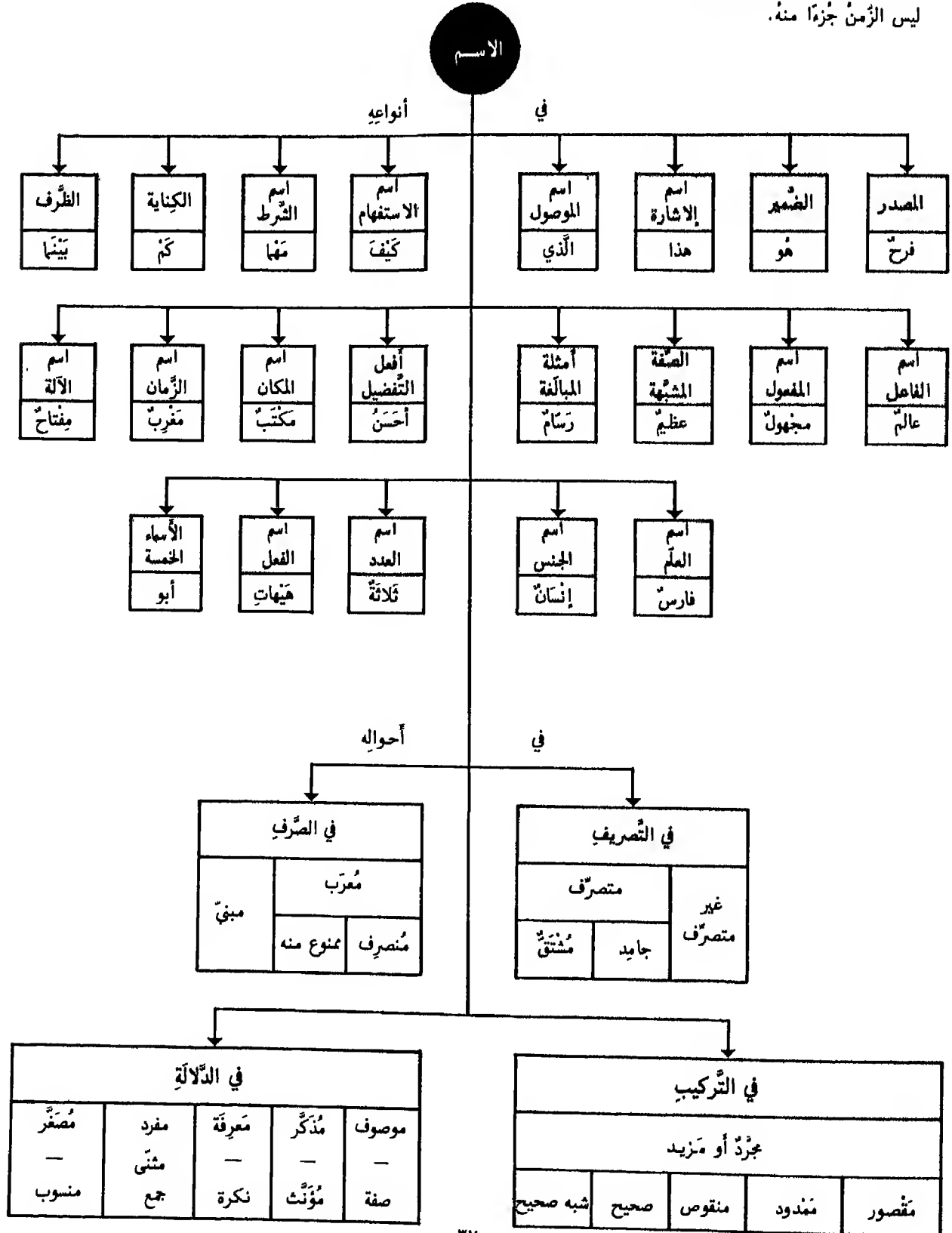

المَيْكَلُ الْعَامُّ لِنَقْسِيمِ الْأَسْمِ بَيْنَ مُتَصَرِّفٍ وَغَيْرِ مُتَصَرِّفٍ

الْمُتَصَرِّفُ وَغَيْرُ الْمُتَصَرِّفِ

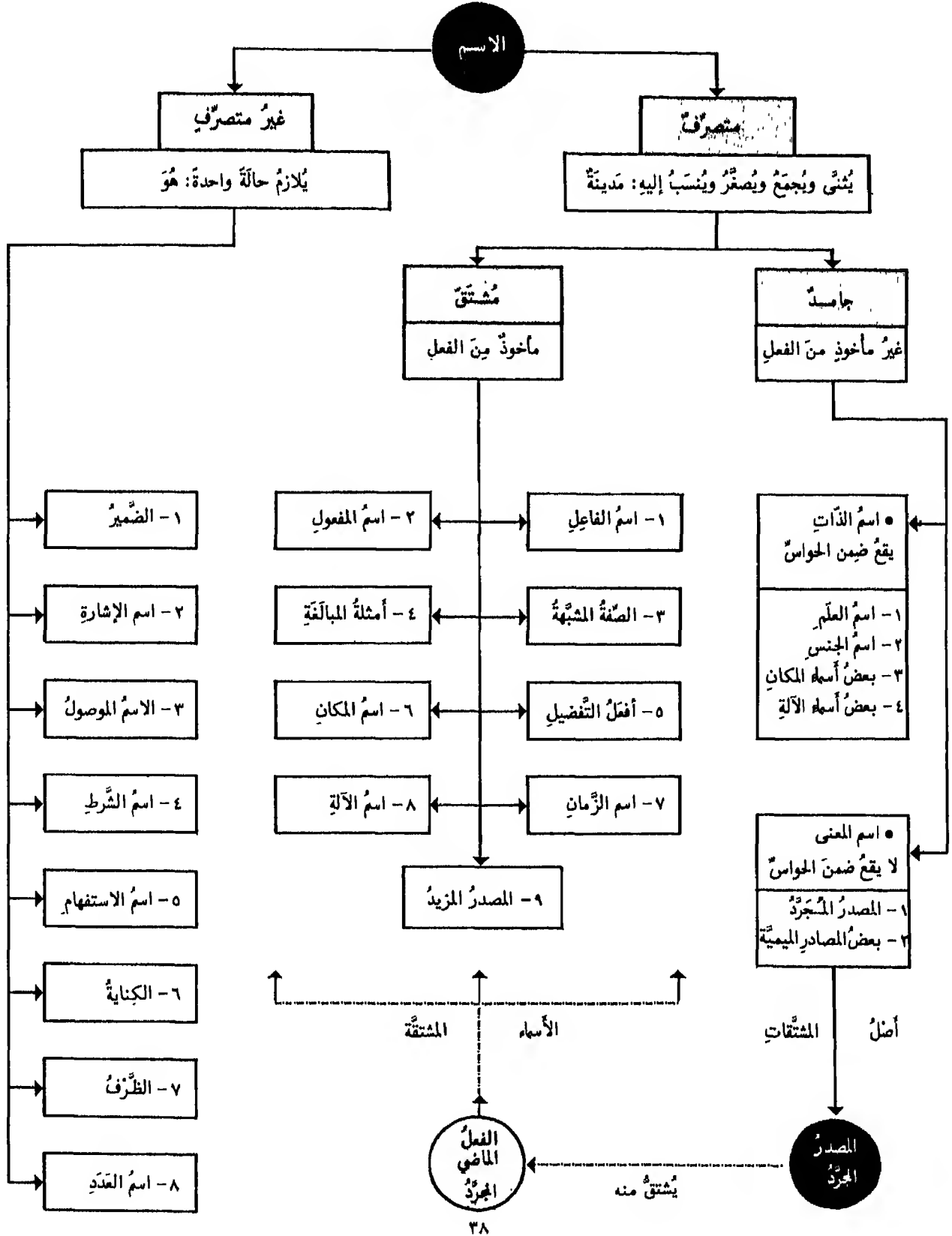

الميكال العام لسير المشتقات

الاشتقاق ١

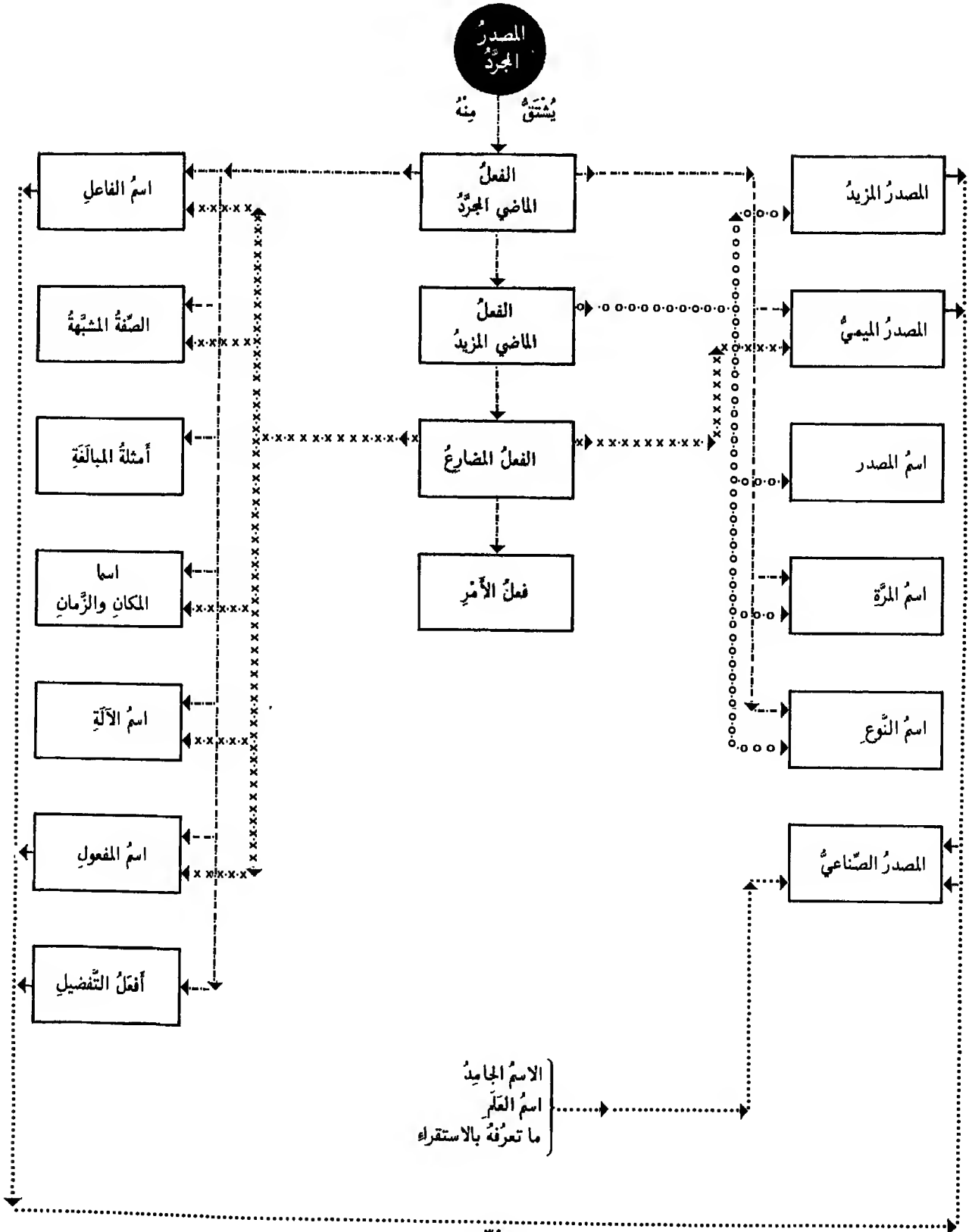



٢ - سَيْرُ الْمُسْتَقَاتِ مِنَ الْفِعْلِ الْمَاضِي

الاشتقاق

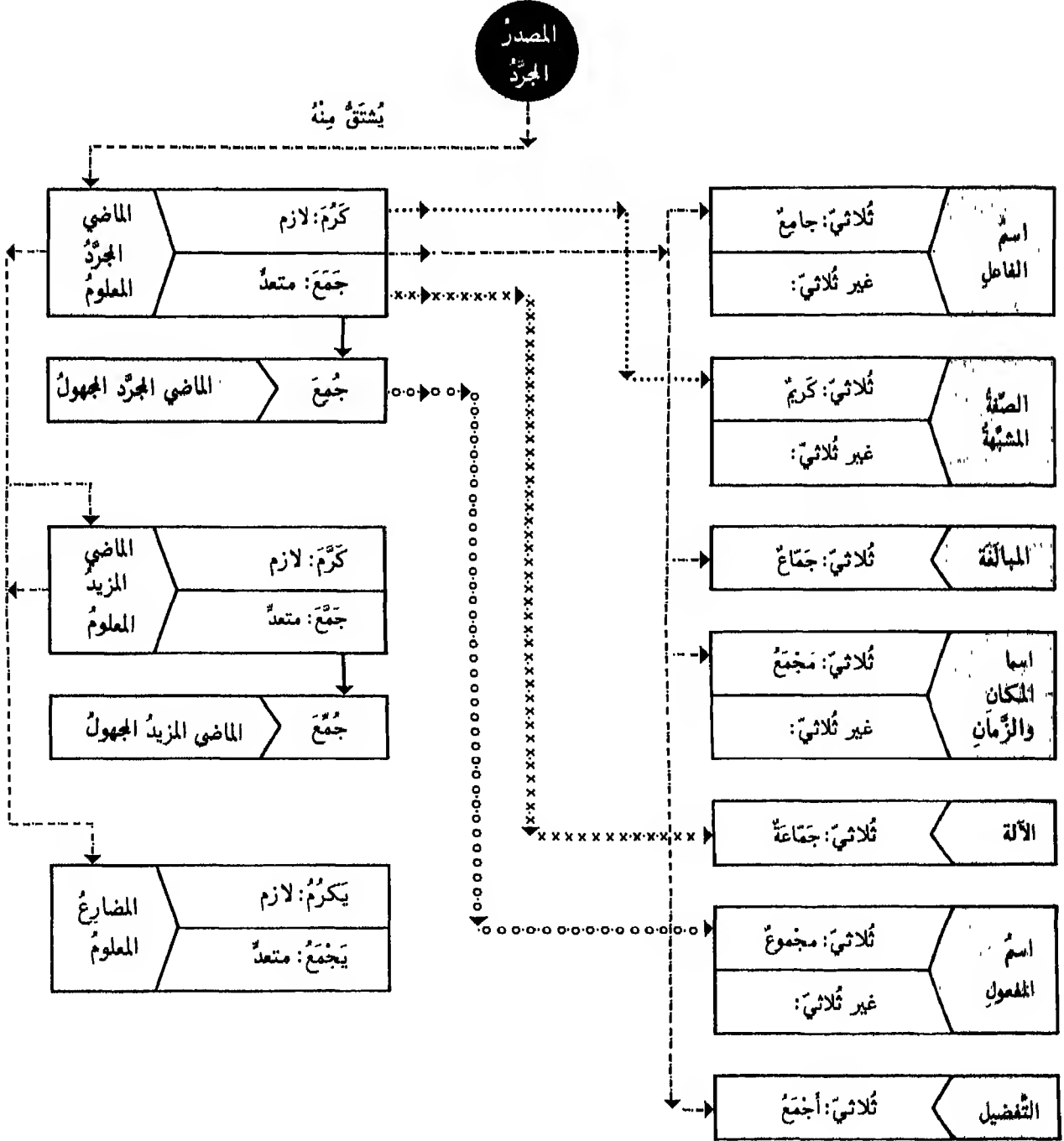

الاشتقاق - ٣ - سَيْرُ الْمَشْتَقَاتِ مِنَ الْفِعْلِ الْمُضَارِعِ

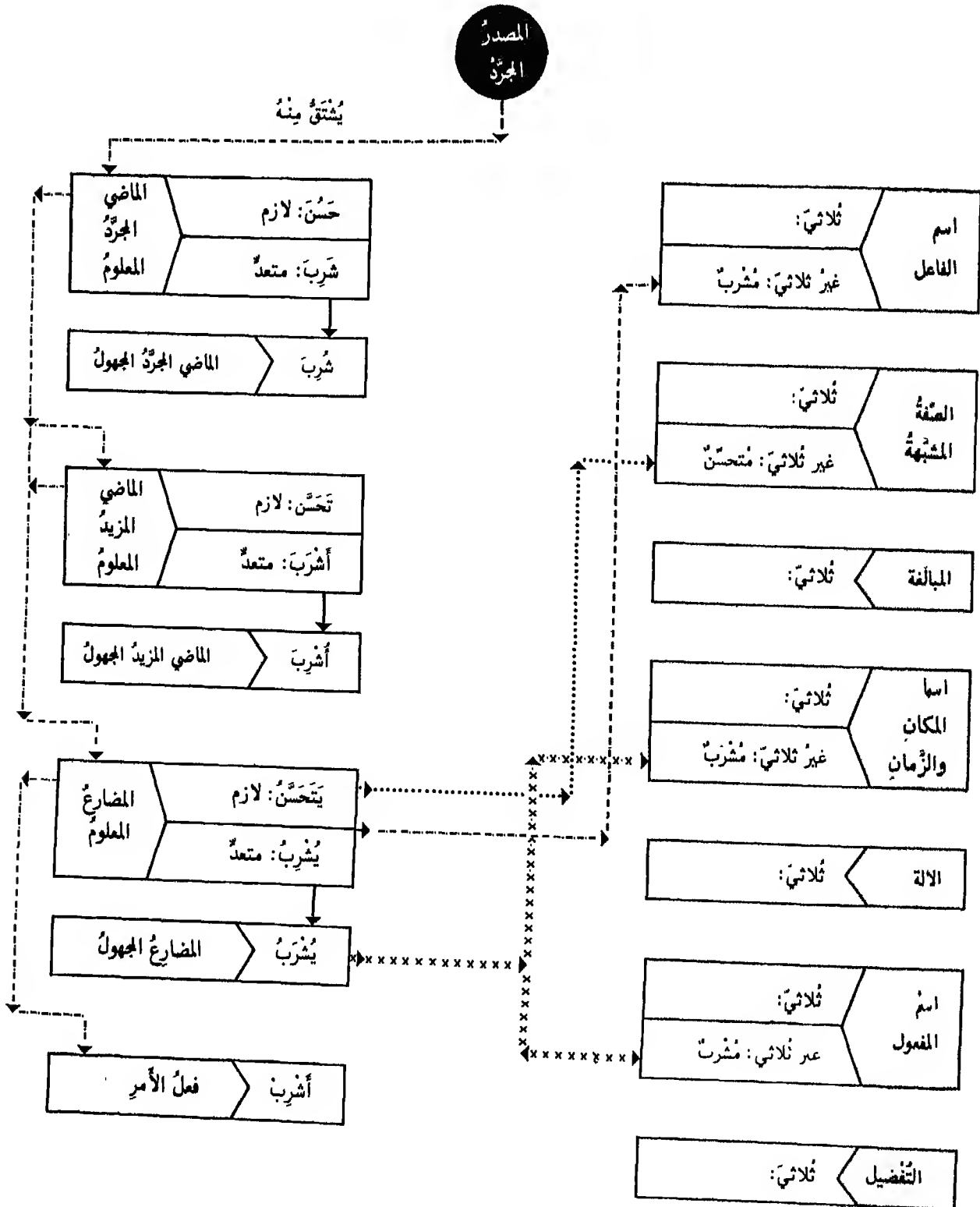

# الاشتقاق - ٤ - سَيْرُ اشْتِقَاقِ الْمَصَادِرِ

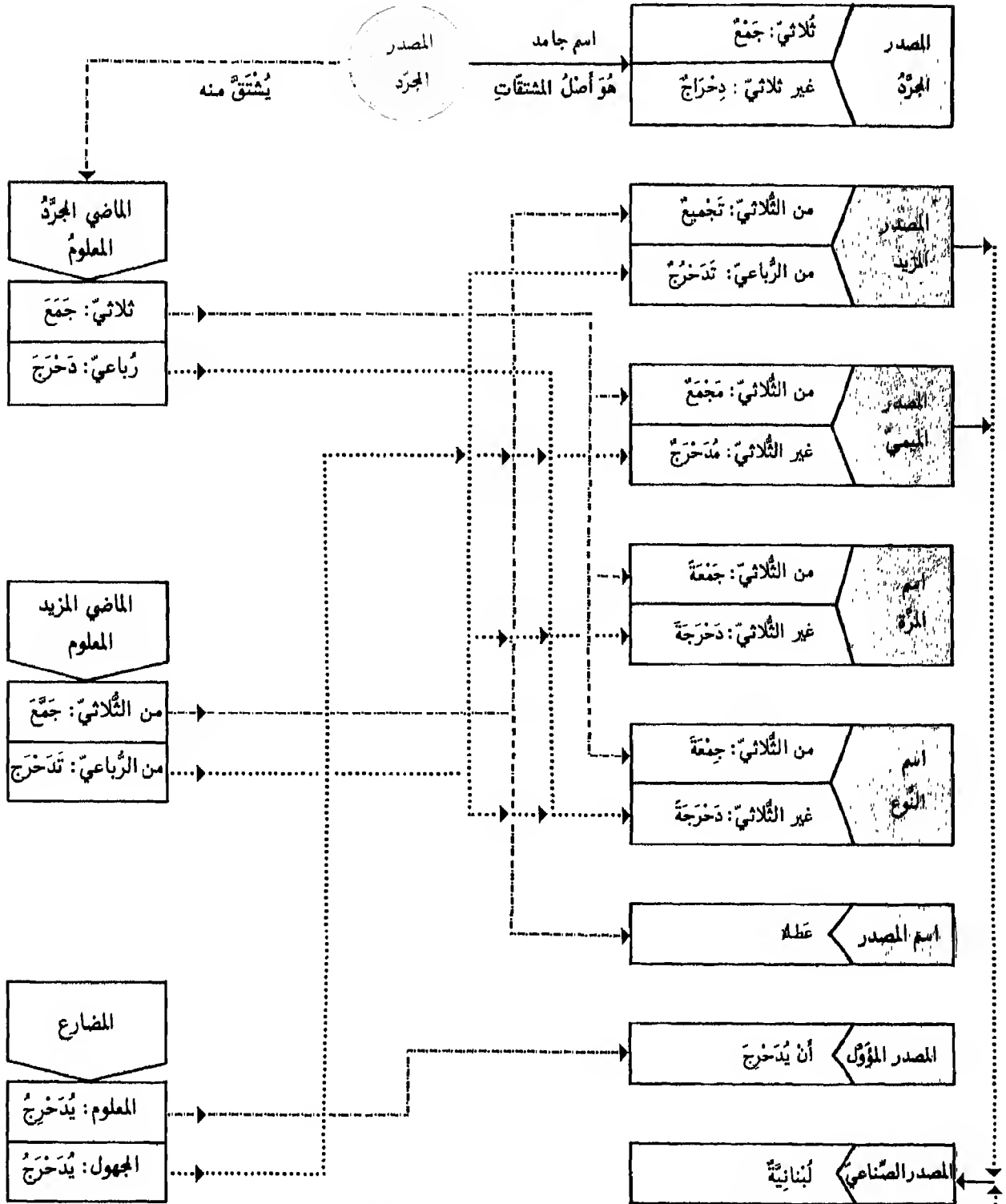

.....→ الاسم الجامد - اسم العلم - اسم الفاعل - اسم المفعول - أقفل التفضيل - وما تعرفه بالاستقرار -

## مُوجَزٌ لِسَيْرِ الْمَشْتَقَاتِ

## الاشْتِقَاقُ - ٥

المضارعُ المجهولُ (يُكْرَمُ)	المضارعُ المعلومُ (يُكْرَمُ)	الماضي المزيْدُ المعلومُ (أَعْطَى)	الماضي المجرَّدُ اللازمُ (نَامَ)	الماضي المجرَّدُ المعلومُ (فَعَلَ)
اسم المفعول من غيرِ الثَّلَاثِيَّ (مُكْرَمُ)	اسم الفاعل من غيرِ الثَّلَاثِيَّ (مُكْرَمُ)	المصدرُ المزيْدُ من الثَّلَاثِيَّ وغيرِهِ (إَعْطَاءُ)	الصِّفَةُ المشبَّهَةُ من الثَّلَاثِيَّ (تَوَوَّمَ)	اسم الفاعل من الثَّلَاثِيَّ (فَاعِلٌ)
المكان والزَّمان من غيرِ الثَّلَاثِيَّ (مُكْرَمُ)	المصدرُ المؤوَّلُ من الثَّلَاثِيَّ وغيرِهِ (أَنْ يُكْرَمَ)	اسم المَرَّةِ من غيرِ الثَّلَاثِيَّ (إَعْطَاءَةٌ)		أَمْثَلَةُ المبالِغَةِ من الثَّلَاثِيَّ (فَعَالٌ)
المصدرُ الميميُّ من غيرِ الثَّلَاثِيَّ (مُكْرَمُ)		اسم النِّوعِ من غيرِ الثَّلَاثِيَّ (إَعْطَاءَةٌ)	الماضي المجرَّدُ المتعدِّي (جَمَعَ)	المكان والزَّمان من الثَّلَاثِيَّ (مَفْعَلٌ)
	المضارعُ اللازمُ (يَنَامُ)	اسم المصدر من مزيْدِ الثَّلَاثِيَّ (عَطَاءُ)	اسم الآلةِ من الثَّلَاثِيَّ (جَمَاعَةٌ)	أفْعَلُ التَّفْضِيلِ من الثَّلَاثِيَّ (أَفْعَلٌ)
				المصدرُ الميميُّ من الثَّلَاثِيَّ (مَفْعَلٌ)
	الصِّفَةُ المشبَّهَةُ من غيرِ الثَّلَاثِيَّ (مُنَوِّمٌ)		الماضي المجرَّدُ المجهولُ (جُمِعَ)	اسم المَرَّةِ من الثَّلَاثِيَّ (فَعْلَةٌ)
			اسم المفعول من الثَّلَاثِيَّ (مَجْمُوعٌ)	اسم النِّوعِ من الثَّلَاثِيَّ (فِعْلَةٌ)

# المشتقات ١ - أمثلة تبين مختلف المشتقات من المصدر الواحد



جمعُ	نقلُ	نسيّ	منحوُ	شهودُ	نومُ	سئلُ	وثبُ
يجمعُ	ينقلُ	ينسى	يمنحو	يشهدُ	ينامُ	يسئلُ	يثبُ

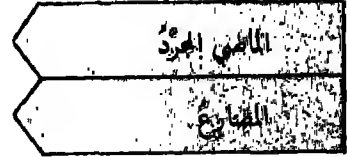

اجتماعُ	انتقالُ	تناسي	امحاة	استشهادُ	تنومُ	تسئيلُ	تواثبُ
مجمعُ	منقلُ	منسى	منحى	مشهدُ	منامُ	مسئلُ	مؤثبُ
جمعيّة	نقلية	نسيّة	محوية	شهاديّة	نوميّة	سئيليّة	وثبيّة
جمعة	نقلّة	نسيّة	محوّة	شهادة	نومة	سئلة	وثبة
جمعة	نقلّة	نسيّة	محوّة	شهادة	نومة	سئلة	وثبة
أن يجمع	كَي ينقلُ	أنه ينسى	أن يمنحو	أن يشهد	أن ينام	كَي يسئلُ	كَي يثبُ



جامعُ	ناقلُ	الناسي	المحاجي	شاهدُ	نامُ	سائلُ	واثبُ
مجموعُ	منقولُ	منسيّ	منحى	مشهودُ	منومُ	مسئلُ	مؤثوبُ
-	-	-	-	شهِدُ	نُومُ	سَيَّالُ	وُثوبُ
جَماعُ	نَقالُ	نَساةُ	مَحاةُ	شَهَادُ	نَوامُ	سَيَّالُ	وُثابُ
أجمعُ	أنقلُ	أنسى	أكثرُ محوا	أشهدُ	أكثرُ نومًا	أسئلُ	أوثبُ
مجمعُ	منقلُ	منسى	منحى	مشهدُ	منامُ	مسئلُ	مؤثبُ
جماعةُ	منقلّة	-	منحاة	-	نوماءُ	-	وثابة

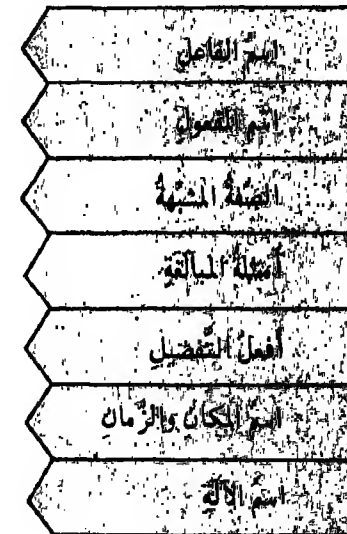

٣ - أمثلة تبين المشتقات الأساسية من المصدر الواحد

المشتقات

الماضي المزيد	المضارع المعلوم	الأمر	المصدر المزيد	اسم الفاعل	اسم المفعول
------------------	--------------------	-------	------------------	---------------	----------------

أَثَرَ أَثَرَ تَأَثَرَ تَأَثَرَ انْأَثَرَ اِثْتَارَ اسْتِثَارَ	يُؤَثِّرُ يُؤَثِّرُ يَتَأَثَرُ يَتَأَثَرُ يَنْأَثِرُ يَنْأَثِرُ يَسْتَأَثِرُ	أَثِرْ أَثِرْ تَأَثِرْ تَأَثِرْ انْأَثِرْ اِثْتَارْ اسْتِثَارْ	تَأْيِثِرًا مُؤَاثِرَةٌ إِثْتَارًا تَأَثْرًا انْثَارًا اِثْتَارًا اسْتِثَارًا	أَثِرٌ	مَأْثُورٌ
سَأَلَ سَأَلَ أَسْأَلَ تَسَأَلَ تَسَأَلَ انْأَسَلْ اسْتَسَأَلَ اسْتَسَأَلَ	يَسْتَسْأَلُ يَسْأَلُ يَسْأَلُ يَسْأَلُ يَسْأَلُ يَسْأَلُ يَسْتَسْأَلُ يَسْتَسْأَلُ	سَأَلْ سَأَلْ أَسْأَلْ تَسَأَلْ تَسَأَلْ انْأَسَلْ اسْتَسَأَلْ اسْتَسَأَلْ	تَسْئِيلًا مَسْأَلَةٌ إِسْأَالًا تَسْؤُلًا تَسْؤُلًا انْأَسَالًا اسْتَسْأَالًا اسْتَسْأَالًا	سَأَلٌ	مَسْئُولٌ
قَرَأَ أَقْرَأَ تَقَرَّأَ تَقَرَّأَ انْقَرَأَ اِقْتَرَأَ اسْتَقْرَأَ	يَقْرِئُ يُقَارِئُ يُقْرِئُ يَتَقَرَّأُ يَتَقَرَّأُ يَنْقَرِئُ يَنْقَرِئُ يَسْتَقْرِئُ	قَرِئْ قَارِئْ أَقْرِئْ تَقَرَّأْ تَقَرَّأْ انْقَرِئْ اِقْتَرِئْ اسْتَقْرِئْ	تَقْرِئَةً مُقَارِئَةٌ إِقْرَاءٌ تَقْرُؤًا تَقَارُؤًا انْقِرَاءٌ اِقْتِرَاءٌ اسْتَقْرَاءٌ	قَارِئٌ	مَقْرُوءٌ
مَدَّدَ مَادَّ تَمَدَّدَ تَبَادَّ انْمَدَّ امْتَدَّ اسْتَمَدَّ	يَمُدُّ يُبَادُّ يُعِدُّ يَتَمَدَّدُ يَتَبَادُّ يَنْمَدُّ يَنْمَدُّ يَسْتَمِدُّ	مَدَّدْ مَادِّ أَمُدِّ تَمَدَّدْ تَبَادِّ انْمَدِّ امْتَدِّ اسْتَمَدِّ	تَمْدِيدًا مُهَاذًا إِمْدَادًا تَمْدَدًا تَبَادًُّا انْمِدَادًا امْتِدَادًا اسْتِمْدَادًا	مَدٌّ	مَمْدُودٌ

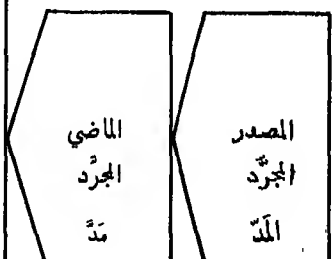
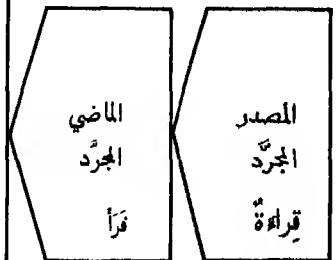
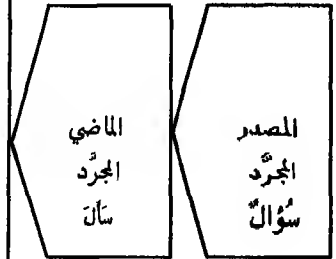
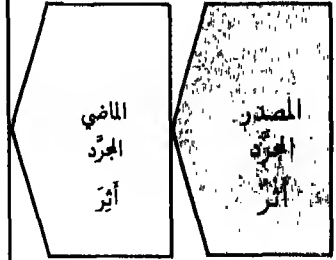



٤ - أمثلة تبين المشتقات الأساسية من المصدر الواحد

المشتقات

اسم المفعول	اسم الفاعل	المصدر المزد	الأمر	المضارع المعلوم	الماضي المزد
-------------	------------	--------------	-------	-----------------	--------------

مَوَّئٍ	واه	تَوَوَّيَةٌ مُواوَاةٌ إِيَّاهُ تَوَوَّيَا تَوَوَّيَا أَنْوِيَاءُ أَتَّاهُ اسْتَوَّيْتَاهُ	وَأَوْ وَاهٍ أَوْيٍ تَوَا تَوَاهُ أَنْوَلُ أَتَّى اسْتَوَّيْتُ	يُؤَوِّي يُؤَوِّي يُؤَوِّي يَتَوَوَّى يَتَوَوَّى يَتَوَوَّى يَتَوَوَّى يَتَوَوَّى يَتَوَوَّى	وَأَى وَادَى أَوْيٍ تَوَايَ تَوَايَ تَوَايَ أَنْوَايَ أَتَّى اسْتَوَّيْتُ	المصدر المجرد وَأَى	الماضي المجرد وَأَى
مَأْوِيٍّ	أوي	تَأْوِيَةٌ مُواوَاةٌ إِيَّاهُ تَأْوِيَا تَأْوِيَا أَنْوَاةٌ أَتَّوَاهُ اسْتَوَّيْتَاهُ	أَوْ أَوِيٍّ أَوِيٍّ تَأَوَّيْتُ تَأَوَّيْتُ أَنْوَاوِيٍّ أَتَّوَاوِيٍّ اسْتَوَّيْتُ	يُؤَوِّي يُؤَوِّي يُؤَوِّي يَتَوَوَّى يَتَوَوَّى يَتَوَوَّى يَتَوَوَّى يَتَوَوَّى	أَوْيٍ أَوْيٍ أَوْيٍ تَأَوَّيْتُ تَأَوَّيْتُ أَنْوَاوِيٍّ أَتَّوَاوِيٍّ اسْتَوَّيْتُ	المصدر المجرد إِيَّاهُ	الماضي المجرد أَوْيٍ
مَوْعِدٍ	واعد	تَوَعَّدًا مُواوَعِدَةٌ إِيَّاهُ تَوَعَّدَا تَوَعَّدَا أَنْوَعِدَا أَتَّعِدَا اسْتَوَّعِدَا	وَعَدٌ وَعَدٌ وَعَدٌ تَوَعَّدُ تَوَعَّدُ أَنْوَعِدُ أَتَّعِدُ اسْتَوَّعِدُ	يُؤَعِّدُ يُؤَعِّدُ يُؤَعِّدُ يَتَوَعَّدُ يَتَوَعَّدُ يَتَوَعَّدُ يَتَوَعَّدُ يَتَوَعَّدُ	وَعَدٌ وَعَدٌ وَعَدٌ تَوَعَّدُ تَوَعَّدُ أَنْوَعِدُ أَتَّعِدُ اسْتَوَّعِدُ	المصدر المجرد وَعَدٌ	الماضي المجرد وَعَدٌ
مَيَّسِرٍ	ياسر	تَيَّسِرًا مَيَّاسِرَةٌ إِيَّاهُ تَيَّسِرَا تَيَّسِرَا أَنْيَّاسِرَا أَتَّيَّسِرَا اسْتَيَّسِرَا	يَسَّرٌ يَسَّرٌ يَسَّرٌ تَيَّسِرُ تَيَّسِرُ أَنْيَّاسِرُ أَتَّيَّسِرُ اسْتَيَّسِرُ	يُؤَسِّرُ يُؤَسِّرُ يُؤَسِّرُ يَتَيَّسِرُ يَتَيَّسِرُ يَتَيَّسِرُ يَتَيَّسِرُ يَتَيَّسِرُ	يَسَّرٌ يَسَّرٌ يَسَّرٌ تَيَّسِرُ تَيَّسِرُ أَنْيَّاسِرُ أَتَّيَّسِرُ اسْتَيَّسِرُ	المصدر المجرد يَسَّرٌ	الماضي المجرد يَسَّرٌ



المشتقات ٥ - أمثلة تبين المشتقات الأساسية من المصدر الواحد

الماضي المزيد	المضارع المعلوم	الأمر	المصدر المزيد	اسم الفاعل	اسم المفعول
------------------	--------------------	-------	------------------	---------------	----------------

قَوَّلَ قَاوَلَ أَقَالَ تَقَوَّلَ تَقَاوَلَ انْقَالَ اقتَالَ استَقَالَ	يَقُولُ يَقَاوُلُ يَقِيلُ يَتَقَوَّلُ يَتَقَاوَلُ يَنْقَالُ يَقْتَالُ يَسْتَقِيلُ	قَوِّ قَاوِلْ أَقِلْ تَقَوِّنْ تَقَاوَلْ انْقَلْ اقتَلْ استَقِلْ	تَقْوِيلًا مُقَاوَلَةٌ إِقَالَةٌ تَقْوِيلًا تَقَاوُلًا انْقِيَالًا اقتِيَالًا استِقَالَةٌ	قَائِلٌ	مَقُولٌ	الماضي المجرد قال	المصدر المزيد قَوْلًا
خَوَّفَ خَاوَفَ أَخَافَ تَخَوَّفَ تَخَاوَفَ - - استَخَافَ	يُخَوِّفُ يُخَاوِفُ يُخِيفُ يَتَخَوَّفُ يَتَخَاوَفُ - - يَسْتَخِيفُ	خَوِّفْ خَاوِفْ أَخِفْ تَخَوَّفْ تَخَاوَفْ - - استَخِيفْ	تَخْوِيفًا مُخَاوَفَةٌ إِخَافَةٌ تَخَوُّفًا تَخَاوُفًا - - استِخْفَافًا	خَائِفٌ	مَخَوْفٌ	خاف	خَوْفٌ
بَاعَ أَبَاعَ تَبَاعَ انْبَاعَ اِبْتِاعَ	يَبِيعُ يَبِيعُ يَبِيعُ يَبِيعُ يَبِيعُ يَبِيعُ يَبِيعُ يَبِيعُ	بِيعْ أَبِيعْ تَبِيعْ انْبِيعْ اِبْتِيعْ	تَبْيِيعًا مَبِيعَةٌ إِبِيعَةٌ تَبْيِيعًا تَبِيعًا اِبْتِيعًا اِبْتِيعًا	بَائِعٌ	مَبِيعٌ	باع	بَيْعٌ
غَزَى أَغْرَى تَغْرَى تَغَارَى انْغَرَى اغْتَرَى اسْتغْرَى	يُغْزِي يُغْزِي يُغْزِي يَتَغَارَى يَنْغَرَى يَغْتَرَى يَسْتغْرَى	غَزْ أَغْرِ تَغْرِ تَغَارِ انْغَرِ اغْتَرِ اسْتغْرِ	تَغْرِيَةً مُغَارَاةٌ إِغْرَاءٌ تَغْرِيًا تَغَارِيًا انْغِرَاءٌ اغْتِرَاءٌ استِغْرَاءٌ	غَازٍ	مَغْرُورٌ	غزا	غَزْوٌ

# المشتقات - ٦ أمثلة تُبين المشتقات الأساسية من المصدر الواحد

الماضي المزيد	المضارع المعلوم	الأمر	المصدر المزيد	اسم الفاعل	اسم المفعول
------------------	--------------------	-------	------------------	---------------	----------------

رَمَى رَمَيْتُمْ رَمَوْا	يُرْمِي يُرْمِي يُرْمِي يُرْمِي يُرْمِي يُرْمِي	رَمْ رَامِ أُرْمِ تَرْمِ رَامِ ارْمِ ارْمِ اسْتَرْمِ	تَرْمِيَةٌ مُرَامَةٌ إِرْمَاءٌ تَرْمِيًا تَرَامِيًا أَنْرَاءٌ أَرْثَاءٌ اسْتِرْمَاءٌ	رَامٍ	مَرْمِيَةٌ
وَقَى وَقَيْتُمْ وَقَوْا	يُوقِي يُوقِي يُوقِي يُوقِي يُوقِي يُوقِي	وَقَى وَأَقِ أُوقِ تُوقِ وَقَى أُوقِ أُوقِ اسْتُوقِ	تَوْقِيَةٌ مُؤَاقَاةٌ إِيقَاءٌ تَوْقِيًا تَوَاقِيًا أَنْوِقَاءٌ أَنْقَاءٌ اسْتِيقَاءٌ	وَأَقٍ	مَوْقِيَةٌ
طَوَى طَوَيْتُمْ طَوَوْا	يُطْوِي يُطْوِي يُطْوِي يُطْوِي يُطْوِي يُطْوِي	طَوَى طَاوِ أَطْوِ تَطْوِ طَوَاوِ أَنْطَوِ أَطْوِ اسْتَطْوِ	تَطْوِيَةٌ تَطَاوَاةٌ أَطْوَاءٌ تَطْوِيًا تَطَاوِيًا أَنْطَوَاءٌ أَطْوَاءٌ اسْتِطْوَاءٌ	طَاوٍ	مَطْوِيَةٌ
حَيَّأَ حَيَّأْتُمْ حَيَّأُوا	يُحْيِي يُحْيِي يُحْيِي يُحْيِي يُحْيِي يُحْيِي	حَيَّأَ حَيَّأِ أَحْيِ تَحْيِ حَيَّأِ حَيَّأِ حَيَّأِ اسْتَحْيِ	تَحْيِيَةٌ مُحْيَاةٌ إِحْيَاءٌ تَحْيِيًا تَحْيِيًا - - اسْتِحْيَاءٌ	-	مَحْيِيَةٌ

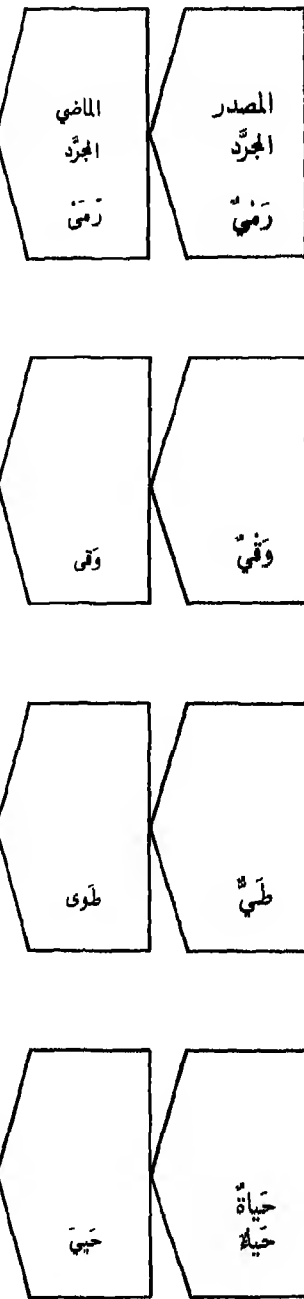

# المجرّد والمزِيد

## أوزان المجرّد والمزِيد مِنَ الأسماء

يبنى الاسم في أصل وضعه على عدد الحروف التالية:

١ ٢ ٣ ٤ ٥	١ ٢ ٣ ٤	١ ٢ ٣	ثلاثي وما فوق	دون الثلاثي	١ ٢	١
س ف ز ج ل	ج غ ف ر	ق ل م			م ن	ت

• كل اسم قلّ عن ثلاثة أحرف أو زاد عن خمسة فمحدوف منه أو مزِيد فيه.

أي دون علة ينتهي بالحدف إلى حرفين: أب. أصله: أبو

ولا ينقص عن ذلك إلا إذا كان غير متمكّن فهو موضوع على حرف واحد: تاء الضمير - أو حرفين: من

المحدوف منه اعتبارياً

• الاسم المحدوف منه قد يستمر على حذفه كما في: أب - وقد يُمتناض عن المحدوف منه إما بتاء في آخره كما في: صيلة - فإنها مصدر وصل - حذفت منه الواو وعوض عنها بالتاء - وإما بهمزة وصل في أوله كما في: ابن - أو تاء في آخره بدلاً من لامه كما في: لغة - حذفت الواو منها وعوض عنها في الأول بالهمزة وفي الثاني بالتاء - وكل ذلك سماعي لا يُقاس عليه إلا في الأسماء المشتقة وما كان على مثال: عدة، وصلة. لأن الزيادة والحدف والتعويض في الأسماء قياس فيها.

ثم إن الحرف المحدوف يكون في الغالب واوا كما في: أب - أخ - صم - دم - ابن - اسم - عد - وقد يكون ياء كما في: يد - وقد يكون هاء كما في: قم - أصله قوة - وأما: شقة وسنة فالمحدوف منها الواو - وقيل: الياء.

أوزان الخماسي المجرّد	
١ ٢ ٣ ٤ ٥	
١	س ف ز ج ل
٢	ق ذ ع م ل
٣	ز ن ج ف ر
٤	ح ج م ر ش

أوزان الرباعي المجرّد	
١ ٢ ٣ ٤	
١	ج غ ف ر
٢	ب ز ق ع
٣	ق ز م ر
٤	د زة م
٥	د م ق س
٦	ج ن ذ ب

أوزان الثلاثي المجرّد	
١ ٢ ٣	
١	ش م س
٢	ق م ر
٣	ز ج ل
٤	ك ت ف
٥	ث ف ل
٦	ر ط ب
٧	ع ن ق
٨	ح م ل
٩	ع ن ب
١٠	إ ب ل

في ما كان على وزن فعل ثلاث لغات: كَبَد - كَبِد - كَبْد وإن كان وسطه حرفاً حلقوا جازاً فيه لغة رابعة وهي اتباع فائه لعينيه في الكسر: فيخذ

يَجوزُ

• إن أوزان المزيدي كثيرة جداً: شمال - إنسان - غضنفر - سنسبيل. ولا يحكم بزيادة حرف إلا إذا كان معه ثلاثة أصول - والزيادة على نوعين:

١ - زيادة حرف من حروف سألتمونيها.

مثلاً: إكرام - استغفار

س	أ	ل	ت	م	و	ن	ي	ه	ا
---	---	---	---	---	---	---	---	---	---

٢ - تضعيف حرف من حروف الكلمة: بلباك - مكرم

١ - خروج الكلمة عن أوزان المجرّد

٢ - سقوط حرف من أصل الكلمة أو من قرعها: مقاتل - من القتل.

حظلت الإبل - من الحنظل

٣ - وأدلة الحرف الزائد على معنى لا يكون بدونه كالسين والتاء من:

مستغفر

الأدلة على

الزيادة

الممدود	الاسم المقصور	الصحيح	الشبيه بالصحيح
---------	---------------	--------	----------------

٥  
ظني٤  
رجل٣  
الوادي٢  
سه١  
فتى

القصر	هو حذف الهمزة من آخر الاسم	سه : سها
الألف المقصورة	هي التي لا تليها همزة فلا تمد	المستشفى
الألف المدودة	هي ألف زائدة تليها همزة فتمد	الصخرة
الألف اللازمة	هي التي لا تتغير لأنها ليست علامة إعراب	فتى (لازمة). أبا (غير لازمة)
الهمزة الزائدة	هي التي تزداد علامة للتأنيث	أسمر: سمراء
الهمزة الأصلية	هي الموجودة في أصل الكلمة	قرأ: قرأه
الهمزة المقلوبة	هي ما كان أصلها واوا أو ياء فقلبت	بناي: بناء - كساو: كساء
أصل الألف	الألف المقصورة أصلها ياء	بني: بني
	الألف الطويلة أصلها واو	كسا: يكسو



هو ما ختم بألف لازمة : فتى - مصطفى

هو ما ختم بهمزة قبلها ألف زائدة : سه - إغفاه

هو ما ختم بياء لازمة قبلها كسرة : الوادي - الداعي

هو ما ختم بحرف صحيح غير الهمزة : رجل - بيت

هو ما ختم بواو أو ياء قبلها ساكن : دلو - ظني

١ - الاسم المقصور

٢ - الاسم المدود

٣ - الاسم المنقوص

٤ - الاسم الصحيح

٥ - الشبيه بالصحيح

يُقاسُ المدودُ مِنَ النَّاقِصِ
١ - في المصدر المزيد: المرأة - الإغطة - الاستقصاء
٢ - في ما صيغ من المصادر على: تفعال:
التعداء: من عدا
٣ - في ما كان من أمثلة المبالغة على: فَعَالٌ أَوْ مِفْعَالٌ
بَطَّاء - بَغْطَاء
٤ - في وزن فَعَالٌ الَّذِي يُجْمَعُ عَلَى أَفْعَلَةٍ:
كساء - رداء
٥ - في مصدر فَعَلٌ الدَّالُّ عَلَى صَوْتٍ أَوْ مَرَضٍ:
الرَّغَاء - الْمَشَاء
• ويقاس في الصحيح الأَزمِ في أَثْنَى أَفْعَلٍ
من الألوان ونحوها:
صخرة - هيفاء - وفي ما سوى ذلك فكله سماعي

يُقاسُ المقصورُ مِنَ النَّاقِصِ
١ - في وزن: أَفْعَلٌ - الدَّالُّ عَلَى لَوْنٍ أَوْ عَيْبٍ أَوْ حَلِيَةٍ أَوْ تَفْضِيلٍ: الأَخْوَى - الأَعْمَى - الأَذْنَى
٢ - في اسم المكان والزمان والمصدر الميمي واسم المفعول مما فوق الثنائي: المَرْمَى - المَغْرَى - المَعْطَى
٣ - في جمع فَعْلَةٍ: العُرَى - الحَلَى
٤ - في مصدر فَعِلَ الأَزمِ: الرُّضَى - الغنَى
• وأما من صحيح الأَمِ ففي مُؤَنَّتِ أَفْعَلِ التَّفْضِيلِ لَيْسَ غَيْرَ: الطُّوْلَى - مُؤَنَّتِ الأَطْوَلِ - وفي غير ذلك المقصور سماعياً: الفَتَى - الرَّحَى

في ضرورة الشعر قصر المدود ومد المقصور غير أن الأول كثير والثاني قليل

يجوز

# الموصوف والصفة

## المبني على تقسيم الاسم: في الدلالة

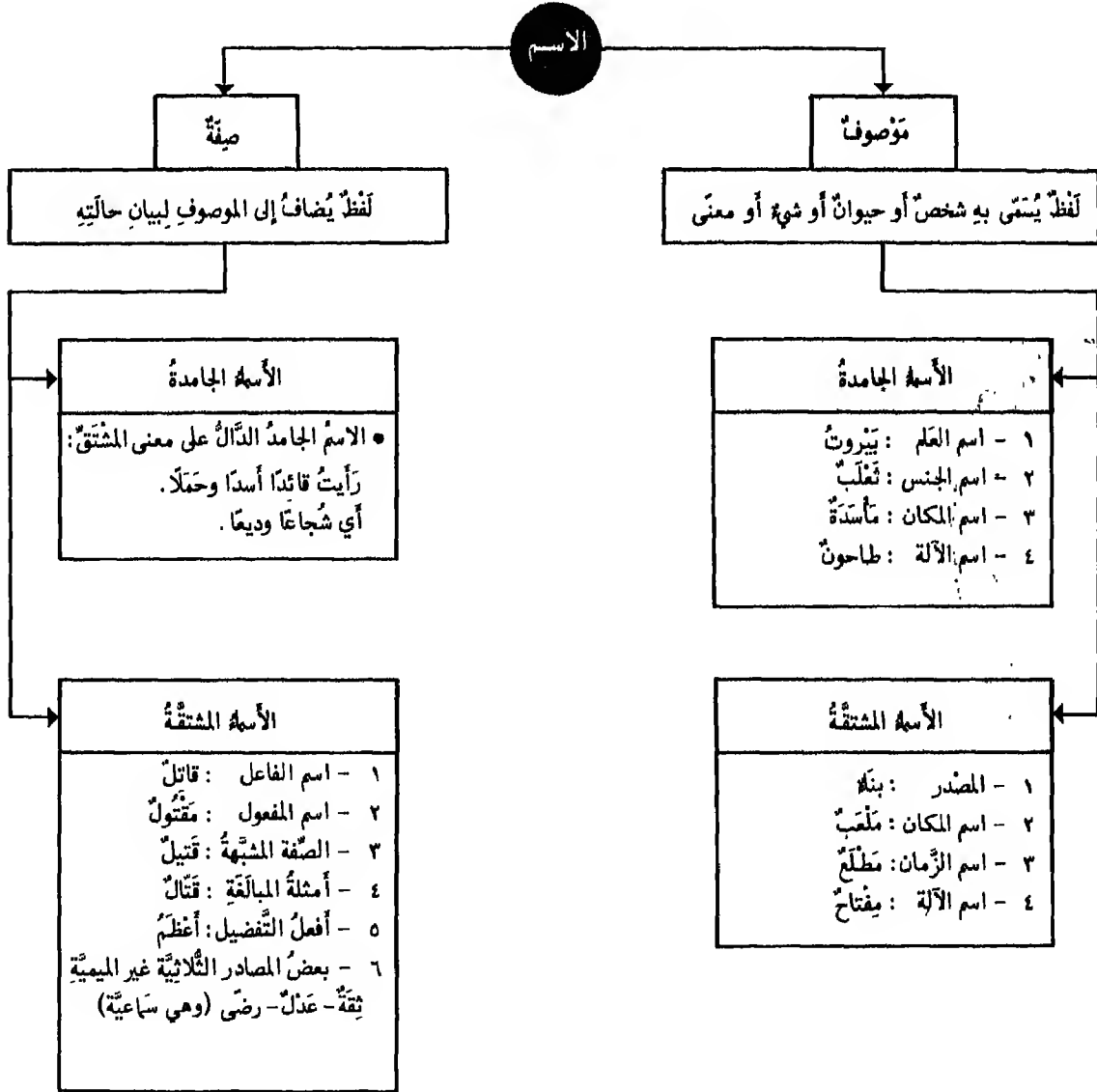

• يجب أن تطابق الصفة موصوفها في الإفراد والتذكير وفروعها ما لم تكن مصدرًا فتلزم حينئذ التذكير والإفراد وربما جمع بعضها: رجالٌ ثقةٌ وثقاتٌ.

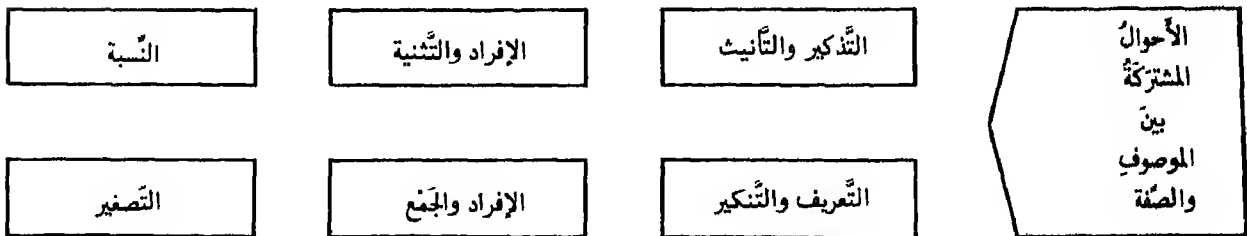

## الْمَذْكُورُ وَالْمَوْنُثُ

## أقسامهما وأنواعهما

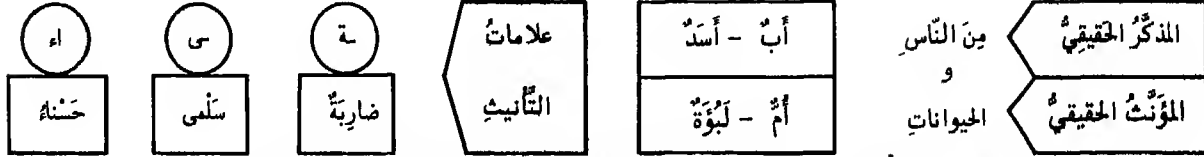

• وأما أسمة الأشياء فقد اصطُحِح على جعل بعضها مذكراً مجازياً: بَيْتٌ - وبعضها مؤنثاً مجازياً: دَوَاةٌ

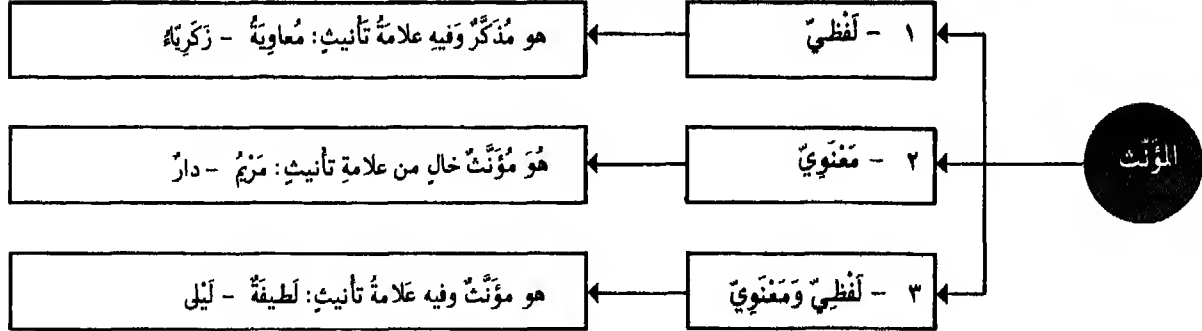

• يُؤنَّثُ اسمُ الذَّكَرِ مِنَ النَّاسِ وَالْحَيَوَانَاتِ بِحَالِهِ  
مربوطة في آخره غالباً: سَلِيمٌ - سَلِيمَةٌ - نَمْرٌ - نَمْرَةٌ

• المؤنث المعنوي:  
١ - أعلام الإناث: مَرْيَمُ  
٢ - الأسماء المختصة بالإناث: أُخْتُ - أُمُّ  
٣ - أسماء البلاد والمدن والقبائل: الشَّامُ - قُرَيْشٌ  
٤ - أسماء بعض الأعضاء المزدوجة: عَيْنٌ - يَدٌ

يجوز في بعض الأسماء التذكير والتأنيث:  
إِنْبُطٌ - حَالٌ - حَانُوتٌ - خَمْرٌ - دِرْعٌ - ذَهَبٌ  
سَرَاوِيلٌ - سِكِّينٌ - سَلْمٌ - سَهْلٌ - ضَحَى - طَرِيقٌ  
عَجْرٌ - عَضْدٌ - عَقَابٌ - عَقْرَبٌ - عُنُقٌ - عَنَكَبُوتٌ  
فِرْدَوْسٌ - قَرَسٌ - قَهْدٌ - قَذْرٌ - قَفَا - كَيْدٌ  
لِسَانٌ - مِسْكٌ - مِلْحٌ - مَنَجْنِيقٌ - مُوسَى  
نَفْسٌ - وَرَاءٌ ...

• المؤنث المعنوي دون ضوابط:  
أَرْضٌ - أَرْنَبٌ - إِصْبَعٌ - أَفْعَى - بَيْتٌ - جَحِيمٌ -  
حَرْبٌ - دَلْوٌ - دَارٌ - رَحِيمٌ - رَحَى - شَمْسٌ -  
ضَبْعٌ - عَصَا - عَقِبٌ - فَأْسٌ - فَلَكَ - كَأْسٌ -  
الرَّيْحُ وجميع أسماء الرياح: صَبَا - قَبُولٌ - دَبُورٌ ...

• يَغْلُبُ في أسمة النَّاسِ وَالْحَيَوَانَاتِ أَنْ يَكُونَ لِلْمَذْكُورِ لَفْظٌ وَلِلْمَوْنُثِ لَفْظٌ آخَرٌ يَخْتَلِفُ عَنْهُ:  
رَجُلٌ: امْرَأَةٌ. أَبٌ: أُمٌّ. بَعْلٌ: زَوْجَةٌ. صَهْرٌ: كِنَةٌ. دَيْكٌ: دَجَاجَةٌ - تَوْرٌ: بَقْرَةٌ.

• الصِّفَاتُ الَّتِي تَسْتَعْمَلُ لِلْمَذْكُورِ وَالْمَوْنُثِ بِلَفْظٍ وَاحِدٍ:  
١ - فَعَالَةٌ: عَلَامَةٌ - ٢ - مِفْعَالٌ: مِفْضَالٌ  
٣ - مِفْعِيلٌ: مِفْطِيرٌ - ٤ - مِفْعَلٌ: مِفْشَمٌ  
٥ - فَعْلَةٌ: ضَحْكَةٌ - ٦ - فَعْلَةٌ (فَاعِلٌ): صُرْعَةٌ  
٧ - فَعُولٌ (بمعنى الفاعل): صَبُورٌ - (بمعنى المفعول): حَلُوبَةٌ  
- فَعِيلٌ (بمعنى المفعول): قَتِيلٌ - (بمعنى الفاعل): جَمِيلَةٌ  
شَذٌّ: مِيقَانَةٌ (مِفْعَالٌ) وَسَكِينَةٌ (مِفْعِيلٌ) عَدْوَةٌ (فَعُولٌ)

• الصِّفَاتُ الْخَاصَّةُ بِالْإِنَاثِ:  
١ - بمعنى الثَّبُوتِ: مُرْضِعٌ - طَالِقٌ - حَامِلٌ  
٢ - بمعنى الحدوثِ: مُرْضِعَةٌ - طَالِقَةٌ - حَامِلَةٌ

• تُؤنَّثُ الصِّفَاتُ بِإِلْحَاقِ التَّاءِ الْمَرْبُوطَةِ بِهَا: مُؤْمِنٌ: مُؤْمِنَةٌ  
غَيْرَ أَنَّهُ قَدْ خَرَجَ عَنْ هَذِهِ الْقَاعِدَةِ:

١ - فَعْلَانٌ: فَعْلَى - سَكْرَانٌ: سَكْرَى  
٢ - أَفْعَلٌ (صفة مشبهة): فَعْلَاءٌ - أَحْمَرٌ: حَمْرَةٌ  
٣ - أَفْعَلٌ (التفضيل): فَعْلَى - أَصْغَرٌ: صَغْرَى  
وَشَدٌّ عَنْ ذَلِكَ:

حَبْلَانٌ - صَحْيَانٌ - نَذَمَانٌ -  
فَجَمِيعُهُمْ تُؤنَّثُ بِالتَّاءِ  
و ١٣ كلمة غيرها نادرة الاستعمال

# المَعْرِفَةُ وَالنِّكْرَةُ ١ - أنواعُهُمَا

النِّكْرَةُ      تدلُّ على اسم غير معروفٍ      رَجُلٌ      الرَّجُلُ      تدلُّ على اسم مُعَيَّنٍ      المَعْرِفَةُ

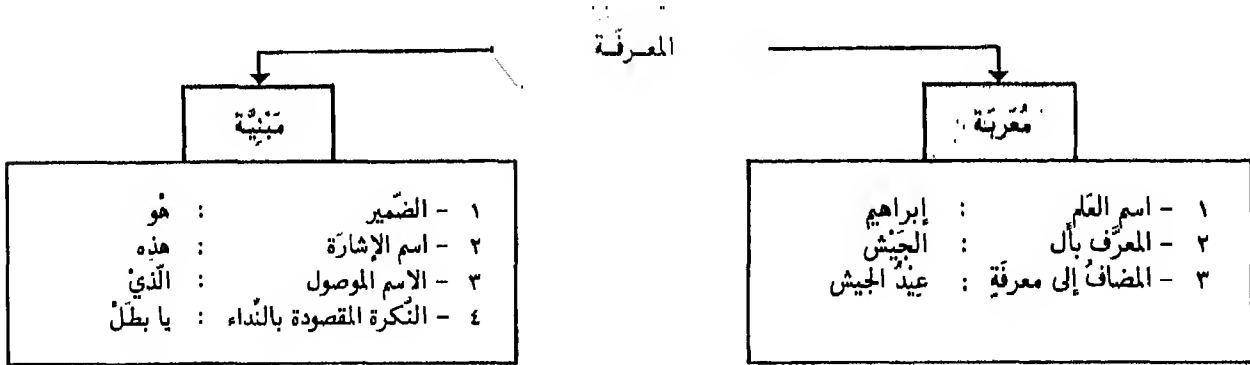

أنواع التنوين      • التنوين نونٌ زائدةٌ ساكنةٌ تلحقُ الآخرَ لغيرِ توكيدٍ (تلفظُ ولا تُكتبُ)      رَجُلٌ      رَجُلًا      رَجُلِ

- ١ - تنوينُ التَّمَكِينِ : هو اللَّاحِقُ الاسمُ المَعْرَبُ المنصَرَفُ: رَجُلٌ - فَتَى - ماضٍ
- ٢ - تنوينُ التَّنْكِيرِ : هو اللَّاحِقُ لِبَعْضِ الأسماءِ المَبْنِيَّةِ فَرَقًا بَيْنَ مَعْرِفَتِهَا وَنَكْرَتِهَا - يَقَعُ سَاعًا فِي بَابِ اسمِ الفِعْلِ: صة: صِه: مِه: مِهْ - وَقِيَّاسًا فِي العَلَمِ المَخْتومِ بويه: جَاءَ فِي سَبْيِوَيْهِ وَسَبْيِوَيْهِ آخِرُ
- ٣ - تنوينُ المَقَابِلَةِ : هو اللَّاحِقُ لِجَمْعِ المَوْثِقِ السَّالِمِ: مُؤْمِنَاتٌ - لِأَنَّهُ فِي مَقَابِلَةِ النُّونِ فِي: مُؤْمِنِينَ
- ٤ - تنوينُ العِوَضِ : عِوَضًا عَنِ جَمَلَةٍ لَا يَلْحَقُ إِلَّا: إِذِ الظَّرْفِيَّةِ: قَمْنَا وَحِينُنْذِ سَافَرْنَا أَي: حِينَ قَمْنَا
- عِوَضًا عَنِ كَلِمَةٍ وَذَلِكَ فِي: كَلِّ - أَي - بَعْضُ: كَلِّ يَنْدَمُ - أَهْدِي إِلَيْكَ أَيًّا تُرِيدُ - فَرَّقَ بَعْضَهُمْ عَنِ بَعْضٍ
- عِوَضًا عَنِ حَرْفٍ وَذَلِكَ فِي المَنْقُوصِ غيرِ المنصَرَفِ: جِوَار - عِوَضًا عَنِ الياءِ المَحذُوفَةِ
- ٥ - تنوينُ الصُّرُورَةِ : (الشَّعْرِيَّة) وَهُوَ اللَّاحِقُ لِمَا لَا يَنْصَرَفُ: وَيَوْمَ دَخَلْتُ الخُدْرَ خُدْرَ عُنَيْزَةٍ...
- ٦ - وَيُوجَدُ أنواعٌ أُخْرَى نَادِرَةٌ الاسْتِعْمَالِ: التَّنوينُ الغَالِي - التَّنوينُ الشَّاذُّ - تنوينُ الحِكَايَةِ

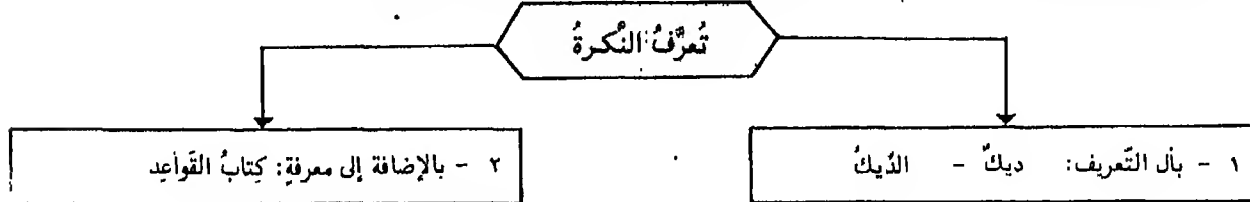

• بِمَعْنَى الَّذِي وَفُرُوعِهِ تَدْخُلُ عَلَى اسمِ الفَاعِلِ أَوِ المَفْعُولِ أَوِ الصِّمَّةِ المَشْبَهَةِ  
 مِنَ القَوْمِ الرَّسُولِ اللهُ مِنْهُمْ لَهُمْ دَانَتْ رِقَابُ بَنِي مَعَدٍّ  
 أَي: مِنَ القَوْمِ الَّذِينَ رَسولُ اللهُ مِنْهُمْ

• عَهْدِيَّةٌ.  
 • جَنَسِيَّةٌ.

• عَلَى عِلْمٍ صَالِحٍ لَهَا مَلْمُوحٌ أَصْلُهُ: الدَّخْدَاخُ - العِبَّاسُ -  
 وَيَتَوَقَّفُ هَذَا التَّوَقُّفُ عَلَى السَّاعِ فَلَا يُقَالُ: المَحْمَدُ - المَعْرُوفُ - الأَخْمَدُ

- ١ - اسم موصول
- ٢ - حرف تعريف
- ٣ - حرف زائد

أَل

## المعرفة والنكرة - ٢ - بعض علاقاتهما الإعرابية

الاسم الثاني			الاسم الأول		
محلّه من الإعراب	نكرة	معرفة	نكرة	معرفة	محلّه من الإعراب

مبتدأ (مرفوع)	البيتُ ..... جميلٌ هل أخذَ في الدارِ؟	خبر (مرفوع)
------------------	--	----------------

صاحبُ الحال (حَسَبَ موقعه)	عادَةُ القائدُ ..... ظافراً جاءَ الرسولُ ..... وخذةً	حال (منصوب)
-------------------------------	---	----------------

عامل التمييز (حَسَبَ موقعه)	اشتهرَ التاجرُ ..... أمانةً كَمْ ..... سطرًا كتبتُ؟	تمييز (منصوب)
--------------------------------	--	------------------

متبوع التمت (حَسَبَ موقعه)	جاءَ الرجلُ ..... الفاضلُ جاءَ رجلٌ ..... فاضلٌ	نعت (تابع)
-------------------------------	--	---------------

متبوع التوكيد (حَسَبَ موقعه)	السَّهْلُ زرقاءُ ..... زرقاءُ ا جاءَ الرجلُ ..... نفسه	توكيد (تابع)
---------------------------------	---	-----------------

متبوع البدل (حَسَبَ موقعه)	جاءَ خالدٌ ..... أخوك مررتُ بزيدٍ ..... رجلٍ عالمٍ	بدل (تابع)
-------------------------------	---	---------------

متبوع العطف (حَسَبَ موقعه)	جاءَ خالدٌ ..... وزيدٌ لبيستُ ثوبًا ..... جُبّةً جاءَ القاضي ..... ورجلٌ	معطوف (تابع)
-------------------------------	--	-----------------

اسم مضاف (حَسَبَ موقعه)	سارقٌ غلامٌ خاتمٌ أنتَ المتبعُ ..... الحقُّ	مضاف إليه (مجرور)
----------------------------	--	----------------------



## بِنَاؤُهُ وَأَحْكَامُهُ

## الاسم المشنئ

• اسم يدلُّ على اثنين من الأحياء والجمادات

رجُلٌ: رجُلان

ألفٌ ونونٌ مكسورةٌ في حالة الرَّقْعِ

رجُلٌ: رجُلين

ياءٌ ونونٌ مكسورةٌ في حالة النَّصْبِ أو الجُرِّ

يُبنى المشنئ  
بأن يُفتَحَ آخرُ المفردِ  
ويُزَادَ عليه

- ١ - صالحًا للتجريد من الزيادة المذكورة: الرَّجُلان: الرَّجُلُ  
٢ - صالحًا لعطف مثل مفرده عليه: الرَّجُلُ والرَّجُلُ  
• لا يكون منه نحو اثنين لأنه لا يصلح للتجريد  
• لا يكون منه نحو أبوين (للأب والأم) إذ لا يعطف المثل فيه على مثله

فُرْطَةٌ  
أن يكون

عصًا - عصوان - عصوين فتي - فتيان - فتيين مُعْطِي - مُعْطِيَان - مُعْطِيَيْن مُصْطَفِي - مُصْطَفِيَان - مُصْطَفِيَيْن حُبْلَى - حُبْلِيَان - حُبْلِيَيْن حُبَارِي - حُبَارِيَان - حُبَارِيَيْن	• الثَّلَاثِي: تُرَدُّ أَلْفُهُ إِلَى أَصْلِهَا الَّذِي قَلْبَتْ عَنْهُ • غَيْرُ الثَّلَاثِي: تُقَلِّبُ أَلْفُهُ يَاءً عَلَى الْإِطْلَاقِ وعلى ذلك تجري الألفُ الزائدةُ	المقصور
هادٍ - هاديان - هاديين الهادي - الهاديان - الهاديين الهادية - الهاديان - الهاديين	إذا كانت ياءُ محذوفةٌ تُرَدُّ إِلَيْهِ فِي الْمَشْنِئِ	المنقوص
بنَاءٌ - بِنَاءَان - بِنَاءِيْن قِرَاءٌ - قِرَاءَان - قِرَاءِيْن صَحْرَاءٌ - صَحْرَاوَان - صَحْرَاوِيْن سَهَاءٌ - سَهَاوَان - سَهَاوِيْن	• إذا كان مذكرًا: بقيت همزته في التثنية • إذا كان مؤنثًا: تُقَلِّبُ الْهَمْزَةُ وَأَوَا	الممدود
أَبٌ - أَبْوَان - أَبْوِيْن أَخٌ - أَخْوَان - أَخْوِيْن سَنَةٌ - سَنَتَان - سَنَتِيْن اسْمٌ - اسْمَان - اسْمِيْن ابْنٌ - ابْنَان - ابْنِيْن	• إذا لم يُعْوَضْ فِيهَا عَنِ الْمَحذُوفِ: تَشْنِئُ بَرْدُ الْمَحذُوفِ (إِلَّا: الْيَدُ: يَدَان - يَدِيْن - وَالْقَمُّ: قِمَان - قِمِيْن) • إذا عُوِّضَ عَنِ الْمَحذُوفِ: تَشْنِئُ بِصَوْرَتِهَا	الأسماء التي حذفت لامها

ابنَان - اثنتان - ثنتان - كلا - كلتا.

- أبوان: للأب والأم.  
• قمران: للشمس والقمر  
• وما سُمِّيَ به: حَسَنِيْن - مُحَمَّدِيْن

الأسمة الملحقة بالمشنئ

يُضَافُ إِلَيْهَا

- لا تعربان إعراب المشنئ إلا مضافتين إلى الضمير - أما إذا أضيفتا إلى الظاهر فتعربان بالحركات المقدرّة على الألف - ومن خصائصها أنه لدى الإخبار عنها لك أن تُعيدَ إليها ضمير المفرد باعتبار اللفظ وضمير المشنئ باعتبار المعنى: كِلا الرَّجُلَيْنِ عَالِمٌ أَوْ عَالِمَان - وَالْأَوَّلُ أَصْحٌ وَأَفْصَحُ

كلا وكلتا

## بِنَاؤُهُ وَأَحْكَامُهُ

## جَمْعُ الْمَذْكَرِ السَّلَامِ

• اسمٌ يَدُلُّ على أَكْثَرِ مِنَ اثْنَيْنِ يُغْنِي عن عَطْفِ المَفْرَدَاتِ المِثَالَةِ في المَعْنَى

مُرْسَلٌ: مُرْسَلُونَ

واو ونون مفتوحة في حالة الرفع

يُبْنَى بِأَنَّ لَا تَتَغَيَّرُ  
صورة مفردة.  
ويُزَادُ على آخِرِهِ

مُرْسَلٌ: مُرْسَلِينَ

يلا ونون مفتوحة في حالة النصب أو الجر

شَرْطُهُ

أَنَّ

يَكُونُ

مِنَ

أَعْلَامِ

الْمَذْكَورِ

الْعُقْلَةِ

وَأَوْصَافِهِمْ

- ١ - أَنْ يَكُونَ الْعَلَمُ خَالِيًا مِنْ تِلْكَ التَّائِيثِ وَالتَّرْكِيبِ
- ٢ - أَنْ تَكُونَ الصِّفَةُ خَالِيَةً مِنَ التَّاءِ قَابِلَةً لَهَا فِي التَّائِيثِ أَوْ دَالَّةً عَلَى التَّفْضِيلِ وَليست من باب: أَفْعَلٌ: فَعْلَاءٌ - أبيض: بيضاء - ولا من: فَعْلَانٌ: فَعْلَى - نَشْوَانٌ: نَشْوَى ولا تَمَّا يَسْتَوِي فِيهِ الْمَذْكَرُ وَالْمَوْثُوتُ: بَتُولٌ - جَرِيحٌ - فَتَقُولُ: بَطْرُسٌ: بَطْرُسُونَ عالمٌ: عَالَمُونَ - أَكْبَرٌ: أَكْبَرُونَ.
- ٣ - وَيندرج في الأوصاف الاسمُ المنسوبُ إليه لأنه من قبيل الوصف: لُبْنَانِيٌّ: لُبْنَانِيُّونَ - دِمَشْقِيٌّ: دِمَشْقِيُّونَ - بَيْرُوتِيٌّ: بَيْرُوتِيُّونَ.

• لَا يُجْمَعُ هَذَا الجَمْعُ مَا كَانَ على نَحْوِ: رَجُلٌ - غُلَامٌ - لِأَنَّهَا لِسَا عِلْمِينَ وَلَا صِفَتَيْنِ أَوْ: مَرِيْمٌ - مَرَضِعٌ: لِأَنَّهَا لِمَوْثُوتٍ - أَوْ: بَرَقَ (علم فرس) - أَوْ فَضِيٌّ (صفة لحاتم) لِأَنَّهَا لِغَيْرِ الْعَاقِلِ - أَوْ طَلَّحَتْ - فَهَامَةٌ: لِأَنَّهَا عَلَى التَّاءِ - أَوْ: سَبِيوِيَّةٌ لِوَجُودِ التَّرْكِيبِ فِيهِ - فَإِذَا أُرِدَتْ جَمْعُهُ أَبْقِيْتَهُ عَلَى لَفْظِهِ وَأَضْفَتْ إِلَيْهِ: ذُو مَجْمُوعَةٍ: ذَوُو سَبِيوِيَّةٍ - ذَوُو عَبْدِ اللَّهِ - أَيِ أَصْحَابِ هَذَا الاسْمِ .

مُصْطَفِيٌّ (أَصْلُهُ)	مُصْطَفَوْنَ مُصْطَفِيُونَ	مُصْطَفِيَيْنَ مُصْطَفِيَاتٍ
هَادٌ (أَصْلُهُ)	هَادُونَ هَادِيُونَ	هَادِيْنَ هَادِيَاتٍ
بَنَاءٌ قَارِيَةٌ	بَنَاءُونَ قَارِئُونَ	بَنَائِيْنَ قَارِئَاتٍ

المقصور	تُحَذَفُ الْفُهْ وَتَبْقَى الفَتْحَةُ قَبْلَ الواوِ وَإِلَيْهِ دَلِيلًا على الألف
المنقوص	تُحَذَفُ تَأْوُهُ وَيُضْمُ مَا قَبْلَ الواوِ وَيُكْسَرُ مَا قَبْلَ الْيَاءِ لِلْمُنَاسَبَةِ
المدود	يُجْمَعُ كَالِاسْمِ الصَّحِيحِ

أولو- بنون- أهلون- عليون- أرضون- عالمون- سنون وبابه  
عشرون إلى تسعين  
ما سمي به: عابدين...

الأسئلة الملحقة

بجمع المذكر السالم

المرادُ بِهِ مَا أَشْبَهَهَا مِنَ الْأَلْفَازِ أَيِ كُلِّ كَلِمَةٍ ثَلَاثِيَّةٍ حَذِفَتْ لَامُهَا وَعَوَّضَتْ مِنْهَا تَاءُ التَّائِيثِ وَلَمْ تَكْسُرْ. فَهَذَا الْبَابُ يَطْرُقُ فِيهِ جَمْعُ الْمَذْكَرِ وَإِنْ لَمْ يَسْتَمِ شَرْطُهُ وَهُوَ الْأَلْفَازُ مَحْضُورَةٌ أَحْصَاهَا: مِئَةٌ: مِئُونَ - كُرَّةٌ: كُرُونٌ طَبِيَّةٌ: طَبِيُونَ - عَضَّةٌ: عَضُونَ - عَزَّةٌ: عَزُونَ - قُبَّةٌ: قُبُونٌ. وَيَجُوزُ فِيهَا أَيْضًا الْإِعْرَابُ بِالْحَرَكَاتِ الظَّاهِرَةِ عَلَى التَّوْنِ مَعَ لُزُومِ الْيَاءِ: دَعَانِي مِنَ تَجْدِي فَإِنَّ سِينَتَهُ لَعَبَسَ بِنَا شَيْنَا وَشَيْنَانَا مُرْدًا

باب سنين

## بِنَاؤُهُ وَأَحْكَامُهُ

## جَمْعُ الْمُؤَنَّثِ السَّلَامِ

• اسمٌ يَدُلُّ على أَكْثَرِ مِنَ اثْنَيْنِ يُعْنَى عن عطفِ المَفْرَدَاتِ المائِثَةِ في المَعْنَى

مزيمٌ: مزيئاتٌ

ألفٌ وتلا مضمومةٌ في حالة الرَّفْعِ

يُبنى بأن لا تتغيرَ

مزيمٌ: مزيئاتٌ

ألفٌ وتلا مكسورةٌ في حالة النَّصْبِ والجَرِّ

صورةٌ مفردةٌ.  
ويُزَادُ على آخرِهِ

- ١ - أعلامُ الإناثِ: هند: هندات - وردة: وردات
- ٢ - ما ختمَ بعلامةِ تَأْنِيثٍ: جميلة: جميلات - حُمَي: حُميات - صحراء: صحراوات
- ٣ - المصدر إذا جاوزَ الثلاثةَ أحرفٍ: إحصان: إحصانات - تعريف: تعريفات.
- ٤ - المذكر غير العاقل مصغراً أو وصفاً: ذُرَيْم: ذُرَيْمات - معدود: معدودات
- ٥ - ما صُدِّرَ بابنٍ أو ذي من أسبه ما لا يعقل: ابنُ آوى: بَنَاتُ آوى - ذي القَعْدَةِ: ذَوَاتُ القَعْدَةِ

• يُقتصرُ في ما عدا ذلك على السَّباعِ: حماماتٌ - اصطبيلاتٌ - سمواتٌ -  
أمهاتٌ - نبياتٌ - شلالاتٌ - سرادقاتٌ

• يُستثنى من المختومِ بالثاءِ: امرأةٌ: نساءٌ - شاةٌ: شياهٌ - أمةٌ: إماءٌ - أمةٌ: أممٌ - شفةٌ: شفاهٌ - ملةٌ: مللٌ

شُرْطَةٌ أَنْ  
يَكُونَ فِي  
المَوَاضِعِ الثَّلَاثَةِ

المقصود	يُعامل معاملته في المُثَنَّى	فُضِّلُ - فُضِّلِيَّاتٌ رَحَى - رَحِيَّاتٌ
الممدود	يُعامل معاملته في المُثَنَّى	صحراءٌ - صحراواتٌ بيضاءٌ - بيضاواتٌ
الموصوف الثلاثي	<ul style="list-style-type: none"> <li>• المفتوحُ الفاءُ تُفتحُ عينُهُ إذا كانت صحيحةً ساكنةً</li> <li>• إذا كانت العينُ معتلةً أو متحركةً بقيت على حالها في الجمع: زَيْنَبُ: زَيْنَبَاتٌ. وأيضاً: جَوْزَةٌ - شَجَرَةٌ</li> <li>• إذا كانت فاؤه مضمومةً أو مكسورةً فلا يتعينُ فيه الفتحُ بل يجوزُ إسكانُ العينِ وفتحُها وإتباعُها للفاءِ:</li> <li>خَطْوَةٌ: خَطْوَاتٌ - خَطْوَاتٌ: خَطْوَاتٌ - كَسْرَةٌ: كَسْرَاتٌ - كَسْرَاتٌ: كَسْرَاتٌ.</li> <li>• وأما صِفاتُ المؤنَّثِ فتجري في جمعها على لفظِ مفردِها مُطلقاً. فيقالُ في جمعِ: ضَخْمَةٌ: ضَخْمَاتٌ حُلْوَةٌ: حُلْوَاتٌ - جَلْفَةٌ: جَلْفَاتٌ - حَسَنَةٌ: حَسَنَاتٌ - خَشْنَةٌ: خَشْنَاتٌ</li> </ul>	ظَنِيْبَةٌ - ظَنِيْبِيَّاتٌ

في إعرابه ولم تستوفِ شروطه:  
بَنَاتٌ - أَخَوَاتٌ - أَوْلَاتٌ  
وما سُمِّيَ به: بَرَكَاتٌ - عَرَقاتٌ.

الاسمُ الملحقُ  
بجمعِ المؤنَّثِ السَّلَامِ

# بِنَاؤُهُ وَأَحْكَامُهُ

١ -

# جَمْعُ التَّكْسِيرِ

• اسمٌ يَدُلُّ على أَكْثَرِ مِن اثْنَيْنِ أوِ اثْنَتَيْنِ يُغْنِي عن عَطْفِ المَفْرَدَاتِ المِثَالَةِ في المَعْنَى

سَهْمٌ : سِهَامٌ	١ - أن يُزَادَ على أَصُولِهِ حَرْفٌ أوِ أَكْثَرُ	يُبْنَى بِتَغْيِيرِ صُورَةٍ مَفْرُودَةٍ على أوزَانٍ مُخْتَلِفَةٍ أَكْثَرُهَا سَاعِيَةٌ
رَسُولٌ : رُسُلٌ	٢ - أن يَنْقُصَ مِن أَصُولِهِ	
أَسَدٌ : أَسَدٌ	٣ - أن تَخْتَلِفَ حَرَكَاتُهُ	
هَيْجَانٌ : هَيْجَانٌ	٤ - أن يَسْتَوِيَ فِيهَا المَفْرَدُ وَالجَمْعُ	

• إن جَمْعَ التَّكْسِيرِ يَرُدُّ الأَشْيَاءَ إلى أَصُولِهَا: بابٌ : أَبْوَابٌ - نابٌ : أَنبَابٌ - مَفَاذَةٌ : مَفَاوِزُ - مَضَافَةٌ : مَضَافٍ - رَأْسٌ : رُؤُوسٌ - ذَيْبٌ : ذِيَابٌ - إلا ما نَدَرَ: عَيْدٌ : أَعْيَادٌ - أَصْلُهُ عَوْدٌ : بَقِيَتْ إِلَيْهِ المَقْلُوبَةُ عن الوَاوِ.

## جمع التَّكْسِيرِ

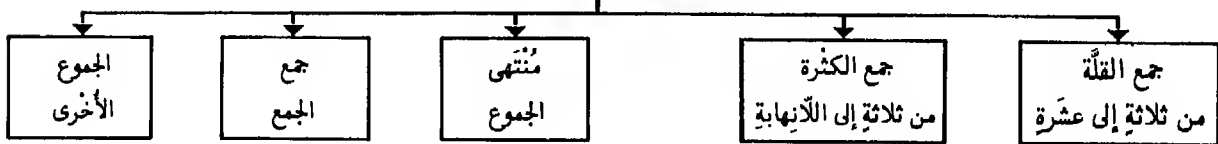

أشهرُ الأوزانِ لِجموعِ الكثرةِ		
أَحْمَرٌ - جُمُرٌ	فَأ ح د ل	١
كُتِبَ - كُتُبٌ	فَأ ح د ل	٢
صُورَةٌ - صُورٌ	فَأ ح د ل	٣
قَطَعَتْ - قِطَعٌ	فَأ ح د ل	٤
هَدَاةٌ - هَدَاةٌ	فَأ ح د ل	٥
جِبَالٌ - جِبَالٌ	فَأ ح د ل	٦
قَلُوبٌ - قَلُوبٌ	فَأ ح د ل	٧
رَكْعٌ - رَكْعٌ	فَأ ح د ل	٨
سَحْرَةٌ - سَحْرَةٌ	فَأ ح د ل	٩
قَضَاةٌ - قَضَاةٌ	فَأ ح د ل	١٠
فَيْلَةٌ - فَيْلٌ	فَأ ح د ل	١١
كُتَابٌ - كُتَابٌ	فَأ ح د ل	١٢
بُخْلَةٌ - بُخْلَةٌ	فَأ ح د ل	١٣
عِلْمَانٌ - عِلْمَانٌ	فَأ ح د ل	١٤
قَضِيْبٌ - قَضِيْبٌ	فَأ ح د ل	١٥
أَنْبِيَاءٌ - أَنْبِيَاءٌ	أ ف ح د ل	١٦

أشهرُ الأوزانِ لِجموعِ القِلَّةِ		
نَفْسٌ - أَنْفُسٌ	أ ف ح د ل	١
قَتِيٌّ - قَتِيَّةٌ	ف ح د ل	٢
بابٌ - أَبْوَابٌ	أ ف ح د ل	٣
عمودٌ - أعمدةٌ	أ ف ح د ل	٤

• جَمْعُ القِلَّةِ قد يُسْتَعْمَلُ للكثرةِ وبالعكس إذا لم يكن لكلِّ مَنهَا الصَّبِيغَةُ التي تَدُلُّ عَلَيْهِ: رَجُلٌ : أَرْجُلٌ رَجُلٌ : رِجَالٌ. أمَّا إذا كان لها ذلك فيجِبُ اسْتِعْمَالُ كُلِّ وَاحِدَةٍ مَنهَا في مَوْضِعِهَا: نَفْسٌ : أَنْفُسٌ : نَفُوسٌ

• قد يَنْصَرَفُ جَمْعُ القِلَّةِ إلى الكثرةِ إذا اقْتَرَنَ بِلامِ الاستغراقِ: الأيدي أَفْضَلُ مِنَ الأَرْجُلِ. أو أُضِيفَ إلى ما يَدُلُّ على الكثرةِ: أَقْطَارُ البِلادِ - وكذلك جَمْعُ الكثرةِ يَنْصَرَفُ إلى القِلَّةِ بِقَرِينَةٍ تَدُلُّ عَلَيْهِ: ثَلَاثَةُ رِجَالٍ. وأمَّا جَمْعُ السَّالِمِ بِسَمِيهِ فَهُوَ شائعٌ بَيْنَ القِلَّةِ وَالكثرةِ.

• قد يُنْتَهَى الجَمْعُ كما يَنْتَهَى المَفْرَدُ لِتَنْزِيلِهِ مَنزِلَتَهُ وَذلك إذا أُريدَ بِهِ أَحَدِي جَمَاعَتَيْنِ قد انضَمَّتْ إِلَيْهَا جَمَاعَةٌ أُخْرَى: التَّفَّ الرِّمَاحِانِ - أي كُلٌّ مِنَ رِمَاحِ الجَيْشَيْنِ

## جَمْعُ التَّكْسِيرِ : ٢ - مُنْتَهَى الْجُمُوعِ - جَمْعُ الْجَمْعِ - الْجُمُوعُ الْأُخْرَى

إِصْبَعٌ - أَصَابِعُ مَسْجِدٌ - مَسَاجِدُ إِضْبَارَةٌ - أَضْيَاطِرُ مِيثَاقٌ - مَوَاطِيقُ	١ أ ف ا ع ل ٢ م ف ا ع ل ٣ أ ف ا ع ي ل ٤ م ف ا ع ي ل	١ • كُلُّ جَمْعٍ بَعْدَ أَلْفٍ تَكْسِيرُهُ حُرْفَانِ مُتَحَرِّكَيْنِ أَوْ ثَلَاثَةً أَوْ سَطْهَا يَاءٌ سَاكِنَةٌ - أَوْزَانُهُ عَدِيدَةٌ ٢ • تَفَاعُلٌ تَفَاعِيلٌ - فَعَالِلٌ فَعَالِيلٌ - فَوَاعِلٌ فَوَاعِيلٌ ٣ • فِيعَالٌ فِيعَالِيلٌ - فِيعَالٌ فِيعَالِيلٌ - فَعَائِلٌ فَعَائِلِيلٌ	مُنْتَهَى الْجُمُوعِ
--	--	---	-------------------------

<p>• يُجْمَعُ الْجَمْعُ لِكَثْرَتِهِ عَدَدِ الْأَحَادِ الَّتِي يَنْطَوِي عَلَيْهَا - يَتَنَاوَلُ مِنَ التَّسْعَةِ فِصَاعِدًا لِأَنَّهُ قَدِ اشْتَمَلَ عَلَى ثَلَاثَةِ فِصَاعِدَاتٍ مِنْ جُمُوعِ الْأَحَادِ الَّتِي تَشْتَمِلُ عَلَى ثَلَاثَةِ فِصَاعِدَاتٍ مِنَ الْأَحَادِ</p> <p>• صِيغَتُهُ مِثَالَةٌ لِلْمَفْرَدِ الَّذِي يُوَازِنُهُ: أَكَلَبٌ: أَكَالِبٌ - أَظْفِيرٌ: أَظْفِيرٌ - أَظْفِيرٌ: أَظْفِيرٌ - عَلَى أَوْزَانِ مُنْتَهَى الْجُمُوعِ</p> <p>• يُجْمَعُ أَيْضًا عَلَى صِيغَةِ جَمْعِ الْمَذْكَرِ السَّلَامِ أَوْ الْمَوْثُوثِ السَّلَامِ - لَكِنَّهُ سَهَائِيٌّ: أَفَاضِلٌ: أَفَاضِلُونَ: أَفَاضِلِينَ</p> <p>• أَفَاضِلِينَ: بِيُوتٍ: بِيُوتَاتٌ - رِجَالٌ: رِجَالَاتٌ - سَادَةٌ: سَادَاتٌ - أُنْدِيَةٌ: أُنْدِيَاتٌ</p>	جَمْعُ الْجُمُوعِ
--	----------------------

<p>• يَدُلُّ عَلَى جَمَاعَةٍ وَلَا مَفْرَدٍ لَهُ مِنْ لَفْظِهِ: جَيْشٌ - مَفْرَدُهُ: جُنْدِيٌّ - وَخَيْلٌ وَشَعْبٌ.</p> <p>• مِنَ الْأَسْمَاءِ مَا لَا يُسْتَعْمَلُ إِلَّا بِصِيغَةِ الْجَمْعِ: أَبَايِيلٌ - أَي فِرْقٍ - تَعَاجِيبٌ - تَبَاشِيرٌ - وَمِنْهَا مَا يَسْتَوِي فِيهِ الْمَفْرَدُ وَالْجَمْعُ: هِجَانٌ - دِلَاصٌ - شِهَالٌ - كِنَازٌ - جَنْبٌ - وُلْدٌ - وَهِيَ نَادِرَةٌ وَمِنْهَا جُمُوعٌ لَيْسَ لَهَا مَفْرَدٌ مِنْ لَفْظِهَا: نِسَاءٌ - عِمَاسُنٌ - عِمَاطِرٌ - مَلَامِيحٌ</p> <p>• إِنَّ أَسْمَ الْجَمْعِ مَوْضُوعُ جُمُوعِ الْأَحَادِ دَالًّا عَلَيْهَا دَلَالَةُ الْمَفْرَدِ عَلَى أَجْزَائِهِ مَسْمَاةً: قَوْمٌ - يَدُلُّ عَلَى الْأَفْرَادِ الْمُنْدَرِجَةِ فِيهِ كَمَا يَدُلُّ الْإِنْسَانُ عَلَى الْأَشْخَاصِ الَّتِي يَنْطَوِي عَلَيْهَا</p> <p>• إِنَّ شِبْهَ الْجَمْعِ مَوْضُوعٌ لِلْحَقِيقَةِ مَلْفَى فِيهِ اعْتِبَارُ الْفَرْدِيَّةِ وَالْجَمْعِيَّةِ: النُّجْمُ - هُوَ اسْمُ جِنْسٍ لِلْأَجْرَامِ الْفَلَكيَّةِ</p> <p>• يُجْمَعُ كُلُّ مِنْ أَسْمِ الْجَمْعِ وَشَبْهِهِ عَلَى صِيغَةِ الْمَفْرَدَاتِ: قَوْمٌ: أَقْوَامٌ - نَجْمٌ: أَنْجُمٌ - رَكْبٌ: أَرْكَبٌ</p> <p>• وَيَعْمَلُ اسْمُ الْجَمْعِ مَعَامِلَةَ الْجَمْعِ بِاعْتِبَارِ مَعْنَاهُ: الرُّكْبُ سَارُوا - أَوْ مَعَامِلَةَ الْمَفْرَدِ بِاعْتِبَارِ لَفْظِهِ: هَذَا الشَّعْبُ عَظِيمٌ</p>	اسْمُ الْجَمْعِ
---	--------------------

<p>• يَدُلُّ عَلَى مَعْنَى الْجَمْعِ دَالًّا عَلَى الْجِنْسِ وَلَهُ مَفْرَدٌ مُمَيَّزٌ عَنْهُ بِالتَّاءِ أَوْ بِيَاءِ النَّسْبَةِ: تَفَاحٌ: تَفَاحَةٌ</p> <p>عرب: عربيٌّ - رومٌ: روميٌّ.</p>	اسْمُ الْجَمْعِ
--	--------------------

<p>• الْمَرْكَبُ الْإِضَافِيُّ - إِذَا كَانَ مُصَدَّرًا بِابْنٍ أَوْ ذِيٍّ: جُمِعَتْ (ابْنُ) جَمْعٌ مُذَكَّرٌ سَالِمًا أَوْ جَمْعٌ تَكْسِيرٌ. وَجُمِعَتْ (ذُو) جَمْعٌ مُذَكَّرٌ سَالِمًا لَا غَيْرَ: بَنُو عَبَّاسٍ - أَبْنَاءُ عَبَّاسٍ - ذُووِ عِلْمٍ - وَإِنْ كَانَ لِغَيْرِ الْعَاقِلِ جُمِعَتْ (ابْنُ) عَلَى بَنَاتٍ وَ (ذُو) عَلَى ذَوَاتٍ.</p> <p>• الْمَرْكَبُ الْمَرْجِيُّ: يَزَادُ (ذُوو) مَعَ الْمَذْكَرِ الْعَاقِلِ وَ (ذَوَات) مَعَ الْمَوْثُوثِ أَوْ الْمَذْكَرِ لِغَيْرِ الْعَاقِلِ: ذُووِ سَبِيحَةٍ - ذَوَاتُ بَغْلِيكَ</p> <p>• الْمَرْكَبُ الْإِسْنَادِيُّ: يَعْمَلُ مَعَامِلَةَ الْمَرْكَبِ الْمَرْجِيِّ.</p>	جَمْعُ الْمَرْكَبَاتِ
--	--------------------------

<p>• إِذَا جُمِعَ الْعَلَمُ صَارَ نَكْرَةً وَلِهَذَا تَدخُلُ أَلُ التَّعْرِيفِ بَعْدَ الْجَمْعِ: مُحَمَّدٌ: مُحَمَّدُونَ</p> <p>• إِذَا جُمِعَ اسْمُ رَجُلٍ جَازَ جَمْعُ الْمَذْكَرِ السَّلَامِ وَجَازَ التَّكْسِيرُ: زَيْدٌ - زَيْدُونَ - زَيْوَدٌ</p> <p>• إِذَا جُمِعَ اسْمُ أَمْرَأَةٍ جَازَ جَمْعُ الْمَوْثُوثِ وَجَازَ التَّكْسِيرُ: زَيْنَبٌ - زَيْنَبَاتٌ - زِيَانِبٌ.</p>	جَمْعُ الْأَعْلَامِ
--	------------------------



## تَحْدِيدُهُ وَأَحْكَامُهُ

## الاسم المنسوب

• النسبة هي إلحاقه بشدة بأخر الاسم للدلالة على انتساب شيء إليه



يَجُودُ المُنسُوبُ إِلَيْهِ مِنْ

- تله التانيث
- علامات التشبية
- علامات الجمع

ناصرة - ناصريٌّ  
عراقين - عراقيٌّ  
متاجر - متجريٌّ

وَيُكْسَرُ مَا قَبْلَ يَلِ النِّسْبِ

المُنسُوبُ	المُنسُوبُ إِلَيْهِ	الأوضاع	المُنسُوبُ	المُنسُوبُ إِلَيْهِ	الأوضاع
٢ ٣ ٤ ٥ ٦ ٧	٢ ٣ ٤ ٥ ٦ ٧		٢ ٣ ٤ ٥ ٦ ٧		
ظ ب ي ق ر و	ظبني قريه	شبيه بالصحيح	(ثور) ث ز و م ل ك	ثورة ملك	إزالة التباس ثلاثي مكسور العين
ح ي و ن ب و م ز م	حي ني مزمي	المختوم بيه مُشددة والياء بعد حرفين والياء بعد ثلاثة وأكثر	ك ن ا ن س ي	كنائس	جمع التذكير (يجوز)
م ز م و	مزمي		ب ي ض ا و س م ا و ق ر ا ن ي	بيضة ساة قراة	المختوم بهمة
م د ن ي ج ل ل ي ط و ي ل ي	مدينة جيلة طويلة	على وزن فعيلة (شد: طبيعي) سليقي	ف ت و م ص ط ف ي م غ ن ي م غ ن و د ن ي ي د ن ي و ب ر د ي ح ب ل ي ح ب ل و ح ب ل ا و م غ ن د ي ق ا ض ي ق ا ض و	فتى مضطفي مغنى مغنى دنيا دنيا بردى حبل حبل حبل المعتدي القاضي القاضي	المختوم بالفاء وثاني الكلمة متحرك لمختوم بالفاء التانيث مختوم بيه
أ ب و ا ب ن ي ب ن و س ن و ك م م ي ل ا ن ي ل ا و ي ب ي ن ي د ي ر ا ن ي ع ي ن ا ب ل ي	أب ابن ابن سنة كم لا بخت نصر دير القمر عين ابل	رد الحذوف مع همزة وصل مع تله التانيث ما كان ثنائياً تركيب مزجي تركيب إضافة			

أَنْفٌ : أَنَانِيٌّ  
بَحْرَيْنٌ : بَحْرَانِيٌّ  
تَيْمٌ : تَيْمَلِيٌّ  
جَمَّةٌ : جَمَّانِيٌّ  
جَلَوَاءٌ : جَلَوَانِيٌّ  
دَارِيَا : دَارَانِيٌّ

رُوحَانِيٌّ : رُوحَانِيٌّ  
رَازِيٌّ : رَازِيٌّ  
رَبِّيٌّ : رَبَّانِيٌّ  
شَامِيٌّ : شَامِيٌّ  
شَنْتِيٌّ : شَنْتِيٌّ  
قَرَشِيٌّ : قَرَشِيٌّ

بعض  
النسب  
خلافاً  
للقياس

• فاعِلٌ : لا يَنْ - طَاعِمٌ - كَاسٌ.  
• فَعَالٌ : بَرَّازٌ - عَطَّارٌ - خَزَّازٌ - صَبَّاعٌ - خِيَّاطٌ  
• فَعِيلٌ : طَعِيمٌ - لَيْسٌ - عَمِيلٌ

يُعْنَى  
عَنْ يَلِ  
النِّسْبَةِ:  
أَوْزَانٌ

# تحديدُه وأحكامُه

# الاسم المصغر

• التصغير هو زيادة ياء ساكنة بعد ثاني الاسم المَعْرَبِ للدلالة على التقليل، التحقير أو التَّحَبُّبِ.

الاسم المصغر	رَجُلٌ مُطَيِّمٌ مُنِشِرٌ	فَعَيْ ل فَعَيْ ل فَعَيْ ل	• الثلاثي: رَجُلٌ • الرباعي: مَطْعَمٌ • الخماسي: مَنشَارٌ	تحويل المَعْرَبِ
--------------	---------------------------------	----------------------------------	---	------------------

الأوضاع	المصغر منه	الاسم المصغر	الأوضاع						المصغر منه	الأوضاع		
			١	٢	٣	٤	٥	٦				
في الغاية	عَصَا عَجُوزٌ مَرِيْمٌ جَمِيْلٌ	عَصَا عَجُوزٌ مَرِيْمٌ جَمِيْلٌ	١	٢	٣	٤	٥	٦	جَبَلٌ سَبْعٌ ابْنٌ قَبْلٌ فَوْقٌ	التقليل التحقير التَّحَبُّبِ التقريب		
			عَصَا	عَجُوزٌ	مَرِيْمٌ	جَمِيْلٌ	عَصَا	عَجُوزٌ			مَرِيْمٌ	جَمِيْلٌ
			عَصَا	عَجُوزٌ	مَرِيْمٌ	جَمِيْلٌ	عَصَا	عَجُوزٌ			مَرِيْمٌ	جَمِيْلٌ
مع علامة تأنيث	صَبِيٌّ	صَبِيٌّ	صَبِيٌّ	صَبِيٌّ	صَبِيٌّ	صَبِيٌّ	صَبِيٌّ	صَبِيٌّ	مُهْرَةٌ سَلْمَى			
الختوم بهمزة مع ألف الجمع	عُصْفُورٌ مِفْتَاحٌ أَخْلَى شَمْسٌ أَرْضٌ مَرِيْمٌ	عُصْفُورٌ مِفْتَاحٌ أَخْلَى شَمْسٌ أَرْضٌ مَرِيْمٌ	عُصْفُورٌ مِفْتَاحٌ أَخْلَى شَمْسٌ أَرْضٌ مَرِيْمٌ	عُصْفُورٌ مِفْتَاحٌ أَخْلَى شَمْسٌ أَرْضٌ مَرِيْمٌ	عُصْفُورٌ مِفْتَاحٌ أَخْلَى شَمْسٌ أَرْضٌ مَرِيْمٌ	عُصْفُورٌ مِفْتَاحٌ أَخْلَى شَمْسٌ أَرْضٌ مَرِيْمٌ	عُصْفُورٌ مِفْتَاحٌ أَخْلَى شَمْسٌ أَرْضٌ مَرِيْمٌ	عُصْفُورٌ مِفْتَاحٌ أَخْلَى شَمْسٌ أَرْضٌ مَرِيْمٌ	سَوْدَاءُ أَوْقَاتٌ	المختوم بهمزة مع ألف الجمع		
ألف ونون زائدتان	أَبٌ أَخٌ ابْنٌ اسْمٌ زَنَةٌ أَخْتٌ	أَبٌ أَخٌ ابْنٌ اسْمٌ زَنَةٌ أَخْتٌ	أَبٌ أَخٌ ابْنٌ اسْمٌ زَنَةٌ أَخْتٌ	أَبٌ أَخٌ ابْنٌ اسْمٌ زَنَةٌ أَخْتٌ	أَبٌ أَخٌ ابْنٌ اسْمٌ زَنَةٌ أَخْتٌ	أَبٌ أَخٌ ابْنٌ اسْمٌ زَنَةٌ أَخْتٌ	أَبٌ أَخٌ ابْنٌ اسْمٌ زَنَةٌ أَخْتٌ	أَبٌ أَخٌ ابْنٌ اسْمٌ زَنَةٌ أَخْتٌ	سَلْهَانٌ سَكْرَانٌ	ألف ونون زائدتان		
ثاني الاسم حرف علة (أصله دتار)	أَبٌ أَخٌ ابْنٌ اسْمٌ زَنَةٌ أَخْتٌ	أَبٌ أَخٌ ابْنٌ اسْمٌ زَنَةٌ أَخْتٌ	أَبٌ أَخٌ ابْنٌ اسْمٌ زَنَةٌ أَخْتٌ	أَبٌ أَخٌ ابْنٌ اسْمٌ زَنَةٌ أَخْتٌ	أَبٌ أَخٌ ابْنٌ اسْمٌ زَنَةٌ أَخْتٌ	أَبٌ أَخٌ ابْنٌ اسْمٌ زَنَةٌ أَخْتٌ	أَبٌ أَخٌ ابْنٌ اسْمٌ زَنَةٌ أَخْتٌ	أَبٌ أَخٌ ابْنٌ اسْمٌ زَنَةٌ أَخْتٌ	سُرْحَانٌ فَنجَانٌ	ألف ونون زائدتان		
شَدُّ: عيد أصله ألف منقلبة أو زائدة	أَبٌ أَخٌ ابْنٌ اسْمٌ زَنَةٌ أَخْتٌ	أَبٌ أَخٌ ابْنٌ اسْمٌ زَنَةٌ أَخْتٌ	أَبٌ أَخٌ ابْنٌ اسْمٌ زَنَةٌ أَخْتٌ	أَبٌ أَخٌ ابْنٌ اسْمٌ زَنَةٌ أَخْتٌ	أَبٌ أَخٌ ابْنٌ اسْمٌ زَنَةٌ أَخْتٌ	أَبٌ أَخٌ ابْنٌ اسْمٌ زَنَةٌ أَخْتٌ	أَبٌ أَخٌ ابْنٌ اسْمٌ زَنَةٌ أَخْتٌ	أَبٌ أَخٌ ابْنٌ اسْمٌ زَنَةٌ أَخْتٌ	بَابٌ مُوسِرٌ دِينَارٌ	ثاني الاسم حرف علة		
عُودٌ أَصَالٌ خَادِمٌ	أَعْبِدَةٌ أَصْحَابٌ نِيَاقٌ عَبْدُ اللَّهِ	أَعْبِدَةٌ أَصْحَابٌ نِيَاقٌ عَبْدُ اللَّهِ	أَعْبِدَةٌ أَصْحَابٌ نِيَاقٌ عَبْدُ اللَّهِ	أَعْبِدَةٌ أَصْحَابٌ نِيَاقٌ عَبْدُ اللَّهِ	أَعْبِدَةٌ أَصْحَابٌ نِيَاقٌ عَبْدُ اللَّهِ	أَعْبِدَةٌ أَصْحَابٌ نِيَاقٌ عَبْدُ اللَّهِ	أَعْبِدَةٌ أَصْحَابٌ نِيَاقٌ عَبْدُ اللَّهِ	أَعْبِدَةٌ أَصْحَابٌ نِيَاقٌ عَبْدُ اللَّهِ	عُودٌ أَصَالٌ خَادِمٌ	شَدُّ: عيد أصله ألف منقلبة أو زائدة		

تصغير بعض الأسماء المبنية	ذَا : ذِيَا تَا : تِيَا الَّذِي : الَّذِيَا الَّتِي : الَّتِيَا	من المؤنث المعنوي: قَوْسٌ : قَوْسِيٌّ دِرْعٌ : دَرِيْعٌ - حَرْبٌ : حَرْبِيٌّ نَعْلٌ : نَعْلِيٌّ - عَرْسٌ : عَرْسِيٌّ أفعل التَّعَجُّبِ : يَا مَا أَمِيْلِحُ قيل إنه لم يُسمع عن العرب إلا تصغير: أَمْلِحُ - أَحْسَنُ - أَحْلَى	شَدُّ :
			وَشَدُّ :



# المُعَرَّبُ وَالْمَبْنِيُّ

# المُعَرَّبُ وَالْمَبْنِيُّ

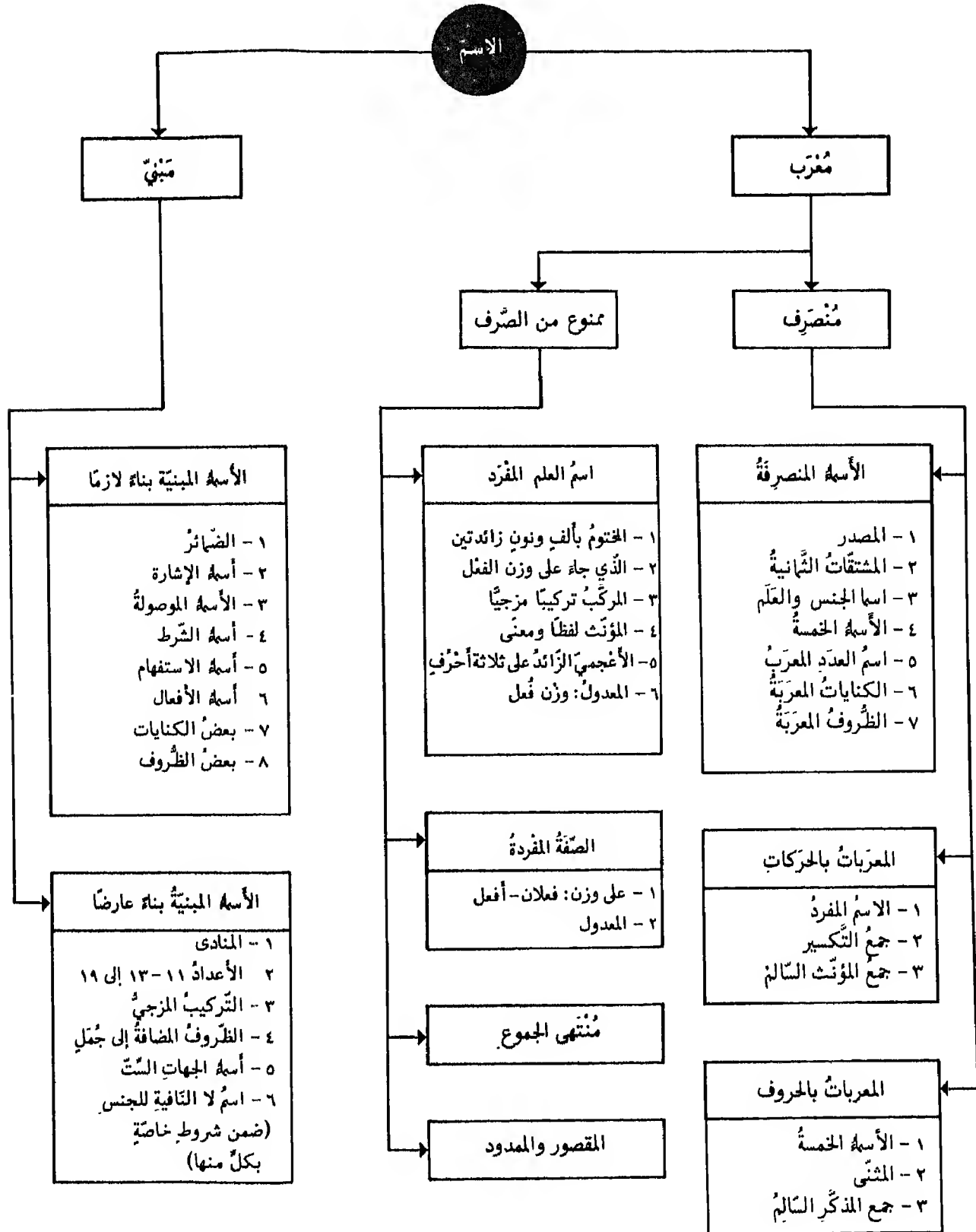

## نوعاها وأقسامها

## الاسماء المبنية

• البناء هو لزوم آخر الكلمة حركة أو حرفاً لغير عامل:  
فوق - أحد عشر - أمس - من - يا مؤمنون - يا مؤمنان - لا مؤمنين

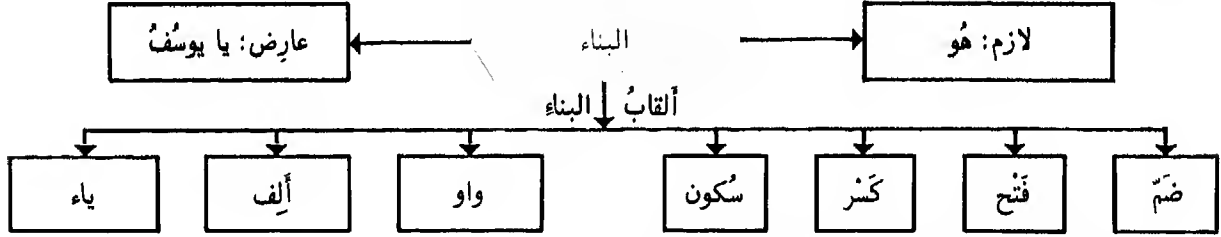

• البناء الألزم هو ما لا ينفك عن الكلمة في حال من الأحوال.

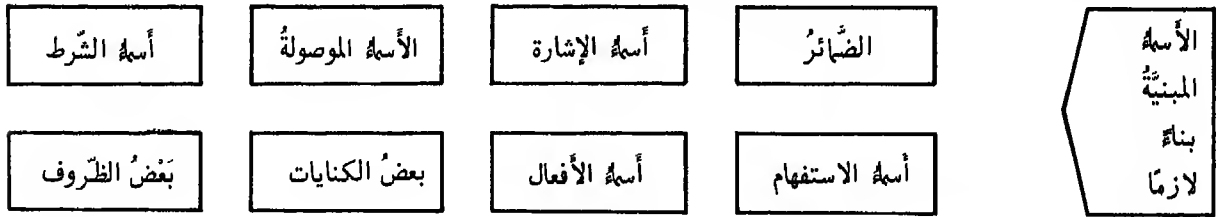

• البناء العارض هو ما فارق الكلمة متى فارق الصورة المقتضية البناء.

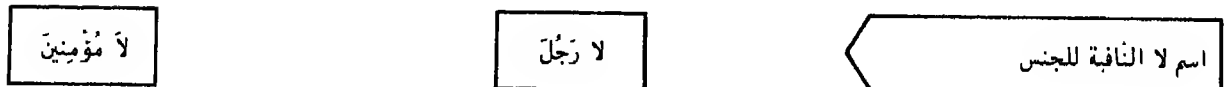
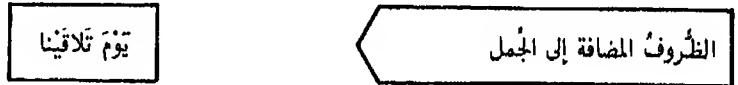
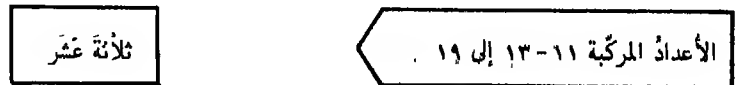
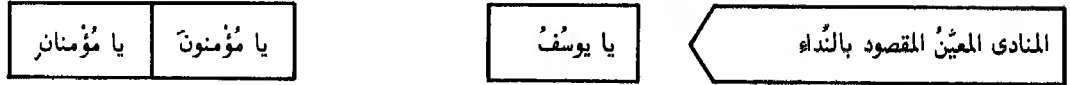

# أنواعها وعلاماتها

## الأسماء المربوبة

• الإعراب هو التغيير اللاحق آخر الأسماء والأفعال بسبب تغيير العوامل:  
قدم الغائب - رأيت الغائب - سلمت على الغائب

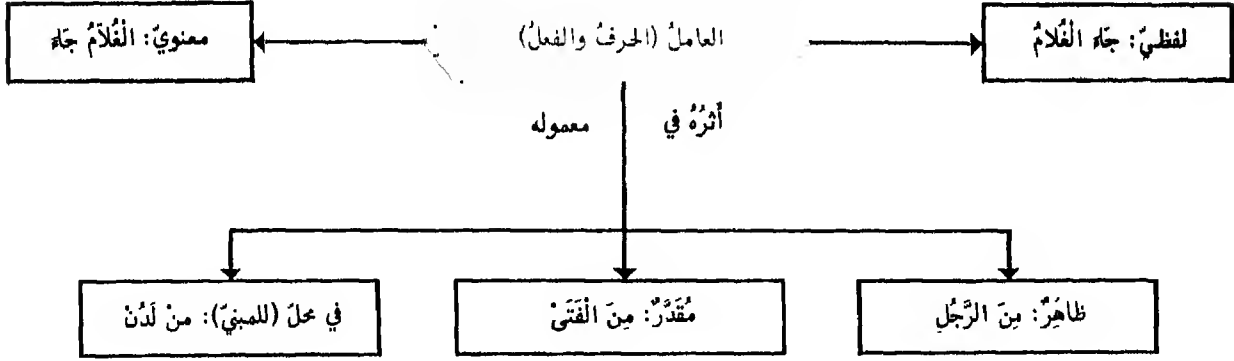

القاب الحركات في الإعراب

الجر	النصب	الرفع	الاسم المفرد	المعربات بالحركات
كرة رجل - الرجل	فتحة رجلاً - الرجل	ضمة رجل - الرجل	جمع التكسير	
كرة رجال - الرجال	فتحة رجالاً - الرجال	ضمة رجال - الرجال	جمع المؤنث السالم	
كرة فتيات - الفتيات	كرة فتيات - الفتيات	ضمة فتيات - الفتيات	الاسم الخمسة	المعربات بالحروف
باء أبي يوسف	الف أبا يوسف	واو أبو يوسف	المثنى	
باء رجلين	باء رجلين	الف رجلان	جمع المذكر السالم	
ياء فلاحين	ياء فلاحين	واو فلاحون		

## حالاته

## المنوع من الصرف

- المَرْبُ المنصَرَفُ هو ما يدخله التَّنوينُ وتظهرُ في آخره جميعُ حركاتِ الإعرابِ: رَجُلٌ - الرَّجُلُ - رَجَلًا - رَجُلًا - رَجُلِي
- المَرْبُ المنوعُ مِنَ الصَّرْفِ هو ما لا يَلحقُه الكسْرُ ولا التَّنوينُ فيقتصرُ فيه على الضَّمِّ والفتْحِ: ذَهَبْتُ إلى بَيْرُوتَ

- عَثَانٌ - زَيْدَانٌ - على أن يتقدّمها ثلاثة أحرف أصول.
- عَقَانٌ وَحَسَانٌ: من أصل: عَقَنَ وَحَسَنَ - هي مُنصَرَفَةٌ
- عَقَانٌ وَحَسَانٌ: من أصل: عَقَفَ وَحَسَنَ - هي ممنوعة
- يَزِيدٌ - أَحْمَدٌ - أو يَلْبَسُ فيه الفعل: دُنَيْلٌ - سَمَرٌ: وزن فُعِلَ - فَعَلٌ
- إجماع: وزن إضرب في الفعل أكثر منه في الاسم.
- لا تمنع الأوزان المشتركة: حَسَنٌ - جَعْفَرٌ - أو المختصة بالأسبغ: سَلِيمٌ - فَوَادٌ

١ - المختوم بألفٍ ونونٍ زائدتين

٢ - الذي جله على وزن الفعل

- بَعْلَبَكٌ - بَيْتَ لَحْمٍ - ما كان فيه الجزء الثاني معرباً ، دون العَدَدِيّ
- والمختوم بويه: سَيَبَوِيهٌ - فِكِلَاهَا مَبِيّ

٣ - المركبُ تركيباً مزجياً

- مَعَاوِيَةُ (لفظاً) - مَرِيَمٌ (معنى) - نَبِيهَةٌ (لفظاً ومعنى)
- إذا كان المعنوي ثلثياً ساكن الوسط جاز الصَّرفُ والمنعُ:
- هِنْدٌ - هِنْدٌ - ما لم يكن أعجمياً فيجب فيه المنعُ: بَلُخٌ (علم مدينة)

٤ - المؤنثُ لفظاً أو معنى

- يَعْقُوبٌ - إِبْرَاهِيمُ - الأَعْجَمِيّ هو ما ليس من وضعِ العَرَبِ وشرطُه
- أن يكونَ عَلَماً في اللُّغة الأجنبيَّة - إذا كان ثلثياً ساكن
- الوسطِ وَجَبَ صرفُه: نُوحٌ وإذا تحرك وسطُه اختير منه: شَتْرٌ

٥ - الأَعْجَمِيّ الزائد على ثلاثة أحرف

- المَعْدُولُ التَّقْدِيرِيّ: عَمْرٌ - بَلَعٌ - نُعِلٌ - جُحِي - جُمَمٌ - جُمَجٌ - دَلْفٌ
- رُحَلٌ - زُمَرٌ - عَصَمٌ - قَتَمٌ - قَنَحٌ - مَضْرٌ - هَبَلٌ - هُدَلٌ
- المَعْدُولُ التَّحْقِيقِيّ: أَحَادٌ - آخِرٌ - سَحَرٌ - أَمْسٌ - مَرَبَعٌ

٦ - المَعْدُولُ: وَزْنُ فَعَلٍ

- قَمَلَانٌ مُؤَنَّثَةٌ فَعَلِيٌّ: سَكْرَانٌ - سَكْرِيٌّ - لا تمنع الصفة من الصَّرفِ
- أَمَلٌ مُؤَنَّثَةٌ فَعَلًا: أَحْمَرٌ - حَمْرَاءٌ - ما لم تكن وصفيَّتها أصليَّةً
- يُصْرَفُ: صَفَوَانٌ (الصَّخْرُ الأَمْلَسُ) يُصْرَفُ: أَرْبَعٌ - أَرْبٌ
- وَزْنُ فَعَلٍ: آخِرٌ - جَعِ آخِرِي - مُؤَنَّثٌ آخِرٌ
- وَزْنُ فَعَالٍ وَمَفْعَلٍ مِنَ العَدَدِ: أَحَادٌ - مَوْحَدٌ - ثَنَاءٌ - مَثْنِيٌّ -
- عَشَارٌ - مَعَشَرٌ يُقَالُ: جَاءَ القَوْمُ أَحَادًا وَمَوْحَدًا وَذَهَبُوا أَحَاسًا وَمَخْمَسًا

١ - على وَزْنِ فَعْلَانٍ وَأَفْعَلٍ

٢ - المَعْدُولُ

- مَسَاجِدٌ - أَكَارِيمٌ - مَصَابِيحٌ - أَنَاشِيدٌ
- أمَّا المَنقُوصُ منه المَنوعُ مِنَ الصَّرْفِ: جَوَارِي - عَوَاشِي - تُحذَفُ
- يَأُوهُ رَفْعًا وَجَرًّا وَيُنَوَّنُ: جَوَارِي - عَوَاشِي
- يُشْتَرَطُ فِيهِ أَنْ يَكُونَ جَرْدًا مِنَ التَّاءِ: تَلَامِيذَةٌ - أَسَاتِيذَةٌ - انصرفت

على وَزْنِ: مفاعيل

على وَزْنِ: مفاعيل

- القَصِيرَةُ المَسْبُوقَةُ بِأَكْثَرِ مِنَ أَصْلِيْنَ: حَبْلِي - بُشْرِي - ذَكَرِي
- وَلا تُمنَعُ: معنَى - مُسْتَشْفِيٌّ لِأَنَّ الألفَ غَيْرَ مَسْبُوقَةٍ بِأَكْثَرِ مِنَ أَصْلِيْنَ
- المَمْدُودَةُ المَسْبُوقَةُ بِأَكْثَرِ مِنَ أَصْلِيْنَ وَالمَتَّبَعَةُ بِهَمْزَةٍ:
- صَخْرَاءٌ - كَبِيرَةٌ. وَلا تُمنَعُ: اسْتِغْصَاءٌ - أَسْبَاءٌ - وَتَمْنَعُ أَشْيَاءٌ لِأَنَّ
- أَصْلَهَا شَيْئًا

ألف زائدة: قصيرة

ألف زائدة: ممدودة

- إنَّ الاسمَ المنوعَ مِنَ الصَّرْفِ إذا أُضِيفَ أو دخلته أَلْ جَرٌّ بالكسرة: مَرَرْتُ بِأَفْضَلِ العُلَمَاءِ

## علامات الإعراب

### تقدير علامات الإعراب على آخر الأسماء والأفعال

الأسباب	علامة الجر	علامة النصب	علامة الرفع	الأسمة المعربة
للتعذر	مررت بالفتى • كسرة على الألف	رأيت الفتى • فتحة على الألف	جاء الفتى • ضمة على الألف	١ - المقصور المعربة
للتعذر	مررت بفتى • كسرتان على الألف	رأيت فتى • فتحتان على الألف	جاء فتى • ضمتان على الألف	٢ - المقصور النكرة
للتقل	مررت بالقاضي • كسرة على الياء	-	جاء القاضي • ضمة على الياء	٣ - المنقوص المعربة
للتقل	مررت بقاض • كسرتان على ياء محدوفة	-	جاء قاض • ضمتان على ياء محدوفة	٤ - المنقوص النكرة
لانشغال المحل بالحركة المناسبة	-	رأيت خادمي • فتحة على الميم	جاء غلامي • ضمة على الميم	٥ - المضاف إلى ياء المتكلم
علامة رفيع الواو المقلوبة ياء الإدغام	-	-	سجن ضاربي (ضاربي) • واو في آخر الكلمة	٦ - جمع المذكر السالم مع ياء المتكلم

٦ - المضاف إلى ياء المتكلم : جاء قاضي - تقدر على الياء المدخلة فيها : الرفع والجر للتقل - والنصب لانشغال المحل بالسكون الواجب الإدغام.

الأسباب	علامة الجر	علامة النصب	علامة الرفع	الأفعال المعربة
للتعذر	-	لن يخشى • فتحة على الألف	يخشى • ضمة على الألف	١ - المختوم بألف
للتقل	-	-	نطوي • ضمة على الياء	٢ - المختوم بيه
للتقل	-	-	يدعو • ضمة على الواو	٣ - المختوم بواو
منعاً لالتقاء الساكنين	لا تضرب الرجل • سكون على الياء	-	-	٤ - بعده ساكن
للتقل	-	-	هل تضربان • نون قبل النون	٥ - بعده نون التوكيد
للتقل	-	-	هل تكرموني • نون قبل النون	٦ - بعده نون الوقاية

## الإسماء: أنواعها

## الاسم : أنواعه

٧١	اسم الجنس والعلم	٤-١-١
٧٢	اسم العلم : أحكامه	٤-١-٢
٧٣	المصدر	٤-٢-١
٧٤	المصدر المجرد	٤-٢-٢
٧٥	المصدر المزيد	٤-٢-٣
٧٦	المصدر الميمي	٤-٢-٤
٧٧	اسم المصدر	٤-٢-٥
٧٨	المصدر المؤول	٤-٢-٦
٧٩	المصدر	٤-٢-٧
٨٠	اسم الفاعل	٤-٣-١
٨١	اسم الفاعل	٤-٣-٢
٨٢	اسم المفعول	٤-٤-١
٨٣	اسم المفعول	٤-٤-٢
٨٤	الصفة المشبهة	٤-٥-١
٨٥	الصفة المشبهة	٤-٥-٢
٨٦	أمثلة المبالغة	٤-٦-١
٨٧	أمثلة المبالغة	٤-٦-٢
٨٨	أفعل التفضيل	٤-٧-١
٨٩	أفعل التفضيل	٤-٧-٢
٩٠	أفعل التفضيل	٤-٧-٣
٩١	اسم المكان والزمان	٤-٨
٩٢	اسم الآلة	٤-٩
٩٣	الضمير	٤-١٠-١
٩٤	الضمير	٤-١٠-٢
٩٥	الضمير	٤-١٠-٣
٩٦	اسم الإشارة	٤-١١
٩٧	اسم الاستفهام	٤-١٢
٩٨	اسم الشرط	٤-١٣
٩٩	الاسم الموصول	٤-١٤-١
١٠٠	الاسم الموصول	٤-١٤-٢
١٠١	الكنايات	٤-١٥
١٠٢	الظروف	٤-١٦
١٠٣	اسم الفعل	٤-١٧-١
١٠٤	اسم الفعل	٤-١٧-٢
١٠٥	الاسم الخمسة	٤-١٨
١٠٦	اسم العدد	٤-١٩-١
١٠٧	اسم العدد	٤-١٩-٢
١٠٨	اسم العدد	٤-١٩-٣
١٠٩	اسم العدد	٤-١٩-٤
١١٠	اسم العدد	٤-١٩-٥

## اسمًا بجنسٍ والعلم ١ - تحديدهما وأقسامهما

- اسمُ الجنسِ هو ما كان شائعاً بينَ كلِّ فردٍ من أفرادِ الجنسِ لا يختصُّ به واحدٌ دونَ غيره: كتابٌ
- اسمُ العلمِ هو ما يختصُّ بواحدٍ دونَ غيره من بينِ أفرادِ الجنسِ: خالدٌ - عبدُاللهِ - بيروتٌ

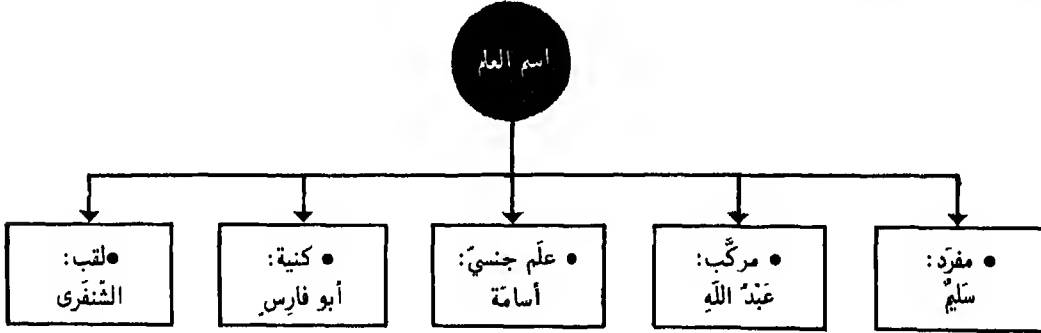

• هو مؤلف من كلمة واحدة معربة: سليمٌ

المفرد

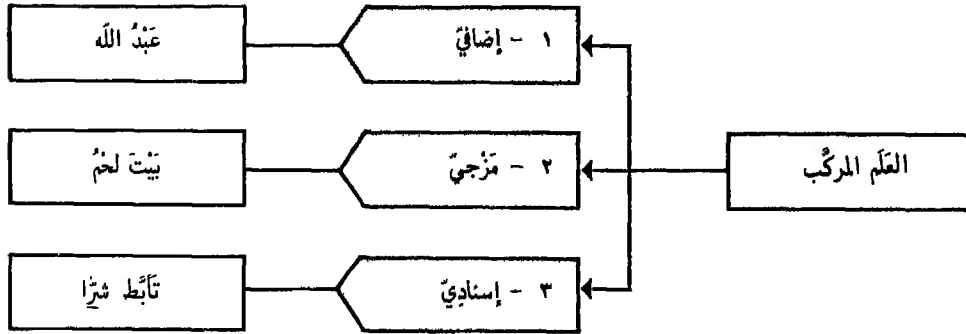

المركب

• هو ما أُطلقَ على الجنسِ برميته: أسامة: علم للأسد - أم قثعم: للموت - ثعالة للثعلب

العلم  
الجنسي

إلى غير ذلك من أسفه الأعيان  
• ويكون أيضاً لأسفه المعاني: برة: علم للبر - يزار: للميسرة - بين: للميمنة

• هي ما تُصدرُ بآب أو أم: أبو فارس - أم عابِر  
• ويجوزُ تقديمها أو تأخيرها عن اسم العلم: خالدٌ أبو يوسف وأبو يوسف خالدٌ

الكنية

• هو ما أشعرَ بمذحٍ أو ذمٍّ: الرّشيدُ: لقبُ الخليفةِ هارونَ العباسي  
الشنفرى - أي الغليظ الشفتين - لقبُ شاعرٍ من العرب -  
• حكمُ اللقبِ أن يؤخَّرَ عن اسم العلم: هرونُ الرّشيدُ - عمرو الجاحظُ.

اللقب

• متى أُطلقَ على المشتركين في الاسم الواحد وحينئذٍ يثنى ويُجمعُ  
وتدخله أل كالتكرات: اليوسفان - اليوسفون

قد يُنكرُ العلمُ

• من الأعلام ما يكون مقترناً بأل من أصلٍ وضعه: اللّحداح - الفضل - الربيع - العباس  
• مما يكون منقولاً عن مصدرٍ أو اسمٍ عينٍ أو صفةٍ - وإنها دخلت عليها أل  
للّمح الأصل الذي نقلت عنه

أل



## أحكامه

## اسم العلم

- ١ لا يُضَافُ ذَهَبَ زَيْدٌ الْحَدَادُ إِلَى الْمَدِينَةِ
- ٢ لا يَدْخُلُ عَلَيْهِ حَرْفُ التَّعْرِيكِ قَدِيمَ الْيُوسُفُونَ مُجْتَمِعِينَ (يُوسُفُ: اسْمٌ جِنْسٍ)
- ٣ لا يَنْهَبُ بِالتَّكْرَرِ جَاءَ سَمِيرٌ الطَّالِبُ
- ٤ يُسْتَقْدَأُ بِهِ خَالِدٌ شَجَاعٌ
- ٥ تُنْصَبُ التَّكْرِيرُ بَعْدَهُ عَلَى الْحَالِ جَاءَ سَمِيرٌ حَامِلًا كُتُبَهُ
- ٦ يُنْتَعَمُ مِنَ الصَّرْفِ ضَمَّنَ شُرُوطٍ عَادَ أَحْمَدُ



## أحكام تتعلق بالعلم المركب

- الأول الثاني
- المركب الإضافي
- مُعْرَبٌ مَحْتَبٌ مَحَلُهُ عَبْدُ اللَّهِ مَجْرُورٌ بِالِإِضَافَةِ
- جاء عَبْدُ اللَّهِ - رَأَيْتُ عَبْدَ اللَّهِ - مَرَزْتُ بِعَبْدِ اللَّهِ
- المركب المزجي
- مَبْنِيٌّ عَلَى الْفَتْحِ بَيْنَتْ لَحْمٌ مُعْرَبٌ مَمْنُوعٌ مِنَ الصَّرْفِ
- أَعْجَبْتَنِي بَيْنَتْ لَحْمٌ - رَزْتُ بَيْنَتْ لَحْمٌ - أَقْنَتُ فِي بَيْنَتْ لَحْمٌ  
• إِذَا خِمْ بَوْنَهُ سَبَبَتْهُ: مُبْنِيٌّ عَلَى الْكَسْرِ
- المركب الإسنادي
- مَبْنِيٌّ عَلَى حَالِهِ تَأَبَّطَ شَرًّا مَبْنِيٌّ عَلَى حَالِهِ
- جاء تَأَبَّطَ شَرًّا - رَأَيْتُ تَأَبَّطَ شَرًّا - مَرَزْتُ بِتَأَبَّطَ شَرًّا

• هو ما دلَّ على حالة أو حدثٍ دونَ زمانٍ

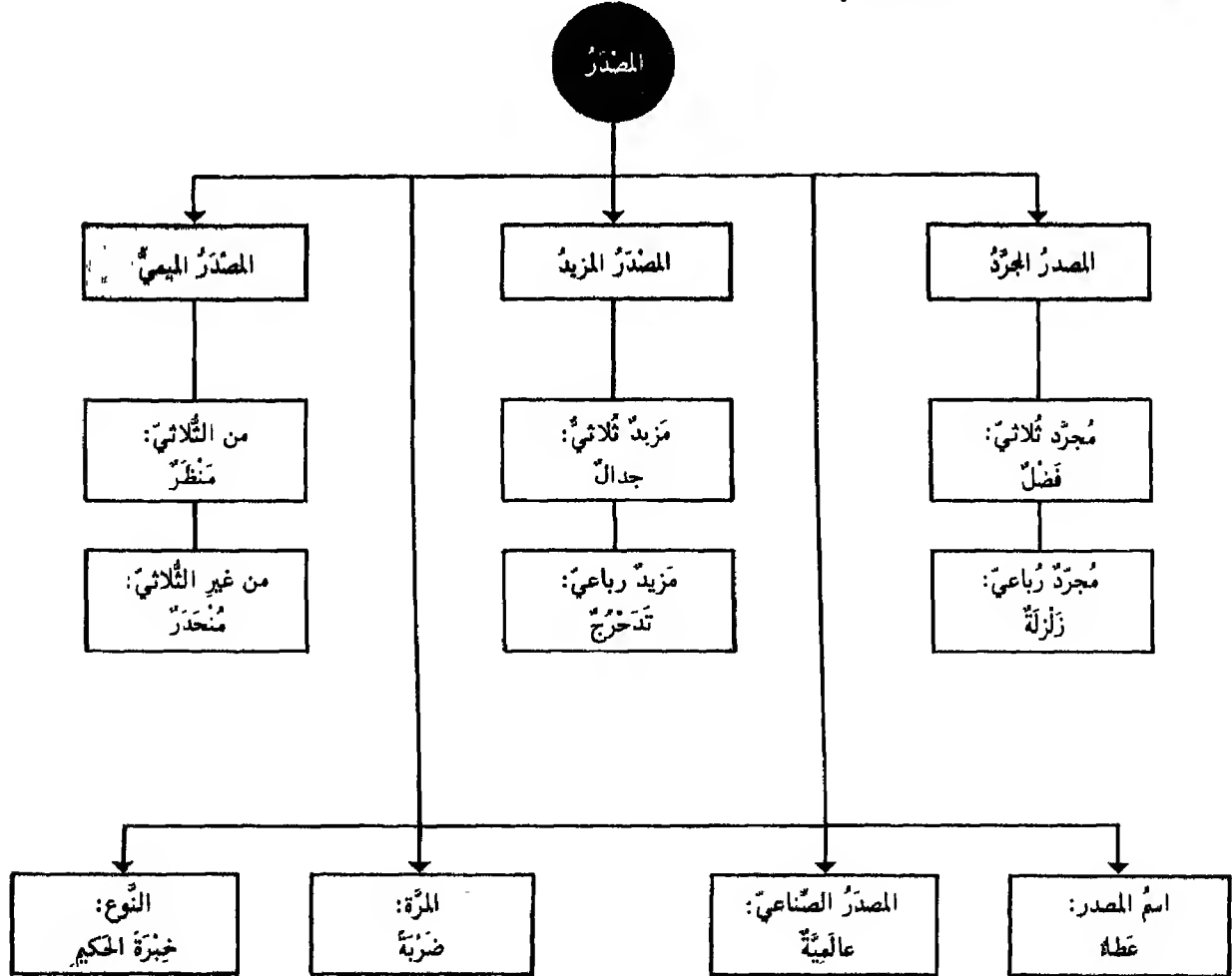

• إن المصادر جميعها قياسية ما عدا المصدر الثلاثي المجرد فله أوزان كثيرة لا تعرف إلا من منجيات اللغة

الساعي

هو ما لم تُذكر فيه قاعدة كليةً شاملةً على جزئياته بل يتعلّق بالسّمع من أهل اللسان ويتوقّف عليه.

القياسي

ما كان له ضابطٌ - والمراد بالضابط حكمٌ كليٌّ ينطبق على جزئياته وأهل العربية في تفسير القياسي على مذهبين: فمنهم من قال إن له ضابطاً كلياً تنطوي تحته جميع أفرادهِ. ومنهم من قال إن له ضابطاً لا تنطوي تحته جميع أفرادهِ بل أكثرها وهو القول الأصح.



المصدر المزيح - ٣ - الأوزان القياسية لمزيدات الثلاث والرباعي

المصادر القياسية لمزيدات الثلاثي

أمثلة	وزن المصدر							الوزن الخاص	أوضاع خاصة ف ع ل	الماضي المزيد
	١	٢	٣	٤	٥	٦	٧			
تأييدا - أيد - تقدم	ل	ي	ع	د	ت	ف	ت	-	-	فعل
تقدم - تقدمت	ل	ع	د	ت	ف	ت	ت	-	-	فعل
هنا - تهنته - برأ - تبرئة	ة	ع	ه	ت	ف	ه	ه	فعا	مهموز اللم	فعل
سوي - تنوية - حلى - تحلية	ة	ي	و	ت	ف	و	ت	فعي	لامه ألف	فعل
جادل - مجادلة - ناضل - مناقلة	ل	ع	د	ج	م	ج	م	-	-	فاعل
جادل - جدال - ناضل - نضال	ل	ع	د	ج	م	ج	م	-	-	فاعل
يامن - ميامنة - ياسر - مياسرة	ل	ع	د	ي	م	ي	م	ياعل	فاؤه يه	فاعل
ناحي - مناجاة - حابي - محاباة	ل	ع	د	ن	م	ن	م	فاعي	لامه ألف	فاعل
أحسن - إحسانا - أقبل - إقبالا	ل	ع	د	أ	م	أ	م	-	-	أفعل
أدار - إدارة - أشار - إشارة	ل	ع	د	أ	م	أ	م	أقال	عينه ألف	أفعل
تقدم - تقدمت - تصور - تصورا	ل	ع	د	ت	م	ت	م	-	-	تفعل
تأتى - تأتي - تروى - ترويا	ي	ع	د	ت	م	ت	م	تفعي	لامه ألف	تفعل
تشارك - تشاركوا - تجاوز - تجاوزوا	ل	ع	د	ت	م	ت	م	-	-	تفاعل
تغاضى - تغاضيا - تداعى - تداعيا	ي	ع	د	ت	م	ت	م	تفاعي	لامه ألف	تفاعل
اجتمع - اجتمعوا - افترس - افتراسا	ل	ع	د	ا	م	ا	م	-	-	افعل
امتاز - امتيازاً - اختار - اختياراً	ل	ع	د	ا	م	ا	م	امتال	عينه ألف	افعل
اقتدى - اقتداءً - اقتدى - اقتداءً	ل	ع	د	ا	م	ا	م	اقتعي	لامه ألف	افعل
انطلق - انطلاقاً - انكسر - انكساراً	ل	ع	د	ا	م	ا	م	-	-	انفعل
انقاد - انقياداً - انحاز - انحيازاً	ل	ع	د	ا	م	ا	م	انقال	عينه ألف	انفعل
انطوى - انطواءً - احتوى - احتواءً	ل	ع	د	ا	م	ا	م	انقعي	لامه ألف	انفعل
اخمر - اخمراراً - اخضر - اخضراراً	ل	ع	د	ا	م	ا	م	-	-	افعل
استخرج - استخراجاً - استقبل - استقبالا	ل	ع	د	ا	م	ا	م	-	-	استفعل
استفال - استفالةً - استقام - استقامةً	ل	ع	د	ا	م	ا	م	استفال	عينه ألف	استفعل
استغنى - استغناءً - استرضى - استرضاءً	ل	ع	د	ا	م	ا	م	استغفي	لامه ألف	استفعل
احدودب - احدودباً - اغشوب - اغشوباً	ل	ع	د	ا	م	ا	م	-	-	افعول
اخار - اخميراراً - اخضر - اخضيراراً	ل	ع	د	ا	م	ا	م	-	-	أفعال
اجلود - اجلوداً -	ل	ع	د	ا	م	ا	م	-	-	افعول

المصادر القياسية لمزيدات الرباعي

تدخرج - تدخرجا - تزلزل - تزلزلا	ل	ع	د	ت	م	ت	م	-	-	تفعل
احرنجم - احرنجماً - افرنقع - افرنقاعاً	ل	ع	د	ا	م	ا	م	-	-	افعلل
افشعر - افشعراراً - اشمار - اشمنزاراً	ل	ع	د	ا	م	ا	م	-	-	افعلل

الواو أو الياء في آخر الكلمة بعد ألف تقلبان همزة: إباي إباي - ناي بناء .

إذا وقعت

## المصدر اليميني - ٤ - صِيغَتُهُ - بِنَاؤُهُ - أوزَانُهُ

نظَرَ - مَنْظَرَ

يمسى من الفعل بزيادة ياء في أوله

من الثلاثي

- على وزن مَفْعَل:
- مَ فاعل : مَنْظَرَ - مَضْرَبًا - مَرَمَى
- قد تُلحَقُ تاء التانيخ
- مَ فاعل ة: مَحَبَّةٌ
- إذا كان مثلاً صَحِيحَ الأَمِّ مَحذوفِ الفاءِ في المضارع
- مَ فاعل : مَوْعِدٌ من وَعَدَ يَعدُّ - مَوْعٌ من وَقَعَ يَقَعُ

من الثلاثي

- على وزن المضارع المجهول يبدال حرف المضارعة ميماً مضمومة:
- مُ فاعل : مَكْرَمٌ من يُكْرِمُ - مُنْحَدَرٌ من يُنْحَدِرُ.

شذو من الثلاثي

من المعتل الأيمن	من الصحيح الذي كُسرَت عينُ مُضارِعِهِ	من الصحيح الذي ضُمَّتْ عينُ مُضارِعِهِ	من المعتل الأيمن
مَسِيلٌ مَقِيلٌ مَجِيئٌ مَسِيئٌ مَسِيبٌ مَغِيبٌ مَضِيرٌ مَزِيدٌ مَسِيرَةٌ	مَرَجِعٌ مَعْدِرَةٌ مَعْفِرَةٌ مَعْرِقَةٌ	مَرَقِقٌ مَطْلَعٌ	مَقْصِيئَةٌ مَجِيئَةٌ مَزْرُوقَةٌ مَأْوِيئَةٌ

• المصدر اليميني هو مصدر لا يختلف في المعنى عن المصدر غير اليميني

## اسم المصدر - ٥ - والمصدر الصناعي واسم المرة واسم النوع

<ul style="list-style-type: none"> <li>● لفظ يدل على معنى المصدر وينقص عن حروف فعله لفظاً أو تقديراً: العطاء - إن العطاء اسم للإعطاء الذي هو مصدر: أعطى - لا مصدر له لأن أفعال لا يكون مصدره إلا على وزن أفعال.</li> <li>● التقدير في النقص عن حروف الفعل يأتي احترازاً من مثل: قتال - فإنه مصدر قاتل لا اسم مصدر لأنه إذا خلا لفظاً من ألف قاتل فإنه لا يخلو منها تقديراً لأن الأصل إثباتها وإنما أسقطت للتخفيف - وكذلك: عدة - فهي مصدر لا اسم مصدر لأنها إذا خلت من واو وعد فقد عوض عنها بالتاء - وقس عليها مصدر الأجويف المزيد رباعياً وسداسياً مثل: إقامة واستقامة.</li> </ul>	اسم المصدر
--	------------

<ul style="list-style-type: none"> <li>● هو اسم منسوب ملحق بته التانيث وله معنى المصدر - بُني إما من اسم الفاعل: عالمة أو اسم المفعول: معدورية - أو فعل التفضيل: أرجحية - أسقية - أو من الاسم المجاميد: إنسانية - أو اسم العلم: عشانية - أو من المصدر: إسنادية - أو من المصدر اليممي: مصدريه - أو غير ذلك مما تعرفه من الاستقراء -</li> <li>● يشترط فيه أن لا يذكر معه الموصوف لفظاً ولا تقديراً فإن ذكر الموصوف معه أو قدر كان اسمه منسوباً لا غير -</li> </ul>	المصدر الصناعي
--	----------------

اسم النوع	اسم المرة
<ul style="list-style-type: none"> <li>● هو مصدر يدل على هيئة الفعل ونوعه: وقبت وثبة الأسد - خبرته خيرة الحكيم</li> <li>● في الفعل: الثلاثي يأتي على وزن فعلة: وشية</li> <li>● في غير الثلاثي: مماثل لاسم المرة: انطلقت انطلاقاً الأسد</li> </ul>	<ul style="list-style-type: none"> <li>● هو مصدر يدل على وقوع الفعل مرة واحدة: وقبت وثبة - أخذت أخذة</li> <li>● في الفعل الثلاثي يأتي على وزن فعلة: ضربت</li> <li>● في غير الثلاثي يأتي على وزن مصدر فعله مخروماً بته التانيث: انطلقت انطلاقاً</li> </ul>
<ul style="list-style-type: none"> <li>● إذا كان المصدر في الأصل مخروماً بته التانيث، وجب تقيده مع المرة بما يدل على الوحدة ومع النوع بما يدل على الصفة والمثالة لئلا يلتبس بالمصدر المخرى: رَحْمَتُهُ رَحْمَةٌ وَاحِدَةٌ - أو: ما رَحْمَتُهُ غير رَحْمَةٍ - دَخَرَجَتُهُ دَخَرَجَةٌ لا غير - خَيْرَتُهُ خَيْرَةٌ حَكِيمَةٌ</li> </ul>	
<ul style="list-style-type: none"> <li>● تُكسر فاءه: دربت دربة النسيط</li> <li>● فلا يدل على النوع إلا بقريته أو وصف</li> </ul>	<ul style="list-style-type: none"> <li>● إذا كان المصدر المطلق على وزن فعلة: دربة - تفتح فاءه: دربت بالدرس دربة</li> <li>● وإذا كان على وزن فعلة: رحمة - وفعله: خيرة فلا يدل على المرة إلا بقريته أو وصف</li> <li>● سُمع من الثلاثي: حجة ورؤية - تخالفان القياس</li> <li>● المرة إنما تكون لما يدل على فعل الجوارح الحسية: جلسة - لا ما يدل على الفعل الباطني: العلم - الجهل - الجبن</li> <li>● أو الصفة الثابتة: الحسن - الكرم - البخل</li> </ul>

- هو مصدرٌ مسبوكٌ من حرفٍ مصدرِيٍّ مع صلته؛ وأن تصوموا خيرٌ لكم - أي: صيامكم

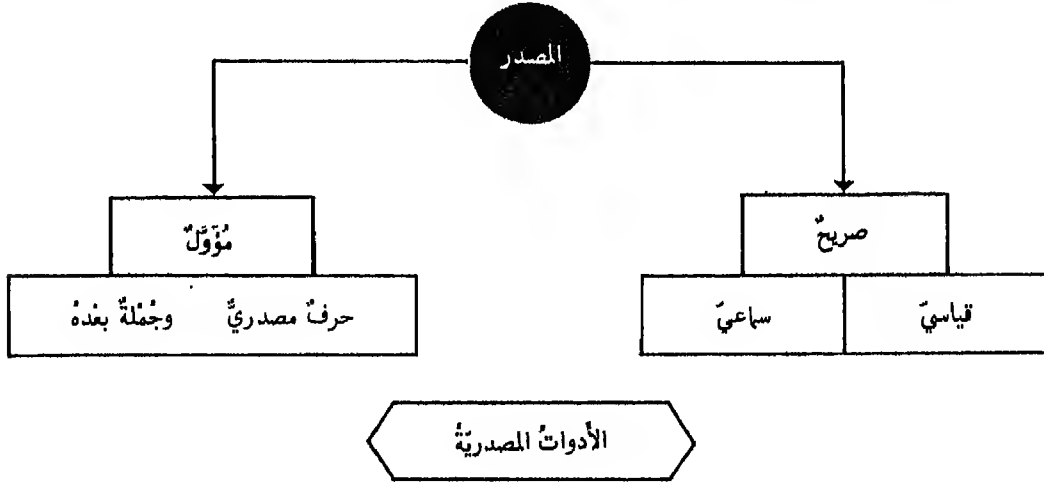

- همزة التّسوية تذخُلُ على جملتين متساويتين في الحُكم مفصّلتين بأَمْ - وغالبًا ما تُسبقُ الجملتان بلفظة: سواء - أو بمعناها: سواء عليهنّ أنذرتهم أم لم تُنذرهم.

ء

- حرف مشبّه بالفعل بتضمّن معنى: أكّد - لا تكون حرفًا مصدرِيًّا إلا إذا كانت مفتوحة الهمزة: بلغني أنّك مريضٌ

أن

- حرف نصب ومصدر: أن تصوموا خيرٌ لكم

أن

- حرف جرّ ينصبُ الفعل المضارع بأن مضمرة بعده - حرفٌ مصدرِيٌّ عندما يدخلها حرفُ الجرّ اللام: اذرسن لكتي تنجح

كتي

- لا تكون حرفًا مصدرِيًّا إلا بعد لفظٍ يُفيد التّمني: وذ - تمنى - طلب - رجا - سأل: اتمنى لو تنجح

لو

- مصدرية زمانية: إني مُقيمٌ ما أقام عسيبٌ
- مصدرية غير زمانية: آمِنوا كما آمَنَ الناسُ

ما

- تُسبقُ الحروفُ المصدريةُ مع ما بعدها لتؤلف المصدر المؤول
- يُعرّبُ المصدرُ المؤولُ إعرابَ المصدرِ الصريحِ في مختلف الحالات: الرفع - النصب - الجرّ - ويُعرّبُ إعرابَ المفردات لا الجُمَل (لأنه من المفردات)
- الأحرفُ المصدريةُ تسمّى الموصولات الحرفية لأنها حروفٌ تصلُ بين الكلام ، والجملِ بعدها لا محلّ لها من الإعراب لأنها صلّتها كالأسماء الموصولة

أحكام عامة

## ٧ - عَمَلُهُ فِي الإِعْرَابِ



سَرَنِي	إِنْشَادُ	أَخِيكَ	الأشعارِ
---------	-----------	---------	----------

• إذا كان المصدر لازماً اكتنفت بإضافة فاعله وإذا كان متعدياً أضيف فاعله ونصب مفعولاً به

المصدر من الألفاظ وفاعلُه مضافٌ إليه	المصدر من المتعدّي وفاعلُه مضافٌ إليه
حزنتُ لبعد الصديق يجرُّ مضافاً إليه لفظاً في محلِّ رفع فاعل	سَرَنِي إنشادُ أخيك الأشعارِ يجرُّ مضافاً إليه لفظاً في محلِّ رفع فاعل وينصبُ مفعولاً به

مفعولُه مضافٌ إليه والفاعلُ محذوفٌ
سَرَنِي إنشادُ الأشعارِ أخوكِ يجرُّ مضافاً إليه لفظاً في محلِّ نصب مفعول به ويرفعُ الفاعلَ المذكورَ بعدَ المفعولِ به

مفعولُه مضافٌ إليه والفاعلُ محذوفٌ
سَرَنِي إنشادُ الأشعارِ يجرُّ مضافاً إليه لفظاً في محلِّ نصب مفعول به وقد حذفَ فاعلَ المصدرِ ويجوزُ حذفُه بخلافِ فاعلِ الفعلِ لأنه لا يكونُ معه جملةٌ.

- إذا كان الفعل من المتعدّي بالحرف يأتي المصدر متعدياً بالحرف نفسه: ما لي أفتنارٌ على ذلك
- يعمل أيضاً المصدر عمل فعله إذا كان نائباً عنه: ضرباً زيداً - أي - اضرب زيداً - حينئذ يتحمل ضميراً.
- المصادر الثابتة عن الأفعال تتضمن معنى الطلب وتأتي في حالة النصب: فاداء الواجب الإنسان...

- ١ - أن يكون غير منعوت قبل تمام عمله - فلا يقال: ساءني إكرامك الكثير عدو أخي
- ٢ - أن يكون مفرداً - فلا يقال: ما زادتك تجاربك الدهر إلا حنكة
- ٣ - أن يكون مظهرًا - فلا يقال: سروري بزيد مؤنس وهو بعمرو مؤجش
- ٤ - أن لا يتقدم ما يتعلق به عليه وأن لا يفصل بينه وبين معموله بأجنبي فلا يقال:  
أعجبتني عمراً ضرب زيد - أو - أنه على ضربه لقادر زيداً - وإذا كان المعمول ظرفاً  
جاز ذلك: لا تأخذكم بها رافة.

- ٥ - اسم المصدر يعمل عمل المصدر بشرطيه المتقدمة: بعشرتكم الكرام تعد بينهم - أي - يبارزكم
- ٦ - قد يعمل المصدر مؤنثاً أو مقروناً بال: لولا خوف سطوتك لقلنا - ضعيف النكاية أعداه  
لكن الأشهر فيه أن يعمل مضافاً وعمله في ما خلا ذلك ضعيف لا يجدر استعماله

شروط  
أخرى  
لإفعال  
المصدر

المفعولُ به مضافٌ إليه وبعده تابع
سَرَنِي إنشادُ الأشعارِ الرقيقة - الرقيقة جاز في التابع الجرُّ مراعاةً للفظ والنصب مراعاةً للمحل

الفاعلُ مضافٌ إليه وبعده تابع
سَرَنِي إنشادُ أخيك الصغير - الصغير جاز في التابع الجرُّ مراعاةً للفظ والرفع مراعاةً للمحل



اسم الفاعل - ١ - صِيغَتُهُ - بِنَاؤُهُ - أوزَانُهُ

صيغة تدل على ما وقع منه الفعل أو قام به على معنى الحدوث: كاتبٌ - جامدٌ والمراد بالحدوث أن يكون الحدث أي المعنى القائم بالفاعل مُتجددًا لصاحبه في أحد الأزمنة الثلاثة.

أمثلة	١	٢	٣	٤	٥	٦	٧
شاكِرٌ - ضاربٌ	ف	ا	ع	ل			
مُعَلِّمٌ - مُدْرِسٌ	م	فَ	عَ	ل			
مُقَاتِلٌ - مُضَارِعٌ	م	فَ	ا	ع	ل		
مُكْرَمٌ - مُخْبِرٌ	م	فَ	ع	ل			
مُتَقَدِّمٌ - مُتَصَنِّعٌ	م	تَ	فَ	عَ	ل		
مُتَقَاتِلٌ - مُتَسَارِعٌ	م	تَ	فَ	ا	ع	ل	
مُنْكَسِرٌ - مُنْدَثِرٌ	م	نَ	فَ	ع	ل		
مُقْتَتِلٌ - مُقْتَصِرٌ	م	قَ	تَ	ع	ل		
مُخَضَّرٌ - مُخَمَّرٌ	م	خَ	عَ	ل			
مُسْتَفْعِرٌ - مُسْتَرْفِدٌ	م	سَ	تَ	فَ	ع	ل	
مُخَضَّوْضِرٌ - مُعْشَوْشِبٌ	م	خَ	عَ	وْ	ع	ل	
مُتَدَخِرٌ - مُتْرَلِزٌ	م	تَ	فَ	عَ	ل		
مُحْرَجِيْمٌ - مُفْرَنْقِعٌ	م	حَ	عَ	نَ	ل		
مُقَشِّرٌ - مُشْرَبٌ	م	قَ	عَ	لَ	ل		

يبنى من الماضي المجرد المعلوم

غير الثلاثي

- ١ - من المضارع المعلوم: يُفَعِّلُ
- ٢ - من المضارع المعلوم: يُفَاعِلُ
- ٣ - من المضارع المعلوم: يُفَعِّلُ
- ٤ - من المضارع المعلوم: يَتَفَعَّلُ
- ٥ - من المضارع المعلوم: يَتَفَاعَلُ
- ٦ - من المضارع المعلوم: يَتَفَعَّلُ
- ٧ - من المضارع المعلوم: يَتَفَعَّلُ
- ٨ - من المضارع المعلوم: يُفَعِّلُ
- ٩ - من المضارع المعلوم: يَسْتَفْعِلُ
- ١٠ - من المضارع المعلوم: يَفْعُوْعُلُ

من  
غير الثلاثي  
الثلاثي

- ١ - من المضارع المعلوم: يَتَفَعَّلُلُ
- ٢ - من المضارع المعلوم: يَفْعَعْلُلُ
- ٣ - من المضارع المعلوم: يَفْعَلُلُ

من  
غير الثلاثي  
الثلاثي

• يبنى اسم الفاعل من غير الثلاثي على وزن المضارع المعلوم بإبدال حرف المضارعة ميماً مضمومة وكسراً ما قبل الآخر مطلقاً: يَكْرَمُ - يُكْرِمُ - يَتَقَدَّمُ - يُتَقَدَّمُ - يَسْتَفْعِرُ - مُسْتَفْعِرٌ

• إذا بُني: اسم الفاعل من الأجوف المعتل قلبت عينه همزة: قائمٌ - بائعٌ  
اسم الفاعل من الناقص حذفت لامه: غازٍ - راضٍ -  
(أصل غازٍ: غازوٌ - تطرقت الواو وكسرت ما قبلها فقلبت باء فصارت: غازيٌ.  
فاستثقلت الضمة على الياء فحذفت ثم حذفت الياء لانتقال الساكنين)

• يشترك بين اسم الفاعل والمفعول صيغتان: فَعُولٌ - فَعِيلٌ - لأن كلاً منهما يكون تارة بمعنى الفاعل: صبورٌ - نصيرٌ - وتارة بمعنى المفعول: رسولٌ - جريحٌ  
• قد جاء ثلاثة أسماء بمعنى الفاعل على صيغة المفعول: مُخَصَّنٌ - مُلْفَجٌ - مُشْهَبٌ من: أَحْصَنَ بمعنى عَفَّ - وَأَلْفَجَ بمعنى أَفْلَسَ - وَأَشْهَبَ بمعنى أَطْنَبَ - وورد من غير الثلاثي بعض أسماء على زنة اسم الفاعل من الثلاثي: أَمْلَحَ الماءَ فَهُوَ مَالِحٌ - أَمْلَحَ البَلَدَ فَهُوَ مَالِحٌ - أَبْفَعَ العُلَامَ فَهُوَ بَافِعٌ - وَأَعْشَبَ المَكَانَ فَهُوَ عَاشِبٌ - وكذلك بعض الأسماء على زنة اسم المفعول من الثلاثي: أَحَبَّهُ فَهُوَ مَحْبُوبٌ أَجَنَّهُ فَهُوَ مَجْنُونٌ - أَرْكَمَهُ فَهُوَ مَرْكُومٌ - أَحَمَّهُ فَهُوَ مَحْمُومٌ - أَسَلَّهُ فَهُوَ مَسْلُومٌ - وَالْقِيَاسُ: مُنْجَلٌ - مُنْجَبٌ - مُجَنٌّ ...

## عَمَلُهُ فِي الإِعْرَابِ

- ٢ -

## اسْمُ الْفَاعِلِ

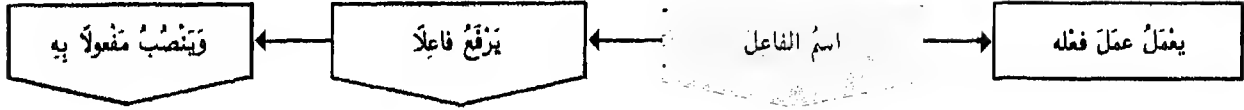

لَيْسَ زَيْدٌ	ضَارِبًا	أَبُوهُ	عَمْرًا
---------------	----------	---------	---------

- إِذَا كَانَ اسْمُ الْفَاعِلِ لَازِمًا أَكْتَفَى بِالْفَاعِلِ وَإِذَا كَانَ مُتَعَدِّيًا نَصَبَ مَفْعُولًا بِهِ
- وَعَمَلُهُ نَوْعَانِ: لَفْظِيٌّ وَمَحَلِّيٌّ - وَلَهُ حَالَتَانِ: مُجَرَّدٌ مِنْ أَلٍ وَمَقْرُونٌ بِأَلٍ - مُضَافٌ وَغَيْرُ مُضَافٍ

اسْمُ الْفَاعِلِ	مُجَرَّدٌ مِنْ أَلٍ	مَقْرُونٌ بِأَلٍ	
مس الفعل اللازم	جاءَ رَجُلٌ وَاضِحٌ خَطَّهُ	هذا الرَّجُلُ هُوَ الذَّاغُ صَبْتُهُ	هذا الرَّجُلُ هُوَ الذَّاغُ الصَّبْتِ
	يَرْفَعُ فَاعِلًا	يَرْفَعُ فَاعِلًا	يَجْرُ مُضَافًا إِلَيْهِ لَفْظًا فِي مَحَلِّ رَفْعِ فَاعِلٍ
من الفعل المتعدي	هذا حِصَانٌ أَكَلَ تَبْنًا	جاءَ القَائِدُ الفَاتِحُ البَلَدَ	جاءَ القَائِدُ الفَاتِحُ البَلَدِ
	يَنْصُبُ مَفْعُولًا بِهِ	يَنْصُبُ مَفْعُولًا بِهِ	يَجْرُ مُضَافًا إِلَيْهِ لَفْظًا فِي مَحَلِّ نَصَبِ مَفْعُولٍ بِهِ
اسْمُ الْفَاعِلِ	غَيْرُ مُضَافٍ (مَنْوُن)	مُضَافٌ	مُضَافٌ

- اشْتَرَطُوا فِي اسْمِ الْفَاعِلِ المَجْرَدِ مِنْ أَلٍ لِيَعْمَلَ فِي المَنْصُوبِ أَنْ يَعْتمِدَ عَلَى شَيْءٍ قَبْلَهُ لِيَتَفَوَّى بِهِ:
- ١ - إِذَا وَقَعَ بَعْدَ نَفْسِي وَلَوْ تَأْوِيلًا: مَا تَأَكَّرُ السُّوقُ إِلَّا مَنْ رَاجَتْ بَضَاعَتُهُ - إِنَّمَا مُنْغَصَّةُ المُصِيبَةِ عَيْشِي
- ٢ - إِذَا وَقَعَ بَعْدَ اسْتِفْهَامٍ مَلْفُوظٍ بِهِ أَوْ مَقْدَرٍ: أَمْتَجِرُونَ أَنْتُمْ مَوَاعِيدَكُمْ - مَهِينُ زَيْدٌ عَمْرًا أَمْ مُكْرَمٌ؟
- ٣ - إِذَا وَقَعَ خَبْرًا عَنِ مُبْتَدَأٍ فِي الحَالِ: الحَقُّ نَاصِرٌ ذَوِيهِ - أَوْ فِي الأَصْلِ: إِنَّ الحَقَّ نَاصِرٌ ذَوِيهِ.
- ٤ - إِذَا وَقَعَ بَعْدَ صِلَةٍ: قَابَلْتُ الَّذِي نَاشِرَةٌ تَأَلَّفَهُ أَضْوَاءُ المَدَى - أَوْ صِفَةٍ: سَمِعْتُ طَالِبًا مُلْقِيًا عَلَى أَقْرَانِهِ أَسْئَلَةً مُفِيدَةً - أَوْ حَالًا: خَطَبَ هَذَا الأَدِيبُ حَاضًا القَوْمَ عَلَى الوَثَامِ - أَوْ نَعْتًا لَمَنْعِيٍّ مَقْدَرٍ: كَمْ قَاتِلِي لَكَ سِوَا - أَيُّ كَمْ رَجُلِي.
- ٥ - إِذَا وَقَعَ بَعْدَ حَرْفِ نَدَاءٍ: يَا طَالِعًا جَبَلًا - لِأَنَّهُ مُعْتَمِدٌ عَلَى النَّدَاءِ مُوصُوفًا مَخْدُوفًا إِذ التَّفْدِيرُ: يَا رَجُلًا طَالِعًا

- يَجُوزُ أَنْ يَتَقَدَّمَ مَعْمُولُ اسْمِ الْفَاعِلِ عَلَيْهِ: زَيْدٌ عَمْرًا ضَارِبٌ
- لَا فَرْقَ بَيْنَ أَنْ يَكُونَ اسْمُ الْفَاعِلِ مَفْرَدًا أَوْ غَيْرَ مُفْرَدٍ - إِلَّا أَنَّ نُونَ المِثْنِيِّ وَالْجَمْعِ تَثْبُتُ عِنْدَ العَمَلِ: هُمَا ضَارِبَانِ زَيْدًا - هُمَا ضَارِبُونَ زَيْدًا - وَتُحذفُ عِنْدَ الإِضَافَةِ: هُمَا ضَارِبَا زَيْدٍ - هُمَا ضَارِبُو عَمْرٍو

- إِذَا تَعَدَّى اسْمُ الْفَاعِلِ إِلَى أَكْثَرِ مِنْ مَفْعُولٍ أُضِيفَ إِلَى الأَوَّلِ وَبَقِيَ مَا بَعْدَهُ مَنْصُوبًا بِهِ: السَّخِيُّ كَاسِي الفَقِيرِ ثَوْبًا - خَالِدٌ مُعَلِّمٌ بَكْرٍ أَخَاهُ قَدِيمًا - وَيَجُوزُ أَيْضًا نَصَبُ المَفْعُولِ بِهِ الأَوَّلِ: السَّخِيُّ كَاسِي الفَقِيرِ ثَوْبًا - إِذَا كَانَ مَفْعُولُ اسْمِ الْفَاعِلِ مَجْرُورًا جَازَ فِي تَابِعِهِ إِذَا المَجْرُورُ مُرَاعَاةَ اللَّفْظِ أَوْ النِّصْبِ مُرَاعَاةَ المَحَلِّ: هَذَا مُبْتَغِي جَاهٍ وَمَالٍ - أَوْ - وَمَالًا -

## اسم المفعول ١ - صيغة - بناؤه - أوزانه

صيغة تدل على ما وقع عليه الفعل: مكسور - معظّم  
وهو لا يبني إلا من المتعدي إما بنفسه: مستخرج - إما بالواسطة: مقصوب عليه

أمثلة	١	٢	٣	٤	٥	٦
مكسور - مظلوم	م	ف	ع	و	ل	
مُحَقَّر - مُعَظَّم	م	ف	ع	ع	ل	
مُهَانَع - مُقَاتَل	م	ف	ا	ع	ل	
مُنزَل - مُكْرَم	م	ف	ع	ل		
مُتَبَنَى - مُتَعَلَّم	م	ت	ف	ع	ل	م
مُنْقَاتَل عَلَيْهِ - مُنْكَسِر بِهِ	م	ت	ف	ا	ع	ل
مُفْتَقِد - مُخْتَصِر	م	ف	ت	ع	ل	
...	.	.	.	.	.	.
مُسْتَخْرَج - مُسْتَكْتَب	م	س	ت	ف	ع	ل
مُخْضَوْضِر - مُعْشَوْشِب	م	ف	ع	و	ع	ل
مُنزَل - مُتَدَخِّر	م	ت	ف	ع	ل	ل
مُفْرَنْع - مُخْرَنْجِم	م	ف	ع	ن	ل	ل
مُشْرَاب - مُقْشَعِر	م	ف	ع	ل	ل	ل

يبني من الماضي الجرد المجهول

- ١- من المضارع المجهول: يُفَعِّلُ
- ٢- من المضارع المجهول: يُفَاعِلُ
- ٣- من المضارع المجهول: يُفَعِّلُ
- ٤- من المضارع المجهول: يُتَفَعَّلُ
- ٥- من المضارع المجهول: يُتَفَاعَلُ
- ٦- من المضارع المجهول: يُتَفَعَّلُ
- ٧- من المضارع المجهول: يُفْتَعَّلُ
- ٨- ...
- ٩- من المضارع المجهول: يُسْتَفَعَّلُ
- ١٠- من المضارع المجهول: يُفَعْوَعَلُ

- ١- من المضارع المجهول: يُتَفَعَّلُ
- ٢- من المضارع المجهول: يُفَعَّلُ
- ٣- من المضارع المجهول: يُفَعَّلُ

• يبني اسم المفعول من غير الثلاثي على وزن المضارع المجهول بإبدال حرف المضارعة ميماً مضمومة: معظّم

- إذا بني: من الأجنوف المعتلّ تحذف منه واو المفعول بعد نقل حركة العين إلى ما قبلها: مصون أصلها مَصُونٌ - نقلت حركة الواو إلى ما قبلها للاستئصال فُكِنَتْ ثم حذفت دُفْعاً لالتقاء الساكنين - وأيضاً: مقول - أصلها مَقُولٌ - وتبدل الضمة التي قبل الياء كسرةً لمناسبة الياء: مبيع أصلها مَبِيعٌ - نقلت حركة الياء إلى ما قبلها للاستئصال فُكِنَتْ ثم أبدلت كسرةً للياء ثم حذفت الواو منعاً لالتقاء الساكنين - وأيضاً مدين أصلها مَدِينٌ -

- من الناقص اليائي قلبت واوه ياءً ثم أذغمت في الياء الثانية: مزمي أصلها مَزْمِيٌّ
- أما الناقص الواوي فلا يحدث له إلا الإذغام: مغزوّ
- من المهموز اللام فالخيار قلبُ الهمزة واواً: مقرّوّ

• يأتي اسم المفعول بمعنى المصدر:

المَجْلُودُ - المَعْقُولُ - المنقُولُ - المَخْلُوفُ - المَعْسُورُ - المَجْهُودُ - المَيْسُورُ

بمعنى: الجلدُ - العقلُ - النقلُ - الخلفُ - العسرُ - الجهدُ - اليسرُ.

## اسم المفعول - ٢ - عمله في الإعراب

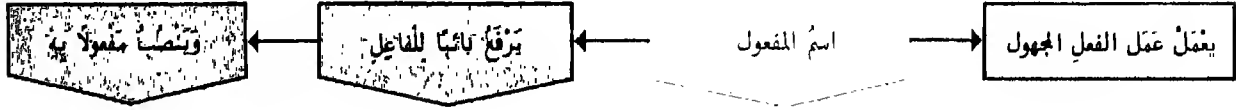

زَيْدٌ	مُعْطَى	أَخُوهُ	تَوْبًا
--------	---------	---------	---------

• عَمَلُ اسْمِ الْمَفْعُولِ نَوْعَانِ: لَفْظِيٌّ وَمَحَلِّيٌّ - وَهُمَا حَالَتَانِ: مَجْرَدٌ مِنْ أَلٍ وَمَقْرُونٌ بِأَلٍ - مُضَافٌ وَغَيْرُ مُضَافٍ

اسم المفعول	مَجْرَدٌ مِنْ أَلٍ	مَقْرُونٌ بِأَلٍ	
من الفعل المتعدي المجهول	هذا رياضيٌّ محمودٌ خَلَقَهُ	فاز الرياضيُّ المحمودُ خَلَقَهُ	فاز الرياضيُّ المحمودُ الخَلْقُ
	يَرْفَعُ نَائِبًا لِلْفَاعِلِ	يَرْفَعُ نَائِبًا لِلْفَاعِلِ	يَجْرُ مُضَافًا إِلَيْهِ لَفْظًا فِي مَحَلِّ رَفْعِ نَائِبِ فَاعِلٍ
اسم المفعول	غَيْرُ مُضَافٍ (مَنْوَن)	غَيْرُ مُضَافٍ	مُضَافٍ

• يُشْتَرَطُ فِي إِعْمَالِ اسْمِ الْمَفْعُولِ أَنْ لَا يَحْوَلَ عَنْ وَزْنِهِ الْأَصْلِيِّ - فَإِنْ حُوِّلَ عَنْهُ بَطَلَ عَمَلُهُ - فَلَا يُقَالُ: مَرَزَتْ بِرَجُلٍ جَرِيحٍ أَخُوهُ - بَلْ = جَرِيحٌ أَخُوهُ - عَلَى أَنَّهُ خَبِرٌ مُقَدَّمٌ وَأَخُوهُ مُبْتَدَأٌ مُؤَخَّرٌ

• إِنْ إِضَافَةُ اسْمِ الْمَفْعُولِ تَكُونُ مَعْنَوِيَّةً إِذَا كَانَ بِمَعْنَى الْمَاضِي وَلَفْظِيَّةً إِذَا كَانَ بِمَعْنَى الْحَالِ أَوْ الْاسْتِقْبَالِ.

• كُلُّ مَا ذُكِرَ عَنِ الْعَمَلِ وَالشُّرُوطِ وَالْأَحْكَامِ لِاسْمِ الْفَاعِلِ يُحْكَمُ بِهِ لِاسْمِ الْمَفْعُولِ فَيُقَالُ: زَيْدٌ مُعْطَى أَخُوهُ تَوْبًا - أَوْ - مُعْطَى الْأَخِ تَوْبًا - بَكَرَ مُعَلِّمٌ أَبُوهُ أَخَاكَ فَاضِلًا - أَوْ - مُعَلِّمٌ الْأَبِ أَخَاكَ فَاضِلًا

• إِذَا كَانَ اسْمُ الْمَفْعُولِ مُشْتَقًّا مِنْ فِعْلِ يَتَعَدَّى إِلَى أَكْثَرِ مِنْ مَفْعُولٍ بِهِ وَاحِدٍ يَرْفَعُ الْأَوَّلُ نَائِبَ فَاعِلٍ لَهُ وَيُتْرَكُ الثَّانِي مَنْصُوبًا عَلَى أَنَّهُ مَفْعُولٌ بِهِ: هَذَا رَجُلٌ مَرْوَدٌ عَقْلُهُ غَدَاءً

• مَتَى قُصِدَ الشُّبُوثُ بِاسْمِ الْفَاعِلِ مِنَ الْأَزْمِ وَاسْمِ الْمَفْعُولِ مِنَ الْمَسْمُوعِ إِلَى وَاجِدٍ يُنَزَّلُ كُلُّ مِنْهَا مَنْزِلَةً الصِّفَةِ الْمَشْبَهَةِ - فَنَقُولُ:

زَيْدٌ صَادِقٌ وَغَدُهُ - أَوْ الصَّادِقُ وَغَدُهُ -

زَيْدٌ صَادِقٌ الْوَعْدِ - أَوْ الصَّادِقُ الْوَعْدِ -

زَيْدٌ صَادِقٌ وَعْدًا - أَوْ الصَّادِقُ وَعْدًا -

وَيُسَمَّى مَرْفُوعٌ اسْمُ الْمَفْعُولِ فِي مِثْلِ هَذِهِ الْحَالِ فَاعِيلًا لَا نَائِبَ فَاعِلٍ - لِأَنَّ الصِّفَةَ تُعْتَبَرُ حِينَئِذٍ ثَابِتَةً لَا حَادِثَةً -

الصِّفَةُ الْمَشْبَهَةُ ١ - صِيغَتُهَا - بِنَاوُهَا - أوزَانُهَا

الصِّفَةُ الْمَشْبَهَةُ بِاسْمِ الْفَاعِلِ
الجُنْدِيُّ شُجَاعٌ
معنى الشجاعة ثابت في الجندي أيام السلم وأيام الحرب
تدلُّ على معنى الثبوت أي وجود الصفة في صاحبها مطلقاً

اسم الفاعل
الجُنْدِيُّ مُقَاتِلٌ
معنى القتال أحدته الجندي في زمن معين: زمن الحرب
يدلُّ على معنى الحدوث

أمثلة
كتب - يكتبُ
جلس - يجلسُ
فتح - يفتحُ
غضب - يغضبُ
كبر - يكبرُ
وثق - يثقُ

المضارع
---------

ي فاعل  
ي فاعل  
ي فاعل  
ي فاعل  
ي فاعل  
ي فاعل

الماضي
--------

ف فعل  
ف فعل  
ف فعل  
ف فعل  
ف فعل  
ف فعل

حركة عين الفعل
----------------

تصاغ الصفة المشبهة من الفعل اللازم قياساً ومن المتعدي سماعاً.

لها ستة أبواب
١ - فتح ضم
٢ - فتح كسر
٣ - فتحان
٤ - كسر فتح
٥ - ضم ضم
٦ - كسر تان

- تُبنى الصفة المشبهة من الثلاثي اللازم على أوزانٍ سماعية مختلفة تُوردُ أشهرها . أما إذا دلَّت على لَوْنٍ أو عَيْبٍ أو حَلِيَّةٍ بُنِيَتْ مِنْهُ قِيَاساً على وزن: أفعال: أسود - أخرج - أبلج .
- تُبنى من غير الثلاثي اللازم قياساً على أوزان اسم الفاعل إذا قصدَ به معنى الثبوت والاستمرار لا معنى الحدوث والتجدد .

أمثلة	المضارع	المعروف
مُعَلِّمٌ	ف ع ل	مُ
مُفَاخِرٌ	ف ا ل	مُ
مُكْرَمٌ	ف ع ل	مُ
مُنْتَقِمٌ	ف ع ل	مُ
مُنْتَفَخِرٌ	ف ا ل	مُ
مُنْكَسِرٌ	ف ع ل	مُ
مُنْتَفِدٌ	ف ا ل	مُ
سُودٌ	ف ع ل	مُ
مُسْتَفِيرٌ	ف ع ل	سُ
مُحْضِرٌ	ف ع ل	مُ
مُخْلَجٌ	ف ع ل	مُ
مُنْخَلَجٌ	ف ع ل	مُ
مُخْرَجٌ	ف ع ل	مُ
مُنْشِعٌ	ف ع ل	مُ

أمثلة	المضارع	المعروف
طاهر	ف ا ل	مُ
محمود	ف ع ل	مُ
أسود	أ ف ع ل	مُ
فرح	ف ع ل	مُ
غضبان	ف ع ل ا ن	مُ
عريان	ف ع ل ا ن	مُ
ضخم	ف ع ل	مُ
صلب	ف ع ل	مُ
بطل	ف ع ل	مُ
جبان	ف ع ل ا ل	مُ
شجاع	ف ع ل ا ل	مُ
شريف	ف ع ل ي ل	مُ

٢ - عَمَلُهَا فِي الإِعْرَابِ - الصِّفَةِ المِشْبَهَةِ

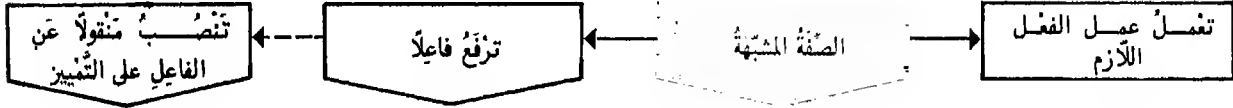

أَيُّهَا المَلِكُ الكَرِيمُ نَسَبُهُ (الكَرِيمُ نَسَبًا)

• عملُ الصِّفَةِ المِشْبَهَةِ نوعانِ: لَفْظِيٌّ وَمَحَلِّيٌّ - وَلَهَا حالتانِ: مُجَرَّدَةٌ مِن أَلٍ وَمَقْرُونَةٌ بِأَلٍ - مُضَافَةٌ وَغَيْرُ مُضَافَةٍ

الصِّفَةُ	مُجَرَّدَةٌ مِن أَلٍ	مَقْرُونَةٌ بِأَلٍ
من الفعل الأَزم	مَلِكٌ كَرِيمٌ نَسَبُهُ (نَسَبًا)	المَلِكُ الكَرِيمُ النَّسَبِ
الصِّفَةُ المِشْبَهَةُ	تَرفعُ فاعِلاً أو تنصبُه على التَّمييزِ	تَرفعُ فاعِلاً وتنصبُ منقولاً عن الفاعِلِ على التَّمييزِ
	مُضَافَةٌ	غَيْرُ مُضَافَةٍ

- إِضَافَةُ الصِّفَةِ المِشْبَهَةِ إِلى مَعْمُولِهَا لا تَكُونُ إِلا لَفْظِيَّةً لِأَنَّهَا لا تَتَمَيَّنُ لِلماضي
- يَجْرِي مَجْرَى الصِّفَةِ المِشْبَهَةِ المُنسُوبِ المَوْجُودِ بِالموصُوفِ: مَرَرْتُ بِرَجُلٍ لَبِئاسٌ أَبَوَهُ - وما يَحْتَمِلُ التَّأويلَ مِنَ الجواميدِ: مَرَرْتُ بِرَجُلٍ صَخِرَ قَلْبُهُ - (صَخِرَ مَوْجُودٌ بِقاسِ) - وَرَدَّتْ مَنهَلًا عَسَلًا مَأْوُهُ - (عَسَلًا مَوْجُودٌ بِمَجْلُو)

أسمُ الفاعِلِ	ما يَفْتَرِقانِ فِيهِ	الصِّفَةُ المِشْبَهَةُ
١ - يُصاغُ مِنَ المَتَمَدِّيِّ والأَزمِ قِياسًا	١ - لا تُصاغُ إِلا مِنَ الأَزمِ قِياسًا وَمِن المَتَمَدِّيِّ سِباعًا	
٢ - يَكُونُ للأَزمَةِ الثَّلاثَةُ	٢ - لا تَكُونُ إِلا لِلحاضِرِ	
٣ - لا يَكُونُ إِلا مُجارِيًا لِلمضارعِ: مُنطَلِقُ اللِّسانِ	٣ - تَكُونُ مُجارِيَةً وَغَيْرَ مُجارِيَةٍ لِلمضارعِ: ظَرِيفٌ - جَمِيلٌ	
٤ - يَجوزُ أَنْ يَتقدَّمَ مَنصُوبُهُ عَلَيهِ: زَيْدٌ عَمْرًا ضارِبٌ	٤ - لا يَجوزُ أَنْ يَتقدَّمَ مَنصُوبُها عَلَيها: زَيْدٌ وَجْهَهُ	
٥ - أَنْ يَكُونُ مَعْمُولُهُ سَببِيًّا وَأَجنبيًّا: زَيْدٌ حَسَنٌ وَجْهَهُ (الوَجْه)	٥ - لا يَكُونُ مَعْمُولُها إِلا سَببِيًّا: (يَمتنعُ) زَيْدٌ حَسَنٌ عَمْرًا	
٦ - لا يَخالفُ فَعْلُهُ فِي العَمَلِ	٦ - تَخالفُ فَعْلُها فَإِنَّها تَنصبُ مَعَ قِصُورِ فَعْلِها	
٧ - يَجوزُ حَذْفُهُ وَبِقاءُ مَعْمُولِهِ	٧ - لا يَجوزُ حَذْفُها	
٨ - لا يَقْبِحُ حَذْفُ موصُوفِهِ وإِضافَتُهُ إِلى مُضَافٍ إِلى ضَميرِهِ: مَرَرْتُ بِمُكْرَمٍ عَدُوَّهُ	٨ - يَقْبِحُ حَذْفُ موصُوفِها مَرَرْتُ بِحَسَنٍ وَجْهَهُ	
٩ - يَفْضَلُ مَرفوعُهُ وَمَنصُوبُهُ: زَيْدٌ حَسَنٌ فِي الحَرْبِ وَجْهَهُ	٩ - يَمتنعُ فِيها - (الفعل)	
١٠ - يَجوزُ إِتباعُ مَجرورِهِ على المَحَلِّ عِندَ مَنْ لا يَشترطُ المَحْرزُ: جاعِلُ اللَّيْلِ سَكَنًا وَالشَّمْسَ - (والمَحْرزُ عِندَ النُّحاةِ ما يَطْلُبُ إِعرابَ الكَلِمَةِ المَحْتَضِرِ بِها عِندَ جِزْمِها على خِلافِهِ كالفاعِلِيَّةِ فِي: ما جِلهُ فِي مَنْ أَحَدٍ - فَإِنَّها تَطْلُبُ رَفْعَ الفاعِلِ المَجرورِ بَيْنَ وَهُوَ قَدْ جَرى على خِلافِ المَطْلُوبِ	١٠ - لا يَجوزُ: هُوَ حَسَنٌ وَجْهَهُ وَالبَدَنُ - بَجَرِ الوَجْهِ وَنِصْبِ البَدَنِ	

- ١ - الجِزْمُ بِالإِضافَةِ: الكَرِيمُ النَّسَبِ
  - ٢ - الرَّفْعُ على الفاعِلِيَّةِ: الكَرِيمُ النَّسَبِ
  - ٣ - النَّصْبُ على كَوْنِهِ مُشَبَّهًا بِالمَفْعُولِ بِهِ: الكَرِيمُ النَّسَبِ
- يَجوزُ فِي المَقْرُونِ بِأَلٍ المُضَافِ

# أمثلة المبالغة ١ - صيغتها - بناؤها - أوزانها

• صيغة بمعنى اسم الفاعل تدلُّ على زيادة الوصف في الموصوف: فاعِل - فَعَال

المبالغة	باسم الفاعل
جيشه	خواص المارك
تدلُّ على كثرة تحقيق الفعل أو شدته	

اسم الفاعل	جيشه
خاوض المارك	جيشه
يدلُّ على معنى الحدوث أو من قام بالفعل	

• تُبنى أمثلة المبالغة من الثلاثي - وقد تأتي من غير الثلاثي ندورًا - وكلها سماعية:

بعض الأمثلة النادرة من غير الثلاثي							
المبالغة	١	٢	٣	٤	٥	٦	٧
أدرك	ف	خ	ع	ا	ل		
أعطى	م	ف	ع	ا	ل		
أهان	م	ف	ع	ا	ل		
أثلف	م	ف	ع	ا	ل		
أخلف	م	ف	ع	ا	ل		
أفاد	م	ف	ع	ا	ل		
أحسن	م	ف	ع	ا	ل		
أملق	م	ف	ع	ا	ل		
أزهق	ف	خ	ع	و	ل		
أسمع	ف	ع	ي	ل			
أنذر	ف	ع	ي	ل			

أشهر الأوزان السماعية من الثلاثي							
أمثلة	١	٢	٣	٤	٥	٦	٧
١ - حذِر	ف	ع	ل				
٢ - كذوب	ف	ع	و	ل			
٣ - رحيم	ف	ع	ي	ل			
٤ - ضحكة	ف	ع	ل	ة			
٥ - ضراب	ف	خ	ع	ا	ل		
٦ - صديق	ف	خ	ع	ي	ل		
٧ - مقدم	م	ف	ع	ا	ل		
٨ - معظير	م	ف	ع	ي	ل		
٩ - علامة	ف	خ	ع	ا	ل	ة	

  

وبعض الأوزان الأخرى							
مخرب	م	ف	ع	ل			
كبار	ف	خ	ع	ا	ل		
فاروق	ف	ا	ع	و	ل		
ثيوم	ف	ي	ع	و	ل		
راوية	ف	ا	ع	ل	ة		
فروقة	ف	ع	و	ل	ة		
مجدامة	م	ف	ع	ا	ل	ة	

اللاحقة بعض هذه الأمثلة هي للمبالغة: فَمَلَّة - فَعَالَة - فَاعِلَة - فَمُولَة - مَفَاعَلَة وَليست بالتاء الفارقة بين المذكر والمؤنث. شد: مسكينة (مؤنث مسكين) ومينانة (مؤنث مينان: لا يسمع شيئاً إلا أيقننه)

التاء

## أمثلة المبالغة ٢ - عملها في الإعراب

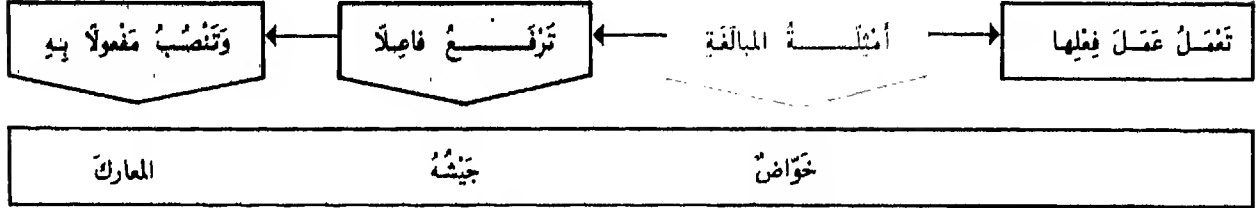

- إذا كانت أمثلة المبالغة لازمة اكتفت بالفاعل وإذا كانت متعدية نصبت مفعولاً به
- عملها نوعان: لفظيٌّ ومحلّيٌّ - ولها حالتان: مجردةٌ من أن ومقرونةٌ بأن - مضافةٌ وغيرُ مضافةٍ.

المبالغة	مُجَرَّدَةٌ مِنْ أَنْ		مَقْرُونَةٌ بِأَنْ
من الفعل الأزم	مِقْدَامُ جَيْشِهِ	مِقْدَامُ الْجَيْشِ	المِقْدَامُ الْجَيْشِ
	تَرَفُّعُ فَاعِلًا	تَجَرُّ مُضَافًا إِلَيْهِ لَفْظًا في محلِّ رفعِ فاعِلٍ	تَرَفُّعُ فَاعِلًا تَجَرُّ مُضَافًا إِلَيْهِ لَفْظًا في محلِّ رفعِ فاعِلٍ
من الفعل التمدي	خَوَاضُ حُرُوبًا	خَوَاضُ الحروبِ	الخَوَاضُ الحروبِ
	تَنْصُبُ مَفْعُولًا بِهِ	تَجَرُّ مُضَافًا إِلَيْهِ لَفْظًا في محلِّ نصبِ مفعولٍ به	تَنْصُبُ مَفْعُولًا بِهِ تَجَرُّ مُضَافًا إِلَيْهِ لَفْظًا في محلِّ نصبِ مفعولٍ به
المبالغة	غَيْرُ مُضَافَةٍ (مُنَوَّنَةٌ)	مُضَافَةٌ	غَيْرُ مُضَافَةٍ

- حُكْمُ أُمْتِلَةِ المبالغةِ في العَمَلِ حُكْمُ اسمِ الفاعِلِ

- فَعَالٌ : إِنَّ إِعْمَالَ : فَعَالٌ - أَكْثَرُ مِنْ إِعْمَالٍ : مِفْعَالٌ وَفِعْوَلٌ
- مِفْعَالٌ
- فِعْوَلٌ
- فَعْمِيلٌ : إِعْمَالٌ : فَعْمِيلٌ أَقَلُّ مِنْهَا جَمِيعًا
- وَقَدْ سُمِعَ إِعْمَالٌ فَعْمِيلٌ أَيْضًا

أَكْثَرُهَا  
إِعْمَالًا

- يَجُوزُ أَنْ يَتَقَدَّمَ مَعْمُولُ أُمْتِلَةِ المبالغةِ عَلَيْهَا:
- هَذَا سَوَقُ العُدَاةِ ضَرْوبٌ بِحَدِّ السِّيفِ



## أفعل التفضيل : ١ - صيغته - بناؤه - وزنه

صفة تدل على وصف شيء بزيادة على غيره: أنت أكثر التلاميذ علماً

- أنت : المفضل - ويرد غالباً قبل أفعل التفضيل
  - أكثر : أفعل التفضيل - ويرد بين المفضل والمفضل عليه
  - التلميذ : المفضل عليه - ويرد غالباً بعد أفعل التفضيل
  - علماً : الصفة - وهي التي يشترك فيها المفضل والمفضل عليه وقد يتضمنها أفعل التفضيل
- يبنى أفعل التفضيل من الماضي المجرد على وزن: أ ف ع ل - ويشترط فيه أن يكون:

١- مُتَصَرِّفًا	فُضِّلَ: أَفْضَلَ - لَا يُبْنَى مِنْ نَحْوِ نَعَمْ لِأَنَّهُ جَائِدٌ
٢- ثَلَاثِيًّا	وَدَّ: أَوْدٌ - لَا يُبْنَى مِنْ نَحْوِ زَاخَمَ لِأَنَّهُ رُبَاعِيٌّ
٣- تَامًا	شَجِعَ: أَشْجَعٌ - لَا يُبْنَى مِنْ نَحْوِ صَارَ لِأَنَّهُ نَاقِصٌ
٤- مَعْلُومًا	كَبُرَ: أَكْبَرُ - لَا يُبْنَى مِنْ نَحْوِ حُمِدَ لِأَنَّهُ مَجْهُولٌ
٥- قَابِلًا لِلْمُقَاضَلَةِ	سَلِمَ: أَسْلَمٌ - لَا يُبْنَى مِنْ نَحْوِ فَنِي - مَاتَ - لِأَنَّهُمَا لَا يَصْلِحَانِ لِلْمُقَاضَلَةِ
٦- غَيْرَ دَالٍّ عَلَى لَوْنٍ عَيْبٍ حَلِيَّةٍ	عَلِمَ: أَعْلَمُ - لَا يُبْنَى مِنْ خَضِرَ - عَمِيَ - دَعَجَ - لِأَنَّ الصِّفَةَ الْمَشْبَهَةَ تُبْنَى مِنْهَا عَلَى هَذَا الْوِزْنِ

- شدَّ: خَيْرٌ - شَرٌّ - أَصْلُهَا أَخْيَرُ - أَشْرُ - فَقَدْ سَقَطَتْ مِزَتَاهَا لِكثْرَةِ الْاسْتِمَالِ
- إذا كان الوصف المطلق من الأفعال الدالة على لون - عيب - حلية - على غير وزن: أفعل - فلا مانع حينئذ من مجيء التفضيل منه على وزن أفعل: هذا أفجع من ذاك وأشجع منه - لأن الوصف المطلق منها: قبيح - شنيع
- قد بُني من غير الثلاثي على وزن أفعل شذوذًا: أعطى - أوى - أشهر - فيقال: أعطاهم للدينار - أولاهم للمعروف - أشهر من القمر
- قد يُبنى من الفعل الجهول شذوذًا: أحمَد - أخصر - من حمِدَ - اختصير: العوذ أحمَدُ - هذا أخصر من ذاك - وفي أخصر شذوذ آخر كونه من غير الثلاثي -
- شدَّ أيضًا: عني - زهي - جن: فلان أغنى بجأحك من أخيك - هو أزهى من ديك - هذا أجن من ذاك
- قد يجرّد أفعل التفضيل من التفضيل ويستعمل بمعنى اسم الفاعل للمبالغة: الله أعلم حيث يجعل رسالته - أي عالم

هو لفظ على وزن أفعل يدك على معنى الزيادة ويستعمل عوضاً من اسم التفضيل الذي تستعمل صياغته من غير الثلاثي (الخ...) - قِيأتي قبل المصدر المنصوب على التمييز: أوسع اختباراً - أكثر احتراماً - أشدّ بياضاً - أوفر دعجاً - أعظم شأنًا.

### اللفظ المساعِد

استعمال أفعل التفضيل: مختلف الحالات الصرفية -

مقرون بال - غير مضاف	مجرّد من أن - غير مضاف	مجرّد من أن - مضاف إلى مفرقة	مجرّد من أن - مضاف إلى نكرة
النساء الفضليات الحقيقة الكبرى • يطابق موصوفه (مذكراً - مؤنثاً - مثنى - جمعا) • لا يُذكر بده المفضل عليه • يتبع اقتيرانه بين	الأسد أقوى من الرجل أنت أكرم من أخيك • يأتي مفرداً مذكراً • يقترب من الجارة لفظاً أو تقديرًا	الزيدان أفضل - أفضل - الناس مریم أفضل - فضلى الناس يجوز الأفراد والتذكير وعدّمها	زيد أطعم رجل هند أخبت امرأة ويأتي مفرداً مذكراً
		• يمتنع اقتيرانهما بين الجارة • يجب أن يكون المضاف إليه مطابقاً المفضل: الزيدان أفضل رجلين - المريمات أفضل نساء	

أفعل التفضيل - ٢ - عمله في الإعراب

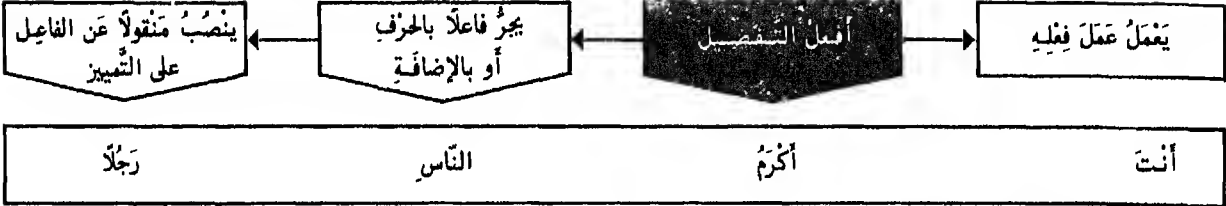

• لأفعل التفضيل أربع حالات

مَقْرُونٌ بِأَلٍ - غَيْرُ مُضَافٍ	مُجَرَّدٌ مِنْ أَلٍ - غَيْرُ مُضَافٍ	مُجَرَّدٌ مِنْ أَلٍ - مُضَافٌ إِلَى مَعْرِقَةٍ	مُجَرَّدٌ مِنْ أَلٍ - مُضَافٌ إِلَى تَكْرِيَةٍ
النِّسَاءُ الفُضْلِيَّاتُ	أَنْتِ أَكْرَمُ مِنْ أَخِيكَ	أَنْتِ أَكْرَمُ النَّاسِ رَجُلًا	زَيْدٌ أَطْمَعُ رَجُلًا
لا عَمَلٌ لَهُ لِأَنَّ المَفْضَلَ عَلَيْهِ لا يُذَكَّرُ بَعْدَهُ	يَجْرُ المَفْضَلُ عَلَيْهِ بِوِاسِطَةِ مَنْ فِي مَحَلِّ رَفْعٍ فَاعِلٍ	يَجْرُ مُضَافًا إِلَيْهِ لَفْظًا فِي مَحَلِّ رَفْعٍ فَاعِلٍ وَيَنْصَبُ مَنْقُولًا عَنِ الفَاعِلِ عَلَى التَّمْيِيزِ	يَجْرُ مُضَافًا إِلَيْهِ لَفْظًا فِي مَحَلِّ رَفْعٍ فَاعِلٍ

- يَجُوزُ فِي المَجْرُورِ أَنْ يَكُونَ مِنْ جِنْسِ المَفْضَلِ أَوْ مِنْ غَيْرِ جِنْسِيهِ: الأَسَدُ أَقْوَى مِنَ الرَّجُلِ. وَقَدْ تُحذفُ مِنْ وَمَجْرُورُهَا لِلدَّلَالَةِ عَلَيْهَا: أَنَا أَكْثَرُ مِنْكَ مَالًا وَأَعَرْتُ نَفْسًا - أَيُّ أَعَزُّ مِنْكَ
- إِذَا كَانَ المَجْرُورُ مِنْ اسْمِ اسْتِفْهَامٍ أَوْ مُضَافًا إِلَى اسْتِفْهَامٍ وَجِبَ تَقْدِيمُهُ عَلَى: أَفْعَلٌ - مِمَّنْ أَنْتِ أَفْضَلُ؟ مِنْ غُلامٍ مِنْ أَنْتِ أَفْضَلُ؟
- لا يَجُوزُ أَنْ يُفْصَلَ بَيْنَ: أَفْعَلٍ - وَمِنْ إِلا بِمَعْمُولِهِ: أَنْتِ أَحَقُّ بِالمِيزَاتِ مِنْ ذَوِي قُرْبِكَ. وَقَدْ يُفْصَلُ بَيْنَها بِلَوِّ وَالتَّدَاهِ عَلَى قَلَّةِ: كَلَامِكَ أَطْيَبُ لَوْ حَدَّثْتَنَا عَنِ المَلِئِ الرُّؤَالِ - لَمْ أَلْبِ أَخْبِثَ يَا فَرَزْدَقُ مِنْكَ.
- لا يَجُوزُ أَنْ يُقالَ: الأَعْجَبُ مِنْ ذَلِكَ - لِأَنَّ أَفْعَلَ مَقْرُونٌ بِأَلٍ - وَلا يُقالَ: عَمَرَ أَحْسَنُ القَوْمِ مِنْ خالِدٍ - لِأَنَّ أَفْعَلَ مُضَافٌ - أَمَّا إِذَا كَانَتْ: مِنْ - لِتَعْيِيرِ التَّفْضِيلِ فلا يَمْتَنِعُ ذَلِكَ فَنقولُ زَيْدٌ أَخَوْفُ النَّاسِ مِنَ العارِ - أَنْتِ الأَقْرَبُ مِنْ كُلِّ خَيْرٍ -
- لَيْسَتْ: مِنْ - تَفْضِيلِيَّةٌ فِي: زَيْدٌ أَعْقَلَ مِنْ أَنْ يَكْذِبَ - لِأَنَّهُ لَيْسَ المَقْصُودُ تَفْضِيلَ زَيْدٍ عَلَى الكَذِبِ بَلِ المَرادُ بَعْدَهُ عَنَّهُ.

حرف الجر: من

النَّصْبُ عَلَى التَّمْيِيزِ

- يَنْصَبُ الاسمُ الواقعَ بَعْدَ: أَفْعَلِ التَّفْضِيلِ - عَلَى التَّمْيِيزِ مَتَى كانَ فاعِلاً فِي المَعْنَى: أَنْتِ أَكْثَرُ عِلْماً - أَيُّ - كَثُرَ عِلْمُكَ - إِنَّمَا جازَ أَنْ تَقولَ: أَنْتِ أَكْرَمُ النَّاسِ رَجُلًا. مَعَ أَنَّهُ لا يَصِحُّ أَنْ يَكُونَ فاعِلاً فِي المَعْنَى لِتَعَدُّرِ إِضافةِ أَفْعَلٍ مَرَّتَيْنِ إِلَى النَّاسِ وَإِلَى رَجُلٍ.
- وَإِنْ لَمْ يَصِحَّ جَعْلُهُ فاعِلاً كانَ مَجْرُورًا بِالإِضافةِ: أَنْتِ أَفْضَلُ رَجُلٍ لِأَنَّ الفَضْلَ واقعَ مِنْ أَنْتِ لا مِنْ رَجُلٍ
- ذَكَرَ بَعْضُ النُّحاةِ ضابطاً آخَرَ وَهُوَ إِذَا كانَ المَميِّزُ مِنْ جِنْسٍ ما قَبْلَهُ جَرٌّ وَإِنْ لَمْ يَكُنْ نُصِبَ -

### أفعل التفضيل - ٣ - عمله في الإعراب ( فاعله - تعديته )



أنت	أكثرُ	علماً	أي - كثرَ (هو) وملك
-----	-------	-------	---------------------

• يرفعُ أفعلُ التفضيلِ اسماً ظاهراً بثلاثةِ شروطٍ:

- ١ - أن يكونَ صفةً لاسمِ جنسٍ أو خبراً عنه
- ٢ - أن يكونَ مسبوقاً بنفيٍ أو نهيٍ أو استفهامٍ إنكاريٍّ
- ٣ - أن يكونَ مرفوعاً أجنبيّاً مُفضلاً على نفسه باعتبارينِ مُختلفينِ.

#### ما رأيتُ رجلاً أحسنَ لي عينيهِ الكحلُ منه في عينِ زيدٍ

أحسنُ: أفعلُ تفضيلٍ - وهو صفةٌ ومسيوقٌ بنفيٍ - ومرفوعُهُ الكحلُ أجنبيٌّ مِنَ الموصوفِ - والكحلُ مفضلٌ على نفسه باعتبارينِ مُختلفينِ - والمعنى أنَّ الكحلَ في عينِ زيدٍ أحسنُ مِنْ نفسه في عينِ غيرهِ مِنَ الرجالِ. ويجوزُ أن يحلَّ محلَّهُ فعلٌ بِمعناه - فتقولُ: ما رأيتُ رجلاً يحسنُ في عينِهِ الكحلُ كحْسِنِهِ في عينِ زيدٍ - وقسْ على ذلك ما وقعَ فيه أفعلُ التفضيلِ خبراً: وهَلْ فِي النّاسِ رَجُلٌ أَحَقُّ بِه الحمدُ مِنْهُ بِمُحْسِنٍ لَأَيِّمٍ - أو تقدّمه نهيٌ: لا يَكُنْ غَيْرَكَ أَحَبَّ إِلَيهِ الخَيْرُ مِنْهُ إِلَيْكَ

- إذا كانَ - أفعلُ - من مُتعدٍّ بنفسه دالٌّ على حُبٍّ أو بُغضٍ أو مَعْتَبِيٍّها:
- عُدِّي بالآدمِ إلى ما هو مفعولٌ في المعنى: العاقلُ أَحَبُّ لِلْعَلْمِ مِنَ المَالِ - أي - يُحِبُّ العَلْمَ أَكْثَرَ مِنَ المَالِ وَعُدِّي يالِ إلى ما هو فاعلٌ: الوالدُ البِرُّ أَحَبُّ إِلَى والدَيْهِ مِنَ العاقِ - يُحِبُّهُ والداهُ أَكْثَرَ مِنْ مَحَبَّتَيْهِمُ للعاقِ.
- إذا كانَ دالًّا على عِلْمٍ عُدِّي بالبه: زيدٌ أعرفُ بِكَ وأنا أدرى به.
- إذا كانَ دالًّا على ما تقدّمَ عُدِّي بالآدمِ: هو أوعى للعلمِ - أنت أوفى للمهدِ وأكثم للسرِّ.
- إذا كانَ من متعديٍّ بحرف جرٍّ عُدِّي به لا بغيره: هو أزهْدُ في الدُّنْيَا - أسرَعُ إلى الخَيْرِ - أبعدُ مِنَ الإثمِ - أحرصُ على الحمدِ - أجدرُ بالجلْمِ.
- إذا كانَ بما يتعدى لِاثْنَيْنِ تُصبَبُ الآخرُ بفعلٍ مُقدَّرٍ: أنت أكنسُ للفقراءِ الثيابَ - أي - تكسوهُمُ الثيابَ.

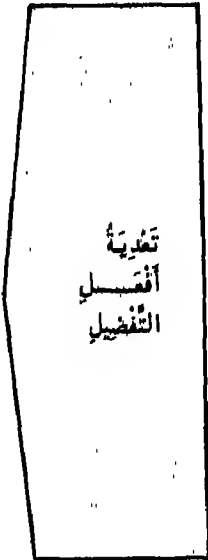

- لا يُصاغُ أفعلُ التفضيلِ إلا مِنَ الأفعالِ التي يَجوزُ مِنْها التَّعْجِبُ وما امْتَنَعَ بِناه فَعَلِ التَّعْجِبِ مِنْهُ امْتَنَعَ بِناه أفعلُ التفضيلِ مِنْهُ
- لأفعلِ التَّعْجِبِ مِنْ حالاتِ التَّعْجِبِ ما لأفعلِ التفضيلِ: ما أَحَبُّ الْمُؤْمِنِ لِلَّهِ - ما أَحَبَّهُ إِلَى اللَّهِ - ما أعرفُهُ بِنفسه - ما أظنُّهُ لِلْعَوائِقِ - ما أَعْضَهُ لِطَرْفِهِ - ما أزهْدُهُ في الدُّنْيَا...



## اسماء المكان والزمان صيغتهما - بناؤهما - أوزانهما

• اسم المكان صيغة تدل على موضع وقوع الفعل: مطبخ  
 • اسم الزمان صيغة تدل على وقت وقوع الفعل: مغرب

الزمان	المكان	أوضاع: فاعل	١ ٢ ٣ ٤	أوزان الفعل	بناؤها واحد
مقتل	مرقد	صحيح	ف ع ل	فَعْلٌ - يَفْعُلُ	من المجرد الثلاثي
-	-	صحيح	ف ع ل	فَعْلٌ - يَفْعُلُ	
-	-	صحيح	ف ع ل	فَعْلٌ - يَفْعُلُ	
-	-	صحيح	ف ع ل	فَعْلٌ - يَفْعُلُ	
مدنى	مقرى	لامه ألف	ف ع ي	فَعْيٌ - يَفْعُو	
موفى	مرمى	لامه ألف	ف ع ي	فَعْيٌ - يَفْعِي	
مرجع	مجلس	صحيح	ف ع ل	فَعْلٌ - يَفْعُلُ	
مقدم	مقدم	صحيح	ف ع ل	فَعْلٌ - يَفْعُلُ	
موعد	موعد	قأوه واو	ف ع ل	فَعْلٌ - يَفْعُلُ	
مأب	مكان	عينه ألف	ف ا ل	فَعْلٌ - يَفْعُلُ	
مغيب	مسير	عينه ألف	ف ي ل	فَعْلٌ - يَفْعُلُ	

• شد: مطبخ - مغرب - مشرق - مسجد - منسك - مجزر - منبت - مسقط - مفرق - مرفق - مسكن - مع أنها منبئة من أفعال مضمومة العين في المضارع.

الزمان	المكان	١ ٢ ٣ ٤ ٥ ٦ ٧	المضارع المجهول	بناؤها واحد
مقرر	مدرّب	م ف ع ل	يَفْعُلُ	١ -
مهاجر	مضارب	م ف ا ل	يُفَاعِلُ	٢ -
مضرب	مضرب	م ف ع ل	يَفْعُلُ	٣ -
متدرج	متدرج	م ت ف ع ل	يَتَفَعَّلُ	٤ -
متعارف	متعارف	م ت ف ا ل	يَتَفَاعَلُ	٥ -
منحدر	منحدر	م ن ف ع ل	يُنْفَعِلُ	٦ -
مقتبل	مقتبل	م ف ت ع ل	يَفْتَعِلُ	٧ -
مستوفى	مستوفى	م س ت ف ع ل	يُسْتَفَعِلُ	٩ -
محلولى	محلولى	م ف ع و ل	يُفَعْوِلُ	١٠ -
متزلزل	متدحرج	م ت ف ع ل ل	يُتَفَعَّلُ	١ -
مخرنجم	مخرنجم	م ف ع ن ل ل	يُفَعْنَلُ	٢ -
مكفهر	مكفهر	م ف ع ل ل ل	يُفَعْلَلُ	٣ -

على وزن: مفعلة - للدلالة على كثرة الشيء بالمكان: مأسدة - مكلبة وهو يقاس من كل اسم ثلاثي - فإن كان الثلاثي مزيداً: تفاح - قنار - بطيخ - تحذف زيادته فيقال: متفحة - متفأة - مظمة - أما إذا أريد به اسم المكان من غير الثلاثي للدلالة على كثرة الشيء فيه: عصفور - ضفدع - يقال: مكان كثير العصفور - الضفدع - وتأتي: مفعلة - أيضاً للدلالة على ما هو سبب لكثرة الشيء: الكسل مجلبة للفقر - أي - سبب لكثرتيه.

قد تلحق اسم المكان: مقبرة - واسم الزمان: ميسرة - وذلك مقصور على السماع لا قياس عليه

## صِيغَتُهُ - بِنَاؤُهُ - أَوْزَانُهُ

## اسْمُ الآلَةِ

صِيغَةٌ تَدُلُّ عَلَى آدَاةِ الْعَمَلِ: مَبْرَدٌ - سَكِّينٌ

اسْمُ  
الآلَةِ

جامدٌ

مُشْتَقٌّ

• يأتي على أوزانٍ مختلفةٍ لا ضابط لها							
أمثلة	١	٢	٣	٤	٥	٦	٧
جرسٌ	ج	ر	س				
سيفٌ	س	ي	ف				
مُخَلٌّ	مُ	خ	ل				
خنجرٌ	خ	ن	ج	ر			
مغولٌ	م	غ	و	ل			
مُنْخَلٌّ	مُ	ن	خ	ل			
شاقوفٌ	ش	ا	ق	و	ف		
إزميلٌ	إ	ز	م	ي	ل		
قُدومٌ	قُ	د	و	م			
منجنيقٌ	م	ن	ج	ن	ي	ق	
ناعورةٌ	ن	ا	ع	و	ر	ة	
ترتبيكٌ	ت	ز	ت	ب	ي	ك	

• يُبْنَى مِنَ الثَّلَاثِيَّ الْمُتَعَدِّي • لَهُ ثَلَاثَةُ أَوْزَانٍ:						
أمثلة	١	٢	٣	٤	٥	
مَبْرَدٌ - مَبْضَعٌ	م	ف	ع	ل	١ -	
مَكْنَسَةٌ - مَرْمَلَةٌ	م	ف	ع	ل	٢ -	
مِفْتَاحٌ - مِقْرَاضٌ	م	ف	ع	ا	ل	٣ -
<ul style="list-style-type: none"> <li>• الغالبُ في اسم الآلة من مُعْتَلِّ الآمِ وَاللَّيْفِ أَنْ يَكُونَ عَلَى: مِفْعَلَةٌ - مِطْوَاةٌ - مِشْوَاةٌ - مِصْفَاةٌ</li> <li>• قَدْ وَرَدَتْ بَعْضُ الْأَلْفَاظِ خَالَفَتْ الْقِيَاسَ: مُنْخَلٌّ - مُسْفَطٌ - مُدَقٌّ مُذَهَّنٌ - مُكْنَلَةٌ - مُمْرَضَةٌ</li> <li>• هي أسماءٌ وُضِعَتْ لِهَذِهِ الْمَسْمِيَّاتِ دُونَ اعْتِبَارِ وَقْعِ الْفِعْلِ فِيهَا أَوْ بِهَا فَتَكُونُ كَالْأَسْمَاءِ الْجَامِدَةِ</li> </ul>						

# الضمير - ١ - تحديده وأقسامه

• اسم ينوب عن شخص غائب أو مخاطب أو متكلم

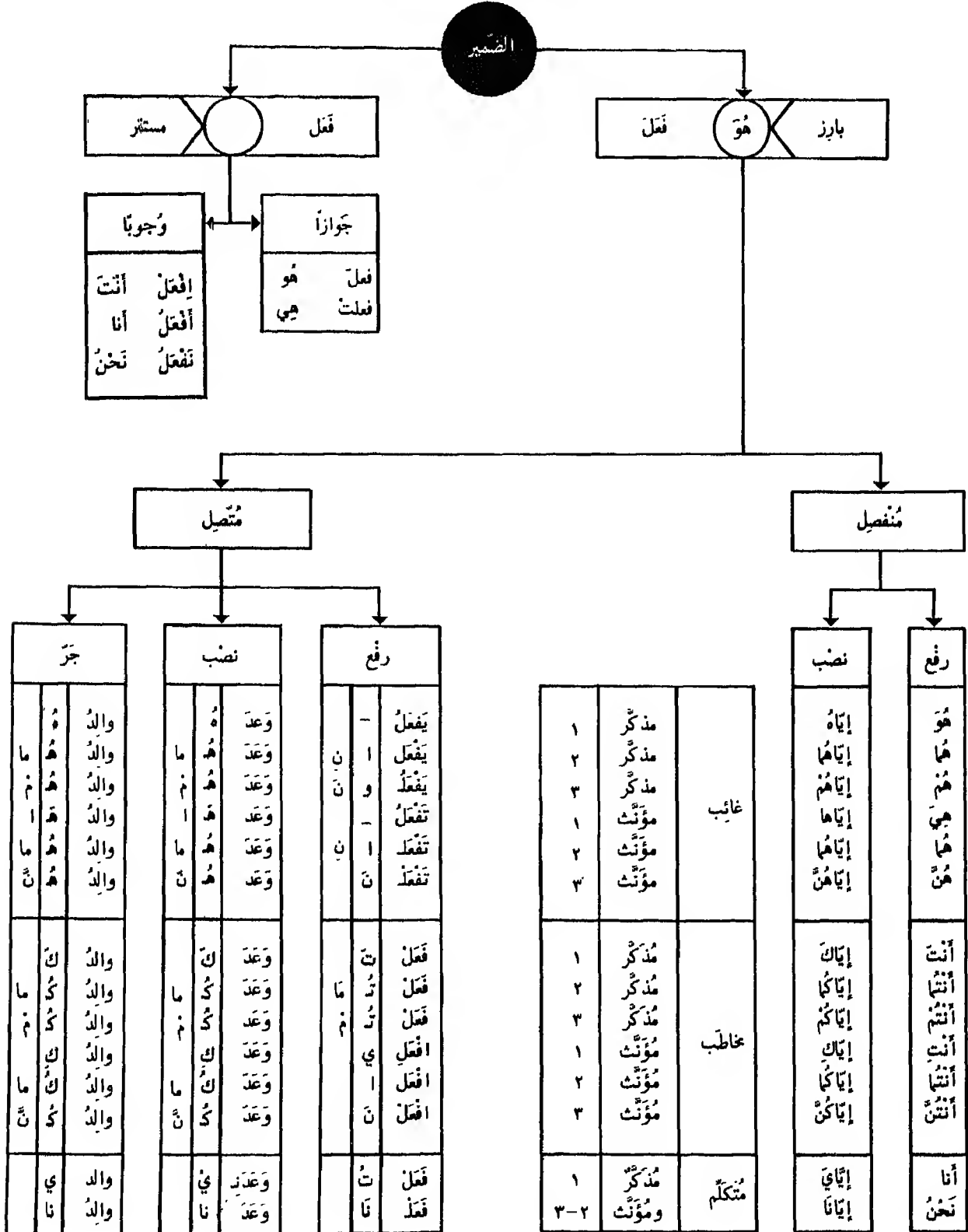

## الضَّمِيرُ - ٢ - مَحَلُّهُ مِنَ الإِعْرَابِ

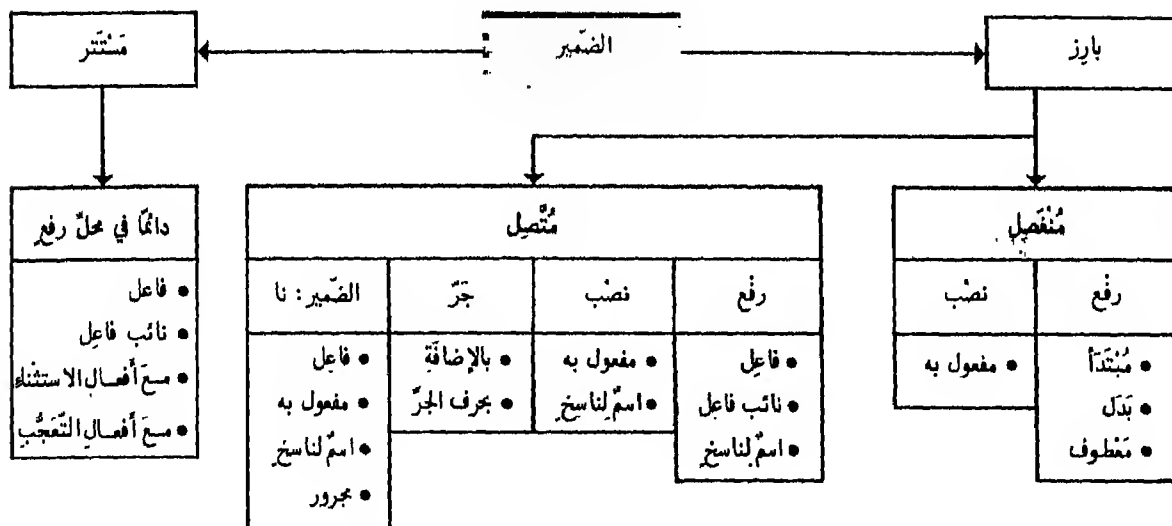

نَحْنُ : مَبْنِيٌّ عَلَى الضَّمِّ فِي مَحَلِّ رَفْعٍ مُبْتَدَأٌ أَنَا : مَبْنِيٌّ عَلَى السُّكُونِ فِي مَحَلِّ رَفْعٍ بَدَلٌ مِنْ نَحْنُ أَنْتَ : مَبْنِيٌّ عَلَى الْفَتْحِ فِي مَحَلِّ رَفْعٍ مَعْطُوفٌ عَلَى أَنَا	نَحْنُ لُبْنَانِيُّونَ ، أَنَا وَأَنْتَ نَحْنُ لُبْنَانِيُّونَ ، أَنَا نَحْنُ لُبْنَانِيُّونَ وَأَنْتَ	رَفْعٌ	مُنْفَصِلٌ	بَارِزٌ
إِيَّاكَ : مَبْنِيٌّ عَلَى الْفَتْحِ فِي مَحَلِّ نَصْبٍ مَفْعُولٌ بِهِ	إِيَّاكَ تَعْبُدُ	نَصْبٌ		
يَ : ضَمِيرٌ مُتَّصِلٌ فِي مَحَلِّ رَفْعٍ فَاعِلٌ تَ : ضَمِيرٌ مُتَّصِلٌ فِي مَحَلِّ رَفْعٍ نَائِبٌ فَاعِلٌ تَ : ضَمِيرٌ مُتَّصِلٌ فِي مَحَلِّ رَفْعٍ اسْمٌ كَانَ	تَفْعَلِينَ (يَاءُ الْمُخَاطَبَةِ) ضُرِبْتَ كُنْتَ	رَفْعٌ	مُتَّصِلٌ	
يَ : ضَمِيرٌ مُتَّصِلٌ فِي مَحَلِّ نَصْبٍ مَفْعُولٌ بِهِ هَ : ضَمِيرٌ مُتَّصِلٌ فِي مَحَلِّ نَصْبٍ اسْمٌ كَانَ	وَعَدَنِي (يَاءُ الْمُتَكَلِّمِ) كَأَنَّهُ	نَصْبٌ		
يَ : ضَمِيرٌ مُتَّصِلٌ فِي مَحَلِّ جَرِّ بِالإِضَافَةِ هَ : ضَمِيرٌ مُتَّصِلٌ فِي مَحَلِّ جَرِّ بِحَرْفِ الجَرِّ	وَالِدِي (يَاءُ الْمُتَكَلِّمِ) فِيهِ - عَنْهُ	جَرٌّ		
نا : رَفْعٌ فَاعِلٌ - لِاتِّصَالِهِ بِمَبْنِيٍّ عَلَى السُّكُونِ نا : نَصْبٌ مَفْعُولٌ بِهِ - لِاتِّصَالِهِ بِمَبْنِيٍّ عَلَى الْفَتْحِ نا : نَصْبٌ اسْمٌ لَعَلَّ - لِاتِّصَالِهِ بِحَرْفِ مُشَبِّهِ بِالفِعْلِ نا : بِالإِضَافَةِ أَوْ بِحَرْفِ الجَرِّ	سَبَعْنَا سَبَعْنَا لَعَلْنَا كُنَّا - لَنَا - عِنْدَنَا	نا		
هو : ضَمِيرٌ مُسْتَتِرٌ فِي مَحَلِّ رَفْعٍ نَائِبٌ فَاعِلٌ هو : ضَمِيرٌ مُسْتَتِرٌ فِي مَحَلِّ رَفْعٍ فَاعِلٌ يَسْتَرُ الضَّمِيرُ وَجُوبًا مَعَ أَفْعَالِ الاستِثْنَاءِ : مَا عَدَا - مَا خِلا يَسْتَرُ الضَّمِيرُ وَجُوبًا مَعَ أَفْعَالِ التَّعْجُبِ	قُلْ أَلَا كُلُّ شَيْءٍ مَا خِلا اللّٰهِ بَاطِلٌ مَا أَجْمَلَ البِذْرَ	دَائِمًا فِي مَحَلِّ رَفْعٍ	مُسْتَتِرٌ	

## ٣ - ضَمِيرُ الشَّانِ - نُونُ الْوَقَايَةِ - كَافُ الْخُطَابِ الضَّمِيرِ

- هو ضميرٌ لا يعودُ على شخصٍ مُعيَّن وإِنَّمَا على الجُمْلَةِ الَّتِي تَأْتِي بَعْدَهُ .
- يَبْدَأُ سَائِرَ الضَّمَائِرِ تَعَوُّدًا عَلَى اسْمٍ مُتَقَدِّمٍ عَلَيْهَا .
- يَأْتِي ضَمِيرُ الشَّانِ فِي صَدْرِ الْجُمْلَةِ وَهِيَ تَوْضِيحُ الْمَرَادِ مِنْهُ .
- سَمِيَ ضَمِيرَ الشَّانِ لِأَنَّهُ يَرْمِزُ لِلشَّانِ أَوْ الْحَالِ أَوْ الْحَدِيثِ الَّذِي سَيَدُورُ بَعْدَهُ: هُوَ اللَّهُ أَحَدٌ .

أحكامه:

- لا بُدَّ أَنْ يَكُونَ مُبْتَدَأً أَوْ مَا أَصْلُهُ الْمُبْتَدَأُ: اسْمٌ إِنَّ - اسْمٌ كَانَ - سَوَاءً أَكَانَ مُسْتَتِرًا أَمْ ظَاهِرًا .
- لا بُدَّ أَنْ تَكُونَ الْجُمْلَةُ بَعْدَهُ تَفْسِيرَهُ وَتَكُونَ خَيْرًا لَهُ .
- لا بُدَّ أَنْ تَكُونَ الْجُمْلَةُ الْمَفْسُورَةُ لَهُ مُتَأَخِّرَةً عَنْهُ .
- لا يَكُونُ إِلَّا لِلْمَفْرَدِ أَوْ الْمَفْرَدَةِ وَلَا يَكُونُ مُشْتَرِكًا وَلَا جَمْعًا .
- لا يَكُونُ لَهُ تَأْيِجٌ مِنْ عَطْفٍ أَوْ بَدَلٍ أَوْ تَوْكِيدٍ .
- إِذَا كَانَ مَنْصُوبًا بِسَبَبٍ وَقَوَعَهُ مَفْعُولًا بِهِ لِفِعْلِ نَاسِخٍ يَنْصَبُ مَفْعُولِينَ بِهِ، وَجَبَ إِبْرَازُهُ وَاتِّصَالُهُ بِعَامِلِهِ: ظَنَنْتُهُ الدَّرْسَ نَافِعًا .

ضَمِيرُ  
الشَّانِ

- هِيَ نُونٌ تَفْصُلُ بَيْنَ يَلِ الْمَتَكَلِّمِ وَالْفِعْلِ أَوْ مَا يُشْبِهُهُ أَوْ مَعَ الْحَرْفِ .
- هِيَ وَاجِبَةٌ مَعَ: يَلِ الْمَتَكَلِّمِ - الْفِعْلِ - اسْمِ الْفِعْلِ - لَيْتَ - مِنْ - عَنْ: يَغْرِفُنِي - لَيْتُنِي - بَنِي - عَنِّي .
- وَهِيَ جَائِزَةٌ مَعَ: كَأَنَّ - لَكِنَّ - لَمَلَّ - إِنَّ: إِنِّي . إِنِّي . كَأَنِّي . كَأَنِّي ...
- الْأَخْسَنُ إِثْبَاتُهَا مَعَ: لَدُنَّ - قَدْ - قَطًا: لَدُنِّي - قَطْنِي - قَدْنِي .
- مَعَ الْأَفْعَالِ الْخَمْسَةِ يَجُوزُ فِيهَا:

- تَرْكُوبًا: يَغْرِفُونَنِي
- إِذْغَامًا: يَغْرِفُونَنِي
- حَذْفًا إِحْدَاها: يَغْرِفُونِي

نُونُ  
الْوَقَايَةِ

- حَرْفٌ لَا مَحَلَّ لَهُ بَيْنَ الْإِعْرَابِ
- يَقَعُ مَعَ:

- اسْمِ الْإِشَارَةِ: ذَلِكَ
- بَعْضِ أَسْمَاءِ الْأَفْعَالِ: رُوَيْدَكَ
- فِي مِثْلِ التَّعْبِيرِ: أَرَأَيْتَكَ الْعِلْمَ يُغْنِي عَنِ الْمَالِ (وَلَهُ شُرُوطٌ)

كَافُ  
الْخُطَابِ



## اسم الإشارة

## تحديده وأقسامه

• هو ما دلَّ على شخصٍ مُعيَّن أو حيوانٍ مُعيَّن أو شيءٍ مُعيَّن بإشارةٍ حسيَّة.

تا - ذي - تي -  
تبه - يجوز الإشارة  
بها إلى المؤنث  
القريب

•  
أولائك: يجوز  
الإشارة بها إلى الجمع  
المتوسط البعد

•  
أولئك: لا يُشار بها  
إلا للعقلاء: أولئك  
الرجال

•  
تلك: لغير العقلاء  
تلك الأشجار

للبيد	
→ ذلك	ذَلِكَ
→ ذَيْتِكَ	ذَيْتِكَ
→ أولائك	أُولَئِكَ
→ تلك	تِلْكَ
→ تَانِكَ	تَانِكَ
→ أولائك	أُولَئِكَ
هَئِكَ - تَمَّ - نَمَّة	
رفع	نصب وجر

للمتوسط	
→ ذاك	ذَٰكَ
→ ذَيْتِكَ	ذَيْتِكَ
→ أولئك	أُولَئِكَ
→ تيك	تَيْكَ
→ تَانِكَ	تَانِكَ
→ أولئك	أُولَئِكَ
هَٰنَا	
رفع	نصب وجر

للقريب	
→ هذا	هَٰذَا
→ هذين	هَٰذَيْنِ
→ هؤلاء	هَٰؤُلَاءِ
→ هذه	هَٰذِهِ
→ هاتين	هَٰتَيْنِ
→ هؤلاء	هَٰؤُلَاءِ
هَٰنَا	
رفع	نصب وجر

مفرد	مذكر
مثنى	جمع
مفرد	مؤنث
مثنى	جمع
مختصة بالمكان	

- مؤلفة من حرفين: هـ - ا: ها - تلفظ الألف ولا تكتب: هذا - تدخل على القريب مطلقاً - ويغلب أيضاً دخولها على المؤنث المفرد من المتوسط: هاتيك - أما البعيد فيمتنع دخولها عليه.
- يجوز أن يفصل بينها وبين اسم الإشارة بضمير المثار إليه: ها أنذا - أنا: مبتدأ - ذا: خبر.
- ويجوز أن يفصل بينها واسم الإشارة بكاف التشبيه: هكذا.

ها  
التشبيه

- حرف لا محل له من الإعراب.
- الأفضح أن تستعمل مكسورة في خطاب المؤنثة وملحقة بالألف والميم في خطاب المثنى: ذلك الرجل يا امرأة - تلكم المرأة يا رجلان - ذلكم الكتاب يا رجال - ذلكن الكتاب يا نساء.

كاف الخطاب

- حرف لا محل له من الإعراب - تأتي مع ذلك - هُنَاكَ.

لام البعد

## جميع أسماء الإشارة منبئية

على الحرف للمثنى (ألف للرفع - ياء للنصب والجر)	على الحركة للمفرد والجمع
<ul style="list-style-type: none"> <li>• جاء هذان الرجلان: هذان: مبني على الألف - فاعل الرجلان: بَدَل - الاسم الواقع بعد اسم الإشارة هو دائماً بَدَل إذا كان معرّفًا بآل.</li> <li>• رأيت هذين الرجلين: مبني على الياء - مفعول به</li> <li>• مررت بهذين الرجلين: مبني على الياء - مجرور</li> </ul>	<ul style="list-style-type: none"> <li>• ذهب هؤلاء: مبني على الكسر في محل رفع فاعل</li> <li>• هذا الرجل صغير: هذا: مبني على السكون - مبتدأ الرجل: بَدَل - صغير: خبر</li> <li>• هذا رجل صغير: هذا: مبني على السكون - مبتدأ رجل: خبر - صغير: نعمت</li> </ul>
<ul style="list-style-type: none"> <li>• أسماء الإشارة المختصة بالمكان تلزم الظرفية أو الجرّ بجرّ الجرّ: فَمَمَّةٌ وَجْهَ اللَّهِ: مبني على الفتح - في محل نصب. جئنا من هنا وذهبتنا من هناك إلى هناك: مبني على حركته في محل جرّ بجرّ الجرّ.</li> </ul>	

## تَحْدِيدُهُ وَأَدْوَاتُهُ

## اسْمُ الِاسْتِفْهَامِ

- هُوَ اسْمٌ يُسْتَعْلَمُ بِهِ عَنْ شَيْءٍ أَوْ أَمْرٍ: مَنْ هَذَا؟ مَا الْعَمَلُ؟  
جَمِيعُهَا مَبْنِيَّةٌ عَلَى الْحَرَكَةِ مَا عدا أَيًّا فَهِيَ مَعْرَبَةٌ - وَجَمِيعُهَا مَا حَقَّ الصَّدَارَةُ فِي الْجُمْلَةِ بِمِثْلِ أَسْمَاءِ الشَّرْطِ.
- **أَيُّ** ظَرْفٌ يُسْأَلُ بِهِ عَنِ الْمَكَانِ : أَيْ لَكَ هَذَا؟  
• مَبْنِيٌّ عَلَى السُّكُونِ فِي مَحَلِّ نَصْبٍ عَلَى الظَّرْفِيَّةِ.
- **أَيْنَ** ظَرْفٌ يُسْأَلُ بِهِ عَنِ الْمَكَانِ الَّذِي حَلَّ فِيهِ الشَّيْءُ: أَيْنَ كُنْتَ؟ مَبْنِيٌّ عَلَى الْفَتْحِ فِي مَحَلِّ نَصْبٍ عَلَى الظَّرْفِيَّةِ.  
• إِذَا دَخَلَتْهُ بِنَ كَانَتْ سُؤْلاً عَنِ مَكَانٍ يَبْرُزُ الشَّيْءُ: مِنْ أَيْنَ جِئْتَ؟ مَبْنِيٌّ عَلَى الْفَتْحِ فِي مَحَلِّ جَرِّ بِحَرْفِ الْجِرِّ.
- **أَيَّانَ** ظَرْفٌ يُسْأَلُ بِهِ عَنِ الزَّمَانِ فِي الْمُسْتَقْبَلِ - أَصْلُهُ: أَيُّ أَيَّانٍ - وَهَذَا مَعْنَاهُ: أَيَّانَ تَعُودُ.  
• مَبْنِيٌّ عَلَى الْفَتْحِ فِي مَحَلِّ نَصْبٍ عَلَى الظَّرْفِيَّةِ.
- **أَيِّ** يُسْأَلُ بِهَا عَنِ الْعَاقِلِ وَغَيْرِهِ. تُضَافُ إِلَى النُّكْرَةِ: أَيُّ كِتَابٍ عِنْدَكَ؟ لَا تُضَافُ إِلَى الْمَعْرُوقَةِ مَا لَمْ تُدَكَّ عَلَى مُتَعَدِّ: أَيُّ الرَّجَالِ أَفْضَلُ وَأَيُّهُمْ أَفْضَلُ؟ أَوْ تَكُونُ مُفْرَدَةً مَقْدَرًا قَبْلَهَا دَالًّا عَلَى مُتَعَدِّ: أَيُّ زَيْدٍ أَحْسَنُ؟ - أَيُّ - أَيُّ أَجْزَائِهِ أَحْسَنُ؟  
• أَيُّ مَعَ النُّكْرَةِ بِمَنْزِلَةِ كُلِّ قِيْرَاعِي فِي الضَّمِيرِ الْمُضَافِ إِلَيْهِ - وَمَعَ الْمَعْرُوقَةِ بِمَنْزِلَةِ بَعْضِ قِيْرَاعِي الْمُضَافِ: أَيُّ غُلَامَيْنِ أَتْيَا؟ أَيُّ الْغُلَامَيْنِ أَتْيَا؟  
• تُعْرَبُ حَسَبَ مَوْقِعِهَا مِنَ الْجُمْلَةِ: ١ - مُبْتَدَأٌ فِي: أَيُّ الطُّلَّابِ جَرِي؟ ٢ - مَفْعُولًا بِهِ فِي: أَيُّ بِلَادٍ رُزْتُ؟

- **كَمْ** يُسْأَلُ بِهَا عَنِ الْعَدَدِ: كَمْ كِتَابًا عِنْدَكَ؟ وَيَتَلَوَّهَا تَمَيُّزًا مُفْرَدًا مَنْصُوبًا دَائِمًا فَإِنَّ فَصِيلَ الْظَّرْفِ وَحَرْفَ الْجِرِّ كَمْ فِي الْخِزَانَةِ كِتَابًا؟ - يَجُوزُ أَنْ يُجَرَّ الْأَسْمُ بَعْدَهَا إِذَا كَانَتْ مَجْرُورَةً بِحَرْفِ جَرٍّ: بِكَمْ لَيْزَةً ابْتَعْتَ الْكِتَابَ؟  
• مَبْنِيٌّ عَلَى السُّكُونِ فِي مَحَلِّ: ١ - مُبْتَدَأٌ إِذَا تَلَاهَا لِازِمٌ: كَمْ طَالِبًا جَاءَ؟ أَوْ فَعْلٌ مُتَعَدِّ أَخَذَ مَفْعُولَهُ: كَمْ جُنْدِيًّا رَأَيْتَهُ فِي الْحَلِيَّةِ؟ ٢ - خَبَرٌ إِذَا أَتَى بَعْدَهَا اسْمٌ مَرْفُوعٌ: كَمْ حِسَابِكُ فِي الْمَصْرَفِ؟ أَوْ خَبَرٌ لِكَانَ: كَمْ يَوْمًا كَانَتْ إِجَارَتُكَ؟ ٣ - مَفْعُولٌ بِهِ إِذَا أَتَى بَعْدَهَا فَعْلٌ مُتَعَدِّ لَمْ يَأْخُذْ مَفْعُولَهُ: كَمْ مَدِينَةً رُزْتُ؟ ٤ - مَفْعُولٌ مُطْلَقٌ: كَمْ دَوْرَةَ دَارَتْ سَفِينَةُ الْفَضْلِ؟ ٥ - مَفْعُولٌ فِيهِ: كَمْ سَاعَةً دَرَسْتَ؟

- **كَيْفَ** يُسْأَلُ بِهَا عَنِ الْحَالِ: كَيْفَ زَيْدٌ أَصْحِيحٌ أَمْ سَقِيمٌ؟ لَا يُقَالُ: كَيْفَ زَيْدٌ أَقَاعِدٌ أَمْ قَائِمٌ؟ لِأَنَّ الْقَاعِدَ وَالْقَائِمَ لِيَا مِنْ الصِّفَاتِ الْفَرِيضِيَّةِ - فَيَكُونُ السُّؤَالُ عَنِ مِثْلِ هَذَا بَهْلًا أَوْ بِالْمُهْمُزَةِ.  
• وَقَدْ تُشْرَبُ كَيْفَ مَعْنَى التَّعْجِبِ: كَيْفَ نَجَّحَ هَذَا الْكِسْلَانُ؟ أَوْ التَّوْبِيخِ: كَيْفَ ضَيَّعْتَ وَقْتَكَ سُدِّي؟  
• مَبْنِيٌّ عَلَى الْفَتْحِ فِي مَحَلِّ: ١ - خَبَرٌ مُقَدَّمٌ إِذَا تَلَاهَا فَعْلٌ نَاقِصٌ: كَيْفَ صَبَرْتَ؟ ٢ - ثَانِي مَفْعُولِي ظَنٍّ وَأَخْوَاتِهَا: كَيْفَ تَظُنُّ زُهَيْرًا؟ ٣ - مَفْعُولٌ مُطْلَقٌ: أَلَمْ تَرَ كَيْفَ فَعَلَ رَبُّكَ بِأَصْحَابِ الْفِيلِ؟ ٤ - حَالٌ إِذَا تَلَاهَا فَعْلٌ تَامٌ: كَيْفَ جَلَّ خَالِدٌ؟

- **مَتَى** ظَرْفٌ يُسْأَلُ بِهِ عَنِ الزَّمَانِ الْمَاضِيِ وَالْمُسْتَقْبَلِ: مَتَى نَصَرَ اللَّهُ؟ وَتُجَرُّ يَأْتِي وَحَتَّى: إِلَى مَتَى تَعُدُّنِي؟  
• مَبْنِيٌّ عَلَى السُّكُونِ فِي مَحَلِّ نَصْبٍ عَلَى الظَّرْفِيَّةِ.

- **مَنْ - مَنْ ذَا** تَخْتَصُّ بِالْعَاقِلِ: مَنْ فَعَلَ هَذَا؟ مَنْ ذَا - كَلِمَةٌ وَاحِدَةٌ لِالِاسْتِفْهَامِ عَنِ الْعَاقِلِ: مَنْ ذَا أَكْرَمْتَ؟  
• مَبْنِيٌّ عَلَى السُّكُونِ فِي مَحَلِّ: ١ - مُبْتَدَأٌ إِذَا تَلَاهَا نَكْرَةٌ: مَنْ مُذْرِكُ الطَّيْرَارِ؟ أَوْ إِذَا تَلَاهَا فَعْلٌ لِازِمٌ: مَنْ جَاءَ؟ أَوْ إِذَا تَلَاهَا فَعْلٌ مُتَعَدِّ أَخَذَ مَفْعُولَهُ: مَنْ ضَرَبْتَهُ؟ ٢ - خَبَرٌ مُقَدَّمٌ إِذَا تَلَاهَا مَعْرُوقَةٌ: مَنْ الْقَادِمُ؟ ٣ - خَبَرٌ كَانَ: مَنْ كَانَ؟ ٤ - مَفْعُولٌ بِهِ مُقَدَّمٌ إِذَا تَلَاهَا فَعْلٌ مُتَعَدِّ لَمْ يَأْخُذْ مَفْعُولَهُ: مَنْ ضَرَبْتَ؟

- **مَا - مَاذَا** تَخْتَصُّ بِغَيْرِ الْعَاقِلِ: مَا فَعَلْتَ؟ مَاذَا - كَلِمَةٌ وَاحِدَةٌ لِالِاسْتِفْهَامِ عَنِ غَيْرِ الْعَاقِلِ: مَاذَا فَعَلْتَ؟  
• مَبْنِيٌّ عَلَى السُّكُونِ - مَوَاقِعُهَا مِنَ الْجُمْلَةِ مِمَّا تِلْهُ لِمَنْ، أَعْلَاهُ.

## تَحْدِيدُهُ وَأَقْسَامُهُ

## اسْمُ الشَّرْطِ

• اسمُ الشرطِ يدخلُ على جُمْلَتَيْنِ لِيُبَيِّنَ أَنَّ الجُمْلَةَ الثَّانِيَةَ يَتَوَقَّفُ حُصُولُهَا عَلَى حُصُولِ الْأَوَّلِ: مَتَى أَضَعُ الْعِمَامَةَ تَعْرِفُونِي.

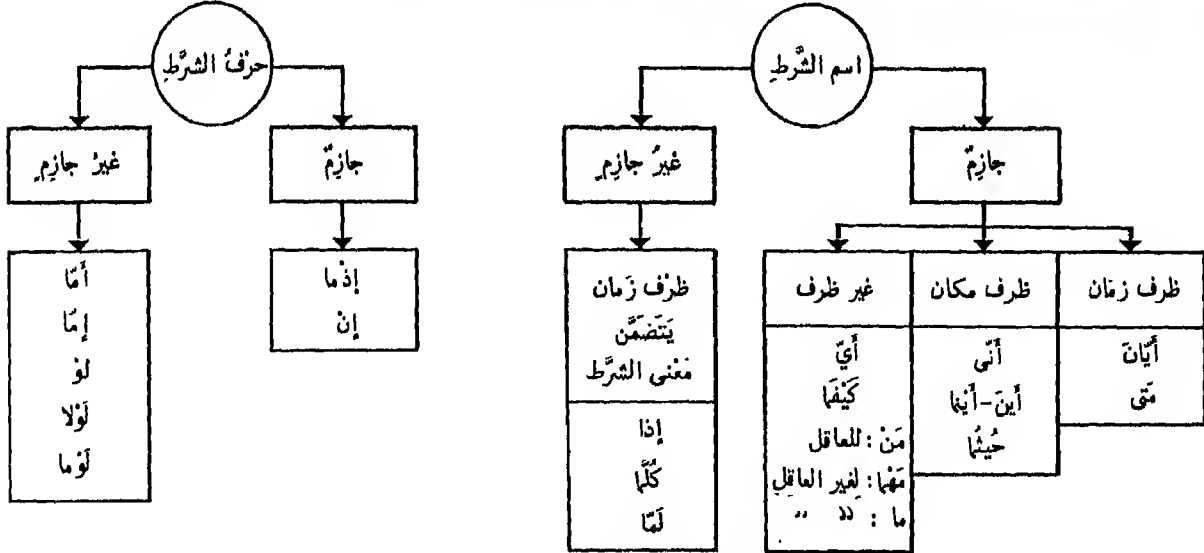

• جميعُ أسماءِ الشرطِ مبنيةٌ على الحركة - ما عدا أيّا فهي مُعرّبة.

مبنيةٌ على حركتها في محلّ نصبٍ على الظرفية (مفعول فيه): متى تقمّ أقمّ

الظروف

- إذا وَقَعَتْ بَعْدَ حَرْفٍ جَرٍّ أَوْ مِضَافٍ فِيهِ فِي مَحَلِّ جَرٍّ: عَلَى مَنْ تَسَلَّمَ أَسَلَّمَ - شِعْرٌ مَنْ تَقْرَأْ أَقْرَأْ
- إذا وَقَعَتْ بَعْدَهَا فِعْلٌ لَازِمٌ فِيهِ مَبْتَدَأٌ خَبَرَهُ جُمْلَةٌ فِعْلُ الشَّرْطِ: أَيُّ تَلْمِيذٍ يَجْتَهِدُ يَنْجَحُ
- إذا وَقَعَتْ بَعْدَهَا فِعْلٌ مُتَمَدٍّ مُسْتَوْفٍ مَفْعُولُهُ فِيهِ مَبْتَدَأٌ خَبَرَهُ فِعْلُ الشَّرْطِ: مَا تَقْرَأْ أَقْرَأْ
- إذا وَقَعَتْ بَعْدَهَا فِعْلٌ مُتَمَدٍّ لَمْ يَسْتَوْفِ مَفْعُولُهُ فِيهِ مَفْعُولٌ بِهِ: مَا تَقْرَأْ أَقْرَأْ
- إذا وَقَعَتْ بَعْدَهَا مَصْدَرٌ فِيهِ مَفْعُولٌ مُطْلَقٌ: أَيُّ سُلُوكٍ تَسْلُكُ أَسْلُكُ

غير

الظروف

تكون دائما في محلّ نصبٍ على أنّها حالٌ: كَيْفَمَا تَفْعَلْ أَفْعَلْ

كيفما

- مُعرّبةٌ بحسبِ ما تُضَافُ إِلَيْهِ
- هي مَبْتَدَأٌ فِي: أَيُّ تَلْمِيذٍ يَدْرُسُ يَنْجَحُ - هي مَفْعُولٌ بِهِ فِي: أَيُّا تَدْعُ فَلَهُ الْأَسْمَاءُ الْحُسْنَى - هي مَجْرُورَةٌ بِالْبَلَدِ فِي: بِأَيِّ كِتَابٍ تَقْرَأُ أَقْرَأْ.
- إذا أُضِيفَتْ إِلَى ظَرْفِ زَمَانٍ كَانَتْ ظَرْفَ زَمَانٍ وَإِذَا أُضِيفَتْ إِلَى ظَرْفِ مَكَانٍ كَانَتْ ظَرْفَ مَكَانٍ.

أيّ

- لا يجوزُ أَنْ يَسْبِقَهَا وَيَعْمَلَ فِيهَا سِوَى حَرْفِ الْجَرِّ وَالْمِضَافِ.
- إذا سَبَقَهَا وَعَمِلَ فِيهَا غَيْرُ حَرْفِ الْجَرِّ أَوْ الْمِضَافِ أَصْبَحَتْ غَيْرَ جَازِمَةٍ لِفَقْدَانِهَا مَعْنَى الشَّرْطِ.
- تُصْبِحُ أَنْتِزَاجًا أَسْمَةً مُوصُولَةً وَقَمَلًا الشَّرْطِ وَالْجَوَابِ فِي مَحَلِّ رَفْعٍ إِذَا كَانَا مُضَارِعَيْنِ:
  - يَمَنْ تَفَاخَرَ أَفَاخِرُ - عَلَامٌ مَنْ تَضَرَّبَ أَضْرَبُ.
  - إِنْ مَنْ يَطْلُبُ يَجِدُ - لَيْسَ مَا يَسْرُكُ يَعْجَبُنِي.

أسمه الشرط

الجازمة لها

حقّ الصدارة

## تحديده وأقسامه

## الاسم الموصول

هو ما لا يبيّن معناه إلا بجملة تُذكر بعده تسمى صلة له.

الموصول المشترك	الموصول الخاص				مفرد
من: للعاقل	→	التي	→	الذي	مثنى
ما: لغير العاقل	→	اللتان	→	اللذان	جمع
ذا: للعاقل وغيره	→	اللواتي	→	الذَيْن	جمع
أي: للعاقل وغيره	→	اللّاتي	→	الأي	جمع
		اللّاتي	→	الألاء	جمع
		نصب وجرّ		رفع	
		رفع		نصب وجرّ	

- أن: إذا دخلت على اسم الفاعل والمفعول والمبالغة تمتاز بأن الإعراب لا يعلّق عليها بل على الصلة التي تقرن بها
- ذو: مختصة ببني طي

الموصول الخاص يستعمل للعاقل وغير العاقل ما عدا جمعه فإنه يستعمل للعاقل فقط. وأما غير العاقل فتستعمل له: التي: الأشجار التي أثمرت.

- للعاقل: أقبل عذر من اعتذر إليك - يجوز استعمالها لغير العاقل في ثلاثة مواضع:
  - ١ - أن ينزل منزلة العاقل: يدعو من دون الله من لا يستجيب له - والمدعو: الأضنام.
  - ٢ - أن يختلط مع العاقل فيقلب عليه: يسبح له من في السموات ومن في الأرض.
  - ٣ - أن يجتمع معه في عموم سابق فصيل ين: فمنهم من يمشي على بطنه ومنهم من يمشي على رجلين.
- لغير العاقل: أغفر لنا ما قرط منا - يجوز استعمال ما للعاقل من اختلط بغير العاقل: يسبح له ما في السموات وما في الأرض.

- للعاقل وغيره على أن تقع بعد: من وما - الاستفهاميتين غير مشارٍ بها ولا مركبة مع إحداهما: ماذا فعلت؟ من ذا رأيت؟
- تخرج ذا الإشارة عن هذا الباب: ماذا الكتاب؟ - من ذا الرجل؟
- إذا ركبت مع ما قبلها كانت لغوا لا يعتد بها لأن المجموع يكون قد جعل اسماً واحداً يراد به مجرد الاستفهام وهي جزء منه - والضابط في جعل ذا إشارية أو موصولة هو أن ما بعدها إن كان اسماً فهي إشارية: ماذا الكتاب؟ - لأنه لا يصلح للصلة - وإن كان فعلاً: ماذا فعلت؟ فهي موصولة لأنه لا يصلح للإشارة.

- للعاقل وغيره - تنفرد عن بقية الموصولات بأنها تعرب دائماً: يسرني أنهم هو قادم - إلا إذا أضيفت وحذفت الضمير الواقع صدر صلتها فتبنى على الضم: يسرني أنهم قادم.
- المراد بصدر صلة لفظة الضمير المحذوف: هو - في المثال - لأن التقدير: أنهم هو قادم
- شرط عامل أي أن يكون مستقبلاً مقدماً عليها. فلا يقال: أعجبني أنهم قام - بل يعجبني.
- الأكثر في استعمال أي الأفراد والتذكير مع الجمع - ومنهم من يؤثما: تذهني أيهم خطبت.

جميع	١ - على الحركة للمفرد والجمع:	٢ - على الحرف للمثنى (ألف للرفع - ياء للنصب والجر)	ما عدا
الأسماء	• جاء الذي ... مبنى على السكون - فاعل	• رأيت الرجلين اللذين: مبنى على الياء - نعت	أي
الموصولة	• الرجل الذي جاء: مبنى على السكون - نعت	• مررت باللذين: مبنى على الياء - مجرور	• معربة
مبنيّة	• ماذا فعلت؟: ذا - مبنى على السكون - خبر	• جله اللذان...: مبنى على الألف - فاعل	• أو مبنيّة

## الاسم الموصول - ٢ - صلة الموصول

صلة الموصول

الاسم الموصول

- الموصولات تحتاج إلى صلة ليتم المعنى.
- الجار والمجرور يتعلقان بحذف تقديره « حصل ».

كان غائباً	حَضَرَ الَّذِي
عند القوم	عَرَفْتُ الَّذِي
في الكتاب	قَرَأْتُ مَا

١ - جُمْلَةٌ خَبَرِيَّةٌ
٢ - شَيْءٌ جُمْلَةٌ بِالظَّرْفِ
٣ - شَيْءٌ جُمْلَةٌ بِجَرَفِ الْجَرِّ

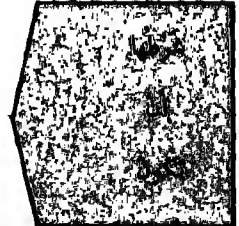

الجملة الإنشائية	هي كلام لا يجتمل الصدق والكذب: لا تنه عن خلق وتأتي مثله	الجملة الظرفية	هي كلام يجتمل الصدق والكذب: الأرض تدور حول الشمس
---------------------	--	-------------------	---

- تستعمل الصلة على ضمير يطابق الموصول في الإفراد والتذكير... ويسمى عائداً.
- يكون العائد ضمير الغيبة: يا أيها الذين آمنوا...
- ويكون العائد ضمير الحاضر إذا كان الموصول مغيراً عن ضمير المتكلم أو مخاطب: أنا الذي علمتكم.
- تحذف الصلة للتحويل - للتعظيم...

### يجوز في الموصولات المشتركة

مراعاة الفل	• فيكون العائد مفرداً مذكراً وهو الأكثر: رأيت بين النساء من تحلى باليقظة. • وإلا روعي المعنى خوف النموس: أكرم من زارك لا من زارك.	مراعاة المعنى
-------------	--	---------------

يُحذفُ العائدُ المرفوعُ: • في أول الصلة مبتدأ وقد أُخبر عنه بمفرد الصلة طويلة: ما أنا بالذي فاعلٌ هذا (هو فاعل) • أما إذا لم تكن الصلة طويلة فيمتنع الحذف: الذي هو موجودٌ • ولا يُحذفُ في غير ما تقدّم.
--

يُحذفُ العائدُ المنصوبُ: - المفعول به: لا أعبدُ ما تعبدون (تعبدونته) - المضاف إليه لفظاً: فأقصر ما أنت قاصر (قاضيته) - الجورج بجر في موقع النصب: ويَنهَلُ مِنَّا تَنهَلُونَ (منه) - ولا يُحذفُ في غير ذلك...
---

## تَحْدِيدُهَا وَأَسْمَاؤها

## الْكِنَايَات

- هي التَّعْبِيرُ عن شَيْءٍ مُعَيَّنٍ بِلَفْظٍ غَيْرِ صَرِيحٍ لِلدَّلَالَةِ عَلَيْهِ وَهِيَ: كَأَيُّ - كَذَا - كَمْ - كَيْت - ذَيْت - بَضْع - فُلَانٌ .  
جُمُيعُهَا مُبْنِيَّةٌ عَلَى الْحَرَكَةِ مَا عدا بَضْعًا وَفُلَانًا فَهِيَ مَعْرَبَةٌ - كَ الْحَرَبِيَّةُ وَحَدَّهَا لَهَا حَقُّ الصَّدَارَةِ فِي الْجُمْلَةِ .

## الْحَرَبِيَّةُ

## الاستلهامية

- ١- يَكْتَنِي بِهَا عن عددٍ كَثِيرٍ لِلإِخْبَارِ عَنْهُ لَا لِتَعْيِينِهِ . وَتَقَعُ:  
• مَفْعُولًا بِهِ: كَمْ كِتَابًا اشْتَرَيْتَ؟  
• نَائِبٌ مَفْعُولٍ مُطْلَقٍ: كَمْ ضَرْبَةً ضَرَبْتَ؟  
• نَائِبٌ مَفْعُولٍ فِيهِ: كَمْ سَنَةً دَرَسْتَ؟  
• مُبْتَدَأً: كَمْ طَالِبًا جَاءَ؟ • خَيْرًا: كَمْ حِسَابًا فِي الْمَصْرَفِ؟  
• لَا يَجُوزُ جَرُّهَا بِجَرِّ الْجُرِّ وَلَا بِالْمُضَافِ  
٢- يَقَعُ الْأِسْمُ بَعْدَهَا بِجُرُورًا بِالِإِضَافَةِ  
• يَقَعُ الْأِسْمُ بَعْدَهَا إِذَا مُفْرَدًا: كَمْ إِنْسَانًا أَوْ مَجْمَعًا: كَمْ أَنَا؟  
• يَجُوزُ أَنْ يُجْرَّ مُمَيِّزًا بَيْنَ: كَمْ مِنْ مَرَّةٍ أَخْطَأْتُ؟  
• إِذَا فُصِّلَ بَيْنَ كَمْ وَجُرُورِهَا بِفَاصِلٍ وَجَبَ نَصْبُ مُمَيِّزِهَا  
لَفْظًا وَمَعْلًا: كَمْ لِي صَدِيقًا  
• تَخْتَصُّ بِالزَّمَنِ الْمَاضِي - إِذَا دَخَلَتْ عَلَى فِعْلِ مَاضٍ أَوْ  
مَضَارِعٍ جازٍ حَذْفُ مُمَيِّزِهَا: كَمْ كَانَتْ أَي: كَمْ كَانَتْ كَانَتْ

- ١- يَكْتَنِي بِهَا عن عددٍ يَجْهَلُهُ السَّائِلُ وَيَطْلُبُ تَعْيِينَهُ . وَتَقَعُ:  
• مَفْعُولًا بِهِ: كَمْ كِتَابًا اشْتَرَيْتَ؟  
• نَائِبٌ مَفْعُولٍ مُطْلَقٍ: كَمْ ضَرْبَةً ضَرَبْتَ؟  
• نَائِبٌ مَفْعُولٍ فِيهِ: كَمْ سَنَةً دَرَسْتَ؟  
• مُبْتَدَأً: كَمْ طَالِبًا جَاءَ؟ • خَيْرًا: كَمْ حِسَابًا فِي الْمَصْرَفِ؟  
• مَجْرُورَةٌ بِجَرِّ الْجُرِّ: بِكَمْ اشْتَرَيْتَ الْكِتَابَ؟  
٢- يَقَعُ الْأِسْمُ بَعْدَهَا مَنْصُوبًا عَلَى أَنَّهُ مُمَيِّزٌ  
• إِذَا وَقَعَتْ كَمْ بَعْدَ حَرْفِ جَرٍّ جازٍ فِي مُمَيِّزِهَا النَّصْبُ:  
بِكَمْ لَبْرَةً بَعَثَ سَيَّارَتَكَ؟ وَجازِ الْجُرِّ: بِكَمْ لَبْرَةً...  
• إِذَا فُصِّلَ بَيْنَهَا بِفِعْلِ مُتَعَدٍّ وَجَبَ زِيَادَةُ مِنْ عَلَى التَّمْيِيزِ:  
كَمْ أَطْمَنتُ مِنْ قَفِيرٍ؟  
٣- يَجُوزُ حَذْفُ مُمَيِّزِهَا إِذَا دَلَّتْ قَرِينَةٌ عَلَيْهِ: كَمْ أَوْلَادَكَ؟  
أَي كَمْ وَلَدًا أَوْلَادَكَ؟ فَتَصْبِحُ الْجُمْلَةُ مُؤَلَّفَةً مِنْ مُبْتَدَأٍ وَخَبَرٍ

- يَكْتَنِي بِهَا عن عددٍ كَثِيرٍ لِلإِخْبَارِ عَنْهُ لَا لِتَعْيِينِهِ - فَهِيَ يَبْتَلُ كَ الْحَرَبِيَّةُ وَتَخْضَعُ فِي إِعْرَابِهَا لِلأَحْكَامِ نَفْسِهَا  
تُكْتَبُ أَيْضًا: كَأَيِّن - كَأَيْن - كَائِن - كَائِن - كَائِن - كَائِن - مُمَيِّزُهَا يَقَعُ دَائِمًا مُفْرَدًا - يُجْرَّ بَيْنَ: كَأَيِّنَ مِنْ رَجُلٍ زُرْتُ - وَقَدْ يَأْتِي مَنْصُوبًا لَفْظًا وَمَعْلًا: كَأَيِّنَ عُصْفُورًا اضْطَدَّتْ؟

كَأَيُّ

- يَكْتَنِي بِهَا عن عددٍ مُبْتَهَمٍ أَوْ عن حَدِيثٍ . وَفِي أَكْثَرِ الأَخْيَانِ تُسْتَعْمَلُ مَكْرَرَةً وَذَلِكَ بِأَن نَعَطْفَ عَلَيْهَا مِثْلَهَا -  
هِيَ مَرْكَبَةٌ مِنْ كَافِ التَّشْبِيهِ وَاسْمِ الإِشَارَةِ ذَا وَتَعْتَبَرُ مَبْنِيَّةً كَلِمَةً وَاحِدَةً . مَعْلَهَا فِي الإِعْرَابِ حَسَبَ مَوْقِعِهَا  
مِنَ الْجُمْلَةِ . يَجِبُ نَصْبُ مُمَيِّزِهَا لَفْظًا وَمَعْلًا: عِنْدِي كَذَا كِتَابًا اشْتَرَيْتُ كَذَا كَذَا كِتَابًا

كَذَا

- يَكْتَنِي بِكَيْتٍ عن جُمْلَةِ القَوْلِ وَتُكْرَرُ وَجُوبًا: قُلْتُ كَيْتَ كَيْتَ - أَوْ - كَيْتَ وَكَيْتَ .  
يَكْتَنِي بِذَيْتٍ عن جُمْلَةِ القَوْلِ وَتُكْرَرُ وَجُوبًا: فَعَلْتُ ذَيْتَ ذَيْتَ - أَوْ - ذَيْتَ وَذَيْتَ إِذَا كُرِّرَتْ كَذَا  
وَكَيْتُ وَذَيْتٌ بِدُونِ عَطْفٍ تَعْتَبَرُ مَبْنِيَّةً كَلِمَةً وَاحِدَةً .  
كَيْتٌ وَذَيْتٌ هَا دَائِمًا فِي مَعْلٍ مَفْعُولٍ بِهِ .

كَيْتٌ  
ذَيْتٌ

- بَضْعٌ يَكْتَنِي بِهَا عن العَدَدِ مِنَ الثَّلَاثَةِ إِلَى التَّسْعَةِ وَحُكْمُهَا أَنَّهُا كَالعَدَدِ المُفْرَدِ تُذَكَّرُ مع المَوْثِقِ وَتَوْثَقُ مع  
المَذَكَّرِ: اسْتَعْرْتُ بَضْعَةَ كُتُبٍ وَبَضْعَ وَرَقَاتٍ .  
• فُلَانٌ يَكْتَنِي بِهَا عن اسْمِ عَلمٍ مَذَكَّرٍ عَاقِلٍ: زَارْنَا فُلَانًا .  
• فُلَانَةٌ يَكْتَنِي بِهَا عن اسْمِ عَلمٍ مَوْثِقٍ عَاقِلٍ زَارْتَنَا فُلَانَةً .  
• تُعْرَبُ بَضْعٌ وَفُلَانٌ حَسَبَ مَوْقِعِهَا مِنَ الْجُمْلَةِ وَمُمَيِّزُ بَضْعٍ يَكُونُ إِذَا مُضَافًا إِلَيْهِ: اشْتَرَيْتُ بَضْعَةَ أَقْلَامٍ  
وَإِذَا مَفْصُولًا عَنْهَا مِنْ: اشْتَرَيْتُ بَضْعَةً مِنْ كُتُبٍ .

بَضْعٌ  
فُلَانٌ

## تَحْدِيدُهَا وَأَنْوَاعُهَا

## الظُّرُوفُ

• هي أسما منصوبة تدلُّ على زَمَانٍ أو مَكَانٍ وُقُوعِ الفِعْلِ وَتَتَضَمَّنُ مَعْنَى: في- باطِّرادٍ.

ظُرُوفُ الْمَكَانِ	ظُرُوفُ الزَّمَانِ		
أمام - وراء - يمين - شمال - فوق - تحت - (الجهات الست وما هو في معناها) عند - غربا - - جهة - ناحية - متر - فرسخ .	حين - مدة - زمان - وقت - أمد - أبدا - عند - آنه - إزاء .	مُبَهْمَةٌ	عُربِيَّةٌ
بيت - مسجد - قرية - بلد - مدينة - جبل - نهر - بحر .	ساعة - يوم - أسبوع - شهر - عام - قرن خيس - جمعة - شباط - آذار - خريف - ربيع - ثلاثة أيام - أربع سنوات .	مَحْدُودَةٌ	
أين - ثم - ثمّة - حيث - هنا .	الآن - أمس - أين - ريث - ريثا - متى - مذ - منذ - لما .	غَيْرُ مَلَاذِمَةٍ لِلظَّرْفِيَّةِ	مَبِينَةٌ
أنى - لى - لدن - بعد - عل - قبل وما قطع عن الإضافة من الجهات الست .	إذ - إذا - أنى - أيان - بعد - بينا - بيننا - عوض - قبل - قط - لى - لدن - صباح مساء - ليل نهار - بين بين .	مَلَاذِمَةٌ لِلظَّرْفِيَّةِ	

• يَدْخُلُ فِي تَحْدِيدِ الظَّرْفِ - أو المفعول فيه - العناصرُ التَّالِيَةُ:

- ١ - الاسميّة - فلا يكون الظرفُ فعلاً أو حرفاً .
- ٢ - معنى الزمان أو المكان - فما لا يدلُّ على زمانٍ أو مكانٍ لا يأتي ظرفاً .
- ٣ - ارتباط الاسم الدالِّ على زمانٍ أو مكانٍ بفعلٍ - فكلمة شهرٍ في: شهرٌ نوارٍ جميلٌ - لا تدلُّ على زمانٍ فعلٍ ولهذا تعرب مبتدأً كباقي الأسماء - وهذا ما عناه النحاة إذ اشتروا في الظرف معنى: في - ومتملِّق الظرف هو الكلمة الدالّة على الفعل .
- ٤ - النصب أو البناء في محلِّ نصب: فكلمة يومٍ في: جئتُ في يومٍ الأحد - تدلُّ على زمانٍ مجيء كقولك: جئتُ يومَ الأحد - ولكنها غيرُ منصوبةٍ فلا تعربُ ظرفاً - فالظرفُ هو مفعولٌ فيه: المفعول منصوب - وزمانُ الفعلِ أو مكانهُ هو ما فيه وقع الفعلُ .

إعراب وبناء الجهات الست	الظُّرُوفُ الَّتِي تُجْرُجُ بِجَرِّ الجُرِّ	الظَّرْفُ وَنَائِبُ الظَّرْفِ
١ - تُعْرَبُ فَتَنْصَبُ: • إذا أُضِيفَتْ: جلستُ أمامَ الدارِ . • إذا قُطِعَتْ عن الإضافة لفظاً ومعنى: جلستُ أماماً . ٢ - تُبْنَى عَلَى الضَّمِّ فِي محلِّ نصب: • إذا قُطِعَتْ عن الإضافة لفظاً لا معنى: جلستُ أمام - حطّة السيل من عل . ٣ - تدخلُ معها: قبل - بعد - دون أول وأسفل (الممنوعتان من الصرف) .	تجرّ من: قبل - بعد - متى لدى - عند . من وإلى: فوق - تحت - أين هنا . حتى وإلى: متى . من وإلى والياء: حيث . من وإلى ومذ ومند: الآن .	• يَكْتَرُ حَذْفُ الظَّرْفِ وَبُوبُ عَنْهُ: ١ - المصدرُ: وصلتُ غروبَ الشمسِ ٢ - العددُ: مَسَّيْتُ ثَلَاثَةَ أَيَّامٍ ٣ - الصِّفَةُ: صَمْتُ قَلِيلاً ٤ - اسمُ الإِشَارَةِ: وَقَفْتُ تِلْكَ النَّاحِيَةَ ٥ - ما دلَّ على كَلِيَّةٍ: مَسَّيْتُ كُلَّ النَّهَارِ ٦ - ما دلَّ على جُرْمَةٍ: أَرَاهُ بَعْضَ الْأَخْبَانِ ٧ - ألفاظٌ مسموعةٌ: أَحَقُّ أَنْتَ مُجْتَهِدٌ؟ • نَائِبُ الظَّرْفِ مَنْصُوبٌ

# اسمُ الفعل - صيغته وبنائه

• هو لفظٌ ينوبُ منابَ الفعلِ معنَى وَعَمَلًا ولا يتأثرُ بالمواملِ ولا يُقدِّمُ المفعولُ به عليه.

## اسمُ الفعل



• المرادُ من وضعِهِ المبالغةُ. ولا يُستغنى عنه بِسْمَاءِهِ. فَإِن قُلْتَ أَفًا كَأَنَّكَ تقول: أَتَضَجَّرُ كَثِيرًا جَدًّا.

• ما هو بمعنى الماضي:

- بَطَّانٌ: أُبْطَأَ - شُرْعَانٌ وَوَشْكَانٌ: أُسْرِعَ - شَتَّانٌ وَهَيْهَاتَ: بَعُدَ.
- شَتَّانٌ: تَطَلَّبُ فاعلاً دالاً على اثنين: شَتَّانُ الرَّيْدَانِ - وقد تزاودَ بينهما: ما - أو - ما بين:
- شَتَّانٌ ما زِيدٌ وَعَمْرُوٌّ - أو كقولهِ: فَشَتَّانٌ ما بينَ الرَّيْدَيْنِ في الندى.
- إذا وقعَ بعدَ هِيهَاتِ لَمْ تَكُنْ زَائِدَةً: هِيهَاتِ هِيهَاتِ لَمَّا تُوعِدُونَ.

مِنَ المَاضِي

• ما هو بمعنى المضارع:

- آهَ وَأَوَاهُ: أَتَوَجَّعُ - أَفٌ: أَتَضَجَّرُ - بَجَلٌ - قَدْ وَقَطَبُ: يَكْفِي - بَيْخٌ: أَتَعَجَّبُ.
- زُهٌ: أُسْتَحْسِنُ - وا-واها-وي: أَتَلَهَّفُ - بَدٌ وَبَهٌ: أُمْدَحُ.
- وي: قد تَلَحَّطَهَا كَافٌ وَيَكُ. واخْتَلَفَ في هذه الكَافِ قِليلَ حُرُوفِ خُطَابٍ وَقِيلَ إِنَّ وَيَكُ مُخْتَصَرٌ: وَيَلِكُ. والكافِ في محلِّ جَرٍّ بالمضارِفِ.

مِنَ المَضَارِعِ

• ما هو بمعنى الأمر:

- إِلَيْكَ: اغْتَرَبْتُ - أَمَامَكَ: تَقَدَّمْتُ - آمِينَ: اسْتَمِعْتُ - رُوَيْدٌ: أَمَهَلُ - صَهٌ: اسْكُتْ - عِنْدَكَ وَلَدَيْكَ
- ودونكَ وهَاكَ وَهَاهُ: خَذُ - بَلَهٌ: دَخَ - حَيٌّ وَحَيِّهَلٌ وَحَتَّى هَلَا وَحَيِّي هَلَا: أَقْبَلُ - هَلَمْ وَهَيَّا وَهَيْتَ:
- أُسْرِعُ - أَرَأَيْتَكَ: أَخْبِرْنِي - مَهٌ: أَكْفَفُ - وَرَهَكَ: تَأَخَّرَ - إِيهٌ: امضِ في حَدِيثِكَ. مَكَانَكَ: اثْبُتْ.
- الكَافِ في: إِلَيْكَ - في مَوْضِعِ الجَرِّ بالمضارِفِ - وفي: دونكَ - في مَوْضِعِ الجَرِّ بالمضارِفِ.

مِنَ الأَمْرِ

• يُصاغُ على وزن: فَعَالٍ من فَعَلٍ ثلاثيٍّ تامٍّ متصرفٍ ومعناه الأَمْرُ: نَزَالَ - سَاعَ - قَتَالَ.

- وشَدٌّ من مَزِيدِ الثلاثيِّ: دَرَاكَ وَبَدَارٍ من أَدْرَكَ وَبَادَرَ - ويكونُ هذا الوزنُ صِفةً لِسَبِّ الأُنثَى ويلزمُه النداءُ: يَا خَبَاكَ وَيَا خَدَاعَ - هذه الأسماءُ مبنيةٌ على الكسْرِ دائماً.

قِيَاسِيٌّ

- بعضُهُ نُقِلَ عن الجارِّ والمجرورِ: إِلَيْكَ عَنِّي: ابْتَعِدْ - إِلَيْكَ الكِتَابُ: خُذْهُ - وبعضُهُ ما نُقِلَ عن الظَّرْفِ: مَكَانَكَ: اثْبُتْ - أَمَامَكَ: تَقَدَّمْ - وبعضُهُ ما نُقِلَ عن المَصدرِ: رُوَيْدَكَ: تَمَهَّلْ وبعضُهُ نُقِلَ عن حرفِ تنبيهِهِ: ها الكِتَابُ: خُذْهُ.

مَنْقُولٌ

• ارتجَلتَهُ عَفْوِيَّةُ الإنسانِ وَوُضِعَ من أوَّلِ أمرِهِ اسمُ فَعَلٍ: أَثَقَّ - أَثَا - أَفٌ - أَفٌ - أَفٌ.

- ومنه اسمُ الصَّوتِ الَّذِي يُخاطَبُ به مِنَ الحيوانِ أو صغارِ الإنسانِ: عَدَسٌ - هَسٌ - سَأٌ - بَسٌ - كَخٌ - عاقٍ - قَبٌ - جُوتٍ - هِينَجٍ - اسمُ الصَّوتِ لا يَحمِلُ ضميراً ولا محلَّ له من الإعرابِ.

مُرْتَجِلٌ



## اسم الفعل - ٢ - عمله في الإعراب

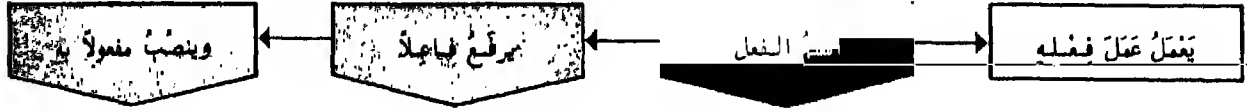

أَخَاكَ	(أَنْتِ)	رُوَيْدًا
---------	----------	-----------

- يُشْتَرَطُ فِي اسْمِ الْفِعْلِ أَنْ يُقَدَّمَ عَلَى مَعْمُولِهِ وَلَا يُفْصَلُ عَنْهُ - فَلَا يُقَالُ: رُوَيْدًا حَذَارٍ - وَلَا: حَذَارٍ يَا قَتِي رُوَيْدًا

إذا كان بمعنى للتبدي

- رَفَعَ فاعِلًا وَنَصَبَ مفعولًا به:
- بَلَّهَ هَذَا الأَمْرَ - دَعَى هَذَا الأَمْرَ.
- إِذَا كَانَ الْفِعْلُ يَتَعَدَّى بِحَرْفٍ مِنْ حُرُوفِ الجُرِّ عَدَى اسْمِ الْفِعْلِ الَّذِي بِمَعْنَاهُ بِذَلِكَ الحَرْفِ - وَمِنْ ثَمَّ يُعَدَّى حَيْهَلٌ بِنَفْسِهِ إِذَا كَانَ بِمَعْنَى: إِيْت - نَحْو: حَيْهَلُ المَلِكِ. وَيُعَدَّى بِالبَلِّ إِذَا كَانَ بِمَعْنَى: عَجَلٌ - نَحْو: إِذَا ذُكِرَ الصَّالِحُونَ فَحَيْهَلٌ بِعُمَرَ - أَي: فَعَجَلُوا بِذِكْرِ عُمَرَ - وَيُعَدَّى بِعَلٍّ إِذَا كَانَ بِمَعْنَى: أَقْبَلُ - نَحْو: حَيْهَلٌ عَلَى المَدِينَةِ..

- رَفَعَ فاعِلًا قَطُّ:
- هَيْهَاتَ رُوَيْدًا - أَي: بَعْدَ رُوَيْدًا.
- كَانَ فاعِلُهُ إِذَا اسْمًا ظاهِرًا:
- هَيْهَاتَ رُوَيْدًا.
- أَوْ ضَمِيرًا مُسْتَتِرًا:
- صَةً (أَنْتِ) يَا غَيْبِي - اسْكُتْ يَا غَيْبِي.
- لَا يَكُونُ ضَمِيرًا بارِزًا.

- إِذَا كَانَ اسْمُ الْفِعْلِ مَنْقُولًا عَنْ ظَرْفٍ أَوْ حَرْفٍ جَزَّ اتَّصَلَ بِهِ ضَمِيرُ الخُطَابِ: عَلَيْكَ يَوْسَى - إِلَيْكَ عَنِّي - دُونَكَ الكِتَابِ. وَهَذَا الضَّمِيرُ مَحَلُّهُ مِنَ الإِعْرَابِ الجُرِّ بِالحَرْفِ أَوْ بِالمُضَافِ كَمَا كَانَ قَبْلَ نَقْلِ مَا اتَّصَلَ بِهِ.
- حَكَمَ أَسْمَاءُ الأَفْعَالِ أَنْ تَكُونَ بِجَالَةٍ وَاحِدَةً فِي الإِفْرَادِ وَالتَّذْكِيرِ وَفِرْعَوْنِهَا - إِلا إِذَا كَانَ فِيهَا كَافُ الخُطَابِ فَتَنْصَرَفُ عَلَى حَسَبِ هَذِهِ الأَحْوَالِ: عَلَيْكَ - عَلَيْكَ - عَلَيْكَمَا - عَلَيْكُمْ - عَلَيْكُمْ.
- اسْمُ الصَّوْتِ يُشَبَّهُ اسْمَ الْفِعْلِ مِنْ حَيْثُ صَبَحَتْهُ الأَكْتْفَاءُ بِهِ وَإِنَّمَا لَمْ يُجْعَلِ اسْمُ فِعْلٍ لِأَنَّهُ لَا يَحْوِلُ ضَمِيرًا وَلَا يَقَعُ فِي شَيْءٍ مِنْ تَرَاقِيِبِ الكَلَامِ - لَا مَحَلَّ لَهُ مِنَ الإِعْرَابِ وَلَا عَمَلٌ لَهُ.
- إِنَّ: هَلُمَّ - تَلَزَمَ صُورَةً وَاحِدَةً فِي التَّصْرِيفِ: هَلُمَّ يَا رَجُلٌ وَهَلُمَّ يَا نِسَاءً. وَبَعْضُهُمْ يُلْحِقُ بِهَا الضَّمِيرَ: هَلُمَّ - هَلُمَّمَا - هَلُمَّنَا - هَلُمَّنِي - هَلُمَّنَا - هَلُمَّنَنْ - وَتَكُونُ حِينَئِذٍ فِعْلًا أَمْرًا لِأَنَّ اسْمَ الْفِعْلِ لَا يَرْفَعُ البَارِزَ - وَلِذَلِكَ قَدْ رَجَّحَ الكَثِيرُونَ كَوْنَهُ: هَاتِي - وَتَعَالَى - فَلَئِنْ لَرَفِعِهَا الضَّمِيرَ البَارِزَ. فَتَقُولُ فِي هَاتِي: هَاتِيَا - هَاتُوا - هَاتِي - هَاتِيَا - هَاتِيَيْنِ - (وَتُبَدَلُ التَّاءُ هَمْزَةً) وَتَقُولُ فِي تَعَالَى: تَعَالِيَا - تَعَالُوا - تَعَالِي - تَعَالِيَا - تَعَالِيَيْنِ.

## حالاتها الإعرابية

## الأسماء الخمسة

حُذِفَ الحَرْفُ الثَّالِثُ لِبَعْضِ الأَسْمَاءِ فِي اللُّغَةِ فوردت على حرفين - منها الأسماء الخمسة:



يُرَدُّ المَحذُوفُ لِبَعْضِهَا فِي التَّشْبِيهِ والنِّسْبَةِ: الأَبَوَانِ - الأَخَوِيَّ-

- |               |                                       |
|---------------|---------------------------------------|
| • الواو للرفع | : أبو - أخو - حمو - قو - ذو           |
| • الألف للنصب | : أبا - آخا - حَمَا - قَا - ذَا       |
| • الياء للجر  | : أبني - آخيني - حَويني - فيني - ذيني |



- |                                  |                                |
|----------------------------------|--------------------------------|
| • مفردة غير مثناة أو مجموعة      | : جاء أبوك - رأيتُ أبويك       |
| • مضافة إلى ضمير غير ياء المتكلم | : جاء أخوه - جاء أخي           |
| • مضافة إلى اسم                  | : جاء حمو الجار - جاء حم       |
| • غير معرفة بأن                  | : لا قُضَّ فوه - لا قُضَّ القم |
| • غير مصغرة                      | : وإن ربك لذو مغفرة            |

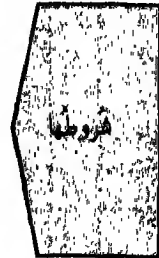

- إذا قُذِفَ شرطٌ من هذه الشروط لا تعتبر من الأسماء الخمسة إعراباً وتمرب بالحركات
- إذا تُنْبِتُ تكونُ علاماتُ إعرابها علاماتِ المثنى

: يَجُوزُ أَنْ تُحذَفَ الميمُ منها: فِي قَمِي مَاءٍ وَهَلْ يَنْطِقُ مَنْ فِي فِيهِ مَاءٍ

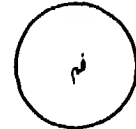

- : يَجِبُ أَنْ تكونَ بمعنى صاحبٍ: لِيُنْفِقُ ذُو سَعَةٍ مِنْ سَعَتِهِ  
ذو - ذَوَان - ذُوونَ وَأُولُو  
ذاتٌ - ذَوَاتانِ - ذَوَاتِ وَأُولَاتِ



: هناك من يعتبر أنَّ الأسماء ستَّة وليست خمسة



## اسم العدد - ١ - العدد الأصلي والعدد الترتيبي

• هو ما دلّ على كمية الأسماء المدودة وترتيبها مع نقل الأرقام في اللغة العربية إلى ما يلائمها من اللفظ العربي السليم.

اسم العدد				اسم العدد			
عدد ترتيبي				عدد أصلي			
مقطوف	عشود	مركب	مفرد	مقطوف	عشود	مركب	مفرد
٢١	٢٠	١١	الأول	٢١	٢٠	١١	واحد
٢٢	٣٠	١٢	٢	٢٢	٣٠	١٢	٢
٢٣	٤٠	١٣	٣	٢٣	٤٠	١٣	٣
٢٤	٥٠	١٤	٤	٢٤	٥٠	١٤	٤
٢٥	٦٠	١٥	٥	٢٥	٦٠	١٥	٥
٢٦	٧٠	١٦	٦	٢٦	٧٠	١٦	٦
٢٧	٨٠	١٧	٧	٢٧	٨٠	١٧	٧
٢٨	٩٠	١٨	٨	٢٨	٩٠	١٨	٨
٢٩	١٠٠	١٩	٩	٢٩		١٩	٩
	١٠٠٠		١٠				١٠
٣١				٣١			١٠٠
إلى				إلى			١٠٠٠
٩٩				٩٩			

• لا يُستعمل العدد دون ممدودٍ في أية جملة إلا في الأمور الرياضية حيث يكون العدد رمزًا مجردًا.  
• الأحسن في قراءة العدد وكتابه أن يُقرأ ويكتب من اليمين إلى الشمال كما تكتب وتقرأ الحروف العربية وذلك لكل قسم من أقسام العدد على حدة - أما الأقسام المستقلة ضمن العدد الواحد فتقرأ من الشمال إلى اليمين: ١٥ نيسان ١٩٧٨ - الخامس عشر من نيسان سنة ألف وتسعمئة وثمان وسبعين.

• لفظٌ يتضمن عددًا من جمع القلة: ٣ إلى ٩ - وتنطبق عليه أحكام هذه الأعداد: بضع سنوات - بضعه أعوام.

• بصيغة واحدة للمذكر والمؤنث يُراد بها من واحد إلى تسعة: عشرون وئيف - مئة وئيف - ألف وئيف.

• اعتاد العرب أن يؤرخوا بالليالي لأن الشهور العربية قمرية فيقولون:

- ١ - لأول ليلة من شعبان (الأم بمعنى في) - أو لغرته - أو مستهله (من أهل الهلال واستهله).
- ٢ - لأول ليلة خلت من شعبان (الأم بمعنى بعد) - لليلتين خلتا - لثلاث خلون إلى عشر.
- ٣ - لإحدى عشرة خلت إلى النصف من شوال - أو منتصفه - أو انتصافه.
- ٤ - لأربع عشرة بقيت من ذي الحجة (الأم بمعنى عند أو في) - إلى تسع عشرة - لعشر أو ثمان بقيت إلى ليلة بقيت.
- ٥ - لآخر يوم منه - أو سلخه - أو انسلخه.

## أحكام العدد الأصلي

## اسم العدد - ٢

إعراب العدد والممدود			العدد الأصلي يدل على كمية الأشياء الممدودة		
العدد	الممدود: مُذَكَّرٌ	الممدود: مُؤنَّثٌ	العدد: جزء ١	العدد: جزء ٢	الممدود
١	رجُلٌ واحدٌ	امرأةٌ واحدةٌ	معرب	-	مفرد - معرب
٢	رجلانِ اثنانِ	امرأتانِ اثنتانِ	معرب	-	مثنى - معرب
٣ إلى ١٠	ثلاثةٌ رجالِ	ثلاثُ فتياتِ	معرب	-	جمع - مجرور
٣ إلى ١٠	ثلاثةٌ أعبدٌ ونسءٌ	ثلاثُ نسءٍ وأعبدٍ	معرب	-	جمع - مجرور
١٠٠ - ٢٠٠	مئةٌ - مئتانِ - رجلٍ	مئةٌ - مئتانِ - امرأةٌ	معرب	-	مفرد - مجرور
١٠٠ إلى ٣٠٠	ثلاثمئةٌ - تسعمئةٌ - رجلٍ	ثلاثمئةٌ - تسعمئةٌ امرأةٌ	معرب	-	مفرد - مجرور
١٠٠٠	ألفُ رجلٍ	ألفُ امرأةٌ	معرب	-	مفرد - مجرور
١١	أحدٌ عشرَ رجلًا	إحدى عشرةَ امرأةً	مبنيٌ - فتح	مبنيٌ - فتح	مفرد - منصوب
١٢	اثنانِ عشرَ رجلًا	اثنتانِ عشرةَ امرأةً	معرب	مبنيٌ - فتح	مفرد - منصوب
١٣ إلى ١٩	ثلاثةٌ عشرَ رجلًا	ثلاثُ عشرةَ امرأةً	مبنيٌ - فتح	مبنيٌ - فتح	مفرد - منصوب
١٣ إلى ١٩	ثلاثةٌ عشرَ جاريةً وعبدًا	ثلاثُ عشرةَ جاريةً وعبدًا	مبنيٌ - فتح	مبنيٌ - فتح	مفرد - منصوب
٢٠ إلى ٩٠	عشرونَ رجلًا	عشرونَ امرأةً	معرب	-	مفرد - منصوب
٢١	واحدٌ وعشرونَ رجلًا	واحدةٌ وعشرونَ امرأةً	معرب	معرب	مفرد - منصوب
٢٢	اثنانِ وعشرونَ رجلًا	اثنتانِ وعشرونَ امرأةً	معرب	معرب	مفرد - منصوب
٢٣ إلى ٩٩	ثلاثةٌ وعشرونَ رجلًا	ثلاثُ وعشرونَ امرأةً	معرب	معرب	مفرد - منصوب

- إن العبرة هنا بتذكير المفرد وتأنيسه لا بتذكير الجمع وتأنيسه: ثلاثة سجلاتٍ وثلاثةٌ طلحاتٍ - لأنَّ سجلاً وطلحةً مذكرانِ .
- كلُّ ما كان مذكراً ومؤنثاً أو مذكراً في اللفظ مؤنثاً في المعنى يجوز في عدده الوجيهان: ثلاثٌ أو ثلاثةٌ طريقي - أو أنفسٍ .
- إذا كان الممدود اسم جمع أو اسم جنسٍ جاز جرُّه بمن: عندي ثلاثٌ من الغنمِ - أربعةٌ من القومِ .
- واحدٌ - مؤنثها إحدى - في العدد المركب - ومؤنثها إحدى وواحدةٌ في المعطوف .
- شينٌ عشرة تسكن مع المؤنث وتحرك بالفتح مع المذكر .
- ألف: تُستعمل مجموعة مع العدد المفرد: ثلاثة آلاف - وتبقى على حالها مع الأنواع الأخرى: عشرون ألفاً - ستة عشر ألفاً .
- مائة: تُلغظ مثل مئة إذا أضيفت: مائة رجلٍ - تسعمائة رجلٍ - وتكتب: مئة - إذا انقطعت عن الإضافة: تسع مئاة .
- ثمان: إذا انقطعت عن الإضافة: حقائق ثمانٍ - إذا أضيفت: ثمان في حقائق - مع العدد المركب: ثمان عشرة حقيبة .

هكذا يُعرف العدد	• المركب بإدخال أل على الجزء الأول: جاء الأشنا عشر رسولاً .	١ - الجرُّ مع الثلاثة والعشرة وما بينها ومع المئة والألف	للاسم الواقع بعد العدد حالتان
	• والمعطوف بإدخال أل على الجزئيين: قرأت الأربعة والعشرين فصلاً .	٢ - النصب مع أحد عشر وتسعة وتسعين وما بينهما • مميِّز العدد يكون دائماً مفرداً إلا إذا كان مجزوراً بالثلاثة إلى العشرة فحينئذ يكون مجموعاً . • حكم مميِّز العدد المفرد أن يكون جمع قلة: ثلاثة أشهر - لا شهور - وإن لم يكن له هذه الصيغة فيستعمل جمع تكسير: سبعة عبيد - أعبد	
	• المفرد بإدخال أل على المفرد وحده: ما قَلَّتْ بِالعشرةِ دَرَاهِمٌ؟ أو على مميِّزه وحده: ما قَلَّتْ بِعشرةِ الدَرَاهِمِ؟ وقد أجاز قومٌ أن تدخلَ عليهما معاً: ما قَلَّتْ بِالعشرةِ الدَرَاهِمِ؟		

## اسم العدد - ٣ - أحكام العدد الترتيبي

إغراب العدد		• العدد الترتيبي هو ما دلّ على رتب الأشياء			
الجزء الثاني	الجزء الأول	العدد: مؤنث	العدد: مذكّر	العدد الترتيبي	
-	مُعْرَب	الرّسالة الأولى	الفصلُ الأوّل	١	مفرد
-	معرب	الرّسالة الثّانية	الفصلُ الثّاني	٢	
-	معرب	الرّسالة الثّالثة	الفصلُ الثّالث	٣ إلى ١٠	
مبني-فتح	مبني-فتح	الرّسالة الحاديّة عشرة	الفصلُ الحادي عشر	١١	مركّب
مبني-فتح	مبني-فتح	الرّسالة الثّانية عشرة	الفصلُ الثّاني عشر	١٢	
مبني-فتح	مبني-فتح	الرّسالة الثّالثة عشرة	الفصلُ الثّالث عشر	١٣ إلى ١٩	
معرب	معرب	الرّسالة العشرون	الفصلُ العشرون	٢٠ إلى ٩٠	مُعْتَوِد
معرب	معرب	الرّسالة المئّة	الفصلُ المئّة	١٠٠	مُلْحَق بالمفرد
معرب	معرب	الرّسالة المئتان	الفصلُ المئتان	٢٠٠	
معرب	معرب	الرّسالة الثّلاثمائة	الفصلُ الثّلاثمائة	٣٠٠ إلى ٩٠٠	
معرب	معرب	الرّسالة الألف	الفصلُ الألف	١٠٠٠	
معرب	معرب	الرّسالة الألفان	الفصلُ الألفان	٢٠٠٠	
معرب	معرب	الرّسالة الثّلاثة آلاف	الفصلُ الثّلاثة آلاف	٣٠٠٠	
معرب	معرب	الرّسالة الحاديّة والعشرون	الفصلُ الواحد والعشرون	٢١	مُعْطُوف
معرب	معرب	الرّسالة الثّانية والعشرون	الفصلُ الثّاني والعشرون	٢٢	
معرب	معرب	الرّسالة الثّالثة والعشرون	الفصلُ الثّالث والعشرون	٢٣ إلى ٩٩	

- أَلْفَاظُ العَدَدِ التَّرْتِيبِيِّ اثْنَا عَشَرَ وَهِيَ:  
أَوَّلٌ - ثَانٍ - ثَالِثٌ - رَابِعٌ - خَامِسٌ - سَادِسٌ - سَابِعٌ - ثَامِنٌ - تَاسِعٌ - عَاشِرٌ - مِئَةٌ - أَلْفٌ.
- يُقَالُ: وَاحِدٌ وَوَاحِدَةٌ وَحَادِي وَحَادِيَةٌ - إِلَّا أَنَّ الْأَخِيرَتَيْنِ لَا تَكُونَانِ لِلتَّرْتِيبِ إِلَّا فِي الْمُرَكَّبِ وَالْمُعْطُوفِ.
- إِنَّ العَدَدَ التَّرْتِيبِيَّ يَكُونُ عَلَى وَفْقِ المَدَدِ أَيْ إِنَّهُ يُذَكَّرُ مَعَ المَذَكَّرِ وَيؤنثُ مَعَ المؤنثِ.
- إِلَّا المَعْتَوِدَ وَمَا يَتَّبِعُهَا فَإِنَّهَا تَبْقَى بلفظِ وَاحِدٍ مَعَ الجَمِيعِ.
- المُرَكَّبُ مِنَ العَدَدِ التَّرْتِيبِيِّ يَجْرِي مَجْرَى المُرَكَّبِ مِنَ العَدَدِ الْأَصْلِيِّ - أَيْ إِنَّ الجِزْيَيْنِ مِنْهُ يُبَيَّنَّ عَلَى الفَتْحِ.

اسم العدد - ٤ - أمثلة تطبيقية للعدد الأصلي والعدد الترتيبي

إعراب أو بناء كل رقم من العدد (من اليمين إلى الشمال)					العدد الأصلي: جملة العدد مع المعدود		
٤	٣	٢	١	بالأرقام			
	مُعَرَّب	مُعَرَّب	مُعَرَّب	١٠١	مِئَةٌ رَجُلٍ وَرَجُلٌ	جاء	
	مُعَرَّب	مُعَرَّب	مُعَرَّب	١٠٢	مِئَةٌ امْرَأَةً وَامْرَأَتَيْنِ	رَأَيْتُ	
	مُعَرَّب	مُعَرَّب	مُعَرَّب	١٠٣	مِئَةٌ وَثَلَاثَةَ مَنَازِلَ	مَرَرْتُ عَلَى	
	مُعَرَّب	مَبْنِيٌّ	مَبْنِيٌّ	٢١١	بِئْتَانٍ وَأَحَدَ عَشَرَ رَجُلًا	جاء	
	مُعَرَّب	مَبْنِيٌّ	مُعَرَّب	٢١٢	مِئَتَيْنِ وَاثْنَتَيْ عَشْرَةَ امْرَأَةً	رَأَيْتُ	
	مُعَرَّب	مَبْنِيٌّ	مَبْنِيٌّ	٢١٣	مِئَتَيْنِ وَثَلَاثَةَ عَشَرَ مَنْزِلًا	مَرَرْتُ عَلَى	
	مُعَرَّب	مَبْنِيٌّ	مَبْنِيٌّ	١٠١١	أَلْفٌ وَأَحَدَ عَشَرَ رَجُلًا	جاء	
	مُعَرَّب	مَبْنِيٌّ	مُعَرَّب	١٠١٢	أَلْفًا وَاثْنَتَيْ عَشْرَةَ امْرَأَةً	رَأَيْتُ	
	مُعَرَّب	مَبْنِيٌّ	مَبْنِيٌّ	١٠١٣	أَلْفٌ وَثَلَاثَةَ عَشَرَ مَنْزِلًا	مَرَرْتُ عَلَى	
	مُعَرَّب	مُعَرَّب	مُعَرَّب	١٩٤٣	أَلْفٌ وَسَعْمَايَةَ وَثَلَاثَةَ وَأَرْبَعُونَ رَجُلًا	جاء	
	مُعَرَّب	مُعَرَّب	مُعَرَّب	١٩٥٨	أَلْفًا وَسَعْمَايَةَ وَتَمَانِيَةَ وَخَمْسِينَ امْرَأَةً	رَأَيْتُ	
	مُعَرَّب	مُعَرَّب	مُعَرَّب	١٩٧٥	أَلْفٌ وَسَعْمَايَةَ وَخَمْسَةَ وَسَبْعِينَ مَنْزِلًا	مَرَرْتُ عَلَى	
مُعَرَّب	مُعَرَّب	مُعَرَّب	مُعَرَّب	٢٠٠٠١	عِشْرُونَ أَلْفَ رَجُلٍ وَرَجُلٌ	جاء	
مُعَرَّب	مُعَرَّب	مَبْنِيٌّ	مُعَرَّب	٢٠٠١٢	عِشْرِينَ أَلْفًا وَاثْنَتَيْ عَشْرَةَ امْرَأَةً	رَأَيْتُ	
مُعَرَّب	مُعَرَّب	مُعَرَّب	مُعَرَّب	٢٠١٢٣	عِشْرِينَ أَلْفًا وَمِئَةً وَثَلَاثَةَ وَعِشْرِينَ مَنْزِلًا	مَرَرْتُ عَلَى	
مُعَرَّب	مُعَرَّب	مُعَرَّب	مُعَرَّب	٢٢٢٢٢	اِثْنَانِ وَعِشْرُونَ أَلْفًا وَبِئْتَانٍ وَاِثْنَانِ وَعِشْرُونَ رَجُلًا	جاء	
مُعَرَّب	مُعَرَّب	مُعَرَّب	مُعَرَّب	٨٨٨٨٨	ثَمَانِيَةَ وَثَمَانِينَ أَلْفًا وَثَمَانِيَةَ وَتَمَانِيَةَ وَثَمَانِينَ امْرَأَةً	رَأَيْتُ	
بالأرقام					العدد الترتيبي: جملة المعدود مع العدد		
٥	٤	٣	٢	١			
		مُعَرَّب	مُعَرَّب	مُعَرَّب	١٠١	الرَّجُلُ المِئَةُ وَالوَاحِدُ	بِئْتُ
		مُعَرَّب	مُعَرَّب	مُعَرَّب	١٠٢	الْمَرْأَةُ المِئَةُ وَالثَّانِيَةُ	رَأَيْتُ
		مُعَرَّب	مُعَرَّب	مُعَرَّب	١٠٣	الْمَنْزِلُ المِئَةُ وَالثَّالِثُ	مَرَرْتُ عَلَى
		مُعَرَّب	مَبْنِيٌّ	مَبْنِيٌّ	٢١١	الرَّجُلُ المِئَتَانِ وَالْحَادِي عَشَرَ	جاء
		مُعَرَّب	مَبْنِيٌّ	مُعَرَّب	٢١٢	الْمَرْأَةُ المِئَتَيْنِ وَالثَّانِيَةَ عَشْرَةَ	رَأَيْتُ
		مُعَرَّب	مَبْنِيٌّ	مَبْنِيٌّ	٢١٣	الْمَنْزِلُ المِئَتَيْنِ وَالثَّالِثَ عَشَرَ	مَرَرْتُ عَلَى
	مُعَرَّب	مُعَرَّب	مَبْنِيٌّ	مَبْنِيٌّ	١٠١١	الرَّجُلُ الألفِ وَالْحَادِي عَشَرَ	جاء
	مُعَرَّب	مُعَرَّب	مَبْنِيٌّ	مُعَرَّب	١٠١٢	الْمَرْأَةُ الألفِ وَالثَّانِيَةَ عَشْرَةَ	رَأَيْتُ
	مُعَرَّب	مُعَرَّب	مَبْنِيٌّ	مَبْنِيٌّ	١٠١٣	الْمَنْزِلُ الألفِ وَالثَّالِثَ عَشَرَ	مَرَرْتُ عَلَى
	مُعَرَّب	مُعَرَّب	مُعَرَّب	مُعَرَّب	١٩٤٣	الرَّجُلُ الألفِ وَالثَّعْمَانِيَةَ وَالثَّالِثَ وَالْأَرْبَعُونَ	جاء
	مُعَرَّب	مُعَرَّب	مُعَرَّب	مُعَرَّب	١٩٥٨	الْمَرْأَةُ الألفِ وَالثَّعْمَانِيَةَ وَالثَّانِيَةَ وَالْخَمْسِينَ	رَأَيْتُ
	مُعَرَّب	مُعَرَّب	مُعَرَّب	مُعَرَّب	١٩٧٥	الْمَنْزِلُ الألفِ وَالثَّعْمَانِيَةَ وَالْخَامِسَةَ وَالسَّبْعِينَ	مَرَرْتُ عَلَى
مُعَرَّب	مُعَرَّب	مُعَرَّب	مُعَرَّب	مُعَرَّب	٢٠٠٠١	الرَّجُلُ العِشْرُونَ أَلْفًا وَالوَاحِدَ	جاء
مُعَرَّب	مُعَرَّب	مُعَرَّب	مَبْنِيٌّ	مُعَرَّب	٢٠٠١٢	الْمَرْأَةُ العِشْرِينَ أَلْفًا وَالثَّانِيَةَ عَشْرَةَ	رَأَيْتُ
مُعَرَّب	مُعَرَّب	مُعَرَّب	مُعَرَّب	مُعَرَّب	٢٠١٢٣	الْمَنْزِلُ العِشْرِينَ أَلْفًا وَالمِئَةَ وَالثَّالِثَ وَالْعِشْرِينَ	مَرَرْتُ عَلَى
مُعَرَّب	مُعَرَّب	مُعَرَّب	مُعَرَّب	مُعَرَّب	٢٢٢٢٢	الرَّجُلُ الثَّانِي وَالْعِشْرُونَ أَلْفًا وَالمِئَتَانِ وَالْاِثْنَانِ وَالْعِشْرُونَ	جاء
مُعَرَّب	مُعَرَّب	مُعَرَّب	مُعَرَّب	مُعَرَّب	٨٨٨٨٨	الْمَرْأَةُ الثَّانِيَةَ وَالثَّانِينَ أَلْفًا وَالثَّعْمَانِيَةَ وَالثَّانِيَةَ وَالثَّانِينَ	رَأَيْتُ

## اسم العدد - ٥ - كتابة الأرقام

### كتابة العدد الأصلي

الرقم	المذكّر	المؤنث	الرقم	المذكّر	المؤنث	الرقم	مذكّر ومؤنث
١	أحد - واحد	إحدى - واحدة	١١	أحد عشر	إحدى عشرة	٢٠	عشرون
٢	اثنان	اثنتان - ثنتان	١٢	اثنا عشر	اثنتا عشرة	٣٠	ثلاثون
٣	ثلاث	ثلاثة	١٣	ثلاثة عشر	ثلاث عشرة	٤٠	أربعون
٤	أربع	أربعة	١٤	أربعة عشر	أربع عشرة	٥٠	خمسون
٥	خمس	خمسة	١٥	خمسة عشر	خمس عشرة	٦٠	ستون
٦	ست	ستة	١٦	ستة عشر	ست عشرة	٧٠	سبعون
٧	سبع	سبعة	١٧	سبعة عشر	سبع عشرة	٨٠	ثمانون
٨	ثمان	ثمانية	١٨	ثمانية عشر	ثماني عشرة	٩٠	تسعون
٩	تسع	تسعة	١٩	تسعة عشر	تسع عشرة		
١٠	عشر	عشرة					

### بعض الأعداد من المائة وما فوق

مائة	١٠٠	تسع مائة	٩٠٠	مائة	١٠٠
مائتان	٢٠٠	ألف	١٠٠٠	مائتان	٢٠٠
ثلاث مائة	٣٠٠	ألفان	٢٠٠٠	ثلاث مائة	٣٠٠
أربع مائة	٤٠٠	ثلاثة آلاف	٣٠٠٠	أربع مائة	٤٠٠
خمس مائة	٥٠٠	أربعة آلاف	٤٠٠٠	خمس مائة	٥٠٠
ست مائة	٦٠٠			ست مائة	٦٠٠
سبع مائة	٧٠٠	أحد عشر ألفاً	١١٠٠٠	سبع مائة	٧٠٠
ثمان مائة	٨٠٠	اثنا عشر ألفاً	١٢٠٠٠	ثمان مائة	٨٠٠
ثمان مائة		ثلاثة عشر ألفاً	١٣٠٠٠		
		مليون			
		مليار			
مائة ألف	١٠٠٠٠٠				
مائتا ألف	٢٠٠٠٠٠				
ثلاثمائة ألف	٣٠٠٠٠٠				
أربعمائة ألف	٤٠٠٠٠٠				
ألف ألف	١٠٠٠٠٠٠				
ألفا ألف	٢٠٠٠٠٠٠				
ثلاثة آلاف ألف	٣٠٠٠٠٠٠٠				

### كتابة العدد الترتيبي

الرقم	المذكّر	المؤنث	الرقم	المذكّر	المؤنث	الرقم	مذكّر ومؤنث
١	أول	أولى	١١	حادي عشر	حادية عشرة	٢٠	العشرون
٢	ثان	ثانية	١٢	ثاني عشر	ثانية عشرة	٣٠	الثلاثون
٣	ثالث	ثالثة	١٣	ثالث عشر	ثالثة عشرة	٤٠	الأربعون
٤	رابع	رابعة	١٤	رابع عشر	رابعة عشرة	٥٠	الخمسون
٥	خامس	خامسة	١٥	خامس عشر	خامسة عشرة	٦٠	الستون
٦	سادس	سادسة	١٦	سادس عشر	سادسة عشرة	٧٠	السبعون
٧	سابع	سابعة	١٧	سابع عشر	سابعة عشرة	٨٠	الثمانون
٨	ثامن	ثامنة	١٨	ثامن عشر	ثامنة عشرة	٩٠	التسعون
٩	تاسع	تاسعة	١٩	تاسع عشر	تاسعة عشرة	١٠٠	المائة
١٠	عاشر	عاشرة				١٠٠٠	الألف

٥

الفصل الخامس

٥

الفتح



# الفِئَلُ

٥

٥

١١٣	الهيكل العام لتقسيمات الفعل :	الفعل	٥ - ١ - ١
١١٤	في الزمان والصفة :	الفعل	٥ - ١ - ٢
١١٥	الصفة الأساسية لأفعال الماضي والمضارع والأمر :	الفعل	٥ - ١ - ٣
١١٦	أوزان الجرد الثلاثي والرباعي :	الفعل المجرد	٥ - ٢
١١٧	أوزان مزيدات الثلاثي والرباعي :	الفعل المزيد	٥ - ٣ - ١
١١٨	أوزان المزيدات بالتفصيل :	الفعل المزيد	٥ - ٣ - ٢
١١٩	علاقة الفعل بالمفعول به :	الآزم والمتعدي	٥ - ٤
١٢٠	علاقة الفعل بالفاعل ونائب الفاعل :	المعلوم والمجهول	٥ - ٥
١٢١	دخول حروف اللمة على الفعل - و - ا - ي :	الفعل الصحيح والمتل	٥ - ٦
١٢٢	دخول نون التوكيد على الفعل :	المؤكد وغير المؤكد	٥ - ٧
١٢٣	علاقة الفعل بالضائر البارزة والمستترة :	الفعل والضائر	٥ - ٨ - ١
١٢٤	دخول الضائر البارزة على الفعل :	الفعل والضائر	٥ - ٨ - ٢
١٢٥	الصحيح والمتل - المعلوم والمجهول - المؤكد - الجامد :	تصريف الفعل	٥ - ٩ - ١
١٢٦	المعلوم الصحيح والمعلوم المهموز :	تصريف الفعل	٥ - ٩ - ٢
١٢٧	المعلوم المتل غير المهموز :	تصريف الفعل	٥ - ٩ - ٣
١٢٨	المجهول الصحيح والمجهول المهموز :	تصريف الفعل	٥ - ٩ - ٤
١٢٩	المجهول المتل غير المهموز :	تصريف الفعل	٥ - ٩ - ٥
١٣٠	المضارع المنصوب والمجزوم والمؤكد :	تصريف الفعل	٥ - ٩ - ٦
١٣١	أوزان مزيدات الثلاثي :	تصريف الفعل	٥ - ٩ - ٧
١٣٢	أوزان مزيدات الثلاثي (تابع) :	تصريف الفعل	٥ - ٩ - ٨
١٣٣	أوزان مزيدات الرباعي :	تصريف الفعل	٥ - ٩ - ٩
١٣٤	الأمر المؤكد والأفعال الجامدة :	تصريف الفعل	٥ - ٩ - ١٠

الفِعْل ١ - المَيْكَلُ العَامُّ لِتَقْسِيْمَاتِ الفِعْلِ

• كلمة تدلُّ على معنى مستقلِّ بالفهم والزَّمن جزء منه -

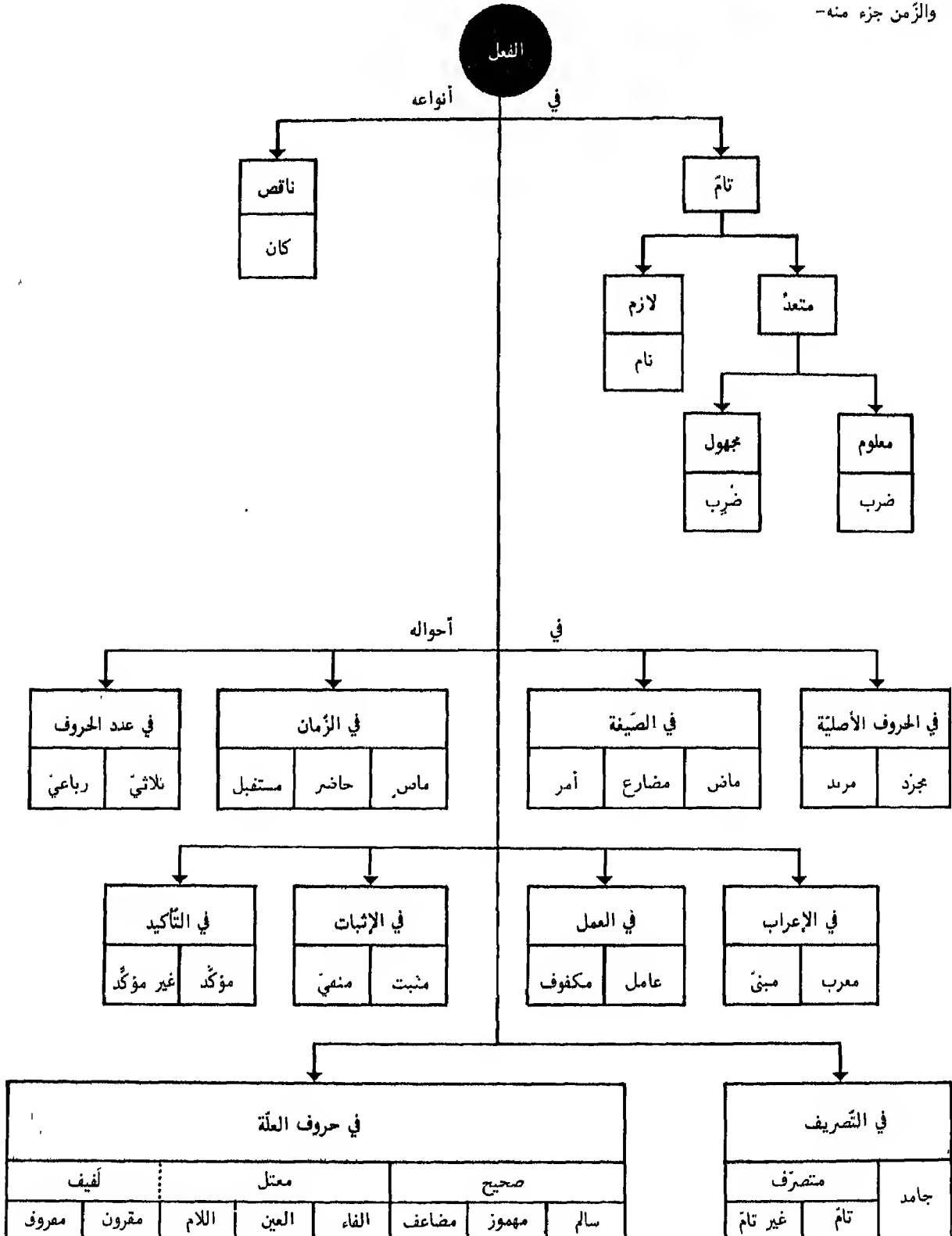

# الفِعْلُ فِي الزَّمَانِ وَالصِّيغَةِ - ٢ -

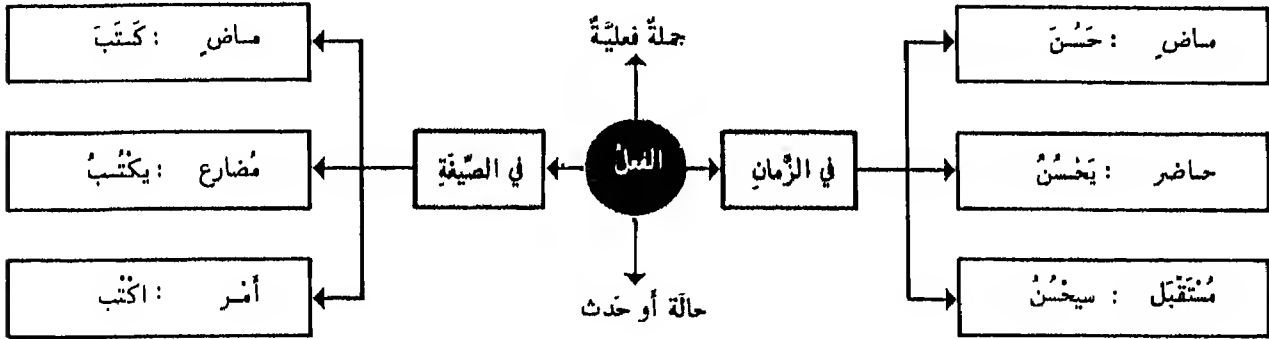

الماضي			
<p>• يُعَيِّنُ للحال بالإنشاء • يُعَيِّنُ للاستقبال متى تَضَمَّنَ طَلَبًا - أو وقع بعد إذا أو إن الشرطيين - أو دخل عليه حرف نفي بعد قسم</p>			
<p>• ناقص حدث جرى بمصاحبة حدث آخر (مضارع تتقدمه كان) كُنْتُ أَكْتُبُ لَمَّا دَخَلَ</p>	<p>• أكمل حدث انقضى في زمان غير معين قبل حدث آخر منقضى أيضاً: (ماضٍ تتقدمه كان) كُنْتُ قَدْ كَتَبْتُ الرِّسَالَةَ</p>	<p>• سابق حدث منقضى جرى بعد حدث منقضى: عَلَّتِ الصَّيْحَةُ بَعْدَ أَنْ لَفِظَ المَرِيضُ رُوحَهُ</p>	<p>• كامل حدث انقطع تماماً دون علاقة في حدث آخر: بَرِئَ المَرِيضُ</p>
المضارع			
<p>• يُعَيِّنُ للحال بلام الابتداء أو بليس أو بما التافية • يُعَيِّنُ للاستقبال متى تَضَمَّنَ طَلَبًا أو دخلت عليه السين وسوف أو وقع بعد أداة توقع أو بعد ناصب أو جازم ما عدا لم ولما • يحوّل إلى الماضي بعد لم ولما الجازمين وغالباً بعد لو الشرطية</p>			
<p>• المستقبلي المجرّد: يدلُّ على حدث متوقّع (صيغة المضارع وحدها): لا بُدَّ أَنْ يَعودَ</p>		<p>• المستقبل السابق: يدلُّ على حدث آخر متوقّع (صيغة الماضي تتقدمه يكون): أَكُونُ قَدْ كَتَبْتُ الرِّسَالَةَ متى قدم</p>	
الأمر			
<p>• الأمر بالصيغة: يختصُّ بالفاعل المخاطب (من الفعل المعلوم) • الأمر باللام: يختصُّ بالغائب (معلوماً أو مجهولاً) بالتكلم (مجهولاً) بالمخاطب (مجهولاً) • يجوز أمر المتكلم (معلوماً) - أو المخاطب (معلوماً) أَمَّا اللّامُ فإسكانها بعد الفاء والواو أكثر من تحريكها - وقد تُسكَّنُ بعد ثم</p>			
<p>صيغة يطلب بها إنشاء فعل في المستقبل: اكتب</p>			

٣ - الصيغة الأساسية لأفعال الماضي والمضارع والأمر **الفعل**

		صيغته المبنية بالثلاثي المجرد والرباعي المجرد		الفعل الماضي	
<ul style="list-style-type: none"> <li>الفعل الماضي مبني على:</li> <li>• الفتح: في التصريف مع: هو - هما - هي</li> <li>• الضمة: في التصريف مع: هم</li> <li>• السكون: في التصريف مع: أنت - أنتما - أنتم / أنت - أنتما - أنتن / أنا - نحن - هن</li> </ul>	مبني	ف ع ل ل	هو	ف ع ل	ف ع ل
	مبني	ف ع ل ل ا	ها	ف ع ل ا	ف ع ل ا
	مبني	ف ع ل ل و ا	هم	ف ع ل و ا	ف ع ل و ا
	مبني	ف ع ل ل ت	هي	ف ع ل ت	ف ع ل ت
	مبني	ف ع ل ل ت ا	هنا	ف ع ل ت ا	ف ع ل ت ا
	مبني	ف ع ل ل ن	هن	ف ع ل ن	ف ع ل ن
	مبني	ف ع ل ل ت ت	ات	ف ع ل ت ت	ف ع ل ت ت
	مبني	ف ع ل ل ت م ا	أنتم	ف ع ل ت م ا	ف ع ل ت م ا
	مبني	ف ع ل ل ت م ت	أنتم	ف ع ل ت م ت	ف ع ل ت م ت
	مبني	ف ع ل ل ت ت ا	أنتم	ف ع ل ت ت ا	ف ع ل ت ت ا
مبني	ف ع ل ل ت ت ن	أنتم	ف ع ل ت ت ن	ف ع ل ت ت ن	
مبني	ف ع ل ل ت ت ا	أنا	ف ع ل ت ت ا	ف ع ل ت ت ا	
مبني	ف ع ل ل ن ا	نحن	ف ع ل ن ا	ف ع ل ن ا	

الفعل المضارع بصاغ من الماضي بزيادة أحد أحرف المضارعة في أوله مضمومًا في الرباعي مفتوحًا في غيره

<ul style="list-style-type: none"> <li>• إن كان الماضي ثلاثيًا:</li> <li>تسكن فاءه وتحرك عينه بضم أو فتح أو كسر حسب ما هو مبين في المعجمات والحركات</li> <li>• إن كان الماضي غير ثلاثي</li> <li>- إن كان في أوله تاء زائدة لم تتغير هيئته في ما قبل آخره بشيء من الحروف</li> <li>يتدحرج - يتعلم</li> <li>- والأ كسر ما قبل آخره وحذفت منه الهمزة الزائدة</li> <li>إن وجدت: ينطلق - ينطلق</li> </ul>	معرب	ي ف ع ل ل	هو	ي ف ع ل	ي ف ع ل
	معرب	ي ف ع ل ل ا ن	ها	ي ف ع ل ا ن	ي ف ع ل ا ن
	معرب	ي ف ع ل ل و ن	هم	ي ف ع ل و ن	ي ف ع ل و ن
	معرب	ت ف ع ل ل ن	هي	ت ف ع ل ن	ت ف ع ل ن
	معرب	ت ف ع ل ل ا ن	هنا	ت ف ع ل ا ن	ت ف ع ل ا ن
	مبني	ي ف ع ل ل ن	هن	ي ف ع ل ن	ي ف ع ل ن
	معرب	ت ف ع ل ل ن	ات	ت ف ع ل ن	ت ف ع ل ن
	معرب	ت ف ع ل ل ا ن	أنتم	ت ف ع ل ا ن	ت ف ع ل ا ن
	معرب	ت ف ع ل ل و ن	أنتم	ت ف ع ل و ن	ت ف ع ل و ن
	معرب	ت ف ع ل ل ي ن	أنتم	ت ف ع ل ي ن	ت ف ع ل ي ن
معرب	ت ف ع ل ل ا ن	أنتم	ت ف ع ل ا ن	ت ف ع ل ا ن	
مبني	ت ف ع ل ل ن	أنتم	ت ف ع ل ن	ت ف ع ل ن	
معرب	أ ف ع ل ل	أنا	أ ف ع ل	أ ف ع ل	
معرب	ن ف ع ل ل	نحن	ن ف ع ل	ن ف ع ل	

الفعل الأمر يصاغ من المضارع المعلوم بحذف حرف المضارعة من أوله (وبعد متحرك) وزيادة همزة في أوله (وبعد ساكن)

<ul style="list-style-type: none"> <li>• إن الهمزة الزائدة في أول الأمر</li> <li>تضم في المضموم العين من المضارع الثلاثي: أنظر</li> <li>• تفتح في الرباعي: أكرم</li> <li>• تكسر في غيرهما: أعلم - إنطلق - استعلم</li> </ul>	مبني	ف ع ل ل	أنت	ا ف ع ل	ا ف ع ل
	مبني	ف ع ل ل ا	أنتما	ا ف ع ل ا	ا ف ع ل ا
	مبني	ف ع ل ل و ا	أنتم	ا ف ع ل و ا	ا ف ع ل و ا
	مبني	ف ع ل ل ي	أنت	ا ف ع ل ي	ا ف ع ل ي
	مبني	ف ع ل ل ا	أنتما	ا ف ع ل ا	ا ف ع ل ا
	مبني	ف ع ل ل ن	أنتم	ا ف ع ل ن	ا ف ع ل ن

## الفعل المجرد أوزان المجرّد الثلاثي والرّباعي

• الفعل المجرّد هو ما كانت فيه الحروف الأصليّة وحدها من غير زيادة عليها.

المجرّد الثلاثي	١ - فَعَلَ	يَ فَعُلُ	كَتَبَ - يَكْتُبُ	١ - فَتَحُ ضَمّ
	٢ - فَعَلَ	يَ فَعِلُ	جَلَسَ - يَجْلِسُ	٢ - فَتَحُ كسر
الرّباعي	٣ - فَعَلَ	يَ فَعَلُ	فَتَحَ - يَفْتَحُ	٣ - فَتَحَتَانِ
	٤ - فَعِلُ	يَ فَعَلُ	غَضِبَ - يَغْضِبُ	٤ - كَسْرُ فَتَحِ
	٥ - فَعُلُ	يَ فَعُلُ	كَبُرَ - يَكْبُرُ	٥ - ضَمّ ضَمّ
	٦ - فَعِلُ	يَ فَعِلُ	وَثِقَ - يَثِقُ	٦ - كَسْرَتَانِ
	١ - فَعَلَ	يُ فَعَلُ	دَخَرَ - يَدْخُرُ	تُؤخَذُ أوزان المجرّد الثلاثي من اختلاف حركة عينه ماضياً ومضارعاً

• لا يُعوّل في معرفة هذه الأوزان إلا على المعجمات - غير أنّ التّحاة وضموها ضوابط لمعرفة بعضها وهذه أشهرها:

١	فتح ضمّ: وزن • الأجوف والنّاقص الواويّان	فعل قام دعا	يقول يقوم يدعو	• أشهر أفعال الغلبة: كآثره - ناضله - عارضه • باهأه - ساهمه - قارعه - قاضله - طاولة - كارمه • راجحه - عازّه - حاجه - ضاربه • شدّ منها واويّ الفه أو يائي العين واللّام: راميته - أزميه - فإذا كان واويّ العين واللّام تُردّ عينه إلى الضمّ: راضيته - أرضوه إذا كانت عينه حرف حلقي تفتح: فآخرته - أفخره • شدّ من المضاعف المتعدّي: يسفّ - يودّ - يجبّ - يععضّ
٢	فتح كسر: وزن • المثال الواويّ • الأجوف والنّاقص اليائيّان	فعل وجد باع رمى خفّ	يقول يجد يبيع يرمي يخفّ	• شدّ من المثال الواويّ: وضع - يضعّ • من المضموم العين: يسجّ - يمنّ - يمرّ - يكدّ - يجنّ • من المفتوح العين: يصمّ - يفظّ - يبشّ - يبرّ - يصبّ • في الضمّ والكسر: يدمّ - يتمّ - يقرّ - يشدّ - بصدّ • في الضمّ والفتح: يملّ - يجرّ - يمرّ - • في الكسر والفتح: يعجّ - يضلّ - يجنّ - يذرّ • في الوجوه الثلاثة: يثتّ - يأتّ - يؤتّ - يشرّ - يشحّ
٣	فتحتان: وزن • عينه أو لامه حرف حلقي ( ه - ح - خ - ع - غ - ه )	فعل قرأ منح	يقول يقرا بمنح	• شدّ: يبلغّ - يزجّع - ينضحّ • ورد بالأوجه الثلاثة: ينبعّ - ينبعّ
٤	كسر فتح: وزن • يجوز الفتح والكسر • يجوز الأوجه الثلاثة	فعل ينس نعم	يقول يناس ينعم	• لا يجوز إلا الكسر: يثقّ - يرثّ - يرعّ - يثقّ - يرمّ - يري - يلي - يحقّ - يركّ - يكيم - بته له
٥	ضمّ ضمّ: وزن • مضارعه دائماً مضموم	فعل كرّم	يقول يكرّم	• وكلّ فعل من هذا النوع لازم ويبدل على الغرائز الثابتة وما يجري مجراها

• الرّباعي المجرّد بالنظر إلى كثرة حروفه لا يتحمل التصرف كالثلاثي ولذلك هو قليل في العربيّة بالنسبة إلى الثلاثي المجرّد

# أوزانُ مزيديّ الثلاثيّ والرّباعيّ - ١ - الفِعْلُ المَزِيدُ



أوزانُ المزيديّات		ف	ع	ل	ي	ف	ع	ل	أوزانُ المزيديّات				
مزيديّات الثلاثيّ	١	ف	ع	ل	ي	ف	ع	ل	١+				
	٢	ف	ع	ل	ي	ف	ع	ل	١+				
	٣	أ	ف	ع	ل	ف	ع	ل	١+				
	٤	س	ف	ع	ل	ت	ف	ع	ل				
	٥	ت	ف	ع	ل	ت	ف	ع	ل				
	٦	ان	ف	ع	ل	ي	ن	ف	ع				
	٧	ا	ف	ع	ل	ي	ف	ع	ل				
	٨	ا	ف	ع	ل	ي	ف	ع	ل				
	٩	ا	س	ن	ف	ي	س	ن	ف				
	١٠	ا	ف	ع	ل	ي	ف	ع	ل				
مزيديّات الرّباعيّ	١	ت	ف	ع	ل	ت	ف	ع	ل				
	٢	ا	ف	ع	ل	ف	ع	ل	ل				
	٣	ا	ف	ع	ل	ف	ع	ل	ل				
تكرارُ الأوزان		١	٢	٣	٤	٥	٦	أمثلة					
مزيديّات الثلاثيّ	١	ف	ع	ل	ي	ف	ع	ل	٢+	فَصَلَ - يُفْصَلُ			
	٢	ف	ع	ل	ي	ف	ع	ل	٢+	خَاصَمَ - يُخَاصِمُ			
	٣	أ	ف	ع	ل	ي	ف	ع	ل	١+	أَكْرَمَ - يُكْرِمُ		
	٤	ت	ف	ع	ل	ي	ت	ف	ع	ل	٣+	تَكَرَّمَ - يُتَكَرَّمُ	
	٥	ت	ف	ع	ل	ي	ت	ف	ع	ل	٣+	تَبَاعَدَ - يُتَبَاعَدُ	
	٦	ان	ف	ع	ل	ي	ن	ف	ع	ل	٢+	انْكَسَرَ - يُنْكَسِرُ	
	٧	ا	ف	ع	ل	ي	ف	ع	ل	٢+	افْتَخَرَ - يُفْتَخِرُ		
	٨	ا	ف	ع	ل	ي	ف	ع	ل	٢+	احْمَرَّ - يُحْمَرُّ		
	٩	ا	س	ن	ف	ي	س	ن	ف	ع	ل	٣+	اسْتَخْرَجَ - يُسْتَخْرَجُ
	١٠	ا	ف	ع	ل	ي	ف	ع	ل	٣+	اعْتَوَشَبَ - يُعْتَوَشَبُ		
مزيديّات الرّباعيّ	١	ت	ف	ع	ل	ي	ت	ف	ع	ل	١+	تَدَخَّرَجَ - يُتَدَخَّرَجُ	
	٢	ا	ف	ع	ل	ي	ف	ع	ل	٢+	اكْفَهَرَ - يُكْفَهَرُ		
	٣	ا	ف	ع	ل	ي	ف	ع	ل	٢+	احْرَنْجَمَ - يُحْرَنْجَمُ		

الفِعْلُ الْمَزِيدُ : ٢ - أوزانُ المزيّداتِ بالتفصيلِ

١ - وزن فَعَّلَ	٥ - وزن تفاعلَ	٩ - وزن استفعَلَ
<ul style="list-style-type: none"> <li>• غالباً يَكُونُ للتعمدية: فَرَحْتُهُ</li> <li>- وأيضاً للتكثير: قَطَعْتُ الْجَبَلَ</li> <li>- لنسبة المفعول إلى أصلِ الفعل: كَفَرْتُهُ</li> <li>- للسلب: قَشَرْتُ العودَ</li> <li>- لاتخاذِ الفعلِ من الاسم: حَيَّم القَوْمَ</li> </ul>	<ul style="list-style-type: none"> <li>• غالباً للمشاركة: تَضَارَبَ الرَّجُلَانِ</li> <li>- وأيضاً لمطاوعةِ فاعلٍ: باعَدْتُهُ قَتْبَاعَةً</li> <li>- للتظاهر بما ليس في الواقع: تَمَارَضَ</li> <li>- للوقوع تدريجياً: تَوَارَدَ القَوْمُ</li> <li>- بمعنى المجرد: تَعَالَى</li> </ul>	<ul style="list-style-type: none"> <li>• غالباً للسلب: اسْتَفْعَرَ</li> <li>- وأيضاً لوجدانِ المفعولِ على صفةٍ: اسْتَعْظَمْتُ الأَمْرَ</li> <li>- للتحوّل: اسْتَحْجَرَ الطينُ</li> <li>- للتكلف: اسْتَحْجَرَ</li> <li>- للمطاوعة: أَرَاخَهُ فاستَرَاحَ</li> <li>- بمعنى المجرد: اسْتَفْرَعَ</li> </ul>
٢ - وزن فاعَلَ	٦ - وزن انفعَلَ	١٠ - افْعَوْلَ - افْعَوْلَ - افْعَالٌ
<ul style="list-style-type: none"> <li>• غالباً للمشاركة: ضَارَبَ زَيْدٌ عَمْرًا</li> <li>- وأيضاً بمعنى المجرد: سَافَرْتُ</li> <li>- بمعنى أفعل: عَافَاكَ اللهُ</li> <li>- بمعنى فَعَلَ: ضَاعَفْتُهُ</li> <li>- للمبالغة: طَاوَلْتُهُ</li> </ul>	<ul style="list-style-type: none"> <li>• غالباً لمطاوعةِ فَعَلٍ لا غير: قَطَعْتُهُ فَانْقَطَعَ</li> <li>- وأيضاً لمطاوعةِ أفْعَلٍ في شدوذٍ: أَرْعَجْتُهُ فَانْرَجَعَ</li> <li>- لا يُبْنَى انْفَعَلَ إِلَّا مِمَّا فِيهِ عِلاجٌ وتأثيرٌ ولهذا لا يقال: عَلِمْتُ الْمَسْأَلَةَ فَانْعَلَمْتُ</li> <li>- ولا يُؤخَذُ غالباً مِمَّا فَاوَهُ: ل-ر-د-ن-م</li> <li>- استفناءً عنه بوزنِ افْتَعَلَ: لَوَيْتُهُ فَانْتَوَى</li> </ul>	<ul style="list-style-type: none"> <li>• غالباً للمبالغة: اخْدَوْدَبَ - اخْلَوْدَ - اخَارَ</li> <li>- وأيضاً بمعنى المجرد: اخْلَوَى الشمرُ</li> <li>- أمّا وزن افْعَالٍ فيختصُّ بالألوانِ والعيوبِ</li> </ul>
٣ - وزن أفْعَلَ	١ - وزن تَفَعَّلَ	١ - وزن تَفَعَّلَ
<ul style="list-style-type: none"> <li>• غالباً للتعمدية: أكرمْتُهُ</li> <li>- وأيضاً للدخول في الشيء: أصْبَحَ المُسَافِرُ</li> <li>- لوجود ما اشتقَّ منه الفعلُ في صاحبه: أَثْمَرَتِ الشَّجَرَةُ</li> <li>- للمبالغة: أَشْفَلْتُهُ</li> <li>- لوجدانِ المفعولِ على صفةٍ: أعْظَمْتُهُ</li> <li>- للصيرورة: أَفْقَرَتِ الأَرْضُ</li> <li>- للسلب: أَشْفَى المَرِيضَ</li> <li>- بمعنى المجرد: أَقْلَتُ البَيْعَ</li> </ul>	<ul style="list-style-type: none"> <li>• لمطاوعةِ مجرّده: دَخَرَجْتُ الحَجَرَ فَتَدَخَّرَجَ</li> </ul>	٢ - افْعَلَّ - افْعَلَّلَ
٤ - وزن تَفَعَّلَ	٧ - وزن افْتَعَلَ	• للمبالغة: افشَعَرَ - اخْرَجَمَ فائدة
<ul style="list-style-type: none"> <li>• غالباً لمطاوعةِ فَعَلٍ: ادَّيْبَتُهُ فَتَادَبَ</li> <li>- وأيضاً للتكلف: تَجَلَّدَ</li> <li>- لاتخاذِ الفعلِ من الاسم: تَوَسَّدَ</li> <li>- للانتساب: تَبَدَّى</li> <li>- للشكاية: تَطَلَّمَ</li> <li>- للدلالة على مجانبيةِ الفعل: تَأَمَّمَ</li> <li>- للصيرورة: تَأَيَّمَتِ المَرأةُ</li> <li>- للدلالة على حصولِ أصلِ الفعلِ مرّةً بعدَ مرّةٍ: تَجَرَّعَ</li> <li>- للسلب: تَعَجَّلَ الشَّيْءَ</li> </ul>	<ul style="list-style-type: none"> <li>• غالباً لمطاوعةِ فَعَلٍ: اجْتَبَرَ</li> <li>- للمبالغة: اكْتَسَبَ</li> <li>- بمعنى المجرد: اجْتَدَبَ</li> <li>- ربّما للمشاركة: اخْتَصَمَ القَوْمُ</li> <li>- للسلب: اكْتَدَّ فُلَانٌ فُلَانًا</li> </ul>	٢ - افْعَلَّ - افْعَلَّلَ
	٨ - وزن أفْعَلَّ	• قديماً المجرد: رَسَلَ - أَرْسَلَ
	<ul style="list-style-type: none"> <li>• غالباً للدخول في الصفة: اخْمَرَ</li> <li>- وأيضاً للمبالغة: اسْوَدَّ اللَّيْلُ</li> </ul>	

• كلُّ زيادةٍ تَلْحَقُ الفعلَ المجردَ تكونُ في الأعمِّ الأغلبِ لغرضٍ معنويٍّ لا يستفادُ إلاّ منها-

# علاقة الفعل بالمفعول به اللازم والمتعدي

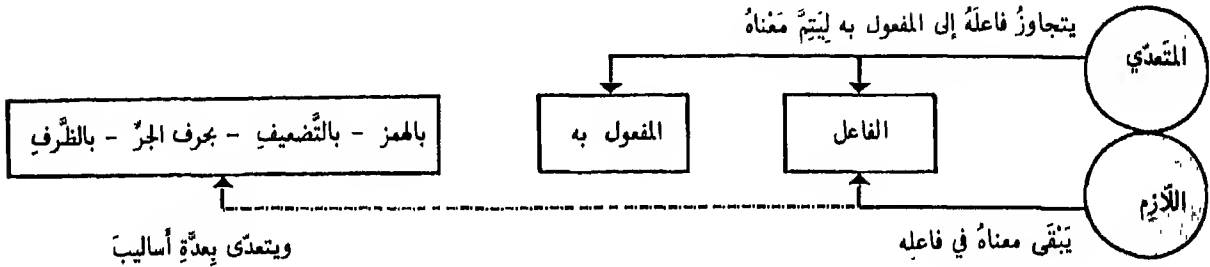

اللازم	احتاج إليه - غفل عنه
لا يتقبل الضمير: هـ	ورد عليه - رغب فيه
	جاء به - دنا منه

المتعدي	راقه - ظنه - أعطاه
يتقبل الضمير: هـ	حرمه - جعله - حدته
	علاه - وعده - أعلمه

الفعل	الفاعل	المفعول به	بحرف الجر	بالطرف
مات	القائد			
كُتِبَ	التلميذ	رسالة		
أُحْضِرَ	الطبيب	الدواء		
كَرَّمَ	الملك	الأبطال		
رَغِبَ	الولد	في العلم		
جَلَسَ	الرجل	تحت الشجرة		

لازم	• يكتفي بفاعله :
متعدي	١ - بنفسه إلى المفعول به : ٢ - بهمزة التعدية في أوله : ٣ - بتضعيف عينه : ٤ - بواسطة حرف الجر : ٥ - بواسطة الطرف :

يكون الفعل لازماً إذا دلّ على:	يجب فيها الزوم	تقلب فيها التعدية	يقلب فيها الزوم
• غريزة أو ما يقرب منها : شجع - حن	انفعل - انهدم	فعل - كرم	تفعل - تقبل
• هيئة : طال - قصر	تفعلل - تفرق	أفعل - أكرم	تفاعل - تكاتب
• لون : زرق - دكن	افعل - احمر	فاعل - قاتل	افتعل - افتتح
• عيب أو حلية : عور - غيد	افعلل - اطمأ	استفعل - استكتب	
• نظافة أو دنس : طهر - قدر	افعلل - احزن		
• خلو أو امتلاء : فرغ - شبع	افعل - احار		
• بعض الموارض الطبيعية : غضب - مرض			

• قد يستعمل تارة لازماً وتارة متعدياً:  
 شكل: لازم بمعنى التيس - ومتعد بمعنى قيد  
 سفح: لازم بمعنى سأل - ومتعد بمعنى أراقه  
 • قد يختلف معناه بحسب تعديته بنفسه أو بالحرف:  
 جزم: أمضى - جزم عنه: عجز - جزم عليه: سكت

الفعل الواحد

المتعدي لازماً

إذا بُني للمطاوعة

جمعته - فتنج

قلبت - فانقلب

دخرجته - فتدخرج



## عَلَاقَةُ الْفِعْلِ بِالْفَاعِلِ وَنَائِبِ الْفَاعِلِ

## المَعْلُومُ وَالْمَجْهُولُ

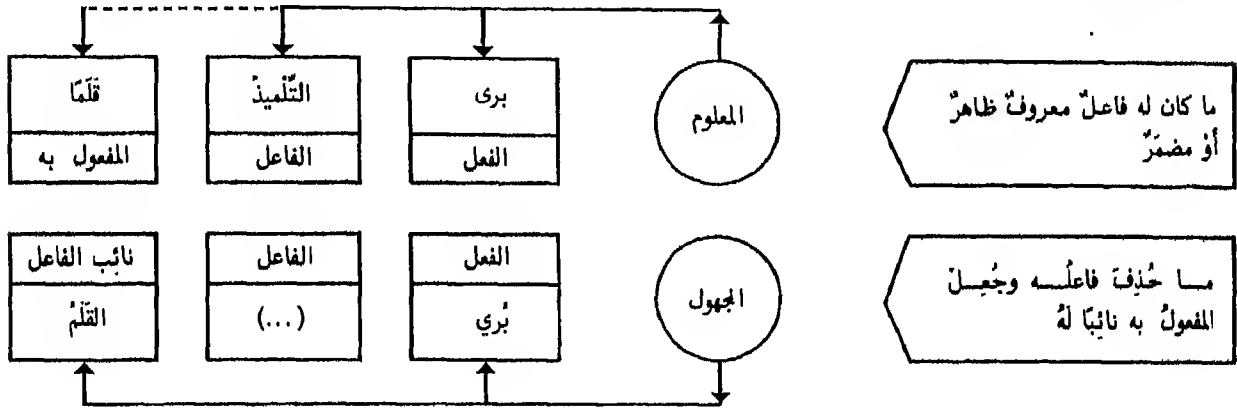

ولا يكون فيه أمرٌ بل ياض ومضارع	مزيد				مجرد				يبنى الجهول من المتعدّي المعلوم			
	مجهول	معلوم	مجهول	معلوم	مجهول	معلوم	مجهول	معلوم	١	٢		
ثلاثي	١	يُفَعِّلُ	يُفَعِّلُ	فَعَّلَ	فَعَّلَ	يُفَعِّلُ	يُفَعِّلُ	فَعَّلَ	فَعَّلَ	١	ثلاثي	
	٢	يُفَاعِلُ	يُفَاعِلُ	فَوَعَلَ	فَاعَلَ	يُفَعِّلُ	يُفَعِّلُ	فَعَّلَ	فَعَّلَ	٢		
	٣	يُفَعِّلُ	يُفَعِّلُ	أَفَعَّلَ	أَفَعَّلَ	يُفَعِّلُ	يُفَعِّلُ	فَعَّلَ	فَعَّلَ	٣		
	٤	يُتَفَعَّلُ	يُنْتَفَعِّلُ	تَفَعَّلَ	تَفَعَّلَ	يُفَعِّلُ	يُفَعِّلُ	فَعَّلَ	فَعَّلَ	٤		
	٥	يُنْتَفَعِّلُ	يُنْتَفَعِّلُ	تَفَوَعَّلَ	تَفَاعَلَ	يُفَعِّلُ	يُفَعِّلُ	فَعَّلَ	فَعَّلَ	٥		
	٦	يُنْفَعِّلُ	يُنْفَعِّلُ	انْفَعَّلَ	انْفَعَّلَ	يُفَعِّلُ	يُفَعِّلُ	فَعَّلَ	فَعَّلَ	٦		
	٧	يُفْتَعِّلُ	يُفْتَعِّلُ	افْتَعَّلَ	افْتَعَّلَ	يُفَعِّلُ	يُفَعِّلُ	فَعَّلَ	فَعَّلَ			
	٨	.....	يُفَعِّلُ	.....	افْعَلَّ	افْعَلَّ	يُفَعِّلُ	يُفَعِّلُ	فَعَّلَ	فَعَّلَ		
	٩	يُسْتَفَعِّلُ	يُسْتَفَعِّلُ	اسْتَفَعَّلَ	اسْتَفَعَّلَ	يُفَعِّلُ	يُفَعِّلُ	فَعَّلَ	فَعَّلَ			
	١٠	يُفَعْوَعِّلُ	يُفَعْوَعِّلُ	افْعَوَعَّلَ	افْعَوَعَّلَ	يُفَعِّلُ	يُفَعِّلُ	فَعَّلَ	فَعَّلَ			
رباعي	١	يُتَفَعَّلَلُ	يُنْتَفَعَّلَلُ	تَفَعَّلَلُ	تَفَعَّلَلُ	يُفَعِّلَلُ	يُفَعِّلَلُ	فَعَّلَلُ	فَعَّلَلُ	١	رباعي	
	٢	يُفَعْنَلُ	يُفَعْنَلُ	افْعَنَلُ	افْعَنَلُ	يُفَعِّلَلُ	يُفَعِّلَلُ	فَعَّلَلُ	فَعَّلَلُ			
	٣	يُفَعَّلَلُ	يُفَعَّلَلُ	افْعَلَلُ	افْعَلَلُ	يُفَعِّلَلُ	يُفَعِّلَلُ	فَعَّلَلُ	فَعَّلَلُ			
		مضارع	ماضي	مضارع	ماضي							

بعض الأفعال التي لا تستعمل إلا بالجهول

جَنَّ الرَّجُلُ	طَلَّ الدَّمُ
أَوَّلَعَ بالأمر	عَنِيَ به
زَهِيَ عليه	حَمَّ المريضُ
سَقَطَ في يده (ندم)	عَمَّ الهلالُ
أَعْمَى عليه	عُشِيَ عليه

الفعل الأجوَف

يُعَلُّ	يُعِيدُ	يُعَادُ
لا يُعَلُّ	يُعَوِّجُ	يُعَوِّجُ
	يُعْتَوِّرُ	يُعْتَوِّرُ

قبل آخر الماضي ألق

صَامَ	صَيَّمَ
اصْطَادَ	اصْطَيْدَ
انْقَادَ	انْقَيْدَ
اقتَادَ	اقتَيْدَ

دخول حُرُوفِ الْعِلَّةِ عَلَى الْفِعْلِ. و - ا - ي

الفِعْلُ الصَّحِيحُ وَالْمُعْتَلُّ

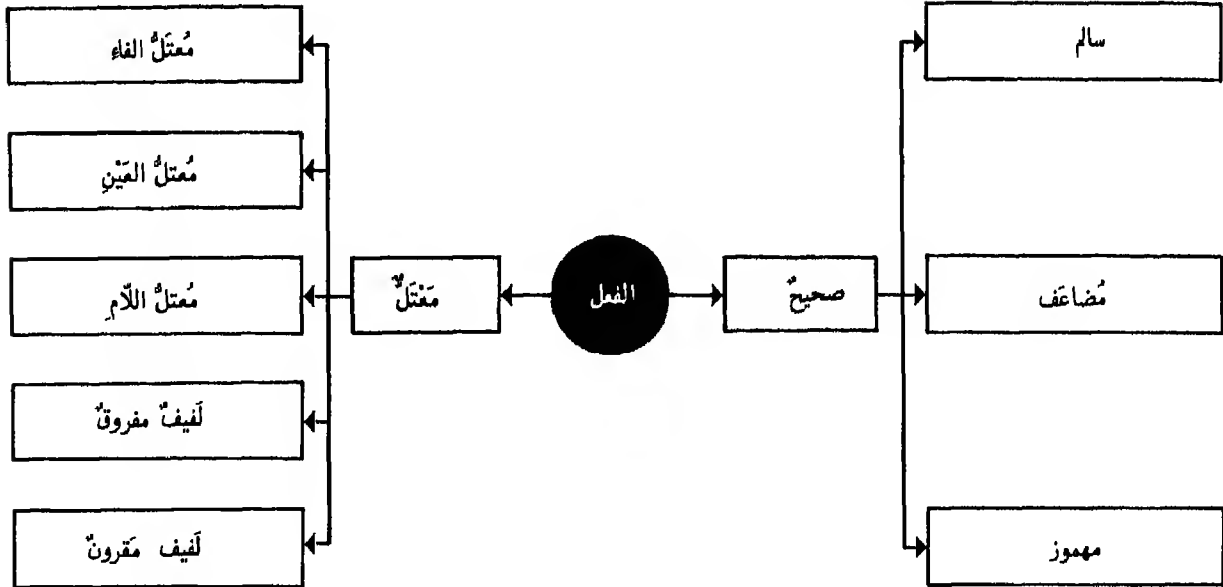

	ل	ع	ف		
بَدَلَكْ - دَخَرَجْ	صحيح	صحيح	صحيح	سالم	الفعل الصحيح
مَدَّ - زَلَزَلْ	صحيح نفسه	صحيح	صحيح	مضاعف	
أَكَلَ -	صحيح	صحيح	همزة	مهموز الفاء	
سَأَلَ -	صحيح	همزة	صحيح	مهموز العين	
قَرَأَ -	همزة	صحيح	صحيح	مهموز اللام	
وَعَدَ - يَسُرُّ	صحيح	صحيح	عِلَّة	معتل الفاء	الفعل المعتل
قَالَ - شَاعَ	صحيح	عِلَّة	صحيح	معتل العين	
دَعَا - رَمَى	عِلَّة	صحيح	صحيح	معتل اللام	
وَفَى - وَفَى	عِلَّة	صحيح	عِلَّة	لَيفٌ مَفْرُوقٌ	
شَوَى - حَوَى	عِلَّة	عِلَّة	صحيح	لَيفٌ مَقْرُونٌ	

- مهموزٌ ومضاعفٌ : أمَّ كلُّ من هذه الأفعال يجري  
 - مهموزٌ ومعتلٌ : أنى  
 - معتلٌ ومضاعفٌ : ودَّ على حُكْمِ بابه

قد يردُّ

أصولُ الفعل مجردةٌ من الزوائد في الهمزِ والتضعيفِ والعِلَّةِ

يُعتبرُ

دُخُولُ نُونِ التَّوَكُّيدِ عَلَى الْفِعْلِ

المؤكد وغير المؤكد

غير مؤكد	هل تذهب	• هل تذهبن	مؤكد: نون ثقيلة
		• هل تذهبن	مؤكد: نون خفيفة

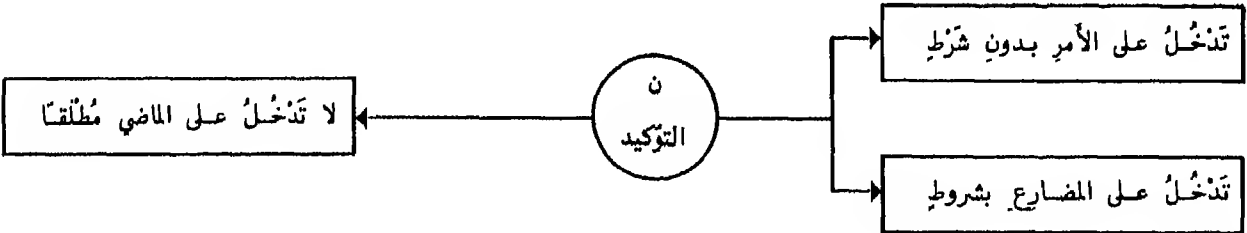

شروط دخول النون على المضارع للاستقبال	
• الاستفهام	هل تذهبن؟
• الترجي	لملك ترفقن بي
• العرض	ألا تجودن بما بينك
• التحضيض	هلا تجتهدن
• النهي	لا تتكاسلن
• التمني	لئنك تفوزن بأمانيك
• القسم	وأبيك لأحفظن عهدك

- تأكيذ المضارع واجب في جواب القسم المثبت والمتصل باللام: وَاللَّهِ لَأُزَوِّنَكَ ما عدا ذلك امتنع التوكيد: وأبيك لا يفلح الكذوب.
- الفعل المؤكد المسند إلى ضمير المشى والجمع والمؤنثة المخاطبة يبقى معرباً
- متى اتصلت نون التوكيد بالفعل وكان قد حذف منه شيء بسبب البناء والجزم رد إليه ذلك الحذوف لزوال المقتضي: قومن - ازمينن - لا تخافن
- كل موضع تقع فيه نون التوكيد الثقيلة جاز فيه وقوع الخفيفة إلا بعد الألف فلا تقع إلا الثقيلة - وإذا لاقى الخفيفة ساكنة حذفت وجوبا وهي تُبدل ألفا في الوقف إذا وقعت بعد فتحة: إن خدمت الحقيقة فافرحا. والأصل فافرحن.

	نون التوكيد تُحدث للفعل التغيرات الآتية:	
	أمر	مضارع
• إذا أسند الفعل إلى ضمير المتكلمين: لا ننصرن - أو ضمير الواحد: لا ينصرن - لا تنصرن - انصرن - يبني آخره على الفتح سواء كان صحيحاً أو معتلأ: لندعون - ادعون.		لا ينصرن
• إذا أسند الفعل إلى ألف اثنين تكسر نون التوكيد بعدها وتحذف نون الإعراب إن كانت: هلا تصطلحان.		لا ينصران
• إذا أسند الفعل إلى واو الجماعة تحذف مع نون الإعراب ويبقى الآخر على ما كان له من الحركة: لينصرن - انصرن - لا تنصرن ولا يخرج عن ذلك سوى الناقص المفتوح العين فتثبت فيه واو الجماعة هل ترضون.		لا تنصرن
• إذا أسند الفعل إلى نون النسوة زيدت ألف بين النونين وكسرت نون التوكيد: لينصرنان - ليندعونان.		لا تنصران
• إذا أسند الفعل إلى ياء المخاطبة تحذف مع نون الإعراب ويبقى الآخر على ما كان له من الحركة: لا تنصرن.		لا ينصرن
• ولا يخرج عن ذلك سوى الناقص المفتوح العين فتثبت فيه ياء المخاطبة مكسورة: ألا تسعين.		لا تنصرن
	انصرن	لا تنصرن
	انصران	لا تنصران
	انصرن	لا ينصرن
	انصرن	لا تنصرن
	انصران	لا تنصران
	انصران	لا تنصران
	انصرن	لا ينصرن
	انصرن	لا تنصرن

# الفِعْلُ وَالضَّمائر - ١ - عَلاَقَةُ الفِعْلِ بِالضَّمائرِ البَارِزَةِ وَالْمُسْتَتِرَةِ

تتجانس حروف العلة الثلاثة في اللفظ مع الحركات الثلاث

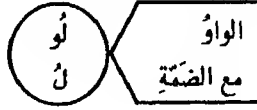

الامر	المضارع		ضمائر الجر		ضمائر النصب		ضمائر الرفع		الماضي		
		يَفْعَلُ يَفْعَلُ يَفْعَلُ	عِنْدَهُ عِنْدَهَا عِنْدَهُمْ	بِهِ بِهَا بِهِمْ	إِيَّاهُ إِيَّاهَا إِيَّاهُمْ	هُ هَا هُمْ	هُوَ هِيَ هُمَا	- ا وا	فَعَلَ فَعَلَتْ فَعَلُوا	الغائب	
		تَفْعَلُ تَفْعَلُ يَفْعَلُ	عِنْدَهَا عِنْدَهَا عِنْدَهُنَّ	بِهَا بِهَا بِهِنَّ	إِيَّاهَا إِيَّاهَا إِيَّاهُنَّ	هَا هَا هُنَّ	هِيَ هِيَ هُنَّ	- ا ن	فَعَلَتْ فَعَلَتْ فَعَلْنَ		
ا وا	أَفْعَلُ أَفْعَلُ أَفْعَلُ	تَفْعَلُ تَفْعَلُ تَفْعَلُ	عِنْدَكَ عِنْدَكُمَا عِنْدَكُمْ	بِكَ بِكُمَا بِكُمْ	إِيَّاكَ إِيَّاكُمَا إِيَّاكُمْ	كَ كُمَا كُم	أَنْتَ أَنْتُمَا أَنْتُمْ	ن تُمَا تُمْ	فَعَلَ فَعَلْتُمَا فَعَلْتُمْ	المخاطب	
ا ن	أَفْعَلُ أَفْعَلُ أَفْعَلُ	تَفْعَلُ تَفْعَلُ تَفْعَلُ	عِنْدَكَ عِنْدَكُمَا عِنْدَكُنَّ	بِكَ بِكُمَا بِكُنَّ	إِيَّاكَ إِيَّاكُمَا إِيَّاكُنَّ	كَ كُمَا كُنَّ	أَنْتِ أَنْتُمَا أَنْتُنَّ	ن تُمَا تُنَّ	فَعَلْتِ فَعَلْتُمَا فَعَلْتُنَّ		
		أَفْعَلُ نَفْعَلُ	عِنْدِي عِنْدَنَا	بِي بِنَا	إِيَّايَ إِيَّانَا	نِي نَا	أَنَا نَحْنُ	تُ نَا	فَعَلْتُ فَعَلْنَا	المتكلم	

**يَسْتَتِرُ الضَّميرُ جُوبًا**

- حَيْثُ لَا يَجْلُفُهُ ظَاهِرٌ وَلَا ضَميرٌ مُنْفَصِلٌ وَذَلِكَ فِي مَا كَانَ لِلْمُتَكَلِّمِ مُطْلَقًا وَلِلْمُفْرَدِ الْمُخَاطَبِ سِوَاكَ فَاعْلَمْ أَنَّ أَسْمَ فِعْلِ صَة - حِذَارِ .
- أَوْ بَدَلًا مِنْ الفِعْلِ: ضَرْبًا الْجَانِبِي وَعَلَى خِلافِ الأَصْلِ فِي أفعالِ الاستِثْناءِ وَأَفْعَلِ التَّعْجِيبِ وَالتَّفْصِيلِ وَفِي خِبرِ أفعالِ المِقاَرَبَةِ ما عدا خِبرِ عَسَى: يَكادُ زَيْدٌ يَذْهَبُ وَلَا يَكُونُ الضَّميرُ المُسْتَتِرُ إِلا فِي حَلِّ رَفْعِ

**مِجانَسَةُ حُرُوفِ العِلَّةِ مَعَ الحِركاتِ**

- قَدْ تَكُونُ تَقْدِيرًا كما فِي: غَزَوًا - تَخَشِينَ مِنْ مُعْتَلِّ الأَمِّ فَإِنَّ أَصْلَها: غَزَوُوا - تَخَشَّيْنِ

**يَسْتَتِرُ الضَّميرُ جِوَارًا**

- حَيْثُ يَجِلُّ حِلَّةُ الظَّاهِرِ فِي فِعْلِ الغائِبِ وَالعائِبَةِ وَالصِّفاتِ حَقِيقَةً كَانَتْ: الصَّارِبِ - المَضْرُوبِ
- أَوْ تَأْوِيلًا: الشَّاهِدِ العَدْلُ

**نُونُ الوِقاياَةِ**

- تَفصُلُ بَيْنَ الفِعْلِ أَوْ اسْمِ الفِعْلِ أَوْ الحَرْفِ وَبِئِذِ المُتَكَلِّمِ لِتَقْيِ مِنْ الكِسرِ: أَكْرَمَنِي - رَوَيْدَنِي - إِنِّي - مِنِّي
- فِي الأفعالِ الخِمسَةِ المِرفُوعَةِ بِجِوَرِ إثباتِ النُونِ وَحَدِّها: يَضْرِبُونَنِي أَوْ يَضْرِبُونِي أَمَّا فِي المِنصُوبَةِ وَالمِجْزُومَةِ فَإِثباتُها وَاجِبٌ: لَمْ يَضْرِبُونِي - لَنْ يَضْرِبُونِي فِي إِثباتِها إِثباتُها أَكْثَرُ مَعَ لَيْتَ وَأَقْلُ مَعَ لَعَلَّ - يَجِبُ إِثباتُها مَعَ مِنْ وَعَنْ وَيَغْلُبُ مَعَ إِثباتُها مَعَ بَاقِي الحُرُوفِ

دُخُولُ الضَّمَائِرِ الْبَارِزَةِ عَلَى الْفِعْلِ - ٢ - الْفِعْلُ وَالضَّمَائِرُ

الضَّمَائِرُ الْبَارِزَةُ						الضَّمَائِرُ الْمُسْتَتْرَةُ	تصريفُهُ مَعَ الضَّمَائِرِ				الفعل الماضي
ي	و	نا	ن	ت	ا		هو	١	مذكر	غائب	
	فعلوا		فعلن	فعلت فعلتُ فعلتُم فعلتِ فعلتُنَّ فعلتُنَّ	فعلنا	فعل فعلت	هو هي هم هي هن أنت أنتي أنتم أنت أنتي أنتم أنتن أنا نحن	١ ٢ جمع ١ ٢ جمع ١ ٢ جمع ١ ٢ جمع ١ ٢ ج	مذكر مذكر مذكر مؤنث مؤنث مؤنث مذكر مذكر مؤنث مؤنث مؤنث مؤنث مؤنث مؤنث	غائب غائب غائب غائب غائب مُخاطَب مُخاطَب مُخاطَب مُخاطَب مُخاطَب مُخاطَب مُخاطَب مُخاطَب متكلم	
	يفعلون		يفعلن			يفعل تفعل تفعل	هو هي هم هي هن أنت أنتي أنتم أنت أنتي أنتم أنتن أنا نحن	١ ٢ جمع ١ ٢ جمع ١ ٢ جمع ١ ٢ ج	مذكر مذكر مذكر مؤنث مؤنث مؤنث مذكر مذكر مؤنث مؤنث مؤنث مؤنث مؤنث	غائب غائب غائب غائب غائب مُخاطَب مُخاطَب مُخاطَب مُخاطَب مُخاطَب مُخاطَب مُخاطَب مُخاطَب متكلم	الفعل المضارع
	افعلوا		افعلن			افعل افعل	أنت أنتي أنتم أنت أنتي أنتم أنتن	١ ٢ جمع ١ ٢ جمع	مذكر مذكر مذكر مؤنث مؤنث مؤنث مؤنث	مُخاطَب مُخاطَب مُخاطَب مُخاطَب مُخاطَب مُخاطَب مُخاطَب	فعل الأمر

١ - الصَّيْحُ وَالْمُعْتَلُّ - الْمَعْلُومُ وَالْمَجْهُولُ - الْمَوْكَّدُ - الْجَامِدُ				تصريفُ الفعلِ	
الأصل	المجهول	المعلوم	ل	ع	ف
	فُعِلَ	فَعَلَ	ل	ع	ف
	أُثِرَ سُئِلَ قُرِئَ	أَثَرَ سَأَلَ قَرَأَ	رَ لَ أَ	ثَ أَ رَ	أَ سَ قَ
مُدَدٌ	مُدٌّ	مُدٌّ	دَ		مَ
					مُضَاعَفٌ
					سالم
					مُهْمُوزٌ : ف . .
					مُهْمُوزٌ : ع . .
					مُهْمُوزٌ : ل . .
					الفعلُ الصَّيْحُ

	وَعَدَ يُسِرُّ	وَعَدَ يُسِرُّ	د ر	ع س	و ي	مُعْتَلٌّ : ف . . مُعْتَلٌّ : ف . .	مثال واوِيَّ مثال يائِيَّ
قَوْلٌ خَوْفٌ بَوْعٌ غَزْوٌ رَمِيَّ	قِيلَ خِيفَ بِيعَ غَزِيَ رَمِيَ	قَالَ خَافَ بَاعَ غَزَا رَمَى	ل ف ع ا ي	ا ا ز م	ق خ ب غ ر	مُعْتَلٌّ : ع . . مُعْتَلٌّ : ع . . مُعْتَلٌّ : ع . . مُعْتَلٌّ : ل . . مُعْتَلٌّ : ل . .	أَجُوفٌ وَاوِيَّ أَجُوفٌ (فُعِلَ) أَجُوفٌ يَائِيَّ نَاقِصٌ وَاوِيَّ نَاقِصٌ يَائِيَّ
وَقِيَّ طَوِيَّ	وَقِيَ طَوِيَ حَبِيَ	وَقَى طَوَى حَبَى	ي ي ي	ق و ي	و ط ح	مَفْرُوقٌ لَفِيْفٌ مَقْرُونٌ لَفِيْفٌ مَقْرُونٌ	
أَيْبَ أَتَى رَأَى وَأَى أَوَى	إَيْبَ أَتَى رَأَى جَاءَ وَأَى أَوَى	أَبَ أَتَى رَأَى جَاءَ وَأَى أَوَى	ب ي ي ي ي	ت أ ا أ و	آ أ ر ج و ا	مُهْمُوزٌ : ف . . مُهْمُوزٌ : ف . . مُهْمُوزٌ : ع . . مُهْمُوزٌ : ل . . مُهْمُوزٌ وَلَفِيْفٌ مَفْرُوقٌ	

النَّصْبُ وَالْجَرْمُ وَالتَّوْكِيدُ	• تصريفُ المضارعِ المنصوبِ والمجزومِ : • تصريفُ المضارعِ مع نونِ التَّوْكِيدِ : • تصريفُ الأمرِ مع نونِ التَّوْكِيدِ :	بَفَعَلَ - يَمُدُّ يَفْعَلَنَّ - يَمُدُّ أَفْعَلَنَّ - مَدَّنَ	يَقُولُ - يَقُولَنَّ يَقُولَنَّ - قَوْلَنَّ قَوْلَنَّ - قَوْلَنَّ	يَمْرُؤُ - يَمْرُؤَنَّ يَمْرُؤَنَّ - يَمْرُؤَنَّ أَعْرُؤَنَّ - أَعْرُؤَنَّ
--	--	--	---	--

الأفعالُ الْجَامِدَةُ	لَيْسَ - عَسَى هَلُمَّ - هَاتِ	نَعَمْ - حَبِّدَا بَشَسَ - أَفْعَلْ	سَاءَ - أَفْعَلْ
--------------------------	-----------------------------------	--	------------------

المعلوم الصحيح والمعلوم المهور

٢ - تصريف الفعل

أوى	وئى	اء	ءى	ءى	ءا	ء	ء	ء	ء
أوى	وئى	جاء	رأى	أتى	آب	مد	قرأ	سأل	أبر
أوتى	وأى	جاءا	رأيا	أتيا	آبا	مدا	قرأا	سالا	أبرا
أوتوا	وأوا	جاءوا	رأوا	أتوا	آبوا	مدوا	قرأوا	سألوا	أبروا
أوتت	وأنت	جاءت	رأنت	أتت	آبت	مدت	قرأت	سألت	أبرت
أوتتا	وأنتا	جاءتا	رأنتا	أتتا	آبتا	مدتا	قرأتا	سألتا	أبرتتا
أوتين	وأين	جئن	رأين	أتين	آبن	مددن	قرأن	سألن	أبرن
أوتيت	وأيت	جئت	رأيت	أتيت	آبت	مددت	قرأت	سألت	أبرت
أوتيتا	وأيتتا	جئتا	رأيتتا	أتيتتا	آبتتا	مددتتا	قرأتتا	سألتتا	أبرتتا
أوتيتهم	وأيتهم	جئتم	رأيتهم	أتيتهم	آبتهم	مددتهم	قرأتهم	سألتهم	أبرتهم
أوتيت	وأيت	جئت	رأيت	أتيت	آبت	مددت	قرأت	سألت	أبرت
أوتيتا	وأيتتا	جئتا	رأيتتا	أتيتتا	آبتتا	مددتتا	قرأتتا	سألتتا	أبرتتا
أوتيتن	وأيتن	جئتن	رأيتن	أتيتن	آبتن	مددتن	قرأتن	سألتن	أبرتن
أوتيت	وأيت	جئت	رأيت	أتيت	آبت	مددت	قرأت	سألت	أبرت
أوتينا	وأينا	جئنا	رأينا	أتينا	آبنا	مددنا	قرأنا	سألنا	أبرنا

المعلوم

ياوي	يئى	يجيء	يرى	ياتى	يؤوب	يمد	يقرا	يسأل	ياقر
ياويان	يئيان	يجيئان	يريان	ياتيان	يؤوبان	يمدان	يقراان	يسألان	ياقران
ياوون	يؤون	يجيئون	يروون	ياتون	يؤوبون	يمدون	يقراون	يسألون	ياقرون
تاوي	تئى	تجبيء	ترى	تاتى	تؤوب	تمد	تقرا	تسأل	تاقر
تاويان	تئيان	تجبيئان	تريان	تاتيان	تؤوبان	تمدان	تقراان	تسألان	تاقران
ياوين	يئين	يجيئن	يرين	ياتين	يؤوبين	يمددن	يقراان	يسألن	ياقرن
تاوي	تئى	تجبيء	ترى	تاتى	تؤوب	تمد	تقرا	تسأل	تاقر
تاويان	تئيان	تجبيئان	تريان	تاتيان	تؤوبان	تمدان	تقراان	تسألان	تاقران
تاوون	تؤون	تجبيئون	تروون	تاتون	تؤوبون	تمدون	تقراون	تسألون	تاقرن
تاوين	تئين	تجبيئن	ترين	تاتين	تؤوبين	تمدين	تقراان	تسألين	تاقرين
تاويان	تئيان	تجبيئان	تريان	تاتيان	تؤوبان	تمدان	تقراان	تسألان	تاقران
تاوين	تئين	تجبن	ترين	تاتين	تؤوبن	تمددن	تقراان	تسألن	تاقرن
اوي	ائى	أجبيء	أرى	أتى	أؤوب	أمد	أقرا	أسأل	أقر
ناوي	نئى	نجبيء	نرى	ناتى	نؤوب	نمد	نقرا	نسأل	ناقر

المعلوم

إئو	إ	جئء	ر	ت - إنت	أب	مد	أقرا	اسأل	إئشر
إئوا	إها	جئنا	ريا	تيا	أبا	مدا	أقراا	اسألا	إئشرا
إئوا	أوا	جئوا	روا	أتوا	أبوا	مدوا	أقراوا	اسألوا	إئشروا
إئوي	إئى	جئئى	رئى	إئئى	أبوي	مدي	أقراي	اسألي	إئشري
إئويا	إئيا	جئئنا	رئيا	تئيا	أبوييا	مدا	أقراا	اسألا	إئشرا
إئوين	إئين	جئئن	رئين	تئين	أبوين	امددن	أقراان	اسألن	إئشرن

المعلوم

تصريف الفعل - ٣ -

المعلوم المعتل غير المهموز

و	ي	ا	ا	ا	ا	و	و	ي
وَعَدَ	يَسُرُّ	قَالَ	خَافَ	بَاعَ	عَزَا	رَمَى	وَقَى	طَوَى
وَعَدَا	يَسُرَا	قَالَا	خَافَا	بَاعَا	عَزَوَا	رَمَيَا	وَقَيَا	طَوَيَا
وَعَدَتْ	يَسُرَّتْ	قَالَتْ	خَافَتْ	بَاعَتْ	عَزَتْ	رَمَتْ	وَقَتْ	طَوَتْ
وَعَدَتَا	يَسُرَّتَا	قَالَتَا	خَافَتَا	بَاعَتَا	عَزَتَا	رَمَتَا	وَقَتَا	طَوَتَا
وَعَدَنَ	يَسُرَّنَ	قَلَنَ	خَفَنَ	بَعَنَ	عَزَوَنَ	رَمِينَ	وَقِينَ	طَوِينَ
وَعَدَتْ	يَسُرَّتْ	قَلَّتْ	خَفَتْ	بَعَتْ	عَزَوَتْ	رَمَيْتْ	وَقَيْتْ	طَوَيْتْ
وَعَدْتَا	يَسُرَّتَا	قَلَّتَا	خَفْتَا	بَعْتَا	عَزَوْتَا	رَمَيْتَا	وَقَيْتَا	طَوَيْتَا
وَعَدْتُمْ	يَسُرَّتُمْ	قَلْتُمْ	خَفْتُمْ	بَعْتُمْ	عَزَوْتُمْ	رَمَيْتُمْ	وَقَيْتُمْ	طَوَيْتُمْ
وَعَدْتُ	يَسُرْتُ	قَلْتُ	خَفْتُ	بَعْتُ	عَزَوْتُ	رَمَيْتُ	وَقَيْتُ	طَوَيْتُ
وَعَدْتَا	يَسُرْتَا	قَلْتَا	خَفْتَا	بَعْتَا	عَزَوْتَا	رَمَيْتَا	وَقَيْتَا	طَوَيْتَا
وَعَدْتَنَ	يَسُرْتَنَ	قَلْتَنَ	خَفْتَنَ	بَعْتَنَ	عَزَوْتَنَ	رَمَيْتَنَ	وَقَيْتَنَ	طَوَيْتَنَ
وَعَدْتُ	يَسُرْتُ	قَلْتُ	خَفْتُ	بَعْتُ	عَزَوْتُ	رَمَيْتُ	وَقَيْتُ	طَوَيْتُ
وَعَدْنَا	يَسُرْنَا	قَلْنَا	خَفْنَا	بَعْنَا	عَزَوْنَا	رَمَيْنَا	وَقَيْنَا	طَوَيْنَا

المعجم

يَعِدُّ	يَسُرُّ	يَقُولُ	يَخَافُ	يَبِيعُ	يَعَزُّو	يَرْمِي	يَقِي	يَطْوِي
يَعِدَانِ	يَسُرَانِ	يَقُولَانِ	يَخَافَانِ	يَبِيعَانِ	يَعَزَّوَانِ	يَرْمِيَانِ	يَقِيَانِ	يَطْوِيَانِ
يَعِدُونَ	يَسُرُونَ	يَقُولُونَ	يَخَافُونَ	يَبِيعُونَ	يَعَزَّوُونَ	يَرْمِيُونَ	يَقُونَ	يَطْوُونَ
يَعِدُ	يَسُرُّ	يَقُولُ	يَخَافُ	يَبِيعُ	يَعَزُّو	يَرْمِي	يَقِي	يَطْوِي
يَعِدَانِ	يَسُرَانِ	يَقُولَانِ	يَخَافَانِ	يَبِيعَانِ	يَعَزَّوَانِ	يَرْمِيَانِ	يَقِيَانِ	يَطْوِيَانِ
يَعِدْنَ	يَسُرْنَ	يَقُلْنَ	يَخَفْنَ	يَبِيعْنَ	يَعَزَّوْنَ	يَرْمِينَ	يَقِينَ	يَطْوِينَ
يَعِدُ	يَسُرُّ	يَقُولُ	يَخَافُ	يَبِيعُ	يَعَزُّو	يَرْمِي	يَقِي	يَطْوِي
يَعِدَانِ	يَسُرَانِ	يَقُولَانِ	يَخَافَانِ	يَبِيعَانِ	يَعَزَّوَانِ	يَرْمِيَانِ	يَقِيَانِ	يَطْوِيَانِ
يَعِدُونَ	يَسُرُونَ	يَقُولُونَ	يَخَافُونَ	يَبِيعُونَ	يَعَزَّوُونَ	يَرْمِيُونَ	يَقُونَ	يَطْوُونَ
يَعِدِينَ	يَسُرِينَ	يَقُولِينَ	يَخَافِينَ	يَبِيعِينَ	يَعَزَّوِينَ	يَرْمِينَ	يَقِينَ	يَطْوِينَ
يَعِدَانِ	يَسُرَانِ	يَقُولَانِ	يَخَافَانِ	يَبِيعَانِ	يَعَزَّوَانِ	يَرْمِيَانِ	يَقِيَانِ	يَطْوِيَانِ
يَعِدْنَ	يَسُرْنَ	يَقُلْنَ	يَخَفْنَ	يَبِيعْنَ	يَعَزَّوْنَ	يَرْمِينَ	يَقِينَ	يَطْوِينَ
يَعِدُ	يَسُرُّ	يَقُولُ	يَخَافُ	يَبِيعُ	يَعَزُّو	يَرْمِي	يَقِي	يَطْوِي
يَعِدُ	يَسُرُّ	يَقُولُ	يَخَافُ	يَبِيعُ	يَعَزُّو	يَرْمِي	يَقِي	يَطْوِي

المعجم

عَدَّ	اوسر	قُلَّ	خَفَّ	بَعَّ	عَزَّ	رَمَى	قَى	طَوَى
عَدَا	اوسرَا	قُولَا	خَافَا	بِيعَا	أَعَزَّوَا	أَرْمَيَا	قَيَا	أَطْوَيَا
عَدِي	اوسرِي	قُولِي	خَافِي	بِيعِي	أَعَزَّوِي	أَرْمِي	قَيِي	أَطْوِي
عَدَا	اوسرَا	قُولَا	خَافَا	بِيعَا	أَعَزَّوَا	أَرْمَيَا	قَيَا	أَطْوَيَا
عَدْنَ	اوسرَنَ	قُلَّنَا	خَفْنَا	بِيعَنَا	أَعَزَّوَنَا	أَرْمِينَ	قَيْنَا	أَطْوِينَ

المعجم



٤ - تصريف الفعل

المجهول الصحيح والمجهول المهموز

ء و ي	و ء ي	ي ء	ء ي	ء ي	ء ي	ء	ء	ء	ء
أوي	ؤني	جيء	رئي	أني	إنب	مد	قرى	سئل	أيز
أويا	ؤنيا	جيئا	رئيا	أنيا	إنبا	مدا	قرنا	سئلا	أيرا
أوا	ؤوا	جيوا	رؤوا	أتوا	إيوا	مدوا	قرنوا	سئلوا	أيرا
أويت	ؤيت	جيئت	رئيت	أتيت	إيت	مدت	قرنت	سئلت	أيرت
أويتا	ؤيتا	جيئتا	رئيتا	أتيتا	إيتتا	مدتا	قرنتا	سئلتا	أيرتا
أوين	ؤين	جن	رئين	أتين	إين	مدن	قرنن	سئلن	أيرن
أويت	ؤيت	جئت	رئيت	أتيت	إيت	مدت	قرنت	سئلت	أيرت
أويتا	ؤيتا	جئتا	رئيتا	أتيتا	إيتتا	مدتتا	قرنتتا	سئلتتا	أيرتتا
أويتم	ؤيتتم	جئتم	رئيتتم	أتيتتم	إيتتم	مدتتم	قرنتتم	سئلتتم	أيرتتم
أويت	ؤيت	جئت	رئيت	أتيت	إيت	مدت	قرنت	سئلت	أيرت
أويتا	ؤيتا	جئتا	رئيتا	أتيتا	إيتتا	مدتتا	قرنتتا	سئلتتا	أيرتتا
أويتن	ؤيتن	جئتن	رئيتن	أتيتن	إيتن	مدتن	قرنتن	سئلتن	أيرتن
أويت	ؤيت	جئت	رئيت	أتيت	إيت	مدت	قرنت	سئلت	أيرت
أونا	ؤينا	جئنا	رئينا	أتينا	إينا	مدنا	قرنتا	سئلنا	أيرنا

يؤوي	يؤني	يجيء	يرئي	يؤني	يؤاب	يؤمد	يؤقرأ	يؤسأل	يؤيز
يؤويان	يؤونيان	يجيءان	يرريان	يؤوتيان	يؤابان	يؤمدان	يؤقرآن	يؤسألان	يؤيران
يؤوون	يؤوونيان	يجيءون	يررون	يؤوتون	يؤابون	يؤمدون	يؤقرآون	يؤسألون	يؤيرون
تؤوي	تؤني	تجاء	ترئي	تؤني	تؤاب	تؤمد	تؤقرأ	تؤسأل	تؤيز
تؤويان	تؤونيان	تجاءان	تريان	تؤوتيان	تؤابان	تؤمدان	تؤقرآن	تؤسألان	تؤيران
يؤوين	يؤونيان	يجآن	يرين	يؤوتين	يؤوبن	يؤمدن	يؤقرآن	يؤسألن	يؤيرن
تؤوي	تؤني	تجاء	ترئي	تؤني	تؤاب	تؤمد	تؤقرأ	تؤسأل	تؤيز
تؤويان	تؤونيان	تجاءان	تريان	تؤوتيان	تؤابان	تؤمدان	تؤقرآن	تؤسألان	تؤيران
تؤوون	تؤوونيان	تجاءون	ترون	تؤوتون	تؤابون	تؤمدون	تؤقرآون	تؤسألون	تؤيرون
تؤوين	تؤونيان	تجاءين	ترين	تؤوتين	تؤابين	تؤمدين	تؤقرابين	تؤسألين	تؤيرين
تؤويان	تؤونيان	تجاءان	تريان	تؤوتيان	تؤابان	تؤمدان	تؤقرآن	تؤسألان	تؤيران
تؤوين	تؤونيان	تجآن	ترين	تؤوتين	تؤوبن	تؤمدن	تؤقرآن	تؤسألن	تؤيرن
أؤوي	أؤني	أجاء	أري	أؤني	أؤاب	أؤمد	أؤقرأ	أؤسأل	أؤيز
نؤوي	نؤني	نجاه	نري	نؤني	نؤاب	نؤمد	نؤقرأ	نؤسأل	نؤيز

تصريف الفعل

المجهول المعتل غير المهموز

و	ي	ي	ي	ي	ي	ي	ي	و	ي
وَعَدَ	يُؤَدُّ	قِيلَ	خِيفَ	بِيعَ	عَزِيَ	رُمِيَ	وُقِيَ	طُويَ	حُمِيَ
وَعَدَا	يُؤَدُّ	قِيلَا	خِيفَا	بِيعَا	عَزَيَا	رُمِيَا	وُقِيَا	طُويَا	حُمِيَا
وَعَدُوا	يُؤَدُّوْنَ	قِيلُوا	خِيفُوا	بِيعُوا	عَزَوْا	رُمَوْا	وُقُوا	طُوُوا	حُمُوا
وَعَدَتْ	يُؤَدُّ	قِيلَتْ	خِيفَتْ	بِيعَتْ	عَزَيْتِ	رُمَيْتِ	وُقِيَتْ	طُويَتْ	حُمِيَتْ
وَعَدَتَا	يُؤَدُّ	قِيلَتَا	خِيفَتَا	بِيعَتَا	عَزَيْتَا	رُمَيْتَا	وُقِيَتَا	طُويَتَا	حُمِيَتَا
وَعَدْنَ	يُؤَدُّنَّ	قِيلْنَ	خِيفْنَ	بِيعْنَ	عَزَيْنَ	رُمَيْنَ	وُقَيْنَ	طُوينَ	حُمَيْنَ
وَعَدَتْ	يُؤَدُّ	قِيلَتْ	خِيفَتْ	بِيعَتْ	عَزَيْتِ	رُمَيْتِ	وُقِيَتْ	طُويَتْ	حُمِيَتْ
وَعَدْتَا	يُؤَدُّ	قِيلْتَا	خِيفْتَا	بِيعْتَا	عَزَيْتَا	رُمَيْتَا	وُقِيَتَا	طُويَتَا	حُمِيَتَا
وَعَدْتُمْ	يُؤَدُّكُمْ	قِيلْتُمْ	خِيفْتُمْ	بِيعْتُمْ	عَزَيْتُمْ	رُمَيْتُمْ	وُقِيْتُمْ	طُويْتُمْ	حُمِيْتُمْ
وَعَدْتِ	يُؤَدُّ	قِيلْتِ	خِيفْتِ	بِيعْتِ	عَزَيْتِ	رُمَيْتِ	وُقِيْتِ	طُويْتِ	حُمِيْتِ
وَعَدْتَا	يُؤَدُّ	قِيلْتَا	خِيفْتَا	بِيعْتَا	عَزَيْتَا	رُمَيْتَا	وُقِيَتَا	طُويَتَا	حُمِيَتَا
وَعَدْتُنَّ	يُؤَدُّنَّ	قِيلْنَ	خِيفْنَ	بِيعْنَ	عَزَيْنَ	رُمَيْنَ	وُقَيْنَ	طُوينَ	حُمَيْنَ
وَعَدْتُ	يُؤَدُّ	قِيلْتُ	خِيفْتُ	بِيعْتُ	عَزَيْتُ	رُمَيْتُ	وُقَيْتُ	طُويْتُ	حُمَيْتُ
وَعَدْنَا	يُؤَدُّنَا	قِيلْنَا	خِيفْنَا	بِيعْنَا	عَزَيْنَا	رُمَيْنَا	وُقَيْنَا	طُوينَا	حُمَيْنَا

يُؤَدُّ	يُؤَدُّ	يُؤَدُّ	يُؤَدُّ	يُؤَدُّ	يُؤَدُّ	يُؤَدُّ	يُؤَدُّ	يُؤَدُّ	يُؤَدُّ
يُؤَدُّ	يُؤَدُّ	يُؤَدُّ	يُؤَدُّ	يُؤَدُّ	يُؤَدُّ	يُؤَدُّ	يُؤَدُّ	يُؤَدُّ	يُؤَدُّ
يُؤَدُّونَ	يُؤَدُّونَ	يُؤَدُّونَ	يُؤَدُّونَ	يُؤَدُّونَ	يُؤَدُّونَ	يُؤَدُّونَ	يُؤَدُّونَ	يُؤَدُّونَ	يُؤَدُّونَ
تُؤَدُّ	تُؤَدُّ	تُؤَدُّ	تُؤَدُّ	تُؤَدُّ	تُؤَدُّ	تُؤَدُّ	تُؤَدُّ	تُؤَدُّ	تُؤَدُّ
تُؤَدُّونَ	تُؤَدُّونَ	تُؤَدُّونَ	تُؤَدُّونَ	تُؤَدُّونَ	تُؤَدُّونَ	تُؤَدُّونَ	تُؤَدُّونَ	تُؤَدُّونَ	تُؤَدُّونَ
تُؤَدُّ	تُؤَدُّ	تُؤَدُّ	تُؤَدُّ	تُؤَدُّ	تُؤَدُّ	تُؤَدُّ	تُؤَدُّ	تُؤَدُّ	تُؤَدُّ
تُؤَدُّونَ	تُؤَدُّونَ	تُؤَدُّونَ	تُؤَدُّونَ	تُؤَدُّونَ	تُؤَدُّونَ	تُؤَدُّونَ	تُؤَدُّونَ	تُؤَدُّونَ	تُؤَدُّونَ
تُؤَدُّونَ	تُؤَدُّونَ	تُؤَدُّونَ	تُؤَدُّونَ	تُؤَدُّونَ	تُؤَدُّونَ	تُؤَدُّونَ	تُؤَدُّونَ	تُؤَدُّونَ	تُؤَدُّونَ
تُؤَدُّونَ	تُؤَدُّونَ	تُؤَدُّونَ	تُؤَدُّونَ	تُؤَدُّونَ	تُؤَدُّونَ	تُؤَدُّونَ	تُؤَدُّونَ	تُؤَدُّونَ	تُؤَدُّونَ
تُؤَدُّونَ	تُؤَدُّونَ	تُؤَدُّونَ	تُؤَدُّونَ	تُؤَدُّونَ	تُؤَدُّونَ	تُؤَدُّونَ	تُؤَدُّونَ	تُؤَدُّونَ	تُؤَدُّونَ
أُؤَدُّ	أُؤَدُّ	أُؤَدُّ	أُؤَدُّ	أُؤَدُّ	أُؤَدُّ	أُؤَدُّ	أُؤَدُّ	أُؤَدُّ	أُؤَدُّ
نُؤَدُّ	نُؤَدُّ	نُؤَدُّ	نُؤَدُّ	نُؤَدُّ	نُؤَدُّ	نُؤَدُّ	نُؤَدُّ	نُؤَدُّ	نُؤَدُّ

تصريف الفعل - ٦ - المضارع المنصوب والمجزوم والمؤكد

المضارع المنصوب				المضارع المجزوم			
التواصيبي	سالم	مضاعف	أجوف	ناقص	الجوازم	سالم	مضاعف
أن كن إذن كفي	يَفْعَلُ	يَمُدُّ	يَقُولُ	يَنْزُو	ل لما ل الأمر لا الناهية إن - من إذا ما ما - أي مهما كيفها مق - آسى أيات أينها حيث حيثما	يَفْعَلُ	يَمُدُّ - يَمُدُّدُ
	يَفْعَلُوا	يَمُدُّوا	يَقُولُوا	يَنْزُوا		يَفْعَلُوا	يَمُدُّوا - يَمُدُّدُوا
	يَفْعَلْنَ	يَمُدُّنَّ	يَقُولْنَ	يَنْزُونَّ		يَفْعَلْنَ	يَمُدُّنَّ - يَمُدُّدُنَّ
ل ل التوكيد حتى أو و المية و العاطفة ف العاطفة ثم العاطفة	تَفْعَلُ	تَمُدُّ	تَقُولُ	تَنْزُو	ل لما ل الأمر لا الناهية إن - من إذا ما ما - أي مهما كيفها مق - آسى أيات أينها حيث حيثما	تَفْعَلُ	تَمُدُّ - تَمُدُّدُ
	تَفْعَلُوا	تَمُدُّوا	تَقُولُوا	تَنْزُوا		تَفْعَلُوا	تَمُدُّوا - تَمُدُّدُوا
	تَفْعَلْنَ	تَمُدُّنَّ	تَقُولْنَ	تَنْزُونَّ		تَفْعَلْنَ	تَمُدُّنَّ - تَمُدُّدُنَّ
	أَفْعَلُ	أَمُدُّ	أَقُولُ	أَنْزُو		أَفْعَلُ	أَمُدُّ - أَمُدُّدُ
	نَفْعَلُ	نَمُدُّ	نَقُولُ	نَنْزُو		نَفْعَلُ	نَمُدُّ - نَمُدُّدُ
الفعل المضارع مع نون التوكيد الثقيلة والخفيفة							
مذكر ١ مذكر ٢ مذكر ج مؤنث ١ مؤنث ٢ مؤنث ج	هُوَ	يَمُدُّنَّ	يَقُولُنَّ	يَنْزُونَنَّ	الثقيلة	يَمُدُّنَّ	يَقُولُنَّ
	هِيَ	يَمُدُّنَّ	يَقُولُنَّ	يَنْزُونَنَّ		يَمُدُّنَّ	يَقُولُنَّ
	هُنَّ	يَمُدُّنَّ	يَقُولُنَّ	يَنْزُونَنَّ		يَمُدُّنَّ	يَقُولُنَّ
مذكر ١ مذكر ٢ مذكر ج مؤنث ١ مؤنث ٢ مؤنث ج	أَنْتَ	تَمُدُّنَّ	تَقُولُنَّ	تَنْزُونَنَّ	الخفيفة	تَمُدُّنَّ	تَقُولُنَّ
	أَنْتِ	تَمُدُّنَّ	تَقُولُنَّ	تَنْزُونَنَّ		تَمُدُّنَّ	تَقُولُنَّ
	أَنْتُمْ	تَمُدُّنَّ	تَقُولُنَّ	تَنْزُونَنَّ		تَمُدُّنَّ	تَقُولُنَّ
مذكر ١ مؤنث ٢ مؤنث ج	أَنَا	أَفْعَلُنَّ	أَقُولُنَّ	أَنْزُونَنَّ	المضارع المنصوب	أَفْعَلُنَّ	أَقُولُنَّ
	نَحْنُ	نَفْعَلُنَّ	نَقُولُنَّ	نَنْزُونَنَّ		نَفْعَلُنَّ	نَقُولُنَّ







# تصريف الفعل - ١٠ - الأمر المؤكّد والأفعال الجامدة

فعل الأمر مع نون التوكيد الثقيلة والخفيفة

مع الضائر			الثقيلة				الخفيفة			
			سالم	مضاعف	أجوف	ناقص	سالم	مضاعف	أجوف	ناقص
أنت	مفرد	أنت	افعلن	مدن	قولن	أغزون	افعلن	مدن	قولن	أغزون
	مثنى	أنتما	افعلان	مدان	قولان	أغزوان	-	-	-	-
أنتن	جمع	أنتن	افعلن	مدن	قولن	أغزن	افعلن	مدن	قولن	أغزون
	مفرد	أنت	افعلن	مدن	قولن	أغزن	افعلن	مدن	قولن	أغزن
أنتما	مثنى	أنتما	افعلان	مدان	قولان	أغزوان	-	-	-	-
	جمع	أنتن	افعلنان	أمدندان	قلنان	أغزوانان	-	-	-	-

الأفعال الجامدة: لا تتصرف في كل أزمنتها

مع الضائر			تتصرف في الماضي فقط		ما يتصرف منها				
			ليس	عسى	نعم	بئس	ساء	هلم	هات
أنت	مذكر	هو	ليس	عسى	نعم - نعمًا	بئس	ساء	هلم	هات
	مذكر	هما	ليسا	عسيا	-	-	-	هلمنا	هاتيا
	مذكر	هم	ليسوا	عسوا	-	-	-	هلموا	هاتوا
	مؤنث	هي	ليست	عست	نعمت	بئست	ساءت	هلمني	هاتي
	مؤنث	هما	ليستا	عستا	-	-	-	هلمنا	هاتيا
	مؤنث	هن	لسن	عسين	-	-	-	-	هاتين
أنتما	مذكر	أنت	لنت	عسنت	-	-	-	-	-
	مذكر	أنتما	لنتما	عسنتما	-	-	-	-	-
	مذكر	أنتن	لنتن	عسنتن	-	-	-	-	-
	مؤنث	أنت	لنت	عسنت	-	-	-	-	-
	مؤنث	أنتما	لنتما	عسنتما	-	-	-	-	-
	مؤنث	أنتن	لنتن	عسنتن	-	-	-	-	-
أنتن	مذكر	أنا	لنت	عسنت	-	-	-	-	-
	مؤنث	نحن	لنتنا	عسنتنا	-	-	-	-	-

لا يتصرف مطلقاً

حبذا

هما فلا التعجب - لا يتصرفان مطلقاً

أفعل - أفيل

٦

الفصل السادس

٦

الجُمْلَةُ الفِعْلِيَّةُ



## الجُملةُ الفِعْليَّةُ

٦

٦

١٣٧	إعرابُ الفِعلِ :	إعرابُ الفِعلِ	٦ - ١
١٣٨	عِلَاقَةُ الفِعلِ بالفَاعِلِ ونَائِبِ الفَاعِلِ والمفعولِ بِهِ :	الجُملةُ الفِعْليَّةُ	٦ - ٢ - ١
١٣٩	مَرْتَبَةُ الفِعلِ والفَاعِلِ والمفعولِ بِهِ :	الجُملةُ الفِعْليَّةُ	٦ - ٢ - ٢
١٤٠	تَحْدِيدُهُ وَأَحْكَامُهُ :	الفَاعِلُ	٦ - ٣
١٤١	تَحْدِيدُهُ وَأَحْكَامُهُ :	نَائِبُ الفَاعِلِ	٦ - ٤
١٤٢	تَحْوِيلُ الجُملةِ مِنْ مُثَبِّتَةٍ مَوْجِبَةٍ إِلَى مَنْفِيَّةٍ سَالِبَةٍ :	المُثَبِّتُ والمَنْفِيّ	٦ - ٥
١٤٣	الجُملةُ الفِعْليَّةُ المرفوعةُ والمنصوبةُ :	رَفْعُ المضارعِ ونَصْبُهُ	٦ - ٦
١٤٤	الجُملةُ الفِعْليَّةُ المجرومةُ :	جَزْمُ المضارعِ	٦ - ٧
١٤٥	أَحْكَامُ الجُملةِ الشَّرْطِيَّةِ :	الشَّرْطُ والجَوَابُ	٦ - ٨
١٤٦	إعرابُ الفِعلِ بالتَّوْنِ الرَّائِدَةِ :	الأفْعَالُ الخَمْسَةُ	٦ - ٩
١٤٧	سِتُّ عَشْرَةَ حَالَةً للمَبْنِيِّ والمعرَّبِ مِنَ الأفعالِ :	بِنَاءُ الفِعلِ وإِعْرَابُهُ	٦ - ١٠ - ١
١٤٨	المَبْنِيُّ والمعرَّبُ فِي المَاضِي والمضارعِ والأمرِ :	بِنَاءُ الفِعلِ وإِعْرَابُهُ	٦ - ١٠ - ٢

المبني على الضمة والفتحة والفتحة والفتحة

إعراب الفعل

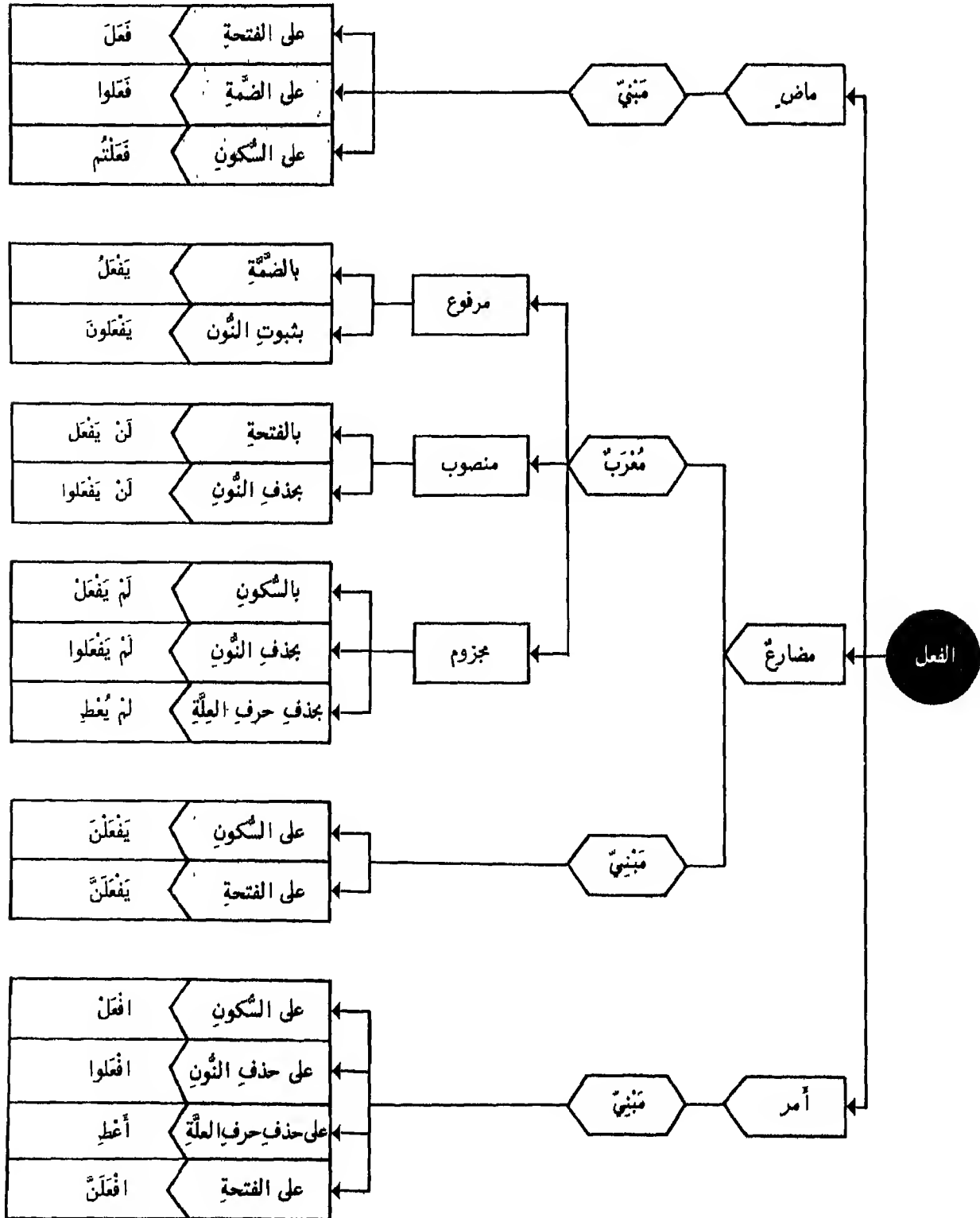

# علاقة الفعل بالفاعل ونائب الفاعل والمفعول به

## الجملة الفعلية

الجملة الفعلية تبدأ بالفعل  
وتتوأمها الفعل (المسند)  
والفاعل (المسند إليه)

المفعول به (الفضلة)	نائب الفاعل (المسند إليه)	الفاعل (المسند إليه)	الفعل (المسند)	الجملة الفعلية
أول - ثان - ثالث		القائد	نام	فعل تام لازم معلوم
		التلميذ	كتب	فعل تام متعد (١) معلوم
ثوباً	الفقير	أخوك	كسا	فعل تام متعد (٢) معلوم
	المدنبن أعالهم حسرات	الله	أرى	فعل تام متعد (٣) معلوم
	رسالة		كتبت	فعل تام متعد (١) مجهول
ثوباً	الفقير		كسي	فعل تام متعد (٢) مجهول
أخاه مريضاً	الرجل		أنهى	فعل تام متعد (٣) مجهول

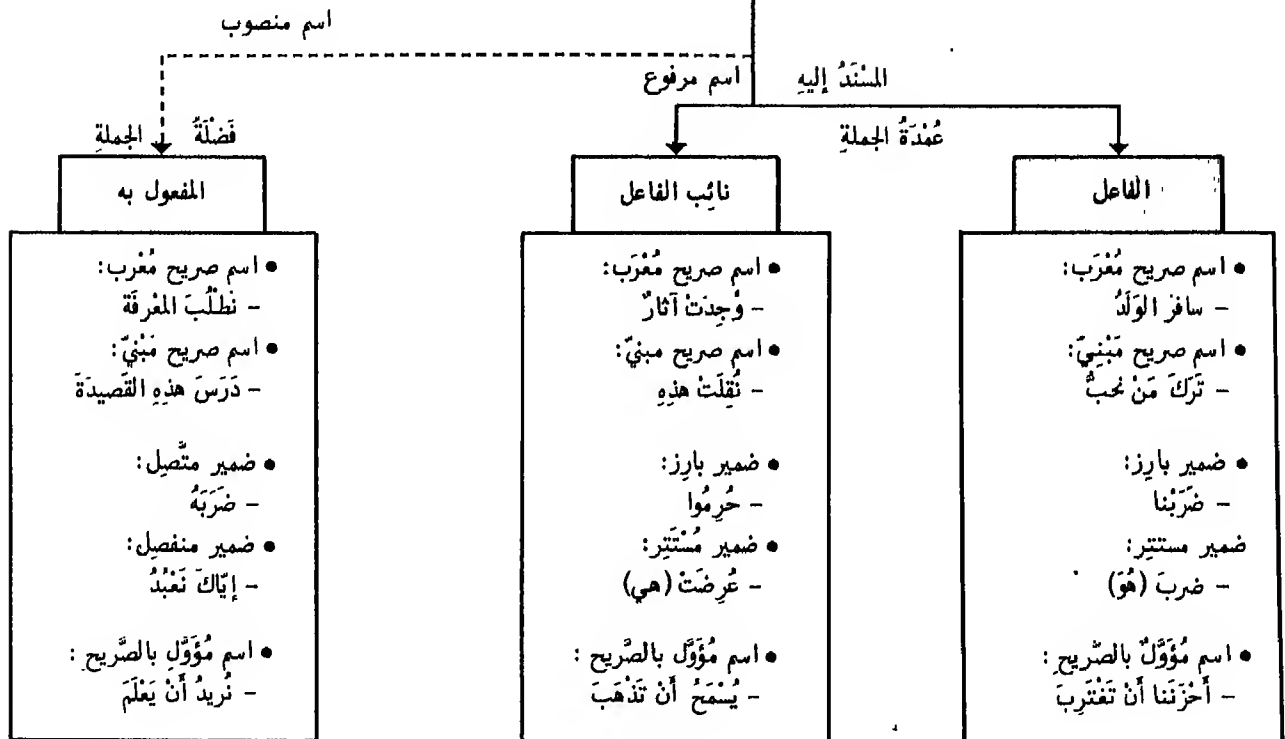
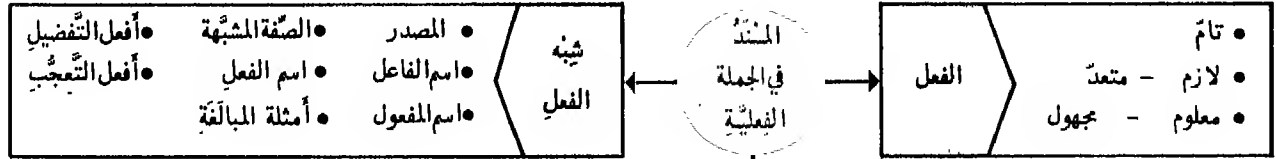

## الجملة الفعلية - ٢ - مرتبة الفعل والفاعل والمفعول به

المفعول به
عَمِّي إِلَّا بِلَادِنَا الثَّمَرِ فِعْلَ ذِي كَرَمٍ

الفاعل
أَبِي الدَّيْمِ نَا إِلَّا لَتَيْمٍ

الفعل
أَهَانَ نَا أَفْضَدْتُ جَنَيْتُ... مَا عَابَ

### في تقديم الفاعل على المفعول

- إذا خفي إعرابها
- إذا كان المفعول به منصوصاً
- إذا كان الفاعل ضميراً متصلاً
- وقد يُقدّم الفاعل المحصور

الفاعل
إِلَّا الدِّينَ القَوِيمَ كَلَامِكَ رَبِّهِ مُوسَى الأَمِيرُ

المفعول به
النَّاسَ فِي أَيُّوبَ المَعْنَى أَخَاكَ

الفعل
مَا هَدَّبَ أَفَادَ... اِبْتَدَى قَهَمَ ضَرَبَ

### في تقديم المفعول على الفاعل

- إذا كان الفاعل محصوراً
- إذا كان ضميراً متصلاً والفاعل اسماً ظاهراً
- إذا اتصل بالفاعل ضمير المفعول
- جوازاً عند وجود قرينة معنوية أو قرينة لفظية

الفاعل
(أَنْتِ) (أَنْتِ) (نَحْنُ)

الفعل
رَأَيْتَ فَلَا تَقْهَرُ نَعْبُدُ

المفعول به
مَنْ أَنَا اليتيمِ إِيَّاكَ

### في تقديم المفعول على الفعل والفاعل

- متى كان له صدر الكلام
- متى وقع فعله بعد فله الجزء في جواب أمّا
- إذا كان ضميراً منفصلاً

المفعول به (المحذوف)
(شَرِبَ الحَمْرُ) (أَفْذَنُ)

الفاعل
زَيْدٌ فَسَكِرَ الصَّدِيقُ

الفعل
شَرِبَ (...) أَفْذَنُ (... ) وَأَفْذَنُ

### في حذف المفعول به

- إذا دلّت عليه قرينة بيّنة إما جوازاً
- إما وجوباً

المفعول به
يَلْزُمُ الرِّصَانَةَ زَيْدًا أَهْلًا وَسَهْلًا أَبَاكَ أَحْرَمَهُ يَا رَجُلًا نَعْنُ اللَّبْنَانِيْنَ العَمَلِ العَمَلِ النَّارَ النَّارَ

الفاعل
إِذَا أَبوكَ أَمَرَكَ (أَنَا) (أَنْتِ وَأَنْتِ) (أَنْتِ) (أَنَا) (أَنَا) (أَنْتِ) (أَنْتِ)

الفعل (المحذوف)
(أَمَرَكَ) (ضَرَبْتُ) (أَتَيْتُ وَوَطَيْتُ) (أَكْرَمُ) (أَنَادِي) (أَخْصُ) (الزَّمُ) (أَخَذَ)

### في حذف الفعل

- وجوباً فيما لو فسره فعل بعده
- جوازاً في جواب الاستفهام: مَنْ ضَرَبْتَ؟
- سبباً
- وجوباً في باب الاشتغال
- وجوباً في باب النداء
- وجوباً في باب الاختصاص
- وجوباً في باب الإغراء
- وجوباً في باب التحذير

## تَحْدِيدُهُ وَأَحْكَامُهُ

## الْفَاعِلُ

- هو اسمٌ مرفوعٌ قُدِّمَ عليه فعلٌ تامٌّ معلومٌ أو شبههُ وأُسندَ إليه.
- مُقَدَّمٌ: لأنَّهُ إذا أُخِّرَ اعتُبرَ الاسمُ في صِنَاعَةِ النَحْوِ مُبْتَدَأً.
- تامٌّ: لأنَّ مرفوعَ الأفعالِ النَّاقِصَةِ يسمَى اسمًا لها لا فاعلاً.
- معلومٌ: لأنَّ مرفوعَ الجَهولِ يسمَى نائبَ فاعلٍ.
- مُسندٌ: لأنَّ الفاعلَ إذا لم يُسندَ إليه الفعلُ لم يكنِ فاعلاً.

- والمرادُ بِشبهِ الفعلِ: المصدرُ - اسمُ الفاعلِ - الصِّفَةُ المشبَّهةُ - أمثلةُ المبالغةِ - اسمُ الفعلِ - أَفْعَلُ التَّفْضِيلِ - أَفْعَلُ التَّعْجِيبِ

الفاعل (مُسند إليه)		العامِل (مُسند)	صريح
ظاهر	صريح	نام	صريح
بارز	مُضْمَر	ذَهَبَ	
مُستتير		القائدُ نامٌ	
مؤول بالصريح		بَلَّغَنِي	
		أَنْتَ نَجَّحْتَ (بِحَاكِكَ)	
		هِيَهَاتَ	شبيهة
		عَجِبْتُ مِنْ إِهَانَتِكَ صَدِيقَكَ (أَيَّ مِنْ أَنْتَ أَهَنْتَ صَدِيقَكَ)	بالمصدر
		تَلَامِدَتُهَا	اسم فاعل
		شَوَارِعُهَا	صفة مشبهة
		بَطْرُسُ	اسم فاعل
		بَطْرُسُ	صفة مشبهة

- قد يُجَرُّ الفاعلُ لفظاً بإضافة المصدرِ إليه: سُررْتُ مِنْ شَفَةِ المَرِيضِ - أو بالباليه - مِن - بِاللَّامِ الزَّائِدَاتِ: كَتَبَ بِالْعِلْمِ حِلِيَّةً

أحواله: تأنيث - تشنية - جمع	الفاعل	العامِل	أحواله: تأنيث - تشنية - جمع
• اسم صريح مثنى أو مجموع	الولدان والأولاد	ذَهَبَ	• يَبْقَى مُفْرَدًا
• عَلَمٌ مذكور فيه علامة تأنيث	طَلْحَةَ	ذَهَبَ	• يَبْقَى مُفْرَدًا
• محصور بالأ - بغير - بسوى	هند	ما قام إلا	• يَبْقَى مُفْرَدًا
• فاعلان مع نيّة تكرارِ الفعلِ	زيدٌ وعمرو	ذَهَبَ	• يَبْقَى مُفْرَدًا لنيابة حرفِ
• ضمير مثنى أو جمع		ذَهَبَا وَذَهَبَا	العطفِ عَنْهُ
• مؤنثٌ (ت في آخر الماضي	هند	ذَهَبَتْ	• يُسْنَى وَيُجْمَعُ
• حقيقيٌّ (ت في أول المضارع	الجماعة	تَنَوَّحَ	• يُؤنَّثُ
• ضمير المؤنث	(هي)	هِنْدٌ ذَهَبَتْ	• يُؤنَّثُ
• مُلْحَقٌ بجمعِي السَّلَامَةِ	البَنُونَ والبَنَاتُ	جاءَ وجاءتِ	• جازَ التَّأْنِيثُ وَعَدَمُهُ
• جمع تكسير	الجَوَارِي	جاءَ وجاءتِ	• جازَ التَّأْنِيثُ وَعَدَمُهُ
• اسم الجمع	النِّسَاءُ	جاءَ وجاءتِ	• جازَ التَّأْنِيثُ وَعَدَمُهُ
• شبه الجمع	الشَّجَرُ	أَثْمَرَ وَأَثْمَرَتِ	• جازَ التَّأْنِيثُ وَعَدَمُهُ
• مؤنثٌ مجازيٌّ	الشَّمْسُ	طَلَعَ وَطَلَعَتِ	• جازَ التَّأْنِيثُ وَعَدَمُهُ
• مؤنثٌ حقيقيٌّ والفعلُ جامدٌ	الجارية	نَعِمَ وَنَعِمَتِ	• جازَ التَّأْنِيثُ وَعَدَمُهُ

## تَحْدِيدُهُ وَأَحْكَامُهُ

## نَائِبُ الْفَاعِلِ

• هُوَ اسْمٌ مَرْفُوعٌ قَدَّمَ عَلَيْهِ فِعْلٌ مَجْهُولٌ وَأَسْنَدَ إِلَيْهِ: ضَرَبَ زَيْدٌ

- الجهلُ به فلا يُمكنُ تعيينه أو الرغبةُ في إخفائه على السامعين: ضَرَبَ زَيْدٌ - سُرِقَ الْبَيْتُ
- شهرتهُ فيكونُ ذِكْرُهُ عَبَثًا: خَلَقَ الْإِنْسَانُ نَاطِقًا
- عَدَمُ تَعَلُّقِ غَرَضٍ بِذِكْرِهِ: وَإِذَا حُسْنُكُمْ بِتَحِيَّةٍ فَحَيُّوا بِأَحْسَنِ مِنْهَا

أهم أسباب  
حذفِ الفاعلِ

- لحذفِ الفاعلِ أغراضٌ آخرٌ لفظيةٌ كالإيجاز: مَنْ أُوْتِيََ مِثْلًا مَا أُوتِيتُمْ - وَالْحَافِظَةُ عَلَى تَنَاسُبِ الْفَوَاصِلِ: مَنْ طَابَتْ سِرِيرَتُهُ حَمِدَتْ سِيرَتُهُ.
- متى بُنِيَ الْفِعْلُ لِلْمَجْهُولِ لَا يَصِحُّ الْخَافَةُ بِمَا يَبِينُ الْفَاعِلَ فَلَا يُقَالُ: عَوَّبَ أَخوكَ مِنَ الْمَعْلَمِ - بَلْ: عَاقَبَ الْمَعْلَمُ أَخَاكَ لِأَنَّ الْفِعْلَ إِنَّمَا يُبْنَى لِلْمَجْهُولِ لِجَهْلِ فَاعِلِهِ أَوْ لِقَصْدِ إِخْفَائِهِ.
- اسمُ الْمَفْعُولِ يُشْبِهُ الْفِعْلَ الْمَجْهُولَ فِي رَفْعِ نَائِبِ الْفَاعِلِ - فَلَا يُقَالُ: أَخوكَ مَعَاقِبٌ مِنَ الْمَعْلَمِ
- فِعْلٌ نَائِبٌ الْفَاعِلِ لَا يَكُونُ إِلَّا مُتَصَرِّفًا

## نَائِبُ الْفَاعِلِ وَالْمَفْعُولِ بِهِ

- إذا لم يكن في الكلام مفعولٌ به نائبٌ عن الفاعلِ ما تصرف من المصدرِ والظرفِ بشرطٍ أن يكونَ كلُّ منهما مختصًا بصحِّ إسنادٍ إليه:  
ضَرَبَ ضَرْبًا شَدِيدًا  
سُهِرَتْ لَيْلَةُ الْإِنْسَانِ  
المرادُ بالتصريفِ أن يكونَ كلُّ منهما لا يَلْزَمُ وَجْهًا وَاحِدًا فِي الْإِسْتِمْعَالِ فَلَا يَنْبَغُ مِثْلُ: سُبْحَانَ وَمَعَاذَ لِلْإِسْتِمْعَالِ الْمَصْدَرِيَّةِ وَلَا مِثْلُ: لَدَى وَإِذْ لِلْإِسْتِمْعَالِ الظَّرْفِيَّةِ

- إذا حُذِفَ الْفَاعِلُ وَكَانَ الْفِعْلُ مُتَعَدِّيًا إِلَى مَفْعُولٍ أَقِيمَ هَذَا الْمَفْعُولُ مَقَامَهُ قَرَفٌ وَقِيلَ لَهُ نَائِبٌ فَاعِلٌ وَمَجْهُولٌ الْفِعْلُ إِلَى صِيغَةِ الْمَجْهُولِ
- إذا حُذِفَ الْفَاعِلُ وَكَانَ الْفِعْلُ يَتَعَدَّى إِلَى أَكْثَرِ مِنْ مَفْعُولٍ يُرْفَعُ الْأَوَّلُ نَائِبًا وَيَبْقَى مَا يَلِيهِ عَلَى نَصْبِهِ:  
كَسَى الْفَقِيرُ قُوْبًا  
أَرَى أَخوكَ الْعِلْمَ مُفِيدًا

- بالصفة
- ببيان نوع
- بتحديد عدد
- فهم فهم شديد
- خدمت خدمه الأمير
- ضربت ضربتان

يختص  
المصدر

- بالصفة
- بالإضافة
- بالعلمية
- صم يوم كامل
- صم يوم الجمعة
- صم آذار

يختص  
الظرف

- ينبؤ عن الفاعلِ المجرورِ بالحرفِ: صُرَّ بِالْبُسْتَانِ - نُظِرَ فِي الْأَمْرِ - فَالْبُسْتَانُ وَالْأَمْرُ فِي مَوْضِعِ رَفْعٍ عَلَى النَّبَايَةِ.
- إذا كان المجرورُ مَوْثِقًا فَلَا تَلْحَقُ فِعْلُهُ عِلْمَةُ التَّائِيكِ فَتَقُولُ: مَرَّ بِبَهْدٍ - لَا: مَرَّتْ بِبَهْدٍ - وَيَجُوزُ تَقْدِيمُهُ عَلَى فِعْلِهِ بَاقِيًا عَلَى نِيَابَتِهِ: بِبَهْدٍ مَرَّ.
- يُشْتَرَطُ فِي الْمَجْرُورِ بِالْحَرْفِ حَتَّى يَصْلُحَ لِلنَّبَايَةِ أَنْ لَا يَكُونَ مَجْرُورًا بِحَرْفِ التَّعْلِيلِ.
- إذا قلت: يُخَافُ مِنْ بَاسِكَ - يَكُونُ نَائِبُ الْفَاعِلِ ضَمِيرًا مُسْتَرَا فِي: يُخَافُ - عَائِدًا إِلَى الْمَصْدَرِ

## المثبت والمنفي

### تحول الجملة من مثبتة موجبة إلى منفية سالبة

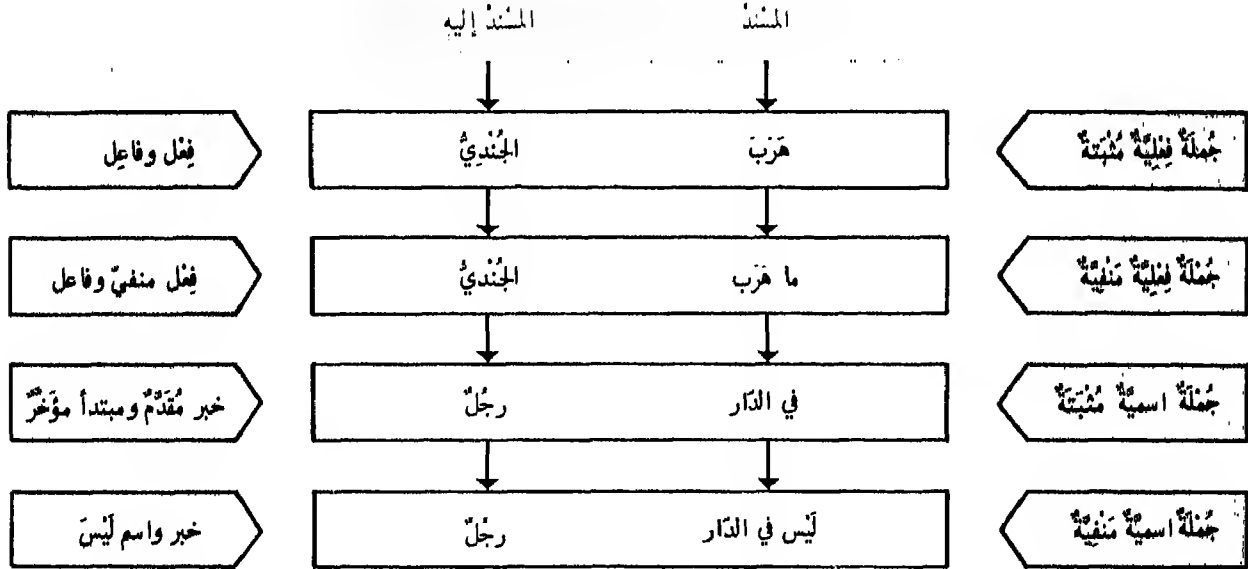

الجملة المنفية	الجملة المثبتة
هي ما لم تثبت فيها نسبة المسند إلى المسند إليه: - لا تنفاه حكم الفعل عن الفاعل - وانتفاه حكم الخبر عن المبتدأ	هي التي تثبت فيها نسبة المسند إلى المسند إليه: - ثبوت نسبة الفعل إلى الفاعل - وثبوت نسبة الخبر إلى المبتدأ

أدوات	النفي
إن	مشبهة بليس - لنفي الجملة الاسمية - وغالبًا ما يقترن خبرها بالآ: إن زيدًا إلا صادق
كَلَّا	لنفي الجواب وردع المخاطب: أتفعل السوء؟ - كَلَّا
لَمْ	لنفي المضارع في الماضي: لم يكذب
لَمَّا	لنفي المضارع في الماضي واستمرار النفي إلى الحاضر: لما يصل
لَنْ	لنفي المضارع في المستقبل: لن يعود
لا	لنفي الجملتين الفعلية والاسمية - تنفي المضارع في الزمن الحاضر: لا أَلْعَبُ. وتنفي الماضي في المستقبل: لا فُضَّ فوك - لا سَلَّتْ يُمْنَاك
لَيْسَ	لنفي الجملة الاسمية في الحاضر: ليس الله بظلام للعبيد - وتنفي المضارع في الحاضر: ليس ينجح الكسلان
ما	مشبهة بليس: ما أخذ أحسن من أخذ.
لا	مشبهة بليس - ويأتي اسمها محذوفًا: نديم البغاة ولات ساعة مندم

عملها في الإعراب
• في الفعل: عامل جزم : لم - لا - لا • في الاسم: عامل نصب ونصب : إن - لا - لا • عامل نصب ورفع : لا النافية للجنس

## رَفْعُ الْمُضَارِعِ وَنُصْبُهُ

## الْجُمْلَةُ الْفِعْلِيَّةُ الْمَرْفُوعَةُ وَالْمَنْصُوبَةُ

## يُرْفَعُ الْفِعْلُ الْمُضَارِعُ

إذا تَجَرَّدَ مِنَ النَّوَاصِبِ وَالْجَوَازِمِ  
وَمِنْ كُلِّ مَا يُوجِبُ بِنَاءَهُ:  
يَنْزِلُ الْمَطَرُ  
يُغَيِّرُ الشَّجَرُ

## يُنْصَبُ الْفِعْلُ الْمَنْصُوبُ

مَتَى تَقَدَّمَهُ أَحَدُ الْحُرُوفِ النَّاصِبَةِ:  
- بِنَفْسِهَا: أَنْ - لَنْ - إِذَنْ - كَيْ (لِكَيْ)  
- بِأَنَّ الْمَضْمَرَةَ: لَامِ التَّمْلِيلِ - لَامِ التَّوَكِيدِ - حَتَّى -  
الفَاءِ السَّبْبِيَّةِ - وَالفَاءِ الْمَعِيَّةِ - الْوَاوِ - الْفَاءِ - ثُمَّ

أَنْ

أريدُ أَنْ أتعلمَ - لا تنصبُ المضارعَ إذا وقعتَ بعدَ فعلٍ يدلُّ على اليقينِ بل تكونُ حينئذٍ مخففةً مِنَ الثَّقِيلَةِ:  
عَلِمْتُ أَنْ لا يرجعُ أخوك - والتقديرُ: علمتُ أَنَّهُ لا يرجعُ - فحُفِّفْتُ أَنْ وَحُدِفَ اسْمُهَا - أَمَا إِذَا وَقَعَتْ بَدَأَ  
غَيْرَ ذَلِكَ مِنَ الْأَفْعَالِ فَتَكُونُ نَاصِبَةً وَتُؤَوَّلُ مَعَ صِلَتِهَا بِمَصْدَرٍ يَكُونُ مَعْمُولًا الْعَامِلَ قَبْلَهَا: أريدُ أَنْ أتعلمَ -  
فَأَنْ وَمَا بَعْدَهَا فِي تَأْوِيلِ مَصْدَرٍ مَنْصُوبٍ عَلَى كَوْنِهِ مَفْعُولًا بِهِ لِأريدُ وَالتَّقديرُ أريدُ التَّعلمَ.  
لَنْ يَجُودَ الْبَحِيلُ.

لَنْ

إِذَنْ تَبْلُغُ الْقَصْدَ - تَنْصَبُ بِثَلَاثَةِ شُرُوطٍ: ١ - أَنْ تَكُونَ صَدْرَ الْجَوَابِ الَّذِي يَجِبُ بِهِ. ٢ - أَنْ تَكُونَ  
مُتَّصِلَةً بِالْفِعْلِ ٣ - أَنْ يَكُونَ ذَلِكَ الْفِعْلُ مُسْتَقْبَلًا. عَلَى أَنَّهُمْ أَجَازُوا الْفَصْلَ بَيْنَهَا وَبَيْنَ الْفِعْلِ بِلاِ النَّاهِيَةِ  
وَالْقَسَمِ.

كَيْ

أَوْ لِكَيْ: أَدْرُسُ كَيْ تَحْفَظَ - أَوْ: لِكَيْ تَحْفَظَ.  
التَّمْلِيلُ: حَذْفُ الدَّوَاءِ لِتَنْزَا - يَصُحُّ مَعَ لِ التَّمْلِيلِ اسْتِعْمَالُ أَنْ النَّاصِبَةَ فَتَكُونُ هِيَ وَالْفِعْلُ الَّذِي تَنْصَبُهُ فِي حُلِّ  
جَرِّ بِاللَّامِ الْمَذْكُورَةِ: حَسَنَ سِيرَتِكَ لِتَحْمَدَ أَوْ لِأَنَّ تَحْمَدَ سِيرَتَكَ - أَمَا إِذَا اقترنتِ اللَّامُ بِلاِ النَّاهِيَةِ فَلَا يَجُوزُ  
اسْتِعْمَالُهَا إِلَّا مَعَ أَنْ كَرَاهَةً لِاجْتِمَاعِ الْأَمِينِ: كُنْ عَلَى حَذَرٍ لِنَلَّا يَمْسَكَ الضَّرُّ - وَالْأَصْلُ: لِأَنَّ لاِ يَمَسُّكَ -  
فَأُبْدِلَتْ النُّونُ لاِ مَا لِمُنَاسَبَةِ اللَّامِ ثُمَّ أُدْغِمَتْ.

لَنْ

التَّأَكِيدُ: مَا كُنْتُ لِأَنْقُضَ الْعَهْدَ - ١ - إِنَّ لَامَ التَّأَكِيدِ يُؤْتِي بِهَا لِتَوَكِيدِ النَّفْيِ بَعْدَ كَانَ الْمُنْفِيَّةِ: مَا كَانَ اللَّهُ  
لِيُظْلِمَ النَّاسَ لَمْ يَكُنِ اللَّهُ لِيَغْفِرَ لَهُمْ - ٢ - تَسْمَى أَيْضًا هَذِهِ اللَّامُ الْجَمُودَ لِإِلْتِمَاعِهَا الْجُمُودَ أَيِ النَّفْيِ.  
أَضْرَبَ الْمَذْنِبَ حَتَّى يَتُوبَ - صَمَّ حَتَّى تَغِيَّبَ الشَّمْسُ - أَيِ حَتَّى أَنْ - حَتَّى تَكُونُ إِذَا حُرِفَ تَمْلِيلًا: رَزَنِي  
حَتَّى أَكْرَمَكَ - أَوْ لِلْعَايَةِ: سِرَّ حَتَّى تَبْلُغَ الْجَبَلَ - أَوْ لِلإِسْتِثْنَاءِ: لَيْسَ الْعَطَاءُ مِنَ الْفَضُولِ سِوَا حَتَّى تَجُودَ  
وَمَا لَدَيْكَ قَلِيلٌ وَفِي غَيْرِ ذَلِكَ تَكُونُ إِذَا حُرِفَ عَطْفًا أَوْ حُرِفَ جَرًّا أَوْ حُرِفَ ابْتِدَاءً - وَيُشْتَرَطُ فِي الْفِعْلِ  
الْوَاقِعِ بَعْدَ حَتَّى أَنْ يَكُونَ مُسْتَقْبَلًا بِالنَّسْبَةِ إِلَى الْمُتَكَلِّمِ إِذَا كَانَ بِمَعْنَى الْحَالِ رُفِعَ: سِرْتُ حَتَّى أَدْخَلُ الْمَدِينَةَ -  
إِذَا قَلَّتْ وَقْتُ الدُّخُولِ.

حَتَّى

أَوْ  
فَ  
المرادُ بِالنَّفْيِ الْمُحْضِ مَا لَمْ يَأْتِ بَعْدَهُ مَا يُوْجِبُ تَأْوِيلَهُ بِالْإِثْبَاتِ أَوْ مَا يُنْقَضُ بِالْإِثْبَاتِ: مَا تَرَكَ تَأْتِينَا فَتَحَدَّثْنَا.  
وَالمرادُ بِالطَّلِبِ الْمُحْضِ مَا لَمْ يَكُنْ بِاسْمِ الْفِعْلِ: صَنَ فَأَحَدْتُكَ - أَوْ الْمَصْدَرِ: سَكُوتًا فِينَا مِنَ النَّاسِ - أَوْ يَلْفِظُ  
الْخَيْرَ: رَزَقَنِي اللَّهُ مَا لَا أَتَصَدَّقُ بِهِ ٢ - النَّفْيُ يَشْمَلُ مَا كَانَ بِالْحُرُوفِ: لَمْ يَزِنَا فَنُكْرِمَهُ - أَوْ بِالْفِعْلِ: لَيْسَ  
الْأُسْتَاذُ حَاضِرًا فَتَنْفِيذُ مِنْهُ - أَوْ بِالاسْمِ: زَيْدٌ غَيْرُ قَادِمٍ فَتَنْتَظِرُهُ - وَيُلْحَقُ بِهِ التَّشْبِيهُ الْوَاقِعُ مَوْقَعَهُ:  
كَأَنَّكَ أَمِيرٌ عَلَيْنَا فَتَطْيَعُكَ - وَالتَّقْلِيلُ: قَلْبًا تَأْتِينَا فَتَحَدَّثْنَا ٣ - الطَّلِبُ يَشْمَلُ الْأَمْرَ: ادرُسْ فَتَنْجَحْ.  
وَالنَّهْيُ: لَا تَدْنُ مِنَ النَّارِ فَتَحْتَرِقْ - وَالإِسْتِفْهَامُ: هَلْ تَسْمَعُ فَأُخْبِرَكَ - وَالعَرْضُ: أَلَا تَدْنُو فَتَبْصِرَ -  
وَالنَّحْضِيضُ: هَلَّا تَدْرُسُ فَتَحْفَظَ - وَالتَّمَنِّيُّ: لَيْتَ لِي مَا لَا فَأَجُودَ - وَالتَّرَجِّيُّ: لَعَلَّهُ يَسَافِرُ فَيُزَوِّرَكَ.  
المَعِيَّةُ - الْمَسْبُوقَةُ بِنَفْسِهِ أَوْ طَلِبُ كَيْ فِي الْفَاءِ السَّبْبِيَّةِ: لَا أُزَوِّرُكَ وَتَهْجُرَنِي - هَلْ تَطْلُمَنِي وَأَصْفِكَ.  
العاطفاتُ عَلَى اسْمِ جَامِدٍ أَيِ غَيْرِ مُؤَوَّلٍ بِالْفِعْلِ:

أَوْ

فَ

وَأَنْسُ عِبَاةً وَتَقَرَّ عَيْنِي أَحَبُّ إِلَيَّ مِنْ لَيْسَ الشُّفُوفِ - لَوْلَا مَسَاعِلِي فَتَضَعَنِي لَزَرْتُكَ. مَقَاوِمَتِكَ الْعَدُوِّ ثُمَّ  
تَنْتَصِرُ فَحَرَّ عَظِيمٌ - وَحَدَّةُ الْمَرْءِ وَيَمُوتُ خَيْرٌ مِنْ مُجَالَسَةِ الْأَشْرَارِ.

و

و

فَ

ثُمَّ



## الجملة الفعلية المجزومة

## جزم المضارع

٢

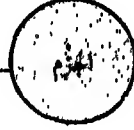
أدوات الشرط  
تجزم فعلين: الشرط وجوابه

١

أحرف الجزم  
تجزم فعلاً واحداً

## الأحرف الجازمة فعلاً واحداً

- ١ - لم : لم يلد ولم يولد ولم يكن له كفواً أحد .  
٢ - لمَّا : بل هم في شك من ذكري بل لما يذوتوا عذاب .  
٣ - لام الأمر : ليخروج  
٤ - لا الناهية : لا تتخذوا عدوي وعدوتكم أولياء .

- يجوز وقوع لم بعد أداة الشرط: إن لم تزني أعتب عليك. بخلاف لما فيكون المضارع مجزوماً لفظاً بلم ومحللاً بأن ويجوز حذف مجزوم لما لدليل: تاربت المدينة ولما — أي ولم أصل إليها بخلاف مجزوم لم .
- لم ولما يقلبان معنى المضارع ماضياً غير أن لم تنفي الفعل في الماضي مطلقاً ولما تنفيه في الماضي متصلين بالحال فيقال: لم يقم ثم قام - ولا يقال: لما يقم ثم قام.
- لام الأمر ولا الناهية تخلصان زمان المضارع إلى الاستقبال وتكونان للدعاء إذا كان المخاطب أعلى من المتكلم:

رَبِّي قَلْتَكُنْ مَشِيئَتَكَ - رَبِّي لَا تَوَاضِعْ فِي .

ومن خصائص لام الأمر أن قد يجزم بها مضمرة ولكن في الشعر:

فَلَا تَسْتَطِيعُ مَتَى بَقَائِي وَمَتَى وَلَكِنْ يَكُنْ لِلْخَيْرِ فَيْكَ نَصِيبٌ (أَي لِيَكُنْ)

## أدوات الشرط الجازمة فعلين

- ١ - إن : حرف شرط : إن يئنتهوا يغفر لهم ما قد سلف  
٢ - إذا : حرف شرط (سبويه): إذا ما تتعلم تتقدم (ظرف: المبرد - ابن السراج والفارسي)  
٣ - من : اسم شرط للعاقل : من يعمل سوءاً يجز به  
٤ - ما : اسم شرط لغير العاقل: وما تفعلوا من خير يعلمه الله  
٥ - مهما : اسم شرط : مهما تأمر بالخير أفعله  
٦ - أي : اسم شرط معرب : أيّا تكرم أكرم  
٧ - كيفما : اسم شرط للحال : كيفما تتوجه أتوجه  
٨ - متى : ظرف زمان : متى أضع العمامة تعرفوني  
٩ - أينما : ظرف مكان : أينما تذهب تنجح  
١٠ - أيان : ظرف زمان : أيان تسألني أجيبك  
١١ - أنى : ظرف مكان : أنى يذهب صاحب المال يكرم  
١٢ - حينما : ظرف مكان : حينما تستقم يقدر لك الله نجاحاً

- الأدوات الجازمة فعلين إذا وقعت بعدها ما الزائدة نوعان: نوع لا يجزم إلا مقترناً بها وهو: حيث - إذ - ونوع يجوز فيه الأمران وهو: إن - أي - أيان - أين - وتضم إليها كيف عند من يجزم بها - وأما باقي الأدوات فلا تلحقه ما -
- أول الفعلين الواقعين بعد أدوات الشرط يسمى شرطاً. والثاني يُبنى عليه باعتبار كونه مسبباً عنه ويسمى جواباً ويقال له الجزاء أيضاً لترتبه عليه كما يترتب الجزاء على العمل.
- والجزم هو قطع جزء من الفعل

## أحكام الجملة الشرطية

## الشرط والجواب

• يتقدم الشرط على الجواب • يكون الشرط فعلًا متصرفًا • ويكون خبريًا

• جواب الشرط لا يتقيد بذلك

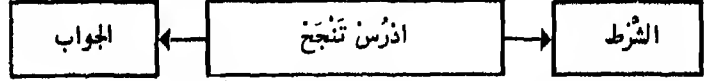

- إن تدرسن تنجح - مضارعان مجزومان -
- إن تدرسن نجحت - جزم المضارع - الماضي في محل جزم -
- إن تدرسن كن واعيا - جزم المضارع - الأمر في محل جزم -
- إن درست نجحت - ماضيان في محل جزم -
- إن درست تنجح - الماضي في محل جزم - المضارع جزم -
- إن درست تنجح - الماضي في محل جزم - المضارع مرفوع - خبر لمبتدأ محذوف - والجملة جواب الشرط -

امتناع دخولها	دخول الفاء على جواب الشرط
<ul style="list-style-type: none"> <li>• إذا كان الجواب فعلًا ماضيًا متصرفًا مجردًا من قدا: مَنْ عَمِلْ أَلْحَ</li> <li>• إذا كان مضارعًا مسبقًا بلم: مَنْ كَذَّبَ لَمْ يَفْشَلْ</li> <li>• إذا كان مضارعًا مسبقًا بلا مجرد النفي: إن تنجح لا تتعجز</li> </ul>	<ul style="list-style-type: none"> <li>- وجوبًا إذا امتنع جملته شرطًا:</li> <li>• إن عجلت فقد أدبت واجبك</li> <li>• إن سمع كلامي فلن أعاقبه</li> <li>• إن ظلموا فينس ما جنوا</li> <li>• إن سقطت فلا تجبن</li> <li>• إن تكذب فأنت مذموم</li> <li>- جوازًا إذا كان مضارعًا مثبتًا:</li> <li>• مَنْ يَدْرُسْ يَنْجَحْ</li> </ul>
دخول إذا الفجائية - والفاء	
إذا كان الجواب جملة اسمية صح ربطه بأذا الفجائية أو بالفاء شرط أن تكون الجملة خبرية غير منسوخة.	

- يُسْتَعْنَى عَنِ جَوَابِ الْآخِرِ: إِنْ تَخْلَصَ وَاللَّهِ أَكَانُكَ .
- إِنْ تَقَدَّمَ مَا يَطْلُبُ الْخَبَرَ فَالْشَّرْطُ أَوَّلِي: هُوَ وَاللَّهِ إِنْ قَدِيمَ اسْحَقَهُ .
- إِذَا تَقَدَّمَ الشَّرْطُ وَكَانَ الْقَسَمُ مَقْرُونًا بِالْفَاءِ، كَانَ الْقَسَمُ جَوَابَ الشَّرْطِ .

شرط  
و  
قسم

- يُجْزَمُ الْمَضَارِعُ فِي جَوَابِ الطَّلَبِ شَرْطًا أَنْ يَكُونَ الْجَوَابُ مُجْرَدًا مِنَ الْفَاءِ وَالْوَاوِ مُسَبَّبًا: أَطْلُبُ تَجِدُ (إِنْ تَطْلُبُ تَجِدُ)
- وَإِذَا لَمْ يَكُنْ سَبَبًا عَنِ الطَّلَبِ لَا يُجْزَمُ: لَا تَقْتَرِبْ مِنَ الْأَسَدِ تَهْلِكُ

جواب  
الطلب

قد يُحذف الشرط والجواب: إِنْ تَرَحَّلَ أَرْحَلَ وَإِلَّا فَلَا ...

في الذم والحذف

## إِعْرَابُ الْفِعْلِ بِالنُّونِ الزَّائِدَةِ

## الْأَفْعَالُ الْخَمْسَةُ

تَفْعَلِينَ

تَفْعَلُونَ

يَفْعَلُونَ

تَفْعَلَانِ

يَفْعَلَانِ

## كُلُّ فِعْلٍ مُضَارِعٍ

مرفوعها موجود فيها	مُعْرَبٌ		مُتَّصِلٌ بضمائر الرَّفْعِ الثَّلَاثَةِ	مِنْ الأَوْزَانِ الخَمْسَةِ	مُتَّصِرٌ مَعَ ضَمَائِرِ الرَّفْعِ الْمُنْفَصِلَةِ الخَمْسَةِ
	بِالنُّونِ الزَّائِدَةِ فِي وَسْطِ الْحَرَكَاتِ				
	عَلَامَةُ النُّصْبِ وَالْجَزْمِ حَذْفُ النُّونِ	عَلَامَةُ الرَّفْعِ ثُبُوتُ النُّونِ			
ا	يَفْعَلَا تَفْعَلَا	يَفْعَلَانِ تَفْعَلَانِ	ألفُ المثنى	يَفْعَلَانِ تَفْعَلَانِ	هُمَا أَنْتُمَا
و	يَفْعَلُوا تَفْعَلُوا	يَفْعَلُونَ تَفْعَلُونَ	واو الجماعة	يَفْعَلُونَ تَفْعَلُونَ	هُمْ أَنْتُمْ
ي	تَفْعَلِي	تَفْعَلِينَ	ياءُ المخاطبة	تَفْعَلِينَ	أَنْتِ

• أَنْ تَكُونَ أَفْعَالًا مُضَارِعَةً (لَا تَطْبِقُ عَلَى الْمَاضِي وَالْأَمْرِ)

• أَنْ تَتَّصِلَ: بِأَلْفِ الْمَثْنَى  
وَإِوَاءِ الْجَمَاعَةِ  
أَوْ يَاءِ الْمَخَاطَبَةِ

لها  
شروطان

• تُرْفَعُ بِثُبُوتِ النُّونِ - تُنْصَبُ وَتُجْزَمُ بِحَذْفِهَا (لَا تَعْرَبُ بِالْحَرَكَاتِ)  
• مَرْفُوعُهَا مَوْجُودٌ فِيهَا: أَلْفُ الْمَثْنَى - وَإِوَاءُ الْجَمْعِ - يَاءُ الْمَخَاطَبَةِ وَيَقَعُ:  
١ - فاعلاً مع الفعل المعلوم : يَسْمَعُونَ (الواو فاعل)  
٢ - نائب فاعل مع الفعل الجهول: يُسْرِقَانِ (الألف نائب فاعل)  
٣ - اسماً للفعل الناقص : تُصْبِحِينَ (الياء اسمُ أَصْبَحَ)

ولها  
ميرتان

## ١ - بناء الفعل وإعرابه - سِتُّ عَشْرَةَ حَالَةً لِلْمَبْنِيِّ وَالْمُعْرَبِ مِنَ الْأَفْعَالِ

حركة بناءه الأساسية - التصريف مع: هُوَ - هِيَ - هُمَا - هِيَ	على الفتحة	مبني	الفعل الماضي
إذا اتصلَ بواو الجماعة - التصريف مع: هُمْ	على الضمة		
١ - إذا اتصلَ بضمير رفع متحرك - التصريف مع: أَنْتَ - أَنْتَا - أَنْتُمْ - أَنْتِي - أَنْتُنَّ - أَنَا - نَحْنُ - ٢ - إذا اتصلَ بنون الإناث - التصريف مع: هُنَّ	على السكون		

في غير الأفعال الخمسة	إذا تجرّدت من النواصب والجوازم والبناء	بالضمة	مرفوع	معرب	الفعل المضارع
في الأفعال الخمسة		بشوت النون			
في غير الأفعال الخمسة	١ - إذا تقدّمتْ حرفُ نصبٍ: أَنْ - لَنْ - إِذَنْ - كَيْ ٢ - أو أداة نصبٍ فرعيةٍ مع أن مضمرة: ل - ف - و - أو - ثُمَّ - حَتَّى	بالفتحة	منصوب		
في الأفعال الخمسة		بجذف النون			
في غير الأفعال الخمسة	١ - إذا تقدّمتْ حرفُ جزمٍ لفعلٍ واحدٍ: لَمْ - لَمَّا - لَأَمْ الأَمْر - لا النَّاهِيَّةُ ٢ - أو أداة شرطٍ تجزّمُ فعلين: إِنْ - إِذَا - مَنْ - مَا - مَهْمَا - أَيَّ كَيْفَمَا - مَتَى - أَيُّنَا - أَيَّانَ - أَنَّى - حَيْثُمَا	بالسكون	مجزوم		
في الأفعال الخمسة		بجذف النون			
في الأفعال المعتلة الآخر		بجذف العلة			
إذا اتصلَ بنون الإناث - التصريف مع: هُنَّ - أَنْتُنَّ		على السكون	مبني		
إذا اتصلَ بنون التوكيد - المشدّدة: نَّ - أو الخفّفة: نْ		على الفتحة			

في غير الملحّق بالأفعال الخمسة مع: أَنْتَ - أَنْتُنَّ	حركة بناءه الأساسية	على السكون	مبني	فعل الأمر
في الملحّق بالأفعال الخمسة مع: أَنْتَا - أَنْتُمْ - أَنْتِي		على حذف النون		
في الأفعال المعتلة الآخر (و - ا - ي)		على حذف حرف العلة		
إذا اتصلَ بنون التوكيد - المشدّدة: نَّ - أو الخفّفة: نْ		على الفتحة		



# الجَنَّةُ الْأَسْمَى

٧  
**الجُمْلَةُ الاسْمِيَّةُ**

٧		٧
١٥١	إعرابُ الاسم : الهيكلُ العامُّ لإعرابِ الاسم	٧ - ١
١٥٢	الجُمْلَةُ الاسْمِيَّةُ : المبتدأ والخبر	٧ - ٢ - ١
١٥٣	الجُمْلَةُ الاسْمِيَّةُ : مرتبةُ المبتدأ والخبر	٧ - ٢ - ٢
١٥٤	الجُمْلَةُ الاسْمِيَّةُ : علاقةُ الخبر بالمبتدأ	٧ - ٢ - ٣
١٥٥	الجُمْلَةُ الاسْمِيَّةُ : في حذفِ المبتدأ والخبر	٧ - ٢ - ٤
١٥٦	الجُمْلَةُ الاسْمِيَّةُ : مُلْحَقَاتُ المبتدأ والخبر	٧ - ٢ - ٥
١٥٧	الجُمْلَةُ الاسْمِيَّةُ : مُلْحَقَاتُ المبتدأ والخبر - تابع	٧ - ٢ - ٦
١٥٨	الجُمْلَةُ الاسْمِيَّةُ : مُوجَزٌ لأحكامِ المبتدأ والخبر	٧ - ٢ - ٧

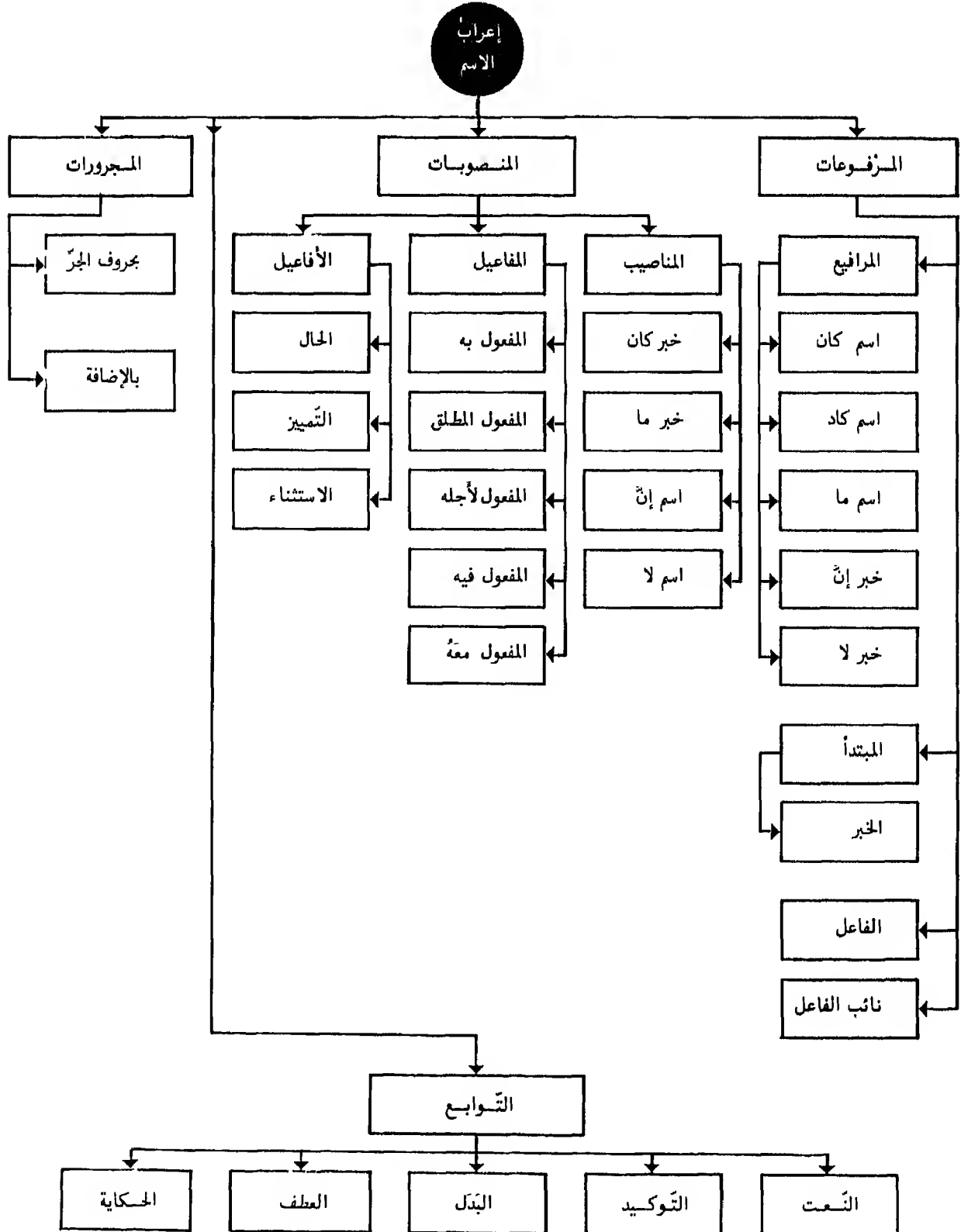



# الجملة الاسمية - ١ - المبتدأ والخبر

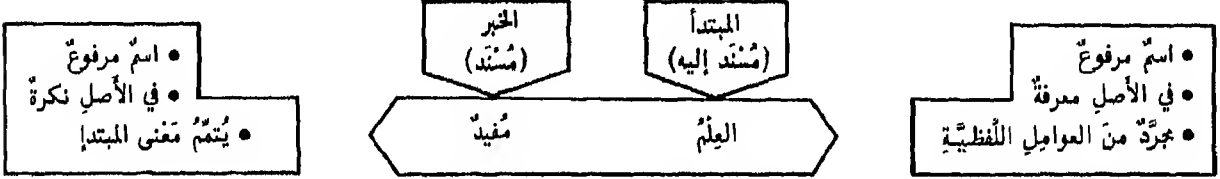

- حدّد الزّخريّ المبتدأ والخبر بقوله: إنّها اسمان مُجرّدان للإسناد. والمراد بالتّجريد إخلاؤها من العواويل اللفظيّة بثّل: كان- إنّ الخ... وكونها مجردة عن الإسناد هو رافعها لأنّه معنى قد تناولها معاً تناولاً واحداً من حيث إنّ الإسناد لا يتأتى بدون طرفين: مسند ومسند إليه.
- المراد بالعواويل اللفظيّة العواويل غير الزائدة- لأنّ الزائدة تدخل على المبتدأ فيكون مجروراً لفظاً مرفوعاً متحلاً: هل من عالم في المدينة؟- ربّ رجلٍ وضيع أحرز بأدبه مقاماً عليّاً

يكون المبتدأ	بأي المبتدأ في أوّل
١- صريحاً: العلمُ مفيدٌ- أنت شجاعٌ	١- الجملة الابتدائية: القناعةُ غني
٢- مؤوّلاً بالصريح: أن تصوموا خير لكم- أي: صيامكم	٢- الجملة الحالية: سيرتُ والقمرُ في كبدِ السماء
	٣- الجملة النعتية: رأيتُ شيخاً مجلسه مهيبٌ
	٤- الجملة الخبرية: الظلمُ مرتّمهُ وخيمٌ
	٥- في صدر صلة الموصول: زارني الذي أبوه خطيبٌ

- الأصل في المبتدأ أن يكون معرفة لكي يفيد إذا أخبر عنه فإن أفادت النكرة جاز الابتداء بها
- تفيّد النكرة إذا كانت خاصّة أو عامّة- لأنّ اختصاصها يقربها من المعرفة وعمومها يستغرق كلّ أفراد الجنس فتشبه المعرفة بأل الجنسية. إلى هذين الأمرين ترجع المواضع التي يسوغ فيها الابتداء بالنكرة

تخصّص النكرة

- بالصفة: خطيبٌ مصقّع زارنا
- بالإضافة: حلية الأدهب خيرٌ حلية- وقد تكون الإضافة مغنوية: كلّ يشتهي السعادة- أي: كلّ أحدٍ
- بالعمل في ما بعدها: رعيتُ في الخير خيرٌ
- بالتصغير: كُتّيبٌ هذب أخلاقِي.

وتعم

- إذا أريد بها عموم الأفراد: إنسانٌ خيرٌ من بهيمة
- إذا وقعت بعد استفهام: هل أحدٌ في الدار؟
- إذا وقعت بعد نفي: ما عاقلٌ في القوم

مسوغات أخرى للابتداء بالنكرة

- إذا وقعت بعد ظرف أو مجرور بالحرف: عندي مالٌ- لكلّ عالم هفوة
- إذا كانت دعاء: ويَلِّ للمُرجفين
- إذا وقعت في صدر جملة حالية: سرّينا ونجم قد أضاء
- إذا وقعت بعد إذا الفجائية: نظرتُ فإذا نارٌ تلتهم القصر
- إذا وقعت بعد لولا: لولا اجتنباه لَسَادَ الناسُ كلُّهم
- إذا أريد بها التنويع: فيومٌ علينا ويومٌ لنا.
- إذا عطف عليها ما يصحّ الابتداء به: رجلٌ وامرأةٌ فقيرةٌ على الباب

- الأصل في الخبر أن يكون نكرةً لأنّه صفةٌ للمبتدأ- وقد يأتي معرفة إذا كان المبتدأ معرفة: لُبنانٌ وطننا
- قد يتمدّد المبتدأ: الجهلُ عاقبتُه وخبمته • وقد يتمدّد الخبر: هو الغفور الرحيم

## الجملة الاسميّة - ٢ - مرتبة المبتدأ والخبر

• الأصل في المبتدأ التقديم لأنه محكوم عليه وفي الخبر التأخير لأنه المحكوم به - غير أنه قد يعرض ما يوجب العدول عن الأصل

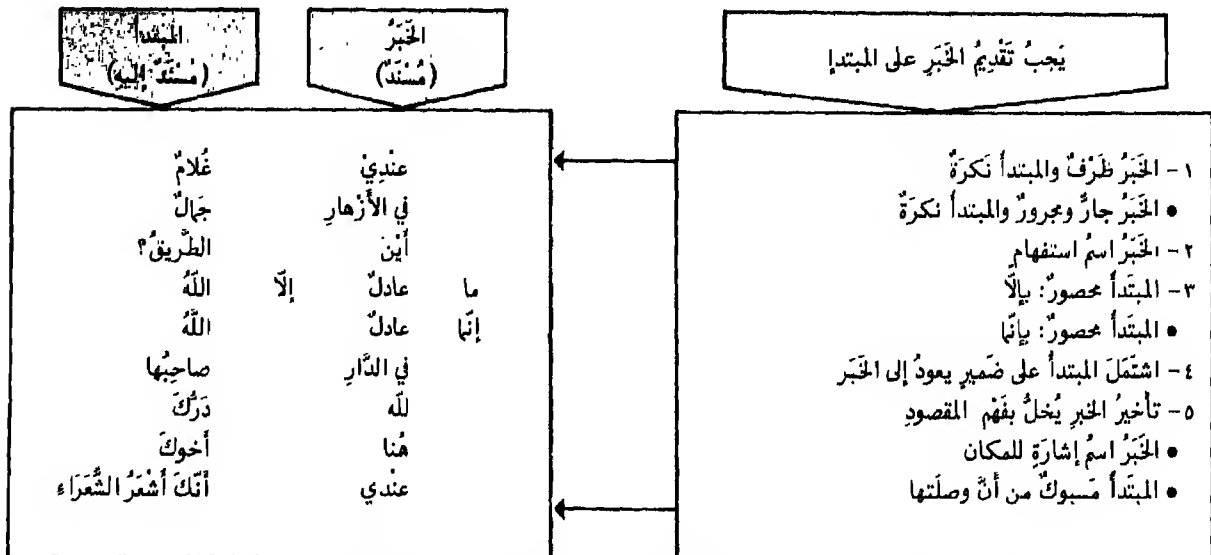
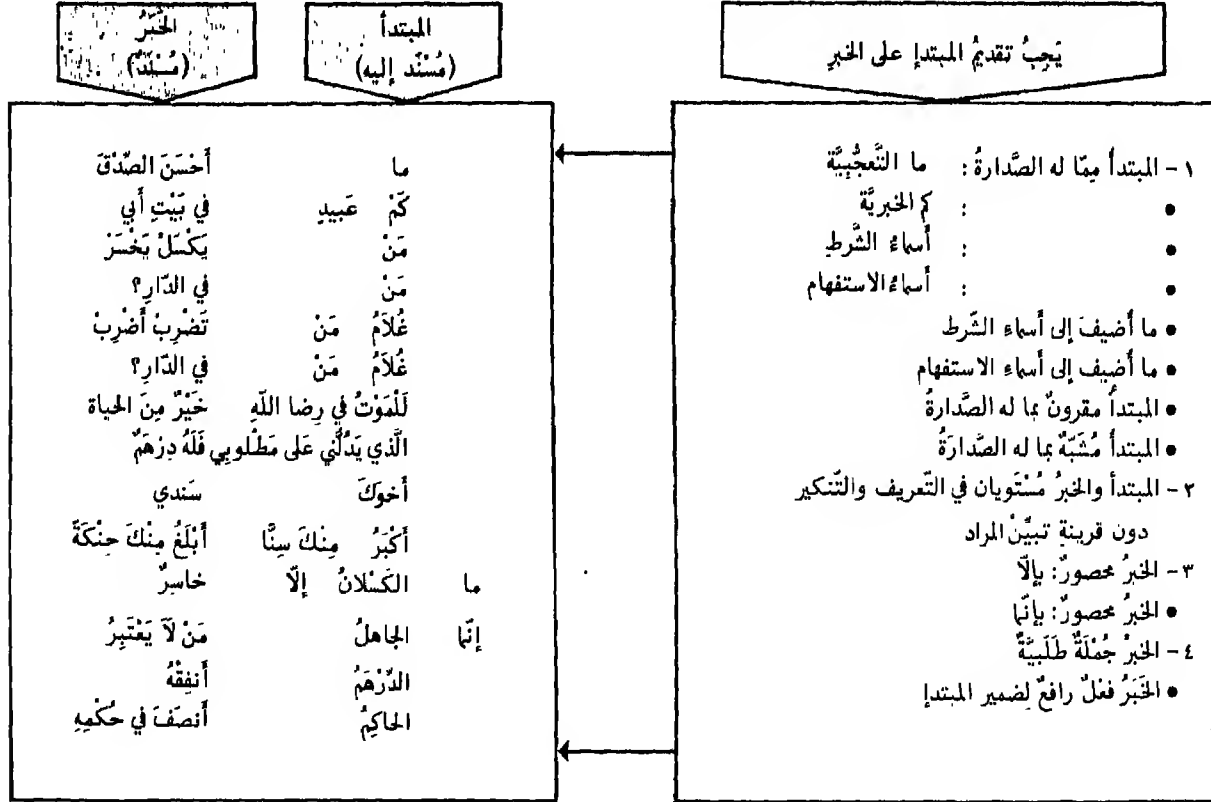

- إذا استوى المبتدأ والخبر ووجدت قرينة تبين المراد يجوز تقديم الخبر - فنقول: رجلٌ صالحٌ حاضرٌ - أو: حاضرٌ رجلٌ صالحٌ - ونقول أيضاً: بنونا بنو أبنائنا - أو: بنو أبنائنا بنونا - أي أنّ بني أبنائنا مثل بنينا
- وفي ما خلا الأماكن المذكورة بخير بين تقديم الخبر أو تأخيره كلما استقام المعنى وحصلت فائدة

## أَجْمَلَةُ الْأَسْمِيَّةِ ٣ - عَاقِلَةُ الْخَبَرِ بِالْمُبْتَدَأِ

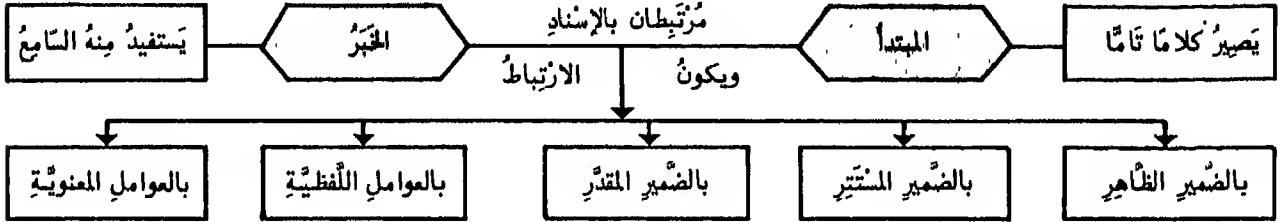

• الْخَبَرُ ثَلَاثَةُ أَنْوَاعٍ: ١- مُفْرَدٌ - ٢- جُمْلَةٌ - ٣- شَيْءٌ جُمْلَةٌ

- ١- جامدٌ: فَلَا يَتَضَمَّنُ ضَمِيرًا: الصَّمْتُ زَيْنٌ وَالسُّكُوتُ سَلَامَةٌ- اِرْتِبَاطُ الْخَبَرِ بِالْمُبْتَدَأِ هُوَ مَعْنَوِيٌّ بِضَمِيرٍ مُقَدَّرٍ-
- ٢- مُشْتَقٌّ: فَيَتَضَمَّنُ ضَمِيرًا عَائِدًا إِلَى الْمُبْتَدَأِ: الْعِلْمُ نَافِعٌ- أَي نَافِعٌ هُوَ- إِذَا نَطَقْتَ بِالضَّمِيرِ يَكُونُ: هُوَ- إِمَّا فَاعِلًا لِنَافِعٍ وَلَا ضَمِيرٌ فِيهِ وَإِمَّا تَوْكِيدًا لَضَمِيرٍ مُسْتَتِرٍ فِيهِ- الْمُرَادُ بِالمَشْتَقَاتِ: أَسْمَا الْفَاعِلِ وَالْمَفْعُولِ- أَفْعَلُ التَّفْضِيلِ- الصِّفَةُ الْمَشْبَهَةُ- لَا غَيْرَ-
- ٣- مَوْوَلٌ بِالمَشْتَقِّ: فَيَتَحَمَّلُ ضَمِيرًا: زَيْدٌ أَسَدٌ- أَي شَجَاعٌ هُوَ-
- إِذَا تَضَمَّنَ الْخَبَرُ الْمَفْرَدُ ضَمِيرًا عَائِدًا إِلَى الْمُبْتَدَأِ وَجَبَتْ مُطَابَقَتُهُ لَهُ فِي جَمِيعِ أَحْوَالِهِ: زَيْدٌ قَائِمٌ- الرَّيْدَانِ قَائِمَانِ ...
- إِذَا كَانَ اسْمًا جَامِدًا فَلَا تَلْزَمُ الْمَطَابَقَةُ: الْأَلْوَانُ سَبْعَةٌ- الْجُمْلَةُ نَوْعَانِ- الْعُلَمَاءُ سِرَاجُ الْأُمَّةِ
- إِذَا قَصِدَ مَتَعَلِّقٌ بِالْخَبَرِ لَا الْخَبَرَ بِذَاتِهِ عَادَ الضَّمِيرُ إِلَى الْمُبْتَدَأِ إِشْعَارًا بِأَنَّهُ هُوَ الْمَقْصُودُ: إِنَّكُمْ لَقَوْمٌ تُنْكِرُونَ الْحَقَّ وَقَدْ يَعُودُ عَلَى ضَعْفٍ إِلَى الْخَبَرِ: إِنَّكُمْ لَقَوْمٌ يُنْكِرُونَ الْحَقَّ-



- الْأَصْلُ فِي جُمْلَةِ الْخَبَرِ أَنْ تَكُونَ خَبَرِيَّةً سِوَاهُ كَانَتْ أَسْمِيَّةً: الظُّلْمُ مَرْتَعَةٌ وَحِيمٌ- أَوْ فِعْلِيَّةً: الْعَدْلُ يُشْبِهُ أَرْكَانَ الْمَالِكِ- وَقَدْ يُخْبَرُ بِالجُمْلَةِ الْإِنْشَائِيَّةِ: الشُّرُّ لَا تَقْرَبُهُ- وَالْإِخْبَارُ بِالجُمْلَةِ الْإِنْشَائِيَّةِ ضَعِيفٌ لَا مُنْتَنِعَ لِإِجْمَاعِ النُّحَاةِ عَلَى جَوَازِ الرَّفْعِ فِي الْأَسْمِ الْمَشْتَعَلِ عَنْهُ إِذَا وَقَعَ قَبْلَ فِعْلٍ طَلْبِيٍّ-
- يَلْحَقُ بِالجُمْلَةِ الْفِعْلِيَّةِ الْجُمْلَةُ الشَّرْطِيَّةُ: اللَّهُ إِذَا أَطَعْتَهُ يَوْفُقْكَ- وَاخْتَلَفَ فِي خَبَرِ الْمُبْتَدَأِ إِذَا كَانَ جُمْلَةً شَرْطِيَّةً- وَأَكْثَرُ الْحَقَاقِينِ عَلَى أَنَّهُ الشَّرْطُ لَا الْجَوَابُ-
- إِذَا وَقَعَتِ الْجُمْلَةُ خَبْرًا احتاجت إلى ضمير يربطها بالمبتدأ- ويكون هذا الضمير بارزًا: الْعِلْمُ مَقَامُهُ رَفِيعٌ- أَوْ مُسْتَتِرًا: الْعِلْمُ يَرْفَعِي الْأُمَّمَ- أَوْ مَحذُوفًا: اللُّؤْلُؤُ مِثْقَالٌ بِدَيْنَارٍ- أَي مِثْقَالٌ مِنْهُ-
- تَرْتَبِطُ أَيْضًا الْجُمْلَةُ بِغَيْرِ الضَّمِيرِ:



- ١- إِذَا كَانَ بَعْضُهَا عَيْنَ الْمُبْتَدَأِ- وَذَلِكَ يَكُونُ بِتَكَرُّرِ لَفْظِ الْمُبْتَدَأِ: النَّبِيَّةُ مَا النَّبِيَّةُ
  - ٢- بِتَكَرُّرِ مَعْنَاهُ: الَّذِينَ يَزْرَعُونَ الْفِتْنَ- لَا نَهْمَلُ عِقَابَ الْمُفْسِدِينَ- فَإِنَّ الْمُفْسِدِينَ هُمُ الَّذِينَ يَزْرَعُونَ الْفِتْنَ
  - ٣- بِالْإِشَارَةِ إِلَيْهِ مِنْ جَانِبِ الْجُمْلَةِ: الْاِقْتِصَادُ ذَلِكَ نِصْفُ الْغِنَى-
  - ٤- بِدِخُولِهِ تَحْتَ الْعُمُومِ الَّذِي يَشْتَمِلُ عَلَيْهِ بَعْضُ الْجُمْلَةِ أَي أَنْ تَكُونَ جُمْلَةُ الْخَبَرِ مُتَضَمِّنَةً
- أَسْمًا أَعَمَّ مِنَ الْمُبْتَدَأِ فَيَكُونُ الْمُبْتَدَأُ دَاخِلًا تَحْتَهُ: التَّصْوِيرُ نِعَمُ الْفَنِّ- هُوَ اللَّهُ أَحَدٌ-

- لَا يَدْ لَشِبْهِ الْجُمْلَةِ الْوَاقِعَةِ خَبْرًا مِنْ وَصْفٍ أَوْ فِعْلٍ مَحذُوفٍ يَتَعَلَّقُ بِهِ الظَّرْفُ أَوْ الْمَجْرُورُ وَيَكُونُ هُوَ الْخَبَرُ فِي الْحَقِيقَةِ: الْوَرَقَاءُ فَوْقَ الشَّجَرَةِ- أَي كَائِنَةٌ أَوْ تَكُونُ-
- إِذَا قُدِّرَ الْمَحذُوفُ وَصَفًا كَانَ الْخَبَرُ مِنْ قَبِيلِ الْمَفْرُودِ وَإِذَا قُدِّرَ فِعْلًا كَانَ الْخَبَرُ مِنْ قَبِيلِ الْجُمْلَةِ-
- إِذَا دَلَّ مَتَعَلِّقُ الظَّرْفِ وَالْمَجْرُورِ عَلَى وَجُودِ مُطْلَقٍ: يَكُونُ- كَائِنٌ... وَمَا شَاكَلَهَا وَجَبَ حَذْفُهُ لِفَقْدَانِ الْفَائِدَةِ مِنْ ذِكْرِهِ- وَإِذَا دَلَّ عَلَى وَجُودِ مُقَيَّدٍ بِصِفَةٍ وَجَبَ ذِكْرُهُ: الْوَرَقَاءُ مَعْرَدَةٌ فَوْقَ الشَّجَرَةِ عِنْدِي زَيْدٌ نَائِمٌ- مَا لَمْ يَدَلَّ عَلَيْهِ دَلِيلٌ: الْفَارِسُ فَوْقَ الْجَوَادِ- أَي رَاكِبٌ.



## ابجته الاسميّة - ٤ - في حذف المبتدأ والخبر

المبتدأ المحذوف	الخبر	يُحذفُ المبتدأُ: ١ - جَوَازًا ٢ - وَجُوبًا
هذا فَعْمَلُهُ	(...) المَطْلَبُ الأوَّلُ مَنْ عَمِلَ صَالِحًا نَدَّ (...) لِنَفْسِهِ	١ - إذا دَلَّتْ على تَمَيُّنِهِ قَرِينَةٌ
يَعِينُ صَبْرِي هُوَ هُوَ هُوَ هُوَ	في ذِمَّتِي (...) لَأَفْعَلَنَّ (...) صَبْرٌ جَمِيلٌ أَكْرِمِ العُلَمَاءَ وَلَا سِيًّا (...) زَيْدٌ نِعْمَ الرَّجُلُ (...) زَيْدٌ الحَمْدُ لله (...) الكَرِيمُ العَارِ لِقَاتِلِي (...) المَجْرِمُ	٢ - متى كَانَ جَوَابُ القَسَمِ سَادًّا مَسْدُهُ • إذا كَانَ خَيْرُهُ مَصْدَرًا بَدَلًا من لفظِهِ • بعد: لَا سِيًّا - إذا كَانَ المَسْتَنَى بها مرفوعًا • في باب: نِعْمَ وَبِشْنٍ - والمخصوصُ خَيْرٌ • إذا أَخِيرَ عَنْهُ بِنِعْتِ مَقْطُوعٍ عن متبوعِهِ إِمَّا بِمَجْرَدِ المَذْحِ أَوْ الذَّمِّ أَوْ التَّرْحِمِ

الخبر المحذوف	المبتدأ	يُحذفُ الخبرُ: ١ - جَوَازًا ٢ - وَجُوبًا
كذلك كأين عندي	أبوكَ نَاجِحٌ وَأخوكَ (...) خَرَجْتُ فَإِذَا العَدُوُّ (...) مَنْ عِنْدَكَ؟ أبوكَ (...)	١ - إذا دَلَّتْ القَرِينَةُ على حَذْفِهِ وفي الغالبِ • بعد: إذا - الفَجَائِيَّةُ • في جَوَابِ الاستفهامِ
قَسَمِي عَلَيَّ مَوْجُودٌ مَوْجُودٌ مَوْجُودٌ بِالْأَمْرِ بِحَالِي مَقْتَرِنٌ مَعَهُ حَاصِلٌ إِذَا كَانَ	لَعَمْرِكَ (...) لَأَقُومَنَّ عَهْدُ اللَّهِ (عَلَيَّ) لَأَفْعَلَنَّ لَوْلَا العَدْلُ (...) لَفَسَدَتْ لَوْلَا الأَمِيرُ واقِفٌ لَجَلَسْتُ الأَمِيرُ (...) عِنْدَكَ الأَمِيرُ (...) في الدَّارِ ما عالمٌ (...) أخوكَ هَلْ عَارِفٌ (...) أَنْتَا كُلُّ إنسانٍ وَقَعْلُهُ (...) كُلُّ إنسانٍ مَعَ فِعْلِهِ (فيسدُّ مسدَّ الخَيْرِ) ضَرَّ بِي العَبْدُ (...) مُسَيِّئًا	٢ - جَوَابُ القَسَمِ الصَّرِيحِ فإن لم يَكُنْ صَرِيحًا جازَ إثباتُ الخَيْرِ وحذفُهُ • جَوَابُ: لَوْلَا - إذا دَلَّ الخَيْرُ على وُجُودِ مُطْلَقٍ فإذا دَلَّ على وُجُودِ مَقْبُودٍ بِصِفَةٍ وَجَبَ إثباتُهُ • الظَّرْفُ: إذا كَانَ • الجازَ والمجرورُ: الوجودُ مُطْلَقًا • عايل الصِّفَةِ المَسْبُوقُ: بنفِي - بِاستفهامِ: • عَطْفُ اسمٍ على المبتدأِ بواو المصاحبةِ الواو تَكُونُ نَصْفًا في المصاحبةِ لِتَقْوَمَ مَقَامَ: مع • الحالِ التي لا تَصْلُحُ أَنْ تَكُونَ خَيْرًا

• لا تُغْنِي الحالُ عَنِ الخَيْرِ إِلا إذا كَانَ المبتدأُ مَصْدَرًا مُضَافًا إلى مَمْمُولِهِ - أَوْ أَفْعَلِ التَّفْضِيلِ مُضَافًا إلى المَصْدَرِ أَوْ إلى ما يُؤوَّلُ بِهِ: أَفْضَلُ خَيْرٍ تَعْمَلُهُ وَأَنْتَ تَخْدُمُ المَصْلَحَةَ - أَقْرَبُ ما يَكُونُ العَبْدُ مِنْ رَبِّهِ وَهُوَ سَاجِدٌ

الجملة الاسمية - ٥ - ملحقات المبتدأ والخبر

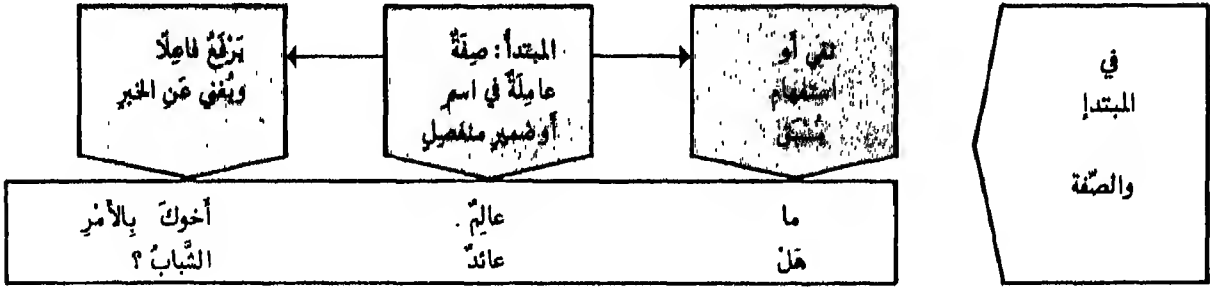

• يُخْتَرَطُ في المرفوع بالصفة أن تكتفي به في المعنى: ما كاتِبَ أَخَوَاكَ - فإذا لم تكتفِ به كقولك: ما قائم أبواه زيدٌ - لم تكن في شيء من ذلك - فيكون: زيدٌ - مبتدأ مؤخرًا و: قائمٌ - خبراً مقدماً و: أبواه - فاعل: قائمٌ - أمّا إذا كان مرفوعاً ضميراً مستتراً كقولك: زيدٌ لا واقفٌ ولا قاعدٌ - فتكون خبراً للمبتدأ قبلها -

• المراد بالوصف اسمُ الفاعلِ والمفعولِ والصفةُ المشبهةُ وأفعالُ التَّنْضِيلِ واسمُ المنسوبِ - غيرَ أنه إذا كان الوصفُ مفعولاً كان ما بعده نائبَ فاعلٍ ساذجاً مسدِّ الخبر: هل معذورٌ أخوَاكَ؟

• يكونُ النَّهْيُ والاستنْهَامُ بالحرفِ كما مرَّ أو بغيرِ الحرفِ: لَيْسَ مُنْطَلِقٌ أَخَوَاكَ - كَيْفَ جَالِسٌ غُلَامُكَ؟ - على أنَّ الوصفَ بعد: ليس - يكونُ مرفوعاً بها على أنَّه اسمُها والفاعلُ يُعْنَى عن خبرها - وقد يكونُ النَّهْيُ تأويلاً: إِنَّمَا قائمٌ عَبْدَاكَ - أي: ما قائمٌ إلا عَبْدَاكَ - غيرُ ذاهِبٍ بَنوكَ - أي: ما ذاهِبٌ بنوكَ على أنَّ الوصفَ بعد: غير - يُجَرُّ بالمضافِ على أنَّ: غير - هي المبتدأُ وفاعلُ الوصفِ أغنى عن الخبر -

- الصفةُ مبتدأٌ وما بعدها مرفوعٌ سدَّ مسدَّ الخبر : هل قائمُ الغائب؟
- أو الصفةُ خبرٌ مُقدِّمٌ وما بعدها مبتدأٌ مؤخرٌ : هل قائمُ الغائب؟

١- الصفة مطابقة ما بعدها في الإفراد

- الصفةُ خبرٌ مُقدِّمٌ وما بعدها مبتدأٌ مؤخرٌ - هل خالِدَانِ العَالِيَانِ؟ - ما خالِدُونَ الأحيَاءُ -

٢- الصفة مطابقة في التثنية والجمع

- الصفةُ مُبتدأٌ وما بعدها مرفوعٌ سدَّ مسدَّ الخبر - ما مُسَافِرٌ أَخَوَايَ - ما مُسَافِرٌ أَنْتُمْمَا -

٣- الصفة مفردة وما بعدها على أوجه

سائر ملحقات المبتدأ

- اسمُ الاستنْهَامِ
- اسمُ الموصولِ
- اسمُ الشرطِ
- اسمُ الإشارةِ
- الضمير
- ما - التَّعْجِيْبِيَّةُ
- كم - الخَبْرِيَّةُ

## مُلْحَقَاتُ الْمُبْتَدَأِ وَالْخَبَرِ (تابع)

## الجملة الاسميّة

• إذا كان الخبر ظرفًا جازًا أو مجرورًا أو اسم استفهام، يدلُّ على الظرفيّة ثمَّ وقعت بعد ذلك نكرة مُشْتَقَّة فلها وجهان:

١ - الرفع	على أنّها خبرُ المبتدأ	النكرة المشتقة بعْد تمام المبتدأ والخبر
٢ - النصب	على الحالّيّة	
عِنْدِي يَوْسُفُ نَائِمٌ -	عِنْدِي يَوْسُفُ نَائِمٌ	ضميرُ الفصل أو العباد
أَيْنَ أَبُوكَ مُقِيمًا؟ -	أَيْنَ أَبُوكَ مُقِيمٌ؟	
فِي الْمَنْزِلِ صَدِيقُكَ قَابِعًا -	فِي الْمَنْزِلِ صَدِيقُكَ قَابِعٌ	

- هو ضميرٌ يَفْصِلُ بين المبتدأ والخبر فيرفعُ الشكَّ: أبوكَ هُوَ الفاضلُ
- يفيد معنى الحصرِ والتخصيصِ
- يَنْبَغِي أَنْ يَكُونَ ضميرًا منفصلاً مرفوعًا مُطَابِقًا للاسمِ السَّابِقِ
- يجبُ أَنْ يَكُونَ المبتدأ والخبرُ مَعْرِفَتَيْنِ أو كَمَعْرِفَتَيْنِ
- إعرابه: حرفٌ لا محلَّ لَهُ مِنَ الإعرابِ
- لا تَأْثِيرَ لَهُ فِي مَا بَعْدَهُ مِنَ حَيْثُ الإعرابِ؛
- حالةٌ واحدةٌ يُعْرَبُ فِيهَا ضميرُ الفصلِ اسمًا كَبَقِيَّةِ الضَّائِرِ، وذلك في كلِّ جُمْلَةٍ لا يُمْكِنُ أَنْ يَتَّصِلَ فِيهَا الاسمُ الثَّانِي بِالْأَوَّلِ إِلَّا مِنْ طَرِيقِ اعْتِبَارِ الفاصِلِ بَيْنَهُمَا ضميرًا: كَانَ التَّلْمِيزُ هُوَ خَالِدٌ

- يَجُوزُ دُخُولُ فَه الجِزَاءِ عَلَى الْخَبَرِ إِذَا كَانَ مُتَأَخِّرًا - وتدخلُ على الجوابِ
- مع الموصول: الَّذِي يُسَاعِدُنِي قَلَّةُ الشُّكْرِ
- مع النكرة الموصوفة بغير المفرد: زَائِرٌ فِي الْبَيْتِ قَلَّةُ الْمَوَدَّةِ
- إِذَا دَخَلَ عَلَى الْمُبْتَدَأِ نَاسِخٌ غَيْرُ إِنَّ وَلَكِنْ، لَا تَدْخُلُ الْفَاءُ عَلَى الْخَبَرِ: لَيْسَ كُلُّ مَنْ يَفْعَلُ لَهُ أَجْرٌ

# الجملة الاسمية ٧ - موجز لأحكام المبتدأ والخبر

مفرد	١ - جامد ٢ - مشتق ٣ - مؤول بالمشتق
جملة	١ - اسمية خبرية ٢ - فعلية خبرية ٣ - فعلية شرطية
شبه جملة	١ - متعلقة بالظرف ٢ - متعلقة بالجار والمجرور

تكوينه	١ - صريح ٢ - مؤول بالصريح
بالي نكرة مختصة	١ - بالوصف ٢ - بالإضافة ٣ - بالعمل في ما بعدها ٤ - بالتصغير
أو نكرة حائما	١ - أريد بها عموم الأفراد ٢ - بعد استفهام ٣ - بعد نفي

تقديم الخبر على المبتدأ
١ - الخبر ظرف والمبتدأ نكرة ٢ - الخبر مجرور والمبتدأ نكرة ٣ - الخبر اسم استفهام ٤ - المبتدأ محصور بإلا أو إنما ٥ - المبتدأ له ضمير يعود إلى الخبر ٦ - التأخير يُجَلِّ بالفهم المقصود ٧ - الخبر اسم إشارة للمكان ٨ - المبتدأ مسبوک من أن وصلتها

تقديم المبتدأ على الخبر
١ - له الصدارة ٢ - أضيف إلى ما له الصدارة ٣ - مقرون أو مشبه بما له الصدارة ٤ - المبتدأ والخبر مستويان ٥ - الخبر محصور بإلا أو إنما ٦ - الخبر جملة طلبية ٧ - الخبر فعل رافع لضمير المبتدأ



الرباط
• لفظي أو معنوي • ضمير ظاهر • ضمير مستتر • ضمير مقدر

يُحذف جوازاً	• إذا دلت القرينة على حذفه أو بعد إذا الفجائية وجواب الاستفهام
يُحذف وجوباً	١ - جواب القسم الصريح ٢ - جواب لولا - والخبر وجود مطلق ٣ - الظرف والجار والمجرور ٤ - عامل الصفة بعد نفي أو استفهام ٥ - العطف على المبتدأ بواو المصاحبة ٦ - الحال

يُحذف جوازاً	• إذا دلت على تعيينه قرينة
يُحذف وجوباً	١ - جواب القسم ساء مسدده ٢ - خبره مصدر بدل من لفظه ٣ - بعد لا سيما والمستثنى مرفوع ٤ - مع نعم وبئس والخصوص خبر ٥ - خبره نعت مقطوع عن مثنويعه ٦ - لمجرد المدح أو الذم أو الترحم

الشيخ



## التَّوَسُّعُ

٨

٨

١٦١	المَيْكَلُ العَامُّ لِعَمَلِ التَّوَسُّعِ	: التَّوَسُّعُ	٨ - ١ - ١
١٦٢	كَلِمَاتُهَا وَأَقْسَامُهَا	: التَّوَسُّعُ	٨ - ١ - ٢
١٦٣	أَفْعَالٌ نَائِضَةٌ تَدْخُلُ عَلَى الْجُمْلَةِ الْاِسْمِيَّةِ	: كَانَتْ وَأَخْوَاتُهَا	٨ - ٢ - ١
١٦٤	مُلْحَقَاتٌ	: كَانَتْ وَأَخْوَاتُهَا	٨ - ٢ - ٢
١٦٥	أَفْعَالٌ مَقَارِبَةٌ تَدْخُلُ عَلَى الْجُمْلَةِ الْاِسْمِيَّةِ	: كَادَتْ وَأَخْوَاتُهَا	٨ - ٣
١٦٦	حُرُوفٌ نَفْيٌ تَدْخُلُ عَلَى الْجُمْلَةِ الْاِسْمِيَّةِ	: مَا وَأَخْوَاتُهَا	٨ - ٤
١٦٧	حُرُوفٌ نَفْيٌ مَشْبَهَةٌ بِالْفِعْلِ تَدْخُلُ عَلَى الْجُمْلَةِ الْاِسْمِيَّةِ	: إِنَّ وَأَخْوَاتُهَا	٨ - ٥
١٦٨	مَتَى تُفْتَحُ . مَتَى يَجُوزُ الْفَتْحُ وَالْكَسْرُ	: هَمْزَةٌ إِنَّ	٨ - ٦
١٦٩	حَرْفٌ نَفْيٌ لِلْجِنْسِ يَدْخُلُ عَلَى الْجُمْلَةِ الْاِسْمِيَّةِ	: لَا النَّافِيَةُ لِلْجِنْسِ:	٨ - ٧

النواسيخ ١ - الهيكل العام لعمل النواسيخ

• عوالم تدخل على الجملة الاسمية

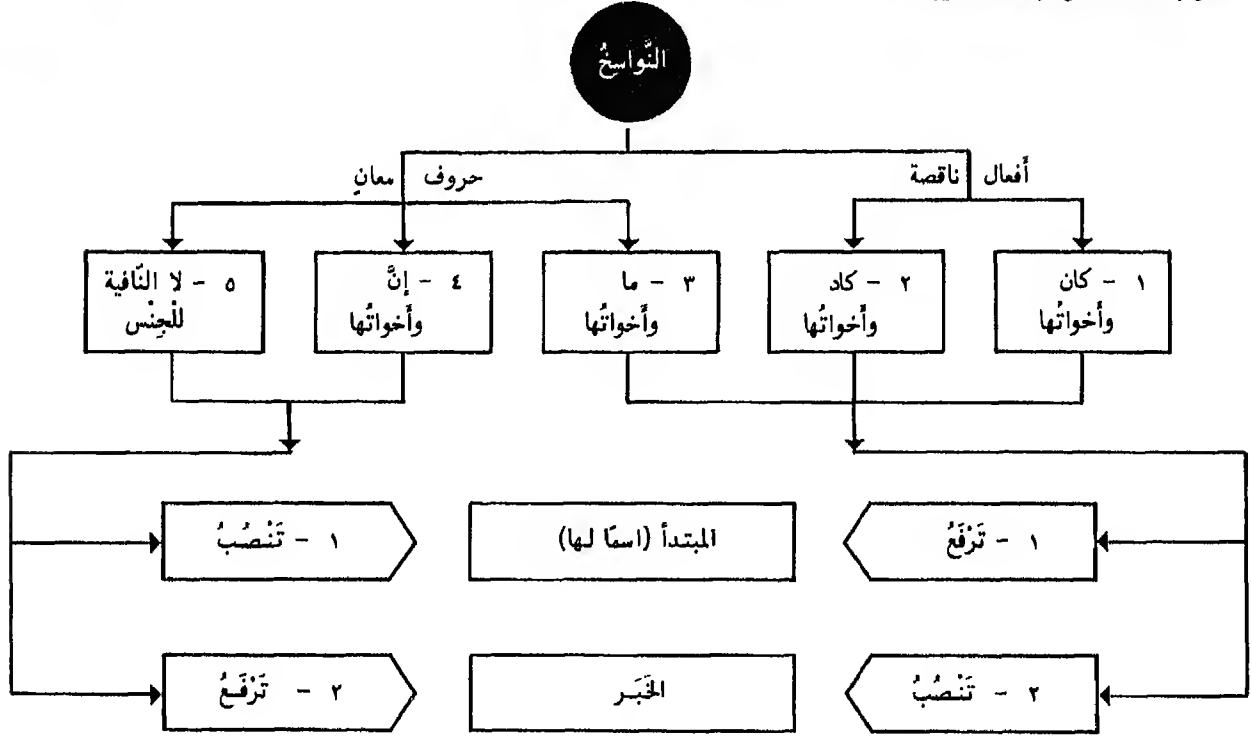

المناصب

١ - خبرُ كان وأخواتها
٢ - خبرُ كاد (المضارع)
٣ - خبر ما وأخواتها
٤ - اسمُ إنَّ وأخواتها
٥ - اسمُ لا النافية للجنس

المرايع

١ - اسمُ كان وأخواتها
٢ - اسمُ كاد وأخواتها
٣ - اسم ما وأخواتها
٤ - خبرُ إنَّ وأخواتها
٥ - خبرُ لا النافية للجنس



# كان وأخواتها ١ - أفعال ناقصة تدخل على الجملة الاسمية

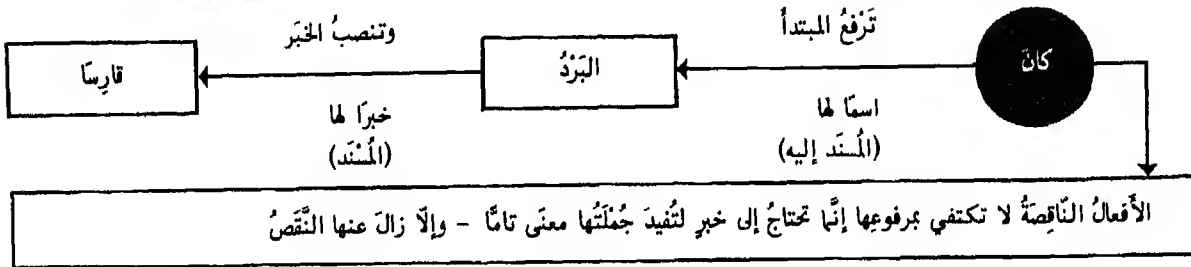

في شروط عمل الأفعال الناقصة
١ - تعمل بلا شرط: أصبح - أضحى - أمسى - بات - صار ظل - كان - ليس
٢ - إذا تقدمها: نفى - نهي - دُعَاءٌ - استفهام إنكاري انفك - برح - زال - فتية
٣ - إذا تقدمها: ما - المصدرية: دام

في تصريف الأفعال الناقصة
١ - تصريف تام (ماضٍ - مضارع - أمر): أصبح - أضحى - أمسى - بات - صار ظل - كان
٢ - تصريف ناقص (ماضٍ - مضارع): ما انفك - ما برح - ما زال - ما فتية
٣ - لا يتصرف أصلاً: ليس - ما دام

الخبر	الناسخ	الاسم
مُجْتَهَدًا	كَانَ	التَّلْمِيذُ

الناسخ	الخبر	الاسم
كَانَ	مُجْتَهَدًا	التَّلْمِيذُ

مرتبة الاسم والخبر	الناسخ	الاسم	الخبر
	كَانَ	التَّلْمِيذُ	مُجْتَهَدًا

• إذا أُخِيرَ عَنِ الْأَعْمَالِ الناقصة بفعل وجب أن يكون مضارعاً: كان الأستاذ يلقي الدروس

• ويأتي ماضياً بعد ستة منها:  
أصبح - أضحى - أمسى - بات - ظل - كان  
بشرط أن يكون مرفوعاً بقدر:  
كان الولد قد نجح

الناسخ	الخبر	الاسم
لَيْسَ	مُجْتَهَدًا	التَّلْمِيذُ

مرتبة ليس وما دام	الناسخ	الاسم	الخبر
	لَيْسَ	التَّلْمِيذُ	مُجْتَهَدًا

الناسخ	الخبر	الاسم
كَانَ	صَدِيقَنَا	سَمِيرٌ

الاسم والخبر معرفتان	الناسخ	الاسم	الخبر
	كَانَ	سَمِيرٌ	صَدِيقَنَا

- في ما تختص به كان -

• تُزَادُ حَشْرًا بَيْنَ مُتَلَاذِمِينَ لِتَدُلَّ عَلَى الْمَاضِي: ما كان أحسن الرضاه

• تُحَدَفُ جَوَازًا مَعَ اسْمِهَا بَعْدَ إِنْ وَلَوْ: التور يهدي وإن خافنا

• تُزَادُ الْبَلَّةُ فِي خَبَرِهَا إِذَا تَقَدَّمَ نَفْيٌ: ما كان الله يظلام للعباد

• تُحَدَفُ جَوَازًا نُونُ مَضَارِعِهَا الْمَجْزُومِ: ثم أك مؤمنًا

- في ما تختص به ليس -

• يَجُوزُ زِيَادَةُ الْبَلَّةِ فِي خَبَرِهَا: ليس الإله يظالم

• يَجُوزُ حَذْفُ خَبَرِهَا إِذَا دَلَّتْ عَلَيْهِ قَرِينَةٌ: قال الكافر: ليس إله

• يَبْطُلُ عَمَلُهَا إِذَا انْتَقِضَ خَبَرُهَا بِإِلَّا: ليس الطبيب إلا المسك (وذلك عند التميميين - وأما الحجازيون فيوجبون نصب الخبر).

## ملحقات

٢ -

## كان وأخواتها

- كان : اتصاف الخبر عنه بالخبر في الماضي
- أصبح - أضحى - ظلّ - بات - أمسى : اتصافه بالخبر في الصبح والضحى والنهار والليل والمساء
- ليس : النفي
- صار : التحول والانتقال
- ما زال - ما برح - ما فتىء - ما انفك : ملازمة الخبر للمخبر عنه
- ما دام : استمرار الخبر
- قدّ تُستعمل أيضًا: كان - أمسى - أضحى - ظلّ - بات: بمعنى صار

معانيها

- كان : إذا جعلت بمعنى: حدث وحصل
- ظلّ أ : بمعنى استمر
- بات : بمعنى نزل ليلاً
- أمسى : بمعنى دخل في المساء
- أصبح : بمعنى دخل في الصباح
- أضحى : بمعنى دخل في الضحى
- صار : بمعنى انتقل
- انفكّ : بمعنى انفصل
- برح : بمعنى ذهب
- دام : بمعنى بقي

الأفعال  
الناقصة  
التي  
تأتي  
تامة

ما عدا

ليس- ما فتىء- ما زال (مضارع: يزال).

وحيث إنّ تأخذُ فاعلاً وتكتفي به: وإنما يقولُ للشّيءِ كُنْ فيكونُ...  
سبحانَ اللهِ حينَ تُسوّونَ وحينَ تُصيّحونَ - خالدينَ فيها ما دامتِ السّماواتُ والأرضُ...

- كلُّ ما اشتقَّ من الأفعالِ الناقصةِ يعملَ عملَ ماضيةٍ في رفعِ الاسمِ ونصبِ الخبرِ - غيرَ أنّ مصدرها يُضافُ إلى اسمها فيكونُ الاسمُ مجروراً لفظاً مرفوعاً محلاً : عَجِبْتُ مِنْ كَوْنِ أُخِيكَ مُتَقَلِّبًا
- زال - فتىء - انفكّ - برح: يجب أن يتقدمها نفي أو نهي أو استفهام إنكاري أو دعه ولا يكون الدعاء إلا: بلا: ما زال الإنسان ضعيفاً - لا تزال صابراً - لا زلت سعيداً - هل يبرح البخيل ممّوتاً - وأما النفي فلا يكون إلا بالحرف كما في المثال أو بفعل: ليس ينفكّ الداء مقيماً - وذلك من قبيل النفي لفظاً - وأما النفي معنى فكقولك: قلّما يزال زيدٌ مسافراً-

شروط  
عملها

- إنّ المراد بالخبر هنا هو الخبر المفرد - وأما الخبر الواقع جملةً فيجوز تقديمه:
- كان الأمير يزورنا أو يزورنا رسولهُ - يزورنا كان الأمير وكان يزورنا الأمير وكان يزورنا رسولهُ الأمير
- أمّا تقديم الخبر على: دام وليس - فمنعه جهور النحاة: لكنهم أجازوا توسطه بينها وبين الاسم: لا طيب للعيش ما دامت منقصة لذاته بأذكار الموت والمهرم
- وأمّا تقديم الخبر على: ما - النافية والمصدريّة فممنوع باتفاق-

في  
مرتبّة  
الخبر

- تحذف: كان - مع معمولها بعد: إن - في قولهم: أفعل هذا إما لا - أي إن كنت لا تفعل غيره - فما: عوض عن: كان - ولا: نافية للخبر -
- وتحذف وحدها وجوباً بعد: أن - المصدريّة معوضاً عنها: بما - الزائدة وينتهي اسمها وخبرها: أمّا أنت راضياً رضواً - وقد علل النحاة ذلك بقولهم إنّ أصله: لأن كنت راضياً - فحذفت لام التعليل من: أن - على قياس حذفها ثم حذفت: كان - للاختصار وزيدت: ما - عوضاً عنها - فانفصل الضمير الذي هو اسم كان لعدم استقلاله متصلاً - وأدغمت نون: أن - ميم: ما - لتقاربها في المخرج فصارت: أمّا أنت-

في  
حذف  
كان

## أفعالٌ مقارِبَةٌ تدخلُ على الجُملةِ الاسميَّةِ

## كَادَ وَأَخَوَاتُهَا

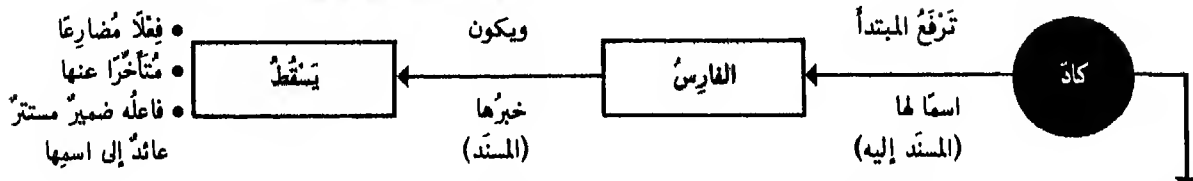

أفعالٌ المقارِبَةُ هي أفعالٌ ناقِصَةٌ تَفْعَلُ عَمَلُ كَانَ وَسُمِّيَتْ هَكَذَا مِنْ بَابِ تَسْمِيَةِ الْكَلِّ بِاسْمِ التَّبْعِضِ.

- يَجُوزُ أَنْ يَتَوَسَّطَ الْخَبْرُ بَيْنَ كَادَ وَاسْمِهَا: كَادَ يَسْقُطُ النَّيْتُ - مَا لَمْ يَكُنْ مُقْتَرَنًا بِأَنْ فَلَا يَجُوزُ فِيهِ ذَلِكَ إِلَّا إِذَا اعْتَبِرْتَ تَامَةً: أَوْشَكَ أَنْ يَذْهَبَ زَيْدٌ - فَتَكُونُ أَنْ وَمَا بَعْدَهَا فِي تَأْوِيلِ مُصَدِرِ فَاعِلٍ لِأَوْشَكَ - وَزَيْدٌ: فَاعِلًا لِيَذْهَبَ - لَا يَجُوزُ فِي نَظَرِ الْكَثِيرِينَ مِنَ النَّحَاةِ: كَادَ النَّيْتُ يَسْقُطُ سَقْفُهُ - وَاسْتَشْنَوْا عَسَى مِنْ هَذَا الْحُكْمِ: عَسَى زَيْدٌ يَقُومُ غَلَامَةً -

أوضاعها وأحكامها	- أفعال المقاربة -	- أفعال الرِّجْه -	- أفعال الشُّروع -
	• أَوْشَكَ • كَادَ • كَرَّبَ	• اخْلَوْلِقْ • حَرَى • عَسَى	• ابْتَدَأَ • أَخَذَ • أَقْبَلَ • انْبَهَرَ • أَنْشَأَ • جَعَلَ • شَرَعَ • طَفِقَ • عَلِقَ • قَامَ • هَبَّ

في اقتران خبرها بأن	• كَادَ يَغْلِبُ تَجَرُّدُ • كَرَّبَ } خَبْرُهَا مِنْهَا • أَوْشَكَ: يَغْلِبُ الْاِقْتِرَانُ • أَوْشَكَ زَيْدٌ أَنْ يَذْهَبَ	• اخْلَوْلِقْ } يَجِبُ اقْتِرَانُ • حَرَى } خَبْرُهَا بِهَا • حَرَى الطِّفْلِ أَنْ يَمْشِيَ • عَسَى: يَغْلِبُ الْاِقْتِرَانُ • عَسَى الْوَالِدُ أَنْ يَمْشِيَ	يجب تجرُّدُ خبرها منها
---------------------------	---	---	---------------------------

الجميدة والمشتقة	• كَرَّبَ: جامدة • أَوْشَكَ: يشتقُّ مضارعٌ • كَادَ } واسمُ فاعِلٍ يَكَادُ الْبَرَقُ يَخْطِفُ أَبْصَارَهُمْ (اسمُ الفاعِلِ: كَانَدٌ - مُؤَشِكٌ)	• كَلَّهَا جامدةٌ • عَسَى: متى اتَّصَلَ بِهَا ضَمِيرٌ الرَّقْعُ الْبَارِزُ الصَّحِيحُ جَارٌ فِيهَا فَتُحَ الْسَّيْنِ وَكُسْرُهَا: عَسَيْتُ وَعَسَيْتُ	• كَلَّهَا جامدةٌ • كَلٌّ مَا يُشْتَقُّ مِنْ أفعالِ الشُّروعِ لَا يُعَدُّ مِنْ أفعالِ المقارِبَةِ بَلْ يَكُونُ تَامًا كِبَايَةِ الْأفعالِ: رَأَيْتُ كَاتِبًا يَشْرَعُ فِي عَمَلِهِ
---------------------	--	---	--

التامة والناقصة	• كَادَ - كَرَّبَ: ناقِصَةٌ • أَوْشَكَ: تامةٌ وجوبًا • عَسَى: تامةٌ جوازًا - بشرطِ أَنْ يَأْتِيَ بَعْدَهَا فِعْلًا مُضَارِعًا مَسْبُوقًا بِأَنْ يَكُونُ فَاعِلُهَا الْمَصْدَرُ الْمُؤَوَّلُ مِنْ: أَنْ وَالْفِعْلُ الْمُضَارِعُ - تَلَزَمَ صورةً واحدةً: التَّلْمِيذَانِ عَسَى أَنْ يَنْجَحَا - متى اتَّصَلَ بِهَا ضَمِيرٌ نَصِبٌ: عَسَاهُ - عَسَاكَ - بَقِيَتْ عَلَى عَمَلِهَا مِنْ رَفْعِ الْاسْمِ وَنَصْبِ الْخَبْرِ إِلَّا أَنْ ضَمِيرَ النَّصْبِ يُجْعَلُ نَائِبًا عَنْ ضَمِيرِ الرَّفْعِ	• أفعالُ الرِّجْه: ناقِصَةٌ غالبًا تَأْتِي تَامَةً فِي الْحَالَاتِ التَّالِيَةِ: • إِذَا لَمْ يَأْتِ بَعْدَهَا فِعْلٌ مُضَارِعٌ: مَا رَأَيْتُ سَعِيدًا يَشْرَعُ فِي عَمَلِهِ - • إِذَا اسْتَعْمِلَتْ فِي صِيغَةِ: الْمُضَارِعِ وَالْأَمْرِ وَاسْمِ الْفَاعِلِ - • إِذَا جَاءَتْ فِي غَيْرِ مَعْنَى الْاِبْتِدَاءِ أَخَذَ الْوَالِدُ كِتَابَهُ
--------------------	--	--

متى وَلِيَ الْفِعْلُ الَّذِي بَعْدَهُ: أَنْ - ظَاهِرٌ يَصِحُّ رَفْعُهُ بِهِ، جَارٌ أَنْ يَكُونُ مَا بَعْدَ الْفِعْلِ مَرْفُوعًا بِعَسَى اسْمًا لَهَا. وَأَنْ وَالْفِعْلُ فِي مَوْضِعِ نَصْبِ بَعْسَى مُتَقَدِّمًا عَلَى الْاسْمِ - وَالْفِعْلُ الَّذِي بَعْدَهُ: أَنْ - فَاعِلُهُ ضَمِيرٌ يَعُودُ عَلَى فَاعِلِ عَسَى. وَعَلَى هَذَا الْوَجْهِ يَجُوزُ: عَسَى أَنْ يَرَحَلَ أَخْوَالُكَ - مَا لَمْ يَكُنْ مَانِعًا.

## مَا وَأَخْوَاتُهَا حُرُوفٌ نَفِي تَدْخُلُ عَلَى الْجُمْلَةِ الْأَسْمِيَّةِ

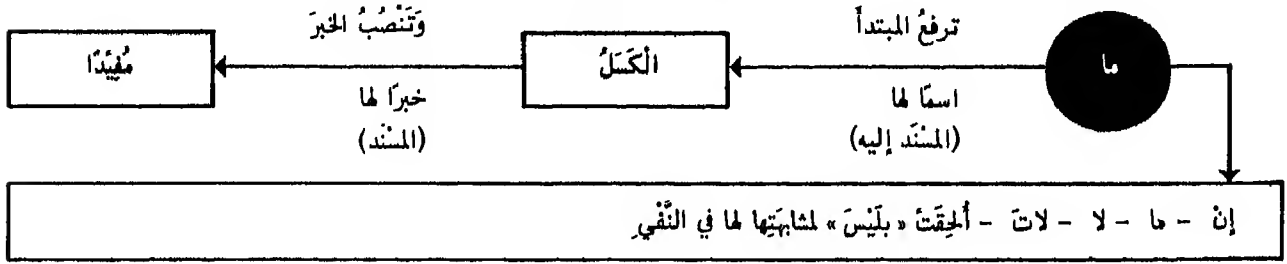

### شُرُوطُ عَمَلِهَا

<ul style="list-style-type: none"> <li>• أن لا يتقدّم خبرها ولا معموله على اسمها</li> <li>• أن لا يُنتَقَضَ خبرها يالاً</li> <li>- والغالبُ في استعمالها اقترانُ خبرها يالاً فيبطلُ عملها</li> </ul>	إن
--	----

: إن أحدَ خَيْرًا مِنْ أحدٍ إِلَّا بِالْعَاقِبَةِ  
 : إن الفُلَّ أجمَلُ مِنَ الوَرْدِ  
 : ما هذا بَشْرٌ إن هذا إِلَّا مَلَكٌ كَرِيمٌ

<ul style="list-style-type: none"> <li>• أن لا يتقدّم خبرها ولا معموله على اسمها</li> <li>• أن لا تَرادَ بعدها إن</li> <li>• أن لا يُنتَقَضَ خبرها يالاً</li> <li>- يَجوزُ اقترانُ خبرها بالبَاءِ الرَّائِدَةِ</li> <li>- يَجوزُ أن يكونَ اسمها معرفةً أو نكرةً</li> </ul>	ما
--	----

: ما سَمِيرٌ مُجاهِدًا - ما مُجاهِدٌ سَمِيرٌ  
 : ما سَمِيرٌ مُجاهِدًا - ما إن سَمِيرٌ مُجاهِدٌ  
 : ما سَمِيرٌ مُجاهِدًا - ما سَمِيرٌ إِلَّا مُجاهِدٌ  
 : وما دارُ الفَناءِ لنا بِدارِ  
 : ما إِبْرهيمُ نائمًا - ما تَلْمِيذٌ نائمًا

<ul style="list-style-type: none"> <li>• أن لا يتقدّم خبرها ولا معموله على اسمها</li> <li>• أن لا يُنتَقَضَ خبرها يالاً</li> <li>• أن يكونَ معمولًا نكرةً</li> <li>- يَجوزُ حَذْفُ خبرها ويكثرُ في كلامِ البُلغاءِ</li> </ul>	لا
---	----

: لا تَلْمِيذٌ مُجتهدًا - لا مُجتهدٌ تَلْمِيذٌ  
 : لا تَلْمِيذٌ مُجتهدًا - لا تَلْمِيذٌ إِلَّا مُجتهدٌ  
 : لا تَلْمِيذٌ مُجتهدًا - لا سَمِيرٌ مُجتهدٌ  
 : لا بَأْسٌ. والتَّقديرُ لا بَأْسٌ عَلَيْكَ

<ul style="list-style-type: none"> <li>• لا بدّ من حَذْفِ اسمها</li> <li>• أن يكونَ اسمها وخبرها من أسْمِ الزَّمانِ (حين - ساعة - أو ان): لات (السَّاعَةُ) ساعةً نَدامَةً</li> </ul>	لات
--	-----

: لات ساعةً نَدامَةً

<ul style="list-style-type: none"> <li>• إذا عَطِفَ على خبرها بِبَلْ وَلَكِنْ وَجَبَ رَفْعُ المَطووفِ</li> <li>• إذا عَطِفَ عليها بِغَيْرِها وَجَبَ نَصْبُ المَطووفِ</li> </ul>	ما ولا
---	-----------

: لا رَجُلٌ مُقِيمًا وَلَكِنْ راحِلٌ  
 : ما رَجُلٌ قَنوعًا وَزاهِدًا

<p>إنّ انتقاضَ نفي الخبرِ يَنْقُضُ عَمَلَ جميعِ الحُرُوفِ المُشَبَّهَةِ بِلَيْسَ إذا كانَ يالاً نَفْسِها. فإن كانَ بما هو مَجعناها لا يُبطلُهُ ويكونُ هو المَعْمولُ حينئذٍ نحو - ما زَيْدٌ غَيْرٌ شاعِرٍ - إن عَمَرُو سِوى كاتِبٍ غَيْرِ قارىءٍ</p>	<p>لا يُعْمَلُ هذِهِ الحُرُوفُ إِلَّا الحِجَازِيُّونَ وَأَمَّا غَيْرُهُمْ فَيُهْمَلُونَها جَميعًا</p>
---	---

# إِنَّ وَأَخَوَاتُهَا

## حُرُوفٌ مُشَبَّهَةٌ بِالْفِعْلِ تَدْخُلُ عَلَى الْجُمْلَةِ الْاسْمِيَّةِ

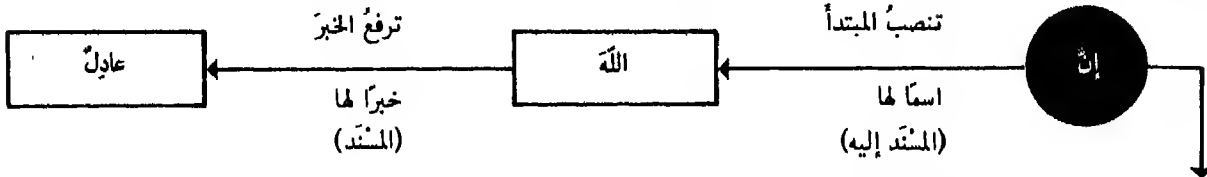

إِنَّ - أَنْ - أَوْكَدُ - كَانَ: أَشْبَهُ - لَكِنَّ: أَسْتَدْرِكُ - لَيْتَ: أَتَمْنَى - لَعَلَّ: أَتَرْجَى

حُرُوفٌ مُشَبَّهَةٌ بِالْفِعْلِ لِأَنَّهَا:	يَكُونُ خَبْرُ الْأَحْرَفِ الْمَشَبَّهَةِ بِالْفِعْلِ
<ul style="list-style-type: none"> <li>• مَبْنِيَّةٌ مِنْ ثَلَاثَةِ أَحْرَفٍ فَصَاعِدًا</li> <li>• مَفْتُوحَةٌ الْأَخِيرُ كَالْفِعْلِ الْمَاضِي</li> <li>• تَتَضَمَّنُ مَعْنَى الْفِعْلِ وَتَلْزِمُ الْأَسْمَاءَ</li> <li>• تَدْخُلُ عَلَيْهَا نَوْنُ الْوَقَايَةِ الْمُخْتَصَّةِ بِالْأَفْعَالِ: إِنِّي - لَكِنِّي وَيَجُوزُ إِنِّي وَلَكِنِّي</li> </ul>	<ul style="list-style-type: none"> <li>• مَفْرَدًا : إِنَّ الْإِحْسَانَ فَضِيلَةٌ</li> <li>• جُمْلَةٌ اسْمِيَّةٌ : إِنَّ الْخِيَانَةَ عَاقِبَتُهَا الْعَارُ</li> <li>• جُمْلَةٌ فِعْلِيَّةٌ : لَعَلَّ الْمَرِيضَ يَشْفَى</li> <li>• مَتَعَلِّقٌ حَرْفٍ جَرٌّ : إِنَّ لِلْوَطَنِ حُجَاةً</li> <li>• مَتَعَلِّقٌ ظَرْفٍ : إِنَّ فَوْقَ يَدِكَ يَدَا</li> </ul>

جَوَازًا	جُوبًا	في تقديم خبر إن على اسمها
<ul style="list-style-type: none"> <li>• الْخَبْرُ ظَرْفٌ وَالْإِسْمُ يَسُوغُ الْإِبْتِدَاءَ بِهِ</li> <li>• الْخَبْرُ مَجْرُورٌ بِالْحَرْفِ يَسُوغُ الْإِبْتِدَاءَ بِهِ</li> </ul>	<ul style="list-style-type: none"> <li>• الْخَبْرُ ظَرْفٌ وَالْإِسْمُ نَكِيرَةٌ لَا يَسُوغُ الْإِبْتِدَاءَ بِهِ</li> <li>• الْخَبْرُ مَجْرُورٌ بِالْحَرْفِ وَالْإِسْمُ نَكِيرَةٌ لَا يَسُوغُ الْإِبْتِدَاءَ بِهِ</li> <li>• اشْتَمَلَتِ الْإِسْمُ عَلَى ضَمِيرٍ يَمُودُ إِلَى الْخَبْرِ</li> </ul>	<ul style="list-style-type: none"> <li>• إِنَّ عِنْدَ اللَّهِ الثَّوَابَ</li> <li>• لَكِنَّ فِي الصَّوْمِ صِحَّةَ الْبَدَنِ</li> <li>• إِنَّ مَعَ الْعُسْرِ يُسْرًا</li> <li>• إِنَّ فِي الصَّدَاقَةِ سُمُورًا</li> <li>• إِنَّ فِي الدَّارِ صَاحِبَهَا</li> </ul>

يَجُوزُ دُخُولُ لَامِ الْإِبْتِدَاءِ عَلَى خَبَرِ إِنَّ	في دُخُولِ مَا الْكَافَّةِ عَلَى الْأَحْرَفِ الْمَشَبَّهَةِ
<ul style="list-style-type: none"> <li>• مُؤَخَّرًا مُثَبِّتًا : إِنَّا لَمُقِيمُونَ عَلَى الْوَفَاءِ</li> <li>• مَاضِيًا جَامِدًا : إِنَّ زَيْدًا لَيَنْعَمُ الرَّجُلُ</li> <li>• مَتَصَرِّفًا مَقْرُونًا بِقَدْ : إِنَّكَ لَقَدْ أَصَبْتَ</li> <li>• مُضَارِعًا : إِنَّكَ لَتَقُولُنَّ الصَّوَابَ</li> <li>• وَتَدْخُلُ عَلَى ضَمِيرِ الْفَصْلِ : إِنَّ هَذَا لَهُوَ الْحَقُّ</li> </ul>	<ul style="list-style-type: none"> <li>• إِذَا لَحِقَتْ مَا الْحَرْفِيَّةِ أَوْ آخِرَ هَذِهِ الْأَفْعَالِ كَفَتَتْهَا عَنِ الْعَمَلِ وَلِذَلِكَ تَسْمَى مَا الْكَافَّةُ: إِنِّي اللَّهُ وَاحِدٌ كَأَنَّا أَخْوَكُ أَسَدٌ</li> <li>• أَمَّا لَيْتَ فَيَجُوزُ إِعْمَالُهَا أَوْ الْغَاوُهَا إِذَا اقْتَرَنَتْ بِمَا</li> <li>• إِذَا كَانَتْ مَا مَوْصُولَةً أَوْ مَصْدَرِيَّةً يَبْقَى الْعَمَلُ وَتَكْتَبُ مَفْصُولَةً</li> </ul>

إِذَا خَفَّتْ	إن	أن	كان	لكن
	<ul style="list-style-type: none"> <li>• تَرَجَّحَ الْغَاوُهَا وَتَدْخُلُ لَامُ الْإِبْتِدَاءِ عَلَى الْخَبْرِ</li> </ul>	<ul style="list-style-type: none"> <li>• كَانَ اسْمُهَا ضَمِيرَ الشَّانِ مَعْدُومًا وَخَبْرُهَا جُمْلَةٌ وَحَيْثُ تَدْخُلُ عَلَى الْجُمْلَةِ الْاسْمِيَّةِ وَالْفِعْلِ الْجَامِدِ وَالْفِعْلِ الْمَتَصَرِّفِ</li> </ul>	<ul style="list-style-type: none"> <li>• جَرَّتْ عَلَى حَكْمِ أَنْ فَيَكُونُ اسْمُهَا ضَمِيرَ الشَّانِ وَخَبْرُهَا الْجُمْلَةُ الَّتِي بَعْدَهَا فَإِذَا دَخَلَتْ عَلَى فِعْلِ مَتَصَرِّفٍ فَصَلَّتْ عَنْهُ فِي الْإِجَابِ بِقَدْ وَفِي النِّفْيِ بِلَمْ</li> </ul>	<ul style="list-style-type: none"> <li>• بَطَّلَ عَمَلُهَا وَالْأَحْسَنُ اقْتِرَانُهَا بِالْوَاوِ لِلتَّفْرِيقِ مَعَ الْعَاطِفَةِ: نَجَا الْمُسَافِرُونَ وَلَكِنَّ صَدِيقَكَ غَرِقَ</li> </ul>



## هَمْزَةٌ إِنَّ - متى تكسرُ - متى تُفتحُ - متى يجوزُ الفتحُ والكسرُ

تَكْسُرُ هَمْزَةُ إِنَّ إِذَا لَمْ يَصِحَّ أَنْ يَسُدَّ الْمَصْدَرُ مَسَدَهَا

- ١ - إِذَا وَقَعَتْ ابْتِدَاءً (بِمَا فِيهَا الطَّلَبُ وَالنَّدَاءُ):
  - إِنَّ اللَّهَ غَفُورٌ
  - أَفَيْقُ إِنَّ الْفَجْرَ قَدْ طَلَعَ
  - يَا غُلَامُ إِنَّكَ بِمَسْمَعٍ وَمَرَأَى مَيِّ
- ٢ - إِذَا حُكِيَتْ بِالْقَوْلِ:
  - قُلْتُ إِنَّكَ وَدُودٌ
- ٣ - إِذَا وَقَعَتْ جَوَابًا لِقَسْمٍ لَمْ يُذَكَّرْ فِعْلُهُ أَوْ ذُكِرَ وَكَانَ خَبَرُهَا مُفْتَرِيًا بِاللَّامِ:
  - وَاللَّهِ إِنَّ صَدِيقَكَ مُخْلِصٌ
  - أَقْسِمُ بِنَفْسِي إِنَّنِي لَأَكَا فِتْنَتِكَ
- ٤ - إِذَا وَقَعَتْ خَيْرًا عَنْ اسْمٍ عَيْنٍ أَوْ صِفَةٍ لَهُ:
  - الْمَدْرَسَةُ إِنَّهَا مَنَارُ التَّهْدِيَةِ
  - سَمِعْتُ خَطِيبًا إِنَّهُ أَمِيرُ الْخَطِيبَةِ
- ٥ - إِذَا وَقَعَتْ فِي مَوْضِعِ الْحَالِ:
  - قَصَدْتُهُ وَإِنِّي وَإِيقُ بِمِرْوَةٍ
- ٦ - إِذَا وَقَعَتْ فِي صَدْرِ صِلَةِ الْمَوْصُولِ:
  - زَارَنِي الَّذِي إِنَّهُ كَرِيمٌ
- ٧ - إِذَا وَقَعَتْ بَعْدَ أَلَا اسْتَفْتَا حَيَّةٍ وَحَيْثُ وَإِذْ:
  - أَلَا إِنَّ الْعُلَمَاءَ مَصَابِيحُ الْأُمَّةِ
  - أَنْزَلَ حَيْثُ إِنَّ الْأَمْنَ مُسْتَتِيبٌ
  - تُبِّ إِذْ إِنَّ اللَّهَ رَاحِمٌ
- ٨ - بَعْدَ حَتَّى الْابْتِدَائِيَّةِ:
  - مَرِيضٌ زَيْدٌ حَتَّى إِنَّهُمْ لَا يَرْجُوْنَهُ

تُفْتَحُ هَمْزَةُ إِنَّ إِذَا صَحَّ أَنْ يَسُدَّ الْمَصْدَرُ مَسَدَهَا

- ١ - إِذَا وَقَعَتْ فِي مَوْضِعِ الْفَاعِلِ أَوْ نَائِبِهِ:
  - بَلَّغَنِي أَنَّكَ رَاحِلٌ
  - سَمِعَ أَنَّ الْعَسْكَرَ مَنْصُورٌ
- ٢ - إِذَا وَقَعَتْ فِي مَوْضِعِ الْمَفْعُولِ بِهِ:
  - عَرَفْتُ أَنَّكَ مُقِيمٌ
- ٣ - إِذَا وَقَعَتْ فِي مَوْضِعِ الْمَبْتَدَأِ أَوْ الْخَبَرِ عَنْ اسْمٍ مَعْنَى:
  - عِنْدِي أَنَّكَ مُسْتَحِقٌّ لِلْكَرَامَةِ
  - الْحَقُّ أَنَّ الْجَهْلَ عَارٌ
- ٤ - إِذَا وَقَعَتْ فِي مَوْضِعِ الْمَجْرُورِ بِالْحَرْفِ أَوْ فِي مَوْضِعِ مُضَافٍ إِلَيْهِ:
  - عَلِمْتُ بِأَنَّكَ مُسَافِرٌ
  - خَرَجْتُ مِنَ الْمَدْرَسَةِ قَبْلَ أَنْ أُجِزَ عُلُومِي
- ٥ - بَعْدَ حَتَّى الْجَارَةِ وَالْعَاطِفَةِ:
  - عَرَفْتُ أُمُورَكَ حَتَّى أَنَّكَ غَيُورٌ
- ٦ - إِذَا حُكِيَتْ بِالْقَوْلِ الَّذِي يَتَضَمَّنُ مَعْنَى الظَّنِّ:
  - أَتَقُولُ أَنَّ الْأَحْوَالَ تَتَغَيَّرُ (أَيَّ أَتَنْظَرُ تَغْيِيرَ الْأَحْوَالِ)
- فِي كُلِّ هَذِهِ الْأَمْثَالِ يَصِحُّ أَنْ تُسَبَّكَ أَنْ مَعَ خَيْرِهَا بِمَصْدَرٍ فَتَقُولُ:
  - بَلَّغَنِي رَحِيلَكَ
  - سَمِعَ انْتِصَارَ الْعَسْكَرِ
  - عَرَفْتُ كَوْنَكَ مُقِيمًا الْخ...

### يجوزُ الفتحُ والكسرُ إذا صحَّ الاعتباران

يَجِبُ الْفَتْحُ عَلَى مَعْنَى	يَجِبُ الْكَسْرُ عَلَى مَعْنَى	الأمثلة	إِذَا وَقَعَتْ هَمْزَةُ إِنَّ
إذا انهزام العدوِّ حاصلٌ	إذا العدوُّ مُنْهَزَمٌ	نَظَرْتُ فَإِذَا أَنَّ الْعَدُوَّ مُنْهَزَمٌ	١ - بعد إذا الفجائية
فأكرامه حاصلٌ	فأنا أكرمهُ	مَنْ يَزُرُّنِي فَأَنِّي أَكْرَمُهُ	٢ - بعد فاء الجزاء
على تقدير حرف الجرِّ	على قصد الجوابِ	أَقْسِمُ إِنَّ الْعَمَلُ بَرِيءٌ	٣ - بعد فعلٍ قَسَمٍ بَدْوَنِ اللَّامِ
على تقدير حرف الجرِّ	على الاستئنافِ	أَحْذَرُ الْكَسَلَ أَنَّهُ عِيْلَةُ الْفَقْرِ	٤ - في موضع التعليلِ
مركبة من همزة الاستفهام وما العامَّة	أما حرف استنتاجٍ بمنزلة أَلَا	أَمَا أَنَّهُ لَوْلَا الَّذِينَ لَدَكَّتْ مَعَالِمَ التَّقَدُّمِ	٥ - بعد أَمَا
مركبة من حرف واسم	تنزيلها منزلة اليمينِ	لَا جَرَمَ أَنَّ الْعَدْلَ يَرْفَعُ قَدْرَ الْحُكَّامِ	٦ - بعد لَا جَرَمَ
تقدير أن وصليتها بمصدرٍ هو خبرٌ	قصد الحكاية	خَيْرَ الْقَوْلِ أَنِّي أَحْمَدُ اللَّهَ	٧ - خبراً عن مبتدأٍ هو قولٌ وخبرها أيضاً في معنى القول والقائل واحدٌ

## حرف نفي للجنس يدخل على الجملة الاسمية

## لا النافية للجنس

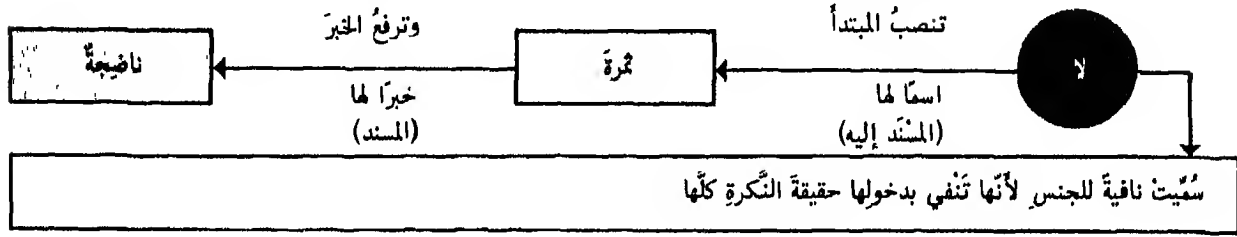

<ul style="list-style-type: none"> <li>• أن تكون نافية للجنس نصًّا</li> <li>• أن يكون اسمها وخبرها نكرتين</li> <li>• أن يكون اسمها متصلاً بها</li> <li>• أن لا يتقدّم خبرها عليها</li> <li>• أن لا يدخل عليها جارٌّ</li> </ul>	<p>شروط</p> <p>عملها</p>
<ul style="list-style-type: none"> <li>: لا رَجُلٌ في الدَّارِ (ولا يقال: بَل رَجُلَانِ)</li> <li>: لا فَضِيلَةٌ أَنبُلُ مِنَ المَحَبَّةِ</li> <li>: (لا يجوزُ أن يقال: لا في الدَّارِ رَجُلٌ)</li> <li>: (لا يقال: ) عِنْدَنَا لا رَجُلٌ مَقِيمٌ</li> <li>: سِرْتُ بِلا زادٍ (بطل عملها)</li> </ul>	

اسمُ لا النافية للجنس مبنيٌّ معًا على الفتح وكلاهما في محلِّ رفعٍ على الابتداء

<ul style="list-style-type: none"> <li>• مُفْرَدٌ مبنيٌّ على علامة نصبه الأصليَّة</li> <li>• مضاف منصوب</li> <li>• مُشَبَّهٌ بالمضاف منصوبٌ</li> <li>- يجوزُ في الجمعِ المؤنَّثِ التَّالِمِ البنية على الفتح : لا خِيَّاطَاتٍ في المَدِينَةِ</li> </ul>	<p>أنواع اسم لا</p>
<ul style="list-style-type: none"> <li>: لا رَذِيْلَةٌ أَحَطُّ مِنَ الحَيَاةِ</li> <li>: لا قَائِلٌ حَقٌّ جَبَانٌ</li> <li>: لا قَائِلًا حَقًّا جَبَانٌ</li> <li>: لا خِيَّاطَاتٍ في المَدِينَةِ</li> </ul>	

يكثرُ حذفُ خبرِ لا إذا كانَ معلوماً: لا بأسَ (عَلَيْكَ) - ومعِ إلا: لا إلهَ (موجود) إلا اللهُ

<ul style="list-style-type: none"> <li>• إذا نعت اسمٌ لا بمفردٍ متصلٍ به جازٍ في النعتِ ( البنية على الفتح أو النصب أو الرفع )</li> <li>• إذا فصلَ النعتُ جازٍ نصبه ورفعُه فقط</li> <li>• إذا كانَ اسمٌ لا مضافاً أو مشبَّهًا به يجوزُ في النعتِ ( لا صاحبَ علمٍ في المَدِينَةِ بارِعًا - بارِعٌ )</li> <li>• إذا عطفَ على اسمٍ لا جازٍ في المعطوفِ النصبُ والرفعُ : لا رَجُلٌ وَعُغْلَامًا - عُغْلَامٌ - عِنْدَنَا -</li> </ul>	<p>في نعت اسم لا</p>																		
<table border="1"> <tr> <th>اعتبارُ الأول</th> <th>واعتبارُ الثانية</th> <th>أمثلة</th> </tr> <tr> <td>نافية للجنس</td> <td>نافية للجنس</td> <td>لا غَالِبٌ وَلَا مَغْلُوبٌ</td> </tr> <tr> <td>نافية للجنس</td> <td>مشبهة بليس</td> <td>لا غَالِبٌ وَلَا مَغْلُوبٌ</td> </tr> <tr> <td>نافية للجنس</td> <td>عاطلة والمطف بالواو</td> <td>لا غَالِبٌ وَلَا مَغْلُوبًا</td> </tr> <tr> <td>مشبهة بليس</td> <td>نافية للجنس</td> <td>لا غَالِبٌ وَلَا مَغْلُوبٌ</td> </tr> <tr> <td>مشبهة بليس</td> <td>مشبهة بليس</td> <td>لا غَالِبٌ وَلَا مَغْلُوبٌ</td> </tr> </table>	اعتبارُ الأول	واعتبارُ الثانية	أمثلة	نافية للجنس	نافية للجنس	لا غَالِبٌ وَلَا مَغْلُوبٌ	نافية للجنس	مشبهة بليس	لا غَالِبٌ وَلَا مَغْلُوبٌ	نافية للجنس	عاطلة والمطف بالواو	لا غَالِبٌ وَلَا مَغْلُوبًا	مشبهة بليس	نافية للجنس	لا غَالِبٌ وَلَا مَغْلُوبٌ	مشبهة بليس	مشبهة بليس	لا غَالِبٌ وَلَا مَغْلُوبٌ	<p>إذا تكررت</p> <p>لا</p> <p>جاز</p>
اعتبارُ الأول	واعتبارُ الثانية	أمثلة																	
نافية للجنس	نافية للجنس	لا غَالِبٌ وَلَا مَغْلُوبٌ																	
نافية للجنس	مشبهة بليس	لا غَالِبٌ وَلَا مَغْلُوبٌ																	
نافية للجنس	عاطلة والمطف بالواو	لا غَالِبٌ وَلَا مَغْلُوبًا																	
مشبهة بليس	نافية للجنس	لا غَالِبٌ وَلَا مَغْلُوبٌ																	
مشبهة بليس	مشبهة بليس	لا غَالِبٌ وَلَا مَغْلُوبٌ																	

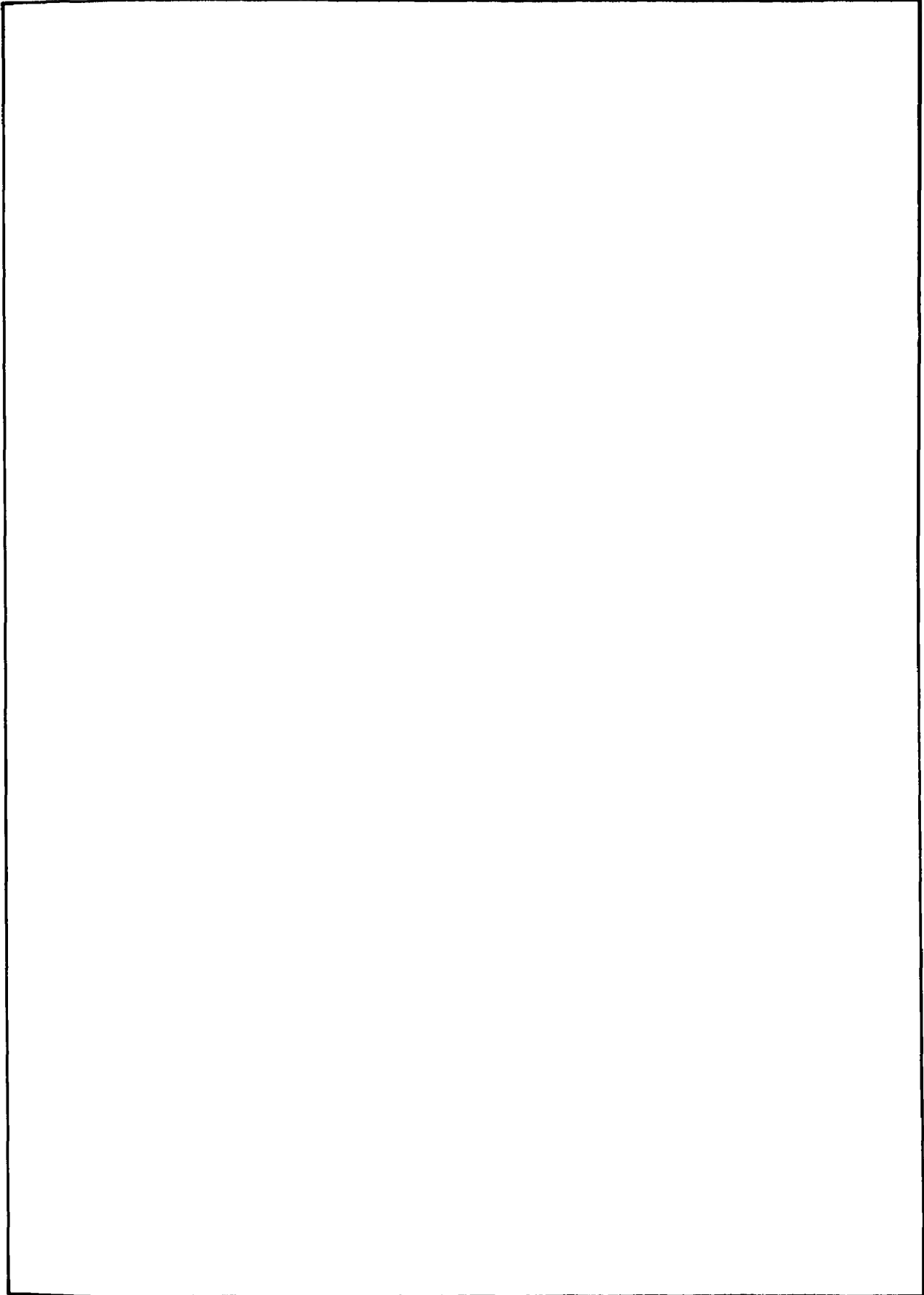

٩

الفصل التاسع

٩

المفراغ

# المفصّل

٩

٩

١٧٣	المَيْكَلُ العامُّ لأقسامِ المفاعيلِ	:	المفاعيلُ	٩ - ١
١٧٤	تحديدُه وأحكامُه	:	المفعولُ به	٩ - ٢
١٧٥	المفعولُ بأفعالِ القلوبِ	:	المفعولُ به الثاني	٩ - ٣ - ١
١٧٦	المفعولُ بالأفعالِ التي تنصبُ مفعولينِ	:	المفعولُ به الثاني	٩ - ٣ - ٢
١٧٧	المفعولُ بالأفعالِ المتعديةِ إلى ثلاثةِ مفاعيلٍ	:	المفعولُ به الثالثُ	٩ - ٤
١٧٨	موجزُ لعملِ الأسبَلِ المشتقَّةِ والشبيهةِ بالفعلِ	:	العاملُ والمعمولُ	٩ - ٥ - ١
١٧٩	علاقةُ المعمولِ بالعاملِ الظاهرِ والمخدوفِ	:	العاملُ والمعمولُ	٩ - ٥ - ٢
١٨٠	علاقةُ العوامِلِ بالمرفوعاتِ والمنصوباتِ	:	العاملُ والمعمولُ	٩ - ٥ - ٣
١٨١	صيغَتُه وأحكامُه	:	أفعلُ التَّعَجُّبِ	٩ - ٦
١٨٢	صيغَتُها وأحكامُها	:	التَّحذِيرُ والإغراءُ	٩ - ٧
١٨٣	صيغَتُه وأحكامُه	:	الاختصاصُ	٩ - ٨
١٨٤	صيغَتُه وأحكامُه	:	الاشتغالُ	٩ - ٩
١٨٥	صيغَتُه وأحكامُه	:	التَّنَازُعُ	٩ - ١٠
١٨٦	صيغَتُه وأحكامُه	:	النَّدَاءُ	٩ - ١١ - ١
١٨٧	صيغَتُه وأحكامُه - تابع	:	النَّدَاءُ	٩ - ١١ - ٢
١٨٨	صيغَتُها وأحكامُها	:	الاستغاثةُ	٩ - ١٢
١٨٩	صيغَتُها وأحكامُها	:	النَّدْبَةُ	٩ - ١٣
١٩٠	صيغَتُه وأحكامُه	:	التَّرْخِيمُ	٩ - ١٤
١٩١	تحديدُه وأحكامُه	:	المفعولُ المطلقُ	٩ - ١٥
١٩٢	تحديدُه وأحكامُه	:	المفعولُ لأجلِه أو لهُ	٩ - ١٦
١٩٣	تحديدُه وأحكامُه	:	المفعولُ فيه	٩ - ١٧
١٩٤	تحديدُه وأحكامُه	:	المفعولُ مَعَهُ	٩ - ١٨

# المفاعيل

## المبني العام لأقسام المفاعيل

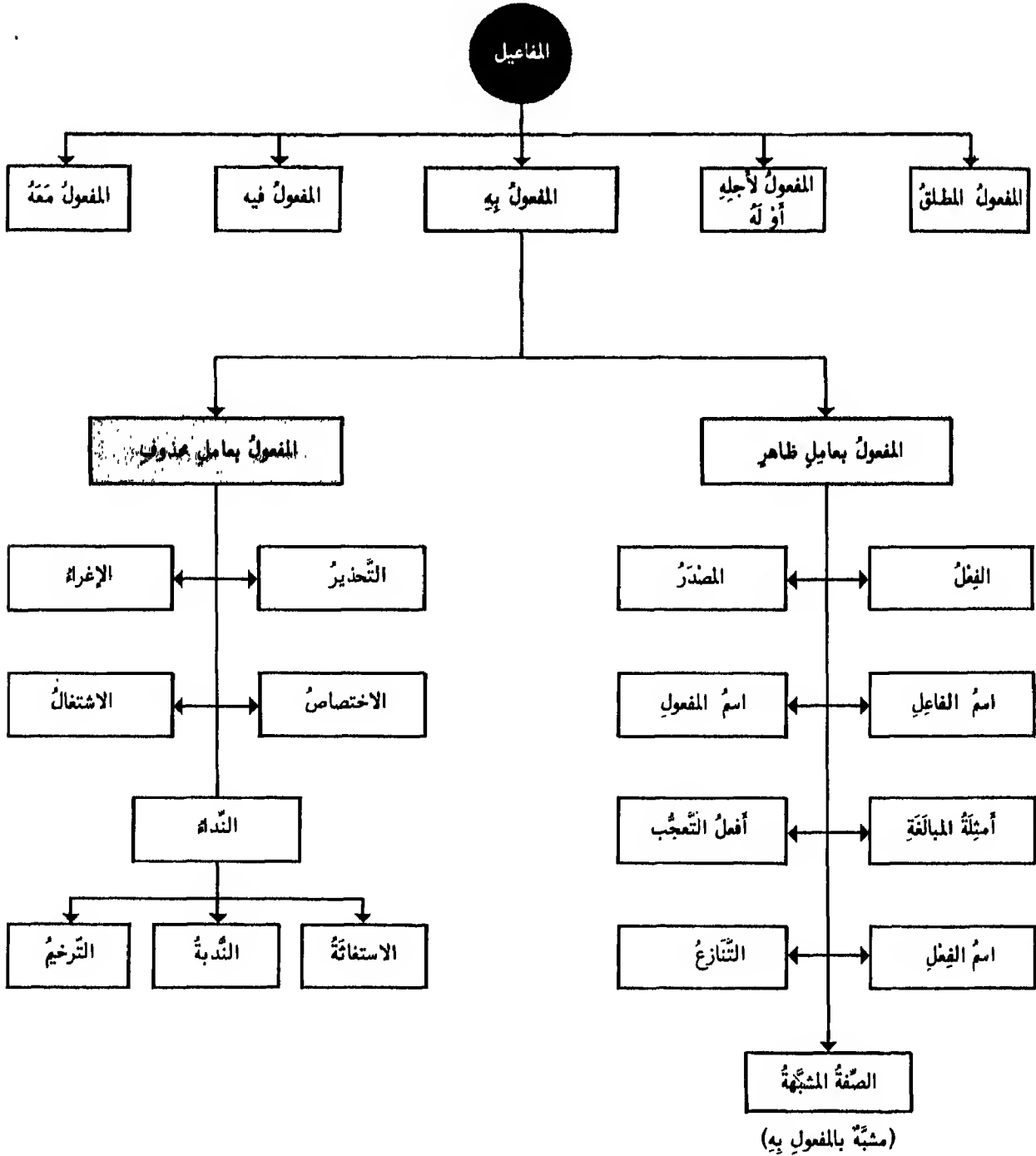

## صِيغَتُهُ وَأُحْكَامُهُ

## المفعول به

• هُوَ اسْمٌ مَنْصُوبٌ وَقَعَ عَلَيْهِ فِعْلٌ الْفَاعِلِ

- يَكُونُ لِلْفِعْلِ مَفْعُولٌ بِهِ مَتَى كَانَ مُتَعَدِّيًا
- إِذَا حُذِفَ الْمَفْعُولُ بِهِ وَكَانَ الْفَرْصُ إِثْبَاتَ الْفِعْلِ لِفَاعِلِهِ مِنْ غَيْرِ تَعَلُّقِهِ بِالْمَفْعُولِ نُزِلَ الْمُتَعَدِّي مَنزِلَةَ الْفِعْلِ الْأَزْمِ فَلَمْ يَقْدَرْ لَهُ مَفْعُولٌ: هُوَ يَنْظُمُ وَأَنْتُمْ لَا تَنْظُمُونَ - أَيِ عِنْدَهُ مَقْدِرَةٌ عَلَى النَّظْمِ وَلَيْسَتْ عِنْدَكُمْ

المفعول

- المرادُ بوقوعِ الفعلِ عندَ النُّحَاةِ وَقُوعُ النَّسْبَةِ فِي الْخَارِجِ مِنَ الْفَاعِلِ وَلِذَلِكَ كَانَ زَيْدٌ مَفْعُولًا بِهِ فِي: مَا ضَرَبْتُ زَيْدًا - كَمَا أَنَّهُ فَاعِلٌ فِي: مَا جَاءَ زَيْدٌ
- عَوَامِلُ الْمَفْعُولِ بِهِ ثَمَانِيَّةٌ: الْفِعْلُ - الْمَصْدَرُ - اسْمُ الْفَاعِلِ - اسْمُ الْمَفْعُولِ - الصِّغَةُ الْمَشْبَهَةُ - أَمْثِلَةٌ الْمُبَالَغَةُ - أَفْعَلُ التَّمَجُّبِ - اسْمُ الْفِعْلِ

أنواع المفعول به	المفعول به (فُضِّلَةٌ)	الفاعل (سُنْدٌ إِلَيْهِ)	الفاعل (سُنْدٌ)
ظاهرٌ صريحٌ مُعْرَبٌ	المَعْرِقَةُ	(نَحْنُ)	نَطَلَبُ
ظاهرٌ صريحٌ مَبْنِيٌّ	هذه القصيدة	(هُوَ)	دَرَسَ
ضميرٌ صريحٌ منفصلٌ	إِيَّاهُ	(نَحْنُ)	نَبِيذٌ
ضميرٌ صريحٌ مُتَّصِلٌ	هُوَ	(هُوَ)	وَعَدَ
مؤوَّلٌ بالصریح	أَتَكَ قَائِمٌ (قُدُومَكَ)	(تُ)	عَرَفْتُ

- الْأَصْلُ فِي الْمَفْعُولِ بِهِ أَنْ يُؤَخَّرَ عَنِ الْفَاعِلِ مَا لَمْ يُفْضَ تَأْخِيرُهُ عَنْهُ إِلَى إِخْلَالِ لَفْظِيٍّ أَوْ مَعْنَوِيٍّ فَيُقَدَّمُ عَلَيْهِ
- يَجُوزُ أَنْ تَدْخَلَ عَلَى الْمَفْعُولِ بِهِ: اللَّامُ الْجَارَةُ زَائِدَةٌ لِمَجْرَدِ التَّكْيِيدِ: لَزَيْدٍ ضَرَبْتُ - وَتَسْمَى لَامَ التَّقْوِيَةِ لِأَنَّهَا تَقْوِي عَامِلًا ضَعْفًا إِمَّا بِتَأْخِيرِهِ: هَدَى وَرَحِمَةَ لِلَّذِينَ هُمْ لِرَبِّهِمْ يَرْهَبُونَ - أَوْ لِكَوْنِهِ فَرَعًا فِي الْعَمَلِ: أَنْتَ فَعَالَ لَهَا تُرِيدُ - وَهِيَ لَا تَتَعَلَّقُ بِشَيْءٍ أَصْلًا
- يُحذفُ الْمَفْعُولُ بِهِ إِذَا دَلَّتْ عَلَيْهِ قَرِينَةٌ بَيِّنَةٌ وَذَلِكَ إِمَّا جَوَازًا: شَرِبَ زَيْدٌ فَسَكِرَ - أَيِ شَرِبَ الْخَمْرَ - وَإِمَّا وَجُوبًا: أَفَدْتُ وَأَفَادَنِي الصَّدِيقُ - أَيِ أَفَدْتُهُ
- الْمَفْعُولُ بِهِ خَلِيقٌ بِالذِّكْرِ لِكَوْنِهِ مَقْصُودًا فِي الْمَعْنَى لِإِتْمَامِ الْفَاعِلِ - وَلَكِنَّهُ قَدْ يُحذفُ إِذَا كَانَ مَعْرُوفًا: رَعَتِ الْهَاشِيَّةُ - أَيِ الشُّبَّ - وَقَدْ يُحذفُ أَيْضًا طَلَبًا لِلِاخْتِصَارِ: يَغْفِرُ اللَّهُ لِمَنْ يَشَاءُ - أَيِ يَغْفِرُ الدُّنُوبَ

## المفعول به الثاني ١ - المفعول بأفعال القلوب

• أفعال القلوب تدخل على المبتدأ والخبر بعد استيفاء فاعلها فتنبهها مفعولين لها: وَجَدْتُ الْعِلْمَ نَافِعًا

١ - أفعال تفيده الرجحان: ظَنُّ - خَالَ - حَسِبَ - زَعَمَ - جَعَلَ - عَدَّ - حَجَا - هَبَّ .	٢ - أفعال تفيده اليقين: رَأَى - عَلِمَ - وَجَدَ - أَلْفَى - دَرَى - تَعَلَّمَ .	٣ - أفعال تفيده التحويل: صَيَّرَ - تَرَكَ - عَادَرَ - وَهَبَ - تَخَذَ - اتَّخَذَ .
---	---	--

- سُمِّيَتْ: أفعال القلوب - لأنَّ أغلبها للشكِّ واليقين المتعلقين بالقلبِ
- جميع أفعال القلوب وما لحق بها قد تكتفي بنصب المفعول الأول إذا كانت مُستغنية عن المفعول الثاني وحينئذٍ تُعتبر كسائر الأفعال المتعدية إلى مفعول واحد: عَلِمْتُ الْمَسْأَلَةَ - أَي عَرَفْتُهَا - وَجَدْتُ الضَّالَّةَ - أَي لَقِيْتُهَا
- كلُّ أفعال القلوب تنصرف تصرفًا تامًّا أي يُشْتَقُّ منها مضارعٌ وأمرٌ واسمٌ فاعلٌ الخ... وكلُّ ما يُشْتَقُّ منها يَعْمَلُ عَمَلًا ماضِيًا
- ما عدا: وَهَبَ بمعنى صَيَّرَ - فَإِنَّهَا تَلَزَمُ الْمَاضِي كَقَوْلِهِمْ: وَهَبَنِي اللَّهُ فِدَاكَ
- هَبَّ بمعنى قَدَّرَ - فليست أمرًا من وَهَبَ بمعنى أعطى - فَإِنَّهَا لَا تَسْتَعْمَلُ إِلَّا بِصِيغَةِ الْأَمْرِ: هَبَّ الْأَيَّامُ مُسَالِمَةً
- تَعَلَّمَ بمعنى اِعْلَمَ - وَهِيَ خِلَافُ الْأَمْرِ مِنْ: تَعَلَّمَ يَتَعَلَّمُ - لِصِيغَةِ الْأَمْرِ: تَعَلَّمَ شِفَاءَ النَّفْسِ قَهْرًا وَعَدْوًا

• إِنَّ ما تصرف من أفعال القلوب إذا تأخر عن مفعولين أو توسط بينهما جاز فيه الإعمال والإلغاء - مع الإعمال: آتِيَا تَعْلَمُونَ الْمَوْتَ - آتِيَا الْمَوْتَ تَعْلَمُونَ - ومع الإلغاء: آتِ الْمَوْتَ تَعْلَمُونَ - آتِ الْمَوْتَ تَعْلَمُونَ	الإلغاء
• المراد بالإلغاء إبطال العمل لفظًا ومحلًّا لغير مانع - فيكون الجزءان مبتدأ وخبرًا	

• إِنَّ ما تصرف من أفعال القلوب إذا فصل بينه وبين الجملة ما له صدرُّ الكلام يعلِّقُ عن العمل: ظَنَنْتُ ما كَلَامُكَ صِدْقٌ - ما: نافية - كَلَامُكَ صِدْقٌ: مبتدأ وخبرٌ - والجملة في محلِّ نصبٍ بظنٍّ - المراد بالتعليق إبطال العمل لفظًا لا محلًّا للمانع	التعليق
---	---------

• سَدَّ صَدَدٌ
• متى وَقَعَتِ الْجُمْلَةُ بَعْدَ الْمَعْلُوقِ سَدَّتْ مَسَدَّ الْمَفْعُولِينَ
• إن كان الفعل يتعدى إليها ولم ينصب الأول -
• فإن نصبه سَدَّتْ مَسَدَّ الثَّانِي وَلَمْ يَكُنْ فِي الْمَسْأَلَةِ
• تعليق على الأصح
• يَسُدُّ مَسَدَّ الْمَفْعُولِينَ: أَنْ وَصَلْتُهَا - وَأَنْ وَصَلْتُهَا:
• يَحْسِبُونَ أَنَّهُمْ يُخْسِنُونَ صَنَعًا
• زَعَمَ الَّذِينَ كَفَرُوا أَنْ لَنْ يُبْعَثُوا

• المَعْلُوقَاتُ هِيَ
• ما - إن - لا - التَّائِيَاتُ - لَوْ - لَعَلَّ
• لَامُ الْإِبْتِدَاءِ - لَامُ الْقَسَمِ
• كَمْ الْخَبَرِيَّةُ - كَمْ الْاسْتِفْهَامِيَّةُ:
• لَا أَذْرِي مَتَى السَّقَرُ - إِنْ أَذْرِي لَعَلَّهُ فِتْنَةٌ لَكُمْ -
• ظَنَنْتُ لَجْرِيرٍ أَشْعَرَ مِنَ الْأَخْطَلِ - لَتَعَلَّمَ أَيَّ
• الْحَزْبِيِّنَ أَمْضَى سَيْفًا
• أَوْلَمْ يَرَوْا كَمْ أَهْلَكْنَا قَبْلَهُمْ مِنَ الْقُرُونِ؟

- إِنَّ أفعال القلوب يجوز أن يكون فاعلها ومفعولها ضميرين مُتصِلَيْنِ صاحبها واحدٌ: رَأَيْتُنِي فِي خَطَرٍ
- إن فعلت تجدك مخطئًا
- ما عدا تعلم: يمتنع فيها ذلك كما يمتنع في غيرها من الأفعال التي ليست من أفعال القلوب -
- فلا يُقَالُ: ضَرَبْتَنِي
- بل: ضَرَبْتُ نَفْسِي

• ملحق بأفعال القلوب في التعليق أفعال توافقها في المعنى غير أنها لا تعلق عن العمل إلا بالاستفهام:
• نَظَرَ: فَلْيَنْظُرُوا أَيُّنَا أَمْضَى عَزِيمَةً
• أَبْصَرَ: فَتَبْصُرْ وَيُبْصِرُونَ بِأَيْكُمْ الْمَفْتُونُ
• تَفَكَّرَ: أَوْلَمْ يَنْفَكِّرُوا ما بِصَاحِبِهِمْ مِنْ جُنَّةٍ
• سَأَلَ: يَسْأَلُونَكَ أَيَّانَ يَوْمَ الدِّينِ
• اسْتَنْبَأَ: يَسْتَنْبِئُونَكَ أَحَقُّ هُوَ



## المفعول به الثاني - ٢ - المفعول بالأفعال التي تنصب مفعولين

• بعض الأفعال تنصب مفعولين ليس أصلها مبتدأ وخبراً - وهي كثيرة لا يمكن ضبطها

أكثرها استعمالاً	يُشاكلها وتعمل عملها
كسا - رزق - أطمع - سقى - زود أسكن - أعطى	أنسى - حَبَبَ - جَزَى - أنشد - استصنع

• الأصل في المفعولين اللذين ليس أصلها مبتدأ وخبراً أن يُقدّم ما هو فاعل في المعنى:  
كسا أخوك الفقير قوباً - ويجوز عكس هذا الترتيب عند أمن اللبس -  
الفقير فاعل في المعنى إذ هو آخذ والثوب مأخوذ.

- متى التبس أحد المفعولين بالآخر: أعطى الأمير عمراً بكرًا - فإن كل واحد منها لما كان يصح أن يكون آخذاً ومأخوذاً وجب الترتيب مدلولاً على الآخذ بالتقدم
- متى حُصر المفعول: ما أعطيت الصديق إلا كتاباً - لأنك لو قلت: ما أعطيت كتاباً إلا الصديق - انحصر المفعول الأول بخلاف المقصود
- متى كان الأول ضميراً والثاني اسماً ظاهراً: وهبتك درهماً - لأن تأخير الأول يؤدي إلى فصل الضمير مع إمكان اتصاله وهو ممنوع.

يجب الرجوع  
إلى الأصل

- أي تأخير ما هو فاعل في المعنى إذا اعترض دون تقديمه مانع لفظي كما لو اشتمل على ضمير عائد على المفعول الثاني:  
أعطيت الكتاب صاحبه -  
فلو قلت: أعطيت صاحبه الكتاب - لأدى ذلك إلى عود الضمير إلى متأخر لفظاً ورتبة وهو ممنوع

يجب العود  
عن الأصل

• هناك مجموعة من الأفعال تنصب مفعولين يُستعاضُ فيها عن المفعول الثاني بالجار والمجرور:

أمر	: تأمرون الناس خيراً - بالخير
استغفر	: استغفر الله ذنباً - من ذنب
اختار	: اختار موسى قومه سبعين رجلاً - من قومه
كنى	: كنيته أبا عبد الله - بأبي عبد الله
سمى	: سمّيته زيداً - بزید
دعا	: بمعنى سقى: دعوته زيداً - بزید
صدق	: لقد صدقكم الله وعده - صدقكم في وعده
زوج	: زوجته هنداً - بهند
كال	: كالت زيداً زينا - لزید

## المفعول بالأفعال المتعدية إلى ثلاثة مفاعيل

## المفعول به الثالث

• الأفعال التي تنصب ثلاثة مفاعيل بعد استيفاء فاعلها هي سبعة :



قصة الجملة

عمدة الجملة

المفعول به الثالث  
أصله خبر

المفعول به الثاني  
أصله مبتدأ

المفعول به الأول  
اسم مفرد أو ضمير

الفاعل  
(مُسند إليه)

العمل  
(مُسند)

حسرات

أعمالهم

الذنين

الله

أرى

- كل ما حَقَّقَ لمفعولي: علم ورأى - يُحَقِّقُ مُطْلَقًا لِلثَّانِي وَالثَّالِثِ مِنْ مَفَاعِيلِ: أَعْلَمَ وَأَرَى - فيجوزُ الغاءُ العاملِ بالنسبةِ إليهما: زَيْدًا أَعْلَمْتُكَ قَائِمًا - وَيُعْلَقُ الفِعْلُ عَنْهَا: أَعْلَمْتُ زَيْدًا لَعَمْرُ قَائِمًا - وَلَا يَجُوزُ كُلُّ ذَلِكَ لِلْمَفْعُولِ الأوَّلِ
- أمَّا بَقِيَّةُ الأَفْعَالِ: حَدَّثَ - خَبَّرَ - أَخْبَرَ - أَنْبَأَ - نَبَأَ - فَلَمْ تَقْعُ تَعْدِيَّتُهَا إِلَى ثَلَاثَةِ مَفَاعِيلٍ فِي كَلَامِ العَرَبِ إِلَّا وَهِيَ مَبْنِيَّةٌ لِلْمَجْهُولِ: أَنْبَأْتُ زَيْدًا فَاضِلًا

حال

مفعول به  
٢

مفعول به  
١

فاعل

فعل

حسرات

أعمالهم

الذنين

الله

أرى

ويجوز أيضا

• أي ليس ما يمنع من :

- ١ - اعتبار المفعول الثالث حالاً
- ٢ - الاستغناء عن تعدّي الأفعال إلى ثلاثة مفاعيل

# العامل والمعمول ١ - موجز لعمل الأسماء المشتقة والشبيهة بالفعل

مَقْرُونٌ بِأَلٍ	
مُضَافٌ	غَيْرُ مُضَافٍ

فَاعِلٌ	مُضَافٌ إِلَيْهِ (فَاعِلٌ)
مَفْعُولٌ بِهِ	مُضَافٌ إِلَيْهِ (مَفْعُولٌ بِهِ)

فَاعِلٌ	مُضَافٌ إِلَيْهِ (فَاعِلٌ)
مَفْعُولٌ بِهِ	مُضَافٌ إِلَيْهِ (مَفْعُولٌ بِهِ)

نَائِبُ فَاعِلٍ وَمَفْعُولٌ بِهِ	مُضَافٌ إِلَيْهِ (نَائِبُ فَاعِلٍ)
----------------------------------	------------------------------------

فَاعِلٌ أَوْ تَمْيِيزٌ	مُضَافٌ إِلَيْهِ (فَاعِلٌ)
------------------------	----------------------------

فَاعِلٌ	مُضَافٌ إِلَيْهِ (فَاعِلٌ)
مَفْعُولٌ بِهِ	مُضَافٌ إِلَيْهِ (مَفْعُولٌ بِهِ)

-	إِلَى مَعْرِفَةٍ: مُضَافٌ إِلَيْهِ (فَاعِلٌ) - أَوْ تَمْيِيزٌ
-	إِلَى نَكْرَةٍ: (فَاعِلٌ)

-	-
-	-

مَجْرَدٌ مِنْ أَلٍ	
مُضَافٌ	غَيْرُ مُضَافٍ

فَاعِلٌ	مُضَافٌ إِلَيْهِ (فَاعِلٌ)
مَفْعُولٌ بِهِ	مُضَافٌ إِلَيْهِ (مَفْعُولٌ بِهِ)

فَاعِلٌ	مُضَافٌ إِلَيْهِ (فَاعِلٌ)
مَفْعُولٌ بِهِ	مُضَافٌ إِلَيْهِ (مَفْعُولٌ بِهِ)

نَائِبُ فَاعِلٍ وَمَفْعُولٌ بِهِ	مُضَافٌ إِلَيْهِ (نَائِبُ فَاعِلٍ)
----------------------------------	------------------------------------

فَاعِلٌ أَوْ تَمْيِيزٌ	مُضَافٌ إِلَيْهِ (فَاعِلٌ)
------------------------	----------------------------

فَاعِلٌ	مُضَافٌ إِلَيْهِ (فَاعِلٌ)
مَفْعُولٌ بِهِ	مُضَافٌ إِلَيْهِ (مَفْعُولٌ بِهِ)

-	مَجْرُورٌ بِمِنْ (فَاعِلٌ)
-	مَجْرُورٌ بِالْحَرْفِ (مَفْعُولٌ بِهِ)

فَاعِلٌ	-
فَاعِلٌ وَمَفْعُولٌ بِهِ	-



المصدر	لازم	فَاعِلٌ	مُضَافٌ إِلَيْهِ (فَاعِلٌ)
	متعد	مَفْعُولٌ بِهِ	مُضَافٌ إِلَيْهِ (مَفْعُولٌ بِهِ)

اسم الفاعل	لازم	فَاعِلٌ	مُضَافٌ إِلَيْهِ (فَاعِلٌ)
	متعد	مَفْعُولٌ بِهِ	مُضَافٌ إِلَيْهِ (مَفْعُولٌ بِهِ)

اسم المفعول - متعد	نَائِبُ فَاعِلٍ وَمَفْعُولٌ بِهِ	مُضَافٌ إِلَيْهِ (نَائِبُ فَاعِلٍ)
--------------------	----------------------------------	------------------------------------

الصفة المشبهة - لازم	فَاعِلٌ أَوْ تَمْيِيزٌ	مُضَافٌ إِلَيْهِ (فَاعِلٌ)
----------------------	------------------------	----------------------------

أمثلة المبالغة	لازم	فَاعِلٌ	مُضَافٌ إِلَيْهِ (فَاعِلٌ)
	متعد	مَفْعُولٌ بِهِ	مُضَافٌ إِلَيْهِ (مَفْعُولٌ بِهِ)

أفضل التفضيل	لازم	مَجْرُورٌ بِمِنْ (فَاعِلٌ)	-
	متعد	مَجْرُورٌ بِالْحَرْفِ (مَفْعُولٌ بِهِ)	-

اسم الفعل	لازم	فَاعِلٌ	-
	متعد	فَاعِلٌ وَمَفْعُولٌ بِهِ	-

المعمول

العَامِلُ وَالْمَعْمُولُ - ٢ - عِلَاقَةُ الْمَعْمُولِ بِالْعَامِلِ الظَّاهِرِ وَالْمَحذُوفِ

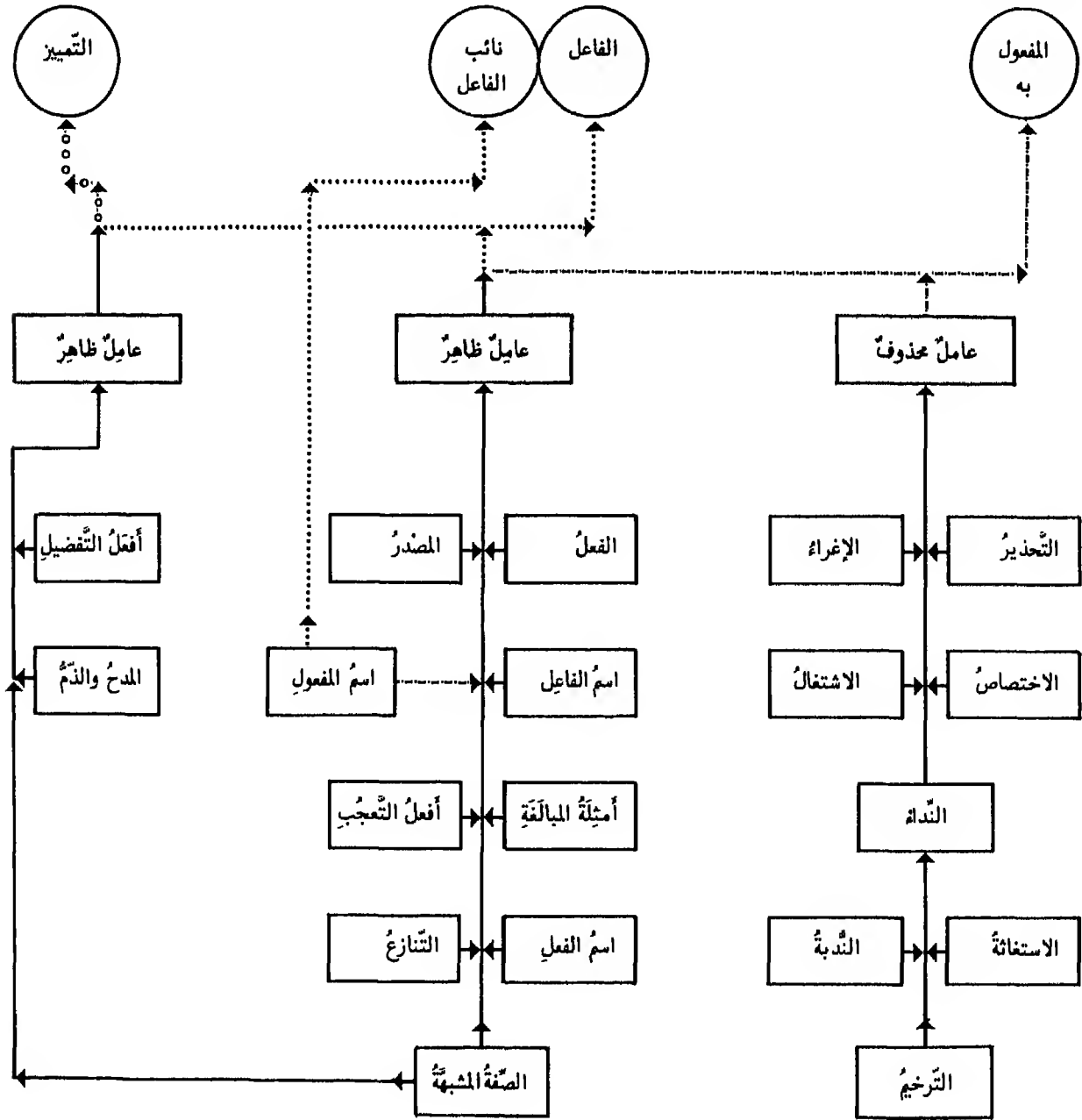

← : النوعية

← : ينصبُ مفعولاً به

← : يرفعُ فاعلاً

← : ينصبُ على التمييز

← : يرفعُ نائبَ فاعلي

## والإغراء

## صِيغَتُهُمَا وَأَحْكَامُهُمَا

## التحذير

<p>• هو تنبيه المخاطب على أمر مكرره لِيَتَّجَنَّبَهُ:</p> <p>إِيَّاكَ الْيَأْسَ والفعلُ المحذوفُ هو: أَحذِرُ أو أَحذَرُ</p>				<p>• هو تنبيه المخاطب على أمر مكرره لِيَتَّجَنَّبَهُ:</p> <p>إِيَّاكَ الْيَأْسَ والفعلُ المحذوفُ هو: أَحذِرُ أو أَحذَرُ</p>			
<p>(..)</p> <p>العزيمة و (..)</p> <p>الصبر</p>		<p>(..)</p> <p>إِيَّاكَ و (..)</p> <p>اليأس</p>		<p>(..)</p> <p>إِيَّاكَ و (..)</p> <p>اليأس</p>		<p>(..)</p> <p>إِيَّاكَ و (..)</p> <p>اليأس</p>	
مفعول به	عطف وفعل	مفعول به	فعل محذوف	مفعول به	عطف وفعل	مفعول به	فعل محذوف
لِفعلٍ محذوفٍ	وفاعل محذوفان	لِفعلٍ محذوفٍ	وفاعل مستتر	لِفعلٍ محذوفٍ	وفاعل محذوفان	لِفعلٍ محذوفٍ	وفاعل مستتر
<p>• أَحْكَامُ الْإِغْرَاءِ كَأَحْكَامِ التَّحذِيرِ إِلَّا أَنَّهُ يَكُونُ بِغَيْرِ إِيَّاكَ -</p> <p>الاسمُ المغرَى به يَكُونُ</p>				<p>• يَكُونُ التَّحذِيرُ إِذَا بَلْفِظْتَ: إِيَّاكَ وَفِرْعِيهَا أَوْ بِغَيْرِهَا</p> <p>إِيَّاكَ</p>			
<p>• مُفْرَدًا : الْوَفَاءُ</p> <p>• مَعطُوفًا عَلَيْهِ : أَخَاكَ وَالْإِحْسَانَ إِلَيْهِ</p> <p>• مُكْرَّرًا : أَخَاكَ أَخَاكَ</p> <p>يُنصَبُ المغرَى به بِفعلٍ مُضْمَرٍ تَقْدِيرُهُ: الزَّمَّ</p> <p>وَإِضَارُهُ وَاجِبٌ مَعَ العطفِ وَالتَّكْرَارِ</p> <p>وَجَائِزٌ مَعَ غَيْرِهَا كَمَا فِي التَّحذِيرِ</p>				<p>• يُنصَبُ المحذَرُ منه بِفعلٍ مُضْمَرٍ وَجُوبًا مَعَ العطفِ أَوْ بِدُونِهِ: إِيَّاكَ وَالكَذِبَ - إِيَّاكَ الكَذِبَ</p> <p>• حَكْمُ هَذَا الضَّمِيرِ أَنَّهُ يَكُونُ لِلْمخاطَبِ - وَقَدْ جَاءَ لغيرِهِ نَادِرًا كَقَوْلِ الشاعِرِ:</p> <p>وَلَا تَنْصَحْ أَخَا الجَهْلِ مَ وَإِيَّاكَ وَإِيَّاهُ</p> <p>غير إِيَّاكَ</p>			
<p>الْحِيقُ بِالتَّحذِيرِ وَالْإِغْرَاءِ</p>				<p>• إِنْ كَانَ المحذَرُ منه مَعطُوفًا عَلَيْهِ أَوْ مُكْرَّرًا وَجَبَ إِضَارُ</p> <p>الفعلِ النَّاصِبِ: نَفْسَكَ وَالْأَسَدَ - المَوْتَ المَوْتَ</p> <p>• وَإِنْ كَانَ خَالِيًا مِنَ العطفِ وَالتَّكْرَارِ فَأَنْتَ مَخِيرٌ:</p> <p>إِنْ شِئْتَ أَضْمَرْتَ العَامِلَ: الأَسَدَ</p> <p>وَإِنْ شِئْتَ أَظْهَرْتَهُ: أَحذِرِ الأَسَدَ</p> <p>• التَّقْدِيرُ فِي الأمثلةِ:</p> <p>قِي نَفْسَكَ وَأَحذِرِ الكَذِبَ أَوْ الأَسَدَ أَوْ المَوْتَ</p>			
<p>في التزم إِضَارِ النَّاصِبِ بَعْضُ أمثَالِ وَجُمَلِ</p> <p>منها ما يلي:</p> <p>• مَن أَنْتَ زَيْدًا - أَي - تَذَكَّرْ -</p> <p>وهو مَثَلٌ يُضْرَبُ لِمَن يُذَكَّرُ عَظِيمًا بِسِوَاهُ</p> <p>• كُلُّ شَيْءٍ وَلَا هَذَا - أَي - اصْنَع -</p> <p>• عُدَيْرَكَ - أَي - أَحْضِرْ عُدَيْرَكَ أَوْ عُدْرَكَ</p> <p>• أَهْلًا وَسَهْلًا - أَي - أَتَيْتَ أَهْلًا وَوَطِئْتَ سَهْلًا</p>				<p>• يَجُوزُ فِي المحذَرِ منه بِإِيَّاكَ الجُرْمِ: إِيَّاكَ مِنَ الكَذِبِ</p> <p>• إِذَا دَخَلْتَ إِيَّاكَ عَلَى فِعْلِ وَجَبَ بَعْدَهَا إِضَارُ: مِن -</p> <p>الجَارَةِ وَاقْتِرَانُ الفِعْلِ بِأَنَّ: إِيَّاكَ (مِن) أَنْ تُكذِبَ</p> <p>إِذَا كَانَ المحذَرُ منه مُكْرَّرًا أَوْ مَعطُوفًا عَلَيْهِ</p>			
<p>• يَجُوزُ فِيهِ الرُّفْعُ عَلَى تَقْدِيرِ مَبْتَدَأٍ محذوفٍ:</p> <p>الأَسَدُ الأَسَدُ - أَي هَذَا الأَسَدُ</p> <p>• أَوْ عَلَى تَقْدِيرِ خَبَرٍ محذوفٍ: أَي - فِي طَرِيقِكَ الأَسَدُ</p>				<p>• يَجُوزُ فِيهِ الرُّفْعُ عَلَى تَقْدِيرِ مَبْتَدَأٍ محذوفٍ:</p> <p>الأَسَدُ الأَسَدُ - أَي هَذَا الأَسَدُ</p> <p>• أَوْ عَلَى تَقْدِيرِ خَبَرٍ محذوفٍ: أَي - فِي طَرِيقِكَ الأَسَدُ</p>			

## صِيغَتُهُ وَأَحْكَامُهُ

## الاختصاص

- هو أن يُذكَرَ بَعْدَ ضَمِيرِ الْمُتَكَلِّمِ أَوْ الْمُخَاطَبِ اسْمٌ ظَاهِرٌ مَعْرُوفَةٌ يُقَالُ لَهُ الْخِصُوصُ وَهُوَ مَنْصُوبٌ بِفِعْلِ: أَخْصُ الْمَحْذُوفِ وَجُوبًا: نَحْنُ مَعَشَرَ الْعِلْمِ نُصَلِّحُ الْأُمَّةَ .  
المرادُ بِمَعَشَرَ الْعِلْمِ - هُنَا - الْمُتَكَلِّمُ نَفْسُهُ لَا شَخْصٌ آخَرَ يُخَاطَبُهُ وَكَذَا حُكْمُ كُلِّ خِصُوصٍ.

المحذوف		الفعل	
المحذوف	المحذوف	المحذوف	المحذوف
نحن	(...)	الجنود	نحني
مبتدأ	فعل محذوف وفاعل مستتر	مفعول به لفعل محذوف	فعل وفاعل مستتر
مفعول به لفعل نحني			

..... في محل نصب حال ..... خبر ..... المبتدأ .....  
 ..... في محل نصب حال ..... خبر ..... المبتدأ .....

- الفخرُ : بنا نحنُ الجنودُ يذللُ الأعداءَ -
- التواضعُ : إني أيها العبدُ فقيرٌ إلى عفوِ الله - العبدُ هو المتكلمُ نفسه -
- زيادةُ البيانِ : نحنُ العربُ أقرى الناسِ للضيفِ -

الغرضُ  
من  
الاختصاص

- أن يقعَ بعدَ ضميرِ المتكلمِ: أنا أفعلُ كذا أيُّها الفتي - أي أفعلهُ مُختَصًّا بفعله من بينِ الفتيانِ -
- قد يقعَ بعدَ ضميرِ الخطابِ: سبحانَكَ اللهُ العظيمِ -
- لا يصحُّ أن يقعَ بعدَ ضميرِ الغائبِ ولا بعدَ اسمِ ظاهرٍ: فلا يقالُ: بهم معشرُ العربِ خُيِّمَتِ المكارمُ بنصبٍ: معشر - على الاختصاصِ لكنْ بجِزائها على البديليةِ -
- ولا يقالُ: يزيدُ العالمُ تقدي الناسِ - بنصبٍ: العالمِ - بل بجِزائها على التبعيةِ -

شَرَطُ  
الخصوصِ

- مَعْرَفٌ بِأَلٍ: نَحْنُ الْعَرَبُ نَزَعِي الذَّمَّ .
- مُضَافٌ إِلَى مَعْرَفٍ بِأَلٍ: أَنْتُمْ مَعَاشِرَ الْفُضْلِ تَجُودُونَ عَلَى الْبَائِسِينَ .
- أَوْ إِلَى غَيْرِهِ مِنَ الْمَعَارِفِ: نَحْنُ بَنِي حَاتِمٍ أَصْحَابُ الْكَرَمِ .
- أَيُّهَا - أَيَّتُهَا: عَلَيَّ أَيُّهَا الشُّجَاعُ يُعَوَّلُ فِي الْقِتَالِ .
- وَنَدْرٌ مَجِيئُهُ عَلَمًا: بِنَا تَمِيمًا يَسْتَنْسِرُ الْبُعَاثُ .

أنواعُ  
الخصوصِ

- يُبَيِّنَانِ عَلَى الضَّمِّ فِي مَحَلِّ نَصْبِ عَلَى الْمَفْعُولِيَّةِ بِالْخِصُوصِ الْمَحْذُوفِ وَجُوبًا وَيَلْزَمُهَا أَنْ يُتَّبَعَ بِاسْمٍ مُحَلَّى بِأَلٍ - يُرْفَعُ إِتْبَاعًا لِلْفِظِيهَا -

أَيُّهَا - أَيَّتُهَا

- تتألفُ جملةُ الاختصاصِ مِنَ الْفِعْلِ الْمَحْذُوفِ وَالْاسْمِ الْمَذْكُورِ وَتَكُونُ فِي مَوْضِعِ النَّصْبِ عَلَى الْحَالِ -

## صِيغَتُهُ وَأَحْكَامُهُ

## الاشتغال

- هو: ١ - أن يتقدم اسم ويتأخر عنه فعل عامل في ضمير عائد إلى ذلك الاسم المتقدم: سَمِرَ ضَرَبْتَهُ
- ٢ - أن يتقدم اسم ويتأخر عنه فعل عامل في اسم مضاف إلى ضمير الاسم المتقدم: سَمِرَ ضَرَبْتُ وَكَدُهُ

ضمير عائد	معمول ثانٍ مشغول به	عامل مُشْتَغِل	معمول أوّل مشغول عنه	فعل محذوف وجوباً يُفسَّرُ المشتغل	هَلْ
	هـ	ضَرَبْتَهُ	زَيْدًا	(...)	هَلْ
	هـ	ضَرَبْتَهُ	زَيْدًا	(...)	هَلْ
مُضَافٌ إِلَيْهِ	مفعول به لفعلِ ضَرَبْتَهُ	فعل وقاعِل (ت)	مفعول به لفعلِ محذوفٍ	فعل: ضَرَبْتَهُ - محذوف وقاعِل مُسْتَتِر	حرفُ استفهامٍ

- لا يجوز أن يُصرَّحَ لفظاً بذكر الفعل المحذوف قبل المشتغل عنه بل يكون مقدراً وإلا بطل الاشتغال
- يجب أن يكون الاسم المتقدم مما لا يجوز الابتداء فيه: فلا يقال: رَجُلًا ضَرَبْتَهُ
- يشترط في الفعل أن لا يُفصلَ بينه وبين المشغول عنه: فلا يقال: زَيْدًا أَنْتَ تَضْرِبُهُ
- بخلاف الوصف لا احتياجه إلى ما يُعتمدُ عليه: فتقول: زَيْدٌ أَنْتَ ضَارِبُهُ
- يشترط في العامل أن يكون متصرفاً حتى يسوغ تسليطه على المشتغل عنه وهو متأخر عنه - ولذلك لا يأتي نصب المشغول عنه بأفعل التفضيل - بالصفة المشبهة - باسم الفعلي - بالمصدر وبالحروف لأنها لا تعمل في ما قبلها

يجبُ نصبُ المشغولِ عنه إذا وقعَ	يجبُ رفعُ المشغولِ عنه إذا وقعَ
<ul style="list-style-type: none"> <li>• بعدما يختصُّ بالفعل:</li> <li>أدوات الشرط - العرَض - التحضيض - الاستفهام:</li> <li>إِنِ الْعِلْمُ خَدَمْتَهُ نَفَعَكَ - هَلَّا الشَّرُّ تَجَنَّبْتَهُ</li> <li>• لا يجوز في مثل هذه الأمثلة رفع المشغول عنه على أنه مبتدأ لأن الأدوات التي تسبقه تختصُّ بالفعل.</li> <li>• يمتنع الاشتغال بعد أدوات الشرط الجازمة إذا كان فعل الشرط مجزوماً لفظاً - فلا يقال: إِنْ زَيْدًا تَلَّقَهُ فَأَكْرَمَهُ</li> <li>• فإذا كانت أداة الشرط غير الجازمة أو كان الشرط محلاً جازت المسألة: إِنْ أَحَاكَ ضَرَبْتَهُ فَاَنْدَمَ -</li> <li>• يَمْتَبِعُ الاشتغال في غير: إِنْ - لَوْ - إِذَا</li> <li>• مِنْ أدوات الشرط</li> </ul>	<ul style="list-style-type: none"> <li>• بعدما يختصُّ بالفاعل:</li> <li>أدوات الشرط - العرَض - التحضيض - الاستفهام:</li> <li>إِنِ الْعِلْمُ خَدَمْتَهُ نَفَعَكَ - هَلَّا الشَّرُّ تَجَنَّبْتَهُ</li> <li>• لا يجوز في مثل هذه الأمثلة رفع المشغول عنه على أنه مبتدأ لأن الأدوات التي تسبقه تختصُّ بالفعل.</li> <li>• يمتنع الاشتغال بعد أدوات الشرط الجازمة إذا كان فعل الشرط مجزوماً لفظاً - فلا يقال: إِنْ زَيْدًا تَلَّقَهُ فَأَكْرَمَهُ</li> <li>• فإذا كانت أداة الشرط غير الجازمة أو كان الشرط محلاً جازت المسألة: إِنْ أَحَاكَ ضَرَبْتَهُ فَاَنْدَمَ -</li> <li>• يَمْتَبِعُ الاشتغال في غير: إِنْ - لَوْ - إِذَا</li> <li>• مِنْ أدوات الشرط</li> </ul>
<ul style="list-style-type: none"> <li>• المشغولُ عنه: بعد الأدوات المختصة بالاسم: مبتدأ</li> <li>وبعد الأدوات المختصة بالفعل: فاعِلٌ أو نائِبُ فاعِلٍ</li> </ul>	<ul style="list-style-type: none"> <li>• المشغولُ عنه: مفعول به لفعلٍ محذوفٍ وجوباً</li> </ul>
يَجُوزُ رَفْعُ المشغولِ عنه ونصبه في ما عدا المواضع التي تقدّم ذكرها	

تَوَجَّهَ عَامِلِينَ إِلَى مَعْمُولٍ وَاحِدٍ

التنازع

تَوَجَّهَ عَامِلٍ وَاحِدٍ إِلَى مَعْمُولَيْنِ

الاشتغال

## التنازع

## صِغَتُهُ وَأَحْكَامُهُ

• هو أن يتوجه عاملان إلى مفعول واحد متأخر عنهما: نَبَّهْتُ وَنَصَّحْتُ أَخَاكَ -



أَخَاكَ	وَنَصَّحْتُ	(...)	نَبَّهْتُ
مفعول به لِفِعْلِ نَصَّحْتُ	فعل وقاعله ضمير: ت	مفعول به: (أَخَاكَ) محذوف لِفِعْلِ نَبَّهْتُ	فعل وقاعله ضمير: ت

• لا يجوز تسلط عاملين على مفعول واحد بل يجب أن يختار أحدهما للعمل في الظاهر وحده ويُهْمَل الآخر عن العمل فيه  
• إذا تقدم المفعول على العاملين أو توسط بينهما فلا تنازع على الأصح: زَيْدًا أَضْفْتُ وَأَكْرَمْتُ - أَكْرَمْتُ أَخَاكَ وَأَهَانِي

أوضاع العاملين	العامل الأول عمله في الضمير:	الأول	العامل الثاني عمله:	الثاني	المتنازع فيه	محلته بين الإعراب
مُتَّفِقَانِ في طلب المعمول	قَامَا	→	وَقَعَدَا	←	أَخَاكَ	فاعل
	نَبَّهْتُ	→	وَنَصَّحْتُ	←	أَخَاكَ	مفعول به
مُخْتَلِفَانِ في طلب المعمول	اسْتَنْزَتْ	→	وَارْتَشَدَتْ	←	بِعَلْمِكَ	مجرور
	هَجَّوَتْ	→	وَمَدَحَتِي	←	سَمِيرٌ	فاعل
مُتَّفِقَانِ في طلب المعمول	هَجَّوَا	→	وَمَدَحْتُ	←	الشَّاعِرَيْنِ	مفعول به
	مَرَزَتْ	→	وَمَرَّي	←	سَمِيرٌ	فاعل
مُتَّفِقَانِ في طلب المعمول (ضمير)	إِنَّمَا تَاجَرَ	→	وَنَجَّحَ	←	هُوَ	فاعل
	مَا أَحْبَبْتُ	→	وَعَاشَرْتُ	←	إِلَّا إِيَّاكَ	مفعول به
	مَا تَعَزَّزْتُ	→	وَتَمَتَّعْتُ	←	إِلَّا بِكَ	مجرور

• قد يقع التنازع بين أكثر من عاملين: طَلَبْتُ فَلَمْ أَذْرِكْ بَوَجْهِي وَلَيْسِي قَعَدْتُ وَلَمْ أَنْعِرِ النَّدَى بَعْدَ سَائِبِ  
فالعوامل المتنازعة هي: طَلَبْتُ وَلَمْ أَذْرِكْ وَلَمْ أَنْعِرِ - والمتنازع فيه: الندى وبعده -

العامل الأول:	العامل الثاني:	حكم العاملين أن يكونا فعلين متصرفين أو اسمين يشبهانها في التصريف: أو متقين وحادقين أخوك مهنته؟
١ - إن أعملته في الظاهر	قام	١ - أعملته في ضمير المفعول مرفوعاً
٢ - إن أعملته في ضمير المفعول مرفوعاً	قاما	٢ - أعملته في الظاهر
٣ - إذا احتاج إلى منصوب	سألت	٣ - فلا يوصل العاملان بالمفعول
٤ - إذا احتاج إلى مجرور	سألت	٤ - فلا يوصل العاملان بالمفعول

• لا يقال: سألتها وأجابني أخواك - سألتهم وعليهم وسلم علي إخوانك  
• إذا أدى الحذف إلى التباس وجب ذكر المجرور: ملت إليه ومال عني زيد  
• يقع التنازع بين فاعلي التعجب وإن كانا غير متصرفين: ما أجمل وأبدع منظر الأفلاك - أحسن به وأجمل  
بعمري  
• إذا ارتبط العاملان بلا عاطفة وجب إعمال الأول وإهال الثاني لئلا يقع خلل في المعنى: عاقبتني لاصصيت  
أخواك وذلك لأن فائدة العطف بلا قصر الحكم على ما قبلها - فإذا أعملت الثاني اختل المعنى



# النِّدَاءُ - ١ - صِيغَتُهُ وَأَحْكَامُهُ

• المنادى هو الاسم الظاهر المطلوب إقباله بأحد أحرف النداء: هـ - آ - أي - أيا - هيا - وا - يا الممزة.  
للمنادى القريب - وا: للتدبية - والباقي لمنادى البعيد وما يُنزل منزلة.

حرف النداء	العامل محذوف	المعمول منادى	المنادى	التابع
يا	(...)	رَجُلًا	يا أَيُّهَا	الرَّجُلُ
يَنُوبُ مَتَابَ فعلُ النداء	فعل: أنادي وفاعله ضمير: أنا	مفعول به منصوب لفعل محذوف وجوبًا	أَيُّ: مبني على الضم في محل نصب	عطف بيان أو بدَل

• إذا نُودِيَ ما كان مَبْنِيًّا قَبْلَ النِّدَاءِ: يا هذا - قُدِّرَ الضَّمُّ على الحرف الأخير لاشتغاله بحركة البناء - والوجه في بناء المنادى وقوعه مَوْقِعَ كافِ الخطابِ الاسميَّةِ في: أناديك - في تَضَمُّنِهِ معنى الخطابِ والإفرادِ والتَّعريفِ

معرفة	معرفة	مقصودة	نكرة	نكرة	المنادى مفرد	
اسم مبني	اسم علم	غير موصوفة	موصوفة	مقصودة		
يا هذا	يا يوسفُ	يا رَجُلُ	يا رَجُلًا عَالِمًا	يا رَجُلًا		١ - مفرد
يا هذان	يا يوسفان	يا رَجُلانِ	يا رَجُلَيْنِ عَالِمَيْنِ	يا رَجُلَيْنِ		٢ - مثنى
-	يا يوسفون	يا مُؤْمِنونَ	يا مُؤْمِنِينَ عَالِمِينَ	يا مُؤْمِنِينَ		٣ - جمع مذكر سالم
-	يا مَرِيَّاتُ	يا مُؤْمِناتُ	يا مُؤْمِناتِ عَالِماتِ	يا مُؤْمِناتِ	٤ - جمع مؤنث سالم	
يا هؤلاء	يا زيانِبُ	يا تلاميذُ	يا تلاميذَ عُلَماءَ	يا تلاميذَ	٥ - جمع تكسير	
مبني في محل نصب	المنادى مبني على ما كان يُرْفَعُ به قبل النداء في محل نصب	المنادى مفعول به منصوب لفظًا الاسم التابع: نعت منصوب	توصفُ النكرة المقصودة إما بنكرة مفردة أو بجملة أو بشبه الجملة: يا ملكًا يحبُّ العلماءَ - يا تلميذًا في المدرسة			

غير متصرف	مشتق	جامد	المنادى المقرون بأن	مُضَاف	مُشَبَّه بالمضاف	المنادى المضاف أو المشبه بالمضاف
أَيُّهَا الَّذِي	أَيُّهَا الْعَالِمُ	أَيُّهَا الرَّجُلُ	المنادى المقرون بأن	يا مصباحَ العِلْمِ	يا جَمِيلًا فَعْلُهُ	المنادى المضاف أو المشبه بالمضاف
أَيُّهَا الَّذَانِ	أَيُّهَا الْعَالِمَانِ	أَيُّهَا الرَّجُلانِ		يا مصباحي العِلْمِ	يا قاتِلِي البَرِيءِ	
-	أَيُّهَا الْعَالِمونَ	أَيُّهَا الْأَهْلونَ		يا عابدي اللَّهِ	يا قاتِلِي البَرِيءِ	
أَيُّهَا اللَّوَاتِي	أَيُّهَا الْعَالِماتُ	أَيُّهَا الْقنواتُ		يا راهباتِ المذبحِ	يا مُنْشِئاتِ الأَجْمالِ	
أَيُّهَا الَّذينَ	أَيُّهَا الْعُلَماءُ	أَيُّهَا الرَّجالُ		يا مصابيحَ العِلْمِ	-	
مبني على الضم أو حركته في محل نصب. التابع: عطف بيان أو بدَل				المنادى منصوب لفظًا الاسم التالي حسب محله من الإعراب		

• المراد بالمنادى المفرد ما ليس مضافًا ولا مشبهًا به فيدخل فيه المثنى والجمع - وأما المشبه بالمضاف فهو كل اسم تعلق به شيء من تمام معناه على غير جهة الصلة أو الإضافة - وهذا التعلق قد يكون بالعمل في الفاعل: يا حسنًا وجهه - أو في المفعول: يا مخبرًا متجددًا - أو في المجرور: يا راغبًا في العلم - أو في العطف: يا ثلاثة وثلاثين رجلًا

## صِيغته وأحكامه

٢ -

## النداء

## المنادى المضاف إلى ياء المتكلم

- إذا كان صحيح الآخر يجوز فيه ستة أوجه:  
يا سيّد - سيدي - سيدي - سيدي - سيدي - سيدي
- إذا كان معتل الآخر فليس فيه إلا وجه واحد:  
يا مولاي - يا قاضي
- إذا كان وصفاً أي اسم فاعل أو مفعول أو صفة مشبهة لم يجز فيه إلا إثبات الياء: يا مكرمي - يا مكرمي
- أب وأم: جازر فيها ما جازر في المنادى الصحيح الآخر  
وجازر قلب الياء تاء: يا أبت - يا أبتنا - وجازر في  
الوقف فقط قلب التاء - هاء: يا أبة

## بعض الألفاظ التي تلازم النداء

- اللهم: اسم الجلالة ينادى بدون واسطة:
- يا الله - ولا ينادى إلا بيا تكريماً له لأنها أم  
الباب - ويجوز حذفها فيعوض عنها بغير مشددة  
مفتوحة في آخره: اللهم - يمتنع حينئذ دخول  
يا عليه فلا يقال: يا اللهم
- قل وفلة: كناية عن مفرد معين بمعنى فلان
- لؤمان وملأم: بمعنى كثير اللؤم
- الوصف على وزن: فَعْلٌ وَفَعَالٌ. بمعنى فاعل لذم المذكور  
والمؤنث: يا سفة - يا حباث

- يجوز حذف حرف النداء قبل العلم والمضاف وأياً: يوسف لباذا نقضت الوعد؟  
نصير المظلوم أرفق بي - أيها الكريم جد علي
- لا يجوز حذف المنادى إلا بعد يا فقط - وحينئذ يقع بعدها الفعل والحرف والجملة الاسمية:  
يا رحم الله من رحم - يا ليتني كنت عالماً
- يُقدَّر كلُّ محذوف بما يليق بالمقام فيكون التقدير: يا قوم - يا رجل ونحو ذلك -  
ومنهم من - يجعل: يا - مجرد التنبيه في هذه المواقع وهو أفضل من تكلف التقدير

ما يجوز  
ولا يجوز

## في تابع المنادى

- إذا كان بدلاً منه فحكمه حكم المنادى المستقل بنفسه:  
يا سمعان بطرس - يا زيد أخانا - يا أبا بكر عبد الله  
وأيضاً: يا بطرس - يا أخانا - يا عبد الله
- ويُعطى المعطوف مجرد من أن هذا الحكم نفسه:  
يا زيد ويشر - يا عبد الله وخالد

- إذا كان نعمتا له مضافاً خالياً من أن وجب نصبه:  
يا زيد رسول السلام
- إذا كان مقروناً بأل مضافاً أو غير مضاف جاز فيه الرفع  
مراعاة للفظ والنصب مراعاة للمحل:  
يا عليّ الكريم - الكريم الأب - يا عليّ الفاضل - الفاضل

- ومثل نعمت التوكيد وعطف البيان والمعطوف المقترن بأن: يا عثمانيون أجمعون وأجمعين - يا قتي  
أحمد وأحمد - يا سيبويه الخليل والخليل - ما لم يكن التابع هو المقصود بالنداء وهو تابع (أي) مطلقاً  
وتابع اسم الإشارة الذي جيل وصلته إلى ندائه فإنه يتعين فيها الرفع.
- ويتبع اسم الإشارة (أيها) في مثل: يا أيها ذا الرجل - فيكون اسم الإشارة تابعا لأي والمقرون باللام تابعا  
لاسم الإشارة إذا كان جامداً

- إن الضمة التي على آخر التابع ليست في الصحيح علامة لرفعها فإن متبوعه ليس موعياً بل مبنياً وإنما  
اجتلبت لقصده المشاكلة بين التابع ومتبوعه - فالتابع هنا منصوب بفتحة مقدرة منع ظهورها حركة المشاكلة  
مق ووصف المنادى (ابن) متصل به مضاف إلى علم، جازر فيه الضم على الأصل والفتح على الإتيان تخفيفاً له  
لكثرة وروده في الاستعمال: لا تخف يا يوسف بن داود -  
ومق لم يقع (ابن) بين علمين وجب ضم المنادى: يا يوسف ابن أخي

ابن

- إذا كان المنادى مضافاً أو مشبهاً به تكون توابعه منصوبة كلها سواء كانت التوابع مفردة أو غير مفردة:  
يا عبد الله العاقل - يا عبد الله صاحب بطرس

## صِيغَتُهَا وَأَحْكَامُهَا

## الاستغاثة

• هي نداء شخص لإعانة غيره: يا لزيد لعمرؤ

حرف النداء	العامل	المعين	المصدر	المعان
يا	ل (...)	زيد	ل (...)	عمرؤ
ينوبُ مناب	فعل: أدعو وفاعله ضميرٌ مستترٌ	مجرور لفظاً باللام مفعول به محلاً	جاءَ ومجرور المحذوف: إعانة	مجرورٌ باللام أو بالإضافة

• لا يُستعملُ للاستغاثة من أحرف النداء إلا: يا- ولا يجوزُ حذفُها ولا حذفُ المستغاث- أما المستغاثُ له فحذفُه جائزٌ

- ١ - يُجرُّ لفظاً بلامٍ مفتوحة: يا لزيد لعمرؤ
- ٢ - يُجتمُّ بالفاءِ: يا قوماً للمظلوم
- ٣ - يبقى على حاله جارياً مجرى المنادى: يا قومٌ للغريق

المستغاثُ  
مجرورٌ لفظاً  
منصوبٌ محلاً

- إذا عطفَ على المستغاث ولم تتكرر: يا- تُكسرُ اللامُ الداخلةُ على المطفوف: يا للكُهور وللشبان للضعيف- وإذا كررت فالفتح واجب: يا للكُهور ويا للشبان للضعيف
- إنَّ المستغاث المجرورَ لفظاً بلامٍ مفتوحة يبقى منصوب المحل كالمنادى. ولذلك إذا نُعتَ جاز في نعتِه الجرُّ تبعاً للفظِ والنصبُ تبعاً للمحل: يا لزيد الشجاع للمنكوب
- لا يُجرُّ المستغاثُ بغير اللام ولا يُرخمُ

- أن يُجرَّ بلامٍ مكسورة: يا لذي المروة لليوساء
- ما لم يكن مضمراً فتفتح اللام إلا مع ياء المتكلم: يا لزيد لك- يا لعمرؤي
- ويجوزُ جرُّه بين إذا كانت الاستغاثة عليه لا له: يا للأبطال من العناة المُفسدين

حكْمُ  
المستغاثِ له

كلُّ من المستغاثِ والمستغاثِ له

- مجرورٌ بلامٍ جارةٌ: مفتوحةٌ في المستغاث لوقوعها بعد حرفِ النداء موقعَ الضميرِ الذي تُفتحُ لامُ الجرِّ معه: لك- له- مكسورةٌ في المستغاثِ له على أصلها- وهي لامُ التحضيضِ أدخلت علامةً للاستغاثة والتعجب
- إنَّ لامَ الاستغاثة تتعلّقُ بفعلِ النداء المحذوفِ والتقديرُ في قولك: يا لزيد الكرم للمسكين: أدعو زيداً الكرم لإعانة المسكين- وبعضهم يملقها بحرفِ النداء القائم مقام: أدعو- ومنهم من يعلّقُ لامَ المستغاثِ له بجاءٍ محذوفٍ فيكونُ التقديرُ: يا لزيد مدعوّاً للمسكين

- كلُّ ما تُعجبُ من ذاته أو من صِفَتِهِ يجري مجرى المستغاثِ في كلِّ أحواله فتقول: يا للبحر- يا للسكك- إذا تُعجبُ من شدِّتها وجسامَتِها. وتدخلُ اللامُ المفتوحةُ على المنادى المهذَّب: يا لزيد لأقتلنك
- إذا وقعَ بعدَ حرفِ النداء ما لا يُنادى حقيقة: يا للتعجب- يجوزُ أن يكونَ مُستغاثاً والمستغاثُ له محذوفٌ فتفتحُ اللامُ- ويجوزُ العكسُ فتكسرُ
- ويجوزُ أن تعاقبَ الألفُ المتعجبَ منه: يا طرباً - وقد يُجرِّدُ منها ومن الياء: يا طربُ

التعجبُ

## صِيغَتُهَا وَأَحْكَامُهَا

## النَّدْبَةُ

• هي نداء المتفجع عليه أو المتوجع مِنْهُ أو لَهُ: وأَعْتَوَانَ الوَفَاءَ - وَاصْبَيْتَاهُ - وَأَقْلَبَاهُ

حرف النداء	العامل محذوف	المتوجع له مندوب
وا	(...)	عنوان
ينوبُ منابَ فعل النداء	فعل: أُنْدَبُ وفاعله ضمير مستتر	مُنَادَى منصوب لفعل محذوف وجوباً
مُضَافٌ إِلَيْهِ	الْوَفَاءُ	

- قَدْ تَكُونُ أَدَاةُ النَّدْبَةِ: يَا - عِنْدَ أَمَنِ اللَّبَسِ بِالْمُنَادَى الْمُحْضِرِ كَمَا لَوْ نَدَبْتَ الشُّكْلَى قَبْدَهَا: يَا وَادَى لَهْفِي عَلَيْكَ. فَإِذَا كَانَ الْمُنْدُوبُ يَلْتَبَسُ بِالْمُنَادَى الْمُحْضِرِ فَلَا بُدَّ مِنَ الْخَاقِ عَلَامَةِ النَّدْبَةِ بِهِ فَلَا يَجُوزُ تَرْكُهَا فِي قَوْلِكَ: وَامَنْ مَلِكٌ فُوَادِي.
- لَا يَجُوزُ حَذْفُ حَرْفِ النَّدَاءِ فِي النَّدْبَةِ وَلَا حَذْفُ الْمُنْدُوبِ -

- ١ - أَنْ يُوصَلَ آخِرُهُ بِالْأَلْفِ: وَيُوسُفَا
- ٢ - أَنْ يُخْتَمَ بِالْأَلْفِ وَهَاءِ السَّكْتِ فِي الْوَقْفِ: وَيُوسُفَاهُ
- ٣ - أَنْ يَبْقَى عَلَى حَالِهِ: وَيُوسُفُ

لِلْمُنْدُوبِ  
ثَلَاثَةٌ  
أَوْجُهٌ

- إِنَّ الْأَلْفَ تَلْخُقُ الْمُنْدُوبَ لِأَجْلِ مَدِّ الصَّوْتِ بِهِ إِظْهَارًا لِشِدَّةِ الْحُزَنِ: وَكَبِدًا مِنْ هَذِهِ الْمُصِيبَةِ - فَإِذَا نُدِبَ الْمُخْتَوِّمُ بِالْأَلْفِ حُذِفَتْ أَلْفُهُ لِانْتِقَاءِ السَّاكِنِينَ بَيْنَهَا وَبَيْنَ أَلْفِ النَّدْبَةِ: وَاصْطِفَاءً - وَلَا تَكُونُ الْهَاءُ إِلَّا سَاكِنَةً وَيَجُوزُ ضَمُّهَا فِي الشَّعْرِ
- إِذَا كَانَ آخِرَ الْمُنْدُوبِ أَلْفًا وَهَاءً: عَبْدَ اللَّهِ - لَمْ تَلْحَقْهُ الْأَلْفُ وَالْهَاءُ فِرَارًا مِنْ ثِقَلِ اللَّفْظِ فَيُنْدَبُ مُجَرَّدًا
- إِذَا كَانَ الْأَسْمُ مُرَكَّبًا لَحَقَّتْ الْأَلْفُ وَالْهَاءُ آخِرَ عَجْزِهِ فَتَقُولُ فِي نُدْبَةِ عَبْدِ الْمَلِكِ: وَاعْبُدَ الْمَلِكَاهُ - وَكَذَلِكَ حُكْمُ الْمَوْصُولِ فَإِنَّ الْأَلْفَ وَالْهَاءَ يَلْحَقَانِ آخِرَ كَلِمَةٍ فِي الصَّلَاةِ: وَامَنْ صَلَبَةُ الْيَهُودَاهُ - وَالْحَرَكَةُ الْبِنَائِيَّةُ أَوْ الْإِعْرَابِيَّةُ تُقَدَّرُ عَلَى قَبْلِ الْأَلْفِ لِاسْتِغْثَالِ الْمَحَلِّ بِالْحَرَكَةِ الْمُنَاسِبَةِ.
- لَا يَجُوزُ أَنْ يُنْدَبَ الْمَوْصُولُ الْمَبْدُوءُ بِأَلٍ وَإِنْ اشْتَهَرَتْ صَلْتُهُ فَلَا يَقَالُ: وَالَّذِي ذَهَبَ فَرَيْسَةَ الْغَيْرَةِ.

حُكْمُ الْمُنْدُوبِ
<ul style="list-style-type: none"> <li>• هُوَ حُكْمُ الْمُنَادَى فِي الْإِعْرَابِ وَالْبِنَاءِ أَيُّ يُبْنَى عَلَى مَا كَانَ يُرْفَعُ بِهِ إِنْ كَانَ مُقَرَّدًا مُعَيَّنًا وَيُنْصَبُ فِي غَيْرِ ذَلِكَ:</li> <li>• وَابُولُسُ - وَالْأَمِيرَ الشُّعْرَاءُ.</li> <li>• وَاحْيَايَا ذِمَارَ الْوَطَنِ.</li> <li>• إِنَّ الْمُنْدُوبَ يُنْصَبُ لَفْظًا أَوْ مَحَلًّا بِفِعْلِ مَحْذُوفٍ وَجُوبًا تَقْدِيرُهُ أُنْدَبُ.</li> <li>• إِنَّ حَرَكَةَ الْبِنَاءِ وَالْإِعْرَابِ تُقَدَّرُ عَلَى مَا قَبِلَ الْأَلْفُ: وَكَبِدَاهُ - كِبِدَاهُ: مُنَادَى مُنْدُوبٌ مُبْنِيٌّ عَلَى ضَمِّ مُقَدَّرٍ عَلَى آخِرِهِ مَتَّعٍ مِنْ ظَهْوَرِهِ اشْتِغَالُ الْمَحَلِّ بِحَرَكَةٍ مُنَاسِبَةٍ وَهُوَ فِي مَحَلِّ نَصْبِ بِفِعْلِ النَّدْبَةِ الْمَضْمَرُ وَجُوبًا وَالْأَلْفُ لِلنَّدْبَةِ وَالْهَاءُ: لِلسَّكْتِ</li> </ul>

يُسْتَرْطُ فِي الْأَسْمِ الْمُنْدُوبِ
<ul style="list-style-type: none"> <li>• أَنْ يَكُونَ مَعْرِفَةً مُعَيَّنَةً كَالْعَلَمِ وَمَنْ الْمَوْصُولَةُ بِصِلَةٍ مَشْهُورَةٍ وَالْمُضَافُ إِلَى مَعْرِفَةٍ تَوْضِيحُهُ:</li> <li>• وَاعْبُدَ اللَّهَ - وَامَنْ ذَهَبَ ضَحِيَّةَ الْوَاجِبِ - وَالْفَخْرَ الْوَطْنَ وَمَجْدَ الْأُمَّةِ.</li> <li>• لَا يَجُوزُ أَنْ يَكُونَ الْمُنْدُوبُ الْمَتَّوَجَّعُ عَلَيْهِ نَكْرَةً وَلَا مَعْرِفَةً مَبْهَمَةً كَالضَّمِيرِ وَاسْمِ الْإِشَارَةِ وَالْمَوْصُولِ بِصِلَةٍ غَيْرِ مَشْهُورَةٍ فَلَا يَقَالُ:</li> <li>• وَارْجُلًا - وَالْأَنْتَ - وَامَنْ أَبُوهُ تَاجِرٌ - لِأَنَّ السَّمْعَ لَا يَعْرِفُ مَنْ يَنْدُبُ النَّادِبُ حَتَّى يَشَارِكُهُ فِي التَّوَجُّعِ أَوْ يَعِذَرَهُ فِيهَا يَفْعَلُ وَأَمَّا الْمَتَّوَجَّعُ مِنْهُ فَيَجُوزُ فِيهِ ذَلِكَ وَلَوْ لَمْ يَكُنْ مَعْرُوفًا: وَاصْبَيْتَاهُ.</li> </ul>

# التَّرخِيمُ صَيغَتُهُ وَأَحْكَامُهُ

• هُوَ حَذْفُ آخِرِ الْمُنَادَى جَوَازًا لِلتَّخْفِيفِ فَيَقُولُ: يَا حَارٍ - فِي تَرْخِيمِ: حَارِثٍ

المعمول مَرْخَمٌ	العاملُ مَحذوفٌ	حرفُ النِّداءِ
حار	(...)	يا
مُنَادَى مَبْنِيٌّ فِي مَحَلِّ نَصْبٍ	فعل: أَنَادِي وَفَاعِلُهُ ضَمِيرٌ	يَدُوبٌ مُنَابَا فِعْلُ النِّدَاءِ

المُنَادَى غَيْرُ مَخْتومٍ بِتَاءِ التَّأْنِيثِ
• شَرْطُهُ أَنْ يَكُونَ عَلَمًا غَيْرَ مُضَافٍ زَائِدًا عَلَى ثَلَاثَةِ أَحْرَفٍ: يَا سُمَا - فِي سَعَادٍ

المُنَادَى مَخْتومٌ بِتَاءِ التَّأْنِيثِ
• جَازَ تَرْخِيمُهُ مُطْلَقًا: عَلَمًا كَانَ أَمْ غَيْرَ عَلَمٍ: يَا فَاطِمَةَ - فِي فَاطِمَةَ يَا ثِقَّةَ - فِي ثِقَّةَ

- المندوب
- المستغاث
- المركب تركيب إضافة
- المركب تركيب إسناد
- النكرة

يُجْتَنَبُ  
تَرْخِيمُ

- وَشَدَّ قَوْلُهُمْ: يَا صَاحِبَ - فِي: يَا صَاحِبٍ - مَعَ أَنَّهَا نَكْرَةٌ
- الْعُمْدَةُ فِي الْحَذْفِ أَنْ يَبْقِيَ الْاسْمُ دَالًّا عَلَى مَسْمَاهُ بَدُونَ لَبْسٍ - فَإِنْ دَلَّ جَازَ الْحَذْفُ وَإِلَّا امْتَنَعَ

- هُوَ مَبْنِيٌّ عَلَى الضَّمِّ فِي مَحَلِّ نَصْبٍ مَفْعُولٌ بِهِ . وَلِضَبْطِهِ طَرِيقَتَانِ:  
١ - أَنْ يَبْقِيَ الْمَرْخَمُ عَلَى حَرَكَةِ الْحَرْفِ الْأَخِيرِ بَعْدَ الْحَذْفِ:  
يَا عَبْلًا - يَا جَعْفَ - فِي: عَبْلَةٌ - جَعْفَرُ  
٢ - أَنْ يُعَامَلَ مُعَامَلَةَ الْمُنَادَى الطَّبِيعِيِّ:  
يَا عَبْلُ - يَا جَعْفُ

إِعْرَابُ  
الْمُنَادَى  
الْمَرْخَمِ

- قَدْ يَقَعُ التَّرخِيمُ لِغَيْرِ الْمُنَادَى إِذَا كَانَ الْاسْمُ صَالِحًا لِلنِّدَاءِ فِي الضَّرُورَاتِ الشَّعْرِيَّةِ فَحَسْبُ وَتَنْتَبِهُ عَلَى هَذَا التَّرخِيمِ جَمِيعُ شُرُوطِ الْمُنَادَى الْمَرْخَمِ: لَيْسَ حَيٌّ عَلَى الْمُنُونِ بِخَالٍ - أَيُّ بِخَالٍ -

## تَحْدِيدُهُ وَأَحْكَامُهُ

## المفعول المطلق

- هُوَ مُصَدَّرٌ يُذَكَّرُ بَعْدَ فِعْلٍ مِنْ لَفْظِهِ لِتَأْكِيدِهِ أَوْ بَيَانِ نَوْعِهِ أَوْ عَدْوِيهِ: إِصْبِرْ صَبْرًا جَمِيلًا - دَقَّتِ السَّاعَةُ دَقَّتَيْنِ

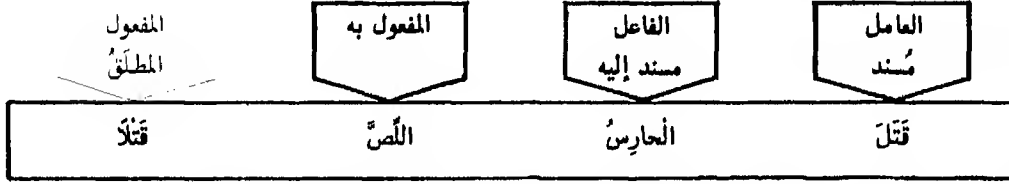

- المصدرُ المؤكَّدُ لَا يُشْتَرَى وَلَا يُجَمَّعُ لِأَنَّهُ يَدُلُّ عَلَى الْحَقِيقَةِ الشَّرَكَةِ بَيْنَ الْقَلِيلِ وَالكَثِيرِ وَهِيَ لَا تَحْتَمِلُ التَّمَدُّدَ
- وَأَمَّا الْمَبِينُ فَيَجُوزُ فِيهِ ذَلِكَ: حَكَمْتُ حُكْمَيْنِ أَوْ أَحْكَامًا - لِأَنَّهُ يَدُلُّ عَلَى الْأَنْوَاعِ وَالْأَفْرَادِ الْمُنْطَوِيَّةِ تَحْتَ الْحَقِيقَةِ وَهِيَ قَابِلَةٌ لِلتَّمَدُّدِ

العامل ..	١ - الفِعلُ: المتصرفُ التَّامُّ: فَرِحْتُ قَرَحًا	٢ - الوصفُ: الذَّاكُّ عَلَى حَدَثٍ: رَأَيْتُكَ مُجْتَهِدًا اجْتِهَادًا	٣ - المصدرُ: المائلُ لفظًا ومعنى: سُرِرْتُ بِمَجْدِكَ جِدًّا فِي طَلَبِ الْعِلْمِ
-----------	--	---	--

- يَتَوَبُّ عَنِ الْمَفْعُولِ الْمَطْلُوقِ عَلَى أَنَّهُ نَائِبٌ مَفْعُولٌ مُطْلَقٌ مَنْصُوبٌ:
- ١ - مرادفه أي ما كان بمعناه : قُتِلَ وَقُوفًا
- ٢ - ما دلَّ على نوع المصدرِ : قَعَدَ الطَّالِبُ الْاجْتِهَادَ
- ٣ - اسمُ المصدرِ : أُعْطِيَتْكَ عَطَاءً
- ٤ - عدَدُ المصدرِ : فَاجْلِدُوا كُلَّ وَاحِدٍ مِنْهُمَا ثَمَانِينَ جَلْدَةً
- ٥ - وقتُ المصدرِ : لَمْ يَعْشِ سَاعَةَ الْأَلَمِ - أَي لَمْ يَعْشِ عَيْشَةَ سَاعَةِ الْأَلَمِ
- ٦ - كلُّ وبعضُ مضافين إلى المصدرِ : أَحْبَبْتُهُ بَعْضَ الْحُبِّ - جَدَّ الطَّالِبُ كُلَّ الْجِدِّ
- ٧ - صيغةُ المصدرِ المهذوفةُ : تَكَلَّمْتَ أَحْسَنَ الْكَلَامِ
- ٨ - اسمُ الإشارةِ : سَاعِبِرْ ذَلِكَ التَّعْبِيرَ الْجَمِيلَ - وَيَنْبَغُ أَنْ يَكُونَ مُقْتَرِنًا بِالمصدرِ
- ٩ - الضميرُ الذي يعودُ على المصدرِ : اجْتَهَدْتَ اجْتِهَادًا لَمْ يَجْتَهِدْهُ غَيْرِي
- ١٠ - الألةُ المهذوفةُ لِفعله : ضَرَبْتَ اللَّصَّ سَوْطًا
- ١١ - ما وأي بمعنى الاستفهام : مَا فَعَلْتَ؟ أَيِّ سَبْرِ سِرْتَ؟
- ١٢ - ما وأي ومهما بمعنى الشرطِ : مَا تَطَلَّبَ أَطْلَبَ - أَيًّا تَعَاشِرَ أَعَاشِرَ - مَهَا تَقِفَ أَقِفْ

## إِنَّ الْفِعْلَ النَّاصِبَ لِلْمَفْعُولِ الْمَطْلُوقِ يُحَدِّثُ وَجُوبًا

- إِذَا كَانَ الْمَصْدَرُ بَدَلًا مِنْ فِعْلِهِ: قِيَامًا لَا قَعُودًا
- إِذَا آتَى بِهِ تَفْصِيلًا لِعَاقِبَةِ مَا قَبْلَهُ:
- النَّاسُ - يُجَاهِدُونَ لِلْمَوْتِ إِمَّا خَلَاصًا وَإِمَّا هَلَاكًا
- مَتَى كُرِّرَ الْمَصْدَرُ الْمُسْتَدُّ إِلَى اسْمِ ذَاتٍ أَوْ حَصِيرٍ أَوْ عَطِيفٍ عَلَيْهِ مَصْدَرٌ: الْفُلَامُ بُكَاءُ بُكَاءٍ
- مَا أَنْتَ إِلَّا سَبْرًا - الْمَرِيضُ لَا أَكَلًا وَلَا شُرْبًا
- إِذَا كَانَ الْمَصْدَرُ مُؤَكَّدًا لِنَفْسِهِ - وَهُوَ الْوَاقِعُ بَعْدَ جُمْلَةٍ لَا تَحْتَمِلُ غَيْرَهُ:
- لَهُ عَلَيَّ أَلْفٌ عَرُفًا - لَهُ الْمِرَاثُ شَرَعًا
- مَتَى اسْتَعْمِلَ الْمَصْدَرُ لِدَفْعِ مَا فِي الْجُمْلَةِ الَّتِي قَبْلَهُ مِنْ اِحْتِمَالِ الْحَاجِزِ: أَنْتَ أَخِي حَقًّا.
- إِذَا كَانَ الْمَصْدَرُ بَدَلًا مِنْ فِعْلِهِ فَهُوَ قِيَاسِيٌّ فِي الطَّلَبِ:
- أَمْرًا وَنَهْيًا وَدُعَاءً أَوْ اسْتِفْهَامًا لِلتَّوْبِيخِ أَوْ لِلتَّعْجُبِ:
- ضَرَبْنَا الْجَانِيَّ - اجْتِهَادًا لَا تَكَاسُلًا - سَقِيًّا وَسَعْدًا وَرَعِيًّا لِرِجَالِ الْخَيْرِ - تَبًّا وَسَخْفًا وَجَدْعًا لِرِجَالِ الشُّؤْمِ - أَلْوَمًا وَأَنْتَ كَرِيمٌ الْحَسَبِ - أَسَجْنَا وَقَتَلْنَا وَاشْتِيَاقًا وَعُزْبَةً
- أَمَّا فِي الْخَبْرِ فَيُسْتَعْمَلُ قَلِيلًا كَقَوْلِهِمْ عِنْدَ تَذَكُّرِ النِّعْمَةِ: حَفْدًا وَشُكْرًا لَا كُفْرًا - وَعِنْدَ تَذَكُّرِ الشَّدَةِ: صَبْرًا لَا جَزَعًا - وَعِنْدَ ظَهْوَرِ مُعْجَبٍ: عَجَبًا - وَعِنْدَ الْاِمْتِثَالِ: سَمْعًا وَطَاعَةً - وَعِنْدَ خُطَابِ مَرِيضٍ عَنْهُ: أَفْعَلُ ذَلِكَ كِرَامَةً وَمَسْرَةً - أَوْ مَغْضُوبٍ عَلَيْهِ: لَا أَفْعَلُ ذَلِكَ لَا كِيدًا وَلَا هَمًّا

## المفعول لأجله أو كره

## تحديده وأحكامه

• هو مصدرٌ يُذكرُ بعدَ الفعلِ لإيضاحِ سببِهِ: زُيِّنَتِ المَدِينَةُ إِكْرَامًا لِلْمَلِكِ

العاملُ مُسْنَدٌ	نائبُ الفاعلِ مُسْنَدٌ إِلَيْهِ	المفعولُ لأجله	جاءَ ومجرورٌ
زُيِّنَتِ	المَدِينَةُ	إِكْرَامًا	لِلْمَلِكِ

• إكرامًا: مفعول لأجله لأنه يُوضِحُ السَّبَبَ الَّذِي من أجلِهِ زُيِّنَتِ المَدِينَةُ - وَعَلَامَةٌ وَقَوِيحٌ فِي جَوَابِ: لَمْ؟

المفعولُ لأجله مَقْرُونٌ بِأَنْ	المفعولُ لأجله مُجَرَّدٌ من أَنْ
أَصْفَحَ عَنْهُ لِلشَّفَقَةِ عَلَيْهِ • الأَكْثَرُ جَرُّهُ بِالْحَرْفِ. وَيُنْصَبُ عَلَى قَلَّةٍ	زُيِّنَتِ المَدِينَةُ إِكْرَامًا لِلْمَلِكِ • الأَكْثَرُ نَصْبُهُ وَيَجْرُ عَلَى قَلَّةٍ
	تَصَدَّقَتْ ابْتِغَاءَ مَرْضَاةِ اللَّهِ - لِابْتِغَاءِ مَرْضَاتِهِ • جاز فِيهِ النِّصْبُ وَالْجَرُّ
	غَيْرُ مُضَافٍ
	مُضَافٌ

• يُجْرَى عَلَى قَلَّةٍ كَقَوْلِهِ: من أَمَكَمَ لِرَغْبَةٍ فِيكُمْ جُبُرٌ ومن تُكُونُوا ناصِرِيهِ يَنْتَصِرُ  
• وَيُنْصَبُ عَلَى قَلَّةٍ كَقَوْلِهِ: لا أَعْمَدُ الْجَيْنَ عَنِ المَهْجَاءِ  
أَي لَجْبِنِي عَنِ المَهْجَاءِ - ولا بِأَسْ من جَرِّهِ مُطْلَقًا بِنَسْرِ الأَمِّ من حروفِ التَّعْلِيلِ:

ب	: قَتَلَ الجاني بِذَنبِهِ	- أَي بِسَبَبِ ذَنْبِهِ
من	: ذُبْتُ من الشُّوقِ	- أَي بِسَبَبِ الشُّوقِ
في	: قَتَلَ كَلْبِيَّ فِي نَاقَةٍ	- أَي بِسَبَبِ نَاقَةٍ

• حَتَّى يَصِحَّ نَصْبُهُ مَفْعُولًا لِأجلِهِ أَنْ يَكُونَ: نَكْرَةٌ - مِنَ الأَفْعَالِ القَلْبِيَّةِ - مُفْهَمًا عِلَّةً - مُشَارِكًا لِعامِلِهِ فِي الوَقْتِ وَالْفَاعِلِ - وَمُخَالَفًا لَهُ فِي اللَّفْظِ:

حَطَبْتُ فِي القَوْمِ تَنْشِيطًا لَهُمْ - وَإِنْ فَاتَ حُكْمٌ من هَذِهِ الأَحْكَامِ جُرَّ بِالأَمِّ: جِئْتُكَ لِلاِسْتِفَادَةِ: لِأَنَّ المَصْدَرَ لَيْسَ نَكْرَةً - نَهَضْتُ لِلْحَرَاثَةِ: لِأَنَّهُ لَيْسَ من أَعْمَالِ القُلُوبِ. أَتَيْتُكَ لِحَاجَةٍ: لِأَنَّ المَجْرورَ لَيْسَ مَصْدَرًا -

وَدَعَيْتُكَ أَمْسًا لِلسَّفَرِ عَدَا: لِأَنَّ المَصْدَرَ لم يَقَعِ وَقْتِ وَقُوعِ عامِلِهِ

أَكْرَمْتُهُ لِإِكْرَامِهِ إِيَّايَ: لِأَنَّ فاعِلَهَا واحِدٌ

أَدْبَيْتُكَ لِتَأْدِيبِ امْتِثَالِكَ: لِأَنَّهُ من لَفْظِهِ أَي من لَفْظِ عامِلِهِ

يُشْتَرَطُ

فِي المَصْدَرِ

- يَجُوزُ أَنْ يَتَقَدَّمَ المَفْعُولُ لِأجلِهِ عَلَى عامِلِهِ: إِكْرَامًا مَنَحْتُكَ جَائِزَةً
- لا يَجُوزُ أَنْ يَتَعَدَّدَ فلا يَقَالُ: غَفَرْتُ لَكَ إِشْفَاقًا عَطْفًا عَلَيْكَ -- يَجُوزُ المَطْفُ: غَفَرْتُ لَكَ إِشْفَاقًا وَعَطْفًا عَلَيْكَ - وَيَجُوزُ البَدَلُ مِنْهُ: مارَسْتُ الطَّبَّ حُبًّا بِشِفاءِ المَرَضِيِّ - رَغْبَةً فِي سَلامَتِهِمْ - رَغْبَةً بَدَلًا مِنْ حُبِّهِ
- يَجُوزُ حَذْفُ عامِلِهِ إِذَا دَلَّتْ عَلَيْهِ قَرِينَةٌ: تَحَنَّنًا لِلْعَدُوِّ - جَوَابًا عَنِ السُّؤالِ: لِماذا ابْتَعَدْتَ عَنِ المَرِيضِ؟

## صِيغَةُ وَاجْهَاتِهِ

## الْمَفْعُولُ فِيهِ

• أو الظرف - هُوَ اسْمٌ يَدُلُّ عَلَى زَمَانٍ وَمَكَانٍ وَقَوَعَ الْفِعْلُ وَيَتَضَمَّنُ مَعْنَى: فِي - بِاطْرَادٍ

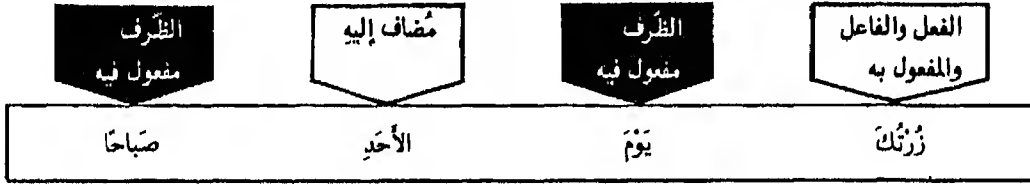

ظَرْفُ الْمَكَانِ
<ul style="list-style-type: none"> <li>• يُنْصَبُ عَلَى الظَّرْفِيَّةِ وَهُوَ نَوْعَانِ:</li> <li>١- أَلْمَبْهُمُ كَأَسْمَاءِ الْجِهَاتِ وَالْمَقَادِيرِ: تَلَفَّتْ يَمَنَةً وَيُسْرَةً - قَطَعَتْ فِي السَّاعَةِ مِائَتِينَ</li> <li>٢- اسْمُ الْمَكَانِ الْمَصَوغُ مِنَ الْمَصْدَرِ: مَجْلِسٌ - مَقْعَدٌ شَرَطُ نَصْبِهِ أَنْ يَكُونَ عَامِلُهُ مِنْ لَفْظِهِ: قَعَدْتُ مَقْعَدَ الْأَمِيرِ حَلَلْتُ فِي قَلْبِكَ مَحَلَّ الْحَيْبِ - فَإِذَا كَانَ مِنْ غَيْرِ لَفْظِهِ تَعَيَّنَ جَرُّهُ: جَلَسْتُ فِي مَرْمَى زَيْدٍ أَمَّا قَوْلُهُمْ: هُوَ مِنِّي مُزَجَّرَ الْكَلْبِ أَوْ مَنَاطِ الثَّرْيَا - فَشَاذٌ</li> <li>• الْمَكَانُ الْمَحْدُودُ - يُجْرُ بِفِي ظَاهِرِهِ: صَلَّيْتُ فِي الْمَعْبَدِ</li> </ul>

ظَرْفُ الزَّمَانِ
<ul style="list-style-type: none"> <li>• يَصْلُحُ كُلُّهُ لِلنَّصْبِ عَلَى الظَّرْفِيَّةِ مُبْهَمًا كَانَ أَوْ مَحْدُودًا وَذَلِكَ بِتَقْدِيرِ: فِي - زُرْتُكَ يَوْمَ الْأَحَدِ صَبَاحًا - أَيْ فِي يَوْمِ الْأَحَدِ</li> <li>• إِذَا ظَهَرَتْ: فِي - جَرَّ الظَّرْفُ كِبَاقِي الْأَسْمَاءِ: أَزُورُكَ فِي عَدِّ</li> <li>• إِذَا كَانَ الْفِعْلُ مَعًا يَنْقُضِي شَيْئًا فَشَيْئًا فَلَا بُدَّ مِنْ إِظْهَارِ: فِي - مَعَ ظَرْفِ الزَّمَانِ: بَنَيْتُ الْبَيْتَ فِي سَنَتَيْنِ نَقَحْتُ الْكِتَابَ فِي أَسْبُوعَيْنِ</li> </ul>

• سُمِعَ نَصْبُ كُلِّ مَكَانٍ مَحْدُودٍ مَعَ: دَخَلَ - سَكَنَ - نَزَلَ  
وَنَصَبُ: الشَّامَ مَعَ ذَهَبَ - وَنَصَبُ: مَكَّةَ مَعَ تَوَجَّهَ - فَتَقُولُ:  
دَخَلْتُ الْبَيْتَ - سَكَنْتُ الدَّارَ - نَزَلْتُ الْمَدِينَةَ - ذَهَبْتُ الشَّامَ - تَوَجَّهْتُ مَكَّةَ  
وَقَدْ اخْتَلَفَ النُّحَوِيُّونَ فِي سَبَبِ نَصْبِهَا وَالْأَرْجَحُ أَنَّهَا مَنْصُوبَةٌ بِاسْقَاطِ الْخَافِضِ - وَالْأَصْلُ:  
دَخَلْتُ فِي الْبَيْتِ - نَزَلْتُ إِلَى الْمَدِينَةِ ... فَحَذَفَ حَرْفَ الْجَرِّ فَانْتَصَبَ الْأَسْمُ

الظرفُ شبه المتصرف
<p>وهو ما يُنْصَبُ عَلَى الظَّرْفِيَّةِ وَيُجْرُ بِحَرْفِ الْجَرِّ - مِثْلُ:</p> <p>الآن - أين - بعد - تحت - حيث - عند - فوق - قبل - متى - هنا - الخ ...</p>

الظرفُ غير المتصرف
<p>وهو ما لا يُسْتَعْمَلُ إِلَّا ظَرْفًا مَبْنِيًّا فِي مَحَلِّ نَصْبٍ مِثْلُ:</p> <p>إذ - إذا - أتي - أيان - بينا - بيننا - قط - لذي - لذن - الخ ...</p> <p>هذه الظروفُ أتي وُجِدَتْ هِيَ فِي مَحَلِّ نَصْبٍ عَلَى الظَّرْفِيَّةِ</p>

الظرفُ المتصرف
<p>وهو ما يُسْتَعْمَلُ ظَرْفًا وَغَيْرَ ظَرْفٍ وَفِي هَذِهِ الْحَالِ الْأَخِيرَةِ يَأْتِي حَسَبَ مَوْقِعِهِ مِنَ الْإِعْرَابِ:</p> <p>سَافَرْتُ لَيْلًا : ظرف</p> <p>طَابَ لَيْلِكَ : فاعل</p> <p>لَيْلُكُمْ سَعِيدٌ : مبتدأ</p>

• إِذَا أَضْمَرَ الظَّرْفُ وَجَبَ ذِكْرُ الْحَرْفِ مَعَ ضَمِيرِهِ: يَوْمَ الْجُمُعَةِ صُمْتُ فِيهِ - لِأَنَّ الْإِضْهَارَ يَرُدُّ الْأَشْيَاءَ إِلَى  
أَصُولِهَا فَإِن لَمْ يَذْكُرِ الْحَرْفُ: يَوْمَ الْجُمُعَةِ صُمْتُه - جَعِلَ الضَّمِيرُ مَفْعُولًا بِهِ -  
وَكَوْنُ ذَلِكَ لَا يَكُونُ إِلَّا فِي الظَّرْفِ الْمَتَصَرِّفِ



## صِيغَةُ وَأَحْكَامُهُ

## المفعول معه

- هو اسم منصوبٌ تتقدّمه جُملةٌ ويقعُ فضلةٌ بعد: واو - بمعنى - مع - نحو: سرتُ والجبل

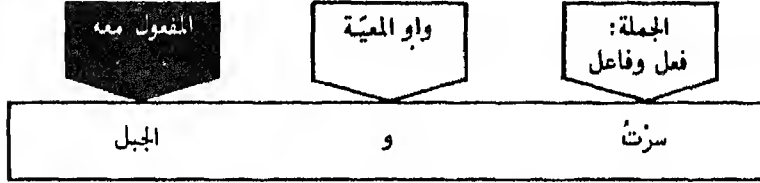

- الفضلة هي ما ينعقدُ الكلامُ بدونها - أما قولك: اشترك زيدٌ وعمرو - فليس ثمَّ فضلةٌ يستغنى عنها

تتعيّن الواو للعطف	يُمتنعُ العطفُ بالواو
<p>١- إذا لم تكن بمعنى: مع - جاء زيدٌ وعمرو بعده - أي: جاء زيدٌ وجاء عمرو بعده</p> <p>٢- إذا وقعت بعد ما لا يأتي وقوعه إلا من متعدّدٍ: تخاصم زيدٌ وعمرو</p> <p>لأنَّ التّخاصم لا يكون إلا بين اثنين فما فوق</p> <p>٣- إذا لم يتقدّمها جملةٌ مشتملةٌ على فعلٍ أو شبهه: كلُّ رجلٍ ومهنّته</p> <p>• متى أمكن العطفُ بغير ضعفٍ كان أولى من النّصب لأنّه الأصلُ في هذه: الواو</p>	<p>١- إذا تقدّم الواو فعلٌ أو شبهه ممّا لا يصلحُ أن يشترك فيه ما بعدها: سافر أخوك والصّبح - هو مسافرٌ واللّيل - لا يمكنُ أن يُنسبَ السّفرُ إلى الصّبح واللّيل</p> <p>٢- إذا وقعت إثر ضميرٍ متّصلٍ غير مُؤكّدٍ بالضمير المنفصل: سافرتُ وأخاك - جئنا وإياه - لأنَّ العطف على الضمير المرفوع المتّصل لا يجوزُ في الأصحِّ إلا مع الفصل: سافرتُ أنا وأخوك</p> <p>٣- إذا وقعت إثر ضميرٍ جرٍّ سلّمت عليه وإخوته لأنَّ العطف على ضمير الجرِّ لا يجوزُ بدون إعادة الجارِّ ولو فصل بينها</p>

- يُنصبُ المفعولُ معه بالفعل المتقدّم عليه أو بشبهه لا بواو الميعة لأنها وسيلةٌ لوُصول معنى الفِعلِ إليه - لكنَّ بعض النُّحاة يعتبرُ أنّ عامل النّصب هو الواو

- يترجّح النّصبُ متى كان العطفُ ضعيّفًا من جهة المعنى وذلك كأن تقول: كُن أنتُ والصّديقُ كالأخ أي: كُن معه مثل الأخ - فلو قلت: كُن أنتُ والصّديقُ كالأخ - عاطفًا الصّديق على الضمير لكان الصّديقُ مأمورًا بأن يكونَ أيضًا كالأخ مع من تُخاطبُه وأنت لا تريدُ أن تأمره بذلك بل تريدُ أن تأمر مخاطبك

- يُختارُ النّصبُ على العطف مع صحته متى اقتضى تكلفًا من جهة اللفظ كما في: لو تركت النّاقةَ وفصيلها لرضعها، فإنَّ العطف يقتضي أن يكون تقديرُ العبارة: لو تركت النّاقةَ ترضعُ فصيلها وترك فصيلها يرضعُ منها لرضعها وهذا التّكلفُ لا يُحتاجُ إلى شيء منه في النّصب

- إذا انتفت المشاركة بين المعطوفين في الفعل: علّقناها تينًا وماء باردًا - لأنّه يقال: علّقتُ الدّابةَ تينًا ولا يقال: علّقناها ماء - ولذلك وجب أن يكون: ماء - منصوبًا بفعلٍ مُضمرٍ تقديره: سقّيتها ماء

- إنّ المفعولَ معه يُمتنعُ تقدّمه مطلقًا فلا يجوزُ أن يُقدّم على عامله بالإجماع ولا على مُصاحبه في الصّحيح فلا يقال: والجبلُ سرتُ لأنَّ هذه الواو أصلها للعطف ثم استعملت للمصاحبة - والعاطفة لا يجوزُ فيها شيء من ذلك
- حقُّ المفعول معه أن يسبقه فعلٌ أو شبهه كاسم الفاعل وغيره من المشتقات العاملة عمل فعلها - غير أنّه سُمع من العرب نصبُه بعد: ما - كيف - الاستفهاميتين من غير أن يُلفظَ بفعلٍ: ما أنتُ والطّب - كيف أنتُ ودرّس النّحو - والتّقدير: ما تكونُ أنتُ والطّب - كيف تكونُ ودرّس النّحو - فخرجه النّحويون على إضمار: تكونُ

١٠

الفصل العاشر

١٠

الافاعي

# الأفعال

١٠

١٠

١٩٧	الأفعالُ : المَيْكَلُ العامُّ لأقسام الأفعال	١٠ - ١
١٩٨	الحالُ : تحديدها وموقعها	١٠ - ٢ - ١
١٩٩	الحالُ : في وقوع الحالِ مُفْرَدَةً وَجُمْلَةً وَشِبْهَ جُمْلَةٍ	١٠ - ٢ - ٢
٢٠٠	الحالُ : عَلاَقَاتُ الحالِ بِصاحبِها وبعائِلِها	١٠ - ٢ - ٣
٢٠١	الحالُ : مَرْتَبَةُ الحالِ وصاحبِها وعايلِها	١٠ - ٢ - ٤
٢٠٢	التَّمْيِيزُ : تَحْدِيدُهُ - مَوْقِعُهُ - إِعْرَابُهُ	١٠ - ٣ - ١
٢٠٣	التَّمْيِيزُ : أفعالُ المذحِ والذَّمِّ	١٠ - ٣ - ٢
٢٠٤	الاستثناءُ : أَحكامُ الاستثناءِ بِأَلَا	١٠ - ٤ - ١
٢٠٥	الاستثناءُ : الاستثناءُ بِأَخواتِ إِلا ومَلحقَاتِها.	١٠ - ٤ - ٢

المهيكَلُ العامُّ لأقسام الأفاعيل

الأفاعيلُ

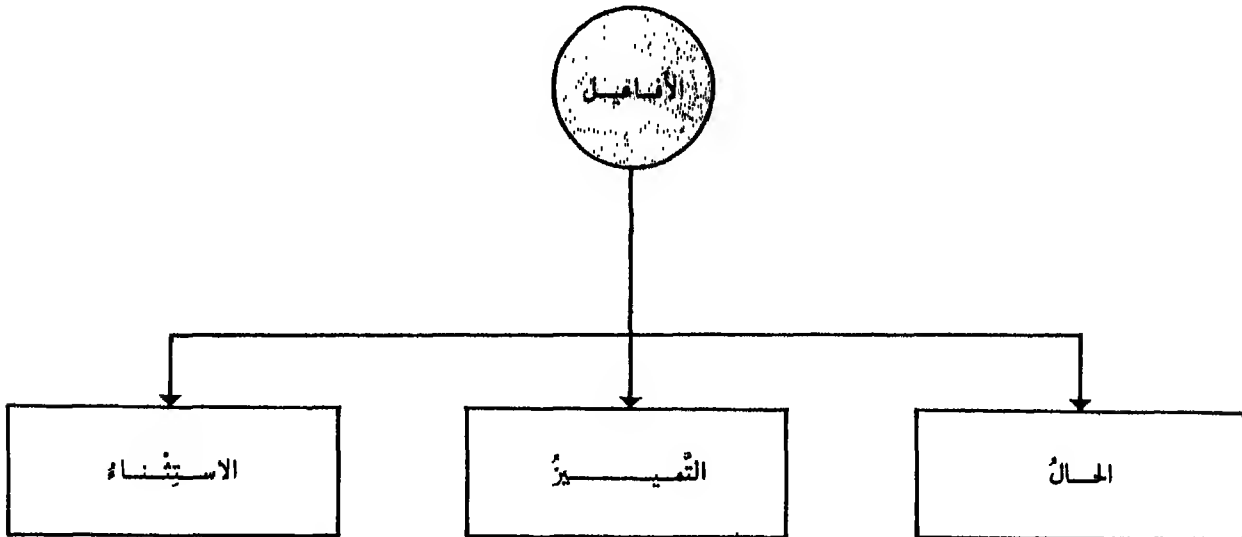

## الحال - ١ - تحديدها وموقعها

- هي وصف نكرة منصوبة مشتقة واقعة بعد تمام الكلام تُبين هيئة صاحبها عند صدور الفعل.

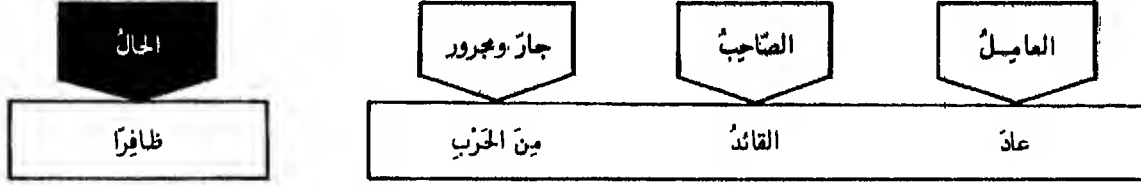

- المراد بوقوع الحال بعد تمام الكلام ورودها بعد جملة مستغنية عنها من جهة تركيب الكلام لا من جهة المعنى إذ كثيراً ما تكون الحال لازمة لإتمام معنى الجملة - ظافراً في المثل حال لأنها وقعت بعد أن تم تركيب الجملة الفعلية ولا يستغنى عنها من جهة المعنى وهي نكرة مشتقة مبينة الهيئة التي كان عليها صاحب الحال: القائد - في حال عودته من الحرب.

- الأصل في الحال أن تكون نكرة مشتقة وإذا وردت معرفة أولت بالنكرة: جاء الرسول وحده - أي منفرداً - طلب الدارس العلم جهده - أي مجتهداً - كلمته فاه إلى في - أي متشافهين
- يجوز عند الكوفيين تعريف الحال متى تضمنت معنى الشرط: زيد الراكب أحسن منه الماشي - أي هو إذا ركب أحسن منه إذا مشى

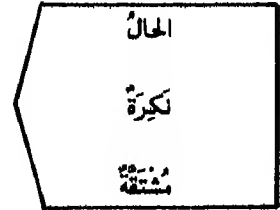

### الجامد: إذا دل على هيئة صح أن يقع حالاً

- إن الجامد المؤول بالمشقق يأتي حالاً إذا:
  - ١ - كانت الحال موصوفة: قتمثل لها بشراً سوياً
  - ٢ - كانت نوعاً لصاحبها: اشتريت الساعة فضة
  - ٣ - كانت قرعاً له: تصوغون الحديد سيوفاً
  - ٤ - دلت على عدد: جاء وقت الأوس أربعة أيام
  - ٥ - دلت على أصالة: تعبّدون من نجت رُحاماً
  - ٦ - دلت على حالة فيها تفصيل: زيد فتى أحسن منه غلاماً

- إن الجامد المؤول بالمشقق يأتي حالاً إذا دل على:
  - ١ - تشبيه: رأيتهم في الوعى أسداً - أي شجعاناً
  - ٢ - مفاعلة: سيرت معه جنباً إلى جنب - متسائدين
  - ٣ - ترتيب: ادخلوا رجلاً رجلاً - مترتبين
  - ٤ - تفصيل: علّمته النحو باباً باباً - مفصلاً
  - ٥ - تسعير: بيعته الجوخ ذراعاً بدينار - مسعراً

- إن المصادر المنصوبة في قولك: جاء العدو ركضاً - طلع بفتة - قتله صبراً - زيد عنثرة شجاعة - يرجح أنها أحوال مؤولة بالصفة أي: راكضاً - باغثاً - صابراً - شجاعاً
- تأتي الحال لازمة على خلاف حكمها وذلك يكون في الجامدة التي لا تؤوّل بالمشقق: تنحتون الجبال بيوتاً - هذا ثوبك ديناجاً - أو إذا كانت مؤكدة لعايلها أو لمضمون الجملة التي قبلها: ولي زيد مدبراً - هذا أخوك عطوفاً - أو إذا كان عايلها يدل على تجدد صاحبها: خلق الإنسان ضعيفاً

## ٢ - في وقوع الحال مفردة وجملة وشبه جملة

## حَال

• الأصل في الحال الإفراد لكنها تأتي جملة أو شبه جملة لأن كلاً منها يخلف المفردة في هذا المقام.

إذا كانت الحال جملة	إذا كانت الحال مفردة أو شبه جملة
<ul style="list-style-type: none"> <li>• تكون اسمية وفعلية في محل نصب - ويشتراط فيها أن تكون خبرية غير مقترنة بما يصرّفها إلى الزمان المستقبل فلا يقال: جاء زيدٌ لن يسرع أو يسرع - للمنافاة بين الزمانين الحال والاستقبال</li> <li>• إن الحال حكّم على صاحبها فتربط به كما يربط الخبر بالمتبادر</li> </ul>	<ul style="list-style-type: none"> <li>• ارتبطت بالضمير فقط: أقبل الشاعرُ مُنشدًا</li> <li>• جاء الأمير بين رجاله وسار في موكبه</li> <li>• قد يعني تقدير الضمير عن ذكره: اشتريت اللؤلؤ مثقالاً بدينار - أي مثقالاً منه - بنت البرّ قفيزٍ بذرهم - أي قفيزٍ منه - قفيزٌ وما بعده مبتدأ وخبرها في محل نصب حال</li> </ul>

- ارتبطت بالواو - أو بالضمير - أو بالواو والضمير معاً - غير أنّ ارتباطها بالواو واجب في موضعين:
  - ١ - إذا خلّت من ضمير يربطها بصاحبها: سهرتُ والناسُ نائمون
  - ٢ - إذا تصدّرت بضمير صاحبها: تكلم الخطيّب وهو واقف
- إذا وقعت جملة الحال الاسمية بعد حال مفردة يستحسن معها ترك الواو طلباً للمشاكلة بينها: والله يبيحك لنا سالماً بُرداك تبجيل وتظيم
- إن إسقاط الواو يوهّم أنّ ما بعدها كلام مستأنف منقطع عما قبله لاوصف مبين حالة المخاطب وقت التكلم
- إذا كانت الجملة الحالية الاسمية مؤكدة لمضمون الجملة السابقة يجب تجريدها من الواو: هذا الحق لا ريب فيه
- يقال لهذه الواو والحال أو الابتداء - وضابطها صحة وقوع إذ موقعها: سافرتُ والشمس طالعة

الحال  
جملة  
اسمية

- إذا كان الفعل مثبتاً ارتبطت بالواو وقد جاء الرسولُ وقد أسرع - وذلك واجب إذا خلّت من ضمير صاحب الحال: سافر الرسولُ وقد طلّع الفجر
- وقد تجرّد الجملة الحالية المصدرة بفعل ماضٍ مثبت من: قد - ملفوظة فتنبؤ مقدرة - وحينئذ تجرّد من الواو لئلا تلتبس بالماطفة: وإني لتعروفي لذكرك هرةً كما انتفض العصفور بللة القطر أي وقد بللة - ونذر ذكر قد بدون الواو:
- وقفت برّيع الدار قد غير البلى معارفها والساريات المواطيل
- إذا وقعت الجملة الحالية المصدرة بفعل ماضٍ مثبت بعد: إلا - أو قبل: أو - الشرطية وجب تجريدها من الواو وقد - لفظاً وتقديراً: ما تكلم إلا ضحكاً - لأرعين عهد وداك راسلتني أو قاطعتني - أي إذا راسلتني أو قاطعتني -
- وورد اقترانها بعد: إلا - بالواو: نعم امرءاً هريم لم تعر نائبة إلا وكان لمزناح بها وزر إذا كان الفعل منفيّاً بما وجب اقترانها بالواو فقط: وقف الخطيّب وما فاه بينت شفة

الحال  
جملة  
فعلية  
فعلها  
ماض

- إذا كان الفعل مثبتاً ارتبطت بالضمير وحده: أقبل الصديق يبشر القوم - ما لم تقع قبله: قد فيجب ارتباطها بالواو أيضاً: لم تدموني وقد تعلمون صديق ودي؟
- إذا كان الفعل منفيّاً بلم أو بلما فالتخارر يربطها بالواو والضمير معاً: أدبت المذنب ولم أشفق قطفت الثمرة ولما تنضح - وإذا كان منفيّاً بلا أو ما ارتبطت بالضمير: قمت لا أبالي - زرتك ما أخاف منك شراً
- إنّ البيانين يجيزون دخول الواو وتركها على السواء في كل منفي

وفعلها  
مضارع

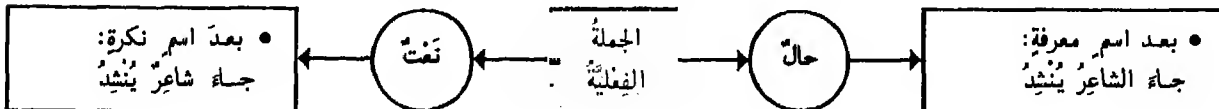

## الحال ٣ - علاقات الحال بصاحبها وبعاملها

• إنَّ الحالَ مفردةٌ كانت أو جملةً تأتي مُتَعَدَّةً

جاءَ عَمْرُو يَرْكُضُ وراءَ أبيهِ وَهُوَ فَرِحٌ

قَامَ يَشِي رَاكِضًا

جاءَ زَيْدٌ رَاكِبًا مُبْتَسِمًا

- وكذلك صاحبها فإنه يكون مُتَعَدَّدًا: لَقِيْتُ زَيْدًا مُصْعَدًا مُنْحَدِرًا
- إنَّ الحالَ إذا كانت تصلحُ لكلِّ مِمَّا قبلها كانت لما تليها ولو تقديرًا - فإن كانت مُفْرَدَةً: لَقِيْتُ زَيْدًا ماشيًا - كانت لزيد فإن أريدَ كونها للمتكلم قيل: لَقِيْتُ ماشيًا زَيْدًا - وإن كانت مُتَعَدَّةً لِصَاحِبِيْنِ: لَقِيْتُ زَيْدًا ماشيًا رَاكِبًا - أي لَقِيْتُه ماشيًا وأنا رَاكِبٌ كانت الأولى لزيد والثانية للمتكلم بناءً على أنَّ الأولى وصاحبها قد اعترضا بينهما والمعتز في حُكْمِ الساقِطِ فتكون في تقدير التالفة له - ولكن يجوز اختلاف هذا الترتيب عند أمن اللبس فتقول: رَكِبْتُ البعيرَ مُتَرْتَمًا - لَقِيْتُ هِنْدَ ضاحِكًا عابسةً

صاحبُ الحالِ لا يكونُ إلا فاعِلًا أو مفعولًا أو مجرورًا:  
وَقَفَّ العالِمُ خاطِبًا في القَوْمِ - شَرِبْتُ المَاءَ صافِيًا - يَلْدُ لي صَوْنُ الكَلَامِ فَصِيحًا

<p>٣- لا فرق بين أن يكون صاحبُ الحالِ مجرورًا بالحرف: مَرَزْتُ بِزَيْدٍ رَاكِبًا جَوَادًا - أو بالمضافِ غيرَ أنَّ الحالَ لا تأتي عن المضافِ إليه إلا إذا كان المضافُ مَصْدَرًا أو وصفًا عاملاً عمَلُ الفعلِ ليكونُ صاحبُ الحالِ فاعِلًا أو مفعولًا في المعنى فَرِحْتُ بِدَرْسِ أَخِيكَ مُجْتَهِدًا هذا مُؤَدَّبُ التَّلْمِيذِ مُذْنِبًا - فأخيك هنا فاعِلٌ في المعنى لأنَّه الدارسُ - والتلْمِذِ مفعول لأنَّه وقع عليه التاديبُ - فإن لم يكن كذلك امتنعت المسألة ما لم يكن المضافُ جزءًا من المضافِ إليه: يُعْجِبُنِي وَجْهُ سَيِّدِي مُبْتَسِمًا - أو كجزء منه: أَفَادَنِي وَغَطَّ الخَطِيبُ زاجِرًا</p>	<p>٢- لا فرق بين أن يكون المفعولُ مفعولًا به: اجْتَنِبِ الرِّيحَ شَالِيَةً أو مفعولًا مُطْلَقًا: ضَرَبْتُ الضَّرْبَ شَدِيدًا أو مفعولًا له هَرَبْتُ لِلْخَوْفِ مُجَرَّدًا أو مفعولًا فيه: صَمْتُ الشَّهْرَ كَامِلًا أو مفعولًا منه: سِرْتُ والنَّيْلَ فَانضًا</p>	<p>١- لا فرق بين أن يكون صاحبُ الحالِ فاعلًا أو مفعولًا لفظًا ومعنى أو لفظًا فقط - فالعالِمُ في المثلِ الأوَّلِ فاعِلٌ في اللفظ والمعنى - والماءُ في المثلِ الثاني مفعولٌ لفظًا ومعنى - والكلامُ في المثلِ الثالثِ مفعولٌ معنى لا لفظًا - وكذا لا فرق في الفاعلِ أن يكون فاعلًا معنى لا لفظًا كالصديقِ من قولك: سَرَّني قُدُومُ الصَّدِيقِ غائِبًا - لا تأتي الحالُ عن المبتدأ - أمَّا قولك: هذا خَطِيبًا أَقْدَرُ مِنْهُ شاعِرًا - فيخرجونه على أنَّ صاحبَ الحالِ في الأوَّلِ هو اسم الإشارة باعتبار المعنى على تأويل: أَشِيرُ إِلَيْهِ - وأنَّ الحالَ المذكورة في الثاني عن ضميرٍ مستتر في الخبر وهو فاعلُ أفعُلِ التفضيلِ</p>
---	---	--

- يُشْتَرَطُ في صاحبِ الحالِ أن يكون معرفةً لأنَّه محكومٌ عليه والمحكومُ عليه يجبُ أن يكون معلومًا ليكون من الحكمِ فائدةً
- وقد يأتي نكرة لسوغات هي سوغاتُ الابتداء بالنكرة نفسها كما تقول: في الدارِ رَجُلٌ - تقول: جاءني رَاكِبًا رَجُلٌ - وكما تقول: رَجُلٌ كَرِيمٌ في الدارِ - تقول: أتى رَجُلٌ كَرِيمٌ مُبْتَسِمًا

<ul style="list-style-type: none"> <li>• لفظي: وهو الفعلُ أو شبهه</li> <li>• معنوي: هو ما تضمَّن معنى الفعلِ دون حروفه. وهو اسم الإشارة: هذا صَدِيقُكَ مُقْبِلًا والظرفُ: زَيْدٌ عِنْدَكَ ضَيْفًا - والجارُ والمجرور: زَيْدٌ في الدارِ نائمًا وأحرفُ التَّمْيِينِ: لَبِنَةٌ عِنْدَنَا نازِلًا - وأحرفُ التَّرْجِيحِ: لَعَلَّ زَيْدًا إِلَيْنَا قادمًا وأحرفُ التَّشْبِيهِ: كَأَنَّهُ البَدْرُ طالِعًا - وأحرفُ التَّنْبِيهِ: ها إِنَّه الخَطِيبُ مُصَفِّعًا وأحرفُ النَّداءِ: يا زَيْدُ هاجِمًا</li> <li>• وقد وردَ بعد الاستفهامِ أسماء منصوبةٌ على الحالِ: ما شأنُكَ قائمًا؟ - ما بالكَ ماشيًا؟ مَنْ ذا في البابِ واقِفًا؟</li> </ul>	<p>عاملُ الحالِ قِسْمانِ</p>
---	--------------------------------------

## الحال - ٤ - مرتبة الحال وصاحبها وعاملها

• حكم الحال أن تؤخر عن صاحبها ولكن:

يجب تأخيرها عن صاحبها	يجب تقديمها على صاحبها
<ul style="list-style-type: none"> <li>• إذا كانت محصورة: ما نُزِلَ الرُّسُلُ إِلَّا مُبَشِّرِينَ</li> <li>• إذا كانت جُذلةً مرتبطةً بالواو: جاءني الغلام وهو يحولُ البشري</li> <li>• إذا كان صاحبها مجرورًا بالضاف أو بالحرف: عَجِبْتُ مِنْ ذَهَابِ الْأَمِيرِ مَاشِيًا - مَرَرْتُ بِهَيْدَرٍ جَالِسًا ما لم يكن مجرورًا بحرف زائد فلا يمتنع تقديمه: هل جاءك ماشيًا من رجلٍ؟</li> </ul>	<ul style="list-style-type: none"> <li>• إذا كان نكرةً محضةً: قَدِمَ مُرْعَا رَجُلٌ - رَأَيْتُ رَابِضًا أَسَدًا - النِّكَرَةُ الْمُحْضَةُ هِيَ غَيْرُ مُضَافَةٍ وَلَا وَاوَدَةٍ بَعْدَ نَفْيٍ وَاسْتِفْهَامٍ وَإِنَّمَا أُوجِبُوا تَقْدِيمَهَا لِئَلَّا تَلْتَمِسَ بِنَعْتِ صَاحِبِهَا الْمَنْصُوبِ:</li> <li>• رَأَيْتُ رَجُلًا رَاكِبًا - وَجَلُّوا غَيْرَهُ عَلَيْهِ طَرْدًا</li> <li>• إذا كان محصورًا: ما سَاقَرَ مَاضِيًا إِلَّا أَبُوكَ</li> <li>• إذا كان مُضَافًا إِلَى ضَمِيرٍ يَلْبِسُهَا أَيُّ يَمُودُ عَلَى شَيْءٍ يَتَعَلَّقُ بِهَا أَوْ يَتَعَلَّقُهَا: جَاءَ يَأْخُذُ بِثَأْرِ كَلْبِي أَخُوهُ</li> </ul>

• المراد هنا بالإضافة المعنوية غير اللفظية لأن هذه يصح معها تقديم الحال على المضاف إليه: هذا شاربٌ مفروجةُ الحفرة - أما تقديم الحال على المجرور بالحرف فإن كثيرين بين النحاة يجيزونه لوروده في السماع لكنه مخصوص في الشعر: إذا المرء أعيته المروءة ناشيًا فمطلبها كهلًا عليه شديد - أي فمطلبها عليه في حال كمولته

<ul style="list-style-type: none"> <li>١- فعلاً جامداً لا يتصرف في نفسه. كأفعل التَّعَجَّبِ: ما أَحْسَنَ زَيْدًا مُبَشِّرًا</li> <li>٢- اسم تفضيل: زَيْدٌ أَفْضَحُ النَّاسِ خَطِيْبًا - يُسْتَثْنَى مِنْ ذَلِكَ مَا كَانَ أَفْعَلُ التَّفْضِيلِ فِيهِ عَامِلًا فِي حَالَيْنِ لِصَاحِبِيْنِ قَدْ فَضَّلَ أَحَدُهُمَا عَلَى الْآخَرِ فَتَقَدَّمَ الْحَالُ الْأَوَّلَى مِنْهَا خَوْفَ اللَّبْسِ: زَيْدٌ مَاشِيًا</li> <li>٣- أسرع من عمرو راكبًا</li> <li>٤- اسم فعل: نَزَالَ مُرْعَا</li> <li>٥- مُتَضَمِّنًا مَعْنَى الْفِعْلِ دُونَ حُرُوفِهِ كَاسْمِ الْإِشَارَةِ: هَذَا زَيْدٌ مُفِيلاً - أَوْ أَدَاةً تُشْبِهُهُ أَوْ تَمَنَّيٌّ أَوْ تَرَجٌّ أَوْ تَنْبِيهِ: كَأَنَّ زَيْدًا هَاجَا أَسَدًا - الْخ...</li> <li>٥- مُؤَكَّدًا بِالْحَالِ: وَلَى مُدْبِرًا - لِأَنَّ الْمُوَكَّدَ بَعْدَ الْمُوَكَّدِ</li> </ul>	<p>يجب تأخير الحال أيضًا إذا كان العامل</p>
--	---

• أما في ما سوى ذلك فيجوز التقديم والتأخير: رُزْتُ الْحَيَّ عَابِرًا - رُزْتُ عَابِرًا الْحَيَّ

حق الحال أن تتأخر عن عاملها

• تتقدم عليه وجوبًا إذا كان لها صدر الكلام:	• وجوزًا إذا كان العامل فعلًا متصرفًا أو صفة غير أفعل التفضيل: باسماً قديم الزائر - بريئاً أخوك محبوباً
---	---

• يمتنع تقديم الحال على عاملها في جميع المواضع التي يجب فيها تأخيرها عن صاحبها

- يجوز حذف عامل الحال إذا دل عليه دليل كقولك لِقَاصِدِ السَّفَرِ: سَالِمًا - أَي سِرَ سَالِمًا - وَكَقَوْلِكَ: رَاكِبًا - لَمَنْ قَالَ لَكَ: كَيْفَ جِئْتَ؟
- يجب حذف عامل الحال قياسًا:
- ١- في الحال السادة مسد الخبز: ضربي العبد سبيئًا
- ٢- في الحال المؤكدة لمضمون الجملة: زَيْدٌ أَبُوكَ عَطُوقًا
- ٣- في ما ذكر للتوبيخ: أَمْتَكَلَمًا وَقَدْ سِيرَ بِالنَّعْشِ
- ويحذف أيضًا قياسًا في الحال التي يتبين فيها زيادة أو نقص فيه: تَصَدَّقْ بِدِينَارٍ نِصَاعِدًا
- اشترى بديهم فساقلاً - والتقدير: فَادْهَبْ بِالْعَدِي صَاعِدًا - انْحَطِّ بِالمشترى بِهِ سَاقِلًا
- ويحذف ساعًا في غير ذلك: هَنِيئًا بِكَ - أَي ثَبَّتْ لَكَ الْحَبْرُ هَنِيئًا -

في حذف  
عامل  
الحال



## التمييز - ١ - تحديده - موقعه - إعرابه

• هو اسم نكرة منصوب جامد يُزيل إبهام ما قبله متضمنًا معنى حرف الجر: وين

التمييز النسبة	(فاعل)	العامل (فعل)	التمييز المدر	العامل (مبتدأ)	(خبر)
أمانة	التاجر	اشتهر	زيتا	رطل	عندي

- زيتا: أوضح جنس الرطل نافيًا كونه من أجناس أخرى
- تمييز الفرد: يبين إبهام الاسم المفرد المذكور
- أمانة: أوضحت نوع الشهارة وسبب الأمانة لا غيرها
- تمييز النسبة: يبين الإبهام الحاصل عن نسبة الفعل

٢ - العدد	١ - أسماء المقادير	تمييز
١ - العدد الصريح : عندي ثلاثون قلماً	١ - المساحة : هذا ذراع أرضاً	•
٢ - الكناية : كم سطرًا كتبت ؟ (كم - كآب - كذا)	٢ - الوزن : عندي رطل عسلًا	
	٣ - الكيل : أعطيت الفقير مدًا قمحًا	

- للاسم الواقع بعد أسماء المقادير أربعة أوجه: النَّصْبُ عَلَى التَّمْيِيزِ - الجُرُّ بِالْمُضَافِ - الجُرُّ بِمَنْ - الرَّفْعُ عَلَى الْبَدَلِيَّةِ: عندي رطل زيتا - عندي رطل زيت - عندي رطل من الزيت - عندي رطل زيت
- يُلْحَقُ بِأَسْمَاءِ الْمَقَادِيرِ فِي نَصْبِ التَّمْيِيزِ كُلُّ مَا دَلَّ عَلَى مِثَالَةٍ أَوْ مِثَالَةٍ: مَنْ لَنَا بِمِثْلِكَ بَطْلًا - مَا لَنَا غَيْرُكَ سَدًّا - أَوْ تَعَجُّبٍ: يَا لَهَا لَيْلَةً - أَوْ كَانَ مُتَفَرِّعًا مِنْ مُمَيِّزِهِ: لِي خَاتَمٌ ذَهَبًا
- مُمَيِّزُ الْعَدَدِ يُنصَبُ مُفْرَدًا مَعَ: ١١ إلى ٩٩ - وَيُجْرُ بِالْمُضَافِ مَجْمُوعًا مَعَ: ٣ إلى ١٠ - وَيُجْرُ بِالْمُضَافِ مُفْرَدًا مَعَ مِئَةِ وَالْف

٢ - غير منقول عن شيء أي لم يكن رده إلى تركيب يقع فيه فاعلاً أو مفعولاً أو مبتدأ	١ - منقول عن الفاعل: فاض الإناء ماءً	تمييز النسبة أو الجملة
• جاز نصبه: لله ذره فارسا - من فارس	منقول عن مفعول: حصدنا الأرض قمحاً	•
• جازجره بن: كفى بالمتون من واعظي - واعظاً	منقول عن مبتدأ: زيد أرحم منك عقلاً	
	• يجب نصبه	

• في المفرد هو الاسم المبهم: اشتريت ذراعين جوحاً • في الجملة هو الفعل: قررت بك عينا

• لا يجوز تقديم التمييز على عامله مطلقاً - فلا يقال: زيتا رطل - شينا اشتعل الرأس

عاجل التمييز

تأخير التمييز

التمييز	ويقتربان	الحال
١ - لا يكون إلا اسماً		١ - تأتي جملة وظرفاً
٢ - متين للدوات		٢ - مبيته للهيئات
٣ - تمييز النسبة لا يتعدى إلا بالمطابق		٣ - تتعدى بعطف وبدون عطف
٤ - لا يتقدم على عامله		٤ - تتقدم على عاملها
٥ - حقه الجمود		٥ - حقه الاشتقاق
وقد يأتي مشتقاً (وذلك غير قياسي)		وقد تأتي جامدة غير مفسرة بالمشتق

يتفق الحال والتمييز
• اسان
• نكرتان
• فضلتان
• منصوبتان
• رافعتان للإبهام

## التمييز - ٢ - أفعال المدح والذم

• وُضِعَتْ أربعةُ أفعالٍ جامدةٍ لإنشاءِ مدحٍ أو ذمٍّ على سبيلِ المبالغةِ وهي: نِعَمٌ - حَبِّدَا - يَنْسُ - سَاءَ

المخصوص (مبتدأ)	تمييز	فعل المدح	المخصوص (بدل من الفاعل)	(فاعل)	فعل المدح
زَيْدٌ	رَجُلًا	حَبِّدَا	زَيْدٌ	الرَّجُلُ	نِعَمٌ

- أفعالُ المدحِ والذمِّ كُلُّها جامدةٌ لا يُسْتَمْعَلُ منها إلا الماضي وهي تجري مجرى الفعلِ مُطلقًا مع فاعلِهِ الظاهرِ
- ما عدا: حَبِّدَا - فَإِنَّهَا تَلَزَمُ لفظًا واحدًا مع الجميعِ
- تَفْتَرِقُ أفعالُ المدحِ والذمِّ عن سائرِ الأفعالِ بِأَنَّهَا تَقْتَضِي ما عدا فاعلِها اسمًا مخصوصًا بالمدحِ أو الذمِّ

فاعل: نِعَمٌ - يَنْسُ - سَاءَ

١ - مَعْرُوفٌ بِأَنَّ: نِعَمَ الرَّجُلِ زَيْدٌ	٤ - ضَمِيرٌ مُسْتَرٌّ وَجُوبًا مَتَى كَانَ مَفْسَرًا بِنَكْرَةِ مَنْصُوبَةٍ عَلَى التَّمْيِيزِ: نِعَمٌ رَجُلًا دَارِنًا
٢ - مُضَافٌ إِلَى مَا فِيهِ أَل: يَنْسُ مَاضِي السَّوِّ زَيْدٌ	٥ - أَوْ مَفْسَرًا بِمَا النَّكْرَةُ الَّتِي بِمَعْنَى شَيْءٍ: نِعَمٌ مَا زَيْدٌ
٣ - مُضَافٌ إِلَى الْمُضَافِ إِلَى مَصْحُوبِ أَل: سَاءَ قَاضِي أَحْكَامِ الظُّلْمِ زَيْدٌ	

- لا يَجُوزُ الجَمْعُ بَيْنَ الفاعِلِ الظَّاهِرِ وَالتَّمْيِيزِ فلا يُقَالُ: نِعَمَ الرَّبِّعِ رَجُلًا - وَقَدْ أَجَازَهُ بَعْضُهُم لِلتَّوَكِيدِ: نِعَمَ الجَارِ جَارًا مَنْ حَاشَى يَجُوزُ أَنْ تُدْعَمَ مِمَّ مَا بِمِ نِعَمٍ فَتَكْسَرُ العَيْنُ وَتَشَدُّدُ المِيمُ: نِعِمًا زَيْدٌ - وَيَجُوزُ حَذْفُ المَخْصُوصِ الوَاقِعِ بَعْدَهَا: نِعَمًا - يَنْسَا
- إِنَّ مَا الوَاقِعَةَ بَعْدَ: نِعَمٌ - يَنْسُ - سَاءَ - تَكُونُ مَوْصُولَةً إِذَا تَلَاها فَعْلٌ: نِعَمٌ مَا صَنَعْتَهُ - وَالتَّقْدِيرُ: نِعَمٌ الَّذِي صَنَعْتَهُ هَذَا - وَمَعْلَمًا مِنَ الإِعْرَابِ الرَّقْعُ عَلَى الفَاعِلِيَّةِ لِأَنَّهَا نَائِبَةٌ مَنَابٍ مَصْحُوبٍ أَلِ الجَنَسِيَّةِ - وَقِيلَ: بَلْ إِنَّهَا مَعْرِفَةٌ تَامَةٌ أَي غَيْرُ مُفْتَقِرَةٍ إِلَى صِلَةٍ وَالفِعْلُ صِفَةٌ لِمَخْصُوصٍ مَحْذُوفٍ مَعَهَا - وَالتَّقْدِيرُ فِي المِثَالِ: نِعَمَ الشَّيْءِ شَيْءٌ صَنَعْتَهُ

المخصوص يتأخر مطلقًا عن الفاعل	١ - هو مبتدأ مؤخر والجمله قبله خبرٌ : زَيْدٌ نِعَمَ الرَّجُلِ : جمله واحدة : أحسن
	٢ - هو خبرٌ لمبتدأ واجب الحذف : نِعَمَ الرَّجُلِ المَدْحُوحُ زَيْدٌ : جملتان
	٣ - هو مبتدأ حذفت خبره : نِعَمَ الرَّجُلِ زَيْدٌ المَدْحُوحُ : جملتان
	٤ - هو بدلٌ من الفاعل : نِعَمَ الرَّجُلِ زَيْدٌ : جمله واحدة : أضعف

• إِذَا تَقَدَّمَ فِي الكَلَامِ مَا يَدُلُّ عَلَى المَخْصُوصِ جَازَ حَذْفُهُ: دَرَسْنَا النُّحُوَّ عَلَى أَسْتَاذٍ فَاضِلٍ وَنِعَمَ المُدْرَسُ - أَي نِعَمَ المُدْرَسُ الأُسْتَاذُ

### حَبِّدَا

- حَبِّدَا زَيْدٌ دَارِسًا: حَبٌّ فَعْلٌ مَاضٍ - ذَا فاعلُهُ وَالجمله خَيْرٌ مُقَدَّمٌ - زَيْدٌ مُبْتَدَأٌ مُؤَخَّرٌ - وَالرَّابِطُ الإِشَارَةُ - دَارِسًا: حَالٌ مِنْ زَيْدٍ - وَتَتَحَوَّلُ حَبِّدَا إِلَى الذَّمِّ إِذَا قُدِّمَتْ عَلَيْهَا لا النَّافِيَةَ: لا حَبِّدَا المُتَكَبِّرُ
- إِذَا حَذَفَ اسْمُ الإِشَارَةِ: ذَا - جُعِلَ المَخْصُوصُ فاعِلًا حَبٌّ: حَبٌّ قَبْلَ التَّارِيخِ - وَيَجُوزُ أَنْ يُجَرَّ بِبَاءٍ زَائِدَةٍ: حَبٌّ بَقْلٌ التَّارِيخِ - فَيَكُونُ مَجْرُورًا لفظًا مرفوعًا محلاً على الفاعلية - حَبٌّ بِالضَّمِّ أَكْثَرُ اسْتِمْعَالًا مِنْ حَبٌّ
- يَجُوزُ أَنْ يَقَعَّ بَعْدَ حَبِّدَا نَكْرَةٌ مَنْصُوبَةٌ عَلَى التَّمْيِيزِ رافعةً ما في اسم الإِشَارَةِ مِنَ الإِبْهَامِ: حَبِّدَا رَجُلًا زَيْدٌ
- وَيَجُوزُ أَنْ تَقَعَ الحَالُ بَعْدَ حَبِّدَا مُقَدِّمَةً عَلَى المَخْصُوصِ أَوْ مُؤَخَّرَةً عَنْهُ: حَبِّدَا شاعِرًا أَخُوكَ - حَبِّدَا أَخُوكَ شاعِرًا
- تَقْدِيمُ المَخْصُوصِ عَلَى حَبِّدَا مَنعُوعٌ مُطلقًا فلا يُقَالُ: زَيْدٌ حَبِّدَا

- كُلُّ فَعْلٍ ثَلَاثِيٌّ مَجْرَدٌ عَلَى وَزْنِ: فَعَلٌ - لَهُ أَحْكَامُ المَدْحِ وَالذَّمِّ: كَرَمٌ التَّمْيِيزُ زَيْدٌ - زَيْدٌ: مُبْتَدَأٌ - جمله كَرَمٌ: خَبَرٌ
- تَدخُلُ النَّوَاسِخُ عَلَى المَخْصُوصِ ما عدا: حَبِّدَا - كَانَ الكِتَابُ نِعَمَ الرَّفِيقِ

## الاستثناء ١ - أحكام الاستثناء بإلا

• هو إخراج الاسم الواقع بعد إلا - أو إحدى أخواتها من حكم ما قبلها: قام القوم إلا زيدًا

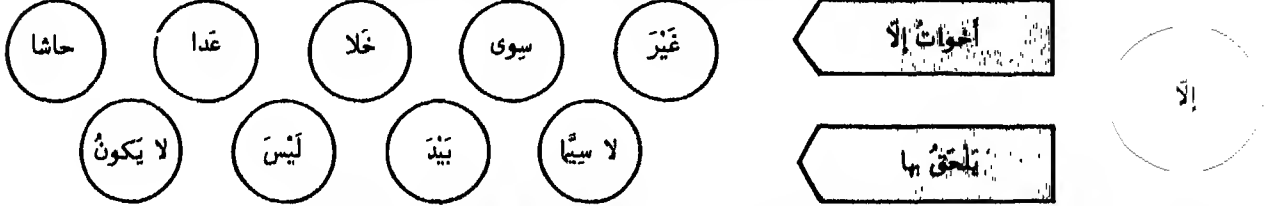

• أما نصب المستثنى فقول: إلا - وقيل العامل المتقدم عليها - والمذهب الثاني هو المرجح عند النحاة

- ١ - المتصل : وهو ما كان فيه المستثنى من جنس المستثنى منه: قام القوم إلا زيدًا
- ٢ - المنقطع : وهو ما كان فيه المستثنى من غير جنس المستثنى منه: عاد الغائبون إلا ذوابهم
- ٣ - المرفوع : وهو ما حذف فيه المستثنى منه: ما قام إلا زيد

- الاستثناء المتصل هو الشائع في الاستعمال والمنقطع نادر
- الكلام قبل: إلا - في الاستثناء المرفوع ناقص لا يتم معناه إلا بما بعدها - وسمي مرفوعًا لأن ما قبل إلا - مرفوع لطلب ما بعدها ولم يشتغل عنه بالعمل في غيره - والاستثناء في الحقيقة حاصل عن عامل محذوف كأنك تقول: ما قام أحد إلا زيد

إعراب المستثنى	المستثنى			الحرف إلا	المستثنى منه مذكور محذوف	الجملة	
	متصل	منقطع	مرفوع			متصل	منقطع
• ينصب وجوبًا	زيدًا	ذوابهم الشياب		إلا إلا إلا	القوم الغائبون الدار	قام عاد اخترقت	ما
• الترجيح: بدل من المستثنى منه	زيد الأشرار			إلا إلا إلا	القوم الله الناس رجل في الدار	قام يعاقب	ما لا لا
• يعرب حسب موقعه من الجملة	زيد زيد يزيد			إلا إلا إلا		قام رأيت مررت	ما ما ما

- لا رجل في الدار إلا زيد: يتعدى البدل على اللفظ لمنع فيبدل المستثنى على المحل
- قد تحمل: إلا - على: غير - فيوصف بها مجردة عن معنى الاستثناء ويجري الإعراب على ما بعدها وذلك بشرط أن يكون الموصوف منكرًا: لي كتب إلا كتبك - لي كتاب إلا الكنز

المستثنى منه مذكور	إلا: حرف عامل	١ - وجوبًا: في الجملة المثبتة	يُنصب المستثنى
المستثنى منه محذوف	إلا: حرف عاطل	٢ - وجوبًا: في الجملة المنفية - والمستثنى منقطع	
		٣ - جوازًا: في الجملة المنفية - والمستثنى متصل	

## الاستثناء ٢ - الاستثناء بأخوات إلا ومُلاحقاتها

- المُستثنى بعدها يكون مجروراً: قامَ الطُّلابُ سِوى واحدٍ
- غيرُ وسوى يَنْطَبِقُ عليها إعرابُ الاسمِ بعدَ إلا: لا أَعْرِفُ غيرَ الحقِّ
- غيرُ: تكونُ للاستثناء وتكونُ صِفةً للنكرة
- سِوى: تقدّرُ عليها الحركاتُ للتعدُّر
- تفتقرُ غيرُ عن سِوى في مسائلَ عديدةٍ

غيرُ  
سِوى

- إذا اعتبرتُ أفعالاً نَصَبتُ مفعولاً به: جاءَ الزائرونَ خِلا واحداً
- إذا اعتبرتُ أحرفاً جَرَّتْ ما بعدها: جاءَ الزائرونَ خِلا واحدٍ
- إذا سُبِّحتْ بِها المصدريَّةُ تعيَّنتِ الفِعليةُ: قَدِمَ القومُ ما خِلا واحداً
- بَعْضُ النُّحاةِ يَمْنَعُ دُخولَ ما على حاشا
- تُسْتَعْمَلُ حاشا للتزيه: تَمَرَدَ الجنودُ حاشا القائدَ

خِلا  
عِدا  
حاشا

- مُلْحَقَةٌ بأدواتِ الاستثناء: يُعْجَبُني الطَّالِبُ ولا سِيا طالِبٌ - طالِبًا - طالِبٍ يَسْتَوْعِبُ
- مَرْكَبَةٌ من لا + سِيا + ما
- لا: نافيةٌ للجنسِ . سِيا: اسمها - خبرها محذوفٌ
- إذا أتى بعدها اسمٌ نكرةٌ جازَ رُفْعُهُ (خبرٌ لمبتدأٍ محذوف) ونصبُهُ (تمييزاً) وجرُّهُ (مُضَافاً إليه)
- إذا أتى بعدها اسمٌ معرفَةٌ جازَ الرُّفْعُ والجرُّ: أُحِبُّ النَّاسَ لا سِيا الصَّادِقُ - الصَّادِقِ .
- ما: تكونُ زائدةً إذا جَرَرْنَا بعدها أو نَصَبْنَا
- ما: تكونُ اسماً موصولاً مُضَافاً إلى سِيا في حالِ رُفْعِ المُستثنى
- قد تُسْتَعْمَلُ لا سِيا بمعنى خصوصاً فتُنصَبُ على المفعولِيةِ المُطلَّقةِ .
- ويؤتى بعدها بالحال أو بالشرطِ أو بالظرفِ

لا سِيا

- لا تَقَعُ إلا منصوبةً: ذَهَبَ بَيْدَهُ أَنَّهُ لَمْ يَصِلْ

بَيْدَهُ

- قَلْبًا تُسْتَعْمَلُ ليس للاستثناء
- الاستثناء بـ (لا يكون) نادراً أيضاً

ليسَ  
لا يكونُ

... فكان من أسئلة  
الكسائيِّ لسيبويه قوله:

ما تقول في قول العرب:  
كُنْتُ أَظُنُّ أَنَّ الْعَرَبَ أَشَدُّ لِسَةً مِنَ الزُّنْبُورِ فَإِذَا  
هُوَ إِياها؟

فقال سيبويه:

فإذا هو هي، ولا يجوز النصبُ

# المجرورات

٢٠٩	المجروراتُ : المَيْكَلُ العامُّ لأقسامِ المَجْروراتِ	١١ - ١
٢١٠	حروفُ الجِزْرِ : أقسامُها ومُتعلِّقُها	١١ - ٢
٢١١	الإضافةُ : تحديدها وتقسيمُها	١١ - ٣ - ١
٢١٢	الإضافةُ : الإضافةُ المعنويَّةُ	١١ - ٣ - ٢
٢١٣	الإضافةُ : الإضافةُ اللَّفْظيَّةُ	١١ - ٣ - ٣
٢١٤	الإضافةُ : الإضافةُ إلى الجُمْلَةِ	١١ - ٣ - ٤

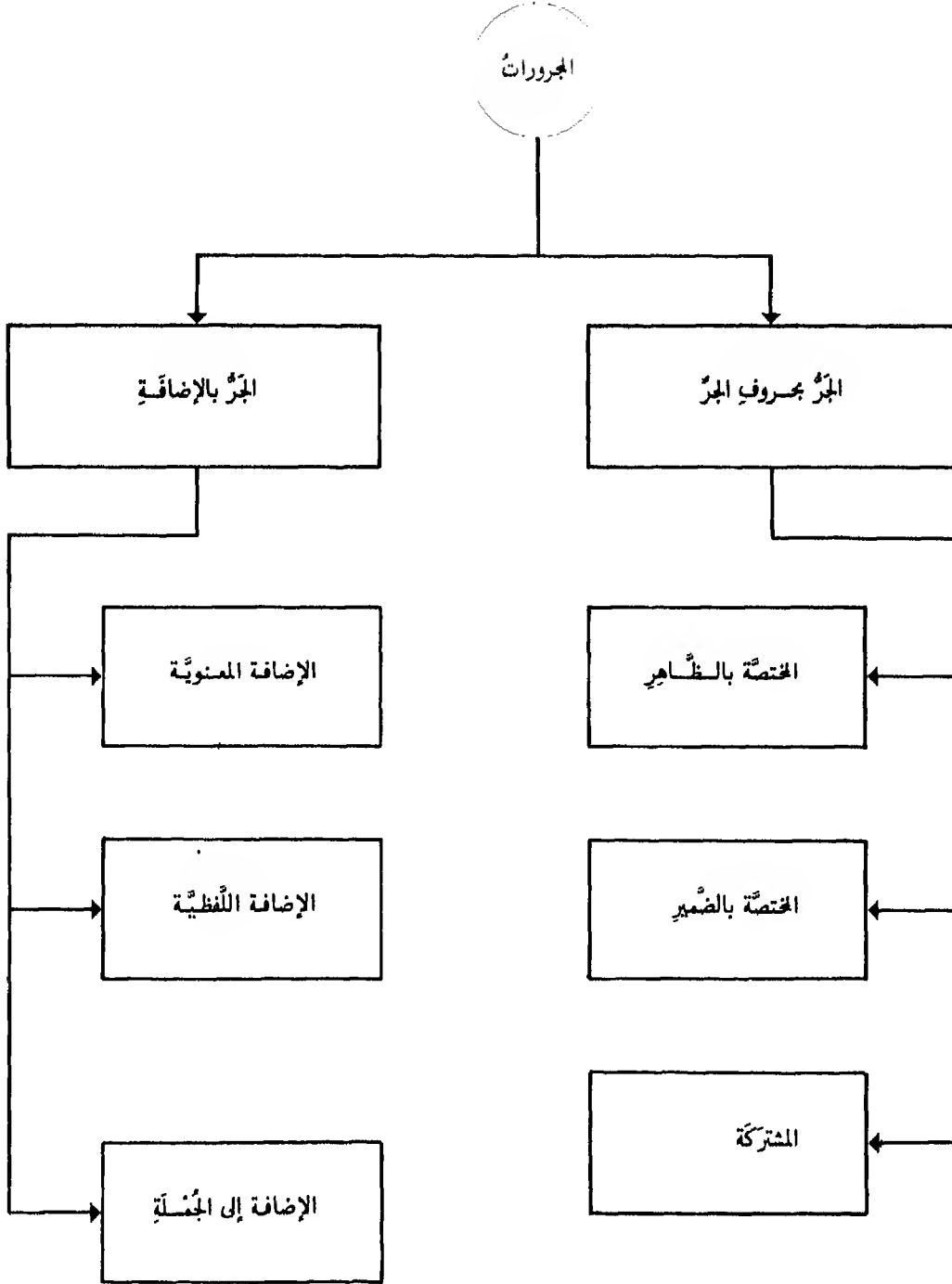



## أقسامها ومتعلقها

## حروف الجر

إلى

بـ

ت

حتى

حاشا

خلا

ربّ

عدا

على

عن

في

ك

كحي

ل

لولا

مذ

من

مذ

و

١ - ما يختصُّ بالظاهر:

ت - حتى - ربّ - ك - كحي - مذ - منذ - و

٢ - ما يختصُّ بالضمير:

لولا

٣ - ما يشترك بين الظاهر والمضمّر:

إلى - ب - حاشا - خلا - عدا - على - عن - في - ل - من

أقسامها

متعلقها

• لا بدّ لحروف الجرّ من متعلّق - ومتعلّقها الفعل وما يشتقُّ منه

• إذا دلّ المتعلّق على وجودٍ مطلقٍ وجب حذفه للاستغناء عنه: التاجرُ في مكتبه - أي موجودٌ - وإذا دلّ على وجودٍ مقيدٍ بوصفٍ كالشجاعة والجبن وجب ذكره: هذا شجاعٌ في بيته جبانٌ في الحرب. لا يكون المتعلّق مطلقاً إلا إذا كان المجرورُ صلةً أو خبراً أو صفةً أو حالاً: مرّرتُ بالذي في المدينة - القمرُ في كبدِ السماء - شاهدتُ باخرةً في متنّ البحر - جاء الأميرُ في موكبه - فالمتعلّق محذوفٌ وجوباً تقديره كائنٌ أو مستقرٌّ وما أشبه ذلك - إلا في الصلّة فيبتعین تقديره بالفعل لأنّ الصلّة لا تكون إلا جملةً والصفة مع فاعلها لا تعدّ جملةً

• يُحذف أيضاً المتعلّق متى كان مفعولهُ مجروراً بأحرف القسم - خلا الباء: واللّه لأضحكين بكلّ نفيسٍ في سبيلِ خيرك - أو كان المتعلّق قد حذِفَ في: مثل - أو شبهه كقولهم للعروسين: بالرفاء والبتين - وللمسافر: على الطائر الميمون - أو كان حذِفَ على شريطة التفسير: يوم الجمعة صمّت فيه

• لا متعلّق لحرف الجرّ الزائد: ما جاء من أحد - ولا للمنزّل منزلة الزائد: ربّ - لولا - لعل - ولا لكاف التشبيه: زيدٌ كالأسد

• حكمُ الظرفِ في تعلّقه بالفعل أو شبهه كحكمِ حرفِ الجرّ

## الإضافة : ١ - تحديدها وتقسيمها

- هي نسبة اسم إلى آخر: غلام زيد - سارق البيت

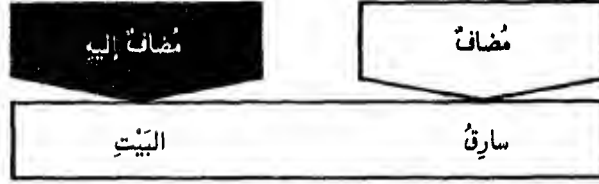

- حكم المضاف أن يُجرّد من: أل- والتثنية ونوني التثنية والجمع وما أُلحق بها: جاء غلاماً زيد - رأيت سارقاً البيت - فيعرب بما يستحقه من الإعراب ويجرّ المضاف إليه على كلّ حال

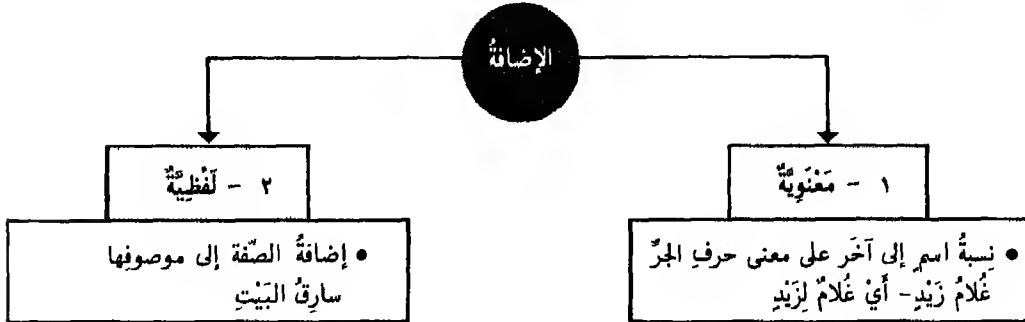

### الفرق بينها

٢ - الإضافة اللفظية	١ - الإضافة المعنوية
١ - لا تُفيدُ التعريفَ ولا التخصيصَ لكن تكونُ مُجرّد تخفيفِ اللفظِ	١ - تُفيدُ التعريفَ متى أُضيفتِ التّكررةُ إلى المعرفة: بيتُ الجارِ وتُفيدُ التّخصيصَ متى أُضيفتِ إلى نكرةٍ: بيتُ جارٍ - فإنّه أخصُّ من: بيت - فقط
٢ - لا تكونُ على معنى حروفِ الجرّ	٢ - تكونُ على معنى حروفِ الجرّ: من - في - اللام
٣ - تُسمّى الإضافة غيرَ المحضّة على تقدير الانفصال فتقول: هذا ضاربُ زيدٍ الآن - على تقدير: هذا ضاربُ زيدًا - ومعناها متّحدٌ وإنّا أُضيفَ طلباً للتخفيفِ	٣ - تُسمّى هذه الإضافة محضّة لأنها خالصةٌ من نيّة الانفصال فلا يُقدّرُ في: بيتُ جارٍ - بيتُ جارٍ

## الإضافة المعنوية - ٢

- ١- من : متى كان المضاف إليه جنسًا للمضاف : خاتمٌ ذهب - ثوبٌ خز -  
 ٢- في : متى كان المضاف إليه ظرفًا للمضاف : صلاة العصر - درسُ المساء -  
 ٣- ل : متى كان المضاف إليه مالكا للمضاف : كتابٌ أخيك - أو شينة مالك : عبدٌ زيد -

معانيها

• توجد أسماء لا تنفك عن الإضافة أصلاً لأنها بالصفة الدلالة بنفسها فيجب أن تنضم إلى غيرها لتكتمل دلالتها

- أي - بفض - جميع - مع - كل: يجوز أن تُضاف في النية فيحذف ما تُضاف إليه وتُعرف منونة: أيًا ما تدعو فله الأسماء الحسنى - يعني أي اسم تدعو - فصلنا بعضهم على بعض - أي على بعضهم - جاؤوا جميعاً - جميعهم - ذهبوا معاً - أي بعضهم مع بعض - كلٌ حي...
- الجهات الست: إذا حذف ما تُضاف إليه جاز أن تستعمل منونة كباقي النكرات المعربة وأن تُبنى على الضم وأن تُعرف غير منونة كأن المضاف إليه مذكور: كُنْتُ قَبْلًا مُجْتَهِدًا - مات الوزير قَبْلُ - أو من قَبْلُ - مات الملك ومات الوزير قَبْلُ - أي قَبْلَهُ - أو من قَبْلُ - أي من قَبْلَهُ
- حسب: لا يجوز فيها إلا البناء على الضم عند قطعها: قَبِضْتُ دَرَهْمًا فَحَسِبُ - أي فحسبي ما قَبِضْتُهُ
- غير: لا تُفطع عن الإضافة إلا مسبوقه بما أو ليس - والأحسن أن تُبنى على الضم: لي عشرة دَرَاهِمٍ لَيْسَ غَيْرَ - ويجوز على قلّة تنوينها منصوبة أو مرفوعة
- سوى - شبه - غير - مثل: أو الأسماء المتوَعَّلة في الإبهام لا تفيد إضافتها تعريفًا: مررتُ بِرَجُلٍ مِثْلِكَ - قَلَا يُعْلَمُ مَنْ هُوَ هَذَا الرَّجُلُ - ولهذا ساء وقوعها صفةً للنكرة
- ذو: بمعنى صاحب لا تُضاف إلا إلى اسم جنس ظاهر غير صفة، نكرة كان: جاءني رجلٌ ذُو مالٍ - أو معرفة: جاءني الرجلُ ذُو المالٍ - ولا فرق بين أن يكون موصوفًا بها كما في المثل أو غير موصوفٍ بها: جاء ذُو مالٍ أو ذُو المالٍ - ومثلها ذاتٌ ونذر: ذُووهُ - بالإضافة إلى الضمير
- مما يلزم الإضافة: قُصَارَى الشَّيْءِ - حُدَادُهُ بمعنى غايته -  
 لَيْتِيكَ - حنانِيكَ - سَعْدِيكَ - دواليكَ - هذاذِيكَ: وهي من مصادر مشتاة لفظًا ومعناها التكاثير وهي منصوبة بموامل مقدرة من لفظها أو معناها على أنها مفعول مطلق
- لذن: يُجر ما وليها بالإضافة إلا غدوة فإنهم نصبوها على التمييز - ويجوز فيها الجر وهو القياس - وإذا عطفت عليها منصوبة جاز النصب عطفاً على اللفظ والجر مراعاةً للأصل: لذنٌ غدوةٌ وعشيّةٌ

يُمتنع دخول التعريف على المضاف فلا يقال: المنزلُ الأمير - بل: منزلُ الأمير

أن

وما تبقى من الجهات الست وما هو في معناها

## الإضافة اللفظية - ٣ - الإضافة

- ١ - إضافة اسم الفاعل إلى مفعوله: جاء سارقٌ البيت. وتندرج فيه صيغُ المبالغة: شرابُ العسل
- ٢ - إضافة اسم المفعول إلى نائبِ فاعله: هذا مسروقُ البيت
- ٣ - إضافة الصفة المشبهة إلى فاعلها: أنت الكريمُ الأصلي

أنواعها

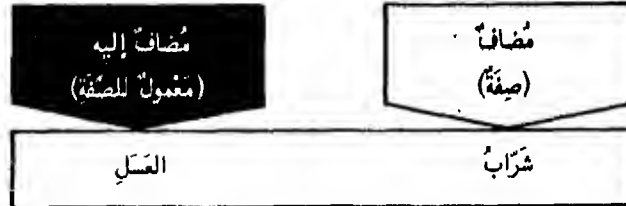

- لا يُضافُ الاسمُ إلى مرادفِهِ، فلا يُقال: تَيْتُ أُسْدٌ، إلا إذا كانا عَلَمَيْنِ.
- لا يُضافُ موصوفٌ إلى صفتِهِ. أمَّا قولُهُم «صلاةُ الأولى» فتأويلُهُ: صلاةُ السَّاعةِ الأولى.
- أمَّا إضافةُ الصِّفةِ إلى الموصوفِ فجازيةٌ، بشرطِ أن يَصِحَّ تَقْدِيرُ «مِنْ»، نحو: كِرَامُ النَّاسِ، أي الكرامُ مِنَ النَّاسِ.
- يَجُوزُ أن يُضافَ العامُّ إلى الخاصِّ، نحو: يَوْمُ الجُمُعَةِ. ولا يَجُوزُ العكسُ.

<ul style="list-style-type: none"> <li>• يُحذفُ المضافُ لقيامِ قرينةٍ تدلُّ عليه ويُقامُ المضافُ إليه مقامَهُ فيعرَّبُ بإعرابه:</li> <li>جاء رَبُّكَ - أي: أَمْرُ رَبِّكَ -</li> <li>• ويُحذفُ المضافُ إليه ويَبْقَى المضافُ كحالِهِ لو كانَ مُضَافًا فيُحذفُ تَنْوِينُهُ وذلك إذا عَطِفَ على المضافِ اسمٌ مُضَافٌ إلى مِثْلِ المحذوفِ مِنَ الاسمِ الأوَّلِ: قَطَعَ اللهُ يَدَ وَرَجُلٍ مَن قَالَهَا - التَّقْدِيرُ: قَطَعَ اللهُ يَدَ مَن قَالَهَا وَرَجُلٍ مَن قَالَهَا - فَحُذِفَ: مَن قَالَهَا - غَيْرَ أَنَّ الأَفْصَحَ إضافةُ الأوَّلِ إلى الاسمِ الظَّاهِرِ والثَّانِي إلى ضَمِيرِهِ: قَطَعَ اللهُ يَدَ مَن قَالَهَا وَرَجُلَهُ -</li> </ul>	<p>في حذفِ</p> <p>المضافِ</p> <p>والمضافِ إليه</p>
---	--

- يُشترطُ في اسمِ الفاعلِ والمفعولِ أن يكونا في الإضافة اللفظية بمعنى الحالِ أو الاستقبالِ لأنَّها إذا كانا بمعنى الماضي مثل: باري الوجود - أو بمعنى الاستمرارِ مثل: حامِي العشيِّرة - أو جَرِيًا مجرى الأسماءِ الموصوفةِ مثل: كاتبُ القاضي - مَمْلُوكُ الأمير - تكونُ الإضافةُ معنويةً أمَّا الصِّفةُ المشبهةُ فلا تكونُ إضافةً لفظيةً لأنَّها تتعَيَّنُ للماضي

- يَجُوزُ دُخُولُ أَلِ التَّعْرِيفِ على المضافِ بشرطِ وجودها في المضافِ إليه: أَنْتَ المُتَّبِعُ الحَقُّ
- أو في ما أُضِيفَ إليه المضافُ إليه: أَنْتَ المُكْرَمُ غَلامُ الأمير -
- أو كانَ المضافُ مِثْلِيًّا أو جَمْعَ مذكَّرٍ سالِمًا: الفاتِحَا دِمَشقَ خالِدٍ وأبو عُبيدَةَ - السَّاكِنُو بَيْرُوتَ آمِنُونَ

أَل

## الإضافة إلى الجملة - ٤

• إن بعض الظروف تُضاف إلى الجملة الخبرية على تأويلها بالمصدر:

مضاف إليه (جملة خبرية)	مضاف (ظرف زمان)	فعل وفاعل ومفعول به
زاره الأعيان	يوم	رُزْتُ صديقك

• وإيها التزموا وتأويل الجملة بالمصدر لتكون الإضافة في الحقيقة إلى المفرد على حكمها - ويؤولون أيضاً الظروف غير المتصرفة بما يرادفها من الظروف المتصرفة لتصح إضافتها إلى المفرد فيقدر في: جلست حيث جلس الأمير - أي مكان جلوسه - وفي: قمت إذ قام زيد - أي حين قيامه - الخ...

مذ - منذ	إذا - حينئذ - لَمَّا
<ul style="list-style-type: none"> <li>• تُضافان إلى الفعلية:</li> <li>ما رأيته مذ رحل -</li> <li>• أو إلى الاسمية:</li> <li>ما رأيته مذ أنا مريض</li> </ul>	<ul style="list-style-type: none"> <li>• تُضاف إلى الجملة الخبرية - وهي تلزم البناء وجوباً لافتقارها للأزم إلى الجملة -</li> <li>• إذ - حيث: تُضافان إلى الجملتين الاسمية والفعلية - غير أن الغالب في: حيث - أن تُضاف إلى الجملة الفعلية والغالب في: إذ - أن تُضاف إلى الماضي وقد تُضاف إلى المضارع:</li> <li>• نزلت حيث الأمير نازل - مررت إذ الجنود غافلون - أذهب إذ ذهبت -</li> <li>• إذا - لَمَّا: تحتصان بالفعلية غير أن: لَمَّا - لا تستعمل إلا مع الماضي ولا تستعمل إذا - إلا مع المستقبل ولو دخلت الماضي لأنه في المعنى مستقبل وأكثر ما يكون الفعل بعدها ماضياً وقد يكون مضارعاً -</li> </ul>

• إنَّ المبهم من ظروف الزمان تجوز إضافته إلى الجملة: جئت حين الجيش منزه - أي حين انهزام الجيش -

• اختلف في إضافة الحدود من الظروف: أسبوع - شهر - عام - فقيل تمتنع لأن الظرف إنما يُضاف إلى الجملة حتملاً على: إذ - وهي تدل على زمان غير محدود - وقيل تجوز استدلالاً بما سَمِعَ منها كقول الشاعر:

مضت سنة لعمام ولدت فيه وعشر بفسد ذلك وجبتان

وقصرها بعضهم على: العام والسنة - فقط لكثرة ورودها في الكلام -

• لما كانت هذه الظروف تنضاف إلى الجملة جوازاً كان يجوز فيها الإعراب على الأصل، والبناء لقصد المشاكلة لأنَّ الجمل كلها مبنية - والخلاف بين النحاة يترتب على النظر إلى الجملة بأسرها أو إلى صدرها فقط - فمن نظر إلى مجموع الجملة اختار البناء مطلقاً ومن نظر إلى صدرها فقط اختار البناء مع المبنى والإعراب مع العرب طلباً للمناسبة بين المتجاورين -

• المراد بالظروف اسم الزمان مطلقاً لا المفعول فيه فقط - ولذلك يجري هذا الاستعمال في المنصوب عن ظرفية وفي غيره: هذا يوم ينفع الصادقين صدقهم

• يشترط في الجملة أن لا تكون مشتتة على ضمير يعود إلى المضاف فلا يقال: جئت يوم جاء زيد فيه

• إذا صدرت الجملة المضاف إليها بحرف نفي: يوم لا تملك نفس لنفس شيئاً، بقي للمضاف معها حكمه في الإعراب والبناء - فإن كان حرف: لا - النافية للجنس مثل: يوم لا حر ولا برد - جاز في اسمها الفتح على البناء والرفع على إلغائها أو إعمالها عمل: ليس - والجر على اعتراضها بين المتضايقين

## التواضع

١٢  
التَّوْبِيعُ

١٢	١٢
٢١٧	التَّوْبِيعُ : المَيْكَلُ المأمُ لِأقسامِ التَّوْبِيعِ ١٢ - ١
٢١٨	التَّنْعَتُ : تحديدهُ وأقسامُهُ ١٢ - ٢ - ١
٢١٩	التَّنْعَتُ : عِلَاقَةُ التَّنْعَتِ بالمنعوتِ ١٢ - ٢ - ٢
٢٢٠	التَّنْعَتُ : تعدُّدُ التَّنْعَتِ وَقَطْعُهُ وتقدِيمُهُ وحَذْفُهُ ١٢ - ٢ - ٣
٢٢١	التَّوْكِيدُ : تحديدهُ وأقسامُهُ ١٢ - ٣
٢٢٢	البَدَلُ : تحديدهُ وأقسامُهُ ١٢ - ٤ - ١
٢٢٣	البَدَلُ : عِلَاقَةُ البَدَلِ بالبَدَلِ مِنْهُ ١٢ - ٤ - ٢
٢٢٤	العَطْفُ : تحديدهُ وأقسامُهُ ١٢ - ٥
٢٢٥	الحِكَايَةُ : تحديدها وألفاظها ١٢ - ٦
٢٢٦	التَّوْبِيعُ : عِلَاقَةُ التَّابِعِ بالمتَّبوعِ في الصَّرْفِ والنَّحْوِ ١٢ - ٧

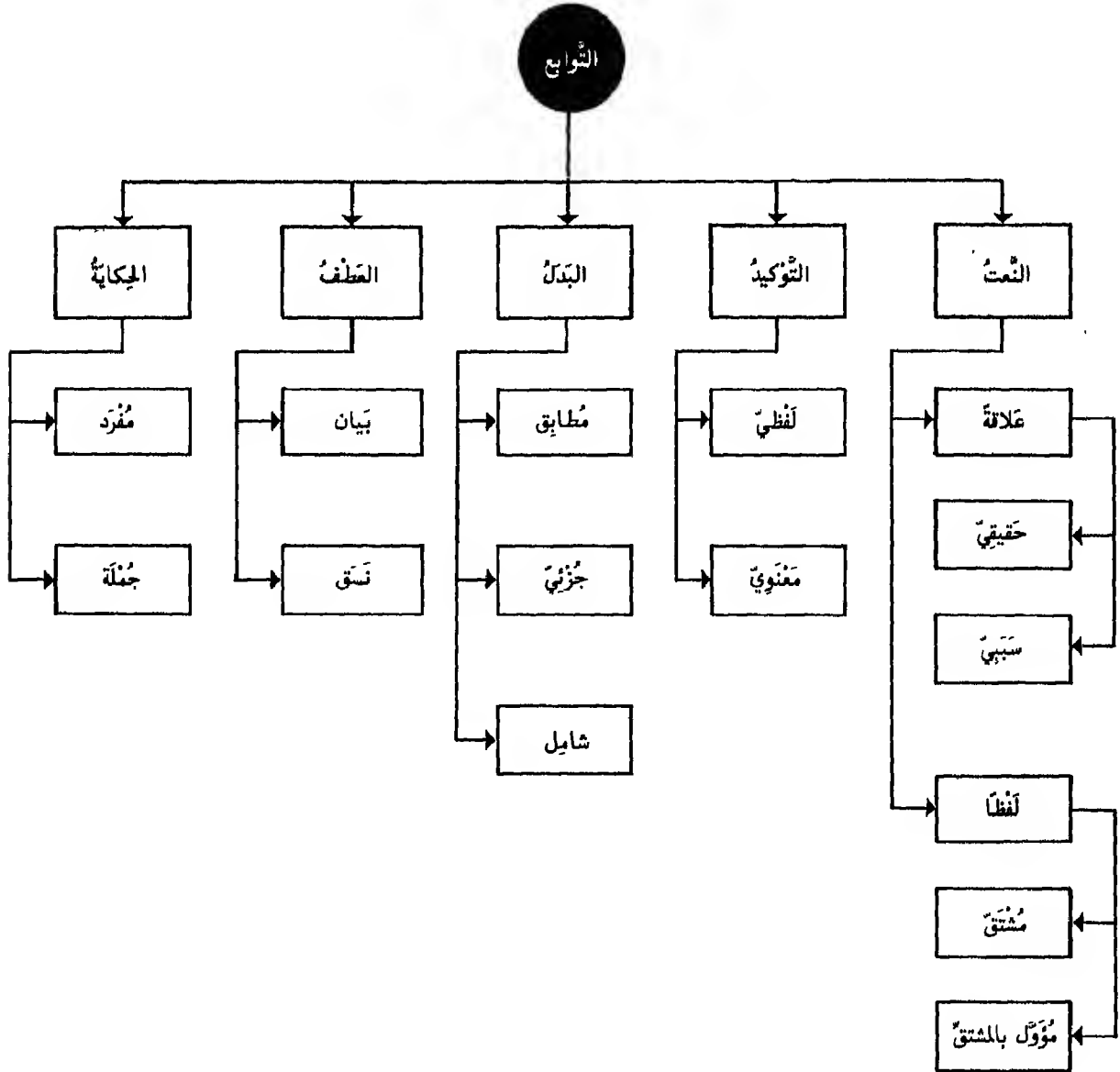

- قَدْ يَسْرِي إِغْرَابُ الكَلِمَةِ عَلَى مَا بَعْدَهَا فَيُرْفَعُ المَتَأَخَّرُ بِسَبَبِ رَفْعِ المَتَقَدِّمِ وَيُنْصَبُ بِسَبَبِ نَصْبِهِ وَهَلُمَّ جَرًّا - وَيُسَمَّى المَتَأَخَّرُ تَابِعًا وَالمَتَقَدِّمُ مَتَبوعًا -

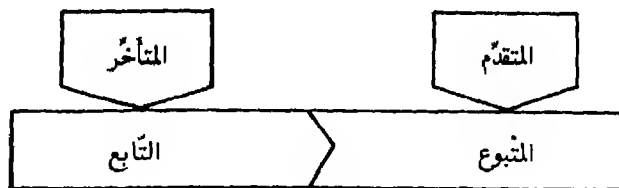



النعمت - ٣ - تعدد النعت وقطعه وتقدمه وحذفه

- إذا تعددت النعوت واختلفت معنى النعت ولفظه وجب تفريقه بعطف بعضه على بعض
- إذا كان المنعوت مفرداً وتعددت نعوته جاز أن ينطفء بعض النعوت على بعض وجاز أن لا ينطفء

الجملة	النعت تابع في الجر	القطف تابع في الجر	الجملة	النعت تابع في الرفع	النعت تابع في الرفع
مررت برجل	كاتب	وقفيه وشاعر	جاء زيد	العالم	الفقير الشاعر

- يستثنى نعت اسم الإشارة المثنى والجموع فلا يقال: مررت بهذين الطويل والقصير - ولا بهؤلاء الشاعر والكاتب والفقير - على سبيل النعت - يجوز ذلك على سبيل البدل أو عطف البيان -

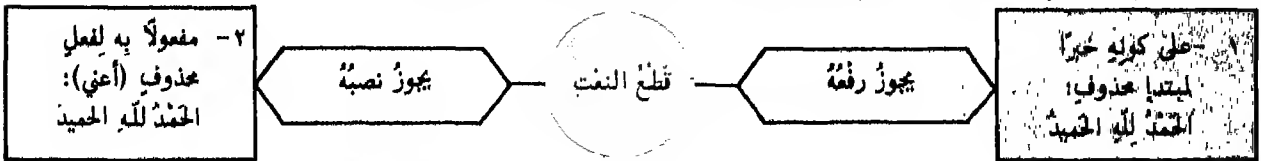

- يجوز قطع النعت إذا لم يكن ذكره لازماً للمنعوت كالنعت الذي يراد به المدح أو الذم أو الترحم

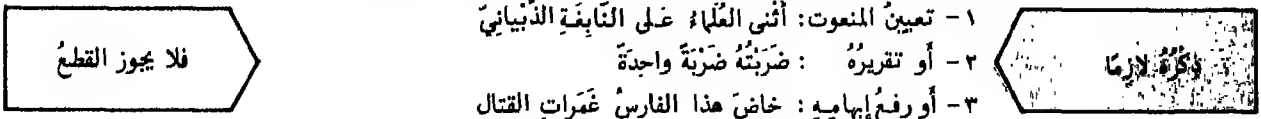

- إذا اختلفت العاملان أو اختلفت عملها يجب قطع نعت مفعوليهما الشامل لهما إما على الخبرية وإما على المفعولية: رأيت عمراً وقام زيد الكرمان - الكرقيين - ولا يجوز الإتيان - وإذا اختلف العمل، والعامل واحد وجب القطع أيضاً: ضرب زيد عمراً الشاعران - وذلك لاختلاف نسبه إليها - وإذا كان العاملان متحدين معنى وعملاً ونعت معمولاهما أتبع النعت: قدم بولس وحضر بطرس الكرمان - لأنها يتران منزلة العامل الواحد لاتحادها في المعنى - ويجوز القطع أيضاً -

المسئلة  
النمئية

• تقع الجملة نعتاً إذا كانت خبرية أو شبهها فلا يُنعت بها إلا التكررة على تأويلها بنكرة: رأيت طائراً يصيح - أي صائحاً - ويكون لها محل من الإعراب بحسب ما قبلها -

- لا تقع الجملة الإنشائية ولا الطلبية نعتاً - بخلاف الشرطية: رأيت فقيراً من يحسن إليه ينل ثواباً عند ربّه -
- يشترط في الجملة الخبرية أن تكون مشتملة على ضمير ملفوظ أو مقدر يربطها بالموصوف وإلا كانت أجنبية عن المنعوت فلا يتخصص بها
- إذا نعت الاسم بمفرد وجملة فالأولى تقديم المفرد لأنه الأصل: رأيت رجلاً فقيراً لا يحسن إليه أحد

لا يجوز

• تقديم النعت على المنعوت مطلقاً - وقد أجازوا الفصل بين النعت والمنعوت: عارٌ عليك إذا فعلت عظيم، ما لم يكن النعت لمُنهَم: مررت بهذا الكرّم - فلا يجوز الفصل فلا يقال: مررت بهذا اليوم الكرّم - ويفصلون أيضاً بين النعت والمنعوت: بلا وإما - فيجب حينئذ تكرارها بين النعت التالية معطوفين بالواو: هذا يومٌ لا حارٌ ولا باردٌ - لكلٌ أجلٌ إما قريبٌ وإما بعيدٌ -

• حذف المنعوت إذا دل عليه دليل ويشترط فيه أن يكون إما صالحاً لمباشرة الفاعل: مررت برجلٍ راكباً صاهلاً أي فرساً - أو يكون بعض اسم مجرور بمن أو في: مينا طعنٌ ومينا أقام - أي فريقٌ طعنٌ وفريقٌ أقام -

## النَّعْتُ - ٢ - عَلاَقَةُ النَّعْتِ بِالنَّمْعِ

النَّعْتُ الْحَقِيقِيُّ يَتَّبِعُ النَّمْعَ فِي:

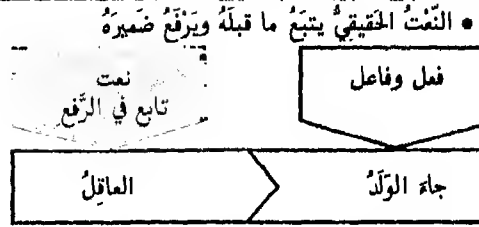

• إِنَّ مُطَابَقَةَ النَّعْتِ لِلنَّمْعِ مَشْرُوطَةٌ بِأَنْ لَا يَمْنَعَنَّ مِنْ ذَلِكَ مَانِعٌ كَمَا فِي: صَبُورٍ وَجَرِيحٍ - وَأَفْعَلُ التَّفْضِيلِ الْمُقْرُونِ بَيْنَ: رَأَيْتُ امْرَأَةً صَبُورًا أَفْضَلَ مِنْ هِنْدٍ

أمثلة	النَّمْتُ	المنعوتُ
جاء اللُّبْنَانِيُّونَ الْفَاضِلُونَ الْبَنُونَ الصَّالِحُونَ أَوْ الصَّالِحَةُ الرِّجَالُ الْمُحْسِنُونَ أَوْ الْمُحْسِنَةُ المُؤَنَّنَاتُ الْفَاضِلَاتُ أَوْ الْفَاضِلَةُ اشْتَرَيْتُ كُتُبًا كَثِيرَةً اشْتَرَيْتُ كُتُبًا كَثِيرَاتٍ فَلْيَشْكُرْكَ الْكَوَاكِبُ النَّاطِقُونَ بِقُدْرَتِكَ عَاشَرْنَا قَوْمًا مَهْدَبًا عَاشَرْنَا قَوْمًا مَهْدَبِينَ جاء يوسُفُ ومَرِيَمُ الْعَامِلَانِ هَلَكَ الْجُنُودُ وَالْحَيُولُ النَّافِعُونَ	• وَجِبَتْ الْمَطَابَقَةُ • جازت المطابقة وهي الأفضل وجاز أن يكون مفرداً مؤنثاً • بلفظ المفرد المؤنث - وهو الأجد - أو جمع مؤنث سالم • يُسْتَعْمَلُ لَهُ مَا يُسْتَعْمَلُ لِلْعَاقِلِ • جاز المفرد • جاز الجمع • يَغْلِبُ الْمَذَكَّرُ • يَغْلِبُ الْعَاقِلُ	١ - جَمْعُ مَذَكَّرٍ سَالِمٍ ٢ - جَمْعٌ لِلْعَاقِلِ مَلْحَقٌ بِجَمْعِ مَذَكَّرٍ سَالِمٍ جَمْعٌ لِلْعَاقِلِ مَلْحَقٌ بِجَمْعِ مَكْسَرٍ جَمْعٌ لِلْعَاقِلِ مَلْحَقٌ بِسَالِمٍ مُؤَنَّثٍ ٣ - جَمْعٌ لِغَيْرِ عَاقِلٍ ٤ - مَا لَا يَغْفَلُ بِمَنْزِلَةِ الْعَاقِلِ ٥ - اسْمُ جَمْعٍ ٦ - مُؤَلَّفٌ مِنْ مَذَكَّرٍ وَمُؤَنَّثٍ ٧ - مُؤَلَّفٌ مِنْ عَاقِلٍ وَغَيْرِ عَاقِلٍ

• النَّعْتُ السَّبْبِيُّ لهُ حَالَتَانِ:

• أَنْ يَكُونَ مَقْرُونًا بِضَمِيرِ الْمَنْعُوتِ أَوْ مُضَافًا إِلَى مَا فِيهِ ضَمِيرُهُ

١ - يَتَّبِعُ مَا قَبْلَهُ فِي:

• جاء الرَّجُلُ الْفَاضِلُ مُعَلِّمُهُ

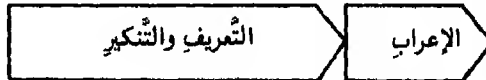

٢ - وَيَتَّبِعُ مَا بَعْدَهُ فِي:

• ملازمًا الْإِنْفِرَادَ • جاء الرَّجُلُ الْكَرِيمُ مُعَلِّمُهُ

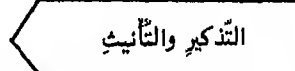

• إِذَا كَانَ جَمْعًا مُكْتَسِرًا فَيَجُوزُ جَمْعُهُ: جَاءَ فِي الرَّجُلِ الْفَضْلَاءُ آبَاؤُهُ

• أَنْ لَا يَكُونَ مَقْرُونًا بِضَمِيرِ الْمَنْعُوتِ وَيَجْرِي مَجْرَى النَّعْتِ الْحَقِيقِيِّ أَيَّ يَتَّبِعُ مَا قَبْلَهُ فِي:

• رَأَيْتُ الْفَتَاةَ الْكَرِيمَةَ النَّسْبِ

• رَأَيْتُ رَجُلَيْنِ كَرِيمَيْ الْأَبِ

• رَأَيْتُ رِجَالًا حَسَانَ الْوَجْهِ



## تَحْدِيدُهُ وَأَقْسَامُهُ

## التَّوَكِيدُ

• هو تابعٌ يُزِيلُ عن مُتَّبِعِهِ ما لا يُرَادُ مِنْ اِحْتِمَالَاتٍ مَعْنَوِيَّةٍ

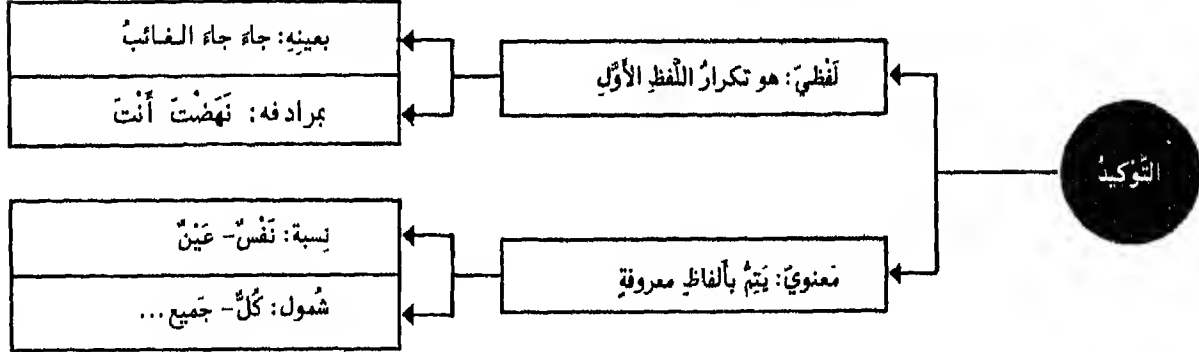

- يَكُونُ فِي: الْأِسْمِ - الضَّمِيرِ - الْفِعْلِ - الْحَرْفِ - الْجُمْلَةِ
- تُؤَكَّدُ بِالضَّمِيرِ الْمَرْفُوعِ الْمُنْفَصِلِ كُلِّ ضَمِيرٍ مُتَّصِلٍ أَوْ مُسْتَتِرٍ مَرْفُوعًا كَانَ أَمْ مَنْصُوبًا أَمْ مَجْرُورًا:
- ذَهَبَ هُوَ - سَمِعْتَكَ أَنْتَ - مَرَرْتُ بِهِ هُوَ

التَّوَكِيدُ  
اللَّفْظِيُّ

- يَكُونُ بِذِكْرِ كَلِمَةٍ: نَفْسٌ - عَيْنٌ - جَمِيعٌ - عَامَّةٌ - كُلٌّ - كِلَا - كِلْتَا.
- بِشَرَطٍ أَنْ تُضَافَ هَذِهِ الْمُؤَكَّدَاتُ إِلَى ضَمِيرٍ يَنْاسِبُ الْمُؤَكَّدَ: ذَهَبَ الطَّالِبُ نَفْسُهُ

التَّوَكِيدُ  
الْمَعْنَوِيُّ

- يُفِيدُ التَّوَكِيدُ بِهَا رَفْعَ اِحْتِمَالٍ أَنْ يَكُونَ فِي الْكَلَامِ مَجَازًا أَوْ سَهْوًا أَوْ نِسْيَانًا
- إِذَا كَانَ الْمُؤَكَّدُ مَثْنِيًّا أَوْ جَمْعًا تُجَمَعَانِ عَلَى: أَنْفُسٍ - أَعْيُنٍ
- إِذَا أَكَّدْنَا بِهَا ضَمِيرَ رَفْعٍ مُتَّصِلًا، وَجَبَ تَأْكِيدَهُ قَبْلَ ذَلِكَ بِالضَّمِيرِ الْمُنْفَصِلِ:
- جَاءَ هُوَ عَيْنُهُ

نَفْسٌ - عَيْنٌ

- تُفِيدَانِ فِي إِثْبَاتِ الْحُكْمِ لِلْاِثْنَيْنِ الْمُؤَكَّدَيْنِ مَعًا

كِلَا - كِلْتَا

- بُفِيدُ التَّوَكِيدُ بِهَا الدَّلَالَةَ عَلَى الْإِحَاطَةِ وَالشُّمُولِ: رَحَلَ الْقَوْمُ كُلَّهُمْ - جَاءَتِ الْقَبِيلَةُ كُلُّهَا

كُلٌّ - أَجْمَعٌ - جَمِيعٌ - عَامَّةٌ

- يُؤْتِي فِي تَوَكِيدِ التَّوَكِيدِ بَعْدَ كَلِمَةٍ (كُلٌّ) بِكَلِمَةٍ (أَجْمَعُ).
- جَاءَ الْجَيْشُ كُلَّهُ أَجْمَعُ

# البَدَلُ : ١ - تحديده وأقسامه

• هو تابع مقصود بالحكم لذاته يُذكر متبوعه تفهيداً له

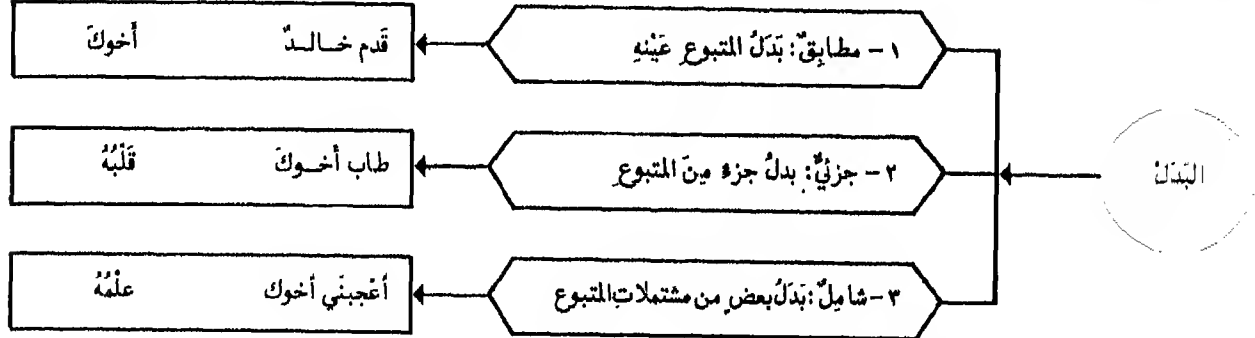

- ١ - أخوك : هو خالدٌ عينه ويسمى بدل كل من كل  
 ٢ - قلبه : هو بعضه أو جزء منه ويسمى بدل البعض من الكل  
 ٣ - علمه : هو من مشتملاته ويسمى بدل الاشتغال  
 • وقس عليه : أطاع حتى الموت موت الصليب - أكلت الرغيف ثلثه - أفادني الخطيب خطبته

- يلحقُ ببدل الاشتغال البدل الذي سماه النحاة بدل التفصيل وهو ما فصل الجمل الذي قبله: أكرم والديك: أباك وأمك - لك علي ثلاثة: فضل التربية وفضل التعليم وفضل التدبير  
 وقوله: ألا في سبيل المجد ما أنا فاعل عفاف وإقدام وحزم ونائل عفاف وإقدام الخ... بدل تفصيل من: ما

- ويجوزُ في هذا النوع من البدل الإتيان على الأصل : مررت بالرجلين : زيد وعمرو  
 والرفع على تقدير - ها : مررت بالرجلين : زيد وعمرو  
 والنصب على تقدير - أعني : مررت بالرجلين : زيداً وعمراً

لا يحتاجُ إلى رابطٍ لأنه نفسُ المبدل منه في المعنى

بدل الكل من الكل

يحتاجان إلى رابطٍ وهو الضمير الملفوظ أو المقدّر: لله عليكم حج البيت من استطاع إليه سبيلاً - أي من استطاع منكم

بدل البعض من الكل  
وبدل الاشتغال

- قد تنوب أن عن الضمير فربط المبدل بالمبدل منه: قبِلتُه اليد - أي يده  
 • قد يأتي بدل البعض وليس معه ضميرٌ مذكورٌ ولا مقدّرٌ: ما جاءني أحدٌ إلا هندٌ - هند: بدل بعضٍ من أحد - وهي مستغنية عن ارتباطها بضمير  
 • إذا ضمّن المبدل منه حرف شرط أو حرف استفهام ظهر ذلك الحرف مع البدل: متى قمت إن ليلاً أو نهاراً أقوم - كيف أنت أصحیح أم سقيم ؟  
 • لا يجوز التصريح بعامل المبدل منه ما لم يكن جارراً: استعنت برؤيد بأخيك أو إذا كان البدل ضميراً: آمنت بالله به وحده

## علاقة البدل بالمبدل منه

- ٢

## البدل

• البدل لا يتبع المبدل منه إلا في الإعراب - وأما في غير ذلك فيختلفان

نوع البدل والمبدل منه	الجملة والمبدل منه	البدل (تابع)
١ - المعرفة من المعرفة ٢ - المعرفة من النكرة ٣ - النكرة من المعرفة	جاء خالد الفعل قمان مررت يزيد	أخوك الجامد المشتق رجل عالم
١ - المضمرة من الظاهر ٢ - الظاهر من المضمرة ٣ - المضمرة من المضمرة	رأيت أخاك رأيتك رأيتك	إياه أخاك إياه
١ - الفعل من الفعل ٢ - الفعل من الاسم	قام زيد زيد متق	ذهب يخاف الله
١ - الجملة من الجملة	هو الله أحد ارحل عنا	الله الصمد لا تقيمن عندنا
١ - الجملة من المفرد ٢ - المفرد من الجملة	عرفت زيدا لا إله إلا الله	أبو من هو كلمة الإخلاص
١ - يُبدل بما سقط من الكلام	لا إله	إلا الله

• أن تكون النكرة موصوفة

• المضمرة الغائب  
• إذا كانا ضميرين نصب• إذا اتفقا في الزمان والمعنى  
• الاسم الشبيه بالفعل• إذا اتحدتا في  
الاسمية والفعلية

• أي: لا إله موجود

- ٢ - ٣: إذا كان المبدل منه ضمير متكلم أو مخاطب فلا يُبدل منه - فلا يقال: رأيتك عمرا - ما لم يُبدل الإحاطة كالتركيب فيبدل منه: خذوا هذا لكم ثلاثكم - قد عمرتنا بفضلك كبيرنا وصغيرنا
- ٣ - ٣: إذا وقع المضمرة مرفوعا بعد مرفوع احتمل التوكيد والبدلية: فمت أنا - وإذا وقع مرفوعا بعد منصوب أو مجرور تعين فيه التوكيد: رأيتك أنت - هذا لي أنا
- ١ - ٣: لا يشترط اتحاد الفعلين في الصيغة فتقول مع الإبدال: إن زارني زيد يذهب إلي أحسن إليه - لأن الماضي قد انصرف إلى الاستقبال بوقوعه بعد أداة الشرط
- ١ - ٤: الفرق بين الفعل وبدل الجملة الفعلية هو أن الفعل يُنظر فيه إلى نفسه دون فاعله. والجملة يُنظر إليها برمتها فيكون الإتيان بمجرد الفعل وحده وجموع الجملة بأسرها

- فيبدل الفعل من الفعل بدل كل من كل : متى تأتانا تُلهم بنا  
• وبدل بعض من كل : إن تصل تسجد لله يرحمك  
• وبدل اشتغال : من يصل إلينا يستعين بنا يعن  
• ويقاس عليه بدل الجملة من الجملة

كل ما يقع في الأسماء  
يقع في الأفعال والجمل

## تحديده وأقسامه

## العطف

١ - عطف البيان هو تابع أشهر من متبوعه				٢ - عطف النسق هو تابع يلي أحد حروف العطف			
الجملة	المعطوف	المعطوف	المعطوف	الجملة	المعطوف	المعطوف	المعطوف
	عليه	عليه	عليه		(تابع)	(الحرف)	(تابع)
جاء	صاحبك	زيد	زيد	جاء	زيد	و	عمرو

- ١ - زيد: عطف بيان على: صاحبك - وهو أشهر منه يزيدُه بيانًا - وفائدته إيضاح متبوعه إن كان معرفة - أو تخصيصه إن كان نكرة: لبيست ثوبًا جبّة - فإن: جبّة - أخص من: ثوب
- كلُّ عطف بيانٍ يصحُّ أن يحلَّ محلَّ المعطوف عليه ويُمكن الاستغناء عنه

١ - يتفقان: في نحو: جاء صديقك زيد	٢ - يفترقان: لا يكون الأول مضمراً ولا تابعا
يجوز أن يكون عطف بيان وبدل كل	لمضمّر ولا فعلاً ولا تابعا لفاعل - يوافق
يقال: جاء زيد - وجاء صاحبك - وإلا فيتعين العطف ويمتنع البدل	متبوعه تعريفاً وتكثيراً لا في نيّة إحلاله محلّ الأول بخلاف البدل
عطف البيان يتبع ما قبله في	الإعراب
الإعراب	الإفراد والتثنية والجمع
التذكير والتأنيث	التعريف والتشكيك

- ٢ - عطف النسق يجري بواسطة حروف العطف ويكون الإنباع في مشاركة الثاني للأول إما في اللفظ والمعنى جميعاً وإما في اللفظ فقط: جاء زيد وعمرو - جاء زيد لا عمرو
- يشترط لصحة العطف أن يصحَّ توجه العامل إلى المعطوف أو إلى ما هو بمعناه: ذهب الأمير وخادمه - يصح هنا أن يتوجه العامل إلى: خادمه - يقال: جاء خادمه - أما في نحو: قام يوسف وأنا - فلا يصحُّ أن يتوجه إلى: أنا - ولكن يتوجه إلى: التاء - وهو مرادفه أي بمعناه - يقال: قام يوسف وقمت
- إذا لم يصحَّ توجه العامل إلى المعطوف ولا إلى مرادفه أضمر له عامل يلائمه وجعل ذلك من باب عطف الجملة: أقوم أنا وزيد - فم أنت وزيد - والتقدير: أقوم أنا ويقوم زيد - فم أنت وليقيم زيد

- عطف النسق يتبع المعطوف عليه في الإعراب
- أنت وزيد مسافران - جاء القاضي ورجل
- فقط - وأما في غير ذلك فيجوز اختلافها:
- جاء عبد الله ومريم - جاءت مريم وعبد الله

أ  
أو  
بل  
ثم  
حتى  
ف  
لكن  
لا  
و

- لا يحسن العطف مع الضمير المرفوع المتصل بارزاً كان أم مستتراً إلا بعد توكيده بالضمير المرفوع المنفصل: قمت أنا وأخوك - أو بعد أن يفصل بين المعطوف والمعطوف عليه فاصلاً أيّاً كان: سافرت اليوم والخادم - ما أشركنا ولا أبائنا - فم أنت وعمرو - أما الضمير المتصل المنصوب والضمير المنفصل مطلقاً فيعطف عليها بدون هذا الشرط: رأيتك وزيداً - ما قام إلا أنا وعمرو - إياك والأسد
- إذا عطف على الضمير المخفوض وجبت إعادة العامل حرفاً كان أم اسماً ولو فصل بينهما: رغبت فيه وفي حديثي - المال بيني وبين زيد وكذلك حتى إذا عطف بها على مجرور: أحسن إلى الناس حتى إلى أعدائك

العطف  
والضمير

- يصح استعمال العطف بين الفعل والاسم بشرط أن يكون الاسم مما يقدر بالفعل: الطاعن الخيل ويشرب الدما
- يجري العطف بين الفعلين المتفقين في الصيغة طلباً للمناسبة: تكلم وأجاد - يحيي ويميت - فم فأندز

- يقع العطف بين الجملتين بشرط اتفاقهما في الخبرية والإنشائية: اقتربت الساعة وانشق القمر - كلوا واشربوا ولا تسرفوا - ويستحسن اتفاقها أيضاً في الفعلية والاسمية: الله قادر والإنسان ضعيف - أحسن زيد إلى عمرو فكفر بإحسانه - ويجوز الاختلاف بينهما: يجادعون الله والله خادعهم

العطف  
والجملة

- لا يجوز العطف إلا على معمول واحد: كان زيد قائماً وعمرو جالساً

# الحكاية تحديدها وألفاظها

- الحكاية هي إيراد اللفظ السموع على هيئة من غير تغيير أو إيراد صفة
- للحكاية لفظتان: ٢- من - أي - ٢- الاستفهاميتين

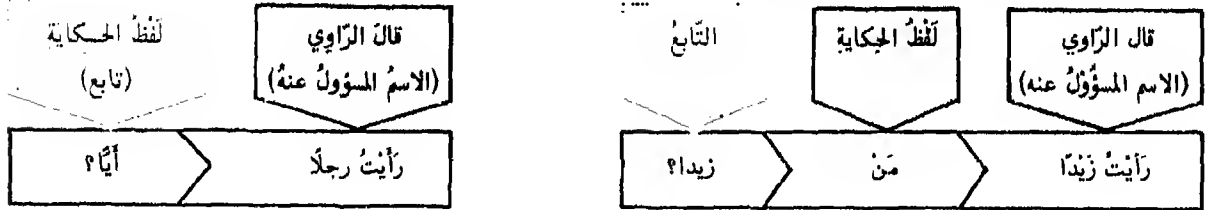

- مبنية في الصحيح ولا تتغير أحوالها في الوصل - أما في الوقف فتلحقها علامة التنبيه والجمع والتأنيث للدلالة على حالة المسؤول عنه فيقال:  
مَنُو - مَنَانٍ - مَنَةً - مَنَتَ - مَنَتَانِ - مَنَاتِ

مَنْ

- أسلوبان:  
١- أسلوب باللفظتين: مَنْ - أَيُّ؟  
٢- أسلوب بغير كلمة كقول بعض العرب وقد قيل له:  
هَاتَانِ تَمْرَتَانِ - دَعْنَا مَنْ تَمْرَتَانِ -

حكاية  
المفرد

- أسلوبان أيضًا:  
١- حكاية ملفوظة: قالوا: الحمد لله  
٢- حكاية مكتوب: قرأت: نصر من الله وفتح قريب

حكاية  
الجملة

- مَنْ وَأَيُّ: إذا سئل بها عن اسم منكّر تشبعتان الاسم المسؤول عنه في:

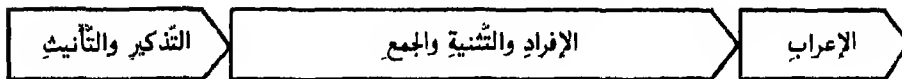

- فإذا قيل : جاء رجلٌ - فتنال : أَيُّ و مَنُو؟  
رَأَيْتُ رَجُلًا - فتنال : أَيًّا و مَنَا؟  
مَرَزْتُ بَرَجُلٍ - فتنال : أَيٍّ و مَنِي؟  
جاء رَجُلَانِ - فتنال : أَيَّانِ و مَنَانِ؟  
جاء رَجَالٌ - فتنال : أَيُّونَ و مَنُونُ؟ الخ...

- لا يُسألُ عن العلم إلا: بِن - في كلِّ الأحوال وتكون: مَنْ - مبتدأ والاسم بعدها خبرًا - فإذا قيل: جاء بطرسٌ - تسأل: مَنْ بطرسٌ؟  
• إذا سبق: مَنْ - واو العطف التزم الاسم الواقع بعدها الرفع في كلِّ حال:  
فإذا قيل: جاء زيدٌ - ورأيتُ زيدًا ومَرَزْتُ بَرِيْدًا - تسأل: وَمَنْ زيدٌ؟

## عَلَاقَةُ التَّابِعِ بِالْمَتَّبِعِ فِي الصَّرْفِ وَالنَّحْوِ

## التَّوَابِعُ

في رفع ضمير المنعوتِ	١- التَّعْرِيفُ		١- التَّذْكِيرُ		١- الْإِفْرَادُ			في الإعرابِ
	٢- التَّنْكِيرُ		٢- التَّائِيثُ		٢- التَّشْنِيَةُ			
	٢	١	٢	١	٣	٢	١	

•	•	•	•	•	•	•	•	•
---	---	---	---	---	---	---	---	---

•	•	•	•	•	•	•	•	•
---	---	---	---	---	---	---	---	---

•	•	•	•	•	•	•	•	•
---	---	---	---	---	---	---	---	---

	دائماً مع الضمير	•	•	•	•	•	•	•
--	------------------------	---	---	---	---	---	---	---

								•
--	--	--	--	--	--	--	--	---

•	•	•	•	•	•	•	•	•
---	---	---	---	---	---	---	---	---

•	يجوزُ	يجوزُ	يجوزُ	يجوزُ	يجوزُ	يجوزُ	يجوزُ	•
---	-------	-------	-------	-------	-------	-------	-------	---

		•	•	•	•	•	•	•
--	--	---	---	---	---	---	---	---

								•
--	--	--	--	--	--	--	--	---

والتبعية

التوابع

حقيقي

النعته

سببي مع ضمير المنعوت  
سببي دون ضمير المنعوت

لفظي

التوكيد

معنوي: نفس - عين  
معنوي: كلا - كلنا  
معنوي: كل - جميع ...

الأقسام الثلاثة

البدل

بيان

العطف

نسق

من ٢ - أي ٢ -

الحكاية

كلمات أخرى



## النحو التخييلي

## النحو التحليلي

٢٢٩		تمهيد :	النحو التحليلي	١٣ - ١
٢٣٠		نماذج شعرية معربة :	النحو التطبيقي	١٣ - ٢ - ١
إلى		نماذج شعرية معربة :	النحو التطبيقي	إلى
٢٤٩		نماذج شعرية معربة :	النحو التطبيقي	١٣ - ٢ - ٢٠
٢٥٠	سورة الفاتحة :	نماذج معربة :	النحو الإحصائي	١٣ - ٣ - ١
٢٥٢	سورة الرعد :	نماذج معربة :	النحو الإحصائي	١٣ - ٣ - ٢
٢٥٤	سورة النحل :	نماذج معربة :	النحو الإحصائي	١٣ - ٣ - ٣
٢٥٦	سورة الحج :	نماذج معربة :	النحو الإحصائي	١٣ - ٣ - ٤
٢٥٨	سورة فاطر :	نماذج معربة :	النحو الإحصائي	١٣ - ٣ - ٥
٢٦٠	سورة الطور :	نماذج معربة :	النحو الإحصائي	١٣ - ٣ - ٦
٢٦٢		خلاصة الإحصاءات السابقة :	النحو الإحصائي	١٣ - ٣ - ٧
٢٦٣	جدول بالرموز المستعملة للوظائف الإعرابية :		النحو الوظيفي	١٣ - ٤ - ١
٢٦٤	قس بن ساعدة :	نماذج معربة :	النحو الوظيفي	١٣ - ٤ - ٢
٢٦٥	الحجاج بن يوسف :	نماذج معربة :	النحو الوظيفي	١٣ - ٤ - ٣
٢٦٦	ابن المقفع :	نماذج معربة :	النحو الوظيفي	١٣ - ٤ - ٤
٢٦٧	الجاحظ :	نماذج معربة :	النحو الوظيفي	١٣ - ٤ - ٥
٢٦٨	ابن عبد ربّيه :	نماذج معربة :	النحو الوظيفي	١٣ - ٤ - ٦
٢٦٩	القاضي الفاضل :	نماذج معربة :	النحو الوظيفي	١٣ - ٤ - ٧
٢٧٠	جدول عام بترقيم الحالات الإعرابية :		النحو المنهجي	١٣ - ٥ - ١
٢٧٢	جبران خليل جبران :	نماذج معربة :	النحو المنهجي	١٣ - ٥ - ٢
٢٧٣	مي زياده :	نماذج معربة :	النحو المنهجي	٧ - ٥ - ٣
٢٧٤	طه حسين :	نماذج معربة :	النحو المنهجي	١٣ - ٥ - ٤
٢٧٥	أمين نخلة :	نماذج معربة :	النحو المنهجي	١٣ - ٥ - ٥
٢٧٦	عبّاس محمود العقّاد :	نماذج معربة :	النحو المنهجي	١٣ - ٥ - ٦

## تمهيد

- يحتوي على أربعة أقسام: (١) تطبيقي (٢) إحصائي (٣) وظيفي (٤) منهجي

١- النحو التطبيقي: فيه أربعون بيتاً أعربت كمظهر تطبيقي:

- لم يراعَ فيها عصر مُعيّن
- ولم تؤخذ من فنّ محدّد
- قسّم من الأبيات موجود في كتبٍ مسرودة في المراجع، لكنّ في إعراب بعضها، مخالفةً أو إصلاحاً وتصويباً، إن من ناحية صحّة ورود البيت أو من ناحية دقّة إعرابه
- شملت الأبيات- إلى حدّ ما- غالبية الموضوعات ومعظم الأدوات
- عند تعدّد الأوجه الإعرابيّة:

• حيناً ذكرت الأوجه والاحتالات

• وحيناً آخر تمّ الاكتفاء بالأكثر شيوعاً والأسهل منلاً

٢- النحو الإحصائي: وفيه إحصاء للأفعال الماضية والمضارعة والأمر، ونسبة استعمال كلّ فعل، مع الحالات الإعرابيّة: رفعاً ونصباً وجزماً وبناءً. وهذا الجدول الإحصائي:

مبنيّ على نصوص من القرآن الكريم

والإحصاء قائم على سورٍ أخذت بطريقة تلقائية، لكنّ الآيات اختير أن تكون من أوّل السورة وبالتسلسل

أما الغاية منه، فهي تركيز الأضواء على الفعل من بين الكلمات العربيّة، لأنّ الفعل هو كلمة وجملّة في آن واحد- فإحصاء الأفعال وإعرابها من نصّ معيّن يزيد في معرفة القارئ في علم البلاغة... وهل أبلغ من آيات القرآن الكريم كنصوص تُعتمد؟

٣- النحو الوظيفي: وفيه إبراز مقصود للوظائف الإعرابيّة الأساسيّة للاسم والفعل والحرف مع اِهال الأوضاع الخاصّة المتأثّية من وجود الكلمة الواحدة تحت تأثير عاملين أحياناً، وتنطبق هذه الأوضاع الخاصّة على الفعل بوجه الإجمال، الذي يعرب أساساً كجملّة فعلية ويكون أيضاً في محلّ كذا... كما وتسري على الاسم والحرف

فيعتمد النحو الوظيفي الوضع الإعرابيّ الأوّل للكلمة ويهمل المتّات النّاتجة عن البناء أو المحلّ أو علامات الإعراب الخ...

الغاية منه، مساعدة القارئ على التحليل النحويّ أثناء قراءة نصّ معيّن، دون انقطاع في حبل تفكيره وهو يتابع معنى النصوص

٤- النحو المنهجي: وفيه منهج للتعبير عن إعراب الكلمات بواسطة الأرقام العربيّة مع الاحتفاظ بالوصف الإعرابي الكامل لكلّ كلمة- والغاية منه:

- توحيد اللّغة الإعرابيّة لأنّ لا خلاف على الأرقام

- حصر الحالات الإعرابيّة في جدول واحد، يكون بمثابة بطاقة رقابة على صحّة الصّرف والنحو

- إعداد الإعراب العربيّ لدخول الحساب الكهيريّ

- تسهيل الاختبارات الخطيّة للطلّاب... والتصحيح للمعلّمين

فالشرح الإعرابيّ للكلمة الواحدة أصبح محصوراً بمجموعة من ستّة أرقام، تُقرأ من اليسار إلى اليمين، كلُّ رقمين مع بعضها البعض

وضعت الأسماء المضافة دائماً (كلّ، بعض...) في خانة أسماء الجنس رَغْمَ إنهايها وعدم اِكبال اسميّتها دون الإضافة

تجنّبنا في اختيار الأرقام وَضَع الرّقم (صفر) في أوّل المجموعة وفي آخرها، منمّا للالتباس بينه وبين النّقطة في النصوص. أما ضمن المجموعة المؤلّفة من ستّة أرقام فيمكن له أن يظهر

## الخَوَّاطِبِيُّ - ١ - نَمَاجُ شِعْرِيَّةٍ مَعْرَبَةٍ

كفى بجسمي نحولاً أنني رجلٌ لولا مخاطبتي إياك لم تترني

كفى بجسمي	فعل ماضٍ جَارٌ ومَجْرُورٌ	تَامٌ للمَعْلُومِ مَبْنِيٌّ عَلَى الْفَتْحَةِ الْمَقْدَّرَةِ عَلَى الْأَلْفِ لِلتَّعَدُّرِ - الْبَاءُ : حَرْفٌ جَرَّ زَائِدٌ - جِسْمٌ : اسْمٌ مَجْرُورٌ لَفْظًا مَنْصُوبٌ مَحَلًّا عَلَى أَنَّهُ مَفْعُولٌ بِهِ - الْيَاءُ : ضَمِيرٌ مَتَّصِلٌ فِي مَحَلِّ جَرٍّ بِالْإِضَافَةِ مَنْصُوبٌ بِالْفَتْحِ لَفْظًا نَاصِبٌ لِلسَّمِ رَافِعٌ لِلخَبَرِ . وَالثَّنُونُ لِلوَقَايَةِ . وَالْيَاءُ ضَمِيرٌ مَتَّصِلٌ مَبْنِيٌّ فِي مَحَلِّ نَصْبِ اسْمٍ أَنْ مَرْفُوعٌ بِالضَّمِّ لَفْظًا . وَهَذِهِ الْجُمْلَةُ الْاسْمِيَّةُ سَدَّتْ مَسَدَ فَاعِلٍ لِكفَى
نحولاً أنني	تَمْيِيزٌ حَرْفٌ مَشَبِّهٌ بِالفِعْلِ	- مَرْفُوعٌ بِالضَّمَّةِ الْمَقْدَّرَةِ عَلَى مَا قَبْلَ الْيَاءِ لِعَدَمِ الْمُنَاسِبَةِ - وَالْيَاءُ ضَمِيرٌ مَتَّصِلٌ مَبْنِيٌّ فِي مَحَلِّ جَرٍّ بِالْإِضَافَةِ . وَخَبَرُ الْمَبْتَدَأِ مَحذُوفٌ وَجُوبًا . وَالْجُمْلَةُ لَا مَحَلَّ لَهَا مِنَ الْإِعْرَابِ لِأَنَّهَا ابْتِدَائِيَّةٌ مَبْنِيٌّ فِي مَحَلِّ نَصْبِ مَفْعُولٍ بِهِ لِلْمَصْدَرِ مَخَاطِبَتِي يَجْزَمُ الْفِعْلُ الْمَضَارِعُ
رجلٌ لولا مخاطبتي	خَبَرٌ أَنْ حَرْفٌ امْتِنَاعٌ لَوْجُودِ مَبْتَدَأٌ	- مَرْفُوعٌ بِالضَّمَّةِ الْمَقْدَّرَةِ عَلَى مَا قَبْلَ الْيَاءِ لِعَدَمِ الْمُنَاسِبَةِ - وَالْيَاءُ ضَمِيرٌ مَتَّصِلٌ مَبْنِيٌّ فِي مَحَلِّ جَرٍّ بِالْإِضَافَةِ . وَخَبَرُ الْمَبْتَدَأِ مَحذُوفٌ وَجُوبًا . وَالْجُمْلَةُ لَا مَحَلَّ لَهَا مِنَ الْإِعْرَابِ لِأَنَّهَا ابْتِدَائِيَّةٌ مَبْنِيٌّ فِي مَحَلِّ نَصْبِ مَفْعُولٍ بِهِ لِلْمَصْدَرِ مَخَاطِبَتِي يَجْزَمُ الْفِعْلُ الْمَضَارِعُ
إياك لم ترني	ضَمِيرٌ مَنْفَصِلٌ حَرْفٌ جَزْمٌ فِعْلٌ مَضَارِعٌ	تَر = فِعْلٌ مَضَارِعٌ تَامٌ لِلْمَعْلُومِ مَجْزُومٌ بِحَذْفِ حَرْفِ الْعَلَّةِ مِنْ آخِرِهِ الْثَّنُونُ = لِلوَقَايَةِ . وَالْيَاءُ ضَمِيرٌ مَتَّصِلٌ مَبْنِيٌّ فِي مَحَلِّ نَصْبِ مَفْعُولٍ بِهِ وَالْفَاعِلُ ضَمِيرٌ مُسْتَرٌ وَجُوبًا تَقْدِيرُهُ : أَنْتَ وَالْجُمْلَةُ لَا مَحَلَّ لَهَا مِنَ الْإِعْرَابِ لَوْقُوعِهَا جَوَابَ شَرْطٍ غَيْرِ جَازِمٍ

تأتي المكاره حين تأتي جملة وترى السرور يجيء في الفئات

تأتي المكاره حين تأتي جملة وترى	فِعْلٌ مَضَارِعٌ تَامٌ لِلْمَعْلُومِ فَاعِلٌ تَأْتِي ظَرْفٌ زَمَانٌ فِعْلٌ مَضَارِعٌ حَالٌ فِعْلٌ مَضَارِعٌ	مَرْفُوعٌ بِالضَّمَّةِ الْمَقْدَّرَةِ عَلَى الْيَاءِ لِلثَّقَلِ مَرْفُوعٌ بِالضَّمِّ لَفْظًا مَفْعُولٌ فِيهِ مَنْصُوبٌ بِالْفَتْحِ لَفْظًا ، وَهُوَ مُتَعَلِّقٌ بِتَأْتِي مَرْفُوعٌ بِالضَّمَّةِ الْمَقْدَّرَةِ عَلَى الْيَاءِ لِلثَّقَلِ . وَالْفَاعِلُ ضَمِيرٌ مُسْتَرٌ جَوَازًا تَقْدِيرُهُ : هِيَ وَالْجُمْلَةُ فِي مَحَلِّ جَرٍّ بِالْإِضَافَةِ مَنْصُوبٌ بِالْفَتْحِ لَفْظًا - الْوَاوُ : حَرْفٌ اسْتِثْنَاةٌ - تَرَى : فِعْلٌ مَضَارِعٌ تَامٌ لِلْمَعْلُومِ مَرْفُوعٌ بِالضَّمَّةِ الْمَقْدَّرَةِ عَلَى الْأَلْفِ لِلتَّعَدُّرِ . وَالْفَاعِلُ ضَمِيرٌ مُسْتَرٌ وَجُوبًا تَقْدِيرُهُ : أَنْتَ مَنْصُوبٌ بِالْفَتْحِ لَفْظًا مَرْفُوعٌ بِالضَّمِّ لَفْظًا . وَالْفَاعِلُ ضَمِيرٌ مُسْتَرٌ جَوَازًا تَقْدِيرُهُ : هُوَ وَالْجُمْلَةُ فِي مَحَلِّ نَصْبِ مَفْعُولٍ بِهِ ثَانٍ لِتَرَى مُتَعَلِّقٌ بِيَجِيءُ بِالْكَسْرِ لَفْظًا
السرور يجيء في الفئات	مَفْعُولٌ بِهِ فِعْلٌ مَضَارِعٌ تَامٌ لِلْمَعْلُومِ حَرْفٌ جَرٌّ اسْمٌ مَجْرُورٌ	

## نَمَازِجُ شِعْرِيَّةٍ مُعَرَّبَةٍ

- ٢ -

## النحو النبطي

ألا رَبَّ يَوْمٍ، لَكَ مِنْهُنَّ، صَالِحٌ؛ وَلَا سَيِّئًا يَوْمَ بَدَارَةِ جُلْجُلٍ!

ألا	حرف استفتاح	شبيه بالزائد
رَبَّ	حرف جرّ	لفظاً مرفوع محلاً على أنه مبتدأ
يَوْمٍ	اسم مجرور	اللام حرف جرّ، والكاف ضمير متصل مبني في محلّ جرّ مجرّف الجزّ، والجارّ
لَكَ	جارّ ومجرور	والمجرور متعلّقان بخبر محذوف تقديره: موجود
مِنْهُنَّ	جارّ ومجرور	من: حرف جرّ متعلّق بالخبر، وهنّ: ضمير متصل في محلّ جرّ مجرّف الجزّ
صَالِحٌ	نعت بوم	تابع له في الجزّ، وعلامة جرّه الكسر لفظاً
وَلَا سَيِّئًا	كلمة مركّبة	- الواو حرف عطف - لا النافية للجنس
يَوْمٍ	خبر لمبتدأ محذوف	- سيّ اسم لا منصوب لأنه مضاف
بَدَارَةِ	جارّ ومجرور	- ما: اسم موصول مبني في محلّ جرّ بالإضافة، وخبر لا محذوف
جُلْجُلٍ	مضاف إليه	تقديره: هو. والجملة لا محلّ لها من الإعراب لأنها صلة الموصول
		الباء: حرف جرّ متعلّق بنعت يوم المحذوف وتقديره: مقضيّ.
		دائرة: اسم مجرور بالكسر لفظاً، وهو مضاف
		مجرور بالكسر لفظاً

إِنَّا لَقَوْمٌ أَبَتْ أَخْلَاقُنَا شَرْفًا أَنْ تَبْتَدِي بِالْأَذَى مَنْ لَيْسَ يُؤْذِنَا

إِنَّا	حرف متبّه بالفعل	ناصب للاسم رافع للخبر، والنّا ضمير متصل مبني في محلّ نصب اسم إنّ
لَقَوْمٌ	- اللّام: المرحّلة	مرفوع بالضّم لفظاً
أَبَتْ	- قوم: خبر إنّ	مبني على الفتحة المقدّرة على الألف المحذوفة، والتّاء للتّأنيث
أَخْلَاقُنَا	فعل ماض تامّ للمعلوم	مرفوع بالضّم لفظاً، وهو مضاف
شَرْفًا	- أخلاق: فاعل	مبني في محلّ جرّ بالإضافة
أَنْ	- نا: ضمير متصل	منصوب بالفتح لفظاً، والجملة في محلّ رفع نعت قَوْمٍ.
تَبْتَدِي	تميّز	ومصدريّ.
بِالْأَذَى	حرف نصب	منصوب بالفتحة عوّض عنها بالسكون للشعر، والفاعل ضمير مستتر
مَنْ	فعل مضارع تامّ للمعلوم	وجوباً تقديره: نحن. والجملة في محلّ نصب مفعول به لأبت
لَيْسَ	- الباء: حرف جرّ	متعلّق بنبتدي
يُؤْذِنَا	- الأذى: اسم مجرور	وعلامة جرّه الكسرة المقدّرة على الألف للشّعذر
	اسم موصول	مبني على السكون في محلّ نصب مفعول به لنبتدي
	فعل ماض ناقص	رافع للاسم ناصب للخبر، واسمه ضمير مستتر جواراً تقديره: هو
	- يؤذّي: فعل مضارع	مرفوع بالضّم المقدّرة على الياء للتّقليل، والفاعل ضمير مستتر جوازاً
	تامّ للمعلوم	تقديره: هو
	- النّا: ضمير متصل	مبني في محلّ نصب مفعول به
		وجملة يؤذينا في محلّ نصب خبر ليس
		وجملة ليس يؤذينا لا محلّ لها من الإعراب لأنها صلة الموصول

## النحو الطبّيُّ - ٣ - نماذجٌ شعريّةٌ معرّبةٌ

لا تصحبن رقيقاً لست تأمنه      بنس الرقيق رقيقاً غير مأمون

<p>تجزم الفعل المضارع مبني على الفتح في محلّ جزم . والنون للتوكيد . وفاعله ضمير مستتر وجوباً تقديره: أنت منصوب بالفتح لفظاً رافع للمبتدأ ناصب للخبر</p>	<p>الناهية فعل مضارع تامّ للمعلوم مفعول به - ليس = فعل ماض ناقص</p>	<p>لا تصحبن رقيقاً لست</p>
<p>مبني في محلّ رفع اسم ليس مرفوع بالضمّ لفظاً . والفاعل ضمير مستتر وجوباً تقديره: أنت</p>	<p>- ت = ضمير متصل - تأمن = فعل مضارع تامّ للمعلوم - الهاء = ضمير متصل</p>	<p>تأمنه</p>
<p>مبني في محلّ نصب مفعول به . والجملة في محلّ نصب خبر لست وجملة لست تأمنه في محلّ نصب نعت رقيقاً لإنشاء الذمّ . مبني على الفتح لفظاً مرفوع بالضمّ لفظاً مرفوع بالضمّ لفظاً . وخبره جملة بنس الرقيق مرفوع بالضمّ لفظاً تابع له في الرفع وعلامة رفعه الضمّ لفظاً تابع له في الرفع وعلامة رفعه الضمّ لفظاً . وهو مضاف مجرور بالكسر لفظاً (خفف التنوين لضرورة شعرية)</p>	<p>فعل ماض جامد فاعل بنس - مبتدأ - خبر لمبتدأ محذوف - بدل من رقيق نعت رقيق مضاف إليه</p>	<p>بنس الرقيق رقيق غير مأمون</p>

نعمت جزاء المستقين الجنة      دار الأمانى والمنى والأمنة

<p>لإنشاء المدح مبني على الفتح لفظاً مرفوع بالضمّ لفظاً . وهو مضاف مجرور بالياء لأنه جمع مذكر سالم مرفوع بالضمّ لفظاً . وجملة نعمت جزاء خبر له تقديره هي مرفوع بالضمّ لفظاً تابع له في الرفع وعلامة رفعه الضمّ لفظاً . وهو مضاف مجرور بالكسرة المقدّرة على الياء للثقل</p>	<p>- نعم = فعل ماض جامد - ت = للتأنيث فاعل نعم مضاف إليه - مبتدأ مؤخر - خبر لمبتدأ محذوف بدل من الجنة مضاف إليه - الواو حرف عطف - المنى معطوف - الواو حرف عطف - المنه: معطوف</p>	<p>نعمت جزاء المستقين الجنة دار الأمانى والمنى والمنه</p>
<p>تابع للأمانى في الجرّ وعلامة جرّه الكسرة المقدّرة على الألف للتعدّر تابع له في الجرّ وعلامة جرّه الكسرة عوض عنها بالسكون للشعر</p>		

## النحو التطبيقي ٤ - نماذج شعرية معربة

نُبِّئْتُ أَنْ أَبَا قَابُوسٍ أَوْعَدَنِي وَلَا قَرَارَ عَلَيَّ زَأْرٍ مِنْ الْأَسَدِ

نُبِّئْتُ	- نُبِّئْتُ: فعل ماضٍ تامّ - ت: ضمير متّصل - حرف مشبّه بالفعل - اسم أنّ - مضاف إليه - أوعدني: فعل ماضٍ تامّ - ن: اللوقاية - ي: ضمير متّصل	للمجهول، مبنيّ على السكون لا تتّصّل به ضمير رفع متحرّك مبنيّ في محلّ رفع نائب فاعل ناصب للاسم رافع للخبر منصوب بالألف لأنّه من الأسماء الخمسة - وهو مضاف مجرور بالفتحة عوضاً عن الكسرة لأنّه ممنوع من الصّرف للمعلوم مبنيّ على الفتح لفظاً. والفاعل ضمير مستتر جوازاً تقديره: هو مبنيّ في محلّ نصب مفعول به وجملة أوعدني في محلّ رفع خبر أنّ وجملة أنّ أبا قابوس أوعدني في محلّ نصب مفعول به
ولا	- الواو: استثنائية - لا النافية للجنس - اسم لا	ناصبة للاسم رافعة للخبر مبنيّ في محلّ نصب
قَرَارَ	اسم لا حرف جرّ	مبنيّ في محلّ نصب
عَلَيَّ	اسم مجرور حرف جرّ	بالكسر لفظاً. والجارّ والمجرور في محلّ رفع خبر لا متعلّق بالمصدر زأْر
زَأْرٍ	اسم مجرور حرف جرّ	بالكسر لفظاً
مِنْ	اسم مجرور	
الْأَسَدِ		

أَتَاهَا كِتَابِي بَعْدَ يَأْسٍ وَتَرْحَةٍ فَاتَتْ سُرُورًا بِي فَمَتُّ بِهَا غَمًّا

أَتَاهَا	- أتى: فعل ماضٍ تامّ للمعلوم - ها: ضمير متّصل - كتاب: فاعل - ي: ضمير متّصل - ظرف زمان - مضاف إليه مجرور - الواو: حرف عطف - ترحة: اسم معطوف - الفاء: حرف عطف - مات: فعل ماضٍ تامّ - ت: للتأنيث - تمييز منصوب	مبنيّ على الفتح المقدّرة على الألف للتحدّر مبنيّ في محلّ نصب مفعول به مقدّم مرفوع بالضمة المقدّرة على ما قبل الياء لعدم المناسبة مبنيّ في محلّ جرّ بالإضافة منصوب مفعول فيه. وهو متعلّق بأتى وهو مضاف بالكسر لفظاً
كِتَابِي	- الواو: حرف عطف - ترحة: اسم معطوف - الفاء: حرف عطف	تابع له في الجرّ وعلامة جرّه الكسر لفظاً
بَعْدَ	- مات: فعل ماضٍ تامّ - ت: للتأنيث - تمييز منصوب	للمعلوم مبنيّ على الفتح لفظاً. والفاعل ضمير مستتر جوازاً تقديره: هي
يَأْسٍ	- الباء: حرف جرّ - الياء: ضمير متّصل - الفاء: حرف عطف	وعلامة نصبه الفتح لفظاً متعلّق بالمصدر سرور
وَتَرْحَةٍ	- الباء: حرف جرّ - الياء: ضمير متّصل - الفاء: حرف عطف	مبنيّ في محلّ جرّ مجرّف الجرّ
فَاتَتْ	- مت: فعل ماضٍ تامّ - التاء: ضمير متّصل - الباء: حرف جرّ - الهاء: ضمير متّصل - تمييز منصوب	للمعلوم مبنيّ على السكون لا تتّصّل بالضمير مبنيّ في محلّ رفع فاعل متعلّق بمت مبنيّ في محلّ جرّ مجرّف الجرّ وعلامة نصبه الفتح لفظاً.
سُرُورًا		
بِي		
فَمَتُّ		
بِهَا		
غَمًّا		

## النحو التطبيقي ٥ - نماذج شعرية معربة

وأفضل غنم يُستفاد ويُبنتى ذخيرة عقلٍ يختويها ويخرز

<p>وأفضل غنم يستفاد ويُبنتى ذخيرة عقلٍ يختويها ويخرز</p>	<p>- الواو: حسب ما قبلها - أفضل: مبتدأ مضاف إليه فعل مضارع تامّ - الواو: حرف عطف - يبنتى: فعل مضارع  خير المبتدأ مضاف إليه - يحتوي: فعل مضارع تامّ للمعلوم - الها: ضمير متصل - الواو: حرف عطف - يخرز: فعل مضارع تامّ للمعلوم</p>	<p>مرفوع بالضمّ لفظاً. وهو مضاف مجرور بالكسر لفظاً للمجهول مرفوع بالضمّ لفظاً ونائب الفاعل ضمير مستتر جوازاً تقديره: هو والجملة في محل جرّ نعت. تامّ للمجهول مرفوع بالضمة المقدّرة على الألف للتّعذر ونائب الفاعل ضمير مستتر جوازاً تقديره: هو والجملة معطوفة على جملة يستفاد. مرفوع بالضمّ لفظاً. وهو مضاف مجرور بالإضافة وعلامة جرّه الكسر لفظاً مرفوع بالضمة المقدّرة على الياء للثقل. والفاعل ضمير مستتر جوازاً تقديره: هو مبنيّ في محلّ نصب مفعول به. وجملة يحتويها في محلّ نعت لعقل مرفوع بالضمّ لفظاً. والفاعل ضمير مستتر جوازاً تقديره: هو. وجملة يخرز معطوفة على يحتويها</p>
--	--	---

وكائن ترى من صامت لك مُعجب زيادته أو نقصه في التكلّم

<p>وكائن ترى من صامت لك معجب زيادته أو نقصه في التكلّم</p>	<p>- الواو: حسب ما قبلها - كائن: اسم كناية فعل مضارع تامّ للمعلوم  حرف جرّ زائد اسم مجرور لفظاً - اللام حرف جرّ - الكاف: ضمير متصل بدل من صامت - زيادة: مبتدأ - الها: ضمير حرف عطف - نقص: اسم معطوف - الها: ضمير متصل حرف جرّ اسم مجرور</p>	<p>مبنيّ على السكون في محلّ نصب مفعول به ل ترى مرفوع بالضمة المقدّرة على الألف للتّعذر والفاعل ضمير مستتر وجوباً تقديره: أنت  منصوب محلاً على أنّه مفعول به ثانٍ ل ترى متعلّق بمعجب مبنيّ في محلّ جرّ بحرف الجرّ تابع له في الجرّ وعلامة جرّه الكسرة لفظاً مرفوع بالضمّ لفظاً متصل مبنيّ في محلّ جرّ بالإضافة  على زيادة تابع له في الرفع مبنيّ في محلّ جرّ بالإضافة  وعلامة جرّه الكسر لفظاً. والجارّ والمجرور في محلّ رفع خبر المبتدأ وجملة زيادته في التكلّم لا محلّ لها من الإعراب لأنها استئنافية</p>
--	---	--



## التطبيقي ٦ - نماذج شعرية معربة

وَمَا الْمَالُ وَالْأَهْلُونَ إِلَّا وَدَائِعُ وَلَا بُدَّ يَوْمًا أَنْ تُرَدَّ الْوَدَائِعُ

<p>تعمل عمل ليس، بطل عملها لنقضها يالاً بالضم لفظاً</p> <p>على المال تابع له في الرفع وعلامة رفعه الواو لأنه ملحق بجمع المذكر السالم</p> <p>مرفوع بالضم لفظاً</p> <p>تعمل عمل إن مبني على الفتح في محل نصب منصوب مفعول فيه متعلق بتردد</p> <p>للمجهول منصوب بالفتح لفظاً مرفوع بالضم لفظاً وأن وما بعدها مصدر مؤول خبر لا</p>	<p>ن</p> <p>- الواو: حسب ما قبلها - ما: النافية مبتدأ مرفوع - الواو: حرف عطف - الأهلون: معطوف أداة حصر خير المبتدأ - الواو: حرف عطف - لا: النافية للجنس اسم لا ظرف زمان حرف مصدري ونصب فعل مضارع تام نائب فاعل</p>
---	--

وَمَنْ يَكُ ذَا فَضْلٍ فَيَبْخُلُ بِفَضْلِهِ عَلَى قَوْمِهِ يُسْتَفَنَ عَنْهُ وَيُدْمَمُ

<p>جازم فعلين . مبني في محل رفع اسم يكن . (أو مبتدأ، خبره جملة الشرط) مجزوم بالسكون على التثنية المحذوفة . وهو فعل الشرط بالألف لأنه من الأسماء الخمسة . وهو مضاف بالكسر لفظاً</p> <p>على يك مجزوم وعلامة جزمه السكون . والفاعل ضمير مستتر جوازاً تقديره: هو متعلق بيبخل بالكسر لفظاً في محل جر بالإضافة بيبخل وعلامة جزمه الكسرة مبني في محل جر بالإضافة للمجهول . مجزوم بحذف حرف العلة وهو جواب الشرط . ونائب الفاعل ضمير مستتر جوازاً تقديره: هو متعلق بيبستن . مبني في محل جر بحرف الجر يذم: معطوف على يستفن ونائب الفاعل ضمير مستتر جوازاً تقديره: هو . وجملة يستفن عنه لا محل لها من الإعراب</p>	<p>ن</p> <p>- الواو: حسب ما قبلها - من: اسم شرط فعل مضارع ناقص خبر يكن منصوب مضاف إليه مجرور - الفاء: حرف عطف - يبخل: فعل معطوف - الباء: حرف جر - فضل: اسم مجرور - الهاء: ضمير متصل حرف جر متعلق - قوم اسم مجرور - الهاء: ضمير متصل فعل مضارع تام - عن: حرف جر - ه: ضمير متصل الواو حرف عطف</p>
--	---

## النحو التطبيقي ٧ - نماذج شعرية معربة

عسى الكربُ الذي أمسيت فيه يكون وراءه فرج قريب

<p>مبنى على الفتحة المقدرة للتعدُّر - من أفعال الرجاء مرفوع بالضم لفظاً مبني في محل رفع نعت للكرب ناقص مبني على السكون لاتصاله بالضمير يعمل عمل كان. مبني في محل رفع اسم أمسى</p> <p>مبني في محل جر مجرف الجرّ، والجارّ والمجرور في محل نصب خبر أمسى وجملة أمسيت فيه لا محل لها من الإعراب لأنها صلة الموصول. مرفوع بالضم لفظاً منصوب مفعول فيه. وشبه الجملة في محل نصب خبر يكون في محل جرّ بالإضافة. وجملة يكون وراءه... في محل نصب خبر عسى مرفوع بالضم لفظاً تابع له في الرفع وعلامة رفعه الضم لفظاً</p>	<p>فعل ماضٍ ناقص اسم عسى اسم موصول أمسى: فعل ماضٍ -ت: ضمير متصل -في: حرف جرّ -ه: ضمير متصل</p> <p>فعل مضارع ناقص -وراء: ظرف مكان -ه: ضمير متصل اسم يكون نعت فرج</p>	<p>عسى الكرب الذي أمسيت إليه يكون وراءه فرج قريب</p>
--	---	--

إذا الجود لم يُرزق خلاصاً من الأذى فلا الحمدُ مكسوباً ولا المالُ باقياً

<p>معنى الشرط. مبني في محل نصب مفعول فيه لفعل محذوف يفسره ما بعده</p> <p>تام للمجهول. مجزوم بالسكون. ونائب الفاعل ضمير مستتر فيه جوازاً تقديره: هو منصوب بالفتح لفظاً متعلق بالمصدر خلاص وعلامة جرّه الكسرة المقدرة على الألف للتعدُّر وجملة لم يرزق لا محل لها من الإعراب لجواب الشرط تعمل عمل ليس مرفوع بالضم لفظاً منصوب بالفتح لفظاً وجملة لا الحمد مكسوباً لا محل لها من الإعراب لأنها جواب الشرط</p>	<p>ظرف يتضمّن نائب فاعل حرف جزم فعل مضارع مفعول به حرف جرّ اسم مجرور</p> <p>- الفاء: رابطة - لا: نافية اسم لا خبر لا</p> <p>- الواو: حرف عطف - لا توكيد للأولى اسم لا خبر لا</p>	<p>إذا الجود لم يرزق خلاصاً من الأذى فلا الحمدُ مكسوباً ولا المالُ باقياً</p>
--	--	---

## النحو التطبيقي ٨ - نماذج شعرية مصرية

كُلُّ الْمَصَائِبِ قَدْ تَمَّرَ عَلَى الْفَقِيٍّ فَتَهَوُّنُ غَيْرِ شَائِلَةٍ الْحَسَادِ

كلُّ المصائب قد تمرَّ على الفتي فتهون	مبتدأ مرفوع مضاف إليه حرف تقليل فعل مضارع تامّ للمعلوم حرف جرّ اسم مجرور - الفاء حرف عطف - تهون: فعل مضارع تامّ للمعلوم مستثنى منصوب مضاف إليه مضاف إليه	بالضمّ لفظاً . وهو مضاف مجرور وعلامة جرّه الكسر لفظاً مرفوع بالضمّ لفظاً . والفاعل ضمير مستتر جوازاً تقديره : هي . والجملة الفعلية في محلّ رفع خبر متعلّق بتمرّ وعلامة جرّه الكسرة المقدّرة على الألف للتّعذر مرفوع بالضمّ لفظاً والفاعل ضمير مستتر جوازاً تقديره : هي والجملة معطوفة على تمرّ وعلامة نصبه الفتح لفظاً . وهو مضاف مجرور بالكسر لفظاً . وهو مضاف مجرور بالكسر لفظاً
---	--	--

وَرَزَعْتُ نَفْسِي فِي النَّفُوسِ مَحَبَّةً لَا شَاكِيَا أَلْمَا وَلَا مُتَضَجِّرَا

ورزعتُ نفسِي في النفوسِ محبّة لا شاكياً ألماً ولا متضجّراً	- ورزّع: فعل ماض - ت: ضمير متّصل - نفس: مفعول به - ي: ضمير متّصل حرف جرّ اسم مجرور مفعول لأجله نافية غير عاملة حال منصوب مفعول به - الواو حرف عطف - لا نافية حال ثانٍ	تامّ للمعلوم مبنيّ على السكون لا تصّالُه بضمير رفع متحرّك مبنيّ في محلّ رفع فاعل منصوب بالفتحة المقدّرة على ما قبل الياء لعدم المناسبة . وهو مضاف مبنيّ في محلّ جرّ بالإضافة متعلّق بورزعت وعلامة جرّه الكسر لفظاً منصوب بالفتح لفظاً بالفتح لفظاً لا اسم الفاعل شاكياً . منصوب بالفتح لفظاً توكيد للأولى منصوب بالفتح لفظاً
---	---	--

## النحو التطبيقي ٩ - نماذج شعرية معربة

تَثَرْتُهُمْ فَوْقَ الْأَحْيَادِ نَثْرَةً كَمَا نَثَرْتُ فَوْقَ الْعُرُوسِ الدَّرَاهِمَ

<p>تَامَ لِلْمَعْلُومِ مَبْنِيٌّ عَلَى السُّكُونِ لِاتِّصَالِهِ بِضَمِيرِ رَفْعٍ مَتَحَرِّكٍ مَبْنِيٌّ فِي مَحَلِّ رَفْعٍ فَاعِلٍ مَتَّصِلٌ مَبْنِيٌّ فِي مَحَلِّ نَصْبٍ مَفْعُولٌ بِهِ، وَالْمِيمُ لِلْجَمْعِ مَفْعُولٌ فِيهِ، وَهُوَ مِضَافٌ مَتَعَلِّقٌ بِنَثَرْتَهُمْ مَجْرُورٌ بِالْكَسْرِ لَفْظًا مَنْصُوبٌ بِالْفَتْحِ لَفْظًا</p> <p>مَبْنِيٌّ فِي مَحَلِّ جَرِّ بِحَرْفِ الْجَرِّ تَامَ لِلْمَجْهُولِ مَبْنِيٌّ عَلَى الْفَتْحِ لَفْظًا</p> <p>مَنْصُوبٌ مَفْعُولٌ فِيهِ مَتَعَلِّقٌ بِنَثَرْتُ، وَهُوَ مِضَافٌ مَجْرُورٌ بِالْكَسْرِ لَفْظًا مَرْفُوعٌ بِالضَّمِّ لَفْظًا وَالْجُمْلَةُ الْفِعْلِيَّةُ فِي تَأْوِيلِ مَصْدَرٍ مِضَافٌ إِلَيْهِ</p>	<p>نثر: فعل ماضٍ - ت: ضمير متصل - هم: الهاء ضمير ظرف مكان منصوب مضاف إليه مفعول مطلق - الكاف: حرف جرّ - ما: مصدرية - نثر: فعل ماضٍ - ت: للتأنيث ظرف مكان مضاف إليه نائب فاعل</p>	<p>نثرهم فوق الأحياد نثرة كما نثرت فوق العروس الدراهم</p>
--	--	---

مَلَأَنَ الْجَوَّ أَسْلِحَةً خِفَافًا وَوَجَّهَ الْأَرْضَ أَسْلِحَةً ثَقِيلًا

<p>مَبْنِيٌّ عَلَى السُّكُونِ لِاتِّصَالِهِ بِضَمِيرِ رَفْعٍ مَتَحَرِّكٍ مَبْنِيٌّ فِي مَحَلِّ رَفْعٍ فَاعِلٍ بِالْفَتْحِ لَفْظًا بِالْفَتْحِ لَفْظًا فِي النَّصْبِ وَالْعَلَامَةُ الْفَتْحُ لَفْظًا</p> <p>عَلَى الْجَوِّ تَابِعٌ لَهُ فِي النَّصْبِ وَالْعَلَامَةُ الْفَتْحُ لَفْظًا، وَهُوَ مِضَافٌ مَجْرُورٌ بِالإِضَافَةِ وَالْعَلَامَةُ الْكَسْرُ لَفْظًا وَعَلَامَةُ نَصْبِهِ الْفَتْحُ لَفْظًا فِي النَّصْبِ وَالْعَلَامَةُ الْفَتْحُ لَفْظًا</p>	<p>- مَلَأَ: فعل ماضٍ - ن: ضمير متصل مفعول به منصوب تمييز منصوب نعت تابع له - الواو: حرف عطف - وجه: معطوف مضاف إليه تمييز منصوب نعت تابع له</p>	<p>ملأن الجو أسلحة خفافا وجه الأرض أسلحة ثقالا</p>
---	---	--

## نَمَاجُ شِعْرِيَّةٍ مُعَرَّبَةٍ

-١٠-

## النحو التطبيقي

إذا صَحَّ عَوْنُ الخَالِقِ المرَّةَ لَمْ يَجِدْ عَسِيرًا مِنَ الأَمَالِ إِلَّا مُيسَّرًا

إذا صحَّ عَوْنُ الخَالِقِ المرَّةَ	ظرف زمان فعل ماضٍ فاعل صحَّ مضاف إليه مفعول به	يتضمَّن معنى الشَّرْطِ مبنيّ في محلِّ نصب متعلِّقٌ بيجد تامٌّ للمعلوم مبنيّ على الفتح لفظًا مرفوع بالضمِّ لفظًا . وهو مضاف مجرور وعلامة جرّه الكسر لفظًا للمصدر عون . منصوب بالفتح لفظًا والجملة الفعلية لا محلَّ لها من الإعراب لأنَّها فعل الشَّرْطِ وقلب وعلامة جزمه السُّكُونُ . وقاعله ضمير مستتر جوازاً تقديره: هو . والجملة لا محلَّ لها من الإعراب لأنَّها جواب الشَّرْطِ
لم يجد	حرف نفي وجزم فعل مضارع تامٌّ للمعلوم مجزوم	
عسيرا من الأمال إلا ميسرا	مفعول به أوَّل حرف جرّ اسم مجرور بمن أداة حصر مفعول به ثانٍ	منصوب بالفتح لفظًا متعلِّقٌ بنعت عسيرا المحذوف وعلامة جرّه الكسر لفظًا منصوب وعلامة نصبه الفتح لفظًا

أرْجُو وأخْشَى وأدْعُو اللّٰهَ مُبْتَغِيًا عَفْوًا وَعَافِيَةً فِي الرُّوحِ والجَسَدِ

أرْجُو	فعل مضارع تامٌّ للمعلوم	مرفوع بالضمة المقدَّرة على الواو للثقل . والفاعل ضمير مستتر وجوباً تقديره: أنا
وأخْشَى	- الواو: حرف عطف - أخشى: فعل مضارع	مرفوع بالضمة المقدَّرة على الألف للتَّعَدُّر . والفاعل مستتر وجوباً تقديره: أنا
وأدْعُو	- الواو: حرف عطف - أدعو: فعل مضارع	مرفوع بالضمة المقدَّرة على الواو للثقل . والفاعل ضمير مستتر وجوباً تقديره: أنا
اللّٰهَ مبتغياً عفوًا وعافيةً	- اسم الجلالة : حال مفعول به لاسم الفاعل - الواو: حرف عطف - عافية: اسم معطوف حرف جرّ اسم مجرور - الواو: حرف عطف - الجسد: اسم مجرور	مفعول به منصوب بالفتح لفظًا منصوب بالفتح لفظًا مبتغياً منصوب بالفتح لفظًا على عفوًا، تبعه في النصب والعلامة الفتح لفظًا متعلِّقٌ بنعت عافية المحذوف وعلامة جرّه الكسر لفظًا وعلامة جرّه الكسر لفظًا
في الرُّوحِ والجسد		

## النحو التطبيقي ١١ - نماذج شعرية معربة

فَوَاكِبِدَا مِنْ حُبِّ مَنْ لَا يُحِبُّنِي وَمِنْ عِبْرَاتٍ مَا لَهُنَّ فَنَاءٌ

فَوَاكِبِدَا	- الفاء : حسب ما قبلها - وا : حرف نداء - كبد : منادى منصوب	للندبة بافتحة المقدرة على ما قبل الياء المحذوفة وهو مضاف والياء ضمير متصل مبني في محل جر بالإضافة لا محل لها من الإعراب متعلق بحال محذوفة لكبد وعلامة جر الكسر لفظاً . وهو مضاف مبني في محل جر بالإضافة
مِنْ	- الألف : للندبة حرف جر	مرفوع بالضم لفظاً والنون للوقاية . والفاعل ضمير مستتر جوازاً تقديره : هو في محل نصب مفعول به . والجمله لا محل لها من الإعراب لأنها صلة الموصول
حُبِّ	اسم مجرور بمن	متعلق بحال محذوفة للكبد وعلامة جر الكسر لفظاً بطل عملها لتقدم الخبر على الاسم
مَنْ	اسم موصول	في محل جر بحرف الجزر . والجار والمجرور في محل رفع خبر مقدم . مرفوع بالضم لفظاً . والجمله الاسمية في محل نعت لعبرات .
لَا	حرف نفي	
يُحِبُّنِي	- يجت فعل مضارع تام للمعلوم	
وَمِنْ	- ي : ضمير متصل مبني - الواو حرف عطف	
عِبْرَاتٍ	- من حرف جر	
مَا	اسم مجرور	
لَهُنَّ	التأنيدي تعمل عمل ليس - اللام حرف جر	
فَنَاءٌ	- هن ضمير متصل مبتدأ مؤخر	

أَفَاطِمَ مَهَلًا بَعْدَ هَذَا التَّدْلِيلِ وَإِنْ كُنْتِ قَدْ أَزْمَعْتِ صَرْمِي فَأَجْمَلِي

أَفَاطِمَ	- الهمزة : حرف نداء - فاطم : منادى	للقريب مبني على ضم التاء المحذوفة للتخيم . في محل نصب مفعول به لفعل النداء المحذوف بالفتح لفظاً
مَهَلًا	مفعول مطلق منصوب	منصوب . مفعول فيه وهو مضاف متعلق بالمصدر مهلاً
بَعْدَ	ظرف زمان	اسم إشارة مبني في محل جر بالإضافة
هَذَا	الماء للتثنية . ذا	تابع له في الجر والعلامة الكسرة لفظاً - أو بدل
التَّدْلِيلِ	عطف بيان	
وَإِنْ	- الواو : حرف عطف	
كُنْتِ	- إن : حرف شرط	جازم مبني في محل جزم لأنه فعل الشرط
قَدْ	- فعل ماض ناقص	في محل رفع اسم كان
أَزْمَعْتِ	- ت : ضمير متصل حرف تحقيق	مبني على السكون لاتصاله بضمير رفع متحرك
صَرْمِي	- فعل ماض تام للمعلوم	في محل رفع فاعل . والجمله في محل نصب خبر كان منصوب بالفتحة المقدرة على ما قبل الياء لعدم المناسبة . وهو مضاف مبني في محل جر بالإضافة
فَأَجْمَلِي	- ت : ضمير متصل مفعول به - الياء : ضمير متصل - الفاء : رابطة لجواب - أجمل : فعل أمر تام	الشرط مبني على حذف النون . والياء فاعل . والجمله في محل جزم جواب الشرط

## النحو التطبيقي ١٢ - نماذج شعرية معربة

تَعَارَجْتُ لَا رَغْبَةَ فِي الْعَرَجِ وَلَكِنْ لِأَقْرَعَ بِبَابِ الْفَرَجِ

<p>تَامَ لِلْمَعْلُومِ . مَبْنِيٌّ عَلَى السَّكُونِ لِاتِّصَالِهِ بِضَمِيرِ رَفْعٍ مَتَحَرِّكٍ مَبْنِيٌّ فِي مَحَلِّ رَفْعِ فَاعِلٍ</p> <p>منصوب بالفتح لفظاً متعلق بالمصدر رغبة بالكسر لفظاً</p> <p>للتعليل . (جرّ وغاية) منصوب بأن المضمره . وعلامة نصبه الفتح لفظاً . والفاعل ضمير مستتر وجوباً تقديره : أنا وأن وما بعدها في تأويل مصدر مجرور باللام منصوب بالفتح لفظاً وهو مضاف مجرور بالكسر لفظاً</p>	<p>- تعارج : فعل ماض - ت : ضمير متّصل حرف نفي مفعول لأجله حرف جرّ اسم مجرور - الواو حرف عطف - لكن : حرف استدراك - اللام - أقرع : فعل مضارع تأم للمعلوم</p> <p>مفعول به مضاف إليه</p>	<p>تَعَارَجْتُ لا رغبة في العرج ولكن لأقرع باب الفرج</p>
---	--	--

وَإِذَا الْأُمُورُ تَعَاظَمَتْ وَتَشَابَهَتْ فَهُنَاكَ يَمْتَرِفُونَ أَيَّنَ الْمَفْرَعُ

<p>معنى الشَّرْطِ مَبْنِيٌّ فِي مَحَلِّ نَصْبِ مَفْعُولٍ فِيهِ مَتَعَلِّقٌ بِمَعْتَرِفُونَ يُفَسِّرُهُ الْفِعْلُ الظَّاهِرُ تَامَ لِلْمَعْلُومِ . مَبْنِيٌّ عَلَى الْفَتْحِ لَفْظاً وَالْفَاعِلُ ضَمِيرٌ مُسْتَتِرٌ جَوَازاً تَقْدِيرُهُ : هِيَ وَالجُمْلَةُ الْمَحذُوقَةُ فِي مَحَلِّ جَرِّ بِالإِضَافَةِ</p> <p>تَامَ لِلْمَعْلُومِ . مَبْنِيٌّ عَلَى الْفَتْحِ لَفْظاً . وَالْفَاعِلُ ضَمِيرٌ مُسْتَتِرٌ جَوَازاً تَقْدِيرُهُ : هِيَ . والتاء للتأنيث الشَّرْطِيَّةُ فِي مَحَلِّ نَصْبِ مَتَعَلِّقٍ بِمَعْتَرِفُونَ - هُنَا مُسْتَعَارٌ لِلزَّمَانِ بِشَبُوهِ النَّوْنِ لِأَنَّهُ مِنَ الْأَفْعَالِ الْخَمْسَةِ . وَالْوَاوُ فَاعِلٌ . وَالجُمْلَةُ لَا مَحَلَّ لَهَا مِنَ الْإِعْرَابِ مَبْنِيٌّ فِي مَحَلِّ رَفْعِ خَيْرِ الْمَبْتَدَأِ مَرْفُوعٌ بِالضَّمِّ لَفْظاً . وَالجُمْلَةُ الْاسْمِيَّةُ فِي مَحَلِّ نَصْبِ مَفْعُولٍ بِهِ لِيَعْتَرِفُونَ</p>	<p>- الواو : حسب ما قبلها - إذا : ظرف يتضمّن فاعل لفعل محذوف - تعاطم : فعل ماض - التاء : للتأنيث - الواو حرف عطف - تشابه : فعل ماض</p> <p>- الفاء : في جواب إذا - هناك : ظرف مبنيّ فعل مضارع مرفوع</p> <p>اسم استفهام مبتدأ مؤخر</p>	<p>وإذا الأمر تعاطمت وتشابهت فهناك يعترفون أين المفرع</p>
--	--	---

التحولات التطبيقية ١٣ - نماذج شعرية معربة

وَلَقَدْ أَمَرُ عَلَى اللَّثِيمِ يُسْبِيهِ فَأَعِيفُ ثُمَّ أَقُولُ لَا يَعْنيَنِي

وَلَقَدْ	الواو: حسب ما قبلها اللّام: حرف ابتداء قد: حرف تقييل فعل مضارع تامّ للمعلوم	مرفوع بالضمّ لفظاً. والفاعل ضمير مستتر وجوباً تقديره: أنا متعلّق بأمر
أمره	حرف جرّ اسم مجرور بهلى	مرفوع بالضمّ لفظاً. والفاعل ضمير مستتر جوازاً تقديره: هو
على	يسبّ: فعل مضارع تامّ للمعلوم ن: للوقاية	مبنيّ في محلّ نصب مفعول به. والجملة في محلّ جرّ نعت اللّثيم
اللّثيم	ي: ضمير متّصل الفاء: حرف عطف	للمعلوم مرفوع بالضمّ لفظاً والفاعل مستتر وجوباً تقديره: أنا
يسبّني	أعفّ: فعل مضارع تامّ حرف عطف	مرفوع بالضمّ لفظاً والفاعل ضمير مستتر وجوباً تقديره: أنا
	فعل مضارع تامّ للمعلوم حرف نفي	مرفوع بالضمة المقدّرة على الياء للثقل. والفاعل مستتر وجوباً تقديره: أنا
	يعني: فعل مضارع تامّ للمعلوم ن: للوقاية	مبنيّ في محلّ نصب مفعول به. والجملة في محلّ نصب مفعول به
	ي: ضمير متّصل	

يَسْقُطُ الطَّيْرُ حَيْثُ يَنْتَشِرُ الْحَبُّ وَتُغْشَى مَنَازِلُ الْكِرْمَاءِ

يَسْقُطُ	فعل مضارع تامّ للمعلوم	مرفوع بالضمّ لفظاً
الطَّيْرُ	فاعل يسقط	مرفوع بالضمّ لفظاً
حَيْثُ	ظرف مكان	مبنيّ في محلّ نصب مفعول فيه. متعلّق بيسقط
يَنْتَشِرُ	فعل مضارع	تامّ للمعلوم مرفوع بالضمّ لفظاً
الحبّ	فاعل ينتشر	مرفوع بالضمّ لفظاً. والجملة الفعلية في محلّ جرّ بالإضافة
وَتُغْشَى	- الواو حرف عطف - تُغْشَى: فعل مضارع	تامّ للمجهول مرفوع بالضمة المقدّرة على الألف للشدّ
منازل	نائب فاعل	مرفوع بالضمّ لفظاً. وهو مضاف
الكرماء	مضاف إليه	مجرور بالكسر لفظاً



## نَمَازِجُ شِعْرِيَّةٍ مُعْرَبَةٍ

- ١٤ -

## النحو التطبيقي

إذا ما أتت من صاحب لك زلّة فكن أنت محتالاً لزلّته عُذراً

إذا	ظرف يتضمّن معنى	الشّرط مبنيّ في محلّ نصب مفعول فيه . متعلّق بـ: فكن .
ما	حرف زائد	تأمّ للمعلوم مبنيّ على الفتح المقدّرة على الألف المحذوفة للتّعذر
أنت	- أتى: فعل ماضٍ - ت: للتأنيث	بأني
من	حرف جرّ متعلّق	وعلامة جرّه الكسر لفظاً .
صاحب	اسم مجرور	متعلّق بصاحب
لك	جارّ ومجرور: اللّام حرف جرّ - الكاف ضمير متّصل	مبنيّ في محلّ جرّ بحرف الجرّ
زلّة	فاعل أتى	مرفوع بالضمّ لفظاً والجمله الفعلية في محلّ جرّ بالإضافة
فكنّ	- الفاء رابطة - كن: فعل أمر ناقص	لجواب الشّرط
أنت	توكيد للاسم	مبنيّ على السّكون . واسمه ضمير مستتر وجوباً تقديره: أنت
محتالاً	خير كن	مبنيّ في محلّ رفع
لزلّته	- اللّام حرف جرّ - زلّة: اسم مجرور	منصوب بالفتح لفظاً
عُذراً	- الهاء: ضمير متّصل مفعول به من	متعلّق بمحتالاً
		بالكسر لفظاً . وهو مضاف
		مبنيّ في محلّ جرّ بالإضافة
		محتالاً منصوب بالفتح لفظاً - وجمله فكن محتالاً لا محلّ لها من
		الإعراب لأنّها جواب الشّرط

ما عاش من عاش مذموماً خصائله ولم يمّت من يرى بالخير مذكوراً

ما	حرف نفي	للمعلوم مبنيّ على الفتح لفظاً
عاش	فعل ماضٍ تامّ	مبنيّ على السّكون في محلّ رفع فاعل
منّ	اسم موصول	مبنيّ على الفتح لفظاً . والفاعل ضمير مستتر تقديره: هو .
عاش	فعل ماضٍ تامّ	والجمله لا محلّ لها من الإعراب لأنها صلة الموصول
مذموماً	حال منصوب	وعلامة نصبه الفتح لفظاً
خصائله	- خصائل: نائب - الهاء: ضمير متّصل	فاعل مرفوع بالضمّ . وهو مضاف
ولم	- الواو حرف عطف - لم: حرف نفي وجزم وقلب	مبنيّ في محلّ جرّ بالإضافة
يمّت	فعل مضارع تامّ للمعلوم	مجزوم وعلامة جزمه السّكون
منّ	اسم موصول	مبنيّ في محلّ رفع فاعل
يرى	فعل مضارع تامّ للمجهول	مرفوع بالضمة المقدّرة على الألف للتّعذر ونائب الفاعل ضمير مستتر جواراً
بالخير	- الباء: حرف جرّ - الخير: اسم مجرور	تقديره: هو
مذكوراً	حال	ولا محلّ للجمله في الإعراب لأنّها صلة الموصول
		متعلّق بمذكوراً
		بالكسر لفظاً
		منصوب بالفتح لفظاً

## النحو التطبيقي ١٥ - نماذج شعرية معربة

أنا ملة جفوني عن شواردها ويسهر الخلق جراها ويختصم

بالضّم لفظاً. والفاعل ضمير مستتر وجوباً تقديره: أنا المطلق منصوب بالفتح لفظاً. وهو مضاف مجرور بالكسر لفظاً مبنيّ في محلّ جرّ بالإضافة بأنا م وعلامة جرّه الكسر لفظاً. وهو مضاف مبنيّ في محلّ جرّ بالإضافة تأمّ للمعلوم مرفوع بالضّم لفظاً بالضّم لفظاً منصوب بالفتح المقدّر على الألف للتّعذر. وهو مضاف مبنيّ في محلّ جرّ بالإضافة عطف مرفوع بالضّم لفظاً. والفاعل ضمير مستتر جوازاً تقديره: هو	فعل مضارع تامّ للمعلوم مرفوع نائب عن المفعول جفون: مضاف إليه - الياء: ضمير متّصل حرف جرّ متعلّق شوارد: اسم مجرور الها: ضمير متّصل - الواو: حرف عطف - يسهر: فعل مضارع فاعل مرفوع جرّاً: مفعول لأجله الها: ضمير متّصل - الواو: حرف - يختصم: فعل مضارع تأمّ للمعلوم	أنا م جفوني عن شواردها ويسهر الخلق جرّاه ويختصم
---	---	---

يا أيها الرّجل الملعّم غيره هلاً لنفك كان ذا التّعلّم

على الضّمّ في محلّ نصب مفعول به. والها: للتّنبية تابع له في الرّفع والعلامة الضّمّ لفظاً تابع له في الرّفع والعلامة الضّمّ لفظاً لاسم الفاعل الملعّم. منصوب بالفتح لفظاً. وهو مضاف مبنيّ في محلّ جرّ بالإضافة ولوم متعلّق بكان بالكسر لفظاً. وهو مضاف مبنيّ في محلّ جرّ بالإضافة بمعنى حصل. مبنيّ على الفتح لفظاً مبنيّ في محلّ رفع فاعل تابع له في الرّفع. والعلامة الضّمّ لفظاً	حرف نداء مُنادى مبنيّ عطف بيان نعت الرّجل - غير: مفعول به - الها: ضمير متّصل حرف توبيخ - اللّام: حرف جرّ - نفس: اسم مجرور - الكاف: ضمير متّصل فعل ماض تامّ اسم إشارة بذل من ذا	يا أيها الرّجل الملعّم غيره هلاً لنفسك كان ذا التّعلّم
--	--	---

## نَمَازِجُ شِعْرِيَّةٍ مُعَرَّبَةٍ - النِّحْوُ التَّطْبِيقِيُّ ١٦

وَإِنِّي وَإِنْ كُنْتُ الْأَخِيرَ زَمَانَهُ لَاتٍ بِمَا لَمْ تَنْظِفْهُ الْأَوَائِلُ

<p>بالفعل ناصب للاسم رافع للخبر مبني في محل نصب اسم إن</p> <p>يجزم فعلين مضارعين مبني في محل جزم فعل الشرط مبني في محل رفع اسم كان بالفتح لفظاً من الصفة المشبهة الأخير. مرفوع بالضم لفظاً - ويصح الجر على أنه مضاف إليه مبني في محل جر بالإضافة</p> <p>مرفوع بالضم المقدرة على الياء المحذوفة لأنه اسم منفوص متعلق باسم الفاعل آت مبني في محل جر بحرف الجر ونفي وقلب بالسكون، والهاء ضمير متصل مبني في محل نصب مفعول به. والجملة لا محل لها من الإعراب لأنها صلة الموصول بالضم لفظاً</p>	<p>- الواو: حسب ما قبلها - إن: حرف مشبه - ي: ضمير متصل - الواو: حرف عطف - إن: حرف شرط - فعل ماض ناقص - ت: ضمير متصل خير كان منصوب - زمان: فاعل</p> <p>- الهاء: ضمير متصل اللام: المرحلقة آت: خبر إن - الباء حرف جر - ما: اسم موصول حرف جزم فعل مضارع تام للمعلوم مجزوم</p> <p>فاعل مرفوع</p>	<p>وإني وإن كنت الأخير زمانه لات بما لم تستطعه الأوائل</p>

وَكَمَّ عِنْدَ الْحُكُومَةِ مِنْ رِجَالٍ تَرَاهُمْ سَادَةً وَهُمْ الْعَبِيدُ

<p>ما قبلها اسم كناية مبني في محل رفع مبتدأ منصوب مفعول فيه متعلق بخبر كم المحذوف. وهو مضاف مجرور بالكسر لفظاً لفظاً منصوب محلاً على أنه تمييز. تام للمعلوم مرفوع بالضم المقدرة على الألف للتعذر. والفاعل ضمير مستتر وجوباً تقديره: أنت مبني في محل نصب مفعول به. والميم للجمع منصوب بالفتح لفظاً. وجملة تراهم سادة في محل جر نعت الحالية مبني في محل رفع مبتدأ مرفوع بالضم لفظاً. والجملة الاسمية في محل نصب حال</p>	<p>- الواو: حسب - كم: الخبرية، ظرف مكان مضاف إليه حرف جر زائد اسم مجرور تري: فعل مضارع الهاء: ضمير متصل مفعول به ثان - الواو: - هم: ضمير منفصل خبر المبتدأ</p>	<p>وكم عند الحكومة من رجال تراهم سادة وهم العبيد</p>

## النحو التطبيقي ١٧ - نماذج شعرية معربة

ألا لا يجهلن أحدٌ علينا فنجهل فوق جهل الجاهلينا

ألا لا يجهلن أحدٌ علينا فجهلن فوق جهلي الجاهلينا	أداة تنبيه الناهية فعل مضارع تامّ للمعلوم فاعل مرفوع على: حرف جرّ نا: ضمير متصل الفاء: السببية لجهل: فعل مضارع تامّ للمعلوم ظرف مكان مضاف إليه مضاف إليه	واستفتاح تجزم الفعل المضارع مبنيّ على الفتح في محلّ جزم. والثّون للتوكيد بالضمّ لفظاً متعلّق بجهلن مبنيّ في محلّ جرّ بحرف الجرّ تنصب المضارع بأنّ المضمرّة منصوب بالفتح لفظاً. والفاعل ضمير مستتر وجوباً تقديره: نحن منصوب مفعول فيه متعلّق بنجهل. وهو مضاف مجرور بالكسر لفظاً. وهو مضاف مجرور وعلامة جرّه الياء لأنّه جمع مذكّر سالم. والألف للشعر
--	--	---

وإذا الشّيخ قال أفّ فَمَا مَلَّ حياةً وإنّا الضّعف ملأ

وإذا الشّيخ قال أفّ فَمَا مَلَّ حياةً وإنّا الضعف ملأ	الواو: حسب إذا: ظرف يتضمّن فاعل لفعل فعل ماضٍ تامّ اسم فعل مضارع - الفاء واقعة في - ما: حرف نفي فعل ماضٍ تامّ مفعول به - الواو حرف عطف - إن: حرف مشبّه - ما: الكاكة مفعول به فعل ماضٍ تامّ	ما قبلها معنى الشّرط. مبنيّ في محلّ نصب مفعول فيه متعلّق بمَلَّ محذوف يفسّره الفعل الذي يليه للمعلوم. مبنيّ على الفتح لفظاً. والفاعل ضمير مستتر جوازاً تقديره: هو. والجملة في محلّ جرّ بالإضافة. بمعنى أتضجّر. وفاعله ضمير مستتر وجوباً تقديره: أنا. والجملة في محلّ نصب مفعول به جواب الشّرط للمعلوم. مبنيّ على الفتح لفظاً. والفاعل ضمير مستتر جوازاً تقديره: هو منصوب بالفتح لفظاً بالفعل بطل عمله مقدّم منصوب بالفتح لفظاً للمعلوم مبنيّ على الفتح لفظاً. والفاعل ضمير مستتر جوازاً تقديره: هو. والألف للشعر
--	---	---

## النحو التطبيقي ١٨ - نماذج شعرية معربة

صاح شمر ولا تزل ذاكر المؤ ت فسيانه ضلال مبين

صاح شمر ولا	منادى مُرَحَمَ فعل أمر تام مبني - الواو: حرف عطف - لا: الناهية	مبنى على الضم في محل نصب مفعول به لفعل النداء المحذوف على السكون، والفاعل ضمير مستتر وجوباً تقديره: أنت
تزل ذاكر الموت فسيانه	فعل مضارع ناقص خبر تزل منصوب مضاف إليه - الفاء حرف استئناف - نسيان: مبتدأ - الهاء: ضمير متصل خبر المبتدأ نعت تابع له	تجزم الفعل المضارع مجزوم. وعلامة جزمه السكون. والاسم ضمير مستتر وجوباً تقديره: أنت بالفتح لفظاً. وهو مضاف مجرور بالكسر لفظاً
ضلال مبين	مرفوع بالضم لفظاً مبني في محل جر بالإضافة مرفوع بالضم لفظاً في الرفع وعلامة رفعه الضم لفظاً	

وما كل من يبدي البشاشة كائناً أخاك إذا لم تُلْفِه لَكَ مُنْجِداً

وما كل من يبدي البشاشة كائناً أخاك	- الواو: بحسب ما قبلها - ما: نافية تعمل عمل اسم ما اسم موصول فعل مضارع تام للمعلوم مفعول به خبر ما خبر كائن اسم الفاعل	ليس مرفوع بالضم لفظاً. وهو مضاف مبني على السكون في محل جر بالإضافة مرفوع بالضم المقدرة على الياء للثقل. والفاعل ضمير مستتر جوازاً تقديره: هو. والجملة لا محل لها من الإعراب لأنها صلة الموصول منصوب بالفتح لفظاً منصوب بالفتح لفظاً الناقص منصوب بالألف لأنه من الأسماء الخمسة وهو مضاف والكاف ضمير متصل مبني في محل جر بالإضافة الشرط مبني في محل نصب مفعول فيه.
إذا لم تُلْفِه لك: منجداً	ظرف يتضمن معنى حرف جزم ونفي وقلب فعل مضارع تام للمعلوم مجزوم - اللام حرف جر - الكاف ضمير متصل مفعول به ثان	يجذب حرف العلة. والهاء ضمير متصل مبني في محل نصب مفعول به والفاعل ضمير مستتر وجوباً تقديره: أنت والجملة في محل جر بالإضافة متعلق بمنجداً مبني في محل جر بحرف الجر منصوب بالفتح لفظاً

## النحو التطبيقي ١٩ - نماذج شعرية معربة

لا تخشي أني هجرتك طائفا حدث، لعمرك، رائع أن تهجري

<p>وعلامة جزمه حذف التّون لأنّه من الأفعال الخمسة. والياء ضمير متّصل مبنيّ في محل رفع فاعل          ناصب للاسم رافع للخبر          في محلّ نصب اسم أنّ          على السّكون لا تتّصّله بالضمير          مبنيّ في محلّ رفع فاعل          مبنيّ في محلّ نصب مفعول به. والجملة الفعلية (هجرتك) في محلّ رفع خبر أنّ          والجملة الاسمية (أنّي هجرتك) في محلّ نصب مفعول به          منصوب بالفتح لفظاً          بالضمّ لفظاً</p> <p>بالضمّ وخبره محذوف وجوباً. وهو مضاف          في محلّ جرّ بالإضافة          تابع له في الرفع والعلامة الضمّ لفظاً</p> <p>يحذف التّون لأنّه من الأفعال الخمسة. والياء ضمير متّصل مبنيّ في محلّ رفع نائب فاعل.          وأن وما بعدها في تأويل مصدر مبتدأ مؤخر</p>	<p>النّاهية مجزم المضارع          فعل مضارع تامّ          للمعلوم مجزوم          أنّ: حرف مشبّه بالفعل          ي: ضمير متّصل مبني          هجر: فعل ماضٍ          تامّ للمعلوم مبنيّ          ت: ضمير متّصل          ك: ضمير متّصل          حال          خبر مقدّم مرفوع          - اللّام الموطّئة للقسم          - عمر: مبتدأ مرفوع          ك: ضمير متّصل مبنيّ          نعمت حدث          حرف نصب ومصدريّ          فعل مضارع تامّ          للمجهول منصوب</p>	<p>لا          تخشي          أني          هجرتك          طائفا          حدث          لعمرك          رائع          أن          تهجري</p>
---	---	---

عشياً يُحاولُ ذو الهوى كثنانهُ عيشُ الهوى يقوى على الكثنان

<p>المطلق منصوب بالفتح لفظاً          بالضمّ لفظاً</p> <p>لأنّه من الأسماء الخمسة. وهو مضاف          بالكسرة المقدّرة على الألف للتّعذر          منصوب بالفتح لفظاً          مبنيّ في محلّ جرّ بالإضافة          بالضمّ لفظاً. وهو مضاف          مجرور بالكسرة المقدّرة على الألف للتّعذر          مرفوع بالضمة المقدّرة على الألف للتّعذر. والفاعل ضمير مستتر          جوازاً تقديره: هو. والجملة الفعلية في محلّ رفع خبر المبتدأ          متعلّق بيقوى          وعلامة جرّه الكسر لفظاً</p>	<p>نائب عن المفعول          فعل مضارع تامّ          للمعلوم مرفوع          فاعل مرفوع بالواو          مضاف إليه مجرور          - كثنان: مفعول به          - الهاء: ضمير متّصل          مبتدأ مرفوع          مضاف إليه          فعل مضارع          تامّ للمعلوم          حرف جرّ          اسم مجرور</p>	<p>عشياً          يُحاولُ          ذو          الهوى          كثنانهُ          عيشُ          الهوى          يقوى          على          الكثنان</p>
---	--	--

يُنْفِضِي حَيَاءً وَيُنْفِضِي مِنْ مَهَابَتِهِ فَلَا يُكَلِّمُ إِلَّا حِينَ يَنْتَسِمُ

يُنْفِضِي	فعل مضارع تامّ للمعلوم مرفوع مفعول لأجله - الواو حرف عطف - يُنْفِضِي: فعل مضارع تامّ حرف جز متعلق يُنْفِضِي مهابتة: اسم مجرور الهاء: ضمير متصل الفاء: حرف عطف - لا: حرف نفي فعل مضارع تامّ أداة حصر ظرف زمان فعل مضارع تامّ للمعلوم مرفوع	بالضمة المقدّرة على الياء للتثقل. والفاعل ضمير مستتر جوازاً تقديره: هو منصوب بالفتح لفظاً للمجهول مرفوع بالضمة المقدّرة على الألف للتعدّر ونائب الفاعل ضمير مستتراً جوازاً تقديره: هو لفظاً منصوب محلاً على أنه مفعول لأجله في محلّ جرّ بالإضافة. للمجهول مرفوع بالضمّ لفظاً. ونائب الفاعل ضمير مستتر جوازاً تقديره: هو منصوب بالفتح متعلق بـيُكَلِّمُ بالضمّ لفظاً. والفاعل ضمير مستتر جوازاً تقديره: هو. والجملة في محلّ جرّ بالإضافة.
حياة ويُنْفِضِي		
مِنْ مهابتة		
فلا		
يُكَلِّمُ إِلَّا		
حين ينتسم		

ما الخَيْرُ صَوْمٌ يَذُوبُ الصَّائِمُونَ لَهُ وَلَا صَلَاةٌ وَلَا صُوفٌ عَلَى الْجَسَدِ

ما الخير صوم يذوب	نافية مبتدأ مرفوع خير مرفوع فعل مضارع تامّ للمعلوم فاعل مرفوع - اللّام حرف جرّ - جارّ ومجرور - الواو حرف عطف - اسم معطوف - الواو: حرف عطف - لا: نافية معطوفة اسم معطوف على حرف جرّ اسم مجرور	لا عمل لها. (بحسب نظريّة من يهتمونها على الإطلاق) بالضمّ لفظاً بالضمّ لفظاً مرفوع بالضمّ لفظاً بالواو لأنه جمع مذكّر سالم. والجملة الفعلية في محلّ رفع نعت لصوم متعلق بـيذوب الهاء: ضمير متصل مبني في محلّ جرّ بحرف الجرّ لا نافية معطوفة على ما على صوم تابع له في الرفع وعلامة رفعه الضمّ لفظاً على ما صوم تابع له في الرفع وعلامة رفعه الضمّ لفظاً وعلامة جرّه الكسر لفظاً متعلق بصفة محذوفة لصوف
الصائمون له		
ولا صلاة ولا		
صوف على الجسد		

## إحصاء الأفعال

## ١- النحو الإحصائي

• سورة الفاتحة - ١ -

الفعل				مبنى			
مجزوم		مرفوع		الضم		الفتح	
حذفُ العلة	حذفُ النون	السكون	ثبوت النون	الضم	السكون	الضم	الفتح
				نَعَيْدُ نَسْتَعِينُ	أَنْعَمْتَ		
-	-	-	-	٢	١	-	-
-		٢		١			
		٤/٢		٤/٥			



١ -

## وَإِعْرَابُهَا فِي الْآيَاتِ

• وهي سبع آيات

فعل الأمر				المضارع			
مبني				مبني		منصوب	
الفتح	حذف العلة	حذف النون	السكون	السكون	الفتح	حذف النون	الفتح
	اهْدِنَا						
-	١	-	-	-	-	-	-
١				-		-	
٤/١				٧/٥			

## إحصاء الأفعال

- ٢ -

## الحج الإحصائي

• سورة الرعد - ١٣ -

المجزوم				مرفوع			
حذف الياء	حذف التون	السكون	ثبوت التون	الضم	السكون	الضم	الفتح
	لَمْ يَسْتَجِيبُوا	إِنْ تَعَجَبَ	يُؤْمِنُونَ تَرَوْنَهَا تُؤَقِنُونَ تَتَفَكَّرُونَ يَعْقَلُونَ يَسْتَعْجِلُونَكَ يَحْفَظُونَهُ يُجَادِلُونَ يَدْعُونَ يَسْتَجِيبُونَ يَمْلِكُونَ يُوقِدُونَ يُؤْفُونَ يَنْقُضُونَ يَصِلُونَ يَخْشُونَ يَخَافُونَ	تَجْرِي يُدْبِرُ يُقْضَى يُنْفِثُ يُسْقَى نُفِضَ يَقُولُ يَعْلَمُ تَحْمِلُ تَقْبِضُ تَزْدَادُ تُغَيِّرُ يُرِيكُمُ يُنشِئُ يَسْبِغُ يُرْسِلُ يُصِيبُ يَشَاءُ يَسْجُدُ يَسْتَوِي تَسْتَوِي يَضْرِبُ يَذْهَبُ يَنْفَعُ يَمْكُتُ يَضْرِبُ يَعْلَمُ يَتَذَكَّرُ	كُنَّا فَاتَّخَذْتُمْ	كَفَرُوا كَفَرُوا جَعَلُوا خَلَقُوا اسْتَجَابُوا اِفْتَدُوا	أَنْزَلَ رَفَعَ اسْتَوَى سَخَّرَ مَدَّ جَعَلَ جَعَلَ خَلَّتْ أَنْزَلَ أَسْرَأَ جَهَرَ أَرَادَ تَشَابَهَ أَنْزَلَ فَسَلَ فَاحْتَمَلَ يَلْسَنَ أَنْزَلَ أَمَرَ
-	١	١	١٧	٢٨	٢	٦	١٩
	٢		٤٥			٢٧	

٢-

## وَإِعْرَابُهَا فِي الْآيَاتِ

• من الآية الأولى إلى الحادية والعشرين

المضارع				منصوب			
مبني				منصوب			
الفتح	حذف العلة	حذف النون	السكون	السكون	الفتح	حذف النون	الفتح
			قُلْ قُلْ قُلْ قُلْ			حَتَّى يُفَسِّرُوا	لِيَبْلُغَ أَنْ يُوَصَّلَ
-	-	-	-	٥	-	١	١
٥				-		٣	

## إحصاء الأفعال

- ٣

## النحو الإحصائي

• سورة النحل - ١٦ -

الفعل				الضم			
مجزوم		مرفوع		مبني			
حذف العلة	حذف التّون	السكون	ثبوت التّون	الضمّ	السكون	الضمّ	الفتح
	فلا تَسْتَعْجِلُوهُ لم تكونوا إن تعُدّوا لا تُحصوها ليخملوا		يُشْرِكُونَ يُشْرِكُونَ تَأْكُلُونَ تُرْجِعُونَ تَسْرَحُونَ تُعَلِّمُونَ تُسَيِّمُونَ يَنْفَكِرُونَ يَعْقِلُونَ يَذْكُرُونَ تَلْبَسُونَهَا تَشْكُرُونَ تَهْتَدُونَ يَهْتَدُونَ تَذْكُرُونَ تُسْرُونَ تُعَلِّمُونَ يَدْعُونَ يَخْلُقُونَ يُخَلِّقُونَ يَشْعُرُونَ يُبْعَثُونَ يُؤْمِنُونَ يُسْرُونَ يُعَلِّمُونَ يُضِلُّونَهُمْ يُزْرُونَ	يُنزِّلُ يَشَاءُ تَحْمَلُ يَخْلُقُ يُنْبِتُ تَرَى يَخْلُقُ يَخْلُقُ يَعْلَمُ يَعْلَمُ يُجِيبُ		قالوا	أتى تعالى خلق تعالى خلق خلقها شاء هذاكم أنزل سخر ذرا سخر القي قيل أنزل ساء
-	٥	-	٢٧	١١	-	١	١٦
	٥		٢٨			١٧	
			٦٧	٢٨	٢٥	١٧	

## وإِعْرَابُهَا فِي الْآيَاتِ

• مِنَ الْآيَةِ الْأُولَى إِلَى الْخَامِسَةِ وَالْعِشْرِينَ

فعل الأمر				المضارع			
مبني				مبني		منصوب	
الفتح	حذف الملة	حذف النون	السكون	السكون	الفتح	حذف النون	الفتح
		أَنْ أَنْذِرُوا فَأَنْتَقُونَ				لَتَرْكَبُوهَا لَتَأْكُلُوا وَتَسْتَخْرِجُوا لَتَبْنَعُوا	أَنْ تَمِيدَ
-	-	٢	-	-	-	٤	١
٢				-		٥	
٦٧/٢				٧٢			

## إحصاء الأفعال

## النحو الإحصائي - ٤

• سورة الحج - ٢٢ -

الفعل				الفعل الماضي			
مجزوم		مرفوع		مبني			
حذف العلة	حذف النون	السكون	ثبوت النون	الضم	السكون	الضم	الفتح
		فَلْيَمْدُدْ لِيَقْطَعِ فَلْيَنْظُرْ	تَرَوْنَهَا	تَذْهَبُ تَضَعُ تَرَى يُجَادِلُ يَتَّبِعُ يُضِلُّهُ يَهْدِيهِ نُقِرُّ نَشَأُ نُخْرِجُكُمْ يُنَوِّقِي يُرِدُّ تَرَى يُخَيِّبُ يَبْمَثُ يُجَادِلُ نُذِرُهُ يُعِيدُ يَدْعُو يُضْرَهُ يَنْفَعُهُ يَدْعُو يُدْخِلُ تَجْرِي يَفْعَلُ يُرِيدُ يَطْنُ يَغِيظُ	كُنْتُمْ خَلَقْنَاكُمْ أَنْزَلْنَا	آمَنُوا عَمَلُوا	أَرْضَعْتَ كُتِبَ تَوَلَّاهُ اهْتَزَّتْ رَبَّتْ أَنْهَبْتَ قَدَّمْتَ لَيْسَ أَصَابَهُ أَطْمَأَنَّ أَصَابَتْهُ أَنْقَلَبَ خَبِرَ ضَرَبَهُ لَيْسَ لَيْسَ كَانَ
	-	٣	١	٢٨	٣	٢	١٧
	٣		٢٩			٢٢	
			٦١ /	٢٨	٢٢٢		٦٧ / ٢٢

٤-

## وَإِعْرَابُهَا فِي الْآيَاتِ

• مِنَ الْآيَةِ الْأُولَى إِلَى الْخَامِسَةِ عَشْرَةَ

فعل الأمر				المضارع			
مبني				مبني		منصوب	
الفتح	حذف العلة	حذف النون	السكون	السكون	الفتح	حذف النون	الفتح
		اتَّقُوا			يُذْهِبَنَّ	لِتَبْلُغُوا	لِنُبَيِّنَنَّ لِكَيْلَا يَعْلَمَ لِيُضِلَّ لَنْ يَنْصُرَهُ
-	-	١	-	-	١	١	٤
١				١		٥	
٪٢			٦١/١	٪٦٢			

## إحصاء الأفعال

الخو الأحصائي ٥ -

• سورة فاطر - ٣٥ -

الفعل					الفعل الماضي		
مجزوم		مرفوع			مبني		
حذف العلة	حذف النون	السكون	ثبوت النون	الضم	السكون	الضم	الفتح
ويات	وإن يكذبوك إن تدعوهم يسمعوا	فلا تذهب إن يشأ يذهبكم	تؤفكون يصنعون يمكرون تأكلون تستخرجون تلبسونها تشكرون تدعون تملكون يكفرون	يزيد يشأ يفتح يمسك يرزقكم ترجع يدعو يضل يشأ يهدي يشأ تثير يريد يصعد يرقعه يبور تحمل تضع يعمر ينفض يستوي ترى يولج ويولج يجري ينمك	فسئناه فأخينا	كفروا آمنوا عملوا سمعوا استجابوا	كذبت زين رأه أرسل كان خلقكم جعلكم سخر
١	٣	٣	١٠	٢٦	٢	٥	٨
٧			٣٦		١٥		
٦٤ / ٤٧					٢٢٤		٦٤ / ١٥



٥ -

## وَإِعْرَابُهَا فِي الْآيَاتِ

• مِنَ الْآيَةِ الْأُولَى إِلَى السَّادِسَةِ عَشْرَةَ

فعل الأمر				المضارع			
مبنيّ				مبنيّ		منصوب	
الفتح	حذف العلة	حذف النون	السكون	السكون	الفتح	حذف النون	الفتح
		اذكروا فاتخذوه			فلا تعرفنكم ولا يعرّنكم	ليكونوا ليبينعوا	
-	-	٢	-	-	٢	٢	-
٢				٢		٢	
٪٣			٦٤/٢	٪٧٣			

## إحصاء الأفعال

## النحو الإحصائي - ٦

• سورة الطور - ٥٢ -

الفعل					الفعل الماضي		
مجزوم		مرفوع			مبني		
حذف العلة	حذف التّون	السكون	ثبوت التّون	الضمّ	السكون	الضمّ	الفتح
فليات	لَا تُصْبِرُوا فَلْيَأْتُوا إِنْ بَرَوْا يَقُولُوا		يَلْعَبُونَ يُدْعُونَ تُكذِّبُونَ تُبْصِرُونَ تُحْزِنُونَ تَعْمَلُونَ تَعْمَلُونَ يَسْتَهْوُونَ يَتَنَازَعُونَ يَتَسَاءَلُونَ يَقُولُونَ يَقُولُونَ يُؤْمِنُونَ يُوقِنُونَ يَسْتَمِعُونَ يَكْتُبُونَ يُرِيدُونَ يُشْرِكُونَ يُضْمَقُونَ يُنْصَرُونَ يَعْلَمُونَ	تَمُورُ تَسِيرُ يَطُوفُ نَدْعُوهُ نَتْرِيصُ تَأْمُرُهُمْ تَسْأَلُهُمْ يُعْفِي تَقُومُ	كُنْتُمْ كُنْتُمْ كُنْتُمْ وَزَوَّجْنَاهُمْ أَلْحَقْنَا أَلْتَنَاهُمْ أَمَدَدْنَاهُمْ كُنَّا كُنَّا	آمَنُوا قَالُوا كَانُوا خَلَقُوا خَلَقُوا كَفَرُوا ظَلَمُوا	آتَاهُمْ وَوَقَاهُمْ وَاتَّبَعْتَهُمْ كَسَبَ وَأَقْبَلَ فَمَنْ وَوَقَانَا تَقَوْلُهُ
١	٤	-	٢١	٩	٩	٧	٨
٥		٣٠			٢٤		
		٧١ / ٣٦			٧١ / ٢٤		

٦ -

## وإِعْرَابُهَا فِي الْآيَاتِ

• وهي تسع وأربعون آيةً

فعل الأمر				المضارع			
مبني				مبني		منصوب	
الفتح	حذف العلة	حذف النون	السكون	السكون	الفتح	حذف النون	الفتح
		إصْلَوْهَا فَاصْبِرُوا كُلُوا وَأَشْرَبُوا تَرَبَّصُوا	فَذَكَّرْ قُلْ فَذَرَهُمْ وَأَصْبِرْ وَسَبِّحْ فَسَبِّحْهُ			حَتَّى يُلَاقُوا	
-	-	٥	٦	-	-	١	
١١				-		١	
٪١٥				٪٥١			

## ٧ - خِلاصَةُ الإحصاءات السَّابِقَةِ النِّجْمُ الإحصائي

مجموع الأفعال	فعل الأمر	الفعل المضارع	الفعل الماضي	
٤	١	٢	١	١
٨٢	٥	٥٠	٢٧	٢
٦٧	٢	٤٨	١٧	٣
٦١	١	٣٨	٢٢	٤
٦٤	٢	٤٧	١٥	٥
٧١	١١	٣٦	٢٤	٦
٢٤٩	٢٢	٢٢١	١٠٦	مجموع الأفعال
%١٠٠	%٢	%٢٦٣	%٤٣٠	نسبة الاستعمال

## ١ - جدولُ بالرموز المستعملة للوظائف الإعرابية

## النحو الوظيفي

• تشملُ هذه الرموز إعراب الاسم والفعل والحرف

الرمز	الفعل		
ف م م - ف م م - ف م م -	على الفتح على الضم على السكون	مبني	ماضٍ
ف ض ر - ف ض ر ن	بالضم بثبوت النون	مرفوع	مضارع
ف ض ن - ف ض ن (ن)	بالفتح بجذف النون	منصوب	
ف ض ج - ف ض ج (ن) ف ض ج (ع)	بالسكون بجذف النون بجذف العلة	مجزوم	
ف ض م - ف ض م -	على السكون على الفتح	مبني	
ف ا م - ف ا م (ن) ف ا م (ع) ف ا م -	على السكون على حذف النون على حذف العلة على الفتح	مبني	أمر
*	فعل له محلّ		

الرمز	الحرف		
ح جر ح نسخ ح نداء ح استثناء ح جزم ح نصب ح عطف	حروف الجرّ حروف النسخ حروف النداء حروف الاستثناء حروف الجزم حروف النصب والنصب الفرعيّ حروف العطف	عامل	
ح ...	حروف المعاني	عاطل	

الرمز	الاسم		
ا . كان ا . كاد ا . ما خ . إنّ خ . لا	اسم كان اسم كاد اسم ما خبر إنّ خبر لا	المرافيع	مرفوع
فاعل ن . فاعل فاعل (...)	الفاعل نائب الفاعل الفاعل المستتر (أو نائبه)		
مبتدأ خبر مبتدأ (...)	المبتدأ الخبر المبتدأ المحذوف (أو الخبر)		
خ . كان خ . ما ا . إنّ ا . لا	خبر كان خبر ما اسم إنّ اسم لا	المناصيب	منصوب
م . به م . مطلق م . له م . فيه م . معه	مفعول به مفعول مطلق مفعول لأجله مفعول فيه مفعول معه	المفاعيل	
حال تمييز مستثنى	حال تمييز استثناء	الأفاعيل	
مجرور مضاف إ.	مجرف الجرّ بالإضافة		منجور
نعت توكيد بدل معطوف حكاية	نعت توكيد بدل عطف حكاية		تابع

## النحو الوظيفي ٢ - نماذج نثرية معربة

• من خطبة قس بن ساعدة في سوق عكاظ - (توفي نحو سنة ٦٠٠م):

أَيُّهَا النَّاسُ اسْمَعُوا وَعَوَا - وَإِذَا وَعَيْتُمْ فَأَنْتِفِعُوا - إِنَّهُ مَنْ عَاشَ مَاتَ، وَمَنْ مَاتَ فَاتَ، وَكُلُّ مَا هُوَ آتٍ  
آتٍ. مَطَرٌ وَنَبَاتٌ، وَأَرْزَاقٌ وَأَقْوَاتٌ، وَأَبَاءٌ وَأُمَّهَاتٌ، وَأَحْيَاءٌ وَأَمْوَاتٌ... وَأَيَّاتٌ بَعْدَ آيَاتٍ. لَيْلٌ مُوَضَّعٌ،  
وَسَقْفٌ مَرْفُوعٌ... إِنَّ فِي السَّمَاءِ لَخَبْرًا، وَإِنَّ فِي الْأَرْضِ لَعِبْرًا...

أَيُّ	سَمِعَ	وَ	وَ	النَّاسُ	سَمِعَ	وَ	وَ
م. به	ف. أم (ن)	ح. عطف	فاعل	بدل	ف. أم (ن)	ح. تنبيه	فاعل
وَ	وَعِي	فَم	فَم	وَعِي	فَم	إِذَا	إِنَّ
ح. ابتداء	م. فيه	ف. م -	فاعل	ح. رابط	ف. أم (ن)	فاعل	ح. نسخ
عُ	مَنْ	عَاشَ	(...)	مَاتَ	(...)	وَ	مَنْ
إِنَّ	مَبْتَدَأُ	ف. م - *	فاعل (هو)	ف. م - *	فاعل (هو)	ح. عطف	مَبْتَدَأُ
مَاتَ	(...)	فَاتَ	(...)	وَ	كُلُّ	مَا	هُوَ
ف. م - *	فاعل (هو)	ف. م - *	فاعل (هو)	ح. عطف	مَبْتَدَأُ	مُضَافٌ لِـ	مَبْتَدَأُ
آتٍ	آتٍ	(...)	مَطَرٌ	وَ	نَبَاتٌ	وَ	أَرْزَاقٌ
خبر	خبر	مَبْتَدَأُ (هو)	خبر	ح. عطف	مَعطوف	ح. عطف	مَعطوف
وَ	أَقْوَاتٌ	وَ	أَبَاءٌ	وَ	أُمَّهَاتٌ	وَ	أَحْيَاءٌ
ح. عطف	مَعطوف	ح. عطف	مَعطوف	ح. عطف	مَعطوف	ح. عطف	مَعطوف
وَ	أَمْوَاتٌ	وَ	آيَاتٌ	بَعْدَ	آيَاتٍ	(...)	لَيْلٌ
ح. عطف	مَعطوف	ح. عطف	مَعطوف	م. فيه	مُضَافٌ لِـ	مَبْتَدَأُ (هو)	خبر
مَوْضُوعٌ	وَ	سَقْفٌ	مَرْفُوعٌ	إِنَّ	فِي	السَّمَاءِ	لَـ
نعت	ح. عطف	مَعطوف	نعت	ح. نسخ	ح. جر ومجرور (خ. إن)	ح. ابتداء	ح. ابتداء
خَبْرًا	وَ	إِنَّ	فِي	الْأَرْضِ	لَـ	سَعِيرًا	...
إِنَّ	ح. عطف	ح. نسخ	ح. جر ومجرور (خ. إن)	ح. ابتداء	إِنَّ	...	...

• من خطبة الحجاج بن يوسف في الكوفة (٦١١ - ٧١٤م/٤١ - ٩٥هـ):

إني لأرى رؤوساً قد أينعت وحان قطافها، وإني لصاحبها، وإني لأنظرُ إلى الدماء تترقبُ بينَ العامرِ  
واللحي. إني والله يا أهلَ العراقِ والشَّعْبِ والنَّفَاقِ ومساوئِ الأخلاقِ ما أغمزُ تغمازَ التَّينِ، ولا يُقَمِّعُ لي  
بالشَّانِ، ولقد فررتُ عن ذكاء، وفتشتُ...

إِنِّ	سِ	لَ	أرى	(...)	رُؤوساً	قَدْ	أَيْنَعَتْ
ح. نسخ	ا. إنَّ	ح. زائد	ف ض رُ*	فاعل (أنا)	م. به	ح. تحقيق	ف م م -
ن	(...)	وَ	حانَ	قِطَافُ	سِها	وَ	إِذْ
ح. تأنيث	فاعل (هي)	ح. عطف	ف م م -	فاعل	مضاف !.	ح. عطف	ح. نسخ
سِ	لَ	صاحبُ	سِها	وَ	إِنِّ	سِ	لَ
ا. إنَّ	ح. زائد	خ. إنَّ	مضاف !.	ح. عطف	ح. نسخ	ا. إنَّ	ح. زائد
أنظرُ	(...)	إلى	الدماء	تَرَقَّبُ	(...)	بينَ	العامرِ
ف ض رُ*	فاعل (أنا)	ح. جرَّ	مجرور	ف ض رُ*	فاعل (هي)	م. فيه	مضاف !.
وَ	اللَّحَى	إِنِّ	سِ	وَ	اللَّهِ	يَا	أهلَ
ح. عطف	معطوف	ح. نسخ	ا. إنَّ	ح. جرَّ	مجرور	ح. نداء	م. به
العراقِ	وَ	الشَّعْبِ	وَ	النَّفَاقِ	وَ	مساوئِ	الأخلاقِ
مضاف !.	ح. عطف	معطوف	ح. عطف	معطوف	ح. عطف	معطوف	مضاف !.
ما	أغمزُ	(...)	تَغمازُ	التَّينِ	وَ	لا	يُقَمِّعُ
ح. نفي	ف ض رُ*	ن. فاعل (أنا)	م. به	مضاف !.	ح. عطف	ح. نفي	ف ض رُ*
(...)	لَ	سِ	بِ	الشَّانِ	وَ	لَ	قَدْ
ن. فاعل (هو)	ح. جرَّ	مجرور	ح. جرَّ	مجرور	ح. عطف	ح. ابتداء	ح. تحقيق
فُرِزْتُ	تُ	عَنْ	ذِكاأ	وَ	فَتَّشْتُ	تُ	...
ف م م -	ن. فاعل	ح. جرَّ	مجرور	ح. عطف	ف م م -	ن. فاعل	...

## النحو الوظيفي ٤ - نماذج نثرية معربة

• من وصايا ابن المقفع في كتابه الأدب الصغير (٧٢٤ - ٧٥٩ م/١٠٦ - ١٣٢ هـ):

إِنَّ مَنْ اسْتَصْفَرَ الصَّغِيرَ أَوْشَكَ أَنْ يَجْمَعَ إِلَيْهِ صَغِيرًا وَصَغِيرًا، فَإِذَا الصَّغِيرُ كَبِيرٌ، وَإِنَّا هِيَ تَلْمَهُ الْعَجْزُ  
وَالْتَضْيِيعُ، فَإِذَا لَمْ تُسَدَّ أَوْشَكَتْ أَنْ تَنْفَجِرَ بِمَا لَا يُطَاقُ. كَلَامُ اللَّيْبِيبِ وَإِنْ كَانَ نَزْرًا أَدَبٌ عَظِيمٌ، وَمُقَارَفَةٌ  
الْمَأْتَمِ، وَإِنْ كَانَ مُخْتَقَرًا مُصِيبَةً جَلِيلَةً. لَا يَمْنَعَنَّكَ صِغَرُ شَأْنٍ أَمْرِيءَ مِنْ ...

إِنَّ	مَنْ	اسْتَصْفَرَ	(...)	الصَّغِيرَ	أَوْشَكَ	(...)	أَنْ
ح. نسخ	ا. إِنَّ	ف م م -	فاعل	م. به	ف م م -	* فاعل	ح. نصب
يجمع	(...)	إِلَيْهِ	هـ	صغيرًا	و	صغيرًا	ف
ف ض ن -	فاعل (هو)	ح. جرّ	مجرور	م. به	ح. عطف	معطوف	ح. استئناف
إذا	الصَّغِيرُ	كَبِيرٌ	و	إِنْ	مَا	هِيَ	تَلْمَهُ
م. فيه	مبتدأ	خبر	ح. ابتداء	ح. نسخ	ح. كاف	مبتدأ	خبر
يَتَلَمَّ	هـا	العجْزُ	وَ	التَضْيِيعُ	ف	إذا	لَمْ
ف ض ر -	م. به	فاعل	ح. عطف	معطوف	ح. استئناف	م. فيه	ح. جزم
تُسَدَّ	(...)	أَوْشَكَ	ت	(...)	أَنْ	تَنْفَجِرُ	(...)
ف ض ج -	ن. فاعل (هي)	ف م م - *	ح. تأنيث	فاعل (هي)	ح. نصب	ف ض ن -	فاعل (هي)
ب	ما	لا	يُطَاقُ	(...)	كَلَامُ	اللَّيْبِيبِ	وَ
ح. جرّ	مجرور	ح. نفي	ف ض ر -	ن. فاعل (هو)	مبتدأ	مضاف إ.	ح. اعتراض
إِنْ	كَانَ	(...)	نَزْرًا	أَدَبٌ	عَظِيمٌ	و	مُقَارَفَةٌ
ح. جزم	ف م م - *	ا. كان (هو)	خ. كان	خبر	نعت	ح. عطف	معطوف
المأتم	و	إِنْ	كَانَ	(...)	مُخْتَقَرًا	مُصِيبَةً	جَلِيلَةً
مُضَافٌ إ.	ح. اعتراض	ح. جزم	ف م م - *	ا. كان (هو)	خ. كان	خبر	نعت
لا	يَمْنَعَنَّكَ	كَ	صِغَرُ	شَأْنٍ	أَمْرِيءَ	مِنْ	...
ح. جزم	ف ض م -	* م. به	فاعل	مُضَافٌ إ.	مُضَافٌ إ.	ح. جرّ	



## النحو الوظيفي ٥ - نماذج نثرية عربية

• من وصية الجاحظ للكتاب (٧٧٥ - ٨٦٨ م/١٥٩ - ٢٥٥ هـ):

يَنْبَغِي لِمَنْ كَتَبَ كِتَابًا أَنْ لَا يَكْتُبَهُ إِلَّا عَلَى أَنَّ النَّاسَ كُلَّهُمْ لَهُ أَعْدَاءٌ، وَكُلُّهُمْ عَالِمٌ بِالْأُمُورِ وَكُلُّهُمْ مُتَّفَعٌ لَهُ، ثُمَّ لَا يَرْضَى بِذَلِكَ حَتَّى يَدَعَ كِتَابَهُ غَفْلًا، وَلَا يَرْضَى بِالرَّأْيِ الْفَطِيرِ، فَإِنَّ لَابْتِدَاءِ الْكِتَابِ فِتْنَةً وَعَجَبًا، فَإِذَا سَكَنَتِ الطَّبِيعَةُ... أَعَادَ النَّظَرَ فِيهِ، فَيَتَوَقَّفُ...

يَنْبَغِي	ل	مَنْ	كَتَبَ	(.)	كِتَابًا	أَنْ	لَا
ف ض ر -	ح. جرّ	مجرور	ف م م -	فاعل (هو)	م. به	ح. نسخ	ح. نفي
يَكْتُبُ	هـ	(...)	إِلَّا	على	أَنَّ	النَّاسَ	كَلَّمَ
ف ض ن - *	م. به	فاعل (هو)	ح. حصر	ح. جرّ	ح. نسخ	أ. إنَّ	توكيد
هـ	ل	هـ	أَعْدَاءُ	(له اعداء)	وَ	كَلَّمَ	هـ
مضاف إ.	ح. جرّ ومجرور	(خير مقدّم)	مبتدأ	(خ. إنَّ)	ح. عطف	مطوف	مضاف إ.
عَالِمٌ	بِ	الْأُمُورِ	وَ	كَلَّمَ	هـ	مُتَّفَعٌ	ل
خ. إنَّ	ح. جرّ	مجرور	ح. عطف	مطوف	مضاف إ.	خ. إنَّ	ح. جرّ
هـ	ثُمَّ	لَا	يَرْضَى	(...)	بِ	ذَلِكَ	حَقٌّ
مجرور	ح. عطف	ح. نفي	ف ض ر -	فاعل (هو)	ح. جرّ	مجرور	ح. نصب
يَدَعَ	(...)	كِتَابَ	هـ	غَفْلًا	وَ	لَا	يَرْضَى
ف ض ن -	فاعل (هو)	م. به	مضاف إ.	حال	ح. عطف	ح. نفي	ف ض ر -
بِ	الرَّأْيِ	الْفَطِيرِ	فَ	إِنَّ	لِ	أَبْتِدَاءِ	الْكِتَابِ
ح. جرّ	مجرور	نعت	ح. استئناف	ح. نسخ	ح. جرّ ومجرور ومضاف إ.	(خ. إنَّ)	
فِتْنَةً	وَ	عَجَبًا	فَ	إِذَا	سَكَنَتِ	تِ	الطَّبِيعَةُ
أ. إنَّ	ح. عطف	مطوف	ح. استئناف	م. فيه	ف م م -	ح. تأنيث	فاعل
أَعَادَ	(...)	النَّظَرَ	فِي	هـ	فَ	يَتَوَقَّفُ	(...)
ف م م -	فاعل (هو)	م. به	ح. جرّ	مجرور	ح. عطف	ف ض ر -	فاعل (هو)

## النحو الوظيفي ٦ - نماذج نثرية معربة

• من مقدمة ابن عبد ربّه في كتابه: العقد الفريد (٨٦٠ - ٩٤٠م/٢٤٦ - ٥٣٢٨هـ):  
 وَبَعْدُ. فَإِنَّ أَهْلَ كُلِّ طَبَقَةٍ، وَجَهَابَةَ كُلِّ أُمَّةٍ، قَدْ تَكَلَّمُوا بِالْأَدَبِ، وَتَفَلَّسُوا فِي الْعُلُومِ، عَلَى كُلِّ لِسَانٍ،  
 وَمَعَ كُلِّ زَمَانٍ. وَإِنَّ كُلَّ مُتَكَلِّمٍ مِنْهُمْ قَدْ اسْتَفْرَغَ غَايَتَهُ، وَبَذَلَ مَجْهُودَهُ، فِي اخْتِصَارِ بَدِيعِ مَعَانِي  
 الْمُتَقَدِّمِينَ، وَاخْتِيَارِ جَوَاهِرِ أَلْفَاظِ السَّالِفِينَ.  
 وَأَكْثَرُوا فِي ذَلِكَ حَتَّى اخْتِصَرَّ مِنْهَا إِلَى اخْتِصَارٍ، وَالْمُتَخَيَّرَ إِلَى اخْتِيَارٍ...

وَ	بَعْدُ	فَ	إِنَّ	أَهْلَ	كُلِّ	طَبَقَةٍ	وَ
ب.ح. ابتدء	م. فيه	ح. استئناف	ح. نسخ	ا. إنَّ	مضاف إ.إ.	مضاف إ.إ.	ح. عطف
جَهَابَةَ	كُلِّ	أُمَّةٍ	قَدْ	تَكَلَّمُوا	وَ	فِي	الْأَدَبِ
معتوف	مضاف إ.إ.	مضاف إ.إ.	ح. تحقيق	ف م م - *	فاعل	ح. جرّ	مجرور
وَ	تَفَلَّسُوا	وَ	فِي	الْعُلُومِ	عَلَى	كُلِّ	لِسَانٍ
ح. عطف	ف م م - *	فاعل	ح. جرّ	مجرور	ح. جرّ	مجرور	مضاف إ.إ.
وَ	مَعَ	كُلِّ	زَمَانٍ	وَ	إِنَّ	كُلِّ	مُتَكَلِّمٍ
ج. عطف	م. فيه	مضاف إ.إ.	مضاف إ.إ.	ح. عطف	ح. نسخ	ا. إنَّ	مضاف إ.إ.
بِذَلَ	حَتَّى	اسْتَفْرَغَ	(...)	غَايَتَهُ	وَ	بَدِيعِ	مَعَانِي
ح. جرّ	مجرور	ح. تحقيق	ف م م - *	فاعل (هو)	م. به	مضاف إ.إ.	ح. عطف
بِذَلَ	(...)	مَجْهُودَهُ	وَ	فِي	اخْتِصَارِ	بَدِيعِ	مَعَانِي
ف م م - *	فاعل (هو)	م. به	مضاف إ.إ.	ح. جرّ	مجرور	مضاف إ.إ.	مضاف إ.إ.
الْمُتَقَدِّمِينَ	وَ	اخْتِيَارِ	جَوَاهِرِ	أَلْفَاظِ	السَّالِفِينَ	وَ	أَكْثَرُوا
مضاف إ.إ.	ح. عطف	معتوف	مضاف إ.إ.	مضاف إ.إ.	مضاف إ.إ.	ح. عطف	ف م م - *
وَ	فِي	ذَلِكَ	حَتَّى	اِحْتِجَاجَ	اِلْتِخَاصِ	بَيْنَ	هَاجَا
فَاعِلٍ	ح. جرّ	مجرور	ح. جرّ	ف م م -	فاعل	ح. جرّ	مجرور
إِلَى	اخْتِصَارِ	وَ	الْمُتَخَيَّرِ	إِلَى	اخْتِيَارِ	...	...
ح. جرّ	مجرور	ح. عطف	معتوف	ح. جرّ	مجرور	...	...

## نماذج نثرية معربة

• من رسالة القاضي الفاضل عن صلاح الدين إلى الخليفة بئداد. (١١٣٤ - ١١٩٩م/٥٢٩ - ٥٩٦هـ):  
وَلَمْ يَبْقَ إِلَّا مَوَاقِدُ نِيرَانٍ رَحَلَتْ قُلُوبَهُمْ بِضِرَامِهَا، وَأَثَافِي دَهَمٍ أَعْجَلَتْ الْمَهَابَةَ مَا رَدَّ سَعْبَهُمْ عَنِ طَعَامِهَا،  
وَعَرِيَانُ بَيْنِي كَأَنَّهَا فِي الدِّيَارِ مَا قَطَعَ مِنْ رُؤُوسِ بَنِي حَامِهَا، وَعَوَافِي طَيْرٍ كَأَنَّهَا تَنْتَظِرُ مِنْ أَشْلَانِهِمْ فِطْرَ  
صِيَامِهَا. وَعَادَتِ الرُّسُلُ الْمُنْفَذَةَ لِإِقْتِنَاءِ آثَارِهِمْ، وَأَدَاءِ أَخْبَارِهِمْ، ذَاكِرَةً أَنَّهُمْ...

و	لم	يبق	إلا	مواقد	نيران	رحد	ت
ح. عطف	ح. جزم	ف. ض. ج. (ع)	ح. حصر	فاعل	مضاف إ.	ف. م. م. -	ح. تأنيث
قلوب	هم	ب	ضراب	ها	و	أثافي	دهم
فاعل	مضاف إ.	ح. جر	محجور	مضاف إ.	ح. عطف	معطوف	نيت
أعجلد	ت	المهابة	ما	رد	(...)	سعب	هم
ف. م. م. -	ح. تأنيث	فاعل	م. به	ف. م. م. -	فاعل (هو)	م. به	مضاف إ.
عن	طعام	ها	و	عريان	بين	كأد	ها
ح. جر	محجور	مضاف إ.	ح. عطف	معطوف	مضاف إ.	ح. نسخ	ا. كأن
في	الديار	ما	قطع	(...)	من	رؤوس	بني
ح. جر ومحجور (خ. كأن)	خ. كأن	ف. م. م. -	ن. فاعل (هو)	ح. جر	محجور	مضاف إ.	ح. جر ومحجور (خ. كأن)
حاجب	ها	و	عوافي	طير	كان	ت	(...)
مضاف إ.	مضاف إ.	ح. عطف	معطوف	مضاف إ.	ف. م. م. -	ح. تأنيث	ا. كان (هو)
تنتظر	(...)	من	أشلائ	هم	فطر	صيا	ها
ف. ض. ر. *	فاعل (هو)	ح. جر	محجور	مضاف إ.	م. به	مضاف إ.	مضاف إ.
و	عاد	ت	الرسل	المنفذة	ل	اقتفاء	آثار
ح. عطف	ف. م. م. -	ح. تأنيث	فاعل	نعت	ح. جر	محجور	مضاف إ.
هم	و	أداء	أخبار	هم	ذاكرة	أد	هم
مضاف إ.	ح. عطف	معطوف	مضاف إ.	مضاف إ.	حال	ح. نسخ	ا. أن

## ١ - جَدْوَلُ عَامِّ بَرَقِيمِ الْحَالَاتِ الْإِعْرَابِيَّةِ النَّحْوِ الْمَنْهَجِيِّ

- يَتَنَاوَلُ الْجَدْوَلُ أَدْنَاهُ تَقْسِيمَ الْحَالَاتِ الْإِعْرَابِيَّةِ إِلَى ثَلَاثِ نَوْعِيَّاتٍ مُخْتَلِفَةٍ تُشَكِّلُ كُلُّ مِنْهَا جُزْءًا مِنْ مَجْمُوعَةٍ لِوَصْفِ الْإِعْرَابِيِّ - فَكُلُّ جُزْءٍ يُلَقَّبُ بِرَقِيمٍ وَالْمَجْمُوعَةُ تَتَأَلَّفُ مِنْ سِتَّةِ أَرْقَامٍ تُقْرَأُ مِنَ الْيَسَارِ إِلَى الْيَمِينِ كُلُّ رَقِيمٍ مَعَ بَعْضِهِمَا الْبَعْضُ
- يُمَكِّنُ أحيانًا وَصْفَ الْكَلِمَةِ الْوَاحِدَةِ بِعِدَّةِ مَجْمُوعَاتٍ إِعْرَابِيَّةٍ وَذَلِكَ لِإِبْيَانِ مَا هُوَ مُسْتَتِرٌ أَوْ لِيَضْبُطَ الْحُلَّ النَّاتِجَ عَنْ بَعْضِ الْأَوْضَاعِ الْخَاصَّةِ - مِثْلًا فِي إِعْرَابِ: كَادَ الْمَطْرُ يَسْتَقْطُ

### الجزء الأول: رقاب - الأول والثاني (السوية الصرفة)

١١ فعل ماض تامّ معلوم	٣٤ أفعال التفضيل	٥٦ حرف نداء	٧٨ حرف تفصيل
١٢ فعل ماض تامّ مجهول	٣٥ اسم مكان	٥٧ حرف استثناء	٧٩ حرف تقليل
١٣ فعل ماض ناقص	٣٦ اسم زمان	٥٨ حرف كافٍ عن العمل	٨٠ حرف تكثير
١٤ فعل مضارع تامّ معلوم	٣٧ اسم آلة	٥٩ ن. الوقاية - ك. الخطاب - ل. البعد	٨١ حرف تمنّ
١٥ فعل مضارع تامّ مجهول	٣٨ ضمير منفصل أو شأن	٦٠ حرف ابتداء	٨٢ حرف تنبيه
١٦ فعل مضارع ناقص	٣٩ ضمير متصل	٦١ حرف استثناء للحصر	٨٣ حرف تنديم
١٧ فعل أمر تامّ	٤٠ ضمير الفصل	٦٢ حرف استدراك	٨٤ حرف توكيد
١٨ فعل أمر ناقص	٤١ اسم إشارة	٦٣ حرف استفتاح	٨٥ حرف جواب
٢٠ اسم علم	٤٢ اسم موصول	٦٤ حرف استفهام	٨٦ حرف ردع
٢١ اسم جنس	٤٣ اسم استفهام	٦٥ حرف استقبال	٨٧ حرف زيادة
٢٢ مصدر مجرد	٤٤ اسم شرط	٦٦ حرف إضراب	٨٨ حرف شرط
٢٣ مصدر مزيد	٤٥ كناية	٦٧ حرف أمر	٨٩ حرف ظرفية
٢٤ مصدر ميميّ	٤٦ ظرف	٦٨ حرف تحضيض	٩٠ حرف عرض
٢٥ اسم مصدر	٤٧ اسم عدد	٦٩ حرف تحقيق	٩١ حرف عطف
٢٦ مصدر صناعيّ	٤٨ اسم فعل	٧٠ حرف تخيير	٩٢ حرف غاية
٢٧ اسم مرّة	٤٩ الأسماء الخمسة	٧١ حرف ترجّح	٩٣ حرف قسّم
٢٨ اسم نوع	٥٠ حرف جزم	٧٢ حرف تشبيه	٩٤ حرف مصدرية
٢٩ مصدر مؤوّل	٥١ حرف نصب	٧٣ حرف تصريف	٩٥ حرف مفاجأة
٣٠ اسم فاعل	٥٢ حرف نصب فرعيّ	٧٤ حرف تعجب	٩٦ حرف نُدبة
٣١ اسم مفعول	٥٣ حرف جرّ	٧٥ حرف تعريف	٩٧ حرف نداء
٣٢ صيغة مشبهة	٥٤ حرف نَسْخ	٧٦ حرف تعليل	٩٨ حرف نفيّ
٣٣ أمثلة مبالغة	٥٥ حرف عطف	٧٧ حرف تفسير	٩٩ حرف نهْي

الجزء الثالث:	العلامة الظاهرة	العلامة السبئية
١١ الضمّ	٢١ الواو	٣١ الضمّ
١٢ الفتح	٢٢ الألف	٣٢ الفتح
١٣ الكسر	٢٣ الياء	٣٣ الكسر
١٤ السكون	٢٤ ثبوت النون	٣٤ السكون
-	٢٥ حذف النون	٣٥ مبنّي دائمًا
علامات الإعراب	٢٦ حذف حرف العلة	٣٦ حرف مبنّي متعلّقة ظاهر
		٣٧ حرف مبنّي متعلّقة محذوف

## لِلْكَامَةِ الْعَرَبِيَّةِ (فِعْلٍ - اسْمٍ - حَرْفٍ)

كادَ ١٣١١٣٢ (١٣: فعل ماضٍ ناقص/١١: فعل مبني/٣٢: علامة البناء الفتح).  
المطرُ ٢١٣٤١١ اسم جنس/اسم كاد مرفوع/علامة رفعه الظاهرة: الضم.  
يسقطُ ١٤١٥١١ فعل مضارع تام معلوم/معرب مرفوع/علامة رفعه الظاهرة: الضم.  
٣٨٢٢٣٥ ضمير منفصل/فاعل مستتر/والضمير مبني دائماً.  
١٤٤١٨١ والفعل يسقط/في محل نصب خبر كاد/أخذ محله (للدلالة على تكرار إعراب يسقط).

### الجزء الثاني: رقبان - الثالث والرابع (التوبيخية النحوية)

١١ فعل مبني	٣٥ في محل رفع اسم (الناسخ)	٥٧ تمييز منصوب	٧٩ في محل نصب بدل
١٢ فعل مبني في محل رفع	٣٦ اسم (الناسخ) منصوب	٥٨ مستثنى منصوب	٨٠ بدل مجرور
١٣ فعل مبني في محل نصب	٣٧ في محل نصب اسم (الناسخ)	٥٩ في محل نصب مستثنى	٨١ في محل جر بدل
١٤ فعل مبني في محل جزم	٣٨ خبر (الناسخ) مرفوع	٦٠ مجرور بالحرف	٨٢ عطف مرفوع
١٥ فعل معرب مرفوع	٣٩ في محل رفع خبر (الناسخ)	٦١ في محل جر بالحرف	٨٣ في محل رفع عطف
١٦ فعل معرب منصوب	٤٠ خبر (الناسخ) منصوب	٦٢ مضاف إليه مجرور	٨٤ عطف منصوب
١٧ فعل معرب مجزوم	٤١ في محل نصب خبر (الناسخ)	٦٣ في محل جر بالإضافة	٨٥ في محل نصب عطف
٢٠ فاعل مرفوع	٤٢ مفعول به منصوب	٦٤ نعت مرفوع	٨٦ عطف مجرور
٢١ في محل رفع فاعل	٤٣ في محل نصب مفعول به	٦٥ في محل رفع نعت	٨٧ في محل جر عطف
٢٢ فاعل مستتر	٤٤ نائب مفعول به منصوب	٦٦ نعت منصوب	٨٨ حكاية مرفوع
٢٣ نائب فاعل مرفوع	٤٥ في محل نصب نائب مفعول به	٦٧ في محل نصب نعت	٨٩ في محل رفع حكاية
٢٤ في محل رفع نائب فاعل	٤٦ مفعول مطلق منصوب	٦٨ نعت مجرور	٩٠ حكاية منصوب
٢٥ نائب فاعل مستتر	٤٧ نائب مفعول مطلق منصوب	٦٩ في محل جر نعت	٩١ في محل نصب حكاية
٢٦ مبتدأ مرفوع	٤٨ في محل نصب نائب مفعول مطلق	٧٠ توكيد مرفوع	٩٢ حكاية مجرور
٢٧ في محل رفع مبتدأ	٤٩ مفعول لأجله منصوب	٧١ في محل رفع توكيد	٩٣ في محل جر حكاية
٢٨ مبتدأ مرفوع والخبر محذوف	٥٠ مفعول معه منصوب	٧٢ توكيد منصوب	
٢٩ في محل رفع مبتدأ والخبر محذوف	٥١ في محل نصب مفعول معه	٧٣ في محل نصب توكيد	٩٥ لا محل له
٣٠ خبر مرفوع	٥٢ مفعول فيه منصوب	٧٤ توكيد مجرور	٩٦ مكفوف عن العمل
٣١ في محل رفع خبر	٥٣ في محل نصب مفعول فيه	٧٥ في محل جر توكيد	٩٧ زائد
٣٢ خبر مرفوع والمبتدأ محذوف	٥٤ نائب مفعول فيه منصوب	٧٦ بدل مرفوع	٩٨ لا عمل له
٣٣ في محل رفع خبر والمبتدأ محذوف	٥٥ في محل نصب نائب مفعول فيه	٧٧ في محل رفع بدل	
٣٤ اسم (الناسخ) مرفوع	٥٦ حال منصوب	٧٨ بدل منصوب	

الجزء	مختلف	العلامة المقدرة
الثالث:	٧١ ضمة بدل ضمّتين	٦١ الضم على الألف للتعدّر
رقبان -	٧٢ فتحة بدل فتحتين	٦٢ الفتح على الألف للتعدّر
الخامس	٧٣ فتحة بدل	٦٣ الكسر على الألف للتعدّر
والسادس	٨١ أخذ محله	٦٤ السكون منعاً لالتقاء الساكنين
(علامات الإعراب)	(يُستعمل فقط عند تكرار الوصف الإعرابي للكلمة التي لها محل)	٦٥ الواو مقلوبة ياء للإدغام
		٦٦ الضم على ما قبل (لأنشغال المحل)
		٦٧ الفتح (ياء المتكلم) بالحركة المناسبة

## النحو المنهجي - ٢ - نماذج نثرية معربة

«... فقالت: أنت تُريدُ أيها البشريُّ أن ترى هذا العالمَ بعينِ إله، وتُريدُ أن تفقه مكنونات العالم الآتي بفكرةٍ بشرية، وهذا مُنتهى الحفاقة. اذهب إلى البرية تجِد النحلة حائمةً حول الزهور، والنسر ينقضُّ على الفريسة، ادخل بيتَ جارك ترَ الطفلَ مدهوشاً بأشعة النار، والوالدة مشغولة بأعمال منزلها، كُن أنت كالنحلة، ولا تصرفِ أيامَ الربيعِ ناظرًا أعمالَ النسر، كُن كالطفل، وافرح بأشعة النار...»  
جبران خليل جبران

٣٠٨٤١٢	الوالدة	٨٢٩٥٣٥	هذا	٦٠٩٥٣٥	فَقَالَتْ
٣١٤٢١٢	مشغولة	٤١٢٧٣٤		١١١١٣٢	
٥٣٩٥٣٦	بأعمال	٢٤٣٠٦١	مُنْتَهَى	٧٣٩٥٣٥	
٢١٦٠١٣		٢٢٦٢١٣	الحفاقة	٣٨٢٢٣٥	
٣٥٦٢١٣	منزلها	١٧١١٣٤	اذهب	٣٨٢٧٣٢	أَنْتَ
٣٩٦٣٣٤		٣٨٢٢٣٥		١٤١٥١١	تُرِيدُ
١٨١١٣٤	كُن	٥٣٩٥٣٦	إلى	٣٨٢٢٣٥	
٣٨٣٥٣٥		٢١٦٠١٣	البرية	١٤٣١٨١	
٤٠٩٥٣٢	أنت	١٤١٧٦٤	تجد	٢١٤٣٣١	أيها
٥٣٩٧٣٥	كالنحلة	٣٨٢٢٣٥		٨٢٩٥٣٥	
٢١٦٠١٣		٢١٤٢١٢	النحلة	٢١٧٦١١	البشريُّ
٢١٤١٨١		٣٠٤٢١٢	حائمة	٥١٩٥٣٥	أَنْ
٥٥٩٥٣٥	و	٤٦٥٢١٢	حول	١٤١٦٦٢	ترى
٥٠٩٥٣٥	لا	٢١٦٢١٣	الزهور	٣٨٢٢٣٥	
١٤١٧١٤	تصرف	٥٥٩٥٣٥	وَ	٨٢٩٥٣٥	هذا
٣٨٢٢٣٥		٢١٨٤١٢	النسر	٤١٤٣٣٤	
٢١٤٢١٢	أيام	١٤١٥١١	ينقضُّ	٢١٧٨١٢	العالمَ
٢١٦٢١٣	الربيع	٣٨٢٢٣٥		٥٣٩٥٣٦	بعينِ
٣٠٥٦١٢	ناظرًا	٥٣٩٥٣٦	على	٢١٦٠١٣	
٢١٤٢١٢	أعمال	٢١٦٠١٣	الفريسة	٢١٦٢١٣	إِلَهٍ
٢١٦٢١٣	النسر	١٧١١٣٤	ادخل	٥٥٩٥٣٥	وَ
١٨١١٣٤	كُن	٣٨٢٢٣٥		١٤١٥١١	تُرِيدُ
٣٨٣٥٣٥		٢١٤٢١٢	بيت	٣٨٢٢٣٥	
٥٣٩٧٣٥	كالطفل	٢١٦٢١٣	جارك	٥١٩٥٣٥	أَنْ
٢١٦٠١٣		٣٩٦٣٣٢		١٤١٦١٢	تفقه
٢١٤١٨١		١٤١٧٢٦	تر	٣٨٢٢٣٥	
٥٥٩٥٣٥	و	٣٨٢٢٣٥		٣١٤٢١٣	مكنوناتِ
١٧١١٣٤	افرح	٢١٤٢١٢	الطفل	٢١٦٢١٣	العالمِ
٣٨٢٢٣٥		٣١٤٢١٢	مدهوشاً	٣٠٦٨٥٢	الآتي
٥٣٩٥٣٦	بأشعة	٥٣٩٥٣٦	بأشعة	٥٣٩٥٣٦	بفكرةٍ
٢١٦٠١٣		٢١٦٠١٣		٢٢٦٠١٣	
٢١٦٢١٣	النار	٢١٦٢١٣	النار	٢١٦٨١٣	بشريّةٍ
.....	.....	٥٥٩٥٣٥	وَ	٦٠٩٥٣٥	وَ

## الخَوَالِصُجِي ٣ - نَمَاجُ نَثْرِيَّةٍ مُعَرَبَةٍ

«...ولا بُرُوعَتَكَ عُنَوَانِي، أَوْ يُغَرِّبَنَّكَ! فَتَخَسَّبِي قَاصَّةً عَلَيْكَ، مِثْلَ مَا قَصَّ سَمِيَّيَ مِنْ قَبْلِي؛ لَيْسَ لِي مِنْ ذَلِكَ الرَّجُلِ الذَّكِيُّ إِلَّا الْأَسْمُ الْمُنْتَحَلُ. هُوَ عَظِيمٌ وَأَنَا صَغِيرَةٌ صَغِيرَةٌ، وَجَاهِلَةٌ، وَضَعِيفَةٌ، وَرِحْلَاتِي لَا تُقَاسُ بِرِحْلَاتِهِ لِأَنَّهَا قَصِيرَةٌ، لَا تَتَجَاوَزُ بَعْضَ شَوَاطِئِ الشَّامِ وَمِصْرَ الْمَعْرُوقَةِ لِمَنْ أَلْفَ الْأَصْطِيَّافِ فِي لُبْنَانَ، وَلَيْسَ فِيهَا مِنْ الْحَوَادِثِ وَالْاِكْتِشَافَاتِ الْمُدْهَشَةِ، وَرَكُوبِ الْأَخْطَارِ، شَيْءٌ...»

مي زيادة

١٤١٥١١	تتجاوزُ	٣٩٢٩٨١	٦٠٩٥٣٥	وُ
٣٨٢٢٣٥		٥٣٩٥٣٧	٥٠٩٥٣٥	لا
٢١٤٢١٢	بعضَ	٤١٦١٣٢	١٤١٤٣٢	بُرُوعَتَكَ
٢١٦٢١٣	شواطئِ	٢١٨٠١٣	٨٤٩٥٣٥	
٢٠٦٢١٣	الشَّامِ	٣٢٦٨١٣	٣٩٤٣٣٢	
٥٥٩٥٣٥	وَ	٦١٩٥٣٥	٢١٢٠٦٦	عنواني
٢٠٨٦٧٣	مِصْرَ	٢١٣٤١١	٣٩٦٣٣٤	
٣١٦٨١٣	المَعْرُوقَةِ	٣١٦٤١١	٥٥٩٥٣٥	أَوْ
٥٣٩٥٣٦	لِمَنْ	٣٨٢٧٣٢	١٤١٤٣٢	يُغَرِّبَنَّكَ
٤٢٦١٣٤		٣٢٣٠١١	٨٤٩٥٣٥	
١١١١١٢	أَلْفَ	٥٥٩٥٣٥	٣٩٤٣٣٢	
٣٨٢٢٣٥		٣٨٢٧٣٤	٣٨٢٢٣٥	
٢٣٤٢١٢	الاصطيافِ	٣٢٣٠١١	٥٢٩٥٣٥	فَتَخَسَّبِي
٥٣٩٥٣٦	فِي	٣٢٧٠١١	١٤١٣٣٢	
٢٠٦٠٧٣	لِبْنَانَ	٥٥٩٥٣٥	٨٤٩٥٣٥	
٥٥٩٥٣٥	وَ	٣٠٨٢١١	٥٩٩٥٣٥	
١٣١١٣٢	لَيْسَ	٥٥٩٥٣٥	٣٩٤٣٣٤	
٥٣٩٥٣٧	فِيهَا	٣٢٨٢١١	٣٨٢٢٣٥	
٥٣٣٩٨١		٦٠٩٥٣٥	٣٠٤٢١٢	قَاصَّةً
٣٩٦١٣٤		٢١٢٦٦٦	٥٣٩٥٣٦	عَلَيْكَ
٣٩٣٩٨١		٣٩٦٣٣٤	٣٩٦١٣٢	
٥٣٩٥٣٧	مِنْ	٩٨٩٥٣٥	٢١٤٢١٢	مِثْلَ
٢١٦٠١٣	الْحَوَادِثِ	١٥١٥١١	٤٢٦٣٣٤	مَا
٢١٦٨١٣	الْعِلْمِيَّةِ	٣٨٢٥٣٥	١١١١٣٢	قَصَّ
٥٥٩٥٣٥	وَ	١٥٣١٨١	٢١٢٠٦٦	سَمِيَّيَ
٢١٨٦١٣	الْاِكْتِشَافَاتِ	٥٣٩٥٣٦	٣٩٦٣٣٤	
٣٠٦٨١٣	الْمُدْهَشَةِ	٢١٦٠١٣	٥٣٩٥٣٦	مِنْ
٥٥٩٥٣٥	وَ	٣٩٦٣٣٣	٢١٦٠١٣	قَبْلِي
٢٢٨٦١٣	رَكُوبِ	٥٣٩٥٣٦	٣٩٦٣٣٤	
٢١٦٢١٣	الْأَخْطَارِ	٥٤٩٥٣٥	١٣١١٣٢	لَيْسَ
٢١٣٤١١	شَيْءٌ	٣٩٣٧٣٤	٥٣٩٥٣٧	لِي
.....	.....	٣٢٣٨١١	٥٣٣٩٨١	
.....	.....	٩٨٩٥٣٥	٣٩٦١٣٤	

«... كانت السماء صافية، والجو معتدلاً، وكان البحر هادئاً يداعبه نسيمٌ طلقٌ خفيفٌ، وكأنها كانت السفينة تنزلقُ على سطحه الأملس في دعة المظمن المبتسم للحياة! وكان السفرُ، أفراداً وجماعاتٍ، يرسلون أعينهم في هذه الناحية أو في هذه؛ ينظرون إلى إيطاليا أو صقلية! وكان هنا وهناك على الجسر سيدات قد استلقين على كراسيهن الطوال يُمعن فيا في أيديهن من كُتُب، لا شك في أنها كانت كُتُباً قصصيةً....»

طه حسين

٥٣٩٥٣٦	على	٥٣٩٥٣٦	للحياة	١٣١١٣٢	كانت
٢١٦٠١٣	الجسر	٢٢٦٠١٣		٧٣٩٥٦٤	السماء
٢١٣٤١١	سيدات	٥٥٩٥٣٥	و	٢١٣٤١١	صافية
٦٩٩٥٦٤	قد	١٣١١٣٢	كان	٣٠٤٠١٢	و
١١١١١٤	استلقين	٢٢٣٤١١	السفر	٥٥٩٥٣٥	الجو
٣٩٢١٣٢		٢١٥٧١٢	أفراداً	٢١٨٢١١	معتدلاً
٥٣٩٥٣٦	على	٥٥٩٥٣٥	و	٣٠٤٠١٢	و
٢١٦٠٥٢	كراسيهن	٢١٨٤١٣	جماعات	٥٥٩٥٣٥	كان
٣٩٦٣٣٢		١٤١٥٢٤	يرسلون	١٣١١٣٢	البحر
٢١٦٨١٣	الطوال	٣٩٢١٣٤		٢١٣٤١١	هادئاً
١٤١٢٣٤	يُمعن	١٤٤١٨١		٣٠٤٠١٢	يداعبه
٣٩٢١٣٢		٢١٤٢١٢	أعينهم	١٤١٥١١	نسيم
٥٣٩٥٣٦	فيها	٣٩٦٣٣٤		٣٩٤٣٣١	طلق
٤٢٦١٣٤		٥٣٩٥٣٦	في	٢١٢٠١١	خفيف
٥٣٩٥٣٦	في	٨٢٩٥٣٥	هذه	٣٢٦٤١١	و
٢١٦٠٥٢	أيديهن	٤١٦١٣٣		٣٢٦٤١١	كانها
٣٩٦٣٣٢		٢١٨٠١٣	الناحية	٥٥٩٥٣٥	كانت
٥٣٩٥٣٧	من	٥٥٩٥٣٥	أو	٥٤٩٦٣٥	السفينة
٢١٦٠١٣	كتب	٥٣٩٥٣٦	في	٥٨٩٥٣٥	تنزلق
٥٤٩٥٣٥	لا	٨٢٩٥٣٥	هذه	١٣١١٣٢	
٢٢٣٧٣٢	شك	٤١٦١٣٣		٧٣٩٥٦٤	
٥٣٩٥٣٧	فيها	١٤١٥٢٤	ينظرون	٢١٣٤١١	
٥٤٩٥٣٥	أنها	٣٩٢١٣٤		١٤١٥١١	
٣٩٣٧٣٤		١٤٤١٨١		٣٨٢٢٣٥	
٥٤٣٩٨١		٥٣٩٥٣٦	إلى	١٤٤١٨١	
١٣١١٣٢	كانت	٢٠٦٠٧٣	إيطاليا	٥٣٩٥٣٦	على
٧٣٩٥٣٥		٥٥٩٥٣٥	أو	٢١٦٠١٣	سطحه
٣٨٣٥٣٥		٢٠٨٦٧٣	صقلية	٣٩٦٣٣٢	
١٣٣٩٨١		٥٥٩٥٣٥	و	٣٤٦٨١٣	الأملس
٢١٤٠١٢	كتباً	١٣١١٣٢	كان	٥٣٩٥٣٦	في
٢١٦٦١٢	قصصية	٤١٤١٣٤	هنا	٢٢٦٠١٣	دعة
.....	.....	٥٥٩٥٣٥	و	٣٠٦٢١٣	المظمن
.....	.....	٤١٨٥٣٢	هناك	٣٠٦٢١٣	المبتسم



## النحو والمنهج - ٥ - نماذج نثرية معربة

«... الدَّرْبُ فِي الرَّيْفِ غَيْرِ الدَّرْبِ فِي الْمَدِينَةِ، فَهِيَ الَّتِي تَنْهَضُ مِنْ وَهْدَةٍ إِلَى رَبْوَةٍ، وَتَدُورُ مِنْ خَلْفِ شَجَرَةٍ، وَتُعْرَجُ عَلَى عَيْنِ مَاءٍ، وَتَتَوَقَّفُ فِي ظِلِّ حَائِطٍ، وَتَنْطَرِحُ عَلَى بَابِ بَيْتٍ - تَمْشِي عَلَى هَوَاهَا -  
وَالدَّرْبُ فِي الْمَدِينَةِ تَمْشِي فِي خَطِّ مُسْتَقِيمٍ... وَالدَّرْبُ فِي الرَّيْفِ بِيضَاءٌ، تَتَلَوَّى فِي خُضْرَةٍ. وَهِيَ فِي الْمَدِينَةِ  
سُودَاءُ فَاجِمَةٌ، يُعْمَرُهَا الشَّجَرُ عَلَى الْجَانِبَيْنِ، لِتَأْتِسَ بَعْضُ الْأَنْسِ فَوْقَ ذَلِكَ السَّوَادِ الطَّوِيلِ. وَعَلَى دُرُوبِ  
الرَّيْفِ تَعْرِفُ...»

### أمين نخلة

١٤١٥٦١	تتلوى	٣٨٢٢٣٥		٢١٢٦١١	الدَّرْبُ
٣٨٢٢٣٥		١٤٣١٨١		٥٣٩٥٣٧	فِي
١٤٣١٨١		٥٣٩٥٣٦	فِي	٢١٦٠١٣	الرَّيْفِ
٥٣٩٥٣٦	فِي	٢١٦٠١٣	ظِلِّ	٢١٣٠١١	غَيْرُ
٢٢٦٠١٣	خضرة	٢١٦٢١٣	حائطٍ	٢١٦٢١٣	الدَّرْبِ
٦٠٩٥٣٥	وَ	٥٥٩٥٣٥	وَ	٥٣٩٥٣٧	فِي
٣٨٢٢٣٢	هي	١٤١٥١١	تنطرحُ	٢١٦٠١٣	المدينةِ
٥٣٩٥٣٦	فِي	٣٨٢٢٣٥		٦٠٩٥٣٥	فهي
٢١٦٠١٣	المدينةِ	١٤٣١٨١		٣٨٢٢٣٢	
٣٢٣٠٧١	سوداءُ	٥٣٩٥٣٦	على	٤٢٦٥٣٤	التي
٣٢٣٠١١	فاجمةُ	٢١٦٠١٣	بابِ	١٤١٥١١	تنهضُ
١٤١٥١١	يُعمَرُها	٢١٦٢١٣	بيتِ	٣٨٢٢٣٥	
٣٩٤٣٣٤		١٤١٥٥١	تمشي	١٤٣١٨١	
٢١٢٠١١	الشَّجَرُ	٣٨٢٢٣٥		٥٣٩٥٣٦	مِنْ
٥٣٩٥٣٦	على	١٤٣١٨١		٢١٦٠١٣	وهدةِ
٢١٦٠٢٣	الجانبينِ	٥٣٩٥٣٦	على	٥٣٩٥٣٦	إلى
٥٢٩٥٣٥	لِتَأْتِسَ	٢٢٦٠٦٣	هواها	٢١٦٠١٣	ربوةِ
١٤١٦١٢		٣٩٦٣٣٤		٥٥٩٥٣٥	وَ
٣٩٢٢٣٥		٦٠٩٥٣٥	وَ	١٤١٥١١	تدورُ
٢١٤٧١٢	بعضَ	٢١٢٦١١	الدَّرْبِ	٣٨٢٢٣٥	
٢٢٦٢١٣	الأنسِ	٥٣٩٥٣٧	فِي	١٤٣١٨١	
٤٦٥٢١٢	فوقَ	٢١٦٠١٣	المدينةِ	٥٣٩٥٣٦	مِنْ
٤١٦٣٣٢	ذلكَ	١٤١٥٥١	تمشي	٢١٦٠١٣	خَلْفِ
٥٩٩٥٣٥		٣٨٢٢٣٥		٢١٦٢١٣	شجرةِ
٥٩٩٥٣٥		١٤٣١٨١		٥٥٩٥٣٥	وَ
٢٢٨٠١٣	السَّوَادِ	٥٣٩٥٣٦	فِي	١٤١٥١١	تُعْرَجُ
٣٢٦٨١٣	الطَّوِيلِ	٢١٦٠١٣	خطِّ	٣٨٢٢٣٥	
٦٠٩٥٣٥	وَ	٣٠٦٨١٣	مستقيمٍ	١٤٣١٨١	
٥٣٩٥٣٦	على	٦٠٩٥٣٥	وَ	٥٣٩٥٣٦	على
٢١٦٠١٣	دروبِ	٢١٢٦١١	الدَّرْبِ	٢١٦٠١٣	عينِ
٢١٦٢١٣	الرَّيْفِ	٥٣٩٥٣٧	فِي	٢١٦٢١٣	ماءِ
١٤١٥١١	تَعْرِفُ	٢١٦٠١٣	الرَّيْفِ	٥٥٩٥٣٥	وَ
٣٨٢٢٣٥		٣٢٣٠٧١	بيضاءُ	١٤١٥١١	تتوقفُ

## النحو المنهجي - ٦ - نماذج نثرية معربة

«...وورثاً، كانت مسألة الشر أيضاً مسألة أفراد وأوقات، لا مسألة عموم ودوام. فما يكون شراً لهذا، يكون خيراً لذاك. وما يتقى شره في زمن، قد يطلب خيره في زمنٍ سواه. فهو ليس بالقبيح على إطلاقه، وما دام كذلك، فلا تناقض بينه وبين الجبال، ولا حرج على الفنان أن يوجه إليه ملكة الفن الجميل...»

عباس محمود العقاد

٥٣٩٥٣٥	كذلك	٥٥٩٥٣٥	وَ	٦٠٩٥٣٥	وَ
٤١٦١٣٢		٤٢٢٧٣٤	مَا	٥٣٩٦٣٥	رَبِّياً
٥٩٩٥٣٥		١٥١٥٦١	يَتَّقَى	٥٨٩٥٣٥	
٥٩٩٥٣٥		١٥٣١٨١		١٣١١٣٢	كَانَتْ
٤١٤١٨١		٢٢٢٣١١	شَرُّهُ	٧٣٩٥٣٥	مَسْأَلَةٌ
٦٠٩٥٣٥	فَلَا	٣٩٦٣٣١		٢٢٢٤١١	الشَّرِّ
٥٤٩٥٣٥		٥٣٩٥٣٦	فِي	٢٢٦٢١٣	أَيْضاً
٢٣٣٧٣٢	تَنَاقُضَ	٢١٦٠١٣	زَمَنِ	٢٢٤٦١٢	مَسْأَلَةٌ
٤٦٥٢١٢	بَيْنَهُ	٧٩٩٥٣٥	قَدْ	٢٢٤٠١٢	أَفْرَادِ
٣٩٦٣٣١		١٥١٥١١	يُطَلَّبُ	٢١٦٢١٣	وَ
٤٦٣٩٨١		١٥٣١٨١		٥٥٩٥٣٥	أَوْقَاتِ
٥٥٩٥٣٥	وَ	٢٢٢٣١١	خَيْرُهُ	٢١٨٦١٣	لَا
٤٦٨٤١٢	بَيْنَ	٣٩٦٣٣١		٥٥٩٥٣٥	مَسْأَلَةٌ
٢٢٦٢١٣	الجِبَالِ	٥٣٩٥٣٦	فِي	٢٢٨٤١٢	عُمُومٍ
٦٠٩٥٣٥	وَ	٢١٦٠١٣	زَمَنِ	٢١٦٢١٣	وَ
٥٤٩٥٣٥	لَا	٢١٦٨٦٣	سِوَاهُ	٥٥٩٥٣٥	دَوَامٍ
٢٢٣٧٣٢	حَرَجَ	٣٩٦٣٣١		٢٢٨٦١٣	فَمَا
٥٣٩٥٣٦	عَلَى	٦٠٩٥٣٥	فَهُوَ	٦٠٩٥٣٥	يَكُونُ
٢١٦٠١٣	الفَنَانِ	٣٨٢٧٣٢		٤٢٢٧٣٤	
٥١٩٥٣٥	أَنْ	١٣١١٣٢	لَيْسَ	١٦١٥١١	
٥١٣٩٨١		٣٨٣٥٣٥		٣٨٣٥٣٥	
١٤١٦١٢	يُوجِّهَ	١٣٣١٨١		١٦٣٩٨١	شَرًّا
٣٨٢٢٣٥		٥٣٩٧٣٥	بِالقَبِيحِ	٢٢٤٠١٢	هَذَا
١٤٣٩٨١		٣٢٦٠١٣		٥٣٩٥٣٦	
٥٣٩٥٣٦	إِلَيْهِ	٣٢٤١٨١		٨٢٩٥٣٥	
٣٩٦٣٣٣		٥٣٩٥٣٦	عَلَى	٤١٦١٣٤	يَكُونُ
٢٢٤٢١٢	مَلَكَةٌ	٢٣٦٠١٣	إِطْلَاقِهِ	١٦١٥١١	
٢٢٦٢١٣	الفنِّ	٣٩٦٣٣٣		٣٨٣٥٣٥	
٣٢٦٨١٣	الجميلِ	٥٥٩٥٣٥	وَ	١٣٣٩٨١	خَيْرًا
....	....	٩٤٩٥٣٥	مَا	٢٢٤٠١٢	لِذَاكَ
....	....	١٣١١٣٢	دَامَ	٥٣٩٥٣٦	
....	....	٣٩٣٥٣٥		٤١٦١٣٤	
....	....			٥٩٩٥٣٥	

١٤

١٤  
الفصل الرابع عشر

١٤

المعزيتات

## المُعْرَبَاتُ

١٤

١٤

٢٧٩		البناء والإعرابُ : مُعَقَّدَةُ الكَلِمَاتِ المُعْرَبَةِ والمَبْنِيَّةِ	١٤ - ١
٢٨٠		المُعْرَبَاتُ : تمهيد	١٤ - ٢ - ١
٢٨١		المُعْرَبَاتُ : أقسامها - أنواعها - عَدَدُهَا	١٤ - ٢ - ٢
٢٨٢		المُعْرَبَاتُ : الأَسْمَاءُ بالتفصيل	١٤ - ٢ - ٣
٢٨٣		المُعْرَبَاتُ : الأَفْعَالُ - النَّوَاسِخُ - الحُرُوفُ	١٤ - ٢ - ٤
٢٨٤		المُعْرَبَاتُ : الكَلِمَاتُ بالتَّرتِيبِ الهِجَائِيِّ	١٤ - ٢ - ٥
٢٨٥		معجم بالمُعْرَبَاتِ : حالاتُ إعرابها - أمثلة - فوائِدُ عامَّة	١٤ - ٣ - ١
٢٨٥	أرى	← معجم بالمُعْرَبَاتِ : ء	١٤ - ٣ - ١
٢٨٦	ألف	← معجم بالمُعْرَبَاتِ : إذ	١٤ - ٣ - ٢
٢٨٧	أمن	← معجم بالمُعْرَبَاتِ : اللذان	١٤ - ٣ - ٣
٢٨٨	أولو	← معجم بالمُعْرَبَاتِ : أما	١٤ - ٣ - ٤
٢٨٩	بعدا	← معجم بالمُعْرَبَاتِ : أي	١٤ - ٣ - ٥
٢٩٠	ثلاثة	← معجم بالمُعْرَبَاتِ : بعض	١٤ - ٣ - ٦
٢٩١	حاشا	← معجم بالمُعْرَبَاتِ : ثلاث عشرة	١٤ - ٣ - ٧
٢٩٢	رؤيدك	← معجم بالمُعْرَبَاتِ : حي	١٤ - ٣ - ٨
٢٩٣	صراحة	← معجم بالمُعْرَبَاتِ : ريث	١٤ - ٣ - ٩
٢٩٤	عن	← معجم بالمُعْرَبَاتِ : صة	١٤ - ٣ - ١٠
٢٩٥	فلان	← معجم بالمُعْرَبَاتِ : عند	١٤ - ٣ - ١١
٢٩٦	كذا	← معجم بالمُعْرَبَاتِ : فو	١٤ - ٣ - ١٢
٢٩٧	ل	← معجم بالمُعْرَبَاتِ : كل	١٤ - ٣ - ١٣
٢٩٨	لوما	← معجم بالمُعْرَبَاتِ : لبيك	١٤ - ٣ - ١٤
٢٩٩	معاوية	← معجم بالمُعْرَبَاتِ : لا	١٤ - ٣ - ١٥
٣٠٠	ماذا	← معجم بالمُعْرَبَاتِ : مفاعل	١٤ - ٣ - ١٦
٣٠١	هو	← معجم بالمُعْرَبَاتِ : ن	١٤ - ٣ - ١٧
٣٠٢	ي	← معجم بالمُعْرَبَاتِ : ها	١٤ - ٣ - ١٨
٣٠٣	يا	← معجم بالمُعْرَبَاتِ : يفعلون	١٤ - ٣ - ١٩

## مُعَقَّدَةُ الْكَلِمَاتِ الْعَرَبِيَّةِ وَالْمَبْنِيَّةِ

## الْبِنَاءُ وَالْإِعْرَابُ

الفعل
-------

الاسم
-------

الماضي	المبني
الفتحة	الضمة
السكون	

النصبوات
----------

المرفوعات
-----------

المضارع
---------

المناصيب		
خير كان	خير ما	اسم إن
		اسم لا

المرفيع		
اسم كان	اسم كاد	اسم ما
خير إن	خير لا	

المضارع المعرب		
مرفوع	منصوب	مجزوم
الضمة	الفتحة	السكون
ثبوت التون	حذف التون	حذف التون
	حذف العلّة	حذف العلّة

المفاعيل		
المفعول المطلق	المفعول لأجله	المفعول فيه
المفعول معه	المفعول به	

المبتدأ	الخبر
---------	-------

المضارع المبني	
السكون	الفتحة

اسم الفاعل	المصدر
اسم المفعول	أمثلة المبالغة
اسم الاشتغال	التنازع
التحذير والإغراء	النداء

الفاعل	نائب الفاعل
اسم الفاعل	اسم المفعول
المصدر	
الصفة المشبهة	أمثلة المبالغة
اسم الفعل	أفعل التفضيل

الأمر المبني		
السكون	حذف التون	حذف العلّة
		الفتحة

الأفاعيل	
الاستثناء	الحال
التمييز	
أفعل التفضيل	العدد المركب
المدح والذم	الصفة المشبهة

المبنيات			
الضمير	الموصول	الإشارة	الشرط
اسم الاستفهام	بعض الظروف	بعض الكنايات	اسم الفعل
التركيب المزجي	المنادى	اسم لا	الظروف المضافة
	الجهات السّت		

الحرف
-------

الحروف العاطلة
----------------

الحروف العاملة		
حروف التسخ	حروف النصب	حروف الجزم
حروف العطف	حروف الجر	
حرف الاستثناء	حروف النداء	النصب الفرعية

المجزورات	
الإضافة	حروف الجر

التوابع				
التعت	التوكيد	البدل	العطف	الحكاية

- المعربات لفظة منحوتة من: مُعْرَبَاتٍ وَمَبْنِيَّاتٍ
- إنَّها فلتة ذوق واستثناس أكثرُ مما هي مراعاة لقاعدة
- والمعربات جدول إحصائيٌّ فريد في نوعه جديد في بابِه
- هو أشمل إحصاء في هذا المجال
- أحياناً يختصر القاعدة بلفظة واحدة (المنوع من الصِّرف)
- وأحياناً أخرى يحصر حالات الكلمة إعراباً ومعنى
- إنَّ وضع حروف المعاني قُصِدَ منه إعرابها دون معناها مع أنَّ بعض التسميات تكون واحدة
- وهذا الجدول يسجِّل المعاني بطريقة انتقائيَّة دون الإخلال بالشمول
- وفيه فوائد عامَّة معنويَّة وإعرابيَّة
- وإذا كانت المعربات تبدو خليطاً من المعلومات وأشتاتاً من الكلمات، فإنَّ سلكاً دقيقاً يجمع ما تباعد، ويصل ما قد يبدو منفصلاً، هذا السُّلك يهدف إلى:

- حصر عدد الأدوات

- جمع معظم الظروف

- قيد غالبية الأسماء المنصوبة دائماً

- تسجيل الأفعال والأسماء ذات الوضع الإعرابي الخاص

- وأخيراً فإنَّ اختيار المعاني، وتحديد الحالات الإعرابيَّة، جاء بنتيجة مقارنة ومقابلة بين عدَّة مراجع، وكانت الأفضليَّة في معظم الأحيان لأحكام ابن هشام في كتابه: مُعْنَى اللَّيْبِيبِ

## المُعْرَبَاتُ ٢ - أَقْسَامُهَا - أَنْوَاعُهَا - عَدَدُهَا

المبنيّة	المعرّبة	عَدَدُهَا	أنواعها	أقسامها
• • • • • • • • • • •	• • • • • • • • • • •	٣٢ ٣٦ ١٧ ١٠ ١١ ٨ ٢٤ ٤٨ ٢٠ ٥ ١٤ ٨ ٤ ٢٨ ١٦	١ - الضمائر ٢ - أسماء الإشارة ٣ - أسماء الموصول ٤ - أسماء الشرط ٥ - أسماء الاستفهام ٦ - أسماء الكناية ٧ - أسماء الفعل ٨ - الظروف والجهات الست ٩ - أسماء الإضافة ١٠ - الأسماء الخمسة ١١ - أسماء العدد ١٢ - أسماء التوكيد ١٣ - أسماء الاستثناء ١٤ - المنصوبات ١٥ - المنوعة من الصّرف	الأسماء
• • • • • •	• • • •	٥ ٢١ ٧ ٧ ٢ ٤ ٢	١ - الأفعال الخمسة ٢ - أفعال القلوب ٣ - المتعدّية إلى مفعولين ٤ - المتعدّية إلى ثلاثة مفاعيل ٥ - أفعال التّعجب ٦ - أفعال المدح والذم ٧ - الأفعال الحامدة	الأفعال
• • • • •	• •	٢٤ ١٧ ٤ ٦ ١	١ - كان وأخواتها ٢ - كاد وأخواتها ٣ - الحروف المشبهة بليس ٤ - إن وأخواتها ٥ - لا النافية للجنس	النواسخ
• • •		٥٧ ١٩ ٤	١ - حروف حروف ٢ - حروف وأسماء ٣ - حروف وأفعال	الحروف

## المعربات ٣ - الأسماء بالتفصيل

هو - هـ - هُم - هي - هُن - أنت - أنتما - أنتم - أنتن - أنا - نحن - إياه - إياها - إياهم - إياها - إياهن - إياك - إياكما - إياكم - إياكن - إياي - إيانا ت - ك - ن - نا - ه - و - ا - ي	الضائر (هو - إياك) والحروف
ذا - ذان - ذين - أولاء - ذه - تان - تين - ذاك - ذانك - ذينك - أولئك - تيك - تانك - تينك - ذلك - ذانك - ذينك - أولئك - تلك - تانك - تينك - هنا - هناك - هناك - ثم - ثمّة	الإشارة (ذلك - ذان)
الذي - اللذان - اللذين - الذن - التي - اللتان - اللتين - اللواتي - الألى - الألاء - الآتي - الآئي - أي - ذا - من - ما - آل	الموصول (الذي - اللذان)
أنى - أي - أين - أيان - حيثما - كيفما - متى - من - مهما - ما	الشرط
أنى - أي - أين - أيان - كم - كيف - متى - من - من ذا - ما - ماذا	الاستفهام
ذيت - كأي - كأيين - كذا - كم - كيت - بضع - فلان	الكنايات
أف - إليك - أمامك - أمين - آه - بخ - بطنان - بله - حذار - حي - دُونك - رُونك - سُرعان - شتان - صه - عليك - مكانك - مة - هلم - ها - هيهات - وشكان - وراءك - وا	أسماء الفعل
أبدأ - إذ - إذا - إزاء - أصلاً - الآن - أمداً - أمس - أنفاً - آناً - أنى - أول - أين - أيان - بين - تارة - ثم - ثمّة - حقاً - حيث - ذا صباح - ذات مساء - ريث - صباح مساء - ضحوة - عل - عند - عوض - غذا - غداة - قط - كلاً - لدن - لدى - لما - متى - مرة - مع - هنا خلف - أمام - فوق - تحت - يمين - شمال - بعد - دون - قبل	الظروف و الست جهات
أي - بغض - تجاه - تلقاء - جميع - حسب - سُبْحان - سوى - شبه - غير - كل - لعمري - مثل - مع - معاذ - نحو إذ - إذا - حيث - لما	أسماء الإضافة
أبو - أخو - حمو - ذو - فو - وهناك اسم سادس، فاسأل عنه	الأسماء الخمسة
واحد - اثنان - ثلاثة - مئة - ألف - أحد عشر - اثنا عشر - ثلاثة عشر - عشرون - واحد وعشرون - اثنان وعشرون - ثلاثة وعشرون - بضع - نيف	أسماء العدد
أجمع - جميع - عامة - عين - كل - كلتا - كلا - نفس	التوكيد
بيد - سوى - غير - لا سيّما	الاستثناء
أصلاً - أهلاً - أيضاً - بؤساً - بئداً - بعثة - تعساً - حقاً - حمداً - خلافاً - خاصة - دوآلك - سخفاً - سراً - سمفاً - صبراً - صيدفاً - صراحةً - طراً - عجياً - عياناً - غالباً - فردى - فضلاً - قاطبة - كثيراً - لبيك - معاذ	المنصوبات
أحد - آخر - أشياء - أصدقاء - أفعل - بعلبك - بيوت - حبل - عثمان - عمر - فعلاء - فعلى - فعلان - معاوية - مفاعل - مفاعيل	المنوعة من الصرف





## المُعْرَبَاتُ - ٥ - الكَلِمَاتُ بِالتَّرْتِيبِ الِهَجَائِيِّ

أ	مذ	كأين	عدا	خاصة	بغنة	إلى	أ
ي	مرة	كثيراً	عشرون	دون	بل	إلام	أمين
يفعلون	مع	كذا	عل	دونك	بله	الآن	أنفا
يمين	معاذ	كل	عل	دوايك	بلى	إليك	أنه
يا	معاوية	كلتا	على	ذلك	بيد	أم	آه
	مفاعل	كلا	علاّم	ذو	بين	أمدا	آبي
	مفاعيل	كلما	عم	ذا صباح	بينما	أمس	أبدا
	مكانك	كم	عمر	ذات مساء	بيننا	أما	أبو
	من	كما	عما	ذان	ت	أما	أثنا عشر
	من	كاد	عن	ذيت	تجاه	إنا	أثان
	منذ	كان	عند	رب	تحت	أمام	أثان وعشرون
	من ذا	كي	عوض	ربت	تفسا	أمامك	أجل
	مهما	كيف	عامه	تسعة وتسعون	وتسعون	أن	أجمع
	منه	كيف	عين	رئت	تلقاه	إن	أحد عشر
	ما	كيفها	عيننا	رئنا	تارة	أن	أحمد
	ما أفعله	ل	عدا	زعم	ثلاثة	أني	أخر
	ماذا	لبيك	عداة	س	ثلاثة عشر	أهلا	أخو
	ن	لذن	غالباً	سبحان	ثم	أو	أرى
	ن	لدى	غير	سحقاً	ثمت	أول	إذ
	نحو	لعل	ف	سرعان	ثم	أولو	إذما
	نعم	لعمرو	قرادى	سيراً	نمة	أي	إذن
	نعم	لكين	فضلاً	سمعا	جلل	أي	إذا
	نفس	لكن	فغلاء	سوف	جميع	إني	إذا
	نا	لكي	فعلنى	سوى	جبر	أيضا	إزاء
	نيف	لم	فعلان	ساء	حبدا	أين	أشياء
	ه	لما	فلان	شبه	جلى	أينها	أضدفا
	هل	لن	فوق	شنان	حتى	أيا	أصلاً
	هلم	لنو	فوق	شمال	حدا	أيان	أعظى
	هلا	لولا	في	صبرا	حدار	إياك	أف
	هنا	لوما	فيهم	صباح مساء	حببا	ب	أفعل
	هو	لا	قبل	صيدفا	حفا	بئس	أفعل به
	ها	لات	قد	صراحة	حمو	بؤسا	أل
	هيات	لا سيات	قط	صه	حاسا	نخ	الذي
	و	ليت	قط	ضحوة	حي	بضع	ألف
	وراءك	ليس	قلما	طرا	حيث	بطان	اللذان
	وشكان	م	قاطبة	طالها	حيثها	بعد	ألا
	وا	مئة	ك	ظن	خلف	بعدا	ألا
	واحد	متى	كان	عثمان	خلا	بعض	الإ
	واحد وعشرون	مثل	كأي	عجبا	خلاقا	بعلبك	

## مُعْجَمُ بِالْمُعْرَبَاتِ ١ - حالاتُ إعرابها - أمثلةٌ - فوائدُ عامةٌ

أَأَنْتَ قَادِمٌ؟ يَخْتَلَفُ عَنِ «هَلْ» فِي عَشْرَةِ أَوْجُهٍ سَوَاءٌ عَلَيَّ أَذْهَبْتَ أَمْ لَمْ تَذْهَبْ - وَهِيَ هَمْزَةُ التَّسْوِيَةِ الَّتِي يُؤَوَّلُ مَا بَعْدَهَا بِمَصْدَرٍ أَفَاطِمٍ مَهْلًا بَعْضُ هَذَا التَّدْكِيلِ - لِلتَّقْرِيبِ وَقِيلَ لِلْمَتَوَسُّطِ	حرف استفهام حرف مصدري حرف نداء	٤
أَزِيدُ - لِلبَعِيدِ - قَلِيلُ الِاسْتِعْمَالِ	حرف نداء	أ
فَقَالَ الدُّهْرُ آمِينَ - بِمَعْنَى اسْتَجَبْ - مَبْنِيٌّ عَلَى الْفَتْحِ - يُؤْتَى بِهِ فِي آخِرِ الْكَلَامِ	اسم فعل	آمِينَ
ذَكَرْتُهُ أَيْفًا - مُعْرَبٌ دَائِمًا - مَنْصُوبٌ	ظرف زمان	أَيْفًا
أَنَاءَ اللَّيْلِ وَأَطْرَافِ النَّهَارِ - مُعْرَبٌ دَائِمًا - مَنْصُوبٌ	ظرف زمان	أَنَاءَ
أَهْ لَوْ كُنْتُ مَعِيَ - بِمَعْنَى أَتَوَجَّعُ - مَبْنِيٌّ عَلَى الْكَسْرِ	اسم فعل	أَهْ
أَيَّ صَاعِدِ الْجَبَلِ - لِلبَعِيدِ	حرف نداء	أَيَّ
لَنْ يَأْتِيَ أَبَدًا - مُعْرَبٌ دَائِمًا - مَنْصُوبٌ	ظرف زمان	أَبَدًا
قَدَّمَ أَبُوكَ - يُرْفَعُ بِالْوَاوِ وَيُنْصَبُ بِالْأَلْفِ وَيُجْرَبُ بِالْيَاءِ شَرْطَ عَدَمِ إِضَافَتِهِ إِلَى يَاءِ الْمُتَكَلِّمِ	الأسماء الخمسة	أبو
قَدَّمَ اثْنَا عَشَرَ فَارِسًا - الْجُزْءُ الْأَوَّلُ كَالْمَثْنَى وَالثَّانِي مَبْنِيٌّ عَلَى الْفَتْحِ	اسم عدد	١٢
هَذَانِ رَجُلَانِ اثْنَانِ - يُرْفَعُ بِالْأَلْفِ وَيُنْصَبُ وَيُجْرَبُ بِالْيَاءِ	اسم عدد	اثْنَانِ
رَحَلَ اثْنَانِ وَعِشْرُونَ زَائِرًا - الْأَوَّلُ مُلْحَقٌ بِالثَّنْيِ وَالثَّانِي يُرْفَعُ بِالْوَاوِ وَيُنْصَبُ وَيُجْرَبُ بِالْيَاءِ	اسم عدد	٢٢
أَقَامَ زَيْدٌ؟ - أَجَلٌ! وَهِيَ مِثْلُ (نعم). اخْتَلَفَ النَّحَاةُ فِي مَوَاضِعِ اسْتِعْمَالِهَا	حرف جواب	أَجَلٌ
سَارَ الْجَيْشُ كُلُّهُ أَجْمَعُ - تَابِعٌ - مَمْنُوعٌ مِنَ الصَّرْفِ - يَأْتِي غَالِبًا بَعْدَ كُلِّ	توكيد	أَجْمَعُ
جَاءَتْ إِحْدَى عَشْرَةَ فَتَاةً - الْجُزْءُ الْأَوَّلُ تُقَدَّرُ حَرَكَتُهُ وَالثَّانِي مَبْنِيٌّ عَلَى الْفَتْحِ	اسم عدد	١١
عَادَ أَحْمَدُ وَالْعَوْدُ أَحْمَدُ - لِأَنَّهُ عَلَى وَزْنِ الْفِعْلِ	ممنوع من الصَّرف	أحمد
أَقْبَلَتْ نِسَاءً أُخَرَ - لِأَنَّهُ صِفَةٌ مَعْدُولَةٌ	ممنوع من الصَّرف	أخَرَ
هَذَا أَخُو حَرَبٍ - يُرْفَعُ بِالْوَاوِ وَيُنْصَبُ بِالْأَلْفِ وَيُجْرَبُ بِالْيَاءِ شَرْطَ عَدَمِ إِضَافَتِهِ إِلَى يَاءِ الْمُتَكَلِّمِ	الأسماء الخمسة	أخو
أَرَاهُمُ اللَّهُ أَعْمَالَهُمْ حَسَرَاتٍ - الْمَفْعُولَانِ الْأَخِيرَانِ أَصْلُهُمَا مُبْتَدَأٌ وَخَبَرٌ يُوجَدُ سِتَّةُ أَفْعَالٍ أُخْرَى تَتَعَدَّى إِلَى ثَلَاثَةِ مَعَابِلٍ: أَعْلَمَ - حَدَّثَ - خَبَرَ - أَخْبَرَ - أَنْبَأَ - نَبَأَ	إلى ثلاثة مفاعيل	أرى

## مُعْجَمُ بِالْمُعْرَبَاتِ ٢ - حالات إعرابها - أمثلة - فوائد عامة

بَيْنَمَا أَنَا أَكْتُبُ إِذْ دَخَلَ عَلَيَّ زَائِرٌ ضَرَبْتُهُ إِذْ شَتَنِي وُلِدْتُ إِذْ بَدَأْتُ الْحَرْبُ - مَبْنِي عَلَى السُّكُونِ دَائِمًا عِنْدَ نَذْرِ يَخْصِدُونَ مَا زَرَعُوا - مَبْنِي عَلَى السُّكُونِ - وَالتَّنْوِينُ عَوَضُ الْجُمْلَةِ الْمَحذُوفَةِ: عِنْدَ إِذْ ... وَإذْ كَرُوا إِذْ كُنْتُمْ قَلِيلًا - مَبْنِي عَلَى السُّكُونِ وَإذْ كَرُوا فِي الْكِتَابِ مَرْيَمَ إِذْ انْتَبَذَتْ ... - مَبْنِي عَلَى السُّكُونِ - بِدَلِّ اشْتِمَالِ	حرف مفاجأة حرف تعليل ظرف زمان مضاف إليه مفعول به بدل من مفعول به	إذ
إِذَا مَا تَقَمُّ أَقَمُ - تَجْزَمُ فَعْلَيْنِ - اسْتِعْمَالُهَا نَادِرٌ سَأَكْفِيكَ إِذَا مَا عُدْتُ - مَبْنِي دَائِمًا عَلَى السُّكُونِ - اسْتِعْمَالُهُ نَادِرٌ	حرف شرط ظرف زمان	إذ ما
إِذَنْ تَنْجَحُ - يَعْمَلُ بِشَرْطٍ - إِذَا أَنْتَ نَاجِحٌ - كُتِبَ بِالْفِ تَمْيِيزًا لَهُ عَنِ الْحَرْفِ النَّاصِبِ	حرف نصب حرف جواب	إذن إذا
خَرَجْتُ إِذَا الْأَسَدُ بِالْبَابِ - يَخْتَصُّ بِالْجَمَلِ الْأَسْمِيَّةِ أَكْرَمُهُ إِذَا جَاءَ - مَبْنِي دَائِمًا عَلَى السُّكُونِ - يَخْتَصُّ بِالْجَمَلِ الْفَعْلِيَّةِ جَلَسْتُ إِذَا الرَّجُلُ - مَعْرَبٌ دَائِمًا - مَنْصُوبٌ	حرف مفاجأة ظرف زمان ظرف مكان	إذا إزاء
جَلَبْتُ أَشْيَاءَ جَمِيلَةً - مُنَعْتُ لِكثْرَةِ اسْتِعْمَالِهَا - أَصْلُهَا شَيْئَاءٌ تَعَرَّفْتُ عَلَى أَوْلَادِهِ مَخْلِصِينَ - لِأَنَّهُ مَخْتَوْمٌ بِالْفِ التَّائِيثِ الْمُدَوَّدَةِ	منوع من الصِّرف منوع من الصِّرف	أشياء أولادها
لَمْ يَتَقَدَّمْ أَحَدٌ أَصْلًا - مَعْرَبٌ دَائِمًا - مَنْصُوبٌ - أَوْ يُنْصَبُ عَلَى الْحَالِيَّةِ أَعْطَيْتُ الْفَقِيرَ ثَوْبًا - لَيْسَ أَصْلُهَا مَبْتَدَأٌ وَخَبْرًا	ظرف زمان إلى مفعولين	أصلًا أعطى
أَفٌّ مِنْ هَذَا الزَّمَانِ - بِمَعْنَى اتِّضَاعِ - مَبْنِي - أَفٌّ: مِنْ شَيْءٍ مَعْيِينٍ - أَفٌّ: مِنْ كُلِّ شَيْءٍ هَذَا ثَوْبٌ أَحْمَرٌ - لِأَنَّهُ صِفَةٌ مُؤَنَّثَةٌ فَعَلَاءً - وَكَذَلِكَ أَفْعَلُ التَّفْضِيلِ	اسم فعل منوع من الصِّرف	أف أفعل
أَكْرَمُ بِهِ صَدِيقًا - فَعْلٌ أَمْرٌ جَامِدٌ - الْأَسْمُ الْمَنْصُوبُ بَعْدَهُ تَمْيِيزٌ إِنَّ الرَّجُلَ قَادِمٌ - وَهِيَ عَهْدِيَّةٌ وَجَنْسِيَّةٌ حُكْمُ النَّعْمَانِ ... - وَهِيَ لَازِمَةٌ وَغَيْرُ لَازِمَةٍ جَاءَ الضَّارِبُ أَخَاهُ - يَدْخُلُ عَلَى اسْمِ الْفَاعِلِ وَالْمَفْعُولِ وَالصِّفَةِ الْمَشْبَهَةِ	فعل للتعجب حرف تعريف حرف زائد اسم موصول	أفعل به أل
جَاءَ الَّذِي أَحَبُّ - مَبْنِي عَلَى السُّكُونِ - يُعْرَبُ حَسَبَ مَوْقِعِهِ وَاجْهَتْ أَلْفٌ مُشْكَلَةً - يُعْرَبُ حَسَبَ مَوْقِعِهِ - الْأَسْمُ بَعْدَهُ مَفْرَدٌ مُضَافٌ إِلَيْهِ	اسم موصول اسم عدد	الذي ألف

## ٣ - حالات إعرابها - أمثلة - فوائد عامة

## معجم بالمعربات

اللذان	اسم موصول
ألا	حرف استفتاح حرف تحضيض حرف تنبيه حرف عرض حرف نفي
ألا	حرف تحضيض حرف تنديم حرف نفي حرف نفي حرف نهي
إلا	حرف استثناء حرف نفي حرف عطف حرف زائد صفة بمعنى غير
إلى	حرف جر كلمة مركبة
الآن	ظرف زمان
إليك	اسم فعل كلمة مركبة
أم	حرف عطف حرف زائد حرف تعريف
أمدًا	ظرف زمان
أمس	ظرف زمان ظرف زمان اسم معرب اسم مبنی

طار العصفوران اللذان على الشجرة - مبني على الحرف - والبعض يلحقه بالمشئى إعرابياً

ألا كل شيء زائل - يدل على تحقق ما بعده  
ألا تتراجع عن خطئك - أي الطلب بشدة  
ألا أيها المذنب كفر عنك  
ألا تذهب مع سليم إلى الملهى  
ألا ابتعاد عن الشر - مركب من همزة الاستفهام ولا النافية للجنس

ألا تراعون حق الأخوة - يأتي بعده فعل مضارع  
ألا راعيتهم حق الأخوة - يأتي بعده فعل ماض  
أريد ألا تتراجع - مركب من أن الناصبة ولا النافية  
أيقنت ألا مفر من الموت - مركب من أن المحففة ولا النافية للجنس  
كتبت إليه ألا تبتى - مركب من أن المفسرة ولا النافية الجازمة

جاء التلاميذ إلا سميراً - ينصب المستثنى بعده بشروط  
إلا تدرس ترسب - مركب من إن الترطية الجازمة ولا النافية (البعض يرفضها)  
لئلا يكون للناس عليكم حجة إلا الذين ظلموا منهم - أي ولا الذين  
أرى الدهر إلا منجوتاً بأهله - أي أرى الدهر دولاباً  
لي رجال إلا رجالك - لا يجوز حذف موصوفها - يوصفها جمع مذكر

درست إلى المساء - له معنى الغاية والظرفية  
إلام الخلف بينكما إلام؟ - مركبة من إلى وما الاستفهامية المهدوفة ألفها

الآن الآن وليس عداً - مبني دائماً على الفتح  
إليك عني - بمعنى ابتعد - ويأتي بمعنى خذ: إليك الكتاب  
قدمت إليك هدية - مركبة من إلى والكاف (ضمير)

سواء أخفنا أم لم نخف  
أفلا تبصرون أم أنا خير  
خذ الرمح واركب أمقرس - أي الفرس - احتمال ضعيف

غاب عني أمدًا - معرب دائماً - منصوب

جئت أمسًا - معرب منصوب - إذا تجرد من أل والإضافة ودل على الأيام الماضية  
جئت أمس - مبني على الكسر - إذا تجرد من أل والإضافة ودل على البارحة  
مضى أمس (فاعل) ما أطيب أمسنا (مفعول به) كنت بالأمس (مجرور)  
إذا دخلته أل أو أضيف، دل على الأيام الماضية وانتفت عنه الظرفية  
مضى أمس (في محل فاعل) ودعت أمس (في محل مفعول به) عجبت من أمس (في محل جر)  
مبني على الكسر - إذا تجرد من أل والإضافة ودل على البارحة - واختلف النحاة في أمر أمس

## ٤ - حالات إعرابها - أمثلة - فوائد عامة

## معجم بالمعربات

أما والله الذي أبكى وأضحك - يكثُر بعده القسم أما تقوم! - يجتصُّ بالفعل أما رأيت زيدا؟ - مركَّب من همزة الاستفهام وما النافية أما إنه رجل عاقل - مركَّب من همزة الاستفهام وما الزائدة - اختلف النحاة حوله	حرف استفتاح حرف عرض حرف نفي بمعنى حقًّا	أما
أما زيد فشجاع - غير جازم - يُفيد التوكيد أو التفصيل اختر إماما الجدا وإماما الكسل - له معانٍ آخر اختلف فيها النحاة	حرف شرط حرف تفصيل	أما
جلستُ أمام الدار - منصوب - ويُنبنى على الضمِّ إذا قطع عن الإضافة لفظًا لا معنى أمامك أيها الجندي - بمعنى تقدّم	ظرف مكان اسم فعل	أمام أمامك
تعبتُ قبل أن أنهي الدرس - ينصبُ المضارع - أداة مصدرية لما أن جاء فرحتُ - يأتي بعد لما وبين القسم ولو كتبتُ إليه أن حارب - يقع بعد قول دون أن يلحق به حرف جرّ علمتُ أن قد يرجع - مخففة من أن	حرف نصب حرف زائد حرف تفسير حرف توكيد	أما
إن تدرُسَ تنجح - يجوز فعلين إن أحدَ خيرًا من أحد - يرفع الاسم وينصبُ الخبر - تكفُّه إلا عن العمل إن يقولون إلا كذبا - لا عمل له - يأتي غالبًا قبل إلا ما إن أتيت بشيء أنت تكرهه - يأتي بعد ما وألا إن زيد لشجاع - مخففة من إن - يغلب إبطالها ويقترن الخبر بلام فارقة إن نفعت الذكرى - أي قد نفعت ... حرف تحقيق واعملوا الخير إن كنتم صالحين - أي إذ كنتم ... معنى الظرفية	حرف شرط حرف مشبه بليس حرف نفي حرف زائد حرف توكيد بمعنى قد بمعنى إذ	إن أني
إن الطقس جميل - ينصبُ الاسم ويرفعُ الخبر - تكفُّه ما عن العمل أني تجلسُ أجلس - يجوز فعلين - مبني على السكون - مفعول فيه أني لك هذا؟ مبني على السكون - مفعول فيه	حرف مشبه بالفعل اسم شرط اسم استفهام	إن أني
أهلاً وسهلاً - أتيت أهلاً ونزلت سهلاً أقمنا يومين أو ثلاثة أيام - له اثنا عشر معنى عاقبه أو بتوب - أي إلى أن يتوب - ينصبُ المضارع بأن المضمر	مفعول به حرف عطف حرف نصب فرعي	أهلاً أو
قف أول الصف - منصوب - ويُنبنى على الضمِّ إذا قطع عن الإضافة لفظًا لا معنى ما رأيت لهذا الأمر أولاً - يُعرب حسب موقعه جاء أولو الأمر - ملحق بالجمع المذكور السالم - مفرده: ذو	ظرف زمان اسم معرب اسم مضاف	أول أولو

## معجم بالمعربات ٥ - حالات إعرابها - أمثلة - فوائد عامة

أَيَّا تُكْرِمُ أَكْرَمَ - يجزم فعلين - يُلَازِمُ الإِضَافَةَ وَيُسْتَعَاضُ عَنْهَا بِالتَّنُونِ  
أَيُّ الْبِلَادِ زُرْتِ؟ يُعْرَبُ حَسَبَ مَوْقِعِهِ  
مَا عَلِمْتُ أَيُّهُمُ الْأَفْضَلُ - بمعنى الَّذِي  
زَيْدٌ رَجُلٌ أَيُّ رَجُلٍ - تُعْرَبُ نَعْتًا بَعْدَ نَكْرَةٍ وَحَالًا بَعْدَ مَعْرِفَةٍ  
أَيُّهَا اللَّيْثَانِيُونَ... مَبْنِيٌّ عَلَى الضَّمِّ - مَفْعُولٌ بِهِ - تَتَّصِلُ بِهَا هَاءُ التَّنْبِيهِ

أي  
اسم شرط  
اسم استفهام  
اسم موصول  
صفة للنكرة  
مُنَادِي

أَيُّ رَبِّ - تُقْرَأُ بِإِمَالَةِ الصَّوْتِ  
عِنْدِي عَسَجَدُ أَيُّ ذَهَبٍ - تُقْرَأُ بِدُونِ إِمَالَةٍ

أي  
حرف نداء  
حرف تفسير

إِنِّي وَرَبِّ إِنَّهُ لَحَقٌّ - تُسْتَعْمَلُ قَبْلَ الْقَسَمِ  
أَيْضًا وَأَيْضًا مِنَ الرَّبِّ تَطْلُبُ - قَدْ تَأْتِي حَالًا  
أَيْنَ تَذْهَبُ أَذْهَبُ - يجزم فعلين - مَبْنِيٌّ عَلَى الْفَتْحِ - مَفْعُولٌ فِيهِ  
أَيْنَ أَنْتَ؟ مَبْنِيٌّ عَلَى الْفَتْحِ - مَفْعُولٌ فِيهِ

إني  
أيضاً  
أين  
حرف جواب  
مفعول مطلق  
اسم شرط  
اسم استفهام

أَيْنَا تَذْهَبُ أَذْهَبُ - يجزم فعلين - مَبْنِيٌّ عَلَى الْفَتْحِ - مَفْعُولٌ فِيهِ - مَا زَائِدَةٌ  
أَيَا طَالِبُ اسْتَعْمَعْتُ لِنِدَاءِ الْبَعِيدِ  
أَيَّانَ تَجْتَهِدُ تَنْجَحُ - يجزم فعلين - مَبْنِيٌّ عَلَى الْفَتْحِ - مَفْعُولٌ فِيهِ - بِمَعْنَى أَيَّ أَنْ  
أَيَّانَ تَعُودُ؟ مَبْنِيٌّ عَلَى الْفَتْحِ - مَفْعُولٌ فِيهِ

أينها  
أيا  
أيان  
اسم شرط  
حرف نداء  
اسم شرط  
اسم استفهام

إِيَّاكَ أَعْبُدُ - مَبْنِيٌّ عَلَى الْفَتْحِ - مَفْعُولٌ بِهِ  
أَمْسَكْتُ بِزَيْدٍ - لَهُ أَرْبَعَةٌ عَشْرَ مَعْنَى لَكِنَّ سَبَبِيئِيهِ اقْتَصَرَ عَلَى مَعْنَى الْإِلْصَاقِ  
بُنِسَ الرَّجُلُ زَيْدٌ - جَامِدٌ لِإِنْشَاءِ الدَّمِّ - لَا يَتَّصِلُ بِهِ الضَّمِيرُ  
بُؤْسًا لِلْخَامِلِينَ - وَتَأْتِي مَفْعُولًا بِهِ

إيّاك  
ب  
بنس  
بؤساً  
ضمير نصب  
حرف جر  
فعل ماضٍ  
مفعول مطلق

بَيْحَ الْأَمْرِ - بِمَعْنَى اتَّعَجَبُ  
جَاءَ بِضَعَّةٍ رَجَالٍ - يُعْرَبُ حَسَبَ مَوْقِعِهِ - مُلْحَقٌ بِالْعَدَدِ الْمَفْرُودِ  
بُطَّانٌ قُدُومَةٌ - بِمَعْنَى أَبْطَأَ  
جَاءَ بَعْدَ الْمَغِيبِ - مَنْصُوبٌ - يُبْنَى عَلَى الضَّمِّ إِذَا قُطِعَ عَنِ الْإِضَافَةِ لَفْظًا لَا مَعْنَى  
بَعْدًا لِلْكَاذِبِ

بيح  
بضع  
بطان  
بعد  
بعداً  
اسم فعل  
اسم عدد  
اسم فعل  
ظرف زمان  
مفعول مطلق

## معجم بالمعربات

## ٦ - حالات إعرابها - أمثلة - فوائد عامة

نَامَ بَعْضَ الْوَقْتِ - يَأْتِي نَائِبًا عَنِ الظَّرْفِ وَعَنِ الْمَفْعُولِ الْمَطْلُوقِ - وَيَأْتِي اسْمًا مُغْرَبًا

ذَهَبْتُ إِلَى بَعْضِكَ - تَرْكِيْبٌ مَزْجِيٌّ

هَاجَمْتُهُ بَعْثَةً - بَعْضُهُمْ يَعْتَبِرُهُ مَفْعُولًا مُطْلَقًا

مَا جَاءَ زَيْدٌ بَلَّ خَالِدٌ - إِذَا تَلَاهُ مَفْرَدٌ

مَا جِئْتُ بَلَّ ذَهَبْتُ - إِذَا تَلَاهُ جُمْلَةً

- بَلَّةُ الْأَمْرِ - بِمَعْنَى دَعْوٍ

بَلَّةُ أَخِيكَ؟ - أَي كَيْفَ أَخِيكَ؟ مَبْنِيٌّ عَلَى الْفَتْحِ - خَيْرٌ مَقْدَمٌ

بَلَّهَا أَخَاكَ - بَلَّةُ أَخِيكَ - يَلْزَمُ التَّنْوِينَ إِلَّا عِنْدَ الْإِضَافَةِ

أَلَسْتُ مُشْتَاقًا؟ - بَلَى - يُحْوَلُ النَّفْيُ إِلَى إِثْبَاتٍ

طَارِقٌ كَرِيمٌ يَبِيدُ أَنَّهُ جِبَانٌ - مَنْصُوبٌ - مُضَافٌ إِلَى الْمَصْدَرِ الْمُؤَوَّلِ مِنْ أَنْ وَمَا بَعْدَهَا

لَا تُفَرِّقْ بَيْنَ النَّاسِ - مَنْصُوبٌ - مَبْنِيٌّ عِنْدَ بَعْضِهِمْ إِذَا كُرِّرَ بُنِيٌّ عَلَى الْفَتْحِ: بَيْنَ بَيْنَ

بَيْنَا أَتَتْهُ هَاجَمِيٌّ عَدُوٌّ - مَبْنِيٌّ عَلَى السُّكُونِ

بَيْنَا أَتَتْهُ إِذْ لَقِيَنِي أَسَدٌ - مَبْنِيٌّ عَلَى السُّكُونِ

تَأَلَّهَ ... مَعْنَى الْقَسَمِ

دَرَسْتُ ...

دَرَسْتُ ...

رُبَّتْ ... نَمَّتْ ...

جَلَسْتُ تُجَاهَ النَّافِذَةِ - بِمَعْنَى مُقَابِلِ

وَقَفْتُ تَحْتَ الدَّالِيَةِ - مَنْصُوبٌ - يُبْنَى عَلَى الضَّمِّ إِذَا قُطِعَ عَنِ الْإِضَافَةِ لِفِظًا لَا مَعْنَى

جَاءَ تِسْعَةٌ وَيَسْمَعُونَ فَارِسًا - الْأَوَّلُ مَفْرَدٌ وَالثَّانِي مَعْطُوفٌ وَالْإِسْمُ بَعْدَهُ تَمْيِيزٌ

قَامَ بِالْأَمْرِ مِنْ تَلْقَاءِ نَفْسِهِ - أَي غَيْرِ مُكْرَهٍ - يُعْرَبُ حَسَبَ مَوْقِعِهِ

يُشَجِّعُنِي تَارَةً ... مَنْصُوبٌ

تَفَسَّحْتَ لِحَظِّكَ

إِنَّهُمْ ثَلَاثَةٌ أَشْقِيَاءَ - يَمَاقِسُ الْإِسْمُ تَذْكَيرًا وَتَأْنِيثًا

اسم مضاف

بعض

منوع من الصرف

بعلبك

حال

بعتة

حرف عطف

بل

حرف ابتداء

اسم فعل

بله

اسم استفهام

مفعول مطلق

حرف جواب

بلى

مستثنى

يبيد

ظرف زمان

بين

ظرف زمان

بينما

ظرف زمان

بيننا

حرف جر

ت

حرف تأنيث

ضمير رفع

حرف زائد

اسم مضاف

تجاه

ظرف مكان

تحت

اسم عدد

٩٩

اسم مضاف

تلقاء

ظرف زمان

تارة

مفعول مطلق

تفسا

اسم عدد

ثلاثة



## معجم بالمعربات ٧ - حالات إعرابها - أمثلة - فوائد عامة

عاقبت ثلاث عشرة مذبذبة - مبني الجزئين على الفتح	اسم عدد	١٣
جاء سمير ثم خالد - يدل على الترتيب والتراخي	حرف عطف	ثم
جاء ثم رحل - يختص بمطوف الجملي	حرف عطف	ثمت
ثم أعمال كثيرة - مبني على الفتح - مفعول فيه	اسم إشارة	ثم
ثم اضطرابات... مبني على الفتح - مفعول فيه	اسم إشارة	ثمّة
أفعلت هذا؟ - قلت جلت - وهو بمعنى نعم	حرف جواب	جلت
هذا أمر جلت - بمعنى عظيم أو يسير	اسم معرب	
جاء القوم جميعهم - تجب إضافتها إلى ضمير مطابق للمؤكد	توكيد	جميع
جاء جميع المدعوين - إذا لم يلحق بها الضمير - تلزم الإضافة	اسم معرب	
خير لأنتقم - أكثر ما يقع بعد القسم - بمعنى نعم، نادر الاستعمال	حرف جواب	خير
حبذا زيد - لإنشاء المدح - مركب من حب وذا - يحتاج إلى مخصص بالمدح	ماض جامد	حبذا
... إني لأشعر أنني حبل - اسم مقصور، ألفه مسبوقة بأكثر من أصلين	ممنوع من الصرف	حبل
أكلت السمكة حتى رأسها - بمعنى إلى	حرف جر	حتى
أكلت السمكة حتى رأسها - يعطف بشروط	حرف عطف	
حتى أنت يا برؤوس - تدخل على الجملة	حرف ابتداء	
أدرس حتى تنجح - ينصب بأن المضرة ويجر جملة المضارع	حرف نصب فرعي	
حمدًا لله - لفعل محذوف	مفعول مطلق	حمدًا
حذار حذار... بمعنى احذر	اسم فعل	حذار
حسبتك عدوا - من أفعال القلوب	إلى مفعولين	حسب
أنت أخي حقًا - لفعل محذوف	مفعول مطلق	حقًا
أحقًا أنك ذاهب؟ - يتضمن معنى في	ظرف زمان	
قال حقًا - يأتي غالبًا صفة	اسم معرب	
جاء حموك - يرفع بالواو، ينصب بالألف ويجر بالياء شرط عدم إضافته إلى ياء المتكلم	الأسماء الخمسة	حمو
كذب القوم حاشا زيد - يتضمن معنى الاستثناء	حرف جر	حاشا
كذب القوم حاشا زيدًا - الفاعل مستتر وجوبًا على خلاف الأصل	ماض جامد	

## معجم بالمعربيات - ٨ - حالات إعرابها - أمثلة - فوائد عامة

حَيٌّ عَلَى الصَّلَاةِ - بمعنى أَقْبَلَ أَي هَلُمَّ	اسم فعل	حَيٌّ
أَقَمَ حَيْثُ أَنْتَ - مَبْنِيٌّ عَلَى الضَّمِّ - إِنَّ تَبِعَهُ مُفْرَدٌ رُفِعَ عَلَى أَنَّهُ مُبْتَدَأٌ خَبَرُهُ مَحذُوفٌ	ظرف مكان	حَيْثُ
حَيْثُمَا تَجْلِسُ أَجْلِسْ - يَجْزَمُ فَعْلَيْنِ - مَبْنِيٌّ عَلَى السُّكُونِ - مَفْعُولٌ فِيهِ	اسم شرط	حَيْثُمَا
جَلَسْتُ خَلْفَ الطَّاوِلَةِ - مَنْصُوبٌ - وَيُبْنَى عَلَى الضَّمِّ إِذَا قُطِعَ عَنِ الْإِضَافَةِ لِفِظًا لَا مَعْنَى	ظرف مكان	خَلْفَ
جَاءَ الْقَوْمُ خَلَا زَيْدٌ - يَتَضَمَّنُ مَعْنَى الْاسْتِثْنَاءِ	حرف جر	خَلَا
جَاءَ الْقَوْمُ خَلَا زَيْدًا - وَتَتَعَيَّنُ الْفِعْلِيَّةُ إِذَا اقْتَرَنَ بِمَا: جَاءَ الْقَوْمُ مَا خَلَا زَيْدًا	ماضٍ جامد	خَلَا
أَقُولُ ذَلِكَ خِلَافًا - قَدْ تَأْتِي مَفْعُولًا مُطْلَقًا لِفِعْلِ مَحذُوفٍ	حال	خِلَافًا
أَنْتَ رَائِعٌ خَاصَّةً عِنْدَمَا تَتَكَلَّمُ - لِفِعْلِ مَحذُوفٍ	مفعول مطلق	خَاصَّةً
وَقَفْتُ دُونَ الْبَابِ - مَنْصُوبٌ - وَيُبْنَى عَلَى الضَّمِّ إِذَا قُطِعَ عَنِ الْإِضَافَةِ لِفِظًا لَا مَعْنَى	ظرف مكان	دُونَ
عَادَ مِنْ دُونِهِ	اسم معرب	دُونَ
هَذَا عَنَبٌ دُونٌ - بِمَعْنَى سَيِّئٌ - صِفَةٌ لِلنَّكَرَةِ	نعت	دُونٌ
دُونَكَ الْكِتَابَ - بِمَعْنَى خَذَ	اسم فعل	دُونَكَ
وَهَكَذَا دَوَائِكَ - مَشْنَى يُرَادُ بِهِ الْكَثْرَةُ وَالْجَمْعُ	مفعول مطلق	دَوَائِكَ
ذَلِكَ الطَّالِبُ يُعْجِبُنِي - مَبْنِيٌّ - يُعْرَبُ حَسَبَ مَوْقِعِهِ	اسم إشارة	ذَلِكَ
إِنَّهُ ذُو قُدْرَةٍ عَجِيبَةٍ - يُرْفَعُ بِالْوَاوِ وَيُنْصَبُ بِالْأَلِفِ وَيُجْرُ بِالْيَاءِ شَرْطَ عَدَمِ إِضَافَتِهِ إِلَى يَاءِ الْمُتَكَلِّمِ	الأسماء الخمسة	ذُو
جِئْتُ ذَا صَبَاحٍ - ذَا مَنْصُوبٌ - صَبَاحٌ مُضَافٌ إِلَيْهِ	ظرف زمان	ذَا صَبَاحٍ
قَدِمْتُ ذَاتَ مَسَاءٍ - ذَاتَ مَنْصُوبٌ - مَسَاءٌ مُضَافٌ إِلَيْهِ	ظرف زمان	ذَاتَ مَسَاءٍ
... أَنَا الثَّرِيانُ وَذَانِ الثَّيْبِ وَالْمَهْرَمُ - مَبْنِيٌّ عَلَى الْأَلِفِ	اسم إشارة	ذَانِ
فَعَلَ سَمِيرٌ ذَيْتٌ ذَيْتٌ - مَبْنِيٌّ عَلَى الْفَتْحِ - يَجِبُ تَكَرُّرُهَا	كنائية	ذَيْتٌ
رُبُّ لَحْدٍ قَدْ صَارَ لَحْدًا مِرَارًا - شَبِيهَةٌ بِالرَّائِدِ يَجْرُ النَّكَرَاتُ - تَكْفُهُ مَا	حرف جر	رُبُّ
رُبَّتْ فِتْنَةٌ تُسَاعِدُنِي - شَبِيهَةٌ بِالرَّائِدِ يَجْرُ النَّكَرَاتُ	حرف جر	رُبَّتْ
رُوَيْدِكَ زَيْدًا - بِمَعْنَى أَمْهَلٌ - يَدُونَ الْكَافِ: مَفْعُولٌ مُطْلَقٌ: رُوَيْدًا أَخِي	اسم فعل	رُوَيْدِكَ
نعت: سَارُوا سِيرًا رُوَيْدًا - حَالٌ: جَاؤُوا رُوَيْدًا		

## معجم بالمعربيات ٩ - حالات إعرابها - أمثلة - فوائد عامة

رَبِثَ	ظرف زمان	رَبِثَ أَعُوذُ - منصوب مع الفعل المُعَرَّبِ ومبني مع الفعل المبني
رَبِثًا	ظرف زمان	اجلس رَبِثًا أَعُوذُ - ما مصدرية - مثل رَبِثَ
رَظَمَ	إلى مفعولين فعل ماضٍ	رَظَمْتُ شَيْخًا وَلَسْتُ بِشَيْخٍ - من أفعال القلوب رَظَمَ أَنَّهُ ثَرِيٌّ - فعل ماضٍ بمعنى قال مُدْعِيًا
سَ	حرف استقبال	سَأَلْتُكَ بِكَ - يختص بالمضارع - غير عامل
سُبْحَانَ	مفعول مطلق	سُبْحَانَ الخالقِ - لفعلٍ محذوفٍ
سَحَقًا	مفعول مطلق	سَحَقًا لِلخائنِ - لفعلٍ محذوفٍ
سُرْعَانَ	اسم فعل	سُرْعَانَ القَوْمِ - بمعنى أَسْرَعَ - ويُفيدُ التَّعَجُّبِ
سِرًّا	حال	وَصَلَ القَوْمُ سِرًّا - ولها حالاتٌ أخرى
سَمْعًا	مفعول مطلق	سَمْعًا وطاعةً - لفعلٍ محذوفٍ
سَوِّفَ	حرف استقبال	سَوِّفَ أَعُوذُ - لا يأتي بعده نفي
سَوَى	مستثنى اسم معرب	جاءَ القَوْمُ سَوَى زيدٍ - منصوب ما جاءَ سِوَاكَ - ويأتي بمعنى عدلٍ ووسطٍ: هذا مكانٌ سَوَى
سَاءَ	ماضٍ جامد	سَاءَ ما فَعَلْتُ - لإنشاء الذمِّ - يحتاجُ إلى خصوصٍ بالذمِّ
شَبَهُ	اسم مضاف	شَبَهُ الجزيرةَ شَبَهُ قاحِلَةَ - ويعني مثل
شَتَانٍ	اسم فعل	شَتَانِ الرِّيدَانِ - بمعنى بَعُدَ - يُطْلَبُ فاعلاً دالاً على اثنين
شَيْالٍ	ظرف مكان اسم معرب	وَقَفْتُ شَيْالَ البَيْتِ - منصوب ويبنى على الضمِّ إذا قُطِعَ عن الإضافة لفظاً لا معنى جاءَ مِنَ الشَّالِ - يُعَرَّبُ حَسَبَ مَوَاقِعِهِ
صَبْرًا	مفعول مطلق	صَبْرًا فِي مُعْتَرِكِ الحَيَاةِ - لفعلٍ محذوفٍ
صَبَاحَ مَسَاءَ	ظرف زمان	رُزِقَ صَبَاحَ مَسَاءَ - كلمة واحدة مبنية على الفتح
صِدْقًا	نائب المفعول المطلق	أَتَكَلَّمُ صِدْقًا
صِرَاحَةً	مفعول مطلق	صِرَاحَةً إِنَّكَ نَمَامٌ - لفعلٍ محذوفٍ

## ١٠- حالات إعرابها - أمثلة - فوائدها عامة

## معجم بالمعربات

صنة	اسم فعل	صنة! إنك مُزعجٌ - بمعنى اسكُتْ - إذا نُوتتْ بالكسرتين تعين الزَّمنُ
ضخوة	ظرف زمان	جئتُ ضخوةَ النهارِ - منصوب - أي بعدَ طلوعِ الشمسِ
طراً	حال	جاؤوا طراً - ومثلها: كافةً وقاطبةً - لا تُثنى ولا تُجمع ولا تُستعملُ إلا للعاقل
طالها	ماضٍ جامد	طالها رأيتُكَ هنا - مركَّبٌ من طال وما الكافة - لا يُطلبُ فاعلاً
ظنن	إلى مفعولين	ظنننْتُ الدارَ خاليةً - من أفعالِ القلوبِ
عُثمان	ممنوع من الضرف	أُمنكتُ بِعثمانٍ - مختومٌ بألفٍ ونونٍ زائدتين
عجباً	مفعول مطلق	عجباً لأمرِك يا زمانُ - لفعلٍ مَحذوفٍ
هدا	حرف جرّ	جاء القومُ عدا زيدٍ - يتضمَّنُ معنى الاستثناء
	ماضٍ جامد	جاء القومُ ما عدا زيداً - تعيَّنتِ الفعليةُ لدخولِ ما المصدريةِ
	فعل متصرف	عدا السارقُ فأفلتَ - بمعنى أسرعَ - مضارعُه يعدو - وله أكثر من معنى
عشرون	اسم عدد	قدمَ عشرون ضيفاً - مُلحقٌ بجمعِ المذكرِ السالمِ - الاسمُ بعدهُ تمييز
عل	ظرف مكان	نزلتُ من علٍّ - يُبنى على الضمِّ إذا قُطِعَ عَنِ الإضافةِ لفظاً لا معنى
	اسم معرب	... كجُلودِ صخرٍ حطَّ السَّيْلُ من علٍّ - نيةُ الإضافةِ غيرُ موجودةِ
علّ	حرف مشبّه بالفعل	علّ الغائبَ عائداً - يُفيدُ التَّرجيُّ - ينصبُ الاسمَ ويرفعُ الخبرَ
على	حرف جرّ	الكتابُ على الطاولةِ - له تسعةُ معانٍ
	اسم مبيّن	سَقَطَ من علِّ السَّطحِ - إذا دخلَ عليه منْ - في علٍّ جرّ
علام	جاءَ ومجرور	علامُ الخُلفِ بينكما علامٌ؟ مركَّبةٌ من على وما الاستفهاميةِ
عم	جاءَ ومجرور	عمّ تَبَحُّثون؟ مركَّبةٌ من عن وما الاستفهاميةِ
عمر	ممنوع من الضرف	مررتُ بِعمرٍ - اسمٌ معدولٌ عن عامرٍ
عما	جاءَ ومجرور	عرفتُ عَمَّا تتكلمُ - مركَّبةٌ من عن وما الموصولةِ
	حرفان	عَمَّا قَريبٍ أَذهبُ - مركَّبةٌ من عن وما الزائدةِ
عن	حرف جرّ	عرفتُ عن المُسافرِ أخباراً - له عشرةُ معانٍ
	حرف مصدرِي	أعجبتني عن تَفعلٍ - أي أن تَفعل - في لُغَةِ تميمٍ
	اسم مبيّن	منْ عن يميني - إذا دخلَ عليه منْ أو على - في محلِّ جرّ

## ١١ - حالات إعرابها - أمثلة - فوائدها عامة

## معجم بالمعربات

جاءَ عِنْدَ الفَجْرِ - منصوب خَرَجْتُ مِنْ عِنْدِهِ - لا يُجْرَى إِلَّا بِمَنْ	ظرف مكان اسم معرب	عِنْدَ
لا أَفْعَلُهُ عَوْضُ الدَّهْرِ - يُبْنَى عَلَى الضَّمِّ إِذَا قُطِعَ عَنِ الإِضَافَةِ لِفِظًا لا مَعْنَى - يَجِبُ أَنْ يَسْبِقَهُ نَفْيٌ أَوْ شَرْطٌ - وَهُوَ بِمَعْنَى أَيْدًا هَذَا عَوْضٌ عَنِ ذَاكَ - بِمَعْنَى بَدَلًا - يُعْرَبُ حَسَبَ مَوْقِعِهِ	ظرف زمان اسم معرب	عَوْضٌ
جاءَ القَوْمُ عَامَتُهُمْ - شَرْطٌ أَنْ يَلْحَقَ بِهِ الضَّمِيرُ جاءَ عَامَةُ القَوْمِ - حَسَبَ مَوْقِعِهِ	توكيد اسم معرب	عَامَةٌ
هَذَا هُوَ عَيْنُهُ - شَرْطٌ أَنْ يَلْحَقَ بِهِ الضَّمِيرُ فَجَاءَتْ بِنَا إِنْسَانَ عَيْنِ زَمَانِهِ... حَسَبَ مَوْقِعِهِ	توكيد اسم معرب	عَيْنٌ
شَاهَدْتُهُمْ عَيَانًا	حال	عَيَانًا
سَأَذْهَبُ غَدًا - منصوب	ظرف زمان	غَدًا
كَأَنِّي غَدَاةَ البَيْتِ يَوْمَ تَحَمَّلُوا... منصوب	ظرف زمان	غَدَاةٌ
غَالِبًا الحَقُّ مَعِيَ - منصوب عَلَى نَزْعِ الخَافِضِ وَمَعْنَاهُ فِي الغَالِبِ	اسم معرب	غَالِبًا
جاءَ القَوْمُ غَيْرَ زَيْدٍ هُوَ لِأَنَّ نَاسًا غَيْرَ مُهَدَّيْنَ - نَعْتٌ - صِفَةٌ لِلنِّكَرَةِ لا تُعْرَفُ مَعِيَ دِرْهَمٌ لَيْسَ غَيْرُ - إِذَا قُطِعَ عَنِ الإِضَافَةِ	مستثنى اسم معرب اسم مبيئ	غَيْرٌ
دَرَسَ فَتَنَجَحَ - لَهُ ثَلَاثَةٌ مَعَانٍ زَيْدٌ فَلَا تُضْرِبُهُ - اِخْتَلَفَ حَوْلَهُ النُّحَاةُ سَاقِرٌ فَلَيْتِي وَدَعْتُهُ - اِخْتَلَفَ حَوْلَهُ النُّحَاةُ إِنْ تَأْكُلْ فَلَا تَكْثُرُ - أَمَّا اليَتِيمَ فَلَا تَقْهَرْ...	حرف عطف حرف زائد حرف استئناف حرف رابط للجواب	ف
رَحَلُوا فَرَادَى - اسْمُ جَامِدٍ مُؤَوَّلٌ بِمَشْتَقٍ	حال	فَرَادَى
لا يَمْلِكُ دِرْهَمًا قَضًا عَنِ دِينَارٍ - وَيُعْرَبُ حَالًا	مفعول مطلق	قَضًا
هَذِهِ فِتَاةٌ شَقْرَاءُ - صِفَةٌ لِلْمُؤَنَّثِ	منوع من الصِّرف	فَعْلَاءُ
امْرَأَةٌ حُبْلَى - صِفَةٌ لِلْمُؤَنَّثِ	منوع من الصِّرف	فُعْلَى
هَذَا رَجُلٌ سَكَرَانٌ - صِفَةٌ لِلْمَذْكَرِ مُؤَنَّثَةً فَعْلَى	منوع من الصِّرف	فَعْلَانٌ
قَالَ فُلَانٌ... مُعْرَبٌ حَسَبَ مَوْقِعِهِ - لا تَدْخُلُهُ أَلٌ وَلا يَصْرَفُ المُؤَنَّثُ مِنْهُ	كناية	فُلَانٌ

## مُعْجَمُ بِالْمَعْرَبَاتِ ١٢ - حالاتُ إعرابها - أمثلةٌ - فوائِدُ عامَّة

لا أَضْفُ فَوْكَ... يُرْفَعُ بِالْوَاوِ وَيُنْصَبُ بِالْأَلْفِ وَيُجْرُ بِالْيَاءِ شَرْطَ عَدَمِ إِضَافَتِهِ إِلَى يَاءِ الْمُتَكَلِّمِ	الأسماء الخمسة	فَوْ
وَقَفْتُ فَوْقَ الْجِدَارِ - منصوب - ويبنى على الضمِّ إذا قُطِعَ عَنِ الإِضَافَةِ لِفِظًا لَا مَعْنَى	ظرف مكان	فَوْق
وَلَكُمْ فِي الْقِصَاصِ حَيَاةٌ - له عَشْرَةٌ مَعَانٍ	حرف جرّ	فِي
فِيمَ تَتَفَكَّرُ؟ مَرْكَبَةٌ مِنْ فِي وَمَا الِاسْتِفْهَامِيَّةُ	جارّ ومجرور	فِيمَ
وَفِيهَا أَنَا ذَاهِبٌ... مَرْكَبَةٌ مِنْ فِي وَمَا الْمَصْدَرِيَّةُ		
أَفَقْتُ قَبْلَ الْفَجْرِ - منصوب - ويبنى على الضمِّ إذا قُطِعَ عَنِ الإِضَافَةِ لِفِظًا لَا مَعْنَى	ظرف زمان	قَبْلَ
قَدْ أَقْلَحَ مِنْ جَاهِدٍ - مع الفعل الماضي	حرف تحقيق	قَدْ
قَدْ يَصْدُقُ الْكُذُوبُ - مع الفعل المضارع	حرف تقييل	"
قَدْ يَعُودُ الْغَائِبُ - مع الماضي والمضارع - اختلف النُّحَاةُ حَوْلَ مَعْنَى التَّوَقُّعِ	حرف توقُّع	"
قَدْ أَشْهَدُ الْغَارَةَ - قليل الاستعمال	حرف تكثير	"
قَدْ زَيْدًا دَرْهَمٌ - بمعنى يكفي	اسم فعل	"
قَدْ زَيْدٍ دَرْهَمٌ - بمعنى حسب - قليلاً ما يُعْرَبُ	اسم مبنيّ	"
مَا ضَرَبْتَهُ قَطُّ - مبنيّ على الضمِّ - يُفِيدُ الزَّمْنَ الْمَاضِي	ظرف زمان	قَطُّ
قَطُّ زَيْدًا دَرْهَمٌ - بمعنى يكفي	اسم فعل	قَطُّ
قَطُّ زَيْدٍ دَرْهَمٌ - بمعنى حسب - تدخل عليه الفاء للتزيين: فَقَطُّ	اسم مبنيّ	"
قَلْبًا أَذْهَبُ إِلَى الْبَيْحْرِ - مَرْكَبَةٌ مِنْ قَلٍّ وَمَا الْكَافَّةُ	ماضٍ جامد	قَلْبًا
رَخَلُوا قَاطِبَةً - تَكْرِيهٌ تَدُلُّ عَلَى الْجَمْعِ	حال	قَاطِبَةً
زَيْدٌ كَالْأَسَدِ - لَهُ خُصَّةٌ مَعَانٍ	حرف جرّ	كَ
مَا وَدَّعَكَ رَبُّكَ - منصوب أو مجرور	ضمير	"
ذَلِكَ هُوَ هَمِّي - يَلْحَقُ اسْمَ الإِشَارَةِ وَالضَّمِيرَ الْمُنْفَصِلَ لِلنَّصْبِ وَيَفْعُضُ أَسْمَاءَ الْأَفْعَالِ	حرف خطاب	"
تَضَحَّكَ عَنِ كَالْبُرْدِ - بمعنى مثل - يُعْرَبُ حَسَبَ مَا قَبْلَهُ - اختلف حَوْلَهُ النُّحَاةُ	اسم مبنيّ	"
كَأَنَّ زَيْدًا أَسَدٌ - يَنْصَبُ وَيَرْفَعُ - تَكْفُهُ مَا - له أَرْبَعَةٌ مَعَانٍ أَهْمُهَا التَّشْبِيهُ	حرف مشبه بالفعل	كَأَنَّ
وَكَأَيِّ مِنْ نَبِيٍّ - مَرْكَبَةٌ مِنْ كَافِ التَّشْبِيهِ وَأَيُّ الْمُنَوَّنَةِ - مبنيّ على الكسر	كناية	كَأَيِّ
كَأَيُّنَ مِنْ رَجُلٍ مَرَّ مِنْ هُنَا - مثل كَأَيِّ	كناية	كَأَيُّنَ
جَاهَدُوا كَثِيرًا - أي جاهدوا جهادًا كثيرًا	نائب المفعول المطلق	كثِيرًا
عِنْدِي كَذَا كِتَابًا - مبنيّ على السُّكُونِ - الاسم بعدها تمييز	كناية	كَذَا

## معجم بالمعربات ١٣ - حالات إعرابها - أمثلة - فوائدها

كُلُّ	توكيد اسم معرب نعت اسم منصوب	فَسَجَدَ الْمَلَائِكَةُ كُلُّهُمْ - شَرَطَ إِضَافَتِهِ إِلَى الضَّمِيرِ كُلُّ النَّاسِ رَاحِلُونَ - حَسَبَ مَوْقِعِهِ يَا أَشْبَهَ النَّاسِ كُلِّ النَّاسِ - يَجِبُ إِضَافَتُهُ إِلَى اسْمِ ظَاهِرٍ بِإِثْبَاتِ مَا قَبْلَهُ لَفْظًا وَمَعْنَى نَامَ كُلُّ اللَّيْلِ - نَائِبٌ عَنِ الظَّرْفِ - أَكَلْتُ كُلَّ الْأَكْلِ - نَائِبٌ عَنِ المَفْعُولِ المَطْلُوقِ
كِلْتَا	اسم معرب	كِلْتَا الفَتَاتَيْنِ قَادِمَتَانِ - يَلْزَمُ الإِضَافَةَ وَتَقَدَّرُ عَلَيْهِ الحِرْكََةُ
كِلَا	توكيد	شَاهَدَتِ الفَتَاتَيْنِ كِلْتَيْهِمَا - مُلْحَقٌ بِالمَثْنَى - شَرَطَ إِضَافَتِهِ إِلَى الضَّمِيرِ
كَلِمًا	نائب ظرف زمان	كَلِمًا عَمِلْتَ فَرِحْتَ - مُرَكَّبَةٌ مِنْ كُلِّ وَما المَصْدَرِيَّةُ الزَّمَانِيَّةُ - مَنْصُوبٌ
كَمْ	كناية خبرية كناية استفهامية	كَمْ كِتَابًا قَرَأْتَ؟ مَبْنِيٌّ عَلَى السُّكُونِ حَسَبَ مَوْقِعِهِ - تَمْيِيزٌ كَمْ مَجْرُورٌ كَمْ كِتَابًا قَرَأْتَ؟ مَبْنِيٌّ عَلَى السُّكُونِ حَسَبَ مَوْقِعِهِ - تَمْيِيزٌ كَمْ مَنْصُوبٌ
كَمَا	حرفان	رُزِيَتْ كَمَا تَزُورُ أَخَاكَ - مُرَكَّبَةٌ مِنْ كِ وَما المَصْدَرِيَّةُ نَعَلِمْتُ أَنَّهُ كَمَا المُجْتَهِدُ - مُرَكَّبَةٌ مِنْ كِ وَما حَرْفٌ زَائِدٌ كَمَا النُّشُونُ وَالرَّجُلُ العَظِيمُ - مُرَكَّبَةٌ مِنْ كِ وَما الكَافَةُ
كَأَنَّ	ماضٍ ناقص	كَأَنَّ الفَارِسَ يُسَقِّطُ - يَرْفَعُ وَيَنْصِبُ - خَبْرُهُ مَضَارِعٌ - مِنْ أفعالِ المَقَارِبَةِ
كَانَ	ماضٍ ناقص	كَانَ اللهُ رَحِيمًا - يَرْفَعُ وَيَنْصِبُ - يُصْبِحُ تَامًا إِذَا عَنِ الحُدُوثِ
كَيْ	حرف نصب حرف جرّ اسم استفهام	اعْمَلْ كَيْ تَنْجَحَ - بِمَنْزِلَةِ أَنَّ المَصْدَرِيَّةَ قَوْلًا وَعَمَلًا يُرْجَى النِّجَى كَيْ يَضُرَّ وَيَنْفَعُ - لا يَجْرَأُ إِلَّا المَصْدَرِيَّةُ مَعَ صِلَتِهَا وَما الاستفهامِيَّةُ: كَيْمَ - كَيْ تَمِيلُونَ إِلَى الشَّرِّ؟ أَي كَيْفَ تَمِيلُونَ... اسْمٌ مَخْتَصَرٌ
كَيْتَ	كناية	قُلْتُ كَيْتَ كَيْتَ - مَبْنِيٌّ عَلَى الفَتْحِ - يُكْنَى بِكَيْتَ عَنِ جُمْلَةِ القَوْلِ - يَجِبُ تَكَرُّرُهَا
كَيْفَ	اسم استفهام	كَيْفَ حَالُكَ؟ مَبْنِيٌّ عَلَى الفَتْحِ - حَسَبَ مَا بَعْدَهُ
كَيْفَمَا	اسم شرط	كَيْفَمَا تَعْمَلْ تَفْزُ - مَبْنِيٌّ عَلَى السُّكُونِ يَجْزَمُ فَعْلَانِ - حَالٌ
ل	حرف جرّ حرف نصب فرعي حرف جزم حرف ابتداء حرف جواب حرف زائد الموطنة للقسم لام التعجب لام البعد	لَكَ المَجْدُ... لَهُ اثْنَانِ وَعِشْرُونَ مَعْنَى أَدْرِسْ لِتَنْجَحَ - يَنْصِبُ المَضَارِعَ بِأَنَّ المَضْمَرَةَ - وَهُوَ لِالتَّعْلِيلِ وَالجَوْحِودِ لِيَقُمَ... - وَهُوَ لَامُ الأَمْرِ يَجْزَمُ المَضَارِعَ لَزَيْدٌ شَجَاعٌ - مَعَ خَبَرٍ إِنَّ: المَرْحَلَةُ - مَعَ خَبَرٍ إِنَّ: المَحْفَقَةُ: الفَارِقَةُ لَوْلَاهُ لَأَنْهَارُ البِنَاءِ - فِي جَوَابِ لَوْ وَلَوْلَا وَالقَسْمِ زَيْدٌ لَشَجَاعٌ - مَعَ خَبَرٍ المَبْتَدَأِ وَأَنَّ المَبْتَدَأَ وَلكِنَّ فِي المَفْعُولِ الثَّانِي لِأَرَى لَيْنَ عَمَلْتُمْ لِأَكَا فَنَسُكُكُمْ - تَدخُلُ عَلَى إِنَّ الشَّرْطِيَّةِ لَكَرَّمْ عَمْرُو - بِمَعْنَى مَا أَكْرَمَهُ - غَيْرُ جَارَةٍ ذَلِكَ... تَلْحَقُ أَسْمَاءُ الإِشَارَةِ

## ١٤- حالات إعرابها - أمثلة - فوائد عامة

## معجم بالمعربات

لَبَّيْكَ لَبَّيْنَا - يأتي بصيغة المثني معناه: إجابة بعد إجابة	مفعول مطلق	لَبَّيْكَ
حضر النَّاسُ لَدُنْ افتتاح الحفلة - مبيى على السكون - عَلَّمَهُ من لَدُنْه - يجر بمن فقط	ظرف زمان اسم معرب	لَدُنْ
الفلسفة لدى المرعي ومضة فكر - مبيى على السكون - لا يجر مطلقاً	ظرف زمان	لدى
لَعَلَّ المسافر عائد - يَنْصُبُ ويرفع - تكفهُ ما عن العمل	حرف مشبه بالفعل	لَعَلَّ
لَعَمْرُكَ إِنِّي عائد - لام الابتداء - عمر مبتدأ خبره محذوف وجوباً - الكاف ضمير ما قام زيد لكن عمرو - يليه مفرد	كلمة مركبة	لَعَمْرُكَ
لكن كانوا يفاوضون - يبطل عمله - يليه جملة	حرف عطف	لكن
ذهب سمير ولكن سامي باقي - بطل عملها تقرر بالواو تمييزاً لها من الابتدائية	حرف ابتداء مخففة من لكن	لكن
لكن لبنان عزيز - يَنْصُبُ ويرفع - تكفهُ ما عن العمل - له ثلاثة معانٍ	حرف مشبه بالفعل	لكن
أدرسن لكي تنجح - يَنْصُبُ المضارع - كي وما بعدها في محل جر	حرف نصب	لِكي
لم يلد ولم يولد - يجر المضارع ويقبله ماضياً - يفيد النفي	حرف جزم	لَمْ
خرج ولما يربح - يجر المضارع ويفيد الاستمرار حتى الحاضر	حرف جزم	لَمَّا
لما جاء أكرمته - البعض يعتبره حرف وجود لوجود أو وجوب لوجوب	ظرف زمان	لَمَّا
عزمت لما فعلت كذا - أي ما أطلب إلا فعل كذا	حرف استثناء	لَمَّا
لن أكون مناصراً للفاسين - يَنْصُبُ المضارع - يفيد النفي والاستقبال	حرف نصب	لَنْ
لو شاء لأكرمته - غير جازم - حرف امتناع لا امتناع	حرف شرط	لَوْ
يود أحدهم لو يعمر - يأتي غالباً بعد ود ومشتقاته	حرف مصدري	لَوْ
لو يعود الشباب - حصول معناه مستحيل	حرف تمن	لَوْ
لو تنزل عندنا - حصول معناه ممكن	حرف عرض	لَوْ
لولا الحياء لعادني استغبار... - المبتدأ بعده خبره محذوف وجوباً	حرف امتناع لوجود	لَوْلَا
لولا تستغفرون الله - يختص بالمضارع	حرف تحضيض	لَوْلَا
لولا ساعدنا... يختص بالماضي	حرف توبيخ	لَوْلَا
لولا أخرتني؟ قليل الاستعمال	حرف استفهام	لَوْلَا
بنزلة لولا - يعتبر بعضهم أنه لا يأتي إلا للتحضيض	حرف امتناع لوجود حرف تحضيض حرف توبيخ حرف استفهام	لَوْلَا



## مُعْجَمٌ بِالْمُعْرَبَاتِ : ١٥ - حَالَاتُ إِعْرَابِهَا - أَمْثَلَةٌ - فَوَائِدُ عَامَّةٌ

لا صاحب جودٍ مَكْرُوهٌ - تَنْصُبُ وَتَرْفَعُ - اسمها مَبْنِيٌّ إِذَا كَانَ غَيْرَ مُضَافٍ وَغَيْرَ عَامِلٍ . لا كَرِيمٌ مَكْرُوهًا - تَرْفَعُ وَتَنْصُبُ - تعمل بشروط لا يَعرِفُ الشَّوْقَ إِلَّا مَنْ يُكَايِدُهُ... لا عمل له جاء سَمِيرًا لا سَامِرًا - يعطفُ بشروط أَمَسَافِرًا أَنْتَ؟ - لا لا تَلْعَبُ بِالنَّارِ - يَجْزِمُ المَضَارِعَ - لا النَّاهِيَةَ ما مَنَعَكَ إِلَّا تَسْجُدَ - أَيُّ أَنْ تَسْجُدَ	النَّافِيَةُ لِلجِنْسِ المشْبَهَةُ بِلَيْسِ حرف نفي حرف عطف حرف جواب حرف جزم حرف زائد	لا
لَاتِ سَاعَةٌ مَنْدَمٌ - تَرْفَعُ وَتَنْصُبُ - اسمها وخبرها من أسماء الزمان - يَجِبُ حَذْفُ اسمها ولا سَيِّئًا يَوْمٌ بَدَارَةٌ جَلِيلٌ - مركبة من لا النَّافِيَةَ لِلجِنْسِ وَسَيِّئًا اسمها وما الزَّائِدَةُ إِذَا نَصِبَ أَوْ جَرَّ بَعْدَهَا والموصولة إِذَا رُفِعَ ويمتنع النَّصْبُ إِذَا كَانَ ما بعدها معرفة	المشْبَهَةُ بِلَيْسِ كلمة مركبة	لات لا سيَّأ
لَيْتَ الشَّبَابَ يَمُودُ - يَنْصُبُ وَيَرْفَعُ - تَدْخُلُهُ ما ويجوزُ إِعْمَالُهُ واهماله لَيْسَ الرَّجُلُ مَرِيضًا - يَرْفَعُ وَيَنْصُبُ - قد يَنْصِلُ خَيْرُهُ بِحَرْفِ جَرِّ زَائِدٍ جاء أَخُوكُمْ - علامة لجمع الذكور	حرف مشبه بالفعل ماضٍ ناقص حرف جمع	لَيْتَ لَيْسَ م
هؤلاء مئة رجلٍ - حَسَبَ مَوْقِعِهِ - ملحق بالعدد المفرد - المعدود مفرد مجرور متى نرتاح؟ - مَبْنِيٌّ عَلَى السُّكُونِ - مفعول فيه - وقد يُجْرَى بِأَيْ وَحَتَّى متى تذهب أذهب - يَجْزِمُ فَعْلَيْنِ - مَبْنِيٌّ عَلَى السُّكُونِ - مفعول فيه هَمْ مِثْلُهُ فِي البِلَادَةِ - حَسَبَ مَوْقِعِهِ - بمعنى شبه	اسم عدد اسم استفهام اسم شرط اسم مضاف	مئة متى مثل
ما رأيته منذ يوم الخميس - إِذَا وَلِيَهُ مَفْرَدٌ ما لقيته منذ سافر - إِذَا وَلِيَتْهُ جَمَلَةٌ - مَبْنِيٌّ عَلَى السُّكُونِ جئتُ مرَّةً - منصوب هذه هي المرَّةُ الأخرى - إِذَا دَخَلَتْهُ أَلْ	حرف جر ظرف زمان ظرف زمان اسم معرب	مُدَّ مرَّةً
لعبتُ مع الأولاد - منصوب - وقيل إنها حرف جر إذا سكنت ذهبتُ من معه جئنا معًا - أَيُّ مُجْتَمِعِينَ - جامدٌ مُؤَوَّلٌ بِمَشَقِّ معاذ الهوى ما ذقت طارقة النوى... لفعل محذوف معاوية مؤسس الدولة الأموية - اسم علمٍ مَخْتومٌ بِبِنَاءِ التَّائِيثِ	ظرف زمان اسم معرب حال مفعول مطلق ممنوع من الصرف	مع معاذ معاوية

## ١٦- حالات إعرابها - أمثلة - فوائد عامة

## معجم بالمعربات

دَخَلْتُ إِلَى مَحَاكِمَ - صيغة منتهى الجموع	مفَاعِلٌ	ممنوع من الصرف
اسْتَمَعْتُ إِلَى تَسَابِيحٍ رَائِعَةٍ - صيغة منتهى الجموع	مفَاعِيلٌ	ممنوع من الصرف
مَكَانَكَ أَيُّهَا الْجُنْدِيُّ - بمعنى أثبت	مكائِلٌ	اسم فعل
مَنْ تَقَاتِلْ أَقَاتِلْ - يجزم فعلين - مبني على السكون - حسب ما بعده	مَنْ	اسم شرط
مَنْ أَنْتَ؟ - مبني على السكون - حسب ما بعده	مَنْ	اسم استفهام
أَخْرَجْتُ مَنْ فِي الْبَيْتِ - مبني على السكون - حسب موقعه	مَنْ	اسم موصول
خَرَجَ مِنَ الصَّفِّ - له خمسة عشر معنى - أهمها ابتداء الغاية	مِنْ	حرف جر
ما جاء مُنْذُ أَيَّامٍ - إذا وليه مفرد	مُنْذُ	حرف جر
مُنْذُ خَرَجَ لَمْ يَعُدْ - إذا وليته جملة - مبني على الضم	مُنْذُ	ظرف زمان
مَنْ ذَا أَكْرَمْتَ؟ - كلمة واحدة مبنية على السكون - تختص بالعاقل	مَنْ ذَا	اسم استفهام
مَهْمَا تَجْتَهِدْ تَلْقَ - يجزم فعلين - مبني على السكون - حسب موقعه - اعتبره البعض حرفاً	مَهْمَا	اسم شرط
مِهُ الْأَمْرِ - بمعنى أكفأ - إذا نونت بالكسرتين تعين الزمن	مِهُ	اسم فعل
وَجَدْتُ مَا أَحْبَبْتُ - لغير العاقل وقد يأتي للعاقل - مبني على السكون - حسب موقعه	مَا	اسم موصول
ما اسْمُكَ؟ - تحذف إليه إذا جر: لم؟ مبني على السكون - حسب موقعه	مَا	اسم استفهام
ما تَزْرَعُ تَحْصُدُ - يجزم فعلين - مبني على السكون - حسب موقعه	مَا	اسم شرط
ما أَجْمَلُ الرَّبِيعِ! مبني على السكون في محل رفع مبتدأ	مَا	اسم للتعجب
جِئْتُ لِأَمْرِ مَا - مبني على السكون في محل صفة للإبهام	مَا	نعت
ما سَمِعْتُ شَيْئًا - غير عامل	مَا	حرف نفير
ما أَحَدٌ خَيْرًا مِنْ أَحَدٍ - يرفع وينصب بشروط	مَا	مشبه بليس
سَأَعْمَلُ مَا دُمْتُ حَيًّا - زماني وغير زماني	مَا	حرف مصدرى
عَمَّا قَلِيلٍ أَذْهَبُ - أي: عن قليل...	عَمَّا	حرف زائد
إِنَّا لِلَّهِ إِلَهٌ وَاحِدٌ - يكفأ الفعل: قلنا - طالما - والحرف: ربنا - كما...	إِنَّا	حرف كافئ
أَنْتُمْ مِنْ أَعْرَابٍ أَصْدِقَائِي	أَنْتُمْ	حرف للمثنى
ما أَجْمَلُ لُبْنَانَ - ما: مبتدأ - أجمل: ماضٍ للتعجب والفاعل مستتر وجوباً على خلاف الأصل - لُبْنَانَ: مفعول به. والجملة الفعلية خبر	مَا أَفْعَلَةٌ	صيغة تعجب
ماذا التَّخَاذُلُ؟ - ما: اسم استفهام خبر مقدم - ذا: اسم إشارة مبتدأ - التَّخَاذُلُ: بدل	مَاذَا	كلمة مركبة
ماذا يُحَاوَلُ؟ - ما: اسم استفهام خبر مقدم لمبتدأ محذوف تقديره الشيء - ذا: اسم موصول نعت للمبتدأ - يُحَاوَلُ: لا محل له من الإعراب لأنه صلة الموصول	مَاذَا	كلمة واحدة
ماذا يُحَاوَلُ؟ - مبني على السكون - حسب موقعه	مَاذَا	كلمة واحدة

## ١٧- حالات إعرابها - أمثلة - فوائد عامة

## مجموع بالمعربات

اذهبن - في المضارع والأمر فَصَلَ بَعْضُهُمْ عَلَى بَعْضٍ - ملفوظة غير مكتوبة - وهي أنواع ذَهَبْنَ - ضمير متصل في محل رفع فاعل وَعَدَنِي - تأتي قبل ياء المتكلم في الفعل واسم الفعل والحرف جاء الرُّجُلان - مكسورة في المثني ومفتوحة في الجمع - تُخَذَفُ عِنْدَ الإِضَافَةِ يَفْعَلُونَ - في الأفعال الخمسة	التوكيد الخفيفة نون التثنية نون الإناث نون الوقاية للمثنى والجمع علامة رفع	ن
ولا تحسبنَّ المجد زقا وقينة... في المضارع والأمر منهنَّ - إِيكُنَّ - مشددة ومفتوحة	التوكيد جمع الإناث	نَّ
قدم نحونا - حسب موقعه - يكون اسما معربا وظرفا نعم هذه آثارهم - الجواب به يتنوع ما قبله نفيًا وإثباتًا	اسم مضاف حرف جواب	نحو نعم
نعم الرجل زيد - لإنشاء المدح - تدخل عليه تاء التانيث: نعمت جاء الرجل نفسه - شرط إضافته إلى ضمير مطابق للمؤكد نفسى حزينة... حسب موقعه	ماض جامد توكيد اسم معرب	نعم نفس
ربنا إنا سمعنا - مبني على السكون للرفع والنصب والجر ألف وتيف من الرجال - يستعمل في ما زاد على العقد هذا تيف عليه - أي زائد... حسب موقعه	ضمير متصل اسم عدد اسم معرب	نا تيف
قال له صاحبه وهو يحاوره - مبني للنصب والجر - وللرفع على خلاف الأصل مع فعل الأمر للتعجب وعند ما يتصل يعسى	ضمير للغائب	ه
هل تراقني؟ - يختلف عن الهمة في عشرة أوجه هلم يا رجل - بمعنى أسرع - بقرية البعض فعل أمر	حرف استفهام اسم فعل	هل هلم
هلا تعودن عن خطبكم - مع المضارع هلا انتهت إلى ما يجري - مع الماضي	حرف تحضيض حرف تنديم	هلا
هنا جريدته في الركن مهملة - مبني على السكون - مفعول فيه	اسم إشارة	هنا
هو شاعر - مبني على الفتح للرفع أساسا زيد هو الفاضل - يفصل بين المبتدأ والخبر - لا محل له هو الله أحد - يكتن به عن الأمر المتكلم عنه - مبتدأ وخبره جملة اسمية	ضمير منفصل ضمير الفصل ضمير الشأن	هو

## ١٨ - حالات إعرابها - أمثلة - فوائد عامة

## معجم بالمعربات

ها كِتَابَكَ - بمعنى خَذَ - وتَتَّصَلُ بِهِ الضَّائِرُ: هَاكَ - هَاؤُم  
يا أَيُّهَا الرَّجُلُ الْمَعْلَمُ غَيْرُهُ  
سَمِعْتُ صَوْتَهَا - مَبْنِيٌّ عَلَى السُّكُونِ لِلنَّصْبِ وَالْجَرِّ - وَلِالزَّفْعِ عَلَى خِلَافِ الْأَصْلِ

هِيَهَاتَ أَنْ يَعُودَ - بِمَعْنَى بَعْدَ - يَرْفَعُ فَاعِلًا فَقَطْ

قَامَ وَقَعَدَ - يَنْفَرِدُ عَنْ سَائِرِ حُرُوفِ الْعَطْفِ بِخَمْسَةِ عَشَرَ حِكْمًا  
لَا تَنْهَ عَنْ خُلُقِي وَتَأْتِي مِثْلَهُ - يَنْصُبُ بِأَنَّ الْمَضْمَرَةَ بَعْدَ نَفْيِ أَوْ طَلْبِ  
سَرْتُ وَالْجَبَلِ - أَيُّ إِزَاءَةٍ - يَأْتِي بَعْدَهَا مَفْعُولٌ مَعَهُ  
وَلَيْلٍ كَمَوْجِ الْبَحْرِ أَرْخَى سُدُولَهُ... - بَعْدَهَا مَجْرُورٌ لَفْظًا  
وَاللَّهِ... لَا تَدْخُلُ إِلَّا عَلَى الْأَسْمِ الظَّاهِرِ  
جَاءَ وَالطَّقْسُ عَاصِفٌ - الْجُمْلَةُ بَعْدَهَا فِي مَحَلِّ نَصْبٍ حَالٍ  
وَأَنْتِ أَيْضًا تُسَاعِدُهُ - يَدْخُلُ عَلَى الْجُمْلَةِ الْأَسْمِيَّةِ  
مَا مِنْ أَحَدٍ إِلَّا وَفِيهِ عُيُوبٌ - يُزَادُ بَعْدَ إِلَّا لِلتَّوَكِيدِ  
يَا يَوْسُفُونَ - فِي الْمَنَادَى الْمَبْنِيِّ لِلجَمْعِ الْمَذْكُورِ السَّلَامِ  
أَدْخَلُوا مَسَاكِنَكُمْ - مَبْنِيٌّ عَلَى السُّكُونِ فِي مَحَلِّ رَفْعٍ فَاعِلٍ

وراءك أَيُّهَا الْجُنْدِيُّ - بِمَعْنَى تَأَخَّرَ

وَشَكَانَ الْقَوْمُ - بِمَعْنَى أَسْرَعَ - بِأَخْذِ فَاعِلًا

وَا يَوْسُفَاهُ - يَوْسُفُ: مَنَادَى - الْأَلْفُ لِلنَّدْبَةِ - هَاءٌ لِلتَّسْكُوتِ

جَاءَ وَاحِدًا مِنَ الرِّجَالِ - حَسَبَ مَوْقِعِهِ

عَادَ وَاحِدًا وَعِشْرُونَ رَجُلًا - الْأَوَّلُ حَسَبَ مَوْقِعِهِ وَالثَّانِي مَعْطُوفٌ مُلْحَقٌ بِجَمْعِ الْمَذْكُورِ السَّلَامِ

يَذْرُسَانِ - مَبْنِيٌّ عَلَى السُّكُونِ فِي مَحَلِّ رَفْعٍ فَاعِلٍ

قَدِمَ الْوَالِدَانِ - فِي الْمُنْتَهَى

أَخْبَيْتُ أَخَاكَ - فِي الْأَسْمَاءِ الْخَمْسَةِ

يَا تَلْمِيزَانِ - مَعَ الْمَنَادَى الْمَبْنِيِّ فِي الْمُنْتَهَى وَمَعَ اسْمَاءِ الْإِشَارَةِ وَالْمَوْصُولِ

وَا يَوْسُفَاهُ - يَكُونُ فِي النَّدَاءِ وَالنَّدْبَةِ

يَا رَبِّا - مَقْلُوبٌ عَنِ الْيَاءِ وَنُونِ التَّوَكِيدِ

اسْمَعْنَانِ - يَفْضَلُ بَيْنَ نُونِ النَّسْوَةِ وَنُونِ التَّوَكِيدِ

فَحَمَلْتُ كُلَّ قَلْبٍ مَا أَطَاقَا... - لِحُضُورِ شَعْرِيَّةٍ

تُرِيدِينَ لَقِيَانِ الْمَعَالِي رَحِيصَةً... - فِي الْأَفْعَالِ الْخَمْسَةِ وَمُلْحَقَاتِهَا

أَعْطَيْتُ كِتَابِي - لِلنَّصْبِ وَالْجَرِّ

رَأَيْتُ الْوَالِدَيْنِ - فِي الْمُنْتَهَى وَجَمْعِ الْمَذْكُورِ السَّلَامِ

مَرَرْتُ بِذِي الْقَرْنَيْنِ - فِي الْمُنْتَهَى وَجَمْعِ الْمَذْكُورِ السَّلَامِ وَالْأَسْمَاءِ الْخَمْسَةِ

زُرْتُ هَذَيْنِ الَّذِينَ أَعْرَفْتُهَا - فِي أَسْمَاءِ الْإِشَارَةِ وَالْأَسْمَاءِ الْمَوْصُولَةِ

اسم فعل

ها

حرف تنبيه

ضمير للمؤنث

اسم فعل

هيهات

حرف عطف

و

حرف نصب فرعي

واو المعية

واو رُبِّ

واو القسم

واو الحال

حرف ابتداء

حرف زائد

علامة بناء

ضمير للذكور

اسم فعل

وراءك

اسم فعل

وشكان

نداء وندبة

وا

اسم عدد

واحد

اسم عدد

٢١

ضمير رفع

الألف

علامة رفع

علامة نصب

حرف بناء

حرف ندبة

حرف مقلوب

حرف فاصل

حرف زائد

ضمير المخاطب

ي

ضمير المتكلم

علامة نصب

علامة جر

علامة بناء

## معجم بالمُعْرَبَاتِ - ١٩ - حالات إعرابها - أمثلة - فوائد عامة

<p>يقولون ما لا يفعلون - يرفع بثبوت النون وينصب ويجزم بحذفها</p> <p>اتجهت يمين الجبل - معرب ويبنى على الضم إذا قطع عن الإضافة لفظاً لا معنى</p> <p>يا أيها اللبنايون</p> <p>يا ليتني كنت معاً - ويجوز إعرابه حرف نداء</p>	<p>الأفعال الخمسة</p> <p>ظرف مكان</p> <p>حرف نداء</p> <p>حرف تنبيه</p>	<p>يفعلون</p> <p>يمين</p> <p>يا</p>
---	--	-------------------------------------

وقال أبو عثمان المازيني

من أراد أن يعمل كتابا كبيرا في النحو بعد سيوفه  
فليستع

١٥

١٥

مِنْ دَرَجَاتِ الْمُصْطَفَى وَالْأَوْلِيَاءِ

## إرشادات وفوائد:

- ذُكرت الألف قبل الهمزة.
- عوّل الحرف المشدّد والهمزة الممدودة، كحرف واحد.
- في المصطلح المركّب الأوليّة للكلمة الأولى، مثلاً: «لا الناهية» تأتي قبل «لات».
- مصطلح «حروف» يعني عن: حرف وأحرف.
- حُذفت (ال) من المصطلحات والمفردات، إلا عند الضرورة.
- إذا كان للمصطلح أو المفردة تسميتان أو أكثر، تُذكر الصّفحات في التّسمية الأشهر، وتُحال في التّسميات الأخرى إلى تلك التّسمية.
- غاية هذا المسرد تسهيل البحث عن الدّروس والمصطلحات والمفردات لمعرفة طبيعتها واحوالها الصّرفيّة والإعرابيّة.



# مِشْرَد - ١ - المصطلحات والأدوات

إِسْم ٣، ٤، ٣٧، ٣٨، ٥٠، ٥٢، ٦٤، ٢٨١	أدوات التَّحْضِيض ١٨٤	أ -
إِسْم اسْتِفْهَام ٦٤، ٦٥، ٨٩، ٩٧، ١٥٣، ٢٨٢، ١٥٦	أدوات الشَّرْط ١٨٤، ١٤٤	١ - ٢١، ٣٤، ٣٥
إِسْم إِشَارَة ٦٤، ٦٥، ٩٦، ١٠٢، ١٥٦، ٢٨٢، ٢١٨، ١٩١	أدوات العَرَض ١٨٤	٢١ - ٢٦، ٢٨، ٢٨٥، ٧٨
إِسْم آلَة ٩٢	أدوات مصدرية (أَنْظَر: حروف مصدرية).	٢١ أ
إِسْم إِنَّ ١٥١، ١٦١	أدوات الموصول ١٨٤	٢٣ - ٢٦، ٢٨، ١٨٦، ٢٨٥
إِسْم تَفْضِيل ٦٣، ٧٧، ٨٨، ٨٩، ٩٠، ١٣٨، ١٤٠، ١٧٨، ١٨٤، ٢٠١	أدوات النفي ١٤٢	أب ١٠٥، ٢٨٥
إِسْم جَامِد ٣٨، ٧٧، ٩١، ٩٢، ١٥٤	إِذْ ٢٣ - ٢٥، ٢٨، ١٠٢، ١٦٨، ١٩٣، ٢٨٦، ٢١٤	إبتداء ٢٣، ٢٤، ٣٠، ٣٢، ٣٤، ١٦٨، ١٨٤
إِسْم جَمْع ٦٠، ١٠٧	إِذَا ٢٣ - ٢٥، ٢٨، ٩٨، ١٠٢، ١٨٤، ١٩٣، ٢١٤، ٢٨٦	إبتدأ ١٦٢، ١٦٥
إِسْم جَمْع جِنْسِي ٦٠	إِذَا الفُجَائِيَة ١٤٥، ١٥٢، ١٥٥، ١٥٨، ١٦٨، ١٨٤	أبدأ ١٠٢، ٢٨٥
إِسْم جِنْس ٦٤، ٧١، ١٠٧	إِذَا ٢٣، ٢٤، ٢٨، ٢٨٦	أبْصَرَ ١٧٥
إِسْم ذَات ٣٨	أَذَار ١٠٢	إبن ١٨٧
إِسْم زَمَان ٩١	إِذَا ٢٣ - ٢٦، ٢٨، ٩٨، ١٤٤، ٢٨٦	أبوان ٥٦
إِسْم شَرْط ٦٤، ٦٥، ٩٨، ١٥٣، ١٥٦، ٢٨٢	إِذَنْ ٢٣ - ٢٦، ٢٨، ١٤٣، ٢٨٦	أَتَّخَذَ الفِعْل ١١٨
إِسْم صَحِيح ٥١	أَرَى ١٧٧، ٢٨٥	أَتَّخَذَ ١٧٥
إِسْم صَوْت ١٠٣، ١٠٤	أَرَأَيْتَكَ ١٠٣	أثنا عَشْر ٢٨٥
إِسْم عَلَم ٦٤، ٧١، ٧٢، ٧٧، ٩٠، ٢١٨	إِرْتَدَّ ١٦٢	أثنان ٥٦، ٢٨٥
إِسْم فَاعِل ٧٧، ٨٠، ٨٤، ٨٧، ١٣٨، ١٤٠، ١٧٣، ١٧٤، ١٧٨	إِزَاء ١٠٢، ٢١٢، ٢٨٦	إثنان ٥٦
٢١٣	أَسْبُوع ١٠٢	أَجَلْ ٢٣ - ٢٥، ٢٨، ٢٨٥
إِسْم فِعْل ٦٤، ٦٥، ١٠٣، ١٠٤، ١٣٨، ١٤٠، ١٧٤، ١٧٨، ١٨٤، ٢٠١	إِسْتَار الضَّمِير ١٢٣	أَجْمَع ٢٢١، ٢٨٥
٢٨٢	إِسْتِثْنَاء ٢٣، ٢٤، ٢٩، ٣١، ١٥١، ١٩٧، ٢٠٤، ٢٠٥، ٢٨٢	أَجُوف ٨٢، ١١٣، ١١٦، ١٢٠، ١٣٠
إِسْم فِعْل أَمْر ١٠٣	إِسْتِثْنَاء مُتَّصِل ٢٠٤	أَجُوف واوِي ١١٦
إِسْم فِعْل قِيَاسِي ١٠٣	إِسْتِثْنَاء مُفْرَغ ٢٠٤	أَجُوف يائِي ١١٦
إِسْم فِعْل مَاضٍ ١٠٣	إِسْتِثْنَاء مُنْقَطِع ٢٠٤	أَحَدَ عَشْر ٢٨٥
إِسْم فِعْل مَرْتَجِل ١٠٣	إِسْتِحْطَال ١٦٢	أَحْمَد ٢٨٥
إِسْم فِعْل مُضَارِع ١٠٣	إِسْتِذْرَاك ٢٣، ٢٤، ٣١، ٣٢	أَخ ١٠٥، ٢٨٥
إِسْم فِعْل مُنْقُول ١٠٣، ١٠٤	إِسْتِصْنَع ١٧٦	أَخْبَرَ ١٧٧
إِسْم فِعْل نَاقِص ١٤٦	إِسْتِغَانَة ١٧٣، ١٨٨	أَخْتَارَ ١٧٦
إِسْم كَاذ ١٥١، ١٦١	إِسْتِغْفَرَ ١٧٦	أَخْتِصَاص ١٣٩، ١٧٣، ١٨٣
إِسْم كَان ١٥١، ١٦١	إِسْتِفْتَاح ٢٣، ٢٤، ٢٨، ٢٩	أَخْتِصَاص الظَّرْف ١٤١
إِسْم لَا النَّافِيَة لِلجِنْس ٦٤، ٦٥، ١٥١، ١٦١	إِسْتِفْهَام ٢٣، ٢٤، ٣٣، ٣٤، ٨١، ١٢٢، ١٤٣، ١٥٦	أَخْتِصَاص المَضْر ١٤٦
	إِسْتِفْهَام إنْكَارِي ٩٠	أَخْتِصَاص النِّكَوَة ١٥٢
	إِسْتِقْبَال ٢٣، ٢٤، ٣١	أَخَذَ ١٦٢، ١٦٥
	إِسْكَنَ ١٧٦	أَخْر ٢٨٥
	٣٠٧	أَخْلَوَقَ ١٦٢، ١٦٥
		إِدْغَام ٦، ١٠، ٦٨
		أدوات الاستفهام ١٨٤

## المصطلحات والأدوات

٢-

مِسْرَد

إفراد ٥٢	الإضافة إلى الجملة ٢١٤	إِسْم ما ١٥١ ، ١٦١
الأفعال الخمسة ١٢٣ ، ١٤٦ - ١٤٨ ، ٢٨٣	الإضافة إلى المعرفة ٥٤	إِسْم مبالغة ٨٦ ، ٨٧ ، ١٣٨ ، ١٤٠ ، ١٧٣ ، ١٧٨
أفعال الدَّم ٢٠٣	إضافة بيانية ٢١٣	إِسْم مبنّي ٦٥
أفعال الرّجاء ١٦٥	إضافة صيغة إلى موصوف ٢١٣	إِسْم مبنّي بناءً عارضاً ٦٤
أفعال الشروع ١٦٥	إضافة غير مَحْضَة ٢١١	إِسْم مبنّي بناءً لازماً ٦٤ ، ٦٥
أفعال الغلبة ١١٦	إضافة لفظية ٨٣ ، ٨٥ ، ٢٠١ ، ٢١١ ، ٢١٣	إِسْم مُجَرَّد ٥٠
أفعال القلوب ١٧٥ ، ١٩٢ ، ٢٨٣	إضافة مَحْضَة ٢١١	إِسْم مَرَّة ٧٣ ، ٧٧
أفعال المدح ٢٠٣	إضافة معنوية ٨٣ ، ٢٠١ ، ٢١١ ، ٢١٢	إِسْم مَزِيد ٥٠
أفعال مُعَرَّبَة ٦٨	أضحى ١٦٢ - ١٦٤	إِسْم مُصَدَّر ٧٣ ، ٧٧ ، ٧٩ ، ١٩١
أفعال المقارَبة ١٦٥	إضراب ٢٣ ، ٢٤ ، ٢٩ ، ٣٠ ، ٣٢	إِسْم معنى ٣٨
أفعال ناقصة ١٦٣ - ١٦٥	أطعم ١٧٦	إِسْم مفرد ٦٤ ، ٦٦
أفَعَلَ ٢٨٦	إعراب ٦٦ ، ١٨٩ ، ٢٧٩	إِسْم مفعول ٧٧ ، ٨٢ ، ٨٣ ، ١٣٨ ، ١٤١
أفَعِلَ به ١٨١ ، ٢٨٦	إعراب الاسم ١٦ ، ١٥١	إِسْم ١٧٣ ، ١٧٨ ، ٢١٣
أفَعَلَ التَّعَجُّب ٩٠ ، ١٣٨ ، ١٤٠ ، ١٧٣ ، ١٨١	إعراب بحركات ظاهرة ٥٧	إِسْم مكان ٩١
أفَعَلَ التَّفْضِيل (أَنْظَرُ: اسم تفضيل).	إعراب تقديرية ٦٦	إِسْم موصول ٢٨ ، ٦٤ ، ٦٥ ، ٩٨ - ١٠٠ ، ١٥٦
أقْبَلَ ١٦٥ ، ١٦٢	إعراب التّوابع ١٦	إِسْم مشتق ٣٨ ، ١٧٨
أَلْ ٢٣ - ٢٥ ، ٢٨ ، ٥٤ ، ٦٠ ، ٩٩ ، ٢١١ -	إعراب الجُمَل ١٦	إِسْم مُعَرَّب ٦٦ ، ٦٨
٢١٣ ، ٢٨٦	إعراب الحرف ١٦	إِسْم مُنْصَرَف ٦٤
إلى ٢٣ - ٢٦ ، ٢٩ ، ٢١٠ ، ٢٨٧	إعراب ظاهر ٦٦	إِسْم نوع ٧٣ ، ٧٧
أَلَا ٢٣ - ٢٥ ، ٢٨ ، ٢٨٧	إعراب الطّوَر ١٦	أَسْمَاء الإضافة ٢٨٢
أَلَا الاستِفتاحية ١٦٨	إعراب لفظي ١٨٧ - ١٨٩	أَسْمَاء الجهات ٦٤ ، ٦٥
أَلَا ٢٣ - ٢٥ ، ٢٨ ، ٢٨٧	إعراب الفَعْل ١٧ ، ١٣٧ ، ١٤٧ ، ١٤٨	أَسْمَاء خمسة ٦٤ ، ٦٦ ، ١٠٥ ، ٢٨٢
إلّا ٢٣ - ٢٦ ، ٢٩ ، ١٦٩ ، ٢٠٤ ، ٢٨٧	إعراب مَحَلِّي ٦٦ ، ٨٥ ، ٨٧ ، ٨٩ ، ١٨٧ -	أَسْمَاء المقادير ٢٠٢
إِلَام ٢٨٧	١٨٩ ، ١٩٣ ، ١٩٩	اسْتَبْنَا ١٧٥
إِلَانَ ١٠٢ ، ١٩٣ ، ٢٨٧	إعراب مُقَدَّر (أَنْظَرُ: إعراب تقديرية).	اسْتِغَالَ ١٣٩ ، ١٧٣ ، ١٨٤
إلتفاء الساكنين ١٤ ، ٦٨	أعطى ١٧٦ ، ٢٨٦	اسْتِغَالَ المحلّ ٦٨
ألَّذي ٢٨٦	إعلال ٧	اسْتِشْقَاق ٣٩ - ٤٣
ألَّذان ٢٨٧	إعلال بالتسكين ٩	اسْتِشْقَاق المصادر ٤٢
إلغاء ١٧٥	إعلال بالحذف ٩	إشفاق ٢٣ ، ٣٢
ألّف ١٠٧ ، ٢٨٦	إعلال بالقلب ٨	أشياء ٢٨٦
ألّف التّأنيث ٥٣	إعلال الهمزة ٧ ، ١٠	أصَحَّحَ ١٦٢ - ١٦٤
ألّف المثنى ٥٦ ، ١٤٦	إعلال وإدغام ١٠	أصْدَقَاء ٢٨٦
ألّف النّدية ١٨٩	أعلّم ١٧٧	أصْل المشتقات ٢٨ ، ٤٢
ألّفى ١٧٥	إغراء ١٣٩ ، ١٧٣ ، ١٨٢	أصلاً ٢٨٦
ألّفاظ ملازمة للنداء ١٨٧	أفّ ، أفّ ، أفّ ١٠٣ ، ٢٨٦	أضّ ١٦٢
ألّقاب إعراب ٦٦	أفّا ١٠٣	إضافة ٨٩ ، ١٤١ ، ١٥٢ ، ٢١١ - ٢١٤
ألّقاب بناء ٦٥	أفاعيل ١٥١ ، ١٩٧	
	أفّة ١٠٣	
	٣٠٨	

## المصطلحات والأدوات

٣- مصدر

ب -	آه ١٠٣ ، ٢٨٥	إنيك ١٠٣ ، ٢٨٧
ب ٢١ - ٢٦ ، ٣٠ ، ٢١٠ ، ٢٨٩	أهلاً وسهلاً ١٨٢ ، ٢٨٨	أم ٢٣ - ٢٦ ، ٢٩ ، ٢٢٤ ، ٢٨٧
باء زائدة ١٦٣ ، ١٦٦	أز ٢٣ - ٢٦ ، ٢٩ ، ٩٨ ، ٢٢٤ ، ٢٨٨	أما ٢٣ - ٢٥ ، ٢٩ ، ١٦٨ ، ٢٨٨
باب سنين ٥٧	أزاه ١٠٣	أما ٢٣ - ٢٥ ، ٢٩ ، ٩٨ ، ٢٨٨
بات ١٦٢ - ١٦٤	أوزان اسم الآلة ٩٢	إما ٢٣ - ٢٥ ، ٢٩ ، ٢٨٨
بئس ١٥٥ ، ١٥٨ ، ٢٠٣ ، ٢٨٩	أوزان الاسم المجرد ٥٠	أمام ١٠٢ ، ٢١٢ ، ٢٨٨
بؤسًا ٢٨٩	أوزان الاسم المزيد ٥٠	أمامك ١٠٣ ، ٢٨٨
بخ ١٠٣ ، ٢٨٩	أوزان أمثلة المبالغة ٨٦	امتلاء ١١٩
بد ١٠٣	أوزان جمع التكسير ٦١	أمثلة المبالغة (أنظر: اسم مبالغة).
بدار ١٠٣	أوزان جمع القلة ٥٩	أمد ١٠٢
بدل ١٥١ ، ١٨٧ ، ٢١٧ ، ٢٢٢ - ٢٢٤	أوزان جمع الكثرة ٥٩	أمدًا ٢٨٧
بدل اشتغال ٢٢٢	أوزان الفعل المجرد ١١٦	أمر ١٧٦
بدل بغض ٢٢٢	أوزان الفعل المزيد ١١٧ ، ١١٨ ، ١٣١ -	أمر ٢٣ ، ٢٤ ، ٣٢ ، ١٢٢ ، ١٤٣
بدل تفصيل ٢٢٢	١٣٣	أمر بالصيغة ١١٤
بدل كل ٢٢٢	أوزان المصدر المجرد ٧٤	أمر باللام ١١٤
بس ١٠٣	أوزان المصدر المزيد ٧٥	أمر مؤكّد ١٢٢ ، ١٢٥ ، ١٣٤
بضع ١٠١ ، ١٠٦ ، ٢٨٩	أرشك ١٦٢ ، ١٦٥	أمس ١٠٢ ، ٢٨٧
بطان ١٠٣ ، ٢٨٩	أزل ٢١٢ ، ٢٨٨	أمسى ١٦٢ - ١٦٤
بطلان عمل تيسر ١٦٣	أولو ٢٨٨	آمين ١٠٣ ، ٢٨٥
بعد ١٠٢ ، ١٩٣ ، ٢١٢ ، ٢٨٩	آي ٢٣ - ٢٦ ، ٣٠ ، ١٨٦ ، ٢٨٩	أن ٢٣ - ٢٥ ، ٢٩ ، ٧٨ ، ١٤٣ ، ١٦٧ ، ٢٨٨
بعدًا ٢٨٩	آي ٢٤ ، ٢٥ ، ٩٧ - ٩٩ ، ١٤٤ ، ١٨٣ ، ٢١٢ ،	أن مصدرية ١٦٤
بعض ٢١٢ ، ٢٩٠	٢٢٥ ، ٢٨٩	إن ٢٣ - ٢٦ ، ٢٩ ، ٩٨ ، ١٤٢ ، ١٤٤ ،
بعلبك ٢٩٠	آي الشرطية ١٩١	١٦٢ ، ١٦٦ ، ١٦٧ ، ١٨٤ ، ٢٨٨
بغثة ٢٩٠	إبي ٢٣ - ٢٥ ، ٣٠ ، ٢٨٩	أن ٢٣ - ٢٦ ، ٢٩ ، ٧٨ ، ١٦٧ ، ٢٨٨
بل ٢٣ - ٢٦ ، ٣٠ ، ٢٢٤ ، ٢٩٠	آي ٢٣ - ٢٦ ، ٢٨ ، ٢٨٥	إن ٢٥ ، ٢٦ ، ٢٩ ، ١٦٧ ، ١٧٥
بلي ٢٣ - ٢٥ ، ٣٠ ، ٢٩٠	أيا ٢٣ - ٢٦ ، ٣٠ ، ١٨٦ ، ٢٨٩	إن وأخواتها ١٦١ ، ١٦٢ ، ١٦٧ ، ٢٨٣
بلة ١٠٣ ، ٢٩٠	إياك ١٨٢ ، ٢٨٩	أنى ٩٧ ، ٩٨ ، ١٠٢ ، ١٤٤ ، ١٩٣ ، ٢٨٨
بناء ٦٥ ، ١٤٧ ، ١٨٩ ، ٢٧٩	أيان ٩٧ ، ٩٨ ، ١٠٢ ، ١٤٤ ، ١٩٣ ، ٢٨٩	آناء ١٠٢ ، ٢٨٥
بناء عارض ٦٥	أيتها ١٨٣	أنبأ ١٧٧
بناء على السكون ١٤٧	أيضًا ٢٨٩	إنبرى ١٦٢ ، ١٦٥
بناء على الضم ١٤٧	إيضاح ٢١٨	إنساب ١١٨
بناء على الفتح ٧٢ ، ١٤٧ ، ١٦٩	أين ٩٧ ، ٩٨ ، ١٠٢ ، ١٩٣ ، ٢٨٩	أنسى ١٧٦
بناء على الكسر ٧٢	أيتما ٩٨ ، ١٤٤ ، ٢٨٩	أنشأ ١٦٢ ، ١٦٥
بناء الفعل ١٤٧ ، ١٤٨	إيه ١٠٣	أنشد ١٧٦
بناء لازم ٦٥		إنشغال المحل بالحركة المناسبة ٦٨
به ١٠٣		أنفًا ٢٨٥
بيان عدد ١٤١ ، ١٩١		إنقلب ١٦٢

## المصطلحات والأدوات

-٤-

## مِسْرَد

تلقاء ٢١٢، ٢٩٠  
 تَمَنُّ ٢٣، ٢٤، ٣٢، ٣٣، ١٢٢، ١٤٣  
 تَمْيِيز ٨٨، ٨٥، ٩٠، ٩٧، ١٠١، ١٠٧،  
 ١٥١، ١٩٧، ٢٠٢، ٢٠٣  
 تَمْيِيز الجُمْلَة (أَنْظَرُ: تَمْيِيز النِّسْبَة).  
 تَمْيِيز المَفْرُود. ٢٠٢  
 تَمْيِيز النِّسْبَة ٢٠٢  
 تَنَازُع ١٧٣، ١٨٤، ١٨٥  
 تَنْبِيَه ٢٣، ٢٤، ٢٨، ٣٣، ٣٤، ١٨٧  
 تَنْدِيم ٢٣، ٢٤، ٢٨، ٣٤  
 تَنكِير ٥٢  
 تَنْوِين ٥، ٥٤، ٢١١  
 تَنْوِين التَّمَكُّن ٥٤  
 تَنْوِين التَّنْكِير ٥٤  
 تَنْوِين الحِكَايَة ٥٤  
 تَنْوِين شَاذٌ ٥٤  
 تَنْوِين الضَّرُورَة ٥٤  
 تَنْوِين العِوَض ٥٤  
 تَنْوِين غَالِي ٥٤  
 تَنْوِين المُقَابَلَة ٥٤  
 تَوَابِع ١٥١، ٢١٧، ٢٢٦  
 تَوَاضَع ١٨٣  
 تَوَكِيد ٢٣، ٢٤، ٢٩ - ٣١، ٣٣، ١٢٥،  
 ١٥١، ١٨٧، ٢١٧، ٢١٨، ٢٢١،  
 ٢٢٣، ٢٨٢  
 تَوَكِيد التَّوَكِيد ٢٢١  
 تَوَكِيد لَفْظِي ٢٢١  
 تَوَكِيد مَعْنَوِي ٢٢١

تَذْكِير وَتَأْنِيث ٥٣  
 تَرْتِيب ١٩٨  
 تَرْجُحٌ ٢٣، ٢٤، ٣١، ٣٢، ١٢٢، ١٤٣  
 تَرْخِيمٌ ٢١٨، ٢٢٠  
 تَرْخِيم ١٧٣، ١٩٠  
 تَرَكٌ ١٧٥  
 تَسْعِير ١٩٨  
 تَشْبِيَه ٢٣، ٢٤، ٣١، ١٩٨  
 تَصْرِيْف ٢٣، ٢٤، ٣٠، ٣٣، ٣٤  
 تَصْرِيْف الفِعْل ١٢٣ - ١٣٤  
 تَصْغِير ٥٢، ٦٣، ١٥٢  
 تَضْعِيف ١١٩، ١٢١  
 تَعَالٌ ١٠٤  
 تَعَجُّبٌ ٢٣، ٢٤، ٣٢، ٣٣، ٩٠، ١٨٨،  
 ٢٨٣  
 تَعْدِيَة ١١٨  
 تَعْدِيَة أَفْعَل التَّنْفِيز ٩٠  
 تَعَدَّرٌ ٦٨  
 تَعْرِيف ٢٣، ٢٤، ٢٨، ٥٢، ٢١١  
 تَعْرِيف النِّكْرَة ٥٤  
 تَعَسًا ٢٩٠  
 تَعَلَّمَ ١٧٥  
 تَعْلِيق ١٧٥، ١٧٧  
 تَعْلِيل ٢٣، ٢٤، ٢٨، ٣٠ - ٣٣  
 تَغْيِير لَفْظِي ١٦٢  
 تَغْيِير مَعْنَوِي ١٦٢  
 تَفْسِير ٢٣، ٢٤، ٢٩، ٣٠  
 تَفْصِيل ٢٣، ٢٤، ٢٩، ٣٣، ١٩٨  
 تَفْضِيل ٩٠، ١٨١  
 تَفَكَّرَ ١٧٥  
 تَقْدِير عِلَامَات الإِعْرَاب ٦٨  
 تَقْدِيم الخَبَر ١٥٣، ١٥٦، ١٦٣، ١٦٤  
 تَقْدِيم الفَاعِل ١٣٩  
 تَقْدِيم المَفْعُول بِهِ ١٣٩  
 تَقْرِيب ٦٣  
 تَقْلِيل ٢٣، ٢٤، ٣٠، ٣١، ٦٣  
 تَكْنِيز ٢٣، ٢٤، ٣٠، ١١٨  
 تَكْلُفٌ ١١٨  
 ٣١٠

تَبْيَان نَوْع ١٤١، ١٩١  
 تَبَيَّنَ ١٠٢  
 تَبَيَّنَ ٢٠٤، ٢٠٥، ٢٩٠  
 تَبَيَّنَ ٢١٢، ٢٩٠  
 تَبَيَّنَ تَبَيَّنَ ١٠٢  
 تَبَيَّنَا ١٠٢، ١٩٣، ٢٩٠  
 تَبَيَّنَمَا ١٠٢، ١٩٣، ٢٩٠

## ت

ت ٢١ - ٢٦، ٣٠، ٣١، ٢٩٠  
 تَاء تَأْنِيث ٩١، ١٩٠  
 تَاء طَوِيلَة ١٤  
 تَاء مَبَالِغَة ٨٦  
 تَأْكِيد ١٩١  
 تَأْنِيث ٥٢  
 تَأْنِيث الصِّفَات ٥٣  
 تَابِع ٢٢٦  
 تَابِع المُنَادَى ١٨٦، ١٨٧  
 تَارَة ٢٩٠  
 تَبَدَّلَ ١٦٢  
 تَثْبِيَة ٥٢  
 تَجَاه ٢١٢، ٢٩٠  
 تَجَرَّدٌ ١٨٠  
 تَحَبُّبٌ ٦٣  
 تَحْت ١٠٢، ١٩٣، ٢٩٠  
 تَحْذِير ١٣٩، ١٧٣، ١٨٢  
 تَحْضِيضٌ ٢٣، ٢٤، ٢٨، ٣٢ - ٣٤،  
 ١٣٢، ١٤٣  
 تَحْقِيقٌ ٦٣  
 تَحْقِيقٌ ٢٣، ٢٤، ٣١  
 تَحْوَلٌ ١٦٢  
 تَحْوَلٌ ١١٨، ١٦٤  
 تَحْوِيلٌ ١٧٥  
 تَخَذَ ١٧٥  
 تَخْصِيصٌ ١٥٧، ٢١١، ٢١٨، ٢٢٤  
 تَخْيِير ٢٣، ٢٤، ٢٩  
 تَذْكِير ٥٢

## ث

ث ٢١، ٢٢  
 ثُبُوت ٨٣، ٨٤  
 ثُبُوت التَّوْن ١٤٦، ١٤٧  
 ثِقَلٌ ٦٨  
 ثَلَاثِي لَازِمٌ ٨٤  
 ثَمٌ ١٠٢، ٢٩١  
 ثَمٌ ٢٣ - ٢٦، ٣٠، ١٤٣، ٢٢٤، ٢٩١





## المصطلحات والأدوات

٧-

ميسرد

صيفة ٥٢، ٥٨، ١٠٢، ١٤١، ١٥٢  
 صيفة للإبهام ٢٣، ٣٣  
 صيفة مُشبهة ٨٤، ٨٥، ١٣٨، ١٤٠، ١٧٣  
 ١٧٤، ١٧٨، ١٨٤، ٢١٣  
 صيلة موصول ٨١، ١٠٠، ١٦٨  
 صة ١٠٣، ٢٩٤  
 صير ١٧٥  
 صيرورة ١١٨

## ض

ض ٢١، ٢٢  
 ضحوة ٢٩٤، ١٤٤، ٣٣ - ٣١، ٢٩، ٢٤، ٢٣  
 ضم ٦٥  
 ضمة ٥  
 ضمتان ٥  
 ضمير ٦٤، ٦٥، ٩٣ - ٩٥، ١٥٦، ١٩١،  
 ٢١٨، ٢٢٤، ٢٨٢  
 ضمير رُفِع مُتحرَك ١٤٧  
 ضمير شأن ٩٥  
 ضمير عماد (أنظر: ضمير فصل).  
 ضمير فصل ١٥٧  
 ضمير متصل ٩٣، ٩٤  
 ضمير مُستتر ٩٣، ٩٤  
 ضمير مُفصل ٩٣، ٩٤  
 ضوابط ٥

## ط

ط ٢١، ٢٢  
 طالما ٢٩٤  
 طراً ٢٩٤  
 طفق ١٦٢، ١٦٥  
 ط ٢١  
 طلب ١١٨، ١٤٣، ١٦٨، ١٩١  
 طلب محض ١٤٣

## ش

ش ٢١، ٢٢  
 شباط ١٠٢  
 شيه ٢١٢، ٢٩٣  
 شيه جمع ٦٠  
 شيه جملة ١٥٤، ١٨٦، ١٩٩  
 شيه صحيح ٥١، ٦٢  
 شيه فعل ١٣٨، ١٤٠، ١٩٤  
 شيه بالفعل ١٧٨، ١٨٠  
 شتان ١٠٣، ٢٩٣  
 شد ٥

## ص

ص ٢١، ٢٢  
 صاحب الحال ١٩٨ - ٢٠١  
 صار ١٦٢ - ١٦٤  
 صباح مساء ١٠٢، ٢٩٣  
 صبراً ٢٩٣  
 صدارة (أنظر: حق الصدارة).  
 صدق ١٧٦  
 صدقاً ٢٩٣  
 صراحة ٢٩٣  
 صرف ٣  
 صفات للمذكّر والمؤنث ٥٣

زعم ١٧٥، ٢٩٣  
 زمان ١٠٢  
 زه ١٠٣  
 زوج ١٧٦  
 زود ١٧٦  
 زيادة ٢٤  
 زيادة بيان ١٨٣  
 زيادة حروف ١٣  
 زيادة كان ١٦٣، ١٨١

## س

س ٢١ - ٢٥، ٣١، ١١٤، ٢٩٣  
 ساء ٢٠٣، ٢٩٣  
 سائر ٢١٢  
 ساعة ١٠٢  
 سالم (أنظر: فعل سالم).  
 سأ ١٠٣  
 سأل ١٧٥  
 سبجان ٢١٢، ٢٩٣  
 سخفاً ٢٩٣  
 سدة مسد ١٥٥، ١٥٦، ١٥٨، ١٧٥  
 ٢٠١، ٢١٨  
 سرّاً ٢٩٣  
 سرعان ٢٩٣  
 سعادتك ٢١٢  
 سقى ١٧٦  
 سكت ٢٣، ٢٣  
 سكون ٥، ٦٥  
 سلب ١١٨  
 سقى ١٧٦  
 سماع ١٠٣  
 سمعاً ٢٩٣  
 سوى ٢٤، ٢٠٤، ٢٠٥، ٢١٢، ٢٩٣  
 سوف ٢٣ - ٢٥، ٣١، ١١٤، ٢٩٣

## ٨- المصطلحات والأدوات

## مِسْرَد

## ظ

علامة جزم ٦٨	عامِل لفظي ٦٦ ، ٢٠٠	ظ ٢١ ، ٢٢
علامة حذف ١٨	عامِل محذوف ١٧٣ ، ١٧٩	ظَرْف (أَنْظَرُ: مفعول فيه).
علامة حصر ١٨	عامِل معنوي ٦٦ ، ٢٠٠	ظَرْف زَمَان ٩٧ ، ٩٨ ، ١٠٢ ، ١٩٣
علامة رُفَع ٦٨	عَجَبًا ٢٩٤	ظَرْف شِبْه مُتَصَرِّف ١٩٣
علامة ضَرْب ٢٣ ، ٣١	عَدَّ ١٧٥	ظَرْف غَيْر مُتَصَرِّف (أَنْظَرُ: ظَرْف مبني).
علامة نَصَب ٦٨	عَدَّ ٢٣ - ٢٦ ، ٣١ ، ٢٠٤ ، ٢٠٥ ، ٢١٠	ظَرْف غَيْر مَلَاذِم لِلظَّرْفِيَّة ١٠٢
عَلَّة (أَنْظَرُ: حروف علة).	٢٩٤	ظَرْف مبني ١٠٢ ، ١٩٣
عَلِق ١٦٢ ، ١٦٥	عَدَّد ١٠٢ ، ١٠٦ - ١١٠ ، ١٩١ ، ٢٠٢	ظَرْف مُبْتَهَم ١٠٢ ، ١٩٣ ، ٢١٤
عَلِم ١٧٥	٢٨٢	ظَرْف مُتَصَرِّف ١٩٣ ، ١٩٣ ، ٢١٤
عَلِم (أَنْظَرُ: اسم علم).	عَدَّد أصلي ١٠٦ - ١١٠	ظَرْف مُتَضَمِّن مَعْنَى الشَّرْط ٩٨
عَلِم أعجمي ٦٤ ، ٦٧	عَدَّد تَرْتِيبِي ١٠٦ ، ١٠٨ - ١١٠	ظَرْف مُحْدود ١٠٢ ، ١٩٣ ، ٢١٤
عَلِم جنسي ٧١	عَدَّد مُرَكَّب ٦٤ ، ٦٥ ، ١٠٦ - ١١٠	ظَرْف مُضَاف إلى جُمْلَة ٦٤ ، ٦٥
عَلِم مُرَكَّب ٧١ ، ٧٢	عَدَّد مُعْرَب ٦٤	ظَرْف مُعْرَب ٦٤ ، ١٠٢
عَلِم مُرَكَّب إسنادي ٧١ ، ٧٢	عَدَّد مُفْرَد ١٠١ ، ١٠٦ - ١١٠	ظَرْف مَكَان ٩٧ ، ٩٨ ، ١٠٢ ، ١٩٣
عَلِم مُرَكَّب إضافي ٧١ ، ٧٢	عَدَس ١٠٣	ظَرْف مَلَاذِم لِلظَّرْفِيَّة ١٠٢
عَلِم مُرَكَّب مزجي ٧١ ، ٧٢	عُدْبِرَك ١٨٢	ظَرْفِيَّة ٢٣ ، ٢٤ ، ٢٨ - ٣٤ ، ٩٨
عَلِم مُفْرَد ٦٤ ، ٦٧ ، ٧١	عَرَض ٢٣ ، ٢٤ ، ٢٨ ، ٢٩ ، ٣٢ ، ٣٣	ظَلَّ ١٦٢ - ١٦٤
عَلِمِيَّة ١٤١	١٢٢ ، ١٤٣	ظَنَّ ١٧٥ ، ٢٩٤
عَمَّ ٢٩٤	عَسَى ١٦٢ ، ١٦٥	ظَنَّ ٢٣ ، ٣١
عَمَّا ٢٩٤	عَطَف ٢٣ - ٢٥ ، ٢٩ - ٣٢ ، ٣٤ ، ١٥١	
عَمْدَة ١٣٨ ، ١٧٧	١٨٥ ، ٢١٧ ، ٢٢٤	
عُموم النكرة ١٥٢	عَطَف بَيَان ١٨٧ ، ٢٢٤	
عَنْ ٢٣ - ٢٦ ، ٣١ ، ٢١٠ ، ٢٩٤	عَطَف نَسَق ٢٢٤	
عِنْد ١٠٢ ، ١٩٣ ، ٢١٢ ، ٢٩٥	عَقود ١٠٦ - ١١٠	
عِنْدَكَ ١٠٣	عَلَّ ١٠٢ ، ٢١٢ ، ٢٩٤	
عَوامِل لفظية ١٥٢ ، ١٥٤	عَلَّ ٢٣ ، ٢٥ ، ٣١	
عَوامِل معنوية ١٥٤	عَلَى ٢٣ - ٢٦ ، ٣١ ، ٩٨ ، ٢١٠ ، ٢٩٤	
عَوامِل المفعول به ١٧٤	عَلَى خِلَاف الأَصْل ١٢٣	
عَوَض ١٠٢ ، ٢٩٥	عَلَام ٢٩٤	
عَيَانًا ٢٩٥	عَلَامَة اسْتِفْهَام ١٨	
عَيْب ٨٤ ، ٨٨ ، ١١٩	عَلَامَة إعراب ٦٨	
عَيْن ٢٢١ ، ٢٩٥	عَلَامَة اقْتِباس ١٨	
	عَلَامَة انْفِعَال ١٨	
	عَلَامَة تَابِعِيَّة ١٨	
	عَلَامَة تَأْنِيث ٥٣	
	عَلَامَة تَرْقِيم ١٨	
	عَلَامَة تَوْضِيح ١٨	
	عَلَامَة جَر ٦٨	
	٣١٤	

## ع

## غ

غ ٢١ ، ٢٢  
غَادَر ١٧٥  
غَالِبًا ٢٩٥



## المصطلحات والأدوات

-٩-

ميسر

قَبَّالة ٢١٢	فِعْلٌ لَازِمٌ ٧٩، ٨١، ٨٤، ٨٥، ٨٧، ١١٣،	غَايَة ٢٣، ٢٤، ٢٩، ٣٠، ٣٢
قَبَّلَ ١٠٢، ١٩٣، ٢١٢، ٢٩٦	١١٩	غَدَا ١٦٢
قَدَّ ٢٣ - ٢٥، ٣١، ١٠٣، ١٩٩، ٢٩٦	فِعْلٌ مَاضٍ ١١٣ - ١١٥، ١٤٧، ١٤٨	غَدَاةً ٢٩٥
قَرَنَ ١٠٢	فِعْلٌ مُنْصَرَفٌ ١١٣، ١٦٧	غَدَاةً ٢٩٥
قَسَمَ ٢٣، ٢٤، ٣٠، ٣٢، ٣٤، ١٢٢	فِعْلٌ مُتَعَدٍّ ٧٩، ٨١، ٨٣، ٨٥، ٨٧،	غَرَبَ ١٠٢
قُصَارَى ٢١٢	١١٩، ١١٣	غَرِيْزَةً ١١٩
قَصَرَ ١٨٥	فِعْلٌ مُتَعَدٍّ مَجْهُولٌ ٨٣	غَيَّرَ ٢٠٤، ٢٠٥، ٢١٢، ٢٩٥
قَصَرَ المَمْدُودَ ٥١	فِعْلٌ مَجْرَدٌ ١١٣، ١١٦، ١١٨	غَيَّرَ ثَلَاثِيَّ لَازِمٌ ٨٤
قَطَّ ١٠٣، ٢٩٦	فِعْلٌ مَجْهُولٌ ٨٨، ١١٣، ١٢٠، ١٢٥،	غَيَّرَ مُؤَكَّدٌ ١١٣، ١٢٢
قَطَّ ١٠٢، ١٩٣، ٢٩٦	١٢٨، ١٢٩، ١٤١، ١٤٦	غَيَّرَ مُنْصَرَفٌ ٣٨
قَطَعَ ٥	فِعْلٌ مَزِيدٌ ١١٣، ١١٧، ١١٨	
قَلَّمَا ٢٩٦	فِعْلٌ مُضَارِعٌ ٨٥، ١١٣ - ١١٥، ١٢٢،	
قَمَرَانٌ ٥٦	١٤٨، ١٤٧، ١٢٥	
قَوَّسَانٌ ١٨	فِعْلٌ مُضَاعَفٌ ١١٣، ١٢١، ١٣٠،	

## — ك —

ك ٢١ - ٢٦، ٣١، ٢١٠، ٢٩٦	فِعْلٌ مُتَعَدٍّ ١١٣، ١٢١، ١٣٠،	ف ٢١ - ٢٦، ٣١، ١٤٣، ١٤٥، ٢٢٤،
كَادَ ١٦١، ١٦٢، ١٦٥، ٢٩٧	فِعْلٌ مُتَعَدٍّ ١١٣، ١٢١، ١٤٧،	٢٩٥
كَادَ وَأَخَوَاتُهَا ١٦١، ١٦٢، ١٦٥، ٢٨٣	فِعْلٌ مَعْلُومٌ ١١٣، ١٢٠، ١٢٥ - ١٢٧،	فَاءُ جِزَاءٍ ١٤٥، ١٥٧، ١٦٨
كَافَ الخُطَابَ ٩٥، ٩٦، ١٠٣، ١٠٤	١٤٦	فَاءُ سَبَبِيَّةٍ ١٤٣
كَالَ ١٧٦	فِعْلٌ مَهْمُوزٌ ١١٣، ١٢١	فَاصِلَةٌ ١٨
كَانَ ١٦٢ - ١٦٤، ٢٩٧	فِعْلٌ نَاقِصٌ ١١٣، ١١٤، ١٢١، ١٣٠،	فَاعِلٌ ٨١، ٨٥، ٨٧، ٨٩، ٩٠، ١٠٤،
كَانَ وَأَخَوَاتُهَا ١٦١ - ١٦٤، ٢٨٣	١٦٣، ١٦١	١٢٠، ١٣٨، ١٤٠، ١٤٦، ١٥١
كَانَ ١٦٧	فُعْلَى ٢٩٥	فَتَحَ ٦٥
كَانَ ٢٣ - ٢٦، ٣١، ١٦٢، ١٦٧، ٢٩٦	فَعْلَاءُ ٢٩٥	فَتْحَةٌ ٥
كَأَيُّ ١٠١، ٢٩٦	فَعْلَانٌ ٢٩٥	فَتْحَتَانِ ٥
كَأَيِّنُّ ٢٩٦	فَعُولٌ ٨٠، ٨٧	فَخَّرَ ١٨٣
كِتَابَةُ الكَلِمَاتِ ١٤	فَعِيلٌ ٨٠، ٨٧	فِرَادِي ٢٩٥
كَبَّخَ ١٠٣	فُؤَانٌ ١٠١، ٢٩٥	فَرَسَخَ ١٠٢
كَثِيرًا ٢٩٦	فُؤَى ١٠٥، ٢٩٦	فَضَّلَا ٢٩٥
كَذَا ١٠١، ٢٩٦	فُوقَ ١٠٢، ١٩٣، ٢٩٦	فَضَّلَةً ١٣٨، ١٧٤، ١٧٧، ١٩٤
كَرَّبَ ١٦٢، ١٦٥	فِي ٢٣ - ٢٦، ٣١، ٢١٠، ٢١٢، ٢٩٦	فِعْلٌ ٣، ٤، ١١٣ - ١١٥، ١٣٨، ١٧٣،
كَسَا ١٧٦	فِيْمَ ٢٩٦	١٧٤، ١٨٠، ١٩٤، ٢٢٣، ٢٨١
كَسَّرَ ٦٥		فِعْلٌ أَمْرٌ ١١٣ - ١١٥، ١٤٧، ١٤٨
كَسَّرَةً ٥		فِعْلٌ تَامٌ ١١٣
كَسَّرَتَانِ ٥		فِعْلٌ تَامٌ مَجْهُولٌ ١٤١
كُلَّ ٢١٢، ٢٢١، ٢٩٧		فِعْلٌ تَامٌ مَعْلُومٌ ١٤٠

## — ق —

## ١٠- المصطلحات والأدوات

## مِشْرَد

— م —

٢٩٩ ، ٣٣ ، ٢٥ - ٢١ م	لام بُعِدَ ٩٦	٢٩٧ ، ٢٢١ ، ٢١٢ ، ٥٦
١٤٢ ، ٩٩ - ٩٧ ، ٧٨ ، ٣٣ ، ٢٦ م	لام تحضِيض ١٨٨	كَلَّا ٢٣ - ٢٥ ، ١٤٢
٣٠٠ ، ١٧٥ ، ١٦٦ ، ١٦٢ ، ١٤٤	لام تعريف ٢٢	كَلَّمَا ٢٩٧ ، ٢٢١ ، ٥٦
١٩٤ ، ١٩١ ، ١٩٤ ما الاستفهامية	لام تعليل ١٤٣	كَلَّمَا ٢٩٧ ، ٩٨
٣٠٠ ، ١٨١ ، ١٦٤ ما أَفْعَلَةٌ	لام تقوية ١٧٤	كَمْ الاستفهامية ٢٩٧ ، ١٧٥ ، ١٠١ ، ٩٧
١٦٤ - ١٦٢ ما انْفَكَّ	لام توكيد (أَنْظَرُ: لام جُحود).	كَمْ الخبرية ١٠١ ، ١٥٣ ، ١٥٦ ، ١٧٥
١٦٤ - ١٦٢ ما بَرِحَ	لام جُحود ١٤٣	٢٩٧ ، ١٨٤
١٥٦ ، ١٥٣ ما التَّعَجُّبِيَّة	لام قَسَم ١٧٥	كَمَا ٢٩٧
١٦٤ - ١٦٢ ما دام	لَتَيْتَ ٢١٢ ، ٢٩٨	كَتَى ١٧٦
٢٠٥ ، ١٦٤ ما الزائدة	لَذَى ١٠٢ ، ١٩٣ ، ٢١٢ ، ٢٩٨	كِنَايَةٌ ٦٤ ، ٦٥ ، ١٠١ ، ٢٨٢
١٦٤ - ١٦٢ ما زالَ	لَذُنْ ١٠٢ ، ١٩٣ ، ٢١٢ ، ٢٩٨	كِنَايَةٌ مُعْرَبَةٌ ٦٤
٥٨ ، ٥٦ ما سَمِيَ بِهِ	لَذَيْكَ ١٠٣	كِنْيَةٌ ٧١
١٩١ ما الشَّرْطِيَّة	لَعَلَّ ٢٣ - ٢٦ ، ٣٢ ، ١٦٢ ، ١٦٧ ، ١٧٥ ، ٢٩٨	كَيْ ٢٣ - ٢٦ ، ٣٢ ، ٧٨ ، ١٤٣ ، ٢١٠ ، ٢٩٧
١٦٤ - ١٦٢ ما قِيءَ	لَعَمْرُ ٢١٢ ، ٢٩٨	كَيْتَ ١٠١ ، ٢٩٧
١٦٧ ما الكَافَّة	لَعِيفَ ١١٣ ، ١٢١	كَيْفَ ٩٧ ، ١٩٤ ، ٢٩٧
٢٠٥ ، ١٦٤ ، ١٦٣ ما المصدرية	لَعِيفَ مَفْرُوقَ ١١٣ ، ١٢١ ، ١٢٥	كَيْفَمَا ٩٨ ، ١٤٤ ، ٢٩٧
٢٠٥ ما المَوْصُولِيَّة	لَعِيفَ مَقْرُونَ ١١٣ ، ١٢١ ، ١٢٥	
١٦٤ ما النَّافِيَّة	لَقَبَّ ٧١	
١٦٢ ، ١٦١ ما وأخواتها	لَكِنَّ ٢٣ - ٢٦ ، ٣٢ ، ١٦٧ ، ٢٢٤ ، ٢٩٨	
٣٠٠ ، ٩٧ ما إذا	لَكِنَّ ٢٣ - ٢٦ ، ٣٢ ، ١٦٧ ، ٢٢٤ ، ٢٩٨	
ماضٍ (أَنْظَرُ: فِعْلٌ ماضٍ)	لَكَيْ ١٤٣ ، ٢٩٨	
١١٤ ماضٍ أَكْمَلَ	اللَّهْمَّ ١٨٧	
١١٤ ماضٍ سَابِقَ	لَمْ ٢٣ - ٢٦ ، ٣٢ ، ١٤٢ ، ١٤٤ ، ٢٩٨	
١١٤ ماضٍ كَامِلَ	لَمَّا ٢٣ - ٢٦ ، ٣٢ ، ٩٨ ، ١٤٢ ، ١٤٤ ، ٢٩٨	
١١٤ ماضٍ نَاقِصَ	٢١٤ ، ٢٩٨	
١١٣ مَوْكَدَ	لَنْ ٢٣ - ٢٦ ، ٣٢ ، ١٤٢ ، ١٤٣ ، ٢٩٨	
٥٣ مَوْتًا	لَوْ ٢٣ - ٢٥ ، ٧٨ ، ٨٩ ، ١٧٥ ، ٢٩٨	
٥٣ مَوْتًا حَقِيقِيًّا	١٨٤ ، ٢٩٨	
٥٣ مَوْتًا لَفْظِيًّا	لَوْلَا ٢٣ - ٢٦ ، ٣٢ ، ٩٨ ، ١٥٢ ، ١٥٥ ، ٢٩٨	
٦٧ ، ٦٤ ، ٥٣ مَوْتًا لَفْظِيًّا وَمَعْنَوِيًّا	٢١٠ ، ٢٩٨	
٥٣ مَوْتًا مَجَازِيًّا	لَوْ مَا ٢٣ - ٢٥ ، ٣٣ ، ٩٨ ، ٢٩٨	
٦٣ مَوْتًا مَعْنَوِيًّا	لَوْ نَ ٨٤ ، ٨٨ ، ١١٩	
١٥٨ ، ١٥٢ مَوْوَلٌ بِالصَّرِيحِ	لَيْتَ ٢٣ - ٢٦ ، ٣٣ ، ١٦٢ ، ١٦٧ ، ٢٩٩	
١٩٨ مَوْوَلٌ بِالصَّفَةِ	لَيْسَ ١٤٢ ، ١٦٢ - ١٦٤ ، ١٦٦ ، ٢٠٤ ، ٢٩٩ ، ٢٨٣ ، ٢٠٥	
١٩٨ ، ١٥٨ ، ١٥٤ مَوْوَلٌ بِالمَشْتَقِ	٢٠٥ ، ٢٨٣ ، ٢٩٩	
١٩٨ مَوْوَلٌ بِالنَّكْرَةِ	لَيْلَ نَهَارَ ١٠٢	

— ل —

٢٩٧ ، ٢١٢ ، ٢١٠ ، ٣٢ ، ٢٦ - ٢١ ل	لا ٢٣ - ٢٦ ، ٣٣ ، ١٤٢ ، ١٦٢ ، ١٦٦ ، ١٧٥ ، ٢٢٤ ، ٢٩٩
لا العاطفة ١٨٥	لا النَّافِيَّة لِلجِنْسِ ١٦١ ، ١٦٢ ، ١٦٩ ، ٢٠٥ ، ٢١٤ ، ٢٨٣
لا جَرَمَ ١٦٨	لا سَيِّمًا ١٥٥ ، ١٥٨ ، ٢٠٤ ، ٢٠٥ ، ٢٩٩
لا النَّامِيَّة ١٤٤	لا يَتَكُونُ ٢٠٤ ، ٢٠٥
لا تَاتَ ٢٣ - ٢٦ ، ٣٣ ، ١٤٢ ، ١٦٢ ، ٢٩٩ ، ١٦٦	لازِمٌ (أَنْظَرُ: فِعْلٌ لازِمٌ).
لازِمٌ (أَنْظَرُ: فِعْلٌ لازِمٌ).	لام ابتداء ١٦٧ ، ١٧٥ ، ١٨٤
لام ابتداء ١٦٧ ، ١٧٥ ، ١٨٤	لام استفادة ١٨٨
لام استفاء ٥٩	لام أمر ١٤٤

## المصطلحات والأدوات

- ١١ -

١٩٤	مدّ ٥	مبالغة ١١٨
مشتقات ثمانية ٦٤	مدّ المقصور ٥١	مبذل ٢٢٢
مشغول ١٨٤	مدّة ١٠٢	مبذل منه ٢٢٣ ، ٢٢٢
مشغول عنه ١٨٤	مدح ٢١٨ ، ٢٢٠ ، ٢٨٣	مبتدأ ١٥١ - ١٥٨ ، ١٦١ ، ١٦٣ - ١٦٦ ، ١٦٨
مصادر مثناة ٢١٢	مذ ٢٣ - ٢٦ ، ٢٣ ، ١٠٢ ، ٢١٠ ، ٢١٤ ، ٢١٤	مبتدأ وخبر ١٥٢ - ١٥٨ ، ١٦٢ ، ١٦٣ ، ١٧٥
مصدّر ٦٤ ، ٧٣ ، ٧٧ - ٧٩ ، ٨٢ ، ١٠٢ ، ١٣٨ ، ١٣٨ ، ١٤٠ ، ١٧٣ ، ١٧٤ ، ١٧٨ ، ١٩٢ ، ١٩١ ، ١٨٤	مراعاة اللفظ ٧٩ ، ٨١	مبني ٦٤ ، ١١٣ ، ١٣٧ ، ١٤٧ ، ١٤٨
مصدّر سماعي ٧٣	مراعاة الحقل ٧٩ ، ٨١	متى ٩٧ ، ٩٨ ، ١٠٢ ، ١٤٤ ، ١٩٣ ، ٢٩٩
مصدّر صريح ٧٨	مرايع ١٥١ ، ١٦١	منبوع ٢٢٦
مصدّر صناعي ٧٣ ، ٧٧	مرّة ٢٩٩	متر ١٠٢
مصدّر قياسي ٧٣	مرفوعات ١٩٠	مُتصرف ٣٨
مصدّر مؤكّد ١٩١	مركّب ١٥	مُتعدّد (أنظر: فعل متعدّد)
مصدّر مؤوّل ٧٨	مركّب إسنادي ٦٠ ، ١٩٠	مُتعدّد بحرف ٨٢ ، ٩٠
مصدّر مُتصرف ١٤١	مركّب إضافي ٦٠ ، ٦٢ ، ٦٣ ، ١٩٠	مُتعدّد لمفعولين ٨١ ، ٨٣ ، ٩٠
مصدّر مُجرّد ٣٨ - ٤٢ ، ٤٤ ، ٧٣ ، ٧٤	مركّب مزجي ٦٠ ، ٦٢ ، ٦٤ ، ٦٥ ، ٦٧	مُتعلّق حروف الجرّ ٢١٠
مصدّر مرّة (أنظر: اسم مرّة)	مذكر ٥٣	مُتعلّق الظرف والمجرور ١٥٤ ، ٢١٠
مصدّر مزيد ٧٣ ، ٧٥	مذكر حقيقي ٥٣	مُتّفق عليه ١٨٩
مصدّر ميمي ٧٣ ، ٧٦ ، ٧٧	مذكر مجازي ٥٣	مُتنازع فيه ١٨٥
مصدّر نوع (أنظر: اسم نوع)	مُستثنى ٢٠٤ ، ٢٠٥	مُتّوجع منه ١٨٩
مصدرية ٢٣ ، ٢٤ ، ٢٨ ، ٢٩ ، ٣٢	مُستثنى منه ٢٠٤	مُثال ١١٣ ، ١٢١
مصدرية زمانية ٧٨	مُستغاث ١٨٨ ، ١٩٠	مُتال واوي ١١٦
مصدرية غير زمانية ٧٨	مُستغاث له ١٨٨	مُثبت ١١٣ ، ١٤٢
مُصعّر ٦٣	مُستقبل سابق ١١٤	مُثل ٢١٢ ، ٢٩٩
مُصعّر منه ٦٣	مُستقبل مُجرّد ١١٤	مُثنى ٥٦ ، ٦٤ ، ٦٦
مُضارع (أنظر: فعل مُضارع)	مُستجد ١٠٢	مُجانبة الفعل ١١٨
مُضارع مؤكّد ١٢٢ ، ١٢٥ ، ١٣٠	مُستند ١٣٨ ، ١٤٢ ، ١٥٢ ، ١٥٣ ، ١٦٣	مُجرّد من أل ٨١
مُضارع مجزوم ١٢٥ ، ١٣٠	١٦٥ - ١٦٧ ، ١٦٩ ، ١٧٤ ، ١٧٧	مجرور بالإضافة ٨٩ ، ١٥١
مُضارع مجهول ٨٢ ، ٩١	١٩٢ ، ١٩١	مجرور بحرف جرّ ١٥١ ، ١٥٢
مُضارع منصوب ١٢٥ ، ١٣٠	مُستند إليه ١٣٨ ، ١٤٢ ، ١٥٢ ، ١٥٣	مجرورات ١٥١ ، ٢٠٩
مُضاعف (أنظر: فعل مضاعف)	١٦٣ ، ١٦٥ - ١٦٧ ، ١٦٩ ، ١٧٤ ، ١٧٤	مجهول (أنظر: فعل مجهول)
مُضاف ٨٣ ، ٨٥ ، ٢١١ - ٢١٣	١٧٧ ، ١٩١ ، ١٩٢	مُخدر منه ١٨٢
مُضاف إلى ياء المتكلم ٦٨	مُسوغات الابداء بالثكرة ١٥٢ ، ٢٠٠	مُحرز ٨٥
مُضاف إليه ٧٩ ، ٨١ ، ٨٥ ، ٨٧ ، ٨٩	مُشاركة ١١٨	مُختوم بأل ٨١
٢١١ - ٢١٣	مُشبه بالمُضاف ١٨٦	مُختوم بألف ونون زائدتين ٦٣ ، ٦٤ ، ٦٧
مطابقة ١١٨ ، ١١٩	مُشبه بالمفعول به ٨٥ ، ١٧٣	مُختصّص ١٨٣
مع ٢١٢ ، ٢٩٩	مُشتقّ ٣٨ ، ٩٢ ، ١٥٤ ، ١٥٨	مُختصّص بالذمّ ١٥٥ ، ٢٠٣
معادّ ٢١٢ ، ٢٩٩	مُشتقات ٣٩ - ٤١ ، ٤٣ - ٤٩ ، ١٥٤	مُختصّص بالمدح ١٥٥ ، ٢٠٣
	٣١٧	

## المصطلحات والأدوات

-١٢-

مصدر

مَهْمُوزُ الْفَاءِ ١٢١ ، ١٢٥  
مَهْمُوزُ اللَّامِ ١٢١ ، ١٢٥  
مَوْصُوفٌ ٥٢ ، ٥٨  
مَوْصُولٌ خَاصٌّ ٩٩ ، ٢٨٢  
مَوْصُولٌ مُشْتَرَكٌ ٩٩ ، ١٠٠  
مَوْصُولَاتٌ حَرْفِيَّةٌ (أَنْظَرُ: حُرُوفٌ  
مَصْدَرِيَّةٌ).

## — ن —

ن ٢١ - ٢٥ ، ٣٣ ، ٣٠١  
نَ ٢٣ - ٢٥ ، ٣٣ ، ٣٠١  
نَائِبٌ ظَرْفٌ (أَنْظَرُ: نَائِبٌ مَفْعُولٌ فِيهِ)  
نَائِبٌ فَاعِلٌ ٨٣ ، ١٢٠ ، ١٣٨ ، ١٤١ ،  
١٥١ ، ١٤٦  
نَائِبٌ مَفْعُولٌ فِيهِ ١٠١ ، ١٠٢  
نَائِبٌ مَفْعُولٌ مُطْلَقٌ ١٠١ ، ١٩١  
نَاحِيَةٌ ١٠٢  
نَاقِصٌ (أَنْظَرُ: فِعْلٌ نَاقِصٌ)  
نَاقِصٌ وَارِيٌّ ٨٢ ، ١١٦  
نَاقِصٌ يَائِيٌّ ٨٢ ، ١١٦  
نَبَأٌ ١٧٧  
نَحْوٌ ٢١٢ ، ٣٠١  
نَحْوٌ ٣  
نَحْوُ إِحْصَائِيٍّ ٢٢٩ ، ٢٥٠ - ٢٦٢  
نَحْوُ تَحْلِيلِيٍّ ٢٢٩  
نَحْوُ تَطْبِيقِيٍّ ٢٢٩ - ٢٤٩  
نَحْوُ مَنَهْجِيٍّ ٢٢٩ ، ٢٧٠ - ٢٧٦  
نَحْوُ وظيفيٍّ ٢٢٩ ، ٢٦٣ - ٢٦٩  
نِدَاءٌ ٢٣ ، ٢٤ ، ٢٨ ، ٣٠ ، ٣٤ ، ٨٩ ،  
١٣٩ ، ١٦٨ ، ١٧٣ ، ١٨٦ ، ١٨٧  
نِدَاءُ الْبَعِيدِ ٢٨  
نِدَاءُ وَنْدَبَةٍ ٢٣  
نُدْبَةٌ ٢٤ ، ١٧٣ ، ١٨٩  
نَزَالٌ ١٠٣  
نِسْبَةٌ ٥٢ ، ٦٢  
نَسْخٌ ٢٥  
نَصَبٌ ٢٥ ، ٦٦ ، ١٢٥ ، ١٤٢

مَكْفُوفٌ ١١٣  
مُلْحَقٌ بِأَدَوَاتِ الْإِسْتِثْنَاءِ ٢٠٥  
مُلْحَقٌ بِالْإِعْرَاءِ ١٨٢  
مُلْحَقٌ بِأَفْعَالِ الْقُلُوبِ ١٧٥  
مُلْحَقٌ بِالتَّحْذِيرِ ١٨٢  
مُلْحَقٌ بِجَمْعِ الْمُؤَنَّثِ السَّالِمِ ٥٨  
مُلْحَقٌ بِجَمْعِ الْمَذْكَرِ السَّالِمِ ٥٧  
مُلْحَقٌ بِالْمِثْنِيِّ ٥٦  
مُلْحَقَاتُ الصَّرْفِ ١٣ ، ١٤  
مُلْحَقَاتُ النَّحْوِ ١٥ - ١٨  
مُمَاثِلَةٌ ٢٠٢  
مُمَدَّدٌ ٥١ ، ٥٦ - ٥٨ ، ٦٤ ، ٦٧  
مُمْنُوعٌ مِنَ الصَّرْفِ ٦٤ ، ٦٧ ، ٧٢ ، ٢٨٢  
مِنْ ٢٣ - ٢٦ ، ٣٣ ، ٨٩ ، ٢١٢ ، ٣٠٠  
مِنْ ٩٧ - ٩٩ ، ١٤٤ ، ٢٢٥ ، ٣٠٠  
مُنَادَى ٢٥ ، ٦٤ ، ١٨٦ ، ١٨٧ ، ١٨٩ ،  
١٩٠  
مُنَادَى مُرَخِّمٌ ١٩٠  
مُنَادَى مُضَافٌ ١٨٦ ، ١٨٧  
مُنَادَى مُضَافٌ إِلَى يَاءِ الْمُتَكَلِّمِ ١٨٧  
مُنَادَى مَقْرُونٌ بِأَلٍ ١٨٦  
مُنَادَى مَقْصُودٌ بِالنَّدَاءِ ٦٥  
مُنَاصِبٌ ١٥١ ، ١٦١  
مُنْتَهَى الْجَمْعِ ٥٩ ، ٦٤ ، ٦٧  
مُنْدُوبٌ ١٨٩ ، ١٩٠  
مُنْدُ ٢٣ - ٢٦ ، ٣٣ ، ١٠٢ ، ٢١٠ ، ٢١٤  
مُنْسُوبٌ ٦٢  
مُنْسُوبٌ إِلَيْهِ ٥٧ ، ٦٢  
مُنْسُوبٌ مُؤَوَّلٌ بِالْمَوْصُوفِ ٨٥  
مُنْصَرِفٌ ٦٤ ، ٦٧  
مُنْصُوبَاتٌ ١٥١ ، ٢٨٢  
مُنْعُوتٌ ٢١٩ ، ٢٢٠  
مُنْفِيٌّ ١١٣ ، ١٤٢  
مُنْفُوصٌ ٥١ ، ٥٦ - ٥٨ ، ٦٨  
مَنَةٌ ١٠٣ ، ٣٠٠  
مَهْمَا ٩٨ ، ١٤٤ ، ٣٠٠  
مَهْمُوزٌ (أَنْظَرُ: فِعْلٌ مَهْمُوزٌ)  
مَهْمُوزُ الْعَيْنِ ١٢١ ، ١٢٥  
٣١٨

مُعْتَلٌّ (أَنْظَرُ: فِعْلٌ مُعْتَلٌّ)  
مُعْتَلُّ الْعَيْنِ (أَنْظَرُ: أَجُوفٌ)  
مُعْتَلُّ الْفَاءِ (أَنْظَرُ: مِثَالٌ)  
مُعْتَلُّ اللَّامِ (أَنْظَرُ: فِعْلٌ نَاقِصٌ).  
مَعْدُولٌ ٦٤ ، ٦٧  
مَعْدُولٌ تَحْقِيقِيٌّ ٦٧  
مَعْدُولٌ تَقْدِيرِيٌّ ٦٧  
مُعْرَبٌ ٦٤ ، ١١٣ ، ١٣٧ ، ١٤٧ ، ١٤٨  
مُعْرَبٌ بِالْحَرْفِ ٦٤ ، ٦٦  
مُعْرَبٌ بِالْحَرَكَاتِ ٦٤ ، ٦٦  
مُعْرَبَاتٌ ٢٨٠ - ٣٠٣  
مَعْرِفَةٌ ٥٤ ، ٥٥ ، ١٩٩  
مَعْطُوفٌ (عَدَدٌ) ١٠٦ - ١١٠  
مَعْطُوفٌ (اسْمٌ) ١٨٧ ، ٢٢٤  
مَعْطُوفٌ عَلَيْهِ ٢٢٤  
مُعْلَقَاتٌ ١٧٥  
مَعْلُومٌ (أَنْظَرُ: فِعْلٌ مَعْلُومٌ)  
مَعْمُولٌ ١٧٨ - ١٨٠  
مُعَايِرَةٌ ٢٠٢  
مُعْرَى بِهِ ١٨٢  
مُفَاجَأَةٌ ٢٣ ، ٢٤ ، ٢٨  
مُفَاعِلٌ ٣٠٠  
مُفَاعَلَةٌ ١٩٨  
مُفَاعِلٌ ١٥١ ، ١٧٣ ، ٣٠٠  
مُفْرَدٌ ٦٧ ، ١٥٤ ، ١٦٤ ، ١٦٧ ، ١٨٦ ،  
١٩٩  
مَفْعُولٌ بِهِ ٨١ ، ٨٣ ، ٨٧ ، ١٠٤ ، ١٢٠ ،  
١٣٨ ، ١٤١ ، ١٥١ ، ١٧٣ ، ١٧٥ -  
١٧٧  
مَفْعُولٌ فِيهِ ٢٣ ، ٦٤ ، ٦٥ ، ٩٨ ، ١٠٢ ،  
١١٩ ، ١٥١ ، ١٥٢ ، ١٥٧ ، ١٥٨ ،  
١٧٣ ، ١٧٤ ، ١٩٣ ، ٢١٤ ، ٢٨٢  
مَفْعُولٌ لِأَجْلِهِ ١٥١ ، ١٧٣ ، ١٩٢  
مَفْعُولٌ لَهُ (أَنْظَرُ: مَفْعُولٌ لِأَجْلِهِ).  
مَفْعُولٌ مُطْلَقٌ ٩٧ ، ٩٨ ، ١٥١ ، ١٧٣ ، ١٩١  
مَفْعُولٌ مَعَهُ ١٥١ ، ١٧٣ ، ١٩٤  
مَقْصُورٌ ٥١ ، ٥٦ - ٥٨ ، ٦٤ ، ٦٧ ، ٦٨  
مَكَائِنٌ ١٠٣ ، ٣٠٠





١٦

١٦

جريدة المرجع

## جريدة المراجع - ١ - الأصول والمصادر

القرآن الكريم

هذا الترتيب يُراعي أهمية المراجع للبحث

دار المشرق بيروت - ١٩٧٣	المعلم رشيد الشرتوني	• مبادئ العربية
دار الفكر بيروت - ١٩٧٢	جمال الدين ابن هشام الأنصاري حَقَّقَهُ } الدكتور مازن المبارك وعلق عليه } محمد علي حمد الله راجعه: سعيد الأفغاني	• مغني اللبيب عن كتب الأعراب
مطابع الكرم الحديثة جونية	يوحنا قمبر	• معجم الحروف والظروف
مكتبة لبنان بيروت - ١٩٧٤	From the German of Caspari Edited: W. Wright Revised: W. Roberston Smith M. J. de Goeje	• A Grammar of the Arabic Language
دار الكتب دمشق - ١٩٧٤	أحمد قبّش	• الكامل في النحو والصرف والإعراب
مكتبة انطوان بيروت - ١٩٧٤	كمال خوري خليل سلّوم نقّحه ودقّق فيه: حسيب غالب	• ضوابط اللغة
دار الفكر بيروت - ١٩٦٨	الدكتور محمد التونجي	• معجم الأدوات النحوية
دار الفكر بيروت - ١٩٦٨	سعيد الأفغاني	• الموجز في قواعد اللغة العربية
مطابع دار الكتب بيروت - ١٩٧٠	الياس رحيم سامي ج. خوري	• دليل الإعراب
دار الأندلس ١٩٦٦	حسن دندش	• المعتمد في علم العروض والبيان والإعراب



## جريدة المراجع - ٢ - الأصول والمصادر (تابع)

هذا الترتيب براعي أهمية المراجع للبحث

دار الانسان الجديد بيروت - ١٩٧٥	رشاد دارغوث نزبه كُبارة عفيف دمشقية البيير مطلق	• دروس في قواعد اللغة العربية
دار المشرق بيروت - ١٩٧٢	أنطوان مسعود البستاني	• المبادئ اللغوية الجديدة
دار الكتاب اللبناني بيروت - ١٩٧٣	الدكتور مبارك مبارك	• قواعد اللغة العربية
دار الكتاب اللبناني بيروت - ١٩٧٢	الياس ديب	• القواعد العربية الجديدة
دار النهار للنشر بيروت - ١٩٧٣	إبراهيم فريد الدرّ نقولا ابراهيم الدرّ	• دليل اللغة قاموس وأبحاث
بيروت - ١٩٥٣	أمين آل ناصر الدين	• دقائق العربية
معهد الآداب الشرقية بيروت - ١٩٧٥	الدكتور نقولا سعاد	• المناهج الحديثة لدراسة الآثار الأدبية
مكتبة لبنان بيروت - ١٩٧٧	المعلم بطرس البستاني	• محيط المحيط قاموس مطول للغة العربية
المطبعة الكاثوليكية بيروت - ١٩٧٣	دار المشرق	• المنجد في اللغة والأعلام
المطبعة الكاثوليكية بيروت - ١٩٧٢	دار المشرق	• المنجد الفرنسي العربي
المطبعة الكاثوليكية بيروت - ١٩٥٦	فؤاد أفرام البستاني	• دائرة المعارف
المكتبة البولسية بيروت	حنّا الفاخوري	• تاريخ الأدب العربي

## جريدة المراجع - ٣ - الأصول والمصادر (تابع)

هذا الترتيب يُراعى أهمية المراجع للبحث

دار المعارف بمصر القاهرة - ١٩٦٠	دكتور شوقي ضيف	• تاريخ الأدب العربيّ
دار الثقافة بيروت	أحمد حسن الزيات	• تاريخ الأدب العربيّ
دار العلم للملايين بيروت - ١٩٧٥	اختيار { الدكتور كمال اليازجي وتنسيق { الدكتور اميل المعلوف	• المنتخب في أدب المقالة
دار غندور بيروت - ١٩٧٤	الدكتور فيليب حتّي الدكتور ادورد جرجي الدكتور جيراثيل حنّور	• تاريخ العرب

# فهرس المحتويات

الأول	الاهداء
الثاني	مقدمة المراجع
الثالث	مقدمة المؤلف
الرابع	فصول المعجم
الخامس	فهرس الفبائي

# فهرس - ١ - المحتويات

الصفحة : ١

٣

٤

٥

٦

٧

٨

٩

١٠

١١

١٢

١٣

١٤

١٥

١٦

١٧

١٨

١٩

٢١

٢٢

٢٣

٢٤

٢٥

٢٦

٢٧

٢٨

٢٩

٣٠

٣١

٣٢

٣٣

٣٤

٣٥

٣٧

٣٨

٣٩

## مُدْخَلُ هَامِ

القواعد العربية	: الهيكل العام لتقسيمات الصَّرف والنَّحو
الكلمة العربية	: الهيكل العام لتقسيمات الكلمة
الحركات والضوابط	: بالشَّكل والدَّلالة
الإدغام	: تحديده - شروطه - موانعه
الإعلال	: طبيعته وأنواعه
الإعلال	: الإعلال بالقلب
الإعلال	: الإعلال بالحدف والتَّسكين
الإعلال	: إعلال المهززة
المهززة	: همزة الوصل وهمزة القطع
المهززة	: كتابة المهززة
مُلحقات الصَّرف	: ملحق ١
مُلحقات الصَّرف	: ملحق ٢
مُلحقات النَّحو	: الجملة - أنواعها وأقسامها
مُلحقات النَّحو	: إعراب الاسم والحرف والجملة
مُلحقات النَّحو	: إعراب الفعل
مُلحقات النَّحو	: علامات التَّرقيم - الوقف في القراءة

## الحرف

الحرف	: الهيكل العام لتقسيم الحرف
حروف المباني	: أحوالها العامة
حروف المعاني	: من معانيها
حروف المعاني	: المعنى وأدواته
حروف المعاني	: عملها الإعرابي
حروف المعاني	: وظائفها الإعرابية
معجم بالحروف	: تمهيد
معجم بالحروف	: المعاني بأمثلة: ع ← أَلَا
معجم بالحروف	: المعاني بأمثلة: إَلَا ← أُو
معجم بالحروف	: المعاني بأمثلة: أَيْ ← رُبَّ
معجم بالحروف	: المعاني بأمثلة: س ← كَلَا
معجم بالحروف	: المعاني بأمثلة: كَيْ ← لَوْلَا
معجم بالحروف	: المعاني بأمثلة: لَوْ مَا ← ه
معجم بالحروف	: المعاني بأمثلة: هَلْ ← يَا

## الاسم الجملة

الاسم	: الهيكل العام لتقسيمات الاسم
المتصرف وغير المتصرف	: الهيكل العام لتقسيم الاسم بين متصرف وغير متصرف
الاشتقاق	: الهيكل العام لسير المشتقات

الفصل : ١

١ - ١

١ - ٢

١ - ٣

١ - ٤

١ - ٥ - ١

١ - ٥ - ٢

١ - ٥ - ٣

١ - ٥ - ٤

١ - ٦ - ١

١ - ٦ - ٢

١ - ٧ - ١

١ - ٧ - ٢

١ - ٨ - ١

١ - ٨ - ٢

١ - ٨ - ٣

١ - ٨ - ٤

٢

٢ - ١

٢ - ٢

٢ - ٣ - ١

٢ - ٣ - ٢

٢ - ٣ - ٣

٢ - ٣ - ٤

٢ - ٤ - ١

٢ - ٤ - ٢

٢ - ٤ - ٣

٢ - ٤ - ٤

٢ - ٤ - ٥

٢ - ٤ - ٦

٢ - ٤ - ٧

٢ - ٤ - ٨

٣

٣ - ١

٣ - ٢

٣ - ٣ - ١

# فهرس - ٢ - المحتويات

٤٠	سير المشتقات من الفعل الماضي	الاشتقاق	٣ - ٣ - ٢
٤١	سير المشتقات من الفعل المضارع	الاشتقاق	٣ - ٣ - ٣
٤٢	سير اشتقاق المصادر	الاشتقاق	٣ - ٣ - ٤
٤٣	موجز لسير المشتقات	الاشتقاق	٣ - ٣ - ٥
٤٤	أمثلة تبين مختلف المشتقات من المصدر الواحد	المشتقات	٣ - ٤ - ١
٤٥	أمثلة تبين المشتقات الأساسية من المصدر الواحد	المشتقات	٣ - ٤ - ٢
٤٦	أمثلة تبين المشتقات الأساسية من المصدر الواحد	المشتقات	٣ - ٤ - ٣
٤٧	أمثلة تبين المشتقات الأساسية من المصدر الواحد	المشتقات	٣ - ٤ - ٤
٤٨	أمثلة تبين المشتقات الأساسية من المصدر الواحد	المشتقات	٣ - ٤ - ٥
٤٩	أمثلة تبين المشتقات الأساسية من المصدر الواحد	المشتقات	٣ - ٤ - ٦
٥٠	أوزان المجرد والمزيد من الأسماء	المجرد والمزيد	٣ - ٥
٥١	المدود - المنقوص - الصحيح - الشبيه بالصحيح	الاسم المقصور	٣ - ٦
٥٢	الهيكمل العام لتقسيم الاسم: في الدلالة	الموصوف والصفة	٣ - ٧
٥٣	أقسامها وأنواعها	المذكر والمؤنث	٣ - ٨
٥٤	أنواعها - بعض علاقاتها الإعرابية	المعرفة والنكرة	٣ - ٩ - ١ - ٢
٥٦	بناؤه وأحكامه	الاسم المنثى	٣ - ١٠
٥٧	بناؤه وأحكامه	جمع المذكر السالم	٣ - ١١
٥٨	بناؤه وأحكامه	جمع المؤنث السالم	٣ - ١٢
٥٩	بناؤه وأحكامه	جمع التكسير	٣ - ١٣ - ١
٦٠	منتهى الجموع - جمع الجمع - الجموع الأخرى	جمع التكسير	٣ - ١٣ - ٢
٦١	جموع التكسير المطردة	جمع التكسير	٣ - ١٣ - ٣
٦٢	تحديده وأحكامه	الاسم المنسوب	٣ - ١٤
٦٣	تحديده وأحكامه	الاسم المصغر	٣ - ١٥
٦٤	الهيكمل العام لتقسيم الأسماء المعربة والأسماء المبنية	المعرب والمبني	٣ - ١٦
٦٥	نوعاها وأقسامها	الأسماء المبنية	٣ - ١٧
٦٦	أنوعاها وعلاماتها	الأسماء المعربة	٣ - ١٨
٦٧	المنوع من الصرّف: حالاته	المنوع من الصرّف	٣ - ١٩
٦٨	علامات الإعراب: تقدير علامات الإعراب على آخر الأسماء والأفعال	علامات الإعراب	٣ - ٢٠
٦٩	<b>الاسم النواعي</b>		٤
٧١	اسم الجنس والعلم: تحديدها وأقسامها	اسم الجنس والعلم	٤ - ١ - ١
٧٢	أحكامه	اسم العلم	٤ - ١ - ٢
٧٣	الهيكمل العام لأقسام المصدر	المصدر	٤ - ٢ - ١
٧٤	القياسي والساعي في المجرد الثلاثي والرباعي	المصدر المجرد	٤ - ٢ - ٢
٧٥	الأوزان القياسية لزيادات الثلاثي والرباعي	المصدر المزيّد	٤ - ٢ - ٣
٧٦	صيفته - بناؤه - أوزانه	المصدر الميمي	٤ - ٢ - ٤
٧٧	والمصدر الصناعي واسم المرة واسم النوع	اسم المصدر	٤ - ٢ - ٥
٧٨	أنوعه وأدواته	المصدر المؤوّل	٤ - ٢ - ٦
٧٩	عمله في الإعراب	المصدر	٤ - ٢ - ٧
٨٠	صيفته - بناؤه - أوزانه	اسم الفاعل	٤ - ٣ - ١
٨١	عمله في الإعراب	اسم الفاعل	٤ - ٣ - ٢

٨٢	: صيغته - بناؤه - أوزانه	اسم المفعول	٤ - ٤ - ١
٨٣	: عمله في الإعراب	اسم المفعول	٤ - ٤ - ٢
٨٤	: صيغتها - بناؤها - أوزانها	الصفة المشبهة	٤ - ٥ - ١
٨٥	: عملها في الإعراب	الصفة المشبهة	٤ - ٥ - ٢
٨٦	: صيغتها - بناؤها - أوزانها	أمثلة المبالغة	٤ - ٦ - ١
٨٧	: عملها في الإعراب	أمثلة المبالغة	٤ - ٦ - ٢
٨٨	: صيغته - بناؤه - وزنه	أفعل التفضيل	٤ - ٧ - ١
٨٩	: عمله في الإعراب	أفعل التفضيل	٤ - ٧ - ٢
٩٠	: عمله في الإعراب (فاعله - تعديته)	أفعل التفضيل	٤ - ٧ - ٣
٩١	: صيغتها - بناؤها - أوزانها	اسما المكان والزمان	٤ - ٨
٩٢	: صيغته - بناؤه - أوزانه	اسم الآلة	٤ - ٩
٩٣	: تحديده وأقسامه	الضمير	٤ - ١٠ - ١
٩٤	: محلّه من الإعراب	الضمير	٤ - ١٠ - ٢
٩٥	: ضمير الشأن - نون الوقاية - كاف الخطاب	الضمير	٤ - ١٠ - ٣
٩٦	: تحديده وأقسامه	اسم الإشارة	٤ - ١١
٩٧	: تحديده وأدواته	اسم الاستفهام	٤ - ١٢
٩٨	: تحديده وأقسامه	اسم الشرط	٤ - ١٣
٩٩	: تحديده وأقسامه	الاسم الموصول	٤ - ١٤ - ١
١٠٠	: صلة الموصول	الاسم الموصول	٤ - ١٤ - ٢
١٠١	: تحديدها وأسمائها	الكنائيات	٤ - ١٥
١٠٢	: تحديدها وأنواعها	الظروف	٤ - ١٦
١٠٣	: صيغته وبناؤه	اسم الفعل	٤ - ١٧ - ١
١٠٤	: عمله في الإعراب	اسم الفعل	٤ - ١٧ - ٢
١٠٥	: حالاتها الإعرابية	الأسماء الخمسة	٤ - ١٨
١٠٦	: العدد الأصلي والعدد الترتيبي	اسم العدد	٤ - ١٩ - ١
١٠٧	: أحكام العدد الأصلي	اسم العدد	٤ - ١٩ - ٢
١٠٨	: أحكام العدد الترتيبي	اسم العدد	٤ - ١٩ - ٣
١٠٩	: أمثلة تطبيقية للعدد الأصلي والعدد الترتيبي	اسم العدد	٤ - ١٩ - ٤
١١٠	: كتابة الأرقام	اسم العدد	٤ - ١٩ - ٥
١١١			٥
١١٣	: الهيكل العام لتقسيمات الفعل	الفعل	٥ - ١ - ١
١١٤	: في الزمان والصيغة	الفعل	٥ - ١ - ٢
١١٥	: الصيغة الأساسية لأفعال الماضي والمضارع والأمر	الفعل	٥ - ١ - ٣
١١٦	: أوزان مجرد الثلاثي والرباعي	الفعل المجرد	٥ - ٢
١١٧	: أوزان مزيدات الثلاثي والرباعي	الفعل المزيد	٥ - ٣ - ١
١١٨	: أوزان المزيدات بالتفصيل	الفعل المزيد	٥ - ٣ - ٢
١١٩	: علاقة الفعل بالمفعول به	اللأزم والمتعدي	٥ - ٤
١٢٠	: علاقة الفعل بالفاعل ونائب الفاعل	المعلوم والمجهول	٥ - ٥
١٢١	: دخول حروف العلة على الفعل (و. ا. ي)	الفعل الصحيح والمعتل	٥ - ٦
١٢٢	: دخول نون التوكيد على الفعل	المؤكد وغير المؤكد	٥ - ٧

## المحتويات

٤ -

## فهرس

١٢٣	الفعل والضائر	علاقة الفعل بالضائر البارزة والمستترة	٥ - ٨ - ١
١٢٤	الفعل والضائر	دخول الضائر البارزة على الفعل	٥ - ٨ - ٢
١٢٥	تصريف الفعل	الصحيح والمعتل - المعلوم والمجهول - المؤكد - الجامد	٥ - ٩ - ١
١٢٦	تصريف الفعل	المعلوم الصحيح والمعلوم المجهول	٥ - ٩ - ٢
١٢٧	تصريف الفعل	المعلوم المعتل غير المهموز	٥ - ٩ - ٣
١٢٨	تصريف الفعل	المجهول الصحيح والمجهول المهموز	٥ - ٩ - ٤
١٢٩	تصريف الفعل	المجهول المعتل غير المهموز	٥ - ٩ - ٥
١٣٠	تصريف الفعل	المضارع المنصوب والمجزوم والمؤكد	٥ - ٩ - ٦
١٣١	تصريف الفعل	أوزان مزيدات الثلاثي	٥ - ٩ - ٧
١٣٢	تصريف الفعل	أوزان مزيدات الثلاثي (تابع)	٥ - ٩ - ٨
١٣٣	تصريف الفعل	أوزان مزيدات الرباعي	٥ - ٩ - ٩
١٣٤	تصريف الفعل	الأمر المؤكد والأفعال الجامدة	٥ - ٩ - ١٠

## الفعلية

١٣٥	٦		
١٣٧	٦ - ١	إعراب الفعل	المبني على إعراب وبناء الفعل
١٣٨	٦ - ٢ - ١	الجملة الفعلية	علاقة الفعل بالفاعل ونائب الفاعل والمفعول به
١٣٩	٦ - ٢ - ٢	الجملة الفعلية	مرتبة الفعل والفاعل والمفعول به
١٤٠	٦ - ٣	الفاعل	تحديده وأحكامه
١٤١	٦ - ٤	نائب الفاعل	تحديده وأحكامه
١٤٢	٦ - ٥	المثبت والمنفي	تحول الجملة من مثبتة موجبة إلى منفية سالبة
١٤٣	٦ - ٦	رفع المضارع ونصبه	الجملة الفعلية المرفوعة والمنصوبة
١٤٤	٦ - ٧	جزم المضارع	الجملة الفعلية المجزومة
١٤٥	٦ - ٨	الشرط والجواب	أحكام الجملة الشرطية
١٤٦	٦ - ٩	الأفعال الخمسة	إعراب الفعل بالثون الزائدة
١٤٧	٦ - ١٠ - ١	بناء الفعل وإعرابه	ست عشرة حالة للمبني والمعرّب من الأفعال
١٤٨	٦ - ١٠ - ٢	بناء الفعل وإعرابه	المبني والمعرّب في الماضي والمضارع والأمر

## الاسمية

١٤٩	٧		
١٥١	٧ - ١	إعراب الاسم	المبني على إعراب الاسم
١٥٢	٧ - ٢ - ١	الجملة الاسمية	المبتدأ والخبر
١٥٣	٧ - ٢ - ٢	الجملة الاسمية	مرتبة المبتدأ والخبر
١٥٤	٧ - ٢ - ٣	الجملة الاسمية	علاقة الخبر بالمبتدأ
١٥٥	٧ - ٢ - ٤	الجملة الاسمية	في حذف المبتدأ والخبر
١٥٦	٧ - ٢ - ٥	الجملة الاسمية	ملحقات المبتدأ والخبر
١٥٧	٧ - ٢ - ٦	الجملة الاسمية	ملحقات المبتدأ والخبر (تابع)
١٥٨	٧ - ٢ - ٧	الجملة الاسمية	موجز لأحكام المبتدأ والخبر

## التواسخ

١٥٩	٨		
١٦١	٨ - ١ - ١	التواسخ	المبني على عمل التواسخ

## المحتويات

٥

## فهرس

١٦٢	النواسخ : كلماتها وأقسامها	٨ - ١ - ٢
١٦٣	كان وأخواتها : أفعال ناقصة تدخل على الجملة الاسمية	٨ - ٢ - ١
١٦٤	كان وأخواتها : ملحقات	٨ - ٢ - ٢
١٦٥	كاد وأخواتها : أفعال مقاربة تدخل على الجملة الاسمية	٨ - ٣
١٦٦	ما وأخواتها : حروف نفي تدخل على الجملة الاسمية	٨ - ٤
١٦٧	إنَّ وأخواتها : حروف مشبهة بالفعل تدخل على الجملة الاسمية	٨ - ٥
١٦٨	همزة إنَّ متى تُكسر - متى تُفتح - متى يجوز الفتح والكسر	٨ - ٦
١٦٩	لا التَّأنيَّة للجنس : حرف نفي للجنس يدخل على الجملة الاسمية	٨ - ٧
١٧١	<b>المفاعيل</b>	
١٧٣	المفاعيل : الهيكل العام لأقسام المفاعيل	٩ - ١
١٧٤	المفعول به : تحديده وأحكامه	٩ - ٢
١٧٥	المفعول به التَّأني : المفعول بأفعال القلوب	٩ - ٣ - ١
١٧٦	المفعول به التَّأني : المفعول بالأفعال التي تنصب مفعولين	٩ - ٣ - ٢
١٧٧	المفعول به التَّأني : المفعول بالأفعال المتعدية إلى ثلاثة مفاعيل	٩ - ٤
١٧٨	العامل والمعمول : موجز لعمل الأسماء المشتقة والشبيهة بالفعل	٩ - ٥ - ١
١٧٩	العامل والمعمول : علاقة المعمول بالفاعل الظاهر والمخدوف	٩ - ٥ - ٢
١٨٠	العامل والمعمول : علاقة العوامل بالمرفوعات والمنصوبات	٩ - ٥ - ٣
١٨١	أفعل التَّعجُّب : صيغته وأحكامه	٩ - ٦
١٨٢	التَّحذير والإغراء : صيغتها وأحكامها	٩ - ٧
١٨٣	الاختصاص : صيغته وأحكامه	٩ - ٨
١٨٤	الاشتغال : صيغته وأحكامه	٩ - ٩
١٨٥	التنازع : صيغته وأحكامه	٩ - ١٠
١٨٦	النِّداء : صيغته وأحكامه	٩ - ١١ - ١
١٨٧	النِّداء : صيغته وأحكامه (تابع)	٩ - ١١ - ٢
١٨٨	الاستفائة : صيغتها وأحكامها	٩ - ١٢
١٨٩	النَّدبة : صيغتها وأحكامها	٩ - ١٣
١٩٠	التَّرخيم : صيغته وأحكامه	٩ - ١٤
١٩١	المفعول المطلق : تحديده وأحكامه	٩ - ١٥
١٩٢	المفعول لأجله أو لهُ : تحديده وأحكامه	٩ - ١٦
١٩٣	المفعول فيه : تحديده وأحكامه	٩ - ١٧
١٩٤	المفعول معه : تحديده وأحكامه	٩ - ١٨
١٩٥	<b>الأفاعيل</b>	
١٩٧	الأفاعيل : الهيكل العام لأقسام الأفاعيل	١٠ - ١
١٩٨	الحال : تحديدها وموقعها	١٠ - ٢ - ١
١٩٩	الحال : في وقوع الحال مفردة وجملة وشبه جملة	١٠ - ٢ - ٢
٢٠٠	الحال : علاقات الحال بصاحبها وبعاملها	١٠ - ٢ - ٣
٢٠١	الحال : مرتبة الحال وصاحبها وعاملها	١٠ - ٢ - ٤
٢٠٢	التَّمييز : تحديده - موقعه - إعرابه	١٠ - ٣ - ١



## المُحْتَوَايَاتُ

٦-

## فهرس

٢٠٣	التَّمْيِيزُ	: أفعال المدح والذم	١٠ - ٣ - ٢
٢٠٤	الاستثناء	: أحكام الاستثناء يالاً	١٠ - ٤ - ١
٢٠٥	الاستثناء	: الاستثناء بأخوات إلاً وملحقاتها	١٠ - ٤ - ٢
٢٠٧	المجرورات		١١
٢٠٩	المجرورات	: الهيكل العام لأقسام المجرورات	١١ - ١
٢١٠	حروف الجرّ	: أقسامها ومتعلقاتها	١١ - ٢
٢١١	الإضافة	: تحديدها وتقسيمها	١١ - ٣ - ١
٢١٢	الإضافة	: الإضافة المعنوية	١١ - ٣ - ٢
٢١٣	الإضافة	: الإضافة اللفظية	١١ - ٣ - ٣
٢١٤	الإضافة	: الإضافة إلى الجملة	١١ - ٣ - ٤
٢١٥	التّوابع		١٢
٢١٧	التّوابع	: الهيكل العام لأقسام التّوابع	١٢ - ١
٢١٨	النّعت	: تحديده وأقسامه	١٢ - ٢ - ١
٢١٩	النّعت	: علاقة النّعت بالمنعوت	١٢ - ٢ - ٢
٢٢٠	النّعت	: تعدّد النّعت وقطعه وتقديمه وحذفه	١٢ - ٢ - ٣
٢٢١	التّوكيد	: تحديده وأقسامه	١٢ - ٣
٢٢٢	البدل	: تحديده وأقسامه	١٢ - ٤ - ١
٢٢٣	البدل	: علاقة البدل بالبدل فيه	١٢ - ٤ - ٢
٢٢٤	العطف	: تحديده وأقسامه	١٢ - ٥
٢٢٥	الحكاية	: تحديدها وألفاظها	١٢ - ٦
٢٢٦	التّوابع	: علاقة التّابع بالتبوع في الصّرف والنحو	١٢ - ٧
٢٢٧	النحو التّحليلي		١٣
٢٢٩	النحو التّحليلي	: تمهيد	١٣ - ١
٢٣٠	النحو التّطبيقي	: نماذج شعريّة معربة	١٣ - ٢ - ١
٢٣٠	• كَفَى بِجَسَمِي نَحْوَلَا أَنِّي رَجُلٌ	• لولا مُخاطبتي إِيّاك لم تَرَي	١٣ - ٢ - ١
	• تَأْتِي الْمَكَارَهُ حِينَ تَأْتِي جُمْلَةٌ	• وترى السّرور يبيّء في الفلتات	
٢٣١	• أَلَا رَبُّ يَوْمٍ لَكَ مِنْهُنَّ صَالِحٌ	• ولا سيّما يومٌ بصدارة جلجل	١٣ - ٢ - ٢
	• إِنَّا لَقَوْمٌ أَبَتْ أَخْلَاقُنَا شَرَفًا	• أن نبتدي بالأذى من ليس يُؤذينا	
٢٣٢	• لا تَصْحَبَنَّ رَفِيقًا لَسْتَ تَأْمَنُهُ	• بئس الرفيقُ رفيقٌ غيرُ مأمون	١٣ - ٢ - ٣
	• نَفَمَتْ جِزَاءَ الْمُتَّقِينَ الْجَنَّةُ	• دارُ الأمانِ والمنى والمنّة	
٢٣٣	• بُنِيتُ أَنْ أَبَا قَابُوسٍ أَوْعَدَنِي	• ولا قرار على زارٍ من الأسد	١٣ - ٢ - ٤
	• أَتَاهَا كِتَابِي بَعْدَ يَأْسٍ وَتَرَحُّبٍ	• فماتت سروراً بي فمتُ بها غمًا	
٢٣٤	• وَأَفْضَلُ عَنَّمِ يُسْتَفَادُ وَيُنْتَفَى	• ذخيرةٌ عقلٍ يحتويها ويحرزُ	١٣ - ٢ - ٥
	• وَكَائِنٌ تَرَى مِنْ صَامِتٍ لَكَ مُعْجَبٌ	• زيادته أو نقصه في التّكلم	
٢٣٥	• وَمَا الْمَالُ وَالْأَهْلُونَ إِلَّا وَدَائِعٌ	• ولا بُدَّ يوماً أن تُردَّ الودائعُ	١٣ - ٢ - ٦
	• وَمَنْ يَكُ ذَا فَضْلٍ فَيُنْخَلُ بِفَضْلِهِ	• على قومه يُستغَن عنه ويُدَم	

## المحتويات

-٧-

فهرس

٢٣٦	يكون وراءه فرج قريب	• عسى الكرب الذي أمسيت فيه	١٣ - ٢ - ٧
٢٣٧	فلا الحمد مكسوباً ولا المال باقياً	• إذا الجود لم يرزق خلاصاً من الأذى	١٣ - ٢ - ٨
٢٣٨	فتهون، غمير شاتمة الحساد	• كل المصائب قد تمر على الفقى	١٣ - ٢ - ٩
٢٣٩	لا شاكياً ألماً ولا متضجراً	• ورعت نفسي في النفوس محبة	١٣ - ٢ - ١٠
٢٤٠	كما نثرت فوق العروس الدراهم	• نثرتهم فوق الأخبذب نثرة	١٣ - ٢ - ١١
٢٤١	ووجه الأرض أسلحة ثقلاً	• ملأن الجو أسلحة خفاناً	١٣ - ٢ - ١٢
٢٤٢	عسيراً من الأمال إلا ميسراً	• إذا صح عون الخالق المرء لم يجد	١٣ - ٢ - ١٣
٢٤٣	عفواً وعافية في الروح والجسد	• أرجو وأخشى وأدعو الله مبتغياً	١٣ - ٢ - ١٤
٢٤٤	ومن عبرات ما لهن فناء	• فواكبدا من حب من لا يجني	١٣ - ٢ - ١٥
٢٤٥	وإن كنت قد أزمعت صرعى فأجلي	• أفاطم مهلاً بعض هذا التدل	١٣ - ٢ - ١٦
٢٤٦	ولكن لأقرع بسباب الفرج	• تعارجت لا رغبة في العرج	١٣ - ٢ - ١٧
٢٤٧	فهناك يعترفون أين المفزع	• وإذا الأمور تعاطمت وتشابهت	١٣ - ٢ - ١٨
٢٤٨	فأعسف ثم أقول لا يعنيني	• ولقد أمر على اللئيم يبني	١٣ - ٢ - ١٩
٢٤٩	وتغشى منازل الكرماء	• يسقط الطير حيث ينتثر الحب	١٣ - ٢ - ٢٠
٢٥٠	فكن أنت محتالاً لزلته عذرا	• إذا ما أتت من صاحب لك زلة	١٣ - ٢ - ١
٢٥١	ولم يمت من يرى بالخير مذكورا	• ما عاش من مات مذموماً خصائله	١٣ - ٢ - ٢
٢٥٢	ويتهر الخلق جراًها ويختصم	• أنام ملة جفوني عن شواردها	١٣ - ٢ - ٣
٢٥٣	ملاً لنفسك كان ذا التعلّم	• يا أيها الرجل المعلم غيره	١٣ - ٢ - ٤
٢٥٤	لأت بما لم تستطعه الأوائل	• وإني وإن كنت الأخير زمانه	١٣ - ٢ - ٥
٢٥٥	تراهم سادة وهم العبيد	• وم عند الحكومة من رجال	١٣ - ٢ - ٦
٢٥٦	فنجهل فوق جهل الجاهلينا	• ألا لا يجهلن أحد علينا	١٣ - ٢ - ٧
٢٥٧	حياة وأنا الضعف ملاً	• وإذا الشيخ قال أف فما مل	١٣ - ٢ - ٨
٢٥٨	ت نفسيانه ضلالاً مبين	• صاح شمز ولا تزل ذاكر المؤ	١٣ - ٢ - ٩
٢٥٩	أخاك إذا لم تلفه لك منجدا	• وما كل من يبدي البشاشة كائناً	١٣ - ٢ - ١٠
٢٦٠	حدثت لعمرك رائع أن تهجري	• لا تحسي أني هجرتك طامعاً	١٣ - ٢ - ١١
٢٦١	عش الهوى يقوى على الكتان	• عبثاً يحاول ذو الهوى كئانه	١٣ - ٢ - ١٢
٢٦٢	فلا يكلم إلا حين يبسم	• يغضي حياة ويغضي من مهاتبه	١٣ - ٢ - ١٣
٢٦٣	ولا صلاة ولا صوف على الجسد	• ما الخير صوم يذوب الصائمون له	١٣ - ٢ - ١٤
٢٦٤	النحو الإحصائي إحصاء الأفعال وإعرابها في الآيات		١٣ - ٣ - ١
٢٦٥	• سورة الفاتحة - ١ - وهي سبع آيات		١٣ - ٣ - ١
٢٦٦	• سورة الرعد - ١٣ - من الآية الأولى إلى الحادية والعشرين		١٣ - ٣ - ٢
٢٦٧	• سورة النحل - ١٦ - من الآية الأولى إلى الخامسة والعشرين		١٣ - ٣ - ٣
٢٦٨	• سورة الحج - ٢٢ - من الآية الأولى إلى الخامسة عشرة		١٣ - ٣ - ٤
٢٦٩	• سورة فاطر - ٣٥ - من الآية الأولى إلى السادسة عشرة		١٣ - ٣ - ٥
٢٧٠	• سورة الطور - ٥٢ - وهي تسع وأربعون آية		١٣ - ٣ - ٦
٢٧١	النحو الإحصائي: خلاصة الإحصاءات السابقة		١٣ - ٣ - ٧
٢٧٢	النحو الوظيفي: جدول بالرموز المستعملة للوظائف الإعرابية		١٣ - ٤ - ١
٢٧٣	النحو الوظيفي: نماذج معربة: قس بن ساعدة		١٣ - ٤ - ٢
٢٧٤	النحو الوظيفي: نماذج معربة: الحجاج بن يوسف		١٣ - ٤ - ٣
٢٧٥	النحو الوظيفي: نماذج معربة: ابن المقفع		١٣ - ٤ - ٤
٢٧٦	النحو الوظيفي: نماذج معربة: الجاحظ		١٣ - ٤ - ٥
٢٧٧	النحو الوظيفي: نماذج معربة: ابن عبد ربّه		١٣ - ٤ - ٦

## المحتويات

- ٨

## فهرس

٢٦٩	النحو الوظيفي	: نماذج معربة : القاضي الفاضل	١٣ - ٤ - ٧
٢٧٠	النحو المنهجي	: جدول عام بترقيم الحالات الإعرابية	١٣ - ٥ - ١
٢٧٢	النحو المنهجي	: نماذج معربة : جبران خليل جبران	١٣ - ٥ - ٢
٢٧٣	النحو المنهجي	: نماذج معربة : مي زيادة	١٣ - ٥ - ٣
٢٧٤	النحو المنهجي	: نماذج معربة : طه حسين	١٣ - ٥ - ٤
٢٧٥	النحو المنهجي	: نماذج معربة : امين نخلة	١٣ - ٥ - ٥
٢٧٦	النحو المنهجي	: نماذج معربة : عباس محمود العقاد	١٣ - ٥ - ٦
٢٧٧		<b>المعربات</b>	١٤
٢٧٩	البناء والإعراب	: معقّدة الكلمات المعربة والمبنية	١٤ - ١
٢٨٠	المعربات	: تمهيد	١٤ - ٢ - ١
٢٨١	المعربات	: أقسامها - أنواعها - عددها	١٤ - ٢ - ٢
٢٨٢	المعربات	: الأسماء بالتفصيل	١٤ - ٢ - ٣
٢٨٣	المعربات	: الأفعال - التواسخ - الحروف	١٤ - ٢ - ٤
٢٨٤	المعربات	: الكلمات بالترتيب الهجائي	١٤ - ٢ - ٥
٢٨٥	مُعجم بالمعربات	: حالات إعرابها - أمثلة - فوائد عامة	١٤ - ٣ - ١
٢٨٥		أرى ← أرى	١٤ - ٣ - ١
٢٨٦		إذ ← أرف	١٤ - ٣ - ٢
٢٨٧		الذان ← أمس	١٤ - ٣ - ٣
٢٨٨		أما ← أولو	١٤ - ٣ - ٤
٢٨٩		أي ← بُعداً	١٤ - ٣ - ٥
٢٩٠		بعض ← ثلاثة	١٤ - ٣ - ٦
٢٩١		ثلاث عشرة ← حاشا	١٤ - ٣ - ٧
٢٩٢		حيّ ← رُوَيْدَكَ	١٤ - ٣ - ٨
٢٩٣		رَيْثَ ← صِرَاحَةَ	١٤ - ٣ - ٩
٢٩٤		صه ← عَنْ	١٤ - ٣ - ١٠
٢٩٥		عند ← فُلان	١٤ - ٣ - ١١
٢٩٦		فو ← كذا	١٤ - ٣ - ١٢
٢٩٧		كلّ ← ل	١٤ - ٣ - ١٣
٢٩٨		لَيْبِكَ ← لَوْما	١٤ - ٣ - ١٤
٢٩٩		لا ← مُعاوِية	١٤ - ٣ - ١٥
٣٠٠		مفاعيل ← ماذا	١٤ - ٣ - ١٦
٣٠١		ن ← هُوَ	١٤ - ٣ - ١٧
٣٠٢		ها ← ي	١٤ - ٣ - ١٨
٣٠٣		يَفْعَلُونَ ← يا	١٤ - ٣ - ١٩
٣٠٥		<b>تسرد المصطلحات والأدوات</b>	١٥
٣٢١		<b>جريدة المراجع</b>	١٦
٣٢٥		<b>فهرس المحتويات</b>	١٧



وقال العباد الاصفهانى:

إنى رأيت أنه لا يكتبُ إنسانٌ كتاباً في يومه إلا وقالَ في غده:  
لو عُيِّرَ هذا لكانَ أحسنَ،  
ولو زيدَ كذا لكانَ يُستحسنُ،  
ولو قُدِّمَ هذا لكانَ أفضلَ،  
ولو تُركَ هذا لكانَ أجملَ،  
وهذا من أعظم العيبر.











## المؤلف

- تخرّج العقيد الركن أنطوان الدحداح في المعاهد الآتية:  
المدرسة الحربية - الفياضية - لبنان.  
مدرسة المدفعية الملكية - لاركهيل - إنكلترا.  
المدرسة البحرية - برست - فرنسا.  
كلية الأركان العامة - لفسورث - الولايات المتحدة.
- من المناصب التي شغلها: مرافقة رئيس الجمهورية، قائد كتبية مدفعية، قائد سلاح البحرية الوطنية، مدير الشؤون الجغرافية، مدير عام الأمن العام وسفير لبنان في البرازيل.
- وله المؤلفات الآتية: تنظيم المؤسسة . . . تنظيم القيادة وأصولها .  
الانتخابات النيابية ١٩٧٢ .
- تمكّن العقيد الدحداح، بفضل خبرته العالية في التنظيم، ورؤيته العلمية الشاملة، ومعرفته الدقيقة بعلوم البرمجة، من النظر إلى القواعد، من حيث تنظيمها، نظرة جديدة، فإذا هي جداول ولوحات تجمع ما كان مشتتاً وتوضح ما كان غامضاً. فكان بذلك أول مؤلف تناول قواعد اللغة العربية من خلال هذا المفهوم.

## المراجع

- الدكتور جورج متري عبد المسيح.  
مجاز في الأدب العربي. ويحمل درجة دكتوراه دولة في الفلسفة والعلوم الاجتماعية.
- له مقالات عديدة ومحاضرات. من مؤلفاته:  
«الفكر الاجتماعي عبر العصور».  
وهو منذ ١٩٨١ «عضو مقرر» في «مجلس أمناء» كلية اللغة العربية - كراتشي، في لبنان والعالم العربي (تحت إشراف: المنظمة العالمية - اتحاد العالم الإسلامي).
- ولقد كان للتعاون الوثيق بين المؤلف والمراجع في مراحل التأليف جميعها أثره البالغ في إخراج هذا المعجم القيم الذي تفخر «مكتبة لبنان» في تقديمه إلى العالم العربي.

STAFF COLONEL

ANTOINE

DAHDAH

A DICTIONARY OF  
**ARABIC GRAMMAR**

**in Charts and Tables**

Revised by

**Dr George M. Abdulmassih**

**Librairie du Liban**