

**CATALOGO DE LOS**

**INSTRUMENTOS**

**SONOROS Y MUSICALES**

**DEL MUSEO REGIONAL**

**"RAFAEL HERNANDEZ"**

**DE PEHUAJO**

TEXTO, DIBUJOS Y FOTOGRAFÍAS:

María Laura Caballero

2005

## **Introducción**

El objetivo de este trabajo<sup>1</sup> es el fichado y la catalogación de los instrumentos sonoros y musicales conservados en el Museo Regional "Rafael Hernández" de la ciudad de Pehuajó. El mismo no posee ni inventario general (extraviado) ni fichas de los instrumentos, por lo que esta presentación subsanará en parte tal carencia.

Al momento de iniciar el presente estudio, el museo no se encontraba en condiciones favorables, ya que no poseía un lugar adecuado para la exposición y reserva de su patrimonio, que se hallaba depositado desordenadamente en una única sala. En ese momento tampoco contaba con museólogo, o persona especializada, sino que fue confiado a la buena disposición de un empleado de Dirección de Cultura. Cabe destacar que desde su fundación en 1978 la institución sufrió sucesivos traslados (cinco), que fueron causa de la pérdida de numerosas fichas y objetos, y del deterioro físico de éstos, la mayoría de los cuales presenta un estado de conservación lamentable. A partir de la creación del Área de Museo y Patrimonio Cultural, dependiente de la Secretaría de Desarrollo Humano en agosto de 2004, el Museo incorporó una museóloga y trasladó su patrimonio a otra dependencia de la Municipalidad donde el mismo se encuentra ordenado y en mejores condiciones.

El presente informe consta de fichas descriptivas, que incluyen dibujos y fotografías. El mismo es el resultado del orden y selección de los datos obtenidos en las periódicas visitas que realicé al Museo durante los meses de julio, agosto y septiembre de 2000, durante las cuales documenté las piezas mediante la observación, medición, dibujo y fotografía. Algunos datos no organológicos fueron extraídos de Ferrer, 1999<sup>2</sup> y de las entrevistas personales realizadas a Bustamante, Domenge, Ferrer, García y Peirelongue.<sup>3</sup>

---

<sup>1</sup> La primer versión del mismo surgió a partir de la cátedra de Organología Argentina, correspondiente al Profesorado en Artes- Música, especialidad Etnomusicología, en el Conservatorio Superior "Manuel de Falla" de la Ciudad de Buenos Aires. Año: 2000.

<sup>2</sup> Ver: Bibliografía

<sup>3</sup> Ver: Otras Fuentes

El museo contaba con trece instrumentos musicales y un instrumento sonoro.<sup>4</sup> Los primeros son: un armonio a fuelle, un acordeón a piano con dos teclados, un acordeón a botones (verdulera), cuatro clarinetes, dos saxofones contralto, dos trompetas, una guitarra y un contrabajo. El instrumento sonoro es una campana de escuela.

El orden de aparición de los instrumentos en el catálogo, está estructurado de acuerdo con la clasificación ideada por Hornbostel y Sachs, la más utilizada universalmente. No he tenido en cuenta la funcionalidad, por lo que la campana, aunque es un instrumento sonoro y no musical, aparece en primer término. Al final de esta publicación adjunto en dos Apéndices, la clasificación antes citada y un glosario con terminología técnica.

Este trabajo constituyó una primer etapa, habiendo dejado para el futuro, la profundización de la búsqueda de datos sobre los instrumentos, como por ejemplo, su procedencia, y la organización de una exhibición de los mismos. En noviembre de 2002 vimos concretado este anhelo, al realizar la 1º Exposición de Instrumentos Musicales denominada “Recolectando Instrumentos”. La misma se realizó en el marco de un proyecto de la cátedra Historia de la Música 1 correspondiente al 1º Año del Profesorado en Música para nivel Inicial, EGB 1 y 2, durante el citado año, en el Conservatorio de Música de Pehuajó. Como responsable de la citada cátedra pude idear y coordinar esta exposición, que contó con los instrumentos del Museo aquí descritos, además de otros aprox. 140 instrumentos prestados para tal ocasión por vecinos de la comunidad pehuajense.<sup>5</sup>

Dejo una copia del presente trabajo como contribución al Museo, esperando que las condiciones del mismo sigan mejorando.

María Laura Caballero

Pehuajó, febrero de 2005

---

<sup>4</sup> El último relevamiento (Diciembre de 2004) nos demuestra el faltante de los 4 clarinetes, 2 saxos y 2 trompetas.

<sup>5</sup> Se adjunta el programa de la Exposición en el Apéndice 2.

**Denominación: campana** (Foto 1)

Nº de inventario: 0097 (en etiqueta de papel adhesivo)

Clasificación H-S<sup>6</sup>: 111.242.12 (idiófono de golpe directo, de percusión, vasos, campanas, independientes, colgantes)

Origen geográfico: -

Anterior propietario: Escuela Nº 5 "Martín Fierro" de Nueva Plata (Ferrer,1999:18 )

Fecha de adquisición: 1981 (Id)

Tipo de adquisición: donación (Id)

Nombre del donante: Jorge Atilio Lameiro y Escuela Nº 5 "Martín Fierro" (Id)

Materiales: bronce

Dimensiones en cm:<sup>7</sup>

h: 42,5

Circunferencia inferior: 121,5

Circunferencia superior: 67,4

Asidero: h: 9,5 / a: 7 / p: 3

Estado de conservación: bueno



Foto 1

<sup>6</sup> Sistema de Clasificación ideado por Hornsbostel Sachs (H - S)

<sup>7</sup> Para facilitar la lectura se utilizarán las siguientes abreviaturas: h =altura, a = ancho , p= profundidad, l= largo

**Denominación: contrabajo (Foto 2)**

Nº de inventario: 0092 (en etiqueta de papel adhesivo)

Clasificación H-S: 321.322.5 (cordófono compuesto, laúd, de mango, de cuello, de caja, ejecución digital )

Origen geográfico: -

Fecha de adquisición: -

Anterior propietario: Vicente Médici (Peirelongue, Entrevista Personal [EP] )

Tipo de adquisición: donación (Ferrer, EP)

Nombre del donante: Rubén Médici, hijo de Vicente. (Peirelongue, EP )

Materiales: caja, puente y mástil de madera, clavijas de metal.

Dimensiones en cm:

h: 200

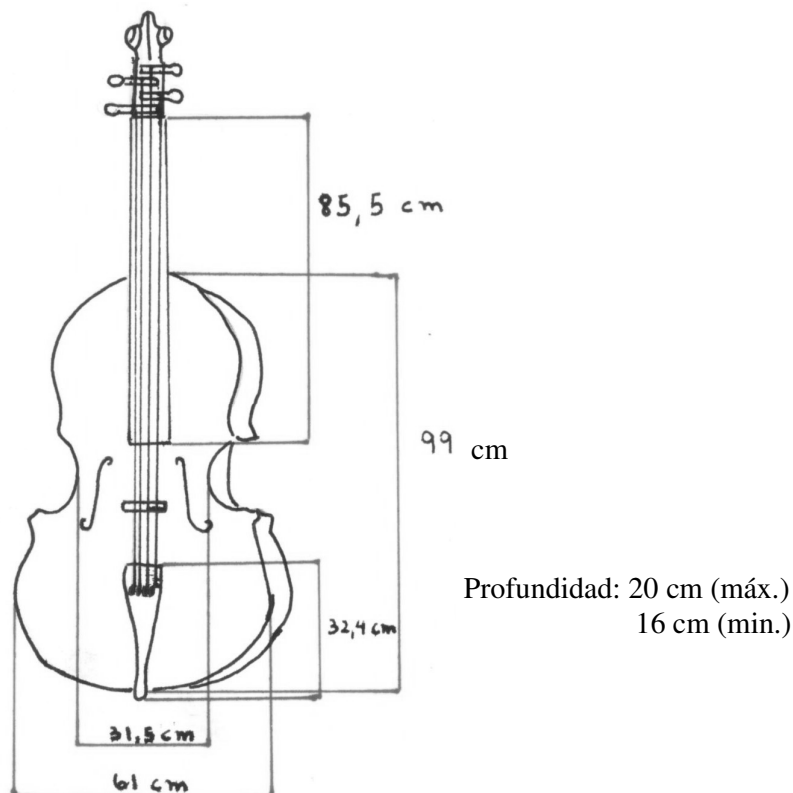

Descripción:

Posee 1 cuerda, de las 4 posibles, cuya longitud útil es de 116 cm. No posee trastes.

Presenta 2 oídos. Si hubiera tenido un arco, este no se halló.

Estado de conservación: regular, fue encolado por Hugo Bustamante.



Foto 2



Foto 3

**Denominación: guitarra (Foto 3)**

Nº de inventario: 427 (en plaquita de metal, en la parte posterior del clavijero)

Clasificación H-S: 321.322.5 (cordófono compuesto, laúd, de mango, de cuello, de caja, de ejecución digital)

Origen geográfico: -

Fecha de adquisición: -

Anterior propietario: -

Tipo de adquisición: -

Nombre del donante: -

Materiales: caja armónica, puente y mástil de madera, 3 cuerdas de nylon y 3 entorchadas en metal, trastes de metal tipo bronce, clavijas de plástico?

Dimensiones en cm:

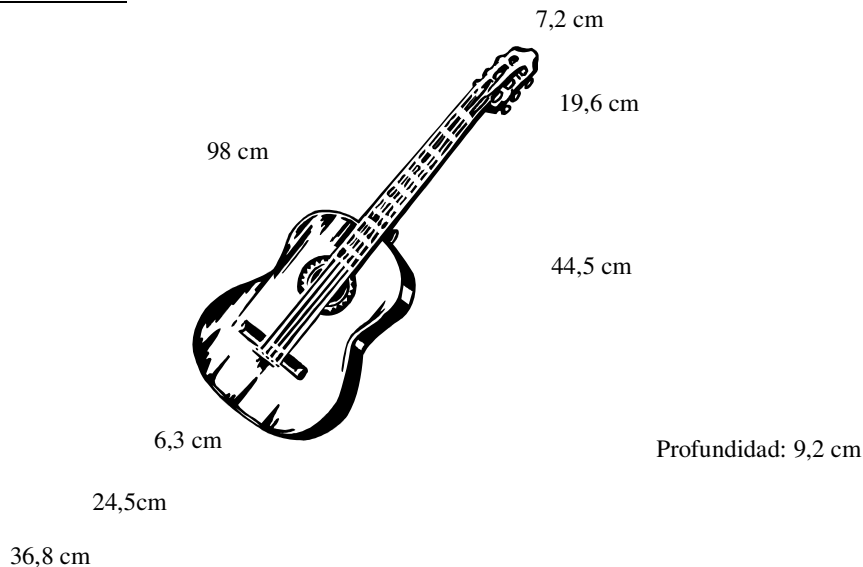
**Descripción:**

El puente cordal es de 19 cm de largo por 3 de ancho. El puente propiamente dicho, de 7,8 cm de largo.

Posee 19 trastes y 6 cuerdas (que no son las originales), cuya longitud útil es de 62,5 cm.

Ornamentación: no es original, fue realizada por Hugo Bustamante (Bustamante, EP)

En la boca presenta 3 guardas realizadas a partir del desgaste de los bordes y la pintura de la superficie interna a los mismos. La externa, alterna fragmentos verdes con otros del color de la madera; la del medio presenta el siguiente dibujo (inciso) a repetición y la interna, alterna fragmentos rojos con verdes. En el borde de la tapa armónica, posee una guarda confeccionada de la misma manera ya descrita y que alterna fragmentos rojos con verdes.

En la parte delantera del clavijero tiene un dibujo geométrico inciso.

Estado de conservación: bueno, fue reparado (encolado, ornamentado y colocada las cuerdas por Hugo Bustamante).

**Denominación: Armonio a fuelle** (Fichado incorrectamente como "pianola" ) ( Foto 4)

Nº de inventario: -

Clasificación H-S: 412.132 (aerófono libre de interrupción, de lengüetas libres, en juegos)

Origen geográfico: -

Fecha de adquisición: 1983 (Ferrer, 1999:61)

Anterior propietario: Osmar Héctor Maderna (Ferrer, 1999: 26)

Tipo de adquisición: donación (Ferrer, 1999:61)

Nombre del donante: Olga René Mazzei, viuda de Maderna. (Id)

Materiales: caja de madera, pedales de madera, correas de cuero, teclas de madera revestidas de marfil?.

Dimensiones en cm:

h: 85,3 ; a: 76,2 ; p: 33,7

Correas: l: 65,1 cm / a: 2,5 cm

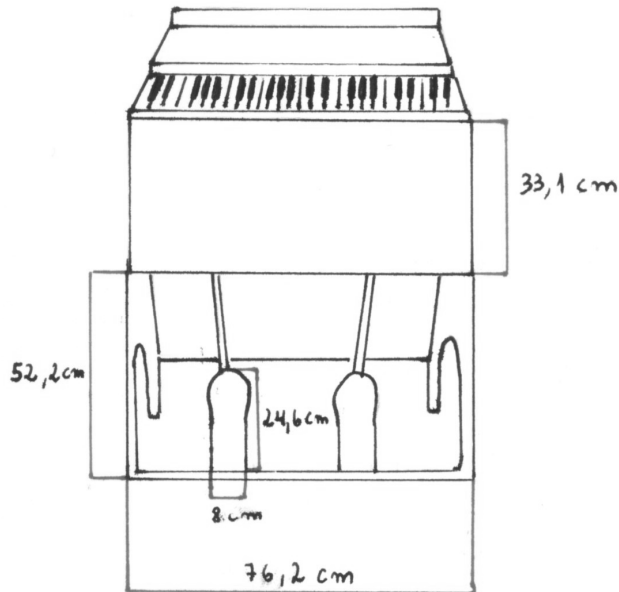

Descripción:

Teclado de 4 octavas (de do 1 a do5), de 29 teclas blancas (8 x 2,1 cm) y 20 negras (4,3 x 1 cm). La tecla del do1 suena como su octava superior. No suenan las teclas correspondientes a Do # 1 sol # 1, la 3, mi 4 , fa# 4, si 4, do 5 .

Estado de conservación: bueno. Utilizable.





*Foto 4*



*Foto 5*



*Foto 6*

**Denominación: acordeón a piano con 2 teclados ( Foto 5)**

Nº de inventario: -

Clasificación H-S: 412.132 (aerófono libre de interrupción, de lengüetas libres, en juegos con teclado)

Origen geográfico: -

Fecha de adquisición: 1994

Anterior propietario: Raúl García (Domenge, García, EP )

Tipo de adquisición: préstamo (Domenge, García, EP )

Nombre del donante: Raúl García (Domenge, García, EP )

Materiales: cajas de madera (negra), la tapa de la caja del teclado de bronce, base de los teclados de madera, fuelle de cartón, botones de nácar, esquineras de metal plateado.

Dimensiones en cm:

h: 41 ; a: 40,9 ; p: 21

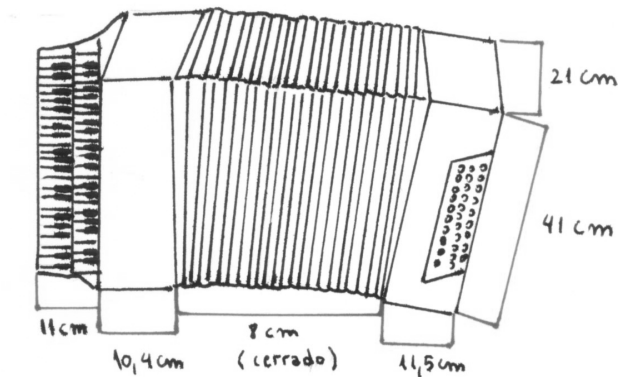
**Descripción:**

Posee 2 teclados. El teclado superior tiene una extensión de 3 octavas (de fa 1 a fa 4), de 22 teclas blancas (5,2 x 1,7 cm) y 15 negras (3 x 0,4 cm). El mismo se halla completo. El inferior, casi de 3 octavas (de sol 1 hasta fa 3), de 17 teclas blancas y 14 negras. Le faltan 4 teclas blancas: mi, fa y sol de la 1º octava y el fa de la 3º octava.

La botonera está compuesta por 96 botones, dispuestos en 6 filas de 16 c/u.

Ornamentación:

Tapa de la caja del teclado, de bronce tallado, con un enrejado metálico por detrás. En los bordes de la caja, incrustaciones de madera con formas geométricas, de colores rojo y amarillo. En la parte delantera le falta la etiqueta con la marca (están los clavos donde se sujeta).

Tapa de la caja de la botonera, de madera tallada, con un enrejado metálico por detrás.

Estado de conservación: regular, le faltan teclas, los botones están hundidos. Inutilizable.

**Denominación: acordeón a botones, "verdulera" ( Foto 6)**

Nº de inventario: -

Clasificación H-S: 412.132 (aerófono libre de interrupción, de lengüetas libres, en juegos con botones)

Origen geográfico: -

Fecha de adquisición: 1994

Anterior propietario: Raúl García (Domenge, García, EP )

Tipo de adquisición: préstamo (Domenge, García, EP )

Nombre del donante: Raúl García (Domenge, García, EP)

Materiales: cajas de madera, esquinas de las cajas de bronce, fuelle de cartón, botones de ?

Dimensiones en cm:

h: 28 / a: 29 / p: 15

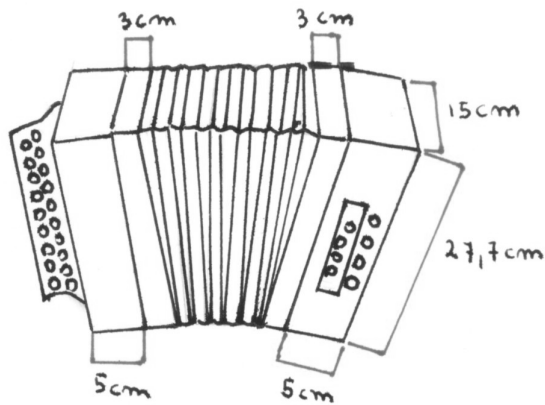

Descripción:

Botonera grande: de 21 botones , dispuestos en dos filas, una de 10 y otra de 11.

Botonera para el bajo: de 8 botones, en dos filas de 4 c/u.

Estado de conservación: malo, el fuelle está destruido (aparentemente se mojó en una de las inundaciones que sufrió la sala donde se "conservan" los instrumentos - Bustamante, EP-), 4 de los botones del bajo están rotos y los botones para melodía están casi todos hundidos. Inutilizable.

**Denominación: clarinete 1 (Foto 7)**

Nº de inventario: no posee

Clasificación H-S: 422.211.2 (aerófono de soplo, de lengüeta, clarinete, aislado, de tubo cilíndrico con agujeros)

Origen geográfico: -

Fecha de adquisición: 1999 (Bustamante, EP)

Anterior propietario: Banda Municipal Infanto Juvenil de Pehuajó (Id)

Tipo de adquisición: donación (Id)

Nombre del donante: Banda Municipal Infanto Juvenil de Pehuajó (Id)

Materiales: cuerpo de ébano, llaves de bronce niquelado.

Dimensiones en cm:

L: 66,5

Descripción:

El tubo es cilíndrico. Su diámetro interno es de 1,5 cm.

Nº de llaves: 16?

No posee lengüeta.

Inscripciones:<sup>8</sup> incisa en el barrilete [Ejército Argentino]. También aparece la inscripción MILANO y otras [ ? ]

En el cuerpo de la mano izquierda se lee un número de 3 cifras: [ ? 2 3 ] y una marca [ ? ], más la inscripción MILA.

Estado de conservación: bueno, utilizable.

**Denominación: clarinete 2 (Foto 7)**

Nº de inventario: no posee

Clasificación H-S: 422.211.2 (aerófono de soplo, de lengüeta, clarinete, aislado, de tubo cilíndrico con agujeros)

Origen geográfico:

Fecha de adquisición: 1999 (Bustamante, EP)

Anterior propietario: Banda Municipal Infanto Juvenil de Pehuajó (Id)

Tipo de adquisición: donación (Id)

Nombre del donante: Banda Municipal Infanto Juvenil de Pehuajó (Id)

Materiales: cuerpo de ébano, llaves de bronce niquelado.

Dimensiones en cm:

L: 65,5

Descripción:

El tubo es cilíndrico. Su diámetro interno es de 1,5 cm.

Nº de llaves: 16.?

No posee lengüeta.

Inscripciones: en todas sus partes tiene inciso MARTIN / U.S.A.

Estado de conservación: inutilizable, algunas de sus llaves no funcionan.

---

<sup>8</sup> En todos los casos las inscripciones son textuales con la misma tipografía; la barra inclinada indica cambio de renglón, entre corchetes se consignan los datos inferidos y con un signo de interrogación, los datos desconocidos.

**Denominación: clarinete 3 (Foto 7)**

Nº de inventario: no posee

Clasificación H-S: 422.211.2 (aerófono de soplo, de lengüeta, clarinete, aislado, de tubo cilíndrico con agujeros)

Origen geográfico: -

Fecha de adquisición: 1999 (Bustamante, EP)

Anterior propietario: Banda Municipal Infanto Juvenil de Pehuajó (Id)

Tipo de adquisición: donación (Id)

Nombre del donante: Banda Municipal Infanto Juvenil de Pehuajó (Id)

Materiales: cuerpo de ébano, llaves de bronce niquelado.

Dimensiones en cm:

Se halla desarmado y es imposible unir sus partes, por lo que no pudo ser tomado el largo del mismo.

Descripción:

El tubo es cilíndrico. Su diámetro interno es de 1,5 cm.

Nº de llaves: 16?

No posee lengüeta.

Inscripciones: incisa en el pabellón : Elkhart / MADE IN U.S.A.

En el cuerpo de la mano izquierda aparece una marca [ ? ] / MILANO.

Se deduce que no todas las partes pertenecen al mismo clarinete, además de que la madera de las mismas denotan distinta antigüedad (la del pabellón parece ser la mas nueva).

Estado de conservación: regular. Inutilizable

**Denominación: clarinete 4** (sin fotografía)

Nº de inventario: no posee

Clasificación H-S: 422.211.2 (aerófono de soplo, de lengüeta, clarinete, aislado, de tubo cilíndrico con agujeros)

Origen geográfico:

Fecha de adquisición: 26/07/00

Anterior propietario: Banda Municipal Infanto Juvenil de Pehuajó (Bustamante, EP)

Tipo de adquisición: donación (Id)

Nombre del donante: Banda Municipal Infanto Juvenil de Pehuajó (Id)

Materiales: cuerpo de ébano, llaves de bronce niquelado.

Dimensiones cm:

L: 67

Descripción:

El tubo es cilíndrico. Diámetro interno : 1,5 cm.

Nº de llaves: ?

No posee lengüeta.

Inscripciones: en la boquilla aparece una marca [ ? ] / FRANCE.

En el cuerpo de la mano izquierda aparece un número de 5 cifras [ 3 ? 7 4 ? ]

Estado de conservación: utilizable



Foto 7

(clarinete 2<sup>9</sup>, clarinete 1, clarinete 3 - de izquierda a derecha -)



Foto 8

(saxofón 1, saxofón 2 - de izquierda a derecha -)



Foto 9

---

<sup>9</sup> Cuando tomé esta fotografía, aún no había hallado el barrilete.



**Denominación: saxofón contralto 1 (Fotos 8 y 9)**

Nº de inventario: no posee

Clasificación H-S: 422. 212 (aerófono de soplo, de lengüeta, clarinete, aislado, de tubo cónico)

Origen geográfico:

Fecha de adquisición: 1999 (Bustamante, EP)

Anterior propietario: Banda Municipal Infanto Juvenil de Pehuajó (Id)

Tipo de adquisición: donación (Id)

Nombre del donante: Banda Municipal Infanto Juvenil de Pehuajó (Id)

Materiales: bronce niquelado.

Dimensiones en cm:

L: 55 (sin boquilla). Boquilla: 16

Diámetro externo del pabellón: 13

Descripción:

Nº de llaves: ?

Inscripciones: tallado en el pabellón: ORSI / MILANO, dentro de un dibujo, cuya parte inferior se asemeja a un moño. En la parte posterior e inferior del cuerpo tiene inscripto B5087. Se repite este número (sin la B) detrás de una llave grande central.

Estado de conservación: regular, las llaves en su mayoría funcionan.

**Denominación: saxofón contralto 2 (Fotos 8 y 9)**

Nº de inventario: no posee

Clasificación H-S: 422. 212 (aerófono de soplo, de lengüeta, clarinete, aislado, de tubo cónico)

Origen geográfico: -

Fecha de adquisición: 26/07/00

Anterior propietario: Banda Municipal Infanto Juvenil de Pehuajó (Bustamante, EP)

Tipo de adquisición: donación (Id)

Nombre del donante: Banda Municipal Infanto Juvenil de Pehuajó (Id)

Materiales: bronce niquelado.

Dimensiones en cm:

L: 56 (sin boquilla). Boquilla: 15

Diámetro externo del pabellón: 11,5

Descripción:

Nº de llaves: ?

Inscripciones: tallado en el pabellón, dentro de un dibujo de flores también talladas :

YORK / GRAND RAPIDS / MICHIGAN

En la parte posterior e inferior del cuerpo tiene inscripto el N° 89315.

Estado de conservación: malo, no funcionan muchas de sus llaves. Inutilizable.

**Denominación: trompeta 1 (Foto 10)**

Nº de inventario: no posee

Clasificación H-S: 423.233 (aerófono de soplo, trompeta, cromática, de válvulas, trompetas)

Origen geográfico:

Fecha de adquisición: 1999 (Bustamante, EP)

Anterior propietario: Banda Municipal Infanto Juvenil de Pehuajó (Id)

Tipo de adquisición: donación (Id)

Nombre del donante: Banda Municipal Infanto Juvenil de Pehuajó (Id)

Materiales: bronce, un pistón recubierto por nácar, y los otros dos por bronce.

Dimensiones en cm:

L: 48,9

Diámetro interno del tubo: desde 1 cm. Diámetro externo de la campana: 11,9

Descripción:

Posee 3 pistones y 1 llave.

Inscripciones: en la campana incisa: [INDUSTRIA ARGENTINA] / R. DAELLI / BUENOS AIRES, y un número [¿22?]

Estado de conservación: regular, 2 de los 3 pistones están rotos, no "rebotan". Inutilizable.

**Denominación: trompeta 2 (Foto 10)**

Nº de inventario: no posee

Clasificación H-S: 423.233 (aerófono de soplo, trompeta, cromática, de válvulas, trompetas)

Origen geográfico:

Fecha de adquisición: 1999 (Bustamante, EP)

Anterior propietario: Banda Municipal Infanto Juvenil de Pehuajó (Id)

Tipo de adquisición: donación (Id)

Nombre del donante: Banda Municipal Infanto Juvenil de Pehuajó (Id)

Materiales: bronce niquelado.

Dimensiones en cm:

L: 50

Diámetro interno del tubo: desde 1 cm. Diámetro externo de la campana: 13 cm ( abollada)

Descripción:

Posee 3 pistones y 1 llave.

Ornamentación e inscripciones: tallado en la campana: WERIL. En el pistón central tiene inscripto Weril dentro del dibujo de un banderín.

Estado de conservación: malo . No funcionan ninguno de los 3 pistones y a uno le falta la zapatilla, además de estar desoldado del resto del cuerpo y faltarle un tubito de comunicación.

Inutilizable.



Foto 10

(Trompeta 1, Trompeta 2 - de arriba a abajo-)

## **Bibliografía :**

- ◆ *Atlas de los instrumentos musicales.*  
1994 Madrid: Alianza Editorial.
- ◆ Birley, Margaret; H. Eichler and A. Myers, whit the CIMCIM Working Group for Education and Exhibitions (Co-ordinator Jos Gansemans)  
  
1998 "Voices for the silenced: Guidelines for Interpreting Musical Instruments in Museum Collections" [Voces para los que han sido silenciados: Pautas para interpretar instrumentos musicales en Colecciones de Museos] CIMCIM. En [www.music.ed.ac.uk/euchmi/iwte.html](http://www.music.ed.ac.uk/euchmi/iwte.html) Traducción: Florencia Igor, 1999. Revisión: Carolina Bain (texto) y Juan Ángel Sozio (terminología técnica acústica)
- ◆ FERRER, Viterbo Pedro:  
  
1999 *Museo histórico regional de Pehuajó "Rafael José Hernández" Reflexiones tangenciales.* Pehuajó.
- ◆ Hornbostel, Maurice Von y Curt Sachs:  
  
1914 "Systematik der Musikinstrumente. Ein Versuch", en *Zeitschrift für Ethnologie*, t.XLVI :553-590. Berlín. Traducción: Carlos Vega, *Revista del Instituto de Investigación Musicológica "Carlos Vega"*, 1989, 10:73-139, versión corregida y aumentada del Cáp. I de su *Los Instrumentos musicales aborígenes y criollos de la Argentina*, Buenos Aires, Centurión, 1946
- ◆ Velo, Yolanda M. ; Carlos E. Rausa y Nerea N. Valdez:  
  
1983 *Instrumentos musicales del mundo. Colección Dr. Emilio Azzarini.* La Plata: Secretaría de Extensión Cultural y Difusión, Universidad Nacional de La Plata.

**Otras fuentes:**

- ◆ Entrevistas personales (libres) a:
  1. Hugo Bustamante, empleado de la Dirección de Cultura de la Ciudad de Pehuajó, encargado de hecho del Museo hasta Diciembre de 2003.
  2. Adriana Domenge, última museóloga encargada del Museo.
  3. Viterbo Ferrer, autor del libro citado anteriormente.
  4. Raúl García, propietario de dos instrumentos del Museo.
  5. Félix Peirelongue, Director de Cultura hasta el Año 1991.

**Agradecimientos:**

- ◆ A la Dirección de Cultura de la Ciudad de Pehuajó, por brindarme el acceso irrestricto a Museo durante los meses citados del Año 2000.
- ◆ Al Sr. Hugo Bustamante por facilitarme la labor con los instrumentos.
- ◆ Al Sr. Viterbo Pedro Ferrer por los datos aportados.
- ◆ A la Sra. Adriana Domenge por suministrarme bibliografía y datos.
- ◆ A la Sra. Yolanda Velo por guiarme en la ejecución de este trabajo y de la Exposición de Instrumentos citada en la Introducción del presente trabajo.

# Apéndice 1

**Glosario:**<sup>10</sup>**AERÓFONO:**

Instrumento cuyo sonido es producido principalmente por la vibración del aire. Este puede estar contenido en un tubo o no.

**BARRILETE\*:**

En los clarinetes, pieza de unión entre el cuerpo y la boquilla.

**BOCA:**

Ver OIDO.

**BOQUILLA:**

Pieza, movable o no, ubicada en el extremo superior del tubo de las trompetas y de los clarinetes en la que se aplican los labios del ejecutante. En las trompetas tiene forma cóncava y está formada por tres partes: borde, cámara y grano. En los clarinetes tiene forma de pico y una abertura sobre la que se aplica la lengüeta.

**CAJA ARMÓNICA**

Paralelepípedo hueco de los acordeones donde se ubican las lengüetas.

**CAJA DE RESONANCIA**

Cuerpo hueco de alguno instrumentos que tiene por función amplificar su sonido.

**CLARINETE:**

Aerófono de lengüeta simple y batiente.

**CLAVIJA:**

Pieza giratoria de forma cilíndrica o cónica en las cuales se enrolla el extremo de una cuerda, permitiendo variar su afinación.

**CLAVIJERO:**

Pieza diferenciada de algunos cordófonos en la cual se insertan las clavijas frontal, lateral o posteriormente.

**CORDÓFONO:**

Instrumento cuyo sonido es producido principalmente por las vibraciones de una o más cuerdas.

---

<sup>10</sup> La mayoría de las definiciones fueron tomadas del glosario de Velo et al. : pp. 115 – 127; excepto las indicadas con un asterisco, que son de mi autoría.



**ENTORCHADO:**

Procedimiento utilizado en algunas cuerdas para aumentar su peso específico. Consiste en cubrir toda su extensión con una espiral de hilo de seda, metal, etc.

**IDIÓFONO:**

Instrumento cuyo material rígido y elástico produce sonido sin necesidad de cuerdas o membranas.

**LAUD:**

Cordófono constituido principalmente por dos o más partes morfológicamente diferenciadas y unidas entre sí; una de estas es una caja de resonancia y la otra puede ser un mango (laúdes de mango) o un yugo (laúdes de yugo). El plano de las cuerdas es paralelo a la tapa de la caja.

**LAUD DE CUELLO:**

Laúd cuyo mango se une a la caja de resonancia, sin atravesarla.

**LENGÜETA:**

Laminilla vibrante de diferentes materiales colocada en ciertos aerófonos. Al ser excitada interrumpe periódicamente el paso del aire y produce sonido.

**LENGÜETA LIBRE:**

Lengüeta que se mueve en una abertura casi exactamente de su tamaño.

**LLAVE:**

En los aerófonos, dispositivo que facilita la obturación de los orificios de digitación.

**MANGO:**

Nombre genérico para las picas y cuello de los laúdes.

**OIDO:**

Abertura practicada en la caja de algunos instrumentos. Su forma y número son variables. En ciertos casos también puede llamarse boca.

**PABELLON:**

Extremo inferior abocardado o en forma de bulbo de ciertos aerófonos. Tiene importancia en la determinación del timbre del instrumento.

**PUENTE:**

Pieza colocada de canto sobre la tapa de algunos cordófonos por encima de la cual pasan transversalmente las cuerdas. Su función es apartarlas de la tapa y transmitir a ésta sus vibraciones. Junto con la cejuela determina la máxima longitud vibrante de las cuerdas. Puede estar encolado o mantener su lugar por la tensión del encordado.

**PUENTE CORDAL:**

Pieza de ciertos cordófonos que reúne las funciones del puente y del cordal.

**TAPA:**

Parte superior o anterior de la caja de resonancia , que recibe y transmite las vibraciones de las cuerdas.

**TRASTES:**

En ciertos cordófonos, divisiones marcadas por saliencias de diferentes materiales en la superficie del cuerpo paralela a las cuerdas. Indican la posición exacta en donde los dedos del ejecutante deben presionar las cuerdas para modificar la longitud vibrante de las mismas. También designan a las saliencias, que pueden ser fijas o móviles.

**TROMPETA:**

Aerófono en el cual el sonido se produce por la vibración de los labios del ejecutante aplicados a un embocadura con o sin boquilla.

**VASO DE PERCUSIÓN:**

Idiófono de golpe directo cuya forma se asimila mas o menos a un vaso. Sus principales tipos son los gongs y las campanas.

**YUGO:**

Travesaño de las liras, colocado entre los extremos superiores de los montantes que parten de la caja de resonancia y en el cual se tensan las cuerdas.

# Apéndice 2

### **Clasificación Hornbostel Sachs**

“ En 1914, E.M. Hornbostel y Curt Sachs crearon un sistema clasificatorio para instrumentos musicales de todas partes del mundo, de manera de asegurar una taxonomía consistente para historiadores de la música y curadores de museos. Este sistema fue adecuado particularmente para los propósitos de almacenamiento y búsqueda de información, ya que utilizaba una versión del sistema decimal de Dewey, un sistema numérico jerárquico usado para organizar la información en bibliotecas. En el sistema Hornbostel- Sachs hay cuatro divisiones principales:

- Idiófonos: “el principal agente vibrante es el material del instrumento mismo, debido a su solidez y elasticidad ... sin requerir de membranas o cuerdas tensionadas” (Hornbostel y Sachs, tr. Baines y Wachsmann 1961: texto completo, p. 3-29)
- Membranófonos: la vibración de la membrana tensionada genera el sonido. La mayoría de los tambores entran en esta categoría.
- Cordófonos: instrumentos con una o más cuerdas tensionadas. Cítaras, que incluye pianos en el sistema Hornbostel y Sachs, violines y arpas, todos pertenecen a este grupo.
- Aerófonos: “el aire mismo es el principal vibrador” (H y Sachs, traducido por Wachsmann y Baines, 1961, p. 24) ” (Birley, 1998)

A continuación expondré una síntesis en la que figuran exclusivamente las categorías a las cuales pertenecen los instrumentos del catálogo.

**IDIÓFONOS**

1 Idiófonos	11 Golpe	111 Directo	111.1 Entrechoque		
			111.2 Percusión	111.21 Palos	
				111.22 Placas	
				111.23 Tubos	
		111.24 Vasos			
	112 Indirecto				
	12 Punteo				
13 Frotación					
14 Soplo					

División común final:

8- Con teclas

9- Con acción mecánica

**CORDÓFONOS**

3 Cordófonos	31 Simples o Cítaras				
	32 Compuestos	321 Laúdes	321.1 De arco		
			321.2 De yugo		
			321.3 De mango	321.31 De Pica	
				321.32 De cuello	321.321 De cáscara
		322 Arpas			
		323 Laúdes- Arpas			

**División común final:**

-4 Ejecución con martillos o palillos

-5 Ejecución digital

-6 Ejecución con plectro

-7 Ejecución por frotación: -71 de arco

-72 de rueda

-73 de cinta

-8 Ejecución con teclado

-9 Ejecución por acción mecánica.

## AERÓFONOS

4 Aerófonos	41 Libres	411 Libres de desviación				
		412 Libres de interrupción	412.1 Autófonos o Lengüetas	412.11 Laminillas de entrechoque		
				412.12 Lengüetas batientes		
				412.13 Lengüetas libres		
				412.14 Lengüetas simples		
	412.2 No autófonos					
	413 De explosión					
	42 De soplo	421 De filo o Flautas				
		422 De lengüetas o caramillo	422.1 Oboes			
			422.2 Clarinetes	422.21 Aislados	422.211 De tubo cilíndrico	422.211.1 Sin agujeros
						422.211.2 Con agujeros
					422.212 De tubo cónico	
			422.22 Juegos			
		422.3 De lengüeta libre				
		423 Trompetas	423.1 Naturales			
			423.2 Cromáticas	423.21 Con agujeros		
				423.22 De varas		
423.23 De válvulas	423.231 Cornetín					
	423.232 Trompas					
	423.233 Trompetas					

### División común final

-6 Con depósito para el viento -61 Rígido

-62 Flexible

-7 Con cierre de agujeros -71 Con aparato de válvulas

-72 Con aparato de cinta

-8 Con teclado

-9 Con tracción mecánica

**Índice:**

	Página
◆ Introducción	1
◆ Instrumentos sonoros y musicales:	
1. Campana	3
2. Contrabajo	4
3. Guitarra	6
4. Armonio a fuelle	7
5. Acordeón a piano con dos teclados	9
6. Acordeón a botones (verdulera)	10
7. Clarinetes	11
8. Saxofones Contralto	16
9. Trompetas	18
◆ Bibliografía	20
◆ Otras Fuentes	21
◆ Agradecimientos	21
◆ Apéndice 1: Glosario	22
◆ Apéndice 2 : Clasificación H- S	26