



This is a digital copy of a book that was preserved for generations on library shelves before it was carefully scanned by Google as part of a project to make the world's books discoverable online.

It has survived long enough for the copyright to expire and the book to enter the public domain. A public domain book is one that was never subject to copyright or whose legal copyright term has expired. Whether a book is in the public domain may vary country to country. Public domain books are our gateways to the past, representing a wealth of history, culture and knowledge that's often difficult to discover.

Marks, notations and other marginalia present in the original volume will appear in this file - a reminder of this book's long journey from the publisher to a library and finally to you.

Usage guidelines

Google is proud to partner with libraries to digitize public domain materials and make them widely accessible. Public domain books belong to the public and we are merely their custodians. Nevertheless, this work is expensive, so in order to keep providing this resource, we have taken steps to prevent abuse by commercial parties, including placing technical restrictions on automated querying.

We also ask that you:

- + *Make non-commercial use of the files* We designed Google Book Search for use by individuals, and we request that you use these files for personal, non-commercial purposes.
- + *Refrain from automated querying* Do not send automated queries of any sort to Google's system: If you are conducting research on machine translation, optical character recognition or other areas where access to a large amount of text is helpful, please contact us. We encourage the use of public domain materials for these purposes and may be able to help.
- + *Maintain attribution* The Google "watermark" you see on each file is essential for informing people about this project and helping them find additional materials through Google Book Search. Please do not remove it.
- + *Keep it legal* Whatever your use, remember that you are responsible for ensuring that what you are doing is legal. Do not assume that just because we believe a book is in the public domain for users in the United States, that the work is also in the public domain for users in other countries. Whether a book is still in copyright varies from country to country, and we can't offer guidance on whether any specific use of any specific book is allowed. Please do not assume that a book's appearance in Google Book Search means it can be used in any manner anywhere in the world. Copyright infringement liability can be quite severe.

About Google Book Search

Google's mission is to organize the world's information and to make it universally accessible and useful. Google Book Search helps readers discover the world's books while helping authors and publishers reach new audiences. You can search through the full text of this book on the web at <http://books.google.com/>

2 45 0281 0690

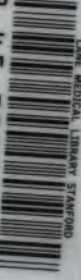

LANE MEDICAL LIBRARY STANFORD



Lane Medical Library
Stanford University Medical Center

ARISTOTELIS

QUAE FERUNTUR

DE PLANTIS

DE MIRABILIBUS AUSCULTATIONIBUS

MECHANICA

DE LINEIS INSECABILIBUS

VENTORUM SITUS ET NOMINA

DE MELISSO XENOPHANE GORGIA

EDIDIT

OTTO APELT



LIPSIAE

IN AEDIBUS B. G. TEUBNERI

MDCCLXXXVIII

45

LIPSIÆ: TYPIS B. G. TEUBNERI

1899

A79a
1888

PROLEGOMENA.

Sex libelli cum temporibus tum rebus longissime inter se distantes neque ullo vinculo inter se coniuncti nisi Aristotelis illustri nomine iniuria omnibus indito ut in hoc unum volumen coacti lectoris proponerentur, factum est et superiorum editorum exemplo et eius consilio, cuius auspiciis totum hoc Aristotelis nomine quae feruntur scriptorum corpus denuo in lucem prodire coepit. Sunt autem quae hoc volumine continentur scripta haec:

- 1) *Περὶ φυτῶν ΑΒ.*
- 2) *Περὶ θαυμασίων ἀκουσμάτων.*
- 3) *Μηχανικά.*
- 4) *Περὶ ἀτόμων γραμμῶν.*
- 5) *Ἀνέμων θέσεις καὶ προσηγοραί.*
- 6) *Περὶ Μελίσσου Ξενοφάνους Γοργίου.*

Iam quibus subsidiis in textu constituendo usi quasque emendandi rationes secuti simus explicaturi ipsorum quos modo enumeravimus libellorum diversa et indole et textus memoria satis excusatum iri speramus, quod ad nonnulla eorum paucissima praefari contenti in aliis diutius immorandum putavimus. Nam norunt, qui in hoc litterarum genere vel obiter versati sunt, quot quantisque maculis nonnulla ex his scriptis temporum iniquitate inquinata sint.

a²

564.28

DE PLANTIS.

De plantis qui sunt libri duo tam viles sunt, ut taedeat quidquam in eos operae impendere. Ex ipso libelli prooemio patet, quae fata habuerit antiquus liber graecus — ne is quidem ab Aristotelis manu profectus — cuius lumen multiplici repercussu fractum admodum languide in nostris libris lucet. Graecus enim liber primarius, nunc perditus, postquam in arabicam linguam translatus est, quae versio et ipsa periit, ab Alfredo quodam latine versus in manus nostri auctoris venit, qui rursus versionem graecam confecit. Quae cum ita sint, quisquis cognoscendi libelli desiderio tenebitur, malet latinum exemplar Meyeri viri doctissimi egregia opera editum (Nicolai Damasceni de plantis libri duo Aristoteli vulgo adscripti. Ex Isaaci Ben Honain versione arabica latine vertit Alfredus. Ad codd. mss. fidem addito apparatu critico recensuit E. H. F. Meyer. Lipsiae 1841) quam graecam versionem ad illud expressam. Multo igitur praestabat hos libros excludere ab huius editionis consilio. Sed cum bibliopola nihil ab ea abesse vellet quod in Bekkeri editione inesset, ἐκὼν ἀέκοντι γε θυμῷ suscepti edendi curam tantumque operae insumpsi quantum res merere videbatur. In constituendo textu Bekkerum plerumque secutus sum adscitis eis quae Bussemaker in edit. Didotiana nonnullis locis ex cod. Paris. 2069 (Bekkeri P^a), quem Bekker obiter tantum inspexerat, attulit. Praecipuis enim ducibus Bekker usus est in primo libro codicibus Marciano 215 (N^a) et Urbinate 39 (n), in altero N^a et Urbinate 38 (Q^a). Equidem satis habui lectionem codicis N^a notare. Alfredi versionem ex Arabico confectam non allegandam censi nisi paucis locis, ut vitiorum ab interprete graeco admissorum genera potius quam singulorum vitiorum farraginem legentibus proponerem.

DE MIRABILIBUS AUSCULTATIONIBUS.

Libri qui est de mirabilibus auscultationibus codicum mutuas inter se necessitates recte exposuit Westermann in Paradoxographorum editione (Brunsvigae 1839), cum quattuor distingueret familias. Ex singulis familiis singulos codices insignio hosce: 1) *S*^a Laurentianum 60, 19. 2) *N*^a Marcianum 215. 3) *R*^a Vaticanum 1302. 4) *U*^a Ottobonianum 45. Omnium codicum praestantissimus idemque integerrimus est Laur. 60, 19, Bekkeri *S*^a, ut optime dispexit Westermann. Quem codicem cum in primis sequendum ducerem, lectionem eius integram ex Bekkero transcripsi. Ubicunque igitur nihil adnotatum est, in textu habes lectionem codicis *S*^a. Quae discrepantia ab hoc codice in textu leguntur, ea omnia ad ceteros Bekkeri codices expressa sunt (quorum singula testimonia adferre inutile videbatur) praeter ea, quae virorum doctorum, quorum nomina in adnotatione critica adferuntur, emendationibus debentur. *S*^a omnia continet hoc capitum ordine: 1—16. 20. 17—19. 21—178. Quid in ceteris insit, quid absit quemque capitum habeant ordinem, ex hac tabula apparebit:

N^a 151—161. 4. 9. 5. 162—176. 1 usque ad vocabulum *ὀφθαλμῶν*. 177. 33. 178. iterum 1 usque ad *ὀφθαλμῶν*. 32. 34—75. 77. 76. 78—150.
R^a 1—7. 9—32. 34—69. 72—75. 77. 76. 78—151.
U^a 152—161. 4. 9. 5. 162—177. 33. 178.

Quae in adnotatione critica solo nomine 'Beckmann' adferuntur, ea pertinent ad editionem, quam doctissimus ille vir Gottingae 1786 publici iuris fecit.

Locos parallelos ex Beckmanni et Westermanni editionibus transcripsi.

MECHANICA.

In Mechanicis eorum codicum Bekkerianorum, quorum plenam videtur exhibuisse lectionem Bekker, *P* (Vaticani 1339) et *W*^a (Urbinitis 44) ipse quoque integram proposui lectionem, omissis, quae e quattuor aliis libris subinde — sed rarissime — Bekker attulit; nihil enim faciunt ad textum constituendum. Quo saepius autem Bekkeri silentium dubitationem movet, unde sumpserit, quae in textu posuit¹⁾, eo gratior acceptiorque est Ioannis Petri van Cappelle viri doctissimi opera in Mechanicis collocata. Is enim in egregia quam anno 1812 publici iuris fecit editione (*ΑΡΙΣΤΟΤΕΛΟΥΣ ΜΗΧΑΝΙΚΑ ΠΡΟΒΛΗΜΑΤΑ* Aristotelis quaestiones mechanicae recensuit et illustravit Ioannes Petrus van Cappelle Amstelodami. Apud Petrum den Hengst et Filium MDCCCXII) non solum commentario luculentissimo donavit lectores, sed etiam textum ope codicum ab ipso diligentissime collatorum exhibuit multo non solum superioribus editionibus, verum etiam, quae multo post prodit, Bekkeriana emendatiorem. Ex codicibus autem, quibus usus est, unus omnium est praestantissimus Parisinus *A* No. 2115, qui et quae superioris aetatis editores et critici coniecerant, testimonio suo haud raro confirmavit et multis praeterea locis corruptis optatissimam

1) Multorum instar unum afferam: p. 857^a 5 in textu est *ἀπ' ἄκρον*: Adnotatur hoc: *ἀπ' ἄκρον] ἀπὸ μακροῦ P W^a*. Inde concludere fortasse haud absonum sit ex uno alterove eorum codicum, quos praeter *P W^a* hinc inde ascivit Bekker, de promptum esse quod in textu posuit. Sed fallitur, opinor, qui talia sumit. Nam quos Cappelle contulit codices, omnes faciunt cum *P W^a*. Quare suspicor tacite Bekkerum Leoniceni, interpretis latini, certissimam emendationem, quam etiam Cappelle merito in textum recepit, in suum usum convertisse.

tulit opem. Huius igitur codicis praeclarissimi varietatem plenam ex editione Cappellii transcribendam putavimus.

Tanta cum sit Parisini *A* praestantia, est fortasse quod mireris Imm. Bekkerum plane nullam in adnotatione sua critica eius duxisse rationem, sed quasi consulto optimum ad textum restituendum praesidium repudiasse. Verum accuratius inquirenti non magnopere vituperandus videtur, quod maluit alios codices sequi. Nam in Par. *A* plurima scholia medio textui ita sunt interposita, ut nonnunquam vix ubi desinat scholium, ubi incipiat auctoris oratio satis certo dignoscas. Quare Parisinus magis idoneus videtur, qui ceterorum codicum vitia corrigat, lacunas expleat, quam cui tota recensio superstruatur.

DE LINEIS INSECABILIBUS.

Vix quod credas omni vitiorum genere scatet parvulus de lineis insecabilibus libellus primum editus ab Henrico Stephano (Aristotelis et Theophrasti scripta quaedam, quae vel nunquam antea, vel minus emendata quam nunc edita fuerunt. Ex officina Henrici Stephani Parisiensis typographi 1557); idque eo magis dolendum, quod auctor eius, quisquis fuit¹⁾, haud mediocri iudicii subtilitate praeditus fuit. In materiae enim spinosae et difficilis tractatione usquequaque firmo procedit gradu adversariorumque singula argumenta ratiocinatione perquam sana atque dilucida refellit. Verum rem ita se habere nisi diligentius attendenti et inquirenti non patescit. Nam in libris manu scriptis tam misere lacerata est scriptoris oratio, ut obiter inspecto libro facile desperes te veram

1) Omnia, quae ad hanc rem diiudicandam aliquid faciunt, diligenter *congressit* Zeller, Phil. d. Gr. II¹ 868, 4. II² 80, 1.

argumentorum vim perspecturum et quo ingenio fuerit auctor satis intellecturum. Ac videtur haec ipsa res, coniuncta cum aspera rerum tractatarum ieiunitate, effecisse, ut perpauca existerent, qui libello fortunae iniuria tam male habito sordes abstergere conarentur.

Fundamentum recensiois positum est in Bekkeri editione, nam in Didotiana ad hunc libellum post Bekkerum denuo edendum nulla nova codicum subsidia adhibita sunt. Sunt autem Bekkeri codices hi:

- 1) *L* Vaticanus 253.
- 2) *N* Vaticanus 258.
- 3) *P* Vaticanus 1339.
- 4) *Q* Marcianus 200.
- 5) *H^a* Marcianus 214.
- 6) *U^a* Ottobonianus 45.
- 7) *W^a* Urbinas 44.
- 8) *Z^a* Laurentianus 87, 21.

Hunc Bekkeri apparatus, cum quidquid subsidii praesto esset ad textum constituendum in libello adeo corrupto proponendum ducerem, totum transcripsi, addita accurata codicis Laurentiani *Z^a* collatione. Nam quod iam pridem suspicatus eram, Bekkerum hunc codicem, videlicet cum perspexisset neglegenter eum scriptum esse, more suo tacite a concursu plerumque exclusisse, id confirmatum vidi collatione, quam Hermannus Rassow, nunc Elberfeldensis, cum in Italia peregrinaretur, precibus meis amicissime liberalissimeque obsecutus summa sedulitate Florentiae confecit. Etiam aliorum quorundam codicum lectionem num plenam ubique exhibuerit Bekker cum dubitare liceat, de librorum mutua inter se cognatione atque auctoritate hoc tantummodo asseverare ausim, *L* et *P* arctissime inter se cohaerere, ut ex uno fonte eos fluxisse verisimile sit; a quo fonte longissime distat *N*, cuius lectiones,

a Bekkero fere neglectae, multis locis praestantiores esse ceteris facile omnes concedent, qui libelli argumentum diligentius examinaverint. Medium inter N et LP locum tenent W^a et Z^a modo cum his, modo cum illo facientes, ita tamen, ut ipsi quoque inter se saepe dissentiant. Inde apparet non spernendum esse auxilium codicis Z^a ad textum constituendum. Quamavis enim neglegenter sit scriptus, tamen confirmat nonnunquam et illustrat lectionem codicis praestantissimi N , quem praecipuum ducem in recensendo libro sequendum censuimus.

Sed non minus quam a codicum cauta aestimatione salutem totius libelli a castigantium iudicio et divinatione pendere intellegit qui librum inspexerit. Qua in re unus, quantum scio, operam posuit M. Hayduck, qui in Fleck-eiseni annal. 1874 p. 161 sqq. scriptoris argumentationem diligenter persecutus nonnulla felici acumine correxit. Plura vel minus recte, ut mihi quidem videtur, tentavit vel intacta reliquit, non quod incorrupta censeret, sed quia non habebat quomodo sanaret. Ac sunt profecto, a quibus praestet manum abstinere. Rursus haud pauci loci ita comparati sunt, ut diligenter et assidue quaerendo et quid sententiae subsit et quomodo corruptis litteris subveniendum sit evidentia quadam diiudicare possis. Nam dux plerumque nobis adest ut severissima ita certissima: necessitas mathematica. Quae cum ita sint, liceat ea, quae diuturno ac strenuo studio in ea re collocato mihi videor recte animadvertisse, subiectis rationibus in conspectu ponere.

p. 968^b 16 sqq. *ἀλλὰ μὴν εἴ τι τμηθήσεται μέτρον τινὰ τεταγμένην καὶ ὀρισμένην γραμμὴν, οὐκ ἔσται οὔτε ῥητὴ οὔτε ἄλογος οὔτε τῶν ἄλλων οὐδεμία ὧν νῦν δὴ εἴρηται, ὅλον ἀποτομὴν ἐκ δυοῖν ὀνομάτοι.* Si linea ad certam mensuram dividitur, partes eius inter se quidem sunt

rationales vel irrationales, sed per se ipsae neque sunt rationales neque irrationales neque tertium quoddam, quod significatur verbis οὔτε τῶν ἄλλων κ. τ. λ.; quibus verbis quid voluerit auctor non prius perspicies, quam Euclidis librum decimum consulueris. Potest enim linea ita dividi, ut eius partes neque *ζηταί* sint neque *ἄλογοι*, sed ita comparatae, ut cum ipsae inter se irrationales sint, tamen *δυνάμει ζηταί* sint. Praeterea sunt aliae artificiosae divisiones. Tales sectiones uberrime tractantur in decimo Euclidis libro. Sunt vero in his prae ceteris insignes eae, quas graeci mathematici dicebant *ἀποτομήν* et *ἐκ δυοῖν ὀνομάτοιιν*. Eucl. Elem. X prop. XXXVII *ἐὰν δύο ζηταί δυνάμει μόνον σύμμετροι συντεθῶσιν, ἡ ὅλη ἄλογός ἐστι, καλεῖσθω δὲ ἐκ δύο ὀνομάτοιιν* et prop. LXXIV *ἐὰν ἀπὸ ζητῆς ζητῆ ἀφαιρεθῆ, δυνάμει μόνον σύμμετρος οὔσα τῇ ὅλῃ, ἡ λοιπὴ ἄλογός ἐστι, καλεῖσθω δὲ ἀποτομή*. Ex his patet diversas inter se divisiones esse apotomen et quam vocant ex binis nominibus, idque diserte confirmatur propositione CXII: *ἡ ἀποτομή οὐκ ἔστιν ἡ αὐτὴ τῇ ἐκ δυοῖν ὀνομάτοιιν*. Nullo igitur modo coniunctim dici potest *ἀποτομήν ἐκ δυοῖν ὀνομάτοιιν*, sed necessario scribendum *ἀποτομή ἢ ἐκ δυοῖν ὀνομάτοιιν*. Idque verum esse etiam inde apparet, quod accusativus *ἀποτομήν* non habet, unde pendeat. Pervulgato igitur errore ex *η* factum est *ν*.

- Simul proxime antecedentibus verbis *ὄν νῦν δὴ εἴρηται*, quae aperte corrupta sunt — nam neque structuram admittunt neque habent quo referantur — insperata ex eodem Euclide affulget lux. His enim verbis cum naturam earum linearum, de quibus agitur, descriptum fuisse necesse sit, natura vero earum qualis fuerit ex Euclide pateat — pertinent enim haec omnia ad earum linearum proportionem, quae potentia solum commensurabiles (*δυνάμει μόνον ζηταί*) sunt — nihil aliud nisi hoc voluisse

auctorem suspicor: ὧν δυνάμεις ζηταί, quorum quadrata rationalia sive commensurabilia sunt. Atque ipsae variae lectiones δὴ νῦν εἴρηται et νῦν δὴ εἴρηται diversis ex partibus eodem ducentes suadere videntur ut scribamus δυνάμεις ζηταί.

968^b 23 sq. καὶ γὰρ τόπον καὶ μέγεθος καὶ ὅλως τὸ συνεχὲς μικρὸν μὲν λέγομεν, καὶ ἐφ' ὧν μὲν ἀρμόττει τὸ ὀλλγον. Pro extremis Hayduck haec proponebat: καὶ ἐφ' ὧν ἀρμόττει, ὀλλγον. Sed nulla mutatione opus videtur, modo καὶ ἐφ' ὧν — ὀλλγον una cum τόπον etc. pro obiecto accipias, μικρὸν λέγομεν pro communi praedicato.

969^a 26 sq. ὁ δὲ τοῦ Ζήνωνος λόγος οὐ συμβιβάζει οὐ συμπεπερασμένῳ χρόνῳ τῶν ἀπειρων ἔπιτεσθαι τὸ φερόμενον ὡδὶ τὸν αὐτὸν τρόπον. Sic Bekker. Sed meliores codd. pro ἔπιτεσθαι praebent ἔπιτεται. Verba manca esse apparet. Emendandi viam monstravit Bonitz Ind. Arist. p. 717^a 28 scribendo τὸ ἐν πεπερασμένῳ χρόνῳ — ἔπιτεσθαι, recte quidem, quod ad sententiam attinet. Sed si traditas litteras variamque lectionem perpenderit, persuadebis tibi in hunc modum locum conformandum esse: οὐ συμβιβάζει ὡς ἐν πεπερασμένῳ χρόνῳ τῶν ἀπειρων ἔπιτεται.

969^b 12 ὥστε γελοῖον τὸ κατὰ τὰς ἐκείνων δόξας καὶ ἐξ ὧν αὐτοὶ λέγουσι φάσκοντες δελεῖν εἰς ἐριστικὸν ἄμα καὶ σοφιστικὸν ἐκκλίνειν λόγον. Sic locum dedit Bekker cum veteribus edd. Sed frustra structuram quaeres et sententiae vim. Quae statim emergent, si praestantioris ceteris codicis *N* lectionem sequare: ὥστε γελοῖον τὸ καὶ τὰς ἐκείνων δόξας — ἐγκλίνειν λόγον: ridiculum est et illorum (sc. mathematicorum) placita et ea, quibus ipsi argumenta sua superstruunt, in sophisticas captiones detorque. Sic optime omnia proxime antecedentibus accommodata sunt.

969^b 19 sqq. διὰ δὲ τῆς εὐθείας εἰς τὴν ἡμιόλιον κλίσεων,

ἦν ἀναγκαῖον εὐθύς τέμνειν ἀπείρων μεταξὺ πιπτουσῶν περιφρεϊῶν καὶ διαστημάτων ὄντων, καὶ πάλιν διὰ τὴν τῶν ἴσων κύκλων εὐπειστον, ὅτι ἀνάγκη ἂν ὅτι κινηθῆ, μείζον ἡμικύκλιον κινεῖσθαι, καὶ ὅσα ἄλλα τοιαῦτα τεθεώρηται περὶ τὰς γραμμὰς μὴ οἷόν τε ἐνδέχεσθαι τοιαύτην δὴ τινα γενέσθαι κίνησιν ὥστ' ἐφ' ἐκάστην τῶν μεταξὺ μὴ πίπτειν πρότερον. Per corrupta verba hoc saltem pellucet, proposuisse sibi scriptorem demonstrare in quibusdam geometricis figuris construendis lineam ita moveri, ut continua motione nullo intervallo relicto totum, super quod movetur, planum percurrat. Quo tamen exemplo usus sit ad hanc rem explanandam nullo modo intelleges ex iis, quae editiones cum plerisque codd. praebent εἰς τὴν ἡμιόλιον. Contra optime ad totius sententiae rationem quadrat quod habet egregius codex *N* adstipulante, ut saepius, codice *Z*^a; praebet enim ἡμικύκλιον. Quodsi consideraveris formulis κινεῖσθαι εἰς ἡμικύκλιον, εἰς κύκλον in mathematicorum scriptis significari ita moveri aliquid, ut semicirculus vel circulus motione existat, cognosces scriptorem, ut assolet, simplicissimo et aptissimo exemplo id quod voluit explanare. Statuit enim lineam ex certo fixoque puncto ita circa se ipsam moveri, ut semicirculus oriatur. Iam si linea, quam etiam radium vocare possis, semicirculi spatium permeavit, ipsa cum supplemento suo semicirculi a se descripti basin efficit vel subtenditur ei (ὀποτελεῖν). Inde loco paene conclamato medela subnascitur; nam lenissima mutatione haec proveniunt: διὰ δὲ τὴν εὐθείας εἰς τὸ (possis etiam retinere τὴν sc. ἡμικύκλιον γραμμὴν, sed usu commendatur τὸ) ἡμικύκλιον, ἦν ἀναγκαῖον εἶθ' ὀποτελεῖν κ. τ. λ. 'ob rectae lineae in semicirculum motionem, quam lineam necesse est postea (i. e. absoluta motione) subtendi semicirculo. Sic verba εἶθ' ὀποτελεῖν, quae confidenter pono pro iis, quae falsa codd.

habent εὐθὺς τέμνειν, optime sententiae illustrandae inserviunt. His ita explanatis etiam sequentia restitui posse videntur. Ac primum quidem verba ἴσων κύκλων nullo modo ferri posse apparet. Omnia clamant pro iis scribendum esse εἰς τὸν κύκλον. In sequentibus vero pro eo, quod in codd. sensu cassum traditur ἄν ὅτι scribendum videtur ἀν' ὄτιοῦν, deinde cum *N* κινηθῆναι. Etiam proxima verba μείζον ἡμικύκλιον κινεῖσθαι aperte corrupta sunt neque aliter sententiae accommodari posse videntur quam si corrigas εἰ εἰς τὸ (pro μείζον) ἡμικύκλιον κινεῖται. Sententia ipsa plane perspicua est. Est enim haec: 'necesse est lineam ita circa se circumductam, ut semicirculus vel circulus oriatur, nullam plani permensi partem intactam relinquere'. In eis, quae emendavi, scrupulos movere potest ἀν' ὄτιοῦν, eodem sensu accipiendum, quo paullo post dictum est ἐφ' ἕκαστον; nam ἀνὰ prae-positionis admodum rarus est usus apud peripateticos. Sed non habeo, quod et sententiae satisfaciat et propius absit a litteris traditis. Possis sane etiam alia temptare, velut hoc: ἀνάγκη πάντοσε κινηθῆναι (nam unus codex pro ἄν ὅτι praebet κἄν ὅτι), sed sic longius discedes a litteris traditis.

969^b 33—970^a 4 Inde a l. 29 longam seriem argumentorum auctor proponit, quibus ostendat, eos qui statuunt lineas individuas esse, omni modo cum mathematicorum firmissimis placitis pugnare. Inter prima argumenta hoc est: cum ex adversariorum opinione omnes lineae inter se commensurabiles sint, quippe quae omnes communem mensuram habeant lineam individuan, accidet, ut omnes lineae etiam potentia (δυνάμει) commensurabiles sint. Quibus expositis sic pergit 970^a 4 εἰ δὲ τοῦτο, διαίρετόν ἔσται τὸ τετράγωνον. Haec ferri nequeunt. Neque enim ullo modo ex antecedentibus colligi potest quadrata

dividi posse, neque si colligeretur, quidquam ad rem propositam faceret. Nam omnia, quae in hac libelli parte congerit auctor argumenta eo redeunt, ut ostendatur ex adversariorum sumptionibus plane perversa et mathematicis rationibus contraria consequi. Quid autem perversi profert is, qui quadratum esse *διαιρετόν* contendit? Immo nullum est quadratum, quod non sit *διαιρετόν*. Testis est ipse noster, cum 970^b 20 suam ipsius sententiam explicans dicat quadratum habere *μήκος καὶ πλάτος, ὥστε διαιρετόν*. Quomodo sanandus sit locus, argumentatio ipsa docet, quae necessario postulat *ἀεὶ ζητόν ἔσται τὸ τετράγωνον*, semper rationale erit quadratum i. e. cum quovis alio quadrato commensurabile, id quod fieri nequit. cf. Eucl. elem. X. deff. 8. 9. 10 *καὶ τὸ μὲν ἀπὸ τῆς προτεθείσης εὐθείας τετράγωνον, ζητόν. Καὶ τὰ τούτω σύμμετρα, ῥητά, τὰ δὲ τούτω ἀσύμμετρα, ἄλογα καλεῖσθω.*

Multo magis intricata sunt quae statim subsequuntur, nec nisi Euclidis ope explicari librariorumque erroribus purgari possunt. Codd. haec praebent 970^a 4—8 *ἔτι εἰ ἢ περὶ (v. l. παρὰ) τὴν μείζω τὸ πλάτος ποιεῖ παραβαλλομένη (περιβαλλομένη, παραλαμβάνομενον), τὸ ἴσον τῶν (τὸ, τῆς) ἀπὸ τῆς ἀτόμου καὶ τῆς ποδιαίας παραβαλλομένων (παραβαλλόμενον, παραλαμβάνομενον) περὶ τὴν δίπουν ἔλαττον (ἐλάττω) ποιήσει τὸ πλάτος τῆς ἀμεροῦς, ἔσται ἔλαττον τὸ περὶ (παρὰ) τῆς ἀτόμου.* Quae ut recte intellegantur primum tenendum est *πλάτος ποιεῖν* esse 'latitudinem efficere' dicique de minore rectanguli latere. Item *παραβάλλειν* semper ab Euclide usurpatur ad significandam rectangulorum vel parallelogrammatum constructionem cf. Eucl. el. I 44. VI 25, innumerabiles alios locos. Deinde praepositionis *ἀπὸ* in rebus geometricis semper is est usus apud Euclidem, ut quadrati constructio eo significetur. Quare *τὸ ἀπὸ τῆς AB* sive addito substantivo (*τετράγωνον*)

sive, quod multo saepius fit, omisso semper est 'quadratum, quod ex linea AB describitur'. His expositis locum ab editoribus et criticis plane neglectum ita recte restituere mihi videor: ἔτι, εἰ ἡ παρὰ τὴν μείζω τὸ πλάτος ποιεῖ παραβαλλομένη, τὸ ἴσον τῷ ἀπὸ τῆς ἀτόμου καὶ τῆς ποδίας παραβαλλόμενον παρὰ τὴν διπλῆν (vel δίποδα) ἔλαττον ποιήσει τὸ πλάτος τοῦ ἀμεροῦς· ἔσται <γὰρ> ἔλαττον τοῦ ἀπὸ τῆς ἀτόμου 'si linea ad lineam maiorem recto angulo applicata latitudinem efficit, rectangulum, quod ad bipedalem lineam applicatum et quadrato ab individua linea (quam geometrarum more pedalem esse sumimus cf. Arist. Met. 1052^b 33 ἐν ταῖς γραμμαῖς χρῶνται ὡς ἀτόμῳ τῇ ποδίᾳ) descripto aequale est, minus erit in latitudine quam linea individua; nam minorem habebit latitudinem quam quadratum a linea individua descriptum'. Figura rem illustrabit.

In hac figura AB est ἄτομος, quae sumitur ποδιάῃα, BC (longitudo rectanguli) est διπλῆ i. e. $2 \times AB$. Iam si ad BC applicatur rectangulum $BCDE$, aequale quadrato ab AB descripto ($AB^2 = BC \times DC$), latitudo eius necessario (dimidio) minor erit quam latitudo quadrati; minor igitur erit quam linea individua.

970^a 11—17 ἔτι εἰ τὸ τετράγωνον τῶν ἀμερῶν διὰ μέσον ἐμπροσθοῦσης καὶ καθέτου ἀχθείσης, ἢ τοῦ τετραγώνου πλευρὰ τὴν κάθετον δύναται καὶ τὴν ἡμίσειαν τῆς διαμέτρου, ὥστε οὐκ ἐλαχίστη. οὐδὲ διπλάσιον τὸ ἀπὸ τῆς διαμέτρου χωρίον ἔσται τοῦ ἀπὸ τῆς ἀτόμου. ἀφαιρεθέντος γὰρ τοῦ ἴσου ἢ λοιπὴ ἔσται ἐλάσσων τῆς ἀμεροῦς. εἰ γὰρ

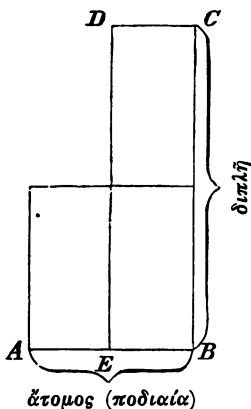

ἴσως (pro ἴσως cum *N* scribendum ἴση, post ἴση vero virgula ponenda) τετραπλάσιον ἂν ἔγραψεν ἡ διάμετρος. Frustra Hayduck l. l. p. 164 hunc locum sollicitat, tanquam argumentationis ratio non constet, nisi particula γὰρ l. 16 in ἄρα mutetur. Immo plane pervertitur tali mutatione nexus sententiarum. Qui qualis sit statim patebit, si pro διὰ μέσον, quae verba omni et structura et sensu carent, restitueris quod sententia necessario postulat: διάμετρον. Confirmat hanc coniecturam interpretatio Martiani Rotae latina sic haec verba reddentis: 'diametro protracta et perpendiculari (καθέτου) ducta'. Ita enim argumentatur auctor: si ex individuis lineis compositum est quadratum (nam post ἀμερῶν virgula ponenda), hoc quadratum eisdem regulis subiectum esse necesse est,

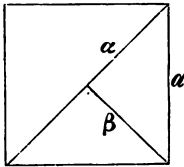

quibus quodlibet quadratum. Quodvis autem quadratum aequale est summae quadratorum quae describuntur a dimidia diametro et a perpendicularo ex angulo quadrati in diametrum ducto. Apposita figura rem melius illustrabit.

$a^2 = \alpha^2 + \beta^2$ (ex theoremate pythagorico). Iam si latus quadrati secundum sumptionem est linea individua (a), sequitur ut et perpendicularum (β) et dimidia diametros (α) minora sint quam linea individua. Inveniuntur igitur, si sumptio vera est, lineae minores quam individuae.

Porro si re vera ex individuis lineis constare potest quadratum, tolletur theorema illud clarissimum, ex quo quadratum, quod describitur ex diametro quadrati, duplum est quadrati propositi. Nam si a diametro detrahatur lateris longitudo (i. e. linea individua), supererit linea quae necessario minor est quam individua. Si enim aequalis esset individuae, quadratum diametri non esset duplum, sed quadruplum quadrati propositi (i. e. eius

quod describitur a linea individua); scilicet tunc necesse esset diametrum altero tanto maiorem esse quam latus.

Duo igitur proponuntur argumenta, quae tamen eo vinculo continentur, quod utrumque ad quadrati naturam pertinet. Ac priore quidem argumento demonstratur sumptionem falsam esse, quia si recta esset, repugnaret firmissimo mathematicorum decreto. Non potest igitur quadratum fieri ex individuis; quo concesso etiam illud patet omnino individuas esse non posse.

Altero argumento paullulum quidem inflexa, sed non minus commoda argumentandi ratione ostenditur, si sumptio recta esset, stare non posse alterum decretum mathematicorum haud minus clarum notumque quam prius. Nam si stat, sumptio falsa est. Utrumque igitur argumentum eodem redit: ostenditur aut mathematicos mentiri aut individuas lineas non esse.

970^a 21 *ἔτι γραμμὴ προστεθειῖσα οὐ ποιήσει μείζω τὴν ὄλην*. Vilissimus est commentarius in nostrum librum confectus a Pachymere quodam, qui in plerisque editionibus nostro libello adiunctus est. Quod opusculum ut verborum copia, ita rerum exilitate paene risum movet; ne tamen omni fructu ad textum restituendum careat, videamus quomodo hunc locum explicet. Habet autem haec: *ἔτι γραμμὴ προστεθειῖσα γραμμῇ οὐ ποιήσει μείζω τὴν ὄλην*. Inde puto hoc nos lucrari posse, ut corrigamus in nostro loco: *γραμμὴ <γραμμῇ> προστεθειῖσα*.

Mirum videtur quod proxima 970^a 23 sqq. intacta reliquerunt editores et critici. Verba sunt haec: *ἔτι ἐκ δυοῖν ἀμεροῖν μηδὲν γίνεσθαι συνεχές διὰ τὸ πλείους διαίρεσεις ἔχειν ἅπαν τὸ συνεχές· ἅπαντα δὲ γραμμὴ παρὰ τὴν ἄτομον συνεχῆς οὐκ ἂν εἴη γραμμὴ ἄτομος*. Facile intelligitur neque illud *μηδὲν* neque infinitivum *γίνεσθαι* habere quo referantur; etiam ultima verba commodum

explicatum non habent. Emendatio in promptu est. Sic enim constituendus et interpungendus locus: *ἔτι <εἰ> ἔκ δυοῖν ἀμεροῖν μηδὲν γίνεται συνεχῆς διὰ τὸ πλείους διαιρέσεις ἔχειν ἅπαν τὸ συνεχές, ἅπανσα δὲ γραμμὴ παρὰ τὴν ἄτομον συνεχής, οὐκ ἂν εἴη γραμμὴ ἄτομος.* Inter *ἔτι* et *ἐκ* proclivi errore excidit *εἰ*, cetera interpunctione sanantur. Ceterum notanda est formula *παρὰ τὴν ἄτομον*, quae alibi quoque occurrit. Rectius enim haec verba omitti res ipsa docet. Sed ferri possunt, si modo ex adversariorum opinione ea dicta status.

970^a 26 *ἔτι εἰ ἅπανσα γραμμὴ παρὰ τῆς ἀτόμου καὶ ἴσα καὶ ἄνισα διαιρεῖται, καὶ μὴ ἐκ τριῶν ἀτόμων καὶ ὅλας περιττῶν, ὥστ' ἀδιαίρετος ἢ ἄτομος.* In his recte quidem pro *ὥστε ἀδιαίρετος* Hayduck correxit *ἔσται διαίρετός* (*διαίρετός* iam Didotiana), sed falsus est in antecedentibus et explicandis et restituendis. Loci enim ratio haec est: quaelibet linea et in pares et in impares partes (aequales)¹⁾ dividi potest. Iam si ex individuis constarent omnes lineae, eae tantummodo utramque admitterent divisionem (*καὶ εἰς ἴσα καὶ εἰς ἄνισα*), quae ex pari individuarum numero constarent; e. g. si qua linea constat ex viginti atomis, et in decem partes (*εἰς ἴσα*) et in quinque partes (*εἰς ἄνισα*) dividi potest. At nullo modo fieri potest, ut impar individuarum numerus in pares partes aequales dividatur. Ergo aut absurdum est dicere omnes lineas utroque modo dividi posse aut individuae quoque lineae dividi possunt. Res ipsa docet hanc esse sententiam; quam tamen brevius aliquanto scriptor his verbis expressit: *ἔτι εἰ ἅπανσα γραμμὴ παρὰ τὴν ἄτομον* (sic recte Hayduck) *καὶ ἴσα καὶ ἄνισα*

1) Nam hoc significare nostro loco *ἴσα καὶ ἄνισα* (idem fere quod *ἄρτια καὶ περιττά*) recte perspexit Hayduck. Alibi *εἰς ἄνισα τέμνειν* est in partes inaequales dividere cf. Arist. Eth. Nic. 1132^a 25.

διαίρεται, κἄν ἢ ἐκ τριῶν ἀτόμων καὶ ὅλως περιττῶν, ἔσται διαίρετός ἢ ἄτομος 'Si quaelibet linea, etiamsi ex imparibus individuis constet, et in pares et in impares partes (aequales) dividi potest, necessario sequitur, ut individuae dividi possint'. Haec optime cohaerent. Hayduck vero erravit sic textum constituendo: *ἔτι εἰ ἕκαστα γραμμὴ παρὰ τὴν ἄτομον καὶ ἴσα καὶ ἄνισα διαίρεται, <εἰ μὲν ἄνισα διαίρεται> καὶ μὴ ἔστιν ἐκ τριῶν καὶ ὅλως περιττῶν κ. τ. λ.* Qua emendatione auctorem sic facit ratiocinantem: 'in impares partes linea tum tantum dividi potest, si constat ex impari numero individuarum' etc. At statuas, quaeso, lineam aliquam compositam esse e. g. ex viginti atomis (εἰ μὴ ἔστιν ἐκ περιττῶν), facillime poteris dividere in quinque (ἄνισα) partes aequales, quarum unaquaque continebit quattuor individuas.

In sequentibus pro ὅσα recte Hayduck proposuisse videtur ὄσαοῦν, sed hoc tenendum est in verbis τὴν δὲ δέχα διαιρουμένην καὶ ὄσαοῦν δυνατὸν τέμνειν, ad τέμνειν rursus δέχα cogitatione subaudiendum esse. Scilicet linea ex pari numero individuarum composita e. g. ex quattuordecim, primum in septenas dividitur, e septenis ita tantummodo dividi potest, ut necessarium sit individuum dividi (14, 7, 3¹/₂).

970^b 3 ἀναίρεθήσεται ἢ μέση τομὴ τῶν ἀτόμων. In his ἀναίρεθήσεται plane contrarium est eis, quae sententia requirit. Scribendum, ni fallor, αὐτὴ εὐρεθήσεται. Ζ^a habet ἀνερεθήσεται.

970^b 6 οὐδ' ὁμοίως τοῖς χρόνοις τμηθήσονται οὐκ ἔσονται ἄτομοι γραμμαί. Pro οὐδ' scribendum videtur εἰ δ', ut recte sententia procedat. Nam quod Hayduck proponit, ut retento οὐδ' sequens οὐκ mutetur in εἰ, id, ut alia omittam, ideo minus commendatur, quod post εἰ requiritur εἰσιν, non ἔσονται. Verba οὐδ' et εἰ δ' saepe a librariis confunduntur.

970^b 14 sqq. ἔτι οὐκ ἐν ἐπάσῃ γραμμῇ στιγμὴ ἔσται. ἐν μὲν γὰρ τῇ ἀτόμῳ οὐκ ἔστιν. εἰ μὲν γὰρ μία μόνη ὑπάρξει γραμμῆ, εἶτα στιγμῆ. εἰ δὲ πλείους, διακερτή ἢ γραμμῆ. Aut fallor aut argumenti vis haec est: in individua linea non inerit punctum. Nam aut unum aut plura inesse necesse est. Iam si unum tantummodo inest, linea non erit linea, sed punctum; sin plura, dividi potest (i. e. non erit individua). Qua loci sententia constituta facile verba graeca in ordinem redigentur lenibus mutationibus: εἰ μὲν γὰρ μία μόνη ἐνυπάρξει, γραμμὴ ἔσται στιγμὴ κ. τ. λ.

970^b 31 ἔτι ὁμοίως μένει ἐπίπεδον καὶ σῶμά ἐστιν ἄτομον. Sententiam recte intellexit et exposuit Hayduck. Sed dubito, num μήκει, quod pro μένει restituendum censet, satis aptum sit. Quamquam enim eandem paene vim habent vocabula μήκος et γραμμῆ, tamen non plane congruunt. Accedit, quod et in antecedentibus et in proxime sequentibus scriptor constanter utitur γραμμῆς vocabulo. Quare μήκος ab hoc loco alienum puto. Duae sunt praeterea viae, quibus sententiae succurrere possis: unam si scribas μὲν καὶ 'simili ratione (sc. atque individua linea) etiam planum et corpus individua erunt'; alteram, si statuas ὁμοιοτελεύτῳ quaedam excidisse: ὁμοίως μὲν, εἰ <γραμμῆ, καὶ ἐπίπεδον, καὶ εἰ> ἐπίπεδον, καὶ σῶμα ἔσται (sic recte pro ἔστιν Hayduck) ἄτομον.

971^a 24 ἐν δὲ τῇ γραμμῇ καὶ στιγμῇ ἐνυπάρχουσιν, οὐδ' ἂν αἱ στιγμῆαι πλείω κατέχοιεν τόπον. Ut grammaticae (nam οὐδ' non habet, quo referatur) non minus quam sententiae satisfiat, scribendum sine dubio εἰ pro ἐν.

971^a 29 εἰ γὰρ τι ἔστιν ἢ θάτερον μὴ ἔστιν. Haec quomodo explicari possint non video. Cum vero in praestantissimo cod. N pro τι exaratum sit τις, pro τι aut δὲς aut δὲ' scribendum videtur, θάτερον autem pro praes-

dicato accipiendum: 'si totum bis est vel non simul alterum complectitur'.

971^b 1 pro κατὰ ταῦτα vel κατὰ ταῦτα — nam variant codd. — sententia necessario requirit καθ' ἑαυτά.

971^b 4sq. ὥστε τὸν αὐτὸν ἐφέξει τόπον τοῦ K, καὶ ἀπτόμεναι σιγμῶν ἐν τῷ αὐτῷ τόπῳ ἀλλήλαις. Ut breviter dicam quid sentiam, videtur mihi librarius aberrans a simili ad similem litterarum complexum brevi insequentem quaedam omisisse. Recte enim progreditur argumentatio, si talem eam fuisse statuas: ὥστε τὸν αὐτὸν ἐφέξει τόπον <τῷ K· ἔσονται οὖν καὶ αἱ> τοῦ K ἀπτόμεναι σιγμῶν — ἀλλήλαις. Huic emendandi rationi codicum lectio aliquo modo succurrit; nam genetivus τοῦ K, quem praebent codd., non quadrat ad verba antecedentia τὸν αὐτὸν, quae dativum flagitant. Inde augetur suspicio, a genuino τῷ K aberrasse librarium ad sequens τοῦ K. Possis etiam aliter loco subvenire scribendo τόπον· <αἱ οὖν> τοῦ K ἀπτόμεναι κ. τ. λ. Sed minus hoc mihi veri simile videtur.

971^b 15 ὁ αὐτὸς δὲ λόγος καὶ εἰ μὴ δι' (δὲ N) ἀλλήλων, ἀλλ' ὀποσοῦν ἦσαν γραμμῆς. Frustra, opinor, haec verba, ut extant in codd., explicare studebis. At optime cum antecedentibus cohaerent, si ita ea refingas: καὶ εἰ μὴ δὲ ἀλλήλων, ἀλλ' ὀποσαιοῦν ἦσαν γραμμῶν. In proxime enim antecedentibus auctor disseruit de duarum linearum contactu, quem pluribus punctis fieri demonstravit; iam commode addit, plane idem accidere necesse esse, si non duo tantum, sed plures lineae inter se contingant. Monendum est, quod Bekker non adnotavit, cod. Z^a habere ὀποσοῦν et γραμμῆ.

971^b 19 εἰ δὲ μὴ ἄπτεσθαι, οὐδ' εἶναι τὴν γραμμὴν σιγμῆν· οὐδὲ γὰρ ἀπτεσθαι ἀναγκαῖον. In his recte Hayduck pro σιγμῆν reposuit σιγμῶν; sed praepropere, ni fallor, οὐδὲ γὰρ mutari iubet in οὐτω γὰρ. Nam ferri

potest οὐδὲ γὰρ 'si linea ex punctis constaret, necessario a contactu excluderetur (quod tamen fieri nequit)'.
 972^a 1 sqq. ἔτι εἰ ἄτοπον σιγμὴ ἐπὶ σιγμῆς (ἐπι-
 στήμης *NW*^a), ἐν' ἣ γραμμὴ καὶ ἐπὶ σιγμῆ, ἐπεὶ ἡ γραμμὴ
 ἐπίπεδον, ἀδύνατον τὰ εἰρημένα εἶναι. εἴτε γὰρ ἐφεξῆς αἱ
 σιγμαὶ εἰσι, τμηθῆσεται ἡ γραμμὴ κατ' οὐδετέρων τῶν
 σιγμῶν, ἀλλ' ἀνὰ μέσον· εἴθ' ἄπτονται, γραμμὴ ἔσται τῆς
 μιᾶς σιγμῆς χώρα. τοῦτο δ' ἀδύνατον. Misere pertur-
 bata sunt haec verba; nec tamen probabilem medelam
 respuunt, si modo diligenter ad sententiae vim attendas.
 In hunc enim modum constituendus videtur locus: ἔτι εἰ
 ἄτοπον σιγμὴν ἐπὶ σιγμῆς εἶναι, ἣ γραμμὴν καὶ ἐπὶ
 σιγμῆς, ἐπὶ δὲ γραμμῆς ἐπίπεδον *n. t. l.* Argumentatio
 autem haec est: si fieri nequit ut puncto iuxta positum
 punctum adiungatur, quatenus ne linea quidem puncto
 iuxta posita adiungi potest neque planum lineae, nullo
 modo linea ex punctis constare potest. Aut enim puncta
 ita ordinata sunt, ut deinceps sequantur: tunc necessario
 linea, si dividitur, non secundum punctum, sed inter
 duo puncta dividitur (ἀνὰ μέσον); aut attingunt inter se,
 tunc accidet, ut linea in unius puncti locum contrahatur
 secundum ea quae antea 971^a 28 demonstrata sunt. Ibi
 enim explanatum erat, si puncta inter se contingerent,
 τὸ ὅλον ὅλον ἄπτεσθαι necessarium esse, hoc autem aliter
 fieri non posse quam si in uno eodemque loco essent.
 Si igitur linea ex punctis inter se tangentibus constat,
 necessario tota linea in unum punctum coit.

972^a 24 sqq. εἰ δὲ τὸ πέρασ ἀπτεται, οὔτε πέρασ ἡ
 αὐτοῦ ἡ τῶν ἐκεῖνον τινός. Ἡ δὲ σιγμὴ, ἣ πέρασ γραμ-
 μῆς, ἀπτεται. ἣ μὲν οὖν γραμμῆς (ἡ μὲν οὖν γραμμὴ *N*)
 ἔσται σιγμὴ (σιγμῆς *N*) μελῶν, ἡ δὲ σιγμὴ ἐκ σιγμῶν·
 τῶν γὰρ ἀπτομένων οὐδὲν ἀνὰ μέσον. Haec, ut apta effi-
 ciatur sententia, sic emendanda videntur: εἰ δὲ τὸ πέρασ

ἄπτεται οὗ τὸ πέρασ ἢ αὐτοῦ ἢ τῶν ἐκείνου τινός, ἢ δὲ στιγμῆ, ἢ πέρασ γραμμῆς, ἄπτεται, ἢ μὲν οὖν <γραμμῆ> γραμμῆς ἔσται στιγμῆ μελῶν, ἢ δὲ στιγμῆ ἐκ στιγμῶν. In quibus apodosis initium capit ab ἢ μὲν οὖν 'si terminus id, cuius terminus est, aut ipsum aut aliquam eius partem tangit, contactus autem efficitur puncto, quippe quo linea terminetur, sequitur non solum, ut linea sit lineâ uno puncto maior, verum etiam ut punctum compositum sit ex punctis'. Quatenus enim terminus diversus est ab eo, cuius terminus est (cf. 970^b 12 τὸ γὰρ πέρασ ἄλλο καὶ οὗ πέρασ. Similiter Arist. Phys. 231^a 29) sequitur, ut linea sit lineâ uno puncto (sc. puncto terminante) maior; quatenus vero punctum, quod alterum contingit, cum eo in unum coit (ut antea demonstratum) punctum (terminans) ex pluribus punctis constare necesse erit.

972^a 29 sq. ὡσαύτως δὲ καὶ τὸ στερεὸν ἐξ ἐπιπέδων καὶ γραμμῶν. Pro καὶ γραμμῶν nonnulli libri habent ἐκ γραμμῶν. Hae variae lectiones non minus quam ipsa sententia clamant scribendum esse: ὡσαύτως δὲ καὶ τὸ στερεὸν ἐξ ἐπιπέδων <καὶ τὸ ἐπίπεδον> ἐκ γραμμῶν. Patet verba, quae sententia flagitat, ὁμοιοτελεύτῳ intercidisse.

972^a 30 sqq. οὐκ ἀληθὲς δὲ κατὰ στιγμὴν εἰπεῖν, οὐδ' ὅτι ἐλάχιστον τῶν ἐκ γραμμῆς εἰς τὸ ἐλάχιστον τῶν ἐν-υπαρχόντων εἴρηται. Τὸ δὲ ἐλάχιστον, ὧν ἐστὶν ἐλάχιστον, καὶ ἕλαττόν ἐστιν. ἐν δὲ τῇ γραμμῇ οὐδὲν ἄλλο ἢ στιγμαὶ καὶ γραμμαὶ ἐνυπάρχουσιν. ἢ δὲ γραμμῆ τῆς στιγμῆς οὐκ ἔσται μελῶν· οὐδὲ γὰρ αὖ τὸ ἐπίπεδον τῆς γραμμῆς. ὡστ' οὐκ ἔσται στιγμῆ τὸ ἐν γραμμῇ ἐλάχιστον. Haec ita puto in ordinem cogenda esse, ut ab εἰς τὸ ἐλάχιστον novum enuntiatum incipiat, quod usque ad extrema illa τὸ ἐν γρ. ἐλάχιστον pertinet, ita ut haud insolita apud Aristotelem anacoluthia (cf. Ind. Arist. 873^a 31 sqq.), quam noster etiam alio loco habet 971^b 30, apodosis incipiat.

a particula ὥστε. Hoc si probatur pro absurdo illo εἰς scribendum εἰ γάρ et pro punctis ubique commata ponenda. Praeterea pro κατὰ σιγμὴν restituendum esse κατὰ σιγμῆς et pro ἐκ γραμμῆς scribendum ἐν γραμμῇ recte iam vidit Hayduck. Sententia autem, ut fieri solet post protasin per multa membra continuatam paullulum inflexa est. Nam si omnia stricto ordine absolventur, in apodosi haec expectaremus: 'erraverunt, qui hoc statuerunt'. Pro his auctor ponit veritatem ipsam, quae cum illorum errore pugnat.

972^b 18 sqq. ἔτι εἰς (l. εἰ cum Z^a) ὃ ἐλάχιστόν τι τῶν ἐν τῇ οἰκίᾳ, μήτε τῆς οἰκίας συμβαλλομένης πρὸς αὐτὸ λέγεται κ. τ. λ. Ante μήτε, quod in omnibus codd. invenitur (vix igitur ex μὴ ortum esse cum Hayduckio credas), desiderari alterum membrum huic respondens et grammatica clamat et sententia. Nam, ut etiam sequentia docent (οὐδὲ γὰρ τὸ ἐν γραμμῇ ἐλάχιστον πρὸς γραμμὴν συγκρινόμενον ἔσται) hoc loco primum dicendum erat de minimo, quod in domo inest, quatenus cum domo ipsa comparari non possit, non vice versa de domo, quatenus cum minimo conferri non possit. Ad illustrandum vero discrimen, quod inter haec duo (inter minimum, quod est in domo et domum ipsam) intercedit, ad prius illud bene addi poterat alterum. Itaque nullus dubito, quin scribendum sit ἔτι εἰ ὃ ἐλάχιστόν τι (fort. ἔστι) τῶν ἐν τῇ οἰκίᾳ, μήτε <πρὸς τὴν οἰκίαν συμβάλλεται μήτε> τῆς οἰκίας συμβαλλομένης πρὸς αὐτὸ λέγεται. Excidit igitur ὁμοιοτελεύτῳ, ut saepissime, membrum orationis.

972^b 20 sq. ὥστε οὐχ ἀρμόσει τὸ ἐλάχιστον, ἐπεὶ τὸ μὴ ὂν ἐν τῇ οἰκίᾳ μὴ ἔστι τῶν ἐν τῇ οἰκίᾳ ἐλάχιστον κ. τ. λ. Orationi turbatae statim lux affulgebit, si perspexeris errore pervulgato pro ἐπεὶ scribendum esse ἔτι εἰ, quo etiam grammatica ratio ducit, cum illud μὴ ἔστι post

ἐπεὶ locum non habeat. His restitutis omnia facile in ordinem coeunt. Quae proxime antecedunt verba ὥστε οὐχ ἀρμόσει τὸ ἐλάχιστον ad antecedentia pertinent, quibuscum optime cohaerent.

972^b 29 ἔτι (nam sic cum *W*^a scribendum pro ὅτι) τὸ ἄρθρον διάφορον πως ἔστιν. Quid pro corrupto vocabulo διάφορον restituendum sit, manifeste docent quae sequuntur ἢ δὲ στιγμή καὶ τὸ (fort. ἔστι) ἐν τοῖς ἀκινήτοις. Est autem διὰ φορὰν; διὰ autem praepositio utrum solito sensu hoc loco usurpata sit an idem fere valeat atque κατὰ (cf. Waitz in Anal. post. 73^b 10) non multum interest.

VENTORUM SITUS ET NOMINA.

Hoc parvulum commentariolum edidit nuper tertiis curis in hac editione Teubneriana inter fragmenta Aristotelica (Aristotelis qui ferebantur librorum fragmenta collegit Valentinus Rose Lipsiae. 1886 p. 199—201) Val. Rose, quem plerumque secutus sum. Usus est ille codice Marciano 4, 58 (*K*^a), quem post Bekkerum ipse inspexit.

DE MELISSO XENOPHANE GORGIA.

Textus huius libelli licet miserrime laceratus sit, tamen hodie non est, cur Sylburgio adsentiare dicenti eius emendationem adgredi propemodum esse carcinomati manum admovere. Nondum enim is noverat codicem omnium praestantissimum Lipsiensem, qui plurimis locis exoptatissimam attulit lucem. Quo codice si, ut poterat, usus esset Imm. Bekker, multo emendatiora exhibuisset scriptoris verba. Verum neque ipse codicem contulit, neque in usum suum convertit diligentissimam eius collationem a Chr. D. Beckio propositam in programme Lipsiensi, quod

prodiit anno 1793 sic inscriptum: 'Varietas lectionis libellorum Aristotelicorum e codice Lipsiensi diligenter enotata'. Placuit potius ei acquiescere in vetere Olearii collatione a Fabricio in bibl. Gr. vol. III p. 248 ed. Harl. publici iuris facta, quae ut veram et expressam codicis imaginem praebet multum abest. Beckii vero collationem accuratissimam esse et fide dignissimam ipse sum testis, ut qui Lipsiae codicem manibus versarim. Sed ne post Beckium quidem mea in cod. Lips. conferendo collocata opera omni fructu caruit. Nam ut in minutis quibusdam rebus nonnulla paullo accuratius mihi eruisse videor, ita inprimis operam dedi, ut singularum lacunarum amplitudinem diligenter enotarem. Quae res a Beckio non ubi-vis diligenter tractata plurimum valet ad restituendum textum; nam sine accurata spatiorum illorum notitia plurimis locis plane incerti haesitamus et titubamus. Lipsiensis autem quanta ut in ceteris, ita hac in re auctoritas sit, inde satis apparet, quod in eo nonnullis locis, qui quomodo supplendo emendandi sint, nulla omnino dubitatio esse potest, lacunarum spatia optime ad ea, quae desiderantur, quadrant.

Licet autem maxima sit codicis Lipsiensis praestantia, tamen multis locis ad veritatem non penetrabis, nisi alterius familiae codices a Bekkero collatos asciveris, quos cunctos uno ex fonte fluxisse, diverso illo a Lipsiensi, cum aliis indiciis, tum lacunarum consensu manifestum est. Sunt autem hi:

B^a = Palatinus Vaticanus 162

R^a = Vaticanus 1302

V^a = Urbinas 108.

Maximam autem inter eos auctoritatem habet *R*^a. Eius variam lectionem in adnotatione critica proposuisse satis esse videbatur; nam ceteri plerumque cum eo conspirant,

ubi vero dissentiunt, deteriora praebent. Huius alterius familiae ut multiplex est usus ad textum constituendum, ita hoc inprimis tenendum est, sicubi plus verborum in iis inveniatur, quam in Lipsiensi, hoc plerumque non ad librariorum licentiam, sed ad genuinam auctoris orationem referendum esse. Invicem igitur cum sibi opitulentur hae duae familiae, critica opera ad hanc normam exigenda est, ut primario duce utamur Lipsiensi, ubi is vel labat vel sententiae minus satisfacit, ceterorum lectiones adsciscamus et examinemus, num quid ex iis utilitatis ad textum restituendum redundet.

Quae cum ita sint, meum esse putavi codicis Lipsiensis lectiones integras et quam potui diligentissime exscriptas proponere lacunarum amplitudine ita significata, ut singulis punctis singularum fere litterarum spatia indicarentur.

Restat, ut paucis de ope a Feliciani interpretatione latina ad emendandum librum nostrum petenda quid sentiam, exponam. Sunt enim, qui eius auctoritati plus fere tribuunt, quam codicum testimoniis. Quos miror in tantum errorem se induci passos esse. Nam si diligentius in Feliciani versionem inquiras, invenies eum in opere suo conficiendo nullo alio praesidio, quam secundae familiae codice usum esse. Hoc certissimis indiciis evinci potest. Ac primum quidem in iis, quae ob *ὁμοιωτέλετον* vel aliam ob causam deteriores omisisse ex Lipsiensi patet — sunt autem satis multa — semper Felicianus cum iis conspirat. Nec minus in singulis lectionibus plerumque cum iis facit, etiam iis locis, ubi, quae scripta extant, plane absurda sunt, cum a Lipsiensi genuina et vera lectio exhibeatur. Unum instar omnium adscribam locum; nolo enim ex schedis meis, quam ibi congressi exemplorum farraginem, *inutili* opera expromere. 978^a 23 sq. B^aV^a

haec praebent: μέσον δ' ἔχει, σφαιροειδὲς ὄν ἐκ τοῦ μέσου ὁμοίως πυρὸς τὰ ἔσχατα. Ad haec Feliciani versio sic accommodata est: 'habet autem medium, cum globosum sit, a medio vero extrema ignis circumeunt'. Iam conferas cum his ipsius auctoris verba, qualia proponuntur in Lipsiensi: μέσον δὲ ἔχει, σφαιροειδὲς ὄν. τοῦτο γάρ ἐστι σφαιροειδὲς, ὃ μὲν ἐκ τοῦ μέσου ὁμοίως πρὸς τὰ ἔσχατα.

Porro quam incertis fundamentis insistant, qui ad hanc versionem textum emendandum censent, inde intellegitur, quod Felicianus haud pauca plane omisit, nulla alia causa, ni fallor, ductus, quam quod, quid sibi vellet, perspicere non poterat. Ita desunt 974^a 11 haec verba: πᾶν γάρ. 975^a 4 τούτοις τὰ ἐναντία. 975^a 21 ἔτερον γὰρ ἂν τι τοῦτ' ἐκείνου εἴη. 979^a 35 ἃ γὰρ καὶ ἀποδείκνυσιν ὄντω διαλέγεται. Rursus nonnulla, ut mancae sententiae subveniret, proprio Marte tentavit vel potius prorsus ad arbitrium suum constituit, velut illa, quae leguntur 980^b 5 sq. 'qui enim colorem intuitus non est, sed orationem audivit, ignorat colorem et orationem percipit: qui vero e contrario colorem inspexit oratione auditu minime percepta, non colorem, sed orationem ignorat'. Quae qui vel cum iis conferat, quae in codicibus scripta extant, vel cum iis, quae sententia postulat, prorsus ad arbitrium suum interpretem omnia conformasse facile concedet.

Quae si recte exposui, valde cavendum est, ne temere a codicibus ad Feliciani interpretationem confugiamus; qua qui in textu constituendo tanquam fonte primario utuntur, dubium casum sequi malunt quam certam legem similesque sunt iis, qui in fluctuante arena aedificant.

Nec tamen omni utilitate Feliciani interpretatio caret. Nam ut est certissimum, eum secundae familiae codice

usum esse, ita indiciis quibusdam patescit, eum in suo codice nonnulla, quae nostrorum codicum deteriorum scribae iam paullulum oblitterata lectuque difficilia in suis exemplaribus invenerunt, clarius exarata ante oculos habuisse. Quare factum est, ut nonnunquam — sed raro — consentiret cum Lipsiensi, nonnunquam utriusque familiae consensum meliore lectione vinceret. Quo ex genere sunt, quae Felicianus habet 974^b 29; nam ibi legit *ἐναντίας*, ut est in Lipsiensi, cum deteriores habeant — *ἐν ἄν τις*, quod vitium non tam ad litteras ipsas, quam ad pravam earum distractionem referendum esse vides.

975^a 17 legit *ἐνίοις*, codd. *ἐν οἷς*. 975^a 27 legit *κειμένον* ('etiamsi concedatur') cum Lipsiensi pro eo quod praebent deteriores *κινουμένον*. 976^b 11 recte legit contra omnes codd. *ἄλον*; in deterioribus est *ἄσον*, in Lipsiensi excidit. 978^a 24 habet, quod sententia flagitat 'nihil refert' pro codicum lectione *οἶον διαφέρει*. Recte igitur vel legit vel coniecit *οὐδέν* pro *οἶον*. 978^a 25 recte legisse videtur *ἄπειρόν ἐστι*, cum Lips. praebeat *ἄπεστι*, ceteri *ἀπλοῦν*. 978^b 35 ita vertit, ut legisse eum appareat *μέγεθος* (magnitudine), quod unice verum dudum ipse coniectura inveneram, priusquam Feliciani versionem inspexi. In codicibus est *μη ὥς*. 980^a 1 pro *οὐδενί* legit, quod sententia postulat *οὐδέν ἐί*; ceterum in iis, quae post *ἐί* sequuntur, non est, cur quidquam Feliciani auctoritati tribuas.

Vides igitur, haec omnia in singularum litterarum ductibus versari atque ita comparata esse, ut ipsi ex codicibus nostris coniectura assequi ea possimus. Ubique vero Felicianus longius discedit a librorum testimonio, eum sequi idem est atque in avia aberrare.

Ad hanc, quam adumbravi, normam quomodo textum constituendum censeam partim in Fleckeiseni annal. 1886

p. 728 sqq. (Melissos bei Pseudo-Aristoteles), partim in Mus. rhenan. N. F. XLIII 1888 p. 208 sqq. (Gorgias bei Pseudo-Aristoteles und Sextus Empiricus) exposui. Sed cum ibi graviora tantummodo tetigerim, eam libri partem, quae est de Xenophane, plane omiserim, hic pauca adicere liceat.

974^a 3 sq. Lipsiensis haec habet: *εἴτε γὰρ ἅπαντα γέγονεν εἴτε μὴ πάντα ἄδια ἀμφοτέρως· ἐξ οὐδενὸς γὰρ γενέσθαι ἂν αὐτῶν γινόμενα*. Ceteri pro *ἄδια ἀμφοτέρως* habent *δι' ἀμφοτέρων*, reliqua sic exarata praebent: *ἐξ οὐδενὸς γὰρ αὐτῶν ἂν γινόμενα*, omisso *γενέσθαι*. In Mullachii editione locus ita constitutus proponitur: *εἴτε γὰρ ἅπαντα γέγονεν εἴτε μὴ πάντα, δεῖν ἀμφοτέρως ἐξ οὐδενὸς γενέσθαι ἂν αὐτῶν γινόμενα*. Haec cur improbanda videantur bene exposuit Bonitz Aristot. Stud. I p. 65. Quae vero ipse ibi tentavit, cum scriberet *εἴτε — ἀδύνατον ἀμφοτέρως* ea nescio an ferri non possint, si quidem non recte dicitur: 'si quid ortum est, non potest ortum esse'; dicendum potius fuit *ἀδύνατα ἂν συμβαίνειν* vel tale quid. Sed hoc a litteris traditis nimium recedit. Itaque rectius fortasse hoc conicias: *εἴτε — πάντα, ἀδιάφορον*. Utrum omnia genita sint, an non omnia, nihil discriminis intercedit; nam sive hoc sive illud statuis, sequitur ut ex nihilo genita sint, quae sunt. cf. Aeschyl. Agam. 1403 *σὺ δ' αἰνεῖν εἴτε με ψέγειν θέλεις ὁμοιον* et Arist. Anal. post. 97^b 21 *ὁ μεγάλῳ ψυχῆς ἀδιάφορος εὐτυχῶν καὶ ἀτυχῶν*. Sed puto ferri posse quae Lps. praebet, quamquam non optime dicta esse facile Bonitzio concedes.

Quae sequuntur aperte corrupta sunt. Sententia ipsa suadere videtur, ut hoc scribamus: *ἐξ οὐδενὸς γὰρ γενέσθαι ἂν αὐτὰ ἀνάγκην εἶναι*, quae non nimis recedere a litteris traditis concedes, si accuratius codicum varias lectiones comparaveris. Nolo tamen in re incerta quidquam pro certo affirmare.

974^a 11 sq. εἰ γὰρ πλεόν ἢ δύο εἶη, πέρατ' ἂν εἶναι ταῦτα πρὸς ἄλληλα. Sic Bekker. Aldina περατὰ εἶναι, posteriores πέρατα εἶναι. At neque in codicibus inveniuntur neque per se apta sunt haec verba. In Lps. haec scripta extant: περ. λταν εἶναι, in R^a πέραιαν εἶναι, in B^a περαιῶν εἶναι, in V^a περ ἐὰν εἶναι. Quae si diligenter cum eo comparaveris, quod ipsa sententia postulat, nihil aliud in iis latere tibi persuadebis quam *περαλνειν ἂν*. Nam non recte dicitur duo illa infinita esse ipsa πέρατα, sed potius habere πέρατα πρὸς ἄλληλα, ut est apud ipsum Melissum frgm. § 3 Mull.: εἰ γὰρ δύο εἶη, οὐκ ἂν δύναιτο ἄπειρα εἶναι, ἀλλ' ἔχοι ἂν πέρατα πρὸς ἄλληλα. Pro πέρατα ἔχειν πρὸς ἄλληλα autem recte dicitur *περαλνειν πρὸς ἄλληλα*, idque nostro usitatum est cf. 977^b 6 *περαλνειν δὲ πρὸς ἄλληλα, εἰ πλείω εἶεν*. Librariorum autem error inde ortus, quod primum syllaba *ειν* a *περαιν* dirempta et cum ἂν coniuncta est, ut ex *ειναν* fieret *εἶναι*; inde cetera.

975^b 33 *ἔτι τί κωλύει ποτὲ μὲν ἐξ ἄλλων τὰ σώματα γίνεσθαι καὶ διαλύεσθαι εἰς σώματα, οὕτω δὴ (1. δ' ἢ) ἀναλυόμενα καὶ ἴσα γίνεσθαι τε καὶ ἀπόλλυσθαι πάλιν*. In Fleckeis. annal. l. l. p. 749 totius loci sententiam recte mihi exposuisse ad eamque verba constituisse videor, nisi quod pro *καὶ ἴσα*, quod Lps. praebet, nunc malim cum Kernio scribere *κατ' ἴσα* quam quod ibi proposui *εἰς ἄ*. Nam *κατ' ἴσα*, quod a sermone peripatetico mihi alienum esse videbatur, nunc ab Eudemiorum Ethicorum auctore usurpatum video 1242^b 22 *ἢ δὲ κατ' ἴσα φίλλα ἐστὶν ἡ πολιτικῆ*. Ad sententiam hoc nihil facit.

978^a 31 sqq. *οὕτω δὲ καὶ ἄλλην οὖν ἀπόφασιν δέξονται τὸ ἄπειρον, εἰ μὴ τὸ πάλαι λεχθέντι μᾶλλον παρὰ τὸ μὴ ἔχειν ἢ μὴ ἔχειν ἐστὶν ἄπαν*. Sic codices, nisi quod in Lps. pro *λεχθέντι* exaratum est *λεχθὲν τί*. In antecedentibus demonstratum est, si statuatur non-ens esse non

album, inde non sequi ut ens sit album; posse enim eodem iure quo non-ens etiam ens esse non album. Cum autem duo sint ἀποφάσεων genera, alterum, quod per negationem οὐ formatur (e. g. οὐ λευκόν, οὐ πεπερασμένον), alterum quod per α privativum formatur (e. g. ἄπειρον), hoc contendit auctor noster, etiam alterum illud ἀποφάσεων genus cum notionibus affirmantibus, velut cum ente coniungi posse. Recte igitur τὸ ὄν dici posse ἄπειρον. Hanc esse sententiam loci eodemque etiam extrema illa inde ab εἰ spectare, totius argumentationis progressus docet. Falsus igitur est in summa re, etiamsi minora quaedam bene correxit, Brandis in Comment. Eleat. p. 81 sic locum constituens: οὕτω δὲ κατ' ἄλλην οὖν ἀποφασιν δέξονται τὸ ἄπειρον, εἰ καὶ μὴ τῷ πάλαι λεχθέντι ἔτι μᾶλλον περὶ τὸ ἔχειν (recte omisso μὴ ante ἔχειν) ἢ μὴ ἔχειν ἐστὶν ἅπαν, quod ita ipse interpretatur: 'sic igitur iam perspicuum est, Deum esse infinitum posse, ne in auxilium quidem vocato antiquissimo illo praecepto: omnia aut habent aliquid aut non habent'. Haec prorsus aliena esse a sententia, non opus est uberius exponere. Sed ne verba quidem ea exprimunt, quae vult Brandis exprimi. Notum enim est apud peripateticos formulam τὸ πάλαι λεχθέν non verti posse 'antiquissimum praeceptum', sed ad ea referendam esse, quae paullo ante in eodem libro exposita sunt.

Ne longus sim, locus, ni fallor, sic restituendus: οὕτω δὲ κατ' ἄλλην οὖν ἀποφασιν δέξεται τὸ <ὄν τὸ> ἄπειρον, εἰ κατὰ (pro μὴ) τὸ πάλαι λεχθέν τι (cum Lps.) μᾶλλον παρὰ τὸ ἔχειν ἢ μὴ ἔχειν ἐστὶν ἄπειρον. In his τὸ ὄν, quod sententia necessario requirit, excidit ὁμοιοτελεύτῳ; sed fortasse olim superscriptum fuit et irrepsit falso loco in ἀποδέξεται vocabulum, ut ex eo fieret ἀποδέξονται. Deinde pro eo quod codd. perperam praebent

μή scripsi κατὰ, quod coniungendum est cum insequente τὸ πάλαι λεχθέν. Spectant autem haec verba τὸ πάλαι λεχθέν ad ea, quae 978^a 17 sqq. exposita sunt his verbis: τοῦτ' ἐστὶν ἄπειρον ὃ ἂν μὴ ἔχη πέρασ δεκτικὸν ὃν πέρατος . . . ὥστε ἂν μὴ ἔχη πέρασ μέγεθος ὃν, ἄπειρόν ἐστιν. Ex his enim patet, τὸ ἄπειρον magis de affirmantibus (παρὰ τὸ ἔχειν) quam de negantibus (παρὰ τὸ μὴ ἔχειν) praedicari. Postremo pro ἔπαν necessario scribendum videtur ἄπειρον; neque mirabitur abisse ἄπειρον in ἔπαν, qui consideraverit, quotiens in parvulo hoc libello vocabulum ἄπειρον a librariis corruptum sit. cf. quae exposui in Fleckeiseni annal. 1886 p. 752 et p. 758.

979^b 12 εἰ δὴ καὶ οὕτω τις ξυγγωροῖ (sic Lps., ceteri ξυγγωρεῖ). Hic nullo modo ferri potest δὴ; recte igitur Mullach correxit δὲ; sed etiam recepto δὲ non omnis difficultas remota est; manet enim οὕτω, non aptum illud ad ξυγγωροῖ. Mullach proponit τοῦτο pro οὕτω; sed hoc minus verisimile. Scribendum potius suspicor εἰ δ' εἶναι οὕτω κ. τ. λ., nam δεῖναι a librariis facile in δὴ καὶ corrupti potuit.

Restat ut moneam in adnotatione critica me non omnes omnium opiniones commemorasse, sed eas, quae consideratione dignae viderentur.

CONSPECTUS.

	pag.
Prolegomena	III—XXXIII
<i>Περὶ φντῶν</i>	1
<i>Περὶ θαυμασίων ἀκουσμάτων</i>	47
<i>Μηχανικά</i>	93
<i>Περὶ ἀτόμων γραμμῶν</i>	139
<i>Ἀνέμων θέσεις καὶ προσηγορίαι</i>	159
<i>Περὶ Μελίσσου Ξενοφάνους Γοργίου</i>	163
Index	195

ΠΕΡΙ ΦΥΤΩΝ.



ΠΡΟΛΟΓΟΣ ΤΟΥ ΕΡΜΗΝΕΩΣ ΕΙΣ ΤΟ ΠΕΡΙ ΦΥΤΩΝ
ΑΡΙΣΤΟΤΕΛΟΥΣ.

kk.
14^a

Τῷ τῆς Ἀριστοτελικῆς ἀειθαλεῖ φιλοσοφίας λειμῶνι πολ-
 λαί μὲν καὶ ἄλλαι δέλτοι κατὰ τὰ εὐγενῆ παραπεφύκασι τῶν
 φυτῶν, παμφόρους μὲν οἷς θεωροῦμεν, πολύχρους δὲ καὶ
 οἷς διαπραττόμεθα προΐεμεναι τοὺς καρπούς. ἦν δὲ πρὸς
 ταῖς ἄλλαις καὶ ἡ περὶ τῶν φυτῶν ὅσα καὶ φυτῶν εὐφυεῖς 5
 βραχὺ μὲν, ἀλλὰ συχναῖς ταῖς χάρισι βρούον καὶ καλλίστοις
 15 ἐκφοροῖσι τοὺς τῶν λόγων ἐραστὰς δεξιούμενον, οὐ μόνον
 λέγω τοὺς ἡμετέρους, τοὺς πάνυ, τοὺς περιφανεῖς τὰ ἐς λό-
 γους καὶ τὴν σοφίαν ἀπαραμιλλοὺς καὶ τὴν σύνεσιν Αὔσοντας,
 ἀλλὰ καὶ τοὺς ἐκ μόρας Ἰταλικῆς, καὶ οὐ τούτους μόνον, 10
 ἀλλὰ καὶ ὅσους τοιοῦτους οἶδεν ἢ τῶν εὐδαιμόνων Ἀράβων
 τρέφειν καὶ τῶν Ἰνδῶν. συχνὸν γὰρ ἐνέβαλεν ἕμερον τῶν
 ἐαυτοῦ συγγραμμάτων τοῖς ὅπουδήποτε φιλοσόφοις ὁ ἐκ Στα-
 20 γείρων ἄκρος φιλόσοφος. ἀλλὰ τὸ τοιοῦτον φυτὸν οὐκ οἶδ'
 ὅπως οὐ μόνον ἀνασιν πέπονθε παρ' ἡμῖν, ἀλλοίωσιν τινα 15
 τάχα περὶ τὸ χεῖρον, οἷα φιλεῖ ὁ χρόνος ποιεῖν, ἀλλὰ καὶ
 προθέλυμνον ἐκκοπὴν καὶ εἰς τὸ μὴ ὂν ἀποστροφὴν, ὡς
 οὐδ' ἂν ποτε φυτηκόμενον εἶδεν, οὐδ' εἰ προῆλθεν εἰς φῶς.
 ὑπέστη τὰ ἴσα καὶ Ἰταλὸς μακρὸν χρόνον σὺν ἡμῖν χηρεύων
 20 τοῦ χρήματος. τοῖς Ἀραψιν ἐγνωρίζετο μόνοις, καὶ μόνοι 20
 τῶν τούτου καρπῶν ἀφθόνως ἀπήλανον. ἀλλὰ τις Κελτὸς
 μὲν τὸ γένος, ἐς τοσοῦτον δὲ τῆς τῶν Ἰταλῶν σοφίας ἐλάσας
 ὡς τῶν πρωτείων παραχωρεῖν μηδενί, εἶτα βραχὺ τοῦτο,

Codex N^o (Marcianus 215) cf. Prolegg. || 8 λέγω] λόγῳ N^o
 1*

καίπερ ὄν τοσοῦτον, καθ' ἑαυτὸν οἰηθεῖς, ἂν μὴ καὶ τὴν τῶν Ἀράβων μετὰ τὴν Λατίνων μεταλάβοι γυνῶσιν καὶ τὴν καλλίστην ἔξιν ἀσκήσειεν, ὅλος γίνεται τοῦ ἔργου, καὶ εἰς πέρας τὴν γνώμην ἀγαγεῖν θέλει καὶ τυχεῖν παντοίως 30 τοῦ ἔφετοῦ. στέλλεται λοιπὸν τὴν ἀλλοδαπήν, χρῆται τοῖς Ἄρασι παιδευταῖς, καὶ τῇ εὐφυῖα συμμετρῆσας σπουδὴν τοσοῦτον εὐλόγησε παιδείας, φασίν, ὡς δύνασθαι καὶ τὰ τῶν Ἀράβων εἰς Ἴταλοὺς καὶ τὰ τῶν Ἰταλῶν μεταπορθμεύειν εἰς Ἄραβας. οὗτος οὖν πρὸς τισὶν ἄλλαις καὶ τὴν περὶ 35 φυτῶν τήνδε βίβλον μεθερμηνεύει, κάκ τῶν λογικῶν Ἄραβικῶν λειμῶνων ὅσα καὶ φυτὸν εὐγενὲς εἰς τὰς Ἰταλικὰς μετακρηπεύει φυταλιᾶς. ἔχαιρε γοῦν Ἰταλὸς ἐπὶ τούτῳ, καὶ 8 τὰ μεγάλα ἐκόμπαξε· ταῖς Ἀριστοτελικαῖς γὰρ φιλοτιμειῖσθαι βίβλοις ὑπὲρ πάντας βρενθύεται· καὶ τοσοῦτον ἐνεκαυχάτο 15 τῷ χρήματι, Ξέρξης οὐχ ἦττον ἐκεῖνος εἰς ἣν ὑπεσπιάσθη καὶ ἦν χρυσέαν ἔδειξε πλάτανον. ἦλθον εἰς ἐπιθυμίαν (μακρὸς ἐξότου χρόνος) κἀγὼ τοῦ φυτοῦ· λόγοι γάρ μοι τῶν τοῦ κόσμου πάντων χρῆμα τὸ τιμιώτατον. ἐπόθουν ἐμφορη- 15 θῆναι τῶν τούτου καρπῶν, τῶν νοημάτων εἰς ἔξιν ἔλθειν. 20 ἐψυχάρῳγαι μοι τὴν ἐπιθυμίαν ἔλπεις, καὶ τὴν ἔλπιδα πάλιν εὐχῇ διεδέχετο. ἀλλὰ μέχρι πολλοῦ τὰ τῆς ἐπιθυμίας ἀτέλεστα, ἢ ἔλπεις καὶ μόνον ἔλπεις· τὰ δὲ τῆς εὐχῆς ἐπετείνετο. τί δ' ἢ τῶν ἀγαθῶν ἀπάντων παντελής αἰτία καὶ ὑπερ- 25 τελής καὶ προτέλειος; ἠρεμίαν τῇ ἐπιθυμίᾳ χορηγεῖ, τῇ ἐλπίδι πέρας, καὶ τὰ τῆς αἰτήσεως τῇ εὐχῇ. Ἰταλὸς γάρ τις 20 ἔκποθεν ἡμῖν αἰφνιδίως ἀναφανείς, ἱκανῶς ἔχων λογικῆς παιδείας καὶ γνώσεως, πρόσσεισιν ὡς ἡμᾶς, ἀσπάξεται χαριέντως, τὰ φιλικὰ προσλαλεῖ, εἶτα τὴν ποθομένην βίβλον ἡμῖν ἐγχειρίζεται. ἠύφρανθην ἐγὼ ὡς ἐφ' ἐρμαίῳ τῷ χρήματι. 30 ἔδεξάμην τὴν βίβλον ἐκθύμως. ὅλος αὐτῆς ἐγενόμην, τὸν ἐγκείμενον νοῦν ἀνελεξάμην ἐπιμελῶς, καὶ οἶον ὡς ἐν 25

ἐσόπτρῳ τῆδε ἐκ πρώτης αὐτῆς βαλβίδος τὸν Ἀριστοτέλην
 ἔγνων καὶ τοὺς Ἀριστοτελικούς κατὰ τῶν πάλαι φιλοσο-
 φούντων ἀντιλογικούς ἐτασμούς. ἀδικεῖν δ' ᾤθηται, μὰ
 τοὺς λόγους, τοὺς λόγους αὐτοὺς καὶ τοὺς αὐτῶν ἐραστάς,
 καὶ γραφῆναι βασκάνου ψυχῆς ἠύλαβήθηται, ἂν μὴ ταύτην ⁵
 ἱκανῶς ἔχων ὑπὸ τῆς ἀνωθεν χάριτος πρὸς τὴν Ἑλλάδα
³⁰ μεθερμηνεύσαιμι γλώτταν καὶ ταῖς λοιπαῖς Ἀριστοτελικαῖς
 δέλτοις δεῖξαίμι συναρλόμιον. τῷ τοι καὶ σὺν θεῷ τὸ ἔργον
 διήνησα, καὶ εἰς κοινὴν προϋθέμην τὴν βίβλον τοῖς αἰρου-
 μένοις ἀπόλαυσιν, πολλὴν εὐρῶν τὴν δυσχέρειαν καὶ τὴν ¹⁰
 τῶν ὀνομάτων σύγχυσιν διὰ τὰς συχνὰς τῶν μεθερμηνεύ-
 σεων μεταβολὰς ἐκ τῆς ἡμετέρας εἰς τὴν τῶν Ἱταλῶν, εἰς
³⁵ τοὺς Ἀραβας ἐκείθεν, καὶ πάλιν ἐξ Ἀράβων εἰς Ἱταλούς,
^{15^a} καὶ εἰς ἡμᾶς ἐκ τούτων ἐπ' ἔσχατον. οὐ γὰρ διπρόσωπος,
 ὅσον ἐπὶ ταύτῃ τῇ βίβλῳ, ὁ Σταγειρίτης ὤφθη κατὰ τὸν ¹⁵
 θρυλλούμενον Ἰάνον ἐκείνον, ὃν καὶ εἰς χρόνον ἄγει λόγος
 ἰσχνός, ἀλλὰ πολύμορφος κατὰ τὸν Πρωτεύα τὸν Φάριον.
 ἐπεὶ δὲ πᾶσα δέλτος ἐκ μιᾶς πρὸς ἑτέραν μεταφερομένη διά-
 λεκτον ἢ κατὰ λέξιν ἢ κατ' ἔννοιαν προχωρεῖ, καὶ ἢ μὲν
⁵ ἑστέρα τὸ σαφὲς ἔχουσα τοῦ ἀκριβοῦς ἀπολείπεται, ἢ δ' ²⁰
 ἑτέρα καὶ προτέρα προσόντος τοῦ ἀκριβοῦς εἰς ἀσάφειαν
 καταστρέφεται, ἡμεῖς ὡς ἀσφαλεστέρῳ τούτῳ τῷ μέρει καὶ
 ἀδιαβλήτῳ στοιχοῦντες, καθὼς καὶ ἐν ἑτέραις πεποιθήκαμεν
 δέλτοις, τῆς ἀκριβείας ἐχόμεθα. ἵνα δὲ μὴ φανοίμεθα καὶ
 χῶραν τῇ ἀσαφείᾳ διδόντες, ἦν κακίαν παντελεῖ τοῖς λόγοις ²⁵
^{815^b} ἐγνώκαμεν, ἐπανερμηνεῖαι τισὶ καὶ σχολικαῖς παρασημειώσεσιν,
 εἴ τι πού ἐκ τῆς ἀσάφειας ἄχαρι καὶ ἀτερπές, ἐψυχαγωγῆ-
 σαμεν, καὶ τῆς σκληρᾶς καὶ τραχείας τοὺς λογικούς ὀδύνας
 εἰς τὴν λειαν τε καὶ πλατεῖαν ἐχειροαγωγῆσαμεν, καὶ τῷ ὑπὲρ
 ἡμᾶς τὴν εὐχαριστίαν καὶ τὴν, ὡς εἶδος, ἀνθομολόγησιν ³⁰
⁵ ἀπενειμάμεν. τοῦτο γὰρ ἄφ' ἡμῶν ἀπαιτεῖ τῶν ὑπὸ χεῖρα

καίπερ ὄν τοσοῦτον, καθ' ἑαυτὸν οἰηθεὶς, ἂν μὴ καὶ τὴν τῶν Ἀράβων μετὰ τὴν τῶν Λατίνων μεταλάβοι γνῶσιν καὶ τὴν καλλίστην ἕξιν ἀσκήσειεν, ὅλος γίνεταί τοῦ ἔργου, καὶ εἰς πέρας τὴν γνώμην ἀγαγεῖν θέλει καὶ τυχεῖν παντοῶς ³⁰ τοῦ ἔφετοῦ. στέλλεται λοιπὸν τὴν ἀλλοδαπήν, χρῆται τοῖς Ἄραβι παιδευταῖς, καὶ τῇ εὐφυῖα συμμετρήσας σπουδὴν τοσοῦτον εὐμόλησε παιδείας, φασίν, ὡς δύνασθαι καὶ τὰ τῶν Ἀράβων εἰς Ἴταλοὺς καὶ τὰ τῶν Ἰταλῶν μεταπορθμεύειν εἰς Ἄραβας. οὗτος οὖν πρὸς τισιν ἄλλαις καὶ τὴν περὶ ¹⁰ φυτῶν τήνδε βίβλον μεθερμηνεύει, καὶ τῶν λογικῶν Ἄραβικῶν λειμώνων ὅσα καὶ φυτὸν εὐγενὲς εἰς τὰς Ἰταλικὰς μετακηπεύει φυταλιάς. ἔχαιρε γοῦν Ἰταλὸς ἐπὶ τούτῳ, καὶ ¹⁴ τὰ μεγάλα ἐκόμπαζε· ταῖς Ἀριστοτελικάς γὰρ φιλοτιμειῖσθαι βίβλοις ὑπὲρ πάντας βρενθύεται· καὶ τοσοῦτον ἐνεκαυχᾶτο ¹⁵ τῷ χρήματι, Ξέρξης οὐχ ἦττον ἐκεῖνος εἰς ἣν ὑπεσκιώσθη καὶ ἦν χρυσεῖαν ἔδειξε πλάτανον. ἦλθον εἰς ἐπιθυμίαν (μακρὸς ἐξότου χρόνος) καὶ γὰρ τοῦ φυτοῦ· λόγοι γὰρ μοι τῶν τοῦ κόσμου πάντων χρῆμα τὸ τιμιώτατον. ἐπόθουν ἐμποροῦ ¹⁸ θῆναι τῶν τούτου καρπῶν, τῶν νοημάτων εἰς ἕξιν ἔλθειν. ²⁰ ἐψυχαγῶγει μοι τὴν ἐπιθυμίαν ἐλπίς, καὶ τὴν ἐλπίδα πάλιν εὐχὴ διεδέχετο. ἀλλὰ μέχρι πολλοῦ τὰ τῆς ἐπιθυμίας ἀτέλεστα, ἢ ἐλπίς καὶ μόνον ἐλπίς· τὰ δὲ τῆς εὐχῆς ἐπετείνετο. τί δ' ἢ τῶν ἀγαθῶν ἀπάντων παντελῆς αἰτία καὶ ὑπερτελῆς καὶ προτέλειος; ἡρεμίαν τῇ ἐπιθυμίᾳ χορηγεῖ, τῇ ἔλ ²⁵ πιδι πέρας, καὶ τὰ τῆς αἰτήσεως τῇ εὐχῇ. Ἰταλὸς γὰρ τις ³⁰ ἔκποθεν ἡμῖν αἰφνιδίως ἀναφανείς, ἰκανῶς ἔχων λογικῆς παιδείας καὶ γνώσεως, πρόσσεισιν ὡς ἡμᾶς, ἀσπάζεται χαριέντως, τὰ φιλικὰ προσλαλεῖ, εἶτα τὴν ποθομένην βίβλον ἡμῖν ἐγγειοῖζεται. ἠύφρανόθη ἐγὼ ὡς ἐφ' ἐρμαῖφ τῷ χρήματι. ³⁰ ἔδεξάμην τὴν βίβλον ἐκθύμως. ὅλος αὐτῆς ἐγενόμην, τὸν ἐγκείμενον νοῦν ἀνελεξάμην ἐπιμελῶς, καὶ οἶον ὡς ἐν ³⁵

ἐσόπτρῳ τῆδε ἐκ πρώτης αὐτῆς βαλβίδος τὸν Ἀριστοτέλην
 ἔργων καὶ τοὺς Ἀριστοτελικούς κατὰ τῶν πάλαι φιλοσο-
 φούντων ἀντιλογικούς ἐτασμούς. ἀδικεῖν δ' ᾤφθην, μὰ
 τοὺς λόγους, τοὺς λόγους αὐτοὺς καὶ τοὺς αὐτῶν ἑραστάς,
 καὶ γραφῆναι βασκάνου ψυχῆς ἠύλαβήθην, ἂν μὴ ταύτην ⁵
 ἱκανῶς ἔχων ὑπὸ τῆς ἄνωθεν χάριτος πρὸς τὴν Ἑλλάδα
³⁰ μεθερμηνεύσαιμι γλῶτταν καὶ ταῖς λοιπαῖς Ἀριστοτελικαῖς
 δέλτοις δεῖξαίμι συναρθμίον. τῷ τοι καὶ σὺν θεῷ τὸ ἔργον
 διήνυσσα, καὶ εἰς κοινὴν προϋθέμην τὴν βίβλον τοῖς αἰρου-
 μένοις ἀπόλαυσιν, πολλὴν εὐδῶν τὴν δυσχέρειαν καὶ τὴν ¹⁰
 τῶν ὀνομάτων σύγχυσιν διὰ τὰς συχνὰς τῶν μεθερμηνεύ-
 σεων μεταβολὰς ἐκ τῆς ἡμετέρας εἰς τὴν τῶν Ἰταλῶν, εἰς
³⁵ τοὺς Ἀραβας ἐκεῖθεν, καὶ πάλιν ἐξ Ἀράβων εἰς Ἰταλοὺς,
^{5^a} καὶ εἰς ἡμᾶς ἐκ τούτων ἐπ' ἔσχατον. οὐ γὰρ διπρόσωπος,
 ὅσον ἐπὶ ταύτῃ τῇ βίβλῳ, ὁ Σταγειρίτης ᾤφθη κατὰ τὸν ¹⁵
 θρυλλούμενον Ἰάνον ἐκείνον, ὃν καὶ εἰς χρόνον ἄγει λόγος
 ἰσχυρός, ἀλλὰ πολύμορφος κατὰ τὸν Πρωτέα τὸν Φάριον.
 ἐπεὶ δὲ πᾶσα δέλτος ἐκ μιᾶς πρὸς ἑτέραν μεταφερομένη διά-
 λεκτον ἢ κατὰ λέξιν ἢ κατ' ἔννοιαν προχωρεῖ, καὶ ἡ μὲν
⁵ ὕστερα τὸ σαφὲς ἔχουσα τοῦ ἀκριβοῦς ἀπολείπεται, ἢ δ' ²⁰
 ἑτέρα καὶ προτέρα προσόντος τοῦ ἀκριβοῦς εἰς ἀσάφειαν
 καταστρέφεται, ἡμεῖς ὡς ἀσφαλεστέρῳ τούτῳ τῷ μέρει καὶ
 ἀδιαβλήτῳ στοιχοῦντες, καθὼς καὶ ἐν ἑτέραις πεποιήκαμεν
 δέλτοις, τῆς ἀκριβείας ἐχόμεθα. ἵνα δὲ μὴ φαινοίμεθα καὶ
 χῶραν τῇ ἀσάφειᾳ διδόντες, ἦν κακίαν παντελῆ τοῖς λόγοις ²⁵
^{5^b} ἐγνώκαμεν, ἐπανερμηνείαις τισὶ καὶ σχολικαῖς παρασημειώσεσιν,
 εἴ τι που ἐκ τῆς ἀσάφειας ἄχαρι καὶ ἀτερπές, ἐφυγαγωγῆ-
 σαμεν, κἂκ τῆς σκληρᾶς καὶ τραχείας τοὺς λογικούς ὀδύνας
 εἰς τὴν λείαν τε καὶ πλατεῖαν ἐχειραγωγῆσαμεν, καὶ τῷ ὑπὲρ
 ἡμᾶς τὴν εὐχαριστίαν καὶ τὴν, ὡς εἰκός, ἀνθομολόγησιν ³⁰
⁵ ἀπενεῖμαμεν. τοῦτο γὰρ ἄπ' ἡμῶν ἀπαιτεῖ τῶν ὑπὸ χεῖρα

τὸ δὲ θρεπτικὸν αἰτία ἐστὶν αὐξήσεως πράγματός τινος ζῶν-
 τος. αὐταὶ δὲ αἱ διαφοραὶ προβαίνουσι ἐν τῷ τόπῳ τούτῳ, ³⁵
 ὅτι δυσχερὲς ἐν ταύτῳ μεταξὺ ζωῆς καὶ τῆς στερησεως αὐτῆς
 μέσον τι καταλαβεῖν. εἴποι δέ τις ἂν ὡς ἐπεὶ τὸ φυτόν ⁸
⁵ ζῶν ἐστίν, ἤδη τοῦτο καὶ ζῶον εἴπομεν ἂν. οὐδαμῶς. καὶ
 γὰρ δυσνόητόν ἐστι τὴν διοίκησιν τοῦ φυτοῦ ἀποδιδόναι τῇ
 διοικήσει τῆς ψυχῆς τοῦ ζῴου. τὸ γὰρ τὰ φυτὰ τοῦ ζῆν
 ἀποφάσκον οὕτως, τοῦτο ἐστὶν ὅτι οὐκ αἰσθάνονται. καὶ γὰρ ⁵
 εἰσι καὶ τινὰ ζῶα γνώσεως ἐστερημένα. ἐπεὶ δὲ ἡ φύσις τὴν
¹⁰ τοῦ ζῴου ζωὴν ἐν τῷ θανάτῳ φθείρουσα, πάλιν ἐν τῷ
 ἰδίῳ γένει ταύτην διὰ γενέσεως συντηρεῖ, πάντῃ ἀσύμφωνόν
 ἐστὶν ἵνα μέσον ἐμψύχου τε καὶ ἀψύχου ἄλλο τι μέσον τι-
 θῶμεν. ἐπιστάμεθα δὲ ὅτι καὶ τὰ κογγυλία εἰσι ζῶα, γνώ- ¹⁰
 σεως ἐστερημένα, διότι εἰσι φυτὰ ἐν ταύτῳ καὶ ζῶα. μόνη
¹⁵ ἄρα ἡ αἴσθησις ἐστὶν αἰτία δι' ἣν ταῦτα λέγονται ζῶα. τὰ
 γὰρ γένη διδάσκει τοῖς οἰκειοῖς εἶδεσιν ὀνόματα καὶ ὀρισμούς,
 τὰ δὲ εἶδη τοῖς οἰκειοῖς ἀτόμοις ὀνόματα. δεῖ τε τὸ γένος
 ἐκ μιᾶς καὶ κοινῆς αἰτίας εἶναι ἐν τοῖς πολλοῖς, καὶ οὐκ ¹⁵
 ἐκ πολλῶν. ὁ λόγος δὲ τῆς αἰτίας, δι' ἣν βεβαιοῦται τὸ
²⁰ γένος, οὐ τῷ τυχόντι ἐστὶ γνώριμος. πάλιν εἰσι ζῶα ἅπερ
 στεροῦνται γένους θήλεος, ἕτερα ἅπερ οὐ γεννῶσιν, ἕτερα
 ἅπερ κίνησιν οὐκ ἔχουσιν· καὶ εἰσὶν ἄλλα διαφόρων χρω-
 μάτων, καὶ εἰσι τινὰ ἃ ποιοῦσι τόκον ἑαυτοῖς ἀνόμοιον, ²⁰
 εἰσι τε ἄλλα ἃ αὐξάνουσι ἐκ τῆς γῆς ἢ ἐκ δένδρων. τίς
²⁵ οὖν ἐστὶν ἡ ἀρχὴ ἢ ἐν τῇ ψυχῇ τοῦ ζῴου; τί ἄλλο εἰ μὴ
 τὸ εὐγενὲς ζῶον, ὃ τὸν οὐρανὸν περιοδεύει, τὸν ἥλιον, τὰ
 ἄστρα καὶ τοὺς πλάνητας, τὰ ἀπὸ τῆς ἐννευμένης ἐξωτερικᾶ
 ἀμφιβολίας, ἃ δὴ καὶ ἀπαθῆ εἰσὶν; ἢ γὰρ αἴσθησις πᾶν ²⁵
 αἰσθανομένων πάθος. ἰστέον δὲ καὶ ὅτι οὐκ ἔχουσι τὰ φυτὰ
³⁰ κίνησιν ἐξ ἑαυτῶν· τῇ γὰρ γῆ εἰσι πεπηγότα, ἢ δὲ γῆ ἀκί-
 νητός ἐστι. συλλογισώμεθα τοίνυν πόθεν ἂν ταύτῃ ζωῇ,

3 δυσχερὲς] δυσνόητον Parisinus || 8 αἰσθάνεται N^a ||
 31 συλλογισώμεθα Bussemaker e Parisino, ut videtur || ζοήν N^b

ἵνα ποιήσωμεν καὶ αὐτὰ αἰσθητικά. οὐ γὰρ περιέχει ταῦτα
 80 ἔν πρᾶγμα κοινόν. λέγομεν δὲ ὅτι τῆς ζωῆς τῶν ζῴων κοινή
 ἔστιν αἰτία ἢ αἰσθησις. αὕτη δὲ ποιεῖ διάκρισιν μέσον ζωῆς
 καὶ θανάτου. ὁ οὐρανὸς δὲ ἐπεὶ ἔχει διοίκησιν εὐγενεστέραν
 καὶ ἀξιολογωτέραν τῆς ἡμετέρας διοικήσεως, ἀπεμακρύνθη 5
 τούτων. δεῖ τολύνην ἵνα τὸ ζῶον τὸ τέλειον καὶ τὸ ἡλαττω-
 85 μένον ἔχη τι κοινόν· καὶ τοῦτο ἔστιν ὁ σκοπὸς τῆς ζωῆς.
 τῇ ταύτης γοδὺν στερήσει δεῖ ἵνα πᾶς τις ἀποχωρῇ τῶν
 τοιούτων ὀνομάτων, ὅτι οὐκ ἔστι μέσον. ἢ δὲ ζωὴ ἔστι
 μέσον· τὸ γὰρ ἄψυχον οὐκ ἔχει ψυχὴν οὐδὲ τι τῶν μερῶν 10
 αὐτῆς. τὸ δὲ φυτὸν οὐκ ἔστιν ἐκ τῶν στερουμένων ψυχῆς,
 40 ὅτι ἐν αὐτῷ ἔστι τι μέρος ψυχῆς· ἀλλ' οὐκ ἔστι ζῶον, ὅτι
 816^b οὐδὲ αἰσθησις ἐν αὐτῷ. ἐξέρχεται δὲ ἐκ ζωῆς εἰς μὴ ζῶην
 κατὰ βραχύ, ὡς καὶ τὰ καθ' ἕκαστον. δυνάμεθα δὲ καὶ
 ἄλλως λέγειν, ὅτι ἔστιν ἔμψυχον τὸ φυτόν, καὶ οὐ λέγομεν 15
 ὅτι ἄψυχον. εἰ ἔχει δὲ ψυχὴν, οὐ λέγομεν ὅτι καὶ τινα
 5 ἤδη ἔχει αἰσθησιν. πρᾶγμα γὰρ τὸ τρεφόμενον οὐκ ἔστιν
 ἄνευ ψυχῆς. πᾶν δὲ ζῶον ἔχει ψυχὴν. τὸ δὲ φυτόν ἔστιν
 ἀτελὲς πρᾶγμα. πάλιν τὸ ζῶον ἔχει μέλη διωρισμένα, τὸ
 φυτὸν ἀδιόριστα. ἔχει δὲ ὄλην οἰκείαν κινήσεως, ἣν ἔχει 20
 ἐν ἑαυτῷ. πάλιν δυνάμεθα λέγειν τὰ φυτὰ ψυχὴν ἔχειν,
 10 ὅτι ψυχὴ ἔστιν ἢ ποιούσα ἐν αὐτοῖς γενεᾶσθαι τὰς κινήσεις.
 ἐπιθυμία δὲ καὶ κίνησις ἢ ἐν τόποις οὐκ ἔστιν εἰ μὴ κατὰ
 αἰσθήσεως. πάλιν τὸ ἔλκειν τροφήν ἔστιν ἐξ ἀρχῆς φυσι-
 κῆς, καὶ τοῦτ' αὐτό ἔστι τὸ κοινὸν ζῴου καὶ φυτοῦ. οὐκ 25
 ἔσται δὲ φρονιτις ἐπὶ τῇ ἑλκύσει τῆς τροφῆς αἰσθήσεως τὸ
 15 παράπαν, ὅτι πᾶν τὸ τρεφόμενον χρῆζει ἐν τῇ οἰκείᾳ τροφῇ
 δύο ποιότητων τινῶν, θερμότητός φημι καὶ ψυχρότητας·
 καὶ διὰ τοῦτο δεῖται τροφῆς ὑγρᾶς ὁμοίως καὶ ξηρᾶς· ἢ δὲ
 θερμότης καὶ ἡ ψυχρότης εὐρίσκεται ἐν βρώμασι ξηροῖς καὶ 80

1 post αἰσθητικά signum interrogationis Bussemaker ||
 4 ἔχειν N^a || 13 δὲ καὶ ἐκ N^a || 20 οἰκείαν ἐκ κινήσεως N^a ||
 26 ἐν N^a || 80 ἢ om. N^a

- ὑγραίς. οὐδεμία δὲ τῶν τοιούτων φύσεων χωρίζεται τῆς
 συμμετόχου αὐτῆς. διὰ τοῦτο γὰρ καὶ πρώτως ἐγένετο ἡ
 τροφή τῷ τρέφοντι συνεχῆς ἕως καὶ εἰς αὐτὴν τὴν ὥραν
 τῆς φθορᾶς· καὶ ὀφείλουσι χρῆσθαι ταύτῃ τὸ ζῶον καὶ τὸ
 5 φυτὸν τοιαύτῃ ὁποῖόν ἐστιν ἐκάτερον αὐτῶν.
- 2 Διερευνήσωμεν οὖν καὶ τοῦτο, ὃ προηγήσατο ἐν τῷ ἡμε-
 τέρω λόγῳ, περὶ ἐπιθυμίας φυτοῦ καὶ κινήσεως αὐτοῦ καὶ
 ψυχῆς ἰδίας, καὶ εἴ τι ἀναλύεται ἀπ' αὐτοῦ τοῦ φυτοῦ, ὅσον 25
 εἰς πνοήν. Ἀναξαγόρας γὰρ εἶπε ταῦτα ἔχειν καὶ πνοήν.
 10 καὶ πῶς, εἴπερ εὐρίσκομεν πολλὰ ζῶα μὴ ἔχοντα πνοήν,
 καὶ πάλιν εὐρίσκομεν ἀκριβῶς ὅτι τὰ φυτὰ οὔτε ὑπνώττουσιν
 οὔτε γρηγοροῦσιν. τὸ γὰρ γρηγορεῖν οὐδὲν ἐστὶν εἰ μὴ ἀπὸ
 διαθέσεως τῆς αἰσθήσεως, τὸ δὲ ὑπνώττειν οὐδὲν εἰ μὴ ἀσθέ- 30
 νεια αὐτῆς· καὶ οὐχ εὐρίσκεται τι τούτων ἐν πράγματι τρε-
 15 φομένῳ μὲν πάσαις ὥραις κατὰ διοίκησιν μίαν, ἐν τῇ οἰκείᾳ
 δὲ φύσει μὴ αἰσθανομένῳ. τὸ γὰρ ζῶον ὅτε τρέφεται, τί
 συμβαίνει; τὸ ἀναβαίνειν ἀναθυμιάσιν ἀπὸ τῆς τροφῆς πρὸς
 τὴν κεφαλὴν αὐτοῦ, καὶ ὑπνώττειν ἐντεῦθεν πάντως· καὶ 35
 ὅταν καταναλωθῇ ἡ ἀναθυμίασις ἢ ἀναβαίνουσα πρὸς τὴν
 20 κεφαλὴν, τότε γρηγορεῖ. ἐν τισὶ δὲ τῶν ζῴων ἐστὶν αὐτὴ ἡ
 ἀναθυμίασις πολλή, καὶ τέως ὀλίγον ὑπνώττουσιν. ὁ δὲ
 νυσταγμός ἐστι συνοχή τῆς κινήσεως, ἡ δὲ συνοχή πάλιν
 ἡρεμία πράγματος κινουμένου. ὃ δὲ μάλιστα καὶ κυρίως ἐστὶ 40
 ζητητέον ἐν ταύτῃ τῇ ἐπιστήμῃ, τοῦτο ἐστὶν ὅπερ εἶπεν ὁ 81
 25 Ἐμπεδοκλῆς, ἦγουν εἰ εὐρίσκεται ἐν τοῖς φυτοῖς γένος θῆλυ
 καὶ γένος ἄρρεν, καὶ εἰ ἐστὶν εἶδος κεκραμένον ἐκ τούτων
 τῶν δύο γενῶν. λέγομεν τοίνυν ὅτι τὸ ἄρρεν, ὅτε γεννᾷ,
 εἰς ἄλλο γεννᾷ, καὶ εἰσὶν ἄμφω κεχωρισμένα ἀπ' ἀλλήλων. 5

ὁ φυτὸν τῇ τοιαύτῃ N^a || 6 διερευνήσωμεν N^a || 10 [ζῶα] τῶν
 ζῴων N^a || 12 ἀπὸ διαθέσεως τῆς αἰσθήσεως: 'de effectū sensus'
 Alfredus. Videtur noster legisse 'affectu'. cf. 827^a 18 ||
 14 τρεφομένων et 16 αἰσθανομένων N^a || 16 τῷ γὰρ ζῴω N^a ||
 τῷ τότε Sylburg

Ἐπει γοῦν εὐρίσκειται ἐν τοῖς φυτοῖς ὅτι ἔχει τὰ φυτὰ γένος
 ἄρρεν καὶ θῆλυ, καὶ πάντως τὸ μὲν ἄρρεν ἐστὶ τραχύτερον
 καὶ σκληρότερον καὶ μᾶλλον φρίσσον, τὸ δὲ θῆλυ ἀσθενέ-
 στερον καὶ καρποφόρον πλέον, πάλιν ὀφείλομεν ζητεῖν πότε-
 ρον εὐρίσκονται ταῦτα τὰ δύο γένη κεκραμένα ἅμα ἐν τοῖς 5
 φυτοῖς, ὡς εἶπεν Ἐμπεδοκλῆς. ἀλλ' ἐγὼ οὐχ ὑπολαμβάνω
 τοῦτο τὸ πρᾶγμα οὕτως ἔχειν. τὰ γὰρ κεκραμένα ὀφείλουσιν
 εἶναι πρῶτον ἀπλᾶ ἐν ἑαυτοῖς, καὶ εἶναι καθ' αὐτὸ μὲν τὸ
 ἄρρεν καθ' αὐτὸ δὲ τὸ θῆλυ, κἀντεῦθεν κινῶσθαι. ἡ δὲ
 15 κρᾶσις οὐκ ἔσται εἰ μὴ διὰ τὴν οἰκείαν γένεσιν. εὐρέθη 10
 γοῦν ἐν τοῖς φυτοῖς πρὸ τῆς κρᾶσεως κρᾶσις, ἣ καὶ ὀφείλει
 εἶναι αἰτία ποιητικῆ καὶ παθητικῆ ἐν μιᾷ ὄρω· ἀλλ' οὐχ
 εὐρίσκειται ἀρρενότης καὶ θηλυότης ἠνωμένοι ἐν τινι τῶν
 φυτῶν. εἰ δὲ τοῦτο οὕτως ἦν, τάχα ἂν τὸ φυτὸν ἦν τε-
 20 λειότερον τοῦ ζῴου. καὶ πῶς, εἴπερ τὸ ζῶον οὐ δεῖται ἐν 15
 τῇ οἰκείᾳ γενέσει πραγμάτων τινος ἐξωτερικοῦ, τὸ δὲ φυτὸν
 τοῦτο δεῖται ἐν τοῖς καιροῖς τοῦ ἔτους; δεῖται γὰρ ἡλίου
 καὶ εὐκρασίας καὶ τοῦ ἀέρος πλέον· καὶ τούτων δεῖται μᾶλ-
 λον ἐν τῇ ὄρω τῆς ἐκφύσεως αὐτοῦ. ἔστι δὲ καὶ τις ἀρχὴ 20
 25 τῆς μὲν τροφῆς τῶν φυτῶν ἀπὸ τῆς γῆς, καὶ πάλιν ἀρχὴ 20
 ἐτέρα τῆς γενέσεως ἀπὸ τοῦ ἡλίου. εἶπε δὲ καὶ Ἀναξαγόρας
 ὅτι ἡ ὑγρότης τούτων ἐστὶν ἀπὸ τῆς γῆς, καὶ διὰ τοῦτο
 ἔφη πρὸς Λεχίνεον ὅτι ἡ γῆ μήτηρ μὲν ἐστὶ τῶν φυτῶν, ὁ
 δὲ ἥλιος πατήρ. ἀλλὰ τὴν κρᾶσιν τοῦ ἄρρενος τῶν φυτῶν
 30 καὶ τοῦ θήλεος ὀφείλομεν διατυπώσασθαι οὐχ οὕτως ἀλλ' 25
 ἄλλω τινὶ τρόπῳ, οἷον ὅτι τὸ σπέρμα τοῦ φυτοῦ ὁμοίον
 ἐστὶν ἐγκυμονήσει ζῴου, ἥτις ἐστὶ μῆξις ἄρρενος τε καὶ θή-
 λεος. καὶ ὥσπερ ἐστὶν ἐν τοῖς φῶϊς ὅτε γίνεται νεοσσός, ἔστιν
 ἐντεῦθεν καὶ ἡ τροφή αὐτοῦ μέχρι καὶ αὐτῆς τῆς ὄρας τῆς
 συμπληρώσεως καὶ τῆς οἰκείας ἐξόδου, καὶ τότε τὸ θῆλυ 30

11 ὄν Ν^a || 17 δεῖται τῶν καιρῶν τοῦ ἔτους malebat Syl-
 burg || 18 ἔαρος Ν^a || τούτου Ν^a || 23 Λεχίνεον cf. indic.

ὁ μόνος σοφὸς καὶ δυνατὸς θεὸς κατὰ τὸν θεῖον ἀπόστολον. τίνος γὰρ ἄλλου δεῖται παρ' ἡμῶν, ὃς διὰ τινος τῶν προφητῶν περὶ ἑαυτοῦ λέγει „τὸν οὐρανὸν πληρῶ καὶ τὴν γῆν“⁶, καὶ οὗ ἡ οἰκουμένη καὶ τὸ πλήρωμα αὐτῆς, κατὰ τὸν Δαβὶδ,
 5 καὶ μεθ' οὗ πᾶς ἀγρὸς παντοίοις ὠραισμένους φυτοῖς;

Ἡ ζωὴ ἐν τοῖς ζώοις καὶ ἐν τοῖς φυτοῖς εὐρέθη. ἀλλ' 81:
 ἐν μὲν τοῖς ζώοις φανερὰ καὶ πρόδηλος, ἐν τοῖς φυτοῖς δὲ κεκρυμμένη καὶ οὐκ ἐμφανής. εἰς τὴν ταύτης γοῦν βεβαίωσιν πολλὴν ἀνάγκη ἐστὶ ζήτησιν προηγήσασθαι. συνίσταται
 10 γὰρ πότερον ἔχουσιν ἢ οὐχὶ τὰ φυτὰ ψυχὴν καὶ δύναμιν ἐπιθυμίας ὀδύνης τε καὶ ἡδονῆς καὶ διακρίσεως. Ἀναξαγό-
 15 ρας μὲν οὖν καὶ Ἐμπεδοκλῆς ἐπιθυμίᾳ ταῦτα κινεῖσθαι λέγουσιν, αἰσθάνεσθαι τε καὶ λυπεῖσθαι καὶ ἡδεσθαι διαββαίουσιν. ὧν ὁ μὲν Ἀναξαγόρας καὶ ζῶα εἶναι καὶ ἡδε-
 15 σθαι καὶ λυπεῖσθαι εἶπε, τῇ τε ἀπορροῇ τῶν φύλλων καὶ τῇ ἀυξήσει τοῦτο ἐκλαμβάνων, ὁ δὲ Ἐμπεδοκλῆς γένος ἐν
 20 τοῦτοις κεκραμένον εἶναι ἐδόξασεν. ὡσαύτως καὶ ὁ Πλάτων ἐπιθυμεῖν μόνον αὐτὰ διὰ τὴν σφοδρὰν τῆς θρεπτικῆς δυνάμεως ἀνάγκην ἔφησεν. ὃ ἐὰν συσταίῃ, ἡδεσθαι ὄντως
 20 αὐτὰ καὶ λυπεῖσθαι αἰσθάνεσθαι τε σύμφωνον ἔσται. ἂν δὲ συσταίῃ τοῦτο, τῷ ἐπιθυμεῖν, εἰ καὶ αἰεὶ τῷ ἕπνω ἀναπτῶν-
 25 ται καὶ ἐγείρονται ταῖς ἐγρηγόρσεσι, σύμφωνον ἔσται. ὡσαύτως καὶ ἐὰν ζητήσωμεν εἰ πνοὴν καὶ γένος ἐκ συγκράσεως ἔχουσιν ἢ τὸ ἐναντίον, πολλὴν ἂν τὴν περὶ τοῦτου
 25 ἀμφιβολίαν καὶ μακρὰν ποιήσωμεν τὴν ζήτησιν. τὸ δὲ τὰ τοιαῦτα παραλιμπάνειν καὶ μὴ εὐαναλώτοις περὶ τὰ καθ'
 30 ἕκαστον ἐρευνᾶις ἐνδιατρίβειν πρότερον ἐστίν. τινὲς δὲ ἔχειν

16 γάνος N^a || 20 ἂν—21 ἕπνω corrupta videntur: 'id quoque constare desiderem' Alfredus, ἂν δὲ συστῆ τοῦτο, καὶ τὸ ἐπιθυμεῖν· εἴ γε τῷ ἕπνω Sylburg || 22 ἔσται om. N^a || 25 ποιήσωμεν N^a

ψυχὰς τὰ φυτὰ εἶπον, ὅτι γεννᾶσθαι τρέφεσθαι καὶ ἀυξά-
 νωσθαι, νεάζειν καὶ γλοάζειν γήρᾳ τε διαλύεσθαι τεθεωρη-
 κῶσιν, ἐπέπερ οὐδὲν ἄψυχον ταῦτα μετὰ τῶν φυτῶν ἔχει
 35 κοινά. διότι δὲ ἔχουσι ταῦτα τὰ φυτὰ, καὶ τὸ ἐπιθυμᾶ
 15^b ὡσαύτως κατέχευθαι ἐπίστευον. ἀλλὰ πρῶτον τοῖς φανεροῖς, 5
 εἶτα καὶ τοῖς κεκρυμμένοις ἀκολουθήσωμεν. λέγομεν τοίνυν
 ὡς ἂν εἴ τι τρέφεται, ἤδη καὶ ἐπιθυμεῖ, καὶ ἡδύνηται μὲν
 τῷ κόρῳ, λυπεῖται δὲ ὅτε πεινᾷ· καὶ οὐκ ἐμπίπτουσιν αὐταὶ
 αἱ διαθέσεις εἰ μὴ μετὰ αἰσθήσεως. τούτου ἄρα θαυμασῖος
 15 μὲν, οὐ μὴν φανῶλος πλανᾶται σκοπός, ὃς καὶ τὰ φυτὰ 10
 αἰσθάνεσθαι καὶ ἐπιθυμεῖν ἐδόξασεν. ὁ δὲ Ἄναξαγόρας καὶ
 ὁ Δημόκριτος καὶ ὁ Ἐμπεδοκλῆς καὶ νοῦν καὶ γνώσιν εἶπον
 ἔχειν τὰ φυτὰ. ἡμεῖς δὲ τὰ τοιαῦτα ὡς φανῶλα ἀποτρε-
 πόμενοι τῷ ὕγιεῖ ἐνστάμεν λόγῳ. λέγομεν οὖν ὅτι τὰ φυτὰ
 20 οὔτε ἐπιθυμῶσιν οὔτε αἰσθῆσιν ἔχουσιν. ἡ γὰρ ἐπιθυμία 15
 οὐκ ἔστιν εἰ μὴ ἐξ αἰσθήσεως, καὶ τὸ τοῦ ἡμετέρου δὲ θε-
 λήματος τέλος πρὸς τὴν αἰσθησιν ἀποστρέφεται. οὐχ ἐδρί-
 σκομεν γοῦν ἐν τοῖς τοιούτοις αἰσθησιν οὔτε μέλος αἰσθα-
 νόμενον, οὔτε ὁμοιότητα αὐτοῦ, οὔτε εἶδος διακριμένον,
 25 οὔτε τι ἀκόλουθον τούτῳ, οὔτε τοπικὴν κίνησιν, οὔτε ὁδὸν 20
 πρὸς τι αἰσθητόν, οὔτε σημείον τι δι' ὃ ἂν κρινώμεν
 ταῦτα αἰσθησιν ἔχειν, καθὼς σημεία δι' ὧν ἐπιστάμεθα
 ταῦτα καὶ τρέφεσθαι καὶ ἀυξάνεσθαι ἐδρίσκομεν. οὐδὲ συν-
 λίσταται παρ' ἡμῶν τοῦτο εἰ μὴ διότι τὸ θεραπευτικὸν καὶ
 ἀυξητικὸν νοοῦμεν μέρη εἶναι τῆς ψυχῆς. ὁπόταν γοῦν τὸ 25
 30 τοιοῦτον φυτὸν ἐδρίσκωμέν τι μέρος ψυχῆς τοιαύτης ἐν ἑαυτῷ
 ἔχον, ἐξ ἀνάγκης νοοῦμεν καὶ ψυχὴν ἔχειν αὐτό· ὅτε δὲ στε-
 ρεῖται αἰσθήσεως, τότε αἰσθητικὸν αὐτὸ μὴ εἶναι μὴ ἐγγω-
 ρεῖν οὐ δεῖ· ἡ γὰρ αἰσθησις αἰτία ἐστὶν ἐλλάμψεως ζωῆς.

13 ἔχειν τὰ φυτὰ εἶπον N^a || 18 οὖν N^a || τοῖς τοιούτοις |
 τοῦτοις N^a || 20 τοπικὴν om. N^a || 21 διακρινώμεν N^a || 23 ἀυξά-
 νειν N^a || 28 τότε — 29 οὐ δεῖ corrupta videntur cf. Bonitz ind.
 Arist. 215^b 44

τὸ δὲ θρεπτικὸν αἰτία ἐστὶν ἀυξήσεως πράγματός τινος ζῶν-
 τος. αὐταὶ δὲ αἱ διαφοραὶ προβαλνουσιν ἐν τῷ τόπῳ τούτῳ,⁸⁵
 ὅτι δυσχερὲς ἐν ταύτῳ μεταξὺ ζωῆς καὶ τῆς στερησεως αὐτῆς
 μέσον τι καταλαβεῖν. εἴποι δὲ τις ἂν ὡς ἐπεὶ τὸ φυτὸν⁸¹
 5 ζῶν ἐστίν, ἤδη τοῦτο καὶ ζῶν εἴπομεν ἂν. οὐδαμῶς. καὶ
 γὰρ δυσνόητόν ἐστι τὴν διοίκησιν τοῦ φυτοῦ ἀποδιδόναι τῇ
 διοικήσει τῆς ψυχῆς τοῦ ζῶντος. τὸ γὰρ τὰ φυτὰ τοῦ ζῆν
 ἀποφάσκον οὕτως, τοῦτο ἐστὶν ὅτι οὐκ αἰσθάνονται. καὶ γὰρ⁵
 εἰσι καὶ τινὰ ζῶα γνώσεως ἐστερημένα. ἐπεὶ δὲ ἡ φύσις τὴν
 10 τοῦ ζῶντος ζωὴν ἐν τῷ θανάτῳ φθείρουσα, πάλιν ἐν τῷ
 ἰδίῳ γένει ταύτην διὰ γενέσεως συντηρεῖ, πάντῃ ἀσύμφωνόν
 ἐστὶν ἕνα μέσον ἐμψύχου τε καὶ ἀψύχου ἄλλο τι μέσον τι-
 θῶμεν. ἐπιστάμεθα δὲ ὅτι καὶ τὰ κογχυλίᾳ εἰσι ζῶα, γνώ-¹⁰
 σεως ἐστερημένα, διότι εἰσι φυτὰ ἐν ταύτῳ καὶ ζῶα. μόνῃ
 15 ἄρα ἢ αἰσθησίς ἐστιν αἰτία δι' ἣν ταῦτα λέγονται ζῶα. τὰ
 γὰρ γένη διδάσκει τοῖς οἰκείοις εἶδεσιν ὀνόματα καὶ ὀρισμούς,
 τὰ δὲ εἶδη τοῖς οἰκείοις ἀτόμοις ὀνόματα. δεῖ τε τὸ γένος
 ἐκ μιᾶς καὶ κοινῆς αἰτίας εἶναι ἐν τοῖς πολλοῖς, καὶ οὐκ¹⁵
 ἐκ πολλῶν. ὁ λόγος δὲ τῆς αἰτίας, δι' ἣν βεβαιούται τὸ
 20 γένος, οὐ τῷ τυχόντι ἐστὶ γνώριμος. πάλιν εἰσι ζῶα ἅπερ
 στεροῦνται γένους θήλειος, ἕτερα ἅπερ οὐ γεννώσιν, ἕτερα
 ἅπερ κίνησιν οὐκ ἔχουσιν· καὶ εἰσὶν ἄλλα διαφόρων χρω-
 μάτων, καὶ εἰσι τινὰ ἃ ποιοῦσι τόπον ἑαυτοῖς ἀνόμοιον,²⁰
 εἰσι τε ἄλλα ἃ αὐξάνουσιν ἐκ τῆς γῆς ἢ ἐκ δένδρων. τίς
 25 οὖν ἐστὶν ἡ ἀρχὴ ἢ ἐν τῇ ψυχῇ τοῦ ζῶντος; τί ἄλλο εἰ μὴ
 τὸ εὐγενὲς ζῶον, ὃ τὸν οὐρανὸν περιοδεύει, τὸν ἥλιον, τὰ
 ἄστρα καὶ τοὺς πλάνητας, τὰ ἀπὸ τῆς ἐνεργημένης ἐξωτερικῆς
 ἀμφιβολίας, ἃ δὴ καὶ ἀπαθῆ εἰσὶν; ἢ γὰρ αἰσθησίς τῶν²⁵
 αἰσθανομένων πάθος. ἰστέον δὲ καὶ ὅτι οὐκ ἔχουσι τὰ φυτὰ
 30 κίνησιν ἐξ ἑαυτῶν· τῇ γὰρ γῆ εἰσι πεπηγότα, ἢ δὲ γῆ ἀκί-
 νητός ἐστι. συλλογισάμεθα τοίνυν πόθεν ἂν ταύτῃ ζωῇ,

8 δυσχερὲς] δυσνόητον Parisinus || 8 αἰσθάνεται N^a ||
 31 συλλογισάμεθα Bussemaker e Parisino, ut videtur || ζωὴν N^a

φυτοῦ, μηχανηθήσεται ὁ λόγος, καὶ τυχὸν οὐδὲ δυνηθείημεν
 διεξελεῖν ἂν ταῦτα, μεγάλας διαφοραῖς ἀπαριθμοῦντες τὰ
 μέρη τῶν φυτῶν. καὶ γὰρ μέρος ἐκάστου πράγματος ἐκ τοῦ
 ἴδιου γένους ἐστὶ καὶ ἐκ τῆς ἰδίας οὐσίας. καὶ ὅταν γεν-
 νηθῆ τι εἶδος φυτοῦ, μένει ἐν τῇ οἰκίᾳ διαθήσει, ἂν μὴ
 τινι χρονικῇ ἀσθενείᾳ καὶ βαρεῖᾳ τῆς οἰκίας ἐκπέσῃ τοιαῦδε
 διαθέσεως. τῶν ἀνθέων τοίνυν καὶ τῶν καρπῶν καὶ τῶν
 φύλλων τῶν ἐν τοῖς φυτοῖς τινὰ μὲν ἐν παντὶ ἔτει εἰσὶ,
 τινὰ δὲ οὐχ οὕτως ἔχει οὐδὲ διαμένουσιν, ὡς ὁ φλοιὸς καὶ
 τὸ σῶμα πίπτουν ἀπὸ πράγματος τοῦ ἀπορρίπτοντος τοῦτο διὰ
 τινὰ αἰτίαν. οὐ μένουσι δὲ ταῦτα ἐν τῷ φυτῷ, ὅτι πολ-
 λάκις πίπτουσιν ἐξ αὐτοῦ μέρη τινὰ μὴ διωρισμένα, ὡς τρι-
 χες ἐξ ἀνθρώπων καὶ ὄνυχες. πλὴν γεννῶνται τριχες ἢ ἐν
 αὐτοῖς τοῖς μέρεσιν ὅθεν ἐξέπεσον, ἢ ἐκτὸς ἐν ἄλλοις. καὶ
 ἤδη φανερὸν γέγονεν ὅτι τὰ μέρη τοῦ φυτοῦ οὐκ εἰσὶ διω-
 ρισμένα, εἴτε καὶ μὴ, ἀλλὰ μόνον ἀδιόριστα. ἡμῖν δὲ αἰσχρόν
 ἐστὶ λέγειν πράγματά τινὰ μεθ' ὧν αὐξάνεται τὸ ζῶον καὶ
 συμπληροῦται μετ' αὐτῶν, μὴ εἶναι μέρη αὐτοῦ, ἀλλ' εἶναι
 κατὰ τὰ φύλλα καὶ πάντα τὰ τοιαῦτα τὰ ἐν τῷ φυτῷ, κἂν
 καὶ οὐκ ὡς διωρισμένα τὰ τοιαῦτα μέρη τοῦ ζῴου, κἂν καὶ
 κατὰ μικρὸν ἐκπίπτουσιν, ὡς τὰ κέρατα τῆς ἐλάφου καὶ
 κόμαι τινῶν ζῴων καὶ τριχες ἄλλων, ἃ δὴ κρύπτουσιν ἑαυτὰ
 κατὰ τὸν χειμερινὸν καιρὸν ἐν ὁπαῖς καὶ ὑπὸ γῆν πίπτουσι,
 κἂν καὶ τὸ τοιοῦτον πάθος παρόμοιον ἔχωσι τῇ πτώσει τῶν
 φυτῶν. ὀφείλομεν οὖν εἰπεῖν περὶ τῶν πραγμάτων ὧν πρό-
 τερον ἰστορήσαμεν, καὶ ἄρξασθαι ἀπαριθμεῖν τὰ ἴδια μέρη
 τῶν φυτῶν καὶ τὰ κοινὰ καὶ τὰς τούτων διαφοράς. λέγομεν
 τοίνυν ὡς ἐπὶ τοῖς μέρεσι τῶν φυτῶν ἐστὶ μεγάλη διαφορὰ
 ἐν τῷ πλήθει καὶ ἐν τῇ ὀλιγότητι, ἐν τῷ μεγέθει καὶ ἐν
 τῇ σμικρότητι, ἐν τῇ δυνάμει καὶ ἐν τῇ ἀσθενείᾳ. τοῦτο

8 τοῖς om. N^a || 16 ante εἴτε καὶ μὴ aliquid intercidisse videtur: 'sive sint partes plantae, sive non' Alfredus || 18 ἀ-
 τῶν N^a ||

- ὕγρασις. οὐδεμία δὲ τῶν τοιούτων φύσεων χωρίζεται τῆς
 συμμετόχου αὐτῆς. διὰ τοῦτο γὰρ καὶ πρῶτως ἐγένετο ἡ ²⁰
 τροφή τῷ τρέφοντι συνεχῆς ἕως καὶ εἰς αὐτὴν τὴν ἄραν
 τῆς φθορᾶς· καὶ ὀφείλουσι χρῆσθαι ταύτῃ τῷ ζῶον καὶ τὸ
⁵ φυτόν τοιαύτῃ ὁποῖόν ἐστιν ἐκάτερον αὐτῶν.
- 2 Διερευνήσωμεν οὖν καὶ τοῦτο, ὃ προηγήσατο ἐν τῷ ἡμε-
 τέρω λόγῳ, περὶ ἐπιθυμίας φυτοῦ καὶ κινήσεως αὐτοῦ καὶ
 ψυχῆς ἰδίας, καὶ εἴ τι ἀναλύεται ἀπ' αὐτοῦ τοῦ φυτοῦ, ὅσον ²⁵
 εἰς πνοήν. Ἀναξαγόρας γὰρ εἶπε ταῦτα ἔχειν καὶ πνοήν.
¹⁰ καὶ πῶς, εἴπερ εὐρίσκομεν πολλὰ ζῶα μὴ ἔχοντα πνοήν,
 καὶ πάλιν εὐρίσκομεν ἀκριβῶς ὅτι τὰ φυτὰ οὔτε ὑπνώττουσιν
 οὔτε γρηγοροῦσιν. τὸ γὰρ γρηγορεῖν οὐδὲν ἐστὶν εἰ μὴ ἀπὸ
 διαθέσεως τῆς αἰσθήσεως, τὸ δὲ ὑπνώττειν οὐδὲν εἰ μὴ ἀσθέ- ³⁰
 νεια αὐτῆς· καὶ οὐχ εὐρίσκεται τι τούτων ἐν πράγματι τρε-
¹⁵ φομένῳ μὲν πάσαις ἄραις κατὰ διοίκησιν μίαν, ἐν τῇ οἰκείᾳ
 δὲ φύσει μὴ αἰσθανομένῳ. τὸ γὰρ ζῶον ὅτε τρέφεται, τί
 συμβαίνει; τὸ ἀναβαίνειν ἀναθυμιασιν ἀπὸ τῆς τροφῆς πρὸς
 τὴν κεφαλὴν αὐτοῦ, καὶ ὑπνώττειν ἐντεῦθεν πάντως· καὶ ³⁵
 ὅταν καταναλωθῇ ἡ ἀναθυμίασις ἢ ἀναβαίνουσα πρὸς τὴν
²⁰ κεφαλὴν, τότε γρηγορεῖ. Ἐν τισὶ δὲ τῶν ζῶων ἐστὶν αὕτη ἢ
 ἀναθυμίασις πολλή, καὶ τέως ὀλίγον ὑπνώττουσιν. ὁ δὲ
 νυσταγμός ἐστι συνοχή τῆς κινήσεως, ἢ δὲ συνοχή πάλιν
 ἡρεμία πράγματος κινουμένου. ὃ δὲ μάλιστα καὶ κυρίως ἐστὶ ⁴⁰
 ζητητέον ἐν ταύτῃ τῇ ἐπιστήμῃ, τοῦτο ἐστὶν ὅπερ εἶπεν ὁ ⁸¹
²⁵ Ἐμπεδοκλῆς, ἥγουν εἰ εὐρίσκεται ἐν τοῖς φυτοῖς γένος θῆλυ
 καὶ γένος ἄρρεν, καὶ εἰ ἐστὶν εἶδος κεκραμένον ἐκ τούτων
 τῶν δύο γενῶν. λέγομεν τολύνην ὅτι τὸ ἄρρεν, ὅτε γεννᾷ,
 εἰς ἄλλο γεννᾷ, καὶ εἰσὶν ἄμφω κεχωρισμένα ἀπ' ἀλλήλων. ⁵

ἡ φυτόν τῇ τοιαύτῃ N^a || 6 διερευνήσομεν N^a || 10 ζῶα] τῶν
 ζῶων N^a || 12 ἀπὸ διαθέσεως τῆς αἰσθήσεως: 'de effectu sensus'
 Alfredus. Videtur noster legisse 'affectu'. cf. 827^a 18
 14 τρεφομένων et 16 αἰσθανομένων N^a || 16 τῷ γὰρ ζῶω N^a ||
 τῷ] τότε Sylburg

ἐπεὶ γοῦν εὐρίσκεται ἐν τοῖς φυτοῖς ὅτι ἔχει τὰ φυτὰ γένος
 ἄρρεν καὶ θῆλυ, καὶ πάντως τὸ μὲν ἄρρεν ἐστὶ τραχύτερον
 καὶ σκληρότερον καὶ μᾶλλον φρίσσον, τὸ δὲ θῆλυ ἀσθενέ-
 στερον καὶ καρποφόρον πλέον, πάλιν ὀφείλομεν ζητεῖν πότε-
 10 ρον εὐρίσκονται ταῦτα τὰ δύο γένη κεκραμένα ἅμα ἐν τοῖς 5
 φυτοῖς, ὡς εἶπεν Ἐμπεδοκλῆς. ἀλλ' ἐγὼ οὐχ ὑπολαμβάνω
 τοῦτο τὸ πρᾶγμα οὕτως ἔχειν. τὰ γὰρ κεκραμένα ὀφείλουσιν
 εἶναι πρῶτον ἀπλᾶ ἐν ἑαυτοῖς, καὶ εἶναι καθ' αὐτὸ μὲν τὸ
 ἄρρεν καθ' αὐτὸ δὲ τὸ θῆλυ, κἀντεῦθεν κινεῖσθαι. ἢ δὲ
 15 κρᾶσις οὐκ ἔσται εἰ μὴ διὰ τὴν οἰκείαν γένεσιν. εὐρέθη 10
 γοῦν ἐν τοῖς φυτοῖς πρὸ τῆς κρᾶσεως κρᾶσις, ἢ καὶ ὀφείλει
 εἶναι αἰτία ποιητικὴ καὶ καθητικὴ ἐν μιᾷ ὄρα· ἀλλ' οὐχ
 εὐρίσκεται ἄρρενότης καὶ θηλύτης ἡνωμέναι ἐν τινι τῶν
 φυτῶν. εἰ δὲ τοῦτο οὕτως ἦν, τάχα ἂν τὸ φυτὸν ἦν τε-
 20 λειότερον τοῦ ζῴου. καὶ πῶς, εἴπερ τὸ ζῴον οὐ δεῖται ἐν 15
 τῇ οἰκείᾳ γενέσει πράγματός τινος ἐξωτερικοῦ, τὸ δὲ φυτὸν
 τοῦτο δεῖται ἐν τοῖς καιροῖς τοῦ ἔτους; δεῖται γὰρ ἡλίου
 καὶ εὐκρασίας καὶ τοῦ ἀέρος πλέον· καὶ τούτων δεῖται μᾶλ-
 λον ἐν τῇ ὄρα τῆς ἐκφύσεως αὐτοῦ. ἔστι δὲ καὶ τις ἀρχὴ
 25 τῆς μὲν τροφῆς τῶν φυτῶν ἀπὸ τῆς γῆς, καὶ πάλιν ἀρχὴ 20
 ἑτέρα τῆς γενέσεως ἀπὸ τοῦ ἡλίου. εἶπε δὲ καὶ Ἀναξαγόρας
 ὅτι ἡ ὑγρότης τούτων ἐστὶν ἀπὸ τῆς γῆς, καὶ διὰ τοῦτο
 ἔφη πρὸς Λεχίνεον ὅτι ἡ γῆ μήτηρ μὲν ἐστὶ τῶν φυτῶν, ὁ
 δὲ ἥλιος πατήρ. ἀλλὰ τὴν κρᾶσιν τοῦ ἄρρενος τῶν φυτῶν
 30 καὶ τοῦ θήλεος ὀφείλομεν διατυπώσασθαι οὐχ οὕτως ἀλλ' 25
 ἄλλω τινὶ τρόπῳ, οἷον ὅτι τὸ σπέρμα τοῦ φυτοῦ ὁμοίον
 ἐστὶν ἐγκυμονήσει ζῴου, ἥτις ἐστὶ μῆξις ἄρρενός τε καὶ θή-
 λεος. καὶ ὥσπερ ἐστὶν ἐν τοῖς φῶϊς ὅτε γίνεται νεοσσός, ἔστιν
 ἐντεῦθεν καὶ ἡ τροφή αὐτοῦ μέχρι καὶ αὐτῆς τῆς ὄρας τῆς
 συμπληρώσεως καὶ τῆς οἰκείας ἐξόδου, καὶ τότε τὸ θῆλυ 30

11 ὄν Ν^a || 17 δεῖται τῶν καιρῶν τοῦ ἔτους malebat Syl-
 burg || 18 ἕαρος Ν^a || τούτου Ν^a || 23 Λεχίνεον cf. indic.

ἐπιθήσει τὸν νεοσσὸν ἐν μιᾷ ὥρᾳ· οὕτω καὶ τὸ σπέρμα τοῦ ³⁵
 φυτοῦ. εἶπε δὲ πάλιν Ἐμπεδοκλῆς ὅτι τὰ φυτά, εἰ καὶ
 νεοσσοὺς οὐ γεννώσι, διότι τὸ γεννώμενον οὐ γεννᾶται εἰ μὴ
 ἐκ τῆς φύσεως τοῦ σπέρματος, καὶ ὅτι ὕπερ μένει ἐξ αὐτοῦ
⁵ ἐν τῇ ἀρχῇ τροφή γίνεται τῆς ῥίξης, καὶ τὸ γεννώμενον κινεῖ
 αὐτὸ ἑαυτὸ παρατυλκα, ὅμως οὕτως ὀφειλομεν ὑπολαμβά- ⁴⁰
 νειν καὶ ἐν τῇ μῆξει τῶν ἀρρένων καὶ τῶν θηλέων φυτῶν, ^{817^b}
 ὡς ἐπὶ τῶν ζώων, ὅτι καὶ ἡ μῆξις τῶν φυτῶν ἐστὶν ἐν διοι-
 κήσει τινί· ἀλλ' ἐν τοῖς ζώοις, ὅτε μίγνυνται, τὰ γένη
¹⁰ μίγνυνται καὶ αἱ δυνάμεις τῶν γενῶν, αἱ ἦσαν πρότερον
 κεχωρισμέναι, καὶ προῆλθεν ἐκ τούτων ἀμφοτέρων πρῶμά ⁵
 τι ἔν· ὃ δὴ οὐκ ἔστιν ἐν τοῖς φυτοῖς. οὐ γὰρ ὅτε μίγνυνται
 τὰ γένη, καὶ αἱ δυνάμεις αὐτῶν μετὰ ταῦτα γίνονται κε-
 χωρισμέναι. εἰ γοῦν ἡ φύσις ἔμξε τὸ ἄρρεν μετὰ τοῦ θή-
¹⁵ λεος, καλῶς προέβη, ὅτι οὐχ εὐρίσκομεν ἐνεργειάν τινα ἐν
 τοῖς φυτοῖς παρὰ τὴν γένεσιν τῶν καρπῶν. οὐδὲ γάρ ἐστι ¹⁰
 ζῶον κεχωρισμένον τοῦ θήλεος εἰ μὴ ἐν ὥραις αἷς οὐ συν-
 ἀπτεται. τοῦτο δὲ ἐστὶ διὰ τὰς πολλὰς ἐνεργείας αὐτοῦ καὶ
 διὰ τὰς πολλὰς αὐτοῦ ἐπιστήμας. εἰσὶ δὲ οἵτινες τὰ φυτά
²⁰ πεπληρωμένα ὑπολαμβάνουσι, καὶ τὴν χάριν τῆς ζωῆς αὐτῶν
 εἶναι διὰ τὰς δύο δυνάμεις ἃς ἔχει, ἥρουν διὰ τὴν τροφήν ¹⁵
 τὴν ἐπιτηδεῖαν εἰς τὸ τρέφειν αὐτὰ καὶ διὰ τὴν μακρότητα
 τῆς οἰκείας ὑπάρξεως καὶ τοῦ καιροῦ ὀπόταν βλαστάνῃ καὶ
 καρποφορῇ ἡ ζωὴ αὐτῶν, καὶ στρέφεται πρὸς αὐτὰ ἡ νεό-
²⁵ της αὐτῶν, καὶ οὐ γίνηται ἐν αὐτοῖς τι περιττόν. οὐ δεῖται
 δὲ τὸ φυτὸν ὕπνου διὰ πολλὰς αἰτίας, ὅτι κεῖται τὸ φυτὸν ²⁰
 ἐν τῇ γῆ, καὶ δεσμεῖται ὑπ' αὐτῆς, καὶ οὐκ ἔχει κίνησιν
 ἐν ἑαυτῷ, οὐδὲ ὕρον διωρισμένον ἐν τοῖς οἰκείοις μέρεσιν
 οὔτε αἰσθησιν ἔχει, οὔτε κίνησιν αὐτοπροαίρετον, οὔτε ψυ-
³⁰ χὴν τελείαν· τοῦτο δὲ ἔχει μᾶλλον μέρος μέρους ψυχῆς.

2 δὲ om. N^a || 4 μένει] μὲν εἰ N^a || αὐτῶν N^a || 9 et 12 ὅταν
 N^a || 23 ἰδίας N^a || 25 γίνηται Bussemaker e Parisino || 30 μέ-
 ρος om. N^a

25 καὶ τὸ φυτὸν οὐκ ἐδημιουργήθη εἰ μὴ διὰ τὸ ζῶον, τὸ δὲ
 ζῶον οὐκ ἐδημιουργήθη διὰ τὸ φυτόν. καὶ πάλιν ἐὰν εἴπη
 τις ὅτι τὸ φυτὸν δεῖται μὲν τροφῆς εὐτελοῦς καὶ μοχθηρᾶς,
 εἰ καὶ δεῖται δὲ τοιαύτης, ὅμως κατὰ πολὺ σταθαρᾶς καὶ
 συνεχοῦς καὶ μὴ ῥαδίως διαφθειρομένης, κἀντεῦθεν συν- 5
 30 ἴσταται ἵνα τὸ φυτὸν ἔχη τι κρεῖττον παρὰ τὸ ζῶον, καὶ
 διὰ τοῦτο ἀνάγκη καὶ πράγματα ἄψυχα εἶναι εὐγενέστερα
 τῶν ἐμψύχων. ἀλλὰ ἔργον ἔν τούτῳ ζῴου ἐστὶ κρεῖττον παρὰ
 πᾶν ἔργον τοῦ φυτοῦ. ἄλλως τε εὐρίσκομεν καὶ ἐν τῷ ζῴῳ
 πάσας τὰς δυνάμεις τὰς ἐν τῷ φυτῷ, καὶ ἄλλας πολλὰς, οὐ 10
 35 μὴν καὶ ἔμπαλιν. εἶπε πάλιν ὁ Ἐμπεδοκλῆς ὅτι τὰ φυτὰ
 ἔχουσι γένεσιν ἐν κόσμῳ ἡλαττωμένῳ καὶ οὐ τελείῳ κατὰ
 τὴν συμπλήρωσιν αὐτοῦ, ταύτης δὲ συμπληρουμένης αὐτὸ γεν-
 νᾶται ζῶον. ἀλλ' οὗτος ὁ λόγος ἀνάρμοστός ἐστι, διότι ὁ
 κόσμος ὀλοτελής ἐστὶ καὶ διηνεκής, καὶ οὐκ ἔπαυσε πώποτε 15
 40 γεννᾶν ζῶα καὶ φυτὰ καὶ πάντα ἄλλοῖα εἶδη. ἐν ἐκάστῳ
 8^a δὲ εἶδει τῶν φυτῶν ἔστι θερμοῦτης καὶ ὑγρότης φυσική, ἣτις
 ὁπόταν ἀναλωθῆι, ἀσθενοῦσι τὰ φυτὰ καὶ γηράσκουσι καὶ
 φθίνουσι καὶ ξηραίνονται. καὶ τινὲς μὲν λέγουσι τοῦτο
 φθορᾶν, ἄλλοι δ' οὐχί. 20

Τινὰ τῶν φυτῶν ἔχουσι τι ὑγρὸν ὡς ῥητίνην, ὡς κόμη, 3
 5 ὡς σμύρναν, ὡς θυμιαμα καὶ ὡς κόμη Ἀραβικόν. πάλιν
 τινὰ δένδρα ἔχουσι δεσμούς καὶ φλέβας καὶ κοιλίαν καὶ
 φιτροῦς καὶ φλοιὸν καὶ μυελὸν ἐντός. καὶ τινὰ ὡς ἐπὶ τὸ
 πλεῖστον εἰσι φλοιός. καὶ τινῶν μὲν ὁ καρπὸς ὑπὸ τὸν 25
 φλοιὸν ἤγουν ἐντός τοῦ φλοιοῦ καὶ τοῦ φιτροῦ. καὶ τινὰ
 10 μὲν μέρη τοῦ δένδρου εἰσὶν ἀπλᾶ, ὡς ὁ χυμὸς ὁ εὐρισκό-
 μενος ἐν αὐτοῖς καὶ οἱ δεσμοὶ καὶ αἱ φλέβες· τινὰ δὲ εἰσι
 σύνθετα ἐκ τούτων, ὡς κλάδοι καὶ λύγοι καὶ φύλλα. ταῦτα
 δὲ πάντα οὐχ εὐρίσκομεν ἐν πᾶσι τοῖς φυτοῖς. τινὰ γὰρ 30

4 εἰ καὶ] καὶ εἰ malebat Sylburg || 13 αὐτὸ Karsten ad Em-
 pedoclem p. 422: οὐ codd.

τῶν φυτῶν ἔχουσι καὶ ταῦτα καὶ ἄλλα μέρη, λόγους, φύλλα, 15
 κλάδους, ἄνθη καὶ βλαστοὺς καὶ φλοιδὸν τὸν περικυκλοῦντα
 τὸν καρπὸν. καὶ καθὼς εἰσι καὶ ἐν τοῖς ζώοις μέλη ὁμοιο-
 μερῆ, οὕτω καὶ ἐν τοῖς φυτοῖς. καὶ ἕκαστα τῶν μερῶν τοῦ
 5 φυτοῦ σύνθετα εἰσὶν ὅμοια μέλεσι ζώου· ὁ δὲ φλοιδὸς τοῦ
 φυτοῦ ὅμοιός ἐστι φυσικῶς δέρματι ζώου, οἱ δὲ δεσμοὶ 20
 πάλιν ὅμοιοι νεύροις ζώου. ὁμοίως καὶ τὰ λοιπὰ τὰ ἐν
 αὐτῷ. καὶ τινὰ μὲν τῶν μερῶν διαιροῦνται πῶς διὰ μερῶν
 ἀνομοίων, τινὰ δὲ δι' ὁμοίων, οἷον ὡς ἐπὶ τοῦ πηλοῦ·
 10 οὗτος γὰρ ἐνὶ τρόπῳ διαμερεῖται διὰ τῆς γῆς μόνον, καὶ ἀλ-
 λοτρόπως διὰ τῶν στοιχείων. ὡσαύτως ὁ πνεύμων καὶ ἡ
 σὰρξ διαιροῦνται μὲν πρώτως, καὶ εἰσὶ μέρη τούτων σὰρξ 25
 καὶ πνεύμων· ἄλλως δὲ διαιροῦνται καὶ διὰ τῶν στοιχείων.
 ὁμοίως καὶ αἱ τῶν φυτῶν ῥίζαι. πλὴν οὐ διαμερεῖται καὶ ἡ
 15 χεὶρ εἰς ἄλλην χεῖρα, οὐδὲ ἡ ῥίζα εἰς ἄλλην ῥίζαν, οὐδὲ
 τὰ φύλλα εἰς ἄλλα φύλλα. ἐν ταύταις γοῦν ταῖς ῥίζαις καὶ
 ἐν αὐτοῖς τοῖς φύλλοις ἐστὶν ἡ σύνθεσις. πάλιν τινὲς μὲν 30
 τῶν καρπῶν εἰσὶν ἐκ μερῶν ὀλίγων συγκεκλιμένοι, τινὲς δὲ
 ἐκ μερῶν πολλῶν, ὡς ἐπὶ τῶν ἔλαιων. αὐταὶ γὰρ ἔχουσι
 20 φλοιδὸν σάρκα καὶ τι ὀστρακῶδες καὶ σπέρμα καὶ καρπὸν.
 τινὰ δὲ ἔχουσι καὶ περικαλύμματα. πάντα δὲ τὰ σπέρματά
 εἰσιν ἐκ δύο φλοιδῶν. καὶ μέρη μὲν τῶν φυτῶν εἰσιν ἅπερ 35
 εἶπομεν, ἡ δ' ἀκρότης τοῦ παρόντος λόγου ἐστὶ διορισασθαι
 ταῦτα τὰ μέρη τῶν φυτῶν, τὰ περικαλύμματα αὐτῶν καὶ
 25 τὰς αὐτῶν διαφορὰς· ὅπερ ἐστὶ πάνυ δυσχερὲς, καὶ ἔξαι-
 ρέτως τὸ διορισασθαι τὴν οὐσίαν αὐτῶν καὶ τὸ χροῶμα καὶ
 τὸν καιρὸν τῆς διαμονῆς αὐτῶν καὶ τὰς συνοχὰς τὰς περι- 40
 πιπτούσας αὐτοῖς, καὶ ὅτι οὐκ ἔχουσι τὰ φυτὰ ἦθη ψυχῆς, 81
 οὐδὲ διάθεσιν ἴσην διαθέσει ψυχῆς. ἔαν γοῦν κατὰ ἀνα-
 30 λογίαν θῶμεν τὰ μέρη τῆς ψυχῆς μετὰ τῶν μερῶν τοῦ

6 δέρματι Sylburg: στόματι N^a || 9 δὲ δι'] δι' N^a || 16 γὰρ
 N^a || 21 τινὰ δὲ] τινὰ τε N^a

φυτοῦ, μηχανηθήσεται ὁ λόγος, καὶ τυχὸν οὐδὲ δυνηθείμην
 διεξελεθεῖν ἂν ταῦτα, μεγάλας διαφοραῖς ἀπαριθμοῦντες τὰ
 5 μέρη τῶν φυτῶν. καὶ γὰρ μέρος ἐκάστου πράγματος ἐκ τοῦ
 ἰδίου γένους ἐστὶ καὶ ἐκ τῆς ἰδίας οὐσίας. καὶ ὅταν γεν-
 νηθῆ ἢ τι εἶδος φυτοῦ, μένει ἐν τῇ οἰκείᾳ διαθέσει, ἂν μὴ 5
 τινι χρονικῇ ἀσθενείᾳ καὶ βαρεῖᾳ τῆς οἰκείας ἐκπέσῃ τοιαῦδε
 διαθέσεως. τῶν ἀνθέων τοίνυν καὶ τῶν καρπῶν καὶ τῶν
 10 φύλλων τῶν ἐν τοῖς φυτοῖς τινὰ μὲν ἐν παντὶ ἔτει εἰσὶ,
 τινὰ δὲ οὐχ οὕτως ἔχει οὐδὲ διαμένουσι, ὡς ὁ φλοιὸς καὶ
 τι σῶμα πίπτει ἀπὸ πράγματος τοῦ ἀπορρίπτοντος τοῦτο διὰ 10
 τινὰ αἰτίαν. οὐ μένουσι δὲ ταῦτα ἐν τῷ φυτῷ, ὅτι πολ-
 λάκις πίπτουσι ἐξ αὐτοῦ μέρη τινὰ μὴ διαρισμένα, ὡς τρί-
 15 χες ἐξ ἀνθρώπων καὶ ὄνυχες. πλήν γεννῶνται τρίχες ἢ ἐν
 αὐτοῖς τοῖς μέρεσιν ὅθεν ἐξέπεσον, ἢ ἐκτὸς ἐν ἄλλοις. καὶ
 ἤδη φανερὸν γέγονεν ὅτι τὰ μέρη τοῦ φυτοῦ οὐκ εἰσὶ δια- 15
 ρισμένα, εἴτε καὶ μὴ, ἀλλὰ μόνον ἀδιόριστα. ἡμῖν δὲ αἰσχρὸν
 ἐστὶ λέγειν πράγματά τινα μεθ' ὧν αὐξάνεται τὸ ζῶον καὶ
 20 συμπληροῦται μετ' αὐτῶν, μὴ εἶναι μέρη αὐτοῦ, ἀλλ' εἶναι
 κατὰ τὰ φύλλα καὶ πάντα τὰ τοιαῦτα τὰ ἐν τῷ φυτῷ, κἂν
 καὶ οὐκ ὡς διαρισμένα τὰ τοιαῦτα μέρη τοῦ ζῴου, κἂν καὶ 20
 κατὰ μικρὸν ἐκπίπτουσι, ὡς τὰ κέρατα τῆς ἐλάφου καὶ
 25 κόμαι τινῶν ζῴων καὶ τρίχες ἄλλων, ἃ δὴ κρύπτουσι ἑαυτὰ
 κατὰ τὸν χειμερινὸν καιρὸν ἐν ὀπαῖς καὶ ὑπὸ γῆν πίπτουσι,
 κἂν καὶ τὸ τοιοῦτον πάθος παρόμοιον ἔχωσι τῇ πτώσει τῶν
 φυτῶν. ὀφείλομεν οὖν εἰπεῖν περὶ τῶν πραγμάτων ὧν πρό- 25
 τερον ἱστορήσαμεν, καὶ ἄρξασθαι ἀπαριθμεῖν τὰ ἴδια μέρη
 30 τῶν φυτῶν καὶ τὰ κοινὰ καὶ τὰς τούτων διαφοράς. λέγομεν
 τοίνυν ὡς ἐπὶ τοῖς μέρεσι τῶν φυτῶν ἐστὶ μεγάλη διαφορὰ
 ἐν τῷ πλήθει καὶ ἐν τῇ ὀλιγότητι, ἐν τῷ μεγέθει καὶ ἐν
 τῇ σμικρότητι, ἐν τῇ δυνάμει καὶ ἐν τῇ ἀσθενείᾳ. τοῦτο 30

8 τοῖς om. N^a || 16 ante εἴτε καὶ μὴ aliquid intercidisse videtur: 'sive sint partes plantae, sive non' Alfredus || 18 ὡ-
 τῶν N^a ||

πάλιν σπέρμα ἂν ἀσθενὲς γένηται, ἐκλείπει τὸ γενέσθαι
 καλὰ αὐτά, ὡς αἱ πεῦκαι καὶ οἱ φοίνικες. οὐ προέρχονται
 δὲ ῥαδίως ἐκ σπέρματος κακοῦ καλὰ δένδρα, οὐδὲ ἐκ σπέρ-
 ματος ἀγαθοῦ κακὰ δένδρα. τὸ δὲ ἐκ πονηροῦ γενέσθαι 1-
 5 ἀγαθόν, καὶ τὸ ἐναντίον, ἐν τοῖς ζώοις πολλάκις εὐρίσκεται.
 πάλιν δένδρον τὸ ἔχον σκληρὸν λίαν τὸν φλοιὸν στεῖρον
 ἀποκαθίσταται· ἐὰν δὲ σχισθῆ ἢ ῥίξῃ αὐτοῦ καὶ τῇ σχισμῇ
 λίθος ἐμβληθῆ, εὐφορον γίνεται. ἐν δὲ τοῖς φοίνικιν ἂν
 φύλλα ἢ ψῆνες ἢ φλοιὸς τοῦ ἄρρενος φοίνικος τοῖς φύλ- 15
 10 λοις τοῦ θήλεος συντεθείη, ἵνα πως συναφθῶσι, ταχέως
 πεπαινόνται οἱ καρποί, κωλύεται δὲ καὶ ἡ πτώσις αὐτῶν.
 διακρίνεται δὲ ὁ ἄρρην ἀπὸ τοῦ θήλεος, ὅτι πρώτως βλαστά-
 νουσι τὰ τούτου φύλλα, ἃ εἰσι παρὰ τὰ τοῦ θήλεος μικρό-
 τερα· ἀλλὰ καὶ διὰ τῆς εὐωδίας. ἀλλαγῶ δὲ ἐκ τίνος τούτων
 15 ἢ ἐκ πάντων συμβαίνει. τυχὸν δὲ καὶ εἰ ἐκ τῆς εὐωδίας 20
 τοῦ ἄρρενος ἐπαγάγη τι ἄνεμος πρὸς τὸν θήλην, πεπαι-
 νόνται καὶ οὕτως οἱ καρποί, ὥσπερ ὁπότεν τὰ φύλλα τοῦ
 ἄρρενος τῷ θήλει ἀπαιωρῶνται. συκαῖ ὡσαύτως ἄγριαί εἰς
 τὴν γῆν ἐξαπλωθεῖσαι συμβάλλονται τὰ πολλὰ ταῖς κηπαίαις
 20 συκαῖς. τὰ βαλαύστια ταῖς ἐλαίαις συμβάλλουσιν, ὅταν 25
 ὁμοῦ φυτεύωνται.

7 Πάλιν τῶν φυτῶν τινὰ μεταλλάττονται, ὡς φασίν, εἰς
 ἄλλο εἶδος, ὡς ἡ καρύα, ὅταν γηράσῃ. λέγουσι πάλιν ὡς
 ἢ καλαμίνθη μεταβάλλεται εἰς ἡδύοσμον· καὶ τὸ τράγιον δὲ 30
 25 τμηθὲν καὶ φυτευθὲν παρὰ τὴν θάλασσαν τυχὸν ἔσται σι-
 σύμβριον. φασὶ πάλιν ὡς ὁ σῖτος καὶ τὸ λίνον μεταβάλ-
 λονται εἰς ἕτερον εἶδος. βελένιον δὲ τὸ δηλητηριώδες, τὸ
 γινόμενον ἐν τῇ Περσίδι, μεταφυτευόμενον ἐν Αἰγύπτῳ ἢ
 ἐν Παλαιστίνῃ γίνεται βρώσιμον. ὡσαύτως ἀμυγδαλῆ καὶ 35
 30 ροιὰ μεταβάλλονται ἀπὸ τῆς ἰδίας κακίας διὰ γεηπονίαν εἰς
 τὸ χρηστότερον. ἀλλ' αἱ ροιαὶ μὲν χοιρείας κόπρου ἐμ-

2 προέρχεται N^a || 3 οὐδὲ — 4 δένδρα om. N^b || 28 περσία
 30 γεοπονίαν N^a

βεβλημένης ταῖς ῥίζαις, καὶ δι' ὕδατος γλυκέος καὶ ψυχροῦ
 ποτιζόμεναι βελτιοῦνται· ἀμυγδαλαῖ δὲ ἤλων ἐμπτηννυμένον
 αὐταῖς, καὶ κόμεος διὰ πολλοῦ καιροῦ ἐντεῦθεν ἐκβαλλο-
 μένου. πολλὰ δὲ φυτὰ ἄγρια διὰ ταύτης τῆς ἐπιτεχνήσεως
 γίνονται κηφαῖα. τόπος δὲ καὶ γεηπονία σφόδρα τούτοις
 συμβάλλονται, καὶ μᾶλλον ὁ τοῦ ἔτους καιρός, οὗ χρῆζουσι
 μᾶλλον οἱ φυτευταί. πάλιν τῶν φυτῶν τὰ πλείονα φυ-
 τεύονται ἐν ἔαρι, ὀλίγα ἐν χειμῶνι καὶ φθινοπώρῳ, καὶ
 ὀλίγιστα ἐν θέρει μετὰ τὴν ἐπιτολὴν τοῦ κυνάστρου. ἐν
 ὀλίγοις δὲ τόποις γίνεται ἡ τοιαύτη φυτεία, καὶ οὐδέποτε
 γίνεται εἰ μὴ ἀραιός, ὡς ἐν τῇ Ῥώμῃ, κατὰ τήνδε τὴν ὥραν.
 ἐν Αἰγύπτῳ δὲ οὐ γίνεται ἡ φυτεία εἰ μὴ ἅπαξ τοῦ ἐνιαυτοῦ.
 πάλιν τινὰ τῶν φυτῶν ἐκ τῶν οἰκείων ριζῶν φύλλα προ-
 βάλλονται, τινὰ ἐκ τῶν οἰκείων κόμεων ἢ ἐκ τῶν οἰκείων
 ξύλων. καὶ τινὰ μὲν πλησίον τῆς γῆς, τινὰ δὲ πόρρω, τινὰ
 ἐν μέσῳ. καὶ τινὰ μὲν ἅπαξ τοῦ ἐνιαυτοῦ καρποφοροῦσι,
 τινὰ δὲ πλειστάκις, ἀλλ' οὐ πεπαίνονται οἱ καρποὶ αὐτῶν,
 ἀπομένουσι δὲ ὡμοί. καὶ τινὰ δένδρα εἰσὶν εὐφορα διὰ
 πολλῶν χρόνων, ὡς αἱ συκαῖ· τινὰ ἐν ἐνὶ καρποφοροῦσιν
 ἔτει, ἐν δὲ τῷ ἑτέρῳ ἀναπτῶνται ἑαυτά, ὡς αἱ ἐλαῖαι πολ-
 λούς κλάδους προβαλλόμεναι, οἷς καὶ περικαλύπτονται. καὶ
 τινὰ μὲν τῶν φυτῶν εὐφορώτερά εἰσιν ἐν γῆρᾳ, τινὰ δὲ
 ἐκ τοῦ ἐναντίου μᾶλλον καρποφοροῦσιν ἐν νεότητι, ὡς ἀμυ-
 γδαλαῖ καὶ ὄγραι καὶ αἴγειροι. ἡ διαφορὰ δὲ τῶν φυτῶν
 τῶν ἀγρίων καὶ τῶν κηφαίων διακρίνεται δι' ἀρρένων καὶ
 θηλέων, ὁπόταν ἕκαστον αὐτῶν γνωρισθῆτε διὰ τῶν ἰδιω-
 μάτων τῶν εὐρισκομένων ἐν αὐτοῖς, ὅτι τὸ μὲν ἄρρεν ἐστὶ
 πυκνότερον σκληρότερον καὶ πολυκλωνώτερον, ἤττον ὑγρόν,
 καὶ ταχύτερον εἰς πέπανσιν, καὶ φύλλα ἔχον διάφορα καὶ
 παραφυάδας. τὸ δὲ θῆλυ ἐπ' ἕλαττον ἔχει ταῦτα. δεῖ

2 πιεζόμεναι N^a || 3 κόμεας N^a || 5 πηγονία N^a || 11 ἀραιός,
 ὡς] ἀραιῶς Bussemaker e Parisino || 20 αἰ om. N^a || πολλοὺς δὲ
 κλ. N^a || 28 πολυκλωνώτερον N^a

ξηραίνονται, ὡς σίτος καὶ τὰ παραπλήσια, τινὰ δ' οὐ. οὐ
 δυνάμεθα δὲ ταῦτα πάντα ἐπίστασθαι εἰ μὴ διὰ συλλογισμῶν 15
 καὶ παραδειγμάτων καὶ ὑπογραφῶν. πάλιν εἰσι βοτάναι εἰς
 δύο ἄκρα κλίνουσαι, ὡς τὸ λεγόμενον λάχανον βασιλικόν.
 5 εἰσι δὲ ἄλλαι αἱ λεγόμεναι ἐν ταύτῳ βοτάναι καὶ λάχανα·
 καὶ τινες ἄλλαι αἱ ἐν τῷ γεννᾶσθαι μὲν πρώτως φαίνονται
 ἐν σχήματι στάχυος, μετὰ ταῦτα δὲ γίνονται δένδρα, ὡς οἱ 20
 Ἀραβικοὶ βέντελοι καὶ τὸ φυτὸν τὸ λεγόμενον ἡλιοσκό-
 πιον. μυρσίνη δὲ καὶ μηλέα καὶ ὄχη καὶ τὰ λοιπὰ ὅμοια
 10 δένδρα εἰς τοῦτο τὸ γένος περιέχονται, ὧν πολλοὶ καὶ μά-
 ταιοὶ εἰσι κλάδοι, ἐκ τῶν ῥιζῶν αὐτῶν φυτόμενοι. καὶ διὰ
 τοῦτο πρέπον προσδιορίζειν ταῦτα, ἵνα ὧσιν εἰς παράδειγμα 25
 καὶ συλλογισμόν· οὐ γὰρ ὀφείλομεν διερευνᾶν ὄρισμους ἐν
 πᾶσι. πάλιν τῶν φυτῶν τὰ μὲν εἰσι κατοικίδια, τὰ δὲ
 15 κηπαῖα, καὶ ἕτερα ἄγρια. τοιοῦτοτρόπως δὲ λέγομεν ὄχνας
 καὶ ἄλλα τοιαῦτα εἶδη φυτῶν ἄγρια, ὅτι οὐκ εἰσὶν ἐξ ἐπι-
 μελείας γεωργικῆς. πάλιν τῶν φυτῶν τινὰ μὲν ποιοῦσι 30
 καρπὸν, τινὰ δ' οὐ, ὡς ἰτέαι καὶ τινὰ εἶδη δρυῶν. καὶ τινὰ
 μὲν ποιοῦσιν ἔλαιον, τινὰ δ' οὐχί. καὶ τινὰ μὲν ποιοῦσι
 20 φύλλα, τινὰ δ' οὐ. καὶ τινῶν πίπτουσι τὰ φύλλα, τινῶν
 δ' οὐ. καὶ τισὶ μὲν γίνονται κλάδοι, τισὶ δ' οὐ. περὶ δια-
 φορᾶς γοῦν τῶν φυτῶν ἐν μεγέθει καὶ σμικρότητι, ἐν ὠραιοί- 35
 τητι καὶ ἀμορφίᾳ, ἐν χρηστότητι καρπῶν καὶ κακίᾳ πολλὰ
 ἔστιν εἰπεῖν. πάλιν τὰ ἄγρια δένδρα μᾶλλον καρποφο-
 25 ροῦσι παρὰ τὰ κηπαῖα, καὶ οἱ καρποὶ τῶν κηπαίων κρελ-
 τονέες εἰσι τῶν ἀγρίων. καὶ τινὰ μὲν τῶν φυτῶν γεννῶνται
 ἐν τόποις ξηροῖς, τινὰ δὲ ἐν θαλάσῃ· καὶ τινὰ μὲν ἐν πο- 40
 ταμοῖς, ἄλλα δὲ ἐν τῇ ἐρυθρᾷ θαλάσῃ· καὶ τινὰ ἐν τό-
 ποις μὲν ἄλλοις μεγάλα, ἐν ἑτέροις δὲ μικρά. καὶ τινὰ
 30 μὲν γεννῶνται ἐν ὄχθαις ποταμῶν, τινὰ δὲ ἐν λίμναις. καὶ 82
 τῶν γεννωμένων ἐν τόποις ξηροῖς τινὰ μὲν γεννῶνται ἐν

ὄρεσι, τινὰ δὲ ἐν πεδιάσι. καὶ τινὰ ζῶσιν ἐν τόποις ξηρο-
τάτοις, ὡς τὰ ἐν τῇ γῆ τῶν Αἰθιοπίων, καὶ ἐκείσε κρείττονως
5 ἀυξάνουσι παρὸ ἀλλαχοῦ. καὶ τινὰ μὲν ζῶσιν ἐν τόποις
ὄψηλοις, τινὰ δὲ ἐν χθαμαλοῖς. καὶ τινὰ μὲν ζῶσιν ἐν
τόποις ὄγροῖς, τινὰ δὲ ἐν ξηροῖς, τινὰ δὲ ἐν ἐκατέροις, ὡς 5
ἡ ἰτέα. τὰ γούνη φυτὰ κατὰ πολὺ ἐναλλάττονται τῇ δια-
φορᾷ τῶν τόπων, καὶ ἐντεῦθεν χρῆ κατανοεῖν καὶ τὰς δια-
10 φορὰς αὐτῶν.

Πάλιν τῶν φυτῶν τινὰ μὲν τῇ γῆ πεπήγασι καὶ οὐ φι- 5
λουσι χωρίζεσθαι ἀπ' αὐτῆς· τινὰ δὲ ἐν τόποις κρείττοσι 10
μετατίθενται. ὁμοίως τινὲς τῶν καρπῶν κρείττονές εἰσιν ἐν
τῷδε τῷ τόπῳ παρὸ ἐν ἑτέρῳ. καὶ τινῶν μὲν φυτῶν τὰ
15 φύλλα σκληρὰ εἰσι, τινῶν δὲ λεία· καὶ τινῶν μὲν ἐσχι-
σμένα, ὡς τὰ τῶν ἀμπέλων καὶ τῶν συνῶν, τινῶν δ' οὐ·
ἑτέρων δὲ κατὰ πολὺ ἐσχισμένα, ὡς τὰ τῆς πεύκης. τινὰ 15
δὲ φυτὰ εἰσιν ὅλως φλοιὸς μεσιτεύων. καὶ τινὰ ἔχουσι
δεσμύς, ὡς οἱ κάλαμοι, τινὰ δ' οὐ. καὶ τινὰ ἔχουσιν
20 ἀκάνθας, ὡς αἱ βάρμοι, τινὰ δὲ ἐστέρηνται ἀκανθῶν. καὶ
τινὰ ἔχουσι πολλοὺς κλάδους, ὡς ἡ ἀγρία μορέα, τινὰ δ'
οὐ. καὶ τινὰ μὲν ἔχουσι διαφορὰς ἄλλας ἐξ ὧν προβαίνουσι 20
παραφυάδες καὶ ἐξ ὧν οὐχί· τοῦτο δὲ οὐκ ἄλλοθὲν ἐστὶν εἰ
μὴ ἐκ τῆς διαφορᾶς τῶν ῥιζῶν. τινὰ δὲ ἔχουσι μίαν ῥίζαν,
25 ὡς ἡ σκίλλα· αὕτη δὲ γεννᾶται ἐκ τοῦ ἐδάφους, καὶ
ἀραιῶς πρόεισιν, ὅτι ὑποκάτω πλατύνεται, καὶ ἀκολουθοῦσα
μᾶλλον διακρίνεται τῷ ἥλιῳ· ὅταν γὰρ προσβάλλῃ αὐτῇ,
αὐξάνει. οὗτος δὲ ταύτης καὶ τὰς παραφυάδας κάτωθεν
ἐκμυζᾷ. πάλιν τῶν χυλῶν τῶν ἐν τοῖς καρποῖς οἱ μὲν

1 πεδιάδι Bussemaker e Parisino || 11 μετατίθεται N^a ||
15 ἑτέρων — πεύκης quaedam aut omissa aut male intellecta
videntur ab interprete graeco: 'et quaedam habent unum cor-
ticem, ut ficus, quaedam multos, ut pineae' Alfredus || 19 μο-
ρία N^a || καὶ τινὰ δ' N^a || 23 ἐκ τοῦ ἐδάφους καὶ ἀραιῶς πρό-
εισιν: 'in solo ramo proceditque' Alfredus. Legit igitur nonnec
'raro' pro 'ramo'

ζφούς· ἡ γὰρ ὕλη ἐν τοῖς ζφούσι ἐστὶ καθ' ἑαυτὴν καὶ διη-
ρημένη. οὐκ ἔστι δὲ οὐδὲ ἡ πέψις εἰ μὴ ἐν χρήσει μά-
λιστα καὶ αὐτῆ. ἡ ὕλη δὲ τοῦ φυτοῦ τούτῳ ἐστὶ πλησίον,
καὶ διὰ τοῦτο ὀξυτέρα ἐστὶν ἢ τούτου γένεσις. γεννᾶται δὲ ¹
⁵ καὶ ἀξάνει καὶ ὕπερ μᾶλλον ἐστὶ λεπτόν ἐν αὐτῷ, παρὰ
τὸ πυκνόν. τὸ γὰρ πυκνὸν πολυτρόπων δεῖται δυνάμεων
διὰ τε τὴν διαφορὰν τοῦ οἰκείου σχήματος καὶ διὰ τὸ μήκος
τῶν μερῶν αὐτοῦ πρὸς ἄλλα. κἀντεῦθεν ὀξυτέρα καὶ φυτοῦ
γένεσις, διὰ τὴν λεπτότητα ἑτέρου πρὸς ἕτερον, καὶ ταχύτερα ¹⁵
¹⁰ ἢ τελείωσις. τὰ μέρη τῶν φυτῶν ὡς ἐπὶ τὸ πλεῖστόν εἰσιν
ἄραιά, ὅτι ἡ θερμότης αὐτῶν τὴν ὑγρότητα πρὸς τὰ ἄκρα
τῶν φυτῶν ἐφέλκεται. διασπείρεται τε ἡ ὕλη ἢ θρεπτική
εἰς ὅλα τὰ μέρη αὐτῶν· ὃ δὲ περιττεύει, ἐκχεῖται. ὥσπερ
δὲ ἐν τοῖς βαλανείοις ἡ θερμότης τὴν ὑγρότητα ἐφέλκεται ²⁰
¹⁵ καὶ ταύτην εἰς ἀτμίδα μεταστρέφει, αὐτῆ δὲ κουφιζομένη,
ὀπότεν περιττεύσῃ, μεταβάλλεται εἰς σταγόνας, οὕτως καὶ
ἐν τοῖς ζφούσι καὶ ἐν τοῖς φυτοῖς τὰ περιττώματα ἀναβαλνουσιν
ἀπὸ τῶν κατωτέρων εἰς τὰ ἀνώτερα, καὶ καταβαλνουσιν ἀπὸ
τῶν ἀνωτέρων εἰς τὰ κατώτερα. τοιουτοτρόπως δὲ καὶ οἱ ²⁵
²⁰ ποταμοὶ οἱ ὑπὸ τὴν γῆν γεννῶνται ἀπὸ τῶν ὀρέων. ὕλη
γὰρ αὐτῶν εἰσὶν οἱ ὕετοί· καὶ ὅταν πληθυνθῶσι τὰ ὕδατα
καὶ στενοχωρῶνται ἐντὸς, γίνεται ἐκ τούτων ἀτμὶς περιττή,
ἣτις διὰ τὸν ἐντὸς συμπίεσμον σχίζει τὴν γῆν· καὶ οὕτω
φαίνονται πηγαὶ καὶ ποταμοὶ οἱ πρότερον μὴ φαινόμενοι ³⁰
²⁵ ἀλλ' ἐγκερκρυμμένοι τυγχάνοντες.

² Ἐκτεθείκαμεν δὲ αἰτίας περὶ τῆς γενέσεως τῶν πηγῶν
καὶ τῶν ποταμῶν ἐν τῷ ἡμετέρῳ βιβλίῳ τῷ περὶ μετεώρων,
ἐν ᾧ εἵπομεν καὶ περὶ σεισμῶν ὅτι πολλὰκις δεικνύουσιν ³⁵
οὗτοι πηγὰς καὶ ποταμούς, οἱ πρότερον οὐκ ἐφαίνοντο, οἷον

⁵ καὶ ἀξάνει ὕπερ ἐστὶ λεπτόν ἐν αὐτῷ, μᾶλλον παρὰ τὸ
πυκνόν malebat Sylburg || παρὸ Ν^a || 7 φερὰν Ν^a || 11 αὐτοῦ
τὰ om. Ν^a || 18 καὶ κ. — 19 κατώτερα om. Ν^a || 27 τῷ
om. Ν^a || Meteorol. 365^b 1 sqq.

ὅτε σχίζεται ἢ γῆ ἐκ τῆς ἀναθυμιάσεως. πολλάκις δὲ ἐφο-
 σκομεν ὅτι καὶ πηγαὶ καὶ ποταμοὶ συζεύγνυνται, ὅτε γίνεται
 σεισμός. τοῦτο δὲ τῷ φντῷ οὐ συμβαίνει, ὅτι ἀῆρ ἐν τῇ
 ἀραιότητι τῶν μερῶν αὐτοῦ ἐστὶ, καὶ τοῦδε πάλιν σημείου,
 ὅτι σεισμός οὐδὲ ἐν τοῖς τόποις τοῖς ψαμμώδεσι πέφυκε ⁵
 γίνεσθαι, ἀλλ' ἐν τόποις πυκνοῖς καὶ σκληροῖς, ὅποιοι εἰσιν
 οἱ τῶν ὑδάτων καὶ τῶν ὀρέων. καὶ γὰρ συμβαίνει σεισμός
⁵ ἐν τοῖς τόποις τούτοις, ὅτι τὸ ὕδωρ ἐστὶ στερεὸν καὶ οἱ
 λίθοι στερεοί· τῇ φύσει δὲ τοῦ ἀέρος τοῦ θερμοῦ καὶ ξηροῦ
 ἔνεστι τὸ ἀναβαίνειν ἐκ τῆς κουφότητος. ὅτε γοῦν συνέλθωσι ¹⁰
 τὰ μέρη αὐτοῦ καὶ κατακυριεύσωσι, συναθοῦσι τὸν τόπον,
 καὶ ἐντεῦθεν ἐξέρχεται ἀπ' αὐτοῦ βιαία ἀναθυμίασις. ἐὰν
 δὲ ὁ τόπος ᾗν ἀραιός, οὐκ ἂν ἐξήρχετο οὕτως, ἀλλ' ὡς ἐπὶ
¹⁰ τῆς ψάμμου συμβαίνει. ἐξέρχεται γὰρ καὶ ἐντεῦθεν ἀνα-
 θυμίασις, ἀλλὰ κατὰ βραχὺ· καὶ διὰ τοῦτο οὐ γίνεται σει- ¹⁵
 σμός. ἀπλῶς οὖν ἐν τοῖς στερεοῖς πᾶσι τοῦτο οὐ συμβαίνει,
 λέγω τὸ κατὰ βραχὺ τὸν ἀέρα ἐξέρχεσθαι. συναγόμενα γὰρ
¹⁵ τὰ μέρη τούτου δύνανται τὴν γῆν σχίζειν, καὶ τοῦτο ἐστὶν
 αἰτία τοῦ σεισμοῦ ἐν σώμασι στερεοῖς. ἐν τοῖς μέρεσι δὲ
 τῶν φντῶν καὶ τῶν ζώων σεισμός οὐ γίνεται, ἀλλ' ἐν ἄλλοις ²⁰
 πᾶσι, καὶ πλειστάκις ἔν τε τοῖς ὀστρακάδεσι καὶ ἐν ὕελω
 καὶ λοιποῖς μετέλλοις. ἐν ᾧ γὰρ σώματι ἐστὶ πολλὴ ἀραιότης,
²⁰ ἔθος καὶ τὴν ἀναθυμίασιν ἀναβαίνειν· ὑποκουφίζει γὰρ
 αὐτὴν ὁ ἀῆρ. καὶ συχνάκις τοῦτο βλέπομεν, ὅταν βάλλωμεν
 χρυσὸν εἰς τὸ ὕδωρ ἢ ἄλλο τι βαρὺ, καὶ παραντίκα βυθί- ²⁵
 ζεται· καὶ πάλιν ὅταν βάλλωμεν ξύλον ἀραιὸν ἢ βραχὺ, καὶ
 ἐπιπλέει καὶ οὐ βυθίζεται. ὅθεν οὐ διὰ τὰ φύλλα οὐ κατα-
²⁵ δύεται τὸ καταδύομενον πολλάκις ξύλον, οὐδὲ διὰ τὸ ὑπο-
 κείμενον τὸ βαρὺ, ἀλλ' ὅτι τὸ μὲν ἐστὶ στερεὸν καὶ πυκνόν,

2 συζεύγνυνται: 'submergi' Alfredus. cf. 824^a 22 δια-
 ζεύγνυνται eodem sensu || 5 οὐδὲ σεισμός N^a Parisinus || 10 ὅτε]
 ὅταν Bussemaker e Parisino || 21 ἐν om. N^a || 25 τὸ om. N^a

ξηραίνονται, ὡς σῖτος καὶ τὰ παραπλήσια, τινὰ δ' οὐ. οὐ
 δυνάμεθα δὲ ταῦτα πάντα ἐπίστασθαι εἰ μὴ διὰ συλλογισμῶν —
 καὶ παραδειγμάτων καὶ ὑπογραφῶν. πάλιν εἰσὶ βοτάναι εἰς
 δύο ἄκρα κλίνουσαι, ὡς τὸ λεγόμενον λάχανον βασιλικόν.
 5 εἰσὶ δὲ ἄλλαι αἱ λεγόμεναι ἐν ταύτῳ βοτάναι καὶ λάχανα·
 καὶ τινες ἄλλαι αἱ ἐν τῷ γεννᾶσθαι μὲν πρώτως φαίνονται
 ἐν σχήματι στάχτος, μετὰ ταῦτα δὲ γίνονται δένδρα, ὡς οἱ 20
 Ἀραβικοὶ βέντελοι καὶ τὸ φυτὸν τὸ λεγόμενον ἡλιοσκό-
 πιον. μυρσίνη δὲ καὶ μηλέα καὶ ὄχη καὶ τὰ λοιπὰ ὅμοια
 10 δένδρα εἰς τοῦτο τὸ γένος περιέχονται, ὧν πολλοὶ καὶ μά-
 ταιοὶ εἰσὶ κλάδοι, ἐκ τῶν ριζῶν αὐτῶν φυόμενοι. καὶ διὰ
 τοῦτο πρότερον προσδιορίζειν ταῦτα, ἵνα ὧσιν εἰς παράδειγμα 25
 καὶ συλλογισμόν· οὐ γὰρ ὀφείλομεν διερευνᾶν ὄρισμους ἐν
 πᾶσι. πάλιν τῶν φυτῶν τὰ μὲν εἰσὶ κατοικίδια, τὰ δὲ
 15 κηπαῖα, καὶ ἕτερα ἄγρια. τοιοῦτοτρόπως δὲ λέγομεν ὄχνας
 καὶ ἄλλα τοιαῦτα εἶδη φυτῶν ἄγρια, ὅτι οὐκ εἰσὶν ἐξ ἐπι-
 μελείας γεωργικῆς. πάλιν τῶν φυτῶν τινὰ μὲν ποιοῦσι 30
 καρπὸν, τινὰ δ' οὐ, ὡς ἴτεται καὶ τινὰ εἶδη δρυῶν. καὶ τινὰ
 μὲν ποιοῦσιν ἔλαιον, τινὰ δ' οὐχί. καὶ τινὰ μὲν ποιοῦσι
 20 φύλλα, τινὰ δ' οὐ. καὶ τινῶν πίπτουσι τὰ φύλλα, τινῶν
 δ' οὐ. καὶ τισὶ μὲν γίνονται κλάδοι, τισὶ δ' οὐ. περὶ δια-
 φορᾶς γούν τῶν φυτῶν ἐν μεγέθει καὶ σμικρότητι, ἐν ὥραϊό- 35
 τητι καὶ ἀμορφίᾳ, ἐν χρηστότητι καρπῶν καὶ κακίᾳ πολλὰ
 ἔστιν εἰπεῖν. πάλιν τὰ ἄγρια δένδρα μᾶλλον καρποφο-
 25 ροῦσι παρὰ τὰ κηπαῖα, καὶ οἱ καρποὶ τῶν κηπαίων κρείτ-
 τονές εἰσὶ τῶν ἀγρίων. καὶ τινὰ μὲν τῶν φυτῶν γεννῶνται
 ἐν τόποις ξηροῖς, τινὰ δὲ ἐν θαλάσῃ· καὶ τινὰ μὲν ἐν πο- 40
 ταμοῖς, ἄλλα δὲ ἐν τῇ ἐρυθρᾷ θαλάσῃ· καὶ τινὰ ἐν τό-
 ποις μὲν ἄλλοις μεγάλα, ἐν ἑτέροις δὲ μικρά. καὶ τινὰ
 80 μὲν γεννῶνται ἐν ὄχθαις ποταμῶν, τινὰ δὲ ἐν λίμναις. καὶ 85
 τῶν γεννωμένων ἐν τόποις ξηροῖς τινὰ μὲν γεννῶνται ἐν

ῥοσει, τινὰ δὲ ἐν πεδιάσι. καὶ τινὰ ζῶσιν ἐν τόποις ξηρο-
τάτοις, ὡς τὰ ἐν τῇ γῆ τῶν Αἰθιοπῶν, καὶ ἐκείσε κρείττονως
5 ἀβξάνουσι παρὸ ἀλλαχοῦ. καὶ τινὰ μὲν ζῶσιν ἐν τόποις
ὕψηλοις, τινὰ δὲ ἐν χθιμαλοῖς. καὶ τινὰ μὲν ζῶσιν ἐν
τόποις ὄρησι, τινὰ δὲ ἐν ξηροῖς, τινὰ δὲ ἐν ἐκατέροις, ὡς 5
ἡ ἰτέα. τὰ γούν φυτὰ κατὰ πολὺ ἐναλλάττονται τῇ δια-
φορᾷ τῶν τόπων, καὶ ἐντεῦθεν χρῆ κατανοεῖν καὶ τὰς δια-
10 φορὰς αὐτῶν.

Πάλιν τῶν φυτῶν τινὰ μὲν τῇ γῆ πεπήγασι καὶ οὐ φι- 5
λουσι χωρῖζεσθαι ἀπ' αὐτῆς· τινὰ δὲ ἐν τόποις κρείττοις 10
μετατίθενται. ὁμοίως τινὲς τῶν καρπῶν κρείττονες εἰσιν ἐν
τῷδε τῷ τόπῳ παρὸ ἐν ἑτέρῳ. καὶ τινῶν μὲν φυτῶν τὰ
15 φύλλα σκληρὰ εἰσι, τινῶν δὲ λεῖα· καὶ τινῶν μὲν ἐσχί-
σμένα, ὡς τὰ τῶν ἀμπέλων καὶ τῶν συκῶν, τινῶν δ' οὐ·
ἑτέρων δὲ κατὰ πολὺ ἐσχισμένα, ὡς τὰ τῆς πεύκης. τινὰ 15
δὲ φυτὰ εἰσιν ὅλως φλοιὸς μεσιτεῦον. καὶ τινὰ ἔχουσι
δεσμύς, ὡς οἱ κάλαμοι, τινὰ δ' οὐ. καὶ τινὰ ἔχουσιν
20 ἀκάνθας, ὡς αἱ ῥάμνοι, τινὰ δὲ ἐστέρηνται ἀκάνθων. καὶ
τινὰ ἔχουσι πολλοὺς κλάδους, ὡς ἡ ἀγρία μορέα, τινὰ δ'
οὐ. καὶ τινὰ μὲν ἔχουσι διαφορὰς ἄλλας ἐξ ὧν προβαίνουσι 20
παραφυάδες καὶ ἐξ ὧν οὐχί· τοῦτο δὲ οὐκ ἄλλοθεν ἐστίν εἰ
μὴ ἐκ τῆς διαφορᾶς τῶν ῥιζῶν. τινὰ δὲ ἔχουσι μίαν ῥίζαν,
25 ὡς ἡ σκίλλα· αὐτῇ δὲ γεννᾶται ἐκ τοῦ ἐδάφους, καὶ
ἀραιῶς πρόεισιν, ὅτι ὑποκάτω πλατύνεται, καὶ ἀκολουθοῦσα
μᾶλλον διακρίνεται τῷ ἡλίῳ· ὅταν γὰρ προσβάλλῃ αὐτῇ, 25
αὐξάνει. οὗτος δὲ ταύτης καὶ τὰς παραφυάδας κάτωθεν
ἐκμυζᾷ. πάλιν τῶν χυλῶν τῶν ἐν τοῖς καρποῖς οἱ μὲν

1 πεδιάδι Bussemaker e Parisino || 11 μετατίθεται N* ||
15 ἑτέρων — πεύκης quaedam aut omissa aut male intellecta
videntur ab interprete graeco: 'et quaedam habent unum corti-
cicem, ut ficus, quaedam multos, ut pineae' Alfredus || 19 μο-
ρέα N* || καὶ τινὰ δ' N* || 23 ἐκ τοῦ ἐδάφους καὶ ἀραιῶς πρό-
εισιν: 'in solo ramo proceditque' Alfredus. Legit igitur noster
'ramo' pro 'ramo'

εἰσι ποτοί, οἱ δὲ οὐ ποτοί· καὶ ποτοὶ μὲν οἱ τῶν σταφυλῶν ἢ
 καὶ τῶν ροιδῶν καὶ λοιπῶν ἄλλων πολλῶν, ἄποτοι δὲ ἄλ-
 λων φυτῶν. καὶ τινῶν μὲν εἰσι λιπαροί, ὡς οἱ τῆς ἐλαίας,
 τῆς πεύκης καὶ τῆς καρύας, τινῶν δ' οὐ. καὶ τινῶν μὲν
 5 γλυκεῖς καὶ μελιηδεῖς, ὡς τῶν φοινίκων καὶ τῶν συκῶν·
 καὶ τινῶν μὲν θερμοὶ καὶ ὀρμεῖς, ὡς τοῦ ὀριγάνου καὶ τοῦ 35
 σιγήριου, τινῶν δὲ πικροί, ὡς τοῦ ἀψινθίου καὶ τῆς κεν-
 ταυρέας. πάλιν τῶν καρπῶν οἱ μὲν εἰσι σύνθετοι ἐκ σαρκῶν
 καὶ κόκκων καὶ λεμμάτων, ὡς οἱ σικκοί, τινὲς δὲ ἐκ χυμοῦ
 10 καὶ κόκκων, ὡς αἱ ροῖαι. καὶ τινὰ μὲν τοὺς φλοιοῦς
 ἔχουσιν ἐκτός, τὴν δὲ σάρκα ἐντός, τινὰ δὲ τὸ ὄστον ἐντός 40
 καὶ τὴν σάρκα ἐκτός. τινὰ δὲ εἰσιν ἐν οἷς παραντία γί-
 νεται τὸ σπέρμα καὶ τὸ περικάλυμμα ᾧ περικαλύπτονται, 81
 ὡς οἱ καρποὶ τῶν φοινίκων καὶ τῶν ἀμυγδαλῶν· τινῶν δ'
 15 οὐχί. καὶ τινὲς καρποὶ εἰσι βρώσιμοι καὶ κατὰ συμβεβηκὸς
 ἄβρωτοι· καὶ τινὲς καρποὶ ἡμῖν μὲν ἄβρωτοι, ἄλλοις δὲ
 βρώσιμοι, ὡς ὁ ὑοσκύαμος καὶ ὁ ἐλλέβορος ἀνθρώποις μὲν 5
 δηλητήριον, τροφή δὲ τοῖς ὄρνυξι. πάλιν τινὲς τῶν καρπῶν
 εἰσιν ἐν θήκαις, ὡς οἱ κόκκοι τοῦ κυάμου· τινὲς ἐν περικα-
 20 λύματι καὶ ἐν λέμματι οἶον ὑφάσματι τινι, ὡς ἐν σίτρῳ
 εὐρίσκεται καὶ τοῖς λοιποῖς. καὶ τινὲς μὲν ἐν σαρκὶ εἰσιν,
 ὡς οἱ τῶν φοινίκων καρποί, τινὲς δὲ οἶον ἐν οἰκίσκοις, ὡς 10
 αἱ βάλανοι, ἄλλοι δ' ἐν οἰκίσκοις πολλοῖς καὶ λέμμασι καὶ
 ὀστράκοις, ὡς τὰ κάρυα. καὶ τινὲς μὲν ὀξέως πεπαλίνονται,
 25 ὡς οἱ καρποὶ τῆς μορέας καὶ τῆς κεράσου, τινὲς δὲ βραδέως,
 ὡς πάντες οἱ καρποὶ οἱ ἄγριοι ἢ οἱ πλείονες αὐτῶν. καὶ
 τινὰ μὲν φυτὰ ὀξέως προάγουσι φύλλα καὶ καρπούς, τινὰ 15
 δὲ βραδέως· καὶ τούτων τινὰ τῷ χειμῶνι ἀκολουθοῦσι, πρὶν
 ἂν πεπανθῶσι. καὶ πάλιν τὰ χρώματα τῶν φύλλων καὶ τῶν
 30 καρπῶν καὶ τῶν οἶον ἐπ' αὐτοῖς ὑφασμάτων λίαν εἰσι διά-

13 περικαλύπτεται Bussemaker e Parisino || 23 καὶ ἐν λ. Ν^a ||
 25 μορίας Ν^a, et p. 21, 23 μορία

φορα· τινὰ γὰρ τῶν φυτῶν ἐν τῇ οἰκείᾳ ὀλότῃτῃ εἰσι
 20 γλοάζοντα, καὶ τινὰ μὲν ἐκκλίνουσιν εἰς μελανίαν, τινὰ δὲ
 εἰς λευκότητα, καὶ τινὰ εἰς ἐρυθρότητα διὰ τὴν θερμότητα
 τὴν ἐκκαλοῦσαν τὸν ἀέρα τὸν κεκραμένον μετὰ τοῦ προσ-
 γελου. πάλιν τὰ σχήματα τῶν καρπῶν, εἰ εἰσὶν ἄγρια, καὶ 5
 διαφόρων εἰσι θέσεων· οὐδὲ γὰρ πάντες οἱ καρποὶ εἰσι γω-
 25 νιάδεις, οὐδὲ πάντες διὰ γραμμῆς εὐθείας.

Πάλιν τῶν ἀρωματοφόρων δένδρων τινῶν μὲν ἡ ῥίζα 6
 ἀρωματικὴ ἔστιν, τινῶν δὲ φλοιός, τινῶν τὸ ξύλον· ἄλλων
 τὰ μέρη ὅλα εἰσὶν ἀρωματικά, ὡς τὸ βάλσαμον. πάλιν 10
 τῶν δένδρων τὰ μὲν γεννῶνται ἐκ σπέρματος, τὰ δὲ δι'
 30 ἑαυτῶν. καὶ πάλιν τὰ μὲν ἀπὸ ριζῶν ἐκσπῶνται καὶ μετα-
 φυτεύονται, τὰ δὲ ἐκ τοῦ φλοιοῦ, τὰ δὲ ἐκ τῶν κλάδων
 ἢ ἀπὸ τοῦ σπέρματος. καὶ τινὰ μὲν δι' ἑαυτῶν κατὰ μι-
 κρὸν ἐκτείνονται, τινὰ δὲ ἐν τῇ γῆ. καὶ τινὰ μὲν ἐν τοῖς 15
 δένδροις φυτεύονται, ὡς τὰ ἐγκεντριζόμενα. ἔστι δὲ βελτίων
 35 ὁ ἐγκεντρισμὸς ὁμοίων εἰς ὅμοια. ἔστι δὲ καὶ ἀναλογία
 ἄλλη τις, δι' ἧς ἀρίστως συμβαίνουσι τὰ ἀνόμοια, ὡς αἱ
 μηλέαι μετὰ τῶν ὀχνῶν. ἐν δὲ τοῖς ὁμοίοις, ὡς συκῆ ἐν
 συκῇ καὶ ἄμπελος ἐν ἀμπέλῳ καὶ ἀμυγδαλῇ ἐν ἀμυγδαλῇ. 20
 40 ἔστι δὲ καὶ ἄλλος ἐμφυλλισμὸς ἐν ἄλλοις διαφόροις γέ-
 νεσιν, ὡς ἀρτεμισία εἰς ἀγρίαν ἀρτεμισίαν καὶ καλλιέλαιος
 1* εἰς ἀγριέλαιον καὶ ἡ μορέα εἰς πολλὰ δένδρα. τῶν δέν-
 δρων πάλιν τὰ ἄγρια καὶ τὰ κηπαῖα, καὶ πᾶν φυτὸν οὐ
 προάγει σπέρμα ὅμοιον τῷ σπέρματι ἐξ οὗ ἀνεφύη ἕκαστον. 25
 τινὰ γὰρ κρεῖττον σπέρμα ποιοῦσι, τινὰ χειρόν. καὶ ἐκ
 5 τινῶν κακῶν σπερμάτων καλὰ δένδρα προβαίνουσιν, ὡς τὰ
 ἐξ ἀμυγδαλῆς μικρᾶς καὶ ροιᾶς ὀξώδους. τινῶν δένδρων

5 ἄγρια] ἄγριοι malebat Sylburg || 14 μὲν] δὲ N* || 24 an
 εἰς τὰ κηπαῖα? 'in hortenses' Alfredus || 28 τινῶν κ. τ. λ.
 male intellexit noster, ut videtur, Alfredum haec praebentem:
 'quarundam iterum semen, cum debiles fuerint, deficit, ut
 pinus et palmae'

εἰσι ποτοί, οἱ δὲ οὐ ποτοί· καὶ ποτοὶ μὲν οἱ τῶν σταφυλῶν ³⁰
 καὶ τῶν ροιδῶν καὶ λοιπῶν ἄλλων πολλῶν, ἄποτοι δὲ ἄλ-
 λων φυτῶν. καὶ τινῶν μὲν εἰσι λιπαροί, ὡς οἱ τῆς ἐλαίας,
 τῆς πεύκης καὶ τῆς καρύας, τινῶν δ' οὐ. καὶ τινῶν μὲν
⁵ γλυκεῖς καὶ μελιθεεῖς, ὡς τῶν φοινίκων καὶ τῶν συκῶν·
 καὶ τινῶν μὲν θερμοὶ καὶ θερμεῖς, ὡς τοῦ ὀριγάνου καὶ τοῦ ³⁵
 σινήπιος, τινῶν δὲ πικροί, ὡς τοῦ ἀψινθίου καὶ τῆς κεν-
 ταυρέας. πάλιν τῶν καρπῶν οἱ μὲν εἰσι σύνθετοι ἐκ σαρκῶν
 καὶ κόκκων καὶ λεμμάτων, ὡς οἱ σικκοί, τινὲς δὲ ἐκ χυμοῦ
¹⁰ καὶ κόκκων, ὡς αἱ ροῖαι. καὶ τινὰ μὲν τοὺς φλοιοὺς
 ἔχουσιν ἐκτός, τὴν δὲ σάρκα ἐντός, τινὰ δὲ τὸ ὄστον ἐντός ⁴⁰
 καὶ τὴν σάρκα ἐκτός. τινὰ δὲ εἰσιν ἐν οἷς παραντίκα γί-
 νεται τὸ σπέρμα καὶ τὸ περικάλυμμα ᾧ περικαλύπτονται, ⁸⁹
 ὡς οἱ καρποὶ τῶν φοινίκων καὶ τῶν ἀμυγδαλῶν· τινῶν δ'
¹⁵ οὐχί. καὶ τινὲς καρποὶ εἰσι βρώσιμοι καὶ κατὰ συμβεβηκὸς
 ἄβρωτοι· καὶ τινὲς καρποὶ ἡμῖν μὲν ἄβρωτοι, ἄλλοις δὲ
 βρώσιμοι, ὡς ὁ ὑοσκύαμος καὶ ὁ ἐλλέβορος ἀνθρώποις μὲν ⁵
 δηλητήριον, τροφή δὲ τοῖς ὄρνυξι. πάλιν τινὲς τῶν καρπῶν
 εἰσιν ἐν θήκαις, ὡς οἱ κόκκοι τοῦ κυάμου· τινὲς ἐν περικα-
²⁰ λύματι καὶ ἐν λέμματι οἶον ὑφάσματι τι, ὡς ἐν σίτῳ
 εὐρίσκεται καὶ τοῖς λοιποῖς. καὶ τινὲς μὲν ἐν σαρκὶ εἰσιν,
 ὡς οἱ τῶν φοινίκων καρποί, τινὲς δὲ οἶον ἐν οἰκίσκοις, ὡς ¹⁰
 αἱ βάλανοι, ἄλλοι δ' ἐν οἰκίσκοις πολλοῖς καὶ λέμμασι καὶ
 ὄστράκοις, ὡς τὰ κάρνα. καὶ τινὲς μὲν ὀξέως πεπαίνονται,
²⁵ ὡς οἱ καρποὶ τῆς μορέας καὶ τῆς κεράσου, τινὲς δὲ βραδέως,
 ὡς πάντες οἱ καρποὶ οἱ ἄγριοι ἢ οἱ πλεονες αὐτῶν. καὶ
 τινὰ μὲν φυτὰ ὀξέως προάγουσι φύλλα καὶ καρπούς, τινὰ ¹⁵
 δὲ βραδέως· καὶ τούτων τινὰ τῷ χειμῶνι ἀκολουθοῦσι, πρὶν
 ἂν πεπανθῶσι. καὶ πάλιν τὰ χρώματα τῶν φύλλων καὶ τῶν
³⁰ καρπῶν καὶ τῶν οἶον ἐπ' αὐτοῖς ὑφασμάτων λίαν εἰσὶ διά-

φορα· τινὰ γὰρ τῶν φυτῶν ἐν τῇ οἰκείᾳ ὀλότῃτι εἰσι
 20 γλοάζοντα, καὶ τινὰ μὲν ἐκκλίνουσιν εἰς μελανίαν, τινὰ δὲ
 εἰς λευκότητα, καὶ τινὰ εἰς ἐρυθρότητα διὰ τὴν θερμότητα
 τὴν ἐκκαλοῦσαν τὸν ἀέρα τὸν κεκραμένον μετὰ τοῦ προσ-
 γελου. πάλιν τὰ σχήματα τῶν καρπῶν, εἰ εἰσὶν ἄγρια, καὶ 5
 διαφόρων εἰσι θέσεων· οὐδὲ γὰρ πάντες οἱ καρποὶ εἰσι γω-
 25 νιώδεις, οὐδὲ πάντες διὰ γραμμῆς εὐθείας.

Πάλιν τῶν ἀρωματοφόρων δένδρων τινῶν μὲν ἡ ρίζα 6
 ἀρωματική ἐστιν, τινῶν ὁ φλοιός, τινῶν τὸ ξύλον· ἄλλων
 τὰ μέρη ὅλα εἰσὶν ἀρωματικά, ὡς τὸ βάλαμον. πάλιν 10
 τῶν δένδρων τὰ μὲν γεννῶνται ἐκ σπέρματος, τὰ δὲ δι'
 30 ἑαυτῶν. καὶ πάλιν τὰ μὲν ἀπὸ ριζῶν ἐκσπῶνται καὶ μετα-
 φυτεύονται, τὰ δὲ ἐκ τοῦ φλοιοῦ, τὰ δὲ ἐκ τῶν κλάδων
 ἢ ἀπὸ τοῦ σπέρματος. καὶ τινὰ μὲν δι' ἑαυτῶν κατὰ μι-
 κρὸν ἐκτείνονται, τινὰ δὲ ἐν τῇ γῆ. καὶ τινὰ μὲν ἐν τοῖς 15
 δένδροις φυτεύονται, ὡς τὰ ἐγκεντριζόμενα. ἔστι δὲ βελτίων
 35 ὁ ἐγκεντρισμός ὁμοίων εἰς ὅμοια. ἔστι δὲ καὶ ἀναλογία
 ἄλλη τις, δι' ἧς ἀριστως συμβαίνουσι τὰ ἀνόμοια, ὡς αἱ
 μηλέαι μετὰ τῶν ὀχρῶν. ἐν δὲ τοῖς ὁμοίοις, ὡς σικκῆ ἐν
 σικκῇ καὶ ἄμπελος ἐν ἀμπέλῳ καὶ ἀμυγδαλῇ ἐν ἀμυγδαλῇ. 20
 40 ἔστι δὲ καὶ ἄλλος ἐμφυλλισμός ἐν ἄλλοις διαφόροις γέ-
 νεσιν, ὡς ἀρτεμισία εἰς ἀγρίαν ἀρτεμισίαν καὶ καλλιλέλαιος
 21* εἰς ἀγριέλαιον καὶ ἡ μορέα εἰς πολλὰ δένδρα. τῶν δέν-
 δρων πάλιν τὰ ἄγρια καὶ τὰ κηπαῖα, καὶ πᾶν φυτὸν οὐ
 προάγει σπέρμα ὅμοιον τῷ σπέρματι ἐξ οὗ ἀνεφύη ἕκαστον. 25
 τινὰ γὰρ κρεῖττον σπέρμα ποιοῦσι, τινὰ χειρόν. καὶ ἐκ
 5 τινῶν κακῶν σπερμάτων καλὰ δένδρα προβαίνουσιν, ὡς τὰ
 ἐξ ἀμυγδαλῆς μικρᾶς καὶ ροιᾶς ὀξώδους. τινῶν δένδρων

ὁ ἄγρια] ἄγριοι malebat Sylburg || 14 μὲν] δὲ N* || 24 an
 εἰς τὰ κηπαῖα? 'in hortenses' Alfredus || 28 τινῶν κ. τ. λ.
 male intellexit noster, ut videtur, Alfredum haec praebentem.
 'quarundam iterum semen, cum debiles fuerint, deficit, ut
 pinus et palmae'

πάλιν σπέρμα ἂν ἀσθενὲς γένηται, ἐκλείπει τὸ γενέσθαι
 κατὰ αὐτά, ὡς αἱ πεῦκαι καὶ οἱ φοίνικες. οὐ προέρχονται
 δὲ ξαθίως ἐκ σπέρματος κακοῦ κατὰ δένδρα, οὐδὲ ἐκ σπέρ-
 ματος ἀγαθοῦ κατὰ δένδρα. τὸ δὲ ἐκ πονηροῦ γενέσθαι
⁵ ἀγαθόν, καὶ τὸ ἐναντίον, ἐν τοῖς ξύοις πολλάκις εὐρίσκεται.
 πάλιν δένδρον τὸ ἔχον σκληρὸν λίαν τὸν φλοῖον στεῖρον
 ἀποκαθίσταται· ἐὰν δὲ σμυθῆ ἢ ῥίζα αὐτοῦ καὶ τῆ σμυθῆ
 λίθος ἐμβληθῆ, εὐφορον γίνεται. ἐν δὲ τοῖς φοίνικιν ἂν
 φύλλα ἢ ψῆνες ἢ φλοῖος τοῦ ἄρρενος φοίνικος τοῖς φύλ-
¹⁰ λοις τοῦ θήλεος συντεθείη, ἵνα πως συναφθῶσι, ταχέως
 πεπαίνονται οἱ καρποί, κωλύεται δὲ καὶ ἡ πτώσις αὐτῶν.
 διακρίνεται δὲ ὁ ἄρρην ἀπὸ τοῦ θήλεος, ὅτι πρώτως βλαστά-
 νουσι τὰ τούτου φύλλα, ἃ εἰσι παρὰ τὰ τοῦ θήλεος μικρό-
 τερα· ἀλλὰ καὶ διὰ τῆς εὐωδίας. ἀλλαγῶ δὲ ἐκ τινος τούτων
¹⁵ ἢ ἐκ πάντων συμβαίνει. τυχὸν δὲ καὶ εἰ ἐκ τῆς εὐωδίας
 τοῦ ἄρρενος ἐπαγάγη τι ἄνεμος πρὸς τὸν θῆλιν, πεπαί-
 νονται καὶ οὕτως οἱ καρποί, ὥσπερ ὁπότεν τὰ φύλλα τοῦ
 ἄρρενος τῷ θήλει ἀπαιωρῶνται. συκαὶ ὡσαύτως ἄγρια εἰς
 τὴν γῆν ἐξαπλωθεῖσαι συμβάλλονται τὰ πολλὰ ταῖς κηφαλαῖς
²⁰ συκαῖς. τὰ βαλαύστια ταῖς ἐλαλαῖς συμβάλλουσιν, ὅταν
 ὁμοῦ φυτεύωνται.

⁷ Πάλιν τῶν φυτῶν τινὰ μεταλλάττονται, ὡς φασίν, εἰς
 ἄλλο εἶδος, ὡς ἡ καρύα, ὅταν γηράσῃ. λέγουσι πάλιν ὡς
 ἡ καλαμίνθη μεταβάλλεται εἰς ἡδύοσμον· καὶ τὸ τράγιον δὲ
²⁵ τμηθὲν καὶ φυτευθὲν παρὰ τὴν θάλασσαν τυχὸν ἔσται σι-
 σύμβριον. φασὶ πάλιν ὡς ὁ σῖτος καὶ τὸ λίνον μεταβάλ-
 λονται εἰς ἕτερον εἶδος. βελένιον δὲ τὸ δηλητηριώδες, τὸ
 γινόμενον ἐν τῇ Περσίδι, μεταφυτεύμενον ἐν Αἰγύπτῳ ἢ
 ἐν Παλαιστίνῃ γίνεται βρώσιμον. ὡσαύτως ἀμυγδαλῆ καὶ
³⁰ ροιὰ μεταβάλλονται ἀπὸ τῆς ἰδίας κακίας διὰ γεηπονίαν εἰς
 τὸ χρηστότερον. ἀλλ' αἱ ροιαὶ μὲν χοιρείας κόπρου ἐμ-

2 προέρχεται Ν^a || 3 οὐδὲ — 4 δένδρα om. Ν^a || 28 περσία
 Ν^a || 30 γεπονίαν Ν^a

βεβλημένης ταῖς ῥίζαις, καὶ δι' ὕδατος γλυκέος καὶ ψυχροῦ
 ποτιζόμεναι βελτιοῦνται· ἀμυγδαλαὶ δὲ ἤλων ἐμπηγνυμέναι
 40 αὐταῖς, καὶ κόμεος διὰ πολλοῦ καιροῦ ἐντεῦθεν ἐκβαλλο-
 821^b μένου. πολλὰ δὲ φυτὰ ἄγρια διὰ ταύτης τῆς ἐπιτεγήσεως
 γίνονται κηραῖα. τόπος δὲ καὶ γεηπονία σφόδρα τούτοις 5
 συμβάλλονται, καὶ μᾶλλον ὁ τοῦ ἔτους καιρὸς, οὗ χρῆξουσι
 μᾶλλον οἱ φυτευταί. πάλιν τῶν φυτῶν τὰ πλείονα φυ-
 τεύονται ἐν ἔαρι, ὀλίγα ἐν χειμῶνι καὶ φθινοπώρῳ, καὶ
 5 ὀλλίσιστα ἐν θέρει μετὰ τὴν ἐπιτολήν τοῦ κυνᾶστρου. ἐν
 ὀλλίοις δὲ τόποις γίνεται ἡ τοιαύτη φυτεία, καὶ οὐδέποτε 10
 γίνεται εἰ μὴ ἀραιῶς, ὡς ἐν τῇ Ῥώμῃ, κατὰ τήνδε τὴν ὥραν.
 ἐν Αἰγύπτῳ δὲ οὐ γίνεται ἡ φυτεία εἰ μὴ ἄπαξ τοῦ ἐνιαυτοῦ.
 πάλιν τινὰ τῶν φυτῶν ἐκ τῶν οἰκείων ριζῶν φύλλα προ-
 10 βάλλονται, τινὰ ἐκ τῶν οἰκείων κόμεων ἢ ἐκ τῶν οἰκείων
 ξύλων. καὶ τινὰ μὲν πλησίον τῆς γῆς, τινὰ δὲ πόρρω, τινὰ 15
 ἐν μέσῳ. καὶ τινὰ μὲν ἄπαξ τοῦ ἐνιαυτοῦ καρποφοροῦσι,
 τινὰ δὲ πλειστάκις, ἀλλ' οὐ πεπαίνονται οἱ καρποὶ αὐτῶν,
 ἀπομένουσι δὲ ἅμοι. καὶ τινὰ δένδρα εἰσὶν εὐφορα διὰ
 15 πολλῶν χρόνων, ὡς αἱ συκαῖ· τινὰ ἐν ἐνὶ καρποφοροῦσιν
 ἔτει, ἐν δὲ τῷ ἑτέρῳ ἀνακτῶνται ἑαυτά, ὡς αἱ ἔλαιαι πολ- 20
 λοὺς κλάδους προβαλλόμεναι, οἷς καὶ περικαλύπτονται. καὶ
 τινὰ μὲν τῶν φυτῶν εὐφορώτερά εἰσιν ἐν γῆρᾳ, τινὰ δὲ
 ἐκ τοῦ ἐναντίου μᾶλλον καρποφοροῦσιν ἐν νεότητι, ὡς ἀμυ-
 20 γδαλαὶ καὶ ὄχραι καὶ αἰγίροι. ἡ διαφορὰ δὲ τῶν φυτῶν
 τῶν ἀγρίων καὶ τῶν κηραίων διακρίνεται δι' ἀρρένων καὶ 25
 θηλέων, ὅποταν ἕκαστον αὐτῶν γνωρισθῆι διὰ τῶν ἰδια-
 μάτων τῶν εὐρισκομένων ἐν αὐτοῖς, ὅτι τὸ μὲν ἄρρεν ἐστὶ
 πυκνότερον σκληρότερον καὶ πολυκλωνώτερον, ἦττον ὑγρόν,
 25 καὶ ταχύτερον εἰς πέπανσιν, καὶ φύλλα ἔχον διάφορα καὶ
 παραφυάδας. τὸ δὲ θῆλυ ἐπ' ἔλαττον ἔχει ταῦτα. δεῖ 30

2 πιεζόμεναι N^a || 3 κόμεως N^a || 5 πηγονία N^a || 11 ἀραιῶς,
 ὡς] ἀραιῶς Bussemaker e Parisino || 20 αἱ om. N^a || πολλοὺς δὲ
 κλ. N^a || 28 πολυκλωνώτερον N^a

τοίνυν, ὅταν κατανοήσωμεν ταῦτα, πάλιν στοχάσασθαι πῶς
 ἂν γυοίημεν τὰ δένδρα καθ' αὐτὰ καὶ τὰ γένη καθ' αὐτά.
 καὶ περὶ τῶν βοτανῶν ὡσαύτως, πῶς ἂν κατανοήσωμεν ἃ
 εἶπον οἱ παλαιοί. πῶς; ἔαν ἐπιμελῶς σκοπήσωμεν τὰς βίβλους ⁸⁰
 5 αὐτῶν, ἃς ἔγραψαν, καὶ δυνηθείημεν διερευνῆσαι τούτων
 τὸν μυελὸν ἐρεῦνῃ συνοπτικῇ, καὶ γνωρίσαι βοτάνας τὰς
 ἐλαιώδεις καὶ βοτάνας τὰς σπέρμα μόνον ἐχούσας, καὶ τὰς
 βοήθειαν χορηγούσας, καὶ τὰς ἰατρικὰς καὶ τὰς φθορο- ⁸²
 ποιούς. ὡσαύτως καὶ τὰ δένδρα μετὰ τῶν βοτανῶν. πρὸς
 10 δὲ τὸ μαθεῖν καὶ τὰς αἰτίας αὐτῶν ὀφειλομένῃ ζητῆσαι τὴν
 γένεσιν τούτων, πῶς τινὰ μὲν γεννῶνται ἐν τισὶ τόποις, ἐν
 ἄλλοις δ' οὐ· ἔτι δὲ καὶ τὰς φυτείας αὐτῶν καὶ τὰς ρίζας,
 καὶ τὰς διαφορὰς τῶν γυλῶν καὶ τῶν ὀσμῶν καὶ τοῦ γά- ⁴⁴
 λακτος καὶ τοῦ κόμμεος, καὶ τὴν χρηστότητα καὶ τὴν κακίαν ⁸
 15 ἐκάστων, καὶ τὰς διαμονάς, πῶς τινῶν μὲν διαμένουσιν οἱ
 καρποὶ τινῶν δ' οὐ, καὶ δι' ἣν αἰτίαν τινῶν μὲν σήπνονται
 συντόμως τινῶν δὲ βραδέως, ἐρευνῆσαι τε καὶ τὰς ιδιότητας
 τῶν φυτῶν, καὶ μᾶλλον τῶν ριζῶν· καὶ πῶς τινῶν μὲν ¹
 20 κάρποι μαλθάσσονται, τινῶν δ' οὐ· καὶ πῶς τινὲς ἀφρο-
 ροῦσι, καὶ πολλὰς ἄλλας διαφορὰς· καὶ πῶς τινῶν μὲν οἱ
 καρποὶ ποιοῦσι γάλα, τινῶν δ' οὐ.

B.

11

Τὸ δένδρον τρεῖς ἔχει δυνάμεις, πρώτην ἐκ τοῦ γένους
 25 τῆς γῆς, δευτέραν ἐκ τοῦ γένους τοῦ ὕδατος, τρίτην ἐκ τοῦ
 γένους τοῦ πυρός. ἀπὸ τῆς γῆς γὰρ ἔστιν ἡ ἔκφρασις τῆς
 βοτάνης, ἀπὸ τοῦ ὕδατος ἡ σύμπηξις, ἀπὸ τοῦ πυρός ἡ ¹¹
 ἔνωσις τῆς συμπήξεως τοῦ φυτοῦ. βλέπομεν δὲ πολλὰ τού-

1 στοχάζεσθαι N^a || 14 κόμμεως Bussemaker e Parisino ||
 23 Tit. περὶ τῶν ἐν ταῖς βοτάναις τριῶν δυνάμεων βιβλίον β N^a

των καὶ ἐν τοῖς ὄστρακώδεσιν. εἰσι γὰρ ἐν τούτοις τρία, πηλός, ἐξ οὗ γίνεται πλίνθος ὄστρακώδης, δεύτερον ὕδαρ, ὅπερ ἐστὶ τὸ στερεοῦν τὰ ὄστρακώδη, τρίτον τὸ πῦρ τὸ
 20 συναγόν τὰ μέρη αὐτοῦ, ἔστ' ἂν δι' αὐτοῦ πληρωθῆι ἡ τούτου γένεσις. ἡ φανέρωσις γοῦν ὕλης τῆς ἐνώσεως τού- 5 των ἀπὸ τοῦ πυρός ἐστιν, ὅτι ἀραιότης ἔνεστι τοῖς ὄστρακώδεσι κατὰ τὰ ἴδια μέρη. καὶ ὁπόταν μίξῃ ταῦτα τὸ πῦρ, τελειοῦται ἡ ὕλη τοῦ ὕγρου, καὶ συγκολλῶνται τὰ μέρη τοῦ
 25 πηλοῦ, προέρχεται τε ξηρότης ἐν τῷ τόπῳ τοῦ ὕγρου. καὶ διὰ τὴν ἐπικράτειαν ἔπεται πέψις ἐν παντὶ ζῶῳ καὶ φυτῷ 10 καὶ μέταλλοις. πέψις γάρ ἐστιν, ὅπου ὕγρότης καὶ θερμότης ἰδίῳ πέραιτι ἀκολουθεῖ. ἔστι δὲ τοῦτο ἐν τῇ πέψει τοῦ λίθου καὶ τῶν μετάλλων ἐκφανές· ἐν τῷ ζῶῳ δὲ καὶ τῷ φυτῷ οὐκ οὕτως, ὅτι τούτων τὰ μέρη οὐκ εἰσι συμπε-
 30 πηγότα εἰς ἓν ὡς τοῖς λίθοις, καὶ ὅτι ἐκ τούτων καταρροή 15 τις προβαίνει, ἐκ δὲ τῶν λίθων καὶ τῶν μετάλλων οὐκ ἔξεισι καταρροή ἢ τις ἰδρώς. τὰ γὰρ μέρη αὐτῶν οὐκ εἰσὶν ἀρακά, κἀντεῦθεν οὐδέ τινα ἀπ' αὐτῶν ἐξέρχονται, ὡς ἀπὸ τοῦ ζῶου καὶ τοῦ φυτοῦ περιπτώματα, οὐδὲ γίνεται ἔξοδος τις ἄλλ' ἢ
 35 ἀπὸ τῆς ἀραιότητος. ἐν ᾧ γὰρ ἀραιότης οὐκ ἔστιν, ἀπ' αὐτοῦ 20 παντελῶς οὐδὲν τι ἐξέρχεται. διὰ τοῦτο στερεόν ἐστιν, εἰς ὃ ἀξάνεσθαι τι οὐ πέφυκε. καὶ γὰρ τὸ ἀξάνεσθαι πεφυκὸς δεῖται τόπου, ἐν ᾧ ἂν πλατυνθῆι καὶ περατωθῆι. λίθοι δὲ καὶ ὄστρακα καὶ τὰ τοιαῦτα ἀεὶ εἰσὶν ἐν ταῦτῳ,
 2^b οὔτε ἀξάνουσιν οὔτε ἐκτείνονται. πάλιν τοῖς φυτοῖς δευτέρῳ 25 τρόπῳ ἔνεστι κλησις, ἔστι καὶ ἐφέλκνσις, ἣτις ἐστὶ δύναμις ἐκ τῆς γῆς ἐφελκόμενη τὸ ὕγρον. ἔστι δὲ τῇ ἐφελκῦσει κλησις ἣτις ἔρχεται εἰς τόπον, καὶ τελειοῦται πως ἡ πέψις·
 5 καὶ διὰ τοῦτο ὡς ἐπὶ τὸ πλεῖστον αἱ μικραὶ βοτάναι μῆξ ὄρα μῆξ ἡμέρας γεννῶνται. οὐκ ἔστι δὲ τοῦτο καὶ ἐν τοῖς 30

1 ὄστρακώδεσιν N^a || 19 ἄλλ' ἢ scripsi cf. 825^a 15: ἄλλη codd., vulgo || 22 τι] τε N^a || 27 τε N^a

ζώοις· ἡ γὰρ ὕλη ἐν τοῖς ζώοις ἐστὶ καθ' ἑαυτὴν καὶ διηρημένη. οὐκ ἔστι δὲ οὐδὲ ἡ πέψις εἰ μὴ ἐν χρήσει μάλιστα καὶ αὐτῇ. ἡ ὕλη δὲ τοῦ φυτοῦ τούτου ἐστὶ πλησίον, καὶ διὰ τοῦτο ὀξυτέρα ἐστὶν ἢ τούτου γένεσις. γεννᾶται δὲ ¹⁰ καὶ ἀυξάνει καὶ ὅπερ μᾶλλον ἐστὶ λεπτόν ἐν αὐτῷ, παρὰ τὸ πυκνόν. τὸ γὰρ πυκνὸν πολυτρόπων δεῖται δυνάμεων διὰ τε τὴν διαφορὰν τοῦ οἴκελου σχήματος καὶ διὰ τὸ μῆκος τῶν μερῶν αὐτοῦ πρὸς ἄλληλα. κἀντεῦθεν ὀξυτέρα καὶ φυτοῦ γένεσις, διὰ τὴν λεπτότητα ἑτέρου πρὸς ἕτερον, καὶ ταχύτερα ¹⁵ ἢ τελειώσις. τὰ μέρη τῶν φυτῶν ὡς ἐπὶ τὸ πλεῖστον εἰσὶν ἀραιά, ὅτι ἡ θερμότης αὐτῶν τὴν ὑγρότητα πρὸς τὰ ἄκρα τῶν φυτῶν ἐφέλκεται. διασπείρεται τε ἡ ὕλη ἢ θρηπτικὴ εἰς ὅλα τὰ μέρη αὐτῶν· ὃ δὲ περιττεύει, ἐκχεῖται. ὥσπερ δὲ ἐν τοῖς βαλανελοῖς ἡ θερμότης τὴν ὑγρότητα ἐφέλκεται ²⁰ καὶ ταύτην εἰς ἀτμίδα μεταστρέφει, αὐτὴ δὲ κουφιζομένη, ὁπόταν περιττεύσῃ, μεταβάλλεται εἰς σταγόνας, οὕτως καὶ ἐν τοῖς ζώοις καὶ ἐν τοῖς φυτοῖς τὰ περιττώματα ἀναβαλνουςιν ἀπὸ τῶν κατωτέρων εἰς τὰ ἀνώτερα, καὶ καταβαλνουςιν ἀπὸ τῶν ἀνωτέρων εἰς τὰ κατώτερα. τοιοντοτρόπως δὲ καὶ οἱ ²⁵ ποταμοὶ οἱ ὑπὸ τὴν γῆν γεννῶνται ἀπὸ τῶν ὀρέων. ὕλη γὰρ αὐτῶν εἰσὶν οἱ ὕετοί· καὶ ὅταν πληθυνθῶσι τὰ ὕδατα καὶ στενοχωρῶνται ἐντός, γίνεται ἐκ τούτων ἀτμὶς περιττῆ, ἣτις διὰ τὸν ἐντός συμπίεσμον σπλίζει τὴν γῆν· καὶ οὕτω φαίνονται πηγαὶ καὶ ποταμοὶ οἱ πρότερον μὴ φαινόμενοι ³⁰ ἀλλ' ἐγκεκρυμμένοι τυγχάνοντες.

2 Ἐκτεθείκαμεν δὲ αἰτίας περὶ τῆς γενέσεως τῶν πηγῶν καὶ τῶν ποταμῶν ἐν τῷ ἡμετέρῳ βιβλίῳ τῷ περὶ μετεώρων, ἐν ᾧ εἶπομεν καὶ περὶ σεισμῶν ὅτι πολλάκις δεικνύουσιν ³⁵ οὕτοι πηγὰς καὶ ποταμούς, οἱ πρότερον οὐκ ἐφαίνοντο, οἷον

5 καὶ ἀυξάνει ὅπερ ἐστὶ λεπτόν ἐν αὐτῷ, μᾶλλον παρὰ τὸ πυκνόν malebat Sylburg || παρὸ Ν^a || 7 φούραν Ν^a || 11 αὐτοῦ Ν^a || 17 τὰ om. Ν^a || 18 καὶ κ. — 19 κατώτερα om. Ν^a || 27 τῷ ante περὶ om. Ν^a || Meteorol. 365^b 1 sqq.

ὅτε σχίζεται ἡ γῆ ἐκ τῆς ἀναθυμιάσεως. πολλάκις δὲ εὐρί-
 σκομεν ὅτι καὶ πηγαὶ καὶ ποταμοὶ συζεύγνυνται, ὅτε γίνεται
 σεισμός. τοῦτο δὲ τῶ φυτόν οὐ συμβαίνει, ὅτι ἀήρ ἐν τῇ
 3* ἀραιότητι τῶν μερῶν αὐτοῦ ἐστὶ, καὶ τοῦδε πάλιν σημειῖον,
 ὅτι σεισμός οὐδὲ ἐν τοῖς τόποις τοῖς ψαμμώδεσι πέφηνκε 5
 γίνεσθαι, ἀλλ' ἐν τόποις πυκνοῖς καὶ σκληροῖς, ὅποιοι εἰσιν
 οἱ τῶν ὑδάτων καὶ τῶν ὀρέων. καὶ γὰρ συμβαίνει σεισμός
 5 ἐν τοῖς τόποις τούτοις, ὅτι τὸ ὕδωρ ἐστὶ στερεὸν καὶ οἱ
 λίθοι στερεοί· τῇ φύσει δὲ τοῦ ἀέρος τοῦ θερμοῦ καὶ ξηροῦ
 ἔνεστι τὸ ἀναβαίνειν ἐκ τῆς κουφότητος. ὅτε γοῦν συνέλθωσι 10
 τὰ μέρη αὐτοῦ καὶ κατακυριεύσωσι, συνωθοῦσι τὸν τόπον,
 καὶ ἐντεῦθεν ἐξέρχεται ἀπ' αὐτοῦ βιαία ἀναθυμιάσις. ἐὰν
 δὲ ὁ τόπος ᾗν ἀραιός, οὐκ ἂν ἐξέρχεται οὕτως, ἀλλ' ὡς ἐπὶ
 10 τῆς ψάμμου συμβαίνει. ἐξέρχεται γὰρ καὶ ἐντεῦθεν ἀνα-
 θυμιάσις, ἀλλὰ κατὰ βραχὺ· καὶ διὰ τοῦτο οὐ γίνεται σει- 15
 σμός. ἀπλῶς οὖν ἐν τοῖς στερεοῖς πᾶσι τοῦτο οὐ συμβαίνει,
 λέγω τὸ κατὰ βραχὺ τὸν ἀέρα ἐξέρχεσθαι. συναγόμενα γὰρ
 15 τὰ μέρη τούτου δύνανται τὴν γῆν σχίζειν, καὶ τοῦτο ἐστὶν
 αἰτία τοῦ σεισμοῦ ἐν σώμασι στερεοῖς. ἐν τοῖς μέρεσι δὲ
 τῶν φυτῶν καὶ τῶν ζῴων σεισμός οὐ γίνεται, ἀλλ' ἐν ἄλλοις 20
 πᾶσι, καὶ πλειστάκις ἐν τε τοῖς ὀστρακάδεσι καὶ ἐν ὑέλῳ
 καὶ λοιποῖς μετάλλοις. ἐν ᾧ γὰρ σώματι ἐστὶ πολλὴ ἀραιότης,
 20 ἔθος καὶ τὴν ἀναθυμιάσιν ἀναβαίνειν· ὀποκουφίζει γὰρ
 αὐτὴν ὁ ἀήρ. καὶ συχνάκις τοῦτο βλέπομεν, ὅταν βάλλωμεν
 χρυσὸν εἰς τὸ ὕδωρ ἢ ἄλλο τι βαρὺ, καὶ παραντίκα βυθί- 25
 ζεται· καὶ πάλιν ὅταν βάλλωμεν ξύλον ἀραιὸν ἢ βραχὺ, καὶ
 ἐπιπλέει καὶ οὐ βυθίζεται. ὅθεν οὐ διὰ τὰ φύλλα οὐ κατα-
 25 δύεται τὸ καταδυόμενον πολλάκις ξύλον, οὐδὲ διὰ τὸ ὑπο-
 κείμενον τὸ βαρὺ, ἀλλ' ὅτι τὸ μὲν ἐστὶ στερεὸν καὶ πυκνόν,

2 συζεύγνυνται: 'submergi' Alfredus. cf. §24* 22 δια-
 ζεύγνυνται eodem sensu || 5 οὐδὲ σεισμός N^a Parisinus || 10 ὅτε]
 ὅταν Bussemaker e Parisino || 21 ἐν om. N^a || 25 τὸ om. N^a

τὸ δὲ ἀραιόν· τὸ δὲ ἀραιὸν παντάπασιν οὐ βυθίζεται. ἔβενος
 δὲ καὶ τὰ αὐτῶ παραπλήσια βυθίζονται, ὅτι μικρὰ ἐστὶν ἐν
 τούτοις ἢ ἀραιότης· καὶ οὐδὲ ἔστιν ἐν αὐτοῖς ἀήρ ὁ δυνα-
 μενος ταῦτα κουφίσει. καταδύονται δέ, ὅτι τὰ μέρη αὐτῶν ³⁰
⁵ λίαν εἰσὶ πυκνὰ καὶ στερρά. πᾶν δὲ ἔλαιον καὶ πάντα τὰ
 φύλλα τοῦ ὕδατος ὑπερνήχονται. καὶ τοῦτο ἤδη ἀπο-
 δεικνύομεν. ἔγνωμεν γάρ ὅτι ἐν τούτοις ἐστὶν ὑγρότης καὶ
 θερμότης, καὶ ἔθος τοῦ ὑγροῦ ἐστὶ τοῖς τοῦ ὕδατος μέρεσι
 συνάπτεσθαι· ἢ δὲ θερμότης ποιεῖ ἀνάγεσθαι τὸ ὑγρόν, ³⁵
¹⁰ καθὼς παρέπεται ἐν τῷ καιρῷ τοῦ ἔαρος. ἔθος δὲ καὶ τοῦ
 ὕδατος τὸ κουφίζειν πάντα πρὸς τὴν ἰδίαν ἐπιφάνειαν ἕως
 τῆς τοῦ ἀέρος ἐπιφανείας, ὥστε ποιεῖν αὐτὸν ἀνέρχεσθαι.
 τὴν δὲ ἐπιφάνειαν αὐτοῦ οὐχ ὑπερβαίνει τὸ ὕδωρ· ἢ γὰρ
 ὅλη ἐπιφάνεια αὐτοῦ μία ἐστὶ μετὰ τῆς τοῦ ἀέρος. καὶ διὰ ⁴⁰
¹⁵ τοῦτο ἄνευσι καὶ τὸ ἔλαιον ὑπεράνω τοῦ ὕδατος. εἰσὶ δὲ
 καὶ τινες λίθοι οἱ τοῦ ὕδατος ὑπερνήχονται, διὰ τὸ κενὸν
 μόνον τὸ ἐν τούτοις μείζον ὢν τῶν ἐν αὐτοῖς μερῶν, καὶ ^{823^b}
 διὰ τὸ τὸν τόπον τοῦ ἀέρος μείζονα εἶναι τοῦ τόπου τοῦ
 σώματος τῆς γῆς. φύσις γάρ ἐστι τοῦ ὕδατος ὑπεράνω βαί-
²⁰ νειν τῆς γῆς, τοῦ δὲ ἀέρος τὸ ὑπεράνω βαίνειν τοῦ ὕδατος.
 ἢ τοῦ ἀέρος τοίνυν φύσις τοῦ ἐγκλειομένου τῷ λίθῳ ἀνα-
 βαίνει ἐπάνω τοῦ ὕδατος, καὶ τῷ ὅλῳ ἀέρι συνάπτεται· καὶ ⁵
 γὰρ ἕκαστον τὸ οἰκεῖον ὅμοιον ἐφέλλεται, καὶ συναπολουθεῖ
 ἢ φύσις τοῦ μέρους τῷ ὅλῳ ᾧ συζεύγνυται. εἰ τοίνυν ἔσται
²⁵ τις φαχλια κούφη, τὸ μὲν ἡμῶν αὐτῆς καταδύσεται ἐν ὕδατι,
 τὸ δὲ λοιπὸν ὑπερνήχεται, ὅτι μείζον ἐν αὐτῷ ὁ ἀήρ τοῦ
 λοιποῦ σώματος τοῦ λίθου. διὰ τοῦτο πάντα τὰ δένδρα ¹⁰
 βαρύτερά εἰσι τῶν τοιούτων λίθων. οἱ ἐν τοῖς ὕδασι δὲ λίθοι
 γίνονται ἐκ τῆς συγκρούσεως τῶν ὑδάτων τῆς ἰσχυρᾶς. γί-
³⁰ νεται γὰρ πρῶτον ἀφρός, εἶτα συμπήγνυται οὕτως οἷόν τι
 γάλα λιπαρόν· καὶ ὅτε τὸ ὕδωρ τῇ ψάμμῳ προστρέβεται,
 συναθροῖται ἢ ψάμμος τὴν λιπότητά πως τοῦ ἀφροῦ, ξη- ¹⁵
 ραίνει τε αὐτὴν ἢ ξηρότης τῆς θαλάσσης μετὰ περιττῆς τῆς

ἀλυκότητος· καὶ οὕτω συνάγονται τὰ μέρη τῆς ψάμμου,
 καὶ τῷ ἐπιμήκει τοῦ χρόνου γίνονται λίθοι. ἡ δὴλωσις δὲ
 ὅτι ἡ θάλασσα ποιεῖ καθ' ἑαυτὴν ψάμμον, οὕτως ἐστίν, ὅτι
 20 πᾶσα γῆ οὐκ ἔστι γλυκεῖα· ὅτε οὖν στη ἐν αὐτῇ τι ὕδωρ,
 κωλύεται ὁ ἀήρ ἀλλοιοῦσαι αὐτό. ἔτι δὲ χρονίζοντος τῷ 5
 τόπῳ τοῦ ἐμπεριειλημμένου ὕδατος, ἐπεὶ οὐ δύναται τοῦτο
 παρομοιωῦσαι ἑαυτῷ ὁ ἀήρ (κυριεύουσι γὰρ ἐν αὐτῷ τῷ
 ὕδατι τὰ μέρη τὰ γεώδη, ἃ εἰσιν ἀλυκά), ἀνάγκη ἐπὶ
 25 πλέον θερμανθέντα κατὰ βραχὺ καὶ ἄμφω ποιῆσαι πηλὸν
 ἔμφυτον. τοῦτο δὲ οὐ δύναται γενέσθαι ἐν ὕδασι γλυκεροῖς 10
 διὰ τὴν γλυκύτητα καὶ τὴν λεπτότητα αὐτῶν, ἀλλ' ἐν τοῖς
 ἀλμυροῖς, ὅτι κυριεύει ἐν τούτοις ἡ ξηρότης τῆς γῆς, καὶ
 30 ἡ μεταβάλλει τὸ ὕδωρ εἰς τὸ εἶδος αὐτῆς, ἢ πλησίον αὐτῆς
 τοῦτο ποιεῖ, καὶ ἐκότερον ἀλλοιοῦται. σκληρύνουσα δὲ ἡ
 σκληρότης τῆς γῆς κατὰ τὴν δύναμιν τῆς συμπήξεως αὐτῆς 15
 τὴν ὑπόστασιν τοῦ ὕδατος, διαιρεῖ τὸν πηλὸν εἰς ἴδια μέρη
 σμικρά· καὶ διὰ τοῦτο γίνεται ἡ γῆ ἢ τῇ θαλάσῃ πλη-
 35 σιάζουσα ψαμμώδης. οὕτως καὶ αἱ πεδιάδες, αἵτινες οὐκ
 ἔχουσι ὅπερ ἂν περικαλύψῃ αὐτὰς ἀπὸ τοῦ ἡλίου, εἰσὶ τε
 καὶ μεμακρυσμένα ἀπὸ ὕδατος γλυκεροῦ. ξηραίνει γὰρ ὁ 20
 ἥλιος τὰ μέρη τῆς ὑγρότητος τῆς γλυκείας, ἀπομένει δὲ ὅ
 ἐστὶν ἐκ τοῦ γένους τῆς γῆς. καὶ διότι ἐνδιατρίβει ὁ ἥλιος
 40 ἐν τούτῳ τῷ τόπῳ τῷ ἀπερικαλύπτῳ, διαχωρίζονται τὰ μέρη
 τοῦ πηλοῦ, καὶ γίνεται ἐντεῦθεν ψάμμος. τούτου δὲ ση-
 μεῖόν ἐστιν, ὅτι ἐν τοιούτῳ τόπῳ βαθὺ κοιλινομεν καὶ 25
 εὐρίσκομεν πηλὸν ἔμφυτον, καὶ ἔστιν οὗτος ῥίξα ψάμμου.
 24^a οὐ γίνεται δὲ ψάμμος εἰ μὴ κατὰ συμβεβηκός. συμβαίνει
 δὲ τοῦτο, ὅτι ἔστι διατριβὴ τῆς κινήσεως τοῦ ἡλίου, ὡς
 ἔφημεν, καὶ μακρυσμὸς ἀπὸ ὕδατος γλυκεροῦ. τοιουτοτρόπως

2 δὴλωσις — 4 γλυκεῖα: 'significatio vero, quod mare sit
 super arenas est quod omnes terrae sunt dulces in gustu' Al-
 fredus || 4 γούν Ν^a || 8 τὰ μέρη om. Ν^a || 19 αὐτάς] αὐτὰ Busse-
 maker e Parisino || 25 βαθεῖ Ν^a

νοητέον και περι της ἀλμυρότητος τῶν ὑδάτων τῆς θαλάσσης. ἡ ῥίζα μὲν γὰρ πάντων τῶν ὑδάτων ἐστὶ γλυκερά, και οὐκ ἄλλως συμβαίνει αὐτῇ ἀλμυρότης εἰ μὴ κατὰ τὸν τρόπον τὸν λεχθέντα. και τοῦτο σημειῖον ἐστὶν αἰσθητὸν ὅτι ἡ γῆ μὲν ἐστὶν ὑποκάτω τοῦ ὕδατος, τὸ δὲ ὕδωρ ὑπεράνω ἐξ ἀνάγκης και φυσικῶς. κἀντεῦθεν και κυριώτερον συμβέβηκε τῷ ὕδατι τὸ εἶναι στοιχείω παρὸ τῆ γῆ. ἐφρόνησαν δὲ τινες στοιχείον εἶναι τὸ πάντων τῶν ὑδάτων πλεῖστον· πλεῖστον δὲ ἐστὶ τὸ ὕδωρ τῆς θαλάσσης, και διὰ τοῦτο και στοιχείον πάντων ἐκρίθη τῶν ὑδάτων. ἐστὶ δὲ τὸ ὕδωρ φυσικῶς ὑπερέχον τῆς γῆς και λεπτότερον αὐτῆς. και διὰ τοῦτο ἀπεδείξαμεν ὅτι και τὸ ὕδωρ πάντως κρυφότερόν ἐστι τὸ γλυκὺ τοῦ ἀλμυροῦ. πλήν λάβωμεν και ὡς ἐν παραδείγματι δύο σκεύη ἴσα, και θῶμεν ἐν αὐτοῖς ὕδωρ γλυκὺ και ὕδωρ ἀλμυρόν. μετὰ ταῦτα προσλάβωμεν φῶν, θῶμεν δὲ τοῦτο ἐν τῷ ὕδατι τῷ γλυκεῖ, και αὐτίκα καταδύσεται. μετὰ ταῦτα θῶμεν αὐτὸ και ἐν τῷ ὕδατι τῷ ἀλμυρῷ, και ὑπερνήξεται, και ἀναβήσεται ἐπάνω τῶν μερῶν τοῦ τοιοῦτου ὕδατος, διότι τὰ μέρη τούτου οὐ διαζεύγνυνται ὡς τὰ μέρη τοῦ ὕδατος τοῦ γλυκεροῦ. ἐκείνου μὲν γὰρ τὰ μέρη οὐ δύνανται ὑπομένειν διὰ τὴν λεπτότητα βάρους, τούτου δὲ διὰ τὴν παχύτητα δύνανται· και διὰ τοῦτο οὐ καταδύεται τὸ ἐπιτεθὲν αὐτῷ. οὕτω φυσικῶς ἐν τῇ νεκρῇ θαλάσσει οὔτε καταδύεται ζῶον οὔτε γεννᾶται· κυριεύει γὰρ ἡ ξηρότης ἐν αὐτῷ, και ἐν παντὶ ὕπερ ἐστὶ πλησίον τοῦ σχήματος τῆς γῆς. φαίνεται τοίνυν ἐντεῦθεν ὅτι τὸ ὕδωρ τὸ παχὺ ἐστὶν ὑποκάτω τοῦ μὴ παχέος. τὸ γὰρ παχὺ ἐστὶν ἐκ τοῦ γένους τῆς γῆς, τὸ δὲ λεπτὸν και ἀραιὸν ἐκ τοῦ γένους τοῦ ἀέρος. και διὰ τοῦτο ὑπερέχει τὸ ὕδωρ τὸ γλυκὺ πάντων τῶν ὑδάτων· ἐκεῖνο γὰρ ἐστὶν ὑπάρχον τῆς γῆς πορρωτέρω. ἤδη τοιγαροῦν ἔγνωμεν ὅτι τὸ ὕδωρ τὸ πορρωτάτω τῆς γῆς φυ-

10 ἐκρίθη πάντων Ν^α || 25 αὐτῷ] αὐτῇ malebat Sylburg

35 σικόν ἐστι. καὶ τὸ γλυκὺ τοῦ θαλαττίου ὑπερκεῖσθαι ἀπεδεί-
 ξαμεν. καὶ φυσικὸν τοῦτο εἶναι τῷ ῥηθέντι σημείῳ φανερόν
 καὶ ἀναγκαῖον ἐγένετο. γεννᾶται δὲ τὸ ἔλας ἐν ἰσταμένοις
 ὕδασιν, οἷς τὸ γλυκὺ γίνεται ἄλμυρόν. ὑπερβαίνει δὲ ἡ
 ἄλμυρότης τῆς γῆς ἐκείνην τὴν ἄλμυρότητα. ἀπομένει γὰρ 5
 40 ἐκείνη μὲν ἀῆρ ἐγκεκλεισμένος, ταύτη δ' οὐ. καὶ διὰ τοῦτο
 οὐκ ἔστιν ἐκεῖνο τῆς γῆς τὸ σῶμα, γλυκότητός τινος μετέχον
 4^b κατὰ πάντα τρόπον, εἰ καὶ τὸ γένος τοῦτο ἐξ ὕδατός ἐστιν,
 ὃ ἐξέρχεται ἐξ αὐτῆς τῆς γῆς ὡς ἰδρῶς.

Πρὸς τοῦτους ὀφελλομεν εἰδέναι ὅτι καὶ αἱ βοτάναι καὶ 3
 τὰ εἶδη οὐκ εἰσὶν εἰ μὴ ἐκ συνθέσεως, καὶ οὐκ ἐξ ὕλης 11
 5 ἀπλῆς, ἀλλ' ὥσπερ ἔστιν ἡ ἀλυκότης ἀπὸ τοῦ ὕδατος τῆς
 θαλάσσης καὶ τῆς οὐσίας τῶν ψάμμων. αἱ ἀναθυμιάσεις
 γὰρ αἱ ἀναβαλνύσασαι, ὅταν συμπαγῶσι, δύνανται συμπερι-
 λαβεῖν τὴν αἰτίαν τῆς τῶν βοτανῶν ὑπάρξεως· καταπίπτει 15
 10 γὰρ ἀῆρ ἐντεῦθεν, καὶ δροσίζει τὸν τόπον, καὶ προέρχονται
 ἐξ αὐτοῦ διὰ τῆς δυνάμεως τῶν ἀστέρων τὰ εἶδη τῶν σπερ-
 μάτων. ὕλη δὲ ἀναγκαῖα ἔστι τὸ ὕδωρ, εἰ καὶ διαφορὰ
 ἔστιν ἐν τῷ γένει τοῦ ὕδατος. τὸ γὰρ ἀνερχόμενον οὐκ
 ἔστιν εἰ μὴ ὕδωρ γλυκὺ· τὸ δὲ ἄλμυρόν βαρὺ ἔστι, καὶ οὐ 20
 15 συναναβαίνει τῷ γλυκεῖ. τὸ δὲ ὑπερβαῖνον τοῦτο τὸ λεπτό-
 τερόν ἐστι τοῦ ὕδατος. ὃ δὴ ἐὰν ἐφελκυσθεῖ ὑπὸ τοῦ ἀέρος,
 λεπτύνεται καὶ ἐπὶ πλέον ἀναβαίνει, κἀντεῦθεν γίνονται
 πηγαὶ καὶ ποταμοὶ ἐν τοῖς ὄρεσι, καὶ εἰς πολλὴ διατρέφουσι.
 καὶ σημεῖον τούτου ἔστι τὸ αἶμα τὸ ἀνερχόμενον εἰς τὸν 25
 20 ἐγκέφαλον. ὥσπερ γὰρ τι ἐκ τῶν τροφῶν μετὰ τῆς ἀνα-
 θυμιάσεως ἀνέρχεται, οὕτω καὶ εἰς πάντα τὰ ὕδατα. καὶ
 γὰρ καὶ τι τοῦ ὕδατος τοῦ ἄλυκου ἄνεισι μετ' ἐκείνου ὃ
 ἐξήρανεν ἡ θερμότης, εἰς τὸ εἶδος τοῦ ἀέρος, ὅς ἐστιν ἀκρι-
 βῶς ὑπεράνω παντὸς γλυκέος ὕδατος καὶ ἄλμυροῦ. παρὰ- 30

6 διὰ τοῦτο om. N^a || 13 καὶ τῆς οὐσίας om. N^a || 28 οὐ
 N^a || 29 εἰς om. N^a

δειγμα δὲ τοῦ λόγου τούτου εὑρήκαμεν ἐν τοῖς βαλανείοις ²⁵
 πολλάκις. ὅταν γὰρ τὸ ὕδωρ τὸ ἀλμυρὸν καταλάβῃ θερ-
 μότης, λεπύνει τὰ μέρη αὐτοῦ, ἀναβαίνει τε ἀναθυμιάσις,
 ἣτις ἦν ἐν τῷ ἐδάφει τοῦ βαλανείου, καὶ ἀναχωροῦσι τὰ
⁵ πυκνὰ μέρη τῆς ἀλυκότητος μετὰ τοῦ ὕγρου τοῦ φυσικοῦ
 (οὐδὲ γὰρ εἰσιν ἐκ τοῦ γένους τοῦ ἀέρος), ἵνα ἀκολουθή- ³⁰
 σωσι τῇ ἀναθυμιάσει, ἣτις μία μετὰ τὴν ἄλλην προχωρεῖ
 ἄνω. ὅταν γοῦν προχωρήσωσι πολλαί, καταπιέζεται ὁ ὕροφος,
 κἀντεῦθεν συνάγεται καὶ συμπήγνυται καὶ ἐπιστρέφει καὶ
¹⁰ κάτω στάζει τὸ ὕδωρ τὸ γλυκύ. καὶ οὕτως ἐν πᾶσι τοῖς
 βαλανείοις τοῖς ἀλμυροῖς ἐστὶν ὕδωρ γλυκύ. αἱ τοίνυν βο- ³⁵
 τάναι αἱ φυόμεναι ἐν τοῖς ὕδασι τοῖς ἀλυκοῖς οὐκ ὀφείλουσιν
 ἔχειν πληθυνμὸν διὰ τὴν ξηρότητα. καὶ γὰρ τὸ φυτὸν δύο
 δεῖται, ὕλης λέγω καὶ τόπου, τῇ ἰδίᾳ φύσει ἀρμοζόντων.
¹⁵ ὅταν γοῦν τὰ τοιαῦτα δύο παρῶσιν ὁμοῦ, προκόπτει τὸ
 φυτόν. ὅταν δὲ εὐρωμεν ὕλην πορρωτάτω τῆς εὐκρασίας, ⁴⁰
 ἐπιικνεῖς ἐστίν· ἐμποδῶν γὰρ ἐστὶ τῷ εἶναι τὸ ἐν τόπῳ εἶναι
 μὴ εὐκραεῖ. ἔτι κοινῶς οὐχ εὐρίσκομεν φυτὸν ἐν χιόνι, ⁸⁵
 πλὴν βλέπομέν ποτε φυτὸν φαινόμενον ἐν αὐτῇ, καὶ τινα
²⁰ ζῶα, καὶ ἐξαιρέτως ἔλμινθας. οὗτοι γὰρ γεννῶνται ἐν τῇ
 χιόνι, καὶ φλόμος, καὶ πᾶσαι βοτάναι πικραί. ἀλλ' ἡ χιὼν
 οὐ ζῆτεῖ προχωρεῖν ἐπὶ τούτῳ, ἂν μὴ καὶ συζευχθεῖ τις ⁵
 αἰτία ἐν αὐτῇ. καὶ αὕτη ἐστὶν ὅτι ἡ χιὼν κατέρχεται ποτε
 ὁμοία καπνῷ, συμπήγνυσι τε ταύτην ἄνεμος καὶ συσφίγγει
²⁵ ἀήρ. πλὴν γίνεται καὶ ἀραιότης τις ἐν τοῖς μέρεσιν αὐτῆς·
 κατέρχεται γὰρ ἐν τούτοις θερμὸν τι μέρος ἀέρος, μένει τε
 ἐξ αὐτοῦ καὶ ὕδωρ σεσημμένον. ὅταν γοῦν ὁ ἀήρ ὁ ἐγκε- ¹⁰
 κλεισμένος κλειονος γένηται πλατύνσεως καὶ ὁ ἥλιος παρουσιά-
 σῃται, ἀπορρήγνυται ὁ ἀήρ ὁ συμπιληθεὶς ἐν τῇ χιόνι, καὶ
³⁰ φαίνεται ἡ ὕγρότης ἢ σεσημμένη, ἣτις καὶ συμπήγνυται

6 οὐδὲ — ἀέρος: 'quia est ex genere aeris' Alfredus ||
 7 προσχωρεῖ et 8 προσχωρήσωσι N^a || 26 μένει τε: 'manetque'
 Alfredus. Noster legit 'manetque'

μετὰ τῆς θερμότητος τοῦ ἡλίου· καὶ οὕτω φύονται τινες
 15 βοτάναι. ἔνν δὲ ἢ ὁ τόπος περικεκαλυμμένος, οὐ γίνονται
 ἐν αὐτῷ βοτάναι ἀλλ' ἢ ἄνευ φύλλων· ἀπεχώρησε γὰρ ἀπ'
 αὐτοῦ ἡ εὐκρασία τῆς γῆς, ἡ ὁμογενὴς αὐτῆ. ὅθεν ἄνθη
 καὶ φύλλα ἐν βοτάναις μικραῖς μεμιγμένα εὐρίσκονται ἐν 5
 τόποις κεκραμένοις καθαρῶς δι' ἄερος καὶ ὕδατος· ἐν ἑτέροις
 20 δὲ μὴ τοιούτοις σπάνιά εἰσι τὰ ἄνθη καὶ τὰ φύλλα τῶν
 φυτῶν τῶν συμβαινόντων ἐν τῇ χιόνι. ὁμοίως καὶ ἐν τό-
 ποις πολλοῖς ἀλμυροῖς καὶ ξηροῖς ὡς ἐπὶ τὸ πλεῖστον οὐ
 φαίνεται φυτόν. οὗτοι γὰρ οἱ τόποι πόρρω εἰσὶν εὐκρασίας· 10
 ἐλαττονεῖται γὰρ ἡ γῆ, ἐξ ἧς μακρὰν εἰσὶν ὑγρότης καὶ
 25 θερμότης, ἅπερ εἰσὶ διὰ γλυκέος ὕδατος. γίνεται δὲ ποτε
 ἡ γλυκερὰ γῆ νεκρά, καὶ τότε οὐ γεννῶνται ὀξέως ἐν αὐτῇ
 βοτάναι. ἐν τόποις δὲ θερμοῖς, ὅπου ἔστιν ὕδωρ γλυκὸν καὶ
 θερμότης πολλή, προφθάνει πέψις ἐκ τῶν δύο μερῶν, ἐκ 15
 τῆς διαθέσεως τοῦ τόπου μετὰ καὶ τοῦ ἄερος τοῦ ἐν αὐτῷ
 30 ὑπάρχοντος. ἡ δὲ πέψις τοῦ ἄερος ἐκ τῆς θερμότητός ἐστι
 τοῦ ἡλίου τῆς ἐν ἐκείνῳ τῷ τόπῳ. ἐντεῦθεν καὶ τὰ ὄρη
 ἐφέλκονται ὑγρότητα, βοηθεῖ τε αὐτοῖς καὶ ἡ θερμότης τοῦ
 ἄερος. ἐπισπεύδει δὲ καὶ ἡ πέψις· καὶ διὰ τοῦτο τὰ φυτὰ 20
 ὡς ἐπὶ τὸ πολὺ ἐν τοῖς ὄρεσι φύονται. ἐν δὲ τοῖς ψάμ-
 35 μοις νικᾷ, ὡς προέφημεν, ἡ ἀλμυρότης, καὶ ἀπομένουσιν
 ἐν τοῖς μέρεσι τῆς ψάμμου ἀραιώτητες ὅμοιαι πρὸς ἀλλήλας.
 ὁ τοίνυν ἥλιος οὐκ ἔχει δύναμιν ἵνα ἐν αὐταῖς ἀπαρτίσῃ
 καὶ βεβαιώσῃ συντέλειαν οὐσίας. τῷ τοι καὶ φυτὰ ἐν αὐταῖς 25
 ὡς τὰ πολλὰ οὐ γίνονται· εἰ δὲ καὶ γίνονται, οὐ κατὰ εἶδη
 ἴδια καὶ διάφορα, ἀλλὰ κατὰ εἶδη ὅμοια πρὸς ἄλληλα.

3 ἢ ἀλλ' N^a || 6 ἐν] καὶ ἐν N^a || 12 διὰ] ἴδια Busse-
 maker e Parisino || ὕδατος. οὐ γίνεται N^a || 13 γῆ νεκρά:
 'terra montuosa' Alfredus. Videtur noster legisse 'mortuosa'
 et inde factum, ut in sequentibus adderet negationem; nam
 Alfredus habet: 'et cito nascuntur ibi plantae' || 21 ταῖς ψάμ-
 μοις Bussemaker

4 Τὰ δὲ φυτὰ ἃ ἐν τῇ ἐπιφανείᾳ τοῦ ὕδατος γεννῶνται, ⁴⁰
 οὐκ ἄλλως γεννῶνται εἰ μὴ διὰ τὸ πάχος τοῦ ὕδατος. ὅταν
 γὰρ θερμότης ἀψήται τοῦ ὕδατος, ἥτις ἄνω που οὐκ ἔχει ⁸²
 πῶς ἂν κινηθεῖη, τότε προέρχεται ἐπ' αὐτὴν παρόμοιον τι
 5 νεφέλη, ὀλίγον τε τοῦ ἀέρος κατέχει, καὶ σήπεται τὸ τοιοῦτον
 ὑγρόν, ἐφέλλεται τε αὐτὸ ἢ θερμότης, ἥτις ἐκτείνεται εἰς τὴν
 ὄψιν τοῦ ὕδατος, καὶ γίνεται ἐντεῦθεν φυτόν. οὐκ ἔχει δὲ ⁵
 ῥίζαν, ὅτι ἢ ῥίζα ἐν τοῖς μέρεσιν ἐδράζεται τῆς γῆς, ἔχουσα
 μέρη διηρημένα. οὐκ ἔχει δὲ πάλιν οὐδὲ φύλλα, ὅτι μακρὰν
 10 ἔστιν ἀπὸ τῆς εὐκρασίας, καὶ οὐδὲ τὰ μέρη αὐτοῦ εἰσὶ συμ-
 πεπηγότα. τοῦτο δὲ τὸ φυτόν οἶον εἰς ὁμοιότητα φύλλων
 γεννᾶται, καὶ καλεῖται ἐπίπτερον. τῶν δὲ λοιπῶν φυτῶν ¹⁰
 τῶν ἐν τῇ γῇ, ἐπεὶ τὰ τῆς γῆς μέρη εἰσὶ συμπεπηγότα, καὶ
 τὰ μέρη ἕξ ἀνάγκης τούτων εἰσὶ τοιαῦτα. τὰ γοῦν φυτὰ τὰ
 15 ἐκ τῆς γῆς συμπεπηγότα γίνονται ἐκ σήψεων ἐν τόπῳ ὑγρῷ
 καὶ καπνώδει. αἱ γὰρ σήψεις κατέχουσιν ἀέρα· καὶ ὅταν
 πληθύνωνται οἱ ἕτεοὶ καὶ οἱ ἄνεμοι, ὁ ἥλιος φαίνεσθαι ¹⁵
 ποιεῖ αὐτάς, κατεπέγει τε ξηραίνεσθαι καὶ συμπήγνυσθαι,
 καὶ ἢ ξηρότης τῆς γῆς τὰς ῥίζας αὐτῶν ποιεῖ· καὶ γίνονται
 20 ἐντεῦθεν φυτὰ καὶ μύκητες καὶ ὕδνα καὶ τὰ ὅμοια. πάντα
 δὲ ταῦτα γίνονται ἐν τόποις θερμοῖς κατὰ λόγον, διὸ ἢ θερ-
 μότης πέττει τὸ ὕδωρ ἐν τοῖς ἐνδοτέροις τῆς γῆς, κατέχει ²⁰
 τε αὐτήν ὁ ἥλιος, καὶ γίνεται ἀναθυμιασίς, καὶ ἐντεῦθεν
 συμβαίνει ἢ ἀλλοιωσίς εἰς φυτόν. ὁμοίως καὶ ἐν πᾶσι τό-
 25 ποῖς ὡς ἐπὶ τὸ πλείστον θερμοῖς πληροῦται ἢ τοῦ φυτοῦ
 ἀπάρτισις. οἱ δὲ τόποι οἱ ψυχροί, εἰ καὶ οὗτοι τὸ ὅμοιον
 ποιοῦσὶ ποτε, πλὴν ἐκ τοῦ ἐναντίου. ὁ γὰρ ψυχρὸς ἀήρ ²⁵
 τὸν θερμὸν συμπίεξι κάτω, συμπήγνυσί τε τὰ μέρη αὐτοῦ,
 καὶ ὁ τόπος ἔψησιν πάσχει μετὰ τῆς προσούσης ὑγρότητος
 30 αὐτῷ· τοῦ γοῦν περισσοῦ ὑγροῦ ξηρανθέντος σχίζεται ὁ τόπος,

12 ἐπίπτερον malebat Sylburg || 20 ὕδνα Sylburg: οἶδνα
 codd. || 21 διὸ] διότι Bussemaker

καὶ ἐξέρχονται ἐξ αὐτοῦ φυτά. ἐν τόποις δὲ γλυκεροῖς, ἐν
 30 οἷς τὸ ὕδωρ μὴ ἐπὶ πολὺ συμβαίνει χωρῖζεσθαι, ὁπόταν ὁ
 ἀήρ τῇ γῆ ἐγκλειόμενος ξηρανθῆ, ἢ ὑγρότης τε τοῦ ὕδατος
 συμπαγῆ, καὶ ὁ αὐτὸς ἀήρ μείνη ἐν τοῖς ἐνδοτέρω τοῦ
 ὕδατος, ἐξέρχονται φυτά, ὡς τὸ νοῦφαρ τὸ ἱατρικόν, καὶ 5
 εἶδη βοτανῶν ἄλλα πολλῶν καὶ σμικρῶν, ἃ δὴ τοιουτοτρόπως
 35 γεννῶνται. πλὴν οὐκ εἰσὶν ἐκτεταμένα, διότι αἱ ῥίζαι αὐτῶν
 εἰσὶν ἐπιπολαίως ἐν τῇ γῆ. ἐν τόποις ὡσαύτως ἐν οἷς ὕδωρ
 θερμὸν τρέχει, πολλάκις φυτά γεννῶνται, διότι ἡ θερμότης
 τοῦ ὕδατος ἐφέλλεται ἀναθυμιάσεις προσφάτους ἐπὶ τῆς γῆς, 10
 ἢ δὲ ψυχρὰ φύσις τῆς ὑγρότητος τοῦ ὕδατος ὑποκάτω ἀπο-
 40 μένει, καὶ συμπήγνυται ὁ ἀήρ ὁ ἐν τούτῳ τῷ ὑγρῷ. καὶ
 ὅταν πεφθῆ ἡ θερμότης τοῦ ἀέρος, πάλιν ἐν τούτῳ γεννᾶται
 5^a τὸ φυτόν, οὐκ ἄλλως εἰ μὴ ἐν καιρῷ πολλῷ. αἱ βοτάναι
 δὲ αἱ μικραί, αἱ φαινόμεναι ἐν τόποις θεαφάδεσι, γίνονται 15
 ὅταν ἄνεμοι ὀξέως πνέωσιν ἀντίπνοιάν τε ποιῶσι καὶ ἀντι-
 πλήττωσιν ἀλλήλους, καὶ ἐξεγερθῆ ἀήρ ὁ ἐν αὐτοῖς καὶ θερ-
 5 μανθῆ ὁ τόπος καὶ γένηται ἐντεῦθεν πῦρ, καὶ μετὰ ταῦτα
 γεννηθῆ ὅπερ ἐστὶν ἐν τῷ βάρθει ἀρσενίκιον, ὃ καταβαίνει
 ἐκ τῆς ἰλύος τοῦ ἀέρος, καὶ ἐφέλλεται πῦρ μετὰ σήψεως 20
 (τοῦτο γὰρ τὸ ἀρσενίκιον)· τότε γὰρ γίνεται ἐκ τούτου φυτά.
 οὐ πολλὰ δὲ ταῦτα προβάλλεται φύλλα, καθὼς προαπεδείξαμεν,
 10 ὅτι ἡ εὐκρασία ἐκ τούτων πόρρω ἐστίν. ὅπερ δὲ φέρει τρό-
 φιμόν τι φυτόν, ἐκεῖνο φύεται ἐν τόποις θερμοῖς καὶ κού-
 φοις καὶ ὑψηλοῖς, καὶ μᾶλλον ἐν τῷ κλίματι τῷ τρίτῳ καὶ 25
 τῷ τετάρτῳ· καὶ πάλιν ὁ δένδρον ποιεῖ τι ἐγγὺς τροφίμου,
 ἐκεῖνο γεννᾶται ἐν τόποις ὑψηλοῖς καὶ ψυχροῖς. καὶ διὰ
 15 τοῦτο πληθύνονται τὰ εἶδη ἐν τόποις τοιούτοις, διὰ τὴν
 ἐφέλλουσαν τοῦ ὑγροῦ καὶ τὴν εὐκρασίαν τὴν ἐκ τῆς θερμότη-

1 αὐτοῦ τὰ φ. N^a || 10 προσφάτους: 'retentos' Alfredus.
 Noster legisse videtur 'recentes' || 12 μένει N^a || 17 ὁ ἀήρ ὁ
 Bussemaker e Parisino || 21 γὰρ prius om. N^a || 24 καὶ om. N^a ||
 κόφους: 'lenibus' Alfredus. Legit noster 'levibus'

τητος τοῦ ἡλίου ἐν ἡμέραις χειμεριναῖς. ὁμοίως καὶ ὁ πη-
λὸς ὁ ξυμφυτος ὀξέως προάγει φυτὰ πλίονα· ἢ συμπλήσις
γὰρ τῆς ὑγρότητος τούτου ἐν τόποις γλυκεροῖς γίνεται, ὡς
προειρήκαμεν.

- 5 Πάλιν τὸ φυτὸν τὸ ἐν τοῖς λίθοις τοῖς στεγροῖς γεννά-²⁰
6 μενον μακροῦ χρόνου συμβαίνει. ὁ γὰρ ἀήρ ὁ ἐμπειριελημ-
μένος τοῖτοις βιάζεται ἀναβῆναι, ἔξοδον δὲ μὴ ἐδρίσκων διὰ
τὴν ἰσχυρότητα τῶν λίθων ἐπαναστρέφει καὶ θερμαίνει ἐαν-
τόν, ἐφέλκεται τε τὸ ὑγρὸν τὸ ἐναπολειφθὲν τοῖς λίθοις ἄνω,
10 ἐξέρχεται τε ἀναθυμιάσις σὺν ὑγρότητι, μετὰ ἀναλύσεως²⁵
σμικροτάτων μερῶν τῶν ἐν τοῖς λίθοις. καὶ γὰρ πολλάκις
ἔθος ἐστὶ τοῖς λίθοις ἵνα βοηθῇ αὐτοῖς ὁ ἥλιος διὰ τῆς ἰδίας
πέψεως. καὶ οὕτω γεννᾶται ἐξ αὐτῶν φυτὸν. ὃ δὲ οὐκ ἀνα-
βαίνει, εἰ μὴ πλησίον ἢ γῆς ἢ ὑγροῦ. ἢ γὰρ ὑπόστασις
15 τοῦ φυτοῦ δεῖται γῆς ὑδατος καὶ ἀέρος. κατανοεῖσθω τοι-³⁰
γροῦν τὸ φυτόν· καὶ εἰ ἔστι πλησίον τοῦ ἡλίου, ταχέως
γεννᾶται, εἰ δὲ ἐστὶν ὁ ἥλιος εἰς δυσμάς, βραδύνει. πάλιν
τὸ φυτὸν ἐν ᾧ κυριεύει τὸ ὕδωρ, οὐ παραχωρεῖ τῷ ἀέρι
ἀναβαίνειν, καὶ διὰ τοῦτο οὐ τρέφεται. ὁμοίως καὶ ἡ ξη-
20 ρότης ὅταν κρατήσῃ, ἀναστρέφει ἢ φυσικῆ θερμοῦτος εἰς τὰ³⁵
ἄκρα, καὶ βύει τοῦ φυτοῦ τὰς ὁδοὺς δι' ὧν οἱ πόροι· καὶ
διὰ τοῦτο οὐ τρέφεται τὸ φυτόν.
- 6 Καθολικῶ δὲ λόγῳ πᾶν φυτὸν τεττάρων τινῶν δεῖται,
σπέρματος διωρισμένου, τόπον ἀρμοδίου, ὕδατος συμμέτρου
25 καὶ ἀέρος ὁμοίου. ὅταν οὖν ταῦτα πάντα συντελεσθῶσι,⁴⁰
γεννᾶται φυτὸν καὶ αὐξάνει· ὅτε δὲ ταῦτα ἀποχωρήσουσιν,^{826^b}
ἀσθενεῖ τῇ ἀποχωρήσει καὶ τὸ φυτόν. πάλιν τὸ φυτὸν τὸ
προῖδν ἐν ὕρεσιν ὑψηλοῖς, εἰ ἔσται εἶδος, ἔσται προχειρότερον
καὶ προσφυέστερον εἰς ἰατρειάν· ὁ καρπὸς δὲ ὁ σκληρότερος
30 εἰς πέψιν οὐχ ὡς ἐπὶ τὸ πολὺ τρέφει. τόποι δὲ ἀπομεμα- 5

14 ἢ τῆς γῆς Ν^a || 15 δεῖται τῆς γῆς Ν^a || 17 εἰς] πρὸς
Bussemaker e Parisino

κρουσμένοι τοῦ ἡλίου οὐκ εἰσι πολλῶν βοτανῶν γεννητικοί.
 ὁμοίως ἔαν ὁ ἥλιος μακρότητα τῇ ἡμέρᾳ προσάγῃ ἐν τῇ κινήσει
 αὐτοῦ καὶ κατακυριεύῃ τῆς ὑγρότητος, οὐκ ἔχει τὸ φυτὸν
 δυνάμεις φύλλα καὶ καρποὺς προάγειν. τί δὲ καὶ περὶ τῶν
 10 φυτῶν χρῆ νοεῖν, ἃ γεννῶνται ἐν ὑδαρώδεσι τόποις; ἐν 5
 τούτοις ὅτε τὸ ὕδωρ ἡρεμεῖ, γίνεται τι καθάπερ ἰλύς, καὶ
 οὐκ ἔστι δύναμις ἐν τῷ ἄερι ἵνα ὑποστήσῃ τὰ μέρη τοῦ
 ὕδατος. κατέχεται γὰρ αὐτὸς ὁ ἀήρ ἐν τοῖς ἐνδοτέροις τῆς
 γῆς, καὶ κωλύει τὴν παχύτητα τοῦ ὕδατος ἀναβαίνειν. εἰ
 15 γοῦν πλημμυρήσῃ ἄνεμος ἐν ἐκείνῳ τῷ τόπῳ καὶ συσφιγχθῆ 10
 ἢ γῆ, συμπίεσῃ τε ἑαυτὸν ὁ ἐμπειριελιμμένος ἀήρ, καὶ συμ-
 πήξῃ ὁ ἄνεμος τὴν ὑγρότητα, προελεύσεται ἐκ ταύτης τῆς
 ὑγρότητος φυτὰ οὐ πολλὰ διαφέροντα ἀλλήλων ἐν εἶδει καὶ
 σχήματι, διὰ τὴν διαμονὴν καὶ τὴν παχύτητα τοῦ ὕδατος
 20 καὶ τὴν θερμότητα τοῦ ἡλίου ἄνωθεν. πάλιν περὶ τῶν φυ- 15
 τῶν ἃ εἰσιν ἐν τόποις ὑγροῖς, καὶ ἡ ἐπιφάνεια αὐτῶν φαί-
 νεται ἐν τῇ ὄψει τῆς γῆς χλοάζουσα, λέγω ὅτι ἐν ἐκείνῳ
 τῷ τόπῳ μικρὰ ἔστιν ἀραιότης. ὅταν οὖν ἐμπεσῶν ὁ ἥλιος
 κινήσῃ τὴν ἐν ἐκείνῳ ὑγρότητα, καὶ θερμάνῃ τὸν τόπον τῇ
 25 συμβαινούσῃ κινήσει καὶ τῇ θερμότητι τῇ ἐμπειριελιμμένη 20
 τοῖς ἐνδοτέροις τῆς γῆς, ὅπερ δὴ οὐ συμβαίνει ἐν οἷς οὐκ
 ἔχει τὸ φυτὸν ὄθεν ἂν ἀύξηθῆ, καὶ ἡ ὑγρότης τῇ ἰδίᾳ
 ἐκτάσει διαχυθῆ, γίνεται καπνὸς ὑπεράνω τῆς γῆς ὡς ὕφασμα
 χλοάζον, κἀντεῦθεν γεννᾶται φυτὸν μὴ ἔχον φύλλα, ὑπάρχον
 30 ἐκ τοῦ γένους τοῦ φυτοῦ τοῦ φαινομένου εἰς τὴν ἐπιφάνειαν 25
 τοῦ ὕδατος. ἔστι δὲ μείζον ἐκείνου, διότι πλησίον ἔστι τῆς
 γῆς, εἰ καὶ οὐκ ἀναβαίνειν καὶ ἐπικτείνεσθαι δύναται. πολ-
 λάκις δὲ καὶ ἐν φυτοῖς ἄλλο φυτὸν γεννᾶται οὐ τοῦ αὐτοῦ
 εἶδους καὶ τῆς αὐτῆς ὁμοιώσεως, ἄνευ ὀλίξης. κινεῖται δὲ
 35 τοῦτο οὕτως· ὁπόταν φυτὸν πολλῶν ἀκανθῶν ἐν πλόνι ὕδατι 30

3 καὶ κατακυριεύῃ] κατακυριεύει N^a || 5 ὑδαρώδεσι N^a ||
 10 πλημμυρήσει et 11 συμπίεσει et συμπήξει N^a || 17 τῇ ὄψει]
 τοῖς τόποις N^a || 20 περιελιμμένη N^a

κινήσῃ ἑαυτό, ἀνοίγονται τὰ μέρη αὐτοῦ, καὶ ἀνιμάται ὁ ἥλιος τὰς ἐν αὐτῷ σήψεις, πέψιν τε ποιῶ τούτῳ, καὶ τῇ ἰδίᾳ φύσει εἰς τὸν τόπον τὸν σεσημμένον βοήθειαν χορηγῶ μετὰ θερμότητος εὐκράτου, κἀντεῦθεν ἀυξάνει τὸ φυτόν, ὡς
 5 δοκεῖν νήματα ἐκτείνεσθαι εἰς ὄλον αὐτό. καὶ τοῦτο ἴδιόν 40
 ἔστι τοῖς φυτοῖς τοῖς ἔχουσι πολλὰς ἀκάνθας. τότε γοῦν 827^a
 γεννᾶται βοτάνη ἢ λεγομένη λινόζωστις καὶ τὰ ταύτῃ ὅμοια.
 πᾶσαι δὲ αἱ βοτάναι, καὶ εἴ τι ἀυξάνει ἐπάνω τῆς γῆς καὶ
 ἐν τῇ γῆ, πρόεισιν ἕκ τινος τούτων τῶν πέντε, ἢ εἰσι σπέρμα,
 10 ὕγρότης ἕξ ὕδατος, τόπος ἐπιτήδειος, ἀήρ καὶ φυτεία. καὶ 5
 ταῦτα τὰ πέντε εἰσὶν, ὡς ἂν εἴποι τις, ῥίζαι φυτῶν.
 7 Τριπλῶς δὲ ἡ τῶν δένδρων εὐπορία ἀκολουθεῖ· ἡ γὰρ
 προάγουσι τοὺς καρποὺς πρὸ τῶν φύλλων, ἡ σύναμα τοῖς
 φύλλοις, ἡ μετὰ τὰ φύλλα. ἔστι τοίνυν φυτὸν ὅπερ οὐκ
 15 ἔχει ῥίζαν ἢ φύλλα· ἔστι καὶ ὅπερ φέρει φυτόν ἄνευ καρ- 10
 ποῦ καὶ φύλλων, ὡς ἡ λεγομένη χρυσοκόμη ἢ χρυσῖτις.
 ἀλλὰ τὰ φυτὰ ἃ καρπὸν πρὸ τῶν φύλλων προάγουσι, πολ-
 λὴν ἔχουσι τὴν πιότητα. ὅταν γοῦν ἑκταθῆ ἢ θερμότης ἢ
 οὐσα φυσικῶς τῷ φυτῷ, ταχύνει καὶ ἡ τούτου πέψις, ῥών-
 20 νυταί τε καὶ ζέει ἐν τοῖς κλάδοις τοῦ φυτοῦ, κωλύει τε τὸν 15
 χυμὸν ἵνα μὴ ἀναβαίῃ ἀπ' αὐτοῦ· κἀντεῦθεν προχωροῦσι
 καρποὶ καὶ φύλλα. ἐν δὲ τοῖς φυτοῖς ἃ ταχύτερον τὰ φύλλα
 προάγουσι, τί νοητέον; αἱ διαθέσεις τῶν ὕγρων εἰσὶ πολλαί.
 ὁπόταν γοῦν ἡ θερμότης τοῦ ἡλίου ἄρξῃται διασπείρειν τὰ 20
 25 μέρη τοῦ ὕδατος, ἄνω ἐφέλκεται ὁ ἥλιος τὰ μέρη τῆς ὕγρό-
 τητος, καὶ βραδύνει ἢ πεπειρότης, διότι ἡ πέψις τοῦ καρ-
 ποῦ οὐκ ἔστιν εἰ μὴ ἐν συμπήξει, καὶ προηγοῦνται τὰ φύλλα
 τῶν καρπῶν τῇ προσαγωγῇ τῆς πολλῆς ὕγρότητος. πολλὰκις
 δὲ συμβαίνει αὐτοῖς καὶ πιότης, ὁπόταν ἡ ὕγρότης ἢ ἐν 25
 30 τῷ φυτῷ πέψιν λάβῃ καὶ ἀναβῆ ἕξ αὐτῆς ἀτμῆς πυκνῇ,

11 εἴπη N^a || 18 ἑκταθῆ Bussemaker e Parisino: ἑκτα-
 θεῖη N^a || 19 παχύνει N^a || 23 διαθέσεις: 'effectus' Alfredus. Vi-
 detur 'affectus' legisse noster || 29 ἢ (ante ἐν) et 30 ἀτμῆς om. N^a

καὶ ἑλκύσῃ αὐτὴν ὁ ἀήρ μετὰ τοῦ ἡλίου· τότε γὰρ ἐξέρχεται
ἐκ τῆς ὑγρότητος ἐκεῖνης καὶ πιότης καὶ καρπὸς καὶ φύλλα
μᾶζ ἐκθέσει. οἱ παλαιοὶ δὲ σοφοὶ τὰ φύλλα πάντα καρποῦς
30 εἶναι διεβεβαίουντο. ἰστέον οὖν ὡς ὁπόταν ἡ ὑγρότης ἐστὶ
τόση ὥστε μὴ πεπαλνεσθαι μηδὲ συμπήγνυσθαι διὰ τὴν ἐκ 5
τοῦ ἀέρος ἀνάπτουξιν καὶ τὴν ἄνωθεν σπουδὴν τῆς ἐφελκύ-
σεως τοῦ ἡλίου, τότε ἡ ὑγρότης αὕτη, εἰς ἣν οὐκ ἐνηρ-
γήθη πέψις, ἀλλοιοῦται εἰς φύλλα· ἃ δὴ οὐκ ἔχουσιν ἄλλον
35 σκοπὸν εἰ μὴ τὴν ἐφέλκυσιν τῆς ὑγρότητος, καὶ ἵνα ὄσι
καὶ περικαλύμματα τῶν καρπῶν ἀπὸ τῆς σφοδρότητος τοῦ 10
ἡλίου. οὐ τοίνυν ὁμοίως δεῖ ἵνα τὰ φύλλα ὄσιν ὡς οἱ
καρποί· ὁ γὰρ χυμὸς ὁ ἀναβαίνων ἀλλοιωθεῖς, οὗτός ἐστι τὰ
φύλλα, ὡς εἴπομεν. τοιουτοτρόπως ἐστὶν ἡ κρίσις καὶ ἐν
40 ταῖς ἐλαίαις, αἱ πολλάκις στερίσκονται τῶν ἰδίων καρπῶν.
7^b ὁπόταν γὰρ ἡ φύσις πέψιν ποιήσῃ, ἀναβαίνει πρῶτως ἐκ 15
τῆς λεπτότητος, ὅπερ οὐκ ἐπεπάνθη ἐκ τῆς θερμότητος. ἔστιν
οὖν αὕτη ἡ ὑγρότης φύλλα. ἡ δὲ πέψις ἐστὶν ἄνθος. ὅταν
δὲ τελειωθῇ τῷ δευτέρῳ ἔτει ἡ πέψις, γεννῶνται καρποί,
5 καὶ ἐκβαίνει εἰς τέλος ἡ ὕλη κατὰ τὸν τόπον τὸν ἐν αὐτοῖς.
αἱ ἄκανθαί εἰσι εἰς τὸν γένουσι τῶν φυτῶν, οὐ 20
μὴν τῆς αὐτῆς φύσεως. λέγω γοῦν ὅτι ἐν τῷ φυτῷ ἐστὶν
ἀραιότης, καὶ ἐν τῇ ἀρχῇ τῆς φύσεως αὐτοῦ ἐστὶ πέψις,
καὶ ἀναβαίνει ὑγρότης ψυχρὰ καὶ μετ' αὐτῆς βραχεῖα διά-
10 κρίσις, διερχομένη ἐν ἐκεῖνῃ τῇ ἀραιότητι. ποιεῖ γοῦν ταύτην
συμπήγνυσθαι ὁ ἥλιος, κἀντεῦθεν εἰσὶν αἱ ἄκανθαί. διὰ 25
τοῦτο καὶ τὸ εἶδος αὐτῶν ἐστὶ πυραμοειδές· ἔστι γὰρ ἡ
βάσις αὐτῶν ἀρχομένη ἀπὸ παχέος καὶ προχωροῦσα εἰς
ἰσχνόν. τοῦτο δὲ γίνεται, διότι κατὰ βραχὺ ὁ ἀήρ ἐπεκτει-
15 νόμενος τῷ φυτῷ ἀξάνει τὰ μέρη αὐτοῦ μετ' ἐπιτάσεως

4 ὁπόταν] ὅτε Bussemaker e Parisino || 5 πήγνυσθαι
N^a || 7 οὐκ om. N^a || 13 καὶ om. N^a || 19 αὐταῖς N^a || 27 πα-
χέων N^a

τῆς ὕλης. τοιουτοτρόπως καὶ πᾶν δένδρον ἢ φυτὸν γίνεται, οὗ ἡ κεφαλὴ ἐστὶ πυραμοειδής.

8 Ἡ γλοάζουσα δὲ χροιά ὀφείλει εἶναι πρᾶγμα κοινότατον ἐν τοῖς δένδροις. βλέπομεν γὰρ ὅτι, ὥσπερ κοινή ἐστὶν ἡ
 5 λευκότης ἐντός, οὕτως καὶ ἡ γλοερότης ἐκτός. καὶ τοῦτό ἐστίν, ὅτι ὕλη χρωῶνται πλησιωτέρα ἤγουν μᾶλλον πεπεμμένη. 20
 δεῖ τοίνυν ἵνα ἡ γλοερότης ἐν πᾶσι τοῖς φυτοῖς, ὅτι αἱ ὕλαι ἔλκουσι καὶ ἀραιούσι τὸ ξύλον τοῦ δένδρου, βραχεϊάν τε ἡ θερμότης πέψιν ἐργάζεται, καὶ ἀπομένει τι ἐκεῖ ὕγρον,
 10 ὃ φαίνεται ἔξωθεν· καὶ τοῦτό ἐστίν ἡ γλοερότης ἢ ἐν τοῖς φυτοῖς, εἰ μὴ μείζων γένηται ἢ πέψις. ὀφείλει δὲ εἶναι 25
 μέση ἐν τοῖς φύλλοις καὶ ἐν τοῖς ξύλοις τῇ δυνάμει. ἡ δὲ γλοερότης οὐ φθείρεται, εἰ μὴ ὕγροτης ἐν αὐτῇ, ἣτις ἐστὶν ἐκ τοῦ γένους τῆς γῆς. ἐξ ἀμφοτέρων γοῦν τούτων ἡ χροιά
 15 γίνεται ἢ γλοερὰ. τούτου σημεῖον ὅτι οἱ φλοιοὶ τοῦ δένδρου, ὅταν ξηραίνηται αὐτό, μελαίνονται, ἐντός δὲ εἰσι λευκοί. ἐν 30
 τοῖς δένδροις γοῦν μεταξὺ τῶν δύο χρωμάτων χροῶμα γλοερὸν γίνεται ἐν τῇ ἐπιφανείᾳ αὐτῶν. τοῦ δὲ σχήματος τῶν φυ-
 τῶν τρεῖς εἰσὶ τρόποι· τινὰ γὰρ ἄνω προχωροῦσι, τινὰ κάτω,
 20 τινὰ μέσον. τὰ μὲν οὖν ἄνω ἐκτεινόμενα ἔχουσιν αἰτίαν, ὅτι ἡ φύσις αὐτῶν φαίνεται ἐν τῇ ἐντεριώνῃ, καὶ ἔλκει τὴν 35
 θερμότητα, καὶ συμπιέζει ἐν ἑαυτῇ τὸν ἀέρα τὸν ὄντα ἐν ταῖς ἀραιότησιν αὐτῆς. πυραμιδοῦνται δέ, ὥσπερ πυραμι-
 δοῦται τὸ πῦρ ἐν ταῖς ἰδαῖς ὕλαις καὶ κουφίζεται. ὅσα δὲ
 25 κάτω ἐκτείνεται, τούτων οἱ πόροι συμπήγνυνται. ὅταν γὰρ πέψις γένηται, τότε ἡ ὕλη πυκνοῦται τοῦ ὕγροῦ, ἐν ᾧ ἐστὶν 40
 ἡ ἐντεριώνῃ. κἀντεῦθεν ἐκπορεύεται μὲν τὸ λεπτὸν ἄνω, 828
 ἐπαναστρέφει δὲ τὸ ὕγρον πρὸς τὰ μέρη ἐκεῖνα κάτω· κινεῖ γὰρ ταύτην ἡ οἰκεία βαρῦτης. ἃ δὲ φυτὰ μέσον τῶν δύο
 30 εἰσὶν, ἔχουσιν οὕτως. λεπτύνεται τὸ ὕγρον, ὅτι ἡ φύσις τῆς εὐκρασίας γειτνιαίνει τῇ πέψει, εἰσὶ τε καὶ οἱ πόροι μέσοι, 5

9 ἐκεῖ τι Ν^α || 16 μελαίνονται Ν^α || 25 γὰρ] δὲ Ν^α

καὶ ἡ ὕλη ἐπεκτείνεται καὶ ἄνω καὶ κάτω. ἔστι δὲ ἡ μὲν
 πρώτη πέψις ὑπὸ τὸ φυτόν, ἡ δὲ δευτέρα ἐν τῇ ἐντερικῶνῃ,
 ἣτις ἐξέρχεται μὲν ἀπὸ τῆς γῆς, ἔστι δὲ καὶ ἐν τῷ μέσῳ
 τοῦ φυτοῦ· καὶ μετὰ ταῦτα γίνεται ἡ διαίρεσις, ἣτις συμ-
 10 βαίνει ἀπὸ τῆς δευτέρας, οὐκ ἀπὸ τῆς πρώτης πέψεως. ἡ 5
 δὲ τρίτη πέψις ἐστὶν ἐν τῷ ζῳῷ· οὐ γὰρ γίνεται αὕτη ἡ
 πέψις εἰ μὴ διὰ τὴν διαίρεσιν τῆς φύσεως τῶν μελῶν καὶ
 τὴν διάστασιν τῶν φυσικῶν πρὸς ἄλληλα. τὰ δὲ φυτὰ γελ-
 15 τούα εἰσι πρὸς ἑαυτά, καὶ διὰ τοῦτο πληθύνονται ἐν πολλοῖς
 τόποις. ὥς ἐπὶ τὸ πλεῖστον δὲ ἡ ὕλη τῶν φυτῶν κάτω 10
 ἐκτείνεται. τὰ σχήματα τολύων τῶν φυτῶν εἰσὶν ἐν τῇ φύσει
 καὶ τῇ ποσότητι τῶν σπερμάτων, τὰ ἄνθη δὲ τῶν φυτῶν
 καὶ οἱ καρποὶ εἰσὶν ἐν ταῖς ὑγρότησι καὶ ἐν ταῖς ὕλαις.
 20 κεῖται τολύων ἡ πρώτη κίνησις καθολικῶς καὶ ἡ πέψις ἐν
 πᾶσι τοῖς ζῳοῖς, καὶ οὐκ ἀποχωροῦσιν ἀπ' αὐτῆς πάντα τὰ 15
 ζῳα. ἐν τοῖς φυτοῖς δὲ ἔστιν ἡ πρώτη πέψις, εἴτα ἡ πέ-
 πανσις κατὰ τὴν τροφήν αὐτῶν. ἕκαστον οὖν δένδρον ἀνα-
 βαίνει αἶλ', ἔστ' ἂν πληρωθῆι. αἰτία δὲ αὕτη ἐστὶν, ὅτι
 ἐπὶ μὲν τῶν ζῳῶν ἐκάστου τὸ μῆκος πλησίον ἐστὶ τοῦ ἰδίου
 25 πλάτους, ἐν τῷ φυτῷ δὲ πόρρω, ὅτι ἡ ῥίζα αὐτοῦ, ἤρουν 20
 τὸ πῦρ καὶ τὸ ὕδωρ, σπεύδουσιν εἰς ἀνάβασιν, ἵνα δημιουργη-
 γηθῇ τὸ φυτόν. ἡ διαφορὰ δὲ τῶν φυτῶν ἐν τοῖς κλάδοις
 ἐστὶν ἐκ τῆς περιττῆς ἀραιότητος. ὅταν γὰρ συμπιεσθῶσιν
 οἱ χυμοί, θερμαίνεται ἡ φύσις καὶ σπεύδει εἰς τὴν πέψιν,
 30 κἀντεῦθεν τυποῦνται οἱ κλάδοι καὶ φύεται τὰ φύλλα, ὥς 25
 προερίπομεν.

Τὸ δὲ τὰ τῶν δένδρων φύλλα πίπτειν ἐστὶ διὰ τὴν ἐπι-
 φορὰν τῆς ὀξείας ἀραιότητος. ὅταν γὰρ πεφθῇ ἡ ὑγρότης 9
 35 μετὰ τῆς ὕλης, πυραμιδοῦνται, καὶ μετὰ ταῦτα κατισχνάινουσι.
 καὶ ὅταν φανῇ ἡ ὕλη τῇ πέψει πεπληρωμένη, τότε τελείως 30

3 δὲ] τε N^a || 17 γοῦν N^a || 25 φαίνεται N^a Parisiana ||
 30 πεπληρωμένη N^a

βύονται τὰ ἄκρα τῶν πόρων ἄνω. καὶ διὰ ταῦτα ἐπεὶ τὰ φύλλα οὐκ ἔχουσιν ὕλην, ξηραίνονται καὶ πίπτουσιν. ἐὰν δὲ συμβῆ τὸ ἐναντίον ὧν εἶπομεν, οὐ πίπτει τὸ φυτὸν εἰς στέρῃσιν τῶν ἰδίων φύλλων. ὅταν δὲ πάλιν νικήσῃ τὸ φυ-
 5 τὸν ψυχρότης, θερμαίνει αὐτὸ ἢ ἐγκλειομένη τούτῳ θερμότης, καὶ ἢ φανέρωσις τῆς ψυχρότητος γίνεται ἐκτὸς ἐν τοῖς 828^b ἄκροις αὐτοῦ, καὶ ἀποτελοῦνται ἐντεῦθεν τὰ φύλλα γλαυκά, καὶ οὐδὲ πίπτουσιν, ὡς οὐδὲ ἐπὶ τῶν ἐλαιῶν καὶ τῶν μυρσινῶν καὶ τῶν λοιπῶν. ὁπόταν δὲ ἔχῃσι τὰ δένδρα καὶ τὰ
 10 φυτὰ δύναμιν τοῦ ἔλκειν σφοδρῶς, γίνεται καρποφορία 5 ὁμοῦ· ἣτις συμβαίνει, ὅτι χρῆται ἢ φύσις πέψει κατὰ διαδοχὴν συχνῆ, καὶ ἐν ἐκάστη πέψει καρπὸν προάγει πολὺν. καὶ διὰ τοῦτο τινὰ φυτὰ καὶ πολλάκις ἐν τῷ χρόνῳ καρποφοροῦσι. τὸ δὲ φυτὸν ὕπερ ἔστιν ὡς ἢ φύσις τοῦ ὕδατος,
 15 μάλιστα καρποφορεῖ διὰ τὴν ἐπικρατείαν τῆς ὑγρότητος αὐτοῦ 10 καὶ τὸν πλατυσμόν τῶν ἰδίων πόρων καὶ τὴν ἀπορροήν τῶν ἰδίων ῥιζῶν. ὅταν δὲ ἰσχυροποιηθῆ τὸ θερμόν, ταχύνει τε ἢ τούτου πέψις, καὶ λεπτύνεται ἢ ὑγρότης καὶ οὐ συμπήγνυται· οὐδ' οὕτως πάλιν γίνεσθαι καρποφορίαν συμβαίνει.
 20 καὶ τοῦτο εὐρίσκεται ἐν πάσαις ταῖς βοτάναις ταῖς λεπταῖς, 15 ἀλλὰ δὴ καὶ ἐν τισὶ λαχάνοις. φαιότης δὲ γίνεται ἐν τόποις σφόδρα θερμοῖς, καὶ ἔστιν ἐν τούτοις ὀλίγος καρπὸς ἐκ τῆς ὑγρότητος, διότι εἰσὶ στενοὶ οἱ πόροι. ὅταν γοῦν θελήσῃ ἢ φύσις πέψιν ποιῆσαι, μὴ ἔχουσα ὑγρότητα ἀκοῦσαν τῇ
 25 ὕλῃ, τότε γίνονται οἱ πόροι στενωτέροι. ἐπαναστρέφει γοῦν 20 ἢ πέψις, καὶ συνεχῆ ταύτην ποιεῖ ἢ θερμότης, καὶ φάινεται τότε τὸ μέσον λευκοῦ καὶ μέλανος ἐν χρώματι. καὶ ὅταν τοῦτο τοιοῦτοτρόπως γένηται, τότε τὸ ξύλον φθάνει γίνεσθαι μέλαν, καὶ πᾶν τὸ πλησιάζον τῷ φαιῷ· καὶ τοῦτο
 30 ἔστιν ἰδεῖν ἀπὸ τοῦ ἔβενου καὶ τῆς πετελέας. ὁ δὲ ἔβενος 25

4 νικήσῃ Bussemaker e Parisino: κινήσῃ N^a Bekker ||
 17 et 28 ὅταν Bussemaker e Parisino: ὅτε N^a Bekker || 19 συμβαίνει γίνεσθαι καρποφορίαν N^a || 23 στεροροὶ N^a ||

καταδύεται ἐν τῷ ὕδατι, ὅτι τὰ μέρη αὐτοῦ εἰσι συμπεπη-
 γότα καὶ οἱ πόροι στενοί, καὶ ἄηρ οὐκ εἰσέρχεται ἐν αὐτοῖς.
 ὃ δὲ ἐκ τῶν ξύλων τῶν λευκῶν βυθίζεται, ἔστι διὰ τὴν
 στενότητα τῶν πόρων καὶ τὴν περιτότητα τῆς ὑγρότητος
 30 τῆς βουούσης τοὺς πόρους, ὥστε μὴ ἐξέρχασθαι ἀπ' αὐτῶν 5
 ἄερα. τὸ δὲ ἄνθος ἐκ λεπτῆς μόνον ὕλης ἐστίν, ὅταν ἄρ-
 ξηται ἢ πέψισ· καὶ διὰ τοῦτο προηγείται τοῦ φυτοῦ, ὡς
 ἐδείξαμεν. ἐντεῦθεν γοῦν δεικνύομεν καὶ τὴν αἰτίαν δι' ἣν
 τὰ φυτὰ ἐκφέρουσι φύλλα πρότερον, εἶτα καρπούς. ὃ δὲ
 ἐν τῷ φυτῷ τῷ ἔχοντι στενοὺς πόρους γίνεται χρώμα, ἔσται 10
 35 ἐν χρώματι σαπφειρῶν, καὶ διότι συμπίκνυνται αὐτοῦ τὰ
 μέρη, εἰς λευκότητα κλίνει. ὅταν δὲ εἰς εὐκρᾶσίαν φθάσῃ,
 ἔσται γλαυκόν. διότι δὲ τινὰ φυτὰ ἄνθη οὐκ ἔχουσιν, ἔστιν
 ἢ αἰτία ὅτι ὡς ἐπὶ τὸ πλεῖστον γίνεται τοῦτο διὰ τὴν δια-
 φορὰν τῶν ἐν αὐτοῖς μερῶν καὶ τὴν ἐν αὐτοῖς λεπτότητα 15
 40 καὶ τραχύτητα καὶ παχύτητα. οὐκ ἔχουσι δὲ ἄνθη φοίνικες,
 συκαὶ καὶ τὰ τούτοις ὅμοια. τὸ δὲ φυτὸν τὸ παχεῖς ἔχον
 19^a φλοιοὺς ἐκτείνεται κατὰ τὴν ἔκτασιν τῆς ὑγρότητος καὶ τὴν
 συνάθησιν τῆς θερμότητος. καὶ τοῦτό ἐστιν ἐν τῇ πεύκῃ
 καὶ τῷ φοίνικι. τὸ δὲ φυτὸν τὸ γάλα ἐκβάλλον ἔχει τοῦτο 20
 5 ἐν τῷ μέσῳ. ἔστι δὲ ἡ θερμότης ὑποκάτω ἰσχυροτέρα, καὶ
 μένει ἐκεῖ πιότης. ὁπόταν οὖν ἄρξηται ἡ θερμότης πέττειν,
 στρέφεται ἡ πιότης εἰς τὴν οἰκείαν ὑγρότητα, καὶ συμ-
 πήννουσι ταύτην συμπήξει βραχεῖα. καὶ θερμαινομένου τοῦ
 τόπου γίνεται ἡ ὑγρότης λιπαρά, ὅμοια γάλακτι, ἐγείρεται 25
 τε ἀναθυμᾶσις ἀπὸ τῆς ὑγρότητος τῆς ἐλκούσης τὸ γάλα
 10 ἐκεῖνο εἰς τὰς ἀκρότητας, καὶ κατέχει ἡ ὑγρότης τὴν θερ-
 μότητα τὴν φαινομένην, καὶ οὕτω συμπήννυται τὸ γάλα·
 φύσις γὰρ ἔστι τῆς θερμότητος τὸ συμπηγνύειν. ὁποῖον δὴ
 τι δὲ γάλα πολλῆς ἐστὶ συμπήξεως, τότε γίνεται, ὅταν ἐν 30

3 λεπτῶν N^a || 8 οὖν N^a || 16 ἔχει N^a || 21 τε N^a || 24 τρα-
 χεῖα N^a || 28 'et non coagulabitur illud lac' Alfredus

τῷ δένδρῳ φανῆ ψῦχος· συμπηγνόμενον γὰρ μετὰ ταῦτα
 ἐξέρχεται ἀπὸ τοῦ οἰκείου τόπου. καὶ ἐντεῦθεν ἔστι τὸ κόμι. 15
 τὸ κόμι δὲ τὸ θερμὸν προέρχεται ἐν τῷ στάζεσθαι· ὁπότεν
 γοῦν τοῦ ἀέρος ἄψηται, συμπήγνυται καὶ καταρρεῖ ἐν τόπῳ
 5 εὐκράτῳ, καὶ ἔστιν ὅμοιον ὕδατι. ἕτερον δὲ χέεται καὶ
 συμπήγνυται ὅμοιον λίθοις ἢ κογγυλλοῖς. ὅτε δὲ κατὰ
 στράγγα φεῖ, μένον ἐν τῷ οἰκίῳ εἶδει γίνεται ὡς τὸ λεγόμε- 20
 νον σημεῖον. τὸ δὲ ἀλλοιούμενον ὡς λίθος ἔστι κατὰ τὸ
 φαινόμενον λίαν ψυχρόν. ποιεῖ δὲ τοῦτο ἡ θερμότης τοιοῦ-
 10 τον εἶναι· ὅταν δὲ ἡ ψῦχος καὶ καταρρεῖ, ἀπολιθοῦται. πάλιν
 τῶν δένδρων τινὰ ἀλλοιοῦνται ἐν τῷ χειμῶνι, καὶ ποτὲ μὲν 25
 γίνονται χλοερά ποτὲ δὲ γλαυκά, καὶ οὐ φθείρονται οὔτε
 τὰ φύλλα αὐτῶν οὔτε οἱ καρποί, ὅτι τὰ φυτὰ ἐν οἷς τοῦτο
 συμβαίνει ἔχουσιν ἐπάνω θερμότητα παρεῖαν καὶ ἐν ταῖς
 15 ῥίζαις ὑγρότητα λεπτήν· ὅθεν ἐν τῇ προόδῳ τοῦ ἔτους κα-
 τέχει ἡ ὑγρότης ἐκεῖνο τὸ χρῶμα διὰ τὴν ψυχρότητα τοῦ 30
 ἀέρος. καὶ ὅτε παραβάλλει ἡ θερμότης πρὸς τὴν ψυχρότητα,
 ὠθεῖ ἡ θερμότης τὴν ὑγρότητα ἔξωθεν, μετὰ τοῦ οὐπερ
 ἔβαψε χρώματος τοῦ ἐν τῇ ἐπιφανείᾳ τοῦ δένδρου ἀπο-
 20 λουθοῦντος. ὅτε δὲ στρέφεται πάλιν ἡ ψυχρότης καὶ ἡ ξη-
 ρότης εἰς ἐνέργειαν, καὶ ἡ ὑγρότης κατέχει τὴν θερμότητα,
 τότε τὸ χρῶμα φαίνεται τὸ γλαυκόν. 35

0 Πικρὸς δὲ γίνεται καρπός, ὅτε ἡ θερμότης καὶ ἡ ὑγρότης
 οὐκ εἰσὶ πλήρεις ἐν τῇ πέψει. ἡ ψυχρότης γὰρ καὶ ἡ ξη-
 25 ρότης ἐμποδίζουσι τὴν τελειωσιν, καὶ οὕτω στρέφεται εἰς
 πικρῶν ὁ καρπός. τούτου σημεῖον ὅτι τὸ πικρὸν εἰς πῦρ
 ἐμβληθὲν γλυκὴ γίνεται. δένδρα δὲ ὅσα γεννῶνται ἐν ὕδατι 40
 ὀξῶδει, ποιοῦσι καρπὸν γλυκύν, διότι τὸ ὀξῶδες ἔλκει μετὰ 82
 θερμότητος τοῦ ἡλίου, ὅπερ ἔστι τῆς ἰδίας ποιότητος. καὶ
 30 τοῦτο ψυχρότης ἔστι καὶ ξηρότης· κἀντεῦθεν ἀπομένουσιν
 ὑγρότητές τινες ὀλλγαὶ ἔνδον γλυκεῖαι. θερμαίνεται τε καὶ

ἡ κοιλία τοῦ δένδρου, ὅταν προσμελῆ ἔς αὐτὴν ὁ ἥλιος,
 5 καὶ οὕτως γίνεται ὁ χυμὸς τοῦ καρποῦ στύφος ὀλλῆρον. καὶ
 ὅσον πλέον πεπεμμένον γένηται, διαλύεται κατὰ μικρὸν τὸ
 ὀξῶδες, ἔστ' ἂν καταναλωθῆ καὶ φανῆ ἡ γλυκύτης. ἔσται
 τοίνυν ὁ καρπὸς γλυκύς, τὰ δὲ φύλλα αὐτοῦ καὶ οἱ ἀκρέ- 5
 μονες ξηροί. ὅταν δὲ τελειωθῆ ἡ πεπειρότης, ἐπὶ πλέον γί-
 10 νεται ὁ καρπὸς πικρός. τοῦτο δὲ ἔστι διὰ τὴν περισσὴν
 θερμότητα μετὰ βραχέως ὑγρότητος. καταναλλίσκεται γὰρ
 ἡ ὑγρότης, ποιεῖ τε ὁ καρπὸς τὴν θερμότητα ἀναβαίνειν,
 καὶ ἔστι τότε ὁ καρπὸς πικρός. γίνονται δὲ καὶ οἱ πυρῆνες 10
 πυραμοειδεῖς διὰ τὴν ἐφέκυσιν τοῦ θερμοῦ καὶ τὴν περιττὴν
 15 ψυχρότητα καὶ ὑγρότητα τὴν ἐντὸς κειμένην, ἃ εἰσὶν ἐκ
 γένους τοῦ ὀξῶδους ὕδατος. μένει γὰρ τὸ ὑγρὸν ἐν μέσῳ
 καὶ καταπυκνοῦται καὶ ἰσγνάνει τὰ ἄκρα. τὰ δένδρα δὲ
 τὰ ὄντα ἐν γῆ εὐκράτω ἐπισπεύδουσι τὴν πεπειρότητα πρὸ 15
 τῶν χειμερινῶν ἡμερῶν, ὅτι ἡ θερμότης ὅταν ᾗ πλησίον
 20 τῆς εὐκρασίας, γένηται δὲ καὶ ἡ ὑγρότης φανερά καὶ ὁ
 ἄηρ καθαρὸς, καὶ οὐ δεῖται ὁ καρπὸς πολλῆς θερμότητος
 τε καὶ πέψεως, σπεύδει τότε ἡ τοῦδε πεπειρότης, καὶ πρόεισι
 πρὸ ἡμερῶν χειμερινῶν. ἐν πᾶσι γοῦν τοῖς δένδροις, ὅταν 20
 πρῶτον φυτευθῶσιν, ἐπικρατεῖ τὸ πικρὸν ἢ τὸ στρυφνόν,
 25 ἐπεὶ ἡ ὑγρότης ὅταν ἐν τοῖς ἄκροις γένηται αὐτῶν, πέττει
 τοὺς τόπους τοὺς ὄντας ἐν τῷ μέσῳ τῶν δένδρων, ἐξ ὧν
 ἔστι καὶ ἡ ὕλη τῶν καρπῶν, προέρχεται τε ξηρότης καὶ ἐπα-
 κολουθεῖ τῇ ὑγρότητι, καὶ οὕτω γίνεται ἡ πρώτη πέψις δρι- 25
 μεῖα ἢ πικρὰ ἢ στρυφνή. αἰτία δὲ ἔστιν ὅτι μετὰ θερμότη-
 30 τος καὶ ὑγρότητός ἔστι πέψις. ὅταν δὲ ἐπικρατήσῃ ὑγρότης
 καὶ ξηρότης τοῦ θερμοῦ, ἔστιν ἐξ αὐτοῦ καρπὸς ἐν τῇ ἀρχῇ
 οὐκ εὐπέπτος, διότι ἡ γέννησις τοῦ καρποῦ ἐν τῇ ἀρχῇ ἔστι
 χωρὶς γλυκύτητος. τῶν μυροβαλάνων δὲ δένδρων ἐν τῇ 30

2 στύφων vel στρυφνός malebat Sylburg || 4 καταναλωθείη
 N^a Bekker || 18 θερμότητος Bussemaker e Parisino: ὑγρότητος
 N^a Bekker || 20 ὅταν Bussemaker e Parisino: ὅτε N^a Bekker

τῷ δένδρῳ φανῆ ψῦχος· συμπηγνύμενον γὰρ μετὰ ταῦτα
 ἐξέρχεται ἀπὸ τοῦ οἰκείου τόπου. καὶ ἐντεῦθεν ἔστι τὸ κόμι. 15
 τὸ κόμι δὲ τὸ θερμὸν προέρχεται ἐν τῷ στάζεσθαι· ὅποτιαν
 γοῦν τοῦ ἀέρος ἄψηται, συμπηγνύται καὶ καταρρεῖ ἐν τόπῳ
 5 εὐκράτῳ, καὶ ἔστιν ὅμοιον ὕδατι. ἕτερον δὲ χέεται καὶ
 συμπηγνύται ὅμοιον λίθοις ἢ κογγυλλοῖς. ὅτε δὲ κατὰ
 στράγγα ἕϊ, μένον ἐν τῷ οἰκίῳ εἶδει γίνεται ὡς τὸ λεγό- 20
 μενον σμηρόν. τὸ δὲ ἀλλοιούμενον ὡς λίθος ἔστι κατὰ τὸ
 φαινόμενον λαν ψυχρόν. ποιεῖ δὲ τοῦτο ἡ θερμότης τοιοῦ-
 10 τῶν εἶναι· ὅταν δὲ ἡ ψῦχος καὶ καταρρη, ἀπολιθοῦται. πάλιν
 τῶν δένδρων τινὰ ἀλλοιοῦνται ἐν τῷ χειμῶνι, καὶ ποτὲ μὲν 25
 γίνονται γλοερά ποτὲ δὲ γλανκά, καὶ οὐ φθειρόνται οὔτε
 τὰ φύλλα αὐτῶν οὔτε οἱ καρποί, ὅτι τὰ φυτὰ ἐν οἷς τοῦτο
 συμβαίνει ἔχουσιν ἐπάνω θερμότητα παχεῖαν καὶ ἐν ταῖς
 15 ὀλίγαις ὑγρότητα λεπτήν· ὅθεν ἐν τῇ προόδῳ τοῦ ἔτους κατ-
 ἔχει ἡ ὑγρότης ἐκεῖνο τὸ χρῶμα διὰ τὴν ψυχρότητα τοῦ 30
 ἀέρος. καὶ ὅτε παραβάλλει ἡ θερμότης πρὸς τὴν ψυχρότητα,
 ὡθεῖ ἡ θερμότης τὴν ὑγρότητα ἔξωθεν, μετὰ τοῦ οὐπερ
 ἔβλαψε χρώματος τοῦ ἐν τῇ ἐπιφανείᾳ τοῦ δένδρου ἀκο-
 20 λουθοῦντος. ὅτε δὲ στρέφεται πάλιν ἡ ψυχρότης καὶ ἡ ξη-
 ρότης εἰς ἐνέργειαν, καὶ ἡ ὑγρότης κατέχει τὴν θερμότητα,
 τότε τὸ χρῶμα φαίνεται τὸ γλανκόν. 35

10 Πικρὸς δὲ γίνεται καρπός, ὅτε ἡ θερμότης καὶ ἡ ὑγρότης
 οὐκ εἰσὶ πλήρεις ἐν τῇ πέψει. ἡ ψυχρότης γὰρ καὶ ἡ ξη-
 25 ρότης ἐμποδίζουσι τὴν τελείωσιν, καὶ οὕτω στρέφεται εἰς
 πικρίαν ὁ καρπός. τούτου σημεῖον ὅτι τὸ πικρὸν εἰς πῦρ
 ἐμβληθὲν γλυκὴ γίνεται. δένδρα δὲ ὅσα γεννῶνται ἐν ὕδατι 40
 ὀξῶδει, ποιοῦσι καρπὸν γλυκύν, διότι τὸ ὀξῶδες ἔλκει μετὰ 82
 θερμότητος τοῦ ἡλίου, ὅπερ ἔστι τῆς ἰδίας ποιότητος. καὶ
 30 τοῦτο ψυχρότης ἔστι καὶ ξηρότης· κἀντεῦθεν ἀπομένουσιν
 ὑγρότητές τινες ὀλίγαι ἔνδον γλυκεῖαι. θερμαίνεται τε καὶ

1 ψῦχος φανῆ N^a || 19 ἔβλαψε N^a

**ΠΕΡΙ
ΘΑΥΜΑΣΙΩΝ ΑΚΟΥΣΜΑΤΩΝ.**

k. ^{ja} Ἐν τῇ Παιονίᾳ φασὶν ἐν τῷ ὄρει τῷ Ἡσαίνῳ καλουμένῳ,
 6 ὃ τὴν Παιονικὴν καὶ τὴν Μαιδικὴν ὀρίξει, εἶναι τι θηρίον
 τὸ καλούμενον βόλινθον, ὑπὸ δὲ τῶν Παιόνων μόναιπον.
 τοῦτον λέγουσι τὴν μὲν ὄλην φύσιν παραπλήσιον εἶναι βοῖ,
 διαφέρειν δὲ τῷ μεγέθει καὶ τῇ εὐρωστίᾳ, προσέτι δὲ καὶ 5
 10 τῇ χαίτη· ἔχει γὰρ ἀπὸ τοῦ ἀνέλεος, ὥσπερ ὁ ἵππος, κατα-
 τελουσαν βαθεῖαν σφόδρα, καὶ ἀπὸ τῆς κορυφῆς ἕως τῶν
 ὀφθαλμῶν. τὰ δὲ κέρατα οὐχ ὥσπερ οἱ βόες, ἀλλὰ κατ-
 εστραμμένα, καὶ τὸ δέξιν κάτω παρὰ τὰ ὄτα· χωρεῖν δὲ αὐτὰ
 15 ἡμίχρου πλεῖον ἐκάτερον αὐτῶν, καὶ μέλανα σφόδρα εἶναι, 10
 διαστίλβειν δὲ ὡσανεὶ λελεπισμένα. ὅταν δὲ ἐκδαρῇ τὸ δέρμα,
 κατέχειν τόπον ὀτακλίνου. ἡνίκα δὲ πληγῇ, φεύγει, κἂν
 ἐξαδυνατῇ, μένει. ἔστι δὲ ἡδύκρεον. ἀμύνεται δὲ λακτίζον
 καὶ προσαφοδεῖον ὡς ἐπὶ τέτταρας ὀργυιάς· ῥαδίως δὲ χρῆται
 20 τούτῳ καὶ πολλάκις τῷ εἶδει, καὶ ἐπικαλεῖ δ' ὡστ' ἀποψη- 15
 χεσθαι τὰς τρίχας τῶν κυνῶν. τεταραγμένον μὲν οὖν τοῦτο
 ποιεῖν φασὶ τὴν ἄφοδον, ἀταράχου δὲ μὴ ἐπικαλεῖν. ὅταν

Codex S^a (Laurentianus 60, 19). Cf. prolegg.

Tit. *Θαυμασίαν*] *παραδόξων* S^a

1 Arist. hist. an. 630^a 18 sqq. Antig. Caryst. c. 53. Ael.
 hist. an. 7, 3 || 2 *Μαιδικὴν* Sylburg: *μηδικὴν* codd. || 3 *μόνεπον*
 τοῦτο S^a. || 4 *τῷ βοῖ* S^a || 7 *κορυφαίας* S^a || 9 *περὶ* S^a || 10 *μέ-*
λαν S^a || 11 *ὡσανεὶ*] *ὡς εἶναι* S^a || *λελιπασμένα* Conr. Gesner ||
 13 *ἐξαδυνατῇ* Aldina: *ἐξαδυνατεῖ* nonnulli codd., *ἐξαδυνατοῦν*
 S^a || *ἔστι δὲ ἡδύκρεον* haec verba videntur falso huc illata cf.
 Arist. h. a. 630^b 7 sq., Heyne ap. Beckmann. p. 412 || 15 *τῷ*
εἶδει om. S^a, erat qui mallet *τῷ ἔθει*. An *εἰ δεῖ*? || 16 *τεταρα-*
γμένον S^a || *μὲν* om. S^a || *τοῦτον* S^a || 17 *τὴν* Heyne: *τὸν* codd.

^{rk.}
^{10^a} Ἐν τῇ Παιονίᾳ φασὶν ἐν τῷ ὄρει τῷ Ἡσαίῳ καλουμένῳ,
⁶ ὃ τὴν Παιονικὴν καὶ τὴν Μαυδικὴν ὀρίξει, εἶναι τι θηρίον
 τὸ καλούμενον βόλινθον, ὑπὸ δὲ τῶν Παιόνων μόναιπον.
 τοῦτον λέγουσι τὴν μὲν ὄλην φύσιν παραπλήσιον εἶναι βοῖ,
 διαφέρειν δὲ τῷ μεγέθει καὶ τῇ εὐρωστίᾳ, προσέτι δὲ καὶ ⁵
¹⁰ τῇ χαλτῇ· ἔχει γὰρ ἀπὸ τοῦ ἀνύχενος, ὥσπερ ὁ ἵππος, κατα-
 τείνουσαν βαθειᾶν σφόδρα, καὶ ἀπὸ τῆς κορυφῆς ἕως τῶν
 ὀφθαλμῶν. τὰ δὲ κέρατα οὐχ ὥσπερ οἱ βόες, ἀλλὰ κατ-
 εστραμμένα, καὶ τὸ ὀξὺ κάτω παρὰ τὰ ὄτα· χωρεῖν δὲ αὐτὰ
¹⁵ ἡμιχόου πλεῖον ἐκάτερον αὐτῶν, καὶ μέλανα σφόδρα εἶναι, ¹⁰
 διαστίλβειν δὲ ὥσανεὶ λελεπισμένα. ὅταν δὲ ἐκδαρῇ τὸ δέρμα,
 κατέχειν τόπον ὀκτακλίνου. ἤνικα δὲ πληγῇ, φεύγει, κἄν
 ἐξαδυνατῇ, μένει. ἔστι δὲ ἡδύκρεων. ἀμύνεται δὲ λακτίζον
 καὶ προσαφοδεῖον ὡς ἐπὶ τέτταρας ὀργυιάς· ἑσθίως δὲ χρῆται
²⁰ τοῦτω καὶ πολλάκις τῷ εἶδει, καὶ ἐπικαλεῖ δ' ὥστ' ἀποψή- ¹⁵
 χεσθαι τὰς τριχὰς τῶν κυνῶν. τεταραγμένου μὲν οὖν τοῦτο
 ποιεῖν φασὶ τὴν ἄφοδον, ἀταράχου δὲ μὴ ἐπικαλεῖν. ὅταν

Codex S^a (Laurentianus 60, 19). Cf. prolegg.

Tit. Θανμασίῳ] παραδόξων S^a

1 Arist. hist. an. 630^a 18 sqq. Antig. Caryst. c. 53. Ael.
 hist. an. 7, 3 || 2 Μαυδικὴν Sylburg: μηδικὴν codd. || 3 μόναιπον
 τοῦτο S^a. || 4 τῷ βοῖ S^a || 7 κορυφαίας S^a || 9 περὶ S^a || 10 μέ-
 λαν S^a || 11 ὥσανεὶ] ὡς εἶναι S^a || λελεπισμένα Conr. Gesner ||
 13 ἐξαδυνατῇ Aldina: ἐξαδυνατεῖ nonnulli codd., ἐξαδυνατοῦν
 S^a || ἔστι δὲ ἡδύκρεων haec verba videntur falso huc illata cf.
 Arist. h. a. 630^b 7 sq., Heyne ap. Beckmann. p. 412 || 15 τῷ
 εἶδει om. S^a, erat qui mallet τῷ εἶδει. An εἰ δεῖ? || 16 τεταρα-
 γμένον S^a || μὲν om. S^a || τοῦτον S^a || 17 τὴν Heyne: τὸν codd.

δὲ τίκτωσι, πλείους γενόμενοι καὶ συναχθέντες ἅμα πάντες οἱ μέγιστοι τίκτουςι καὶ κύκλω προσαφοδεύουσι· πολλὴ γὰρ τι τοῦτου τοῦ περιττώματος τὸ θηρόλον προῖεται.

2 Τοὺς ἐν Ἀραβίᾳ φασὶ καμήλους μὴ ἀναβαίνειν ἐπὶ τὰς 830
μητέρας, ἀλλὰ πᾶν βιάσθηται τις, οὐ θέλουσι. καὶ γὰρ ποτε 6
λέγεται, ἐπεὶ οὐκ ἦν ὀχεῖον, τὸν ἐπιμελητὴν καλύψαντα
ἐφεῖναι τὸν πῶλον. ὁ δὲ τὸ ὀχεύειν τότε μὲν, ὡς ἔοικε,
συνετέλεσε, μικρῶ δ' ὕστερον δάκνων τὸν καμηλίτην ἀπέ- 10
κτεινεν.

3 Τοὺς κόκκινγᾶς φασὶ τοὺς ἐν Ἑλλάκῃ, ὅταν μέλλωσι τί-
11 κτειν, μὴ ποιεῖν νεοττιάν, ἀλλ' ἐν ταῖς τῶν φαττιῶν ἢ ταῖς
τῶν τρυγόνων ἐντίκτειν, καὶ μήτ' ἐπράξεν μήτ' ἐκκολάπτειν
μήτε τρέφειν αὐτούς· ἀλλ' ὅταν γεννηθῆ ὁ νεοττός καὶ ἐκ-
τραφῆ, μεθ' ὧν ἂν οὗτος συνῆ, τούτους ἐκ τῆς νεοττιᾶς 15
ἐκβάλλειν. γίνεταί δ', ὡς ἔοικε, καὶ οὕτω μέγας καὶ καλός,
ὥστε ῥαδίως κατακρατεῖν τῶν λοιπῶν. τοῦτω δὲ χαίρειν
φασὶ καὶ τὰς φάττας οὕτως ὥστε καὶ αὐτὰς συνεκβάλλειν
ἐκείνω τοὺς ἰδίους νεοττούς.

4 Αἱ ἐν Κρήτῃ αἰγες ὅταν τοξευθῶσι, ζητοῦσιν, ὡς ἔοικε, 20
τὸ δίκταμον τὸ ἐκεῖ φυόμενον. ὅταν γὰρ φάγωσιν, εὐθὺς
ἐκβάλλουσι τὰ τοξεύματα.

5 Φασὶ τινὰς ἐν Ἀχαΐᾳ τῶν ἐλάφων, ὅταν ἀποβάλωσι τὰ
κέρατα, εἰς τοιοῦτους τόπους ἔρχεσθαι ὥστε μὴ ῥαδίως εὐρε- 25

1 τίκτουςι S^a || 4 Arist. l. l. 630^b 31 sqq. Ael. 3, 47 ||
7 ὁ δὲ τὸ ὀχεύειν (vel τὴν ὀχεῖαν) τότε scripsi: ὁ δὲ τὸ ὀχεῖον
τότε S^a, ὡς δ' ὀχεύοντος ἐπέβη, τότε plerique codd. Bekker ||
8 μικρὸν S^a || 10 Arist. l. l. 563^b 29 sqq. 618^a 8 sqq. Antig.
c. 44. 100 || τοὺς post φασὶ om. S^a || ἐν] ἐν τῇ S^a || τοὺς ἐν
Ἑλλάκῃ glossema putabat Heyne || μέλλουσι S^a || 15 καὶ οὕτω
scripsi: καὶ οὗτος S^a, om. Bekker cum plerisque codd. || 17 φάσ-
σας S^a || 19 Arist. l. l. 612^a 3 sqq. Antig. c. 30 || 22 Arist.
l. l. 611^a 25 sqq. 611^b 17 sqq. Antig. c. 29. Ael. 6, 5 || ἐν
Ἀχαΐᾳ] ἀχαίνας Salmasius (cf. Arist. h. a. 611^b 18), delebat
Heyne || ἀποβάλλωσι S^a || 23 τοιοῦτους τοὺς τόπους S^a || εἰσέρχε-
σθαι S^a || μὴ] μὲν S^a

831^a θῆναι. τοῦτο δὲ ποιεῖν διὰ τὸ μὴ ἔχειν ᾧ ἀμυνοῦνται, καὶ διὰ τὸ πονεῖν τοὺς τόπους ὅθεν τὰ κέρατα ἀπέβαλον. πολλαῖς δὲ καὶ κισσὸν ἐπιπεφυκότηα ἐν τῷ τῶν κεράτων τόπῳ ἐωρᾶσθαι.

Ἐν Ἀρμενίᾳ φάρμακόν τι φασὶ φύεσθαι, ὃ καλεῖται 6
5 παρδάλιον. τοῦτῳ οὖν, ὅταν ὀφθῇ πάρδαλις, χρίσαντες τὸ 6
ἱερεῖον ἀφιασίν. ἢ δὲ ὅταν ἄψηται αὐτοῦ, ζητεῖ, ὡς ἔοικε, τὴν τοῦ ἀνθρώπου κόπρον. διὸ καὶ οἱ κυνηγοὶ εἰς ἀγγεῖον αὐτὴν ἐμβαλόντες ἔκ τινος δένδρου κρεμᾶσιν, ἵνα προσαλλομένη καὶ ὑπέροκος γενομένη ὑπ' αὐτοῦ παραλυθῇ καὶ ὑπο- 10
10 χέριος γένηται.

Ἐν Αἰγύπτῳ δὲ τοὺς τροχίλους φασὶν εἰσπετομένους 7
εἰς τὰ στόματα τῶν κροκοδείλων καθαιρεῖν αὐτῶν τοὺς ὀδόν- 7
τας, τὰ σαρκία τὰ ἐνεχόμενα τοῖς θύγγεσιν ἐξέλοντας· τοὺς 8
δ' ἡδεσθαι καὶ μηδὲν βλάπτειν αὐτούς. 15

15 Τοὺς ἐν Βυζαντίῳ φασὶν ἐχίνους αἰσθάνεσθαι ὅτε βόρεια 8
καὶ νότια πνεῖ πνεύματα, καὶ μεταβάλλειν εὐθύς τὰς ὁπὰς, καὶ ὅταν μὲν ἦ νότια, ἔκ τοῦ ἐδάφους τὰς ὁπὰς ποιεῖσθαι, ὅταν δὲ βόρεια, ἔκ τῶν τοιχῶν.

Αἱ ἐν Κεφαλληνίᾳ αἶγες οὐ πίνουσιν, ὡς ἔοικεν, ὥσπερ 9
20 καὶ τᾶλλα τετράποδα, καθ' ἡμέραν δὲ πρὸς τὸ πέλαγος ἀντία 21
τὰ πρόσωπα ποιήσασαι χάσκουσιν εἰσδεχόμεναι τὰ πνεύματα.

Φασὶν ἐν Συρίᾳ τῶν ἀγρίων ὄνων ἕνα ἀφηγεῖσθαι τῆς 10
ἀγέλης, ἐπειδὴν δὲ τις νεώτερος ὢν τῶν πάλων ἐπὶ τινα 11
θῆλειαν ἀναβῆ, τὸν ἀρηγοῦμενον θυμοῦσθαι, καὶ διώκειν 25

2 πολλοῖς S^a || 4 ἐωρᾶσθαι S^a: ὁρᾶσθαι Bekker cum ceteris codd. || 5 Arist. l. l. 612^a 7 sqq. Ael. 4, 49 || 6 παρδάλιον S^a || τοῦτῳ Natalis de Comitibus: τοῦτο codd. || 7 ἱερεῖον] ἔριον Sylburg || 8 οἱ om. S^a || 9 συμβαλλομένη S^a || 10 γινομένη S^a || 12 Arist. l. l. 612^a 20 sqq. Antig. c. 33. Ael. 3, 11. 8, 25. 12, 15 || 13 καθέλειν αὐτῶν τῶν ὀδόντων S^a || 16 Arist. l. l. 612^b 4 sqq. || 18 νότος S^a || 20 Antig. c. 128. Ael. 3, 32. 5, 27 || 21 τὰ πολλὰ ἕλλα S^a || 23 Plin. h. n. 8, 30

- ἕως τούτου ἕως ἂν καταλάβῃ τὸν πῶλον, καὶ ὑποκύψας 25
ἐπὶ τὰ ὀπίσθια σκέλη τῷ στόματι ἀποσπάσῃ τὰ αἰδοῖα.
- 11 Τὰς χελώνας λέγουσιν, ὅταν ἔχῃως φάγῃσιν, ἐπεσθίειν
τὴν ὀργάνον, ἔαν δὲ μὴ θάττον εὖρη, ἀποθνήσκειν. πολ-
5 λούς δ' ἀποπειράζοντας τῶν ἀγραυλούντων, εἰ τοῦτ' ἀληθές
ἔστιν, ὅταν ἴδῃσιν αὐτὴν τοῦτο πράττουσαν, ἐκίλλειν τὴν 30
ὀργάνον· τοῦτο δὲ ὅταν ποιήσῃσι, μετὰ μικρὸν αὐτὴν δρᾶσθαι
ἀποθνήσκουσαν.
- 12 Τὸ τῆς ἰκτίδος λέγεται αἰδοῖον εἶναι οὐχ ὅμοιον τῇ 831
10 φύσει τῶν λοιπῶν ζῴων, ἀλλὰ στερεὸν διὰ παντός οἶον
ὄστουν, ὅπως ἂν ποτε διακειμένη τύχη. φασὶ δὲ στραγγου-
ρίας αὐτὸ φάρμακον εἶναι ἐν τοῖς ἀρίστοις, καὶ δίδοσθαι
ἐπιζυόμενον.
- 13 Τὸν δρυοκολάπτην φασὶ τὸ ὄρνεον ἐπὶ τῶν δένδρων 5
15 βαδίξειν ὥσπερ τοὺς ἀσκαλαβάτας, καὶ ὑπτιον καὶ ἐπὶ τὴν
γαστέρα. νέμεσθαι δὲ λέγεται καὶ τοὺς ἐκ τῶν δένδρων σκά-
ληκας, καὶ οὕτω σφόδρα κατὰ βάθους ὀρύττειν τὰ δένδρα
ζητοῦντα τοὺς σκάληκας ὥστε καὶ καταβάλλειν αὐτά.
- 14 Φασὶ τοὺς πελεκᾶνας τὰς ἐν τοῖς ποταμοῖς γινομένας 10
20 κόγχας ὀρύττοντας καταπίνειν, ἔπειτα ὅταν πλήθος εἰσφρή-
σωσιν αὐτῶν, ἐξεμεῖν, εἶθ' οὕτως τὰ μὲν κρέα κατεσθίειν
τῶν κογχῶν, τῶν δ' ὀστράκων μὴ ἄπτεσθαι.
- 15 Ἐν Κυλλήνῃ φασὶ τῆς Ἀρκαδίας τοὺς κοσσύφους λευ-
κοὺς γίνεσθαι, ἄλλοθι δ' οὐδαμῇ, καὶ φωνὰς ποικίλας 15
25 προῖεσθαι, ἐκπορεύεσθαι τε πρὸς τὴν σελήνην. τὴν δ' ἡμέ-
ραν εἴ τις ἐπιχειροίη, σφόδρα δυσθηράτους εἶναι.

1 τέως S^a || 2 ἀποσπάσῃ S^a: ἀποσπᾶσθαι ceteri || 3 Arist.
l. l. 612^a 24 sqq. Antig. c. 34. Ael. 3, 5, 6, 12 || 7 δὲ om. S^a ||
9 Arist. l. l. 612^b 17 sqq. 500^b 24 sq. Trophilus ap. Stob. 100,
22. Antig. c. 108 || 14 Arist. l. l. 614^b 2 sqq. || 17 ὀρύσσειν τὰ
δένδρα ζητοῦντας S^a || 19 Arist. l. l. 614^b 26 sqq. Antig. c. 41.
Ael. 3, 20 || φασί] καὶ S^a || 20 εἰσφρήσασιν Aldina: εἰσφρηγή-
σωσιν S^a, εἰσφρηγῶσιν alii codd. || 23 Arist. l. l. 617^a 11 sqq.
Steph. Byz. s. v. Κυλλήνη. Ael. 5, 27

Λέγεται δ' ὑπό τινων μέλι τὸ καλούμενον ἄνθινον περὶ 16
 20 *Μήλον* καὶ *Κνίδον* γίνεσθαι εὐώδεις μὲν τῇ ὁσμῇ, ὀλιγο-
 χρόνιον δέ, ἐν τούτῳ δὲ καὶ τὴν ἐριθιάκην γίνεσθαι. περὶ δὲ 17
Καππαδοκίαν ἔν τισι τόποις ἄνευ κηρίου φασὶν ἐργάζεσθαι
 τὸ μέλι, γίνεσθαι δὲ τὸ πάχος ὅμοιον ἑλαίῳ. ἐν *Τραπε-* 18
ζοῦντι τῇ ἐν τῷ *Πόντῳ* γίνεται τὸ ἀπὸ τῆς πύξου μέλι 6
 25 βαρούσμον· καὶ φασὶ τοῦτο τοὺς μὲν ὑγιαίνοντας ἐξιστάναι,
 τοὺς δ' ἐπιλήπτους καὶ τελῶς ἀπαλλάττειν. φασὶ δὲ καὶ 19
 ἐν *Λυδίᾳ* ἀπὸ τῶν δένδρων τὸ μέλι συλλέγεσθαι πολὺ, καὶ
 ποιεῖν ἐξ αὐτοῦ τοὺς ἐνοικοῦντας ἄνευ κηροῦ τροχίσκους, 10
 καὶ ἀποτέμνοντας χρῆσθαι διὰ τριψέως σφοδροτέρας. γίνεται
 30 μὲν οὖν καὶ ἐν *Θράκῃ*, οὐχ οὕτω δὲ στερεόν, ἀλλ' ὥστανε
 ἀμμῶδες. ἅπαν δὲ μέλι πηγνύμενον τὸν ἴσον ἔχειν ὄγκον
 2^a φασὶν, οὐχ ὥσπερ τὸ ὕδωρ καὶ τἄλλα ὑγρά. ἡ *Χαλκιδική* 20
 πόα καὶ τὰ ἀμύγδαλα χρησιμώτατα πρὸς τὸ μέλι ποιεῖν· 15
 πλεῖστον γὰρ γόνον φασὶν ἐξ αὐτῶν γίνεσθαι. τὰς μελίττας 21
 λέγουσιν ὑπὸ μύρου καροῦσθαι καὶ οὐκ ἀνέχεσθαι τὴν ὁσμὴν·
 5 ἔνιοι δὲ λέγουσι μάλιστα τοὺς μεμυρισμένους τύπτειν. ἐν 22
 Ἰλλυριοῖς φασὶ τοὺς *Ταυλαντίους* καλουμένους ἐκ τοῦ μέ-
 λιτος ποιεῖν οἶνον. ὅταν δὲ τὰ κηρία ἐκθλίψωσιν, ὕδωρ 20
 ἐπιχέοντες ἐψουσιν ἐν λέβητι μέγρις οὗ ἂν ἐλλίπη τὸ ἡμισυ,
 ἔπειτα εἰς κεράμια ἐκχέαντες καὶ ἡμίσεια ποιήσαντες τιθέασιν
 10 εἰς *σανίδας*· ἐν ταύταις δὲ φασὶ ζεῖν πολὺν χρόνον, καὶ

1 μέλι interpres latinus: μὲν codd. || 2 *Κνίδον*] *κνιδά-
 νιον* S^a || 3 post *γίνεσθαι* S^a c. 20, deinde c. 17 cett. || *Arist.*
 l. 1. 554^b 15 sqq. *Ael.* 5, 42 || 5 τὸ μέλι γίνεσθαι δὲ om. S^a ||
Stob. floril. 100, 13. *Xen. Anab.* 4, 8. *Ael.* 5, 42. *Steph.* Byz.
 s. v. *Τραπεζοῦς* || 6 τῇ om. S^a || *Πόντῳ*] *σπόγγα* S^a || 9 *Λυδίᾳ*] *Λιβύη*
Bochart, *Μηδίᾳ* *Aelian.* || 11 *χρᾶσθαι* δὲ καὶ ἀπίους σφο-
 δροτέροις S^a || 12 μὲν] δὴ S^a || δὲ om. S^a || 16 *Arist.* l. 1. 623^b
 20 sq. 626^a 26 sqq. *Theophr.* de caus. plant. 6, 4. *Ael.* 1, 58.
 5, 11 || 19 *Steph.* Byz. s. v. *Ταυλάντιοι* || *ταυλαντίους* S^a || 21 μέ-
 γρις οὗ S^a: ἕως *Bekker* cum plerisque codd. || ἐλλίπη S^a: ἐκλίπη
Bekker cum cet. codd. || ἡμίσεια S^a: ἥμισυ αὐτῶν, neutrum τι-
 detur sanum || 22 ποιήσαντες] ἀπὸ παρᾶσαντες? cf. 845^a 6

γίνεσθαι οίνῳδες καὶ ἄλλως ἤδὺ καὶ εὐτονον. ἤδη δὲ τισὶ καὶ τῶν ἐν Ἑλλάδι συμβεβημέναι λέγουσι τοῦτο, ὥστε μὴδὲν διαφέρειν οἴνου παλαιοῦ· καὶ ζητοῦντας ὕστερον τὴν κρᾶσιν μὴ δύνασθαι εὐρεῖν.

- 23 Περὶ Θεταλῶν μνημονεύουσιν ὄφεις ζωογονηθῆναι το-
 6 σούτους ὥστε, εἰ μὴ ὑπὸ τῶν πελαργῶν ἀνηροῦντο, ἐκχω-
 ρῆσαι ἂν αὐτούς. διὸ δὴ καὶ τιμῶσι τοὺς πελαργούς, καὶ
 κτείνειν οὐ νόμος· καὶ ἕαν τις κτείνῃ, ἔνοχος τοῖς αὐτοῖς
 24 γίνεται ὡσπερ καὶ ὁ ἀνδροφόνος. ὡσαύτως καὶ ἐν Λακε-
 10 δαίμονι κατὰ τινὰς χρόνους μνημονεύεται γενέσθαι τοσοῦτον
 πληθὸς ὄφρων ὥστε διὰ σπανοσιταῖαν καὶ τροφῆν τοὺς Λάκωνας²⁰
 χρῆσθαι αὐτοῖς· ὅθεν καὶ τὴν Πυθίαν φασὶ προσαγορεῦσαι
 αὐτοὺς ὀφιοδείρους.
- 25 Ἐν Γυάργῳ τῇ νήσῳ λέγεται τοὺς μῦς τὸν σίδηρον ἐσθλῆιν.
 26 φασὶ δὲ καὶ <κατὰ> τοὺς Χάλυβας ἐν τινὶ ὑπερκειμένῳ
 16 αὐτοῖς νησιδίῳ τὸ χρυσίον συμφορεῖσθαι παρὰ πλειόνων.
 διὸ δὴ καὶ τοὺς ἐν τοῖς μετάλλοις ἀνασχίζουσιν, ὡς ἔοικεν.²⁵
- 27 Λέγεται δὲ ἐκ Σούσων εἰς Μηδίαν ἰοῦσιν ἐν τῷ δευτέρῳ
 σταθμῷ σκορπίων ἄπλετόν τι πληθὸς γίνεσθαι. διὸ καὶ ὁ
 20 βασιλεὺς ὁ Περσῶν, ὅτε διοδεύοι, τρεῖς ἡμέρας ἔμενε, τοῖς
 αὐτοῦ πᾶσι συντάσσων ἐκθηρεῦειν· τῷ δὲ πλείστους θηρεύ-
 σαντι ἄθλον ἐδίδου.³⁰
- 28 Ἐν Κυρήνῃ δὲ φασιν οὐχ ἐν εἶναι μυνῶν γένος, ἀλλὰ
 πλείω καὶ διάφορα καὶ ταῖς μορφαῖς καὶ ταῖς χροαῖς· ἐνίους⁸¹

1 εὐστομον malebat Sylburg || 5 Plut. de Is. et Osir. c. 74 ||
 9 ὡσπερ pr. S^a || 11 τροφῆν S^a || 13 ὀφιοβόρους Meziriac ex Plut.
 de Pyth. or. c. 24 (406 E), ὀφιοθήρας vel ὀφιοδαίτας Lobeck ||
 14 Theophr. fragm. 174, 8 p. 221 Wim. Plin. h. n. 8, 57.
 Antig. c. 18. Ael. 5, 14 || Γυάργῳ Marsilius Cagnatus:
 Κύργῳ codd. || 15 Theophr. l. 1. || κατὰ add. Val. Rose Arist.
 pseudop. p. 336, περὶ Heyne || 16 περὶ S^a || 17 δὴ om. S^a ||
 18 Ael. 15, 26 || δὲ καὶ S^a || 19 διὸ δὴ καὶ βασιλεὺς πέσης S^a ||
 20 τοῖς αὐτοῦ πᾶσι 'omnibus qui ibi erant' S^a: πᾶσι τοῖς αὐτοῦ
 Bekker cum plerisque codd. || 23 Ael. l. 1.

γὰρ πλατυπροσώπους, ὥσπερ αἱ γαλαῖ, γίνεσθαι, τινὰς δὲ ἐχινώδεις, οὓς καλοῦσιν ἐχίνας.

Περὶ Κιλικίαν δὲ φασιν εἶναι ὕδατος συστρεμμάτων, 29
5 εἰς ὃ τὰ πεπνυγμένα τῶν ὀρνέων καὶ τῶν λοιπῶν ζώων ὅταν ἀποβαφῆ, πάλιν ἀναβιοῖ. 5

Ἐν δὲ Σκύθαις τοῖς καλουμένοις Γελωνοῖς φασὶ θηρίον 30
τι γίνεσθαι, σπάνιον μὲν ὑπερβολῆ, ὃ ὀνομάζεται τάρανδος·
10 λέγεται δὲ τοῦτο μεταβάλλειν τὰς χρόας τῆς τριχὸς καθ' ὃν ἂν καὶ τόπον ἤ. διὰ δὲ τοῦτο εἶναι δυσθῆρατον [καὶ διὰ τὴν μεταβολὴν]· καὶ γὰρ δένδροσι καὶ τόποις, καὶ ὅλως 10
ἐν οἷς ἂν ἤ, τοιοῦτον τῇ χροίᾳ γίνεσθαι. θαυμασιώτατον δὲ τὸ τὴν τρίχα μεταβάλλειν· τὰ μὲν γὰρ λοιπὰ τὸν χροῖτα,
15 οἶον ὃ τε χαμαιλέων καὶ ὁ πολύπους. τὸ δὲ μέγεθος ὡσανεὶ βοῦς. τοῦ δὲ προσώπου τὸν τύπον ὅμοιον ἔχει ἐλάφου.

Λέγεται δὲ τινα ἐν Ἀβύδῳ παρακόψαντα τῇ διανοίᾳ 31
καὶ εἰς τὸ θέατρον ἐρχόμενον ἐπὶ πολλὰς ἡμέρας θεωρεῖν, 16
30 ὡς ὑποκρινομένων τινῶν, καὶ ἐπισημαινεσθαι· καὶ ὡς κατέστη τῆς παρακοπῆς, ἔφησεν ἐκείνῳ αὐτῷ τὸν χρόνον ἠδιστα βεβιωσθαι. καὶ ἐν Τάραντι δὲ φασιν οἰνοπώλην τινὰ τὴν 32
μὲν νύκτα μάλινεσθαι, τὴν δ' ἡμέραν οἰνοπαλεῖν. καὶ γὰρ 20
τὸ κλειδίον τοῦ οἰκήματος πρὸς τῷ ζωνίῳ διεφύλαττε, πολλῶν
25 δ' ἐπιχειρούντων παρελέσθαι καὶ λαβεῖν οὐδέποτε ἀπώλεσεν.

Ἐν Τήνῳ τῇ νήσῳ φασὶν εἶναι φιάλιον σύγκρομα ἔχον, 33
ἐξ οὗ πῦρ ἀνάπτουσι πάνν ῥαδίως. καὶ ἐν Βιθυνίᾳ δὲ
τῆς Θοράκης ἐν τοῖς μέταλλοις γίνεται ὁ καλούμενος σπίνος, 25

1 γίνεσθαι τινὰς δὲ] τοὺς δὲ S^a || 3 Sotion c. 6 || συστρεμ-
μάτων] σύνστημα τι Schrader in Fleckeis. ann. 97, 222 || 6 Theophr.
fragm. 172, 1 p. 218 Wim. Antig. c. 25. Steph. Byz. s. v.
Γελωνοί. Ael. 2, 16 || 7 τάρανδος S^a || 9 καὶ — 10 μετα-
βολὴν seclisit Heyne || 11 γίνεται S^a || 14 ἐλάφου S^a || 15 Hor.
erp. 2, 2, 128 || 20 καὶ γὰρ τὸ] τὸ γὰρ S^a || 21 διεφύλαττετο S^a ||
23 Steph. Byz. s. v. Τήνος || Τήνῳ] τινι S^a || ἔχον om. S^a ||
24 οὗ φασὶ S^a || Σιθωνίᾳ Sylburg || 25 καλούμενος] λεγόμενος
S^a || σπίνος S^a

γίνεσθαι οίνωδες και ἄλλως ἤδὺ και εὔτονον. ἤδη δέ τισι και τῶν ἐν Ἑλλάδι συμβεβηκέναι λέγουσι τοῦτο, ὥστε μηδὲν διαφέρειν οἴνου παλαιοῦ· και ζητοῦντας ὕστερον τὴν κρᾶσιν μὴ δύνασθαι εὑρεῖν.

3 Περὶ Θεταλίαν μνημονεύουσιν ὄφεις ζωογονηθῆναι το-
6 σούτους ὥστε, εἰ μὴ ὑπὸ τῶν πελαργῶν ἀνηροῦντο, ἐκχω-
ρησαὶ ἂν αὐτούς. διὸ δὴ και τιμῶσι τοὺς πελαργούς, και
κτείνειν οὐ νόμος· και ἕαν τις κτείλῃ, ἔνοχος τοῖς αὐτοῖς
4 γίνεται οἷσπερ και ὁ ἀνδροφόνος. ὡσαύτως και ἐν Λακε-
10 δαίμονι κατά τινας χρόνους μνημονεύεται γενέσθαι τοσοῦτον
πλήθος ὄφειν ὥστε διὰ σπανοσιλίαν και τροφῆ τὸς Λάκωνας²⁰
χρησθαι αὐτοῖς· ὅθεν και τὴν Πυθίαν φασὶ προσαγορευθεῖσαι
αὐτοὺς ὀφιοδεύρους.

5 Ἐν Γυάργῳ τῇ νήσῳ λέγεται τοὺς μῦς τὸν σίδηρον ἐσθίειν.
6 φασὶ δὲ και <κατὰ> τοὺς Χάλυβας ἐν τινι ὑπερκειμένῳ
16 αὐτοῖς νησιδίῳ τὸ χρυσίον συμφορεῖσθαι παρὰ πλειόνων.
διὸ δὴ και τοὺς ἐν τοῖς μετάλλοις ἀνασχίζουσιν, ὡς ἔοικεν.²⁵
7 Λέγεται δὲ ἐκ Σούσων εἰς Μηδίαν ἰοῦσιν ἐν τῷ δευτέρῳ
σταθμῷ σκορπίων ἄπλετόν τι πλήθος γίνεσθαι. διὸ και ὁ
20 βασιλεὺς ὁ Περσῶν, ὅτε διοδεύοι, τρεῖς ἡμέρας ἔμενε, τοῖς
αὐτοῦ πᾶσι συντάσσωσιν ἐκθηρεῦειν· τῷ δὲ πλείστους θηρεύ-
σαντι ἄθλον ἐδίδου.³⁰

8 Ἐν Κυρήνῃ δὲ φασιν οὐχ ἔν εἶναι μῶν γένος, ἀλλὰ
πλείω και διάφορα και ταῖς μορφαῖς και ταῖς χροαῖς· ἐπίλους⁸³²

1 εὔστομον malebat Sylburg || 5 Plut. de Is. et Osir. c. 74 ||
9 ὡσπερ pr. S^a || 11 τροφῆν S^a || 13 ὀφιοβόρους Meziriac ex Plut.
de Pyth. or. c. 24 (406 E), ὀφιοθήρας vel ὀφιοδαίτας Lobeck ||
14 Theophr. fragm. 174, 8 p. 221 Wim. Plin. h. n. 8, 57.
Antig. c. 18. Ael. 5, 14 || Γυάργῳ Marsilius Cagnatus:
Κύργῳ codd. || 15 Theophr. l. 1. || κατὰ add. Val. Rose Arist.
pseudep. p. 336, περὶ Heyne || 16 περὶ S^a || 17 δὴ om. S^a ||
18 Ael. 15, 26 || δὲ και S^a || 19 διὸ δὴ και βασιλεὺς πέρσης S^a ||
20 τοῖς αὐτοῦ πᾶσι 'omnibus qui ibi erant' S^a: πᾶσι τοῖς αὐτοῦ
Fekker cum plerisque codd. || 23 Ael. l. 1.

γὰρ πλατυπροσώπους, ὡσπερ αἱ γαλαῖ, γίνεσθαι, τινὰς δὲ ἐχινώδεις, οὗς καλοῦσιν ἐχίνας.

Περὶ Κιλικίαν δὲ φασιν εἶναι ὕδατος συστρεμμάτιον, 29
5 εἰς ὃ τὰ πεπνυγμένα τῶν ὀρνέων καὶ τῶν λοιπῶν ζῴων ὅταν ἀποβαφῆ, πάλιν ἀναβιοῖ. 5

Ἐν δὲ Σκύθαις τοῖς καλουμένοις Γελανοῖς φασὶ θηρίον 30
τι γίνεσθαι, σπάνιον μὲν ὑπερβολῆ, ὃ ὀνομάζεται τάρανδος·
10 λέγεται δὲ τοῦτο μεταβάλλειν τὰς χροὰς τῆς τρίχος καθ' ὃν ἂν καὶ τόπον ᾗ. διὰ δὲ τοῦτο εἶναι δυσθήρατον [καὶ διὰ τὴν μεταβολὴν]· καὶ γὰρ δένδροεσι καὶ τόποις, καὶ ὅλως 10
ἐν οἷς ἂν ᾗ, τοιοῦτον τῇ χροαὶ γίνεσθαι. θαυμασιώτατον δὲ τὸ τὴν τρίχα μεταβάλλειν· τὰ μὲν γὰρ λοιπὰ τὸν χροῶτα,
15 οἶον ὃ τε χαμαιλέων καὶ ὁ πολύπους. τὸ δὲ μέγεθος ὡσανεὶ βουῖς. τοῦ δὲ προσώπου τὸν τύπον ὅμοιον ἔχει ἐλάφου.

Λέγεται δὲ τινα ἐν Ἀβύδῳ παρακόψαντα τῇ διανοίᾳ 31
καὶ εἰς τὸ θέατρον ἐρχόμενον ἐπὶ πολλὰς ἡμέρας θεωρεῖν, 16
30 ὡς ὑποκρινόμενον τινῶν, καὶ ἐπισημαίνεσθαι· καὶ ὡς κατέστη τῆς παρακοπῆς, ἔφησεν ἐκείνον αὐτῶ τὸν χρόνον ἡδιστα βεβιωσθαι. καὶ ἐν Τάραντι δὲ φασιν οἰνοπώλην τινὰ τὴν 32
μὲν νύκτα μαίνεσθαι, τὴν δ' ἡμέραν οἰνοπαλεῖν. καὶ γὰρ 20
τὸ κλειδίον τοῦ οἰκήματος πρὸς τῷ ζωνίῳ διεφύλαττε, πολλῶν
25 δ' ἐπιχειροῦντων παρελέσθαι καὶ λαβεῖν οὐδέποτε ἀπώλεσεν.

Ἐν Τήνῳ τῇ νήσῳ φασιν εἶναι φιάλιον σύγκραμα ἔχον, 33
ἐξ οὗ πῦρ ἀνάπτουσι πάνυ ῥαδίως. καὶ ἐν Βιθυνίᾳ δὲ
τῆς Θοράκης ἐν τοῖς μετάλλοις γίνεται ὁ καλούμενος σπίνος, 25

1 γίνεσθαι τινὰς δὲ] τοὺς δὲ S^a || 3 Sotion c. 6 || συστρεμμάτιον] σύστημά τι Schrader in Fleckeis. ann. 97, 222 || 6 Theophr. fragm. 172, 1 p. 218 Wim. Antig. c. 25. Steph. Byz. s. v. Γελανοί. Ael. 2, 16 || 7 τάρανδος S^a || 9 καὶ — 10 μεταβολὴν seclisit Heyne || 11 γίνεται S^a || 14 ἐλάφου S^a || 15 Hor. epp. 2, 2, 128 || 20 καὶ γὰρ τὸ] τὸ γὰρ S^a || 21 διεφύλαττετο S^a || 23 Steph. Byz. s. v. Τήνος || Τήνῳ] τινι S^a || ἔχον om. S^a || 24 οὗ φασί S^a || Σιθωνία Sylburg || 25 καλούμενος] λεγόμενος S^a || σπίνος S^a

34 ἐξ οὗ φασὶ πῦρ ἀνάπτεσθαι. ἐν δὲ *Λιπάρῃ* τῇ νήσῳ λέ- 30
 γουσιν εἶναι τινα εἰσπνοήν, εἰς ἣν ἐὰν κρούσωσι χύτραν,
 35 ἐμβαλόντες ὃ ἂν ἐθέλωσιν ἔφουσιν. ἔστι δὲ καὶ ἐν *Μηδίᾳ* 833^a
 καὶ ἐν *Ψιττακηνῇ* τῆς *Περσίδος* πυρὰ καίομενα, τὸ μὲν ἐν
 5 *Μηδίᾳ* ὀλίγον, τὸ δ' ἐν *Ψιττακηνῇ* πολὺ καὶ καθαρὸν τῇ
 φλογί· διὸ καὶ μαγειρεῖα πρὸς αὐτῷ κατεσκευάσεν ὁ *Περσῶν*
βασιλεύς. ἄμφω δ' ἐν ὄμαλοις τόποις καὶ οὐκ ἐν ὕψηλοις. 5
 ταῦτα δὲ καὶ νύκτωρ καὶ μεθ' ἡμέραν φανερά, τὰ δὲ περὶ
 36 *Παμφυλίαν* νύκτωρ μόνον. φασὶ δὲ καὶ περὶ *Ἀιταίαν*,
 10 πρὸς τοῖς ὄρλοις τῆς *Ἀπολλωνιάτιδος*, εἶναι τινα πέτραν ἐξ
 ἧς τὸ μὲν ἀνιὸν πῦρ οὐ φανερόν ἐστιν, ἐπειδὰν δὲ ἔλαιον
 37 ἐπιχυθῆ ἔπ' αὐτήν, ἐκφλογοῦται. λέγεται δὲ καὶ τὰ ἔξω 10
 στηλῶν *Ἡρακλείων* καλεσθαι, τὰ μὲν διὰ παντός, τὰ δὲ
 νύκτωρ μόνον, ὡς ὁ *Ἄννωνος* περίπλους ἱστορεῖ. καὶ τὸ
 15 ἐν *Λιπάρῃ* δὲ φανερόν καὶ φλογῶδες, οὐ μὴν ἡμέρας, ἀλλὰ
 νύκτωρ μόνον. εἶναι δὲ καὶ ἐν *Πιθηγούσαις* φασὶ πυρῶδες
 38 μὲν καὶ θερμοὶν ἐκτόπως, οὐ μέντοι καίομενον. τὸ δ' ἐν τῇ 15
Λιπάρῃ ποτὲ καὶ ἐκλιπεῖν *Ξενοφάνης* φησὶν ἐπ' ἔτη ἑκατά-
 δεκα, τῷ δὲ ἐβδόμῳ ἐπανελθεῖν. τὸν δ' ἐν τῇ *Αἴτνῃ* ἄνακα
 20 οὔτε φλογώδη φασὶν οὔτε συνεχῆ, ἀλλὰ διὰ πολλῶν ἐτῶν
 39 γίνεσθαι. λέγεται δὲ καὶ περὶ *Λυδίας* ἀναξέσαι πῦρ πάμ- 20
 40 πληθες, καὶ καλεσθαι ἐφ' ἡμέρας ἑπτὰ. θαναμαστὸν δὲ τὸ
 ἐν *Σικελίᾳ* περὶ τὸν ἄνακα γινόμενον· τὸ γὰρ πλάτος ἐστὶ
 τὸ τῆς τοῦ πυρὸς ἀναξέσεως τεσσαράκοντα σταδίων, τὸ δὲ
 41 ὕψος δι' οὗ φέρεται, τριῶν. φασὶ δὲ τὸν ἐν τῇ *Θοράκῃ*
 26 λίθον τὸν καλούμενον σπίνον διακοπέντα καλεσθαι, καὶ 25

3 Steph. Byz. s. s. *Ψιττακῆ* || 4 *Ψιττακινή* S^a || 6 αὐτὸ S^a ||
 7 ὄμαλοις καὶ οὐκ ἐν ὕψηλοις τόποις S^a, ὄμαλοις τόποις καὶ οὐκ
 ἐν ἀνωμαλοῖς ceteri praeter unum, qui facit cum S^a || 8 ταῦτα
 δὲ καὶ om. S^a || 9 cf. c. 127 || 12 Hann. peripl. 14 (Geogr. gr.
 min. ed. Car. Müller p. 11). Plin. 3, 9, 2, 88 || δὲ om. S^a ||
 17 τῇ om. S^a || 18 ἐκλιπεῖν S^a || 21 *Λυδίαν* Beckmann coll. 842^b 25 ||
 25 Theophr. de lap. 24. cf. c. 33 || 26 καλεσθαι ex marg. illatum
 putat Heyne

συντεθέντα πρὸς ἑαυτὸν, ὡσπερ τὴν σμαρλίην, οὕτως ἀ-
κεῖνον εἰς ἑαυτὸν τεθέντα καὶ ἐπιρραϊνόμενον ὕδατι καλεσθαι.
τὸ δ' αὐτὸ ποιεῖν καὶ τὸν μαριέα.

Περὶ Φιλίππους τῆς Μακεδονίας εἶναι λέγουσι μέταλλα, 42
ἐξ ὧν τὰ ἐκβαλλόμενα ἀποσύρματα ἀυξάνεσθαι φασὶ καὶ 5
30 φύειν χρυσίον, καὶ τοῦτ' εἶναι φανερόν. φασὶ καὶ ἐν Κύπρῳ 43
3^b περὶ τὸν καλούμενον Τυρρίαν χαλκὸν ὅμοιον γίνεσθαι. κατα-
κόψαντες γάρ, ὡς ἔοικεν, εἰς μικρὰ σπείρουσιν αὐτόν· εἶθ' ὕδα-
των ἐπιγενομένων ἀυξάνεται καὶ ἀνίεται καὶ οὕτως συνάγεται.
φασὶ δὲ καὶ ἐν Μήλῳ τῇ νήσῳ ἐν τοῖς ἐξορυσσομένοις τό- 44
5 ποῖς τῆς γῆς πάλιν ἀναπληρώματα γίνεσθαι. 11

Περὶ Παιονίαν λέγουσιν, ὅταν συνεχεῖς ὄμβροι γίνωνται, 45
εὐρίσκεσθαι περιττηκομένης τῆς γῆς χρυσὸν τὸν καλούμενον
ἄπυρον. λέγουσι δ' ἐν τῇ Παιονίᾳ οὕτω χρυσίζειν τὴν γῆν
10 ὥστε πολλοὺς εὐρήκναι καὶ ὑπὲρ μνᾶν χρυσίου ὀλκήν. τῷ 15
δὲ βασιλεῖ φασιν εὐρόντας ἀνενεγκεῖν δύο βάλους, τὸν μὲν
τρεῖς μνᾶς ἄγοντα, τὸν δὲ πέντε· οὗς φασιν ἐπὶ τῆς τρα-
πέζης αὐτῷ παρακεῖσθαι, καὶ ἐπ' ἐκείνων πρῶτον, εἴ τι
ἔσθιει, ἀτάρχεσθαι. φασὶ δὲ καὶ ἐν Βάκτροις τὸν Ὠξὸν 46
15 ποταμὸν καταφέρειν βωλλία χρυσίου πλήθει πολλὰ, καὶ ἐν 20
Ἰβηρίᾳ δὲ τὸν καλούμενον Θεόδωρον ποταμὸν ἐκβρῶσσειν τε
πολὸν περὶ τὰ χεῖλη χρυσίου, ὁμοίως δὲ καὶ καταφέρειν.

Λέγουσι δὲ καὶ ἐν Πιερίᾳ τῆς Μακεδονίας ἄσημόν τι 47

1 σμαρλίην S^a || 2 τεθέντα S^a || 3 μαριέα S^a: μαριθὰν tres Bekk. codd., θραϊλίαν Sylburg, νάφθαν Salmasius || 4 cf. Arist. frg. 1523^b 21 sqq. || τοὺς ἐν Μακεδονίᾳ S^a || 5 ἀυξάνεσθαι φασὶν ἀποσύρματα S^a || 6 cf. Arist. frg. 1523^b 25 sqq. || 7 περὶ τὸ λεγόμενον Κούριον Meursius || 9 ἀνίεται] ἐξανήσει S^a. Utrumque fort. διττογραφία ortum ex antecedente ἀυξάνεται || 10 cf. Arist. frg. 1523^b 30 sqq. || 11 πάλιν om. S^a || 12 cf. Arist. frg. 1528^b 33 sqq. || γίνωνται S^a || 15 ὑπὲρ τὴν μνᾶν S^a || 19 cf. Arist. frg. 1523^b 42 sqq. || ὧξον S^a || 21 Θερομοδῶν seu Θερομοδῶν Beckmann; sed nihil mutandum, nam Θεόδωρον i. q. Λούριον cf. Rose Arist. frg. (tertiis curis retractata Teubner 1888) p. 206 adnot. || 23 cf. Arist. frg. 1524^a 1 sqq.

- χρυσίον κατορφωργυμένον ὑπὸ τῶν ἀρχαίων βασιλέων, χασμά-²⁰
 των τε τετάρων ὄντων, ἐξ ἑνὸς αὐτῶν ἀναφῆναι χρυσίον
 48 τὸ μέγεθος σπιθαμιαῖον. λέγεται δὲ ἰδιωτάτην εἶναι γένεσιν
 σιδήρου τοῦ Χαλυβικοῦ καὶ τοῦ Ἀμισηνοῦ. συμφύεται γάρ,
 5 ὡς γε λέγουσιν, ἐκ τῆς ἄμμου τῆς καταφερομένης ἐκ τῶν
 ποταμῶν. ταύτην δ' οἱ μὲν ἀπλῶς φασὶ πλύναντας καμι-²⁵
 νεύειν, οἱ δὲ τὴν ὑπόστασιν τὴν γενομένην ἐκ τῆς πλύσεως
 πολλάκις πλυθεῖσαν συγκαλεῖν, παρεμβάλλειν δὲ τὸν πυρίμαχον
 καλούμενον λίθον· εἶναι δ' ἐν τῇ χώρᾳ πολὺν. οὗτος δ' ὁ
 10 σιδήρος πολὺ τῶν ἄλλων γίνεταί καλλίων. εἰ δὲ μὴ ἐν μιᾷ³⁰
 καμίνῳ ἔκαλετο, οὐδὲν ἄν, ὡς ἔοικε, διέφερε τάρρυρον.
 μόνον δὲ φασὶ αὐτὸν ἀνώτερον εἶναι, οὐ πολὺν δὲ γίνεσθαι.
 49 Φασὶ δὲ καὶ ἐν Ἰνδοῖς τὸν χαλκὸν οὕτως εἶναι λαμπρὸν⁸³⁴
 καὶ καθαρὸν καὶ ἀνώτερον, ὥστε μὴ διαγιγνώσκεσθαι τῇ χροᾷ
 15 πρὸς τὸν χρυσόν, ἀλλ' ἐν τοῖς Λαρεῖου ποτηροῖς βατιάκας
 εἶναι τινὰς καὶ πλείους, ἃς εἰ μὴ τῇ ὀσμῇ, ἄλλως οὐκ ἔην⁵
 διαγῶναι πότερόν εἰσι χαλκαὶ ἢ χρυσαῖ.
 50 Τὸν κασσίτερον τὸν Κελτικὸν τήκεσθαι φασὶ πολὺ τάχιον
 μολύβδου. σημεῖον δὲ τῆς εὐτηξίας, ὅτι τήκεσθαι δοκεῖ καὶ
 20 ἐν τῷ ὕδατι· χρώζει γοῦν, ὡς ἔοικε, ταχύ. τήκεται δὲ καὶ
 ἐν τοῖς ψύχεσιν, ὅταν γένηται πάγη, ἐγκατακλειόμενον ἐντός,¹⁰
 ὡς φασὶ, καὶ συνωθουμένου τοῦ θερμοῦ τοῦ ἐνυπάρχοντος
 αὐτῷ διὰ τὴν ἀσθένειαν.
 51 Ἐν τῷ Πανθειῷ ἐστὶν ἐλαία, καλεῖται δὲ καλλιστέφανος·
 25 ταύτης πάντα τὰ φύλλα ταῖς λουπαῖς ἐλαίαις ἐναντία πέ-

2 τε add. Sylburg || 3 cf. Arist. frg. 1524^a 5 sqq. || 4 Ἀμι-
 σηνοῦ] ἀσήμου legendum suspicatur Val. Rose l. l. p. 207 ||
 6 πλύναντας Sylburg: πλύναντες codd. || 7 τῆς γινομένης S^a ||
 φύσεως S^a || 8 δὲ τῷ πυρὶ μάχον S^a || 11 ἔκαλετο S^a || ἀργύρον
 S^a || 13 cf. Arist. frg. 1524^a 16 sqq. || 15 βατιάκας Sylburg:
 Val. Rose l. l. p. 208: βατιανὰς pr. S^a, Bekker, βατιανὰς rc. S^a ||
 18 cf. Arist. frg. 1524^a 22 sqq. || 21 ψύχεσιν] ψήγμασιν Beck-
 mann || εἰ κατακλειόμενον S^a || 24 Schol. Arist. Plut. v. 586.
 Suid. s. v. κοτίνου στεφάνῳ

15 φυνκεν· ἔξω γὰρ ἄλλ' οὐκ ἐντὸς ἔχει τὰ γλωρὰ. ἀφίησί τε
 τοὺς πτόρθους ὥσπερ ἡ μύρτος εἰς τοὺς στεφάνους συμ-
 μέτρως. ἀπὸ ταύτης δὲ φυτὸν λαβὼν ὁ Ἡρακλῆς ἐφύτευσεν
 Ὀλυμπασιν, ἀπ' ἧς οἱ στέφανοι τοῖς ἀθληταῖς δίδονται.
 ἔστι δὲ αὕτη παρὰ τὸν Ἰλισσὸν ποταμόν, σταδίους ἑξή- 5
 κοντα τοῦ ποταμοῦ ἀπέχουσα· περιφωκοδόμηται δέ, καὶ ζη-
 20 μία μεγάλη τῷ θυγόντι αὐτῆς ἐστίν. ἀπὸ ταύτης δὲ τὸ
 φυτὸν λαβόντες Ἡλεῖοι ἐφύτευσαν ἐν Ὀλυμπία, καὶ τοὺς
 στεφάνους ἀπ' αὐτῆς ἔδωκαν.

Ἐν τοῖς περὶ Λυδίας μετάλλοις τοῖς περὶ Πέργαμον, 52
 ἃ δὴ καὶ Κροῖσος εἰργάσατο, πολέμου τινὸς γενομένου 11
 25 κατέφυγον οἱ ἐργαζόμενοι ἐπ' αὐτά, τοῦ δὲ στομίου ἐποικο-
 δομηθέντος ἀπεπνίγησαν· καὶ ἕστερον χρόνῳ πολλῷ τῶν
 μετάλλων ἀνακαθαρθέντων εὐρέθη οἷς ἐχρῶντο ἀγγεῖοις πρὸς
 τὰς ὑπὸ χεῖρα χρείας ἀπολελιθωμένα, οἷον ἀμφορεῖς καὶ τὰ 15
 30 τοιοῦτότροπα. ταῦτα δὴ πεπληρωμένα οὗ τινὸς ἔτυχον ὑγροῦ
 ἐλελιθωτο, καὶ προσέτι τὰ ὄστᾶ τῶν ἀνθρώπων.

Ἐν τῇ Ἀσκανίᾳ λίμνῃ οὕτω νιτρῶδες ἐστὶ τὸ ὕδωρ 53
 ὥστε τὰ ἱμάτια οὐθενὸς ἐτέρου ῥύμματος προσδεῖσθαι· κἂν
 πλείω χρόνον ἐν τῷ ὕδατι ἐάσῃ τις, διαπίπτει. περὶ τὴν 54
 Ἀσκανίαν λίμνην Πυθόπολις ἐστὶ κώμη ἀπέχουσα Κίου ὡς 21
 35 σταδίους ἑκατὸν εἴκοσι, ἐν ἣ τῷ χειμῶνος ἀναξηραίνεται
 334^b πάντα τὰ φρέατα ὥστε μὴ ἐνδέχεσθαι βᾶψαι τὸ ἀγγεῖον,
 τοῦ δὲ θέρους πληροῦται ἕως τοῦ στόματος. 24

Ὁ πορθμὸς ὁ μεταξὺ Σικελίας καὶ Ἰταλίας αὔξεται καὶ 55
 φθίνει ἅμα τῷ σεληνίῳ. καὶ λόντι ἐπὶ τῆς ὁδοῦ τῆς εἰς 56
 5 Συρακοῦσας κρήνη ἐστίν ἐν λειμῶνι οὔτε μεγάλη οὔτε ὕδωρ

1 ἔξω γὰρ οὐκ, ἄλλ' ἐντὸς Kuster || 2 συμμέτρως S^a, Suidas ||
 7 θυγόντι S^a || ταύτης S^a || 8 ἡλεῖοι ἐφύτευσαν S^a: ἐφύτευσαν
 Ἡλεῖοι ceteri || 10 totum caput interpolatum esse censet Heyne ||
 16 δὲ S^a || 18 Antig. c. 156 || 20 διαπίπτειν S^a || Antig. c. 162
 22 ἀναξηραίνεσθαι codd. || 25 Antig. c. 125 || 26 Sotion c. 7
 καὶ λόντι (vel κατιόντι) scripsi: καὶ διότι codd.

- ἔχουσα πολὺ συναπαντήσαντος δὲ εἰς τὸν τόπον ὄχλου
 57 πολλοῦ παρέσχεν ὕδωρ ἀφθονον. ἔστι δὲ καὶ κρήνη τις
 ἐν Παλικοῖς τῆς Σικελίας, ὡς δεκάκλιμος· αὕτη δ' ἀναρ-
 ρίπτει ὕδωρ εἰς ὕψος ἕξ πήχεις, ὥστε ὑπὸ τῶν ἰδόντων
 5 νομίζεσθαι κατακλυσθήσεσθαι τὸ πεδίον· καὶ πάλιν εἰς ταῦτο¹⁰
 καθίσταται. ἔστι δὲ καὶ ὄρκος, ὃς ἄγιος αὐτόθι δοκεῖ εἶναι·
 ὅσα γὰρ ὕμνουσι τις, γράψας εἰς πινακίδιον ἐμβάλλει εἰς τὸ
 ὕδωρ. ἐὰν μὲν οὖν εὐορκῆ, ἐπιπολάζει τὸ πινακίδιον· ἐὰν
 δὲ μὴ εὐορκῆ, τὸ μὲν πινακίδιον βαρὺ γενόμενον ἀφανί-¹⁵
 10 ζεσθὰι φασί, τὸν δ' ἄνθρωπον πίμπρασθαι. διὸ δὴ λαμ-
 βάνειν τὸν ἱερέα παρ' αὐτοῦ ἐγγύας ὑπὲρ τοῦ καθαίρειν
 τινὰ τὸ ἱερόν.
- 58 Δημόνησος ἡ Χαλκηδονίαν νῆσος ἀπὸ Δημονήσου τοῦ
 πρώτου ἐργασαμένου τὴν ἐπαννυμίαν εἴληφεν· ἔχει δ' ὁ τό-²⁰
 15 πος κυανοῦ τὸ μέταλλον καὶ χρυσοκόλλης. ταύτης δ' ἡ
 καλλίστη πρὸς χρυσοῖον εὐρίσκει τιμὴν· καὶ γὰρ φάρμακον
 ὀφθαλμῶν ἐστίν. ἔστι δὲ αὐτόθι χαλκὸς κολυμβητῆς ἐν
 δυοῖν ὀργυιαῖς τῆς θαλάσσης· ὅθεν ὁ ἐν Σικυῶνι ἐστὶν ἀν-
 δριάς ἐν τῷ ἀρχαίῳ νεῷ τοῦ Ἀπόλλωνος καὶ ἐν Φενεῷ οἱ
 20 ὀρεῖχαλκοὶ καλούμενοι. ἐπιγέγραπται δ' αὐτοῖς “Ἡρακλῆς²⁵
 Ἀμφιτρώωνος Ἥλιον ἔλῶν ἀνέθηκεν.” αἰρεῖ δὲ τὴν Ἥλιον
 ἠγουμένης κατὰ χρῆσμον γυναικός, ἧς τὸν πατέρα Ἀλγείαν
 ἀπέκτεινε. οἱ δὲ τὸν χαλκὸν ὀρύττοντες ὀξυδερεκίστατοι
 γίνονται, καὶ οἱ βλεφαρίδας μὴ ἔχοντες φύουσι· παρὸ καὶ²⁵
 25 οἱ ἰατροὶ τῷ ἄνθει τοῦ χαλκοῦ καὶ τῇ τέφρᾳ τῇ Φρυγίᾳ³⁰
 59 χρῶνται πρὸς τοὺς ὀφθαλμούς. ἔστι δὲ αὐτόθι σπήλαιον ὃ
 καλεῖται γλαφυρόν· ἐν δὲ τούτῳ κλονες πεπήγασιν ἀπὸ τινῶν

2 Sotion c. 8. Steph. Byz. s. v. Παλική || 3 ἀναρρίπτει S^a ||
 5 πέδον S^a || εἰς ἐαυτὸ Steph. Byz. || 9 βαρὺ γενόμενον om. pr.
 S^a || 10 καὶ πίμπρασθαι τὸν ἄνθρωπον rc. S^a || 13 Antig. c. 131.
 Steph. Byz. s. v. Δημόνησος || Χαλκηδονίαν Salmassius: Καρχη-
 δονίαν codd. || 17 κολυμβητός S^a || 24 οἱ — φύουσι vitium sub-
 esse videtur || 27 κλονες interpres: χιόνες codd.

σταλαγμαῶν. ἀποδηλοῖ δὲ τοῦτο ἐν τῇ συναγωγῇ τῇ πρὸς τὸ ἔδαφος· ἔστι γὰρ ταύτῃ στενώτατον.

- 35 Ἐκ τοῦ ζεύγους δὲ τῶν ἀετῶν θάτερον τῶν ἐγγόνων 60
5^a ἀλλαιέτος γίνεται παραλλάξ, ἕως ἂν σύζυγα γένηται. ἐκ δὲ
ἀλλαιέτων φήνη γίνεται, ἐκ δὲ τούτων περηνοὶ καὶ γῦπες· 5
οὔτοι δ' οὐκέτι διορίζουσι περὶ τοὺς γῦπας, ἀλλὰ γεννώσι
5 τοὺς μεγάλους γῦπας· οὔτοι δ' εἰσὶν ἄγονοι. σημείον δὲ
τοῦτο, διότι νεοττιῶν οὐδεὶς ἐώρακε γυπὸς μέγαλον.

Θαυμαστὸν δὲ τί φασιν ἐν Ἰνδοῖς περὶ τὸν ἐκεῖ μὴ- 61
λυβδον συμβαίνειν· ὅταν γὰρ τακεῖς εἰς ὕδαρ καταχυθῇ 10
ψυχρὸν, ἐκπηδᾷ ἐκ τοῦ ὕδατος.

- Φασὶ τὸν Μοσσύνοικον χαλκὸν λαμπρότατον καὶ λευ- 62
10 κότατον εἶναι, οὐ παραμιγνυμένον αὐτῷ κασοιτέρον, ἀλλὰ
γῆς τινὸς αὐτοῦ γινομένης καὶ συνεψομένης αὐτῷ. λέγουσι
δὲ τὸν εὐρόντα τὴν κρᾶσιν μηδένα διδάξαι· διὸ τὰ προγε- 15
γονότα ἐν τοῖς τόποις χαλκῶματα διάφορα, τὰ δ' ἐπιγυγνό-
μενα οὐκέτι.

- 15 Ἐν τῷ Πόντῳ λέγουσι τοῦ χειμῶνος τῶν ὀρνέων τινὰ 63
εὐρίσκεσθαι φωλεύοντα, οὔτε ἀφοδεύοντα, οὔτε δὲ ὅταν τὰ
περὰ αὐτῶν τίλλωσιν, αἰσθάνεσθαι, οὔτε ὅταν ἐπὶ τὸν 20
ὄβελισκον ἀναπαρῇ, ἀλλ' ὅταν ὑπὸ τοῦ πυρὸς διακαυθῇ.
πολλοὺς δὲ καὶ τῶν ἰχθύων λέγουσι περικοπέντας καὶ περι-
20 τμηθέντας μὴ αἰσθάνεσθαι, ἀλλ' ὅταν ὑπὸ τοῦ πυρὸς δια-
θερμανθῶσιν.

Ἡ μέλιττα δοκεῖ τὰς τροπὰς σημαίνειν τῷ ἐπὶ τὰ ἔργα 64
βαδίζειν, ᾧ καὶ οἱ μελιττοπόλοι σημείω χρῶνται· ἡρεμία 26

3 Plin. 10, 3 || ἀετῶν θάτερον τῶν ἐγγόνων] ἐκ τῶν ἀετῶν
ἑτερογόνων Conr. Gesner, ἀετῶν θάτερον τῶν ἐγγόνων Sylburg ||
5 οἱ περηνοὶ S^a || καὶ om. S^a || 6 οὔτοι δ'] οἴπερ S^a || 8 τούτου
malebat Sylburg || 9 cf. Arist. frg. 1524^a 29 sqq. || 10 συμ-
βαίνει S^a || καταχυθῇ S^a || 12 cf. Arist. frg. 1524^a 32 sqq. ||
14 αὐτῷ γινομένης S^a; an αὐτῷ μιγνυμένης? || 19 οὔτε ἀφο-
δεύοντα om. S^a || ὅτε S^a || 24 θερμανθῶσιν S^a

γὰρ αὐτῶν γίνεται. δοκοῦσι δὲ καὶ οἱ τέττιγες ᾄδειν μετὰ 25
τροπᾶς.

- 65 Φασὶ δὲ καὶ τὸν ἐχίνον ἄσιτον διαμένειν ἄχρι ἐνιαυτοῦ.
66 Τὸν δὲ γαλεώτην, ὅταν ἐκδύσῃται τὸ δέρμα, καθάπερ
5 οἱ ὄφεις, ἐπιστραφέντα καταπίνειν· τηρεῖσθαι γὰρ ὑπὸ τῶν
ιατρῶν διὰ τὸ χρήσιμον εἶναι τοῖς ἐπιληπτικοῖς.
67 Ἄγουσι δὲ καὶ τὸ τῆς ἄρκτου στέαρ, ὅταν διαπεπηγὸς 30
ἦ διὰ τὸν χειμῶνα, καθ' ὃν ἂν χρόνον ἐκεῖνη φωλεῦη,
αὐξάνεσθαι καὶ ὑπερβαίνειν τὰ ἀγγεῖα ἐν οἷς ἂν ἦ.
68 Ἐν Κυρήνῃ φασὶ τοὺς ὄντας βατράχους ἀφάνους τὸ
11 παράπαν εἶναι. καὶ ἐν Μακεδονίᾳ ἐν τῇ τῶν Ἡμαθιωτῶν
χώρᾳ τοὺς σὺς εἶναι μάνυχας. 35
69 Ἐν Καππαδοκίᾳ φασὶν ἡμίονους εἶναι γονίμους καὶ ἐν 8:
Κρήτῃ αἰγέλους καρποφόρους.
70 Φασὶ δὲ καὶ ἐν Σερίφῳ τοὺς βατράχους οὐκ ᾄδειν· ἐὰν
16 δὲ εἰς ἄλλον τόπον μετενεχθῶσιν, ᾄδουσιν.
71 Ἐν Ἰνδοῖς ἐν τῷ Κέρατι καλουμένῳ ἰχθύδιᾳ φασὶ γί- 5
νεσθαι ἃ ἐν τῷ ξηρῷ πλανᾶται καὶ πάλιν ἀποτρέχει εἰς τὸν
72 ποταμόν. φασὶ δὲ καὶ περὶ Βαβυλωνίᾳ τινες ἰχθύας τινὰς
20 μένειν ἐν ταῖς τρώγλαις ταῖς ἐχούσαις ὑγρότητα ξηρανο-
μένου τοῦ ποταμοῦ· τούτους ἐξιόντας ἐπὶ τὰς ἄλλως νέμε-
σθαι, καὶ βαδίζειν ἐπὶ τῶν περὶ γων, καὶ ἀνακινεῖν τὴν 10
οὐράν· καὶ ὅταν διώκονται, φεύγειν καὶ εἰσδύοντας ἀντι-
προσώπως ἴστασθαι· πολλάκις γὰρ προσίεναι τινὰς καὶ ἐρε-
25 θίζειν. ἔχουσι δὲ τὴν κεφαλὴν ὁμοίαν βατράχῳ θαλαττίῳ,
τὸ δὲ ἄλλο σῶμα κωβιῶ, βραγχία δὲ ὥσπερ καὶ οἱ ἄλλοι ἰχθύες.

4 Theophr. fragm. 175 p. 221 Wim. Trophilus ap. Stob. floril. 100, 23 || 7 Theophr. de odor. c. 18 p. 92 Wim. || 10 Arist. hist. an. 606^a 6. 499^b 13 sq. Antig. c. 66 || 13 Theophr. ap. Plin. 8, 44 et hist. plant. 3, 5 || 15 Antig. c. 4. Ael. 3, 37 || 17 Theophr. de pisc. fr. 171, 2 Wim. || 18 ὑπο-
τρέχει S^a || 19 Theophr. l. 1. || 21 δὲ τοῦ S^a || τὰς ἄλλως] τοῦς
ἀγροῦς malebat Beckmann || 23 ἀντιπροσώπους Beckmann cum
Theophrasto

15 Ἐν Ἡρακλείᾳ δὲ τῇ ἐν τῷ Πόντῳ καὶ ἐν Ῥηγίῳ γίνε- 73
σθαι φασιν ὀρνυτοὺς ἰχθυῶς, τούτους δὲ μάλιστα κατὰ τὰ
ποτάμια καὶ τὰ ἔνυδρα χωρία. συμβαίνειν δὲ ποτε ἀνα-
ξηραιομένων τῶν χωρίων κατὰ τινὰς χρόνους συστέλλεσθαι
κατὰ γῆς, εἶτα μᾶλλον ἀναξηραιομένης διάκοντας τὴν ὑγρό- 5
20 τηα δύεσθαι εἰς τὴν ἰλύν, εἶτα ξηραιομένης διαμένειν ἐν
τῇ ἰκμάδι, ὥσπερ τὰ ἐν ταῖς φωλαῖς διαρκοῦντα. ὅταν δὲ
ἀνασκάπτωνται πρὶν ἢ τὰ ὕδατα ἐπιγενέσθαι, τότε κινεῖσθαι.
φασὶ δὲ καὶ περὶ Παφλαγονίαν τοὺς ὀρνυτοὺς γίνεσθαι 74
25 ἰχθυῶς κατὰ βάρθους, τούτους δὲ τῇ ἀρετῇ ἀγαθοῦς, οὔτε 10
ὑδάτων φανερῶν πλησίον ὄντων οὔτε ποταμῶν ἐπιρρεόντων,
ἀλλ' αὐτῆς ζωογονούσης τῆς γῆς.

Τὰς ἐν Ἡπειρῳ ἐλάφους κατορύττειν φασὶ τὸ δεξιὸν 75
κέρας, ὅταν ἀποβάλλωσι, καὶ εἶναι πρὸς πολλὰ χρήσιμον. καὶ 76
30 τὴν λύγκα δὲ φασὶ τὸ οὖρον κατακαλύπτειν διὰ τὸ πρὸς 15
ἄλλα τε χρήσιμον εἶναι καὶ τὰς σφραγίδας. φασὶ δὲ καὶ τὴν 77
φώκην ἔξεμειν τὴν πντίαν, ὅταν ἀλόσκηται· εἶναι δὲ φαρ-
μακῶδες καὶ τοῖς ἐπιλήπτοις χρήσιμον.

Λέγεται δὲ περὶ τὴν Ἰταλίαν ἐν τῷ Κιρκιαίῳ ὄρει φάρ- 78
35 μακόν τι φύεσθαι θανάσιμον, ὃ τοιαύτην ἔχει τὴν δύναμιν 20
836^a ὥστε, ἂν προσρανθῇ τινί, παραχρηῖμα πίπτειν ποιεῖ, καὶ τὰς
τριχὰς τὰς ἐν τῷ σώματι ἀπομαδᾶν, καὶ τὸ σύνολον τοῦ σώ-
ματος διαρρεῖν τὰ μέλη, ὥστε τὴν ἐπιφάνειαν τοῦ σώ-
ματος εἶναι τῶν ἀπολλυμένων ἕλεινῆν. τοῦτο δὲ φασὶ
5 μέλλοντας διδόναι Κλεωνύμφ τῷ Σπαρτιάτῃ Ἀύλον τὸν 25

1 Theophr. l. l. fr. 171, 7 Wim. et Plin. 9, 57 || ἐν Ῥηγίῳ] περὶ Τίον Rose Arist. pseudepigr. p. 358 || 3 ποτε κατὰ τοῦτον τὸν τόπον ἀναξ. S^a || 6 δύεσθαι εἰς τὴν ἰλύν scripsi: διτεσθαι εἰς τὴν ὕλην codd. cf. Theophr. l. l. δύεσθαι κατὰ τῆς γῆς et quae nostro loco sequuntur ἐν τῇ ἰκμάδι || 9 Theophr. l. l. || 13 Arist. h. a. 611^a 29 sq. Theophr. fragm. 175 p. 221 Wim. Antig. c. 20 || 14 Theophr. l. l. || 15 λαρόγγα S^a || 16 χρύσιμον S^a || Theophr. l. l. Antig. c. 20. Trophilus ap. Stob. floril. 100, 23 || 22 ἀπομαθεῖν S^a || 23 διαρρεῖν S^a. locus corruptus videtur || 25 Ἀύλον] ἄρουν rc. S^a

Πενκέστιον καὶ Γάϊον φωραθῆναι, καὶ ἔξετασθέντας ὑπὸ
Ταραντίνων θανατωθῆναι.

- 79 Ἐν τῇ Διομηδεῖα νῆσῳ, ἣ κεῖται ἐν τῷ Ἄδριᾳ, φασὶν
ἱερὸν τι εἶναι τοῦ Διομήδους θαυμαστόν τε καὶ ἅγιον, περὶ
5 δὲ τὸ ἱερὸν κύκλῳ περικαθῆσθαι ὄρνιθας μεγάλους τοῖς
μεγέθεσι, καὶ ῥύγγη ἔχοντας μεγάλα καὶ σκληρά. τούτους¹⁰
λέγουσιν, ἂν μὲν Ἕλληνες ἀποβαίνωσιν εἰς τὸν τόπον,
ἡσυχίαν ἔχειν, ἂν δὲ τῶν βαρβάρων τινὲς τῶν περιολκῶν,
ἀνίπτασθαι καὶ αἰωρουμένους καταράσσειν αὐτοὺς εἰς τὰς
10 κεφαλὰς αὐτῶν, καὶ τοῖς ῥύγγεσι τιτρώσκοντας ἀποκτείνειν.
μυθεύεται δὲ τούτους γενέσθαι ἐκ τῶν ἐταίρων τῶν τοῦ¹⁵
Διομήδους, ναυαγησάντων μὲν αὐτῶν περὶ τὴν νῆσον, τοῦ
δὲ Διομήδους δολοφονηθέντος ὑπὸ τοῦ Αἰνέου τοῦ τότε
βασιλέως τῶν τόπων ἐκεῖνων γενομένου.
- 80 Παρὰ τοῖς Ὀμβρικοῖς φασὶ τὰ βοσκήματα τίκτειν τρεῖς²⁰
16 τοῦ ἔνιαυτοῦ, καὶ τοὺς καρποὺς αὐτοῖς τὴν γῆν πολλα-
πλασίους ἀνίσθαι τῶν καταβαλλομένων· εἶναι δὲ καὶ τὰς
γυναῖκας πολυγόνους καὶ σπανίως ἐν τίκτειν, τὰς δὲ πλεί-
στας δύο καὶ τρεῖς.
- 81 Ἐν ταῖς Ἡλεκτρῖσι νήσοις, αἱ κεῖνται ἐν τῷ μυχῶ τοῦ²⁵
21 Ἄδριου φασὶν εἶναι δύο ἀνδριάντας ἀνακειμένους, τὸν μὲν
κασσιτέρινον τὸν δὲ χαλκοῦν, εἰργασμένους τὸν ἀρχαῖον
τρόπον. λέγεται δὲ τούτους Δαυδάλου εἶναι ἔργα, ὑπόμνημα
τῶν πάλαι, ὅτε Μίνω φεύγων ἐκ Σικελίας καὶ Κρήτης εἰς
25 τούτους τοὺς τόπους παρέβαλε. ταύτας δὲ τὰς νήσους φασὶ³⁰
προκεχωκῆναι τὸν Ἡριδανὸν ποταμόν. ἔστι δὲ καὶ λίμνη,
ὡς ἔοικε, πλησίον τοῦ ποταμοῦ, ὕδωρ ἔχουσα θερμόν· ὁσμὴ
δ' ἀπ' αὐτῆς βαρεῖα καὶ χαλεπὴ ἀποπνεῖ, καὶ οὔτε ζῶον

1 Πενκέντιον S^a || 3 Ael. hist. an. 1, 1. Antig. c. 172.
Plin. 10, 44 || 13 δὲ om. S^a || αἰνέου S^a || 15 Steph. Byz. s. v.
Ὀμβρικοί || 18 σπανίους pr. S^a || 20 Sotion c. 31. Steph. Byz.
s. v. Ἡλεκτρίδες νῆσοι || 21 ἀδρία S^a || 24 ὅτι S^a || φηγῶν ἐκ τῆς
Σικ. S^a || 26 προσχωκῆναι S^a || ἔτι S^a

οὐδὲν πίνει ἐξ αὐτῆς οὔτε ὄρνεον ὑπερίπταται, ἀλλὰ πίπτει
 3^b καὶ ἀποθνήσκει. ἔχει δὲ τὸν μὲν κύκλον σταδίων διακοσίων,
 τὸ δὲ εὖρος ὡς δέκα. μυθεύουσι δὲ οἱ ἐγγώριοι Φαέθοντα
 κεραννωθέντα πεσεῖν εἰς ταύτην τὴν λίμνην. εἶναι δ' ἐν
 αὐτῇ αἰγείρους πολλὰς, ἐξ ὧν ἐκπίπτειν τὸ καλούμενον 5
 5 ἤλεκτρον. τοῦτο δὲ λέγουσιν ὅμοιον εἶναι κόμμι, ἀποσκλη-
 ρύνεσθαι δὲ ὡσανεὶ λίθον, καὶ συλλεγόμενον ὑπὸ τῶν ἐγγω-
 ρίων διαφέρεσθαι εἰς τοὺς Ἑλληνας. εἰς ταύτας οὖν τὰς
 νήσους Δαίδαλόν φασιν ἔλθεῖν, καὶ κατασχόντα αὐτὰς ἀνα-
 θεῖναι ἐν μιᾷ αὐτῶν τὴν αὐτοῦ εἰκόνα, καὶ τὴν τοῦ υἱοῦ 10
 10 Ἰκάρου ἐν τῇ ἐτέρα. ὕστερον δ' ἐπιπλευσάντων ἐπ' αὐτοὺς
 Πελαγῶν τῶν ἐκπεσόντων ἐξ Ἄργους φυγεῖν τὸν Δαίδαλον,
 καὶ ἀρπικέσθαι εἰς Ἰκαρον τὴν νῆσον.

Ἐν τῇ Σικελίᾳ περὶ τὴν καλουμένην Ἐνναν σπήλαιόν 82
 15 τι λέγεται εἶναι, περὶ ὃ κύκλω πεφυκέναι φασὶ τῶν τε ἄλ- 15
 λων ἀνθέων πλῆθος ἀνὰ πᾶσαν ὥραν, πολὺ δὲ μάλιστα
 τῶν ἴων ἀπέραντόν τινα τόπον συμπεληρωσθαι, ἃ τὴν
 σύγγενος χώραν εὐωδίας πληροῖ, ὥστε τοὺς κυνηγοῦντας,
 τῶν κυνῶν κρατουμένων ὑπὸ τῆς ὀσμῆς, ἐξαδυνατεῖν τοὺς
 λαγῶς ἰχνεύειν. διὰ δὲ τούτου τοῦ χάσματος ἀσυμφανῆς 20
 20 ἐστὶν ὑπόνομος, καθ' ὃν φασὶ τὴν ἀρπαγὴν ποιήσασθαι
 τὸν Πλούτωνα τῆς Κόρης. εὐρίσκεσθαι δὲ φασὶ ἐν τούτῳ
 τῷ τόπῳ πυρούς οὔτε τοῖς ἐγγωρίοις ὁμοίους, οἷς χρῶνται,
 οὔτε ἄλλοις ἐπεισάκτοις, ἀλλ' ἰδιότητά τινα μεγάλην ἔχοντας.
 25 καὶ τούτῳ σημειοῦνται τὸ πρῶτως παρ' αὐτοῖς φανῆναι 25
 πύρινον καρπὸν. ὅθεν καὶ τῆς Δήμητρος ἀντιποιοῦνται, φά-
 μενοι παρ' αὐτοῖς τὴν θεὸν γεγυῖναι.

Ἐν Κρήτῃ λύκουσ καὶ ἄρκτους τοὺς τ' ἔχεις, ὁμοίως 83

2 ἔχει] ἔστι rc. S^a || τριακοσίων S^a || 3 ὡσεὶ S^a || δὲ καὶ οἱ
 S^a || 5 ἀπὸ S^a || 11 ἐν τῇ ἐτέρα om. S^a || 14 Diod. Sic. 5, 3 ||
 Ἐνναν rc. S^a: αἰτήνη vulgo || 15 δ] δὲ S^a || 28 Ael. h. an. 5, 2.
 Antig. c. 10 || τοὺς τ'] corruptum videtur; unus Bekk. habet
 οὗτ'

δὲ καὶ τὰ παραπλήσια τούτοις θηρία οὐ φασι γίνεσθαι
διὰ τὸ τὸν Δία γενέσθαι ἐν αὐτῇ.

- 84 Ἐν τῇ θαλάσῃ τῇ ἕξω Ἡρακλείων στηλῶν φασὶν ὑπὸ 30
Καρχηδονίων νῆσον εὐρεθῆναι ἐρήμην, ἔχουσαν βίλην τε
5 παντοδαπὴν καὶ ποταμούς πλωτούς, καὶ τοῖς λοιποῖς καρ-
ποῖς θαυμαστήν, ἀπέχουσαν δὲ πλείονων ἡμερῶν πλοῦν· ἐν
ἧ ἐπιμισγομένων τῶν Καρχηδονίων πολλάκις διὰ τὴν εὐδαι- 8:
μονίαν, ἐνίων γε μὴν καὶ οἰκούντων, τοὺς προεστώτας τῶν
Καρχηδονίων ἀπέπασθαι θανάτῳ ζημιούν τοὺς εἰς αὐτὴν
10 πλευσομένους, καὶ τοὺς ἐνοικοῦντας πάντας ἀφανίσαι, ἕνα
μὴ διαγγέλλωσι, μηδὲ πλήθος συστραφέν ἀπαντῶν ἐπὶ τὴν 5
νῆσον κυρίας τύχῃ καὶ τὴν τῶν Καρχηδονίων εὐδαιμονίαν
ἀφέληται.

- 85 Ἐκ τῆς Ἰταλίας φασὶν ἕως τῆς Κελτικῆς καὶ Κελτο-
15 λυγῶν καὶ Ἰβήρων εἶναι τινα ὁδὸν Ἡρακλείαν καλουμένην,
δι' ἧς ἕαν τε Ἑλλήν ἕαν τε ἐγκώριός τις πορεύεται, τηρεῖ- 10
σθαι ὑπὸ τῶν παροικούντων, ὅπως μηδὲν ἀδικηθῆ· τὴν
γὰρ ζημίαν ἐκτίνειν καθ' οὗς ἂν γένηται τὸ ἀδίκημα.

- 86 Φασὶ δὲ παρὰ τοῖς Κελτοῖς φάρμακον ὑπάρχειν τὸ καλού-
20 μενον ὑπ' αὐτῶν τοξικόν· ὃ λέγουσιν οὕτω ταχεῖαν ποιεῖν
τὴν φθορὰν ὥστε τῶν Κελτῶν τοὺς κυνηγοῦντας, ὅταν
ἔλαφον ἢ ἄλλο τι ζῷον τοξεύσωσιν, ἐπιτρέχοντας ἐκ σπου- 15
δῆς ἐκτέμνειν τῆς σαρκὸς τὸ τετρωμένον πρὸ τοῦ τὸ φάρ-
μακον διαδῦναι, ἅμα μὲν τῆς προσφορᾶς ἕνεκα, ἅμα δὲ
25 ὅπως μὴ σαπῆ τὸ ζῷον. εὐρήσθαι δὲ τοῦτ' αὐτὸ λέγουσιν ἀντι-
φάρμακον τὸν τῆς δρυὸς φλοιόν· οἱ δ' ἕτερόν τι φύλλον,

3 Diod. Sic. 5, 19 || 4 ἔρημον S^a || 8 ἐνοικούντων Heyne ||
9 ἀπέπασθαι] an ἀπειλήσασθαι? || 10 πλευσομένους] πλείν
προθυμουμένους rc. S^a || 11 ἀπαντῶν scripsi, i. e. conveniens in
insulam: ἐπ' αὐτῶν codd., deletat Heyne || 12 κυρίας S^a ||
14 Nicol. Dam. fr. 4 || καὶ Κελτ. καὶ Ἰβ. pro gloss. habet
Heyne || 19 Plin. 25, 5. 27, 11. Gell. 17, 15 || 22 τοξεύωσιν S^a ||
23 πρὸς τὸ τὸ φάρμακον μὴ διαδοῦναι tres Bekk. codd. ||
26 ὄφλοιόν S^a || φυτόν proponēbat Sylburg hic et p. 67, 3

- 5 Ἐν τῇ Κύμῃ τῇ περὶ τὴν Ἰταλίαν δεικνυταί τις, ὡς 95
 ἔοικε, θάλαμος κατάγειος Σιβύλλης τῆς χρησμολόγου, ἣν
 πολυχρονιωτάτην γενομένην παρθένον διαμεῖναι φασιν, οὖσαν
 μὲν Ἐρυθραίαν, ὑπὸ τιῶν δὲ τὴν Ἰταλίαν κατοικούντων
 10 Κυμαίαν, ὑπὸ δὲ τιῶν Μεγάγκραιραν καλουμένην. τοῦτον 5
 δὲ τὸν τόπον λέγεται κυριεύσθαι ὑπὸ Λευκανῶν. εἶναι δὲ
 λέγουσιν ἐν ἐκείνοις τοῖς τόποις περὶ τὴν Κύμην ποταμόν
 τινα Κετὸν ὀνομαζόμενον, εἰς ὃν φασὶ τὸν πλεῖον χρόνον
 τὸ ἐμβληθὲν πρῶτον περιφύεσθαι καὶ τέλος ἀπολιθοῦσθαι.
 15 Ἀλκιμένει τῷ Συβαρῆτι φασὶ κατασκευασθῆναι ἱμάτιον 96
 τοιοῦτον τῇ πολυτελείᾳ, ὥστε προτίθεσθαι αὐτὸ ἐπὶ Λακινίῳ 11
 τῇ πανηγύρει τῆς Ἥρας, εἰς ἣν συμπορεύονται πάντες Ἰτα-
 λιῶται, τῶν τε δεικνυμένων μάλιστα πάντων ἐκεῖνο θαυμά-
 20 ζεσθαι· οὗ φασὶ κυριεύσαντα Διονύσιον τὸν πρεσβύτερον
 ἀποδόσθαι Καρχηδονίοις ἑκατὸν καὶ εἴκοσι ταλάντων. ἦν δ' 15
 αὐτὸ μὲν ἄλουργές, τῷ δὲ μεγέθει πεντεκαίδεκάπηχον, ἑκα-
 τέρωθεν δὲ διελληπτο ζῶδοις ἐνυφασμένοις, ἄνωθεν μὲν
 Σούσοις, κάτωθεν δὲ Πέρσαις· ἀνὰ μέσον δὲ ἦν Ζεὺς,
 25 Ἥρα, Θέμις, Ἀθηνᾶ, Ἀπόλλων, Ἀφροδίτη. παρὰ δ' ἐκά-
 τερον πέρας Ἀλκιμένης ἦν, ἐκατέρωθεν δὲ Σύβαρις. 20
- Περὶ τὴν ἄκραν τὴν Ἰαπυγίαν φασὶν ἐκ τίνος τόπου, 97
 ἐν ᾧ συνέβη γενέσθαι, ὡς μυθολογοῦσιν, Ἡρακλεῖ πρὸς
 20 γίγαντας μάχην, ρεῖν ἰχῶρα πολλὴν καὶ τοιοῦτον ὥστε διὰ
 τὸ βάρος τῆς ὀσμῆς ἄπλου ἐῖναι τὴν κατὰ τὸν τόπον θά-
 λασσαν. λέγουσι δὲ πολλαχοῦ τῆς Ἰταλίας Ἡρακλεῦς εἶναι 25
 πολλὰ μνημόσυνα ἐν ταῖς ὁδοῖς, ἃς ἐκεῖνος ἐπορεύθη. περὶ
 δὲ Πανδοσίαν τῆς Ἰαπυγίας ἔχνη τοῦ θεοῦ δεικνυταί, ἐφ'
 38^b ἃ οὐδενὶ ἐπιβατέον. ἔστι καὶ περὶ ἄκραν Ἰαπυγίαν λίθος 98

3 οὖσαν ἐρυθραίου S^a || 8 κάπαν pr. S^a, σκετὸν rc. S^a ||
 9 φέεσθαι S^a || 10 Athen. 12 p. 541 || ἀντιμένει S^a || 13 τῶν δὲ
 S^a || 18 Σουσίοις Heyne || 20 ἀλκισθένης S^a || ἐκατέρωθεν] ἐνθεν
 ἐκατέρου S^a || 21 Strab. 6 p. 281 || 24 τόπον] πότον S^a

- καὶ ἀποστερευοῦσθαι τὴν ἐπιφάνειαν αὐτῆς ὡσανεὶ ἔδαφος.
 τοῖς δὲ τριόδουσι διακόπτοντας τοὺς ἐγκωρίους ἐτοίμως ὄσους ¹⁵
 90 ἂν βούλωνται ἰχθύας ἐξαίρειν ἐξ αὐτῆς. λέγεται δὲ τινας
 τῶν *Λιγύων* οὕτω σφενδονᾶν εὔ ὥστε, ὅταν πλείους ἴδωσιν
 5 ὄρνιθας, διερεθίζεσθαι πρὸς ἀλλήλους ποῖον ἕκαστος παρα-
 91 σκευάζεται βαλεῖν, ὡς ἐτοίμως ἀπάντων τευξομένων. Ἴδιον
 δὲ φασὶ καὶ τοῦτο παρ' αὐτοῖς εἶναι· αἱ γυναῖκες ἅμα ἐργα- ²⁰
 ζόμεναι τίκτουσιν, καὶ τὸ παιδίον ὕδατι περικλύσασαι παρα-
 χρῆμα σκάπτουσι καὶ σκάλουσι καὶ τᾶλλα οἰκονομοῦσιν, ἃ
 92 καὶ μὴ τικτούσαις αὐταῖς ἦν πρακτέον. θαῦμα δὲ καὶ
 11 τοῦτο παρὰ τοῖς *Λιγυσι*· φασὶ γὰρ παρ' αὐτοῖς ποταμὸν
 εἶναι, οὗ τὸ ρεῦμα αἴρεται μετέωρον καὶ ρεῖ, ὥστε τοὺς πέ- ²⁵
 ραν μὴ ὀρεῖσθαι.
 93 Ἐν δὲ τῇ *Τυρρηνίᾳ* λέγεται τις νῆσος *Αἰθάλεια* ὀνομα-
 15 ζομένη, ἐν ἣ ἐκ τοῦ αὐτοῦ μετάλλου πρότερον μὲν χαλκὸς
 ὠρύσσετο, ἐξ οὗ φασὶ πάντα κεχαλκευμένα παρ' αὐτοῖς εἶναι,
 ἔπειτα μηκέτι εὐρίσκεισθαι, χρόνου δὲ διελθόντος πολλοῦ ³⁰
 φανῆναι ἐκ τοῦ αὐτοῦ μετάλλου σίδηρον, ᾧ νῦν ἔτι χρῶνται
 94 *Τυρρηνοὶ* οἱ τὸ καλούμενον *Ποπλῶνιον* οἰκοῦντες. ἔστι δὲ
 20 τις ἐν τῇ *Τυρρηνίᾳ* πόλις *Οἰναρέα* καλουμένη, ἣν ὑπερ-
 βολῆ φασὶν ὄχυράν εἶναι· ἐν γὰρ μέσῃ αὐτῇ λόφος ἐστὶν
 ὑψηλός, τριάκοντα σταδίους ἀνέχων ἄνω, καὶ κάτω ὕλην ³⁵
 παντοδαπὴν καὶ ὕδατα. φοβούμενους οὖν τοὺς ἐνοικοῦντας ⁸³⁸
 λέγουσι μὴ τις τύραννος γένηται, προϊστασθαι αὐτῶν τοὺς
 25 ἐκ τῶν οἰκετῶν ἡλευθερωμένους· καὶ οὗτοι ἄρχουσιν αὐτῶν,
 κατ' ἐνιαυτὸν δ' ἄλλους ἀντικαθιστάναι τοιοῦτους.

3 ἐξαιρεῖν malebat Sylburg || 5 παρασκευάζεται malebat Sylburg || 6 Strabo 3 p. 165 || 10 Strabo 5 p. 222 || *θαυμάσιον* pr. S^a || 14 Strabo 5 p. 223 || *Αἰθάλεια* primus posuit Sylburg: *θάλεια* S^a || 17 ἔπειτα] καὶ rc. S^a || 19 οἱ om. S^a || *ποπλῶνιον* S^a, *ποπλῶνιον* vulgo. Correxuit Victorius || Strab. 5 p. 223. Steph. Byz. s. v. *Οἶνα* || 20 *Ὀβλατέρα* Victorius || 22 ὕψος rc. st. ἔχων rc. S^a || ὕλη παντοδαπή malebat Sylburg || 24 *προϊστάναι* Victorius || 26 *τοιοῦτους*] *τούτοις* placebat Sylburgio

- 5 Ἐν τῇ Κύμῃ τῇ περὶ τὴν Ἰταλίαν δεικνυταί τις, ὡς 95
 ἕοικε, θάλαμος κατάγειος Σιβύλλης τῆς χρησμολόγου, ἣν
 πολυχρονωιατῆτην γενομένην παρθένον διαμεῖναι φασιν, οὐσαν
 μὲν Ἐρυθραϊαν, ὑπὸ τινῶν δὲ τὴν Ἰταλίαν κατοικοῦντων
 10 Κυμαϊαν, ὑπὸ δὲ τινῶν Μεγάγκραιραν καλουμένην. τοῦτον 5
 δὲ τὸν τόπον λέγεται κυριεύεσθαι ὑπὸ Λευκανῶν. εἶναι δὲ
 λέγουσιν ἐν ἐκείνοις τοῖς τόποις περὶ τὴν Κύμην ποταμόν
 τινα Κετὸν ὀνομαζόμενον, εἰς ὃν φασὶ τὸν πλεῖον χρόνον
 τὸ ἐμβληθὲν πρῶτον περιφύεσθαι καὶ τέλος ἀπολιθοῦσθαι.
 15 Ἀλκιμένει τῷ Συβαρῆτι φασὶ κατασκευασθῆναι ἱμάτιον 96
 τοιοῦτον τῇ πολυτελείᾳ, ὥστε προτίθεσθαι αὐτὸ ἐπὶ Λακινίῳ 11
 τῇ πανηγύρει τῆς Ἥρας, εἰς ἣν συμπορεύονται πάντες Ἰτα-
 λιῶται, τῶν τε δεικνυμένων μάλιστα πάντων ἐκεῖνο θαυμά-
 20 ζεσθαι· οὗ φασὶ κυριεύσαντα Διονύσιον τὸν πρεσβύτερον
 ἀποδόσθαι Καρχηδονίοις ἑκατὸν καὶ εἴκοσι ταλάντων. ἦν δ' 15
 αὐτὸ μὲν ἀλουργές, τῷ δὲ μεγέθει πεντεκαϊδεκάπηχον, ἑκα-
 τέρωθεν δὲ διεληπτο ζῳδίοις ἐνυφασμένοις, ἄνωθεν μὲν
 Σούσοις, κάτωθεν δὲ Πέρσαις· ἀνὰ μέσον δὲ ἦν Ζεὺς,
 25 Ἥρα, Θέμις, Ἀθηνᾶ, Ἀπόλλων, Ἀφροδίτη. παρὰ δ' ἐκά-
 τερον πέρας Ἀλκιμένης ἦν, ἐκατέρωθεν δὲ Σύβαρις. 20
- Περὶ τὴν ἄκραν τὴν Ἰαπυγίαν φασὶν ἕκ τινος τόπου, 97
 ἐν ᾧ συνέβη γενέσθαι, ὡς μυθολογοῦσιν, Ἡρακλεῖ πρὸς
 30 γίγαντας μάχην, φεῖν ἰχῶρα πολλὴν καὶ τοιοῦτον ὥστε διὰ
 τὸ βάρος τῆς ὄσμῃς ἄπλου εἶναι τὴν κατὰ τὸν τόπον θά-
 λασσαν. λέγουσι δὲ πολλαχοῦ τῆς Ἰταλίας Ἡρακλέους εἶναι 25
 πολλὰ μνημόσυνα ἐν ταῖς ὁδοῖς, ὡς ἐκεῖνος ἐπορεύθη. περὶ
 δὲ Πανδοσίαν τῆς Ἰαπυγίας ἔχνη τοῦ θεοῦ δεικνυταί, ἐφ'
 8^b ἃ οὐδενὶ ἐπιβατέον. ἔστι καὶ περὶ ἄκραν Ἰαπυγίαν λίθος 98

3 οὐσαν ἐρυθραίου S^a || 8 κάπαν pr. S^a, σκετόν rc. S^a ||
 9 φέσεσθαι S^a || 10 Athen. 12 p. 541 || ἀντιμένει S^a || 13 τῶν δὲ
 S^a || 18 Σουσίους Heyne || 20 ἀλκισθένης S^a || ἐκατέρωθεν] ἔσθεν
 ἐκατέρον S^a || 21 Strab. 6 p. 281 || 24 τόπον] πότον S^a

ἀμαξιαῖος, ὃν ὑπ' ἐκείνου ἀφθέντα μετατεθῆναι φασιν, ἀφ' ἐνός δὲ δακτύλου κινεῖσθαι συμβέβηκεν.

- 99 Ἐν τῇ τῶν Ὀρχομενίων πόλει τῇ ἐν Βοιωτοῖς φανῆναι φασιν ἀλώπεκα, ἣν κύνος διώκοντας εἰσδύναμι εἰς τινα ὑπό-
5 νομον, καὶ τὸν κύνα συνεισδύναμι αὐτῇ, καὶ ὑλακτοῦντα ἦγον μέγαν ποιεῖν ὡσανεὶ εὐρυχωρίας τινός ὑπαρχούσης αὐτῷ· τοὺς δὲ κυνηγέτας ἔννοϊαν λαβόντας δαιμονίαν, ἀναρ-
ρήξαντας τὴν εἰσδυσιν συνᾶσαι καὶ αὐτούς· ἰδόντας δὲ διὰ
10 τινον ὁπῶν εἰσερχόμενον ἔσω τὸ φῶς, εὐσυνόπτως τὰ λοιπὰ
θεάσασθαι, καὶ ἐλθόντας ἀπαγγεῖλαι τοῖς ἄρχουσιν.
- 100 Ἐν τῇ Σαρδοὶ τῇ νήσῳ κατασκευάσματά φασιν εἶναι εἰς τὸν Ἑλληνικὸν τρόπον διακεῖμενα τὸν ἀρχαῖον, ἄλλα τε
πολλὰ καὶ καλὰ καὶ θόλους περισσοῖς τοῖς ἑυθμοῖς κατ-
15 ἐξεσμένους· τούτους δ' ὑπὸ Ἰολάου τοῦ Ἰφικλέους κατασκευασθῆναι, ὅτε τοὺς Θεσπιάδας τοὺς ἐξ Ἡρακλέους παρα-
λαβὼν ἐπλευσεν εἰς ἐκείνους τοὺς τόπους ἐποικίσεων, ὡς κατὰ συγγένειαν αὐτῷ τὴν Ἡρακλέους προσήκοντας διὰ τὸ
πάσης τῆς πρὸς ἑσπέραν κύριον Ἡρακλέα γενέσθαι. αὕτη
20 δὲ ἡ νῆσος, ὡς ἔοικεν, ἐκαλεῖτο μὲν πρότερον Ἰχνοῦσσα διὰ τὸ ἐσχηματίζεσθαι τῇ περιμέτρῳ ὁμοίωτα ἀνθρωπίνῳ ἴχνει, εὐδαίμων δὲ καὶ πάμφορος ἔμπροσθεν λέγεται εἶναι· τὸν γὰρ Ἀρισταῖον, ὃν φασὶ γεωργικώτατον εἶναι ἐπὶ τῶν ἀρ-
χαίων, τοῦτον αὐτῶν ἄρξαι μυθολογοῦσιν, ὑπὸ μεγάλων
ὀρνέων ἔμπροσθεν καὶ πολλῶν κατεχομένων. νῦν μὲν οὖν
25 οὐκέτι φέρει τοιοῦτον οὐδὲν διὰ τὸ κυριευθεῖσαν ὑπὸ Καρχηδονίων ἐκκοπήναι πάντας τοὺς χρησίμους εἰς προσφορὰν καρπούς, καὶ θάνατον τὴν ζημίαν τοῖς ἐγγχωρίοις τετάχθαι, εἴαν τις τῶν τοιούτων τι ἀναφντεύῃ.

4 ἦν om. S^a || δ' εἰς S^a || 7 αὐτοῦ malebat Sylburg || δαιμονίαν ex marg. illatum putat Heyne || 11 Diod. Sic. 4, 29 || 12 τὴν ἀρχὴν S^a || 13 κατεξυσμένους S^a || 19 Ἰχνοῦσσα S^a || 20 ὁμοίωτη ἀνθρώπων S^a || 23 αὐτῆς Heyne, τῶν τόπων τοῦτων Casaubonus || 24 κατεχομένης Heyne || 28 τι om. S^a

30 Ἐν μιᾷ τῶν ἑπτὰ νήσων τῶν Αἰόλου καλουμένων, ἣ 101
καλεῖται Λιπάρα, τάφον εἶναι μυθολογοῦσι, περὶ οὗ καὶ ἄλλα
μὲν πολλὰ καὶ τερατώδη λέγουσι, τοῦτο δ' ὅτι οὐκ ἀσφαλές
ἔστι προσελθεῖν πρὸς ἐκεῖνον τὸν τόπον τῆς νυκτός, συμ-
9* φωνοῦσιν· ἐξακουέσθαι γὰρ τυμπάνων καὶ κυμβάλων ἤχον 5
γέλωτά τε μετὰ θορύβου καὶ κροτάλων ἑναργῶς. λέγουσι
δέ τι τερατωδέστερον γεγυέναι περὶ τὸ σπήλαιον· πρὸ ἡμέρας
γὰρ ἐγκοιμηθῆναι τινα ἐν αὐτῷ οἰνωμένον, καὶ τοῦτον ὑπὸ
5 τῶν οἰκετῶν ζητούμενον ἐφ' ἡμέρας τρεῖς διατελέσαι, τῇ δὲ
τετάρτῃ εὐρεθέντα ὡς νεκρὸν ἀποκομισθῆναι ὑπὸ τῶν οἰκείων 10
εἰς τὸν ἴδιον τάφον, καὶ τῶν νομιζομένων τυχόντα πάντων
ἐξαίφνης ἀναστῆναι, καὶ διηγεῖσθαι τὰ καθ' ἑαυτὸν συμ-
βεβηκότα. τοῦτο μὲν οὖν ἡμῖν φαίνεται μυθωδέστερον·
10 ὅμως μέντοι ἔδει μὴ παραλιπεῖν ἀμνημόνευτον αὐτό, τῶν
περὶ τὸν τόπον ἐκεῖνον τὴν ἀναγραφὴν ποιούμενον. 15

Περὶ τὴν Κύμην τὴν ἐν Ἰταλίᾳ λίμνη ἔστιν ἣ προσαγο- 102
ρευομένη ἄορος, αὐτὴ μὲν, ὡς ἔοικεν, οὐκ ἔχουσα τι θαν-
15 μαστόν· περικεῖσθαι γὰρ λέγουσι περὶ αὐτὴν λόφους κύκλω,
τὸ ὕψος οὐκ ἐλάσσους τριῶν σταδίων, καὶ αὐτὴν εἶναι τῷ
σχήματι κυκλοτερῆ, τὸ βάθος ἔχουσαν ἀνυπέρβλητον. ἐκεῖνο 20
δὲ θαυμάσιον φαίνεται· ὑπερκειμένων γὰρ αὐτῇ πυκνῶν
δένδρων, καὶ τινων ἐν αὐτῇ κατακεκλιμένων, οὐδὲν ἔστιν
20 ἰδεῖν φύλλον ἐπὶ τοῦ ὕδατος ἐφρασηκός, ἀλλ' οὕτω καθα-
ρώτατόν ἐστι τὸ ὕδωρ ὥστε τοὺς θεωμένους θαυμάζειν.
περὶ δὲ τὴν ἀπέχουσαν ἠπειρον αὐτῆς οὐ πολὺ θερμόν 25
ὕδωρ πολλαχόθεν ἐκπίπτει, καὶ ὁ τόπος ἅπας καλεῖται Πυρι-
φλεγέθων. ὅτι δὲ οὐδὲν δίπταται ὄρνειον αὐτὴν, ψεῦδος·
25 οἱ γὰρ παραγενόμενοι λέγουσι πληθὺς τι κύκνων ἐν αὐτῇ
γίνεσθαι. 29

Φασὶ τὰς Σειρηνοῦσας νήσους κείσθαι μὲν ἐν τῇ Ἰταλίᾳ 103

16 Antig. c. 152. Sotion c. 28. Strab. 5 p. 244. Plin. 31, 2 ||
ἐν τῇ Ἰταλίᾳ S* || 25 δὲ] γὰρ S* || 30 Steph. Byz. s. v. Σειρα-
νοῦσσαι

- περὶ τὸν πορθμὸν ἐπ' αὐτῆς τῆς ἄκρας, ὅς κεῖται πρὸ τοῦ προπεπτωκότος τόπου καὶ διαλαμβάνοντος τοῖς κόλποις τὸν τε περιέχοντα τὴν Κύμην καὶ τὸν διειληφότα τὴν καλου-³⁰ μένην Ποσειδωνίαν· ἐν ᾧ καὶ νεῶς αὐτῶν ἴδρυνται, καὶ
- ⁵ τιμῶνται καθ' ὑπερβολὴν ὑπὸ τῶν περιολίκων θυσiais ἐπι-
μελῶς· ὧν καὶ τὰ ὀνόματα μνημονεύοντες καλοῦσι τὴν μὲν Παρθενόπην, τὴν δὲ Λευκωσίαν, τὴν δὲ τρίτην Ἀγχειαν.
- ⁰⁴ Λέγεται δὲ μεταξὺ τῆς Μεντορικῆς καὶ τῆς Ἰστριανῆς ὄρος τι εἶναι τὸ καλούμενον Δέλφιον, ἔχον λόφον ὑψηλόν. ^{839^l}
- ¹⁰ ἐπὶ τοῦτον τὸν λόφον ὅταν ἀναβαίνωσιν οἱ Μέντορες οἱ ἐπὶ τοῦ Ἀδρίου οἰκοῦντες, ἀποθεωροῦσιν, ὡς ἔοικε, τὰ εἰς τὸν Πόντον εἰσπλέοντα πλοῖα. εἶναι δὲ καὶ τινα τόπον ἐν τοῖς ἀνὰ μέσον διαστήμασιν, εἰς ὃν ἀγορᾶς κοινῆς γινο-⁵ μένης πωλεῖσθαι παρὰ μὲν τῶν ἐκ τοῦ Πόντου ἐμπόρων
- ¹⁵ ἀναβαινόντων τὰ Λέσβια καὶ Χία καὶ Θάσια, παρὰ δὲ τῶν ἐκ τοῦ Ἀδρίου τοὺς Κερκυραϊκοὺς ἀμποροεῖς.
- ⁰⁵ Φασὶ δὲ καὶ τὸν Ἴστρον φέοντα ἐκ τῶν Ἐρκυνίων κα-
λουμένων δρυμῶν σιζέσθαι, καὶ τῇ μὲν εἰς τὸν Πόντον ¹⁰
φεῖν, τῇ δὲ εἰς τὸν Ἀδριαν ἐκβάλλειν. σημεῖον δὲ οὐ μό-
²⁰νον ἐν τοῖς νῦν καιροῖς ἐωράκαμεν, ἀλλὰ καὶ ἐπὶ τῶν ἀρ-
χαίων μᾶλλον, οἷον τὰ ἐκεῖ ἄπλωτα εἶναι· καὶ γὰρ Ἰάσονα
τὸν μὲν εἰσπλουν κατὰ Κρανέας, τὸν δὲ ἐκ τοῦ Πόντου
ἐκπλουν κατὰ τὸν Ἴστρον ποιήσασθαι φασί· καὶ φέρουσιν ¹⁵
ἄλλα τε τεκμήρια οὐκ ὀλίγα, καὶ κατὰ μὲν τὴν χώραν βω-
²⁵μοὺς ὑπὸ τοῦ Ἰάσονος ἀνακειμένους δεικνύουσιν, ἐν δὲ μιᾷ
τῶν νήσων τῶν ἐν τῷ Ἀδρίᾳ πολυτελεῖς ἱερὸν Ἀρτέμιδος

1 ὅς κεῖται *delebat Heyne* || 2 *διακινουίνοντας vulgo* || τοὺς κόλπους *Salmasius: τοῖς κόλποις codd.* || 3 *καλουμένην ποσειδωνίαν S^a: ποσειδωνίαν καλουμένην ceteri* || 8 *Strabo 7 p. 317* || 12 *ἐκπλέοντα S^a* || 17 *Arist. hist. an. 598^b 16 sqq. Strab. 1 p. 57. Eust. ad Dionys. perieg. v. 299* || 19 *σημεῖον* — 21 *εἶναι ex marg. illata putat Heyne* || 21 *pro οἷον fort. ὄσον scribendum suspicatur Bonitz ind. Arist. 502^a 24, τοῦ τὰ ἐκεῖ ἄπλωτα μὴ εἶναι Casaubonus* || 26 *πολυτελεῖς om. Bekker*

ὑπὸ Μηδείας ἰδρυμένον. ἔτι δὲ λέγουσιν ὡς οὐκ ἂν παρ-
 20 ἔπλευσε τὰς Πηλαγικὰς καλουμένας, εἰ μὴ ἐκεῖθεν ἀπέπλει.
 καὶ ἐν τῇ Αἰθαλείᾳ δὲ νήσῳ, τῇ κειμένη ἐν τῷ Τυρρηνηκῷ
 πελάγει, ἄλλα τε δεικνύουσι μνημεῖα τῶν ἀριστέων καὶ τὸ
 ἐπὶ τῶν ψήφων δὲ λεγόμενον· παρὰ γὰρ τὸν αἰγιαλὸν ψήφους 5
 φασὶν εἶναι ποικίλλας, ταύτας δ' οἱ Ἕλληνες οἱ τὴν νῆσον
 25 οἰκοῦντες λέγουσι τὴν χροιάν λαβεῖν ἀπὸ τῶν σπλεγγισμάτων
 ὧν ἐποιοῦντο ἀλειφόμενοι· ἀπὸ ἐκείνων γὰρ τῶν χρόνων
 οὔτε πρότερον ἐωρᾶσθαι μυθολογοῦσι τοιαύτας ψήφους οὔθ'
 ὕστερον ἐπιγενομένας. ἔτι δὲ τούτων φανερώτερα σημεῖα 10
 λέγουσιν, ὅτι οὐ διὰ τῶν Συμπληγάδων ἐγένετο ὁ ἔκπλους,
 30 αὐτῷ τῷ ποιητῇ ἐν ἐκείνοις τοῖς τόποις μάρτυρι χρώμενοι.
 τὴν γὰρ δυσχέρειαν τοῦ κινδύνου ἐμφανίζοντα λέγειν ὅτι
 οὐκ ἔστι παραπλεῦσαι τὸν τόπον,

ἀλλὰ θ' ὁμοῦ πίνκας τε νεῶν καὶ σώματα φωτῶν 15
 κῦμαθ' ἄλῳ φορέουσι πυρὸς τ' ὀλοοῖο θύελλαι.

0^a περὶ μὲν οὖν τὰς Κυανέας οὐ λέγεται πῦρ ἀνάπτειν, περὶ
 δὲ τὸν πορθμὸν τὸν διαλαμβάνοντα τὴν Σικελίαν, ἐφ' ἐκά-
 τερα κειμένων τῶν τοῦ πυρὸς ἀναφουσημάτων, καὶ τῆς τε
 νήσου συνεχῶς καιομένης, καὶ τοῦ περὶ τὴν Αἴτην ημε- 20
 5 ματος πολλάκις τὴν χώραν ἐπιδεδραμηκότες.

Ἐν Τάραντι ἐναγλίζειν κατὰ τινὰς χρόνους φασὶν Ἀτρεί- 106
 δαις καὶ Τυδείδαις καὶ Διάκιδαις καὶ Λαερτιάδαις, καὶ Ἀγα-
 μεμνονίδαις δὲ χωρὶς θυσίαν ἐπιτελεῖν ἐν ἄλλῃ ἡμέρᾳ ἰδίᾳ,
 10 ἐν ἣ νόμιμον εἶναι ταῖς γυναιξὶ μὴ γεύσασθαι τῶν ἐκείνοις 25
 θυομένων. ἔστι δὲ καὶ Ἀχιλλέως νεὸς παρ' αὐτοῖς. λέ-
 γεται δὲ μετὰ τὸ παραλαβεῖν τοὺς Ταραντίνους Ἡράκλειαν

2 πλακτὰς S^a || 3 αἰγιαλεία S^a || 10 ἔστι S^a || φανερώτερα
 Bekker: φανερώτατα codd. || 11 συμπλογάδων S^a || 12 ἐν] οἱ ἐν
 S^a || 15 Od. 12, 67 sq. || 17 ἀνάπτειν unus Bekk. cod. (N^a) cf.
 841^a 82: ἀναπέμπειν ceteri. An ἀναπνεῖν? || 19 τῶν om. S^a ||
 26 'Herculis' Natalis de Comitibus || 27 μετὰ τῷ] πρὸ τοῦ 'ante-
 quam' malebat Sylburg || παραβαλεῖν Casaubonus

- τὸν τόπον καλεῖσθαι, ὃν νῦν κατοικοῦσιν, ἐν δὲ τοῖς ἄνω χρόνοις τῶν Ἰώνων κατεχόντων Πλεῖον· ἐτι δὲ ἐκείνων ἔμ- προσθεν ὑπὸ τῶν Τρώων τῶν κατασχόντων αὐτὴν Σίγειον¹⁵
- 107 ὠνομάσθαι. παρὰ δὲ τοῖς Συβαρίταις λέγεται Φιλοκτήτην⁵ τιμᾶσθαι. κατοικῆσαι γὰρ αὐτὸν ἐκ Τροίας ἀνακομισθέντα τὰ καλούμενα Μάκαλλα τῆς Κροτωνιάτιδος, ἃ φασιν ἀπέχειν ἑκατὸν εἴκοσι σταδίων, καὶ ἀναθεῖναι ἰστοροῦσι τὰ τόξα τὰ Ἡράκλεια αὐτὸν εἰς τὸ τοῦ Ἀπόλλωνος τοῦ ἄλλου. ἐκεῖθεν²⁰ δὲ φασὶ τοὺς Κροτωνιάτας κατὰ τὴν ἐπιπράτειαν ἀναθεῖναι
- 10 αὐτὰ εἰς τὸ Ἀπολλώνιον τὸ παρ' αὐτοῖς. λέγεται δὲ καὶ τελετήσαντα ἐκεῖ κεῖσθαι αὐτὸν παρὰ τὸν ποταμὸν τὸν Σύβαριν, βοηθήσαντα Ῥοδίοις τοῖς μετὰ Τληπολέμου εἰς τοὺς ἐκεῖ τόπους ἀπενεχθεῖσι καὶ μάχην συνάψασι πρὸς τοὺς²⁵ ἐνοικοῦντας τῶν βαρβάρων ἐκείνην τὴν χώραν.
- 108 Περὶ δὲ τὴν Ἰταλίαν τὴν καλουμένην Γαργαρίαν, ἑγγὺς¹⁶ Μεταποντίου, Ἀθηναῖς ἱερὸν εἶναι φασιν Εἰληνίας, ἐνθα τὰ τοῦ Ἐπειοῦ λέγουσιν ἀνακεῖσθαι ὄργανα, ἃ εἰς τὸν δούρειον ἵππον ἐποίησεν, ἐκείνου τὴν ἐπανυμίαν ἐπιθέντος.³⁰ φανταζομένην γὰρ αὐτῷ τὴν Ἀθηναῖν κατὰ τὸν ὕπνον ἄξιον
- 20 ἀναθεῖναι τὰ ὄργανα, καὶ διὰ τοῦτο βραδυτέρας τυγχάνοντα τῆς ἀναγωγῆς εἰλεῖσθαι ἐν τῷ τόπῳ, μὴ δυνάμενον ἐκ- πλεῦσαι· ὅθεν Εἰληνίας Ἀθηναῖς τὸ ἱερὸν προσαγορεύεσθαι.
- 109 Λέγεται περὶ τὸν ὀνομαζόμενον τῆς Δαννίας τόπον ἱερὸν⁸⁴ εἶναι Ἀθηναῖς Ἀχαῖας καλούμενον, ἐν ᾧ δὴ πελέκεις χαλ-²⁵ κοῦς καὶ ὄπλα τῶν Διομήδους ἐταίρων καὶ αὐτοῦ ἀνακεῖσθαι. ἐν τούτῳ τῷ τόπῳ φασὶν εἶναι κύνας, οἳ τοὺς ἀρικνουμένους⁵

2 Χώνων Cluver || Πολίειον Salmasius || 3 Τρώων τῶν] πρῶ-
 ταν unus Bekk. || Σίγειν Holsten, Σεῖριν Salmasius || 6 Μάκαλλα
 Holsten: Μόκαλλα S^a, μαλακά alii || 8 ἄλλου] Ἀλαίου Wesseling ||
 15 τῆς Ἰταλίας malebat Sylburg || Γαργαρίαν codd.: Καλαβρίαν
 interpretes || 16 et 22 Εἰληνίας Hemsterhuis: Ἐλληνίας codd. ||
 17 ἃ εἰς] οἷς Lipsius || 21 εἰλεῖσθαι S^a || 22 προσαγορεύεται S^a ||
 23 Strab. 6 p. 284. Dion. Hal. antiqu. rom. 1, 72. Plut. de
 virtute mul. s. Τρωάδες

τῶν Ἑλλήνων οὐκ ἀδικοῦσιν, ἀλλὰ σάινουσιν ὥσπερ τοὺς
 συνηθεστάτους. πάντες δὲ οἱ Δαῦνιοι καὶ οἱ πλησιόχωροι
 αὐτοῖς μελανεμιμονοῦσι, καὶ ἄνδρες καὶ γυναῖκες, διὰ ταύτην,
 ὡς ἔοικε, τὴν αἰτίαν. τὰς γὰρ Τρωάδας τὰς ληφθείσας
 10 αἰχμάλωτους καὶ εἰς ἐκείνους τοὺς τόπους ἀφικομένους, εὐλα-
 βηθείσας μὴ πικρᾶς δουλείας τύχασιν ὑπὸ τῶν ἐν ταῖς
 πατρίσι προὔπαρχουσῶν τοῖς Ἀχαιοῖς γυναικῶν, λέγεται τὰς
 ναῦς αὐτῶν ἐμπρῆσαι, ἔν' ἅμα μὲν τὴν προσδοκωμένην
 δουλείαν ἐκφύγωσιν, ἅμα δ' ὅπως μετ' ἐκείνων μένειν ἀναγ-
 15 κασθέντων συναρμοσθεῖσαι κατάσχωσιν αὐτοὺς ἄνδρας. πάνυ 10
 δὲ καὶ τῷ ποιητῇ καλῶς πέφρασαι περὶ αὐτῶν· ἔλκεσιπέ-
 πλους γὰρ καὶ βαθυκόλπους κἀκείνας, ὡς ἔοικεν, ἰδεῖν
 ἔστιν.

Ἐν δὲ τοῖς Πενκετίνοις εἶναι φασιν Ἀρτέμιδος ἱερὸν, 110
 ἐν ᾧ τὴν διωνομασμένην ἐν ἐκείνοις τοῖς τόποις χαλκῆν 15
 20 ἔλικα ἀνακεισθαι λέγουσιν, ἔχουσαν ἐπιγράμμα "Διομήδης
 Ἀρτέμιδι". μυθολογεῖται δ' ἐκείνον ἐλάφῳ περὶ τὸν τρώ-
 χηλον περιθεῖναι, τὴν δὲ περιφῦναι, καὶ τοῦτον τὸν τρόπον
 εὑρισκομένην ὑπὸ Ἀγαθοκλέους ὕστερον τοῦ βασιλέως Σικε-
 λιωτῶν εἰς τὸ τοῦ Διὸς ἱερὸν ἀνατεθῆναι φασιν. 20

Ἐν τῇ ἄκρῳ τῆς Σικελίας τῇ καλουμένῃ Πελωριάδι 111
 τοσοῦτον γίνεσθαι κρόκον, ὥστε παρὰ τισὶ μὲν τῶν ἐν
 ἐκείνοις τοῖς τόποις κατοικούντων μὴ γνωρίζεσθαι Ἑλλήνων
 ποῖόν τι ἔστι τὸ ἄνθος, ἐπὶ δὲ τῆς Πελωριάδος ἀμάξας
 30 κατακομίζειν μεγάλας τοὺς βουλομένους, καὶ κατὰ τὴν ἑαρινὴν 25
 ὥραν τὰς στρωμνὰς καὶ τὰς σκηναὶς ἐκ κρόκου κατασκευάζειν.

Φησὶν εἶναι ὁ Πολύκριτος ὁ τὰ Σικελικὰ γεγραπὸς ἐν 112
 ἔπεσιν ἐν τινι τόπῳ τῆς μεσογείου λιμνὸν τι ἔχον ὅσον

6 τοῖς πατρίσι τοῖς ἀχαιοῖς προὔπαρχουσῶν S^a || 10 συν-
 αρμοσθεῖναι S^a || 14 πενκετίνοις S^a || 20 τοῦ Διὸς] τῆς θεοῦ
 F. C. Matthiae || 22 τοιοῦτον F. C. Matthiae || κρόκον S^a ||
 25 τοῖς βουλομένοις tres Bekk. codd. || 26 κρόκου S^a || 27 So-
 tion c. 30 || εἶναι om. S^a || 28 μεσογείου ἐστὶ λιμνην S^a

ἀσπίδος τὸ περιμέτρον, τοῦτο δ' ἔχει ὕδωρ διανγῆς μὲν,
 μικρῶ δὲ θολερώτερον. εἰς τοῦτ' οὖν ἕαν τις εἰσβῆ ἰούσα-³⁵
 σθαι χρεῖαν ἔχων, αὐξεται εἰς εὖρος, ἕαν δὲ καὶ δεύτερος, 841
 μᾶλλον πλατύνεται· τὸ δὲ πέρασ ἕως εἰς πεντήκοντα ἀνδρῶν
 5 ὑποδοχὴν μείζον γενόμενον διευρύνεται. ἐπειδὴν δὲ τοῦτον
 τὸν ἀριθμὸν λάβῃ, ἐκ βάθους πάλιν ἀνοικοῦν ἐκβάλλειν 5
 μετέωρα τὰ σώματα τῶν λουομένων ἔξω ἐπὶ τὸ ἔδαφος· ὡς
 δ' ἂν τοῦτο γένηται, εἰς τὸ ἀρχαῖον πάλιν σχῆμα τῆς περι-
 μέτρον καθίσταται. οὐ μόνον δ' ἐπὶ ἀνθρώπων τοῦτο περι-
 10 αὐτὸ γίνεται, ἀλλὰ καὶ ἕαν τι τετράπουον εἰσβῆ, τὸ αὐτὸ
 113 πάσχει. ἐν δὲ τῇ ἐπικρατεῖα τῶν Καρχηδονίων φασὶν ὄρος¹⁰
 εἶναι, ὃ καλεῖται Οὐράνιον, παντοδαπῆς μὲν ὕλης γέμον,
 πολλοῖς δὲ διαπεποικιλμένον ἄνθεσιν, ὥστε τοὺς συνεχεῖς
 τόπους ἐπὶ πολλὴ μεταλαμβάνοντας τῆς εὐωδίας αὐτοῦ ἡδίστην
 15 τινὰ τοῖς ὀδοιποροῦσι προσβάλλει τὴν ἀναπνοήν. πρὸς δὲ
 τοῦτον τὸν τόπον κρήνην ἑλαίου φασὶν εἶναι, τὴν δὲ ὁσμὴν¹⁵
 ἔχειν τῆς κέδρου τοῖς ἀποπτύσμασιν ὁμοίαν. δεῖν δὲ φασὶ
 τὸν προσιόντα πρὸς αὐτὴν ἀγνὸν εἶναι, καὶ τοῦτου γινο-
 μένου πλεῖον ἀναβλύζειν αὐτὴν τὸ ἔλαιον, ὥστε ἀσφαλῶς
 114 ἀρύεσθαι. φασὶ καὶ ταύτης τῆς κρήνης πλησίον εἶναι τινα
 21 πέτραν αὐτοφυῆ, μεγάλην τῷ μεγέθει. ταύτην οὖν λέγουσιν,²⁰
 ἐπειδὴν μὲν ἦ θέρως, φλόγα ἀναπέμπειν πυρός, χειμῶνος
 δὲ γενομένου ἐκ τοῦ αὐτοῦ τόπου κροννὸν ὕδατος ἀναρρα-
 νειν οὕτω ψυχροῦ ὥστε χιόνι συμβαλλόμενον μηδὲν διαφέ-
 25 ρειν. καὶ τοῦτό φασὶν οὐκ ἀπόκρυφον οὐδὲ μικρὸν χρόνον
 φαίνεσθαι, ἀλλὰ τὸ μὲν πῦρ ἀνιέναι τὴν θερεῖαν ὄλην, τὸ²⁵
 δὲ ὕδωρ πάντα τὸν χειμῶνα.

2 θολώτερον S^a || ἂν S^a || 3 δεύτερος Sylburg: δεύτερον
 codd., vulgo || 5 διευρύνεσθαι S^b || 10 ἂν S^a || 11 Sotion c. 29.
 Antig. c. 139. Athen. 2 p. 42 E. Vitruv. 8, 3 || 16 κρήνας S^a ||
 17 ἀποπτύσμασιν S^a, ἀποπρίσμασι proponēbat Sylburg || 19 ἀσφα-
 λῶς αὐτὴν ἀρύεσθαι S^a || 20 Solin. c. 5 || 27 χειμῶνα εἶναι S^a ||
 post χειμῶνα S^a c. 130—137

λέγεται δὲ καὶ περὶ τὴν τῶν Σιντῶν καὶ Μαιδῶν χώραν 115
 καλουμένην τῆς Θράκης ποταμόν τινα εἶναι Πόντον προσ-
 30 αγορευόμενον, ἐν ᾧ καταφέρεσθαι τινὰς λίθους, οἱ καίονται
 καὶ τοῦναντίον πάσχουσι τοῖς ἐκ τῶν ξύλων ἀνθραξι· ῥιπι-
 ζόμενοι γὰρ σβέννυνται ταχέως, ὕδατι δὲ φαινόμενοι ἀνα- 5
 λάμπουσι καὶ ἀνάπτουσι κάλλιον. παραπλησίαν δὲ ἀσφάλτῳ,
 ὅταν καίωνται, καὶ πονηρὰν οὕτως ὁσμὴν καὶ δριμύτιαν
 ἔχουσιν ὥστε μηδὲν τῶν ἐρπετῶν ὑπομένειν ἐν τῷ τόπῳ
 καιομένων αὐτῶν. εἶναι δὲ φασὶ καὶ τόπον τινα παρ' 116
 αὐτοῖς οὐ λίαν μικρόν, ἀλλ' ὡς ἂν εἴκοσι πον σταδίων, ὃς 10
 φέρει κριθὰς, αἷς οἱ μὲν ἀνθρώποι χρῶνται, οἱ δ' ἔπποι
 5 καὶ βόες οὐκ ἐθέλουσιν αὐτὰς ἐσθίειν, οὐδ' ἄλλο οὐδέν.
 ἀλλ' οὐδὲ τῶν ὕδων οὐδὲ τῶν κυνῶν οὐδεμίαν τολμᾷ γεύ-
 σασθαι τῆς κόπρου τῶν ἀνθρώπων, οἵτινες ἂν ἐκ τῶν κρι-
 θῶν τούτων μᾶζαν φαγόντες ἢ ἄρτον ἀποδεύωσι, τῷ θνήσκουσιν. 15
 Ἐν δὲ Σκοτούσαις τῆς Θετταλίας φασὶν εἶναι κρηλί- 117
 10 δίων τι μικρόν, ἐξ οὗ ῥεῖ τοιοῦτον ὕδωρ, ὃ τὰ μὲν ἔλκη
 καὶ θλάσματα ταχέως ὑγιεινὰ ποιεῖ καὶ τῶν ἀνθρώπων καὶ
 τῶν ὑποζυγίων, ἐὰν δὲ τις ξύλον μὴ παντάπασι συντριψας
 ἀλλὰ σχίσας ἐμβάλῃ, συμφύεται καὶ πάλιν εἰς τὸ αὐτὸ καθ- 20
 ἴσταται.
 15 Περὶ δὲ τὴν Θράκην τὴν ὑπὲρ Ἀμφίπολιν φασὶ γίνε- 118
 σθαι τι τετραπῶδες καὶ ἄπιστον τοῖς μὴ τεθεαμένοις. ἐξιόν-
 τες γὰρ οἱ παῖδες ἐκ τῶν κωμῶν καὶ τῶν ἐγγύς χωρίων
 ἐπὶ θήραν τῶν ὀρνιθαρίων συνθηρεῦειν παραλαμβάνουσι 25

1 Antig. c. 136. Steph. Byz. s. v. Σιντία. Plin. 33, 5.
 36, 19 || δὲ καὶ om. S^a || παρὰ τῆ pr. S^a || Μαιδῶν Sylburg: με-
 δῶν codd. || περὶ τὴν γ. τῆς Θρ. καὶ τῶν Σ. καὶ Μ. Heyne ||
 χώρα καλουμένη pr. S^a || 2 προσονομαζόμενον S^a, vulgo ||
 5 ὕδατι] αἵματι rc. S^a || 10 πον om. S^a || 13 οἰῶν S^a || οὐδὲ τῶν
 κυνῶν deletat Schneider || 15 τῷ θνήσκουσιν in suspicionem vocat
 Heyne || 16 Antig. c. 142. Sotion c. 9. Plin. 31, 2 || 20 καθί-
 στησιν S^a || 22 Arist. hist. an. 620^a 33 sqq. Antig. c. 28. Plin.
 10, 8 || Ἀμφίπολιν] Cedropolin vocant Aristoteles, Antigonus ||
 γενέσθαι S^a || 23 τι om. S^a

- τοὺς ἰέρακας, καὶ τοῦτο ποιοῦσιν οὕτως. ἐπειδὴν προέλθωσιν εἰς τόπον ἐπιτήδειον, καλοῦσι τοὺς ἰέρακας ὀνομαστὶ κεκρα-³⁰ γότες· οἱ δ' ὅταν ἀκούσῃσι τῶν παίδων τὴν φωνήν, παρα- γινόμενοι κατασοβοῦσι τοὺς ὄρνιθας· οἱ δὲ δεδιότες ἐκείνους
- ⁵ καταφεύγουσιν εἰς τοὺς θάμνους, ὅπου αὐτοὺς οἱ παῖδες ξύλοις τύπτοντες λαμβάνουσιν. ὃ δὲ πάντων ἄν τις μά- λιστα θαυμάσειεν· οἱ μὲν γὰρ ἰέρακες ὅταν αὐτοὶ τινα λά-²⁵ βωσι τῶν ὄρνιθων, καταβάλλουσι τοῖς θηρεύουσιν, οἱ δὲ παῖδες ἀπάντων τῶν ἀλόντων μέρος τι τοῖς ἰέραξιν ἀπο-¹⁰ δόντες ἀπέρχονται.
- ¹¹⁹ Θαυμαστὸν δέ τι καὶ παρὰ τοῖς Ἑνετοῖς φασὶ γίνε- σθαι. ἐπὶ γὰρ τὴν χώραν αὐτῶν πολλάκις κολοιδῶν ἀνα- ριθμήτους μυριάδας ἐπιφέρεισθαι καὶ τὸν σῆτον αὐτῶν σπει-³⁰ ράντων καταναλίσκειν· οἷς τοὺς Ἑνετοὺς πρὸ τοῦ ἐφίπτασθαι
- ¹⁵ μέλλειν ἐπὶ τὰ μεθόρια τῆς γῆς προτιθέναι δῶρα, παντο- δαπῶν καρπῶν καταβάλλοντας σπέρματα, ὧν ἂν μὲν γενέ-³⁴ σωνται οἱ κολοιοί, οὐχ ὑπερβαίνουσιν ἐπὶ τὴν χώραν αὐτῶν, ἀλλ' οἷδασιν οἱ Ἑνετοὶ ὅτι ἔσονται ἐν εἰρήνῃ· ἂν δὲ μὴ γεύσωνται, ὥσει πολεμίων ἔφοδον αὐτοῖς γινομένην, οὕτω
- ²⁰ προσδοκῶσιν.
- ¹²⁰ Ἐν δὲ τῇ Χαλκιδικῇ τῇ ἐπὶ Θράκης πλησίον Ὀλύνθου ⁵ φασὶν εἶναι Κανθαρόλεθρον ὀνομαζόμενον τόπον, μικρῶ μείζονα τὸ μέγεθος ἄλω, εἰς ὃν τῶν μὲν ἄλλων ζῴων ὅταν τι ἀφίκηται, πάλιν ἀπέρχεται, τῶν δὲ κανθάρων τῶν ἐλθόν-²⁵ των οὐδεὶς, ἀλλὰ κύκλω περιμόντες τὸ χωρίον λιμῶ τελευ-¹⁰ τῶσιν.
- ¹²¹ Ἐν δὲ Κύκλωσι τοῖς Θραξὶ κρηνιδίον ἔστιν ὕδωρ ἔχον,

1 προσέλθωσιν S^a || 6 λήψωσιν S^a || 11 Antig. c. 173. Ael. 17, 16. Apostol. prov. 1, 54 || 18 οίχθησονται rc. S^a || 21 Antig. c. 14. Plin. 11, 28 || 22 κανθαρόλεθρον S^a || 23 μείζον S^a || 24 ἐπανέρχεται rc. S^a || 27 Antig. c. 141. Sotion c. 15. Plin. 31, 2 || Κίγχερῶσιν Antigonus, Χρωψὶ Sotion, Κόγγρωψι Har- duin, Κίγρωψι seu Κίγχερωψι Sylburg

ὃ τῆ μὲν ὄψει καθαρὸν καὶ διαφανὲς καὶ τοῖς ἄλλοις ὁμοιον, ὅταν δὲ πλή τι ζῶον ἐξ αὐτοῦ, παραχρημα διαφθείρεται.

15 Φασὶ δὲ καὶ ἐν τῇ Κραστωνίᾳ παρὰ τὴν Βισαλτῶν χῶ- 122
ραν τοὺς ἀλισκομένους λαγῶς δύο ἥπατα ἔχειν, καὶ τόπον 5
τινὰ εἶναι ὅσον πλεθριαῖον, εἰς ὃν ὃ τι ἂν εἰσέλθῃ ζῶον ἀποθνήσκει. ἔστι δὲ καὶ ἄλλο αὐτόθι ἱερὸν Διονύσου μέγα
20 καὶ καλόν, ἐν ᾧ τῆς ἐορτῆς καὶ τῆς θυσίας οὕσης λέγεται,
ὅταν μὲν ὁ θεὸς εὐετηρίαν μέλλῃ ποιεῖν, ἐπιφαίνεσθαι μέγα
σέλας πυρός, καὶ τοῦτο πάντας δρᾶν τοὺς περὶ τὸ τέμενος 10
διατρέβοντας, ὅταν δ' ἀκαρπῖαν, μὴ φαίνεσθαι τοῦτο τὸ
φῶς, ἀλλὰ σκότος ἐπέχειν τὸν τόπον ὥσπερ καὶ τὰς ἄλλας
νύκτας.

25 Ἐν Ἠλιδί λέγουσιν εἶναι τι οἶκημα σταδίους ἀπέχον 123
ὀκτώ μάλιστα τῆς πόλεως, εἰς ὃ τιθέασι τοῖς Διονυσίοις 15
λέβητας χαλκοῦς τρεῖς κενούς. τοῦτο δὲ ποιήσαντες παρα-
καλοῦσι τῶν Ἑλλήνων τῶν ἐπιδημούντων τὸν βουλόμενον
ἐξετάσαι τὰ ἀγγεῖα καὶ τοῦ οἴκου κατασφραγίζεσθαι τὰς
30 θύρας. καὶ ἐπειδὴν μέλλωσιν ἀνοίγειν, ἐπιδείξαντες τοῖς
πολίταις καὶ τοῖς ξένοις τὰς σφραγίδας, οὕτως ἀνοίγουσιν. 20
οἱ δ' εἰσελθόντες εὐρίσκουσι τοὺς μὲν λέβητας οἴνου πλή-
ρεις, τὸ δὲ ἔδαφος καὶ τοὺς τοίχους ὑγρεῖς, ὥστε μηδεμίαν
εἶναι ὑποψίαν λαβεῖν ὡς τέχνη τινὶ κατασκευάζουσιν. εἶναι
35 δὲ φασὶ παρ' αὐτοῖς καὶ ἱκτίνους, οἳ παρὰ μὲν τῶν διὰ
2^b τῆς ἀγορᾶς τὰ κρέα φερόντων ἀρπάζουσι, τῶν δὲ ἱεροθύτων 25
οὐχ ἄπτονται.

Ἐν Κορωνίᾳ δὲ τῆς Βοιωτίας λέγεται τοὺς ἀσπάλακας 124

4 Arist. hist. an. 507^a 16 sq. part. an. 669^b 34 sqq. Ael.
5, 27 || κορωνία S^a, Κρηστωνία Sylburg, Γρηστωνία Th. de Pi-
nedo || περὶ Heyne || 12 ὥσπερ] ὡς S^a || 14 Apoll. hist. mir. c. 10.
Paus. 6, 26. 5, 14 || 21 οἱ δ' εἰσελθόντες εὐρίσκουσι om. S^a ||
27 Arist. hist. an. 605^b 31. Antig. c. 10. Ael. 17, 10. Plin.
8, 58 || κορωνία S^a

- τὰ ζῶα μὴ δύνασθαι ζῆν μῆδ' ὀρύσσειν τὴν γῆν, τῆς λοι-
πῆς Βοιωτίας πολὺ πλῆθος ἐχούσης.
- 125 Ἐν Λουσοῖς δὲ τῆς Ἀρκαδίας κρήνην εἶναι τινὰ φασιν,
ἐν ᾗ χερσαῖοι μύες γίνονται καὶ κολυμβῶσι, τὴν δλαίταν
ἐν ἐκείνῃ ποιούμενοι. λέγεται δ' αὐτὸ τοῦτο καὶ ἐν Λαμ-
ψάκῳ εἶναι.
- 126 Ἐν δὲ Κράννωνι τῆς Θετταλίας φασὶ δύο κόρακας εἶναι¹⁰
μόνους ἐν τῇ πόλει. οὗτοι ὅταν ἐκνεοττεύσωσιν, ἑαυτοὺς
μὲν, ὡς ἔοικεν, ἐκτοπίζουσιν, ἐτέρους δὲ τοσοῦτους τῶν ἕξ
10 αὐτῶν γενομένων ἀπολείπουσιν.
- 127 Ἐν δὲ Ἀπολλωνίᾳ τῇ πλησίον κειμένη τῆς τῶν Ἀτλαν-¹⁵
τῶν χώρας φασὶ γίνεσθαι ἄσφαλτον ὀρυκτὴν καὶ πύσσαν,
τὸν αὐτὸν τρόπον ἐκ τῆς γῆς ἀναπηδῶσαν τοῖς ὕδασι,
οὐδὲν διαφέρουσαν τῆς Μακεδονικῆς, μελαντέραν δὲ καὶ
15 παχυτέραν πεφυκέναι ἐκείνης. οὐ πόρρω δὲ τούτου τοῦ
χωρίου πῦρ ἐστὶ καίμενον πάντα τὸν χρόνον, ὡς φασὶν
οἱ κατοικοῦντες περὶ τὴν χώραν ἐκείνην. ὁ δὲ καίμενος²⁰
τόπος ἐστὶν οὐ πολὺς, ὡς ἔοικεν, ἀλλ' ὅσον μάλιστα πεν-
τακλίνου τὸ μέγεθος. ὄξει δὲ θείου καὶ στυπτηρίας, καὶ
20 πέφυκε περὶ αὐτὸν πόα τε βαθεῖα, ὃ καὶ θαυμάσειεν ἂν τις
μάλιστα, καὶ δένδρα μεγάλα, οὐκ ἀπέχοντα τοῦ πυρὸς πῆ-²⁵
χεις τέσσαρας. καίεται δὲ συνεχῶς περὶ Λυκίαν καὶ Με-
γάλην πόλιν τὴν ἐν Πελοποννήσῳ.
- 128 Λέγεται δὲ καὶ ἐν Ἰλλυριοῖς τίκτειν τὰ βοσκήματα δις
25 τοῦ ἐνιαυτοῦ, καὶ τὰ πλεῖστα διδυμοτοκεῖν, καὶ πολλὰ δὲ
τρεῖς ἢ τέσσαρας ἐρίφους τίκτειν, ἕνια δὲ καὶ πέντε καὶ

1 τὸ ζῶον S^a. pro gloss. habet Heyne || 3 Antig. c. 137.
Sotion c. 10. Plin. 31, 2 || Λουσοῖς Sylburg: κολούσοις codd. ||
7 Arist. hist. an. 618^b 9 sqq. Antig. c. 15. Steph. Byz. s. v.
Κράναν. Plin. 10, 12. Ael. 2, 49 et 7, 18 cf. c. 137 huius libri ||
11 Ael. var. hist. 13, 16. Vitr. 8, 3. cf. c. 36 || πλησίον S^a
ἀτλαντικῶν S^a, Ἀτινιάνων Holsten, Ταυλαντίων Brodaeus ||
18 ὅσος S^a || 20 ὃ καὶ] 'malim καὶ ὃ vel ὃ τε' Sylburg ||
24 Steph. Byz. s. v. Ἀθρία || 26 τέτταρας S^a || ἐνιαυτοῦ S^a

30 πλείους, ἔτι δὲ γάλακτος ἀφιέναι ἡρόδωσ τρία ἡμίχρα. λέ-
 γουσι δὲ καὶ τὰς ἀλεκτρορίδας οὐχ ὥσπερ παρὰ τοῖς ἄλλοις
 ἔπαξ τίκτειν, ἀλλὰ δις ἢ τρίς παρ' αὐτοῖς τῆς ἡμέρας. λέ- 129
 γεται δὲ καὶ ἐν Παιονίᾳ τοὺς βοῦς τοὺς ἀγρίους πολὺ με-
 γρίστους ἀπάντων τῶν ἐν τοῖς λοιποῖς ἔθνεσι γίνεσθαι, καὶ 5
 35 τὰ κέρατα αὐτῶν χωρεῖν τέσσαρας χόας, ἐνίων δὲ καὶ πλείων.
 3^a Περὶ δὲ τοῦ πορθμοῦ τῆς Σικελίας καὶ ἄλλοι μὲν πλείους 130
 γεγράφασι, καὶ οὗτος δὲ φησι συμβαίνειν τερατώδες. ἐκ
 γὰρ τοῦ Τυρρηγικοῦ πελάγους πολλῶ ῥοῖζῳ φερόμενον τὸν
 5 κλύδωνα προσβάλλειν πρὸς ἀμφοτέρω τὰ ἀκρωτήρια, τὸ μὲν 10
 τῆς Σικελίας, τὸ δὲ τῆς Ἰταλίας, τὸ προσαγορευόμενον Ῥή-
 γιον, καὶ φερόμενον ἐκ μεγάλου πελάγους εἰς στενὸν συγ-
 κλειεσθαι, τούτου δὲ γινομένου κύμα μετέωρον αἶρειν σὺν
 πολλῶ βρόμῳ ἐπὶ πάνυ πολὺν τόπον τῆς ἄνω φορᾶς, ὥστε
 10 τοῖς μακρὰν ἀπέχουσι σύνοπτον εἶναι τὸν μετεωρισμόν, οὐχ 15
 ὅμοιον φαινόμενον θαλάσσης ἀναφορᾶ, λευκὸν δὲ καὶ ἀφρώ-
 δες, παραπλήσιον δὲ τοῖς συρμοῖς τοῖς γινομένοις ἐν τοῖς
 ἀνυπερβλήτοις χειμῶσι. καὶ ποτὲ μὲν ἀλλήλοισ συμπίπτειν
 ἐπ' ἀμφοτέρων τῶν ἀκρωτηρίων τοὺς κλύδωνας, καὶ ποιεῖν
 15 συγκλυσμόν ἄπιστον μὲν διηγείσθαι, ἀνυπομόνητον δὲ τῇ 20
 ὄψει θεάσασθαι· ποτὲ δὲ δισταμένους ἐκ τῆς πρὸς ἀλλή-
 λους συρράξεως οὕτω βαθεῖαν καὶ φρικώδη τὴν ἄποψιν
 ποιεῖν τοῖς ἐξ ἀνάγκης θεωμένοις, ὥστε πολλοὺς μὲν μὴ
 κρατεῖν ἑαυτῶν, ἀλλὰ πίπτειν σκοτουμένους ὑπὸ δέους.
 20 ἐπειδὴν δὲ προσπεσὸν τὸ κύμα πρὸς ὁποτερονοῦν τῶν τόπων 25
 καὶ μετεωρισθὲν ἕως τῶν ἄκρων πάλιν εἰς τὴν ὑπορρέουσαν
 θάλασσαν κατενεχθῆ, τότε δὴ πάλιν σὺν πολλῶ μὲν βρυ-

3 παρ' αὐτοῖς S^a: om. ceteri || cf. c. 1 || 7 Iust. 4, 1. Hoc caput cum c. 112 coniungendum censet Sylburg || τῆς] τοῦ S^a || 12 καὶ om. S^a || 14 τρόμῳ S^a || τῆς ἄνω φορᾶς] an γῆς ἀμφοτέρως? | 15 ἐσύνοπτον Stephanus || 16 ἀφρῶ παραπλήσιον· ἐν δὲ τοῖς σειμοῖς S^a || 18 καὶ om. S^a || 19 ποιεῖν ποτὲ μὲν S^a || 20 συγκλυσμόν S^a || 21 δισταμένους rc. S^a || 23 ἐξ ἀνάγκης] ἐκ γῆς Stephanus || 25 ὁπότερον S^a || 26 ἕως] ἐκ S^a

- κηθμῶ, μεγάλαις δὲ καὶ ταχέαις δίναις τὴν θάλασσαν ἀνα-
 ζεῖν καὶ μεταωρίζεσθαι κικαμένην ἐκ βυθῶν, παντοδαπὰς
 δὲ χροῶς μεταλλάσσειν· ποτὲ μὲν γὰρ ζοφεράν, ποτὲ δὲ ²⁵
 κυαντὴν, πολλάκις δὲ πορφυρίζουσαν διαφαίνεσθαι. τὸν δὲ
⁵ δρόμον καὶ τὸ μῆκος αὐτῆς, ἔτι δὲ πρὸς τούτοις τὴν ἀνάρ-
 ροιαν, οὐδὲ ἀκούειν οὐδὲν ἔρπετὸν οὐθ' ὄρᾶν ὑπομένειν,
 φεύγειν δὲ πάντα πρὸς τὰς ὑποκειμένας ὑπωρείας. λήγοντος
 δὲ τοῦ κλύδωνος τὰς δίνας μετεώρους φέρεσθαι ποικίλας ⁸⁰
¹⁰ ἢ τιῶν ἄλλων μεγάλων ὄψεων σπειράματι παρομοίους τὰς
 κινήσεις ἀποτελεῖν.
- 131 Φασὶν οἰκοδομοῦντων Ἀθηναίων τὸ τῆς Δήμητρος ἱερὸν ⁸⁴
 τῆς ἐν Ἐλευσίῃ περιεχομένην στήλην πέτραις εὐρεθῆναι
 χαλκῆν, ἐφ' ἧς ἐπεγέγραπτο "Δηϊόπης τόδε σῆμα", ἦν οἱ
¹⁵ μὲν λέγουσι Μουσαίου εἶναι γυναῖκα, τινὲς δὲ Τριπτολέμου
 μητέρα γενέσθαι. ⁵
- 132 Ἐν μιᾷ τῶν Αἰόλου προσαγορευομένων νήσων πληθὺς
 τί φασὶ γενέσθαι φοινίκων, ὅθεν καὶ Φοινικῶδη καλεῖσθαι.
 οὐκ ἂν οὖν εἴη τὸ λεγόμενον ὑπὸ Καλλισθένους ἀληθές,
²⁰ ὅτι ἀπὸ Φοινίκων τῆς Συρίας τῶν τὴν παραλλαν οἰκούντων
 τὸ φυτόν ἔλαβε τὴν προσηγορίαν. ἀλλὰ καὶ αὐτοὺς τοὺς ¹⁰
 Φοινίκας ὑπὸ τῶν Ἑλλήνων φασὶ τινες [φοινίκας] προσ-
 αγορευθῆναι διὰ τὸ πρῶτους πλέοντας τὴν θάλασσαν, ἧ ἂν
 ἀποβαίησαν, πάντας ἀποκτείνειν καὶ φονεύειν. καὶ κατὰ
²⁵ γλῶσσαν δ' ἐστὶ τὴν Περραιβῶν τὸ αἰμάξι φοινίξαι.
- 133 Τῆς καλουμένης Αἰνιαικῆς χώρας περὶ τὴν ὀνομαζο- ¹⁵
 μένην Ἰπάτην λέγεται παλαιὰ τις στήλη εὐρεθῆναι, ἦν οἱ
 Αἰνιᾶνες τίνος ἦν εἶδέναι βουλόμενοι, ἔχουσαν ἐπιγραφὴν
 ἀρχαίοις γράμμασιν, ἀπέστειλαν εἰς Ἀθήνας τινὰς κομ-

1 ἀναζεῖν] ἀξείν rc. S^a || 3 μεταλάσειν S^a || 8 δίνας] ναῦς
 S^a || φαίνεσθαι S^a || 10 σπειράμασι malebat Sylburg || 18 Φοινι-
 κοῦσαν malebat Sylburg || 22 φοινίκας om. quidam codd. ||
 25 'pro ἔστι si ἔτι malis, per me licet' Sylburg || 26 αἰνικῆς S^a

ζοντας αὐτήν. πορευομένων δὲ διὰ τῆς Βοιωτίας, καὶ τισὶ
 20 τῶν ξένων ὑπὲρ τῆς ἀποδημίας ἀνακοινοῦμένων, λέγεται
 αὐτοὺς εἰσαχθῆναι εἰς τὸ καλούμενον Ἴσμήνιον ἐν Θήβαις·
 ἐκεῖθεν γὰρ μάλιστα ἂν εὐρεθῆναι τὴν τῶν γραμμάτων ἐπι-
 γραφήν, λέγοντες εἶναι τινὰ ἀναθήματα ὁμοίους ἔχοντα 5
 τοὺς θυθμοὺς τῶν γραμμάτων ἀρχαῖα. ὅθεν αὐτοὺς φασὶν
 25 ἀπὸ τῶν γνωριζομένων τὴν εὐρεσιν ποιησαμένους τῶν ἐπι-
 ζητομένων, ἀναγράψαι τοὺςδε τοὺς στίχους.

Ἡρακλῆς τεμένισσα Κυθήρα Πασιφάεσση,

Γηρονείως ἀγέλας ἡδ' Ἐρύθειαν ἄγων.

10

τὰς μ' ἐδάμασσε πόθῳ Πασιφάεσσα θεά.

30 τῆδε δὲ μοι τεκνοῖ παιδ' Ἐρύθοντα δάμαρ
 νυμφογενῆς Ἐρύθη· τῇ τόδ' ἔδωκα πέδον,
 μυαμόσυνον φίλιας, φηγῶ ὑπὸ σκιερᾷ.

844* τούτῳ τῷ ἐπιγράμματι ἐπεχώρησε καὶ ὁ τόπος ἐκεῖνος Ἐρυ- 15
 θος καλούμενος, καὶ ὅτι ἐκεῖθεν τὰς βοῦς καὶ οὐκ ἐξ Ἐρυ-
 θείας ἤγαγεν· οὐδὲ γὰρ ἐν τοῖς κατὰ Λιβύην καὶ Ἰβηρίαν
 5 τόποις οὐδαμῶς τὸ ὄνομά φασὶ λέγεσθαι τῆς Ἐρυθείας.

4 ἂν om. S^a || 5 ὁμοίους om. S^a || 9 epigr. ex emend. G. Hermanni in opusc. 5 p. 179 sqq. Ante Hermannum in epigr. emendando operam collocaverunt Heyne ad calcem adnott. Beckmanni in hunc librum p. 419, Salmasius apud Is. Vossium ad Scylacis Periplusum p. 4, Is. Voss. ipse ad Pomponium Melam p. 251, Bouherius in dissertatione lingua franco-gallica conscripta, denuo edita a Beckmanno ad calcem huius libri p. 403 sqq. Nuperrime de hoc epigr. egit P. Unger in progr. Altenburgensi 1887, cui inscriptum est 'de antiquissima Aenianum inscriptione commentatio'. Qui quae commentus sit referre cum longum sit, ipsum adeas || ἡρακλέους rc. S^a, ἡρακλῆος pr. S^a || τεμενίς τε vel τεμένιστε pr. S^a, τεμένεις τε rc. S^a || φερσεφαάσση S^a, Φερσεφαάση ceteri || 10 γηρονείως S^a || ἀγέλας] ἀγέλας ἐλάων S^a, ut videtur || ἐρύθον S^a || 11 τὰς δάμασσε S^a, τὰς δ' ἐδάμασσε ceteri || 12 τεκνοῖ παιδ' Ἐρύθοντα] τέκνω τῷ δ' ἐρύθον τε S^a, ut videtur, τέκνω τῷ δ' ἐρύθοντι ceteri || δάμαρ νυμφογενῆς S^a || 13 τῇ] δῆ] codd. || 14 φίλιότας codd. || φηγῶ] φντᾶ S^a || σκιερᾷ S^a

- 134 Τῆς δὲ Λιβύης ἐν Ἰτύκῃ τῇ καλουμένῃ, ἣ κεῖται μὲν, ὡς λέγουσιν, ἐν τῷ κόλπῳ τῷ μεταξὺ Ἐρμαίας καὶ τῆς Ἰππου ἄκρας, ἐπέκεινα δὲ Καρχηδόνοσ ὡς σταδίου διακοσίους (ἢ καὶ πρότερον κτισθῆναι λέγεται ὑπὸ Φοινίκων αὐτῆς τῆς ¹⁰ 5 Καρχηδόνοσ ἔτεσι διακοσίοις ὀγδοήκοντα ἑπτὰ, ὡς ἀναγράφεται ἐν ταῖς Φοινικικαῖς ἱστορίαις), γίνεσθαι φασὶν ἄλασ ὀρυκτούσ, ἐπὶ τρεῖσ ὀργυιάσ τὸ βάθος, τῇ ὄψει λευκοῦσ καὶ οὐ στερεοῦσ, ἀλλ' ὁμολοῦσ τῷ γλισχροτάτῳ γλοιῷ· καὶ ὅταν ἀνενεχθῶσιν εἰσ τὸν ἥλιον, ἀποστερεοῦσθαι καὶ ¹⁰ γίνεσθαι ὁμολοῦσ τῷ Παρῷ λίθῳ. γλύφεσθαι δὲ ἐξ αὐτῶν ¹⁵ λέγουσι ζῳδία καὶ ἄλλα σκεύη.
- 135 Τοῦσ πρώτοῦσ τῶν Φοινίκων ἐπὶ Ταρτησοῦν πλεύσαντασ λέγεται τοσοῦτον ἀργύριον ἀντιφορτίσασθαι, ἔλαιον καὶ ἄλλον ναυτικὸν ῥῶπον εἰσαγαγόντασ, ὥστε μηκέτι ἔχειν δύνασθαι ¹⁵ μήτε ἐπιδέξασθαι τὸν ἄργυρον, ἀλλ' ἀναγκασθῆναι ἀπο- ²⁰ πλέοντασ ἐκ τῶν τόπων τά τε ἄλλα πάντα ἀργυρῶ, οἷσ ἐχρῶντο, κατασκευάσασθαι, καὶ δὴ καὶ τὰσ ἀγκύρασ πάσασ.
- 136 Λέγουσι τοῦσ Φοινικασ τοῦσ κατοικοῦντασ τὰ Γάδειρα καλούμενα, ἐξῶ πλέοντασ Ἡρακλείων στηλῶν ἀπηλιώτῃ ἀνέμῳ ²⁵ ἡμέρασ τέτταρασ, παραγίνεσθαι εἰσ τινασ τόπουσ ἐρήμουσ, θρούου καὶ φύκουσ πλήρεισ, οὗσ ὅταν μὲν ἄμπωτισ ἤ μη βαπτίξεσθαι, ὅταν δὲ πλημμύρα, κατακλύξεσθαι, ἐφ' ὧν ³⁰ εὐρίσκεσθαι ὑπερβάλλον θύννων πλήθουσ, καὶ τοῖσ μεγέθεσιν ἀπιστον καὶ τοῖσ πάχεσιν, ὅταν ἐποκείλωσιν· οὗσ ταρι- ²⁵ χεούντεσ καὶ συντιθέντεσ εἰσ ἀγγεῖα διακομίζουσιν εἰσ Καρχηδόνα. ὧν Καρχηδόνοιοι μόνων οὐ ποιοῦνται τὴν ἐξαγωγὴν, ἀλλὰ διὰ τὴν ἀρετὴν, ἣν ἔχουσι κατὰ τὴν βρωῶσιν, αὐτοὶ καταναλίσκουσιν.

1 Plin. 31, 7 || ἐν τῇ καλουμένῃ Ἰτύκῃ Sylburg || ἢ — 6 ἱστορίαισ pro gloss. habet F. C. Matthiae || 2 Ἐρμάνασ Casaubonus in marg. || 12 Diod. Sic. 5, 35 || 14 ναυτικῶν S^a || ῥοπῶν pr. S^a || 15 τὸ ἀργύριον S^a || 22 ὧν] οἷσ rc. S^a || 26 μόνων οὐ μόνον S^a

- 35 Ἐν τῇ Πηδάσιᾳ τῆς Καρίας θυσία τῷ Διὶ συντελεῖ- 137
 1^b ται, ἐν ἣ πέμπουσιν αἰγὰ τινα, περὶ ἣν θαυμαστόν τί φασί
 γίνεσθαι. βαδίζουσα γὰρ ἐκ Πηδάσων σταδίους ἑβδομή-
 κοντα δι' ὄχλου πολλοῦ τοῦ θεωροῦντος οὔτε διαταράττεται
 κατὰ τὴν πορείαν οὔτ' ἐκτρέπεται τῆς ὁδοῦ, δεδεμένη δὲ 5
 5 σχοινίῳ προπορεύεται τοῦ τὴν ἱερωσύνην ἔχοντος. θαυμα-
 στόν δ' ἐστὶ καὶ τὸ δύο κόρακας εἶναι διὰ τέλους περὶ τὸ
 τοῦ Διὸς ἱερόν, ἄλλον δὲ μηδένα προσίεσθαι πρὸς τὸν τόπον,
 καὶ τὸν ἕτερον αὐτῶν ἔχειν τὸ πρόσθεν τοῦ τραχήλου λευκόν.
 10 Ἐν Ἰλλυριοῖς δὲ τοῖς Ἀρδιαλοῖς καλουμένοις, παρὰ τὰ 138
 μεθόρια τῶν Αὐταριατῶν κάκεινων, φασὶν ὄρος εἶναι μέγα, 11
 τούτου δὲ πλησίον ἄγκος, ὅθεν ὕδωρ ἀναπηδᾷν, οὐ πᾶσαν
 ὥραν ἀλλὰ τοῦ ἡῆρος, πολὺ τῷ πλήθει, ὃ λαμβάνοντες τὰς
 μὲν ἡμέρας ἐν τῷ στεγνῷ φυλάττουσι, τὰς δὲ νύκτας εἰς
 15 τὴν αἰθρῆαν τιθέασι. καὶ πέντε ἢ ἕξ ἡμέρας τοῦτο ποιη- 15
 σάντων αὐτῶν πῆγγνται τὸ ὕδωρ, καὶ γίνεται κάλλιστον
 ἕλας, ὃ ἔνεκεν τῶν βοσκημάτων μάλιστα διατηροῦσιν· οὐ
 γὰρ εἰσάγονται πρὸς αὐτοὺς ἄλλες διὰ τὸ κατοικεῖν πόρρω
 αὐτοὺς θαλάσσης καὶ εἶναι αὐτοὺς ἀμίκτους. πρὸς οὖν τὰ
 20 βοσκήματα πλείστην αὐτοῦ χρεῖαν ἔχουσιν· ἀλλίξουσι γὰρ 20
 αὐτὰ δις τοῦ ἐνιαυτοῦ. ἐὰν δὲ μὴ ποιήσῃσι τοῦτο, συμ-
 βαίνει αὐτοῖς ἀπόλλυσθαι τὰ πλείστα τῶν βοσκημάτων.
 Ἐν Ἄργει δὲ φασὶ γίνεσθαι ἀκρίδος τι γένος, ὃ κα- 139
 25 λεῖται σκορπιωμαχόν. ὅταν γὰρ ἴδῃ τάχιστα σκορπίον, ἀνθ-
 λίσταται αὐτῷ· ὡσαύτως δὲ καὶ ὁ σκορπίος ἐκείνη. καὶ 25
 κύκλω περιουῶσα τρέχει περὶ αὐτόν· τὸν δὲ τὸ κέντρον
 ἐπαίροντα ἀντιπεριάγειν ἐν τῷ αὐτῷ τόπῳ, εἶτα κατὰ μι-

1 Apoll. hist. mir. c. 13 et supra c. 126 || 6 σχοινίῳ] σχε-
 δὸν rc. S^a || 7 παρὰ S^a || 10 καρδίοις S^a || 11 αὐθαριάδων rc.
 S^a || 18 τὰς μὲν ἡμέρας — 14 τὰς δὲ νύκτας 'nescio an incuria
 librarioꝝ hic transposita sint' Beckmann || 23 Trophilus ap.
 Stob. floril. 100, 24 || καλεῖσθαι S^a (ἣν καλεῖσθαι Stob.) \ 24 ἐπι-
 λίστασθαι S^a || 25 ἐκείνης S^a

- κρον άνιέναι τὸ κέντρον, καὶ τέλος ὄλον ἐκτείνεσθαι, τῆς ἀκριδος κύκλω τρεχούσης. τὰ τελευταῖα δὲ προσελθούσα κατεσθίει αὐτὸν ἢ ἀκρίς. ἀγαθὸν δὲ φασιν εἶναι καὶ πρὸς ³⁰ τὰς πληγὰς τοῦ σκορπιου ἐπιφαγεῖν αὐτήν.
- 140 Τοὺς ἐν Νάξῳ σφῆκὰς φασιν, ὅταν φάγωσι τοῦ ἔχειος ⁶ (προσφιλης δ' αὐτοῖς ἢ σάρξ, ὡς ἔοικεν, ἐστίν), ἐπειδάν τινα κεντήσωσι, περιωδύνους οὕτω ποιεῖν ὥστε χαλεπωτέραν φαίνεσθαι τῆς πληγῆς τῶν ἔχειων.
- 141 Φασὶ τὸ Σκυθικὸν φάρμακον, ᾧ ἀποβάπτουσι τοὺς ⁸⁴¹ ¹⁰ ὄϊστούς, συντίθεσθαι ἐξ ἐλίδνης. τηροῦσι δέ, ὡς ἔοικεν, οἱ Σκύθαι τὰς ἤδη ζωοτοκούσας, καὶ λαβόντες αὐτὰς τήκουσιν ἡμέρας τινάς. ὅταν δὲ ἱκανῶς αὐτοῖς δοκῇ σεσῆφθαι πᾶν, τὸ τοῦ ἀνθρώπου αἷμα εἰς χυτρίδιον ἐγγέοντες εἰς τὰς κο- ⁵ πρίας κατορύττουσι παμάσαντες. ὅταν δὲ καὶ τοῦτο σαπῆ, ¹⁵ τὸ ὑφιστάμενον ἐπάνω τοῦ αἵματος, ὃ δὴ ἐστὶν ὕδατῶδες, μιγνύουσι τῷ τῆς ἐλίδνης ἰχώρι, καὶ οὕτω ποιοῦσι θανάσιμον.
- 142 Ἐν Κουρίῳ τῆς Κύπρου ὄφεῶν τι γένος εἶναι φασιν, ὃ ¹⁰ τὴν δύναμιν ὁμοίαν ἔχει τῇ ἐν Αἰγύπτῳ ἀσπίδι, πλὴν ὅτι τοῦ χειμῶνος ἐὰν δάκη, οὐδὲν ἐργάζεται, εἴτε δι' ἄλλην ²⁰ τινὰ αἰτίαν, εἴτε διότι τὸ ζῶον δυσκίνητον γίνεται ὑπὸ τοῦ ψύχους ἀποπηγνύμενον καὶ τελῶς ἀδύνατον, ἐὰν μὴ θερμανθῆ.
- 143 Ἐν Κέῳ φασὶν εἶναι τι γένος ἀχέρδου, ὅφ' ἧς ἐὰν ¹⁵ τις πληγῆ τῇ ἀκάνθῃ, ἀποθνήσκει.
- 144 Ἐν Μυσίᾳ φασὶν ἔρκτην τι γένος εἶναι λευκόν, αἷ ²⁶ ὅταν κυνηγῶνται, ἀφιάσι τοιαύτην πνοήν ὥστε τῶν κυνῶν τὰς σάρκας σῆπειν, ὡσαύτως δὲ καὶ τῶν λοιπῶν θηρίων, ἀβρώτους τε ποιεῖν. ἐὰν δὲ τις καὶ βιάσῃται καὶ ἐγγίση, ³⁰ ἀφιάσιν ἐκ τοῦ στόματος φλέγμα πάμπολύ τι, ὡς ἔοικεν,

5 Ael. 9, 15. Plin. 11, 53 || 9 Ael. et Plin. l. l. || 13 τὸ τοῦ] τότε Sylburg || τοὺς κοπιόους S^a || 14 κατορύττουσι S^a || 15 ὑφιστάμενον Bonitz ind. Arist. 808^a 23 || 17 κουρίῳ S^a || 23 Antig. c. 18 || ἢ S^a

ὃ προσφυσᾷ πρὸς τὰ πρόσωπα τῶν κυνῶν, ὡσαύτως δὲ
καὶ τῶν ἀνθρώπων, ὥστε καὶ ἀποπνίγειν καὶ ἀποτυφλοῦν.

Ἐν δὲ τῇ Ἀραβίᾳ ὑαίνων τι γένος φασὶν εἶναι, ὃ 145
25 ἐπειδὴν προῖδη τι θηρίον ἢ ἀνθρώπου ἐπιβῆ ἐπὶ τὴν σκιάν,
ἀρωγίαν ἐργάζεται καὶ πῆξιν τοιαύτην ὥστε μὴ δύνασθαι 5
κινεῖν τὸ σῶμα. τοῦτο δὲ ποιεῖν καὶ ἐπὶ τῶν κυνῶν.

Κατὰ δὲ Συρίαν εἶναι τί φασὶ ζῶον, ὃ καλεῖται λεοντο- 146
φόνον· ἀποθνήσκει γὰρ ὁ λέων, ὡς ἔοικεν, ὅταν αὐτοῦ
30 φάγη. ἐκὰν μὲν οὖν τοῦτο οὐ ποιεῖ, ἀλλὰ φεύγει τὸ ζῶον·
ὅταν δὲ συλλαβόντες αὐτὸ οἱ κυνηγῆται καὶ ὀπτήσαντες 10
ὥσπερ ἄλφριτα λευκὰ περιπάσσωσιν ἄλλω ζῷῳ, γευσάμενον
ἀπόλλυσθαι φασὶ παραχρήμα. κακοῖ καὶ προσουροῦν τὸν
λέοντα τοῦτο τὸ ζῶον.

Λέγεται καὶ τοὺς γῦπας ὑπὸ τῆς τῶν μύρων ὀσμῆς 147
35 ἀποθνήσκειν, ἐάν τις αὐτοὺς χρίσῃ ἢ δῶ τι μεμυρισμένον 15
φαγεῖν. ὡσαύτως δὲ καὶ τοὺς κανθάρους ὑπὸ τῆς τῶν ῥό-
δων ὀσμῆς.

5 Καὶ ἐν Σικελίᾳ δέ φασὶ καὶ ἐν Ἰταλίᾳ τοὺς γαλεάτας 148
θανάσιμον ἔχειν τὸ δῆγμα, καὶ οὐχ ὥσπερ τοὺς παρ' ἡμῖν
ἀσθενῆς καὶ μαλακόν. εἶναι δὲ καὶ μῶν γένος ἐπιπτάμενον, 20
ὃ ὅταν δάκῃ, ἀποθνήσκειν ποιεῖ. ἐν δὲ τῇ Μεσοποταμίᾳ 149
τῆς Συρίας φασὶ καὶ ἐν Ἰστροῦντι ὀφειδιά τινα γίνεσθαι,
10 ἃ τοὺς ἐγγωρλοὺς οὐ δάκνει, τοὺς ξένους δὲ ἀδικεῖ σφόδρα.
περὶ δὲ τὸν Εὐφράτην καὶ τελείως φασὶ τοῦτο γίνεσθαι. 150
πολλοὺς γὰρ φάνεσθαι περὶ τὰ χεῖλη τοῦ ποταμοῦ καὶ δια- 25
νεόντας ἐφ' ἐκάτερα, ὥστε τῆς δελφῆς ἐνταῦθα θεωρουμένους

1 προσπόσαι rc. S^a || 3 Ael. 3, 7, 6, 14 || 4 ἀνθρώπος Sal-
masius || 5 ἐργάζεσθαι S^a, recte fort. || 7 Ael. 4, 18. Plin. 8,
38. Solin. c: 27 p. 36 || 11 ἄλλο ζῶον S^a || 14 Theophr. de
odor. p. 442. Ael. 3, 7, 4, 18. Plin. 11, 53 || 18 Arist. hist.
an. 607^a 27 sq. || 19 τοὺς || τὸ S^a || 21 Plin. 8, 59 || 22 οἰστροῦντι
pr. S^a, μυροῦντι rc. S^a, Τιρόνδι Holsten, Mirinthe sive Myrinthe
codd. apud Plin., Myunte Salmasius || 24 Plin. l. l. Apoll. c. 12.
Ael. 9, 29 || 26 θεωρουμένης S^a

ἔμα τῇ ἡμέρᾳ ἐπὶ θατέρου μέρους φαίνεσθαι, καὶ τοὺς ἀναπαυομένους τῶν μὲν Σύρων μὴ δάκνειν, τῶν δ' Ἑλλήνων μὴ ἀπέχεσθαι.

- 151 Ἐν Θεσσαλίᾳ φασὶ τὸν ἱερὸν καλούμενον ὄφιν πάντας ἀπολλύειν, οὐ μόνον ἐν δάκῃ, ἀλλὰ καὶ ἐν θίγῃ. διὸ καὶ ὕταν φωνῇ καὶ τὴν φωνὴν ἀκούσῃσι (φαίνεται δὲ σπασίως), φεύγουσι καὶ οἱ ὄφεις καὶ οἱ ἔχεις καὶ τὰλλα πάντα θηρία. τῷ δὲ μεγέθει οὐκ ἔστι μέγας, ἀλλὰ μέτριος. ἐν Τήνῳ δὲ ποτὲ φασιν αὐτὸν τῇ πόλει κατὰ Θεταλιαν ἀναρθεῖναι ὑπὸ γυναικός, γενέσθαι δὲ τὸν θάνατον τοιοῦδε. γυναικὶ κύκλον γράψασαν καὶ τὰ φάρμακα θείσαν εἰσβῆναι εἰς τὸν κύκλον, αὐτὴν καὶ τὸν υἱόν, εἶτα μιμῆσθαι τὴν φωνὴν τοῦ θηρίου· τὸ δ' ἀντάδειν καὶ προσίεναι. ἄδοντος δὲ καταδαρθεῖν τὴν γυναικᾶ, καὶ ἔγγυτέρῳ προσιόντος μᾶλλον, ὥστε μὴ δύνασθαι κρατεῖν τοῦ ὕπνου. τὸν δ' υἱὸν παρακαθήμενον ἐγείρειν τύπτοντα, κελουούσης ἐκείνης, καὶ λέγειν ὅτι ἐὰν μὲν καθυπνώσῃ, ἀπολείται καὶ αὐτὴ καὶ ἐκείνος, ἐὰν δὲ βιάσῃται καὶ προσαγάγῃται τὸ θηρίον, σωθήσονται. ὥς δὲ προσῆλθεν ὁ ὄφις εἰς τὸν κύκλον, αὐτὸν εὐθύς γενέσθαι αὐτόν.

- 152 Λέγεται περὶ τὰ Τύανα ὕδαρ εἶναι ὀρκίου Διός (καλοῦσι δὲ αὐτὸ Ἀσβαμαῖον), οὗ πηγὴ ἀναδίδεται πάνυ ψυχρά, ὅσπερ οἱ λέβητες. τοῦτο εὐόρκους μὲν ἡδύ τε καὶ ἕλωρ, ἐπιόρκους δὲ παρὰ πόδας ἢ δίκῃ. ἀποσκήπτει γὰρ καὶ εἰς ὀφθαλμούς καὶ εἰς χεῖρας καὶ εἰς πόδας, ἀλλοσκονταί τε ὑδέρους καὶ φθόαις· καὶ οὐδὲ πρόσθεν ἀπελθεῖν δυνατὸν, ἀλλ' αὐτόθι ἔχονται καὶ ὀλοφύρονται πρὸς τῷ ὕδατι, ὁμολογοῦντες ἃ ἐπιώρκησαν.

δ ἂν S^a || 15 τὸν ὕπνον rc. S^a || 19 λύσις εὐθύς γ. αὐτοῦ duo Bekk. codd. || 20 post αὐτόν S^a haec: ἐν ἄλλῳ ἀντιγράφῳ ἢ προκειμένη ἀρχὴ πᾶσα τῶν παραδόξων ἀκουσμάτων ἔλειπεν ἀρχὴ τοῦ 'ἐν βιθυννίᾳ δὲ τῆς θράκης ἐν τοῖς μετάλλοις' (c. 33), ἦσαν δὲ αὐτ' ἐκείνων τὰ ὑποτεταγμένα || 21 Philostr. vita Apollonii Tyan. I, 6

Ἀθήνησι φασὶ τὸν ἱερὸν τῆς ἑλαίας θαλλὸν ἐν ἡμέρᾳ 153
μῦ βλαστῆσαι καὶ πλεονα γενέσθαι, ταχὺ δὲ αὐτὸ πάλιν
συστέλλεσθαι.

Τῶν ἐν Αἴτνῃ κρατήρων ἀναρραγόντων καὶ ἀνὰ τὴν 154
10 γῆν φερομένων ἔνθα καὶ ἔνθα χειμάρρου δίκην, τὸ τῶν 5
εὐσεβῶν γένος ἐτίμησε τὸ δαιμόνιον. περικαταληφθέντων
γὰρ ὑπὸ τοῦ θεύματος διὰ τὸ βαστάζειν γέροντας ἐπὶ τῶν
ἠμῶν γονεῖς καὶ σώζειν, πλησίον αὐτῶν γενόμενον τὸ τοῦ
πυρὸς θεῦμα ἐξεσχίσθη, παρέτρεψέ τε τοῦ φλογμοῦ τὸ μὲν
15 ἔνθα τὸ δὲ ἔνθα, καὶ ἐτήρησεν ἀβλαβεῖς ἅμα τοῖς γονεῦσι 10
τοὺς νεανίσκους.

Λέγεται τὸν ἀγαματοποιὸν Φειδίαν κατασκευάζοντα τὴν 155
ἐν ἀκροπόλει Ἀθηρῶν ἐν μεσότητι ταύτης τῆς ἀσπίδος τὸ
ἑαυτοῦ πρόσωπον ἐντυπώσασθαι, καὶ συνδῆσαι τῷ ἀγάλματι
20 διὰ τινος ἀφανοῦς δημιουργίας, ὥστ' ἐξ ἀνάγκης, εἴ τις 15
βούλοιο αὐτὸ περαιορεῖν, τὸ σύμπαν ἀγαλμα λύειν τε καὶ
συγχεῖν.

Φασὶν ὡς ἀνδριάς ὁ τοῦ Βίτνος ἐν Ἄργει ἀπέκτεινε 156
<τὸν αἴτιον> τοῦ θανάτου τῷ Βίτινι, θεωροῦντι ἐμπεσῶν.
ἔοικεν οὖν οὐκ εἰκῆ τὰ τοιαῦτα γίνεσθαι. 20

25 Φασὶ τοὺς κύνας μόνον διώκειν τὰ θηρία πρὸς τὰς 157
κορυφὰς τῶν Μελάνων καλουμένων ὄρων, ἀλλ' ἀναστρέφειν,
ὅταν ἄγχι τούτων διώκωσιν.

Ἐν τῷ Φάσιδι ποταμῷ γεννᾶσθαι ῥάβδον ὀνομαζομένην 158
30 λευκόφυλλον, ἣν οἱ ξηλότνποι τῶν ἀνδρῶν δρεπόμενοι 25
ῥίπτουσι περὶ τὸν παρθένιον θάλαμον, καὶ ἀνοθέντων
τηροῦσι τὸν γάμον. ἐν δὲ τῷ Τίγριδι γίνεσθαι φασὶ λίθον 159

4 Arist. de mundo 400^a 33 sqq. || 6 περικαταληφθέντων S^a ||
12 Arist. de mundo 399^b 33 sqq. || 13 ἐν μέσῃ τῇ ταύτης ἀσπίδι
Aristot. || 18 Arist. poet. 1452^a 7 sq. Plut. de ser. num. vind.
c. 8 || Μίτνος Arist., Μιτίου Plut. || 19 τὸν αἴτιον om. codd.
Additum ex Arist. || Θεάτρον S^a || Θεωροῦντος S^a || 20 οὖν γὰρ
Plut. || γενέσθαι Plut. || 21 κάρως μὴ διώκειν S^a || 22 μεγάλων S^a ||
24 Plut. de fin. c. 5 || 26 παρθένιαν S^a || 27 Plut. de fin. c. 2^a

- μαδῶν κεκλημένον βαρβαρικῶς, τῇ χροῃ πάνυ λευκόν, ὃν
 160 ἂν κατέχη τις, ὑπὸ θηρίων οὐδὲν ἀδικεῖται. ἐν δὲ τῷ
 Σκαμάνδρῳ γίνεσθαι φασὶ βοτάνην σίστρον καλουμένην,
 παραπλήσιαν ἐρεβλίνθῳ, κόπκους δ' ἔχει σειομένους, ὅθεν³⁵
 5 τὴν προσηγορίαν ἔλαβε· ταύτην τοὺς κατέχοντας μῆτε δαι-
 μόνιον μῆτε φαντασίαν ἠντιναοῦν φοβεῖσθαι.
- 161 Περὶ Λιβύην ἄμπελός ἐστιν, ἣν καλοῦσι μαινομένην
 τινές, ἣ τῶν καρπῶν τοὺς μὲν πεκαίνει, τοὺς δ' ὄμφα-⁸⁴
 κώδεις ἔχει, τοὺς δ' ἀνθοῦντας καὶ βραχύν τινα χρόνον.
- 162 Περὶ τὸ Σίτυλον ὄρος γίνεσθαι φασὶ λίθον παρόμοιον
 11 κυλίνδρῳ, ὃν οἱ εὐσεβεῖς υἱοὶ ὅταν εὐρωσιν, ἐν τῷ τεμένει
 τῆς μητρὸς τῶν θεῶν τιθέασι, καὶ οὐδέποτε χάριν ἀσεβείας⁵
 ἀμαρτάνουσιν, ἀλλ' αἰεὶ εἰσι φιλοπάτορες.
- 163 Ἐν ὄρει Τηϋγέτῳ γίνεσθαι βοτάνην καλουμένην χαρι-
 15 σίαν, ἣν γυναῖκες ἕκαστος ἀρχομένου τοῖς τραχήλοις περι-
 ἀπτουσι, καὶ ὑπὸ τῶν ἀνδρῶν συμπαθέστερον ἐρῶνται.
- 164 Ὅθρυς ὄρος ἐστὶ Θετταλίας, ὃ φέρει ὄφεις τοὺς λεγο-¹⁰
 μένους σῆπας, οἳ οὐκ ἔχουσι μίαν χροίαν, ἀλλ' αἰεὶ ὁμοιοῦνται
 τῷ χῶρῳ, ἐν ᾧ οἰκοῦσι. τινές δὲ αὐτῶν ὅμοιον ἔχουσι τὸ
 20 χροῶμα τοῖς κόχλοις τῆς γῆς. ἄλλοις δὲ χλοῤῥουσά ἐστιν
 ἢ φολῖς. ὅσοι δὲ αὐτῶν ἐν ψαμάθοις διατρέβουσι, ταύταις
 ἐξομοιοῦνται κατὰ τὸ χροῶμα. δάκνοντες δὲ ἐμποιοῦσι δόψος.¹⁵
 ἔστι δὲ αὐτῶν τὸ δῆγμα οὐ τραχὺ καὶ ἔμπυρον, ἀλλὰ κα-
 κήθες.
- 165 Τοῦ περηνοῦ ἔχεως τῇ ἐχίδνῃ συγγινομένου, ἣ ἔχιδνα
 26 ἐν τῇ συνοουσίᾳ τὴν κεφαλὴν ἀποκόπτει. διὰ τοῦτο καὶ τὰ
 τέκνα, ὥσπερ τὸν θάνατον τοῦ πατρὸς μετερχόμενα, τὴν²⁰
 γαστέρα τῆς μητρὸς διαρρήγνυσιν.

1 μυνδᾶν Plut. || 2 Plut. de fluv. c. 13 || 3 σεῖστρον 'cod. Vindob. subobscura' Beckmann. Commendabatur a Sylburgio || 4 παραπλήσιον S^a || 7 Theophr. de caus. plant. c. 22 || 10 Plut. de fluv. c. 9 || 13 ἀλλ'] καὶ S^a || αἰεὶ om. S^a || 14 Plut. de fluv. c. 17 || 27 ὥσπερ om. S^a

Ἐν τῷ Νεῖλλω ποταμῷ γεννᾶσθαι λίθον φασὶ κνάμω 166
παρόμοιον, ὃν ἂν κύνες ἴδωσιν, οὐχ ὑλακτοῦσι. συντελεῖ
δὲ καὶ τοῖς δαίμονι τιμὴν γενομένοις κατοχοῖς· ἅμα γὰρ τῷ
25 προστεθῆναι ταῖς ῥισὶν ἀπέρχεται τὸ δαιμόνιον. ἐν δὲ τῷ 167
Μαιάνδρῳ ποταμῷ τῆς Ἀσίας λίθον φασὶ σάφρονα καλού- 5
μενον κατ' ἀντίφρασιν· ὃν ἕάν τις εἰς τινος ἐμβάλη κόλπον,
ἐμμανῆς γίνεται καὶ φρονεῖ τινὰ τῶν συγγενῶν.

Ῥῆνος καὶ Ἰστρος οἱ ποταμοὶ ὑπ' ἄρκτον ῥέουσιν, ὃ 168
30 μὲν Γερμανοὺς, ὃ δὲ Παίονας παραμελβαν· καὶ Θέρους μὲν
ναυσίπορον ἔχουσι τὸ ρεῖθρον, τοῦ δὲ χειμῶνος παγέντες ὑπὸ
κρύους ἐν πεδίῳ σχήματι καθιππεύονται.

Περὶ τὴν Θούριον πόλιν δύο ποταμοὺς φασὶ εἶναι, Σύ- 169
βαριν καὶ Κραῖθιν. ὃ μὲν οὖν Σύβαρις τοὺς πίνοντας ἀπ'
35 αὐτοῦ πτυρτικοὺς εἶναι ποιεῖ, ὃ δὲ Κραῖθις τοὺς ἀνθρώπους
ξανθότριχας λουομένους. ἐν δὲ Εὐβόλῃ δύο ποταμοὺς εἶναι, 170
ἃν ἀφ' οὗ μὲν τὰ πίνοντα πρόβατα λευκὰ γίνονται· ὅς ὄνο- 16
μάζεται Κέρβης· ὃ δὲ Νηλεύς, ὅς μέλανα ποιεῖ.

7^a Παρὰ Λυκόρμα ποταμῷ γεννᾶσθαι βοτάνην λόγῃ παρ- 171
όμοιον, συντελοῦσαν πρὸς ἀμβλυωπλίαν ἄριστα.

Τὴν ἐν Συρακούσαις τῆς Σικελίας πηγὴν Ἀρέθουσαν 172
διὰ πενταετηρίδος κινεῖσθαι λέγουσιν. 21

5 Ἐν ὄρει Βερεκυνθίῳ γεννᾶσθαι λίθον καλούμενον μά- 173
χαιραν, ὃν ἕάν εἴρη τις, τῶν μυστηρίων τῆς Ἐκάτης ἐπι-
τελουμένων ἐμμανῆς γίνεται, ὡς Εὐδοξὸς φησιν. ἐν ὄρει 174
δὲ Τρωλῷ γεννᾶσθαι λίθον παρόμοιον κισσῆρει, ὅς τετράκις 25

1 Plut. de fluv. c. 16 || 4 Plut. de fluv. c. 9 || 5 σάφρονα
Plut.: τέφρονα S^a, ἄφρονα ceteri || 8 Herodian. hist. 6, 7 ||
12 Theophr. ap. Ael. 12, 36. Plin. 31, 2. Antig. c. 134 || σού-
βαριν S^a || 13 σούβαρις S^a || ἔκπους ad πίνοντας ex Strab. 6
p. 263 addi vult Niclas || 15 Antig. c. 78 || εβόλα S^a || 16 μὲν
om. S^a. An forte ὃ μὲν ἀφ' οὗ restituendum pro ὃν ἀφ' οὗ
μὲν? || 17 νηρεὺς S^a || 18 Plut. de fluv. c. 8 || Λυκόρμα Plut.:
λυκόρμα S^a || 20 Seneca nat. quaest. 3, 26 || 22 Plut. de fluv.
c. 10 || 24 Plut. de fluv. c. 7 || 25 τρωλῷ S^a || κισσῆρι S^a

- τῆς ἡμέρας ἀλλάσσει τὴν χρόαν· βλέπεσθαι δὲ ὑπὸ παρ-
θένων τῶν μὴ τῷ χρόνῳ φρονήσεως μετεγουσῶν. ¹⁰
- 175 Ἐν Ἀρτέμιδος Ὀρθωσίας βωμῷ ταῦρον ἴστασθαι χρό- ⁸⁴
σειον, ὃς κυνηγῶν εἰσελθόντων φωνὴν ἐπαφίησιν.
- 176 Ἐν Αἰτωλοῖς φασὶν δρᾶν τοὺς ἀσπάλακας ἀμυδρῶς, καὶ
⁶ οὐδὲ σιτεῖσθαι γῆν, ἀλλ' ἀκριδας.
- 177 Τοὺς ἐλέφαντάς φασὶ κύνειν ἔτη δύο, οἱ δὲ μῆνας ὀκτω- ⁵
καίδεκα· ἐν δὲ τῇ ἐκτέξει δυστοκεῖν.
- 178 Δημάρατον Τιμαίου τοῦ Λοκροῦ ἀκουστὴν νοσήσαντα
¹⁰ ἄφρονόν φασὶν ἐπὶ δέκα γενέσθαι ἡμέρας· ἐν δὲ τῇ ἐνδε-
κάτῃ ἀνανήψας βραδέως ἐκ τῆς παρακοπῆς ἔφησεν ἐκεῖνον
τὸν χρόνον ἥδιστα αὐτῷ βεβιώσθαι. ¹⁰

3 Plut. de flux. c. 21 || 7 Arist. hist. an. 578^a 18 sqq. ||
ἐλ. ἔτη δύο τίκειν λέγουσιν S^a || 11 ἀνανήψαντα S^a, omisso
ἔφησεν

MHXANIKA.



τὸ δὲ Γ, οὗ τὸ Ζ, ὥστε ἡ δίχα διαιροῦσα τὸ ζυγὸν πρῶτον
 15 μὲν ἦν ἡ ΔΜ τῆς καθέτου αὐτῆς, ἐπικειμένης δὲ τῆς ῥο-
 πῆς ἔσται ἡ ΔΘ· ὥστε τοῦ ζυγοῦ τοῦ ἐφ' οὗ ΕΖ τὸ ἕξω
 τῆς καθέτου τῆς ἐφ' ἧς ΑΜ, τῶ ἐν ᾧ ΘΠ, μείζον τοῦ
 ἡμίσεος. ἔὰν οὖν ἀφαιρεθῇ τὸ βάρος ἀπὸ τοῦ Ε, ἀνάγκη 5
 κάτω φέρεσθαι τὸ Ζ· ἔλαττον γὰρ ἔστι τὸ Ε. ἔὰν μὲν οὖν
 20 ἄνω τὸ σπαρτίον ἔξη, πάλιν διὰ τοῦτο ἀναφέρεται τὸ ζυγόν.
 ἔὰν δὲ κάτωθεν ἦ τὸ ὑποκειμενον, τούναντίον ποιεῖ· πλείον

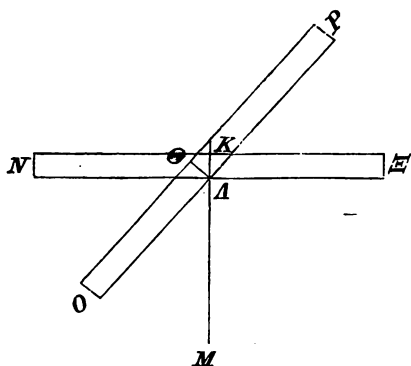

γὰρ γίνεται τοῦ ἡμίσεος τοῦ ζυγοῦ τὸ κάτω μέρος ἢ ὡς ἡ
 κάθετος διαιρεῖ, ὥστε οὐκ ἀναφέρεται· κουφότερον γὰρ τὸ 10
 ἐπιηρημένον. ἔστω ζυγὸν τὸ ἐφ' οὗ ΝΞ, τὸ ὀρθόν, κάθετος
 25 δὲ ἡ ΚΑΜ. δίχα δὴ διαιρεῖται τὸ ΝΞ. ἐπιτεθέντος δὲ
 βάρους ἐπὶ τὸ Ν, ἔσται τὸ μὲν Ν, οὗ τὸ Ο, τὸ δὲ Ξ, οὗ

1 post τὸ Ζ add. ἔσται Par. Α || τὸν ζυγὸν Par. Α || 3 τοῦ
 ἐφ' οὗ Par. Α: ἐφ' ᾧ P W^a || 4 ΑΜ Monantholius: δμ Par. Α,
 αβ P W^a || τῶ ἐν ᾧ ΘΠ (ΘΠ recte iam Cappelle) μείζον τοῦ
 ἡμίσεος scripsi: μείζον ἔστι τοῦ ἡμίσεος τοῦ ἐν ᾧ τὸ ρ et in
 mg. τῶ θμ Par. Α, τοῦ ἐν ᾧ φπ, μείζω τοῦ ἡμίσεος P W^a ||
 6 E] ρ P W^a || 11 ΝΞ] κξ P W^a || 12 δῆ] δεῖ W^a || νκξ P W^a
 Par. Α

μέγα βάρος ὑπὸ μικρᾶς ἰσχύος, καὶ ταῦτα μετὰ βάρους πλείονος· ὃ γὰρ ἄνευ μοχλοῦ κινεῖν οὐ δύναται τις, τοῦτο ταῦτό βάρος, προσλαβὼν ἔτι τὸ τοῦ μοχλοῦ βάρος, κινεῖ¹⁵ θάττον. πάντων δὲ τῶν τοιούτων ἔχει τῆς αἰτίας τὴν ἀρχὴν ὁ κύκλος. καὶ τοῦτο εὐλόγως συμβέβηκεν· ἐκ μὲν γὰρ θαυμασιωτέρου συμβαίνειν τι θαυμαστόν οὐδὲν ἄτοπον, θαυμασιώτατον δὲ τὸ τάναντία γίνεσθαι μετ' ἀλλήλων. ὁ δὲ κύκλος συνέστηκεν ἐκ τοιούτων· εὐθύς γὰρ ἐκ κινουμένου²⁰ τε γεγένηται καὶ μένοντος, ὃν ἡ φύσις ἐστὶν ὑπεναντία¹⁰ ἀλλήλοις. ὥστ' ἐνταῦθα ἔστιν ἐπιβλέψασιν ἦττον θαυμάζειν τὰς συμβαινούσας ὑπεναντιώσεις περὶ αὐτόν. πρῶτον μὲν γὰρ τῇ περιεχοσῆ γραμμῇ τὸν κύκλον, πλάτος οὐδὲν ἐχοσῆ, τάναντία πῶς προσεμφαίνεται, τὸ κοῖλον καὶ τὸ²⁵ κυρτόν. ταῦτα δὲ διέστηκεν ἀλλήλων ὅν τρόπον τὸ μέγα¹⁵ καὶ τὸ μικρόν· ἐκείνων τε γὰρ μέσον τὸ ἴσον καὶ τούτων τὸ εὐθύ. διὸ μεταβάλλοντα εἰς ἄλληλα τὰ μὲν ἀναγκαῖον ἴσα γενέσθαι πρότερον ἢ τῶν ἄκρων ὀποτερονοῦν, τὴν δὲ²⁴ γραμμὴν εὐθεῖαν, ὅταν ἐκ κυρτῆς εἰς κοίλην ἢ πάλιν ἐκ ταύτης γίνηται κυρτὴ καὶ περιφερῆς. ἔν μὲν οὖν τοῦτο²⁰ τῶν ἀτόπων ὑπάρχει περὶ τὸν κύκλον, δεύτερον δὲ ὅτι ἅμα κινεῖται τὰς ἐναντίας κινήσεις· ἅμα γὰρ εἰς τὸν ἔμπροσθεν⁵ κινεῖται τόπον καὶ τὸν ὀπισθεν. ἢ τε γράφουσα γραμμὴ τὸν κύκλον ὡσαύτως ἔχει. ἐξ οὗ γὰρ ἄρχεται τόπου τὸ πέρας αὐτῆς, εἰς τὸν αὐτὸν τοῦτον τόπον ἔρχεται πάλιν·²⁵ συνεχῶς γὰρ κινουμένης αὐτῆς τὸ ἔσχατον πάλιν ἀπῆλθε πρῶτον, ὥστε καὶ φανερόν, ὅτι μετέβαλεν ἐντεῦθεν. διὸ,¹⁰

2 τοῦτ' ἀπὸ τὸ W^a Par. A || 6 συμβαίνειν τι θαυμαστικόν W^a || 7 σὺν ἀλλήλοις P, utramque lectionem exhibit Par. A || 9 καὶ] ἐμ W^a || 14 διέστηκεν ἀλλήλων] Par. A in mg. τῷ λόγῳ εἰ καὶ μὴ τῷ τόπῳ || τῶν τρόπον καὶ Par. A || 16 ἀναγκαῖον^{ov} Par. A || 17 ὀποτεροῦν P W^a || 18 κοῖλον P || 19 γίνηται Bekker: γίνεται codd. || οὖν om. W^a || 20 κύκλον om. P W^a || 22 καὶ] καὶ εἰς W^a || 24 τόπον ἔρχεται] ἔρχεται τόπον P, ἔρχεται Par. A

καθάπερ εἴρηται πρότερον, οὐδὲν ἄτοπον τὸ πάντων εἶναι τῶν θαυμάτων αὐτὸν ἀρχήν. τὰ μὲν οὖν περὶ τὸν ζυγὸν γινόμενα εἰς τὸν κύκλον ἀνάγεται, τὰ δὲ περὶ τὸν μοχλὸν εἰς τὸν ζυγόν, τὰ δ' ἄλλα πάντα σχεδὸν τὰ περὶ τὰς κινήσεις τὰς μηχανικὰς εἰς τὸν μοχλόν. ἔτι δὲ διὰ τὸ μιᾶς 5 οὔσης τῆς ἐκ τοῦ κέντρου γραμμῆς μηθὲν ἕτερον ἐτέρῳ φέρεσθαι τῶν σημείων τῶν ἐν αὐτῇ ἰσοταχῶς, ἀλλ' αἰεὶ τὸ τοῦ μένοντος πέρατος πορρώτερον ἢν θᾶπτον, πολλὰ τῶν θαυμαζομένων συμβαίνει περὶ τὰς κινήσεις τῶν κύκλων· περὶ ὧν ἐν τοῖς ἐπομένοις προβλήμασιν ἔσται δῆλον. διὰ 10 δὲ τὸ τὰς ἐναντίας κινήσεις ἅμα κινεῖσθαι τὸν κύκλον, καὶ τὸ μὲν ἕτερον τῆς διαμέτρου τῶν ἄκρων, ἐφ' οὗ τὸ *A*, εἰς τοῦμπροσθεν κινεῖσθαι, θάτερον δέ, ἐφ' οὗ τὸ *B*, εἰς τοῦπίσθεν, κατασκευάζουσι τινες ὥστ' ἀπὸ μιᾶς κινήσεως πολλοὺς ὑπεναντίους ἅμα κινεῖσθαι κύκλους, ὥσπερ οὗς ἀνα- 15 τιθέασιν ἐν τοῖς ἱεροῖς ποιήσαντες τροχίσκους χαλκοῦς τε καὶ σιδηροῦς. εἰ γὰρ εἴη τοῦ *AB* κύκλου ἀπτόμενος ἕτερος

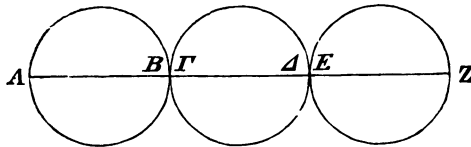

κύκλος ἐφ' οὗ *ΓΔ*, τοῦ κύκλου τοῦ ἐφ' οὗ *AB* κινουμένης τῆς διαμέτρου εἰς τοῦμπροσθεν, κινήθησεται ἡ *ΓΔ* εἰς τοῦπίσθεν τοῦ κύκλου τοῦ ἐφ' οὗ *AB*, κινουμένης τῆς δια- 20 μέτρου περὶ τὸ αὐτό. εἰς τὸνναντίον ἄρα κινήθησεται ὁ ἐφ' οὗ *ΓΔ* κύκλος τῷ ἐφ' οὗ τὸ *AB*· καὶ πάλιν αὐτὸς τὸν

5 διὰ μὲν τὸ Par. *A* || 11 καὶ om. *PW*^a || 12 τὸν *W*^a |
 15 ὑπεναντίας *W*^a Par. *A* || 17 τοῦ ἐφ' οὗ αβ Par. *A* || 18 τοῦ
 ante ἐφ' add. Par. *A* || 20 ἐφ' ὧ α *P*, ἐφ' οὗ α *W*^a || 21 ὁ (C)
 ἐφ' οὗ Par. *A*: ἐφ' οὗ ὁ *PW*^a || 22 ὧ *PW*^a

ἐφεξῆς, ἐφ' οὗ EZ , εἰς τοῦναντίον αὐτῶ κινήσει διὰ τὴν αὐτὴν αἰτίαν. τὸν αὐτὸν δὲ τρόπον κἂν πλείους ὦσι, τοῦτο ποιήσουσιν ἐνὸς μόνου κινήθέντος. ταύτην οὖν λαβόντες ὑπάρχουσαν ἐν τῷ κύκλῳ τὴν φύσιν οἱ δημιουργοὶ κατα-³⁵
 5 σκευάζουσιν ὄργανον κρύπτοντες τὴν ἀρχήν, ὅπως ἦ τοῦ μηχανήματος φανερόν μόνον τὸ θαυμαστόν, τὸ δ' αἴτιον ἄδηλον.

1 Πρῶτον μὲν οὖν τὰ συμβαίνοντα περὶ τὸν ζυγὸν ἀπο- 84
 ρεῖται, διὰ τίνα αἰτίαν ἀκριβέστερά ἐστι τὰ ζυγὰ τὰ μελῶ
 10 τῶν ἐλαττόνων. τούτου δὲ ἀρχή, διὰ τί ποτε ἐν τῷ κύκλῳ ἢ πλείον ἀπεστηκυῖα γραμμὴ τοῦ κέντρου τῆς ἑγγύς τῆ
 αὐτῆ ἰσχύϊ κινουμένης θᾶττον φέρεται τῆς ἐλάττονος; τὸ
 γὰρ θᾶττον λέγεται διχῶς· ἂν τε γὰρ ἐν ἐλάττονι χρόνῳ
 ἴσον τόπον διεξέλθῃ, θᾶττον εἶναι λέγομεν, καὶ ἐὰν ἐν ἴσῳ
 15 πλείω. ἢ δὲ μελῶν ἐν ἴσῳ χρόνῳ γράφει μελῶνα κύκλον·
 ὁ γὰρ ἐκτὸς μελῶν τοῦ ἐντός. αἴτιον δὲ τούτων ὅτι φέ-
 ρεται δύο φορὰς ἢ γράφουσα τὸν κύκλον. ὅταν μὲν οὖν ἐν
 λόγῳ τινὶ φέρεται, ἐπ' εὐθείας ἀνάγκη φερέσθαι τὸ φερό-
 20 μενον, καὶ γίνεται διάμετρος αὐτῆ τοῦ σχήματος ὃ ποιοῦσιν
 αἶ ἐν τούτῳ τῷ λόγῳ συντεθεῖσαι γραμμαί. ἔστω γὰρ ὁ
 λόγος, ὃν φέρεται τὸ φερόμενον, ὃν ἔχει ἡ AB πρὸς τὴν
 AG · καὶ τὸ μὲν AG φερέσθω πρὸς τὸ B , ἢ δὲ AB ὑπο-¹⁵
 φερέσθω πρὸς τὴν $HΓ$ · ἐνηνέχθω δὲ τὸ μὲν A πρὸς τὸ Δ ,
 ἢ δὲ ἐφ' ἢ AB πρὸς τὸ E . εἰ οὖν ἐπὶ τῆς φορᾶς ὁ λόγος
 25 ἦν, ὃν ἡ AB ἔχει πρὸς τὴν AG , ἀνάγκη καὶ τὴν AD πρὸς
 τὴν AE τοῦτον ἔχειν τὸν λόγον. ὅμοιον ἄρα ἐστὶ τῷ λόγῳ

1 ὁ PW^a || pro διὰ τὴν αὐτὴν αἰτίαν in Par. A leguntur haecce: διὰ τὸ τῆς διαμέτρου τὸ ἕτερον πέρασ εἰς τὸ ἐμπροσθεν κινεῖσθαι· τὸ δὲ ἕτερον εἰς τὸ ὀπισθεν. Sed in mg. διὰ τὴν αὐτὴν ταύτην αἰτίαν || 11 κέντρου] \bar{x} PW^a || 13 ἐν om. PW^a || 15 δὲ μελῶν P || 16 τοῦ^{των} Par. A || 20 αἶ om. P || 22 μὲν AG] μὲν α PW^a || 23 $HΓ$] $\beta\gamma$ PW^a , $\gamma\delta$ Par. A || 24 ἦς Par. A || E] ἐκ Par. A || $\epsilon\lambda$] οὐκ PW^a || 26 τὴν $A E$] δὲ PW^a

20 τὸ μικρὸν τετράπλευρον τῷ μείζονι, ὥστε καὶ ἡ αὐτὴ διά-
μετρος αὐτῶν, καὶ τὸ *A* ἔσται πρὸς τὸ *Z*. τὸν αὐτὸν δὲ
τρόπον δειχθήσεται κἂν ὀπουοῦν διαληφθῆ ἡ φορὰ· ἀεὶ γὰρ
ἔσται ἐπὶ τῆς διαμέτρου. φανερόν οὖν ὅτι τὸ κατὰ τὴν διά-

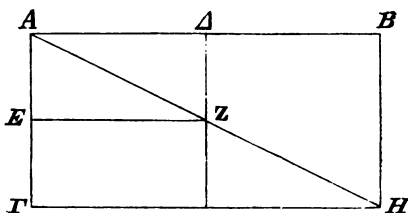

μετρον φερόμενον ἐν δύο φοραῖς ἀνάγκη τὸν τῶν πλευρῶν 5
25 φέρεσθαι λόγον. εἰ γὰρ ἄλλον τινά, οὐκ οἰσθήσεται κατὰ
τὴν διάμετρον. ἐὰν δὲ ἐν μηδενὶ λόγῳ φέρεται δύο φορὰς
κατὰ μηδένα χρόνον, ἀδύνατον εὐθείαν εἶναι τὴν φορὰν.
ἔστω γὰρ εὐθεία. τεθείσης οὖν ταύτης διαμέτρου, καὶ παρα-
πληρωθεισῶν τῶν πλευρῶν, ἀνάγκη τὸν τῶν πλευρῶν λόγον 10
30 φέρεσθαι τὸ φερόμενον· τοῦτο γὰρ δέδεικται πρότερον. οὐκ
ἔρα ποιήσει εὐθείαν τὸ ἐν μηδενὶ λόγῳ φερόμενον μηδένα
χρόνον. ἐὰν γὰρ τινὰ χρόνον ἐνεχθῆ ἐν λόγῳ τινί, τοῦτον
ἀνάγκη τὸν χρόνον εὐθείαν εἶναι φορὰν διὰ τὰ προειρημένα.
ὥστε περιφερὲς γίνεται, δύο φερόμενον φορὰς ἐν μηδενὶ 15
35 λόγῳ μηδένα χρόνον. ὅτι μὲν τοίνυν ἢ τὸν κύκλον γρά-
φουσα φέρεται δύο φορὰς ἅμα, φανερόν ἐκ τε τούτων, καὶ
849^a ὅτι τὸ φερόμενον κατ' εὐθείαν ἐπὶ τὴν κάθετον ἀφικνεῖται,

1 τῷ μείζονι et καὶ om. *PW*^a || 2 *A*] δ *W*^a Par. *A* || τὸ
ante *Z* add. Par. *A* || δὴ] οὖν *W*^a Par. *A* || 5 πλειόνων *PW*^a ||
6 οἰσθήσεται *W*^a || 11 ταῦτα *W*^a || 12 τῷ *W*^a || 13 τινὰ χρόνον
Cappelle cum Par. *B*: τινὰ λόγον ceteri || λόγῳ (λόγῳ) *PW*^a:
χρόνῳ Par. *A* || 14 προειρημένα πρότερον. ὥστε *P* || 15 γίνεται
τὸ Par. *A* || 18 τὸ φερόμενον κατ' εὐθείαν] τὸ μὲν φερόμενον
ἐπ', εὐθείαν Par. *A*, φερόμενον κατ' εὐθείαν *PW*^a, ἢ φερο-
κατ'

ὥστε εἶναι πάλιν αὐτὴν ἀπὸ τοῦ κέντρου κάθετον. ἔστω κύκλος ὁ $ABΓ$, τὸ δ' ἄκρον τὸ ἐφ' οὗ B φερέσθω ἐπὶ τὸ A · ἀφικνεῖται δέ ποτε ἐπὶ τὸ $Γ$. εἰ μὲν οὖν ἐν τῷ λόγῳ ἐφέρετο, ὃν ἔχει ἢ $BΔ$ πρὸς τὴν $ΔΓ$, ἐφέρετο ἂν τὴν ⁵ διάμετρον τὴν ἐφ' ἣ $BΓ$. νῦν δέ, ἐπιπέτερ ἐν οὐδενὶ λόγῳ, ἐπὶ τὴν περιφέρειαν φέρεται τὴν ἐφ' ἣ $BEΓ$. ἐὰν δὲ δυοῖν φερομένοιιν ἀπὸ τῆς αὐτῆς ἰσχύος τὸ μὲν ἐκκρούοιτο πλεῖον, τὸ δὲ ἔλαττον, εὐλογον βραδύτερον κινηθῆναι τὸ πλεῖον ἐκκρούομενον τοῦ ἔλαττον ἐκκρουομένου· ὃ δοκεῖ συμβαίνειν ἐπὶ τῆς μελζονος καὶ ἐλάτ-¹⁰ τονος τῶν ἐκ τοῦ κέντρου γραφουσῶν τοὺς κύκλους. διὰ γὰρ τὸ ἐγγύτερον εἶναι τοῦ μένοντος τῆς ἐλάττονος τὸ ἄκρον ἢ τὸ τῆς μελζονος, ὥσπερ ἀντισπώμενον εἰς τοῦναντίον, ἐπὶ τὸ μέσον βραδύτερον φέρεται τὸ τῆς ἐλάττονος ἄκρον. πάσῃ μὲν οὖν κύκλον γραφούσῃ τοῦτο συμβαίνει, καὶ φέρεται¹⁵ κατὰ τὴν περιφέρειαν, τὴν μὲν κατὰ φύσιν εἰς τὸ πλάγιον, τὴν δὲ παρὰ φύσιν εἰς τὸ κέντρον. μελζῶ δ' αἰετὴν παρὰ φύσιν ἢ ἐλάττων φέρεται· διὰ γὰρ τὸ ἐγγύτερον εἶναι τοῦ κέντρου τοῦ ἀντισπῶντος κρατεῖται μᾶλλον. ὅτι δὲ μελζον τὸ παρὰ φύσιν κινεῖται ἢ ἐλάττων τῆς μελζονος τῶν ἐκ τοῦ²⁰ κέντρου γραφουσῶν τοὺς κύκλους, ἐκ τῶνδε δῆλον. ἔστω κύκλος, ἐφ' οὗ $BΓEΔ$, καὶ ἄλλος ἐν τούτῳ ἐλάττων, ἐφ'

μένη κατὰ τὴν περιφέρειαν vel μὴ φερομένη κατ' εὐθείαν Sylburg. Locus nondum in integrum restitutus || 3 πον W^a || 5 ἢ $βε$ $εγ$ ἐφέρετο PW^a || 6 ἢς Par. A || 7 ἐπεὶ W^a || 8 φέρεται P || βδγ Par. A || 11 βραδύτεραν W^a || 17 μέσον τὸ μὲν βραδύτερον PW^a || 18 κύκλω P || φέρεται — 20 κέντρον Cappelle: φέρεται τὴν μὲν κατὰ φύσιν κατὰ τὴν περιφέρειαν, τὴν δὲ παρὰ φύσιν εἰς τὸ πλάγιον καὶ τὸ κέντρον codd. || 21 ἢ ἐλάττω PW^a || τὸ γὰρ P || τοῦ μένοντος κέντρον Par. A || 22 τοῦ] τοῦ καὶ Par. A || 25 βγδε PW^a

οὗ $XNMΞ$, περὶ τὸ αὐτὸ κέντρον τὸ A · καὶ ἐκβεβλήσθωσαν
 25 αἱ διάμετροι, ἐν μὲν τῷ μεγάλῳ, ἐφ' ὧν $ΓΔ$ καὶ $ΒΕ$, ἐν
 δὲ τῷ ἐλάττω αἱ $ΜΧ$ $ΝΞ$ · καὶ τὸ ἑτερόμηκες παραπεπλη-
 γρώσθω, τὸ $ΔΨΡΓ$. εἰ δὴ ἡ $ΑΒ$ γράφουσα κύκλον ἤξει

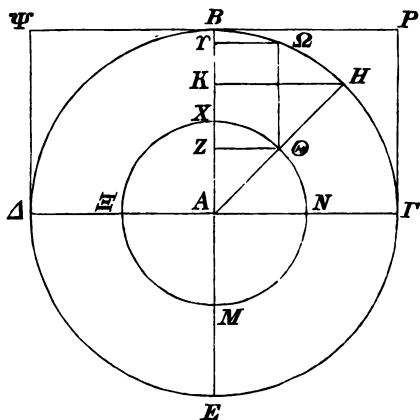

ἐπὶ τὸ αὐτὸ, ὅθεν ὠρμήθη, ἐπὶ τὴν $ΑΒ$, δῆλον ὅτι φέρεται 5
 πρὸς αὐτήν. ὁμοίως δὲ καὶ ἡ $ΑΧ$ πρὸς τὴν $ΑΧ$ ἤξει.
 30 βραδύτερον δὲ φέρεται ἡ $ΑΧ$ τῆς $ΑΒ$, ὥσπερ εἴρηται, διὰ
 τὸ γίνεσθαι μείζονα τὴν ἔκκρουσιν καὶ ἀντισπᾶσθαι μᾶλλον
 τὴν $ΑΧ$. ἤχθω δὲ ἡ $ΑΘΗ$, καὶ ἀπὸ τοῦ $Θ$ κάθετος· ἐπὶ
 τὴν $ΑΒ$ ἡ $ΘΖ$ ἐν τῷ κύκλῳ, καὶ πάλιν ἀπὸ τοῦ $Θ$ ἤχθω 10
 παρὰ τὴν $ΑΒ$ ἡ $ΘΩ$, καὶ ἡ $ΩΓ$ ἐπὶ τὴν $ΑΒ$ κάθετος,
 35 καὶ ἡ $ΗΚ$. αἱ δὴ ἐφ' ὧν $ΩΓ$ καὶ $ΘΖ$ ἴσαι. ἡ ἄρα $ΒΓ$

1 τὸ A om. PW^a || 2 μεγάλῳ] μείζονα mg. Par. A || 5 αβ
 Par. A : αε PW^a || 6 αὐτήν Par. A || 7 ἡ $ΑΧ$ — εἴρηται om.
 W^a || 9 ἡ $ΑΘΗ$] καὶ ηα Par. A || 10 ἐν τῷ κύκλῳ] ἐν ἐλάττω
 κύκλῳ Leonicensus || ἀπὸ] γὰρ Par. A || 11 τὴν] τὸ W^a || ἐπὶ τὴν
 $ΑΒ$ κάθετος Cappelle cum Leidensi: κάθετος ἐπὶ τὴν αβ Par. A .
 ἐπὶ τὴν αβ κάθετον PW^a || 12 ἡ] αἱ PW^a

ἐλάττων τῆς XZ . αἱ γὰρ ἴσαι εὐθεῖαι ἐπ' ἀνίστους κύκλους ἐμβληθεῖσαι πρὸς ὀρθὰς τῆ διαμέτρω ἔλαττον τμήμα ἀποτέμνουσι τῆς διαμέτρου ἐν τοῖς μείζονσι κύκλοις, ἔστι δὲ ἡ ΩT ἴση τῆ ΘZ . ἐν ὅσῳ δὴ χρόνῳ ἡ $A\Theta$ τὴν $X\Theta$ ἡνέ-
⁵ γθη, ἐν τοσούτῳ χρόνῳ ἐν τῷ κύκλῳ τῷ μείζονι μείζονα τῆς $B\Omega$ ἐνήνεκται τὸ ἄκρον τῆς BA . ἡ μὲν γὰρ κατὰ φύσιν φορὰ ἴση, ἡ δὲ παρὰ φύσιν ἐλάττων· ἡ δὲ BT τῆς ZX ἐλάττων. δεῖ δὲ ἀνάλογον εἶναι, ὡς τὸ κατὰ φύσιν
⁵ πρὸς τὸ κατὰ φύσιν, τὸ παρὰ φύσιν πρὸς τὸ παρὰ φύσιν.
¹⁰ μείζονα ἄρα περιφέρειαν διελήλυθε τὴν HB τῆς ΩB . ἀνάγκη δὲ τὴν HB ἐν τούτῳ τῷ χρόνῳ διεληλυθῆναι· ἐνταῦθα γὰρ ἔσται, ὅταν ἀνάλογον ἀμφοτέρως συμβαίνη τὸ παρὰ φύσιν πρὸς τὸ κατὰ φύσιν. εἰ δὴ μείζον ἔστι τὸ κατὰ φύσιν ἐν
¹⁰ τῷ μείζονι, καὶ τὸ παρὰ φύσιν μᾶλλον ἂν ἐνταῦθα συμ-
¹⁵ πλῆτοι μοναχῶς, ὥστε τὸ B ἐνηγέσθαι ἂν τὴν BH , ἐν ᾧ τὸ ἐφ' οὗ X σημεῖον τὴν $X\Theta$. ἐνταῦθα γὰρ κατὰ φύσιν μὲν γίνεται τὸ B σημεῖον ἐς τὸ H · παρὰ φύσιν δὲ ἐς τὸ K . ἔστι γὰρ ἡ HK ἀπὸ τοῦ H κάθετος. ἔστι δὲ ὡς τὸ HK πρὸς ¹⁵

1 XZ] $\chi\epsilon$ PW^a , W^a additis ἴσως ὀφείλει $\chi\zeta$ || post XZ Par. A haec: προσυπακουστέον ὅταν ἴση ἢ ἡ κατὰ φύσιν τῆς ἐλάττονος τῆ κατὰ φύσιν τῆς μείζονος· ἐπεὶ ἐνδέχεται πότε, μείζονος ὄσης τῆς κατὰ φύσιν ἐν τῆ μείζονι, μείζω καὶ τὴν παρὰ φύσιν εἶναι, ὡς ἐπὶ τῆς μιᾶς καὶ αὐτῆς συνεχῆς ὄσης τῆς γραφούσης τὸν κύκλον. ὡς καὶ αὐτὸς προίω ἐν τῆ καταγραφῇ τοῦ θεωρήματος δείκνυσι, τοῦτο ἐπισημαίνομεν ς ἐν τῷ λέγειν· εἰ δὴ μείζον ἔστι τὸ κατὰ φύσιν ἐν τῷ μείζονι, καὶ τὸ παρὰ φύσιν μείζον ἂν ἐνταῦθα συμπλῆτοι μοναχῶς· quae, ut certe sunt scholiastae cuiusdam, ita subductis etiam lineolis a reliquo textu distinxit librarius || κύκλον W^a || 2 ὄρ... τῆ P || 5 τῷ μείζονι om. P || 8 ἐλάττων add. Par. A in mg. || τὸ et 9 τὸ παρὰ φύσιν — φύσιν om. W^a || 12 ἀμφοτέροις malebat Sylburg || συμβαίνειν W^a || 14 τῷ Par. A : τῆ PW^a || μᾶλλον μείζον Cappelle; sed, ni fallor, scribendum ἀνάλογον || 15 ἐν ᾧ — 16 $X\Theta$ Cappelle: ἐν τ... ἐφ' οὗ X σημεῖον PW^a , ἐν ᾧ τὸ ἐφ' οὗ κ σημεῖον τὴν $\beta\nu$ Par. A || 17 γίνεται — 18 κάθετος Cappelle cum Par. A : γίνεται τῷ β σημειῶ τὸ κέντρον· ἔστι γὰρ αὐτὴ ἀπὸ τοῦ η κάθετος· παρὰ φύσιν δὲ ἐς τὸ $\kappa\beta$ PW^a || 18 ὡς τὸ HK] ὡς ἡ $\eta\kappa$ Par. A , ὡς $\eta\kappa$ W^a || πρὸς τὴν $\kappa\beta$, ἡ

τὸ ΚΒ, τὸ ΘΖ πρὸς τὸ ΖΧ. φανερόν δὲ, ἐὰν ἐπιξευχθῶσιν ἀπὸ τῶν ΒΧ ἐπὶ τὰ ΗΘ. εἰ δὲ ἐλάττων ἢ μείζων τῆς ΗΒ ἔσται, ἦν ἠνέχθη τὸ Β, οὐχ ὁμοίως ἔσται οὐδὲ ἀνάλογον ἐν ἀμφοῖν τὸ κατὰ φύσιν πρὸς τὸ παρὰ φύσιν. δι' ἦν μὲν τοίνυν αἰτίαν ἀπὸ τῆς αὐτῆς ἰσχύος φέρεται θάττον 5 τὸ πλεον ἀπέχον τοῦ κέντρου σημείου καὶ μείζονα γράφει ἢ μείζων, δῆλον διὰ τῶν εἰρημένων· διότι δὲ τὰ μὲν μείζω ζυγὰ ἀκριβέστερά ἐστι τῶν ἐλαττόνων, φανερόν ἐκ τούτων. γίνεται γὰρ τὸ μὲν σπάρτον κέντρον (μένει γὰρ τοῦτο), τὸ δὲ ἐπὶ ἐπάτερον μέρος τῆς πλάστιγγος αἰ ἐκ τοῦ κέντρου. 10 ἀπὸ οὖν τοῦ αὐτοῦ βάρους ἀνάγκη θάττον κινεῖσθαι τὸ ἄκρον τῆς πλάστιγγος, ὅσω ἂν πλεῖον ἀπέχη τοῦ σπάρτου, καὶ ἔνια μὲν μὴ δῆλα εἶναι ἐν τοῖς μικροῖς ζυγοῖς πρὸς τὴν αἰσθησιν ἐπιτιθέμενα βάρη, ἐν δὲ τοῖς μεγάλοις δῆλα· οὐθὲν γὰρ κωλύει ἔλαττον κινηθῆναι μέγεθος ἢ ὥστε εἶναι 15 τῇ ὄψει φανερόν. ἐπὶ δὲ τῆς μεγάλης πλάστιγγος ποιεῖ ὄρατόν τὸ αὐτὸ βᾶρος μέγεθος. ἔνια δὲ δῆλα μὲν ἐπ' ἀμφοῖν ἐστίν, ἀλλὰ πολλῶ μᾶλλον ἐπὶ τῶν μειζόνων διὰ τὸ πολλῶ μείζων γίνεσθαι τὸ μέγεθος τῆς ῥοπῆς ὑπὸ τοῦ αὐτοῦ βάρους ἐν τοῖς μείζοσι. καὶ διὰ τοῦτο τεχνάζουσιν οἱ ἄλουρο- 20 γοπῶλαι πρὸς τὸ παρακρούεσθαι ἰσάντες, τό τε σπάρτον οὐκ ἐν μέσῳ τιθέντες, καὶ μόλυβδον τῆς φάλαγγος εἰς θάτερον μέρος ἐγγέοντες, ἢ τοῦ ξύλου τὸ πρὸς τὴν ῥίξαν πρὸς ὃ βούλονται ῥέπειν ποιοῦντες, ἢ ἐὰν ἔχη ὄζον· βαρῶ-

θξ πρὸς τὴν ζχ Par. A || 2 ἀπὸ] αἰ ἀπὸ Par. A || ἢ Par. A, Cappelle: ἢ P W^a || 3 ἦν add. cum Par. A Cappelle, ut iam olim legendum coniecerat Leonicensus || 4 τὸ κατὰ φύσιν] κατὰ φορὰν P || 6 καὶ μείζονα γράφει ἢ μείζων Par. A, Cappelle: καὶ μ γράφει ἢ μείζων P, item W^a, omisso in lacuna μ, om. Bekker || 7 δὲ et μὲν om. P || 11 τοῦ οὖν P W^a Par. A || 14 αἰσθησιν τὰ ἐπιτ. P W^a Par. A || 15 κινηθῆναι P, κινεῖσθαι W^a Par. A, sed Par. A in mg. κινηθῆναι || 21 τῶ P || τό] τὰς W^a || 22 μόλυβδον P W^a || 23 ἐκχέοντες W^a || τὸ om. P || 24 ἔχει W^a

τερον γὰρ ἐν ϕ μέρος ἢ ῥίξα τοῦ ξύλου ἐστίν, ὁ δὲ ὄξος 85
ῥίξα τίς ἐστίν.

- 2 Διὰ τί, ἐὰν μὲν ἄνωθεν ἦ τὸ σπαρτίον, ὅταν κάτωθεν
ῥέψαντος ἀπέλη <τις> τὸ βάρος, πάλιν ἀναφέρεται τὸ ζυγόν,
5 ἐὰν δὲ κάτωθεν ὑποστή, οὐκ ἀναφέρεται ἀλλὰ μένει; ἢ 5
διότι ἄνωθεν μὲν τοῦ σπαρτίου ὄντος πλείον τοῦ ζυγοῦ γί-
νεται τὸ ἐπέκεινα τῆς καθέτου; τὸ γὰρ σπαρτίον ἐστὶ κάθετος.
ὥστε ἀνάγκη ἐστὶ κάτω ῥέπειν τὸ πλεόν, ἕως ἂν ἔλθῃ ἢ
δίχα διαιροῦσα τὸ ζυγὸν ἐπὶ τὴν κάθετον αὐτήν, ἐπικειμένον 10
10 τοῦ βάρους ἐν τῷ ἀνεσπασμένῳ μορίῳ τοῦ ζυγοῦ. ἔστω

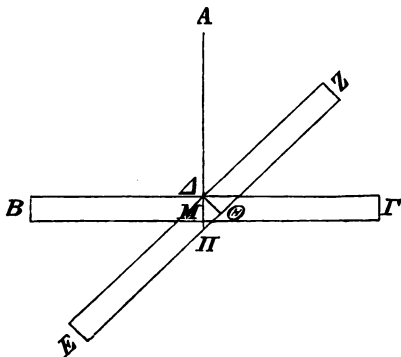

ζυγὸν ὀρθόν, ἐφ' οὗ $BΓ$, σπαρτίον δὲ τὸ $ΑΔ$. ἐκβαλλόμενον δὴ τοῦτο κάτω κάθετος ἔσται, ἐφ' ἧς ἢ $ΑΔΜ$. ἐὰν οὖν ἐπὶ τὸ B ἢ ῥοπή ἐπιτεθῆ, ἔσται τὸ μὲν B , οὗ τὸ E ,

1 μέρος ἐν ϕ malebat Cappelle || 3 διὰ τί κ. τ. λ. Hic de-
mum in Par. A primi capitis nota est, 850^a 30 alterius, et sic
deinceps || 4 τις add. Cappelle ('quando *quiesciam* id amovet'
Leonicensus). an ἀφεθῆ? || 5 ὑποστήση Par. A || 9 τὸ] τὸν Par. A ||
11 ἐφ'] τὸ ἐφ' W^a Par. A || $ΑΔ$] $αβ$ W^a || ἐκβαλλόμενον δὴ
τούτου Leonicensus || 12 ἐφ' ἧς $\delta\mu$ Par. A || 13 ἐπιτεθῆ ἔσται
Bekker, dubium an ex codice aliquo: ἐπιτεθείσεται P, ἐπιτε-
θήσεται W^a Par. A

τὸ δὲ Γ, οὗ τὸ Ζ, ὥστε ἡ δίχα διαιροῦσα τὸ ζυγὸν πρώτον
 15 μὲν ἦν ἡ ΔΜ τῆς καθέτου αὐτῆς, ἐπικειμένης δὲ τῆς φο-
 πῆς ἔσται ἡ ΔΘ· ὥστε τοῦ ζυγοῦ τοῦ ἐφ' οὗ ΕΖ τὸ ἔξω
 τῆς καθέτου τῆς ἐφ' ἣς ΑΜ, τῶ ἐν ᾧ ΘΠ, μείζον τοῦ
 ἡμίσεος. ἐὰν οὖν ἀφαιρεθῇ τὸ βᾶρος ἀπὸ τοῦ Ε, ἀνάγκη 5
 κάτω φέρεσθαι τὸ Ζ· ἔλαττον γὰρ ἔστι τὸ Ε. ἐὰν μὲν οὖν
 20 ἄνω τὸ σπαρτίον ἔχη, πάλιν διὰ τοῦτο ἀναφέρεται τὸ ζυγόν.
 ἐὰν δὲ κάτωθεν ἦ τὸ ὑποκείμενον, τοῦναντίον ποιεῖ· πλείον

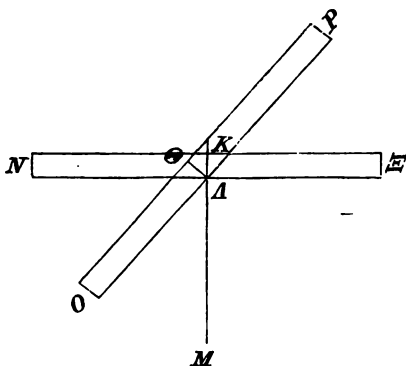

γὰρ γίνεται τοῦ ἡμίσεος τοῦ ζυγοῦ τὸ κάτω μέρος ἢ ὡς ἡ
 κάθετος διαιρεῖ, ὥστε οὐκ ἀναφέρεται· κουφότερον γὰρ τὸ 10
 ἐπηρητημένον. ἔστω ζυγὸν τὸ ἐφ' οὗ ΝΞ, τὸ ὀρθόν, κάθετος
 25 δὲ ἡ ΚΑΜ. δίχα δὴ διαιρεῖται τὸ ΝΞ. ἐπιτεθέντος δὲ
 βάρους ἐπὶ τὸ Ν, ἔσται τὸ μὲν Ν, οὗ τὸ Ο, τὸ δὲ Ξ, οὗ

1 post τὸ Ζ add. ἔσται Par. Α || τὸν ζυγὸν Par. Α || 3 τοῦ
 ἐφ' οὗ Par. Α: ἐφ' ᾧ ΡW^a || 4 ΑΜ Monantholius: δμ Par. Α,
 αβ ΡW^a || τῶ ἐν ᾧ ΘΠ (ΘΠ recte iam Cappelle) μείζον τοῦ
 ἡμίσεος scripsi: μείζον ἔστι τοῦ ἡμίσεος τοῦ ἐν ᾧ τὸ ρ et in
 mg. τῶ θμ Par. Α, τοῦ ἐν ᾧ φπ, μείζω τοῦ ἡμίσεος ΡW^a ||
 6 Ε] ρ ΡW^a || 11 ΝΞ] κξ ΡW^a || 12 δὴ] δεῖ W^a || νκξ ΡW^a
 Par. Α

τὸ P , ἢ δὲ $ΚΑ$ οὐδ' τὸ $ΑΘ$, ὥστε μείζον ἐστὶ τὸ $ΚΟ$ τοῦ $ΑΡ$ τῷ $ΘΚΑ$. καὶ ἀφαιρεθέντος οὖν τοῦ βάρους ἀνάγκη μένειν· ἐπίκειται γὰρ ὡσπερ βᾶρος ἢ ὑπεροχὴ ἢ τοῦ ἡμίσεος τοῦ ἐν ϕ τὸ K .

- 3 Διὰ τί κινούσι μεγάλα βάρη μικραὶ δυνάμεις τῷ μοχλῷ, 30
6 ὡσπερ ἐλέχθη καὶ κατ' ἀρχήν, προσλαβόντι βᾶρος ἔτι τὸ τοῦ μοχλοῦ; ὅσον δὲ τὸ ἔλαττον ἐστὶ κινήσαι βᾶρος, ἔλαττον δὲ ἐστὶν ἄνευ τοῦ μοχλοῦ. ἢ ὅτι αἰτίον ἐστὶν ὁ μοχλός, ζυγὸν ὦν κάτωθεν ἔχον τὸ σπαρτίον καὶ εἰς ἄνισα διηρη-

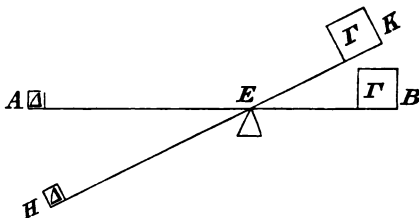

- 10 μένον; τὸ γὰρ ὑπομόχλιον ἀντὶ σπαρτίου γίνεται· μένει γὰρ 35
ἄμφω ταῦτα, ὡσπερ τὸ κέντρον. ἐπεὶ δὲ θᾶπτον ὑπὸ τοῦ ἴσου βάρους κινεῖται ἢ μελῶν τῶν ἐκ τοῦ κέντρον, ἔστι δὲ τρία τὰ περὶ τὸν μοχλόν, τὸ μὲν ὑπομόχλιον, σπαρτίον καὶ κέντρον, δύο δὲ βάρη, ὃ τε κινῶν καὶ τὸ κινούμενον·
15 ὃ οὖν τὸ κινούμενον βᾶρος πρὸς τὸ κινοῦν, τὸ μῆκος πρὸς 85
τὸ μῆκος ἀντιπέπουθεν. αἰεὶ δὲ ὅσα ἂν μείζον ἀφεστήκη τοῦ ὑπομοχλίου, ὅσον κινήσει. αἰτία δὲ ἐστὶν ἢ προλεχθεῖσα, ὅτι ἢ πλείον ἀπέχουσα ἐκ τοῦ κέντρον μελῶνα κύκλον γράφει.

2 τῷ τοῦ PW^a || $ΘΚΑ$] θ κ Par. A || 3 ἐπεὶ κεῖται γὰρ PW^a || 4 τὸ χ P Par. A , τοῦ χ W^a || 6 ἀρχᾶς W^a || προσλαμβάνοντες P et mg. Par. A , προσλαβόντες Par. A || 7 ὅσον Bekker: ῥάδιον codd. || 9 ὦν om. PW^a || ἔχων PW^a || 10 ἀντὶ σπαρτίου γίνεται et in mg. ὅν ἐστὶ τὸ σπαρτίον Par. A , τί σπαρτίον γίνεται P || 13 σπαρτίον Par. A : σπάρτον PW^a || 14 τὸ τε κινῶν Par. A || 16 ἀφεστήκη Bekker: ἀφεστήχοι codd. || 17 αἰτίον W^a

- 5 ὥστε ἀπὸ τῆς αὐτῆς ἰσχύος πλέον μεταστήσεται τὸ κινουῦν τὸ πλείον τοῦ ὑπομόχλιου ἀπέχον. ἔστω μοχλός, ἐφ' οὗ *AB*, βάρος δὲ, ἐφ' ᾧ τὸ *Γ*, τὸ δὲ κινουῦν, ἐφ' ᾧ τὸ *Δ*, ὑπομόχλιον, ἐφ' ᾧ τὸ *Ε*, τὸ δὲ ἐφ' ᾧ τὸ *Δ* κινῆσαν, ἐφ' ᾧ τὸ *Η*, κινούμενον δὲ τὸ ἐφ' οὗ *Γ*, βάρος, ἐφ' οὗ *Κ*. 5
- 10 Διὰ τί οἱ μεσόνοι μάλιστα τὴν ναῦν κινουῦσιν; ἢ διότι 4 ἡ κώπη μοχλός ἐστίν; ὑπομόχλιον μὲν γὰρ ὁ σκαλμός γίνεται (μένει γὰρ δὴ τοῦτο), τὸ δὲ βάρος ἢ θάλαττα, ἦν ἀπωθεῖ ἡ κώπη· ὁ δὲ κινῶν τὸν μοχλὸν ὁ ναύτης ἐστίν. αἰεὶ δὲ πλέον βάρος κινεῖ, ὅσῳ ἂν πλέον ἀφεστήκη τοῦ ὑπο- 10 μοχλοῦ ὁ κινῶν τὸ βάρος· μελίζων γὰρ οὕτω γίνεται ἡ ἐκ τοῦ κέντρον, ὁ δὲ σκαλμός ὑπομόχλιον ὢν κέντρον ἐστίν. ἐν μέσῃ δὲ τῇ νηϊ πλείστον τῆς κώπης ἐντός ἐστίν· καὶ γὰρ ἡ ναῦς ταύτη εὐρυτάτη ἐστίν, ὥστε πλείον ἐπ' ἀμφο- 15 τερα ἐνδέχασθαι μέρος τῆς κώπης ἐκατέρου τοίχου ἐντός 12 εἶναι τῆς νεώς. κινεῖται μὲν οὖν ἡ ναῦς διὰ τὸ ἀπερι- δομένης τῆς κώπης εἰς τὴν θάλασσαν τὸ ἄκρον τῆς κώπης τὸ ἐντός προιέναι εἰς τὸ πρόσθεν, τὴν δὲ ναῦν προσδεδε- μένην τῷ σκαλμῷ συμπροιέναι, ἢ τὸ ἄκρον τῆς κώπης. ἢ γὰρ πλείστην θάλασσαν διαιρεῖ ἡ κώπη, ταύτη ἀνάγκη μάλ- 20 ιστα προωθεῖσθαι· πλείστην δὲ διαιρεῖ, ἢ πλείστον μέρος ἀπὸ τοῦ σκαλμοῦ τῆς κώπης ἐστίν. διὰ τοῦτο οἱ μεσόνοι μάλιστα κινουῦσιν· μέγιστον γὰρ ἐν μέσῃ νηϊ τὸ ἀπὸ τοῦ σκαλμοῦ τῆς κώπης τὸ ἐντός ἐστίν.

Διὰ τί τὸ πηδάλιον μικρὸν ὄν, καὶ ἐπ' ἐσχάτῳ τῷ 5 πλοίῳ, τοσαύτην δύναμιν ἔχει ὥστε ὑπὸ μικροῦ οἴακος καὶ 26

1 καταστήσεται malebat Bekker || 2 ἔσται *W*^a || 3 ἐφ' οὗ utrobique Par. *A* || 4 ἐφ' ᾧ τὸ *E*] δὲ ἐφ' οὗ τὸ *ε* Par. *A*, deinde bis ἐφ' οὗ || 5 τὰ *W*^a || τὸ * Par. *A* || 7 et 9 κοπή Par. *A* || 10 πλέον post ἂν om. *W*^a || ἀφεστήκη Bekker: ἀφεστήκοι codd. || ὑπομόχλου *W*^a || 13 μέσω *P* || 14 ἀμφοτέροις *W*^a || 18 τὸ] τὰ post εἰς *W*^a || 19 ἢ τὸ] ἢ τὸ *PW*^a || 20 γὰρ] ἄρα malebat Cappelle || 21 εἰ *PW*^a || 25 τοῦ πλοίου Par. *A* τῷ πλοίῳ

ἐνὸς ἀνθρώπου δυνάμεως, καὶ ταύτης ἡρεμίας, μεγάλη ³⁰
 κινεῖσθαι μεγέθη πλοίων; ἢ διότι καὶ τὸ πηδάλιον ἔστι
 μοχλός, καὶ μοχλεύει ὁ κυβερνήτης. ἢ μὲν οὖν προσήρ-
 μοσται τῷ πλοίῳ, γίνεται ὑπομόχλιον, τὸ δὲ ὅλον πηδάλιον
⁵ ὁ μοχλός, τὸ δὲ βάρος ἢ θάλασσα, ὁ δὲ κυβερνήτης ὁ κινῶν.
 οὐ κατὰ πλάτος δὲ λαμβάνει τὴν θάλασσαν, ὡσπερ ἡ κόπη, ³⁵
 τὸ πηδάλιον. οὐ γὰρ εἰς τὸ πρόσθεν κινεῖ τὸ πλοῖον, ἀλλὰ
 κινούμενον κλίνει, πλαγίως τὴν θάλατταν δεχόμενον. ἔπει
 γὰρ τὸ βάρος ἦν ἡ θάλασσα, τοῦναντίον ἀπεριεδόμενον
¹⁰ κλίνει τὸ πλοῖον. τὸ γὰρ ὑπομόχλιον εἰς τοῦναντίον στρέ-
 φεται, ἢ θάλασσα μὲν εἰς τὸ ἐντός, ἐκεῖνο δὲ εἰς τὸ ἐκτός. ⁸⁵
 τοῦτω δὲ ἀκολουθεῖ τὸ πλοῖον διὰ τὸ συνδεδέσθαι. ἢ μὲν
 οὖν κόπη κατὰ πλάτος τὸ βάρος ὠθοῦσα καὶ ὑπ' ἐκεῖνου
 ἀντωθουμένη εἰς τὸ εὐθὺν προάγει· τὸ δὲ πηδάλιον, ὡσπερ
¹⁵ κἀθηται πλάγιον, τὴν εἰς τὸ πλάγιον, ἢ δεῦρο ἢ ἐκεῖ, ποιεῖ ⁵
 κίνησιν. ἐπ' ἄκρον δὲ καὶ οὐκ ἐν μέσῳ κείται, ὅτι ἄριστον
 τὸ κινούμενον κινῆσαι ἀπ' ἄκρου κινουῦντι. τάχιστα γὰρ φέ-
 ρεται τὸ πρῶτον μέρος διὰ τὸ ὡσπερ ἐν τοῖς φερομένοις
 ἐπὶ τέλει λήγειν τὴν φορὰν, οὕτω καὶ τοῦ συνεχοῦς ἐπὶ
²⁰ τέλους ἀσθενεστάτη ἐστὶν ἡ φορὰ. εἰ δὲ ἀσθενεστάτη, ὁρῶν ¹⁰
 ἐκκρούειν. διὰ τε δὴ ταῦτα ἐν τῇ πρόμνη τὸ πηδάλιον
 ἔστι, καὶ ὅτι ἐνταῦθα μικρᾶς κινήσεως γενομένης πολλῶ
 μεῖζον τὸ διάστημα ἐπὶ τῷ ἐσχάτῳ γίνεται, διὰ τὸ τὴν ἴσην

1 μέγα *W*^a || 2 μέγεθος *W*^a || 3 καὶ — 5 μοχλός add. *PW*^a
 et Par. *A*, nisi quod hic 3 pro μοχλεύει praebet μοχλεῖς et
 5 articulum ὁ omittit. Cappelle in his scholiastae manum
 agnoscit || 6 ὅπερ *P* || 7 πλεῖον *W*^a || 11 θάλασσα μὲν εἰς τὸ
 ἐντός Par. *A*, Cappelle: θάλασσα δὲ ἐντός *PW*^a || ἐκεῖνο δὲ] εἰ
 δὲ ἐκεῖνο *PW*^a || 12 πλεῖον *P* || 13 κατὰ] κατὰ τὸ Par. *A* ||
 14 ἀντωθουμένου *W*^a || 17 ἐπ' ἄκρον Cappelle e suis, ut videtur,
 codd. || κινουῦντι Cappelle cum Leonicensi: κινουῦν codd. || 18 βάρ-
 ος *P* || 19 τοῦ συνεχοῦς Par. *A* || 20 εἰ] ἢ Par. *A* || 21 ἐκ-
 κρούειν ^{εσθαι} Par. *A*

γωνίαν ἐπὶ μείζονα καθῆσθαι, καὶ ὅσῳ ἂν μείζους ᾖσιν αἱ
 15 περιέχουσαι. δῆλον δὲ ἐκ τούτου καὶ δι' ἣν αἰτίαν μᾶλλον
 προέρχεται εἰς τοῦναντίον τὸ πλοῖον ἢ ἡ τῆς κόπης πλάτη·
 τὸ αὐτὸ γὰρ μέγεθος τῆ αὐτῆ ἰσχύϊ κινούμενον ἐν ἀέρι
 πλέον ἢ ἐν τῷ ὕδατι πρόεισιν. ἔστω γὰρ ἡ AB κόπη, τὸ 5
 δὲ Γ ὁ σκαλμός, τὸ δὲ A τὸ ἐν τῷ πλοῖω, ἡ ἀρχὴ τῆς

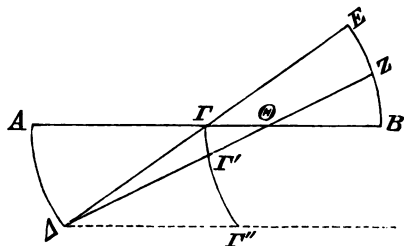

20 κόπης, τὸ δὲ B τὸ ἐν τῇ θαλάττῃ. εἰ δὴ τὸ A οὗ τὸ Δ
 μετακινῆται, τὸ B οὐκ ἔσται οὗ τὸ E . ἴση γὰρ ἡ BE
 τῆ $A\Delta$. ἴσον οὖν μετακεχωρηκὸς ἔσται. ἀλλ' ἦν ἕλαττον.
 ἔσται δὲ οὗ τὸ Z . τὸ Θ ἄρα τέμνει τὴν AB , καὶ οὐκ ἦν 10
 τὸ Γ , καὶ κάτωθεν. ἐλάττων γὰρ ἡ BZ τῆς $A\Delta$, ὥστε
 καὶ ἡ ΘZ τῆς $\Delta\Theta$. ὅμοια γὰρ τὰ τρίγωνα. μεθεστηκὸς δὲ
 25 ἔσται καὶ τὸ μέσον, τὸ ἐφ' οὗ Γ εἰς τοῦναντίον γὰρ τῷ
 ἐν τῇ θαλάττῃ ἄκρῳ τῷ B μεταχωρεῖ, ἥπερ τὸ ἐν τῷ πλοῖω
 ἄκρον τὸ A , μετεχώρει δὲ τὸ A οὗ τὸ Δ . ὥστε μετακινή- 15
 θήσεται τὸ πλοῖον, καὶ ἐκεῖ, οὗ ἡ ἀρχὴ τῆς κόπης, μετα-

8 μετακινεῖται Par. A, at in mg. μετακινῆται || 9 τῆ] τὸ
 W^a || γούν P , γὰρ Par. A, at in mg. οὖν || 10 δὲ Cappelle e
 Leidensi: δὴ ceteri || τὸ Z — 11 τὸ Γ Par. A, Cappelle: τὸ ζ
 (α W^a) ἢ (ἡ W^a ἢ P) τὸ θ . ἄρα τοίνυν τὴν $\alpha\beta$ καὶ οὐκ ἡ τὸ
 γ ceteri || 11 ἐλάττω PW^a , ἐλάττω Par. A || 12 $\theta\delta$ Par. A ||
 μεθεστηκὸς Par. A, Cappelle: καθεστηκὸς PW^a || 15 μετεχώρει
 — Δ Par. A, Cappelle: μὴ ἐχώρει οὗ τὸ δ PW^a

φέρεται. τὸ δ' αὐτὸ καὶ τὸ πηδάλιον ποιεῖ, πλὴν ὅτι εἰς τὸ πρόσθεν οὐδὲν συμβάλλεται τῷ πλοῖω, ὥσπερ ἐλέχθη ³⁰ ἐπάνω, ἀλλὰ μόνον τὴν πρύμναν εἰς τὸ πλάγιον ἀπωθεῖ ἔνθα ἢ ἔνθα· εἰς τοῦναντίον γὰρ ἡ πρῶρα οὕτω νεύει. ἢ ⁵ μὲν δὴ τὸ πηδάλιον προσέξενεται, δεῖ οἶόν τι τοῦ κινουμένου μέσον νοεῖν, καὶ ὥσπερ ὁ σκαλμὸς τῆ κώπη· τὸ δὲ μέσον ὑποχωρεῖ, ἢ ὁ οἶαξ μετακινεῖται. ἔαν μὲν εἴσω ἄγῃ, ³⁵ καὶ ἡ πρύμνα δεῦρο μεθέστηκεν· ἢ δὲ πρῶρα εἰς τοῦναντίον νεύει· ἐν γὰρ τῷ αὐτῷ οὔσης τῆς πρῶρας τὸ πλοῖον ¹⁰ μεθέστηκεν ὅλου.

⁶ Διὰ τί, ὅσῳ ἂν ἡ κεραία ἀνωτέρα ἢ, θάττον πλεῖ τὰ πλοῖα τῷ αὐτῷ ἰστίῳ καὶ τῷ αὐτῷ πνεύματι; ἢ διότι γίνεται ⁴⁰ ὁ μὲν ἰστός μοχλός, ὑπομόχλιον δὲ τὸ ἐδωλίον, ἐν ᾧ ἐμπέ- ⁸⁵¹ πηγεν, ὃ δὲ δεῖ κινεῖν βάρος, τὸ πλοῖον, τὸ δὲ κινουῦν τὸ ¹⁵ ἐν τῷ ἰστίῳ πνεῦμα. εἰ δ' ὅσῳ ἂν πορρώτερον ἢ τὸ ὑπομόχλιον, ὅσον κινεῖ καὶ θάττον ἢ αὐτῇ δύναμις τὸ αὐτὸ βάρος, ἢ οὖν κεραία ἀνωτερον ἀγομένη καὶ τὸ ἰστίον πορρώτερον ποιεῖ τοῦ ἐδωλίου ὑπομοχλίου ὄντος. ⁵

⁷ Διὰ τί, ὅταν ἐξ οὔριας βούλωνται διαδραμεῖν μὴ οὔριον ²⁰ τοῦ πνεύματος ὄντος, τὸ μὲν πρὸς τὸν κυβερνήτην τοῦ ἰστίου μέρος στέλλονται, τὸ δὲ πρὸς τὴν πρῶραν πόδα ποιησάμενοι ἐφιάσιν; ἢ διότι ἀντισπᾶν τὸ πηδάλιον πολλῶ μὲν ὄντι τῷ πνεύματι οὐ δύναται, ὀλίγῳ δέ, ὃ ὑποστέλλονται. ¹⁰ ²⁵ προάγει μὲν οὖν τὸ πνεῦμα, εἰς οὔριον δὲ καθίστησι τὸ πηδάλιον, ἀντισπᾶν καὶ μοχλεῦον τὴν θάλατταν. ἅμα δὲ καὶ οἱ ναῦται μάχονται τῷ πνεύματι· ἀνακλίνουσι γὰρ ἐπὶ τὸ ἐναντίον ἑαυτούς.

3 ἐπάνω Par. A: ἐπὶ ἄνω P W^a || 4 εἰς τοῦναντίον] ἢ εἰς τοῦναντίον P, ἢ οὐ τοῦναντίον W^a || ἤμεν Par. A || 12 πλοῖα] α W^a || 14 δεῖ om. W^a || 17 γούνην Par. A || 19 τί] τί δὲ Par. A || 21 τὸ] τὸν Par. A || πόδα Leonicensus, Cappelle: ποδιαῖον codd. || 22 ἐφιάσιν W^a || ἀντισπᾶ P, σπᾶ W^a || μὲν ὄντι] μᾶλλον ὄντι Par. A. an ἐμβάλλουσι? || 23 δ] διὸ Bussemaker

15 Διὰ τί τὰ στρογγύλα καὶ περιφερῆ τῶν σχημάτων εὐκι- 8
νητότερα; τριχῶς δὲ ἐνδέχεται τὸν κύκλον κυλισθῆναι· ἢ
γὰρ κατὰ τὴν ἀψίδα, συμμεταβάλλοντος τοῦ κέντρου, ὥσπερ
ὁ τροχὸς ὁ τῆς ἀμάξης κυλλεται· ἢ περὶ τὸ κέντρον μόνον,
20 ὥσπερ αἱ τροχιλαί, τοῦ κέντρου μένοντος· ἢ παρὰ τὸ ἐπί- 5
πεδον, τοῦ κέντρου μένοντος, ὥσπερ ὁ κεραμεικὸς τροχὸς
κυλίνδεται. ἢ μὲν δὴ τάχιστα τὰ τοιαῦτα, διὰ τε τὸ μικρῶν
ἄπεισθαι τοῦ ἐπιπέδου, ὥσπερ ὁ κύκλος κατὰ στιγμὴν, καὶ
διὰ τὸ μὴ προσκόπτειν· ἀφέστηκε γὰρ τῆς γῆς ἢ γωνία.
25 καὶ ἔτι ᾧ ἂν ἀπαντήσῃ σώματι, πάλιν τούτου κατὰ μικρὸν 10
ἄπτεται. εἰ δ' εὐθύγραμμον ᾗν, τῇ εὐθείᾳ ἐπὶ πολὺ ἤπτετο
ἂν τοῦ ἐπιπέδου. ἔτι ᾗ ῥέπει ἐπὶ τὸ βάρος, ταύτῃ κινεῖ
ὁ κινῶν. ὅταν μὲν γὰρ πρὸς ὄρθιον ἢ διάμετρος ᾗ τοῦ
κύκλου τῶ ἐπιπέδῳ, ἀπτομένου τοῦ κύκλου κατὰ στιγμὴν
30 τοῦ ἐπιπέδου, ἴσον τὸ βάρος ἐπ' ἀμφοτέρω διαλαμβάνει ἢ 15
διάμετρος· ὅταν δὲ κινῆται, εὐθύς πλέον ἐφ' ᾧ κινεῖται,
ὥσπερ ῥέπον. ἐντεῦθεν εὐκίνητοτερον τῶ ᾠθοῦντι εἰς τοῦ-
προσθεν· ἐφ' ὃ γὰρ ῥέπει ἕκαστον, εὐκίνητόν ἐστιν, εἴπερ
καὶ τὸ ἐπὶ τὸ ἐναντίον τῆς ῥοπῆς δυσκίνητον. ἔτι λέγουσι
35 τινες ὅτι καὶ ἡ γραμμὴ ἢ τοῦ κύκλου ἐν φορᾷ ἐστὶν ἀέ, 20
ὥσπερ τὰ μένοντα, διὰ τὸ ἀντερείδειν, οἷον καὶ τοῖς μελίσσοι
κύκλοις ὑπάρχει πρὸς τοὺς ἐλάττονας. θᾶττον γὰρ ὑπὸ τῆς
ἴσης ἰσχύος κινοῦνται οἱ μελίσσους καὶ τὰ βάρη κινοῦσι, διὰ
τὸ ῥοπήν τινα ἔχειν τὴν γωνίαν τὴν τοῦ μελίσσους κύκλου
40 πρὸς τὴν τοῦ ἐλάττονος, καὶ εἶναι ὥσπερ ἢ διάμετρος πρὸς 25
τὴν διάμετρον. ἀλλὰ μὴν πᾶς κύκλος μελίσσους πρὸς ἐλάτ-
τονα· ἄπειροι γὰρ οἱ ἐλάττονες. εἰ δὲ καὶ πρὸς ἕτερον ἔχει

5 τροχιλαίαι Par. A || περὶ W^a || 6 κεραμεικὸς W^a Par. A ||
7 ἢ Leonicens, Monantholius, Cappelle: εἰ codd. || δὲ W^a Par.
A || τῶ P W^a, τῶ Par. A || 13 Par. A in mg. πρὸς ὄρθιῶς ||
16 ἐφ' ὃ Par. A || 18 ^{εἰ} ᾧ Par. A || 19 τὸ post καὶ om. W^a ||
21 ὥσπερ καὶ Par. A || 25 ὥσπερ Leonicens, Cappelle: ὅπερ
codd.

- ροπήν ὁ κύκλος, ὁμοίως δὲ εὐκίνητος, καὶ ἄλλην ἂν ἔχοι
ροπήν ὁ κύκλος καὶ τὰ ὑπὸ κύκλου κινούμενα, κἄν μὴ τῇ
ἀψίδι ἄπτηται τοῦ ἐπιπέδου, ἀλλ' ἢ παρὰ τὸ ἐπίπεδον, ἢ ⁵
ὡς αἱ τροχιλαίαι· καὶ γὰρ οὕτως ἔχοντα ῥᾶστα κινοῦνται καὶ
⁵ κινοῦσι τὸ βάρος. ἢ οὐ τῷ κατὰ μικρὸν ἄπτεσθαι καὶ προσ-
κρούειν, ἀλλὰ δι' ἄλλην αἰτίαν. αὕτη δὲ ἐστὶν ἡ εἰρημένη
πρότερον, ὅτι ἐκ δύο φορῶν γεγένηται ὁ κύκλος, ὥστε μίαν
αὐτῶν αἰεὶ ἔχειν ῥοπήν, καὶ ὅλον φερόμενον αὐτὸν αἰεὶ ¹⁰
κινοῦσιν οἱ κινοῦντες, ὅταν κινῶσι κατὰ τὴν περιφέρειαν
¹⁰ ὁπωσοῦν. φερομένην γὰρ αὐτὴν κινοῦσιν· τὴν μὲν γὰρ εἰς
τὸ πλάγιον αὐτοῦ κίνησιν ᾧθεὶ τὸ κινοῦν, τὴν δὲ ἐπὶ τῆς
διαμέτρου αὐτὸς κινεῖται.
- ⁹ Διὰ τί τὰ διὰ τῶν μειζόνων κύκλων αἰρούμενα καὶ ἐλκό- ¹⁵
μενα ῥᾶον καὶ θᾶττον κινοῦμεν; ὅλον καὶ αἱ τροχιλαίαι αἱ
¹⁵ μείζους τῶν ἐλαττόνων, καὶ αἱ σκντάλαι ὁμοίως. ἢ διότι
ὄσῳ ἂν μείζων ἢ ἐκ τοῦ κέντρου ἦ, ἐν τῷ ἴσῳ χρόνῳ πλεόν
κινεῖται χωρίον, ὥστε καὶ τοῦ ἴσου βάρους ἐπόντος ποιήσει
τὸ αὐτό, ὥσπερ εἴπομεν καὶ τὰ μείζω ζυγὰ τῶν ἐλαττόνων ²⁰
ἀκριβέστερα εἶναι. τὸ μὲν γὰρ σπαρτίον ἐστὶ κέντρον, τοῦ
²⁰ δὲ ζυγοῦ αἱ ἐπὶ τάδε τοῦ σπαρτίου αἱ ἐκ τοῦ κέντρου.

1 καὶ ἄλλην bis ponit Par. A. inde a καὶ ἄλλην apod-
sin ordinem moneo propter Cappellium, qui falso haec inter-
pungit et interpretatur || ἐχη Par. A || 3 ἄπτεται P W^a || περι
W^a || 4 αἱ om. W^a || τροχιλαίαι Par. A || ἔχοντα ^{τῆς} Par. A ||
8 αὐτῶν] αὐτὸν Par. A || 11 ἀπό τῆς Par. A || 14 τροχιλαίαι Par.
A, τροχιλαίαι W^a || 16 ἦν W^a || 17 χωρίον P Par. A || ἐπιθέντος
Par. A, at in mg. ἐπόντος || 19 ἀκριβέστερον W^a || 20 post κέν-
τρον in Par. A a scholiasta, ut putat Cappelle, addita et male
praemissa capiti decimo, quod sequi debebant, leguntur haecce:
εἰ γὰρ σιδηροῦς τύχη καὶ ξύλινος ἄλλος ζυγός, ταχύτερον ἀπὸ
τοῦ αὐτοῦ βάρους ὁ ξύλινος κινήθησεται διὰ τὸ πρὸς τὰ ἄνω
δυσκίνητα εἶναι τὰ βάρη, ἐναντίον τοῦ ἄνω τόπου τοῖς βάρεσι.
τὰ δὲ πλεονα βάρη δυσκινήτετρα τῶν ἐλαττόνων πρὸς τὰ ἄνω
εἰσὶ. διὸ καὶ ὁ σιδηροῦς ζυγός, ἔτε τοῦ ξυλλίου βαρύτερος ἂν.

Διὰ τί ῥᾶον, ὅταν ἄνευ βάρους ἦ, κινεῖται τὸ ζυγόν, 10
 25 ἢ ἔχον βάρους; ὁμοίως δὲ καὶ τροχὸς ἢ ἄλλο τοιοῦτο τοῦ βα-
 ρυτέρου μὲν, μείζονος δὲ τὸ ἕλαττον καὶ κορυφότερον. ἢ
 ὅτι οὐ μόνον εἰς τὸ ὑναντίον τὸ βαρὺ, ἀλλὰ καὶ εἰς τὸ πλά- 5
 γιον δυσκίνητόν ἐστιν. ἐναντίον γὰρ τῇ ῥοπῇ κινήσαι χαλε-
 πῶς, ἐφ' ὃ δὲ ῥέπει, ῥαδίως· εἰς δὲ τὸ πλάγιον οὐ ῥέπει.
 30 Διὰ τί ἐπὶ τῶν σκυτάλων ῥᾶον τὰ φορτία κομίζεται ἢ 11
 ἐπὶ τῶν ἀμαξῶν, ἔχουσῶν τῶν μὲν μεγάλους τροχοὺς, τῶν
 δὲ μικροῦς; ἢ διότι ἐπὶ τῶν σκυτάλων οὐδεμίαν ἔχει πρόσ-
 κομιν, τὸ δὲ ἐπὶ τῶν ἀμαξῶν τὸν ἄξονα, καὶ προσκόπτει 10
 αὐτῶ· ἕκ τε γὰρ τῶν ἄνωθεν πιέζει αὐτὸν καὶ ἕκ τῶν πλα-
 35 γίων. τὸ δὲ ἐπὶ τῶν σκυτάλων ἐπὶ δύο τοῦτων κινεῖται,
 τῇ τε κάτω χώρα ὑποκειμένη καὶ τῷ βάρει τῷ ἐπικειμένῳ·
 ἐπ' ἀμφοτέρων γὰρ τούτων κυλίεται τῶν τόπων ὁ κύκλος
 καὶ φερόμενος ὠθεῖται. 15

Διὰ τί πορρωτέρω τὰ βέλη φέρεται ἀπὸ τῆς σφενδόνης 12
 2^b ἢ ἀπὸ τῆς χειρός; καίτοι κρατεῖ γὰρ ὁ βάλλον τῇ χειρὶ μᾶλλον
 ἢ ἀπαρτήσας τὸ βάρος. καὶ ἔτι οὕτω μὲν δύο βάρη κινεῖ,
 τό τε τῆς σφενδόνης καὶ τὸ βέλος, ἐκείνως δὲ τὸ βέλος

βραδύτερον κινεῖται, διὰ τὸ εἶναι τὸ ἕτερον ἄκρον αὐτοῦ, ἐν ᾧ
 τὸ βάρος οὐκ ἐπιτίθεται, βραδέως κάτω κινεῖσθαι (mg. κατα-
 κινεῖσθαι), τὸ δὲ ξύλιον τὸ ὑναντίον. ἀλλὰ καὶ ἐπὶ τοῖς τροχοῖς
 τὸ αὐτὸ συμβαίνει. τὸ γὰρ βάρος τοῦ σιδηροῦ τροχοῦ μᾶλλον
 ὠθεῖ τοῦτον κάτω· καὶ ἐστὶν ὡς πρὸς τὸ πλάγιον δυσκίνητον.
 ὁ δὲ κορυφότερος ἐκκίνητοτέρος ἐστὶ διὰ τὸ καὶ τὸ βάρος αὐτοῦ
 κορυφότερον εἶναι, καὶ ἕλαττον ὠθεῖ τοῦτον κάτω || 2 τροχὸν
PW^a || τοιοῦτον *Par. A* || τοῦ βαρυτέρου — 3 κορυφότερον *Carp-*
pelle: τὸ βαρύτερον μὲν, μείζον (μείζον *PW*^a *Par. A*) δὲ τοῦ
 ἐλάττονος καὶ κορυφότερον (κορυφότερον *W*^a) *codd.*, vulgo || 5 an
 κινεῖται? *Bekker* || 7 σκυτάλων *Bonitz ind. Arist. 686^b 5*; item
 l. 9 et 12 || 12 τῶν *W*^a || 13 ὑποκειμένον *W*^a || 14 ἀμφο-
 25 *τερα P* || 16 πορρωτέρα *Par. A* || 18 ^ἄπαρτήσας *Par. A* || βάρους]

καίλαρ *Cappelle cum Leidensi et vulg.* || 19 τότε ^{τῆς} _{τῆν} σφενδόνης ^{ῆς} _{ῆν}
 καὶ τῶ βέλος *Par. A*

- μόνον. πότερον ὅτι ἐν μὲν τῇ σφενδόνη κινούμενον βέλος ῥίπτει ὁ βάλλων (περιαγαγὼν γὰρ κύκλω πολλάκι ἀφίρσι), ἐκ δὲ τῆς χειρὸς ἀπὸ τῆς ἡφεμίας ἢ ἀρχῆ· πάντι δὲ εὐκινητότερα κινούμενα ἢ ἡφεμοῦντα. ἢ διὰ τε τοῦτο
- 5 καὶ διότι ἐν μὲν τῷ σφενδονᾶν ἢ μὲν χειρὶ γίνεται κέντρον. ἢ δὲ σφενδόνη ἢ ἐκ τοῦ κέντρον· ὅσῳ δ' ἂν ἢ μείζων ἢ ἀπὸ τοῦ κέντρον, κινεῖται θᾶττον. ἢ δὲ ἀπὸ τῆς χειρὸς βολὴ πρὸς τὴν σφενδόνην βραχεῖα ἐστίν.
- 13 Διὰ τί ῥᾶον κινοῦνται περὶ τὸ αὐτὸ ζυγὸν οἱ μείζους
- 10 τῶν ἐλαττόνων κόλλοπες, καὶ οἱ αὐτοὶ ὄνοι οἱ λεπτότεροι ὑπὸ τῆς αὐτῆς ἰσχύος τῶν παχυτέρων; ἢ διότι ὁ μὲν ὄνος καὶ τὸ ζυγὸν κέντρον ἐστίν, τὰ δὲ ἀπέχοντα μεγέθη αἱ ἐκ τοῦ κέντρον; θᾶττον δὲ κινοῦνται καὶ πλέον ἀπὸ τῆς αὐτῆς
- 15 ἰσχύος αἱ τῶν μειζόνων κύκλων ἢ αἱ τῶν ἐλαττόνων· ὑπὸ τῆς αὐτῆς γὰρ ἰσχύος θᾶττον μεθίσταται τὸ ἄκρον τὸ πορρωτέρον τοῦ κέντρον. διὸ πρὸς μὲν τὸ ζυγὸν τοὺς κόλλοπας ὄργανα ποιοῦνται, οἷς ῥᾶον στρέφουσιν· ἐν δὲ τοῖς λεπτοῖς ὄνοις πλεῖον γίνεται τὸ ἔξω τοῦ ξύλου, αὕτη δὲ γίνεται ἢ
- 20 ἐκ τοῦ κέντρον.
- 14 Διὰ τί τὸ αὐτὸ μέγεθος ξύλον ῥᾶον καταέσσεται περὶ
- 21 τὸ γόνυ, ἐὰν ἴσον ἀποστήσας τις τῶν ἄκρων ἐχόμενος καταγνύη, ἢ παρὰ τὸ γόνυ ἐγγὺς ὄντος· καὶ ἐὰν πρὸς τὴν γῆν ἐρείσας καὶ τῷ ποδὶ προσβὰς πόρρωθεν τῇ χειρὶ καταγνύη, ἢ ἐγγύθεν; ἢ διότι ἔνθα μὲν τὸ γόνυ κέντρον, ἔνθα δὲ ὁ

5 ἐκ μὲν σφενδόνης W^a, ἐν μὲν τῷ σφενδόνης Par. A || 6 ὅσῳ δ' Par. A: ὅσῳ ceteri || 9 τὸν αὐτὸν Par. A || 10 οἱ αὐτοὶ] ὡσαύτως malebat Cappelle || 12 ἀπέχεται W^a || 13 αὐτοῦ W^a || 15 ἰσχύος. αἱ τῶν μειζόνων κύκλων ἢ θᾶττον μεθίσταται Par. A || θᾶττον] μείζον P || 16 τὸ] τὸν Par. A || 17 κινοῦνται Par. A, sed in mg. ποιοῦνται || 20 τ^{οῦ} αὐτ^{οῦ} μ^εγ^εθ^ος ξύλον Par. A, fort. cum Par. B leg. τὸ αὐτὸ μέγεθος ξύλου || 21 ἀποστήσας τις Cappelle cum Leonicensio et Sylburgio: ἀποστήσασαι W^a Par. A, ἀποστήσας mg. Par. A, Bekker e P, ut videtur || 22 περὶ W^a || ὄντος] ὦν Par. A in mg. || 24 μὲν γὰρ τὸ P W^a Par.

αὐτοῦ, ὃ ἡ χεὶρ αἶρει, ὅλον ὑπομόχλιον γίνεται, τὸ δ' ἐπὶ τῶ ἄκρῳ βάρος. ὥστε ὅσῳ ἂν ἡ μακρότερον τὸ ἀπὸ τοῦ ὑπομοχλίου, τοσοῦτ' ἀνάγκη κάμπτεσθαι μᾶλλον· ὅσῳ γὰρ ἂν πλέον ἀπέχη τοῦ ὑπομοχλίου, τοσοῦτ' ἀνάγκη κάμπτεσθαι μείζον. ἀνάγκη οὖν αἶρεσθαι τὰ ἄκρα τοῦ μοχλοῦ. ἐὰν οὖν ἡ καμπτόμενος ὁ μοχλός, ἀνάγκη αὐτὸν κάμπτεσθαι μᾶλλον αἰρούμενον. ὅπερ συμβαίνει ἐπὶ τῶν ξύλων τῶν μακρῶν· ἐν δὲ τοῖς βραχέσις ἐγγύς τὸ ἔσχατον τοῦ ὑπομοχλίου γίνεται τοῦ ἠρεμοῦντος.

17 Διὰ τί τῶ σφηνὶ ὄντι μικρῶ μεγάλα βάρη διίσταται καὶ 20

11 μεγέθη σωμάτων, καὶ θλίψις ἰσχυρὰ γίνεται; ἡ διότι ὁ σφην δύο μοχλοὶ εἰσιν ἐναντιοὶ ἀλλήλοις, ἔχει δὲ ἐκάτερος τὸ μὲν βάρος, τὸ δὲ ὑπομόχλιον, ὃ καὶ ἀνασπᾷ ἡ πιέζει. ἔτι δὲ ἡ τῆς πληγῆς φορὰ τὸ βάρος, ὃ τύπτει καὶ κινεῖ,

15 ποιεῖ μέγα· καὶ διὰ τὸ κινούμενον κινεῖν τῇ ταχυτῆτι ἰσχύει 25

ἔτι πλέον. μικρῶ δὲ ὄντι μεγάλα δυνάμεις ἀκολουθοῦσι· διὸ λαμβάνει κινῶν παρὰ τὴν ἀξίαν τοῦ μεγέθους. ἔστω σφην ἐφ' ᾧ $\triangle AB\Gamma$, τὸ δὲ σφηνούμενον $\triangle EHZ$. μοχλός δὲ ἡ γίνεται ἡ AB , βάρος δὲ τὸ τοῦ B κάτωθεν, ὑπομόχλιον δὲ τὸ $Z\Delta$. ἐναντίος δὲ τούτῳ

25 μοχλός ἡ $B\Gamma$. ἡ δὲ AG κοπτομένη ἐκατέρω τούτων χρῆται 30 μοχλῶ· ἀνασπᾷ γὰρ τὸ B .

1 ὁ ἡ χεὶρ αἶρει om. PW^a || τῶ P || 3 μᾶλλον — 4 κάμπτεσθαι om. W^a || 6 καμπτός Leonicensus ut videtur || 7 ὥσπερ Par. A || 15 ποιεῖ om. W^a || 16 ξ^v ἢ πλέον Par. A || post ὄντι add. τῶ μοχλῶ Par. A || 18 περὶ W^a || 21 $\triangle EHZ$] δέηται W^a , ἐφ' ᾧ δεηξ Par. A || μοχλός δὲ Par. A || 23 τοῦ] τὸ W^a || 24 $Z\Delta$] ξ Par. A || 25 ἡ $B\Gamma$ Par. A : τὸ $\beta\gamma$ PW^a || 26 post τὸ β in Par. A leguntur ad sequens caput pertinentia minio subducta haecce: ἀπὸ μικρῆς ὀλικῆς τάχιστα τὸ βάρος ἔλκεται μετὰ

Διὰ τί, ἐάν τις δύο τροχιλέας ποιήσας ἐπὶ δυοῖ ξύλοις 18
 συμβάλλουσιν ἐαυτοῖς ἐναντίας ἀνταῖς κύκλω περιβάλλῃ καλω-
 35 διον, ἔχον τὸ ἄρτημα ἐκ θατέρου τῶν ξύλων, θάτερον δὲ
 ἢ προσερχομένον ἢ προστεθειμένον κατὰ τὰς τροχαλάς,
 ἐάν ἕκῃ τις τῆ ἀρχῆ τοῦ καλωδίου, μεγάλη βάρη προσάγει, 5
 κἂν ἢ μικρὰ ἢ ἕλκουσα ἰσχύς; ἢ διότι τὸ αὐτὸ βᾶρος ἀπὸ
 ἐλάττονος ἰσχύος, εἰ μοχλεύεται, ἐγείρεται, ἢ ἀπὸ χειρός;
 3^b ἢ δὲ τροχιλέα τὸ αὐτὸ ποιεῖ τῷ μοχλῷ, ὥστε ἢ μίαν ῥῶον
 ἔλξει, καὶ ἀπὸ μικρᾶς ὀγκῆς τοῦ κατὰ χεῖρα πολὺ ἔλξει
 βαρύτερον. τοῦτο δ' αἱ δύο τροχαλαὶ πλεον ἢ διπλασίῳ 10
 τάχει αἴρουσιν. ἔλαττον γὰρ ἔτι ἢ ἑτέρα ἔλκει ἢ εἰ αὐτῇ
 5 καθ' ἐαυτὴν εἴλκεν, ὅταν παρὰ τῆς ἑτέρας ἐπιβληθῇ τὸ
 σχοινίον· ἐκείνη γὰρ ἔτι ἔλαττον ἐποίησε τὸ βᾶρος. καὶ
 οὕτως ἐάν εἰς πλείους ἐπιβάλληται τὸ καλωδίον, ἐν ὀλίγαις
 τροχιλαῖς πολλὴ γίνεται ἢ διαφορὰ, ὥστε ὑπὸ τῆς πρώτης 15
 τοῦ βάρους ἕλκοντος τέτταρας μῆσας, ὑπὸ τῆς τελευταίας
 10 ἔλκεσθαι πολλῷ ἐλάττω. καὶ ἐν τοῖς οἰκοδομικοῖς ἔργοις
 ῥαδίως κινουσί μεγάλα βάρη· μεταφέρουσι γὰρ ἀπὸ τῆς
 αὐτῆς τροχιλέας ἐφ' ἑτέραν, καὶ πάλιν ἀπ' ἐκείνης εἰς

τῆς τροχιλαίας φησὶ ^ἢ παρ' ὃ ἀπὸ χειρός· καὶ μείζονα (κἂν μείζον
 Cappelle) βᾶρος ἐγγίνεται. τὸ δὲ αἴρεσθαι μείζονα (μείζον Car-
 pelle) βᾶρος ῥαδίως αἱ δύο τροχιλαῖαι μάλλον τοῦ διπλασίου τῆς
 μῆσας ἢ τῆς χειρός αἴρουν κατὰ τάχος, καὶ αἰεὶ δὴ προστιθεμένων
 τῶν τροχιλαίων, ἔλαττον ἰσχύει τὰ βάρη ἐλκυσθήσεται (fort. ἂ
 ἐλκυσθήσεται Cappelle) ^ἢ παρ' ὃ τῆ μῆσας, καὶ ὅσων ἐν φησὶ πλείους
 αἱ τροχιλαῖαι εἰσίν. ἐλάττω γὰρ τὰ βάρη ποιοῦσιν. Scholium
 esse recte iudicat Cappelle || 1 τροχιλαίας P Par. A || 2 ἀνταῖς
 Par. A: ἀνταῖς P W^a || 3 ἐκ θατέρου] ἐκατέρου W^a || 4 ἢ ἢ
 W^a || τροχαλάς P W^a: τροχιλαίας Par. A || 5 μέγιστον βάρει W^a ||
 8 τροχιλαῖα P Par. A || 9 ἔλξει om. W^a || μικρᾶς Par. A in mg.,
 Cappelle: μῆσας ceteri || 10 τροχιλαῖαι Par. A || 11 αἴρουσιν Par.
 A: αἴρουναι P W^a || ἐτι ἢ ἢ ἑτέρα ἔλκει εἰ P || 12 περὶ W^a ||
 13 ποιήσει W^a || 15 τροχιλαίας P Par. A || πολὺ W^a || ἢ δια-
 φορὰ Cappelle e Par. B: διαφορὰ ἢ ceteri || 19 τροχιλαίας Par.
 A et sic semper

ὄνους καὶ μοχλοὺς· τοῦτο δὲ ταύτων ἐστὶ τῷ ποιεῖν πολλὰς τροχίλεας.

- 19 Διὰ τί, ἐὰν μὲν τις ἐπιθῆ ἐπὶ τὸ ξύλον πέλεκυν μέγαν καὶ φορτίον μέγα ἐπ' αὐτῷ, οὐ διαριεῖ τὸ ξύλον, ὅ τι καὶ 15
 5 λόγου ἄξιον· ἐὰν δὲ ἄρας τὸν πέλεκύν τις πατάξῃ αὐτῷ, διασχίξει, ἔλαττον βάρους ἔχοντος τοῦ τύπτοντος πολὺ μᾶλλον ἢ τοῦ ἐπικειμένου καὶ πιέζοντος; ἢ διότι πάντα τῇ κινήσει ἐργάζεται, καὶ τὸ βαρὺ τὴν τοῦ βάρους κίνησιν λαμβάνει μᾶλλον κινούμενον ἢ ἡρεμοῦν; ἐπικείμενον οὖν οὐ κινεῖται 20
 10 τὴν τοῦ βάρους κίνησιν, φερόμενον δὲ ταύτην τε καὶ τὴν τοῦ τύπτοντος. ἔτι δὲ καὶ γίνεται σφὴν ὁ πέλεκυς· ὁ δὲ σφὴν μικρὸς ὢν μεγάλα δίστησι διὰ τὸ εἶναι ἐκ δύο μοχλῶν ἐναντίως συγκειμένων.
- 20 Διὰ τί αἱ φάλαγγες τὰ κρέα ἰσῶσιν ἀπὸ μικροῦ ἀρτή- 25
 15 ματος μεγάλα βάρη, τοῦ ὄλου ἡμιζυγίου ὄντος; οὐ μὲν γὰρ τὸ βάρος ἐντίθεται, κατήρηται μόνον ἢ πλάστιγξ, ἐπὶ θάτερον δὲ ἢ φάλαγξ ἐστὶ μόνον. ἢ ὅτι ἅμα συμβαίνει ζυγὸν καὶ μοχλὸν εἶναι τὴν φάλαγγα; ζυγὸν μὲν γὰρ, ἢ τῶν σκαρ- 30
 20 ἐπὶ θάτερα ἔχει πλάστιγγα, τὸ δὲ ἐπὶ θάτερα ἀντὶ τῆς πλάστιγγος τὸ σφαίρωμα, ὃ τῷ ζυγῷ ἔγκειται, ὥσπερ εἶ τις

1 post μοχλοὺς in Par. A sequuntur haec scholiastae, ut videtur, verba: ὄργανον ὄν, οὐ τεκτονικόν, ὑπὸ τεσσάρων ποδῶν στηριζόμενον || τὸ W^a || 4 μετ' αὐτοῦ W^a || 5 ἀπὸ Par. A || 7 ἢ ἢ τοῦ P W^a, ἢ ἐστὶ τὸ Par. A || πιέζοντος Par. A: πιέζοντος P W^a || 10 τὴν] τινὰ Par. A, at in mg. τὴν || 12 μέγα W^a || 14 post διὰ τί in Par. A minio subducta leguntur haec scholiastae verba male textui inserta: τὸ ἀρτημα τῆς πλάστιγγος κἄν μικρὸν μέρος ἐστὶ τῆς φάλαγγος, διὰ τὴν ἴσην ὀσπὴν ἡμισὺ τῆς ὀλης γίνεται φάλαγγος, οὐ γὰρ πρὸς τὸ μέγεθος νῦν τὸ ἡμισὺ λαμβάνεται, ἀλλὰ πρὸς τὴν ὀσπὴν, τὸ δὲ ἐπὶ τὰδε τοῦ σκαρτίου, ἦτοι τὸ ἐφ' ἕτερον αὐτοῦ μέρος τῆς φάλαγγος, ἡμισὺ λέγεται τῆς φάλαγγος, κἄν πολλῶ μείζον ἐστὶ θάτερον μέρος αὐτῆς διὰ τὴν ἰσοῤῥοπλίαν || 15 ὁμοζύγου W^a || 18 ἢ W^a || 20 θάτερον W^a utrobique || 21 πρόσκειται Par. A in mg.

25 τις· ὅταν δὲ περὶ τὸ αὐτὸ κέντρον τεθῶσιν, ἀνάγκη κυλλεσθαι
 ἀεὶ τὸν ἕτερον ὑπὸ τοῦ ἑτέρου. ἀλλ' οὐθὲν ἦττον οὐ τὴν
 αὐτοῦ κίνησιν ἄτερος κινεῖται, ἀλλ' ὥσπερ ἂν εἰ μηδεμίαν
 εἴχε κίνησιν. κὰν ἔχη, μὴ χρῆται δ' αὐτῇ, ταῦτο συμβαίνει.
 ὅταν μὲν οὖν ὁ μέγας κινῆ ἐνδεδεμένον τὸν μικρόν, ὁ μι- 5
 30 κρὸς κινεῖται ὅσην περ οὗτος· ὅταν δὲ ὁ μικρὸς, πάλιν ὁ
 μέγας ὅσην οὗτος. χωριζόμενος δὲ ἑκάτερος αὐτὸν κινεῖ
 αὐτός. ὅτι δὲ τοῦ αὐτοῦ κέντρον ὄντος καὶ κινουίντος τῷ
 αὐτῷ τάχει συμβαίνει ἄνισον διεξιέναι αὐτοὺς γραμμῆν, παρα- 10
 λογιζέται ὁ ἀπορῶν σοφιστικῶς. τὸ αὐτὸ μὲν γὰρ ἔστι κέν- 10
 35 τρον ἀμφοῖν, ἀλλὰ κατὰ συμβεβηκός, ὡς μουσικὸν καὶ λευκόν·
 τῷ γὰρ εἶναι ἑκατέρου κέντρον τῶν κύκλων οὐ τῷ αὐτῷ
 χρῆται. ὅταν μὲν οὖν ὁ κινῶν ἦ ὁ μικρὸς, ὡς ἐκείνου
 κέντρον καὶ ἀρχή, ὅταν δὲ ὁ μέγας, ὡς ἐκείνου. οὐκ οὖν
 τὸ αὐτὸ κινεῖ ἀπλῶς, ἀλλ' ἔστιν ὡς. 15

Διὰ τί τὰς κλίνας ποιοῦσι διπλασιοπλεύρους, τὴν μὲν 25
 ;^b ἕξ ποδῶν καὶ μικρῷ μείζω πλευρᾶν, τὴν δὲ τριῶν; καὶ διὰ
 τί ἐντείνουσιν οὐ κατὰ διάμετρον; ἢ τὸ μὲν μέγεθος τηλι-
 κιάτας, ὅπως τοῖς σώμασιν ὧσι σύμμετροι; γίνονται γὰρ

3 αὐτὴν *P* || ἕτερος *W*^a || 4 κὰν γὰρ ἔχη *Par. A* || 5 οὖν μὲν
W^a || μικρὸς κ.] μέγας κ. *PW*^a || 8 ὅτε δὲ τοῦ αὐτοῦ κέντρον *W*^a ||
 9 π. ιλογιζέται *W*^a || 11 ὡς] ὥσπερ καὶ *Par. A*, καὶ *W*^a ||
 λευκὸν καὶ ὄν *Par. A* || 12 τῷ *Par. A*, *Cappelle*: τὸ *PW*^a || ἑκατέρου
 κέντρον *Par. A*, *Cappelle*: ἑκάτερον κέντρον *W*^a, ἑκατέρου κέν-
 τρον *P* || 13 ἢ *P* || 15 post ὡς sequitur in *Par. A* hoc scholium:
 ἐὰν ἐξ αὐτοῦ φησὶ πέφυκεν ὁ κύκλος κινεῖσθαι, μὴ κινεῖται δὲ
 ἐξ ἑαυτοῦ, ἀλλ' ὑφ' ἑτέρου, οὐθὲν ἦττον οὐ κινεῖται τὴν ἑαυτοῦ
 κίνησιν· καὶ ἐπίσης, εἰ κινήτος ἔστιν ἐξ αὐτοῦ, κὰν οὐ πέφυκε
 κινεῖσθαι, μὴ κινεῖται καὶ ἐξ αὐτοῦ κὰν οὐ πέφυκεν. ἀλλ' οὐ
 πάλιν κινεῖται· καὶ ἔστι φησὶ τὸ ἐξ αὐτοῦ πεφυκὸς κινούμενον
 (fort. κινεῖσθαι *Cappelle*) κινούμενον δὲ ὑπὸ ἄλλου, καὶ μὴ ἐξ
 αὐτοῦ, ὁμοῖον· κὰν (fort. καὶ *Cappelle*) εἰ μὴ δὲ μίαν (μηδε-
 μιαν *Cappelle*) εἴχε κίνησιν | 16 διὰ τί τὰς κλίνας κ. τ. λ. hoc
 caput tam gravibus vitiis adpersum, ut nemo adhuc singula
 probabiliter restituere potuerit

ὅσῳ δ' ἂν μακρότερον ἦ τὸ μήκος τοῦ μοχλοῦ τοῦ ἀπὸ τοῦ ὑπομοχλίου, τοσοῦτ' ἐκεῖ μὲν ῥᾶον κινεῖ, ἐνταῦθα δὲ σήκωμα ποιεῖ, καὶ ἴσῃσι τὸ πρὸς τὸ σφαίρωμα βάρους τῆς φάλαγγος.

- 21 Διὰ τί οἱ ἰατροὶ ῥᾶον ἐξαιροῦσι τοὺς ὀδόντας προσλαμ-
 6 βάνοντες βάρους τὴν ὀδοντάγραν ἢ τῇ χειρὶ μόνῃ ψιλῇ;
 πότερον διὰ τὸ μᾶλλον ἐξολισθαίνειν διὰ τῆς χειρὸς τὸν
 ὀδόντα ἢ ἐκ τῆς ὀδοντάγρας; ἢ μᾶλλον ὀλισθαίνει τῆς χειρὸς²⁵
 ὁ σιδηρός, καὶ οὐ περιλαμβάνει αὐτὸν κύκλῳ· μαλθακὴ γὰρ
 10 οὕσα ἢ σὰρξ τῶν δακτύλων καὶ προσμένει μᾶλλον καὶ περι-
 αρμύττει. ἄλλ' ὅτι ἡ ὀδοντάγρα δύο μοχλοὶ εἰσιν ἀντι-
 κείμενοι, ἐν τὸ ὑπομόχλιον ἔχοντες τὴν σύναψιν τῆς θερ-

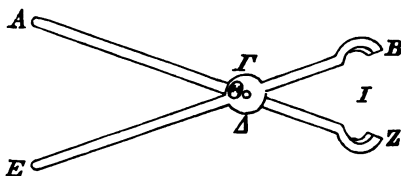

- μαστρίδος· τοῦ ῥᾶον οὖν κινῆσαι χρῶνται τῷ ὀργάνῳ πρὸς²⁵
 τὴν ἐξάφρασιν. ἔστω γὰρ τῆς ὀδοντάγρας τὸ μὲν ἔτερον
 15 ἄκρον, ἐφ' ᾧ τὸ Α, τὸ δὲ ἕτερον, τὸ Β, ὃ ἐξαιρεῖ· ὁ δὲ
 μοχλός, ἐφ' ᾧ ΑΔΖ, ὁ δὲ ἄλλος μοχλός, ἐφ' ᾧ ΒΓΕ, ὑπο-
 μόχλιον δὲ τὸ ΓΘΔ· ὁ δὲ ὀδούς, ἐφ' οὗ Ι σύναψις· ὁ δὲ

1 τοῦ ἀπὸ] τὸ ἀπὸ W^a Par. A || 2 ἐκεῖ μὲν] ἐν τῷ μοχλῷ
 W^a || 5 προσλαβόντες W^a || 6 ψιλῇ ante τῇ W^a || 12 ἔχοντι W^a ||
 κερμαστρίδος P W^a || τῆς θερμαστρίδος; τοῦ ῥᾶον] τῆς περό-
 νης (at in mg. τῆς θερμαστρίδος; τοῦ ῥᾶον) τῆς συναπτούσης
 κατὰ τὴν τομὴν τοὺς δύο μοχλοῦς. τοῦ ῥᾶον Par. A ¶ 15 τὸ
 post ᾧ om. W^a || τὸ B] ἐφ' ᾧ τὸ ζ Par. A || 17 ὁ δὲ — p. 121,
 1 τὸ βάρους (sic) Par. A, ὁ δὲ αὐτός τὸ βάρους Cappelle. Totum
 locum inde a 16 ὑπομόχλιον ita Monantholius restituebat: ὑπο-
 μόχλιον δὲ τὸ Θ, ἐφ' οὗ ἡ σύναψις, ὁ δὲ ὀδούς τὸ βάρους

30 τὸ βάρος. ἑκατέρω οὖν τῶν BZ καὶ ἄμα λαβῶν κινεῖ. ὅταν δὲ κινήσῃ, ἐξείλε ἕξον τῇ χειρὶ ἢ τῷ ὄργανῳ.

Διὰ τί τὰ κάρνα ῥαδίως καταγνύουσιν ἄνευ πληγῆς ἐν 22 τοῖς ὄργανοις, ἀ ποιοῦσι πρὸς τὸ καταγνύναι αὐτά; πολλὴ γὰρ ἀφαιρεῖται ἰσχύς ἢ τῆς φορᾶς καὶ βλας. ἔτι δὲ σκληρῶ 5 καὶ βαρεῖ συνθλιβῶν θάπτον ἂν κατάξαι ἢ ξυλλῶ καὶ κούφῳ τῷ ὄργανῳ. ἢ διότι οὕτως ἐπ' ἀμφοτέρω θλιβεται ὑπὸ δύο μοχλῶν τὸ κάρνον, τῷ δὲ μοχλῷ ῥαδίως διαιρεῖται τὰ βάρη; τὸ γὰρ ὄργανον ἐκ δύο σύγκειται μοχλῶν, ὑπομόχλιον ἐχόν- 14^b ταν τὸ αὐτό, τὴν συναφήν, ἐφ' ἧς τὸ A. ὥσπερ οὖν εἰ ἴσαν ἐκβεβλημένα, ὑφ' ὧν κινουμένων εἰς τὰ τῶν ΓΔ

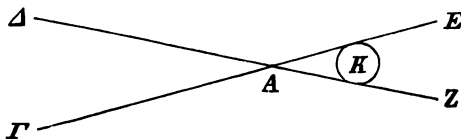

ἄκρα αἱ EZ συνήγοντο ῥαδίως ἀπὸ μικρᾶς ἰσχύος· ἦν οὖν ἐν τῇ πληγῇ τὸ βάρος ἐποίη, ταύτην ἢ κρείττονα ταύτης, 5 αἱ τὸ EΓ καὶ ZA, μοχλοὶ ὄντες ποιοῦσι· τῇ ἄρσει γὰρ εἰς τοῦναντίον αἴρονται, καὶ θλιβόντες καταγνύουσι τὸ ἐφ' ᾧ 15

4 post αὐτὰ sequuntur in Par. A, sed parenthesi inclusa, haecce: οὐ γὰρ ἔχει ἰσχὴν τὸ τοιοῦτον ὄργανον, ἀλλὰ θλιβεῖ μόνον || 5 ἀφερεῖ P || ἢ ἰσχύς ἢ W^a || 6 κατάξῃ P W^a Par. A || 7 ἀμφοτέρω W^a || 10 ἢ W^a || ὥσπερ — 12 ἰσχύος sic legisse videtur Leonicensus: ὥσπερ οὖν ἴσαν ἐκβεβλημένα, αὐτῶν κινουμένων εἰς τὰ τῶν γδ ἄκρα, αἱ εἰς συνάγονται ῥαδίως ἀπὸ μικρᾶς ἰσχύος, quam lectionem probat Cappelle, nisi quod pro ὑφ' ὧν (αὐτῶν) potius legi vult ἄκρων || 10 οὖν εἴσαν P W^a || 12 αἱ τὰ Par. A || συνήγονται Par. A, ut videtur || 13 ἢ κρείττονα Par. A, Cappelle: ἢ κρείττων P W^a || post ταύτης in Par. A est punctum; deinde subiciuntur haecce: ὁ γὰρ μοχλὸς ἰσχυρότερος τῆς πληγῆς πρὸς τὸ κινεῖν καὶ ἀνασπᾶν βάρη μεγάλα. Scholium ad κρείττονα ταύτης, ut recte indicat Cappelle || 14 αἱ Par. A: ἢ P W^a || EΓ] εἰς Par. A || 15 αἴροντες W^a Par. A

Κ. δι' αὐτὸ δὲ τοῦτο καὶ ὅσα ἂν ἐγγύτερον ἢ τῆς *A* τὸ *K*, συντρίβεται θάττον· ὅσα γὰρ ἂν πλεῖον ἀπέχη τοῦ ὑπομοχλίου ὁ μοχλός, ὄσον κινεῖ καὶ πλεῖον ἀπὸ τῆς ἰσχύος τῆς αὐτῆς. ἔστιν οὖν τὸ μὲν *A* ὑπομόχλιον, ἡ δὲ *AAZ* 5 μοχλός, καὶ ἡ *ΓΑΕ*. ὅσα ἂν οὖν τὸ *K* ἐγγυτέρω ἢ τῆς 10 γωνίας τοῦ *A*, τοσούτω ἐγγύτερον γίνεται τῆς συναφῆς τῆς *A*· τοῦτο δὲ ἔστι τὸ ὑπομόχλιον. ἀνάγκη τοίνυν ἀπὸ τῆς αὐτῆς ἰσχύος συναγούσης τὰ *ZE* αἰρεσθαι πλεόν. ὥστε ἐπεὶ

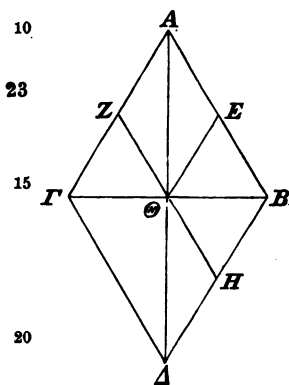

ἔστιν ἐξ ἐναντίας ἡ ἄρσις, ἀνάγκη θλιβεσθαι μᾶλλον· τὸ δὲ μᾶλλον θλιβόμενον κατάγνται θάττον. 15

Διὰ τί φερόμενων δύο φοράς ἐν τῷ ῥόμβῳ τῶν ἄκρων σημείων ἀμφοτέρων, οὐ τὴν ἴσην ἐκάτερον αὐτῶν εὐθείαν διέρχεται, ἀλλὰ πολλαπλασίαν θάτερον; ὁ αὐτὸς δὲ λόγος καὶ διὰ τί τὸ ἐπὶ τῆς πλευρᾶς φερόμενον ἐλάττω διέρχεται τῆς πλευρᾶς. τὸ μὲν γὰρ τὴν 20 διάμετρον τὴν ἐλάττω, ἡ δὲ τὴν πλευρὰν τὴν μείζω, καὶ ἡ μὲν μίαν, τὸ δὲ δύο φέρεται φοράς.

φερέσθω γὰρ ἐπὶ τῆς *AB* τὸ μὲν *A* πρὸς τὸ *B*, τὸ δὲ *B* πρὸς τὸ *A* τῷ αὐτῷ τάχει· φερέσθω δὲ καὶ ἡ *AB* ἐπὶ

2 συντρίβεται Par. *A* || 4 ἔστι μὲν οὖν τὸ α *W*^a || 6 τοῦ Par. *A*, Cappelle: τῶν *PW*^a || τῆς *A* Cappelle e Par. *B*: τοῦ *W*^a Par. *A*, τῶν *P* || 7 τοῦτο] τοῦ *PW*^a || 8 τὰ Par. *A*, Cappelle: τὸ *PW*^a || 9 εὔρεσις *W*^a || 17 τ[τὸ *P* || 19 20 πλευρᾶς Par. *A* || τὸ μὲν γὰρ — 21 πλευρᾶν] horum loco in Par. *A* haec leguntur: οἷον τὸ μὲν γὰρ τὸ α τὴν διάμετρον τὴν ἐλάττω (mg. γρ. μείζω), οἷον τὴν αδ τὴν ἀπὸ τῆς ἀμβλείας γωνίας εἰς τὴν ἀμβλείαν δίχα τέμνουσα τὴν ῥόμβον· ἡ δὲ αβ πλευρᾶ. ἡ δὲ τὴν πλευρᾶν. Sic. || 24 τὸ *A* Cappelle: τὸ *A* vulgo

τῆς $ΑΓ$ παρὰ τὴν $ΓΔ$ τῷ αὐτῷ τάχει τούτοις. ἀνάγκη
 25 δὴ τὸ μὲν A ἐπὶ τῆς $ΑΔ$ διαμέτρου φέρεσθαι, τὸ δὲ B
 ἐπὶ τῆς $BΓ$, καὶ ἅμα διεληλυθέναι ἑκατέραν, καὶ τὴν $ΑΒ$
 τὴν $ΑΓ$ πλευράν. ἐννεχθῶ γὰρ τὸ μὲν A τὴν $ΑΕ$, ἢ
 δὲ $ΑΒ$ τὴν $ΑΖ$, καὶ ἔστω ἐκβεβλημένη ἡ ZH παρὰ τὴν 5
 $ΑΒ$, καὶ ἀπὸ τοῦ E πεπληρώσθω. ὅμοιον οὖν γίνεται τὸ
 30 παραπληρωθὲν τῷ ὄλῳ. ἴση ἄρα ἡ $ΑΖ$ τῇ $ΑΕ$, ὥστε τὸ
 A ἐπὶ τῆς πλευρᾶς ἐνήνεκται τῆς $ΑΕ$. ἢ δὲ $ΑΒ$ τὴν $ΑΖ$
 εἶη ἂν ἐννευμένη. ἔσται ἄρα ἐπὶ τῆς διαμέτρου κατὰ τὸ
 Θ . καὶ αἰεὶ δὲ ἀνάγκη αὐτὸ φέρεσθαι κατὰ τὴν διάμετρον. 10
 35 καὶ ἅμα ἡ πλευρὰ ἡ $ΑΒ$ τὴν πλευράν τὴν $ΑΓ$ δίσει, καὶ
 τὸ A τὴν διάμετρον δίσει τὴν $ΑΔ$. ὁμοίως δὲ δευχθήσεται
 καὶ τὸ B ἐπὶ τῆς $BΓ$ διαμέτρου φερόμενον. ἴση γὰρ ἔστιν
 ἡ BE τῇ BH . παραπληρωθέντος οὖν ἀπὸ τοῦ H , ὁμοίων
 ἔστι τῷ ὄλῳ τὸ ἐντός. καὶ τὸ B ἐπὶ τῆς διαμέτρου ἔσται 15
 15^a κατὰ τὴν σύναψιν τῶν πλευρῶν, καὶ ἅμα δίσειν ἢ τε πλευρὰ
 τὴν πλευράν καὶ τὸ B τὴν $BΓ$ διάμετρον. ἅμα ἄρα καὶ τὸ
 B τὴν πολλαπλασίαν τῆς $ΑΒ$ δίσει καὶ ἡ πλευρὰ τὴν ἐλάτ-
 τωνα πλευράν, τῷ αὐτῷ τάχει φερόμενα, καὶ ἡ πλευρὰ μελίζω
 5 τοῦ A διεληλυθε μίαν φορὰν φερόμενη. ὅσῳ γὰρ ἂν δξύ-
 20 τερος γένηται ὁ ῥόμβος, ἢ μὲν $ΑΔ$ διάμετρος ἢ ἐλάττων
 γίνεται, ἢ δὲ $BΓ$ μελίων, ἢ δὲ πλευρὰ τῆς $BΓ$ ἐλάττων.
 ἄτοπον γὰρ, ὥσπερ ἐλέχθη, τὸ δύο φορὰς φερόμενον ἐνίστε
 βραδύτερον φέρεσθαι τοῦ μίαν, καὶ ἀμφοτέρων ἰσοταχῶν
 10 σημείων δοθέντων μελίζω διεξιέναι θάτερον. αἴτιον δὲ ὅτι 25

4 πλευράν] πλείω $P W^a$ || post πλευράν Monantholius add.
 καὶ τὴν βδ τὴν βα || τὴν αε χαβ ἢ δὲ τὴν αζ P || 5 περι W^a ||
 6 παραπεπληρώσθω Par. A || 8 τῆς $ΑΕ$] τὴν αε Par. A || τὴν
 — 9 ἐννευμένη om. Par. A , ut videtur || 11 δίσει καὶ τὸ A
 et 12 δίσει — 13 διάμετρον om. W^a || 13 $BΓ$ Cappelle: αγ
 codd. || ὅση W^a || 15 B om. W^a || 19 φερόμενη Par. A || ἢ om.
 W^a || 21 γεγέννηται Par. A || ἢ μὲν $ΑΔ$ διάμετρος Cappelle
 e Par. B : ἢ μὲν διάμετρος ἢ αδ Par. A , ἢ μὲν διάμετρος
 $P W^a$ || 23 τὸ om. W^a

τοῦ μὲν ἀπὸ τῆς ἀμβλείας φερομένου σχεδὸν ἐναντία ἀφότεραι γίνονται, ἣν τε αὐτὴ φέρεται καὶ ἣν ὑπὸ τῆς πλευρᾶς ὑποφέρεται, τοῦ δὲ ἀπὸ τῆς ὀξείας ὥσπερ συμβαίνει φέρεσθαι ἐπὶ τὸ αὐτό. συνεπουρῶζει γὰρ ἢ τῆς πλευρᾶς τὴν
 5 ἐπὶ τῆς διαμέτρου· καὶ ὅσῳ ἂν τὴν μὲν ὀξυτέραν ποιήσῃ,¹⁵ τὴν δὲ ἀμβλυτέραν, ἢ μὲν βραδυτέρα ἔσται, ἢ δὲ θάττω. αἱ μὲν γὰρ ἐναντιότεραι γίνονται διὰ τὸ ἀμβλυτέραν γίνεσθαι τὴν γωνίαν, αἱ δὲ μᾶλλον ἐπὶ τὰ αὐτὰ διὰ τὸ συναγέσθαι τὰς γραμμὰς. τὸ μὲν γὰρ B σχεδὸν ἐπὶ τὸ αὐτὸ φέρεται
 10 κατ' ἀμφοτέρων τὰς φορὰς· συνεπουρῶζεται οὖν ἢ ἑτέρα,²⁰ καὶ ὅσῳ ἂν ὀξυτέρα γίνηται ἢ γωνία, τοσοῦτῳ μᾶλλον. τὸ A δὲ ἐπὶ τοῦναντίον· αὐτὸ μὲν γὰρ πρὸς τὸ B φέρεται, ἢ δὲ πλευρὰ ὑποφέρει αὐτὸ πρὸς τὸ A. καὶ ὅσῳ ἂν ἀμβλυτέρα ἢ γωνία ἦ, ἐναντιότεραι αἱ φοραὶ γίνονται· εὐθυτέρα
 15 γὰρ ἢ γραμμὴ γίνεται. εἰ δ' ὅλως εὐθεία γένοιτο, παντελῶς²⁵ ἂν εἴησαν ἐναντία. ἢ δὲ πλευρὰ ὑπ' οὐθενὸς κωλύεται μίαν φερομένην φορὰν. εὐλόγως οὖν τὴν μέζων διερχεται.
 24 Ἀπορεῖται διὰ τί ποτε ὁ μέζων κύκλος τῶν ἐλάττων κύκλων ἵσην ἐξελλίττεται γραμμὴν, ὅταν περὶ τὸ αὐτὸ κέντρον³⁰
 20 τεθῶσι; χωρὶς δὲ ἐκκυλιόμενοι, ὥσπερ τὸ μέγεθος αὐτῶν πρὸς τὸ μέγεθος ἔχει, οὕτως καὶ αἱ γραμμαὶ αὐτῶν γίνονται πρὸς ἀλλήλας. ἔτι δὲ ἐνὸς καὶ τοῦ αὐτοῦ κέντρον ὄντος

1 post φερομένον lineola subductum legitur in Par. A hoc scholium: τὸ σχεδὸν εἶπεν ὅτι οὐ πάντοτε ἔστιν ἐναντία ἢ ἐπὶ τῆς πλευρᾶς τοῦ σημείου τῆς ἀμβλείας γωνίας φορὰ τῆ φορᾶ τῆς πλευρᾶς. τότε δὲ γίνεται πᾶν τὸ ἐναντίον, ὅταν ἐφαρμόσῃ ἢ πρὸς τῆ διαμέτρῳ || 3 ὥσπερ add. Par. A || 9 B om. Par. A || 10 συνεπ^{ου}ρῶζεται Par. A || 11 ὀξυτέρα om. Par. A || 14 εὐθυτέρον W^a || 18 post ἀπορεῖται add. δὲ Par. A || 19 ἐξελλίττεται τὴν γραμμὴν W^a Par. A || κέντρῳ W^a || 20 ὥσπερ — 22 ἀλλήλας] Par. A in contextu haec habet: ὥσπερ (adscriptum est in mg. γρ. ὥσπερ τὸ μέγεθος αὐτῶν πρὸς τὸ μέγεθος ἔχει, οὕτω κ. τ. λ. ut in editis) τὸ τοῦ μεγάλου μέγεθος πρὸς τὸ τοῦ μικροῦ ἔχει, οὕτω καὶ αἱ γραμμαὶ αἱ ἐξελλίττονται, ὅταν ὁσιν οἱ κύκλοι

ἀμφοῖν, ὅτε μὲν τηλικαύτη γίνεται ἡ γραμμὴ, ἣν ἐκκυλλονται, ἡλίκην ὁ ἐλάττων κύκλος καθ' αὐτὸν ἐκκυλλεται, ὅτε δὲ
 85 ὄσσην ὁ μείζων. ὅτι μὲν οὖν μείζω ἐκκυλλεται ὁ μείζων, φανερόν. γωνία μὲν γὰρ δοκεῖ κατὰ τὴν αἰσθησιν εἶναι ἡ περιφέρεια ἐκάστου τῆς οἰκείας διαμέτρου, ἡ τοῦ μείζονος 5 κύκλου μείζων, ἡ δὲ τοῦ ἐλάττονος ἐλάττων, ὥστε τὸν αὐτὸν
 10 τοῦτον ἔξουσι λόγον, καθ' ὡς ἐξεκυλλίσθησαν αἱ γραμμαὶ πρὸς ἀλλήλας κατὰ τὴν αἰσθησιν. ἀλλὰ μὴν καὶ ὅτι τὴν ἴσην ἐκκυλλονται, ὅταν περὶ τὸ αὐτὸ κέντρον κείμενοι ὧσι, δῆλον· καὶ οὕτως γίνεται ὅτε μὲν ἴση τῇ γραμμῇ, ἣν ὁ μείζων 10 κύκλος ἐκκυλλεται, ὅτε δὲ τῇ, ἣν ὁ ἐλάττων. ἔστω γὰρ κύκλος ὁ μείζων μὲν ἐφ' οὗ τὰ ΔΖΓ, ὁ δὲ ἐλάττων ἐφ'

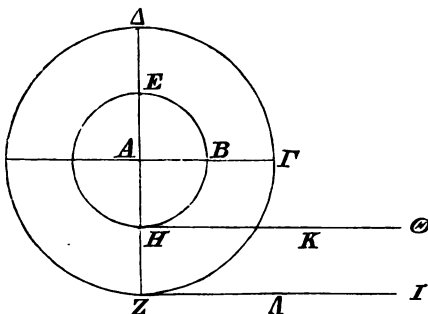

οὗ τὰ ΕΗΒ, κέντρον δὲ ἀμφοῖν τὸ Α· καὶ ἦν μὲν ἐξελλτεται καθ' αὐτὸν ὁ μέγας, ἡ ἐφ' ἧς ΖΙ ἔστω, ἦν δὲ ὁ ἐλάττων καθ' αὐτόν, ἡ ἐφ' ἧς ΗΚ, ἴση τῇ ΖΑ. εἰάν δὲ ἡ 15

διηρημένοι, καὶ μὴ ἔν καὶ τὸ αὐτὸ ἔχονται κέντρον· εἰ γὰρ ὁ μείζων κύκλος τοῦ ἐλάσσονος διπλάσιος, καὶ ἡ γραμμὴ διπλασία, ἦν ἐξελλτεται οὗτος || 5 ἡ τοῦ] ἡ τοῦ Par. Δ || 6 ἡ δὲ τοῦ ἐλάττονος ἐλάττων om. P W^a || 11 ὅτε δὲ τῇ, ἦν ὁ ἐλάττων Cappel: ὅτε δὲ τὴν, ἦν ὁ ἐλάττων Par. Α, ὅτε δὲ ἐλάττων P W^a || 14 αὐτὸ P || ἡ ἐφ' οἷς P W^a || Ζ] τί W^a || δὴ P || 15 ἢ W^a || ΖΑ Cappel: αξ P W^a, αλ Par. Α || δὲ W^a

κινῶ τὸν ἐλάττονα, τὸ αὐτὸ κέντρον κινῶ, ἐφ' οὗ τὸ Α' ¹⁰
 ὁ δὲ μέγας προσηρμόσθω. ὅταν οὖν ἡ ΑΒ ὀρθῇ γένηται
 πρὸς τὴν ΗΚ, ἅμα καὶ ἡ ΑΓ γίνεται ὀρθῇ πρὸς τὴν ΖΔ,
 ὥστε ἔσται ἴσην ἀεὶ διεληλυθυῖα, τὴν μὲν ΗΚ, ἐφ' ἧς
⁵ ΗΒ περιφέρεια, τὴν δὲ ΖΔ ἢ ἐφ' ἧς ΖΓ. εἰ δὲ τὸ τέταρτον
 μέρος ἴσην ἐξελλττεται, δῆλον ὅτι καὶ ὁ ὅλος κύκλος τῷ ¹⁵
 ὄλῳ κύκλῳ ἴσην ἐξελεγχθήσεται, ὥστε ὅταν ἡ ΒΗ γραμμὴ
 ἔλθῃ ἐπὶ τὸ Κ, καὶ ἡ ΖΓ ἔσται περιφέρεια ἐπὶ τῆς ΖΔ,
 καὶ ὁ κύκλος ὅλος ἐξελιγμένος. ὁμοίως δὲ καὶ ἂν τὸν μέγαν
¹⁰ κινῶ, ἐναρμόσας τὸν μικρόν, τοῦ αὐτοῦ κέντρον ὄντος, ἅμα
 τῇ ΑΓ ἢ ΑΒ κάθετος καὶ ὀρθῇ ἔσται, ἢ μὲν πρὸς τὴν ²⁰
 ΖΙ, ἢ δὲ πρὸς τὴν ΗΘ. ὥστε ὅταν ἴσην ἢ μὲν τῇ ΗΘ
 ἔσται διεληλυθυῖα, ἢ δὲ τῇ ΖΙ, καὶ γένηται ὀρθῇ πάλιν ἢ
 ΖΑ πρὸς τὴν ΖΔ, καὶ ἡ ΑΗ ὀρθῇ πάλιν πρὸς τὴν ΗΚ,
¹⁵ ὡς τὸ ἐξ ἀρχῆς ἔσονται ἐπὶ τῶν ΘΙ. τὸ δὲ μήτε στάσεως
 γινομένης τοῦ μείζονος τῷ ἐλάττονι, ὥστε μένειν τινα χρόνον
 ἐπὶ τοῦ αὐτοῦ σημείου (κινουῦνται γὰρ συνεχῶς ἄμφω ἄμφο- ²⁵

1 αὐτοῦ Par. Α || κινῶν ἐφ' PW^a || 2 γεγένηται Par. Α, Cappelle || 3 ἢ ΑΓ] αἰ W^a || 4 ἐφ' ἧς Par. Α, Cappelle: ἐφ' ὃ PW^a || 5 ΗΒ PW^a : β Par. Α || 7 ἐξελεγχθήσεται W^a || ΒΗ] ηα Par. Α || 8 περιφέρεια om. W^a || ΖΔ] γλ W^a || 12 ΗΘ] κθ W^a || 14 ἢ αη ὀρθῇ πάλιν πρὸς τὴν ηκ Par. Α: ἢ αγ ὀρθῇ πάλιν PW^a || 15 post ΘΙ in Par. Α sequuntur lineolis subducta haecce: τὸ μὴ γενέσθαι στάσιν τοῦ μείζονος τῆς κινήσεως ἐν τῷ κινεῖσθαι τὸν ἐλάττονα, φησιν, ὥστε μένειν τὸν μείζονα τινα χρόνον ἐπὶ τοῦ αὐτοῦ σημείου, ἄμφοτέρων συνεχῶς κινουμένων, ἄτοπον· καὶ καθ' ἕκαστον τρόπον τῆς κινήσεως, ἢ κινουμένου μὲν τοῦ ἐλάττονος, ἐνηρμοσμένου δὲ ἐν αὐτῷ τοῦ μείζονος· ἢ τοῦ ἀνάπαλιν κινουμένου μὲν τοῦ μείζονος, ἐνηρμοσμένου δὲ ἐν αὐτῷ τοῦ ἐλάττονος· ἀμφοτέροι γὰρ συνεχῶς κινουῦνται, καὶ στάσις οὐδεμία γίνεται τοῦ μείζονος. τὸ δὲ ἀμφοτεράκις εἰρηται ^{ἀντι} τοῦ ἀμφοτέρως ἐπ' ἑκάτερα χρησάμενος. ὁμοίως τοῦ πλεόνος (sic) τοῦ πλεονάκις. Pertinet scholium ad subiecta proxima verba τὸ δὲ μήτε στάσεως κ. τ. λ. Cappelle || 16 τοῦ μείζονος Par. Α, Cappelle: τὸ μείζον PW^a || sub τῷ ἐλάττονι in Par. Α sunt puncta || μένειν] μὲν W^a

τεράκις) μήτε ὑπερπηδῶντος τοῦ ἐλάττονος μηθὲν σημεῖον, τὸν μὲν μελῶ τῷ ἐλάττονι ἴσην διεξιέναι, τὸν δὲ τῷ μελῶνι, ἄτοπον. ἔτι δὲ μιᾶς κινήσεως οὔσης ἀεὶ τὸ κέντρον τὸ κινούμενον ὅτε μὲν τὴν μεγάλην, ὅτε δὲ τὴν ἐλάττονα 5 ἐκκυλλεσθαι θαυμαστόν. τὸ γὰρ αὐτὸ τῷ αὐτῷ τάχει φερόμενον ἴσην πέφυκε διεξιέναι· τῷ αὐτῷ δὲ τάχει ἴσην ἐστὶ κινεῖν ἀμφοτεράκις. ἀρχὴ δὲ ληπτέα ἦδε περὶ τῆς αἰτίας αὐτῶν, ὅτι ἡ αὐτῆ δύναμις καὶ ἴση τὸ μὲν βραδύτερον κινεῖ μέγεθος, τὸ δὲ ταχύτερον. εἰ δὴ τι εἴη ὃ μὴ πέφυκεν 35 ὄφ' ἑαυτοῦ κινεῖσθαι, ἐὰν τοῦτο ἅμα καὶ αὐτὸ κινή τὸ πεφυκὸς κινεῖσθαι, βραδύτερον κινήθήσεται ἢ εἰ αὐτὸ καθ' αὐτὸ ἐκινεῖτο. καὶ ἐὰν μὲν πεφυκὸς ἦ κινεῖσθαι, μὴ συγκινήται δὲ μηθὲν, ὡσαύτως ἔξει. καὶ ἀδύνατον δὴ κινεῖσθαι πλέον ἢ τὸ κινεῖν· οὐ γὰρ τὴν αὐτοῦ κινεῖται κίνησιν, ἀλλὰ 6^a τὴν τοῦ κινουέντος. εἴη δὴ κύκλος ὁ μὲν μελῶν ἐφ' ᾧ A, 15 ὁ δὲ ἐλάττων ἐφ' ᾧ B. εἰ ὠθολή δ' ὁ ἐλάττων τὸν μελῶν, μὴ κυλιόμενον αὐτοῦ, φανερὸν ὅτι τοσοῦτον δλείσι τῆς εὐθείας ὁ μελῶν, ὅσον ἐώσθη ὑπὸ τοῦ ἐλάττονος. τοσοῦτον δὲ γε 5 ἐώσθη, ὅσον ὁ μικρὸς ἐκινήθη. ἴσην ἄρα τὴν εὐθείαν διελη-

1 μήτε Par. A, Cappelle: μὲν W^a, μὴ P || 2 ἴσην expellendum censet M. Hayduck prgr. Meldorf 1877 || post τὸν δὲ Par. A inserit ἐλάττω || μελῶ P || 3 μιᾶς] μὴ Par. A || 8 ὅτε W^a || καὶ ἴση et 9 κινεῖ μέγεθος om. W^a || pro τὸ μὲν βραδύτερον — 9 τὸ δὲ ταχύτερον Par. A haec: τὸ μὴ πεφυκὸς κινεῖσθαι ἐξ αὐτοῦ κινήσεως μέγεθος. τὸ μὲν βραδύτερον, τὸ ἐξ αὐτοῦ κινούμενον· τὸ δὲ ταχύτερον || 10 τοῦτο] τοῦ PW^a || αὐτὸ Par. A, Cappelle: αὐτὸ PW^a || 11 εἰ] ἢ PW^a || αὐτὸ καθ' ἑαυτὸ Par. A, Cappelle: αὐτὴ καθ' αὐτὴν PW^a || 12 συγκινήται] κινήται W^a, συγκινεῖται Par. A || 18 δὴ] δὲ Par. A || 14 αὐτοῦ] αὐτὴν P || ἀλλὰ τὴν τοῦ κινουέντος· εἴη δὴ] εἰ δὴ PW^a Par. A, sed in mg. Par. A ἀλλὰ τὴν τοῦ κινουέντος. ἔστω. Pro codicum ei dederunt εἴη Sylburg aliique sequentes Leonicensi versionem || 15 ἐφ' ᾧ α Par. A: ἢ α W^a, τὸ α P || 18 ὑπὸ τοῦ ἐλάττονος om. PW^a || 19 τὴν εὐθείαν Cappelle, ut ante eum nescio quis· τῆς εὐθείας codd.

λύθασιν. ἀνάγκη τοίνυν και εἰ κυλιόμενος ὁ ἐλάττων τὸν
 μελῶ ἀποθή, κυλισθῆναι μὲν ἄμα τῇ ᾧσει, τοσοῦτον δ' ὅσον
 ὁ ἐλάττων ἐκυλισθῆ, εἰ μὴθὲν αὐτὸς τῇ αὐτοῦ κινήσει κινεῖται.
 ὡς γὰρ και ὅσον ἐκίνει τὸ κινουῦν, τοσοῦτον κεκινήσθαι ἀνάγκη
 5 τὸ κινούμενον ὑπ' ἐκείνου. ἀλλὰ μὴν ὅ τε κύκλος τοσοῦτον 10
 ἐκίνησε τὸ αὐτό, κύκλω τε και ποδιαίαν (ἔστω γὰρ τοσοῦτον
 ὁ ἐκινήθη), και ὁ μέγας ἄρα τοσοῦτον ἐκινήθη. ὁμοίως δὲ
 πᾶν ὁ μέγας τὸν μικρὸν κινήσει, ἔσται κεκινήμενος ὁ μικρὸς
 ὡς και ὁ μελῶν. καθ' αὐτὸν μὲν δὴ κινήθεις ὅποτεροσοῦν, 15
 10 ἐάν τε ταχὺ ἐάν τε βραδέως· τῷ αὐτῷ δὲ τάχει εὐθύς ὅσην
 ὁ μελῶν πέφυκεν ἐξελιχθῆναι γραμμῆν. ὅπερ και ποιεῖ τὴν
 ἀπορίαν, ὅτι οὐκέτι ὁμοίως ποιοῦσιν, ὅταν συναρμοσθῶσιν.
 τὸ δ' ἔστιν, εἰ ὁ ἕτερος ὑπὸ τοῦ ἑτέρου κινεῖται οὐχ ἦν
 πέφυκεν, οὐδὲ τὴν αὐτοῦ κίνησιν. οὐθὲν γὰρ διαφέρει 20
 15 περιθεῖναι και ἐναρμόσαι ἢ προσθεῖναι ὅποτεροσοῦν ὀποτέρωφ·
 ὁμοίως γὰρ, ὅταν ὁ μὲν κινή, ὁ δὲ κινήται ὑπὸ τούτου,
 ὅσον ἂν κινή ἄτερος, τοσοῦτον κινήθησεται ἄτερος. ὅταν
 μὲν οὖν προσκείμενον κινή ἢ προσκρεμάμενον, οὐκ αἰεὶ κυλεῖ

2 ἄμα — ὅσον] τὸν μελῶ τῇ ᾧσει. τοσοῦτον δὲ ὅσον Par. A || 3 αὐτοῦ Par. A, Cappelle: αὐτῇ PW^a || 4 τὸ κινουῦν add. Par. A, Cappelle || 5 τε] B scribendum censet M. Hayduck l. 1, γε Bussemaker || post κύκλος add. Par. A ὁ μικρὸς || 6 τὸ αὐτό] ταύτη M. Hayduck l. 1., τὸ τοιοῦτο Bussemaker || τὸ αὐτό — ποδιαίαν] τὸ αὐτοῦ κύκλω ὅσον ἡμισείαν και ποδιαίαν Par. A || 7 και ὁ — ἐκινήθη om. W^a || 9 ὀποτεροσοῦν M. Hayduck l. 1. || 12 post ἀπορίαν sequuntur in Par. A lineolis subducta haec: ἔνα οὐκ ἐξελλίσσονται, ἦν πεφύκασιν ἰδίως ἐνάτερος, ἀλλ' ἐκείνην ἄτερος κινεῖται, ἦν ἄτερος κινεῖ. Scholium, ut videtur || ὅτε W^a || 14 αὐτοῦ Par. A || οὐθὲν — 15 περιθεῖναι] οὐθὲν γὰρ διαφέρει περιθ. τὸ μὲν περιθεῖναι ἐπὶ τοῦ μειζονος· ἢ γὰρ παράθεσις (περιθεσις Cappelle) τὴν ἔξω θέσιν δηλοῖ. ὡς τὸ περιέλαβεν και περιέπλεξε· τὸ δὲ ἐναρμόσαι ἐπὶ τοῦ ἐλάττονος· ἢ γὰρ ἐν πρόθεσις ἐν ταῖς τῶν δημάτων συνθέσεσι τὴν ἴσην (εἰσω Cappelle) θέσιν δηλοῖ. ὡς τὸ ἐνέβαλε και ἐνέθηκα. Θεῖναι. Sic Par. A, nisi quod scholii verba inde a τὸ μὲν subductis lineolis a textu distinxit librarius || 15 ὀποτέρων W^a || 18 κινεῖ Par. A

25 τις· ὅταν δὲ περὶ τὸ αὐτὸ κέντρον τεθῶσιν, ἀνάγκη κυλλεσθαι
 αἰεὶ τὸν ἕτερον ὑπὸ τοῦ ἑτέρου. ἀλλ' οὐθὲν ἦττον οὐ τὴν
 αὐτοῦ κίνησιν ἄτερος κινεῖται, ἀλλ' ὥσπερ ἂν εἰ μηδεμίαν
 εἴχε κίνησιν. κἂν ἔχη, μὴ χρῆται δ' αὐτῇ, ταῦτο συμβαίνει.
 ὅταν μὲν οὖν ὁ μέγας κινῆ ἐνδεδεμένον τὸν μικρόν, ὁ μι- 5
 30 κρὸς κινεῖται ὅσηνπερ οὗτος· ὅταν δὲ ὁ μικρὸς, πάλιν ὁ
 μέγας ὅσην οὗτος. χωριζόμενος δὲ ἑκάτερος αὐτὸν κινεῖ
 αὐτός. ὅτι δὲ τοῦ αὐτοῦ κέντρον ὄντος καὶ κινουμένου τῷ
 αὐτῷ τάχει συμβαίνει ἄνισον διεξιέναι αὐτοὺς γραμμῆν, παρα-
 λογίζεται ὁ ἀπορῶν σοφιστικῶς. τὸ αὐτὸ μὲν γὰρ ἐστὶ κέν- 10
 35 τρον ἀμφοῖν, ἀλλὰ κατὰ συμβεβηκός, ὡς μουσικὸν καὶ λευκόν·
 τῷ γὰρ εἶναι ἑκατέρου κέντρον τῶν κύκλων οὐ τῷ αὐτῷ
 χρῆται. ὅταν μὲν οὖν ὁ κινῶν ἦ ὁ μικρὸς, ὡς ἐκείνου
 κέντρον καὶ ἀρχή, ὅταν δὲ ὁ μέγας, ὡς ἐκείνου. οὐκ οὖν
 τὸ αὐτὸ κινεῖ ἀπλῶς, ἀλλ' ἔστιν ὧς. 15

Διὰ τί τὰς κλίνας ποιοῦσι διπλασιοπλεύρους, τὴν μὲν 25
 6^b ἕξ ποδῶν καὶ μικρῶν μετῶν πλευρῶν, τὴν δὲ τριῶν; καὶ διὰ
 τί ἐντείνουσιν οὐ κατὰ διάμετρον; ἢ τὸ μὲν μέγεθος τηλι-
 καύτας, ὅπως τοῖς σώμασιν ὅσι σύμμετροι; γίνονται γὰρ

3 αὐτὴν P || ἕτερος W^a || 4 κἂν γὰρ ἔχη Par. A || 5 οὖν μὲν
 W^a || μικρὸς κ.] μέγας κ. P W^a || 8 ὅτε δὲ τοῦ αὐτοῦ κέντρον W^a ||
 9 π ἰλογίζεται W^a || 11 ὡς] ὥσπερ καὶ Par. A, καὶ W^a ||
 λευκόν Par. A || 12 τῷ Par. A, Cappelle: τὸ P W^a || ἑκατέρου
 κέντρον Par. A, Cappelle: ἑκάτερον κέντρον W^a, ἑκατέρου κέν-
 τρον P || 13 ἢ P || 15 post ὡς sequitur in Par. A hoc scholium:
 ἐὰν ἐξ αὐτοῦ φησὶ πέφυκεν ὁ κύκλος κινεῖσθαι, μὴ κινεῖται δὲ
 ἐξ ἑαυτοῦ, ἀλλ' ὅφ' ἑτέρου, οὐθὲν ἦττον οὐ κινεῖται τὴν ἑαυτοῦ
 κίνησιν· καὶ ἐπίσης, εἰ κινήτος ἐστὶν ἐξ αὐτοῦ, κἂν οὐ πέφυκε
 κινεῖσθαι, μὴ κινεῖται καὶ ἐξ αὐτοῦ κἂν οὐ πέφυκεν. ἀλλ' οὐ
 πάλιν κινεῖται· καὶ ἐστὶ φησὶ τὸ ἐξ αὐτοῦ πεφυκὸς κινούμενον
 (fort. κινεῖσθαι Cappelle) κινούμενον δὲ ὑπὸ ἄλλου, καὶ μὴ ἐξ
 αὐτοῦ, ὁμοῖον· κἂν (fort. καὶ Cappelle) εἰ μὴ δὲ μίαν (μηδε-
 μίαν Cappelle) εἴχε κίνησιν | 16 διὰ τί τὰς κλίνας κ. τ. λ. hoc
 caput tam gravibus vitis adpersum, ut nemo adhuc singula
 probabiliter restituere potuerit

οὕτω διπλασιόπλευροι, τετραπήχεις μὲν τὸ μῆκος, διπήχεις ⁵
 δὲ τὸ πλάτος. ἐντείνουσι δὲ οὐ κατὰ διάμετρον, ἀλλ' ἀπ'
 ἐναντίας, ὅπως τὰ τε ξύλα ἤττον διασπᾶται· τάχιστα γὰρ
 σχίζεται κατὰ φύσιν διαιρούμενα ταύτη, καὶ ἐλκόμενα πονεῖ
⁶ μάλιστα. ἔτι ἐπειδὴ δεῖ βάρος δύνασθαι τὰ σπαρτία φέρειν,
 οὕτως ἤττον πονέσει λοξοῖς τοῖς σπαρτοῖς ἐπιτιθεμένον τοῦ ¹⁰
 βάρους ἢ πλαγίοις. ἔτι δὲ ἕλαττον οὕτω σπαρτίον ἀνα-
 λίσκεται. ἔστω γὰρ κλίνη ἢ ΑΖΗΙ, καὶ δίχα διηρήσθω ἢ
 ΖΗ κατὰ τὸ Β. ἴσα δὴ τρυπήματά ἐστιν ἐν τῇ ΖΒ καὶ
¹⁰ ἐν τῇ ΖΑ. καὶ γὰρ αἱ πλευραὶ ἴσαι εἰσίν· ἢ γὰρ ὅλη ΖΗ
 διπλασία ἐστίν. ἐντείνουσι δ' ὡς γέγραπται, ἀπὸ τοῦ Α ¹⁵
 ἐπὶ τὸ Β, εἶτα οὐδὲ τὸ Γ, εἶτα οὐδὲ τὸ Δ, εἶτα οὐδὲ τὸ Θ, εἶτα
 οὐδὲ τὸ Ε. καὶ οὕτως αἰεὶ, ἕως ἂν εἰς γωνίαν καταστρέψωσιν
 ἄλλην· δύο γὰρ ἔχουσι γωνίαι τὰς ἀρχὰς τοῦ σπαρτίου. ἴσα
¹⁵ δὲ ἐστὶ τὰ σπαρτία κατὰ τὰς κάμψεις, τὸ τε ΑΒ καὶ ΒΓ
 τῶ ΓΔ καὶ ΔΘ. καὶ τὰ ἄλλα δὲ τὰ τοιαῦτά ἐστιν, ὅτι ²⁰
 οὕτως ἔχει ἢ αὐτῇ ἀπόδειξις. ἢ μὲν γὰρ ΑΒ τῇ ΕΘ ἴση·
 ἴσαι γὰρ εἰσὶν αἱ πλευραὶ τοῦ ΒΗΚΑ χωρίου, καὶ τὰ τρυ-
 πήματα ἴσα διέστηκεν. ἢ δὲ ΒΗ ἴση τῇ ΚΑ· ἢ γὰρ Β
²⁰ γωνία ἴση τῇ Η. ἐν ἴσοις γὰρ ἢ μὲν ἐκτός, ἢ δὲ ἐντός·
 καὶ ἢ μὲν Β ἐστὶν ἡμίσεια ὀρθῆς· ἢ γὰρ ΖΒ ἴση τῇ ΖΑ· ²⁵
 καὶ γωνία δὲ ἢ κατὰ τὸ Ζ ὀρθή. ἢ δὲ Β γωνία ἴση τῇ
 κατὰ τὸ Η· ἢ γὰρ κατὰ τὸ Ζ ὀρθή, ἐπειδὴ διπλασιόπλευρον
 τὸ ἑτερόμηκες καὶ πρὸς μέσον κέκλασται. ὥστε ἢ ΒΓ τῇ
²⁵ ΕΗ ἴση. ταύτη δὲ ἢ ΚΘ· παραλλήλος γὰρ. ὥστε ἢ ΒΓ

4 post φύσιν sequitur in Par. A lineolis subductum hoc
 scholium: κατὰ φύσιν λέγεται τὰ ξύλα διαιρεῖσθαι, ὅταν ἀπὸ
 τοῦ ἄκρου διαίρεσις γένηται· γίνεται δὲ τοιαῦτα, ὅταν κατὰ
 διάμετρον τὰ σχοινία ἐν τῇ κλίνῃ τάξ^ω_{οι}μεν || ποιεῖ Par. A ||
 5 σπαρτά et 6 σπαρτοῖς P W^a || 7 σπαρτόν W^a || figuram in re
 incerta non addidimus || 10 τῇ ΖΑ] τῶ ζα Par. A || εἰσὶν ἴσαι
 W^a || 14 γωνίας Par. A || 17 ἔχει om. P || 18 τρυπήματα δ' ἴσα
 διέστη W^a || 19 Β] γ W^a || 20 ἴσοις] παραλλήλοις Par. A || 22 τῇ
 ἢ Par. A || 23 Ζ om. Par. A || 24 ΒΓ Par. A: α γ P W^a

- 30 ἴση τῇ ΚΘ. ἢ δὲ ΓΕ τῇ ΔΘ. ὁμοίως δὲ καὶ αἱ ἄλλαι
 δεικνυνται ὅτι ἴσαι εἰσὶν αἱ κατὰ τὰς κάμψεις δύο ταῖς
 δυσίν. ὥστε δῆλον ὅτι τὰ τηλικαῦτα σπαρτία ὅσον τὸ ΑΒ,
 τέσσαρα τοσαῦτ' ἔνεστιν ἐν τῇ κλίνῃ· ὅσον δ' ἔστι τὸ πλη- 5
 θος τῶν ἐν τῇ ΖΗ πλευρᾷ τρυπημάτων, καὶ ἐν τῷ ἡμίσει
 35 τῷ ΖΒ τὰ ἡμίση. ὥστε ἐν τῇ ἡμισείᾳ κλίνῃ τηλικαῦτα
 μεγέθη σπαρτίων ἔστιν ὅσον τῷ ΒΑ ἔνεστι, τοσαῦτα δὲ τὸ
 πλήθος ὅσαπερ ἐν τῷ ΒΗ τρυπήματα. ταῦτα δὲ οὐδὲν δια-
 φέρει λέγειν ἢ ὅσα ἐν τῇ ΑΖ καὶ ΒΖ τὰ συνάμφω. εἰ δὲ
 κατὰ διάμετρον ἐνταθῆ τὰ σπαρτία, ὡς ἐν τῇ ΑΒΓΔ κλίνῃ 10
 7^a ἔχει, τὰ ἡμίσειά εἰσιν οὐ τοσαῦτα ὅσα αἱ πλευραὶ ἀμφοῖν,
 αἱ ΑΖ ΖΗ· τὰ ἴσα δέ, ὅσα ἐν τῷ ΖΒΖΑ τρυπήματα ἔνεστιν.
 μείζονες δὲ εἰσιν αἱ ΑΖ ΒΖ δύο οὔσαι τῆς ΑΒ. ὥστε
 καὶ τὸ σπαρτίον μείζον τοσοῦτω, ὅσον αἱ πλευραὶ ἀμφω μεί-
 ζους εἰσὶ τῆς διαμέτρου. 15
- 5 Διὰ τί χαλεπώτερον τὰ μακρὰ ξύλα ἀπ' ἄκρου φέρειν 26
 ἐπὶ τῷ ὄμφῳ ἢ κατὰ τὸ μέσον, ἴσου τοῦ βάρους ὄντος; πό-
 τερον ὅτι σαλευομένου τοῦ ξύλου τὸ ἄκρον κωλύει φέρειν,
 μᾶλλον ἀντιστῶν τῇ σαλεύσει τὴν φορᾶν; ἢ κὰν μηθὲν
 10 κάμπτεται μηδ' ἔχη πολὺ μήκος, ὅμως χαλεπώτερον φέρειν 20
 ἀπ' ἄκρου; ἀλλ' ὅτι καὶ ῥᾶον αἴρεται ἐκ μέσου ἢ ἀπ' ἄκρου,
 διὰ τὸ αὐτὸ καὶ φέρειν οὕτω ῥᾶδιον. αἴτιον δὲ ὅτι ἐκ μέσου
 μὲν αἰρόμενον ἀεὶ ἐπικουφίζει ἄλληλα τὰ ἄκρα, καὶ θάτερον
 μέρος τὸ ἐπὶ θάτερον εὖ αἴρει. ὥσπερ γὰρ κέντρον γίνεται
 15 τὸ μέσον, ἢ ἔχει τὸ αἶρον ἢ φέρον. εἰς τὸ ἄνω οὖν κου-

1 δὲ] δὲ τῇ P || 3 σπαρτία, 7 σπαρτίων PW^a || 3 ὅσον τὸ αβ,
 τοσαῦτα ἔνεστιν ἐν τῇ κλίνῃ, ὅσον δ' ἔστι κ. τ. λ. legendum
 censet Cappellet || 6 τῷ ζθ P, τὸ θξ W^a || ἐν τῇ ἡμισείᾳ κλίνῃ]
 ἐν τῇ κλίνῃ Par. A, sed in mg. ἐν τῇ ἡμισείᾳ || 7 τὸ W^a || ἐν
 ἔστι Par. A || 9 ΑΖ] θξ W^a || 12 τὰ ἴσα] τοσαῦτα legendum
 censet Cappellet || 16 ἀπ' ἄκρου Leonicens: ἀπὸ μακροῦ PW^a
 Par. A || 21 αἴρεται — ἄκρου Par. A, Cappellet: αἴρεται ἀπ'
 ἄκρου ἢ (ἢ om. P) ἐκ μέσου PW^a || 22 αἴτιον δὲ ὅτι] ἐπειδὴ
 διότι W^a || 23 θάτερα P || 25 ἢ] ἢ W^a || τὰ W^a

φίξεται ἐκάτερον τῶν ἄκρων εἰς τὸ κάτω ῥέπον. ἀπὸ δὲ τοῦ ἄκρου αἰρούμενον ἢ φερόμενον οὐ ποιεῖ τοῦτο, ἀλλ' ἅπαν τὸ βάρος ῥέπει ἐφ' ἔν. ἔστω μέσον τοῦ ξύλου ὅπερ

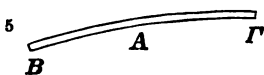

αἴρεται ἢ φέρεται, ἐφ' οὗ A , ἄκρα ἐφ' ὧν $BΓ$. αἰρούμενον οὖν ἢ φερόμενον κατὰ τὸ A , τὸ μὲν B κάτω ῥέπον ἄνω αἴρει τὸ $Γ$, τὸ δὲ $Γ$ κάτω ῥέπον τὸ B ἄνω αἴρει· ἅμα δὲ αἰρούμενα ἄνω ποιεῖ ταῦτα.

- 27 Διὰ τί, ἐὰν ἦ η λαν μακρὸν τὸ αὐτὸ βάρος, χαλεπώτερον
 11 φέρειν ἐπὶ τοῦ ὤμου, κἂν μέσον φέρῃ τις, ἢ ἐὰν ἔλαττον
 ἦ; πάλαι ἐλέχθη ὡς οὐκ ἔστιν αἴτιον ἡ σάλευσις· ἀλλ' ἡ ζ
 σάλευσις νῦν αἰτιὸν ἔστιν. ὅταν γὰρ ἦ μακρότερον, τὰ
 ἄκρα σαλεύεται μᾶλλον, ὥστε εἴη ἂν καὶ τὸν φέροντα χαλε-
 15 πώτερον φέρειν. αἴτιον δὲ τοῦ σαλεύεσθαι μᾶλλον, ὅτι τῆς
 αὐτῆς κινήσεως οὔσης μεθίσταται μᾶλλον τὰ ἄκρα, ὅσῳ περ

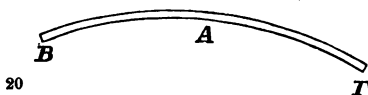

ἂν ἦ μακρότερον τὸ ξύ-
 λον. ὁ μὲν γὰρ ὤμος κέν-
 τρον, ἐφ' οὗ τὸ A (μένει ζ
 γὰρ τοῦτο), αἱ δὲ AB καὶ
 $AΓ$ αἱ ἐκ τοῦ κέντρου.

- ὅσῳ δ' ἂν ἦ μείζον τὸ ἐκ τοῦ κέντρου ἢ τὸ AB ἢ καὶ τὸ
 $AΓ$, πλεόν μεθίσταται μέγεθος. δέδεικται δὲ τοῦτο πρότερον.
 28 Διὰ τί ἐπὶ τοῖς φράσι τὰ κηλάνεια ποιούσι τοῦτον τὸν
 25 τρόπον; προστιθέασι γὰρ βάρος ἐν τῷ ξύλῳ τὸν μόλιβδον, ζ

3 ἔν. ἔστω μέσον τοῦ ξύλου, ὅπερ Par. A: ἔν μέσον, εἰς ὅπερ PW^a || 5 ἐφ' ὧν add. Par. A || αἰρούμενον Par. A || 11 φέρει W^a || φέροι P , φέρει W^a || 12 ὡς et ἡ σάλευσις om. PW^a || 14 μᾶλλον Par. A, Cappelle: om. PW^a || ἂν om. P || εἴη. ἂν Par. A subducta lineola et in mg. ἦ || 15 φέρειν Par. A, Cappelle: φέρειν μᾶλλον PW^a || ὅτι] ἀπό post lacunam P || 16 οὔσης om. PW^a || μᾶλλον post μεθίσταται add. Par. A, Cappelle || 18 τὸ κέντρον Par. A || 19 ἐφ' οὗ — 21 κέντρον om. W^a || 24 κοιλάνια PW^a

ὄντος βάρους τοῦ κáδου αὐτοῦ, καὶ κενοῦ καὶ πλήρους ὄντος.
 ἢ ὅτι ἐν δυσεὶ χρόνοις διηρημένου τοῦ ἔργου (βάψαι γὰρ δεῖ,
 καὶ τοῦτ' ἄνω ἐλκύσαι) συμβάλνει καθιέναι μὲν κενὸν ἔξ-
 7^b ὄλως, αἶρειν δὲ πλήρη χαλεπῶς; λυσιτελεῖ οὖν μικρῶ βρα-
 δύτερον εἶναι τὸ καταγαγεῖν πρὸς τὸ πολλὸν κουφίσαι τὸ βάρος 5
 ἀνάγοντι. τοῦτο οὖν ποιεῖ ἐπ' ἄκρω τῷ κηλωνεῖω ὁ μό-
 5 λιβδος προσκειμένος ἢ ὁ λίθος. καθιμῶντι μὲν γὰρ γίνεται
 βάρος μειζον ἢ εἰ μόνον κενὸν δεῖ καταγεῖν τὸν κáδον·
 ὅταν δὲ πλήρης ἦ, ἀνάγει ὁ μόλιβδος, ἢ ὅ τι ἂν ἦ τὸ
 προσκειμένον βάρος. ὅστ' ἐστὶ ῥάονα οὕτω τὰ ἄμφο ἢ 10
 ἐκείνως.

Διὰ τί, ὅταν φέρωσιν ἐπὶ ξύλου ἢ τινος τοιοῦτου δύο 29
 10 ἄνθρωποι ἴσου βάρους, οὐχ ὁμοίως θλίβονται, ἐὰν μὴ ἐπὶ
 τῷ μέσῳ ἢ τὸ βάρος, ἀλλὰ μᾶλλον ὅσῳ ἂν ἐγγύτερον ἢ
 τῶν φερόντων; ἢ διότι μοχλὸς μὲν γίνεται οὕτως ἐχόντων 15
 τὸ ξύλον, τὸ δὲ βάρος ὑπομόχλιον, ὁ δὲ ἐγγύτερος τοῦ βά-
 15 ρους τῶν φερόντων τὸ βάρος τὸ κινούμενον, ἄτερος δὲ τῶν
 φερόντων τὸ βάρος ὁ κινῶν. ὅσῳ γὰρ πλεον ἀπέχει τοῦ
 βάρους, τοσοῦτω ῥᾶον κινεῖ, καὶ θλίβει μᾶλλον τὸν ἕτερον
 εἰς τὸ κάτω, ὥσπερ ἀντερείδοντος τοῦ βάρους τοῦ ἐπικει- 20
 μένου καὶ γινομένου ὑπομοχλίου. ἐν μέσῳ δὲ ὑποκειμένου
 τοῦ βάρους, οὐδὲν μᾶλλον ἄτερος θατέρῳ γίνεται βάρος,
 20 οὐδὲ κινεῖ, ἀλλ' ὁμοίως ἐκάτερος ἐκατέρῳ γίνεται βάρος.

Διὰ τί οἱ ἀνιστάμενοι πάντες πρὸς ὀξεῖαν γωνίαν τῷ 30

4 βαρύτερον Par. A || 5 εἶναι et πρὸς om. PW^a || 6 τῶν
 κοιλωνῶν P, κοιλωνία W^a || 7 ὁ om. PW^a || μὲν om. W^a
 Par. A || 8 ἢ εἰ Par. A: εἴη PW^a || τὸν κáδον om. PW^a || 9 ἂν
 ἦ] ἐστὶν ἢ P || 10 ῥάονα οὕτω τὰ ἄμφο ἢ ἐκείνως Leonicensus,
 Cappellet: ῥάονα αὐτῷ τὰ ἄμφο ἢ ἐκείνο Par. A, ῥᾶον αὐτῷ
 τὰ ἄμφο ἢ ἐκείνω (ἐκείνα W^a) PW^a || 14 μέσῳ] μόνω P
 || ὅτῳ Par. A || 15 οὕτως] ἐλάττων PW^a || 16 τῶν ξύλων W^a
 || ὑπομοχλίων W^a || 18 γὰρ] ἂν et deinde ἀπέχη legendum cen-
 sebat Sylburg, ἄρα suspicatur Cappellet || ἀπέχη P Par. A
 19 τοσοῦτον W^a || 20 τοῦ ἐπικειμένου — 22 βάρους om. W^a
 21 ἐπικειμένον (sic) Par. A || 23 ὁμοίως W^a

μηρῶ ποιήσαντες τὴν κνήμην ἀνίστανται, καὶ τῷ θώρακι πρὸς τὸν μηρόν; εἰ δὲ μή, οὐκ ἂν δύναιτο ἀναστῆναι, πότερον ὅτι τὸ ἴσον ἡρεμίας πανταχοῦ αἴτιον, ἢ δὲ ὀρθῇ γωνία τοῦ ἴσου, καὶ ποιεῖ στάσιν· διὸ καὶ φέρεται πρὸς ²⁵ ὁμοίας γωνίας τῇ περιφερείᾳ τῆς γῆς. οὐ γὰρ ὅτι καὶ πρὸς ὀρθὴν ἔσται τῷ ἐπιπέδῳ. ἢ ὅτι ἀνιστάμενος γίνεται ὀρθός, ἀνάγκη δὲ τὸν ἐστῶτα κάθετον εἶναι πρὸς τὴν γῆν. εἰ οὖν μέλλει ἔσεσθαι πρὸς ὀρθήν, τοῦτο δὲ ἔστι τὸ τὴν κεφαλὴν ἔχειν κατὰ τοὺς πόδας, καὶ γίνεται δὴ ὅτε ³⁰ ἀνίσταται. ὅταν μὲν οὖν καθήμενος ἦ, παρ-ἀλλήλον ἔχει τὴν κεφαλὴν καὶ τοὺς πόδας, καὶ οὐκ ἐπὶ μιᾷς εὐθείας. ἢ κεφαλὴ *A* ἔστω, θώραξ *AB*, μηρὸς *BI*, κνήμη *IA*. πρὸς ὀρθὴν δὲ γίνεται ὅ τε θώραξ, ἐφ' οὗ *AB*, τῷ μηρῶ καὶ ὁ μηρὸς τῇ κνήμῃ οὕτως ³⁵ καθημένῳ. ὥστε οὕτως ἔχοντα ἀδύνατον ἀναστῆναι. ἀνάγκη δὲ ἐγκλίνας τὴν κνήμην καὶ ποιεῖν τοὺς πόδας ὑπὸ τὴν κεφαλὴν. τοῦτο δὲ ἔσται, ἐὰν ἢ *IA* ἐφ' ἧς τὰ *IZ* γένηται, καὶ ἅμα ἀναστῆναι συμβήσεται, καὶ ἔχειν ἐπὶ τῆς αὐτῆς ἴσης τὴν κεφαλὴν τε ⁸⁵ καὶ τοὺς πόδας. ἢ δὲ *IZ* ὀξείαν ποιεῖ γωνίαν πρὸς τὴν *BI*.

⁸¹ Διὰ τί ῥᾶον κινεῖται τὸ κινούμενον ἢ τὸ μένον, οἷον ²⁵ τὰς ἀμάξας θάπτον κινουμένας ὑπάγουσιν ἢ ἀρχομένας; ἢ ὅτι χαλεπώτατον μὲν τὸ εἰς τοῦναντίον κινούμενον κινῆσαι βάρος; ἀφαιρεῖται γάρ τι τῆς τοῦ κινούντος δυνάμεως, κἄν

⁵ περιφερείᾳ] ἐπιφανείᾳ Monantholius || οὐ γὰρ ὅτι] οὕτω γὰρ καὶ Monantholius et ante eum quidam || ⁸ ὀρθὴν Cappelle et ante eum nescio quis: ὀρθὸν *PW*^a Par. *A* || ⁹ γίνεται δὴ Leidensis, Cappelle: γίνεσθαι δὴ *PW*^a Par. *A*, γίνεσθαι δεῖ Leonicensis || ¹² εὐθείας] ἴσον *PW*^a || ¹³ κνήμῃ *P* || ¹⁴ ὅτι *W*^a || ἐφ' οὗ Par. *A*: ἐφ' ὧν vulgo || ¹⁷ ἐκκλίνει *PW*^a || ²¹ ἔχει *PW*^a || ἴσας *PW*^a, εὐθείας malebat cum Monantholio Cappelle

πολὺ θάττον ἢ ἀνάγκη γὰρ βραδυτέραν γίνεσθαι τὴν ὥσιν
 τοῦ ἀνωθουμένου. δεύτερον δέ, ἐὰν ἡρεμῆ· ἀντιτείνει γὰρ
 καὶ τὸ ἡρεμοῦν. τὸ δὲ κινούμενον ἐπὶ τὸ αὐτὸ τῷ ὠθοῦντι
 10 ὅμοιον ποιεῖ ὥσπερ ἂν εἰ ἀυξήσειέ τις τὴν τοῦ κινουόντος
 δύναμιν καὶ ταχυτήτα· ὃ γὰρ ὑπ' ἐκείνου ἂν ἔπασχε, τοῦτο 5
 αὐτὸ ποιεῖ εἰς τὸ πρὸ ὁδοῦ κινούμενον.

Διὰ τί πάυεται φερόμενα τὰ βιφέντα; πότερον ὅταν 32
 15 λήγη ἢ ἰσχύς ἢ ἀφείσα, ἢ διὰ τὸ ἀντισπᾶσθαι, ἢ διὰ τὴν
 βροπήν, ἐὰν κρείττων ἢ τῆς ἰσχύος τῆς βιφάσης; ἢ ἄτοπον
 τὸ ταῦτ' ἀπορεῖν, ἀφέντα τὴν ἀρχήν; 10

Διὰ τί φέρεται τι οὐ τὴν αὐτοῦ φοράν, μὴ ἀκολουθοῦντος 33
 καὶ ὠθοῦντος τοῦ ἀφέντος; ἢ δῆλον ὅτι ἐποίησε τοιοῦτον
 τὸ πρῶτον ὡς θάτερον ὠθεῖν, καὶ τοῦθ' ἕτερον· πάυεται
 20 δέ, ὅταν μηκέτι δύνηται ποιεῖν τὸ προωθοῦν τὸ φερόμενον
 ὥστε ὠθεῖν, καὶ ὅταν τὸ τοῦ φερομένου βᾶρος ῥέπη μᾶλλον 15
 τῆς εἰς τὸ πρόσθεν δυνάμεως τοῦ ὠθοῦντος.

Διὰ τί οὔτε τὰ ἐλάττονα οὔτε τὰ μεγάλα πόρρω φέρεται 34
 25 βιπτούμενα, ἀλλὰ δεῖ συμμετρίαν τινὰ ἔχειν πρὸς τὸν
 βιπτούντα; πότερον ὅτι ἀνάγκη τὸ βιπτούμενον καὶ ὠθού-
 μενον ἀντερεῖδειν ὅθεν ὠθεῖται; τὸ δὲ μηθὲν ὑπέικον διὰ 20
 μέγεθος ἢ μηθὲν ἀντερεῖσαν δι' ἀσθένειαν οὐ ποιεῖ ῥῆψιν
 οὐδὲ ὥσιν. τὸ μὲν οὖν πολὺ ὑπερβάλλον τῆς ἰσχύος τῆς
 ὠθούσης οὐθὲν ὑπέκει, τὸ δὲ πολὺ ἀσθενέστερον οὐδὲν
 30 ἀντερεῖδει. ἢ ὅτι τοσοῦτον φέρεται τὸ φερόμενον, ὅσον ἂν
 ἀέρα κινήσῃ. εἰς βᾶθος; τὸ δὲ μηθὲν κινούμενον οὐδ' ἂν 25
 3^b κινήσειεν οὐδέν. συμβαίνει δὴ ἀμφοτέρω τούτοις ἔχειν. τό-
 τε γὰρ σφόδρα μέγα καὶ τὸ σφόδρα μικρὸν ὥσπερ οὐθὲν

5 παχύτητα P || ἔπασχε Par. A || 7 ὅτι λήγει Monantholius
 8 ἀντισπᾶσαι P W^a || alterum ἢ om. Par. A || 9 κρείττων ἢ]
 κρείττω P || 11 μὴ ἀκολουθοῦντος τοῦ ὠθοῦντος, ἀλλὰ τοῦ ἀφέν-
 τος Monantholius || 12 τοῦ ἀφέντος om. P W^a || 18 βιπτούμενα
 P Par. A || 19 ὠθούμενον ἀντερεῖδειν] fort. ὠθούμενον ὑπέκειν
 τε πρὸς τὸ ὠθεῖται, καὶ ἀντερεῖδειν mg. Casaubonianae et Du-
 vallianae || 26 τούτοις] οὕτως malebat Cappelle

κινούμενά ἐστι· τὸ μὲν γὰρ οὐθὲν κινεῖ, τὸ δ' οὐθὲν κινεῖται.

- 35 Διὰ τί τὰ φερόμενα ἐν τῷ δινομένῳ ὕδατι εἰς τὸ μέσον 5
τελευτῶντα φέρονται ἅπαντα; πότερον ὅτι μέγεθος ἔχει τὸ
5 φερόμενον, ὥστε ἐν δυσὶ κύκλοις εἶναι, τῷ μὲν ἐλάττωι, τῷ
δὲ μείζονι, ἐκότερον αὐτοῦ τῶν ἄκρων. ὥστε περισπᾶ ὁ
μείζων διὰ τὸ φέρεσθαι θάττον, καὶ πλάγιον ἀπαθεῖ αὐτὸ
εἰς τὸν ἐλάττω. ἐπεὶ δὲ πλάτος ἔχει τὸ φερόμενον, καὶ 10
οὗτος πάλιν τὸ αὐτὸ ποιεῖ, καὶ ἀπαθεῖ εἰς τὸν ἐντὸς, ἕως
10 ἂν εἰς τὸ μέσον ἔλθῃ. καὶ τότε μένει διὰ τὸ ὁμοίως ἔχειν
πρὸς ἅπαντας τοὺς κύκλους τὸ φερόμενον, διὰ τὸ μέσον·
καὶ γὰρ τὸ μέσον ἴσον ἀπέχει ἐν ἐκάστῳ τῶν κύκλων. ἢ
ὅτι ὅσων μὲν μὴ κρατεῖ ἢ φορὰ τοῦ δινομένου ὕδατος 15
διὰ τὸ μέγεθος, ἀλλ' ὑπερέχει τῇ βαρύτητι τῆς τοῦ κύκλου
15 ταχυτήτος, ἀνάγκη ὑπολείπεσθαι καὶ βραδύτερον φέρεσθαι.
βραδύτερον δὲ ὁ ἐλάττων κύκλος φέρεται· τὸ αὐτὸ γὰρ ἐν
ἴσῳ χρόνῳ ὁ μέγας τῷ μικρῷ στρέφεται κύκλῳ, ὅταν ὡσι
περὶ τὸ αὐτὸ μέσον. ὥστε εἰς τὸν ἐλάττωνα κύκλον ἀναγκαῖον 20
ἀπολείπεσθαι, ἕως ἂν ἐπὶ τὸ μέσον ἔλθῃ. ὅσων δὲ πρότερον
20 κρατεῖ ἢ φορὰ, λήγουσα ταὐτὸ ποιήσει. δεῖ γὰρ τὸν μὲν
εὐθύ, τὸν δὲ ἕτερον κρατεῖν τῇ ταχυτήτι τοῦ βάρους, ὥστε
εἰς τὸν ἐντὸς ἀεὶ κύκλον ὑπολείπεσθαι τὸ πᾶν. ἀνάγκη γὰρ
αὐτὸ ἐντὸς ἢ ἐκτὸς κινεῖσθαι τὸ μὴ κρατούμενον. ἐν αὐτῷ 25
δη τοίνυν ἐν ᾧ ἐστίν, ἀδύνατον φέρεσθαι τὸ μὴ κρατού-
25 μενον. ἔτι δὲ ἦττον ἐν τῷ ἐκτός· θάττων γὰρ ἢ φορὰ τοῦ

1 κινούμενα] κινούντα M. Hayduck l. l. || οὐθὲν Leonicensus, Cappelle: αὐτὸ καθ' ἐν codd., μηδὲν αὐτὸ Monantholius, αὐτὸ καθ' αὐτὸ οὐθὲν M. Hayduck l. l., ἀότινα οὐθὲν Bussemaker || 7 αὐτὸν P || 8 ἐλάττωνα W^a || 10 τότε μένει Par. A, Cappelle: τιθέμεν εἰ P W^a || 13 δινομένου P || 16 τὸ αὐτὸ] οὐ τὸ αὐτὸ malebat Cappelle || 19 ὅσων Leonicensus, Cappelle: ὅσων P W^a Par. A || πότερον P || 20 post φορὰ recte interpunxit Leonicensus || 21 ἕτερον] ὕστερον malebat Cappelle || τραχύτητι W^a || 22 τὸ πᾶν Par. A: πᾶν P W^a || 24 δὲ P W^a || τοίνυν τοῖς W^a || 25 θάττον P Par. A

ἐκτὸς κύκλου. λείπεται δὲ εἰς τὸν ἐντὸς τὸ μὴ κρατούμενον
 μεθίστασθαι. ἀεὶ δὲ ἕκαστον ἐπιδίδωσιν εἰς τὸ μὴ κρατεῖ-
 30 σθαι. ἐπεὶ δὲ πέρασ τοῦ μὴ κινεῖσθαι ποιεῖ τὸ εἰς μέσον
 ἐλθεῖν, μένει δὲ τὸ κέντρον μόνον, ἅπαντα ἀνάγκη εἰς
 τοῦτο δὴ ἀθροῖζεσθαι. 5

1 τὸν] τὸ Par. A || 3 ἐπεὶ δὲ Leonicensus, Cappelle: ἐπεὶ
 P W^a Par. A || ^{ποιεῖ} κρατεῖ Par. A, unde legendum putat Cappelle
 πέρασ τοῦ μὴ κρατεῖσθαι || εἰς om. P W^a Par. A





ΠΕΡΙ ΑΤΟΜΩΝ ΓΡΑΜΜΩΝ.





σειαν· ἐπεὶ δὲ τοῦτ' ἀδύνατον, <ἀδιαίρετον> ἂν εἴη μέτρον. ὡσαύτως δὲ καὶ αἱ μετρούμεναι ἄπαξ ὑπ' αὐτοῦ, ὥσπερ πᾶσαι αἱ ἐκ τοῦ μέτρον σύνθετοι γραμμαί, ἐξ ἡμερῶν σύγ-
 15 κινται. τὸ δ' αὐτὸ συμβήσεται καὶ τοῖς ἐπιπέδοις· πάντα γὰρ τὰ ἀπὸ τῶν ζητῶν γραμμῶν σύμμετρα ἀλλήλοις, ὥστε 5
 ἔσται τὸ μέτρον αὐτῶν ἡμερές. ἀλλὰ μὴν εἴ τι τμηθήσεται μέτρον τινὰ τεταγμένην καὶ ὠρισμένην γραμμὴν, οὐκ ἔσται οὔτε ζητῆ οὔτ' ἄλογος οὔτε τῶν ἄλλων οὐδεμίαν, ὧν δυ-
 20 νάμεις ζηταί, οἷον ἀποτομή ἢ ἡ ἐκ δυοῖν ὀνομάτιον· ἀλλὰ καθ' αὐτὰς μὲν οὐδέ τις ἐξουσι φύσεις, πρὸς ἀλλήλας δὲ 10
 ἔσονται ζηταί καὶ ἄλογοι. — ἢ πρῶτον μὲν οὐκ ἀνάγκη τὸ ἀτελὲς ἔχον διαίρεσεις μὴ εἶναι μικρὸν καὶ ὀλίγον· καὶ γὰρ τόπον καὶ μέγεθος καὶ ὅλως τὸ συνεχὲς μικρὸν μὲν λέ-
 25 γομεν, καὶ ἐφ' ὧν μὲν ἀρμόττει τὸ ὀλίγον, οὐ μὴν ἀλλ' ἀτελὲς διαίρεσεις φαρμὲν ἔχειν. ἔτι δ' εἰ ἐν τοῖς συμμε- 15
 3^a τροις γραμμαί εἰσι γραμμαί, κατὰ τούτων τῶν ἀτόμων λέ-
 γεται τὸ μικρὸν, καὶ ἄπειροι στιγμαί ἐνυπάρχουσιν. ἢ δὲ
 γραμμῆ, διαίρεσις κατὰ στιγμῆν, καὶ ὁμοίως καθ' ὁποιοῦν·

1 ἐπεὶ δὲ scripsi: ἐπειδὴ codd. || ἀδιαίρετον add. Martiano Rota praeunte Hayduck, totum locum sic constituendum ratus: ὥστε μέτρον ἂν εἴη διπλασία τῆς ἡμισείας (vel ὥστε μετρεῖν ἂν εἴη διπλασία τὴν ἡμισείαν). ἐπειδὴ τοῦτ' ἀδύνατον, ἀδιαίρετον ἂν εἴη μέτρον || 2 δὲ om. Z^a || αὐτῆς N || 3 αἱ om. Z^a || 4 τὸ αὐτὸ δὲ WZ^a || 6 ἡμερῆ Z^a || 7 μέτρον NQZ^a: ceteri μέτρον || ὠρισμένην καὶ τεταγμένην W^a || δυνάμεις ζηταί scripsi cf. prolegg.: νῦν δὴ εἰρηται N, δὴ νῦν εἰρηται ceteri || 9 ἀποτομή ἢ ἡ ἐκ scripsi: ἀποτομήν ἐκ codd. || 11 ζητοί P || ἢ QU^a, αἱ ceteri || πρῶτον QU^aW^a: πρῶται ceteri || 12 ἀπειρος LH^a || ἔχουσαι Z^a || 13 ὄλον N || τὸ om. Z^a || 14 ὁ P || μὲν om. Z^a || ἀρμόττειν Z^a || locum sic constituendum censet Hayduck: καὶ ἐφ' ὧν ἀρμόττει, ὀλίγον. Sed nulla mutatione opus; cf. proll. || 15 ἀπειρος LH^a || τοῖς συμμετροῖς γραμμαί εἰσι γραμμαί N, τῶ συνθέτω γραμμ(rasura) εἰσί. γραμμαί Z^a, τῶ συνθέτω γραμμαί ceteri, sed post συνθέτω lacunam P W^a, paulo ampliorem L. Locus sic fort. constituendus: ἔτι δ' εἰ ἐνταῖς σύμμετροι γραμμαῖς εἰσί γραμμαί, κατὰ τούτων ἀτομον λέγεται τὸ μικρὸν || 16 τῶν om. NP W^aZ^a || 17 ἦ] εἶναι N || 18 post ὁποιοῦν inter-

γὰρ πρότερ' ἄττα εἶναι τούτων. ἔτι εἰ σώματός ἐστι στοι-¹⁵
 χεῖα, τῶν δὲ στοιχείων μηδὲν πρότερον, τὰ δὲ μέρη τοῦ
 ὄλου πρότερα, ἀδιαίρετον ἂν εἴη τὸ πῦρ καὶ ὄλων τῶν τοῦ
 σώματος στοιχείων ἕκαστον, ὥστ' οὐ μόνον ἐν τοῖς νοητοῖς,
⁵ ἀλλὰ καὶ ἐν τοῖς αἰσθητοῖς ἐστὶ τι ἄμερές. ἔτι δὲ κατὰ τὸν
 τοῦ Ζήνωνος λόγον ἀνάγκη τι μέγεθος ἄμερές εἶναι, εἴπερ
 ἀδύνατον μὲν ἐν πεπερασμένῳ χρόνῳ ἀπείρων ἀΐσασθαι,²⁰
 καθ' ἕκαστον ἀπτόμενον, ἀνάγκη δ' ἐπὶ τὸ ἥμισυ πρότερον
 ἀφικνεῖσθαι τὸ κινούμενον, τοῦ δὲ μὴ ἄμεροῦς πάντως ἔστιν
¹⁰ ἥμισυ. εἰ δὲ καὶ ἄπτεται τῶν ἀπείρων ἐν πεπερασμένῳ
 χρόνῳ τὸ ἐπὶ τῆς γραμμῆς φερόμενον, τὸ δὲ θάττον ἐν τῷ²⁵
 ἴσῳ χρόνῳ πλείον διανύει, ταχίστη δ' ἢ τῆς διανολας κί-
 νησις, κἂν ἢ διάνοια τῶν ἀπείρων ἐφάπτοιτο καθ' ἕκαστον³⁰
 ἐν πεπερασμένῳ χρόνῳ, ὥστε εἰ τὸ καθ' ἕκαστον ἀπτεσθαι
¹⁵ τὴν διάνοιαν ἀριθμεῖν ἐστίν, ἐνδέχεται ἀριθμεῖν τὰ ἄπειρα
 ἐν πεπερασμένῳ χρόνῳ. εἰ δὲ τοῦτο ἀδύνατον, εἴη ἂν τις
 ἄτομος γραμμῆ. ἔτι καὶ ἐξ ὧν αὐτοὶ οἱ ἐν τοῖς μαθήμασι⁵
 λέγουσιν, εἴη ἂν τις ἄτομος γραμμῆ, ὡς φασίν, εἰ σύμμε-
 τροὶ εἰσιν αἱ τῷ αὐτῷ μέτρῳ μετρούμεναι· ὅσαι δ' εἰσὶ με-
²⁰ τρούμεναι, πᾶσαι εἰσὶ σύμμετροι. εἴη γὰρ ἂν τι μῆκος, φ'
 πᾶσαι μετρηθῆσονται. τοῦτο δ' ἀνάγκη ἀδιαίρετον εἶναι.
 εἰ γὰρ διαιρετόν, καὶ τὰ μέρη μέτρον τινὸς ἔσται. σύμμετρα¹⁰
 γὰρ τῷ ὄλῳ. ὥστε μέρους τινὸς εἴη διπλασίαν τὴν ἡμί-

vol. 39 p. 28. Moneo propter Zellerum II, 869, 1 || 1 ἄττα om.
 N^a || σώματα LPQH^aU^aW^aZ^a || 2 οὐδὲν W^a || 3 post πρότερα
 add. W^a τὴν φύσιν || 5 τι om. PW^aZ^a || 6 τοῦ add. NZ^a ||
 τε L || 8 τῷ P || 9 ἀμερῶς W^a || πάντη N || ἐστὶ LH^aU^a ||
 11 χρόνῳ Q, om. ceteri || 12 διαφέρει H^a, om. QU^a || δ' ἢ
 δὴ N || 15 post ἐνδέχεται add. N ἂν, recte fortasse || 16 χρόνον
 U^a || τις om. LH^aZ^a || 17 γραμμῆ QZ^a, om. ceteri || 19 μετρού-
 μεναι, πᾶσαι εἰσὶν σύμμετροι N: σύμμετροι πᾶσαι εἰσὶν μετρού-
 μεναι ceteri || 20 ἂν om. Z^a || 21 πᾶσαι μετρηθῆσονται N: με-
 τρηθῆσονται πᾶσαι ceteri || τοῦτο] τοῦ W^a || 22 μέρη] μέτρη
 Z^a || post μέρη add. Q (non Z^a) τούτου οὐ || 23 εἶναι W^a, εἴη
 ceteri, fort. ἂν εἶναι || διπλασίαν rc. N: διπλάσιον LW^a, δι-
 πλασία ceteri || τῆς ἡμίσεος Z^a ut videtur

πρὸς γε τὴν ὑποκειμένην σκέψιν αὐτὸ τὸ ἐξ ἀρχῆς λαμβάνου-
 σιν. μᾶλλον δὲ ὅσῳ μᾶλλον τὸ ἐξ ἀρχῆς δόξειεν ἂν
 25 λαμβάνεσθαι, τόσῳ μᾶλλον δοκεῖ διαιρετὸν εἶναι σῶμα καὶ
 μῆκος καὶ τοῖς ὄγκοις καὶ τοῖς διαστήμασιν. ὁ δὲ τοῦ Ζή-
 νωνος λόγος οὐ συμβιβάζει ὡς ἐν πεπερασμένῳ χρόνῳ τῶν 5
 ἀπείρων ἄπτεται τὸ φερόμενον ὡδὶ τὸν αὐτὸν τρόπον. ὁ
 30 γὰρ χρόνος καὶ τὸ μῆκος ἄπειρον καὶ πεπερασμένον λέγεται,
 καὶ τὰς αὐτὰς ἔχει διαιρέσεις. οὐδὲ δὴ τὸ καθ' ἕκαστον
 ἄπτεσθαι τῶν ἀπείρων τὴν διάνοιαν οὐκ ἔστιν ἀριθμεῖν, εἰ
 ἄρα τις καὶ νοήσειεν οὕτως ἐφάπτεσθαι τῶν ἀπείρων τὴν 10
 διάνοιαν. ὅπερ ἴσως ἀδύνατον· οὐ γὰρ ἐν συνεχέσει καὶ
 9^b ὑποκειμένους ἢ τῆς διανοίας κίνησις, ὥσπερ ἢ τῶν φερομέ-
 νων. εἰ δ' οὖν καὶ ἐγγωρεῖ κινεῖσθαι οὕτως, οὐκ ἔστι τοῦτο
 ἀριθμεῖν· τὸ γὰρ ἀριθμεῖν ἔστι τὸ μετὰ ἐπιστάσεως. ἀλλ'
 ἄτοπον ἴσως τὸ μὴ δυναμένους λύειν τὸν λόγον δουλεύειν 15
 5 τῇ ἀσθενείᾳ, καὶ προσεξαπατᾶν ἑαυτοὺς μείζους ἀπάτας,
 βοηθοῦντας τῇ ἀδυναμίᾳ. τὸ δ' ἐπὶ τῶν συμμετρῶν γραμ-
 μῶν, ὡς ὅτι αἱ πᾶσαι τῷ αὐτῷ τινὶ καὶ ἐνὶ μετροῦνται,
 κομιδῇ σοφιστικῶν καὶ ἥκιστα κατὰ τὴν ὑπόθεσιν τὴν ἐν
 τοῖς μαθήμασιν· οὔτε γὰρ ὑποτίθενται οὕτως, οὔτε χρησιμῶν 20
 10 αὐτοῖς ἔστιν. ἅμα δὲ καὶ ἐναντίον πᾶσαν μὲν γραμμὴν

1 λαμβάνουσι om. *LNP*, λαμβάνουσιν — 2 ἀρχῆς om. *H^aW^a* || 2 μᾶλλον ante τὸ om. *N* || τοῦ *LN*, τὸν *Z^a* || δόξειεν ἂν λαμβάνεσθαι Bonitz Index Arist. p. 47^b 7: δόξειεν ἀναλαμ-
 βάνεσθαι *LPW^aZ^a*, δόξειαν ἀναλαμβάνεσθαι ceteri || 3 εἶναι] γὰρ *N* || καὶ om. *LNPH^aW^aZ^a* || 4 μήκους *LNH^aW^a* || 5 λό-
 γος] λέων pr. *L* || συμβιβάζει *Z^a* || ὡς ἐν πεπερασμένῳ scripsi cf. prolegg.: οὐ συνεπερασμένῳ codd., τὸ ἐν πεπερασμένῳ Bonitz Ind. Ar. 717^a 29 || 6 ἄπτεται *LNPW^aZ^a*: ἄπτεσθαι ceteri || 7 γὰρ] δὲ *LNPW^a* || 8 τὰς αὐτὰς scripsi cf. Arist. Phys. 235^a 15 ἀνάγκη τὰς αὐτὰς εἶναι διαιρέσεις τοῦ τε χρόνον καὶ τῆς κινήσεως: τοσαύτας *NPW^aZ^a*, τόσας ceteri, ἴσας Hayduck || ἔχει] ἔχει τὰς *Z^a* || δὴ om. *Z^a* || 10 ἄρα] ἔσται *N* || καὶ νοήσειεν τις *Z^a* || τῶν ἀπείρων om. *N* || 13 τοῦτο] τὸ *W^a* || 14 τὸ ante μετὰ deletat Hayduck || ἐπιστάσις *LPW^a* || 19 κατὰ τὴν ἐν τοῖς μαθήμασιν ὑπόθεσιν *N* || τὴν ἐν] τῶν ἐν *Z^a* || 21 μὲν] μὲν γὰρ *N*

ἀπείρους οὖν ἔχει διαιρέσεις ἅπανα ἂν ἢ μὴ ἄτομος. ἔνια
 δὲ τούτων εἰσι μικραί· καὶ ἀπειροὶ οἱ λόγοι. πᾶσαν δὲ τη-
 θῆναι δυνατὸν τὴν μὴ ἄτομον τὸν ἐπιταχθέντα λόγον. ἔτι εἰ ⁵
 τὸ μέγα ἐκ μικρῶν τινῶν σύγκειται, ἢ οὐθὲν ἔσται τὸ μέγα,
⁵ ἢ τὸ πεπερασμένως ἔχον διαιρέσεις τὸ μέγα ἔσται. τὸ γὰρ
 ὅλον τὰς τῶν μερῶν ἔχει διαιρέσεις ὁμοίως. ἄλογον δ' ἔστι
 τό τε σμικρὸν πεπερασμένως ἔχειν διαιρέσεις καὶ τὸ μέγα
 ἀπείρους· οὕτω δ' ἀξιούσιν. ὥστε φανερόν ὅτι οὐκ ἐν τούτῳ ¹⁰
 λέγοιτο τὸ μέγα καὶ τὸ μικρὸν, τῷ πεπερασμένως ἔχειν καὶ
¹⁰ ἀπείρους διαιρέσεις. εἰ δ' ὅτι καὶ ἐν ἀριθμοῖς τὸ ὄλλγον
 πεπερασμένως ἔχει διαιρέσεις, καὶ ἐν γραμμαῖς τις ἀξιόη
 τὸ μικρὸν, εὐθὺς. ἐκεῖ μὲν γὰρ ἐξ ἀμερῶν τε ἢ γένεσις,
 καὶ ἔστι τι, ὃ τῶν ἀριθμῶν ἀρχὴ ἔστι, καὶ πᾶς ὁ μὴ ἀπει- ¹⁵
 ρος πεπερασμένως ἔχει διαιρέσεις· ἐπὶ δὲ τῶν μεγεθῶν οὐχ
¹⁵ ὁμοίως. οἱ δ' ἐν τοῖς εἶδεσι τὰς ἀτόμους κατασκευάζοντες
 τοῦλαττον ἕως ἀξίωμα λαμβάνουσι τοῦ προκειμένου, τὸ τι-
 θέναι τούτων ἰδέας· καὶ τρόπον τινὰ ταῦτ' ἀναιροῦσι δι' ἂν
 δεικνύουσιν. καὶ γὰρ διὰ τούτων τῶν λόγων ἀναιρεῖται τὰ ²⁰
 εἶδη. πάλιν δὲ τῶν σωματικῶν στοιχείων εὐθὺς τὸ ἀμερῆ
²⁰ ἀξιούσιν. εἰ γὰρ αὐτὰ καὶ ἀποφαίνονται τινες οὕτως, ἀλλὰ

puncti || 1 ἀπείρως H^a || οὖν scripsi: ἂν codd. || ἂν ἢ μὴ ἄτομος
 NZ^a: ὡς ἢ μὴ ἄτομος H^a, ἢ μὴ ἄτομος ἂν P, ἢ μὴ ἄτομος
 ἂν W^a, ἢ μὴ ἄτομος ceteri || 2 τούτων] τῶν W^a || εἰσι μικραί
 scripsi: εἰς μικρῶν NH^a, εἰς μικρὰ LZ^a, εἰς μακρὰ ceteri ||
 post μικραί interpuncti || οἱ λόγοι] ὄλλγον LPH^a W^a, καὶ ὄλλγον
 Z^a || 3 τὴν μὴ] τομὴν τὴν H^a || τὸν ἐπιταχθέντα post τηθηῖναι
 omnes praeter N || λόγον add. editio princeps || εἰ om. LNP
 H^a W^a Z^a || 5 διαιρέσειν Z^a || τὸ μέγα scripsi: οὐ μέγα codd.,
 μέγα Hayduck || 6 μερῶν] μεγάλων LH^a || ἔχειν H^a || ἄλογον
 scripsi cf. prolegg.: εὐλογον codd., εὐλογον δ' om. Z^a || ἔσει]
 ἂν N || 7 μικρὸν W^a Z^a || πεπερασμένως ἔχον διαιρέσεις LPH^a,
 ἔχον πεπερασμένως διαιρέσεις Z^a || 8 ἀπείρως W^a || οὕτω δ'
 scripsi: οὕτως codd. || 9 καὶ ἀπείρους — 11 ἔχει om. Z^a ||
 11 ἀξιόη NZ^a || 13 τι] τις Z^a || 8 — ἔστι QU^a, om. ceteri ||
 15 οἱ δ'] οὐδ' Z^a || τούς P || 16 ἀξιούσι Z^a || 17 ἂν QU^a: οὐ
 ceteri || 18 διὰ γὰρ N || τῷ λόγῳ LPH^a || τῷ εἶδει LH^a

πρὸς γε τὴν ὑποκειμένην σκέψιν αὐτὸ τὸ ἐξ ἀρχῆς λαμβά-
 νουσι. μᾶλλον δὲ ὅσῳ μᾶλλον τὸ ἐξ ἀρχῆς δόξειεν ἂν
 25 λαμβάνεσθαι, τόσῳ μᾶλλον δοκεῖ διαιρετὸν εἶναι σῶμα καὶ
 μῆκος καὶ τοῖς ὄγκοις καὶ τοῖς διαστήμασιν. ὁ δὲ τοῦ Ζή-
 νωνος λόγος οὐ συμβιβάζει ὡς ἐν πεπερασμένῳ χρόνῳ τῶν 5
 ἀπειρῶν ἄπτεται τὸ φερόμενον ὡδὶ τὸν αὐτὸν τρόπον. ὁ
 30 γὰρ χρόνος καὶ τὸ μῆκος ἄπειρον καὶ πεπερασμένον λέγεται,
 καὶ τὰς αὐτὰς ἔχει διαιρέσεις. οὐδὲ δὴ τὸ καθ' ἕκαστον
 ἄπτεσθαι τῶν ἀπειρῶν τὴν διάνοιαν οὐκ ἔστιν ἀριθμεῖν, εἰ
 ἄρα τις καὶ νοήσειεν οὕτως ἐφάπτεσθαι τῶν ἀπειρῶν τὴν 10
 διάνοιαν. ὅπερ ἴσως ἀδύνατον· οὐ γὰρ ἐν συνεχέσι καὶ
 19^b ὑποκειμένοις ἢ τῆς διανοίας κινήσεις, ὥσπερ ἢ τῶν φερομέ-
 νων. εἰ δ' οὖν καὶ ἐγκωρεῖ κινεῖσθαι οὕτως, οὐκ ἔστι τοῦτο
 ἀριθμεῖν· τὸ γὰρ ἀριθμεῖν ἔστι τὸ μετὰ ἐπιστάσεως. ἀλλ'
 15 αὐτοπον ἴσως τὸ μὴ δυναμένους λύειν τὸν λόγον δουλεύειν
 5 τῇ ἀσθενείᾳ, καὶ προσεξαπατᾶν ἑαυτοὺς μείζους ἀπάτας,
 βοηθοῦντας τῇ ἀδυναμίᾳ. τὸ δ' ἐπὶ τῶν συμμετρῶν γραμ-
 μῶν, ὡς ὅτι αἱ πᾶσαι τῷ αὐτῷ τιμῇ καὶ ἐνὶ μετροῦνται,
 κομιδῇ σοφιστικὸν καὶ ἡμιστὰ κατὰ τὴν ὑπόθεσιν τὴν ἐν
 τοῖς μαθήμασιν· οὔτε γὰρ ὑποτίθενται οὕτως, οὔτε χρησιμον 20
 10 αὐτοῖς ἔστιν. ἅμα δὲ καὶ ἐναντιὸν πᾶσαν μὲν γραμμὴν

1 λαμβάνουσι om. LNP, λαμβάνουσι — 2 ἀρχῆς om.
 H^a W^a || 2 μᾶλλον ante τὸ om. N || τοῦ LN, τὸν Z^a || δόξειεν
 ἂν λαμβάνεσθαι Bonitz Index Arist. p. 47^b 7: δόξειεν ἀναλαμ-
 βάνεσθαι LPW^aZ^a, δόξειαν ἀναλαμβάνεσθαι ceteri || 3 εἶναι]
 γὰρ N || καὶ om. LNP H^a W^a Z^a || 4 μήκους LN H^a W^a || 5 λό-
 γος] λέων pr. L || συμβιάζει Z^a || ὡς ἐν πεπερασμένῳ scripsi cf.
 prolegg.: οὐ συμπεπερασμένῳ codd., τὸ ἐν πεπερασμένῳ Bonitz
 Ind. Ar. 717^a 29 || 6 ἄπτεται LNPW^aZ^a: ἄπτεσθαι ceteri ||
 7 γὰρ] δὲ LNPW^a || 8 τὰς αὐτὰς scripsi cf. Arist. Phys. 235^a
 15 ἀνάγκη τὰς αὐτὰς εἶναι διαιρέσεις τοῦ τε χρόνου καὶ τῆς
 κινήσεως: τασάτας NPW^aZ^a, τόσας ceteri, ἴσως Hayduck ||
 ἔχει] ἔχει τὰς Z^a || δὴ om. Z^a || 10 ἄρα] ἔσται N || καὶ νοήσειεν
 τις Z^a || τῶν ἀπειρῶν om. N || 13 τοῦτο] τὸ W^a || 14 τὸ ante
 μετὰ deletat Hayduck || ἐπιστάσεως LPW^a || 19 κατὰ τὴν ἐν
 τοῖς μαθήμασιν ὑπόθεσιν N || τὴν ἐν] τῶν ἐν Z^a || 21 μὲν] μὲν
 γὰρ N

σύμμετρον γίνεσθαι, πασῶν δὲ τῶν συμμέτρων κοινὸν μέτρον εἶναι ἀξιούν. ὥστε γελοῖον τὸ καὶ τὰς ἐκείνων δόξας καὶ ἐξ ὧν αὐτοὶ λέγουσι φάσκοντες δεῖξιν εἰς ἔριστικὸν ἄμα καὶ σοφιστικὸν ἐκκλίνειν λόγον, καὶ ταῦθ' οὕτως
 5 ἀσθενῆ. πολλαχῆ γὰρ ἀσθενῆς ἔστι καὶ πάντα τρόπον δια-¹⁵
 φρυγεῖν καὶ τὰ παράδοξα καὶ τοὺς ἐλέγχους. ἔτι δ' ἄτοπον ἂν εἴη διὰ μὲν τὸν Ζήνωνος λόγον παραπεπεῖσθαι τινὰς ἀτόμους ποιεῖν γραμμάς, τῷ μὴ ἔχειν ἀντεπεῖν· διὰ δὲ
 10 εἰδ' ὑποτείνειν ἀπείρων μεταξὺν πιπτουσῶν περιφερειῶν καὶ²⁰
 διαστημάτων ὄντων, καὶ πάλιν διὰ τὴν [τῶν] εἰς τὸν κύκλον εὐπειστον ὅτι ἀνάγκη ἂν' ὄτιοῦν κινηθῆναι, εἰ εἰς τὸ ἡμικύκλιον κινεῖται, καὶ ὅσα ἄλλα τοιαῦτα τεθεώρηται περὶ τὰς γραμμάς μὴ οἶόν τε ἐνδέχεσθαι τοιαύτην δὴ τινα γενέ-
 15 σθαι κίνησιν, ὥστ' ἐφ' ἕκαστον τῶν μεταξὺν μὴ πίπτειν πρό-²⁵
 τερον· πολλὴ γὰρ ταῦτα μᾶλλον ὁμολογούμενα ἐκείνων. ὅτι μὲν οὖν ἕκ γε τῶν εἰρημένων λόγων οὐτ' ἀναγκαῖον ἀτόμους εἶναι γραμμάς οὔτε πιθανόν, φανερόν. ἔτι δὲ καὶ ἕκ τῶνδε γένοιτ' ἂν φανερώτερον. πρῶτον μὲν ἕκ τῶν ἐν τοῖς

1 σύμμετρον] τε *N*, om. *LPW^aZ^a* || 2 εἶναι] ἔτι *LPW^a* et ante κοινὸν *NZ^a*. Locus non sanus videtur || τὸ om. *W^a* || καὶ *N*: κατὰ ceteri, vulgo cf. proll. || 4 ἐγκλίνειν *LPW^a*, ἐγκλίνει *N*, om. *Z^a* || 5 πολλαχῶς *LPW^a* || 7 τὸν] τοῦ *Z^a* || πεπεῖσθαι *N*, παραπεῖσθαι *Z^a* || τινὰ et 8 τὸ *W^a* || 9 τὴν addidi || ἡμικύκλιον *NZ^a*, ἡμιο . . . *P*, ἡμιόλιον ceteri || 10 εἰδ' ὑποτείνειν scripsi v. prolegg.: εὐθὺς τέμνειν codd., εὐθὺ τέμνειν vulgo || περιφερῆ *N* || 11 τὴν om. *Z^a* || τῶν exprunxi || εἰς τὸν κύκλον scripsi v. proll.: ἴσων κύκλων codd. praeter *N*, qui habet ἴσων κεφαλαίων || 12 εὐπειστον] εὐπιστον *L*, ἐπιστήμην *N* || ἂν' ὄτιοῦν scripsi v. proll.: κἂν ὅτι *L*, ἂν ὅτι ceteri || κινηθῆναι *NZ^a*: κινηθῆ ceteri || εἰ εἰς τὸ scripsi: μείζον codd. || 13 ἡμικύκλον *P* || κινεῖται scripsi: κινεῖσθαι codd. || τοιαῦτα om. *N* || θεωρεῖται *P* || παρὰ *PW^a* || 14 οἶόν τε] οἰόνται *PZ^a* || τοιαῦτα *Z^a* || δὲ *LNPW^aZ^a* || 15 ὡς τῆ (τῆς *Z^a*) *LPW^aZ^a* || ἕκαστον *LPW^aZ^a*: ἐκαστην ceteri || μὴ om. *N* || 16 μᾶλλον om. *N* || 17 γε] τε *LPW^a*, om. *Z^a* || λέγων *L* || 18 καὶ om. *PZ^a* || 19 τῶνδ' ἂν γένοιτο φανερόν *N*, τῶνδε φανερώτερον γένοιτ' ἂν *Z^a*

- 30 μαθήμασι δεικνυμένων καὶ τιθεμένων, ἃ δίκαιον ἢ μένειν ἢ πιστοτέροις λόγοις κινεῖν. οὔτε γὰρ ὁ τῆς γραμμῆς οὔτε ὁ τῆς εὐθείας ὄρος ἐφαρμόσει τῇ ἀτόμῳ διὰ τὸ μήτε μεταξὺ τινῶν εἶναι μήτ' ἔχειν μέσον. ἔπειτα πᾶσαι αἱ γραμμα-
- 10^a σύμμετροι ἔσονται. πᾶσαι γὰρ ὑπὸ τῶν ἀτόμων μετρηθῆ- 5
 σονται, αἷ τε μήκει σύμμετροι καὶ αἱ δυνάμει. αἱ δὲ ἄτομοι σύμμετροι πᾶσαι μήκει ἴσαι γὰρ ὥστε καὶ δυνάμει. εἰ δὲ
- 5 τοῦτο, ἀεὶ φητὸν ἔσται τὸ τετράγωνον. ἔτι εἰ ἢ παρὰ τὴν μελῶ τὸ πλάτος ποιεῖ παραβαλλομένη, τὸ ἴσον τῷ ἀπὸ τῆς ἀτόμου καὶ τῆς ποδιαίας παραβαλλόμενον παρὰ τὴν διπλὴν 10
 ἔλαττον ποιήσει τὸ πλάτος τῆς ἀμεροῦς· ἔσται (γὰρ) ἔλαττον τοῦ ἀπὸ τῆς ἀτόμου. ἔτι εἰ ἐκ τριῶν δοθεῖσῶν εὐθειῶν
- 10 συνίσταται τρίγωνον, καὶ ἐκ τῶν ἀτόμων συσταθήσεται. ἐν ἄπαντι δὲ ἰσοπλεύρῳ ἢ κάθετος ἐπὶ μέσῳ πίπτει, ὥστε καὶ ἐπὶ τὴν ἄτομον. ἔτι εἰ τὸ τετράγωνον τῶν ἀμερῶν, δια- 15
 μέτρον ἐμπεισοῦσης καὶ καθέτου ἀχθείσης ἢ τοῦ τετραγώνου πλευρὰ τὴν κάθετον δύναται καὶ τὴν ἡμισειαν τῆς διαμέ-
- 15 τρου, ὥστε οὐκ ἐλαχίστη. οὐδὲ διπλάσιον τὸ ἀπὸ τῆς διαμέτρον χωρίον ἔσται τοῦ ἀπὸ τῆς ἀτόμου. ἀραιρεθέντος

1 δεικνυμάτων *N* || ἃ δίκαιον ἢ μένειν ἢ πιστοτέροις *NZ*^a:
 ἃ δίκαιον ἢ πιστοτέροις *LPW*^a, ἃ οὐ δίκαιον ἢ πιστοτέροις
 ceteri cf. Arist. de coelo 299^a 5 sq. καίτοι δίκαιον ἦν ἢ μὴ
 κινεῖν ἢ πιστοτέροις ἀτὰ λόγους κινεῖν τῶν ὑποθέσεων || 2 οὐδ'
 ὁ *Z*^a || 3 ὄρος om. *N* || διὰ et μήτε om. *Z*^a || 4 πᾶσα et 5 μετρη-
 θήσεται *L* || 5 τοῦ ἀτόμου *N* || 7 πᾶσαι om. *NZ*^a || ὥσπερ *Z*^a ||
 8 ἀεὶ φητὸν scripsi cf. prolegg.: διαμετρὸν codd. || ἔσται] ἔστι
NPW^a*Z*^a || ἢ om. *NZ*^a || παρὰ *PW*^a: περὶ ceteri || 9 περι-
 βαλλομένη *LPZ*^a, παραλαμβανόμενον *N* || τῷ scripsi cf. pro-
 legg.: τὸ *LPW*^a, τῆς *N*, τῶν ceteri || 10 παραβαλλόμενον
LPW^a: περιβαλλόμενον *Z*^a, παραλαμβανόμενον *N*, παραβαλλο-
 μένων ceteri || παρὰ τὴν διπλὴν (vel δίποδα) scripsi: περὶ τὴν
 δίπουν codd. || 11 ἐλάττω *N* || ποιῆ *Z*^a || γὰρ addidi || 12 τοῦ ἀπὸ
 scripsi cf. prolegg.: τὸ παρὰ *PW*^a, τὸ περὶ ceteri || 13 συστα-
 θήσεται] συσταλή ἂν *L* || 14 μέσον *NZ*^a || 15 τετραγώνων in la-
 cuna om. *LPW*^a || ἀμέτρων *Z*^a || post ἀμερῶν recte commate
 distinctum in Didotiana || διαμέτρον scripsi cf. prolegg.: δια-
 μέσου codd. || 17 πλευρὰ om. *L* || 18 ἀμέτρον *W*^a || 19 ἀπὸ τῆς

γὰρ τοῦ ἴσου ἡ λοιπὴ ἔσται ἐλάσσων τῆς ἀμεροῦς· εἰ γὰρ ἴση, τετραπλάσιον ἂν ἔγραφεν ἢ διάμετρος· ἄλλα δ' ἂν τις καὶ ἕτερα τοιαῦτα συνάγοι· πᾶσι γὰρ ὡς εἰπεῖν ἐναντιοῦται τοῖς ἐν τοῖς μαθήμασιν. πάλιν τοῦ μὲν ἀμεροῦς μία ἢ⁹⁰
 5 σύναψις, γραμμῆς δὲ δύο· καὶ γὰρ ὅλη ὅλης ἀπτεται, καὶ κατὰ τὸ πέρως ἐξ ἐναντίας. ἔτι γραμμῆ <γραμμῆ> προστεθεῖσα οὐ ποιήσει μείζω τὴν ὅλην· τὰ γὰρ ἀμεροῦ συντιθέμενα οὐ ποιήσει μείζον. ἔτι <εἰ> ἐκ δυοῖν ἀμεροῖν μηδὲν γίνεται συνεχές διὰ τὸ πλείους διαιρέσεις ἔχειν ἅπαν τὸ συνεχές,⁹⁵
 10 ἅπαντα δὲ γραμμῆ παρὰ τὴν ἄτομον συνεχής, οὐκ ἂν εἴη γραμμῆ ἄτομος. ἔτι εἰ ἅπαντα γραμμῆ παρὰ τὴν ἄτομον καὶ εἰς ἴσα καὶ ἄνισα διαιρεῖται, κἂν ἢ ἐκ τριῶν ἀτόμων καὶ ὅλως περιττῶν, ἔσται διαιρετὴ ἢ ἄτομος. ὁμοίως δὲ κἂν εἰ δίχα τέμνεται· πᾶσα γὰρ ἢ ἐκ τῶν περιττῶν. εἰ δὲ δίχα⁹⁰
 15 μὲν μὴ πᾶσα τέμνεται, ἀλλ' ἢ ἐκ τῶν ἀρτίων, τὴν δὲ δίχα διαιρουμένην καὶ ὄσαοῦν δυνατὸν τέμνειν, διαιρεθήσεται καὶ οὕτως ἢ ἄτομος, ὅταν ἢ ἐκ τῶν ἀρτίων εἰς ἄνισα διαιρῆται. πάλιν εἰ τὸ κεινημένον, ἐν ᾧ χρόνῳ κινεῖται τὴν ὅλην, ἐν⁹¹

om. Z^a, τοῦ pro τῆς P W^a || 1 ἔλαττον Z^a || 2 ἴση N: ἴσης Z^a, ἴσως ceteri || post ἴση distinxi || ἄλλα] an ἄλογα? || 4 ἐν τοῖς] τοιοῦτοις L, om. Z^a || 5 γραμμῆ LP W^a || δευτέρας N || βίως P cf. Arist. de coelo 299^b 25 || 6 ἐναντίου LP || γραμμῆ addidi cf. prolegg. || 7 ποιήσει LP: ποιεῖ ceteri || συντεθειμένα οὐ ποιεῖ W^a || 8 μείζω N || post μείζον veteres edd. add. τὸ πρότερον || εἰ addidi cf. prolegg. || γίνεται scripsi cf. prolegg.: γίνεσθαι codd. || 9 τὸ om. Z^a || διαιρέσεις om. LP W^a Z^a || 10 post συνεχῆς commate interpuncti cf. prolegg. || ἅπαντα — 11 ἄτομος om. N || 11 εἰ] ἢ W^a || περὶ LNP, om. Z^a || τὴν ἄτομον Hayduck: τῆς ἀτόμου codd., om. Z^a || 12 εἰς add. L || διαιρεῖται, κἂν ἢ ἐκ scripsi cf. prolegg.: διαιρεῖται καὶ μὴ ἐκ codd.; διαιρεῖται <εἰ μὲν ἄνισα διαιρεῖται> καὶ μὴ <ἔστιν> ἐκ Hayduck || 13 ὅλη περιττοῦ W^a || ἔσται διαιρετὴ Hayduck (διαιρετὸς Didotiana): ὅστ' ἀδιαιρετὸς codd. || ἢ] εἴη ἢ Z^a || 14 διχῆ LP, διχῶς Z^a || τέμνεται LNP || post τέμνεται Z^a rasuram sex litterarum, deinde ἢ ἐκ τῶν, in mrg. πᾶσα ut videtur || 15 πᾶσα δὲ τέμνεται N W^a || 16 ὄσαοῦν Hayduck: ὄσα codd. || 17 αὐτῆ N || ἢ ante ἐκ om. LP Z^a || διαιρεῖται P W^a

τῷ ἡμίσει τὴν ἡμίσειαν κινηθήσεται καὶ ἐν τῷ ἐλάττονι
 ἔλαττον ἢ τὴν ἡμίσειαν, ὥστ' εἰ μὲν <ἐκ> περιττῶν σύγ-
 κειται τῶν ἀτόμων τὸ μῆκος, ἀναιρεθήσεται ἢ μέση τομῇ
 5 τῶν ἀτόμων, εἴπερ ἐν τῷ ἡμίσει χρόνῳ τὸ ἡμισυ δλειςιν·
 ὁμοίως γὰρ ὁ τε χρόνος καὶ ἡ γραμμὴ τμηθήσεται. ὥστε 5
 οὐδεμία τῶν συγκειμένων τμηθήσεται εἰς ἴσα καὶ ἄνισα· εἰ
 δ' ὁμοίως τοῖς χρόνοις τμηθήσονται, οὐκ ἔσονται ἄτομοι
 γραμμαί. τὰ δὲ τοῦ αὐτοῦ λόγου ἐστὶ, καθάπερ ἐλέχθη, τὸ
 10 πάντα ταῦτα ποιεῖν ἐξ ἀμερῶν. ἔτι ἅπασα ἢ μὴ ἄπειρος
 δύο ἔχει πέρατα· γραμμὴ γὰρ ὄρισται τούτοις. ἢ δὲ ἄτομος 10
 οὐκ ἄπειρος, ὥστε ἔξει πέρασ. διαιρετὴ ἄρα· τὸ γὰρ πέρασ
 ἄλλο καὶ οὐ πέρασ. ἢ ἔσται τις οὐτ' ἄπειρος οὔτε πεπε-
 ρασμένη γραμμὴ παρὰ ταύτας. ἔτι οὐκ ἐν ἀπάσῃ γραμμῇ
 15 στιγμὴ ἔσται. ἐν μὲν γὰρ τῇ ἀτόμῳ οὐκ ἔσται· εἰ μὲν γὰρ
 μία μόνη ὑπάρξει, γραμμὴ ἔσται στιγμὴ· εἰ δὲ πλείους, 15
 διαιρετὴ ἢ γραμμὴ. εἰ μὲν οὖν ἐν τῇ ἀτόμῳ μὴ ἐνυπάρχει
 στιγμὴ, οὐδ' ὅλως ἐν γραμμῇ ἔσται· αἱ γὰρ ἄλλαι ἐκ τῶν
 ἀτόμων. ἔτι ἢ μηθὲν τῶν στιγμῶν ἔσται μεταξὺ ἢ γραμμῇ·
 20 εἰ δὲ μεταξὺ γραμμῇ, ἐν ἀπάσαις δὲ πλείους στιγμαί, οὐκ
 ἔσται ἄτομος. ἔτι οὐχ ἀπάσης ἔσται γραμμῆς τετραγώνον· 20
 ἔξει γὰρ μῆκος καὶ πλάτος, ὥστε διαιρετόν, ἐπεὶ τὸ μὲν, τὸ

2 μὲν] μὲν τῶν Z^a || ἐκ add. Hayduck || 3 τὸ — 4 ἀτόμων
 om. W^a || 3 τὸ μῆκος τῶν ἀτόμων Z^a || ἀναιρεθήσεται Z^a fort.
 scribendum αὐ ἐφρεθήσεται || 4 τῶν ἀτόμων τομῇ Z^a || 5 ὁμοίως
 bis ponit W^a || 6 ἄνισα καὶ ἴσα N W^a || εἰ δ' scripsi: οὐδ' codd.
 cf. prolegg. || 7 pro οὐκ malebat εἰ Hayduck || 8 καθάπερ ἐλέ-
 χθη] p. 145, 7 significari videtur || 9 ταῦτα πάντα LP || 10 γραμ-
 μαί N || τούτων LP W^a || 11 ἄρα] ἔσται N || 12 ἄλλο Bekker:
 ἄλλον codd. || 13 περὶ ταῦτα LPZ^a || 14 οὐκ ἔσται L W^a: οὐκ
 ἔστιν cet. || μὲν] μὴ L || 15 μία] μάλιστα LPZ^a || fort. ἐνυπάρξει
 post ὑπάρξει commate distincti, ut apodosis incipiat a γραμμῇ
 cf. prolegg. || ἔσται scripsi: εἶτα codd. || ἔσται — 16 γραμμὴ om.
 W^a || 16 τῇ] τῷ Z^a || 18 ἢ] εἰ LPZ^a || μεταξὺ τῶν στιγμῶν ἔσται
 NZ^a || ἢ] ἢ L, ἢ Z^a || 19 μεταξὺ γραμμῇ] μεταξὺ, ἄρα γραμμῇ
 edit. princ., vulgo || γραμμῆς Z^a || 20 ἀπάση ἔσται γραμμῇ τετρα-
 γώνω N || 21 διαιρετέον NP W^a

δέ τι. εἰ δὲ τὸ τετράγωνον, καὶ ἡ γραμμὴ. ἔτι τὸ πέρασ
 τῆς γραμμῆς γραμμὴ ἔσται, ἀλλ' οὐ στιγμῆ. πέρασ μὲν γὰρ
 τὸ ἔσχατον, <ἔσχατον> δὲ ἡ ἄτομος. εἰ γὰρ στιγμῆ τὸ ²⁵
 πέρασ, <πέρασ> τῇ ἀτόμῳ ἔσται στιγμῆ, καὶ ἔσται γραμμὴ
⁵ γραμμῆς στιγμῆ μείζων. εἰ δ' ἐνυπάρχει τῇ ἀτόμῳ ἡ στιγμῆ,
 διὰ τὸ ταῦτὸ πέρασ τῶν συνεχουσῶν γραμμῶν ἔσται τι πέ-
 ρασ τῆς ἀμεροῦς. ὅπως τε τί διοίσει στιγμῆ γραμμῆς; οὐδὲν
 γὰρ ἴδιον ἔξει ἡ ἄτομος γραμμὴ παρὰ τὴν στιγμὴν πλήν ³⁰
 τοῦνομα. ἔτι ὁμοίως μὲν καὶ ἐπίπεδον καὶ σῶμα ἔσται
¹⁰ ἄτομον. ἐνὸς γὰρ ὄντος ἀδιαίρετον καὶ ἄλλα συνακολου-
 θήσει διὰ τὸ θάτερον διηρηθῆναι κατὰ θάτερον. σῶμα δὲ
 οὐκ ἔστιν ἀδιαίρετον διὰ τὸ εἶναι ἐν αὐτῷ βάρδος καὶ πλά- ^{9'}
 τος· οὐδ' <ἄρ'> ἂν γραμμὴ εἴη ἀδιαίρετος· σῶμα μὲν γὰρ
 κατ' ἐπίπεδον, ἐπίπεδον δὲ κατὰ γραμμὴν. ἐπεὶ δὲ οἱ τε
¹⁵ λόγοι, δι' ὧν ἐπιχειροῦσι πείθειν, ἀσθενεῖς εἰσὶ καὶ ψευδεῖς,
 ἐναντία δὲ δόξαι πᾶσι τοῖς ἰσχύουσι πρὸς πλῆσιν, φανερόν ⁵
 ὅτι οὐκ ἂν εἴη γραμμὴ ἄτομος. δῆλον δ' ἐκ τούτων ὅτι
 οὐδ' ἂν ἐκ στιγμῶν εἴη γραμμὴ. σχεδὸν γὰρ οἱ πλεῖστοι
 τῶν λόγων οἱ αὐτοὶ ἀρμόσουσιν. ἀνάγκη γὰρ διαριεῖσθαι

1 τὸ post δὲ om. N || ἔτι] ἄρα ἔτι edit. princ., vulgo || πέ-
 ρας] περὶ Z^a ut videtur || 2 τῆς om. Z^a || γραμμῆς γραμμὴ ἔσται,
 ἀλλ' οὐ στιγμῆ Hayduck: γραμμῆς στιγμῆ ἔσται (ἔστιν N), ἀλλ'
 οὐ γραμμῆ codd. || 3 ἔσχατον add. Didotiana || εἰ] ἡ LPW^aZ^a ||
 4 πέρασ addendum putavi || 5 γραμμῆς στιγμῆ] στιγμῆ N ||
 εἰ ὑπάρχει W^a || 6 συνεχῶν N || ἔστι W^a || τι] τὸ L W^a ||
 7 δὲ N || τί om. L || 8 περὶ Z^a || 9 ἔτι] ἔτι εἰ N || μὲν καὶ
 scripsi cf. proll.: μένει codd., μήκει Hayduck || ἔσται Hayduck:
 ἔστιν codd. || 10 συνακολουθεῖ L || 11 διαριεῖσθαι Z^a || δὲ add.
 edit. princ., vulgo || 12 ἔστιν NZ^a: ἔσται ceteri || 13 οὐδ' ἄρ'
 ἂν γραμμῆ εἴη scripsi: οὐδ' ἂν γραμμῆ εἴη codd., οὐδὲ γραμμῆ
 εἴη ἂν edit. princ., vulgo, ὥστ' οὐδ' ἂν γραμμῆ εἴη Hayduck ||
 γὰρ om. L || 14 ἐπίπεδον δὲ] αὐτὸ δὲ L U^a || γε N || 16 δὲ add.
 N || πᾶσι P: πᾶσι ceteri || 17 ἐκ τούτων et οὐδ' ἂν om. LP ||
 18 δ' ἐκ τῶν στιγμῶν εἴη ἡ γραμμῆ Z^a || γραμμῆ] γραμμῆ ἄτο-
 μος. δῆλον δὲ ἐκ στιγμῶν εἴη γραμμῆ N || 19 τῶν om. LP ||
 ἀνάγκη — p. 151, 1 στιγμῆν om. Z^a

τὴν στιγμὴν, ὅταν ἡ <ῆ> ἐκ περιττῶν τέμνηται ἴσα ἢ <ῆ>
 10 ἔξ ἀρτίων τὰ ἄνισα· καὶ τὸ τῆς γραμμῆς μέρος μὴ εἶναι
 γραμμὴν, μηδὲ τὸ τοῦ ἐπιπέδου ἐπίπεδον· καὶ γραμμὴν δὲ
 γραμμῆς στιγμῆ εἶναι μείζω· ἔξ ἂν γὰρ σύγκειται, τοῦτοις
 καὶ ὑπερέξει. τοῦτο δ' ὅτι ἀδύνατον, ἔκ τε τῶν ἐν τοῖς 5
 μαθήμασι δῆλον, καὶ ἔτι συμβήσεται τὴν στιγμὴν ἐν χρόνῳ
 15 διῆναι τὸ φερόμενον, εἴπερ τὴν μείζω μὲν ἐν πλείονι χρόνῳ,
 τὴν δ' ἴσην ἐν ἴσῳ, ἢ δὲ τοῦ χρόνου ὑπεροχῇ χρόνος. ἀλλ'
 ἴσως καὶ ὁ χρόνος ἐστὶν ἐκ τῶν νῦν, καὶ τοῦ αὐτοῦ λόγου
 λέγειν ἄμφω. εἰ δὴ τὸ νῦν ἀρχὴ καὶ πέρασ τοῦ χρόνου 10
 καὶ ἡ στιγμὴ γραμμῆς, μὴ ἐστὶ δὲ συνεχῆς ἢ ἀρχὴ καὶ τὸ
 20 πέρασ, ἀλλ' ἔχουσι τι μεταξύ, οὐκ ἂν εἴη οὔτε τὰ νῦν οὔτε
 στιγμαὶ ἀλλήλοις συνεχεῖς. ἔτι ἢ μὲν γραμμὴ μέγεθος τι,
 ἢ δὲ τῶν στιγμῶν σύνθεσις οὐδὲν ποιεῖ μέγεθος διὰ τὸ
 μῆδ' ἐπὶ πλείω τόπον ἔχειν. ὅταν γὰρ ἐπὶ γραμμὴν γραμμὴ 15
 τεθῆ καὶ ἐφαρμόσῃ, οὐδὲν γίνεται μείζον τὸ πλάτος. εἰ δὲ
 25 τῇ γραμμῇ καὶ στιγμαὶ ἐννοπάροχουσιν, οὐδ' ἂν αἱ στιγμαὶ
 πλείω κατέχοιεν τόπον, ὥστε οὐκ ἂν ποιοῖεν μέγεθος. ἔτι
 εἰ ἅπαντα ἅπτεται παντὸς ἢ ὅλον ὅλου ἢ τινὲ τινὸς ἢ ὅλον
 τινὸς, ἢ δὲ στιγμὴ ἀμερῆς, ὅλως <ἂν> ἅπτοιτο. τὸ δ' ὅλον 20

1 ἢ add. Hayduck || τέμνηται Z^a || ἢ add. Hayduck || 2 τὰ
 om. Z^a || μέτρος W^a || 3 τοῦ et ἐπίπεδον om. W^a || γραμμὴν
 Hayduck: γραμμὴ codd. || 4 στιγμῆ W^a, στιγμῆς N || μείζω
 Hayduck: μείζων codd. || τούτου L, τούτων P W^a || 5 καὶ
 om. P || ὅτι om. L P W^a Z^a || ἐκ τε] καὶ ἐκ N, ἐκ Z^a || 7 διῆναι
 Hayduck: δὴ εἶναι codd. || 8 ἴσην] ἴσως P, ἴσον Z^a || 9 ἐστὶν]
 ἐστὶ τι L P, ἐστὶ τὸ W^a || λόγου] χρόνου Z^a || 10 λέγει P || τὸ
 πέρασ Z^a || 11 ἢ στιγμῆ γραμμῆς W^a (cf. Bonitz, Ind. Arist.
 162^a 9): ἢ στιγμῆ γραμμῆ γραμμῆς N, ἢ γραμμῆ στιγμῆς ceteri ||
 ἐστὶ om. W^a || ἢ] ὥσπερ ἢ L P || 12 τι] τὸ L P || οὔτε om. Z^a ||
 τὰ νῦν] γραμμαὶ N W^a || 13 ἀλλήλαις L P, om. Z^a || 14 οὐδὲ
 Z^a || 15 γραμμῇ] ἐπιγραμμῇ P || 16 ἐφαρμόσει Z^a || εἰ scripsi: ἐν
 codd. || στιγμῆ N Z^a || 17 ἐννοπάροχουσαι P || 18 πλείον P Z^a ||
 κατέχειε N W^a, κατέχουσαι L P || ποιεῖεν N P, ποιεῖ ἐν W^a,
 ποιήσειεν Z^a || 19 ἅπτεται ἅπαντα Z^a || παντὸς om. Z^a || τινὲ
 om. Z^a || 20 post ἀμερῆς commate distincti, ut ab ὅλως ἀρο-
 dosis incipiat || ὅλως] ὀλης P W^a || ἂν add. Hayduck, de τότε

ὄλου ἀπτόμενον ἀνάγκη ἔν εἶναι. εἰ γάρ τι ἐστὶν ἢ θάτερον
 μὴ ἐστὶν, οὐκ ἂν ὄλου ὄλου ἔπτοιτο. εἰ δ' ἅμα ἐστὶ τὰ
 ἀμερῆ, τὸν αὐτὸν κατέχει τόπον πλείω, ὃν καὶ πρότερον τὸ
 ἔν· τῶν γὰρ ἅμα ὄντων καὶ μὴ ἐχόντων ἐπέκτασιν καθ'
 5 ἑαυτά, ὃ αὐτὸς ἀφοῖν τόπος. τὸ δ' ἀμερῆς οὐκ ἔχει διά-
 στασιν, ὥστ' οὐκ ἂν εἴη μέγεθος συνεχῆς ἐξ ἀμερῶν. οὐκ
 ἄρα οὐθ' ἢ γραμμῇ ἐκ στυγμῶν οὐθ' ὁ χρόνος ἐκ τῶν νῦν.
 ἔτι εἰ ἔστιν ἐκ στυγμῶν, ἄψεται στυγμῇ στυγμῆς· ἐὰν οὖν ἐκ
 τοῦ *K* ἐκβληθῆ ἢ *AB* καὶ *ΓΔ*, ἄψεται τοῦ *K* καὶ ἢ ἐν
 10 τῇ *AK* καὶ ἢ ἐν τῇ *ΚΔ* στυγμῇ. ὥστε καὶ ἀλλήλων· τὸ
 γὰρ ἀμερῆς τοῦ ἀμεροῦς ὄλου ὄλου ἐφάπτεται. ὥστε τὸν
 αὐτὸν ἐφέξει τόπον τοῦ *K*, καὶ ἀπτόμεναι στυγμαὶ ἐν τῷ
 αὐτῷ τόπῳ ἀλλήλαις. εἰ δ' ἐν τῷ αὐτῷ, καὶ ἄπτονται· τὰ
 γὰρ ἐν τῷ αὐτῷ τόπῳ ὄντα πρῶτα ἄπτεσθαι ἀναγκαῖον,
 15 εἰ δ' οὐτως, εὐθεία εὐθείας ἄψεται κατὰ δύο στυγμάς. ἢ γὰρ
 ἐν τῇ *AK* στυγμῇ καὶ <τῆς ἐν> τῇ *ΚΓ* καὶ ἐτέρας ἄπτεται

loco longe aliter sentiens atque ego. cf. l. l. p. 167 || 1 ἀνάγκη
 εἶναι ἔνα *Z^a* || ἔν om. *N* in lacuna || τι τις *NZ^a*, scrib. fort.
 δις vel δὲ' || 2 ἐστὶν ante οὐκ om. *Z^a* || 3 ἀμερῆ] ἀμέσως *L* ||
 κατέχει *NW^a* || πλείω *NW^aZ^a*: πλείων ceteri || ὃν om. *Z^a* ||
 πρῶτην *LP* || 4 καθ' ἑαυτά scripsi et post interpunxi: κατὰ
 ταῦτα *LPW^aZ^a*, κατὰ ταυτὰ ceteri || 6 συνεχῆς om. *NW^a* ||
 7 ἄρα] ἔσται *N* || ἐκ] ἐκ τῶν *Z^a* || 8 ἄψεται *W^a* || οὖν om. *LP*
 9 τοῦ] τὸ *L* || καὶ ἢ ἐν τῇ *AK* καὶ ἢ ἐν τῇ *ΚΔ* *P*: καὶ (δὲ *W^a*)
 ἢ ἐν τῇ (τῷ *Z^a*) *ΚΔ* ceteri || 10 ἀλλήλων scripsi secutus Hay-
 duckium ἀλλήλων proponentem: ἄλλων *N*, ἄλλω *W^a*, ἄλλω τινι
 ceteri || 11 ὄλου] ὄλω *NW^a* || 12 τόπον om. *LPZ^a* || τοῦ *K* καὶ
 ἀπτόμεναι] locus manifeste corruptus. Hayduck aut deleri
 vult verba ἀπτόμεναι στυγμαὶ aut totum membrum καὶ — ἀλ-
 λήλαις post ἐφάπτεται inseri; mihi aliquid excidisse suspicanti
 in hunc modum locus restituendus videtur: ὥστε τὸν αὐτὸν
 ἐφέξει τόπον <τῷ *K*· ἔσονται οὖν καὶ αἰ> τοῦ *K* ἀπτόμεναι
 στυγμαὶ ἐν τῷ αὐτῷ τόπῳ ἀλλήλαις. cf. proll. || 13 δ'] scriben-
 dum potius videtur γὰρ || αὐτῷ alterum om. *LPZ^a* || 14 τόπω
N || πρῶτον *W^a*, πρῶτω Hayduck (cf. ind. Ar. 653^b 30 sq.) ||
 ἀναγκαῖω *W^a* || 15 εἰ δ' Hayduck: εἰδ' codd. || εὐθεία om. *Z^a* ||
 ἢ] εἰ *NW^a* || 16 καὶ τῆς ἐν τῇ *ΚΓ* Hayduck: καὶ ἢ τῇ *K T*
Z^a, καὶ τῇ *ΚΓ* ceteri || τῆς ἐτέρας *NW^aZ^a* || ἄπτεται *N*

στιγμῆς. ὥστε ἡ *AK* τῆς *ΓΔ* κατὰ πλείους ἄπτεται στιγμᾶς.
 15 ὁ αὐτὸς δὲ λόγος καὶ εἰ μὴ δὴ ἄλλῃλων, ἀλλ' ὅποσαι οὖν
 ἦσαν γραμμαί. ἔτι καὶ ἡ τοῦ κύκλου τῆς εὐθείας ἀφεται
 κατὰ πλείω. τῆς γὰρ συναφῆς καὶ ἡ ἐν τῷ κύκλῳ καὶ ἡ
 ἐν τῇ εὐθείᾳ ἀπτεται καὶ ἀλλήλων. εἰ δὲ τοῦτο μὴ δυνατόν, 5
 οὐδὲ τὸ ἀπτεσθαι στιγμὴν στιγμῆς· εἰ δὲ μὴ ἀπτεσθαι, οὐδ'
 20 εἶναι τὴν γραμμὴν στιγμῶν· οὐδὲ γὰρ ἀπτεσθαι ἀναγκαῖον.
 ἔτι πῶς ποτὲ ἔσται εὐθεῖα γραμμὴ καὶ περιφερῆς; οὐδὲν γὰρ
 διοίσει ἡ σύναψις τῶν στιγμῶν ἐν τῇ εὐθείᾳ καὶ τῇ περι-
 φερῇ. τὸ γὰρ ἀμερὲς τοῦ ἀμεροῦς ὅλον ὅλου ἄπτεται, καὶ 10
 οὐκ ἔστιν ἄλλως ἀπτεσθαι. εἰ οὖν αἱ μὲν γραμμαὶ διά-
 φοροὶ, ἡ δὲ σύναψις ἀδιάφορος, οὐκ ἔσται δὴ γραμμὴ ἐκ
 25 τῆς συναφῆς, ὥστ' οὐδ' ἐκ στιγμῶν. ἔτι ἀναγκαῖον ἢ
 ἀπτεσθαι ἢ μὴ ἀπτεσθαι τὰς στιγμὰς ἀλλήλων. εἰ μὲν οὖν
 τὸ ἐφεξῆς ἀπτεσθαι ἀνάγκη, ὁ αὐτὸς ἔσται λόγος· εἰ δὲ ἐν- 15
 δέχεται ἐφεξῆς τι εἶναι μὴ ἀπτόμενον, τὸ δὲ συνεχὲς οὐδὲν
 30 ἄλλο λέγομεν ἢ τὸ ἐξ ὧν ἐστὶν ἀπτόμενων, ὥστε καὶ οὕτως
 ἀνάγκη τὰς στιγμὰς ἀπτεσθαι ἀλλήλων, ἢ εἶναι γραμμὴν
 2^a <μῆ> συνεχῆ. ἔτι εἰ ἄτοπον στιγμὴ ἐπὶ στιγμῆς, ἢ ἢ
 γραμμὴ καὶ ἐπὶ στιγμῇ, ἐπεὶ ἡ γραμμὴ ἐπίπεδον, ἀδύνατον 20

1 ἡ *AK* Hayduck: εἰ ἐκ *NW^a*, ἢ ἐκ ceteri || τοῦ praebent pro τῆς *LP* || 2 λόγος] λέγει *L* || δὴ, scripsi: δὲ *N*, δι' ceteri || ὅποσαι οὖν ἦσαν γραμμαί scripsi: ὅποσοι ἦσαν γραμμῆ *Z^a*, ὅποσοι ἦσαν γραμμῆς ceteri || 4 κατὰ] τὰ *W^a* || 5 καὶ om. *W^a* || 6 στιγμὴν στιγμῆν *Z^a* || 7 στιγμῶν Hayduck: στιγμῆν codd. || οὐδὲ] οὕτω Hayduck cf. proll. || 8 ποτὲ] τε *W^a* || ἐστὶν εὐθεῖα *NZ^a*, εὐθεῖα ἔσται *L*, εὐθεῖα ἐστὶ *P*, εὐθεῖα ἐστὶν εὐθεῖα *W^a* || παραφερῆς *NP* || οὐδὲ *NW^a* || 9 τῶν στιγμῶν om. *Z^a* || τῇ post καὶ om. *LPW^aZ^a* || περιφερῆς *LPZ^a* || 10 ἐπάπτεται *W^aZ^a*, ἀπτεται *N* || 11 ἄλλως Hayduck: ὅπως *W^a*, ὅπως ceteri || διάφορον *L* || 12 ἀδιάφορον *L* || 13 ἔτι δ' *Z^a* || 14 μὴ ἀπτεσθαι ἢ ἀπτεσθαι *L* || 15 ἐφεξῆς ἢ ἀπτεσθαι *LNPW^aZ^a* || ἐνδέχεται *LP* || 16 τι] τὸ *L* || εἶναι om. *W^a* || 18 ἢ] δ *N* || γραμμῆ *Z^a* || 19 μὴ add. Bonitz Arist. Stud. II III p. 112 || συνεχῶς *NW^a*, συνεχῆς *Z^a* || ἐπὶ στιγμῆς, ἢ] ἐπιστήμη, ἢ *Z^a* || ἢ *PZ^a* || 20 γραμμῆ καὶ ἐπὶ στιγμῇ] γραμμῆ καὶ ἐπιστήμης *NW^a*, ἐπιστήμη καὶ γραμμῆ *Z^a*. Locum aperte corruptum sic refingent-

τὰ εἰρημένα εἶναι. εἴτε γὰρ ἐφεξῆς αἱ σιγμαὶ εἰσι, τμηθῆσεται ἡ γραμμὴ κατ' οὐδετέραν τῶν σιγμῶν, ἀλλ' ἀνὰ μέσον· εἴθ' ἄπτονται, γραμμὴ ἔσται τῆς μίας σιγμῆς χώρα. 5
 τοῦτο δ' ἀδύνατον. ἔτι διαιροῦτ' ἂν ἅπαντα καὶ ἀναλύοιτο
 5 εἰς σιγμάς, καὶ ἡ σιγμὴ μέρος σώματος, εἴπερ τὸ μὲν
 σῶμα ἐξ ἐπιπέδων, τὸ δ' ἐπίπεδον ἐκ γραμμῶν, αἱ δὲ
 γραμμαὶ ἐκ σιγμῶν. εἰ δ' ἐξ ὧν πρώτων ἐνυπαρχόντων
 ἕκαστά ἐστι, στοιχεῖά ἐστι ταῦτα, αἱ σιγμαὶ ἂν εἴησαν στοι- 10
 χεῖα σωμάτων. ὥστε συνώνυμα στοιχεῖα, οὐδ' ἕτερα τῶ εἶδει
 10 φανερόν οὖν ἐκ τῶν εἰρημένων ὅτι οὐκ ἔστι γραμμὴ ἐκ σι-
 γμῶν. ἀλλ' οὐδ' ἀφαιρεθῆναι οἷόν τε σιγμὴν ἀπὸ γραμ-
 μῆς. εἰ γὰρ ἐνδέχεται ἀφαιρεθῆναι, καὶ προστεθῆναι δυ-
 νατόν· προστεθέντος δὲ τινος τὸ ὧ προστεθῆ μείζον ἔσται 15
 τοῦ ἐξ ἀρχῆς, ἂν τοιοῦτον ἦ τὸ προστιθέμενον ὥστε ἐν
 15 ὄλον ποιεῖν. ἔσται <ἄρα> γραμμὴ γραμμῆς σιγμῆ μείζων.
 τοῦτο δ' ἀδύνατον. ἀλλὰ καθ' ἑαυτὴν μὲν οὐχ οἷόν τε,
 κατὰ συμβεβηκός δ' ἐνδέχεται σιγμὴν ἀπὸ γραμμῆς ἀφελεῖν,
 τῶ ἐνυπαρχεῖν ἐν τῇ ἀφαιρουμένῃ γραμμῇ. εἰ <γὰρ> τοῦ 20
 ὄλου ἀφαιρουμένου καὶ ἡ ἀρχὴ καὶ τὸ πέρας ἀφαιρεῖται,

dum puto (cf. proll.): ἔτι, εἰ ἄτοπον σιγμὴν ἐπὶ σιγμῆς εἶναι ἢ γραμμὴν καὶ ἐπὶ σιγμῆς, ἐπὶ δὲ γραμμῆς ἐπίπεδον κ. τ. λ. cf. Simplific. in Phys. 596, 21 sq. Diels || 1 τμηθῆσονται γραμμὴ Z^a ut videtur || 3 γραμμαὶ N W^a || 4 τοῦτο δ' τοῦτ' L, τοῦτο Z^a || διαιρεῖται Z^a || ἀναλύοιτο Z^a || 5 γραμμὴ μέρος Z^a || τὸ μὲν om. Z^a || 6 ἐξ ἐπιπέδων] ἐπίπεδον LNPW^aZ^a || δ' post τὸ om. Z^a || αἱ — 7 σιγμῶν om. LNPW^aZ^a || 7 πρώτων Z^a ut videtur || 8 ἐστι post ἕκαστα om. Z^a || ἐστι ταῦτα] ἔσται ταῦτα N W^aZ^a || ἦσαν N W^a, recte fort. || 9 συνώνυμος L || post στοιχεῖα add. δὲ W^a || οὐδ' ἕτερα W^a: οὐδέτερα ceteri. Locus sic fort. constituendus: ὥστε συνώνυμα <τὰ στοιχεῖα· εἰ δὲ συνώνυμα τὰ> στοιχεῖα, οὐδ' ἕτερα τῶ εἶδει || 11 οἷόντι P, οἷόν τε ἐστὶ N W^a || σιγμὴν ἐκ σιγμῆς Z^a || 12 φανερωθῆναι LPZ^a || 13 τὸ ὧ προστεθῆ scripsi: τὸ προστεθῆτω L, τὸ προστεθῆν ceteri || 15 ἄρα add. Hayduck || σιγμὴ LN || 16 αὐτὴν P || ol N omissis in lacuna ὄν τε || 17 σιγμὴν om. Z^a || 18 ἀφαιρουμένη Z^a || γὰρ add. Hayduck

γραμμῆς δ' ἦν ἡ ἀρχὴ καὶ τὸ πέρασ σιγμῆ, καὶ εἰ γραμμῆς
 <γραμμῆν> ἐγχωρεῖ ἀφαιρεῖν, καὶ σιγμῆν <ἄν> ἐνδέχοιτο.
 αὕτη δ' ἡ ἀφαίρεσις κατὰ συμβεβηκός. εἰ δὲ τὸ πέρασ
 25 ἄπτεται οὐ τὸ πέρασ ἢ αὐτοῦ ἢ τῶν ἐκεῖνου τινός, ἢ δὲ
 σιγμῆ, ἢ πέρασ γραμμῆς, ἄπτεται, ἢ μὲν οὖν <γραμμῆ> 5
 γραμμῆς ἔσται σιγμῆ μελῶν, ἢ δὲ σιγμῆ ἐκ σιγμῶν· τῶν
 γὰρ ἀπτομένων οὐδὲν ἄνὰ μέσον. ὁ δ' αὐτὸς λόγος καὶ
 ἐπὶ τῆς τομῆς, εἰ ἡ τομὴ σιγμῆς καὶ ἡ τομὴ ἄπτεται τινος,
 30 καὶ ἐπὶ στερεοῦ καὶ ἐπιπέδου· ὡσαύτως δὲ καὶ τὸ στερεὸν
 ἐξ ἐπιπέδων καὶ <τὸ ἐπίπεδον> ἐκ γραμμῶν. οὐκ ἀληθές 10
 δὲ κατὰ σιγμῆς εἰπεῖν, οὐδ' ὅτι τὸ ἐλάχιστον τῶν ἐν
 γραμμῆ· εἰ γὰρ τὸ ἐλάχιστον τῶν ἐνυπαρχόντων εἰρηται, τὸ
 3^b δὲ ἐλάχιστον, ὧν ἔστιν ἐλάχιστον, καὶ ἕλαττόν ἐστιν, ἐν δὲ
 τῇ γραμμῇ οὐδὲν ἄλλο ἢ σιγμαὶ καὶ γραμμαὶ ἐνυπάρχουσι,
 ἢ δὲ γραμμὴ τῆς σιγμῆς οὐκ ἔστι μελῶν (οὐδὲ γὰρ αὐτὸ τὸ 15
 ἐπίπεδον τῆς γραμμῆς), ὥστ' οὐκ ἔσται σιγμῆ τὸ ἐν γραμμῇ

1 δ' ἦν ἡ] δεινὴ Z^a, δ' εἶν W^a δ' ἦν N || σιγμῆν codd. || καὶ
 εἰ N: καὶ ceteri || γραμμῆν add. Hayduck || 2 ἐγχωρεῖ] ἐνδέχοιτο
 N W^a || ἄν add. Hayduck || 3 αὕτην. εἰ δ' ἀφαίρεσις N W^a ||
 4 οὐ τὸ scripsi cf. proll.: οὔτε codd. || ἡ] ἡ N || 5 ἢ — 6 σιγμῆ
 om. W^a || ἢ μὲν οὖν γραμμῆ γραμμῆς ἔσται σιγμῆ scripsi: ἢ
 μὲν οὖν γραμμῆ ἔσται σιγμῆς N, ἢ μὲν οὖν γραμμῆς ἔσται
 σιγμῆ ceteri || ^{σιγμῆς} γραμμῆς Z^a || 7 γὰρ om. LP || μέσον] κ N || ὁ δ'
 N W^a: ὁ ceteri || λέγει L || καὶ] καὶ ὁ LP || 8 εἴη τὸ μὴ W^a ||
 σιγμῆ Z^a || 9 καὶ ante ἐπὶ om. P || τὸ ἐπίπεδον addidi cf.
 prolegg. || ἐκ γραμμῶν Z^a, καὶ γραμμῶν vulgo || 11 σιγμῆς
 Hayduck: σιγμῆν codd. || ὅτι τὸ ἐλάχιστον τῶν ἐν γραμμῇ
 scripsi cf. proll.: ὅτι τῶν ἐλαχίστων τῶν ἐκ γραμμῆς Z^a, ὅτι
 ἐλάχιστον (ἐλαχίστη L, καὶ ἐλαχίστη P, καὶ ἐλάχιστον W^a) τῶν
 ἐκ γραμμῆς ceteri, ὅτι τὸ ἐλάχιστον ἐν γραμμῇ Hayduck || 12 εἰ
 γὰρ scripsi cf. proll.: εἰς codd., εἰ Hayduck || τὸ om. L || δέ]
 γὰρ Hayduck || 13 ἐλάχιστόν ἐστι LPZ^a || 14 ἄλλω P || σιγμαὶ]
 σιγμαὶ καὶ γραμμῆ LN, σιγμῆ καὶ γραμμῆ P, γραμμῆ καὶ
 σιγμῆ W^a, σιγμῆ Z^a || γραμμῆ Z^a || ἐνυπάρχουσαι W^a, ἐνυ-
 πάρχει Z^a || 15 ἡ] εἰ Z^a || αὐτὸ om. LPZ^a || 16 ὡς LPZ^a ||
 σιγμῆ Z^a
 γραμμῆ

ἐλάχιστον. εἰ δὲ συμβλητὸν τῇ γραμμῇ ἢ στιγμῇ, τὸ δὲ ἐλάχιστον ἐν τρισὶ προσώποις, οὐκ ἔσται ἢ στιγμῇ τῶν ἐν τῇ γραμμῇ ἐλάχιστον. καὶ ἄλλ' ἅττα ἐνυπάρχει παρὰ τὰς στιγμὰς καὶ τὰς γραμμὰς ἐν τῷ μήκει· οὐ γὰρ ἐκ στιγμῶν.

5 εἰ δὲ τὸ ἐν τόπῳ ἦν ἢ στιγμῇ <ἦ> μήκος ἢ ἐπίπεδον ἢ στερεὸν <ἦ> ἐκ τούτων τι, ἐξ ὧν δ' ἔστιν ἢ γραμμῇ, ἐκεῖνα ἢ ἐν τόπῳ (καὶ γὰρ ἢ γραμμῇ), καὶ μήτε σώμα μήτ' ἐπίπεδον μήτε ἐκ τούτων τι ἐνυπάρχει τῇ γραμμῇ, οὐκ ἔσται οὐδὲν ὅλως παρὰ τὰς στιγμὰς καὶ τὰς γραμμὰς ἐν τῷ μήκει. ἔτι

10 εἰ τοῦ ἐν τόπῳ ὄντος τὸ μείζον λεγόμενον μήκος ἢ ἐπιφάνεια <ἦ> στερεόν, ἢ δὲ στιγμῇ ἐν τόπῳ, τὸ δ' ἐν τῷ μήκει ἢ ὑπάρχον παρὰ τὰς στιγμὰς καὶ τὰς γραμμὰς οὐδὲν τῶν προειρημένων, ὥστί' οὐκ ἔσται ἢ στιγμῇ τῶν ἐνυπαρχόντων ἐλάχιστον. ἔτι εἰ ὃ ἐλάχιστόν τι τῶν ἐν τῇ οἰκίᾳ, μήτε <πρὸς τὴν οἰκίαν συμβάλλεται μήτε> τῆς οἰκίας συμβαλλομένης πρὸς αὐτὸ λέγεται, ὁμοίως δὲ καὶ ἐπὶ τῶν ἄλλων, οὐδὲ τὸ ἐν γραμμῇ ἐλάχιστον πρὸς γραμμὴν συγκρινόμενον ἔσται· ὥστε οὐχ ἀρμόσει τὸ ἐλάχιστον. ἔτι εἰ τὸ μὴ ἦν ἐν τῇ οἰκίᾳ μὴ ἔστι τῶν ἐν τῇ οἰκίᾳ ἐλάχιστον, ὁμοίως δὲ καὶ ἐπὶ τῶν ἄλλων

1 ἢ δὲ ... τῇ N || εἰ δὲ — 2 ἐλάχιστον om. Z^a || εἴ τε Hayduck || 2 τοῖς τρισὶ Z^a || 3 ἐλάχιστον om. Z^a || punctum post ἐλάχιστον del. Hayduck || ἄλλα ἅττα Z^a || ἐνυπάρχει Hayduck || περὶ N W^a Z^a || 4 τὰς om. N W^a Z^a || γραμμὰς om. Z^a || μήκει || μῆκει Z^a || 5 ἢ στιγμῇ ἢ μήκος Hayduck: ἢ στιγμῇ μήκος codd. || 6 στερεῶν W^a || ἢ add. Hayduck || α τούτων τι in Z^a primo statim transitum est ad 8 τούτων τι ἐνυπάρχει, deinde correctus est error || 7 ἢ γὰρ W^a || καὶ ante μήτε om. Z^a || 8 τι ἐκ τούτων LP || ἔστιν Hayduck || 9 περὶ N Z^a || 10 ἢ ἐπιφάνεια ἢ στερεόν Hayduck: ἢ ἐπιφάνεια στερεόν codd. || 11 τὸ] τῷ W^a Z^a || 12 περὶ N W^a Z^a || τὰς γραμμὰς] γραμμὰς Z^a || 13 ἔστιν Z^a || 14 εἰ Z^a: εἰς ceteri || ἔτι εἰ ὃ ἐλάχιστον om. W^a || πρὸς τὴν οἰκίαν συμβάλλεται μήτε addidi cf. proll. || μήτε] μὴ Hayduck || 15 συλλαβομένης N W^a || 16 post λέγεται statim inserenda esse quae sequuntur v. 17 ὥστε — 19 ἐλάχιστον iniuria opinatur Hayduck cf. proll. || οὐδὲ τὸ ἐν] ἐνδέχεται P || 18 post ἐλάχιστον plene interpunxi || ἔτι εἰ scripsi: ἐπὶ P, ἐπεὶ ceteri || 19 ἔστι τῶν] ἔσται W^a, δὲ τῶν Z^a, ἔστι τὸ Hayduck

(ἐνδέχεται γὰρ στιγμὴν αὐτὴν καθ' αὐτὴν εἶναι), οὐκ ἔσται
 85 κατὰ ταύτης ἀληθὲς εἰπεῖν ὅτι τὸ ἐν γραμμῇ ἐλάχιστον. ἔτι
 δ' οὐκ ἔστιν ἡ στιγμή ἄρθρον ἀδιαίρετον. τὸ μὲν γὰρ ἄρ-
 θρον αἰεὶ δυοῖν ὄρος, ἡ δὲ στιγμή καὶ μιᾶς γραμμῆς ὄρος
 ἐστίν. ἔτι ἡ μὲν πέρασ, τὸ δὲ διαίρεσίς ἐστι μᾶλλον. ἔτι 5
 ἡ γραμμὴ καὶ τὸ ἐπίπεδον ἄρθρα ἔσονται· ἀνάλογον γὰρ
 ἔχουσιν. ἔτι τὸ ἄρθρον διὰ φορὰν πως ἐστίν, διὸ καὶ Ἐμπε-
 90 δοκλῆς ἐποίησε 'διὸ δεῖ ὀρθῶς'· ἡ δὲ στιγμή καὶ τὸ ἐν τοῖς
 ἀκινήτοις. ἔτι οὐδεὶς ἔχει ἄπειρα ἄρθρα ἐν τῷ σώματι ἢ
 τῇ χειρὶ, στιγμὰς δ' ἀπείρους. ἔτι λίθου ἄρθρον οὐκ ἔστιν, 10
 οὐδ' ἔχει, στιγμὰς δὲ ἔχει.

1 γὰρ] δὲ *NW^aZ^a* || στιγμήν αὐτὴν] γραμμὴν αὐτὴν *Z^a*,
 αὐτὴν γραμμὴν *LP* || 2 ταύτης *W^aZ^a*: ταύτην ceteri || τὸ om.
Z^a || post ἐλάχιστον punctum posuit Hayduck || ἔτι δ' scripsi
 praeunte Hayduckio, qui ἔτι restituendum perspexit: ὅτι δ'
NW^a, ὅτι ceteri || 4 αἰεὶ om. *Z^a* || ὄροι *NW^a* || γραμμῆς μιᾶς
Z^a || 5 ἡ δὲ διαίρεσις μᾶλλον *LPZ^a* || ἔτι] εἰ *W^a* || 6 ἔσονται]
 εἰσιν *W^a* || 7 ἔτι *W^a*: ὅτι ceteri || διὰ φορὰν πως scripsi cf.
 proll.: διαφορὰ πως *NW^a*, διάφορόν πως ceteri || 8 δεῖ] δὴ *Z^a*
 Versum Empedocleum varie restituere studuerunt critici. cf.
 Karsten, Emped. carm. rel. v. 457 p. 154. Mihi hoc solum
 constat, in ὀρθῶς latere ἄρθροις || τὸ del. Hayduck || 9 ἔτι
 δ' οὐδεὶς *W^a* || στόματι margo *L* || ἢ ἐν τῇ *W^a* || 10 ἀπειθους
L || 11 οὐκ *Z^a*

.....

ΑΝΕΜΩΝ

ΘΕΣΕΙΣ ΚΑΙ ΠΡΟΣΗΓΟΡΙΑΙ.

—

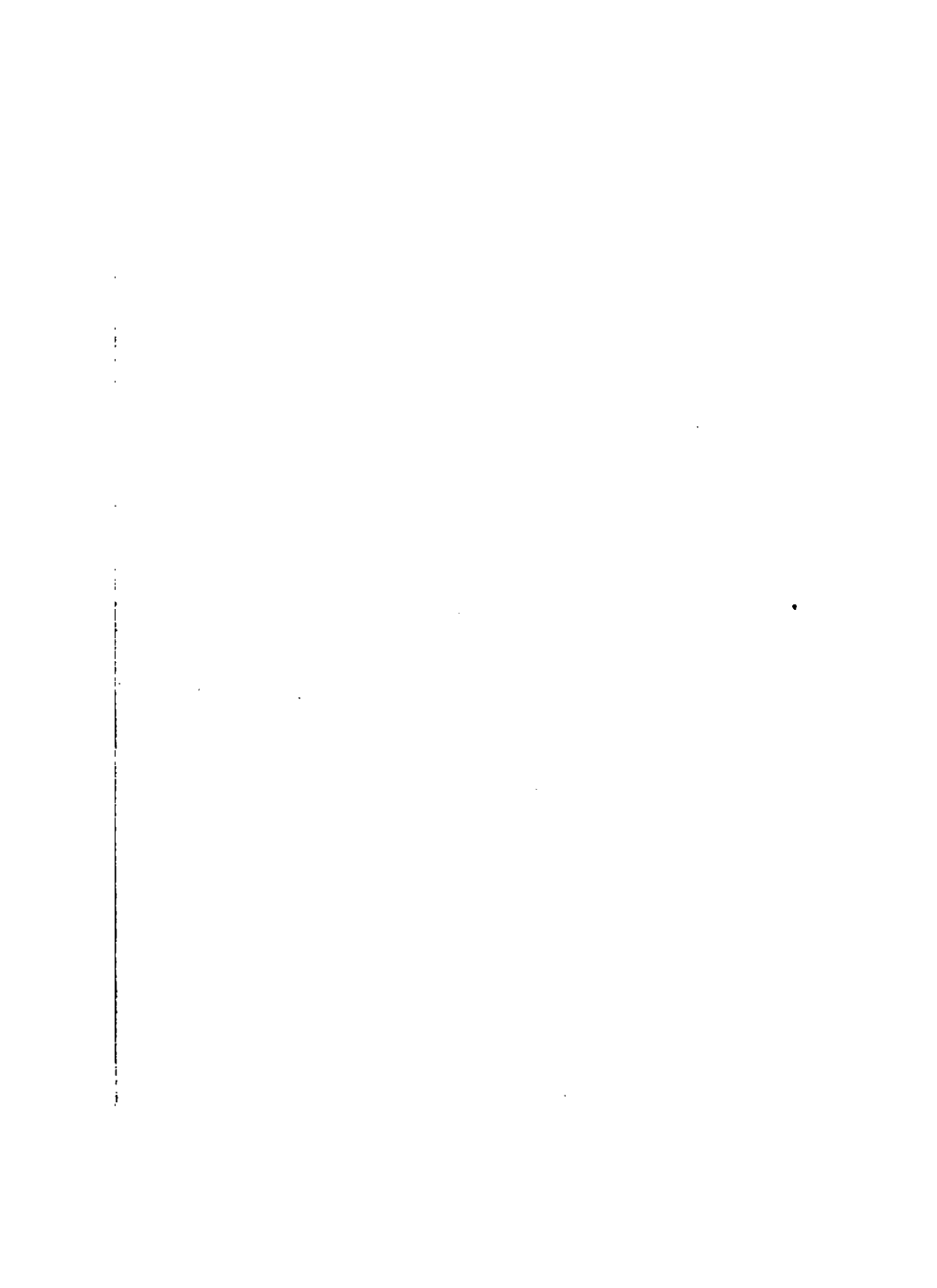

ΕΚ ΤΩΝ ΑΡΙΣΤΟΤΕΛΕΩΣ ΠΕΡΙ ΣΗΜΕΙΩΝ.

κ.
β^α Βορραῖς. οὗτος ἐν μὲν Μαλλῶ Παγρούς· πνεῖ γὰρ ἀπὸ κρημνῶν μεγάλων καὶ ὄρων διπλῶν παρ' ἄλληλα κειμένων, ἀ καλεῖται Παγρικά. ἐν δὲ Κανίῳ Μέσης. ἐν δὲ Ῥόδῳ
5 Καννίας· πνεῖ γὰρ ἀπὸ Κανύου, ἐνοχλῶν τὸν λιμένα αὐτῶν τῶν Καννίων. ἐν δὲ Ὀλβίᾳ τῇ κατὰ Μάγυδον τῆς Παμφυλίας Ἰδυρεύς· πνεῖ γὰρ ἀπὸ νήσου ἣ καλεῖται Ἰδυρίς. τινὲς δὲ αὐτὸν βορραῖν οἴονται εἶναι, ἐν οἷς καὶ Λυρνατιεῖς οἱ κατὰ Φασηλίδα. Καικίας. οὗτος ἐν μὲν Λέσβῳ καλεῖται
10 Θηβάνας· πνεῖ γὰρ ἀπὸ Θήβης πεδίου τοῦ ὑπὲρ τὸν Ἐλαιτικὸν κόλπον τῆς Μυσίας, ἐνοχλεῖ δὲ τὸν Μιτυληναίων λιμένα, 10 μάλιστα δὲ τὸν Μαλόντα· παρὰ δὲ τισι Καννίας, ὃν ἄλλοι βορραῖν οἴονται εἶναι.

Ἀπηλιώτης. οὗτος ἐν μὲν Τριπόλει τῆς Φοινίκης Ποταμὸς καλεῖται, πνεῖ δὲ ἐκ πεδίου ὁμοίου ἄλλωνι μεγάλῃ, περι-
15 εχομένου ὑπὸ τε τοῦ Λιβάνου καὶ τοῦ Βαπύρου ὄρους· παρὸ 15 καὶ Ποταμὸς καλεῖται. ἐνοχλεῖ δὲ τὸ Ποσειδώνειον. ἐν δὲ τῷ Ἰσικῷ κόλπῳ καὶ περὶ Ῥωσὸν Συριάνδος· πνεῖ δὲ ἀπὸ τῶν Συρίων πυλῶν, ὧς διέστημεν ὃ τε Ταῦρος καὶ τὰ Ῥώσια
20 ὄρη. ἐν δὲ τῷ Τριπολιτικῷ κόλπῳ Μαρσεύς, ἀπὸ Μάρσου κώμης. ἐν δὲ Προκοννήσῳ καὶ ἐν Τέῳ καὶ ἐν Κρήτῃ καὶ 20 Εὐβοίᾳ καὶ Κυρήνῃ Ἑλλησποντίας. μάλιστα δὲ ἐνοχλεῖ τὸν

Cod. K^a (Marc. app. IV, 58) || 5 τῶν Καννίων Rose: τὸν ἀκανίαν K^a || μύγαλον K^a, corr. Rose || 6 Ἰδυρεύς Meineke: γαν-
ρεύς K^a || γανρίς K^a || 7 λυρνατιεῖς K^a, corr. Rose || 11 τισι Rose:
τοῖς K^a || 12 βορραῖν K^a || 16 ποσειδόνειον K^a || 17 fort. Μυριανδέας
Rose || 18 τὰ Ῥώσια Rose: ταυρόσια K^a || 19 ὁ μαρσεύς K^a

τε τῆς Εὐβοίας Καφηρέα καὶ τὸν Κυρηναίων λιμένα, καλού-
 μενον δὲ Ἀπολλωνίαν· πνεῖ δὲ ἀπ' Ἑλλησπόντου. ἐν δὲ
 Σινώπῃ Βερεκυντίας ἀπὸ τῶν κατὰ Φρυγίαν τόπων πνέων.²⁵
 ἐν δὲ Σικελίᾳ Καταπορθμίας, πνέων ἀπὸ τοῦ πορθμοῦ.⁹¹
⁵ τινὲς δὲ αὐτὸν Καικίαν οἴονται εἶναι, Θηβάναν προσαγο-
 ρεύοντες. Εὐρος. οὗτος ἐν μὲν Αἰγαίς ταῖς κατὰ Συρίαν
 Σκοπελεύς καλεῖται ἀπὸ τοῦ Ῥωσίου σκοπέλου, ἐν δὲ Κυ-
 ρήνῃ Κάρβας ἀπὸ τῶν Καρβανῶν τῶν κατὰ Φοινίκην· διὸ⁵
 καὶ τὸν αὐτὸν Φοινικίαν καλοῦσιν οἱ τινες. εἰσὶ δὲ οἱ καὶ
¹⁰ Ἀπηνιῶτην νομίζουσιν εἶναι. Ὀρθρόνοτος. τοῦτον οἱ μὲν
 Εὐρον, οἱ δὲ Ἀμνέα προσαγορεύουσιν. Νότος δὲ ὁμοίως
 παρὰ πᾶσι καλεῖται· τὸ δὲ ὄνομα διὰ τὸ νοσώδη εἶναι, ἕξω
 δὲ κάτομβρον, κατ' ἀμφοτέρωθεν δὲ νότον. Λευκόνοτος ὁμοίως·¹⁰
 τὸ δὲ ὄνομα ἀπὸ τοῦ συμβαινόντος· λευκαίνεται γὰρ . . .
¹⁵ Αἴψ. καὶ οὗτος τὸ ὄνομα ἀπὸ Αἰβύης, ὅθεν πνεῖ. Ζέφυρος.
 καὶ οὗτος τὸδε τὸ ὄνομα διὰ τὸ ἀπ' ἐσπέρας πνεῖν. ἢ δὲ
 ἐσπέρα . . . Ἰάπυξ. οὗτος ἐν Τάραντι Σκυλλητίδος ἀπὸ
 χωρίου Σκυλλητίου. κατὰ δὲ Δορύλαιον τὸ Φρυγίας . . .¹⁵
 ὑπὸ δὲ τινῶν Φαραγγίτης· πνεῖ γὰρ ἕκ τινος φάραγγος τῶν
²⁰ κατὰ τὸ Παγγαῖον. παρὰ πολλοῖς δὲ Ἀργέστης. Θρακίας
 κατὰ μὲν Θράκην Στρυμονίας (πνεῖ γὰρ ἀπὸ τοῦ Στρυμόνος
 ποταμοῦ), κατὰ δὲ τὴν Μεγαρικὴν Σκίρρων ἀπὸ τῶν Σκιρ-
 ρωνίδων πετρῶν, ἐν δὲ Ἰταλίᾳ καὶ Σικελίᾳ Κιρκίας διὰ τὸ²⁰
 πνεῖν ἀπὸ τοῦ Κιρκίου. ἐν δὲ Εὐβοίᾳ καὶ Λέσβῳ Ὀλύμ-
²⁵ πίας, τὸ δὲ ὄνομα ἀπὸ τοῦ Πιερικοῦ Ὀλύμπου· ὄγλει δὲ
 Πυρραίους. ὑπογέγραφα δὲ σοι καὶ τὰς θέσεις αὐτῶν, ὡς
 κεῖνται καὶ πνέουσιν, ὑπογράφας τὸν τῆς γῆς κύκλον, ἵνα
 καὶ πρὸ ὀφθαλμῶν σοι τεθῶσιν.²⁵

1 καιφαρέα K^a || 3 βερεκυντίας K^a || 8 φοινικίαν K^a ||
 10 Ὀρθρόνοτος Rose || 17 σκυλητίδος K^a, corr. Rose || 18 σκυ-
 λαντίμου K^a, corr. Rose || οραλεοντο K^a, corr. Rose || 23 Κιρκίας
 Rose: Κίρκας K^a || 24 δλαμπίας. K^a

ΠΕΡΙ ΜΕΛΙΣΣΟΥ,
ΠΕΡΙ ΞΕΝΟΦΑΝΟΥΣ,
ΠΕΡΙ ΓΟΡΓΙΟΥ.

ΠΕΡΙ ΜΕΛΙΣΣΟΥ.

Ἄιδιον εἶναι φησιν εἴ τί ἐστιν, εἴπερ μὴ ἐνδέχεσθαι γενέσθαι μηδὲν ἐκ μηδενός. εἴτε γὰρ ἅπαντα γέγονεν εἴτε μὴ πάντα, ἄτδια ἀμφοτέρως. ἐξ οὐδενός γὰρ γενέσθαι ἂν αὐτῶν
 5 γινόμενα. ἅπαντων τε γὰρ γινομένων οὐδὲν προϋπάρχειν· εἴτ' ὄντων τινῶν ἀεὶ ἕτερα προσγίνοιτο, πλεόν ἂν καὶ μειζον τὸ ὄν γεγυῖται. ᾧ δὴ πλεόν καὶ μειζον, τοῦτο γενέσθαι ἂν ἐξ οὐδενός· <ἐν> τῷ γὰρ ἐλάττονι τὸ πλεόν, οὐδ'

Codices R^a (Vaticanus 1302), Lps. (Lipsiensis). cf. Prolegg. Tit. ΠΕΡΙ — ΓΟΡΓΙΟΥ dedi cum Spaldingio, Brandisio, Mullachio al.: om. Lps., de R^a Kaibel (Diels, Doxogr. gr. p. 109 adn. 2) haec refert: 'm¹ (dieselbe, welche den Codex schrieb): Ἀριστοτέλους· περὶ ξενοφάνους· περὶ ζήνωνος· περὶ γοργίου, m² suchte erst in das Wort Ἀριστοτέλους die Verbesserung Θεοφράστου hineinzubringen; als das nicht deutlich schien, strich sie Ἀριστοτέλους aus und schrieb darüber Θεοφράστου, den übrigen Theil der Überschrift unangetastet lassend.' 1 ΠΕΡΙ ΜΕΛΙΣΣΟΥ Spalding: περὶ Ζήνωνος Lps. R^a, περὶ Ξενοφάνους vulgo || 2 ἐνδέχεσθαι Lps.: ἐνδέχεται ceteri || 4 ἄτδια ἀμφοτέρως Lps.: δι' ἀμφοτέρων R^a vulgo, ἀδύνατον ἀμφοτέρως Bonitz Aristot. Stud. I p. 65 || ἐξ οὐδενός — 5 γινόμενα Lps.: ἐξ οὐδενός γὰρ αὐτῶν ἂν γινόμενα ceteri, ἐξ οὐδενός γὰρ ἂν γενέσθαι ἀμφοτέρως (vel οὕτως) τὰ γενόμενα Bonitz l. 1. Fort. ἐξ — ἂν αὐτὰ ἀνάγκη εἶναι cf. proll. || 6 εἴτ' ὄντων Lps.: εἰ τὸν τῶν R^a || 7 ὄν Brandis Comment. Eleat. p. 187: ἔν Lps., ἐν ceteri, vulgo || ᾧ] εἰ Lps. || δὴ] δὲ Susemihl per litteras || 8 ἐν add. Chr. Dan. Beck Variet. lect. lib. Aristot. e codice Lips. enotata || ἐλάττον R^a || οὐδ' Lps. (non καὶ οὐδ', ut falso referunt Brandis et Mullach; recte iam Beck l. 1. notavit, perperam ab Oleario virgulae post πλεόν positae signum pro καὶ acceptum esse): οἷδ' R^a, ἦ δ' vulgo, οὕτ' proponebat Bergk De Aristotelis libello de Xen. Zen. G. p. 10, ἦ Mullach

ἐν τῷ μικροτέρῳ τὸ μείζον οὐκ ὑπάρχειν. ἀίδιον δὲ ὄν
 ἄπειρον εἶναι, ὅτι οὐκ ἔχει ἀρχὴν ὅθεν ἐγένετο, οὐδὲ τελευ-¹⁰
 τὴν εἰς ὃ γινόμενον ἐτελεύτησέ ποτε (πᾶν γάρ) ἄπειρον
 δ' ὄν ἐν εἶναι. εἰ γὰρ πλέω ἢ δύο εἴη, περαινεῖν ἂν ταῦτα
 5 πρὸς ἄλληλα. Ἐν δὲ ὄν ὅμοιον εἶναι πάντῃ· εἰ γὰρ ἀνόμοιον,
 πλείω ὄντα, οὐκ ἂν ἔτι ἐν εἶναι, ἀλλὰ πολλά. ἀίδιον δὲ
 ὄν ἄπειρόν τε καὶ ὅμοιον πάντῃ, ἀκίνητον εἶναι τὸ ἐν. οὐ¹⁵
 γὰρ ἂν κινήθῃται μὴ ἔς τι ὑποχωρήσων. ὑποχωρῆσαι δὲ
 ἀνάγκη εἶναι ἤτοι εἰς πλήρες ἢν ἢ εἰς κενόν. τούτων δὲ
 10 τὸ μὲν οὐκ ἂν δέξασθαι τὸ πλήρες, τὸ δὲ οὐκ εἶναι οὐδὲν
 [ἦ] τὸ κενόν. τοιοῦτο δὲ ὄν τὸ ἐν ἀνώδυνόν τε καὶ ἀνά-
 γητον, ὕγιές τε καὶ ἄνοσον εἶναι, οὔτε μετακοσμούμενον²⁰
 θέσει, οὔτε ἑτεροιοῦμενον εἶδει, οὔτε μινύμενον ἄλλῳ. κατὰ

3 δ] ἦν Sylburg || ἐτελεύτησέ| ἐτελεύτησέν Lps. ut videtur
 (unde fort. scr. ἐτελεύτησ' ἂν cf. Melissi frgm. § 7 ἐτελεύτησεν
 ἂν ποτε γινόμενον), ἂν ἐτελεύτησε Mullach, τελευτήσει Bergk
 l. l. || πᾶν — 4 εἶναι scripsi cf. Fleckeiseni annal. 1886 p. 736 sq.:
 πᾶν γὰρ ἄπειρον, ὄν (non ὄν ἐν, ut falso rettulit Mullach) εἶναι
 Lps., πᾶν δὲ καὶ ἄπειρον ὄν εἶναι ceteri, πᾶν γὰρ ἄπειρον ἐν
 εἶναι Aldina, vulgo, πᾶν δὲ ἄπειρον ἐν εἶναι Mullach, πάντῃ
 δὲ ἄπειρον ὄν ἐν εἶναι Bergk, πᾶν δὲ καὶ ἄπειρον ὄν ἐν εἶναι
 Kern Symbolae crit. ad lib. Arist. περὶ ζ'. Z. Γ. p. 3, ἀίδιον
 δὲ καὶ ἄπειρον ὄν ἐν εἶναι Bonitz || 4 πλέω Lps.: πλέον ceteri ||
 δύο ἢ πλέω Susemihl per litteras || περαινεῖν ἂν scripsi cf. pro-
 legg.: περαινει εἶναι R^a, περ. λῖαν εἶναι Lps., περαινῶν εἶναι
 vel περ. ἐάν εἶναι ceteri, περκατῶ εἶναι Aldina, πέρατ' ἂν εἶναι
 alii edd. || 5 ἐν — πάντῃ Lps.: ἐν δὲ ὁ μόνον εἶναι πάντα ce-
 teri || εἰ Aldina: ἦ Lps., ἦ ceteri || ἀνόμοιον Lps.: ἀνόμοια ce-
 teri || 6 ἐν εἶναι Sylburg: εἶναι Lps., ἐν θεῖται R^a vulgo ||
 7 ἄπειρον Bergk: ἄμετρον codd., nisi quod dubium Lps. ἄμε-
 τρον an εὐμετρον voluerit, μέτρον vulgo. Ante ἄπειρον Bonitz
 inseri vult καὶ || 8 ἂν κινήθῃται Lps.: ἂν κινήθῃ ceteri || εἰς τι
 Lps.: ἐστὶν cet., ἔτι vulgo || 9 ἢν Bekker: ὄν codd. || εἰς κενόν
 Lps.: κενόν ceteri || 11 ἦ del. G. Fülleborn Liber de X. Z. G.
 passim illustr. p. 23. Fort. etiam τὸ κενόν delendum || τοιοῦτο
 — 12 ἄνοσον εἶναι Lps.: τοιοῦτον δὲ ὄντα ἀνωδύνων τε καὶ ἀνα-
 γήτων ὕπεστ καὶ ἄνοθον εἶναι R^a nec multum discrepant ce-
 teri. cf. Arist. de coelo 284^a 14 sq.

πάντα γὰρ ταῦτα πολλά τε τὸ ἔν γίνεσθαι καὶ τὸ μὴ ἔν τεκνοῦσθαι καὶ τὸ ἔν φθείρεσθαι ἀναγκάζεσθαι. ταῦτα δὲ ἀδύνατα εἶναι. καὶ γὰρ εἰ τὸ μεμιχθῆαι τι ἔν ἐκ πλειόνων
 25 λέγοιτο, καὶ εἴη πολλά τε καὶ κινούμενα εἰς ἄλληλα τὰ πρῶγ-
 ματα, καὶ ἡ μῆξις ἢ ὡς ἐν ἐνὶ σύνθεσις εἴη τῶν πλειόνων, 5
 ἢ τῇ ἐπαλλάξει οἶον ἐπιπρόσθεσις γίνοιτο τῶν μιχθέντων,
 ἐκείνως μὲν ἂν διάδηλα χωρὶς ὄντα εἶναι τὰ μιχθέντα, ἐπι-
 πρόσθεσεως δ' οὐσης ἐν τῇ τρίψει γίνεσθαι ἂν ἕκαστον
 4^b φανερόν, ἀφαιρουμένων τῶν πρώτων τῶν ὑπ' ἄλληλα τεθέντων
 μιχθέντων· ὃν οὐδέτερον συμβαίνειν. διὰ τούτων δὲ τῶν 10
 τρόπων κἂν εἶναι πολλά κἂν ἡμῖν, οἷ' ἔστι, φαίνεσθαι μόνως.
 ὥστ' ἐπειδὴ οὐχ οἶόν θ' οὕτως, οὐδὲ πολλά δυνατὸν εἶναι
 5 τὰ ὄντα, ἀλλὰ ταῦτα δοκεῖν οὐκ ὀρθῶς. πολλά γὰρ καὶ
 ἄλλα κατὰ τὴν αἰσθησιν φαντάζεσθαι ἔπασαν. λόγον δ' οὐτ'
 ἂν ἐκεῖνο αἰρεῖν, τὰ ὄντα γίνεσθαι, οὔτε πολλά εἶναι τὸ 15

1 ἔν Lps.: εἰ R^a || 3 τῷ μεμιχθῆαι τι ἔν ἐκ πλειόνων γένοιτο (vel γίνοιτο) Bonitz || 4 πολλά τε καὶ κινούμενα Lps.: πολλά κινούμενα ceteri || 5 ἢ ὡς Ch. D. Beck l. l.: ἢ ὡς codd. || 6 ἐπαλλάξει Mullach: ἀπαλλάξει codd. || οἶον Lps.: ονον R^a || ἐπιπρόσθεσις Bekker: ἐπιπροσθέσεις R^a, in Lps. ἐπιπρόσθεσις an ἐπιπρόσθεσις exaratum extet non certo diiudicari potest; cf. infra l. 8 || γίγνουντο R^a || 7 ἐκείνως vel ἐκείνους Lps., nam extremae litterae paene evanidae sunt: ἐκείνους ceteri || διάδηλα χωρὶς ὄντα εἶναι Kern (cf. 980^b 10): διάδηλα χωρίζοντα εἶναι Lps., δι' ἄλλήλων χωρίζοντων εἶναι ceteri, vulgo, δι' ἄλλήλων χωρῶντων εἶναι Dido-tiana, Bonitz || ἐπιπρόσθεσεως Lps.: ἐπιπροσθέσεως ceteri || 9 τῶν πρώτων — 10 μιχθέντων scripsi cf. l. l. p. 740 sq.: τῶν πρώτων τὰ ὑπ' ἄλληλα (ὑπάλληλα Lps.) τεθέντα τῶν μιχθέντων codd., pro ὑπ' ἄλληλα recte fort. Bonitz scribendum censet ἐπ' || 10 διὰ τούτων δὲ τῶν τρόπων Lps.: διὰ τούτων δὲ τὸν τρόπον ceteri. cf. l. l. p. 743 || 11 οἷ' ἔστι scripsi cf. l. l.: ὅ, ετι (sed ετι compendio scriptum variam explicationem admittente) Lps.; ὡς τὸ ceteri, οὐκ ετι Kern || μόνως] fort. scribendum μόνων || 13 ταῦτα Lps.: ταῦτ' R^a || 14 ἔπασαν| ἀπατᾶ Lps. an ἔπασιν? || λόγον — 15 γίνεσθαι sic constitui locum in plerisque secutus Bonitzium haec proponentem: ἀλλὰ τὸν λόγον οὐτ' ἐκεῖνο αἰρεῖν, τὰ ὄντα γίνεσθαι: λόγον δ' οὐτ' αἰρεῖται τὰ αὐτὰ γίνεσθαι R^a, λόγον δ' οὔτε ἀναιρεῖν τὰ αὐτὰ γίνεσθαι Lps.

ὄν, ἀλλὰ ἔν ἀϊδίον τε καὶ ἄπειρον καὶ πάντα ὅμοιον αὐτὸ αὐτῷ.

- Ἄρ' οὖν δεῖ πρῶτον μὲν μὴ πᾶσαν λαβόντα δόξαν ἀρ-
χεσθαι, ἀλλ' αἰ μάλιστα εἰσι βέβαιοι. ὥστ' εἰ μὲν ἅπαντα¹⁰
5 τὰ δοκοῦντα μὴ ὀρθῶς ὑπολαμβάνεται, οὐθὲν ἴσως προσήκει
οὐδὲ τούτω προσχρησθαι τῷ δόγματι, <ὅτι> οὐκ ἂν ποτε οὐδὲν
γένοιτο ἐκ μηδενός. μία γὰρ τίς ἐστι δόξα καὶ αὕτη τῶν
οὐκ ὀρθῶν, ἣν ἐκ τοῦ αἰσθάνεσθαι πως ἐπὶ πολλῶν πάντες
ὑπεκλήφραμεν. εἰ δὲ μὴ ἅπαντα ἡμῖν ψευδῆ τὰ φαινόμενα,¹⁵
10 ἀλλὰ τινές εἰσι καὶ τούτων ὀρθαὶ ὑπολήψεις, ἣ ἐπιδειξάντα
τοιαύτην, ποία, ἣ τὰς μάλιστα δοκούσας ὀρθάς, ταύτας
ληπτέον· ὡς αἰ βεβαιότερας εἶναι δεῖ ἢ αἰ μέλλουσιν ἐξ
ἐκείνων τῶν λόγων δειχθῆσεσθαι. εἰ γὰρ καὶ εἴεν δύο δόξαι
ὑπεναντία ἀλλήλαις, ὥσπερ οἴεται (εἰ μὲν γὰρ πολλά, γε²⁰
15 νέσθαι φησὶν ἀνάγκην εἶναι ἐκ μὴ ὄντων· εἰ δὲ τοῦτο μὴ
οἶόν τε, οὐκ εἶναι τὰ ὄντα πολλά· ἀγένητον γὰρ ὄν, ὅ τι
ἔστιν, ἄπειρον εἶναι. εἰ δ' οὕτως, καὶ ἔν), ὁμοίως μὲν
δὴ ἡμῖν ὁ<μολογουμένων> ἀμφοτέρων π<ροτάσεων> οὐδὲν

1 ἀλλὰ ἔν ἀϊδίον Lps.: ἀλλ' αἰδίον ceteri || 2 αὐτῷ] αὐτῷ
Lps. || 4 αἰ μάλιστα εἰσι βέβαιοι Lps.: αἰ μάλιστα ὄν βέβαιοι
ceteri || 5 οὐθὲν] ὅθεν Lps. || 6 ὅτι add. Spalding Vindic. phil.
Megar. p. 27 sq. || 8 πάντες Lps.: ὄντες ceteri || 9 μὴ ἅπαντα
scripsi (cf. paullo supra l. 4): μὴ ἢ πάντα Lps., μὴν πάντα
R^a || ἡμῖν ψευδῆ τὰ φαινόμενα] ψευδῆ τὰ ἡμῖν φαινόμενα
Spalding l. l. || 11 τοιαύτη Lps., sed addito rubro puncto supra
η ab alia ut videtur manu || ποία, ἣ τὰς Lps.: ποιότητος ceteri ||
13 dubium ἢ γὰρ an εἰ γὰρ scripsi Lps. || 14 εἰ μὲν γὰρ scripsi
et haec verba usque ad 17 καὶ ἔν in parenthesis posui cf. l. l.
p. 744 sq.: εἰ μὴ codd. || post πολλά distincti || 15 ἀνάγκην
Mullach: ἀνάγκη codd. || 16 πολλά — 17 εἶναι scripsi: πολλά
γένη. τὸ γὰρ ὄν, ὅ τι (vel ὅτι) ἐστίν, ἄπειρον εἶναι Lps., πολλά.
γένοιτο γὰρ ἂν ὄν, ὅτι ἔστιν ἄπειρον εἶναι ceteri, vulgo. cf.
quae exposui l. l. || 18 δεῖ Lps. || ὁμολογουμένων — οὐδὲν
scripsi: ὁ ἀμφοτέρων π οὐδὲν (lacunae
tot fere litterarum capaces, quot puncta posui) Lps. consen-
tientibus codd. Bekkeri, qui tamen lacunarum amplitudinem
non significavit. Vide quae exposui l. l. p. 744 sq. et cf. Arist.

- 25 μᾶλλον ὅτι ἔν, ἢ ὅτι πολλά δεικνύνται· εἰ δὲ βέβαιος μᾶλλον ἢ
 ἑτέρα, ἀπὸ ταύτης ξυμπερανθέντα μᾶλλον δέδεικται. τυγχά-
 νομεν δὲ ἔχοντες ἀμφοτέρας τὰς ὑπολήψεις ταύτας, καὶ ὡς
 ἂν οὐ γένοιτ' ἂν οὐδὲν ἐκ μηδενός, καὶ ὡς πολλά τε καὶ
 κινούμενα μὲν ἔστι τὰ ὄντα, ἀμφοῖν δὲ πιστὴ μᾶλλον αἴτη, 5
 καὶ θάττον ἂν πρόοινο πάντες ταύτης ἐκείνην τὴν δόξαν.
 5^a ὥστ' εἰ καὶ συμβαίνοι ἐναντίας εἶναι τὰς φάσεις, καὶ ἀδύ-
 νατον γίνεσθαι τε ἐκ μὴ ὄντος καὶ μὴ πολλά εἶναι τὰ πράγ-
 ματα, ἐλέγχωτο μὲν ἂν ὑπ' ἀλλήλων ταῦτα. ἀλλὰ τί μᾶλλον
 οὕτως ἂν ἔχοι; ἴσως τε κἂν φαίη τις τούτοις τάναντία. 10
 5 οὔτε γὰρ δελξας ὅτι ὀρθὴ δόξα ἀπ' ἧς ἄρχεται, οὔτε μᾶλλον
 βέβαιον ἢ περὶ ἧς δεικνύσι λαβῶν, διελέχθη. μᾶλλον γὰρ
 ὑπολαμβάνεται εἰκὸς εἶναι γίνεσθαι ἐκ μὴ ὄντος ἢ μὴ πολλά
 εἶναι. λέγεται τε καὶ σφόδρα ὑπὲρ αὐτῶν γίνεσθαι τε τὰ
 μὴ ὄντα, καὶ [μὴ] γεγόνεναί πολλα ἐκ μὴ ὄντων, καὶ οὐχ 15
 10 ὅτι οἱ τυγχάνοντες, ἀλλὰ καὶ τῶν δοξάντων τινὲς εἶναι σο-
 φῶν εἰρήκασιν. ἀντίνα δὴ Ἡσίοδος 'πάντων μὲν πρώτων',

Anal. post. p. 62^b 32 sq. λαμβάνουσι μὲν οὖν ἀμφοτέροι ἀδύ-
 προτάσεις ὁμολογουμένως || 1 μᾶλλον ὅτι Spalding, Bonitz:
 μᾶλλον τι codd. || 2 τυγχάνομεν Mullach: τυγχανόμενα codd. ;
 3 ἔχοντες Lps.: ἔχοντες ceteri || dubium ἀμφοτέρας ἀν ἀμφο-
 τέρων exaratum sit in Lps. || καὶ ὡς — 4 πολλά τε om. Bek-
 kerii codd., in Lps., qui solus servavit, haec verba sic scripta
 extant: καὶ ὡς ἂν οὐ γένοιταν (post γένοι una littera erasa)
 οὐδὲν ἐκ μηδενός ὄντος πολλά τε. Pro γένοιταν Olearius resti-
 tuit γένοιτ' ἂν (γένοιτό ποτ' ἂν Kern), pro ὄντος corr. καὶ ὡς
 Mullach || 5 μὲν del. Bonitz || 6 πρόοινο Lps.: προείντο ceteri,
 πρόσοινο Mullach praeunte Spaldingio || ταύτης ἐκείνην Boni-
 tiz: ταύτην ἐκείνης codd. || 7 συμβαίνοι ἐναντίας Spalding:
 συμβαίνει ἐναντίας Lps., συμβαίνοιν ἂν τις vel συμβαίνειεν
 ἂν τις ceteri || 8 τε Bekkerii codd.: τι Lps., sed ita scriptum,
 ut etiam τις vel τινα legi possit. cf. l. 14 et Kern l. l. p. 9 ||
 μὴ post καὶ delebat Spalding, bene tuetur Kern || 9 μεντᾶν
 Kern || 13 ὑπολαμβάνεται Lps.: λαμβάνεται ceteri || εἰ μὴ Lps. ||
 15 μὴ expunxit Spalding: tueri studet Kern, (δὴ vel μὴν Boni-
 tiz) || 16 τινὲς εἶναι σοφῶν Lps.: εἶναι σοφῶν τινες ceteri ||
 17 δὴ Lps.: δ' ceteri, delebat Bernays Abhandl. d. Berl. Akad.
 1882 p. 14 Anm. 3 || πάντων μὲν πρώτων (vel πρώτα) Lps.:

φησί, 'χάος ἐγένετο, αὐτὰρ ἔπειτα γαί' εὐρύστερνος, πάντων ἔδος ἀσφαλὲς αἰεὶ, ἢ δ' Ἔρος, ὃς πάντεσσι μεταπρέπει ὀδανάτουσιν'. τὰ δ' ἄλλα φησί γενέσθαι (ἐκ τούτων), ταῦτα δ' ἐξ οὐθενός. πολλοὶ δὲ καὶ ἕτεροι εἶναι μὲν οὐδὲν φασί,¹⁵ γίνεσθαι δὲ πάντα, λέγοντες οὐκ ἐξ ὄντων γίνεσθαι τὰ γιγνόμενα. οὐδὲ γὰρ ἂν ἔτι αὐτοῖς ἅπαντα γίγνοιτο. ὥστε τοῦτο μὲν δῆλον, ὅτι ἐνίοις γε δοκεῖ καὶ ἐξ οὐκ ὄντων ἂν γενέσθαι.

2 Ἄλλ' ἄρα εἰ μὲν δυνατὰ ἐστὶν ἢ ἀδύνατα ἢ λέγει, ἕατέον;
10 τὸ δὲ πότερον συμπεραίνεται αὐτὰ ἐξ ἂν λαμβάνει, ἢ οὐδὲν²⁰ κωλύει καὶ ἄλλως ἔχειν, ἱκανὸν σκέψασθαι. ἕτερον γὰρ ἂν τι τοῦτ' ἴσως ἐκείνου εἴη. καὶ πρῶτον τεθέντος, ὃ πρῶτον λαμβάνει, μηδὲν γενέσθαι ἂν ἐκ μὴ ὄντος, ἄρα ἀνάγκη ἀγέννητα ἅπαντα εἶναι, ἢ οὐδὲν κωλύει γεγενῆσθαι ἕτερα ἐξ
15 ἐτέρων, καὶ τοῦτο εἰς ἄπειρον ἰέναι; ἢ καὶ ἀνακάμπτειν²⁵ κύκλω, ὥστε τὸ ἕτερον ἐκ τοῦ ἐτέρου γεγενῆσθαι, αἰεὶ τε οὕτως ὄντος τινός, καὶ ἀπειράκις ἐκάστου γεγενημένου ἐξ ἀλλήλων; ὥστε οὐδὲν ἂν κωλύει τὸ ἅπαντα γεγενῆσθαι, κειμένου τοῦ μηδὲν γενέσθαι ἂν ἐκ μὴ ὄντος. καὶ ἄπειρα
20 ὄντα πρὸς ἐκείνον προσαγορευῆσαι οὐδὲν κωλύει τῶν τῶ ἐνὶ³⁰ ἐπομένων ὀνομάτων. τὸ ἅπαντα γὰρ εἶναι καὶ λέγεσθαι καὶ

πρῶτον μὲν πάντων ceteri. Hes. Theog. v. 116 sqq. || 1 γένετ' Mullach || γαῖα Lps. || 2 αἰεὶδερος R^a || 3 γιγνέσθαι Lps. || ἐκ τούτων add. Bernays, Bonitz. cf. p. 171, 14 || 5 οὐκ ἐξ ὄντων Lps.: ἐξ οὐκ ὄντων ceteri. cf. Ind. Arist. p. 539^a 14 sqq. || 6 οὐδὲ γὰρ — γίγνοιτο solus praebet Lps. Perperam Mullach tanquam supervacaneum additamentum om. || 7 ἐνίοις γε Sylburg (Felicianus 'nonnullis') ἐν οἷς γε codd. || 9 ἄρα Bonitz Arist. Stud. I 73: ἄρα codd. || ἕατέον] λεκτέον Lps. || 10 αὐτὰ Lps.: αὐτὸ ceteri || 11 ἱκανὸν Bonitz: ἱκανῶς codd. || 13 ἀνάγκη in Lps. supra scriptum || 14 ἀγέννητα R^a || ἅπαντα Lps.: πάντα ceteri || 15 ἀνακάμπτειν Lps.: ἀνακάμπτει ceteri || 18 κωλύει τὸ Spalding: κωλύοιτο codd. praeter unum, qui habet κωλύει τὸ || κειμένον Lps.: κινουμένον ceteri || 19 post ἄπειρα Spalding inseri iubet τὰ || 20 τῶν τῶ Lps.: τῶν ἐν τῶ ceteri || 21 τὸ ἅπαντα Spalding: τὸ ἅπαν Lps., τὰ ἅπαντα duo Bekkeri, ἅπαντα R^a vulgo

ἐκεῖνος τῷ ἀπειρῶ προσάπτει. οὐδέν τε καλύει, καὶ μὴ ἀπειρῶν ὄντων, κύκλῳ αὐτῶν εἶναι τὴν γένεσιν. ἔτι εἰ ἅπαντα γίνονται, ἔστι δὲ οὐδέν, ὡς τινες λέγουσιν, πῶς ἂν
 85 ἀΐδια εἶη; ἀλλὰ γὰρ τοῦ μὲν εἶναι τι ὡς ὄντος καὶ κειμένου διαλέγεται. εἰ γάρ, φησί, μὴ ἐγένετο, ἔστι δέ, ἀΐδιον ἂν 5 εἶη, ὡς δεόν ὑπάρχειν τὸ εἶναι τοῖς πράγμασιν. ἔτι εἰ καὶ ὅτι μάλιστα μήτε τὸ μὴ ὄν ἐνδέχεται γενέσθαι μήτε ἀπολέσθαι τὸ [μὴ] ὄν, ὅμως τί καλύει τὰ μὲν γενόμενα αὐτῶν
 90 εἶδαι, τὰ δ' ἀΐδια, ὡς καὶ Ἐμπεδοκλῆς λέγει; ἅπαντα γὰρ κάκεινος ταῦτα ὁμολογήσας, ὅτι ἕκ τε τοῦ μὴ ὄντος ἀμήχανόν ἐστι γενέσθαι, τό τε ὄν ἐξόλλυσθαι ἀνήνυστον καὶ ἀπρηκτον, αἰεὶ γὰρ θήσεσθαι ὅπη κέ τις αἰὲν ἐρείδῃ, ὅμως
 5 τῶν ὄντων τὰ μὲν ἀΐδιά φησιν εἶναι, πῦρ καὶ ὕδωρ καὶ γῆν καὶ ἀέρα, τὰ δ' ἄλλα γίνεσθαι τε καὶ γερονέαι ἐκ τούτων. οὐδεμὰ γὰρ ἑτέρα, ὡς οἴεται, γένεσις ἐστι τοῖς οὖσιν, ἀλλὰ 15 μόνον μίξις τε διάλλαξις τε μίγντων ἐστὶ φύσις δ' ἐπὶ τοῖς ὀνομάζεται ἀνθρώποισιν. τὴν δὲ γένεσιν οὐ πρὸς οὐσίαν
 10 τοῖς ἀΐδοις καὶ τῷ ὄντι γίνεσθαι λέγει, ἐπεὶ τοῦτο γε ἀδύνατον ᾗτο. πῶς γὰρ <ἂν>, φησί, καὶ ἔπαυξήσῃε τὸ πᾶν

1 προσάπτειν Lps. || 3 γίνονται unus Bekkeri: γίνεσθαι ceteri || ἂν Spalding: ἔν codd. || 4 εἶναι τι Lps.: εἶναι ἔν τι ceteri, εἶναι Spalding || 5 ἔστι Spalding: ἔστω codd. || ἀΐδιον ἂν εἶη Spalding: ἀΐδιον εἶη Lps., ἀΐδια νεικ R^a, ἀΐδια ceteri || 8 μὴ del. Spalding || 9 Emped. 102—104 Mullach || 10 ταῦτα R^a || τε τοῦ scripsi: τε R^a, τοῦ Lps. || 12 θήσεσθαι codd., corruptum: θεύσεσθαι Bergk, φησὶν ἔσεσθαι Spalding, τῇ γ' ἔσται Panzerbieter Beiträge zur Kritik u. Erklärung des Empedocles p. 15, περιέσεσθαι Mullach || ἐρείδῃ Lps.: ἐρεῖ δὲ R^a || 13 φησιν εἶναι Lps.: εἶναι φησι ceteri || 15 Emped. 100. 101 Mull. || 16 μίξις τε καὶ Lps. || ἐστὶ ÷ (sic!) Lps. || 17 οὐ πρὸς οὐσίαν Fülleborn l. 1. p. 26: εἰ πρὸς οὐσίαν Lps., προϊούσαν ceteri, οὐ προσούσαν Mullach || 18 τῷ ὄντι Lps.: τῷ ὄντι ceteri || ἐπὶ R^a || 19 ᾗτο. πῶς γὰρ Lps.: ὡστε τὸ πᾶς γ' ἂν ceteri. cf. Emped. 94 Mull. || ἂν add. Spalding || φησὶ Spalding: φήσῃε codd. || ἔπαυξήσῃε — p. 172, 1 ἐλθόν Spalding: ἔπαυξήσῃετο παντὶ καὶ πόθεν ἐλθόν Lps., ἔπαυξῃε ἔτο, παντὶ τε καὶ πόθεν ἐλθόν ceteri, ἔπαυξήσῃε τὸ πᾶν τί καὶ πόθεν ἐλθόν Bergk

τι τε και ποθεν ἔλθόν'; ἀλλὰ μισγομένων τε και συντιθεμένων πυρός και τῶν μετα πυρός γίνεσθαι τὰ πολλά, διαλλαττομένων τε και διακρινομένων φθείρεσθαι πάλιν, και εἶναι τῇ μὲν μίξει πολλά ποτε και τῇ διακρίσει, τῇ δὲ φύσει 15 5 τέτταρ' ἄνευ τῶν αἰτίων, ἢ ἔν. ἢ εἰ και ἄπειρα εὐδὺς ταῦτα εἶη, ἐξ ὧν συντιθεμένων γίνεται, διακρινομένων δὲ φθείρεται, ὡς και τὸν Ἀναξαγόραν φασὶ τινες λέγειν, ἐξ αἰε ὄντων και ἀπειρων τὰ γινόμενα γίνεσθαι, κἂν οὕτως οὐκ ἂν εἶη ἀλδια πάντα, ἀλλὰ και γινόμενα ἅττα και γε- 20 νόμενά τ' ἐξ ὄντων και φθειρόμενα εἰς οὐσίας τινὰς ἄλλας. ἔτι οὐδὲν κωλύει μίαν τινὰ οὐσαν τὸ πᾶν μορφήν, ὡς και ὁ Ἀναξίμανδρος και ὁ Ἀναξίμενης λέγουσιν, ὁ μὲν ὕδωρ εἶναι φάμενος τὸ πᾶν, ὁ δὲ, ὁ Ἀναξίμενης, ἀέρα, και ὅσοι ἄλλοι οὕτως εἶναι τὸ πᾶν ἐν ἡξιώκασι, τοῦτο ἤδη σχήμασι 25 τε και πλήθεσι και ὀλιγότητι, και τῷ μανὸν ἢ πυκνὸν γίνεσθαι, πολλά και ἄπειρα ὄντα τε και γινόμενα ἀπεργάζεσθαι τὸ ὅλον. φησὶ δὲ και ὁ Δημόκριτος τὸ ὕδωρ τε και τὸν ἀέρα ἕκαστόν τε τῶν πολλῶν, ταῦτό ὄν, ἑυσμῶ διαφέρειν. τί δὴ κωλύει και οὕτως τὰ πολλά γίνεσθαι τε και 30 ἀπόλλυσθαι, ἐξ ὄντος αἰε εἰς ὃν μεταβάλλοντος ταῖς εἰρημέναις διαφοραῖς τοῦ ἑνός, και οὐδὲν οὔτε πλέονος οὔτε ἐλάττονος γινομένου τοῦ ὅλου; ἔτι τί κωλύει ποτὲ μὲν ἐξ

1 μισγομένων Lps. || τε και συντιθ. etiam Lps., quod moneo propter Beckium || 2 διαλλομένων Lps. || 3 πάλιν Lps.: πλήν ceteri || 4 ποτε Lps.: τε ceteri || 5 τέτταρα Lps. || ἢ ἔν del. Kern fort. recte || ἢ εἰ] εἶη Lps. || 6 ταῦτα εἶη Lps.: εἶη ταῦτα ceteri || 9 και γενόμενά τ' delectat Bergk || 11 οὐσαν Lps.: οὐσίαν ceteri || μορφήν codd. (cf. Euripid. apud Diod. Sicul. I 7 ὡς οὐρανός τε γαῖά τ' ἦν μορφή μία): ἀρχὴν Bonitz || 14 post ἡξιώκασι virgula distinctit primus totiusque sententiae recte explanandae viam ingressus est Spalding, ad finem persecutus est Bergk. Ante Spaldingium puncto distinguebatur || 16 ἀπεργάζεσθαι Spalding: ἀπεργάζεται codd. || 18 ταῦτό Sylburg: τοῦτο codd., etiam Lps., quod moneo propter Mullachium || ἑυσμῶ Sylburg: ἑυσμῶ codd. || 19 δὴ] δεῖ Lps. || κωλύειν Lps. R^a || 22 ποτὲ] πολλά Lps. || ἐξ ἄλλων ne cum Kernio credas mutan-

ἄλλων τὰ σώματα γίνεσθαι καὶ διαλύεσθαι εἰς σώματα, οὕτως δ' ἢ ἀναλυόμενα, κατ' ἴσα γίνεσθαι τε καὶ ἀπόλυσθαι πάλιν; Εἰ δὲ καὶ ταῦτά τις συγχαροίη, καὶ εἴη τι καὶ ἀγένητον εἴη, τί μᾶλλον ἄπειρον δεικνύται; ἄπειρον γὰρ εἶναι φησιν, εἰ ἔστι μὲν, μὴ γέγονε δέ. πέρατα γὰρ ⁵ εἶναι τὴν τῆς γενέσεως ἀρχὴν τε καὶ τελευτὴν. καίτοι τί κωλύει ἀγένητον ὄν ἔχειν πέρασ ἐκ τῶν εἰρημένων; εἰ γὰρ ἐγένετο, ἔχειν ἀρχὴν ἀξιοῖ ταύτην ὅθεν ἤρξατο γιγνόμενον. τί δὴ κωλύει, καὶ εἰ μὴ ἐγένετο, ἔχειν ἀρχὴν; οὐ μέντοι γε ἐξ ἧς [γε] ἐγένετο, ἀλλὰ καὶ ἑτέραν, καὶ εἶναι περᾶ- ¹⁰ νοντα πρὸς ἄλληλα, ἀδία ὄντα; ἔτι τί κωλύει τὸ μὲν ὄλον ἀγένητον ὄν ἄπειρον εἶναι, τὰ δ' ἐν αὐτῷ γιγνόμενα πεπεράνθαι, ἔχοντ' ἀρχὴν καὶ τελευτὴν γενέσεως; ἔτι καὶ ὡς ὁ Παρμενίδης φησί, τί κωλύει καὶ τὸ πᾶν ἐν ὄν καὶ ἀγένητον ὅμως πεπεράνθαι, καὶ εἶναι πάντοθεν εὐκύκλον σφαίρας ¹⁵ ἐναλλήκιον ὄγκῳ, μεσσόθεν ἰσοπαλὲς πάντῃ· τὸ γὰρ οὔτε τι μεῖζον οὔτε τι βαιότερον πελέμεν χρεῶν ἐστὶ τῇ ἢ τῇ². ἔχον δὲ μέσον καὶ ἔσχατα, πέρασ ἔχει ἀγένητον ὄν. <ἔτι ὄν>

dum esse in ἐξ ἄλλῃων cf. Arist. Phys. 188^a 28. 30 || 1 verba γίνεσθαι καὶ — 2 ἴσα servavit solus Lps., ubi sic scripta extant: γίνεσθαι καὶ διαλύεσθαι εἰς σώματα, οὕτως δὴ ἀναλυόμενα, καὶ ἴσα. Pro δὴ correxi δ' ἢ (cf. Arist. Phys. 217^b 23 οὕτω δ' ἢ τοιαύτη κ. τ. λ.), pro καὶ ἴσα Kern scripsit κατ' ἴσα. cf. Fleckeis. ann. l. l. p. 749 et prolegg. || 4 ἀγένητον εἴη R^a (ad repetitum εἴη cf. p. 180, 3): ἀγέννητον εἴη; (sic, cum signo interrogationis) Lps. || τί μᾶλλον Lps : τι μᾶλλον R^a || 5 γέγονε δέ Sylburg: γεγομένη codd. || 7 ἀγέννητον Lps. || 8 ἔχειν ἀρχὴν Lps.: ἀρχὴν ἔχειν ceteri || ὅθεν ἤρξατο γιγνόμενον Bergk: ὅθεν ἤρξατο γιγνόμενα Lps., ὅθεν γίγνοιτο εἰ γιγνόμενα ceteri || 10 prius γε del. Bergk, alterum Mullach || prius καὶ del. Bergk || 12 ἀγέννητον codd. || 13 ἔχοντα Lps. || 14 Parmenid. v. 103 — 105 Mull. || ἀγέννητον Lps. || 15 εὐκύκλον Lps.: ἐγκύκλον ceteri || ἐναλλήκιον R^a || ὄγκον Lps. || ἰσοπλευρὲς R^a || γὰρ οὔτε Lps.: γὰρ ὅτε R^a || 17 βαιότερον Lps.: βαιβεότερον R^a || πελέμεν χρεῶν ἐστὶ τῇ ἢ τῇ Spalding: εἶναι μέχρη ὄν ἐστὶ τ (lacuna sex fere litt. capax) Lps., εἶναι μέχρη ὄν ἐστὶ τῇ ἢ τῇ R^a || 18 ὄν. ἔτι ὄν ἄπειρον εἰ καὶ scripsi cf. l. l. p. 752 sq.:

ἄπειρον εἰ καί, ὡς αὐτὸς λέγει, ἔν ἐστι, καὶ τοῦτο σῶμα, ἔχει ἄλλα ἑαυτοῦ μέρη, ἑαυτῶ δὲ ὁμοια πάντα (καὶ γὰρ ὁμοιον οὕτω λέγει τὸ πᾶν εἶναι οὐχὶ ὡς ἄλλ<οι ἐτέρω> τινί, ὃ περρανθὲν ἄν, ὁρᾶς, ἐλέγχει εἴ τι ὁμοιον τὸ ἄπειρον — τὸ¹⁵ γὰρ ὁμοιον ἐτέρω ὁμοιον, ὥστε δύο ἢ πλείω ὄντα οὐκ ἂν ἔν οὐδ' ἄπειρον εἶναι — ἀλλ' ἴσως τὸ ὁμοιον πρὸς αὐτὸ λέγει, καὶ φησὶν αὐτὸ ὁμοιον εἶναι πᾶν, ὅτι ὁμοιομερές, ὕδωρ ὃν ἄπαν ἢ γῆ ἢ εἴ τι τοιοῦτον ἄλλο· δῆλος γὰρ οὕτως ἀξιώων εἶναι ἔν), τῶν δὴ μερῶν ἕκαστον, σῶμα ὄν, 10 οὐκ ἄπειρόν ἐστιν (τὸ γὰρ ὅλον ἄπειρον), ὥστε ταῦτα περραίνει πρὸς ἄλληλα, ἀγένητα ὄντα. Ἔτι εἰ αἰδιόν τε καὶ ἄπειρόν ἐστι, πῶς ἂν εἴη ἔν, σῶμα ὄν; εἰ μὲν γὰρ ἀνομοιομερές εἴη, πολλὰ καὶ αὐτὸς οὕτω γ' ἂν εἶναι ἀξιοί. εἰ

ὄν ποιεῖ. καὶ Lps., ὄν, ἐπεὶ εἰ καὶ ceteri nulla lacuna indicata, ὄν. ἔτι εἰ ὁμοιον καὶ Kern || 2 ἑαυτῶ δὲ scripsi cf. l. 1.: εἰ τὰδε R^a τὰ δὲ Lps., καὶ τὰδε Kern, καὶ ταῦτα Mullach || 3 οὐχὶ ὡς ἄλλοι ἐτέρω τινί Ch. D. Beck: οὐχὶ ὡς ἄλλ ἄλλω τινι Lps., οὐ . . . ἄλλω τινι ceteri (lacunae amplitudo a Bekkero non accurate notata videtur, Aldina spatium vacuum quindecim fere litterarum habet) || δ περρανθὲν ἄν, ὁρᾶς, ἐλέγχει, εἴ τι ὁμοιον τὸ ἄπειρον scripsi cf. l. 1. 753 sqq. et Archiv für Geschichte der Philosophie I p. 247: δ περρανθῆναι (περαθῆναι R^a) ὁρᾶς ἐλέγχει εἴ τι ὁμοιον τὸ ἄπειρον Bekkeri codd., ὅπερ ἀθηναγόρας ἐλέγχει ὅτι ὁμοιον τὸ ἄπειρον Lps., ὃ περρανθῆναι ἂν ὁροις ἐλέγχει εἴ τι ὁμοιον τὸ ἄπειρον Spalding, ὃ περρανθείη ἂν, ὅπερ Ἀναξαγόρας (hoc nomen latere in ἀθηναγόρας primus suspicatus est Ch. D. Beck) ἐλέγχει, ὅτι ἀνόμοιον τὸ ἄπειρον Bergk, ὅπερ καὶ Ἀναξαγόρας ἐλέγχει, ὅτι ὁμοιον τὸ ἄπειρον Mullach, ὅπερ καὶ Ἀναξαγόρας ἐλέγχει, ὅτι εἰ ὁμοιον τὸ ἄπειρον τὸ γε ὁμοιον ἐτέρω ὁμοιον Bonitz, δ περρανθῆναι αὐτὸς ἐλέγχει, εἰ δὲ τι ὁμοιον τὸ ἄπειρον, τὸ γε ὁμοιον ἐτέρω ὁμοιον Kern || 5 γὰρ Spalding: γε codd. || 6 οὐδὲ Lps. || πρὸς αὐτό] πρὸς τὸ αὐτὸ Lps. cf. Bonitz p. 76 || 8 ἢ γῆ Lps. || ἢ εἴ τι R^a: ἢ τί Lps. || 9 οὕτως Lps.: οὕτως ceteri || δὴ μερῶν Lps.: διμερῶν ceteri. cf. quae exposui l. 1. p. 756 adn. 24 || 12 post ἔν lacunam R^a || μὲν γὰρ] μὲν Lps. || ἀνομοιομερές (vel ἀνομοιομερῶν, nam compendium in fine dubitationem facit) Lps.: ἀνομοίων ἀμερῶν ceteri, ἀνομοίων μερῶν Mullach || 13 αὐτὸς οὕτω γ' ἂν εἶναι ἀξιοί scripsi: αὐτὸς γίνεσθαι ἀξιοί

δὲ ἅπαν ὕδωρ ἢ ἅπαν γῆ ἢ ὅ τι δὴ τὸ ὄν τοῦτ' ἐστὶ, πολλὰ
 25 ἂν ἔχοι μέρη, ὡς καὶ Ζήνων ἐπιχειρεῖ ὄν δεικνύσαι τὸ
 οὐτως ὄν ἐν. εἴη οὖν ἂν καὶ πλείονα τὰ αὐτοῦ μέρος,
 ἐλάττω ὄντα, καὶ μικρότερα ἄλλα, ὥστε πάντη ἂν ταύτη ἄλλο
 ἢ ἐν εἴῃ οὐδενὸς προσγιγνομένου σώματος οὐδ' ἀπογιγνο- 5
 μένου. εἰ δὲ μήτε σῶμα μήτε πλάτος μήτε μήκος ἔχοι μηδέν,
 30 πῶς ἂν ἄπειρον [ἂν] εἴῃ; τί κωλύει πολλὰ καὶ ἀνάριθμα
 τοιαῦτα εἶναι; τί κωλύει καὶ πλείω ὄντα ἐνὸς μεγέθει ἄπειρα
 εἶναι; ὡς καὶ Ξενοφάνης ἄπειρον τό τε βᾶθος τῆς γῆς καὶ
 τοῦ ἀέρος φησὶν εἶναι. δηλοῖ δὲ καὶ ὁ Ἐμπεδοκλῆς· ἐπι- 10
 τιμᾶ γὰρ, ὡς λεγόντων τινῶν τοιαῦτα, ἀδύνατον εἶναι, οὕτως
 35 ἐχόντων, ξυμβαίνειν αὐτά· εἴπερ ἀπειρονα γῆς τε βᾶθη καὶ
 θαυμιλὸς αἰθήρ, ὡς διὰ πολλῶν δὴ βροτέων ζηθέντα μα-
 ταιῶς ἐκκέχνηται στομάτων, ὀλιγον τοῦ παντὸς ἰδόντων'. Ἔτι
 ἐν ὄν οὐδὲν ἄτοπον, εἰ μὴ πάντη ὅμοιον ἐστίν. εἰ γὰρ ἐστίν 15
 6^b ὕδωρ ἅπαν ἢ πῦρ ἢ ὅ τι δὴ ἄλλο τοιοῦτον, οὐδὲν κωλύει
 πλείω εἰπεῖν τοῦ ὄντος ἐνὸς εἶδη, ἰδίᾳ ἕκαστον ὅμοιον αὐτὸ
 ἑαυτῷ. καὶ γὰρ μανόν, τὸ δὲ πυκνὸν εἶναι, μὴ ὄντος ἐν τῷ

Lps, αὐτὸς οὕτω γ' εἶναι ἀξιοῖ ceteri || 1 ἅπαν γῆ Lps.: ἅπα-
 σαν γῆν ceteri || 2 τὸ οὐτως ὄν ἐν] τὸ ὄντως ἐν ὄν Spalding ||
 3 πλείονα] fort. ἄπειρα cf. l. l. p. 758 || τὰ αὐτοῦ Lps.: αὐτοῦ
 ceteri || 4 ἐλάττω — ὥστε scripsi cf. l. l. p. 758: ἐλαττόνων τε
 καὶ μικροτέρων ἄλλ. . . . τε Lps., ἐλαττόνων τε καὶ μικροτέρων,
 ἄλλα τε ceteri || ἄλλο ἢ ἐν scripsi l. l. p. 758: ἄλλοιον codd. ||
 5 οὐδέν Lps. || 6 ἔχοι Lps.: ἔχον ceteri || 7 ἂν del. Mullach ||
 πολλὰ καὶ ἀνάριθμα Tauchnitziana: πολλὰ καὶ ἐνάριθμα Bek-
 kerī codd., καὶ ἐν ἀριθμῷ (sine πολλά) Lps. cf. l. l. p. 758 ||
 8 μεγέθη R^a || 9 ὁ Ξενοφάνης Lps. || 10 ἐπιτιμᾶ — 12 αὐτὰ
 singula huius enuntiati membra primus recte distinxit Ch. D.
 Beck. Ceterum cf. Arist. Polit. 1285^a 37 sqq. δηλοῖ δ' Ἄλ-
 καῖος ὅτι τύραννον εἴλοντο τὸν Πιττακὸν ἐν τινὶ τῶν σοφῶν
 μελῶν· ἐπιτιμᾶ γὰρ ὅτι κ. τ. λ. || 11 ἀδύνατον Lps.: ἀδύνατα
 ceteri || 12 ξυμβαίνει R^a || εἴπερ κ. τ. λ. Emped. v. 237—239
 Mull. || 13 ὡς Lps.: ὅς ceteri || 14 ὀλιγον Lps.: om. ceteri || 15 ἐν
 ὄν Lps.: ὄν ἐν ceteri || εἰς γὰρ R^a || 17 εἶδη, ἰδίᾳ scripsi l. l.
 p. 760: εἰ δὴ δεῖ Lps., εἰ δὴ δεῖ ceteri || 18 ἐν τῷ Lps.: τῷ
 τῷ ceteri

μανῶ κενού, οὐδὲν καλύει· ἐν γὰρ τῷ μανῶ οὐκ ἔστι
 ἔν τισι μέρεσι χωρὶς ἀποκεκριμένον τὸ κενόν, ὥστε τοῦ ὄλου,⁵
 τὸ μὲν πυκνόν, (τὸ δὲ κενόν) εἶναι (καὶ τοῦτ' ἤδη ἐστὶ
 μανόν, τὸ πᾶν οὕτως ἔχον), ἀλλ' ὁμοίως ἄπαν πλήρες ὄν,
⁵ ὁμοίως ἦττον πλήρες ἐστὶ τοῦ πυκνοῦ. εἰ δὲ καὶ ἔστιν,
 ἀγένητόν ἐστιν, καὶ διὰ τοῦτο ἄπειρον ἂν δοθεῖν εἶναι, καὶ
 μὴ ἐνδέχασθαι ἄλλο καὶ ἄλλο ἄπειρον εἶναι. διὰ τοῦτο καὶ¹⁰
 ἔν τοῦτο ἤδη προσαγορεύειν οὐκ ἀδύνατον· πῶς γὰρ, ἂν
 τὸ ἄπειρον ὄλον ἦ, τὸ κενόν μὴ ὄλον ἂν οἶόν τε εἶναι; Ἀλί-
¹⁰ νητον δ' εἶναι φησὶν, εἰ κενόν μὴ ἔστιν· ἅπαντα γὰρ κ-
 νεῖσθαι τῷ ἀλλάττειν τόπον. πρῶτον μὲν οὖν τοῦτο πολλοῖς
 οὐ συνδοκεῖ, ἀλλ' εἶναι τι κενόν, οὐ μέντοι τοῦτό γέ τι¹⁵
 σῶμα εἶναι, ἀλλ' οἶον καὶ ὁ Ἡσίωδος ἐν τῇ γενέσει πρῶτον
 τὸ χάος φησὶ γενέσθαι, ὡς δέον χώραν πρῶτον διάρχειν
¹⁵ τοῖς οὐσίην, τοιοῦτον δέ τι καὶ τὸ κενόν, οἶον ἀγγεῖόν τι

1 post κενού primus pro puncto comma posuit totumque locum recte constituit Bonitz || καλύει. ἐν γὰρ Bonitz: καλύειν γὰρ codd. || τῷ μανῶ] τὸ μανόν Lps. || 2 ὥστε Mullach: ὡς τὸ codd. || 3 τὸ δὲ κενόν add. Bonitz || πυκνόν εἶναι Lps.: εἶναι πυκνόν ceteri || τοῦτ' ἤδη Lps.: τοῦτ' δὲ R^a || ἐστὶ scripsi et parenthesis indicavi: ἐστὶ Lps., ἐστὶ ceteri, εἶναι Bonitz || 5 ἔστιν codd.: ἐστὶ καὶ Bonitz || 6 ἄπειρον ἂν δοθεῖν scripsi: ἄπειρον δοθεῖν Lps., δοθεῖν ἄπειρον ceteri || 7 μὴ Lps.: μὴδὲ ceteri || διὰ τοῦτο καὶ ἔν τοῦτο scripsi: διὰ τοῦτο καὶ ἔν τοῦτο R^a, διὰ τί καὶ ἔν τοῦτο Lps., διὰ τοῦτο καὶ ἔν τούτῳ ceteri || 8 προσαγορεύειν οὐκ ἀδύνατον scripsi l. l. p. 761: προσαγορευτέον καὶ ἀδύνατον codd., προσαγορευτέον καὶ ἀγένητον Kern || πῶς γὰρ — 9 εἶναι scripsi l. l. p. 761 sq.: πῶς γὰρ ἂν τὸ ἄπειρον ὅσον ἦ τὸ κενόν μὴ ὄλον ἂν οἶόντε εἶναι; Bekkeri codd., πῶς γὰρ ἦ τὸ ἄπειρον ὅσον ἦ τὸ μὴ ὄλον ἂν οἶόνται εἶναι Lps. (pro ὅσον iam Spalding restituerat ὄλον, de toto tamen loco longe aliter sentiens quam ego; etiam Felicianus legisse videtur ὄλον), πῶς γὰρ ἂν τὸ ἄπειρον οἶον ἦ τὸ ἔν ὃν ἦ τὸ ὄλον ὃν οἶόνται εἶναι; Bonitz, πῶς γὰρ ἂν τὸ ἄπειρον, ὅσον ἐστὶ μὴ ὄλον, ἔν οἶόν τε εἶναι Kern || 10 μὴ Lps.: μὲν ceteri || 11 πολλοῖς οὐ συνδοκεῖ in Lps. ita scriptum, ut legi etiam possit πολλοῖς οὐσίην δοκεῖ || 12 καινόν Lps. || τοῦτο] τὸ R^a || 14 δέον Lps.: δέ ceteri || 15 δέ] an δῆ? || καινόν Lps.

ἀνὰ μέσον εἶναι ζητοῦμεν. ἀλλὰ δὴ καὶ εἰ μὴ ἔστι κενὸν
 20 μῆδέν, τί ἦσσαν ἂν κινοῖτο; ἐπεὶ καὶ Ἀναξαγόρας τὸ πρὸς
 αὐτὸ πραγματευθεὶς, καίτοι μόνον ἀποχρήσασθαι αὐτῷ ἀπο-
 φήμασθαι ὅτι οὐκ ἔστιν, ὅμως κινεῖσθαι φησι τὰ ὄντα, οὐκ
 ὄντος κενοῦ. ὁμοίως δὲ καὶ ὁ Ἐμπεδοκλῆς κινεῖσθαι μὲν 5
 αἰεὶ φησι συγκρινόμενα τὰ ὄντα πάντα ἐνδελεχῶς, κενὸν δὲ
 25 οὐδὲν εἶναι, λέγων ὡς 'τοῦ παντός δ' οὐδὲν κενεόν. πόθεν
 οὖν τί κ' ἐπέλθοι;' ὅταν δὲ εἰς μίαν μορφήν συγκριθῆ, ὥσθ'
 ἔν εἶναι, οὐδέν, φησι, τὸ γε κενεὸν πέλει οὐδὲ περισσόν. τί
 γὰρ καλύει εἰς ἄλλα φέρεσθαι καὶ περιστασθαι ἅμα ὄτουσιν 10
 εἰς ἄλλο, καὶ τούτου εἰς ἕτερον, καὶ εἰς τὸ πρῶτον ἄλλο
 30 μεταβάλλοντος αἰεὶ; ἔτι καὶ τὴν ἐν τῷ αὐτῷ μένοντος τοῦ
 πράγματος τόπῳ τοῦ εἶδους μεταβολήν, ἣν ἀλλοίωσιν οἱ τ'
 ἄλλοι κάκεινος λέγει, οὐδὲν ἐκ τῶν εἰρημένων αὐτῷ καλύει
 κινεῖσθαι τὰ πράγματα, ὅταν ἐκ λευκοῦ μέλαν ἢ ἐκ πικροῦ 15
 γίνηται γλυκύ. οὐδὲν γὰρ τὸ μὴ εἶναι κενὸν ἢ μὴ δέχε-
 35 σθαι τὸ πλήρες ἀλλοιοῦσθαι καλύει. ὥστε οὔτε ἅπαντα
 αἰδία οὔθ' ἔν οὔτ' ἄπειρον ἀνάγκη εἶναι, ἀλλ' ἄπειρα πολλά.

1 κενὸν μῆδέν, τί ἦσσαν scripsi et post κινοῖτο interro-
 gationis signum posui l. l. p. 762: κενόν. μῆδέν τι ἦσσαν Lps.,
 κενόν, μῆδὲ τι ἴσας R^a || 2 τὸ πρὸς αὐτὸ codd., nisi quod in
 Lps. dubium, an voluerit librarius πρὸ et αὐτόν cf. l. l. p.
 762 sq. || 3 καίτοι scripsi l. l.: καὶ οὐ codd. || αὐτῷ αὐτὸ
 Lps., non clare tamen exaratum || 6 συγκρινόμενα Lps.: συγ-
 κοινόμενα R^a, συγκινόμενα ceteri || τὰ ὄντα πάντα ἐνδελεχῶς
 κενὸν δὲ οὐδὲν εἶναι scripsi l. l. p. 763 sq.: τὸν ἅπαντα ἐνδε-
 λεχῶς. χρόνον δὲ οὐδὲν εἶναι Lps., τὸν ἅπαντα ἐνδελεχῶς χρό-
 νον, οὐδὲν εἶναι ceteri || 7 ad ὡς post λέγειν cf. Arist. de coelo
 294^a 25 et Diels Doxogr. gr. p. 841 s. v. ὡς || παντός δ' οὐδὲν
 κενεόν — 8 ἐπέλθοι scripsi l. l.: παντός δὲ οὐδὲν κεν . . .
 πόθεν οὖν τι κε πέλθοι Lps., παντός, οὐδὲ κενεόν. πόθεν οὖν
 τί κ' ἐπέλθοι; ceteri || 8 ὥσθ' ἔν Ch. D. Beck: ὥσθὲν Lps., ὡς
 ἔν ceteri || 9 φησι Emped. v. 166 Mull. || 11 εἰ τὸ πρῶτον Lps.,
 ἢ εἰς τὸ πρῶτον Kern || ἄλλου] ἄλλο εἰς ἄλλο Kern || 12 αἰεὶ ἔτι
 καὶ Lps. || 14 οὐδὲν om. Lps. R^a || 16 γίνηται Lps.: γένηται
 ceteri || ἢ in Lps. e correctione

οὔτε ἔν θ' ὅμοιον, οὔτ' ἀκίνητον, οὔτ' εἰ ἔν οὔτ' εἰ πόλλ' ἄττα. Τούτων δὲ κειμένων καὶ μετακοσμεῖσθαι καὶ ἑτεροιοῦσθαι τὰ ὄντα οὐδὲν ἂν κωλύει ἐκ τῶν ὑπ' ἐκείνου εἰρημένων, 977 καὶ ἐνός ὄντος τοῦ παντός κινήσεως οὔσης, καὶ πλήθει καὶ 5 ὀλιγότητι διαφέροντος, καὶ ἀλλοιουμένου οὐθενός προσγιγνομένου οὐδ' ἀπογιγνομένου σώματος, καὶ εἰ πολλὰ συμμιγομένων καὶ διακρινομένων ἀλλήλοις. τὴν γὰρ μῆξιν οὔτ' ἐπιπρόσθησιν τοιαύτην εἶναι οὔτε σύνθεσιν εἰκός, οἷαν λέγει, 5 ὥστε ἢ χωρὶς εὐθὺς εἶναι, ἢ καὶ ἀποτριφθέντος <τοῦ> ἐπί- 10 προσθεν ἕτερα ἐτέρως φαίνεσθαι χωρὶς ἀλλήλων ταῦτα, ἀλλ' οὕτω συγκεῖσθαι ταχθέντα ὥστε ὀτιοῦν τοῦ μίγνουμένου παρ' ὀτιοῦν ᾧ μίγνυται <γίγνεσθαι> μέρος, οὕτως ὡς μὴ καταληφθῆναι συγκείμενα, ἀλλὰ μεμιγμένα, μηδ' ὀποιοῦν αὐτῶ 10 μέρη. ἐπεὶ γὰρ οὐκ ἔστι σῶμα τί ἐλάχιστον, ἅπαν ἔπαντι 15 μέρος μέμικται ὁμοίως καὶ τὸ ὅλον.

1 οὔτε ἔν θ' ὅμοιον] vitium inesse videtur || 3 τὰ ὄντα add. Lps. || οὐδὲν ἂν κωλύει scripsi cf. p. 182, 6 οὐδένα κωλύει codd. || ἐκείνου Lps.: ἐκείνω ceteri || 6 οὐδ' ἀπογιγνομένου σώματος Kern: εἰ δ' ἄρα τινός, οὐ τοῦ σώματος codd. || συμμιγομένων Lps. || 7 διακρινομένων Lps.: συνδιακρινομένων ceteri || μῆξιν Lps. || 8 ἐπιπρόσθησιν Ch. D. Beck: ἐπὶ πρόσθησιν Lps., ἐπιπρόσθησιν ceteri || λέγει Sylburg: λέγειν codd. || 9 ἀποτριφθέντος τοῦ scripsi l. l. p. 764 secutus Kernium ἀποτριβέντος τοῦ corrigentem: ἀποστρεφθέντος codd., ἀποστραφέντος vulgo || 10 ἐτέρως Lps., sed non clare exaratum, nam potest etiam ἐτέρων legi: ἐταίρων R^a, ἐτέρων ceteri || φαίνεσθαι Lps.: φέρεσθαι ceteri || 11 οὕτως Lps. || τοῦ add. Lps. || 12 ὀτιοῦν ᾧ μίγνυται γίγνεσθαι μέρος scripsi: ὀτιοῦν ὃ μίγνυσθαι μέρος Lps., ὀτιοῦν ᾧ μίγνυσθαι μέρος ceteri, ὀτιοῦν γίγνεσθαι μέρος Kern || καταληφθῆναι scripsi: ἀναληφθῆναι codd. possis etiam ἀναφανῆναι suspicari || 13 μὴ δὲ ποια ὄν Lps. || αὐτῶ μέρη] an ἐν αὐτῶ ἀμερῆ? || 14 σῶμά τι ἐλάχιστον scripsi: σῶμα τὸ ἐλάχιστον codd., σῶματα ἐλάχιστα Kern

ΠΕΡΙ ΞΕΝΟΦΑΝΟΥΣ.

Ἄδύνατον φησιν εἶναι, εἴ τι ἔστι, γενέσθαι, τοῦτο λέ- 3
 15 γων ἐπὶ τοῦ θεοῦ. ἀνάγκη γὰρ ἦτοι ἐξ ὁμοίου ἢ ἐξ ἀνο-
 μοίου γενέσθαι τὸ γενόμενον. δυνατὸν δὲ οὐδέτερον. οὔτε
 γὰρ ὁμοίον ὑπ' ὁμοίου προσήκειν τεκνωθῆναι μᾶλλον ἢ 5
 τεκνώσασθαι (ταῦτά γὰρ ἕπαντα τοῖς γε ἴσοις καὶ ὁμοίως ὑπάρ-
 χειν πρὸς ἄλληλα) οὔτ' ἂν ἐξ ἀνομοίου τὸ ἀνόμοιον γενέ-
 20 σθαι. εἰ γὰρ γίγνεται ἐξ ἀσθενεστεροῦ τὸ ισχυρότερον ἢ
 ἐξ ἐλάττονος τὸ μείζον ἢ ἐκ χείρονος τὸ κρείττον, ἢ τοῦναν-
 τίον τὰ χείρω ἐκ τῶν κρειττόνων, τὸ οὐκ ὂν ἐξ ὄντος <ἢ 10
 τὸ ὂν ἐξ οὐκ ὄντος> ἂν γενέσθαι· ὅπερ ἀδύνατον. ἀίδιον
 μὲν οὖν διὰ ταῦτ' εἶναι τὸν θεόν. εἰ δ' ἔστιν ὁ θεὸς ἀπάν-
 των κράτιστον, ἕνα φησὶν αὐτὸν προσήκειν εἶναι. εἰ γὰρ
 25 δύο ἢ ἔτι πλείους εἴεν, οὐκ ἂν ἔτι κράτιστον καὶ βέλτιστον
 αὐτὸν εἶναι πάντων. ἕκαστος γὰρ ὂν θεὸς τῶν πολλῶν 15
 ὁμοίως ἂν τοιοῦτος εἴη. τοῦτο γὰρ θεὸν καὶ θεοῦ δύναμιν
 εἶναι, κρατεῖν, ἀλλὰ μὴ κρατεῖσθαι, καὶ πάντων κράτιστον
 εἶναι. ὥστε καθὸ μὴ κρείττων, κατὰ τοσοῦτον οὐκ εἶναι
 30 θεόν. πλειόνων οὖν ὄντων, εἰ μὲν εἴεν τὰ μὲν ἀλλήλων
 κρείττους, τὰ δὲ ἥττους, οὐκ ἂν εἶναι θεοῦς· πεφυκέναι 20
 γὰρ τὸ θεῖον μὴ κρατεῖσθαι. ἴσων δὲ ὄντων, οὐκ ἂν ἔχειν

1 Tit. περὶ Ξενοφάνους R^a: Ἀριστοτέλους περὶ Ξενοφάνους
 Lps., περὶ Ζήνωνος vulgo || 3 ὁμοίου ἢ ἐξ ἀνομοίου Lps.: ὁμοίον
 ἢ ἐξ ἀνομοίον (ὁμοίον R^a) ceteri || 6 ταῦτά R^a: ταῦτα Lps.,
 quod tuentur Bergk, Mullach, alii. At tu cf. Arist. de gener.
 et int. 323^b 5 πάντα γὰρ ὁμοίως ὑπάρχειν ταῦτά τοις ὁμοίοις.
 Phys. 202^b 14 οὐ γὰρ ταῦτά πάντα ὑπάρχει τοῖς ὁμοίοις τοῖς
 αὐτοῖς || καὶ ὁμοίως Lps.: ἢ ὁμοίοις ceteri || 7 ἂν] αὐ? || τάνο-
 μοιον Lps., οὔτ' ἀνόμοιον ceteri || 10 τὸ οὐκ ὂν — 11 γενέσθαι
 Bonitz: τὸ οὐκ ὂν ἐξ ὄντος ἂν γενέσθαι Lps., τὸ οὐκ ἐξ ὄντος
 γενέσθαι ceteri || 12 εἶναι add. Lps. || 14 δύο Lps.: δὴ R^a || ἔτι
 om. Lps. || 15 αὐτῶν Lps. || ὂν θεός clare exaratum in Lps.
 (falso igitur referunt abesse θεός): ἂν θεός ceteri || 16 ὁμοίως
 ἂν Lps.: ὁμοίως ἂν ceteri || 17 πάντων κράτιστον Karsten: πάντα
 κρατεῖσθαι codd. || 18 κρείττων Lps.: κρείττον ceteri || 21 τὸ
 θεῖον Lps.: θεὸν ceteri || οὐκ ἂν — p. 180, 2 εἶναι additio.

θεοῦ φύσιν <οὐδένα τὸν μὲν γὰρ θεὸν τὴν φύσιν> δεῖν
εἶναι κράτιστον· τὸ δὲ ἴσον οὔτε βέλτιον οὔτε χεῖρον εἶναι
τοῦ ἴσου. ὥστ' εἶπερ εἴη τε καὶ τοιοῦτον εἴη θεός, ἔνα
μόνον εἶναι τὸν θεόν. οὐδὲ γὰρ οὐδὲ πάντα δύνασθαι ἄν³⁵
5 ἂ βούλοιο. οὐ γὰρ ἄν δύνασθαι πλείωνων ὄντων· ἔνα ἄρα
εἶναι μόνον. ἔνα δ' ὄντα ὅμοιον εἶναι πάντη, ὁρᾶν τε καὶ
ἀκούειν, τὰς τε ἄλλας αἰσθήσεις ἔχοντα πάντη. εἰ γὰρ μή,
κρατεῖν ἄν καὶ κρατεῖσθαι ὑπ' ἀλλήλων τὰ μέρη θεοῦ ὄντα·
ὅπερ ἀδύνατον. πάντη δ' ὅμοιον ὄντα σφαιροειδῆ εἶναι· οὐ⁹⁷
10 γὰρ τῆ μὲν, τῆ δ' οὐ τοιοῦτον εἶναι, ἀλλὰ πάντη. αἰδίων δ'
ὄντα καὶ ἔνα καὶ σφαιροειδῆ οὐτ' ἄπειρον οὔτε πεπεράνθαι.
ἄπειρον μὲν γὰρ τὸ μὴ ὄν εἶναι· τοῦτο γὰρ οὔτε μέσον οὐτ'
ἀρχὴν καὶ τέλος οὐτ' ἄλλο μέρος οὐδὲν ἔχειν, τοιοῦτον δ'⁵
εἶναι τὸ ἄπειρον. οἶον δὲ τὸ μὴ ὄν, οὐκ ἄν εἶναι τὸ ὄν.
15 περαίνειν δὲ πρὸς ἄλληλα, εἰ πλείω εἴη. τὸ δὲ ἔν οὔτε τῶ
οὐκ ὄντι οὔτε τοῖς πολλοῖς ὁμοιωσθαι· ἔν γὰρ οὐκ ἔχειν,
πρὸς ὃ τι περανεῖ. τὸ δὴ τοιοῦτον ἔν, οἶον τὸν θεὸν εἶναι
λέγει, οὔτε κινεῖσθαι οὔτε ἀκίνητον εἶναι. ἀκίνητον μὲν γὰρ¹⁰
εἶναι τὸ μὴ ὄν. οὔτε γὰρ ἄν εἰς αὐτὸ ἕτερον οὔτε ἐκείνο
20 εἰς ἄλλο ἔλθειν. κινεῖσθαι δὲ τὰ πλείω ὄντα ἑνός. ἕτερον
γὰρ εἰς ἕτερον δεῖν κινεῖσθαι. εἰς μὲν οὖν τὸ μὴ ὄν οὐδὲν

quae uncis inclusa sunt Bonitz: pro θεοῦ codd. praebent θεόν,
pro φύσιν habet φύσιμος R^a, οὐκ ἄν ἔχειν θεὸν φύσιν, ἣν δεῖ
εἶναι Brandis l. 1. p. 32 || 2 χεῖριον R^a || 5 οὐ γὰρ — 6 μόνον
Lps.: οὐδὲ (οὐ R^a) γὰρ ἄν δύνασθαι πλείωνων ὄντων ἔνα εἶναι
μόνον ceteri, οὐ γὰρ ἄν δύνασθαι delendum censet Karsten ||
6 εἶναι, πάντη ὁρᾶν interpungit Brandis || 11 ὄντα] οὕτω Lps. ||
post ἄπειρον Brandis addi vult εἶναι, sed cf. p. 183, 2 || πεπε-
ράσθαι R^a || 12 ἄπειρον μὲν γὰρ τὸ Bonitz: ἄπειρον μὲν δ Lps.,
ἄπειρον δ ceteri || 13 καὶ in Lps. e correctione, fuit antea οὔτε,
quod clare apparet || 15 ante περαίνειν puncto distinxit Bonitz ||
εἴη Lps.: εἰεν ceteri || 16 ὁμοιωσθαι Lps.: ὁμοιωσθαι R^a || ἔχειν
Bonitz: ἔχει codd. || 17 περανθεῖη Lps. || δὴ Lps.: δὲ ceteri ||
τοιοῦτον ἔν, οἶον Bonitz: τοιοῦτον ἔν ὄν Lps., τοιοῦτον ὄν ἔν,
ὄν ceteri || 18 ἀκίνητον Lps.: κινήτων ceteri || ἀκίνητον Lps.:
ἀνόνητον ceteri || 21 εἰς μὲν] εἰ μὲν R^a

ἂν κινήθῃται· τὸ γὰρ μὴ ὄν οὐδαμῆ εἶναι. εἰ δὲ εἰς ἄλληλα
 15 μεταβάλλοι, πλείω ἂν τὸ ἔν εἶναι ἑνός. διὰ ταῦτα δὴ κινεῖσθαι μὲν ἂν τὰ δύο ἢ πλείω ἑνός, ἡρεμεῖν δὲ καὶ ἀκίνητον εἶναι τὸ οὐδέν. τὸ δὲ ἔν οὔτε ἀτρεμεῖν οὔτε κινεῖσθαι· οὔτε γὰρ τῷ μὴ ὄντι οὔτε τοῖς πολλοῖς ὅμοιον εἶναι. 5
 κατὰ πάντα δὲ οὕτως ἔχειν τὸν θεόν, ἀίδιον τε καὶ ἕνα,
 20 ὅμοιον τε καὶ σφαιροειδῆ ὄντα, οὔτε ἄπειρον οὔτε πεπερασμένον, οὔτε ἡρεμεῖν οὔτ' αὐ κινήτῳ εἶναι.

Πρῶτον μὲν οὖν λαμβάνει τὸ γιγνόμενον καὶ οὗτος ἐξ 4
 ὄντος γίνεσθαι, ὥσπερ ὁ Μέλισσος. καίτοι τί κωλύει μήτ' 10
 ἐξ ὁμοίου <μήτ' ἐξ ἀνομοίου> τὸ γιγνόμενον γίνεσθαι,
 ἀλλ' ἐκ μὴ ὄντος; ἔτι οὐδὲν μᾶλλον ὁ θεὸς ἀγέννητος ἢ καὶ
 25 τᾶλλα πάντα, εἴπερ ἅπαντα ἐξ ὁμοίου ἢ ἐξ ἀνομοίου γέγονεν·
 ὅπερ ἀδύνατον. ὥστε ἢ οὐδὲν ἔστι παρὰ τὸν θεόν, ἢ καὶ
 τᾶλλα ἀίδια πάντα. ἔτι κράτιστον τὸν θεὸν λαμβάνει, τοῦτο 15
 δυνατώτατον καὶ βέλτιστον λέγων. οὐ δοκεῖ δὲ τοῦτο κατὰ
 τὸν νόμον, ἀλλὰ πολλὰ κρείττους εἶναι ἀλλήλων οἱ θεοί. οὐκ
 30 οὖν ἐκ τοῦ δοκοῦντος εἴληφε ταύτην κατὰ τοῦ θεοῦ τὴν
 ὁμολογίαν. τό τε κράτιστον εἶναι τὸν θεὸν οὐκ οὕτως ὑπολαμβάνειν ἐνδέχεται ὡς πρὸς ἄλλο τι τοιαύτη ἢ τοῦ θεοῦ 20
 φύσις, ἀλλὰ πρὸς τὴν αὐτοῦ διάθεσιν, ἐπεὶ τοί γε πρὸς

1 οὐδαμῶς scribendum videtur || 2 ἂν τὸ ἔν (vel ὄν) Karsten: αὐτόν codd., αὐτὸ Mullach || 3 ἡρεμεῖν Lps. || δὲ καὶ Lps.: γὰρ ceteri || 4 ἀτρεμεῖν codd.: ἡρεμεῖν Karsten, Mullach || 6 δὲ] δὴ Susemihl per litteras || 6 ἔχοις R^a, an ἔχοντα? || 8 ἡρεμεῖν Lps. || οὔτ' αὐ κινήτῳ scripsi: οὔτε ἀκίνητον codd., nisi quod ἀκίνητον in Lps. ita exaratum est, ut etiam ἐκίνητον esse possit, οὔτε κινήτῳ Fülleborn || 9 τὸ γιγνόμενον καὶ οὗτος Lps.: καὶ οὗτος τὸ γιγνόμενον ceteri || 10 γίνεσθαι ἐξ ὄντος R^a || 11 ὁμοίως R^a || μήτ' ἐξ ἀνομοίου add. Brandis || 12 ἀγέννητος R^a || ἢ καὶ Lps.: εἰ καὶ ceteri || 13 ἢ καὶ ἐξ ἀνομοίου Lps. || 14 ὅπερ ἀδύνατον dubitat an delendum sit Kern Quaestionum Xenophanearum cap. duo p. 14 || 18 κατὰ om. Lps. || 19 ὑπολαμβάνειν ἐνδέχεται Vahlen (cf. Bonitz l. l. p. 83): ὑπολαμβάνων λέγεται codd. || 20 ἄλλο τι Lps.: τοιαύτη Lps.: τοῦ αὐτοῦ R^a || 21 τοί γε (nisi quod accentus deest) Lps.: τοῦ γὰρ R^a,

ἕτερον οὐδὲν ἂν κωλύοι μὴ τῆ αὐτοῦ ἐπιεικείᾳ καὶ δῶμῃ
 ὑπερέχειν, ἀλλὰ διὰ τὴν τῶν ἄλλων ἀσθένειαν. θελοὶ δ' ἂν³⁵
 οὐδεὶς οὕτω τὸν θεὸν φάναι κράτιστον εἶναι, ἀλλ' ὅτι αὐτὸς
 ἔχει ὡς οἶόν τε ἄριστα, καὶ οὐδὲν ἔλλείπει καὶ εὖ καὶ κα-
 5 λῶς ἔχειν αὐτῶ· ἅμα γὰρ ἴσως ἔχοντι κάκεινο ἂν συμβαίνοι.
 οὕτω δὲ διακεισθαι καὶ πλείους αὐτοὺς ὄντας οὐδὲν ἂν κω-
 λυοί, ἅπαντας ὡς οἶόν τε ἄριστα διακειμένους, καὶ κρατίστους⁹⁷¹
 τῶν ἄλλων, οὐχ αὐτῶν ὄντας. ἔστι δ', ὡς ἔοικε, καὶ ἄλλα
 κράτιστον γὰρ εἶναι τὸν θεὸν φησι, τοῦτο δὲ τινῶν εἶναι
 10 ἀνάγκη. Ἔνα δ' ὄντα πάντῃ δρᾶν καὶ ἀκούειν οὐδὲν προσήκει·
 οὐ γὰρ, εἰ μὴ καὶ τῆδ' ὄρᾳ, χεῖρον ὄρᾳ ταύτῃ, ἀλλ' οὐχ⁵
 ὄρᾳ. ἀλλ' ἴσως τοῦτο βούλεται τὸ πάντῃ αἰσθάνεσθαι, ὅτι
 οὕτως ἂν βέλτεστα ἔχοι, ὅμοιος ἂν πάντῃ. ἔτι τοιοῦτος ἂν
 διὰ τί σφαιροειδῆς ἂν εἴη, ἀλλ' οὐχ [ὅτι] ἑτέραν τινὰ μάλ-
 15 λον ἔχων ἰδέαν, ὅτι πάντῃ ἀκούει καὶ πάντῃ κρατεῖ; ὥσπερ
 γὰρ ὅταν λέγωμεν τὸ ψιμμύθιον ὅτι πάντῃ ἐστὶ λευκόν,¹⁰
 οὐδὲν ἄλλο σημαίνομεν ἢ ὅτι ἐν ἅπασιν αὐτοῦ τοῖς μέρεσιν
 ἐγκέχρωσται ἢ λευκότης· τί δὴ κωλύει οὕτω κάκει τὸ πάντῃ
 δρᾶν καὶ ἀκούειν καὶ κρατεῖν λέγεσθαι, ὅτι ἅπαν ὃ ἂν τις
 20 αὐτοῦ λαμβάνῃ μέρος, τοῦτ' ἔσται πεπονθός; ὥσπερ δὲ οὐδὲ

τό γε Bergk || 2 τὴν διὰ Lps. || 4 ἔλλείπει Lps.: ἐκλείπει ceteri ||
 5 αὐτὸν Bergk || ἅμα| ἀλλὰ Bergk || ἴσως] οὕτως Brandis fort.
 recte, καλῶς Mullach || κάκεινο Lps. || συμβαίνοι Lps.: συμβαίη
 R^a || 6 post διακεισθαι plene interpungit Lps. || οὐδὲν ἂν κω-
 λυοί Mullach: οὐδὲν (sic!) ἂν κωλύη Lps., οὐδένα κωλύει R^a.
 cf. p. 178, 3 || 7 ἅπαντας clare exaratum in Lps., quod moneo
 propter Beckium || οἶόν τε Lps.: οἴονται R^a || 8 αὐτῶν (sic) Lps. ||
 dubium ἔστι an ἔτι voluerit Lps. || 9 τινῶν Lps.: τινί R^a ||
 10 post ἀνάγκη plene interpunxit Brandis l. 1 p. 79 || ἔνα δ'
 ὄντα πάντῃ Mullach (ἔνα ὄντα iam Brandis restituit): ἔνα, τὸν
 τὰ πάντα Lps., ἔνα τὰ πάντα ceteri || 11 οὐ^{δὲ} γὰρ Lps. || εἰ μὴ]
 εἰμὲ R^a || καὶ an Lps., sed μ in μῆ ita scriptum, ut olim κ
 vel praepositum vel scriptum videatur || 14 διὰ τί Lps.: διότι
 R^a || οὐχ ὅτι] ὅτι del. Karsten, οὐκ ἔτι Brandis, an forte οὐχί? ||
 16 ψιμύθιον Lps. || πάντῃ Lps.: πάντα ceteri || 17 οὐδὲ Lps. ||
 ἄλλο Lps.: ἄλλο τι ceteri || ἢ om. Lps. || ἂν τοῦ (sic) Lps. ||
 18 ἐγκέχρωσται R^a || 19 τις] ἰ Lps. || 20 λαμβάνη Lps.: λαμ-

- 15 τὸ ψιμμόθιον, οὐδὲ τὸν θεὸν ἀνάγκη εἶναι διὰ τοῦτο σφαιροειδῆ. ἔτι μήτε ἀπειρον μήτε πεπεράνθαι σῶμα γε ὃν καὶ ἔχον μέγεθος πῶς οἶόν τε, εἴπερ τοῦτ' ἐστὶν ἀπειρον ὃ ἂν μὴ ἔχη πέρασ δεκτικὸν ὃν πέρατος, πέρασ δ' ἐν μεγέθει καὶ πλήθει ἐγγίγνεται καὶ ἐν ἅπαντι τῷ ποσῷ, ὥστε εἰ μὴ 5
- 20 ἔχει πέρασ μέγεθος ὄν, ἀπειρόν ἐστίν; ἔτι δὲ σφαιροειδῆ ὄντα ἀνάγκη πέρασ ἔχειν. ἔσχατα γὰρ ἔχει, εἴπερ μέσον ἔχει, ἃ τούτου πλείστον ἀπέχει. μέσον δ' ἔχει, σφαιροειδὲς ὄν· τοῦτο γὰρ ἐστὶ σφαιροειδὲς ὃ ἐκ τοῦ μέσου ὁμοίως πρὸς τὰ ἔσχατα. σῶμα δὲ ἔσχατα ἢ πέρατα ἔχειν, οὐδὲν διαφέρει. 10
- 25 εἰ δὲ καὶ τὸ μὴ ὃν ἀπειρον, τί οὐκ ἂν καὶ τὸ ὃν ἀπειρον; τί γὰρ κωλύει ἕνια ταῦτά λεχθῆναι κατὰ τοῦ ὄντος καὶ μὴ ὄντος; τό τε γὰρ [ὄν] οὐκ ὃν οὐδεὶς νῦν αἰσθάνεται, καὶ ὃν δὲ τις οὐκ ἂν αἰσθάνοιτο νῦν· ἄμφω δὲ λεκτὰ καὶ δια-

βάνει R^a || 1 ψιμόθιον Lps. || εἶναι διὰ τοῦτο Lps.: διὰ τοῦτο εἶναι ceteri || 2 εἶναι post ἀπειρον inseri iubet Mullach. At cf. p. 180, 11 et p. 186, 11 || μήτε ante πεπεράνθαι in Lps. e correctione. Videtur ἢ ab initio ponere voluisse librarius || ὃν Lps. || 3 ἔχων Lps R^a || ἐστίν Lps. || 4 ἔχοι R^a || λεκτικὸν R^a || post πέρατος commate interpuncti sententia flagitante; in codd. et edd. plene interpungebatur || 5 ἂν μὴ ἔχη R^a || 6 ὃν Lps.: ὄσον ceteri || post ἐστίν signum interrogationis posui || 8 ἃ τούτου πλείστον ἀπέχει i. e. si centrum habet, extrema habet ea (vel extrema eius sunt ea), quae a centro maxime distant. Sic locum constituendum putavi: αὐτοῦ. τοῦ πλείστον ἀπέχει Lps., αὐτοῦ τοῦ πλείστον ἀπέχειν R^a vulgo, ἃ αὐτοῦ τοῦ μέσου πλείστον ἀπέχει correctura in Isengrim. mrg., del. Fülleborn et Brandis || 9 ὃν ὃν Kern || τοῦτο γὰρ ἐστὶ σφαιροειδὲς, ὃ haec verba in Lps., a quo abesse ea Mullach affirmat, clare exarata extant || ἐκ] ÷ ἐκ Lps., falso Mullach refert esse in Lps. μὲν ÷ ἐκ || πρὸς Lps.: πρὸς ceteri || 10 δὲ add. Lps. || οὐδὲν διαφέρει Bergk: οἶον διαφέρει Lps., οἶον διαφορεῖ ceteri || 11 εἰ δὲ scripsi: εἰ γὰρ codd., εἰ δ' ἄρα Brandis || ἀπειρον, τί οὐκ Didotiana: ἀπεσι, οὐκ Lps., ἀπλοῦν, οὐκ cet. vulg., ἀπειρόν ἐστίν, τί οὐκ Brandis || 12 ταῦτ' ἂν λεχθῆναι (sic) Lps. || 13 ὃν quod seclausit Mullach, abest etiam a vet. edd., velut Du Valliana, quae habet τό τε οὐκ ὃν γὰρ || 14 λεκτὰ καὶ Lps.: λεκτὰ ὄπον R^a, λεκτὰ δήπον καὶ Kern

νοητά. οὐ λευκὸν δὲ τὸ μὴ ὄν· ἢ οὖν διὰ τοῦτο τὰ ὄντα πάντα λευκά, ὅπως μὴ τι ταῦτο κατὰ τοῦ ὄντος σημαινωμεν⁸ καὶ μὴ ὄντος, ἢ οὐδὲν, οἶμαι, κωλύει καὶ τῶν ὄντων τι μὴ [ὄν] εἶναι λευκόν· οὕτω δὲ καὶ ἄλλην οὖν ἀπόφασιν⁵ δέξονται τὸ ἄπειρον, εἰ μὴ τὸ πάλαι λεχθέν τι μάλλον παρὰ τὸ μὴ ἔχειν ἢ μὴ ἔχειν ἐστὶν ἅπαν. ὥστε καὶ τὸ ὄν ἢ ἄπειρον ἢ πέρας ἔχον ἐστίν. ἴσως δὲ ἄτοπον τὸ καὶ προσ-⁸⁵ ἄπτειν τῷ μὴ ὄντι ἀπειρίαν. οὐ γὰρ πᾶν, εἰ μὴ ἔχει πέρας, ἄπειρον λέγομεν, ὥσπερ οὐδ' ἄνισον οὐκ ἂν φαιμέν εἶναι¹⁰ τὸ μὴ ὄν. ἔτι <τί> οὐκ ἂν ἔχοι ὁ θεὸς πέρας εἰς ὄν, ἀλλ' οὐ πρὸς θεόν; εἰ δ' ἔν μόνον ἐστίν, ὁ θεὸς ἂν εἴη μόνον⁹⁷⁸ καὶ τὰ τοῦ θεοῦ μέρη. ἔτι καὶ τοῦτ' ἄτοπον, εἰ τοῖς πολλοῖς συμβέβηκε πεπεράνθαι πρὸς ἄλληλα, διὰ τοῦτο τὸ ἔν μὴ ἔχειν πέρας. πολλὰ γὰρ τοῖς πολλοῖς καὶ τῷ ἐνὶ ὑπάρχει¹⁵ ταυτά, ἐπεὶ καὶ τὸ εἶναι κοινὸν αὐτοῖς ἐστίν. ἄτοπον οὖν⁵

1 in Lps. dubium utrum λευκὸν δὲ an λευκὸν τὲ voluerit librarius || ἢ Brandis: εἰ codd. || 2 ταῦτο om. Lps. || κατὰ in ultimis litteris e correctione Lps. || σημαινωμεν Lps. || 3 οἶμαι add. Lps., cf. Anal. post. 71^b 6 ἀλλ' οὐδὲν, οἶμαι, κωλύει || τι μὴ Lps.: τιμιον R^a, τι μὴ ὄν vulgo || 4 οὕτω — 6 ἅπαν dedi quae in codd. inveniuntur, nisi quod in Bekkerianis pro λεχθέν τί (Lps.) scriptum extat λεχθέντι. Verba aperte corrupta sic emendare conatus est Brandis: οὕτω δὲ κατ' ἄλλην οὖν ἀπόφασιν δέξονται τὸ ἄπειρον, εἰ καὶ μὴ τῷ πάλαι λεχθέντι ἔτι μάλλον περὶ τὸ ἔχειν ἢ μὴ ἔχειν ἐστὶν ἅπαν. Quae cur improbanda viderentur, exposui in prolegg.; ipse in hunc modum refingenda censeo verba: οὕτω δὲ κατ' ἄλλην οὖν ἀπόφασιν δέξεται τὸ ὄν τὸ ἄπειρον, εἰ, κατὰ τὸ πάλαι λεχθέν (cf. p. 183, 3 sq.), τι μάλλον παρὰ τὸ ἔχειν ἢ μὴ ἔχειν ἐστὶν ἄπειρον || 6 ὥστε — 7 ἐστίν per διτυογραφίαν haec bis in Lps. scripta extant, nisi quod ab altera scriptione ἢ ante ἄπειρον abest || 7 δὲ τὸ ἄτοπον Lps. R^a, sed in Lps. τὸ supra scriptum || τὸ καὶ προσάπτειν Lps.: καὶ προσάπτειν R^a || 10 τί add. Brandis || ἀλλ' οὐ πρὸς θεόν] ἄλλου πρὸς θεόν Lps., ἄλλου πρὸς θεόν Felicianus, Kern || 11 haec fort. sic scribenda: εἰ δ' ἔν μόνον ἐστίν, ὁ θεὸς ἂν εἴη, μένει καὶ τὰ τοῦ θεοῦ μέρη. Mullach sic conformata edidit: εἰ δὲ ἔν μόνον ἐστίν ὁ θεός, ἔν ἂν (sic cum uno Bekk. cod.) εἴη μόνον καὶ τὰ τοῦ θεοῦ μέρη || 12 ἔτι (ἔτι δὲ) Kern: ἐπεὶ codd. || 15 ταῦτα R^a

ἴσως ἂν εἴη, εἰ διὰ τοῦτο μὴ φαίμεν εἶναι τὸν θεόν, εἰ τὰ
πολλὰ ἐστίν, ὅπως μὴ ὁμοιον ἔσται αὐτοῖς ταύτη. ἔτι τί
κωλύει πεπεράνθαι καὶ ἔχειν πέρατα ἐν ὄντα τὸν θεόν; ὡς
καὶ ὁ Παρμενίδης λέγει ἐν ὄν εἶναι αὐτὸν 'πάντοθεν εὐκό-
10 κλου σφαιρας ἐναλλγκιον ὄγκω, μεσσόθεν ἰσοπαλές'. τὸ γὰρ 5
πέρασ τινὸς μὲν ἀνάγκη ἴσως εἶναι, οὐ μέντοι πρὸς τί γε,
οὐδὲ ἀνάγκη τὸ ἔχον πέρασ πρὸς τι ἔχειν πέρασ, ὡς πεπε-
ρασμένον πρὸς τὸ [μῆ] ἐφεξῆς ἄπειρον, ἀλλ' ἔστι τὸ πεπε-
ράνθαι ἔσχατα ἔχειν; ἔσχατα δ' ἔχον οὐκ ἀνάγκη πρὸς τι
15 ἔχειν. ἐνίοις μὲν οὖν συμβαίνει πᾶν, καὶ πεπεράνθαι <καὶ> 10
πρὸς τι συνάπτειν, τοῖς δὲ πεπεράνθαι μὲν, μὴ μέντοι πρὸς
τι πεπεράνθαι. πάλιν περὶ τοῦ <μῆ> ἀκίνητον εἶναι τὸ ὄν
καὶ τὸ ἔν, ὅτι καὶ τὸ <μῆ> ὄν <οὐ> κινεῖται, ἴσως ὁμοίως
τοῖς ἔμπροσθεν ἄτοπον. καὶ ἔτι ἄρα γε οὐ ταῦτ' ἂν τις
ὑπολάβοι τὸ μὴ κινεῖσθαι καὶ τὸ ἀκίνητον εἶναι, ἀλλὰ τὸ 15
μὲν ἀπόφασιν τοῦ κινεῖσθαι, ὥσπερ τὸ μὴ ἴσον, ὅπερ καὶ
20 κατὰ τοῦ μῆ ὄντος εἰπεῖν ἀληθές, τὸ δὲ ἀκίνητον τῷ ἔχειν
πῶς ἤδη λέγεσθαι, ὥσπερ τὸ ἄνισον, καὶ ἐπὶ τῷ ἐναντίῳ
τοῦ κινεῖσθαι, τῷ ἡρμεῖν, ὡς καὶ σχεδὸν αἱ ἀπὸ τοῦ ἄλφα
ἀποφάσεις ἐπὶ ἐναντίων λέγονται. τὸ μὲν οὖν μὴ κινεῖσθαι 20
ἀληθές ἐπὶ τοῦ μῆ ὄντος, τὸ δὲ ἡρμεῖν οὐχ ὑπάρχει τῷ

1 φαμέν Lps. || 2 ταύ . . . ἔτι Lps. Scribendum fort.
ταύτη, ἢ ἔστι, deinde τί <ὄν> κωλύει || 4 πᾶρ μενίδης Lps. ||
αὐτὸ Lps. || 5 ὄγκω Lps.: ὄν τῷ R^a || 6 ἴσως om. Lps., ἴσον R^a ||
8 πρὸς τὸ ἐφεξῆς ἄπειρον Mullach: πρὸς τὸ μῆ ἐφεξῆς ἀπέριου
codd., πρὸς τι τοῦ ἐφεξῆς ἀπέριου Kern, possis etiam cogitare
de πρὸς τομῆν (Schnittfläche) τοῦ ἐφεξῆς ἀπέριου || 9 οὐκ
ἂν Lps. || 10 οὖν Lps.: οὐ ceteri || καὶ post πεπεράνθαι add.
Brandis || 11 πρὸς τι — 12 τι πεπεράνθαι addidit Lps. ||
12 μὴ ἀκίνητον εἶναι Brandis: ἀκίνητον εἶναι codd., μὴ ἀκί-
νητον εἶναι καὶ μὴ κινεῖσθαι Mullach || 13 τὸ ὄν καὶ τὸ ἔν Lps.:
τὸ ὄν καὶ τὸ ὄν R^a, τὸ ἔν καὶ τὸ ὄν vulgo || 13 καὶ del. Bergk ||
μῆ et οὐ add. Brandis || 14 καὶ ἔτι ἄρα γε κ. τ. λ. recte se
habere docuit Bonitz l. l. p. 83 || τις || τι R^a || 16 τοῦ τῷ Lps. ||
τὸ μῆ ἴσον (ἴσον), ὅπερ Lps.: μῆ τὸ ἴσον ὥσπερ ceteri || 17 εἰπεῖν
Bonitz: εἰπερ codd. || 20 ἐναντίων Lps.: ἐναντίους ceteri

μη ὄντι. ὁμοίως δὲ οὐδὲ ἀκίνητον εἶναι, (<δ>) σημαίνει
ταυτόν. ἀλλ' οὗτος τῷ ἡρεμεῖν ἐπ' αὐτῷ χρῆται, καὶ φησὶ
τὸ μη ὄν ἡρεμεῖν, ὅτι οὐκ ἔχει μεταβάσιν. ὅπερ δὲ καὶ ἐν
τοῖς ἄνω εἵπομεν, ἄτοπον ἴσως, εἴ τι τῷ μη ὄντι προσ-
5 ἄπτομεν, τοῦτο μη ἀληθὲς εἶναι κατὰ τοῦ ὄντος εἰπεῖν,
ἄλλως τε καὶ ἀπόφασις ἢ τὸ λεχθέν, ὅλον καὶ τὸ μη κινεῖ-
10 σθαι μηδὲ μεταβαίνειν ἐστίν. πολλὰ γὰρ ἄν, καθάπερ καὶ
ἐλέχθη, ἀφαιροῖτο τῶν ὄντων κατηγορεῖν. οὐδὲ γὰρ ἄν
πολλὰ ἀληθὲς εἰπεῖν εἴη μη ἔν, εἴπερ καὶ τὸ μη ὄν ἐστὶ
15 μη ἔν. ἔτι ἐπ' ἐνίων τάναντία ξυμβαίνειν δοκεῖ κατὰ τὰς
αὐτὰς ἀποφάσεις· ὅλον ἀνάγκη ἢ ἴσον ἢ ἄνισον, ἄν τι πλη-
20 θος ἢ μέγεθος ἢ, καὶ ἄρτιον ἢ περιττόν, ἄν ἀριθμὸς ἢ.
ὁμοίως δ' ἴσως καὶ τι ἢ ἡρεμεῖν ἢ κινεῖσθαι ἀνάγκη, ἄν
σῶμα ἢ. ἔτι εἰ καὶ διὰ τοῦτο μη κινεῖται ὁ θεός τε καὶ
15 τὸ ἔν, ὅτι τὰ πολλὰ κινεῖται τῷ εἰς ἄλλα ἵνα, τί κωλύει
καὶ τὸν θεὸν κινεῖσθαι εἰς ἄλλο; οὐδαμοῦ <γὰρ λέγει>
ὅτι <ἔν ἐστι> μόνον, ἀλλ' ὅτι εἰς μόνος θεός. εἰ δὲ καὶ

1 δ σημαίνει ταυτόν Brandis: συμβαίνει ταυτόν Lps., ση-
μαίνει ταυτόν ceteri || 2 τῷ ἡρεμεῖν ἐπ' αὐτῷ Bonitz: ἐπὶ τὸ
ἡρεμεῖν αὐτῷ Lps., ἐπὶ τῷ ἡρεμεῖν αὐτῷ ceteri || 3 ὅπερ δὲ
scripsi: ὅπερ τὲ Lps., ὅπερ ceteri, ἀλλ' ὅπερ Mullach || 6 ἢ τὸ
λεχθέν ὅλον scripsi: ἢ τὸ ÷ λε ÷ χθέν Lps., ἢ τὸ λεχθέν των ce-
teri, ἢ τὸ λεχθέν οἷα Mullach, ἢ τὸ λεχθέν, ὡν Kern, η τ . .
ἐλεγχθέντων vulgo || 7 μεταβαίνειν Mullach: μεταλαμβάνειν
codd. || 8 κατηγορεῖν Tauchnitziana: κατηγορεῖ codd: cf. Bonitz
l. 1. p. 84 || 9 dubium ἔν an ἐνός voluerit Lps. || 10 ἔτι Bonitz:
εἴτε codd., εἴτα Mullach, οὐδὲ Kern || κατὰ τὰς αὐτὰς ἀποφά-
σεις Lps.: κατὰ τὸσαύτας ἀποφάσεις ceteri, κατὰ τοιαύτας ἀπο-
φάσεις Kern. An κατὰ τὰς ἐναντίας ἀποφάνσεις? || 11 ὅλον
Bonitz: ὄν Lps., ὡν ceteri || ἴσον <εἶναι> Mullach. At cf. p. 183, 2
12 ἢ μέγεθος ἢ ('quidquid multitudine et magnitudine constat'
Felicianus) scripsi: ἢ. μη ὡς ἢ Lps., ἢ, καὶ μη ὡς ἢ ceteri.
cf. p. 183, 4 || ἄν καὶ Lps. || 13 δ' ἴσως Lps.: δὲ ὡς ceteri || καὶ
τι ἢ scripsi: καὶ τὸ codd. || 14 ἢ Lps., ἢ R^a || 15 ἵνα Lps. ||
16 κινεῖσθαι R^a || οὐδαμοῦ — 17 μόνον scripsi: οὐδα
. ὅτι μόνον Lps., οὐδα τι μόνον ceteri, οὐδα-
μῶς γὰρ λέγει, ὅτι ἔν μόνον Kern, οὐδαμῶς γε, ὅτι θεός μόνον
Mullach

οὕτως, τί κωλύει εἰς ἄλληλα κινουμένων τῶν μερῶν τοῦ (θεοῦ)
 κύκλω φέρεσθαι τὸν θεόν; οὐ γὰρ δὴ τὸ τοιοῦτον ἔν, ὡσερ
 5 ὁ Ζήνων, πολλὰ εἶναι φήσει. αὐτὸς γὰρ σῶμα λέγει εἶναι
 τὸν θεόν, εἴτε τότε τὸ πᾶν, εἴτε ὁ τι δῆποτε αὐτὸ λέγων.
 ἀσώματος γὰρ ὦν, πῶς ἂν σφαιροειδῆς εἴη; ἔτι μόνως γ' ἂν 5
 οὕτως οὐτ' ἂν κινοῖτο οὐτ' ἂν ἡρεμοῖ μηδαμοῦ γε ὦν· ἐπεὶ
 δὲ σῶμά ἐστι, τί ἂν αὐτὸ κωλύοι κινεῖσθαι ὡς ἐλέχθη;

10

ΠΕΡΙ ΓΟΡΓΙΟΥΤ.

Οὐκ εἶναι φησιν οὐδέν· εἰ δ' ἔστιν, ἄγνωστον εἶναι· εἰ 5
 δὲ καὶ ἔστι καὶ γνωστόν, ἀλλ' οὐ δηλωτὸν ἄλλοις. καὶ ὅτι 10
 μὲν οὐκ ἔστι, συνθεῖς τὰ ἑτέροις εἰρημμένα, ὅσοι περὶ τῶν
 15 ὄντων λέγοντες τὰναντία, ὡς δοκοῦσιν, ἀποφαίνονται αὐτοῖς,
 οἱ μὲν ὅτι ἔν καὶ οὐ πολλά, οἱ δὲ αὖ ὅτι πολλά καὶ οὐχ
 ἔν, καὶ οἱ μὲν ὅτι ἀγέννητα, οἱ δ' ὡς γενόμενα ἐπιδεικνύοντες,
 ταῦτα συλλογίζεται κατ' ἀμφοτέρων. ἀνάγκη γάρ, φησίν, εἴ 15
 τι ἔστιν, <ἦτοι ἔν ἢ πολλὰ εἶναι καὶ ἦτοι ἀγέννητα ἢ γενό-
 μενα. εἰ δὴ ξυμβάλνει> μήτε ἔν μήτε πολλὰ εἶναι, μήτε
 20 ἀγέννητα μήτε γενόμενα, οὐδέν ἂν εἴη. εἰ γὰρ εἴη τι, τού-
 των ἂν θάτερα εἴη. ὅτι <οὖν> οὐκ ἔστιν οὔτε ἔν οὔτε πολλά,

1 οὕτως scripsi cf. p. 189, 6 (i. e. statuas ὅτι ἔν ἐστι μόνον):
 οὗτος Lps., ἀτόπος ceteri || τοῦ — 2 θεόν; Bergk: του
 κυκλω φε θεόν Lps., τοῦ κύκλω φε θεόν nonnulli
 Bekk. codd. (κύκλω θεόν R^a), τοῦ περιέχοντος θεοῦ κύκλω φέ-
 ρεσθαι τὸν θεόν; Kern || 3 φήσει Lps. R^a: φύσει vulgo. Recte
 Lps. neque ulla mutatione opus. Cf. Überweg, Philol. 28 p. 711 ||
 4 αὐτὸ in Lps. ita exaratum, ut etiam ἀτόπος legi possit || 5 ἔτι
 μόνως scripsi: ἐπεὶ μόνως Lps., ἐπιμόνως ceteri || γ' ἂν Bergk:
 τ' ἂν Lps., ὅταν ceteri cf. prolegg. || 7 αὐτὸν Bergk || κωλύει
 R^a || 8 Ἀριστοτέλους περὶ Γοργίου Lps., titulum om. R^a || 10 ἄλ-
 λως R^a || 12 ἀτόπος Lps. || 13 αὐ ὅτι] ὅτι Lps., sed ὁ e cor-
 rectione, fuerat π, nam librarius statim πολλά scribere volue-
 rat, οὐ ὅτι οὐ R^a || 14 ἀγέννητα Lps.: ἂν γέννηται R^a || 15 κατ']
 τ' Lps. || 16 ἐστὶ Lps. || ἦτοι — 17 ξυμβάλνει add. Bonitz ||
 18 ἀγέννητα R^a et sic saepius || εἴη Lps.: μή εἴη ceteri || τ
 Lps. || 19 οὖν add. Bonitz

- οὔτε ἀγένητα οὔτε γενόμενα, τὰ μὲν ὡς Μέλισσος, τὰ δὲ ὡς Ζήνων ἐπιχειρεῖ δεικνύειν μετὰ τὴν πρώτην ἰδίαν αὐτοῦ ἀπόδειξιν, ἐν ᾗ λέγει ὅτι οὐκ ἔστιν οὔτε εἶναι οὔτε μὴ εἶναι. εἰ μὲν γὰρ τὸ μὴ εἶναι ἔστι μὴ εἶναι, οὐδὲν ἂν ἦτρον τὸ ⁵ μὴ ὄν τοῦ ὄντος εἶη. τό τε γὰρ μὴ ὄν ἔστι μὴ ὄν, καὶ τὸ ὄν ὄν, ὥστε οὐδὲν μᾶλλον εἶναι ἢ οὐκ εἶναι τὰ πράγματα. εἰ δ' ὅμως τὸ μὴ εἶναι ἔστι, τὸ εἶναι, φησίν, οὐκ ἔστι, τὸ ἀντικείμενον. εἰ γὰρ τὸ μὴ εἶναι ἔστι, τὸ εἶναι μὴ εἶναι προσήκει. ὥστε οὐκ ἂν οὕτως, φησίν, οὐδὲν ἂν εἶη, ¹⁰ εἰ μὴ ταυτόν ἔστιν εἶναι τε καὶ μὴ εἶναι. εἰ δὲ ταυτό, καὶ οὕτως οὐκ ἂν εἶη οὐδέν· τό τε γὰρ μὴ ὄν οὐκ ἔστι καὶ τὸ ὄν, ἐπέπερ γε ταυτό τῷ μὴ ὄντι. οὗτος μὲν οὖν ὁ αὐτοῦ λόγος ἐκείνου.
- 6 Οὐδαμῶθεν δὲ συμβαίνει ἐξ ὧν εἴρηκεν, μηδὲν εἶναι. ¹⁵ ἂ γὰρ καὶ ἀποδεικνύουσιν, οὕτως διαλέγεται. εἰ τὸ μὴ ὄν ¹⁵ ἔστιν, ἢ ἔστιν ἀπλῶς εἰπεῖν, ἢ ᾗ καὶ ἔστιν τὸ μὴ ὄν μὴ ὄν. τοῦτο δὲ οὔτε φαίνεται οὕτως οὔτε ἀνάγκη, ἀλλ' ὥσπερ εἰ δυοῖν ὄντων, τοῦ μὲν ὄντος, τοῦ δὲ δοκοῦντος, τὸ μὲν ἔστι, τὸ δ' οὐκ ἀληθές, ὅτι ἔστι τὸ μὲν μὴ ὄν. διὰ τί οὖν οὐκ ²⁰ ἔστιν οὔτε εἶναι οὔτε μὴ εἶναι; τὸ δ' ἄμφω οὐθ' ἕτερον οὐκ ἔστιν. οὐδὲν γὰρ <ἦτρον>, φησίν, εἶη ἂν τὸ μὴ εἶναι

2 ἰδίαν Foss de Gorgia Leontino: ἰδίον codd. || 4 ἔστι] ἢ ἔστι R^a || 5 ἔστι codd. || 6 εἶναι ἢ Lps.: ἢ εἶναι ἢ cet. || τὰ om. Lps. || 7 et 8 et 16 ἔστι vel ἔστι codd. || 10 ἔστιν εἶναι] ἔστι καὶ R^a || εἰ Lps.: ἔστι ceteri || 12 γε add. Lps. || αὐτοῦ scripsi: αὐτός codd. || 15 καὶ om. R^a || ἀποδεικνύουσιν Lps. || εἰ] ἢ Lps., ἢ R^a || 16 ἢ ἔστιν — μὴ ὄν scripsi Mus. rhen. 1888 p. 208 sq. cf. p. 189, 2: ἢ ἔστιν ἀπλῶς εἰπεῖν εἶη καὶ ἔστιν ὁμοιον μὴ ὄν R^a vulgo; ἢ ἀπλῶς εἰπεῖν εἶη, καὶ ἔστιν ὁμοιον μὴ ὄν Lps., ἔστιν, ἀπλῶς εἰπεῖν, καὶ ἔστιν ὁμοίως μὴ ὄν Foss || 17 ὥσπερ εἰ] ὥσπερ εἰ Lps., ὡς περὶ R^a || 18 ὄντων τοῦ μὲν ὄντος Lps.: ὄντος R^a || δὲ δοκοῦντος Lps.: δ' οὐκ ὄντος ceteri || τὸ μὲν ἔστι Lps., τὰ μὲν ἔστι R^a || 19 ὅτι ἔστι Foss: ὅτι ἔστι codd. || διὰ τί Lps.: διότι ceteri || 20 τὸ δὲ Lps. (cf. quae exposui l. l. p. 210) τὰ ceteri, οὔτε τὰ retento διότι Foss || 21 ἦτρον add. Foss: in Lps. inter γὰρ et φησίν lacuna septem fere litt. capax, ceteri sine

τοῦ εἶναι, εἴπερ εἶη τι καὶ τὸ μὴ εἶναι, ὅτε οὐδεὶς φησιν
 5 εἶναι τὸ μὴ εἶναι οὐδαμῶς. εἰ δὲ καὶ ἔστι τὸ μὴ ὄν μὴ ὄν,
 οὐχ οὕτως ὁμοίως εἶη ἂν τὸ μὴ ὄν τῷ ὄντι· τὸ μὲν γὰρ
 ἔστι μὴ ὄν, τὸ δὲ καὶ ἔστιν ἔτι. εἰ δὲ καὶ ἀπλῶς εἰπεῖν
 ἀληθές, ὡς δὴ θαυμασίον γ' ἂν εἶη τὸ μὴ ὄν ἔστιν. ἀλλ' 5
 εἰ δὴ οὕτω, πότερον μᾶλλον ξυμβαίνει ἅπαντα ἢ εἶναι μὴ
 εἶναι; αὐτὸ γὰρ οὕτω γε τοῦναντίον ἔοικε γίνεσθαι. εἰ γὰρ
 10 τὸ τε μὴ ὄν ὄν ἔστι καὶ τὸ ὄν ὄν ἔστιν, ἅπαντα ἔστιν. καὶ
 γὰρ τὰ ὄντα καὶ τὰ μὴ ὄντα ἔστιν. οὐκ ἀνάγκη γὰρ, εἰ τὸ
 μὴ ὄν ἔστι, καὶ τὸ ὄν μὴ εἶναι. εἰ δὴ καὶ οὕτω τις ξυγ- 10
 χωροῖ, καὶ τὸ μὲν μὴ ὄν εἶη, τὸ δὲ ὄν μὴ εἶη, ὅμως οὐδὲν
 ἤττον εἶη ἂν <τι>. τὰ γὰρ μὴ ὄντα εἶη κατὰ τὸν ἐκείνου
 15 λόγον. εἰ δὲ ταῦτόν ἔστι τὸ εἶναι καὶ τὸ μὴ εἶναι, οὐδ'
 οὕτως μᾶλλον οὐκ εἶη ἂν τι ἢ εἶη. ὡς γὰρ κἀκαίεινος λέγει,
 ὅτι εἰ ταῦτό τὸ μὴ ὄν καὶ τὸ ὄν, τὸ τε ὄν οὐκ ἔστι καὶ τὸ 15
 μὴ ὄν, ὥστε οὐδὲν ἔστιν, ἀντιστρέψαντι ἔστιν ὁμοίως φάναι
 ὅτι πάντα ἔστιν. τὸ τε γὰρ μὴ ὄν ἔστι καὶ τὸ ὄν, ὥστε

lacuna || 1 ὅτε οὐδεὶς Lps.: οὐδεὶς ceteri; τοῦτο δὲ οὐδεὶς Foss,
 ἀλλ' οὐδεὶς Kern, Krit. Bemerk. z. 3. Theil d. Schr. περὶ ΖΓΓ
 p. 9 || 3 οὐχ Foss: οὐδ' codd. || ὁμοίως an ὅμοιον voluerit Lps.
 dubium || τῷ ὄντι nonnulli Bekk. codd.: τῷ μὴ ὄντι Lps. R^a ||
 5 γ' ἂν Lps.: τ' ἂν ceteri || ἔστιν Foss: ἔστιν codd. || 6 πρῶτε-
 ρον Lps. || ἅπαντα Lps.: τὰ πάντα ceteri || ἢ εἶναι μὴ εἶναι Lps.
 (nisi quod interpungit inter εἶναι et μὴ): εἶναι ἢ μὴ εἶναι ce-
 teri. Quae Lps. habet, sententiae satisfaciunt, sed commo-
 dius verba sic collocantur: μὴ εἶναι ἢ εἶναι et sic fort. scri-
 bendum || 8 μὴ ὄν ἔστι (sic) Lps.: μὴ ὄν ἔστι R^a, μὴ ὄν μὴ
 ὄν ἔστι unus Bekk. in mrg. || ἔστι post ἅπαντα Foss: ἔστι codd. ||
 9 γὰρ τὰ] τὰ γὰρ τὰ Lps. || ante μὴ Lps. om. τὰ || hic et 10
 ἔστιν Foss: ἔστιν codd. || 10 εἰ — ξυγχωροῖ Lps (ceteri ξυγ-
 χωροῖ): εἰ δὲ καὶ τοῦτό τις ξυγχωροῖ Mullach. Scribendum fort.
 εἰ δ' εἶναι οὕτω τις ξυγχωροῖ cf. prolegg. || 12 τι add. Foss ||
 13 prius τὸ Lps.: καὶ τὸ cet. || 14 οὐκ — ἢ εἶη scripsi l. l. p. 211:
 οὐκ (clare exaratum in Lps., om. Beck) εἶη ἀντι . . . cum
 lacuna trium quattuorve litt. Lps., οὐκ εἶη ἂν τι εἶη ceteri ||
 15 ταῦτό τὸ μὴ ὄν καὶ τὸ ὄν Lps.: ταῦτόν μὴ ὄν καὶ ὄν ceteri ||
 16 ἔστιν post οὐδὲν Foss: ἔστιν codd. || 17 πάντα ἔστι Foss.

πάντα ἔστιν. Μετὰ δὲ τοῦτον τὸν λόγον φησίν, εἰ δὲ ἔστιν,¹⁰
 ἦτοι ἀγένητον ἢ γενόμενον εἶναι. καὶ εἰ μὲν ἀγένητον,
 ἄπειρον αὐτὸ τοῖς τοῦ Μελίσσου ἀξιωμασι λαμβάνει· τὸ δ'
 ἄπειρον οὐκ ἂν εἶναι που. οὔτε γὰρ ἐν αὐτῷ οὔτ' ἂν ἐν
 5 ἄλλῳ εἶναι· δύο γὰρ ἂν οὕτως ἀπειρῶ εἶναι, τὸ τε ἐνὸν καὶ
 τὸ ἐν ᾧ· μηδαμοῦ δὲ ὄν οὐδὲν εἶναι κατὰ τὸν τοῦ Ζήνωνος¹⁵
 λόγον περὶ τῆς χώρας. ἀγένητον μὲν οὖν διὰ ταῦτ' οὐκ
 εἶναι, οὐ μὴν οὐδὲ γενόμενον. γενέσθαι γοῦν οὐδὲν ἂν
 οὔτ' ἐξ ὄντος οὔτ' ἐκ μὴ ὄντος. εἰ γὰρ <ἐξ ὄντος γένοιτο,
 10 μεταπεσεῖν ἂν, ὃ ἀδύνατον· εἰ γὰρ> τὸ ὄν μεταπέσει, οὐκ
 ἂν ἔτ' εἶναι αὐτὸ ὄν, ὥσπερ γ' εἰ καὶ τὸ μὴ ὄν γένοιτο,
 οὐκ ἂν ἔτι εἶη μὴ ὄν. οὐδὲ μὴν οὐκ ἐξ ὄντος ἂν γενέσθαι.²⁰
 εἰ μὲν γὰρ μὴ ἔστι τὸ μὴ ὄν, οὐδὲν ἂν ἐκ μηδενὸς ἂν γε-
 νέσθαι· εἰ δ' ἔστι τὸ μὴ ὄν, δι' ἄπερ οὐδ' ἐκ τοῦ ὄντος,
 15 διὰ ταῦτα οὐδ' ἐκ τοῦ μὴ ὄντος γενέσθαι. εἰ οὖν ἀνάγκη
 μὲν, εἴπερ ἔστι τι, ἦτοι ἀγένητον ἢ γενόμενον εἶναι, ταῦτα
 δὲ ἀδύνατον, <ἀδύνατόν> τι καὶ εἶναι. Ἐπι εἴπερ ἔστι τι,²⁵
 ἢ ἐν ἢ πλείω, φησίν, ἔστιν· εἰ δὲ μήτε ἐν μήτε πολλά, οὐδὲν

ἄπαντα ἔστιν Lps., sed videtur librarius post ὅτι ponere ἔστιν
 voluisse, tum correxit et πάντα posuit, verum ita ut parte τοῦ
 ε relicta ἄπαντα esse videretur, πάντα ἔστιν ceteri || ἔστι post
 ὄν Foss: ἔστι codd || 1 ἔστι post πάντα Foss: ἔστι codd. || ἔστιν
 Lps. || 2 ἦ] ἢ μὴ R^a || γινόμενον Lps. || 4 ἂν] ὄν Lps. || που Foss:
 ποτε codd. || αὐτῷ Lps. || 5 ἀπειρῶ Bonitz: ἢ πλείω codd. || τό
 τε ἐνὸν Lps.: τοῦτο ἐν ὄν R^a || 6 δὲ om. Lps. || οὐδὲν Lps.: οὐδὲ
 ceteri || τοῦ add. Lps. || 8 γοῦν Lps.: τὸν ceteri || 9 οὔτ' ἐκ] οὐ τι
 Lps. || ἐξ ὄντος — 10 εἰ γὰρ addidī, partim secutus Bonitzium. cf.
 Mus. rhen. l. l. p. 212 || 11 αὐτὸ ὄν scripsi: τὸ ὄν codd., ὄν
 Bonitz || 12 μὴν] μὲν R^a || οὐκ ἐξ Bonitz: οὐδ' ἐξ codd. || 13 μὲν
 in Lps. ita scriptum, ut prima littera etiam x esse possit ||
 ἔστι Foss: ἔστι codd. || οὐδὲν — 14 τὸ μὴ ὄν om. Lps. || alte-
 rum ἂν del. Mullach, sed fort. scribendum οὐδὲ τὸ ὄν ἐκ μη-
 δενὸς ἂν γενέσθαι || 14 διάπερ οὐδ' ἐκ τοῦ ἢ ὄντος (sic) γε-
 νέσθαι Lps., omisit igitur διὰ ταῦτα οὐδ' ἐκ τοῦ μὴ ὄντος ||
 16 ἦτοι Sylburg: ἦ τὸ codd. || ἢ γενόμενον εἶναι Lps.: εἶναι ἢ γε-
 νόμενον cet. || 17 ἀδύνατον add. Foss || ἔστι τι, ἢ ἐν ἢ πλείω Foss:
 ἔστιν ἐν ἢ πλείω Lps., ἔστιν, ἐν ἢ πλείω cet. || 18 εἴτε R^a || μήτε

ἂν εἶη. καὶ ἔν μὲν <οὐκ ἂν εἶ>ναι, ὅτι ἀσώματον ἂν εἶη
 τὸ <ὡς ἀληθῶς> ἔν, κ<αθὸ οὐδ' >ἔν ἔχον μέγε<θος· ὃ ἀναι-
 ρεῖσθαι> τῷ τοῦ Ζήνωνος λόγῳ. ἐνὸς δὲ <μῆ> ὄντος, οὐδ'
 ἂν <ὄλως> εἶναι οὐδέν. μῆ <γὰρ ὄντος ἐνός> μῆδὲ πολλὰ
 <εἶναι δεῖν>. εἰ δὲ μῆτε <ἔν, φησιν>, μῆτε πολλὰ ἔστιν, 5
 οὐδὲν ἔστιν. οὐδ' ἂν κινηθῆναι φησιν οὐδέν. εἰ γὰρ κι-
 νηθεῖν, [ῆ] οὐκ ἂν ἔτ' εἶη ὡσαύτως ἔχον, ἀλλὰ τὸ μὲν <ὄν>
 οὐκ ὄν εἶη, τὸ δ' οὐκ ὄν γεγονὸς εἶη. ἔτι δὲ εἰ κίνησιν
 κινεῖται, καθ' ἣν μεταφέρεται, οὐ συνεχῆς ὄν διήρηται, <ῆ
 δὲ διήρηται> τὸ ὄν, οὐκ ἔστι ταύτη· ὥστ' εἰ πάντῃ κινεῖται, 10
 πάντῃ διήρηται. εἰ δ' οὕτως, πάντῃ οὐκ ἔστιν. ἐκλιπὲς
 γὰρ ταύτῃ, φησίν, ἢ διήρηται, τοῦ ὄντος, ἀντὶ τοῦ κενοῦ
 τὸ διηρηθῆσθαι λέγων, καθάπερ ἐν τοῖς Λευκίππου καλου-
 μένοις λόγοις γέγραπται. Εἶναι οὖν οὐδέν, τὰς ἀποδείξεις

ἔν] μῆ ἔν R^a || 1 καὶ ἔν — 6 οὐδὲν ἔστιν Sic verba mutila ad
 sententiae vim explenda et constituenda putavi, quam arctis-
 sime premens vestigia Lipsiensis, qui haec exhibet: καὶ ἔν μὲν
 καὶ ὅτι ἀσώματον ἂν εἴητο ἔν κ . .
 ἔσχον (vel εἰσχον) μὲν γε τῷ τοῦ Ζήνωνος
 λόγῳ. ἐνός δὲ ὄντος οὐδ' ἂν εἶναι. οὐδὲ μῆ
 μῆτε πολλὰ εἰ δὲ μῆτε μῆτε πολλὰ
 ἔστιν, οὐδὲν ἔστιν. Lacunas ita indicavi, ut singulis punctis
 singularum fere litterarum spatium significarem. Ceteri haec
 habent: καὶ ἔν μὲν . . . καὶ ὅτι ἀσώματον ἂν εἴη τὸ ἔν ἢ ἐν-
 σχομένῃ γε τῷ τοῦ Ζήνωνος λόγῳ· ἐνός δὲ ὄντος, οὐδ' ἂν . . .
 εἶναι οὐδὲ μῆ . . . μῆτε πολλὰ. εἰ γὰρ μῆτε (ante mitem lacu-
 nam R^a) ἔν μῆτε πολλὰ ἔστιν. cf. Mus. rhen. l. 1. p. 212 sq.
 Tractarunt locum etiam Foss et Kern, sed longum est eorum
 conamina adferre || 6 οὐδ' αὐ? ante haec verba quaedam
 excidisse suspicatur Foss || φησιν οὐδέν. εἰ Foss: φησιν. οὐδὲν
 codd || 7 ἢ del. Foss. an τι? || ἔτ' εἴη scripsi secutus Fossium
 (ἔτι εἴη): ἔτι ἢ codd. || ὄν add. Foss || 8 οὐκ ὄν Lps.: οὐκ ἂν
 ceteri || εἰ κίνησιν — 9 καθ' ἣν scripsi Mus. rhen. l. 1. p. 214
 ἢ κινεῖ ἢ κινεῖται καὶ εἰ R^a et ceteri Bekk. codd., ἢ κινεῖται
 καὶ ἔν Lps. || 9 οὐ] τὸ? || ἢ δὲ διήρηται addidi || 10 οὐκ ἔστι
 ταύτῃ Foss: οὐτέ τι ταύτῃ codd. || ὥστ' εἰ Foss: ὥστε codd. ||
 11 πάντῃ οὐκ Lps.: πάντα οὐκ ceteri || ἔστιν Lps. || ἐκλιπὲς
 Lps. || 12 ῆ] ἢ Lps. || 14 εἶναι — p. 192, 2 δεῖν γὰρ scripsi l. 1. p. 215:
 εἰ μὲν οὖν οὐδέν, τὰς ἀποδείξεις λέγειν ἕκαστα. δεῖ γὰρ codd.

<λέγει ταύτας· εἰ δ' ἔστιν, ὅτι ἄγνωστόν ἐστι, μετὰ ταῦτα
 τὰς ἀποδείξεις> λέγει. ἅπαντα δεῖν γὰρ τὰ φρονούμενα
 εἶναι, καὶ τὸ μὴ ὄν, εἴπερ μὴ ἔστι, μηδὲ φρονεῖσθαι. εἰ δ' ¹⁰
 οὕτως, οὐδὲν ἂν εἴποι ψεῦδος οὐδεὶς, φησιν, οὐδ' εἰ ἐν τῷ
⁵ πελάγει φαίη ἀμιλλᾶσθαι ἄρματα. πάντα γὰρ ἂν ταύτη εἴη.
 καὶ γὰρ τὰ ὁρώμενα καὶ ἀκουόμενα διὰ τοῦτο ἔσται, ὅτι
 φρονεῖται ἕκαστα αὐτῶν· εἰ δὲ μὴ διὰ τοῦτο, ἀλλ' ὥσπερ
 οὐδὲν μᾶλλον ἢ ὁρῶμεν <ἢ ὁρῶμεν> ἔστιν, οὕτως <οὐ> μᾶλ- ¹⁵
 λον ἢ ὁρῶμεν ἢ διανοούμεθα (καὶ γὰρ ὥσπερ ἐκεῖ πολλοὶ ἂν
¹⁰ ταῦτα ἴδοιεν, καὶ ἐνταῦθα πολλοὶ ἂν ταῦτα διανοηθεῖεν), τί
 οὖν μᾶλλον δῆλον εἰ τοιαῦτ' ἔστι; ποῖα δὲ τάληθῆ, ἄδηλον.
 ὥστε εἰ καὶ ἔστιν, ἡμῖν γε ἄγνωστ' ἂν εἶναι τὰ πράγματα.
 Εἰ δὲ καὶ γνωστά, πῶς ἂν τις, φησί, δηλώσειεν ἄλλω; ²⁰
 γὰρ εἶδε, πῶς ἂν τις, φησί, τοῦτο εἴποι λόγῳ; ἢ πῶς ἂν
¹⁵ ἐκεῖνο δῆλον ἀκούσαντι γίγνωιτο, μὴ ἰδόντι; ὥσπερ γὰρ ⁹⁸
 οὐδὲ ἢ ὄψις τοὺς φθόγγους γιγνώσκει, οὕτως οὐδὲ ἢ ἀκοή
 τὰ χρώματα ἀκούει, ἀλλὰ φθόγγους· καὶ λέγει ὁ λέγων, ἀλλ'
 οὐ χροῶμα οὐδὲ πρᾶγμα. ὃ οὖν τις μὴ ἐννοεῖ, πῶς ἂν αὐτὸ

nisi quod Lps. δεῖν pro δεῖ habet; εἰ μὲν οὖν οὐδὲν, τὰς ἀπο-
 δείξεις λέγει <εἶναι ἄγνωστα> ἅπαντα. δεῖν γὰρ Foss || 3 ἔστι
 Foss: ἔστι codd. || μὴ δὲ Lps. || 4 εἴποι scripsi: εἶναι codd. ||
 5 πάντα an πάντη in Lps. dubium || ἂν om. Lps. || ταύτη scripsi:
 ταῦτα Lps., ταῦτα ceteri || 6 ἔσται scripsi: ἔστιν codd. || 8 ἢ
 add. Lps. || ἢ ὁρῶμεν addidi Mus. rhen. l. l. p. 216 || ἔστιν
 codd. || οὐ addidi || 9 ἢ scripsi: ἢ codd. || 10 διανοηθεῖεν scripsi:
 διανοηθείμεν codd. || τί Didotiana: τὸ codd. || 11 δῆλον εἰ
 τοιαῦτε scripsi: δὴ . . . τοιαῦτ' Bekkeri codd., nisi quod R^a
 habet α τοιαῦτ'. Lips. nullam lacunam. <τὰ> δι<ανοητὰ> τοιαῦτ'
 Didotiana. Sin forte maior est lacuna, quam in Bekk. edit.
 apparet, sic quoque explere licet: δῆ<λον εἰ τοιαῦτ' ἢ> τοιαῦτ' ||
 12 εἰ καὶ Lps.: καὶ εἰ ceteri || ἔστιν Lps. || γε ἄγνωστ' Lps.:
 γνωστά ceteri || 14 εἴποι in Lps. ita exaratum, ut etiam εἴπη
 esse possit || 15 ἐκεῖνο Lps.: ἐκείνω ceteri || γὰρ οὐδὲ] γὰρ εἶδεν
 R^a || 16 ἢ] κ' Lps. || φθόγγους Lps. || 18 πῶς ἂν αὐτὸ scripsi:
 πῶς αἰτεῖ codd., πῶς ἂν τοῦτο Preller Hist. phil. gr. et rom.
 § 187, πῶς αἰτεῖ τοῦτο Foss

παρ' ἄλλου λόγῳ ἢ σημείῳ τινί, ἐτέρῳ τοῦ πράγματος, ἐνοήσειεν, ἀλλ' ἢ ἔαν μὲν χροῶμα, ἰδῶν, ἔαν δὲ <φθόγγος, ἀκροῶ>μενος; ἀρχὴν γὰρ οὐ<δεις> λέγει <φθόγ>γον οὐδὲ χροῶμα, ἀλλὰ λόγον· ὥστ' οὐδὲ διανοεῖσθαι χροῶμα ἔστιν, ἀλλ' ὄρεῖν, οὐδὲ ψόφον, ἀλλ' ἀκούειν. εἰ δὲ καὶ ἐνδέχεται 5 γινώσκειν τε καὶ ἀναγινώσκειν λόγον, ἀλλὰ πῶς ὁ ἀκούων τὸ αὐτὸ ἐνοήσει; οὐ γὰρ οἷόν τε τὸ αὐτὸ ἅμα ἐν πλεοσι καὶ χωρὶς οὖσιν εἶναι· δύο γὰρ ἂν εἴη τὸ ἔν. εἰ δὲ καὶ εἴη, φησὶν, ἐν πλεοσι καὶ ταυτόν, οὐδὲν κωλύει μὴ ὅμοιον φανεῖσθαι αὐτοῖς, μὴ πάντῃ ὁμοίοις ἐκείνοις οὖσιν καὶ ἐν 10 τῷ αὐτῷ· εἰ <γάρ> τι ἦν τοιοῦτο, εἰς ἂν, ἀλλ' οὐ δύο εἴεν. φανεται δὲ οὐδ' αὐτὸς αὐτῷ ὅμοια αἰσθανόμενος ἐν τῷ αὐτῷ χρόνῳ, ἀλλ' ἕτερα τῇ ἀκοῇ καὶ τῇ ὄψει, καὶ νῦν τε καὶ πάλαι διαφόρως, ὥστε σχολῇ ἄλλῳ πᾶν ταυτὸ αἰσθητό τις. οὕτως οὐκ ἔστιν, εἰ ἔστι τι, γνωστόν, <εἰ δὲ γνω- 15 στόν>, οὐδεὶς ἂν αὐτὸ ἐτέρῳ δηλώσειεν, διὰ τε τὸ μὴ εἶναι τὰ πράγματα λόγους, καὶ ὅτι οὐδεὶς [ἕτερον] ἐτέρῳ ταυτόν

1 ἐτέρῳ scripsi cf. Sext. Empir. 207, 15 sq. Bekk.: ἐτέρου codd. || τοῦ add. Lps. || 2 ἔαν δὲ φθόγγος, ἀκροῶμενος Foss: ἔαν δὲ νμος codd. || 3 οὐδεὶς — 4 λόγον scripsi: οὐ . . . λέγει . . . γοει δὲ χροῶμα ἀλλὰ λόγον (λόγον R^a) Bekkeri codd., οὐ λέγει δὲ χροῶμα, ἀλλὰ λόγον Lps. || 5 ἀλλ' ἀκούειν] οὐδ' ἀκούειν Lps. || ἐνδέχεται — 6 λόγον scripsi: ἐνδέχεται, γινώσκει τε καὶ ἀναγινώσκει λέγων codd. Pro λέγων iam Preller suspicatus erat λόγον || 7 ταυτό ante ἅμα Lps.: τὸ αὐτὸ ceteri || 8 ἂν om. Lps. || 10 dubium ὁμοίοις ἐκείνοις an ὁμοίως ἐκείνως voluerit Lps. || 11 εἴ γὰρ — ἂν scripsi Mus. rhen. l. l. p. 218: εἴ τι ἐν τοιοῦτου εἴησαν Lps., εἴ τι ἐν τοιοῦτου εἴησαν ceteri, ἔτι δ' εἰ τοιοῦτου εἴεν, ἐν ἂν Preller, ἔτι ἐν ἂν τοιοῦτοι, εἴ ἦσαν Foss || 12 αὐτὸς] ὁ αὐτὸς Foss || αὐτῷ Lps. || 14 σχολῇ ἄλλῳ Sylburg: σχολῇ. ἄλλῳ Lps., σχολῇν ἄλλῳ ceteri || 15 οὕτως — 16 οὐδεὶς scripsi: οὕτως οὐκ ἔστιν ἔνεστι γνωστόν, οὐδεὶς Lps., οὕτως οὐκ ἔστιν, ἐν ἔστιν γνωστόν οὐδεὶς ceteri, οὕτως οὐκ ἔστι γνωστόν, εἰ δ' ἔστιν, οὐδεὶς Foss, οὕτως οὐκ ἔστι οὐδὲν γνωστόν, εἰ δ' ἔστιν, οὐδεὶς Preller || 17 λόγους Lps.: λεκτά ceteri || ἕτερον del. Foss

ἐννοεῖ. ἅπαντες δὲ καὶ οὗτος ἑτέρων ἀρχαιοτέρων εἰσὶν²⁰
ἀπορίαί, ὥστε ἐν τῇ περὶ ἐκείνων σκέψει καὶ ταῦτα ἐξ-
εταστέον.

1 ἅπαντες — 2 ἀπορίαί codd., nisi quod R^a οὕτως pro οὗτος
praebet. ἀπαντᾶν δεῖ (vel ἀπαντητέον δεῖ) καὶ τούτοις καὶ ἑτέρων
ἀρχαιοτέρων τισὶν ἀπορίας proposui l. l. p. 218, ἅπαντα δὲ καὶ
ταῦτα καὶ ἑτέρων ἀρχαιοτέρων εἰσὶν ἀπορίαί Foss, ἔκασται δὲ
αὐταὶ καὶ ἑτέρων ἀρχαιοτέρων εἰσὶν ἀπορίαί Mullach || 3 in
mrg. duorum Bekkeri codd. haec: τὸ πρωτότυπον λίαν ἐσφαλ-
μένον, καὶ μὴ τις μοι μεμφέτω· καθὼς γὰρ ὄρω, οὕτω γράφω.



INDEX.

1. The first part of the document is a list of names and addresses, which appears to be a directory or a list of contacts. The names are listed in a column, and the addresses are listed in a column to the right of the names. The names are: [Illegible names]

αν i. e. *ἀνέμων θέσεις καὶ προσηγορίαι*
 ατ *περὶ ἀτόμων γραμμῶν*
 θ. *περὶ θαυμασιῶν ἀνοουμάτων*
 μ *Μηχανικά*
 ξ *περὶ Μελίσσου Ξενοφάνους Γοργίου*
 φ *περὶ φυτῶν*

- ἄβρωτος θ 845^a 20. καρποὶ
 κατὰ συμβεβηκὸς ἄβρωτοι φ
 820^b 4.
 Ἄβυδος θ 832^b 17.
 Ἀγαθοκλῆς βασιλεὺς Σικελια-
 τῶν θ 840^b 23.
 ἀγαθός. ἀρίστος φ 820^b 36.
 ἀγγεῖον ξ 976^b 18.
 ἀγειν κάθετον ατ 970^a 12.
 ἀγειν (pondus habere) τρεῖς
 μνᾶς θ 833^b 11.
 ἄγκος θ 844^b 11.
 ἄγκος φ 819^b 8 (vitex agnus
 castus L.).
 ἀγραυλεῖν θ 831^a 29.
 ἀγριέλαιος dist. καλλιέλαιος φ
 820^b 41.
 ἄγριος. φυτὰ ἄγρια, opp. ἡμερᾶ
 φ 819^b 28, 29, 37.
 ἄδιν. βάτραχοί τινες οὐκ ἄδου-
 σιν syn. ἀφανοὶ εἰσιν θ 835^b
 3. cf. 835^a 33.
 ἀδιάβλητος φ 815^a 7.
 ἀδιόριστος. μέλη ἀδιόριστα opp.
 διωρισμένα φ 816^a 7.
 Ἄδριας θ 836^a 7, 25. 839^b 3,
 8, 11, 18.
 ἀδυναμία ατ 969^b 6.
 ἀειθαλής φ 814^a 10.
- Ἄθηνᾶ θ 838^a 24. 840^a 31.
 846^a 18. ἱερὰ τῆς Ἄθηνᾶς
 Ἑλληνίας (coni. Hemsterhuis
 pro Ἑλληνίας) θ 840^a 28,
 34. Ἀχαΐας θ 840^b 2.
 Ἄθηναι θ 843^b 18. Ἄθῆνησι
 θ 846^a 6.
 Ἄθηναῖοι θ 843^b 1.
 Αἰανίδαις θυσία ἐν Τάραντι
 840^a 7.
 Αἰγὰί αἱ κατὰ Συρίαν αν 973^b 2.
 αἰγειρός. αἰγειροὶ ἐξ ὧν ἐκ-
 πίπτειν φασὶ τὸ καλούμενον
 ἤλεκτρον θ 836^b 3. αἰγειροὶ
 καρποφόροι θ 835^b 2. μάλ-
 λον καρποφοροῦσιν ἐν νεό-
 τητι φ 821^b 20 (populus ni-
 gra L.).
 αἰγιαλός μ 852^b 29.
 Αἴγυπτος θ 831^a 11. 845^a 11.
 τὰ ἐν Αἰγύπτῳ φυτὰ 819^a
 11. 821^a 33, b8.
 αἰδοῖον θ 831^a 26, b1.
 Αἰθάλεια νῆσος θ 837^b 26.
 839^b 20.
 Αἰθίοπες. τὰ ἐν τῇ γῇ τῶν Αἰθ.
 φυτὰ φ 820^a 4.
 αἰκανίαις cf. Καννίας.
 αἰμάττειν θ 843^b 14.

Αινιακή χώρα § 843^b 15.
Αινιανες § 843^b 17.
αἰξ § 830^b 20. *θανυμαστόν τι*
περὶ θυσίαν αἰγός § 844^b 1.
Αἰόλου καλούμεναι νησοὶ § 838^b
 30. 843^b 6.
αἰσθησις. σημείων πρὸς τὴν
αἰσθησιν μ 849^b 27.
Αἶτην § 833^a 17. 840^a 4. 846^a 9.
Αἰτωλοὶ § 847^b 3.
αἰωρεῖσθαι § 836^a 12.
ἄκανθα φ 820^a 20. 826^b 35.
 827^a 1, ^b5, 11.
ἀκανίαν vide *Καόνιοι*.
ἀκαρπία § 842^a 22.
ἀκύνητος ξ 976^b 12.
ἀκολούθως φ 829^b 39.
ἄκρα. ἡ Ἴππου ἀ. § 844^a 8.
ἀκρέμων dist. τὰ φύλλα φ
 829^b 8.
ἀκρίς insectum § 844^b 23.
 847^b 4.
ἄκρος. ξύλα ἀπ' ἄκρου φέρειν
 μ 857^a 5.
ἀκρότης φ 818^a 36. 829^a 10.
ἀκρατήριον § 843^a 4.
ἄλας, τὸ § 844^b 16. φ 824^a 37.
ἀλείφειν. σπλεγγίσματα, ἃ ἐποι-
οῦντο ἀλειφόμενοι § 839^b 26.
ἀλεκτορίς § 842^b 31.
ἀλξιν § 844^b 20.
ἄλιος. Ἀπόλλων ὁ ἄλιος § 840^a
 20.
Ἀλιμμένης ὁ Συβαρτίτης § 838^a
 15, 25.
ἀλλὰ δὴ φ 828^b 15. *ἀλλ'* ἢ φ
 825^a 15.
ἀλλαχοῦ φ 820^a 5.
ἄλλοτρόπως φ 818^a 23.
ἄλμυρότης φ 824^a 4.
ἄλογος opp. φητός ατ 968^b 18.
ἄλουρογῶπλοι μ 849^b 34.
ἄλς. ἄλες ὀρνυκοὶ § 844^a 12.
ἄλυκότης φ 823^b 17. 824^b 5.
ἄλων ἀν. 973^a 14.

ἀλόπηξ. θανυμαστόν τι περὶ ἀλ.
 § 838^b 4.
ἄλως § 835^b 9. 842^a 7.
ἄμαξα μ 858^a 4.
ἀμαξιαῖος λίθος § 838^b 1.
ἀμβλυσπία § 847^a 2.
ἀμερής ατ 968^a 2.
ἀμιλλᾶσθαι ξ 980^a 12.
ἀμώδης § 831^b 30.
Ἄμνεια προσαγορεύουσι τὸν ὀρ-
θόνοτον ἀν 973^b 7.
ἀμνημόνευτος § 839^a 10.
ἀμορφία φ 819^b 36.
ἀμυγδαλή φ 820^b 2. 821^a 38,
^b19.
ἀμφιβολία φ 815^a 29.
Ἄμφικολις § 841^b 15.
ἀμφορέος. ἀμφορεῖς ἀπολει-
θωμένοι § 834^a 28. οἱ *Κερ-*
κυραῖκοι ἀμφ. § 839^b 8.
ἀμφοτερᾶνις μ 855^b 32.
ἀν cum coni., ubi requiritur
optat., exhibetur identidem
in libris de plantis, velut φ
 815^a 28, ^b25. 821^b 29 al.
ἀνά. ἀνὰ πᾶσαν ὄραν § 836^b 15.
ἀναβαίνειν i. q. *ὀχεύειν* §
 830^b 5.
ἀναβιοῦν § 832^b 6.
ἀναβλύζειν § 841^a 17.
ἀναγραφήν ποιῆσθαι τινος §
 839^a 11.
ἀναγωγή i. q. *ἀπόπλους* §
 840^a 33.
ἀναξείν. πῶρ ἀναξέσαι λέγεται
 § 833^a 19.
ἀνάξεις § 833^a 20.
ἀνακαθαίρειν § 834^a 27.
ἀνακάμπτειν ξ 975^a 24.
ἀνακείσθαι. βωμοὶ ἀνακείμενοι
ὑπὸ Ἰάσονος § 839^b 17.
ἀνακλίνειν ἑαυτὸν ἐπὶ τὸ ἐναν-
τίον μ 851^b 13.
ἀνακοινοῦσθαι τινι ὑπὲρ τινος
 § 843^b 20.

- ἀνακᾶσθαι. δένδρα ἀνακᾶν-
 ται ἑαυτά φ 821^b 16. 815^a 25.
 ἀναλάμπειν φ 841^a 32.
 ἀνάληγτος ξ 974^a 19.
 ἀναλέγεσθαι φ 814^b 24.
 ἀνανήγειν φ 847^b 9.
 Ἀναξαγόρας ξ 975^b 17. 976^b 20.
 φ 815^a 15, 18, ^b16. 816^b 26.
 817^a 26.
 ἀναξηρεῖν φ 834^a 35.
 Ἀναξιμανδρος ξ 975^b 22.
 Ἀναξιμένης ξ 975^b 24.
 ἀναπελρεῖν φ 835^a 18 (ἀναπα-
 ρῆναι)
 ἀναπηδᾶν φ 842^b 16. 844^b 11.
 ἀναπλήρωμα (τῆς γῆς) φ 833^b 4.
 ἀναπνοή φ 841^a 14.
 ἀνάπτειν intr. φ 841^a 32.
 ἀνάπτυξις φ 827^a 31.
 ἀναρδιμητος φ 841^b 29.
 ἀνάριθμος e comi. pro ἐνά-
 ριθμος ξ 976^a 30.
 ἀνάριστος (λόγος) φ 817^b 38.
 ἀναρραίνειν φ 841^a 22.
 ἀναρρηγνύναι φ 838^b 8. 846^a 9.
 ἀναρροίπτειν φ 834^b 8.
 ἀνάρροια (τῆς θαλάσσης) φ 843^a
 27.
 ἀνασκάπτεισθαι φ 835^b 22.
 ἀνασπᾶν μ 850^a 10. opp. πιέζειν
 853^a 22.
 ἀναστροφή φ 843^a 30.
 ἀνασχέζειν φ 832^a 25.
 ἀναφέρειν opp. κάτω ῥέπειν μ
 850^a 5.
 ἀναφορά φ 843^a 10.
 ἀναφύειν φ 821^a 3.
 ἀναφύσημα φ 840^a 3.
 ἀναφυτεύειν φ 838^b 29.
 ἀναχωρεῖν φ 824^b 27.
 ἀνδροφόνος φ 832^a 18.
 ἀνήνυστος (Emped. 103 Mull.)
 ξ 975^b 2.
 ἄνθινον μέλι φ 831^b 18.
 ἄνθιμολόγησις φ 815^b 4.
 ἄνθος φ 818^a 15. ἀ. χαλκοῦ φ
 834^b 30.
 ἀνιέναι. ἀνιέσθαι καρπούς φ
 886^a 21.
 ἀνιμᾶν φ 826^b 36.
 ἀνίπτασθαι φ 836^a 12.
 ἄνισος fort. i. q. impar at
 970^a 27. 971^a 9.
 ἀνίστασθαι μ 857^b 21.
 ἀνώματος (ὁ σίδηρος) φ 833^b 31.
 834^a 2.
 Ἄνων. ὁ Ἄννωνος περίπλους
 φ 833^a 4.
 ἀνόθεντος γάμος φ 846^a 30.
 ἀνοιδεῖν φ 841^a 4.
 ἀνομοιομερής ξ 976^a 22.
 ἄνοσος ξ 974^a 19.
 ἀντάδειν φ 845^b 25.
 ἀντεπειν at 969^b 18.
 ἀντερελιδεῖν μ 851^b 35. 858^a
 26.
 ἀντικαθιστάναι φ 838^a 3.
 ἀντιπάσχειν de proportione
 geometrica μ 850^b 2.
 ἀντιπεριάγειν φ 844^b 27.
 ἀντιπλήττειν φ 826^a 3.
 ἀντίπνοιαν ποιεῖν φ 826^a 3.
 ἀντιπροσώπως ἴστασθαι φ 835^b
 11.
 ἀντισπᾶν (τὴν φοράν) μ 857^a 8.
 849^a 30.
 ἀντιστρέφειν ξ 979^b 18.
 ἀντιτείνειν μ 858^a 8.
 ἀντιφάρμακον φ 837^a 18.
 ἀντιφορτίσασθαι ἀργύριον φ
 844^a 18.
 ἀντίφρασις φ 846^b 27.
 ἀνταθεῖν μ 851^a 3. 858^a 8.
 ἀνυπερέβλητος φ 839^a 16. 843^a
 12.
 ἀνυπομόνητον (θεάσασθαι) φ
 843^a 15.
 ἀνώδυνος ξ 974^a 19.
 ἀέλωμα. ἔλαττον ἀέ. λαμβάνειν
 at 969^a 18. 979^b 22.

- ἀπαιρωεῖσθαι φ 819^a 10. 821^a 23.
 ἀπάλλαξις vide ἐπάλλαξις.
 ἀπαλλάττειν (sanare) φ 831^b 25.
 ἀπαράμιλλος φ 814^a 16.
 ἀπαριθμῆναι φ 818^b 4, 28.
 ἀπαρτᾶν μ 852^b 1.
 ἀπάρτισις (φυτοῦ) φ 825^b 23.
 ἀπάρχεσθαι φ 833^b 13.
 ἀπειράκις ξ 975^a 26.
 ἀπειρία opp. πέρας ξ 978^a 35.
 ἄπειρος defin. ξ 978^a 17.
 ἀπείρων (Emped. 237 Mull.) ξ 976^a 35.
 ἀπέραντος (τις τόπος) φ 836^b 16.
 ἀπεριείδασθαι μ 850^b 20, 38.
 ἀπελιώτης αν 973^a 13, 17, 19, 21, 24, 25.
 ἄπλετος φ 832^a 27.
 ἄπλωτος φ 839^b 13.
 ἀποβάπτειν ἀποβαφῆναι εἰς ὕδαρ φ 832^b 6. 845^a 1.
 ἀποδηλοῦν intr. φ 834^b 33.
 ἀποθεωρεῖν φ 839^b 3.
 ἀποκαθιστάναι φ 821^a 12.
 ἀπόκρυφος φ 841^a 24.
 ἀπολείπειν. εἰς τὸν ἐλάττονα κύκλον ἀπολείπεσθαι μ 858^b 20, 24.
 ἀπολιθοῦν φ 834^a 28. 838^a 14.
 Ἀπόλλων φ 834^b 24. 838^a 24. 840^a 19.
 Ἀπολλώνιον φ 840^a 21.
 Ἀπολλωνία ἡ πλησίον κειμένη τῇ Ἀτλαντίων χώρα φ 842^b 14. ὁ Κυρηναῖος λιμὴν αν 973^a 23.
 Ἀπολλωνιάτις φ 833^a 7.
 ἀπομαδᾶν φ 836^a 1.
 ἀπομακρύνειν φ 816^a 33. 826^b 5.
 ἀπομένειν φ 821^b 14. 823^b 37. 824^a 39. 829^b 2.
 ἀποπεριρᾶζειν φ 831^a 29.
 ἀποσκήπτειν φ 846^a 2.
 ἀποσκληρύνεσθαι φ 836^b 5.
 ἀποστρεφεῖσθαι φ 837^b 13. 844^a 14.
 ἀπόστολος φ 815^b 5.
 ἀποστροφή φ 814^a 22.
 ἀποσύρματα φ 833^a 29.
 ἀποτομή ατ 968^b 19.
 ἀποτυφλοῦν φ 845^a 23.
 ἀπόφασις. αἱ ἀπὸ τοῦ α ἀποφάσεις ξ 978^b 22.
 ἀποφάσκειν φ 816^a 4.
 ἀποχωρεῖν (abesse) φ 826^b 1.
 ἀποχώρησις i. q. ἀπουσία φ 826^b 2.
 ἀποψήχεσθαι φ 830^a 20.
 ἄποψις (βαθεῖα καὶ φρικώδης) φ 843^a 17.
 ἄρηκτος (Emped. 103 Mull.) ξ 975^b 3.
 ἄρπυρος φ 833^b 8.
 ἄρα modeste affirmantis ξ 974^b 8. 975^a 18.
 Ἄραβία φ 845^a 24.
 Ἄραβικοὶ βέντελοι φ 819^b 21.
 Ἄραψ φ 814^a 18.
 ἀραιότης φ 827^b 37.
 ἀργέστης αν 973^b 17.
 Ἄργος φ 836^b 11. 844^b 23.
 Ἄρδιαῖοι Ἰλλυριοὶ φ 844^b 9.
 Ἄρεθουσα φ 847^a 3.
 ἄρθρον ατ 972^b 25.
 ἀριθμῆναι defin. ατ 968^b 2. 969^a 31, 33.
 Ἄρισταῖος ἐν Σαρδοῖ φ 838^b 23.
 ἀριστέως φ 839^b 22.
 Ἄριστοτέλης significari videtur φ 822^b 32. cf. Bonitz, Ind. Ar. 100^b 47.
 ἄρκτος φ 835^a 30. 836^b 27. 845^a 17, 18.
 ἄρμα ξ 980^a 12.
 Ἄρμενία φ 831^a 4.
 ἀρμόδιος (τόπος) φ 826^a 39.
 ἀρρενότης φ 817^a 17.
 ἀρρενίκιον φ 828^a 6, 7.

- Ἄρτεμις θ 839^b 18. 840^b 18, 21.
 Ἄρτ. Ὀρθωσία θ 847^b 1.
 ἀρτεμισία dist. ἀγρία ἀρτ. φ
 820^b 40.
 ἄρτημα μ 853^a 34, ^b25.
 ἀρχέγονος φ 818^b 36.
 ἀρχή φυσική φ 816^b 12. 827^b 7.
 ἀρωματικός φ 820^b 27.
 ἀρωματοφόρος φ 820^b 26.
 Ἀσβακίον ὕδωρ περι τὰ Τύανα
 θ 845^b 34.
 ἄσμος θ 833^b 18.
 Ἄσια θ 846^b 26.
 ἄσιτος θ 835^a 26.
 Ἀσκανία λίμνη θ 834^a 31, 34.
 ἀσπάλξ θ 842^b 3. 847^b 3.
 ἀσπίς. δόναμις τις τῆς ἐν Αἴ-
 γύπτῳ ἀσπίδος θ 845^a 11.
 ἀσυμφανής θ 836^b 19.
 ἀσύμφωνος i. q. ἔλλογος φ 816^a 8.
 ἄσφαλος ὀρυκτῆ θ 842^b 15.
 841^b 33.
 ἀτάραχος θ 830^a 22.
 Ἀτιανία πρὸς τοῖς ὄρεσι τῆς
 Ἀπολλωνιάτιδος θ 833^a 7.
 Ἀτλαντίων χώρα (Ταυλαντί-
 νων con. Bussemaker) θ
 842^b 14.
 ἄτμοι γραμμαί ατ 968^a 1 sqq.
 Ἀτρείδης. Ἀτρείδαις θυσία ἐν
 Τάραντι θ 840^a 7.
 ἀτρεμεῖν ξ 977^b 17.
 αἰῶνες φ 814^a 20.
 Αἰγύλιος θ 834^b 27.
 Αἶλος ὁ Πευκέστιος θ 836^a 5.
 αἶος θ 845^b 31.
 Αἴσονες φ 814^a 16.
 Αἰταριᾶται ἐν Ἰλλυριοῖς θ 844^b
 10.
 αἰτίνα ξ 975^a 11.
 αἰτόθι θ 834^b 11. 837^b 12.
 αἰτοπρωίρετος φ 817^b 23.
 αἰτοφνήθ θ 841^a 19.
 ἀπηγεσθαι θ 831^a 22.
 ἀφοδεύειν θ 835^a 16.
 ἄφοδος θ 830^a 22.
 Ἀφροδίτη θ 838^a 24. φ 822^a 6.
 ἀφρός φ 823^b 12.
 ἀφρώδης θ 843^a 11.
 ἀφωνία θ 845^a 26.
 Ἀχαῖα θ 830^b 23.
 Ἀχαιοὶ θ 840^b 11.
 ἄχερδος. *Pirus salicifolia* L.
 θ 845^a 15.
 Ἀχιλλεύς θ 840^a 10.
 ἄχρι θ 835^a 26. 846^a 27.
 ἀψίνθιον. *Artemisia Absin-*
thium L. φ 820^a 36.
 ἀψίς μ 851^b 17.
 βαδύκολπος θ 840^b 16.
 βαιός. βαιότερον ξ 976^a 9.
 Βάκτρος θ 833^b 14.
 βαλανεῖον φ 822^b 19. 824^b 25.
 βάλανος φ 820^b 11.
 βαλανύστιον φ 821^a 25.
 βαλβίς φ 814^b 25.
 βαρβαρικῶς θ 846^a 32.
 βαρύσομον μέλι θ 831^b 24.
 βασιλικόν. *Ocimum basilicum*
 L. φ 819^b 17.
 βάσκανος φ 814^b 28.
 βάτος. *Rubus idaeus* L. φ
 819^b 8.
 βάτραχος θ 835^a 33, ^b3. θα-
 λάσσιος θ 835^b 13.
 βεβλώσις φ 815^a 12.
 βελτιόν φ 821^a 38.
 βέντελος φ 819^b 21.
 Βερεκύνθιον ὄρος θ 847^a 5.
 Βερεκυντίας αν 973^a 24.
 βίβλος φ 821^b 30.
 Βιδυνία τῆς Θράκης θ 832^b 27.
 Βισαλτῶν χώρα θ 842^a 15.
 Βίτνος ἀνδριᾶς ἐν Ἀργεῖ θ 846^a
 22.
 βλεφαρίς. *cilia* θ 834^b 29.
 Βοιατῖα θ 838^b 3. 842^b 3, 5.
 843^b 19.

- βόλινθος θ 830^a 5—25.
 βόσκημα θ 836^a 19.
 βοτάνη φ 819^a 42, ^b1. 821^b 32.
 822^a 14. θ 847^a 1.
 βούς ἄγριος θ 842^b 33.
 βραδύνειν intr. φ 827^a 21.
 βρενθύνεσθαι φ 814^b 11.
 βρόμος θ 843^a 8.
 βρότεος (Emped. 238 Mull.) ξ
 976^a 36.
 βρούειν φ 814^a 14.
 βουχηθμός θ 843^a 22.
 βρώσιμοι καρποί φ 820^b 3.
 βρώσις θ 844^a 33.
 βύειν φ 826^a 35. 828^a 36, ^b29.
 βυθίζεσθαι φ 823^a 22, 23.
 βυθός θ 843^a 24.
 βωλίον χρυσίου θ 833^b 14.
 βώλος χρυσίου θ 833^b 11.
- Γάδειρα θ 844^a 24.
 Γάτος (ὁ Πενκέστιος) θ 836^a 5.
 γάλα φυτῶν φ 829^a 3—25. 821^b
 40.
 γαλεώτης θ 835^a 27. 845^b 4.
 γαλή θ 832^b 2.
 Γαυρούς αν 973^a 6. (Ἰδυρούς
 coni. Meineke.)
 Γαυρίς. νῆσος αν 973^a 7. (Ἰδυ-
 ρίς coni. Meineke.)
 γειηπονία φ 821^a 35 (v. l. γεο-
 πονία), ^b1.
 γεινιιάζειν φ 828^a 5.
 γείταν φ 828^a 14.
 Γελανοί. Σκόθαι θ 832^b 7.
 γένος ἐν τοῖς φυτοῖς κεκραμέ-
 νον εἶναι φ 815^a 20.
 Γερμανοί θ 846^b 30.
 γεωργικός. γεωργικώτατος θ
 838^b 23.
 Γηρούνεως (ex antiquo epi-
 grammate) θ 843^b 28.
 γλαυκός φ 828^b 2.
 γλαυφυρός θ 834^b 32.
- γλάσχος θ 844^a 13.
 γλοιός θ 844^a 14.
 γλόφειν θ 844^a 15.
 γόνος θ 832^a 2.
 Γοργιάς ξ 979 sq.
 γοῦν admodum frequens in
 libris περὶ φυτῶν φ 815^a 12,
 ^b22 al.
 γραμμῆ. γραμμαὶ ἔτομοι ατ
 968 sqq. ἕηται, ἄλογοι 963^b
 15, 18.
 γρηγορεῖν φ 816^b 29, 37.
 Γύραρος coni. Marsilius Cagna-
 tus pro Κύρκος θ 832^a 22.
 Γυμνήσια νῆσοι θ 837^a 30.
 γύψ θ 845^a 35. ὁ μέγας θ
 835^a 4.
- Ζαΐδαλος θ 836^a 27, ^b7, 11.
 δαιμόνιον θ 838^b 7. 846^a 11,
 36, ^b25.
 δαίμων θ 846^b 24.
 δάμαρ (ex epigrammate anti-
 quo) θ 843^b 30.
 Δαρειός θ 834^a 3.
 Δαννία θ 840^b 1.
 Δάνυιοι θ 840^b 6.
 δαφυλός αἰθήρ (Emped. 237
 Mull.) ξ 976^a 36.
 δεκάκλινος κρήνη θ 834^b 8.
 δεκτικός ξ 978^a 18.
 δέλιτος φ 814^a 11.
 Δέλφιον ὕδρος θ 839^b 1.
 δένδρον. δένδρα ἀρωματοφόρα
 φ 820^b 26.
 δεξιούσθαι φ 814^a 15.
 δέσμα θ 835^a 27.
 δεσμός φ 818^a 6, 11, 20.
 Δηϊόπη θ 843^b 3.
 δηλητηριον φ 820^b 6.
 δηλητηριώδες βελένιον φ 821^a 32.
 δήλωσις φ 823^b 18.
 Δημάρατος Τιμαίου τοῦ Λο-
 κουῦ ἀκουστής θ 847^b 7.

- Δημήτηρ* § 836^b 25. 843^b 1.
δημιουργεῖν φ 817^b 25. 828^a 26.
δημιουργία § 846^a 20.
Δημόκριτος § 975^b 28, respicitur at 969^a 21.
Δημόνησος ἡ Καρχηδονίων νῆσος § 834^b 18.
διά. δι' ἴσον μ 853^b 38.
διαβιβαιοῦσθαι c. inf. φ 815^a 17. 827^a 29.
διαγγέλλειν § 837^a 4.
διάδοχος § 974^a 27.
διαδοχή φ 828^b 6.
διαξενωνοῦναι φ 824^a 22.
διαθερμαίνεσθαι § 835^a 18, 20.
διαριεῖν. δ. ξύλον μ 853^b 15.
τὸ διεργησθαι λέγων ἀντι τοῦ κενοῦ § 980^a 7.
διακομίζειν § 844^a 31.
διάκρσις φ 815^a 15.
διαλαμβάνειν § 839^a 28, 29. 840^a 2.
διάλλαξις (Emped. 100 Mull.) § 975^b 7.
διαλλάττειν § 975^b 13.
διάμετρος. diameter circuli μ 849^a 24, 37 al. *linea diagonalis* μ 848^b 23.
διαμονή φ 818^a 40. 822^a 1. 826^b 19.
διανύειν at 968^a 25.
διαπηγνύουσι § 835^a 30.
διαπίπτειν § 834^a 33.
διαποικίλλειν § 841^a 11.
διαπράττεσθαι φ 814^a 12.
διαρκεῖν § 835^b 21.
διαρρεῖν § 836^a 2.
διασπᾶν μ 856^a 6.
διασπείρειν φ 822^b 17. 827^a 19.
διαστίβειν § 830^a 15.
διαστέλλειν τὸ ξύλον μ 853^b 17.
διατρέχειν μ 851^b 6.
διατυποῦν. διατυπώσασθαι φ 817^a 29.
διανγῆς ὕδωρ § 840^b 34.
διαφέρειν pass. § 836^b 6.
διάφορος (praestans) § 835^a 13.
διδόναι geometr. at 970^a 8.
διδυμοτοκεῖν § 842^b 28.
διεξέργησθαι μ 848^b 7.
διερεθίζεσθαι § 837^b 17.
διευρύνειν § 841^a 3.
διηρηκῆς φ 817^b 39. 819^a 27.
διέναι. διείσθαι § 835^b 20.
δίπτασθαι § 839^a 23.
δίκταμονον, δίκταμον § 830^b 21.
δινεῖν μ 858^b 4.
διό i. q. ὅτι (quia) φ 825^b 19 (sed variat lectio inter διὸ et διότι).
διοδεύειν § 832^a 28.
διοικησις φ 816^a 32, 33. 817^b 2.
Διομηδεῖα νῆσος ἐν τῷ Ἀδριᾷ § 836^a 7.
Διομήδης § 836^a 8, 15, 16. 840^b 3, 20.
διονομάζειν § 840^b 19.
Διονύσια § 842^a 26.
Διονύσιος ὁ πρεσβύτερος § 838^a 19.
Διόνυσος § 842^a 18.
δίπηχυς μ 856^b 4.
διπλασιόπλευρος μ 856^a 39.
διπρόσωπος φ 814^b 35.
δολοφονεῖν § 836^a 16.
Δορύλαιον τὸ Φρυγίας conii.
Val. Rose an 973^b 14.
δοῦρειος Ἴππος § 840^a 30.
δρέπεσθαι § 846^a 29.
δρυσίλειν transit. φ 824^b 9.
δρυμός § 837^a 24. 839^b 10.
δρυκολάπτης § 831^b 5—10.
δύναμις sensu geometrico at 970^a 2.
δυσθήρατος § 831^b 17. 832^b 10.
δυσνόητον i. q. ἄλογον, ἄτοπον φ 816^a 3.
δυστοκεῖν § 847^b 6.

- ἔαν c. optat. φ 815^a 23, 24.
 821^a 14 saepius. sic etiam
 ὀπόταν, ὅταν φ 818^a 1. 827^a
 13 (sed variat lectio). ἔστ'
 ἔν φ 822^a 20. 828^a 23. coni.
 et opt. φ 829^b 7 (variat lec-
 tio). ἔαν c. ind. φ 827^a 30
 (variat lectio) ἔαν εἰ c. ind.
 φ 815^b 11.
 ἔβενος φ 823^a 27. μέλας φ
 828^b 24.
 ἐγγίξειν φ 845^a 20.
 ἐγγονος φ 834^b 35.
 ἐγγύη φ 834^b 16.
 ἐγείρειν βάρος μ 853^a 38.
 ἐγκανχᾶσθαι φ 814^b 12.
 ἐγκεντρισμός φ 820^b 35.
 ἐγκοιμᾶσθαι φ 839^a 3.
 ἐγκυιόνησις φ 817^a 31.
 ἐγρήγορσις φ 815^a 26.
 ἐγχροανύται ξ 978^a 11.
 ἐγχώριος φ 836^b 22.
 ἔδαφος φ 820^a 25. 824^b 27. φ
 831^a 17. 834^b 33. 837^b 14.
 ἔδος (Hes. theog. 117) ξ 975^a 12.
 ἔδράζειν φ 825^b 6.
 ἔδάλιον ἱστοῦ μ 851^a 40, ^b5.
 ἔθος ἐστὶ in libris περὶ φνῶν
 idem fere quod φύσις ἐστὶ,
 πέφνκε φ 823^a 33, 35. 826^a
 27.
 εἰλείσθαι φ 840^a 33.
 Ἐλληνία Ἀθηνᾶ vide Ἀθηνᾶ.
 εἰσδουσις φ 838^b 8.
 εἰσπνοή φ 832^b 30.
 εἰσφρεῖν opp. ἐξεμεῖν φ 831^b 11.
 ἐκ pro genet. partit. usurpa-
 tur φ 816^a 39. 828^b 27.
 ἐκατέρωθεν φ 838^a 22.
 Ἐκάτης μυστήρια φ 847^a 6.
 ἐκβάλλειν math. i. q. ducere,
 prolongare μ 850^a 11. 854^b
 28. ατ 971^b 5.
 ἐκδύεσθαι φ 835^a 27.
 ἐκέισε i. q. ἐκέει φ 820^a 4.
 ἐκθεσις φ 827^a 28.
 ἐκθηρέσειν τοὺς σκορπίους φ
 832^a 29.
 ἐκκλίλειν φ 820^b 20. ατ 969^b 14.
 ἐκκολάπτειν φ 830^b 13.
 ἐκκοπή φ 814^a 22.
 ἐκκρούειν μ 851^a 10.
 ἐκκρουσις μ 849^a 31.
 ἐκκυλλειν μ 855^a 30, 34, 39,
^b2, 4.
 ἐκλαμβάνειν φ 815^a 20.
 ἐκλιπής ξ 980^a 6.
 ἐκμυζᾶν φ 820^a 29.
 ἐκνεοττεῦσαι φ 842^b 11.
 ἐκποθεν φ 814^b 20.
 ἐκσπᾶν φ 820^b 30.
 ἐκσχίζειν φ 846^a 14.
 ἐκτεξις φ 847^b 6.
 ἐκτιθέναι φ 817^a 35. explicare
 φ 822^b 32.
 ἐκτίλλειν φ 831^a 30.
 ἐκτοπίζειν φ 842^b 12.
 ἐκτόπως φ 833^a 14.
 ἐκφανής φ 822^a 28.
 ἐκφλογοῦν φ 833^a 9.
 ἐκφόριον φ 814^a 14.
 ἐκφουσις φ 817^a 23. 822^a 14.
 ἐκχωρεῖν φ 832^a 15.
 ἐλαία φ 818^a 32. 819^b 5. al.
 ἐλαία καλλιπέφανος φ 834^a
 12.
 Ἐλαιατικός κόλπος τῆς Μυσίας
 ατ 973^a 10.
 ἐλαιώδης λιπαρότης φ 821^b 33.
 ἐλαττονεῖν φ 825^a 33.
 ἐλαττοῦν φ 816^a 34. 817^b 36.
 ἔλαφος φ 830^b 23. 831^a 2. 837^a
 15. 840^b 21.
 ἐλέφας φ 847^b 5.
 Ἐλίκη φ 830^b 11.
 ἔλιξ φ 840^b 20.
 ἐλκύνειν μ 857^a 38.
 ἐλκεσίπελος φ 840^b 16.
 ἔλκυσσις τῆς τροφῆς φ 816^b 13.
 ἔλλαμψις φ 815^b 33.

- ς θ 832^a 11.
 ορος φ 820^b 5.
 τειν ξ 977^b 37.
 ν θ 837^a 9. Ἑλληνες 836^a
 ^b6. 839^b 24. 840^b 5, 27.
 ι^a 28. 843^b 11. 845^b 15.
 νικός θ 838^b 13.
 νία Ἀθηνᾶ vide Ἀθηνᾶ.
 σποντος αν 973^a 23.
 σποντίας αν 973^a 21.
 ς φ 825^a 2.
 λλειν math. μ 849^a 36.
 δοκλῆς. ex physicis ver-
 afferuntur ξ 975^b 10
 Mull.). 975^b 7 (100, 101
 ll.). 975^a 39 sqq (102—
 Mull.). 976^b 27 (166 Mull.).
 ι^a 33 sqq. (237—239 Mull.).
 ι^b 24 sq. Commemoratur
 75^a 39. φ 815^a 16, 20, ^b16.
 ι^a 1, 10, 36, ^b35.
 γνύναι φ 821^a 38.
 ρον δῆγμα θ 846^b 16.
 νῆς φ 815^a 12.
 ρεῖν φ 814^b 15.
 λλισμός φ 820^b 39.
 τος φ 826^a 17. 823^b 26 al.
 ζειν τινί θ 840^a 6.
 γνιος (Parmen. 103 Mull.)
 ι76^a 8. 978^b 9.
 άττειν φ 820^a 8.
 ολείπειν φ 826^a 24.
 ιόζειν μ 855^b 18. 856^a 20.
 ν μ 856^a 28.
 εχῶς ξ 976^b 24.
 τρίβειν φ 815^a 31.
 ερος φ 825^b 20. 826^b 13.
 δοτέρω 825^b 32.
 ειν φ 816^a 24.
 οί θ 841^b 28, 31. 842^a 2.
 : ἐν Σικελία θ 836^b 13.
 α θ 838^b 7.
 ι φ 817^a 18.
 εῖν ξ 973^a 4.
 ις θ 832^a 17.
- ἐντείνειν μ 856^b 5, 38.
 ἐντεριώνη φ 827^b 35.
 ἐντίκειν θ 830^b 13.
 ἐντυποῦσθαι θ 846^a 19.
 ἐνυφαίνειν θ 838^a 22.
 ἔγνωσις φ 822^a 15.
 ἐξάδυναταιν θ 830^a 17. 836^b 18.
 ἐξαιρεῖν μ 854^a 16.
 ἐξαιρέτως φ 818^a 39. 825^a 2.
 ἐξαιρέσεις μ 854^a 25.
 ἐξανιέναι θ 833^b 2.
 ἐξαπλοῦν φ 821^a 24.
 ἐξελίττεσθαι μ 855^a 29, ^b15, 17.
 ἐξέλειν θ 831^a 13.
 ἐξίστάναι θ 831^b 24.
 ἐξολοσθαίνειν μ 854^a 18.
 ἐξόλλυσθαι (Emped. 103 Mull.)
 ξ 975^b 2.
 ἐξομοιοῦσθαι θ 846^b 15.
 ἐξορῶσσειν (τόπον) θ 833^b 4.
 ἐξωτερικός φ 817^a 20.
 εοικέναι. ὡς εοικε admodum
 frequens in libro de mir.
 ausc. θ 830^b 9, 16, 20 al.
 ἐπάλλαξις coni. Mullach pro
 ἀπάλλαξις ξ 974^a 26.
 ἐπαναστρέφειν φ 826^a 23. 828^a 1.
 ἐπανερμηγεῖα φ 815^a 9.
 ἐπάνω φ 819^a 8.
 ἐπαρτᾶν μ 850^a 10, 23.
 ἐπανξάνειν (Emped. 94 Mull.)
 ξ 975^b 11.
 ἐπαφίεναι θ 847^b 2.
 ἐπέπερ φ 815^a 34. ἐπέι τοί γε
 ξ 977^b 33.
 Ἐπειός θ 840^a 29.
 ἐπέκεινα μ 850^a 7.
 ἐπέκτασις ατ 971^b 1.
 ἐπεκτείνειν φ 827^b 14.
 ἐπεσθίειν θ 831^a 27. ἐπιφα-
 γεῖν θ 844^b 31.
 ἐπιγίγνεσθαι θ 835^a 13. 839^b 28.
 ἐπιγραφῆ θ 843^b 17.
 ἐπιδιδόναι μ 858^b 29.
 ἐπιείκεια ξ 977^b 34.

- ἐπιξευγνόναι math. μ 849^b 16.
 ἐπικενῆς φ 824^b 40.
 ἐπικουφίζεμ μ 857^a 12.
 ἐπικρατεία φ 840^a 21. 841^a 9.
 φ 822^a 25.
 ἐπιλαμβάνειν. ἐπιληπτος φ 831^b
 25. 835^b 32.
 ἐπιλέγειν φ 837^b 4.
 ἐπιληπτικός φ 835^a 29.
 ἐπιμελῶς φ 839^a 32.
 ἐπιμήκης φ 823^b 18.
 ἐπιξύνει φ 831^b 4.
 ἐπιπολαῶς φ 825^b 35.
 ἐπίπροσθεν ξ 977^a 6.
 ἐπιπροσθησις ξ 974^a 26, 28.
 977^a 4.
 ἐπίπετρον καλούμενον φ 825^b 10.
 (i. q. ἐπίπετρον) φ 825^b 10.
 ἐπιρραίνειν φ 833^a 26.
 ἐπισημαίνεσθαι plaudere φ 832^b
 19.
 ἐπισπεύδειν trans. φ 829^b 18.
 ἐπιστρέφειν φ 824^b 32.
 ἐπιτέχνησις φ 821^a 40.
 ἐπιτολή φ 821^b 5.
 ἐπιτρέχειν φ 840^a 5.
 ἐπιφορά φ 828^a 32.
 ἐπιφύεσθαι φ 831^a 2.
 ἐπιχάννυσθαι φ 837^b 11.
 ἐπιχωρεῖν consentire φ 844^a 1.
 ἐποιεῖν φ 838^b 17.
 ἐποικοδομεῖν φ 834^a 25.
 ἐποκέλλειν φ 844^a 30.
 ἐπαόζειν φ 830^b 13.
 ἐρεθίζειν φ 835^b 12.
 ἔρευνα φ 815^a 31. 821^b 32.
 ἔριφος φ 842^b 29.
 Ἐρκόνια δογμα φ 839^b 9.
 Ἐρμαία τῆς Λιβύης φ 844^a 7.
 ἔρος (Hes. theog. 120) ξ 975^a 13.
 ἔρπετος φ 841^b 1. 843^a 28.
 Ἐρύθεια φ 843^b 28. 844^a 3, 5.
 Ἐρύθη, Ἐρυθος φ 843^b 30, 31.
 844^a 2.
 ἔρυθρά θάλαττα φ 819^b 41.
 Ἐρυθραία Σίβυλλα φ 838^a 8.
 ἔρυθρότης φ 820^b 21.
 ἔσοπτρον φ 814^b 25.
 ἔστε φ 822^a 20.
 ἔτασμός φ 814^b 27.
 ἔτεροιοῦσθαι ξ 974^a 20. 976^b
 38.
 ἐτανάλωτος φ 815^a 30.
 Εὔβοια φ 846^b 36.
 εὐγενής. εὐγενεστέρα διοίκησης
 φ 816^a 22, 32.
 Εὐδοξος φ 847^a 7.
 εὐετηρία φ 842^a 20.
 εὐθύγραμμος μ 851^b 25.
 εὐθύ προ εὐθύς μ 858^b 22.
 εὐκράης φ 824^b 41.
 εὐκρασία φ 817^a 22.
 εὐκρατος φ 829^a 18. ^b18.
 εὐκνυλος (Parm. 103 Mull.) ξ
 976^a 8. 978^b 9.
 εὐμοιρεῖν φ 814^a 32.
 εὐορκεῖν φ 834^b 13.
 εὐπειστος at 969^b 22.
 εὐρεσις φ 843^b 25.
 εὐρύστερος γαῖα (Hes. theog.
 117) ξ 975^a 12.
 εὐρυχωρία φ 838^b 6.
 εὐρωστία φ 830^a 9.
 εὐσύνοπτος φ 838^b 10.
 εὐτηξία φ 834^a 7.
 εὐτονος φ 832^a 11.
 εὐφορος φ 821^a 13. ^b14, 18.
 Εὐφράτης φ 845^b 10.
 εὐχαριστία φ 815^b 3.
 εὐωδία φ 821^a 19.
 ἐφέλικεσθαι med. φ 822^b 3.
 ἐφέλικυσις φ 822^b 2.
 ἐφιέναι τὸ ἰστίον μ 851^b 9. φ
 830^b 8.
 ἐφιπτασθαι φ 841^b 31. 845^b 6.
 ἔφοδος φ 842^a 3.
 ἔχιθνα φ 845^a 2. 846^b 18.
 ἐχίνες φ 832^b 3.
 ἐχίνος φ 831^a 15. 835^a 26.
 ἐχινώδης φ 832^b 3.

^a 27. 844^b 32, 35. 845^b
 p 825^b 27.
 gen. φ 816^b 20. 823^a
 841^a 2.

mentari φ 832^a 10.
 838^a 24. 840^b 24. 844^b
 5^b 33.
 αν 973^b 12.
 ος φ 846^a 29.
 ξ 976^a 25. 979^a 4, 23,
 7. ατ 968^a 19. 969^a 26,

φ 843^a 25.
 bra μ 849^b 21—850^a 2.
 ι librae μ 850^a 4, 11.
 α μ 852^b 11.
 bra μ 848^a 12.
 φ 838^a 22. 844^a 16.
 φ 832^b 23.
 ἴν φ 832^a 14. 835^b 26.
 ἴν φ 845^a 3.

ρ 817^a 1, ^b15. 818^a 9
 prius in libris περι φν-

ις φ 830^a 18.
 ς φ 821^a 29.
 δες νήσοι φ 836^a 24.
 ν φ 836^b 4.
 πιον φ 819^b 21.
 834^b 26. 842^a 25.
 φ 834^a 21.
 πῶν χάρα φ 835^a 34.
 ις μ 853^b 26.
 ιον ατ 969^b 19, 22.
 φ 835^b 1.
 φ 830^a 14. 842^b 30.
 coni. sine ἄν φ 830^a 17.
 842^a 16.
 ; φ 835^b 27.
 838^a 17, 24.

Ἡράκλεια ἢ ἐν τῷ Πόντῳ φ
 835^b 15. ἐν Ἰταλίᾳ 840^a 12.
 Ἡρακλῆς φ 834^a 16, ^b25. 837^b 6.
 838^a 28, 31. ^b16, 18, 19. 843^b
 27.

Ἡράκλειος φ 833^a 10. 836^b 30.
 844^a 25. 840^a 19.
 ἡρεμαῖος μ 850^b 30.
 ἡρεμεῖν ξ 978^b 24. μ 858^a 9.
 Ἡριδανός φ 836^a 30.
 Ἡσαινον. ὕρος φ 830^a 5.
 Ἡσίοδος ξ 975^a 11. 976^b 16.

θαλάττιος βάρραχος φ 835^b 13.
 θάμνοι φ 819^b 1.
 θανατοῦν φ 836^a 6.
 θάσιος. τὰ θάσια φ 839^b 7.
 θαῦμα μ 848^a 11.
 θαναμάσιος ξ 979^b 7. μ 847^b 17.
 θεαφώδης φ 826^a 2.
 θέλημα φ 815^b 21.
 θέμις φ 838^a 24.
 Θεόδωρος ποταμός φ 833^b 15.
 θέρειος φ 841^a 25.
 θερμαστρός μ 854^a 24.
 Θεσπιάδες οἱ ἐξ Ἡρακλέους φ
 838^b 16.
 Θετταλία φ 832^a 14. 841^b 9.
 842^b 10. 845^b 16, 21. 846^b 10.
 Θῆβαι φ 843^b 21.
 Θηβάνας αν 973^a 9.
 θήκη φ 820^b 7.
 θηλύτης φ 817^a 18.
 θλάσμα φ 841^b 11.
 θλίβειν μ 857^b 10.
 θλίψις μ 853^a 20.
 θολερός φ 838^b 14. 840^b 35.
 Θούριος πόλις φ 846^b 33.
 Θράκη φ 831^b 29. 833^a 24. 841^a
 28, ^b15. 842^a 5. αν 973^b 17.
 Θρακίας αν 973^b 17.
 Θραξ φ 842^a 11.
 θράξ φ 818^b 14. φ 830^a 20.
 832^b 9, 13. 836^a 1.

- θρόνον θ 844^a 27.
 θύελλα θ 839^b 34.
 θυμιάμα φ 818^a 5.
 θύννος θ 844^a 29.
 θώραξ μ 857^b 22 sq.
- Ἰάνος φ 815^a 2.
 Ἰαπυγία θ 838^a 27, 33, 34.
 Ἰάπυξ αν 973^b 14.
 Ἰάσων θ 839^b 13.
 Ιατρεία φ 826^b 4.
 Ιατρικός. βοτάναι Ιατρ. φ 821^b 34.
 Ἰβηρες θ 837^a 8, 34.
 Ἰβηρία θ 833^b 15. 837^a 24, 31, 36. 844^a 4.
 Ἰδέα ατ 968^a 9, 10.
 Ἰδιότης φ 822^a 4. θ 836^b 23.
 Ἰδίωμα φ 821^b 22.
 Ἰδρώς φ 822^a 32. 824^b 2.
 Ἰδυρεύς αν 973^a 6.
 Ἰδυρίς αν 973^a 7.
 Ἰέραξ θ 841^b 19.
 Ἰερόθυτος θ 842^b 1.
 Ἰκαρος Αιιδάλου θ 836^b 9.
 Ἰκαρος νήσος θ 836^b 11.
 Ικτινος θ 842^a 35.
 Ικτίς θ 831^b 1.
 Ἰλισσὸς ποταμὸς θ 834^a 18.
 Ἰλλυριοί θ 832^a 5. 842^b 27. 844^b 9.
 Ἰμάτιον θ 834^a 32.
 Ἰνα in libro περὶ φωντῶν nonnunquam loco infinitivi usurpatur φ 816^a 8, 34, 36. 817^b 30. 827^a 16, 36 al.
 Ἰνδοί θ 834^a 1. 835^a 6, 35. φ 814^a 18.
 Ἰόλαος θ 838^b 15.
 Ἴον θ 836^b 16.
 Ἰππος. ἄγριοι Ἴπποι θ 831^a 22. χαίτη θ 830^a 10. δούρειος θ 840^a 30.
 Ἴππος ἄκρα θ 844^a 8.
- Ἰσημίον ἐν Θήβαις θ 843^b 21.
 Ἰσοκλής (Parmen. 104 Mull.) ξ 976^a 9. 978^b 9.
 Ἰσόπλευρος. ἰ. τριγώνον ατ 970^a 10.
 Ἴσος. ἡ Ἴση fort. i. q. ἡ κἀθετος μ 858^a 1. fort. i. q. par ατ 970^a 27.
 Ἰστοαχῶς μ 848^a 16.
 Ἰσάναι pendere μ 849^b 35. 853^b 25. 854^a 14.
 Ἰστορεῖν θ 833^a 12. φ 818^b 28.
 Ἰστριανή θ 839^a 34.
 Ἰστρος θ 839^b 9, 15. 846^b 29.
 Ἰστροῦς θ 845^b 8.
 Ἰσχυαίνειν φ 829^b 17.
 Ἰσχυροποιεῖν φ 828^b 11.
 Ἰταλία θ 834^b 3. 835^b 33. 837^a 7. 838^a 5, 8, 31. 839^a 12, 26. 840^a 27. 843^a 5. 845^b 4.
 Ἰτέα φ 819^a 38.
 Ἰτόκη τῆς Λιβύης θ 844^a 6.
 Ἰφικλῆς θ 838^a 15.
 Ἰχθύδιον θ 835^b 5.
 Ἰχθύς θ 835^b 7, 24. 837^b 10. αἱ τῶν ἰχθύων οὖραι θ 835^b 8. ὄρνυτοι θ 835^b 16, 24.
 Ἰχνος θ 838^a 33, 32.
 Ἰγνούσσα πρότερον ἡ Σαρδῶ ἐκαλεῖτο θ 838^b 20.
 Ἰχώρ θ 838^a 29. 845^a 8.
 Ἰωνες θ 840^a 13.
- κάδος μ 857^a 36, 34.
 κἀθετος ατ 970^a 10. μ 857^b 28.
 καθήσθαι μ 851^a 4, 13.
 καθιμᾶν μ 857^b 4.
 καθιππεύειν θ 846^b 32.
 καθιστάναι. καταστήναι τῆς παρακοπῆς θ 832^b 19.
 καθὸ ξ 977^a 29.
 καθολικός φ 826^a 38. 828^a 19.
 καθυπνοῦν θ 845^b 29.
 καθῶς i. q. καθάπερ φ 815^b

26. 818^a 16. 819^a 7 et saepius in libris de plantis.
- καίλαρ v. l. μ 852^b 1.
- καικίας αν 973^a 9
- κακοήθης § 846^b 17.
- κακοῦν § 845^a 33.
- καλαμίνθη φ 821^a 29.
- κάλαμος φ 820^a 19.
- καλλιέλαιος φ 820^b 40.
- Καλλισθένης § 843^b 8.
- καλλιστέφανος § 834^a 12.
- Καλχηδόνιος vide Καρχηδόνιος.
- καλώδιον μ 853^a 34.
- καμηλίτης § 830^b 9.
- κάμηλος § 830^b 5—10.
- καμινεύειν τὴν ἄμμον § 833^b 25.
- κάμινος § 833^b 30.
- κάμπτειν μ 853^a 6.
- κάμψις μ 856^b 18, 31.
- κάνθαρος § 842^a 8. 845^b 2.
- Κανθαρόλετρος ἐν Χαλκιδικῇ § 842^a 6.
- Καππαδοκία § 831^b 21. 835^b 1.
- Καρβανοὶ οἱ κατὰ Φοινίκην αν 973^b 4.
- Κάρβος αν 973^b 4.
- καρδία (τῶν δένδρων) φ 819^a 34.
- καροῦν. καροῦνται § 832^a 3.
- καρποφορεῖν φ 817^b 18.
- καρποφορία φ 828^b 5.
- καρποφόρος φ 817^a 8. αἴγειροι καρπ. § 835^b 2.
- καρῶα φ 820^a 33. 821^a 28.
- κάρνον φ 820^b 12. μ 854^a 32.
- Καρχηδόνιοι § 834^b 18. 836^b 31, 34. 837^a 2, 5, ^b1. 838^a 20, ^b27. 841^a 10. 844^a 32.
- Καρχηδών § 844^a 8, 10, 32.
- καταγεῖν μ 857^b 2.
- καταγνῶναι μ 852^b 23.
- κατάγννος § 837^a 34.
- καταδαρθάνειν. καταδαρθεῖν § 845^b 26.
- κατακαλύπτειν § 835^b 29.
- κατακλίνειν § 839^a 18.
- κατακλύζειν § 834^b 10.
- κατακομίζειν § 840^b 29.
- κατακόπτειν § 833^b 1.
- κατακρατεῖν τινος § 830^b 17.
- κατακυριεύειν φ 823^a 7. τινός φ 826^b 8.
- καταναλλίσκειν § 844^a 34.
- κατανοεῖν φ 820^a 9. § 837^a 20.
- καταξεῖν § 838^b 15.
- καταπιέζειν φ 824^b 31.
- καταπίνειν § 831^b 11. 835^a 28. 837^a 22.
- καταπίπτειν φ 824^b 8.
- καταπορθμίας αν 973^a 25.
- καταράσσειν § 836^a 13.
- καταρρεῖν φ 829^a 17, 23.
- καταρροή φ 822^a 30, 32.
- καταρτᾶν μ 853^b 27.
- κατασθενάζειν ατ 969^a 17.
- κατασθενάσμα § 838^b 12.
- κατασοβεῖν § 841^b 22.
- καταστρέφειν § 830^a 31. μ 856^b 17.
- κατασφραγίσεσθαι § 842^a 29.
- κατατείνειν § 830^a 11.
- καταφέρειν § 833^b 17.
- κατεάσσειν (i. q. καταγνῶναι) μ 852^b 22.
- κατεπεύγειν φ 825^b 16.
- κατισχνάινειν φ 828^a 34.
- κατοικίδια φντά φ 819^b 27.
- κἀτοχος (δαίμονι) § 846^b 24.
- κάτω. τὰ κατώτερα φ 822^b 23.
- Καννίας ὁ βορρᾶς καλεῖται αν 973^a 4, 12.
- Κάνιοι αν 973^a 5.
- Κάυνος αν 973^a 3.
- Καφηρεὺς τῆς Εὐβοίας αν 973^a 22.
- κέδρος § 841^a 15.
- κεῖσθαι de facta propositione § 975^a 27.
- Κελτική § 837^a 7. Κελτικός κασσίτερος § 834^a 6.
- Κελτοὶ § 837^a 12, 14. φ 814^a 25.

- Κελτολόγους* θ 837^a 7.
κενός. τὸ *κενόν* ξ 976^b 13, 18.
κενταυρέα φ 820^a 36.
κέντρον. τὰ τῶν *σκορπίων κέντρα* θ 844^b 26, 28.
κεραία *navium antenna* μ 851^a 38, ^b4.
κεραμεικὸς τροχός μ 851^b 20.
κέρας θ 831^a 1, 2.
Κέρας ἐν Ἰνδοῖς θ 835^b 5.
κέρασος φ 820^b 13.
κεραυνοῦν θ 836^b 2.
Κέρβης ποταμὸς ἐν Εὐβόλᾳ θ 846^b 38.
Κετὸς ποταμὸς περὶ τὴν Κύμην θ 838^a 12.
Κέως θ 845^a 15.
κηλώνειον μ 857^a 34.
κηπαῖα φυτόα φ 819^b 28, 38.
κηρόν θ 832^a 6.
Κιλικία θ 832^b 4.
κίνησις. ἐν τοῖς φυτοῖς οὐχ ἐθρῆσκομεν τοπικὴν κίνησιν φ 815^b 24. 816^b 10. ἢ τῆς διανοίας κίνησις ατ 969^b 1.
Κίος θ 834^a 34.
Κιρκαιὸν αν 973^b 20. *Κιρκαιὸν ὄρος* θ 835^b 33.
Κίρκας (vel *Κιρκίας*) καλεῖται ὁ *Θρακίας* αν 973^b 20.
κιρνᾶν φ 817^a 14.
κιττός θ 831^a 2.
κίτων θ 834^b 32.
κιάδος φ 818^a 12, 15. 819^b 24.
κιάων μ 856^b 27.
κλειδίον τοῦ οἰκήματος θ 832^b 23.
Κλεάνυμος ὁ Σπαρτιάτης θ 836^a 4.
κλίμα φ 826^a 12.
κλίση μ 856^a 39.
κνήμη μ 857^b 22, 33, 34, 36.
Κνίδος θ 831^b 19.
κόγχη θ 831^b 12.
κογχύλιον φ 816^a 10. 829^a 19.
κοιλάνειν φ 823^b 41.
κοιλία de arboribus φ 818^a 6. 829^b 4.
κοῖλος μ 847^b 25.
κόκκοι φ 820^a 38. τοῦ *κνάμον* φ 820^b 7. τοῦ *σίστρον* θ 846^a 35.
κόκκνξ θ 830^b 11, 12, 14.
κόλλοφ μ 852^b 12.
κολοιός θ 841^b 29. 842^a 1.
κολυμβᾶν θ 842^b 7.
κολυμβητής θ 834^b 22.
κόμμι θ 836^b 5. φ 818^a 4. 821^b 10. 829^a 16.
κομπάζειν φ 814^b 10.
κοιονοστός θ 837^b 12.
κοπρία θ 845^a 5.
κόπρος φ 821^a 36.
κοράκιον, φύλλον τι θ 837^a 20.
κόραξ (v. l. *κόραξ*) θ 842^b 10, 12, 13. 844^b 6.
Κόρης ἀρκαγῆ θ 836^b 21.
κορυφή θ 846^a, 26.
Κορωναία τῆς Βοιωτίας θ 842^b 3.
Κούριον τῆς Κύπρου θ 845^a 10.
κουφίζειν μ 857^a 15, ^b2.
κόχλος θ 846^b 13.
κράζειν θ 841^b 20.
Κραῆθις ποταμὸς θ 846^b 34, 35.
Κράννων τῆς Θετταλίας θ 842^b 10.
Κραστονία θ 842^a 15.
κρατήρ θ 846^a 9.
κρειττότως φ 820^a 4.
κρημνός αν 973^a 2.
κρήνη ἐλαίου θ 841^a 15.
κρηνίδιον θ 841^b 9.
Κρήτη αν 973^a 21. θ 830^b 20. 835^b 2. 836^a 29, ^b27.
κριθή θ 841^b 4.
κρίσις i. q. *discrimen* φ 827^a 39.
Κροῖσος θ 834^a 24.
κρόκη μ 852^b 29.
κροκόδειλος θ 831^a 12.
κρόκος θ 840^b 26, 30.

- κρόταλον θ 839^a 1.
 Κροτωνιάται θ 840^a 20.
 Κροτωνιάτις θ 840^a 17.
 κρουός ὕδατος ψυχροῦ θ 841^a
 22.
 κῶμος φ 820^b 7.
 Κῶνται θ 839^b 14. 840^a 1.
 κῶνος θ 834^b 20.
 Κωθήρα (ex antiquo epigram-
 mate) θ 843^b 27.
 κωκᾶν θ 843^a 24.
 κῶλος. τὸ θαναμαστότατον μ
 847^b 16—848^a 37.
 κωκλωτερής θ 839^a 16.
 Κώκλωψ. ἐν Κώκλωψι τοῖς Θορξί
 θ 842^a 4.
 κῶκνος θ 839^a 24.
 κώλειν μ 851^b 18.
 κωλίνδειν μ 851^b 21. 856^a 18.
 κωλίνδρος θ 846^b 4.
 κῶμβαλον θ 838^b 34.
 Κῶμη θ 838^a 5, 12. 839^a 12, 29.
 Κωμιά Σίβυλλα θ 838^a 9.
 κωνάστρου ἐπιτολή φ 821^b 5.
 Κόπρος θ 832^a 22 (cf. Γύαρος).
 833^a 31. 845^a 10.
 Κωρήνη *αν* 973^a 21. θ 832^a 31.
 835^a 33.
 Κωρηναῖος. ὁ Κ. λιμὴν Ἀπολ-
 λωνία *αν* 973^a 22.
 κωρία imperium θ 837^a 5.
 κωριεύειν absol. φ 823^b 23.
 824^a 7. κωριεύεσθαι ὀπὸ τι-
 νος θ 838^a 10, ^b26.
 κῶνος. narrations et fabulae
 de canibus θ 830^a 20. 838^b
 4, 5. 840^b 4. 841^b 6. 845^a
 22, 28. 846^a 25.
 κωβιός θ 835^b 14.
 κῶπη μ 850^b 11, 20.

 λαγώς θ 836^b 19. 842^a 16.
 Λαερτιάδαις θύεται ἐν Τάραντι
 θ 840^a 7.
 Λακεδαίμων θ 832^a 18.
 Λακίνιον θ 838^a 17.
 λακίξειν θ 830^a 18.
 Λάκωνες θ 832^a 20.
 Λατίνοι φ 814^a 28.
 λάχανον φ 819^b 1, 8, 17.
 λέγειν. λεκτός ξ 980^b 19.
 λείος φ 820^a 15.
 λέμμα φ 820^a 38.
 λεοντοφόνος θ 845^a 28—34.
 λεπίζειν θ 830^a 15.
 λεπτός μ 852^b 12.
 Λέσβος *αν* 973^a 9, ^b21.
 Λέσβιος. τὰ Λέσβια θ 839^b 7.
 Λευκανοί θ 838^a 10.
 Λεύκιππος ξ 980^a 7.
 λευκόνοτος *αν* 973^b 10.
 λευκότης φ 820^b 21.
 λευκόφυλλος θ 846^a 29.
 Λευκωσία μία τῶν Σειρήνων θ
 839^a 33.
 Λεχίνεος φ 817^a 27. nomen
 manifeste corruptum; sed
 quid subsit vix eruendum.
 Leucippos conii Jourdain, ex
 arabico vocabulo quod signi-
 ficet i. q. ἐν τῷ ὄλω coll.
 Arist. 716^a 15 ortum conii.
 Meyer Gesch. d. Bot. I, 60.
 λέων θ 845^a 29, 33.
 Λιβύη θ 844^a 3, 6. 846^a 38.
 Λιγεία, μία τῶν Σειρήνων θ
 839^a 33.
 Λίγος. Λίγες θ 837^b 16, 24.
 Λιγυστική, ἡ θ 837^b 8.
 λίθος Πάριος θ 844^a 15. σώ-
 φρων καλούμενος θ 846^b 26.
 φ 823^a 41.
 λιθοῦν θ 834^a 30.
 λιμνίον θ 840^b 33.
 λινοζώστις φ 827^a 2.
 λίνον φ 821^a 31.
 Λιπάρα νήσος θ 832^b 29. 833^a
 12, 15. 838^b 31.
 λιπότης φ 823^b 15.

Λίψ αν 973^b 11.
λόγος ratio math. μ 848^a 13,
^b10.
Λοκρός θ 847^b 7.
λοξός μ 856^b 9.
Λουσοί τῆς Ἀρκεσθίας θ 842^b 6.
λόγος φ 818^a 12, 14.
Λυδία θ 831^b 26. 833^a 19. 834^a
 23.
Λυκόρμας ποταμός θ 847^a 1.
λύκος θ 836^b 27.
Λυρναίτιες οἱ κατά Φασηλίδα
αν 973^a 8.

μαγειρεῖον θ 833^a 3.
Μάγυδος (vide *Μύγαλος*) *αν*
 973^a 5.
μάθημα ατ 968^b 5. *οἱ ἐν τοῖς*
μαθήμασιν. ατ 970^a 19. 971^a
 13.
Μαίανδρος θ 846^b 26.
Μαιδική θ 830^a 6.
Μαιδῶν χώρα τῆς Θράκης θ
 841^a 27.
μαίνεσθαι. ἔμπελος μαινομένη
θ 846^a 38.
Μακεδονία θ 833^a 28, ^b18,
 835^a 34.
Μακεδονικὸς ἄσφαλτος θ 842^b
 17.
μακρότης φ 826^b 7.
μακρύνειν φ 823^b 36.
μακροσμός φ 824^a 3.
μαλθάσσειν φ 822^a 5.
μάλλον comparativo additum
 μ 853^b 17.
Μαλλός αν 973^a 1.
Μαλόεις αν 973^a 11.
μανός ξ 976^b 3.
μαργαρίτης φ 819^a 12.
Μαρσέυς αν 973^a 19.
Μάρσος αν 973^a 20.
Μασσαλιῶται θ 837^a 28, ^b8.

μάταιος φ 819^b 23. *ματαίως* ξ
 976^a 36.
μάγαιρα θ 845^a 5.
Μεγάλη πόλις θ 842^b 26.
μέγεθος. μεγέθη πλοίων μ 850^b
 31.
μεθερμηνεύειν φ 814^a 34, ^b29.
μεθιστάναί μ 850^b 5. 857^a 28,
 32.
Μετώγκραιρα (Σίβυλλα) θ
 838^a 9.
Μέλαινα ὄρη θ 846^a 26.
μελανειμονεῖν θ 840^b 7.
μέλι θ 831^b 18, 21, 23, 26, 30,
 832^a 6.
μελιηδής φ 820^a 34.
Μέλισσος ξ 977^b 22. 977^a 22.
ad Melissum referenda est
prima pars libri ξ.
μέλιττα θ 832^a 2. 835^a 22.
μελιτοπόλος θ 835^a 23.
Μέντορες οἱ ἐπὶ τοῦ Ἄδριου
οἰκοῦντες θ 839^b 2.
Μεντορικὴ θ 839^a 34.
μέσης αν 973^a 3.
μεσιτεύειν φ 819^a 20. 820^a 18.
μεσόνεος μ 850^b 10.
Μεσοποταμία τῆς Συρίας θ
 845^b 8.
μέσος. ἀνὰ μέσον syn. μεταξὺ
θ 838^a 23. 839^b 5. ξ 976^b
 18. *μέσον = μεταξὺ* φ 816^a
 31. 819^b 6. 828^a 3. *μέσον*
adverb. φ 827^b 34.
μεσότης θ 846^a 18.
μεσόθεν (Parm. 104 Mull.) ξ
 976^a 8. 978^b 9.
μετά abundanter φ 825^a 28.
μετακηπέειν φ 814^a 35.
μετακοσμεῖν ξ 974^a 20. 976^b 37.
μεταλλάττειν φ 821^a 27.
μετάλλου θ 833^a 28.
μεταπίπτειν ξ 979^b 28.
Μεταπόντιον θ 840^a 28.
μεταπορθεμεῖν φ 814^a 33.

- μεταπρέπειν ξ 975^a 13.
 μετατιθέναι φ 820^a 13.
 μεταφρυνένειν φ 820^b 30.
 μεταχωρεῖν μ 850^a 21, 26.
 μεταωρίζειν θ 843^a 20, 23.
 μετεωρισμός θ 843^a 9.
 μετέωρος θ 843^a 7, 30. φ 822^b 33.
 Μήθεια θ 839^b 18.
 Μηθία θ 832^a 26. 833^a 1.
 μήκος ατ 970^a 2. i. q. γραμμῆ 969^a 29.
 μηκύνειν φ 818^b 3.
 μηλέα φ 819^b 22. 820^b 37.
 Μήλος νήσος θ 831^b 19. 833^b 3.
 μήτρα φ 819^a 33.
 μηχάνημα μ 848^a 36.
 μηχανικός μ 847^a 24. 848^a 14.
 Μίνως θ 836^a 28.
 μίξις ξ 974^a 25. 977^a 4.
 Μιτυληναῖοι αν 973^a 11.
 μνᾶ θ 833^b 9.
 μναμόσνον φιλίας (in antiquo epigrammate) θ 843^b 32.
 μνημόσνον θ 838^a 32.
 μόλιβδος, μόλυβδος θ 834^a 7. 835^a 6. 849^b 36. μ 857^a 35.
 μόναιπος θ 830^a 7.
 μοναχῶς μ 849^b 11.
 μορέα ἢ ἀγρία φ 820^a 21, ^b13.
 μορφῆ ξ 975^b 22.
 Μοσσόνιοκος χαλκός θ 835^a 9.
 Μουσαῖος θ 843^b 4.
 μοχλεύειν μ 853^a 38.
 μοχλός μ 847^b 11. 848^a 13. 850^a 30. 854^a 9.
 Μύγαλος αν 973^a 5. (cf. Μάγυδος).
 μυελός medulla arborum φ 818^a 7. 819^a 31, 33. 821^b 32.
 μυθεύειν c. inf. θ 836^a 14, ^b1.
 μυθώδης θ 839^a 9.
 Μύκαλλα τῆς Κροτωνιάτιδος θ 840^a 17.
 μόνης φ 819^a 30. cf. 825^b 18.
 μυριάς θ 841^b 30.
 μυρρίζειν θ 832^a 4. 845^b 1.
 μυροβάλλανος φ 829^b 33.
 μυροβλή, μυροβλή φ 819^b 22. 828^b 3.
 μῶς θ 832^a 22, ^b3. 842^b 7. 845^b 6.
 Μυσία αν 973^a 10. θ 845^a 17.
 μυχός θ 836^a 24.
 μωδῶν θ 846^a 32.
 μῶνυξ θ 835^a 35.
 Νάξος θ 844^b 32.
 ναναγείν θ 836^a 15.
 ναυσίπορον ξειδρον θ 846^b 31.
 νεάζειν φ 815^a 33.
 Νείλος θ 846^b 22.
 νεκρός. νεκρά θάλασσα φ 824^a 26.
 νεοτιὰ θ 830^b 15.
 νεοττός θ 830^b 14.
 Νηλεὺς ποταμὸς Εὐβοίας θ 846^b 38.
 νῆμα ἀτράκτου φ 826^b 39.
 νησίδιον θ 832^a 24.
 νιρώδης θ 834^a 31.
 νότος αν 973^b 7.
 νοῦφαρ τὸ λατρικόν φ 825^b 33.
 νομογενής Ἐρῶθη (ex antiquo epigrammate) θ 843^b 31.
 νῦν, τό ατ 971^a 17.
 νυσταγμός φ 816^b 38.
 ξανθόθριξ θ 846^b 36.
 Ξενοφάνης ξ 976^a 32. eius doctrina ξ 977^a 14 sqq.
 Ξέρξης φ 814^b 12.
 ξηρότης φ 823^b 16.
 ξόλον μ 852^b 22. 853^a 5. 856^b 6. 857^a 5.

- ὀβελίσκος \S 835^a 18.
 ὄγκος (Parm. 103 Mull.) ξ 976^a
 8. 978^b 9.
 ὀδμή φ 821^b 40.
 ὀδοντάγρα μ 854^a 17.
 ὀδός. πρὸ ὀδοῦ κινεῖσθαι \S
 848^a 12.
 Ὄθρυς \S 846^b 10.
 οἶαξ μ 850^b 29.
 οἶκημα \S 832^b 23. 842^a 25.
 οἰκίσκος φ 820^b 10.
 Οἰναρέα πόλις ἐν Τυρρηνίᾳ \S
 837^b 32.
 οἰνοπωλεῖν \S 832^b 22.
 οἰνοπόλης \S 832^b 21.
 οἰνώδης \S 832^a 10.
 οἰνοῦν. οἰνωμένος \S 839^a 4.
 οἰκτάκλινον \S 830^a 16.
 Ὄλβια ἡ κατὰ Μάγυθον (Μύ-
 γαλον codd.) τῆς Παμφυλίας
 αν 973^a 5.
 ὀλιγότης ξ 975^b 26.
 ὀλήη vis trahendi μ 853^b 1.
 pondus \S 833^b 10.
 ὀλόος (ex Homero) \S 839^b 34.
 ὀλωος i. q. denique ατ 968^a 1.
 ὀλοτελής φ 817^b 38.
 ὀλότης φ 820^b 19.
 Ὀλυμπία \S 834^a 21. Ὀλυμπίασι
 \S 834^a 17.
 Ὀλυμπίας αν 973^b 21.
 Ὀλυμπος Πιερικὸς αν 973^b 22.
 Ὀλυνθος \S 842^a 5.
 Ὄμβρικοί \S 836^a 19.
 Ὀμηρος. versus Homeri respi-
 citur \S 839^b 33, 34. 840^b 16.
 ὀμοιομερής φ 818^a 17.
 ὀμοίος. geometrice ὀμοιον τῶ
 λόγῳ μ 848^b 19.
 ὀμοιοῦν ξ 977^b 8.
 ὀμοίωσις φ 826^b 34.
 ὀμολογία ξ 977^b 30.
 ὀμφακώδης \S 846^b 1.
 ὄνομα. geometrice ἡ ἐκ δυοῶν
 ὀνομάτων ατ 968^b 19.
- ὀνομασί \S 841^b 20.
 ὄνος \S 831^a 22, 23, 24, 26.
 ὄνος machina μ 852^b 12. 853^b
 12.
 ὄντως φ 815^a 23.
 ὄνυξ φ 818^b 15.
 ὄξυδερκής \S 834^b 28.
 ὄξυς i. q. ταχύς φ 822^b 9, 14, 15.
 ὄξέως φ 820^b 12, 15.
 ὄξώδης φ 829^a 41.
 ὄπή φ 818^b 25. \S 831^a 16.
 ὄπουοῦν \S 848^b 22.
 ὄπταν v. ἕάν.
 ὄρείχαλκος \S 834^b 25.
 ὄρθιος μ 851^b 27, si vera est
 lectio. Cappelle.comi. ὄρθήν.
 ὄρθόνοτος αν 973^b 7.
 Ὄρθωσία Ἄρτεμις \S 847^b 1.
 ὄρίγονος φ 818^b 36. 820^a 35.
 \S 831^a 28.
 ὄρκιος. Ζεὺς \S 845^b 33.
 ὄρνεον \S 831^b 5. 832^b 5. 836^a
 33. 838^b 25. 839^a 22.
 ὄρνιθάριον \S 841^b 18.
 ὄρνις \S 836^a 9. 837^b 17. 841^b
 22, 23.
 ὄρός \S 835^b 31.
 ὄροφος φ 824^b 32.
 ὄρνυξ φ 820^b 6.
 ὄρνυται. ὄρνυτοι ἄλλες \S 844^a
 12. ἰχθῦς \S 835^b 16.
 Ὄρχομενός \S 838^b 3.
 ὄστούν de plantis usurpatum
 φ 820^a 40.
 ὄστρακον \S 831^b 13. ὄστρακα
 φυτῶν φ 820^b 12.
 ὄστρακώδης φ 818^a 33. τὰ ὄστρα-
 κώδη fictilia φ 822^a 17, 18,
 19, 22.
 ὄστρεώδης varia lectio φ 822^a
 17.
 ὄταν v. ἕάν.
 ὄν in protasi hypothetica φ
 818^b 22. οὐ μὴν οὐδέ ξ 979^b
 26.

- οὐδαμῶδες ξ 979^a 34.
 οὐδαμῶς elliptice φ 816^a 2.
 οὐδὲ μὴν ξ 979^b 30.
 Οὐράνιον ὕρος θ 841^a 10.
 οὕριος μ 851^b 6, 11.
 οὔρον θ 835^b 29.
 ὀφείδιον θ 845^b 8.
 ὀφείλειν admodum frequens in
 libris de plantis φ 816^b 21.
 817^a 9, 12, 16 al.
 ὀφθαλμός θ 834^b 22, 31. τε-
 θῆναι πρὸ ὀφθαλμῶν αν 973^b
 24.
 ὀπιόδειρος θ 832^a 21.
 ὀφρις θ 845^a 10, 12, ^b9, 14 sq.
 832^a 14, 18.
 ὀχειὸν θ 830^b 7.
 ὀχεύειν θ 830^b 8.
 ὄχθη φ 820^a 1.
 ὄχλειν αν 973^b 22.
 ὄχνη φ 819^b 22. 820^b 37.
- Παγγαῖον αν 973^b 16.
 Παργεύς αν 973^a 3.
 Παίονες θ 830^a 7. 846^b 30.
 Παιονία θ 830^a 5. 833^b 6. 842^b
 33.
 Παιονική, ἡ θ 830^a 6.
 παλαι de iis, quae antea in
 eodem libro exposita sunt
 μ 857^a 24. ξ 978^a 32.
 Παλαιστίνη φ 821^a 24.
 Παλικοὶ τῆς Σικελίας θ 834^b 8.
 παμπληθής θ 833^a 20. 837^a 27.
 παμφόρος φ 814^a 11. 838^b 22.
 Παμφυλία θ 833^a 6. αν 973^a 6.
 Πανδοσία τῆς Ἰαπωνίας θ 838^a
 33.
 Πάνθειον θ 834^a 13.
 παντάπαν φ 823^a 26.
 παρὰ cum comparativo φ 821^a
 18. cf. 819^b 38.
 παραβάλλειν intr. accedere θ
 836^a 29. 840^a 11. φ 829^a
30. geometricae de construc-
 tione rectanguli ατ 970^a 5.
 παρακαθῆσθαι θ 845^b 28.
 παρακοπή θ 832^b 20. 847^b 9.
 παρακόπτειν θ 832^b 17.
 παρακρούεσθαι sine obiecto μ
 849^b 35.
 παραλιμπάνειν φ 815^a 30.
 παραλλάξ θ 835^a 1.
 παραλογίζεσθαι μ 856^a 33.
 παραλύειν θ 831^a 9.
 παραμείβειν θ 846^b 30.
 παράπαν, τὸ παράπαν φ 816^b
 14. θ 835^a 34.
 παραπέθειν ατ 969^b 17.
 παραπλεῖν θ 839^b 19, 32.
 παραπληροῦν geometricae μ 848^b
 28. 849^a 26. 854^b 29, 37.
 παρασημεῖσις φ 815^b 1.
 παρατρέπειν θ 846^a 14.
 παραντία φ 817^a 40. 819^b 12.
 820^a 11. 823^a 22.
 παραφυάς plantarum φ 819^a
 24, 26. 820^a 23, 28.
 παραφύεσθαι φ 814^a 11.
 παραχορήμα θ 835^b 35.
 παραχωρεῖν φ 826^a 33.
 παρεμβάλλειν θ 833^b 27.
 παρθένιος θάλαμος θ 846^a 30.
 Παρθενόπη μία τῶν Σειρήνων
 θ 839^a 33.
 Πάριος λίθος θ 844^a 15.
 Παρμενίδης ξ 976^a 6. 978^b 8.
 (v. 103—105 Mull.)
 παρό θ 834^b 29. i. q. ἡ apud
 comparativum φ 820^a 5, 14.
 824^a 10.
 παρόμοιος θ 846^b 3, 23. 847^a
 2, 8. 843^a 32.
 παρομοιοῦν φ 819^a 18. 823^b 23.
 παρουσιάζεσθαι φ 825^a 11.
 Πασιφάσσα (in antiquo epi-
 grammate) θ 843^b 29, ^b27
 (rest. pro Φερσεφάσσα).
 πατάσσειν μ 853^b 18.

- Παφλαγονία* θ 835^b 23.
παφλάζειν θ 845^b 35.
πάγος του ὕδατος φ 825^a 41.
πεδιάς φ 820^a 3.
πέλαγος ξ 980^a 11.
πελαγός θ 832^a 15.
Πελασγοί θ 836^b 10.
πελεκανί θ 831^b 10.
πέλεκυς μ 853^b 16, 22.
Πελοπόννησος θ 842^b 26.
Πελοριάς θ 840^b 28.
πενταετηρίς θ 847^a 4.
πεντάλιμος θ 842^b 21.
πεντεκαϊδεκάπηχον θ 838^a 21.
πεκαίνει φ 820^b 12. θ 846^b 1.
πέπανσις φ 821^b 25.
πεπειρότης φ 827^a 21. 829^b 9.
πεπειροῦσθαι φ 829^b 38.
περαίνειν ξ 977^b 6, 8. 978^b 13.
περατοῦν φ 822^a 38.
Πέργαμον θ 834^a 23.
περιάπτειν θ 846^b 8.
περιαρμόττειν μ 854^a 22.
περιέχειν de lineis, quae angulum includendo efficiunt μ 851^a 14.
περιστάνα ξ 976^b 28.
περικαταλαμβάνειν θ 846^a 11.
περικλύζειν θ 837^b 21.
περικόπτειν θ 835^a 19.
περικυκλοῦν φ 818^a 15.
περίμετρος θ 838^b 21. 840^b 34.
περιοδεύειν φ 816^a 23.
περιοικοδομῆναι θ 834^a 19.
περικαττειν θ 845^a 32.
περίπλους, ὁ Ἄννωνος θ 833^a 11.
περισπᾶν μ 858^b 8.
περιτέμνειν θ 835^a 19.
περιτήκειν θ 833^b 7.
περιττός, περισσόν (Emped. 166 Mull.) ξ 976^b 27. θ 838^b 14.
περιττότης φ 828^b 28.
περίττωμα φ 822^a 23, 34.
περιφύεσθαι θ 838^a 13.
περιάδωνος θ 844^b 34.
περκνός θ 835^a 2. 846^b 18.
Περραιβοί θ 843^b 14.
Πέρσαι θ 832^a 28. 833^a 4. 838^a 23.
Περσίς φ 821^a 33. 833^a 1.
πέτρα ἀποτροφής θ 841^a 19.
Πευκέστιος θ 836^a 5 (Πευκέτιος coni. Beckmann).
Πευκετιῖνοι θ 840^b 18.
Πευκέτιος vide Πευκέστιος.
πέυκη φ 820^a 17, 33. 829^a 2.
Πηγαῖον ἀν 973^b 16. vide Πηγαῖον.
πήγαρον φ 819^b 10.
Πηδασία τῆς Καρίας θ 844^a 35.
Πηδασος θ 844^b 2.
πηλός φ 818^a 22.
πήξις θ 845^a 26.
πιέζειν μ 853^b 18.
Πιερία τῆς Μακεδονίας θ 833^b 18.
Πιερίδος Ὀλυμπος ἀν 973^b 22.
Πιθηκούσαι θ 833^a 14.
πικρία φ 829^a 39.
πινυκίδιον θ 834^b 12.
πίναξ θ 839^b 33.
πίπτειν geometricre ατ 970^a 11.
πίττα, πίσσα θ 842^b 16. φ 818^b 35.
πιτόα θ 835^b 31.
πλάγιος μ 852^a 12. 856^b 10.
Πλαγκταί θ 839^b 19.
πλάστιγξ μ 849^b 24. 853^b 27.
πλατόνειν θ 841^a 2. φ 820^a 26. 822^a 38.
πλάτυνσις φ 825^a 10.
πλατυπρόσωποι μύες θ 832^b 2.
πλατυσμός φ 828^b 10.
Platonis doctrina respicitur ατ 969^a 17. Timaeus φ 815^a 21.
πλευριαῖος θ 842^a 17.
Πλειόν θ 840^a 13. (Πολλείων coni. Salmasius.)
πλειστάκις φ 821^b 13. 823^a 17.

- πληθύνειν φ 825^b 15. 826^a 14.
 828^a 14.
 πλημμυρεῖν φ 826^b 14.
 πλην limitandi vi paullo libe-
 rius usurpatum φ 824^a 16.
 825^a 7, ^b25.
 πλήρωμα φ 815^b 7.
 πλησίον. πλησιότερος φ 827^b 20.
 πλησιόχωρος θ 840^b 6.
 πλίνθος φ 822^a 18.
 Πλούτων θ 836^b 21.
 πλύνειν, τήν ἄμμον θ 833^b 25.
 πνοή φ 815^a 27. 816^b 26.
 πνά Χαλκιδική θ 832^a 1.
 παιδιαῖος ατ 970^a 6.
 ποιεῖν. τὰ φητά ποιούσι φύλλα
 καρπῶν φ 819^b 30, 32. ποιεῖν
 τι cogitatione = τίθεσθαι ατ
 969^b 18.
 Πολίειον vide Πλεῖον.
 πολύνκλος φ 821^b 24.
 Πολύκριτος ὁ τὰ Σικελικὰ γε-
 γραφῶς θ 840^b 32.
 πολύμορφος φ 815^a 2.
 πολύπους θ 832^b 14.
 πολύτροπος φ 822^b 11.
 πολύχοος φ 814^a 12.
 πολύχρονος θ 838^a 7.
 πονεῖν θ 831^a 1. μ 856^b 9.
 Πόντος θ 831^b 23. 835^a 15,
^b15. 839^b 3, 6.
 Πόντος, ποταμὸς Θράκης θ
 841^a 28.
 Ποπλάνιον Τυρρηρῶν θ 837^b 31.
 πορθμὸς μεταξὺ Σικελίας καὶ
 Ἰταλίας θ 834^b 3. 843^a 1. αν
 973^b 1.
 πόρος meatus plantarum φ 828^a
 26, ^b 10, 17, 19 al.
 πορφύρεται θ 843^a 26.
 Ποσειδάωνιον αν 973^a 16.
 Ποσειδωνία ἐν Ἰταλίᾳ θ 839^a
 30.
 ποσός ατ 968^a 2.
 ποσότης φ 828^a 17.
- ποταμὸς αν 973^a 13.
 ποτάμιος. τὰ ποτάμια θ 835^b 17.
 ποτίζειν φ 821^a 38.
 ποτός φ 820^a 30.
 πούς. παρὰ πόδας θ 846^a 1.
 πρηστήρ θ 843^a 31.
 προαποδεικνύουσι φ 826^a 9.
 προβαίνειν φ 815^b 35.
 προβάλλειν med. φ 821^b 9, 17.
 πρόβατον θ 846^b 37.
 πρόδηλος φ 815^a 11.
 προηγείσθαι φ 816^b 23.
 προθέλυμνος φ 814^a 22.
 Προκόννησος αν 973^a 20.
 προκόπτειν φ 824^b 38.
 προλέγειν μ 850^b 3.
 πρόοδος φ 829^a 28.
 προπίπτειν θ 839^a 28.
 προπορεύεσθαι θ 844^b 5.
 προσαγωγή φ 827^a 23.
 προσάλλεσθαι θ 831^a 8.
 προσάπτειν ξ 978^a 25, ^b28.
 προσαρμόζειν μ 850^b 32. 855^b 10.
 προσαφοδύειν θ 830^a 18.
 προσβαίνειν μ 852^b 25.
 προσγίγνεσθαι ξ 976^a 28.
 προσδεῖ θ 834^a 32.
 προσδεῖν (προσδέω) μ 850^b 22.
 προσεῖναι φ 825^b 27.
 προσεμφαίνεσθαι θ 847^b 24.
 προσεξαπατᾶν ατ 969^b 5.
 προσερεῖδειν μ 853^a 35.
 προσέτι θ 830^a 9.
 προσεγγύνουσι μ 851^a 33.
 προσκίπτειν μ 851^b 23. 852^a 32.
 πρόσκοπις μ 852^a 32.
 προσκρεμαννόναι μ 856^a 23.
 προσκρούειν μ 852^a 7.
 προσλαλεῖν φ 814^b 22.
 προσμένειν φ 829^b 4.
 προσουρεῖν θ 845^a 33.
 προσραίνειν θ 835^b 35.
 προστιθέναι μ 856^a 20.
 προσφιλής θ 844^b 33.
 προσφυτής φ 826^b 3.

προσφυσᾶν θ 845^a 22.
 προσχρησθῆναι ξ 974^b 11 (e con-
 iectura pro προχρησθῆναι).
 πρόσωπον i. q. διάστασις ατ
 972^b 5.
 προτέλειος φ 814^b 19.
 προφήτης φ 815^b 6.
 προφάναι φ 825^a 34.
 προφθάνειν φ 825^a 27.
 προχρησθῆναι vide προσχρησθῆναι.
 προχωννύναι θ 836^a 30.
 προχωρεῖν φ 825^a 4. 827^a 16.
 προωθεῖν μ 850^b 24.
 Πρωτεύς ὁ Φαίριος φ 815^a 3.
 πρώτος. ἡ ἰδέα πρώτη τῶν συν-
 ονύμων ατ 968^a 10. πρώ-
 τως φ 816^b 19.
 πτελέα φ 828^b 24.
 πτερόν θ 835^a 17.
 πτέρυξ θ 835^b 10.
 πτόρθος θ 834^a 15.
 πτυρτικός θ 846^b 35.
 πῶσις φ 821^a 16.
 Πυθόπολις θ 834^a 34.
 πύλη. πύλαι Σύριαι αν 973^a 18.
 πύξος θ 831^b 23.
 πυραμιδοῦν φ 827^b 37.
 πυραμοειδής φ 827^b 16. 829^b 14.
 πυρήν φ 829^b 13.
 πυρλίμαχος θ 833^b 27.
 Πυριφλεγέθων περι Κύμην θ
 839^a 23.
 Πυρραῖοι αν 973^b 22.
 πυράδης θ 833^a 14.
 πύτια θ 835^b 31.
 πῶλος, τῶν καμήλων θ 830^b 8.
 παμάζειν θ 845^a 6.

ράβδος θ 846^a 28.
 ραίνειν θ 841^a 31.
 ράμνος φ 820^a 20.
 ραχία φ 823^b 8.
 ρεῖθρον θ 846^b 31.
 ρέπειν μ 858^a 21.

ρεῦμα θ 840^a 4.
 ῤήγιον θ 835^b 15. 843^a 6.
 ῤήγος θ 846^b 29.
 ρητινή φ 818^a 4.
 ρητός. γραμμῆ ρητή ατ 968^b
 15, 18.
 ριπίζειν θ 841^a 31.
 ρίς θ 846^b 25.
 ρῖψις μ 858^a 27.
 ῤόδος αν 973^a 4.
 ῤόδιοι θ 843^a 23.
 ροιά arbor φ 821^a 36. fructus
 φ 820^a 31, 39. 821^a 5.
 ροίζος θ 843^a 3.
 ρόμβος μ 855^a 5.
 ροπή id quod facit inclinatio-
 nem deorsum μ 850^a 13, 15.
 vis gravitatis μ 858^a 15.
 ρόαξ θ 833^a 17.
 ρυθμός θ 838^b 14. 843^b 24.
 cf. ῥυθμός.
 ρύμμα θ 834^a 32.
 ῥυσμός ξ 975^b 29.
 ῤώμη φ 821^b 7.
 ῤάπος ναυτικός θ 844^a 19.
 ῤωσίαν σκόπελος αν 973^b 3.
 τὰ ῤώσια ὄρη αν 973^a 19.
 cf. Ταῦρος.
 ῤωσός, ῤωσσός. ἐν τῷ Ἰσοικῷ
 νόμῳ καὶ περι ῤωσόν αν
 973^a 17.

σαίνειν θ 840^b 5.
 σαλεύειν μ 857^a 7, 26.
 σάλευσις μ 857^a 8, 24.
 σανίς θ 832^a 9.
 σαμφερίνος φ 828^b 35.
 Σαρδά θ 838^b 12.
 σαρκίον θ 831^a 13.
 σάρξ τοῦ δένδρον φ 818^a 33.
 819^a 35. 820^a 37.
 Σειρηνοῦσαι νῆσοι θ 839^a 26.
 σείστρος (coni. Sylburg, σίστρος
 Bekker) θ 846^a 34.

- σελήριον* § 834^b 4.
Σέριφος § 835^b 3.
σήκωμα § 846^a 11.
σήψις φ 825^b 13, 14.
Σιβόλλη § 838^a 6.
Σίγειον § 840^a 15.
Σιδανία (coni. Sylburg pro Βι-
θυνία) § 832^b 27.
Σικελλά § 833^a 21. 834^b 3, 8.
 836^a 28, ^b13. 840^a 2, ^b25.
 843^a 1, 5. 845^b 4. 847^a 3.
σικυός φ 820^a 38.
Σικυών § 834^b 23.
Σιντοί § 841^a 27.
Σινώπη αν 973^a 24.
Σίπυλος § 846^b 3.
σίστρος (cf. *σειστρος*) § 846^a 34.
σισύμβριον φ 821^a 31.
σίτος φ 819^b 13. 821^a 31.
σκάλλειν § 837^b 22.
σκαλμός μ 850^b 11.
Σκάμανδρος § 846^a 34.
σκάπτειν § 837^b 21.
σκηνή tentorium § 840^b 30.
σκιερός § 843^b 32.
σκίλλα φ 820^a 25.
Σκίρων αν 973^b 19. *Σκιρρω-
 νίδες πέτραι* αν 973^b 19.
Σκοπελεύς αν 973^b 3.
σκορπιόμαχον § 844^b 23.
σκορπίος § 832^a 27. 844^b 31.
σκοτσόν § 841^b 9.
Σκύθαι § 832^b 7. 845^a 1.
Σκυλάντιμον (?) αν 973^b 14.
 cf. *Σκυλλήτιον*.
Σκυλλητίδος αν 973^b 14.
Σκυλλήτιον coni. Val. Rose αν
 973^b 14.
συντάλη μ 852^a 16.
σύνταλον μ 852^a 29, 31, 34. Sed
 fortasse rectius scribitur *συν-
 ταλῶν*. Bonitz.
μαρῆλη i. q. *μαρῆλη* § 833^a 25.
σημηρόν φ 829^a 21.
σμήρη φ 818^a 5.
- Σούσα* § 832^a 26. 838^a 23.
σπανοσιτία § 832^a 20.
Σπαρτιάτης. Κλεώνυμος ὁ Σ.
 § 836^a 4.
σπαρτίον μ 850^a 3, 7. 852^a 20.
σπάρτον i. q. *σπαρτίον* μ 849^b
 23.
σπείραμα § 843^a 32.
σπέριμα φρυτῶν φ 821^a 2, 3.
σπιθαμιαῖον § 833^b 21.
σπίνος § 832^b 29. 833^a 24.
σπλάγγνον δένδρον φ 819^a 34.
Σπάγειρα φ 814^a 19.
Σταγειριότης φ 815^a 1.
σταγών φ 822^b 22.
στάζειν φ 818^b 35. 829^a 16.
σταθηρός φ 817^b 28.
σταλαγμός § 834^b 32.
σταφυλή φ 820^a 30.
στάχυς φ 819^b 20.
στεγνός § 844^b 13.
στειρός φ 821^a 12.
στέλλειν med. μ 851^b 8.
στενοχωρεῖν φ 822^b 27.
στερεοῦν φ 822^a 18.
στιγμή ατ 971^a 18, 20 al.
στλέγγισμα § 839^b 25.
στοιχείον ατ 968^a 15.
στόμιον § 834^a 25.
στραγγουρία § 831^b 3.
στράγγε φ 829^a 20.
Στρυμονίας αν 973^b 18.
Στρυμών αν 973^b 18.
στρυφνότης φ 829^b 11.
στρωμνή § 840^b 30.
στυπτηρία § 842^b 22.
στύφος φ 829^b 5.
Σύβαρις fluvius § 840^a 23.
 846^b 33, 34. urbs § 838^a 26.
Συβαριται § 840^a 15. *Ἀλιμιέ-
 νης* ὁ *Συβαριότης* § 838^a 15.
συγκατεῖν § 833^b 27.
συγκινεῖν μ 855^b 37.
συγκλισμός § 843^a 14.
συγκολλᾶν φ 822^a 23.

σύγκραμα θ 832^b 26.
 σύγκρασις φ 815^a 27.
 συγκρίνειν ατ 972^b 20. ξ 976^b 23.
 σύγκρουσις φ 823^b 12.
 συζενώνται φ 822^b 37. 823^b 7.
 σνκή φ 819^b 5. 820^a 16. 828^b
 40.
 συμβιβάζειν ατ 969^a 27.
 συμεταβάλλειν μ 851^b 17.
 συμμετοχος φ 816^b 19.
 συμμετρεῖσθαι μ 853^b 39.
 σύμμετρος geometr. ατ 970^a 2.
 συμπεριλαμβάνειν φ 824^b 7.
 συμπηγγόναι φ 824^b 7.
 σύμπηξις φ 822^a 15.
 συμπεισμός φ 822^b 28.
 συμπιλεῖσθαι φ 825^a 11.
 συμπλήσις φ 826^a 18.
 Συμπληγάδες θ 839^b 29.
 συμπληροῦν θ 836^b 16. 817^b 37.
 συμπλήρωσις φ 817^a 37, ^b37.
 συμφορέναι μ 850^b 22.
 συμφορεῖσθαι θ 832^a 24.
 συμφανείν uno ore perhibere
 θ 838^b 34.
 σύμφωνος. σύμφωνον ἔσται i. q.
 συμβήσεται (convenit) φ 815^a
 24, 26.
 σύν θ 843^a 7. φ 826^a 25.
 συναγωγή θ 834^b 33.
 σύναμα φ 827^a 8.
 συναναβαίνειν φ 824^b 14.
 συναπαντᾶν θ 834^b 6.
 συνάπτειν μάχην θ 840^a 25.
 συναρθῆμιος φ 814^b 31.
 συναρμόζειν, συναρμόττειν θ
 840^b 14. μ 856^a 17.
 συναφή μ 854^a 39.
 σνάψις μ 854^a 23, 23, ^b39. ατ
 970^a 20. 971^b 22, 25.
 συνδιακρίνειν ξ 977^a 4.
 σύνεγγυς θ 836^b 17.
 συνεισδόναι θ 838^b 5.
 συνεκβάλλειν θ 830^b 18.
 συνεπουρίζειν μ 855^a 13, 20.

συνέχειν intr. ατ 970^b 28.
 συνέψειν θ 835^a 11.
 σύνθεσις ξ 974^a 26. 977^a 5.
 συνθηρεύειν θ 841^b 18.
 συνιστάται fere i. q. δεικνόναι
 φ 815^a 23, 25, ^b28. 817^b 29.
 συνοπτικός φ 821^b 32.
 σύνοπτος θ 843^a 9.
 συνοχή φ 816^b 39. 818^a 40.
 συντάσσειν θ 832^a 29 (imperare).
 συντελείν θ 847^a 2. φ 826^a 40.
 συντηρεῖν φ 816^a 8.
 συντόμως i. q. ταχέως φ 822^a 3.
 συναθεῖν φ 823^a 7. συνῶσαι
 intr. θ 838^b 8.
 συνάθησις φ 829^a 2.
 Συράκουσαι θ 834^b 5. 847^a 3.
 Σύρα θ 831^a 22. 843^b 9. 845^a
 28, ^b8. Σύριος. Σύριαι πόλαι
 αν 973^a 18. Σύροι θ 845^b 14.
 Συριάνδος (Μυριανδούς coni.
 Val. Rose) αν 973^a 17.
 συρμός θ 843^a 11.
 σύρραξις θ 843^a 16.
 συστέλλειν θ 835^b 18.
 συστρεμμάτιον ὕδατος θ 832^b 4
 συσφίγγειν φ 825^a 7. 826^b 15
 συχνάκις φ 823^a 20.
 σφαιροειδής ξ 977^b 1. 978^a 23.
 σφαίρωμα μ 853^b 32.
 σφενδοῦν θ 837^b 16. μ 852^b 7.
 σφενδόνη μ 852^a 32.
 σφήν μ 853^a 19.
 σφηνοῦν μ 853^a 27.
 σφήξ θ 844^b 32.
 σφραγίς θ 835^b 30.
 σχήμα ατ 968^a 13. θ 846^b 32.
 σχισμή φ 821^a 13.
 σχοιλιόν θ 844^b 5. μ 853^b 5.
 σωματικός ατ 969^a 21.
 σάφρων, λίθος θ 846^b 26.

 τάρανδος θ 832^b 8.
 Ταραντῖνοι θ 836^a 6.

- Τάρας* θ 832^b 21. 840^a 6. *αν*
 973^b 14.
ταριχεύειν θ 844^a 31.
Ταρτησός θ 844^a 17.
Ταυλαντίων χώρα θ 842^b 14.
cf. Ἀτλαντίου.
Ταυλάντιοι θ 832^a 5.
ταύρος χρύσεος θ 847^b 1.
Ταύρος καὶ Ταυρόσια ὄρη αν
 973^a 18. *cf. Ῥόσιος.*
ταχύνειν intr. ϕ 827^a 14. 828^b 12.
τεκνοῦν metaph. ξ 974^a 22. 977^a
 17.
τελείως i. q. cum maxime θ
 845^b 10.
τεμενίζειν θ 843^b 27.
τέμνειν geometr. *αν* 968^b 17.
τερατώδης θ 838^b 32. 839^a 2.
 841^b 16.
τέρμινθος θ 837^a 33.
τετράπηγος μ 856^b 4.
τετράπλευρον μ 848^b 20.
τετράπους θ 831^a 20.
τέτιξ θ 835^a 24.
τέφρα θ 834^b 30.
τεχνάζειν μ 849^b 34.
τέως ϕ 816^b 38.
Τέως αν 973^a 20.
Τήνος ἢ νῆσος θ 832^b 26. 845^b
 21.
Τηθύγετος ὄρος θ 846^b 7.
Τίγρις θ 846^a 31.
τίλλειν θ 835^a 17.
Τίμαιος ὁ Λοκρός θ 847^b 7.
τιμῆ aestimatio θ 834^b 21.
Τληπόλεμος θ 840^a 24.
τήμημα μ 849^a 37.
Τμῶλος ὄρος θ 847^a 8.
τοιγαροῦν postpositum ϕ 824^a
 34. 826^a 30.
τοιοντοτρόπως ϕ 819^b 28. 822^b
 25. 824^a 3. 825^b 34 *al.*
τοίχος θ 831^a 18. μ 850^b 19.
τομή αν 970^b 4.
τοξεύειν θ 830^b 20. 837^a 15.
- τόξευμα* θ 830^b 22.
τοξικόν θ 837^a 13.
τοπικός ϕ 815^b 24.
τόσος ϕ 827^a 30. *αν* 969^a 25.
Τραπέζου θ 821^a 29.
Τραπεζοῦς ἢ ἐν τῷ Πόντῳ θ
 831^b 22.
τράχηλος θ 844^b 8. 846^b 8.
τρέφειν intr. ut videtur ϕ
 826^b 5.
τρίγωνον αν 970^a 9.
τρίζειν θ 844^b 26.
τριόδου θ 837^b 14.
τριποῦς ϕ 827^a 7.
Τρίπολις αν 973^a 13.
Τριπολιτικός κόλπος αν 973^a 19.
Τριπόλεμος θ 843^b 4.
τρίψις ξ 974^a 29.
Τροία θ 840^a 16.
τρόπος Ἑλληνικός θ 838^b 13.
τροφή ϕ 816^b 11, 13, 34. 817^a 33.
τροχάλλια i. q. τροχίλλια μ 853^a
 36, ^{b2}.
τροχίλλια μ 851^b 19. 852^a 15.
 853^a 32, 39, ^{b7}.
τροχίλος θ 831^a 11.
τροχίσκος θ 831^b 27. μ 848^a 25.
τροχός μ 851^b 18, 20.
τρογών θ 830^b 13.
τρούπημα μ 856^b 12, 22, 33.
τρούπη θ 835^b 8.
Τρώς. Τρώες θ 840^a 14, ^{b8}.
Τύανα θ 845^b 33.
Τυδείδης θ 840^a 7.
τύμπανον θ 838^b 34.
τυποῦν ϕ 828^a 30.
τύπτειν de apibus θ 832^a 5.
Τυρρηνία θ 837^b 26, 32.
Τυρρηνικός θ 839^b 21. 843^a 3.
Τυρρηνοί θ 837^b 31.
Τυρρίας θ 833^a 31.
- ὄγις* ξ 974^a 19. ϕ 815^b 18. θ
 842^a 33.

- ὀδαράδης φ 826^b 10.
 ὕδρος θ 846^a 3.
 ὕδρον φ 825^b 18.
 ὕλακτεῖν θ 838^b 5.
 ὕσασμα φ 820^b 5.
 ὑπάγειν μ 858^a 4.
 ὑπαρξίς φ 817^b 17.
 ὑπαρχή μ 852^b 31.
 Ἰπάτη, τῆς Ἀλιανικῆς χώρας
 θ 843^b 16.
 ὑπεναντίος θ 847^a 14, ^b21. ξ
 974^b 19.
 ὑπεραίρειν θ 835^a 32.
 ὑπεράνω φ 823^a 40.
 ὑπερβάλλειν intr. θ 844^a 29.
 ὑπερβολή θ 839^a 31. ὑπερβολή
 adverbialiter θ 832^b 8. 837^b
 33.
 ὑπερίπτασθαι θ 836^a 33.
 ὑπερκείσθαι φ 824^a 35. θ 832^a 9.
 839^a 17.
 ὑπέροκτος θ 831^a 9.
 ὑπερνήχειν φ 823^a 31, 41.
 ὑπερπηδᾶν μ 855^b 26.
 ὑπερτελής φ 814^b 19.
 ὑπερχεισθαι θ 837^b 9.
 ὑπνώττειν φ 816^b 28, 35.
 ὑπογράφειν αν 973^b 22.
 ὑπογραφή φ 819^b 16.
 ὑποδοχή θ 841^a 3.
 ὑπόθεσις ατ 969^b 8.
 ὑποκονφιρίζειν φ 823^a 19.
 ὑποκρίνεσθαι de histrionibus
 θ 832^b 19.
 ὑποκόπτειν θ 831^a 25.
 ὑπολαμβάνειν ξ 974^b 11.
 ὑπόληψις ξ 974^b 16.
 ὑπομόλιον μ 850^a 35. 854^a
 10, 28.
 ὑπόνομος θ 836^b 20. 838^b 5.
 ὑποπίπτειν φ 819^b 2.
 ὑπορρεῖν θ 843^a 21.
 ὑποσκιάζειν φ 814^b 13.
 ὑπόστασις θ 833^b 25.
 ὑποστέλλεσθαι μ 851^b 7, 10.
 ὑποτείνειν geometr. ατ 969^b 20.
 ὑποφέρειν μ 848^b 15. 855^a 12, 23.
 ὑποχείριος θ 831^a 9.
 ὑποχωρεῖν ξ 974^a 16.
 ὑποψία θ 842^a 34.
 ὑπόρεια θ 843^a 29.
 ὕς θ 841^b 6.
 ὑφίστασθαι subsidere θ 845^a 7
 (sed fort. scr. ἐφίστασθαι
 Bonitz).
 Φαέθων θ 836^b 2.
 φαίότης φ 828^b 15.
 φάλαγξ iugum bilancis μ 849^b
 36. statera μ 853^b 25, 29.
 φάναι. med. φάμενοι θ 836^b 26.
 φανέρωσις φ 822^a 20. 828^a 41.
 φαντάζεσθαι θ 840^a 31. ξ 974^b 6.
 φαντασία spectrum θ 846^a 37.
 φαραγγίτης αν 973^b 15.
 φάραγξ αν 973^b 16.
 Φασηλῆς αν 973^a 8.
 φάσις ξ 975^a 1.
 Φᾶσις ποταμός θ 846^a 28.
 φάττα, φάσσα θ 830^b 12 (v. l.
 φαβῶν). 830^b 18.
 Φειδίας θ 846^a 17.
 Φενεός θ 834^b 24.
 φέρειν. φέρεσθαι δύο φορές μ
 848^b 9. 854^b 16.
 Φερσεφάσση cf. Πασιφάεσσα
 θ 843^b 27.
 φηγός θ 843^b 32.
 φήγη θ 835^a 2.
 φθόη i. q. φθίσις θ 846^a 3.
 φθοροποιοί βοτάναι φ 821^b 35.
 φιάλιον θ 832^b 26.
 φιλεῖν solere φ 820^a 12.
 Φλίπποι urbs Macedoniae θ
 833^a 28.
 φιλοπάτωρ θ 846^b 6.
 φιλοσοφεῖν. οἱ πρώτοι φιλοσο-
 φήσαντες φ 820^b 46.
 φιτικός φ 818^a 7. 819^a 22.

- φλέγμα § 845^a 21.
 φλέψ de plantis usurpatum φ
 818^a 11. 819^a 34.
 φλογμός § 846^a 14.
 φλογώδης § 833^a 17.
 φλοιός φ 818^a 7, 15, 19, 35.
 § 837^a 19.
 φλόμος φ 825^a 3.
 φοινικίας αν 973^b 5.
 Φοινικόδης νήσος § 843^b 7.
 φοϊνίξ φ 820^a 34. 828^b 40. 829^a 3.
 Φοίνιξ. Φοίνικες § 843^b 9, 11.
 844^a 9, 17, 24.
 Φοινίκη αν 973^a 13.
 Φοινικικός § 844^a 11.
 φοινίσσειν § 843^b 14.
 φολίς § 846^b 14.
 φορά μ 848^b 24. εὐθειᾶ μ 848^b 27.
 φορτίον μ 852^a 29.
 φρέαρ μ 857^a 34.
 φρικώδης § 843^a 16.
 φρουεῖν ξ 980^a 9.
 Φρυγία αν 973^a 24.
 Φρύγιος. τέφρα Φρ. § 834^b 30.
 φύειν trans. § 833^a 30. 834^b 29.
 φύκος § 844^a 27.
 φύλλον φ 815^a 19. 818^a 12, 15.
 819^b 35. 828^a 32.
 φύσις opp. τέχνη μ 847^a 21.
 φυταλιά φ 814^b 10.
 φυτεύειν φυτόν § 834^a 16.
 φυτευτής φ 821^b 3.
 φυτηκόμος φ 814^a 23.
 φυτόν. περι φυτῶν φ 814 sqq.
 φυτόν i. q. viviradix § 834^a
 16, 21.
 φώκη § 835^b 31.
 φώλεά § 835^b 21.
 φωλεύειν § 835^a 16, 31.
 φωρᾶν § 836^a 5.
 φώς § 839^b 33 (ex Homero).
 χαίτη § 830^a 10.
 χαλκεύειν § 837^b 28.
 Χαλκιδικός § 832^a 1. 842^a 5.
 χαλκός § 834^b 22, 30. 835^a 9.
 χάλκωμα § 835^a 13.
 Χάλυβες § 832^a 23.
 Χαλυβικός § 833^b 22.
 χαμαιλέων § 832^b 14.
 χάος ξ 975^a 12. 976^b 16.
 χάρις τῆς ζωῆς τῶν φυτῶν φ
 817^b 14.
 Χαρίσιος § 846^b 7.
 χάσκειν § 831^a 21.
 χάσμα § 833^b 20.
 χεῖλος. χεῖλη ποταμῶν § 833^b
 16. 845^b 11.
 χεῖμαρρους § 846^a 10.
 χεῖν. χέεται τὸ κόμην φ 829^a 18.
 χειραγωγεῖν φ 815^b 3.
 χηρεύειν φ 814^a 24.
 χθαμαλός φ 820^a 6.
 Χῖος. τὰ Χία § 839^b 7.
 χλοάζειν φ 815^a 33. 827^b 17.
 § 846^b 13.
 χλοερός φ 827^b 29.
 χλοερότης φ 827^b 19.
 χολέριος φ 821^a 36.
 χορηγεῖν φ 814^b 19. 821^b 34.
 826^b 38.
 χοῦς i. q. χοεός § 842^b 35.
 χοῦζειν φ 816^b 14. 821^b 2.
 χορημολόγος § 838^a 6.
 χορηστότης καρπῶν φ 819^b 36.
 821^b 40.
 χρίειν § 831^a 5.
 χρομίζειν φ 823^b 21.
 χρομικός φ 818^b 7.
 χρόνος ατ 969^a 29. 971^a 18.
 χρύσειος ταῦρος § 847^b 1. .
 χρυσίζειν § 833^b 8.
 χρυσίον § 833^a 30, ^b18.
 χρυσίτις φ 827^a 11.
 χρυσοκόλλα § 834^b 20.
 χρυσοκόμη φ 827^a 11.
 χρῶζειν § 834^a 8.
 χρῶς § 832^b 14.
 χυλός φ 820^a 23.

- χυμός φ 818^a 10, ^b33. 819^a *Ψιτακηγή* θ 833^a 1, 2.
 32. *ψυχαγωγείν* φ 814^b 16.
 χότρα θ 832^b 31.
 χυτρίδιον θ 845^a 5.
 *χώρα ξ 976^b 17.
 χωρεῖν capere θ 842^b 35.
 χωρίον mathem. μ 852^a 18. *ατ*
 970^a 15.
 χωρίς εἶναι ξ 974^a 28. 980^b 10.
 ψάμμος φ 823^b 19. 824^a 1.
 ψαμμώδης φ 823^a 1.
 ψήν φ 821^a 14.
 ψήφος θ 839^b 22, 23.
 ψιλός μ 854^a 17.
 ψιμυθίον ξ 978^a 10.
 ὄθειν μ 858^a 4, 26.
 ὄμος μ 857^a 6.
 ὄον φ 824^a 18—23.
 ὄρα i. q. χρόνος φ 816^b 21.
 822^b 5. 829^b 36.
 ὄραϊζεσθαι φ 815^b 8.
 ὄραιότης φ 819^b 35.
 ὄς. ἔστιν ὡς opp. ἀπλῶς μ
 856^a 38. τὸ ὡς μ 847^a 27. ὡς
 i. q. πρὸς φ 814^b 22.
 ὡσανεὶ θ 831^b 30. 832^b 15 al.
 ὡσις 858^a 28.
 ὡσπερανεὶ ξ 979^a 37.

ADDENDA ET CORRIGENDA.

- p. 76, 12 adde adn. 'Οὐράνιον] Γώνιον Movers Phoenizier 2,
 2, 575.'
 p. 102, 4 adde adn. 'ἠνέχθη scripsi: ἐνηνέχθη codd.'
 p. 146, 4 ἐγκλιναι cum N^a pro ἐκκλινειν dare debebam.
 p. 165, 1 adn. In Lps. titulus est Ἀριστοτέλους περὶ Ζή-
 νωνος, non ut in R^a περὶ Ζήνωνος.
 p. 167, 11 οἷ' scripsi pro eo quod in Fleckeis. annal. 1886
 p. 743 proposueram ὡς.
 p. 172, 11 adde ad adn. 'καὶ om. Lps.'
 p. 172, 13 adde adn. 'ὁ Ἀναξιμένης] Ἀναξιμένης Lps.'
 p. 173, 6 adde adn. 'γενήσεως Lps.'
 p. 178, 13 sqq. adde ad adn. ἀντὶ μέρη] ἄτομα μέρη propo-
 sueram l. l. p. 765.'
 p. 179, 19 sqq. Susemihl (per litteras) haec sic ordinanda cen-
 set: πλεόνων . . . θεούς (πεφρονέται γὰρ . . . κρα-
 τεῖσθαι), ἴσων κρᾶτιστον (τὸ γὰρ ἴσον . . . ἴσον)
 ὡστ' εἴπερ κ. τ. λ.

LANE MEDICAL LIBRARY
STANFORD UNIVERSITY MEDICAL CENTER
STANFORD, CALIFORNIA 94305

FOR RENEWAL: PHONE 723-6691

DATE DUE

--	--	--

3404
A8 Z2
1888
LANE
HIST

