



This is a digital copy of a book that was preserved for generations on library shelves before it was carefully scanned by Google as part of a project to make the world's books discoverable online.

It has survived long enough for the copyright to expire and the book to enter the public domain. A public domain book is one that was never subject to copyright or whose legal copyright term has expired. Whether a book is in the public domain may vary country to country. Public domain books are our gateways to the past, representing a wealth of history, culture and knowledge that's often difficult to discover.

Marks, notations and other marginalia present in the original volume will appear in this file - a reminder of this book's long journey from the publisher to a library and finally to you.

Usage guidelines

Google is proud to partner with libraries to digitize public domain materials and make them widely accessible. Public domain books belong to the public and we are merely their custodians. Nevertheless, this work is expensive, so in order to keep providing this resource, we have taken steps to prevent abuse by commercial parties, including placing technical restrictions on automated querying.

We also ask that you:

- + *Make non-commercial use of the files* We designed Google Book Search for use by individuals, and we request that you use these files for personal, non-commercial purposes.
- + *Refrain from automated querying* Do not send automated queries of any sort to Google's system: If you are conducting research on machine translation, optical character recognition or other areas where access to a large amount of text is helpful, please contact us. We encourage the use of public domain materials for these purposes and may be able to help.
- + *Maintain attribution* The Google "watermark" you see on each file is essential for informing people about this project and helping them find additional materials through Google Book Search. Please do not remove it.
- + *Keep it legal* Whatever your use, remember that you are responsible for ensuring that what you are doing is legal. Do not assume that just because we believe a book is in the public domain for users in the United States, that the work is also in the public domain for users in other countries. Whether a book is still in copyright varies from country to country, and we can't offer guidance on whether any specific use of any specific book is allowed. Please do not assume that a book's appearance in Google Book Search means it can be used in any manner anywhere in the world. Copyright infringement liability can be quite severe.

About Google Book Search

Google's mission is to organize the world's information and to make it universally accessible and useful. Google Book Search helps readers discover the world's books while helping authors and publishers reach new audiences. You can search through the full text of this book on the web at <http://books.google.com/>



A propos de ce livre

Ceci est une copie numérique d'un ouvrage conservé depuis des générations dans les rayonnages d'une bibliothèque avant d'être numérisé avec précaution par Google dans le cadre d'un projet visant à permettre aux internautes de découvrir l'ensemble du patrimoine littéraire mondial en ligne.

Ce livre étant relativement ancien, il n'est plus protégé par la loi sur les droits d'auteur et appartient à présent au domaine public. L'expression "appartenir au domaine public" signifie que le livre en question n'a jamais été soumis aux droits d'auteur ou que ses droits légaux sont arrivés à expiration. Les conditions requises pour qu'un livre tombe dans le domaine public peuvent varier d'un pays à l'autre. Les livres libres de droit sont autant de liens avec le passé. Ils sont les témoins de la richesse de notre histoire, de notre patrimoine culturel et de la connaissance humaine et sont trop souvent difficilement accessibles au public.

Les notes de bas de page et autres annotations en marge du texte présentes dans le volume original sont reprises dans ce fichier, comme un souvenir du long chemin parcouru par l'ouvrage depuis la maison d'édition en passant par la bibliothèque pour finalement se retrouver entre vos mains.

Consignes d'utilisation

Google est fier de travailler en partenariat avec des bibliothèques à la numérisation des ouvrages appartenant au domaine public et de les rendre ainsi accessibles à tous. Ces livres sont en effet la propriété de tous et de toutes et nous sommes tout simplement les gardiens de ce patrimoine. Il s'agit toutefois d'un projet coûteux. Par conséquent et en vue de poursuivre la diffusion de ces ressources inépuisables, nous avons pris les dispositions nécessaires afin de prévenir les éventuels abus auxquels pourraient se livrer des sites marchands tiers, notamment en instaurant des contraintes techniques relatives aux requêtes automatisées.

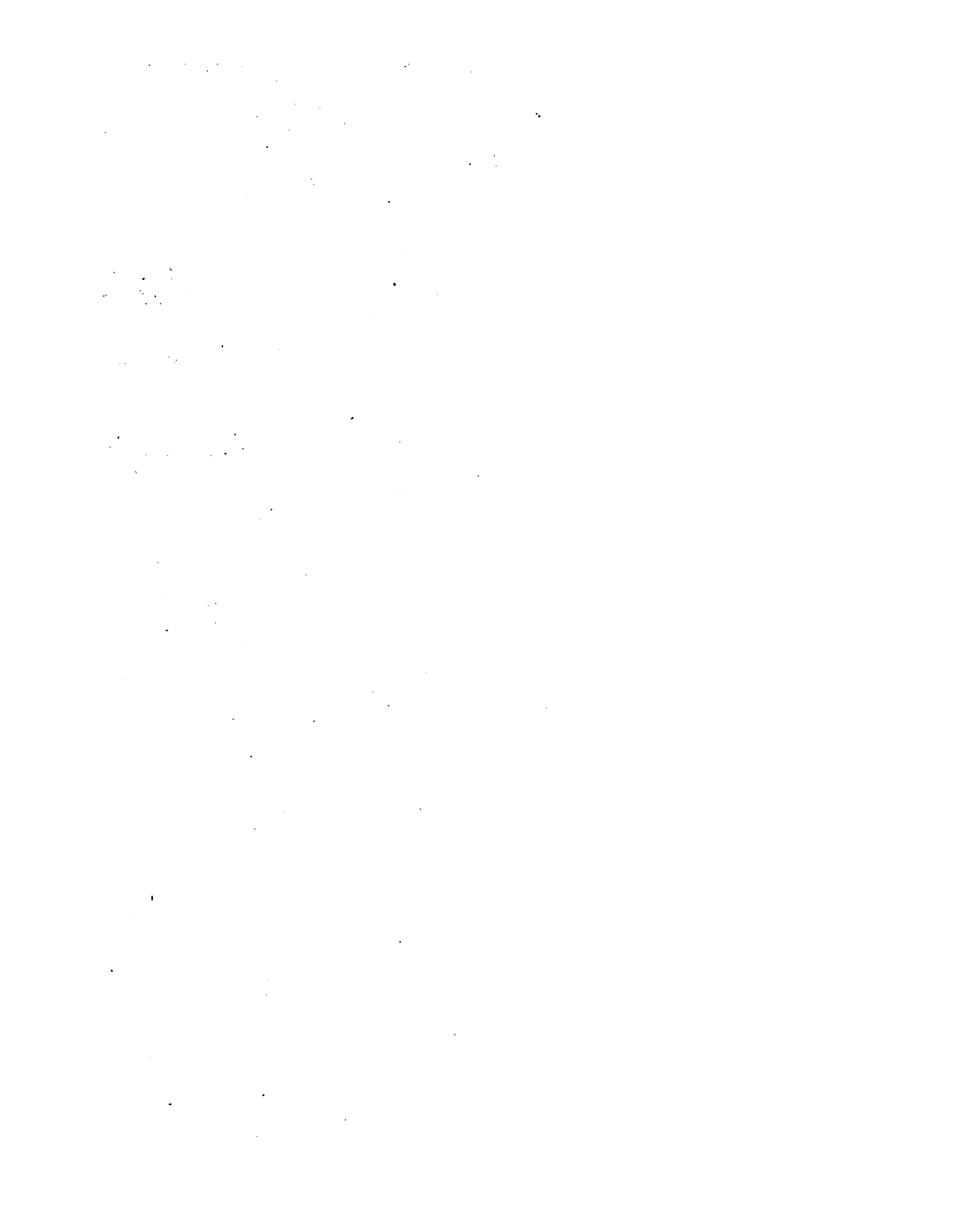
Nous vous demandons également de:

- + *Ne pas utiliser les fichiers à des fins commerciales* Nous avons conçu le programme Google Recherche de Livres à l'usage des particuliers. Nous vous demandons donc d'utiliser uniquement ces fichiers à des fins personnelles. Ils ne sauraient en effet être employés dans un quelconque but commercial.
- + *Ne pas procéder à des requêtes automatisées* N'envoyez aucune requête automatisée quelle qu'elle soit au système Google. Si vous effectuez des recherches concernant les logiciels de traduction, la reconnaissance optique de caractères ou tout autre domaine nécessitant de disposer d'importantes quantités de texte, n'hésitez pas à nous contacter. Nous encourageons pour la réalisation de ce type de travaux l'utilisation des ouvrages et documents appartenant au domaine public et serions heureux de vous être utile.
- + *Ne pas supprimer l'attribution* Le filigrane Google contenu dans chaque fichier est indispensable pour informer les internautes de notre projet et leur permettre d'accéder à davantage de documents par l'intermédiaire du Programme Google Recherche de Livres. Ne le supprimez en aucun cas.
- + *Rester dans la légalité* Quelle que soit l'utilisation que vous comptez faire des fichiers, n'oubliez pas qu'il est de votre responsabilité de veiller à respecter la loi. Si un ouvrage appartient au domaine public américain, n'en déduisez pas pour autant qu'il en va de même dans les autres pays. La durée légale des droits d'auteur d'un livre varie d'un pays à l'autre. Nous ne sommes donc pas en mesure de répertorier les ouvrages dont l'utilisation est autorisée et ceux dont elle ne l'est pas. Ne croyez pas que le simple fait d'afficher un livre sur Google Recherche de Livres signifie que celui-ci peut être utilisé de quelque façon que ce soit dans le monde entier. La condamnation à laquelle vous vous exposeriez en cas de violation des droits d'auteur peut être sévère.

À propos du service Google Recherche de Livres

En favorisant la recherche et l'accès à un nombre croissant de livres disponibles dans de nombreuses langues, dont le français, Google souhaite contribuer à promouvoir la diversité culturelle grâce à Google Recherche de Livres. En effet, le Programme Google Recherche de Livres permet aux internautes de découvrir le patrimoine littéraire mondial, tout en aidant les auteurs et les éditeurs à élargir leur public. Vous pouvez effectuer des recherches en ligne dans le texte intégral de cet ouvrage à l'adresse <http://books.google.com>





**RECUEIL
DE PLANCHES**

DU

**DICTIONNAIRE
DES BEAUX-ARTS,**

FAISANT PARTIE DE L'ENCYCLOPÉDIE MÉTHODIQUE
PAR ORDRE DE MATIÈRES.



A P A R I S,

Chez H. AGASSE, imprimeur-libraire, rue des Poitevins, n°. 18.

AN 13. — 1805.



F DES PLANCHES.

SUITE DU DESSIN.

L'homme, pour préparer à l'étude des académies.

Boucher.
es.
d'après Lebrun.

mequin.

e Farnèse.
is.
du Belvédère.
ur.
de Médicis.

S STATUES ÉQUESTRES (1).

a longueur.
, pris au droit de la première assise.
rtie du moule de plâtre, prise sur une des faces latérales.
ère d'une chape, avec différentes pièces qu'elle embrasse.
re, revêtu de ses cires et remonté dans la fosse.
ue équestre.
n châssis de charpente.
née en cire, avec la ramification entière de ses jets, de ses
rée; la statue formée en cire; conduite des jets, événements et des
éno.

GRAVURE.

GRAVURE EN TAILLE-DOUCE.

NUMÉROS
DE CHAQUE
DIVISION.

- 1... Vignette ; atelier de gravure , instrumens.
- 1 bis. Même sujet.
- 2... Manière de vernir au vernis dur et au vernis mou.
- 3... Préparation pour calquer ; manière de graver à l'eau-forte , et celle de graver au burin.
- 4... Manière de tracer un sujet qui doit être entièrement gravé au burin. — *Planche double.*
- 5... Manière de faire mordre à l'eau-forte de départ, et à l'eau-forte à couler.
- 6... Machine à balotter, inventée par M. Watelet, pour faire mordre à l'eau-forte à couler.
— *Planche double.*
- 7... Gravure en manière noire.
- 8... Gravure en manière de crayon.

GRAVURE EN BOIS

- 1... Vignette ; atelier, outils.
- 2... Même sujet.
- 3... Principes de la gravure en bois ; modèles des différentes tailles.

GRAVURE EN CACHETS.

- 1... Vignette ; atelier, outils.
- 2... Même sujet.

GRAVURE EN MÉDAILLES.

- 1... Vignette ; atelier, outils.
- 2... Même sujet.

GRAVURE EN PIERRES FINES.

- 1... Vignette ; atelier, outils.
- 2... Même sujet.

GRAVURE SUR VERRE.

- 1... Instrumens de cette manière de graver (1).

(1) On n'a point donné de planches pour la gravure pointillée au burin ou à la roulette, parce qu'elles ont semblé inutiles ; mais on a oublié de dire que, dans ce genre de gravure au burin, on ne présente pas la pointe du burin sur le cuivre, du côté de la vive arête, comme dans la gravure en tailles, mais du côté du biseau, et qu'on se sert ordinairement de burins courbes, au lieu que, pour la gravure en tailles, on préfère les burins droits.

ÉTAT DES PLANCHES.

PEINTURE.

PEINTURE EN ÉMAIL.

instrumens.

PEINTURE A L'ENCAUSTIQUE.

Procédure à l'encaustique.

PEINTURE A L'HUILE.

Procédure et pinceaux.

Procédure.

Procédure.

PEINTURE EN MINIATURE.

Procédure de peindre en miniature.

PEINTURE SUR VERRE.

Procédure de la peinture sur verre.
Procédure de la peinture de la Nièl.

PERSPECTIVE.

relatifs à la perspective, il faut consulter le tome II du Dictionnaire des
ne par ordre de matières, où la *pratique* des beaux-arts est traitée dans un
est décrite par un habile artiste (M. Robin, peintre d'histoire), avec beaucoup

ÉTAT DES PLANCHES.

7

SCULPTURE.

NUMÉROS
DE CHAQUE
DIVISION.

SCULPTURE EN TERRE ET EN PLÂTRE.

- 1... Vignette; atelier de sculpture en terre et en plâtre à la main, outils.
- 2... Outils des sculpteurs en terre.
- 3... Suite des outils des sculpteurs en terre, et outils des sculpteurs en plâtre.
- 4... Suite des outils des sculpteurs en plâtre.
- 5... Même sujet.

MOULEURS EN PLÂTRE.

- 1... Vignette; atelier des mouleurs en plâtre, outils et ouvrages.
- 2... Moules et ouvrages.

ÉLÉVATION DU MARBRE.

- 1... Vignette; l'opération d'élever un bloc de marbre, cric qui aide à élever le marbre, outils.
- 2... Mouffles, pince et rouleau pour élever le marbre.
- 3... Instrumens qui servent à monter le marbre.

TRAVAIL DU MARBRE.

- 1... Vignette; atelier, différentes opérations pour le travail du marbre, et outils.
- 2... Plan, coupe, élévation et perspective de la selle pour poser le bloc de marbre.
- 3... Équerres, meules, outils, etc.
- 4... Différens outils pour travailler le marbre, et machine pour transporter les figures sculptées.
- 5... Vignette; opération de traîner le marbre, et machine pour poser les figures à leurs places. — *Planche double.*

SCULPTURE EN BOIS.

- 1... Vignette; atelier du sculpteur en bois, et outils.

N. B. Toutes les Vignettes représentent des dessins de Cochin, et bien des amateurs seront fort aises de comparer, dans ce genre, l'esprit de ce maître, au fini précieux, et peut-être trop recherché qu'ont adopté, de nos jours, les artistes. Ainsi une suite de planches qui pourraient n'être que *techniques*, offre des morceaux qu'on doit regarder comme des estampes.

La présente Collection est composée de cent planches simples, et de quinze planches doubles, qui équivalent ensemble à cent trente planches simples.

A D D I T I O N

A L'EXPLICATION DES PLANCHES.

PERSPECTIVE.

Lois d'optique, qui y sont relatives.

Planche première. Emission des rayons lumineux sur l'organe de la vue, *fig. 1.* — Situation des objets regardés au fond de la rétine, *fig. 2.* — Les seules parties des objets parallèles à l'œil peuvent y pénétrer, *fig. 3.*

Planche II. Comment les objets nous semblent plus petits à proportion de leur éloignement, *fig. 1.* — Quelle distance proportionnelle il faut à un entier pour être aperçu, *fig. 2.* — Un carré, mis en perspective : point de distance, point de vue, ligne horizontale.

Planche III. Un parallélogramme en perspective, *fig. 1.* — Un parallélogramme distant du bord du tableau en perspective, *fig. 2.* — Un cercle en perspective, *fig. 3.* — Un cercle en perspective par une autre méthode, *fig. 4.*

Planche IV. Points donnés en perspective, *fig. 1.* — Plan irrégulier en perspective, *fig. 2.* — Lozange ou plan vu par l'angle en perspective, *fig. 3.* — Plan déclinant de l'horizon ; points accidentaux, *fig. 4.*

Planche V. Solide de forme carrée et de mesure demandée, en perspective, *fig. 1.* — Pierres en talus, *fig. 2.* — Solides vus par l'angle, avec retraites et hauteurs, escalier, *fig. 3.*

Planche VI. Méthode du treillis perspectif, *fig. 1.* — Solide vu par l'angle à distance donnée. — Figures à placer sur divers plans, *fig. 2.* — Solide élevé au dessus de terre, *fig. 3.*

Planche VII. Donner au point de distance dans le tableau, la valeur de tel éloignement qu'on pourra désirer, *fig. 1.* — Méthode mécanique pour trouver les places et hauteurs des objets à copier sans opération perspective, *fig. 2.* — Principes démontrés sur la perspective des plafonds, *fig. 3.*

Planche VIII. Ouverture d'une croisée vue en plafond, en perspective, d'après les principes établis en la *figure 3* de la *planche VII*, *fig. 1.* — Placer en plafond des objets de dimensions données, *fig. 2.*

Planche VIII bis. Mettre en plafond une corniche avec pilastres et couronnement, *fig. 3.* — Même corniche que la précédente, avec pilastres, placée dans l'intérieur du plafond à une profondeur donnée, *fig. 3 bis.*

Planche IX. Mettre une corniche en perspective au plafond, le point de vue étant au centre, *fig. 1.* — Mettre une corniche en perspective au plafond, le point de vue étant de côté, *fig. 2.*

Planche X. Perspective des ombres. Ombre portée par les grands corps lumineux, tels que le soleil, *fig. 1.* — Ombre portée par le soleil, l'objet étant parallèle au tableau, *fig. 2.* — Ombre portée par la lumière du soleil, étant hors du tableau et éclairant l'objet de face, *fig. 3.* — Ombre portée par un flambeau, *fig. 4.* — Ombre portée par un flambeau et interceptée par un solide, *fig. 5.*

de la marche des rayons réfléchissans, *fig. 1.* — Suite des mêmes rendu, *fig. 2.* — Dimension à donner à l'objet réfléchi, *fig. 3.* — Hauteur entre l'objet réfléchissant et l'apparence de l'objet réfléchi,

de réflexion d'un corps droit au bord de l'eau, *fig. 1.* — Apparence inclinée au bord de l'eau, *fig. 2.* — Apparence de réflexion d'un corps au bord de l'eau, *fig. 3.* — Apparence de réflexion d'un corps élevé *fig. 4.*

des théâtres. — Plan des coulisses d'un théâtre, sur des perspectives pour les décorations théâtrales.

UR LE TRAITÉ DE PERSPECTIVE,

Dictionnaire des Beaux-Arts de l'Encyclopédie méthodique par ordre de matières.

rième alinéa, dixième ligne, *sans lui*, mettez : *sans eux.*
antépénultième, après *point h*, mettez : *en a.*
olonne, dernier alinéa. Il en est de même du solide tronqué, *fig. 2 bis.*, de
, et tronqué depuis la hauteur *e c*, jusqu'à celle *e e*. Elevez les lignes du
pendant au point pris pour l'échelle commune aux deux figures 2, et 2 *bis.*
abs, jusqu'à la section formée par la mesure venant de C 3 à l'aplomb X :
la perpendiculaire K, venant du plan perspectif, coupe à la hauteur C, la
k; arrêtez votre talus convenu, dont toutes les parties seront en perspective.
, après *d*, mettez : *à.*
ème ligne, au lieu de *pour*, mettez : *afin de ne pas embarrasser.*
1 de *pl. IV*, mettez : *pl. VII.*
près en B, mettez : *ou à cinq pieds du point de vue A.*
gne, au lieu de *ligne a 8*, mettez : *ligne A 8.*
ès le mot *perspective*, ajoutez : *et sans varier son regard.*
néa, au lieu de *prendre*, mettez : *peindre.*
ème ligne, après *planche VIII*, mettez le mot *bis*, deuxième colonne.
1 lieu de la première lettre *c*, mettez une grande lettre C.
colonne, au lieu de *cette figure*, lisez : *cet article.*
n second alinéa, après le mot *objet*, ajoutez : *comme dans cette figure, 3 bis.*
ième ligne du cinquième alinéa, au lieu de D E, mettez : A F. — Ligne
de D F, mettez : D E.
alinéa, ligne 12, après le mot *feuillage*. Au lieu du point, mettez une virgule,
le milieu du corps de l'ombre.
ès *d*, ajoutez : *et K, l.*
et h.
me ligne, au lieu de *pl. XII*, mettez : *pl. XIII.*



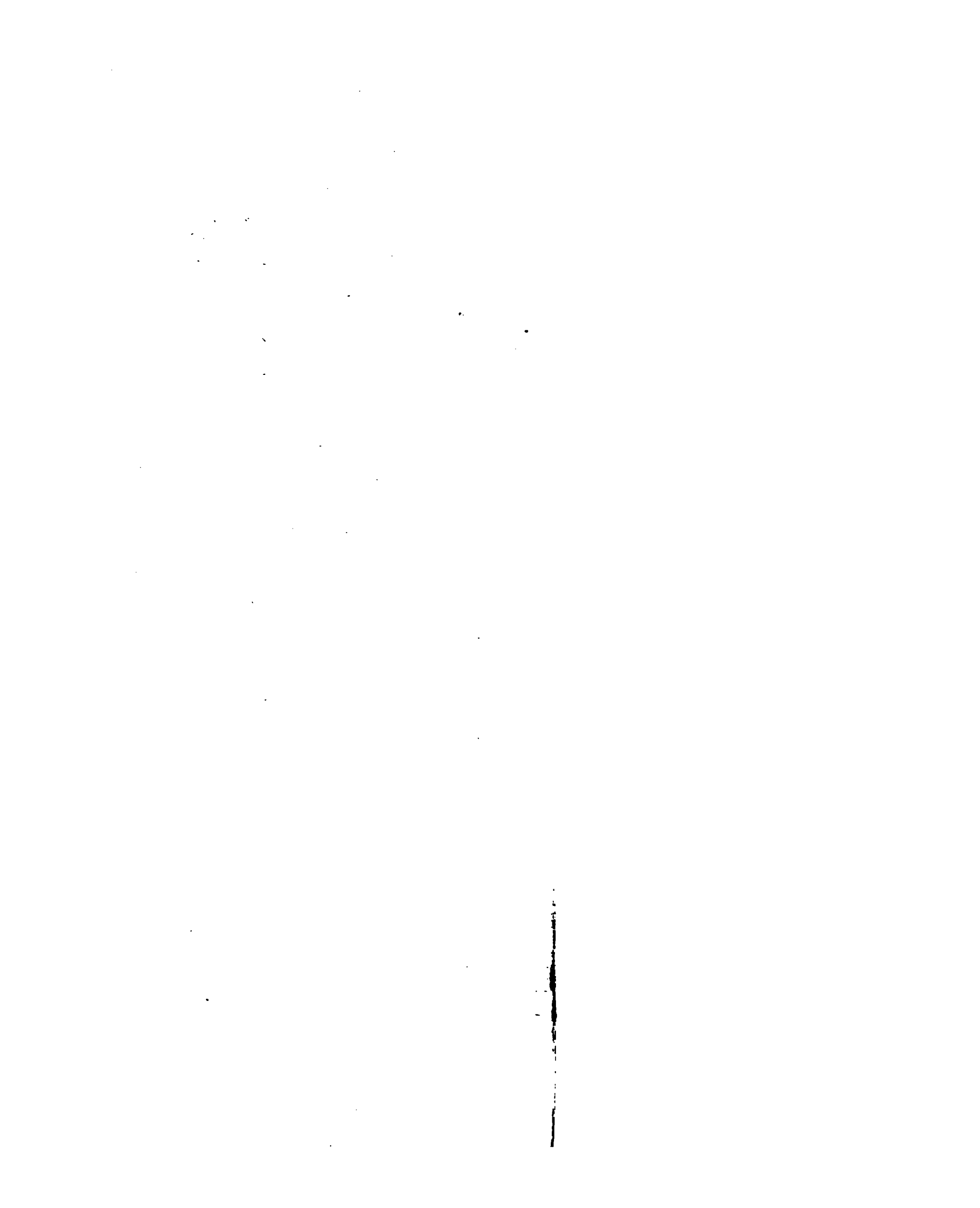


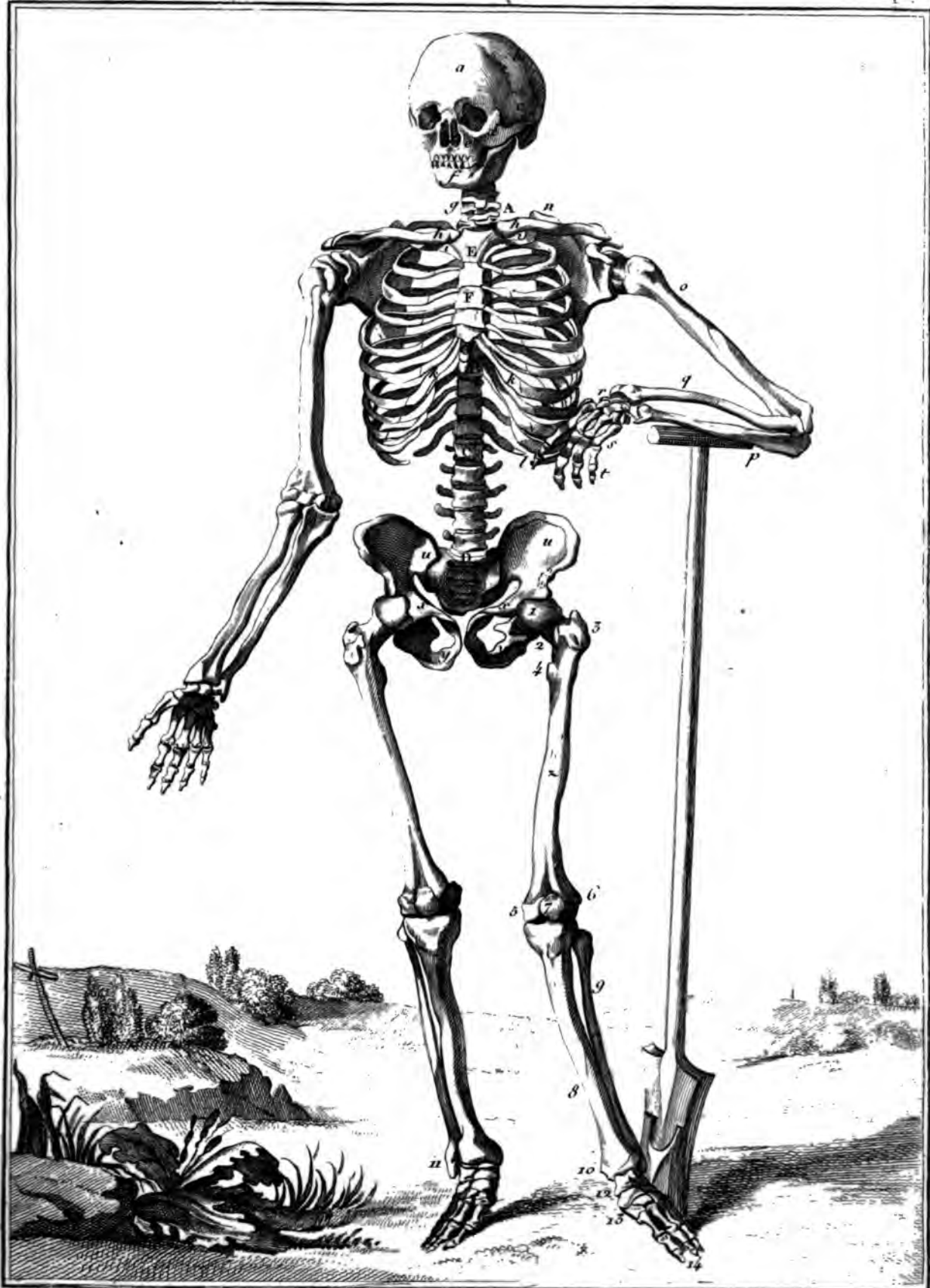
Composition



Expression.

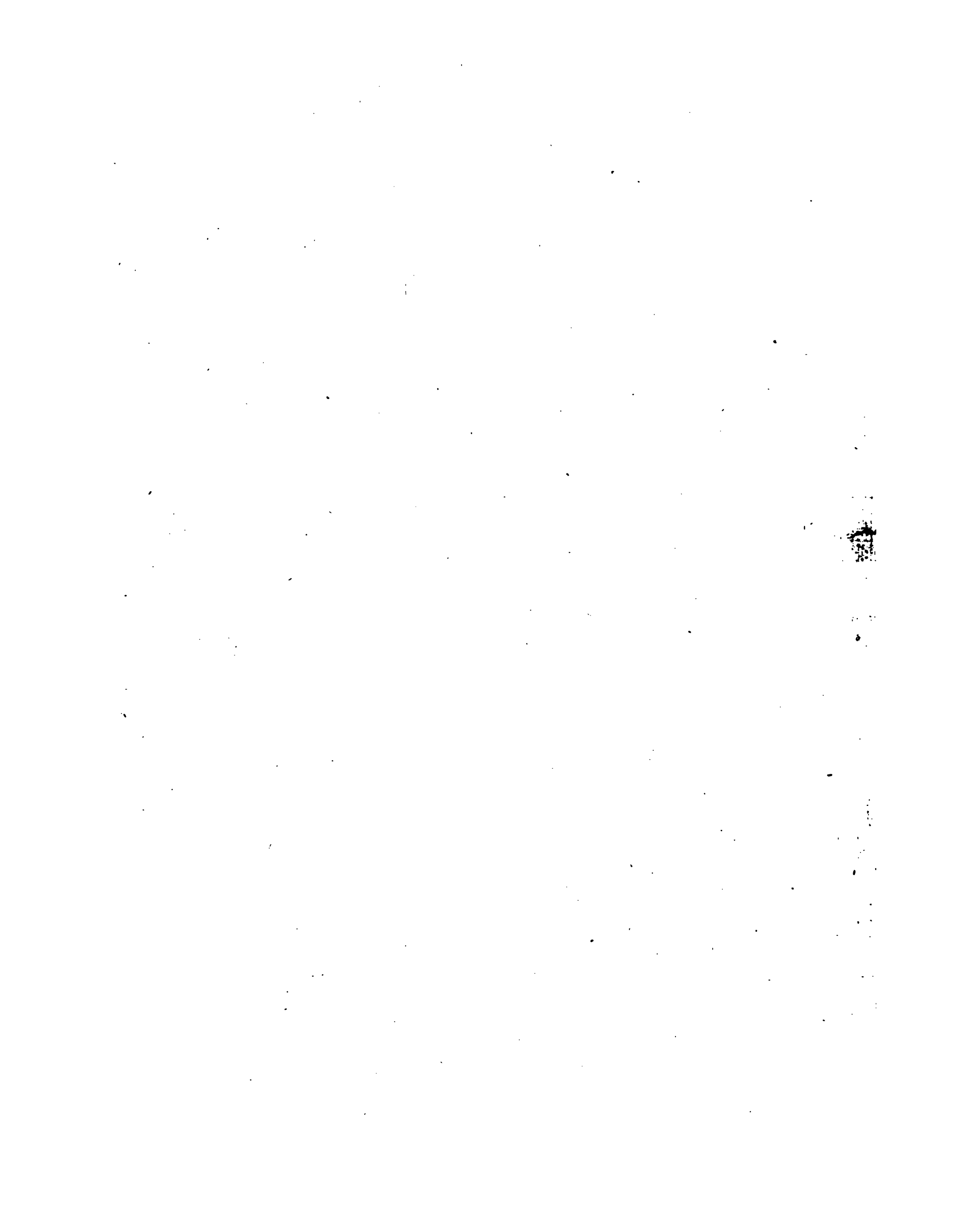
Benard Duxit.





Ostéologie, le Squelette vu pardevant.

Joseph Nivard.

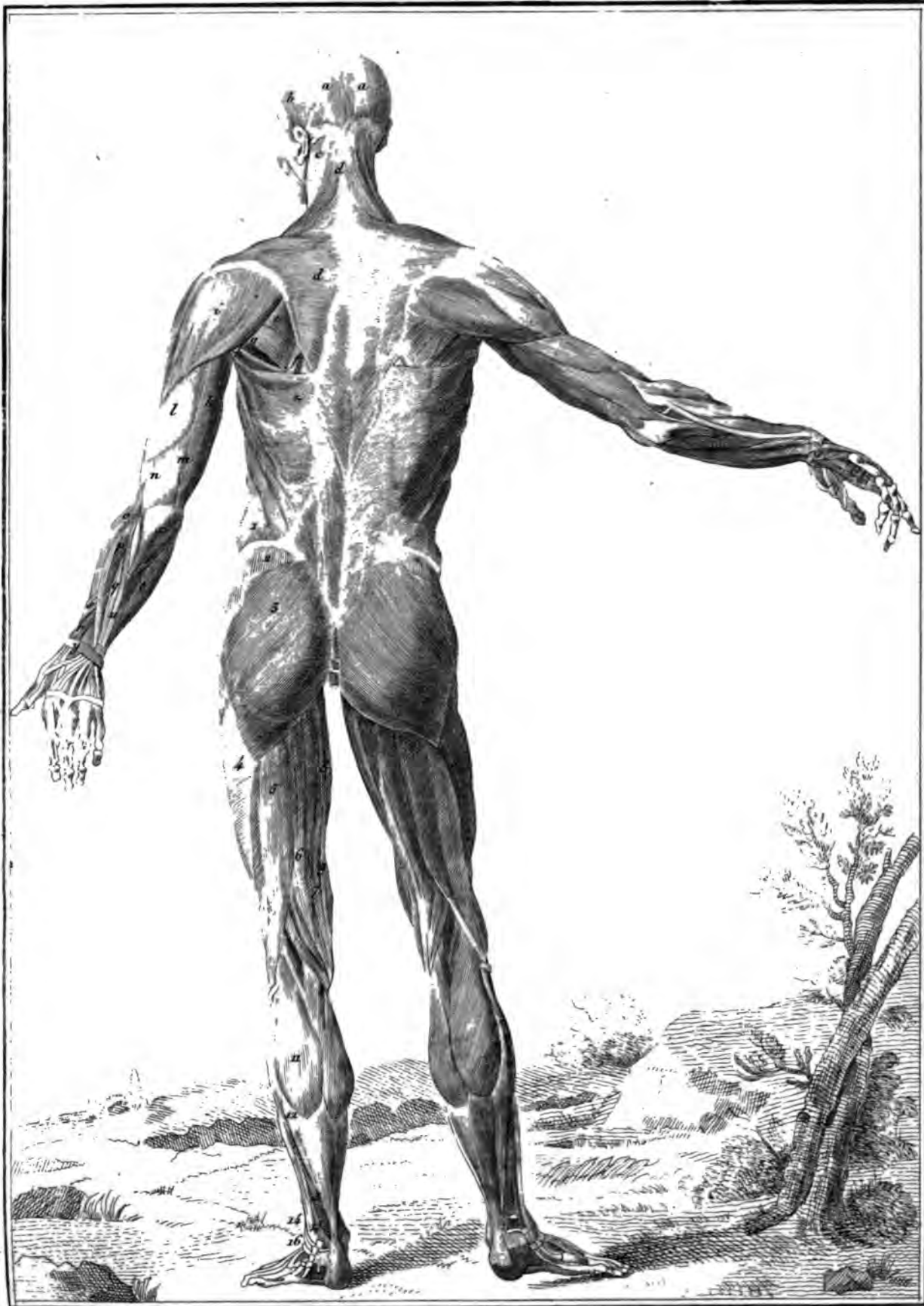




Ostéologie, le Squelette vu de côté.

Desève Drocé.



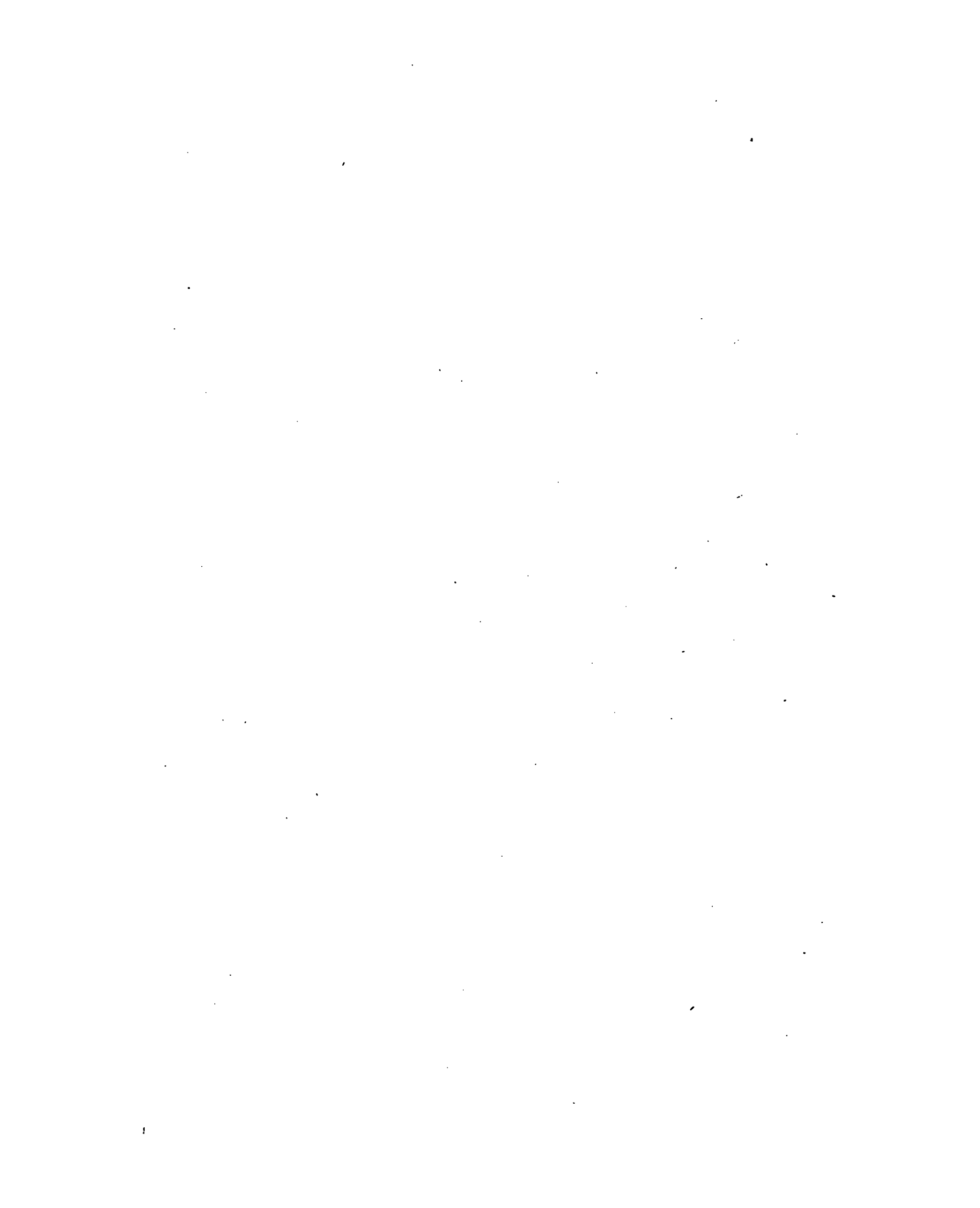


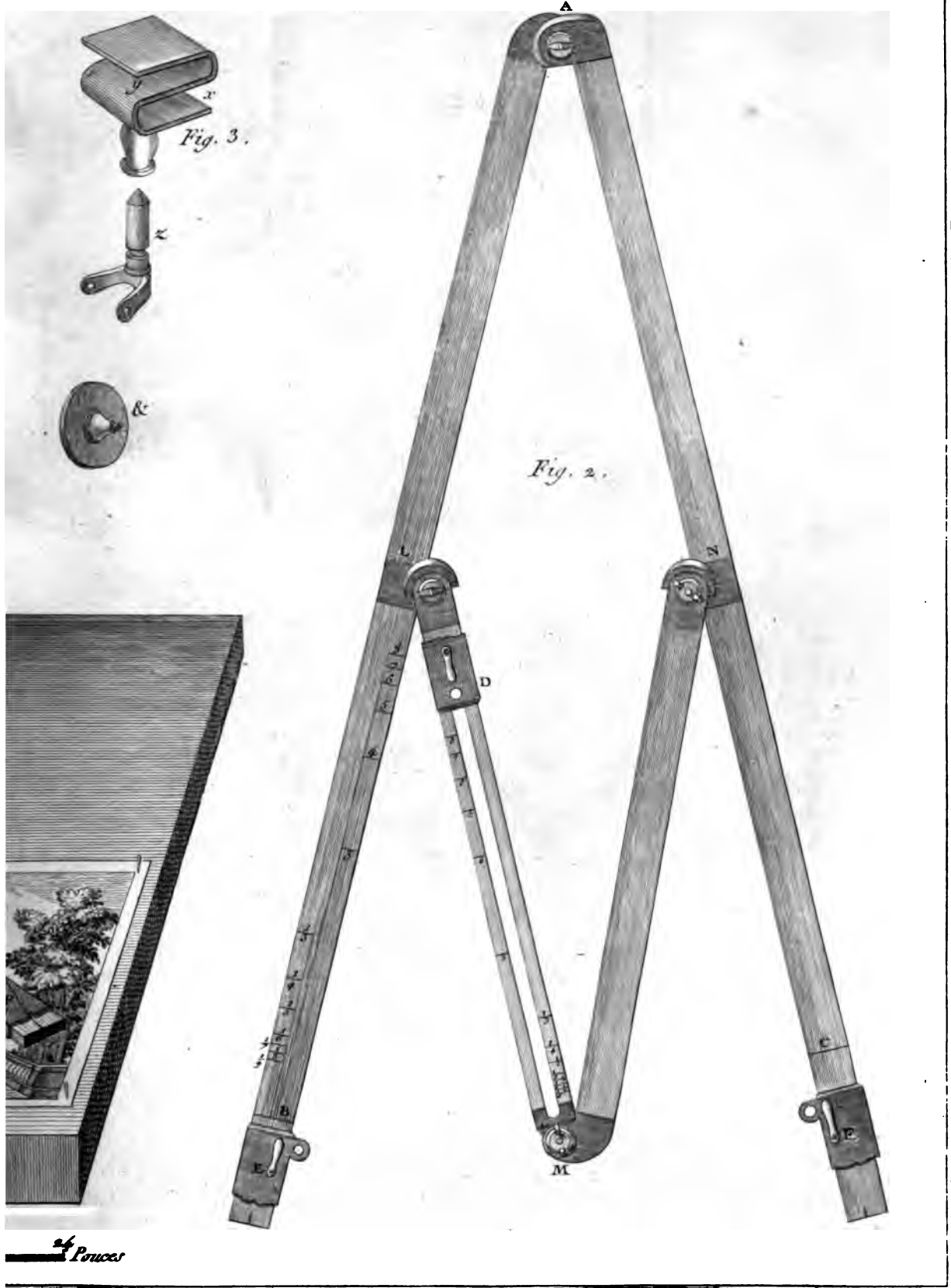
Myologie Ecorché vu par le dos.

Desève Direct.









topographe .

Benard Juvet



1





1. The first part of the document discusses the importance of maintaining accurate records of all transactions and activities. It emphasizes that proper record-keeping is essential for ensuring transparency and accountability in financial reporting.

2. The second part of the document outlines the various methods and techniques used to collect and analyze data. It highlights the need for consistent and reliable data collection processes to ensure the validity of the results.

3. The third part of the document focuses on the analysis and interpretation of the collected data. It discusses the various statistical and analytical tools used to identify trends, patterns, and correlations in the data.

4. The fourth part of the document discusses the implications and conclusions drawn from the analysis. It highlights the key findings and their potential impact on the organization's operations and decision-making processes.

5. The fifth part of the document provides a summary of the overall findings and recommendations. It emphasizes the need for continuous monitoring and evaluation to ensure the effectiveness of the implemented measures.

6. The sixth part of the document discusses the challenges and limitations of the study. It highlights the need for further research and exploration to address the identified gaps and limitations.

7. The seventh part of the document provides a conclusion and final thoughts on the study. It emphasizes the importance of ongoing communication and collaboration between all stakeholders involved in the process.

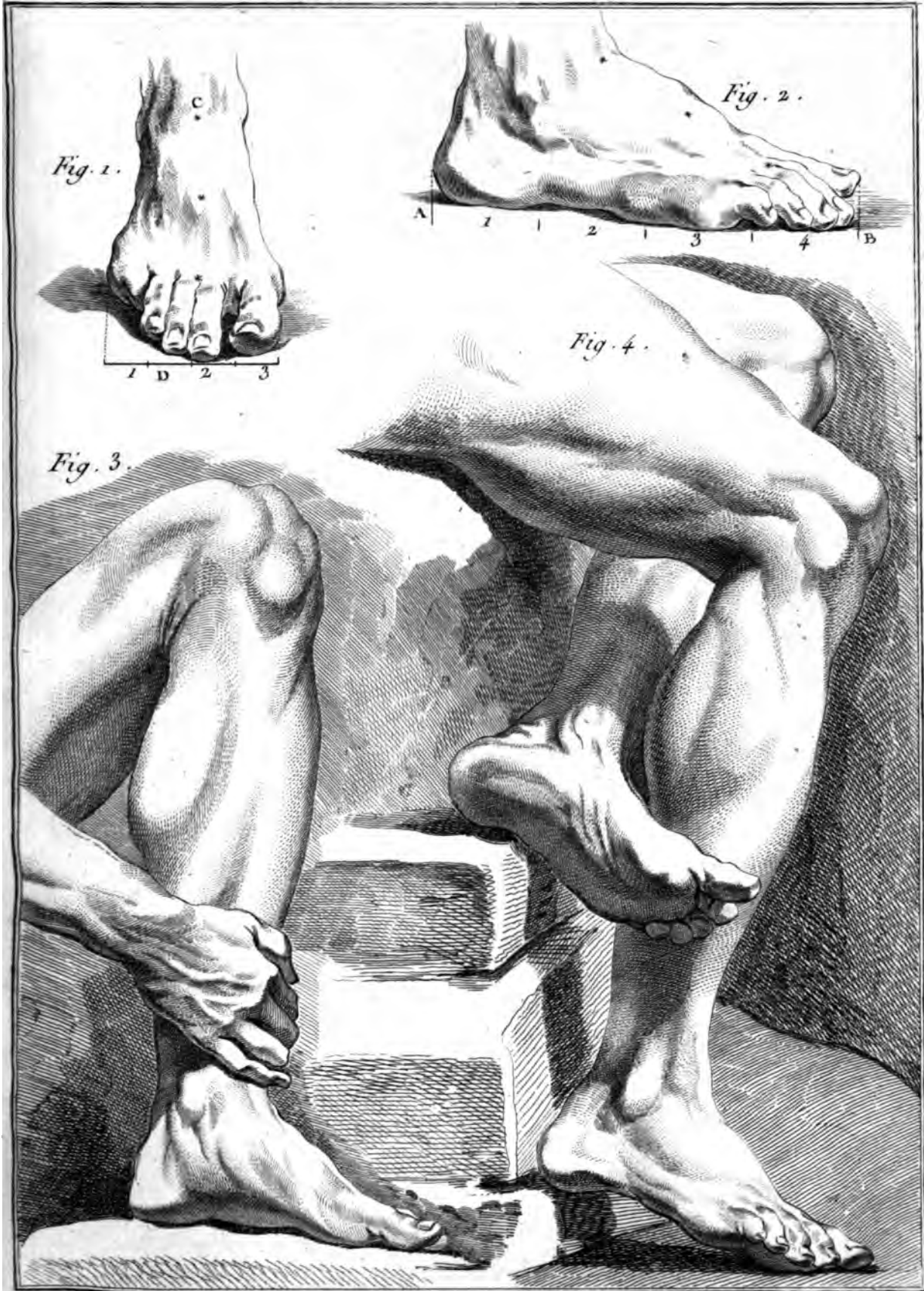
8. The eighth part of the document discusses the future directions and potential areas for further research. It highlights the need for continued innovation and improvement in the field.

9. The ninth part of the document provides a list of references and sources used in the study. It includes books, articles, and other relevant materials that provide additional context and support for the findings.

10. The tenth part of the document provides a list of appendices and supplementary materials. It includes additional data, charts, and tables that provide further detail and support for the analysis.

1





Dessin, Jambes et Pieds.

Deesse Dirécit.
10.

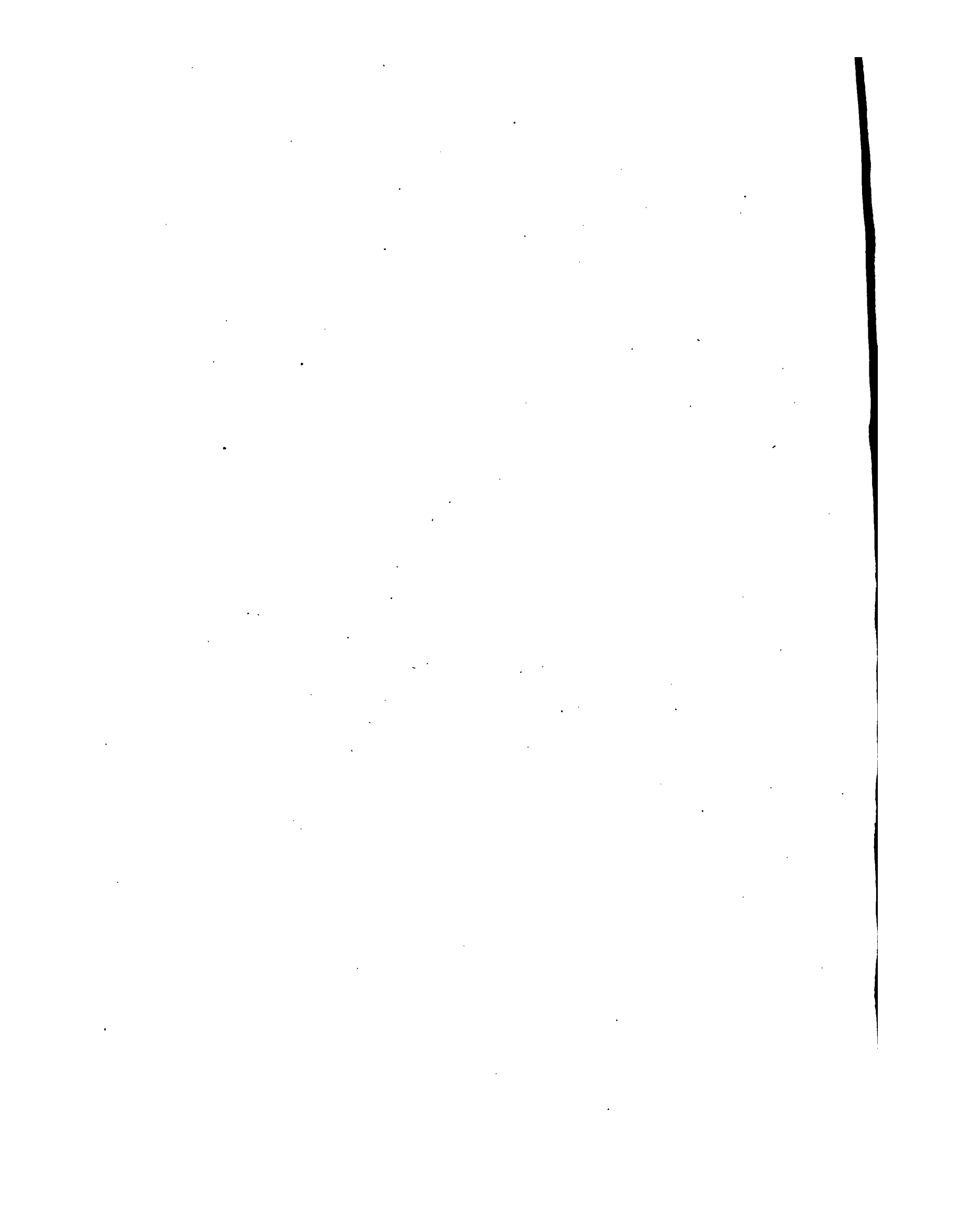
[The page contains extremely faint and illegible text, likely bleed-through from the reverse side of the document. The text is scattered across the page and cannot be transcribed.]

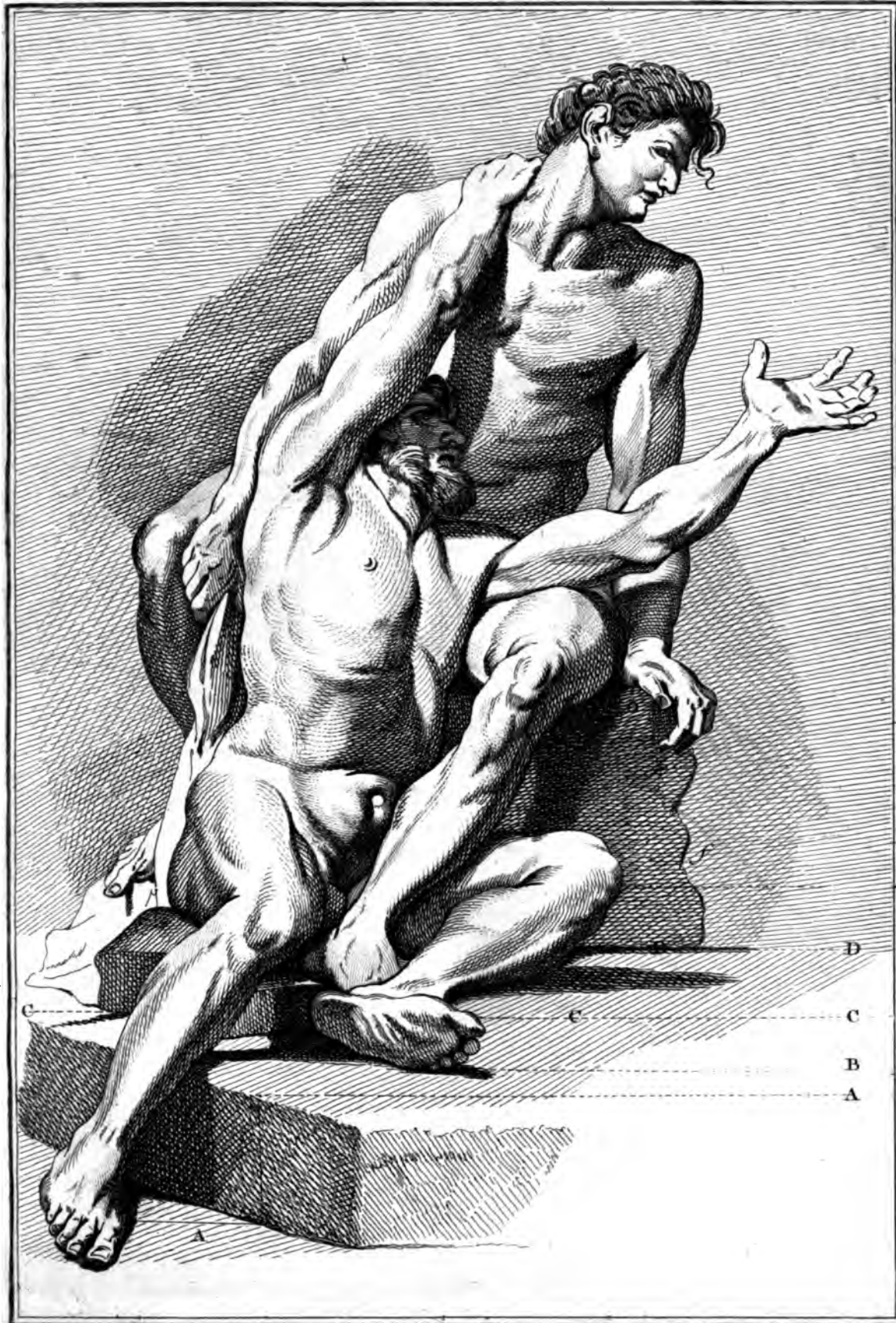
[A vertical line of text or a mark on the right edge of the page, possibly a page number or a reference mark.]

[A small, dark mark or artifact at the bottom left corner of the page.]



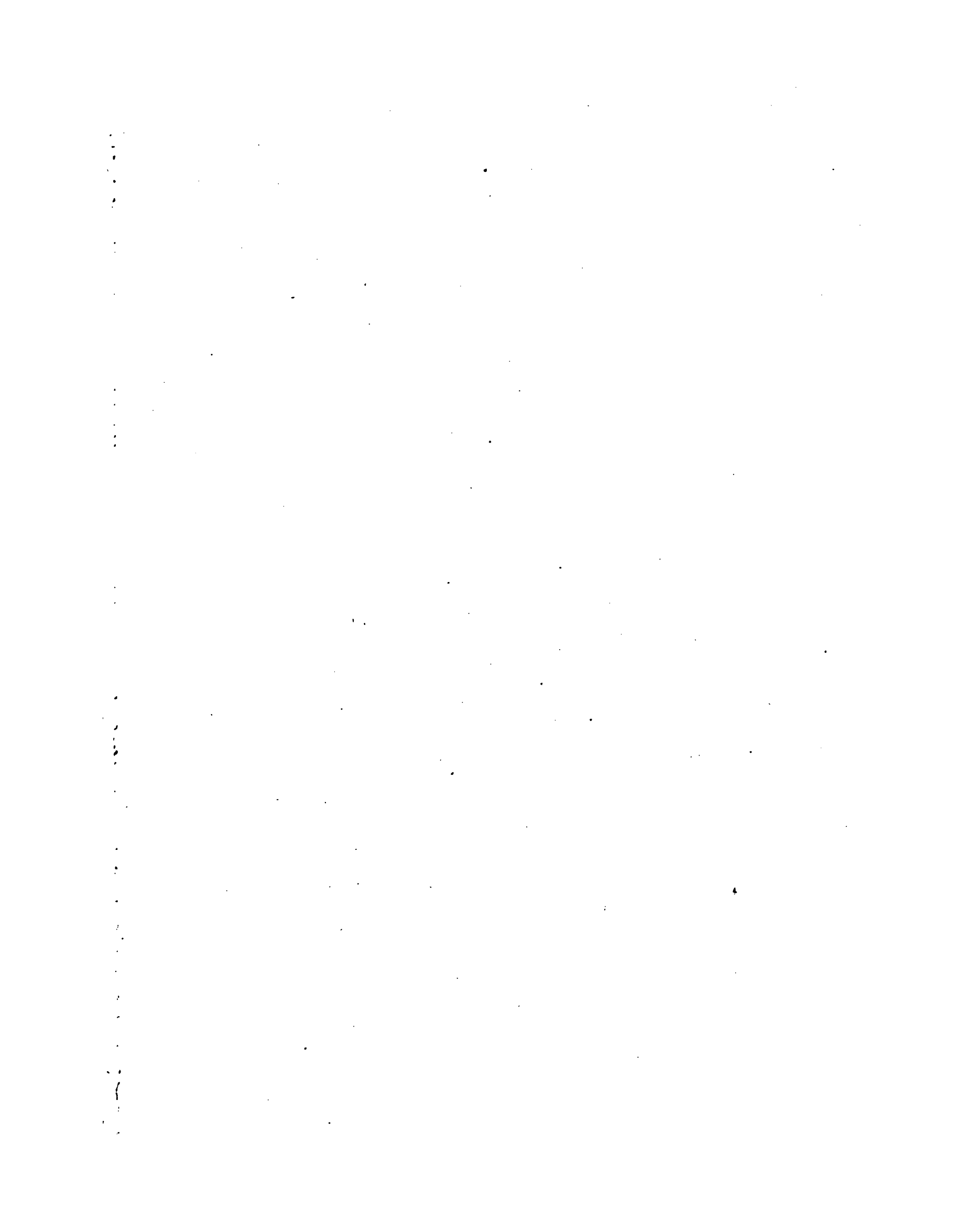






Dessin, Figures groupées.

Desce Droit.



Handwritten text, possibly bleed-through from the reverse side of the page. The text is extremely faint and illegible.

100

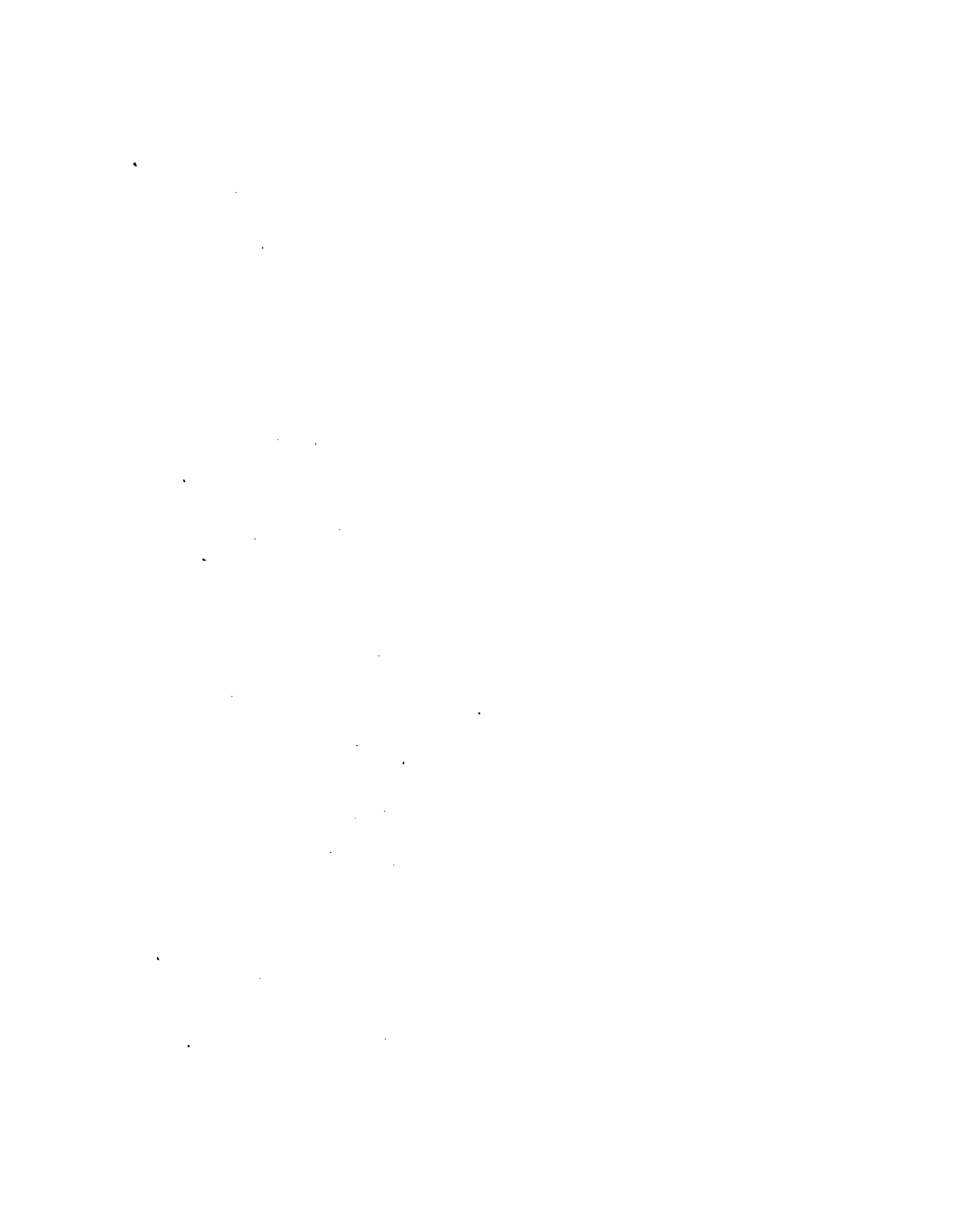




Fig. 1.



Fig. 2.



Fig. 3.



Fig. 4.



Dessin, Expression des passions d'après Lebrun.

Dessiné par Girard.





Dessin, Draperie jetée sur le mannequin.

Deceve Direct.



Fig. 1.



Fig. 2.



Fig. 3.



Fig. 4.



Dessin, Expression des passions d'après Lebrun.

Deceve Duvet.





Dessin, Draperie.

Desse D'arcé.

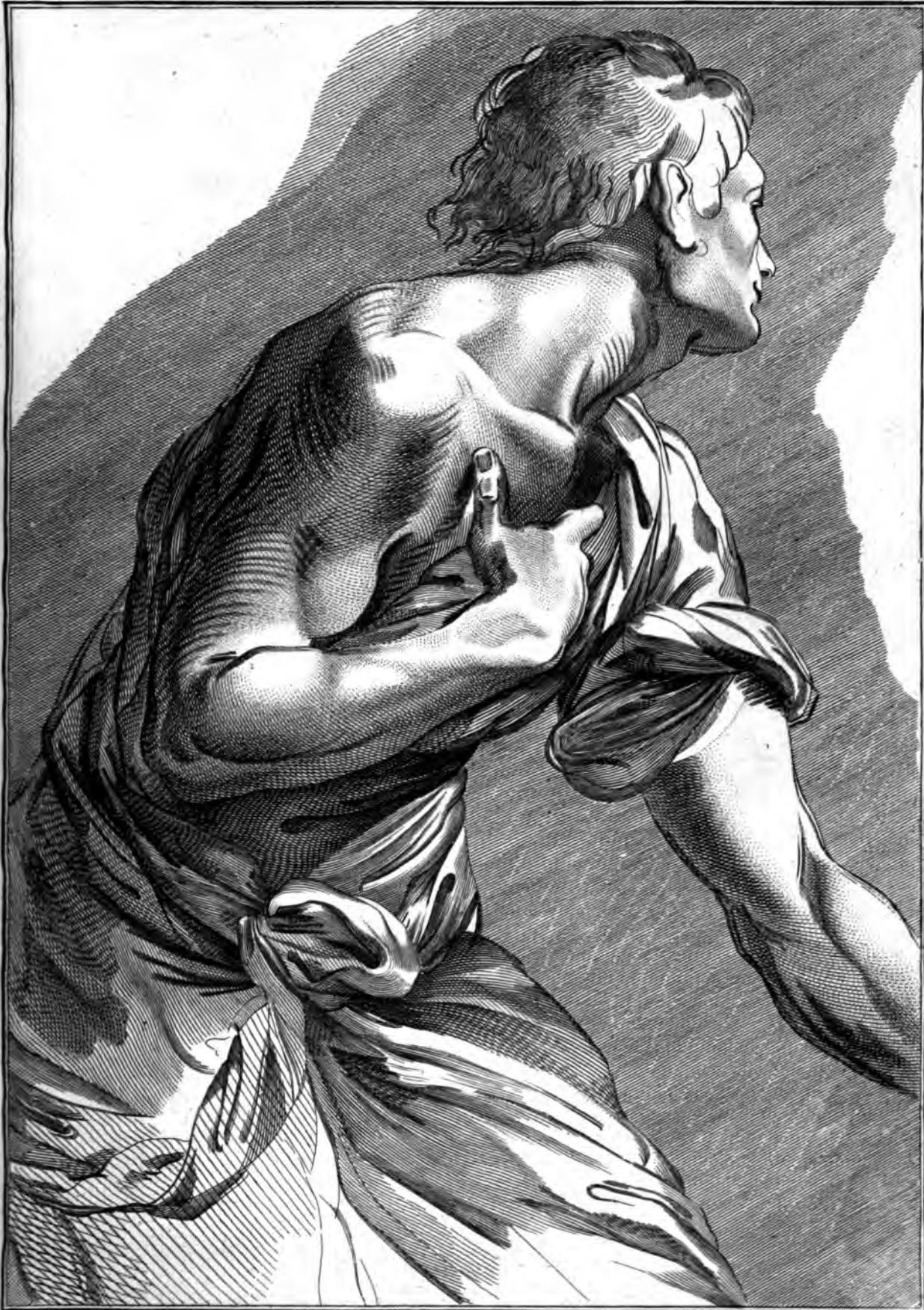


Dessin, Draperie.

Desse Direct.

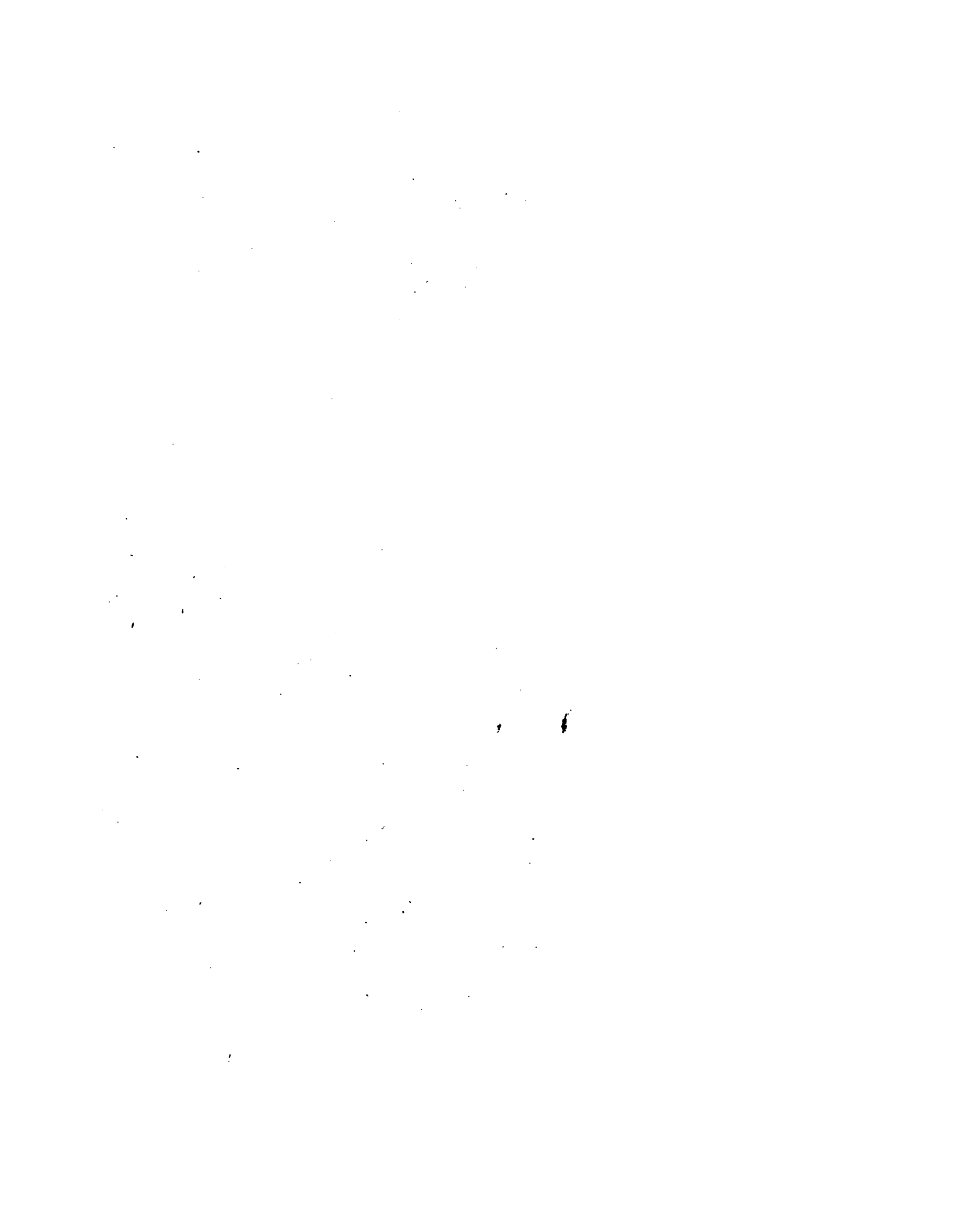






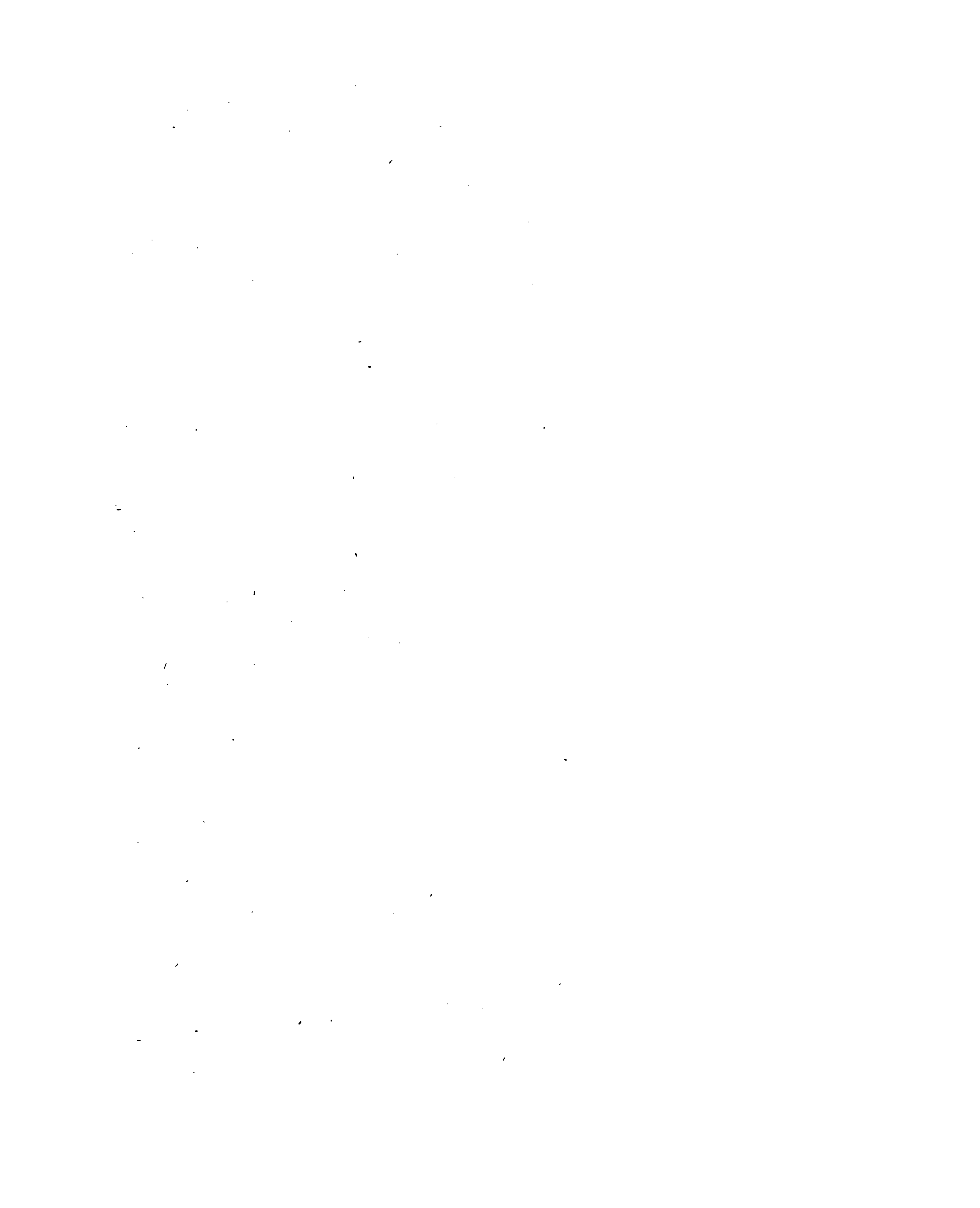
Dessin, Etude.

Desobé Dirait.



1

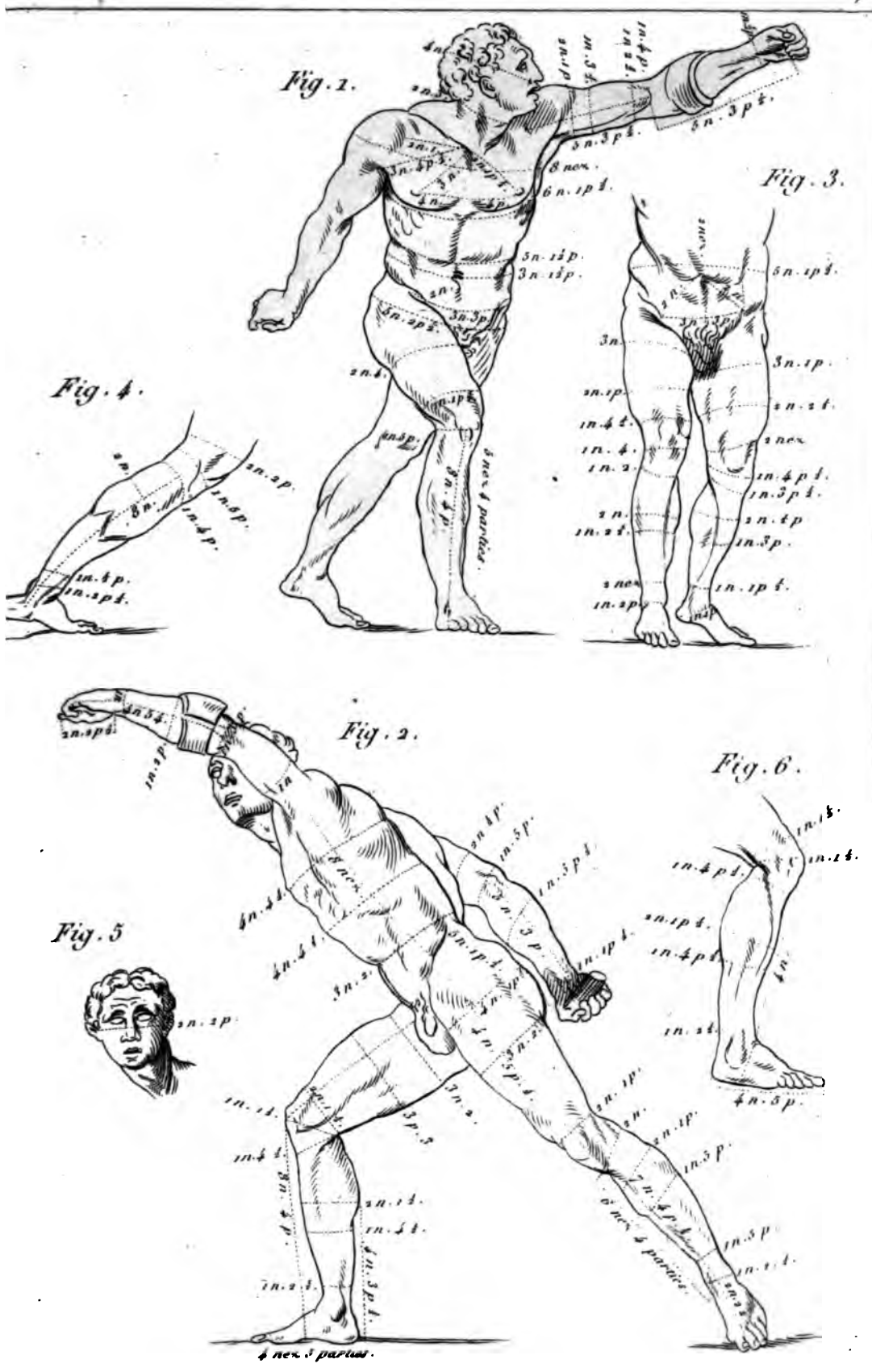






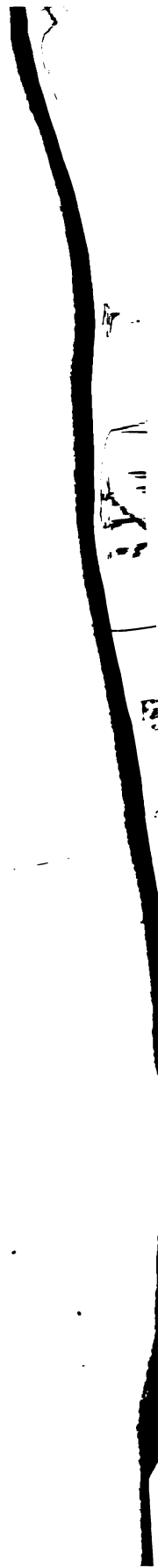
1





Dessin Proportions du Gladiateur.

Desene Dir. cit.



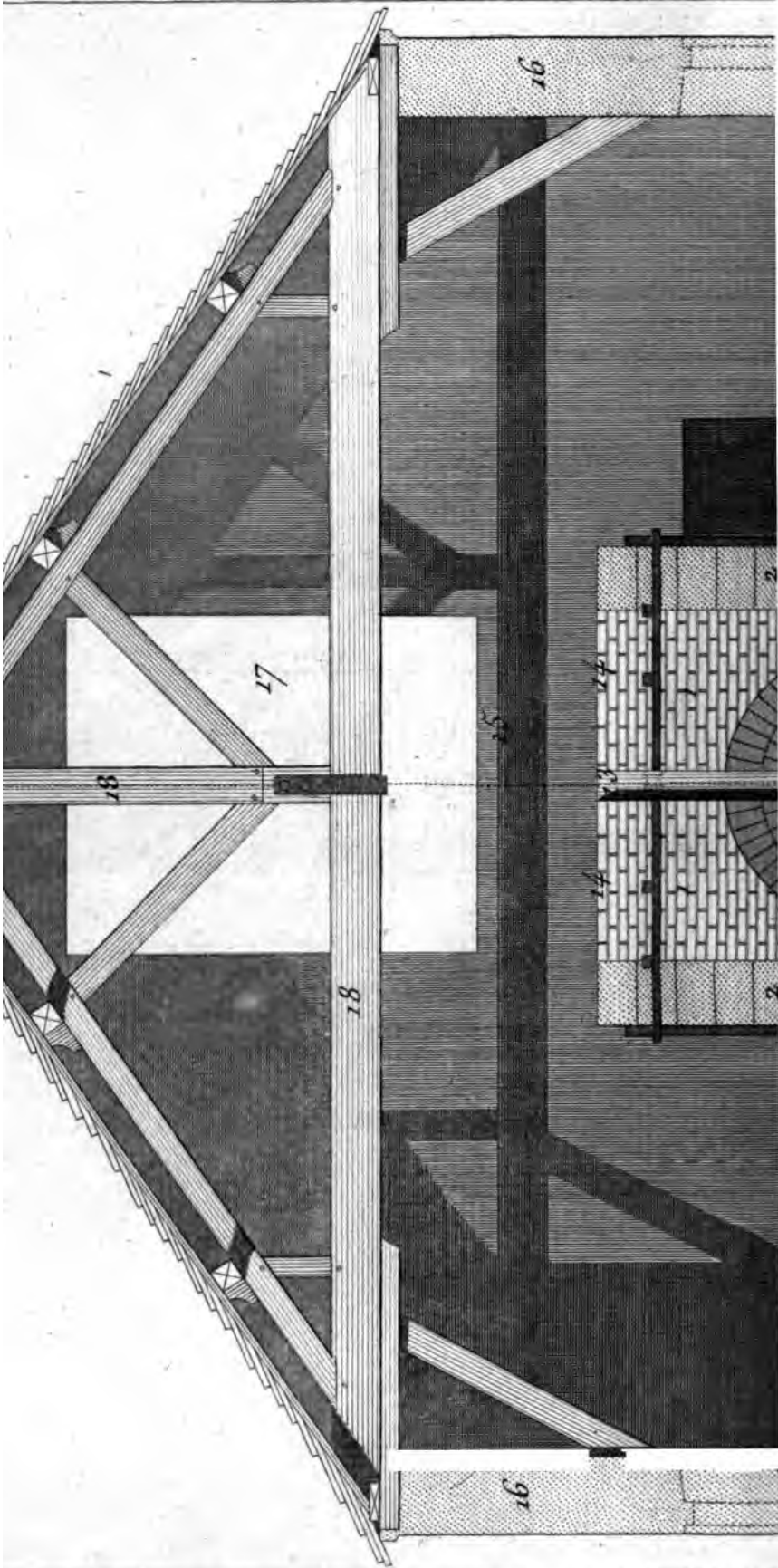
1

1

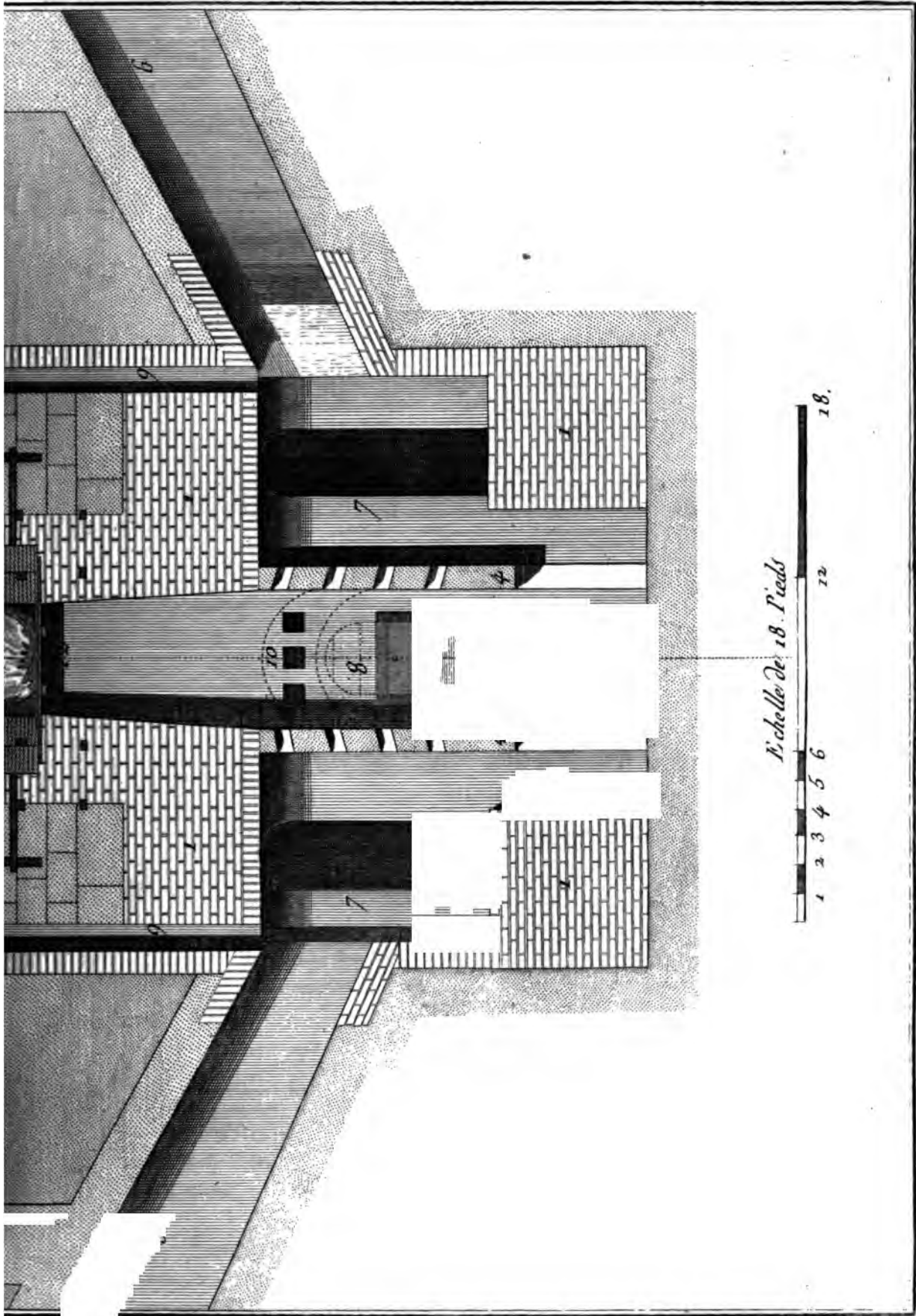


Vertical lines of text, possibly bleed-through from the reverse side of the page. The text is mostly illegible due to blurring and low contrast.



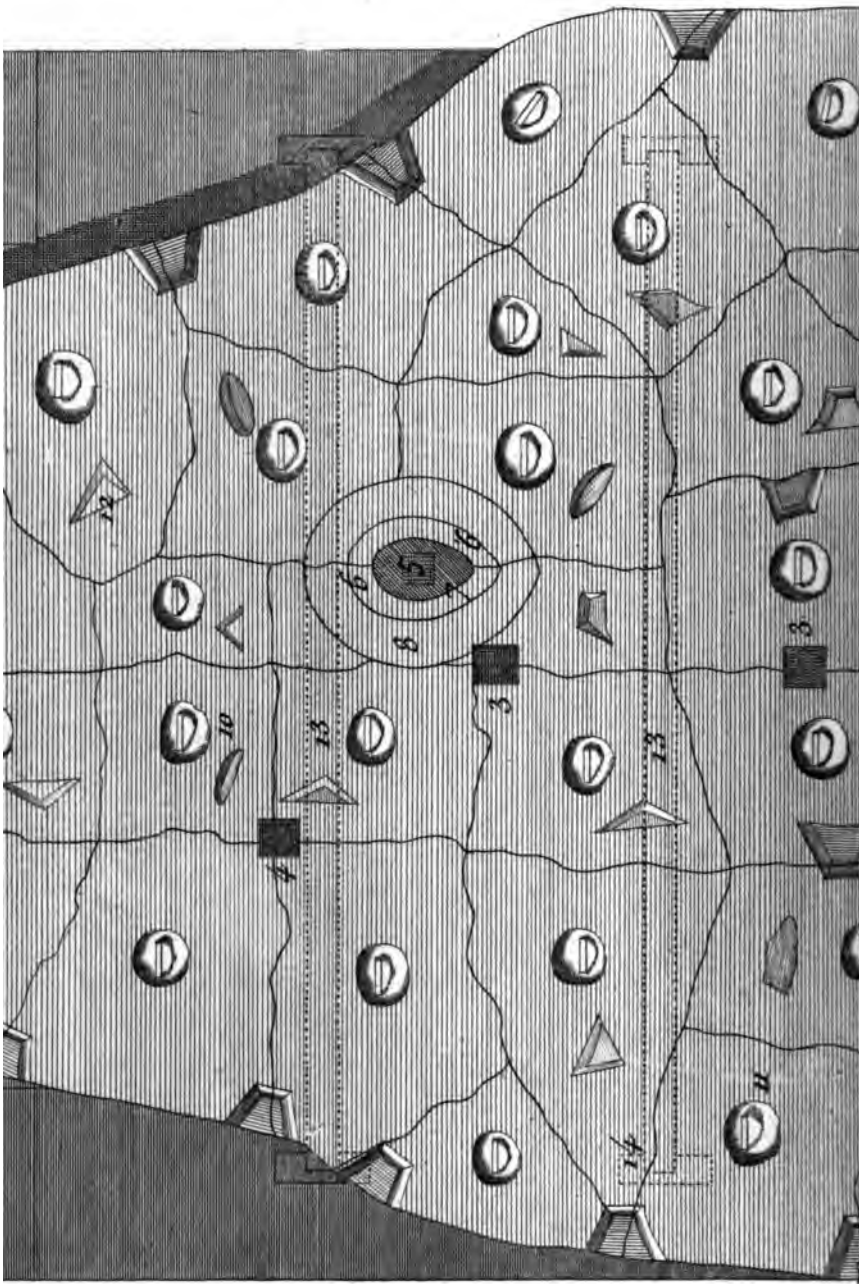


Fonderie des Statues Equestres

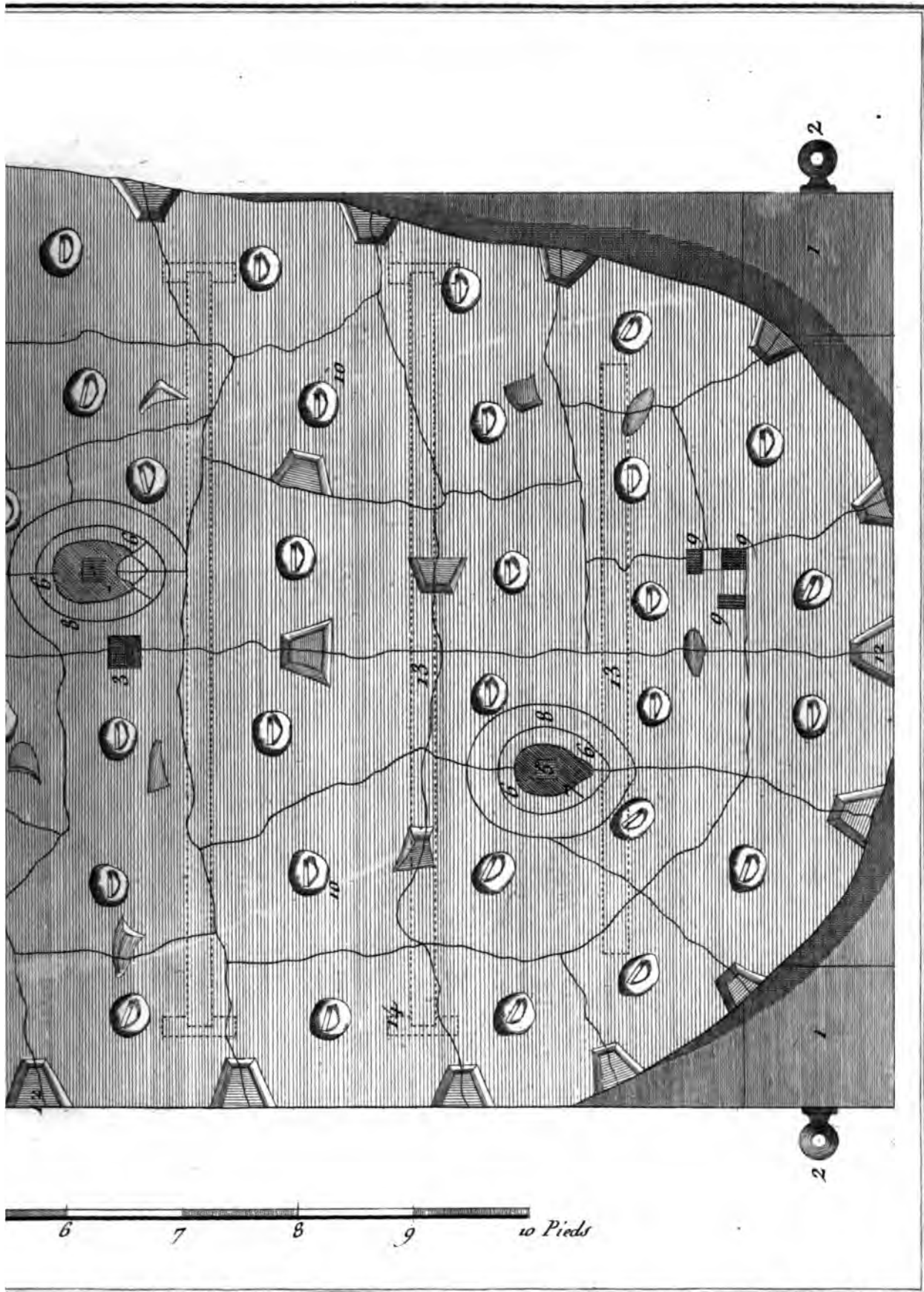


pe de l'Atelier prise dans sa longueur.

Beaud Direct.



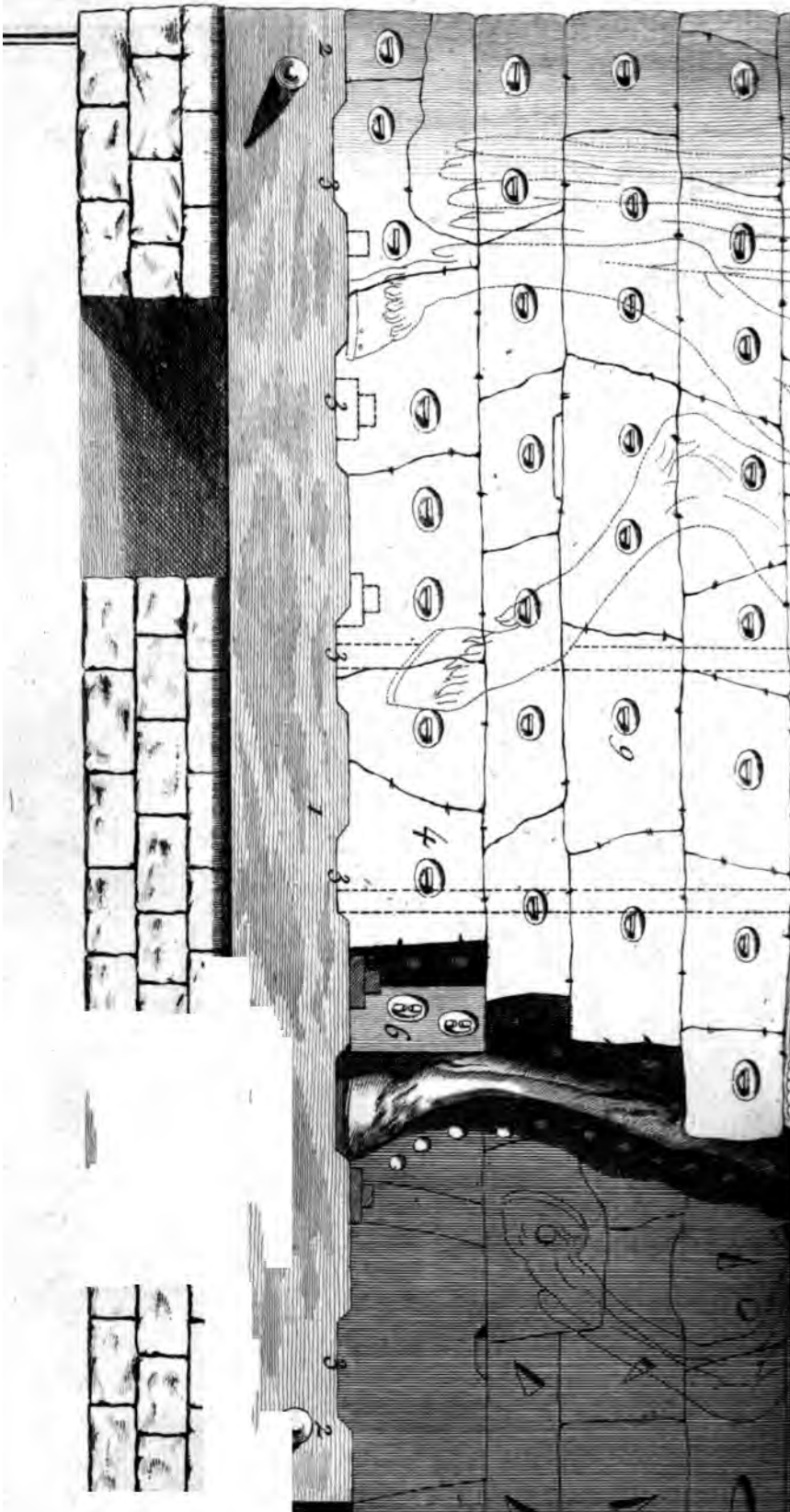
Fontaine des Statues Équestres, Pl.



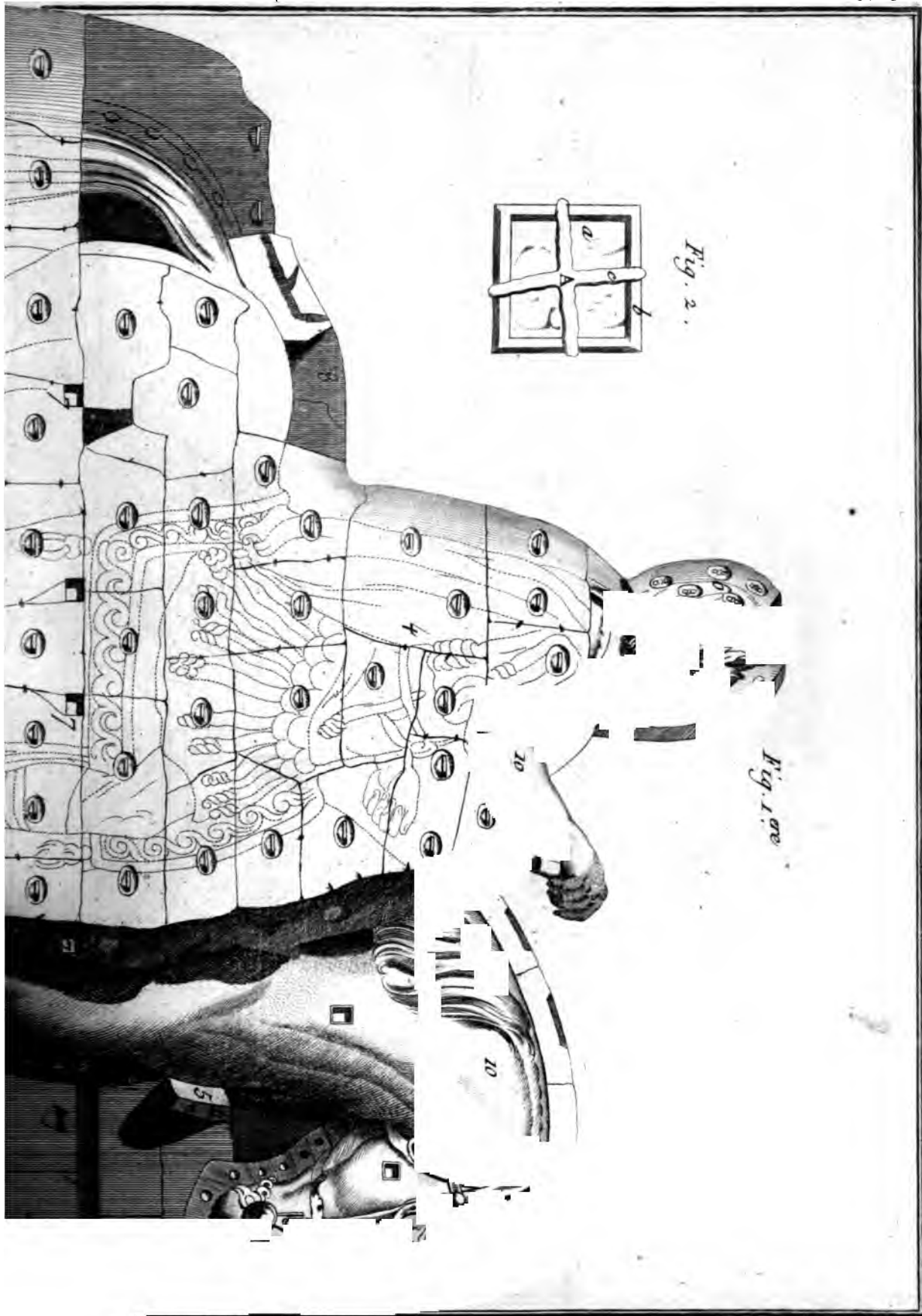
Moule de plâtre pris au droit de la première assise.

Bernard Drexel





te des Statues Equestres, Élévation e

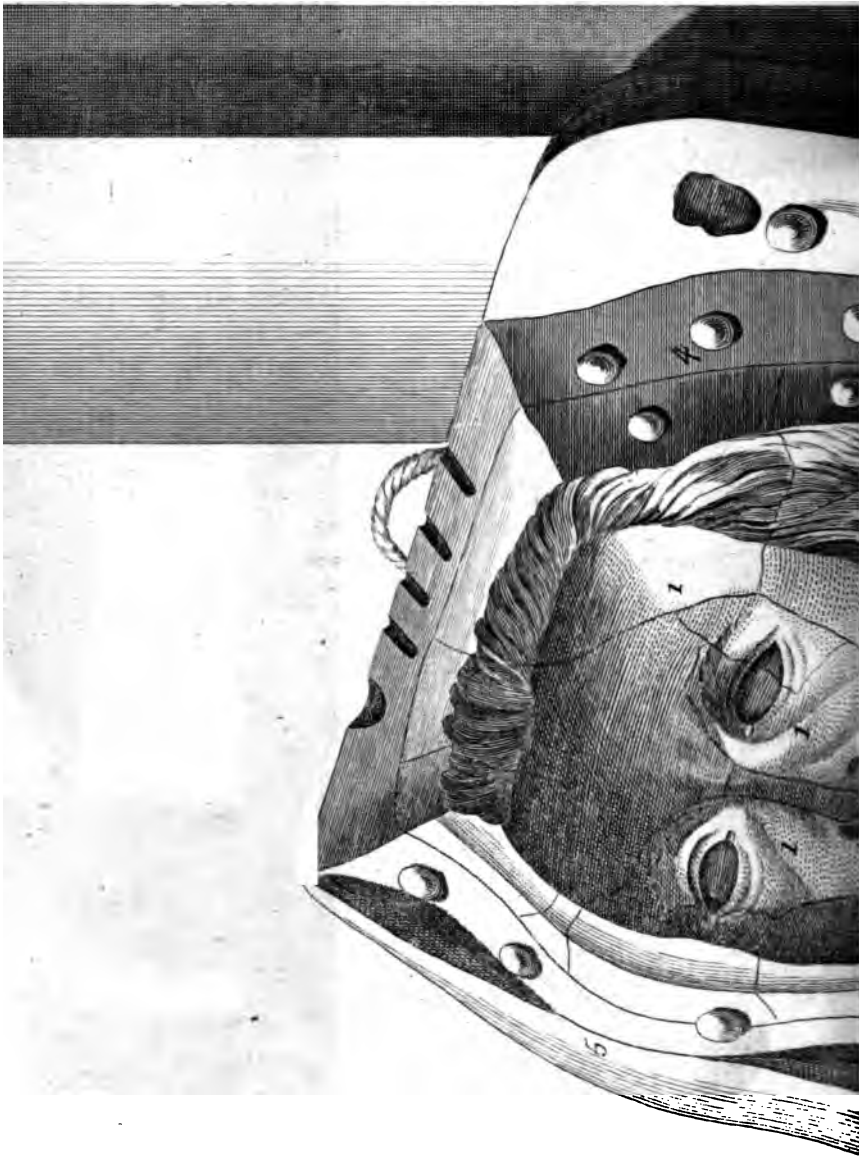


partie du Moule de plâtre, prise sur une de ses faces latérales.

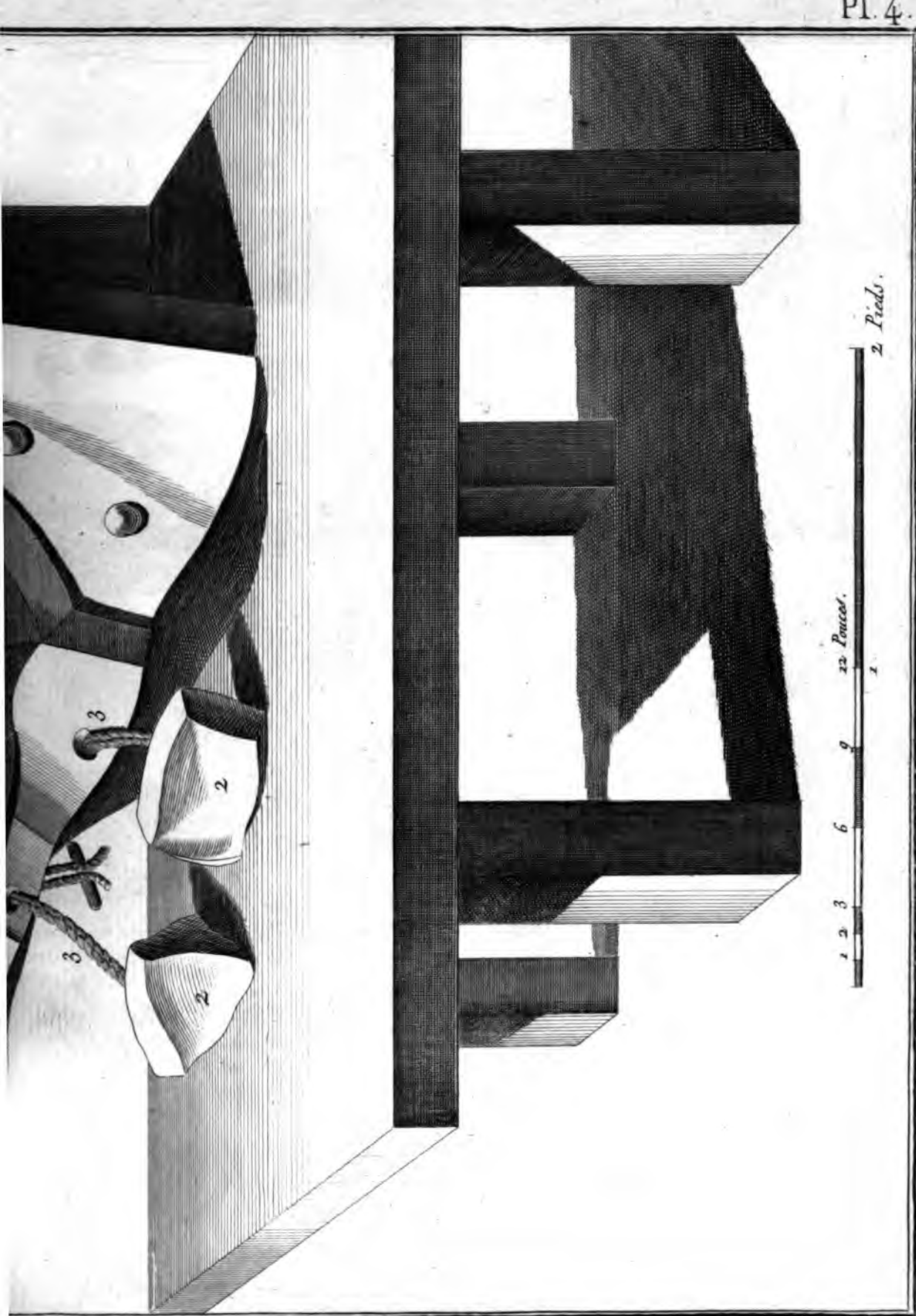
Bernard Duvall







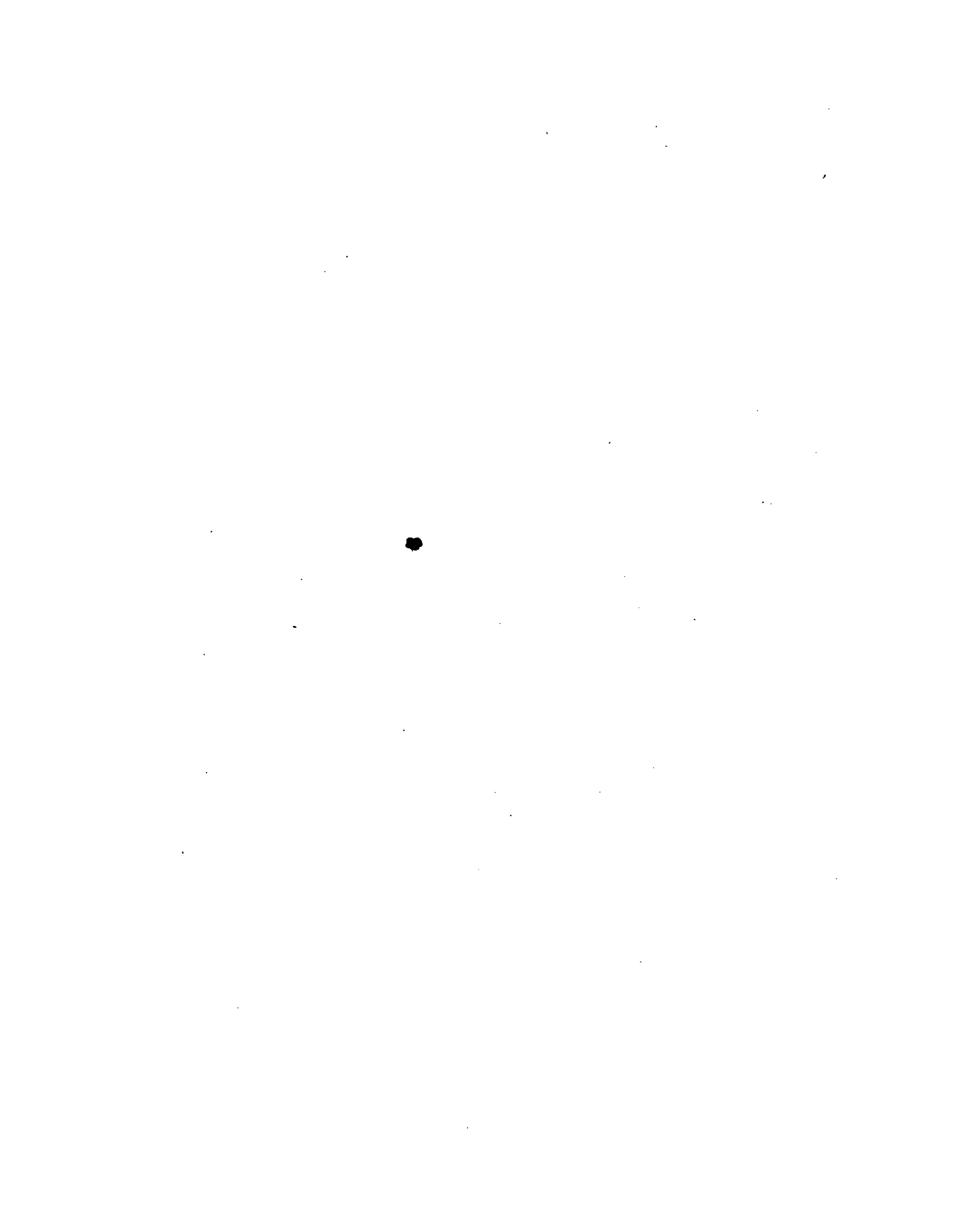
nte des Statues Equestres, Représen

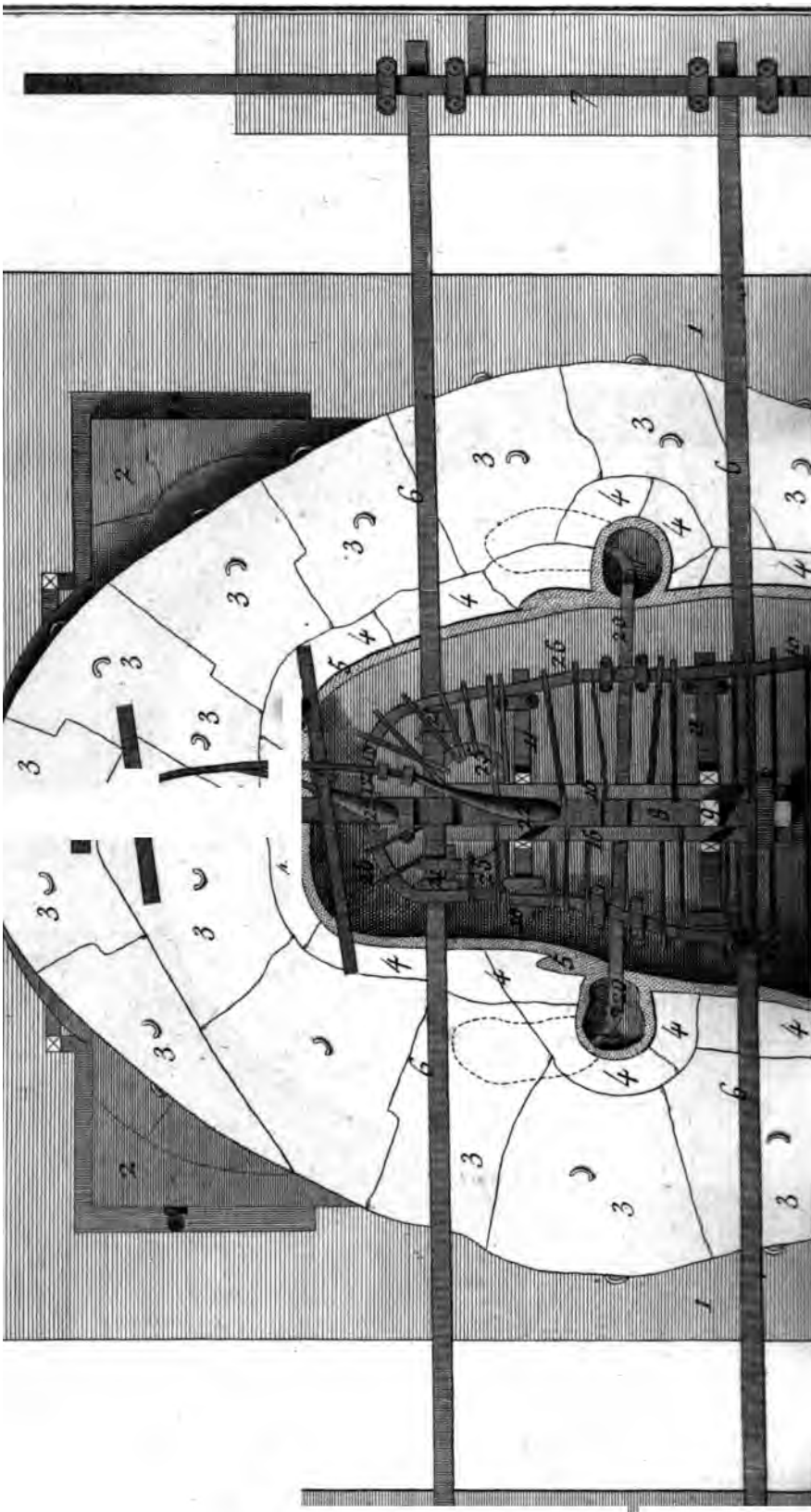


...rière d'une Chape, avec différentes pièces qu'elle embrasse.

Bernard Dorez del.

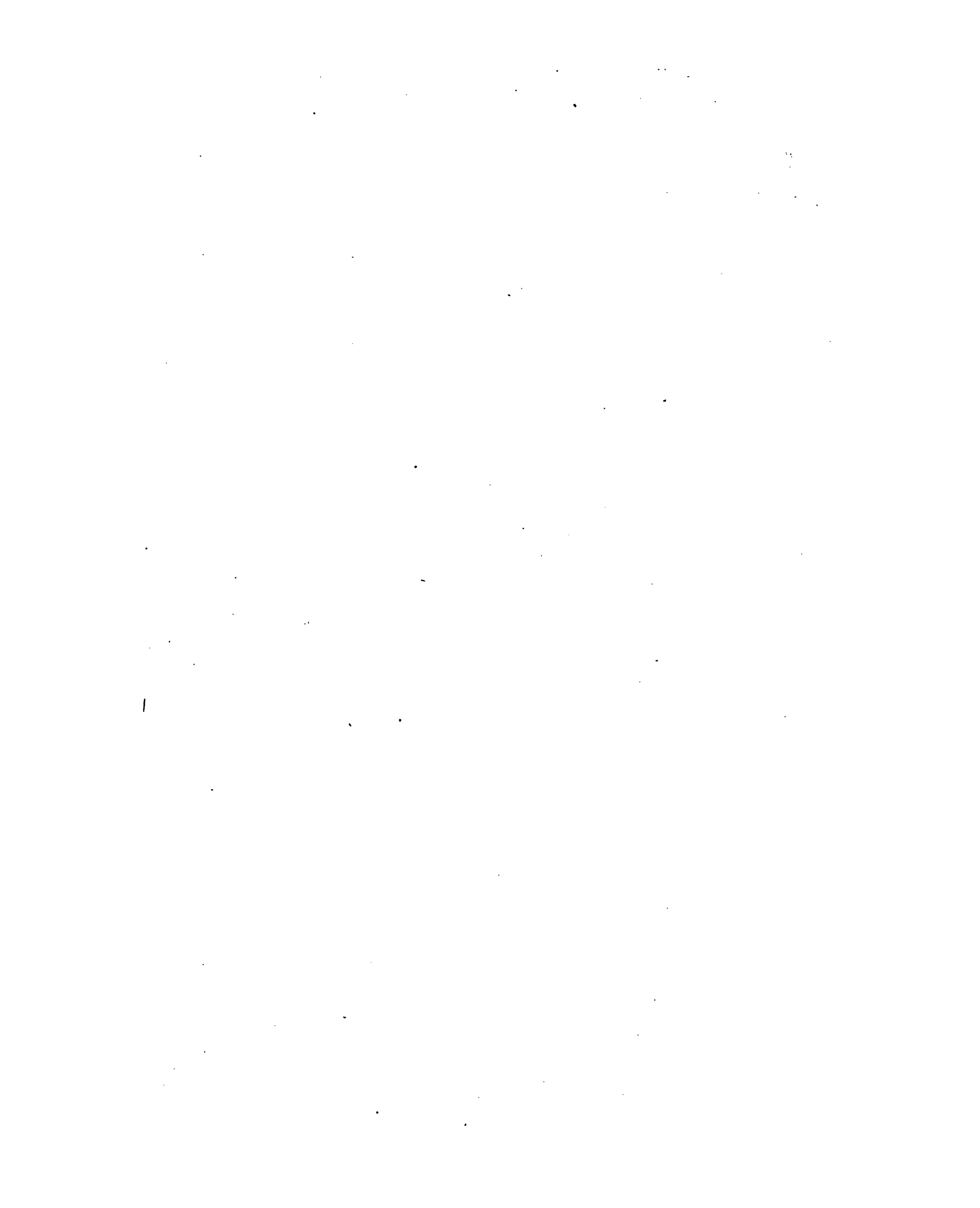


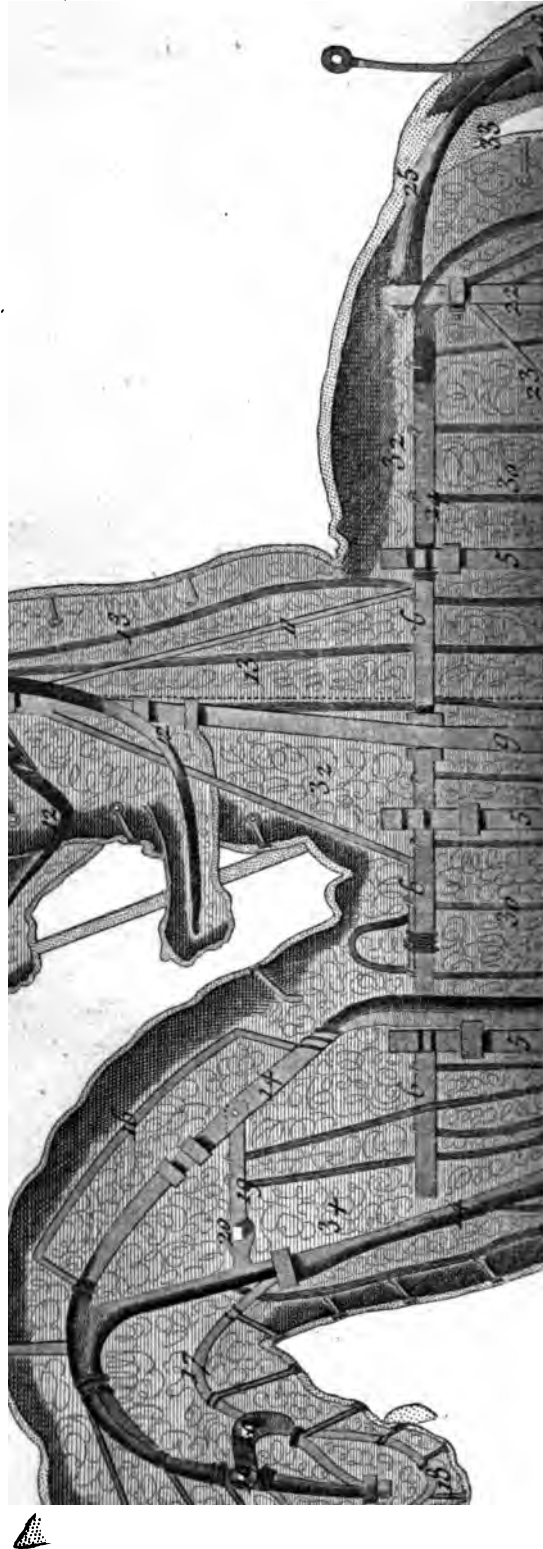




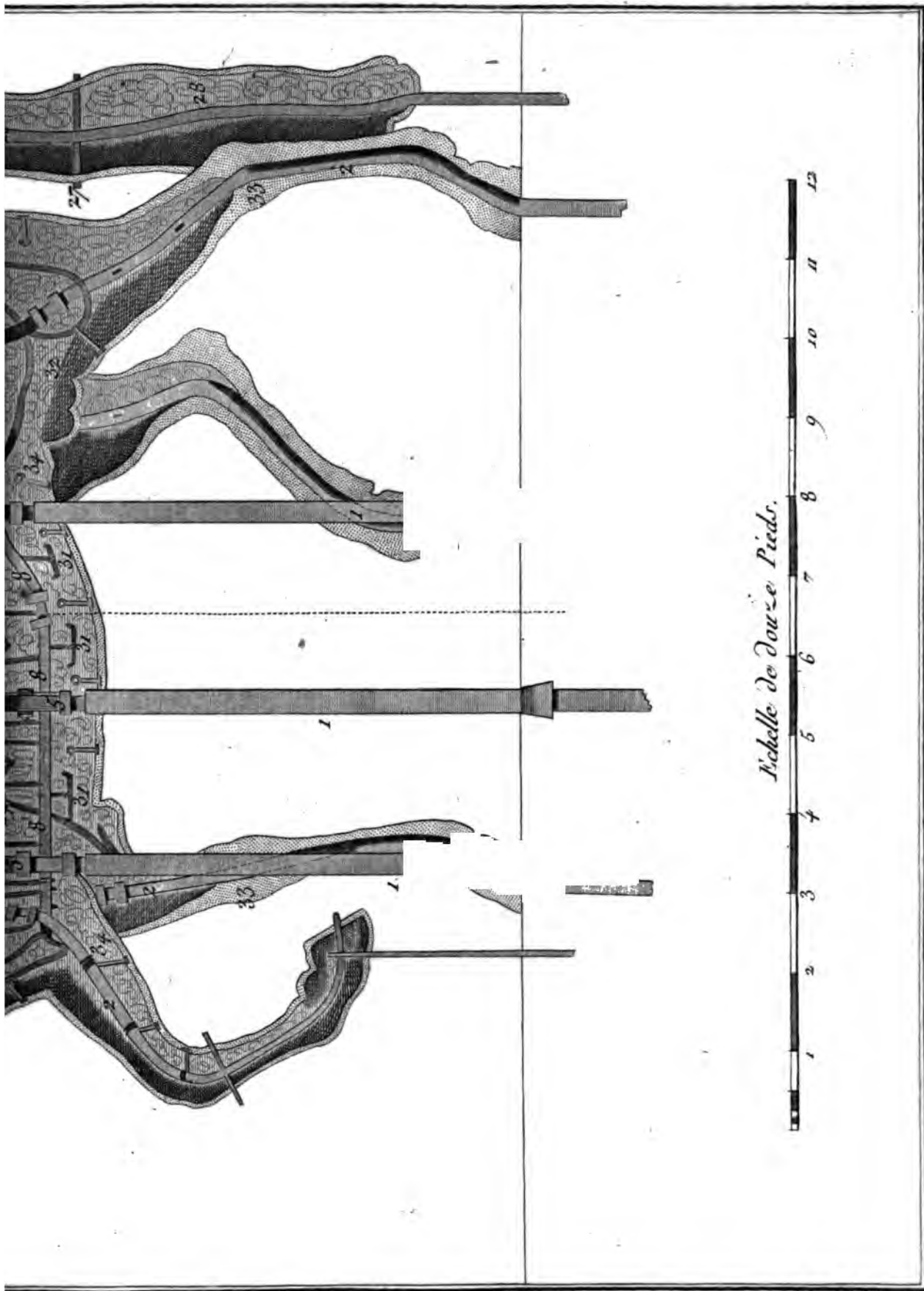
Monte des Statues Equestres, Coupe de





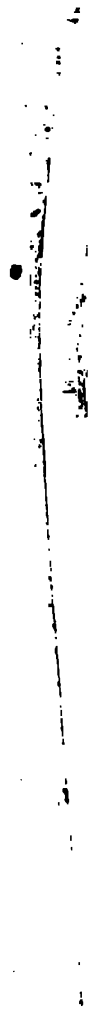


Fonte des Statues Eques



Coupe et Profil de la Statue Equestre.

Benard. Directeur.



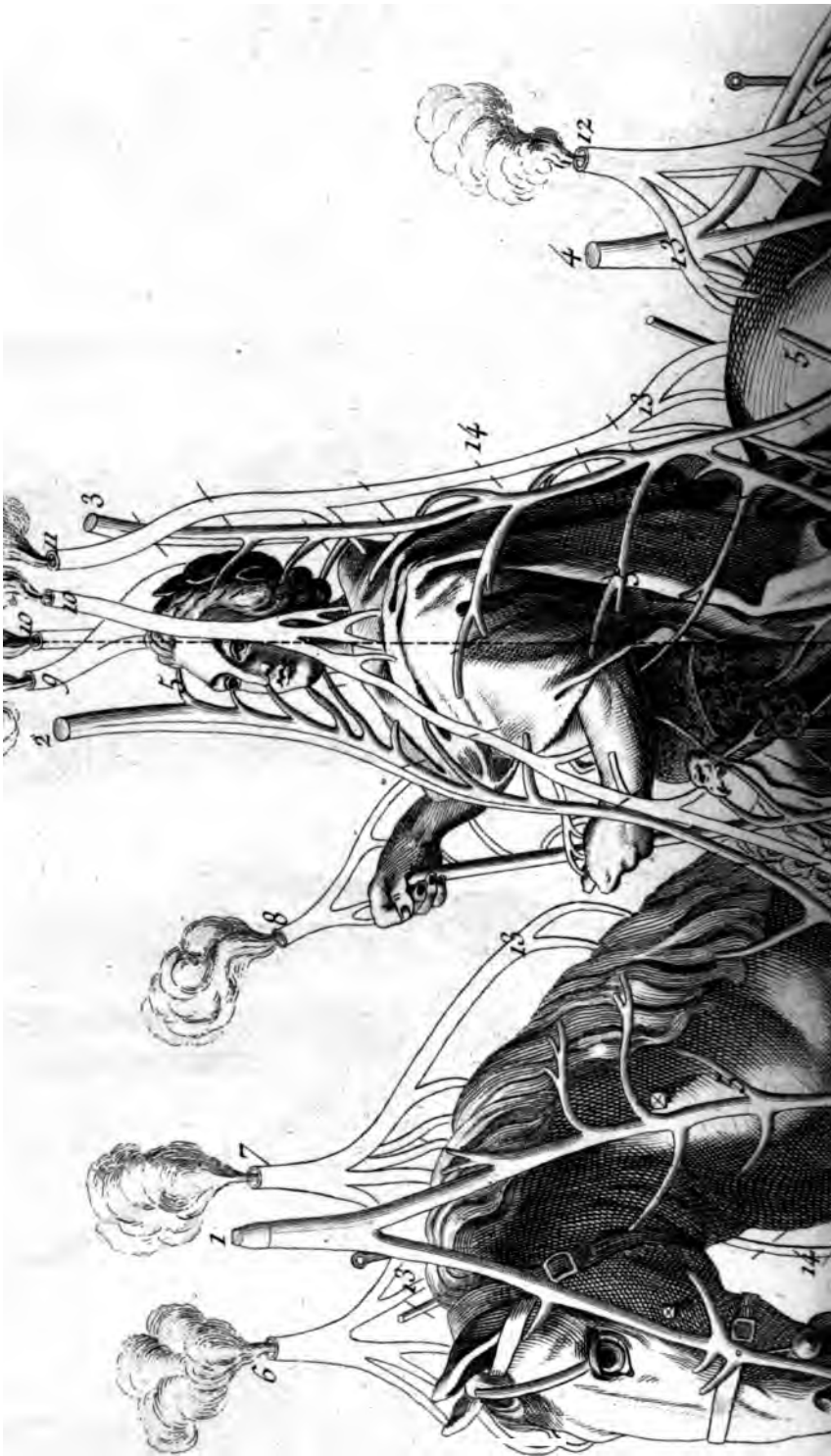
1

14

14

14

14



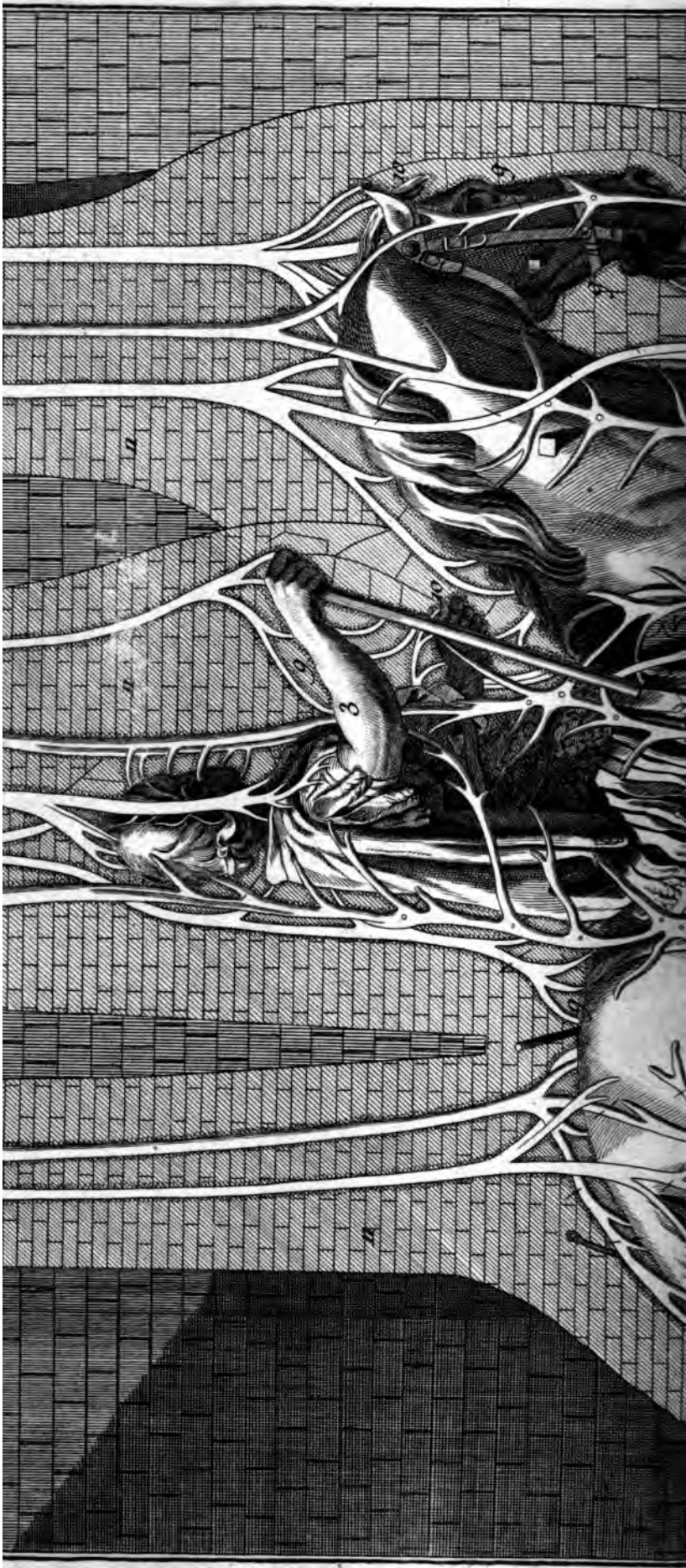
es Statues Equestres, La Figure Equestre



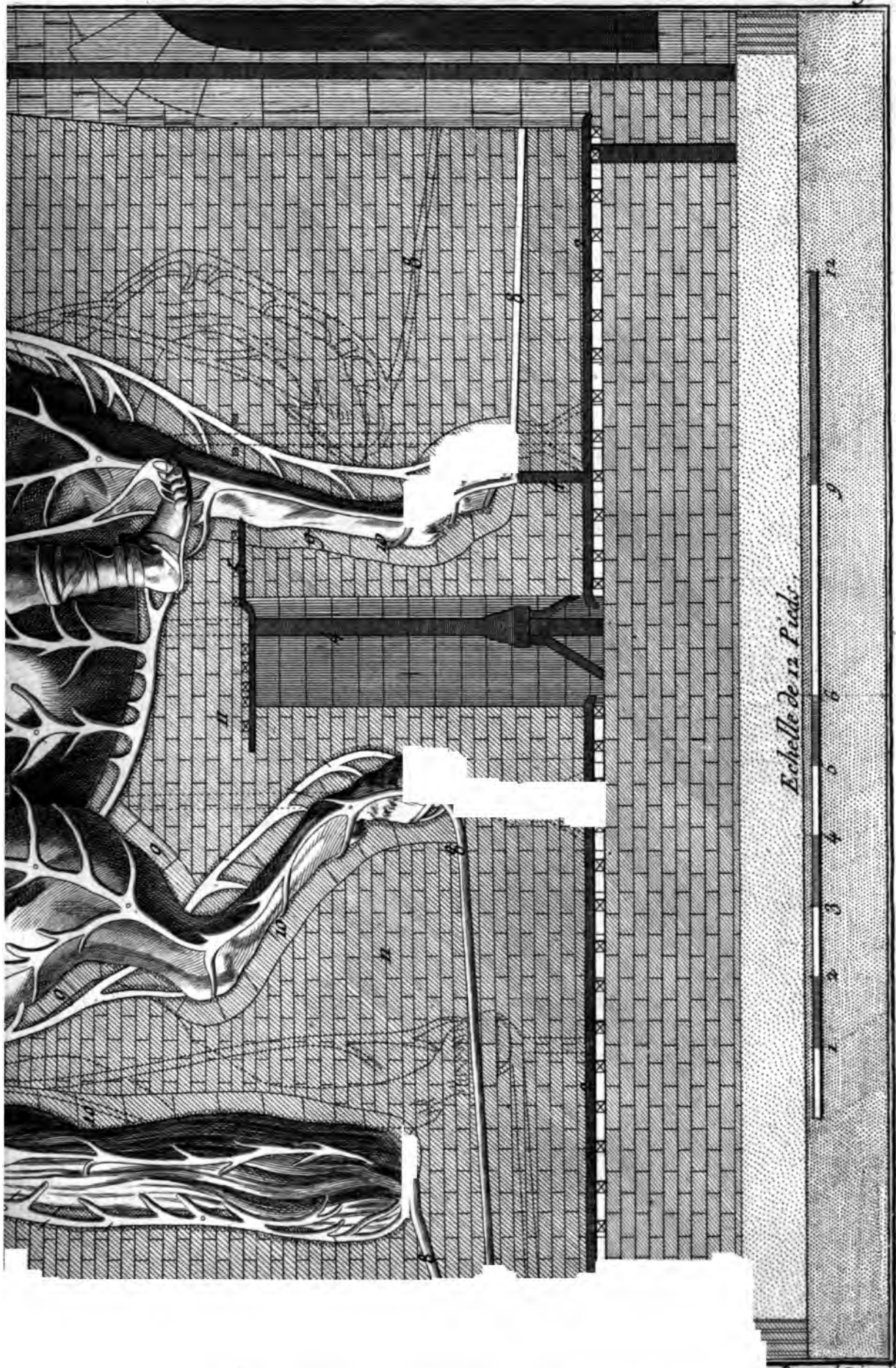
avec la ramification entiere de ses jets, de ses events, &c. &c.

Benard Duxit

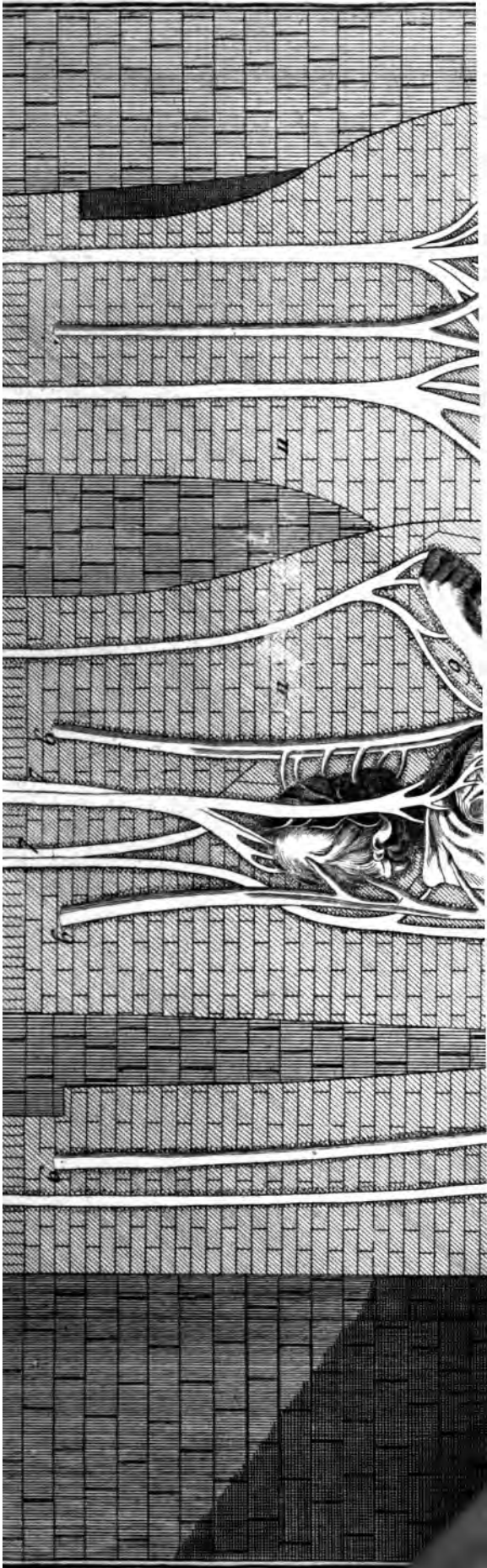




Statues Équestres, Coupe du Moule de po

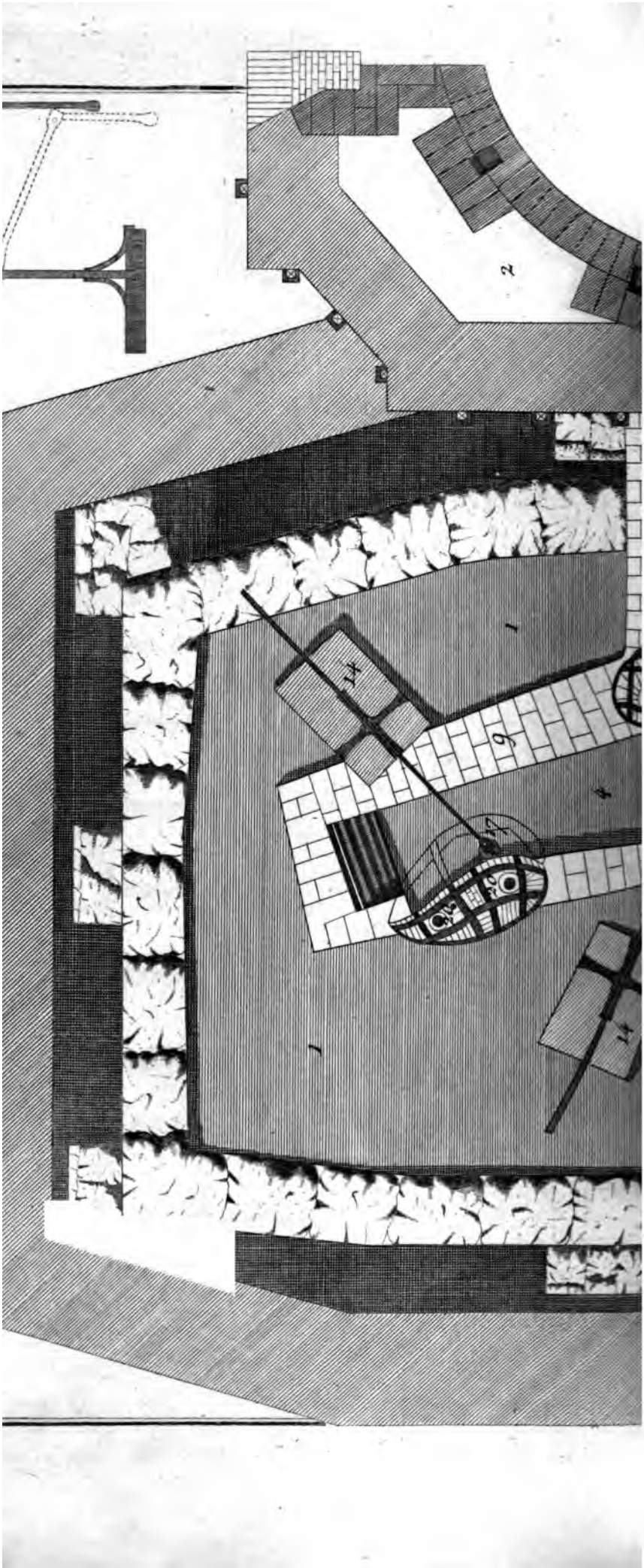


ue formée en cire; Conduite des jets, events et des egouts en cire.

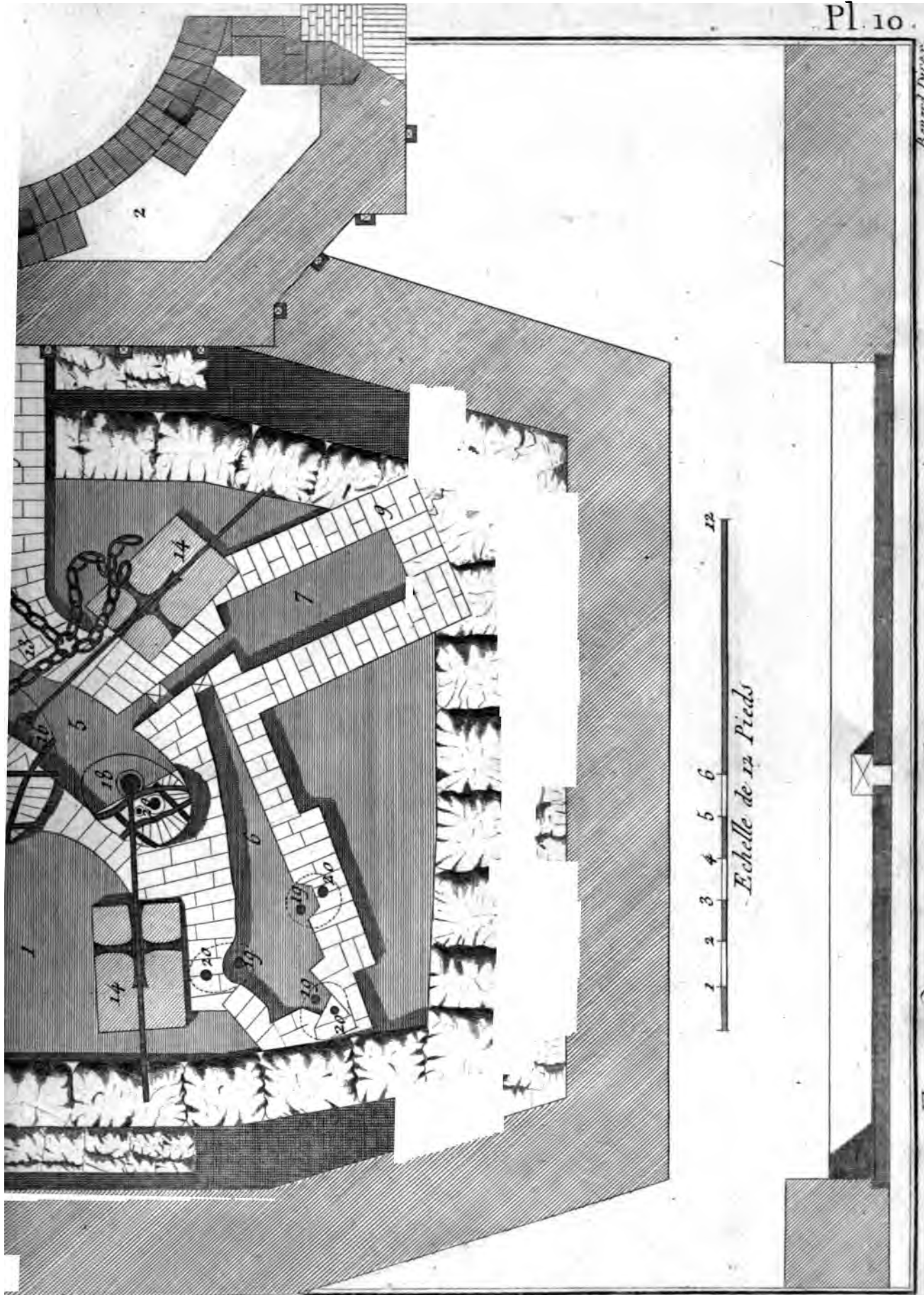


te des Statues Equ



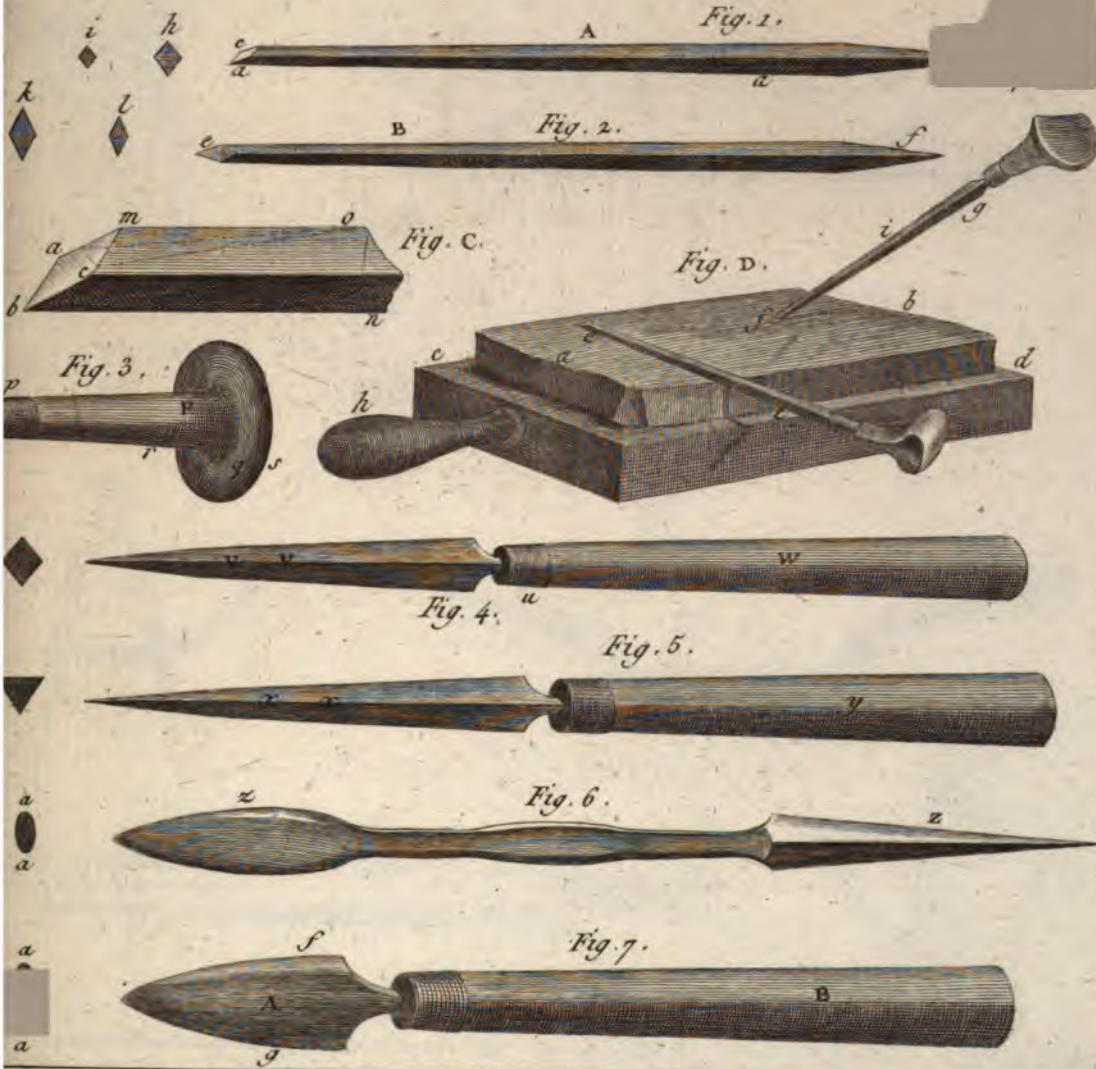


Bernard Duvet.



Fontaine des Statues Equestres, Plan Géométral de l'Échelle.

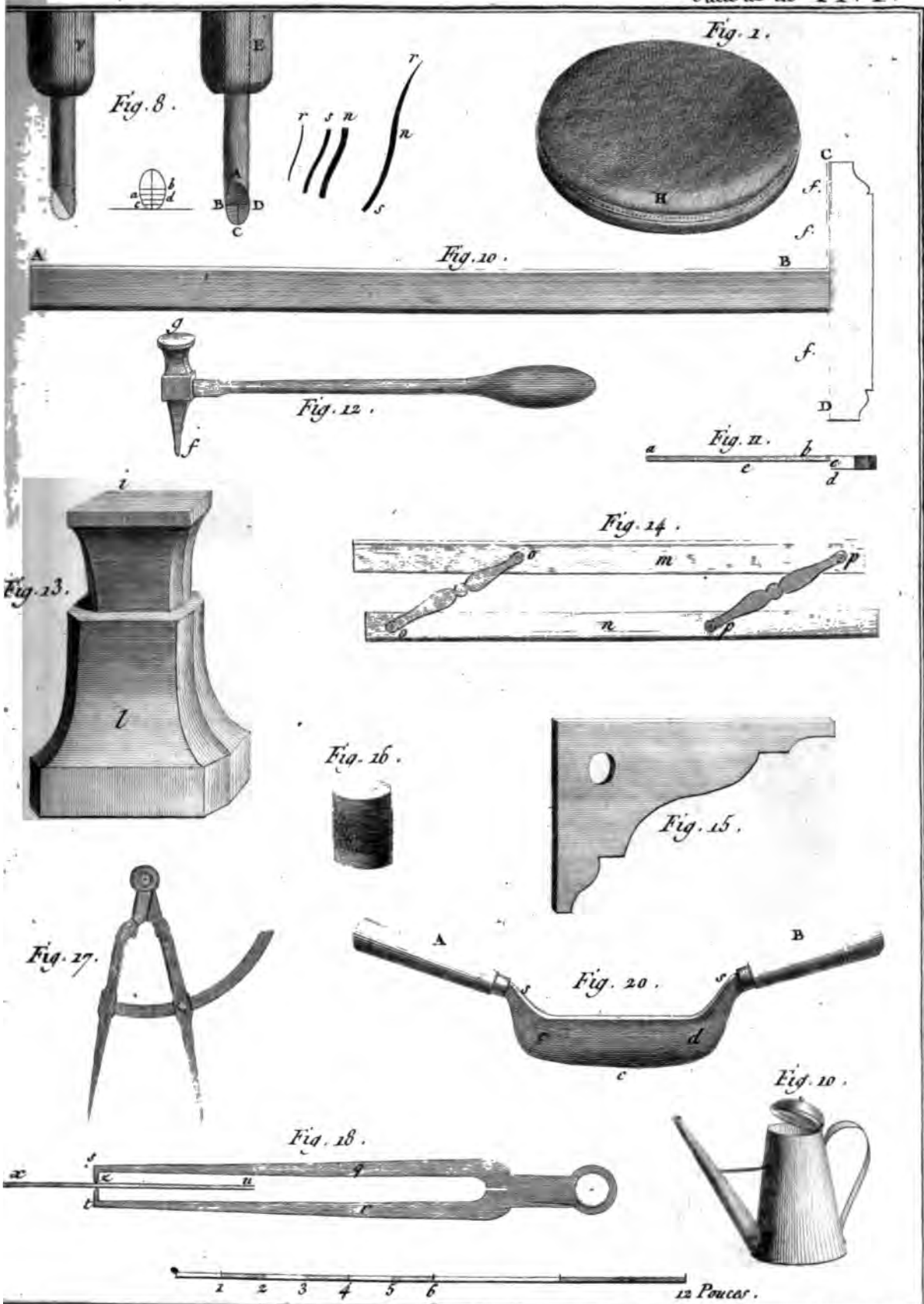




Gravure en Taille-Douce.

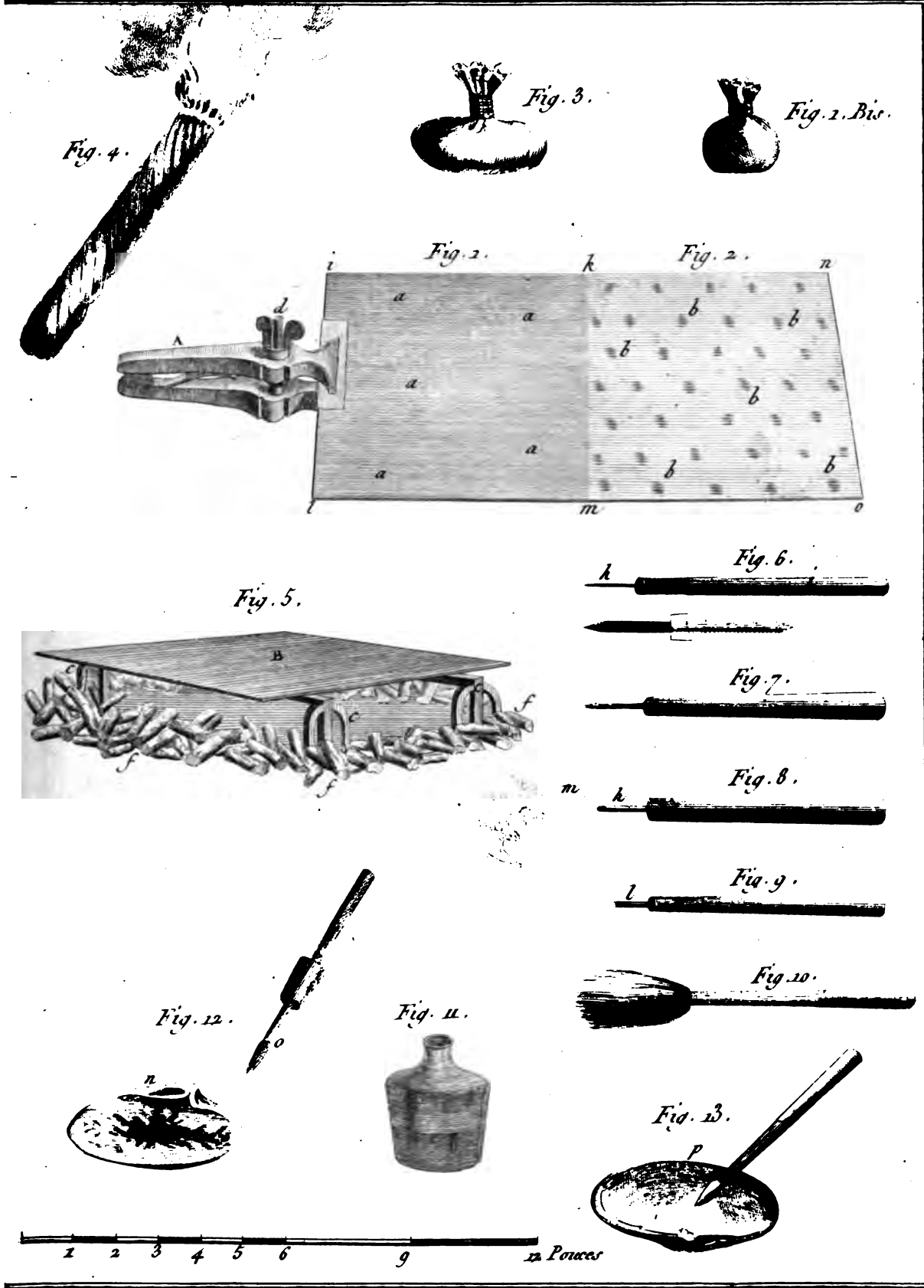
Desève Diracil.





Gravure en Taille Douce.

Bonard. Dirced.

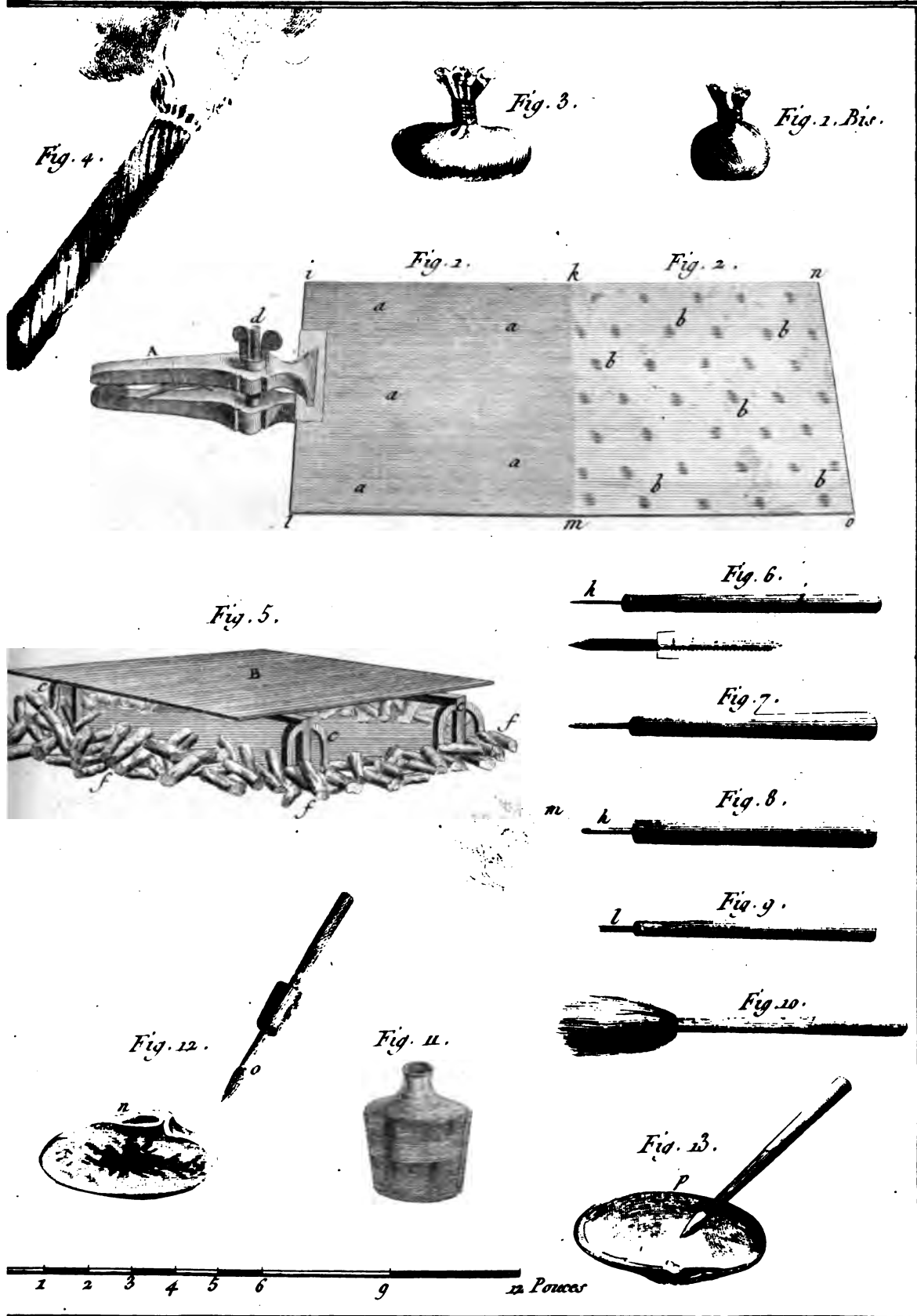


Gravure en Taille Douce.

Beard Doreuil.

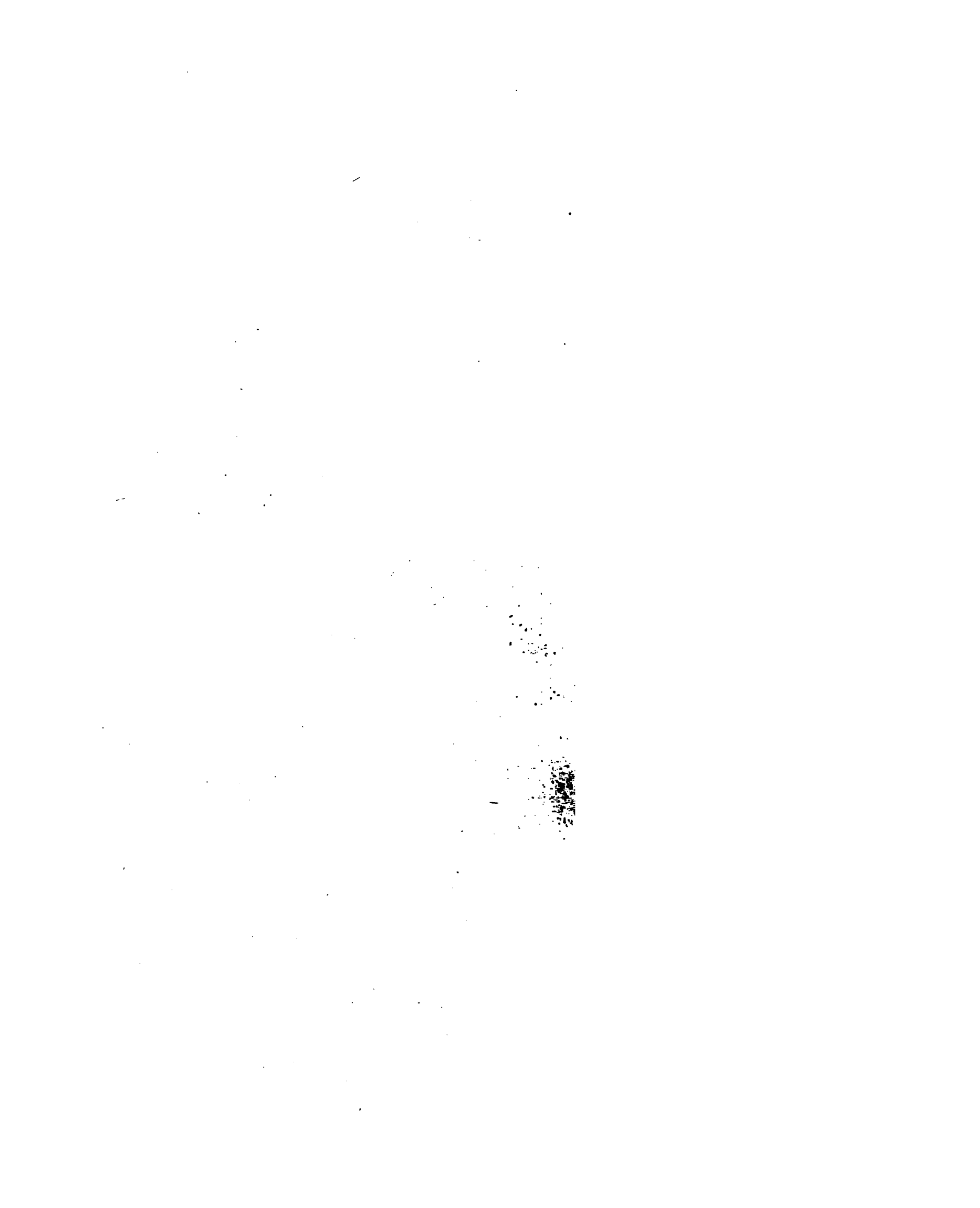
36. bis.

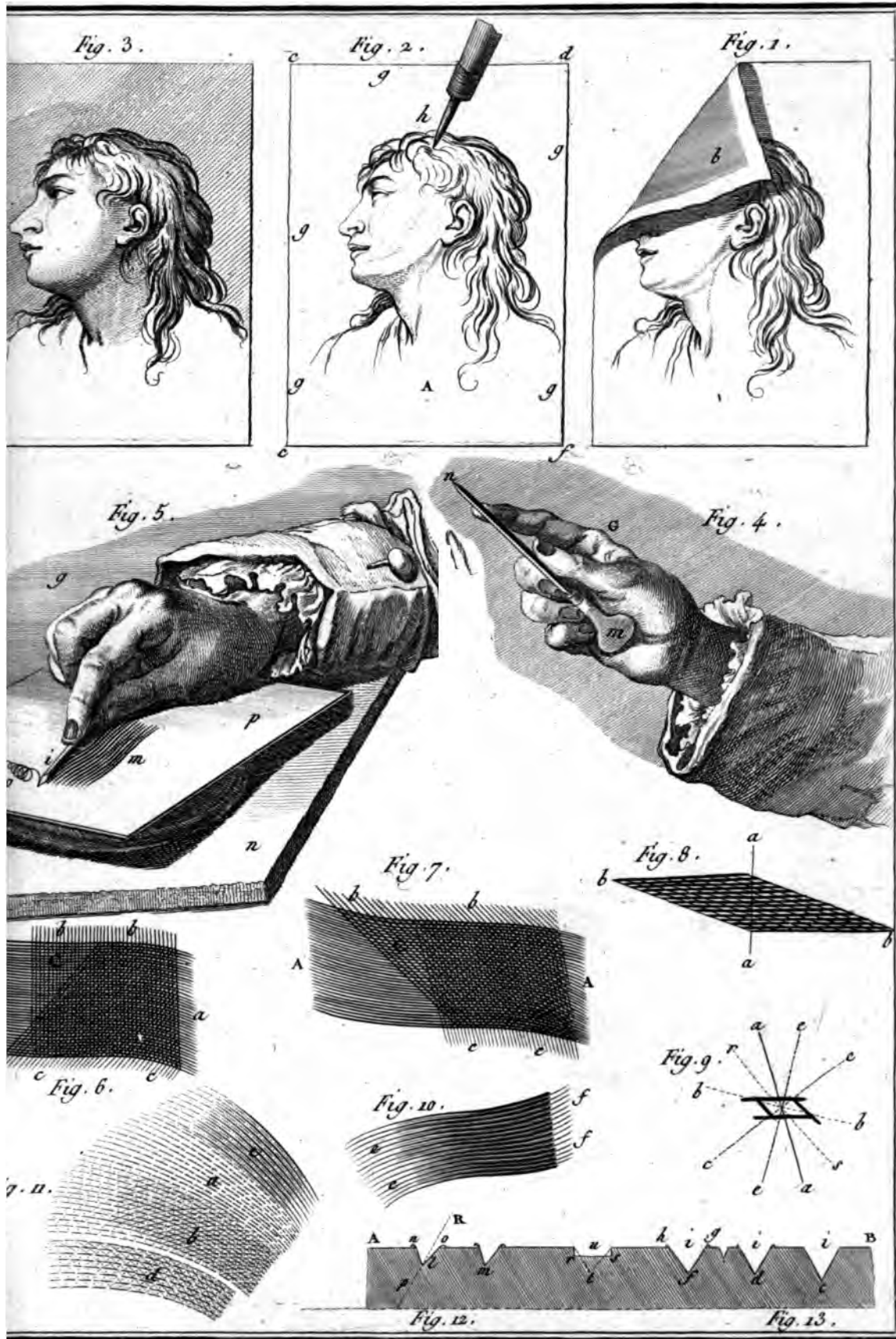




Gravure en Taille Douce.

Boiard Doreux.





Gravure en Taille-Douce.

Descoe. Diraxil

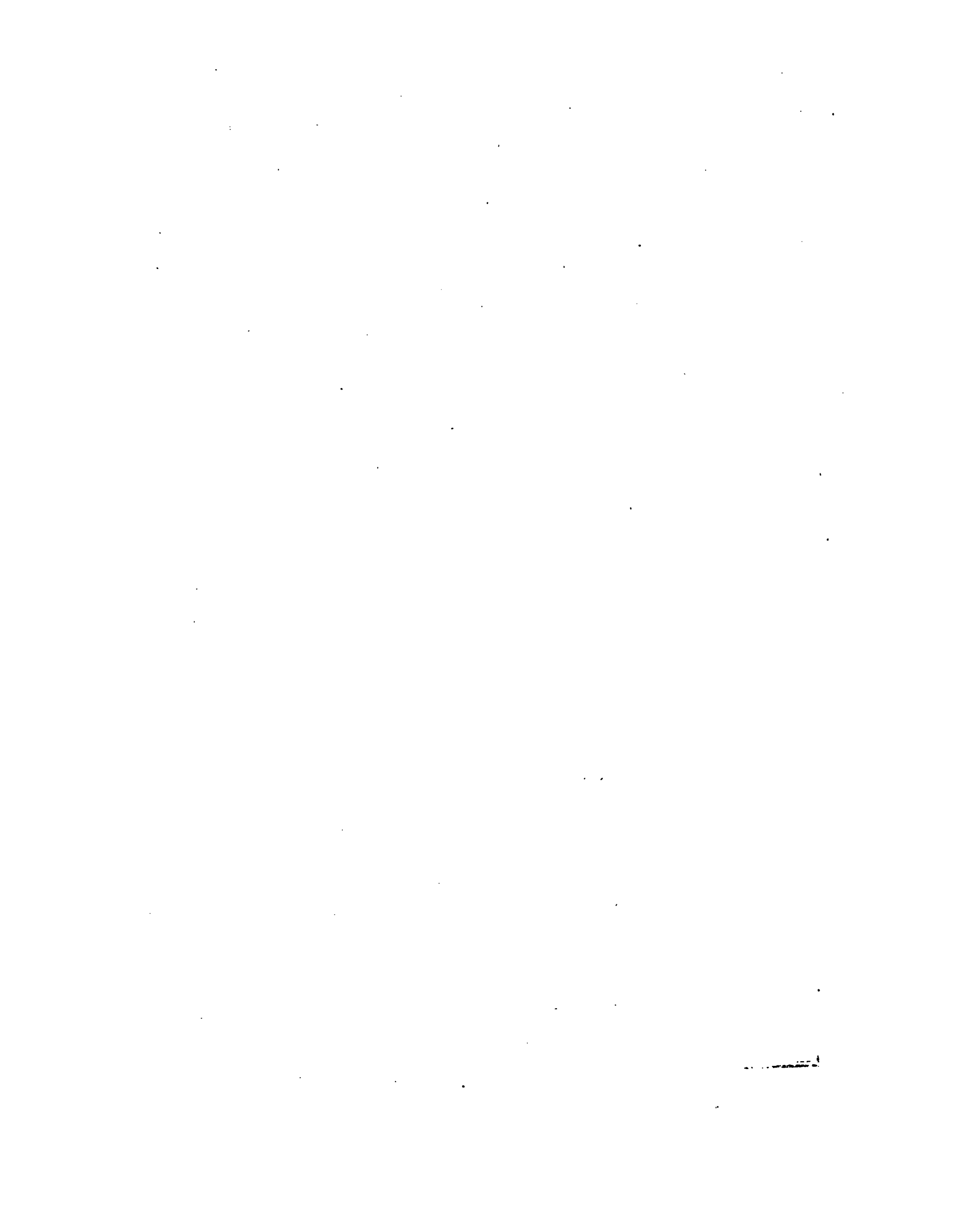
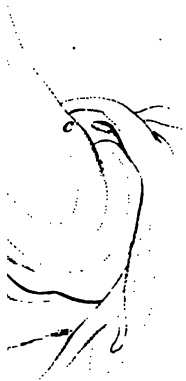




Fig. 3.



Gravu.

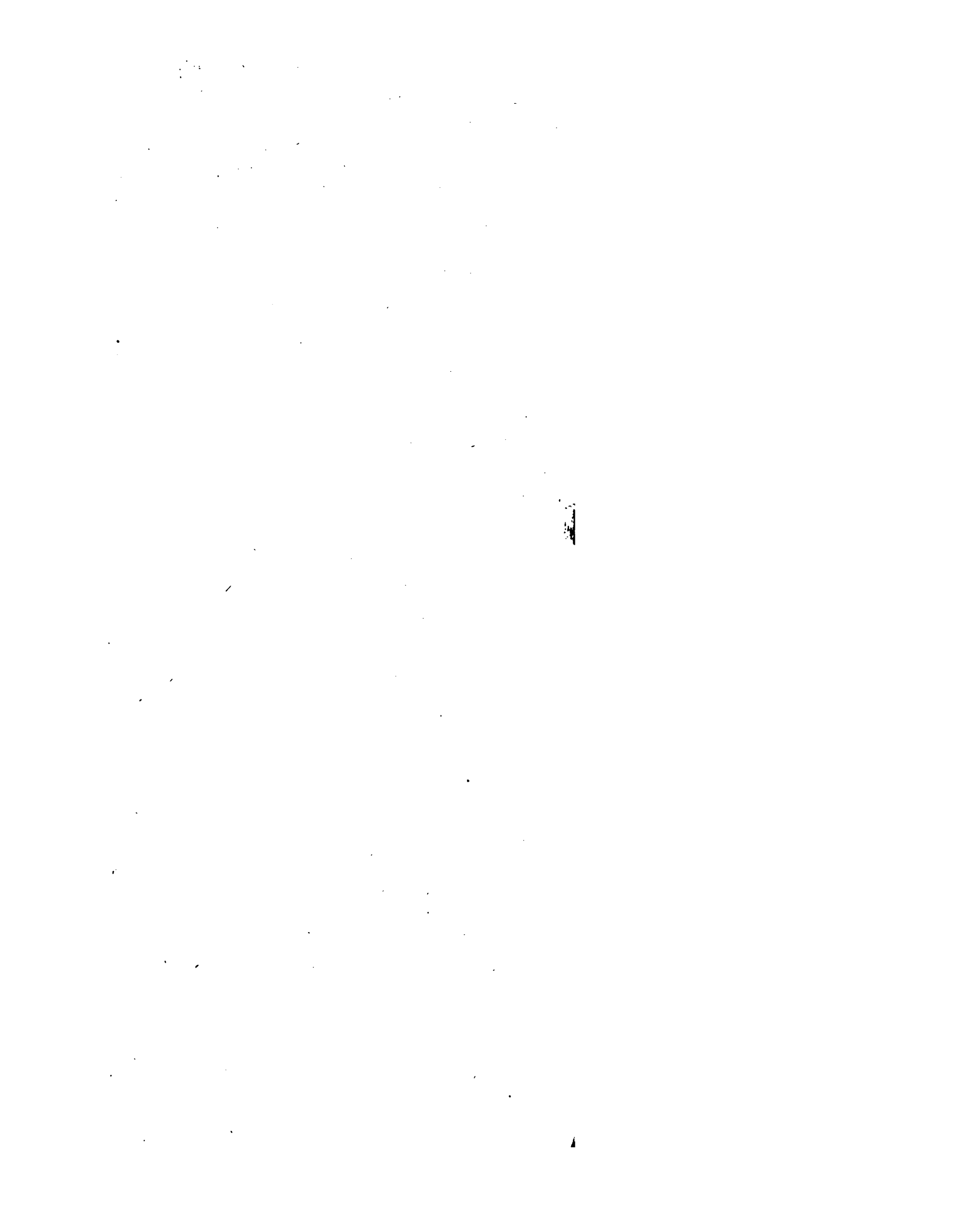


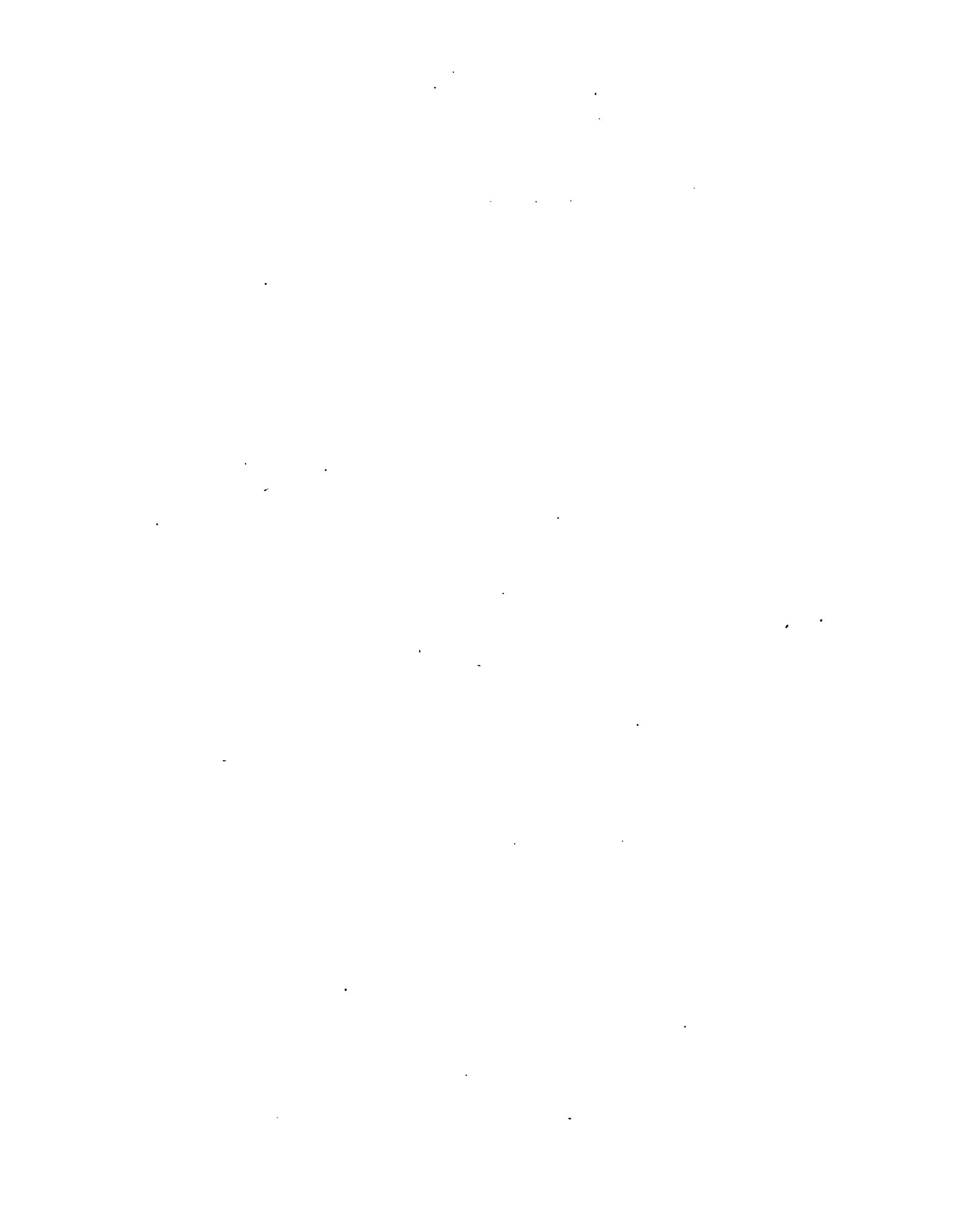
Fig. 2.

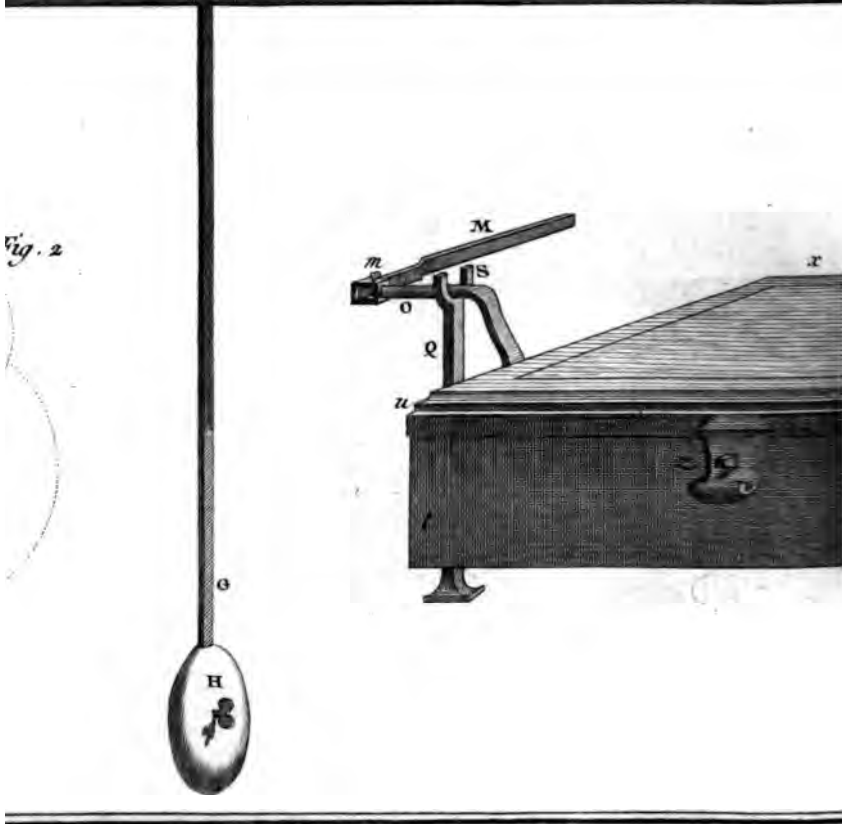
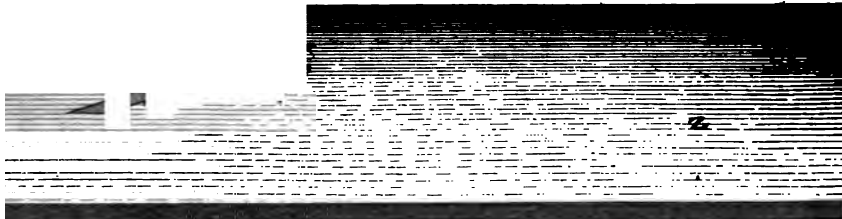
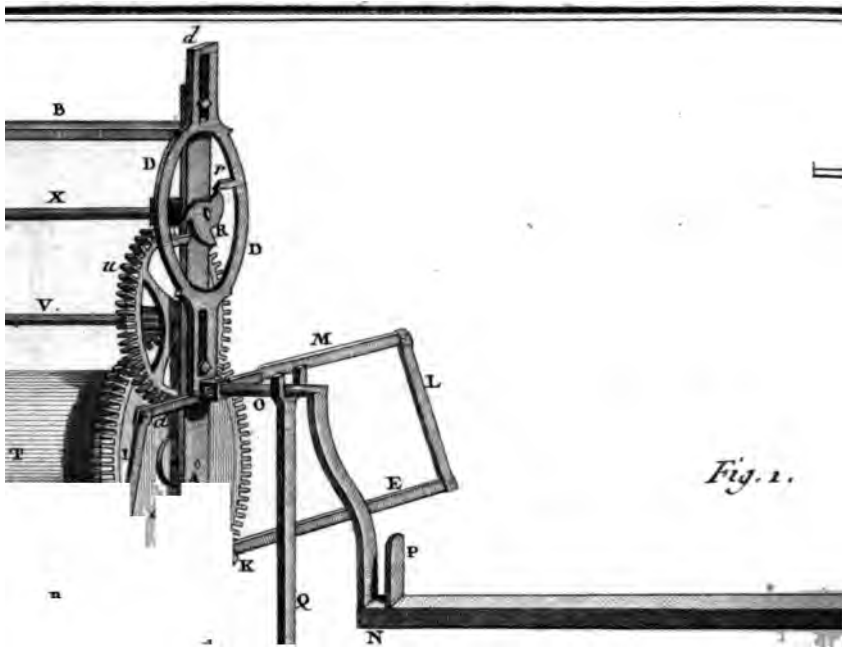
Fig. 6.

douce.

Desave Dirait.







Gravure

6 pouces Pied

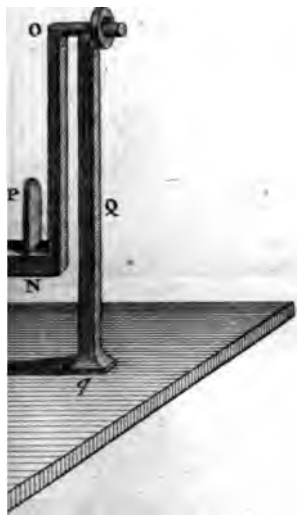


Fig. 3.

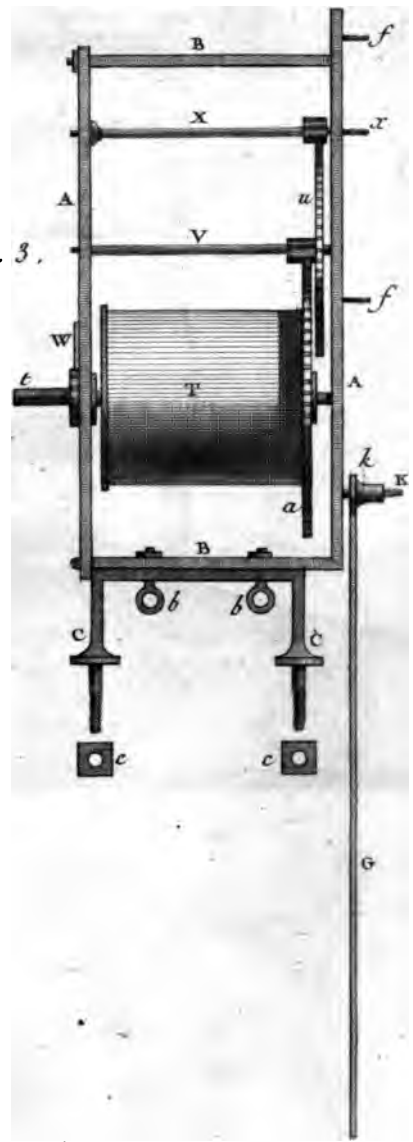


Fig. 3 Bis

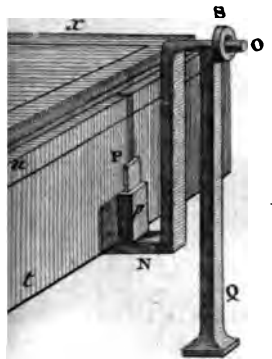
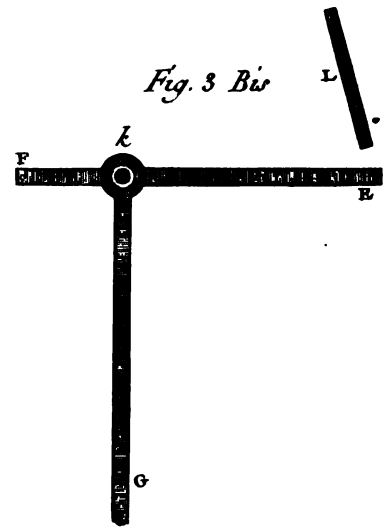
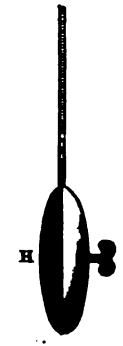
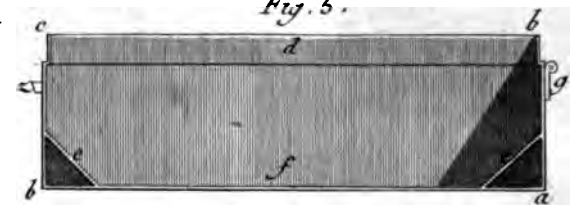
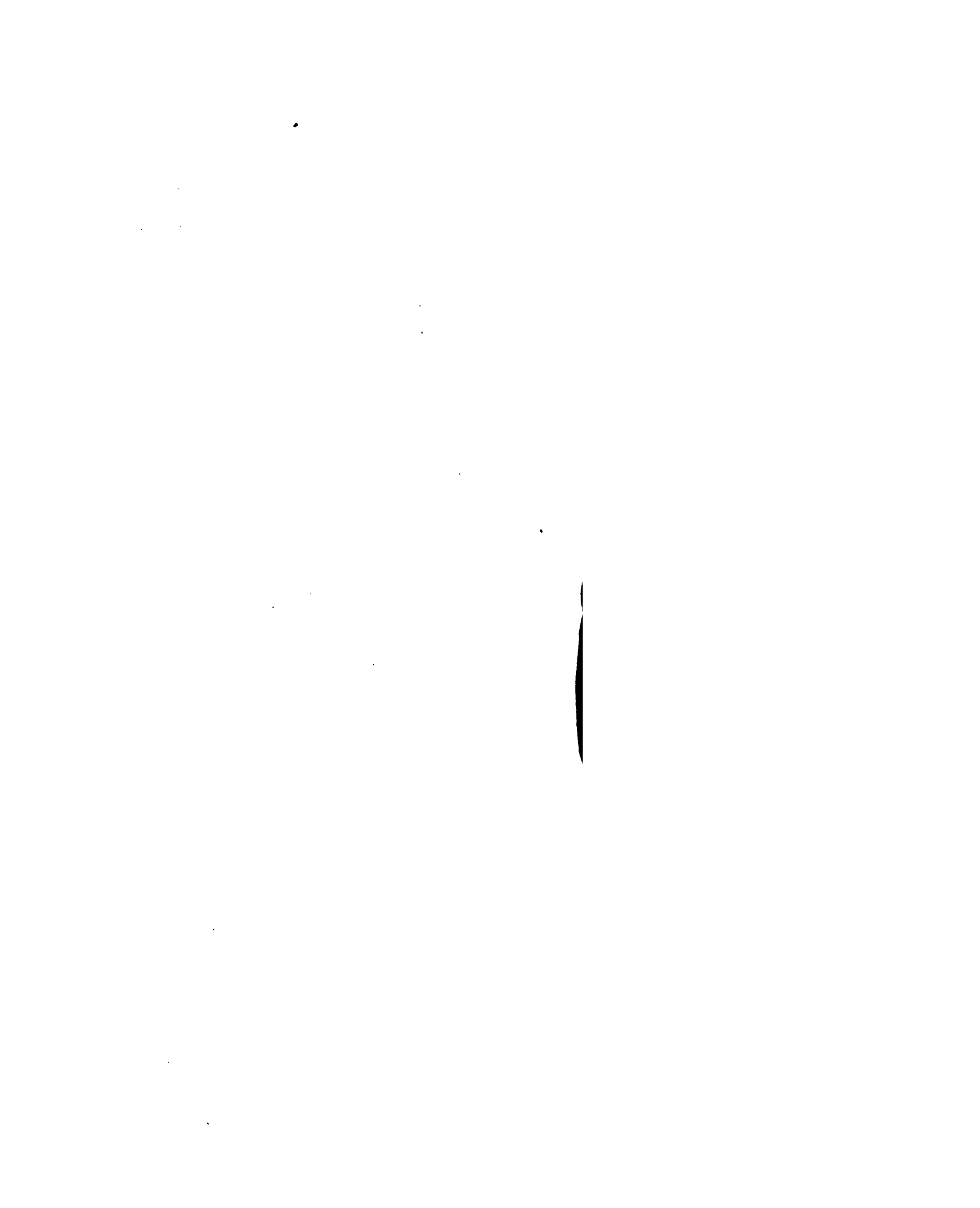
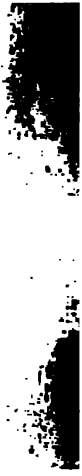


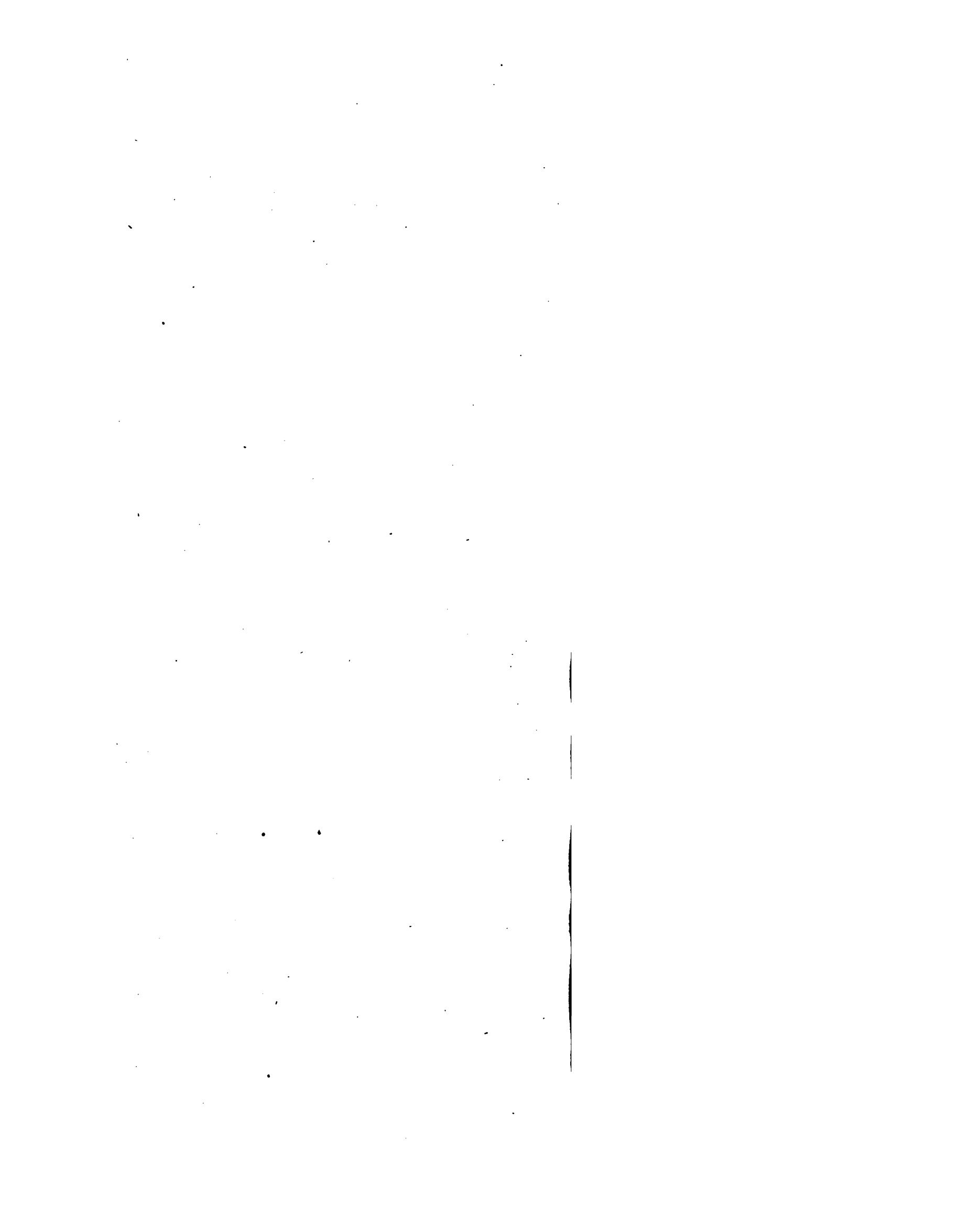
Fig. 5.

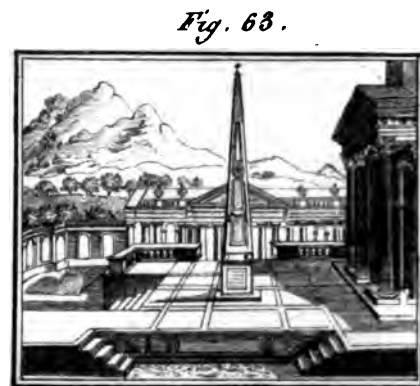
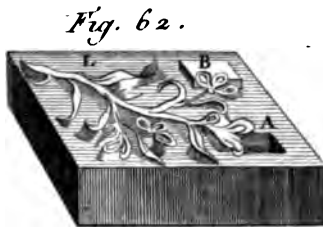
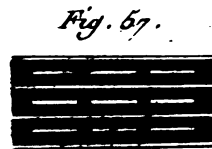
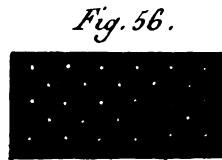
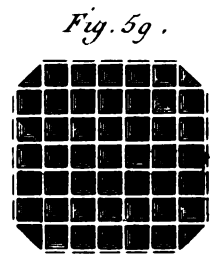
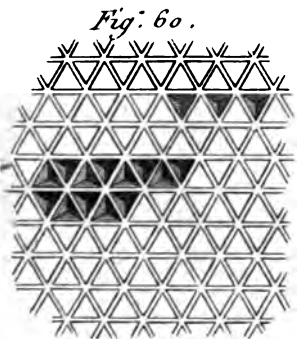
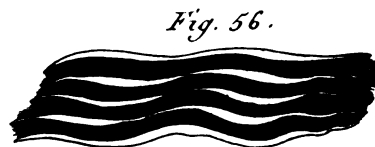
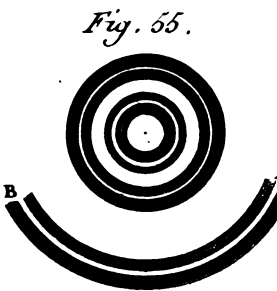
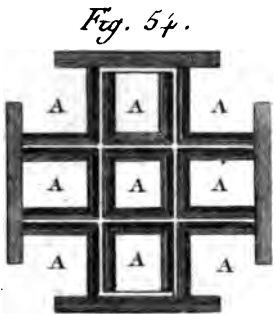
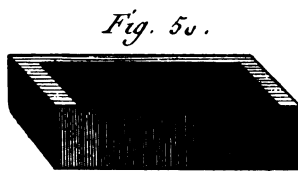
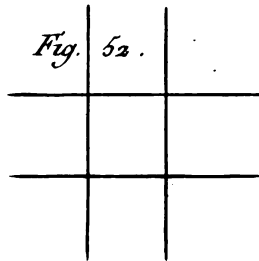
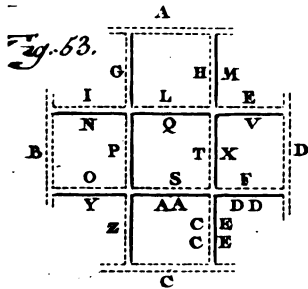
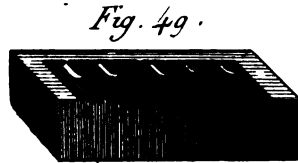
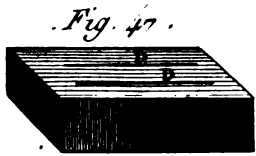
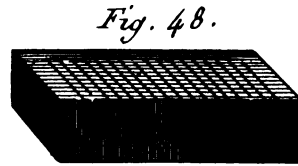
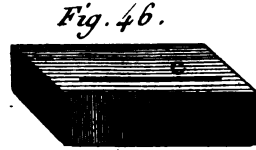






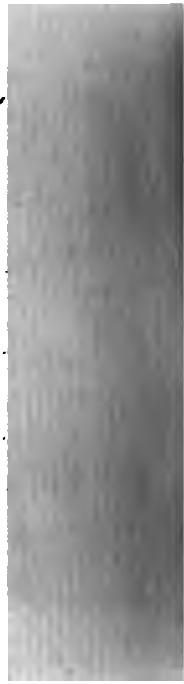












Vertical line on the left side of the page.











1

1



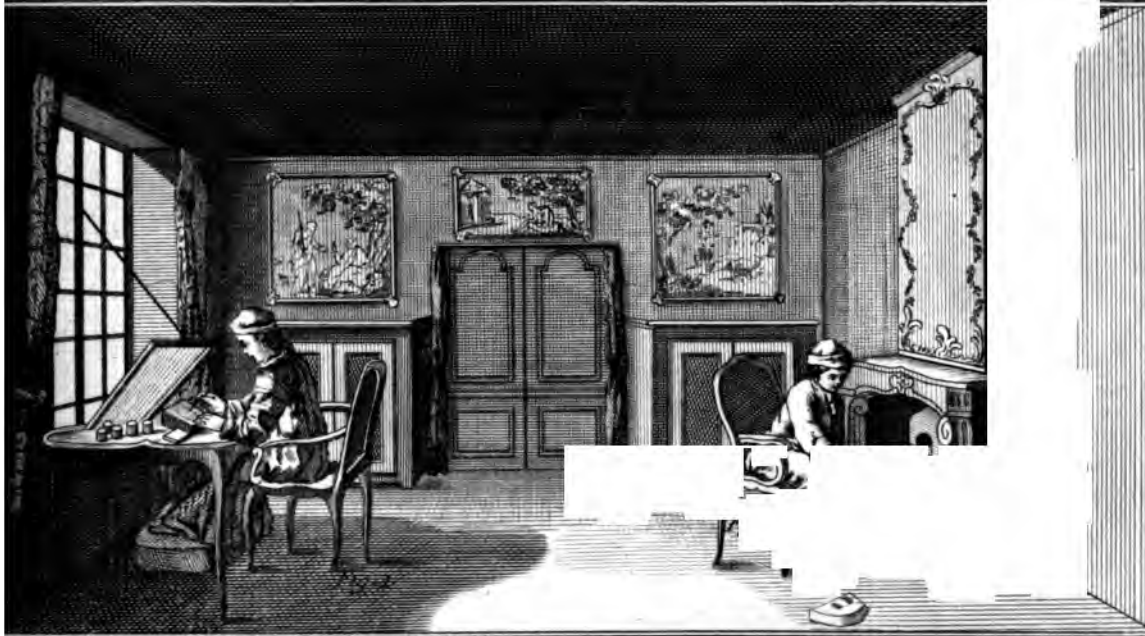


Fig. 1.



Fig. 2.



Fig. 3.



Fig. 4.

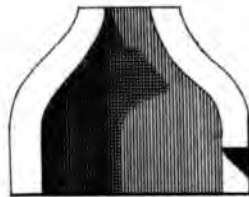


Fig. 5.

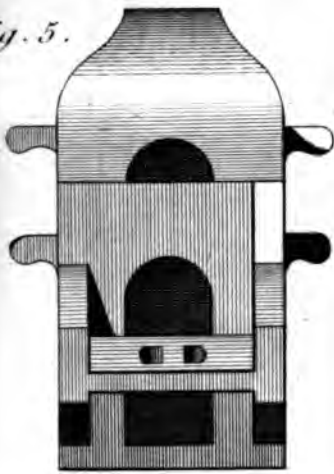


Fig. 7.

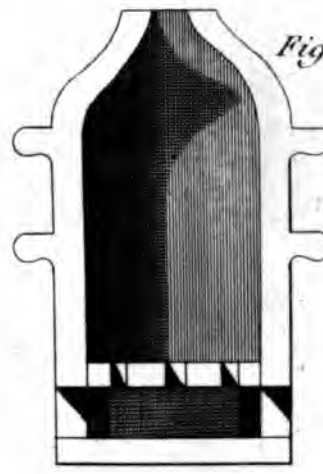


Fig. 6.

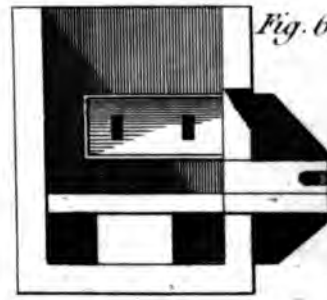


Fig. 8.

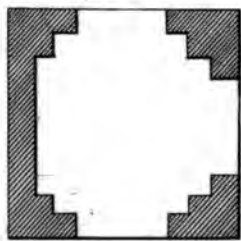


Fig. 9.

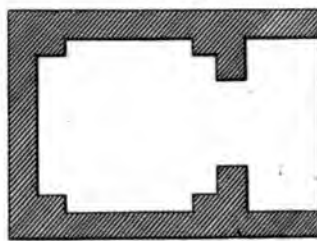
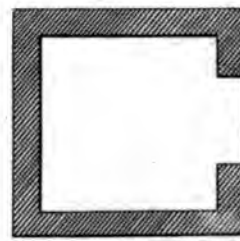
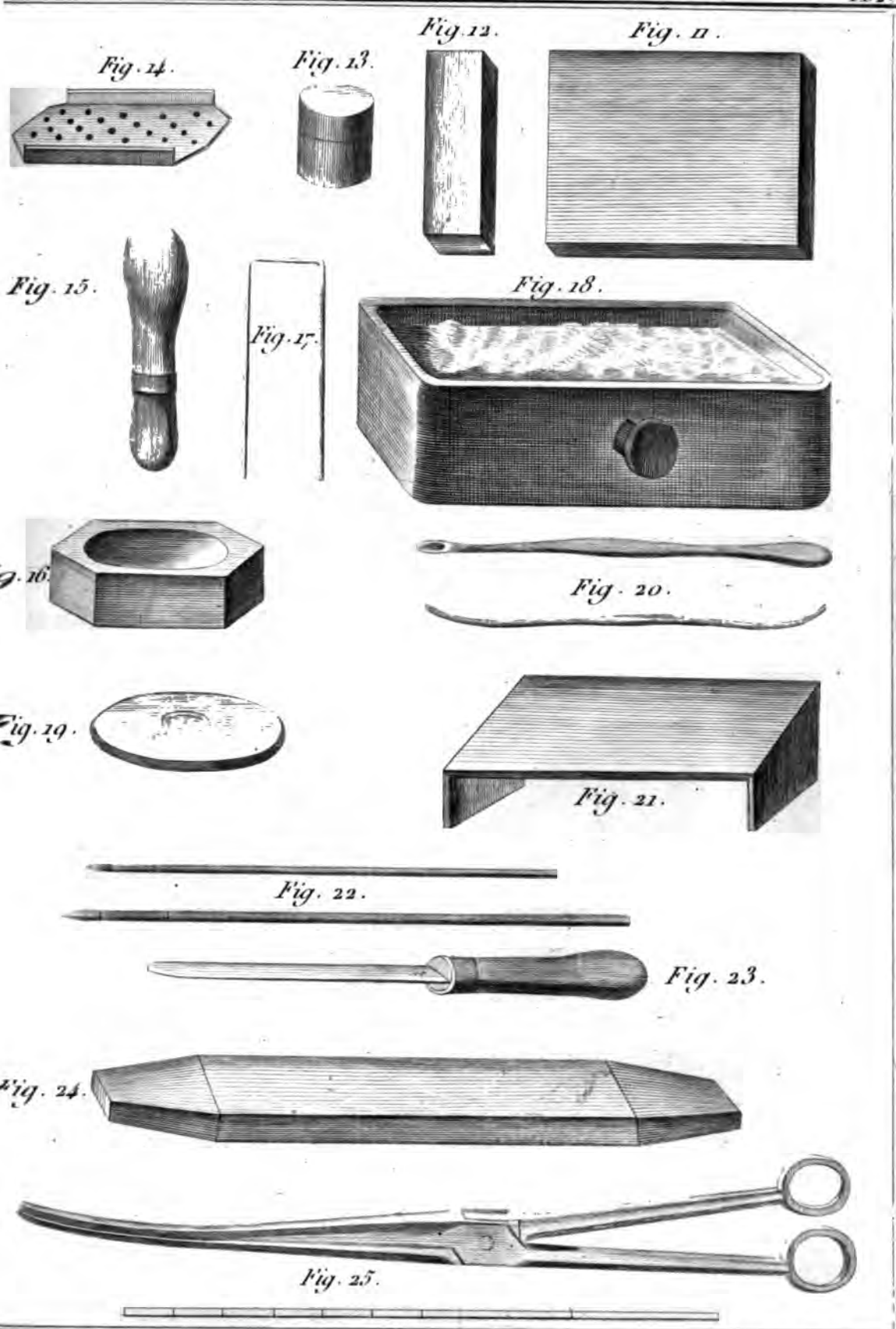


Fig. 10.



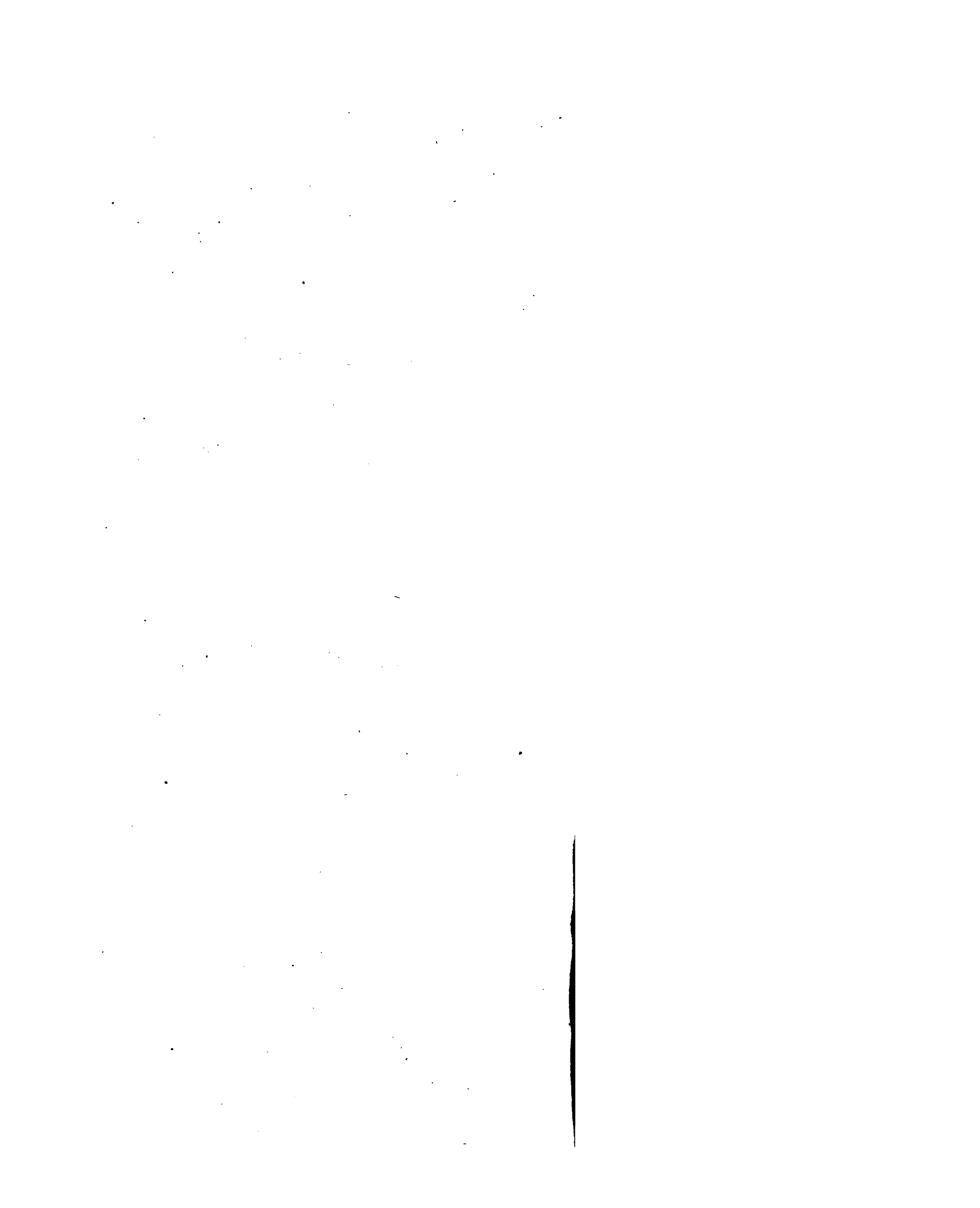
Desobe diravit

Peinture en Email.



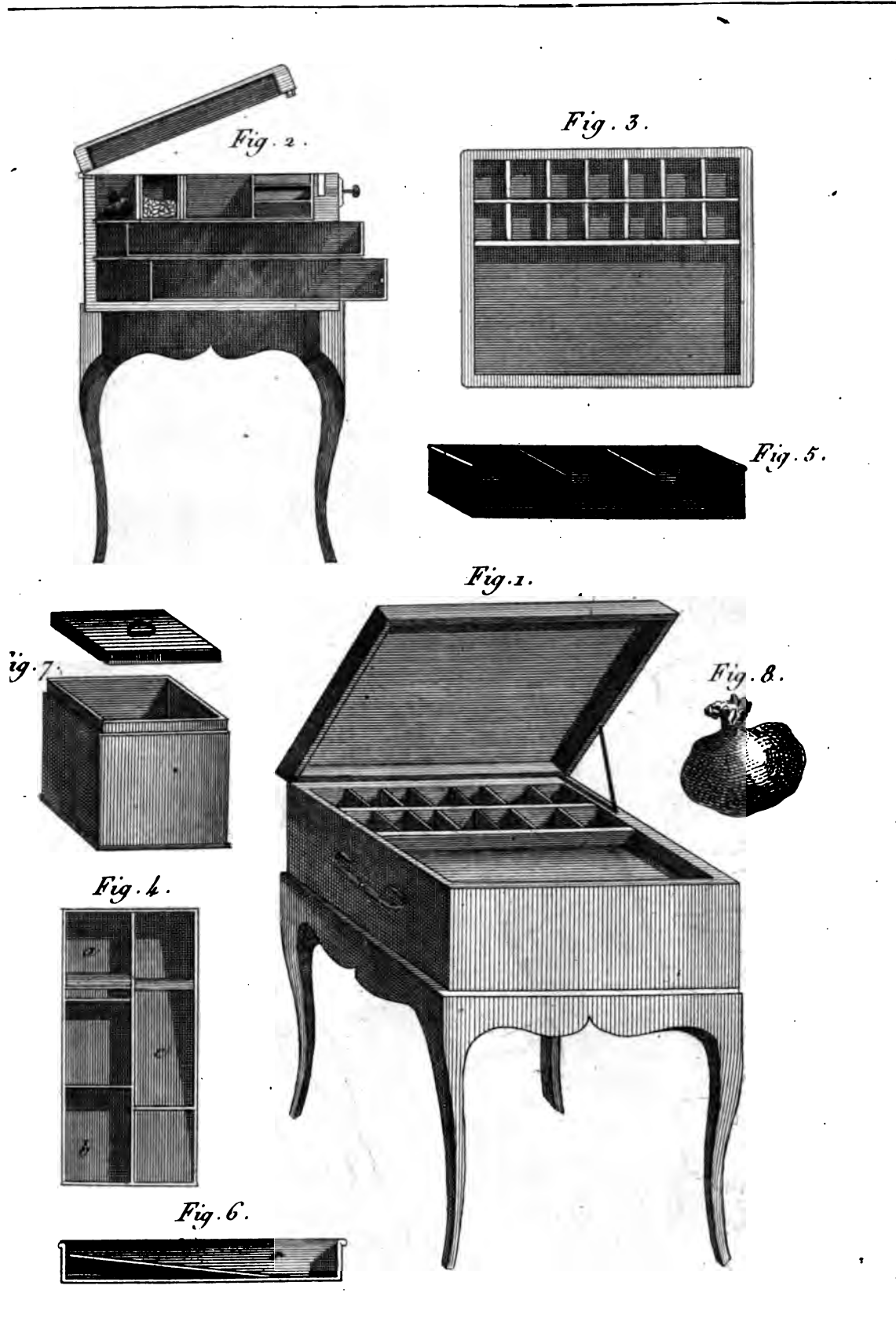
Peinture en Email.

Desseins divers.



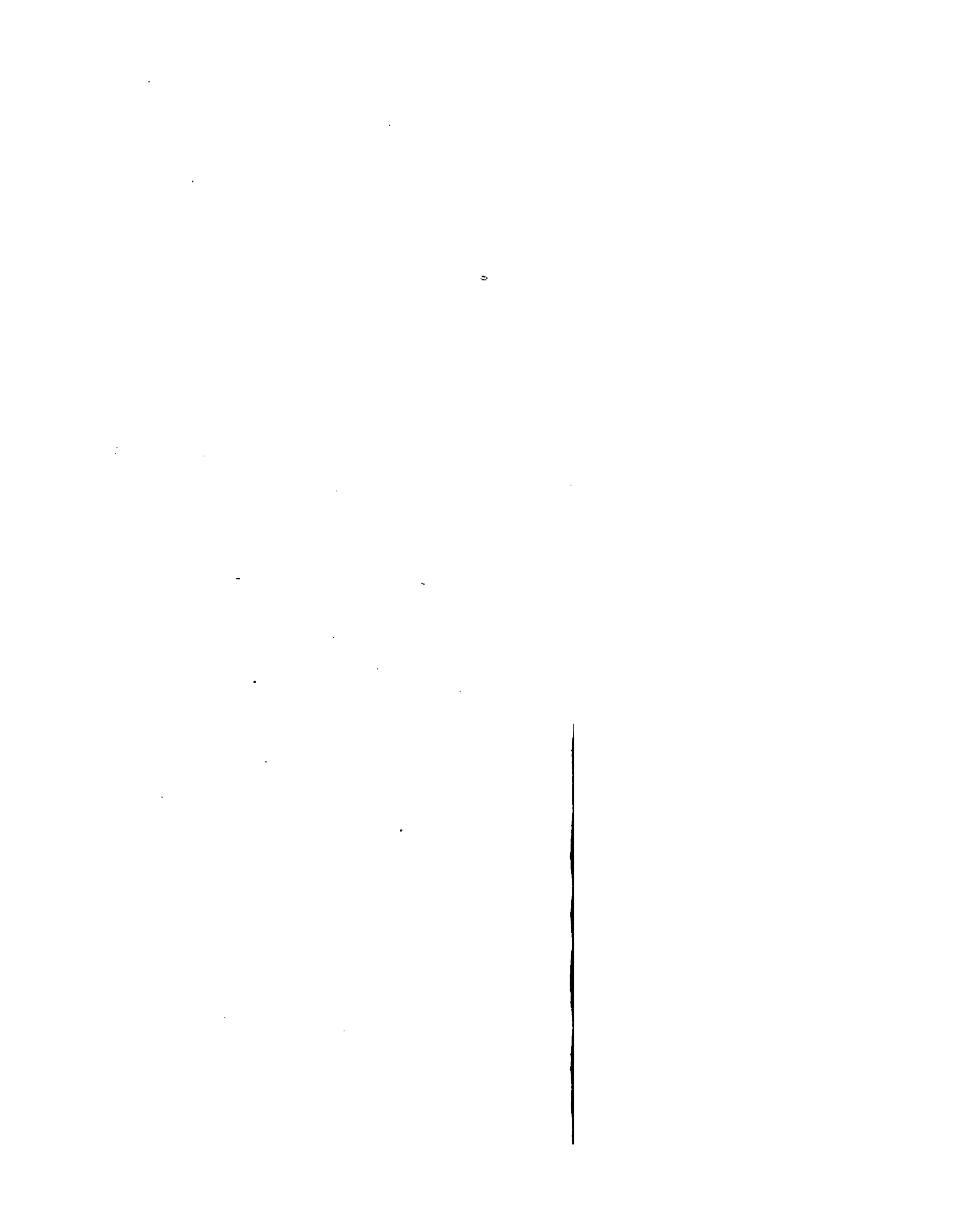




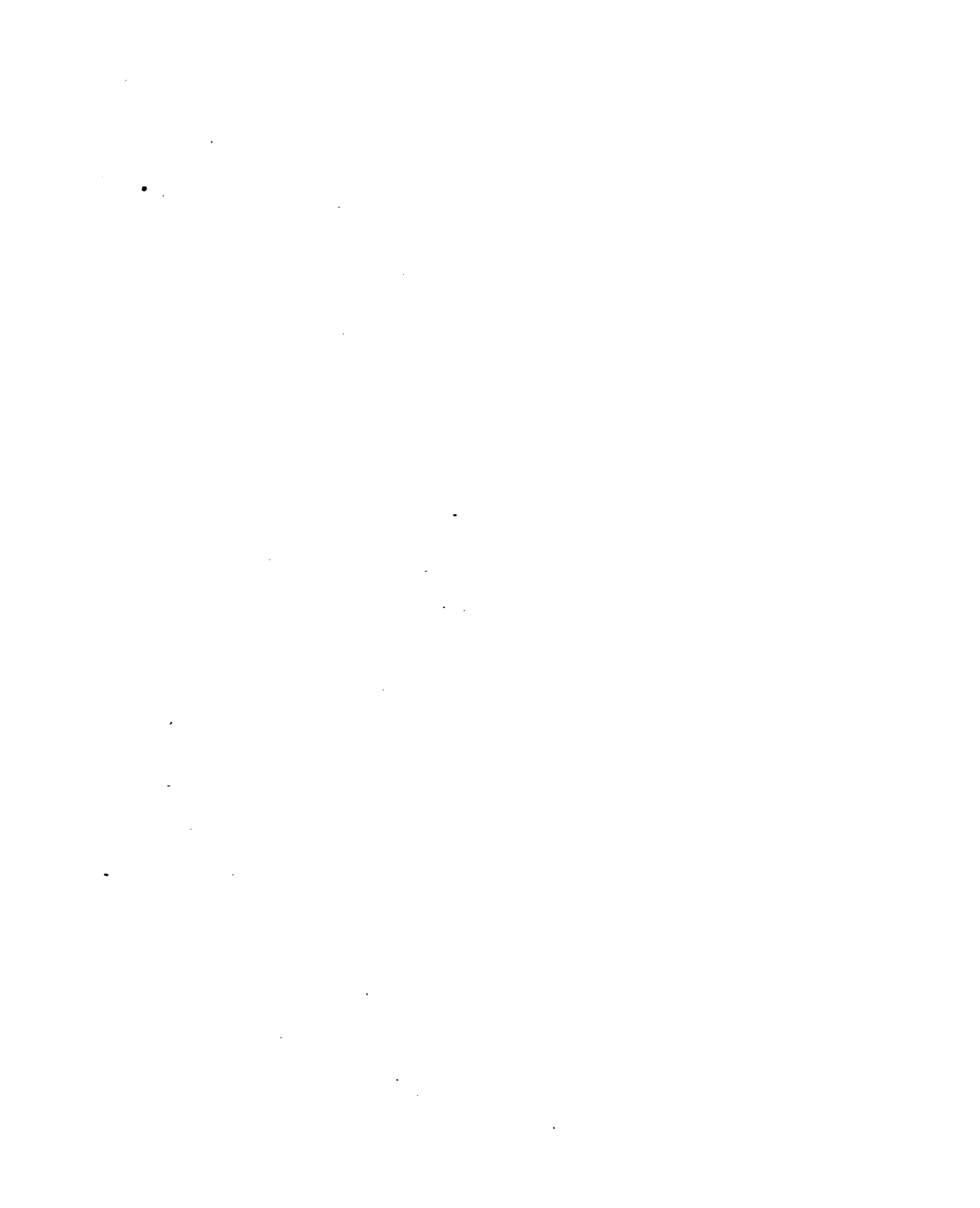


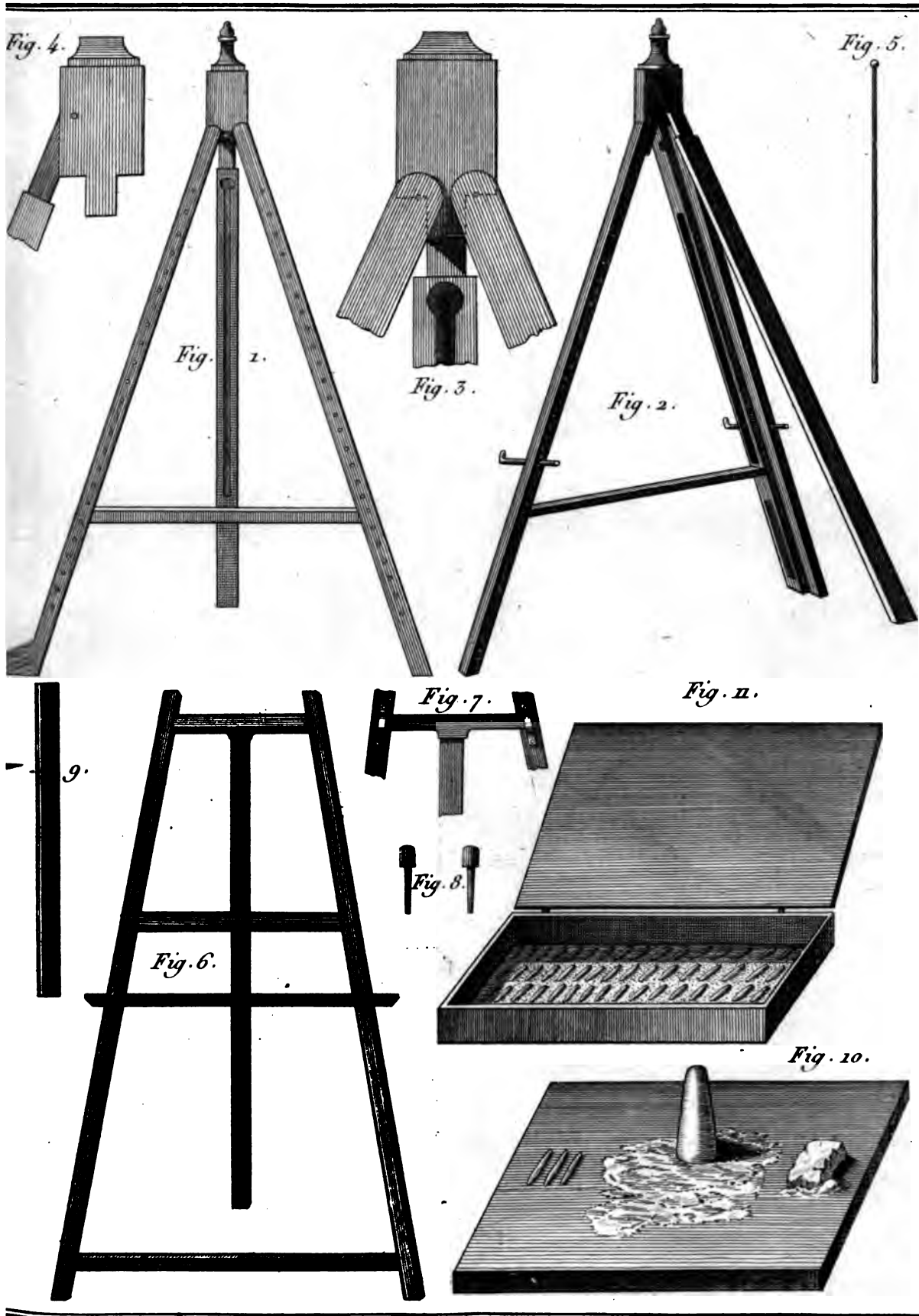
Peinture à l'Huile, boîtes à couleurs.

Dessiné par D. B.





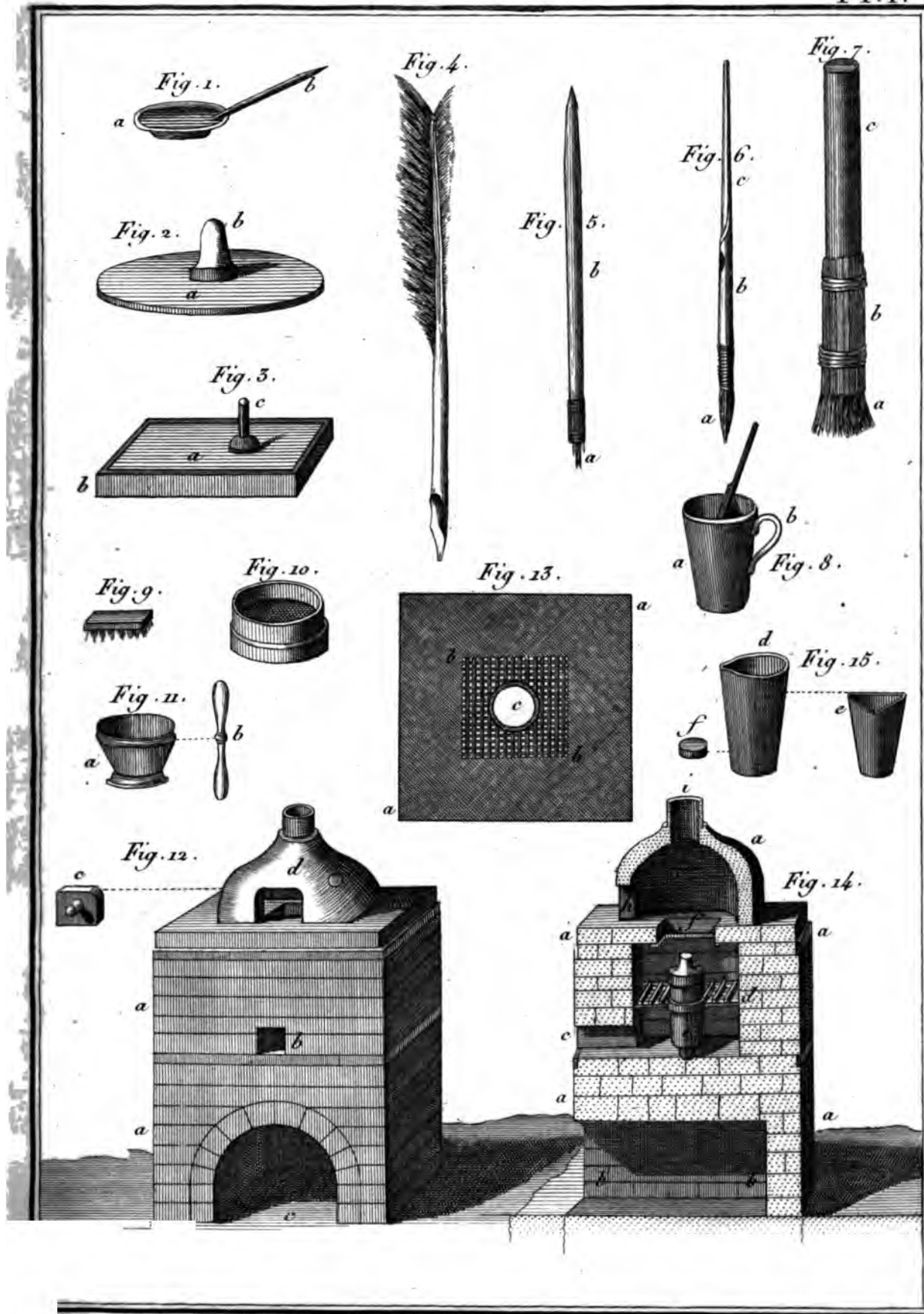




Peinture à l'Huile.

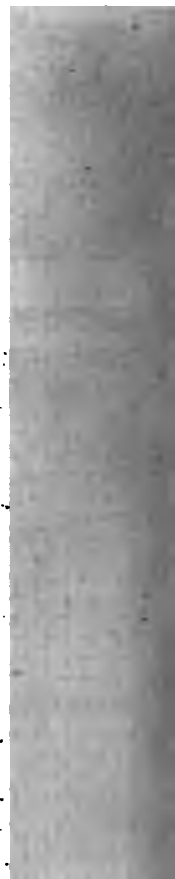
Desse Dessin.





Peinture, sur Verre.

Desève Dorect.



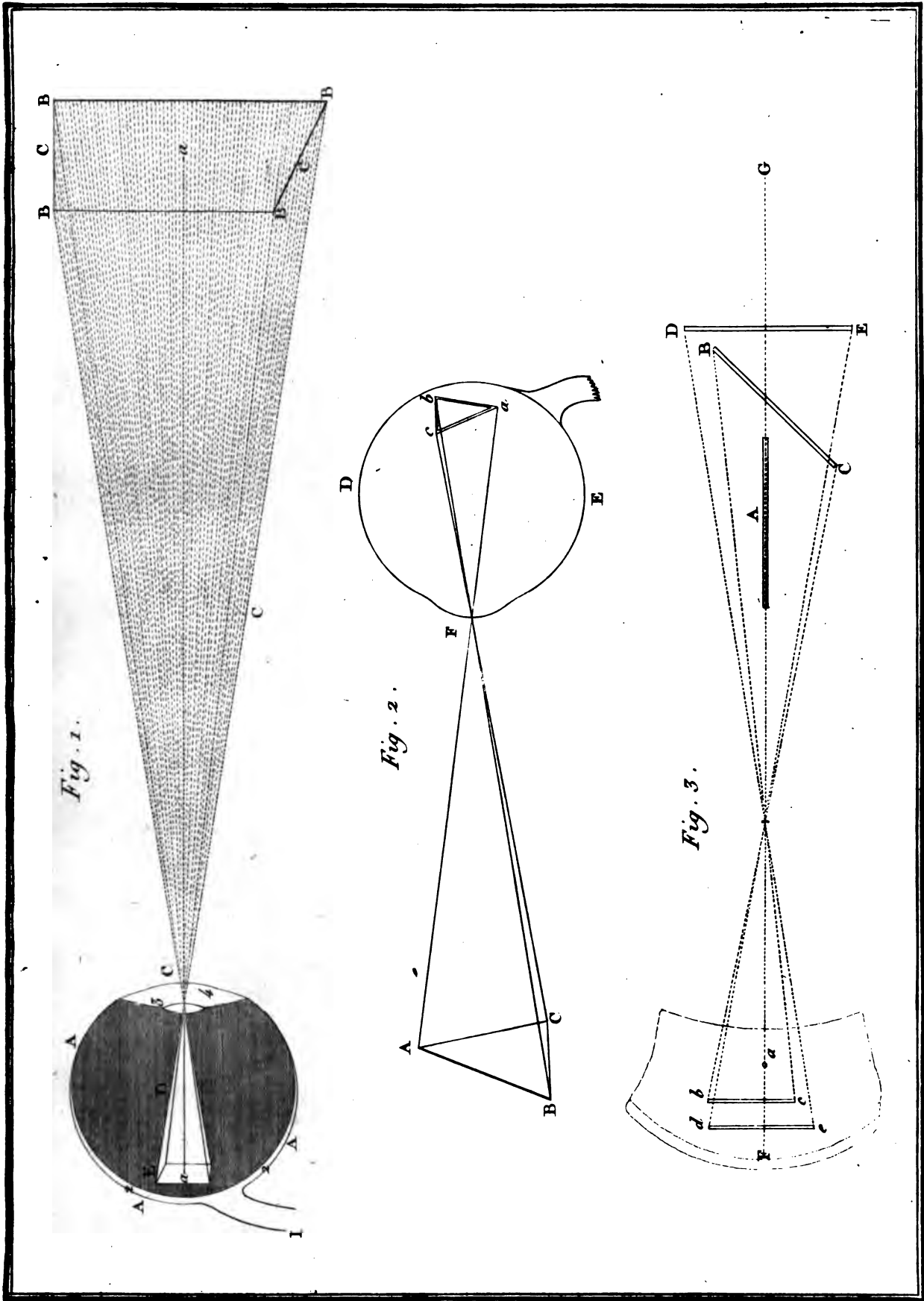




Fig. 1.

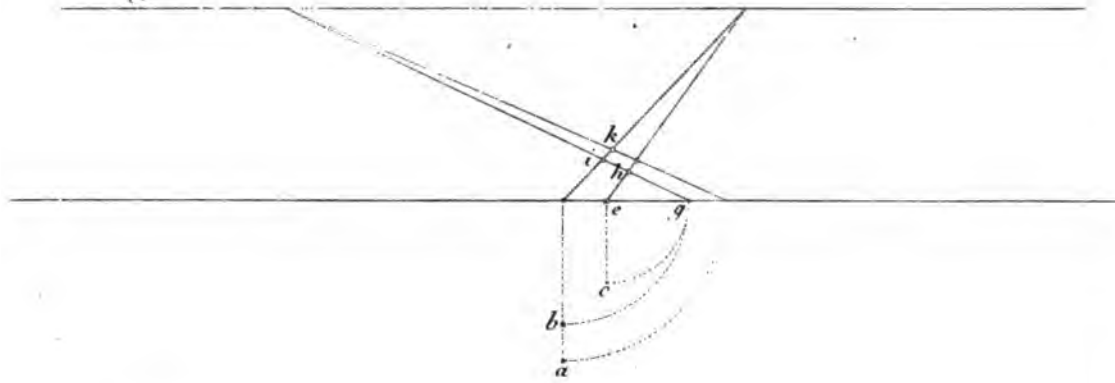


Fig. 2.

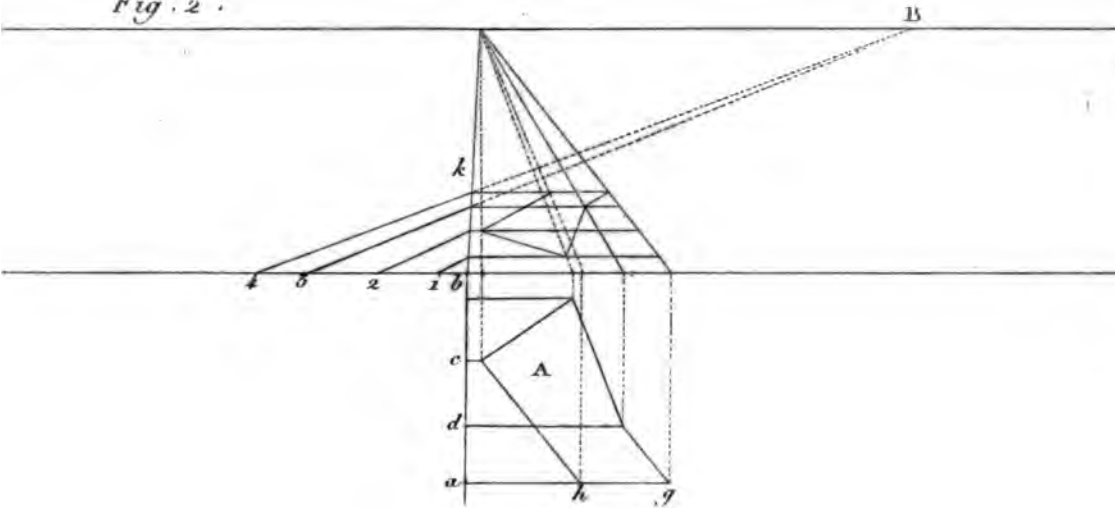


Fig. 3.

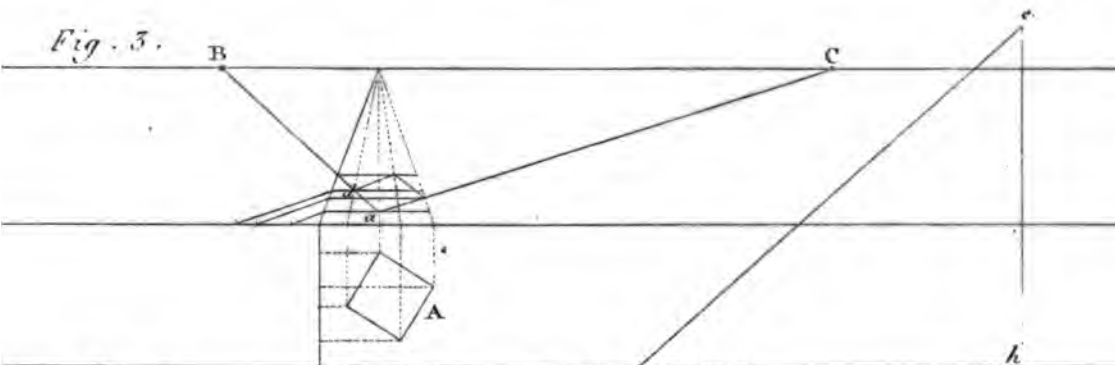
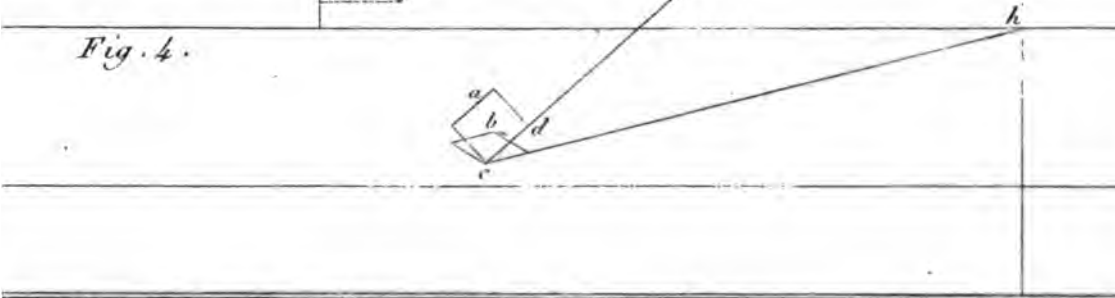
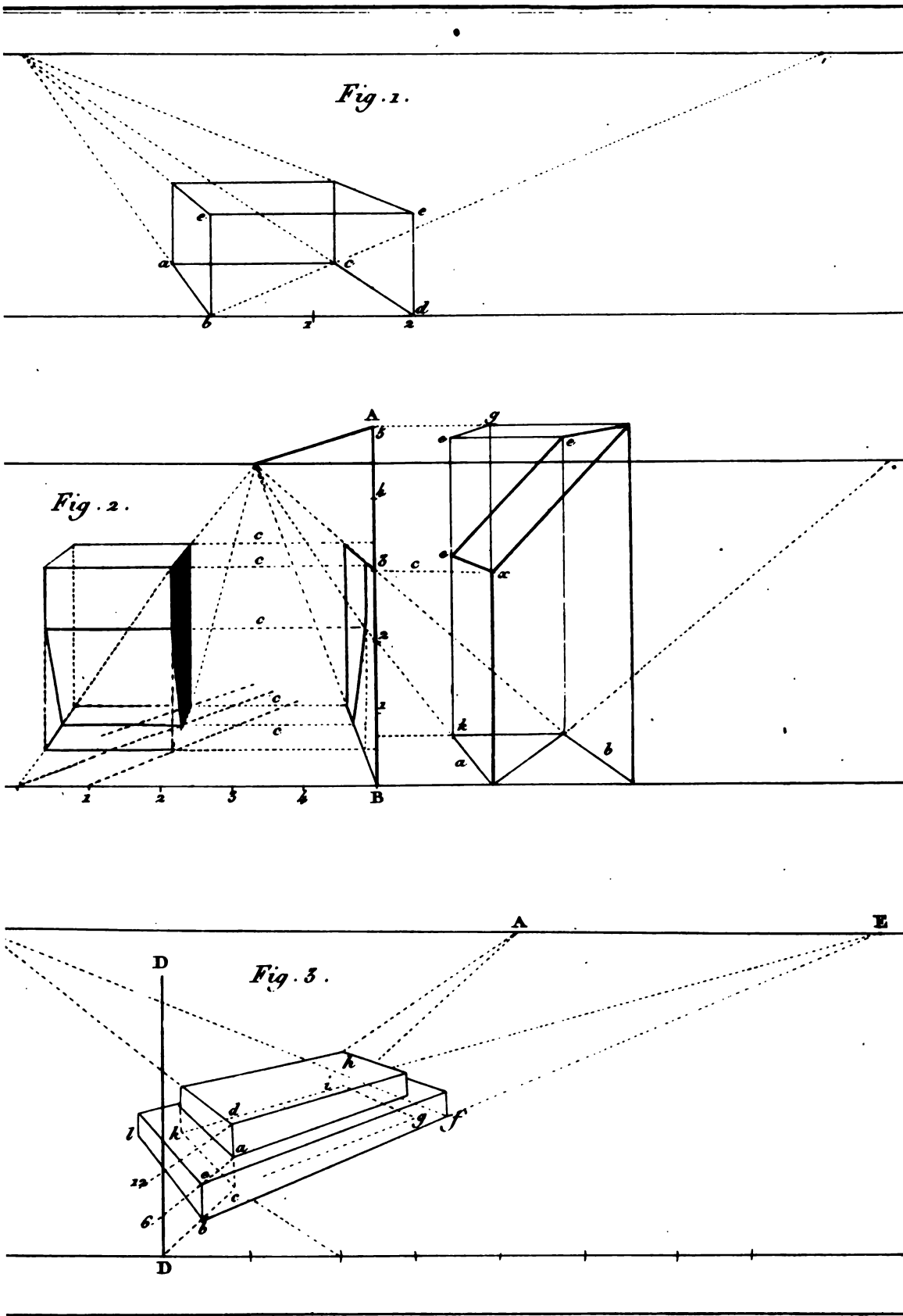


Fig. 4.







Dezobé D'axé.

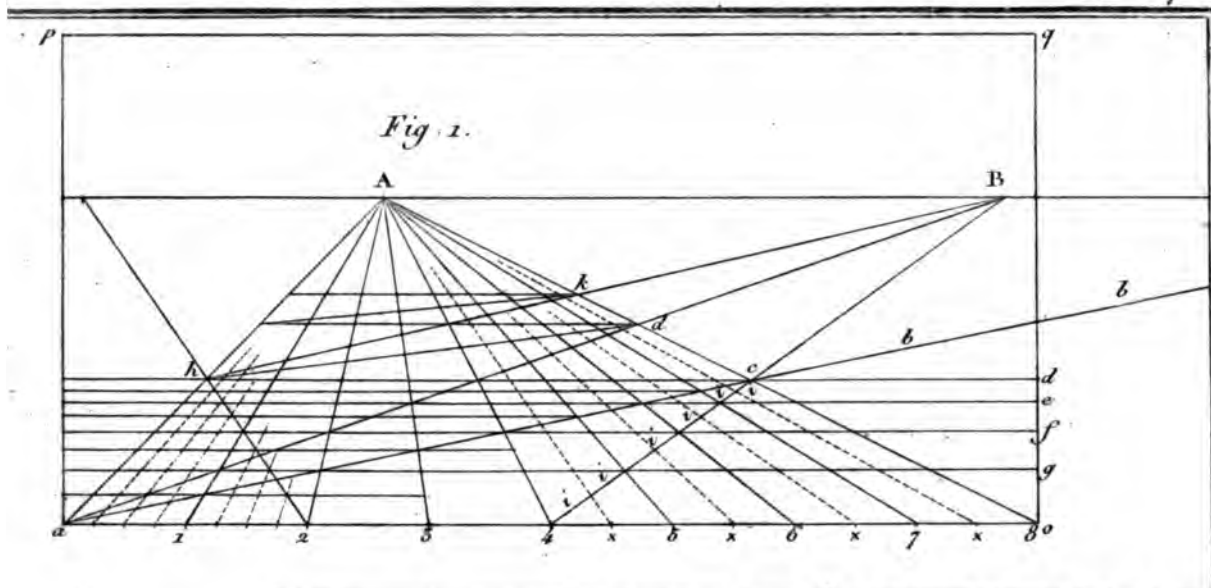
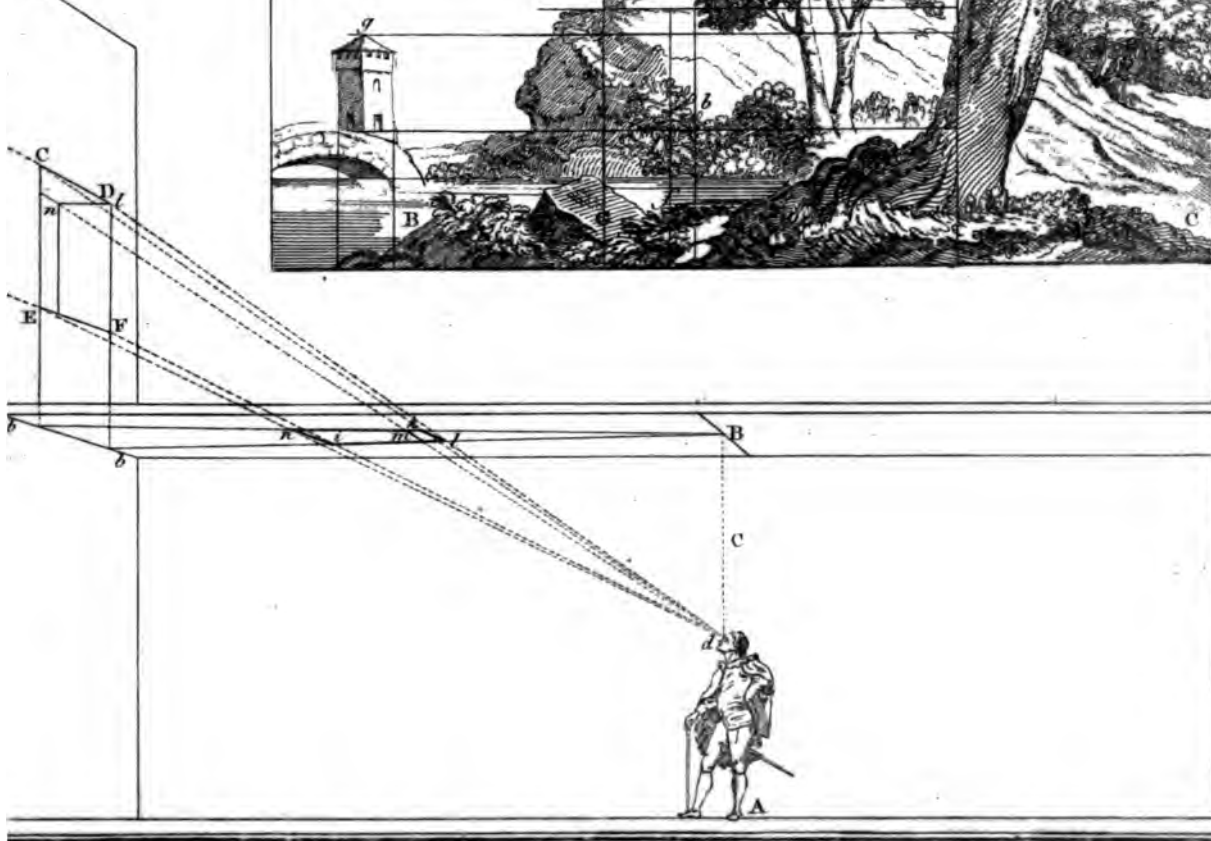
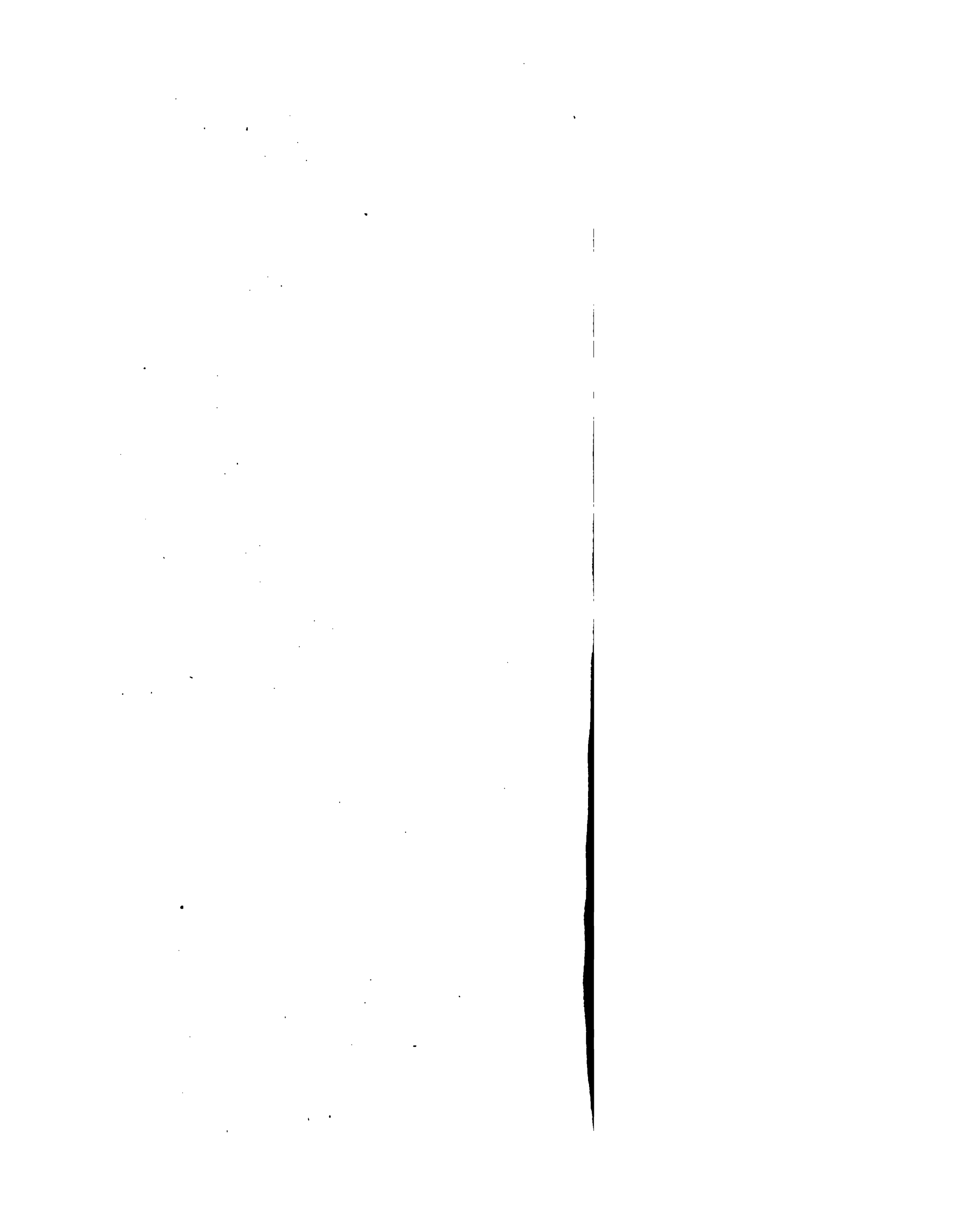


Fig. 3.





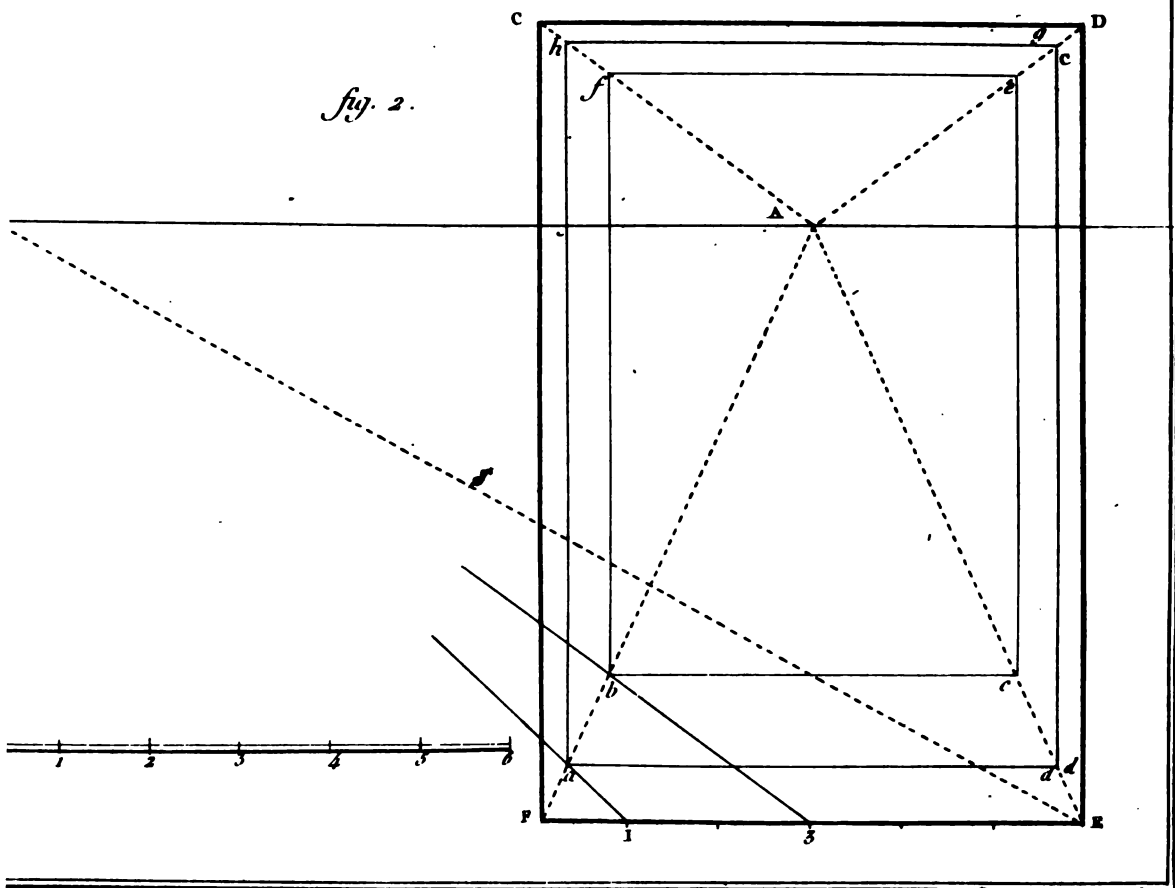
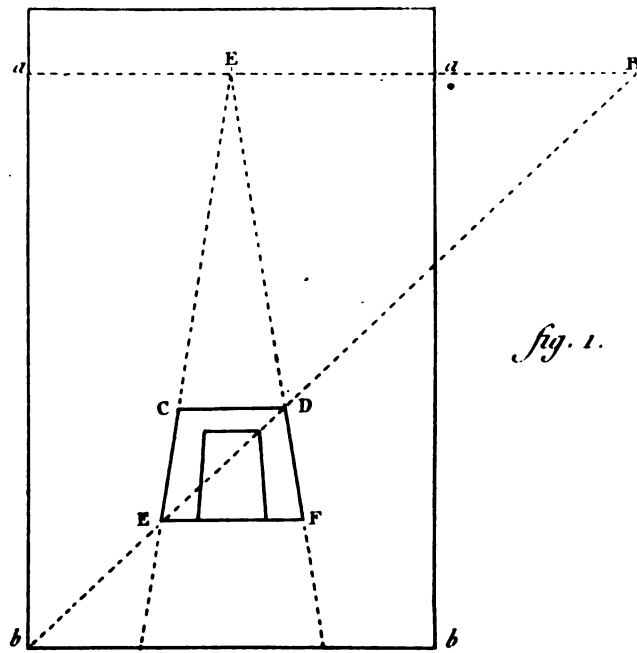


Fig. 3.

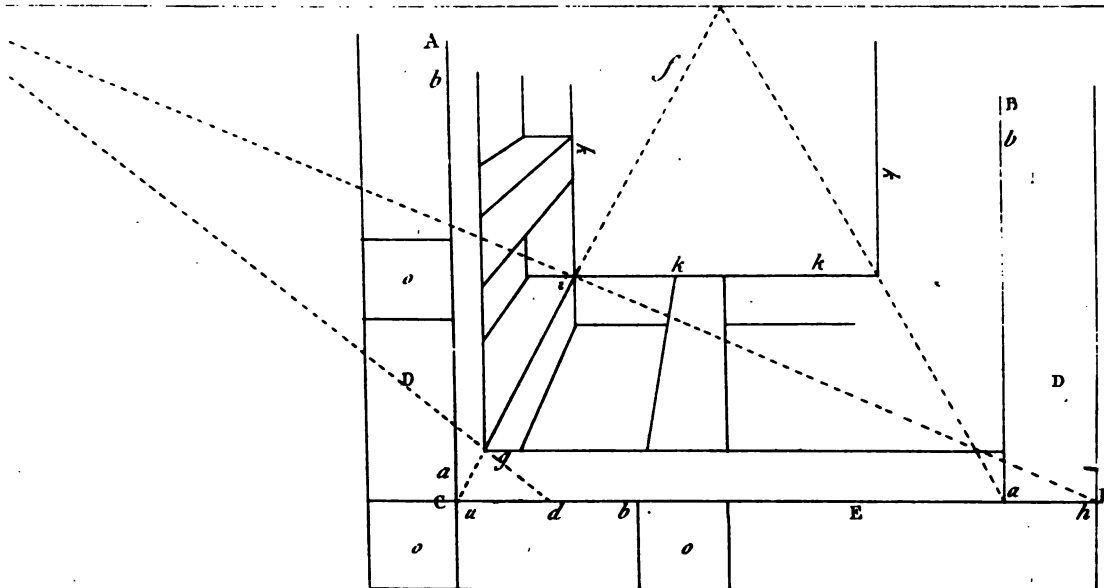
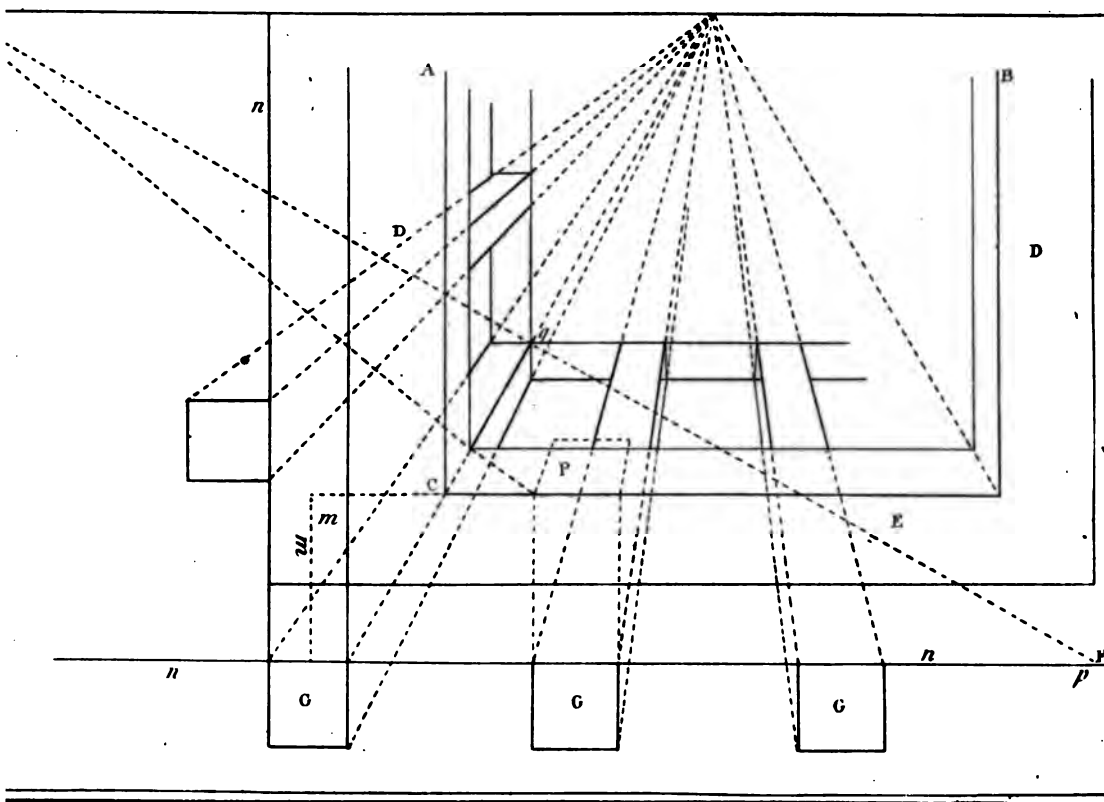
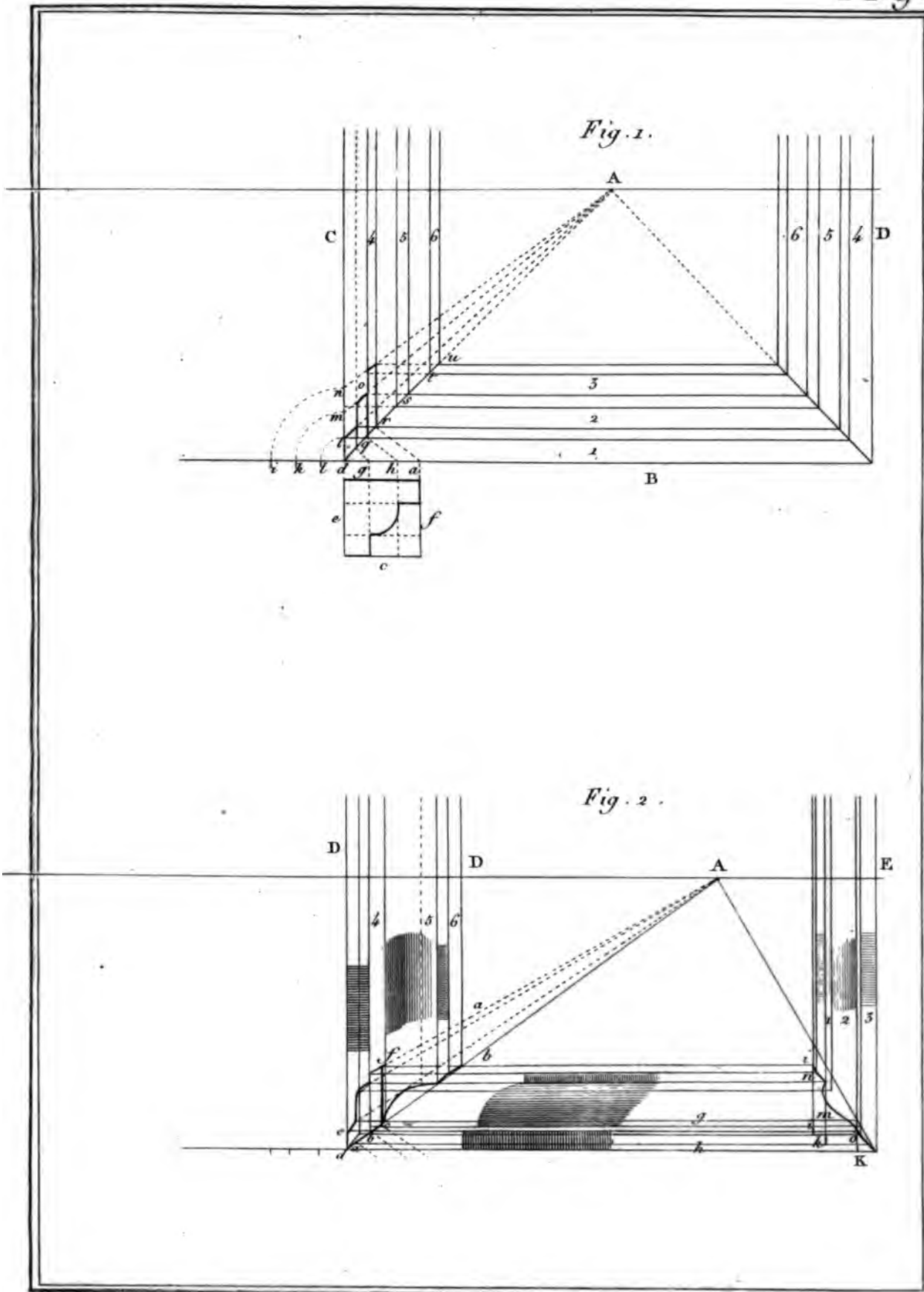
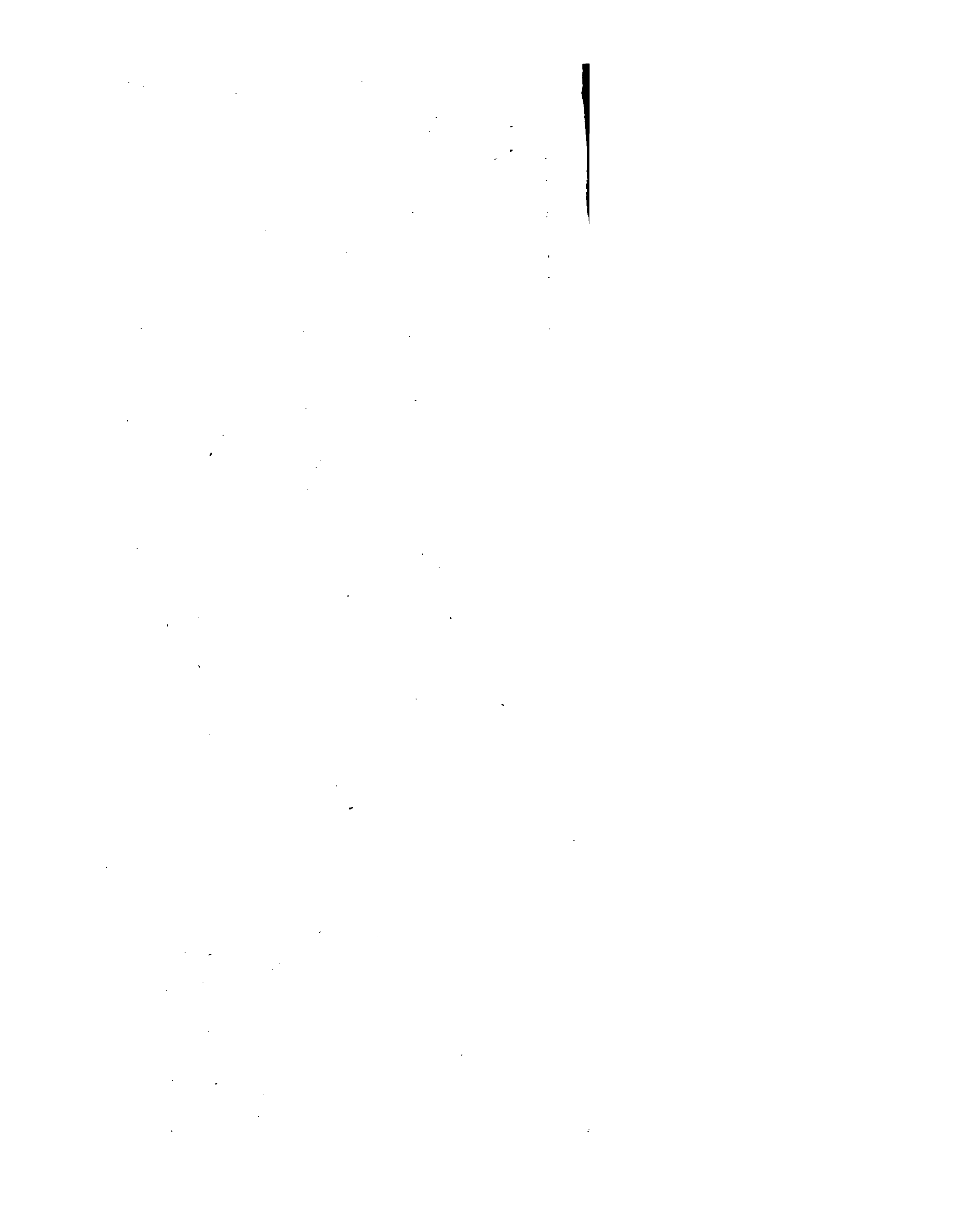


Fig. 3. bis.









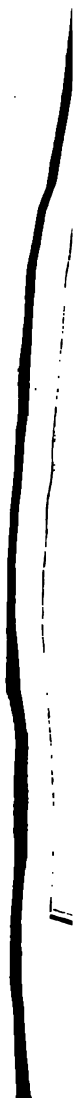




100

100

100





Vertical line or mark on the right edge of the page.

The first part of the document discusses the importance of maintaining accurate records of all transactions. It emphasizes that every entry should be supported by a valid receipt or invoice. This not only helps in tracking expenses but also ensures compliance with tax regulations.

In the second section, the author provides a detailed breakdown of the company's revenue streams. This includes sales from various product lines and services. The analysis shows that while some areas are performing well, others need more attention to improve overall profitability.

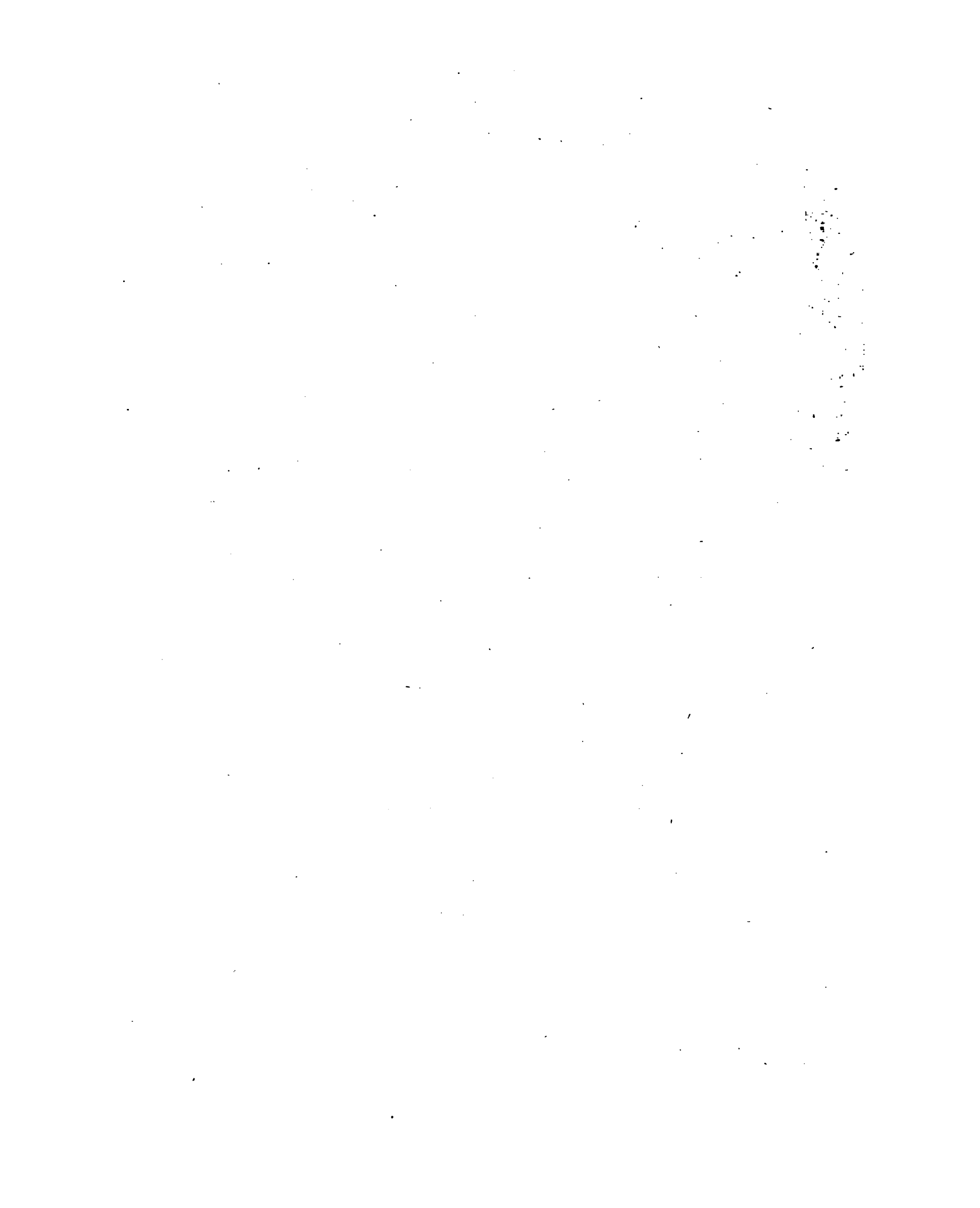
The third section focuses on the company's financial health and liquidity. It highlights the need for a strong cash flow to sustain operations and invest in future growth. Recommendations are made to optimize working capital and explore new financing options.

Finally, the document concludes with strategic recommendations for the coming year. These include diversifying the product portfolio, strengthening customer relationships, and improving operational efficiency. The goal is to position the company for long-term success in a competitive market.

Vertical line of text on the left side of the page.

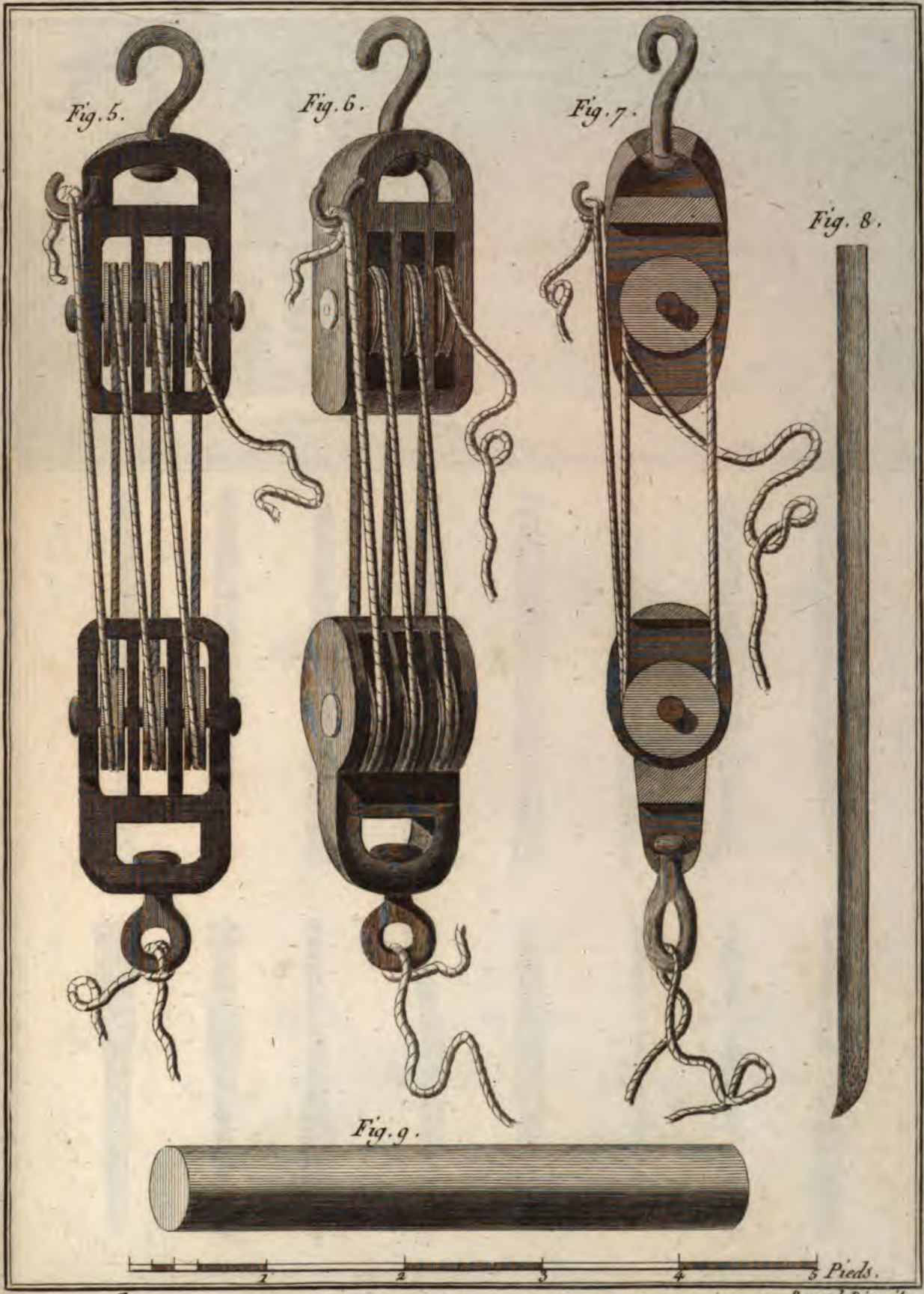
Small curved mark or signature on the right side of the page.







Sculpture, Atelier des Moulleurs en Plâtre, Outils et Ouvrages. Benard Duxit. 53.

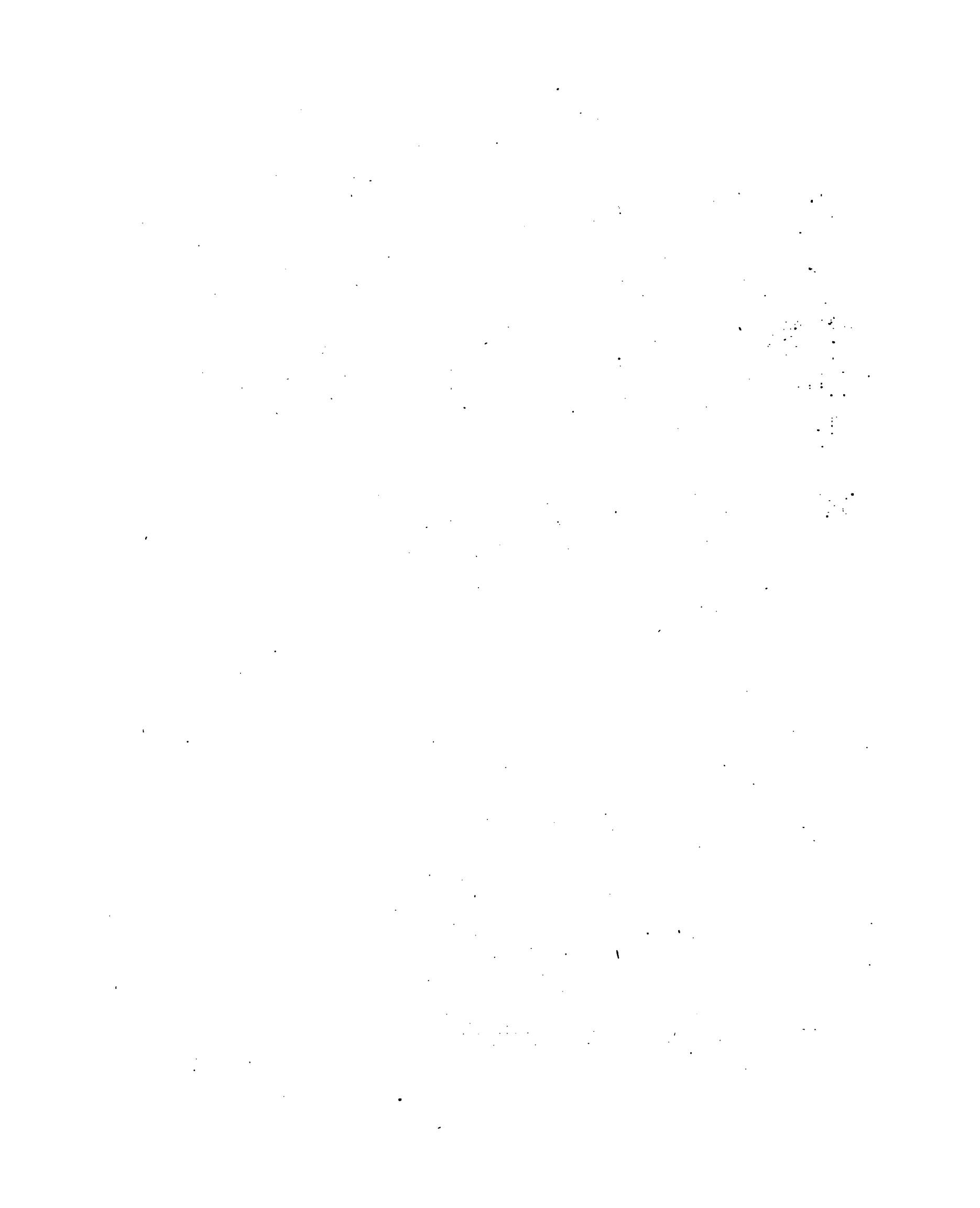


Sculpture, mouffles, Pince et Rouleau pour élever le Marbre.

Benard D'Alexit.



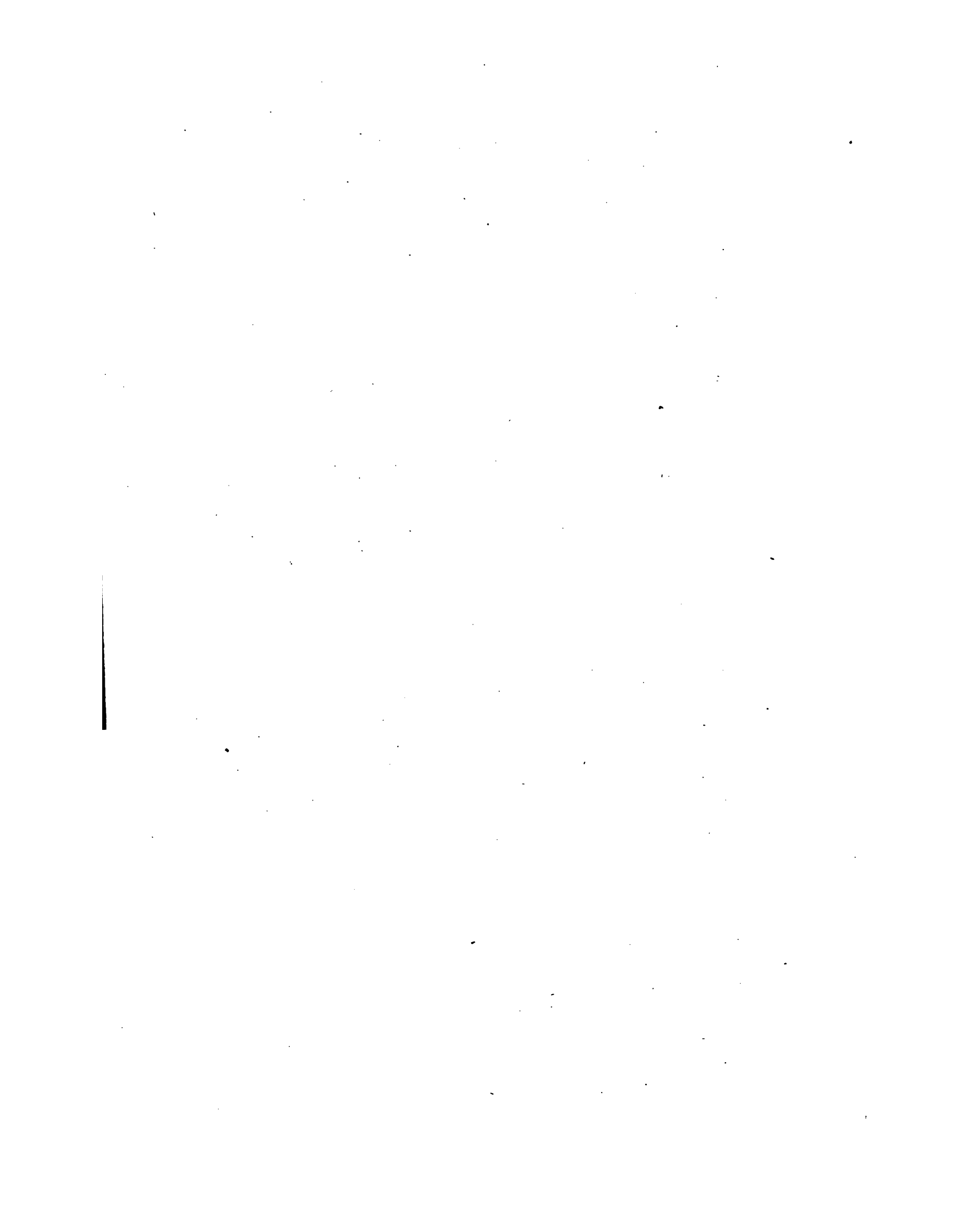


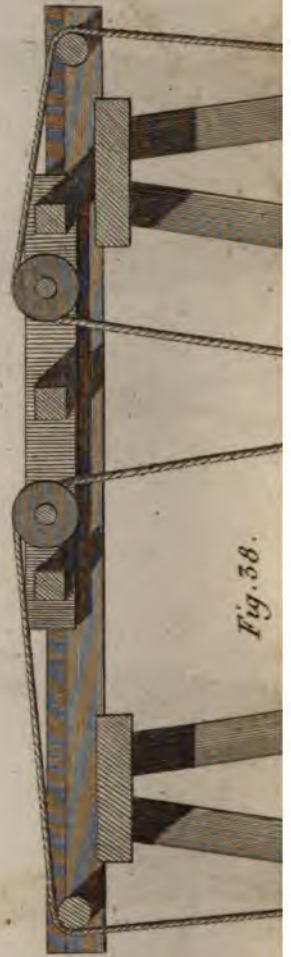












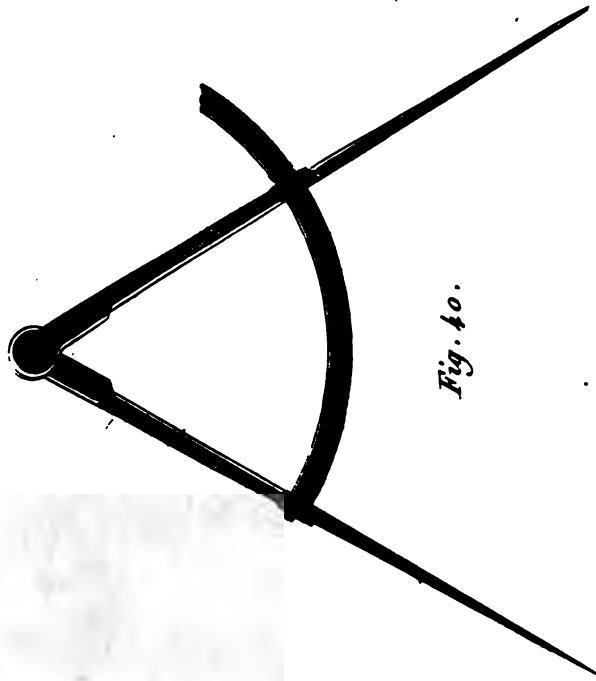
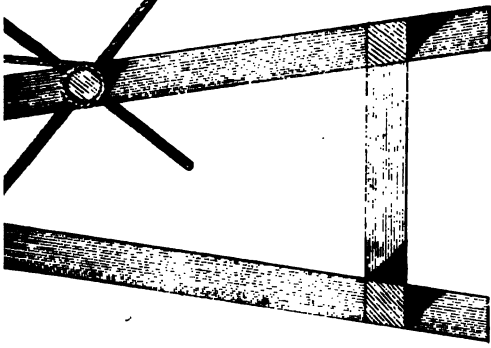
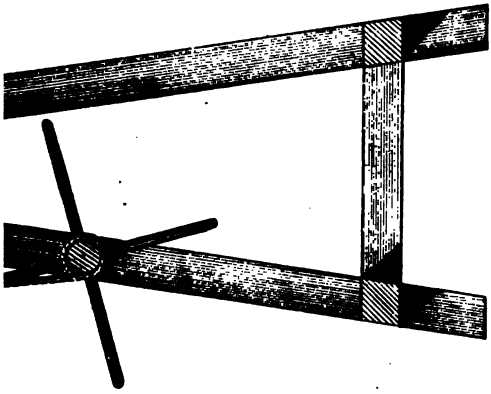
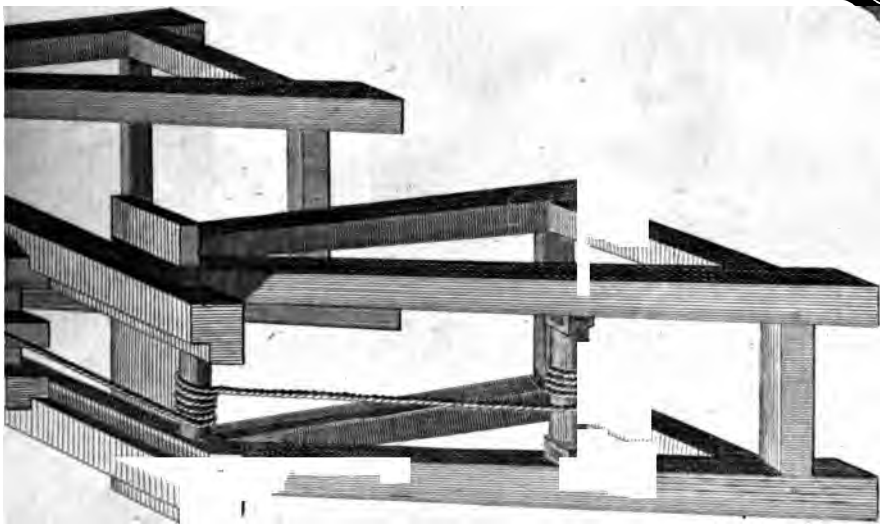


Fig. 40.

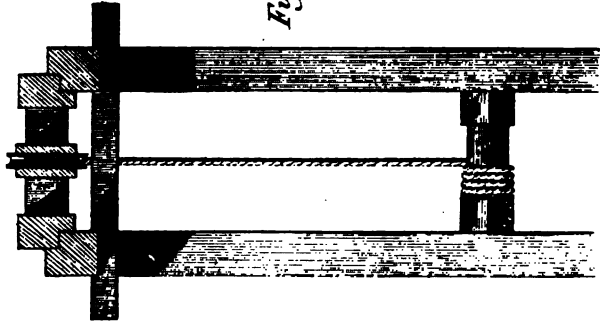
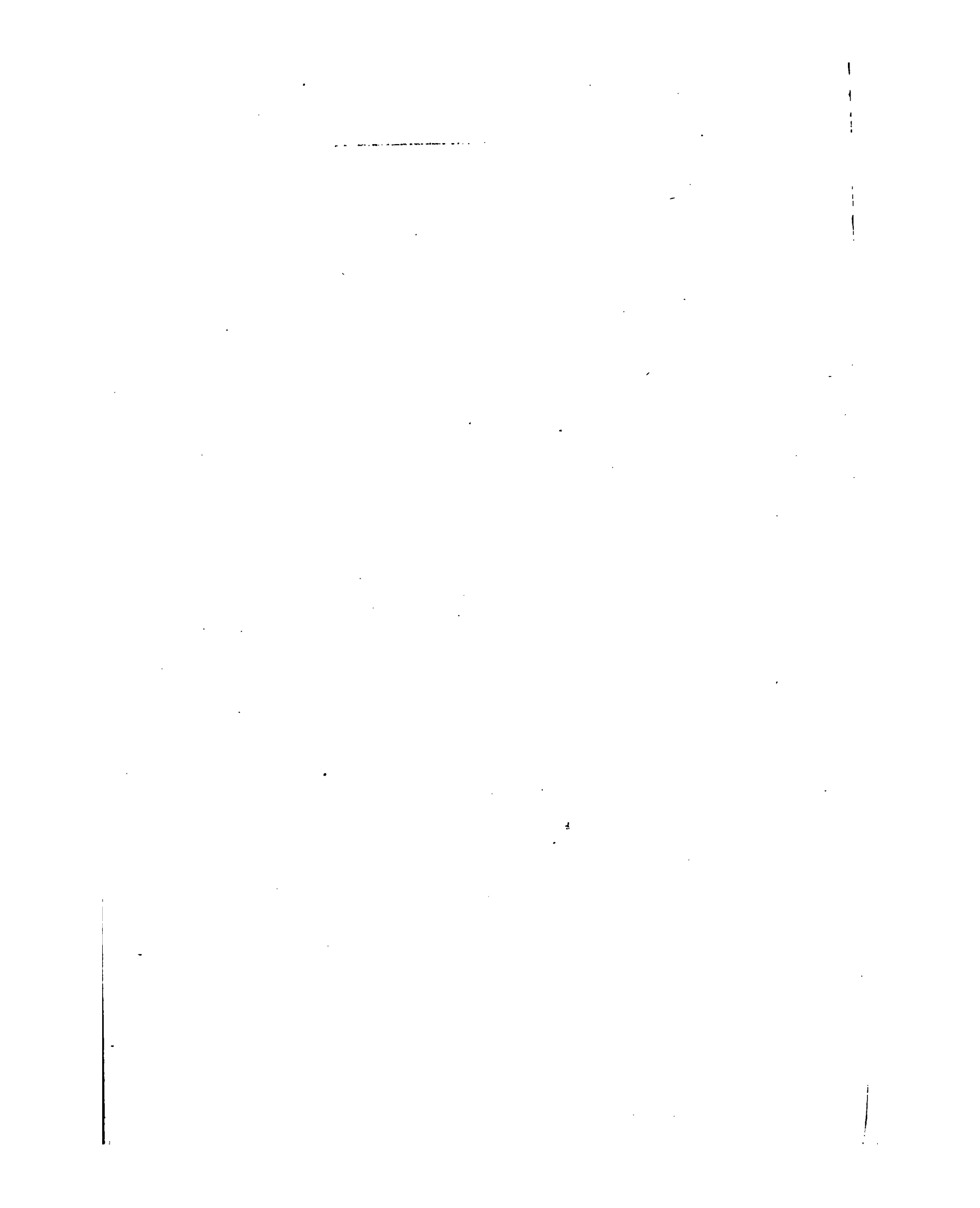


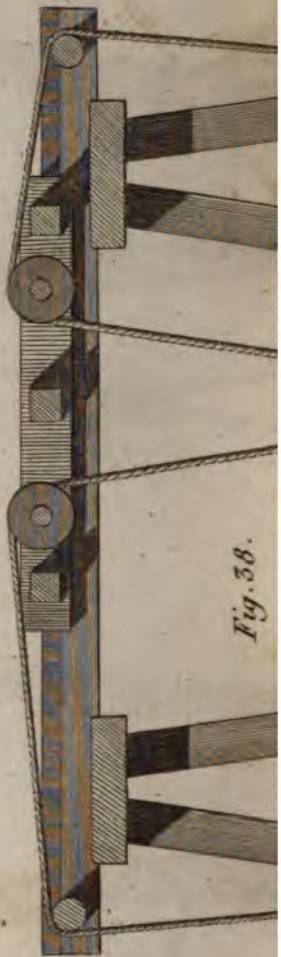
Fig. 41.

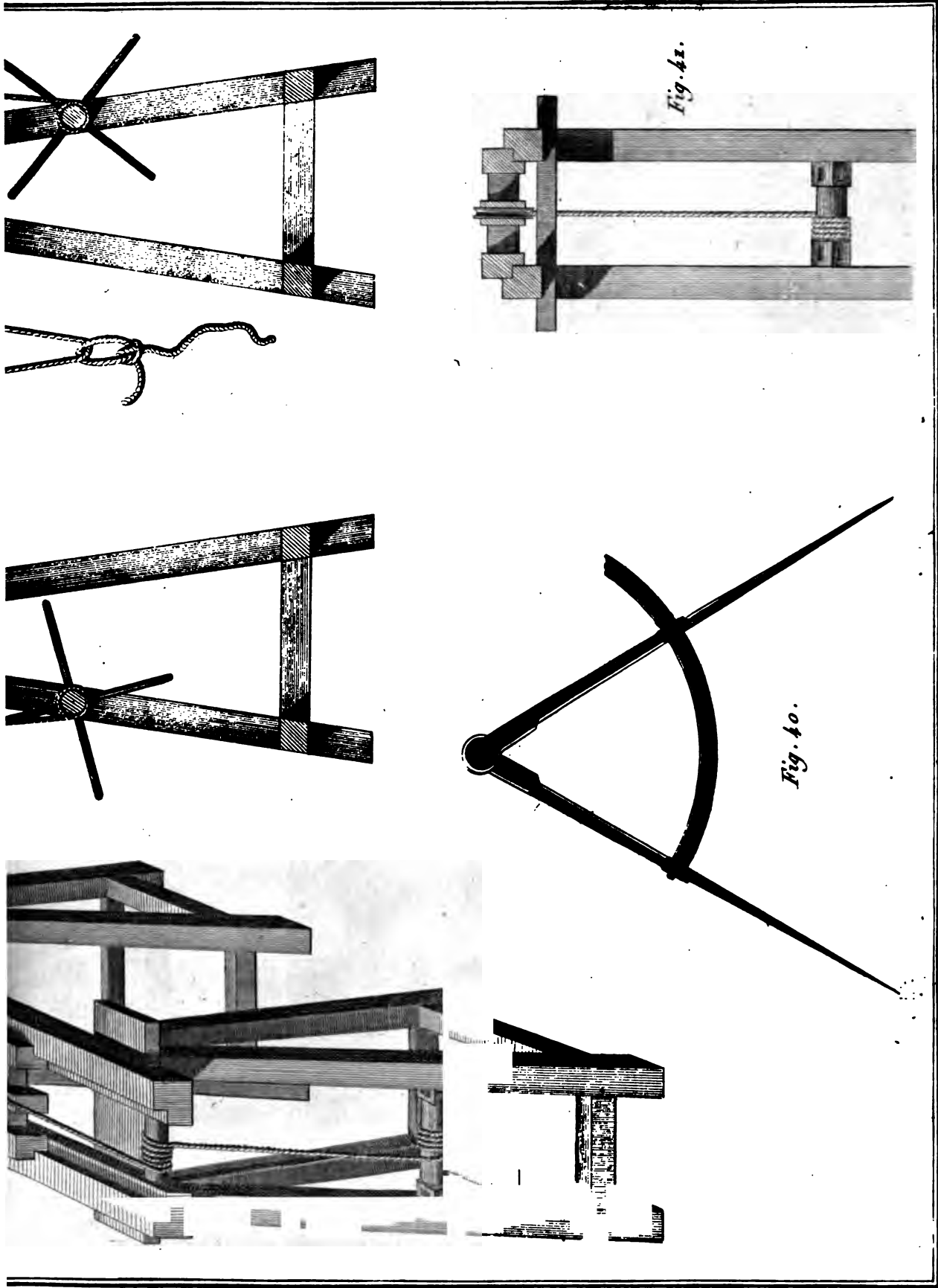
Sculpture, l'opération de traîner le marbre, et machine pour poser les figures à leurs places.



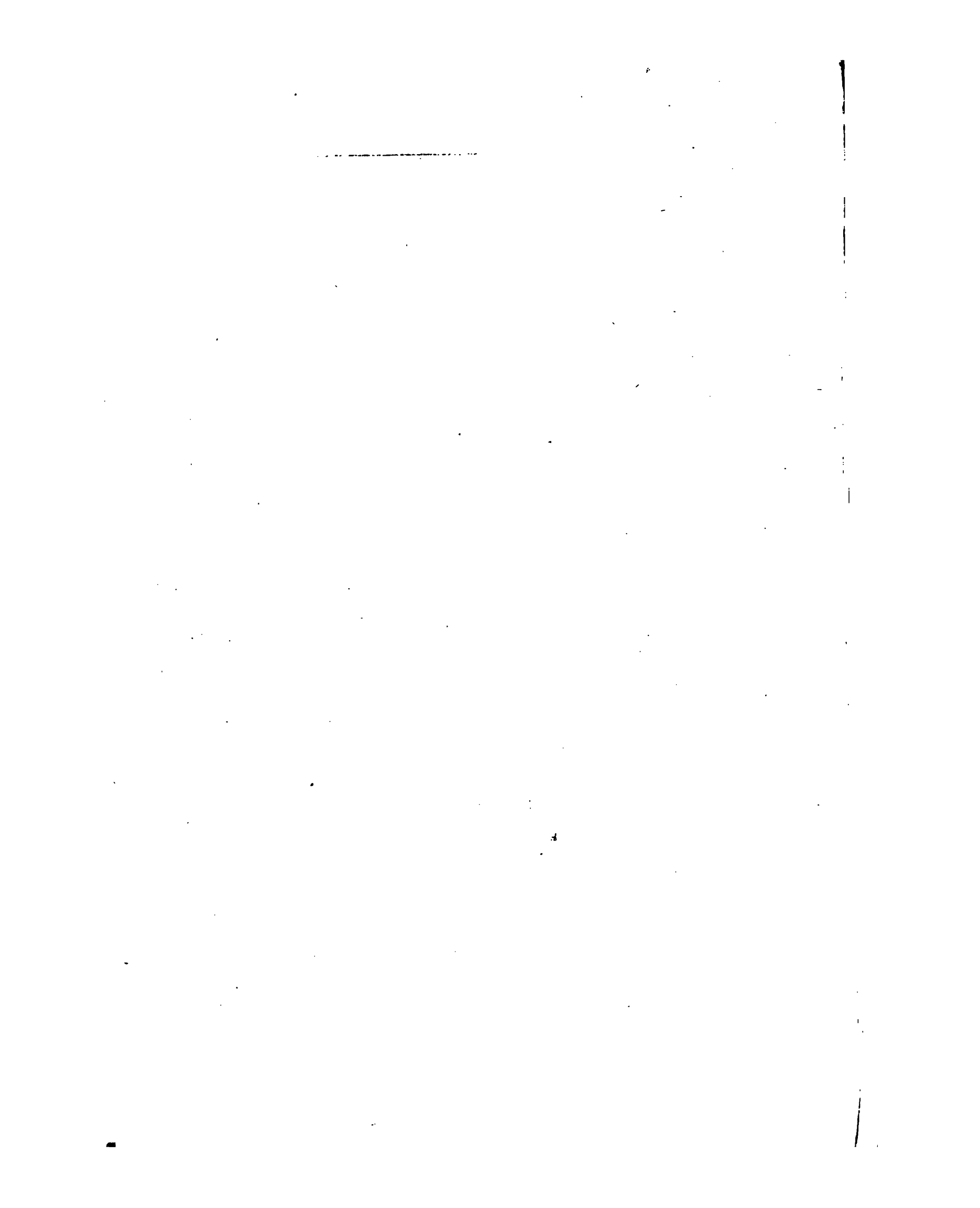


1





Sculpture, l'opération de traîner le marbre, et machine pour poser les figures à leurs places.



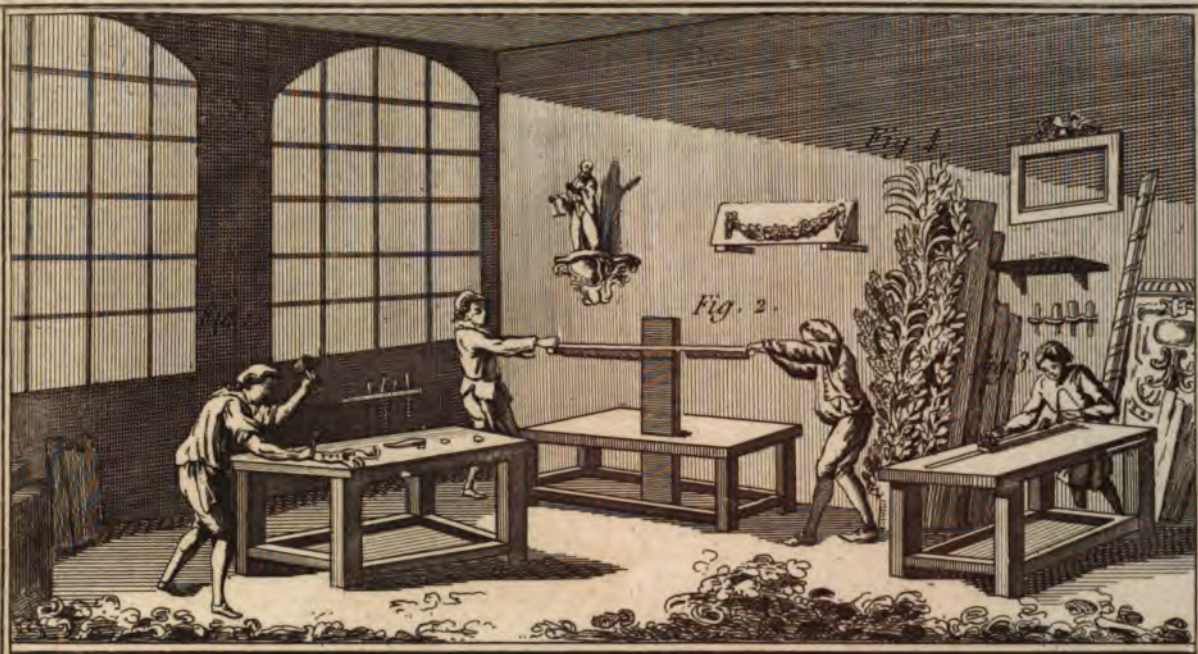


Fig. 1.

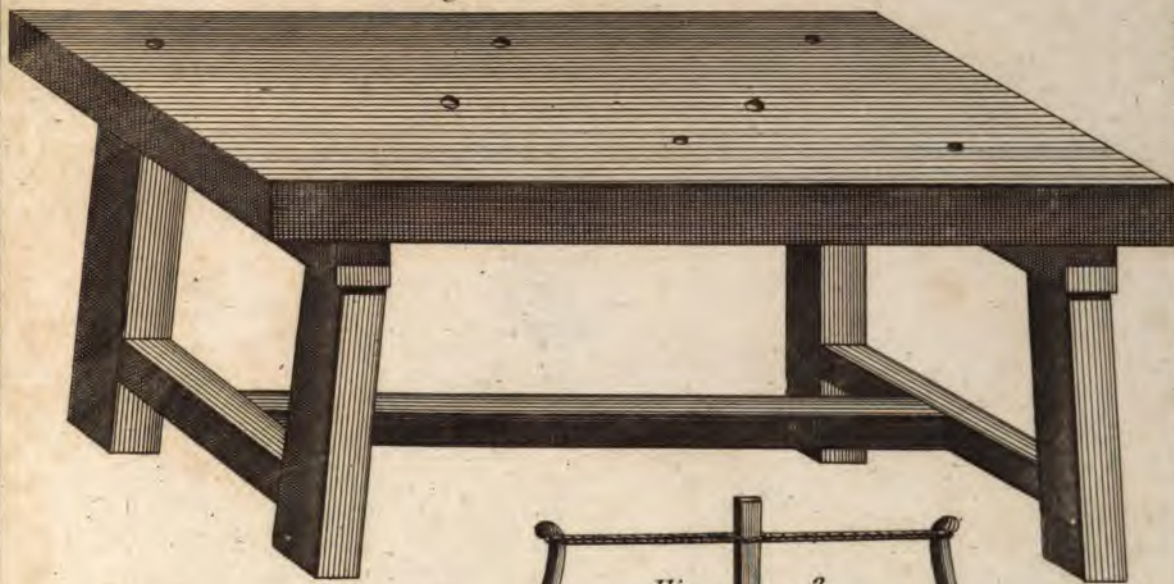


Fig. 3.

Fig. 4.

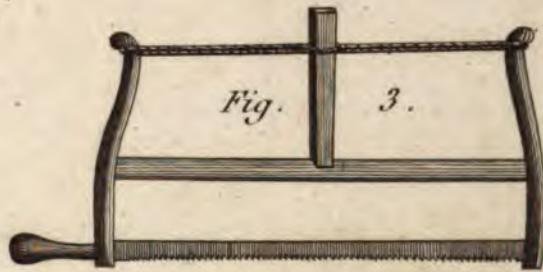


Fig. 2.



Fig. 5.



Sculpture en Bois.

Dessiné d'après nature.





