





6 309

4497

ЭНЦИКЛОПЕДИЧЕСКІЙ СЛОВАРЬ.

THE UNIVERSITY OF CHICAGO
LIBRARY





Броуна и Европа, английская порода

БЫКЪ ШОТЛАНДСКІИ.

Корова 3000  4 тысячи 700

S. D.
K 616

ЭНЦИКЛОПЕДИЧЕСКІЙ СЛОВАРЬ.



ТОМЪ V.
Буны – Вальтеръ.

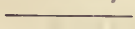

ИЗДАТЕЛИ: { Ф. А. БРОГГАУЗЪ (ЛЕЙПЦИГЪ).
 { И. А. ЕФРОНЪ (С.-ПЕТЕРБУРГЪ).



460639
15.4.47

С.-ПЕТЕРБУРГЪ.
Типо-Литографія (И. А. Ефрона), Прачешный пер., № 6.
1891.



AE
55
E6
t.5

„ЭНЦИКЛОПЕДИЧЕСКІЙ СЛОВАРЬ“

начатый проф. И. Е. Андреевскимъ,

ПРОДОЛЖАЕТСЯ ПОДЪ РЕДАКЦІЕЮ

К. К. Арсеньева

и заслуженнаго профессора

Е. Е. Петрушевскаго.

При участіи редакторовъ отдѣловъ:

Проф. А. Н. Векетова . . .	отдѣлъ биологическихъ наукъ.
С. А. Венгерова	„ исторіи литературы.
Проф. А. И. Воейкова . . .	„ географіи.
Проф. Н. И. Барѣева . . .	„ исторіи.
Проф. Д. И. Менделѣева . .	„ химико-технической и фабрично- заводской.
Проф. В. Т. Собичевскаго .	„ сельскохозяйственный и лѣсо- водства.
Владимира Соловьева . . .	„ философіи.
Проф. Н. О. Соловьева . . .	„ музыки.

ОБЩЕПОЛКОВНИЧЕСКАЯ СЛУЖБА

ИЗДАНИЕ ПЕРВОЕ

САНКТ-ПЕТЕРБУРГ

ИЗДАТЕЛЬСТВО

ИЗДАТЕЛЬСКОЕ

О. А. ИЛЬИНСКИЙ

САНКТ-ПЕТЕРБУРГ

Оглавление	1
1. Общие сведения	2
2. Состав	3
3. Организация	4
4. Задачи	5
5. Принципы работы	6
6. Порядок работы	7
7. Ответственность	8
8. Требования к персоналу	9
9. Меры безопасности	10
10. Заключение	11

ОТЪ РЕДАКЦІИ.

Со второй половины девятаго полутома Словаря—со статей на букву *В.*—начинается отвѣтственность новой редакціи. Ея дѣятельность выразилась уже нѣсколько ранѣе, отчасти доставленіемъ нѣкотораго числа статей, о которыхъ не успѣлъ позаботиться покойный *И. Е. Андреевскій*, отчасти просмотромъ и передѣлкой статей, имъ окончательно не редактированныхъ; но значительно большая часть матеріала на букву *В.* была собрана и обработана прежней редакціей.

Въ такомъ сложномъ дѣлѣ, какъ изданіе Энциклопедическаго Словаря, система специализаціи труда представляетъ, безспорно, весьма значительныя удобства. Одновременно съ раздѣленіемъ главной редакціи между двумя лицами, признано было полезнымъ пригласить, для ближайшаго завѣдыванія наиболѣе важными или обширными отдѣлами, особыхъ редакторовъ, имена которыхъ уже извѣстны нашимъ читателямъ. Одинъ изъ нихъ, *Д. И. Менделѣевъ*, объяснилъ, въ предисловіи къ 8-му полутому, въ какихъ предѣлахъ и на какихъ основаніяхъ онъ намѣренъ вести отдѣлъ технологии и химіи. За организаціей редакціи послѣдовало приглашеніе новыхъ сотрудниковъ, такъ что общее число лицъ, работающихъ для словаря, недалеко отъ цифры 100. Въ настоящее время составъ сотрудниковъ Словаря, прежнихъ и новыхъ, можетъ служить достаточнымъ ручательствомъ за научную цѣнность и точность свѣдѣній, которыя будутъ даны въ Словарѣ. Не подлежитъ, въ нашихъ глазахъ, никакому сомнѣнію и то, что дѣло, за которое мы взялись, будетъ доведено до конца. Но если главная редакція считаетъ себя обезпеченной въ этомъ отношеніи, ей остается еще стремиться къ другой цѣли, которую мы постараемся выяснитъ въ нижеслѣдующихъ строкахъ.

Названіе Словаря Брокгауза: *Conversations-Lexicon*—почти объясняетъ, для чего и для кого онъ издается. Во всякомъ случаѣ рядомъ редакціи Словаря Брокгауза, въ тринадцати его изданіяхъ, впродолженіе ста лѣтъ, выработанъ нѣкоторый типъ сборника свѣдѣній. Въ началѣ изданія нашего Словаря предполагалось близко слѣдовать Брокгаузу, въ большинствѣ случаевъ—переводить его; но уже въ первыхъ вышедшихъ книжкахъ начались отступленія отъ этого плана. Согласившись принять на себя редакцію Словаря и ознакомившись съ содержаніемъ вышедшихъ книжекъ, мы не сочли полезнымъ возвратиться къ первоначальному предположенію, но рѣшились дать еще болѣе обширнѣе перевѣсъ самостоятельнымъ статьямъ, какъ вообще, такъ и въ особенности по всѣмъ предметамъ, относящимся къ

Россіи. Развивая одинъ рядъ статей, мы неизбежно должны будемъ сокращать другой. Придется даже совсѣмъ отказаться отъ помѣщенія у насъ нѣкоторыхъ статей, имѣющихся у Брокгауза *). Различіе между составомъ обоихъ Словарей объясняется не пренебреженіемъ къ иностранному, а вполне естественнымъ стремленіемъ собрать въ русскомъ Энциклопедическомъ Словарѣ какъ можно больше русскаго или касающагося Россіи. Полной географіи Россіи до сихъ поръ не существуетъ: **) Словарь долженъ представить для нея какъ можно болѣе матеріала, также какъ и для исторіи народнаго просвѣщенія, для научной литературы, народныхъ мѣстныхъ обычаевъ и т. д. Русская терминологія различныхъ техническихъ производствъ и вообще различныхъ мѣстныхъ названія различныхъ предметовъ и все подобное тоже должно найти мѣсто въ Словарѣ, настолько широкое, насколько это при данномъ объемѣ возможно. При всемъ томъ Словарь, будучи русскимъ по преимуществу, долженъ сохрѣнить все иностранное—сколько-нибудь важное, замѣчательное или необходимое для справокъ.

Словарь долженъ быть энциклопедическимъ и въ отношеніи разнообразности и многочисленности отдѣловъ, его составляющихъ. Онъ не долженъ быть ни преимущественно техническимъ, ни преимущественно историческимъ или географическимъ. Энциклопедическій Словарь издается для всѣхъ, и хотя въ немъ не можетъ заключаться *все*, но должно быть сохрѣнено такое соотношеніе между предметами, чтобы ни одинъ изъ нихъ не былъ не только изгоняемъ, но даже подавляемъ другими. Достигнутіе пропорціональности между частями—въ особенности теперь, когда предпріятіе находится въ полномъ ходу и не допускаетъ коренныхъ измѣненій въ его планировку,—можно только строгимъ различеніемъ, въ содержаніи статей, существеннаго отъ несущественнаго, и устраненіемъ, въ ихъ формѣ, всего излишняго, не идущаго прямо къ дѣлу—вступленій, переходовъ, распространеній и т. п. Въ Словарѣ не должно быть мѣста для многого, вполне допустимаго или даже желательнаго въ газетной или журнальной статьѣ. Объединительная работа редакціи должна считаться, однако, съ индивидуальностью авторовъ. Наилучшій результатъ будетъ

*) Такъ наиримѣръ, изъ числа иностранныхъ городовъ включаются нами въ Словарь только тѣ, которые имѣютъ довольно значительное число жителей или представляютъ что-либо особенно замѣчательное, между тѣмъ какъ русскіе города помѣщаются рѣшительно всѣ, съ присоединеніемъ еще мѣстечекъ, селъ и деревень, имѣющихъ болѣе 3-хъ тысячъ жителей или почему-либо заслуживающихъ вниманія.

**) Географическій Словарь Семенова—превосходный трудъ, но первые тома его изданы 25-тъ лѣтъ тому назадъ, когда положеніе Россіи было совершенно иное; въ составъ этого словаря не вошли, притомъ, ни Царство Польское, ни Финляндія, ни наши новыя пріобрѣтенія на Кавказѣ и въ Средней Азіи, ни сопредѣльныя съ Россіей страны Азіи и Славянскія страны. Нашему Словарю, до нѣкоторой степени, приходится замѣнять географическій. Въ этихъ видахъ редакціей особенно усилены составъ сотрудниковъ по географіи Россіи и странъ съ ней сопредѣльныхъ. По физической географіи новая организація дѣла отразится въ особенности на нашихъ дальнихъ окраинахъ. Въ статьяхъ, посвященныхъ Европейской Россіи, особенное вниманіе будетъ обращено на дѣятельность земства и другихъ мѣстныхъ учреждений.

достигнуть тогда, когда все участники Словаря, путем личного опыта, выработают приблизительно однородный способ сжатого, но интересного и легко доступного изложения, не во ущерб личным особенностям каждого, но так, чтобы они не шли во разрывъ съ характеромъ Энциклопедическаго Словаря. Кроме статей значительнаго объема, других — меньших, и третьих, содержащихъ только краткія опредѣленія или просто ссылки на другія слова, найдется еще много терминовъ, которые не будутъ помѣщены отдѣльно въ ряду другихъ словъ, но, упоминаемые въ статьяхъ, найдутъ себѣ мѣсто въ алфавитномъ дополнительномъ указателѣ, который будетъ напечатанъ въ концѣ всего изданія. Для облегченія присканія такихъ терминовъ въ указателѣ будутъ представлены не только названія соответственныхъ статей, но также страницы, гдѣ надо искать объясненіе термина.

Новая редакція получаетъ нерѣдко письма отъ читателей Словаря, съ различными замѣчаніями, большую часть которыхъ мы считаемъ полезными, принимаемъ съ благодарностью и стараемся ими воспользоваться. Дополнительный указатель, — а, въ случаѣ надобности, и дополнительный томъ, — дадутъ возможность пополнить пробѣлы, образовавшіеся въ прошедшемъ, или тѣ, которые, несмотря на все старанія, могутъ еще проскальзывать отъ времени до времени. Необходимо, однако, имѣть въ виду, что Энциклопедическій Словарь не можетъ и не долженъ обнимать собою, — какъ этого ожидаютъ, повидимому, нѣкоторые подписчики, — всехъ словъ русскаго языка. Это — задача словарей иного рода. Въ Энциклопедическомъ Словарѣ не слѣдуетъ искать указаній на этимологическое происхожденіе словъ, употребляемыхъ въ обществѣ, или перечня ихъ различныхъ значеній. Онъ долженъ содержать въ себѣ лишь такія слова, которыя играли или играютъ роль въ религіи, наукѣ, литературѣ, искусствѣ, законодательствѣ, государственной и общественной жизни, земледѣліи, промышленности, торговлѣ и другихъ отрасляхъ народной дѣятельности, матеріальной и духовной.

Издаваемый для всехъ, Энциклопедическій Словарь долженъ сохранять, по возможности, тотъ объективный характеръ, который съ самаго начала старалась дать ему прежняя редакція; но объективность не должна переходить въ безцвѣтность и безразличность. Предметы, о которыхъ идетъ рѣчь въ Словарѣ, должны быть не только изображаемы, но и освѣщаемы, лишь бы освѣщеніе это не было тенденціознымъ или одностороннимъ. Отъ участниковъ Словаря нельзя требовать, чтобы они, изложивъ различныя мнѣнія по спорному вопросу, воздерживались безусловно отъ ихъ разбора; нужно только, чтобы они не вдавались въ личную полемику и не нарушали спокойнаго тона, свойственнаго Словарю. Въ особенности необходима сдержанность въ сужденіяхъ о современныхъ русскихъ дѣятеляхъ, еще не сошедшихъ со сцены. И здѣсь, однако, редакція не считаетъ возможнымъ ограничиваться всегда однимъ сообщеніемъ біографическихъ данныхъ и перечнемъ сдѣланнаго или написаннаго; она удерживаетъ за собою право характеристики, въ смыслѣ указанія основ-

ныхъ свойствъ и важнѣйшихъ сторонъ дѣятельности даннаго лица. Отступая, въ этомъ отношеніи, отъ образца, представляемаго нѣмецкимъ Словаремъ Брокгауза, редакція принимаетъ въ расчетъ значительную разницу между положеніемъ нѣмецкихъ и русскихъ читателей. Въ Германіи существуетъ множество специальныхъ словарей и другихъ изданій, изъ которыхъ можно почерпнуть свѣдѣнія о выдающихся современникахъ; у насъ число такихъ источниковъ гораздо меньше, вслѣдствіе чего краткость отзывовъ о современныхъ дѣятеляхъ, доходящая до сухости, была бы въ нашемъ Словарѣ скорѣе недостаткомъ, чѣмъ достоинствомъ. Тѣмъ же соображеніемъ объясняются и большіе, сравнительно съ нѣмецкимъ Словаремъ Брокгауза, размѣры, отводимые нами для нѣкоторыхъ руководящихъ статей въ области знанія и жизни. Отсюда и нѣсколько большій объемъ нашего изданія, оправдываемый, какъ намъ кажется, потребностями русскаго образованнаго общества.

Предпринятое нами дѣло понесло, въ самомъ началѣ, чувствительную потерю въ лицѣ Э. К. Брандта. Прошло немного времени послѣ его смерти и не сдѣлана еще полная оцѣнка его дѣятельности, но уже изъ первыхъ краткихъ некрологовъ его видно, какую потерю понесли его многочисленные слушатели и наука *). Въ Словарѣ Э. К. Брандтъ являлся распространителемъ знанія естественныхъ наукъ, путемъ общепонятнаго и занимательнаго изложенія. Принявъ участіе въ этомъ изданіи почти съ самаго начала, онъ успѣлъ внести въ него весьма цѣнный вкладъ своими трудами. Послѣ него осталось нѣсколько статей, которыя въ 10-мъ полутомѣ и нѣсколько далѣе еще не разъ напомнятъ читателямъ о покойномъ. За мѣстить Э. К. Брандта въ завѣдываніи біологическимъ отдѣломъ согласился, по просьбѣ редакціи, заслуженный профессоръ А. Н. Бекетовъ.

*) Краткая біографія Э. К. Брандта, съ перечнемъ его сочиненій, напечатана въ IV томѣ нашего Словаря, стр. 594—5.

3 декабря
1891 г.



Б.

Буны (Groins)—это стѣнки, идущія отъ берега въ перпендикулярномъ къ нему направленіи: онѣ состоятъ изъ камней, свай, забранныхъ досками, или плетней, наполненныхъ хрящемъ или камнемъ. Каждая буна защищаетъ часть берега, котораго длина почти въ 5 разъ болѣе длины Б. Въ концѣ Б. вода вымывается въ днѣ яму, ширина которой равняется почти четверти длины Б., а вымытая земля ложится между бунами. Строеніи такого рода, представляя собою препятствіе теченію, вредно дѣйствуютъ на дно русла рѣки, а потому пользоваться ими на рѣкахъ слѣдуетъ какъ временнымъ сооруженіемъ, пока будутъ сдѣланы лучшія укрѣпленія. Точно такія же Б., только значительно прочнѣе, устраиваются для защиты морскихъ береговъ. Онѣ не только останавливаютъ движеніе песка или другихъ предметовъ вдоль берега, переносимыхъ наклонными волнами или теченіями прибывающей воды, но и способствуютъ осажденію этихъ веществъ; такимъ образомъ Б., удерживая наносы прибываемые къ берегу, выдвигаютъ его все болѣе въ море. Когда пространства между бунами будутъ наполнены, тогда наносы, обходя концы Б., будутъ двигаться прежнимъ порядкомъ. Б. поэтому принадлежатъ къ числу лучшихъ средствъ для защиты скалъ, береговъ и набережныхъ стѣнъ отъ подмывовъ со стороны моря и предохраненія разрушенія берега отъ вторженія моря въ материкъ.

Э. Ф.

Буньковская упряжь — русская упряжь съ бубенчиками и наборомъ; названа такъ, вѣроятно, по большому селу Буньково Московской губерніи, Вогородскаго уѣзда.

Буняковский (Викторъ Яковлевичъ)— знаменитый русскій математикъ, род. 3 дек. 1804 г. въ мѣстечкѣ Варѣ Подольской губ., гдѣ отецъ его, родомъ изъ Малороссіи, состоялъ на службѣ подполковникомъ конно-польскаго уланскаго полка. † 30 ноября 1889 г. Первоначальное образованіе Б. получилъ въ Москвѣ, въ домѣ графа А. П. Тормасова, друга его отца, умершаго уже въ 1809 г., а затѣмъ въ 1820 г. былъ отправленъ, вмѣстѣ съ сыномъ графа, за-границу, гдѣ онъ пробылъ 7 лѣтъ; сначала жилъ въ Кобургѣ, гдѣ бралъ частные уроки, затѣмъ слушалъ лекціи въ лозаннскій академіи; послѣдніе же два года провелъ въ Парижѣ, слушая въ Сорбоннѣ и Collège de France лекціи такихъ знаменитыхъ ученыхъ, какъ Лапласъ, Фурье, Пуассонъ, Коши, Лежандръ, Амперъ и друг. Втеченіе 1824 г. Б. получилъ степени бакалавра и лиценціата,

а 19 мая 1825 г., по публичной защитѣ диссертации, состоявшей изъ двухъ работъ; одной по аналитической механикѣ, а другой по математической физикѣ, удостоенъ былъ парижскимъ факультетомъ наукъ (Faculté des sciences) степени доктора математики. Приѣхавъ въ Петербургъ, Б. занялся педагогическою дѣятельностью, сначала (1826—1831) былъ преподавателемъ математики въ 1-мъ кадетскомъ корпусѣ, затѣмъ (1827—1864) въ офицерскихъ классахъ морского вѣдомства; съ 1846—1859 г. читалъ лекціи въ петербургскомъ университетѣ по аналитической механикѣ, дифференціальному и интегральному исчисленіямъ и по теоріи вѣроятностей. Нѣкоторое время Б. былъ профессоромъ математики въ Горномъ институтѣ и въ Институтѣ путей сообщенія. Въ 1828 г. Б. былъ избранъ академіею наукъ адъюнктомъ по чистой математикѣ, чрезъ два года экстраординарнымъ академикомъ, а въ 1836 г. получилъ званіе ординарнаго академика; съ 1864 г. былъ вице-президентомъ академіи наукъ; это званіе Б. оставилъ лишь за нѣсколько мѣсяцевъ до своей кончины.

Обширна и плодотворна была ученая дѣятельность Б. Списокъ сочиненій Б. («Liste des travaux mathématiques de Victor Bunia-kowsky etc.» Спб., 1883), имъ самимъ составленный, содержитъ 108 названій. Преимущественно Б. работалъ надъ теоріей чиселъ и теоріей вѣроятностей. Его сочиненіе: «Основанія математической теоріи вѣроятностей» (Спб., 1846) представляетъ особенно цѣнный вкладъ въ науку; оно содержитъ, кромѣ теорій, исторію возникновенія и развитія теоріи вѣроятностей и множество приложеній ея: къ вопросамъ о человѣческой жизни, къ вспомогательнымъ кассамъ и страховымъ учрежденіямъ, къ опредѣленію правдоподобія свидѣтельствъ и преданій, къ задачамъ судопроизводства, къ опредѣленію погрѣшностей при наблюденіяхъ, къ вычисленію вѣроятныхъ потерь въ войскѣ во время сраженій и т. п. До Б. было очень мало математическихъ сочиненій на русскомъ языкѣ и его «Лексиконъ чистой и прикладной математики» (1839) содѣйствовалъ установленію у насъ математическихъ терминовъ и выраженій; слова лексикона расположены по французскому алфавиту съ переводомъ на русскій языкъ и съ подробнымъ объясненіемъ, по-русски же, значенія cadaго термина. Словарь этотъ доведенъ до буквы Б; по смерти Б. въ его бумагахъ найдена рукопись «Наброски для математическаго лексикона Буна-

ковскаго, буквы Е, F, G, H, I, J, K, L», которая, согласно надписи, сдѣланной рукою Буныковскаго: «Не печатать, а передать въ архивъ Академіи Наукъ, какъ пособие для справокъ продолжителямъ моего Математическаго Лексикона», хранится теперь въ отдѣлѣ рукописей II отдѣленія библиотеки Академіи. Наибольше осязательную практическую пользу принесли труды Б., содѣйствовавшіе учрежденію эмеритальныхъ кассъ; главныя изъ работъ этого рода напечатаны въ «Морскомъ Сборникѣ» (1858).

Высокія заслуги Б. были оценены его современниками и потомками. Б. былъ почетнымъ членомъ всѣхъ русскихъ университетовъ и многихъ ученыхъ обществъ; сложивъ съ себя званіе вице-президента Академіи Наукъ, онъ былъ провозглашенъ почетнымъ вице-президентомъ; при Академіи Наукъ учреждена премія его имени за лучшія сочиненія по математикѣ. Отношеніе къ Б. его современниковъ и признание ими его заслугъ лучше всего выразились во время празднованія его 50-лѣтняго юбилея. См. «Описание празднованія докторскаго юбилея вице-президента Императорской Академіи Наукъ, академика, тайнаго совѣтника В. Я. Буныковскаго, 19 мая 1875 г.» (Спб., 1876). *А. Ждановъ.*

Буныкъ—герой малорусскихъ сказокъ, имя котораго напоминаетъ половецкаго хана Буныка, разорявшаго русскія области въ концѣ XI ст. Въ мѣстностяхъ приднѣпровскихъ о томъ же лицѣ ходятъ также историческія преданія и пѣсни, записанныя у Кольберга: «Rokicie» (I, 345—6). Малорусское преданіе о Б. сложилось, по мнѣнію Халанскаго («Великорусскія быliny», стр. 36—37), подъ непосредственнымъ влияніемъ кавказскихъ и, можетъ-быть, черкесскихъ сказаній и обычаевъ.

Буоукское озеро—средняя часть Фирвальдштетскаго озера въ Швейцаріи, къ Ю. отъ Риги, съ живописными окрестностями; вблизи его расположена часто посѣщаемая туристами деревня Буоукъ.

Буоль-Шауэнштейнъ (Buol-Schauenstein)—австрійскій знаменитый графскій родъ, давшій цѣлый рядъ государственныхъ дѣятелей. Карлъ-Фердинандъ Б. (1797—1865) былъ съ 1848—50 посломъ въ Петербургъ, а послѣ смерти Шварценберга занялъ мѣсто министра иностранныхъ дѣлъ и въ качествѣ австрійскаго уполномоченнаго принималъ участіе въ заключеніи Парижскаго трактата 1856 г. Съ началомъ войны съ Италіей Б., въ маѣ 1859 г., уступилъ свой постъ гр. Рехбергу.

Buon mano—правильная постановка руки на инструментѣ.

Buonaccordo—старинный струнный съ клавишами инструментъ, трехугольный спинетъ, съ очень узкими клавишами, приспособленными для дѣтской руки.

Буонакорси (Pietro Buonaccorsi)—итальянскій живописецъ (род. 1500, † 1547). Его называли также Перино-дель-Вага—имя, унаслѣдованное имъ отъ флорентинскаго живописца Ваги, который былъ его первымъ учителемъ. Отправившись въ Римъ, Б. сдѣлался ученикомъ Рафаэля и, по его рисункамъ, ра-

боталъ надъ лѣнными украшеніями и декоративною живописью для внутреннихъ помѣщній Ватикана. Работы эти доставили ему громкую репутацию и массу заказовъ на внутреннее декорированіе дворцовъ и церквей. Извѣстны также его работы въ Генуѣ и Пизѣ, преимущественно по стѣнной живописи. Впоследствии онъ съ успѣхомъ занимался также изготовленіемъ моделей для обоевъ, раскрашиванія потолковъ, вышиванія и т. п.

Буонаротти, Микель Анджело—см. Микель Анджело.

Буонаротти (Филиппо Микеле Буонаротти)—политическій дѣятель, род. въ 1761 г. въ Пизѣ и получилъ тщательное образованіе въ старинной семьѣ, считающей въ числѣ своихъ предковъ знаменитаго Микель Анджело. Познакомившись съ энциклопедистами и въ особенности съ сочиненіями Руссо, Б. сдѣлался горячимъ приверженцемъ идей, воодушевлявшихъ первыхъ дѣятелей великой Французской революціи. Навлекши на себя своимъ свободомысліемъ гнѣвъ великаго герцога тосканскаго Леопольда I, Б. бѣжалъ (1790) въ Корсику, гдѣ сталъ издавать журналъ: «l'Amico della liberta italiana» и основывать демократическіе союзы, развѣтвленія которыхъ распространились по всей Италіи. Когда была провозглашена во Франціи республика, Б. явился въ Парижъ и сразу занялъ вліятельное положеніе въ клубѣ якобинцевъ и партіи монтаньяровъ. Въ 1793 г. конвентъ даровалъ Б. званіе французскаго гражданина и послалъ его въ Корсику, чтобы воспрепятствовать Паоли (см. это сл.) передать островъ въ руки англичанъ. Но онъ явился туда слишкомъ поздно. Черезъ нѣкоторое время Б. былъ назначенъ гражданскимъ комиссаромъ въ итальянскую армію. Послѣ паденія Робеспьера (1794) онъ былъ арестованъ, но чрезъ нѣсколько мѣсяцевъ выпущенъ. Послѣ того какъ демократическое общество Пантеонъ, въ которомъ сгруппировались наиболѣе революціонные элементы Парижа и президентомъ котораго былъ Б., было закрыто, пламенный демагогъ тѣсно сблизился съ Бабёфомъ (см. это сл.). Арестованный и преданный суду вмѣстѣ съ Бабёфомъ, онъ, вмѣсто защиты, смѣло изложилъ судьямъ свой идеалъ социальнаго переустройства. Осужденный къ ссылкѣ, онъ отвергъ предоставленную ему возможность бѣжать и былъ посаженъ въ шербургскую крѣпость, а затѣмъ заключенъ на о-въ Олеронъ. Впоследствии заключеніе было замѣнено для Б. простымъ полицейскимъ надзоромъ въ одномъ изъ маленькихъ городовъ департамента Морскихъ Альпъ. Въ 1801 г. Наполеонъ хотѣлъ привлечь на свою сторону Б., предложивъ ему важный служебный постъ; но Б., угадывая честолюбивые замыслы знакомаго ему съ о-ва Корсики Бонапарта, отвергъ его предложенія. Непримирымъ революціонеръ и республиканецъ, Б., пользуясь своимъ мѣстожителемъ въ границѣ Франціи и Италіи, стремился завязать болѣе тѣсныя отношенія между республиками обѣихъ странъ. Переведенный въ 1806 г. въ Гренобль, Б. не переставалъ составлять замыслы противъ Наполеона. Послѣ реставраціи Бурбоновъ, Б. поселился въ Женевѣ, продолжая съ

непреклонной энергией пропагандировать свои идеи. Находясь въ постоянных сношеніяхъ съ карбонарскими вентами (см. это сл.) и масонскими ложами, Б. являлся душою всѣхъ республиканско-революціонныхъ попытокъ. Жестокое подавленіе движенія 1820—21 г. въ Пьемонтѣ и Неаполѣ не лишило его мужества; и несмотря на свои скудные средства, добываемыя уроками, онъ давалъ широкое гостеприимство всѣмъ бѣглецамъ и изгнанникамъ. Въ 1828 г. онъ принужденъ былъ оставить Женеву и отправился въ Бельгію, гдѣ издалъ «la Conspiration de Babeuf». Июльская революція (1830) во Франціи оживила его надежды и призвала его въ Парижъ, но вскорѣ онъ былъ изгнанъ оттуда. Б. † въ 1837 г., оставшии до конца своей жизни строгимъ, неподкупнымъ идеалистомъ-республиканцемъ.

Буонафедэ (Apollinare Buonafede) — итальянскій философъ (род. 1716 † 1793). Уже 24 лѣтъ отъ роду былъ назначенъ профессоромъ богословія въ Неаполѣ; въ 1745 г. вступилъ въ орденъ Целестиновъ и впоследствии сдѣлался генераломъ этого ордена. Произведенія его, преимущественно философскаго и критическаго содержанія, отличаются чистотою и ясностью языка и бѣдностью критики. Наиболее важными сочиненіями Б. считаются: «Della Istoria e della indole di ogni filosofia», «Della Restaurazione d'ogni filosofia ne secoli XVI, XVII e XVIII», «Istoria critica e filosofia del suicidio» и мн. др.

Буонвичино—см. Моретто.

Буонкомпанни—см. Бонкомпанни,

Буоноччини—см. Бонончини.

Буонинсенья (Duccio di Buoninsegna) —живописецъ изъ Сіены, жилъ около 1285—1320 гг., глава мѣстной школы, обогатившей типы византизма и особенно выдвинувшей изображеніе женской кротости. Б. приписывается много картинъ духовнаго содержанія; особенно замѣчательно его изображеніе Мадонны съ ангелами въ сіенской церкви.

Буонгаленти (Бернардо, назыв. также Бернардо делле Джирандоле, род. въ 1536 г., † 1608) — итальянскій живописецъ и архитекторъ. Рано лишившись родителей, погибшихъ при наводненіи, Б. былъ взятъ подъ особое покровительство герцога Козимо I и получилъ благодаря этому основательное художественное образованіе у лучшихъ художниковъ того времени. Особенно плодотворна была его дѣятельность въ качествѣ строителя массы великолѣпныхъ и грандіозныхъ зданій въ Италіи, какъ напр.: увеселительнаго замка Пратолино; дворцовъ: Риккорди, вел. герцога въ Пизѣ; фасада св. Троицы во Флоренціи и мн. др. Не менѣе замѣчательнъ онъ какъ инженеръ, создавшій много важныхъ государственныхъ сооруженій: мостовъ, плотинъ, укрѣпленій во Флоренціи и Неаполѣ. Во Флоренціи Б. основалъ школу, изъ которой потомъ вышло много извѣстныхъ художниковъ и инженеровъ.

Бушлейрумъ (Viburnum)—установленный Турнефоромъ родъ травянистыхъ и кустарныхъ растений изъ семейства зонтичныхъ (Umbelliferae), отличающийся отъ другихъ зонтичныхъ совершенно цѣльными и глѣбокрайными, параллельнонервными листьями. У насъ

въ черноземной степной полосѣ и Польшѣ, также въ средн. Европѣ часто встрѣчаются виды *V. rotundifolium* L., ласкавцы, аминекъ, съ проросшими стеблемъ листьями; *V. falcatum* L., съ сидячими листьями. Изъ кустарныхъ видовъ особенно красотою отличается присредиземноморскій вѣчнозеленый *V. fruticosum* L. Г. Т.

Бура—см. Боръ и его соединенія.

Бура (тинкаль) кристаллизуется въ моносимметрической системѣ и по вѣншему виду кристалловъ, обусловленному преобладаніемъ клиновинакоида и призмы, напоминаетъ столбчатые авгитовыя кристаллы. Кристаллы Б. прозрачны, безцвѣтны или сѣроваты, обладаютъ жирнымъ блескомъ, растворимы въ водѣ (1 ч. въ 14 ч. воды); вкусъ сладковато-щелочной. Передъ пламенною трубкой сильно пучится и сплавляется въ прозрачное стекло, окрашивая пламя въ желтый цвѣтъ. Химическій составъ— $\text{Na}_2\text{B}_4\text{O}_7 + 10\text{H}_2\text{O}$ соответствуетъ 16% натра, 37% борной кислоты и 47% воды. Б. встрѣчается готовою въ природѣ или получается искусственнымъ путемъ изъ борной кислоты, напр. въ Тосканѣ. Б. въ большомъ количествѣ отлагается по краямъ тибетскихъ самосадочныхъ соляныхъ озеръ, откуда впервые Б. и была ввезена въ Европу подъ мѣстнымъ названіемъ тинкала. Изъ другихъ мѣстороженій слѣдуетъ еще указать нѣкоторыя мелкія озера Калифорніи, въ особенности мелководное озеро «Cleare», въ илу котораго находятъ крупныя кристаллы Б. Интересно, что искусственные ромбоэдрическія кристаллы Б. содержатъ меньше воды, а именно $5\text{H}_2\text{O}$. Техническое примѣненіе Б. довольно разнообразно, такъ какъ она употребляется при луженіи, глазированіи, лакированіи, въ медицинѣ и т. д. Ф. Л.

Бура (фальсифик.).—Чистая, нефальсифицированная Б. характеризуется слѣдующими реакціями: 1) сѣродородный газъ, пропущенный черезъ прозрачный водный растворъ буры, не производитъ никакого осадка, ни мути, ни окраски: растворъ остается безъ всякихъ измѣненій (въ противномъ случаѣ, къ Б. примѣшаны металлическія соли); 2) растворъ соды, прибавленный къ раствору буры, не производитъ ни мути, ни осадка (въ противномъ случаѣ въ бурѣ находятся щелочно-земельныя соли); 3) въ слабомъ растворѣ буры, подкисленномъ азотной кислотой, растворъ азотнокислаго серебра не даетъ осадка (въ противномъ случаѣ, въ бурѣ находятся хлористыя соединенія); 4) растворъ сѣрнокислаго барія, если даетъ осадокъ съ растворомъ буры (отъ нерастворимаго соединенія борной кислоты съ баритомъ), то этотъ осадокъ долженъ раствориться отъ прибавленія азотной кислоты и слабого нагреванія (если осадокъ въ этихъ условіяхъ не растворяется, то значитъ къ бурѣ примѣшаны сѣрнокислыя соли). Наиболее часто фальсифицируютъ буру квасцами и каменной солюю; первая примѣсь опредѣляется по 4-му испытанію (на сѣрнокислыя соли), вторая—по 3-му (на присутствіе хлористыхъ соединеній). А. А. и.

Бура (медіц.); двууглекислый натръ, Na_2CO_3 bicarbonicum, (Vogel)—съ давнихъ временъ употребляется въ медицинѣ. Прежде ее принимали внутрь при самыхъ разнообразныхъ

страдающих; въ настоящее время ею пользуются почти исключительно въ формѣ обмываний, примочекъ, впрыскиваний при различныхъ воспаленияхъ кожи и слизистыхъ оболочекъ, такъ какъ бора обладаетъ не только стягивающими, но и довольно сильными антисептическими свойствами, задерживая гниение животныхъ тканей. Б. также использовалась для консервирования пищевыхъ веществъ, но послѣднія, отъ примѣси ея, теряютъ въ значительной степени свою удобоваримость.

Г. Г.

Бора (Bora)—древнегреческій городъ пелопоннесской страны Ахайи, недалеко отъ лѣваго берега р. Бурайкосъ, у подножя отвѣсной скалы, изъ которой вытекалъ источникъ Сибарирь. Въ 373 г. до Р. Х. Б. вмѣстѣ съ г. Гелике были разрушены землетрясеніемъ, но вскорѣ вновь отстроены жителями. Къ г. Б. принадлежало устроенное въ скалистомъ гротѣ святилище Геракла Бурайкоса съ оракуломъ. Часть стѣнъ и фундаменты древняго города открыты только въ недавнее время.

Буравчикъ (Fretborj)—самый обыкновенный инструментъ для сверденія въ деревѣ небольшихъ дыръ, съ черенкомъ изъ пальмово-го дерева и желѣзкомъ улткообразной формы. Выдѣлываются по номерамъ разной величины, отъ № 0—№ 24. Кромѣ буравчиковъ съ улткообразнымъ желѣзкомъ, выдѣлываются буравчики и съ винтовымъ нарѣзомъ, двухъ размѣровъ—въ $\frac{1}{8}$ и $\frac{3}{16}$ дм.

Буравы: А)—Б.—сверло, плотничный и столярный, употребляется на приготовленіе дыръ или отверстій въ древесныхъ материалахъ и. смотря по требованію размѣровъ ихъ, бываетъ различной толщины и устройства, причемъ и получаетъ различные частныя названія, но въ общемъ состоитъ изъ стального цилиндрическаго прута, на заостренномъ концѣ котораго сдѣлана винтообразная или спиральная острая нарѣзка. Противоположный конецъ оканчивается втулкой или колѣномъ, куда вставляется деревянная ручка. Самые лучшіе буравы выдѣлываются въ Штири и продаются бунтами или связками:

діам. въ миллим.: 6 7 8 $8\frac{1}{2}$ $9\frac{1}{2}$ 10 $10\frac{1}{2}$ 11 12 $12\frac{1}{2}$ 13 14 $15\frac{1}{2}$ 17 19 $20\frac{1}{2}$ 22 27 28.
число штукъ въ связкѣ: 18 17 16 15 14 13 12 11 10 9 8 7 6 5 4 3 2 $1\frac{1}{2}$ 1.

Буравы по роду употребленія бываютъ:

а) ложечные—для колесниковъ, отъ $\frac{1}{4}$ —2 дюйм. въ діам.

б) винтообразные — плотничные, дл. 1 арш., выдѣлываемые въ Англіи; бываютъ діаметр. отъ $\frac{3}{8}$ до $2\frac{1}{2}$ дюйм.

в) тоже короткіе; болѣе извѣстны фирмы фабрики «Warda» въ Англіи; выдѣлываются отъ $\frac{3}{8}$ до 2 дюйм. діам.

г) винтообразные для токарныхъ станковъ, діаметр. въ $\frac{1}{2}$, $\frac{9}{16}$, $\frac{5}{8}$, $\frac{11}{16}$, $\frac{3}{4}$, $\frac{13}{16}$, $\frac{7}{8}$, $\frac{15}{16}$ и 1 дм. и длиною до 15 дм. — Выдѣлываются въ Англіи съ превосходной полировкой.

д) бочарные—для просверливанія въ бочкахъ отверстій для шпунтовъ. Это—коническій желобъ, окачивающійся винтомъ, съ деревяннымъ на другомъ концѣ черенкомъ; этого рода буравы бываютъ отъ 1 до 3 дм. въ діаметрѣ.

е) тоже—для вытаскиванія шпунтовъ изъ бочекъ. Это обыкновенный винтовой буравъ, вращающійся въ станкѣ о двухъ лапахъ, которыми онъ опирается на бочку, когда движущійся въ немъ буравъ подымаетъ вверхъ шпунтъ.

ж) ложечные, съ крючкомъ на концѣ, употребляются для высверливанія ступицъ и для колодезниковъ и бываютъ отъ $2\frac{1}{2}$ до $4\frac{1}{2}$ дюйм. въ діаметрѣ. Э. Ф.

Б) Посадочный или сажальный Б.—желѣзная лопата со спирально изогнутою пластиной и заостренною оконечностью, употребляемая для приготовленія ямокъ при посадкѣ лѣсныхъ деревецъ, причемъ ею работаютъ, какъ буравомъ, постепенно ввинчивая въ почву и дѣлая тамъ одинъ или нѣсколько полныхъ оборотовъ для взрыхленія послѣдней. Наиболѣе извѣстны буравы или спиральныя лопаты: а) Бирманса (см. это слово), у которой вся пластина изогнута въ видѣ буквы S (въ поперечномъ сѣченіи); вѣсомъ $3\frac{1}{2}$ —5 фунт., смотря по плотности почвы на которой

приходится ей работать. Сообразно съ качествами почвы измѣняется и самое устройство лопаты: на каменистыхъ почвахъ острые края пластины лопаты дѣлаются съ выемками, а на почвахъ поросшихъ высокими сорными растениями, для обрѣзванія послѣднихъ вокругъ приготовляемой ямки, придѣлываются къ верхней части пластины два серпообразныхъ ножа и б) Ланга, у которой спирально изогнуть только заостренный конецъ пластины, при слабомъ изогнутіи остальной части, отчего лопата очень легко проникаетъ въ почву и весьма хорошо разрыхляетъ ее. По опытамъ въ Швейцаріи даже неопытнѣй рабочей можетъ втеченіе дня приготовить ямки и посадить въ нихъ до 750 деревецъ. Особый типъ представляетъ собою в) Американскій буравъ или Болькена, состоящій изъ удлиненнаго желѣзнаго параболическаго конуса, на поверхности котораго спирально прикрѣплена заостренная стальная пластинка. Смотра по размѣрамъ орудія, имъ можно приготовлять ямки различной величины—отъ 2 до 18 дюймовъ шириною. По изслѣдованіямъ проф. Гесса рабочей въ состояніи приготовить этимъ буравомъ въ одинъ день на суглинной - песчаной почвѣ около 90—100 ямокъ, шириною 10 дюймовъ и среднею глубиною 6—12 дюйм., причемъ для образованія каждой ямки приходится повернуть буравъ до 15 разъ, вынимая 3—4 раза для выбрасыванія разрыхленной земли.

В) Взрывочный буравъ составляетъ одно изъ приспособленій для расклевыванія пней при корчеваніи послѣднихъ. Вслѣдствіе свилеватости волоконъ древесины въ нижней части ствола, вблизи корней, и значительной плотности корневой древесины, расколка пней представляетъ много затрудненій, для устраненія которыхъ приходится обращаться къ дѣйствию пороха, вводя его въ пень чрезъ особый каналъ. Чтобы удобнѣе и безопаснѣе можно было зажигать порохъ, уже въ прош-

ломъ столѣтій придуманъ Бургсдорфомъ особый снарядъ, названный взрывочнымъ винтомъ или буравомъ (Springschraub), который, съ теченiемъ времени, значительно усовершенствованъ фонъ Бергомъ (на Гарцѣ), Урихомъ, Фриболиномъ и Кенаномъ (въ Англии). Устройство и употребленiе всѣхъ этихъ взрывочныхъ буравовъ очень просто: въ пнѣ, который желательно расколоть, просверливаютъ обыкновеннымъ плотничнымъ буравомъ сверломъ отверстiе (сбоку, въ наклонномъ направленiи, или же вертикально вдоль сердцевины), въ нижнюю часть котораго вкладываютъ бушмажный патронъ, съ порохомъ, вѣсомъ $\frac{1}{4}$ фунта (отъ 22 до 37 золотн.), а въ верхнюю ввинчиваютъ длинной накладной ручкой желѣзную или стальную втулку, внутри которой находится продольное отверстiе — зажигательный каналъ, снаружи же нарезанъ винтъ. Зажиганiе пороха производится или при помощи зажигательной пнтки, проведенной отъ пороха чрезъ каналъ трубки наружу, или же пистонемъ, помѣщеннымъ наверху зажигательнаго канала, наполненнаго порохомъ, и разбиваемымъ куркомъ (въ буравѣ Фриболина). Ударъ курка въ пистонъ можетъ быть сдѣланъ рабочимъ, стоящимъ на довольно значительномъ разстоянiи отъ пня, въ безопасномъ мѣстѣ, посредствомъ длинной веревки. Въ послѣднiе годы, вслѣдствiе замѣны пороха динамитомъ, взрывочные буравы потеряли свое практическое значенiе въ лѣсномъ хозяйствѣ.

Г) Лѣсной приростовой буравъ проф. Пресслера (der forstliche Zuwachsbohrer) состоитъ изъ цилиндрической стальной трубки, на внѣшней поверхности которой, вблизи одного конца, нарезанъ винтъ съ острыми краями, другой же конецъ, четырехгранной формы, вкладывается въ отверстiе, сдѣланное въ боку второго, тоже полого внутри, металлическаго цилиндра, замѣняющаго собою, при употребленiи этого инструмента, ручку и служащаго футляромъ для него при переносѣ. Для большей прочности бурова и удобства его употребленiя въ послѣднее время, по идеѣ проф. Неймейстера, то мѣсто второго цилиндра, гдѣ вкладывается въ него четырехгранная оконечность бурова, съ одной стороны значительно утолщено, а съ другой, противоположной, сдѣлана въ немъ вырѣзка на половину толщины цилиндра. Во внутренность цилиндра бурова входитъ стальная, очень узенькая пластинка, оканчивающаяся рядомъ небольшихъ зазубринокъ на ея поверхности и снабженная на другомъ концѣ плоской круглой головкой, кнопкой; на этой пластинкѣ нанесены дѣленiя на линiи или на миллиметры.

Употребленiе приростоваго бурова очень просто: при помощи ручки онъ ввинчивается въ желаемомъ мѣстѣ ствола растущаго дерева (обыкновенно на высоту груди или шеи человѣка), перпендикулярно къ его оси, сперва въ кору, а потомъ и въ древесину, на большую или меньшую глубину, смотря по тому сколько нужно имѣть для изслѣдованiя, а слѣдовательно сколько необходимо прорѣзать годичныхъ слоевъ. Внутреннiе полая часть цилиндра-бурова немного суживается къ заостренному концу, отчего представляется возможность, послѣ того

какъ буравъ вошелъ въ древесину на требуемую глубину, отдѣлить отъ древесины небольшую пробу, помѣстившуюся внутри бурова и имѣющую форму длиннаго и узкаго цилиндра. Для достиженiя послѣдней цѣли — оторванiя этого кусочка древесины отъ общей массы ствола и вынутiя его — служитъ вышеупомянутая узкая пластинка съ зазубринками, которая вводится снизу внутрь бурова, по поверхности его, и нѣсколько придавливается нажиманiемъ на кнопку. Потомъ бураву дается движенiе въ обратную сторону вывинчиванiемъ его изъ ствола дерева на нѣсколько оборотовъ, и затѣмъ вытаскивается изъ бурова пластинка за кнопку, причѣмъ вмѣстѣ съ нею вынимается оттуда и цилиндрическая проба древесины длиною отъ 2 до 5 дюйм., смотря по размѣрамъ бурова, при толщинѣ около двухъ линiй. На вынутыхъ пробахъ измѣряется ширина годичныхъ слоевъ: для большаго удобства этого измѣренiя, проба вкладывается въ мѣдный полый полуцилиндръ — эпидометръ (см. это слово), на краяхъ котораго нанесены дѣленiя, а для точнѣшаго опредѣленiя границъ годичныхъ слоевъ проф. Пресслеръ совѣтуетъ покрывать поверхность пробы древесины спиртовымъ растворомъ анилина.

В. Собическiй.

Д) Буравъ земляной — это инструментъ, которымъ высверливаются въ землѣ отверстiя для установкѣ столбовъ, надолбовъ, граничныхъ знаковъ, а въ садоводствѣ для вставки въ эти отверстiя дренажныхъ трубокъ. Буравъ земляной состоитъ изъ желѣзнаго стержня, толщиною отъ $\frac{1}{2}$ — $\frac{5}{8}$ дюйм., длиною 5 футовъ, на верхнемъ концѣ котораго имѣется обоймица и въ ней деревянная ручка, служащая для поворота бурова, а на нижнемъ концѣ улиткообразный буравъ, діаметромъ отъ 5 до 9 дюйм. Одинъ человекъ въ день такимъ буравомъ, діам. въ 5 дюйм., можетъ въ грунтахъ средней твердости сдѣлать отверстiй, глубиною въ 1 арш., отъ 20 до 30, смотря по времени года. Если работа производится въ сыпучемъ грунтѣ, то для успѣшности въ выниманiи этимъ буромъ песка изъ отверстiя, полезно его смачивать, вливая въ отверстiе немного воды. — Буравы земляные выдѣлываются въ Варшавѣ и стоятъ: въ 5 дюйм. 3 рубля, въ 7 дюйм. 5 рублей и въ 9 дюйм. 7 рублей за штуку.

Э. Ф.

Бураконъ или свекловичный долгоносикъ (*Cleonus punctiventris*, см. табл. Вредныя насѣкомыя) — жукъ изъ семейства слониковъ или долгоносиковъ, имѣеть 13 мм. длины. Онъ чернаго цвѣта и покрытъ блѣднѣющими чешуйками и тонкими волосками. Хоботокъ его короткiй, сверху сплюснутый; сажки довольно короткiе и толстыя. Грудной щитъ спереди сужень. Надкрылья удлиненныя, на концѣ отдѣльно закруглены; крылья развиги. Б. водится въ Южной Россiи, Австрiи и изрѣдка въ Юго-восточной Германiи, а также въ Сибири и на Кавказѣ. Онъ появляется, смотря по мѣстности, отъ половины апрѣля до половины мая, приблизительно во время посѣва свекловицы, сначала въ небольшомъ количествѣ, а затѣмъ по всходѣ свекловицы численность его на поляхъ быстро увеличивается. Б. сдѣла-

еть всю надземную часть молодых всходовъ, и, переходя съ одного растения на другое, истребляютъ цѣлые ряды свекловичныхъ всходовъ, такъ что приходится производить второй, а иногда и третій посѣвъ. Болѣе старой свекловичъ Б. почти не вредитъ, такъ какъ только съ краевъ объѣдаетъ листья. Жуки этотъ очень осторожны и при малѣйшемъ шумѣ перестаютъ ползати, приподнимаютъ переднюю часть тѣла и начинаютъ водить саяками въ разныя стороны. При приближеніи человѣка онъ пруживается къ землѣ, на которой его трудно замѣтить, или же переворачивается на спину и притворяется мертвымъ. Въ пасмурные дни онъ сидитъ спокойно подъ комьями земли, а летаетъ всего болѣе послѣ полудня въ теплый и солнечный день. Въ половинѣ мая начинается спариваніе. Оплодотворенная самка отыскиваетъ рыхлую почву и въ ней, непременно около свекловичнаго растения, выдавливаетъ хоботкомъ ямку, въ которую кладетъ одно яичко и потомъ засыпаетъ землею. Каждая самка кладетъ 10—16 яичекъ. Въ іюлѣ вылупляются безогія бѣлыя личинки, имѣющія 25 мм. длины; голова личинокъ желтая съ темнобурыми верхними челюстями и съ бурымъ сердцевиднымъ пятномъ. Личинки Б. углубляются въ землю и, встрѣчая корень молодой свеклы, начинаютъ объѣдати самую молодую часть его; по мѣрѣ роста корня и личинка углубляется въ землю. Если личинка на одномъ корнѣ не много (2—3), то онъ еще не пропадаетъ; но если ихъ больше, что бываетъ чаще, то растение погибаетъ. Съ одного растения личинки переходятъ на другое и такимъ образомъ уничтожаютъ цѣлые ряды свекловицы. Присутствіе личинокъ Б. обнаруживается завядшею ботвою. Въ первой половинѣ іюля личинка устраиваетъ въ землѣ кругловатое, нѣсколько удлиненное углубленіе, въ которомъ превращается въ куколку. Жуки выходятъ изъ куколокъ, начиная съ конца іюля, втеченіе всей осени, жуки остаются въ землѣ втеченіе всей зимы и появляются на поверхности земли только слѣдующею весной. Для истребленія этого вреднаго нашествя предложены слѣдующія мѣры: 1) уничтоженіе сорныхъ травъ на поляхъ, такъ какъ Б. очень любитъ лебеду. 2) Возвращеніе посѣвовъ свекловицы на одни и тѣ же поля черезъ значительные промежутки времени, такъ какъ замѣчено, что количество Б. и причиняемый ими вредъ тѣмъ больше, чѣмъ скорѣе свекловица засѣвается на прежнемъ мѣстѣ. 3) Окапываніе полей канавками глубиною въ 6—7 вершковъ; въ эти канавки Б. собираются въ большомъ количествѣ и тамъ ихъ удобно уничтожать. 4) Собираніе жуковъ руками и уничтоженіе ихъ. Оно должно начинаться при первомъ появленіи ихъ и продолжаться до іюня, т. е. до окончанія откладки ими яичекъ. Э. Брандтъ.

Бураксіе песчаники и ярусъ — см. Третичная система.

Буракъ. — Такъ очень часто называютъ въ южныхъ губерніяхъ всякую свекловичу, даже сахарную, но преимущественно это название относится къ мангольдѣ (*Beta vulgaris Cida L.*), двухлѣтнему растенію изъ того же семейства маревыхъ (*Chenopodeae*

DC.), хотя впрочемъ въ Англій и кормовая свекла тоже извѣстна подъ именемъ мангольда. Названный видъ столовой свеклы имѣетъ жидкій, тощій корень и сильно развинуто ботву, состоящую изъ листьевъ съ болѣе или менѣе толстыми ребрами благаго, свѣтлозеленаго, оранжеваго и краснаго цвѣта и темнозеленой, а иногда желтой или красной пластинкой. Опъ принадлежатъ къ огороднымъ растеніямъ, не воздѣливаемымъ на поляхъ, и относится къ разряду шпинатныхъ, т. е. такихъ растений, листовыя части которыхъ, въ вареномъ видѣ, употребляются въ пищу челоувѣкомъ; черешки и ребра листьевъ Б. называютъ свекольникомъ. Разведеніе Б. особенно развито у насъ въ Малороссійскихъ губерніяхъ, а за границей—въ Швейцаріи и въ нѣкоторыхъ мѣстностяхъ Германіи. Изъ различныхъ сортовъ Б. наиболѣе извѣстны: желтый обыкновенный или швейцарскій; серебрястый кудрявый широкостебельный или французскій, изъ котораго приготавливаютъ во Франціи особое блюдо: «*Roigée à carde blanche*» и ліонскій, бѣлоробрестный; остальные сорта, какъ напр. бразильскій пестролистный, чилійскій желтый и красный и друг. принадлежатъ къ декоративнымъ растеніямъ, разводимымъ для украшенія садовъ. Для лѣтняго пользованія съютъ Б. большею частью въ парникахъ и потомъ, въ видѣ рассады, высаживаютъ на хорошо удобренныя гряды, размѣщая тамъ растенія въ разстояніи 7—8 вершковъ, но для сохраненія зимую посѣвъ производятъ ранней весной прямо на грядахъ, высѣвая сѣмена, предварительно вымоченныя въ водѣ, рядами въ бороздки, или, еще лучше, мѣстами, причемъ изъ 4—5 растеній, появившихся на каждомъ мѣстѣ, выбираютъ въ послѣдствіи одно лучшее, а остальные выдергиваютъ. Осенью выкапываютъ Б. и сажаютъ въ землю въ подвалѣ, гдѣ они могутъ довольно долго сохраняться и, не требуя много свѣта для своего роста, продолжать расти, доставляя бѣлую, нѣжную ботву. Сѣмена Б. довольно крупны (въ одномъ лотѣ ихъ до 700 штукъ) и сохраняютъ свою всхожесть втеченіе трехъ лѣтъ.

С. Въ Малороссіи и на Югѣ Россіи бураки столь же важны для народнаго продовольствія, какъ капуста на Сѣверѣ. Втеченіе нашихъ долгихъ зимъ супы изъ квашеной капусты и Б., т. е. щи и борщи, составляютъ главные растительные противоскорбутные виды пищи. На Сѣверѣ приготавливаютъ борщи изъ свѣжей свеклы, а чтобы придать ему кислый вкусъ прибавляютъ въ него уксусъ; но настоящій малороссійскій борщъ готовятъ изъ квашеной свеклы. Для квашенія сырую свеклу рѣжутъ ломтями, кладутъ въ кадку, причемъ въ середину свеклы помѣщаютъ краюху кислаго ржаного хлѣба и затѣмъ наливаютъ водою и кладутъ на свеклу деревянный кругъ, на который помѣщаютъ камень, т. е. гнетъ— для того, чтобы свекла была всегда подъ водою. Черезъ нѣсколько времени, особенно въ теплѣ, свекла закисаетъ, и въ такомъ видѣ сохраняется долгое время, причемъ каждый разъ, какъ изъ кадки взята часть свеклы, ее дополняютъ такимъ же количествомъ свѣжей свеклы.

такъ что запасъ квашеной остается какъ бы неизсякающимъ.

Приготовляя борщъ, выбираютъ самую красную свѣжую свеклу и протираютъ ее на теркѣ. Это свѣро держатъ отдѣльно и, когда борщъ готовъ, то его кладутъ за нѣсколько минутъ до подачи столько, сколько нужно, чтобы борщъ имѣлъ желаемый красный цвѣтъ. Въ употребленіи также салатъ изъ свеклы, для котораго рѣжутъ ломтиками вареную свеклу, причемъ для французскаго салата прибавляютъ въ него вилкою вдоль разодранные стебли сельдерея, рѣзанныя поперекъ на мелкіе кусочки листики буддырьяна (*mâche*, *doucette*; нужно думать, что названіе буддырьянъ происходитъ отъ *Valeriane*. Къ семейству Валерьяновыхъ принадлежитъ и *mâche*). Свеклу одну или съ придаткомъ упомянутыхъ салатовъ приготовляютъ, какъ обыкновенный салатъ. Въ обычаѣ у насъ также класть ломтики вареной свеклы въ укусъ съ придачею праностей,—получается маринованная свекла, которая также подается, какъ салатъ—см. Свекла.

Канишки. А

Буракъ—см. Берестяныя издѣлія.

Буракъ—см. Ракеты.

Бураио (*Burano*)—городъ на одномъ изъ острововъ Венеціанскихъ лагунъ, въ 9 км. къ сѣверо-востоку отъ Венеціи, около 5 тыс. жит., занимающихся рыбнымъ промысломъ, приготовленіемъ веревокъ, канатовъ и нитяныхъ кружевъ. Въ Б. достойны осмотра каедральный соборъ и прекрасные дворцы.

Бураиъ—сильная снѣжная вьюга или мятель. Различаютъ Б. снизу—когда не идетъ снѣгъ, а лишь вздымается лежащій на поверхности земли снѣгъ, и Б. сверху—когда, кромѣ того, идетъ снѣгъ.

Бураитъ—минералъ, представляющій смѣсь основныхъ углекислыхъ солей цинка и мѣди.

Бурашево—небольшое село Тверской губерніи и уѣзда. Вблизи села, въ разстояніи не болѣе четверти версты, съ 1884 года открыта психіатрическая колонія, содержащая на счетъ земства и находящаяся въ завѣдываніи врача, съ помощью трехъ ординаторовъ, при 5 фельдшерахъ и 4-хъ фельдшерницахъ, со штатомъ служащихъ и рабочихъ свыше 200 ч. об. п. Колонія призрѣваетъ бесплатно около 400 чел. душевно-больныхъ (250 мужчинъ и 150 женщинъ) и 60 чел. платныхъ пансіонеровъ. Вакантныхъ мѣстъ почти не бываетъ. Для занятій больныхъ устроены мастерскія; есть ферма, амбулаторная лечебница для приходящихъ, пользующаясь бесплатно до 3000 чел. ежегодно, и аптека. Недавно учреждена школа садоводства, огородничества и пчеловодства, гдѣ во время каникулъ могутъ обучаться бесплатно также учителя и учительницы начальныхъ земскихъ школъ, съ тѣмъ, чтобы приобретенныя знанія передавались ими въ ихъ школахъ. Всѣ эти учрежденія обходятся земству болѣе 86000 руб. ежегодно. Въ настоящее время здѣсь же устраивается богадѣльня на 100 чел. въ память избавленія Царскаго Семейства отъ опасности 17 октября 1888 г.

А. Б.-нш.

Бурашевская школа пчеловодства Императорскаго Вольнаго Экономическаго общества—см. Сельскохозяйственные школы.

Бурачевъ—см. Алиссумъ.

Бурачевъ (Степанъ Анисимовичъ)—корабельный инженеръ и писатель, генералъ-лейтенантъ, род. въ 1800 г.; воспитывался въ училищѣ корабельной архитектуры, по окончаніи котораго оставленъ былъ въ немъ преподавателемъ. Съ 1821 г. Б. служилъ 10 лѣтъ въ Астрахани, куда, по его представленію, была переведена изъ Казани верфь; здѣсь же по его чертежамъ построено до 30 судовъ. Въ 1831 г. Б. переведенъ въ Петербургъ преподавателемъ теории и практики кораблестроенія въ офицерскихъ классахъ при Морскомъ корпусѣ, гдѣ состоялъ до 1864 года. По своей спеціальности Б. издалъ: «Наука и искусство корабельнаго зодчества», «Попытка упростить циротехнику и вообще отопленіе» (Спб., 1867) и др.

Въ своей литературной дѣятельности Б., по мѣткому опредѣленію Ап. Григорьева («Оппозиція застою», сочиненія, I, 580), былъ весьма послѣдовательнымъ представителемъ чистаго застоя. Отличительнымъ свойствомъ его направленія было отрицательное отношеніе ко всему современному и стремленіе насильственно удержать ожившую старину. Въ критическихъ статьяхъ «Маяка», авторомъ которыхъ являлся преимущественно Б., постоянно раздавались сѣтованія на упадокъ и растлѣніе современной литературы, на ея безнравственность и безбожіе, на стремленіе новыхъ писателей возводить въ идеалъ преступленіе; новая поэзія, по мнѣнію Б., представляла «вертелъ разбойниковъ»; всѣ герои Пушкина были «уголовными преступниками»; Пушкинъ,—писатель съ дарованіемъ чисто-вѣишимъ, «до полусмерти» захваченный пріятелями,—«уронилъ русскую поэзію по крайней мѣрѣ десятилѣтія на четыре». Осуждая, наряду съ Пушкинымъ, также и Лермонтова, Б., съ другой стороны, признавалъ «колоссомъ» Марлинскаго и ставилъ романы Булгарина въ рядъ высокихъ литературныхъ образцовъ. Подобные взгляды, въ соединеніи съ крайнимъ ханжествомъ, проводились въ «Маякѣ» во все время существованія этого журнала съ большою послѣдовательностью и наложили на него совершенно своеобразный отпечатокъ. *П. М.*

Бурачикковыя или шероховатолістныя (*Boragineae* Juss. s. *Asperifoliae* L.)—семейство травянистыхъ растений и кустарниковъ изъ группы двудольныхъ, большинство представителей его усажено жесткими волосками. Цвѣтки, состоящіе изъ пятизубчатой чашечки, правильнаго или неправильнаго пятилепестнаго вѣнчика, 5 сростшихся съ вѣнчикомъ тычинокъ, четырехъгнѣздной, рѣже двугнѣздной или пѣльной завязи и одного столбика. Б. насчитывается до 900 видовъ; встрѣчаются какъ въ умѣренномъ поясѣ, такъ и подъ тропиками. Многія Б. содержатъ слизь и вязкую вещества (*Echium*, *Pulmonaria*, *Lithospermum*, *Cordia* и др.); изъ другихъ готовится краска (*Alcanna tinctoria* L., аляканна, *Echium violaceum* L., *Lycopsis nigricans* Lam.); нѣкоторые разводятся въ садахъ (напр. *Synoglossum ophalodes* L., американская незабудка). Плоды

весть-индскаго дерева *Cordia Sebestena* L. употребляются въ пищу. Къ Б. принадлежатъ, между прочимъ, бурачникъ, незабудка, геліотропъ (см. эти слова). Г. Т.

Бурачникъ (борачъ, огуречная трава, огуречница, *Boiago officinalis* L.)—травянистое растение изъ семейства бурачниковыхъ (*Boiaginaceae*), съ глубоко-пятираздѣльной щачечкой, пятираздѣльнымъ, крупнымъ, голубымъ, колесовиднымъ вѣнчикомъ и жестковолосистымъ стеблемъ и листьями. Встрѣчается въ огородахъ и сорныхъ мѣстахъ до Петербургской и Вятской губ., родомъ изъ Юго-восточной Европы. Все растение богато солями (особенно селитрой) и отличается огуречнымъ запахомъ; листья его идутъ въ салатъ, а прежде они употреблялись въ медицину (*Herba et flores Boiaginis*), какъ мягчительное и успокаивающее средство. Г. Т.

Бурая лягушка (*Rana temporaria*, см. таблицу Безхвостые гады, рис. I, т. III, 320) имѣетъ отъ 7,5 до 10,5 см. длины. Голова ея широкая, съ тупою мордою. Барабанная перепонка меньше глаза. Языкъ большой съ глубокою выемкою назадъ. Нѣбные зубы малы. Плавательная перепонка не достигаетъ до конца пальцевъ. Во время метанія икры у самца большой палецъ переднихъ ногъ бываетъ покрытъ шероховатою, морщинистою черною кожей. Верхняя сторона тѣла этой лягушки болѣе свѣтлаго или болѣе темнаго бурого цвѣта; отъ барабанной перепонки къ переднимъ ногамъ идетъ темное боковое пятно; нижняя сторона тѣла бѣловатая или красноватая. Б. лягушка водится во всей Европѣ и Азій и имѣетъ самое широкое распространеніе изъ всѣхъ европейскихъ безхвостыхъ гадювъ. Она держится въ лѣсахъ и на равнинахъ въ травѣ, преимущественно въ тѣнистыхъ и влажныхъ мѣстахъ и рѣдко входитъ въ воду. Пищу ея составляютъ насекомыя, улитки, черви и личинки насекомыхъ, истребленіемъ которыхъ она приноситъ значительную пользу огородничеству, садоводству и земледѣлю. Яйца откладываются въ воду кучами, заключенными въ студенистую массу. По откладкѣ они падаютъ на дно; но студенистая масса, въ которую они заключены, жадно всасываетъ воду, разбухаетъ и они скоро всплываютъ наверхъ. Головастики выкупаются раньше, чѣмъ у другихъ лягушекъ. Различаютъ три разновидности этой лягушки: *Rana platyrhina*, отличающаяся большою величиною, неуклюжимъ строеніемъ, очень тупою мордою и сильно выдающимися впередъ глазами; *R. oxurhina* меньше, стройнѣе, имѣетъ болѣе острую морду и выпуклый лобъ; *R. agilis*, стройна, имѣетъ острую морду, плоскій лобъ и сдвинутые къзади глаза. Э. Брандтъ.

Буралъ марганцовая руда—см. Манганитъ.

Буралъ стеклянная голова—см. Бурый желѣзнякъ.

Бурба или Бурбина—см. Бурвасъ.

Бурбаки (Шарль *Bourbaki*)—франц. ген. (грекъ по происхожденію), родился въ 1816 г., учился въ Сен-сирскомъ военномъ училищѣ. Въ 1851 г. назначенъ командиромъ 1-го полка зуавовъ, въ 1854, въ званіи бригаднаго генерала, отправленъ былъ въ Крымъ, гдѣ особен-

но отличился въ сраженіи подъ Инкерманомъ. Послѣ этого Б. служилъ въ Алжирѣ; затѣмъ, въ итальянскую кампанію 1859 г., командовалъ дивизіею. Во время Франко-прусской войны онъ сначала командовалъ гвардіею и участвовалъ въ сраженіи при Марсѣ-Латурѣ. Запертый съ прочими французскими войсками въ Мецѣ, онъ участвовалъ въ сраженіи 7-го октября; потомъ посланъ былъ съ порученіемъ къ императрицѣ Евгениі и отъ нея уже не вернулся въ Мецъ, а отдалъ себя въ распоряженіе правительства народной обороны; командовалъ сначала Сѣверною французскою арміею, потомъ вновь сформированнымъ 18 корпусомъ и наконецъ отрядомъ изъ 18 и 20 корпусовъ, съ которыми участвовалъ въ сраженіяхъ подъ Орлеаномъ. Вслѣдствіи отрядъ его былъ усиленъ еще двумя корпусами и принялъ названіе арміи, съ которою Б., по настоянію Гамбетты, двинулся на освобожденіе крѣпости Вельфюръ. Операція эта кончилась полною неудачею: французы принуждены были отступить на швейцарскую территорію. Здѣсь Б. покушался на самоубійство, но рана его оказалась не смертельною. Выздоровивъ и вернувшись во Францію, онъ опять получилъ въ командованіе корпусъ.

Бурбонъ (*Bourbonnais*)—слегка холмистая мѣстность въ центрѣ Франціи, къ С. отъ Оверни, богатая хлѣбомъ, фруктами, виномъ, желѣзомъ, мраморомъ и минеральными источниками; съ 1327 по 1523 г. она образовала герцогство Бурбонъ, затѣмъ отдѣльную провинцію въ 7900 квадрат. километровъ, занимавшую весь теперешій департ. Аллье и часть департ. Шеръ. Главнымъ городомъ былъ Муленъ (*Moulins*). Ср. *Allier*, «*L'ancien V.*» (Пар., 1834); *Nicolay*, «*Description générale du V.*» (Муленъ, 1875).

Бурбонскій семейный договоръ.—Такъ называется послѣдній изъ 3-хъ государственныхъ договоровъ, заключенныхъ между Испаніей и Франціей при Бурбонахъ въ XVIII столѣтіи, по которому послѣдняя заручилась помощью Испаніи въ борьбѣ съ Англіей изъ-за колониальнаго господства. Французскія морскія силы были уже почти совсѣмъ истощены частыми войнами, когда Шуазель удалось по Парижскому договору, отъ 15 авг., 1761 г., втянуть въ войну съ Англіей Испанію. И другая боковая линія Бурбоновъ, господствовавшая въ Неаполѣ, Сициліи и Пармѣ, присоединилась къ этому союзу, имѣвшему цѣлю взаимное охраненіе владѣній, принадлежащихъ Бурбонскому дому.

Бурбонъ (*Bourbon*)—название многихъ мѣстностей во Франціи.—Бурбонъ-Ланси (*B.-Lancy*)—городъ со старымъ замкомъ и 1604 жит. въ департ. Саоны и Луары, въ Бургундіи, въ округѣ Шаролль; во время первой Французской революціи и послѣ 1848 г. переименованъ былъ въ Вельвю-ле-Бэнъ (*Bellevue-les-Bains*); расположенъ въ 3-хъ километрахъ отъ праваго берега Луары и славится своими горячими сернистыми ключами (41—56° Ц.), извѣстными уже римлянамъ подъ названіемъ *Aquae Nisineii*. Здѣсь было найдено много римскихъ монетъ, статуетокъ и другихъ древностей. В.-г'Аршамбо (*B.-l'Archambault*)—городъ съ

2452 жит. въ деп. Аллье (прежнее Бурбоннэ), въ долинѣ рѣчки Буржъ, въ 26 км. отъ Муленъ (Moulins), извѣстно по развалинамъ стараго замка, приобретеннаго вмѣстѣ съ Аквитаніей еще Пыпниомъ Короткимъ въ 761 г. и служившаго долгое время резиденціей Бурбонновъ. Въ 1793 г. замокъ этотъ былъ разрушенъ. И эта мѣстность славится своими цѣлебными ключами и называлась у римлянъ Aquae Borbonis, въ средніе вѣка—Burgo Archembaldi, и во время Первой революціи—Bourges-les-Bains. Недавно открыты здѣсь остатки мраморныхъ римскихъ термъ.—В. Вандэ (В.-Vendée) главный городъ департамента Вандеи—см. Ла-Рошъ-сюръ-Ионъ.

Бурбонъ (Луисъ-Марія Bourbon) — инфантъ Испаніи, кардиналъ и архіепископъ толедскій, род. въ 1777 г., сынъ инфанта Луиса, брата Карла III. Въ 1800 г. В. получилъ кардинальскую шляпу и епископство въ Севильи, затѣмъ архіепископство въ Толедо. Во время оккупациі Испаніи французами В. былъ избранъ президентомъ регентства въ Кадицѣ и въ этой должности утверждалъ всѣ декреты національнаго собранія кортесовъ; такъ, его подпись находится между прочимъ на конституціи 1812 г. и на декретѣ, отмѣняющемъ инквизицію. У возвратившагося въ 1814 г. короля В. впалъ въ немилость и былъ отстраненъ отъ дѣлъ; вскорѣ затѣмъ у него, какъ у горячаго конституціоналиста, была отнята епархія, а онъ самъ лишенъ всѣхъ доходовъ и власти. Послѣ Мартовской революціи 1820 г. король однакожъ призвалъ вновь В. и сдѣлалъ его президентомъ юнты. При образованіи конституціоннаго управленія В. получилъ мѣсто въ государственномъ совѣтѣ. † 1823 г.

Бурбонъ (Шарль, коннетабль де Bourbon)—происходилъ изъ младшей вѣтви дома В. и былъ сыномъ графа Жильберга де Монпансье, род. въ 1490 году. Благодаря браку съ Сузанной, наслѣдницей послѣдняго представителя старшей линіи В., герцога Пьера де Б.-Воже, онъ сдѣлался однимъ изъ могущественнѣйшихъ вассаловъ французской короны; владѣнія его приносили до 120000 экю ежегоднаго дохода. При Людовикѣ XII, способствовавшемъ лично этому браку, храбрый, щедрый и популярный герцогъ занялъ выдающееся мѣсто при дворѣ и въ государственномъ управленіи, и сумѣлъ сохранить его также при Францискѣ I, сдѣлавшемъ его коннетаблемъ. Сраженія при Аньелѣ и Мариньяно, а также вскорѣ затѣмъ послѣдовавшая осада Милана—обязаны своимъ благоприятнымъ исходомъ исключительно ему. Вскорѣ однакожъ эти хорошія отношенія измѣнились. Враждебная В. партія, прибрѣда у короля большее значеніе: В. былъ отозванъ изъ Милана, удаленъ отъ государственныхъ дѣлъ и даже титулъ коннетабля былъ у него отнятъ. Со смертію Сузанны въ 1522 г. дѣла еще ухудшились. Несмотря на то, что жена сдѣлала Шарля В. наслѣдникомъ всѣхъ своихъ правъ, мать короля, Луиза Савойская, въ качествѣ племянницы герцога Пьера, выступила также съ претензіями на корону. По нѣкоторымъ рассказамъ причина разрыва коннетабля съ королевскимъ домомъ лежала въ томъ,

что онъ отвергъ любовь королевы—вдовы. Какъ бы то ни было, но возвращеніе опять къ ничтожному сравнительно положенію графа Монпансье далеко не улыбалось Шарлю, и вотъ онъ рѣшился, заручившись помощью Карла V и Генриха VIII Англійскаго, отвоевать себѣ обратно права и владѣнія. Въ августѣ 1522 года началъ онъ съ ними тайные переговоры, по которымъ предполагалось единовременное вторженіе союзниковъ во Францію съ 3-хъ различныхъ сторонъ: съ Рейна, со стороны Пиреней и Ламанша. Но еще переговоры не окончились, какъ все было раскрыто и В. долженъ былъ ѣхать. Вслѣдъ затѣмъ дѣйствительно послѣдовавшая нападенія союзниковъ В. на Францію потерпѣлъ неудачу, и такъ какъ сами французы вторглись, въ свою очередь, въ Италію и театръ войны былъ перенесенъ туда же, В. принужденъ былъ также перейти Альпы. Въ званіи императорскаго наместника Шарль В. былъ однимъ изъ полководцевъ Карла V, которые одержали весною 1524 блестящую побѣду при Гатинарѣ и вытѣснили французовъ изъ Италіи. В. повелъ побѣдоносное войско черезъ Альпы, осадилъ Антибъ, Фрежу, Тулонъ, объявилъ себя графомъ Прованскимъ, состоящимъ въ ленной зависимости отъ Англіи и приступилъ къ осадѣ Марселя. Осада эта, однако, не увѣнчалась успѣхомъ, В. принужденъ былъ отступить—и съ этого же времени, счастье оставило императорскія войска. Францискъ I опять перешелъ Альпы и занялъ Павію. Но В. не отчаявался: изъ продажи своихъ фамильныхъ драгоценностей онъ выручилъ сумму, на которую нанялъ нѣмецк. ландкнехтовъ и съ ними разбилъ при Павіи 24 февр. 1525 г. французское войско, а самого короля взялъ въ плѣнъ. Теперь оставалось Шарлю В. возобновить только нападеніе на Францію; но происшедшія послѣ Мадридскаго мира какія-то недоразумѣнія между союзниками заставили его вмѣстѣ съ войскомъ остаться въ Италіи. 6 мая 1527 г. В., вмѣстѣ съ Георгомъ фонъ-Фрундсбергомъ, принималъ, во главѣ нѣмецкихъ наемныхъ войскъ, участіе въ осадѣ Рима и палъ однимъ изъ первыхъ при восхожденіи на стѣну города. Бенvenuto Челлини былъ однимъ изъ многихъ, оспаривавшихъ честь нанесенія ему этого смертельнаго удара. В. погребенъ въ Газѣ. Ср. Schwarzenau, «Der Connétable Karl von B.» (Берлинъ, 1852).

Бурбонъ-ле-бенъ (Bourbonne-les-Bains) —городъ въ департаментѣ Верхней Марны, въ Вогезахъ; находится на холмѣ, 870 футовъ надъ уровнемъ моря. Климатъ горный, умеренный, но измѣнчивый; мѣстоположеніе весьма привлекательное. Средняя температура лѣта 17,5° Ц. Въ Б. имѣется 10 минеральныхъ источниковъ, изъ которыхъ нѣкоторые, открытые буреніемъ, мало разнятся между собою по составу, имѣя приблизительно 6% хлористаго натра изъ 7,7% всего твердаго остатка; температура источниковъ 58—65° Ц. Кромѣ того, имѣются еще газовыя ванны. Устройство водъ весьма хорошее и современное. В. называютъ французскимъ Висбаденомъ; но своимъ контигентомъ больныхъ съ огнестрѣльными ранами, язвами, рубцами, контрактурами, подагрой и ревматизмомъ, онъ скорѣе напоми-

наетъ Теплицъ и нѣкоторыя другія военно-лѣчебныя мѣста. Употребительная температура ваннъ большею частью—35—36,5° Ц. съ постепеннымъ увеличеніемъ ихъ продолжительности до 1 часа. Послѣ ванны берутся души съ температурою въ 37,5° до 44° Ц. Лучшій изъ источниковъ—Fontaine de la place, имѣющій 59° Ц., сравниваютъ съ висбаденскимъ Koshbrunnen; его пьютъ горячимъ и потому онъ сильно возбуждаетъ. Б. находится на разстояніи 7½ часовъ ѣзды отъ Парижа.

Бурбоны (Bourbon) — старій французскій родъ, который, благодаря своему родству съ королевскимъ домомъ Капетинговъ (см. это сл.), занималъ долгое время французскій и другіе престолы. Название свое ведетъ отъ замка Б. въ прежней провинціи Бурбоннѣ. Первый сенъоръ этого рода, упоминаемый въ исторіи, былъ Адемаръ, основавшій 921 г. приорство Сувиньи, въ Бурбоннѣ. Его четвертый преемникъ, Аршамбо I, измѣнилъ названіе родового замка, присвоивъ къ нему свое имя, вслѣдствіе чего получилось Bourbon l'Archambault (см. это сл.). При его наслѣдникахъ владѣнія Б. значительно увеличились, такъ что уже Аршамбо VII могъ получить руку Агнесы Савойской, что сдѣлало его шуриномъ Людовика Толстаго. Его сынъ Аршамбо VIII имѣлъ лишь одну дочь Маго, и владѣнія его, поэтому, перешли послѣ долгаго спора въ 1197 г. къ Гию де Дампьерру, ея второму мужу. Сынъ ихъ, Аршамбо IX, былъ настолько могущественъ, что графиня Бланка Шампанская сдѣлала его пожизненнымъ протекторомъ своего графства, а король Филиппъ Августъ возвелъ его въ коннетабли Оверни.—Аршамбо X оставилъ двухъ дочерей, Маго и Агнесу, которыя обѣ вышли замужъ за членовъ Бургундскаго дома. Только вторая изъ нихъ оставила наслѣдницу въ лицѣ Беатрисы, вышедшей въ 1272 году замужъ за Роберта, шестого сына Людовика Святого, короля французскаго. Соединившись такимъ образомъ узами родства съ королевскимъ домомъ Капетинговъ, Бурбоны, какъ побочная вѣтвь этого рода, приобрѣли, послѣ смерти послѣдняго мужского потомка другой вѣтви, Валуа, законныя права на французскій престолъ. Сынъ Беатрисы и Роберта, Людовикъ I Хромой, наслѣдовалъ отъ отца графство Клермонъ. Карлъ Красивый въ 1327 г. сдѣлалъ его герцогомъ. Старшій сынъ его, Петръ I, второй герцогъ Бурбонъ, былъ убитъ въ битвѣ при Пуатье, гдѣ онъ собственнымъ тѣломъ прикрылъ и этимъ спасъ короля Иоанна. Его сынъ и наслѣдникъ, Людовикъ II, называемый Добрымъ, долженъ былъ въ качествѣ заложника посѣдовать вмѣстѣ съ плѣннымъ королемъ въ Англію и вернулся во Францію только послѣ мира, заключеннаго въ Бретини въ 1360 году. Послѣ смерти Карла V (1380) Людовикъ, вмѣстѣ съ 3 другими королевскими принцами, избранъ былъ въ опекуны юнаго Карла VI. Въ 1391 г. онъ принялъ на 80 судахъ морскую экспедицію противъ разбойничьихъ государствъ на сѣвероафриканскомъ берегу. Иоаннъ I, четвертый герцогъ Б., отличавшійся рыцарски изысканнымъ обращеніемъ, въ битвѣ при Азенкурѣ былъ взятъ въ плѣнъ и увезенъ въ Англію,

гдѣ и умеръ. Карлъ I, герцогъ Б., принималъ дѣятельное участіе въ заключеніи Аррасскаго мира, затѣмъ нѣсколько разъ возставалъ противъ Карла VII Иоаннъ II, герцогъ Б., (по прозванію Добрый, сражавшійся съ англичанами въ 1450 году при Формини и въ 1453 г. при Кастильонѣ, умеръ бездѣтнымъ; ему наслѣдовалъ братъ Карлъ II, кардиналъ и архіепископъ лонскій, который умеръ спустя годъ, послѣ чего всѣ имуществы и владѣнія главной вѣтви Б. перешли къ боковой линіи Бурбонъ-Божѣ (B.-Beaujeu), а именно къ Петру, графу Божѣ. Послѣдній, любимецъ и личный другъ Людовика XI, женился на его дочери Аннѣ, и былъ во время малолѣтства Карла VIII однимъ изъ регентовъ Франціи. Онъ былъ восьмымъ герцогомъ Бурбоннѣ, хотя болѣе извѣстенъ подъ именемъ sire de Beaujeu. Права его дочери Сюзанны на наслѣдство стали однакожъ оспариваться Шарлемъ Бурбонномъ (см. это слово), знаменитымъ коннетаблемъ. Желая помирить обѣ стороны, Людовикъ XII соединилъ ихъ бракомъ, послѣ чего Шарль сдѣлался девятымъ герцогомъ Б. За то, что онъ вступилъ въ союзъ съ императоромъ Карломъ V противъ Франціи, самостоятельность герцогства Б. была въ 1523 году уничтожена, и оно было включено въ составъ государства.

Изъ различныхъ боковыхъ линій этого же рода, послѣ изгнанія коннетабля, особое значеніе приобрѣла линія Вандомъ (Vendôme). Она ведетъ начало отъ Якова Б., графа де ла Маршъ, второго сына Людовика Хромого, и при посредствѣ брака Антона Б., герцога Вандомъ, съ Жанной д'Альбре достигла сперва наваррскаго престола, а затѣмъ, послѣ смерти послѣдняго представителя дома Валуа, заняла французскій престолъ, въ лицѣ Генриха IV, и наконецъ чрезъ бракъ и счастливыя войны—престолъ испанскій и неаполитанскій. Изъ другихъ боковыхъ линій можно назвать еще Монпансѣ, Конде, Конти и Суассонъ. Только отдѣльные члены этихъ линій носили фамилію Б.; таковъ, напр., кардиналъ Шарль де В., который, подъ именемъ Шарль X, былъ выставленъ католической лигой, какъ кандидатъ на французскій престолъ. Династія Б. на французскомъ престолѣ начинается съ Генриха IV (см. это сл.), сына Антона, герцога Вандомъ и короля наваррскаго, который послѣ умерщвленія въ 1589 г. Генриха III, послѣдняго Капетинга изъ дома Валуа, сдѣлался согласно Салійскому закону о престолонаслѣднн прямыхъ наслѣдникомъ французскаго престола. Отъ своей второй жены, Маріи Медичи, Генрихъ IV имѣлъ пятерыхъ дѣтей въ томъ числѣ Людовика XIII (см. это сл.), наслѣдовавшаго ему въ 1610 году Гастона, герцога Орлеанскаго, умершаго безъ мужского потомства; изъ числа трехъ дочерей Генриха — Генриетта-Марія вышла замужъ за Карла I Англійскаго. Людовикъ XIII, женатый на Аннѣ Австрійской, дочери Филиппа III Испанскаго, оставилъ двухъ сыновей: Людовика XIV (см. это слово), и Филиппа, который получилъ титулъ герцога Орлеанскаго и сдѣлался родоначальникомъ младшей Бурбонской династіи. Сынъ Людовика XIV отъ брака съ Маріей-Те-

резией Австрийской, дочерью Филиппа IV, дофиня Луи, по прозванію Monsieur, умеръ уже въ 1711 году, оставивъ отъ брака съ Маріей-Анной Баварской трехъ сыновей: 1) Людовика, герцога Бургундскаго (см. это сл.); 2) Филиппа, герцога Анжуйскаго, впоследствии (съ 1700 г.) короля Испаніи, и 3) Шарля, герцога Беррійскаго. Герцогъ Людовикъ Бургундскій умеръ уже въ 1712 г.; жена его, Марія-Аделаида Савойская, родила 3-хъ сыновей, изъ которыхъ двое умерли въ раннемъ дѣтствѣ, а оставшійся въ живыхъ сдѣлался въ 1715 г. наслѣдникомъ Людовика XIV, подь именемъ Людовика XV (см. это сл.). Послѣдній имѣлъ отъ Маріи Лещинской, дочери низложеннаго польскаго короля Станислава, сына дофина Луи, женившася на Маріи-Жозефинѣ Саксонской и умершаго въ 1765 году, оставивъ 3-хъ сыновей: 1) Людовика XVI (см. это сл.), наслѣдовавшаго въ 1774 году своему дѣду, Людовику XV; 2) Луи-Станислава-Ксавье, графа Прованскаго, который въ 1814 году занялъ французскій престолъ подь именемъ Людовика XVIII (см. это сл.), и 3) Шарля-Филиппа, графа Артуа, наслѣдовавшаго только что названному брату подь именемъ Карла X (см. это сл.). Отъ жены Людовика XVI, Маріи Антуанетты Австрийской, родились: 1) дофиня Луи, умершій въ 1789 г.; 2) Луи, называемый Людовикомъ XVII (см. это сл.) и умершій въ 1795 году, и 3) Марія - Терезія-Шарлотта, называемая Madame Royale, впоследствии герцогиня Англемская (см. это сл.), умершая въ 1851 году. Людовикъ XVIII не имѣлъ дѣтей, Карлъ же X оставилъ духъ сыновей: 1) Луи-Антуана, герцога Англемскаго (см. это сл.), считавшагося дофиномъ до революціи 1830 г. и умершаго безъ потомства въ 1844 г., и 2) Шарля Фердинанда, герцога Беррійскаго (см. это сл.), убитаго 1820 году. Отъ послѣдняго осталось двое дѣтей: 1) Марія-Луиза-Терезія, называемая Mademoiselle d'Artois, вышедшая замужъ за герцога Пармскаго и умершая въ 1864 году; 2) Анри-Шарль-Фердинандъ-Марія Діедоннъ, герцогъ Бордосскій, впоследствии графъ Шамборъ (см. это сл.), сдѣлавшійся представителемъ старшей вѣтви В. Приверженцы называли его Генрихомъ V, съ тѣхъ поръ какъ дядя ему уступилъ свои права на престолъ. Со смертью его въ 1883 году угасла старшая линия Бурбоновъ.

Орлеанская линія, вступившая на французскій престолъ въ 1830 г. и низложенная въ 1848 г., ведетъ свое начало отъ втораго сына Людовика XIII и брата Людовика XIV, герцога Филиппа I Орлеанскаго (см. это слово), ум. въ 1701 г. Онъ оставилъ отъ втораго брака съ Елизаветой-Шарлоттой Пфальцской, Филиппа II (см. это сл.), герцога Орлеанскаго, регента Франціи во время несовершеннолѣтія Людовика XV. Сынъ послѣдняго Луи-Филиппъ, герцогъ Орлеанскій, † 1752 г., оставилъ сына, тоже Луи Филиппа, герцога Орлеанскаго, умершаго въ 1785 г. Его сынъ Луи-Жозефъ-Филиппъ, герцогъ Орлеанскій (см. это сл.), прозванный Эгалите, погибъ въ 1793 г. на эшафотѣ. Старшій сынъ его Людовикъ-Филиппъ (см. это слово), носившій при жизни

отца титулъ герцога Шартрскаго, а затѣмъ— герцога Орлеанскаго, съ 1830 по 1848 г. былъ королемъ Франціи и ум. 1850 г. Подробность объ этой вѣтви дома Бурбоновъ — см. Орлеанскій домъ.

Испанская линія. Людовикъ XIV посадилъ въ 1700 году своего внука Филиппа, герцога Анжуйскаго, на испанскій престолъ, и тотъ подь именемъ Филиппа V (см. это сл.) положилъ начало испанской Бурбонской династіи. Ему наслѣдовалъ сынъ его Фердинандъ, умершій бездѣтнымъ; потомъ царствовали Карлъ III, братъ Фердинанда, и Карлъ IV, сынъ Карла III, низвергнутый Наполеономъ. Старшій сынъ Карла IV, послѣ паденія имперіи, вступилъ на испанскій престолъ подь именемъ Фердинанда VII, а второй сынъ, донъ Карлосъ, долгое время былъ претендентомъ на испанскую корону. Послѣ смерти Фердинанда VII остались двѣ дочери: 1) Изабелла-Марія-Луиза, которая, вступивъ на испанскій престолъ подь именемъ Изабеллы II (см. это сл.), принуждена была въ 1868 г. отъ него отказатьсѣ; сынъ ея, Альфонсъ, занялъ вновь престолъ въ 1875 г., подь именемъ Альфонса XII; а послѣ его смерти, послѣдовавшей въ 1885 г., наслѣдовалъ нынѣ царствующій 5 лѣтній сынъ его Альфонсъ XIII. 2) Луиза-Марія-Фердинанда, супруга герцога Антона Монпансье.

Неаполитанская линія. Вслѣдствіе войны за Испанское наслѣдство, королевство Обѣихъ Сицилій перешло отъ Филиппа V испанскаго къ императору Карлу VI Габсбургу. Послѣ Вѣнскаго мира младшій сынъ Филиппа V, донъ Карлосъ, въ 1735 году сталъ королемъ обѣихъ Сицилій подь именемъ Карла III. Когда послѣдній долженъ былъ наслѣдовать брату своему Фердинанду VI на испанскомъ престолѣ, онъ предоставилъ корону Неаполя и Сициліи своему третьему сыну, названному Фердинандомъ IV, съ условіемъ, что эта корона не должна впредь соединиться съ короной Испаніи. Въ 1806 г. Фердинандъ IV долженъ былъ бѣжать изъ Неаполя, но послѣ паденія Наполеона опять сдѣлался королемъ Обѣихъ Сицилій подь именемъ Фердинанда I (см. это сл.). Ему наслѣдовалъ сынъ Францискъ I, оставившій престолъ своему сыну Фердинанду II (см. это слово), которому наслѣдовалъ сынъ его подь именемъ Франциска II. Францискъ II въ 1860 г. лишился престола, и владѣнія его перешли къ новому Итальянскому королевству.

Герцогства Парма и Пиаченца были отданы Австріи по Аахенскому миру 1748 г. младшему сыну Филиппа V, донъ Филиппу, съ тѣмъ однако условіемъ, что, въ случаѣ неимѣнія мужскаго потомства, или если таковое займетъ престолъ обѣихъ Сицилій или испанскій, оба герцогства переходятъ обратно къ Австріи. Филиппу наслѣдовалъ въ 1765 г. сынъ его Фердинандъ I. Сынъ послѣдняго, Людовикъ, получилъ въ 1802 г. Тоскану съ титуломъ короля Этрурии; ему наслѣдовалъ сынъ его Карлъ-Людвигъ-Фердинандъ, вскорѣ, однако, вынужденный отказатьсѣ отъ престола (Этрурія перешла къ Франціи). По Вѣнскому конгрессу Парма и Пиаченца перешли къ супругѣ Напо-

леона Марин-Луизъ, а пармской Бурбонской линии было дано взаменъ герцогство Лукка. Послѣ смерти Марин-Луизы (1847 г.) Парма и Пиаченца перешли вновь къ линии Б., которая, со своей стороны, еще раньше возвратила герцогство Лукку Тосканѣ. Представителемъ ея въ это время былъ Карлъ III, умерщвленный въ 1854 г. Отъ его брака съ дочерью герцога Беррійскаго осталось 4-ро дѣтей, изъ которыхъ старшій, Робертъ-Карлъ-Людовикъ-Марія, наследовалъ отцу, причеиъ управление государствомъ перешло къ матери-регентшѣ. Волнения 1859 г. заставили его сложить корону. Ср. Coiffier Demoret, «Histoire du Bourbonnais et des Bourbons» (2 т., Пар., 1828); Achaintre, «Histoire chronologique et généalogique de la maison royale de B.» (2 т., Пар., 1825); La Mure, «Histoire des ducs de B.» (3 т., Пар., 1860—68); Dusseiu, «Généalogie de la maison de B.» (Пар., 1869).

Бурбуль (Bourboule) — мѣстечко во французскомъ департаментѣ Пуи-де-Домъ (Овернь), на р. Дордонъ, у подножя огромной гранитной скалы въ 846 мет. высотой, въ 7,5 км. къ СЗ. отъ Монъ-Доръ. Въ Б. находится нѣсколько горячихъ ключей (31—54° Ц.), содержащихъ поваренную соль и мышьякъ и употребляемыхъ при кожныхъ болѣзняхъ, золотухѣ, хроническомъ ревматизмѣ, анеміи.

Бурбье (Виржинія Bourbier) — французская актриса, родилась въ первыхъ годахъ нынѣшняго столѣтія. Послѣ неудачагося дебюта на сценѣ Comédie Française, въ 1828 году Б. приняла ангажементъ на михайловскую сцену въ Петербургѣ, гдѣ миловидность и изящная игра скорѣй доставили ей симпатіи публики. Изъ многихъ ролей, игранныхъ ею въ Спб., особенно ей удалась роль Тизбы въ «Ангело» Виктора Гюго, въ которой Б. простилась въ 1841 г. съ петербургской публикой. Возвратясь въ Парижъ, она получила ангажементъ въ Одессѣ, гдѣ имѣла блестящій успѣхъ. Черезъ два года покинула сцену. † въ 1857.

А. Ум.

Бурванья или **Барвани** — вассальное государство въ британской Остъ-Индіи, на дѣловомъ берегу Нрбады; пространнымъ 5176 кв. км., жителей около 60 т. Главное занятіе населенія — скотоводство; продукты страны: хлѣбъ, ошумъ, хлопокъ и сахаръ. Государи принадлежатъ къ старинному раджпутанскому роду и царствуютъ здѣсь съ XIV в. съ титуломъ «рана». Съ 1860 г. по 1873 г. Б. подчинена было англійскому управленію, что значительно способствовало многимъ улучшеніямъ и ея процвѣтанію; теперь приноситъ своимъ правителямъ около 100000 р.

Бурвась или **Бурба** — счетная монета въ Египтѣ и Тунисѣ = 6 асперамъ въ первомъ и 12 — во второмъ (около $\frac{1}{4}$ — $\frac{1}{2}$ коп.).

Бурга. — Такъ называется въ Архангельской губерніи артель, общество смѣльчаковъ, отохниковъ, отправляющихся въ Бѣлое море за промыслами морскихъ звѣрей.

Бургавь (Германъ Voerhaave) — одинъ изъ знаменатѣйшихъ врачей XVIII столѣтія, род. 1668 въ маленькой деревнѣ Вооргоудъ (предмѣстьи Лейдена), въ Голландіи, и уже на 11 году жизни приобрѣлъ, подъ руководствомъ

отца, обширныя свѣдѣнія въ латынскомъ и греческомъ языкахъ и изящныхъ наукахъ. Рассказываютъ, что около этого времени у него образовалась язва на голени, отъ которой тогдашніе врачи не могли излечить его втеченіе цѣлыхъ 7 лѣтъ, пока онъ самъ себя не вылечилъ, и что будто бы это обстоятельство и опредѣлило его будущее назначеніе. На 15 году жизни, лишившись отца, Б. отправился въ Лейденъ, изучалъ тамъ исторію, натуръ-философію, логику и метафизику, даже еврейскій и халдейскій языки, чтобы читать Священное писаніе въ оригиналѣ и добывалъ себѣ скудныя средства къ жизни частными уроками. Согласно желанію отца, онъ сначала готовилъ себя для духовнаго званія, отъ котораго однако его оттолкнула крайняя нетерпимость тогдашняго духовенства ко всякому, сколько-нибудь самостоятельному мнѣнію. Съ тѣхъ поръ онъ окончательно посвящалъ себя медицинѣ. Получивъ докторскую степень, онъ въ 1701 г. сдѣлался профессоромъ медицины въ Лейденѣ, а въ 1709 г. профессоромъ ботаники и медицины. Въ это время имъ изданы 2 главнѣйшихъ его сочиненія: «Институціи» и «Афоризмы», написанныя имъ для учениковъ и составлявшія какъ бы объяснительный текстъ къ его лекціямъ. Въ 1715 г. ему была передана кафедра практической медицины, причеиъ онъ открылъ больницу, гдѣ 2 раза въ недѣлю демонстрировалъ своимъ ученикамъ болѣзней, чтобы научить ихъ, какъ нужно наблюдать и лечить болѣзни. Наконецъ, 1718 г., вопреки его желанію, университетъ поручилъ ему кафедру химіи. По остроумному выраженію одного изъ его биографовъ, Б. одной своей особой представляя цѣлый факультетъ. Онъ же первый въ Нидерландахъ сталъ читать лекціи о глазныхъ болѣзняхъ. Ум. 23 сент. 1788 г. отъ болѣзни сердца.

Слава Б. какъ практическаго врача не уступала его извѣстности, какъ теоретика. Со всѣхъ странъ къ нему стекались больные, и даже королеванныя особы не находили для себя униженнымъ дѣлать ему визиты. Въ доказательство его необычайной извѣстности часто приводится письмо, полученное имъ отъ одного китайскаго мандарина по адресу: «Бургаве, врачу въ Европѣ». Городъ Лейденъ долженъ былъ раздвинуть свои укрѣпленія и выстроить новые дома, чтобы дать помѣщеніе его многочисленнымъ слушателямъ. Когда, однажды, послѣ 6 мѣсячной болѣзни, онъ въ первый разъ появился на улицѣ, то городъ отпраздновалъ это событіе иллюминаціей. Послѣ его смерти ему воздвигли въ Лейденѣ простой, но достойный его имени памятникъ съ надписью: «Salutifero Voerhaavii genio sacrum». Дочери своей онъ оставилъ состояніе въ 4 милл. франковъ. Это подало поводъ къ обвиненію его въ корыстолюбіи; но изъ его биографіи извѣстно, что онъ отличался чрезвычайной благотворительностью, но только любилъ помогать втайнѣ.

Что касается его ученыхъ заслугъ, то Б. имѣлъ уже правильное понятіе о происхожденіи нервовъ изъ сѣраго вещества центральныхъ нервныхъ органовъ и объ ихъ распространеніи къ периферіи, много способствовалъ распространенію вѣрнаго взгляда Бриссо на

мѣстонахождение катарактовъ и полагають возможнымъ излечивать оспу, посредствомъ препаратовъ ртути и скурмы. Въ своей вступительной рѣчи отъ 1709 г. «De commendando studio Hippocratico» онъ доказывалъ, что можно быть хорошимъ врачомъ, владея лишь немногими лекарствами, если держаться подальше отъ произвольныхъ гипотезъ. Во всѣхъ своихъ трудахъ онъ исходилъ изъ того предположенія, что самый вѣрный руководитель въ лабиринтѣ системъ — исторія медицины, а основаніе всякаго знанія лежитъ въ наблюденіи при помощи чувствъ, но что психическіе процессы, равно какъ первоначальныя физическія и послѣднія метафизическія причины явленій одинаково недоступны физическому методу. Въ этомъ духѣ работалъ онъ самъ и училъ работать своихъ учениковъ, къ которымъ принадлежали такіе люди, какъ Галлеръ, ванъ Свитенъ, де Гаазъ и Прингле. Его знаменитѣйшія сочиненія: «Institutiones medicae in usus exercitationis annuae domesticos» (Лейд. 1708) и «Aphorismi de cognoscendis et curandis morbis, in usum doctrinae medicae» (Лейд. 1709) долгое время служили основаніемъ для практическаго преподаванія медицины. Слава Б. зиждется не на его систематическихъ ученіяхъ, а на постоянномъ устоѣмъ и письменномъ заступничествѣ за необходимость точнаго метода въ медицинѣ. Ср. Burton, «An account of the life and writings of B.» (Лонд. 1743, 2 т.); Jonsson, «Life of H. B.» (Лонд. 1834); Kesteloot, «Lofrede op H. B.» (Лейденъ, 1825).

Д. Ф.

Бургавъ-Баау (Авраамъ Каау-Воерхааве)—профессоръ анатоміи и физиологіи петербургской Академіи Наукъ, меньшей братъ Германа Каау-В., родился въ 1715 году въ Гагѣ. Медицинское образованіе получилъ въ Лейденѣ подъ руководствомъ знаменитыхъ профессоровъ и дяди своего Германа В. Докторомъ медицины признанъ за диссертацию: «De scirrhus». Произнесенная на латинскомъ языкѣ рѣчь: «De gaudiis alchimistarum» доставила ему званіе члена Императорской Академіи Наукъ. По рекомендаціи брата своего въ 1746 г. Б. былъ определенъ врачомъ при Адмиралтейскомъ госпиталѣ, а по смерти знаменитаго Вейтбрехта занялъ при Академіи кафедру анатоміи и физиологіи. Многочисленные, написанныя прекраснымъ латинскимъ языкомъ, сочиненія его доказываютъ, что Б. былъ однимъ изъ образованнѣйшихъ и трудолюбивѣйшихъ врачей своего времени. Несмотря на глухоту, Б. имѣлъ въ столицѣ отличную практику. Онъ скончался въ С.-Петербургѣ 14 іюля 1768 г. Большая часть сочиненій Б. напечатана въ изданіяхъ Академіи Наукъ. Отдѣльно издано: «Собораніе разныхъ наилучшихъ наставленій и предохранительныхъ средствъ отъ скотскаго падежа» (вмѣстѣ съ Шрейберомъ, Спб., 1763).

Бургавъ-Баау (Германъ Каау-Воерхааве)—лейбъ-медикъ и архідтеръ, сынъ Маргариты В., сестры знаменитаго Германа В. и гаагскаго врача Якова Каау. Будучи бездѣтенъ, Германъ В. усыновилъ молодого Германа Каау. Б. род. въ 1705 г., медицинское образованіе получилъ подъ руководствомъ своего дяди въ лей-

денѣ въ 1729 г., по защищеніи диссертациі: «De argento vivo», признанъ докторомъ медицинъ. Въ 1740 г., по рекомендаціи русскаго лейбъ-медика Рибейро-Санхеса, Б. былъ приглашенъ въ Спб. По удаленіи могущественнаго Лестока (1747), императрица Елисавета Петровна въ 1748 г. пожаловала его тайнымъ совѣтникомъ, первымъ лейбъ-медикомъ съ содержаніемъ 7000 руб. въ годъ и назначила его директоромъ медицинской канцеляріи (архидтеромъ), въ каковомъ званіи онъ и умеръ въ Москвѣ 7-го октября 1761 г. Отъ него осталось множество прописанныхъ для императрицы Елисаветы рецептовъ, изъ которыхъ Species pestoales Voerhaavi (грудной чай Бургаве) и теперь еще употребляются въ нашихъ аптекахъ.

Бургазская шерсть (laine bourgalese) — сортъ испанской шерсти.

Бургалтское дацанство (приходъ) Забайкальской области, верхнеудинскаго округа, вѣдомства Закамской инородческой управы, состоитъ изъ трехъ бурятскихъ родовъ: сойтотскаго, булбуевскаго и куркутскаго.

Бурганпуръ—см. Баргомпуръ.

Бургаскій заливъ — на Черномъ морѣ, у береговъ Восточной Румелии.

Бургазъ (Burgas) — портовый городъ въ Восточной Румелии, на берегу залива того же названія, защищенный съ сѣвера Балканами; имѣеть 5000 жит., между которыми много грековъ и турокъ; двѣ мечети, одна православная, одна армянская и одна католическая церкви; таможенное и санитарное управленіе. Вся почти торговля находится въ рукахъ грековъ; предметами вывоза служатъ: абахъ (родъ шерстяной матеріи изъ Сливно), масло, сыр. Въ 15 км. къ СЗ. лежатъ купальни Лиции, очень посѣщаемыя лѣтомъ. Въ 1829 г. Бургазъ былъ занятъ русскими войсками.

Бургбернгеймъ (Burgbernheim) — въ средней Франконіи. Минеральныя воды, принадлежащія къ типу слабыхъ водъ горькой соли.

Бургграфъ (средневѣк. Burggravius или Burgcomes) — первоначально начальникъ округа (замка, исполнявшій на ряду съ военными обязанностями и судейскія; обыкновенно владѣльцы поручали эту должность надежному лицу изъ числа дворянства. Б. пользовался довольно обширною властью въ своихъ мѣстныхъ распоряженіяхъ. Когда округи замковъ мало-по-малу разрослись въ города, власть многихъ Б. усилилась, и они стали называться штадтграфами (comites urbis). Но, въ общемъ, съ возрастаніемъ могущества городовъ, значеніе Б. стало падать. Лишь нѣкоторымъ Б. удалось сдѣлать свою власть потомственною, какъ напр. въ Нюрнбергѣ, Мейсенѣ, Магдебургѣ.

Бургдорфъ (Burgdorf) — швейцарскій промышленный городъ въ Бернскомъ кантонѣ, при выходѣ изъ Эмменской долины, 6581 жит. Здѣсь Песталоцци основалъ въ 1798 г. свое извѣстное воспитательное заведеніе.

Бургеръ (Іоганнъ Burger) — проф. сельскаго хозяйства въ клагенфуртскомъ лицейѣ (род. 5 августа 1773 г., † 28 января 1842 г.). Будучи медикомъ по профессіи и занимался

сперва, какъ любитель, садоводствомъ, В. настолько пристрастился вообще къ сельскому хозяйству, что началъ серьезно изучать его теоретически и практически и вскорѣ приобрѣлъ извѣстность, какъ профессоръ, ученый и опытный практикъ, ведущій рациональное хозяйство въ своемъ собственномъ небольшомъ имѣніи и занимавшійся оцѣнкою другихъ имѣній. Изъ литературныхъ трудовъ его слѣдуетъ упомянуть: а) «Abhandlungen über die Naturgeschichte, Kultur und Benutzung des Mais» (1809); б) «Versuche über die Darstellung des Zuckers aus dem Saft der inländischer Pflanzen» (1812); в) «Ueber die Theilung der Gemeindeweiden» (1816—сочинение, удостоенное преміи) и г) «Lehrbuch der Landwirthschaft» (1819; 4-е издание этого сочинения переведено на русский языкъ въ 1838 г.). В. С.

Бурги—см. Замки.

Бургионъ (Жакъ)—итальянскій живописецъ—см. Куртуа.

Бургионы (Bourguignons)—политическая партія во Франціи, во время смутъ первой половины XV вѣка (1410—35) выступившая противъ партіи арманьяковъ. Во главѣ ихъ стояли герцоги бургундскіе Іоаннъ Неустрашимый и Филиппъ Добрый. В. опирались главнымъ образомъ на сочувствіе и поддержку городского населенія Сѣверной Франціи, между тѣмъ какъ арманьяковъ поддерживало преимущественно населеніе Юга.

Бургмайръ (Гансъ Burgkmaier)—нѣмецкій живописецъ (род. 1472, † 1531), одинъ изъ лучшихъ представителей старинной Аугсбургской школы. Первоначально обучался у своего отца; близкое знакомство съ Дюреромъ оказало на него нѣкоторое вліяніе, но творчество его развивалось самостоятельно. Картины Б. отличаются жизненностью, оригинальностью, силой и разнообразіемъ мотивовъ. Хотя въ его произведеніяхъ отражается, по преимуществу, бытъ современной ему эпохи, но во многихъ его картинахъ замѣтно вліяніе Возрожденія, и его даже можно считать однимъ изъ первыхъ представителей этого направленія въ германской живописи. Въ аугсбургской королевской галлерей можно видѣть превосходную картину Б., такъ наз. «Rosenkranz», а также прекрасное изображеніе трехъ главныхъ римскихъ церквей; въ Нюрнбергѣ—имѣются двѣ Мадонны Б. Другія картины, а также многочисленные портреты Б. находятся въ разныхъ картинныхъ галлерейхъ Германіи. Б. былъ также искуснымъ рѣзчикомъ на деревѣ и исполнилъ массу работъ этого рода для императора Максимилиана I.

Бургомистръ (нѣмец. Bürgermeister)—Такъ въ старину назывались у насъ опредѣляемые по выборамъ городскихъ обществъ должностныя лица городского управления; предсѣдательствовавшія въ магистратахъ и ратушахъ и отчасти замѣнявшія собою со временъ Петра Великаго прежнихъ «земскихъ головъ» (см. это сл.). Бургомистры губернскихъ городовъ считались заурядъ въ IX классѣ государственной службы, а уѣздныхъ—въ X классѣ, и пользовались преимуществами этихъ классовъ, пока пребывали въ должностяхъ. Они избирались на 3 года и получали жалованье изъ город-

скихъ доходовъ. Кромѣ того, бургомистры, заслужившіе одобреніе, получали отъ общества похвальные листы; дома, въ которыхъ они жили, во время ихъ служенія свободны были отъ постоя во всѣхъ городахъ, кромѣ столицъ; нѣкоторые изъ нихъ получали именованіе степенныхъ. Въ настоящее время съ преобразованиемъ городского управления, должность эта сохранилась у насъ лишь въ Остзейскомъ краѣ, гдѣ въ г. Ригѣ существуютъ еще особые «гласные бургомистры» (Wortführende Bürgermeister). Ср. Св. Зак., изд. 1857 г., т. III, Уст. служб. по выб., ст. 302, 303, 428—430; т. IV, Уст. зем. пов., п. 14, ст. 270; т. XII, Уст. гор. и сельск. хоз., ст. 60. Въ нѣмецкихъ грамотахъ названіе В. давалось обыкновенно новгородскимъ «посадникамъ». Подробнѣе о В.—см. Городское устройство.

Бургонскія вина—получаются съ виноградниковъ департамента Котъ д'Оръ, въ которомъ подъ виноградомъ занято около 37540 гектаровъ (до 34000 десятинъ). Въ 1875 году департаментъ Котъ д'Оръ доставлялъ французамъ 2088814 гектолитровъ (16710512 ведеръ) вина; но въ 1887 г. получено вина всего 543138 гектолитровъ (4345104 ведра), такъ какъ грибная болѣзнь и филлоксера сильно опустошили виноградники. Въ окрестностяхъ Бона, Дижона и Нью получаютъ самыя высокія Б. вина, слава о которыхъ извѣстна всему міру. Окрестности этихъ городовъ, составляющія площадь не болѣе 4000 гектаровъ (около 3600 десятинъ), даютъ Франціи 4 1/2 милл. франковъ валового дохода. Красныя Б. вина отличаются роскошнымъ рубиновымъ цвѣтомъ; букетъ Б. винъ ниже ихъ вкуса, который отличается необыкновенной мягкостью и гармоничностью. Продолжительное и изобильное употребленіе высокаго краснаго Б. винъ, а также и бѣлыхъ вызываетъ болѣзнь подагры. Къ краснымъ винамъ 1-го класса относятся: Шамбертенъ, Романе-конті (получается ежегодно не болѣе 4000 бутылокъ), Кло-де-Вужо, Мюсиньи. Къ винамъ 2-го класса относятся вина окрестностей Нью: Bonnes-Mares, Ampreuses, Muladières и т. д. Вина окрестностей Макона стоятъ въ 3 классѣ. Изъ бѣлыхъ винъ наиболѣе славятся—Шабли, Монтраше, Шевалье-Монтраше, Батаръ-Монтраше и т. д. Крѣпость Б. винъ доходить до 12 1/2% алкоголя. Красныя Б. вина наиболѣе часто подвергаются заболѣваніямъ, а именно ихъ поражаетъ винокистое броженіе и горечь.

А. А.—изъ.

Бургонъ (Bourgogne)—см. Бургундія.

Бургосъ (Burgos)—нѣкогда столица всей Старой Кастиліи, нынѣ главный городъ испанской провинціи того же имени, расположенъ въ плодородной долинѣ на берегу р. Арлансона, насчитываетъ 28327 жит., которые ведутъ оживленную торговлю шерстью и сыромъ; производятъ еще производства чулочное и суконное; станція желѣзной дороги Ирунь-Мадридъ. Въ В.—великолепный готическій соборъ XIII стол. (гробницы многихъ королей), памятникъ Сида, который родился въ окрестностяхъ Б., в прахъ котораго съ 1842 г. поконилъ съ мѣстной ратушей; дагѣ, статуя Карла III, архіепископская семинарія, апел-

ляционный судъ, цитадель, значительный арсеналъ. Основанъ Б. въ IX или X стол., былъ резиденціей графовъ и королей Старой Кастили; въ 1574 г. въ немъ учреждена была архіепископская кафедра. 10 ноября 1808 г. близъ Б. французы одержали побѣду надъ испанцами; съ 19 сент. по 29 окт. 1812 г. городъ тѣтно осаждался Веллингтономъ.

Провинція Б. занимаетъ площадь въ 14196 кв. км. съ 351293 жит. (1886), которые занимаются земледѣіемъ, винодѣіемъ, садоводствомъ (маслины), скотоводствомъ; добывается въ большемъ количествѣ желѣзо, а также соль, мѣдъ и серебро. Провинція орошается рѣками Эбро, Дуэро, Писугарга, Арлансонъ и Арланса, прорѣзывается горнымъ хребтомъ Б. и нѣсколькими меньшими; климатъ, благодаря сѣверному вѣтру, часто суровый.

Бургосъ (Франиско Burgos) — испанскій государственный дѣятель и писатель, род. 1778, † 1845 г.; въ юности изучалъ богословіе и юриспруденцію; при Иосифѣ Бонапарте былъ субъ-префектомъ и послѣ его паденія долженъ былъ бѣжать во Францію. Здѣсь въ изгнаніи онъ написалъ первая свои произведенія; возвратившись на родину въ 1817 г., онъ редактировалъ періодическія изданія: «Miscelanea de comercio, artes y literatura» и «Imparcial». Съ 20-хъ годовъ Б. занималъ различныя должности по финансовому вѣдомству; въ 1835 г., при регентствѣ Христины, былъ назначенъ министромъ внутреннихъ дѣлъ, проявляя тутъ обширную организаторскую дѣятельность, и ему былъ предоставленъ также портфель министра финансовъ. Подвергшись однако ожесточеннымъ нападкамъ за свои реакціонныя воззрѣнія, онъ вынужденъ былъ выйти въ отставку въ 1836 г. Въведенное на него обвиненіе въ подкупъ при устройствѣ гебардскаго займа не подтвердилось, и онъ былъ слѣдственной комиссіей оправданъ. Изъ его сочиненій можно назвать въ свое время извѣстныя комедіи: «Los tres iguales», «El balle de Mascara», «El optimista y el pesimista», знаменитую «Oda á la gazon» и мн. др.

Бургоинъ (Bourgoing) — промышленный городъ во Франціи, въ департаментѣ Изеры, въ плодородной долинѣ, вблизи богатой торфяной залежи. Къ Б. примыкаетъ фабричное предмѣстье Жаллье (Jallieu). Въ Бургоинѣ и Жаллье насчитывается вмѣстѣ болѣе 7000 жит.

Бургоинъ (Жанъ-Франсуа, баронъ де Bourgoing) — французскій дипломатъ и писатель, родился 1743, † 1811; получилъ образованіе въ страсбургскомъ университетѣ, рано выступилъ на дипломатическое поприще въ качествѣ атташе и секретаря посольствъ; въ 1791 г. былъ назначенъ полномочнымъ министромъ при мадридскомъ дворѣ, затѣмъ посломъ въ Копенгагенъ и Стокгольмъ; при Наполеонѣ получилъ назначеніе въ Саксонію, участвовалъ въ Эрфуртскомъ конгрессѣ. Досугъ свой Б. посвящалъ литературѣ; наиболее цѣнныя произведенія его: «Tableau de l'Espagne moderne» (1789); «Mémoires historiques et philosophiques sur Pie VI» (1798); «Correspondance d'un jeune militaire» (1778—романъ); «Voyage du duc du Châtelet en Portugal» (1808) и др.

Бургоинъ (Тереза-Этьенетта Bourgoin) — французская актриса, родилась 1731, † 1833; въ 1801 — 29 году выступала въ Théâtre Français въ роляхъ первыхъ любовницъ. Ея красота и выдающаяся игра сдѣлали ее очень любимой въ аристократическихъ сферахъ. Прекрасный приемъ Бургоинъ встрѣтила во время своихъ гастролей въ Лондонѣ и Петербургѣ, а также въ Эрфуртѣ (во время конгресса).

Бургравы (Burggraves). — Такъ въ насмѣшку, по заглавію извѣстной драмы Виктора Гюго, въ которой всѣ главныя дѣйствующія лица — старики, назывались, во времена президентства Людовика-Наполеона, предводители орлеанистовъ и легитимистовъ во Франціи, соединившихся съ цѣлью воспрепятствовать успѣху президента, а также укрѣпленію республиканскаго строя. Сюда принадлежали, между прочимъ, Ватимениль, Монталамбергъ, Беррье, Бродли и Тьеръ.

Бургдорфъ (Фридрихъ-Августъ-Людвигъ Burgsdorf, родился въ 1747 году, умеръ въ 1802 г.) — оберъ-форстмейстеръ въ Бранденбургѣ, ученикъ знаменитаго лѣсовода Гледича и преемникъ его по заведенію лѣсной школы въ Тегелѣ (возлѣ Берлина); извѣстенъ какъ авторъ классическаго сочиненія по естественной исторіи главнѣйшихъ древесныхъ породъ — «Versuch einer vollständigen Geschichte vorzüglicher Holzarten» (2 части, Берлинъ, 1783—1800). Кромѣ того, имъ написаны: «Forsthandbuch» (1788—1795); «Abhandlung vom Umwerfen oder Ausroden der Waldbäume» (1801) и «Anleitung zu einer sichern Erziehung und zweckmässigen Anpflanzung der einheimischen und fremden Holzarten, welche in Deutschland und ähnlichen Klimaten im Freien fortkommen» (1787). Последнее сочиненіе переведено на русскій языкъ студентами московскаго университета въ школѣ-практическаго земледѣлія «подъ руководствомъ оной школы Главнаго Директора, тайнаго совѣтника Вакунина» и озаглавлено: «Руководство къ надежному воспитанію и насажденію иностранныхъ и домашнихъ деревъ, которыя въ Германіи, равнообразно въ средней и южной части Россіи на свободѣ произрастать могутъ» (Москва, 1801—1803, двѣ части).

В. С.

Бургундерталеры — см. Альбертовъ талеръ.

Бургундеръ бѣлый — виноградная лоза (синонимы: пино бѣлый, клеверъ, эпинетъ, бѣлый гаме). Кисть маленькая и плотная. Ягоды мелкія, желтыя, продолговатыя и тонко-кожія. Листья 3-хъ и 5-ти лопастныя. Выдерживаетъ осенніе заморозки и мало страдаетъ отъ вредныхъ грибковъ. Спѣетъ рано. Даетъ отличное вино (шабли) для шампанскаго.

А. А.-нъ.

Бургундеръ красный — виноградная лоза (синонимы: руландеръ, сѣрый пино, вилибонеръ, шпелереръ — на Рейнѣ). Междоузлія отъ 3—4 дюйм. Листья кругловатыя, болѣею частью трехъ-лопастныя. Кисть, небольшая. Ягоды мелкія, продолговато-круглыя. Спѣетъ рано. Даетъ прекрасное вино.

Бургундеръ синий (Франція) — виноградная (лоза синонимы: асмансхейзеръ,

труммеръ, пиньоло—Италія, франкъ-пино, пладорѣ, овернья, нуарьенъ, тернантъ, пино-нуаръ)—виноградная лоза. Кустъ средняго роста; междуузлія отъ 2—3 дюйм. Глазки на вершинѣ покрыты бѣловатыми или коричневыми пушкомъ. Листья средней величины, круглые, толстые, 3-хъ и 5-ти лопастные, сверху темно-зеленыя, снизу—свѣтлѣе и пушастѣе. Длина черешка такая же, какъ и длина нерва. Листъ небольшая, плотная. Плодоножки короткія, толстыя. Сокъ В. сянгаго содержитъ отъ 25% и болѣе сахара и 0,6% кислотъ.

Бургундія (франц. Bourgogne)—бывшая французская провинція, когда-то самостоятельное королевство и герцогство, занимала 25714 кв. км., въ центрѣ восточной Франціи, въ бассейнахъ рр. Сены, Луары и Роны и граничила на С. съ Шампаньей, на З. съ Бурбонне и Нивернэ, на Ю. съ Дофинэ и Лионне, на В. съ Савойей, Швейцаріей и Франшконтэ. Въ настоящее время изъ В. образовались департаменты: Эна (Ais), Саоны и Луары, Кот-д'Оръ и Юнны. Рѣкой Саонной В. раздѣляется на сѣверную, гористую Верхнюю В. и южную, низменную Нижнюю В. Страна получила названіе отъ германскаго племени бургундовъ (Burgundii, Burgundiones), жившаго первоначально въ области рр. Нецы и Варты. Въ III стол. до Р. Х. бургунды переселились по верхнему теченію р. Вислы, откуда были выгнаны геттами. Въ великомъ переселеніи народовъ В. постепенно все передвигались на ЮЗ., пока въ области р. Майна не сдѣлались соседями аллеманновъ, съ которыми находились въ постоянной враждѣ. Отсюда они вмѣстѣ съ другими германскими племенами дѣлали частыя набѣги на сосѣднюю Галлію, но въ 277 г. по Р. Х. были разбиты импер. Пробомъ. Въ 413 году, съ согласія римлянъ, бургундцы, съ королемъ Гунтаромъ во главѣ, основали государство по лѣв. берегу Рейна, между Лаутеромъ и Наге, съ главнымъ городомъ Вормсомъ (Бургундія Нибелунгова цикла). Въслѣдствіе возмущенія противъ римлянъ, въ 435 г., наемная дружина гунновъ опустошила ихъ государство. Король Гундикаръ былъ убитъ и остатки бургундскаго народа были переселены Азіемъ въ Сабудию (Савойю). Здѣсь король Гундиохъ основалъ новое Бургундское государство въ области рѣки Роны. При его сыновьяхъ Гундобадѣ, Годагизелѣ и Хильперихѣ В. распалась на 3 части, съ главными городами Лионъ, Вьеннъ и Женева. Но Гундобадъ, умертвивъ братьевъ, объединилъ подъ своей властью всѣхъ бургундовъ. Онъ издалъ первый кодексъ бургундскихъ законовъ—«Lex Gundobada»—и значительно ослабилъ распри между католиками и арианами (большая часть бургундовъ приняла христіанство отъ арианскаго духовенства); † въ 516 г.

Его преемникъ Сигизмундъ, перешедшій въ католичество, былъ разбитъ сыновьями франкскаго короля Хлодвига и вмѣстѣ съ женою и дѣтьми утонулъ въ колодеѣ въ Кульмѣ. Братъ его Годомаръ сначала (524) разбилъ франковъ при Везеронѣ, но потомъ былъ самъ разбитъ (532) ионъ и В. была присоединена къ Франкскому государству. Послѣ раздѣленія этого государства (561), Бургундія то получала са-

мостоятельность, то присоединялась къ одной изъ частей Франкскаго государства—Австразии или Нейстрии. Въ IX вѣкѣ, при распаденіи Франкскаго государства послѣ Карла Великаго, Бургундія опять возродилась какъ самостоятельное государство. Бозо, графъ Вьенскій, съ помощью папы Іоанна VIII провозгласилъ себя на Манталскомъ съѣздѣ вельможъ королемъ В. и Прованса (880). Такъ возникло государство Цис-юранской В., получившее названіе Арелатскаго (см. это сл.), отъ главнаго города Арля, и простиравшееся отъ Альпъ до р. Роны и отъ Средиземнаго моря до Саоны. Но уже въ 887 г. отъ него отдѣлилась сѣверная часть, образовавшая особое Транс-юранское или Верхне-бургундское государство, съ королемъ Рудольфомъ I. Сынъ его Рудольфъ II (934) соединилъ опять оба государства. Рудольфъ III, тѣснымъ своими вассалами, назначилъ наслѣдникомъ императора Генриха II, своего племянника. Послѣ смерти Генриха II новый императоръ, Конрадъ II, объявилъ В. леномъ Германской имперіи и послѣ продолжительной борьбы съ претендентами на бургундскій престолъ, герцогомъ Эрнстомъ Швабскимъ и графомъ Одо Шампанскимъ, добился (1038) коронованія своего сына, въслѣдствіи императора Генриха III, бургундскимъ королемъ, на сеймѣ въ Золотурнѣ. Съ тѣхъ поръ нѣкоторые германскіе императоры короновались въ Арлѣ бургундскими королями; но съ паденіемъ Гогенштауфеновъ связь В. съ Германіей становилась все слабѣе. Въ послѣдній разъ короновался въ Арлѣ (1364) бургундскимъ королемъ императоръ Карлъ IV. Мало-по-малу В. распалась на множество мелкихъ самостоятельныхъ государствъ, которыя, за исключеніемъ Савойи и Монбельяра, были присоединены къ Франціи.

Такую же почти судьбу имѣло герцогство Бургундское (фр. Bourgogne въ тѣсномъ смыслѣ), основанное въ 884 г. братомъ Бозо, Рихардомъ, граф. Отэнскимъ. Герцогство простиралось отъ Шалона на Саонѣ до Шатильона на Сенѣ. Послѣ смерти Рихарда герцогство досталось его сыну Рудольфу (Раулу), который въ 923 взомель на французскій престолъ и † 936, не оставивъ потомства. Генрихъ, братъ французскаго короля Гуго Капета, женатый на внучкѣ Рихарда, наслѣдовалъ герцогство, которое такимъ образомъ перешло къ боковой вѣтви Капетинговъ, утасей въ 1361 г. Іоаннъ, король французскій, отчасти по праву сюзерена, отчасти по родству съ послѣднимъ герцогомъ Бургундскимъ присоединилъ герцогство къ французской коронѣ. Но въ 1363 г. онъ отдалъ его въ левъ младшему сыну своему Филиппу Смѣлому, явившемуся родоначальникомъ новой линіи Бургундскихъ герцоговъ. Съ этого времени начинается самая блестящая пора въ исторіи Бургундскаго герцогства. Торговля, ремесла, искусства, и вмѣстѣ съ ними благосостояніе гражданъ и богатство страны подыались и процвѣтали. Филиппъ Смѣлый вступилъ въ бракъ съ Маргаритой, единственной дочерью и наслѣдницею Людвига III, графа Фландрскаго, и такимъ путемъ приобрѣлъ цвѣтущія области Фландріи и Франшконтэ. Назначеніе Филиппа регентомъ Франціи, въслѣдствіе ду-

шевной болѣзни Карла VI, привело его къ непримиримой враждѣ съ Людовикомъ, герцогомъ Орлеанскимъ, братомъ короля. Филиппу наследовалъ сынъ его Иоаннъ Неустрашимый, продолжавшій борьбу съ герцогомъ Орлеанскимъ, пока послѣдній не былъ убитъ въ Парижѣ подосланными Иоанномъ убійцами. Возгорѣвшаяся вслѣдствіе этого война между Франціей и Б. закончилась миромъ 1419 г.; но во время свиданія дофина (вплослѣдствіи Карла VII) съ Иоанномъ на мосту близъ Монтеро, послѣдній былъ убитъ однимъ изъ святи дофина. Сынъ его и преемникъ Филиппъ Добрый, чтобы отомстить за убійство отца, соединился съ Генрихомъ V Англійскимъ и вмѣстѣ съ нимъ вступилъ въ Парижъ. Между нимъ и англичанами возникли, однако, неудовольствія и онъ заключилъ миръ съ Франціей въ Аррасѣ (1435). Владѣнія свои онъ увеличилъ пріобрѣтеніемъ Геннегау, Лимбурга, Намюра, Брабанта и Люксембурга; но ему приходилось вести непрерывную борьбу съ непокорными фландрскими городами. Сынъ его Карлъ Смѣлый (1467—77) увеличилъ свои владѣнія покупкой Гельдерна и Цюпфена и сдѣлался однимъ изъ могущественныхъ государей своего времени. Начало правленія онъ ознаменовалъ усмирненіемъ возмущившихся гражданъ городовъ Люттиха и Генга. Короля Людовика XI, явившагося къ нему въ Пероннѣ безъ достаточнаго прикрытія, онъ задержалъ и принудилъ отказаться отъ притязаній на Бургундію. Съ цѣлью возвести Бургундію въ самостоятельное королевство, Карлъ задумалъ связать брачными узлами свою дочь Марію съ сыномъ императора. Недовѣріе къ возраставшему могуществу Б. помѣшало осуществленію честолюбивыхъ плановъ Карла Смѣлаго, противъ котораго образовалась коалиція изъ Франціи, Австріи и Швейцаріи. Бургундскія войска, большую частья тяжело-вооруженныя рыцарскими доспѣхами, были разбиты легкой швейцарской пѣхотой, уже снабженной новымъ огнестрѣльнымъ оружіемъ, при Грансонѣ (1476), Муртенѣ и Нанси (1477); въ послѣднемъ сраженіи убитъ самъ Карлъ Смѣлый. Единственная его дочь и наследница Марія принесла Бургундію въ приданое Максимилиану, эрцгерцогу австрійскому. Но значительную часть герцогства (именно Бургундіей въ тѣсномъ смыслѣ) завладѣлъ Людовикъ XI, на правахъ сюзерена, и по Арраскому миру (1482) Б. была признана составною частью Французской монархіи. Въ 1529 г. это было подтверждено императоромъ Карломъ V въ Камбрѣйскимъ мирномъ договорѣ. Остальныя бургундскія владѣнія, оставшіяся подъ властью Австріи, перешли послѣ Карла V къ сыну его, Филиппу II Испанскому. Исторію ихъ—см. подъ сл. Франшконте.

Литература: Barante, «Histoire des ducs de B.» (10 т. Пар., 1824); Leborde, «Les ducs de B.» (6 т. 1749); Dubois, «La Bourgogne depuis son origine» (1867); Binding, «Geschichte des burgund. roman. Königreichs» (Лейпц., 1868); Jahn, «Geschichte der Burgundionen» (Галле, 1874).

Бургундская мраморная, краснокочанная капуста — очень выносливый сортъ

имѣющей небольшой, весьма плотный, сверху сплюснутый кочанъ, у котораго въ пазухахъ первыхъ большихъ листьевъ образуются другіе мелкіе кочны, величина въ яйцо. Наружные листья, зеленого цвѣта съ красными ребрами и жилками, довольно многочисленны. С.

Бургундскій (герцогъ Луи, de Bourgogne)—внукъ Людовика XIV, родившійся въ августѣ 1682 г. въ Версали и сдѣлавшійся послѣ смерти отца, дофина Луи (1711), наследникомъ престола. Б. представлялъ, если вѣрять Сенъ-Симону, рѣдкій примѣръ того, что можетъ сдѣлать разумное воспитаніе изъ ребенка, даже при наличности всѣхъ врожденныхъ пороковъ. Съ дѣтства, испорченный до крайности, Луи, подъ благотворнымъ вліяніемъ своихъ воспитателей, герцога де Бовилье и Фенелона, превратился мало-по-малу въ нравственнаго человѣка, столь строгаго къ себѣ, что это почти шокировало при его положеніи въ свѣтѣ. Среди тогдашняго блестящаго версальскаго двора, герц. Бургундскій выглядѣлъ чужакомъ: высокой, нѣсколько горбленый, вѣчно сосредоточенный, умѣющій вести только серьезные разговоры, онъ рѣзко отличался отъ остальнаго общества и не пользовался популярностью даже среди народа. Еще болѣе способствовало этой непопулярности то, что назначенный главнокомандующимъ войсками въ 1708 г., Б., вслѣдствіе излишней осторожности и нерѣшительности, проигралъ сраженіе при Уденаардѣ и потерялъ крѣпкій Лилль. На престолѣ ему не пришлось вступить: вскорѣ послѣ смерти Людовика XIV Б. одновременно съ женой, принцессой Аделаидой Савойской, и двумя сыновьями заболѣлъ и умеръ отъ оспы. Оставшійся въ живыхъ третій сынъ его, Людовикъ, сдѣлался, такимъ образомъ, наследникомъ французскаго престола и вступилъ на него подъ именемъ Людовика XV. Ср. Prugnat, «Vie du Dauphin, rége de Louis XV» (Парижъ, 1782, 2 т.).

Бургундскій законъ — см. Законъ Бургундскій.

Бургундскій округъ — одинъ изъ 10 округовъ, на которые императоромъ Максимилианомъ I (1512) была раздѣлена Германская имперія и обнимавшій графство Бургундское и 17 нидерландскихъ провинцій. Исторію его см.: Германія, Нидерланды, Франшконте.

Бургунду (Бургунту)—часть хребта Байкальскихъ горъ, въ Иркутской губ., въ верховленскомъ округѣ, лежащая на СЗ. берегу Байкала. Этотъ хребетъ виднѣется съ СВ. береговъ Байкала, между Мудиной Губой и мысомъ Горячихъ водъ, въ видѣ скалистаго непрерывнаго гребня, до половины своей высоты покрытаго лѣсомъ. Горы этой цѣпи состоятъ изъ кристаллическихъ сланцевъ, съ сильнымъ развитіемъ хлоритовыхъ породъ, съ переходомъ въ хлоритовый гнейсъ и гранитъ; паденіе пластовъ NNW; гольцы Б. состоятъ изъ сіенита и сіенито-гранита. Ср. «Извѣстія восточно-сибирскаго отдѣла Императорскаго русскаго географическаго общества» (1881, т. XII, кн. 2).

Бургунь—колodцы въ Закаспійской обл. къ востоку отъ Б.-Балханской гряды, около

Узбоя, одною изъ такъ называемыхъ древнихъ руслъ р. Аму-Дарьи. Нѣсколько выше колодезь Б. русло Узбоя стѣпается до 20 саж. скалистыми обрывомъ, выступающимъ у лѣваго берега, а затѣмъ преграждается известковыми кражемъ, вышиною отъ $1\frac{1}{2}$ до 2 саж. Такимъ образомъ, въ этомъ мѣстѣ былъ нѣкогда порогъ, или даже небольшой водопадъ, преграждавшій теченіе предполагаемаго русла.

кн. В. М.

Бургустанъ — гора, въ 15 верстахъ отъ Кисловодска. Нѣкогда тутъ жили христіане, доказательствомъ чему служатъ развалины, очевидно, городовъ и масса находимыхъ здѣсь монетъ, оружія, крестиковъ, а также камней съ надписями (вѣроятно, надгробные). Съ горы археологи перевезли много памятниковъ въ Пятигорскъ и другія мѣста. *Н. К.—в.*

Бургфохтъ (Burgvogt) — такъ иногда назывался въ средне-вѣковой Германіи чиновникъ, исполнявшій судебно-полицейскія порученія у бургграфа, или же самъ бургграфъ.

Бургшмитъ (Даниель Burschniet) — нюрнбергскій литейщикъ (род. 1796 † 1858), съ большимъ искусствомъ исполнявшій литейныя работы по моделямъ извѣстнѣйшихъ художниковъ; имъ отлиты: памятникъ Дюреру (1846 г., по модели Рауха), Бетховену въ Воннѣ (1847 г., по модели Генеля), статуя императора Карла IV въ Прагѣ, бронзовыя двери Гётевскаго галлерей въ Веймарскомъ замкѣ и др.

Бургштальская битва произошла въ 1632 г. близъ Нюрнберга, между войсками Густава-Адольфа и Валленштейна, и кончилась (впервые для Густава Адольфа) пораженіемъ шведовъ.

Бургштедтъ (Burgstädt) — промышленный городъ въ лейпцигскомъ округѣ королевства Саксонія; жит. 5981 (1885). Здѣсь въ 1750 году была основана первая ситцевая фабрика.

Бургштейн-фуртъ (Burgsteinfurt) — промышленный городъ въ мюнстерскомъ округѣ Пруссіи, при р. Аа, съ 4308 жит. (1885).

Бургъ (Burg) — фабричный городъ близъ Магдебурга, на рѣкѣ Иле (Ihle), соединяющейся въ этомъ мѣстѣ съ каналомъ, построеннымъ въ 1865—1871 гг. для сообщения Гавеля съ Эльбой, лежитъ на желѣзно-дорожной линіи Берлинъ-Магдебургъ; имѣетъ гимназію и высшую женскую школу, госпиталь и воспитательный домъ, 16414 жит. (1885), между которыми много французскихъ колонистовъ, такъ что до начала XIX стол. въ одной изъ 4-хъ церквей все богослуженіе отправлялось на французскомъ языкѣ. Главное занятіе жителей — на 10 паровыхъ фабрикахъ сукна, выдѣлывающихъ преимущественно такъ называемое солдатское сукно; есть также нѣсколько красильенъ, два чугуно - литейныхъ и машинодѣлательныхъ заводовъ, нѣсколько табачныхъ фабрикъ и т. далѣе. Бургъ принадлежитъ къ старымъ городамъ, упоминаемымъ уже въ источникахъ III вѣка. Ср. Wolter, «Mitteilungen aus der Geschichte der Stadt B.» (Бургъ, 1881).

Бургъ-ан-Брессъ (Bourg-en-Bresse) или Бургъ — главный городъ Энекаго депар. (Ain) во Франціи, въ древней области Брессъ,

у пересѣченія пяти жел. дорогъ, съ красной церковью, новымъ зданіемъ префектуры, лицеемъ, нормальной школой для учителей и учительницъ, институтомъ для глухонѣмыхъ, библиотекой (25000 томовъ), музеемъ, кабинетомъ научныхъ коллекцій и 16272 жит. (1886). Особенно развита здѣсь фабрикація искусственныхъ минеральныхъ водъ и глиняныхъ издѣлій; торговля ведется хлѣбомъ, виномъ, скотомъ. Вблизи города красная церковь Вру (Vrou), построенная въ 1511—36 гг. въ готическомъ стилѣ, съ замѣчательными мавзолеями Савойской династіи. На одной изъ площадей Б. — памятникъ генералу Жуберу, на другой — бронзовая статуя врача Биша (одно изъ лучшихъ произведеній Давида Анжеракаго). Б. существовалъ уже въ римскую эпоху, принадлежалъ въ послѣдствіи Бургундіи, а съ XII-го в. Савойѣ, въ 1601 г. перешелъ къ Франціи. Б. — родина астронома Даланда и писателя Эдгара Кине.

Бургъ-Шлицъ (Burg-Schlit) — замокъ въ великомъ герцогствѣ Мекленбургъ-Шверинскомъ, въ такъ наз. Мекленбургской Швейцаріи, принадлежитъ теперь графамъ Бассевицъ. Богатая библиотека, естественно-научныя и археологическая коллекція, роскошный паркъ. Передъ замкомъ сооруженъ памятникъ Блюхеру въ видѣ высокаго гранитнаго обелиска (13 метровъ вышины).

Бургъ-ялоуъ — африканская страна въ равнинѣ между Сенегаломъ и Гамбей, съ главнымъ городомъ Квамъ-Кроръ или Гираркоръ.

Бурда — см. Борда.

Бурдалу (Bourdalo) — французскій духовный ораторъ, родился въ 1632 г.; 16-ти лѣтъ вступилъ въ орденъ іезуитовъ; занималъ затѣмъ катедру реторики, философіи и богословской морали въ буржской академіи; съ 1670 г. часто произносилъ проповѣди передъ дворомъ, съ большимъ успѣхомъ. Въ 1686 г. Б. былъ отправленъ въ Лангедокъ для обращенія протестантовъ въ католицизмъ. Послѣдніе годы своей жизни онъ исключительно посвятилъ попеченію о больницахъ, тюрьмахъ и богоугодныхъ заведеніяхъ; скончался въ 1704 г. Сочиненія его лучше всего изданы Бретено (Paris, 1704 — 37 гг., 16 томовъ); нов. изд. 1882 г. въ Лиллѣ, въ 6 т. (на русскомъ яз.: «Избранныя слова Б.», 4 т., Спб. 1821—25 г.). Ясность и безыскусственность изложенія, сила діалектики составляютъ неотъемлемыя достоинства рѣчей Б. и отводятъ ему одно изъ первыхъ мѣстъ между проповѣдниками временъ Людовика XIV. См. о немъ: Feugère, «B., sa prédication et son temps» (2-е изд., Парижъ, 1875 г.); Lauras, «B., sa vie et ses oeuvres» (Пар., 1881 годъ); Blampignon, «Etude sur B.» (Пар., 1886) и др.

Бурдаликъ — городъ въ Бухарскомъ ханствѣ, столица Бурдаликского бекства, расположенъ недалеко отъ рѣки, на правомъ берегу Аму-Дарьи, въ 127 верстахъ отъ Карши и въ 145 в. отъ г. Бухары. Нѣкогда Б. имѣлъ важное значеніе, въ настоящее же время значительно упалъ.

кн. В. М.

Бурдастыя собаки — см. Бурдастыя собаки.

Бурдахъ (Карль-Фридрихъ Burdach)—выдающийся физиологъ, род. 12 июня 1776 г. въ Лейпцигѣ, гдѣ онъ и учился и въ 1798 г. получилъ степень доктора философіи, а въ 1800 г.—доктора медицины. Послѣ того какъ онъ прожилъ тамъ нѣкоторое время въ качествѣ практическаго врача, а также выступилъ въ 1798 г. въ качествѣ приватъ-доцента, а въ 1807 году сталъ экстраординарнымъ профессоромъ, онъ перешелъ въ 1811 г. въ качествѣ ординарнаго профессора анатоміи и физиологіи въ Дерптъ и отсюда въ 1814 году въ Кенигсбергъ, гдѣ умеръ 16 іюля 1847 года. Пройдя стадіи нервной патологіи, бруннанизма, натур-физиологіи и хеміатріи, хорошо знакомый съ Кантомъ, Фихте, Шеллингомъ и Гегелемъ, Б. держался въ медицинскихъ наукахъ совершенно самостоятельнаго направленія. Всѣ его работы отличаются ясностью мысли, систематическимъ раздѣленіемъ, строго логической формой и изящнымъ языкомъ. Въ первое время его дѣятельность была посвящена самымъ различнымъ наукамъ, что доказываютъ его руководства по энциклопедіи медицины и методологіи, діететики, физиологіи, патологіи, системѣ фармакогнозіи и литературѣ врачебной науки. Позднѣе онъ обратился исключительно къ анатоміи и физиологіи и въ этихъ областяхъ имѣетъ выдающіяся заслуги. Къ его обширнымъ вкладкамъ въ науку въ этой области принадлежатъ: прекрасный трудъ «*Vom Bau und Leben des Gehirns und Rückenmarks*» (2 т., Лейпцигъ, 1819—26) и «*Physiologie als Erfahrungswissenschaft*» (6 т., Лейпцигъ, 1826—40; 2 изд., томъ 1—3, 1835—38). Изъ позднѣйшихъ трудовъ Бурдаха заслуживаютъ особаго упоминанія слѣдующіе: «*Gerichtsärztliche Arbeiten*» (1 томъ, Штутгартъ, 1839), «*Blicke ins Leben*» (4 т., Лейпцигъ, 1842—48), дагдѣ «*Umriss einer Physiologie des Nervensystems*» (Лейпцигъ, 1844) и популярное сочиненіе: «*Der Mensch nach den verschiedenen Seiten seiner Natur*» (Штутгартъ, 1836—1837).—Его сынъ, Эрнстъ Бурдахъ, род. въ Лейпцигѣ 25 февраля 1801 г., учился въ кенигсбергскомъ университетѣ, гдѣ получилъ ученую степень, занялъ мѣсто прозектора, а позднѣе сталъ ординарнымъ профессоромъ анатоміи. Онъ также приобрѣлъ извѣстность нѣсколькими физиологическими и анатомическими сочиненіями. Такъ, онъ напечаталъ: «*Beitrag zur mikroskopischen Anatomie der Nerven*» (Кенигсбергъ, 1837) и «*Anthropologie für das gebildete Publicum*» (Штутгартъ, 1847). Кромѣ того, онъ работалъ въ качествѣ сотрудника надъ шестымъ томомъ «*Физиологіи*» своего отца. Онъ † 10 октября 1876 г. *Н. Ки.*

Бурдванъ—см. Бардванъ.

Бурдеттъ (Францискъ Burdett)—членъ англійскаго парламента, род. 1770, † 1844 г. Получилъ образованіе въ Вестминстерѣ и Оксфордѣ, путешествовалъ затѣмъ по Европѣ; благодаря женитбѣ оказался владѣльцемъ огромнаго состоянія. Въ 1796 году Бурдеттъ былъ избранъ въ парламентъ, къ составу котораго принадлежалъ впродолженіе 36 лѣтъ; сначала стоялъ на сторонѣ лудвигской оппозиціи, былъ противникомъ политики Плитта и поддерживалъ министерство Фокса; въ 1810 г.

подвергся аресту за свое посланіе къ избирателямъ (что доставило ему большую популярность); въ 1819 г. боролся противъ ограниченной свободы печати. Б. велъ также продолжительную агитацію за права католиковъ въ Ирландіи и за билль о реформѣ Грея. По проведеніи послѣдней реформы онъ совершенно неожиданно перешелъ къ тори, вслѣдствіе чего потерялъ свое прежнее вліяніе, хотя и былъ избранъ вновь.

Бурдиганъ—название придунайскихъ болгаръ, встрѣчаемое у восточныхъ писателей, особенно у Масуди.

Бурдигала—старинное названіе города Бордо (см. это сл.).

Бурдильонъ (Іосифъ).—Подъ этимъ псевдонимомъ Вольтеръ написалъ брошюру о разногласіи церквей въ Польшѣ; брошюра имѣетъ два русскихъ перевода, изъ которыхъ каждый имѣлъ по два изданія. Ранній переводъ принадлежитъ В. Тредьяковскому, болѣе поздній—кн. Василю Мещерскому, который переводилъ «по порученію Ивана Васильевича Плещеева», а мотивировалъ переводъ книжки тѣмъ, что «въ ней Всеавгустѣйшая наша монархиня самымъ справедливымъ образомъ почтена и хвалата вознесена». Оба изданія вышли въ Москвѣ, первое—въ 1776, а второе—въ 1778 г. Автора брошюры Мещерскій на своихъ переводахъ почему-то не выставлялъ. Пригодимъ точное оглавленіе брошюры по переводу Тредьяковского: «Опытъ историческій и критическій о разгласіяхъ церквей въ Польшѣ. Сочиненъ Іосифомъ Бурдильономъ, профессоромъ права общенароднаго, а съ французскаго переведенъ В. Т.» (Спб., 1768). Во второмъ изданіи, вышедшемъ въ Москвѣ въ 1787 г., имя и фамилія переводчика пропечатаны исполнѣ. Тредьяковский, обращая вниманіе на стиль и правописаніе французскаго подлинника, вѣрно угадалъ автора этой брошюры: «Небольшая сія тетрадь», говоритъ онъ въ предисловіи къ своему переводу, «сочиненная въ превосходное почтеніе Греческому Православію предъ Римскою церковію и въ толикуюжъ славу и хвалу Самодержицѣ нашей Великой, Прещедрой Екатерины II... хотя и возвышаетъ въ заглавной своей Титлѣ Автора себѣ Іосифа нѣкоего Бурдильюна; но мнится, что сіе имя есть поддѣльное вмѣсто прямого сочинителя, и что истинный сея книжки Авторъ есть одинъ изъ славнѣйшихъ во всей Европѣ Филологъ французскій». Замѣчательно, что (кажется, тогда же) вышелъ и греческій переводъ брошюры вмѣстѣ съ французскимъ текстомъ и со множествомъ подстрочныхъ примѣчаній на греческомъ языкѣ. Мѣсто и время этого перевода, хотя и не обозначены, но, судя по шрифту, надо полагать, что и этотъ переводъ сдѣланъ въ Россіи. *А. Э.*

Бурдигъ (Федоръ Алексѣевичъ)—артистъ Имп. театровъ и писатель, род. въ 1825 году; воспитывался въ одной изъ московскихъ гимназій и свою артистическую дѣятельность началъ въ провинціи въ 1841 г.; затѣмъ игралъ на московскихъ сценахъ и въ 1847 г. прибылъ въ Спб. На Александринскую сцену принять только въ 1851 г. Исполненная въ 1853 роль Бородинна («Не въ свои сави не са-

дись», ком. Островскаго) окончательно упрочил за ним репутацію солиднаго артиста. Исполняя въ началѣ своего артистическаго поприща комическія и бытовыя роли въ водевиляхъ и комедіяхъ, Б. въ послѣдствіи перешелъ на главные роли, преимущественно репертуара комедій А. Н. Островскаго, дружбаю котораго пользовался до конца жизни. † 24 февр. 1887 г. Лучшими его ролями были, безспорно, мастерскіе типы кушцовъ въ комедіяхъ Островскаго. Въ его большомъ репертуарѣ особенно выдавались роли: Краснова («Грѣхъ да Бѣда»), Хрюкова («Шутники»), Бруснова («Тяжелые дни»), Большова («Свои люди сочтемся»), Борокина («Не въ свои сани не садись»), Любима Торцова («Бѣдность не порокъ»), Шелемшева («Общее благо»), Ильиши («Не въ деньгахъ счастье») и много др.—Свои досуги Ф. А. Бурдинъ посвящалъ и литературѣ. Такъ, онъ издалъ 4-е тома переводныхъ пьесъ, подъ заглавіемъ: «Сборникъ театральныхъ пьесъ»; написалъ руководство для молодыхъ актеровъ—«Краткая азбука драматическаго искусства» (Москва, 1886). «Его воспоминанія» частью напечатаны въ «Историческомъ Вѣстникѣ» (1886, № 1) и въ «Вѣстникѣ Европы».

А. Ум.

Бурдонетъ — пучекъ сложеной корпии, нерѣдко перевязанный ниткой по срединѣ, для введенія въ раны, фистулы и т. под. съ цѣлю содѣйствовать выдѣленію ихъ секрета и воспрепятствовать его накопленію въ нихъ.

Бурдонъ (франц. bourdon) — органная труба большихъ размѣровъ (преимущественно четырехгранная, деревянная), отъ 8—32 футовъ длины, закрытая съ одного конца, съ боковымъ отверстиемъ для звука. Звукъ ихъ басовый. Бурдономъ также называютъ низкія трубки волынки; это названіе давали еще въ старину низкимъ выдерживаемымъ тонамъ на струнныхъ инструментахъ. Выдержанный тонъ въ басу называется тоже гуммель-басомъ.

Бурдонъ (Себастьянъ Bourdon) — французскій живописецъ, род. 1616, † 1671 г. Послѣ долгихъ мытарствъ въ молодости попалъ въ Римъ, гдѣ ему оказалъ содѣйствіе Клодъ Лорренсъ. Въ 1643 году явился въ Парижъ, написалъ тамъ «Распятіе св. Павла» для церкви Notre-Dame (теперь хранится въ Луврѣ) и нѣкоторыя др. картины. Во время междоусобной войны Б. удалился въ Швецію и сдѣлался здѣсь въ 1652 г. придворнымъ живописцемъ королевы Христины. По возвращеніи въ Парижъ, былъ однимъ изъ основателей, затѣмъ и ректоромъ академіи живописи. Б. успѣшно занимался также гравированіемъ, и гравюры его очень цѣнятся любителями. Въ Петербургѣ, въ Эрмитажѣ, имѣется картина Б.: «Христосъ мертвый у ногъ Богоматери». Биографія Б. написана Ponsoisailhe'емъ (Парижъ, 1886 г.).

Бурдонъ-де-ла-Кроньеръ (Жанъ-Жозефъ-Леонардъ Bourdon-de-la-Croisnière) — французскій педагогъ и дѣятель Революціи (род. 1758, † 1815 г.). Событія 1789 года заставили его директоромъ одного парижскаго воспитательнаго заведенія. Горячо отдавшійся политической борьбѣ, онъ былъ избранъ членомъ

конвента, примкнувъ въ термидоръ къ противникамъ Робеспьера и вмѣстѣ съ Баррасомъ повелъ національную гвардію противъ террористовъ, захвативъ Робеспьера и его приверженцевъ. Участвовалъ въ якобинскомъ заговорѣ 1795 г., попалъ въ тюрьму, но скоро былъ освобожденъ по амнистіи того же года; былъ также членомъ совѣта 500. Увлеченный политикой, Б. не переставалъ интересоваться педагогическими вопросами: выпускалъ брошюры и велъ усную пропаганду въ смыслѣ преобразованія воспитательной системы и школьнаго дѣла. а послѣ событія 18-го фруктидора возвратился исполнѣ къ преподавательской дѣятельности.

Бурдонъ-де-ла-Оазъ (Франсуа - Луи Bourdon de l'Oise)—дѣятель Франц. революціи; сначала былъ адвокатомъ, затѣмъ сдѣлался прокуроромъ при парламентѣ въ Парижѣ; въ 1792 г. участвовалъ во взятіи Тюльери 10 августа и попалъ послѣ этого въ члены конвента. Выступивъ противъ Робеспьера, онъ былъ исключенъ имъ изъ всѣхъ революціонныхъ клубовъ. Съ тѣхъ поръ происходитъ переворотъ въ его дѣятельности: онъ становится врагомъ республики и защитникомъ дворянства и духовенства. Директоріей Б. былъ осужденъ на ссылку въ Гвиану, гдѣ и скончался въ 1797 г.

Бурдюково—ст. Московско-Ярославско-Вологодской ж. д., въ 21 в. отъ Вологды.

Бурдюковы.—Извѣстія объ этомъ родѣ начинаются съ Андрея Бурдюка, находившагося въ 1468 г. въ походѣ войска великокаяжескихъ на Устюгъ и на Казань. Но положительно считать Андрея Бурдюка родоначальникомъ Б. нельзя, по недостаточности генеалогическаго матеріала объ этомъ родѣ.

Бурдюкъ, бурдючекъ — мѣхъ животнаго, содранный съ него черезъ шейное отверстие безъ другихъ разрѣзовъ; полученный такимъ образомъ цѣльный кожаный мѣшокъ выворачивается шерстью внутрь; кожа снаружи прогирается солью, а шкури пропитывается дегтемъ, отверстия шеи, ногъ и другія перерезываются, одна лапка оставляется для вливанія жидкости и бурдюкъ готовъ къ употребленію: для наполненія и храненія жидкостей. Большіе бурдюки, отличающіеся замѣчательною прочностью, приготавливаются изъ шкуры буйволовъ и быковъ, а бурдючки изъ шкуры козлятъ и ягнятъ. Въ старину бурдюкъ служилъ, особенно въ азіатскихъ странахъ, единственнымъ средствомъ для сохраненія, а главное для перевозки, вина, масла и т. п. жидкостей; но съ распространеніемъ бондарнаго промысла его употребленіе болѣе и болѣе ограничивается. Въ Закавказьѣ, однако, и нынѣ бурдюки имѣютъ значительное распространеніе. Имѣя малый вѣсъ и большую вмѣстимость, бурдюкъ очень удобенъ для перевозки, особенно вьючной. Въ Б. возятъ и носятъ всякія жидкости, начиная отъ воды и нефти и кончая винами. Главныя массы закавказскихъ винъ, производимыхъ для мѣстнаго потребленія, перевозятся въ бурдюкахъ. Въ военномъ хозяйствѣ бурдюки пріобрѣтаютъ нѣкоторое походное значеніе, когда приходится быстро соорудить переправы черезъ рѣки въ пустынныхъ мѣстахъ: надутые воздухомъ и связанные досчатими перекладинами и настѣ-

кой, они представляютъ чрезвычайно удобную плавучую платформу, для плота или моста. Связанныя вмѣстѣ нѣсколько платформъ образуютъ прочный понтонный мостъ, черезъ который нерѣдко въ азіятскихъ войнахъ Россіи приходилось переправлять войска и даже артиллерійскія орудія. *С. Гуллиамбаровъ А.*

Буре или **Бурн** — по сѣверной миеологіи считается дѣдомъ Одина; произошелъ отъ великана Имира и коровы Аудумлы: сначала, въ первый лѣтъ, появились человѣчскіе волосы, во въ второй — голова, на третій — все туловище. Б. былъ красивый, сильный мужчина высокаго роста. У него были сыны Беръ (Bör), отъ котораго и родился Одинъ.

Бурѣ — страна внутри западной Африки, у верховьевъ Нигера, съ богатыми золотыми россыпями, изъ которыхъ добывается золото, отливающееся своимъ свѣтло-желтымъ цвѣтомъ; главный городъ Диди.

Буреваль, буреломъ, бой — лѣсъ пологаный бурей. Хотя буря и сильный вѣтеръ почти синонимы, а потому вредъ, причиняемый лѣсу тѣмъ и другимъ одинаковъ, но въ лѣсоводственной терминологіи принято различать буреломъ отъ вѣтровала: ель, пихта, сосна и осина, при пронзраніи послѣднихъ двухъ на мокрой и болотистой почвѣ, легко валятся бурей и вѣтромъ, выворачиваются изъ почвы съ корнями; это вѣтроваль. Напротивъ того дубъ, букъ, ясень, кленъ, лиственница и сосна, растущая на боровой почвѣ, глубоко вѣдряясь своими корнями въ почву, представляютъ большое противодѣйствіе бурѣ и вѣтру, которые ломаютъ у нихъ вѣтви, вершину, а иногда и стволы, производя буреломъ. Степень вреда, причиняемаго лѣсу бурей и вѣтромъ, кромѣ древесныхъ породъ, изъ которыхъ состоитъ лѣсъ, зависитъ: а) отъ качества почвы — на плотныхъ почвахъ скорѣе бываетъ буреломъ, на рыхлыхъ — вѣтроваль; б) отъ возраста, — молодыя и средневозрастныя насажденія менѣе страдаютъ, чѣмъ приспѣвающія и спѣлыя; в) деревьевъ, выросшихъ въ сомкнутыхъ полныхъ насажденіяхъ и потомъ случайно выставленныхъ дѣйствію бурѣ и вѣтра, сильнѣе повреждаются, чѣмъ постоянно пронзроставшія на свободѣ, или на опушкѣ, съ краю лѣса, которыя обнаруживаютъ замѣчательную, въ этомъ отношеніи, устойчивость. Для предупрежденія и отклоненія вреда, причиняемаго лѣсу бурями и вѣтромъ, служатъ: веденіе рубокъ въ надлежащемъ направленіи и соответственное распредѣленіе ихъ, что достигается установленіемъ извѣстнаго порядка или послѣдовательности въ рубкѣ лѣса и соединеннаго съ тѣмъ распредѣленія насажденій въ будущемъ по возрастамъ (см. Вѣтроваль, Опушка, Сѣчь).

В. С.

Буревѣстники (Procellaria) — родъ птицъ изъ отряда плавающихъ, семейства буревѣстниковыхъ (Procellariidae см. таблицу Плавающихъ птицы или плавучи, Natatores). Б. отличаются большою головою, короткою шею и сильно развитымъ туловищемъ; клювъ короче головы, сильный и толстый, съ глубокими бороздами по бокамъ; на концѣ его большіи крючокъ; ротовая щель идетъ далеко назадъ; ноздри помѣщаются на костяныхъ трубкахъ,

расположенныхъ на спинкѣ клюва. Ноги не очень большія, но сильныя, сжатія съ боковъ; три передніе пальца соединены плавательною перепонкою, а задній недоразвитъ и имѣетъ видъ бородавочки. Крылья длинныя и острыя; концы ихъ заходятъ закончикъ хвоста. Хвостъ округленный, состоящій изъ 12—14 рулевыхъ перьевъ. Опереніе густое; окраска мало различается по полу, возрасту и временамъ года. Б. суть вполне морскія птицы, живущія въ обоихъ полушаріяхъ лишь въ высокихъ широтахъ и отличающіяся быстрымъ и продолжительнымъ полетомъ. Отъ враговъ они защищаются тѣмъ, что выпрыскиваютъ на нихъ жирное и вонючее содержимое своего желудка. При приближеніи бури они, какъ рассказываютъ моряки, часто садятся на корабли и тѣмъ какъ бы предсказываютъ ее; отсюда произошло и самое названіе этихъ птицъ. Извѣстно 40 видовъ Б., изъ которыхъ назовемъ слѣдующіе:

Б. арктическій или сѣверный (P. glacialis, см. табл. Плавучи, Natatores) достигаетъ до 50 см. длины и до 1,10 м. въ размахѣ крыльевъ. Передняя часть спины и плечи пепельно-сѣрыя, маховыя перья черноватая, клювъ желтый, у основанія сѣро-зеленый; ноги желтыя; остальныя части тѣла бѣлыя. Этотъ Б. лѣтомъ очень обыкновененъ въ Баффиновомъ заливѣ, Дэвисовомъ проливѣ, у Курильскихъ и Алеутскихъ острововъ, у Япъ-Майена, Шпицбергена и у западнаго берега Исландіи, а изрѣдка встрѣчается и у береговъ Германіи. Питается онъ моллюсками, медузами, рыбою, гніющимъ мясомъ китовъ и тюленей. На Нью-Фаундлендѣ Б. съ жадностью пожираютъ всякіе отбросы отъ трески и потому въ большомъ количествѣ летаютъ вокругъ рыбаковъ, занимающихся заготовленіемъ этой рыбы. Б. гнѣздятся на самыхъ крутыхъ и малодоступныхъ скалахъ, собираясь въ огромныхъ количествахъ. Каждая самка откладываетъ только одно яйцо. Самое южное мѣсто гнѣздованія Б. сѣвернаго — маленький островъ Сентъ-Килда у западнаго берега Шотландіи. Для бѣдныхъ обитателей дальняго Сѣвера эта птица очень важна, потому что даетъ имъ хорошую свѣжую пищу: она имѣетъ нѣжное, бѣлое, не особенно сильно пахнущее варяное мясо, которое, будучи прокопчено или просолено, служитъ зимнимъ запасомъ; кромѣ того, отъ этого Б. получается еще много жира, идущаго какъ на освѣщеніе, такъ и въ пищу, и большое количество пуха и перьевъ для постелей. Въ концѣ августа на одномъ только Вестманъ-Эрѣ, маленькомъ островкѣ у южнаго берега Исландіи, ежегодно просаливается на зиму болѣе 20000 жирныхъ молодыхъ птицъ. Рыбаки не безъ основанія доверяютъ его способности предугадывать погоду и выѣзжаютъ въ море сообразно съ тѣмъ приближается ли эта птица къ берегамъ или же улетаетъ въ открытое море. Б. калскій (P. capensis), котораго старые путешественники называли также калскимъ голубемъ, имѣетъ только 33 см. длины при размахѣ крыльевъ въ 1,10 м. Голова и задняя часть тѣла темно-сѣрыя, спина, покровныя перья крыльевъ и хвоста бѣлыя съ темно-сѣрыми

пятами, нижняя сторона тѣла бѣлая; маховыя перья черныя съ бѣлымъ внутреннимъ опахаломъ; рулевыя перья—бѣлыя, съ черною полосою на концѣ; клювъ черный; ноги бурочерныя. Водится въ южномъ полушаріи, отъ 25 до 50° ю. ш. Б. исполинскій или южный (*P. giganteus*) достигаетъ до 90 см. длины и до 2 м. въ размахѣ крыльевъ. Верхняя сторона тѣла его черная съ мутно-бѣлыми краями перьевъ; нижняя сторона бѣлая; клювъ ярко-желтый; ноги бѣдно-желтыя. Молодыя птицы одноцвѣтныя, шоколадно-бурья. Водится въ умѣренныхъ и холодныхъ частяхъ южнаго полушарія. В. исполинскій летаетъ очень быстро и продолжительно. Питается онъ различными отбросами и рыбою, но въ его желудкѣ находили также и птицъ. *Э. Брандт.*

Буренскій хребетъ — см. Малый Хинганъ.

Буреломный, колодливый **лѣсъ**, колодникъ, выскоръ (Арханг., Вятск.), выскорѣ, выскордъ (Волог.), выскиръ (Новгор.), выскирякъ (Арханг.), лежина (съверн. губ.), лежень (Рязанск.), падинникъ (Тверск., Псковск.) — древесные матеріалы, изъ пострадавшихъ отъ бурелома деревьевъ.

Буренинъ (Викторъ Петровичъ)—поэтъ и журналистъ, сынъ художника, родился въ 1841 году въ Москвѣ; учился въ московскомъ дворцовомъ архитектурномъ училищѣ, но не чувствуя склонности къ этой специальности, посвятилъ себя литературѣ. Первыми печатными произведеніями его были юмористическія куплеты: «Шабашъ на Лысой горѣ, или журналистика въ 1862 г.» (въ «Искрѣ» 1862 г., № 46) и «Драматическія сцены» по поводу выхода «Современника» (въ «Современникѣ» 1863 г., кн. 4), за подписью «Владиміръ Монументовъ». Затѣмъ на страницахъ «Искры» 1863—66 гг. появился цѣлый рядъ юмористическихъ стихотвореній Б., подписанныхъ тѣмъ же псевдонимомъ. Рядомъ съ этими юмористическими стихотвореніями, на страницахъ тѣхъ же двухъ журналовъ и «Библ. для Чтенія» стали появляться и пьесы серьезнаго содержанія. Въ «Вѣстникѣ Европы» Буренинъ помѣстилъ рядъ переводовъ изъ А. де Виньи, Гюго, Байрона и др. и нѣсколько оригинальныхъ стихотвореній — переработокъ былинь. Въ тоже время онъ сотрудничалъ въ «Отечественныхъ Запискахъ», редакціи Некрасова, здѣсь въ числѣ различныхъ пьесъ Б., переводныхъ и оригинальныхъ, напечатанъ былъ и цѣлый рядъ юмористическихъ его стихотвореній-пародій, подъ общимъ заглавіемъ: «Военно-поэтическія отголоски» (1871 г., кн. 1 и 3). Стихотворенія эти подписаны псевдонимомъ: «Выборгскій пустынный», равно какъ и «Пѣснь о Педифилѣ и Педемахѣ», напечатанныя въ томъ же журналѣ (1871 г., кн. 6). Нѣкоторыя стихотворенія Б. помѣщены въ «Бесѣдѣ», «Дѣлѣ» и др. журналахъ. Начиная съ 1865 г., Б. сталъ преимущественно посвящать свое время газетной дѣятельности, работая въ качествѣ одного изъ постоянныхъ сотрудниковъ «Санкт-петербургскихъ Вѣдомостей», редакціи В. О. Корша, гдѣ еженедѣльно, почти вчленіе 10 лѣтъ, появлялись его обзоры «Журналистики», подписанные буквою Z. Съ 1876 года онъ

состоитъ членомъ редакціи газеты «Новое Время» и здѣсь еженедѣльно печатаетъ свои «Критическіе очерки». Кромѣ стихотвореній и критическихъ статей, Буренинъ печаталъ и въ «Петербургскихъ Вѣдомостяхъ», и въ «Новомъ Времени» беллетристическія произведенія. Въ отдѣльномъ изданіи появились слѣдующіе сборники сочиненій Б.: «Очерки и пародіи» (Спб. 1874); «Былое», стихотворенія (Спб., 1880); «Стрѣлы», стихотворенія (Спб., 1880; 2 изд. Спб., 1889); «Пѣсни и шаржи», новыя стихотворенія (Спб., 1886); I. «Мертвая нога» (таинственный процессъ) и II. «Романъ въ Кисловодскѣ» (3 изд. Спб., 1889—двѣ повѣсти); «Изъ современной жизни. Фельетоныя рассказы Маститаго Беллетриста и пр.» (Спб. 1879); «Критическіе очерки и памфлеты» (Спб. 1884); «Литературная дѣятельность Тургенева. Критическій этюдъ» (Спб., 1884); «Критическіе этюды» (Спб., 1888). Б. написалъ еще либретто къ оперѣ П. Кюи «Анджело» (Спб., 1875) и драматическія произведенія: «Медея» (Спб. 1884, въ сотрудничествѣ съ А. Суворинимъ); «Смерть Агриппины» (Спб. 1886); «Комедія о княжѣ Забавѣ Путятишиѣ и боярынь Василісѣ Миклушичѣ» (М., 1890). Въ 1891 г. вышло 2-ое изд. его фельетоновъ-пародій, озаглавленныхъ «Хвостъ», и раньше печатавшихся въ «Новомъ Времени», подъ псевдонимомъ Графъ Алексій Жасминъ.

Братъ его Константинъ Петровичъ—педагогъ, образованіе получилъ въ петербургскомъ университетѣ по физико-математическому факультету; сначала былъ преподавателемъ математики въ Смоленской, а впоследствии—IV московской гимназіи. Ум. въ 1882 г. Составленные Б., отчасти въ сотрудничествѣ съ А. Малининимъ, учебники по разнымъ отдѣламъ физико-математическихъ знаній, выдержали множество изданій: «Собраніе ариеметическихъ задачъ» (18 изд.); «Руководство къ ариеметикѣ» (Москва, 1888, 16 изд.); «Руководство къ космографіи и физической географіи» (Москва, 1888, 8 изд.); «Руководство къ физикѣ и собраніе физическихъ задачъ» (Москва, 1887, 8 изд.); «Руководство алгебры и собраніе алгебраическихъ задачъ» (М., 1890, 8 изд.); «Рѣшенія ариеметическихъ задачъ» (М., 1887) и др.

Бурение. Искусство буренія земли, бывшее еще, мсжно сказать, въ колыбели въ началѣ XIX столѣтія, во второй половинѣ получило такое развитіе и усовершенствованіе, что помощью его представлялось возможнымъ пробурить величайшіе въ мірѣ тоннели Сентъ-Готтардскій, длиною 14 верстъ, Монть-Сенискій—11½ верстъ, Сентъ-Бернардскій—12½ в. и т. д., и достигнуть глубины въ вертикальныхъ скважинахъ земли, напр. въ Шперенбергѣ, въ Пруссіи, 4100 футовъ. Въ тѣ предѣлы, до которыхъ въ настоящее время достигли энергія и изобрѣтательность человѣка. Въ послѣдніе 15—20 лѣтъ всѣ системы прежнія и изобрѣтеныя новыя (щитовая) получили весьма значительныя усовершенствованія, а въ особенності алмазное Б.; американское: канатное и на деревянныхъ штангахъ съ ножницами, равно ударное и вращательное при буреніи тоннелей. Алмазнымъ буреніемъ возможно въ настоящее время вести скважи-

ны до 12 дюйм. діаметромъ, вслѣдствіе усовершенствованія трубчатого бура съ алмазною коронкою. Американскія системы буренія подняли свою производительность черезъ увеличеніе вѣса ударнаго инструмента. Для выбора въ данномъ случаѣ той или другой изъ нижеописанныхъ системъ буренія можно руководствоваться слѣдующими правилами, предложенными инженеромъ Фаукомъ.

1) Для совершенно мягкихъ, но и не обваливающихъ грунтовъ, при глубинѣ до 100 саж. и при маломъ діаметрѣ, слѣдуетъ употреблять обыкновенный буръ на штангахъ.

2) Для тѣхъ же породъ, но на большую глубину, слѣдуетъ примѣнять ударную систему Фовеля съ чисткою скважины водою.

3) Для песчано-глинистыхъ породъ можно предложить вращательный, затѣмъ ударный способъ Б. съ промывкою водою и опущеніемъ обсадныхъ трубъ.

4) Для немного твердыхъ, необваливающихся грунтовъ, при средней величины діаметрѣ Б. съ ножницами на канатѣ или на деревянныхъ штангахъ.

5) При грунтахъ средней и большой твердости и такихъ же діаметрахъ скважинъ—алмазное Б.

6) Для скважинъ большихъ діаметровъ, при часто измѣняющихся напластованіяхъ, употребить свободно падающій инструментъ: а) для

ручного Б.—обыкновенный Фабіана; б) для парового Б.—автоматически дѣйствующій приборъ съ большимъ подъемомъ ударнаго инструмента, и в) для малыхъ діаметр. Фабіановскій инструментъ съ отбоемъ рычага и паровымъ двигателемъ. Всѣ системы Б. можно раздѣлить на двѣ большія группы: А) вращательное и В) ударное; какъ то, такъ и другое можетъ производиться ручнымъ и машиннымъ способомъ. Какова бы ни была система Б. и къ какой бы она группѣ ни принадлежала, приготовительныя работы къ Б. всегда будутъ однѣ и тѣже. Работы эти состоятъ въ устройствѣ буровой башни и установкѣ направляющей трубы въ томъ мѣстѣ, гдѣ будетъ производиться Б. скважины. Буровая башня (такъ называется постройка въ видѣ усѣченной пирамиды, обыкновенно деревянная) возводится надъ буровой скважиной для помѣщенія въ ней рабочихъ и разнаго рода приспособленій для производства Б. Буровыя башни бывають открытыя и закрытыя, т. е. обшитыя досками для защиты отъ дождя и вѣтра. При ручномъ Б. на довольно значительную глубину, до 50 сажень и даже болѣе, ограничиваются треногами, веда работу на открытомъ мѣстѣ. Въ буровой башнѣ устраивается деревянный станокъ, называемый буровымъ. Въ этомъ станкѣ устанавливается рычагъ, или балансиръ, для подъема ударнаго прибора, ремневые шкивы принимающіе движущую

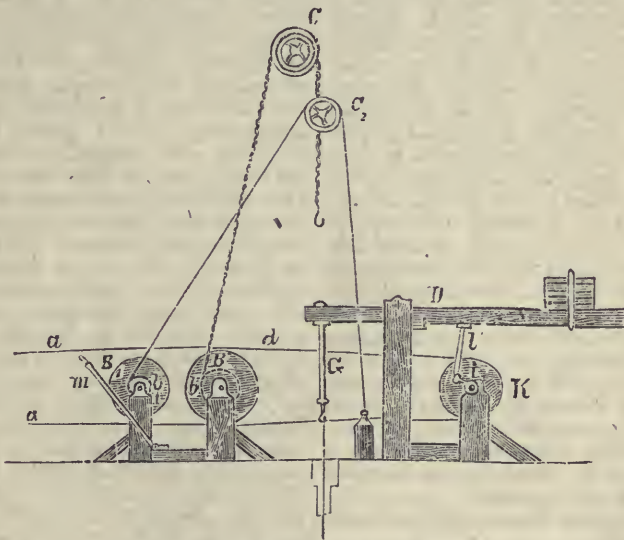

Буровой станокъ Ленца.

щую силу отъ локобиля, канатные барабаны, шестерни, зубчатая колеса, приборы для регулированія длины буровыхъ штангъ во время работы, насосы и т. д. Устройство бурового станка для каждой системы Б. бываетъ различно, но въ общемъ разнится мало. Въ Ваку на Кавказѣ, гдѣ примѣнены почти всѣ системы Б., исключая алмазной, въ большомъ употребленіи буровой станокъ Ленца, какъ самый практичій. Паровая машина посредствомъ ремня

(а) приводитъ въ движеніе деревянное колесо В и валъ, на который навивается цѣпь, перекинутая черезъ блокъ С, которая имѣетъ на своемъ концѣ крюкъ для подыманія и опусканія штангъ и др. приспособленій. Во время поднятія или опусканія штангъ рычагъ или балансиръ отодвигается немного назадъ. Когда въ скважину опущены всѣ штанги и приборы, то рычагъ выдвигаютъ впередъ, чѣмъ подвѣсное на немъ кольцо приводилось къ серединѣ

скважины; въ такомъ положеніи его оставляютъ, соединивъ конецъ рычага со штангою, выходящею изъ скважины, посредствомъ уравнительнаго прибора G (см. Буровые инструменты). Затѣмъ цѣпь свиваютъ съ вала b и ремень d надвигаютъ на колесо K, сообщающее рычагу D качательное движеніе посредствомъ кривошипа j и штанги l, и на колесо A, насаженное на тотъ-же валъ b, по другую сторону, за колесомъ B на чертежѣ не видное. Вотъ все устройство по передачѣ движенія бурового станка Ленца. Когда скважину надо очистить, то отодвигаютъ рычагъ, какъ это дѣлали раньше; вынимаютъ изъ скважины всѣ штанги съ допотомъ, и посредствомъ каната, перекинутого черезъ блокъ c, и наверху на валъ b, вращающійся вмѣстѣ съ колесомъ B, опускаютъ въ скважину желонку (см. Буровые инструменты) или черпакъ. Колесо B, приводится въ движеніе треніемъ съ колесомъ B, для чего посредствомъ рычага m оно можетъ быть по произволу придвигаемо и отодвигаемо отъ колеса B. Для регулированія качанія рычага (балансира) на другомъ его концѣ привѣшиваютъ грузъ, который по мѣрѣ удлинненія штангъ долженъ увеличиваться настолько, чтобы вѣсъ всѣхъ спущенныхъ въ скважину штангъ уравновѣшивался бы грузомъ противовѣса. Шкивы для подъемныхъ канатовъ надо по возможности отодвигать одинъ съ другого, чтобы потомъ при работѣ крюки, вертлюги и проч. не заѣвали одинъ за другой. Канаты для глубокихъ скважинъ слѣдуетъ употреблять плоскіе, такъ какъ при навивкѣ ихъ не бываетъ вовсе толчковъ, такъ вредно дѣйствующихъ при соскакиваніи во время навиванія. Одновременно съ постройкою башни и устройствомъ бурового станка приступаютъ къ установкѣ въ скважинѣ, направляющей трубы (матицы). Для этого въ томъ мѣстѣ, гдѣ будетъ скважина, роютъ колодезь глубиною отъ 7 до 20 футовъ, смотря по тому, на какой глубинѣ встрѣтится твердый грунтъ, на которомъ можно установить матицу. Она дѣлается изъ чугуна, дерева, или желѣза, значительно большаго діаметра чѣмъ скважина, и должна быть установлена вертикально по отвѣсу, и съ такимъ расчетомъ, чтобы середина ея находилась на отвѣсной линіи, проходящей черезъ точку привѣса бурового инструмента къ рычагу станка. Когда матица установлена и устройство башни и станка окончено, тогда можно приступитъ къ буренію.

Буреніе, какъ сказано выше, раздѣляется на 2 группы, а именно:

А) Вращательная система буренія бываетъ ручная и машинная. Первая употребляется для развѣдки грунтовъ, для строительнаго дѣла на небольшую глубину, до 10 саж.— и тогда для этого выгодно употреблять ручной буръ, изобрѣтенный горнымъ инженеромъ С. Войславомъ, описанный подъ названіемъ Буръ ручной (см. это слово). Ручной способъ вращательнаго буренія—самый обыкновенный вмѣстѣ съ тѣмъ самый старинный, и если онъ примѣненъ къ грунтамъ мягкимъ или даже и средней плотности, но однообразно расположеннымъ, и если буровая скважина небольшого

діаметра и стѣнки не обсыпаются, то работа производится успѣшно и стоитъ недорого, такъ какъ употребляемые для сего инструменты весьма просты и дешевы. Въ прежнее время, когда для очистки инструмента и скважины требовалось каждый разъ вынимать его, работа шла тихо, стоила непомерно дорого и поэтому не имѣла болѣе широкаго примѣненія. Для наглядности возьмемъ, напримѣръ, буровую работу, на глубинѣ 15 саж. и посмотримъ, сколько нужно было времени для поднятія лишь за одинъ разъ всѣхъ штангъ и бурового инструмента. Положимъ, что среднее время, нужное для развинчиванія и поднятія одной саженой штанги, равно 5 минутамъ, то для вынутія инструмента съ глубины 15 саж. потребуетъ время въ 15 разъ болѣе, т. е. 75 минутъ или 1 ч. 15 м. Кромѣ потери времени, отъ постояннаго развинчиванія и свинчиванія штангъ, происходитъ порча винтового наръза на нихъ, а также и частые обвалы стѣнокъ скважины. Все это настолько дѣлало работу затруднительной и дорого стоящей, что присканіе лучшаго способа буренія занимало всѣхъ лицъ, близко стоящихъ къ этого рода работамъ.

Въ началѣ сороковыхъ годовъ французскій инженеръ Фовель (Fauvelle) началъ употреблять для буренія полая штанги и накачивать и нагнетать въ нихъ воду, которая, по мѣрѣ углубленія бура, подымалась обратно къверху между стѣнками его и скважины, унося съ собою землю, осколки породъ каменистыхъ, грязь и пр. Это изобрѣтеніе составило эру въ буровой техникѣ. При такомъ устройствѣ не можетъ быть никогда скопленія грязи на днѣ скважины и надобности въ подъемѣ инструмента, а потому можно безошибочно утверждать, что этимъ изобрѣтеніемъ Фовеля трудность буренія уменьшилась на девять десятыхъ. Буръ Фовеля, кромѣ описанныхъ выше преимуществъ, имѣетъ и то важное значеніе, что одинаково свободно дѣйствуетъ, какъ на не большой, такъ и на весьма значительной глубинѣ. Опыты, произведенные при примѣненіи этого бура, показали, что производство работъ, обошло въ 15 разъ дешевле, чѣмъ посредствомъ бура стараго образца. При всѣхъ своихъ достоинствахъ буръ Фовеля имѣетъ тотъ недостатокъ, что не можетъ быть употребленъ вездѣ съ одинаковою выгодною, такъ какъ не вездѣ имѣется вода въ достаточномъ количествѣ для его дѣйствія. Несмотря на это, онъ все-таки остается до настоящаго времени самымъ лучшимъ буровымъ инструментомъ во всѣхъ нынѣ существующихъ системахъ буренія при производствѣ работъ по сверленію, какъ вертикальныхъ, такъ и горизонтальныхъ скважинъ.

Работы по буренію на сплошныхъ штапахъ обыкновеннымъ буромъ или ложкою (рѣзакъ) производятся такъ: сначала на глубину одной сажени ввинчиваніе бурава производится особымъ штанговымъ ключемъ, поворачивая слѣва направо, и наблюдая, чтобы тогчасъ, какъ только буравъ или ложка наполнятся выбуренной землею доверху, что бываетъ послѣ углубленія бура на 14—15 дюйм., вынимать ихъ, дабы не засосался инструментъ. Для

дальнѣйшаго углубленія навивчиваются штанги, которыя поднимаются и опускаются на блокъ, подвѣшенномъ въ треногѣ. Крюкъ, которымъ захватываются штанги, подвѣшенъ или соединенъ съ канатомъ вертикально, для свободнаго поворота въ обѣ стороны подвѣшенныхъ къ нему штангъ. Крюкъ этотъ, имѣющей форму вилки, для предупрежденія соскальзыванія штангъ запирается крючками. Подъемъ штангъ и опусканіе производится лебедкою, къ которой приставляется двое рабочихъ.

На Кавказѣ, въ Баку при всѣхъ системахъ начинаютъ бурение ручнымъ способомъ посредствомъ особыхъ цилиндрическихъ открытых или закрытыхъ буровъ (см. Буровые инструменты). Первые употребляются въ грунтахъ глинистыхъ и вязкихъ, а вторые въ сыпучихъ, какъ песокъ. Эти буры очень употребительны, такъ какъ ими вмѣстѣ производится и очистка скважины. Бурение этими инструментами производятъ на довольно большую глубину, если грунтъ мягкій; но глубина эта не должна превышать 150 или 200 футъ (что зависитъ отъ твердости проходимыхъ породъ), такъ какъ при большей глубинѣ происходитъ скручиваніе штангъ и ихъ поломка. Для начала же буренія на небольшую глубину приемъ этотъ очень практиченъ.

При буреніи скважинъ для развѣдокъ грунта и другихъ надобностей въ мѣстахъ, гдѣ буръ проходитъ по слоямъ сыпучаго и водянистаго песку или ила, необходимо укрѣплять въ этихъ мѣстахъ стѣнки скважины, что и дѣлается посредствомъ опусканія желѣзныхъ трубъ діаметра меньшаго, чѣмъ скважина отверстія. При буреніи же отверстія для добыванія соли или нефти, одновременно съ началомъ буренія опускаютъ и обсаждаютъ желѣзныя трубы. Трубы эти дѣлаютъ изъ листового желѣза въ $\frac{1}{4}$ до $\frac{3}{16}$ дюйма толщиною, длиною 5 фут. и соединяются заклепками. Опусканіе трубъ составляетъ весьма важную часть буренія. Для того, чтобы трубы опускались свободно, имѣется расширитель (см. Буровые инструменты), который опускается впереди трубы вмѣстѣ съ буромъ и расширяетъ скважину на $1\frac{1}{2}$ или 2 дюйма вокругъ трубъ. Несмотря на это, на значительной уже глубинѣ, вслѣдствіе тренія ихъ объ стѣны скважины, которыя часто обсыпаются, трубы не могутъ опускаться отъ собственного вѣса, а нужно употреблять для этого усиліе въ видѣ домкратовъ или гидравлическихъ прессовъ съ силою отъ 10 до 15 тоннъ.

Самое простое укрѣпленіе буровыхъ скважинъ производится посредствомъ коническихъ трубъ, въ которыхъ верхній діаметръ немногимъ больше нижняго, и въ этомъ мѣстѣ онъ соединяется заклепками, число которыхъ въ каждомъ ряду равно числу дюймовъ діаметра трубъ, напр. при 4 дюйм. труба склепывается 8 заклепками. Бурение на пустотныхъ штангахъ съ промывкою скважинъ водою производится ручнымъ и машиннымъ способомъ. Въ обоихъ случаяхъ наконечникъ бываетъ трубчатый буръ со стальною или алмазною коронкою; первый примѣняется къ грунтамъ мягкимъ, а второй къ твердымъ. Для вращенія трубъ при ручномъ буреніи употребляется

ся зажимъ съ ручками (см. Буровые инструменты), который прикрѣпляется къ трубамъ и трубчатыми рычагами, надѣваемыми на ручки, приводится во вращательное движеніе подобно тому, какъ и на сплошныхъ штангахъ. При горизонтальныхъ буровыхъ скважинахъ вращательное движеніе буры общается посредствомъ колеса съ ручками. Работа производится непрерывно, до совершеннаго заполнения породой трубчатого бура, причемъ насосъ долженъ быть постоянно въ дѣйствіи, дабы буровая грязь не могла осѣсть и засосать инструментъ. Въ послѣднее время при буреніи въ мягкихъ породахъ примѣняютъ расширитель для расширения скважинъ подъ предохранительными трубами. Для опусканія трубъ надавливаютъ на нихъ винтовыми или гидравлическими прессами, для чего на рѣзбу трубы навивчиваютъ чугунный наконечникъ съ двумя по сторонамъ отверстиями, черезъ которыя проходятъ винты прессы; третье отверстие для пропуска воды. Для буренія въ породахъ твердыхъ употребляется трубчатый буръ съ алмазами. Первое примѣненіе алмазовъ для буренія сдѣлано было Лешотомъ въ Швейцаріи; затѣмъ способъ этотъ значительно усовершенствованъ въ Америкѣ и въ послѣднее время англійскимъ капитаномъ Бомономъ. Усовершенствованія относятся къ буровымъ станкамъ, штангамъ и алмазной коронкѣ. Преимущество этой системы буренія заключается въ большой быстротѣ работы и въ томъ, что выбуренныя породы вынимаются въ видѣ столбиковъ, кусковъ порядочной длины, по которымъ не только можно различать измѣненія въ напластованіи, но и уголъ паденія. При буреніи этого рода углубляются сразу до 15 фут., т. е. до полнаго заполнения бура породой, если послѣдняя на то позволяетъ. Такъ какъ трубчатый буръ съ алмазною коронкою долженъ имѣть болѣе быстрое вращательное движеніе, чѣмъ со стальной, то онъ приводится въ движеніе паровою машиною, какъ насосъ, накачивающей воду. Для горизонтальнаго вращательнаго буренія имѣются особыя гидравлическія буровыя машины, посредствомъ которыхъ уже пробуровано столько замѣчательныхъ по своей длинѣ туннелей, какъ Сень-Готарскій, Сень-Вернардскій и у насъ Сурамскій на Кавказѣ (см. Буровые инструменты).

Способъ производства работъ буровыми машинами по прорытію туннелей состоитъ въ извѣстныхъ общихъ приемахъ, практиковавшихся при буровыхъ работахъ подобнаго рода за-границей и у насъ въ Россіи, независимо отъ тѣхъ особенностей, которыя могутъ встрѣтиться въ каждомъ отдѣльномъ случаѣ. Для подобнаго рода работъ, обыкновенно прежде всего избирается система буровой машины, и когда такая выбрана, то приступаютъ вначалѣ къ буренію ручнымъ способомъ, если не желаютъ терять время, пока всѣ приспособленія къ машинному буренію будутъ окончены. Затѣмъ къ мѣсту буренія укладываются два рельсовыхъ пути и ведутся по длинѣ будущаго туннеля, удлиняясь по мѣрѣ хода работъ, черезъ каждыя 7 футъ. Одновременно ведутся и всѣ другія работы, какъ плотничныя, по уста-

повнѣ крѣпей, кружалъ, подмостей, такъ и каменная работа по возведенію стѣнъ, дабы дать возможность дальнѣйшему производству буренія. Буровая машина на особой тележкѣ движется по путямъ и можетъ быть во всякое время выведена наружу. Другіе пути укладываются параллельно первымъ и предназначаются для передвиженія небольшихъ вагончиковъ съ матеріалами, выбуренною породою и инструментами. Посрединѣ между рельсами устраивается широкая канава, постоянно удлиняемая, для укладки желѣзныхъ трубъ проводящихъ сгущенный воздухъ, воду и свѣтильный газъ или электрическіе провода. При постройкѣ туннелей черезъ Сурамскій перевалъ на Кавказѣ употреблены были гидравлическія буровыя машины Брандта, давшія блистательные результаты. Въ этихъ машинахъ стержень оканчивается коронкою со стальными зубьями. Стальная коронка изготовляется изъ трубчатой вязкой стали высшаго качества. На коронкѣ имѣлось 3 зуба, которыми очень успѣшно выбуривалась порода и скважина очищалась водою, поступающею изъ цилиндровъ машины, въ трубчатый буровой стержень. Буры имѣли скорость отъ 4 до 5 оборотовъ въ минуту. Глубина скважинъ достигала до 1 сажени, причемъ оказалось, что для пробуриванія одного погоннаго метра скважины нужно отъ 9 до 12 минутъ времени, когда буръ проходитъ сланцеватую глину или песчаникъ. Обѣ системы горизонтальнаго машиннаго буренія, какъ ударная, такъ и вращательная, совершенствуются одна передъ другою и въ настоящее время нельзя сказать, которой слѣдуетъ дать предпочтеніе. Ударная система находится въ постоянномъ примѣненіи при постройкѣ туннелей уже болѣе 30 лѣтъ, а вращательная—болѣе 15 лѣтъ, и для правильнаго сужденія о преимуществѣ той или другой системы необходимо сопоставить ихъ теоретическія и практическія стороны.

Система вращательнаго буренія имѣетъ то преимущество, что машины этой системы, во 1-хъ, работаютъ непрерывно, во 2-хъ, употребляютъ усиліе на раздробленіе только одного кольца скважины, относительно малаго объема, въ 3-хъ работаютъ спокойно и, въ 4-хъ, допускаютъ при буреніи на 50% болѣйшій діаметръ скважинъ, чѣмъ при ударной системѣ, а потому нужное количество скважинъ менѣе; съ практической же точки, недостатокъ этой системы состоитъ въ томъ, что машина выбрасываетъ воду, которую необходимо затѣмъ отвести, и не доставляетъ никакой вентиляціи, между тѣмъ какъ при ударной системѣ отлично вентилируется одновременно воздухъ въ штольнѣ. Это послѣднее преимущество ударной системы столь важно, какъ это подтвердилось на опытѣ, при постройкѣ Кохемскаго, Брондлейдскаго и Креберскаго туннелей, что можно машинами этой системы проникнуть въглубь до 900 сажень, съ каждой стороны, не нуждаясь въ особой вентиляціи, а потому въ настоящее время болѣею частью при проведеніи длинныхъ туннелей употребляются ударныя буровыя машины. Что касается до расхода силы, издержекъ на устройство и успѣха работъ, то таковыя для обеихъ

системъ оказываются одинаковыми. Въ виду вышеизложеннаго еще мѣстныя обстоятельства могутъ вліять на выборъ той или другой системы буренія. Итакъ тамъ, гдѣ имѣется естественный напоръ воды, полезно пользоваться вращательными машинами, потому что такое даровое давление представляетъ большое сбереженіе. По мнѣнію извѣстнаго специалиста профессора Ржиги, успѣхъ работъ, при настоящемъ состояніи буровыхъ машинъ (1887 г.), не менѣе 1,65 саж. при обыкновенномъ ходѣ работъ и при усиленной работѣ 2,55 саж. ежедневнаго выдвиганія скважины впередъ. Успѣхъ работы въ Сурамскомъ туннелѣ превысилъ эту цифру и достигъ небывалаго результата 2,90 саж. единичнаго средняго успѣха. Шитовыя буровыя машины тоже употребляются (см. Буровыя машины) при сверленіи туннелей въ тѣхъ мѣстахъ, гдѣ заставляеть тѣснота мѣста, напр. подъ улицами, или когда боится просачиванія воды при проходѣ подъ дномъ рѣки. Машины этой системы, особенно пригодны въ грунтахъ мягкихъ, глинистыхъ. При надавливаніи машины домкратами или гидравлическими прессами, глинистый грунтъ выжимается черезъ отверстіе щита и нагружается въ вагончики, которыми и отвозится по рельсамъ къ подземной шахтѣ. По мѣрѣ подвиганія машины, вставляются чугунныя кольца, составляющія оболочку туннеля. Если бы встрѣился камень или скала, то слѣдуетъ ихъ предварительнo раздроблять особыми снарядами и далѣе вести работу щитовою машиною. Средній успѣхъ суточной работы 1,80 саж., что можно считать весьма выгоднымъ.

В) Ударное буреніе производится долотами ручнымъ и машиннымъ способомъ. Въ настоящее время существуетъ нѣсколько системъ этого рода буренія, а именно:

1) Обыкновеннымъ долотомъ на стальныхъ желѣзныхъ штангахъ. Это самая примитивная система и, несмотря на это, имѣетъ и по сіе время довольно большое примѣненіе при буреніи на небольшую глубину, когда скважина малаго діаметра, не болѣе 3 дюймовъ. При благопріятныхъ геологическихъ условіяхъ—этою системою доходили до 90 сажень глубины, причемъ очистка скважины производилась желонкою (см. Буровыя инструменты). Опусканіе и подниманіе штангъ производится обыкновенною теледкою, поднимающею грузъ до 250 пуд.

2) Долото, укрѣпленное на пустотѣлыхъ штангахъ, съ промывкою скважины водою. Эта система удобопримѣнима въ скважинахъ небольшого діаметра и при твердыхъ грунтахъ, такъ какъ при твердыхъ каменныхъ породахъ вода не въ состояніи поднимать крупныя куски камня на большую высоту. Въ глинистыхъ же грунтахъ, а въ особенности сыпучихъ и плавучихъ, этотъ способъ буренія не имѣетъ себѣ подобнаго, по быстротѣ и чистотѣ работъ; при этомъ надо имѣть въ виду, что для грунтовъ сыпучихъ и плавучихъ необходимы опускныя трубы. Производство работъ—очень просто. На нижнемъ концѣ штанги укрѣплено долото, а верхній конецъ соединенъ съ буровымъ станкомъ и насосомъ. Для соединенія преимуществъ буренія

съ промывкою скважины водою съ свободно падающимъ инструментомъ, инженеръ А. Фаукъ изобрѣлъ особаго устройства, автоматически дѣйствующій, свободно падающій инструментъ. Особенно практичною оказалась эта система въ грунтахъ нетвердыхъ или образующихъ частые обвалы. Такимъ инструментомъ можно, не вынимая его, бурить на 50 фут., а какъ забой скважины остается постоянно чистымъ, то отсюда и видно, почему такъ велика успѣшность работы.

3) Долото, укрѣпленное на проволочномъ канатѣ. Эта система буренія примѣнена была съ успѣхомъ Г. Кольбомъ въ Баваріи въ началѣ семидесятыхъ годовъ. Буровой инструментъ составляютъ долото, ударная штанга съ направляющими корзинками и вертлюгъ. Особое устройство послѣдняго съ ударною штангою и составляетъ сущность этой системы, въ которой можно заставить долото поворачиваться во время работы. При подъемѣ каната, натягиваясь, — раскручивается болѣе или менѣе, сообразно вѣсу инструмента, и этимъ способомъ поворачиваютъ долото; при паденіи же долота канатъ сразу освобождается отъ груза и вновь скручивается, а съ нимъ вмѣстѣ отворачивается и долото. Система эта, въ не особенно твердыхъ породахъ, превосходитъ предыдущія и съ свободно падающимъ инструментомъ, такъ какъ при этой системѣ грунтъ скорѣе разрыхляется, и подъемъ инструмента, а также очистка скважины производятся быстрѣе.

4) Буреніе на ножницахъ посредствомъ каната или штангъ. Эта система буренія — составляетъ переходъ отъ буренія долотомъ на сплошныхъ штангахъ къ буренію съ свободно падающимъ инструментомъ. Ножницы (см. Буровые инструменты) одинаково хорошо дѣйствуютъ какъ на канатахъ, такъ и на деревянныхъ штангахъ. Буреніе этою системою имѣетъ наибольшее примѣненіе въ Америкѣ: на канатахъ употребляется въ Пенсильваніи и носитъ названіе пенсильванскаго, а на деревянныхъ штангахъ — канадскаго. Канатное буреніе на ножницахъ употребляется въ глубокихъ скважинахъ, болѣе 100 сажень, такъ какъ на такой глубинѣ вѣсъ штангъ былъ бы ужь очень великъ. Этимъ способомъ буренія достигаютъ глубины 300 саж., причѣмъ производство самой работы весьма просто. Сначала опускаютъ малое долото и пробуриваютъ имъ скважину въ $\frac{1}{2}$ сажени, вынимаютъ его, очищаютъ скважину и опускаютъ долото большихъ размѣровъ для расширенія отверстія и т. д. Для приданія лучшаго направленія ножницамъ, ширина ихъ дѣлается на 1 дюйм. менѣе диаметра скважины. Нижний конецъ каната посредствомъ обоймицы скрѣпляется съ верхнею частью ножницъ. Канатъ изготовляется изъ самой лучшей пряди, діаметромъ отъ $1\frac{1}{2}$ до 2 дюйм. Подъемъ инструмента не превышаетъ 3 фут., при 45 ударахъ въ минуту. Очистка скважины дѣлается желонкою. Пенсильванская система буренія примѣняется съ большою выгодною тамъ, гдѣ проходима скважиною породы однообразнаго сложенія на значительной глубинѣ и не обсыпаются (въ

послѣднемъ случаѣ опускаются желѣзныя трубы для предохраненія скважинъ отъ обвала). Были примѣры, что при удачномъ напластываніи породъ, — углублялись этою системою буренія на 800 футовъ въ продолженіе 20 дней; обыкновенно же пробуриваютъ отъ 10 до 15 фут. въ день — при условіи, чтобы породы не были очень тверды и не образовали обваловъ. Система эта по своей простотѣ и дешевизнѣ и при подходящихъ геологическихъ условіяхъ не имѣетъ себѣ подобной. Для управленія ею, при такой громадной производительности, нужны всего двое рабочихъ и паровой двигатель, безъ котораго она, впрочемъ, не можетъ вовсе примѣняться. Во всякомъ случаѣ нужно имѣть сказанныхъ 2 рабочихъ весьма опытныхъ въ дѣлѣ этого рода буренія, такъ какъ безъ навыка весьма трудно воспринимать точныя ощущенія посредствомъ каната со столь значительной глубины, какъ 2000 футовъ, и управлять на основаніи этихъ ощущеній ходомъ всей работы. Буреніе на ножницахъ съ деревянными штангами, или канадское, производится тѣми же инструментами, что и на канатахъ, кромѣ замѣны каната деревянными штангами. Этою системою пробуриваются скважины большого діаметра и на очень значительную глубину, такъ напр. въ Америкѣ, около Сентъ-Луи, проведена буровая скважина на глубину 3800 футовъ. Въ этой системѣ легко могутъ быть примѣнены ножницы, приспособленныя для проведенія воды въ скважину и тогда при не особенно твердыхъ породахъ буреніе можетъ производиться съ большою выгодною, такъ какъ не придется часто вынимать долото для очистки скважины.

5) Долото, укрѣпленное къ свободно падающему инструменту. Всякій свободно падающій инструментъ производить при паденіи ударъ на породу въ буровой скважинѣ и сила этого удара находится въ зависимости отъ массы ударнаго прибора и высоты его паденія. Изъ физики извѣстно по закону Галилея, что пути, проходимые падающимъ тѣломъ, относятся какъ квадраты временъ паденія; слѣдовательно, всякое свободно падающее тѣло проходитъ, напр., въ 2 секунды пространство въ 4 раза большее, чѣмъ въ 1 секундѣ. Поэтому для достиженія наибольшей производительности свободно падающаго инструмента надо найти наибольшую высоту подъема и величину вѣса его. Первая не превосходитъ, въ настоящее время, $4\frac{1}{2}$ фута, а вторая 20 пудовъ. При этихъ данныхъ буреніе можетъ производиться съ успѣхомъ лишь тогда, когда имѣются отличной выдѣлки долота и другіе ударные инструменты, независимо отъ діаметра скважины и степени твердости проходимыхъ породъ. Въ послѣднее время свободно-падающій инструментъ начали примѣнять ко вѣмъ буровымъ системамъ, а въ особенности къ канатному. Изобрѣтеніе, сдѣланное въ Кельнѣ Guillaume'омъ, въ устройствѣ пустотѣлаго проволочнаго каната можетъ создать самую совершенную систему буренія, если изобрѣтеніе это на практикѣ дастъ хорошіе результаты. Эта система канатно-водяного буренія съ свободно-падающимъ, автоматически дѣйствующимъ инструментомъ, пред-

ставитъ самую совершенную изъ системъ, какую только можно себѣ представить въ настоящее время. При производствѣ работъ подобнаго рода системою, кромѣ хорошихъ инструментовъ, надо имѣть и отличныхъ рабочихъ. Свободно-падающій инструментъ на сплошныхъ штангахъ имѣеть большое примѣненіе въ Европѣ, а у насъ на Кавказѣ, въ Баку, гдѣ употребляется инструментъ Фабіана. Въ усовершенствованной системѣ этого рода требуется имѣть три прибора: а) долото; б) расширитель (когда скважина укрѣпляется обсадными трубами), и в) свободно-падающій инструментъ (см. Буровые инструменты). Буреніе состоитъ въ томъ, чтобы буровой инструментъ поднять на требуемую высоту, которая бываетъ отъ 1 до 2 футовъ, и затѣмъ сбросить его. Буреніе можетъ производиться ручнымъ и машиннымъ способомъ. Изъ перечисленныхъ ударныхъ системъ въ Европѣ для глубокихъ скважинъ примѣняется единственно штанговая система съ свободно-падающимъ инструментомъ, для различныхъ диаметровъ и глубины, какъ оказавшаяся наиболѣе выгодной и только въ рѣдкихъ случаяхъ примѣняютъ канатную. Въ Америкѣ, гдѣ геологическія напластованія однообразны на весьма значительную глубину, самаго большаго успѣха въ работѣ достигаютъ, употребляя канатное или на деревянныхъ штангахъ съ ножницами буреніе. Относительно ударныхъ буровыхъ машинъ, говорено уже подробно при описаніи буренія туннелей и горизонтальныхъ штоленъ.

Литература: v. L. Serlo, «Bergbaukunde» (1873; здѣсь подробно описаны: способъ Фовеля, свободно-падающіе инструменты Цобеля, Книда и др.); А. Лоренцъ, «Постройка тоннелей съ примѣненіемъ бурильныхъ машинъ» (перев. С. Вейсблата, 1883); А. Фаунъ, «Руководство къ буренію скважинъ и т. д.» (1887; подробно описаны системы ударнаго буренія); С. Войславъ, «Исслѣдованіе грунта и развѣдка полезныхъ ископаемыхъ, посредствомъ ручнаго буренія» (1889); Г. Романовскій, «О буреніи Айбарскаго артезіанскаго колодца» (1883); проф. Ржигъ, «Подробное описаніе буровыхъ машинъ» (въ «Журналѣ Министерства Путей Сообщенія», 1887 г.); тамъ же, гг. 1847 и 1852; М. С. Керbedзь, «Постройка двухъ туннелей на Новороссійской вѣтви Владикавказской жел. дор.» (1890); Tesklenburg, «Handbuch d. Tiefbohrkunde» (1889). Э. Ф.

Бурещичь или **Борещичь** (Мартинъ)—хорватскій поэтъ, род. около 1510 г., ум. около 1562 г. Въ своихъ стихахъ описывать несчастную любовь, но не избѣгалъ также духовныхъ и дидактическихъ сюжетовъ. Его сочиненія изданы Тампарицей 1562 г., въ Венеціи, и Кукульевичемъ въ Загребѣ 1858.

Буряя (Ниманъ-бирра или Нюмень)—р. Амурской области, лѣвый большой притокъ р. Амура, извѣстна была въ XVII стол., во время казачьихъ походовъ на Амуръ, подъ названіемъ р. Быстрой. Б. начинается двумя истоками, бѣгущими съ голыхъ вышинъ М. Хингана, въ очень узкой долинѣ, среди отвѣсныхъ скалъ, поднимающихся у ложа рѣки до 600 фут. По слияніи обоихъ истоковъ, Б. теряетъ характеръ горной рѣки. Вслѣдствіе зна-

чительнаго паденія русла, понижающагося уступами, верхнее теченіе рѣки то быстро, мелко и порожисто, то довольно медленно и глубокое. При впаденіи Умалытна, рѣка Б. падаетъ съ трехфутовой высоты, горы отодвигаются, покидая ея берега, рѣчная долина расширяется до 2½ верстъ и рѣка течетъ среди холмистой долины, разбиваясь на протоки. Принявъ справа р. Нюманъ, она входитъ въ гористую мѣстность, берега ея вновь обставлены гранитными утесами, поднимающимися до 800 фут. надъ ложемъ рѣки. Пробывши черезъ нѣсколько параллельно идущихъ съ С. къ Ю. хребтовъ Турана, при выходѣ изъ котораго на рѣкѣ находится послѣдній порогъ Б., принявъ затѣмъ съ лѣвой стороны довольно значительную р. Тирму, течетъ въ низменной мѣстности и только изрѣдка къ правому берегу ея подходятъ горы; луга, сопровождающіе ея теченіе покрываются болѣе роскошною южною растительностью, а хвойные лѣса смѣняются лиственными; на ея островахъ—орѣховое и пробковое дерево и акація перериты лозами дикаго винограда. При впаденіи въ Амуръ подъ 49°23' с. ш. и 147°20' в. д. (Ферро) на правомъ берегу Б. тянется песчаное обнаженіе—Цаганъ. Длина теченія рѣки—723 версты или 771 км. (103,9 миль), въ верховьихъ своихъ Б. течетъ съ СВ. на З. и ЮЗ., а затѣмъ съ С. на Ю., слегка отклоняясь къ З. Отъ истоковъ до Нюмана паденіе рѣки 5 фут. на версту, а отсюда до устья 1½ фут.; судоходство возможно на протяженіи 270 в. до впаденія въ нее р. Тирмы. Поверхность Бурейнскаго бассейна 48104 кв. вер. или 54744,4 кв. км. (993,96 кв. м.).

Ср. Миддендорфъ, «Путешествіе на Сѣверъ и Востокъ Сибири» (1860 г.); «Труды Сибирской Экспедиціи Импер. Русскаго Географич. общ.» (1868 г.); «Вѣстникъ Импер. Русскаго Географическаго Общества» (1858 г., т. XXII); Ф. Шперъ, «Россия дальняго Востока» (1885 г.); И. Стрѣльбицкій, «Исчисленіе поверхн. Россійск. Имперіи» (1889 г.). Ф. Ш.

Буржа (Абель Burja)—писатель о Россіи, род. въ 1752 г., † въ 1816 г. Въ 1777 г. Б., бывшій учитель французской гимназіи, поступилъ гувернеромъ въ семейство Татишевыхъ, близъ Москвы, затѣмъ путешествовалъ вмѣстѣ съ своими воспитанниками по Россіи и Европѣ и свои впечатлѣнія описалъ въ сочиненіи: «Observations d'un voyageur sur la Russie, la Finlande, la Livonie, la Courlande et la Prusse» (Берл., 1785; 2-е изд., въ Магистратѣ, 1787). Съ 1787 г. Б. занималъ кассирскую математику въ берлинской военной академіи.

Бурже (Bourget, lac du)—наибольшее озеро въ бассейнѣ рѣки Роны, находится на высотѣ 237 мет. надъ уровнемъ моря, въ 10 километр. къ сѣверу отъ Шамбери, въ франц. департ. Савойѣ, между дѣпью горъ Монъ-дю-Ша (Mont du Chat) и Монъ-де-ля-Шарвазъ (Charvaz); имѣетъ 17 км. въ длину, до 3 въ ширину; занимаетъ площадь въ 35 кв. км., а глубина достигаетъ 78 метровъ. Черезъ озеро протекаетъ рѣка Лексъ, которая впадаетъ въ озеро съ юга, и, выйдя въ сѣверной его части, сливается, при посредствѣ

канала де-Савьеръ, съ Роной. Какъ берега озера, такъ и окружающія его горныя дѣпи принадлежать къ юрской системѣ, а болота, тянущіяся по обоимъ концамъ озера, свидѣтельствуютъ о томъ, что это озеро занимало когда-то гораздо большую площадь. Лѣвый берегъ высокъ, крутъ и скалистъ, а правый, по которому тянется линия Монъ-Сеннской жел. дор., представляетъ холмистую мѣстность съ виноградниками, хлѣбными полями и рощами каштановъ. Кромѣ мѣстечка Ле-Бурже, по которому названо самое озеро, на берегу его расположены: аббатство Готъ-Комбъ (Haute Combe), пристань Port de Puer, ведущая въ отстоящее въ 1½ км. отъ озера купальное мѣсто Aix-les-Bains, и замокъ Шатильонъ.

Бурже (Поль Bourget) — современный французскій критикъ и романистъ, достигшій громкой извѣстности своими психологическими романами, родился въ Амьенѣ въ 1852 г., слушалъ лекціи въ Ecole des Hautes Etudes въ Парижѣ, намѣреваясь посвятить себя греческой филологіи, но вскорѣ бросилъ латинистику и отдался литературной критикѣ, поэзій и роману. Началъ писать въ «Revue de Deux Mondes» и въ «Nouv. Revue», издавалъ «Parlement» вмѣстѣ съ Андрѣ Мишелемъ. Б. выступилъ на литературное поприще, подобно многимъ другимъ французскимъ писателямъ, съ нѣсколькими сборниками стиховъ: «Poésies» (1872—76), «La Vie inquiète» (1875), «Edel» (1878), «Les Aveux» (1882). Затѣмъ появились два тома его критическихъ этюдовъ: «Essais de psychologie contemporaine» (1883) и «Nouveaux Essais» (1885). Уже въ стихахъ и психологическихъ этюдахъ творчество Бурже обрисовывается тѣми-же чертами, которыя оскрѣпили и опредѣлили вполне въ его послѣдующихъ романахъ. Въ «Aveux» и другихъ стихахъ Бурже близокъ къ поэтамъ-декадентамъ своей разочарованностью, скептицизмомъ, пессимизмомъ и въ особенности пристрастіемъ ко всему искусственному—дэндизмомъ. «Essais de Psychologie» — не объективные критическіе этюды, а разборъ тѣхъ литературныхъ теченій, которыя наиболѣе отразились на самомъ авторѣ. Б. разсматриваетъ здѣсь тѣхъ изъ новѣйшихъ писателей, міросозерцаніе которыхъ ему наиболее близко и которые оказали на него непосредственное вліяніе. Рѣзко отразился на немъ Бодлеръ, любовью къ которому дышетъ блестящій этюдъ, посвященный болѣзненному творчеству автора «Fleurs du mal». Отъ него Б. наслѣдовалъ странную смѣсь чувственности съ мистицизмомъ и особую настойчивость анализа, лишающаго человѣка способности къ непосредственному наслажденію и присущаго лишь очень тонкимъ нервнымъ организаціямъ. Отъ Ренана перешла къ Бурже аристократическая надменность и главнымъ образомъ дилетантизмъ, которымъ онъ восторгается въ философѣ, опредѣляя его какъ «расположеніе ума, весьма интеллигентное и вмѣстѣ съ тѣмъ сладострастное, которое влечетъ насъ попеременно къ различнымъ формамъ жизни и ведетъ насъ къ подлаживанію подъ всѣ формы, не отдаваясь ни одной». Отъ Тана Б. заимствовалъ научный складъ ума, извѣстные приемы письма и пристрастіе къ обобщеніямъ, отъ Дюма сы-

на—нервное безпокойство о морали въ драмахъ любви. Писателямъ «артистическимъ», какъ Флоберу, Гонкурамъ, Лек. де-Лиллю, онъ придаетъ мало значенія, хотя превосходно ихъ понимаетъ. Наибольшее же значеніе изъ писателей предъидущаго поколѣнія для Бурже имѣетъ Стендаль, прямыхъ послѣдователемъ котораго онъ себя считаетъ.

Съ 1883 г. Б. отдается преимущественно роману; съ тѣхъ поръ появились «Cruelle Enigme», «L'irréparable», «Crime d'amour», «André Cornélis», «Mensonges» (1883), «Le Disciple» (1889), «Coeur de femme» и въ послѣднее время «Physiologie de l'amour» и «Pastels». Во всѣхъ своихъ романахъ Б. занятъ тщательнымъ анализомъ малѣйшихъ и притомъ наиболѣе тонкихъ отбѣтковъ жизни человѣческаго сердца вообще и женскаго въ частности. Героини своихъ Б. выбираетъ почти исключительно въ великосвѣтской средѣ, отчасти потому, что жизнь людей этого круга, избавленная отъ матеріальныхъ заботъ и не тратящая жизненныхъ силъ на борьбу за существованіе, болѣе посвящена чувству и чувственности и представляетъ болѣе случаевъ запутанности отношеній. Кромѣ того, Б., порицая въ Гонкурахъ и другихъ писателяхъ-артистахъ то, что онъ называетъ l'amour duibelot (пристрастіе къ мелкимъ художественнымъ вещамъ), самъ — поклонникъ прекраснаго во всѣхъ его проявленіяхъ и съ такимъ же наслажденіемъ и знаніемъ дѣла описываетъ роскошную обстановку и подробности изящнаго туалета, какъ и психическое состояніе героини въ критическій моментъ жизни. Тема романовъ Б. — «страсти любви», которыя онъ изслѣдуетъ съ проницательностью психолога и съ точностью анатома. Самые замѣчательные въ этомъ отношеніи изъ романовъ Б. — «Crime d'amour», «Mensonges» и «Disciple». Въ первомъ героиня, Елена Шазель — жертва человѣка, доведеннаго разрушающей силой анализа до отрицанія нравственной отвѣтственности за свои поступки и до полного скептицизма относительно чистоты души у другихъ людей. Онъ соблазняетъ Елену, не будучи въ состояніи полюбить ее и не вѣря въ чистоту молодой женщины. Елена, покинутая, мститъ ему добровольнымъ паденіемъ, виновникомъ котораго является такимъ образомъ онъ самъ. Эта мысль вызываетъ въ немъ страшную тревогу, искреннія угрозынія софѣси и наконецъ великое состраданіе къ человѣчеству. Онъ возвращается къ Еленѣ, испрашиваетъ у нея прощеніе — и она прощаетъ его. И ее тоже зрѣлице чужого страданія (ея мужа) приводитъ къ понятію объ истинно-христіанской жизни. Романъ этотъ является, такимъ образомъ, исторіей искушенія двухъ душъ, очистившихся страданіемъ. — Въ «Mensonges» Б. пытливымъ и безстрастнымъ ножомъ анализа раскрываетъ всю ложь, на которой построена жизнь людей, лишенныхъ идеала. Цѣлая галерея современныхъ, сложныхъ по своей психологій типовъ выведена въ этомъ по истинѣ глубокомъ произведеніи. Центръ романа — свѣтская женщина» (M-me Morenes), всецѣло занятая культомъ самой себя и своей красоты. Она мирится съ цѣлою сѣтлю жи, вовлекая туда и чистаго юно-

шу-поэта, котораго она отчасти любить, но больше ради новизны незнакомаго ей до того романтической любви, а не ради его самого. Другой тип растлѣнной безпринципной души—Клодь Ларше, у котораго, однако-же, не вовсе исчезло въ душѣ пониманіе добра. Вѣчнымъ анализомъ онъ довелъ себя до яснаго пониманія лжи и грязи своей жизни, своей любви къ презираемой имъ женщинѣ; но въ душѣ его нѣтъ положительныхъ вѣрованій и убѣжденій, и, презирая себя, онъ съ особымъ сладострастіемъ слѣдитъ затѣмъ, какъ все ниже падаетъ его нравственная личность. Яркимъ продуктомъ царства лжи въ романѣ В. является также баронъ Дефоржъ, другъ М-ше Моренесъ, оплачивающій ея туалеты и брилліанты. Всѣ нравственныя стремленія и сомнѣнія замѣнены въ его душѣ холоднымъ, расчетливымъ эгоизмомъ, жаждущимъ въ жизни лишь одного—возможно большаго комфорта. Измѣна М-ше Моренесъ его не волнуетъ; въ разыгравшейся драмѣ онъ изъ всѣхъ участвующихъ считаетъ себя наиболее счастливымъ, такъ какъ онъ требуетъ отъ жизни лишь комфорта, а отъ любовницы — только физической красоты, въ то время какъ другіе терзаются ложью жизни, не будучи въ состояніи удалить ее изъ своего существованія.

Въ разсмотрѣнныхъ романахъ В.—психологъ, занятый изслѣдованіемъ явленій душевной жизни, а не ихъ оцѣнкой; особенность ихъ — тщательность анализа. Каждое чувство анатомируется какъ на секціонномъ столѣ; цѣлыя страницы посвящены разсмотрѣнію всѣхъ разнообразныхъ причинъ, побудившихъ М-ше Моренесъ, не любя Ренэ, назначать ему свиданія, или описанію сложнаго чувства, которое влекло К. Ларше къ Колеттѣ. Но В., унаслѣдовавъ отъ Стэндаля силу анализа, внесъ въ свои произведенія новый элементъ, заимствованный, повидимому, у русскихъ романистовъ и въ особенности у Достоевскаго. Мы говоримъ о такъ наз. *religion de la souffrance humaine*, т. е. преклоненіи предъ страданіемъ и вѣрѣ въ его очистительную силу. Это черта не всегда искренняя у Бурже—въ «*Stime d'amour*», напр. она совсѣмъ дѣлана и какъ бы придѣлана для эффектнаго конца; но она свидѣтельствуеетъ о серьезномъ отношеніи къ нравственнымъ задачамъ. В.—моралистъ; онъ вѣритъ въ совершенствованіе человѣка и ищетъ средствъ для врачеванія зла въ жизни. Теорія всеврачующей силы страданія у него навѣяна извнѣ; но онъ искрененъ и самобытенъ какъ моралистъ въ «*Disciple*», надѣлавшемъ такъ много шума при своемъ появленіи. Въ этомъ романѣ В. рѣшаетъ утвердительно вопросъ объ «отвѣтственности ученыхъ за послѣдствія своихъ нравственныхъ теорій». Онъ предоставляетъ молодежи отъ излишняго скептицизма и отъ эгоизма, пользующагося своими силами только для личнаго благосостоянія. «*Disciple*», не смотря на крупныя недостатки, подкупаетъ горячимъ стремленіемъ автора урочевать зло бездушныхъ научно-нравственныхъ учений. Последняя книга Бурже «*Nouv. pastels*», заключаетъ нѣсколько разсказовъ въ высшей степени изящныхъ и тонкихъ; особенно поэтиченъ разсказъ «*Un*

Saint», гдѣ В. обнаруживаетъ глубокое знаніе искусства и разныхъ европейскихъ музеевъ.

Изъ произведеній Бурже на русскомъ яз. имѣются: «Андрѣ Корнели» («Сѣверн. Вѣстникъ», 1887, 1—3); «О Тургеневѣ» («Сѣв. Вѣст.», 1887, 1); «Тэнъ» («Русская Мысль», 1887, № 7); «Въ сѣтяхъ лжи» («Наблюдатель», 1888, 1—3) или «Ложь» («Сѣв. Вѣстникъ», 1888, 1—5); «Очерки современной психологіи. Этюды о выдающихся писателяхъ нашего времени» съ характеристикой Жюль Леметра, перев. Э. Ватсона, Спб., 1888); «Ученикъ» («Сѣв. Вѣстникъ», 1889, 4, 6 и 7); «Алина. Рождественскій разсказъ» («Русская Мысль», 1889, 12); «Сердце Женщины» («Сѣв. Вѣст.», 1890); «Очерки парижскихъ нравовъ» (Спб., 1891); о его романѣ «*Le disciple*» появилось нѣсколько статей, между прочимъ въ «Вѣстникѣ Европы» (1889 г., № 10), «Пантеонѣ Литературы», «Недѣлѣ» и «Русскихъ Вѣдомостяхъ» (1890 г., статья Н. К. Михайловскаго). З. В.

Буржела (Клодь Bourgeles), родился въ Лионѣ 1712 года и умеръ 1799 года. Онъ основалъ во Франціи ветеринарныя школы и ввелъ преподаваніе иппіатрики—науки лечить лошадей. Изучивъ юридическія науки, онъ сначала сдѣлался адвокатомъ, но желаніе выдвинуться побудило его перейти въ военную службу, и черезъ нѣкоторое время онъ былъ назначенъ начальникомъ кавалерійской академіи въ Лионѣ. Состоя въ кавалеріи, В. получилъ склонность къ лошадамъ и сдѣлался отличнымъ наѣздникомъ. Тогда во Франціи ветеринарное искусство не составляло науки и было занятіемъ несвѣдущихъ шарлатановъ. Видя это, В. твердо рѣшился изучить предметы ветеринарной науки—анатомію, патологію и гігіену, и усилъ въ этомъ при помощи знаменитаго хирурга Понто, познакомившаго его также съ медициною. По ходатайству В., было открыто въ 1762 г. въ Лионѣ первое въ Европѣ ветеринарное училище, которое, спустя 2 года, получило названіе «*королевскаго*». Французское правительство ассигновало для этого 50000 франковъ. вмѣстѣ съ тѣмъ Буржела былъ назначенъ генеральнымъ комиссаромъ всѣхъ конскихъ заводовъ. Не довольствуясь преподаваніемъ, теоретическимъ и практическимъ, онъ заботился о составленіи книгъ для руководства учащимся. Сочиненіе «*Nouveau Newcastle*» (разсужденіе о кавалерійской службѣ), изданное въ 1747 г., было неудовлетворительно и поэтому В. написалъ въ 1753 г. «*Elements d'hippiatrique*» (1750 — 53), книга замѣчательная и обнаруживающая въ авторѣ наблюдательный умъ. Ветеринары обязаны ему также сочиненіемъ; «Какъ ковать и содержать лошадей», «Ветеринарно-энциклопедію» и значительнымъ числомъ записокъ по зоотоміи, зоофизиологіи и ветеринарной патологіи. Въ 1765 году онъ былъ назначенъ директоромъ ветеринарной школы въ Альфоргѣ. Буржела вель перписку съ знаменитыми учеными своего времени; письма его заключаютъ въ себѣ много драгоценныхъ наблюденій. Изъ его сочиненій наибольшаго вниманія заслуживаетъ: «*Traité de la conformation extérieure du cheval*» (1769). Меньшее значеніе имѣетъ его трактатъ о чумѣ рогагого

скота, которая была в то время еще мало известна во Франци. Буржела был членомъ парижской и берлинской академій наукъ.

А. Л.

Буржинскій (Станиславъ-Антовъ, изъ Буржина)—польскій государственный дѣятель XVIII в. Онъ особенно пріобрѣлъ известность послѣ 1731 года, когда былъ сдѣланъ литовскимъ инстигаторомъ; въ этомъ званіи онъ на всѣхъ сеймахъ защищалъ идею автономіи Литвы. Въ 1766 г. издано въ Варшавѣ «Zebrańie wszystkich sejmów i praw polskich ad statum», составленное Б., который умеръ за два года до этого, въ 1763 г.

И. Л.

Буржинскій (Петръ) — современный польскій юристъ, профессоръ краковскаго университета, авторъ сочиненій: «Prawo prywatne polskie» (Краковъ, 1864). «O stosunkach majątkowych między osobami różnokrajowemi» (Краковъ, 1844). «Wykład prawa cywilnego francuskiego» (Краковъ, 1852).

Буржуа — бilonная фр. монета, въ царствованіе Филиппа Красиваго (1285—1314). Б. были простые и двойные или Б.-форты. Простой Б. или сэглъ (Single) замѣнилъ денье паризскъ, а буржуа-фортъ — такой же дубль (см. эти сл.).

П. Ф. В.

Буржуазіа—см. Третье Сословіе.

Буржъ (Bourges)—главный городъ Шерскаго департамента во Франці, при р. Уёнге и Веррийскомъ каналѣ; 37341 жителей (1886). Въ Б. нѣсколько суконныхъ, полотняныхъ, проволочныхъ и другихъ фабрикъ; торговля производится, главнымъ образомъ, хлѣбомъ, пенькою, лѣсомъ и скотомъ. Со времени Франко-прусской войны въ Б. возникъ рядъ учрежденій для военныхъ надобностей, какъ-то: арсеналъ, пушечный заводъ, циротехническая школа, практическая артиллерійская школа и др. Кромѣ того, въ Б. имѣются: духовная семинарія, учительскій институтъ, лицей, публичная библиотека съ 20000 томовъ, нѣсколько ученыхъ обществъ, музеевъ и театр. Буржъ—мѣстопребываніе архіепископа, префекта, корпуснаго командира, апелляціоннаго и торговаго судовъ; родина Людовика XI (въ память послѣдняго воздвигнута тутъ статуя). Въ Б. сохранилось много замѣчательныхъ памятниковъ средневѣковаго искусства: каедральный соборъ Сентъ-Этьеннъ, построенный въ готическомъ стилѣ, со множествомъ изваяній и картинъ на стеклѣ (одна изъ красивѣйшихъ церквей Франці); дворецъ архіепископа, зданіе префектуры, ратуши, двѣ сторожевыя башни римскаго происхожденія. Буржъ городъ очень древній, былъ нѣкогда укрѣпленнымъ, и однимъ изъ важнѣйшихъ городовъ Галліи, подъ именемъ Avericum; имѣлъ около 40000 жит.; въ 52 г. до Р. X. былъ завоеванъ Юліемъ Цезаремъ, затѣмъ сдѣланъ столицей области Aquitania prima. Въ средніе вѣка Б. былъ главнымъ городомъ провинціи Берри и славился своимъ богатствомъ и университетомъ. При королѣ Карлѣ VII, тутъ часто имѣлъ свое пребываніе дворъ. Въ новѣйшей исторіи Б. извѣстенъ какъ мѣсто, гдѣ происходилъ въ 1849 г. знаменитый политическій процессъ Блянки, Луи Блана, Распайя и др. про дѣлу о майскомъ покушеніи 1848 г.

Бурзера (Bursera) — установленный Жакономъ (Jacquin), въ честь неаполит. врача Б., родъ вестиндскихъ деревьевъ изъ семейства Burseraceae. Сокъ B. gummifera L. употребляется какъ средство для заживленія ранъ и даетъ смолу «гомартъ», поступающую въ продажу въ видѣ крупныхъ, снаружи бѣловатыхъ и кристаллическаго строенія, а внутри зеленовато-желтыхъ съ слоистымъ строеніемъ, кусковъ. Запахъ смолы напоминаетъ запахъ скипидара, а при нагрѣваніи—трена. Идетъ на приготовленіе лаковъ.

Бурзерацен (Burseraceae) — семейство двудольныхъ тропическихъ растений, насчитывающее около 150 видовъ. Большинство выдѣляютъ млечный сокъ, затвердѣвающий въ смолы и бальзамы, имѣющие техническое примѣненіе.

Бури.—Бурей называется вѣтеръ, настолько сильный, что представляетъ опасность для судоходства, ломаетъ или вырываетъ съ корнемъ деревья и т. д.; скорость такого вѣтра обыкновенно принимаютъ свыше 24 метр. въ секунду или 85 км. въ часъ. Буря, наблюдаемая въ какомъ-либо мѣстѣ земли, составляетъ въ большинствѣ случаевъ часть огромнаго вихря въ нѣсколько сотъ километровъ въ діаметрѣ. Такіе вихри являются на всей землѣ за исключеніемъ нѣкоторыхъ мѣстъ тропическихъ странъ. Всего лучше изучены законы бурь умбренныхъ страхъ и то сравнительно недавно, благодаря примѣненію особаго метода, заключающагося въ сравненіи одновременныхъ наблюденій на значительномъ районѣ. Впервые этотъ методъ былъ примѣненъ во Франціи при Лаверье въ 1855 году. Для удобства сравненія, данныя наблюденій наносятся на обыкновенную географическую карту при тѣхъ пунктахъ, въ которыхъ наблюденія произведены (см. Метеорологическія станціи), причемъ особенно важно значеніе имѣютъ: высота барометра, направленіе и сила вѣтра, температура, облачность и осадки. Пункты, въ которыхъ высота барометра была въ данное время одинакова, соединяютъ на картахъ линиями, которыя называются линиями равныхъ упругости воздуха или линиями равныхъ давленій, или изобарами. Получаемыя такимъ образомъ карты носятъ названіе метеорологическихъ одновременныхъ или, чаще, синоптическихъ картъ. Синоптическія карты составляются обыкновенно для 7 час. утра, иногда для 9 час. вечера, рѣже для 1 час. дня (въ эти часы въ большинствѣ метеорологическихъ станцій Европы производятся наблюденія) каждаго дня. Подробныя (утреннія и вечернія) карты печатаются при «Метеорологическомъ Бюллетенѣ», издаваемомъ Главной Физической обсерваторіей. Наибольше подробныя карты, охватывающія большую часть Сѣверной Америки, сѣверную часть Атлантическаго океана и Европу, издаются совмѣстно Копенгагенскимъ метеорологическимъ институтомъ и Гамбургской морской обсерваторіей (Cartes Synoptiques journalières). Что касается другихъ странъ, то для нихъ, вслѣдствіе недостатка наблюденій, синоптическихъ картъ пока не существуетъ; попытки составленія ихъ, однако, дѣ-

зались въ Остѣ-Индіи и Японіи (подробности о синопическихъ картахъ см. въ статьѣ: Синоптическихъ картъ привело къ слѣдующимъ весьма важнымъ результатамъ по отношенію къ бурямъ умѣренныхъ широтъ.

Атмосферное давленіе рѣдко бываетъ одинаково на значительномъ районѣ: обыкновенно оно мѣстами ниже, мѣстами выше. Неравномерность въ распредѣленіи его служитъ причиною вѣтра, который дуетъ изъ мѣстности, въ которой давленіе или упругость воздуха больше, къ мѣстности, въ которой оно меньше, но не прямо, а съ нѣкоторымъ отклоненіемъ, являющимся слѣдствіемъ вращенія земли около оси; въ сѣверномъ полушаріи отклоненіе происходитъ вправо, а въ южномъ влѣво (предполагая наблюдателя стоящимъ въ области съ большей упругостью и смотрящаго по направленію къ области съ меньшей). Этотъ законъ извѣстенъ подъ именемъ закона Бейсъ-Балло (Buys Ballot, «Comptes Rendus», 1857, XXV). Изобары обнаруживаютъ весьма часто существованіе въ атмосферѣ областей, въ центральной части которыхъ высота барометра значительно ниже, чѣмъ вокругъ. Такія области называются областями барометрическихъ минимумовъ, а центральныя части ихъ — барометрическими минимумами. Изобары, расположенныя въ этихъ областяхъ, обыкновенно имѣютъ видъ концентрическихъ овальныхъ кривыхъ линий. Каждая частица воздуха въ области барометрическаго минимума движется, согласно закону Бейсъ-Балло, стремясь къ центральной части, но отклоняясь нѣсколько въ сторону. Отклоненіе въ каждомъ полушаріи происходитъ въ одну сторону, но величина его бываетъ различна. Изслѣдованія И. В. Шпиндлера показываютъ, что въ Россіи она приблизительно равна 65° (И. В. Шпиндлеръ, «Зависимость силы вѣтра отъ барометрическаго градиента на берегахъ Балтійскаго моря», въ «Метеорол. Сборникѣ», изд. Акад. Наукъ, 1889, т. VII). Вслѣдствіе этого, вокругъ барометрическаго минимума происходитъ вращательное движеніе воздуха, вихрь, въ которомъ воздухъ вращается по направленію, обратному движенію часовой стрѣлки въ сѣверномъ полушаріи и по движенію ея — въ южномъ. Такія вихреобразныя движенія вокругъ барометрическихъ минимумовъ въ настоящее время, вообще, принято называть циклонами. Въ циклонѣ, какъ показали изслѣдованія Гульдберга и Мона, движеніе воздушныхъ частицъ происходитъ приблизительно по кривымъ, называемымъ логарифмическими спиралями (Guldberg et Mohn, «Etudes sur les mouvements de l'atmosphère», 1879). Впрочемъ, это относится лишь къ циклонамъ, стоящимъ на мѣстѣ. Циклоны, кромѣ вращательнаго движенія, обладаютъ еще поступательнымъ, что легко обнаруживается синоптическими картами, взятыми для нѣсколькихъ дней подрядъ. Въ умѣренныхъ широтахъ того и другого полушарія поступательное движеніе циклоновъ происходитъ, вообще говоря, къ востоку, хотя случаются движенія и по другимъ направленіямъ. Рѣже всего они движутся къ западу. За передвиженіемъ ихъ всего удобнѣе прослѣдить,

если на карту нанести пути ихъ. Получаемыя такимъ образомъ линіи имѣютъ весьма разнообразный видъ: большею частью это кривыя, близкія къ прямымъ, направленнымъ отъ запада къ востоку, иногда эти кривыя съ большими изгибами, иногда онѣ имѣютъ видъ петель и проч. (см. И. В. Шпиндлеръ, «Пути циклоновъ въ Европѣ», приложение къ «Мет. Бюлл. Главн. Физ. Obs.», 1878 г.; Э. Е. Лейста, «Пути циклоновъ въ Россіи», «Метеор. Сборникъ», 1883; В. И. Срезневскій, «Пути циклоновъ въ Россіи», «Метеор. Сборникъ», 1885; Керсновскій, «Пути циклоновъ въ Россіи», «Метеор. Сборникъ», 1889). Скорость движенія циклоновъ весьма различна. Обыкновенно въ сутки они проходятъ около 650 килом., т. е. приблизительно разстояніе, равное разстоянію отъ Петербурга до Москвы. Зимой движеніе болѣе быстрее, лѣтомъ болѣе медленное. Случается, что циклонъ въ сутки проходитъ разстояніе равное 1600 килом.; но нерѣдки и случаи, когда онъ нѣкоторое время, напр., нѣсколько сутокъ, стоитъ на мѣстѣ (А. В. Клоссовскій, «Новѣйшіе успѣхи метеорологіи», 1882; также П. И. Броунъ, «Европейскія бури»). Сила вѣтра зависитъ отъ разности давленія въ двухъ точкахъ, отстоящихъ одна отъ другой на единицу разстоянія или градиента. Его обыкновенно выражаютъ въ милліметрахъ давленія на градусъ меридіана (111 км. или 105 верстъ).

По изслѣдованіямъ Э. Е. Лейста, въ Европѣ Б. наступаетъ въ среднемъ выводѣ при градиентѣ въ 2,5 мм. Не всѣ циклоны, однако, имѣютъ такой градиентъ, слѣдовательно сопровождаются бурей; съ другой стороны, бываютъ и такіе, у которыхъ градиентъ раза въ два, даже въ три больше. Наибольшій градиентъ, а слѣдовательно и наиболѣе сильныя вѣтры въ нашихъ странахъ, какъ показали изслѣдованія англійскаго метеоролога Клемента Лея, находятся въ южной и юго-восточной частяхъ циклона, притомъ въ нѣкоторомъ разстояніи отъ центра (Clement Leis, «Zeitschrift der Oesterr. Gesellsch. für Meteorologie», 1875 г.). Изслѣдованія Г. Б. Шпиндлера показываютъ, что самая бурная область въ европейскихъ циклонахъ находится обыкновенно въ разстояніи 370—673 км. отъ центра. Въ центральной части вѣтры слабые — перемѣннаго направленія. Сила вѣтра зависитъ не отъ одного только барометрическаго градиента, но также и отъ другихъ факторовъ, между которыми важное значеніе имѣетъ треніе воздуха о земную поверхность. Величина тренія различна для разнаго рода поверхности. Этимъ объясняется то обстоятельство, что при одномъ и томъ же градиентѣ морскіе вѣтры сильнѣе континентальныхъ и лѣтомъ сильнѣе, чѣмъ зимою. Въ большинствѣ случаевъ высота барометра въ центральной части циклона служитъ мѣрою силы послѣдняго. Въ европейскихъ циклонахъ, сопровождаемыхъ бурей, наиболѣе обыкновенна высота барометра въ центрѣ 730—740 мм., но бываетъ и выше и ниже; выше 760 и ниже 710 бываетъ весьма рѣдко. Самая меньшая высота изъ наблюдавшихся до сихъ поръ была 694 мм. въ циклонѣ, прошедшемъ надъ Шотландіей 26 января 1884 г.

Относительно формы циклонов, о которой можно судить по формѣ изобаръ, изслѣдованія Бекана европейскихъ циклоновъ и Лумма какъ европейскихъ, такъ и американскихъ, показали, что они въ большинствѣ случаевъ въ горизонтальномъ сѣченіи имѣютъ видъ оваловъ, причемъ большая ось превышаетъ малую, въ $1\frac{1}{2}$ раза. Замѣчательно, что большая ось циклоновъ обыкновенно направлена приблизительно въ сторону ихъ передвиженія (А. В. Клоссовскій, «Новѣйшіе успѣхи метеорологіи», 1882).

Горизонтальные размѣры циклоновъ крайне различны. При своемъ образованіи они обыкновенно имѣютъ нѣсколько десятковъ километровъ въ диаметрѣ, но, постепенно увеличиваясь, нерѣдко достигаютъ громадной величины. Бываютъ такіе, что вихрь охватываетъ всю Европу. Случается, что циклонъ, центръ котораго находится на Атлантическомъ океанѣ, одною стороною касается берега Европы, а другою — берега Соединенныхъ Штатовъ. Иногда при увеличеніи размѣровъ въ циклонѣ образуется второстепенный минимумъ давленія и вмѣстѣ съ тѣмъ второстепенный вихрь. Такіе второстепенные циклоны движутся нѣкоторое время вмѣстѣ съ главными, а затѣмъ удаляются отъ нихъ въ сторону, причемъ нерѣдко усиливаются и достигаютъ большихъ размѣровъ. По прошествіи нѣкотораго времени послѣ образованія, иногда нѣсколькихъ часовъ, а иногда нѣсколькихъ сутокъ, недѣли и даже болѣе, атмосферное давленіе въ циклонахъ выравнивается и они исчезаютъ.

Въ Европу циклоны приносятся болѣею частью съ Атлантическаго океана, нѣкоторые же образуются надъ нею. На океанѣ они гораздо сильнѣе; когда же вступаютъ на сушу, то обыкновенно ослабѣваютъ и по прошествіи нѣсколькихъ дней исчезаютъ. Въ области циклона большая часть неба покрыта облаками, во многихъ мѣстахъ идетъ дождь (темпер. выше 0°) или снѣгъ (ниже 0°). Самыми сильными дивными мы обязаны циклонамъ. Подъ влияніемъ ихъ у насъ выпадаетъ иногда до 50 мм. дождя въ сутки, случается и болѣе. Дожди, сопровождающіе циклоны, бываютъ иногда столь сильны и продолжительны, что рѣки выступаютъ изъ береговъ и наводняютъ окрестности. Такъ было, напр., въ Германіи 22—24 ноября (н. ст.) 1890 г. Подъ влияніемъ весьма медленно двигавагося съ сѣвера на югъ циклона выпало столь много дождя, что многія рѣки западной и южной Германіи выступили изъ береговъ и залили прибрежныя страны. Сильная буря увеличила обдѣствие, которое усугубилось еще тѣмъ, что вслѣдствіе наступившихъ затѣмъ холодовъ вода, не успѣвшая стечь, замерзла и покрыла землю ледяною корою. Наводненія подъ влияніемъ циклоновъ происходятъ также и вслѣдствіе того, что вѣтры задерживаютъ теченія рѣкъ, заставляя послѣднія выходить изъ береговъ (см. Наводненія).

Причина большой облачности и осадковъ, сопровождающихъ циклоны, заключается въ восходящемъ движеніи воздуха. Сильно разрѣженный, а слѣдовательно легкой воздухъ циклона, окруженный воздухомъ болѣе густымъ, слѣдовательно болѣе тяжелымъ, стре-

мится кверху. Переходя въ болѣе высокіе, болѣе разрѣженные слои атмосферы, онъ расширяется. Работа расширенія совершается на счетъ теплоты поднимающагося воздуха, отчего температура послѣдняго понижается. Водяной паръ, находящійся въ восходящемъ воздухѣ, приближается къ степени насыщенія, достигаетъ ея и переходитъ въ капельножидкое состояніе, причемъ образуются облака, дождь, снѣгъ, а иногда и градъ.

Такимъ образомъ буря, большая облачность и осадки суть обыкновенные спутники циклоновъ. Нерѣдко они сопровождаются также грозами. По изслѣдованіямъ проф. А. В. Клоссовскаго болѣе обильные осадки и грозы въ европейскихъ циклонахъ являются не вблизи центра, а чаще всего близъ края области циклона, между изобарами 745 и 760 мм., а также въ рѣзко выдающихся выпуклостяхъ изобаръ, указывающихъ на существованіе второстепенныхъ циклоновъ (А. В. Клоссовскій, «Грозы Россіи», 1886 г.).

Вслѣдствіе того, что въ центральной части циклоновъ воздухъ разрѣженъ, въ томъ мѣстѣ, черезъ которое циклонъ проходитъ, наблюдается сначала паденіе барометра, а потомъ повышеніе. Паденіе барометра обыкновенно начинается за нѣкоторое время до наступленія сильнаго вѣтра, почему и служитъ указаніемъ на приближеніе бури и соединеннаго съ нею ненастья.

Океаническіе циклоны, вообще говоря, сильнѣе континентальныхъ; причина этого заключается въ томъ, что на океанахъ условія болѣе благоприятны для ихъ образованія и развитія, чѣмъ на континентахъ; именно, съ одной стороны водяного пара больше, а съ другой — трѣнне движущагося воздуха о водную поверхность меньше, отчего движеніе быстрѣе, а слѣдовательно дѣйствіе двухъ вышеупомянутыхъ силъ, возрастающихъ съ возрастаніемъ скорости, значительнѣе. Вступая съ океана на континентъ, циклоны обыкновенно ослабѣваютъ и вскорѣ исчезаютъ. Что касается причины поступательнаго движенія циклоновъ, то на первый взглядъ кажется, что она заключается въ движеніи того воздуха, среди котораго циклонъ образовался. Въ такомъ случаѣ должна уноситься вся масса воздуха циклона. Для нижняго слоя воздуха, однако, какъ показываютъ синоптическія карты, это предположеніе оказывается невѣрнымъ. Въ самомъ дѣлѣ, если бы это было такъ, то въ передней половинѣ циклона вѣтры должны были бы дуть не внутрь его области, а изнутри и въ центральной части долженъ бы наблюдаться вѣтеръ по направленію передвиженія циклона и со скоростью, равною скорости послѣдняго, но ни того, ни другого не замѣчается. Значитъ, надо допустить, что переносится лишь разрѣженіе, которое постоянно имѣетъ дѣло все съ новыми массами воздуха (явленіе это подобно распространенію звуковой волны: частицы воздуха поступательнаго движенія не имѣютъ, онѣ обладаютъ лишь колебательнымъ движеніемъ около своихъ положеній равновѣсія; поступательно движутся лишь разрѣженіе и сгущеніе волны, которыя имѣютъ дѣло все съ новыми и новыми частицами возду-

ха). Это относится, впрочем, лишь къ самому нижнему слою атмосферы. Наблюденія надъ облаками, какъ они ни малочисленны, показываютъ, что въ болѣе высокихъ слояхъ переносится вся масса воздуха циклона теченіями, тамъ постоянно существующими; причѣмъ, чѣмъ выше, тѣмъ влияние этихъ теченій все болѣе и болѣе замѣтно. Въ умѣренныхъ широтахъ того и другого полушарія верхнія теченія всегда направлены къ востоку; они то, повидному, и уносятъ болѣе высокія части циклоновъ. Внизъ же, въ тотъ слой атмосферы, который находится у самой земной поверхности и который вслѣдствіе большого сопротивленія, представляемаго послѣднею, въ движеніи верхнихъ слоевъ участія почти не принимаетъ, передается лишь разрѣженіе, которое подъ влияніемъ вышеуказанныхъ причинъ можетъ усиливаться или ослабѣвать. Кромѣ этой причины, на движеніе циклоновъ, по всей вѣроятности, оказываютъ влияние еще и другіе факторы, какъ-то: распредѣленіе температуры, влажности и давленія по горизонтальному направлению какъ въ нижнемъ, такъ и въ болѣе высокихъ слояхъ (см. Монъ, «Ученіе о погодѣ», въ переводѣ проф. Д. И. Менделѣева; В. П. Келпепъ, «Zeitschrift der Oest. Ges. für Meteorologie», 1880; П. И. Броуновъ, «Поступательное движеніе циклоновъ въ Европѣ», «Записки Импер. русск. геогр. общ.», 1882). Весьма разнообразное распредѣленіе этихъ факторовъ въ умѣренныхъ широтахъ, повидному, служитъ причиною тѣхъ уклоненій отъ движенія къ востоку, которыя замѣчаются въ движеніи циклоновъ умѣренныхъ широтъ. Большой барометрической градиентъ, а слѣдовательно и В. производятъ не только подъ влияніемъ однихъ циклоновъ, а также и подъ влияніемъ областей высокаго давленія, или антициклоновъ. Въ примѣръ можно привести Черное море, на которомъ, какъ показываютъ изслѣдованія В. И. Срезневскаго («О буряхъ Чернаго и Азовскаго морей», «Записки по гидрографіи», 1888), 34% бурь являются подъ влияніемъ антициклоновъ и 23% подъ совмѣстнымъ влияніемъ циклоновъ и антициклоновъ. Подъ влияніемъ послѣднихъ также происходитъ явленіе новороссійской боты (см. Бора), этого грознаго бича сѣверо-восточной части Чернаго моря.

До сихъ поръ говорилось о буряхъ умѣренныхъ широтъ. Перейдемъ къ бурямъ тропическихъ странъ. Съ законами тропическихъ бурь ознакомились гораздо раньше, чѣмъ съ законами бурь умѣреннаго пояса. Такъ, уже въ 1801 г. полковникъ Келпепъ на основаніи 20-лѣтнихъ наблюденій въ Остѣ-Индіи высказалъ мысль, что остъ-индскіе ураганы суть не что иное, какъ громадныхъ размѣровъ вихри. Въ 30-хъ—40-хъ годахъ Редфильдъ, Рейдъ, Пиддингтонъ и Томъ опредѣлили направленіе вращенія и пути урагановъ Атлантическаго, Индійскаго и Тихаго океановъ (см. Реуе, «Wirbelstürme», 1876). Тропическіе циклоны въ сущности ничѣмъ не отличаются отъ нашихъ, разница только въ деталяхъ. Размѣры ихъ въ нѣсколько разъ меньше, но зато барометрической градиентъ гораздо больше и вѣтры сильнѣе; первый иногда доходитъ до 60 ми-

лим. на 111 килом., скорость же вѣтра перѣдко достигаетъ 60 метровъ въ секунду. Бури наблюдаются во всѣхъ частяхъ урагана за исключеніемъ центральной, гдѣ царствуетъ полная тишина. Сила урагана чрезвычайна: онъ сноситъ и разрушаетъ все, что попадаетъ ему навстрѣчу, и бѣда тому селенію или кораблю, которые онъ встрѣчаетъ на своемъ пути. Причина страшной силы урагановъ, повидному, заключается въ весьма сильной конденсаціи водяного пара въ связи съ отклоняющей силой вращенія земли и съ центробѣжной силой, изъ которыхъ послѣдняя особенно значительна въ тропическихъ ураганахъ, влчательствіе большой кривизны путей воздушныхъ частицъ. Ураганы всегда сопровождаются страшнѣйшими ливнями и замѣчательными по своей энергіи электрическими явленіями. Въ самой серединѣ урагана въ густыхъ тучахъ наблюдается какъ бы разрывъ, сквозь который видно голубое небо. Это явленіе моряки называютъ глазомъ бури.

Движеніе урагановъ весьма замѣчательно: оно весьма медленное, притомъ происходитъ въ сѣверномъ полушаріи сначала на западъ, потомъ на сѣверозападъ, затѣмъ на сѣверъ и на сѣверовостокъ, въ южномъ—на западъ, юго-западъ, югъ и юго-востокъ. Пути, ими описываемые, близки къ параболамъ. Вначалѣ размѣры ихъ очень малы (нѣсколько километровъ въ діаметрѣ), сила же велика; но по мѣрѣ движенія все болѣе и болѣе увеличиваются и вмѣстѣ съ тѣмъ ослабѣваютъ и когда они переходятъ въ умѣренныя широты, то ничѣмъ не отличаются отъ нашихъ циклоновъ. Особенною силою и правильностью отличаются ураганы, пронсаящиеся надъ океанами. Изъ нихъ наилучше изучены: вестъ-индскіе, Индійскаго океана у береговъ Африки, ураганы Бенгальскаго залива и Китайскаго и Японскаго морей (Тайфуны). Причина образованія и поступательнаго движенія урагановъ, повидному, таже, что и циклоновъ умѣренныхъ широтъ. Въ томъ слѣѣ, въ которомъ находится большая часть ихъ, въ тропическомъ поясѣ происходитъ движеніе на западъ съ постепеннымъ уклоненіемъ къ полюсамъ, которое, по всей вѣроятности, и увлекаетъ ихъ съ собою. Болѣе правильное распредѣленіе температуры и влажности обуславливаетъ и болѣе правильное движеніе урагановъ. Распредѣленіе урагановъ во времени неравномѣрно. Есть времена года, въ которыя они появляются особенно часто, и есть такія, въ которыя ихъ, по крайней мѣрѣ въ нѣкоторыхъ моряхъ, никогда не бываетъ, какъ это видно изъ таблицы, составленной Доберкомъ, представляющей числа урагановъ въ разныхъ моряхъ тропическихъ странъ («Observations and Researches made at the Hongkong Observatory in the year 1884»). Въ ураганахъ наибольшій барометрической градиентъ, а слѣдовательно и наиболѣе сильный вѣтеръ наблюдаются: въ ураганахъ сѣвернаго полушарія съ правой стороны, въ ураганахъ южнаго полушарія—съ лѣвой. Поэтому моряками указанная часть урагана считается самою опасною, и если корабль попадаетъ въ ураганъ, то надо стараться не попасть въ эту часть. Для этого надо опредѣлить, какая часть урагана

пройдетъ надъ кораблемъ, что возможно сдѣлать на основаніи слѣдующаго. Если надъ даннымъ мѣстомъ сѣвернаго полушарія проходитъ правая часть циклона, то вѣтеръ въ этомъ мѣстѣ мѣняетъ свое направленіе такъ, какъ движется часовая стрѣлка, если же проходитъ лѣвая, то обратно часовой стрѣлкѣ; въ южномъ полушаріи наоборотъ. Если проходить центръ, то до прохожденія центра вѣтеръ не мѣняетъ своего направленія, а только усиливается; во время прохожденія центра вѣтеръ сразу стихаетъ; когда центръ прошелъ, вѣтеръ сразу усиливается, но дуетъ уже съ противоположной стороны. Затѣмъ, если приближается центръ урагана, то барометръ весьма быстро падаетъ; а если удаляется, то онъ весьма быстро повышается; если центръ проходитъ въ сторонѣ, то эти измѣненія происходятъ не въ столь сильной степени. Такимъ образомъ, слѣдя за измѣненіемъ вѣтра и за ходомъ барометра, можно судить о томъ, какая часть урагана пройдетъ надъ кораблемъ и сообразно съ этимъ направить путь послѣдняго. Наконецъ, надо еще упомянуть о томъ, что Б., и нѣрѣдко весьма сильныя, происходятъ также подъ вліяніемъ смерчей и торнадъ (см. Смерчи, Торнадъ).

Во многихъ европейскихъ и другихъ государствахъ центральными метеорологическими учрежденіями въ приморскіе и приозерные порты посылаются предостереженія въ тѣхъ случаяхъ, когда можно ожидать наступленія въ нихъ бури. Первая мысль о возможности примѣненія телеграфа къ предсказанію бури пришла французу Ромму въ 1793 году. Тогда во Франціи только что введены были такъ называемые воздушные телеграфы. Первая же попытка примѣненія телеграфа была сдѣлана въ 1851 году во время всемірной Лондонской выставки, куда присылались ежедневно телеграммы о состояніи погоды съ разныхъ мѣстъ Великобританіи. Правильно организована была штормовая система впервые во Франціи, благодаря усиліямъ Лаверье и Ліэ, въ 1860 году. Въ 1861 г. она была введена въ Англію. Затѣмъ въ хронологическомъ порядкѣ слѣдуютъ: Голландія, Испанія, Португалія, Италія, Норвегія, Остъ-Индія, Соединенные Штаты, Россія. Въ Россіи первая предостереженія посланы 10 окт. 1874 г. Послѣ Россіи штормовая система была введена въ Германію. Въ Россіи это дѣло ведется слѣдующимъ образомъ. Въ главной физической обсерваторіи въ С.-Петербургѣ, въ отдѣленіи метеорологическаго бюллетеня и штормовыхъ предостереженій ежедневно получаютъ депеши съ 96 русскихъ и съ 56 иностранныхъ метеорологическихъ станцій, содержащія наблюденія утра даннаго дня и 9 час. вечера наканунѣ. Кромѣ того, изъ нѣсколькихъ пунктовъ присылаются еще наблюденія, произведенныя въ 1 часъ пополудни даннаго дня. На основаніи этихъ наблюденій ежедневно составляются двѣ синоптическія карты: одна для утра даннаго дня, другая для вечера наканунѣ. На основаніи ихъ составляется сужденіе о предстоящей погодѣ вообще и о буряхъ въ частности. Въ случаѣ приближенія Б. къ Балтійскому морю, Ладожскому и Онежскому озе-

рамъ, Черному и Азовскому морямъ въ порты этихъ бассейновъ посылаются предостереженія, въ портахъ же, по полученіи депеши, вывѣшиваются штормовые сигналы (см. Штормовые сигналы). Число портовъ, въ которыхъ вывѣшиваются штормовые сигналы на основаніи депеши главной физической обсерваторіи, слѣдующее: на Балтійскомъ морѣ и прилежащихъ къ нему озерахъ 13, на Черномъ и Азовскомъ моряхъ 10. Подобно тому, какъ въ Россіи, организована штормовая система и въ другихъ государствахъ. Что касается степени удачности посылаемыхъ главной физической обсерваторіей предостереженій, то въ 1890 г., какъ видно изъ отчета директора ея, академика Вильда, она была слѣдующая:

	Балт. море.	Черное море.
Вполнѣ удачныхъ предостереженій	65%	64%
Удачныхъ	21 >	11 >
Запоздавшихъ	6 >	13 >
Неудачныхъ	8 >	12 >

Не предсказанныхъ бурь было: Балтійское море 7%, Черное море 18%. Соединяя вполнѣ удачныя и не удачныя вмѣстѣ, можно сказать, что процентъ удачныхъ предостереженій вообще въ 1890 г. былъ: Балтійское море 86%, Черное море 75%. Изъ всѣхъ государствъ, въ которыхъ существуютъ штормовыя системы, въ наиболѣе благоприятныхъ условіяхъ находятся Сѣверо-Американскіе Соединенные Штаты. Тамъ предостереженія посылаются въ гавани Атлантическаго океана, а В. идутъ съ Запада; слѣдовательно, прежде чѣмъ онѣ дойдутъ до берега, онѣ могутъ быть просѣжены на громадномъ пространствѣ территоріи Соединенныхъ Штатовъ, гдѣ находится много хорошихъ станцій. Надъ Европою же болѣею частью проносятся Б., приходящія съ Атлантическаго океана, на которомъ до сихъ поръ еще не удалось устроить метеорологическихъ станцій, соединенныхъ телеграфомъ съ Европою. Кромѣ того, организація системы штормовыхъ предостереженій въ Соединенныхъ Штатахъ достигла такой высокой степени совершенства, какъ ни въ одномъ государствѣ Европы: около полутора ста станцій присылаютъ въ Вашингтонъ, гдѣ находится центральное депо, телеграммы три раза въ день; на станціяхъ, кромѣ того, дѣлаются наблюденія въ полночь, и если они покажутъ какое либо внезапное возмущеніе въ атмосферѣ, то объ этомъ немедленно телеграфируютъ въ депо, гдѣ существуетъ ночное дежурство. По этой причинѣ предостереженія, посылаемыя въ Соединенныхъ Штатахъ удачнѣе, чѣмъ у насъ и вообще въ Европѣ.

Бури магнитныя. Около 1535 г. стало известно, что магнитная ось стрѣлки, т. е. прямая, соединяющая оба ея полюса, вообще говоря, не совпадаетъ съ географическимъ меридіаномъ, но отклоняется отъ него на нѣкоторый уголъ, для разныхъ мѣстъ земли различный. Этотъ уголъ называется магнитнымъ склоненіемъ (см. это сл.). Говоря о склоненіи, различаютъ склоненіе западное и восточное, смотря по тому, къ западу или востоку отъ географическаго меридіана въ

данномъ мѣстѣ отклоненъ сѣверный полюсъ стрѣлки. Магнитная стрѣлка, подпертая въ центрѣ тяжести, вообще не остается горизонтальною, но составляетъ съ горизонтальною плоскостью нѣкоторый уголъ, который назвали магнитнымъ наклоненіемъ (см. это сл.). Наклоненіе, въ разныхъ мѣстахъ различно и увеличивается отъ экватора къ полюсамъ, причемъ почти во всемъ сѣверномъ полушаріи книзу направленъ сѣверный полюсъ стрѣлки, а почти во всемъ южномъ—южный. Въ двухъ мѣстахъ земли, на магнитныхъ полюсахъ земли, наклоненіе равно 90°; эти полюсы значительно удалены отъ географическихъ полюсовъ, т. е. концовъ земной оси. Магнитныя склоненіе и наклоненіе опредѣляютъ направление, по которому въ данномъ мѣстѣ дѣйствуетъ магнитная сила земли. Въ началѣ XIX столѣтія, благодаря Гумбольдту, стали опредѣлять еще третій элементъ—величину этой силы. Позднѣ Пуассонъ и Гауссъ развили способы опредѣленія величины или напряженія магнитной силы земли. Склоненіе, наклоненіе и напряженіе называются элементами земного магнетизма. Величины элементовъ земного магнетизма въ каждомъ мѣстѣ земли непрерывно измѣняются. Для того, чтобы можно было удобно слѣдить за этими измѣненіями, употребляютъ приборъ, называемый магнитографомъ (см. это сл.). Движенія магнитовъ подобныхъ приборовъ фотографируются на бумагѣ, приводимой въ движеніе часовымъ механизмомъ. На бумагѣ получаются кривыя линіи, по которымъ можно измѣрить измѣненія, происходящія въ элементахъ земного магнетизма. Фотографическія записи магнитографа показываютъ, что существуютъ правильныя періодическія суточные измѣненія элементовъ земного магнетизма. Но бываютъ дни, когда кривыя записей являются съ зигзагами, свидѣтельствующими о несопокойномъ состояніи магнитной стрѣлки. Эти уклоненія отъ нормальнаго хода элементовъ земного магнетизма принято называть возмущеніями. Сильныя возмущенія называютъ магнитными бурями. Въ Европѣ магнитныя бури достигаютъ: для склоненія $\pm 1^\circ$, наклоненія $\pm 10'$, а иногда бываютъ и больше.

Магнитныя бури были открыты еще въ 1749 г. физиками Цельсіемъ и Гюггеромъ. Эти же ученые замѣтили, что существуетъ связь между ними и полярными сіяніями. Въ 60-хъ годахъ настоящаго столѣтія англійскій ученый Себайнъ (Sabine) открылъ 11-ти-лѣтній періодъ возмущеній и нашелъ связь между ними и явленіемъ солнечныхъ пятенъ: втеченіе приблизительно 11 лѣтъ количество и размѣры солнечныхъ пятенъ увеличиваются, а вмѣстѣ съ тѣмъ учащаются и увеличиваются въ размѣрахъ и магнитныя возмущенія; въ слѣдующія 11 лѣтъ происходитъ уменьшеніе тѣхъ и другихъ, затѣмъ снова увеличеніе и т. д. Около того же времени Лумпъ и Фрицъ нашли подобную же связь между солнечными пятнами и полярными сіяніями. Въ 1847 г. Барловъ открылъ, что одновременно съ магнитными бурями въ телеграфныхъ проводахъ, когда батареи не бываетъ введена, обнаруживаются токи, указывающіе на существованіе въ это

время земныхъ токовъ. Такимъ образомъ установилась связь между цѣлымъ рядомъ весьма интересныхъ явленій. Чтобы дать лучшее понятіе о магнитныхъ буряхъ опишемъ одну изъ нихъ, весьма замѣчательную, тщательно изученную Г. И. Вильдомъ (H. Wild, «Das Magnetische Ungewitter vom 30 Januar bis 1 Februar 1881», «Mémoires de l'Académie Impériale des Sciences de St.-Petersbourg», VII Série, томъ XXX, № 3, 1882). Эта буря произошла въ ночь съ 31 января на 1 февраля (новаго стиля) 1881 года. Чтобы прослѣдить эту бурю на возможно большемъ пространствѣ, Г. И. Вильдъ собралъ соответственныя наблюденія съ 11 обсерваторій: Торонто, Стонигорстъ, Кью, Лиссабонъ, Коимбра, Утрехтъ, Брюссель, Вѣна, Циковеи, Бомбей и Мельбурнъ, записи которыхъ вмѣстѣ съ записями Павловской магнитной обсерваторіи дали хорошей матеріалъ для изслѣдованія. Кромѣ того, получены были часовыя наблюденія изъ Тифлиса, Екатеринбургa, Гельсингфорса и нѣкоторыхъ граничныхъ обсерваторій. Сообщаемъ наиболѣе значительныя между наибольшими уклоненіями величинъ элементовъ въ ту и другую сторону отъ нормальнаго хода ихъ:

	Склоненіе.	Наклоненіе.	Полная сила.
Торонто	1°27'	0°11'	0,0720
Павловскъ	2°33'	0°25'	0,0641
Стонигорстъ	1°30'	0°35'	0,0454
Мельбурнъ	0°36'	0°12'	0,0062
Тифлисъ	0°22'	0°19'	0,0116

Полная сила выражена въ единицахъ Гаусса (см. Мѣры абсолютныя). Возмущенія во всѣхъ элементахъ наступили одновременно, а именно въ 9 ч. 40 м. вечера павловскаго средняго времени 30 января, но оставались слабыми до 10 ч. 34 м. утра 31 января, когда повсюду началось возмущеніе болѣе сильное. Наибольшей силы оно достигло вездѣ между 5 и 11 ч. вечера 31 января. Около 8 ч. утра 1 февраля элементы повсюду восстановили свой нормальный суточный ходъ, прерванный возмущеніемъ. Періодъ наибольшихъ возмущеній вполне совпалъ съ тѣмъ временемъ, когда во всемъ сѣверномъ полушаріи до параллели 44°, гдѣ только небо не было покрыто облаками, наблюдались весьма яркія сѣверныя сіянія и въ телеграфныхъ линіяхъ происходили сильныя токи, мѣшавшіе передачѣ депешъ. Во всѣхъ названныхъ выше обсерваторіяхъ записи магнитныхъ элементовъ оказались въ главныхъ чертахъ сходными между собою, за исключеніемъ Циковеи, Бомбея, Торонто и Мельбурна, въ которыхъ ходъ возмущеній былъ обратный.

Непосредственная причина магнитныхъ бурь, повидимому, заключается въ земныхъ токахъ, идущихъ по меридиональному направленію. Къ этому результату по крайней мѣрѣ привели Г. И. Вильда наблюденія Павловской магнитной обсерваторіи: оказывается, что всегда съ усиленіемъ земного тока, идущаго отъ сѣвера къ югу, увеличивается отклоненіе сѣвернаго полюса стрѣлки къ западу (H. Wild, «Terminas Beobachtungen der Erdmagnetischen Elemente und Erdströme im Observatorium

zu Pawlowski», «Mémoires de l'Académie Imp. des Sc. de St.-Petersbourg», VII Série, томъ XXXIII, № 5, 1835). Что же касается происхожденія земныхъ токовъ, то на этотъ вопросъ наука пока не въ состоянн дать опредѣленнаго отвѣта. Еще меньше можно сказать о причинѣ связи между дѣятельностью солнца и явленіями земного магнетизма вообще. Изъ многихъ попытокъ, сдѣланныхъ въ этомъ направленіи, вниманія заслуживаетъ новѣйшая теорія земного магнетизма, предложенная американскимъ профессоромъ Бигеловымъ, по которой магнитныя явленія на землѣ являются слѣдствіемъ индуцированныхъ токовъ, происходящихъ въ землѣ отъ движенія ея въ пространствѣ, представляющемъ магнитное поле солнца («Amer. Journal of Sciences», III Ser., vol. XLI, 1891, стр. 76). *П. Броуновъ.*

Значеніе буръ въ плодоводствѣ. Извѣстная степень вентиляціи столь же необходима для жизни дерева, какъ и для жизни человѣка: при маломъ доступѣ вѣтра появляются паразиты, подтачивающіе организмъ, и, кромѣ того, ошлотовленіе цвѣтка происходитъ неудовлетворительно. Однако, слишкомъ сильныя воздушныя теченія приносятъ плодовымъ деревьямъ очень большой вредъ, сгряхивая урожай до наступленія созрѣванія, а также ломая верхушки, отламывая вѣтви и даже выворачивая цѣлыя деревья вмѣстѣ съ корнями. Мѣстности, совершенно открытыя, даже вовсе непригодны для плодоводства, вслѣдствіе указанныхъ вредныхъ дѣйствій вѣтра. Къ такимъ мѣстностямъ принадлежатъ, напримѣръ, равнинныя части сѣвернаго Кавказа, гдѣ бурн свирѣпствуютъ почти безпрерывно, и лѣтомъ и зимою, причемъ въ долины нижняго Терека и на Кумыкскомъ плоскогорьѣ господствуютъ восточныя вѣтры съ Каспія, въ долинѣ Кубани—западные. Нѣкоторые изъ этихъ мѣстностей, напр. притеречья, наполнены виноградниками, не боящимися буръ, но фруктовыхъ садовъ тамъ вовсе нѣтъ, и крупно-фруктовое плодоводство могло пріютиться лишь въ мѣстностяхъ, ближайшихъ къ горамъ, благодаря защитѣ лѣсистыхъ предгорій.

Вредное дѣйствіе буръ тѣмъ ощутительнѣе, чѣмъ выше стволъ плодоваго дерева: могучая крона такъ называемаго штамба, у котораго сучья прикрѣплены на высотѣ 4—5 аршинъ, представляетъ напору вѣтра большую площадь, чѣмъ меньшая крона болѣе низкаго дерева, которая, благодаря своей меньшей величинѣ, менѣе открыта и для которой даже незначительныя неровности поверхности почвы могутъ уже представить достаточную защиту. Поэтому естественно, что именно въ центральной Россіи, благодаря открытому положенію нашей равнины, давно уже перестали разводить плодовые деревья высокими штамбами, какъ въ Германіи, а стали отдавать предпочтеніе низкоствольнымъ формамъ, такъ называемому полштамбу, у котораго оголенная отъ сучьевъ часть занимаетъ всего 1—1½ арш., а иногда только пол-аршина и даже одну четверть.

А. Рудскій.

Бурн (Buri или Bure) — небольшой полуостровъ, съ рейдомъ того же названія, въ

Африкѣ, у Чермнаго моря, къ Ю. отъ Масовы.

Бурн — паровое остиндское судно.

Бурдацъ (Жанъ Buridan) — философско-схоластикъ; неизвѣстенъ съ точностью ни годъ его рожденія, ни годъ смерти; родился въ Бетонѣ, въ провинціи Аргуа, и жилъ въ XIV вѣкѣ, преподавалъ долгое время философію въ Парижѣ, а въ 1347 г. состоялъ ректоромъ парижскаго университета. Преданіе (послужившее послѣдствіемъ сюжетомъ для одной средневѣковой драмы) о томъ, что Б. въ юношескіе годы находился въ близкой связи съ королевою Жанной Наварской (по другой версіи — Маргаритой Бургундской), затѣмъ былъ брошенъ въ Сену и спасся вплавъ мало заслуживаетъ довѣрія.

Ученикъ Вильгельма Оккама, Б. принадлежалъ къ школѣ номиналистовъ, слѣдуя въ особенности ученію Аристотеля въ томъ видѣ, въ какомъ его истолковывали въ средніе вѣка. Комментарія на Аристотеля и трактаты о логикѣ — предметъ большей части сочиненій Б., о чемъ свидѣлствуютъ самыя названія ихъ: «Summula de dialectica» (Парижъ, 1487 г., in folio); «Compendium Logicae» (Венец., 1487 годъ, in fol.); «Quaestiones in X libros Ethicorum Aristotelis» (Парижъ, 1489 г., in fol. и Оксфордъ 1637 г. in 4°); «Quaestiones in VIII libros Physicorum Aristotelis, in libros de Physica et in parva naturalia» (Парижъ, 1516 г. in 4°); «In Aristotelis Metaphysica Sophismata» (1518). Номиналистомъ Б. оставался и въ вопросѣ о свободѣ человѣческой воли, которому посвятилъ много мѣста въ своихъ комментаріяхъ къ Этикѣ Аристотеля. Б. не допускаетъ существованія въ чловѣкѣ этой свободы. Однимъ изъ его аргументовъ считается извѣстный разсказъ объ ослѣ, получившемъ названіе «Бурданова осла». Желая сбить съ толку своихъ противниковъ, Б., говорятъ, привелъ въ примѣръ осла, который, будучи поставленъ передъ двумя одинаковыми по виду и качеству стогами сѣна или ведрами воды, неминуемо погибъ бы отъ голода или жажды, если бы у него существовала полная свобода выбора (liberum arbitrium indifferentiae), такъ какъ въ отсутствіи какого либо мотива къ предпочтенію одного предмета другому его абсолютно свободная воля не могла бы ни на одномъ изъ нихъ остановиться. Лейбницъ обсуждаетъ этотъ аргументъ въ «Теодицѣ» (I ч., 549). Шопенгауеръ въ своемъ трактатѣ о свободѣ воли указалъ на то, что этотъ классическій примѣръ, приписываемый Бурдану, въ существенныхъ своихъ чертахъ былъ въ обычномъ употребленіи въ философскихъ школахъ, предшествовавшихъ Аристотелю. Его нѣтъ нигдѣ въ сочиненіяхъ Б., такъ что возможно предположить, что онъ былъ приведенъ имъ въ устной бесѣдѣ или же только приписывается Б. совершенно неосновательно. Въ своихъ работахъ по логикѣ Б. собрали значительное количество правилъ для построенія и разрѣшенія всякаго рода силлогизмовъ и, подобно Раймонду Лиллю, хотѣлъ свести къ простой механической работѣ всю дѣятельность чловѣческаго ума. Въ вопросахъ нравственности Б. проявляетъ наклонность къ фатализму. Здѣсь Б. интересуется во-

прось о томъ: способенъ ли человѣкъ къ свободному выбору мотивовъ въ своей дѣятельности. Безъ этой способности нѣтъ свободы воли; наоборотъ, при ея существованіи всякій поступокъ былъ бы для насъ безразличенъ, такъ какъ онъ былъ бы лишень разумнаго основанія и цѣли; никогда нельзя сдѣлать выбора между двумя одинаковыми во всемъ причинами, мотивами и проч. Могутъ сказать, что наша воля роковымъ образомъ стремится всегда къ достиженію высшаго блага, но что мы свободны въ выборѣ средствъ. Однако, отъ этого вопросъ нисколько не измѣняется, такъ какъ все-таки должно быть какое-нибудь основаніе для предпочтенія одного средства другому. А разъ это основаніе беретъ верхъ, не можетъ быть рѣчи о свободѣ воли; въ противномъ же случаѣ нашъ выборъ былъ бы ничѣмъ не мотивированъ, находился бы внѣ законовъ логики, что опять таки никоимъ образомъ не согласуется съ идеей о свободѣ воли. Такой же диалектическо-схоластическій характеръ имѣютъ и другіе аргументы В. въ пользу несвободы воли.

Буриме (bouts-rimes)—французская игра, состоящая въ составленіи стиховъ на вперѣдъ заданныя рѣмы, обыкновенно нещпыя и смѣшныя или не имѣющія ничего общаго между собою. Изобрѣтателемъ В. считаютъ французскаго стихотворца XVII вѣка Дюло (Dulot). Игра эта была въ большой модѣ въ продолженіе XVIII вѣка. Въ наше время ее пытался возстановить Александръ Дюма, объявивъ въ 1864 году въ «Petit journal» конкурсъ на стихи по извѣстнымъ рѣмамъ; въ конкурсѣ приняло участіе 350 рѣмоплетовъ, и Дюма опубликовалъ ихъ произведенія въ особой книгѣ: «Bouts rimes publiés par Al. Dumas» (Пар., 1865). Теперь В. занимаетъ мѣсто лишь въ воскресныхъ нумерахъ нѣкоторыхъ періодическихъ изданій, для изощренія талантовъ особыхъ любителей этой забавы.

Буринда — рѣка Амурской Области, одинъ изъ наиболѣе значительныхъ лѣвыхъ притоковъ верховій Амура, впадаетъ въ него близъ станицы Толбузинской. Горы, сопровождающія узкую долину Буринды, состоятъ изъ песчаниковъ и конгломератовъ. Вершины покрыты лѣсомъ изъ лиственницы, сосны и бѣлой березы, бока же горъ поросли мелкимъ дубомъ и черной березой. Рѣка течетъ съ СЗ., длина теченія до 100 верстъ. Ф. Ш.

Буринскій (Захаръ Алексѣевичъ)—магистръ словесности и субъ-библіотекарь московскаго университета, род. въ Переяславѣ-Залѣскомъ въ 1780-хъ гг. Воспитаніе получилъ въ московской гимназіи и университетѣ. Въ это время онъ перевелъ съ англ. Гиббо на: «Краткое начертаніе исторіи свѣта» (Спб., 1805). За «Разсужденіе о томъ, какую пользу принесла Россіи война съ турками 1736 г.» М. Н. Муравьевъ утвердилъ его магистромъ словесныхъ наукъ, а затѣмъ предполагалъ отправить его за границу для приготовленія къ профессорской кафедрѣ, но Буринскій вскорѣ умеръ, именно въ 1808 г. Ему принадлежатъ еще свѣд. переводы: «Похвала сельской жизни» Виргилія (Спб., 1803); опера «Два сына Толедскія» (съ франц., Москва, 1811). Кромѣ того, онъ пи-

салъ стихи и издалъ: «Поэзія, или стихи, произнесенныя въ торжественномъ собраніи университета» (Москва, 1802) и «Стихи на кончину П. О. Глѣбова-Стрешнева, послѣдовавшую 23 октября 1807 г.».

Буриньонъ (Антуанетта Bouignon)—основательница секты буриньонистовъ, род. въ 1616 г. въ Лиллѣ; начитавшись книгъ мистическаго содержанія, убѣжала изъ родительскаго дома, чтобы уклониться отъ замужества. По смерти родителей В. оказалась обладательницей значительнаго состоянія и въ 1662 г. сдѣлалась начальницей госпиталя въ Лиллѣ; въ 1667 г., рассказывая о своихъ видѣніяхъ, собрала вокругъ себя толпу приверженцевъ, но въ 1671 г. должна была бѣжать и поселилась на островѣ Нордстрандъ, откуда стала распространять свои сочиненія, печатая ихъ въ собственной типографіи. Снова осужденная, она переселилась вмѣстѣ съ своимъ приверженцемъ Петромъ Пуаре (Poiret) въ Восточную Францію, основала здѣсь госпиталь и скончалась въ 1680 г. Сочиненія ея, написанныя съ увлекательнымъ краснорѣчіемъ, были изданы Пуаре (Амстерд., 1679—84 г., 25 томовъ; 2-е изд., 1717 г.).

Буриславъ—полумифическое лицо, упоминаемое въ нѣмецкихъ преданіяхъ и скандинавскихъ сагахъ, подъ именемъ Burisleif и Bursleif. Князь этотъ, по преданію, имѣлъ власть надъ поморскими славянами и значительной частью Балтійскаго моря. У него были три дочери, которыхъ онъ выдалъ замужъ: Гейру—за Олафа Тригвасона норвежскаго, Астриту—за Зигвальда англійскаго и Гунгильду—за Свена датскаго; всѣ три зятя были королями и знаменитыми богатырями. Самъ В. женился во второй разъ на сестрѣ Свена—Тирѣ.

Буріанъ (Ома) — чешскій военный писатель, род. 1802 г., ум. 1874 г. Онъ былъ офицеромъ австрійскаго войска и преподавателемъ въ военныхъ школахъ; какъ знатокъ военной чешской терминологіи, онъ принялъ участіе по этой специальности въ словарь Юнгмана. Напечаталъ также «České puškarství» (въ «Часописѣ» Чешскаго музея, 1828) и «Objasnění zastaralých názvů» (тамъ же, 1836).

Бурка—родъ войлочнаго плаща безъ рукавовъ, употребляемаго кавказскими жителями. В. весьма удобна при верховой ѣздѣ для защиты отъ дождя и вѣтра. В. бываетъ гладкая и съ косицами на лицевой сторонѣ; первая цѣнится дешевле послѣдней. Она готовится преимущественно изъ темной овечьей шерсти; но если приходится употреблять другую шерсть, то ее обязательно окрашиваютъ въ черный цвѣтъ. По особому заказу готовятъ и бѣлыя В., но онѣ сравнительно дороже и встрѣчаются рѣдко. Производство бурокъ до послѣдняго времени имѣло исключительно кустарный характеръ, но съ 1888 года бурки стали готовить и на тифлисской паровой войлочной фабрикѣ. На Кавказѣ производствомъ бурокъ заняты преимущественно женщины. Экономическая сторона производства представляется въ слѣдующемъ видѣ: на бурку средней величины требуется около 10 фунтовъ хорошо отсортированной невытой или едва про-

мытой (перегона) шерсти (см. Шерсть) стоимостью отъ 2 р. 50 к. до 3 р.; краски и мыла идетъ на нее на 40 коп.; на подготовку шерсти и уваливание требуется 10 рабочихъ дней, а готовая бурка средняго достоинства продается на мѣстѣ скупщикамъ за 5—6 руб. Лучшія бурки готовятся въ Дагестанѣ, откуда онѣ вывозятся въ громадномъ количествѣ; главными рынками сбыта бурокъ служатъ: для сѣвера г. Темиръ-Ханъ-Шура, а для юга — г. Нуха.

С. Гулишамбаровъ. Δ.

Буркано (Алеппо-Сирійскій, баронъ) — путешественникъ, жившій около половины XVIII вѣка, род. въ Алеппо; получилъ воспитаніе въ Вѣнѣ и тамъ же умеръ въ 1766 г. В. извѣстенъ по своему замѣчательному альбому (впослѣдствіи приобретенному Гёте), содержащему болѣе 3500 привѣтствій, афоризмовъ, эпиграммъ, шутокъ, анекдотовъ и пр. Онъ говорилъ почти на всѣхъ европейскихъ языкахъ и многихъ азіатскихъ и проводилъ жизнь въ непрерывныхъ путешествіяхъ.

Буркардъ-Вальдизъ, баснописецъ — см. Вальдизъ.

Буркардтъ (Генрихъ-Христіанъ Burckhardt) — лѣсоводъ, родился 1811, † 1879. Изучивъ лѣсное хозяйство и прослушавъ университетскій курсъ въ Геттингенѣ, онъ состоялъ нѣкоторое время преподавателемъ въ мюнденской лѣсной школѣ, а потомъ послѣдовательно занималъ различныя административныя должности, до директора включительно, по лѣсному вѣдомству въ Ганноверѣ. Пользовался большою извѣстностью между современниками, какъ практическій дѣятель по лѣсному хозяйству, и занимаетъ видное мѣсто въ лѣсоводственной литературѣ своимъ классическимъ сочиненіемъ: «Säen und Pflanzen nach forstlicher Praxis» (1-е изд. 1855 г., 5-е 1880 г.), переведеннымъ въ 1876 г. Н. С. Шафрановымъ на русскій языкъ подъ заглавіемъ: «Посѣвъ и посадка лѣса». Изъ остальныхъ сочиненій Буркардта слѣдуетъ упомянуть: «Der Waldwerth» (1860); «Hülfs tafeln für Forsttaxatoren in 3 Abtheilungen» (1852 — 1858); «Die Theilforsten und ihre Zusammenlegung zu Wirtschaftsverbänden», 1876 года. Кромѣ того, имъ издано втеченіе 16 лѣтъ (1865—1881 гг.) 10 томовъ сборника: «Aus dem Walde».

Буркардтъ (Иоганнъ-Карль Burckhardt), астрономъ и математикъ, род. 30 апр. 1773 г. въ Лейпцигѣ, изучалъ тамъ же математику и астрономію и написалъ: «Methodus combinatorio-analytica evolvendis tractionum continuorum valoribus maxime idonea» (Лейпц., 1794). Изъ Лейпцига онъ направился въ Готу къ Заху (Zach), у котораго изучалъ астрономію практически и которому помогалъ въ наблюденіяхъ послѣдняго надъ примымъ восхожденіемъ свѣтилъ. По рекомендаціи Заха Б. былъ посланъ въ 1797 г. въ Парижъ къ Лаланду, который пріянулъ его очень радушно. Здѣсь Б. занимался преимущественно вычисленіемъ пути различныхъ кометъ, принималъ дѣятельное участіе во всѣхъ работахъ Лефрансуа-Лаланда на обсерваторіи Ecole militaire, и перевелъ на нѣмецкій яз. два первые тома «Mécanique céleste» Лапласа. Значительный адъюнктомъ при бюро долготъ въ Парижѣ, Б.

былъ натурализованъ въ 1799 г. и сдѣланъ французскимъ гражданиномъ. Послѣ смерти Лаланда онъ занялъ его мѣсто въ 1807 г., какъ астрономъ при обсерваторіи Ecole militaire. Б. умеръ 22 іюля 1825 г. Его сочиненіе о кометахъ (1770) получило въ 1801 г. премію отъ Института и напечатано въ «Mémoires de l'Institut» за 1806 г. В. имѣетъ большія заслуги въ области пользованія солнечными затмѣніями для опредѣленія географич. долготы мѣстъ; онъ издалъ въ 1812 г. лунныя таблицы, считавшіяся долгое время лучшими, и напечаталъ въ 1816 г. вспомогательныя таблицы для астрономическихъ вычисленій.

Буркардтъ (Иоганнъ-Людвигъ Burckhardt) — знаменитый путешественникъ по Востоку, родился въ Лозаннѣ въ 1784 году, получая высшее образованіе въ Лейпцигѣ и Геттингенѣ; въ 1806 году уѣхалъ въ Лондонъ, снабженный рекомендаціей Вломенбаха къ представителямъ африканскаго общества. Общество какъ разъ къ этому времени рѣшило снарядить экспедицію для изслѣдованія Внутренней Африки, пользуясь путемъ, по которому уже разъ прослѣдовалъ Горнеманнъ (изъ Египта черезъ Фецданъ къ Нигеру), и предложило начальство надъ ней В. Подготовившася къ этому предварительными занятіями въ астрономіи и арабскому языку въ Кембриджѣ, В. въ 1809 г., подъ именемъ Ибрагима Ибн-Абдаллаха эль-Шамъ, магометанскаго купца, отбылъ въ Сирію, для изученія въ Алеппо разговорнаго языка и нравовъ арабскихъ. Посѣтивъ Пальмиру, Дамаскъ, Ливанъ и другія мѣстности Сиріи, В. отправился черезъ пустыню Эть-Тихъ и Каменистую Аравію въ Каиръ, совершилъ отсюда 2 путешествія, одно вверхъ по Нилу до границъ Донголы, а другое, въ 1814 г., въ Нубію и Суакимъ при Красномъ морѣ, посѣтивъ при этомъ также Джидду и Мекку. Изъ Мекки Б. отправился было къ горѣ Арафатъ, но болѣзнь прoderжала его въ Мединѣ до апрѣля 1815 г., послѣ чего онъ вернулся въ Каиръ. Отсюда, въ ожиданіи удобнаго случая для путешествія на З., Б. постылилъ еще въ 1816 г. Синайскій полуостровъ. Когда же наконецъ въ 1817 г. организовался караванъ для слѣдованія въ Фецданъ, В. внезапно заболѣлъ и умеръ; такъ какъ онъ считался магометаниномъ, то былъ погребенъ на каирскомъ кладбищѣ. Всѣ свои арабскія рукописи, въ числѣ 350 томовъ, Б. завѣщалъ кембриджской библиотекѣ, а еще равнѣе послалъ въ Англію колоссальную голову Мемнона изъ Фивъ, принявъ на себя половину издержекъ. Описание его путешествій по Нубіи появилось въ Лондонѣ въ 1819 г., по Сиріи и Палестинѣ — въ 1822 г., по Аравіи въ 1829 г. Большое значеніе имѣютъ также его: «Notes on the Bedouins and Wahabys» (Лондонъ, 1830) и «Arabic proverbs» (Лонд., 1831). Ср. «Beiträge zu B.-s. Leben und Charakter» (Базель, 1828).

Буркардтъ (Яковъ Burckhardt) — выдающійся историкъ и эстетикъ, род. въ 1818 г. въ Базелѣ; изучалъ тамъ же богословіе, исторію и литературу, позже учился въ Берлинѣ, издалъ дѣльный рядъ прекрасныхъ сочиненій по исторіи и литературѣ и сдѣлался профессоромъ въ базельскомъ университетѣ. Ему при над-

лежать: «Die Kunstwerke der belg. Städte» (Дюссельдорф, 1842); «Jakob von Hochstaden» (Боннъ, 1843); «Erzbischof Andreas v. Krain und die letzte Konzilversammlung zu Basel 1482—84» (Базель, 1853); «Die Zeit Konstantin d. Gr.» (Лейпц., 1853); «Die Kultur der Renaissance in Italien» (Базель, 1860); «Die Geschichte der Renaissance in Italien» (Штутгарт, 1878) и др.

Буркело (Луи - Феликс Вонквелот) — французский историк и палеограф, родился 1815, умеръ 1868; по окончаніи юридическаго образованія, прослушал курсъ въ Ecole des chartes, гдѣ впоследствии сдѣлался профессоромъ. Б. участвовалъ во многихъ историческихъ и библиографическихъ періодич. изданияхъ Франціи, состоялъ членомъ архивной комиссіи, нѣкоторое время издавалъ «Littérature française contemporaine». Его сочиненія преимущественно посвящены исторіи Франціи; самое замѣчательное: «Histoire de Provence» (1839—40, 2 тома).

Буркиелло (Доменико Burchiello)—итальянскій народный поэтъ-сагирикъ, сынъ парикмахера и самъ парикмахеръ, родился кажется во Флоренціи, умеръ въ Римѣ въ 1448 году. Буркиелло написалъ цѣлую массу сонетовъ, изъ которыхъ большинство, вслѣдствіе слишкомъ мѣстнаго и личнаго характера, малопонятны, но важны въ историко-литературномъ отношеніи, какъ превосходный памятникъ народнаго языка. Изъ многочисленныхъ изданій его сонетовъ первое появилось въ Венеціи (1472), затѣмъ лучшія во Флоренціи (1568) и Лондонѣ (1757). Комментировалъ ихъ Дони (Венец., 1553). Ср. Mazzi, «Il B. Saggio di studi sulla sua vitae sulle sue poesie» (Болонья, 1878).

Буркутъ — см. Донникъ.

Буркутъ — сѣрный источникъ въ 1½ версты отъ Кишинева, на высотѣ 248 футовъ надъ уровнемъ моря. Изъ наблюденій за 33 года выведено среднее число дней съ осадками втеченіе года — 86. Около источника — номера для ваннъ. Лечащихся здѣсь, по отзыву врачебнаго отдѣленія масса, но болѣе точныхъ свѣдѣній нѣтъ. По химическому анализу пробы, сдѣланному профессоромъ Траппомъ, найдены большія количества сѣрнистаго калия, много сѣрводорода и немного сѣрно-кислаго натра и хлористыхъ солей. Употребляется для ваннъ.

Буркъ (Burk, слав. Бурковы) — большое село Котбускаго у., въ нижней Лузаци, въ гдѣсистой и болотистой мѣстности, съ 4000 почти исключительно сербскимъ насел.; даже потомки поселенныхъ здѣсь Фридрихомъ В. нѣмецкихъ колонистовъ утратили свой языкъ и народность. Здѣсь находится лютеранская церковь съ богослуженіемъ на сербскомъ языкѣ, и нѣсколько элементарныхъ школъ. Въ окрестностяхъ лежатъ расположенное на 7 холмахъ городище (Schlossberg), гдѣ стоялъ нѣкогда замокъ, въ которомъ, по мѣстному преданію, проживалъ сербскій король (Wendenkönig), о которомъ въ народѣ сохранилось не мало пѣсней и рассказовъ. Въ городищѣ этомъ при археологическихъ раскопкахъ найдено много оружія и глиняныхъ сосудовъ. Мѣстность эта уюми-

нается въ актахъ уже 1353 г., и понынѣ служитъ хранилищемъ народныхъ преданій и пѣсенъ лужицкихъ сербовъ.

Бурла:—1) рѣка въ Кулундинской степи Томской губ.; беретъ начало изъ самосадочнаго соленаго озера Бурлинскаго, направляется къ ЮЗ. и послѣ 300 вер. медленнаго теченія впадаетъ въ Горькое озеро. Глубина отъ 1 до 2 арш., берега глинисто-песчаные. Въ нѣкихъ мѣстахъ рѣка пересыхаетъ, образуя, особенно въ нижней части своего теченія, горькіе плёсы.

2) Рѣка въ Кузнецкомъ округѣ, Томской губ., замѣчательна по находящимся на ней золотымъ приискамъ и течетъ въ широкой долинѣ между пологими діоритовыми горами. Золото высокой пробы; попадались самородки до 1 ф. вѣсомъ.

Burla — шутка, небольшое музыкальное сочиненіе, въ колыбельномъ складѣ. Въ XVIII ст. оно писалось для оркестра и исполнялось передъ оперой.

Бурлаки—такъ называются въ Бессарабіи холостые (и вдовы, не имѣющіе дѣтей) люди, живущіе отдѣльными хозяйствами.

Бурлакино—ст. Костромской линіи Московско-Ярославской жел. дор., въ 14 в. къ З. отъ Нерехты, Костромской губ.

Бурлакъ (или бурлака на югѣ)—крестьянинъ, уходящій на заработки, преимущественно на рѣчныя суда. Судорабочіе Б. обыкновенно соединяются въ артели, съ извѣстными спеціальными распредѣленіемъ занятій. Обыкновенно различаютъ старшаго водоліва, отвѣчающаго за подмочку товара (онъ же плотникъ), далѣе лодмана (дядю или буканика на народн. яз.), шпешку—передового въ лямкѣ, и двухъ косныхъ, въ хвосту, обязанныхъ лазить на дерево или мачту, а при тягѣ—ссаривать бичеву. Различаются также среди Б. коренные, взятые на весь путь съ задаткомъ, и добавочные, нанятые временно, безъ срока и безъ задатковъ. Выраженіе Б. употребляется также для обозначенія чело-вѣка холостого, бездомнаго, побродяги или грубого, буйнаго.

Бурлакъ-Андреевъ (Василій Николаевичъ)—извѣстный актеръ и тещъ, род. въ 1843 году, учился въ казанскомъ университетѣ. Не окончивъ курса, поступилъ на службу въ коммерческой флотъ, но скоро оставилъ его и съ 1873 г. окончательно посвятилъ себя сценѣ. Извѣстность Б.-А. основана, главнымъ образомъ, на его мастерскомъ чтеніи или вѣрнѣе представленіи литературныхъ произведеній, какъ наприм. разсказа Мармеладова (изъ «Преступленія и Наказанія» Достоевскаго), разсказа «Капитана Копѣйкина» Гоголя и въ особенности «Записокъ Сумашедшаго» Гоголя. Исполненіе Б.-А. роли Поприщина (въ болыничномъ халатѣ) воспроизведено К. Шапиро въ цѣломъ альбомѣ фотографій, изданныхъ въ началѣ 70-хъ гг. † въ Казани 9 мая 1888 г. Б. нѣсколько подвизался и на литературномъ поприщѣ. Его «Волжскія сцены» не лишены наблюдательности. А. Ум.

Burlando — музыкальный терминъ, обозначаетъ исполненіе безъ принужденія, свободно, шутя.

Burlesco (burlescamente)— музыкальный терминъ: странное, смѣшное, уродливое исполненіе.

Burletto—комическая оперетта.

Бурлингтонъ (Burlington;—1) городъ въ сѣверо-амер. штатѣ Iowa, при Миссисиппи, съ 23459 жит. (1885), баптистскимъ университетомъ, литейнымъ заводомъ, мельницами, скотобойнями и оживленной торговлей. Основанъ нѣмцами въ 1833 г.—2) Городъ въ сѣверо-амер. штатѣ Вермонтъ, живописно расположенный при Чемпленскомъ озерѣ, съ прекрасною гаванью, 12 тыс. жителей, университетомъ и дѣтскимъ приютомъ; ведетъ значительную торговлю лѣсомъ.—3) Городъ въ сѣверо-америк. штатѣ Нью-Джерси, при Делававъ, съ епископальною коллегіей, домомъ умалишенныхъ и 7 тыс. жит. (1885); бойкая торговля. Основанъ въ 1667 г. и первоначально назывался New Beverley.

Бурлиное озеро, Томской губ., на Кулундинской степи, въ группѣ Амурскихъ. Оно можетъ давать соли отъ 60 до 100000 п. въ годъ. Окружность озера 20 вер.; изъ него течетъ р. Бурла.

Бурловка (синонимъ: «Желтый наливъ») —яблоко, разводимое на сѣверѣ во Владимирской и Петербургской губерніяхъ, довольно крупное, ребристое, съуживающееся болѣе къ широкоокруглому теменю; кожина блѣднолимоннаго цвѣта, съ маленькой краснотой на солнечной сторонѣ. Мясо блѣое, рыхлое, кислое и слегка вяжущее. Хорошій столовый сортъ, созрѣвающий въ сентябрѣ и сохраняющійся до декабря. А. Р.

Бурлоъ (Burullos, Burlos) — озеро въ Нижнемъ Египтѣ, въ нильской дельтѣ, къ В. отъ Розетты; отдѣляется отъ Средиземнаго моря узкой песчаной косой, съ Ниломъ соединено многими каналами; изобилуетъ рыбой.

Бурлукъ Великій (Наталиевъ тожъ) — слобода Харьковской губ., волчанскаго уѣзда, при р. Большомъ Бурлукѣ, въ 39 в. къ ЮВ. отъ уѣзднаго города. Число жит. 3600 д. об. пола, 572 двора. Въ слободѣ православи. церковь, школа, больница, 3 постоялыхъ двора, 3 лавки, 6 ярмарокъ.

Бурлы-гау—возвышенность около 300 ф. высоты, среди глинистой покрытой камышами дельты Аму-Дарьи, состоящая изъ породы болѣе древнихъ, чѣмъ рыхлыя, наносныя отложения дельты. кн. В. М.

Бурманіацеи (Burmaniaceae) — семейство однодольныхъ тропическихъ травянистыхъ растений.

Бурматая масть собаки—см. Борзая.

Бурмейстеръ (Германъ Burmeister)—извѣстный нѣм. естествоиспытатель, род. 15 января 1807 г. въ Штральзундѣ, посѣщалъ гимназію родного города, а затѣмъ съ 1826 г. изучалъ медицину, сначала въ Грейфсвальдѣ, а потомъ въ Галле, но при этомъ съ особенною любовью посвящалъ себя занятіямъ зоологію. По окончаніи ученія онъ въ Берлинѣ приобрѣлъ ученую степень по естественной исторіи и въ тоже время получилъ мѣсто преподавателя этого предмета въ кельвской реальной гимназіи. По смерти своего учителя Нитче, Б. сдѣлался въ 1837 году экстраординарнымъ профессоромъ въ Галле, гдѣ въ 1842 г.

получилъ ординарную профессору зоологіи и въ 1848 году былъ избранъ на мѣсто Дункера въ германское національное собраніе, а затѣмъ, въ Лигницѣ, въ первую прусскую камеру въ Берлинѣ, гдѣ примкнулъ къ лѣвой сторонѣ. Подъ влияніемъ тогдашняго политическаго состоянія Германіи, Бурмейстеръ взялъ лѣтомъ 1850 г. продолжительный отпускъ, а въ сентябрѣ того же года, удовлетворяя своему давнишнему желанію, отправился въ Бразилію. Тамъ онъ объѣздилъ провинціи Рио-де-Жанейро и Минасъ-Герреасъ, но въ іюнѣ 1851 года у Лагоа-Санта сломалъ себѣ ногу, что на пять мѣсяцевъ удержало его внутри страны. Въ январѣ 1852 года онъ возвратился въ Европу. Въ 1856 году снова поѣхалъ въ Южную Америку, объѣздивъ Уругвай, затѣмъ отправился черезъ Аргентину въ Мендосу, и, послѣ нѣкоторой остановки, отсюда обратно въ Розаріо и Парану. Пробывъ продолжительное время въ Паранѣ, онъ двинулся въ Тукуманъ и на сѣверъ Аргентинской конфедерации, въ мартѣ 1859 г. перешелъ Анды по неиспытанной еще ни однимъ европейцемъ дорогѣ на Копіано и затѣмъ отправился моремъ черезъ Панамскій перешеекъ на островъ Кубу. Изъ Кубы въ 1860 г. онъ возвратился въ Германію. Но уже весною 1861 г. онъ снова оставилъ свою профессору въ Галле и отправился въ Буэносъ-Айресъ, гдѣ съ тѣхъ поръ и оставался директоромъ и профессоромъ въ основанномъ имъ же естественно-историческомъ музеѣ. Въ 1870 г. онъ сталъ кураторомъ вновь устроеннаго естественно-историческаго факультета въ кордовскомъ университетѣ.

Б. оказалъ зоологіи большія услуги, преимущественно, какъ классификаторъ. Всѣ его сочиненія отличаются ясностью и общепонятностью изложенія. Его «Grundriss der Naturgeschichte» (Берлинъ, 1833, 10 изд. 1868), предназначено для обученія въ среднихъ учебныхъ заведеніяхъ. Есть русскій переводъ: «Начальныя основанія звѣрсловія» (переводъ Воляна, Вѣна, 1852 г.); «Handbuch der Naturgeschichte» (Берлинъ, 1837)—курсъ академической, содержащій детальное изложеніе зоологіи. Въ приложеніи къ этой книгѣ онъ издалъ: «Zoologischer Handatlas» (Берлинъ, 1835—43; 2 изд. Гибеля 1858—60). Наряду съ этимъ онъ началъ два большихъ сочиненія по энтомологіи: «Handbuch der Entomologie» (томы 1—5, Берлинъ, 1832—55) и «Genera Insectorum» (9 тетрадей, Берлинъ, 1833—46), которыя принадлежатъ къ числу самыхъ цѣнныхъ трудовъ по этой отрасли зоологіи. За ними послѣдовалъ цѣлый рядъ монографій, появившихся частью самостоятельно, частью въ различныхъ журналахъ, до нынѣ существующихъ или уже исчезнувшихъ животныхъ, напр., «Die Organisation der Trilobiten» (Берлинъ, 1843); «Die Labyrinthodonten» (3 части, Берлинъ, 1849—50); «Die fossilen Pferde der Pampasformation» (Буэносъ-Айресъ, 1875) и т. д. Его изслѣдованія и описанія простирались также и на другія области естествознанія, какъ это доказываютъ его «Geschichte der Schöpfung» (Лейпцигъ, 1843; 7 изд. Гибеля, 1872); «Geologische Bilder zur Geschichte der Erde und ihrer Bewohner» (2 изд. въ 2 томахъ,

Лейпцигъ, 1855 г.; есть русскій переводъ Н. Михайлова: «Геологическіе этюды», 2 части Спб., 1863; «Zoonomische Briefe» (2 части, Лейпцигъ, 1856; русскій переводъ 1-й части: «Зоономическія письма», Москва, 1860). Какъ результаты его путешествій, кромѣ чрезвычайно содержательнаго «Reise nach Brasilien» (Берлинъ, 1853) и ряда мелкихъ статей, появились еще «Landschaftliche Bilder Brasiliens» (Берлинъ, 1853), «Erläuterungen zur Fauna Brasiliens» (Берлинъ, 1856, съ атласомъ) и «Systematische Uebersicht der Thiere Brasiliens» (томы 1—3; Берлинъ 1854—56). О своихъ путешествіяхъ по Аргентинѣ, кромѣ сообщеній въ Петермановскихъ «Mittheilungen» и въ берлинской «Zeitschrift für allgemeine Erdkunde», онъ далъ еще отчетъ въ «Reise durch Laplatastaaten» (2 тома, Галле, 1861) и «Ueber das Klima der Argentinischen Republik» (Галле, 1861) и «Physikalische Beschreibung der Argentinischen Republik» (томъ 1, Буэнос-Айресъ, 1875). Какъ директоръ естественно-историческаго музея, онъ издаетъ «Anales del Museo publico de Buenos Ayres». 9. В.

Бурмистръ — перешедшее къ намъ изъ Остзейскаго края названіе, даваемое иногда крестьянами въ нѣкоторыхъ мѣстностяхъ внутренней Россіи волостнымъ старшинамъ большихъ волостей. Слово это одни признаютъ сокращеніемъ слова «бургомистръ»; другіе же полагаютъ, что это видоизмѣненіе нѣмецкаго «Bauermeister» — начальникъ крестьянъ. Б. назывались иногда, во времена крѣпостнаго права, и управляющие помѣщичьими имѣніями.

Бурновъ (Теодоръ Стояновичъ) — болгарскій государственный дѣятель, род. въ 1824 г. Учился въ московскомъ университетѣ, послѣ чего, возвратившись на родину, сдѣлался учителемъ въ Габровѣ, а въ 1861 году основалъ въ Константинополѣ журналъ «Време», имѣвшій цѣлю защищать православіе и главенство константинопольскаго патріарха противъ притязаній католиковъ. Успѣха агитаціи Б. не имѣлъ, потому что болгары тогда стремились къ самостоятельной церкви. Во время Русско-турецкой войны Б. состоялъ при князѣ Черкасскомъ въ отдѣленіи «Краснаго Креста»; потомъ онъ былъ вице-губернаторомъ въ Пловдивѣ и Софіи. Князь Александръ Батенбергскій назначилъ Б. президентомъ совѣта министровъ и министромъ внутреннихъ дѣлъ, но вскорѣ Б. долженъ былъ оставить это мѣсто и устранился отъ государственной дѣятельности (см. ст. Болгарія).

Бурмонъ (Людвигъ - Викторъ, графъ Bourmont) — маршалъ Франціи (1773, † 1846). Въ 1789 году былъ уже офицеромъ королевской гвардіи; въ 1793 году командовалъ отрядомъ вандейцевъ, а въ 1799 году во главѣ 2-хъ тысячъ шуановъ овладѣлъ городомъ Мансомъ. Когда возстаніе Вандей окончательно подавлено, Б. отправился въ Парижъ, гдѣ былъ хорошо принятъ первымъ консуломъ, но по наговорамъ посаженъ въ цитадель. Успѣвъ бѣжать оттуда, онъ до 1810 г. жилъ въ Португаліи; когда же она была занята французами, явился къ Наполеону, который принялъ его на службу и назначилъ начальникомъ бригады. Съ этою бригадою Б. от-

личался въ войнѣ 1813 и 1814 гг., и за оборону Ножана произведенъ былъ въ дивизионные генералы. По возвращеніи Бурбоновъ онъ перешелъ на ихъ сторону, а въ эпоху Ста дней уѣхалъ за-границу, откуда вернулся вмѣстѣ съ королемъ. Затѣмъ онъ участвовалъ въ Испанской войнѣ и занималъ постъ военнаго министра. При открытіи Алжирской войны, Б. получилъ главное начальство надъ экспедиционнымъ войскомъ, и за взятіе Алжира возведенъ въ маршалы. Въ 1832 г., за отказъ признать Людовика-Филиппа королемъ Франціи, Б. былъ исключенъ изъ списка маршаловъ и приговоренъ къ изгнанію. Онъ жилъ сначала на о-вѣ Миноркѣ, потомъ въ Англіи, и въ 1833 г. принялъ начальство надъ войсками Донъ-Мигуэля, которыми, впрочемъ, командовалъ недолго. Въ 1840 г., послѣ амнистіи, онъ возвратился во Францію и поселился въ своемъ имѣніи, въ Анжу, гдѣ и умеръ.

Бурнакъ — село борисоглѣбскаго уѣзда Тамбовской губ., при рѣчкѣ Бурнакѣ и р. Савалѣ, въ 65 верст. отъ Борисоглѣбска, жителей около 5000 чел. По свѣдѣніямъ 1884 г. въ селѣ 550 домовъ; кромѣ того, въ еще не отдѣленныхъ официально отъ Б. деревнѣ Преображеновкѣ — около 100 домовъ (своя церковь) и деревнѣ Цибизовкѣ — до 60 домовъ. Бурнакъ — станція II класса Грязе-Царицынской желѣзной дороги, въ 72 вер. къ З. отъ Борисоглѣбска. Оживленное движеніе, такъ какъ здѣсь проходитъ почтовый и торговый трактъ изъ Тамбова на Новохоперскъ и Донскую область.

Бурнашевъ (Владиміръ Петровичъ) — литераторъ и дилетантъ-агрономъ, родился въ 1809 году, умеръ въ пицетѣ въ 1888 г. Много писалъ въ «Сѣверной Пчелѣ», «Отечественныхъ Запискахъ» и другихъ изданіяхъ 30-хъ и 40-хъ годовъ. Въ 1850-хъ годахъ Б. редактировалъ «Труды Императ. Вольнаго Экономическаго Общества». Ему принадлежатъ нѣсколько очерковъ отдѣльныхъ отраслей сельско-хозяйственной промышленности въ Россіи. Онъ же первый пытался составить русскій сельско-хозяйственный словарь: «Опытъ терминологическаго словаря сельскаго хозяйства» (Спб., 1844). Отмѣтимъ также его интересныя, но мало достовѣрныя и полныя сплетень «Воспоминанія петербургскаго старожилы» (въ «Русскомъ Вѣстникѣ», 1872 г.). Послѣдній трудъ его — «Рассказы о народной войнѣ 1812 г.» (изд. журн. «Досугъ и Дѣло»).

Бурнашевъ (Степанъ Даниловичъ) — писатель, курскій губернаторъ, впоследствии сенаторъ, состоялъ въ чинѣ полковника при грузинскомъ царѣ Иракліѣ Геймуразовичѣ и описалъ (въ 1786 г.) обычай и нравы нѣкоторыхъ племенъ Персіи въ сочиненіяхъ: «Описание областей азербиджанскихъ въ Персіи etc.» (Курскъ, 1793) — нынѣ исчезнувшая книга (о ней см. въ «Русскомъ Зрителѣ», 1828 г., III, 264—267), и «Описание горскихъ народовъ» (Курскъ, 1794).

Бурнашевъ-Яльчевъ — см. Яльчевъ.

Бурндширдъ — гор. въ персидской провинціи Иракъ-Аджди, на верхнемъ Аб-и-Дѣсѣ, у подножія восточнаго отрога горной Цѣпи Силахоръ, главный городъ округа, управляемаго

однимъ изъ принцевъ крови, имѣетъ свыше 10000 жит.; въ окрестностяхъ — прекрасная пастбища.

Бурнемутъ (Boignemouth) — купальное мѣсто въ Англии, въ графствѣ Гэмпширѣ, у образуемаго Ламаншемъ залива, открытаго для югозападныхъ вѣтровъ и защищеннаго отъ сѣверо-западныхъ, сѣверо-восточныхъ и другихъ вѣтровъ. Высокія дюны покрыты хвойными деревьями, между которыми выстроены дома. Средняя годовая температура этой мѣстности равна 145° Ц.; относительная влажность годовая равна 75—85%. Число дождевыхъ дней 103; количество дождя около 888 миллим. Воздухъ чистый, бальзамическій; почва сухая, быстро поглощающая влагу.

Л. Ф.

Бурнодзоръ-кумъ — одно изъ названий бурястныхъ песковъ, расположенныхъ въ Закаспійской области между низовьями рѣки Теджена и подгорной полосой Копетъ-дага.

Бурношъ — минералъ, кристаллизующійся въ ромбической системѣ или въ видѣ толстотабличатыхъ (по плоскости базопинаконда), или въ видѣ столбчатыхъ, вытянутыхъ по одному направлению кристалловъ. Часто наблюдаются двойники по плоскости призмы, нерѣдко повторные. Б. сталью-сѣраго цвѣта, приближающагося иногда къ свинцово-сѣрому или желѣзно-черному, обладаетъ сильнымъ металлическимъ блескомъ, твердостью 2,5—3 и уд. в. 5,7—5,8. По химическому составу онъ соотвѣтствуетъ 13% мѣди, 42,4% свинца, 25% сурьмы, 19,6% сѣры, что выражается формулой $CuSbS_2 + PbS$. Съ азотной кислотой онъ даетъ синій растворъ, причемъ осаждается сѣра и окись сурьмы. Передъ паяльной трубкой онъ выделяетъ пары сурьмы и сплавляется въ черный шарикъ, затѣмъ даетъ свинцовый налетъ, а послѣ испаренія свинца—съ содой сплавляется въ мѣдный королекъ. Б. эксплуатируется на мѣди и свинецъ вмѣстѣ съ другими, сопровождающими его рудами. Б. нигдѣ не встрѣчается большими массами, а находится въ количествахъ вмѣстѣ съ свинцовымъ блескомъ, блестящими рудами, мѣднымъ колчеданомъ, антимонитомъ и т. д. Красивые кристаллы находятъ въ Корваллисѣ, Шибрамѣ, Капникѣ, у Фрейберга, на Гарцѣ и т. д.

Буро или **Бору** — одинъ изъ Молуккскихъ острововъ въ нидерландскихъ владѣніяхъ Ост-Индіи. Занимаетъ, вмѣстѣ съ маленькимъ островомъ Амблау, 8771 кв. километр. Болота, тянущіяся по берегу, и горы внутри острова, покрытыя густымъ лѣсомъ, препятствуютъ развитію здѣсь земледѣлія, не смотря на плодородіе почвы. Богатая и роскошная растительность; не менѣе разнообразна и фауна. Населеніе Б. (около 50000) родственно населенію окрестныхъ острововъ, но стоитъ ниже по развитію. Главные предметы вывоза — особый родъ эвринаго масла (кайеупутное), нигдѣ такъ хорошо не изготовляемое, какъ здѣсь, и сушеное мясо козудей. Торговля незначительна. Главный городъ Катъбели, на юговост. берегу, служитъ вмѣстѣ съ тѣмъ гаванью Б.; тутъ находится также небольшая христіанская община изъ туземцевъ.

Буровая скважина — см. Артезіанскій колодезь.

Буровскіе роды буряты кочуютъ въ Иркутской губ., верхненелскаго округа, по рр. Кудѣ, Заланцѣ, Худѣ, Адыкѣ, Ленѣ, Ангѣ и Куленцѣ и при озерахъ Харагурѣ, Очугѣ и Нуинѣ. Буровскихъ родовъ 4; въ нихъ 16 улусовъ, въ которыхъ по послѣдней переписи (10-й) считалось 4480 душъ.

Буровъ (Юлія Burow, по мужу Pfappenschmidt) — родилась въ 1806 году въ Восточной Пруссіи, умерла въ 1868 году. Изъ ея многочисленныхъ романовъ и разсказовъ особенно заслуживаютъ вниманія: «Frauenlos» (Кенигсбергъ, 1850); «Ein Arzt in einer kleinen Stadt» (2-е изд., Лейпцигъ, 1855); «Aus dem Leben eines Glücklichen» (Кенигсбергъ, 1852); «Novellen» (Лейпцигъ, 1853); «Erinnerungen einer Grossmutter» (Прага, 1856) и др. Произведенія ея отличаются реализмомъ (иногда доходящимъ до крайностей) и теплотой изложенія, и посвящены преимущественно изображенію мѣщанской жизни. Ею изданы, кромѣ того, нѣсколько сочиненій о женскомъ воспитаніи, сборники стихотвореній и автобиографія (Прага, 1857).

Буровые инструменты. 1) Буръ обыкновенный дѣлается изъ желѣза съ наконечникомъ, навареннымъ сталью. Нижняя часть бура, длиною около 3 футъ, есть собственно наконечникъ, которымъ дѣлается скважина, а верхняя — стержень круглаго или квадратнаго сѣченія, отъ 1 до 1¼ дюйма въ сторонѣ и длиною отъ 7 до 10 футъ. Такіе куски стержня называются штангами; они имѣютъ на одномъ концѣ винтъ, а на другомъ гайку съ винтовой нарѣзкою, которыми штанги свинчиваются и образуютъ стержень бура нужной длины. На верхъ стержня навинчивается голова со стремнемъ, сквозъ которое продѣвается цѣпь или канатъ, которыми можно подымать буръ. Буровые наконечники бываютъ разныхъ формъ, смотря по грунту, въ которомъ производится работа; они бываютъ трехъ главныхъ видовъ: а) ложка; б) винтовые напорья и в) сверло или долото.

а) Ложка (9), или какъ называютъ иногда — рѣзакъ, это цилиндръ изъ листового желѣза съ шаровымъ дномъ и съ боковой продольной скважиной сверху до низу, коей одинъ край заостренъ; иной разъ на концѣ ея дѣлактъ винтовое напорье или же придаютъ форму винта съ острыми лопастями. Образцы грунта входятъ внутрь цилиндра и вмѣстѣ съ нимъ подымаются на верхъ.

б) Винтовые напорья (1) дѣлаются изъ желѣза и служатъ для разрыхленія грунта, который затѣмъ вынимается ложкою.

в) Сверло или долото (4) бываетъ стальное и разной формы: съ плоскимъ, прямымъ и уширеннымъ остриемъ, съ нѣсколькими пирамидальными остриями и т. д.; на верхнемъ концѣ нарѣзанъ винтъ для ввинчивания въ штангу или придѣлано ухо для зацѣпленія веревки.

2) Буръ трубчатый со стальною (10) или алмазною коронкою (11) — это труба желѣзная, длиною 15 футовъ, диаметромъ въ 2½, при толщинѣ стѣнокъ въ ¼ дюйма. Верхнимъ концомъ, посредствомъ переводной муфты, соединяется съ трубчатыми штангами, а на ниж-

немъ ковшъ имѣеть винтовую наръзку, на которую насаживается буровая коронка, имѣющая соответствующую внутри рѣзку. Нижний конецъ коронки толще остальной ея части на 2 линии; онъ сдѣланъ изъ литой стали, а въ другихъ случаяхъ для болѣе твердыхъ породъ, въ эту стальную коронку вставляютъ отъ 8 до 12 черныхъ алмазовъ, величиною отъ 2 до 3 линий. Алмазы вставляются такъ, что только незначительная часть ихъ выступаетъ внизъ, иначе они сидятъ непрочно и выпадаютъ; они должны выступать немного наружу и внутрь коронки, чтобы удерживать постоянно буровую трубу въ свободномъ положеніи, а равно и находящіяся въ ней стоибки проходимои буромъ породы; остальные алмазы разбуривають скважину. При 8 алмазахъ ихъ надо осадить въ коронкѣ такъ: два алмаза по диаметру на внутреннихъ краяхъ коронки, а другіе два на наружныхъ, по диаметру перпендикулярному къ предидущему, затѣмъ остальные четыре алмаза между прежними, но посерединѣ коронки. Промежутки между алмазами имѣють вырѣзы, по которымъ проходитъ накачиваемая вода и уноситъ высверленную породу.

3) Желонка или чернакъ—самый простой Б., состоитъ изъ пустотѣлой цилиндрической трубы съ заостренными нижними ея ободомъ и закрытымъ верхомъ, у подошвы коей на разстояніи 3 дюйм. отъ низа сдѣланъ клапанъ. Инструментъ этотъ служитъ для удаленія изъ скважины грязи, или осколковъ камня, или частей грунта разбитаго долотомъ. Онъ сдѣланъ изъ листового толстаго желѣза отъ $\frac{1}{12}$ до $\frac{1}{6}$ дюйма, диаметромъ немного менѣе, чѣмъ скважина и длиною отъ 2 до 3 арш. Къ верхнему концу придѣлана скоба, къ которой привязывается канатъ непосредственно, или же ранѣе къ ней привинчивается нѣсколько штангъ для приданія большаго вѣса. Нижний ободъ или кольцо сдѣланъ изъ стали, снизу заостренъ съ внутренней стороны кнаружи. Верхній край обода значительно шире; къ нему придѣланъ на шарнирѣ клапанъ, обитый съ нижней стороны толстой кожей, препятствующей прониканію воды, когда онъ закрываетъ отверстие. Если требуется вынимать вязкую глину или пльвучій песокъ, иль и пр., то желонку слѣдуетъ опускать на штангахъ, чтобы она могла пройти до дна скважины; во всѣхъ остальныхъ случаяхъ ее опускаютъ на канатѣ. Въ Пенсильваніи употребляются желонки съ поршнемъ называются поршневыми, американскія. Поршень прикрѣпленъ къ крючку, длиною, равною длинѣ желонки. Желонка внутри обточена, дабы поршень могъ свободно двигаться въ ней. На нижнемъ концѣ ея прикрѣпленъ клапанъ обыкновеннаго устройства. Для того, чтобы послѣ опущенія на дно скважины желонка не зарѣзалась въ грунтъ наглухо, края ея внизу имѣють прорѣзы, черезъ которые накачивается грязь изъ скважины. Во время подъема желонки, сначала подымается поршень, всасывая съ собою и грязь, когда же онъ подымется доверху, тогда нижній клапанъ закроется, удерживая грязь до вынутія ея наружу.

4) Ножницы. — Лучшимъ инструментомъ этого рода считаются ножницы Эйэнгау-

зена, сдѣланныя на подобіе двухъ удлиненныхъ цѣпныхъ звеньевъ, двигающихся одно въ другомъ. Къ верхней части одного звена прикрѣплена деревянная штанга или канатъ, а къ нижней части другого звена—ударная часть съ долотомъ. Ножницы употребляются при буреніи, преимущественно въ Америкѣ; размѣры ихъ зависятъ отъ размѣровъ скважины. Длина хода или прорѣза бываетъ отъ 12 до 18 дюйм., а ширина ножницъ на 1 дюймъ менѣе диаметра скважины. Въ послѣднее время ножницы приспособлены къ буренію по системѣ Фовеля, которая, при большемъ диаметрѣ скважины и неособенно твердомъ грунтѣ, можетъ быть примѣнена удачно.

5) Штанги бываютъ желѣзныя и деревянныя: а) желѣзныя (12) имѣють утолщенія, подъ которыми подкладываются вилки и ключъ (13) при ихъ подъемѣ. Толщина ихъ зависитъ отъ размѣра бурового инструмента. Дѣлаются онѣ рѣже изъ круглаго и чаще изъ квадратнаго желѣза съ винтовыми наръзами извнутри и снаружи для взаимнаго соединенія. Для небольшихъ скважинъ дѣлаютъ изъ $\frac{3}{4}$ квадратнаго желѣза и толщина ихъ доходитъ до $1\frac{1}{4}$ и рѣдко $1\frac{1}{2}$ дюйма. Длина штангъ бываетъ отъ 10 до 25 фут.; б) деревянные дѣлаются какъ можно длиннѣе, такъ какъ соединеніе ихъ стоитъ дорого, а потому короче 28 фут. не дѣлаютъ, а бывають и въ 40 фут. Употребляемый для выдѣлки ихъ лѣсъ долженъ быть прямой, лучшаго качества, напр., лиственница, не гниющая въ водѣ, затѣмъ сосна, ясень и т. д. Деревянные штанги дѣлають круглыя, диаметромъ отъ 2 до 3 дюйм. Соединенія прикрѣпляются особыми замками, состоящими изъ двухъ желѣзныхъ полуцилиндровъ, обхватывающихъ соединеніе штангъ на длинѣ 2 или $2\frac{1}{2}$ фут., привинчиваемыхъ къ нимъ винтами. Примѣненіе деревянныхъ штангъ, при большихъ скважинахъ, выгодно потому, что онѣ въ водѣ очень легки для подъема, и не бываетъ примѣра разрыва подъемаго каната, что такъ часто случается при желѣзныхъ штангахъ. Будучи легкими, даютъ болѣе ясное понятіе о величинѣ подымаемаго ими, хотя бы и съ большой глубины, груза. Желѣзныя штанги выдѣлываются и полыми для случаевъ, когда скважину предполагають чистить водою. Въ прежнее время употреблялись для этого газовыя трубы; но онѣ при работахъ на большой глубинѣ оказались въ винтовыхъ наръзахъ непрочными, почему начали дѣлать болѣе толстыя трубы, которыя лучше прежнихъ сопротивлялись скручиванію, и теперь придаютъ стѣнкамъ ихъ толщину въ $\frac{1}{2}$ дюйма, при диаметрѣ въ 2 дюйма снаружи. Въ мѣстахъ соединеній наружныя ихъ части пригоняются гладко, а зато уменьшается до $\frac{1}{2}$ дюйма внутренней диаметр. Несмотря на все это, на большой глубинѣ рѣзба оказалась соединеніемъ слабымъ и трубы не выдержали своего вѣса. Послѣ этого начали готовить эти же трубы изъ литой стали; но и онѣ не выдержали большаго давленія и портились въ мѣстахъ наръзовъ. Стальныя трубы, соединенныя муфтами, дали гораздо лучше результаты. Инженеръ Фаукъ предложилъ желѣзныя трубы, въ которыхъ недопускаетъ никакого ослабленія

БУРЬ РУЧНОЙ И БУРОВЫЕ ИНСТРУМЕНТЫ.

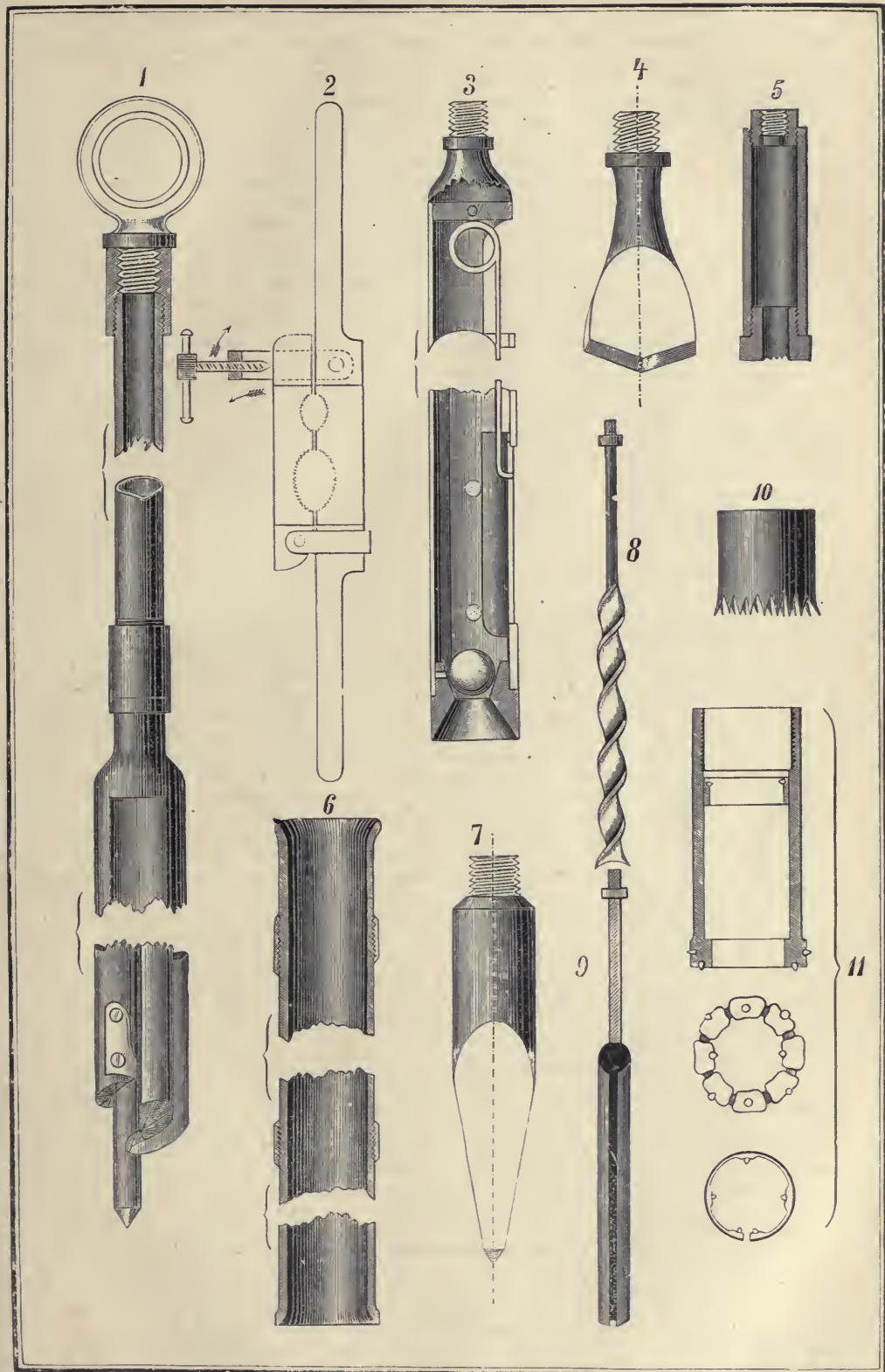

БУРОВЫЕ ИНСТРУМЕНТЫ.

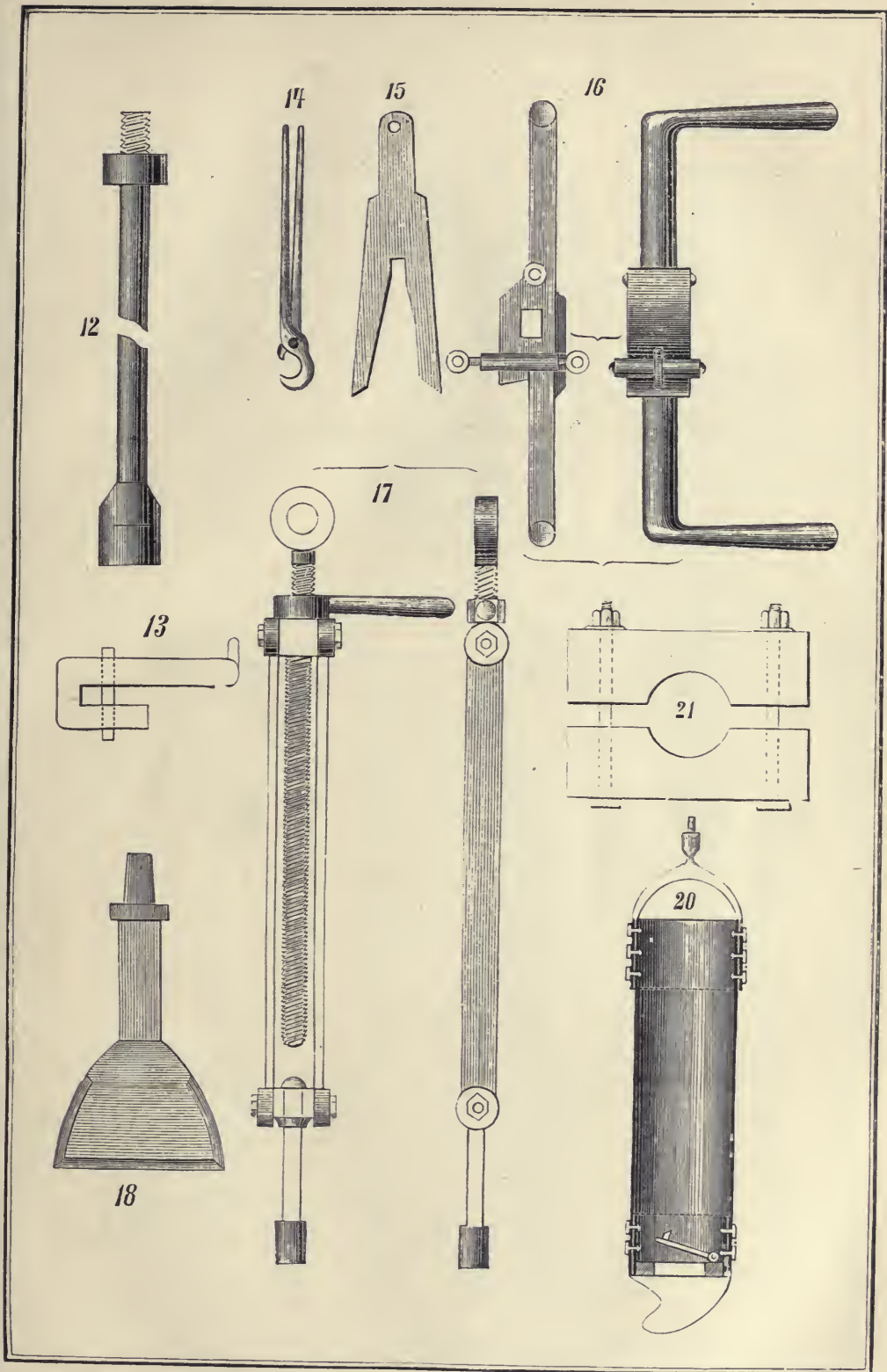

БУРОВЫЕ ИНСТРУМЕНТЫ.

19

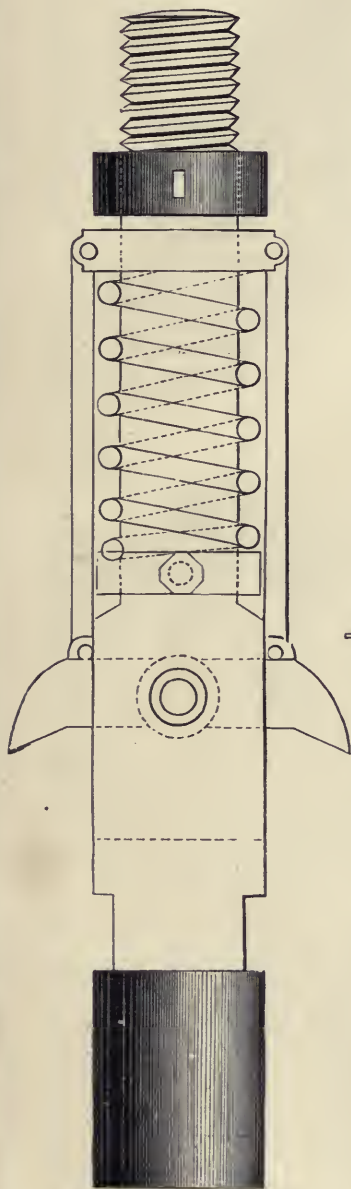

22

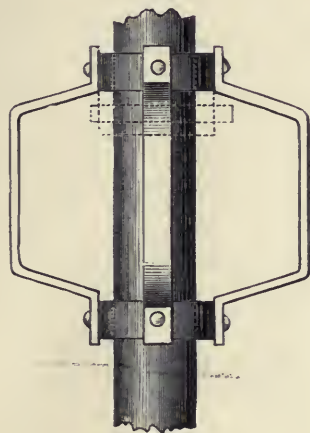

23

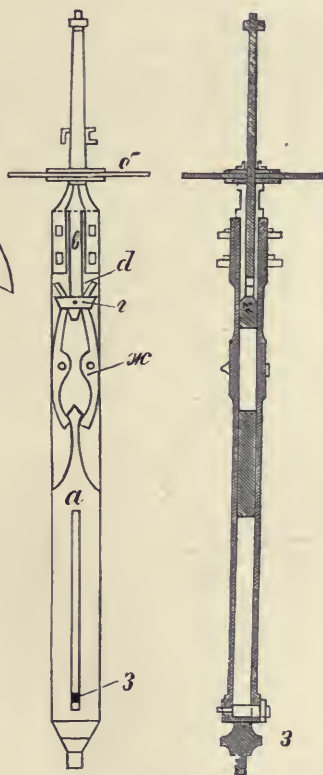

24

ихъ стѣнокъ нарѣзкою, для чего припаиваютъ къ нимъ муфты, на которыхъ послѣ и дѣлаютъ нарѣзку для соединенія ихъ между собою. Штанги эти оказались прочными на глубинѣ 200 сажень, притомъ онѣ легче и дешевле стальныхъ.

Изобрѣтенныя Заксомъ буровыя штанги съ шарниромъ соединяютъ въ себѣ достоинства каната и штанги, но на практикѣ не имѣютъ большого примѣненія, потому что, несмотря на кажущіяся достоинства, обращеніе съ ними неудобно и затруднительно, что, въ свою очередь, вліяетъ на усѣшность работы. Буровыя или ударныя штанги бываютъ съ клиновымъ и съ винтовымъ замкомъ. Назначеніе ихъ состоитъ въ увеличеніи вѣса долота, къ которому онѣ прикрѣпляются возможно лучшимъ способомъ, клиномъ или винтомъ. Первый способъ употребляется для скважинъ большаго діаметра, второй, наоборотъ—для скважинъ малаго діаметра. Длина ударной штанги зависитъ отъ діаметра скважины, вѣса долота и своего собственнаго діаметра; бываетъ отъ 6 до 24 футъ и вѣситъ отъ 15 до 20 пудовъ. Чѣмъ больше скважина, тѣмъ короче и толще ударная штанга.

Штанговые ключи (13) должны быть утолщены въ тѣхъ мѣстахъ, которыя обхватываютъ штанги, концы же могутъ быть тоньше и всегда круглые.

Штанговые клещи (14) для свинчиванія полыхъ штангъ имѣютъ одинъ конецъ большой, загнутый полукругомъ, другой совершенно короткій, какъ для газовыхъ трубъ.

Штанговые вилки (15) служатъ для поддержки штангъ при подъемѣ и спускѣ ихъ въ скважину.

Штанговые ручки (16), загнутыя вверху и сдѣланныя изъ круглаго желѣза, предпочитаютъ передъ другими. Это—обоймища съ шарниромъ, съ двумя по концамъ ручками и нажимнымъ винтомъ.

6) Уравнительный винтъ (17) служитъ для точнаго уравненія и удлиненія штангъ въ предѣлахъ 20 дюйм. и вмѣстѣ съ тѣмъ для спуска штангъ во время работы. Верхнимъ концомъ соединяется съ рычагомъ, а къ нижнему прикрѣплена штанга.

7) Долото съ ударными штангами соединяется посредствомъ клина или винта; первое соединеніе удобно для скважины діаметромъ болѣе 10 дюйм., второе, винтомъ—при меньшемъ діаметрѣ. Самая лучшая форма долота (18), это равносторонній трехугольникъ, у котораго нижняя грань острая, плоская, а двѣ боковыя—дуги круга. Къ вершинѣ этого трехугольника, или лезвія долота, придѣланъ стержень съ кольцомъ и шипомъ, на которомъ или сдѣлано отверстіе для клина, или винтовая нарѣзка. Толщина лезвія долота и стержня зависитъ отъ степени твердости разбиваемаго грунта. Высота шипа равна $\frac{1}{3}$ діаметра его, а этотъ послѣдній, для скважины діаметр. отъ 7—10 дм., дѣлается въ 3 дюйма, а для скважины въ 4 дм. въ діаметрѣ—въ 2 дм. Долота выдѣлываются изъ желѣза, напаленныя для породъ мягкихъ, а изъ твердой закаленной стали—для скалистыхъ грунтовъ. Хорошія долота должны имѣть широкія и прочныя кольца при замкахъ, для

увеличенія опорной площади. Остріе долота должно быть горизонтально. Закалываніе долота производится слѣдующимъ образомъ: раскаленное долото подвѣшиваютъ и сосудъ съ водою ставятъ такимъ образомъ, чтобы уши долота погрузились въ воду—отъ $1\frac{1}{2}$ до 2 дюйм.: спустя 5 или 10 минутъ долото можетъ быть охлаждено все.—Для мягкихъ породъ долота употребляются тонкія и острыя, а для твердыхъ—съ толстыми лезвіями и ушами.

8) Расширитель, какъ показывается само названіе, служитъ для расширенія скважинъ. При вращательномъ буреніи употребляется для этого обыкновенное косое долото, а при ударномъ—расширитель Кинда (19).—Этотъ расширитель помѣщается между ударной штангой и долотомъ. Въ средней части его, болѣе утолщенной, на болту вращаются 2 стальные рѣзца. Верхняя круглая часть инструмента обхвачена спиральною пружиною, помѣщающейся между двумя кольцами; къ верхнему прикрѣплены два стержня, которые другимъ концомъ соединены шарнирнымъ болтомъ съ рѣзцами. Нижнее кольцо, нажимное, сообщаетъ пружинѣ нужную упругость. Когда приступаютъ къ работѣ, рѣзцы стягиваютъ веревочкой и осторожно опускаютъ въ скважину. Когда расширитель дойдетъ до дна, веревка отъ удара топчется и раскрывшіеся рѣзцы обрываютъ скважину. Между обсадными трубами и нерасширенными мѣстамъ должно быть нѣкоторое разстояніе—безъ чего рѣзцы не раскроются. Кроме того, очень хорошіе расширители изобрѣтены Фаукомъ и Фишеромъ съ приспособленіемъ для проведенія черезъ нихъ воды.

9) Открытый буравъ—это желѣзный цилиндръ со стѣнками толщ. отъ $\frac{1}{2}$ — $\frac{3}{4}$ дюйм., къ которому внизу прикрѣплено заклепками стальное винтовое перо. Послѣ нѣсколькихъ оборотовъ остріе начнетъ зарѣзать землю, которая войдетъ въ цилиндръ по винтовому перу. Если грунтъ песчаный, сыпучій, то вмѣсто этого инструмента опускаютъ видозмѣненную желонку, закрытую внизу стальнымъ винтовымъ перомъ (20).

10) Хомутъ (21) для удержанія предохранительныхъ трубъ при ихъ опусканіи состоятъ изъ двухъ деревянныхъ брусковъ, шириною 6 и толщиною 3 дюйма, въ которыхъ въ каждомъ вырѣзанъ полукругъ съ діаметромъ, равнымъ діаметру трубы и свинчиваемыхъ двумя болтами послѣ обхвата ими желѣзной трубы.

11) Направляющія корзинки (22) употребляются всегда при буреніи скважинъ большаго діаметра для правильнаго направленія ударной штанги, на которой обыкновенно укрѣпляются въ 2, а иногда и въ 3 ряда по высотѣ. Наружный діаметръ направляющей корзинки долженъ быть всегда на 2 дюйм. менѣе ширины долота.—Онѣ дѣлаются каждая изъ четырехъ полосъ желѣзныхъ, выгнутыхъ на подобіе скобъ съ загнутыми концами, которыми посредствомъ обоймицы укрѣплены на ударной штангѣ. Такъ приготовленныя полосы укрѣпляются къ штангѣ накрестъ.

12) Свободнопadaющіе инструменты: а) Фабіана (23)—это самый простой, самый старый и вмѣстѣ съ тѣмъ наиболее употребительный изъ этого рода приборовъ; одинаково

пригоденъ, какъ для скважинъ большого, такъ и малаго диаметра, а равно и для различнаго рода грунтовъ. Верхняя часть его, патронъ, сдѣланъ изъ цѣлаго куска круглаго желѣза или стали съ винтовымъ нарѣзкомъ, посредствомъ котораго соединяется со штангами, и для большей прочности на нижней части сдѣлано утолщеніе. Въ общемъ приборъ состоитъ: изъ патрона, прикрѣпленнаго къ штангамъ, и падающей части, т. е. долота, ударной штанги и штока. Въ патронѣ по всей его высотѣ сдѣлано два, а иногда и четыре вертикальныхъ прорѣза, имѣющихъ вверху уширеніе, сдѣланныя такимъ образомъ, что при опусканіи патрона, клинъ, закрѣпленный въ верхней части штока, заставляетъ патронъ повернуться на лѣво, настолько, что при подъемѣ патрона, клинъ обретется на зубцахъ и подыметъ съ собою падающій штокъ прибора вмѣстѣ съ ударной штангой и долотомъ; затѣмъ, во время наибольшаго подъема отъ быстрого поворота штанги направо ключникомъ клинъ съ зубцовъ соскользнетъ и долото съ ударной штангой свободно упадетъ на дно скважины. Зубцы и клинъ дѣлаются изъ стали, причѣмъ первые прикрѣпляются съ лѣвой стороны прорѣзовъ.

б) Кинда (24)—этотъ приборъ тоже одинъ изъ самыхъ старыхъ; въ немъ ударная часть падаетъ автоматически, а потому при большой глубинѣ скважины онъ очень удобенъ. Сбрасываніе падающей части прибора *a* происходитъ, вслѣдствіе поднятія кружка *b*, который посредствомъ желѣзныхъ полосъ *c* соединенъ съ кольцомъ *e* и клиномъ *d*. При подъемѣ кружка *b* довольные шипцы *ж* нажимаются наверху кольцомъ *e* другъ къ другу, отчего они внизу разойдутся и дозволитъ нижней части *a* свободно упасть. Поднятіе кружка *b* происходитъ отъ давленія на него воды въ скважинѣ снизу, при опусканіи инструмента, и, на оборотъ, при подъемѣ инструмента вода давитъ сверху на кружокъ *b* и препятствуетъ раскрытію шипцовъ *ж*. Когда инструментъ подымается до верха, т. е. когда произойдетъ удар балансира объ брусъ станка, вода при опусканіи начнетъ давить снизу и отъ сильнаго удара балансира объ брусъ давленіе это увеличится, отчего шипцы *ж* раскроются и нижняя часть *a* упадетъ.—Продолжая опускать и дойдя до самаго низкаго положенія инструмента, шипцы, будучи все время раскрытыми, захватятъ головку нижней части *a* и, какъ только приборъ начнетъ подыматься, закроются тотчасъ, такъ какъ вода въ скважинѣ начнетъ давить сверху. Боковыя стѣнки прибора соединены съ нимъ вверху клиньями, а внизу направляющимъ клиномъ *з*. Кромѣ вышеописанныхъ свободнопадающихъ инструментовъ, имѣются—Побѣда, такъ же автоматически сбрасывающій долото, но устройствомъ прочѣе предъидущаго; инструменты—Шпарре, Фаука и друг.

Буровыя, или бурильныя машины, предназначенныя для сверленія горизонтальныхъ отверстій, уже существовали въ XVII столѣтіи, что подтверждается предложеніемъ, сдѣланнымъ въ 1683 году механикомъ Геннингъ-Гутманомъ магистрату города Гарца на производство буровыхъ работъ помощью

его машины. Однако, вслѣдствіе недостатковъ, какими обладали буровыя машины того времени, примѣненіе ихъ было единичное. Въ 1803 году зальбургскій инженеръ Гайншингъ и въ 1813 г. англійскій механикъ Тревичъ сдѣлали весьма солидныхъ усовершенствованій въ этого рода машинахъ; затѣмъ въ 1844 г. англичанинъ Брунтъ предложилъ молота въ рудникахъ приводить въ движеніе помощью сжатого воздуха и производить одновременно вентиляцію штоленей. Въ 1851 году французскій инженеръ Каве первый началъ работать этого рода машинами, которыя были послѣдствіи усовершенствованы Барлетомъ, предложившимъ свою машину въ 1854 г., управленію по возведенію Монъ-Сенискаго туннеля. Женевскій профессоръ физики Колладонъ немного ранѣе, а именно въ 1852 г. построилъ бурильную машину съ пневматическою передачею, взаимѣнъ существовавшей до того времени канатной. Строитель Монъ-Сенискаго туннеля (инженеръ Соммелье) обѣ эти идеи соединилъ въ одну и устроилъ пневматическую бурильную машину, а для сгущенія воздуха воспользовался водою горныхъ потоковъ Альпъ. Лѣтъ пятнадцать тому назадъ примѣненіе буровыхъ машинъ, дѣйствующихъ сжатымъ воздухомъ, при проведеніи туннелей было рѣдкостью и ограничивалось двумя туннелями, Монъ-Сенискимъ и Сень-Готтардскимъ (см. Туннель); между тѣмъ въ настоящее время буровыя машины примѣняются къ постройкѣ относительно уже и небольшихъ сооружений, напр.: у насъ на Новороссійской вѣтви Владикавказской ж. д. при постройкѣ туннелей, одного длиною 650,94 саж. и другого въ 180 сажень. Все сказанное выше относится къ ударнымъ машинамъ; между тѣмъ идея вращательнаго буренія, появившаяся въ 1848 въ Прагѣ и примѣненная тамъ къ сверленію известняковъ, дала очень хорошіе результаты, почему и начала разрабатываться въ Австріи (Реттингеръ), Франціи (Леша) и Германіи (Ржигъ) съ немалымъ успѣхомъ, какъ и система ударныхъ машинъ. Въ 1864 г. инженеръ Штопфъ предложилъ производить вращательное буреніе помощью воды, находящейся подъ давленіемъ, а гамбургскій инженеръ Брандтъ разработалъ эту идею практически и построилъ вращательную машину своей системы. Первые опыты съ этою машиною произведены были въ Сень-Готтардскомъ туннелѣ, а съ 1877 года ими уже работали въ полномъ объемѣ при сооруженіи Зонштейнскаго туннеля у Траунзе, Брандлейскаго въ Тюрингіи, Аральбергскаго въ Швейцаріи, Сурамскаго на Кавказѣ и во многихъ рудникахъ. На послѣдней всемірной выставкѣ въ Парижѣ машины Брандта награждены большою золотою медалью.

Быстрое усовершенствованіе буровыхъ машинъ началось лишь со времени примѣненія ихъ къ постройкѣ туннелей, а именно Монъ-Сенискаго, и всецѣло принадлежитъ нижеслѣдующимъ четверемъ инженерамъ: Соммелье, Граттони, Грандису и Колладону. Уже въ 1866 г. выдана была 91 привилегія на различнаго рода буровыя машины, а съ этого времени сдѣлано очень много въ нихъ усовер-

шенствованій. Самыя замѣчательныя нынѣ системы слѣдующія: Дюбуа-Франсуа, Сакса, Макъ-Кина, Сегена, Ингерзоля, Дарлингтона, Туреттини, Шрамма, Ферру, Мейера или Фрелиха и Брандта, которыя несомнѣнно оказали огромное влияние на успѣхъ въ этомъ рода работахъ, способствуя скорому преодоленію тѣхъ препятствій, которыя представляли до сихъ поръ твердыя горныя породы при прорытіи туннелей и штоленей.

Всѣ перечисленныя выше системы буровыхъ машинъ подраздѣляются на такъ называемыя ударныя и вращательныя: первыя приводятся въ движеніе посредствомъ сжатого воздуха, а вторыя посредствомъ напора воды, отсюда и называются пневматическими и гидравлическими. Машины перваго рода выбиваютъ породу кусками, а втораго рода—цилиндрической стальной пилой, высверливаютъ цилиндрики буримой породы, которые безъ особыхъ приспособленій переламываются и крошатся во время работы. Существуетъ еще одинъ родъ машинъ (perforateur), которыя сверлятъ сразу отверстія большаго діаметра, отъ 6-ти до 20-ти футовъ и извѣстны подъ названіемъ «Beaumont», отъ имени изобрѣтателя, англійскаго инженера Бомона. Машины этого рода, называемыя также «щитовыми», употреблены были при прорытіи туннеля подъ Лондономъ въ Англіи, подъ рѣкою Гудзономъ въ Америкѣ и подъ каналомъ Ламаншь во Франціи, причемъ подъ Ламаншемъ пройденная ими въ мѣловомъ грунтѣ пробная штольня имѣетъ 884,55 саж. длины.

Щитовая машина представляетъ собою стальную трубу, оканчивающуюся рѣзцомъ и закрывающую спереди стальнымъ щитомъ—забойное мѣсто штольни. Длина такой трубы бываетъ различна и зависитъ отъ діаметра: отъ 0,75 до 1,50 саж. Діаметръ трубы бываетъ въ 6 и 10 фут., а для прорытія туннеля подъ р. Гудзономъ діаметръ щитовой машины былъ въ 20 фут. и давленіе на нее производимое гидравлическими прессами равнялось 15 тысячамъ пудовъ.

Машины этого рода имѣютъ видимое преимущество передъ описанными выше, такъ какъ вовсе устраняютъ необходимость употребленія взрывчатыхъ веществъ, представляющихъ столь большую опасность для рабочихъ и даютъ возможность болѣе легкаго устройства вентиляціи и вполне обезпечиваютъ работу отъ заливанія водою, вслѣдствіе встрѣчи ключей или просачиванія грунта.

Машина Beaumont'a приводится въ вращательное движеніе сжатымъ воздухомъ, а поступательное движеніе получается отъ гидравлическихъ пресовъ. Судя по работамъ, которыя велись этою машиною подъ каналомъ Ламаншь, успѣхъ таковыхъ въ сѣрой мѣловой формациі не превышаетъ 1 метра въ часъ, что представляетъ собою уже весьма хорошій результатъ. Машина эта всегда можетъ быть примѣнена, когда геологическія напластованія однообразны, подобно нижнимъ частямъ мѣловой формациі, и не представляютъ твердости камня или скалистаго грунта. Подробное описаніе см. въ «Annales industrielles» (1882).

Давленіе воздуха и воды, нужное для приве-

денія Б. въ дѣйствіе, производится помощью особыхъ аппаратовъ—насосовъ или компрессоровъ. Величина этого давленія находится въ зависимости отъ степени твердости буримой горной породы и рода машины. Если всѣ грунты раздѣлить на мягкіе, твердые и скалистые, то по даннымъ профессора Ржига нужно: 1) для ударныхъ машинъ въ грунтахъ мягкихъ отъ 1½ до 2½ атмосферъ давленія, въ твердыхъ отъ 2 до 3 и въ скалистыхъ отъ 3 до 4 атмосферъ давленія (къ этимъ цифрамъ слѣдуетъ прибавить отъ 20 до 30% на потерю давленія, происходящую отъ тренія воздуха въ трубахъ), и 2) для вращательныхъ машинъ въ грунтахъ мягкихъ отъ 40 до 60 атмосферъ, въ твердыхъ до 80 и скалистыхъ до 150 атмосферъ давленія. Въ этого рода машинахъ потери давленія вдоль проводовъ не замѣчается. Машины щитовыя, такъ называемыя «Beaumont», требуютъ давленія сообразно діаметру штольни и твердости грунта.

Всякая ударная бурильная машина должна выполнять 6 различнаго рода движеній: 1) ударъ, 2) обратный ходъ ударнаго стержня, 3) его поворотъ, 4) поступательное движеніе его впередъ по мѣрѣ углубленія отверстія, 5) передвиженіе самой машины впередъ и 6) ея отодвиганіе назадъ. Первое и второе движенія выполняются регуліровкой поршней, третье движеніе происходитъ помощью спиральной дорожки, выдѣланной на поверхности стержня, которую движется стержень по неподвижному шину, укрѣпленному въ рамѣ машины; четвертое производится вслѣдствіе одинаковой длины поршневого цилиндра машины съ величиною передвиженія всей машины; пятое и шестое движенія производятся руками.

Всякая вращательная буровая машина должна выполнять два дѣйствія: 1) передвигать впередъ буровой стержень съ зубчатымъ стальнымъ коническимъ и 2) поворачивать его. Первое дѣйствіе производится особымъ механизмомъ, а второе—помощью двухъ водостоловыхъ машинъ, приводящихъ въ движеніе безконечный вѣнь, поворачивающій стержень посредствомъ зубчатаго колеса, соединеннаго со стержнемъ наглухо.

Всѣ вновь строющіяся буровыя машины отличаются отъ прежнихъ увеличеніемъ силы діаметра бурава и уменьшеніемъ числа буровыхъ сверлъ. Такъ, напр., послѣднія буровыя машины Дюбуа и Франсуа имѣютъ одинъ буръ, а Брандта два бура.

Подробное описаніе буровыхъ машинъ можно найти: въ «Отчетахъ общества Сень-Готтардской жел. дор.»; въ издаваемомъ въ Нью-Йоркѣ «Engineering and Mining Journal» описаны машины Ингерзоля. Въ журналахъ министерства путей сообщенія описаны машины Брандта и Ферру въ 1887 г. Статья профессора Ржига, въ 1888 г. Статья В. Литувшевскаго и въ сочиненіи Кербедзи. Постройка 2 туннелей на Новороссійской вѣтви Владикавказской желѣзной дор., описаны машины Дюбуа и Франсуа.

Э. Ф.

Бурое сѣно.—При заготовкѣ обыкновеннаго зеленого сѣна обращаютъ особенное вниманіе, чтобы скошенная трава вполне высохла, что достигается надлежащей просуш-

кой ея на самомъ сѣнокошѣ, съ послѣдовательнымъ переворачиваніемъ — сѣноворошеніемъ (см. Сѣно) и постепеннымъ сгребаніемъ сначала въ малыя кучи — копы, копицы, копѣнки, а потомъ въ большія—стога. При трудности сушки сѣна, въ особенности если во время его уборки бываетъ ненастная сырая погода, чтобы «не сгноить» собраннаго сѣна, складывая его въ стога неполнѣ высушеннымъ, прибѣгаютъ къ заготовкѣ вмѣсто зеленого Б. сѣна. Съ этою цѣлю, давъ скошенной травѣ провянуть при хорошей погодѣ день-два, складываютъ ее полупросушенною въ широкіе стога, съ діаметромъ основанія не менѣе трехъ саженъ. Укладка производится тонкими слоями, толщиною въ четверть аршина, причемъ каждый слой утаптывается ногами какъ можно сильнѣе и равномернѣе. Сложивши стогъ высотой 2—3 сажени, прикрываютъ его отъ вершины до основанія соломой. По прошествіи 9—10 часовъ послѣ складки, сѣно внутри стога, вслѣдствіе происходящаго тамъ броженія, начинаетъ мало-по-малу согрѣваться и чрезъ нѣсколько дней это само-согрѣваніе доходитъ до того, что изъ стога начинаютъ выдѣляться пары и нѣтъ возможности вложить въ него руку, причемъ на далекое разстояніе распространяется характерный запахъ, похожій на запахъ свѣжеиспеченаго хлѣба или печенаго яблока. Вскорѣ затѣмъ броженіе и теплота начинаютъ постепенно уменьшаться, а чрезъ 6—8 недѣль совершенно прекращаются и трава, высохнувъ отъ согрѣванія, превращается въ сѣно бурого цвѣта. Умѣло приготовленное описаннымъ способомъ Б. сѣно представляетъ твердую, очень плотную массу, которую при выдачѣ въ кормъ приходится разрѣзать на части острой лопатой, косою или особо изготовленными для этого сѣнными ножами. Оно имѣетъ пріятный запахъ, легко сохраняется довольно продолжительное время, не подвергаясь порчѣ, и охотно сѣдается животными, особенно козовыми и овцами. Такимъ образомъ при приготовленіи бурого сѣна вся задача заключается въ томъ: а) чтобы трава была сложена въ стогъ въ надлежащее время, не слишкомъ сухой и не вполнѣ сухой; б) чтобы она была хорошо, возможно плотнѣе, утоптана, и в) чтобы ни въ основаніи стога, ни между слоями травы не было положено ничего рыхлаго, какъ напр. соломы. При несоблюденіи этихъ условій, вмѣсто Б. сѣна, получится заплѣснѣвшее, или обуглившееся, обыкновенное сѣно, непригодное для корма скота.

В. С.

Буроугольная формація—см. Олигоценъ.

Буррь—старо-французскій овернскій танецъ, веселаго, но не очень подвижнаго характера. Ритмъ его $\frac{3}{4}$, $\frac{4}{4}$, $\frac{2}{2}$. Этотъ танецъ подвергся художественной обработкѣ особенно у композиторовъ XVIII-го столѣтія.

Бурретъ (уменьшенное отъ французскаго слова bougre) означаетъ шелковые очесы или отбросы, получаемые при размоткѣ и чесаніи такъ называемыхъ бракованныхъ коконовъ и буррь-де-суа. Этотъ товаръ получается и утилизируется почти исключительно въ Европѣ; см. Буррь.

Гулшиамбаровъ. Д

Бурриана (Burrigana)—гор. въ испанской провинціи Каstellонъ де ла Плана, на правомъ берегу р. Рио-Секо, недалеко отъ ея впаденія въ заливъ Валенсіи, имѣетъ 10058 жит.; значителенъ вывозъ южныхъ плодовъ, особенно апельсинъ.

Буррь или **буррь-де-суа**—французскія слова, означающія шелковый сордь, отбросъ, получаемый при размоткѣ коконовъ, т. е. при полученіи шелка-сырца (см. Шелкъ и Грещъ) и при обращеніи его въ трамъ поргансинъ (см. эти слова). Для ясности представленія объ этомъ предметѣ необходимо сказать нѣсколько словъ объ образованіи и составѣ кокона. Когда шелковичный червь достигъ окончателнаго развитія, онъ ищетъ себѣ подходящаго мѣста для завивки кокона. Для этой цѣли ему подставляютъ коконникъ или вѣвникъ изъ кермека, на которомъ онъ начинаетъ свою работу: сначала червь протягиваетъ нить или сѣтъ между вѣтвями кермека и въ ней окружаетъ себя шелковой паутиной, нить которой довольно грубая, неравнобѣрная, прерывающаяся, съ массою клейкаго вещества, высыхающаго на воздухѣ и образующаго съ шелковинками довольно плотную скорлупу. Въ ней червь продолжаетъ окружать себя шелковою нитью, слои которой располагаетъ правильными рядами. Въ началѣ шелковина бываетъ болѣе или менѣе равнобѣрна, но затѣмъ она становится тоньше и подъ конецъ переходитъ въ родъ тончайшаго пуха, облекающаго червя, въ которомъ послѣдній и успокаивается для превращенія въ куколку. Коконъ спутывается между собой чрезвычайно нѣжной шелковою паутиною (blaise de cocoon), которая слирается съ нѣхъ при сортировкѣ и присоединяется къ таковой же, собранной ранѣе на вѣвникахъ. По окончаніи замариванія коконовъ и сушки ихъ, приступаютъ къ сортировкѣ, состоящей въ разборкѣ коконовъ по цвѣтамъ (бѣлые, желтые и зеленые) и по качеству: отбираются цѣльные, плотные и чистые отъ прогрызенныхъ, дряблыхъ, недовитыхъ, двойниковыхъ, пятнистыхъ и пр.; первые идутъ непосредственно на размотку, вторые поступаютъ въ отбросъ. Эти отбросы, вмѣстѣ съ нѣкоторыми другими, о которыхъ будетъ сказано ниже, извѣстны въ торговлѣ подъ общимъ именемъ Б. или буррь-де-суа; они поступаютъ на специальныя шелкомотальныя фабрики, гдѣ изъ нихъ приготовляютъ шелковую пряжу, которая какъ шерстяная или хлопковая, состоитъ изъ сравнительно короткихъ волоконъ и тѣмъ глубоко отличается отъ крученаго шелка, состоящаго изъ пучка длинныхъ отдѣльныхъ волоконъ сырца (греакъ).

Цѣльные и твердые коконы для размотки развариваются въ горячей водѣ, чтобы смягчить клейкое вещество и отдѣлнить наружную, болѣе грубую оболочку кокона, которая получается въ видѣ слутанной и слипшейся массы шелковинокъ, называемой фризономъ (frison). По отдѣленіи фризона обнажается конецъ правильной нити, которая выматывается, пока не превратится въ упомянутый выше пухъ, а этотъ, въ свою очередь, отдѣляется отъ заморенной куколки. Полученная нить, называемая грещъ (grége), есть существенная и наиболѣе цѣнная часть кокона:

остальная же масса, подъ именемъ бассина (bassinat) вмѣстѣ съ фризономъ идетъ въ отбросъ; изъ нея можетъ быть выдѣлена еще куколка, которая высушивается, растирается въ порошокъ и употребляется для удобренія земли, а остающаяся шелковая оболочка—estrasse или cardasse, присоединяется къ другимъ отбросамъ. Шелковина отъ одного кокона сама по себѣ такъ тонка, что съ трудомъ можетъ быть размотана, да при томъ же она не годится ни для какого употребленія. Въ слѣдствіе этого размоткѣ подлежатъ лишь сложная нить отъ 8 и болѣе коконовъ, смотря по толщинѣ требуемой пряжи; но такъ какъ сама нить не по всей своей длинѣ имѣетъ одинаковую толщину и, кромѣ того, она часто прерывается, вслѣдствіе чего нитка то утолщается, то утончается, то искусство мастера состоитъ въ томъ, чтобы слѣдить за толщиной выматываемой нити и регулировать ее, уменьшая или увеличивая въ ней число волоконъ. Уже изъ этого процесса видно, что полученный шелкъ-сырецъ будетъ имѣть на себѣ различные узлы, усикъ и пр. и эти недостатки устраняются въ послѣдующей затѣмъ операци — чисткѣ (ravage), причѣмъ получается новый сордъ, называемый тоже буррь-де-суа. Всѣ поименованные выше отбросы въ действительности подвергаются, преимущественно во Франціи, новой переработкѣ на сложныхъ машинахъ, подобныхъ коконовымъ и даютъ продуктъ, хотя и уступающій грежу, но тѣмъ не менѣе хорошаго качества. Пряжа изъ него идетъ на приготовленіе чулокъ, лентъ и т. п. предметовъ; иногда же ею замѣняютъ утокъ въ такъ называемыхъ полушелковыхъ матеріяхъ, которыя тоже носятъ въ продажѣ названіе буррь-де-суа. Такъ какъ шелковые отбросы, получаемые, какъ при сортировкѣ коконовъ, такъ и при шелкомотальномъ производствѣ, не всегда сортируются въ опредѣленные типы товаровъ съ неизмѣнными характеристическими качествами, то въ торговомъ обращеніи находится масса аналогичныхъ товаровъ подъ разнообразнѣйшими наименованіями, подъ которыми иногда трудно бываетъ узнать, о какомъ родѣ товара идетъ рѣчь. Приведенныя же вначалѣ слова Б. и буррь-де-суа, чаще всего встрѣчающіяся, служатъ какъ бы собирательными именами для всякихъ шелковыхъ отбросовъ, сордовъ, очесовъ и пр. Чтобы составить себѣ приблизительное понятіе о количествѣ Б. и буррь-де-суа, получающихся при шелководствѣ и шелкомотаніи, и ихъ стоимости, приведемъ нѣкоторыя цифры изъ практики Закавказскаго шелководственного района. При сортировкѣ коконовъ, смотря по породѣ послѣднихъ, условію питанія червей, урожайности и пр., получается около 30% негодныхъ для размотки обыкновеннымъ способомъ; азійскія породы даютъ болѣе испорченныхъ коконовъ, чѣмъ европейскія; сырые несортированные коконы японской породы дѣняются въ Закавказскомъ краѣ отъ 8 до 10 р. за пудъ; хорасанской породы—10—12 р. и итальянской 12—15 руб. Изъ трехъ пудовъ сырыхъ коконовъ получается 1 пудъ сухихъ; изъ отсортированныхъ коконовъ получается 7—8% фризона, 17—20% грежа, а остальное—бассина. Грежъ мѣстнаго

производства стоитъ около 150 р. пудъ. Такимъ образомъ на мѣстѣ воспитанія шелковичныхъ червей эксплуатируется лишь $\frac{1}{3}$ или $\frac{1}{4}$ часть продуктовъ, все же остальное вывозится доннѣй за-границу, потому что ни размотка коконовъ, ни шелкокрученіе (или превращеніе грежа въ трамъ паргонсинъ) не достаточно развиты въ Россіи.

Гулишамбаровъ А.

Бурса.—Слово это (первоначальное значеніе—карманъ, кошелекъ) въ среднѣ вѣка означало, собственно, общую кассу какаго-либо союза или учрежденія, напр., монастыря, братства и т. п.; затѣмъ его стали примѣнять преимущественно къ кассѣ общежитія учащихся и къ самому помѣщенію общежитія. Такія общежитія подъ названіемъ буррь, возникли раньше всего во Франціи, гдѣ болѣею частью на средства благотворителей (вслѣдствіи и за плату) студентамъ университетовъ предоставлялась общая квартира съ полнымъ содержаніемъ, причѣмъ жившіе тутъ вмѣстѣ студенты (называвшіеся Bursarii или Bursiati) стояли подъ строгимъ надзоромъ, не смѣли выходить безъ разрѣшенія, должны были одѣваться согласно предписаніямъ и т. п. Институтъ этотъ былъ распространенъ и въ другихъ странахъ, очень часто имѣя характеръ только частнаго предпріятія. Во Франціи до сихъ поръ существуетъ подъ этимъ названіемъ (Bourse) множество безвозмездныхъ вакансій въ пансіонахъ при учебныхъ заведеніяхъ или стипендій для учащихся. Средства на этотъ предметъ даются государствомъ, департаментами и общинами; въ 1888 г. французское правительство издержало на Б. около 5 милл. фр., изъ которыхъ 3150000 фр. на Б. при среднеучебныхъ заведеніяхъ, лицеехъ и коллегіяхъ, 924000 на Б. при элементарныхъ школахъ, остальные—на Б. при высшихъ учебныхъ заведеніяхъ.

Въ Россіи подъ именемъ Б. извѣстно было прежде всего спеціальное общежитіе при Киевско-братскомъ училищѣ (вслѣдствіи Киевская Духов. Акад.). Оно возникло въ первой половинѣ XVII вѣка, при Петрѣ Могилѣ, преобразовавшемъ состоявшій при училищѣ странноприимный домъ въ постоянное помѣщеніе для нуждающихся воспитанниковъ, число которыхъ было очень велико (простиралось отъ 200 до 500). Положеніе питомцевъ, жившихъ въ Б. (такъ называемыхъ бурсаковъ), уже въ концѣ XVII вѣка становится, однако, очень незавиднымъ: жилье, пища, одежда, предлагавшіяся имъ безвозмездно, были очень скудны, и обычнымъ средствомъ поддерживать матеріальное положеніе Б. считался въ концѣ XVII и въ продолженіе почти всего XVIII вѣка сборъ добровольныхъ подаяній, производившіеся самими воспитанниками. Послѣднее торжественно избирали для этого изъ своей среды ежегодно двухъ такъ называемыхъ префектовъ, нѣсколькихъ ассистентовъ и секретарей; этимъ выборнымъ вручалась особая книга (Album), съ которою они обходили киевскихъ гражданъ и жителей окрестностей. Кромѣ того, многіе бурсаки составляли изъ себя походныя артели, чтобы пнѣемъ кантовъ, произнесеніемъ рѣчей и стиховъ, представленіемъ раз-

личныхъ плесей, отправленіемъ церковныхъ службъ и т. п. заработать нужная имъ средства. Во второй половинѣ XVIII в. положеніе кievской Б. начинаетъ улучшаться: при митрополитѣ Арсеніи Могилянскомъ она была переведена изъ деревяннаго строения въ каменное; въ 1786 г. сборъ пожертвованій воспитанниками былъ окончательно запрещенъ. См. М. Булгаковъ, «Ист. Кіев. Дух. Акад.», (Спб., 1843 г.). Отъ Кіевской Духовной Академіи названіе Б. перешло у насъ вообще на всѣ общегитія при духовныхъ учебныхъ заведеніяхъ, особенно при семинаріяхъ. Въ первой половинѣ текущаго столѣтія состояніе этихъ Б. было еще очень жалкое: крайняя неопрятность и запущенность помѣщеній, злоупотребленія при снабженіи воспитанниковъ пищей и одеждой, антигигіеническія условія жизни, жестокость въ обращеніи съ воспитанниками, нерациональные педагогическіе приемы (застраиваніе, возбужденіе розни между бурсаками и др.)—все это дѣлало значеніе Б. того времени довольно отрицательнымъ. Картина нравовъ Б. ярко очерчена въ извѣстныхъ «Очеркахъ бурсы» Н. Г. Помяловскаго (Спб., 1865; 2-е изд., 1874; см. также «Полное собраніе сочиненій» Н. Г. Помяловскаго, Спб., 1865, 1868 и 1874), надѣлавшихъ въ свое время много шума (см. «Отеч. Записки» 1862 г., кн. 11; «Духовный Вѣстникъ» 1863 г., № 4; «Время» 1862 г., кн. 9 и др.). Втеченіе послѣднихъ 30—35 лѣтъ во внутреннемъ строѣ семинарскихъ Б. произошли значительныя измѣненія къ лучшему.

Бурсали или **Салумъ** — прибрежная страна въ Сенегамбіи, съ главнымъ городомъ Кальявъ.

Бурсариусъ (средневѣковое) — завѣдующій общей кассой въ различныхъ учрежденіяхъ, преимущественно въ монастырѣ. Такъ назывался также всякій жившій въ общегитіи студентъ (см. Бурса).

Бурситъ (греч.)—воспаленіе синовиальныхъ сумокъ (Bursae mucosae).

Бурсіанъ (Конрадъ Bursian)—филологъ и изслѣдователь классической древности, род. 1830, † 1883 г. Получилъ образованіе въ Лейпцигѣ; затѣмъ предпринялъ путешествіе по Европѣ, причѣмъ 2 года (1853—55) оставался въ Греціи, позже былъ профессоромъ въ Лейпцигѣ, Тюбингенѣ, Цюрихѣ, Іенѣ и Мюнхенѣ. В. написалъ множество изслѣдованій и статей, изъ которыхъ наиболѣе замѣательны: «Ueber den religiösen Charakter des griechischen Mythos» (Мюнхенъ, 1873); «Geographie von Griechenland» (Лейпцигъ, 1862—72, 3 тома); «Griechische Kunst» (въ «Энциклопедіи Эрпа и Грубера», томъ LXXII, 1864); «Geschichte der klassischen Philologie in Deutschland» (Мюнхенъ, 1883, 2 тома) и друг. Съ 1874 В. издавалъ «Jahresbericht über die Fortschritte der klassischen Alterthumwissenschaft», а съ 1879 г. также «Biographisches Jahrbuch für Alterthumskunde».

Бурсіи (лат. Адамъ Bursius)—польскій ученый XVI—XVII в., получилъ образованіе во Львовѣ и краковской академіи; занималъ въ послѣдней кафедрѣ математики и философіи; около 1600 г. былъ опредѣленъ про-

фессоромъ краснорѣчія въ Замостской академіи. По повелѣнію короля Сигизмунда III, В. пересмотрѣлъ прежнее изданіе «Нѣмецко-Саксонскаго права» и издалъ въ 1602 г. новое подъ заглавіемъ: «Juris provincialis quod speculum vulgo nuncupatur» (очень рѣдкая книга). Изъ другихъ его соч. особенно замѣательны. «Dialectica Ciceronis etc.» (Замостье, 1604), «Oratio funebris... Joannis Zamoscii» (Замостье, 1605). Многія его произведенія остались въ рукописи въ бібліотекѣ Замойскихъ въ Варшавѣ и не изданы. † около 1627 г.

Бурсо (Эдмъ Boursault)—французскій писатель, родился 1638 г., † 1701 г. Явившійся въ Парижѣ, В. не зналъ никакого другаго языка, кромѣ родногаго бургундскаго нарѣчія; однако, вскорѣ настолько овладѣлъ французскимъ языкомъ, что его литературныя работы, особенно «La véritable étude des souverains» (Парижъ, 1671) и газета въ стихахъ, доставили ему расположеніе Людовика XIV, назначеніе пенсіи и мѣсто при дворѣ. Но его сатирическія выходы возбудили противъ него многихъ лицъ, которыя добились запрещенія газеты и лишенія В. пенсіи. Послѣ неудачной попытки возобновить газету, В. сдѣлался сборщикомъ податей въ Монлосонѣ. Особенный успѣхъ выпалъ на долю комедій В.: «Le Mercure galant» (1683), выдержавшей 80 представленій подъ рядъ; «Esopé à la ville» и «Esopé à la cour» (1701), и его мелкихъ драматическихъ произведеній, такъ наз. pièces à tiroir, хотя и бессодержательныхъ и безсвязныхъ, но написанныхъ легкими стихами и полныхъ истинной веселости. Изъ друг. его соч. слѣдуетъ отмѣтить его историческіе романы: «Artémise et Poliante» (1670), «Le marquis de Chavigny» (1670), «Le prince de Condé» (1675) и др. Заслуживаютъ упоминанія также его «Lettres de respect, d'obligation et d'amour» (1666), интересные по письмамъ и характеристикѣ возлюбленной В., умной и образованной Вабегы, которая изъ-за этой любви была отправлена изъ родительскаго дома въ монастырь. См. о В.: Saint-René Taillandier, «V., sa vie et ses oeuvres» (въ «Etudes littéraires», Пар., 1881).

Бурсфельдская конгрегація или **унія**—союзъ 75 бенедиктинскихъ монастырей въ Сѣверной Германіи, основанный Іоанномъ фонъ-Гагенъ (1439—69), аббатомъ Бурсфельдскаго монастыря (въ Ганноверѣ), вмѣстѣ съ Іоанномъ Бупемъ, съ цѣлью строгаго соблюденія бенедиктинскихъ правилъ. Унія эта была утверждена соборомъ въ Базелѣ въ 1440 г. и папскими буллами въ 1451 и 1461 г. Реформація XVI-го вѣка уничтожила и Б. союзъ, и Б. монастырь, причѣмъ имущество послѣдняго было секуляризовано.

Бурсъ—въ верховьяхъ Заравшана т. н. можжевелникъ, Juniperus excelsa Brbst.; образуетъ цѣлые лѣса, вышиною въ нѣсколько сажень; употребляется на топливо и на постройки, на дверныя колоды и пр.; дерево славится тѣмъ, что его не сверлятъ муравьи; смола изъ него, арче, часто встрѣчается въ продажѣ.

Буртангское болото — на границѣ нидерландской области Гренингенъ и прусской пров. Ганноверъ (вост. Фрисландія), когда-то совсѣмъ непроходимое, нынѣ почти совершенно

осушенное и превращенное в луга и пастбища. Въ голландской провинціи Гренингенъ, на песчаной возвышенности, окруженной торфяниками, лежить деревня Буртанге, съ Буртангскими окопами.

Буртасы («Буртасъ» или «Бурдасъ», по арабскому правописанію)—народъ, обитавшій, какъ можно судить по болѣе достовернымъ извѣстіямъ, встрѣчаемымъ у Масуди и Эль-Балхи, въ сосѣдствѣ съ хозарами и занимавшійся, главнымъ образомъ, изготовленіемъ мѣховыхъ товаровъ; языкъ ихъ не сходящъ съ языками хозарскимъ и болгарскимъ; жили они лѣтомъ въ юртахъ, а зимою въ деревянныхъ домахъ. Ибнъ-Даста, арабскій писатель X-го вѣка, рукопись котораго была найдена Д. А. Хвольсономъ (лѣтомъ 1866 г.) въ Британскомъ музеѣ, даетъ болѣе подробныя свѣдѣнія о нихъ. Онъ говоритъ, что земля Б. лежитъ между Хозарскою и Болгарскою, на разстояніи пятнадцатидневнаго пути отъ первой. Б., продолжаетъ онъ далѣе, подчинены царю хозаръ, живутъ по седамъ, управление въ которыхъ принадлежитъ старшинѣ, имѣютъ конное войско въ 10000 всадниковъ; весьма воинственны, стройны, красивы; занимаются земледѣльствомъ, хотя главное ихъ богатство медь, мѣха (особенно чернубурые лисы, которые славились по всему мусульманскому Востоку и были извѣстны подъ именемъ буртаскихъ мѣховъ), и исповѣдуютъ языческую религію. Позднѣйшіе арабскіе писатели свидѣтельствуютъ, что Б. были мусульмане и занимались разбоемъ, вслѣдствіе чего имъ приходилось вступать въ борьбу съ руссами. Профессоръ Хвольсонъ предполагаетъ, что буртасы «жили на берегу Оки, при впаденіи ея въ Волгу». Поселились они здѣсь, сколько можно судить по тѣмъ же краткимъ свѣдѣніямъ мусульманскихъ источниковъ, еще въ IX вѣкѣ. Въ половинѣ XIII в. Плато-Карпини, называющій ихъ брутасами, и Степанная книга показываютъ ихъ въ числѣ народовъ, подчиненныхъ монголами. Нѣкоторыя черты быта Б. и указанія, заключающіяся въ статьѣ О. И. Сеньковского (въ «Энциклоп. Лексиконѣ» Плюшара, т. VII), на предѣлы нынѣшней Саратовской губерніи, какъ мѣстожителства Б., подали поводъ къ Сбоеву предполагать тождество Б. съ чувашами, что врядъ ли справедливо, такъ что вопросъ о народности буртасовъ, о ихъ принадлежности къ тому или другому племени остается невыясненнымъ и до сихъ поръ. См. «Симбирскій Сборникъ», т. II и изслѣдованіе Хвольсона: «Извѣстія о хозарахъ, буртасахъ, болгарахъ, мадырахъ, славянахъ и руссахъ—Ибнъ-Даста» (СПб., 1869).

Буртель—см. Мачта.

Буртикъ—выступъ въ $\frac{3}{4}$ до 1 дм. вокругъ пальца кривошипа въ колѣсѣ паровоза, служащій для упора при закрѣпленіи пальца въ колѣсѣ.

Буртневъ—озеро и замокъ, Лифляндской губ., верстахъ въ 20 къ ССЗ. отъ Вольмара. Озеро имѣетъ 11 вер. длины отъ ССЗ. къ ЮЮВ. и 4 вер. шир. и занимаетъ пространство въ $\frac{3}{4}$ кв. г. м. или 36,7 вер. Здѣсь встрѣчаются окаменѣлости Девонской формации. Озеро богато рыбою. Сохранилось преданіе о разгра-

ниченіи озера Буртневъ двумя членами фамиліи Кокшура, изъ которыхъ одинъ принялъ им. ф. Палена, отъ поставленнаго имъ въ срединѣ озера дубоваго столба съ золотымъ кольцомъ. Замокъ Б. находится на южной оконечности озера. Отъ самой древней части замка остались только развалины; новая часть его построена бывшимъ владѣльцемъ замка, гр. Румянцевымъ-Задунайскимъ.

Буртшейдъ (Burtscheid) — городъ въ Рейнской провинціи въ Пруссіи, близъ Аахена; 13139 жителей, значительное производство шерстяныхъ тканей (135 заведеній съ 3776 рабоч.); производствъ машинъ, инструментовъ, иголокъ и др. Въ Б. имѣются минеральныя источники, принадлежащіе къ группѣ слабыхъ водъ поваренной соли, съ температурою отъ 25°,3 до 73°,12. Источники Krebsbadquelle и Mühlenbadquelle служатъ для ваннъ; источникъ Victoria-brunnen (66°) служитъ для питья. Онъ содержитъ въ 1000 частяхъ 4,12 твердаго остатка; въ томъ числѣ: поваренной соли 2,79, бромистаго натра—0,001, сѣрнистаго натра 0,0018, сѣрнокислаго натра—0,28, сѣрнокислаго калия—0,17, углекислаго натра—0,62, углекислой магнезіи—0,29, углекислой извести—0,14, углекислаго литія—0,003, всей угольной кислоты 234 куб. см. Источникъ этотъ, при внутреннемъ употребленіи, переносится безъ затрудненій и составляетъ испытанное средство при отягощеніи желудка. Воды Б. употребляются съ пользою при ревматизмѣ, подагрѣ, золотухѣ, травматическихъ эксудатахъ и сифилисѣ. Источники находятся въ паркѣ; имѣется 10 заведеній для ваннъ, 11—для паровыхъ ваннъ. Сезонъ продолжается съ 15-го мая до конца сентября.

Бурундайрль — городъ въ персидской провинціи Иракъ-Аджеми, главный городъ небольшого стариннаго округа, управляемаго принцемъ крови, съ 10—12000 жит., прекрасными пастбищами въ окрестностяхъ (потому постоянное мѣстопробываніе части персидской кавалеріи).

Бурундай (Бурондай, Буранда, Брандай)—темякъ Батыя. Въ Ипатьевской лѣтописи говорится, что при взятіи татарами Владиміра, убить былъ будто бы и вел. кн. Юрій II Всеволодовичъ, нечаянно окруженный полками Бурундая. Какъ извѣстно, Юрій убить на р. Сити, но что Б. былъ при взятіи Владиміра, это не подлежитъ сомнѣнію. Въ 1240 г. татары обложили Кіевъ, и кіевляне отъ одного плѣннаго татарина узнали, что въ числѣ подступившихъ къ городу вождей былъ и Б. «сже взя Болгарскую землю и Суждальскую». Въ Юго-западной Россіи ханскимъ баскакомъ, или скорѣе какъ бы намѣстникомъ, былъ тогда слабый Куремса. Онъ бояся Данила Галицкого, уже дававшего себя чувствовать татарамъ, отъ которыхъ надѣялся вскорѣ совершенно освободиться. Но въ 1259 г. (1260) на мѣсто Куремсы явился свирѣпый Б. съ многочисленными татарскими полками. Желая знать, какъ галицкій князь относится къ хану, онъ говорилъ ему чрезъ пословъ: «Иду на Литву; оже еси миренъ (съ ханомъ), иди со мною». Данилъ колебался; но, видя превосходство татарскихъ силъ, послалъ, наконецъ, къ Бурун-

даю брата своего Василька съ войсками. Послѣдній, послѣ одержанной надъ литовцами побѣды, явился къ темнику съ «сайгагомъ» (побѣдные трофеи); Б. похвалилъ князя въ милостиво отпустить его во Владиміръ (Волынской). Въ слѣдующіе затѣмъ года полтора или нѣсколько болѣе Даниилъ, притворяясь другомъ хана и все еще питая надежду на освобожденіе отъ татарскаго ига при помощи соудей, строилъ и укрѣплялъ города. Но вдругъ, въ 1261 г., когда братья Романовичи веселились во Владиміръ, справляя свадьбу дочери Василька Ольги, отъ Бурундая явился посолъ съ такимъ предложеніемъ: «Оже есте мои мирници, стрѣтите мя; а кто не стрѣтитъ мене, тѣй ратный мнѣ». Даниилъ отправилъ къ грозному баскаку брата Василька, старшаго сына своего Льва и холмскаго епископа Іоанна съ дарами. Б. потребовалъ, чтобы укрѣпленія городовъ были сожжены и окопы сравнены съ землей. Василько и Левъ исполнили это приказаніе, и города: Даниловъ, Стожекъ, Кременецъ, Луцкъ и Львовъ, обратились почти въ простыя селенія. Затѣмъ, въ сопровожденіи Василька, Б. пошелъ къ Владиміру, но, не дошедши до него, остановился на ночлегъ близъ р. Житани и отсюда отдалъ приказъ размѣтать городъ. Довольный исполненіемъ своихъ приказаній, Б. хвалилъ Василька и, пропировавъ нѣсколько дней на его дворѣ, двинулся къ Холму, изъ котораго Даниилъ выѣхалъ въ Венгрію. По приказанію Бурундая, Василько уговаривалъ жителей холмскихъ къ сдачѣ и въ тоже время своими дѣйствіями давалъ имъ понять, что они должны обороняться, и тѣ поняли Василька. Не любя долговременныхъ осадъ, татары чрезъ нѣсколько дней отступили и пошли воевать Польшу. Василько и Левъ, повинувшись приказанію темника, уговорили жителей Судомира (Сандомиръ) сдать-ся, обѣщая имъ полную безопасность, но татары не сдержали даннаго слова: рѣзали и топили народъ въ Вислѣ. Отсюда Б. возвратился въ свои вежи, и русскія лѣтописи уже не упоминаютъ о немъ болѣе. А. Э.

Бурундукъ—см. *Medicago falcata* L.

Бурундукъ (*Tamias striatus*, см. таблицу Грызуны, Gîges)—млекопитающее изъ отряда грызуновъ и сем. бѣлокъ. Это небольшое животное, имѣющее 15 сант. длины. Б. красноватаго цвѣта съ 5 чернобурими продольными полосами, чередующимися съ чetyрмя желтоватыми. Онъ вообще похожъ на бѣлку, но отличается отъ нея болѣе удлиненною мордюю, отсутствіемъ перваго кореннаго зуба въ верхней челюсти, защечными мѣшками, доходящими до затылка и менѣе пушистымъ хвостомъ, который всегда короче тѣла (10 сант. длины). Шерсть его короткая. Уши короткія и округленныя. Самецъ и самка по вѣншему виду не отличаются другъ отъ друга. Б. распространенъ во всей Сибири, гдѣ только есть лѣса, отъ Камы и Урала до Охотскаго моря и р. Анадырки, а также и въ Сѣверной Америкѣ. Любимое мѣстообитаніе его—кедровые лѣса, но онъ попадается также и въ другихъ лѣсахъ, какъ хвойныхъ такъ и лиственныхъ. Б. устраиваетъ себѣ вору между корнями деревьевъ и живетъ въ ней одиночно. Въ

вору ведетъ длинный узкій проходъ, который мѣстами расширяется; въ одномъ изъ такихъ расширеній живетъ само животное, а въ остальныхъ 2—3 помѣщаются его запасы. Питается Б. кедровыми орѣшками и различными зернами и въ Америкѣ иногда вредитъ полямъ, засѣяннымъ маисомъ и пшеницею. Это дневное животное; на зиму оно впадаетъ въ зимнюю спячку, но часто просыпается. Б. имѣетъ много дѣтеннышей. Американскій Б. въ неволѣ живетъ болѣею частью недолго и не становится ручнымъ; сибирскій же, напротивъ того, скоро дѣлается до того ручнымъ, что беретъ пищу прямо изъ рукъ. Мѣхъ Б. на мѣстѣ мало цѣнится, такъ какъ коротокъ и непроченъ, но шитыя и хорошо подобранныя спинки очень красивы и охотно покупаются китайскими купцами. Одно время мѣха Б. были въ модѣ въ Петербургѣ и шли на подкладку къ легкимъ дамскимъ накидкамъ, и тогда на нихъ стояла довольно высокая цѣна (рублей до 30). Довяты Б. преимущественно на Ленѣ и въ кузнецкомъ округѣ: ихъ бьютъ стрѣлами или ставятъ на нихъ капканы. Э. Б.

Бурундукъ или ахтер-товъ (*Bras de talpon. Guy of the boom*)—снасть, которая держитъ выстрѣлъ сзади, чтобъ онъ не закинулся впередъ. На якорѣ, за эту веревку держатся и тянутся къ выстрѣлу гребныя суда, приставшія къ трапу; для этого коренной конецъ Б. закладывается въ обухъ въ борту, почти у горизоннта воды, около трапа.

Бурундучная руда—алтайское названіе для тѣсной смѣси цинковой обманки и бурога шпата, по сходству со шкуркою бурундука.

Бурунчукъ—татарское прозрачное полотно, употребляемое на занавѣсы и дамскія платья.

Буруны.—Во время прибоя (см. это сл.) вслѣдствіе малой глубины моря—волны разбиваются и съ пѣною поднимаются вверхъ, образуя собою явленіе, которое называютъ бурунами. Такіе пѣнящіеся Б. обозначаютъ собою небольшую глубину моря въ этихъ мѣстахъ; но во время сильнаго волненія Б. образуются и на довольно значительныхъ глубинахъ, что указываетъ на поднятіе въ этихъ мѣстахъ дна морского, каковое поднятіе даже на значительной глубинѣ весьма существенно вліяетъ на характеръ волненія. Въ волнахъ, вступающихъ въ мелкое мѣсто, движеніе частицъ воды въ вертикальныхъ плоскостяхъ затрудняется, а живая сила поднятіемъ волнъ поглощается. Частицы же воды на гребнѣ волны, слѣдуя быстрѣе нижнихъ частицъ той же волны и, не находя въ нихъ опоры, свѣшиваются впередъ и, увлекая съ собою воздухъ, падаютъ и разбиваются съ шумомъ въ пѣну и брызги, образуя такъ называемые Б.

Бурсуь—гора, въ южной части минусинскаго округа Енисейской губ., на восточной сторонѣ Енисея, нѣсколько къ С. отъ рѣки Уса. Б. — одна изъ двухъ высокихъ горъ, образующихъ естественныя ворота, черезъ которыя пробивается Енисей изъ продольной долины (гдѣ его верхнее теченіе) на С. черезъ Саянскій хребетъ. Другая гора называется Итемъ. Б. высокъ и на сѣверн. склонѣ своемъ

носить полосы вѣчнаго снѣга. Самая высокая обнаженная вершина В. состоитъ изъ голаго камня.

Бурухинъ (Иванъ Даниловичъ)—академикъ мозаическаго искусства (съ 1867 г.), почетный вольный общникъ Императорской академіи художествъ (съ 1877 г.), классный художникъ по исторической и портретной живописи (съ 1850 г.). Бурухинъ—вольноотпущенный дворовый, родился въ 1827 году, обучался въ Академіи художествъ, съ 1852—1885 гг. занимался мозаикой и прославилъ себя мозаичными работами по украшенію иконостаса Исаакиевскаго собора въ С.-Петербургѣ: «Спаситель, благословляющій дѣтей» (мозаичный образъ съ оригинала проф. Т. А. Неффа); «Святая Анастасія» (для праваго придѣла); «Св. Евангелистъ Іоаннъ» (въ парусѣ большого купола)—В. исполнена голова, рука и зеленая драпировка); «Ангель у гроба Господня»; «Христосъ, сидящій на престолѣ»; «Фамильный образъ» (надъ Царскими вратами, съ лѣвой стороны) и др. Также извѣстенъ его работы образъ (мозаика) на Аeonской горѣ. † въ 1886 г.

Бурханъ—монгольское слово, соответствующее санскритскому Будда; у буддистовъ-монголовъ обозначаетъ изображенія многочисленныхъ ихъ божествъ, изготовляемые изъ разнообразныхъ матеріаловъ и различными способами. Б. приготавливаются у нихъ изъ золота и серебра, изъ бронзы и мѣди, изъ глины, дерева и камня. Металлическіе Б. бываютъ литые и кованные; каменные Б. или вытесываются изъ камня, или высѣкаются на камнѣ. Кромѣ того, распространены еще Б., рисованные на кожѣ, бумагѣ, а чаще всего на полотнѣ. Происхожденіе Б., какъ изображеній божествъ, буддисты относятъ къ началу существованія своей религіи, и пригетовленіе Б. считаютъ заповѣдью самого основателя буддизма, Шакьямуни, первое изображеніе котораго, по сказанію буддистовъ, дано было имъ самимъ и было изготовлено при его собственной чудодѣйственной помощи. Съ послѣдовавшими затѣмъ развитіемъ ученія о многочисленныхъ перерожденіяхъ Будды, буддисты стали изображать и второстепенныхъ буддъ и такимъ образомъ увеличили число своихъ священныхъ изображеній до того, что уже были не въ состояніи дать каждому такому изображенію отличительные признаки. Поэтому они были вынуждены раздѣлить всѣхъ 1000 буддъ, о которыхъ будто бы предсказалъ самъ Шакьямуни, на пять разрядовъ и стали изображать каждый дѣвяти буддъ одинаково. Вмѣстѣ съ этимъ, по мѣрѣ осложненія вѣровавій буддистовъ и съ развитіемъ буддійской космологіи, появилось у нихъ ученіе о множествахъ и разнообразіи міровъ, населенныхъ богами и полубогами, вслѣдствіе чего священные изображенія буддистовъ значительно умножились. Словомъ, изображенія буддійскихъ божествъ (бурханы) столь многочисленны, что не только видѣть ихъ всѣ, но и судить о каждомъ изъ нихъ, по описаніямъ, едва ли возможно. Б. помѣщаются обыкновенно въ буддійскихъ кумирняхъ, извѣстныхъ у сибирскихъ буддистовъ подъ именемъ «дацанъ» или «дасангъ», а въ

Средней Азій—подъ именемъ «сумъ». Въ кумирняхъ они размѣщаются параллельно съверной стѣнѣ и самые главные изъ нихъ ставятся за особыми жертвенными столами, на отдѣльныхъ подставкахъ, а иногда на самыхъ жертвенныхъ столахъ. Лицомъ Б. обращены на Ю., т. е. къ дверямъ кумирни, и располагаются соответственно своей религіозной важности. Въ настоящее время буддисты-монголы всѣхъ своихъ Б. подраздѣляютъ на бурхановъ-успокоителей (аморлингой) и бурхановъ свирѣпыхъ (докшигъ). Описание Б. той и другой категоріи, сдѣланное по хранящимся въ казанской духовной академіи фотографическимъ снимкамъ, изготовленнымъ въ Ташкентѣ и Семирѣченской области, см. у Н. Остроумова: «Бурханы — священные изображенія буддистовъ - монголовъ» (Казань, 1886; изъ «Православнаго Собесѣдника» 1886 г., кн. 9, 10 и 12).

Бурханъ-Будда — хребетъ Центральной Азій, часть Центрального Куэвъ-Луна, поднимается круто на С. надъ равнинами Цайдама и спускается отлого къ нагорью Тибета на Ю. Переваль 16100' (4900 м.). Хребетъ тянется на подобіе гигантскаго вала верстъ на 150. Постояннаго снѣга нѣтъ, вслѣдствіе сухости климата. Крайнее безплодіе характеризуетъ хребетъ; на С. глубокая ущелья. Главныя породы: гранитъ, гнейсъ, сіенитъ и глинистый и кремнистый сланцы (см. Пржевальскій, «Третье и четвертое путешествіе по Центральной Азій»).

Бурхардъ (Георгъ-Христіанъ Burchardi) — нѣмецкій юристъ, родился въ 1795 г. на островѣ Альзенѣ, былъ профессоромъ въ Килѣ и членомъ верховнаго апелляціоннаго суда для Шлезвиги, Голштиніи и Лауенбурга † въ Килѣ въ 1882 году. Изъ его сочиненій болѣе извѣстны: «Grundzüge des Rechtssystems der Römer» (Боннъ, 1822); «System des röm. Rechts im Grundrisse» (Боннъ, 1823); «Geschichte und Institutionen des röm. Rechts» (Килъ, 1834); «Lehrbuch des röm. Rechts» (Штутгардтъ, 1841—47).

Бурхардъ (Burchard) — епископъ гальберштадтскій, род. въ Швабіи въ 1059 г.; благодаря своему дядѣ, архіепископу кельскому, сдѣлался епископомъ гальберштадтскимъ; въ 1062 г. ему пришлось, въ качествѣ посла отъ Генриха IV, высказаться въ Римѣ относительно спорныхъ выборовъ папы, причемъ онъ призналъ правильнымъ избраніе Александра II. Онъ побѣдно сражался (1068) противъ язычниковъ, а въ 1073 г. принималъ участіе въ саксонскомъ возстаніи противъ Генриха IV, и съ тѣхъ поръ сдѣлался его непримиримымъ врагомъ и поддерживалъ его противниковъ—Рудольфа Швабскаго и Германа Люцельбургскаго. Вудучи изгнанъ Генрихомъ IV въ 1085 году, Б. съ помощью славянскихъ народовъ отвоевалъ свое епископство и хотѣлъ провести въ королѣ Эберта Мейсенскаго, но въ 1088 г., по прояскамъ того же Эберта, разочаровавшагося въ своихъ надеждахъ, былъ умерщвленъ въ Госларѣ населеніемъ, которое было недовольно постоянной воинственностью своего епископа. Б. былъ, по преданію, большимъ другомъ дѣтей и воспѣвается въ нѣ

мецкихъ дѣтскихъ пѣсняхъ подъ именемъ «Буко фонъ-Гальберштадтъ».

Бурхардъ (Burchard)—каноникъ, потомъ архіепископъ трирскій, былъ посланъ Генрихомъ IV въ 1075 г. убѣдить южнорусскихъ князей, чтобы они возвратили изгнанному Изяславу Ярославичу законную власть. Есть основаніе полагать, что Б. былъ женатъ на сестрѣ одной изъ русскихъ княгинь.

Бурхардъ (Burchard)—маркграфъ тюрингенскій, жилъ въ концѣ IX и началъ X вѣка, родоначальникъ мейсенскихъ маркграфовъ, послѣдующихъ тюрингенскихъ ландграфовъ и теперешней Саксонской королевской династии.

Бурхелліа (Burchellia R. Br.)—родъ растений изъ семейства мареновыхъ (Rubiaceae). Южноафриканскій кустарникъ В. сапенсис R. Br. имѣетъ очень твердую древесину.

Бурцовъ (Иванъ Григорьевичъ)—генералъ-майоръ, одинъ изъ важнѣйшихъ сподвижниковъ гр. Паскевича-Эриванскаго, родился въ 1794 г., службу началъ въ 1812 г. прапорщикомъ арміи. Находясь въ 1813 при арміи ген. Беннигсена, онъ участвовалъ въ дѣлахъ съ французами при Дрезденѣ, Донѣ, Кайтцѣ, Плауэнѣ, а въ 1814—подъ Гамбургомъ. Въ 1824 г. Б. назначенъ командиромъ Уфимскаго пѣх. полка, а 1827—Мингрельскаго, съ которымъ участвовалъ въ кампаніи 1828 г. Въ февралѣ 1829 г. Б., начальствуя небольшимъ отрядомъ, освободилъ отъ осады крѣпость Ахалцыхъ, послѣ чего произведенъ въ генералъ-майоры и назначенъ командиромъ бригады. Въ концѣ апрѣля онъ нанесъ цѣлый рядъ поражений аджарскому хану, а въ іюнѣ, вмѣстѣ съ генераломъ Муравьевымъ, окончательно разбилъ его при Посковскомъ ущельи. 19 и 20 іюня участвовалъ въ пораженіи эзерумскаго сераскира при Каинлы и Милли-Дюзѣ, 27-го—во взятіи Эзерума, а 7-го іюля, съ небольшимъ отрядомъ, занялъ укрѣпленный г. Вайбуртъ, откуда двинулся по дорогѣ въ Транзонъ; но у д. Хартъ, при столкновеніи съ турецкими войсками, Б. былъ пораженъ пулею въ грудь, отчего и умеръ.

Бурцовъ - Протопоповъ (Василій Федоровъ)—книгопечатникъ. До насъ дошло нѣсколько книгъ (Букварь, Толковое Евангеліе, Апостолъ, Миняя Служебная и Потребникъ), изданныхъ въ Москвѣ въ 1633—1642 г. и напечатанныхъ, какъ значится въ послѣсловіяхъ къ нимъ, «подвиги и тѣченіемъ, труды же и снисканіемъ подьячего сына Василя Федорова сына Бурцова Протопопова», что дало поводъ митрополиту Евгенію и архіепископу Филарету включить Б. въ число русскихъ писателей и издателей. Но изъ дѣлъ Печатнаго приказа видно, что Б. былъ только книгопечатнымъ мастеромъ въ Московской типографіи и завѣдывалъ одною техническою частью печатанія; справщиками же были въ это время другія лица (игуменъ Кожеозерскаго монастыря Авраамій, Арсеній Глухой и др.), которымъ и принадлежала собственно редакция книгъ, печатанныхъ «подвиги и тѣченіемъ» мастера Бурцова. Имя свое Б. выставлялъ въ послѣсловіяхъ къ книгамъ своей печати по примѣру всѣхъ предшествовавшихъ

ему печатныхъ мастеровъ, начиная съ Ив. Федорова и П. Т. Мстиславца. Въ должностъ мастера Б. поступилъ на Печатный дворъ изъ подьячихъ въ 1633 г., по указу патріарха Филарета. На московскомъ Печатномъ дворѣ Б. устроилъ два новыхъ книгопечатныхъ стана и прибралъ къ нимъ мастеровыхъ людей для печатныхъ работъ. Б. былъ не только книгопечатникомъ, но и рѣзчикомъ типографскихъ буквъ, почему въ дѣлахъ Печатнаго приказа и называется «книжною печатною азбучною дѣла» мастеромъ; онъ устроилъ и употреблялъ для печатанія книгъ особый шрифтъ или азбуку (полуставную, одного почти размѣра съ первопечатною азбукою, но другою рисунка). Имъ же вѣроятно вырѣзаны (на деревѣ) и нѣкоторыя украшенія, встречающіяся въ книгахъ его печати, какъ напр. картинка, приложенная къ Букварю и изображающая внутренній видъ тогдашняго училища. Букварь этотъ впервые изданъ въ 1637 г., много разъ затѣмъ перепечатывался, между прочимъ и старообрядцами (1781).

Бурцовы.—Предокъ рода Б., Трофимъ Б., находился осаднымъ головою въ Лихвинѣ въ 1543 г. Нѣкоторые изъ Б. упоминаются въ казанскомъ походѣ. Ив. Сем. Б. за храбрость на войнѣ съ турками въ 1680 г. пожалованъ похвальною грамотою. Внукъ его, Ив. Тихоновичъ, участвовалъ въ 1741 г. въ возведеніи на престолъ имп. Елисаветы Петровны.

Буршейдъ (Burscheid)—городъ въ прусскомъ округѣ Дюссельдорфѣ; состоитъ изъ нѣсколькихъ поселеній, съ прядильными, красильными и ткацкими фабриками шерстяныхъ и полушерстяныхъ издѣлій; около 7000 жит.

Буршъ (отъ сл. бурса)—такъ называются студенты въ Германіи, а у насъ студенты дерптскаго университета. Отъ слова Б. собранія студентовъ въ Германіи въ 1815—48 гг., ратовавшія за идею единства Германіи, получили названіе буршеншафтовъ (Burschenschaft)—см. Германія (эпоха Свящ. союза).

Буръ (Астрах.)—дромъ, дразъ, ломъ, сорощникъ, лѣсной хламъ, лѣсной соръ, лѣсной мусоръ, хмызь—валежный хворостъ, сучья и вѣтви засохшихъ деревьевъ, опавшіе уже на землю или обломанные бурю и вѣтромъ.

Буръ ручной—инструментъ весьма пригодный для изслѣдованія грунта на глубину до 7 сажень, слѣдовательно совершенно достаточную для выбора системы основанія—изобрѣтенный горнымъ инженеромъ С. Войславомъ (1). Б. этотъ состоитъ изъ проушины, стержня и наконечника, сдѣланныхъ изъ желѣза. Стержень внутри полый, діаметръ наружный 13—16 дм., составной изъ частей, длину каждая въ 4 фута съ винтовою по концамъ нарѣзкою для соединенія между собою. Наконечникъ бываетъ разнаго вида, смотря по тому какой проходить грунтъ, и для мягкихъ породъ—глинистыхъ иловатыхъ, растительной земли и отчасти песчаной—онъ состоитъ изъ ложки а, изображенной на чертѣжѣ 1. Нижній конецъ ложки имѣетъ винтовое дно полного оборота, ходъ котораго равенъ 1 дюйму; ось ложки эксцентрична относительно оси штанги, по направленію которой вставленъ заостренный желѣзный стержень,

укрѣпленный двумя болтами. При такомъ устройствѣ ложки, получается при буреніи скважина большаго чѣмъ ложка диаметра, черезъ что облегчается углубленіе и вынутіе ея изъ скважины вмѣстѣ съ грунтомъ. При буреніи въ проушину вставляются деревянные рычагъ, соответственной длины, которымъ и приводится буръ во вращательное движеніе. Диаметръ скважины $1\frac{1}{2}$ дм., а диаметръ ложки $1\frac{3}{8}$ дм. Въ грунтахъ болѣе твердыхъ, напр. мѣловыхъ, слабыхъ известняковыхъ и песчанникахъ, сланцахъ, каменномъ углѣ, мерзлой землѣ, надо употребляетъ сверло съ кососрѣзаннымъ лезвіемъ, которое, подобно ложкѣ, должно быть эксцентрично. При грунтахъ еще болѣе твердости, берутъ долото (4), тоже эксцентричное, дѣйствующее отъ удара и поворачиваніемъ. При очень большой толщинѣ пласта надо вмѣсто долота брать буръ трубчатый (5), съ зубчатымъ концевымъ лезвіемъ. Для разбиванія и отодвиганія въ сторону камней, попадающихся въ слабыхъ грунтахъ, а также для пробивки слоя хряца, который требуется раздвинуть, дабы провести закрѣпительныя трубы—употребляется пирамидальный буръ (7). Онъ можетъ быть употребленъ какъ для удара, такъ и для поворачиванія, т. е. для разбивки и раздвижки камней. Для углубленія въ сыпучихъ и плавучихъ пескахъ и для крупнозернистаго песка служатъ желонка (8); она состоитъ изъ трубы, закрытой сверху нарѣзной пробкою для соединенія со штангою, внизу приделана стальная башмакъ съ шаровымъ клапаномъ. Для опораживанія желонки служатъ боковое окошко, закрывающееся задвижкою съ ручкой. Задвижка опирается только въ двухъ точкахъ на поперечные болтики.

Обсадныя трубки служатъ для того, чтобы не допустить обвала стѣнокъ или заливки скважины водою. Трубы состоятъ изъ отдѣльных частей, соединенныхъ раструбомъ съ винтовою нарѣзкою, диаметромъ снаружи $1\frac{1}{2}$ дм. и внутри $1\frac{5}{8}$ дм., такъ что ложка можетъ свободно двигаться въ трубѣ. Для предупрежденія порчи винтовой нарѣзки, на верхъ трубы навинчивается особый наголовникъ, а внизу для лучшаго опусканія прикрѣпляется стальная башмакъ. Для поддержанія бура и обсадныхъ трубъ, равно для ихъ поворачиванія сдѣланъ хомутъ (2), который состоитъ изъ желѣзнаго бруска, концы котораго обдѣланы рукоятками, а по серединѣ сдѣлано 2 выемки съ зазубренною поверхностью, одна для штанги, другая для обсадной трубы. Такой же длины, какъ брусокъ между рукоятками, приделана къ нему на шарнирѣ скобка съ соответственными, зазубренными выемками какъ въ брускѣ и винтомъ для нажатія хомута на трубы и штангу. На глубину до 3 саж. дѣйствуютъ этимъ буромъ безъ особыхъ приспособленій, на болшую же глубину употребляется треножникъ, состоящій изъ 3-хъ брусевъ, связанныхъ вверху веревкою или проволочнымъ канатомъ. Для того, чтобы треножникъ не расходился въ стороны, наверхъ его надѣвается желѣзное кольцо, которое обхватываетъ его на высотѣ 1 арш. или на этой высотѣ ноги треножника перевязываются веревкою. На

установленный такъ треножникъ — подѣшивается блокъ, черезъ который перекидывается веревка, которую будетъ подыматься буръ. З. Ф.

Буръ де Шаажь (Bourg de, или du, Réage)—французскій городъ въ департаментѣ Дрôме, съ 4114 жит. (1886); посредствомъ каменнаго моста чрезъ Изерь соединенъ съ городомъ Роменомъ.

Буръ-ля-Ранъ (Bourg-la-Reine), во время Революціи Bourg d'Egalité — городъ во французскомъ департаментѣ Сены, въ 7 км. къ Ю. отъ Парижа, на рѣкѣ Бьевръ, впадающей въ Сену. Имѣеть прекрасные сады (культура розъ), древесные питомники, много красивыхъ подгородныхъ виллъ и замковъ. Жители, въ количествѣ 2523 человекъ, занимаются также фаянсовымъ производствомъ. Во время осады Парижа въ сентябрѣ 1870 г. здѣсь происходили жестокія стычки между непріятельскими арміями.

Буръ-Сентъ-Андеоль (Bourg-Saint-Andéol)—гор. во французскомъ департаментѣ Ардешъ, на правомъ берегу Роны; имѣеть около 4000 жителей, красивую романскую церковь начала XII столѣтія, коллежъ. Въ Б. развита шелковая промышленность и производство вина и оликоваго масла. Недалекъ находятся высѣченные въ скалѣ барельефныя изображенія бога Митры.

Буръ (Buri) — упоминаемое у Тацита свевское племя, населявшее мѣстность между Одеромъ, Вислой и Карпатами. Б. помогали Траяну и Марку Аврелію въ борьбѣ съ даками и квадами.

Бурый желъзнякъ, или лимонитъ — одна изъ самыхъ распространенныхъ и важныхъ желѣзныхъ рудъ; извѣстенъ только въ аморфномъ или скрыто- и микро-кристаллическомъ видѣ; въ кристаллахъ же не найденъ въ природѣ и не полученъ искусственно. Встрѣчается преимущественно въ плотномъ или землистомъ видѣ и въ шаровидныхъ, почковидныхъ и т. п. натечныхъ и конкреціозныхъ массахъ, часте съ зеркальной полшаровидной поверхностью (такъ наз. бурая стекляная голова). Отъ краснаго желѣзняка, или кровавика (безводная окись желѣза) отличается тѣмъ, что содержитъ гидратную воду; его составъ выражается формулой $2\text{Fe}_2\text{O}_3 + 3\text{H}_2\text{O}$, что соответствуетъ 85,6% окиси желѣза (около 60% металлическ. жел.) и 14,4% воды; впрочемъ, часто Б. желѣзнякъ содержитъ постороннія примѣси — глину, кремнеземъ и т. п. Уд. в. колеблется между 3,4 и 4,4, твердость—между 4,5 и 5,5. Цвѣтъ печенково-бурый до черновато-бурого. желтоваго-бурый, охристо-бурый; черта желтовато-бурая; онъ обладаетъ несовершеннымъ металлическимъ блескомъ, передъ паяльной трубкой плавится въ краяхъ, кислотами разлагается. Б. желѣзнякъ легко образуется вездѣ, гдѣ вывѣтриваются желѣзо-содержащіе минералы или осаждаются соли окиси желѣза; поэтому случаи и способы его образованія очень разнообразны, представляя различныя виды гидрохимическаго образованія минерала. Очень часто Б. желѣзнякъ образуется на счетъ окисленія шпатоваго желѣзняка, сферосидерита, сѣрнаго колчедана, въ сообществѣ съ кото-

рыми онъ часто залегаеъ: во многихъ случаяхъ онъ является псевдоморфизиующимъ и окаменяющимъ веществомъ.

По сложенію различаютъ слѣдующія разновидности бурого желѣзняка: 1) Жилковатый бурый желѣзнякъ, главнымъ представителемъ котораго является бурая стеклянная голова—шаровидныя и гроздевидныя массы лучистого-желтоватаго и концентрически-скорлуповатаго сложенія съ гладкой, блестящей полусферовидной поверхностью, часто съ поблѣдностью; даеъ хорошее желѣзо, пригодное въ особенности для приговления желѣзныхъ прутьевъ. Хорошіе экземпляры бурой стеклянныя головы въ Тюрингіи, Шнеебергѣ, Хюттенбергѣ (Карингія). 2) Плотный бурый желѣзнякъ часто оолитоваго сложенія; эта разновидность часто находится въ жилахъ и псевдоморфозахъ въ песчанникахъ, мелафирахъ, амфиболитахъ, въ контактѣ диабазы съ известнякомъ и т. д. или же представляетъ продуктъ видоизмѣненія шпатоватаго желѣзняка (напр. такъ наз. черная или голубая руда Гарца Тюрингіи) и сѣрнаго колчедана (напр., въ Пенсилваніи, Тепели, Новой Англіи). 3) Охристый бурый желѣзнякъ, или желтая и желтобурая желѣзная охра, всегда сопровождающаяся бурые желѣзняки; также глинистые охры желѣзняки. 4) Шлаковидный бурый желѣзнякъ (съ жирнымъ блескомъ); гладкій раковистый изломъ и жирный блескъ обусловлены примѣсью кремневой или фосфорной кислоты. 5) Ноздреватый, почковидный, землистый бурый желѣзнякъ, съ примѣсью песка и носящій общее названіе дерновой руды; залегаеъ преимущественно въ низменностяхъ съ песчанымъ грунтомъ и встрѣчается отдѣльными небольшими почками или крупными кусками или же, наконецъ, пѣлыми пластами. Часто содержитъ примѣсь органическаго вещества (напр. «ключевая руда»). Къ этому типу относятся луговья, болотныя и озерныя (часто оолитовыя) руды; послѣдними двумя разновидностями богаты Сѣверная Германія, Данія, Финляндія, Олонецкая губ. и Швеція. Озерныя руды отлагаются на днѣ озеръ, нарастая довольно быстро, напр. образуя въ 15—30 лѣтъ слой толщиной въ 10—15 сантим. Всѣ эти руды очень легкоплавки. 6) Пизолитовый бурый желѣзнякъ, такъ наз. бобовая руда (см. это слово), известная въ Баденѣ, Вюртембергѣ, Крайфѣ, Швейцаріи и т. д.; въ Россіи—въ Виленской губ. (ок. Попяны) и въ Кѣлцкой (ок. Олькушъ). 7) Вкрапленный бурый желѣзнякъ—въ цементѣ конгломератовъ и песчаниковъ, въ пескахъ, глинахъ, известнякахъ, кремнистыхъ породахъ и т. п.; мелкія конкреціи скорлуповатаго строенія носятъ названіе желѣзныхъ почекъ.

Б. желѣзнякъ пользуется чрезвычайно широкимъ распространеніемъ и извѣстенъ во всѣхъ странахъ въ видѣ болѣе или менѣе значительныхъ скопленій того или другого типа. Залегаеъ во всѣхъ геологическихъ системахъ, начиная съ самыхъ древнихъ и кончая новѣйшими, бурые желѣзняки образуются и накопляются и на нашихъ глазахъ, въ современную намъ эпоху.

Россія въ высшей степени богата мѣсторожденіями бурого желѣзняка. Такъ, на Уралѣ ихъ насчитывается до 3000, изъ которыхъ нѣскольکو сотенъ разрабатываются; тамъ есть и штокообразныя, и пластообразныя, и гнѣздообразныя, и разсыпныя и т. п. залежи, изъ которыхъ нѣкоторыя можно сказать, почти неистощимы. Въ Средней Россіи слѣдуетъ указать губ. Нижегородскую, Калужскую, Тульскую, Рязанскую, Владимірскую, Орловскую и Тамбовскую (условія залеганія и генезисъ желѣзн. рудъ Средней Россіи въ послѣднее время подробно изучены Земятченскимъ; см. его работу: «Желѣзныя руды центральной части Европейской Россіи» («Труды Спб. Общ. Естеств.», т. XX, 1889 г.).

На Югѣ и Западѣ Россіи—Екатеринославская губ., область Войска Донскаго и Царство Польское, а на Сѣверѣ—Костромская, Тверская и Новгородская губ., въ особенности же Финляндія и Олонецкая губ. являются областями распространенія различныхъ желѣзныхъ рудъ.

Ф. Л.
Бурый порошок—разновидность обыкновеннаго чернаго пороха.

Бурый уголь (лигнитъ).—Въ серіи ископаемыхъ углей Б. у. занимаетъ самую низкую ступень, составляя промежуточное звено между каменнымъ углемъ и торфомъ. Б. уголь является въ видѣ плотной, землистой, деревянистой или волокнистой углистой массы съ бурой чертой, съ 55—75% углерода и съ значительнымъ содержаніемъ летучихъ битуминозныхъ веществъ. Въ немъ часто хорошо сохранилась растительная древесная структура; изломъ раковистый, землистый или деревянистый; цвѣтъ бурый или смоляночерный; легко горитъ коптящимъ пламенемъ, выделяя неприятный своеобразный запахъ гаря; при обработкѣ жѣдкимъ кали даеъ темнобурую жидкость. При сухой перегонкѣ образуетъ амміакъ, свободный или связанный съ уксусной кислотой. Удѣльный вѣсъ 0,5—1,5. Средній химическій составъ, за вычетомъ золы: 50—77% (въ средн. 63%) углерода, 26—37 (въ средн. 32%) кислорода, 3—5% водорода и 0—2% азота. Б. угли образуютъ флѣцы, залежи часто большого горизонтальнаго прогяженія и большой мощности (напр., у Кельна—въ 25—30 метровъ, у Циттау 33 м.) или же очень тонкіе незначительные прослои. Б. угли приурочены преимущественно къ нижнимъ отдѣламъ третичной системы, напр. Сѣверо-Германіи, Богеміи, сѣверной окраины Альпъ, почему олигоценъ получилъ даже названіе «буроугольной формации», и встрѣчаются въ большомъ количествѣ также и въ мезозойскихъ отложеніяхъ. Материаломъ для образованія Б. угля послужили различныя кониферы, палыи, лиственные деревья и торфяныя растенія, постепенное разложеніе которыхъ подъ водою, безъ доступа воздуха, подъ прикрытіемъ и въ смѣси съ глиной и пескомъ, постепенно ведетъ къ обогащенію истаивающихъ растительныхъ остатковъ углеродомъ при постоянномъ выдѣленіи летучихъ веществъ. Одной изъ первыхъ стадій такого истаиванія, послѣ торфа, является Б. уголь, дальнѣйшее разложеніе котораго завершается превращеніемъ въ каменный уголь и антра-

пить и даже графитъ. Такой переходъ растительныхъ остатковъ отъ слабо истлѣвшаго состоянія торфа черезъ бурый и каменный уголь и антрацитъ, наконецъ въ чистый углеродъ—графитъ совершается, конечно, крайне медленно и вполнѣ понятно, что, чѣмъ разности ископаемыхъ углей богаче углеродомъ, тѣмъ древнѣе и геологической ихъ возрастъ (подробности о геологическомъ возрастѣ и происхожденіи ископаемыхъ углей см. статью Каменный уголь). Графитъ и шунгитъ пріурочены къ азойской группѣ, антрацитъ и каменный уголь—къ палеозойской, а Б. уголь къ мезозойской и преимущественно кайнозойской. Впрочемъ, каменный уголь встрѣчается также и въ мезозойскихъ отложеніяхъ и, въ виду существованія постепеннаго перехода между Б. и каменнымъ углемъ, многими принято ископаемые угли моложе мѣловой системы называть Б. углемъ, а болѣе древніе—каменнымъ углемъ, хотя по своимъ признакамъ они и заслуживали бы скорѣе названія Б. угля. Отъ каменнаго угля Б. уголь, какъ показываетъ самое названіе, отличается цвѣтомъ (то болѣе свѣтлымъ, то болѣе темнымъ); есть, правда, и черныя разности, но онѣ въ порошокъ въ такомъ случаѣ все-таки являются бурыми, между тѣмъ какъ антрацитъ и каменный уголь всегда даютъ черную черту на фарфоровой пластинкѣ. Самое существенное различіе отъ каменнаго угля заключается въ менѣе высокомъ содержаніи углерода и значительно большемъ содержаніи битуминозныхъ летучихъ веществъ. Этимъ и объясняется, почему Б. уголь легче горитъ, даетъ больше дыму, запахъ, а также и вышеупомянутую реакцію съ ждкимъ кали. Содержаніе азота также значительно уступаетъ каменнымъ углямъ.

Различаютъ много разновидностей и сортовъ Б. угля, изъ которыхъ самыя важныя слѣдующіе: 1) обыкновенный плотный Б. уголь бурого цвѣта съ матовымъ блескомъ, землистымъ изломомъ; 2) землистый Б. уголь—бурый, легко истирающийся въ порошокъ; 3) смолистый Б. уголь—очень плотный, темнобурый и даже черный, въ изломѣ блестящій на подобіе смолы; 4) собственно лигнитъ или битуминозное дерево, съ хорошо сохраннымъ древесной структурой; является иногда въ видѣ цѣлыхъ полныхъ стволовъ, даже съ корнями и корой и годенъ на обдѣлку какъ дерево; 5) листоватый, бумажный Б. уголь, или лизодилъ, представляетъ тонкослоистую истлѣвшую растительную массу, легко дѣлящуюся на тонкіе листики; 6) торфяной уголь, какъ бы войлочный, похожій на торфъ, часто содержитъ много постороннихъ примѣсей и иногда переходитъ въ квасцовую землю. Содержаніе горючихъ элементовъ и золы варьируютъ у различныхъ Б. углей въ довольно широкихъ предѣлахъ, чѣмъ опредѣляется и достоинство тѣхъ или иныхъ разностей въ качествѣ горючаго матеріала. Какъ топливо, Б. уголь употребляется значительно меньше, чѣмъ каменный уголь. Въ послѣднее время стали добывать изъ Б. угля свѣтильный газъ. Сухой перегонкой изъ многихъ Б. углей, въ особенности такъ называемыхъ «Schwehlkohle» Саксоніи и Силезіи, добываются парафинъ, карболовая кислота,

креозотъ и т. п. продукты. Буроугольный деготь, въ отличіе отъ кеменноугольнаго, въ качествѣ красящаго вещества не годится. Нѣкоторыя плотныя разности легко полируются и годны для токарныхъ подѣлокъ; еще въ древности этимъ пользовались, а въ новѣйшее время у Уитби (Whitby) въ Англіи возникла, даже цѣлая промышленность на Б. уголь; изъ него подѣ званіемъ «Jet» (Jayet) готовятъ пуговицы, браслеты, четки и т. п. траурные предметы украшенія; отъ искусственнаго (каучуковаго) «джета» этотъ отличается очень небольшимъ удѣльнымъ вѣсомъ. Б. уголь распространенъ въ особенности въ сѣверогерманской низменности, въ сѣверной Богеміи, между Теллицемъ и Эгеромъ, въ Альпахъ, Венгріи, Зибенбургенѣ и т. д. Въ Россіи Б. уголь извѣстенъ въ третичныхъ образованіяхъ западной и юго-западной ея частей: въ Прибалтійскихъ губерніяхъ, Польшѣ, въ Гродненской, Кіевской, Волынской, Херсонской; въ мезозойскихъ отложеніяхъ Б. уголь находится у насъ въ Оренбургской губерніи, Киргизскихъ степяхъ, на Мангышлакѣ, на Кавказѣ (извѣстное Тквибульское мѣстороженіе по Ріону въ Имеретіи), въ Крыму («гагаты»), Туркестанѣ, Сибири. Капитальнымъ сочиненіемъ, трактующимъ о Б. углѣ, является: Zincken, «Die Physiographie der Braunkohle». Нѣкоторыя подробности о залежахъ Б. угля въ Россіи читатель найдетъ въ изданномъ горнымъ департаментомъ: «Очеркъ мѣстороженій полезныхъ ископаемыхъ въ Европейской Россіи и на Уралѣ» (1881), а издаваемый ежегодно тѣмъ же департаментомъ «Сборникъ статистическихъ свѣдѣній о горнозаводской промышленности въ Россіи» даетъ возможность интересующемуся этою отраслюю слѣдить за развитіемъ добычи и разработки Б. угля.

Ф. Л.

Бурый шпатель — разности доломита (см. это слово), содержащія желѣзо и марганецъ; при вывѣтриваніи окрашивается въ бурый цвѣтъ, откуда произошло и названіе минерала.

Бурьинь—село Курской губ., путивльскаго уѣзда, въ 22 вер. къ Ю. отъ Путивля, при р. Чашѣ. Число жит. 3125 д. об. пола, дворовъ 495. Въ селѣ 2 православныя церкви, школа, 5 лавокъ, 5 постоялыхъ дворовъ, 49 вѣтряныхъ мельницъ, овчинный и кирпичный заводы.

Бурьеннь (Луи-Антуанъ Фовеле де Вонгренне)—секретарь Наполеона, род. въ 1769 г.; воспитывался въ Бриенской военной школѣ, гдѣ былъ другомъ и товарищемъ Бонапарта, съ 1788 г. продолжалъ свое образованіе въ Лейпцигѣ, былъ секретаремъ французскаго посольства въ Штутгартѣ. Возвратившись въ 1793 г. во Францію, жилъ вдали отъ дѣлъ до 1797 г., когда Наполеонъ сдѣлалъ его своимъ секретаремъ. Бурьеннь сопровождалъ его во всѣхъ походахъ, но въ 1802 г. внезапно былъ удаленъ, по подозрѣнію въ разныхъ финансовыхъ продѣлкахъ. По ходатайству Фуше, онъ въ 1804 г. получилъ дипломатическое назначеніе въ Гамбургъ. Уже съ 1810 г. Б., предвидя возстановленіе Бурбонской династіи, сталъ на сторону враговъ Наполеона, а послѣ паденія послѣдняго, получилъ сначала постъ париж-

скаго префекта полиції, затѣмъ министра. Въ качествѣ члена палаты депутатовъ, онъ выступалъ рѣшительнымъ противникомъ всѣхъ либеральныхъ начинаній, даже учрежденій для поощренія наукъ и образованія. Событія июльской революціи 1830 года, огромныя потери на биржѣ въ 1831 году, наконецъ, приговореніе къ тюремному заключенію—все это вмѣстѣ сильно отразилось на состояніи его умственныхъ способностей и привело его въ домъ умышленныхъ, гдѣ онъ и скончался въ 1832 году. Незадолго до смерти, Б. обнаружилъ свои воспоминанія: «Mémoires sur Napoléon, le Directoire, le Consulat, l'Empire et la Restauration» (Парижъ, 1829 г., 10 т.; въ русск. перев. С. Де-Шаплета: «Записки Буріенна о Наполеонѣ, директоріи, консульствѣ, имперіи и востествіи Бурбоновъ», Спб., 1831—1836)—сочиненіе, интересное по сообщаемымъ подробностямъ, но не всегда достовѣрное, вызвавшее въ свое время много толковъ и поправокъ. См. Boulay de la Meurthe, «B. et ses erreurs volontaires et involontaires» (Парижъ, 1830, 2 т.).

Бурьяноватая степь—см. Бурьянь.

Бурьянь. А) Во многихъ мѣстностяхъ Россіи такъ называютъ общимъ именемъ весьма различныя травянистыя растенія, болѣею частью высокаго роста, часто изобильно появляющіяся на задворкахъ, залежахъ и огуменикахъ и иногда засоряющія поля и огороды.

Б) Коровякъ, царскій скипетръ, акулинка (Самарской губ.), бастыльникъ, царская свѣчка, кулина (Саратовской губ.) опуховая трава (Вятской губ., *Verbascum pigrum* L.)—растеніе изъ семейства норичниковыхъ (*Scrophulariaceae* Endl.), произрастающее по залогамъ и нерѣдко достигающее высоты 1½ арш. при толщинѣ ствола около вершка. Нарѣзанное лѣтомъ, собранное въ снопы и вымоченное, какъ конопля, оно, послѣ просушки, употребляется для освѣщенія крестьянскихъ избъ (Самарская, Саратовская губ.), причѣмъ горитъ ровнѣе лучины, безъ треска и дыма.

В) Но въ Новороссійскихъ степяхъ подъ именемъ В. извѣстно множество различныхъ однолѣтнихъ высокихъ и твердостебельныхъ растеній, обыкновенно появляющихся на поляхъ, оставляемыхъ въ залежѣ и часто употребляемыхъ, въ сухомъ видѣ, какъ топливо. По словамъ г. Радде («Pflanzen-Physiognomik Tauigiens») въ составъ В. главнымъ образомъ входятъ слѣдующія растенія: бѣлолистникъ, курай или перекачи-поле (*Centaurea ovina* Pall. и *C. parviflora* Desf) и различныя виды будяковъ (репяхъ или чертополохъ—*Carduus nutans* L. и *C. crispus* L., дядокъ—*Cirsium lanceolatum* Scop., бѣлый или колючка—*Eryngium campestre*, а также *Onopordon Acanthium* L. и *Scolymus hispanicus* L.). Д. В. Черняевъ («Очерки степной растительности» въ журналѣ «Сельское Хозяйство и Лѣсоводство», часть LXXXVIII, отд. II, стр. 33—48) относитъ къ В., кромѣ будяковъ, разныя виды полыни (*Artemisia absinthium* DC., полынецъ—*A. austriaca* Jacq. и нехворощъ—*A. inodora* M. а В. и *A. scoraria* W. et K.), бѣлякъ, со-

рочью кашку, или кечегуль (*Berteroa incana* DC.), турицу, кожушки, или репашки (*Echinopspermum Lappula* Lehm.), курячую слѣпоту (*Lithospermum arvense* L.), сивякъ, или синець (*Echium vulgare* L.), змѣеголовникъ или забра (*Dracoscephalum thymiflora* L.), сурьпицу, или свирпу (*Sinapis arvensis* L.), нагодоватки (*Jurinea arachnoides* Bge.), деревій (*Achillea millefolium* L. и *Ach. nobilis* L.), лопуцень (*Lactuca virosa* L.), полевою гвоздику (*Anthemis tinctoria* L.), попутникъ (*Plantago minor* L.), петровы батоги (*P. media*), семижилникъ (*P. major*), собачьи язычки, солонецъ (*P. lanceolata*) и др. Но Ф. Кеппенъ («Журн. Министрства Госуд. Имущ.», часть LXXXIII, отд. II, стр. 159), придерживаясь названій, принятыхъ мѣстными крестьянами, причисляетъ къ В. еще нѣкоторые другіе виды будяка (*Cnicus* Vail.), а также бабки (*Silvia nutans* L.), василекъ (*Silvia nemorosa* L.), щерицу или щирей (*Amaranthus retroflexus* L.), желтозиля (разныя виды крестовика *Senecio*) и осотъ (*Cirsium arvense* Scop.). Наконецъ, по показанію Стевена («Verzeichniss der auf der Taurischen Halbinsel wildwachsenden Pflanzen»), оставленныя въ залежи поля иногда покрываются исключительно нѣкоторыми растеніями, къ числу которыхъ, кромѣ вышеуказанныхъ сивяка, турицы и будяка (*Carduus nutans*), принадлежатъ: синецвѣтъ или сокирка (*Delphinium Ajacis* L.), макъ самосѣя (Papaver *Rhoeas* L.), гелиотропъ (*Heliotropium subcaespitans*), колючка (*Cirsium ciliatum*) и друг. Хотя всѣ эти виды В. далеко не такъ вредны въ экономическомъ отношеніи, какъ будяки, но все-таки они много мѣшаютъ успѣшному веденію хозяйства.

Замѣчательно, что не всѣ В. появляются одновременно, но постепенно одни смѣняются другими, въ свою очередь, исчезающими съ теченіемъ времени и уступающими мѣсто инымъ, отчасти сорнымъ травамъ, такъ что по произрастающимъ В. можно приблизительно судить о времени, втеченіе котораго поля остаются въ залежи. Это какъ бы плодосмѣнное (вѣрнѣе травосмѣнное) хозяйство, которое ведется самой природой. Въ первый годъ послѣ оставленія поля въ залежи являются (по Вауману) преимущественно грубыя травы—бурьяны, между которыми встрѣчается турица и *Eryngium campestre*, а въ дождливыя годы разныя виды осота (*Cirsium arvense* и *C. lanceolata*) и желтозиля (*Senecio squaridus*, девятилильникъ—*S. erucifolius* и минтольба—*S. Jacobaea*), которыя, впрочемъ, болѣе свойственны уже второму году, вмѣстѣ съ различными видами *Bromus*, *Setaria* и *Salvia*. На третьемъ и четвертомъ годахъ грубыя В. начинаютъ исчезать и замѣняются травами, требующими болѣе твердой почвы, какъ напр. деревіемъ, коровякомъ и разными видами полыни (преимущественно нехворощемъ и чернобыльникомъ—*Artemisia vulgaris*) и молочая (*Euphorbia*). Затѣмъ появляется пырей (*Agropyrum repens* L.), который чрезъ 7—10 лѣтъ смѣняется цѣлинными травами—типчакомъ или овечьей овсяницей (*Festuca ovina* L.), пепчиной (*F. duriscula* L.) и тонконогомъ (*Koeleria cristata* Pers.), уступающими потомъ

мѣсто ковылю или тирсѣ (*Stipa pennata* L., *S. capillata* L. и *S. platurphilla* Czern.). Такимъ образомъ покрытая Б. степь, называемая бурьяноватою степью, постепенно переходитъ въ пырейную, а эта—въ типчаковую и ковыльную. Последняя представляетъ уже отдохнувшую почву, пригодную для возращенія хлѣбныхъ растений.

Однѣ изъ Б. — турца или репяшка — вреденъ для овцеводства: вѣдлаясь въ шерсть, портитъ, при расческѣ послѣдней, машины.

В. С.

Бурьяне (болѣзнь вина).—Бѣлыя вина иногда претерпѣваютъ измѣненіе въ цвѣтѣ, становятся мутными и приобрѣтаютъ непріятный посторонній вкусъ. Это болѣзненное состояніе вина зависитъ отъ того, что экстрактивные вещества, находящіяся въ винѣ въ растворѣ, подъ вліяніемъ кислорода воздуха, переходятъ въ нерастворимое состояніе и вино становится ненормальнымъ. Такое химическое отношеніе экстрактивныхъ веществъ вина къ кислороду воздуха наиболее часто проявляется въ тѣхъ бѣлыхъ винахъ, которыя получены изъ сусла, бродившаго на выжимкахъ. При переливкѣ молодого вина изъ бродильнаго чана въ бочку, оно насыщается воздухомъ и въ бочкѣ съ теченіемъ времени происходитъ съ виномъ указанное заболѣваніе. Процессъ этотъ идетъ довольно быстро и всегда сверху внизъ, такъ что, когда въ верхнихъ слояхъ вино уже побурѣло, въ нижнихъ оно еще можетъ быть нормальное. Можно принять за правило, что полное, густое экстрактивное бѣлое вино (если только броженіе сусла велось вмѣстѣ съ выжимками) скорѣе подвергается бурьяню, чѣмъ жидкія, кислотатія, легкія вина. Бурьяне бѣлаго вина происходитъ обыкновенно въ хорошихъ урожаяхъ, когда виноградъ вполне созрѣлъ и въ соку своемъ мало содержитъ органическихъ кислотъ; такъ, это заболѣваніе чаще происходитъ съ виномъ, полученнымъ изъ винограда, подвергавшагося благоприятному гніенію. Вообще можно сказать, что недостатокъ органическихъ кислотъ въ сокѣ или въ винѣ—самое благоприятное условіе для развитія болѣзни бурьяня.

Несслеръ, изучавшій это болѣзненное состояніе вина, пришелъ къ убѣжденію, что здѣсь образуются въ винѣ гуминовыя кислоты и бурое вещество можно удалить изъ вина. Этотъ ученый рекомендуетъ побурѣвшее вино перелить въ сильно осѣрнувшую бочку. Для такого сильнаго окуриванія бочки строй Несслеръ совѣтуетъ сжигать на каждой 8 ведеръ емкости бочки полъ золотника сѣры. Побурѣвшее вино въ бутылкахъ очень трудно лечить, въ бочкахъ же возможно по способу Несслера.

А. А.—нб.

Бурикъ—мѣстное названіе дикаго гуса (въ Тобольской губ.).

Бурятскія волосошники — охотничья обувь, состоящая изъ толстаго шерстяного чулка на войлочной подошвѣ, простеганной волосомъ.

Буряты (мѣстное русское названіе Братскіе)—наиболѣе распространенное и наиболѣе многочисленное инородческое племя Восточной Сибири, населяющее Иркутскую губернію

и Забайкальскую область; районъ занятаго ими пространства начинается на западѣ у рр. Ии и Оки, притока р. Ангары и тянется къ востоку до р. Онона, притока р. Амура; на сѣверѣ границу ихъ коचेвокъ составляютъ верховья рѣчекъ, впадающихъ въ Лену и Витимъ, а на югѣ — китайская граница. Отсутствіе у бурятъ собственныхъ письменъ и литературы, составляетъ главную причину, почему свѣдѣнія о ихъ происхожденіи имѣютъ легендарный характеръ. Несмотря, впрочемъ, на разнорѣчивость и сбивчивость ихъ преданій, всѣ они сходятся на первоначальномъ происхожденіи Б. отъ Ойратъ — бурятъ, жившихъ у Байкала; причемъ преданія, распространенныя болѣе на СЗ., производятъ Б. отъ миенческой личности — Буха-Ноина, а преданія у юговосточныхъ Б. — отъ легендарнаго героя Баргубатора. По наиболее распространенному сказанію сѣверозападныхъ Б. родоначальникомъ ихъ былъ хубилганъ (оборотень) князь, порозъ (быкъ) Буха-Ноинъ, имѣвшій отъ сожительства съ шаманкою Асуханъ двухъ сыновей — Бурдаю и Хоридаю. Первый имѣлъ также двухъ сыновей: Икирида (Экирита) и Болгода, изъ которыхъ у старшаго, Икирида, было 8 сыновей, давшихъ начало восьми родамъ Баргубурятъ, а отъ 5 сыновей младшаго брата произошли роды кударинскихъ бурятъ. Хоридай женился на хубилганкѣ - лебеди и съ нею прижилъ 11 сыновей, давшихъ начало Хоринскимъ родамъ Б.; но сами хоринцы производятъ себя отъ монголовъ-туметовъ, отъ младшаго сына князя туметскаго Тайджина, баснословнаго героя Хорида Мэргэна. Селенгинскій родъ Б. - Сарадуль считаетъ себя чистѣйшею кровью Чингисъ-хана; а родъ Залайръ-узонъ ведетъ свою родословную отъ Узона, брата Чингисъ-хана. По преданіямъ кудинскихъ Б., предки ихъ перешли на Лену и къ Байкалу съ береговъ р. Тобола и т. д. Болѣе достовѣрныя историческія данныя о Б. встрѣчаются съ XII ст. въ исторіи Монголіи; судя по этимъ даннымъ, Б. кочевали въ то время у Байкала. При покореніи казаками Сибири въ XVII ст. Б. были аборигенами въ занимаемыхъ ими нынѣ мѣстахъ. Первое знакомство русскихъ съ Б. относится къ 1612 г., а въ 1628 г. нѣкоторыя изъ сѣверозап. племенъ Б. были впервые обложены ясакомъ. Заложеніе на берегу Ангары Братскаго острога въ 1631 г., но въ особенности насильственное обращеніе Перфильевымъ Б. въ христіанство и его жестокости вызвали бѣгство первоначально рода Балагатъ (булагатъ), черезъ Тунку, къ Халхасамъ, а въ 1660 г. послѣдовали за первыми бѣглецами въ Монголію и тункинскіе Б. Возникшіе въ скоромъ времени въ Халхѣ безпорядки, вслѣдствіе нашествія элетскаго хана Галдана и измѣнившіеся въ пользу инородцевъ порядки въ Сибири, были причиною обратнаго движенія Б. въ предѣлы Тунки и Забайкалья (въ 1665—1710 г.). Мало-по-малу, хотя и не безъ борьбы, всѣ роды Б. приняли русское подданство, такъ что къ началу XVIII ст. всѣ сибирскіе Б. считались русскими подданными (исторію покоренія Б. см. Вост. Сибирь, Иркутская губ. и Забайкальская обл.).

Нынѣ Б. раздѣляются на живущихъ въ Ир-

кутской губернии или на сѣверо-запад. сторонѣ Байкала—барга-буряты, и на забайкальскихъ или живущихъ на юго-восточн. сторонѣ Байкала—монголо-буряты. Какъ тѣ, такъ и другіе дѣлятся на нѣсколько отдѣловъ, дробящихся на роды (аймаки); такъ, в. Иркутской губернии еще недавно, въ началѣ 80-хъ годовъ, дѣлились на: 1) тункинскихъ, состоявшихъ изъ 14 родовъ, кочующихъ по долинамъ Южно-Байкальскихъ горъ и въ верховьяхъ р. Иркуты и по его притокамъ; 2) китойскихъ, 3 рода, живущихъ по среднему течению р. Китоя; 3) кудинскихъ, 16 родовъ, ихъ улусы разбросаны по течению р. Куды и по ея притокамъ до озера Байкала; они болѣе другихъ буряты обрусѣли; 4) капсальскихъ, 4 рода, кочующихъ въ верховьяхъ р. Куды; 5) аларскихъ, 11 родовъ, живущихъ въ низовьяхъ рр. Вѣлой и Иркуты, къ Ю. отъ Московско-Иркутскаго тракта; 6) балаганскихъ, 24 рода, кочующихъ по обоимъ берегамъ р. Ангары; 7) идинскихъ, 29 родовъ, улусы которыхъ расположены по р. Идѣ и отчасти на правомъ берегу р. Ангары, въ верхнемъ ея теченіи; 8) верхоленскихъ, 7 родовъ, кочующихъ по рр. Куленгѣ и Манзуркѣ до Байкальскаго озера; 9) ленскихъ, 7 родовъ, улусы которыхъ разбросаны по берегамъ р. Лены и въ низовьяхъ рр. Куленти и Манзурки, и 10) ольхонскихъ, 9 родовъ, живущихъ на островѣ Ольхонѣ и у берега Байкала. Есть еще нѣсколько улусовъ в. въ Нижнеудинскомъ округѣ, составляющихъ 2 небольшие общины Нижнеудинской земли. Въ Забайкальской области кочующіе в. раздѣляются на: 1) баргузинскихъ, 5 родовъ, живущихъ по р. Баргузину; 2) кударинскихъ, 4 рода, кочующихъ по прибрежью озера Байкала и въ низовьяхъ р. Селенги; 3) селенгинскихъ, 18 родовъ; ихъ кочевки занимаютъ долины рр. Селенги, Чикоя, Джиды и Темника. Отъ селенгинцевъ отдѣлились нѣсколько родовъ, составившихъ Закаменскую и Армакскую инородныя управы, и 4) хоринскихъ, 14 родовъ, кочующихъ по рр. Удѣ и Хилоку; отъ послѣднихъ отдѣлившаяся часть составляла Агинскую степную думу. Административное названіе родовъ заимствовано отъ древнихъ бурятскихъ родовъ или костей (яганъ); но число ягановъ у бурятъ значительно болѣе административныхъ родовъ, такъ какъ нѣсколько ягановъ соединены административно въ одинъ родъ. Нисшей административной единицей у бурятъ служитъ улусъ. Каждый улусъ управляется своимъ старшиною, каждый родъ—своимъ шуленгою (родовой староста); нѣсколько родовъ, соединясь, составляли вѣдомства, находившіяся подъ главенствомъ тайшей, достоинство которыхъ первоначально было наследственно, а затѣмъ они избирались обществами в. и утверждались губернаторами. Въ административномъ отношеніи, кромѣ распредѣленія по округамъ, для управленія бурятами въ болѣе обширныхъ вѣдомствахъ учреждены были степныя думы, состоявшія, подъ предсѣдательствомъ главн. родоначальника (тайши) и изъ нѣсколькихъ избираемыхъ членовъ (засѣдателей), число которыхъ не было опредѣлено и зависѣло отъ величины вѣдомства. Для малочисленныхъ имѣлись инородныя управы, состоявшія изъ головы и двухъ и бо-

лѣе выборныхъ. Всѣ означенныя учрежденія непосредственно подчинены окружнымъ полицейскимъ управленіямъ. Въ настоящее время этотъ порядокъ управленія остался пока въ Забайкальѣ, а въ Иркутской губ. учреждены родовыя управленія, для которыхъ выработана особая инструкція, съ примѣненіемъ ея къ инородческимъ обычаямъ (эти управленія, кромѣ суда, почти ничѣмъ не отличаются отъ крестьянскихъ). Съ 1887 г. въ Балаганскомъ округѣ вмѣсто прежнихъ 3-хъ вѣдомствъ (балаганскаго, идинскаго и аларскаго) образовано 12 управъ, въ Иркутскомъ изъ 4-хъ вѣдомствъ и въ Верхоленскомъ изъ 3-хъ по 11 инородческихъ управъ (см. Верхоленскій и Иркутскій округа).

За мелкія право-нарушенія и проступки закономъ предоставлено в. судиться по ихъ обычаямъ; но за тяжкія уголовныя преступленія они подлежатъ суду общихъ судебныхъ учреждений. Въ основу бурятской жизни легла первобытная родовая община, образцомъ которой служить общинное устройство улуса, состоящаго обыкновенно изъ нѣсколькихъ окруженныхъ невысокою городьюю юртъ (жилищъ),—отца семьи, его дѣтей, внуковъ и т. д. Въ такомъ семейномъ родовомъ округѣ всѣ интересы общи, такъ какъ пашни, косы, утugi и т. д. нераздѣльно принадлежать всѣмъ членамъ, работающимъ сообща, даже запродажа хлѣба, подряды и т. д. производятся родомъ. Помимо общиннаго устройства улуса, мы видимъ у в. цѣлый рядъ старинныхъ общинныхъ обычаевъ и учреждений: въ ихъ древнемъ судѣ, въ сугланахъ (родъ мирскихъ сходовъ), въ тайлаганахъ (празднествахъ) и т. д. Между обычаями в., въ этомъ отношеніи, замѣчательна такъ называемая зэгэты-аба (у забайкальскихъ в.—аба-хайдакъ, облава на звѣря), которая въ настоящее время утратила, впрочемъ, прежній свой соціально-кооперативный характеръ, бываетъ рѣже, не обязательна и производится болѣею частью для истребленія волковъ; вопросъ объ облавѣ обыкновенно рѣшается на сугланѣ. Въ прежнее время, по преданію в., на нее съѣзжалось до нѣсколькихъ сотъ чловѣкъ; нерѣдко въ ней принимали участіе нѣсколько родовъ и она продолжалась мѣсяцъ, полтора и долѣе. Для наблюденія за ходомъ и порядкомъ охоты выбирался «тубучи», которому безпрекословно повиновались всѣ; эта обязанность нерѣдко бывала наследственною. Кромѣ него, избирались, въ неопредѣленномъ числѣ, «галши» (отъ галь—огонь), занимавшіеся приготовленіемъ пици и два газарши (гадзарчи—проводники), которые собственно руководили охотою; имъ подчинены были «захулы» или «малго», число которыхъ зависѣло отъ числа облавщиковъ, полагаю на 20 чловѣкъ одного захула. Облава состояла въ томъ, что всѣ участники, вооруженные луками и стрѣлами, образовывали цѣпь, въ видѣ овала, на двухъ противоположныхъ свободныхъ концахъ ея помѣщались газарши, по указанію которыхъ цѣпь изъ облавщиковъ, мало-по-малу служиваясь, смыкалась, такъ что ни одинъ звѣрь не долженъ былъ прорваться чрезъ нее, не платившись жизнью. По окончаніи облавы добыча дѣлилась, провинившіеся же наказывались.

Мѣткіе стрѣлки и руководители облавъ пользовались известностью среди Б., и о нихъ сохранились преданія въ пѣсняхъ. У шаманистовъ весною и осенью бывають общинныя религиозныя собранія, носящія названія тайлагановъ (таилганъ) и происходящія обыкновенно на известныхъ, обычаемъ освященныхъ мѣстахъ. Послѣ приношенія богамъ жертвы и молитвъ, устраиваются: борьба, стрѣльба изъ лука, конскіе бѣга, пляска, народныя игры въ медвѣдя и подражаніе другимъ животнымъ; являются пѣвцы, восхваляющіе въ своихъ импровизаціяхъ старинныя обычаи, хубылгановъ-героевъ, степныхъ красавицъ, быстрыхъ коней и т. д. На тайлаганахъ женщины, какъ чужія роду, не присутствуютъ, но дѣвушки, какъ рожденныя въ томъ же родѣ, принимаютъ участіе. Только на тайлаганахъ въ честь водяныхъ духовъ (уханъ-хатовъ) допускаются къ участию и женщины, и эти тайлаганы отличаются наибольшимъ весельемъ. Праздники забайкальскихъ Б.-буддистовъ: «паганъ-сара» (сагаиха) «бѣлый мѣсяцъ» (новый годъ) и нѣкоторыя другіе, не носятъ общиннаго характера, а болѣе церковный и обязаны своимъ появленіемъ у Б. буддизму. Изъ старинныхъ обычаевъ замѣчательно преданіе о такъ называемомъ «ухъ-унгудхъ», состоявшемъ въ томъ, что лица, достигшія преклонныхъ лѣтъ (70 и болѣе), обрекались на слѣдующее оригинальное самоубійство: послѣ устраиваемаго имъ обществомъ пира, они должны были проглотить кусокъ жира, вырѣзаннаго длиною лентою, причемъ неминуемо происходило задушеніе. Изъ новыхъ обычаевъ замѣчательно распространенное между Б.-шаманистами почитаніе св. Николая Чудотворца, подъ именемъ «саганъ-убукгуна» (т. е. сѣдого или бѣлаго старика); они ставятъ ему въ церквахъ восковыя свѣчи.

Буряты говорятъ на монгольскомъ языкѣ, имѣющемъ нѣсколько нарѣчій, причемъ селенгинцы и хоринцы говорятъ лучшимъ нарѣчьемъ, а сѣверо-западные барга-Б. имѣютъ наиболѣе грубый говоръ. Б., не имѣя собственной письменности, не имѣютъ и своей литературы, которая появилась у забайкальскихъ Б. съ принятіемъ ими буддизма и больш. частью состоитъ изъ духовныхъ книгъ, переведенныхъ съ тибетскаго языка. Недостатокъ литературныхъ произведеній пополняется массою преданій, сказокъ и пѣсенъ, сохранившихся и по настоящее время среди Б.; въ созданіяхъ этого оригинальнаго, самобытнаго эпоса проявилась вся поэтическая способность бурятъ. Разбросанность Б. на громадномъ пространствѣ Сибири, разность вѣроченій, большее или меньшее столкновеніе съ посторонними народностями сильно отразились на поэзіи ихъ; такъ, наибольшее число самостоятельныхъ эпическихъ произведеній, относящихся до времени появленія русскихъ, сохранилось у шаманистовъ, а изъ буддистовъ—у хоринцевъ, въ наиболѣе старинныхъ пѣсняхъ которыхъ воспѣвается мечь къ халхасамъ, удалые набѣги, любовь и привязанность къ семьѣ, къ домашнему очагу и т. д. Принятіе буддизма отразилось и на народномъ творчествѣ: появилась масса духовныхъ пѣсенъ, но между ними

встрѣчается немало и чисто бытовыхъ. И по настоящее время Б. продолжаютъ слагать свои пѣсни при всякомъ выдающемся событіи. У шаманистовъ, иркутскихъ Б., наибольшее число поэтическихъ произведеній—это молитвы, въ которыхъ между прочимъ заключается разсказъ о событіи, послужившемъ поводомъ къ молитвѣ, о жизни боговъ, описаніе мѣстной природы и т. д. Большая часть эпическихъ произведеній Б. указываетъ на низкій уровень ихъ развитія, на господствующую въ ихъ быту безпечность, эгоизмъ, грубую чувственность; впрочемъ, знакомство съ христіанствомъ и буддизмомъ, школы, близость русскаго населенія замѣтно влияют на смягченіе нравовъ и на развитіе гражданственности среди Б. Они страстные любители азартныхъ игръ. При отсутствіи картъ, они прибѣгаютъ къ національной игрѣ въ «шагайки» (бараны кости). Несмотря на свои недостатки, есть черты, невольно возбуждающія къ нимъ симпатіи. Такъ, у нихъ сильно развита любовь къ ближнему, особенно къ своимъ, которымъ они помогаютъ въ нуждѣ и несчастіяхъ; бѣдныя сироты и вдовы содержатся общиной; почитаніе старшихъ, любовь къ домашнему очагу и въ особенности гостеприимство составляетъ отличительную черту ихъ быта: кто бы ни былъ гость—ему подается первый и лучшій кусокъ; Б. миролюбивы, честны и справедливы, но въ случаѣ обиды мстительны. Иркутскіе Б. охотно учатся въ русскіхъ школахъ и завели нѣсколько собственныхъ школъ, изъ которыхъ особенно хорошо устроена школа въ улусѣ Боханъ, Балаганскаго округа; въ ней находится (1889 г.) 48 бурятскихъ мальчиковъ и 8 дѣвочекъ, и имѣется бібліотека въ которой 2096 томовъ, при 665 названіяхъ книгъ. Всего въ Иркутской губерніи и Забайкальской области учащихся въ народныхъ школахъ бурятскихъ дѣтей въ 1889 г. насчитывалось 603 мальчика, изъ которыхъ 318 православныхъ и 285 некрещенныхъ бурятскихъ дѣтей. Число учащихся дѣвочекъ очень незначительно; онѣ встрѣчаются преимущественно въ школахъ Иркутской губ. Въ нѣкоторыхъ сельскихъ училищахъ процентъ учащихся бурятскихъ дѣтей превышаетъ процентъ учащихся дѣтей другихъ народностей, а нѣкоторыя улусныя школы состояли исключительно изъ учениковъ-бурятъ, каковы: капсальская, торская и др. Что Б. къ ученю способны, можно судить по вышедшимъ изъ среды ихъ выдающимся личностямъ, какъ Дорджи Банзаровъ и Галсанъ Гомбоевъ (см. эти слова).

Буряты насчитываются приблизительно всего до 270000 душъ обоего пола, а именно: въ Иркутской губерніи до 100000 душъ обоего пола и въ Забайкальской области—до 170000, въ томъ числѣ: шаманистовъ до 75000 душъ обоего пола., ламантовъ до 160000 душъ обоего пола и христіанъ православнаго исповѣданія до 35000 душъ обоего пола. До покоренія буряты были шаманистами (см. Шаманизмъ), и только въ Забайкальи, на границѣ Монголіи, началъ къ нимъ проникать буддизмъ; на это указываютъ извѣстія того времени о существованіи кумирень и ламъ. Замѣтное распространеніе буддизма началось собственно съ

1727 г., съ появленіемъ изъ Монголіи 12 ламъ. Правительство, не желая раздражать не вполне замирное население, предоставило дѣло религіи выбору Б. Для воспрепятствованія вреднаго вліянія и вмѣшательства высшей монгольской іерархіи въ духовныя дѣла забайкальскихъ Б.-буддистовъ, въ 1764 г. правительствомъ былъ назначенъ и облеченъ титуломъ «бандидо-хамбо-ламы» ширстуй (настоятель) Цонгольского дацана (монастыря) лама Заяйтъ. Нынѣшній же хамба-лама Даниль Гомбоевъ имѣетъ свое пребываніе въ Гусиноозерскомъ дацанствѣ. Въ 1812 г. изъ Тибета въ Забайкалье явилось 150 ламъ, пропаганда которыхъ способствовала быстрому распространію ламаизма среди Б., такъ что въ настоящее время преобладающая религія Б.—буддійская (ламайская), къ которой принадлежитъ большая часть забайкальскихъ бурятъ, а изъ иркутскихъ—аларскіе, тункинскіе и частью балаганскіе. Сильное увеличеніе числа ламайскихъ монастырей, изъ которыхъ наиболее древній—Цонгольский дацанъ, первоначально называвшійся Кингунтуйскимъ, построенъ въ 1758 г.,—и непомѣрное размноженіе духовенства, причѣмъ въ 1848 г. число однихъ только ламъ дошло до 4546, вызвало со стороны правительства въ 1853 году распоряженіе объ ограниченіи числа дацановъ—34-мя (изъ нихъ только 3 въ Иркутской губерніи) и духовенства—285 лицами. Для распространія христіанства среди инородцевъ основана еще въ XVII стол. духовная миссія, которая существуетъ уже болѣе 160 лѣтъ и состоитъ изъ иркутскаго отдѣленія, имѣющаго 17 миссіонерскихъ становъ, и забайкальскаго съ 24 миссіонерск. станами и достаточнымъ числомъ миссіонеровъ; заботами ихъ, хотя и медленно, среди Б. распространяется христіанство. Такъ, съ 1872 по 1891 г. число обращенныхъ въ православіе инородцевъ простиралось до 20139 д. об. п., изъ нихъ 16704 душъ об. пола въ Иркутской губ. и 3435 д. об. п. въ Забайкальѣ. Въ прошедшемъ столѣтіи, съ разрѣшенія правительства, въ Забайкальѣ основана была англиканская миссія для обращенія бурятъ въ христіанство, прекратившая свою дѣятельность съ 1842 г.

Крещенные инородцы зовутся ясачными и представляютъ интересное этногенетическое явленіе среди восточно-сибирскаго населенія. Въстѣвнѣе постоянныхъ браковъ съ русскимъ населеніемъ образовалось изъ этихъ Б. особое мѣстное видоизмѣненіе русской народности: у нихъ не только въ наружности и въ физическомъ строеніи тѣла преобладаетъ бурятскій типъ, но эта помѣсь крови отразилась и на душевномъ складѣ. Представителями этихъ метисовъ, кромѣ ясачныхъ, являются забайкальскіе казаки, начало которымъ положили селенгинскіе буряты. По просьбѣ, поданной однимъ изъ родоначальниковъ 2-го сартолскаго рода, правительствомъ въ 1766 г. разрѣшено ему образоватъ изъ Б. четыре полка въ шестисотенномъ составѣ, для содержанія карауловъ по Селенгинской границѣ. Названные полки до 1811 составлялись исключительно изъ Б.; званіе полковъ атамановъ въ этомъ войскѣ сдѣлалось наследственнымъ. Казаки находились въ вѣ-

дѣннѣ пограничной канцеляріи, довольства и обмундированія отъ казны не получали, но освобождались отъ уплаты ясака. Вооруженіе ихъ состояло изъ луковъ со стрѣлами; обмундированія особеннаго они не имѣли, но получили знамена. Полки носили слѣдующія названія: 1-й ашебоготскій, 2-й цонгольскій, 3-й атаганскій и 4-й сартолскій. Въ 1851 г. при сформированіи Забайкальскаго казачьяго войска полки эти были преобразованы (см. Казаки).

Буряты, по Риттеру, принадлежатъ къ одному изъ 3 хъ племенъ, на которыя первоначально раздѣлялись монголы, а именно къ племени ойратъ-бурятъ или барга-бурятъ, и по своей наружности представляютъ чисто монгольскій типъ, на что указываютъ, кромѣ наружности, и измѣренія ихъ черепа, представляющаго высокую степень брахцефалии (средній размѣръ горизонтальной окружности черепа достигаетъ 540 мм., а емкость черепа равняется 1723 куб. сант.). Б. приземисты, но подвыжны, имѣютъ короткія и кривыя ноги и длинное туловище. Характеристическія черты ихъ наружности: широкое, желтое лицо, съ выдающимися скулами; косо расположенные, черные глаза, съ остающеюся на всю жизнь полулунной складкой; приплюснутый носъ, большой ротъ; низкій, покатыи лобъ; большія, отстоящія уши; густые, черные, жесткіе волосы на головѣ, и рѣдкіе и поздно вырастающіе—на бородѣ. Женщины у Б. скоро старѣются, не плодотвы, рожая среднимъ числомъ до 7 дѣтей. Генетическая способность у нихъ рано прекращается, между 35 и 40 годами, на что не малое вліяніе оказываетъ печальное положеніе бурятской женщины, такъ какъ все хозяйство лежитъ на ея рукахъ и она сильно обременена работою: она вьетъ веревки изъ конскихъ волосъ, притомъ вяжетъ кожи, для шитья которыхъ употребляются изготовляемыя ею же нитки изъ сухожилий—«чурмысь»; обшиваетъ семью, искусно вышивая узоры на одеждѣ и обуви; изготовляетъ войлоки и «таръ», т. е. ткани изъ конскихъ волосъ (основа) и козлей или коровьей шерсти (таръ шириною не превышаетъ 6 верш., а длину 18—21 аршинъ; изъ нихъ шиваются ковры и т. п.). Дѣвочки пользуются болѣею свободою и почетомъ. Хотя буряты могутъ имѣть нѣсколько женъ, но обыкновенно ограничиваются одною. По древнему бурятскому обычаю браки воспрещались въ границахъ одного и того же рода, но обычай этотъ измѣняется мѣстными условіями и религіозными возрѣніями; такъ, у Б.-буддистовъ бракъ запрещается между родственниками по женской линіи до 7 колѣна, а по мужской до 10. При женитбѣ всегда уплачивается «калымъ» (выкупъ), чѣмъ богаче невѣста, тѣмъ значительнѣе калымъ, возвращаемый въ случаѣ развода (который совершается легко, но бываетъ рѣдко) родителемъ невѣсты. У бѣдныхъ Б., во избѣжаніе калыма, иногда производится мѣна невѣстами, т. е. женящійся одновременно выдаетъ свою сестру замужъ за брата своей будущей жены.

По широкимъ степямъ плоскогорій Иркут-

ской губернии и Забайкалья разбросаны улусы буряты, съ раскиданными въ безпорядкѣ неприхотливыми ихъ жилищами или «юртами», которыя въ Иркутской губ. состоятъ изъ невзрачныхъ четырехъ, шести-или восьмиугольныхъ деревянныхъ срубовъ безъ оконъ, съ одною небольшою, низкою дверью, обращенною обыкновенно къ Ю. Внутри жилища по срединѣ ставятся четыре столба, на которыхъ держится крыша; въ иныхъ мѣстностяхъ настилается потолокъ, по срединѣ котораго дѣлается отверстие для прохода дыма, и на потолокъ кладется слой дерна, представляющій довольно значительный бугоръ, такъ что юрта получаетъ видъ усѣченного конуса; постройки, впрочемъ, по разнымъ мѣстностямъ, нѣсколько измѣняются. Въ поперечникѣ юрта имѣетъ не болѣе 5 сажень, высота ея немного болѣе 1 сажени; полъ земляной; по срединѣ юрты для очага дѣлается четырехугольный деревянный ящикъ, вымазанный внутри толстымъ слоемъ глины; вдоль стѣнъ идетъ рядъ широкихъ лавокъ, на которыхъ спятъ обитатели и стоитъ весь домашній скрабъ и утварь; на одной изъ стѣнъ прикрѣпляется полочка, на которой въ особомъ деревянномъ ящикѣ у шаманистовъ хранятся «онгоны», изображенія духовъ — покровителей. Нѣкоторыя болѣе зажиточныя Б. имѣютъ довольно просторныя деревянные дома. У забайкальскихъ Б. лѣтнія юрты большею частью войлочные, имѣющія видъ конуса, причемъ войлокъ кладется въ нѣсколько рядовъ на деревянный рѣшетчатый остовъ, наверху имѣется отверстие для прохода дыма, закрываемое кускомъ войлока; внутреннее убранство тоже, только вмѣсто «онгоновъ» противъ двери юрты находится жертвенникъ съ «бурханами» (см. это сл.). Б. юрты легко перевозимы при перекочевкѣ, которая непременно совершается Б. ежегодно два раза, хотя бы только за 2 версты или того менѣе. Пища Б. преимущественно молочная и мясная: свиней и птицу Б. не держатъ; рыба и хлѣбъ въ маломъ употребленіи; огородныхъ овощей почти не разводятъ, а вмѣсто ихъ употребляютъ изъ дикорастущихъ: черемшу (*Allium ursinum*), худяй мангиръ (*Allium senescens* L.), чакши мангиръ (*Allium spres.*) и луковичы сараны — саганъ тамусу (*Lilium tenuifolium* Fisch.) и шара тамусу (*Lilium Martagon* L.); грибовъ не ѣдятъ. Молоко употребляютъ въ разныхъ видахъ. Такъ изъ него готовятъ: «старыкъ», вскипяченное кислое молоко (простокваша); «айрыкъ», заквашенное молоко, изъ котораго гонятъ «арху» или «арахи», т. е. молочную водку; перегнанная нѣсколько разъ, она дѣлается крѣпче; остатокъ отъ перегонки, на видъ творожистый, носитъ названіе «арсы» или «аршы»; сбѣрывается на зиму, составляя главную пищу буряты; въ маломъ количествѣ дѣлаютъ родъ сыра, называющагося «аруль» и «хуруть»; какъ лакомство употребляется «урумэ» — высушенная молочная пѣнка. У всѣхъ Б. въ большомъ употребленіи такъ называемый кирпичный чай, при варкѣ котораго въ котелъ прибавляютъ или молоко, или арсу. или «гужиръ» (сѣрно-кислый натръ), или поджаренную муку съ масломъ или жи-

ромъ, что составляетъ такъ называемый «са-туранъ»; но главную пищу Б. составляютъ мясо и молоко.

Національная одежда Б. состоитъ изъ «дыгиля» — родъ кафтана изъ выдѣланныхъ овчинъ, имѣющаго наверху груди трехугольную вырѣзку, опушенную, равно какъ и рукава, плотно обхватывающіе ручную кисть, мѣхомъ, иногда очень цѣннымъ; лѣтомъ у нѣкоторыхъ буряты «дыгиль» замѣняется суконнымъ кафтаномъ подобнаго же покрою. Въ Забайкальѣ же лѣтомъ въ большомъ употребленіи халаты, у бѣдныхъ — бумажные, а у богатыхъ — шелковые; въ ненастное время сверхъ дыгиля въ Забайкальѣ надѣвается «саба», родъ шинели съ длиннымъ крагеномъ; а въ холодное время года, въ особенности въ дорогу — «даха», родъ широкаго халата, сшитаго изъ выдѣланныхъ шкуръ, шерстью наружу. Дыгиль (дэгиль) стягивается въ талии ремненнымъ кушакомъ, на которомъ висятъ ножъ и принадлежности куренія: огниво, ганза (маленькая мѣдная трубка съ короткимъ чубукомъ) и кisetъ съ табакомъ. До куренія Б. больше охотники, такъ что всѣ курятъ, не исключая женщинъ и дѣтей. Узкіе и длинные штаны дѣлаются изъ грубо выдѣланной кожи (ровдуга); рубашка, обыкновенно изъ синей дабы, у большей части населенія не моется и не снимается до износа. Обувь состоитъ изъ «унтовъ», нѣчто вродѣ сапогъ, изъ кожъ жеребятъ — или обыкновенныхъ сапоговъ; лѣтомъ въ нѣкоторыхъ мѣстностяхъ носится обувь вязанная изъ конскихъ волосъ, съ кожаными подошвами. Голову покрываютъ мужчины и женщины круглою сѣрою шляпою съ небольшими полями и съ красною кисточкою на верху. Мужчины обыкновенно коротко стригутъ волосы; нѣкоторые носятъ большія косы, ламайское духовенство брѣетъ себѣ головы. Одежда женская отличается отъ мужской украшеніями и вышивкою; такъ, дыгиль у женщинъ оторачивается кругомъ цвѣтнымъ сукномъ, на спинѣ — вверху дѣлается сукномъ вышивка въ видѣ квадрата и на одежду нашиваются, кромѣ того, мѣдныя и серебряныя украшенія изъ пуговицъ и монетъ. Въ Забайкальѣ этихъ украшеній нѣтъ; женскіе халаты состоятъ изъ короткой кофты, пришитою къ юбкѣ; женщины-буддистки, давшія извѣстный духовный объѣтъ, носятъ черезъ плечо красныя суконныя ленты. Костюмъ дѣвушки отличается отсутствіемъ «уджи» (родъ безрукавки, обязательно надѣваемой всѣми женщинами сверхъ дыгиля) и головного убора — обруча, разукрашеннаго кораллами и серебромъ. Особенно много старайя прилагаютъ бурятки къ украшенію головы: при отсутствіи длинныхъ природныхъ волосъ ихъ замѣняетъ конскій волосъ; замужнія заплетаютъ волосы въ 2 косы, часто соединяя ихъ между собою металлическимъ кольцомъ; концы косъ вкладываются въ бархатные чехлы, украшенные кораллами и серебромъ, и спускаются на грудь; у дѣвушекъ косичекъ бываетъ отъ 10 до 20, украшенныхъ множествомъ монетъ; на шеѣ бурятки носятъ кораллы, серебряныя и золотыя монеты и т. д.; въ ушахъ висятъ огромныя серьги, поддерживаемыя шнуромъ, перекинутымъ черезъ голову, а за-

ди ушей видны «полты» (подвѣски); на рукахъ серебряные или мѣдные «бугаки» (родъ браслетовъ въ видѣ обручей) и т. д. Всѣ украшенія, а въ особенности головныя, сильно разнятся по степени богатства и мѣсту жительства бурятокъ.

Главное занятіе Б.—скотоводство, а потому и мѣстности, занятыя ими въ край, преимущественно степныя. Нѣкоторые зажиточные Б. имѣютъ огромныя стада скота и табуны лошадей; но въ среднемъ выводѣ приходится на 100 д. об. п. по 9½ лошади и 198 гол. рог. скота. Скотъ круглый годъ находится подъ открытымъ небомъ; для зимовки его приготавливаютъ въ нѣкоторыхъ мѣстностяхъ «хохоры», состоящія въ томъ, что весною навозъ со двора свозятъ въ кучу, разбивъ предварительно лопатами, и оставляютъ просохнуть втеченіе лѣта. Затѣмъ этимъ сухимъ мелкимъ навозомъ посыпаютъ сѣнъ въ мѣстахъ, гдѣ скотъ проводитъ ночь. На зиму, кромѣ степного и лугового сѣна, запасаютъ такъ называемое утужное; «сутужомъ» называется огороженное жердями мѣсто, на которомъ втеченіе зимы кормится скотъ. Лѣтомъ эти мѣста въ засуху орошаются (за Байкаломъ) и на нихъ получаютъ богатые урожаи прекраснаго сѣна. Какъ въ Иркутской губерніи, такъ и въ Забайкальской области Б. съ давнихъ временъ занимаются земледѣліемъ. Первый примѣръ подали хоринскіе Б. въ 1796 г.; въ Балаганскомъ округѣ, гдѣ наиболее развито хлѣбопашество, приходится на каждое хозяйство до 12 десятинъ пахатной земли, а на душу об. пола по 2,5 десятины. При плодородной почвѣ на урожаи вредно дѣйствуютъ часто бывающія за Байкаломъ засухи, для устраненія которыхъ употребляется искусственное орошеніе полей, въ которомъ буряты пріобрѣли большой навыкъ и благодаря которому получаютъ большею частью обильные урожаи хлѣбовъ. Сѣютъ пшеницу, рожь, яриду, ячмень, овесъ, немного гречихи; большую часть получаемаго хлѣба продаютъ. Буряты-шаманы занимаются также и звѣроводствомъ, хотя и въ меньшихъ размѣрахъ, чѣмъ въ прежнее время, причемъ главнымъ предметомъ промысла являются соболь, бѣлка, лисица, горностай. Рыболовствомъ занимаются преимущественно Б., живущіе у Байкала; главные ихъ рыбныя ловли находятся у устья рѣки Селенги. Изъ ремеслъ наиболее распространено у нихъ кузнечное, кожевенное, валяние войлоковъ; у буддистовъ за Байкаломъ имѣются лица, занимающіяся изготовленіемъ (отливкою) металлическихъ бурхановъ, колокольчиковъ (хонхо) и другихъ принадлежностей для дацановъ, а селенгинцы славятся какъ хорошіе плотники.

Литература: I. G. Gmelin, «Reise durch Sibirien» (т. I. 1751 г.); I. Э. Фишеръ, «Сибирская исторія» (1774); Georgi, «Reisen» (1775); P. Pallas, «Sammlungen historischer Nachricht über die Mongolisch. Völkerschaften» (т. II, 1801 г.); A. Erman, «Reise» (т. II, 1833); «Журн. Минист. Вн. Дѣлъ» (ч. VII, 1843 г.; ч. XXV и XXVI, 1849 г. и ч. XXXVII, 1852 г.); Гагемейстеръ, «Стат. Обзор. Сибири» (1854 г.); Р. Маакъ, «Путешествіе на Амуръ» (1855 г.); Al. Castren's, «Ethnologische Vorlesungen» (Спб.,

1857 г.); Раевъ, «Вѣстникъ Географическаго общества» (т. XXIV, 1859 г.); C. Ritter, «Asien» (т. II, 1860, 1879 г.); G. Radde, «Berichte über Reisen im Süden von Ostsibirien» (1861 г.); «Забайкальск. обл. Вѣдомости» (№ 16, 1867 г.); Ф. Шперкъ, «Медико-Топографич. Сборникъ» (т. 1, 1870 г.); М. В. Загоскинъ, «Иркутскъ и Иркутская губернія» (1870 г.); А. Шаповъ, «Извѣстія Вост. Сиб. отд. Имп. Русск. Геогр. Общ.» (т. V, № 1, 1874 г.; т. VI, № 5, 1875 г.; т. VII, № 2 и 3, 1876 г.) и «Сборникъ историко-статистич. свѣдѣній о Сибири» (т. II, 1877 г.); Н. М. Малевъ «О бурятскихъ черепкахъ» (Казань, 1877 г.); «Миссіонеръ» (1877 г. № 1, 3—8, 35—47 и 1878 г. № 29.); А. Позднѣевъ, «Образцы народной литературы монгольскихъ племенъ» (вып. 1-й, 1880 г.); «Памятная книжка Иркутской губерніи» на 1881 г.: «О происхожденіи сѣверо-байкальскихъ бурятъ вообще и тункинцевъ въ особенности»; В. Вашкевичъ, «Ламанты въ Восточной Сибири» (1885 г.) «Природа и Люди» (№ 2, 1880 г.); «Догугъ и Дѣло»—«Народы Россіи» (1880 г.); «Восточное Обзореніе» (№ 3, 1887 г. и № 12, 1891 г.); М. Хангаловъ, «Извѣстія Вост. Сиб. отд. Имп. Русск. Геогр. Общ.» (т. XIX, № 3, 1888 г.) и «Записки Вост. Сиб. отд. Имп. Русск. Геогр. Общ. по Этнографіи» (т. 1-й, вып. 1-й и 2-й 1889 и 1890 г.); А. Потанина и И. Вамбоццаренова—«Извѣстія Сиб. отд. Имп. Русск. Геогр. Общ.» (т. XXI, № 2, 1890 г.); «Материалы по изслѣдованію земледѣльничества и хозяйственнаго быта сельскаго населенія Иркутской и Енисейской губерній» (т. 1-й, Иркутскъ, 1889 г.; т. 2, Москва, 1890 г.); А. Потанина, «Сибирскій Сборникъ» (вып. 1-й 1890 г.) и «Трудъ» (прилож. къ журн. «Всемирная Иллюстрація», т. IX, № 4, 5 и 6, 1891 года); Иркутскія Епархіальныя Вѣдомости» (съ 1877—90 г.); В. Межовъ, «Сибирская бібліографія» (1891 г. кн. II, Спб.) и друг.

Ф. Шперкъ.

Буса—большая дубовая долбленая лодка, или однодеревка, на Днѣпрѣ, съ острымъ носомъ, отрубистою кормою и округленнымъ дномъ, большею частью съ надѣлками, набоями или насадками, т. е. съ досками, набитыми по бортамъ.

Бусаада (или Бусада)—городъ въ Алжирѣ, въ провинціи Константинѣ, расположенный на холмѣ амфитеатромъ; важный военный пунктъ съ фортами и казармами, около 5½ тыс. жителей; завоеванъ французами въ ноябрѣ 1849 г.

Бусаршльскій перевалъ—въ главномъ Кавказскомъ хребтѣ, около 8000 ф. высоты, къ В. отъ горы Казбекъ; черезъ него вѣланыя оставленная дорога изъ ущелья Терека въ верховья Черной Арагвы къ Пасанауру.

кн. В. М.

Бусая бѣлка—сѣрая бѣлка съ хвостомъ такого же цвѣта.

Бусбекъ или **Бюсбекъ** (Busbecq, Augier Ghislain de)—австрійскій дипломатъ и писатель, род. 1522, † 1592; получить образованіе въ лучшихъ университетахъ Европы, съ 1554 г. вступилъ на дипломатическое поприще: состоялъ сначала при посольствѣ Фердинанда I въ Англию, въ 1555 г. велъ переговоры съ

султаномъ Солиманомъ II, а съ 1556 г. продолженіе 7 лѣтъ занималъ должность посланника въ Константинополь. Въ это время онъ собралъ болѣе 100 греческихъ рукописей, много старинныхъ монетъ, медалей, греческихъ надписей; открылъ знаменитое Monumentum Алсуганумъ; вывезъ въ Германію нѣкоторые виды тамошнихъ растений и животныхъ, изъ которыхъ многіе были затѣмъ акклиматизированы; былъ нѣкоторое время воспитателемъ сыновей Максимилиана II, затѣмъ посломъ въ Парижѣ. Изъ сочиненій Б. слѣдуетъ назвать: «Legationis turcicae epistolae IV» (Парижъ, 1589), имѣвшее цѣлью познакомить публику съ Турціей и разсказать превратныя представленія объ ужасахъ этой страны, и «Epistolae ad Rudolphum II Imperatorem e Gallia scriptae» (Брюссель, 1632), важныя для исторіи того времени. Полное собраніе сочиненій Б. появилось въ Лейденѣ 1633 г., въ Базелѣ 1740 г. См. о немъ: Forster and Daniel, «Life and letters of Ogier Ghiselin de B.» (Лонд., 1880, 2 т.).

Бусгала, или «жельзныя ворота» — знаменитое съ древнихъ временъ ущелье въ палеозойской грядѣ, составляющей юго-западное продолженіе Гиссарскаго хребта и называемой обыкновенно Байсунъ-тау (см. это слово); черезъ Б. идетъ большая дорога изъ Бухары и Самарканды въ бассейны рр. Сурхана и Кафирнигана (Гиссары). Ущелье Б. очень узко, ширина его не превосходитъ 10 саж., а мѣстами и меньше; дно его гладкое, ровное, усыпанное мелкимъ рѣчнымъ пескомъ и галькой. Западный конецъ ущелья лежитъ на 3740 ф., а восточный на 3540 ф. надъ уровнемъ моря. Склоны или бока ущелья совершенно отвѣсны и возвышаются футовъ на 500 надъ дномъ, вслѣдствіе чего оно представляется мрачной трещиной. Длина ущелья около 2-хъ верствъ. Весной по ущелью протекаетъ потокъ, образовавшій мало-по-малу это ущелье; на отвѣсныхъ склонахъ ущелья множество признаковъ размыва. Мѣстами на бокахъ ущелья отдѣлившіяся скалы громаднаго вѣса едва держатся и висятъ надъ нимъ; вообще все ущелье Б. производитъ тяжелое впечатлѣніе, что и было отмѣчено уже древними путешественниками. Мѣстные жители называютъ его Б.-хана, что значить «козій домъ». Господствующая порода въ ущельѣ Б. — темный палеозойскій магнезіальный известнякъ. Кромѣ своего грандіознаго вида, ущелье Б. имѣло всегда важное экономическое и политическое значеніе, какъ единственный болѣе удобный путь, ведущій изъ Бухары въ Гиссары, вслѣдствіе чего путешественники и завоеватели пользовались имъ очень часто. Первыя по времени извѣстія объ ущельѣ Б. сообщалъ извѣстный китайскій путешественникъ Сюань-Цзань (V в. по Р. X.), по которому оно служило входомъ въ государство Тухало (Бухара); «это ущелье», говоритъ онъ, «находится межъ горъ, которыя поднимаются справа и слѣва до изумительной высоты. Проходъ запирается воротами, обитыми желѣзомъ, къ которымъ привѣшено множество колоколовъ». Первымъ европейцемъ, прошедшимъ чрезъ Бусгалу былъ, повидимому, испанскій посланникъ Рио-Гонзалесъ де Клавихо, отправлявшійся къ Тамерлану и под-

робно описавшій это ущелье. Черезъ тѣ же «жельзныя ворота» проходилъ и Тамерланъ. Въ 1875 году бухарцы провели черезъ Бусгалу артиллерию въ Гиссаръ, и въ томъ же году его посѣтили первые русскіе — Маевъ, Петровъ и Шварцъ. Рисунокъ Б. былъ помѣщенъ Н. Н. Каразинымъ въ «Всемирной Иллюстраціи» за 1879 годъ. Ср. И. В. Мушкетовъ, «Туркестанъ» (т. I); И. А. Яворскій, «Путешествіе русскаго посольства по Афганистану и Бухарскому ханству»; Юль, «Очеркъ географіи и исторіи верховьевъ Аму-Дарьи».

В. М.

Бусельникъ — см. *Erodium cicutarium* L.

Бусико (Dion Boucicault) — англ. актеръ и драматическій писатель, французъ по происхожденію, род. 1822 въ Дублинѣ. Б. сначала поступилъ на сцену Ковентгарденскаго театра; въ 1841 поставилъ на сцену комедію «London Assurance», имѣвшую значительный успѣхъ и доставившую ей автору большую извѣстность. За нею послѣдовалъ цѣлый рядъ театральныхъ произведеній, частью оригинальныхъ, частью передѣланныхъ съ французскаго, числомъ до 150; изъ нихъ: «The corsican brothers», «Janet Prise», «Faust and Marguerite» и «Flying scud» стали модными пьесами, хотя онѣ значительно слабѣе его первыхъ опытовъ. Пьеса «Colleen Bawn», содержаніе которой заимствовано изъ ирландской народной жизни, имѣла блестящій успѣхъ. Неменѣе благоприятный приемъ оказанъ былъ публикою драмѣ «The ostown», въ которой изображено социальное состояніе американскихъ небогатныхъ штатовъ, и ирландскій характерной пьесѣ «The shaughraun» (1876). Б. написалъ также либретто къ оперѣ Бенедикта: «The lily of Killarney», сюжетъ которой заимствованъ изъ «Colleen Bawn». † 1890 г.

Бусія-Феликсъ (Boothia Felix) — полуостровъ у сѣвернаго берега Сѣверной Америки, ненаселенный и необработанный; открытъ въ 1829—33 гг. капитаномъ Джономъ Россомъ и его племянникомъ Джемсомъ Россомъ, при экспедиціи, снаряженной на средства Феликса Буса, по имени котораго полуостровъ и получилъ свое названіе.

Бускерудъ (Buskerud) — округъ въ провинціи Христианія, въ Норвегіи; пространство 14868 кв. км., 104000 жителей, наполненъ грядями горъ, съ вершинами Скопсгорнъ и Скарфенъ. Жители занимаются земледѣліемъ, скотоводствомъ, горнымъ промысломъ (добываніе серебра, кобальта и желѣза), охотой и рыбнымъ промысломъ. Важнѣйшіе города: Драмменъ и Конгсбергъ. Въ восточной части Б. извѣстна по своему живописному положенію мѣстность Рингерике.

Бускіе источники (сѣрно-соляно-известковые), въ 1 вер. отъ посада того жеимени, Кѣлецкаго губ., стопническаго уѣзда, на высотѣ 556 футовъ надъ уровнемъ моря. Отъ Кѣлецъ Б. находится въ 48 верстахъ, отъ Варшавы въ 210 вер. Мѣстоположеніе не живописное. Точныхъ метеорологическихъ наблюденій вовсе не дѣлается. Заведеніе Бускихъ водъ расположено въ обширной котловинѣ, окруженной холмами. Каменное купальное зданіе снабжено 59-ю ваннами, а грязевое отдѣленіе 6-ю ваннами. Ванны чугунныя и цинковыя. Кромѣ

минеральных ваннъ и грязей имѣются паровыя ванны, души, вдыханія минеральной пыли и газовой, сыворотка, электричество, гимнастика, массажъ и т. д. Больные, пользующіеся въ Б., находятъ помѣщеніе или въ посадѣ, отстоящемъ отъ заведенія на 1 версту, или въ самомъ заведеніи. Сезонъ начинается съ 8 мая и продолжается до 8 сентября. Стеченіе больныхъ всегда здѣсь довольно значительное; такъ, въ сезонъ 1889 г. было около 2 тысячъ больныхъ, которымъ отпущено было 48 съ половиною тысячъ ваннъ. Источниковъ въ Б.—два: Rotunda и Parasol. Анализъ воды, щелока и грязей, произведенный Г. Павловскимъ, далъ слѣдующее: 1) Анализъ воды: на 1 килограммъ воды: хлористаго натра—10,1467 грам., хлористаго магнезія—0,0285, бромистаго магнезія—0,0043, йодистаго магнезія—0,018, сѣрникоислаго калия—0,0732, сѣрникоислаго натра—1,3384, сѣрнокислой магнезіи—0,3999, сѣрнокислой извести—1,2927, углекислой извести—0,0846, углекислой магнезіи—0,0147, глинозема—0,067, кремнезема—0,0008, сѣрво водорода 20,6 куб. сант. и углекислоты свободной—94,6 куб. сант. 2) Анализъ Б. грязей: хлористаго натрія—4,01%, хлористаго калия—0,72%, хлористаго магнезія—8,58%, углекислаго магнезія—0,47%, углекислой извести 35,11%, сѣрникоислаго натра—1,01%, сѣрникоислаго калия—0,72%, сѣрникоислаго кальція—3%, сѣрнистаго желѣза—0,73%, окиси желѣза—8,41%, глинозема—3,53%, кремнезема—32,48, органическихъ веществъ—9,17%, свободного сѣрво водорода—0,17%, свободной углекислоты—0,28%. 3) Анализъ Б. щелока: хлористаго натрія—6,59%, хлористаго калия—0,21%, сѣрникоислаго натра—0,12%, сѣрникоислаго калия—0,85%, сѣрникоислаго кальція—0,45%, сѣрникоислаго магнезія—0,01%, глинозема 0,003%, кремнезема—0,0007%, органическихъ веществъ—0,001, свободного сѣрво водорода—0,0001%, свободной углекислоты—0,00007%, йодистаго натрія—0,003% и йодистаго магнезія—0,0006%.

Л. Ф.

Бускъ — городъ въ камѣнко-струмиловскомъ у., въ Галиціи, расположенный при впаденіи въ Зап. Бугъ р. Пельты съ лѣвой и Солотвини съ правой стороны, съ 5800 ж. Б. основанъ въ IX в.

Буслаевъ (Василій)—герой новгородскаго былиннаго эпоса—см. Василій Буслаевъ.

Буслаевъ (Петръ)—дьяконъ московскаго Успенскаго собора, впоследствии жившій бѣльцемъ. Извѣстенъ своею поэмою, написанной довольно недурными, по своему времени, стихами: «Умозрительство душевное, описанное стихами о переселеніи въ вѣчную жизнь превосходительной баронессы Строгановой, Маріи Яковлевны» (Спб., 1734). Стихи вызвали въ «Ежемесячныхъ сочиненіяхъ» Ак. Наукъ 1755 г. восторженный отзывъ Тредьяковского.

Буслаевъ (Федоръ Ивановичъ)—академикъ, род. 13 апрѣля 1818 г. въ Керенскѣ (Пензенской губ.), гдѣ его отецъ былъ секретаремъ уѣзднаго суда. Мальчику не было еще и пяти лѣтъ, когда онъ лишился отца, и мать его переехала въ Пензу. Здѣсь Б. поступилъ въ гимназію и по окончаніи въ ней курса въ 1834 г. поступилъ казенно-коштнымъ студен-

томъ въ московскій университетъ, по историко-филологическому факультету (называвшемуся тогда словеснымъ). Окончивъ университетскій курсъ въ 1838 г., Б. былъ назначенъ преподавателемъ русскаго языка во 2-ю московскую гимназію, а въ слѣдующемъ году отправился съ семействомъ графа С. Г. Строганова за-границу, гдѣ и пробылъ два года, переѣзжая изъ Германіи во Францію и Италію и занимаясь преимущественно изученіемъ памятниковъ классическаго искусства. По возвращеніи въ Москву (1841) занялъ должность преподавателя въ 3-й гимназіи, а съ 1842 г. былъ прикомандированъ въ помощники къ профессорамъ русской словесности, И. И. Давыдову и С. П. Шевыреву, для исправленія и разбора письменныхъ упражненій студентовъ. Въ это же время имя Б. впервые появляется въ печати, подъ нѣсколькими научными статьями и рецензіями (въ «Москвитининѣ»). Вниманіе молодого ученаго было привлечено въ особенности историческимъ изученіемъ русскаго языка, къ которому онъ обратился подъ влияніемъ «Грамматики нѣмецкаго языка» Якова Гримма,—этого классическаго труда, послужившаго основою исторической филологіи. Въ 1844 г. Б. издалъ замѣчательную по своему времени книгу: «О преподаваніи отечественнаго языка» (2 тома; 2-е, сокращенное изданіе, въ одномъ томѣ, Москва, 1867), въ которой много мѣста отведено разсмотрѣнію данныхъ русской исторической грамматики и стилистики. Во многихъ частяхъ эта книга полезна и поучительна еще и теперь. Въ отношеніи стилистики она представляетъ богатый подборъ фактовъ, извлеченныхъ изъ извѣстныхъ въ то время памятниковъ нашей древней словесности, причемъ многое темное и загадочное въ языкѣ этихъ памятниковъ получаетъ мѣткое объясненіе.

Съ января 1847 г. Б. началъ читать лекціи русскаго языка и словесности въ московскомъ университетѣ, а въ 1848 г. издалъ магистерскую диссертацию: «О вліяніи христіанства на славянскій языкъ. Опытъ исторіи языка по Остромирову Евангелію». Этотъ трудъ имѣетъ болѣе археологическій или культурно-историческій характеръ, чѣмъ строго-лингвистическій, нѣкоторые изъ поставленныхъ имъ вопросовъ впоследствии съ болѣею точностью и опредѣлительностью были разсмотрѣны Милошичемъ («Christliche Terminologie»); открылось, вообще, много новыхъ матеріаловъ для дополненій; но въ цѣломъ изслѣдованіи Б. и до сихъ поръ еще не замѣнено ничѣмъ лучшимъ и остается однимъ изъ замѣчательнѣйшихъ опытовъ исторіи языка, понимаемой въ связи съ движеніемъ жизни и культуры. Основываясь на данныхъ сравнительнаго изученія готскаго перевода Библии, Б. доказываетъ, что славянскій языкъ задолго до Кирилла и Меодія подвергся вліянію христіанскихъ идей и что переводъ Св. Писанія на славянскій языкъ относится къ той порѣ народной жизни, когда въ языкѣ господствовали еще во всей силѣ понятія о семейныхъ отношеніяхъ, между тѣмъ какъ въ языкѣ готскаго и древне-нѣмецкаго переводовъ Св. Писанія замѣчается гораздо большее развитіе

понятій государственныхъ. «Въ исторіи славянскаго языка виденъ естественный переходъ отъ понятій семейныхъ, во всей первобытной чистотѣ въ немъ сохранившихся, къ понятіямъ быта гражданскаго. Столкновения съ чуждыми народами и переводъ Св. Писанія извлекли славянъ изъ ограниченныхъ домашнихъ отношеній, отразившихся въ языкѣ, сознаніемъ чужеземнаго и общечеловѣческаго». Такимъ образомъ, Б. по языку перевода Св. Писанія пытается составить понятіе о характерѣ народа, а отчасти—и самихъ переводчиковъ.

Въ 1855 г., въ юбилейномъ изданіи московскаго университета: «Матеріалы для исторіи писемъ восточныхъ, греческихъ, римскихъ и славянскихъ», помѣщенъ трудъ Б.: «Палеографическіе и филологическіе матеріалы для исторіи писемъ славянскихъ»,—рядъ словарныхъ и грамматическихъ извлеченій изъ рукописей, большею частью русской редакціи, съ превосходно исполненными снимками. Въ 1858 г. появился его «Опытъ исторической грамматики русскаго языка», выдержавшій съ тѣхъ поръ нѣсколько изданій и до настоящаго времени, несмотря на недостатки, указанные специалистами, сохраняющій значеніе первостепеннаго труда, обильнаго матеріаломъ, тщательно извлеченнымъ изъ огромнаго количества памятниковъ,—труда, влияние котораго чувствуется почти во всѣхъ поздѣйшихъ изслѣдованіяхъ, посвященныхъ русскому языкознанію. Особенный интересъ представляетъ 2-й томъ «Грамматики», заключающій въ себѣ русскій историческій синтаксисъ. Въ тѣсной связи съ этой работой стоитъ «Историческая хрестоматія церковно-славянскаго и древне-русскаго языковъ» (1-е изд. Москва, 1861),—очень важный сборникъ, содержащій въ себѣ, между многими уже извѣстными текстами, множество такихъ, которые впервые были изданы составителемъ; всѣ тексты снабжены подробными историко-литературными и грамматическими примѣчаніями.

Одновременно съ исторіею языка, Б. занимался изученіемъ русской народной поэзіи и древне-русскаго искусства. Результатомъ этихъ изданій былъ обширный сборникъ статей и монографій, подъ общимъ заглавіемъ: «Историческіе очерки русской народной словесности и искусства» (2 большихъ тома, Спб., 1861). Въ первомъ томѣ этого собранія помѣщены изслѣдованія по народной поэзіи: сначала—главы, имѣющія предметомъ поэзію въ связи съ языкомъ и народнымъ бытомъ; потомъ—изученіе славянской поэзіи сравнительно съ поэзіею другихъ народовъ (германскою, скандинавскою); далѣе—національная поэзія славянскихъ племенъ вообще, и, наконецъ—русская. Во второмъ томѣ разсматриваются народныя элементы древне-русской литературы и искусства. Въ этихъ монографіяхъ авторъ является вѣрнымъ последователемъ гриммовской школы, съ ея ученіемъ о самотытности народныхъ основъ мифологіи, обычаевъ и сказаній—школы, которая въ настоящее время уже уступила мѣсто теоріи взаимнаго общенія между народами въ устныхъ и письменныхъ преданіяхъ. Многое, что представлялось 30

лѣтъ тому назадъ наследственной собственностью того или другаго народа, признается теперь случайнымъ заимствованіемъ, взятымъ извнѣ вслѣдствіе разныхъ обстоятельствъ, болѣе или менѣе объясняемыхъ историческими путями, по которымъ шли различныя культурныя вліянія. Такимъ образомъ, большая часть «Очерковъ» Б. въ настоящее время, по методу, является уже устарѣвшею, хотя они и заключаютъ въ себѣ массу интереснаго и дѣльнаго матеріала. Тоже нужно сказать и о рядѣ его статей, напечатанныхъ въ 1862—71 гг. въ разныхъ изданіяхъ и повторенныхъ въ книгѣ: «Народная поэзія» (Спб., 1887), составляющей какъ бы непосредственное продолженіе «Очерковъ».

Въ 1861 г. Б. получилъ отъ московскаго университета степень доктора русской словесности и былъ назначенъ ординарнымъ профессоромъ. Кафедру онъ занималъ до 1881 г., посвящая свои труды преимущественно изслѣдованіямъ въ области древне-русскаго и византийскаго искусства. Результатомъ этихъ изслѣдованій явилось въ 1884 г. изданіе «Толковаго Апокалипсиса» по рукописямъ VI—X XVII в., съ атласомъ въ 400 рисунковъ, представляющимъ весьма важный вкладъ въ исторію русскихъ лицевыхъ изображеній.

Въ 1886 г. Б. издалъ сборникъ своихъ статей, разбѣянныхъ по журналамъ 1851—81 гг., подъ общимъ заглавіемъ: «Мои досуги» (2 т.). Въ первый томъ вошли мелкія статьи по исторіи искусства классическаго, средневѣковаго и современнаго; во второй—статьи преимущественно историко-литературнаго содержанія («Иллюстрація стихотвореній Державина», «Перехожіе повѣсти», «Значеніе романа въ наше время» и др.). Съ 1890 г. въ «Вѣстникѣ Европы» печатаются подробныя и во многихъ отношеніяхъ интересныя воспоминанія Б.

П. М.

Бусмаръ (Henri-Jean Boussard)—извѣстный инженеръ (1747 † 1807), род. во Франціи и воспитывался въ мезьерскомъ инженерномъ училищѣ; сначала служилъ во французскихъ войскахъ, но въ 1792 г., когда крѣпость Верденъ сдастся пруссакамъ, перешелъ къ нимъ на службу инженеръ-маіоромъ. Въ 1807 г. Б., будучи уже генералъ-маіоромъ и начальникомъ инженеровъ въ Данцигѣ, искусно и энергично защищалъ эту крѣпость противъ французовъ; но къ концу осады, длившейся 51 день, былъ убитъ осколкомъ гранаты. Сочиненіе Б. «Essai général de fortification» (1797) въ свое время считалось классическимъ; въ немъ изложена долговременная фортификація въ связи съ атакою и обороною крѣпостей. Въ особомъ прибавленіи къ этому сочиненію, Б. предложилъ свою систему, въ которой старался исправить недостатки баталіонаго фронта.

Бусоюкъ—виноградная лоза (Бессарагія), бѣлый сортъ, представляющій разповилность бѣлаго муската. Даетъ слабые урожаи.

Бусоюкъ черный—бессарабская лоза, дающая черный мускатъ.

Бусса—городъ въ Африкѣ, въ Восточномъ Суданѣ, въ странѣ Боргу, при р. Нигерѣ, неправильно застроенный и разбросанный; 10—

12000 жит. Около Б. погибъ въ 1805 г. англійскій путешественникъ Мунго Паркъ.

Буссако, въ округѣ Коимбра—монастырь въ португальской провинціи Беирѣ, основ. въ 1268 г., у сѣвернаго склона горы того же имени; здѣсь теплый жезлістый источникъ (25° Ц.) и кургаузъ; вблизи этого монастыря 27 сентября 1810 г. союзныя англійскія и португальскія войска, подъ начальствомъ Веллингтона, нанесли пораженіе французамъ.

Буссе (Францъ Ивановичъ)—братъ Ф. И. Буссе, воспитывался во второмъ разрядѣ главнаго педагогическаго института, преподавалъ русскій языкъ въ 3-ей гимназіи съ 1828 по 1837 г. и тамъ же ариметику въ младшихъ классахъ съ 1837 по 1860 г. Былъ также долго учителемъ математики въ Смольномъ монастырѣ. Имъ изданы: «Упражненія въ декламаци» (1833) и «Ариметическія задачи для дѣвиць» (1844).

Буссе (Федоръ Ивановичъ) — педагогъ, сынъ лютеранскаго пастора, род. въ 1794 г. Въ 1811 г. поступилъ въ число студентовъ петербургскаго педагогическаго института, который былъ назначенъ для подготовки учителей въ главныя училища (потомъ преобразованныя въ гимназіи). Уже въ институтѣ Ф. И. избралъ своею спеціальностью математику и занимался ею съ особеннымъ успѣхомъ. По окончаніи курса, въ 1814 г. онъ былъ посланъ вмѣстѣ съ другими тремя студентами (К. Свенске, М. Тимаевъ и А. Ободовскій) на два года за-границу. Главная цѣль путешествія состояла въ возможно полномъ знакомствѣ съ методою взаимнаго обученія Велля и Ланкастера, которая тогда начала распространяться въ Англии и которую предполагали примѣнить въ русскихъ народныхъ школахъ. Посланные молодые люди, однако, этимъ не ограничились, а посѣтили, кромѣ того, очень извѣстный въ то время институтъ знаменитаго швейцарскаго педагога Песталоцци, гдѣ разрабатывались новые методы преподаванія элементарныхъ предметовъ обученія. По возвращеніи въ 1819 году въ Россію, Буссе и его товарищи получили мѣста преподавателей во вновь учрежденномъ тогда второмъ разрядѣ главнаго педагогическаго института, предназначенномъ для приготовленія учителей въ малыя училища (впослѣдствіи преобразованныя въ уѣздныя). Молодые преподаватели должны были готовить учителей къ обученію по способу Велля и Ланкастера; но методъ этотъ у насъ въ Россіи успѣха не имѣлъ и былъ скоро оставленъ. Буссе обучалъ въ институтѣ математику и скоро сталъ извѣстенъ, какъ одинъ изъ лучшихъ преподавателей въ Спб. Когда въ 1823 г. второй разрядъ главнаго педагогическаго института былъ преобразованъ въ петербургскую гимназію, впослѣдствіи наименованную третьей, то Б. былъ назначенъ преподавателемъ математики въ это учебное заведеніе. Въ 1828 г., при введеніи новаго устава въ гимназіяхъ, Б. принималъ участіе въ составленіи программъ по математикѣ, какъ для гимназій, такъ и для уѣздныхъ училищъ, и по указаніямъ профессора Чижова составилъ рядъ учебниковъ по математикѣ, которые долгое время были един-

ственными руководствами для училищъ вѣдомства министерства народнаго просвѣщенія. Впослѣдствіи нѣкоторые изъ нихъ даже изданы на казенный счетъ. Б. составилъ слѣдующіе учебники: «Ариметика для учащихся» (1829); «Руководство къ преподаванію ариметики для учителей» (1831); «Собраніе ариметическихъ задачъ по образцу Гремиле»; «Руководство къ геометріи для уѣздныхъ училищъ» (1830); «Руководство къ геометріи для гимназій» (1844); «Вопросы для экзаменаторовъ по математикѣ» (для приходскихъ и уѣздныхъ училищъ, а также и для гимназій); «Логарифмическія таблицы для гимназій по руководству Веги» (1835). Кромѣ 3-ей гимназіи, Ф. И. Буссе преподавалъ еще математику въ институтѣ для благородныхъ дѣвиць при Смольномъ монастырѣ. Въ 1838 г. онъ былъ сдѣланъ директоромъ 3-ей гимназіи и оставался въ этомъ званіи почти до своей смерти, т. е. до 1859 г. При 3-й гимназіи былъ большой пансіонъ, гдѣ воспитывалось много учениковъ на казенный счетъ, и Ф. И. Буссе имѣлъ случай показать себя хорошимъ руководителемъ не только по учебной, но также и по воспитательной части. Онъ сумѣлъ выбрать для своего заведенія очень хорошихъ преподавателей, самъ часто принималъ участіе въ преподаваніи, и успѣхи въ наукахъ учениковъ 3-й гимназіи были очень значительны, чѣмъ объясняется, что многие изъ нихъ потомъ приобрѣли извѣстность, какъ ученые и какъ преподаватели. Въ отношеніяхъ своихъ къ ученикамъ, особенно къ пансіонерамъ, Буссе отличался большою гуманностью; онъ не любилъ строгихъ взысканій и когда приходилось ему бранить учениковъ, то онъ не запугивалъ ихъ, а старался дѣйствовать на ихъ совѣсть. Кромѣ вышеназванныхъ руководствъ, Буссе вмѣстѣ съ К. Свенске издалъ: «Руководство къ учрежденію школъ по методу взаимнаго обученія» (1826), а также «Ариметическія таблицы для приходскихъ училищъ по способу взаимнаго обученія» (1832).

К. Сентъ-Илеръ.

Буссенго (Жанъ-Баптистъ-Жозефъ-Диедонне Boussingault)—знаменитый химикъ и агрономъ, род. въ 1802 г. въ Парижѣ; учился въ сентъ-этенской горной школѣ; по порученію англійскаго горнаго общества отправился въ Колумбію и тамъ занимался геологическими и метеорологическими наблюденіями. В. участвовалъ въ Южно-Американской войнѣ за освобожденіе, состоя въ чинѣ полковника при генералѣ Боливарѣ, затѣмъ по военнымъ надобностямъ былъ и въ Венесуэлѣ, Эквадорѣ и Перу; однако, никогда не оставялъ своихъ научныхъ занятій. Возвратившись во Францію, Б. занялъ катедру химіи въ Лионѣ, впослѣдствіи сдѣлался профессоромъ агрономической химіи, и на этой катедрѣ оставался до самой смерти (1887 г.). Результаты своихъ изслѣдованій въ области химіи, физики и метеорологіи, примѣнительно къ земледѣлію, физиологіи растений и технологіи, Б. опубликовалъ въ соч. «Economie rurale» (Пар., 1844, 2 т.; 2-е изд. 1851) и «Agronomie, chimie agric. et physiol.» (Пар., 1860—84, 7 т.; 3-е изд. 1887). Кромѣ многочисленныхъ спеціальныхъ статей, Б.

издать также съ Дюма известный «Essai de statistique chinique des êtres organisés (Пар., 1841, 3-е изд. 1844). Все эти работы, строго научны и прекрасно изложенны, ставят Б. на одно изъ первых мѣстъ среди агрономовъ XIX вѣка.

Буссенготия (Boussingaultia Н. В. et К. въ честь ботаника Буссенго) — родъ тропическихъ американскихъ травянистыхъ растений изъ семейства лебедовыхъ (Chenopodiaceae). Сладковатые клубни этого растения рекомендовались для замѣны картофеля, когда послѣдній страдаетъ отъ картофельной гнили (см. это слово). Г. Т.

Буссоли — проливъ въ Курильской грядѣ, между большими островами Симуширомъ и Урупомъ; названъ такъ Ла-Перузомъ по имени своего фрегата въ 1787 г. Шир. пролива — 4 морскихъ мили; въ проливѣ лежатъ малые острова — Чирнай.

Буссовъ (Конрадъ) — писатель о Россіи. Проходя изъ Люнебургскаго герцогства, Б., какъ видно изъ его сочиненія, получилъ довольно хорошее образование и еще въ XVI ст. имѣлъ случай пріобрѣсти опытность и познанія въ военномъ дѣлѣ. Въ 1601 г. онъ находился на службѣ у шведскаго герцога Карла (впослѣдствіи короля Карла IX) въ Флиландіи, гдѣ занималъ важную должность интенданта областей, завоеванныхъ въ 1600 и 1601 гг. шведами у Польши. Такъ какъ еще до начала этой войны Борисъ Фёдоровичъ Годуновъ помышлялъ о пріобрѣтеніи эстляндскихъ и лифляндскихъ земель, то Б. — кажется, болѣе по личнымъ, чѣмъ политическимъ расчетамъ, весною 1601 г. вызвался слѣдовать царю г. Мариенбургъ, а по свидѣтельству Петрея, и Нарву. Эта попытка не удалась, и Б. вскорѣ потомъ переселился въ Москву, гдѣ породнился съ пасторомъ тамошней лютеранской церкви Мартиномъ Веромъ, выдавъ за него свою дочь. По смерти перваго Лжедмитрія, Б. принужденъ былъ выѣхать изъ Москвы; онъ жилъ попеременно въ Угличѣ, Калугѣ и Тулѣ, потомъ снова въ Калугѣ, гдѣ и соединился съ вторымъ самозванцемъ. Вскорѣ по убіеніи его, Б. отдался подъ покровительство польскаго короля Сигизмунда III и вторично явился въ Москву, гдѣ, по всей вѣроятности, служилъ въ польскомъ войскѣ, занимавшемъ тогда эту столицу. Весною 1612 г. онъ очутился въ Ригѣ, откуда потомъ вернулся въ Германію и умеръ въ 1617 году. Въ 1612—13 гг. онъ написалъ на нѣмецкомъ языкѣ, съ примѣсью латинскихъ словицъ и изреченій, сочиненіе подъ слѣдующимъ заглавіемъ: «Chronicon Moscoviticum, continens res a morte Joannis Basilidis Tyranni, omnium quos sol post natos homines vidit immanissimos et truculentissimos, an. Christi 1584 — 1612». Такъ какъ оно вышло безъ обозначенія имени составителя, то съ легкой руки Петрея, пользовавшагося этою «хроникою», очень долгое время приписывалось зятю Б., Маргину Беру, и съ именемъ послѣдняго переведено Н. Г. Устряловымъ въ «Сказаніяхъ современниковъ о Дмитріѣ Самозванцѣ» (т. I, Спб., 1831 г.). Истинный же авторъ этой хроникѣ былъ открытъ только дѣтъ 20 спустя, и тогда же она была вновь издана въ

«Rerum Rossicarum scriptores exteri» (Спб., 1851 г.). Б., какъ очевидецъ смуты въ Россіи съ самаго ея зарожденія, сообщилъ очень много любопытнѣйшихъ и важнѣйшихъ свѣдѣній объ этой эпохѣ. Все, что онъ видѣлъ, — а отъ его необыкновенной наблюдательности очень немного ускользнуло, — онъ сообщаетъ въ своей хроникѣ съ рѣдкою правдивостью и даетъ такимъ образомъ полную и точную картину тѣхъ бѣдствій, какія постигли тогда Россію, терзаемую самозванцами, поляками, казаками и т. д. Ср. ст. Кунька, «Bulletin de la Classe des Sciences historiques, philologiques et politiques de l'Academie imperiale des Sciences de S.-Petersbourg» (въ VIII т., № 20—21) и «Rerum Rossicarum scriptores exteri» (т. I, Спб., 1851 г.).

Буссоль (геодезич.) — приборъ, служащій для измѣренія магнитныхъ азимутовъ, т. е. горизонтальныхъ угловъ между направлениемъ свободно висящей магнитной стрѣлки и прямыми, проводимыми на земной поверхности. Устройство и употребленіе Б. основано на свойствахъ свободно висящей магнитной стрѣлки располагаться по магнитному меридіану. Зная склоненіе магнитной стрѣлки въ данномъ мѣстѣ въ моментъ наблюденія, Б. даетъ возможность опредѣлить направленіе поуденной линіи въ этомъ мѣстѣ. Простейшее устройство Б. — слѣдующее: на срединѣ мѣдной линейки утверждены компасъ, по которому отсчитываются магнатные азимуты; на концахъ линейки, для удобства наведенія на предметъ прикрѣплены два дюптра (см. Дюптры). Снизу линейки, въ срединѣ ея, прикрѣплена трубка, которою Б. надвѣвается на штативъ, состоящій изъ деревяннаго треножника и подставки, которая позволяетъ какъ приводить Б. въ горизонтальное положеніе, такъ и сообщать ей движеніе въ горизонтальной плоскости. Дюптры могутъ быть замѣнены зрительною трубою (Б. Брейтгаупта). Въ горизонтальное положеніе Б. приводится или по магнитной стрѣлкѣ, или при помощи уровня. Средняя точность измѣренія горизонтальныхъ угловъ Б. есть 1', такъ что Б. не можетъ быть употребляема для точныхъ съемокъ. При рекогносцировкахъ мѣстности и глазомѣрной съемкѣ чаще всего употребляютъ Б. Шмалькадера, ея азимуты опредѣляются съ точностью отъ 1/2° до 1°. Мензульная Б. и ориентиръ Б. — см. Мензула. А. Ж.

Буссъ (Францъ-Иосифъ Buss) — одинъ изъ вождей ультрамонтанской партіи въ Баденѣ, род. 1803, † 1878; въ 1833 году Б. сдѣлался профессоромъ политическихъ наукъ во Фрейбургѣ. Вступивъ въ баденскій сеймъ, Б. сначала примкнулъ къ либеральной партіи, но скоро заявилъ себя ярымъ приверженцемъ клерикализма. Б. извѣстенъ также какъ энергичный противникъ прусской гегемоніи. Въ 1874 году онъ былъ избранъ въ германскій рейхстагъ, членомъ котораго состоялъ до самой смерти, засѣдая въ партіи центра. Въ многочисленныхъ своихъ сочиненіяхъ проводилъ идею необходимости церковнаго вліянія въ воспитаніи, образованіи, управленіи. Изъ его соч. можно назвать: «Geschichte und System der Staatswissenschaft» (Карlsruhe,

1839, 3 т.); «Die Aufgabe des katholischen Theils deutscher Nation» (Регенсбургъ, 1851); «Urkundliche Geschichte der National- und Territorialkirchenthums in des katholischen Kirche Deutschlands» (Шафр., 1851); «Die Gesellschaft Jesu, ihr Zweck, ihre Satzungen, Geschichte etc.» (Майницъ, 1853 г., 2 т.); «Oesterreichs Umbau in Kirche und Staat» (Вѣна, 1863) и др.

Буссъ (Эрнстъ Buss)—протестантскій богословъ и поборникъ миссіонерства, род. въ 1843 г. въ Гриндевальдѣ. Извѣстность его начинается съ появленія его сочиненія о миссіонерствѣ: «Die christliche Mission, ihre principielle Berechtigung und praktische Durchführung» (Лейденъ, 1876), удостоеннаго преміи отъ гаагскаго университета. Для проведенія въ жизнь изложенныхъ въ этой книгѣ принциповъ въ 1884 г. образовался въ Веймарѣ всеобщій Евангелическо-протестантскій миссіонерскій союзъ, во главѣ котораго Б. стоитъ до послѣдняго времени. Съ 1886 г. изд. въ Берлинѣ «Zeitschrift für Missionskunde u. Religionswissenschaft».

Буссю (Boussu)—бельгійскій городокъ въ провинціи Геннегау, съ замѣчательнымъ замкомъ графовъ Караманъ де-Бомонъ, желѣзными заводами, сахарными, стеклянными и проволочными фабриками; 9660 жителей. Въ окрестностяхъ каменноугольныя копи. Въ 1792 году въблизи Б. происходили стычки между австрійцами и французами.

Бустаменте (Анастасій Bustamante)—мексиканскій президентъ, род. въ 1790 году въ Тикильпанѣ, въ Мексико. Въ 1827 году возмущившимися войсками Колумбій былъ избранъ въ генералы. Покинутый ими, онъ вмѣстѣ съ 20 офицерами перешелъ на сторону перуанцевъ, подъ знаменемъ которыхъ сражался противъ Колумбій. Послѣ заключенія мира между Перу и Колумбій въ 1829 г., отправился въ Мексико, былъ избранъ конгрессомъ въ вице-президенты, а въ 1830 г.—въ президенты. Не пользуясь популярностью, онъ долженъ былъ бороться со многими возстаніями и, наконецъ, вынужденъ былъ оставить свое мѣсто. Лишь послѣ паденія Санта-Анна, онъ опять вернулся въ Мексико и въ 1837 г. снова былъ избранъ въ президенты. Кромѣ партійной борьбы, ему пришлось имѣть дѣло еще съ финансовыми затрудненіями и осложненіями во вѣдѣнной политикѣ: такъ въ 1838 г. Франція почти цѣлый годъ блокировала мексиканскіе порты. Вызванные всѣмъ этимъ внутреннія волненія заставили Б. въ 1841 г. подать въ отставку. Послѣ этого Б. жилъ попеременно въ Лондонѣ, Римѣ и Парижѣ; въ 1845 г. возвратился въ Мексико, но уже никакой политической роли не игралъ и скончался тутъ въ 1853 г.

Бустини (Агостино Busti, называется также Бамбая)—италіанскій скульпторъ, род. около 1480 г., † 1548 г.; принадлежалъ къ числу лучшихъ ваятелей Ломбардіи. Его исполненіе отличается тщательностью и отдѣлкою деталей. Главное его произведеніе—надгробный памятникъ Гастону де-Фуа, сохранилось для нашего времени только въ отдѣльныхъ разрозненныхъ частяхъ, изъ которыхъ важнѣйшая имѣется въ Миланѣ, гдѣ также сохранилось нѣсколько барельефовъ и гробницъ его работы.

Бустрофедонъ (Bustrophedon)—старинный способъ писанія у грековъ, состоявшій въ томъ, что строки, подобно воламъ на пашнѣ (почему и взято это названіе) шли попеременно то справа надѣво, то слѣва направо. Этотъ способъ составляетъ какъ бы переходную ступень между письменами финикійскими, въ которыхъ буквы шли по направленію къ правой сторонѣ, и позднѣйшимъ способомъ по направленію къ лѣвой. Кромѣ многочисленныхъ надписей на монетахъ и памятникахъ, такъ были написаны также заканы Солона.

Бусъ, ранга—въ Центральной Азіи названіе кормовой травы *Sagex phyoides* M. et B. Первое названіе придается растенію въ сухомъ видѣ. Растетъ, между прочимъ, на песчаныхъ буграхъ Кизиль-кумовъ, гдѣ ползучія корневища этого растенія образуютъ на глубинѣ 3—4 вершковъ сплетеніе, дѣлающее песокъ неподвижнымъ. Кромѣ того, благодаря рангу, листья котораго даютъ отличный кормъ для овецъ, на Кизиль-кумахъ существуетъ довольно значительное овцеводство.

Бусъ (отъ греческаго βους—быкъ)—такъ называли приписываемую Тезею монету, имѣвшую на лицевой сторонѣ изображеніе быка и выбитую будто бы имъ въ знакъ побѣды надъ Минотавромъ или Мараеонскимъ быкомъ.

Бусъ (англ. Booth)—см. Бутсъ.

Бусы—ожерелья изъ бусъ, просверленныхъ, круглыхъ, болѣе или менѣе блестящихъ предметовъ, составляютъ любимое украшеніе едва ли не у всѣхъ народовъ. Просверленные зерна растеній, раковины, куски янтаря, косточки и другія природныя тѣла служили вмѣсто бусъ первобытнымъ людямъ. Стеклянные сплошныя бусы были извѣстны уже египтянамъ и очень цѣнились римлянами. Онѣ изготовляются въ настоящее время въ Венеціи, въ Богеміи и въ Баваріи. Для приготовленія Б. на слегка коническую желѣзную палочку, покрытую тонкимъ слоемъ глины, чтобы устранить прилипаніе стекла, наносятъ немного расплавленной, тягучей стеклянной массы и придаютъ ей шарообразную форму катаніемъ между двумя глиняными желобками, полукруглаго сѣченія (въ Венеціи для этого расплавляютъ заранее приготовленныя стеклянныя палочки на пламени паяльнаго стола, а въ Богеміи и Баваріи работаютъ прямо изъ стеклоплавильной печи). Въ Богеміи часто гранятъ Б., отшлифовывая на нихъ факетки. Въ Венеціи и Парижѣ готовятъ также дуги, тонкостѣнные Б., изъ стеклянныхъ трубокъ, на паяльномъ столѣ. Б., выдутыя изъ тонкаго благаго стекла и покрытыя съ внутренней стороны смѣсью рыбьяго клея и растертой чешуи уклейки (*Syrpinus alburnus lucidus*), называются искусственнымъ жемчугомъ (для увеличенія сходства имъ намѣренно придаютъ не вполне шарообразную форму, какъ у настоящаго жемчуга).

Бусыни—см. *Erodium cicutarium* L.

Бутада (франц. boutade)—впшышка, капризъ; импровизированный балетъ; музыкальная фантазія.

Бутака—золотая монета въ Марокко—2 руб. 64 коп.

Бутаковъ (Алексѣй Ивановичъ)—контръ-адмиралъ, поступилъ во флотъ мичманомъ въ 1832 г.; кругосвѣтное плаваніе сдѣлалъ на транспортѣ «Або»: въ 1848 г. командированъ въ Аральское море для описанія его, что онъ и исполнилъ, построивъ сначала для этого шкуну. Устроилъ верфи и элинги для судовъ, построенныхъ въ Швеціи, около форта № 1. Принималъ участіе при взятіи Ак-мечети. Въ 1853 и 59 гг. плавалъ по Аму-Дарью до Кунграда, а въ 1860 г. командированъ въ Англію для заказа 2 желѣзныхъ пароходовъ, плавающего дока и баржи, которые доставлены и спущены на воду въ 1862 и 63 годахъ. Въ 1867 году произведенъ въ контръ-адмирала, переведенъ въ Петербургъ и назначенъ членомъ морского техническаго комитета. За описаніе Аральскаго моря, по предложенію Гумбольдта, въ 1853 г. избранъ почетнымъ членомъ берлинскаго географич. общества, а въ 1867 г. получилъ за тѣже работы медаль отъ королевскаго Географич. общества въ Лондонѣ. Б. умеръ въ 1869 году.

Бутаковъ (Григорій Ивановичъ)—адмиралъ, генералъ-адъютантъ, членъ государственнаго совѣта, род. въ Ригѣ 27 сент. 1820 г.; обучался въ морскомъ кадетскомъ корпусѣ и выпущенъ въ мичмана въ 1838 г. Такъ какъ его отецъ командовалъ въ это время 5 флотской дивизіею въ Черномъ морѣ, то Бутаковъ немедленно по выходѣ изъ корпуса отправился на Ю., гдѣ и плавалъ на парусныхъ судахъ разнаго ранга. Въ 1838 г. участвовалъ въ боѣ при занятіи мѣстечка у рѣки Туапсе, и въ томъ же году, состоя на тендерѣ «Лучъ», участвовалъ въ сраженіи противъ горцевъ, нападавшихъ на наши суда, претерпѣвшія крупныя близъ устья той же рѣки. На 9 году службы, Б. былъ назначенъ командиромъ тендера «Поспѣшный». Въ этой должности онъ оставался до 1851 г., занимаясь почти исключительно описью береговъ Чернаго моря, какъ русскихъ, такъ и турецкихъ. Въ 1851 году назначенъ командиромъ брига «Аргонавтъ», а въ 1852 г. командиромъ «Владимира», лучшаго изъ черноморскихъ пароходо-фрегатомъ. Вся боевая слава Б. связана съ службою на этомъ пароходѣ, получившемъ, благодаря блестящему военному таланту командира, громкую извѣстность въ эпоху Крымской войны. 3 ноября 1853 г. Б. смѣло и подробно произвелъ рекогносцировку коварнскаго, бальчикскаго, варнскаго и бургасскаго рейдовъ, а 5 числа того же мѣсяца атаковалъ турецкій пароходъ «Первазь-Бахре» и послѣ 3 часоваго боя заставилъ его спустить флагъ. Этотъ бой—первый, по времени, между пароходами—доставилъ Б.: чинъ капитана 2 ранга и орденъ Георгія 4-ой степ. Послѣ этого Б. несъ крейсерскую службу на своемъ пароходѣ и временно, когда исправили машину «Владимира», на пароходѣ «Одесса». Въ 1854 г. 24 ноября, днемъ, была произведена морская вылазка. Командиру парохода «Владимиръ» предоставлено было выйти въ море, вмѣстѣ съ пароходомъ «Херсонесъ», чтобы нанести возможно большій вредъ двумъ пароходамъ, стоявшимъ въ Стрѣлецкой бухтѣ. Послѣдствіемъ вылазки было то, что непріатели поставили въ Стрѣлецкую бухту трехмачтовый пароходъ и

4 батарейныхъ парохода. Съ дек. 1854 г. и до сдачи Севастополя Б. участвовалъ въ оборонѣ Севастополя, какъ командиръ «Владимира». 27 августа 1855 г. успѣшно исполнилъ заранѣе обдуманнй планъ бомбардированія рейдовой батареи и въ то же время дѣйствовалъ и по непріятельскимъ войскамъ. Искусныя и смѣлыя маневрированія «Владимира» возбудили общее удивленіе не только своихъ, но и враговъ (подробное описаніе этого дѣла см. «Адмиралъ Бутаковъ», изданіе второе, исправленное Е. Березинимъ, Спб., 1884 г., стр. 30—36, и «Отечествен. Записки», т. СХХХІ, отд. I, «Записки отставнаго артиллерійскаго офицера И. В.»). Въ ночь съ 30 на 31 авг. по условному сигналу зажгли всѣ наши пароходы и въ тоже время открыли краны, и «Владимиръ», вмѣстѣ съ другимъ, пошелъ ко дну. Въ сент. 1855 г. Б. пожалованъ флигель-адъютантомъ и назначенъ начальникомъ штаба, въ Николаевѣ. Въ 1856 г. Б. произведенъ въ контръ-адмирала съ назначеніемъ въ свиту Е. И. В. и завѣдывающимъ морскою частью въ Николаевѣ и военнымъ губернаторомъ Николаева и Севастополя. Въ 1860 г. переведенъ въ Балтику начальникомъ отряда винтовыхъ кораблей. Это назначеніе дало ему возможность всесторонне повѣрить свое изслѣдованіе законовъ вращенія винтовыхъ судовъ и составить затѣмъ свои извѣстныя: «Пароходныя эволюціи». По окончаніи первой кампаніи этого отряда, на зимнее время командированъ за-границу, гдѣ, продолжая трудиться надъ разработкой своей книги, подробно ознакомился съ французской и англійской системами сигналовъ—производства, съ эволюціями флотомъ и съ состояніемъ пароходно-машиннаго дѣла и измѣреніемъ разстояній во Франціи. Къ слѣдующей (1861) веснѣ Б. былъ назначенъ начальникомъ практической эскадры винтовыхъ лодокъ и въ этомъ званіи оставался два года или, вѣрнѣе, двѣ кампаніи. Безъ преувеличенія можно сказать, что плаваніе 40 лодокъ въ 1861—62 г. было для Балтійскаго флота своего рода событіемъ. Кромѣ маневрированія и подготовки офицеровъ и команды къ боевому времени, Б. обратилъ особое вниманіе на изученіе Финляндскихъ шхеръ. Съ 1863 по 1867 гг. Б. былъ военно-морскимъ агентомъ въ Англіи и Франціи. Въ 1867 г. Б. назначенъ начальникомъ броненосной эскадры, которою командовалъ 10 лѣтъ, главнымъ образомъ обращая вниманіе на то, чтобы эскадра составляла одно цѣлое и какъ офицеры, такъ и команда были вполне приготовлены къ военному времени. Въ это же время изданы Б. нинѣ существующій «Сводъ морскихъ военныхъ сигналовъ» и «Книги эволюціонныхъ сигналовъ», съ подробнымъ объясненіемъ самыхъ эволюцій, а также изданы всѣ приказы Б. по эскадрѣ. Въ 1877 Б. командовалъ отрядомъ подъ главнымъ начальствомъ Генералъ-Адмирала и вырабатывалъ правила разстановки минъ на фарватерахъ. Въ 1878 г. произведенъ въ адмирала. Въ 1881 г. назначенъ главнымъ командиромъ Петербургскаго порта. Въ этой должности состоялъ около года. Въ послѣдніе годы своей службы участвовалъ въ нѣсколькихъ комиссіяхъ по преобразованію нашего флота и о мѣрахъ, которыя

слѣдуетъ предпринять въ военно-морскомъ отношеніи на случай войны. По упраздненіи должности главнаго командира петербургскаго порта Б. назначенъ членомъ государственнаго совѣта. Б. на писалъ: «Еще о тендерахъ и управленіи ими» («Морской Сборникъ», 1852, № 6); перевелъ: «Взглядъ на гавани, доки, судоходство Соед. Штат. Сѣв. Америки» (1845); «О компахъ съ наклонной стрѣлкой» («Морской Сборн.», № 10); «О свойствахъ тросовъ и дѣпей». Главнѣйшій трудъ его: «Новыя основанія пароходной тактики» удостоенъ Академіей наукъ Демидовскою преміи. 31 мая 1882 г. Б. скоропостижно скончался на яликѣ, переѣзжая Неву. П. Г.

Бутанъ (Bhutan или Bhotan)—государство въ южн. склонахъ Гималая, между 26° 18' и 28° 2' сѣв. широты и 88° 32' и 92° 30' вост. долготы (отъ Гринича); на С. отдѣляется отъ Тибета Гималайскимъ хребтомъ, на З. Сяккимъ, на Ю. сѣв. восточную часть Бенгаліи и Ассамомъ, а къ В. малозслѣдованною горною страномъ, населенною варварскими племенами. Пространство Б. равняется 35200 км. Б. горная страна, въ которой нѣкоторыя горы достигають высоты 5000 м., а хребтъ восточной части Гималая имѣеть вершины въ 7—8000 м. Черезъ Б. протекаетъ съ С. на Ю. большое число притоковъ Брамалутры: рр. Аммоху, Гунгадуръ, Матисамъ и Манасъ. Страна богата лѣсами, во всѣхъ доступныхъ мѣстахъ хорошо обработана и насаждена плодовыми деревьями. Большое число широкихъ, покатыхъ уступовъ и проходовъ, такъ называемыхъ «дуаровъ», ведетъ изъ этой горной страны въ равнину Бенгаліи и Ассамы. Обитатели страны — бгутіи, бготигасы или бготы (см. это сл.), число которыхъ простирается до 200000, принадлежать къ монгольской расѣ, родственны съ тибетцами по происхожденію и языку, одинаковаго съ ними буддійскаго вѣроисповѣданія и находятъ съ ними въ постоянныхъ тѣсныхъ сношеніяхъ. Бготы—искусные, трудолюбивые земледѣльцы и живутъ въ хорошо устроенныхъ, многоэтажныхъ домахъ. Политическое устройство страны—довольно своеобразное. Во главѣ ея стоитъ наследственный князь Дарма-Раджа, почитаемый, подобно тибетскому Далай-Ламѣ, намѣстникомъ Будды. Свѣтская же власть находится, напротивъ, въ рукахъ избираемаго каждые три года Деб-Раджи, или свѣтскаго властелина. При первомъ состоитъ духовный совѣтъ изъ 12 Мурковъ, при второмъ—свѣтскій совѣтъ изъ 6 Цимповъ. Деб-Раджъ подвластенъ два намѣтника, изъ которыхъ одинъ, называемый Паро-Пенловъ, управляетъ страномъ къ западу отъ р. Чинчу, второй, Тонгзо-Пенловъ, управляетъ страномъ къ востоку отъ этой рѣки. Каждому изъ нихъ подвластны по 6 окружныхъ комиссаровъ или Соубаевъ. Образъ правленія деспотическій, правосудіе граничить съ произволомъ. Зимомъ оба Раджи живутъ въ Панакѣ, лежащей на 1222 м. надъ уровнемъ моря, лѣтомъ—въ Тасснеуднѣ, подъ 27° 30' сѣв. шир. и 89° 22' вост. долг. (отъ Гринича), на 2205 м. н. ур. моря. Другія резиденціи—Паро (2361 надъ ур. моря) и Тонгсу (2050 надъ ур. моря). Многіе проходы, изъ которыхъ болѣе замѣчательны Виедіа, га

3405 м., и Пелилапса, на 3316 м. надъ ур. моря, ведутъ изъ Бенгаліи въ Б.; первый къ Паро, второй восточнѣе—къ Тонгсу. Обитатели восточной части Б., такъ называемые товангъ-бгуты, не подчинены власти обоихъ Раджей. Они ведутъ значительную торговлю съ Тибетомъ и Ассамомъ. Въ ихъ главномъ городѣ Товангѣ собираются въ январѣ и юнѣ многолюдныя ярмарки.

Исторія: Англичане пришли съ бгутами въ близкое соприкосновеніе только въ 1772 г., когда послѣдніе заняли пограничную страну Кучъ-Бегаръ. Кучъ-бегарскій раджа обратился къ помощи англичанъ и бгуты были изгнаны. 25 апр. 1774 г. между англійскимъ генерал-губернаторомъ Варренъ-Гастингсомъ и раджей Б. заключенъ былъ, при посредничествѣ Тибета, миръ, по которому раджа обѣщался приостановить всякія непріятельскія вторженія въ Кучъ-Бегару. Лишь черезъ много лѣтъ, именно по присоединеніи англичанами Ассамы въ 1838 году, Б. опять пришли съ ними въ столкновеніе. Порученное капитану Пембертону въ 1837—38 г. веденіе съ Б. переговоровъ о грабительскихъ набѣгахъ бгутовъ на Ассамъ осталось безуспѣшнымъ, и англичане заняли поэтому, въ 1840 г., семь проходовъ, ведущихъ изъ Б. въ Ассамъ, такъ называемые ассамскіе дуары. Въ 1863 г. посоль англичанъ къ раджѣ Бутана, Ашии Эденъ и капитанъ Годвинъ Аустенъ подверглись въ Панакѣ оскорбленіямъ и взяты были въ плѣнъ. Б. пытались принудить Эдена подписать актъ о возвращеніи англичанами Б., занятыхъ ими ассамскихъ дуаровъ. Это вызвало войну, не особенно неудачную для англичанъ, кончившуюся мирнымъ договоромъ въ Букѣ (11 ноября 1865 года), по которому за англичанами остались дуары за ежегодную уплату ими Б.—50000 рупій, а Б. съ своей стороны обязался приостановить всякіе набѣги на англійскую территорію. Залогомъ мира въ рукахъ англичанъ остались также обѣ сильныя пограничныя позиціи—Букса и Девангири. Въ 1872—73 полковнику Грегему дано было порученіе опредѣлять границы между Б. и Ассамомъ и подробно обозначить ихъ рядомъ каменныхъ столбовъ. Граница эта была проведена такъ, что Букса и Девангири остались во владѣніи англичанъ, за что Б. были уступлены обратно дуарскіе проходы.

Литература. Turner, «An account of an embassy to the court of Tishoo Lama in Tibet» (Лондонъ, 1800); Bose, «Some account of the country of B.» («Asiatic Researches», 1825, т. 15); d'Ochoa, «Ambassade au B.» («Nouvelles Annales des voyages», 1840, томъ 2); Griffith, «Journal of the mission which visited B. in 1837—38» («Asiatic Society of Bengal», 1840, т. 8); его же, «Journals of travels in Assam, Burma, B., Afghanistan etc.» (Калькута, 1847); «Report of missions to B.» (Лонд., 1866); Rennie, «B. and the story of the Doar War» (Лонд., 1866).

Бутанъ или водородистый бутиль, С₂H₁₀—простѣйшій предѣльный углеводородъ, начиная съ котораго современныя теории допускають возможнымъ появленіе изомерій, т. е. существованіе двухъ или болѣе химическихъ видоизмѣ-

ней, процентный составъ и величина частицы которыхъ одинаковы, распределение же элементарныхъ атомовъ, составляющихъ частицу, различно. Для формулы C_2H_2 является возможнымъ существованіе двухъ изомеровъ: нормальнаго бутана или ди-этила, $C_2H_5CH_2$. CH_2CH_3 , и изобутана или триметилметана $CH(CH_3)_2$. Первый образуется при дѣйствіи сухого металлическаго цинка на іодистый этилъ C_2H_5I ; это газъ, легко сгущающійся при сильномъ охлажденіи въ жидкую, кипящую при 1° ; онъ медленно реагируетъ съ хлоромъ. Присутствіе его указано въ американской нефти. Изобутанъ полученъ при дѣйствіи цинка на іодистый третичный бутылъ $CS(CH_3)_3$ въ присутствіи воды, причемъ іодъ замѣняется водородомъ; газъ, трудно сгущаемый въ жидкую, кипящую при -17° , очень легко реагируетъ съ хлоромъ, образуя съ нимъ хлористый третичный бутылъ $CS(CH_3)_3$. Открытіе изомеріи бутановъ и сравнительное изученіе ихъ свойствъ принадлежитъ покойному А. М. Бутлерову и занимаетъ въ исторіи органической химіи (1867 г.) почетное мѣсто.

М. Л.

Бутарикъ (Эдгаръ - Поль Boutaric) — французскій историкъ, род. въ 1829 г., посѣщалъ Ecole des chartes, служилъ при архивахъ, завѣдывалъ изданіемъ многихъ старинныхъ актовъ, въ 1876 г. былъ избранъ въ члены Академіи надписей, въ 1877 г. скончался въ Парижѣ. Важнѣйшіе его труды: «La France sous Philippe le Bel» (Парижъ, 1861); «Saint-Louis et Alphonse de Poitiers» (1870—оба сочиненія были удостоены академическихъ премій); «Les institutions militaires de la France avant les armées permanentes» (1863); «Les actes du parlement de Paris, 1254—1328» (1863—67, 2 т.); «Correspondance secrète de Louis XV sur la politique étrangère» (1866) и «Mémoires de Frédéric II» (1866, 2 т.).

Бутафоръ (итал.)—театральный художникъ, обязанный заботиться объ обстановкѣ пьесы, кромѣ декораций.—Бутафорская или бутафорная—комната при театрѣ, мастерская бутафора, гдѣ заготавливается все нужное по бутафорской части. Бутафорскія вещи — принадлежности представленія, какъ то: мебель, оружіе, посуда и т. п.

А. Ум.

Бутеа (Butea Roxb.)—родъ тропическихъ азиатскихъ деревьевъ или кустарниковъ изъ семейства мотыльковыхъ (Papilionaceae). Цвѣтки остиндскихъ *B. frondosa* Roxb. и *superba* Roxb. даютъ желтое красящее вещество; изъ стеблей (также и вида *B. parviflora* Roxb.) притолывается волокно, а сокъ даетъ такъ называемое «кино» (см. это сл.), малабарскій лакъ.

Бутеневъ (Аполлинарій Петровичъ) — дипломатъ, членъ государственнаго совѣта, родился въ 1787 г., † 1866. Его отецъ, небогатый помѣщикъ Калужской губ., самъ не могъ дать ему образованіе; Б. получилъ поверхностное домашнее воспитаніе въ семействѣ богатаго сосѣда-помѣщика Ае. Ник. Гончарова. Съ 1802 г. онъ перешелъ въ Петербургъ, и жилъ тамъ, въ ожиданіи служебной карьеры, въ домѣ фельдмаршала кн. Н. И. Салтыкова. Въ 1804 г. онъ поступилъ въ коллегію иностранныхъ дѣлъ, именно «въ переводческую

канцелярію» въ распоряженіе Полѣнова; вскорѣ потомъ онъ сдѣлался секретаремъ при товарищѣ министра иностр. дѣлъ графѣ А. Н. Салтыковѣ, а въ 1810 г., по ходатайству послѣдняго, перемѣщенъ былъ въ министерскую канцелярію. Въ 1812 г., по ходатайству того же Салтыкова, А. П. взятъ былъ въ дипломатическую канцелярію главнокомандующаго кн. Багратіона, въ которой состоялъ до Бородинской битвы. Подвигаясь постепенно впередъ на дипломатическомъ поприщѣ, Б. въ 1830 г. былъ назначенъ посломъ и полномочнымъ министромъ въ Константинополь, гдѣ успѣшно дѣйствовалъ противъ французской дипломатіи во время польскаго возстанія 1831 года; въ 1832 году побудилъ Порту обратиться къ Россіи за помощью въ войнѣ Турціи съ Мегеметомъ-Али-пашою египетскимъ, а въ 1833 г. подписалъ въ Хункяръ-Скелесси (Ункіаръ-Скелесси) знаменитый трактатъ, которымъ Дарданеллы запирались для прохода иностранныхъ судовъ. Въ Константинополь Б. находился до 1842 г., а съ 1843 г. былъ посланникомъ въ Римѣ, гдѣ, несмотря на натянутыя отношенія петербургскаго двора къ римскому, умѣлъ внушить къ себѣ довѣріе двухъ папъ, Григорія XVI и Пія IX, и заключить въ 1847 г., вмѣстѣ съ гр. Блудовымъ, конкордатъ. Во время римской революціи, Б. постоянно находился при Піи IX въ Гаэтѣ, даже въ самыя критическія минуты революціоннаго возбужденія. Послѣ Крымской кампаніи Б. назначенъ былъ опять посланникомъ въ Константинополь, гдѣ ему предстояла трудная задача возстановить добрыя отношенія между Россіей и Турціей; но въ 1858 г. онъ возвратился въ Россію. Разстроенное здоровье заставило Б. обратиться къ заграничнымъ врачамъ. Б. скончался въ Парижѣ, лѣтомъ 1866 г. Ламаргинъ, въ своихъ «Impressions de voyage en Orient», даетъ объ немъ такой отзывъ: «Homme charmant et moral, philosophe et homme d'Etat».—Его «Воспоминанія» напечатаны въ «Русскомъ Архивѣ» 1831 г.

А. Э.

Бутенопы (братья Николай и Іоаннъ)—родомъ изъ Голштиніи; пріѣхавъ въ 1832 въ Москву, они устроили тамъ заводъ для изготовленія земледѣльческихъ орудій и машинъ, прінятый Московскимъ обществомъ сельскаго хозяйства подъ свое покровительство, и въ которомъ начали изготовлять вѣялки новаго устройства и молотилки, распространившіяся, съ теченіемъ времени, благодаря имъ, повсюду въ нашихъ центральныхъ губерніяхъ. Министерствомъ финансовъ, сочувственно относясь къ ихъ дѣятельности и желая ее расширенія, выдало имъ, съ Высочайшаго соизволенія, ссуду 70000 рублей ассигнаціями на 25 лѣтъ безъ процентовъ. Это помогло Б. значительно расширить свое производство (съ 1846 г. по 1860 г. у нихъ работало отъ 100 до 260 рабочихъ, въ томъ числѣ 20—40 учениковъ изъ помѣщачьихъ имѣній, причемъ изготовлено различныхъ земледѣльческихъ орудій и машинъ, башенныхъ часовъ и пожарныхъ трубъ на сумму болѣе чѣмъ 1250000 рубл.) и открыты склады (депо) въ Кіевѣ и Харьковѣ. Въ 1857 году заведеніемъ братьевъ Б. въ первый разъ были выписаны изъ за-границы двѣ перевозныя паро-

вия машины — одна из Англии в 10 силъ, другая изъ Берлина в 8 силъ, проданная в Рязанскую и Тамбовскую губерній гг. Селезневу и князю Енгальчеву. Впоследствии Б., войдя в сношеніе съ известными иностранными механическими заведеніями и получая отъ нихъ машины для продажи на комиссію, открыл у себя постоянную выставку заграничныхъ земледѣльческихъ машинъ и орудій, чѣмъ весьма много способствовали распространенію послѣднихъ въ нашемъ сельскомъ хозяйствѣ. Въ 1874 г. заводъ былъ проданъ фирмѣ Э. Липгартъ и К^о, значительно расширившей его дѣло.

Бутель — см. Антрискусъ.

Бутель большой (*Chaerophyllum sylvestre* L.) — кормовая трава, не высокаго достоинства, изъ сем. зонтичныхъ (*Umbelliferae*); другой видъ, Б. одуряющій или пьяный (*Ch. temulum* L.) считается ядовитымъ растеніемъ для крупнаго рогатаго скота; особенно ядовитъ его корень.

Бутера (*Butera*) — городъ на островѣ Сициліи, въ провинціи Калтанисеттъ, съ замкомъ норманскаго происхожденія, остатки древнихъ зданій и 5327 жителями. По близости сѣрные источники. Отъ Б. получила свое названіе одна изъ знатнѣйшихъ сициліанскихъ княжескихъ фамилій.

Бутервезъ (Фридрихъ *Butterwek*) — пѣмецкій философъ и историкъ литературы, родился въ 1766 г. недалеко отъ Гослара. Литературную дѣятельность началъ изданіемъ стихотвореній и романа: «*Graf Donopar*» (2 т., Гетт., 1791—1792 г.; второе изданіе, 3 тома, 1798—1800 г.). Съ 1791 г. читалъ въ Геттингенѣ лекціи философіи. Умеръ въ 1828 году. Въ 1818 г. въ Геттингенѣ вышли въ свѣтъ его: «*Kleine Schriften*», съ автобіографіей. Въ своихъ философскихъ изслѣдованіяхъ онъ сначала является ревностнымъ кантианцомъ, а потомъ становится ближе къ Якоби. Первымъ философскимъ его сочиненіемъ было: «*Ideen zu einer allgemeinen Arodikittik*» (2 т., Гетт., 1799); въ нѣкоторыхъ противорѣчіи съ этой книгой стоятъ изданный въ 1813 году: «*Lehrbuch der philos. Wissenschaften*» (Гетт., 2 т.) и «*Religion der Vernunft*» (Гетт., 1824 г.) — сочиненія, въ которыхъ онъ стоитъ за непосредственность вѣры. По этому вопросу, равно какъ и по возрѣніямъ, изложеннымъ въ книгѣ «*Aesthetik*», ему пришлось выдержать борьбу съ значительными противниками. Полезный вкладъ въ науку сдѣлалъ онъ своей «*Geschichte der neuern Poesie und Beredsamkeit*» (12 т., Гетт., 1800—1819) — сочиненіемъ, которое и теперь не утратило своей цѣны и въ свое время оказало значительное вліяніе на романтиковъ и на Уланда. Отдѣлъ, касающійся исторіи испанской литературы и краснорѣчія, переведенъ на испанскій языкъ и значительно дополненъ Іосифомъ Гомесъ-де-ла-Кортинна и Ник. Гусельде-де-Молинедо (3 т., Мадридъ, 1828). Б. издалъ также «*Sämtliche poetische Werke*» Эрнста Шульце. Мейеръ напечаталъ «*Briefe*» Н. Jacobi's an B.» (Геттингенъ, 1868).

Бутеринъ — см. Искусственное масло.

Бутилакъ — см. Портулакъ (*Portulaca oleracea* L.).

Бутиленъ — C_4H_6 . Вещество указаннаго состава было впервые получено въ 1825 г. на ряду съ бензоломъ (см. это слово) знаменитымъ Фарадѣ изъ сжиженной части свѣтительнаго газа, приготовленнаго по способу Taylor'a сухой перегонкой жировъ. Современная теорія указываетъ на возможность существованія пяти изомерныхъ бутиленовъ: 1) этил-этиленъ или нормальный бутиленъ $CH_2:CH(C_2H_5)$; 2) симметрическій диметил-этиленъ или псевдобутиленъ $(CH_3)_2CH:CH$; 3) несимметрич. диметил-этиленъ или изобутиленъ $CH_2:C(CH_3)_2$; 4) тетраметил-этиленъ $(CH_2)_2C_2(CH_3)_2$; 5) метил-триметил-этиленъ $CH(CH_3)CH_2C(CH_3)_2$ — до сихъ поръ еще не известны; изъ нихъ четыре первыхъ приготовлены и изучены главн. образ. русскими химиками (А. Зайцевъ, Эльтековъ, Е. Вагнеръ, Буглеровъ, Шешуковъ, Густавсонъ и др.). Всѣ бутилены газообразны, при охлажденіи сжижаются и при повышеніи температуры кипятъ: 1-й при -5° , 2-й при $+1^\circ$, и 3-й при -7° . По химическимъ свойствамъ очень близки съ амиленами (см. I г., стр. 649). Наиболее изученъ со стороны превращеній — изобутиленъ (см. это сл.).

М. Львовъ. Δ

Бутиль — C_4H_9 , радикалъ бутильных алкоholes (см. это слово), входящій въ составъ различныхъ соединеній въ четырехъ изомерныхъ состояніяхъ: нормальный В. $[CH_2CH_2CH_2CH_3]$, изобутиль $[(CH_3)_2CHCH_2]$, псевдобутиль или вторичный В. $[CH_2CH_2CH(CH_3)]$ и третичный В. — $[C(CH_3)_3]$.

М. Львовъ. Δ

Бутиль водородистый — см. Бутанъ.

Бутиль-хлоралъ (гидратъ) или бутиръ-хлоралъ (гидратъ) — получается при дѣйствіи хлора на алдегидъ въ видѣ маслянистой, весьма гигроскопической жидкости. Больше известно подъ неправильнымъ названіемъ кротонъ-хлорала. При соединеніи бутиль-хлорала $C_4H_7Cl_2O$ съ водой образуется кристаллическій гидратъ $(C_4H_7Cl_2O + H_2O)$ въ видѣ бѣлыхъ, блестящихъ кристаллическихъ пластинокъ, своеобразнаго запаха и жгучаго вкуса. Въ водѣ онъ трудно растворимъ, легче въ спиртѣ, эфирѣ и глицеринѣ. Въ присутствіи щелочей разлагается съ образованіемъ аллил-хлороформа и, какъ конечныхъ продуктовъ, двуххлористыхъ-аллиловъ $(C_4H_7Cl_2O + H_2O = C_3H_5Cl_2 + HCl + CH_2O_2)$. Изъ опытовъ на животныхъ известно, что Б. обезболиваетъ головной мозгъ, затѣмъ спинной и, наконецъ, продолговатый, но его обезболивающее дѣйствіе весьма непродолжительно. Особенно замѣчательно его дѣйствіе на тройничный нервъ, при невралгіяхъ котораго его часто назначаютъ съ блестящимъ успѣхомъ.

Г. Г.

Бутильные алкоholes, $C_4H_9(OH)$ — известны въ четырехъ изомерныхъ видоизмѣненіяхъ, изъ которыхъ только одно наиболѣе давно известно (Вюрцъ) и наиболѣе важное — изобутильный алкоhole, или бутильный алкоhole броженія — находится въ сивушномъ маслѣ. По своимъ химическимъ свойствамъ Б. близокъ къ обыкновенному или винному, а также и къ амилному алкоhole броженія (см. это сл.), на что отчасти указываетъ и обстоятельство

дѣхъ совмѣстнаго образования при процессахъ спирговаго броженія сахаристыхъ веществъ. Изобутильный алкоголь также первиченъ (см. алкоголь), какъ и его бродильные аналоги; при умѣренномъ дѣйстви окисляющихъ веществъ, онъ даетъ сперва алдегидъ, а затѣмъ и кислоту изомасляную, чѣмъ опредѣляется его строеніе и рациональное названіе изопропилкарбинола $(\text{C}_2\text{H}_5)_2\text{CH}(\text{C}_2\text{H}_5(\text{OH}))$. Этотъ алкоголь съ массой производныхъ представляется однимъ изъ наиболѣе подробно и тщательно изученныхъ представителей такъ называемаго класса жирныхъ углеводистыхъ соединений. Какъ вещество доступное по цѣнѣ и легко очищаемое отъ примѣсей, онъ послужилъ и продолжаетъ до сихъ поръ служить для многихъ химиковъ отличнымъ исходнымъ матеріаломъ для получения и изученія весьма многихъ соединений съ 4 атомами С въ частицѣ. Имъ пользовался покойный А. М. Бутлеровъ при своихъ классическихъ изслѣдованіяхъ бутильныхъ соединений вообще, ихъ изомерій и явленій полимеризаціи углеводовъ въ частности. Превосходныя работы Эльтекова надъ изомерными превращеніями въ ряду углеводовъ и алкогольныхъ галоид-ангидридовъ были начаты и главнѣйшіе факты имъ установлены на производныхъ того же алкоголя. Изобутильный алкоголь представляетъ прозрачную жидкость, съ удлиннымъ сивушнымъ запахомъ, растворимую въ 10 частяхъ воды; температура кипѣнія 108° ; удѣльный вѣсъ при $0^\circ=0,817$. Изъ трехъ другихъ изомеровъ $\text{C}_4\text{H}_9(\text{OH})$ наибольшаго вниманія заслуживаетъ третичный бутильный алкоголь или триметилкарбиноль $(\text{OH})\text{C}(\text{C}_2\text{H}_5)_3$; два же остальныхъ—первичный нормальный В. алкоголь, или пропилкарбиноль $\text{C}_2\text{H}_5\text{C}_2\text{H}_5\text{C}_2\text{H}_5\text{OH}$, и вторичный, или этилметилкарбиноль $\left\{ \begin{array}{l} \text{C}_2\text{H}_5 \\ \text{C}_2\text{H}_5 \end{array} \right\} \text{CH}(\text{OH})$, представляютъ лишь спеціальныи интересъ. Триметилкарбиноль является простѣйшимъ и исторически первымъ представителемъ ряда третичныхъ алкоголей. Открытъ (1863) и изученъ А. М. Бутлеровымъ; реакція, послужившая Бутлерову для приготовления этого алкоголя,—дѣйствіе цинкметила, $\text{Zn}(\text{C}_2\text{H}_5)_2$, на хлорангидридъ уксусной кислоты (хлористый ацетилъ) $\text{C}_2\text{H}_3\text{OCl}$ —была имъ обобщена и долгое время служила единственнымъ синтетическимъ способомъ образования третичныхъ алкоголей. Въ болѣе позднее время, когда было доказано, что производныя изобутильнаго алкоголя (напр., отвѣчающіе ему галоидангидриды, какъ $(\text{C}_2\text{H}_5)_2\text{CH}(\text{C}_2\text{H}_5\text{O})$ легко переходятъ въ тотъ же бутилентъ, какъ и изъ іодистаго третичнаго бутила исходнымъ матеріаломъ сталъ изобутиленъ (см. это сл.) изъ изобутильнаго спирта. Изобутиленъ, сгущенный при охлажденіи снѣгомъ съ солью, смѣшивается по этому способу въ запаянныхъ трубкахъ съ избыткомъ воды, подкисленной какой-либо минеральной кислотой, всего лучше сѣрной, и слегка и недолго нагревается ниже 100° . При этомъ изобутиленъ мало-по-малу вполне растворяется въ водѣ, вслѣдствіе того, что образующійся изъ кислоты и непредѣльнаго углеводорода сложный эфиръ—избыткомъ воды гидратируется съ возобновленіемъ ки-

слоты и образованіемъ третичнаго алкоголя, легко растворяющагося въ водномъ слобѣ. Изъ такого раствора, по насыщеніи его поташомъ, выдѣляется легкимъ маслянистымъ слоемъ водный триметилкарбиноль, который отгоняютъ на водяной банѣ, сушатъ сухимъ и плавленнымъ поташомъ и окончательно обезвоживаютъ надъ безводнымъ баритомъ. Въ настоящее время триметилкарбиноль всего проще добывается изъ продажнаго хлористаго третичнаго бутила $\text{C}(\text{C}_2\text{H}_5)_3$, приготовляемаго на химическихъ фабрикахъ по способу Фрѣйнда (нагрѣваніемъ подъ давленіемъ изобутильнаго алкоголя съ дымящейся соляной кислотой); продажный хлорангидридъ нагреваютъ съ 2—3 объемами воды въ герметически закупоренныхъ толсто-стѣнныхъ стеклянкахъ, не доводя температуру выше 70° ; послѣ нѣсколькихъ взбалтываній образуется совершенно однородный кислый растворъ третичнаго алкоголя, легко перерабатываемый въ чистый и безводный препарат.—Триметилкарбиноль твердъ при обыкновенной температурѣ; кристаллизуется въ прозрачныхъ, ромбическихъ призмахъ или таблицахъ, плавящихся при $+25,5^\circ$; темп. кип. $82^\circ,9$; уд. в. при $0^\circ=0,8075$. Запахъ характерный для всѣхъ третичныхъ алкоголей—камфарный и спиртовой. Въ водѣ растворяется во всѣхъ пропорціяхъ и съ нею даетъ гидратъ $2\text{C}_4\text{H}_9\text{O} + \text{H}_2\text{O}$, застывающій при охлажденіи.—Триметилкарбиноль, кромѣ научнаго и историческаго значенія, представляетъ также не малый интересъ и со стороны его дѣйствія на нервную систему человѣка и животныхъ (проф. А. Я. Данилевскій, д-ръ Е. О. Шумова-Симаповская, д-ръ Б. Шапиро); прекрасное дѣйствіе его какъ пріятнаго успокоителя и какъ легкаго снотворнаго испытывалось многими химиками на себѣ.

М. Львовъ. А.

Бутинскіе горячіе ключи—петропавловскаго округа, самая южная камчатскія воды, находятся въ живописной гористой мѣстности, около 500 верстъ отъ Петропавловскаго порта, подъ $51^\circ 26'$ с. ш. Температура воды доходитъ до 65° Р. Ключи расположены на лѣвомъ берегу рѣки Озерной, славятся у туземцевъ и прежде посѣщались весьма значительно; въ послѣднее же время воды эти пришли въ упадокъ. Анализъ, произведенный проф. К. Шмидтомъ въ Дерптѣ (1835 года), далъ слѣдующее на 1153 грамма воды: окиси кальція—0,004, сѣрнокислаго магнія—0,019, хлористаго рубидія, калия и натрія—по 1,589; окиси силиція—0,104 и окиси желѣза—0,002.

Бутирилъ—одноэквивалентная атомная группа $(\text{C}_4\text{H}_7\text{O})$, или подробнѣе $(\text{C}_2\text{H}_5\text{C}_2\text{H}_5\text{C}_2\text{H}_5\text{CO})$, радикалъ нормальной бутириновой или масляной кислоты, не существующей въ свободномъ состояніи. Этотъ остатокъ содержится въ различныхъ соединеніяхъ, между прочимъ—въ хлорангидридѣ масляной кислоты, откуда названіе для этого послѣдняго—хлористый бутирилъ $(\text{C}_4\text{H}_7\text{O})\text{Cl}$. Фрѣйндъ называлъ ди-бутириломъ вещество, которое онъ получилъ при дѣйстви амальгамы натрія на хлористый бутирилъ и которому придалъ строеніе ди-пропилдикетона $(\text{C}_4\text{H}_7\text{O})_2$. Однако, по недавнимъ изслѣдованіямъ Клингера (с. Verl.

Вег., 24, 1271), соединеніе Фрейнда построено совершенно иначе, а потому названіе ди-бутирилъ является для него нераціональнымъ.

Бутириновая кислота — см. Масляная кислота.

Бутирины—сложные эфиры глицерина и бутириновой или масляной кислоты; известны моно-, ди- и трибутиринъ—производныя нормальной кислоты, полученныя при нагреваніи ея съ глицериномъ. Трибутиринъ— $C_{27}H_{52}O_6 = C_3H_7(C_4H_7O_2)_3$ содержится въ коровьемъ маслѣ и представляетъ жирную полутвердую массу; кипитъ при 285° , уд. вѣс 1,052 (при 22°).

Бутиринъ—одна изъ смоль, сопровождающихъ бурые угли. Бѣлаго цвѣта, похожа на масло, состава — $C_8H_{16}O$; при затвердваніи образуетъ кристаллическія иглы.

Бутирометр, также лакто-бутирометръ, лактоскопъ — такъ называются при-

боры для опредѣленія содержанія жира въ молокѣ. При нынѣшнемъ, получающемъ все большее и большее распространеніе, рациональномъ способѣ молочнаго хозяйства, операція эта становится одной изъ самыхъ необходимыхъ; а такъ какъ точный химическій (вѣсовой) анализъ сопряженъ съ крайне длинной и сложной манипуляціей, то для болѣе скорого опредѣленія содержанія жира, что очень важно также для рыночнаго контроля, придумана такая масса приборовъ, различныхъ какъ по своему устройству, такъ и точности результатовъ и удобству примѣненія. Для примѣра опишемъ два изъ нихъ:

1) Ареометрический приборъ Соклета (Sokhlet). Основанія, на которыхъ онъ построенъ, таковы: если смѣшать отвѣшенное количество молока, вѣдраго кали и эфира, взболтать все это и дать отстояться, то, какъ извѣстно, жиръ

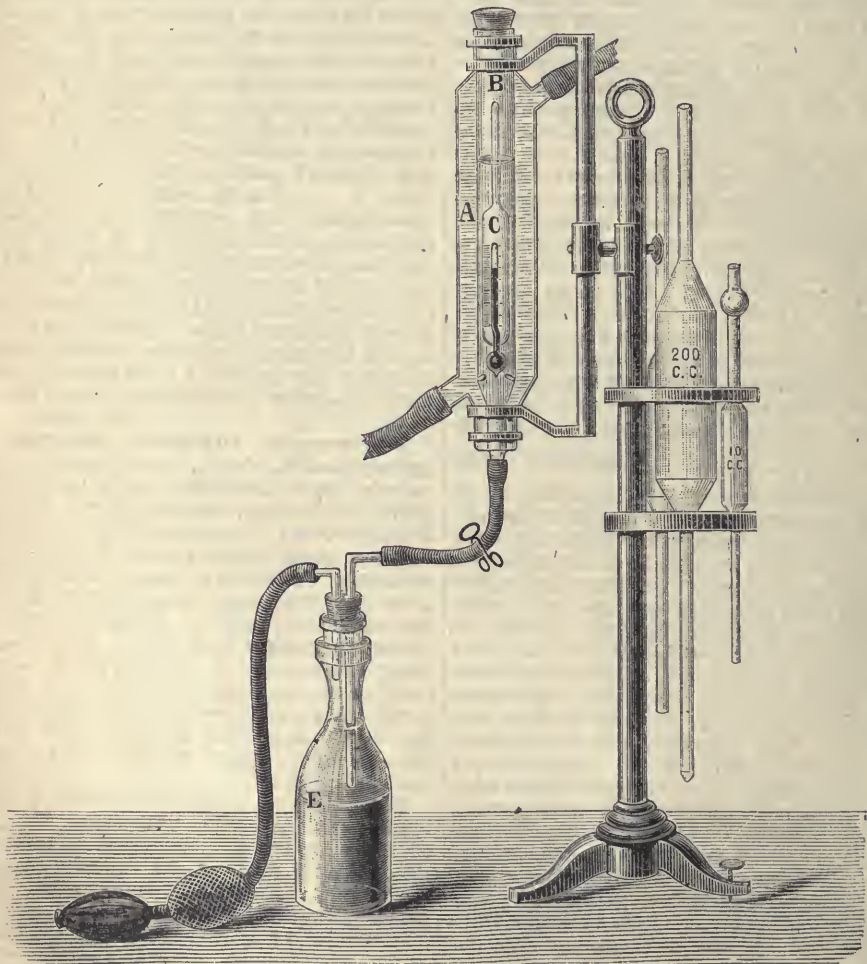

Бутирометр Соклета.

растворяется въ эфиръ и черезъ нѣкоторое время собирается въ видѣ прозрачнаго раствора на поверхности смѣси. Если, при этомъ,

всякій разъ брать одинаковое количество молока и эфира, то, чѣмъ больше жировыхъ веществъ содержитъ молоко, тѣмъ болѣе концен-

трированъ будетъ этотъ растворъ. Концентрацію раствора, а слѣдовательно, и относительное содержаніе жира въ испытуемомъ молокѣ, опредѣляютъ затѣмъ помощью особаго ареометра. На этомъ основаніи существенную часть прибора Сокслета составляетъ стеклянная трубка В (см. рис.), назначенная для принятія эфирнаго жироваго раствора, вгоняемаго помощью насоса изъ бутылки Е, и ареометра С, которыхъ два, одивъ для дѣльнаго, другой для снятого молока. Для поддержанія во время опыта постоянной температуры, трубка В окружена холодильникомъ А. Ходъ опыта таковъ: когда въ бутылкѣ отстоитъ жировой слой, его вгоняютъ, нажимая насосъ, въ трубку В, опускаютъ ареометръ С и отсчитываютъ дѣленіе, до котораго онъ погруженъ. По полученному такимъ образомъ удѣльному вѣсу раствора процентное содержаніе жира опредѣляютъ уже прямо изъ составленной Сокслетомъ ad hoc таблицъ. Разница такихъ показаній сравнительно съ результатами, полученными при точномъ вѣсовомъ анализѣ, не превышаетъ 0,02%.—2) Другой, гораздо менѣе точный, но зато еще болѣе простой и дешевый приборъ — бутирометръ Маршана (Marshand). Онъ состоитъ изъ запаянной съ одного конца стеклянной трубки, на которой нанесены, съ промежутками въ 10 куб. сант., три черты, причемъ отъ самой верхней идетъ внизъ шкала съ дѣленіями, отвѣчающими 0,1 куб. сант. Для производства опыта наполняютъ трубку испытуемымъ молокомъ до первой черты, потомъ приливаютъ до второй черты эфира и, закрывъ отверстие пробкой, взбалтываютъ сильно впродолженіе минуты. Приливъ затѣмъ до третьей черты спирта 90° и закрывъ трубку, взбалтываютъ опять содержимое нѣкоторое время и опускаютъ затѣмъ въ воду, нагрѣтую до 40° Ц. Спустя десять минутъ, трубку вынимаютъ, охлаждають подъ крапомъ, стараясь по возможности не взбалтывать образовавшіеся слои жира, и отсчитываютъ по шкалѣ высоту его. По приложенной таблицѣ находимъ процентное содержаніе жира. Ошибка здѣсь возможна до 0,2%. Кромѣ этихъ приборовъ имѣется еще нѣсколько другихъ, изъ которыхъ одни основаны на оптическихъ свойствахъ молока, его непрозрачности и т. д.—такъ называемые лактоскопы (см. это сл.); другіе же—на свойствахъ жира всплывать вверхъ при долгомъ стояніи—такъ называемые кремнометры (см. это сл.).

I. Г.

Бутиронъ, ди-пронилкетонъ, $C_7H_{14}O$, или подробнѣе $(C_2H_5)_2CO$, полученъ Шанселемъ при сухой перегонкѣ масляно-кислаго кальція. Щербаконъ синтезировалъ его изъ инкпропила $(C_2H_5)_2Zn$ и хлористаго бутирида. Б. кипитъ при 141°—142°; уд. вѣсъ его 0,819 (при 20°); не соединяется съ амміакомъ и кислотъ съѣристокислымъ натріемъ; хромовой смѣсью окисляется въ масляную и пропионовую кислоты, амальгамой натрія возстапвляется во вторичный гептильный алкоголь $C_7H_{14}O$.

Бутка—рѣчка, въ Европ. Россіи, въ шадгинскомъ уѣздѣ Пермской губ.; истокъ небольшого Буткинскаго озера и правый притокъ р. Бѣляковки (см. это сл.), впадающей

въ р. Пышму. Притоки: справа Катарачь и Ольховка, а слѣва—Кругиха и Малая Бутка.

Бутковскій (Петръ Александровичъ)—медикъ, изъ духовнаго званія, род. въ 1801 году, учился въ харьк. коллегіумѣ, потомъ въ петербургской медико-хирургической академіи; по окончаніи курса служилъ военнымъ врачомъ, между прочимъ, 6 лѣтъ въ Выборгскомъ военномъ госпиталѣ. Въ 1832 г. за диссертацию: «De vitae psychicae anomalia generatim» удостоенъ былъ гельсингфорскимъ университетомъ степени доктора медицины, послѣ чего оставилъ службу и, занимаясь практикой, обработалъ свое сочиненіе: «Душевныя болѣзни, изложенныя сообразно началамъ нынѣшняго ученія психіатріи» (2 ч., Спб., 1834). Въ 1834 году Б. былъ назначенъ въ харьковскій университетъ ординарнымъ профессоромъ въ кафедрѣ хирургіи и науки о душевныхъ болѣзняхъ, тогда же ему поручена была хирургическая клиника, а въ 1837 г.—и преподаваніе частной патологии и терапіи. † 21 ноября 1844 г. Б. еще принадлежатъ слѣдующія сочиненія: «Diatrobe isagogica de statu medicinae hodierno deque creando aptiori systemate nosologico morborum, ad chirurgiam spectantium» (Харьковъ, 1835); «Начертаніе частной патологии и терапіи человѣческихъ болѣзней, изд. для руководства въ преподаваніи» (2 ч. Харьковъ, 1840) и др.

Бутковъ (Владиміръ Петровичъ)—государственный дѣятель, имя котораго неразрывно связано съ судебной реформой 1864 г., род. въ 1820-хъ годахъ; въ 1833 г. кончилъ въ Петербургѣ бывшее высшее училище, около того же времени переименованное во 2-ю гимназію; съ 1 января 1853 г. по 1 января 1865 г. былъ государственнымъ секретаремъ, а затѣмъ членомъ государственнаго совѣта и комитета министровъ. † 28 марта 1881 г. послѣ тяжкой болѣзни, продолжавшейся болѣе 13 лѣтъ. Обладая большими административными способностями, обширнымъ практическимъ умомъ, а главное умѣнемъ выбирать людей, Б., по вступленіи на престолъ императора Александра II, преобразовалъ составъ государственной канцеляріи, постоянно пополняя ее людьми, получившими высшее образованіе; между прочимъ, онъ сумѣлъ оцѣнить С. И. Заруднаго, который впоследствии сдѣлался главнымъ его сотрудникомъ и виднѣйшимъ дѣвателемъ комиссіи, состоявшихъ подъ его предѣтельствомъ. Б. пользовался неограниченнымъ довѣріемъ императора Александра II, и осенью 1861 г. представилъ ему докладъ, въ которомъ указывалъ на затрудненія, встрѣченныя государственною канцеляріей при докладѣ проектовъ уставовъ гражданскаго и уголовного судопроизводства и судоустройства, составленныхъ гр. Блудовымъ въ разное время и между собою не согласованныхъ, и высказалъ ту мысль, что детальному разсмотрѣнію означенныхъ проектовъ должно предшествовать «опредѣленіе въ утвержденіе основныхъ началъ». Докладъ Б. былъ Высочайше одобренъ и во исполненіе состоявашагося на основаніи его Высочайшаго повелѣнія былъ составленъ 19 окт. 1861 г. Б., по соглашенію съ гр. Блудовымъ, новый и болѣе подробный докладъ о поряд-

къ разсмотрѣнію въ государственномъ совѣтѣ проектовъ судебного преобразованія. Въ докладѣ этомъ, принадлежавшемъ перу С. И. Заруднаго, проводились три основныя мысли: 1) объ извлеченіи изъ старыхъ проектовъ главныхъ основныхъ началъ, 2) о передачѣ дѣла судебной реформы изъ II-го Отдѣленія Собственной Е. И. В. канцеляріи въ государственную канцелярію и 3) о привлеченіи къ дѣлу юристовъ-специалистовъ; 23 октября 1861 состоялось уже Высочайшее утверждение этого доклада, и съ этого времени все дѣло судебной реформы сосредоточивается въ рукахъ Б. и его главнаго сотрудника С. И. Заруднаго. 29 сент. 1862 г. Высочайше утверждены были «основныя начала» судебной реформы, выработанныя на иныхъ началахъ, чѣмъ предполагалось раньше, а вслѣдъ затѣмъ открыла свои дѣйствія коммиссія подъ предсѣдательствомъ Б., которая въ 11 мѣсяцевъ съ неслышанной быстротою и образцовой обстоятельностью составила всѣ проекты Судебныхъ Уставовъ (подробности см. Судебныя уставы императора Александра II). Помимо предсѣдательствованія, лично на Б. легла щекотливая и крайне трудная задача разсѣять въ высшихъ сферахъ предубѣжденія противъ суда присяжныхъ и др. институтовъ новаго суда. Человѣкъ свѣтскій и ловкій, краснорѣчивый и остроумный собесѣдникъ, Б. превосходно зналъ атмосферу, въ которой ему приходилось дѣйствовать, и былъ какъ бы созданъ для такой пропаганды. Зная, когда, гдѣ и что можно говорить, зналъ, какого рода аргументы могутъ возымѣть дѣйствіе въ его своеобразной аудиторіи, Б. сдѣлалъ то, что не подъ силу было ни убѣдительнымъ официальнымъ запискамъ, ни превосходнымъ специальнымъ монографіямъ. Такимъ образомъ Б. подготовилъ почву для успѣшнаго разсмотрѣнія составленныхъ подъ его предсѣдательствомъ проектовъ въ государственномъ совѣтѣ; этимъ онъ сослужилъ великую службу дѣлу судебной реформы. Но и по утвержденіи Судебныхъ Уставовъ не прекратились его труды по преобразованію судебной части. Въ 1865—66 гг. онъ же предсѣдательствовалъ въ коммиссіи, учрежденной для разработки законоположеній о введеніи въ дѣйствіе Судебныхъ Уставовъ. Вообще не поддежитъ никакому сомнію, что безъ его настойчивости и его умѣнія устранивъ препятствія, неоднократно встрѣчавшіяся при разсмотрѣніи новыхъ началъ, введенныхъ въ Судебные Уставы, утвержденіе ихъ въ томъ видѣ, въ какомъ оно состоялось, и обращеніе къ исполненію могло бы значительно замедлиться.

Бутковъ (Петръ Григорьевичъ)—академикъ и сенаторъ, род. въ 1775 г.; службу началъ во Владимірскомъ драгунскомъ полку. Въ важный для Россіи моментъ присоединенія Грузіи (1801—2 г.) мы застаемъ Б. правителемъ канцеляріи главнокомандующаго генер.-лейтен. Кнорринга. Въ 1803 г. онъ вышелъ въ отставку и покинулъ Кавказъ. Черезъ два года (1805 г.) онъ снова вступаетъ на службу и причисленъ къ Герольдіи; въ 1809 г. определенъ генераль-аудиторъ-лейтенантомъ къ главнокомандующему молдавскую армію, ген.-фельдмаршалу кн. А. А. Прозоровскому, а при преемникахъ

послѣдняго, кн. Багратионъ и гр. Каменскомъ 2-мъ, управляя еще походной канцеляріей и велъ переписку о дѣйствіяхъ и движеніяхъ арміи. Въ 1811 году Бутковъ за болѣзнь оставилъ службу и пробылъ въ отставкѣ до 1820 г., когда вступилъ въ вѣдомство министерства духовныхъ дѣлъ и народн. просвѣщенія и былъ назначенъ директоромъ училищъ Воронежской губ. Эту должность онъ исправлялъ около 2-хъ съ половиною лѣтъ, а въ 1823 г. назначенъ чиновникомъ по особымъ порученіямъ при финляндскомъ генералъ-губернаторѣ, гр. Закровскомъ; въ 1828 г. назначенъ членомъ совѣта министерства внутр. дѣлъ и въ этомъ званіи дважды, въ отсутствіе министра, управлялъ министерствомъ; въ 1841 г. былъ избранъ въ академики, въ 1849 г. назначенъ сенаторомъ. Б. умеръ 12 декабря 1857 года. Слѣдя за ходомъ русской исторической литературы, изучая всѣ ея важнѣйшія изслѣдованія и пробѣрая ихъ по первоисточникамъ, Б. обладалъ многосторонними и глубокими познаніями въ области русской исторіи и ея древностей, и въ печатныхъ трудахъ своихъ заявилъ себя добросовѣстнымъ изслѣдователемъ и весьма строгимъ и осторожнымъ критикомъ. Въ своихъ статьяхъ, которыхъ было напечатано при его жизни до 56 (въ разныхъ повременныхъ изданіяхъ, преимущественно въ «Сѣверномъ Архивѣ» и «Журналѣ Минист. Внутр. дѣлъ»), онъ касался почти исключительно древнѣйшей эпохи исторіи Русси, какъ бытовыхъ ея явленій, такъ и древнѣйшихъ памятниковъ. Въ «Извѣстіяхъ Императорской Академіи Наукъ», т. VII, помѣщенъ списокъ какъ напечатанныхъ имъ трудовъ, такъ и оставшихся въ рукописи (число послѣднихъ достигаетъ 49). Въ отдѣльномъ изданіи появилось только его изслѣдованіе: «Оборона русской лѣтописи отъ навѣтви скептиковъ» (Спб., 1840). Здѣсь онъ приходитъ къ тому убѣжденію, что скептики весьма несправедливы по отношенію къ нашимъ древнимъ памятникамъ и къ культурному достоянію нашего древняго прошедшаго. Вполнѣ подтверждая и взглядъ Шлегера, который, какъ извѣстно, высоко ставитъ наши памятники, и мнѣніе Карамзина о культурности дорюриковской и довлдимірской Руси, онъ въ этомъ направленіи пошелъ гораздо дальше и Шлегера и Карамзина. Особенно важны его изысканія для уясненія культурнаго состоянія Россіи въ XII в., когда появилась первая лѣтопись; имъ впервые выяснено вліяніе на насъ Византіи и просвѣтительное значеніе Киевопечерскаго монастыря. Вмѣстѣ съ тѣмъ Б. устанавливалъ договоры съ греками и другіе памятники—отдѣльныя произведенія Нестора, вродѣ житія Феодосія, и отдѣльныя сказанія областныя, вродѣ сказанія объ ослѣпленіи Василька. Хотя «Оборона» Б. появилась послѣ «Нестора» Погодина, не въ ней авторъ вполнѣ самостоятельно разбилъ многія возраженія и доводы скептиковъ и проложилъ дорогу послѣдующимъ защитникамъ самобытности начальной русской лѣтописи и древнѣйшей русской культуры.

Изъ рукописныхъ произведеній Буткова до сихъ поръ Академіею наукъ изданы только

«Материалы для новой исторіи Кавказа, съ 1722 по 1803 г.», въ 3 ч., подъ редакціей акад. Броссе (Спб., 1869); да кромѣ того въ 1873 г., въ «Древностяхъ» (Трудахъ москов. археологич. обществ., т. III) появилась его статьяка «О мѣстности г. Танаиса или Азова». В. С.

Бутковъ (Яковъ Петровичъ) — писатель сороковыхъ годовъ, изъ самоучекъ, происхожденіемъ мѣщанинъ. Являсь изъ провинціи въ Петербургъ, онъ пристроился къ «Отеч. Запискамъ», и, когда ему пришлось идти въ солдатчину, Краевскій купилъ для него рекрутскую квитанцію, которую В. и отработывалъ въ журналѣ своего патрона. Ведя жизнь, полную лишений и нужды, онъ ознакомился съ жизнью чиновничьяго пролетариата и вообще бѣдности, ютящейся по угламъ чердаковъ и подваловъ. Выгъ этой части рода человѣческаго В. изобразилъ въ рядѣ повѣстей: «Новый годъ», «Темный человѣкъ», «Горюнь», «Кредиторы, любовь и загавіа», «Невскій проспектъ», «Странная исторія» и пр. и въ сборникѣ: «Петербургскія вершины» (2 ч. Спб., 1845—46). † 28 нояб. 1856. Какъ писателю такъ назыв. «натуральной» школы, ему пришлось терпѣть притѣсненія со стороны строгаго представителя тогдашней цензуры Мусина-Пушкина, обращавагшагося съ нимъ особенно безцеремонно, какъ съ лицомъ изъ низшаго сословія. В. нельзя отказать въ талантѣ и въ умѣнн изобразить типы избраннаго имъ общества, какъ это признаетъ Бѣляевскій (Соч., т. X), но, разумѣется, только Булгаринъ могъ ставить его выше Гоголя; см. о немъ: А. Милуковъ, «Литературныя встрѣчи и знакомства» (Спб., 1890). М. М.

Бутларъ (Ева Buttlar) — основательница «Филадельфійскаго» религіознаго общества, род. 1670 въ Эшвегѣ, въ лютеранскомъ семействѣ; въ 1687 г. вышла замужъ за французскаго эмигранта Везиаса. Послѣ десяти лѣтъ свѣтской жизни, она, увлеченная пѣгнстическимъ мистицизмомъ, оставила мужа, сгруппировала вокругъ себя приверженцевъ и вмѣстѣ съ кандидатомъ богословія Винтеромъ, молодымъ врачомъ Аппенфельдеромъ, двумя дѣвками фонъ Каленбергъ и др. основала въ Алендорфѣ (въ Гессенѣ) религіозное «Филадельфійское» общество. Въ этомъ кружкѣ она возвѣщала, что произошло новое воплощеніе св. Троицы, въ лицѣ ея самой, Винтера и Аппенфельдера, что всѣ члены безусловно должны повиноваться велѣніямъ новой пророкицы. Здѣсь отверглася христіанскій бракъ и проповѣдывалось какое-то мистическое ученіе о духовно-плотскомъ единеніи; предвѣщало въ будущемъ паденіе церкви, общность имущества, близкое наступленіе царства небснаго и т. д. Въ дѣйствительности въ этомъ обществѣ явился въ самыхъ разнообразныхъ формахъ развратъ, что навлекло на его членовъ преслѣдованіе со стороны властей. Изгнанное изъ Алендорфа, общество безуспѣшно пыталось поселиться въ другихъ мѣстахъ; много его членовъ для виду приняло католичество. Присужденное къ большому штрафу, общество, наконецъ, распалось и въ Альтонѣ совсѣмъ прекратило свое существованіе. Ева В. снова вернулась къ лютеранству и въ 1717 г.

скончалась. См. E. F. Keller, «Die Buttlarische Rotte» (въ «Zeitschrift für Historische Theologie», 1845); L. Christiany, «Eva von Buttlar» (Штутгардъ, 1870).

Бутларъ (Рудольфъ Buttlar, родился въ 1802 г. † въ 1875 г.) — опытный лѣсной хозяинъ, втеченіе тридцати лѣтъ ведшій образцовое хозяйство въ лѣсахъ своего имѣнія Эльбербергъ (Гласюттенъ форстъ), недалеко отъ Мюндена (Пруссія, Гессенъ-Кассель), и изобрѣтатель особаго способа лѣсныхъ посадокъ, описаннаго имъ въ сочиненіи «Forstkulturverfahren» (1853). Способъ этотъ, отличающійся сравнительной дешевизной, можетъ быть примѣняемъ только на рыхлыхъ почвахъ, и состоитъ въ томъ, что ямки для саженцевъ — 1 лѣтней сосны и 2 л. другихъ древесныхъ породъ — приготавлиются особымъ чугуннымъ, короткимъ (не болѣе 10—12 дюйм. длины) коломъ, вѣсомъ около 6 фунт. Колъ имѣеть форму четырехгранной остроконечной пирамиды съ закругленными ребрами и часто въ немъ, посрединѣ, находится продольное отверстие для подвѣшиванія его при переноскѣ къ поясу рабочаго; коротенькая же, цѣльная съ коломъ ручка, расположена подъ тунымъ къ нему угломъ и обшиваеяся кожей. Хотя этотъ сажальный колъ и называется именемъ Бутлара, но онъ описанъ уже въ 1715 г. Иоганномъ Эльсгольдценсомъ подъ названіемъ plantator buxi, такъ какъ изготовлялся въ то время чаще изъ самшита, чѣмъ изъ желѣза.

Употребленіе кола довольно своеобразно: рабочій, наклонясь къ поверхности почвы, бросаетъ предъ собою колъ такъ, чтобы онъ поглубже воткнулся въ почву заостреннымъ концомъ въ вертикальномъ положеніи. Затѣмъ, вынувъ колъ изъ почвы, беретъ изъ особой корзинки саженецъ, помѣщаетъ корни его въ сдѣланную коломъ ямку, и, придерживая его лѣвою рукою въ томъ положеніи, какое онъ долженъ имѣть въ ямкѣ, прижимаетъ къ корнямъ землю, втыкая колъ вторично въ почву, рядомъ съ первой ямкой, въ наклонномъ положеніи и приводя потомъ въ вертикальное состояніе. При извѣстномъ навыкѣ посадка по этому способу идетъ весьма быстро, такъ что одинъ рабочій, при обыкновенныхъ условіяхъ, высаживаетъ въ день около 750—1200 саженцевъ, самъ приготавлиая для нихъ ямки. Но если корни деревецъ обсыпаютъ въ ямкахъ дерновою золою, то это число сокращается до 450—500 штукъ.

Работа коломъ Бутлара довольно утомительна для рабочихъ и потому колъ этотъ замѣняется въ новѣйшее время иными разнаго рода орудіями, какъ-то: колыями съ длинными ручками — вартенбергскимъ, маріенвердерскимъ или крумгаарскимъ, Нейгардта, Швахха, Аллерса, Гемпеля, Водички, Тюрмера и т. п.; топорами вальдескимъ и спессартовскимъ; коломъ-мотыгой Пяташа и другими (см. Посадка). В. С.

Бутлеровъ (Александръ Михайловичъ) — знаменитѣйшій русскій химикъ и видный общественный дѣятель, родился въ дворянскомъ семействѣ въ г. Чистополѣ, Казанской губерніи, 25 августа 1828 г., и скончался 5 августа 1886 г. въ той же губерніи, въ собствен-

номъ имѣнн, сельцѣ Бутлеровкѣ, спасскаго уѣзда. Первоначальное воспитаніе Б. получилъ въ Казани, сперва въ частномъ пансіонѣ Топорина, затѣмъ въ 1-й мѣстной гимназіи. Въ 1844 г. онъ поступилъ въ казанскій университетъ на естественный разрядъ физико-математическаго факультета, гдѣ въ 1849 г. и окончилъ курсъ со степенью кандидата; въ слѣдующемъ году Б. поручено было чтеніе университетскихъ лекцій по физикѣ и физич. географіи для медиковъ и неорганич. химіи для натуралистовъ и математиковъ; въ 1851 г. онъ получилъ степень магистра химіи. Докторскую степень Б. получилъ въ началѣ 1854 г. въ московскомъ университетѣ, и по возвращеніи въ Казань былъ избранъ экстраординарнымъ, а 1858 утвержденъ въ званіи ординарнаго профессора. Въ началѣ 1868 г. Б. пригласили, по инициативѣ проф. Д. И. Менделѣева, въ петербургскій университетъ, гдѣ съ февраля 1869 года онъ началъ чтеніе лекцій, а въ 1870 году устроилъ въ университетѣ отдѣленіе химической лабораторіи для специальныхъ работъ по органической химіи. Вскорѣ по переходѣ въ Петербургъ Б. (въ началѣ 1870 г.) былъ избранъ членомъ Императорской Академіи наукъ и завѣдывалъ сначала вмѣстѣ съ Зининимъ, а затѣмъ одинъ академической химической лабораторіей. Б. † въ званіи заслуженнаго проф. петерб. университета, ординарнаго академика Имп. Академіи наукъ и профессора химіи Высшихъ женскихъ курсовъ, состоя почетнымъ членомъ университетовъ казанскаго, кіевскаго и московскаго и медицинской академіи, различныхъ ученыхъ обществъ въ Россіи и за-границей. Вся малопродолжительная, но полная плодотворнѣйшей дѣятельности жизнь покойнаго Б. была посвящена излюбленной имъ наукѣ и ея распространенію. Имя его, можно сказать, слито вплотную съ насажденіемъ и распрѣтвомъ химіи въ наше отечествѣ, и неразрывно связано съ развитіемъ цѣлаго блестящаго періода органической химіи на Западѣ, какъ въ области ея теорій, такъ и въ области фактовъ ихъ закрѣпляющихъ. Б., какъ химикъ и основатель цѣлой химической школы, пользовался громкою извѣстностью не только у насъ, но еще болѣею за-границей. Кромѣ того, Б., страстно интересуясь и занимаясь нѣкоторыми отдѣлами прикладнаго естествознанія, немало потрудился въ этой области, и многого достигъ, въ особенности на поприщѣ пчеловодства, гдѣ настойчивой дѣятельностью на практикѣ и въ печати заново призвалъ къ жизни русское пчеловодство. Не менѣе громкую, хотя, конечно, не многимъ симпатичную извѣстность имѣетъ имя Б. въ сферѣ популяризаціи и разбора явленій такъ называемаго медумизма.

Перехода къ обзору дѣятельности Б., какъ крупнаго научнаго дѣятеля, прежде всего должно обратить вниманіе на то, что онъ образовалъ и оставилъ послѣ себя въ Россіи цѣлую школу изслѣдователей по органической химіи, разрабатывающихъ эту науку въ духѣ идей и пріемовъ своего учителя.

Но чтобы быть творцомъ научной школы въ странѣ, для этого требуется соединеніе многихъ рѣдкихъ личныхъ качествъ, которыми въ избыткѣ обладалъ нашъ знаменитый

ученый педагогъ. Съ рѣдкой живостью, ясностью мысли и рѣчи—въ немъ соединялась замѣчательная простота въ обхожденіи и отзывчивость. Страстная любовь къ наукѣ была въ немъ ключемъ и завлекала жаждущую истины во всѣхъ ея видахъ молодежь. Б. и въ лабораторіи, и у себя въ кабинетѣ былъ всегда доступенъ и практикантамъ-химикамъ, и любителямъ-пчеловедамъ, и стороннимъ посѣтителямъ; для всякаго находилось въ запасѣ у Б. именно то, что въ данную минуту было всего нужнѣе, совѣтъ или поощреніе, мягкая критика или слова утѣшенія (см. превосходную рѣчь Г. Г. Густавсона: «А. М. Бутлеровъ, какъ представитель школы», въ «Журналѣ Р. Х. О.» за 1887). Укрѣпившіяся еще съ середины 60-хъ годовъ выраженія въ химіи: «Бутлеровское направленіе», «Бутлеровская школа» сохранились во всей ихъ силѣ и до сего времени. Зовется это направленіе Бутлеровскимъ потому, что Б. былъ однимъ изъ творцовъ, какъ новаго научнаго принципа—«химическаго строенія», такъ въ особенности и всесторонняго примѣненія и развитія этого послѣдняго, положеннаго имъ въ основу и преподаванія, и всѣхъ научныхъ работъ, произведенныхъ имъ лично и его учениками. Не входя въ детальное разсмотрѣніе самаго принципа, считаемъ, однакоже, нужнымъ указать, что прошло почти тридцать лѣтъ послѣ появленія классическихъ статей Б. по установкѣ принципа строенія и двадцать пять истекло послѣ выхода 1-го изданія его безсмертнаго «Введенія къ полному изученію органической химіи» и работъ надъ изомеріею простѣйшихъ углеводородовъ и спиртовъ,—а принципъ за все это время примѣнялся все шире и шире; теперь нѣтъ того отдѣла въ органической химіи, куда бы его помощью не былъ внесенъ яркій свѣтъ. Подобный широкий захватъ матерьяла, подчинившагося принципу строенія, явился возможнымъ только потому, что на ряду съ яснымъ и точнымъ изложеніемъ основъ ученія о химическомъ строеніи, всюду, гдѣ было возможно, выставлялись и предсказанія; задачи, поставленныя самимъ творцомъ теоріи, тотчасъ разрабатывались, часто разрѣшались въ лабораторіи имъ лично и съ помощью учениковъ. Такъ зародилась «Бутлеровская школа», тѣсно связанная въ началѣ съ возникновеніемъ Бутлеровскаго ученія о строеніи. Первые пионеры школы научились у первоисточника не только работъ лабораторной, со своеобразными пріемами и методами изслѣдованія веществъ, трудно получаемыхъ и нерѣдко въ ничтожныхъ количествахъ, но и особымъ пріемомъ трактованія предмета изслѣдованія, по которому частности подчинялись и ярко освѣщались единымъ общимъ принципомъ. Въ статьѣ «О химическомъ строеніи» придется еще вернуться къ значенію всего созданнаго Б., здѣсь же вкратцѣ прослѣдимъ общій ходъ только самыхъ важнѣйшихъ его работъ по органической химіи, интересъ и значеніе которыхъ не только не теряется до сихъ поръ, но по отношенію къ нѣкоторымъ даже возрастаетъ. Съ конца 50-хъ годовъ начинаютъ появляться изслѣдованія наипростѣйшихъ органическихъ со-

единеній съ однимъ атомъ углерода въ составѣ, начиная Б. въ лабораторіи Вюрца въ Парижѣ, продолженныя въ Казани и давнія науки способы образованія, свойства и превращенія веществъ, важность которыхъ для науки и практики, можно сказать, съ тѣхъ поръ все болѣе и болѣе увеличивается. Такъ, упомянемъ о приготовленномъ Б. йодистомъ метиле-нѣ. $\text{СН}_2\text{J}_2$ (изъ йодоформадѣйствіемъ $\text{C}_2\text{H}_5\text{ONa}$), который, благодаря своему высокому удѣльному вѣсу (тяжелѣйшая изъ всѣхъ органич. жидкостей) 3,842 и сравнительной стойкости, сталъ въ послѣднее время обиходною жидкостью въ рукахъ минералога и петрографа при опредѣленіяхъ уд. вѣса и состава минераловъ и горныхъ породъ. Исходя изъ йодистаго метилена и шавелево-кислаго серебра, Б. получилъ такъ называемый оксиметиле-нъ ($\text{СН}_2\text{O}$) и, превращающійся при нагреваніи въ простѣйшій алдегидъ (муравьиный) и снова при охлажденіи переходящій въ твердое, полимерное состояніе. Интересъ и значеніе послѣдняго соединенія высоки потому, что еще въ 1861 г. Б. удалось дѣйствіемъ на оксиметиле-нъ известковой воды доказать впервые возможность искусственнаго полученія сахаристаго начала, названнаго имъ метилени-таномъ. Лишь въ самое послѣднее время, когда создался совершенно новые методы изслѣдованія и выдѣленія сахаристыхъ началъ, авторитетъ въ этой новѣйшей области—Эмиль Фишеръ вновь возбудилъ интересъ къ первой синтетической глюкозѣ (метиленитанъ зовется теперь формозой и акрозой), въ которой по ея свойствамъ очень не легко было угадать въ началѣ 60-хъ годовъ синтетическую глюкозу. Послѣ 1861 года Б. выступаетъ съ рядомъ блестящихъ теоретическихъ и критическихъ статей, въ которыхъ излагаются имъ съ замѣчательной ясностью и силой главнѣйшія основанія ученія о «Химическомъ строеніи веществъ». Назовемъ здѣсь: «О химическомъ строеніи веществъ» (1861); «О различныхъ способахъ объясненія нѣкоторыхъ случаевъ изомеріи» (1863, въ Эрленмейровскомъ «*Kritisches Zeitschrift f. Chemie*», на нѣмецкомъ языкѣ, и въ «Ученыхъ запискахъ казанскаго университета»). Это ученіе имѣло и имѣетъ ко-печную цѣлью опредѣлить взаимное химическое отношеніе и связь отдѣльныхъ элементарныхъ атомовъ, составляющихъ частицу даннаго тѣла; принимая всецѣло унитарность частицы, ученіе это, однако, стремилось во всѣхъ случаяхъ опредѣлить самый способъ и порядокъ расчлененія единой частицы на составляющіе ее атомы. Такъ какъ структурное (отъ нѣмецкаго выраженія строеніе = Struktur, введеннаго самимъ Б. взаимнъ термина «конституція») ученіе Бутлерова, исходя изъ немногихъ допущеній (см. Химическое строеніе), опиралось на факты уже извѣстные, объясняя ихъ и предсказывая новыя, то окончательное его признаніе и укрѣпленіе могло произойти только послѣ всесторонняго испытанія его путемъ новыхъ и новыхъ опытовъ. Къ нимъ то и приступилъ Б., начиная съ 1863 г., неустанно обогащая науку чрезвычайно важными экспериментальными работами, съ изу-

мительной ясностью доказывающими вѣрность структурнаго ученія, въ особенности въ области явленій изомеріи органическихъ тѣлъ. Рядъ классическихъ его работъ начинается съ открытія имъ перваго третиангаго алкоголя—триметилкарбинола (изомернаго съ Вюрцевскимъ бутильнымъ алкоголемъ броженія, см. Бутильные алкоголи) и синтеза другихъ его гомологовъ. Немногимъ позже, изучая производныя этого алкоголя, Б. обнаружилъ другое, не менѣе важное въ исторіи органической химіи изслѣдованіе о двухъ предѣльныхъ углеводородахъ состава C_4H_{10} , на которыхъ съ отчетливостью и блескомъ доказалъ изученію свойствъ химическихъ и физическихъ изомерію открытаго имъ вновь триметилформена $\text{СН}(\text{СН}_3)_3$ съ ди-этиломъ $\text{C}_2\text{H}_5 \cdot \text{СН}_3$ (см. Бутанъ). Оставляя въ сторонѣ значительное число работъ, произведенныхъ Б. въ періодъ времени до начала 70-хъ годовъ, укажемъ лишь на тѣ, которыя по ихъ важности занесены въ элементарные курсы органической химіи: «Опредѣленіе плотности пара метильнаго соединенія свинца (глубубнетраметила)», и «О нѣкоторыхъ углеводородахъ C_nH_{2n} », гдѣ описанъ изобутиленъ изъ триметилкарбинола, и «Изслѣдованіе нѣкот. превращеній динк-метила». Изъ петербургскаго періода химической дѣятельности Б. особеннаго вниманія заслуживаютъ его работы, важныя и въ теоретическомъ отношеніи, надъ установкой явленія полимеріи въ ряду этиленныхъ углеводородовъ (см. Изобутиленъ). Какъ въ другихъ бутлеровскихъ изслѣдованіяхъ, такъ и въ этихъ, на ряду съ чрезвычайно глубокими и часто новыми соображеніями теоретическаго характера, выступаетъ мощность таланта экспериментатора, рѣдко останавливающагося передъ трудностями задачъ. Въ обширномъ мемуарѣ «Объ изодибутиленѣ» (1876—77) приведено въ нѣсколькихъ строкахъ совершенно новое, такъ сказать, динамическое возрѣніе о значеніи условій превращенія на строеніе нѣкоторыхъ веществъ—возрѣніе, которое до сихъ поръ еще ждетъ дальнѣйшаго развитія и объясняетъ разныя многое въ той области, которую нѣмцы очень неудачно называютъ таутомеріей, то десмотропией, то аллозомеріей и пр. Какъ рядъ статей и мемуаровъ надъ изученіемъ продуктовъ уплотненія изобутилена, такъ и въ появившемся ранѣе мемуарѣ «О строеніи нѣкоторыхъ непредѣльныхъ углеводородовъ» (1870), кромѣ образцовой экспериментальной стороны, разбѣна такая масса важныхъ теоретическихъ замѣчаній и сопоставленій, что ихъ можно смѣло рекомендовать для изученія каждому начинающему химику на ряду съ классическими трактатами великихъ химиковъ-экспериментаторовъ первой половины настоящаго столѣтія: Гей-Люсака, Берцелиуса, Вѣлера, Либиха, Бунзена, Дюма, Жерара и Лорана. Къ той же категоріи классической обстоятельности и точности можно отнести и подробныя статьи Б.: «О физическихъ свойствахъ триметилкарбинола» (1871); «О триметил-уксусной кислотѣ» (1872—74); «Пентаметил-этолъ» и немало другихъ менѣе обширныхъ, и по своему теоретическому интересу уступающихъ приведеннымъ нами выше.

Преемственность бутлеровскихъ идей и направленія всего ясна въ выступающъ въ слѣдующихъ сопоставленіяхъ работъ учениковъ его и работъ учениковъ этихъ послѣднихъ. Открытіе В. синтеза предѣльныхъ третичныхъ алкогелей послужило толчкомъ къ открытію интереснѣйшихъ синтезовъ непредѣльныхъ третичныхъ и вторичныхъ алкогелей для преемника В. въ казанской лабораторіи—Зайцева и его многочисленныхъ учениковъ; подъ руководствомъ и по предложенію В. была сдѣлана въ Казани работа надъ окисленіемъ кетоновъ А. Н. Поповымъ, продолжавшимъ разрабатывать эту тему почти втеченіе всей своей дѣятельности; завершена эта работа надъ правильностью окисленія кетоновъ, превосходнымъ изслѣдованіемъ Е. Е. Вагнера, ученика А. М. Зайцева. Разсѣянные въ многочисленныхъ статьяхъ В. различныя наблюденія надъ явленіями изомеризаціи и иныхъ аномальныхъ реакцій, а также и въ особенности сопутствующія имъ соображенія о «механизмахъ реакцій» послужили къ разработкѣ многихъ частныхъ и открытіямъ обобщеній въ духѣ структурнаго ученія для Морковникова, Зайцева, Львова и ихъ учениковъ. Число учениковъ В., работавшихъ на его темы и подъ его руководствомъ, очень значительно (однихъ преподавателей и лаборантовъ въ высшихъ учебныхъ заведеніяхъ, списокъ которыхъ составленъ былъ за 1½ года до смерти В. въ газетѣ «Новости» 22 марта 1885 г., № 80, было около 30 чел.). Но втеченіе всей долголѣтней педагогической дѣятельности В. очень рѣдко держался обычая публиковать изслѣдованія своихъ учениковъ отъ общаго съ ними имени (намъ извѣстны только работы съ Осокинымъ въ Казани, съ Вышнеградскимъ, Горяиновымъ и Рипца здѣсь), и никогда не пользовался работами начинающихъ для своихъ личныхъ, хотя бы въ высоко научныхъ цѣляхъ, какъ то практикуется почти всѣми корифеями химіи на Западѣ.

Для обстоятельнаго знакомства съ личностью и трудами покойнаго В. укажемъ рѣчи проф. Г. Г. Густавсона, А. М. Зайцева и В. В. Морковникова, помѣщенные въ «Журналѣ Химич. общ.» за 1887 г.; рѣчь проф. Лагермарка, «А. М. Бутлеровъ» (брошюра, Харьковъ, 1887); рѣчи проф. казанскаго унив. А. М. Зайцева, И. И. Канонникова, Н. М. Мельникова и А. И. Якобіа (брошюра, Казань, 1887); проф. Н. П. Вагнера, «Воспоминаніе объ А. М. Бутлеровѣ» (помѣщенное въ изданномъ А. Н. Асаковымъ «Сборникѣ статей А. М. Бутлерова по медиумизму», Спб., 1889). Относительно многочисленныхъ работъ В., изъ которыхъ лишь только на нѣкоторыя мы уже ссылались въ текстѣ, укажемъ здѣсь, что всѣ онѣ появлялись одновременно на русскомъ и иностранныхъ языкахъ (нѣмецкомъ и французскомъ) въ различныхъ химическихъ журналахъ («Журналѣ Химич. общ.», «Мемуарахъ» и «Бюллетеняхъ» здѣшней академіи, «Bulletin'ахъ» парижскаго химич. общ., «Annales de chimie», «Zeitschrift f. Chemie» и въ «Либиховскихъ Аналахъ»). Работы казанскаго періода съ 1863 г. появлялись по преимуществу на нѣмецкомъ языкѣ, а съ 1870 г. послѣ злостной

выходки Фольгардта и Кольбе противъ французскихъ химиковъ—на французскомъ яз. въ изданіяхъ Академіи наукъ.—Классическій учебникъ В.: «Введеніе къ полному изученію органической химіи» впервые изданъ въ Казани втеченіе 1864—1866 г. и въ 1868 былъ переведенъ съ дополненіями подъ редакціей автора на нѣмецкій языкъ подъ заглавіемъ: «Lehrbuch d. organischen Chemie zur Einführung in das specielle Studium derselben» (Лейпцигъ). Съ этимъ изданіемъ свѣрено петербургское посмертное изданіе Бутлеровскаго «Введенія», подъ редакціей его учениковъ въ 1887 г. Для желающихъ познакомиться съ мастерскимъ изложеніемъ ученія «о химическомъ строеніи» укажемъ на превосходную брошюру В., изданную имъ за годъ до смерти, въ 1885 г.: «Химическое строеніе и теорія замѣненія съ приложеніемъ статьи: современное значеніе теоріи химическаго строенія». Кроме того, укажемъ и на общедоступную брошюру В.: «Основные понятія въ химіи», изданную въ годъ смерти (въ мартѣ 1886 г.), а также книгу по пчеловодству для крестьянъ: «Пчела, ея жизнь и правила толковаго пчеловодства» (1871), выдержавшую до настоящаго времени нѣсколько изданій и до сихъ поръ пользующуюся громаднымъ спросомъ и уваженіемъ у всѣхъ грамотныхъ пчеляковъ. Недавно всѣ статьи Бутлерова по пчеловодству изданы отдѣльной книгой.

М. Л.

Бутлеръ (Бенжаменъ - Франклинь Butler) — американскій генералъ, род. 1818 г.; изучалъ сначала богословіе, затѣмъ юриспруденцію; съ 1841 г. занимался адвокатскою практикой въ штатѣ Массачусетсъ, и былъ нѣсколько разъ избираемъ въ члены законодательнаго собранія этого штата, а въ 1860 г. В. сдѣлался членомъ демократическаго національнаго конвента. Во время междоусобной войны В. вступилъ въ солдату армію и уже въ 1861 году отличился взятіемъ форта Гаттераса, важнаго пункта на берегу Сѣверной Каролины; въ 1862 г. предпринялъ вмѣстѣ съ адмираломъ Фарагатомъ экспедицію противъ Нью-Орлеана, и, завладѣвъ послѣднимъ, занималъ здѣсь до конца 1862 г. постъ губернатора; своими строгими и крутыми мѣрами онъ возбудилъ здѣсь большую ненависть среди рабовладѣльцевъ. Въ 1864 г. В. былъ посланъ въ форть Монрое въ Восточной Виргиніи, гдѣ, занявъ войсками удобную позицію, приготовилъ Гранту выгодный базисъ для военныхъ дѣйствій противъ Ричмонда. Послѣ неудачной экспедиціи противъ Вильмингтона (въ декабрѣ 1864 г.), онъ въ январѣ 1865 г. былъ устранивъ отъ командованія. Послѣ подчиненія южанъ, онъ состоялъ членомъ конгресса и былъ сторонникомъ суровыхъ мѣръ противъ нихъ. Въ 1877 г. В. стоялъ въ главѣ движенія за сохраненіе бумажныхъ денегъ (Greenbackler), выступалъ также кандидатомъ на постъ президента, но безуспѣшно. Ср. Bland, «Life of general B.» (Бостонъ, 1879).

Бутлеръ (Вальтеръ Butler)—участникъ 30-лѣтней войны, родомъ изъ Ирландіи, рано поступилъ рядовымъ въ императорскую армію, пріобрѣлъ довѣріе Валленштейна и сдѣлался у

него командиром драгунскаго полка. Не раздѣляя нѣкоторыхъ плановъ Валленштейна, онъ вступилъ въ тайные переговоры съ генераломъ Шиколомини и, вмѣстѣ съ командантомъ г. Эгера, Гордономъ, оберъ-вахтмейстеромъ Лесли и др. устроилъ умерщвление Валленштейна, 25 февраля 1634 г. Б. былъ возведенъ за это въ графское достоинство, произведенъ въ генералъ-майоры и вообще получилъ отъ императора множество милостей и наградъ. Отличившись еще въ битвѣ при Нордлингенѣ, Б. скончался въ декабрѣ того же года въ Швабин. Ср. Carve, «Itinera et cum historia facti Butleri, Gordonis, Lesly et aliorum» (т. 1 и 2, Майнцъ, 1640—41; т. 3, Шпейеръ, 1646).

Бутлеръ (Давидъ) — голландецъ; капитанъ 1-го ранга, извѣстенъ въ исторіи русскаго флота какъ командиръ перваго русскаго военнаго корабля «Орель», назначеннаго, по повелѣнію царя Алексѣя Михайловича, къ плаванію по Каспійскому морю и построеннаго въ дворцовомъ селѣ Дѣдновѣ или Дѣдиновѣ, куда Б. прибылъ изъ Голландіи въ маѣ 1670 г. Съ этимъ кораблемъ Б. прибылъ въ Астрахань къ тому времени, когда тамъ ожидали нападенія Стеньки Разина. При самомъ нападеніи послѣдняго на городъ Б. оставилъ судно, рѣшившись бѣжать въ Персію, къ чему подговорилъ и многихъ изъ своихъ подчиненныхъ. Но эти послѣдніе, боясь попасть въ руки Разина, отплыли на небольшомъ суднѣ, не дождавшись своего начальника. Б., по необходимости оставшійся въ Астрахани, былъ свидѣтелемъ того, что происходило въ городѣ по взятіи послѣдняго Разиннымъ. Его письма въ Голландію объ этихъ событіяхъ напечатаны въ измѣдкомъ изданіи «Путешествія Стрѣйска», бывшаго въ экипажѣ корабля «Орель».

Бутлеръ (Самуилъ Butler) — англійскій поэтъ эпохи реставраціи Стюартовъ, приверженецъ короля, врагъ пуританъ, противъ которыхъ направлена его знаменитая сатира «Гудибрасъ» (Hudibras). Разсказы нѣкоторыхъ биографовъ объ ужасающей нищетѣ, въ которой Б. провелъ жизнь и въ которой онъ умеръ, преувеличены; но несомѣнно, что жизнь его была полна неудачъ, закалившихъ его сатирической талантъ. Б. род. въ 1612 г., не получилъ правильнаго воспитанія, хотя и учился нѣскольکو времени въ Оксфордѣ и Кембриджѣ. Въ молодости онъ служилъ клеркомъ въ нѣсколькихъ домахъ и между прочимъ попалъ къ сэру Самуэлю Люку, богатому землевладѣльцу, республиканцу и приверженцу парламента. Уже тогда будущій приверженецъ свергнутой династіи, Б. имѣлъ возможность наблюдать въ домѣ Люка нѣкоторыя смѣшныя стороны жизни пуританъ и воспользовался впоследствии этими наблюденіями для «Гудибраса» (въ лицѣ героя поэмы изображенъ Люкъ). Положеніе Б. нѣскольکو улучшилось послѣ вступленія на престолъ Карла II. Напечатанная въ 1663 г. первая часть «Гудибраса» быстро сдѣлала его знаменитымъ. Придворные и вся королевская партія восхизались остроумною сатирой; король постоянно цитировалъ ее и, по преданію, не расставался съ поэмой по цѣлымъ днямъ, а на почъ клалъ ее подъ подушку. Въ 1664 г.

появилась вторая, въ 1678—третья часть «Гудибраса», принесшія автору много славы, но не улучшившія его матеріальнаго положенія. Не смотря на широкое распространеніе поэмы и на хлопоты друга Б., поэта Вячерли, предъ-терцоюмъ Вукингемскимъ, король, благодѣтельствующій всѣмъ придворнымъ поетамъ, не обращалъ вниманія на автора «Гудибраса». Б. умеръ въ нищетѣ въ 1680 г.

Гудибрасъ — англійскій Донъ-Кихоть. Б. вышучиваетъ пресвитерьянъ и индепендентовъ съ тѣмъ же остроуміемъ, съ какимъ Сервантесъ развѣнчиваетъ рыцарство. Но, въ то время какъ нельзя отказать въ уваженіи нравственной личности Донъ-Кихота, герой Б. не только смѣшенъ, но и отвратителенъ. Въ поэмѣ 10000 стиховъ, въ которыхъ описываются приключенія фантастическаго мирового судьи и его клерка, отправившихся въ путь, чтобы остановить всякія увеселенія въ народѣ и исполнить такимъ образомъ предписанія парламента. Сэръ Гудибрасъ соединяетъ въ себѣ педантизмъ, трусость, уродство и лицемеріе. И все это описано съ юморомъ, не уступающимъ, по мнѣнію многихъ критиковъ, юмору Рабля, Вольтера и Свифта. Клеркъ Ральфъ — типъ угрюмаго, безмозглаго фанатика-индепендента. Фабула поэмы слаба, страдаетъ отсутствіемъ единства, эпизоды не связаны, характеры (кромя двухъ главныхъ) еле намѣчены. Но эти недостатки выкупаются живостью и богатствомъ фантазіи автора въ отдѣльныхъ эпизодахъ, поражающихъ главнымъ образомъ неистощимымъ остроуміемъ, которое и дѣлаетъ Б. классическимъ поэтомъ Англій. Задача автора — не описаніе приключеній Гудибраса, а злая, неустанная сатира пуританскихъ нравовъ; она блестяще выполнена, благодаря не только таланту автора, но и его наблюдательности и учености, съ которою онъ сумѣлъ выискнуть въ тонкости религіозныхъ ученій, которыя осмѣиваетъ. Въ 1715 году вышли 3 тома посмертныхъ сочиненій Б.; въ 1759 г. изданы оставшіяся сочиненія Б. въ стихахъ и прозѣ, подъ заглавіемъ «Genuine remains». Изданіе д-ра Грея сочиненій Б. въ 1744 г. послужило образцомъ всѣхъ дальнѣйшихъ изданій. Ср. Johnson, «Life of the English poets» (1872).

Бутль-къмъ-Линаваръ (Bootle-cum-Linacre) — приморскій городъ въ Англій, у устья Мерси, въ 5 км. ниже Ливерпуля, на Лидь-Ливерпульскомъ каналѣ, съ 27347 ж. Имѣетъ громадныя доки, маякъ, фабрики и ведетъ оживленную торговлю съ Америкой.

Буто (Buto), или Бутосъ, Буте — древній городъ въ Нижнемъ Египтѣ (къ СВ. отъ Саиды), въ которомъ находился храмъ въ честь богини того же имени (см. ниже) съ оракуломъ, пользовавшимся большою извѣстностью въ Египтѣ. Ежегодно происходило тутъ и празднество въ честь богини.

Буто (Buto) — египетская богиня, отождествляемая съ греческой Латоной (или Лето); считается воспитательницей Горуса и Бубастиды, дѣтей Озириса и Изиды, причѣмъ первая она, по сказанію, спасла отъ преслѣдованій Тифона на плавучій островъ Хеммисъ, при городѣ ея же имени (см. это сл.). Ей по-

священа была особая порода бѣлокъ, которую содержали при ея храмѣ въ Б.

Бутовая кладка рядами состоитъ изъ горизонтальныхъ рядовъ бута, толщиною до 1 фута; постели должны быть тщательно выравнены, а лицо и заусенки могутъ быть и безъ обтески; при возведеніи же, напримѣръ, цоколей разнаго рода жилыхъ и публичныхъ зданій, обыкновенно, какъ постели такъ лицо и заусенки бутовыхъ плитъ обдѣлываются чисто по науголинику. Нужно при кладкѣ камня повѣрять горизонтальность его постели, безъ чего онъ могъ бы легко лопнуть въ послѣдствіи. Камни кладутся одинъ рядъ тычкомъ, другой ложкомъ или попеременно; въ послѣднемъ случаѣ, по крайней мѣрѣ, одна четверть камней должна составлять тычки, безъ чего не можетъ быть достаточной прочности—монolitности въ кладкѣ. Каждый тычекъ долженъ имѣть ширину отъ полутора до двухъ разъ болѣе его толщины, а длину отъ трехъ до пяти разъ болѣе толщины ряда. Какого бы размѣра ни были камни, всегда надо располагать ихъ швы въ переязыку; образующіеся между камнями пустоты внутри стѣны закладываются возможно лучше пригнанными къ ихъ величинѣ кусками камня и расщепиваются мелкимъ щепанымъ камнемъ. При производствѣ этого рода кладки нужно строго наблюдать за точнымъ исполненіемъ вышесказаннаго и стараться, чтобы камни ложились на мѣста своею натуральною постелью безъ подкладокъ, и отнюдь не допускать кладки камня ребромъ. Сопротивленіе такого рода кладки составляетъ $\frac{1}{2}$ сопротивленія камня, изъ котораго сложены. По Урочному положенію къ этого рода кладкѣ примѣняются §§ 372 и 373, по которымъ на 1 куб. саж. кладки требуется $\frac{1}{4}$ камня и 0,37 куб. саж. раствора. Всѣ одной кубической сажени кладки отъ 1200—1320 пудовъ. Этого рода кладка очень часто, напр. въ мостахъ, имѣетъ углы изъ тесоваго камня и тогда ряды ея должны соответствовать рядамъ облицовки и выводиться въ одно и то же время. Подобнаго рода кладки весьма употребительны въ строеніяхъ и хороши, въ механическомъ смыслѣ, для такого рода построекъ, въ которыхъ требуется большее сопротивленіе въ наружной части стѣны, чѣмъ внутри, напр., въ поддерживающихъ стѣнахъ, откосныхъ крыльяхъ мостовъ и пр. Подобная кладка можетъ быть употреблена и при возведеніи устоевъ мостовъ, но только въ такомъ случаѣ, если давленіе производимое на кладку, не превосходитъ прочнаго ея сопротивленія, которое принято въ 3,5 пуда на 1 кв. дюймъ. Въ этомъ случаѣ облицовываютъ весь устой или только углы тесанымъ камнемъ, дабы придать строгую эстетическій видъ и вмѣстѣ съ тѣмъ защитить отъ дѣйствія атмосферныхъ перемѣнъ, ударовъ льдинъ.

При возведеніи, напр., фундаментовъ и оградъ допускается бутовая кладка неправильными рядами, въ которой каждый рядъ камня имѣетъ разную толщину, но постели во всѣхъ камняхъ выровнены. Для послѣдняго рода строній, т. е. оградъ и сельскохозяйственныхъ сооружений, всегда употребляется обыкновенная бутовая кладка, отличающаяся отъ предъ-

идущихъ тѣмъ, что выводится не рядами, а въ мозаику, какъ удобнѣе пришелся камень. Если изъ такого рода кладки выводить фундаментъ подъ каменныя строенія, то надо дѣлать его на гидравлическомъ растворѣ, а подъ деревянные—на известковомъ растворѣ. Такъ какъ при такого рода кладкахъ получаются неправильныя швы и гнѣзда, заполненныя лишь растворомъ, то для придачія приличнаго вида, напр. оградъ, закладываютъ малыми камешками всѣ такіе широкіе швы въ кладкѣ. Сопротивленіе такого рода кладки не болѣе сопротивленія раствора, на которомъ она сложена. Рабочая сила необходимая для кладки одной кубической сажени: каменщиковъ 11,43, рабочихъ 11,43 и для выломки плиты или камня 8,13 рабочихъ. Э. Ф.

Бутово— село Курской губ. грайворонскаго уѣзда, лежитъ въ углу уѣздовъ обоянскаго, бѣлгородскаго и грайворонскаго, въ 8 верстахъ отъ рѣки Ворсклы. Мѣстность высокая (106 с.) и чрезвычайно овражистая. Отъ Грайворона 42 версты, отъ жел. дороги 34 в. Это высшій пунктъ: отсюда расходятся рѣки Ивля, Ворскла и др. Мѣль лежитъ сравнительно глубоко. Число жителей 2030; бѣваютъ 2 ярмарки.

Бутово—ст. Московско-Курской жел. дор. въ 29 вер. къ Ю. отъ Москвы. Большая отправка въ Москву плитняка, такъ назыв. подольскаго мрамора, извести и цемента.

Бутовскій (Александръ) — экономистъ, былъ въ Лондонѣ агентомъ нашего министерства финансовъ, а въ 1870-хъ годахъ директоромъ департамента. Написалъ «Опытъ о народномъ богатствѣ, или о началахъ политической экономіи» (3 т. Спб., 1847); здѣсь авторъ является приверженцемъ Манчестерской школы и повторяетъ всѣ нападки, которыми эта школа осыпала позднѣйшихъ экономистовъ, отвергающихъ неограниченную свободу промышленности. Сочиненіе это, само по себѣ безцвѣтное, не можетъ однакожь не быть упомянуто историкомъ русской мысли, такъ какъ оно дало молодому талантливому публицисту В. А. Милютину поводъ написать двѣ критическія статьи (въ «Современникѣ» 1847 г., т. 5 и 6, и въ «Отечественныхъ Запискахъ» 1849 г. т. 55), въ которыхъ проводились иные взгляды на задачи политической экономіи. Впечатлѣніе этихъ статей было очень сильно: завязалась оживленная полемика, выдвинувшая на первый планъ многія идеи, подготовившая движеніе 1860-хъ годовъ. Когда на очередь поставленъ былъ вопросъ объ освобожденіи крестьянъ, Б. въ статьѣ: «Общипное владѣніе и собственность» (въ «Русскомъ Вѣстникѣ» 1858 г., № 13) выступилъ противникомъ общины и предостерегалъ отъ возведенія ея на степень обязательной формы поземельнаго устройства; статья вызвала отвѣтъ Ю. Ф. Самарина въ «Сельскомъ Благоустройствѣ» (1858 г. № 10).

Б. принадлежатъ еще слѣдующіе труды: «О государственной отчетности во Франціи» (М. 1858); «О средствахъ улучшенія пеньковой промышленности во всѣхъ ея отрасляхъ» (Спб. 1842); «Начертаніе правилъ конопатной промышленности во всѣхъ ея отрасляхъ» (Спб.

1842); въ «Обзорѣ Парижской всемірной выставки 1867 г., изд. по распоряженію департамента мануфактуръ и торговли», Б. составилъ 10-й выпускъ: «О шелкахъ и шелковыхъ тканяхъ» (Спб. 1868).

Бутоголь—см. Ботоголь.

Бутомацеи (Butomaceae) — семейство однодольныхъ травянистыхъ многолѣтниковъ, растущихъ въ болотахъ. Въ Россіи повсемѣстно встрѣчается *Butomus umbellatus* L. (см. это сл.).

Бутомусъ (*Butomus*) — линнеевскій родъ растений изъ семейства *Butomaceae*. По берегамъ болотъ, прудовъ, озеръ весьма распространены у насъ *B. umbellatus* L., осотника, сусака (по киргизски тип-басъ), отличающійся горизонтальными корневищемъ, длинными линейно-треугольными листьями и довольно крупными, розоватыми цвѣтками на длинныхъ ножкахъ, сидящихъ на верхушкѣ стебля зонтикомъ. Цвѣтеть лѣтомъ и осенью. Распространенъ почти во всей Европѣ, въ Туркестанѣ, Сибири, Китаѣ. Калмыки пекутъ въ золѣ свѣжія корневища и ѣдятъ ихъ съ саломъ. Употребляется въ пищу также въ Архангельской губ., въ Сибири, Молдавіи. Корневища и сѣмена прежде употреблялись въ медицинѣ (*Rad. et Sem. Junci florigi*), а въ народной медицинѣ — отъ водяной. Разводится какъ декоративное растение для прудовъ.

Бутошьеръ (по-франц. *Boutonnière* — петля для пуговицы) — сокращенное выраженіе вмѣсто *operation de la boutonniere* — хирургическая операція, состоящая во вскрытіи мочевого канала посредствомъ прорѣза съ вѣшной стороны — операція, часто неизбежная въ случаѣхъ суженія мочевого канала или при извлеченіи пнородныхъ тѣлъ изъ него.

Буторишъ — мысъ на Лапландскомъ бер. Севернаго ок., Архангельской губ., кемскаго уѣзда, къ СЗ. отъ Колы и отъ группы Семи острововъ, имѣетъ до 175 ф. высоты. Сосѣднія горы возвышаются до 500 футъ.

Буто-яръ — оврагъ въ Ферганской области около Касана, въ которомъ находятся старыя разработки золота, занимающія обширное пространство. Развѣдки Федорова показали, что золото попадаетъ весьма мелкими зернами въ глинисто-песчаномъ цементѣ конгломерата, причемъ содержаніе его не превосходитъ нѣсколькихъ долей, такъ что выгода съ разработки весьма сомнительна.

В. М.

Бутриновы. — Свѣдѣнія объ этомъ родѣ начинаются съ Иоакима Б., убитаго при взятіи Казани 2 окт. 1552 г. и вписаннаго, наравнѣ съ другими, въ синодикъ Моск. Успенскаго собора на вѣчное поминовеніе. — Ратманъ Б. за отличие на войнѣ пожалованъ отъ царя Феодора Ивановича въ 1590 г. похвальною грамотою и помѣстьями. Родъ Б. внесенъ въ VI ч. дворянскаго Родословной книги по Пензенской губ.

Бутрыманцы — мѣстечко трокскаго у. Виленской губ., отстоящее отъ Троку на 54 в., а отъ Вильны на 115 в., съ 2400 жит. и р.-кат. приходскою церковью; славится въ губерніи своими ярмарками и особыми пряниками.

Бутсъ, или **Бусъ** (Вильямъ Booth) — англійскій проповѣдникъ, основатель и главный

руководитель «Арміи спасенія», род. 10 апрѣля 1829 г. въ Ноттингемѣ, въ Англии. Б. еще въ ранней молодости, когда былъ подмастеремъ портного, охотно ходилъ слушать проповѣди вселенскихъ методистовъ и, 15 лѣтъ отъ роду, сталъ уже самъ проповѣдывать въ своемъ родномъ городѣ. Методистскіе священники замѣтили въ молодомъ Б. недожинныя способности и предложили ему въ 1848 г. сдѣлаться священникомъ; но онъ отказался и уѣхалъ въ Лондонъ, чтобы окончательно посвятить себя тому, что онъ называлъ «спасеніемъ» (*the Salvation*). Съ тѣхъ поръ его можно было часто видѣть въ самыхъ различныхъ пунктахъ Англии, проповѣдующимъ по деревнямъ и распространяющимъ «благую вѣсть». На нѣкоторое время Б. опять вернулся въ Лондонъ, чтобы тамъ подготовиться къ священнической миссіи въ сектѣ *Methodistes New Connexion*. Затѣмъ онъ снова удаляется въ провинцію, гдѣ съ успѣхомъ продолжаетъ свою горячую проповѣдь покаянія. — Къ этому времени относится его женитба на молодой дѣвушкѣ миссъ Мемфордъ (*Mamford*), которая три года слѣдовала за нимъ и помогала ему въ его дѣятельности. Первые нѣсколько лѣтъ послѣ свадьбы супруги Б. провели въ небольшомъ многолюдномъ центрахъ Англии: Шеффилдѣ, Лидсѣ, Галифаксѣ, Честерѣ, Бирмингамѣ и др., дѣятельно занимаясь своей евангельскою миссіей, убѣждая народъ оставить грѣховную жизнь и искать спасенія въ религіи. Тогда же Б. рѣшительно порвалъ съ методистами, и они закрыли для него свои часовни. Но его система уже раньше состояла именно въ «спасеніи» людей въ нѣ храмовъ, и съ тѣхъ поръ шумные, грубоватые приемы, которыми онъ привлекалъ вниманіе массъ, получили даже опредѣленныя формы (сохранившіяся и понынѣ). Проповѣдямъ обыкновенно предшествовала музыка: при звукахъ барабаннаго боя, мѣдныхъ трубъ и флейтъ процессія его приверженцевъ (тогда еще съ нимъ во главѣ) съ шумомъ проходила по городу, останавливалась на болѣе людныхъ мѣстахъ: площадяхъ, перекресткахъ и т. под., причемъ пѣлись гимны, произносились проповѣди и молитвы; затѣмъ при звукахъ того же страннаго оркестра, всѣ направлялись въ залу, нанятую для проповѣди; тутъ снова гимны, молитвы и проповѣди съ энергичными предложеніями присутствующимъ — покаяться и присоединиться къ «обращеннымъ» и вѣрующимъ. Въ роли проповѣдниковъ часто являлись разные, извѣстные народу, жулики, пьяницы, бывшіе преступники, проститутки и т. п., которыхъ Б. удалось «спасти», и это не мало способствовало успѣхамъ его пропаганды.

Послѣ многихъ лѣтъ кочевой жизни, втеченіе которыхъ онъ успѣлъ уже приобрести извѣстное число сторонниковъ, Б. въ 1864 г. возвратился въ Лондонъ и здѣсь сосредоточилъ свою дѣятельность, главнымъ образомъ, въ бѣдныхъ и грязныхъ кварталахъ Ист-Энда. Б. и его приверженцамъ приходилось встрѣчаться не только съ недоброжелательствомъ, насмѣшками, но и подвергаться нападеніямъ на улицѣ и вступать въ рукопашный бой. Впослѣдствіи для борьбы съ при-

верженцами Б. образовалось даже специальное сообщество под именем Skeleton Army, устраивавшее настоящие баталы, доходившія до кровавых сценъ.

Долго Б. дѣйствовалъ безъ опредѣленнаго плана; но когда онъ увидѣлъ, что число его приверженцевъ увеличивается съ каждымъ днемъ, онъ задумалъ дать этому зарождающемуся обществу извѣстныя формы, рекомендовать извѣстные выработанные его практикой приемы пропаганды, поддерживать среди обращенныхъ преданность дѣлу, соревнованіе въ усердіи и нѣкотораго рода дисциплину. Сами приверженцы Б. (такъ называемые «салогисты», или «салваціонисты») считаютъ начало своей организаціи съ 1865 года, когда они оказались достаточно многочисленными, чтобы образовать во всѣхъ кварталахъ Лондона группы подъ названіемъ сначала: «East London Christian Revival Society», затѣмъ: «East London Christian Mission». Названіе это они опять перемѣнили въ 1870 г. на болѣе простое, но болѣе широкое по значенію: «Christian Mission», и съ тѣхъ поръ, благодаря безпрерывной пропагандѣ, возникаетъ цѣлый рядъ отдѣленій, или «станцій» этой миссіи въ различныхъ пунктахъ Англій. Съ 1878 г. общество стало, наконецъ, называться: «Salvation Army» и получило почти военную организацію, которая существуетъ и понынѣ.

Б. созвалъ тогда своихъ приверженцевъ на «военный конгрессъ», сдѣлавъ затѣмъ извлеченіе изъ руководствъ англійской арміи, составилъ цѣлый рядъ подробныхъ инструкцій и опубликовалъ все это въ томъ же году подъ заглавіемъ: «Orders and Regulations for the Salvation Army». Все было устроено въ обществѣ на военный ладъ. Въ каждомъ отдѣльномъ пунктѣ члены арміи спасенія составляютъ «станцію» или «корпусъ», которымъ командуетъ капитанъ при содѣйствіи лейтенантовъ, сержантовъ и капраловъ; нѣсколько корпусовъ составляютъ вмѣстѣ «секція», «дивизіи» и т. п., во главѣ которыхъ стоятъ майоры и полковники; въ каждомъ отдѣльномъ государствѣ надъ всѣми стоитъ главный командиръ. Членамъ арміи присвоена особая форма, состоящая изъ кэпи, кителя и брюкъ темно-синяго цвѣта съ красными кантами, красного жилета, со значками соответственно званію (на воротникѣ—у офицеровъ, и на рукавѣ—у прочихъ). Женщины могутъ быть облечены всѣми офицерскими званіями и также имѣютъ особую форму: синюю юбку, кофту и широкую коричневую шляпу, украшенную красной лентой съ надписью: «Salvation Army». Каждый корпусъ имѣетъ свое знамя, свой N, свою музыку и свое мѣсто для собраній, называемое «казармой». Ниспие чины обязаны безусловнымъ подчиненіемъ высшимъ. Б., въ качествѣ «генерала» арміи, пользуется почти абсолютною, диктаторскою властью среди своихъ подчиненныхъ. Вступающіе въ армію рядовыми могутъ оставаться при прежнихъ занятіяхъ, но должны по мѣрѣ силъ содѣйствовать успѣхамъ арміи, присутствовать на собраніяхъ, распространять изданія арміи; должны отрѣшиться отъ свѣтскихъ удовольствій, безнрав-

ственного чтенія, безнравственныхъ разговоровъ и т. п. Офицеры арміи посвящаютъ себя цѣликомъ служенію интересамъ арміи и получаютъ жалованье (15—27 шилл. въ недѣлю, смотря по семейному состоянію); они обязаны безпрерывно вести пропаганду въ пользу арміи, устраивать еженедѣльно чуть ли не 20 митинговъ, ежедневно посвящать нѣсколько часовъ посѣщеніямъ на дому, помогать больнымъ, беззащитнымъ, проникать въ самые отчаянные притоны, производить сборы пожертвованій, доставлять въ главную лондонскую квартиру Б. статистическія и др. свѣдѣнія. Многія правила, касающіяся обязанностей офицеровъ по привлеченію новыхъ адептовъ, не лишены извѣстной доли іезуитизма. Имъ предписывается не пренебрегать никакими средствами для возбужденія вниманія публики; рекомендуются всякаго рода эффекты, вліяющіе на массу, пріобрѣтеніе расположенія вліятельныхъ лицъ, даже подкупъ полиціи и журналистики; офицеры должны стараться разузнавать всю подноготную жителей того города, гдѣ живутъ, чтобы пользоваться этимъ для блага арміи; должны поддерживать хорошія отношенія съ мѣстными священниками; должны умалчивать обо всемъ, что можетъ дискредитировать армію и т. п. Чтобы развить въ членахъ арміи корпоративный духъ, поощрять рвеніе, дать имъ возможность дѣлиться извѣстіями, касающимися отдаленныхъ миссій и интересовъ всей ассоціаціи въ цѣломъ, Б., со свойственнымъ ему организаторскимъ чутьемъ, установилъ: военные совѣты, куда салогисты собираются въ большомъ числѣ и цѣлую іерархическую систему повышений, разныя награды и отличія; имѣется также рядъ специальныхъ періодическихъ изданій общества. Эти изданія служатъ также средствомъ пропаганды, и отчасти источникомъ дохода, хотя иногда раздаются и безплатно; наиболѣе извѣстны изъ нихъ: «War Cry» («Кликъ войны»); «The little Soldier» (спеціально для дѣтей); «En avant» (изд. въ Парижѣ); «Jongi Pokar» (въ Индіи); «Strids Rapet» (въ Стокгольмѣ). Всѣ эти изданія, по словамъ Б., расходились въ концѣ 1890 г. въ количествѣ 37400000 экз. Отъ времени до времени, въ цѣляхъ пропаганды, печатаются также отдѣльные брошюры или статьи въ общихъ періодическихъ изданіяхъ. Перу самого Б. принадлежатъ брошюры: «Salvation Soldiery», «Training of Children», «Letters to Soldiers», «Holy Living» и статья «The Salvation Army» въ «Contemporary Review» (1882 г., авг.).

По сущности своего ученія, армія спасенія не представляетъ ни новой религіи, ни даже особой секты. Салогисты иногда заявляютъ даже, что ихъ ученіе мирится со всѣми существующими исповѣданіями; но, повидному, они все-таки исходятъ изъ того принципа, что существующія церкви неспособны содѣйствовать духовному и тѣлесному благосостоянію бѣдныхъ. Главная цѣль арміи—пробудить и спасти возможно большее количество душъ, вернуть ихъ къ религіознымъ идеямъ; для достиженія «спасенія» рекомендуются: раскаяніе, молитва, отреченіе отъ грѣховной жизни, подавленіе въ себѣ страстей, наконецъ посвященіе

не себя попеченію о бѣдныхъ и дѣятельность на пользу арміи. Абсолютное повиновеніе вождѣ генерала арміи и его офицеровъ, вѣра въ «божественное происхожденіе арміи» также считаются обязательными догматами для «обращаемыхъ» и вступающихъ въ ассоціацію.

Съ 1880 г. начинается усиленная пропаганда идей арміи за предѣлами Англіи, преимущественно «сестрами», т. е. женщинами-проповѣдницами. На особенно сильное противодѣйствіе наткнулась экспедиція салютистокъ въ Швейцарію, гдѣ жители отнеслись къ нимъ настолько враждебно, что потребовалось вмѣшательство суда и администраціи, которые поддержали главныхъ агитаторовъ (въ томъ числѣ и старшую дочь Б., Екатерину) изгнанію. Настойчивые въ преслѣдованіи своихъ цѣлей, салютисты продолжали, однако, свою пропаганду, и въ настоящее время насчитываютъ приверженцевъ въ 27 пунктахъ столь негостепріимной для нихъ Швейцаріи, преимущественно среди нищихъ слоевъ населенія. Главнымъ образомъ изъ среды фабричныхъ рабочихъ у салютистовъ образовался также извѣстный контингентъ сторонниковъ въ Южной Франціи. Еще успѣшнѣе были результаты проповѣди въ Соединенныхъ Штатахъ, гдѣ однихъ офицеровъ арміи въ октябрѣ 1890 г. было 1018, и въ Австраліи (800 офиц.); довольно много приверженцевъ арміи насчитывается въ Остѣ-Индіи и Южной Африкѣ. Кромѣ того, по нѣскольکو активныхъ членовъ арміи имѣется почти во всѣхъ европейскихъ государствахъ. Всего насчитывалось въ Арміи къ октябрю 1890 г.—9400 офицеровъ въ 30 странахъ.—Средства для покрытія громадныхъ расходовъ арміи образуются, главнымъ образомъ, изъ пожертвованій. Все отдаваемое Арміи записывается на имя самого Б., являющагося главнымъ распорядителемъ средствъ арміи. По всѣмъ поступающимъ и расходующимъ суммамъ ведется обширная отчетность, доступная для обозрѣнія и контроля публики. Бюджетъ Арміи особенно увеличился за послѣдніе годы, когда ассоціація стала все болѣе и болѣе принимать филантропическій характеръ. Уже раньше на обязанности салютистовъ лежало помогать, по возможности, бѣднымъ; но помощь не была организована и оказывалась въ незначительномъ размѣрѣ. Между тѣмъ Б., послѣ многолѣтнихъ наблюденій надъ немущими классами (съ которыми, главнымъ образомъ, имѣла дѣло Армія), пришелъ къ заключенію, что нельзя думать о спасеніи душъ такъ наз. подонковъ общества, если прежде всего не позаботиться о поднятіи ихъ благосостоянія, низкій уровень котораго ведетъ ихъ къ пороку. Исходя изъ такого воззрѣнія, Б. сначала кладетъ основаніе нѣсколькимъ полезнымъ для бѣднаго люда учрежденіямъ, пользуясь средствами и персоналомъ, которыми располагала Армія спасенія. Такъ, въ концѣ 1890 г. въ одномъ Лондонѣ Армія имѣла въ своемъ распоряженіи: 5 дешевыхъ ночлежныхъ домовъ, нѣсколько столовыхъ, больницу для пьяницъ, ясли для бѣдныхъ дѣтей, 33 убѣжища для падшихъ женщинъ; кромѣ того, члены Арміи помогали безпомощнымъ дѣтямъ, больнымъ, не имѣющимъ работы и т. п. Въ 1889 г., во время

извѣстной стачки портовыхъ рабочихъ, Армія устроила множество народныхъ кухонъ съ крайне удешевленной пищей, гдѣ за ничтожную плату, или даромъ, многія тысячи дѣтей были спасены отъ голодной смерти. Успѣшная практика этихъ учреждений, съ одной стороны, и впечатлѣнія 40-лѣтней жизни среди жителей трущобъ, съ другой, побудили, наконецъ, Б. задуматься надъ болѣе систематической и широкой постановкой помощи пролетаріату, и въ концѣ 1890 г. онъ выступилъ съ изложеніемъ своего плана въ особой книгѣ подъ названіемъ: «In darkest England and the way out» (Лондонъ, 1890, «Въ темной Англіи и выходъ изъ нея»). Соответственно заглавію, эта замѣчательная книга распадается на двѣ части. Въ первой ярко и рельефно описываются (на основаніи наблюденій и свѣдѣній, собранныхъ офицерами Арміи) тѣ ужасныя условія, въ которыхъ живетъ наимущее населеніе англійскихъ городовъ, особенно Лондона. Во второй части своей книги Б. предлагаетъ организацію цѣлой системы учреждений, которыя должны въ значительной степени измѣнить эти неблагоприятныя условія и доставить всѣмъ этимъ массамъ безпомощнаго, по неволѣ празднаго и порочнаго люда,—возможность честной трудовой жизни. Б. проектируетъ, прежде всего, организацію трехъ видовъ «колоній»: 1) городскихъ, 2) сельскихъ и 3) заморскихъ. Подъ «городской колоніей» Б. разумѣетъ рядъ учреждений, устраиваемыхъ въ городскихъ центрахъ Англіи, въ родѣ ночлежныхъ пріютовъ, мастерскихъ, столовыхъ и т. п., куда собираютъ всѣхъ этихъ безпомощныхъ людей во всей ихъ неприглядной физической и нравственной наготѣ, доставляютъ имъ временное занятіе, удовлетворяютъ ихъ главнымъ потребностямъ, стараются оказать на нихъ религіозно-нравственное воздѣйствіе. Затѣмъ оказавшихся достаточно трудолюбивыми и честными переводятъ въ «сельскую» колонію; тутъ бывшіе обитатели городскихъ трущобъ подвергаются вліянію сельской жизни на лонѣ природы и приучаются къ сельскимъ занятіямъ, преимущественно землѣдѣлію. По истеченіи извѣстнаго времени, части колонистовъ предоставляется распорядиться собою по личному усмотрѣнію; дѣлаются, однако, попытки организовать изъ нихъ кооперативныя товарищества; значительная же часть переводится въ «заморскія» колоніи, для которыхъ Б. предполагаетъ заранѣе пріобрѣсти участки въ малонаселенныхъ мѣстностяхъ Австраліи, Африки или Канады, чтобы здѣсь дать возможность бывшимъ подонкамъ городского населенія устроиться вполне на кооперативныхъ началахъ и начать новую жизнь труда—вдали отъ соблазновъ большихъ городовъ. Кромѣ этихъ главныхъ пунктовъ предлагаемой Б. схемы реформъ, имѣется въ виду еще цѣлый рядъ другихъ, обстоятельно, практично и остроумно намѣченныхъ учреждений. Таковы: 1) пріюты для падшихъ женщинъ, 2) убѣжища для излеченія пьянства, 3) организація помощи освобождаемымъ изъ тюремнаго заключенія, 4) совѣщательныя конторы для бѣдныхъ, 5) бюро для пріисканія занятій, 6) банки для бѣдныхъ,

7) брачныя конторы, 8) дневные пріюты и промышленныя школы для дѣтей и т. д. Особенно удачно развита, между прочимъ, въ проектѣ Б. система утилизациі отбросовъ, для чего Б. предполагаетъ учредить особый подвижной хозяйственный отрядъ изъ нѣсколькихъ тысячъ челоѣкъ (они же будутъ вмѣстѣ съ тѣмъ совмѣщать въ себѣ функціи городскихъ агентовъ бюро по присканію занятій).

Большинство учреждений, по мысли Б., должно окупаться или дѣйствовать съ небольшими убытками; онъ имѣетъ въ виду, по возможности, избѣгать оказанія даровыхъ услугъ. Чтобы приступить къ осуществленію своего грандіознаго плана, Б. считаетъ необходимою на первое время сравнительно некружную сумму въ 100000 ф. ст. (около 1 милл. руб.) и для поддержанія предпріятія 80000 ф. ст. ежегодно. Книга Б. имѣла необычайный успѣхъ: появившись въ ноябрѣ 1890 г., она уже къ началу мая 1891 г. разошлась въ количествѣ 139090 экз., и переводилась на многіе европейскіе языки (на русскомъ языкѣ вышла въ переводѣ и съ предисловіемъ Р. И. Сементковскаго, подъ названіемъ: «Въ трущобахъ Англіи», Спб., 1891). Многіе выдающіеся люди Англіи (Гладстонъ, лордъ Эбердинъ, кардиналъ Маннингъ, богословъ Фарраръ, журналистъ Стадъ и др.) встрѣтили проектъ очень сочувственно. Къ Б. стали стекаться во множествѣ пожертвованія, превысившія, по истеченію полугода, исчисленную Б. сумму (къ началу мая 1891 подписка дала 113028 ф. ст.). Б. приступилъ уже къ осуществленію своего плана. Имъ основаны въ послѣднее время нѣсколько мастерскихъ (Elevator Workship), спичечная фабрика, центральное бюро труда (за 4 мѣсяца доставившее работу 5376 рабочимъ), убѣжище для освобождаемыхъ изъ тюрьмы, 3 «склада дешевой пищи»; приобретено въ предѣлахъ Англіи 3 фермы съ 1010 акрами земли, куда уже отправлено 150 чел. Для пропаганды своихъ идей вообще и своего плана социальной реформы въ частности, Б. совершаетъ въ настоящее время поѣздки по подвѣдомственнымъ ему «станціямъ арміи»: въ маѣ (1891) онъ былъ въ Швейцаріи, недавно (осенью 1891) газеты сообщали о его поѣздкѣ по Австраліи, гдѣ не только его приверженцы, но и прочее населеніе, съ официальными властями во главѣ, оказали ему самый торжественный приемъ. Вообще, съ нѣкоторымъ измѣненіемъ характера дѣятельности Арміи, измѣнилось и отношеніе общества къ нему: до сихъ поръ смотрѣли съ насмѣшкою и презрѣніемъ на странную, шутовскую организацію этого курьезнаго общества, многіе подозрѣвали (впрочемъ и теперь еще подозрѣваютъ) Б. и его ближайшихъ сотрудниковъ въ шарлатанствѣ, лицемѣріи, злоупотребленіи стекающимися къ нимъ суммами. Теперь же никто не рѣшится не признать за «генераломъ» Б. заслугу основанія одной изъ самыхъ обширныхъ филантропическихъ ассоціацій нашего времени, которая уже много сдѣлала и, вѣроятно, еще не мало поработаетъ на пользу страждущаго челоѣчества.

Семья Вильяма Б. вся принимаетъ дѣятельное участіе въ дѣлахъ Арміи: всѣ состоятъ

«офицерамъ», исполняя часто немаловажныя функціи. — Мистриссъ Б., женѣ «генерала» († 1890), кромѣ постоянного ближайшаго содѣйствія словомъ и дѣломъ, принадлежитъ брошюры: «Practical Religion. Aggressive Christianity»; «Godlessness, Life and Death»; «The Salvation Army in relation to Church and State» и др. Очень энергичной и неустрашимой дѣятельницей, унаслѣдовавшей волю и религіозный энтузіазмъ своихъ родителей, оказалась старшая дочь ихъ, Екатерина Б. (родилась 1859 г.), уже съ ранней молодости начавшая пропаганду, сначала въ людныхъ центрахъ Англіи, затѣмъ во главѣ особой экспедиціи на материкъ: во Франціи, Швейцаріи, Бельгіи. За особыя заслуги получила титулъ «маршала арміи»; въ 1887 г. вышла замужъ за «полковника» Клиборна; недавно она была ранена при пожарѣ во время богослуженія салютистовъ въ Брюсселѣ; живетъ преимущественно въ Парижѣ, дѣятельно сотрудничаетъ во французскомъ органѣ Арміи «En avant»; ей же принадлежатъ: «Chants de l'armée de Salut» (двѣ серии—1884 и 1886), брошюра «Il vous la faut» и др.—Не менѣе виднымъ офицеромъ арміи является старшій сынъ Б., Брамвеллъ Б. (род. 1856), начавшій свою проповѣдь 15 лѣтъ отъ роду и назначенный впоследствии «начальникомъ генеральнаго штаба» арміи (онъ извѣстенъ также, какъ дѣятельный членъ «Общества національнаго бодрствованія» для борьбы съ современной безнравственностью и разными формами разврата въ Англіи). Ср.: Schramm, «Das Heer der Seligmacher oder die Hilfsarmee in England» (Берлинъ, 1883); «The salvation war» (Лондонъ, 1883); Kolde, «Die Heilsarmee» (Ерланг., 1885); I. Pestalozzi, «Was ist die Heilsarmee» (Галле, 1886); Railton, «Twenty-one years salvationary» (Лондонъ, 1886); его же, «Apostolia warfare» (Лондонъ, 1890); «Unser grosser Krieg» (Берлинъ, 1890); ст. В. Стада въ «Review of Reviews» (1890, окт. и ноябрь); проф. И. Янжулъ, «Въ трущобахъ Англіи» («Сѣв. Вѣстн.» 1891 г., янв.); Н. А. Дингельштедтъ, «Что такое салютизмъ?» (салютисты въ Швейцаріи — «Историч. Вѣстн.» 1891 г., окт.); А., «26-я годовщина Арміи спасенія» («Русск. Вѣдомости» 1891 г., № 179 и 181) Л. Б.

Бутсъ или Бусъ (John Wilkes Booth) —убійца Линкольна, братъ предъидущаго, родился въ 1839 году въ Мэрилендѣ, былъ также актеромъ, игралъ на нью-йоркской сценѣ и не безъ успѣха въ отвѣтственныхъ роляхъ шекспировскихъ героев. Одновременно со своей артистической дѣятельностью, Б. увлекся политикой, во время междоусобной войны вступалъ въ сношенія съ партией южанъ, заразился ихъ озлобленіемъ противъ всего нравительственнаго строя и рѣшился, послѣ неудачи, постигшей сепаратистовъ, убить президента Авраама Линкольна. 14 апрѣля 1865 года, когда президентъ Линкольнъ находился въ театрѣ Ford, Б. проникъ въ его ложу, выстрѣломъ убилъ его; затѣмъ, пользуясь общимъ смятеніемъ, успѣлъ еще вскопоть на сцену, крикнуть съ трагическимъ жестомъ: «Sic semper tyrannis! le Sud est vengé» и скрылся.

Хотя ему и удалось убѣжать и спрятаться въ сараѣ одного фермера въ Виргиніи, но погоня застала его здѣсь, и, такъ какъ онъ не хотѣлъ сдаться, обороняясь до послѣдней минуты, то былъ тутъ же застрѣленъ.

Бутсъ или Бусъ (Эдвинъ Booth) — извѣстный американскій актеръ, род. въ 1833 г. Съ 1857 г. игралъ на нью-йоркской сценѣ и стяжалъ себѣ извѣстность, особенно какъ исполнитель шекспировскихъ трагическихъ ролей. Въ 1864 г. Б. гастролировалъ въ Европѣ; по возвращеніи на родину построилъ театръ, специально посвященный классическимъ пьесамъ, но въ 1873 г. отказался отъ руководства этимъ театромъ и весь предался своей артистической дѣятельности. Въ своихъ гастрольхъ по Европѣ въ 1882 г. встрѣтилъ всюду блестящій приемъ.

Бутте (Вильгельмъ Butte) — писатель по политическимъ наукамъ, род. 1772 г.; въ 1804 сдѣлался профессоромъ статистики и государствѣдѣнія въ Ландсгутѣ, въ 1816 г. перешелъ на службу въ Кельнъ, гдѣ и † въ 1833 г. Б. считается основателемъ такъ наз. антропологической біотоміи и является вообще очень оригинальнымъ мыслителемъ, съ большою эрудиціею, но, благодаря слишкомъ абстрактному и метафизическому пониманію государственной жизни, мало доступнымъ. Ему принадлежатъ сочиненія: «Einwohnerordnungslehre» (Ландсг., 1807, ч. I); «Statistik als Wissenschaft» (тамъ же, 1808); «Grundriss der Arithmetik des menschlichen Lebens» (тамъ же, 1811); «Prolegomenes de l'arithmétique de la vie humaine» (1812); «Supplément au système du monde» (1812); «Die Biotomie des Menschen» (Боннъ, 1829); «Uebersicht der anthropologischen Biotomie» (Кельнъ, 1829); «Der Grundbegriff des Staats» (Лейпцигъ, 1831) и др.

Бутманъ (Butman, первонач. Филиппъ Boudemon) — нѣмецкій филологъ, род. въ 1764 г. во Франкфуртѣ на Майнѣ, былъ преподавателемъ греческаго языка въ іоакимсталъской гимназіи, позже членомъ академіи наукъ, бібліотекаремъ и преподавателемъ древнихъ языковъ при кронпринцѣ Фридрихѣ Вильгельмѣ. Съ 1803 до 1812 г. онъ редактировалъ «Haude-Spenersche Zeitung». Ум. въ 1829 г. въ Берлинѣ. Научныя заслуги Б. относятся преимущественно къ области греческой филологіи. Важнѣйшіе его труды: «Griechische Grammatik» (Берлинъ, 1792; выдержала множество изданій и переведена на многіе изъ европейскихъ языковъ, между прочимъ и на русскій языкъ; существуетъ также извлеченіе изъ нея: «Griechische Schulgrammatik» Берлинъ, 1816, опять-таки во множествѣ изданій); «Lexicologus, oder Beiträge zur griechischen Worterklärung, haupts. für Homer und Hesiod» (Берлинъ, 1818—25); «Ausführliche griechische Sprachlehre» (Берлинъ, 1819—27); «Mythologus, oder gesammelte Abhandlungen über die Sagen des Alterthums» (Берлинъ, 1828—29). Б. принадлежатъ также изданіе многихъ греческихъ классиковъ.

Буттъ (Исаакъ Butt) — ирландскій политическій дѣятель, род. въ 1813 году въ семействѣ англиканскаго священника въ Ирландіи. Въ 1836 г. Б. былъ назначенъ профессоромъ

политической экономіи въ дублинскомъ университетѣ: въ тоже время онъ состоялъ издателемъ и наиболѣе выдающимся сотрудникомъ: «Dublin University Magazine». Выступивъ въ 1838 году на адвокатское поприще, онъ скоро приобрѣлъ, благодаря своему ораторскому таланту и глубокимъ юридическимъ познаніямъ, большую извѣстность и обширную практику. Между прочимъ, онъ записалъ въ 1848 г. Смита О'Бріена, обвинявшагося въ покушеніи произвести возстаніе, а въ 1865 г. — привлеченныхъ къ суду феніевъ. Съ 1852 г. засѣдалъ въ нижней палатѣ. Б. считается собственно основателемъ и первымъ вождемъ ирландской гом-рулерской партіи (см. это сл.), но въ аграрныхъ вопросахъ онъ держался направленія болѣе умѣреннаго, чѣмъ молодые члены партіи. † въ Дублинѣ въ 1879 году. Кромѣ различныхъ брошюръ по ирландскому вопросу, Б. напечаталъ: «History of the Kingdom of Italy» (1860, 2 т.); «Chapters of college romance» (1863); «Treatise of the new law of compensation to tenants in Ireland» (1871) и другія.

Бутурлиновка (Петровское тожъ) — слобода Воронежской губерніи, бобровскаго уѣзда, въ 52 вер. къ ЮВ. отъ Боброва, при р. Осередѣ, близъ границы павловскаго уѣзда, на большомъ Саратовскомъ трактѣ, тянется версты на 4 въ длину. Земля, находящаяся подъ слободою, въ началѣ XVIII ст. принадлежала графу Бутурлину, который выслалъ туда нѣсколько семействъ великороссянъ; вслѣдъ затѣмъ здѣсь стали селиться выходцы изъ Малороссіи, такъ что въ царствованіе Екатерины II ихъ уже было нѣсколько тысячъ; указомъ 1783 г. всѣ они были прикрѣплены къ землѣ, и такимъ образомъ сдѣлались крѣпостными гр. Бутурлина. Въ нынѣшнемъ столѣтіи жители откупились на волю и были переименованы въ государственныхъ крестьянъ. Слобода Б. — первая во всей губерніи, какъ по населенности, такъ и по промышленной дѣятельности. Жители занимаются выдѣлкою кожъ, овчинъ, дѣланіемъ тулуповъ и салоновъ, которые отвозятъ для продажи въ Черноморьѣ и Землю Войска Донскаго, а также перевозкою купеческихъ товаровъ на волахъ; женщины ходятъ въ степь для дѣланія кизяковъ и обмазки домовъ глиною. Вблизи слободы находится 2 сѣрписто-солевыхъ минеральныхъ источника. Число жителей 28899 душъ об. п. (1890), 4342 двора, 6 православныхъ церквей, 4 начальныя училища, больница, богадѣльня, 2 винокуренныхъ завода, 3 кирпичныхъ, 2 клеверенныхъ, салотопня и до 20 кожевенныхъ заводовъ; 4 ярмарки въ году.

Бутурлиня (Александръ Борисовичъ) — сынъ капитана гвардіи, род. 18 іюля 1694 г. Въ 1714 году записанъ былъ солдатомъ въ гвардію, а съ 1716 по 1720 г. обучался во вновь учрежденной морской академіи, гдѣ преподавались науки, необходимыя для мореплаванія, фехтованія и нѣкоторыя иностранныя языки. Въ 1720 году Бутурлиня взятъ былъ Петромъ I въ деньщики, и въ этомъ званіи сопутствовалъ государю въ походахъ противъ шведовъ и персовъ и участвовалъ въ нѣкоторыхъ сраженіяхъ. Онъ пользовался довѣ-

ріемъ Петра, который довѣрялъ ему исполненіе самыхъ секретныхъ порученій. При Екатеринѣ I Бутурлинъ пожалованъ былъ въ гофъ-юнкеры, потомъ въ камеръ-юнкеры и наконецъ въ камергеры цесаревны Елисаветы, а при Петрѣ I, будучи уже кавалеромъ ордена св. Александра Невского, произведенъ былъ въ генералъ-майоры арміи и въ унтеръ-лейтенанты кавалергардскаго корпуса. Но вскорѣ, вслѣдствіе ссоры съ любимцемъ Петра II, кн. И. Долгоруковымъ, Б. удаленъ былъ въ Украинскую армію. Въ 1731—33 гг. онъ участвовалъ въ разныхъ сраженіяхъ съ закавказскими народами, а въ 1735 г. назначенъ былъ смоленскимъ губернаторомъ; въ 1738 г., подъ начальствомъ Миниха, служилъ въ арміи, дѣйствовавшей противъ турокъ; потомъ до 1739 г. включительно охранялъ Украину, а по прекращеніи военныхъ дѣйствій вступилъ опять въ должность смоленскаго губернатора. Анна Леопольдовна произвела его въ генералъ-кригсъ-комиссары и генералъ-лейтенанты, а имп. Елисавета назначила его главнымъ правителемъ Малороссіи; затѣмъ, по случаю войны со Швейціей, поручила ему начальство надъ войсками, расположенными въ Эстляндіи, Лифляндіи и Великихъ Лукахъ, произвела въ генералъ-аншефы (1742 г.), пожаловала въ сенаторы и вскорѣ назначила генералъ-губернаторомъ въ Москву. Въ 1747 г. Б. получилъ званіе генералъ-адъютанта, въ 1749—подполковника лейбъ-гвардіи Преображенскаго полка, чрезъ два года получилъ орденъ св. Андрея Первозваннаго, а въ 1756 г.—фельдмаршальскій жезлъ, съ повелѣніемъ присутствовать въ конференціи министровъ. Въ 1760 г. Б. съ потомствомъ возведенъ въ графское Россійской имперіи достоинство. Это было время Семилѣтней войны. Нашъ главнокомандующій Салтыковъ былъ боленъ, и въ арміи, дѣйствовавшей противъ Фридриха, произошло много упуцней и послабленій. Силезія, гдѣ онъ стоялъ, была разорена, жители разогнаны, и нашей арміи трудно было продолжатьсяться. Главнокомандующимъ на мѣсто Салтыкова назначенъ былъ Б. Статный, какъ отзываются о немъ современники, красивый, даже хорошо образованный, Б. могъ быть, однако, скорѣе ловкимъ придворнымъ, можетъ быть администраторомъ, чѣмъ полководцемъ. Сохранился характерный анекдотъ, что великій князь Павелъ Петровичъ, тогда 6-лѣтній ребенокъ, сказалъ окружавшимъ его про Бутурлина, когда послѣдній явился во дворецъ, передъ отъѣздомъ въ армію, откланяться государынь: «Петръ Семеновичъ (т. е. Салтыковъ) похвалъ миръ дѣлать, и мира не сдѣлалъ,—а эотъ теперь, конечно, ни мира, ни войны не сдѣластъ». Предсказаніе это сбылось. Излишняя осторожность Б-на, натянутыя отношенія съ австрійскимъ главнокомандующимъ Лаудономъ давали явный перевѣсъ Фридриху. Б. объяснялъ эту осторожность, граничившую съ трусостью тѣмъ, что онъ шадить солдатъ. Императрица отвѣчала на это, что она всегда рекомендовала шадить ихъ, но считаетъ не позволительнымъ это тамъ, гдѣ выгодно дѣйствовать и явновыражала неудовольствіе, узнавъ стороной, что прусскій генералъ Ци-

тенъ пробрался въ Польшу и истребилъ нѣкоторые магазины, заведенные Б. «Король прусскій», писала она, «такія безславныя и оскорбительныя оружію нашему толкованія расцѣтъ, что оныя, наконецъ, у многихъ дворовъ худую импрессию произвести могутъ». Съ восшествіемъ на престолъ Петра III Б. отозванъ былъ изъ арміи и вновь назначенъ генералъ-губернаторомъ въ Москву. Екатерина II пожаловала ему грамоту съ прописаніемъ въ ней всей его службы и наградъ, а также шпагу, осыпанную брилліантами. Бутурлинъ скончался въ Москвѣ 30 августа 1767 года, а погребенъ въ С.-Петербургѣ въ Александро-Невской лаврѣ.

А. Э.

Бутурлинъ (Василій Васильевичъ). — Службу Б. началъ въ 1634 году; въ 1640 году былъ стольникомъ царя Алексея Михайловича, въ 1650 — окольничимъ, а въ 1651 году 8 января въ званіи уполномоченнаго приводилъ въ подданство Россіи, въ Переяславль, гетмана Богдана Хмѣльницкаго и всю Малороссію. За удачное выполненіе порученія удостоенъ царскаго «милостиваго слова», пожалованъ «дворянствомъ съ путемъ», крытою золотымъ атласомъ соболемъ шубой и прибавкою жалованья. Въ 1655 г. Б. въ Бѣлой-Церкви соединился съ малороссійскими казаками и одержалъ (18 сентября) блестящую побѣду надъ поляками при Слонигородкѣ, взявъ въ плѣнъ короннаго гетмана Потоцкаго. Послѣ того, Б. вмѣстѣ съ Хмѣльничимъ взяли богатую контрибуцію съ городовъ Львова и Замокостья, а на обратномъ пути отразилъ крымскихъ татаръ. Умеръ въ Кіевѣ въ 1656 г.

Бутурлинъ (графъ Дмитрій Петровичъ) — внукъ фельдмаршала Александра Борисовича, род. 14 декабря 1763 г. Восприимцей его отъ купели была имп. Екатерина II, тутъ же, при купели, пожаловавшая его въ сержанты гвардіи. Около 1765 г. отецъ его назначенъ былъ посланникомъ въ Испанію; вскорѣ послѣ того скончалась его мать, Марья Романовна, урожденная гр. Воронцова, и ребенокъ поступилъ на воспитаніе къ холостяку дядѣ, гр. Александру Романовичу Воронцову, впоследствии государственному канцлеру, замѣнившему ему мѣсто отца и умершему на его рукахъ. Отъ дяди молодой Б. поступилъ въ петербургскій кадетскій корпусъ, по выходѣ изъ котораго опредѣлился адъютантомъ къ князю Потемкину, но вскорѣ перешелъ въ коллегію иностр. дѣлъ. Въ 1793 г., будучи въ отставкѣ, Б. женился на троюродной сестрѣ своей, гр. Аннѣ Артемьевнѣ Воронцовой, и поселился въ Москвѣ, гдѣ ревностно началъ заниматься составленіемъ своей знаменитой бібліотеки. Вслѣдствіи онъ назначенъ былъ директоромъ Импер. Эрмитажа и былъ на этомъ мѣстѣ до 1817 г., когда, по разстроенному здоровью, окончатель но поселился во Флоренціи, гдѣ купилъ себѣ palazzo Nicoлини, въ которомъ у него была и домовая церковь. Здѣсь онъ и скончался 7 ноября 1829 г. и погребенъ въ Ливорно. Графъ Б. извѣстенъ былъ въ свое время глубокой и разносторонней ученостью, иностранцевъ удивлялъ своимъ энциклопедическимъ всевѣдѣніемъ; но всего болѣе извѣстенъ онъ какъ бібліографъ, бібліофилъ. Московская

библиотека Бутурлина вмѣстѣ съ оранжереями, музеемъ и садомъ находились на Яузѣ въ Нѣмецкой слободѣ, рядомъ съ дворцовымъ садомъ. Одинъ изъ англійскихъ путешественниковъ, Кларкъ, говоритъ объ этомъ домѣ: «Библиотека, ботанической садъ и музей гр. Бутурлина замѣчательны не только въ Россіи, но и въ Европѣ». Этотъ же путешественникъ замѣчаетъ, что графъ самъ ходилъ за тропическими растеніями, что онъ въ особенности изучилъ тайну поливки ихъ. Въ его библиотекѣ было собрано почти все, что было издаваемо, съ 1470 г. до конца XVI ст., первыми типографами, Альдами, Эльзевирами и др., — была собственноручная переписка Генриха IV съ его министромъ Сюлли и пр. и пр. Эта переписка находилась въ первой его библиотекѣ, которая погибла въ пожарѣ 1812 г. Вторую библиотеку онъ началъ составлять по переселеніи во Флоренцію. Это собраніе продано было потомъ въ Парижѣ съ аукціона. Для него составлена была опись, напечатанная во Флоренціи въ 1831 г., потомъ полнѣе, въ 3 частяхъ, въ Парижѣ въ 1839—1840 гг., при продажѣ.

А. Э.

Бутурлиня (Димитрій Петровичъ) — изъ рода дворянъ Бутурлиныхъ, военно-историческій писатель, родился 1790, † 9 октября 1849 года. Съ 1808 года, когда Б. поступилъ корнетомъ въ Ахтырскій гусарскій полкъ, до 1819 г. онъ прошелъ всѣ чины до полковника включительно; въ Отечественную войну, находясь въ Кавалергардскомъ полку, былъ во многихъ сраженіяхъ: при Гартутивѣ, Малоярославцѣ и т. д. до Царяна; былъ адъютантомъ при главномъ начальникѣ штаба кн. Волконскомъ (1816 г.) и фл.-адъютантомъ при государѣ (1817 г.). Въ 1823 г. Б. былъ въ Испаніи во французской арміи при герцогѣ Англемскомъ и участвовалъ во взятіи приступомъ Трокадеро, за что произведенъ въ ген.-майора. Въ 1826 г. онъ переведенъ былъ въ Генер. штабъ и назначенъ исправляющимъ должность генер.-квартирмейстера 1-ой арміи, а въ 1829 г. на такую же должность во 2-й арміи; былъ въ дѣйствіяхъ подъ Силестріей и при пораженіи верх. виазры, 30 мая, при сел. Кулевчѣ, близъ Шумлы. Въ 1833 году, въ чинѣ тайнаго совѣтника, онъ назначенъ былъ къ присутствованію въ Прав. сенатѣ, а въ 1840 — въ Госуд. совѣтѣ; затѣмъ въ 1843 г. директоромъ Импер. Публ. библиотеки, въ 1846 г. произведенъ въ дѣйств. тайные совѣтники. Въ 1848 онъ былъ председателемъ Комитета для высшаго надзора за духомъ и направлениемъ печатаемыхъ въ Россіи произведеній. Характеръ его дѣятельности на этомъ постѣ весьма ярко рисуетъ въ своихъ воспоминаніяхъ графиня А. Д. Блудова, называющая его очень оживленнымъ, приятнымъ и остроумнымъ въ разговорѣ, хотя часто рѣзкимъ и желчнымъ. Б. хотѣлъ, чтобы вырѣзали нѣсколько стиховъ изъ Акаѣиста Покрову Божьей Матери, какъ, напр., такой: «Радуйся, незримое укрощеніе владыкъ жестокихъ и зѣбронравныхъ». Когда Блудовъ замѣтилъ Бутурлину, что онъ, такимъ образомъ, осуждаетъ своего ангела, св. Димитрія Ростовскаго, который сочинилъ этотъ Акаѣистъ и никогда не считался ре-

волюціонеромъ, Д. П. отозвался: «Кто бы ни сочинялъ, тутъ есть опасныя выраженія». Блудовъ замѣтилъ, что подобныя выраженія есть и въ Евангеліи. Бутурлиня, впрочемъ, уже въ шуточномъ тонѣ, отвѣтилъ, что если бы Евангеліе не было такой извѣстной книгой, то цензурѣ, конечно, нужно было бы исправить и ее. Б. написалъ на франц. яз. рядъ сочиненій, часть которыхъ есть и въ русскомъ переводѣ: «Relation historique de la campagne des Austro-Russes en Italie en 1799» (Спб., 1812); «Considérations morales et religieuses sur les événements actuels» (Спб., 1814), «Картина осенняго похода (1813) въ Германію» (съ франц., Спб., 1830; по франц., 1817, 1818 и 1820); «Précis des événements militaires de la dernière guerre des espagnols contre les français» (Спб., 1819); «Военная исторія походовъ россіянъ въ XVIII ст.» (4 ч., перев. А. Хатова и А. Корниловича, Спб., 1819 — 1823); «Исторія нашествія императора Наполеона на Россію въ 1812 г.» (2 ч., перев. Хатова; Спб., 1823 и 1837—1838); «Картина войнъ Россіи съ Турціею» (2 ч. переведены и 3 составлена О. Булгаринимъ, Спб., 1829); «Исторія смутнаго времени въ Россіи въ началѣ XVII ст.» (3 ч.); «Nestologie. Le prince Vassiltchikoff» (Спб., 1847, безъ имени автора).

А. Э.

Бутурлиня (Иванъ Ивановичъ) — сынъ близкаго стольника, впускъ Андрея Васильевича Кривого, окольничаго при царѣ Алексѣѣ; родился 24 іюля 1661 года, въ 1687 году произведенъ былъ въ премьеръ-майора только что сформированнаго тогда Преображенскаго полка. Въ 1700 году Б., будучи уже генералъ-майоромъ, привелъ изъ Москвы къ царѣ Преображенскій, Семеновскій и 4 пѣхотныхъ полка; при этомъ отрядѣ находился и самъ царь. На другой день послѣ битвы Б. сдался на капитуляцію вмѣстѣ съ другими генералами, вследствие обѣщанія Карла XII дать свободный пропускъ русскимъ войскамъ. Но король не сдержалъ обѣщанія, и Б., въ числѣ другихъ 10 генераловъ, отправленъ былъ въ Стокгольмъ военнопленнымъ. Попытка его въ 1703 г. бѣжать изъ плѣна вмѣстѣ съ генер. Вейде и кн. Трубенскимъ не удалась: онъ былъ пойманъ, «злѣо обруганъ, безчещенъ градодержавцемъ» и заключенъ въ тюрьму. Заключение окончилось въ 1710 году обмѣномъ его на шведскаго военнопленнаго генер.-майора Мейерфельда. Въ 1711 г. Б. командовалъ войсками, оберегавшими Украйну отъ крымскихъ татаръ. Въ слѣдующемъ 1712 г. Бутурлиня командовалъ войсками, расположенными около Митава, а въ 1713 дѣйствовалъ въ Финляндіи, у Гельсингфорса, въ которомъ, по занятіи его безъ боя, оставленъ былъ съ отрядомъ въ 3000 человекъ. Въ октябрѣ того же года, уже въ чинѣ генералъ-лейтенанта, подъ начальствомъ кн. М. М. Голицына Б. участвовалъ въ пораженіи шведовъ на р. Пелкунѣ. Подъ начальствомъ того же Голицына Б. участвовалъ и въ пораженіи шведскаго генерала Армфельда у д. Лаполя, 19 февраля 1714 г. 27 іюля того же года Б. былъ участникомъ разбитія шведскаго флота у Гангута. Въ 1716 г. 11 февраля Б. назначенъ былъ командиромъ галер-

ной эскадры, съ которой, по приказу государя, въ маѣ долженъ былъ отправиться къ Ростоку. Предположенная высадка въ Швецію не состоялась изъ-за перъшительности союзниковъ Петра, и эскадра, какъ и войска Шереметева, расположились у Ростока, гдѣ Б. занимался постройкой новыхъ галеръ. 24 апрѣля 1717 г. Б., въ свѣтъ Петра, прѣѣхалъ въ Парижъ. Въ 1718 г. Б. принималъ видное участіе въ розыскѣ по дѣлу царевича Алексѣя, и тогда же назначенъ былъ командиромъ Преображенскаго полка. Во іюнѣ того же 1718 года Б., въ качествѣ ассессора, былъ въ составѣ кригс-рехта надъ Меншиковымъ, Апраксиннымъ и И. О. Долгоруковымъ, а въ ноябрѣ слѣдующаго 1719 г. назначенъ членомъ вновь учрежденной военной коллегіи, и въ этой должности находился до 1722 г., когда оставилъ ее, кажется, вслѣдствіе несприятностей съ предсѣдателемъ, фельдмарш. Репнинимъ. Въ 1720 году Б. ѣздилъ съ государемъ на вновь открытыя минеральныя Олоненцкія воды, и тогда же на судахъ ходилъ къ Аландскимъ островамъ и берегамъ Швеціи. Въ день торжества Ништадскаго мира, 22 сентября 1721 года, Бутурлинь произведенъ въ генераль-аншефы. Въ 1725 году, по кончинѣ Петра, Бутурлинь долго не соглашался стать на сторону лицъ, дѣйствовавшихъ въ пользу Екатерины, но, убѣжденный потомъ Меншиковымъ, окружилъ дворецъ гвардейскими полками и приказалъ ударить въ барабаны. Находившійся тогда во дворцѣ Репнинъ гнѣвно спрашивалъ, кто могъ распорядиться такимъ образомъ безъ его вѣдома. Б. сказалъ, что это сдѣлано по его приказанію и что въ данномъ случаѣ онъ дѣйствовалъ по повелѣнію своей государыни. У Екатерины I Бутурлинь былъ въ милости, но вскорѣ участіе его въ заговорѣ, имѣвшемъ извѣстную роль Меншикова, погубило его. Учлѣвшій Меншиковъ ничего не могъ сдѣлать заговорщикамъ при Екатеринѣ, но, сдѣлавшись всесильнымъ при ея преемникѣ, онъ отомстилъ имъ, а слѣдовъ и Б.: лишенный чиновъ и знаковъ отличія, Б. сосланъ былъ на безвыѣздное жительство въ свои помѣстья, а вскорѣ потомъ лишился и всѣхъ деревень, пожалованныхъ ему Петромъ Великимъ, которыя были отобраны у него Долгоруковыми, занявшими при Петрѣ II мѣсто и роль Меншикова. У Б. осталось только родовое село Крутцы во Владимірской губ., недалеко отъ г. Александрова; тамъ онъ и скончался 31 декабря 1738 г.

А. Э.

Бутурлинь (Иванъ Михайловичъ) — окольничій. Въ царствованіе Іоанна Грознаго, 1565 — 67 гг., былъ воеводою въ Новоселѣ и Болховѣ, а также въ войскѣ, собранномъ на Окъ, противъ крымскихъ татаръ; въ 1578 г., въ неудачномъ походѣ подъ Венденъ, былъ полковымъ воеводою, а въ 1580—вторымъ воеводою въ Смоленскѣ, гдѣ принималъ участіе въ отраженіи литовскаго нашествія. Въ 1581 году, при пораженіи литовцевъ у Шклова, онъ начальствовалъ правою рукою; въ 1583 г. стоялъ во главѣ передоваго полка, при дѣйствіяхъ противъ взбунтовавшихся черемисовъ; въ 1584 г. былъ первымъ воеводою въ Смоленскѣ; въ 1585 г. пожалованъ въ окольничіе

и посланъ въ Новгородъ для укрѣпленія Торговой стороны, а въ 1586 г., по случаю войны со шведами, оставленъ тамъ начальникомъ. Въ царствованіе Бориса Годунова отправленъ, въ 1604 г., съ войскомъ въ Грузію, къ царю Александру. Вступивъ въ Дагестанъ, изгналъ шамхала изъ его владѣній, началъ строить крѣпость въ столицѣ его, Таркахъ, и заложилъ другую—на р. Тузлукъ; но въ 1605 г. былъ осажденъ въ первой изъ нихъ многочисленными войсками турокъ и горцевъ. Отбивъ нѣсколько приступовъ, онъ заключилъ съ осаждавшими условіе, по которому русскимъ предоставлялось свободное возвращеніе въ отечество; но едва вышли они изъ крѣпости, какъ были со всѣхъ сторонъ атакваны противникомъ и почти поголовно истреблены. Въ кровавой снѣгѣ этой былъ убитъ и самъ Бутурлинь и его сынъ.—Другой его сынъ Василій Ивановичъ начальствовалъ въ 1608 г. надъ Сторожевымъ полкомъ и разбилъ польскаго воеводу Лисовскаго, на Москвѣ рѣкѣ, у Медвѣжьего брода. Въ 1611 г. онъ былъ отправленъ въ Новгородъ для переговоровъ съ шведскимъ полководцемъ Де-ла-Гарди, но вернулся безъ успѣха въ Москву, откуда посланъ былъ во Владиміръ и Низовые города набирать войска. Последнее о немъ свѣдѣніе относится къ 1613 г., когда онъ былъ третьимъ воеводою въ неудачномъ походѣ князя Трубецкаго подъ Новгородъ.

Бутурлины.—По сказаніямъ родословныхъ книгъ, родъ Б. происходитъ отъ выѣхавшаго въ концѣ XII в. къ св. благовѣрному вел. кн. Александру Невскому изъ Седмиградской земли «мужа честна», именемъ Радша. Онъ имѣлъ праправнука Ивана Андреевича, прозваніемъ Бутурля, отъ котораго и пошли Бутурлины. Члены этого рода служили намѣстниками, боярами, окольничими, воеводами и въ другихъ чинахъ и должностяхъ. Василій Васильевичъ Б. бояринъ, когда гетманъ Богданъ Хмѣльницкій присоединился къ Россіи, былъ отправленъ посломъ въ 1651 г. для приведенія Малороссіи къ присягѣ на вѣрность царю (1654 г.). Петръ Ивановичъ Б. († 1724) былъ извѣстенъ при Петрѣ I подъ именемъ князя Папы. Одинъ изъ Б.—Александръ Борисовичъ (см. выше), 17 февраля 1760 г. пожалованъ въ графское Россійской имперіи достоинство.

Бутурлуки, или батарлуки, поножи, служили тѣмъ же для ногъ, чѣмъ наручи для рукъ. Они дѣлались обыкновенно въ трехъ слѣдующихъ видахъ: 1) изъ трехъ широкихъ частей или досокъ, которыя соединялись пацырными или кольчужными кольцами, и обхватывали всю ногу отъ колѣна до пятки. 2) изъ одной доски широкой и двухъ узкихъ, въ этомъ видѣ Б. защищалъ только одну сторону ноги и именно ту, которая у всадника оставалась открытою. Такой Б. обыкновенно и служилъ вооруженіемъ коннаго войска. 3) Изъ одной выгнутой доски. Къ ногѣ Б. прикрѣплялся застѣжками, съ пряжками, запяжниками и наконечниками. Б. встрѣчаются преимущественно въ вооруженіи воиновъ XVI и XVII вѣковъ.

В. Р.

Батурскій уездъ якутовъ—см. Батурусскій уездъ (т. III, стр. 189).

Буть.—Подъѣтнмъ словомъ слѣдуетъ понимать домовой камень, въ видѣ кусковъ плитъ, неправильной формы, годный только для кладки фундамента. У насъ въ Россіи Б. получается изъ грубыхъ известняковъ слабого землистаго сложенія, напр., Тосненскія ломки, по берегамъ р. Тосны, снабжаютъ бутомъ Петербургъ; Мячковскія, Шелепахинскія ломки — Москву. Выставляется въ продажѣ въ штабеляхъ высотой въ полъ-сажени, какъ и булыжниковый камень. Одна куб. саж. Б. вѣс. 1000 пудовъ.

Э. Ф.

Бутылки — см. Ведро, стекло (бутылочное).

Бутылки (для вина).—Вино нужно разливать въ крѣпкія, съ толстыми стѣнками, бутылки, способныя выдержать самую дальнюю дорогу, а форма ихъ должна быть удобна для упаковки. Лучшая форма бордосская, приблизительно цилиндрическая, круто суживающаяся къ горлышку, а также рейвнейская бутылка, съ очень отлогимъ горлышкомъ. Для бѣлыхъ винъ слѣдуетъ всегда выбирать бутылки свѣтло-коричневаго цвѣта, такъ какъ въ нихъ бѣлое вино кажется гораздо чище. Въ составъ стекла, предназначеннаго для бутылокъ подъ вино, должно входить больше кремневой кислоты, а известь и щелочи должны быть въ одинаковыхъ количествахъ. Для испытанія прочности бутылки относительно ея состава, въ бутылку вливаютъ полупроцентный растворъ виннокислотной кислоты въ водѣ и нагреваютъ на песчаной банѣ втеченіе 2½ часовъ. Если прозрачная жидкость въ бутылкѣ помутится, то это значитъ, что стекло, по своему составу, легко раздѣляется кислотными жидкостями. По изслѣдованіямъ Маканьо въ бутылочномъ стеклѣ отъ 10,9—15,7% щелочей, 7,7—26,6% извести, 1,9—10,5 глинозема и окиси желѣза, отъ 68,8 до 75,3% кремневой кислоты. Обычная емкость бутылки для вина 750 куб. сант. Мыть бутылки слѣдуетъ очень тщательно. Полезно мыть горячимъ растворомъ соды. Вредно употреблять при мытьѣ свинцовую дробь.

А. Анн.

Бутырки—деревня Вятской губ., орловскаго уѣзда, Безсолинской волости. Въ Б. имѣются минеральныя воды сѣрно-землистаго типа. Заведенія здѣсь нѣтъ до сихъ поръ, хотя земство еще въ 1873 г. хотѣло устроить эти воды. До 1835 г. источникъ привлекалъ къ себѣ окрестныхъ жителей. Въ 1835 г. здѣсь былъ вырытъ колодезь, посреди котораго вставленъ насосъ, избытокъ воды отведенъ желобами въ особый резервуаръ, на днѣ котораго залегъ пластъ сѣрнисто-железныя грязи. Анализъ этой воды, произведенный въ 1872 г. Матизеномъ, далъ слѣдующее: сѣрно-кислой извести — 13,0232; сѣрнокислой магнезии — 3,0792; хлористаго магнезія — 1,8633; сѣрнистаго натрія — 0,1065; кремнезема — 0,7679; окиси желѣза — 0,0727; глинозема — 0,1538; сѣрнистаго водорода — 0,0651.

Бутырскій (Никита Ивановичъ)—одинъ изъ первыхъ профессоровъ с.-петербургскаго университета и стихотворецъ, род. въ 1783 г.; учился въ коломенской и тульской семинаріяхъ, а потомъ въ главномъ педагогическомъ институтѣ. Въ 1808 г. посланъ былъ для приготовления къ профессурѣ за-границу, гдѣ

долженъ былъ изучать словесность вообще и въ частности эстетику. По возвращеніи въ 1812 г. изъ чужихъ краевъ, Б. опредѣленъ былъ въ институтъ адъюнкты-профессоромъ эстетики, въ 1819 году при преобразованіи института въ университетъ назначенъ былъ экстраординарнымъ профессоромъ поэзіи; въ 1826 году утвержденъ былъ ординарнымъ профессоромъ. Преподавая риторику и шпигтику, Б. всю жизнь оставался вѣренъ инструкціи, данной ему при отправленіи за-границу, согласно которой «главная цѣль словесности есть образование вкуса чрезъ вѣрное познаніе превосходныхъ твореній древности». После разгрома 1821 г. (см. К. И. Арсеньевъ, т. III, стр. 174), когда изъ университета выбыли лучшие профессора, Бутырскому поручено было преподаваніе политической экономіи и науки финансовъ, которыя онъ читалъ по Адаму Смиту и Сею. Хотя Б. не былъ специалистомъ по этимъ наукамъ, но при общемъ печальномъ въ то время состояніи философскаго-юридическаго факультета, онъ положительно выделялся среди своихъ товарищей-профессоровъ: это, по крайней мѣрѣ, былъ преподаватель, умѣвшій объясняться толково и занимательно. Въ 1835 г. Б. оставилъ университетъ, но продолжалъ преподавать русскую словесность въ институтѣ корпуса путей сообщенія и въ военной академіи. Умеръ въ 1848 г. Въ литературѣ Б. извѣстенъ былъ разборомъ нѣкоторыхъ изящныхъ произведеній; перевелъ на русский языкъ: «Курсъ философіи» Лудв. Якоба (Спб. 1812; напечат. главнымъ управленіемъ училищъ для употребленія въ гимназіяхъ); «Исторію Тридцатилѣтней войны» Шиллера (4 ч., Спб. 1815), и «Рѣчь о дѣйствии просвѣщенія», Дегура (Спб. 1826); кромѣ того, издалъ сборникъ стихотвореній подъ заглавіемъ: «И моя доля въ сонетахъ» (2 ч. Спб., 1837).

Буфалини (Maurizio Bufalini) — сынъ врача, по отзыву проф. Cantani, самый знаменитый, плодотворный и выдающійся итальянскій патологъ первой ½ настоящаго стол. и создатель новой тосканской медицинскій школы, родился въ 1787 г. Въ 1813 былъ избранъ профессоромъ въ Болонью, но въ 1814 г., съ наступленіемъ реакціи въ политической жизни Италіи, потерялъ профессуру, удалился въ родной городъ Чезено, гдѣ занялся частной практикой. 30-и лѣтъ отъ роду написалъ «Fondamenti di patologia analitica», выдержавшій среди 3 изданія и произведшій переворотъ въ итальянскомъ медицинскомъ мірѣ. Въ 1830 г. онъ вновь сдѣлался профессоромъ практической медицины. Въ 1835 г. онъ перешелъ во флорентійскій университетъ, въ которомъ пробылъ 26 лѣтъ. Умеръ 88 лѣтъ въ 1875 году. Онъ имѣлъ громадное вліаніе на итальянскую учащуюся молодежь, стекавшую къ нему со всей Италіи.

Г. Г.

Буфарикъ—городъ въ Алжирѣ, въ округѣ Блуда Алжирской провинціи, въ 14 км. отъ Блуда, на среднѣхъ Метиджской равнины. Б. былъ первымъ постомъ, откуда французы распространяли свои владѣнія по равнинѣ. Мѣсто это пользовалось дурною славою въ силу своего климата и лихорадокъ, но такъ какъ оно

издавна было базаромъ, на который еженедельно собиралось множество туземцевъ, то и выбрано было для поселенія. Жителей въ 1886 году считалось 7331, съ тѣхъ поръ почва энергически осушалась, и теперь это мѣсто, лежащее на высотѣ 43—75 метр., стало однимъ изъ самыхъ здоровыхъ въ Алжирѣ. Въ Б. недавно считалось 2588 жит. (а въ общинѣ 5627 чел., изъ которыхъ туземцевъ было лишь 2000 чел.). Понедѣльный базаръ въ Б. самый важный въ Метиджѣ; его посѣщаютъ отъ 3000 до 4000 туземцевъ и очень много европейцевъ. Окрестности прекрасны воздѣланы и роскошно орошаются водою.

Буферная тарелка.—Такъ называется дискъ или шитъ металлическій, желѣзный, откованный вмѣстѣ со стержнемъ; онъ бываетъ плоскій или выпуклый. Въ вагонахъ съ 2 буферами—всегда одна тарелка плоская, а другая выпуклая, а въ вагонахъ съ однимъ буферомъ тарелка дѣлается выпуклою (см. Буферъ).

Буферный фонарь употребляется на паровозахъ, тендерахъ, заднихъ вагонахъ въ поѣздахъ и на вагонахъ конно-желѣзныхъ дорогъ. Название буфернаго получило отъ того, что фонари этого рода или ставятся на буферной площадкѣ впереди паровоза надъ буферами, или навѣшиваются на крюкъ, придѣланный къ буферному брусу, какъ въ вагонахъ, такъ что фонарь виситъ около буферовъ. Фонари этого рода значительно больше всѣхъ другихъ, употребляемыхъ для освѣщенія путей. На паровозахъ впереди поѣзда выставляются два или три буферныхъ фонаря съ рефлекторами, отражающими бѣлый огонь. Изъ числа трехъ фонарей одинъ привѣшивается къ дымовой трубѣ паровоза на высотѣ котла, а два ставятся на площадкѣ буфернаго бруса надъ буферами. Для лучшаго освѣщенія пути впереди паровоза употребляются большіе буферные фонари (Monstre) съ параболическимъ рефлекторомъ: діаметромъ отъ 20 до 24 дюйм. и глубиною отъ 8 до 18 дюйм.; но такъ какъ они дорого стоятъ, отъ 50 до 100 руб. за штуку, то употребленіе ихъ ограничено лишь для поѣздовъ особой важности. На нѣкоторыхъ дорогахъ такіе фонари (Monstre) привѣшиваются къ трубѣ паровоза, а остальные два—обыкновенные, діаметромъ 12 дюйм., глуб. 7 дюйм. съ плоскими или выпуклыми стеклами. Буферные фонари, кромѣ освѣщенія пути, употребляются и какъ сигналы, и въ этомъ послѣднемъ случаѣ должны такъ быть приспособленными, чтобы можно было позади постоянного бѣлаго стекла вставить рамки съ цвѣтными стеклами (№ 1). Буферные фонари для тендеровъ (Pitot) и вагоновъ съ краснымъ выпуклымъ стекломъ имѣютъ 8½ дюйм. въ діаметрѣ и 6 дюйм. глубины, цѣна ихъ около 10 руб. (№ 2). Буферные фонари для вагоновъ конно-желѣзныхъ дорогъ бываютъ для двухэтажныхъ вагоновъ на подобіе паровозныхъ, а для вагоновъ въ одну лошадь—со стеклами на обѣ стороны, однимъ бѣлымъ, другимъ краснымъ, размѣрами 6 до 8 дюйм. (№ 3). Буферные фонари для паровозовъ дѣлаются изъ мѣди и желѣза съ особо тщательной отдѣлкою рамы, дабы во время движенія паровоза не происходило колебанія

пламени отъ врывающагося черезъ щели воздуха.

Э. Ф.

Буферъ.—Всякій поѣздъ на желѣзной дорогѣ состоитъ изъ отдѣльныхъ вагоновъ, соединенныхъ одинъ съ другимъ посредствомъ цѣпей. Вагоны, находящіеся въ поѣздѣ, должны быть соединены цѣпами настолько свободно, чтобы при проходѣ поѣзда по закругленіямъ они могли извиваться безъ затрудненія. Представимъ себѣ, что поѣздъ въ движеніи и является въ это время необходимою остановитъ его; тогда, позаторможенія паровоза, вагоны, въ своемъ стремленіи къ движенію впередъ, всей своей массой ударяются въ предыдущій и такъ какъ масса эта относительно велика, отъ 400 до 1000 пуд., то при ударѣ твердыхъ неупругихъ частей одна обѣ другую должно послѣдовать разрушеніе ихъ. Для предупрежденія такого разрушенія, на обоихъ концахъ вагоновъ придѣлываются упругія тѣла, уменьшающія силу удара и дѣлающія поэтому ихъ менѣе вредными; эти то упругія тѣла и называются буферами. Въ самомъ началѣ постройки желѣзныхъ дорогъ въ Европѣ, продольные бруссы рамы вагоновъ немного выступали впередъ, оковывались желѣзомъ и такимъ образомъ принимали удары одного вагона обѣ другой, какъ это практикуется и теперь въ земледельческихъ и баластныхъ вагонахъ на многихъ дорогахъ. Это было первое и вмѣстѣ съ тѣмъ самое простое устройство Б. Такъ какъ первоначально закругленіямъ придавался большой радіусъ и вагоны были короткіе, то при небольшой тогда скорости, подобное устройство буферовъ могло существовать нѣкоторое время. Но когда увеличилась скорость движенія, Б. начали дѣлать изъ кожаныхъ кружковъ, образующихъ собою подушки въ желѣзныхъ обоймицахъ цилиндрической формы, туго набитыя конскимъ волосомъ. Впослѣдствіи упругость такихъ буферовъ оказалась недостаточной, и тогда стали замѣнять ихъ рессорами, помѣщаемыми внутри рамы вагона, въ которыхъ упирались стержни, оканчивающіеся буферными тарелками. Это превосходное устройство буферовъ первоначально было введено въ Англій и удержалось почти безъ измѣненія до настоящаго времени. Лучшія изъ типа спирально-коническихъ буферныхъ рессоръ «Brown» выдѣлываются изъ стали, эллиптическаго сѣченія. См. «Инженерныя Записки» (1876 г.) и «Теорія пружинъ» соч. Рело. Рессоры для буферовъ дѣлаются столь крѣпкими, что даже отъ очень сильныхъ ударовъ не выпрямляются.

Такъ какъ выдѣлка стальныхъ пружинъ получила значительныя усовершенствованія лишь въ началѣ пятидесятыхъ годовъ, а до того времени онѣ очень часто ломались, — тогда начали замѣнять сталь другимъ упругимъ веществомъ—каучукомъ. Для этого выдѣланные изъ каучука кружки, черезъ которые пропускались стержень отъ буферной тарелки, помѣщались въ чугунномъ стаканѣ Б., укрѣпленномъ къ буферному брусу. Желѣзный кружокъ, насаженный на стержень неподвижно, при движеніи послѣдняго, отъ напора сжимаетъ лежаще въ стаканѣ каучуковые кружки, отдѣляющіеся между собою жестяными пластинками, и такимъ образомъ производить требуемое

уменьшеніе удара. Устройство каучуковыхъ буферовъ очень хорошо и удобно, причѣмъ отъ числа этихъ кружковъ зависитъ степень мягкости или жесткости Б. Въ общемъ Б. состоитъ изъ буферной гильзы или буфернаго стакана, т. е. цилиндрической или конусоидальнаго чугунаго колпака, спиральной пружины или кружковъ каучука и буфернаго стержня съ тарелкою (см. Буферная тарелка), который проходитъ черезъ середину стальной пружины и при нажатіи на тарелку сжимаетъ ее. По большей части буфера укрѣпляются ближе къ продольнымъ брусьямъ, во-первыхъ, чтобы имѣть болѣе мѣста для помѣщенія упряжныхъ приборовъ и, во-вторыхъ, для болѣе прочнаго сопротивленія рамы. Разстояніе между буферами принято въ Англии, Франціи и Германіи равнымъ 1,754 а въ Россіи 1,785. Количество буферовъ въ поѣздѣ имѣетъ большое значеніе при столкновѣніяхъ и, конечно, чѣмъ оно болѣе, тѣмъ и ослабленіе удара совершеннѣе. Въ Англии принято на каждые 20 пассажировъ назначать 4 буфера, въ Германіи на каждые 40, Америкѣ 50, Россіи на каждые 60 пассажировъ. Всѣ буферовъ зависятъ единственно отъ большаго или меньшаго состава поѣзда и обыкновенно бываетъ пропорціоналенъ грузу поѣзда.

Э. Ф.

Буферъ въ артиллеріи (преимущественно каучуковый) употребляется для смягченія удара нѣкоторыхъ частей лафетной системы; напр. на рамѣ, по которой скользятъ лафетъ 11-дм. береговой пушки, задніе Б. принимаютъ на себя ударъ лафета, когда онъ откатится послѣ выстрѣла до конца рамы, передніе же ослабляютъ ударъ лафета при его накатываніи на мѣсто. Въ нашихъ полевыхъ лафетахъ для орудій образца 1877 г. каучуковый Б. примѣненъ съ цѣлью уменьшить разрушительное дѣйствіе орудія, въ моментъ выстрѣла, на боевую ось колесами.

Буфелевиъ (Buflieben) — деревня въ герцогствѣ Саксенъ-Гота, готскаго округа, на ССВ. отъ Готы, съ 600 ж. Въ апрѣлѣ 1828 г. здѣсь были открыты Гленкомъ (Glenk) послѣ 2-лѣтнихъ разысканій, посредствомъ закладки буровыхъ скважинъ, на глубинѣ 205 метр., мощная залежи каменной соли. Чистый разсолъ, получаемый изъ нихъ, содержитъ 23% соли и выпаривается на солеварнѣ Эрнстгалль. Ежегодно добывается 15000 метр. центн. соли.

Буфониты, или жабыныя камни — мѣстное названіе ископаемыхъ рыбьихъ зубовъ, отличающихся блескомъ и строеніемъ ихъ эмали.

Буфталмія — старинный медицинскій терминъ, означающій рѣзкое увеличеніе всего глазнаго яблока, достигающаго иногда столь значительныхъ размѣровъ, что оно сильно выпячивается изъ глазной щели. Б. обыкновенно является послѣдствіемъ различныхъ, но всегда почти тяжелыхъ пораженій различныхъ частей глазнаго яблока, какъ, напр., воспаленія сосудистой, радужной оболочки, при стафиломахъ и т. п.

Г. Г.

Буфталмунъ (Bupthalmum, отъ слова *буосъ* и *буфталмосъ*, воловий глазъ) — установленный Линнеемъ родъ травянистыхъ европейскихъ и американскихъ многолѣтнихъ растений изъ семейства сложноцвѣтныхъ. Въ юго-восточной

части Европы, въ юго-западн. Россіи, въ Крыму и на Кавказѣ встрѣчается видъ *B. spicatum* Schreb., раскodikъ, колючая душавка, съ желтыми язычковыми цвѣтами, собранными въ крупныя головки съ зубчатой сѣмянкой, безъ летучки, съ высокими, коротко пушистыми стеблями и крупными сердцевидными листьями. *B. salicifolium* L. считается въ Альпахъ прекраснымъ средствомъ отъ укушенія змѣй.

Г. Т.

Buff. — сокращеніе имени Бюффона (Жоржа Луи) въ зоологіи.

Буффало (Buffalo) — главный городъ графства Эри, въ штатѣ Нью-Йоркъ, лежитъ при сѣв.-вост. концѣ озера Эри при истокахъ Ніагары, залитъ Буффало и каналъ Эри, отчасти на болотистой низменности, отчасти на отлогихъ террасовидныхъ возвышенностяхъ, съ которыхъ открываются красивые виды, въ особенности на озеро, въ мѣстности очень здоровой и чрезвычайно благоприятной для торговыхъ сношеній. Въ городѣ находится нѣсколько прекрасныхъ площадей, 76 церквей, изъ которыхъ 18 католическихъ, и много красивыхъ, общественныхъ зданій. Гавань безопасна и обширна, имѣетъ 3,5—4,5 метр. глубины и защищена отъ дѣйствія штормовъ съ запада моломъ, имѣющимъ 460 метровъ длины. Выбѣстъ съ торговлею въ Б. пропвѣтуютъ фабрики и мануфактуры всякаго рода. Б. представляетъ собою значительный хлѣбный рынокъ и имѣетъ 30 хлѣбныхъ складочныхъ магазиновъ. Значительна также торговля скотомъ и дѣсомъ. Въ Б. выходитъ 9 ежедневныхъ (въ томъ числѣ 3 явменскихъ) и 10 еженедѣльныхъ газетъ; общественныхъ школъ 35. Посредниками при денежныхъ оборотахъ являются девять банковъ, съ общимъ капиталомъ въ 2500000 долларовъ. Этими обстоятельствами объясняется и возрастаніе числа жителей, которыхъ въ 1810 г. было лишь 1508 чел., въ 1820 году только 2095 человекъ, въ 1840 году жителей было 18213 человекъ, въ 1860 году — 81129 чел., въ 1870 году — 117714 человекъ, а въ 1880 г. число ихъ составляло 155137 человекъ, изъ которыхъ почти треть — нѣмцы, основавшіеся въ разнообразныхъ условіяхъ, также и въ окрестностяхъ. Городъ основанъ въ 1801 г. Онъ былъ въ 1814 г. сожженъ британскими войсками, потому что служилъ военною станціею; но, благодаря утвержденной конгрессомъ суммъ на вознагражденіе понесенныхъ убытковъ, быстро обстроился снова и въ 1832 г. могъ уже получить всѣ права города (City).

Буффало — см. Бизонъ.

Буффалора (Buffalora) — деревня вблизи Мадженты, съ 1600 жит., на Навилью Гранде, на которой находится мостъ. Въ день сраженія при Маджентѣ (4 іюня 1859 г.), Б. была ареною горячаго боя и была взята французами, подъ командою Макъ-Магона, послѣ стойкаго сопротивленія австрійцевъ.

Буффе (Marie Bouffé) — французскій актеръ, род. въ Парижѣ 1800 г., † тамъ же 1868. Въ молодости его заставляли учиться ювелирному ремеслу, отъ котораго онъ постоянно убѣгалъ въ кулисы театра, гдѣ отецъ его былъ декораторомъ. Онъ дебютировалъ въ 1822 г. и съ тѣхъ поръ съ огромнымъ успѣхомъ соз-

дали цѣлый рядъ комическихъ ролей въ театрахъ «Nouveautés», «Gymnase», «Varietés» и др. Оставилъ сцену въ 1864 г.

Буффлеръ (Луи-Франсуа Boufflers, герцогъ)—пэръ и маршалъ Франціи, родился въ 1644 г. † 1711 году, принадлежалъ къ одной изъ стариннѣйшихъ и знатнѣйшихъ фамилій Франціи и принималъ участіе въ многочисленныхъ войнахъ Людовика XIV, подъ начальствомъ Конде, Турення, Креки и Люксембурга. Уже въ 1693 г. онъ былъ возведенъ въ маршалы. Б. особенно извѣстенъ, какъ мужественный защитникъ Намюра въ 1695 году и Дилля въ 1708 г. Осада Намюра стоила осаждающимъ болѣе 20000 человекъ; въ Диллѣ Б. имѣлъ противъ себя лучшихъ полководцевъ тогдашней эпохи—Мальборо и принца Евгенія. Послѣ пораженія при Мальплакѣ Б. съ большою осмотрительностью руководилъ отступленіемъ французской арміи.

Буффлеръ (Станиславъ Boufflers, маркизъ де), род. 1737, † 1815. Сынъ капитана гвардіи при королѣ польскомъ Станиславѣ, маркиза В. Ремьенкура и извѣстной куртизанки прошлаго вѣка Маріи Б.; онъ предназначался сначала къ духовному званію, но потомъ поступилъ на французскую военную службу. Попадъ въ немилость у двора, онъ былъ отправленъ губернаторомъ на Сенегаль (въ Африкѣ), гдѣ заявилъ себя многими полезными мѣрами. По возвращеніи на родину Б. предавался литературнымъ занятіямъ; въ 1789 г. былъ избранъ въ национальное собраніе, гдѣ отличался умѣренностью воззрѣній. Покинувъ въ 1792 г. Францію, онъ былъ гостепріимно принятъ королемъ Фридрихомъ Вильгельмомъ II; вернувшись во Францію, онъ вступилъ въ качествѣ стараго академика, въ новоучрежденный Наполеономъ институтъ. Изъ его сочиненій особенно заслуживаютъ вниманія: «Lettres du chevalier de V. à sa mère sur son voyage en Suisse» (1770) и разсказъ «Aline, reine de Golconde». Полное собраніе его сочиненій издано въ Парижѣ въ 1852 г.

Буффо или **буффонне**—т. наз. комическій пѣвецъ въ итальянской оперѣ (отъ buffa, т. е. шутка). Въ Италіи различаютъ В. cantante отъ В. comico. Первый долженъ быть хорошимъ пѣвцомъ, второй же долженъ соединять съ сноснымъ голосомъ и комическое дарованіе. Послѣднему, поэтому позволяется нѣкоторыя преувеличенія и шаловливыя выходки (lazzo). Пѣвецъ буффо — обыкновенно бастъ, но встрѣчается также и теноръ-buffo.

Буфвъ (Генрихъ Buff)—нѣмекій физикъ и химикъ, род. въ 1805 г.; получилъ образованіе въ геттингенскомъ университетѣ, затѣмъ занимался въ Гисенѣ подъ руководствомъ Либиха; поступилъ на нѣкоторое время техникомъ на заводъ въ Таннѣ; позднѣе, переселившись въ Парижъ, подъ влияніемъ знакомства съ Гей-Люссакомъ, сталъ заниматься физическими опытами. Возвратившись изъ Франціи, сдѣлался преподавателемъ физики и механической технологии въ высшей промышленной школѣ въ Касселѣ, а въ 1838 г. былъ назначенъ профессоромъ физики въ Гисенѣ и оставался имъ до самой смерти (1878). Кромѣ многочисленныхъ статей въ научныхъ изданіяхъ, имъ напечатаны также

отдѣльно: «Versuch eines Lehrbuch der Stöchiometrie» (Юрнб., 1829); «Grundzüge des chemischen Theils der Naturlehre» (Юрнб., 1832); «Kurzes Lehrbuch der anorganischen Chemie» (Эрланг., 1868); «Lehrbuch der physik. Mechanik» (Брауншвейгъ, 1871—73, 2 т.). Въмѣстѣ съ Кнопфомъ и Цаминеромъ имъ изданъ «Lehrbuch der theoret. und physik. Chemie» (Брауншвейгъ, 1857; 2-е изд. 1863—перев. на русскій языкъ: «Теоретическая химія Буффа, Кнопфа и Цаминера», Москва, 1860 г.). Въмѣстѣ съ Либихомъ Б. основалъ въ 1847—48 г. «Jahresbericht über die Fortschritte der Chemie».

Буфвъ (Charlotte-Sophie-Henriette Buff), оригиналь Гётевской Лотты въ «Страданіяхъ молодого Вертера», была второю дочерью судьи въ Вецларѣ и родилась здѣсь въ 1753 г. Когда Гёте познакомился съ нею въ 1772 г. на сельскомъ балѣ въ Фольпертсгаузенѣ, она уже втѣченіе нѣсколькихъ лѣтъ была негласно помолвлена съ Кестнеромъ. Чтобы не мѣшать этому браку, Гёте выѣхалъ изъ Вецлара 11 сент. того же года. Б. вышла замужъ за Кестнера и умерла въ 1828 году, окруженная сонмомъ дѣтей и внуковъ. См. Kestner, «Goethe und Werther» (2 изд., Штутгартъ, 1855 г., содерж. письма Гёте къ женѣ и мужу); Herbst, «Goethe in Wetzlar» (Гота, 1881).

Буфвъ (итал. Buffa)—шутка, фарсъ; опера-буфвъ, забавная, шуточная опера (см. Буффо).

Буфвъ - Паризіенъ (Bouffes - Parisiens)—парижскій театръ, основанный композиторомъ Жакомъ Оффенбахомъ и открытый 5 іюля 1855 г. Во все время директорства Оффенбаха здѣсь почти исключительно давались его произведенія. Поразительный успѣхъ, который имѣлъ «Орфей въ Аду», распространилъ славу этого театра и вообще опереточнаго жанра по всей Европѣ.

Бухайнъ-голь—самый значительный притокъ оз. Кукуноръ въ Центральной Азій. Вытекаетъ изъ озера у южной подошвы хребта Нан-Шань, подъ 38¹/₂° с. ш., течетъ къ Ю. и ЮЗ. и впадаетъ въ озеро съ З. Длина около 400 в. См. Пржевальскій, «Третье и четвертое путешествіе по Центральной Азій».

Бухалансъ (Bujalance)—главный городъ области того же имени въ испанской провинціи Кордовѣ, плодородной странѣ; имѣетъ нѣскольکو церквей, коллегію, кожевенный заводъ, суконную и хлопчатобумажную фабрики. Б. производитъ значительное количество вина и оливковъ.

Бухаленка—рѣка Тверской губ., вышеволоцкаго у., вытекаетъ изъ оз. Ящина и впадаетъ въ оз. Пудоръ. Теченіе ея преграждено глухою плотиною для отвода воды оз. Ящина не въ Пудоръ, а въ оз. Мстино, съ цѣлью возвысить въ немъ воду во время судоходства.

Бухананъ (Thomas Buchanan)—знаменитый англійскій специалистъ по ушнымъ болѣзнямъ, давшій цѣлый рядъ капитальныхъ сочиненій по своей специальности, усовершенствовавшій различные оперативные приемы по отитамъ и избобрѣвшій нѣсколько важныхъ инструментовъ для леченія болѣзней уха, род. въ Глазго въ 1782 г.

Буханъ (Buchan)—побережная область шотландскаго графства Эбердинъ, лежащая

между рѣками Дуврэнномъ (Doveran) и Айтэномъ (Ithan). Южный конецъ ея, Б. Нисъ (B. Ness), образуетъ восточную оконечность Шотландіи, къ югу отъ Питергеда (Peterhead). Область Б. была однимъ изъ древнѣйшихъ герцогствъ Шотландіи и составляла прежде собственность сильнаго рода Куминовъ. Это—одна изъ красивѣйшихъ луговыхъ мѣстностей Шотландіи.

Бухань (Александръ Buchan)—извѣстный шотландскій метеорологъ, секретарь «Scotch Meteor. Soc.». Самая важная изъ его работъ «The mean pressure and prevailing winds of the Globe» («Trans. R. Soc. Edinb.», 1869). Въ немъ онъ впервые провелъ изобары (линіи равнаго давленія, приведенныя къ уровню моря) для года и 12 мѣсяцевъ для всего земнаго шара и доказалъ зависимость вѣтра отъ давленія воздуха, и тѣмъ сдѣлался однимъ изъ основателей новой школы метеорологіи. Изъ другихъ его работъ всего важнѣе «Handy Book of Meteorology» (это—курсъ метеорологіи средняго объема, совершенно самостоятельный); затѣмъ цѣлый рядъ статей о климатѣ Шотландіи и Британскихъ острововъ. Ему была поручена обработка громаднаго метеорологическаго матеріала, собраннаго экспедиціей англійскаго корабля «Challenger» въ 1873—76 гг. Результаты напечатаны подъ заглавіемъ: «Report on the scientific Results of H. M. S. Challenger. Physics & chemistry» (т. II, Лондонъ, 1890). Онъ не ограничился наблюденіями, сдѣланными на этомъ кораблѣ, а собралъ множество другихъ данныхъ, въ особенности о распредѣленіи давленія вѣтровъ и температуры на земной поверхности, съ 52 картами. Здѣсь впервые представлены обстоятельныя данныя о суточномъ ходѣ давленія, температуры воздуха, поверхности воды и влажности на океанахъ. А. В.

Бухань (Вильямъ Buchan)—англійскій врачъ (род. 1729, † 1805), авторъ извѣстнаго въ свое время домашняго лечебника «Domestic medicine, or a treatise on the prevention and cure of diseases by regimen and simple medicines», 21-ое изд. 1813 г.), переведеннаго и на русск. яз. съ французскаго дополненнаго изданія д-ра Дюпюанеля (Москва, 1790—1792 и 1809—1811). Изъ другихъ соч. Б. наиболѣе выдающееся: «Advice to mothers on the subject and cure of the venereal disease», 1803.

Бухань (Елисавета Buchan)—основательница религіозной секты, дочь трактирщика въ Файтней-Кэпъ, въ Сѣверной Шотландіи, родилась въ 1738 году; 21 года отъ роду прѣѣхала въ Глазго и вышла замужъ за рабочаго по имени Роберта Бухана, принадлежавшаго къ сектѣ Burger-Seceders. Она также оставила англійканскую церковь и примкнула къ этой сектѣ. Но въ 1779 году она выступила въ роли основательницы собственной секты, въ которую ревностно вербовала прозелитовъ до тѣхъ поръ, пока возбужденіе народа противъ нея въ 1790 году не заставило ее перебраться съ 46 приверженцами въ окрестности Торнвилля. В. умерла въ 1791 г., и ея секта постепенно исчезла. Отличительное ученіе буханистовъ основывается на ожиданіи близкаго свѣтопреставленія.

Уже въ недалекомъ времени должна прозвучать труба Страшнаго суда: злые умрутъ и останутся мертвыми втеченіе 1000 лѣтъ, а буханисты живыми вознесутся на небо, дабы увидѣть лицомъ къ лицу Бога; но затѣмъ они подлѣ предводительствомъ Иисуса вернутся снова на землю и будутъ невозмутимо господствовать на ней 1000 лѣтъ. По истеченіи 1000 лѣтъ дьяволъ будетъ освобожденъ изъ заключенія, станетъ во главѣ пробужденныхъ отъ смерти злыхъ и нападетъ на буханистовъ, но будетъ обращенъ ими въ бѣгство. Буханисты не женятся, отказываются отъ всякихъ чувственныхъ радостей, живутъ, какъ одна семья, имѣя общее имущество, и мало работаютъ.

Бухара, или Бохара—средне-азиатское ханство, расположенное главнымъ образомъ въ бассейнѣ р. Аму-Дарьи, между Закаспійской областью, Туркестаномъ и Афганистаномъ, и находящееся подлѣ подкровительствомъ Россіи. Владѣнія Б. ограничиваются на сѣверѣ Россіей (Ферганская и Самаркандская области и Аму-Дарьинскій отдѣлъ), граница съ которой, начиная съ В., идетъ на З. по Алайскому и Гиссарскому хребтамъ черезъ хребетъ Хазрети-Султанъ, по Шахрисябскимъ (Шааръ-Сабизъ) горамъ почти до меридіана Хатырчи, откуда поворачивается на сѣверъ, пересѣкаетъ западнѣе Катта-Кургана долину рѣки Зеравшана, направляется на сѣверо-западъ по горамъ Нура-тау къ горной группѣ Арсланъ-тау, откуда, повернувъ на западъ, идетъ черезъ Кызыль-кумъ до урочища Ичке-Яръ (Учь-учакъ) на р. Аму-Дарьѣ. Перейдя на западный берегъ р. Аму-Дарьи, западная граница Б., касаясь Хивинскихъ владѣній у уроч. Дагани-пиръ, направляется на юго-востокъ (Закаспійская область), слѣдуя параллельно Аму-Дарьѣ, недалеко отъ нея, до сел. Босага, откуда начинается граница съ Афганистаномъ. Отъ сел. Босага южная граница Б. съ Афганистаномъ идетъ на востокъ вверхъ по р. Аму-Дарьѣ (лѣвый берегъ—авганскій, правый—бухарскій) приблизительно до 38° сѣв. шир., гдѣ у сел. Богаракъ пересѣкаетъ Пянджъ и, направляясь по р. Заргунѣ, дѣломъ притоку Пянджа, идетъ по совершенно неизвѣстнымъ горамъ, граница съ Бадахшаномъ въ впаденія въ Пянджъ р. Тавшюу, и затѣмъ переходитъ на правый берегъ Пянджа, направляясь на Памиръ. Восточная граница Б., примыкая на С. къ русскимъ частямъ Памира, южнѣ становится вполнѣ неопредѣленной, проходя по почти безлюднымъ мѣстностямъ, посѣщаемымъ изрѣдка до почти независимыми киргизами, то авганскими развѣздами. Въ означенныхъ предѣлахъ Б. съ Каратегиномъ, Дарвазомъ, Рошаномъ и Шугнаномъ занимаетъ 217674 кв. версты или 4498 кв. мили. Безъ Рошана и Шугнана, находящихся въ настоящее время отчасти въ сферѣ авганскаго вліянія, поверхность Б. равняется приблизительно 3602 кв. милямъ.

Исторія Б. состоитъ изъ двухъ частей: древней, или исторіи Трансоксаніи (мавера-унъ-негръ—зарѣчіе по арабски) и новой или исторіи Бухарскаго ханства. Подлѣ именемъ Трансоксаніи разумѣлись собственно всѣ земли, лежащія по правую сторону Аму-Дарьи и

составившія впоследствии ядро Бухарскаго ханства, но уже въ концѣ IX столѣтія правители Трансоксаніи владѣли обширными провинціями и на лѣвомъ берегу этой рѣки. Возникновеніе Трансоксаніи теряется во мракъ неизвѣстности и приписывается преданіями жителямъ низовьевъ р. Зеравшана, т. е. приблизительно того мѣста, на которомъ нынѣ расположенъ г. Бухара, столица ханства. Первые поселенцы долины Зеравшана (въ древности Согды) были, повидимому, иранскаго происхожденія и исповѣдывали вѣроученіе Зороастра, но уже въ древнѣйшія времена къ нимъ присоединились выходцы изъ Турана, съ которыми водворился и буддизмъ. Возникшая затѣмъ племенная борьба между мѣстными иранскими и пришлыми туранскими элементами была въ тоже время религиозной борьбы парсизма съ занесеннымъ сюда сѣверными пришельцами вѣроученіемъ Будды. Первые правители Трансоксаніи жили въ Бейкендѣ (г. Бухара еще не существовалъ) и Джеменкѣ, получившемъ впоследствии, по свидѣтельству историка Наршахи, имя Бухары. По словамъ того же писателя, владѣтель Трансоксаніи, правленіе котораго совпало съ началомъ магометанскаго лѣтосчисленія, назывался Бендунъ; при немъ, наследовавшей ему вслѣдствіе малолѣтія сына (Тугшаде) и носившей имя Хатунъ, произошло событіе, имѣвшее весьма важное значеніе въ жизни страны, а именно появленіе въ Трансоксаніи арабовъ. Правительницей Хатунъ заканчивается господство первыхъ династій Трансоксаніи; послѣдующіе владѣтели были ими лишь номинально, фактическая власть перешла къ арабамъ, овладѣвшимъ Бейкендомъ (672 г.), Самаркандомъ, Кешемъ и Карши. Въ 709 году передъ полководцемъ ихъ Кугейбе отворила ворота и Бухара. Параллельно съ покореніемъ страны шло дѣятельное обращеніе ея жителей въ исламъ, сопровождаемое насиліями и понудительными мѣрами, такъ какъ новое вѣроученіе въ первое время было встрѣчено съ сильнѣйшей неприязнью и привалодось плохо. Втеченіе всего 165 лѣтняго господства арабовъ (709—874) исторія Трансоксаніи, низведенной на степень части Хорассанской провинціи, представляетъ рядъ постоянныхъ смутъ и замѣшательствъ, непрерывныхъ возмущеній жителей, и характеризуется ожесточенной религиозной борьбой послѣдователей парсизма и ученія Будды съ насильственно водворяемымъ исламомъ. Наибольше выдается религиозное движеніе, вызванное въ 767 году жепрокромъ Моканвою, продолжавшееся болѣе 15 лѣтъ и оставившее послѣ себя слѣды на много вѣковъ. Въ послѣдней четверти IX вѣка въ Трансоксаніи выдвинулась династія Саманидовъ изъ Балха, втеченіе 145 лѣтняго правленія которой Трансоксанія достигла значительнаго могущества и процвѣтанія. Вслѣдствіе постояннаго благоволенія, оказываемаго арабами Саманидамъ, смуты и неурядицы, столько времени терзавшія Трансоксанію, прекратились и стала мало-по-малу водворяться порядокъ. При знаменитомъ Саманидѣ—эмирѣ Измаилѣ (892—907), Трансоксанія изъ части Хорассанской провинціи—возросла до степени могущественнаго

государства, простиравшагося на сѣверъ до степей, на востокъ—до Тянь-Шая, на югъ до Персидскаго залива и на западъ—почти до Багдада. Центромъ и столицей Трансоксаніи былъ г. Бухара, который славился богатствомъ и ученостію, будучи въ тоже время религиознымъ оплотомъ ислама и средоточіемъ мусульманскихъ ученыхъ правовѣдовъ и богослововъ. Преслѣдуемый арабскими правителями, иранскій языкъ подъ покровительствомъ Саманидовъ, а въ особенности эмира Измаила, сталъ развиваться съ новымъ блескомъ; а заглохшая иранская культура нашла въ Саманидахъ покровителей и почитателей. Послѣ Измаила могущество Саманидовъ стало быстро клониться къ упадку; провъ наступило время смутъ и междоусобій, и наконецъ въ 999 году Б. покорили югури, тюркское племя изъ Туркестана. Съ паденіемъ Саманидовъ и нашествіемъ югуровъ въ Трансоксанію наступила полнѣйшая анархія, вслѣдствіе столкновенія коренныхъ обитателей страны—иранцевъ, мало измѣнившихся съ принятіемъ ислама и его культуры и болѣе склонныхъ къ наукѣ, торговлѣ и вообще къ мирнымъ занятіямъ—съ преданными военному дѣлу тюрками, занимавшими высшія должности и уже при послѣднихъ Саманидахъ присвоившимъ себѣ верховную власть въ странѣ. Вскорѣ послѣ паденія Саманидовъ въ Средней Азіи возвысились Сельджукиды (1004—1133), тюркскіе завоеватели, господство которыхъ простиралось почти надъ всеми странами магометанскаго Востока; тѣмъ не менѣе власть ихъ въ Трансоксаніи была только номинальная, дѣйствительное же господство находилось въ рукахъ различныхъ мѣстныхъ или югурскихъ владѣтелей. Такимъ образомъ первая династія тюркскаго происхожденія почти ничего не сдѣлала для политическаго возвышенія Трансоксаніи; подъ покровительствомъ государя изъ этой династіи иранскій языкъ успѣшно соперничалъ съ арабскимъ, распространеннымъ въ письменности; тюркское же нарѣчіе употреблялось лишь какъ разговорный яз. въ тѣсномъ кругу господствовавшей династіи. Съ паденія Сельджукидовъ до появленія монголовъ Трансоксанія составляла предметъ раздора между югурскимъ Курханомъ и владѣтелями Харезма (теперешнее Хивинское ханство). Въ 1218 г. на Трансоксанію нахлынули полчища монголовъ Чингисъ-хана, который, въ сопровожденіи своихъ сыновей Чагатая, Окуя и Джуджи, съ арміею въ 600000 человекъ черезъ долину Или и сѣверную Фергану напалъ на Среднюю Азію. Въ 1220 году пала Б., разграбленная дикими коченниками и затѣмъ сожженная дотла. Прѣтущій городъ обратился въ груды развалинъ; десятки тысячъ мирнаго населенія погибли отъ руки палача, остальные же были обращены въ рабство и разсыяны по всей Средней Азіи. Въ слѣдующемъ году палъ Самаркандъ и вся Трансоксанія досталась въ руки Чингиса. Въ 1224 г., при дѣленіи громаднаго государства между сыновьями Чингисъ-хана, Трансоксанія съ Туркестаномъ досталась Чагатаю и въ свое время была извѣстна подъ именемъ Чагатайскаго ханства. Послѣ нашествія монголовъ Трансоксанія превратилась въ сплошную груды развалинъ; прославленные плодородіемъ

оазисы были заброшены, земледельцы и ремесленники разогнаны, промышленность исчезла, цвѣтущіе города лежали въ развалинахъ и всякое проявленіе духовной жизни погасло. Последнія искры иранской культуры подъ напоромъ монгольского погрома исчезли, а Б. и Самаркандъ, умственные центры Трансоксаніи, никогда уже не могли вернуться къ прежней духовной дѣятельности. Господство получили казуистика и фанатизмъ. Втеченіе почти 200 лѣтняго владычества потомковъ Чингиса, Трансоксанія представляла арену дикаго своеволия монгольскихъ тирановъ, спорившихъ изъ-за власти, — постоянныхъ усобицъ, войнъ и опустошеній, терзавшихъ эту несчастную страну. Съ теченіемъ времени монголы, съ послѣдними потомками Чагатая во главѣ, приняли исламъ и, отчасти подчинившись влиянію мѣстной культуры, стали ревностными поборниками магометанства. Главнѣйшимъ результатомъ нашествія монголовъ на Трансоксанію слѣдуетъ признать измѣненіе этнографическаго состава ея населенія: тюркскіе элементы получили повсемѣстное преобладаніе надъ иранскими. Пока потомки Чингиса находились въ силѣ, югуротюркскія племена, родственныя монголамъ по своимъ наклонностямъ, были у послѣднихъ въ полномъ подчиненіи; но съ паденіемъ ихъ власти они вездѣ старались занять мѣсто своихъ прежнихъ владѣтелей. Въ этомъ отношеніи въ особенности быстрые и колоссальныя успѣхи сдѣлалъ Тимуръ или Тамерланъ, знаменитый вождь тюрковъ, изъ рода Берласъ, основавшій въ первой трети XIV столѣтія огромное государство. При Тимурѣ (1363—1405) Трансоксанія, съ столицей въ Самаркандѣ, въ послѣдній разъ стала средоточіемъ магометанскаго могущества въ Азіи. Владѣнія Тимура простерлись отъ Гоби до Мраморнаго моря и отъ Иртыша до Ганга, а столица ихъ—Самаркандъ сдѣлалась центромъ просвѣщенія, промышленности, наукъ и искусствъ. Великолѣпіе и богатство Самаркандъ, его безконечныя сады, грандіозныя дворцы и мечети, кипучая торговая дѣятельность этого города, куда приходили караваны изъ Индіи, Китая и Западной Азіи, отодвинули на второй планъ прежнюю столицу Трансоксаніи Бухару. При преемникахъ Тимура (1405—1500) начались вновь кровавыя междоусобія и войны, послѣдствіемъ которыхъ было распаденіе государства Тимура на мелкія владѣнія; около ста лѣтъ спустя послѣ его смерти въ рукахъ Тимуридовъ оставалась одна Трансоксанія. Около 1500 года съ сѣвера на земли при Оксусѣ (теп. Аму-Дарья) наплыли новыя завоеватели. Тюрко-монгольское племя узбековъ, подъ предводительствомъ Шейбани, пользуясь постоянной враждою мѣстныхъ владѣтелей, покорило Трансоксанію, а затѣмъ и весь Хорассанъ. Съ паденіемъ послѣднихъ Тимуридовъ и нашествіемъ узбековъ Трансоксанія потеряла остатки своего прежняго политическаго значенія; съ этого времени начинается ея быстрое паденіе и преобразование изъ могущественнаго государства въ незначительное Бухарское ханство. При Шейбанидахъ (1510—1597) и наслѣдовавшихъ имъ Аштарханидахъ (1597—1737) исторія Бухарскаго ханства представляетъ рядъ усобицъ и

войнъ, которыя вели владѣтели Б. съ Персіей и Хараземомъ. Изъ Шейбанидовъ въ особенности замѣчательнъ Абдуллахъ-ханъ, ревностно заботившійся о процвѣтаніи и счастіи своего народа. Правительъ этотъ втеченіе своего болѣе чѣмъ сорокалѣтняго царствованія построилъ множество учебныхъ заведеній, мечетей, банъ, каравансараевъ и мостовъ, развелъ тѣнистые сады въ главныхъ городахъ ханства, устроилъ почтовое сообщеніе, и вообще былъ усерднымъ покровителемъ земледѣлія, торговли и науки. Имя Абдуллахъ-хана и по нынѣ пользуется необыкновенной популярностью въ Б.; въ глазахъ бухарца каждый памятникъ прежнихъ временъ кажется результатомъ щедрости и любви къ изящнымъ искусствамъ этого правителя. Правленіе Шейбанидовъ ознаменовалось также постепеннымъ обособленіемъ восточно-магометанскаго міра отъ западнаго и необыкновеннымъ возвышеніемъ власти и влияния ученыхъ муллъ и богослововъ, въ слѣдствіе чего богословскія науки заняли въ медресе Б. первое мѣсто. Аштарханидовъ смѣнила династія Мангытъ (боковая вѣтвь, по женской линіи, Джюджи, сына Чингиса), члены которой и по настоящее время правятъ Бухарой.

Первыя сношенія Россіи съ Бухарой, при посредствѣ купцовъ и торговыхъ людей, начались еще до появленія на историческомъ поприщѣ монголовъ; но свѣдѣнія объ этихъ сношеніяхъ настолько скудны, что не даютъ возможности составить о характерѣ ихъ никакого понятія. Одно изъ первыхъ посольствъ въ Бухару, о которомъ имѣются болѣе точныя данныя, было посольство, снаряженное царемъ Алексѣемъ Михайловичемъ въ 1675 г. къ бухарскому хану Абдуль-Азису (Аштарханидъ), и состоявшее изъ Василія Александрова Даудова, астраханца Махмета Юсупа Касимова, подъячаго посольскаго приказа Никифора Венюкова и подъячаго Казанскаго дворца Иванна Шапкина. Петръ Великій, неоднократно пытавшійся завязать сношенія съ Средней Азіей, въ 1719 г. послалъ въ Бухару Флоріо Беневени разузнать о возможности воспользоваться Аму-Дарьей для торговыхъ цѣлей. Въ 1774 г. Ф. Ефремовъ, захваченный въ плѣнъ киргизами, совершилъ чрезвычайно интересное путешествіе по Средней Азіи и сообщилъ много цѣнныхъ свѣдѣній о Бухарѣ. Съ водвореніемъ въ Бухарѣ династіи Мангытъ сношенія Россіи съ этой страной сдѣлались довольно частыми (въ особенности при Насръ-Улла-ханѣ). Въ 1820 г. было отправлено въ Бухару русское дипломатическое посольство подъ начальствомъ Негри; принимавшіе въ немъ участіе офицеры генеральнаго штаба и въ особенности натуралисты Эверсманъ и Пандеръ значительно расширили наши свѣдѣнія о Бухарѣ. Въ 1834 г. ориенталистъ Демезонъ прошелъ изъ Оренбурга въ Бухару и обратно, а въ слѣдующемъ 1835 г. туда ѣздилъ политическій агентъ Виткевичъ, съ цѣлью добиться освобожденія русскихъ плѣнныхъ. Въ 1841 г., когда авантюсты англійчанъ, воевавшихъ съ Аванганстаномъ, приблизились къ лѣвому берегу Аму-Дарьи, изъ Россіи, по приглашенію бухарскаго эмира, была отправлена въ Бухару политико-научная миссія, состояв-

шая изъ начальника ея, горнаго инженера Бутенева, ориенталиста Ханькова, натуралиста Лемана и др. Миссія эта, извѣстная подъ названіемъ Бухарской экспедиціи 1841 г., въ политическомъ отношеніи не достигла никакихъ результатовъ; зато члены ея издали много весьма цѣнныхъ естественно-историческихъ и географическихъ работъ о Бухарѣ, между которыми особенно выдается: «Описаніе Бухарскаго ханства» Н. Ханькова, не потерявшее научнаго значенія и по настоящее время. Наконецъ въ 1859 г. въ Бухарѣ былъ полковникъ Игнатъевъ. Насръ-Улла-хану, скончавшемуся въ 1860 г. послѣ тридцати-четырёхъ-лѣтняго безславнаго правленія, наследовалъ его сынъ Сеидъ-Мозаффаръ-Эддинъ-ханъ, при которомъ Б. потеряла окончательно свое значеніе и самостоятельность, попавъ въ вассальную зависимость отъ Россіи. Мозаффаръ-ханъ, враждующий подобно своему отцу съ Кокандомъ, поддерживалъ тамъ партію Худояръ-хана противъ другой, ему враждебной. Это обстоятельство ввело Мозаффаръ-хана въ столкновеніе съ Россіей, которая въ это время уже завоевала г. Хазретъ-Туркестанъ, Чимкентъ, взяла Ташкентъ и вообще твердой ногой стала на Сыръ-Дарьѣ, на земляхъ, принадлежавшихъ прежде Коканду. Надменный образъ дѣйствительнаго бухарскаго эмира, потребовавшего очищенія Россіею завоеванной территоріи и конфискованнаго имущества проживавшихъ въ Б. русскихъ купцовъ, а также оскорбленіе русскою миссіи, посланной для переговоровъ въ Б., повели къ окончательному разрыву. 20 мая 1866 г. генералъ Романовскій съ 2-хъ тысячнымъ отрядомъ нанесъ бухарцамъ у Ирджара, на лѣвомъ берегу Сыра, первый и настолько рѣшительный ударъ, что вся армія эмира обратилась въ бѣгство, оставивъ въ рукахъ побѣдителя весь лагерь, богатую палатку эмира и артиллерию. Самъ Мозаффаръ-Эддинъ лишь съ большимъ трудомъ могъ убѣжать въ Джизакъ. Ирджарскій погромъ страшно возбудилъ бухарцевъ, подстрекаемыхъ фанатиками-мудлами противъ эмира; большинство изъ нихъ приписывали катастрофу его поспышному бѣгству и даже обвиняли эмира въ тайномъ соглашеніи съ Россіей. Въ виду такого положенія дѣлъ, понуждаемый общественнымъ мнѣніемъ, эмиръ долженъ былъ уступить общему желанію продолжать войну съ русскими до послѣдней крайности, что ускорило рѣшеніе участи Б. Въ октябрѣ 1866 г. русскіе взяли крѣпость Ура-Тюбе, а вскорѣ послѣ этого палъ и Джизакъ. Послѣ этого туркестанскіи генералъ-губернаторомъ, генераломъ Кауфманомъ, были предложены бухарскому эмиру условія мира, но послѣдній, желая выгадать время, затягивалъ подъ разными предлогами переговоры и въ тоже время, войдя въ сношенія съ мятежными Джарабаи въ Шахри-саязѣ, собиралъ войска для священной войны (газавать, газъ). Въ тоже время бухарскія шайки постоянно дѣлали набѣги на покоренную территорію и даже сдѣлали ночное нападеніе на русской лагерь въ Ключевомъ (подъ Джизакомъ). Такое положеніе дѣлъ побудило русскіихъ принять рѣшительныя мѣры противъ Бухары. 13 мая 1868 г. былъ отданъ приказъ

двинуться на Самаркандъ, а на слѣдующій день, послѣ совершеннаго пораженія и бѣгства 40 тысячной бухарской арміи, на высотахъ Чупанъ-ата на берегу Зеравшана, этотъ прославленный городъ Средней Азіи сдался генералу Кауфману. Александръ Македонскій былъ, по преданію первымъ, завоевателемъ Самарканда, Александру же II суждено было покорить его въ послѣдній разъ. Вскорѣ послѣ паденія Самарканда была взята сильная крѣпость Катта-Курганъ, а 2 іюня 1868 г. эмиръ потерпѣлъ окончательное пораженіе на Зерабулакскихъ высотахъ и былъ вынужденъ просить у Россіи мира. По мирному договору 23 іюня 1868 г. Б. должна была уступить Россіи Самаркандское, Катта-Курганское, Пенджикентское и Ургутское бекства, изъ которыхъ два первыя представляютъ лучшія мѣста и земли цвѣтущей долины Зеравшана. Кромѣ того, бухарскій эмиръ обязался уплатить 500 тысячъ рублей военнаго вознагражденія, предоставить русскимъ купцамъ свободу торговли въ ханствѣ, защищать ихъ имущество и личную безопасность, дозволить учрежденіе торговыхъ агентствъ во всѣхъ городахъ, взимать пошлину съ ввозимыхъ русскихъ товаровъ не свыше 2½% ихъ стоимости и предоставить русскимъ купцамъ свободный проѣздъ черезъ ханство въ другія земли. Такимъ образомъ договоръ этотъ нанесъ послѣдній и рѣшительный ударъ самостоятельности Бухарскаго ханства и низвелъ его на степень вассала Россіи. Бухарскій эмиръ сталъ беспрекословно исполнять желанія русскаго правительства, которое, въ свою очередь, оказывало ему поддержку во время смутъ и волнений, вспыхнувшихъ въ Б. послѣ окончанія войны съ Россіей. Въ томъ же 1868 г. русскія войска, по просьбѣ эмира, разбили въ Каршинскомъ бекствѣ скопища бухарцевъ, возставшихъ противъ эмира Мозаффара съ цѣлью возведенія на престолъ его старшаго сына Катта-Тюра, и овладѣли г. Карши, который тотчасъ же былъ возвращенъ эмиру. Въ 1870 году русскія войска взяли штурмомъ мятежные города Шааръ и Кытабъ, вслѣдствіе чего все Шахрисабзское бекство вновь присоединилось къ Бухарѣ. Въ 1873 г., въ награду за поставку верблюдовъ и провіанта нашимъ войскамъ во время Хивинскаго похода, къ Бухарѣ была присоединена полоса земли, принадлежавшая Хивѣ, между урочищами Кукертли и Ичке-Яръ. Въ 1876 году, вслѣдствіе поддержки Россіи, Б. возвратила отпавшія бекства Гиссаръ и Кулябъ, а въ 1877 г. раздвинула свои предѣлы далѣе на ЮВ., покоривъ, послѣ незначительнаго сопротивленія, Дарвазъ и Каратегинъ. Эмиру Мозаффару, послѣ его смерти, наследовалъ въ 1885 г. сынъ его, теперешній бухарскій эмиръ Сеидъ-Абдуль-Ахатъ-Ханъ.

Поверхность. Въ отношеніи устройства поверхности Бухарское ханство можетъ быть раздѣлено линіей Нурага-Хатырчи-Карши-Келифъ на двѣ различныя части — восточную и западную. Западная часть представляетъ степную, мѣстами пустынную равнину, высота которой не превышаетъ 1000 ф. надъ ур. моря; восточная же наполнена хребтами и ихъ отрогами, достигающими весьма значительной вы-

соты и принадлежащими больше частью къ Памиро-Алайской системѣ. Главнѣйшимъ хребтомъ въ восточной, горной части Б., является хр. Гиссарскій, представляющій непосредственное продолженіе Алайскаго хребта и идущій отъ западной его оконечности къ ЗЮЗ. къ Аму-Дарьѣ. Гиссарскій хр. раздѣляетъ бассейны рр. Зеравшана и Кашка-Дарьѣ отъ бас. р. Аму и правыхъ ея притоковъ—Сурхана, Вахша и Кафирнигана; высота его весьма значительна, вершины покрыты вѣчными снѣгами, а имѣющіеся перевалы, за исключеніемъ болѣе западныхъ, трудно проходимы. Наиболѣе извѣстный изъ проходовъ—переваль Мура, ведущій къ оз. Искандеръ-кулъ въ Каратагъ,—лежитъ на высотѣ 12000 ф. Нѣсколько западнѣе озера Искандеръ-кулъ Гиссарскій хр. быстро понижается, образуетъ массивъ Хазретъ-Султанъ и раздѣляется на два отрога, изъ которыхъ сѣверный называется грядой Кара-Тюбе, а южный — хр. Байсунъ-тау. Между этими двумя отрогами Гиссарскій хр., постепенно расходящійся и понижающійся къ З., находится плодородный бассейнъ Кашка-Дарьѣ, въ которомъ расположены значительныя и важные города Карши, Китабъ, Шааръ, Чиракчи и Гузаръ. Бассейнъ Кашка-Дарьѣ сообщается ходами и перевалами черезъ сѣверный отрогъ Кара-Тюбе съ Самаркандомъ, Ургумомъ и Пенджкентомъ, а черезъ хр. Байсунъ-тау—съ Ширъ-абдомъ, Байсувомъ и Гиссаромъ, лежащими на правыхъ притокахъ р. Аму-Дарьѣ. Къ Ю. Гиссарскій хр. даетъ нѣсколько отроговъ, наполняющихъ пространство между нимъ и Аму-Дарьей и служащихъ водораздѣлами между правыми вышеуказанными притоками этой рѣки. Изъ другихъ значительныхъ хребтовъ Памиро-Алайской системы въ Бухарскомъ ханствѣ слѣдуетъ указать на очень высокой (выше 20 т. ф.) хр. Петра Великаго, идущій по лѣвому берегу Сурхаба и составляющій границу между Каратегиномъ и Дарвазомъ, и хр. Дарвазскій, отдѣляющій бассейнъ рѣки Оби-Хингоу отъ бассейновъ рѣкъ Ванча и Пянджа. Къ востоку отъ этихъ хребтовъ тянутся высокія нагорія, примыкающія къ Памиру. На сѣверо-восточной границѣ Б. ханства, къ сѣверу отъ городовъ Хатырчи и Зиаэдинъ, тянутся невысокія горы Нура-тау, составляющія крайніе сѣвер.-зап. отроги Памиро-Алайской системы и достигающія мѣстами 7000 ф. Къ СЗ. отъ оконечности горъ Нура-тау, уже въ равнинной части ханства, разбросаны отдѣльныя гряды Арсланъ-тау, Казанъ-тау и т. п., состоящія изъ голыхъ скалъ, вокругъ которыхъ разстилаются пески. Нѣкогда всѣ эти гряды составляли, повидимому, одно цѣлое съ хр. Нура-тау, впоследствии размываніемъ раздѣленнымъ на части. Западная часть ханства представляетъ обширную равнину, покрытую во многихъ мѣстностяхъ сыпучими песками и солончаками, лишенную текущихъ водъ и почти совершенно пустынную. За исключеніемъ мѣстностей, годныхъ для осѣдой жизни, имѣющихъ видъ оазисовъ, расположенныхъ къ низовьяхъ Зеравшана, по Аму и Кашка-Дарьѣ, все остальное пространство представляетъ степныя и пустынные равнины, непригодныя для осѣдой и мало годныя для кочевой жизни.

Изъ 3602 кв. миль, составляющихъ поверхность Бухары, лишь около 10% приходится на обработанныя, культурныя земли; изъ нихъ около 50 кв. миль—въ дол. Зеравшана, около 30—40 по Кашка-Дарьѣ и около 300 кв. миль по Аму-Дарьѣ и ея притокамъ. Сыпучіе пески, подвигаясь подъ влияніемъ С. и СВ. вѣтровъ на культурныя земли, уменьшаютъ и безъ того незначительное ихъ пространство. Песками засыпаются оазисы Кара-кумъ, Варданзи, Ромитанъ и др.; отъ нихъ даже страдаетъ сама столица.

Орошеніе. Воды. Количество атмосферныхъ осадковъ, выпадающихъ въ ханствѣ, въ общемъ весьма незначительно и, кромѣ того, распределено крайне неравномерно. Въ восточной, гористой части ханства, осадковъ выпадаетъ довольно много, причемъ высокое положеніе этой страны надъ уровнемъ моря обуславливаетъ здѣсь значительныя скопленія снѣга и ледниковъ, таяніе которыхъ питаетъ многочисленныя потоки и рѣки, берущія начало въ горахъ и стекающія въ Аму-Дарью. Такимъ образомъ за немногими исключеніями, въ восточной Б. воды достаточно какъ для орошенія полей, такъ и для надобностей скотоводства. Въ западной, равнинной части ханства осадковъ выпадаетъ мало, снѣга ставиваютъ быстро, образуя скоро высыхающіе потоки, вслѣдствіе чего вся эта страна страдаетъ отъ недостатка влаги. Обработка значительныхъ пространствъ плодородной земли невозможно, потребности скотоводства могутъ быть удовлетворены только ранней весной и поздней осенью, движеніе же каравановъ, вслѣдствіе отсутствия воды, крайне затруднительно, а иногда невозможно. Всѣ рѣки Бух. ханства принадлежатъ къ системѣ Аму-Дарьѣ, хотя многія изъ нихъ, въ настоящее время, даже въ половодіе не достигаютъ ея, теряясь въ разливахъ, озерахъ, пескахъ или расходуясь на орошеніе полей до послѣдней капли. Аму-Дарьѣ (см. это слово) образуется слияніемъ Пянджа и Вахша (Сурхъ-абъ), несущихъ большую часть водъ, стекающихъ съ Памира, сѣверныхъ склоновъ Гинду-Куша и южныхъ склоновъ Алайско-Гиссарскаго хребта. При слияніи Пянджа и Вахша Аму-Дарьѣ имѣетъ ширину около 1 версты, глубину около 6 ф., наименьшую скорость течения въ малую воду около 6 верствъ въ часъ и вполне пригодна для судоходства. Изъ притоковъ Аму-Дарьѣ замѣч. правые — Кафирниганъ и Сурханъ; съ лѣвой стороны рѣка лишена притоковъ, такъ какъ незначительныя рѣчки, стекающія съ южн. склоновъ Гинду-Куша, разбираются на орошеніе и до нея не доходятъ. Внизъ по теченію Аму-Дарьѣ становится шире и на ней появляются острова; на линіи Закаспійской жел. дороги ширина ея достигаетъ 2—2½ в. По берегамъ Аму-Дарьѣ единственными пригодными мѣстами для осѣдой жизни являются тутай—низменныя площадки, возникшия вслѣдствіе наносовъ или перемѣны русла рѣки. Судоходное движеніе по рѣкѣ поддерживается отъ устья Сурхана плотами, каюками (лодками, поднимающими отъ 300 до 1000 пудовъ) и судами Аму-дарьинской флотиліи, совершающими рейсы отъ Керки до Петро-Александровска въ

низовьях Аму. Изъ притоковъ Аму судоходство существуетъ только по р. Сурхану, и то въ ничтожныхъ размѣрахъ. Рѣка Зеравшанъ, берущая начало въ предѣлахъ России въ Зеравшанскомъ ледникѣ Алайскаго хребта, вступаетъ въ бухарскіе предѣлы ниже Катта-Кургана, у сел. Хаджи-Курганъ; по мѣрѣ движенія къ западу рѣка эта, разбираемая согнями каналовъ, быстро уменьшается и мелѣетъ. У гор. Бухары Зеравшанъ представляетъ небольшую рѣчку, обильную водой только въ неирригаціонное время; въ Каракулѣ онъ превращается въ жалкій ручей и въ 20 в. западнѣе теряется въ пескахъ, не дойдя 30 в. до Аму-Дарьи. Негодный для судоходства Зеравшанъ допускаетъ сплавъ лѣса изъ русскихъ предѣловъ лишь до сел. Гурбунъ, лежащаго въ 7 верстахъ къ СВ. отъ г. Бухары; но, какъ показываетъ само его названіе (Зеравшанъ — раздаватель золота), имѣетъ громадное значеніе для страны, въ смыслѣ источника для орошенія наиболее значительнаго и важнаго оазиса. Общее протяженіе рѣки Зеравшана въ Бух. ханствѣ—214 в.; на этомъ протяженіи рѣка выдѣляется по правую сторону 25 и по лѣвую 18 главныхъ арыковъ (каналовъ), общая длина которыхъ достигаетъ 955 верствъ. Главные арыки выдѣляются въ разныя стороны 939 второстепенныхъ, изъ которыхъ проводятся каналы, снабжающія водой отдѣльные участки полей. Кашка-Дарья, составляющаяся изъ нѣсколькихъ рѣчекъ, берущихъ начало въ сѣверо-западной и сѣверной части Гиссарскаго хребта, имѣетъ также большое значеніе для страны, орошая огромный оазисъ Шахри-Сябзь (вѣрнѣе Шааръ-Сабязъ), но для судоходства и сплава, вслѣдствіе мелководія, непригодна; пройдя около 150 верствъ, Кашка-Дарья теряется, нѣсколько западнѣе гор. Карши, въ пескахъ и полувысохшихъ озерахъ. Вода въ рѣкахъ Бух. ханства, за немногими исключениями (Ширабадь-Дарья и пр.), прѣсна и хороша для употребленія. Въ равнинной части Бух. ханства, лишенной проточныхъ водъ, въ мѣстностяхъ, гдѣ имѣется подножный кормъ и разводится много скота, а также вдоль караданскихъ путей, разбросано множество колодезъ и цистернъ, служащихъ единственнымъ источникомъ воды въ степяхъ. Вода въ колодезяхъ обыкновенно солоната и пригодна только для скота; въ цистернахъ же, представляющихъ водоемы, выложенные кирпичемъ и покрытые куполомъ — значительно лучше, хотя лѣтомъ и приобрѣтаетъ дурной вкусъ. Колодези снабжаются подпочвенной влагой, въ цистерны же проводится снѣговая и дождевая вода. Изъ предвѣдимаго ясно, что воды Бух. ханства имѣютъ громадное значеніе какъ источники воды для орошенія полей, безъ котораго немисливо здѣсь земледѣіе; для судоходства же, за исключеніемъ Аму-Дарьи, онѣ не пригодны.

Климатъ и растительность. Климатическія условія Бухарскаго ханства, расположеннаго между 35° и 41° сѣв. шир. въ глубинѣ азиатскаго материка и отдѣленнаго громадными пустынями и высокими хребтами отъ океана и морей, обуславливаются его географическимъ положеніемъ и орографіей. Въ общемъ климатъ Бухарскаго ханства континентальный,

сухой, довольно суровый зимой и жаркій втеченіе лѣта, причѣмъ восточная, горная часть страны значительно отличается по своему климату отъ западной, равнинной. Вся равнинная часть Бухарскаго ханства, включая низовья Зеравшана, долину Шааръ-Сабиза, прибрежную полосу Аму-Дарьи, а также долины рѣкъ Ширабадь-Дарьи, Сурхана, Кафирнигана и нижняго Вахша, возвышаясь отъ 500 до 2500 ф. надъ ур. м., имѣетъ климатъ очень сухой, жаркій лѣтомъ и довольно суровый втеченіе короткой зимы. Въ концѣ ноября или въ началѣ декабря наступаютъ морозы, достигаютъ зимой иногда 30° Ц., и выпадаетъ снѣгъ, который, впрочемъ, долго не держится и толщина котораго незначительна. Нерѣдко бываютъ и такіе годы, когда температура зимой опускается лишь на нѣсколько градусовъ ниже нуля, снѣгъ вовсе не выпадаетъ и втеченіе зимы идутъ болѣе или менѣе обильные дожди. Аму-Дарья замерзаетъ недѣли на 2—3, и то не всегда. Съ половины февраля начинается быстрое таяніе снѣга и наступаютъ дожди, продолжающіеся до начала или половины марта. Въ это время степныя пространства и невысокія предгорья покрываются травой и посѣщаются кочевниками. Короткая весна въ равнинной части Бухарскаго ханства продолжается до конца апрѣля или рѣдко до начала мая, когда жаркое солнце выжигаетъ всю травянистую растительность и иссушаетъ послѣдніе источники воды, образовавшіеся отъ таянія снѣговъ и дождей. Втеченіе всего лѣта, подъ влияніемъ палящихъ лучей солнца и вслѣдствіе совершеннаго отсутствія дождей, вся равнинная часть Бухарскаго ханства представляетъ почти безлюдную пустыню, и растительность остается только по берегамъ рѣкъ и въ оазисахъ, орошаемыхъ проведенными изъ рѣкъ каналами. Лишь въ позднюю осень степи вновь оживляются кочевниками, стада которыхъ находятъ здѣсь кое-гдѣ растительность, выросшую подъ влияніемъ осеннихъ дождей, а также засохшія на корнѣ травы, которыя даютъ имъ кормъ втеченіе короткой зимы. По берегамъ рѣкъ растетъ здѣсь тополь, различныя породы ивъ, карагачъ, джидда, камыши и нѣкоторыя другія формы, а въ степи мѣстами попадается саксаулъ и почти повсюду — пригодная для топлива колочка. Восточная горная часть Бухарскаго ханства, а именно мѣстности, лежащія отъ 2500 до 8600 фут. надъ уровнемъ моря, имѣетъ климатъ теплый лѣтомъ и суровый зимой, продолжающейся здѣсь около чегыреухъ мѣсяцевъ. Снѣгъ въ этихъ частяхъ В. выпадаетъ въ октябрѣ и держится иногда до начала апрѣля, а морозы достигаютъ 30—35° Ц., вслѣдствіе чего всѣ эти мѣстности съ октябрю до начала весны почти безлюдны (на мѣстахъ остается только незначительное осѣдлое населеніе) и оживляются только въ апрѣлѣ, когда на склонахъ горъ, увлажненныхъ таяніемъ снѣга, зазеленѣютъ пастбища. По мѣрѣ высыхания травы подъ влияніемъ лѣтней жары въ низкихъ частяхъ этой полосы кочевники со своими стадами поднимаются выше и въ концѣ лѣта пасутъ ихъ на высотѣ около 9000 фут., послѣ чего спускаются въ долины, гдѣ и водворяются

на зимовки. Древесная растительность группируется по берегам горных рѣчек и ручьев или покрывает склоны горных долин Гиссарскаго и Алайскаго хребтов; здѣсь растут: тополь, джидда, грецкій орѣхъ, яблоня, дикій абрикосъ, боярышникъ, чинаръ и т. п., а на склонахъ упомянутыхъ хребтовъ—почти исключительно арча (древовидный можжевельникъ, доставляющій жителямъ топливо, тѣсь на подѣлку и материалъ для выжиганія угля). Въ Дарвазѣ и большей части Алайскаго хребта арча совсѣмъ не встрѣчается. Еще болѣе высокія мѣстности восточной части Бухарскаго ханства, лежація на высотѣхъ отъ 8½ до 20 т. футовъ надъ уровнемъ моря, имѣютъ холодный и суровый климатъ. Глубокіе снѣга выпадаютъ здѣсь въ сентябрѣ и лежатъ до іюня, заваливая перевалы и прекращая всякое сообщеніе, а морозы достигаютъ 40° по Ц. Вершины горъ на громадномъ протяженіи представляютъ обширныя поля вѣчнаго снѣга и ледниковъ. Въ іюнѣ и іюлѣ, когда наступаютъ короткое и довольно дождливое лѣто, склоны горъ покрываются мѣстами хорошей травой, привлекающей сюда кочевое населеніе, но уже августовскіе морозы принуждаютъ ихъ спускаться ниже. Древесной растительности въ этой полосѣ нѣтъ, на топливо идутъ привозимая изъ мѣнѣ высокіхъ мѣстъ арча, нѣкоторыя травы и кизякъ. Господствующими вѣтрами въ Бухарскомъ ханствѣ являются сѣверные и сѣв.-вост. Равнинная часть ханства и берега Аму-Дарьи втѣченіе лѣта посѣщаются иногда сильными южными и юго-западными вѣтрами, которые сопровождаютъ горячими песчаными бурями (гармъ-сиръ), дѣлающими движеніе каравановъ очень затруднительнымъ и даже невозможнымъ, изнуряющими людей и животныхъ и вредно вліяющими на нѣкоторыя культурныя растенія (хлопокъ и т. п.). Постоянная жара лѣтомъ, сухость воздуха, обуславливающая сильное испареніе, колебанія температуры, антигигиеническія условия жилищъ и т. п.—причины, вызывающія различныя болѣзни и вообще вредно отзывающіяся на здоровьѣ туземцевъ. Кромѣ лихорадокъ, злокачественныя формы которыхъ составляютъ частое явленіе, въ Бухарскомъ ханствѣ развиты болѣзни глазъ, тифъ, диссентерія и другія инфекціонныя заболѣванія. Къ числу мѣстныхъ болѣзней, встрѣчающихся лишь въ нѣкоторыхъ мѣстностяхъ, слѣдуетъ отнести: сартовскую болѣзнь, зобъ, проказу и рикшту (*Filaria medinensis*), производящую нарывы на тѣлѣ и въ особенности распространенную въ г. Бухарѣ. О фаунѣ ханства—см. Закаспійская область, Туркестанъ и Памиръ.

Населеніе. Точное число жителей Б. ханства неизвѣстно; по имѣющимся свѣдѣніямъ можно полагать, что оно не превышаетъ 2 мил. душъ обоюго пола; слѣдовательно, на 1 кв. мілю пространства приходится около 550 чел. Населеніе Б. ханства распределено крайне неравномѣрно; богатые водой, цвѣтущіе оазисы населены очень плотно, между тѣмъ какъ степныя и пустынные пространства, а также высокогорныя страны имѣютъ весьма незначительное населеніе. Въ долинѣ нижняго Зеравшана живеть до 300000 чел.; въ дол. Шаарь-

Сабиза по Кашка-Дарьѣ и въ сопредѣльных мѣстностяхъ — 500000 чел.; въ Гиссарскомъ краѣ—200000 чел. и по берегамъ Аму-Дарьи около 500000 чел. Остальные поль-милліона жителей разбросаны на громадномъ протяженіи степенъ и горъ, гдѣ на квадратную мілю приходится менѣе 100 человекъ, въ то время какъ плотность населенія въ указанныхъ оазисахъ достигаетъ 4 т. и даже болѣе на 1 кв. мілю. По этнографическому составу населеніе Б. ханства раздѣляется на двѣ части, изъ коихъ къ первой относятся народы тюркскаго поколѣнія, а ко второй народы иранскаго поколѣнія. Между тюркскими народами на первомъ мѣстѣ стоятъ узбеки — господствующая народность, въ рукахъ которой сосредоточена власть. Узбеки фанатично-религіозны, безпокойнаго характера, храбры, мало способны къ культурѣ и съ презрѣніемъ относятся къ иранскимъ народамъ; они дѣлятся на роды, (мангыты, кунградъ, курама и т. п.), живущіе въ различныхъ мѣстностяхъ ханства и родовое начало играетъ въ ихъ жизни значительную роль. Къ тюркскимъ народностямъ относятся также туркмены, раздѣляющіеся на нѣсколько родовъ, изъ которыхъ наиболѣе многочисленный, эрсари, живеть по Аму-Дарьѣ—киргизы, а отчасти и сарты. Эти послѣдніе, представляющіе агломератъ различныхъ тюркскихъ и иранскихъ народностей, живутъ исключительно осѣло, въ городахъ и селеніяхъ, занимаются земледѣліемъ и торговлей и скорѣе должны быть разсматриваемы не какъ отдѣльная народность, а какъ извѣстный классъ городскихъ и сельскихъ жителей, таджико-узбекскаго происхожденія. Между иранскими народами первое мѣсто занимаютъ земледѣльцы-таджики, коренные жители страны, составляющіе главную массу населенія восточной и южной части Б. ханства и разсѣяно попадающіеся въ большихъ городахъ. Кромѣ выше перечисленныхъ главныхъ народностей Б. ханства, въ немъ живеть небольшое количество евреевъ, авганцевъ, персовъ, арабовъ, цыганъ, армянъ и пр. Арабы кочуютъ около Вардани и занимаются скотоводствомъ. Евреи живутъ въ городахъ и занимаются ремеслами и торговлей, а индусы—торговлей и ростовщичествомъ. Вообще населеніе Б. ханства представляетъ весьма разнородные, враждебные другъ другу элементы, связующимъ звеномъ которыхъ является до нѣкоторой степени религія. Все населеніе ханства исповѣдуетъ исламъ, причѣмъ тюркскія народности исключительно магометане-сунниты, иранскія же, признавая по наружному виду сунну, остаются въ дѣйствительности ярыми шитами. По образу жизни населеніе Б. ханства раздѣляется на осѣлое, полукочевое и кочевое. Къ осѣлымъ жителямъ относится около 65% всего населенія, которые и живутъ преимущественно въ равнинной части ханства; сюда относятся значительная часть узбековъ, городскіе таджики, сарты, евреи, персы, авганцы, индусы и т. д. Полукочевое населеніе составляетъ около 15%; къ нему относятся отчасти узбеки, отчасти туркмены и горные таджики. Остальные 20% составляютъ кочевники, живущіе въ степяхъ западной Бухары, въ Дарвазѣ и на скалахъ Гиссарскаго хребта,

а именно некоторые роды узбеков, туркменъ и киргизы. Важнѣйшими населенными центрами ханства являются г. Бухара, Карши, Шааръ, Китабъ, Чираччи, Гузарь, Каракуль, Зиаэдинъ, Хатырчи, Гиссаръ, Ширъ-Абадъ, Кулябъ, Гармъ, Керки и Кермине (см. эти слова).

Производительныя силы. Земледѣіе. Скотоводство. Промышленность. Торговля. Главными занятиями жителей Б. ханства являются земледѣіе и скотоводство, причемъ осѣдлое населеніе въ равнинной части ханства мѣстами исключительно занимается земледѣіемъ, кочевое же и полукочевое всегда обрабатываетъ нѣкоторое количество земли вблизи своихъ зимнихъ становищъ. Почва въ большинствѣ мѣстностей ханства вполне благоприятствуетъ земледѣію: лессовидныя глинны и супесчаный лесъ, почти повсемѣстно распространенные въ странѣ, при достаточномъ орошеніи даютъ прекрасные урожаи, и если избытковъ земледѣльческихъ продуктовъ получается сравнительно немного, то это слѣдуетъ приписать исключительно недостатку воды для орошенія полей. Жаркое и сухое лѣто въ большей части ханства дѣлаетъ необходимой искусственную поливку посѣвовъ, требующую, въ свою очередь, сложныхъ и весьма обширныхъ ирригаціонныхъ сооружений. При неограниченномъ количествѣ оросительной влаги можно было бы воздѣлать всѣ пригодныя для земледѣія земли; на дѣлѣ же, едва 10% всей территоріи представляютъ культурныя мѣста; они приурочены обыкновенно къ мѣстностямъ богатымъ водою. Всѣ проточныя воды въ ханствѣ, за исключеніемъ Аму-Дарьи, Сурхана, Кафирнигана и Вахша, утилизируются для орошенія полей до послѣдней капли и только воды перечисленныхъ рѣкъ, требующія большихъ и дорогихъ ирригаціонныхъ сооружений, недоступныхъ для отдѣльныхъ лицъ и селеній, служатъ дѣляемъ земледѣія въ сравнительно незначительной степени. На орошенныхъ поляхъ культивируются: пшеница, рисъ, ячмень, джугара, просо, различныя бобовыя растенія, дженушка (люцерна), замѣняющая сѣно, кунжутъ, ленъ на сѣмя, хлопчатникъ, табакъ (въ особенности въ окрестности города Карши), конопля, макъ, марена, и т. п. Однимъ изъ важнѣйшихъ земледѣльческихъ продуктовъ является хлопкок, производство котораго достигаетъ 1½ м. пудовъ; изъ нихъ большая половина вывозится въ предѣлы Россіи. Такъ какъ нѣкоторыя полевныя растенія, благодаря высокой температурѣ весеннихъ и лѣтнихъ мѣсяцевъ, созреваютъ очень скоро, а лѣто на равнинѣ продолжается очень долго, то иногда поля засѣваются вторично бобовыми и друг. растеніями и даютъ второй сборъ до наступленія морозовъ. Рисъ, требующій очень много воды, засѣвается только въ мѣстностяхъ богатыхъ водою, и посѣвы его служатъ нагляднымъ мѣриломъ обилія или недостатка въ данной мѣстности воды. Кромѣ орошенныхъ полей, населеніе распахиваетъ на высотѣ отъ 4 до 8 т. ф. такъ назыв. богарныя поля (см. слово Богарá), которыя даже втеченіе лѣта скудно орошаются дождями и росами; на та-

кихъ поляхъ сѣютъ обыкновенно яровую пшеницу и ячмень. Весьма значительнымъ подспорьемъ населенію служатъ огородничество и садоводство, продуктами которыхъ главнымъ образомъ питается населеніе въ лѣтнее время. Въ оазисахъ мѣриломъ богатства и зажиточности служатъ сады. Въ садахъ и огородахъ культивируется множество сортовъ винограда, персиковъ, абрикосовъ (урюкъ), дынь и арбузовъ, сливы, изрѣдка яблони и груши, а также айва, фисташникъ, грецкій орѣхъ, джидда, винныя ягоды и тутовое дерево, доставляющее въ горныхъ частяхъ ханства дешевую, а кое-гдѣ и исключительную пищу въ видѣ сушеныхъ и смолотыхъ тутовыхъ ягодъ (тутъ-тадкавъ). Кромѣ того, разводятся: капуста, свекла, морковь, огурцы, лукъ, рѣдка, стручковый перецъ и т. п. овощи. Сады и огороды устраиваются обыкновенно въ селеніяхъ, бахи же съ дьянами и арбузами встрѣчаются и въ полѣ. Значительные избытки земледѣльческихъ продуктовъ, а главнымъ образомъ хлѣба, получаютъ въ долинѣ Шааръ-Сабиза, Сурхана и въ Гиссарскомъ бекствѣ, откуда онъ вывозится въ г. Бухару, въ Керки и въ Чарджуй. Въ общемъ хлѣба не хватаетъ для продовольствія населенія и недостатокъ пополняется ввозомъ его изъ Самаркандской области, а отчасти изъ Аванскаго Туркестана. Главными хлѣбными рынками являются г. Бухара и Карши, второстепенными же города—Гузарь, Юрчи, Денау и Ширабадъ. Продукты огородничества и свѣжіе фрукты потребляются исключительно на мѣстахъ производства, нѣкоторое же количество изюма и сушеныхъ абрикосовъ вывозится въ Европейскую Россію и въ юго-западные части Сибири. Шелководство, имѣвшее еще недавно большое значеніе въ Бух. ханствѣ, въ послѣднее время, вслѣдствіе развитія различныхъ болѣзней шелко-вичнаго червя, значительно упало; количество производимаго шелка въ ханствѣ едва ли превышаетъ 10000 пудовъ. Вслѣдствіе крайняго недостатка и трудной доступности имѣющихся лѣсныхъ насажденій, лѣсъ для построекъ, а отчасти и для топлива получается изъ садовъ; для этой цѣли служатъ тополь, тутовое дерево, различныя породы тала, абрикосъ и т. п. Для топлива большею частью пользуются камышомъ, колючими кустарниками, сорными травами, стеблями джугары и кизякомъ, такъ какъ только при этомъ условіи строевого лѣса и дровъ, доставляемыхъ садами, хватаетъ для населенія. Скотоводство развито весьма значительно въ Бух. ханствѣ, но не во всѣхъ мѣстностяхъ одинаково. Въ равнинной части ханства, въ оазисахъ, гдѣ группируется осѣдлое населеніе, количество скота незначительно; лишь туркмены, узбеки и киргизы, кочующіе въ степняхъ западной Бухары, разводятъ много верблюдовъ и овецъ (каракульскія овцы). Болѣе развито скотоводство въ восточной горной части Бух. ханства, а именно въ долинахъ Гиссарскаго и Алайскаго хребтовъ, въ Дарвазѣ и т. п.; хорошія горныя пастбища даютъ возможность населенію этихъ мѣстностей держать большія стада овецъ, рогагого скота, козъ и лошадей и снабжать остальную часть ханства выючнымъ, рабочимъ и убойнымъ скотомъ, а

также и лошадьми. Главными рынками для сбыта скота, лошадей и верблюдов являются г. Гузарь и Карши, куда стекаются купцы из равнинной части Б. и даже из русских предѣлов. Въ верхнихъ долинахъ Сурхана, Вахша, Кафирнигана, въ Гиссарѣ и на западн. склонахъ Гиссарскаго хребта разводятся, главнымъ образомъ, рогатый скотъ и лошадей; въ нижнемъ теченіи указанныхъ рѣкъ, гдѣ кормъ хуже, разводятся козы и овцы, и наконецъ по берегамъ Аму-Дарьи, въ степяхъ съ тощими и жесткими травами, разводятся преимущественно овцы и верблюды (предпочтительно однокорбые). Породистыя (аргамакы, карабайры и т. п.) и красивыя лошади, которыми въ прежнее время славилась Б., встрѣчаются крайне рѣдко и теряются въ массѣ посредственныхъ и ничѣмъ не выдающихся животныхъ. Рогатый скотъ разводится для полевыхъ работъ и для молочныхъ продуктовъ; мяса его жители Б. почти не ѣдятъ, предпочитая жирную и вкусную баранину, доставляемую курдючными овцами.

Промышленность въ Бухарскомъ ханствѣ имѣетъ сельскій, кустарный характеръ; фабрикъ и заводовъ не существуетъ, и всѣ издѣлія приготавливаются ручнымъ способомъ или на станкахъ первобытнаго устройства. На первомъ мѣстѣ по значенію стоитъ хлопчато-бумажная промышленность. Значительное количество мѣстнаго хлопка перерабатывается на различныя бумажныя матеріи (бязь, алача, дака, калыма, чить и т. п.), въ которыя и одѣвается, за исключеніемъ самыхъ богатыхъ, почти все населеніе Б. Изъ шелка получаютъ шелковыя и полшелковыя ткани (шаи, атласъ, бикасабъ, адрасъ, бенарсы и т. п.), изъ конхъ послѣднія имѣютъ значительное распространеніе. Шерсть потребляется главнымъ образомъ кочевниками на войлоки (кошма), грубыя сукна, ковры, мѣшки и т. п. Изъ другихъ видовъ промышленности можно упомянуть производство обуви, кожъ, сѣделъ, сбрунъ, металлической и гончарной посуды, чугунныхъ и сесарныхъ издѣлій, различнаго рода растительныхъ маселъ и наконецъ красильное дѣло. Минеральныя богатства Бух. ханства, повидимому, довольно значительны, но разрабатываются въ весьма ограниченныхъ размѣрахъ. Единственнымъ ископаемымъ продуктомъ, добываемымъ въ довольно значительномъ количествѣ, является соль, въ дол. Куйтангъ-Дарьи и Кафирнигана. Кое-гдѣ въ восточной Б. разрабатываются желѣзные и мѣдныя руды, а также производится промывка золота въ притокахъ Аму-Дарьи; но промыслы эти по своимъ ничтожнымъ размѣрамъ едва заслуживаютъ вниманія. Значительнымъ подспорьемъ для жителей нѣкоторыхъ частей Б. служитъ занятіе извозомъ, которое, при отсутствіи хорошихъ путей сообщенія является довольно выгоднымъ дѣломъ. Внутренняя торговля Бухар. ханства весьма оживлена, но обороты ея въ общемъ незначительны; внѣшнія же торговыя сношенія, вслѣдствіе удобнаго географическаго положенія Б., весьма значительны и сосредоточиваются, главнымъ образомъ, въ г. Бухарѣ и Карши. Съ Европейскою Россіей торговля Б. ведется частью старымъ караваннымъ путемъ,

черезъ Казалинскъ и Оренбургъ, главнымъ же образомъ по Закаспійской жел. дор. черезъ Узунъ-Ада и Астрахань. Въ Россію вывозятся товаровъ (хлопокъ, шелкъ, мерлушка, ковры и т. п.) на 12 милл. р., а привозится изъ Россіи (мануфактурные товары, сахаръ, посуда и т. п.) на 10 м. рублей. Сношенія съ Индіей производятся черезъ Келифъ и Кабуль, а также черезъ Гератъ и Мешедъ; съ Персіей—черезъ Мешедъ. Изъ Индіи привозится на 5½ мил. рублей (англ. ситцы, и кисея, чай, шали, индиго, опіумъ и т. п.), а вывозится въ ту сторону всего на ½ мил. руб. (шелкъ, мерлушка и русскія мѣдныя, желѣзныя и деревянныя издѣлія) и то главнымъ образомъ въ Афганистанъ. Привозъ изъ Персіи равняется около ½ милл., а вывозъ въ Персію около 2 мил. руб. Общій оборотъ внѣшней торговли ханства достигаетъ 32 милл. р., причемъ привозъ превышаетъ вывозъ на 1½ мил. рублей. Съ товаровъ, возимыхъ въ Бухару, правительство взysкиваетъ зякетъ въ размѣрѣ 2½% ихъ стоимости; съ возимыхъ же изъ предѣловъ ханства—въ размѣрѣ 5%, если экспортеръ находится въ подданствѣ Б. или какого-нибудь другого государства, кромѣ Россіи, и 2½%, если экспортеръ—русскій подданный. Денежной единицей служатъ серебряная тенгъ, номинальная стоимость которой равн. 20 к.; 20 тенегъ составляетъ тиллю, золотую монету, которая въ обращеніи встрѣчается довольно рѣдко.

Пути и способы сообщенія. Колесныхъ дорогъ въ Б. ханствѣ немного, и тѣ группируются главнымъ образомъ въ С. и СЗ. частяхъ страны. Колесное сообщеніе производится на арбахъ—двухколесныхъ телегахъ на высокихъ колесахъ и съ широкимъ ходомъ, прекрасно приспособленныхъ къ плохимъ путямъ сообщенія. Сообщеніе и перевозка грузовъ по караваннымъ путямъ происходитъ съ помощью верблюдовъ, по горнымъ дорогамъ грузы перевозятся на ослахъ и вьючныхъ лошадяхъ. Въ отношеніи путей сообщенія Гиссарскій хребетъ разделяетъ ханство на 2 части; къ сѣверу и сѣв.-западу отъ него сообщеніе и транспортровка грузовъ происходитъ на арбахъ и отчасти на вьюкахъ, къ югу же отъ названнаго хребта—исключительно вьючнымъ способомъ, что, съ одной стороны, объясняется низкой культурой этой мѣстности, а съ другой—плохими дорогами, представляющими по большей части трудно проходимыя горныя тропы. Почти всѣ главнѣйшія пути въ ханствѣ начинаются отъ гор. Б. и служатъ для сообщенія какъ съ различными центрами въ ханствѣ, такъ и съ сосѣдними странами. Важнѣйшіе изъ нихъ: 1) Изъ Бухары въ Карши, Гузарь, Денау, Гиссаръ до Бальджуана—612 вер. 2) черезъ Карши и Ходжа-Салехъ въ Балхъ—390 вер.; 3) черезъ Керки и Андхой въ Меймене—530 вер.; 4) изъ Карши черезъ Джамъ въ Самаркандъ—143 версты. Кратчайшая дорога изъ Русск. Туркестана къ Аму-Дарьѣ ведетъ черезъ Джамъ въ Келифъ—346 версты, причемъ сообщеніе производится на арбахъ (мѣстами съ трудомъ); у Келифа переправа черезъ Аму-Дарью, имѣющую здѣсь небольшую шир. (167 саж.), но большую глубину и весьма значительную скорость теченія. Изъ другихъ пере-

правъ замѣчательны у Чушка - Гузара и Ширъ - Оба, ведущія въ Балхъ, Мазаръ - и Шерифъ и Кабуль. Кромѣ указанныхъ способонъ, сообщеніе по Аму-Дарью производится на пароходахъ Аму-Дарьинской флотиліи и на лодкахъ (каюкъ). Аму-Дарьинская флотилія состоитъ изъ 2 пароходовъ, въ 530 индикаторныхъ силъ каждый, и двухъ желѣзныхъ баржъ, поднимающихъ до 10 т. пудовъ груза. Собщеніе между Петро-Александровскомъ, Чарджуемъ и Керки, поддерживаемое этими пароходами, неудовлетворительно; слишкомъ большая осадка пароходовъ (2½ ф.), переѣмчивый фарватеръ Аму-Дарья, быстрое теченіе и т. п. обуславливаютъ медленность сообщенія, а иногда даже его полную невозможность. Каюки—туземныя лодки, поднимающія отъ 300 до 1000 пуд. груза, двигаются внизъ по рѣкѣ на веслахъ и наплывомъ, а вверхъ—бечевой, причемъ проходятъ около 20 вер. въ сутки. Самаркандскій участокъ Закаспійской желѣзной дороги, имѣющій протяженіе въ 345 вер., почти цѣлкомъ находится въ предѣлахъ Б. ханства, что весьма благотворно вліяетъ на развитіе торговыхъ сношеній его съ Россіей и Персіей.

Управленіе. Бухарскій эмиръ имѣетъ неограниченную власть и управляетъ страной на основаніи правилъ шаріата (мусульм. духовно-нравственный кодексъ) и обычнаго права. Для ближайшаго исполненія воли эмира при немъ состоитъ нѣсколько сановниковъ, дѣйствующихъ каждый въ своей отрасли управленія. Въ административномъ отношеніи Б. ханство дѣлится на области, управляемыя беками и называемыя бекствами. Бекъ вноситъ ежегодно въ казну эмира опредѣленную сумму и посылаетъ опредѣленное количество подарковъ (ковры, лошади, халаты), оставаясь затѣмъ полнымъ самостоятельнымъ правителемъ своего бекства. Наиболее значительными бекствами являются Шаарское, Гиссарское и Каршинское, въ которыхъ беками сидятъ или родственники эмира, или лица, пользующіяся его особымъ довѣріемъ. Бекства раздѣляются на амлякдарства, тумени и т. д. Нисшую ступень въ администраціи занимаютъ аксакалы (бѣлая борода), исполняющіе полицейскія обязанности. Беки не получаютъ никакого содержанія и обязаны содержать себя и всю администрацію бекства на сумму, остающуюся отъ податей населенія за вычетомъ денегъ, отправляемыхъ эмиру. Населеніе платитъ хераджъ (¼ часть урожая) натурой, танахъ съ садовъ и огородовъ—деньгами и зякетъ, въ размѣрѣ 2½% стоимости товаровъ. Кочевники вносятъ зякетъ натурой—¼ скота (за исключеніемъ лошадей и крупнаго рогатаго скота). Годовой бюджетъ Б. ханства достигаетъ 5—6 милл. рублей.

Вооруженныя силы Бухарскаго ханства состоятъ изъ: 1) постоянного войска (лаш-кары), и 2) ополченія (нау-кары), призываемаго по мѣрѣ надобности. Въ случаѣ объявленія священной войны (газаватъ) на службу призываются всѣ мусульмане, способные носить оружіе. Постоянный войска и ополченіе пополняются охотниками, поступающими на службу пожизненно; унтеръ-офицеры и офицеры

имѣются только въ постоянномъ войскѣ; унтеръ-оф. и офицерское званія даются за выслугу лѣтъ или жалуются эмиромъ, но только въ томъ случаѣ если имѣется вакансія. Каждый рядовой (аламанъ) можетъ достигнуть высшихъ чиновъ, но въ дѣйствительности большинство офицерскихъ должностей замѣщается родными приближенными эмира и высшихъ чиновъ. Служащіе въ конницѣ должны имѣть собственныхъ лошадей, артиллерія же снабжается лошадьми зиаэтинскимъ бекомъ, вѣдающимъ также ремонтъ лошадей и фуражное довольствіе. Высшая военная власть и управленіе войскомъ принадлежатъ эмиру. Главное командованіе всей пѣхотой и всей артиллеріей сосредоточено въ рукахъ тупчи-баши (нач. артил.), который въ случаѣ полученія званія главнокомандующаго становится во главѣ всей бухарской арміи (съ кавал. вклуч.). Довольствіе войскъ находится въ вѣдѣніи кушъ-беги (визирь), причемъ ближайшее завѣдываніе денежнымъ и вещевымъ довольствіемъ возлагается на дурбина (гос. казначея), а натуральнымъ—на зиаэтинскаго бека. Ополченіе поступаетъ въ вѣдѣніе военнаго начальства только послѣ призыва на службу. Пѣхота состоитъ изъ 2 ротъ (300 чел.) гвардіи эмира (джиляу) и 13 линейныхъ батальоновъ (сарбазъ) пятиротнаго состава, всего 14 т. человекъ. Вооруженіе пѣхоты состоитъ изъ отчасти гладкихъ, отчасти нарѣзныхъ курковыхъ ружей съ ножами-штыками. Кромѣ того, имѣется много старыхъ фитильныхъ и кремневыхъ ружей; въ 1883 г. по распоряженію туркест. генералъ-губернатора было подарено эмиру 1000 малокалиберныхъ ружей Бердана съ 100 т. патроновъ. Офицеры имѣютъ шашки и револьверы. Боевыя достоинства бухарской пѣхоты, какъ и вообще всѣхъ войскъ, весьма слабы; пѣхота обучается по искаженному русскому уставу 60-хъ годовъ; большая часть командъ, подаваемыхъ по-русски, не имѣетъ даже смысла. Стрѣльба въ цѣль не производится вовсе; холостыми же зарядами стрѣляють раза 2—3 въ годъ. Лагерные сборы отчасти замѣняются ежегодными поѣздками эмира на лѣто въ Карши и Шааръ, куда его сопровождаютъ 6 бат. сарбазовъ, 1 рота артиллеріи и полкъ конницы, но образовательнаго значенія эти поѣздки не имѣютъ. Сарбазы умѣютъ только дѣлать ружейные приемы и вѣсколько построеній. Конница состоитъ изъ 20 полковъ (10 т.) галабатырей, которые составляютъ собственно конницу, и изъ 8 полковъ (4 т.) хасабардаровъ, нѣчто въ родѣ конныхъ стрѣльцовъ, вооруженныхъ фальконетами по одному на двоихъ; всего 14 т. человекъ. Для конницы, повидимому, не существуетъ никакого устава и она ничему не обучается, кавалеристы иногда занимаютъ джигитовкой, но это дѣлается по собственному почину. Кавалерія вооружена пиками и шашками, а также кинжалами, пистолетами и т. п. Хасабардары, вмѣсто пикъ, вооружены, какъ было сказано, чугунными фитильными фальконетами, всѣмъ въ 50 ф. съ подставкой и прицѣломъ для стрѣльбы на разстояніи до 300 саж. Палатокъ отъ казны не отпускается. Артиллерія состоитъ изъ одной конной батареи, вооруженной шестью 12 фунт. мѣдными орудіями при шести зарядныхъ ящи-

кахъ, находящейся въ г. Бухарѣ, и такой же шести-пушечной батареей посларскаго бека. По послѣднимъ свѣдѣніямъ гиссарскія артиллерія возрасла теперь до 20-ти орудій. Прислуга вооружена шашками. Заряды и снаряды весьма плохого качества. Артиллеристы составляютъ отдѣльную роту въ 300 чел. и обучаются только приему при орудіяхъ; стрѣльбы не производится. Въ г. Бухарѣ имѣется пушечно-литейный и пороховой заводы. Такимъ образомъ всего въ Бухарскомъ ханствѣ около 28600 чел. весьма плохого войска, численность котораго постепенно уменьшается. По послѣднимъ свѣдѣніямъ вся Б. армія состоитъ изъ 14—15 т. чел. при 20 орудіяхъ; содержаніе ея обходится эмиру около 1½ миллиона рублей въ годъ. Содержаніе военно-служащимъ выдается частью деньгами, частью же натурой въ видѣ извѣстнаго кол. батмановъ пшеницы. Дислокація войскъ въ Б. приближительно слѣдующая: 10 т. чел. при 14 ор. находится въ столицѣ, 2 т. чел. при 6-ти орудіяхъ въ Шаарѣ и Китабѣ и 3 т. челов. составляютъ гарнизоны укрѣпленныхъ городовъ: Зиаздина, Кермине, Гузара, Ширабада и т. п. Крѣпостей, въ европейскомъ смыслѣ этого слова, въ Б. не имѣется вовсе; почти всѣ значительные города обнесены валами или глинобитными стѣнами, по большей части безъ рововъ. Наибольше значительныя укрѣпленія имѣются въ Бухарѣ, Карни, Нуратѣ, Варданзи и Гиссарѣ; всѣ они со времени послѣдней войны съ Россіей не поддерживаются и пришли въ совершенную негодность въ запустѣніе. Инженерныхъ войскъ въ Бухарѣ не имѣется, а врачебно-санитарная часть находится въ совершенно первобытномъ состояніи.

Въ 1885 году въ Бухарѣ учреждено Россійское политическое агентство, состоящее изъ агента и драгомана. Судебная власть этого агента, по отношенію къ русскимъ подданнымъ, живущимъ въ предѣлахъ ханства, опредѣлена законами 27 мая 1887 года и 11 мая 1888 года, предоставляющими ему власть мирового судьи въ предѣлахъ и на основаніяхъ, указанныхъ въ Положеніи объ управленіи Туркестанскаго края 1886 года. Въ нѣкоторыхъ наиболѣе важныхъ случаяхъ, агентъ направляетъ уголовныя дѣла въ самаркандскій областной судъ и къ самаркандскому областному прокурору. По дѣламъ гражданскимъ агенту подсудны иски, цѣна которыхъ не превышаетъ 2000 рубл.; иски на большую сумму представляются въ самаркандскомъ областномъ судѣ, которому приносятся и жалобы на распоряженія и постановленія агента. Наконецъ, на агента же возложены обязанности по охраненію имущества, вызову наследниковъ и завѣдыванію опекуноскою частью, на тѣхъ же основаніяхъ, какія установлены для мировыхъ судей Туркестанскаго края. Съ другой стороны, законъ 17 мая 1888 г. опредѣляетъ, что дѣла подданныхъ Хивы и Б., проживающихъ въ Туркестанскомъ краѣ, подвѣдомственны мѣстнымъ народнымъ судамъ, которые разрѣшаютъ подсудныя имъ дѣла на основаніи мѣстныхъ обычаевъ; въ мѣстностяхъ же, гдѣ нѣтъ осѣдлаго туземнаго населенія, означенныя лица подчиняются по су-

дебнымъ дѣламъ вѣдѣнію мировыхъ судей и областныхъ судовъ на общемъ основаніи.

Литература. Н. Хавыковъ, «Описание Бухарскаго ханства» (Спб. 1843). Бутеневъ, статья о минеральныхъ богатствахъ Б. («Горн. Журн.», 1842); П. Савельевъ, «Бухара въ 1835 г. съ присоединеніемъ извѣстій обо всѣхъ европейскіихъ путешественникахъ, посѣщавш. этотъ г. до 1835 г.» (Спб. 1836); А. Lehmann's, «Reise nach Buchara und Samarkand in 1841—42» (Спб. 1852, 17 т., «Beiträge zur Kenntniss des Russ. Reiches»); А. Поповъ, «Сношенія Россіи съ Хивой и Бухарой при Петрѣ Великомъ» (З. И. Р. Г. О., кн. 9, 1853); «О Шегри-Сибзкой области Б. ханства» (Изв. Имп. Р. Г. О. 1865); «Бухарскій эмиръ и его подданные» (Изв. Имп. Р. Г. О. 1866); Львовъ, «Ханство Бухарское» («Совр. Лѣтопись» 1863, № 22); Бернсъ, «Путешествіе въ Бухару» (Москва, 1848—50); Гаваца, «Alcune notizie raccolte in un viaggio a Bucara» (Миланъ, 1867); Кайдаковъ, «Караванъ - записки во время похода въ Б. Россійскаго каравана 1824 — 25 г.»; Вамбери, «Путешествіе по Средней Азій въ 1863 г.» (Спб., 1865); «Очерки Средней Азій» (Москва, 1868); «A journey to the source of the river Oxus by captain John Wood» (Лонд., 1872); Г. Юль, «Очеркъ географіи и исторіи верховьевъ Аму-Дарьи» (переводъ съ англ. О. Федченко, прил. къ № 6 Изв. Имп. Р. Г. О. 1873); Вамбери, «Исторія Бухары или Трансоксаніи» (пер. Павловскаго, Спб. 1873); Яворскій, «Путешествіе русскаго посольства по Авгаистану и Бухарскому ханству въ 1878—79» (Спб. 1882); И. Минаевъ, «Свѣдѣнія о странахъ по верховьямъ Аму-Дарьи» (Спб. 1879); И. В. Мушкетовъ, «Туркестанъ» (т. I. Спб. 1886); «Родословная Мангытской династіи» («Матер. для Стат. Турк. края», ежег. подъ ред. Н. А. Маева, Спб. 1874); А. П. Хорошхинъ, «Замѣтки о зяетѣ въ Бухарскомъ ханствѣ» (Сборникъ статей, касающихся до Турк. края, Спб. 1876); Н. Маевъ, «Очерки Бухарскаго ханства» («Матер. для стат. Турк. края», вып. V. Спб. 1879); А.-И. Соболевъ, «Географическія и статистическія свѣдѣнія о Зеравшанскомъ округѣ» («Зап. по отд. стат. И. Р. Г. О.», т. IV. 1878); П. Н. Петрова, «Сношенія Россіи съ Хивой и Бухарой въ царствованіе Анны Іоанновны» (Изв. И. Р. Г. О., т. V. 1869); И. Е. Косыковъ, «Путевыя замѣтки по Каратегину и Дарвазу въ 1882 г.» (Изв. И. Р. Г. О., т. XX 1884, вып. 6); Г. А. Арандаренко, «Въ горахъ Дарваза-Каратегина», «Бухарскія войска» («Досуги въ Туркестанѣ», Спб. 1889); Вс. Крестовскій, «Въ гостяхъ у эмира Бухарскаго» («Русскій Вѣстникъ», 1884 г.); А. Θ. Костенко, «Путешествіе въ Бухару русскою миссіею въ 1870 г.» (Спб. 1871); «Средняя Азія», «Туркестанскій край» (Спб. 1880); В. Ф. Опанинъ, «Каратегинъ и Дарвазъ» (Изв. И. Р. Г. О., 1881); Архиповъ, «Рекогносцировка равнинной части Бух. ханства» (1883); Элзе Реклю, «Азіятская Россія и Среднеазіятскія ханства» (т. VI. Спб. 1883); Н. А. Маевъ, «Матеріалы для статистики Туркестанскаго края» ежегодникъ и сборникъ «Русскій Туркестанъ»; М. Венюковъ, «Путешествія по окраинамъ Русской Азій» (Спб. 1863); Гедеоновъ, «Астрономич. опр. въ Закаспійской обл., Хивинскомъ и Бухарскомъ

ханствахъ въ 1884 г.» (Изв. И. Р. Г. О., т. XXI. 1885, вып. 3); Н. Н. Покотило, «Путешествіе въ Центральную и Восточную Бухару» (Изв. И. Р. Г. О., т. XXV, 1889, вып. VI); В. А. Обручевъ, «Закаспійская низменность» (Зап. И. Р. Г. О. по общей географіи, т. XX, № 3, 1890); З. Жижемскій, «Ирригація въ дол. Зеравшана въ Бухарск. ханствѣ» («Туркест. Вѣд.» 1886); «Литература о Закаспійской обл. и сопредѣльныхъ странахъ» Пенкиной (Спб.); И. Яворскій, «Путешествіе русскаго посольства по Авганистану и Бухарскому ханству 1878—1879» (2 тома); П. О. Щербовъ-Нефедовичъ, «Сборн. новѣйшихъ свѣдѣній о вооруженныхъ силахъ европейскихъ и азіатскихъ государствъ» (изд. 8, Спб. 1889); В. И. Массальскій, «Производство хлопка въ Россіи» (Спб., 1889); А. Галкинъ, «Краткій очеркъ Б. ханства» («Военный Сборн.», № 11—12, 1890). В. Масальскій.

Бухара или **Бохара** (Бохара-и-шерифъ—благородная Б.)—столица Бухарскаго ханства и мѣстопребываніе эмира, находится подъ 39° 46' сѣв. шир. въ равнинной части ханства на высотѣ 640 ф. надъ ур. моря, въ 12 верстахъ къ СЗ. отъ ст. Б. Закаспійской жел. дороги. Городъ лежитъ на лѣвомъ берегу р. Зеравшана, въ сторонѣ отъ нея, на каналѣ (арыкѣ) Шахрудъ (Шахри-рудъ), орошающемъ земли, ближайшія къ столицѣ, и доставляющѣмъ воду ея жителямъ. Городъ обнесенъ глинобитной зубчатой стѣной, имѣющей до 4 саж. высоты и въ основаніи до 2 саж. толщины, снабженной 131 полукруглыми выступами (бурджи) въ родѣ башенъ и 11 воротами. Протяженіе всей стѣны равняется 11 в. 400 саж., а площадь, обнесенная ею — 652 десятинамъ. Первоначальное сооруженіе городской стѣны относится къ эпохѣ калифа Мехди въ 830 г. и было вызвано набѣгами сосѣднихъ тюркскихъ народовъ. Въ 1220 г. стѣна была совершенно разрушена Чингисъ-ханомъ, а при преемникѣ его Чагатаѣ, 14 лѣтъ спустя, вновь отстроена почти въ томъ видѣ, въ какомъ она существуетъ и теперь. Состояніе стѣны ухудшается съ каждымъ годомъ (она осыпается, изъ нея берутъ строительный матеріалъ), и для неприятели, какъ и всѣ средне-азіатскія стѣны, она не представляетъ сколько-нибудь серьезнаго препятствія. Въ предѣлахъ застѣннаго города, застроеннаго довольно гѣсно и представляющаго много общаго по своему характеру со всѣми среднеазіатскими городами, имѣется 13 кладбищъ. Шахрудъ — каналъ, снабжающій городъ водой изъ рѣки Зеравшана, протекаетъ по Бухарѣ на протяженіи 3 верстъ 100 саж.; на немъ имѣется 12 каменныхъ и нѣсколько деревянныхъ мостовъ; изъ Шахруда вода проводится небольшими каналами въ хузы (пруды), которыхъ насчитывается около 85 и которые составляютъ водохранилища, откуда жители берутъ воду. Вода въ хузахъ перемѣняется рѣдко (вообще въ г. Б. воды мало) и представляетъ мутную, зеленоватую жидкость, употребленіе которой весьма вредно отражается на здоровьѣ жителей. Обиліе стоячей воды въ грязныхъ хузахъ и недостатокъ свѣжей проточной, сильная лѣтняя жара, скученность построекъ, сѣдство множества кладбищъ, масса пыли и гря-

зи, носящейся по воздуху, дѣлаютъ жизнь въ Б. (въ особенности лѣтомъ) весьма тяжелой и вызываютъ различныя болѣзни, между которыми лихорадки и ришты (*Filaria medienensis*) занимаютъ первое мѣсто. Въ городѣ насчитывается 360 улицъ и переулковъ (большинство не мощеныхъ), около 40 караванъ-сараявъ, 16 главныхъ бань и около 50 крытыхъ и некрытыхъ базаровъ. Всѣхъ мечетей въ Бухарѣ по числу улицъ — 360, главныхъ же 8; медресе (мусульманскихъ школъ) 103, изъ нихъ главѣйшихъ 60. Въ медресе обучается около 10000 слушателей (шагиртъ), получающихъ въ общей сложности болѣе 200000 р. стипендій. Изъ площадей въ особенности замѣчательна главная городская площадь—регистра. Съ одной стороны регистра возвышается цитадель съ дворцомъ эмира (аркъ), другія обставлены мечетями и медресе; сама площадь почти сплошь занята навѣсами и подвижными лавочками торговцевъ и всегда наполнена массой народа. Цитадель построена на искусственномъ холмѣ около 6 саж. вышины, обнесенномъ стѣною; окружность ея равняется 1½ версты, а площадь около 10 десятинъ. Въ цитадели помѣщается дворецъ эмира, дома важѣйшихъ сановниковъ, тюрьма, цистерны для храненія воды и т. п. Городскія постройки въ Б. частью кирпичныя, частью же глинобитныя. Частные дома почти исключительно строятся изъ самаго распространеннаго въ Средней Азій матеріала—лессовидной глины; они состоятъ изъ одного или нѣсколькихъ дворишковъ, обнесенныхъ глинобитными одно-или двухъ-этажными строеніями; окна обыкновенно выходятъ на внутренней дворъ и только въ рѣдкихъ случаяхъ—на улицу, вслѣдствіе чего послѣднія имѣютъ пустынный видъ. Стеколъ въ окнахъ нѣтъ, ихъ замѣняютъ деревянныя сквозныя рѣшетки. Въ караванъ-сараяхъ и медресе, а также иногда и въ верхнемъ этажѣ двухъ-этажныхъ домовъ, бываютъ окна и на улицу. Крыши плоскія. Ширина улицъ колеблется отъ 1½ до 6 аршинъ; на пересѣченіяхъ ихъ очень часто помѣщаются мечети съ мектебами (мектебе—нисная начальная школа). Между достопримѣчательностями города можно еще указать на слѣдующія: царское кладбище Хазрети - Ишани - имая медресе Миръ - Арабъ и Зариявъ съ великолѣпными аудиториями и медресе Иръ-Назаръ, въ постройки котораго принимала участіе Императрица Екатерина II. Между мечетями замѣчательна главная мечеть Месджида-Калаянъ или Кокъ-гумбезъ, гдѣ эмиръ каждую пятницу присутствуетъ на молитвѣ (намазъ); рядомъ съ этой мечетью находится круглый изъ жженого кирпича минаретъ Манари-Калаянъ, въ 87 арш. вышиной, съ вершины котораго еще въ недавнее время спускались преступниковъ внизъ, на вымощенную каменными плитами площадку. Послѣдній преступникъ былъ казненъ такимъ образомъ въ 1871 г.; въ настоящее же время Манари-Калаянъ служитъ для призыва къ молитвѣ по пятницамъ. Манари - Калаянъ представляетъ одну изъ наиболѣе изящныхъ построекъ въ Б. Населеніе города въ высшей степени пестрое: здѣсь можно встрѣтить представителей не только всѣхъ народностей, населяющихъ ханство,

но и авганцевъ, индусовъ, кашгарцевъ и т. п. Количество народонаселения въ городѣ точно опредѣлить невозможно; но по нѣкоторымъ даннымъ можно предположить, что оно не превышаетъ 50—60 тыс. Масса народа на базарахъ, площадяхъ, улицахъ и въ особенности на регистрахъ, заставляла прежде предполагать, что населеніе Б. значительно больше, между тѣмъ какъ въ дѣйствительности такое впечатлѣніе обуславливается тѣмъ, что большая часть населенія проводитъ весь день внѣ дома, торгуя или толкаясь на базарахъ и улицахъ или бесѣдуя и выслушивая новости въ чайняхъ (чай-хане). Въ торговомъ отношеніи Б. является не только важнѣйшимъ центромъ всего ханства, но и первымъ по торговымъ оборотамъ городомъ всей Средней Азии. Б. поддерживаетъ весьма оживленныя сношенія съ Москвою, Нижнимъ-Новгородомъ и Приволжскимъ краемъ съ одной стороны, съ Индіей, Кабуломъ, Гератомъ и Мешедомъ—съ другой; въ караванъ-сараяхъ можно найти фабрики Европейской Россіи, Индіи, Китая, Персіи и даже произведенія английскихъ фабрикъ, которые, впрочемъ, все болѣе и болѣе вытѣсняются русскими. Въ Б. имѣются представители и конторы слишкомъ 20 русскихъ транспортныхъ и торговыхъ фирмъ, ведущихъ здѣсь дѣла по покупкѣ и продажѣ различныхъ товаровъ (ситца, сахаръ, книжки, хлопчатка и т. п.).

В. Масальскій.

Бухара—станція Закаспійской жел. дор. на 1110 верстѣ отъ Узунъ-ада и на 233 отъ Самарканды, въ 13 верстахъ отъ г. Бухары, столицы Бухарскаго ханства.

Бухара малая—такъ называлась до начала нынѣшняго столѣтія страна, лежащая въ бассейнѣ р. Тарима, нынѣ извѣстная подъ именемъ Восточнаго или Китайскаго Туркестана, а также Кашгара—см. Восточный Туркестанъ.

В. М.

Бухаревъ (Александръ Матвѣевичъ, въ монашествѣ Теодоръ)—духовный писатель, род. въ 1824 г. въ Тверской епархіи, учился въ тверской семинаріи и въ московской духовной академіи, гдѣ кончилъ курсъ въ 1846 г. и былъ оставленъ при академіи бакалавромъ по кафедрѣ Священнаго Писанія. Незадолго передъ окончаніемъ курса В. принялъ монашество. Побужденіемъ къ этому были, главнымъ образомъ, его болѣзненность и сосредоточенность въ себѣ. Какъ профессоръ, Теодоръ читалъ свои лекціи съ большимъ огнемъ и воодушевленіемъ; не менѣе выдѣлялись онъ и по своему содержанію; излагая содержаніе какой нибудь священной книги, декторъ старался выяснить сущность возрѣвній и личныя особенности каждаго священнаго писателя. Это можно видѣть и изъ составленной по лекціямъ книги его: «Нѣсколько статей объ апостолахъ Павлѣ» (Спб., 1861), гдѣ онъ изобразилъ, какъ ап. Павелъ содѣйствовалъ отрѣшенію христіанства отъ ветхозавѣтной обрядности и какъ училъ устроить современную ему жизнь по духу ученія Христа. И самъ Теодоръ считалъ себя какъ бы призваннымъ къ тому, чтобы ставить христіанство въ живое отношеніе къ современности, чтобы проводить въ сознание современ-

никовъ убѣжденіе, что христіанство пришло не губить, а спасти грѣшную мѣръ отъ всѣхъ бѣдствій, особенно же отъ грѣха и его послѣдствій. Едва ли не онъ первый въ началѣ шестидесятихъ годовъ выступилъ въ печати со смѣлымъ въ то время вопросомъ о примиреніи христіанства съ современностью; своя взгляды по этому вопросу онъ изложилъ въ сочиненіи: «О православіи въ отношеніи къ современности» (Спб., 1860), навлекшемъ на него много неприятностей. Еще болѣе неприятностей доставили ему въ свое время его «Три письма къ Н. В. Гоголю, писанныя въ 1848 г.» (Спб., 1861). Извѣстно, что знаменитая «Переписка съ друзьями» поставила Гоголя въ невыразимо тяжелое нравственное положеніе: оставленный свѣтскими писателями и друзьями, непризнанный и заправителями духовной жизни и науки, онъ сталъ одинокимъ среди двухъ противоположныхъ лагерей. Теодоръ рѣшилъ явиться къ нему на помощь и съ этою цѣлью представилъ въ рукописи названное сочиненіе московскому митрополиту Филарету, безъ разрѣшенія котораго никто изъ поддѣлomatвеннаго еμούдуховенства не могъ ничего печатать. Митрополитъ выразилъ свое неудовольствіе по поводу такого предмета занятій профессора Священнаго Писанія. Теодоръ тѣмъ не менѣе списался съ Гоголемъ и съ этого времени познакомился съ нимъ. Послѣ этого у Теодора изъ-за лекцій выходили неудовольствія съ начальствомъ, такъ что онъ, уже въ санѣ архимандрита, былъ въ концѣ 1854 г. переведенъ въ казанскую академію на кафедру догматическаго богословія. Въ казанской академіи Теодоръ былъ также инспекторомъ, но недолго прослужилъ тамъ. По учрежденіи особаго комитета духовной цензуры, Теодоръ былъ назначенъ членомъ этого комитета и переведенъ въ Петербургъ. Здѣсь-то собственно и разыгралась вся драма его жизни. По обязанности цензора ему пришлось читать «Домашнюю Бесѣду». Мрачное изувѣрство пресловутаго редактора «Бесѣды» Аскоченскаго, съ какимъ-то безпоощаднымъ зловраствомъ клеймившаго все мірское, не могло не встрѣтить отпора въ лицѣ Теодора съ его идеально-христіанскими возрѣвьями на жизнь. Сначала онъ сталъ поправлять статьи «Домашней Бесѣды»; но, получивъ за это выговоръ отъ непосредственнаго своего начальства, пересталъ это дѣлать и пропускалъ статьи безъ поправокъ, или же совсѣмъ запрещалъ ихъ. Эти запрещенія вооружили противъ него редактора «Бесѣды». Послѣдній подалъ въ конференцію петербургской духовной академіи протестъ на своего цензора—протестъ, до того неприличный и оскорбительный, что академія послала Теодору копію съ протеста, предоставляя ему вчинить искъ за оскорбленіе чести. Теодоръ не прибѣгнулъ къ подобнаго рода оружію. Годъ черезъ два послѣ этого появился въ «Домашней Бесѣдѣ» критическія статьи по поводу сочиненія Теодора: «О православіи въ отношеніи къ современности»—статьи, подобныя протесту, неприличныя по тону и оскорбительныя по сарказмамъ и брани; въ нихъ Теодоръ объявлялся самымъ зловреднымъ и погибшимъ еретикомъ.

Хотя статьи эти должны были пройти цензуру Теодора, но онъ не рѣшился наложить на нихъ запрещеніе, а ограничился только тѣмъ, что напечаталъ въ «Сынѣ Отчества» отвѣтъ на нихъ, надѣясь, что этимъ путемъ его взглядъ на отношеніе христіанства къ современной жизни лучше уяснится и привлечетъ вниманіе благомыслящихъ людей. Редакторъ «Домашней Бесѣды» не прекратилъ своихъ преслѣдованій; онъ объявилъ въ своемъ журналѣ, что Теодоръ печатаетъ свое толкованіе на Апокалипсисъ. Это обстоятельство рѣшило участь Теодора. Необходимо сказать, что въ своихъ объясненіяхъ на Апокалипсисъ Теодоръ излагалъ основныя свои взгляды; сочиненіе это В. считалъ главной задачей своей жизни и до самой смерти не переставалъ надъ нимъ работать. Вслѣдъ за объявленіемъ «Домашней Бесѣды» рукопись Теодора объ Апокалипсисѣ была по требованію начальства взята изъ типографіи и отдана для новаго просмотра, а самъ Теодоръ былъ уволенъ (1862) въ Передславль, въ Никитскій монастырь, въ число братіи, согласно прежнему его прошенію, которое онъ подавалъ еще въ въ 1859 или 1860 года. Пока шло дѣло объ Апокалипсисѣ, Теодоръ оставался въ монастырѣ; но когда послѣдовало рѣшительное запрещеніе рукописи, онъ немедленно подалъ прошеніе о снятіи сана. Лѣтомъ 1863 г. Теодоръ снялъ съ себя монашество, причѣмъ, конечно, лишился всѣхъ правъ, приобретенныхъ имъ по службѣ и своему академическому образованію. Вскорѣ послѣ этого В. женился и относительно безбѣдно прожилъ почти 8 лѣтъ отчасти въ Твери, отчасти въ Ростовѣ, а къ концу жизни въ Передславлѣ, безъ устали работая надъ своими сочиненіями и получая вспомошествованія отъ нѣкоторыхъ друзей, оставшихся ему вѣрными и по снятіи сана. Помощь эта была, впрочемъ, очень невелика. Одинъ только разъ она достигла сколько нибудь значительныхъ размѣровъ,—то были сто рублей, присланные ему отъ московскаго митрополита Филарета. В. † 2 апрѣля 1871 г.

Кромѣ названныхъ сочиненій, В., еще въ бытность свою профессоромъ въ Москвѣ, напечаталъ нѣсколько статей въ «Прибавленіяхъ къ твореніямъ св. отцовъ» и отдѣльно издалъ съ именемъ архим. Теодора слѣдующіе труды: О картинѣ Иванова: «Явленіе Христа народу» (Спб., 1859); «О Новомъ Заветѣ Господа нашего Иисуса Христа» (Спб., 1861); «Изыясненіе 1-й главы книги Бытія и о миротвореніи» (Спб., 1862); «Пріемы знанія и безпристрастіе въ критическомъ дѣлѣ редактора «Домашней Бесѣды» В. Аскоченскаго» (Спб., 1862); «О миротвореніи» (Спб., 1864); «О принципахъ, или началахъ, въ дѣлахъ житейскихъ и гражданскихъ» (Спб.). Со свѣтскимъ же именемъ А. Бухарева изданы: «Изысканія о догматичности, цѣлости и происхожденіи 3-й книги Ездры» (М., 1864); «Св. Іовъ многострадальный» (М., 1864); «Св. пророкъ Даніилъ,—пр. Геремія,—пр. Іезекиль,—пр. Исаія» (М., 1864); «О подлинности и цѣлости свѣт. книгъ пророковъ Исаи, Гереміи, Іезекіиля и Даніиловыхъ» (М., 1864); «Письмо о благодати св. таинства церкви Православно-каатолической» (М., 1864);

«Печаль и радость по слову Божию. Очерки свѣт. книгъ: Плача Іереміи и Пѣсни Пѣсней, съ приб. соображеній объ Апокалипсисѣ и о 3-й книгѣ Ездры» (М., 1865); «О современныхъ духовныхъ потребностяхъ мысли и жизни, особенно Русской» (М., 1865); «О подлинности апостольскихъ посланій» (М., 1866); «Моя апологія по поводу критическихъ статей и отзывовъ о книгѣ: О современныхъ духовныхъ потребностяхъ...» (Моск., 1866); «Объ успокоеніи усопшихъ и о духовномъ здравіи живыхъ» (М., 1866).

Бухарестскій миръ.—Этимъ миромъ закончилась русско-турецкая война (1806—12). Онъ былъ подписанъ 16 мая 1812 г. въ Бухарестѣ. Переговоры о немъ начались еще въ 1811 г., тотчасъ послѣ обложенія турецкой арміи войсками Кутузова: онъ былъ желателенъ какъ для турокъ, такъ и для императора Александра I, ожидавшаго нашествія Наполеона. Собравшіеся уполномоченные турецкіе и русскіе (тайный совѣтникъ Италинскій, генералъ Сабанѣевъ и дѣйств. ст. сов. Фонтонъ) 13—25 октября, въ Журжѣ, обсуждали слѣдующія основы соглашенія, предложенныя Кутузовымъ по порученію государя: 1) приобрѣтеніе русскими Бессарабіи и Молдавіи; 2) выдача имъ 20 милл. пиастровъ взамѣнъ Валахіи, и 3) опредѣленіе со стороны Порты условій политическаго существованія Валахіи и Сербіи. Турецкіе уполномоченные не соглашались на это даже послѣ сдачи турецкой арміи; съ столь же малымъ успѣхомъ возобновились переговоры и въ Бухарестѣ, куда перенесъ свою главную квартиру Кутузовъ. Но такъ какъ грозныя силы Наполеона уже готовились къ выступленію, то Кутузовъ, не дожидаясь прибытія Чичагова, котораго Александръ I отправилъ въ Бухарестъ съ этою же цѣлью и съ особыми полномочіями, поспѣшилъ заключить слѣдующія предварительныя условія, которыя и были потомъ утверждены государемъ: 1) Россія получила Бессарабію, отодвинувъ границу съ Европейской Турціей—съ Днѣстра къ Пруту. 2) Въ Азіи Россія возвратила Портѣ всѣ владѣнія и крѣпости, покоренныя русскимъ оружіемъ (VI ст.), удерживая всѣ области Закавказья до Арпачая, Аджарскихъ горъ и Чернаго моря. Приобрѣтеніе Закавказскихъ владѣній, впрочемъ, не было поставлено въ особую статью, но оно вытекало изъ смысла VI ст.

Бухарестъ или Букарестъ (Bucuresti)—съ 1665 г. главный городъ Валахіи, а съ 1862 г. соединенныхъ княжествъ Молдавіи и Валахіи, теперешняго королевства Румыніи; узловой пунктъ Румынской и Журжево-Бухарестской желѣзныхъ дорогъ; расположенъ на болотистой равнинѣ по обоямъ берегамъ Дымбовицы, чрезъ которую здѣсь построено 15 мостовъ, въ разстояніи 60 км. отъ Дуная (44° 25' сѣв. шир. и 26° 6' вост. долг.). Городъ имѣетъ около 8 км. въ поперечникѣ и представляетъ своеобразный видъ, благодаря своимъ многочисленнымъ церквамъ, покрытымъ ярко-блестящею жемью, башнямъ, куполамъ и красивой зелени въ промежуткахъ между массажи домовъ, особенно съ южной стороны. Какъ по вѣнности, такъ и по нравамъ и обычаямъ жителей Б. составляя

раньше промежуточный пункт между восточным и западным міромъ. Въ нѣкоторыхъ частяхъ города бросаются въ глаза всѣ недостатки восточнаго города, каковы, напр., пыльные или грязныя улицы. Въ Б. имѣется 340 руминскихъ (правосл.), 14 греческихъ, 2 католическія и 2 протестанскія церкви, синагога и 20 еврейскихъ молитвенныхъ домовъ. Заслуживаютъ вниманія: митрополичья церковь (выстроенная въ 1656 г. и возобновленная въ 1834 г.), зданія университета, національный банкъ, національный театр, монетный дворъ. Между греческими церквами замѣчательны также ставропольская церковь (построенная въ 1724 г.) и церкви св. Георгія и св. Аноима. Передъ зданіемъ университета находится конная статуя воеводы Михаила III, поставленная въ 1871 г. Во дворѣ стараго госпиталя Кольба (съ большою четырехугольною башнею) стоитъ мраморный памятникъ князю Стефану Кантакузену (казненъ въ 1716 году въ Константинополѣ). Въ городѣ считается около 221000 жителей. Бухарестъ есть резиденція румынскаго короля и мѣстопробываніе митрополита, парламента, министерствъ, высшаго суда и другихъ государственныхъ учрежденій. Изъ учебныхъ и образовательныхъ заведеній здѣсь находятся: университетъ, два лицея, гимназія, военная школа, реальное училище, богословская и учительская семинарія, коммерческое училище, три среднихъ женскихъ училища, медико-хирургическая и ветеринарная школы, сельско-хозяйственное училище, училище живописи, консерваторія и 20 начальныхъ училищъ, не считая многочисленныхъ частныхъ учебныхъ заведеній. Далѣе, Б. имѣетъ академію наукъ, національную бібліотеку и естественноисторической и археологическій музеи. Большой сиротскій домъ устроенъ въ 1862 г. княгиней Еленою, а восемь госпиталей получили недавно лучшее устройство. Мѣстомъ для прогулокъ служатъ устроенный княземъ Стирбеємъ садъ Эйсмеджіу. Въ 1885 г. ассигнованы средства на возведеніе укрѣпленій, которыя должны состоять изъ фортовъ, образующихъ 18 поясовъ, съ среднимъ радіусомъ въ 13 км. отъ центра города. Форты, по проекту бельгійскаго инженера Бриальмона, должны быть снабжены подвижными панцирными башнями и соединены подземными галлереями. Промышленность Б. весьма незначительна: изготовляютъ кирпичъ, желѣзныя издѣлія, мыло и восковыя свѣчи. Ремесленники и лица, занимающіяся промышленностью, большею частью—тѣмцы. Торговля, находящаяся преимущественно въ рукахъ грековъ, евреевъ и армянъ, значительно развита. Вывозятся въ особенности вино, кожи, нефть, соль, уголь и другія произведенія страны. Вблизи города лежатъ монастырь Котрочени, лѣтняя резиденція короля. Въ новѣйшее время Б. становится все больше и больше европейскимъ городомъ. Придворная и общественная жизнь, гостиницы, театры (вмѣстѣ съ румынскими театрами существуетъ итальянская опера и французская оперетка зиюму), концерты, кофейни, café-chantants, мостовыя на улицахъ, конно-желѣзныя дороги и т. д. довольно похожи на западно-европейскія. Жи-

вое движеніе на улицахъ, въ особенности большое число фіакровъ, напоминаетъ Парижъ, который и въ другихъ отношеніяхъ служитъ для румынъ образцомъ.

Бухарины.—По родословнымъ книгамъ предокъ ихъ выѣхалъ изъ Швеціи въ началѣ XV в. Изъ потомковъ его Григорій Наумовичъ, прозв. Бухара, и былъ родоначальникомъ Б.—Одинъ изъ членовъ рода Б., Иванъ Наумовичъ, находился 2-мъ воеводой сторожевого полка въ Калугѣ въ 1569 г.—Тимофей Григорьевичъ владѣлъ помѣстьемъ въ Кашинскомъ у. въ 1503 г., какъ видно изъ грамоты, данной Иоанномъ III сыну его Юрію Ивановичу на владѣніе городомъ Кашиннымъ.

Бухарка—хорошій сортъ кормового картофеля.

Бухариникъ, медовая трава (Holcus) изъ сем. злаковыхъ (Gramineae). Два вида имѣютъ значеніе въ сельскомъ хозяйствѣ: а) Б. шерстистый, или пушистый (H. lanatus L.) и б) Б. мягкій, или манная трава (H. mollis L.). Первый—довольно распространенное растение, но въ большомъ количествѣ встрѣчается только на торфяныхъ и болотистыхъ почвахъ, гдѣ даетъ много высокихъ стеблей (до 1½—2 фут. высоты), сильно покрытыхъ, также какъ листья и метелка, мягкими волосками. Присутствіе волосковъ служитъ причиною, почему скотъ не трогаетъ эту траву, въ особенности лошади, которыя, если и ѣдятъ ее, то очень мало и только самую молодую. Последнее обстоятельство, а равно малая питательность (отношеніе питательныхъ веществъ, какъ 1:3,8), объясняетъ, почему Б. шерстистый, несмотря на обильную его урожайность, высѣвается только на болотистыхъ и вообще плохихъ почвахъ, на которыхъ не могутъ расти другія кормовыя растенія. Цвѣтетъ онъ въ іюлѣ, а сѣмена созреваютъ около половины іюля. Они очень похожи на сѣмена тимофеевки, но нѣсколько мельче ихъ, и заключены въ плотныхъ пленкахъ; чистота ихъ, или содержаніе постороннихъ примѣсей, колеблется между 11% и 68%, или среднее 50%, и средняя всхожесть 20%. На десятину высѣваютъ 1—1½ пуда, и получается около 450—470 пудовъ сѣна. Сѣмена сохраняются всхожими 3—4 года; въ одномъ фунтѣ болѣе милліона сѣмянъ.

Другой видъ—Б. мягкій, менѣе волосистый, имѣетъ болѣе тонкій и длинный стебель, широкіе листья и ползучіе корни. Онъ произрастаетъ только на песчаной почвѣ, въ особенности по лѣснымъ опушкамъ, и считается очень вреднымъ сорнымъ растеніемъ, весьма трудно уничтожаемымъ. Скотъ не трогаетъ его, и только одніи свиньи вырываютъ и ѣдятъ мучнистыя корни.

Бухарская дорога—такъ назывался караванный путь, направлявшійся отъ нязовевъ рѣки Сыръ-Дарья черезъ Кызылъ-кумы въ Бухару, по которой происходило сообщеніе между этимъ городомъ и Оренбургомъ.

Бухарская низменность—такъ называется иногда (Риттеръ) Туранская низменность (см. это сл.).

Бухарскіе ковры.—Такъ называются ковры съ средней длины ворсомъ, очень проч-

ные и весьма разнообразные по рисунку съ преобладающимъ краснымъ оттѣнкомъ, производимые узбеками въ равнинной части Бухарскаго ханства, преимущественно въ Каршинскомъ бекствѣ. Въ особенности славится своими коврами село Баширы (см. это слово) на Аму-Дарьѣ. Главными рынками сбыта бухарскихъ ковровъ являются гг. Карши и Бухара.

Бухарскій клеверъ—см. Донникъ.

Бухарскій эмиръ—см.: Бухара (ханство).

Бухарско-туркменскій или Аму-Дарьинскій **бассейнъ** представляетъ юго-западную часть Аральскаго бассейна, занимающую около 14000 кв. г. м. Горами Нура-тау и горными группами Арсланъ-тау, Тамды-тау, Букавъ-тау, Шейхъ-джейли и т. п. Б.-туркменскій бассейнъ отдѣляется отъ Сыръ-Дарьинскаго—см. Туркестанъ. В. М.

Бухаръ-арыкъ—каналъ, устроенный вел. кн. Николаемъ Константиновичемъ для восточной части Голодной степи (Сыръ-Дарьинская область). Начало этого канала находится у пороговъ Шальдракъ на Сыръ-Дарьѣ.

Бухау (Buchau)—городъ въ Богеміи, людицкаго округа, въ 12 км. къ ЮВ. отъ Карльсбада; имѣетъ желѣзистый минеральный источникъ и извѣстенъ значительнымъ производствомъ башмаковъ. Въ Б. считается до 3000 жителей.

Бухау (Даниль князь, фонъ Buchau) — писатель о Россіи, родился въ 1546 г., въ Львовѣ (Чехія). Человѣкъ весьма ловкій и образованный, Бухау пользовался большимъ довѣріемъ двухъ германскихъ императоровъ: Максимилиана II и Рудольфа II, и два раза былъ посылаемъ ими въ Москву, въ качествѣ чрезвычайнаго посла. Въ первый разъ онъ былъ въ Россіи въ 1576 г., вмѣстѣ съ Кобенцелемъ (см. это сл.), а вторично—однѣмъ, въ 1578 г. Первое посольство было снаряжено по слѣдующему поводу: въ 1572 г. умеръ въ Польшѣ послѣдній изъ Ягеллоновъ. Германскій императоръ, желая предоставить польскій престолъ эрцгерцогу Эрнсту, рѣшилъ заручиться для этой цѣли содѣйствіемъ Иоанна IV и отправилъ къ нему пословъ, которымъ поручилъ закинуть слово передъ Иоанномъ за Ливонію. Грозный въ то время воевалъ съ ливонцами и самъ, въ свою очередь, былъ не прочь отъ поддержки со стороны императора. Сначала онъ принялъ предложеніе о кандидатурѣ Эрнста дружески; но, когда въ отношеніи Ливоніи получилъ отъ нихъ отказъ, спокойно допустилъ занятіе польскаго престола Стефаномъ Ваторіемъ. Цѣль посольства, такимъ образомъ, достигнута не была, но оно имѣло другое важное значеніе: Б., по приказанію императора, составилъ о немъ въ 1577 г., на латинскомъ языкѣ, краткую записку, раздѣленную на 9 главъ. Эта записка впоследствии была издана подъ заглавіемъ: «Moscoviae ortus et progressus», въ 1668 г., ровно спустя 60 лѣтъ послѣ смерти Б. Въ томъ же XVII стол. было сдѣлано въ Губенѣ еще три изданія: 1-е—въ 1679, 2-е—1681, и 3-е—1687 г. Со второго Губенскаго изданія напечатана она и въ «Scriptores rerum Livonicarum», т. II, р. 687—728. Первое

извлеченіе изъ нея на русскомъ яз. было сдѣлано въ 1826 году. П. М. Стровъ въ сборникѣ М. П. Погодина: «Уранія», помѣстилъ статью подъ загл.: «Общественная Старина», сдѣлавъ извлеченіе изъ VII—IX гл. сочиненія Б. Переводъ III главы напечатанъ въ «Журналѣ Минист. Народн. просвѣщенія» за 1845 г., № 1. И наконецъ, полный переводъ записки Б. появился въ 1876 г. въ «Чтеніяхъ Моск. Об. ист. и др.», кн. 3 и 4. Переводъ исполненъ Ив. Тихомировымъ съ Губенскаго изд. 1681 г. Внимательное изученіе сочиненія Б. привело историковъ къ общему убѣжденію въ необыкновенной наблюдательности Б. и правдивости сообщаемыхъ имъ свѣдѣній. Будучи совѣтникомъ апелляціоннаго суда въ Чехіи и владѣльцемъ чешскихъ имѣній Фалькенау и Кросена, онъ зналъ чешскій языкъ, и, благодаря ему, могъ пользоваться книгами на русскомъ языкѣ, на что указываетъ не одно мѣсто въ его «Запискѣ»; много рылся Б. въ ливонскихъ архивахъ для небольшого разсказа о ливонскихъ дѣлахъ и снабдилъ свое сочиненіе отрывками изъ документовъ, какъ наприм. письма Иоанна IV къ посламъ, письма Кетлера и др. Умеръ Б. въ Силезіи въ 1608 г. Ср. «Введеніе Ив. Тихомирова къ его полному переводу «Записки» Бухау, и ст. Вагалія въ «Кіевскихъ Унив. Извѣстіяхъ» за 1879 г., № 3: «Записки о Московіи Перяштейна и Бухау». В. Р.

Бухвостовъ (Сергій Леонтьевичъ, род. 1659, † 1728)—началъ службу въ конюшенномъ штатѣ, а въ ноябрѣ 1683 г. первымъ записался въ потѣшные къ 11-ти-лѣтнему царю Петру, который впоследствии и прозвалъ Б. первымъ российскимъ солдатомъ. Б. участвовалъ въ Кожуховскомъ походѣ, въ обихъ походахъ подъ Азовъ и къ началу Великой сѣверной войны дослужился до капрала. Преображенскій полкъ, въ которомъ служилъ Б., видѣлъ Нотеборгъ, Архангельскъ, Нарву, Лѣсно, Доброе, Полтаву. Къ концу борьбы Петра съ Карломъ XII, «первый русскій солдатъ» былъ уже капитаномъ артиллеріи. Боевую службу Б. закончилъ въ Помераніи: при взятіи Штетина онъ до того тяжело былъ раненъ, что Петръ I, цѣнившій заслуги искалѣченнаго воина, произвелъ его въ майора артиллеріи и зачислилъ въ пестербургскій гарнизонъ, гдѣ онъ пробылъ до самой смерти. Послѣ Ништадтскаго мира Петръ Великій, всегда благоволившій къ Б., приказалъ извѣстному тогда въ Россіи скульптору графу Растрелли сдѣлать бронзовый бюстъ Б. При импер. Аннѣ этотъ бюстъ переданъ былъ на храненіе въ Академію наукъ, но впоследствии неизвестно куда дѣлся. Съ этого бюста одинъ изъ почитателей Б., граверъ М. И. Махаевъ, знавшій его лично, нарисовалъ и награвировалъ портретъ Б. съ нѣкоторыми извѣстіями о его жизни и службѣ на русскомъ и французскомъ языкахъ. А. Э.

Бухгалтерія, какъ главный элементъ счетоводства, представляетъ совокупность правилъ, по которымъ должны совершаться записи въ каждомъ предпріятіи, такъ чтобы въ каждый моментъ давать наглядную характеристику его имущественнаго положенія. Что-

бы опредѣлить имущественное состояніе лица или предпріятія въ извѣстный моментъ, необходимо прежде всего привести въ извѣстность все наличное имущество. Если оно состоитъ, кромѣ наличныхъ денегъ, еще изъ другихъ цѣнностей, то необходимо ихъ количественно измѣрить, т. е. выразить въ единицахъ мѣры или вѣса. Полученныя такимъ образомъ данныя нужно помножить на стоимость въ данное время принятой единицы измѣренія, и затѣмъ всѣ денежные количества сложить. Итогъ покажетъ наличное имущество данного лица. Но кромѣ того имущественныя цѣнности этого лица могутъ находиться въ рукахъ постороннихъ людей, получившихъ въ кредитъ имущество съ обязательствомъ возврата самыхъ вещей или опредѣленной ихъ стоимости въ условленный срокъ. Эти права по отношенію къ другимъ лицамъ представляютъ также имущественную цѣнность и, увеличивая средства лица, должны быть прибавлены, въ качествѣ равноправныхъ слагаемыхъ, къ наличному имуществу. Сумма покажетъ положительное имущество лица, активъ. На ряду съ этимъ и само лицо могло получить цѣнности въ кредитъ, съ обязанностью возврата вещей или ихъ стоимости въ условленный срокъ. Такія обязательства, обременяя долгомъ средства лица, представляютъ, по сущности своей, величину противоположную положительному имуществу и, потому, называются имуществомъ отрицательнымъ, пассивомъ.

Если компенсировать извѣстной частью актива пассивъ, то остатокъ показывается то имущество, которымъ можно свободно распоряжаться, не принося ущерба правамъ третьихъ лицъ. Этотъ остатокъ или разность показываетъ чистое имущество, неттокапиталъ или просто капиталъ. Въ тѣхъ случаяхъ, когда отрицательнаго имущества нѣтъ, все положительное имущество, изъ чего бы оно ни состояло, представляетъ капиталъ. Капиталъ, въ этомъ смыслѣ—основной элементъ для сужденія объ экономической силѣ предпріятія. Разсмотрѣніе одного активнаго имущества такого критерія не даетъ. Опись или перечень всего имущества, положительнаго и отрицательнаго, называется инвентаремъ. Измѣреніе находящагося налицо имущества не представляетъ неисполнимыхъ затрудненій. Но какъ опредѣлить, къ кому имѣемъ мы требованіе и передъ кѣмъ обязаны мы долгомъ? При сложности и значительности оборота, полагаться на память нельзя; остается прибѣгнуть къ записи правъ и обязательствъ. Отсюда и начало бухгалтеріи. Лицо, предъ которымъ мы несемъ обязанности, въ силу имъ оказаннаго намъ довѣрія, называется кредиторомъ или заемодавцемъ. Лицо, отъ котораго мы имѣемъ право требовать уплаты долга, называется дебиторомъ или должникомъ. Если мы будемъ записывать подъ-рядъ, въ хронологической послѣдовательности, всѣ кредитныя операціи какъ по полученію, такъ и по выдачѣ цѣнностей—то эта запись не дастъ еще нагляднаго отвѣта на вопросы, сколько слѣдуетъ намъ отъ другого лица или другому лицу отъ насъ. Для опредѣленія нашихъ отношеній къ кому-либо

изъ нашихъ кредиторовъ или дебиторовъ, необходимо было бы выбрать всѣ записи, касающіяся нашихъ взаимныхъ сношеній, выписать, сколько лицо это въ разное время получало и давало и, смотря по тому, что превышаетъ—сумма полученій или выдачъ—опредѣлить, состоитъ ли оно нашимъ кредиторомъ или дебиторомъ, и въ какой суммѣ. Опредѣливъ снова, по истеченіи нѣкотораго промежутка времени, путемъ составленія новаго инвентаря, капиталъ, можно выяснитъ общую убыточность или прибыльность произведенныхъ втеченіе этого промежутка времени операцій. Именно, если сумма второго капитала меньше перваго, то операція убыточна; если же больше—то прибыльна.

Изъ всѣхъ цѣнностей искони обращали на себя наибольшее вниманіе деньги, отчасти въ силу господствовавшаго нѣкогда взгляда, что только онѣ составляютъ богатство, отчасти и потому, что, при слабомъ развитіи кредита, всѣ сдѣлки совершались тогда на наличныя деньги. Придерживаясь тѣхъ же формъ записи, начали записывать приходъ и расходъ, а иногда и выводить въ особой графѣ остатокъ наличныхъ денегъ. При такихъ условіяхъ стало возможнымъ остатокъ денегъ опредѣлить и изъ книгъ, не прибѣгая къ непосредственному перечисленію въ натурѣ. Если перечесть денегъ въ натурѣ и практиковался, то лишь въ смыслѣ матеріальнаго контроля формально выведенныхъ результатовъ. Словомъ, формальный и матеріальный перечеты стали средствами взаимной проверки. Отъ мысли опредѣлять остатокъ наличныхъ денегъ изъ книгъ перешли къ мысли получать изъ книгъ остатки количествъ и всѣхъ другихъ имуществъ. Отсюда, помимо записи требованій, обязательствъ и наличныхъ денегъ, явилась также запись количествъ всѣхъ другихъ имуществъ, по графамъ прихода, расхода, а иногда и остатковъ. Въ этомъ видѣ запись уже достигла значительной степени совершенства и является переходною ступенью къ систематической бухгалтеріи. Она называется простой бухгалтеріею, а въ тѣхъ случаяхъ, когда, помимо записи требованій, обязательствъ и наличныхъ денегъ, ведется еще и запись количествъ всѣхъ другихъ имуществъ—смѣшанною бухгалтеріею. Слѣдуетъ обратить вниманіе на ту особенность, что уже въ пору младенчества Б., какъ только начали записывать, помимо требованій и обязательствъ, также и наличныя деньги, невольно сложилась двойная запись, т. е. подобная операція отмѣчалась иногда одновременно въ двухъ противоположныхъ мѣстахъ: въ приходѣ наличныхъ денегъ и въ расходѣ. Но это было совпаденіе случайно, невольное.

Не останавливаясь на болѣе подробномъ развитіи началъ простой бухгалтеріи, остается сдѣлать лишь нѣсколько выводовъ, имѣющихъ важное значеніе въ интересахъ дальнѣйшаго изложенія: 1) простая бухгалтерія можетъ называться также одностороннею. Въ ней всякая разсматриваемая часть имущества—будь это требованіе, обязательство, наличныя деньги или иная цѣнность—интересуетъ насъ сама по себѣ, безъ всякой ея связи съ дру-

гими частями имущества. Общности и взаимного контроля между всеми разрозненными частями не существует. Если в некоторых случаях, как мы отметили выше, и имѣет мѣсто двойственность, двухсторонность записи, то только въ видѣ исключенія и въ тѣхъ лишь частяхъ, которыя записывались полно и отражали дѣйствительную картину совершившихся операций. По общему же правилу, отмѣчалась только одна сторона, безъ соответственной записи на другой сторонѣ, послужившей источникомъ для первой. 2) Простую бухгалтерію можно назвать еще количественною, т. е. цѣль ея слѣдить только за количествами, а не за стоимостью. Правда, въ требованіяхъ, обязательствахъ и наличныхъ деньгахъ количество и стоимость совпадаютъ до тождества, но въ другихъ цѣнностяхъ этой тождественности уже нѣтъ. Такъ напримѣръ, 100 пудовъ сахару не равняются 100 рублямъ. Уплата Семенову 100 руб. записывается въ томъ же количествѣ на приходъ Семенову и въ расходъ кассы, но полученіе отъ Семенова 100 пудовъ сахару на 435 руб. записывается такимъ образомъ, что 435 руб. отмѣчаются у Семенова, а 100 пудовъ заносятся на приходъ сахара. Въ послѣднемъ случаѣ тождественности, очевидно, нѣтъ. 3) Уже при этой бухгалтеріи составленіе инвентаря перерчетомъ въ натурѣ не является необходимою, т. е. инвентарь можно получить и изъ книгъ. Для этого необходимо лишь выписать всѣ наличные остатки цѣнностей, выраженные въ количествахъ; помножить на стоимость единицы измѣренія; къ полученной такимъ образомъ стоимости остатковъ прибавить всѣ требованія и изъ суммы вычесть обязательства. Разность и представить капиталъ предпріятія. Въ этомъ случаѣ, составленіе инвентаря перчетомъ въ натурѣ служитъ только средствомъ проверки капитала, выведеннаго изъ записи. 4) Бухгалтерія эта несовершенная, неполная или произвольная, т. е. записываются не всѣ части имущества, а тѣ лишь, за которыми предприниматель признаетъ нужнымъ слѣдить. Дальше, въ виду отсутствія связи и контроля между записываемыми частями, опредѣлить сумму капитала и валовой убыточности и доходности можно лишь путемъ инвентаря, хотя бы выведеннаго изъ записи. Но въ концѣ концовъ и эти результаты достигаются не вполне удовлетворительно: опредѣлить, вѣрна ли сумма убытковъ и доходовъ, какимъ путемъ образовалась эта доходность или убыточность не представляется возможности, такъ какъ между отдѣльными частями капитала, между прежнимъ и вновь выведеннымъ капиталомъ не существуетъ никакой взаимной связи. И это будетъ имѣть мѣсто даже въ самомъ совершенномъ видѣ простой записи, когда отмѣчается движеніе имущества не только въ количествахъ, но и въ стоимости. При такихъ условіяхъ, простая бухгалтерія, хотя бы и въ самомъ совершенномъ видѣ, удовлетворитъ сколько-нибудь крупное и рационально устроенное предпріятіе не можетъ.

Хозяйственные дѣйствія—тѣ, которыя вызываютъ перемѣну въ имуществѣ предпрія-

тія. Они могутъ быть статистическими и экономическими. Статистическими или перемѣщающими называются тѣ дѣйствія, которыя производятъ равноцѣнную перемѣну въ активномъ и пассивномъ имуществѣ, напримѣръ: приобрѣтеніе товара за наличныя деньги, покрытіе обязательства, поступленіе долга, обмѣнъ одной вещи на другую и т. д. Экономическими или видоизмѣняющими и дѣйствіями называются тѣ, которыя производятъ неравноцѣнную перемѣну въ статистическихъ цѣнностяхъ и такимъ образомъ создаютъ экономическую цѣнность, напр.: поступленіе какого-нибудь дохода, уплата расходовъ, продажа вещей съ пользой или съ убыткомъ. Измѣняющія или экономическія дѣйствія могутъ быть одно-или двухсторонніи. Односторонними они называются, когда производятъ перемѣну въ одномъ лишь направленіи, т. е. или увеличеніе, или уменьшеніе. Двухсторонними — когда производятъ перемѣну въ двухъ противоположныхъ направленіяхъ, т. е. какъ увеличеніе, такъ и уменьшеніе. Въ послѣднемъ случаѣ одна изъ этихъ сторонъ должна, очевидно, быть по абсолютной цѣнности имущества больше или меньше другой, такъ какъ рѣчь идетъ о дѣйствіи измѣняющемъ, которое должно создать экономическую цѣнность. Будь обѣ стороны равны, дѣйствіе было бы лишь перемѣняющее. Можно сказать, что въ одностороннемъ измѣняющемъ дѣйствіи статистическая перемѣна равна по суммѣ экономической, между тѣмъ какъ въ двухстороннемъ обѣ стороны перемѣны не равны и можно это дѣйствіе разбить на двѣ: одну перемѣщающую и одну измѣняющую. Такъ, если я плачу 1000 руб. квартирныхъ денегъ, то производится одна лишь статистическая перемѣна въ имуществѣ, а именно уменьшаются мои деньги. Настолько же уменьшается мой чистый капиталъ, и мы имѣемъ, слѣдовательно, дѣло съ одностороннимъ измѣненіемъ. Если же я продалъ за 11000 р. товаръ, стоившій мнѣ 10000 р., то происходятъ двѣ статистическія перемѣны: увеличеніе на 11000 р. моихъ денегъ и уменьшеніе на 10000 р. товаровъ, — перемѣны не равныя и противоположныя. Мы имѣемъ, слѣдовательно, дѣло съ двухстороннимъ измѣненіемъ и замѣчаемъ, что на разницу именно измѣнился капиталъ. Можно также замѣтить, что слѣдка эта можетъ быть разложена на два дѣйствія: перемѣщающее—отдача товара на 10000 р. и полученіе 10000 р., и односторонне измѣняющее — полученіе 1000 р. безъ отдачи статистической цѣнности, т. е. увеличеніе капитала оказанной услугою. Полная дѣятельность всякаго предпріятія выражается вѣдшимъ образомъ въ рядѣ отдѣльныхъ слѣдковъ или операций; въ ихъ основаніи лежитъ мѣна. Всякій обмѣнъ предполагаетъ два дѣйствія или двѣ стороны—полученіе и выдачу—и вызываетъ два вопроса: что мы получаемъ при мѣнѣ и что мы взаимѣнъ даемъ? Отвѣтъ на эти вопросы различенъ, смотря по характеру мѣновыхъ слѣдковъ: 1) возможна мѣна однихъ статистическихъ цѣнностей на другія; 2) мѣна цѣнностей на услуги или экономическія цѣнности. Къ этимъ двумъ ви-

дамъ обмѣна сводится вся дѣятельность предприятия.

Лишь та запись можетъ называться полной, которая отмѣчаетъ обѣ стороны каждаго дѣйствія, сохраняя такимъ образомъ между ними причинную связь. Такъ, напримѣръ, представьте себѣ, что мы опустили въ ящикъ деньги 50, 100 или 1000 разъ. Что намъ показать совокупность всѣхъ денегъ?—Только то, что всего въ ящикѣ такая-то сумма денегъ. Но намъ необходимо знать не только сумму денегъ, а и откуда эти деньги взялись. На это ни ящикъ, ни деньги намъ отвѣта не дадутъ. Но предположимъ, что мы опускаемъ всякій разъ вмѣстѣ съ деньгами бумажечку, на которой обозначаемъ число, сумму и мѣсто или источникъ, откуда деньги взялись. Только тогда мы получимъ и сумму денегъ, и разъясненіе о томъ, когда и откуда эти деньги взялись. Мы получаемъ приходную страницу кассовой книги или счета кассы. Но эта страница или бумажка—будутъ показывать въ перемежку то одни и тѣ же мѣста, то совершенно новыя. Между тѣмъ намъ необходимо знать, сколько получилось съ каждаго мѣста въ отдѣльности. Разложимъ бумажечки по однороднымъ мѣстамъ поступленія денегъ—и мы получимъ обратную, расходную или кредитовую сторону всѣхъ тѣхъ счетовъ, откуда деньги поступили въ кассу. Поступимъ далѣе такимъ же образомъ съ выданными деньгами, со всякимъ имуществомъ безъ исключенія—и получимъ натуральную или, какъ ее называютъ, двойную запись. При приходованіи денегъ, такимъ образомъ, ставится вопросъ: «откуда поступила деньги въ кассу, кто ихъ далъ, откуда онѣ взялись?» Равнымъ образомъ, въ томъ мѣстѣ, откуда деньги поступили, должно быть отмѣчено, куда именно онѣ поступили. Только тогда запись будетъ изображать дѣйствительно происшедшее и получится взаимный контроль между всѣми разрозненными мѣстами.

Первое условіе разумнаго управленія предприятиемъ—это полное знаніе состава имущества. Съ перемѣной состава мѣняется и ходъ управленія, т. е. всѣ хозяйственныя распоряженія. Эти распоряженія не могутъ имѣть точно опредѣленнаго направленія при отсутствіи данныхъ о составѣ и цѣнности имущества. Отсюда ясно, какое огромное значеніе имѣетъ инвентарь. Но имущество не остается неподвижно. Оно подвержено непрерывнымъ перемѣнамъ, и тотъ составъ имущества, который мы констатировали сегодня инвентаремъ, можетъ принять совершенно другой видъ уже къ слѣдующему дню. Чтобы знаніе состава имущества было полное и непрерывное, недостаточно составить инвентарь, но необходимо отмѣчать всѣ перемѣны, производимыя хозяйственными дѣйствіями въ активномъ имуществѣ, пассивномъ и въ чистомъ капиталѣ—отмѣчать съ цѣлью не только во всякое время знать составъ имущества, но и знать, почему именно онъ таковой. Недостаточно, слѣдовательно, время отъ времени считать наличность, напр., кассы,—но необходимо имѣть возможность и безъ счета въ натурѣ знать во всякое время остатокъ кассы.

То, что говорится о кассѣ, одинаково применимо и ко всѣмъ остальнымъ цѣностямъ. Само собою разумѣется, что это относится и къ чистому капиталу, такъ какъ измѣненія послѣдняго представляютъ еще болѣе живой интересъ. Если полезно отмѣчать статистическое вліяніе хозяйственныхъ дѣйствій, то еще болѣе интересно знать экономическое. Нѣтъ никакого сомнѣнія, что изслѣдованіе: достигнута ли желанная цѣль, имѣетъ большее значеніе, чѣмъ анализъ способовъ, употребленныхъ для ея достиженія. Можно даже сказать, что статистическія перемѣны потеряли бы всякое значеніе, если не думать объ экономическихъ перемѣнахъ, которыя они порождаютъ или которыя явятся ихъ послѣдствіемъ. Сводъ всѣхъ вышеуказанныхъ отмѣтокъ и образуетъ запись. Запись, слѣдовательно, есть графическое изображеніе хозяйственныхъ дѣйствій и вліянія, ими оказываемаго. Главная цѣль записи—наглядно представлять это вліяніе, чтобы имѣть возможность опредѣлить во всякое время состояніе имущества въ общемъ и въ частяхъ. Записью какъ бы рѣшается задача слѣдующаго рода: при извѣстномъ количественномъ и качественномъ составѣ имущества и всѣхъ многоразличныхъ перемѣнъ, происшедшихъ въ немъ за данный періодъ времени, требуется опредѣлить составъ имущества къ концу этого періода. Запись можетъ быть хронологическая и классификаціонная или систематическая. Хронологическая называется запись, въ которой всѣ дѣйствія отмѣчаются одно за другимъ, какъ они происходятъ по порядку времени; систематической—когда дѣйствія классифицируются по оказываемому ими вліянію и предполагаются вмѣстѣ дѣйствій, оказывающія аналогичное вліяніе и относящіяся къ одному и тому же лицу, предмету или причинѣ (услугѣ). Хронологическая запись тѣмъ полезна, что даетъ историческое обозрѣніе всѣхъ дѣйствій, не занимаясь оказываемымъ ими вліяніемъ и, такимъ образомъ, приготовляетъ матеріалъ для систематической записи. Но лишь послѣдняя отвѣчаетъ вышеуказанной цѣли записи. И дѣйствительно: систематическою записью отмѣчается вліяніе, оказываемое экономическими и статистическими дѣйствіями. Отсюда получается раздѣленіе всѣхъ дѣйствій на столько группъ, сколько существуетъ разрядовъ вліянія или, вѣрнѣе, о сколькихъ разрядахъ мы желаемъ имѣть наглядное представленіе. Сводъ всѣхъ записей, относящихся къ дѣйствіямъ, производимымъ одинаковымъ вліяніемъ, называется счетомъ. Можно, слѣдовательно, сказать, что въ систематической записи распределеніе хозяйственныхъ дѣйствій получается посредствомъ соответственнаго открытія счетовъ. Но развѣ было бы рационально представлять дѣйствія, выражаемыя даннымъ счетомъ, въ хаотическомъ безпорядкѣ?—Нѣтъ, мы тогда не достигли бы коренной цѣли.—Но не существуетъ ли въ природѣ вещей закона, на основаніи котораго можно было бы подвергнуть всѣ дѣйствія и, слѣдовательно, всѣ счета одной общей и натуральной классификаціи?—Да, существуетъ. Какъ извѣстно, каждое понятіе необходимо предполагаетъ противоположное

понятіе. Такъ, свѣтъ предполагаетъ темноту, холодъ—теплоту и т. д. до безконечности. Въ хозяйственныхъ дѣйствіяхъ мы видимъ ту же двойственность. Такъ, право предполагаетъ обязательство, доходъ—затрату, получение—выдачу и т. д. Счетъ, такимъ образомъ, какъ представленіе объ извѣстныхъ дѣйствіяхъ, естественно и неизбѣжно распадается на двѣ противоположныя стороны, соответствующія двойственной природѣ каждаго дѣйствія. Одна сторона предназначается для положительныхъ проявленій дѣйствія, а другая для отрицательныхъ. Если мы на одной сторонѣ разсматриваемъ активъ, то на другой—пассивъ; если на одной производство, то на другой—потребленіе, приходъ—расходъ, увеличеніе—уменьшеніе, убытокъ—прибыль, дебетъ—кредитъ, плюсъ—минусъ и т. д.

Обозначить въ каждомъ отдѣльномъ случаѣ соответствующимъ названіемъ ту или другую сторону счета весьма не трудно. Но дѣло въ томъ, что каждый счетъ интересуетъ насъ не только самъ по себѣ, но также по связи и соотношенію его съ другими счетами. Каждая сторона одного счета, вслѣдствіе дуализма въ дѣйствіяхъ, обязательно сталкивается съ противоположною стороною другого счета. Слѣдовательно, и названіе для каждой стороны счета нужно найти такое, которое годилось бы не только для даннаго счета, но и для всѣхъ рѣшительно счетовъ. Иными словами: это названіе каждой изъ двухъ сторонъ должно заключать въ себѣ признакъ, свойственный всѣмъ счетамъ, оно должно быть всеобщимъ, универсальнымъ. Какое же названіе наиболѣе подходящее? Приходъ и расходъ? Но это понятіе слишкомъ узкое и не вмѣщаетъ въ себѣ всѣхъ признаковъ выражаемаго счетомъ дѣйствія. О реальномъ расходѣ и приходѣ можно было бы говорить только тамъ, гдѣ сталкиваются счета вещные. И вотъ, изыскывая признаки, общіе всѣмъ безъ исключенія счетамъ, остановились на соотношеніи права и обязательства, какъ на универсальномъ. Нѣтъ дебитора безъ кредитора—это козенная законъ. Отсюда и получили названія «дебетъ» и «кредитъ» счетовъ, которые, посредствомъ нужныхъ сложений и замѣщеній, даютъ возможность опредѣлить имущественный составъ предпріятія. Изъ этихъ двухъ столь разнородныхъ элементовъ самымъ естественнымъ образомъ рождается равновѣсіе силъ, которое на техническомъ языкѣ называется балансомъ или состояніемъ счетовъ. Это равновѣсіе основано на несомнѣнномъ фактѣ: «что одной стороною дается, то другою стороною получается». Неудивительно поэтому, что запись, основанная на такомъ неизмѣнномъ принципѣ, называется балансовою (bilanciante), совершенною (perfetto), естественною (naturale), полною (completo), безошибочною (infallibile) или самопровѣрочною (comprovante). Всѣ эти названія даже вѣрнѣе выражаютъ ея сущность, чѣмъ названіе «двойная», которое, въ противопоставленіи простой, выражаетъ нѣчто вдвое болѣе сложное, требующее вдвое большаго и какъ бы бесполезнаго труда, между тѣмъ какъ на самомъ дѣлѣ въ простой бухгалтеріи идетъ рѣчь о неполной,

а въ двойной—о совершенной и вполнѣ натуральной записи.

Мы выше обратили вниманіе, что при несовершенной или простой бухгалтеріи уже возможно получить инвентарь изъ книгъ. Само собою разумѣется, что это тѣмъ болѣе должно имѣть мѣсто при веденіи совершенной записи. Для того, чтобы возможно было извлечь изъ книгъ всѣ части инвентаря, необходимо, чтобы книги велись полно или, правильнѣе, чтобы производилась полная двойная запись. Всѣ средства предпріятія занимаютъ насъ въ двойномъ отношеніи: съ точки зрѣнія количества и стоимости. Въ количественномъ отношеніи не всѣ средства могутъ быть приведены къ одному наименованію, какъ потому, что количества эти могутъ быть выражены въ несоизмѣримыхъ величинахъ, такъ и потому, что количества эти выражаютъ только внутренней признакъ каждаго отдѣльнаго средства, но не общій измѣрительный признакъ для всѣхъ цѣнностей вообще. Такимъ общимъ признакомъ служить стоимость единицы измѣренія каждой цѣнности, выраженная въ денежныхъ знакахъ.

Итакъ, слѣдя за движеніемъ предпріятія во всѣхъ его проявленіяхъ, мы должны отмѣтить измѣненія въ области средствъ со всевозможною полнотою и согласно съ дѣйствительно совершившимися операціями. Иными словами, всѣ части имущества должны быть отмѣчены и въ отношеніи количества (для сохраненія внутреннихъ своеобразныхъ признаковъ каждаго отдѣльнаго средства), и въ отношеніи стоимости (для полученія общаго всѣмъ средствамъ признака). Только подобная запись будетъ называться полною или совершенною. Опушеніе записи количества дѣлаетъ запись неполною. Такая запись и называется неполной или несовершенной двойною записью. Если мы опускаемъ запись количества, т. е. ведемъ несовершенную двойную бухгалтерію, то лишаемся весьма важной контрольной стороны двойной совершенной записи. По этимъ частямъ имущества мы принуждены довольствоваться лишь перечетомъ въ натурѣ.

Въ каждомъ предпріятіи (или въ хозяйственномъ періодѣ) слѣдуетъ различать: I. Начальное положеніе имущества (взносъ хозяина). II. Ходъ предпріятія. III. Окончаніе дѣятельности (періода).

Рациональная и совершенная система записи должна давать: I. Точное описаніе начальнаго положенія имущества. II. Ясное и полное изложеніе операцій и событій, касающихся имущества, во время хода предпріятія (періода). III. Наглядное указаніе достигнутаго результата къ концу хозяйственной дѣятельности (періода). Эти три момента составляютъ одно связное цѣлое, которое должно быть изображено записью. Отрывать одинъ моментъ отъ другого, значитъ нарушить цѣльность записи. Сообразно съ основною задачею предпринимателя, все движеніе дѣла разсматривается съ двухъ разныхъ сторонъ: 1) движеніе имущественнаго состоянія, 2) движеніе результата (доходовъ и затратъ).

Ходомъ или движеніемъ дѣла называется:

I. Обмѣнъ одного имущества на другое (перемѣненіе или перемѣщеніе), безъ измѣненія капитала. II. Операція и событія, вызывающія увеличеніе капитала. III. Операція и событія, вызывающія уменьшеніе капитала. На имущественномъ движеніи отражаются всѣ три вида хода дѣла, а на движеніи доходовъ и затратъ лишь два послѣдніе вида. Всякое хозяйственное дѣйствіе или событіе (движеніе дѣла) непременно зарождаетъ двойное и всегда противоположное отношеніе—дебетъ и кредитъ—въ счетахъ, представляющихъ собою всѣ дѣйствія. Двойная запись, отмѣчая весь ходъ предпріятія (операція и событія), запечатлѣвается, такимъ образомъ, всѣ измѣненія, происшедшія какъ въ имуществѣ, такъ и въ доходахъ и затратахъ (результатахъ). Не можетъ быть затраты или убытка безъ соответственнаго уменьшенія капитала, и, обратно, не можетъ быть дохода, или прибыли безъ такого же увеличенія капитала; слѣдовательно, окончательный выводъ доходовъ и затратъ, прибыли и убытковъ (результата) долженъ согласоваться вполне съ соответственнымъ увеличеніемъ или уменьшеніемъ капитала. Первоначальное имущественное состояніе мѣняется лишь въ зависимости отъ операціонныхъ и внѣопераціонныхъ доходовъ и затратъ. Отсюда чистое имущество къ началу предпріятія (періода), увеличенное чистою прибылью отъ всѣхъ операцій и суммою внѣопераціонныхъ доходовъ и уменьшенное чистымъ убыткомъ отъ операцій и суммою внѣопераціонныхъ расходовъ, должно въ точности соответствовать окончательному положенію чистаго имущества въ концѣ предпріятія (періода).

Вотъ тѣ главныя основанія, которыя характеризуютъ совершенную, или какъ ее называютъ во всемъ свѣтѣ, двойную систему бухгалтеріи. Эти основанія уже очерчены въ первомъ трудѣ по бухгалтеріи, принадлежащемъ монаху Луккѣ Паччиоли и вышедшемъ въ Венеціи въ 1494 году. Соединенный вѣковой трудъ послѣдующихъ теоретиковъ и практиковъ довершилъ дѣло, начатое Паччиоли, и привелъ къ выработкѣ первоначальной записи въ стройную систему. По выраженію Гёте, двойная Б. представляетъ одно изъ красивѣйшихъ изобрѣтений человѣческаго духа; всякій хороший предприниматель долженъ ввести ее въ своею хозяйствѣ. Во времена Паччиоли и долгое время послѣ него сдѣлки не были настолько разнообразны, предпріятія не настолько обширны и кредитъ не такъ развитъ, чтобы требовались особенно искусные приемы. Въ тѣ времена бухгалтерія сводилась къ двумъ-тремъ вышеуказаннымъ основнымъ книгамъ, а именно: хронологической—журналъ, который включалъ всѣ операціи по мѣрѣ ихъ совершенія; систематической—главная книга, которая включала названія всѣхъ отдѣльныхъ предметовъ или цѣнностей въ количествѣ и стоимости, названія всѣхъ отдѣльныхъ лицъ, въ рукахъ коихъ находились цѣнности предпріятія, и наоборотъ; и наконецъ, инвентарная книга—для изображенія остатковъ. Но, съ развитіемъ кредитныхъ сдѣлокъ и объектовъ предпріятія, подобная при-

митивная форма не могла больше удовлетворять. Крупное учрежденіе, имѣющее сношенія съ десятками тысячъ лицъ или владеющее сотнями разнообразныхъ цѣнностей и производящее самыя разнообразныя операціи не можетъ, очевидно, обходиться одними простыми и аналитическими счетами и строить на нихъ выводы, когда для того только, чтобы выписать одни остатки этихъ счетовъ, которыхъ глазъ не въ состояніи объять и человѣкъ за день—подсчитать, потребуется чуть ли не цѣлая книга объемистыхъ размѣровъ. И вотъ, благодаря этому, на ряду съ аналитической, примитивною записью, рекомендуемою и теперь для небольшихъ предпріятій, явилась запись сводная, общая, или синтетическая; на ряду съ подробными вспомогательными или параллельными книгами, составляющими раздробленіе первоначальной главной книги, явилась главная книга общая, сводная, представляющая тѣ же счета соединенными въ группы и находящаяся съ ними въ постоянномъ взаимномъ контролѣ. Во всякомъ случаѣ, сколько бы ни было книгъ, онѣ по характеру и устройству своему вполне подходятъ къ двумъ вышеуказаннымъ типамъ книгъ—хронологической и систематической. Появленіе двойного ряда книгъ составляетъ существенный прогрессъ въ дѣлѣ счетоводства, прогрессъ, вызванный успѣхами человѣческаго познанія и основанный на анализѣ—раздѣленіи и синтезѣ—соединеніи. Необходимость общихъ счетовъ и частныхъ очевидна, и гдѣ бухгалтерія хорошо устроена, тамъ счетъ частный и общій непременно служатъ взаимной провѣркой: части всегда равняются цѣлому.

Запись съ исключительно простыми счетами называется аналитической, исключительно сводными—синтетической, запись съ тѣми и другими—смѣшанной, а съ простыми и параллельно-сводными счетами—аналитико-синтетической. Счета ведутся въ описательной и синоптической, а также въ описательно-синоптической формѣ. Описательной называется форма, въ которой отмѣчаются всѣ подробности отмѣчаемой операціи: время совершенія, изложеніе операціи, сумма, количество и цѣна, сроки платежа и полученія и т. п. Синоптической называется форма, въ которой отмѣчаются лишь суммы операцій. Если подробное описание операцій относится къ рядомъ расположеннымъ счетамъ въ синоптической формѣ, то такая форма изображенія счетовъ называется описательно-синоптической. Въ такой именно формѣ ведется, между прочимъ, книга, соединяющая въ себѣ и хронологическую запись (журналъ), и систематическую (главную). Книга эта называется журналъ-главная; но она можетъ имѣть примѣненіе въ аналитическомъ видѣ въ предпріятіяхъ съ небольшимъ количествомъ счетовъ. А такъ какъ такихъ предпріятій очень немного, то она больше примѣняется для синтетическаго изображенія дѣла; синтетическія же части, или счета, разлагаются въ параллельныхъ книгахъ. Въ хронологической записи въ описательной формѣ каждая сдѣлка классифицируется по состав-

нымъ ея частямъ. Эти части выдѣляются особо подъ тѣми именами, подъ которыми онѣ записываются въ систематической книгѣ. Всякій оборотъ, изложенный въ известномъ порядкѣ, приспособленномъ къ тому, чтобы легко можно было опредѣлить сущность сдѣлки и счета, которыхъ она касается, называется статьею. Слѣдуетъ стараться, чтобы статьи были составлены возможно кратко, но, вмѣстѣ съ тѣмъ, ясно и наглядно. Въ каждой сдѣлкѣ можетъ быть одинъ дебетовый при одномъ кредитовомъ счетѣ, нѣсколько кредитовыхъ при одномъ дебетовомъ, и наоборотъ и, наконецъ, нѣсколько кредитовыхъ при нѣсколькихъ же дебетовыхъ. Чтобы не обозначать всякій разъ, представляетъ ли данный счетъ дебетъ или кредитъ, ему придается известная, условная форма. Принято прежде всего и ближе къ графѣ обозначать дебетовый счетъ, придавъ къ названію частицу на или безъ таковой, а затѣмъ нѣсколько дальше отъ графы—кредитовый, обозначивъ его частицей со (счета). Затѣмъ уже слѣдуетъ краткое, но ясное описание самой сдѣлки.

Статья, состоящая изъ одного дебетоваго счета при одномъ кредитовомъ, называется простой; напротивъ того, статья, состоящая изъ нѣсколькихъ кредитовыхъ при одномъ дебетовомъ счетѣ и наоборотъ, или изъ нѣсколькихъ кредитовыхъ при нѣсколькихъ же дебетовыхъ, называется сложной. Всѣ статьи хронологической записи переносятся въ систематическую въ одинаковой суммѣ въ дебетъ и въ кредитъ. Поэтому общій итогъ хронологической записи долженъ равняться по суммѣ итогу каждой стороны систематической. Чтобы сразу видѣть, въ какихъ мѣстахъ систематической или главной книги статья разнесена, и имѣть контроль за послѣдовавшимъ туда переносомъ, отдѣляется еще въ хронологической записи особое мѣсто для записи страницъ главной книги. Для этой же цѣли въ главной книгѣ, въ каждомъ счетѣ, рядомъ съ графой для времени или суммы, отдѣляется особое мѣсто для отмѣтки страницъ хронологической книги. Многими, кромѣ того, отмѣчается и страница счета, въ главной же книгѣ, гдѣ сумма записана, въ противоположной сторонѣ. Чтобы убѣдиться въ правильности переноса всѣхъ журнальныхъ статей въ главную книгу, выписываются по порядку всѣ счета, открытые въ этой книгѣ, по которымъ подводятся итоги отдѣльно по дебету и кредиту. Такая провѣрка называется пробнымъ или провѣрочнымъ балансомъ. Въ пробномъ балансѣ выводятся, путемъ вычета изъ большей стороны счета—меньшей, дебетовые и кредитовые остатки; тогда онъ представляетъ наглядную картину состоянія всего предпріятія. Положеніе предпріятія можетъ считаться вполне благоприятнымъ, когда активъ состоитъ изъ легко реализуемыхъ частей, по крайней мѣрѣ въ суммѣ, покрывающей неотложныя обязательства. Пробный балансъ служитъ также вспомогательнымъ средствомъ для сравненія параллельныхъ книгъ съ соответствующими счетами главной книги. Если мы остатки, выведенные въ пробномъ балансѣ, прибавимъ къ меньшей сторонѣ счета, то явится равенство

суммъ въ счетахъ обѣихъ сторонъ. Такое дѣйствіе называется заключеніемъ или балансированіемъ счета. Разъ въ годъ заключаются такимъ образомъ счета во всѣхъ благоустроенныхъ домахъ и остатки переносятся въ новыя книги. Нѣкоторые счета и книги заключаются и чаще; напримѣръ, кассовая книга, согласно Торговому уставу, должна заключаться къ 1-му числу каждого мѣсяца.

Было бы слишкомъ долго останавливаться на постепенномъ развитіи записи. Достаточно сказать, что теперь стало возможно слѣдить за самыми обширными предпріятіями, группировать самымъ разнообразнымъ образомъ данныя, распределять всю счетную работу, смотря по требованію дѣла, среди ограниченного или весьма обширнаго круга лицъ. Совершенство двойной системы въ томъ и заключается, что она зиждется на твердыхъ началахъ, объединяющихъ всю совокупность записей въ одно организующее цѣло. Но этихъ началъ не слѣдуетъ отождествлять съ формами, которыя мѣняются свободно, сообразно многообразнымъ условіямъ предпріятій. Это неисчерпаемое разнообразіе формъ послужило для лицъ, мало знакомыхъ съ сущностью двойной бухгалтеріи, поводомъ къ изобрѣтенію новыхъ и самонаивѣншихъ системъ, разрушающихъ все существующее и создающихъ, якобы, новые пути. Такихъ изобрѣтателей quasi-системъ такъ много, что даже невозможно ихъ перечислить. Въ дѣйствительности есть и можетъ быть только одна система—та, которая называется въ общекити двойною. Все остальное является, въ сущности, лишь новымъ способомъ практическаго примѣненія двойной системы. Ни дробленіе, ни централизація въ двойной бухгалтеріи не имѣютъ предѣла. Какъ бы обширны и многочисленны ни были обороты торговаго дома, они могутъ сводиться каждый день и выражаться въ нѣсколькихъ строкахъ—и, въ тоже время, быть записаны съ самыми точными подробностями, какія только понадобятся. Положеніе каждого торговаго предпріятія можетъ быть легко описано въ нѣсколькихъ строкахъ въ счетѣ баланса, если, разумѣется, книги содержались въ порядкѣ.

Бухгалтерія имѣетъ въ хозяйственно-экономической жизни существенно-важное значеніе. Начиная съ выясненія того, какими средствами располагаетъ предпріятіе, запоминая все, что случилось съ даннымъ имуществомъ, отдавая отчетъ въ измѣненіяхъ, вызванныхъ въ имуществомъ хозяйственными явленіями, В. указываетъ, каковы результаты хозяйственныхъ операций и тѣ нормы, которымъ мы должны подчинить нашу дѣятельность въ слѣдующемъ отчетномъ періодѣ. Она одинаково необходима какъ для самаго скромнаго домашняго, такъ и для сложнаго государственнаго хозяйства, какъ для частныхъ, такъ и для общественныхъ предпріятій,—словомъ, всюду, гдѣ приходится завѣдывать имуществомъ, въ видахъ ли приумноженія его, или же въ видахъ правильнаго распределенія доходовъ.

Исторія. Самое древнее указаніе на искусство бухгалтеріи встрѣчается въ книгѣ Премудрости (42, 7), въ которой предписывается каждому сыну Израиля: «Если что

выдашь — выдавай счетомъ и въсомъ и дѣлай всякую выдачу и приемъ по записи». Въ Греціи Б. приобрѣла уже общественное значеніе. Въ Афинахъ, напримѣръ, отчеты отдавались публично, въ присутствіи гражданъ, а въслѣдствіи высѣкались на камнѣ, дѣлаясь такимъ образомъ общественнымъ достояніемъ, такъ что каждый гражданинъ могъ свободно провѣрять ихъ. На казначеевъ при общественныхъ храмахъ также возлагалась обязанность выставлять въ городѣ, въ промежуткахъ между двумя панатенейми, перечень ихъ доходовъ и расходовъ, а равно и отчеты о суммахъ, переданныхъ ими своимъ преемникамъ; равнымъ образомъ жрецы и жрицы должны были отдавать отчетъ о пожертвованіяхъ, дѣлаемыхъ въ пользу божествъ. Исократъ и Демосеенъ въ своихъ рѣчахъ неоднократно упоминаютъ о записяхъ, которыя вели банкиры; а у Аристотеля мы читаемъ, что должностныя лица, которымъ поручалась провѣрка отчетовъ, назывались «эвзинами» и «логистами», и что тотъ, кто упустилъ отдать соответствующій отчетъ, могъ быть подвергнутъ преслѣдованію. Дѣйствительно, нерѣдко бывали случаи, когда финансовыя агенты подвергались тюремному заключенію, конфискаціи имущества, а иногда даже и смертной казни. Болѣе полныя и достовѣрныя свѣдѣнія о бухгалтеріи находимъ мы у римлянъ, въ государственномъ хозяйствѣ которыхъ существовала, по словамъ Тацита, книга для записыванія средствъ и потребностей государства. И въ частныхъ предпріятіяхъ римляне придерживались довольно полной системы веденія книгъ, состоявшихъ изъ «Adversaria» (журналъ) и «Liber rationis» (счетная книга), иначе называемая «Codex asserpti et expensi» (книга полученій и выдачъ). Въ первой изъ нихъ отмѣчались всякія операціи, по мѣрѣ ихъ производства, а во второй онѣ разносились по категоріямъ. Такимъ образомъ, первая соответствовала бы приблизительно нашему «журналу», а вторая — нашей «главной книгѣ». Помимо этихъ книгъ, у мѣнялъ и банкировъ была въ употребленіи еще книга «Kalendarium» для обозначенія сроковъ займовъ. Существовала также книга «Patrimoniogum», предназначенная для записи доходовъ отъ земель и скотоводства представлявшая, можетъ быть, собою нашу инвентарную книгу. Обязанность веденія счетовъ возлагалась на «ratiocinatora», или бухгалтера, и на «логографа», или счетовода. И тѣ и другіе пользовались постоянно почетомъ; значеніе ихъ ослабло только съ упадкомъ римскихъ государственныхъ учреждений. Въ средніе вѣка, когда въ Италіи пробудилась новая жизнь и стала процвѣтать торговля и промышленность, снова вошло въ почетъ и счетоводное искусство. Простыя отмѣтки римлянъ уже не удовлетворяли новыхъ потребностей торговли: въ банкахъ стали появляться и изучаться новыя формы счетовъ, къ записямъ стали примѣняться новыя комбинаціи, — и вотъ явилась и развилась система двойной бухгалтеріи. Самая старая запись, веденная такимъ образомъ, находится въ государственномъ архивѣ Флоренціи и относится къ 1382 г.; но первая книга, въ которой

излагалась эта система, появилась лишь въ 1494 году въ Венеціи: это была трудъ упомянутаго уже выше монаха Луки Паччиоли (Lucas de burgo sancti Sepulchri), известнаго математика того времени. Всѣ однородные труды въ другихъ странахъ изданы позже и пользовались итальянскимъ предшественникомъ. Огромное большинство старинныхъ авторовъ весьма мало занимались теоретической стороной предмета и главнымъ образомъ останавливались на формахъ. Нашему вѣку выпали на долю двѣ важныя задачи: одна, практическая — установленіе въ крупныхъ предпріятіяхъ бухгалтеріи, способной удовлетворять новымъ потребностямъ; другая, теоретическая — установленіе началъ, направляющихъ бухгалтерію на путь прогресса. Первая задача разрѣшена, если не дѣликомъ, то, во всякомъ случаѣ, въ значительной части. Для удовлетворенія новымъ потребностямъ создаются и постоянно развиваются различныя формы двойной синтетико-аналитической записи, которая, съ одной стороны, резюмируетъ въ общихъ чертахъ совершившіяся операціи, ихъ результаты и имуществовое состояніе предпріятія, а съ другой — анализируетъ все это въ мельчайшихъ частностяхъ. Въ XVI в. венеціанскій банкъ, который былъ наиболѣе благоустроеннымъ кредитнымъ учрежденіемъ того времени, долженъ былъ закрывать свои двери четыре раза въ году, для приведенія въ порядокъ своихъ счетовъ; между тѣмъ въ настоящее время самыя крупныя банковыя учрежденія, имѣющія сотни отдѣленій и множество тысячъ кліентовъ, могутъ ежедневно публиковать балансы и отчеты о своихъ операціяхъ.

Литература: А. В. Прокофьева, «Курсъ двойной бухгалтеріи»; «Двойная бухгалтерія въ популярныхъ очеркахъ», изд. журнала «Счетоводство»; Ф. Скубиня, «Самоучитель двойной бухгалтеріи»; А. Фонъ-Деръ-Зее, «Руководство двойной бухгалтеріи»; П. И. Рейнбота, «Полный курсъ бухгалтеріи», журналъ коммерческихъ и финансовыхъ знаній «Счетоводство»; F. Villa, «Elementi di amministrazione e contabilità»; D-r A. Tonzig, «La scienza della contabilità commerciale»; V. Gitti, «Ragioneria»; E. Mondini, «La Ragioneria Generale»; F. Besta, «Corso di Ragioneria»; G. Cerboni, «La Ragioneria Scientifica»; Hamilton & Ball, «Book-keeping»; G. Soulé, «New science and practice of accounts»; R. Nelson, «New book-keeping»; Sl. Carter, «Practical book-keeping»; F. Goodwin, «Imponed book-keeping»; A. Guilbault, «Traité de comptabilité»; Léautey et Guilbault, «La science des comptes»; H. Lefèvre, «La comptabilité»; Courcelle - Seneuil, «Cours de comptabilité»; E. Degrange, «La Tenue des livres»; J. Barré, «Cours complet de comptabilité»; F. Hügli, «Die Buchhaltungs-Systeme und Formen»; J. Schär, «Lehrbuch der Buchhaltung»; J. Engler, «Teorie der Buchführung»; Schiebe-Odermann, «Die Lehre von der Buchhaltung»; J. Odenthal, «Lehrbuch der doppelten Buchhaltung»; D-r E. Jäger, «Beiträge zur Geschichte der Doppelbuchhaltung»; ero же, «Lucas Paccioli und Simon Stevin».

А. Волфъ.

Бухгеймъ (Rudolf Buchheim) — врачъ и химикъ, родился 1 марта 1820 года въ Вауценѣ, обучался съ 1838 г. въ дрезденской медико-хирургической академіи, а съ 1841 г. въ лейпцигскомъ университетѣ; въ 1845 г. принялъ на себя редакцію «Pharmaceutisches Centralblatt», а въ 1847 г. былъ приглашенъ въ Дерптъ профессоромъ фармакологіи, дѣтскія и исторіи медицины. Съ 1877 г. онъ состоялъ срд. профессоромъ фармакологіи и фармаціи и директоромъ фармакологическаго института въ Гиссенѣ, гдѣ и умеръ 25 декабря 1879 г. Б. обработалъ «Handbuch der Heilmittellehre» Перейры (2 т., Лейпцигъ, 1845—48 гг.) и печаталъ «Beiträge zur Arzneimittellehre» (Лейпцигъ, 1849 г.) и «Lehrbuch der Arzneimittellehre» (3 издание, Лейпцигъ, 1878 года). Главная заслуга Б. — въ учрежденіи фармакологическихъ институтовъ, давшихъ возможность экспериментальнаго изученія фармакологіи.

Бухгольцъ (Buchholz, первоначально Санкт-Катериненбергъ въ Бухгольцѣ) — городъ въ саксонской области Цвикау, на высотѣ 600 метр. надъ ур. м., при р. Земѣ. Городскіе дома поднимаются террасообразно почти до самой вершины Шоттенберга. Въ Б. позументная школа, библиотека, воспитательный домъ и 6539 жит., которые изготовляютъ всякаго рода позументы; есть также большія картонажныя, башмачныя и бумажныя фабрики.

Бухгольцъ (Иванъ) — подполковникъ, былъ посланъ Петромъ Великимъ въ 1714 г. въ Бухарию, въ качествѣ начальника экспедиціи, имѣвшей цѣлю произвести развѣдки о золотомъ пескѣ на р. Эркети и построить рядъ крѣпостей. До Петра дошли слухи, что на р. Аму-Дарьѣ и Эркети есть золотой песокъ, обиліе котораго будто бы заставило даже отвести туземцевъ русло рѣки Аму, и что не трудно возобновить прежнее теченіе этой рѣки. Для изслѣдованія теченія Аму-Дарьи и вообще пути на Индостанъ Петръ послалъ Бековича (см. это слово), а на развѣдки золотого песка Б. Указомъ 22 мая 1714 г. Б. поручалось: ѣхать въ Тобольскъ, взять тамъ отъ 1500 до 2000 человекъ войска и нѣсколько плѣнныхъ шведовъ, знающихъ инженерное, артиллерійское и горное дѣло, а также и офицеровъ; идти съ ними на Ямышево озеро и, устроивъ тамъ крѣпость, остаться зимовать; весною же, устраивая на - разстояніи 6 или 7 дней пути одинъ отъ другого редуты для безопаснаго отступленія, продолжать путь къ Эркетю, завладѣть городомъ Эркетъ, укрѣпить его и разузнать, какъ и въ какихъ мѣстахъ Дарьи рѣки тамошніе жители золотомъ промышляютъ и куда эта рѣка устьемъ своимъ вышла. Къ этой инструкціи государя сибирскій наместникъ кн. Гагаринъ прибавилъ еще новое распоряженіе — силою проложить путь чрезъ кочевья калмыковъ. — 14 ноября Б., сопровождаемый нѣсколькими офицерами и солдатами Преображенскаго полка, прибылъ въ Тобольскъ; отсюда съ отрядомъ въ 2932 человека на 60 судахъ отправился 27 іюля слѣд. года вверхъ по Иртышу. На пути къ нимъ пристало еще 12 досчаниковъ, нагруженныхъ товарами. Вся эта флотилія достигла Ямышева озера только 1 октября,

сопровожаемая на всемъ пути драгунами и двумя полками пѣхоты, ѣхавшими по берегу. Оставшись здѣсь зимовать, Б. занялся постройкою крѣпости. Но не успѣли еще закончить отдѣльныхъ строеній въ ней, какъ пришлось выдержать нападеніе 10000-го отряда калмыковъ, предводительствуемыхъ Черинъ-Дондукомъ (февр. 1716 г.). Хотя это нападеніе русскимъ и удалось отразить съ небольшимъ урономъ, но они вслѣдъ затѣмъ должны были выдержать 3-хъ мѣсячную осаду, во время которой сильно страдали отъ голода и болѣзней, такъ что къ концу третьяго мѣсяца блокады ихъ оставалось не болѣе 700 человекъ. Б., видя, что дальше оставаться въ крѣпости нельзя, не получая ни помощи, ни съѣстныхъ припасовъ изъ Тобольска (посланный отрядъ съ деньгами и припасами отсюда еще на второмъ мѣсяцѣ осады былъ перехваченъ калмыками), рѣшился выйти изъ крѣпости. Калмыки не прелятствовали ему и по уходѣ русскаго разрушили недостроенную крѣпость. 28 апрѣля на 18 досчанникахъ Б. отправился въ обратный путь и благополучно прибылъ къ устью р. Оми, отсюда уже въ концѣ 1716 г. поѣхалъ въ Тобольскъ и въ слѣдующемъ году, по Высочайшему повелѣнію, явился въ Петербургъ. Изъ послѣдующей его жизни известно только то, что въ 1735 г. онъ былъ, въ чинѣ бригадира, комендантомъ въ Селенгинскѣ.

Хотя экспедиція Б. не удалась и не была исполнена ни одна изъ задачъ, начертанныхъ великимъ преобразователемъ, тѣмъ не менѣе она должна считаться важною по послѣдующимъ результатамъ, такъ какъ вызвала устройство цѣлага ряда крѣпостей на рѣкѣ Иртышѣ, образовавшихъ опредѣленную границу Сибири съ киргизами и калмыками. Еще въ 1716 г., во время пребыванія на Оми, Б. основалъ крѣпость Омскъ; въ 1717 г. преемникъ его, подполковникъ Ступинъ, заложилъ Желѣзнинскую и Ямышевскую крѣпости, а въ слѣдующемъ году — Долонскую, Семипалатинскую и Убинскую. Послѣ Бухгольцомъ нѣсколько разъ были дѣланы попытки для отысканія золотого песку въ Восточномъ Туркестанѣ, но втеченіе всего XVIII столѣтія онѣ оставались безуспѣшными, хотя въ наличности его убѣждался не разъ. Ср. ст. Миллера, въ «Еже-мѣсячныхъ сочин.» первой половины 1760 года, подъ загл.: «Извѣстія о песочномъ золотѣ въ Бухаріи и чиненныхъ для онаго отправленійхъ по строеніи крѣпостей при р. Иртышѣ»; Попова, «Сношенія русскихъ съ Хивою и Бухарію»; и Махшеева, «Историческій обзоръ Туркестана и наступательнаго въ него движенія русскихъ» (СПб., 1890).

Бухгольцъ (Paul-Ferd. Friedr. Buchholz) — историкъ, родился 1768 г. въ Альтрушинѣ, былъ учителемъ, позже занимался исключительно литературою. Умеръ въ 1843 году. Его сочиненіе «Darstellung eines neuen Gravitationsgesetzes für die moralische Welt» (Берлинъ, 1802), вызвано событіями Французской революціи; за нимъ послѣдовалъ рядъ работъ, связанныхъ съ идеей этого сочиненія. Сюда принадлежатъ: «Der neue Leviathan» (Бер., 1805), «Rom und London» (Тюбингенъ, 1808) и явившееся анонимно «Gemälde des gesellschaftlichen

Zustandes im Königreiche Preussen bis 1806» (2 т., Берлинъ, 1808). Кроме того, слѣдуетъ отмѣтить: «*Histor. Taschenbuch der Geschichte der europ. Staaten seit dem Frieden von Wien*» (22 т., Берлинъ, 1814—37); «*Journal für Deutschland*» (Берлинъ, 1815—), продолжавшійся въ видѣ «*Neue Monatschrift für Deutschland*» (48 т., Берлинъ, 1820—35); «*Philos. Untersuchungen über die Geschichte der Römer*» (3 т., Берлинъ, 1819); «*Philos. Untersuchungen über das Mittelalter*» (Берлинъ, 1819); «*Geschichte Napoleon Bonapartes*» (3 т., Берлинъ, 1827—30).

Бухгольцъ (Reinhold Buchholz) — зоологъ и путешественникъ, род. 2 окт. 1837 г. во Франкфуртѣ на Одерѣ; изучалъ естественныя науки; въ 1869—70 г. участвовалъ во второй германской экспедици къ сѣверному полюсу; въ 1872 г. получилъ мѣсто профессора зоологii въ Грейфсвальдѣ и въ июнѣ того же года предпринялъ путешествие въ горы Камеруна, въ Фернандо-По и въ Огове въ западной Африкѣ, а затѣмъ въ 1875 г. возвратился въ Грейфсвальдъ. Тамъ онъ былъ назначенъ директоромъ зоологическаго музея, но 17 апрѣля 1876 г. умеръ. Кроме многихъ статей въ специальныхъ журналахъ Б. написалъ: «*Erlebnisse der Mannschaft des Schiffes Hansa bei der zweiten deutschen Nordpolfahrt*» (Кенигсбергъ, 1871 г.). Изъ оставленныхъ имъ по смерти рукописей Гейнерсдорфъ издалъ: «*Buchholz's Reisen in Westafrika nach seinen hinterlassenen Tagebüchern und Briefen, nebst einem Lebensabriss der Verstorbenen*» (Лейпцигъ, 1879 года).

Э. В.

Бухгорнъ—прежнее имя города Фридрихсгафена (см. это сл.) въ Вюртембергѣ.

Бухенталь (Buchenthal)—въ Швейцарii, въ кантонѣ Ст. Галленъ, на высотѣ 510 метровъ надъ уровнемъ моря. Здѣсь, въ предѣльной долинѣ, имѣется очень хорошо устроенное водолечебное заведенiе, снабженное также и электрическими ваннами. Г. Г.

Бухеръ (Adalbert-Bruno Bucher) — писатель по исторii искусства, братъ Лотара Б., родился въ Кёслингѣ въ 1826 г., работалъ въ Вѣнѣ въ качествѣ журналиста, а въ 1869 былъ сдѣланъ секретаремъ австрiйскаго художественнаго и промышленнаго музея. Изъ его работъ слѣдуетъ указать: «*Die Kunst im Handwerk*» (Вѣна, 1872, 2-ое изданiе 1876), «*Geschichte der technischen Künste*» (вмѣстѣ съ Ильгомъ, Лессингомъ и друг., Штутгартъ, 1875 и сл.), «*Katechismus der Kunstgeschichte*» (Лейпцигъ, 1880), «*Die Faience von Oiron (Henri-deux)*» (Вѣна, 1879), «*Zur Reform der Ausstellungswesens*» (Вѣна, 1879), «*Real-Lexicon d. Kunstgewerbe*» (1883). Б. издавалъ также, вмѣстѣ съ А. Гнаутомъ (Gnauth) иллюстрированный ежемѣсячный журналъ «*Das Kunsthandwerk*» (Штутгартъ, 1874—76).

Бухеръ (Anton Bucher) — писатель, извѣстный своими политическими статьями противъ иезуитовъ, род. 1746 въ Мюнхенѣ; учился въ Ингольштадтѣ; былъ ректоромъ нѣмецкихъ школъ въ Мюнхенѣ, для улучшенiя которыхъ много поработалъ. Послѣ уничтоженiя ордена иезуитовъ онъ былъ назначенъ въ 1773 ректоромъ гимназii и лицея, причѣмъ за нимъ

осталось и наблюденiе надъ нѣмецкими школами. Въ тоже время онъ принялъ должности председателя и проповѣдника маринской конгрегаци, которая до того была чисто иезуитскимъ учрежденiемъ, и далъ ей организацию благотворительнаго института. Когда Б. увидѣлъ, что его стремленiя встрѣчаютъ препятствiя, онъ перешелъ въ регенсбургскую епархию, гдѣ также работалъ на пользу народнаго просвѣщенiя и религиозна-нравственнаго образованiя своихъ прихожанъ. Умеръ въ 1813 году. Прямодушiе, юморъ и ѣдкая сатира составляютъ характеристичныя особенности сочиненiй Б., полное собранiе которыхъ издано подъ заглавiемъ: «*Die Jesuiten in Bayern vor und nach ihrer Aufhebung*» (6 т., Мюнхенъ, 1819—20).

Бухеръ (Lothar Bucher)—нѣмецк. политическiй дѣятель, родился въ 1817 г. въ Нейштеттинѣ, а въ 1835 г. поступилъ въ берлинскiй университетъ, гдѣ изучалъ юридическiя и камеральныя науки. Въ 1838—48 г. занималъ разныя судебныя должности. Избранный въ 1848 г. городомъ и округомъ Штольцъ въ члены національнаго собранiя Прусскаго королевства, онъ съ жаромъ боролся за идеи реформъ и былъ дѣятельнымъ участникомъ въ обсужденiи аграрныхъ вопросовъ. Какъ членъ второй палаты, избранной весной 1849 года, онъ былъ докладчикомъ протеста противъ введенiя осаднаго положенiя въ Берлинѣ. Въ 1850 году противъ Б. и 40 другихъ членовъ бывшаго національнаго собранiя было возбуждено преслѣдованiе за отказъ утвердить налоги. Онъ избѣгалъ ареста и уѣхалъ въ Лондонъ, гдѣ работалъ для журналовъ и въ особенности для берлинской «*National Zeitung*», въ которую доставлялъ втеченiе цѣлыхъ десяти лѣтъ статьи, обращавшия на себя всеобщее вниманiе талантиностью изложенiя. Часть ихъ издана въ видѣ сборника подъ заглавiемъ: «*Briefe aus der Fremde*» (Берлинъ, 1862 г.). Позже между нимъ и редакцию «*National Zeitung*» произошло столкновенiе по политическимъ и экономическимъ вопросамъ, вызвавшее его небольшое сочиненiе: «*Der Parlamentarismus wie er ist*» (новое изданiе 1880 г.). Возвратившись въ Германiю послѣ амнистii, онъ изъза выпущенной вмѣстѣ съ Родбертусомъ и Бергомъ политической программы разошелся съ своими прежними единомышленниками, националь-либералами. Въ 1864 году Б. принялъ предложенiе Бисмарка занять мѣсто въ министерствѣ иностранныхъ дѣлъ; съ тѣхъ поръ онъ все болѣе приобрѣталъ довѣрiе и расположенiе Бисмарка. Въ январѣ и февралѣ 1867 г. онъ несъ обязанности протоколиста конференци уполномоченныхъ, собиравшейся для образованiя Сѣверо-Германскаго союза. Впродолженiе 1869—1876 гг. Б. постоянно сопровождалъ князя Бисмарка въ Варшавѣ и помогалъ ему здѣсь въ веденiи текущихъ дѣлъ. Вызванный въ сентябрѣ 1870 г. въ Ферриеръ, Б. принималъ дѣятельное участiе въ политическихъ работахъ при императорской главной квартирѣ въ Версали. Въ маѣ 1871 года онъ сопровождалъ имперскаго канцлера на совѣщанiя съ уполномоченными французскаго правительства во Франкфуртѣ на

Майнѣ, которыя привели 10 мая къ заключенію окончательнаго мира. На Берлинскомъ конгрессѣ 1878 года онъ участвовалъ въ званіи секретаря-архивариуса. Въ 1880 г. онъ издалъ вторымъ изданіемъ сочиненіе Лассалля: «Das System der erworbenen Rechte» (2 ч., Лейпцигъ) и написалъ предисловіе къ нему. Лассалль завѣщалъ ему свои сочиненія.

Бухловиць (Buchlowitz) — городъ въ Венгріи, съ великолѣпнымъ замкомъ графовъ Берхтольдъ, стеклянню и мебельною фабриками и 2315 жит. Въ окрестностяхъ 2 сѣрныхъ источника и старинный горный замокъ Б. съ интересными коллекціями.

Бухнеръ (Иоганнъ-Андрей Buchner) — нѣмецкій фармацевтъ и химикъ, род. въ 1703 г. въ Мюнхенѣ; получилъ образованіе въ Эрфуртѣ подъ руководствомъ Тромсдорфа; въ 1809—18 гг. практически работалъ въ мюнхенской центральной аптекѣ въ званіи оберъ-аптекаря; затѣмъ былъ назначенъ профессоромъ фармаціи въ Ландсгутъ, откуда потомъ переселился въ Мюнхенъ, гдѣ и скончался въ 1852 г. Б. много способствовалъ научной разработкѣ фармаціи; съ 1815 г. онъ взялъ на себя изданіе начатаго Геленомъ «Repertorium für Pharmacie», который онъ велъ до самой смерти. Тутъ напечатаны его цѣнныя химическія и фармацевтическія работы. Изъ сочиненій Б. слѣдуетъ, кромѣ того, отмѣтить: «Erster Entwurf eines Systems der chem. Wissenschaft» (Мюнх., 1815); «Inbegriff der Pharmacie» (Нюрнбергъ, 1821 г. и слѣд.), для котораго зоологія была обработана Гольдфусомъ, ботаника Кителемъ, минералогія — Глоккеромъ, самымъ же Б. токсикологія, фармація, физика и химія; «Lehrbuch der analytischen Chemie und Stöchiometrie» (Нюрнб., 1836). Въ работахъ ему помогалъ сынъ его, Людвигъ-Андрей, впоследствии также выдающійся профессоръ фармаціи и химіи въ Мюнхенѣ, авторъ «Kommentar zur Pharmasoroea Germanica» (2 т., Мюнхенъ, 1872—76).

Бухнеръ (Максъ Buchner) — нѣмецкій путешественникъ, родился въ Гамбургѣ, изучалъ медицину и въ 1875 году отправился въ кругосвѣтное плаваніе, во время котораго посѣтилъ и изслѣдовалъ многіе острова южныхъ морей. Въ 1879 г. ему было дано порученіе отъ Африканскаго общества въ Германіи отправиться въ экваторіальную часть Западной Африки для врученія подарковъ Муата-Ямво, съ цѣлью полученія отъ него разрѣшенія изслѣдовать страну дальше на сѣверъ. Слѣдуя вверхъ по теченію р. Куанцы и пройдя страны Маладжэ и Кубанго, Б. достигъ резиденціи Муата-Ямво. Подарки были послѣднимъ приняты, но разрѣшенія продолжать изслѣдованія Б. не удалось получить. Послѣ полугодныхъ напрасныхъ переговоровъ Б. наконецъ пустился въ обратный путь и въ 1882 г. прибылъ въ Европу. Но уже въ 1884 г. онъ опять, вмѣстѣ съ Нахтигелемъ, отправился въ Западную Африку, былъ въ то время консуломъ въ Камерунѣ и въ 1885 г. вернулся въ Германію. Б. написалъ: «Reise durch den Stillen Ocean» (Бреславль, 1878).

Бухольцичь — игольчатая разность андалузита.

Бухонитъ — такъ были названы Зандбергеромъ нефелиновые тефриты съ роговой обманкой. Б. представляетъ порфировидную породу, состоящую изъ нефелина, плагиоклаза авгита, магнетита, немного апатита и изрѣдка гагонна и порфировидно выдѣленныхъ роговой обманки и біотита (см. Тефритъ).

Бухта — глубокой морской заливъ, защищенный природою отъ господствующихъ сильныхъ вѣтровъ и имѣющій свободное сообщеніе съ моремъ, образуя собою естественную гавань, въ которой во время сильныхъ волненій могутъ найти пристанище суда всякаго рода. Такого рода бухты, представляющія естественныя гавани, встрѣчаются весьма рѣдко, по случаю вообще мелководности морскихъ береговъ, а чаще встрѣчаются въ устьяхъ большихъ рѣкъ, въ финляндскихъ шхерахъ и морскихъ лиманахъ. У насъ въ Россіи замѣательны: бухта Рагервикская у Балтійскаго порта, Инкерманская, Стрѣлецкая у Севастополя, Цемесская у Новороссійска, Геленджикъ и друг. Во Франціи — Брестская и Тулонская; въ Англіи — Портсмутская и т. д. Э. Ф.

Бухта — такъ называется всякая снасть (тросъ, веревка), сложенная въ видѣ круговъ, цилиндровъ, эллипсовъ или другой формы. Отсюда выраженіе «снасти висятъ бухтами» (круглыми или длинными).

Бухта (Richard Buchta) — фотографъ и путешественникъ, род. въ 1845 г. въ Радловѣ въ Галиціи, поднялся въ 1878—80 гг. по Вѣлому Нилу до Уганды и вернулся черезъ область Нямъ-Нямъ. Собранныя имъ во время этого путешествія фотографіи появились въ видѣ альбома «Die oberen Nilländer, Volkstypen und Landschaften, dargestellt in 160 Photographien, aufgenommen nach der Natur» (Берлинъ, 1881). Ему принадлежатъ также: «Der Sudan und Mahdi» (Штутг.); «Der Sudan unter ägypt. Herrschaft» (1888).

Бухтарма — рѣка Томской губ., притокъ Иртыша; образуется изъ трехъ истоковъ: одинъ изъ нихъ течетъ съ юго-востока и беретъ начало въ китайскихъ предѣлахъ, на покрытой вѣчнымъ снѣгомъ горѣ Куй-гунъ; два остальные — съ сѣверо-запада и берутъ начало въ Аргутскомъ хребтѣ; самый сѣверный изъ трехъ истоковъ протекаетъ черезъ Бухтарминское озеро (см. это сл.). Всѣ три истока Б. соединяются у китайскаго пикета Чиндегетая. Верхняя часть теченія Б. до устья рѣки Береля извѣстна у китайцевъ подъ именемъ Буруль. Въ средней части своего теченія отъ устья Береля до окрестностей Зырянскаго рудника (устья р. Березовки). Б. течетъ по прекрасной продольной долинкѣ, между параллельными цѣпами Алтайской горной системы, изъ коихъ одна, простирающаяся на сѣверной сторонѣ Б., носитъ названія Холсуна и Листвяги, а другая, по южной сторонѣ Б., извѣстна подъ именемъ Камня. Долина Б. въ средней части ея теченія имѣетъ отъ 1½ до 5 вер. ширины; непосредственно надъ рѣкою поднимаются крутыя горы утесами до 250 м. высоты надъ ея уровнемъ, а вершины Холсуна на 1800 м. (6000 ф. абс. выс.). Въ нижнемъ своемъ теченіи, отъ устья р. Березовки, Бухтарма сохраняетъ тотъ же величественный горный ха-

раκτήрь, и отъ устья Тургусуна ограничивается съ двухъ сторонъ гранитными горами; но горные скаты обнажены и далеко не столь богаты лѣсами, какъ скаты средней части долины. Вообще, въ нижней части долины самая растительность показываетъ переходъ къ степному типу. В. впадаетъ въ Иргышъ близъ Бухтарминска, прорываясь недалеко отъ дер. Таловки черезъ известняки каменноугольной формации (содержащіе характеристическія окаменѣлости: «*Productus semireticulatus* и *Spirifer mosquensis*»). Къ востоку отъ Бухтарминска, въ 1½ версты отъ рѣки, въ известнякѣ находятся Бухтарминскія пещеры; есть еще двѣ пещеры близъ дер. Таловки. На гладкихъ стѣнахъ этихъ пещеръ путешественники начала нынѣшняго вѣка (Спасскій и др.) нашли манджурскія надписи, нынѣ почти совершенно изгладившіяся. Общее направленіе В.—къ востоку; длина течения 470 вер.; ширина у китайскаго пикета Чингистея 70 саж., далѣе постепенно увеличивается, а въ нижней части доходитъ до 200 саж.; глубина отъ 1 до 7 арш.; дно каменисто; теченіе быстро. Бухтарминская долина — самая длинная изъ продольныхъ долинъ Алтая (280 вер. длины) и, вмѣстѣ съ тѣмъ, самая плодородная и богатая растительностью. Лѣса на горныхъ скатахъ долины въ средней ея части состоятъ изъ лиственницы, сибирской сосны, березы, осины, рябины; на двѣ долины растутъ тополя, чермуха, жимолость, боярынокъ, черная смородина, шиповникъ, акація, дикій персикъ (*Amygdalus napa*, *Daphne altaica* и т. д.). Средняя высота Бухтарминской долины надъ уровнемъ моря 470 м., а именно у деревни Верхней Бухтарминской или Печиченской 700 метр., а у устья 340 м. Климатъ долины, хорошо защищенной горами съ сѣвера и доступной для теплыхъ юго-восточныхъ вѣтровъ, несравненно умѣреннѣе, чѣмъ можно было бы ожидать отъ географическаго положенія долины, такъ что хлѣбная культура въ долинѣ р. Бѣлой, притока В., поднимается до высоты 1350 м. Пчеловодство также процвѣтаетъ въ Бухт. долинѣ, сѣнокосы и пастбища весьма богаты. Населеніе долины можно полагать до 20000 душъ обоего пола. Средняя часть ея оживлена цвѣтущими поселеніями такъ называемыхъ каменщиковъ и ясашныхъ крестьянъ; каменщики эти —потомки бѣглецовъ, поселившихся здѣсь въ концѣ XVII вѣка «за камнями», помилованныхъ и снова принятыхъ въ русское подданство императрицею Екатериною II въ 1791 г. Въ послѣднее время и сюда направляются колонисты изъ сѣверныхъ и среднихъ черноземныхъ губерній. Нижняя Бухтарма еще недавно была богата большими серебро-свинцовыми рудниками, доставлявшими руду на знаменитые Алтайскіе заводы Кабинета Е. И. В. Особенно славился Зырянновскій, верстахъ въ 10 отъ В. Теперь онъ затопленъ и освобожденіе его отъ воды потребовало бы очень много расходовъ. По В. сплавляются лѣсные плоты. В. богата рыбою, а именно тайменями, нельмами, щуками, карасями и пр., привлекающею сюда множество водныхъ птицъ. Притоки В. съ правой стороны: Солонешная (по кит. Буланъ), Калма-

чиха, Берель, Верхне-Черновая, Бѣлая, Нижне-Черновая, Южный Хаир-Кумынь и Тургусунъ; съ лѣвой стороны: Согорная, Березовка и Долника. Литературу см. въ статьяхъ Алтай, Томская губ. А. В.

Бухтарминское, иначе Черное озеро — горное озеро, Томской губ., въ высокой части Алтая, на южномъ склонѣ Аргутскаго хребта, служащаго водораздѣломъ рѣчныхъ областей Аргута и Бухтармы. Черезъ озеро протекаетъ самый сѣверный изъ трехъ истоковъ В. Въ окрестностяхъ озера ловятся соболи, выдры и бѣлки.

Бухтовая рыба — называется подводная рыба (см. это сл.), идущая по поворотнымъ шпангоутамъ и служитъ для правильнаго набора этихъ шпангоутовъ. А такъ какъ поворотные шпангоуты (см. это сл.) состоятъ изъ двухъ отдѣльныхъ вѣтвей и не скрѣпляются шерегами (см. это сл.), подобно прямымъ, то В. рыбыны придѣлываются прежде ихъ и провѣшиваются съ возможной точностью, такъ какъ отъ вѣрнаго положенія В. рыбыны зависитъ согласіе набора всей оконечности.

Бухтъ — запасной якорь (см. Якорь).

Бухъ (Христіанъ-Леопольдъ, баронъ Гельмерсдорфъ, Шёнебергъ и пр., Buch) — одинъ изъ знаменитѣйшихъ геологовъ новѣйшаго времени, род. 26 апр. 1774 г. въ Штольпе около Ангермюнде, въ Укермаркѣ; получилъ образованіе въ фрейбергской горной академіи, гдѣ учился у Вернера, хотя позже онъ съ успѣхомъ ратовалъ противъ непугническаго направленія своего учителя и проводилъ крайнія вулканическія теоріи (каковыя теоріи кратеровъ подлѣтѣя и доломитизированія парами магнезита). Съ дѣлами геологическаго изслѣдованія онъ объѣхалъ Германію, Францію, Англію, Алыы, Италію, Канарскіе острова и нѣсколько разъ Скандинавію. Уже въ 1866 году онъ былъ членомъ берлинской академіи наукъ, а затѣмъ камергеромъ двора короля прусскаго. Въ 1840 г. онъ былъ избранъ на мѣсто Блюменбаха членомъ парижской академіи. В. умеръ въ Берлинѣ 4 марта 1853 г. Онъ выступилъ въ печати въ 1797 году, т. е. еще очень молодымъ. Главныя его сочиненія: «*Geognostische Beobachtungen auf Reisen durch Deutschland und Italien*» (2 т., Берлинъ, 1802—9); «*Physik. Beschreibung der Canarischen Inseln*» (Берлинъ, 1825); «*Geognost. Karte von Deutschland und den anliegenden Staaten*» (Берлинъ, 1826 и 1832); «*Reise durch Norwegen und Lappland*» (2 т., Берлинъ, 1810); «*Ueber den Jura in Deutschland*» (Берлинъ, 1839); «*Beiträge zur Bestimmung der Gebirgsformationen in Russland*» (Берлинъ, 1840); «*Die Bäreninsel nach B. M. Keilhau geognostisch beschrieben*» (Берлинъ, 1847) и «*Betrachtungen über die Verbreitung und die Grenzen der Kreidebildungen*» (Воннъ, 1849). Особенности заслуги имѣетъ В. въ области палеонтологіи монографическою обработкою еще мало пзвѣстныхъ въ то время группъ животныхъ. Сюда относятся его записки: «*Ueber Terebrateln*» (Берлинъ, 1834); «*Ueber Delthyris oder Spirifer und Orthis*» (Берлинъ, 1838); «*Ueber Productus oder Septaena*» (Берлинъ, 1842); «*Ueber Cystideen*» (Берлинъ, 1845); «*Ueber Ceratiten*» (Берлинъ,

1849). Полное собрание его работ издано Эвальдомъ, Ротомъ и Экомъ подъ заглавіемъ: «Leopold von Buch's gesammelte Schriften» (т. 1—3, Берлинъ, 1867—77).

Буцау, Буцео—см. Буцео.

Буцелинъ (Габріель Bucelin или Vuzlin) — историкъ и генеалогъ XVII вѣка, род. въ 1599 г. въ Диссенгофенъ (Turgau), былъ профессоромъ и пріоромъ въ Фельдкирхѣ, гдѣ и скончался въ 1681 г., потерявъ зрѣніе. Б. былъ очень плодовитымъ писателемъ; ему принадлежатъ 53 сочиненія, преимущественно историческаго и генеалогическаго содержания; изъ нихъ только немногія напечатаны. Главныя изъ нихъ: «Germania topo-chronostematographica sacra et profana» (Аугсб., 1655—78, 4 т.); «Rhaetia sacra et profana» (тамъ же, 1666); «Benedictus redivivus» (Фельдкирхъ, 1679). Ср. Bergmann, «Der Genealog B.» (въ «Sitzungsberichte der Wiener Akademie», 1861, г. 38).

Буцентавръ (греч. чудовище: полу-быкъ, получеловѣкъ), или Буччентаро—т. называлась великолѣпная галера, на которой венеціанскіе дожи, съ 1311 г., ежегодно выходили въ день Вознесенія Господня на нѣкоторое разстояніе въ Адриатическое море, и въ знакъ господства республики надъ моремъ, бросали въ воду перстень и какъ-бы сочетались съ нею бракомъ. Послѣдній Буцентавръ былъ построенъ въ 1728 г., а въ 1797 г. разрушенъ французами, польстившимися на его богатую золотую отдѣлку. Въ Венеціи еще показываютъ часть окрашенной въ пурпуровую краску мачты его.

Буцеръ (Martin Bucer или Butzer)—одинъ изъ церковныхъ реформаторовъ XVI вѣка, родился въ Шпештадтѣ въ Эльзасѣ въ 1491 году и уже въ 1505 году поступилъ въ монахи доминиканскаго ордена. Въ виду его талантовъ пріоръ монастыря побудилъ его заняться изученіемъ богословія въ Гейдельбергѣ. Съ жаромъ принявъ Б., одновременно съ занятіями богословіемъ и филологическими науками, также и за изученіе греческаго и еврейскаго языковъ. Уже подготовленный сочиненіями Эразма и Лютера, онъ рѣшительно примкнулъ къ Реформаціи подѣ влияніемъ личнаго знакомства съ Лютеромъ во время гейдельбергскаго диспута. Исключенный изъ ордена, онъ нашелъ пріемъ у Франца фонъ-Зикингена, въ Эбернбургѣ, а въ 1522 г. сталъ пасторомъ въ Ландштулѣ и женился на бывшей монахинѣ Елисаветѣ Паласъ. Война противъ Франца фонъ-Зикингена принудила его направиться сначала въ Вейсенбургъ, а въ 1523 г. въ Страсбургъ. Здѣсь Б. явился выдающимся дѣятелемъ въ дѣлѣ проведенія Реформаціи; въ особенности ему слѣдуетъ поставить въ заслугу то, что она прошла здѣсь безъ насилій и мятежа. Также и въ Ульмѣ и Кельнѣ Б. содѣйствовала введенію Реформаціи. Во время споровъ между швейцарцами и виттенбергцами онъ всегда старался умиротворить спорящихъ и установить такія формулы о таинствахъ св. причащенія, которыя удовлетворили бы обѣ стороны. На Аугсбургскомъ сеймѣ четыре имперскіе города: Страсбургъ, Констанцъ, Меммингенъ и Линдау подали составленное Б. «Confessio

tetrapolitana»; но въ 1532 г. они подписали Аугсбургское исповѣданіе. Въ 1536 г. Б. провель такъ называемое Виттенбергское соглашеніе. Въ эпоху такъ называемаго interim'a положеніе его въ Страсбургѣ слѣдилось затруднительнымъ, почему онъ очень охотно послѣдовалъ, въ 1549 г., приглашенію архіепископа Томаса Крамера помочь ему при введеніи Реформаціи въ Англію. Здѣсь онъ былъ назначенъ на кафедру экзегетики Новаго Завета въ кэмбриджскомъ университетѣ. Въ 1551 году Буцеръ умеръ, какъ нѣкоторые полагали отъ яда, и похороненъ въ главной церкви въ Кэмбриджѣ. Когда королева Марія принялась «чистить» университетъ при посредствѣ папскихъ инквизиторовъ, кости Б. были публично сожжены на базарной площади. Королева Елисавета велѣла возстановить его надгробный памятникъ. Лучшее произведеніе Б. — переводъ и изясненіе Псалмовъ, которое онъ издалъ подѣ именемъ Аретинуса Фелинуса въ Страсбургѣ (1529). Губертъ намѣревался издать полное собраніе его сочиненій въ 10 томахъ; но изъ нихъ появился всего лишь одинъ томъ (Базель, 1577), составляющей библиографическую рѣдкость. Ср. Baum, «Capito und Butzer, Strassburgs Reformatoren» (Эльберфельдъ, 1860); «Briefwechsel Landgraf Philipps des Grossmütigen mit Butzer» (изд. Ленцомъ, т. 1, Лейпцигъ, 1880).

Буцефалъ (по греч.—бычачья голова, названіе вессалійскихъ лошадей, которымъ выжигалось тавро въ видѣ бычачьей головы)— имя любимаго вессалійскаго коня Александра Великаго. По преданію, онъ обуздаль его еще въ ранней молодости, и тогда, будто бы, отецъ сказалъ ему: «Сынъ, иди себѣ другого царства—Македонія слишкомъ мала для тебя». Когда конь умеръ на рѣкѣ Гидаспѣ въ Индіи, Александръ назвалъ, въ память Б., построенный имъ тамъ городъ—Буцефала.

Буцалъ зеленка—малораспространенный сортъ яблокъ, разводимый въ Воронежскомъ казенномъ питомникѣ.

Буций (Вильгельмъ)—ливонскій уроженецъ, съ 1601 г. іезуитъ, ревностный распространитель католицизма на своей родинѣ. Онъ написалъ нѣсколько книжекъ духовнаго содержания на восточномъ и латинскомъ языкахъ, какъ: «Катихизисъ», пространный и краткій, «Изясненіе нѣкоторыхъ обрядовъ» и т. п. В. умеръ въ 1643 г.

Буцковский (Николай Андреевичъ), одинъ изъ видныхъ государств. дѣателей прошлаго царствованія, имя котораго неразрывно связано съ исторіей судебной реформы, род. въ 1811 г., въ 1828 поступилъ на службу въ кондукторскую роту главнаго инженернаго училища, въ 1831 г. выдержалъ первый офицерскій экзаменъ, а въ 1833 г. окончилъ полный курсъ наукъ въ офицерскихъ классахъ и поступилъ въ петербургскую инженерную команду, гдѣ и служилъ до 1836 г. Затѣмъ Б. перешелъ на педагогическое поприще и съ 1836 по 1839 г. состоялъ класснымъ надзирателемъ въ гатчинскомъ воспитательномъ домѣ (нынѣ сиротскій институтъ), гдѣ, сверхъ того, преподавалъ математику и бухгалтерію. Съ 1839 г. начинается служба его по судебному вѣдомству,

которую онъ не оставлялъ уже до самой смерти. Опредѣленный въ департаментъ министерства юстиціи въ число канцелярскихъ чиновниковъ безъ содержанія, онъ въ девять лѣтъ дослужился до начальника отдѣленія, что для того времени должно быть признано быстрымъ движеніемъ по службѣ. Въ 1849 году Б. перешелъ за оберъ-прокурорскій столъ одного изъ департаментовъ Сената, гдѣ основательно изучилъ уголовную практику; съ 1851 по 1853 г. онъ состоялъ вице-директоромъ департамента министерства юстиціи, а съ 1853 г. перешелъ въ Москву, гдѣ занималъ должность оберъ-прокурора, сначала 6-го и 7-го департаментовъ, а потомъ общаго собранія московскихъ департаментовъ Сената. Внимательный къ исполненію своихъ обязанностей, всегда ровный, терпѣливый, обходительный съ подчиненными и не подобострастный съ начальниками, Б. сумѣлъ заслужить уваженіе старшихъ, любовь и преданность нижнихъ, а его изумительное трудолюбіе и въ особенности основательное знакомство съ богатою французскою юридическою литературою, а отчасти и съ англійскою и нѣмецкою, обратили на него вниманіе высшаго правительства. Поэтому въ 1861 г., когда созрѣвала судебная реформа, для Б. открылась новая широкая арена дѣятельности. Онъ былъ прикомандированъ къ Государственной канцеляріи «для производства работъ по преобразованію судебной части» и въ то же время ему было повелѣно засѣдать и въ комитетѣ для обсужденія вопроса объ отмѣнѣ тѣлесныхъ наказаній. Въ комиссіи, составившей проектъ судебныхъ уставовъ, Б., въ качествѣ предсѣдателя уголовного отдѣленія, принималъ самое дѣятельное участіе въ редакціи текста статей устава уголовного судопроизводства, въ составленіи обширной къ нему объяснительной записки; но особія заслуги имѣетъ онъ какъ одинъ изъ ревностнѣйшихъ поборниковъ суда присяжныхъ. Съ изданіемъ Судебныхъ Уставовъ не кончили труды Буцковского по преобразованію русскаго процесса. По возвращеніи изъ-за границы, куда онъ былъ командированъ въ 1864 г. для ознакомленія съ тамошними судебными порядками, Б. въ февралѣ 1865 былъ назначенъ въ комиссію, учрежденную подъ предсѣдательствомъ статсъ-секретаря Буткова, для составленія проекта законоположеній о введеніи въ дѣйствіе Судебныхъ Уставовъ. Одновременно съ этими занятіями онъ съ 1 янв. 1865 г. присутствовалъ въ Правительствующемъ Сенатѣ, куда былъ назначенъ сначала въ 5-й департаментъ, а съ 1 янв. 1866 г.—въ уголовный кассационный департаментъ. Здѣсь онъ много содѣйствовалъ утвержденію въ судебной практикѣ началъ, созданныхъ новыми уставами. Въ званіи сенатора онъ и умеръ, 25 сент. 1873 г. Все свое состояніе, скопленное имъ во время службы и составлявшее капиталъ въ 50000 руб., Б. завѣщалъ близкимъ лицамъ въ пожизненное пользованіе; послѣ смерти ихъ капиталъ этотъ долженъ былъ составить благотворительный фондъ для первоначальнаго пособія, въ предѣлахъ округа петербургской судебной палаты тѣмъ по суду оправданнымъ, которыхъ виновность ока-

жется очевидною, а также и тѣмъ осужденнымъ, которые впали въ преступленіе по несчастному для нихъ стеченію обстоятельствъ и для которыхъ своевременная помощь можетъ быть спасительнымъ средствомъ къ обращенію ихъ на путь честной жизни. Такимъ образомъ Б. первый поставилъ у насъ вопросъ о вознагражденіи лицъ безвинно привлеченныхъ къ суду—вопросъ, выдвинутый наукою и въ настоящее время дѣятельно разрабатываемый законодательствами передовыхъ европейскихъ государствъ. Завѣщываніе раздачей изъ этого фонда завѣщатель доверилъ петербургскому совѣту присяжныхъ повѣренныхъ, очевидно, исходя изъ той мысли, что прис. повѣренные, въ качествѣ защитниковъ, поставлены въ наилучшія условія для ознакомленія съ интимнымъ характеромъ преступленій и подсудимыхъ. Съ 1881 г. фондъ Б. находится въ распоряженіи петербургскаго совѣта присяжныхъ повѣренныхъ и въ настоящее время превышаетъ 71000 руб. (подробности см. въ кн. П. В. Макалинскаго, «С.-Петербургская адвокатура», стр. 226—237).

Б. занимаетъ видное мѣсто и въ нашей юридической литературѣ своими сочиненіями: «О приговорахъ по уголовнымъ дѣламъ, рѣшаемымъ съ участіемъ присяжныхъ» (СПб., 1866); «О дѣятельности прокурорскаго надзора» (СПб., 1867) и др. Труды Б. собраны въ одну книгу подъ заглавіемъ: «Очерки судебныхъ порядковъ по Уставамъ 20 ноября 1864 года» (СПб., 1874). Ср. статью Г. Д. (Джаншѣва): «Н. А. Буцковскій и судъ присяжныхъ» (въ «Вѣстникѣ Европы», 1889 г., № 12).

Буццардъ-Бай—см. Нью-Белфордъ.

Буцина, Буцина (латинск., съ греческ. Βυξάνη)—духовой инструментъ, вѣроятно прямая труба или туба, изъ которой произошелъ тромбонъ. Бупотребляютъ какъ пастуший рогъ, для подаанія сигналовъ издалека и для возбужденія ночныхъ карауловъ.

Бучачъ—городъ въ восточной Галиціи, на правомъ берегу Стрымы, въ прежней Подоліи, а поздѣе—Станиславскомъ округѣ Галиціи. Около 10000 жит., поляковъ, русскихъ и евреевъ. Здѣсь былъ заключенъ въ 1672 г. несчастный миръ между поляками и турками. Бучачскіе кони, знаменитые въ XVI ст., пользуются еще и нынѣ славою выносливыхъ рабочихъ и верховыхъ лошадей.

Бученіе (технич.).—Бученіемъ называется выварка волокнистыхъ веществъ, напр. ткачей, пржи, бумажной массы и т. п., въ щелочной или мыльной водѣ и назначается для удаленія грязи и естественныхъ подмѣсей, содержащихся на волокнахъ. Подробности описываются въ статьяхъ: Бумага (писчая), Вѣленіе (ткачей и пржи) и Волокна. Δ.

Бученіе льна—см. Мочка льна.

Бученіе, или устройство изъ бута фундаментовъ, производится насухо (на глинѣ), на извести и цементѣ, смотря по степени важности и цѣли назначенія постройки. Для зданій не грузныхъ фундаментъ можно бужить прямо во рву насухо, расщепивая каждый рядъ бута толщиной отъ 7 до 10 дм., по возможности тщательно. Обыкновенно бученіе нижняго слоя производится насухо, выравни-

вание неровностей послѣ каждого слоя дѣлается глиною; верхніе же два или три ряда заливаются известковым растворомъ. Подъ зданія болѣе грузныя, бученіе нижняго ряда состоитъ въ укладкѣ по дну фундаментнаго ряда большихъ камней бута на известковомъ растворѣ и выравниеніи съ плотной расщепкою этого ряда, дабы постели слѣдующаго приходились сколь возможно плотнѣе, а соединенія камней нижняго ряда покрывались камнемъ верхняго ряда. Б. фундамента производятся обыкновенно такъ, что по длинѣ его съ обѣихъ сторонъ устанавливаются на густой известки камни, образуя по серединѣ пустоту, которую заполняютъ буютомъ, расщепиваютъ плотно и заливаютъ жидкой известью для того, чтобы она могла проникнуть во все промежутки между камнями и щебенкою. Если грунтъ сырой, то бученіе фундамента надо дѣлать на цементномъ растворѣ. Подъ сооруженія и зданія, подверженныя филтраціи, ударамъ волнъ и значительнымъ давленіямъ на фундаментъ, бученіе фундамента дѣлается изъ отборной плиты или булыжника околотаго, по одной скобѣ для каждого ряда, на цементномъ растворѣ, съ соблюденіемъ правильной перевязки швовъ, какъ по лицу такъ и внутри фундаментной стѣны. Б. стѣнъ производится изъ околотой буютовой плиты или булыжника, на известковомъ или цементномъ растворѣ, располагая камни попеременно тычкомъ и ложкомъ или одинъ рядъ тычкомъ, другой ложкомъ, наблюдая при этомъ, чтобы въ вертикальномъ направленіи все швы нижняго ряда покрывались камнями верхняго ряда или, другими словами, чтобы соблюдена была перевязка швовъ, для предупрежденія образованія впоследствии трещинъ и расцелинъ. Э. Ф.

Бучинскій (Янъ) — секретарь, какъ и братъ его Станиславъ, Лжедмитрія I, съ которымъ оба брата и пришли въ Москву. 5 ноября (н. ст.) 1604 г. войско самозванца взяло Черниговъ и Б. занялъ его именемъ Лжедмитрія. 11 ноября того же года самозванецъ подступилъ къ Новгороду-Сѣверскому и послалъ Б. съ 200 казаковъ уговаривать городъ, въ которомъ засѣлъ П. Ф. Басмановъ, къ сдачѣ; но городъ удержался, защитники его даже отбили неприятеля, благодаря мужеству и твердости тогда еще вѣрнаго царю Борису Васманова. По взятіи, въ 1604 г., Москвы, братья Б. сдѣлались тайными царскими секретарями. Есть извѣстіе, что Василій Шуйскій, послѣ 1-го заговора на жизнь Лжедмитрія приговоренный къ казни, былъ помилованъ, благодаря ходатайству, между прочимъ, и Б. Въ январѣ 1606 г. самозванецъ посылалъ Яна Б. къ Мнишку съ 20000 золотыхъ подарка или, по другимъ извѣстіямъ, долга. По убіеніи самозванца и воцареніи Шуйскаго, Б. и его братъ привлечены были къ допросу, на которомъ показывали, что самозванецъ хотѣлъ 18 мая 1606 г., при помощи поляковъ, умертвить на Срѣтенскомъ луку 20 главныхъ бояръ и всѣхъ лучшихъ москвитянъ и пр. Затѣмъ имя Б. встрѣчается еще только одинъ разъ, подъ 1609 г.: когда Сигизмундъ III вступилъ въ Россію, то собиралъ свѣдѣнія о Тушинскомъ станѣ чрезъ надежныхъ людей—Русецкаго и Бучинскаго.

Буччеллати (Antonio Buccellati) — итальянскій юристъ и литераторъ, родился 1831 года въ Миланѣ, былъ профессоромъ въ университетѣ въ Павіи, гдѣ читалъ каноническое и государственное право. Онъ написалъ: «Sommi principi del diritto penale» (Миланъ, 1865), «Del reato» (1866), «Pena militare» (1871), «Prigioni militari» (1872), «Abolizione della pena di morte» (1872), «Il progresso morale, civile, letterario, quale si manifesta nelle opere di Manzoni» (2 т. 1873), «La lingua parlata di Firenze e la lingua letteraria in Italia» (1875), «L'ideale in letteratura» (1875), «L'Allucinazione» (романъ, 3 т., 1875), «Le prigioni della Spagna» (Римъ, 1876), «La Scuola d'Atene di Raffaello» (Урбино, 1876), «La libertà di Stampa» (Миланъ, 1880). Кромѣ того, Б. издалъ рядъ брошюръ юридическаго и политическаго содержанія.

Буччинари (Buccinari)—острова; не употребительное нынѣ имя архипелага, лежащаго при восточномъ концѣ пролива Сан-Бонифачіо, близъ восточнаго берега острова Сардиніи; изъ нихъ болѣе извѣстны Маддалена, Капрера и Санта-Марія.

Буччино (Buccino)—городъ въ итальянской провинціи Салерно, въ 24 км. къ В. отъ города Кампаньи и въ 57 км. къ В. отъ Салерно, на Батто, текущемъ въ Селе, и на линіи Потенца-Бриндизи. Около 7 тыс. жителей и извѣстный замокъ.

Буша — деревня въ ямпольскомъ уѣздѣ Подольской губ., при рч. Лозовой, въ 10 верстахъ къ СЗ. отъ у. города; была когда-то обширнымъ городомъ, имѣвшимъ до 12000 жит.; въ настоящее время видны слѣды замка и валовъ. Въ 1654 г., во время осады Б. польскимъ полководцемъ Ст. Чернецкимъ, жители, не имѣя возможности сопротивляться неприятелю, убивали другъ друга, а жена сотника Завитнаго, убивъ своего мужа, подожгла запасы пороку, взрывъ котораго истребилъ остатки русскаго городского населенія. Теперь въ Б. около 1000 жителей.

Бушарда (Bouchardat Apollinaire)—французскій химикъ и гигиенистъ, родился въ бѣдной семьѣ въ 1806 г., умеръ въ 1886 г.; въ 1832 г. получилъ степень доктора медицины и съ 1852 г. занялъ кафедру гигиены на медицинскомъ факультетѣ въ Парижѣ. Бушарда напечаталъ массу разнообразныхъ мемуаровъ по физикѣ, химіи, землѣдѣію, физиологіи, медицинѣ и гигиенѣ. Онъ открылъ и изучилъ физическія свойства флоридина, салицина, амидалина и др. Изслѣдованія его надъ сахарной болѣзнью установили за нимъ репутацію глубоко-ученаго и талантливаго медика. Б. ввелъ въ практику такіа лекарства, какъ іодоформъ, атропинъ, дигиталинъ. Въ области гигиены Б. извѣстенъ трудами надъ изслѣдованіемъ воды, о причинахъ различныхъ болѣзней, по продовольствію сельскаго населенія. Главнѣйшія его сочиненія: «Relations qui existent entre les actions chimiques et les actions électriques» («An. phys. et ch.», т. LIII, 284, 1833); «Propriétés optiques des alcaloïdes (id., т. IX, 213); «Recherche sur les produits de la distillation du caoutchouc» («Journ. de Pharm.» 452, 1847); «Mémoire sur l'iodoforme, le chloro-

forme, le bromoforme et le sulfoforme» («*Journ. de Pharm.*», 1837); «*Quinologie*» (1 vol.); «*Traité de la Glycosurie*» (1875, 2 изд. 1883); «*Traité d'hygiène publique*» (1881). А. А.—н.

Бушарда (Gustave Bouchardat) — современный французский химик, сын Аполлинария Б., род. в Парижѣ въ 1842. Съ 1881 г. занимает кафедру минералогіи и гидрологіи въ высшей фармацевтической школѣ въ Парижѣ. Органической химіей онъ занимался въ лабораторіи Берглю. Главнѣйшія его работы: «*Recherche sur la dulcité et les sucres en général*» («*An. phys. et ch.*» т. XXVII); «*Études sur la mannite*» (ib., т. VI; 5 s.); «*Synthèse d'un terpiden*» («*Soc. ch.*», т. XXIV, 108); «*Pouvoir rotatoire de la mannite*» («*Compt. Rend.*», т. LXXXIV, 34); «*Transformation du valérylène en terpidène*» (id. t. LXXXVII, 644); «*Action de l'acide acétique sur l'essence de térébenthine*» (id. t. CII, 318); «*Formation d'alcools monoatomiques dérivés de l'essence de térébenthine*» (id. CII, 437); «*Synthèse d'un terpidenol*» (id. t. CII, 1854). А. А.—н.

Бушарди (Жозефъ Bouchardy) — французскій драматургъ, род. въ Парижѣ въ 1810 г., ум. въ 1870 г. Отецъ его былъ граверомъ, и онъ самъ нѣкоторое время занимался этимъ искусствомъ, которое однако онъ скоро оставилъ, увлекшись театромъ. Послѣ первой его драмы въ одномъ дѣйствіи, «*Herman l'ivrogne*» и водевиля «*Le Fils du brave*», написанныхъ въ 1836 году въ сотрудничествѣ съ Евгеніемъ Делинья (Deligny), послѣдовала дѣлая серия мелодрамъ, замысловатая фабулы которыхъ, сравниваемыя Т. Готье съ лабиринтомъ лѣсовъ строящагося собора, онъ уже выработывалъ и выдумывалъ единолично. Къ нимъ относятся: «*Gaspardo le pêcheur*» (1837), «*Longue-Epée le Normand*», «*Le Sonneur de Saint Paul*», «*Christophe le Suédois*», «*Lazare le pâtre*», «*Paris le bohémien*», «*Les enfants trouvés*», «*Les orphelines d'Anvers*», «*La soeur du muletier*», «*Bertram le matelot*», «*La croix de saint Jacques*», «*Jean le cocher*» (1852). Всѣ эти произведенія Б. пользовались большимъ успѣхомъ, а нѣкоторыя изъ нихъ, какъ напр. «*Gaspardo le pêcheur*» и «*Le sonneur de Saint-Paul*», выдержали нѣсколько сотъ представленій. Но послѣднія произведенія Б. (1857—68): «*Le secret des cavaliers*», «*Micael l'esclave*» и «*L'armurier de Santiago*» встрѣчены были публикою равнодушно. Ср. Т. Готье, «*Histoire de l'art dramatique en France*» и «*Histoire du romantisme*».

Бушардонъ (Эдмъ Bouchardon) — французскій скульпторъ (1698 — 1762). Онъ былъ ученикомъ Вильгельма Кусту (Coustou); въ 1722 г. получалъ римскую премію и вскорѣ приобрѣлъ такую извѣстность, что герцогъ д'Антенъ вызвалъ его изъ Рима въ Парижъ, гдѣ устроилъ ему мастерскую въ Луврѣ. Уже въ первыхъ своихъ произведеніяхъ Б. проявилъ стремленіе освободиться отъ манерности, которой страдала скульптура его времени, и возвратиться къ античной простотѣ. Съ 1737 Б. выставилъ свои произведенія въ «салонѣ» академіи живописи и обращалъ на себя особенное вниманіе своими бюстами, мнелоогическими группами и барельефами, изъ которыхъ замѣча-

теленъ «Св. Карлъ Борромео, молящійся» прекращенія заразы въ Миланѣ, а также рисункамъ, какъ напр. «Празднество Палеса», «Луперкаліи», «Сборъ винограда въ афинской деревнѣ» и др. анакреонтическаго содержанія. Въ 1740 году Бушардонъ выставилъ гипсовую модель фонтана для улицы Гренель, исполненіе которой, по заказу города Парижа, доставило ему большую извѣстность. Но оно вызвало много зависти и неудовольствія со стороны архитекторовъ, безъ которыхъ Б. сумѣлъ обойтись при постройкѣ, предводители же города въ знакъ своей благодарности назначили ему пожизненную пенсію въ 1500 ливровъ. Въ 1745 г. Б. былъ принятъ въ академію живописи, замраморную статую, изображающую «Христа, несущаго крестъ», находящуюся нынѣ въ Луврскомъ музее вмѣстѣ съ «Амуромъ, дѣлающимъ себѣ лукъ изъ палицы Геркулеса». Изъ послѣдующихъ его произведеній назовемъ мавзолей кардинала Флѣри и статуи Христа, Богородицы и 8 апостоловъ, украшающія хоры церкви Сен-Сюльписъ. Простота, къ которой стремился Б. въ своихъ произведеніяхъ, соединяется у него съ граціей чисто французскаго характера. Въ минуты досуга Б., оставая въ сторонѣ строгую античность развлекался изображеніемъ реальной, современной ему жизни; его «*Études prises dans le Bas Peuple ou les Cris de Paris*», хранящіяся въ Луврѣ, представляютъ собою чрезвычайно яркое изображеніе парижской улицы въ XVIII столѣтіи. Ср. Mariette, «*Abecedario*»; Caylus, «*Vie d'Edme B.*» (1762).

Бушаръ (Henri-Désiré-Abel Bouchard), род. въ 1823 г. въ Эльзасѣ и въ 1856 г. получилъ званіе доктора медицины въ Страсбургѣ. Съ 1878 г. состоитъ профессоромъ анатоміи въ Бордо. Между его многочисленными работами особенно извѣстны написанныя въ сотрудничествѣ съ проф. Бони (Beauvais): «*Новыя основы описательной анатоміи и эмбриологіи*», переведенныя на многіе иностранныя языки и «*Руководство къ описательной анатоміи и хирургіи*». Г. Г.

Бушаръ (Шарль Bouchard) — франц. медикъ, род. въ 1837 г., образование получилъ въ Лионѣ и Парижѣ, съ 1869 г. профессоръ медицинскаго факультета, съ 1876 г. членъ медицинскаго академіи, а съ 1887 г. членъ института на мѣсто Поля Бэра. Б. напечаталъ дѣльный рядъ трудовъ по анатоміи, физиологіи, патологіи, медицинской химіи и исторіи медицины, таковы: «*Études experimentales sur l'identité de l'herpès circiné et de l'herpès tonsurant*» (1860); «*Des dégénérationes secondaires de la moelle de l'ataxie*» (1866, въ сотрудничествѣ съ Шарко); «*La pathogenie de hemorrhagées cerebrales*» (1866); «*La culture de microbe de la morve*» (1882). Двѣ работы: «*Albuminurie par excitation nerveuse*» и «*Albuminurie chloroformique*» (1882 — 84); «*Le rôle pathogenique de la dilatation d'estomac*» (1884); «*Les maladies par ralentissement de la nutrition*» (1882); и «*Leçons sur les auto-intoxications dans les maladies*» (1887).

Буше (Jean Boucher) — проповѣдникъ времени Лиги, родился въ Парижѣ около 1550 г.

ум. въ Турнэ около 1645 г. Онъ преподавалъ философію, богословіе, былъ докторомъ и пріоромъ Сорбонны, ректоромъ университета и настоятелемъ церкви св. Бенедикта. Б. искренно ненавидѣлъ Генриха III и былъ ревностнымъ сторонникомъ Лиги. Онъ принималъ дѣятельное участіе въ возмущеніи 12 мая 1588 г., во время котораго впервые получилъ примѣненіе баррикады, игравшей впоследствии столь видную роль во французской исторіи. Тѣхъ же идей Буше держался всегда и въ своихъ произведеніяхъ. Въ 1588 году онъ издалъ, подъ псевдонимомъ Фомы Вальсингема, рѣзкую сатиру противъ герцога Эпернонскаго: «*Histoire tragique et mémorable de Gaveston, gentilhomme saaxon, jadis mignon d'Edouard II*». Въ слѣдующемъ г. онъ напечаталъ, подъ собственнымъ уже именемъ, сочиненіе, направленное противъ короля: «*De justa Henri III abdicatione e Francorum regno*». Нѣкоторыя выраженія, приведенныя въ проповѣди, произнесенной Б. въ день убійства Генриха III (1 авг. 1589), даютъ право предполагать, что онъ зналъ о планахъ Жака-Клемана и участвовалъ въ его заговорѣ, что подтверждается однимъ изъ произведеній Б., въ которомъ онъ оправдываетъ и восхваляетъ этого фанатика, доказывая, что вовсе не слѣдуетъ держать сторону короля наваррскаго. Въ 1591 Б. написалъ апологію казни президента Бриссона. Послѣ перехода въ католичество Генриха IV, онъ втеченіи девяти дней произносилъ проповѣди, въ которыхъ пытался доказать неискренность этого обращенія; послѣ сдачи Парижа онъ былъ публично сожженъ рукою палача и заставилъ автора ихъ удалиться изъ предѣловъ Франціи. Будучи сдѣланъ архидіакономъ кафедральнаго собора въ Турнэ, онъ продолжалъ издавать тамъ различныя сочиненія, направленныя къ защитѣ казенныхъ или пострадавшихъ участниковъ Лиги и къ уничиженію и обвиненію Генриха IV и его партіи. Ср. Maimbourg, «*Histoire de la Ligue*» (Парижъ, 1686); Ch. Labitte, «*De la Démocratie chez les prédicateurs de la Ligue*» (Парижъ, 1841).

Буше (Jules-Frédéric Bouchet) — извѣстный французскій архитекторъ, рисовальщикъ и граверъ архитектурныхъ произведеній, родился въ Парижѣ въ 1799 г., ум. тамъ же 1860 г. Среди произведеній, доставившихъ Буше большую извѣстность, кромѣ видовъ парижскихъ зданій, какъ напр. галлерей св. Людовика въ зданіи суда, церковь де ла Маделенъ и триумфальная ворота de l'Étoile, можно указать на акварели папскихъ виллъ, виды Ватикана, церкви св. Марка въ Венеціи, палаццо Веккіо во Флоренціи; этюды съ помпейскихъ термъ, форума и фанской базилики, попытки реставрированія Лаврентина и виллы Плинія Младшаго въ Тосканѣ, по письмамъ послѣдняго къ Галлу и Аполлинариусу. Часть этихъ рисунковъ, акварелей и этюдовъ Б. были гравированы и изданы имъ самимъ, именно: «*La villa Pia et les jardins du Vatican*» (Парижъ, 1837); «*Compositions antiques*» (Парижъ, 1851 — 52; 2 изд. 1858); «*Le Laurentin*» (Парижъ, 1852). Эти работы, заключающія въ себѣ изысканное и вмѣстѣ съ тѣмъ вѣрное толкованіе произведеній древняго искусства, оказали вліяніе на

нѣсколько поколѣній архитекторовъ и художниковъ и доставили Б. медали на выставкахъ 1849 и 1851 гг. и должность начальника графическихъ работъ въ центральной школѣ искусствъ и мануфактуръ. Б. послѣ своего возвращенія изъ Италіи, принималъ участіе въ постройкѣ королевской бібліотеки, производимой Висконти (см. это сл.), въ 1834—въ постройкѣ кассационнаго суда, и наконецъ съ 1842—1853 гробницы Наполеона I въ Домѣ Инвалидовъ и преемникомъ Висконти при окончаніи и декорировкѣ этого памятника. Ср. Lance, «*J. Bouchet, Notice sur sa vie et ses travaux*» (Парижъ, 1860).

Буше (Петръ - Фридрихъ Bouché) — садоводъ въ Берлинѣ, умеръ 3 апрѣля 1836 г. Онъ написалъ: «*Die Behandlung der Pflanzen im Zimmer und in kleinen Gärten*» (2 изд., Берл., 1855), «*Naturgeschichte der Insekten*» (Берл., 1834), «*Beiträge zur Naturgeschichte der Scharlachläuse*» («*Stettin. entomol. Zeitung*», 1844) и вмѣстѣ съ К. Буше: «*Die Blumenzucht in ihrem ganzen Umfange*» (3 т., Берл., 1854—56). Кромѣ того, Б. написалъ: «*Beiträge zur Insektenkunde*» (Боннъ, 1835), «*Naturgeschichte der schädlichen und nützlichen Garteninsekten*» (Берлинъ, 1833). Э. Б.

Буше (François Boucher) — французскій живописецъ, родился въ Парижѣ 29 сентября 1703, умеръ 30 мая 1770 года. Отецъ его Николай Б. бѣдный учитель живописи и рисовальщикъ узоровъ для вышивки, былъ, по видимому, первымъ его учителемъ. Затѣмъ Б. сталъ ученикомъ Лемуана и поступилъ къ граверу Карсу, у котораго занимался составленіемъ виньетокъ, гербовъ и эмблемъ для францусскихъ дипломовъ, заглавныхъ листовъ и т. п. Въ 1722 ему было поручено иллюстрировать новое изданіе «*Французской исторіи*» О. Даниеля, а въ 1723 онъ получилъ академическую премію за картину «*Эвил-меродахъ, сынъ и наслѣдникъ Навуходносора, освобождающій изъ оковъ царя Іоакима*». Въ 1725 г. Буше выставилъ нѣсколько мелкихъ картинъ на «*выставкѣ молодежи*» и былъ приглашенъ де Жюльенномъ сотрудничать въ изданіи произведеній Антона Ватто. Въ 1727 онъ отправился на свой счетъ въ Римъ, гдѣ усердіемъ всего изучалъ Альбано и Пьетро да Кортоне, съ которыми нерѣдко его впоследствии сравнивали, и рисовалъ цѣлое собраніе головъ съ Траяновой колонны (изданное Гютеномъ). Современные критики находили, что картины, написанныя Б. по возвращеніи изъ Италіи, отличались красотой и мужественной силой; это относится можетъ быть къ картинамъ, которыя дошли до насъ лишь въ гравюрахъ, изданныхъ Лаврентіемъ Карсомъ, такъ какъ оригиналы ихъ исчезли. 24 ноября 1731 года Б. былъ принятъ въ академию, а въ 1732 написалъ «*Венеру, заказывающую Вулкану вооруженіе для Энея*». Въ 1734 г. Б. былъ удостоенъ званія академика за картину, изображающую «*Рено и Армиду*», и въ томъ же году украсилъ комнату королевы въ Версальскомъ дворцѣ аллегорическими фигурами Состраданія, Изобилія, Вѣрности и Благоразумія, иллюстрировалъ большое изданіе Мольера, и исполнилъ одно за другимъ нѣсколько собраній эстам-

повь, какъ напр. «Cris de Paris»; «Livres de sujets et Pastorales»; «Eléments», «Saisons» и др. Въ 1735 году онъ былъ назначенъ адъюнкть-профессоромъ, въ 1737 году профессоромъ академіи. Въ промежутокъ отъ 1737 по 1740 онъ написалъ: «Воспитаніе амура Меркуриемъ», «Аврора и Кефалъ» и «Венера, входящая въ купальню» — картины, заказанныя для отеля Субизъ (нынѣ дворецъ національныхъ архивовъ). Съ этихъ поръ начинается его въ высшей степени плодотивая дѣятельность: онъ доставляетъ мануфактурѣ въ Бовэ, торговцамъ эстамповъ и китайщины, только что вошедшей въ моду, любителямъ и двору пѣдную массу картоновъ, рисунковъ и картинъ, изъ которыхъ нѣкоторыя, — какъ напр. «Рожденіе Венеры» (1740 г., нынѣ въ Стокгольмскомъ музее), «Эпическая Поэзія» (1741) и «Исторія», исполненныя для Королевской бібліотеки, «Диана, выходящая изъ купальни» и «Пастушеская сценка» (въ Луврѣ) — считаются лучшими изъ его произведеній. Въ 1743 г. В. былъ назначенъ декораторомъ оперы и руководилъ постановкою нѣсколькихъ балетовъ; онъ писалъ также декорациі для театровъ ярмарки С.-Лоранъ и Бельвю и для любительскихъ спектаклей, устраиваемыхъ маркизою Помпадуръ, его ученицею и покровительницею. Громадное количество получаемыхъ заказовъ вскорѣ, однако, превратило произведеніе этого «Анакреона живописи» въ спѣшно сдѣланные наброски, на которые критика не могла смотрѣть благосклонно, хотя отъ времени до времени ему удавалось сосредоточиться на такихъ произведеніяхъ, какъ «Собраніе гениевъ искусства» (1751), «Латона на островѣ Делосѣ», «Солнце, начинающее свой путь и изгоняющее ночь». Въ это время Буше, находясь въ полномъ блескѣ славы и королевской милости, получилъ пенсію и квартиру въ Луврѣ. Въ 1757 г. онъ выставилъ портретъ марки Помпадуръ, для которой въ то же время написалъ: «Музу Эраго», «Музу Клио», «Отдыхъ въ Египтѣ» и др. Въ 1765 году, несмотря на смерть маркизы Помпадуръ, лишившую его столь могущественнаго покровительства, Буше удалось, однако, получить мѣсто перваго живописца короля, сдѣлавшееся вакантнымъ за смертью Карла Ванъ-Ло. Но картины, относящіяся къ послѣднимъ годамъ жизни состарившагося и прожившагося и сбитаго съ пути началомъ классической реакціи, В. не могли уже производить прежняго впечатлѣнія; несмотря однако на это и не обращая вниманія на фѣдку критику Дидро, онъ принимаетъ участіе во всѣхъ выставкахъ и не оставляетъ оперы. Послѣднимъ его произведеніемъ былъ «Цыганскій обозъ», выставленный въ 1769 г. и написанный не задолго до его смерти, послѣдовавшей въ 1770 г. Слава его вскорѣ послѣ его смерти совершенно упала подъ влияніемъ реакціи классицизма; его стали обвинять въ разращеніи юношества и дуршія изъ его картинъ не находили покупателей. Нынѣ эти несправедливыя обвиненія потеряли свое значеніе, современная критика отводитъ В. видное мѣсто среди художниковъ французской школы XVIII ст. Ср. Mariette, «Abecedario»; Diderot, «Salon de 1759, 1761, 1763, 1765, 1767» (т. X

и XI изд. Асеза-Турнѣ); Е. и Ю. Goncourt, «L'art au XVIII siècle» (Парижъ, 1881); P. Mantz, «François Boucher, Lemoigne et Natoire» (Парижъ, 1880); A. Michel, «François Boucher» (сборникъ «Artistes célèbres» (Парижъ, 1886). Въ петербургскомъ Эрмитажѣ имѣется его «Отдохновеніе на пути въ Египетъ». Подписана: J. Boucher 1757.

Буше де Кривьеръ де Перть (Жакъ Boucher de Crèvecœur de Perthes) — французскій ученый и писатель, род. 1788 г., ум. 1868 г. Сынъ извѣстнаго въ свое время ботаника Юлія-Армана-Вильгельма В.; онъ, благодаря связямъ послѣдняго, сдѣлался приближеннымъ лицомъ при Наполеонѣ I, исполнять различныя миссіи въ Италиі, Далмаціи, Венгріи, Австріи и Германіи. Послѣ реставраціи онъ поселился въ Аббевиллѣ, гдѣ, въ качествѣ предсѣдателя Société d'Emulation, ознаменовалъ себя обширною научною и общественною дѣятельностью. Кромѣ нѣсколькихъ беллетристическихъ произведеній, къ числу раннихъ его сочиненій относятся: «Opinion de M. Christophe» (изд. въ 1880—84), гдѣ разсматриваются преимущественно политико-экономическіе вопросы, въ которыхъ авторъ — сторонникъ свободной торговли. Особенно широкую извѣстность доставили Б. его археологическіе и антропологическіе труды; таковы: «De la création, essai sur l'origine et la progression des êtres» (Пар., 1838, 5 т.), а еще болѣе: «Antiquités Celtiques et antédiluviennes» (Пар., 1846—1865, 3 т.), гдѣ онъ сообщаетъ результаты своихъ долготѣльныхъ изслѣдованій о каменныхъ предметахъ, оружіи и другихъ остаткахъ первобытной человѣческой культуры въ третичномъ и еще болѣе древнихъ допотопныхъ слояхъ окрестностей Аббевиля; о томъ же трактуетъ соч. «De l'homme antédiluvien et de ses oeuvres» (Пар., 1860; 2 изд. 1865). Далѣе заслуживаютъ также упоминанія его описанія путешествій: «Voyage à Constantinople et en Grèce» (2 т., Пар., 1856), «Voyage en Danemark» (Пар., 1858), «Voyage en Russie» (Пар., 1859), «Voyage en Espagne et Algérie» (Пар., 1859). Имъ же написаны: «Les masques, biographies sans nom» (5 томовъ, 1861—64); «Sous dix rois, souvenirs de 1791 à 1860» (Пар., 1862—67, 8 томовъ); «Des idées innées, de la mémoire et de l'instinct» (Пар., 1867) и др. Биографія В. написана Ledieu (Пар., 1885).

Бушель (Bushel) — англійская хлѣбная мѣра = 36,348 л; въ Сѣв.-Американскихъ Соединенныхъ Штатахъ В. = 35,238 л. Среднимъ исчисломъ 1 В. заключаетъ въ себѣ 62 фунта пшеницы, 54,5 фунтовъ риса, 48 фунтовъ ячменя, 39 фунтовъ овса.

Бушанъ (Bouchain) — главный городъ кантона въ Сѣверномъ департаментѣ Франціи, въ валансьенскомъ округѣ, нар. Шельдѣ, съ 1859 жителей. Городъ этотъ, раздѣленный рѣкою на верхній и нижній, по-нынѣ остался важнымъ стратегическимъ пунктомъ; шлюзы его даютъ возможность залить водою всю окрестность.

Бушяцъ (Артуръ Богдановичъ фонъ-), статистикъ, род. въ 1831 г., учился въ петербургскомъ университетѣ на юридическомъ факультетѣ по разряду камеральныхъ наукъ.

кончилъ курсъ въ 1851 г. и первоначально желалъ посвятить себя ученой дѣятельности, для чего началъ готовиться къ магистерскому экзамену и принялъ на себя преподаваніе географіи въ Александровскомъ лицѣ. Въ 1857 г. Бушенъ поступилъ на службу въ министерство внутреннихъ дѣлъ младшимъ редакторомъ центрального статистическаго комитета. Въ комитетѣ Бушенъ сразу занялъ видное мѣсто своими знаніями и способностями. Въ то время въ ряду реформъ поставлена была на очередь и реформа официальной статистики, ея организациі и источниковъ. Для этой дѣли признано было необходимымъ предварительно ознакомиться съ состояніемъ статистическаго дѣла за-границей. Порученіе это возложено было министерствомъ на Б. Два года провелъ онъ за-границей, былъ въ Германіи, Австріи, Франціи, Бельгіи, Англии и Швеціи, вошелъ въ личныя сношенія съ главными статистическими дѣтелями въ этихъ государствахъ и основательно изучилъ порученный ему вопросъ. «Свѣдѣнія объ административной статистикѣ во Франціи и въ Англии» онъ сообщилъ въ «Журналѣ Мин. Внутр. Дѣлъ» (1861 г., ч. LXVI, кн. I). Вернувшись въ Россію съ большимъ запасомъ знанія и опытности, Б. принялъ дѣятельное участіе въ работахъ центрального статистическаго комитета, обработалъ 2-й выпускъ «Статистическихъ таблицъ Росс. Имперіи» (Спб., 1863), содержащій въ себѣ свѣдѣнія о наличномъ населеніи Имперіи въ 1858 г. и основательную критическую оцѣнку источниковъ статистики населенія. Трудъ этотъ до сихъ поръ не потерялъ своего значенія, такъ какъ въ немъ сдѣлана была первая и единственная, хотя далеко не совершенная пока попытка научной разработки статистики раскола. Б. опредѣляетъ число всѣхъ старообрядцевъ и раскольниковъ (исключая секты рационалистическія и мистическія) въ 8000000, но здѣсь опущена цѣлая отрасль сектъ, составляющая средину между поповщиной и беспоповщиной. Это именно Спасово согласіе, распространенное во всѣхъ приволжскихъ губерніяхъ; число послѣдователей этого согласія П. И. Мельниковъ опредѣлялъ въ 2000000 (въ «Русск. Вѣстникѣ», 1868 г., № 2). Къ тому же времени относится и другое замѣчательное сочиненіе Б.: «Объ устройствѣ источниковъ статистики населенія въ Россіи» (Спб. 1864), написанное на тему, данную Географическимъ обществомъ и центральнымъ статистическимъ комитетомъ, и увѣнчанное преміей. По отзыву комиссіи, разсматривавшей это сочиненіе, оно, на ряду съ основательной критикой существующихъ у насъ статистическихъ операций народоисчисленія, содержитъ въ себѣ и вполне примѣнимый къ государственнымъ условіямъ Россіи проектъ новаго устройства этой части. Далѣе, въ «Статистическомъ Временникѣ Рос. Имперіи», изд. центр. статистич. комитетомъ (т. I, Спб. 1866). Б. выстѣпъ съ П. И. Вларамбергомъ разработалъ свѣдѣнія о народонаселеніи, распредѣленіи его по сословіямъ и вѣроисповѣданіямъ, а также о военныхъ и морскихъ силахъ. Вскорѣ Б. перешелъ на службу въ министерство финансовъ и здѣсь положилъ начало правильному періо-

дическому изданію статистическихъ свѣдѣній этого министерства, редактировалъ «Указатель правительственныхъ распоряженій по министерству финансовъ» и первые семь выпусковъ «Ежегодника Мин. Финансовъ» (Спб. 1869 и сл.) и составилъ «Сборникъ свѣдѣній по вопросамъ о снабженіи русскихъ желѣзныхъ дорогъ рельсами, подвижнымъ составомъ и проч. принадлежностями» (Спб. 1876). Кромѣ трудовъ, вызванныхъ служебною дѣятельностью, Б. ратобалъ и въ другихъ сферахъ. Такъ, въ «Вѣстникѣ Имп. Русск. Географич. Общества», ч. XIV, имъ напечатанъ прекрасный «Опытъ изслѣдованія о древней Юрѣ». Въ половинѣ 1860-хъ годовъ Б. принялъ участіе въ публицистикѣ; ратобалъ въ неофициальной части «Русск. Инвалида» (1867 и 1868), въ «Голосѣ», «Спб. Вѣдомостяхъ» и другихъ изданіяхъ. Желая способствовать распространенію правильныхъ свѣдѣній о Россіи за-границею, Бушенъ издалъ «Völkerkerung des Russischen Kaiserreichs» (Гога, 1862), въ эпоху освобожденія крестьянъ написалъ на нѣмецкомъ же языкѣ брошюру о крѣпостномъ населеніи и крестьянской реформѣ, которая въ переводѣ на англійскій языкъ была въ 1861 г. въ присутствіи автора читана въ лондонскомъ статистическомъ обществѣ и напечатана въ журналѣ этого общества; по поводу парижской выставки 1867 года онъ издалъ «Aperçu statistique des forces productives de la Russie, annexé au catalogue spécial de la section russe de l'Exposition universelle de Paris en 1867» (Парижъ, 1867). Б. былъ еще дѣятельнымъ и виднымъ членомъ Вольно-Экономическаго общества, Россійскаго общества садоводства, но главнымъ образомъ научная дѣятельность его сосредоточивалась въ русскомъ Географическомъ обществѣ, въ которомъ онъ еще въ 1852 г. занялъ мѣсто помощника секретаря, а впоследствии былъ председателемъ отдѣленія статистики. Бушенъ скоропостижно умеръ 29-го сентября 1876 года, въ полномъ расцвѣтѣ силъ и способности.

Бушери (Анатолій Boucherie)—французскій филологъ, род. 1831 г., ум. 1883; былъ профессоромъ словеснаго факультета въ Монпелье. Особенно важны заслуги Б. въ области изученія романскихъ языковъ; имъ былъ основанъ спеціальный періодическій органъ «Revue des langues romanes», однимъ изъ наиболее цѣнныхъ сотрудниковъ котораго Б. оставался до самой смерти. Изъ отдѣльно вышедшихъ его сочиненій можно назвать: «Patois de la Saintonge, curiosités étymologiques et grammaticales» (Ангумель, 1865); «Cinq formules rythmées et assonancées du VII siècle» (Монпелье, 1867); «Le dialecte poitevin au XIII siècle» (Парижъ, 1874); «Étymologies françaises et patoises» (Пар., 1874); «Mélanges latins et bas-latins» (Монпелье, 1875); «Une colonie Limousine en Saintonge» (Пар., 1876); «Une nouvelle révision des poèmes de Clermont» (1876); «La langue et la littérature françaises au moyen âge» (1880—1881, 2 т.). Незадолго до смерти онъ началъ печатаніе открытой имъ въ національной библиотекѣ «Poème de Galerent de Bretagne» (законченное однимъ изъ его друзей, Шабано).

Бушири—предводитель арабов во время ихъ возстанія противъ нѣмцевъ въ 1889 году на восточномъ берегу Африки. Когда противъ него выступилъ капитанъ Висманъ съ отрядомъ солдатъ и успѣлъ занять нѣсколько арабскихъ укрѣпленій, Б. углубился во внутрь Африки и произвелъ нападеніе на станцію Мрварва, убивъ при этомъ одного нѣмецкаго чиновника. Этимъ вообще начинается рядъ жестокостей, совершенныхъ безупречнымъ до тѣхъ поръ Б. (прежде онъ даже отпускалъ плѣнныхъ или миссіонеровъ за выкупъ). Преслѣдованія его были направлены противъ всѣхъ жителей, которые вообще имѣли какія-либо сношенія съ нѣмцами; такъ, онъ варварскимъ образомъ уродовалъ работавшихъ для нѣмцевъ ремесленниковъ или служителей, отсылая ихъ затѣмъ въ лагерь Висмана съ отсѣченными руками и т. п. Крупная награда, назначенная за его голову, долго не достигала цѣли. Наконецъ, раненный въ битвѣ и вынужденный бѣжать, онъ попался въ руки возмущенныхъ противъ него туземцевъ, которые и выдали его Висману; по приказанію послѣдняго его судили военнымъ судомъ и приговорили къ висѣлицѣ.

Буширъ—см. Абушеръ.

Бушитте (Луи-Фирменъ-Герве Bouchitté)—французскій философъ, родился 1795 г., ум. 1866 г., сначала готовился къ духовному званію, но затѣмъ, оставивъ семинарію, поступилъ въ Нормальную школу; состоялъ преподавателемъ въ различныхъ провинціальныхъ коллегіяхъ, академическимъ инспекторомъ и ректоромъ. Въ 1842 г. Б. напечаталъ «Le Rationalisme français à la fin du XI siècle» (преимущественно посвящено изложенію и комментированію взглядовъ св. Ансельма). Религиозное его настроеніе сказалось въ многочисленныхъ работахъ, помѣщенныхъ въ «Dictionnaire des sciences philosophiques» и въ «Recueil des savants étrangers de l'Académie des sciences morales et politiques». Изъ его другихъ соч. можно назвать: «Mémoire sur la notion de Dieu dans ses rapports avec l'imagination et la sensibilité» (1847) и «De la persistance de la personnalité après la mort».

Бушманъ (Иоганнъ-Карль-Эдуардъ Buschmann) — извѣстный лингвистъ, род. въ 1805 въ Магдебургѣ; посвятилъ себя въ Берлинѣ и Геттингенѣ изученію восточныхъ языковъ; въ 1827 г. вмѣстѣ съ экспедиціей New Mexican mining company прибылъ въ Мексику, объѣхалъ эту страну и въ 1828 г. возвратился въ Европу. Завязавъ близкія отношенія съ братьями Гумбольдтами, онъ принималъ участіе въ работахъ Вильгельма Гумбольдта по языкознанію, а по смерти его оказывалъ важное содѣйствіе Александру Гумбольдту при обработкѣ «Космоса». Съ 1832 г. Б. служилъ въ Королевской бібліотекѣ, съ 1835 г. въ званіи хранителя, затѣмъ съ 1853 г. въ званіи бібліотекаря. Въ 1851 г. онъ былъ избранъ въ академію наукъ; въ 1880 году умеръ въ Берлинѣ. Заслуги Бушмана, какъ лингвиста, выразились, съ одной стороны, въ сравнительныхъ изслѣдованіяхъ о малайско-полинезійской группѣ языковъ, съ другой—въ работахъ о языкахъ средней и сѣверо-восточной Америки. Резуль-

таты его работъ первой категоріи изложены въ извѣстномъ сочиненіи В. фонъ Гумбольдта: «Die Kawisprache auf der Insel Java» (3 т., Берл., 1836—39), изданіе котораго, по смерти автора, поручено было Б. Большая часть третьяго тома, особенно сравнительная грамматика тихо-океанійскихъ языковъ и малайской вѣтви, обработаны имъ совершенно самостоятельно. Сюда же относятся его: «Aperçu de la langue des îles Marquises et de la langue taïtienne» (Берлинъ, 1843). Изслѣдованія о языкахъ Америки болѣею частью напечатаны имъ въ запискахъ берлинской академіи. Важнѣйшія изъ нихъ: «Die aztekischen Ortsnamen» (1 отд., Берл., 1853 г., переводъ въ Мексикѣ на исп. яз.), «Die Spuren der aztekischen Sprache im nördl. Mexiko und höhern amerik. Norden» (Берл., 1859), «Der athapaskische Sprachstamm» (Берл., 1856), «Das Apache und der athapaskische Sprachstamm» (3 ч., Берл., 1860—63), «Grammatik der sonorischen Sprachen» (Берл., 1864—69). Изъ другихъ его лингвистическихъ трудовъ слѣдуетъ отмѣтить еще: «Ueber den Naturlaut» (Берл., 1853). Въ 1862 имъ былъ изданъ 5-й томъ Гумбольдтовскаго «Космоса» и указатель ко всему этому сочиненію. Б. долгое время былъ обладателемъ рукописи этого знаменитаго труда и принесъ ее въ даръ Наполеону III.

Бушмены (голланд. Bosjesmans, на готтентотскомъ нарѣчій—Сабъ или Сакъ)—южноафриканское племя. Б. живутъ отчасти къ Ю. отъ р. Оранжевой въ Капской землѣ, отчасти къ С. отъ этой рѣки, въ странѣ Намакуа, и въ особенно значительномъ числѣ въ пустынной мѣстности Калахари и дагѣ къ С. до озера Нгами. Несмотря на нѣкоторые основныя отличія отъ готтентотовъ, языкъ Б. указываетъ, что они принадлежатъ къ тому же расовому типу; Бушмены, вѣроятно, первобытные жители этихъ мѣстъ и къ нимъ впоследствии присоединились готтентоты. Б. кочуютъ отдѣльными семьями, соединяются лишь для совмѣстной защиты или для разбойническаго набѣга; они обладаютъ всѣми свойствами охотничьяго племени: выносливостью, мужествомъ, острымъ слухомъ и зрѣніемъ, ловкостью и т. п. Изъ другихъ особенностей этого племени стоить отмѣтить ихъ способности къ рисованію, о чемъ свидѣтельствуютъ многочисленные изображенія туземныхъ животныхъ, часто попадающіяся на скалахъ обитаемой ими страны. Языкъ Б. имѣетъ множество разнообразныхъ диалектовъ, изобилуетъ германскими и носовыми звуками. Въ ихъ селеніяхъ, состоящихъ изъ соломенныхъ хижинъ, никогда не насчитывается болѣе 100 жит. Понятіе власти имъ чуждо. Внутри Капской земли Б. живутъ частью въ услуженіи у колонистовъ, частью на недоступныхъ возвышенностяхъ или пустынныхъ степяхъ. Попытки сосредоточить ихъ, подобно готтентотамъ, въ извѣстныхъ пунктахъ были пока неудачны (см. таблицу Африканскія племена, ф. 10 п. 11, т. II, 510). Ср. Waitz, «Anthropologie der Naturvölker» (т. 2, Лейпц., 1860 г.); Fritsch, «Die Eingebornen Südafrikas, ethnographisch und anatomisch beschrieben» (Бресл., 1872); Holub, «Sieben Jahren in Südafrika» (2 т., Вѣна, 1881).

Бушоръ (Moriaux Bouchor) — современный французский поэт, род. 16 ноября 1855 г., 19-и дѣтъ издалъ первый сборникъ стиховъ «Chansons joyeuses» (1874 г.), затѣмъ «Poèmes de l'Amour et de la Mer» (1876), «Le Faust Moderne» (1878), «Contes Parisiennes» (1880), «L'Aurore» (1883), «Les Symboles» (1888), «Dieu le veut» — драма (1888). Изъ другихъ его драматическихъ произведеній, разбросанныхъ по литературнымъ сборникамъ, наиболее извѣстно либретто оперетты «Miss Helliét».

Б. не примыкаетъ ни къ одному изъ рѣзко опредѣленныхъ направлений новой французской поэзіи. Его философія — школы Ламартина и де-Виньи, по романтичности образовъ — онъ ученикъ В. Гюго. Общій характеръ поэзіи Б. — искренность, непосредственность, любовь къ природѣ и отсутствіе тщательной отдѣлки стиха. Произведенія его не проникнуты одной общей идеей; слѣдую одно за другимъ, они представляютъ послѣдовательный ходъ развитія философской мысли поэта. Въ первыхъ сборникахъ: «Chansons Joyeuses» и «Poèmes de l'Amour» отражается упоеніе бытіемъ, жажда жизни, страсти молодости; поверхностный материализмъ этого періода смягчается страстной любовью автора къ природѣ; онъ подчиняетъ любви къ безсмертной стихіи, къ вѣчно-прекрасному морю земную любовь къ женщинамъ; отдѣльные пьесы сборника достигаютъ большой красоты въ описаніяхъ и очень выдержаны по настроенію. «Le Faust Moderne» — вторая стадія въ эволюціи поэзіи Б., переходъ къ философскому пониманію жизни и судебъ человечества. Одиночество человека среди природы, его безпомощность противъ стихій возбуждаютъ въ поэтѣ вѣру въ слѣпую рокъ, тяготящую надъ людьми. Отсюда полное отрицаніе разумнаго Божества и апофеозъ материн, въ общемъ — ученіе Лукреція, облеченное въ форму, заимствованную у Марло. Планъ поэмы страдаетъ двойственностью: Фаустъ обставленъ, съ одной стороны, средневѣковыми атрибутами, вокругъ него совершаются чудеса; съ другой же стороны, чудеса эти происходятъ въ средѣ, не вѣрющей въ нихъ, такъ какъ Фаустъ и его окружающіе — вполне современные люди, стоящіе на высотѣ современной науки. Вторая часть («Spleen») гораздо лучше, особенно пьеса «Tour de Babel». Б. заканчиваетъ примирительной нотой, его успокаиваетъ красота мірозданія и внутреннее сознаніе, что подл случайными страданіями людей таится великій законъ порядка и гармоніи. Конфликтъ идей, выразившійся въ Фаустѣ, переходъ затѣмъ въ конфликтъ чувствъ, вызвалъ «l'Aurore». Въ послѣднемъ сборникѣ, наконецъ — «Les Symboles» — поэтъ хочетъ выразить свое преклоненіе предъ таинственнымъ высшимъ существомъ, употребляя для этого прекрасныя слова, выравниваясь, очевидно, изъ глубоко потрясенной души. Собраніе соч. Б. издано Шарпантье.

Бушпритъ — дерево, выдвинутое за бортъ въ носу горизонтально или подъ нѣкоторымъ угломъ. Наибольшій уголъ къ горизонту доходитъ до 35°. Б. бываетъ или неподвижный, или вдвигной, т. е. такой, котораго забор-

ная часть можетъ быть уменьшаема вдвиганіемъ ея внутрь судна (снасть, служащая для этой цѣли, называется Б.-выстрѣль), или уборной, т. е. поднимаемый вверху, для свободнаго дѣйствія тараномъ на броненосцахъ. Конецъ

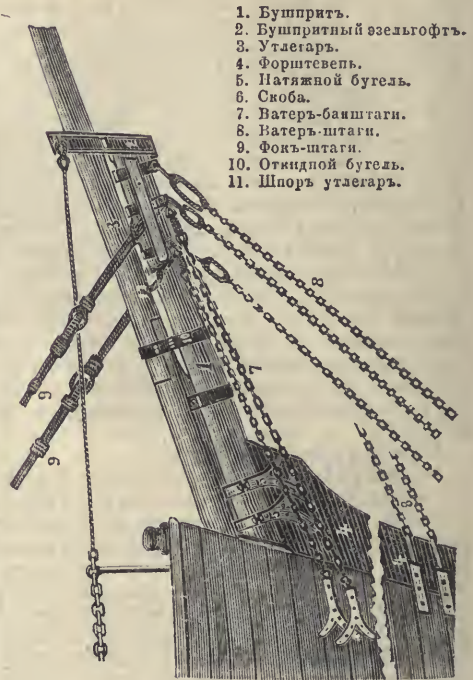

1. Бушпритъ.
2. Бушпритный везельгофтъ.
3. Утагаръ.
4. Фортштепель.
5. Патяжной бугель.
6. Скоба.
7. Ватеръ-баиштаги.
8. Ватеръ-штаги.
9. Фокъ-штаги.
10. Откидной бугель.
11. Шпоръ утагаръ.

Б., входящій въ судно, называется шпоромъ и утверждается въ особенно слѣланномъ мѣстѣ, называемомъ пяртерсомъ; другой же конецъ называется топомъ и на него надвѣваются везельгофтъ Б., какъ и мачты, дѣлаютъ изъ смолистыхъ хвойныхъ породъ лѣса; на большихъ

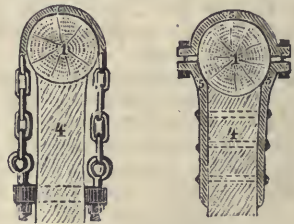

Крѣпленіе Б. съ фортштевнемъ.

судахъ Б. не однодерева, а составной, преимущественно изъ 4 штукъ, скрѣпляемыхъ бугелями и болтами (см. Мачты). Б. служитъ для удаленія нѣкоторой части парусности отъ центра тяжести корабля, и даетъ возможность этимъ увеличить вращательную силу переднихъ косыхъ парусовъ; кроме того, Б. служитъ для поддержки фокъ-мачты спереди, для чего его усиленно скрѣпляютъ съ фортштевнемъ. Б. въ счетъ мачтъ не идетъ; такъ, двухмачтовый корабль имѣетъ двѣ вертикальныя мачты и Б.; трехмачтовый — три мачты и Б. и т. д. Б. ставится на мѣсто или краномъ или же стрѣ-

лами и утверждается въ своемъ положеніи ватеръ-вудлингами, скобами или обоймами, ватеръ-штагами и ватеръ-бакштагами. При опредѣленіи уклона Б. принимаютъ во вниманіе мѣсто общаго центра парусности. Съ увеличеніемъ уклона Б. центр парусности приближается къ носу, что, содѣйствуя рулю, особенно выгодно во время свѣжихъ вѣтровъ, при которыхъ большая часть судовъ носитъ руль на вѣтрѣ и тѣмъ уменьшаетъ ходъ. На Б. поднимаются фока-стаксель и форъ-стенги-стаксель. Оба эти паруса уравнившиваютъ дѣйствіе заднихъ парусовъ и служатъ для уклоненія носа судна подъ вѣтеръ.

Буштирадъ (Buschtierhad) — городъ въ Богеміи, въ 15 км. къ СВ. отъ Праги, съ императорскимъ дворцомъ, импер. пивовареннымъ заводомъ и богатыми каменноугольными копьями. Отъ Б. получила свое названіе важная желѣзнодорожная сѣть, соединяющая Прагу съ значительнѣйшими каменноугольными залежами страны и примыкающая къ желѣзнымъ дорогамъ Саксоніи и Баваріи (до 1880 года зтотъ городокъ носилъ названіе Буцковъ и затѣмъ переименованъ въ Б.).

Бушь (Вильгельмъ Busch) — нѣмецкій медикъ и натуралистъ (1826 — 1881), изучалъ медицину въ Берлинѣ; подъ вліяніемъ Иоганна Миллера занялся сравнительно анатомическими работами. Въ 1848 году принималъ участіе въ качествѣ хирурга въ Шлезвигскомъ походѣ; въ 1849 и 1850 гг. совершилъ поѣздки съ научною цѣлью въ Англію, Францію и Вѣну, собралъ на морскомъ берегу матеріалъ для сравнительно-анатомическихъ изслѣдованій; въ 1855 году сдѣлался профессоромъ хирургіи и директоромъ хирургической клиники въ Боннѣ. Въ войнахъ 1866 и 1870 — 71 года состоялъ при арміи врачомъ-консультантомъ. Первые его сочиненія были посвящены сравнительной анатоміи, послѣднія имѣютъ преимущественно предметомъ механику хирургическихъ болѣзней. Важнѣйшія изъ нихъ: «Ueber das Gehirn der Selschiefer» (Берл., 1848); «Beobachtungen über die Entwicklung wirbelloser Seetiere» (тамъ же, 1851); «Chirurgische Beobachtungen gesammelt in der Klinik zu Berlin» (т. же, 1854); «Lehrbuch der Chirurgie» (тамъ же, 1857—70, 3 т.).

Бушь (Вильгельмъ-Генрихъ Busch) — одинъ изъ выдающихся акушеровъ первой половины наст. столѣтія, родился въ Марбургѣ въ 1788 году, сынъ и внукъ профессоровъ медицины въ томъ-же городѣ. Въ молодости участвовалъ въ возстаніи противъ Вестфальскаго короля Жерома Наполеона, былъ приговоренъ къ смертной казни, но бѣжалъ. Въ началѣ своей научной дѣятельности занимался хирургіей, но потомъ отдался акушерству; въ 1820 году былъ избранъ профессоромъ акушерства въ Марбургѣ, а въ 1829 г. перешелъ въ берлинскій университетъ. Онъ издалъ классической учебникъ по акушерству, выдержавшій 5 изданій, редактировалъ нѣсколько акушерскихъ журналовъ и массу капитальныхъ трудовъ. Онъ значительно усовершенствовалъ оперативное акушерство и подробно разработалъ отдѣлъ объ искусственныхъ преждевременныхъ родахъ. Умеръ въ 1858 г.

Г. Г.

Бушь (Германъ фонъ Busch или Busche) — гуманистъ XV—XVI вѣка, род. въ 1468 г. въ Зассенбургѣ (Вестфалія); происходилъ изъ рыцарскаго рода; уже въ ранней молодости занимался науками; въ 1486—91 г. былъ въ Италіи, гдѣ ознакомился съ классической литературой; продолжалъ еще свое образованіе въ Парижѣ и Кельнѣ; затѣмъ долгое время разбѣжалъ по городамъ и университетамъ Сѣверной Германіи въ качествѣ странствующаго учителя гуманизма, съ воодушевленіемъ прославляя классическую древность и рѣзко осуждая представителей стараго направленія. Съ 1503 г. Б. жилъ нѣкоторое время въ Лейпцигѣ; въ 1508 г. отправился въ Кельнъ, гдѣ ему пришлось вступать въ горячій споръ съ доминиканцами и ихъ главою Ортуиномъ Граціусомъ; былъ сторонникомъ Рейхлина и, вѣроятно, принималъ участіе въ «Epistolae obscurorum virorum»; впоследствии примкнулъ къ реформаціонному движенію и очень сблизился съ Гуттенмомъ. Въ 1526 г. Б. былъ приглашенъ ландграфомъ гессенскимъ Филиппомъ въ марбургскій университетъ и читалъ тамъ классическую литературу; умеръ въ 1534 г. Изъ его сочиненій, отличающихся вообще содержательностью и прекраснымъ языкомъ, слѣдуетъ отмѣчать: три книги эпиграммъ, сагитру «Oestrum», оду «Flora», и особенно «Vallum humanitatis» (1518) — превосходную защиту гуманистическихъ ученій. Ср. Liessem, «Hermann van dem Busche» (Кельнъ, 1884).

Бушь (Иванъ Федоровичъ) — извѣстный въ свое время хирургъ и профессоръ петербургской медико-хирургической академіи, род. 20 февр. 1771 г. въ Нарвѣ, въ бѣдной нѣмецкой семьѣ, съ 1785—88 года учился въ петербургскомъ клиническомъ хирургическомъ институтѣ; по окончаніи курса поступилъ на службу во флотъ, съ 1791 г. служилъ въ кронштадтскомъ госпиталѣ, въ 1797 г. сдѣлался въ хирургическомъ институтѣ профессоромъ анатоміи и хирургіи, а въ 1800 г. занялъ кафедру хирургіи въ только что открытой медико-хирургической академіи. Въ 1835 г. онъ отказался отъ кафедры, но сохранилъ званіе члена конференціи академіи до 1839 г., когда былъ произведенъ въ почетные члены ея. Въ 1839 г. праздновали 50-лѣтній юбилей его службы и была учреждена въ честь его хирургическая премія; † 24 октября 1843 г. Заслуги Б. относятся къ области преподаванія и упроченія въ Россіи медицинскаго образованія. Ему принадлежитъ «Руководство къ преподаванію хирургіи» (3 ч., Спб., 1807; 5 изд. 3 ч., Спб., 1831); статьи его напечатаны въ «Врачебномъ журналѣ» и въ «Трудахъ Спб. Врачебнаго Общества». Ср. «Библиографія заслуженнаго профессора и академика И. О. Буша» (Спб., 1844).

Бушь (С.) — см. Бушинскій.

Бушь (Юлій-Германъ-Морицъ Busch) — нѣмецкій публицистъ, род. въ 1821 г. въ Дрезденѣ, изучалъ въ Лейпцигѣ богословіе и философію, но съ 1847 г. посвятилъ себя литературной дѣятельности, редактировалъ «Die Novelienzeitung» и переводилъ романы Диккенса и Теккерея. Принадлежа къ радикальной партіи и вмѣстѣ съ тѣмъ горячій приверженецъ на-

ціональной идеи, В. былъ сильно разочарованъ въ надеждахъ, вызванныхъ событиями 1848 г., и рѣшился въ 1851 г. эмигрировать въ Сѣверо-Американскіе Соединенные Штаты. Обѣхавъ многие штаты Сѣверной Америки и проживъ довольно продолжительное время въ Огю, онъ убѣдился, что американскіе порядки не соотвѣтствуютъ его идеалу государственнаго устройства и снова вернулся въ 1852 на родину. Впечатлѣнія своего американскаго путешествія описалъ въ «Wanderungen zwischen Hudson und Mississippi» (Штутг., 1853, 2 т.) и «Die Morgenmen» (Лейпц., 1857). Въ Европѣ онъ совершилъ, по возвращеніи, рядъ путешествій и описалъ ихъ въ рядъ книгъ «Schleswig-holsteinische Briefe» (Лейпцигъ, 1854, 2 т.); «Bilder aus dem Orient» (Триестъ, 1862); «Bilder aus Griechenland» (тамъ же, 1863); «Eine Wallfahrt nach Jerusalem» (3-е изд., Лейпц., 1881); вмѣстѣ съ тѣмъ онъ составилъ нѣсколько путеводителей по восточнымъ странамъ для одной австрійской фирмы. Съ 1856 г. В. сталъ принимать участіе въ редакціи «Grenzbote», а съ 1859 г. сдѣлался самостоятельнымъ редакторомъ этого органа. Въ 1864 г. онъ поступилъ на службу къ герцогу Аугустенбургскому и защищалъ въ печати его интересы, но вскорѣ оставилъ его, когда убѣдился, что герцогъ не склоненъ приносить съ своей стороны жертвы въ пользу національной идеи. Послѣ того какъ онъ нѣкоторое время снова занялся редакціей «Grenzbote», — Б., въ качествѣ рѣшительнаго приверженца бисмарковской политики, былъ въ 1866—67 гг. призванъ въ Ганноверъ, гдѣ содѣйствовалъ фонъ Гарденбергу въ завѣдываніи официальной прессы; эта эпоха описана имъ въ сочиненіи: «Das Uebergangsjahr in Hannover» (Лейпц., 1868). По возвращеніи въ Лейпцигъ, В. издалъ обработанную имъ «Urgeschichte des Orients» Ленормана (2-е изд., Лейпцигъ, 1872, 3 т.) и «Geschichte der Morgenmen» (тамъ же, 1870). Въ 1870 г. онъ снова участвуетъ въ официальной прессѣ, сопровождаетъ Бисмарка во время Франко-прусской войны, въ 1873 г. принимается на себя редакцію «Hannoversche Kurier». Въ 1878 г. В. переселился въ Берлинъ, помѣщая въ «Grenzbote» статьи, въ которыхъ проводилъ политическія и экономическія идеи кн. Бисмарка. Кромѣ вышеназванныхъ, Б. съ 1872 г. издалъ еще слѣдующія отдѣльные сочиненія: «Zur Geschichte der Internationalen» (Лейпцигъ, 1872); «Amerikanische Humoristen» (тамъ же, 1875); это—переводъ или переложение американскихъ писателей Алдриха, Брегъ-Гарта, Маркъ-Туна и др.); «Deutscher Volkshumor» (1877); «Deutscher Volksglaube» (1877); «Die gute alte Zeit» (1878, 2 т.); «Wunderliche heilige, religiöse und politische Geheimbünde» (Ганноверъ, 1879); «Graf Bismarck und seine Leute während des Krieges mit Frankreich. Nach Tagebuchsblättern» (Лейпц., 1873, 2 т.—сочиненіе, выдержавшее нѣсколько изданій и переведенное почти на всѣ иностранныя языки, между прочимъ и на русскій, Спб., 1879, 2 ч.); «Neue Tagebuchsblätter» (1879) и «Unser Reichskanzler» (1884).

Бушъ-дю-Ронъ (Bouche du Rhône)—см.—Устья Роны (департаментъ во Франціи).

Бушо (Евгеній Bouchut)— французскій врачъ, род. 1818 г.; въ 1842 г. получилъ званіе доктора, въ 1849 г. былъ причисленъ къ парижскому факультету, состоялъ затѣмъ врачомъ при различныхъ больницахъ; читалъ лекціи по общей патологіи, внутренней хирургіи, исторію медицины и специально занимался дѣтскими болѣзнями. Изъ его сочиненій можно отмѣтить: «Traité pratique des maladies des nouveau-nés» (7-е изд., Парижъ, 1879); «Hygiène de la première enfance» (7-е изд., Парижъ, 1879); «Clinique de l'hôpital des Enfants-Malades» (Парижъ, 1883); «Traité diagnostique des maladies du système nerveux des enfants par l'ophtalmoscope» (Парижъ, 1865); «Atlas d'ophtalmoscopie médicale et de cérebrosopie» (Парижъ, 1877, съ 120 хромолитографіями); «Nouveaux Elém. de pathologie générale» (4-е изд., Парижъ, 1882); «Traité de diagnost. et de séméiologie» (Парижъ, 1883). Вмѣстѣ съ Despres'омъ имъ изданъ также: «Dictionnaire de thérap. méd. et chirurgicale» (1867, 4-е изданіе, Парижъ, 1883). Въ русскомъ переводѣ имѣются: «Дѣтскія болѣзни» (изд. д-ра Хана, Спб., 1879) и «О гигиенѣ и физическомъ воспитаніи дѣтей» (Спб., 1857).

Буцинесіи (Стефанъ)—польскій писатель, родился 1821 г. Учился на филологическомъ факультетѣ кіевскаго университета, и послѣ 1863 г. путешествовалъ по Европѣ, печатая въ разныхъ мѣстахъ свои сочиненія подъ псевдонимомъ С. Бушъ. Изъ нихъ извѣстны: «La Decadence de l'Europe» (Парижъ, 1867); «Die Wuuden Europas» (Лейпцигъ, 1875); «Podole, Wołyń i Ukraina» (Львовъ, 1862); «La Pologne et ses provinces méridionales», «Oświata w Polsce i u Niemców» (1873); «Cywilizacja niemiecka na ziemiach polskich» (1875); «Le catéchisme social» (1876); «Ameryka i Europa» (1876); «Sady cudzoziemców o Polsce» (1882); «Słowiańska sprawa» (Краковъ, 1884); «Postannictwo Słowian i odrębność Rusi» (Краковъ, 1885); «Obrona spowarżonego narodu» (1889). В. писалъ также лирическія стихотворенія. *И. Л.*

Буэ (Ami Boué)— нѣмецкій геогностъ (1794—1881) изъ семьи французскихъ эмигрантовъ, изучалъ естественныя науки въ Женевѣ, Парижѣ, Эдинбургѣ и Берлинѣ. Проведя 4 лѣта въ Шотландіи, онъ жилъ потомъ въ Парижѣ или Бордо и не одинъ разъ былъ избираемъ въ президенты основаннаго имъ въ Парижѣ геологическаго общества. Б. объѣздилъ почти всю Среднюю и Южную Европу и, между прочимъ, Европейскую Турцію, которая до него почти не была описана въ геогностическомъ отношеніи. Вслѣдствіи Б. переселился въ Вѣну, гдѣ былъ избранъ въ члены академіи наукъ. Изъ его сочиненій слѣдуетъ назвать: «Essai géologique sur l'Ecosse» (Парижъ, 1820); «Geognostisches Gemälde von Deutschland» (изданы Леонардомъ, Франкфуртъ-на-Майнѣ, 1829); «La Turquie d'Europe» (4 т., Парижъ, 1840); «Recueil d'itinéraires dans la Turquie d'Europe» (2 т., Вѣна, 1850) и «Guide de géologue-voageur» (2 т. Парижъ, 1836).

Буэ-Вилломезъ (Louis-Edouard Bouët-Willamez)— французскій вице-адмиралъ,

род. въ Брестѣ 1808 г., умеръ въ Мезонь-Лафитъ, близъ Парижа, 9 сент. 1871 г.; принималъ участіе въ Морейской экспедиціи, во взятіи Алжира и въ блокадѣ Антверпена. На пароходѣ «l'Africaine» поднялся вверхъ по Сенегалу съ цѣлью распространенія коммерческихъ сношеній Франціи, но лихорадка, отъ которой умерла большая часть спутниковъ Б. и которую онъ самъ заболѣлъ, заставила его скоро вернуться на родину. Черезъ годъ, будучи назначенъ командиромъ канонерскаго брига «la Malouine», онъ снова былъ отправленъ на западные берега Африки, съ порученіемъ изслѣдовать берега Гвинеи въ интересахъ колониальной торговли. Съ 1842 по 1844 гг. Б. былъ губернаторомъ Сенегальской колоніи и въ этотъ короткий промежутокъ времени успѣлъ распространить на новыя территоріи протекторатъ Франціи, снарядить успѣшно окончившуюся экспедицію противъ племенъ провинціи Фуга и основать конторы въ Ассини, Грань-Бассамъ и Габуниѣ. Затѣмъ онъ принималъ участіе въ бомбардированіи Танжера и взятіи Могодора. Спустя нѣкоторое время, Б. отправился въ Лондонъ вмѣстѣ съ герцогомъ де-Брольи, съ которымъ трудился надъ уничтоженіемъ трактатовъ, относящихся къ праву визитаціи, противъ которыхъ онъ уже давно боролся на берегахъ Африки. Въ 1845 г. Б. былъ усыновленъ своимъ дядей вице-адмираломъ Вилломезъ, отъ котораго и принялъ фамилію и графскій титулъ. Въ 1853 г. онъ былъ назначенъ начальникомъ штаба эскадры Средиземнаго моря и въ этой должности участвовалъ въ Крымской кампаніи, въ которой не мало содѣйствовалъ успѣху французскаго оружія. По окончаніи этой войны Б., произведенный въ контръ-адмирала, былъ назначенъ главнокомандующимъ восточною морскою дивизіей и экспедиціоннаго греческаго корпуса. Когда вспыхнула Итальянская война, онъ двинулся съ своею эскадрою въ Адриатическое море, готовясь къ осадѣ Кюджини (Chioggia), но заключеніе перемирія остановило его дальнѣйшія дѣйствія. Въ 1860 г. Б. былъ произведенъ въ вице-адмирала и исполнялъ обязанности морского префекта, сначала въ Шербургѣ, а потомъ въ Тулонѣ, гдѣ ему пришлось озаботиться отправкою Мексиканской экспедиціи. Съ 1864 по 1866 гг. Б. дѣятельно занимался выработкой новыхъ началъ морской тактики, вызванныхъ необходимостью примѣниться къ недавно введеннымъ броненосцамъ. Взгляды свои по этому важному вопросу онъ высказалъ въ сочиненіи: «Tactique supplémentaire pour les flottes cuirassées». Въ 1866 году онъ былъ назначенъ сенаторомъ. Въ началѣ войны 1870 г. Б. была поручена команда Балтійской эскадры; два мѣсяца крейсировалъ онъ въ этомъ морѣ; но такъ какъ германскій флотъ не выходилъ изъ гаваней, то его дѣйствія и должны были ограничиться простой блокадой. Кромѣ названнаго, Б. оставилъ рядъ сочиненій по мореплаванію и колониальному вопросу. Въ 1845 г. появилось въ свѣтъ его «Description nautique des côtes de l'Afrique occidentale»; затѣмъ «Commerce et traite des noirs aux côtes occidentales d'Afrique»

(1848); «Batailles de terre et de mer» (1855); «Tactique navale à l'usage d'une flotte cuirassée» (1868); «Questions et réponses au sujet de nos forces navales» (1871). Кромѣ того, его статьи помѣщались въ «Nouvelles Ann. de la marine».

Буэлья (Buëllia de Not)—родъ лишайниковъ, сидящихъ на камняхъ и деревьяхъ въ видѣ чешуйчатыхъ, бородавчатыхъ или кожистыхъ корокъ или пластинокъ.

Буэнь-Айре—островъ близъ Кюрасао (см. это сл.).

Буэнос-Айресъ (т. е., хороший воздухъ, собственно Ciudad de Nuestra Senora de Buenos Ayres)—главный гор. Аргентинскаго республики, резиденція правительства и конгресса конфедераціи, дипломатическаго корпуса, большинства консульствъ и аргентинскаго архіепископа, которому подчинены епископы Параны, Кордовы, Куйо и Сальты. Б. лежитъ на довольно крутомъ, имѣющемъ отъ 5 до 8 метр. высоты, южномъ берегу Ла-Платскаго залива, достигающаго здѣсь свыше 45 км. въ ширину, въ 200 километр. къ западу отъ Монтевидео и въ 275 километр. отъ открытаго моря. Онъ защищается дитаделю и нѣсколькими фортами и выстроенъ очень правильно, такъ что улицы пересѣкаются подъ прямыми углами, образуя квадратные кварталы (Cuadras), со сторонами въ 140 метровъ. Такихъ кварталовъ—квадрасовъ—считается 464, но они не все еще застроены. Большинство домовъ одноэтажны, съ плоскими кровлями и довольно большими дворами; лишь въ самое послѣднее время начали строить во внутреннихъ частяхъ города дома въ два и три этажа. Улицы въ центрѣ города освѣщаются газомъ и вымощены гранитомъ; но въ предмѣстьяхъ онѣ, мѣстами, еще совсѣмъ непролазны. Между красивыми мѣстами города слѣдуетъ назвать: площадь Викторин, на которой стоятъ кафедральный соборъ, ратуша (Cabildo) и Resaca vieja (двойной рядъ лавокъ въ мавританскомъ стилѣ, имѣющей 140 метр. длины); площадь Фуэрто и площадь 25 мая (Plaza del 25 de Mayo, названная такъ въ воспоминаніе о революціи, вспыхнувшей здѣсь 25 мая 1810 г.) съ обелискомъ, на которомъ поставлена статуя свободы и прекрасными группами деревьевъ (Melium Azedogach); на этой площади стоитъ президентскій дворецъ. Построенный іезуитами, начатый въ 1621 г., кафедральный соборъ состоитъ изъ одного центрального придела (корабля), имѣющаго 100 метр. въ длину и 35 метр. въ ширину; съ 1825 г. къ нему примыкаетъ колоннада изъ бѣлаго мрамора.

Кромѣ того, въ Б.—14 другихъ католическихъ церквей, 4 протестантскихъ, нѣсколько монастырей и 2 кладбища. Изъ числа другихъ общественныхъ зданій нужно упомянуть: домъ конгресса, самое красивое зданіе изъ всѣхъ городскихъ построекъ; банкъ; университетъ, зданія котораго перешли къ нему отъ прежней іезуитской коллегіи; монетный дворъ; прекрасный оперный театръ (Teatro Colon), вмѣстѣ съ тремя другими театрами; госпиталь и цркъ для боя быковъ (Plaza de Toros). Во главѣ общественныхъ учрежденій стоятъ университетъ, основанный въ 1821 г., одинъ изъ лучшихъ въ Южной Америкѣ, съ бібліотекою больше чѣмъ

въ 25000 томовъ. Кромѣ него, существуютъ особая медицинская школа, латинская школа, 73 общественныхъ и 98 частныхъ школъ, военная коллегія, историко-географическій институтъ, обсерваторія (34° 36' 18" южн. шир., 40° 40' 12" западн. долг.), естественно-историческій музей съ отличными коллекціями и общество любителей естествознанія. Вообще Б. въ интеллектуальномъ отношеніи одинъ изъ самыхъ оживленныхъ городовъ въ Южной Америкѣ. Здѣсь издается 86 периодическихъ изданій, въ томъ числѣ 25 ежедневныхъ (изъ нихъ 17 на испанскомъ и нѣскольکو на нѣмецкомъ, англійскомъ, французскомъ и итальянск. языкахъ). Нѣтъ недостатка также и въ благотворительныхъ учрежденіяхъ: существуютъ вдовій домъ, воспитательный, родительный покой, а также пріютъ для переселенцевъ, который получаетъ значительную помощь отъ государства. Сады, засаженные агавами, кактусами, алуниями и т. п.; персиковыя и одинокыя рощи съ очаровательными дачами (Quintas) замыкаютъ городъ со стороны суши, а за ними раскидывается однообразная, почти совершенно гладкая равнина прерій. На другой сторонѣ города, по берегу, тянется усаженная деревьями Аломеда съ Байо, который составляетъ ея продолженіе, — въ прежнее время самое любимое мѣсто для гулянья. Теперь его замыкаетъ деревянная дамба гавани.

И въ матеріальномъ отношеніи В. сильно поднялся, въ особенности съ 1860 года; въ 1857 году въ городѣ считалось лишь 122000 жителей; по новѣйшимъ же (1880 г.) официальнымъ даннымъ въ немъ насчитывается 470707 жителей. Изъ нихъ около половины составляютъ аргентинцы, а другую половину — европейцы. Расширеніе города, въ зависимости отъ увеличенія его населенія, вызвало потребность въ конножелезныхъ дорогахъ, и городъ пересѣкается болѣе чѣмъ десятью линиями ихъ. В. узловой пунктъ 5 желѣзныхъ дорогъ. Водоснабженіе города неудовлетворительно. Торговля и обороты Б. постоянно возрастаютъ, хотя въ силу тяжелыхъ условий послѣднихъ лѣтъ и Б. также пострадалъ, и всѣ цѣны — особенно на землю, какъ въ самомъ городѣ, такъ и въ окрестностяхъ, — сильно упали. Вывозъ состоитъ почти исключительно изъ продуктовъ скотоводства: кожъ, сала, волоса, шерсти, сушеного мяса и костяной муки. Предметами ввоза служатъ, главнымъ образомъ, бумажные и мануфактурные товары, каменный уголь, лѣсъ, вино (преимущественно изъ Европы), кофе и сахаръ, идущіе изъ Бразиліи. вмѣстѣ съ этимъ Б. является главнымъ центромъ эмиграціи; въ 1872—1882 г. число переселенцевъ колебалось отъ 25—75 т. ежегодно. Въ 1885 г. вывозъ овецъ равнялся 5199600 пезо, привозъ — 69787000 пезо. Правильное пароходство соединяетъ Б. съ Ливерпульемъ, Глэско, Гавромъ, Гамбургомъ, Антверпеномъ, Бордо, Вайонною, Марселемъ и Генуею. Съ Монтевидео и ближайшими пунктами на Паранѣ и Уругваѣ Б. стоитъ въ ежедневныхъ сношеніяхъ посредствомъ пароходовъ. Развитію торговли Б. вредитъ недостатокъ хорошей гавани: въ 1875—1883 гг. гавань при устьѣ Рио-Риэхуло углублена до вмѣ-

стимости судовъ въ 7 м. посадки. Въ 45 км. къ ЮВ. отъ Б. лежитъ Энсенлада, при заливѣ Энсенлада де Барраганъ, которая соединена желѣзной дорогой съ Б. и по выполненіи предпринятыхъ тамъ работъ должна сдѣлаться главной гаванью страны.

Б. былъ основанъ въ 1535 г. дономъ-Педро де-Мендоза; но вслѣдствіе враждебныхъ дѣйствій индѣйцевъ, его пришлось дважды оставлять, пока, послѣ рѣшительной побѣды надъ ними въ 1580 г., удалось, наконецъ, прочно утвердиться. Б. скоро выросъ; въ 1620 году сдѣлался резиденціею епископіи, а въ 1700 г. въ немъ считалось уже 16000 жит. Въ 1776 г. онъ сталъ главнымъ городомъ вице-королевства Буэносъ-Айресъ, обнимавшаго Боливію, Парагвай, Уругвай и возникшую позже Аргентинскую республику. Открытіе сообщенія по Ла-Платѣ въ 1773 г. еще болѣе подняло его значеніе. Въ 1806 г. онъ былъ занятъ англичанами, которымъ, однако, скоро пришлось удалиться. Въ 1810 г. здѣсь вспыхнула революція, окончившаяся отдѣленіемъ страны отъ Испаніи, и съ тѣхъ поръ исторія Б. есть исторія Аргентинской конфедераціи (см. это сл.). Лишь при выдѣленіи изъ конфедераціи въ 1852—60 гг. онъ былъ главнымъ городомъ особаго государства (Estado independiente de B.). Но съ 1862 г. Б. снова столица Аргентинской республики. Въ 1880 г. вспыхнуло сепаратистское движеніе, но оно было подавлено и съ тѣхъ поръ штатъ Буэносъ-Айресъ (см. ниже) имѣетъ свой административный центръ во вновь основанномъ городѣ Лаплатѣ.

Буэносъ-Айресъ (Buenos-Ayres) — одинъ изъ 14 штатовъ Аргентинской республики, граничитъ на С. — провинціей Санкта-Фе, на Ю. — Атлантическимъ океаномъ, на В. — Параной, Ла-Платой и Атлантическимъ океаномъ, на З. — территоріей Ла-Пампа, занимаетъ 198104 кв. км. Поверхность равнинная, только на Ю. становится холмистою (Тандильскія и Вентанскія горы, высшая точка 1030 м.); на С. переходить въ роскошные пампасы. Главныя рѣки: Парана (Ла-Плата), Саладо и Колорадо. Климатъ мягкій и здоровый, хотя влажный, часто сильныя бури; средняя зимняя температура 11° Ц., лѣтняя +23,6 Ц. Главное богатство страны — скотоводство и его продукты. Земледѣіе слабо развито; лѣса незначительны. Въ 1881 г. 68,5% всей поверхности штата отведено было подъ пастбище и всего 1,1% — подъ пашню. Въ томъ же году считалось рогатаго скота 4754810 гол., лошадей — 239787 гол., овецъ — 57838073 гол. Предметомъ вывозной торговли служатъ главнымъ образомъ продукты скотоводства: мясо, кожи, кости, сало и шерсть. Обрабатывающая промышленность незначительна. Населеніа въ 1887 г. считалось около 700000 жит. Иммиграція очень значительна. Штатъ управляется губернаторомъ и 3 министрами (внутреннихъ дѣлъ, финансовъ и общественныхъ работъ). Глав. городъ Лапата (основанъ въ 1882 г.). Бюджетъ в 1887 г.: доходы исчислялись въ 7489666 пезо, расходы въ 7400076 пезо; государств. долгъ — 34753935. Исторію см. Аргентинская республика. Ср. Wilcocke, «History of the viceroyalty of B.» (Лондонъ, 1806); Nut-

chinson, «B. und Argentine gleanings» (1865); Andree, «B. und die Argentinische Republik» (Лейпц., 1874); Coni, «Die Provinz B.» (Цюр., 1884); Greger, «Die Provinz B.» (1884); «Annuaire statistique de la province de B.» (ежегодно).

Буэнь-Ретиро (Buen-Retiro, т. е. хорошее убъжище) — уездный королевскій дворецъ близъ Мадрида, былъ выстроенъ въ началѣ XVII вѣка герцогомъ Оливаресомъ, любимцемъ Филиппа IV, а въ 1645 году перешелъ, послѣ смерти герцога, въ казну и сталъ обычнымъ весеннимъ мѣстопробываніемъ королевской семьи. Въ 1808 г. Б. при нападѣніи французовъ, 5 декабря, былъ, какъ ключъ городскихъ позицій, центромъ боя. По взятіи замка дивизіею Вилата, Мадридъ долженъ былъ капитулировать. Уже при этомъ штурмѣ прежде великолѣпные замка и, въ особенности, роскошный паркъ его были почти совершенно уничтожены. Въ настоящее время его помѣщенія служатъ для хранения коллекцій топографическаго, морскаго и артиллерійскаго музеевъ, а также въ качествѣ казармы. Примыкающій къ замку паркъ (1625 метровъ длины и 1300 метр. ширины) восстановленъ и сталъ любимымъ мѣстомъ прогулокъ для жителей столицы.

Буюдере (т. е., большая долина) — приморская деревня, лежащая на европейскомъ берегу Босфора, вблизи впада въ него изъ Чернаго моря, въ глубинѣ обширнаго залива, при устьѣ широкой долины (откуда и самое имя его), составляетъ любимое лѣтнее мѣстопробываніе для части дипломатическихъ представителей европейскихъ государствъ въ Константинополѣ. Расположенная вдоль берега, эта деревня дѣлится на двѣ половины: вѣзшую верхнюю, съ широкою набережною, вдоль которой тянутся красивыя дачи (между ними и лѣтній домъ русскаго посольства) и нижнюю, населенную греками и армянами.

Бузльскій (Илья Васильевичъ) — заслуженный профессоръ анатоміи, академикъ Императорской медико-хирургической академіи, консультантъ-операторъ военно-учебныхъ заведеній и Императорскаго лицея, родился 26 іюля 1789 г. въ селѣ Воробьевкѣ, новгородъ-сѣверскаго уѣзда Черниговской губерніи, происходилъ изъ запорожскихъ казаковъ. Отецъ его имѣлъ дворянское достоинство, владѣлъ населеннымъ имѣніемъ и служилъ священникомъ въ селѣ Воробьевкѣ. Начальное образованіе Бузльскій получалъ въ нонгородъ-сѣверскомъ уѣздномъ училищѣ; затѣмъ, по окончаніи философскаго класса въ черниговской семинаріи, принятъ въ 1809 г. въ Медико-хирургическую академію. Съ 1811 года, будучи студентомъ, Б. состоялъ прозекторомъ у проф. П. А. Загорскаго.

Въ 1814 г. Б. окончилъ курсъ академіи лекаремъ, съ назначеніемъ прозекторомъ академіи. Въ 1821 году онъ былъ назначенъ адъюнктъ-профессоромъ по кафедрѣ анатоміи. Въ 1823 году Б. защитилъ диссертацию на степень доктора медицины и хирургіи. Въ 1827 Б. былъ назначенъ адъюнктъ-профессоромъ хирургической клиники, но за болѣзнь вскорѣ оставилъ свои должности. За отличіе произведенъ въ ординарные профессора акаде-

міи по кафедрѣ анатоміи, которую читалъ до 1844 г. Въ 1830 г. Б. былъ назначенъ консультантомъ военно-учебныхъ заведеній; съ 1831 г. онъ былъ операторомъ царскосельскаго лицея, а съ 1847 года консультантомъ маріинской больницы. По изобрѣтенному имъ способу, Б. балъзамировалъ въ С.-Петербурѣ тѣла Высочайшихъ особъ: въ 1814 г. — герцогини де-Тарантъ, кузины Людовика XVI, и герцогини Вюртембергской, тетки императора Александра I-го; въ 1828 г. — императрицы Маріи Ѳеодоровны; въ 1831 г. княгини Іоанны Ловичъ, супруги цесаревича Константина Павловича и въ 1843 г. — принцессы Ольденбургской.

Работы Б. по анатоміи и хирургіи создали ему извѣстность въ ученой литературѣ не только въ Россіи, но и за-границей. Число ихъ около 100; особенную извѣстность приобрѣли: «Анатомо-хирургическія таблицы» (Спб., 1828), «Анатомо-хирургическія таблицы операцій вырѣзыванія и раздробленія камней» (сочиненіе это переведено на нѣмецкій языкъ).

Богатый кабинетъ свой, состоявшій изъ собранія хирургическихъ и анатомическихъ инструментовъ, анатомическихъ, патологическихъ препаратовъ и патологическихъ рисунковъ, при печатномъ каталогѣ, Б. въ день своего 50-ти-лѣтняго юбилея, въ 1864 г., принесть въ даръ Медико-хирургической академіи, а ему была поднесена, съ Высочайшаго соизволенія, отъ имени академіи и русскаго медицинскаго сословія, большая золотая медаль съ его портретомъ. Б. † 8 дек. 1866 г. Л. Ф.

Бузанная артель или Буяншики — видъ биржевой артели (см. это сл.), отправляющей свои работы при городскихъ амбарахъ и верханяхъ.

Бузанные амбары — названіе амбаровъ, построенныхъ на сальномъ, пеньковомъ буянѣ въ С.-Петербурѣ.

Бузанъ — открытое, ровное, возвышенное мѣсто; торговая площадь. Названіе это служитъ также для обозначенія рѣчной пристани, мѣста выгрузки товаровъ, въ особенности: кожъ, масла, сала, льна, пеньки и т. п. Въ Петербургѣ Б. называются особыя мѣста, гдѣ построены городскіе амбары (см. это сл.) для складки оптовыхъ бракуемыхъ товаровъ.

Бхавабугуи — см. Вавабугуи.

Бхавалуру — см. Багавалуру.

Бхавнагаръ (Bhavnagar, англ. Bhownagar) — индобританское вассальное государство въ президентствѣ Бомбей, на восточной части полуострова Гуджерага, простр. 7436 кв. км.; жителей 346094. Значительныя плантаціи хлопка. Б. называется также главный городъ этой области, расположенный у моря и на желѣзной дорогѣ, съ 43792 жит. (1881), прядильницами, ткацкими и хлопчатобумажными фабриками.

Бхартпуръ или Бхуртпуръ (Bha(u)rtpur) — см. Бгуртпуръ.

Бхаскара — Баскара.

Быдгора — славянское названіе Бромберга (см. это слово).

Быдловскій (Маркъ Моравецъ, изъ Флоретина) — чешскій писатель, род. 1540 г., умеръ 1612 г.; магистръ пражскаго универси-

тета, потомъ тамъ же профессоръ и ректоръ; авторъ печатнаго сочиненія: «Tabulae meteorologicae» (1682) и двухъ важныхъ рукописей: «Maximilianus Rex» (Вышеградскій канитулъ); «Rudolphus Rex» (пражская университетская библиотека).

Биджовскій (Павель, называемый Сметана)—чешскій писатель XVI в., род. 1496 г., бакалавръ пражскаго университета, священникъ и страстный защитникъ утраквистовъ, противникъ Лютера. Онъ написалъ нѣсколько сочиненій, между которыми болѣе замѣчательны: «Traktat s Kalichem» (1539); «O přijímání těla a krve Páně» (1539); «Křestánské víry upřímné o těle a krvi boží vyznání» (1546) и др. Умеръ 1559 г.

Быки (Vovina, см. табл. Быки, Bovina)—подсемейство половогихъ жвачныхъ (Cavicornia). Это — крупныя животныя съ различно изогнутыми, круглыми, гладкими, полными рогами, сидящими на костяныхъ лобныхъ отросткахъ, съ широкимъ, болѣею частью посрединѣ голымъ концомъ морды (зеркальце), который всегда влаженъ отъ выделяемой слюны. Слезныхъ ямокъ и копытныхъ железъ нѣтъ; верхняя губа не раздѣлена бороздою. Рѣзцы помѣщаются только въ нижней челюсти и ихъ у всѣхъ по 8; клыковъ нѣтъ; коренныхъ зубовъ 24, а именно, на каждой сторонѣ сверху и снизу по 6-ти. На шеѣ у многихъ есть войло, т. е. висячая складка кожи. Ноги сильныя, съ широкими, глубоко расщепленными копытами и короткими копытцами. По большей части длинный хвостъ имѣетъ кисточку волосъ на концѣ. Вымя расположено въ паховой полости и имѣетъ 4 сосца.

Новыя изслѣдованія (главнымъ образомъ Рютимейера) показали вѣроятность геологическаго сродства антилопъ съ самыми древними формами Б. — съ буйволами. Гораздо труднѣе оказалось выяснить происхожденіе отдѣльных видовъ и породъ Б., сильно измѣнившихся отъ одомашненія, неоднократныхъ скрещиваній и проч. Съ большою вѣроятностью можно допустить, что азіятскія формы буйволовъ происходятъ отъ пліоценоваго *Probubalus sivalensis*, который только величиною нѣсколько отличается отъ нынѣ живущаго *Probubalus celebensis*. Происхожденіе африканскихъ буйволовъ совершенно неизвѣстно. Родоначальникомъ еще нынѣ живущаго зубра и болѣе древняго американскаго бизона считается дилювіальный *Bison priscus*. Родоначальникомъ современныхъ быковъ собственно (Bos) предполагаютъ пліоценоваго *Bos etruscus*. Наконецъ, многочисленныя европейскія породы Б., по Рютимейеру, замыкаютъ собою морфологическій рядъ жвачныхъ вообще; самымъ древнимъ (ископаемымъ) представителемъ породъ домашняго быка считаютъ пліоценоваго *Bos pomadicus*, отъ европейскихъ родичей котораго, *Bos primigenius* и *Bos brachyceros*, по мнѣнію Рютимейера, произошли эти породы.

Б. живутъ обществами и образуютъ стада, находящіяся подъ предводительствомъ старыхъ самцовъ; они вообще очень дики, отличаются малоразвитыми умственными способностями и многіе виды ихъ стали домашними живот-

ными, распространенными по всему земному шару, за исключеніемъ Австраліи.

Различаютъ два рода Б.: овцебыкъ (*Ovibos*) и быкъ (*Bos*). Овцебыкъ имѣетъ короткій хвостъ, скрытый въ густомъ мѣхѣ; зеркальце мало и помѣщается между ноздрями. Сюда принадлежатъ только одинъ видъ—овцебыкъ мускусный (*Ovibos moschatus*, см. это слово). Быкъ имѣетъ длинный хвостъ и широкое зеркальце, занимающее весь конецъ морды. Этотъ родъ раздѣляется на слѣдующіе подроды: 1) буйволъ (*Bubalus*), отличающийся рѣдкою шерстью. Въ этомъ подродѣ различаютъ слѣдующія три группы: а) *Probubalus* съ удлинненнымъ затылкомъ, плоскими, треугольными, направленными назадъ рогами и съ удлинненными кзади хоанами и сошникомъ. Виды: *Probubalus sivalensis*—пліоценовая ископаемая форма, остатки которой найдены въ Сиваликскихъ холмахъ на южномъ склонѣ Гималайскихъ горъ. Аноа (*Probubalus celebensis*)—представляетъ нѣкоторое сходство съ антилопами. Около 2 м. длины, темнубураго цвѣта; пахи желтые; на щекахъ бѣлыя пятна. Водится въ горахъ Целебеса и, подобно буйволамъ, любитъ воду; питается сочными растеніями. По всей вѣроятности—прямой потомокъ предъидущаго. б) *Buffelus*, съ короткими затылкомъ, плоскими, треугольными, направленными въ бокъ рогами. Родина Азія. Сюда относится пліоценовый *Buffelus palaeindicus* изъ долины Нербудды и *Buffelus indicus* съ тремя разновидностями: буйволъ индійскій (*Buffelus s. Bubalus vulgaris*); арни (*B. Arni*) и керабу (*B. Kerabau*, см. сл. Буйволъ). в) *Bubalus*, съ слабо вытянутымъ затылкомъ и полуцилиндрическими рогами, основанія которыхъ у самцовъ расширены. Сюда относится буйволъ африканскій (*B. saffer*, см. слово Буйволъ). Подродъ 2-й—Визонъ (*Bison*). Лобъ очень широкій, выпуклый; цилиндрические, короткіе, направленные въ бокъ рога круто загнбаются кверху. Удлиненные остистые отростки послѣднихъ шейныхъ и первыхъ спинныхъ позвонковъ образуютъ горбообразное возвышеніе на загривкѣ. На лбу, головѣ и шеѣ длинная грива; на подбородкѣ борода; войло нѣтъ. Виды: *Bison priscus*, въ дилювіи стараго свѣта и Сѣверной Америки; этотъ видъ есть, вѣроятно, родоначальникъ двухъ слѣдующихъ. Визонъ американскій (*Bison americanus*, см. это слово). Зубрь (*Bison europaeus*, см. это сл.). Подродъ 3-й—Быкъ собственно (*Bos*). Какъ уже сказано, родоначальникомъ Б. собственно считается *Bos etruscus*, ископаемая форма изъ пліоцена Италиі. Къ этому виду очень близокъ бантенгъ (*B. sondaicus*, см. это сл.). Бокowymi формами бантенга считаются: гаура (*Bos gaurus*, см. это сл.) и гайялъ (*Bos gavaeus*, см. это сл.). Затѣмъ къ этому подроду принадлежатъ еще: якъ (*Bos grunniens*, см. это сл.); зебу индійскій (*Bos indicus*, см. Зебу); зебу африканскій (*Bos africanus*, см. Зебу), и наконецъ, многочисленные породы быка домашняго (*Bos taurus*, см. это сл.), которыя имѣютъ древнѣйшаго (именно азіятскаго) представителя въ пліоценовомъ быкѣ — *Bos pomadicus*; въ



Рис. 1. Зубрь (*Bos urus* s. *Bison europaeus*). Рис. 2. Якь (*Bos grunniens* s. *Roëphagus grunniens*). Рис. 3. Буйвол. кость; *b*—слезная кость; *c*—носовая кость; *d*—верхняя челюсть; *f*—межчелюстная кость. Рис. 6. Верхняя и нижняя челюсть: *A*—съ верхней поверхности *a*—коренные зубы, *b*—рвзцы; *B*—нижние коренные зубы сбоку. *В*—заячьясть; *d*—пястная кость (дудка или цѣвка, ос

Брокгаузъ и Ефронъ, „Дадкака. Слов.“.

1

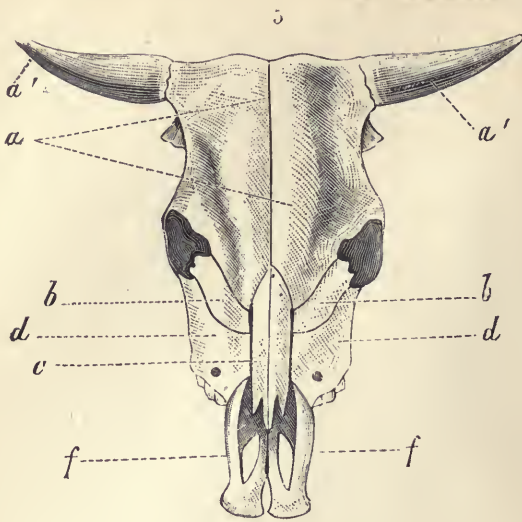

6

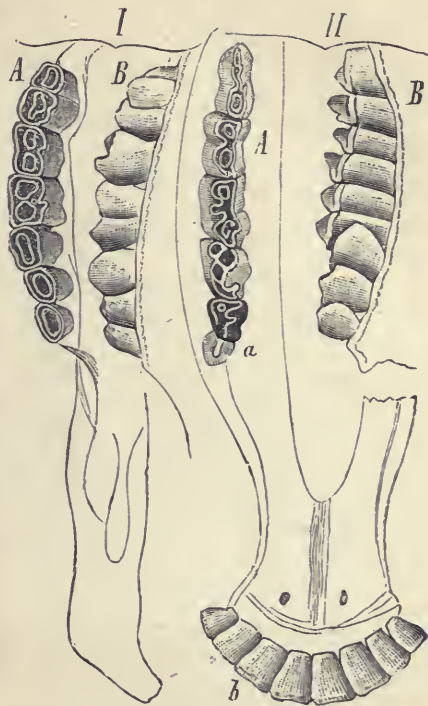

3

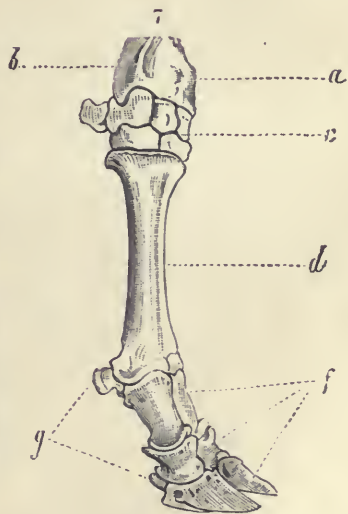

американский (*Bubalus caffer*). Рис. 4. Овцебык мускусный (*Ovibos moschatus*). Рис. 5. Череп быка спереди: *a*—лобная кость быка. I. Верхняя челюсть: *A*—с нижней поверхности, с коренными зубами; *B*—верхние коренные зубы. II. Скелет передней ноги быка сбоку: *a*—нижний конец лучевой кости; *b*—нижний конец локтевой кости; *c*—кости запястья; *f*—суставы пальцев; *g*—сесамовидные косточки.

Сиб., Тип. Ефрона.

БЫКИ (Bovidae) II.

2



4

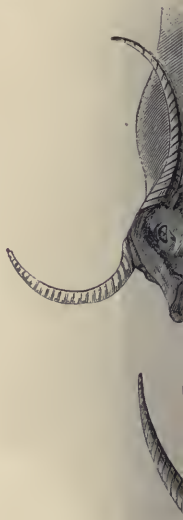



3



5



6

Рис. 1. Бизонъ американскій (Bison americanus). Рис. 2. Вагвентъ (Bos Vanteng s. sondaicus). Рис. 3. Буѣволь индїектїй (Bos bubalus s. Bubalus vulgaris). Рис. 4. Керябу (Bos Ketabou). Рис. 5. Зебу индїектїй (Bos Indicus). Рис. 6. Зебу ариканскїй (Bos aricanus). Слб. Тип. Ефрона

Европѣ послѣдняго замѣняютъ туръ (*Bos primigenius*, см. это слово) и быкъ короткорогій (*Bos brachyceros*), которые считаются родоначальниками европейскихъ породъ.

Э. Брандтз.

Быково—село Астраханской губ. царевского у., Быковского волости, отъ у. г. въ 168 в., лежитъ на лѣвомъ берегу Волги, при Безымянномъ озерѣ, основано въ 1784 г. крестьянами села Корованихъ царичинскаго уѣзда Саратовской губ. Въ селѣ церковь, училище, пристань, на которой грузится зерновой хлѣбъ и арбузы, которыми славится Быково; волостное правленіе, пожарный обозъ, хлѣбный магазинъ, 12 торговыхъ лавокъ, 5 кузницъ, 28 вѣтряныхъ мельницъ, кирпичный заводъ и масляное заведеніе; втеченіе года бывають 3 ярмарки. Число дворовъ болѣе 650, жителей до 4000 д. об. п. Ср. «Труды Астраханскаго губ. статист. комит.» (1879, вып. II).

Быково—ст. Московско-Рязанской ж. д. въ 31 верстѣ отъ Москвы. Лѣтомъ оживленное данное движеніе.

Быковская губа—представляетъ обширное расширеніе рѣчной Ленской долины, начиная отъ острова Титъ-Ары (лиственничнаго), послѣдняго лѣсистаго мѣста до острова Столбоваго, ограничиваясь на З. мысомъ Крестъ-Хая, и на В. мысомъ горы Кекуль-Хая (Monument-Cap), гдѣ похоронены трупы де-Лонга и его спутниковъ, съзатертой льдами шкуны «Жаннетъ», погибшихъ отъ голода въ тундрахъ Ленской дельты, на островкѣ Борани-Бельной въ 1831 году. Быковская губа, при длинѣ въ 30 верстѣ, имѣетъ ширину до 15 верстѣ; отъ ней идутъ во всѣхъ направленіяхъ безчисленные протоки Ленской дельты къ СЗ., С., СВ., изъ которыхъ мѣстные жители насчитываютъ болѣе значительныхъ до 45, изъ нихъ самый значительный, восточный, извѣстенъ подъ названіемъ Быковского протока. Посрединѣ Быковской губы тянется обширная мель, а въ западной части ея много небольшихъ острововъ, покрытыхъ только жесткою травой, жалкимъ стелющимся тальникомъ не выше двухъ футовъ; мохъ и лишай составляютъ остальную растительность.

Быковская минеральная вода—находится въ Харьковской губерніи, изюмскаго уѣзда, на рѣкѣ Донцѣ; принадлежитъ къ числу известковыхъ водъ.

Быковский (Николай Михайловичъ)—съ 1867 г. академикъ исторической живописи, воспитаникъ московскаго училища живописи, ваянія и зодчества, съ 1856 г. совершенствовався въ Италіи подъ руководствомъ проф. М. И. Скотти, который жилъ тогда въ Римѣ. Въ 1867 г. получилъ званіе академика и съ тѣхъ поръ экспонировалъ на выставкахъ въ Спб., преимущественно бытовые картины.

Быковский (Якса Петръ)—польскій писатель, род. 1823, ум. 1889 г., учился въ кievскомъ университетѣ и въ 1866 г. поселился въ Варшавѣ, предавшись всецѣло литературной дѣятельности. Выступилъ на литературное поприще въ 1872 г. повѣстью «Pamiętniki włośczi», вторая часть которой появилась въ 1884 г. Здѣсь талантъ В. обнаружился въ полной силѣ: какъ въ послѣдующихъ повѣстяхъ,

такъ и здѣсь В. является отличнѣмъ разсказчикомъ. Вслѣдъ за тѣмъ В. написалъ длинный рядъ разсказовъ, сюжеты которыхъ относятся къ концу прошедшаго и началу нынѣшняго столѣтія; между ними особенно заслуживаютъ вниманія: «Nomina sunt odiosa», «Skarby grababki», «Syn znajdy», «Ostatni sejmikowicze», «Jełowiczowie Bukojemscy», «Chorągwie Kmitów», «Trzy epizody», «Faktor hetmański», «Mulik», «Szlachetczyzna», «Lepsze dobre imię», «Dwór Królewski w Grodnie» и друг.

Быковский мысъ представляетъ южную оконечность материка, при выходѣ Лены въ океанъ (Быковского протока), находится подъ 71°57' 9" сѣв. шир. и 129°5'7" вост. дог. (отъ Гринича). У мыса и на близъ лежащихъ островахъ живеть въ 3-хъ пунктахъ до 200 д. об. п. якутовъ, верхоянскаго округа, Жиганскаго улуса, занимающихся рыболовствомъ. Въ 1799 г. у мыса Быкова найденъ скелетъ мамонта, находящійся въ музеѣ Импер. Акад. наукъ; мѣсто, гдѣ онъ найденъ, давно обрушилось въ море. Ср. «Зап. Гидр. Деп.» (VII, 1849); «С.-Петербург. Вѣстн.» (1822 г., ч. XVII); «Зап. Сиб. отд. Им. Руск. Геогр. общ.» (1836 г. кн. I), «Изв. Импер. Русск. Геогр. общ.» (1835 г. т. XXI.)

Ф. Ш.

Быковский рукавъ или Быковский протокъ р. Лены; самый восточный и главный изъ рукавовъ дельты, ведущихъ въ Ледовитый океанъ. Быковский протокъ длиною до 80 вер. и у выхода въ океанъ до 10 верстѣ ширины, но и въ немъ фарватеръ до того извилистъ и стѣсненъ мелями, что пароходъ «Лена», при посадкѣ всего въ 8 фут., съ трудомъ могъ пробраться между ними.

Быковы.—Въ Гербовникѣ помѣщены двѣ фамиліи этого имени: одна въ VII ч., № 41,—очень древняя; другая, позднѣйшихъ временъ въ XIV ч. Гербовника. Древняя фамилія В. считаетъ своимъ предкомъ Василія В., псковскаго сановника, пріѣзжавшаго въ 1471 г. изъ Пскова къ Іоанну III. Степанъ В. упоминается въ походѣ на Казань, воеводою въ Устюжскомъ полку, въ 1469 г.—Афанасій Захаровичъ въ 1618 г. написанъ въ числѣ дворянъ и дѣтей боярскихъ.—Юрій Захаровичъ въ 1643 г. пожалованъ отъ Михаила Феодоровича грамотою на помѣстья.

Быкъ—ст. Козловско-Ростовской ж. д., Воронежской губ., въ 273 в. къ Ю. отъ Воронежа.

Быкъ (строит.)—промежуточная между береговыми устоями опора мостовыхъ арокъ, фермъ, балокъ, сводовъ и проч. По роду матеріала, изъ котораго выстроены, быки бываютъ: каменные, деревянные, металлическіе и смѣшанные, т. е. деревянные или металлическіе на каменномъ основаніи.

а) Каменные Б. въ планѣ имѣютъ видъ стѣны, толщина которой должна быть достаточной для принятія пяти арокъ или сводовъ, а длина, не считая обоеихъ его головъ, должна быть не менѣе ширины моста или длины свода; концы такой стѣны оканчиваются закругленіями. При возведеніи быковъ, боковымъ гранямъ ихъ даютъ уклонъ внутрь въ $\frac{1}{20}$ — $\frac{1}{18}$. Высота Б. зависитъ: во-первыхъ, отъ глубины

заложения его фундамента; во-вторыхъ, отъ высоты, на которой надъ поверхностью воды будутъ заложены арочныя пяты, или отъ высоты мачтъ судовъ, которые должны проходить подъ мостомъ. Обыкновенно основаніе быка книзу уширяется и переходы дѣлаются различно, уступами или плавною линіей; въ первомъ случаѣ уступамъ даютъ высоту въ 2 ф., при ширинѣ 1 ф. Для соединенія головы Б. съ мостовыми щеками, дѣлается надъ головою Б. конусообразный колпакъ, высотой въ $\frac{1}{3}$ радіуса основанія головы. Голова Б. всегда бываетъ выше горизонта высокихъ водъ. Размѣры Б. должны быть таковы, чтобы имѣли достаточную устойчивость для выдержанія распора арки или свода въ томъ случаѣ, когда такою дѣйствуетъ на него только съ одной стороны. Величина такого распора можетъ быть приблизительно опредѣлена умноженіемъ нагрузки одного погоннаго фута на радіусъ кривизны свода въ ключѣ. На практикѣ толщину Б. даютъ болѣе, чѣмъ таковая получится по вышеуказанному способу, а именно: отъ $\frac{1}{10}$ до $\frac{1}{4}$, обыкновенно $\frac{1}{6}$ или $\frac{1}{7}$ ширины отверстія. Б. очень массивныя и высокія могутъ быть облегчены, оставляя въ нихъ колодцы, перекрываемыя сверху и снизу сводами съ заложенными желѣзными анкерами. При устройствѣ Фиртскаго моста, внутри нижней части быковъ сдѣлано 5 колодцевъ или шахтъ шириною 1,70, длиною 3,50 саж., а въ верхней части Б.—3 колодца. Толщина стѣнокъ, отдѣляющихъ колодцы одинъ отъ другаго, равна 0,85 саж., а отъ наружной поверхности быка 1,75 саж. Каменная кладка ихъ сдѣлана изъ того же твердаго песчаника, что и наружныя стѣнки и черезъ каждыя 12 фут., на высоту, проложены ряды гранитныхъ тесаныхъ камней крѣпкой породы, на цементномъ растворѣ 1 на 2. На каменномъ днѣ рѣки Б. устанавливается непосредственно на немъ, послѣ выравнианія поверхности дна, если же потребуетъ забивка свай подъ основаніе, то такое должно быть опущено, отъ 0,75 до 1 саж. ниже горизонта низкихъ водъ. Глубина заложения основанія Б. зависятъ отъ глубины, на которой находится достаточно твердая порода, которая могла бы оказать должное сопротивленіе его давленію, а чѣмъ давленіе это больше, тѣмъ грунтъ долженъ быть однороднѣе. Въ послѣднее время начали строить Б. столь громадныхъ размѣровъ, что давленіе на 1 кв. футъ основанія доходитъ до 5 тоннъ, а въ Бруклинскомъ мосту (въ Нью-Йоркѣ) до $6\frac{1}{2}$ тоннъ. Для грунтовъ скалистыхъ, а также однородныхъ мѣловой формации большой плотности постоянное давленіе на 1 кв. футъ, по Ранкинъ, можетъ доходить отъ 3 до 9 тоннъ, т. е. отъ 186—550 пуд., смотря по качеству грунта, отъ твердости бетона до кирпича-жельзяка. Самая большая глубина заложения основанія быковъ до сихъ поръ не превзошла 16 саж.: въ проектируемомъ же мосту черезъ проливъ Па-де-Кале, глубина заложения основаній быковъ доходитъ до 25 саж. До какихъ гигантскихъ размѣровъ доходятъ сооруженія послѣднихъ лѣтъ, могутъ служить слѣдующіе примѣры: быки Бруклинскаго моста черезъ р. East-River, соединяющаго Нью-Йоркъ съ горо-

домъ Бруклинномъ, имѣютъ по линіи фундамента 172 фут. длины и 102 фута ширины, при высотѣ отъ основанія фундамента до балюстрады 354 фута. Быкъ моста черезъ заливъ Фортъ, близъ Единбурга въ Шотландіи, имѣетъ 124 фута длины, 74 фута ширины и 225 фут. высоты. Для кладки быковъ употребляютъ камень самыхъ твердыхъ породъ и облицовываютъ гранитомъ. Толщина швовъ 0,003 саж. Кромѣ обыкновенной перевязки по линіи вертикальныхъ швовъ, укладываемыя камни перевязываются особо вытесанными выступами и въ горизонтальной проесіи. При кладкѣ внутри Б. достаточно обтесывать постели, оставляя бока нетронутыми, отъ чего прочность кладки не уменьшится, а можно этимъ сдѣлать нѣкоторое сбереженіе въ стоимости работы. Основаніемъ для каменной кладки быковъ служатъ обыкновенно бетонъ, располагаемый слоями на выровненной горизонтальной поверхности дна или на поверхности обдѣланной горизонтальными уступами. Составъ бетона, употребленнаго подъ быки Фортскаго моста, былъ слѣдующій: на 27 куб. метровъ бетона бралось 27 куб. метровъ щебня, 7 куб. метр. песку и 5,5 куб. метр. цемента. Выведеніе каменной кладки быковъ при небольшой глубинѣ производится въ пространствѣ ограниченными перемычками (см. Перемычки), на значительной же глубинѣ требуетъ примѣненія кессоновъ, при дѣйствіи сжатого воздуха (см. Кессонныя работы).

б) Деревянные. Простой Б. подъ небольшіе мостики состоитъ изъ свай, забитыхъ въ рядъ по линіи перпендикулярной къ оси моста, въ разстояніи отъ 3 до 4 фут. Поверхъ свай нарубаются на шипы насадка. Высота такого Б. не должна быть болѣе 8 фут.; при болѣе высокой, кромѣ верхней насадки, свай связываются горизонтальными схватками, стянутыми болтами. Такія схватки располагаются ниже горизонта низкихъ водъ, а если ихъ двѣ, то и вровень съ горизонтомъ высокихъ водъ. Этого рода Б. употребляются только для мостовъ балочныхъ и небольшихъ отверстій; для другихъ же системъ постройки мостовъ Б. состоятъ изъ 2-хъ или 3-хъ рядовъ свай, связанныхъ между собою. При грунтахъ каменистыхъ или болотистыхъ, въ которые или нельзя забить сваи, или онѣ не держатся, подводную часть Б. дѣлаютъ изъ ряжей, заполненныхъ внутри и обсыпанныхъ кругомъ камнемъ, а выше изъ вертикальныхъ стоекъ, соединенныхъ связями и прикрѣпленныхъ къ ряжамъ. Для быковъ высотой отъ 6—9 фут. нуженъ лѣсъ толщиной отъ 9 до $9\frac{1}{2}$ дюйм.; высотой отъ 10—12 фут.— $10\frac{1}{2}$ дюйм. и отъ 15—18 фут.— $12\frac{1}{2}$ дюйм. Деревянные быки устраиваются еще слѣдующимъ образомъ: изъ брусевъ, имѣющихъ 10 дюйм. въ сторонѣ, составляется цилиндръ требуемаго диаметра. Брусъ соединены между собою шпунтами и стянуты желѣзными кольцами снаружи. Для наращиванія брусевъ употребляются кольца изъ двутавроваго желѣза, располагаемыя внутри цилиндра. Такой цилиндръ заполняется внизу на 4 фута бетономъ и опускается, заполняя его пескомъ, между которыми въ случаѣ наращиванія дѣлается деревянный погъ, или въ противномъ

случаѣ, поверхъ песка часть цилиндра заполняется бетономъ. Такіе цилиндры покрываются желѣзными колпаками. Въ 1888 г. въ Америкѣ, въ штатѣ Орегонъ, построенъ деревянный мостъ на 2-хъ быкахъ о 3-хъ пролетахъ въ 175—260 фут. средній. Два тонкихъ деревянныхъ Б. состоятъ каждый изъ 32 свай, толщиною 12 дюймовъ, обшитыхъ брусьями 12×12 дюйм., пространство же между сваями наполнено камнемъ.

в) Металлическіе Б. первоначально дѣлались изъ чугунныхъ пустотѣльных столбиковъ или желѣзныхъ колонокъ произвольной длины съ плоскимъ основаніемъ и закрапками, которыми эти столбики соединялись между собою болтами. Какъ на примѣръ подобнаго устройства, можно указать на Б. Круминскаго путевода, состояще каждый изъ 14 чугунныхъ колоннъ высотой 17 фут., толщиною 1 фут. Колонны эти соединены въ горизонтальной плоскости рамами изъ тавроваго желѣза, діагональныя связи сдѣланы изъ плоскаго и круглаго желѣза. Длина Б. у основанія 60 фут., ширина 27, а наверху подъ фермами длиной 30 фут. и 18 ширины. Высота Б. 200 футовъ. Подробное описаніе см. въ «Журналѣ Министерства Путей Сообщ.» 1859 г. Затѣмъ, чугуннымъ колоннамъ начали давать большіе размѣры и дѣлать Б. изъ одного ряда такихъ колоннъ, какъ примѣръ подобнаго устройства, можно указать на Б. моста желѣзной дороги, изъ Бомбея въ Беродъ. Они состоятъ каждый изъ 3-хъ пустотѣльных цилиндровъ, діаметромъ 2 фута 6 дюйм. при толщипѣ стѣнокъ въ 1 дюймъ, съ продольными и діагональными связями, изъ коихъ первая сдѣлана изъ тавроваго желѣза, а послѣднія—изъ углового. Расстояніе между колоннами 2 саж. Такого рода Б. представляютъ отличное сопротивленіе, хотя бы и весьма сильному потоку, но не могутъ выдерживать малѣйшаго распора арокъ. Чугунныя колонны въ мягкомъ грунтѣ ввинчиваются въ землю на глубину до 45 футовъ, а въ скалистомъ вставляются въ выдолбленныя для нихъ мѣста и заливаются цементомъ. При дальнѣйшихъ постройкахъ, начали давать колоннамъ все большій діаметръ, уменьшая ихъ число, которое въ настоящее время равно двумъ колоннамъ, діаметръ которыхъ доходить до 18 фут. Верхъ этихъ колоннъ, доведенныхъ подъ фермы моста, обдѣлывается тесовою кладкою, независимо отъ наружнаго карниза, отливаемого также изъ чугуна. Металлическіе Б. состоятъ изъ верхней и нижней части; первая дѣлается изъ чугуна, вторая, нижняя—изъ желѣза. Нижняя часть склепывается изъ котельныхъ листовъ съ угловымъ желѣзомъ, для чего изъ послѣдняго дѣлаются кольца и располагаются на высотѣ колонны черезъ полъ-сажени и поверхъ обшиваются листами котельнаго желѣза. Толщина листовъ отъ 1/2 до 5/8 дюйма. Дабы эта часть колонны легче входила въ грунтъ головки заклепокъ дѣлаютъ утонченными. Верхняя часть, какъ сказано выше, дѣлается изъ чугуна, вслѣдствіе того, что онъ гораздо менѣе ржавѣетъ, чѣмъ желѣзо и удобнѣе собирается. Колонны состояются изъ колець, высотой отъ 0,50 до 0,80 саж. и толщиною отъ 2 до

3 дюйм., а каждое кольцо—изъ нѣсколькихъ частей. Какъ части колець, такъ и кольца между собою соединяются болтами съ прокладкою въ стыкахъ маслянаго картона, а послѣ соединенія швы замазываются чугуною замазкою. Когда части колець большія, то имѣютъ изънутри реборды, которые увеличиваютъ сопротивленіе ихъ и способствуютъ лучшему соединенію съ бетономъ. Самый малый діаметръ колонны 7 фут., но бываетъ до 21 фута и болѣе. Колонны располагаются одна отъ другой не ближе 0,50 саж., ибо при меньшемъ разстояніи другая, уже опущенная отъ давленія земли, производимаго опускающейся трубою, могла бы податься въ сторону. По установкѣ металлической оболочки Б. на мѣстѣ и опущеніи на дно выемки, заполненіе бетономъ производятъ посредствомъ сжатого воздуха. Когда выемка земли окончена и дно выравнено, то на твердую поверхность материка кладется слой цементнаго раствора (однѣмъ объемъ цемента на однѣмъ объемъ песку) толщиною до 0,40 саж., послѣ чего начинается заполненіе бетономъ. Если бы подъ основаніемъ Б. грунтъ не былъ достаточно твердый, то слѣдуетъ его уплотнить, втрамбовывая щебень или дѣлая ростверкъ изъ брусевъ, уложенныхъ сплошь. Верхъ Б. обдѣлывается тесною кладкою, въ которую укрѣпляются подушки или катки для принятія фермъ.

г) Смѣшанные Б. бываютъ деревянные или металлическіе, на каменныхъ или на деревянныхъ основаніяхъ. Деревянные Б. на каменномъ основаніи дѣлаются при большой ихъ высотѣ; каменная кладка Б. тогда выводится выше горизонта высокыхъ водъ на 1/2 сажени, а верхъ дѣлается изъ брусевъ, устанавливаемыхъ на деревянной брусчатой рамѣ. Металлическіе Б. на каменномъ основаніи состояются, подобно деревяннымъ, изъ рамы, стоекъ, раскосовъ и діагональныхъ связей, образуя усѣченный конусъ, иногда огромныхъ размѣровъ, какъ напр., въ Форскомъ мосту высота такого металлическаго Б. составляетъ 47 саж., при разстояніи между вертикальными стойками по ширинѣ моста 20,69 саж. и по фасаду 17,08 саж. Такіе металлическіе Б. покоятся на опорныхъ подушкахъ, составленныхъ изъ литого желѣза, лежащихъ на верхней части каменной кладки Б., въ которую заложены анкера изъ круглаго литого желѣза толщиною 2 1/2 дюйма, служащихъ запаснымъ укрѣпленіемъ металлическаго сооруженія. Э. Ф.

Быкъ—см. Судовой матеріалъ.

Быкъ-гордия—снасть, служившая для скорѣйшей уборки прямыхъ парусовъ (см. Паруса). Б.-г. берутся за нижнюю шкаторину паруса и, проходя спереди паруса, продѣваются въ блокъ и тянутся или на палубѣ, или на марсѣ. Б.-гордия получаютъ свое названіе отъ паруса: форъ-марса-Б.-г., гротовые Б.-г. и т. д. Брамъ-Б.-г. большею частью называется брамъ-бычекъ.

Быкъ-двойка—см. Брусовой лѣсъ.

Быкъ домашній (Vos taugus, см. табл. Породы рогатаго скота)—важное млекопитающее изъ семейства полорогихъ. Самка Б. называется коровою; молодое животное до конца перваго года—теленкомъ, именно:

самки—телушками, телками, а самцы бычками; когда телята достигнуть годового возраста, то до первой случки их называют нетелями, подтелками и вообще холостым скотомъ. Неотелившаяся корова называется яловой коровою. Кастрированный Б. носить название вола. Величина быка домашнего весьма различна, смотря по породамъ. Короткая жесткая шерсть также бываетъ различной окраски. Голова толстая и длинная, съ плоскимъ лбомъ и тупою мордою. Рога круглые, къ концу постепенно утончающіеся, весьма различной длины; отъ основанія они загibaются вбокъ и впередъ, а затѣмъ вверхъ и внутрь. Носъ широкий, голый, черноватаго или мясного цвѣта; ноздри широкія, далеко отстоящія другъ отъ друга. Уши большія, подвижныя. Шея короткая, сильная, съ войлокомъ. Туловище неуклюжее, съ отвислымъ брюхомъ и вогнутою спиною. Вымя коровы имѣетъ 4 сосца и расположено въ паху. Хвостъ умѣреннаго длины, съ кисточкою волосъ на концѣ. Ноги короткія, сильныя, довольно неуклюжія, съ короткими и широкими копытами и маленькими копытцами. Корова отдичается отъ Б. болѣе узкимъ лбомъ и болѣе узкими и слабѣе развитыми рогами. Въ настоящее время Б. распространенъ во всѣхъ частяхъ свѣта; на сѣверѣ его держатъ всюду, гдѣ только можно достать необходимую для него пищу и гдѣ онъ можетъ выносить холодъ. Пищу его составляютъ: трава, листья, почки, молодые побѣги и прочія растительныя вещества. Б. потребляетъ очень большое количество пищи и воды. Соль для него лакомство и необходимая приправа. Движенія Б. однообразны: всегда онъ идетъ медленнымъ, разбѣреннымъ шагомъ, и только горныя породы привыкаютъ хорошо лазить по скаламъ; кромѣ того, онъ можетъ и плавать. нравъ вообще кроткій и доврчивый; но разъяренный Б. очень опасенъ: онъ идетъ и на человѣка и на животныхъ, и рога его становятся смертоноснымъ оружіемъ. Онъ легко раздражается при видѣ красного цвѣта. Стада пасутся спокойно и повинуются пастуху и его собакамъ. Коровы приносятъ ежегодно одного, рѣже 2-хъ телятъ послѣ 41 недельной беременности. Корова очень любитъ теленка и постоянно его лизетъ и ласкаетъ. Теленокъ растетъ 3 года. Польза этого животного очень велика и разнообразна. Б. при жизни перевозитъ и переноситъ тяжести, въ нѣкоторыхъ мѣстностяхъ служитъ для верховой ѣзды и для вспахиванія полей; въ Испаніи—для грубой забавы, боя быковъ. Корова даетъ молоко, изъ котораго готовятъ сметану, простоквашу, масло, творогъ, сыръ, сыворотку и цѣлебный напитокъ кефиръ. Пометъ идетъ на удобрение, а смѣшанный съ соломой и высушенный даетъ топайво (кызякъ). Отъ убитаго животного получается: мясо; волосы, идущіе на набивку дешевыхъ подушекъ и для упаковки хрупкихъ товаровъ; кожа, идущая на различныя подѣлки, какъ напр., на приготовленіе обуви и проч. (см. Бызачьи шкуры); кости, изъ которыхъ готовятъ черенки для ножей, запонки и проч.; рога, изъ которыхъ выдѣлываютъ гребенки, кубки, мушкетуки; жиръ, идущій на выдѣлку салъ-

ныхъ свѣчей, приготовленіе мыла и употреблемый въ медицинѣ; костный мозгъ—на приготовленіе помады; кишки и мочевоы пузырь употребляются для плотной укупорки сосудовъ, а кишки еще и на приготовленія колбасы; желчь находитъ употребленіе въ медицинѣ, а кровь служитъ для приготовления краски (берлинской лазури) и ее пьютъ малокровные люди. Единственный вредъ отъ быка бываетъ, если онъ разъярится; тогда онъ становится очень опаснымъ для человѣка. Кромѣ того, человѣкъ получаетъ съ сыромъ, мало прожареннымъ или мало провареннымъ мясомъ быка глистъ цѣпня невооруженнаго (*Taenia medio-canellata*), такъ какъ въ мясѣ этого животного живетъ молодое состояніе этого цѣпня fina бычачьяго цѣпня (*Cysticercus Taeniae mediocanellatae*), которая, понавъ живою въ желудокъ и кишечный каналъ человѣка, превращается въ цѣпня бычачьяго. Къ врагамъ домашнего быка принадлежатъ большіе хищные звѣри (волки, медвѣди); кромѣ того, онъ страдаетъ отъ паразитовъ, какъ внутреннихъ, такъ и наружныхъ. Важнѣйшій изъ паразитовъ быка суть: оводъ бычій (*Hypoderma bovis*), слѣпень бычій (*Tabanus bovinus*), впи (*Pediculus* и *Haematopinus*), власоѣды (*Trichodectes*), аскарида (*Ascaris lumbricoides*), нѣсколько видовъ свайника (*Strongylus*), двуустка печеночная (*Distomum hepaticum*) и ланцетовидная (*D. lanceolatum*), околостка (*Amphistomum conicum*), пузырехвостъ цѣпня невооруженнаго (*Cysticercus taeniae mediocanellatae*), пузырехвостъ тонкошейный (*Cysticercus tenuicollis*) и эхинококкъ (*Echinococcus veterinorum*). Въ нѣкоторыхъ странахъ (напримѣръ, въ Америкѣ) есть одичалые Б., которые храбро обороняются отъ нападенія хищниковъ. Если на стадо такихъ Б. нападутъ волки или другіе хищные звѣри, то Б. становятся кругомъ, поставивъ въ середину телятъ, и защищаются рогами. Живетъ Б. 25—30, и даже до 40 лѣтъ. См. Породы рогатаго скота. Э. Брандтъ.

Быкъ-шотландскій (сюда прил. таблица).—Описание см. Породы рогатаго скота.

Былины составляютъ одно изъ самыхъ замѣчательныхъ явленій русской народной словесности; по эпическому спокойствію, богатству подробностей, живости колорита, отчетливости характеровъ изображаемыхъ лицъ, разнообразію мѣстическихъ, историческихъ и бытовыхъ элементовъ онѣ не уступаютъ нѣмецкому богатырскому эпосу и эпическимъ народнымъ произведеніямъ всѣхъ другихъ народовъ, за исключеніемъ развѣ Иліады и Одиссеи.

Былины являются эпическими пѣснями о русскихъ богатыряхъ (см. это слово); именно здѣсь мы находимъ воспроизведеніе общихъ, типическихъ ихъ свойствъ и исторію ихъ жизни, ихъ подвиги и стремленія, чувства и мысли. Каждая изъ этихъ пѣсенъ говоритъ, главнымъ образомъ, объ одномъ эпизодѣ жизни одного богатыря и такимъ образомъ получается рядъ пѣсенъ отрывочнаго характера, группирующихся около главныхъ представителей русскаго богатырства. Число пѣсенъ увеличивается еще вслѣдствіе того, что имѣется по нѣскольку вариантовъ, болѣе или менѣе различныхъ, одной и той же Б. Всѣ Б., кромѣ един-

ства описываемого предмета, характеризуются еще единством изложения: он проникнуты элементом чудесного, чувством свободы и (по мнѣнью Ореста Миллера) духом общины. Миллеръ не сомѣвается въ томъ, что независимый дух былевого русскаго эпоса является отраженіемъ старой вѣчевой свободы, сохраненной вольными казаками и свободными олонедкими крестьянами, не захваченными крѣпостнымъ правомъ. По взгляду этого же ученаго, дух общины, воплощенный въ былинахъ, является внутренней связью, соединяющей русскій эпосъ и исторію русскаго народа.

Кромѣ внутренняго, замѣчается еще и внѣшнее единство былины, въ стихѣ, слогѣ и языкѣ: стихъ Б. состоитъ или изъ трохеевъ съ дактилическимъ окончаніемъ, или изъ смѣшанныхъ трохеевъ съ дактилями, или наконецъ изъ анапестовъ; созвучій нѣтъ совсѣмъ и все основано на музыкальности стиха; тѣмъ, что былины писаны стихами, онѣ отличаются отъ «побывальщинъ», въ которыхъ уже давно стихъ разложился въ прозаическій разговоръ. Слогъ въ Б. отличается богатствомъ поэтическихъ оборотовъ; онъ изобилуетъ эпитетами, параллелизмами, сравненіями, примѣрами и другими поэтическими фигурами, не теряя вмѣстѣ съ тѣмъ своей ясности и естественности изложения. Б. теперь «сказываются» на чистомъ великорусскомъ языкѣ, съ сохраненіемъ довольно большого количества архаизмовъ, особенно въ типическихъ частяхъ. Гильфердингъ каждую Б. дѣлитъ на двѣ части: одну—измѣняющуюся сообразно воли «сказателя»; другую—типическую, которую рассказчикъ долженъ передавать всегда съ возможной точностью, не измѣняя ни одного слова. Типическая часть заключаетъ все существенное, что говорится про богатыря; остальное представляется только фономъ для главнаго рисунка. Чтобы дать понятіе о количествѣ былинь, отмѣтимъ статистику ихъ, приведенную въ «Исторіи Русской Словесности» Галахова. Однѣхъ былинь кievскаго цикла собрано: въ Московской губ. 3, въ Нижегородской 6, въ Саратовской 10, въ Симбирской 22, въ Сибири 29, въ Архангельской 34, въ Олонедкой до 300—всѣхъ вмѣстѣ около 400, не считая здѣсь Б. новгородскихъ, позднѣйшихъ московскихъ и др. Всѣ извѣстныя намъ Б. по мѣсту своего происхожденія дѣлятся на: кievскія, новгородскія и общерусскія, болѣе позднія. Хронологически на первомъ мѣстѣ, по О. Миллеру, надо поставить Б., рассказывающія о богатыряхъ сватахъ (см. статью Богатыри въ III т.); потомъ тѣ, которыя вообще называются кievскими и новгородскими: повидимому онѣ возникли до XIV в.; затѣмъ идутъ вполнѣ историческія, относящіяся къ московскому періоду Русскаго государства, и наконецъ относящіяся къ событіямъ послѣднихъ временъ.

Послѣдніе два разряда былинь не представляютъ особеннаго интереса и не требуютъ обширныхъ объясненій; поэтому до сихъ поръ вообще мало занимались ими. Но огромное значеніе имѣютъ былины такъ называемаго новгородскаго и въ особенности кievскаго цикла, хотя нельзя смотрѣть на эти Б. какъ на рассказы о событіяхъ, дѣйствительно имѣвшихъ

когда-то мѣсто въ такомъ видѣ, въ какомъ они представляются въ пѣсняхъ: элементъ чудеснаго вполнѣ противорѣчитъ этому. Если же Б. не представляются достоверной исторіей лицъ, дѣйствительно жившихъ когда-то на Русской землѣ, то ихъ содержаніе надо непременно объяснять иначе. Ученые изслѣдователи народнаго эпоса прибѣгали въ этихъ объясненіяхъ къ двумъ методамъ: историческому и сравнительному. Собственно говоря, оба эти метода въ большинствѣ изслѣдованій сводятся къ одному сравнительному, и едва ли правильно сослаться здѣсь на методъ историческій. Въ самомъ дѣлѣ, историческій методъ состоитъ въ томъ, что мы для извѣстнаго, напр. языковаго явленія путемъ архивныхъ поисковъ или теоретическаго выдѣленія позднѣйшихъ элементовъ отыскиваемъ все болѣе и болѣе древнюю форму и такимъ образомъ приходимъ къ первоначальной—простѣйшей формѣ. Совсѣмъ не такъ примѣнялся «историческій» методъ къ изученію былинь. Здѣсь нельзя было сопоставлять новыхъ редакцій съ болѣе древними, такъ какъ мы этихъ послѣднихъ вовсе не имѣемъ; съ другой стороны, литературная критика отмѣтила въ самыхъ общихъ чертахъ только характеръ измѣненій, какимъ подверглись съ теченіемъ времени Б., не касаясь совсѣмъ отдѣльныхъ частностей. Такъ называемый историческій методъ въ изученіи былинь, собственно говоря, состоялъ въ сравненіи сюжетовъ былинныхъ съ лѣтописными; а такъ какъ сравнительнымъ методомъ назывался тотъ, при которомъ сравнивались сюжеты Б. съ сюжетами другихъ народныхъ (по большей части мѣстныхъ) или же чужестранныхъ произведеній, то и выходитъ, что здѣсь разница ничуть не въ самомъ методѣ, а просто въ матеріалѣ сравненій. И, такъ, въ сущности, только на сравнительномъ методѣ и обоснованы четыре главныя теории происхожденія былинь: историческо-бытовая, мѣстологическая, теорія заимствованій и наконецъ смѣшанная теорія, пользующаяся теперь самымъ большимъ кредитомъ.

Прежде чѣмъ перейти къ изложенію въ общихъ чертахъ самихъ теорій, слѣдуетъ сказать нѣсколько словъ о значеніи былинныхъ сюжетовъ. Всякое литературное произведеніе можно разложить на нѣсколько главнѣйшихъ моментовъ описываемаго дѣйствія; совокупность этихъ моментовъ составляетъ сюжетъ даннаго произведенія. Такимъ образомъ сюжеты бываютъ болѣе или менѣе сложны. На одномъ и томъ же сюжетѣ можетъ основываться нѣсколько литературныхъ произведеній, которыя даже, благодаря разнообразію второстепенныхъ измѣняющихся чертъ, напр. мотивовъ дѣйствія, фона, сопутствующихъ обстоятельствъ и т. п. могутъ показаться на первый взглядъ совсѣмъ несходными. Можно даже пойти дальше и сказать, что всякій сюжетъ безъ исключенія всегда составляетъ основу большаго или меньшаго количества литературныхъ произведеній, и что очень часто бываютъ модные сюжеты, которые почти въ одно время обрабатываются на всѣхъ концахъ земного шара. Если теперь въ двухъ или нѣсколькихъ литературныхъ произведеніяхъ мы найдемъ общій сюжетъ, то допускаются

туть три объясненія: либо въ этихъ нѣсколькихъ мѣстностяхъ сюжеты выработались самостоятельно, независимо другъ отъ друга и составляютъ такимъ образомъ отраженіе дѣйствительной жизни или явленій природы; либо сюжеты эти обоими народами унаслѣдованы отъ общихъ предковъ; либо, наконецъ, одинъ народъ заимствовалъ сюжетъ у другого. Уже а priori можно сказать, что случаи самостоятельнаго совпаденія сюжетовъ должны быть очень рѣдки, и чѣмъ сюжетъ сложнѣе, тѣмъ онъ долженъ быть самостоятельнѣе. На этомъ главнѣмъ образомъ основывается исторически-бытовая теорія, упускающая совершенно изъ виду сходство сюжетовъ русскихъ Б. съ произведеніями другихъ народовъ или считающая его явленіемъ случайнымъ. По этой теоріи богатыри являются представителями разныхъ сословій русскаго народа, былины же—поэтически-символическими разсказами историческихъ происшествій или картинами явленій природнаго быта. На первомъ же и второмъ предположеніяхъ основана теорія милологическая, по которой сходные сюжеты въ произведеніяхъ индоевропейскихъ народовъ унаслѣдованы отъ общихъ праарійскихъ предковъ; сходство же между сюжетами несродныхъ народовъ объясняется тѣмъ, что въ различныхъ странахъ на одно и то же явленіе природы, послужившее матеріаломъ для сходныхъ сюжетовъ, смотрѣли люди одинаково и одинаково его толковали. Наконецъ, на 3-мъ объясненіи основана теорія заимствованія, по которой сюжеты русскихъ Б. перенесены въ Россію съ Востока и Запада. Частности этихъ теорій и взгляды ихъ представителей изложены въ статьѣ: Богатыри.

Всѣ вышеизложенныя теоріи отличались своею крайностью; такъ, напр., съ одной стороны О. Миллеръ въ своемъ «Опытѣ» утверждалъ, что сравнительный методъ служитъ для того, чтобы въ сопоставляемыхъ произведеніяхъ, принадлежащихъ различнымъ народамъ, тѣмъ рѣзче, тѣмъ опредѣлительнѣе выказались различія; съ другой же стороны, Стасовъ прямо высказалъ мнѣніе, что былины заимствованы съ Востока. Въ концѣ концовъ, однако, ученые изслѣдователи пришли къ тому убѣжденію, что былины составляютъ весьма сложное явленіе, въ которомъ перемѣшаны разнородные элементы: исторически-бытовые, мѣстныя и заимствованные. А. Н. Веселовскій далъ нѣкоторыя указанія, которые могутъ руководить изслѣдователемъ и обезопасить его отъ произвола теорій заимствованій; именно въ ССХХІІІ номерѣ «Журнала Мин. Нар. Просв.» ученый профессоръ пишетъ: «Для того, чтобы поднять вопросъ о перенесеніи повѣствовательныхъ сюжетовъ, необходимо застаться достаточными критеріями. Необходимо принять въ расчетъ фактическую возможность вліянія и его вѣщныя слѣды въ собственныхъ именахъ и въ остаткахъ чуждаго быта и въ совокупности подобныхъ признаковъ, потому что каждый въ отдѣльности можетъ быть обманчивъ». Къ этому мнѣнію примкнулъ Халанскій, и теперь изслѣдованіе былины поставлено на правильную точку зрѣнія. Въ настоящее время главное

стремленіе ученыхъ изслѣдователей былины направлено къ тому, чтобы подвергнуть эти произведенія самому тщательному, по возможности, анализу, который окончательно долженъ указать на то, что именно въ былинахъ составляетъ неоспоримую собственность русскаго народа, какъ символическая картина явленія естественнаго, историческаго или бытового, и что занято у другихъ народовъ.

Относительно времени происхожденія былины опредѣленіе всѣхъ выразилъ Л. Майковъ, пишущій: «Хотя между сюжетами былины есть и такіе, которые можно возвести къ эпохѣ доисторическаго сродства индоевропейскихъ преданій, тѣмъ не менѣе все содержаніе Б., а въ томъ числѣ и эти древнѣйшія преданія представляются въ такой редакціи, которая можетъ быть приурочена только къ положительно историческому періоду. Содержаніе Б. выработывалось въ продолженіе X, XI и XII вѣковъ, а установилось во вторую половину удѣльно-вѣчевого періода въ XIII и XIV вѣкахъ». Къ этому можно прибавить слова Халанскаго: «Въ XIV вѣкѣ устраиваются пограничныя крѣпости, острожки, устанавливается пограничная стража и въ это время сложился образъ богатырей, стоящихъ на заставѣ, оберегающихъ границы Святорусской земли». Наконецъ, по замѣчанію О. Миллера, большая древность былины доказывается тѣмъ обстоятельствомъ, что изобрѣтается въ нихъ политика еще оборонительная, а не наступательная.

Что касается мѣста, гдѣ возникли былины, то мнѣнія раздѣляются: самая распространенная теорія предполагаетъ, что былины—южно-русскаго происхожденія, что ихъ первоначальная основа южно-русская. Только со временемъ, вслѣдствіе массоваго переселенія народа изъ Южной Руси на Сѣверъ, перенесены туда былины, а затѣмъ на первоначальной своей родинѣ онѣ были забыты, вслѣдствіе вліянія другихъ обстоятельствъ, вызвавшихъ казацкія думы. Противъ этой теоріи выступилъ Халанскій, осуждая вмѣстѣ съ тѣмъ и теорію первоначальнаго общерусскаго эпоса. Онъ говоритъ: «Общерусскій древній эпосъ—такая же фикція, какъ и древній общерусскій языкъ. У каждаго племени былъ свой эпосъ—новгородскій, словенскій, кievскій, полянскій, ростовскій (ср. указанія Тверской лѣтописи), черниговскій (сказанія въ Никоновской лѣтописи)». Всѣ знали о Владимірѣ, какъ о реформаторѣ всей древнерусской жизни, и всѣ пѣли о немъ, при чемъ происходилъ обмѣнъ поэтическимъ матеріаломъ между отдѣльными племенами. Въ XIV и XV вѣкахъ Москва сдѣлалась собирательницей русскаго эпоса, который въ это же время все болѣе и болѣе сосредоточивался въ кievскій циклъ, такъ какъ кievскія былины произвели на остальные ассимилирующее вліяніе, вслѣдствіе гнѣсенной традиціи, религіозныхъ отношеній и т. п.: такимъ образомъ въ концѣ XVI вѣка закончено было объединеніе былины въ кievскій кругъ (хотя, впрочемъ, не всѣ былины къ нему примкнули: къ такимъ принадлежатъ весь новгородскій циклъ и нѣкоторыя отдѣльныя былины, напр. о Суровцѣ Суздальцѣ и о Саулѣ

Леванидовичъ). Потомъ изъ Московскаго царства распространились былины во всѣ стороны Россіи путемъ обыкновенной передачи, а не эмиграціи на сѣверъ, которой не было. Таковы въ общихъ чертахъ взгляды Халанскаго на этотъ предметъ. Майковъ говоритъ, что дѣятельность дружины, выраженная въ подвигахъ ея представителей-богатырей, и есть предметъ былины. Какъ дружина примыкала къ князю, такъ и дѣйствія богатырей всегда стоятъ въ связи съ однимъ главнымъ лицомъ. По мнѣнію этого же автора, былины пѣли скоморохы и гудошники, пригравывая на звончатыхъ аровчатыхъ гусяхъ или гудкѣ, слушали же ихъ по большей части бояре, дружина.

Насколько изученіе былины еще до сихъ поръ несовершенно и къ какимъ противорѣчивымъ результатамъ оно привело нѣкоторыхъ ученыхъ—можно судить хотя бы только по одному слѣдующему факту: Орестъ Миллеръ, врагъ теоріи заимствованій, старавшійся вездѣ въ былинахъ найти чисто народный русскій характеръ, говоритъ: «Если отразилось какое-нибудь восточное вліяніе на русскихъ былинахъ, такъ только на тѣхъ, которыя и всѣмъ своимъ бытовымъ складомъ отличаются отъ склада старо-славянскаго; къ такимъ относятся былины о Соловьѣ Будимировичѣ и Чурилѣ». А другой русскій ученый, Халанскій, доказываетъ, что былина о Соловьѣ Будимировичѣ стоитъ въ самой тѣсной связи съ великорусскими свадебными пѣснями. То, что О. Миллеръ считалъ совсѣмъ чуждымъ русскому народу—т. е. самосватаніе дѣвушки,—по Халанскому существуетъ еще теперь въ нѣкоторыхъ мѣстахъ Южной Россіи. Приведемъ здѣсь, однако, хоть въ общихъ чертахъ, болѣе или менѣе достовѣрные результаты изслѣдованій, полученные русскими учеными.

Что былины претерпѣли многія и притомъ сильныя перемѣны, сомнѣваться нельзя; но точно указать, каковы именно были эти перемѣны, въ настоящее время крайне трудно. На основаніи того, что богатырская или героическая природа сама по себѣ вездѣ отличается одними и тѣми же качествами—избыткомъ физическихъ силъ и неразлучною съ подобнымъ избыткомъ грубостью, О. Миллеръ доказывалъ, что русскій эпосъ на первыхъ порахъ своего существованія долженъ былъ отличаться такою же грубостью; но такъ какъ, вмѣстѣ со смягченіемъ народныхъ нравовъ, такое же смягченіе сказывается и въ народномъ эпосѣ, поэтому, по его мнѣнію, этотъ смягчительный процессъ падо непременно допустить въ исторіи русскихъ былины. По мнѣнію того же ученаго, былины и сказки выработались изъ одной и той же основы. Если существенное свойство былины—историческое приуроченіе, то чѣмъ оно меньше замѣтно въ былинѣ, тѣмъ она ближе подходитъ къ сказкѣ. Такимъ образомъ выясняется второй процессъ въ развитіи былины: приуроченіе. Но, по Миллеру, есть и такія былины, въ которыхъ еще вовсе нѣтъ историческаго приуроченія, причемъ, однако, онъ не объясняетъ намъ, почему онъ такія произведенія не считаетъ сказками? («Опытъ»). Затѣмъ, по Миллеру, раз-

ница между сказкой и былиной заключается въ томъ, что въ первой мнѣической смыслъ забыть раньше и она приурочена къ землѣ вообще; въ второй же мнѣической смыслъ подвергся измѣненіямъ, но не забвенію. Съ другой стороны, Майковъ замѣчаетъ въ былинахъ стремленіе сглаживать чудесное. Чудесный элементъ въ сказкахъ играетъ другую роль, чѣмъ въ былинахъ: тамъ чудесныя представленія составляютъ главную завязку сюжета, а въ былинахъ они только дополняютъ содержаніе, взятое изъ действительнаго быта; ихъ назначеніе—придать болѣе идеальныи характеръ богатырямъ. По Вольнеру, содержаніе былины теперь мнѣическое, а форма—историческая, въ особенности же всѣ типическія мѣста: имена, названія мѣстностей и т. д.; эпитеты соответствуютъ историческому, а не былинному характеру лицъ, къ которымъ они относятся. Но первоначально содержаніе былины было совсѣмъ другое, именно дѣйствительно историческое. Это произошло путемъ перенесенія былины съ Юга на Сѣверъ русскими колонистами: постепенно колонисты эти стали забывать древнее содержаніе; они увлекались новыми сказками, которые болѣе приходились имъ по вкусу. Остались неприкосновенными типическія мѣста, а все остальное со временемъ измѣнилось. По Ягичу, весь русскій народный эпосъ насковъ проникнуть христіанскими-миеологическими сказаніями, апокрифическаго и неапокрифическаго характера; изъ этого источника заимствовано многое въ содержаніи и мотивахъ. Новыя заимствованія отодвинули на второй планъ древній матеріалъ, и былины можно раздѣлить поэтому на три разряда: 1) на пѣсни съ очевидно заимствованнымъ библейскимъ содержаніемъ; 2) на пѣсни съ заимствованнымъ первоначально содержаніемъ, которое, однако, обработано болѣе самостоятельно и 3) на пѣсни вполне народные, но заключающіе въ себѣ эпизоды, обращенія, фразы, имена, заимствованныя изъ христіанскаго міра. О. Миллеръ несовсѣмъ съ этимъ согласенъ, доказывая, что христіанскій элементъ въ былинѣ касается только внѣшности. Вообще, однако, можно согласиться съ Майковымъ, что былины подвергались постоянной переработкѣ, соответственно новымъ обстоятельствамъ, а также вліянію личныхъ взглядовъ пѣвца. Тоже самое говоритъ Веселовскій, утверждающій, что былины представляются матеріаломъ, подвергавшимся не только историческому и бытовому примѣненію, но и всѣмъ случайностямъ устнаго пересказа («Южно-русская былина»). Вольнеръ въ былинѣ о Сухманѣ усматриваетъ даже вліяніе новѣйшей сентиментальной литературы XVIII в., а Веселовскій о былинѣ «Какъ перевелись богатыри» говоритъ вотъ что: «Двѣ половины былины связаны общимъ мѣстомъ весьма подозрительнаго характера, показывающимъ, какъ будто внѣшней стороны былины коснулась эстетически исправляющая рука». Наконецъ, въ содержаніи отдѣльныхъ былины не трудно замѣтить: разновременныя наслоенія (типъ Алеша Поповича), смѣшеніе нѣсколькихъ первоначально самостоятельныхъ былины въ одну (Вольга Святославичъ или Волхъ Весславичъ),

т. е. объединеніе двухъ сюжетовъ, заимствования одной былины у другой (по Вольнеру, начало Б. о Добрынь взято изъ Б. о Волгѣ, а конецъ изъ Б. о Иванѣ Годиновичѣ), нарощенія (былина о Соловьѣ Будиміровичѣ у Кирши), большая или меньшая порча былины (рыбниковская распространенная Б. о Бериномъ сынѣ, по Веселовскому) и т. п.

Остается еще сказать объ одной сторонѣ былинъ, именно объ ихъ теперешней эпизодичности, отрывочности. Объ этомъ обстоятельстве другихъ говоритъ О. Миллеръ, который считалъ, что первоначально былины составляли цѣлый рядъ самостоятельныхъ пѣсенъ, но со временемъ народные пѣвцы стали сѣплять эти пѣсни въ большіе циклы: происходить, словомъ, тотъ-же процессъ, который въ Греціи, Индіи, Иранѣ и Германіи привелъ къ созданію цѣльныхъ эпопей, для которыхъ отдѣльныя народныя пѣсни служили только матеріаломъ. Миллеръ признаетъ существованіе объединеннаго, цѣльнаго Владимірова круга, державшагося въ памяти пѣвцовъ, въ свое время образовавшихъ, по всей вѣроятности, тѣсно сплоченныя братчины. Теперь такихъ братчинъ нѣтъ, пѣвцы разединены, а при отсутствіи взаимности никто между ними не оказывается способнымъ хранить въ своей памяти всѣ безъ исключенія звенья эпической цѣпи. Все это очень сомнительно и не основано на историческихъ данныхъ; благодаря тщательному анализу, можно только допустить, вмѣстѣ съ Веселовскимъ, что нѣкоторыя былины, напр. Гильфердинга № 27 и 127, являются, во-первыхъ, продуктомъ выдѣленія былинъ изъ вѣнской связи и вторичной попытки привести ихъ въ эту связь послѣ развитія въ сторонѣ» («Южнорусскія былины»).

Главные сборники былинъ: Кирши Данилова, «Древнія русскія стихотворенія», изданы въ 1804, 1818 и 1878; Кирѣевского, X выпусковъ, изданъ въ Москвѣ 1860 года и слѣд.; Рыбникова, четыре части (1861—1867); Гильфердинга, изд. Гильдебрантомъ подъ заглавіемъ: «Онежскія былины» (Спб., 1873); Анаваріуса, «Книга о кievскихъ богатыряхъ» (Спб., 1875); Халанскаго (1885). Кромѣ того, варианты былинъ встрѣчаются: у Шейна въ сборникахъ великорусскихъ пѣсенъ («Чтенія Моск. Общ. Ист. и Древн.» 1876 и 1877 и отд.); Костомарова и Мордовцевой (въ IV части «Лѣтописи древней русской литературы Н. С. Тихонравова»); былинъ, печатанная Е. В. Барсовымъ въ «Олонецкихъ Губернскихъ Вѣдомостяхъ» послѣ Рыбникова, и наконецъ у Ефименка въ 5 кн. «Трудовъ Этнографическаго отдѣла Московскаго Общества любителей естествознанія»; 1878.

Рядъ сочиненій, посвященныхъ изученію былинъ, начинается статья К. С. Аксакова: «О богатыряхъ Владиміровичѣхъ» (Сочиненія, т. I). Затѣмъ слѣдуютъ: Ф. И. Буслаева, «Русскій богатырскій эпосъ» («Русскій Вѣстн.», 1862); Л. Н. Майкова, «О Б-хъ Владимірова цикла» (Спб., 1863); В. В. Стасова, «Происхожденіе русскихъ былинъ» («Вѣстн. Евр.», 1863, причѣмъ ср. критики Гильфердинга, Буслаева, В. Миллера въ «Вѣст. Общ. люб. рос. слов.», кн. 3; Веселовскаго, Котляревскаго и Розова въ «Тру-

дахъ Киев. дух. акад.», 1871 г., и, наконецъ отвѣтъ Стасова: «Критика моихъ критиковъ»); О. Миллера, «Опытъ историческаго обзоренія русской народной словесности» (Спб., 1866) и «Илья Муромецъ и богатство кievское» (Спб., 1869 г., критика Буслаева въ «XIV присужденія Уваровскихъ наградъ» и «Журн. Мин. Нар. Пр.» 1871); К. Д. Квашина-Самарина, «О русскихъ былинахъ въ историко-географическомъ отношеніи» («Вѣстн.», 1872); его же, «Новые источники для изученія русскаго эпоса» («Русскій Вѣстникъ», 1874); Ягича статья въ «Archiv für Slav. Phil.»; М. Каррьера, «Die Kunst im Zusammenhange der Culturentwicklung und die Ideale der Menschheit», вторая часть, перев. Е. Коршемъ; Рамбо, «La Russie épique» (1876); Вольнера, «Untersuchungen über die Volksepik der Grossrussen» (Лейпц., 1879); Веселовскаго въ «Archiv für Slav. Phil.» т. III, VI, IX и въ «Журн. Мин. Нар. Прос.» 1885 декабрь, 1886 декабрь, 1888 май, 1889 май, и отдѣльно «Южно-русскія былины», часть I и II. 1884 г.; Жданова, «Къ литературной исторіи русской былевой поэзіи» (Кievъ, 1881); Халанскаго, «Великорусскія былины кievскаго цикла» (Варшава, 1885).

И. Лосъ.

Былицы (Франць) — польскій писатель, род. въ 1846 году, проф. краковскаго университета, авторъ сочиненій: «Charakter i rząd, Marka Aureljusza» (1877), «Podróz po oceanie Lodowatym» (1887 г.), и музыкальных изслѣдованій объ Антоніѣ Рубинштейнѣ (1879), Станиславѣ Монюшкѣ (1880), Рихардѣ Вагнерѣ (1887) и др.

Былерпские горячіе сѣрныя источники — въ Забайкальской области, на рѣкѣ Былери, въ 50 верстахъ отъ Киронскаго караула.

Бымовскій заводъ — въ Европейской Россіи, въ осинскомъ уѣздѣ Пермской губ., на рѣкѣ Бымѣ, въ 75 км. (70 в.) отъ г. Осы, дворовъ 674, жит. около 4 т.; принадлежитъ къ группѣ Сукеевскихъ заводовъ. Волостное правленіе, 2 церкви, школа, нѣсколько лавокъ, ярмарки съ 28 по 30 іюня и съ 24 по 26 дек., базары по воскресеньямъ. Мѣди-плавильный заводъ, находящійся здѣсь, давно уже бездѣйствуетъ.

Быль — рѣчка, въ Европ. Россіи, въ осинскомъ уѣздѣ Пермской губ., лѣвый притокъ р. Ирены, впадающей слѣва въ р. Сылву, около г. Кунгура.

Бынаръ — гора, см. Бунаръ.

Быньговскій заводъ, въ Европейск. Россіи, въ екатеринбургскомъ уѣздѣ Пермской губ., на р. Нейвѣ, построенъ Никитою и Акинѣемъ Демидовыми въ 1718 г.; дв. 818, жит. около 5000 чел.; 2 православныя церкви и 1 единовѣрческая, часовня, школа, нѣсколько сургучныхъ и гвоздильныхъ заводовъ и слесарныхъ заведеній. Желѣзное производство на заводѣ было остановлено въ 1873 г., причѣмъ выпущенъ заводскій прудъ, и на его мѣстѣ начата разработка золотыхъ россыпей. Въ Б. замѣчательна церковь св. Николая Чудотворца, какъ по архитектурѣ, такъ и по богатству и изяществу украшеній внутри ея; ризница и церковная утварь также отличаются богатствомъ; церковь построена въ 1790—96 гг.

Быркинскій утѣсъ — находится на лѣвомъ берегу р. Амура, между устьями рѣкъ Мал. Горбицы и Амазара; представляеть отвѣсныя скалы, состоящія изъ темно-сѣраго, плотнаго, глинистаго сланца съ прожилками кварца и тянущіяся на протяженіи версты, у подошвы ихъ рѣка течеть съ неизмѣнною быстротою, представляя одно изъ наиболѣе опасныхъ мѣстъ для судоходства. Ср. Р. Маакъ, «Путешествіе по Амуру въ 1855 г.».

Быриа — имя нѣсколькихъ рѣчекъ въ Европ. Россіи, въ Пермской губ.: 1) В. въ пермскомъ уѣздѣ, лѣвый притокъ р. Баки, впадающей въ р. Сылву; 2) В. въ осинскомъ уѣздѣ, лѣвый притокъ р. Большой Турки, текущей въ р. Ирень; 3) В. въ красноуфимскомъ уѣздѣ, — притокъ р. Лека или Лѣка, вливающейся справа въ р. Сылву.

Быринскій волокъ въ Европейской Россіи, въ Пермской губ., — участокъ большого Сибирскаго тракта, шедшаго съ Казани на Саранпуль, Осу и Кунгуръ, отъ деревни Пизмы до деревни Татарской Бырмы, въ пространствѣ между гг. Осоею и Кунгуромъ.

Бырянга — хребеть Енисейской губерніи, въ Таймырской землѣ; простирающійся по сѣверн. стор. Таймырской долины отъ ЮЗ. къ СВ. и далѣе наполняющій Таймырскій полуостровъ до самаго моря, въ которомъ онъ продолжается скалистыми островами. На ЮЗ. хребеть простирается къ р. Пясицѣ. Хребеть В. поднимается острымъ гребнемъ болѣе 1000 фут. надъ у. м. Рѣка Таймыра прорывается поперекъ хребта на выходъ къ морю. Хребеть В. состоитъ изъ глинистаго сланца, известняка и граувакки; ось хребта пересѣчена поперекъ миндальниками, состоящими изъ дюритовой основы съ пузырями, выполненными халцедономъ. Миддендорфъ полагаеть, что этотъ проломъ хребта помогъ образованію въ немъ поперечной долины, черезъ которую воды Таймырскаго озера нашли себѣ стокъ въ Ледовитый океанъ. Мягкость основной массы миндальника облегчила прорывъ. Ср. Миддендорфъ, «Путешествіе по Сѣверовосточной Сибири».

Быстрал: — 1) р., въ Землѣ В. Донскаго, лѣв. пр. Дона. Береть начало во 2-мъ Донскомъ окр., пересѣкаетъ ЮВ. уголь Донецкаго и въ 1-мъ Донскомъ впадаетъ въ Донецъ, выше Усть-Быстрянской станицы. Направленіе къ ЮЗ., дл. теч. до 130 вер. Мостъ на Быстрой близъ Скоырской слоб. находится подъ 48°21' с. ш. и 58°53' в. д. Вблизи устья В. находится одно изъ лучшихъ мѣсторожденій донецкаго антрацита — Нижнесеряковское, состоящее изъ 5 пластовъ, имѣющихъ общую толщину 5 ф. 2) р. (по-камчадальски Копадъ) въ Камчаткѣ, пр. пр. р. Большой. Береть начало въ Ганальскомъ хребтѣ, въ 28 вер. выше камчадальскаго селенія Ганаль, на томъ же лѣвистомъ водораздѣлѣ, съ котораго течеть къ СВ. р. Камчатка, въ 2 вер. отъ истоковъ сей послѣдней. Направленіе къ ЮЗ., дл. теч. до 120 вер.

Быстрая рѣка — Иркутской губерніи и уѣзда, правый притокъ р. Иркуты, береть начало въ хребтѣ Хамаръ-Дабанъ, двумя истоками, вершины которыхъ находятся въ гранитныхъ утѣсахъ. Долины рѣчекъ В. и М. Быстрой сопровождаютъ рядомъ гольцевъ, во-

сѣхъ названіе Быстринскихъ, въ обнаженіяхъ которыхъ кромѣ сіенито-гранита и гнейса, встрѣчается и лава, а мѣстами обломки сѣраго и чернаго базальта; длина теченія р. Малой В. всего 35 верстъ, при ширинѣ ложа отъ 2 до 6 саж. Эта рѣчка приобрѣла себѣ извѣстность по мѣсту нахождения въ ней лазореваго камня, открытаго въ 1854 г. Горы, составляющія долину этой рѣчки, состоятъ изъ гранито-сіенитовъ и гнейса различныхъ видоизмѣненій и цвѣта; въ семи верстахъ выше соединенія обихъ вершинъ рѣчекъ, а именно въ горахъ, на правомъ берегу Малой В., къ гранито-сіениту прилегаютъ пласты доломитовиднаго известняка, имѣющаго зернистое сложеніе и заключающаго мѣстороженіе лаписъ-лазури, высокаго достоинства, съ блескомъ и преобладающимъ синимъ цвѣтомъ, но попадаются камни фиолетоваго и зеленаго цвѣта. Лазоревый камень находится еще въ этой мѣстности по рѣкамъ Слодянкѣ и Талой, притоку Култучной, впадающей въ Байкалъ; въ верховьяхъ Талой до 1853 г. добывался лазоревый камень. Ср. «Горный Журналъ», 1826 г. № 12; 1858, т. 1; «Записки Сибирск. отд. Геогр. общ.», кн. IV, 1857 г. *Ф. Ш.*

Быстрица — мѣстечко вилейскаго у. Виленской губ., расположенное на лѣвомъ берегу Вилии, на разстояніи 36 в. отъ Вильны, съ 114 д. об. пола жит. и правосл. церковью, нередѣланною изъ римско-кат. костела, основанаго 1523 г. корол. Сигизмундомъ I. По мнѣнію Стрыковского и Коляловича, В. была древнѣйшей столицей вел. кня Литовскаго. Въ окрестномъ лѣсу возвышается весьма крутая гора со слѣдами оковъ, называемая Замковщиной.

Быстрица — рѣка Вятской г., лѣв. пр. р. Вятки. Береть начало въ лѣсахъ, на граници холмскаго и вятскаго уѣздовъ; протекаеть черезъ орловскій у., въ которомъ впадаетъ въ Вятку ниже села Подрелье (верст. въ 30 выше Орлова). Общее направленіе къ СЗ., длина теченія 125 вер., шир. до 7 саж., глб. лѣтомъ 2 арш. Берега рѣки лѣсисты, отчасти высоки и обрывисты; ложе каменисто.

Быстриць (Bystric) — городокъ съ 3061 жител. славянскаго происхожденія (ганнаки), въ восточной части Моравіи, Голешаускаго округа, на Быстрицѣ, притоку Бечвы и при Кремзирской дорогѣ. Въ городѣ прекрасная церковь, роскошный замокъ бароновъ Лаудонъ съ паркомъ, фабрика мебели изъ гнутаго бука, В. — любимый курортъ для леченія сывороткой. Въ окрестностяхъ В. очаровательная мѣстность Рудольфсталь и гора Гоштейнъ (748 м.). Особую извѣстность В. получилъ, благодаря (подложной) Краледворской рукописи, которая переноситъ побѣду моравскаго героя Ярославъ надъ татарами въ 1241 г. частью въ окрестности Ольмуца, частью же на Гоштейнъ.

Быстровъ (Иванъ Павловичъ) — библиографъ, сынъ священника (1797 — 1850), образованіе получилъ въ александровской семинаріи, изъ которой вышелъ въ 1818 году и поступилъ въ хозяйственный департаментъ мин. внутр. дѣлъ колѣствомъ. Въ 1830 г. опредѣлился на службу въ Публичную бібліотеку подбибліотекаремъ по русскому отдѣленію и прослужилъ здѣсь до 1848 г., когда вышелъ

въ отставку. Первые его литературныя произведения — беллетристическаго характера; но съ опредѣленіемъ на службу въ Императорскую Публичную бібліотеку бібліографія русская стала самымъ любимымъ предметомъ его занятій, и въ этой области Быстровъ обладаетъ рѣдкими познаніями, что обнаружилось и въ его бібліографическихъ трудахъ, и въ участіи, какое онъ принималъ почти во всѣхъ тогдашнихъ научныхъ сочиненіяхъ, относящихся до русской исторіи и русской словесности. Изъ отдѣльныхъ трудовъ Б. укажемъ на слѣдующіе: «Прозрѣніе въ будущее» (Спб., 1828); «Галедъ и Зонгосъ, или бредъ отчаяннаго туркофила» (Спб., 1830); «Полицарпъ и Оевронія» (Спб., 1833); «Опытъ алфавитнаго указателя къ русскимъ періодическимъ изданіямъ» (ч. I, историч. Спб., 1841) и «Систематическій реестръ русскимъ книгамъ съ 1831 по 1846 гт.» (Спб., 1846). Кроме того, Б. помѣстилъ множество статей историческихъ, бібліографическихъ и критическихъ въ тогдашнихъ періодическихъ изданіяхъ: въ «Сѣверной Пчелѣ», въ «Литературной Газетѣ», въ «С.-Петербургскихъ Губернскихъ Вѣдомостяхъ», «Русскомъ Инвалидѣ» и др. *В. Р.*

Быстровъ (Николай Ивановичъ) — профессоръ дѣтскихъ болѣзней въ Военно-Медицинской академіи, род. 28 февр. 1841 г. Окончилъ курсъ въ Медико-Хирургической академіи въ 1864 г. съ золотою медалью; въ 1868 г. назначенъ ассистентомъ дѣтской клиники. Въ 1869 г. Б. защитилъ диссертацию на степень доктора медицины: «Дѣйствіе аммоніи bromati на животный организмъ и терапевтическое употребленіе его въ дѣтской практикѣ». Число работъ Б. по различнымъ вопросамъ гігіены и патологіи дѣтскаго возраста доходитъ до 50. На ряду со многими русскими учеными, выдвинувшими вопросы о вліяніи школы на организмъ учащихся (проф. Лесгафтъ, Доброславинъ и друг.), Н. И. также занялся этимъ и на первомъ Пироговскомъ сѣздѣ сдѣлалъ докладъ: «О годовныхъ боляхъ школьнаго періода жизни, вслѣдствіе умственнаго утомленія». Онъ участвуетъ въ коммисіи при Обществѣ охраненія народнаго здравія, назначенной спеціально съ цѣлью выясненія нѣкоторыхъ вопросовъ по школьной гігіенѣ. Б. былъ первымъ предсѣдателемъ учрежденнаго въ С.-Петербургѣ Общества дѣтскихъ врачей и содѣйствовалъ учрежденію благотворительнаго общества о бѣдныхъ и больныхъ дѣтяхъ столицы. *Л. Ф.*

Быстротоки. — Устройство ихъ мало различается отъ бассейна промысловаго, назначеніе же тоже самое (см. Бассейнъ промысловаго).

Быстряна (*Alburnus bipunctatus* Bl.) — небольшая рыба изъ одного рода съ уклейкой (*A. lucidus* Heck.) изъ семейства карповыхъ (*Cyprinidae*), порядка отверстопузырныхъ костистыхъ рыбъ (*Physostomi*). Небольшая рыбка 10—15 сант. длины; спина темнозеленая, бока зеленовато-серебристые, брюхо свѣтлосеребристое; вдоль боковой линіи идутъ сверху и снизу черноватая полоса, состоящая изъ точекъ, а надъ боковой линіей отъ головы до хвостоваго плавника тянется широкая, темносиняя полоса; брюшные и заднепроходные плавники

красноватые, остальные зеленовато-сѣрые. Передъ нерестомъ, который происходитъ въ маѣ и началѣ іюня, всѣ чѣвта становятся ярче. Живетъ въ быстрыхъ рѣчкахъ, повсюду въ средней Европѣ и Россіи; въ сѣверной части Россіи ея нѣтъ. *В. Ф.*

Бытейничъ (стар.) — тетрадь или книжка, содержащая рассказъ о быломъ или описаніе жизни; біографія.

Бытень — мѣстечко Гродненской губерніи, слонимскаго уѣзда, въ 28 верст. отъ уѣзднаго и въ 165 верст. отъ губернскаго города. находится на рѣкѣ Шарѣ, подлѣ 52° 53' с. ш. и 25° 21' в. д. Мѣстечко въ XVI стол. принадлежало фамиліи Тризновъ, основавшихъ здѣсь въ началѣ XVII стол. базилианскій монастырь. отписавъ ему въ 1640 г. Бытень съ другими своими имѣніями. Въ 1779 г. наслѣдники Тризновъ, Тизентаузенъ, отобрали мѣстечко отъ монастыря, который по воссоединеніи униатовъ упраздненъ. Бытень сильно пострадалъ во время войны Польши съ Россіею изъ за Малороссіи въ 1655 г. Въ мѣстечкѣ имѣется пристань, церковь, 2 ярмарки; жителей 2 тыс.

Бытѣ — первая книга калона священныхъ ветхозавѣтныхъ книгъ. Названіе (въ греческомъ переводѣ LXX толковниковъ: *γένεσις* — происхожденіе, начало; отсюда — слав. «бытѣ») получила отъ своего содержанія: происхожденіе міра (1 гл.); происхожденіе человѣка (2 гл.); исторія допотопнаго и послѣпотопнаго чело-вѣчества до патріарха Авраама (4—11 гл.); начало исторіи еврейскаго народа въ исторіи его патріарховъ: Авраама (12—25 гл.), Исаака (26—35 гл.) и Якова (37—50 гл.); оканчивается книга повѣствованіемъ о смерти Якова и его сына, Иосифа, въ Египтѣ. Въ еврейской Библии книга Бытѣ надписывается начальнымъ словомъ: «берешитъ» («въ началѣ»). Книга В. составляетъ одно цѣлое съ книгами: Исходъ, Левитъ, Числѣ и Второзаконіе, и служитъ для нихъ введеніемъ, объясняя происхожденіе народа еврейскаго, божественное устройство котораго въ царство Іеговы черезъ посредство Моисея и составляетъ главный предметъ указанныхъ четырехъ книгъ. Церковь іудейская и церковь христіанская (основываясь на свидѣтельствѣ Іисуса Христа и апостоловъ) признавали и признаютъ писателемъ книги В. Моисея, вождя и законодателя еврейскаго народа. Несогласныя съ этимъ вѣрованіемъ церкви мнѣнія о происхожденіи книги В., какъ и о происхожденіи Пятикнижія вообще, высказываемы были въ первые вѣка христіанства нѣкоторыми еретиками, затѣмъ въ XVI и XVII вѣкахъ — немногими лицами католическаго и протестантскаго міра, не признававшими сверхъестественнаго божественнаго откровенія. Въ прошедшемъ же и особенно въ текущемъ столѣтіи о позднѣйшемъ времени Моисея происхожденіи книги В., въ связи съ вопросомъ о позднѣйшемъ происхожденіи всего Пятикнижія, составлено, преимущественно протестантскими учеными критической школы, нѣсколько, одна другую опровергающихъ, гипотезъ на основаніи нѣкоторыхъ нерѣшительныхъ внутреннихъ признаковъ (каково, напр., преимущественное употребленіе въ различныхъ частяхъ Пятикни-

жля различныхъ именъ Божіихъ: Елогимъ и Гегова), допускающихъ различные объясненія и выводы, и не всегда въ духѣ отрицательной критической школы. Болѣе подробное обзорѣніе этихъ гипотезъ см. въ статьѣ о Пятикнижьи Моисея. Въ русской экзегетической литературѣ извѣстны слѣдующія подробныя толкованія на книгу Бытія: «Записки на книгу Бытія» Филарета, митрополита московскаго (СПб., 1816); Г. Властова, «Священная лѣтопись» (т. 1, СПб., 1876). В. Рождественскій.

Быто — старинно-русскій терминъ, обозначающій пожитки, скарбъ, имущество.

Бытовскій (Янъ) — замостскій каноникъ, жившій въ XVII в. Онъ написалъ книгу объ осадѣ Замостья казаками въ 1648 году, теперь весьма рѣдкую, напечатанную въ Замостѣ въ 1649 г.: «Obsidio Zamosciana a Sociasis facta». А. Э.

Бытовъ — см. Бютовъ.

Бытона — славянское названіе города Бейтона (см. это сл.).

Бытошевскій чугуноплавильный заводъ — см. Брянскъ (т. IV. 817).

Бытча — деревня борисовскаго у. Минской губ., подвергшаяся 26 ноября 1812 года осадѣ кн. Реджіо (Reggio), защищавшаго тылъ придвинутой къ Березинѣ Наполеоновской арміи.

Быховецъ (Иосифъ-Владиславъ) — польскій писатель, родился 1778 г., умеръ 1845 г. Учился въ виленскомъ и нѣкоторыхъ нѣмецкихъ университетахъ, затѣмъ поступилъ въ наполеоновское войско и послѣ 1815 г. поселился въ Вильнѣ. Изъ написаннаго имъ слѣдуетъ отмѣтить: «Rzut oka na Rosję» (Варш., 1817) и переводъ Кодекса Наполеона. По имени Б. названа одна изъ польскихъ хроникъ.

Быховскіе. — Родоначальникомъ рода считается Казиміръ Б., владѣвшій населеннымъ имѣніемъ, которое въ 1730 г. досталось сыну его Ивану. Потомки послѣдняго служили въ королевскихъ и литовскихъ войскахъ въ разныхъ чинахъ. Гербъ ихъ помѣщенъ въ XI ч. Герб., подъ № 48.

Быховъ (Старый) — см. Старый Быховъ.

Бычачье сердце (Coeur de boeuf, Ochsenherz) — типичный, очень хорошій, ранній сортъ бѣлой кочанной капусты, съ небольшимъ плотнымъ кочаномъ, имѣющимъ овальную форму или короткаго, сверху притупленнаго конуса, на низкой кочерыжкѣ; наружныхъ листьевъ немного и они очень мелкіе. Пригоденъ и для выгонки въ парникахъ. Весьма схожъ съ другимъ сортомъ — царской капустой. С.

Бычачьи шкуры. — Находящіяся въ европейской торговлѣ шкуры быковъ и коровъ по большей части привозятся изъ-за океана (такъ наз. дикія шкуры); онѣ просто высушиваются или просаливаются сухими и дубятся болѣею частью для подошвъ; шкуры же европейскаго, выросшаго въ конюшняхъ скота, которая обыкновенно не поступаетъ въ торговлю, а прямо передаются съ боенъ скорнякамъ, идуть также на приготовленіе ременной и сѣдельной кожи. Большая часть дикихъ шкуръ привозится изъ Южной Америки, особенно изъ Штатовъ Ла-Платы (ла-платскія шкуры), гдѣ различаютъ саландеросъ (шку-

ры полудикаго пампасскаго скота, который сгоняется въ опредѣленные мѣста — саландеросъ, и убивается тамъ), матадоресъ (отъ городского мясного скота) и кампосъ (отъ мясного скота отдѣльныхъ поселеній). Главныя вывозныя порты — Буэносъ-Айресъ; за нимъ слѣдуютъ Монтевидео и Рио-Гранде. Меньшій количества даетъ Бразилія, Вестъ-Индія и Мексика. Б. шкуры вывозятся также изъ Австраліи и Капланда, а въ Европѣ — изъ Россіи, Венгріи, Турціи и проч. Особый родъ Б. шкуръ — ость-индскія кпысы (см. это слово). Главные рынки ла-платскихъ шкуръ — Антверпенъ, Гавръ, Ливерпуль и Гамбургъ, а для кпысы — Лондонъ. Э. Б.

Бычачья желчь (Fel Tauri, Fel bovinum) употребляется въ медицинѣ, особенно народной, въ двухъ видахъ: 1) свѣжемъ, — получаемомъ непосредственно отъ мясниковъ немедленно послѣ убоя быковъ, такъ какъ въ такомъ видѣ она болѣе двухъ дней не сохраняется, и 2) высушенномъ и очищенномъ (F. tauri depuratum siccum). Послѣдняя представляетъ гигроскопическій желтовато-бѣлый порошокъ, со слабымъ запахомъ желчи и слегка сладковатаго вкуса вначалѣ, переходящаго потомъ въ сильно-горькій. Она содержитъ въ себѣ обыкновенныя плотныя вещества желчи (см. это сл.) и употребляется внутрь при упадкѣ питанія, вслѣдствіе ослабленной способности усвоенія пищи, при хроническихъ катаррахъ желудка, хроническихъ опуханіяхъ печени и селезенки; сахарномъ мочеизнуреніи и т. д. Снаружи ею пользовались иногда какъ порошкомъ для присыпки на раны и т. под. Въ послѣднее время ея употребленіе значительно сократилось и она даже исключена изъ русской фармакопей. Б. желчь входитъ въ составъ многочисленныхъ патентованныхъ средствъ.

Быччина (нѣм. Pitschen) — пограничный городъ въ Силезіи, съ 2179 жит. Городъ этотъ существовалъ уже въ X вѣкѣ. При Б. 24 янв. 1588 г. произошла битва между польскимъ войскомъ, предводимымъ Иоанномъ Замойскимъ, и эрцгерцогомъ австрійскимъ Максимилианомъ, претендентомъ на польскій престолъ послѣ смерти Стефана Баторія, слѣдствіемъ которой была капитуляція Максимилиана, заключившаго договоръ, въ силу котораго, въ видахъ внутренней безопасности Польши, онъ былъ заключенъ въ Красноводскомъ замкѣ.

Бычки — см. Судовой матеріалъ.

Бычковъ (Аеоанасій Феооровичъ) — академикъ, происходитъ изъ старинной дворянской семьи Ярославской губ., род. 15 дек. 1818 г. въ Фридрихсгамѣ и дѣтство провелъ въ Финляндіи, гдѣ тогда состоялъ въ военной службѣ его отецъ († въ чинѣ генераль-лейтенанта въ 1883 г.). Образованіе Бычковъ получилъ въ ярославской гимназіи и московскомъ университетѣ, гдѣ подъ влияніемъ М. П. Погодина, посвятилъ себя изученію отечественной исторіи. Окончивъ курсъ въ 1840 году, Бычковъ, по рекомендаціи Погодина, опредѣленъ былъ въ томъ же году на службу въ Археологическую комиссію (см. это слово), гдѣ онъ съ 1854 года исправлялъ должность главнаго редактора лѣтописей. Поль его редакціей изданы шесть томовъ «Полна-

го собранія русск. лѣтописей» и своѣхъ того лѣтописи Лаврентьевская и вторая и третья Новгородскія; съ 1865 по 1873 г. Б. состоялъ правителемъ дѣлъ комиссіи, а въ послѣдніе годы является и ея руководителемъ, нерѣдко заступая мѣсто ея предсѣдателя. Почти одновременно съ началомъ службы своей въ Археографической комиссіи, именно въ 1844 г., Б. поступилъ въ Публичную бібліотеку хранителемъ отдѣленія рукописей и старопечатныхъ церковно-славянскихъ книгъ; въ 1863 г. Б. былъ назначенъ помощникомъ директора бібліотеки, а въ 1882 г. занялъ постъ ея директора. Въ связи со службою Б. въ бібліотекѣ находится изданіе нашего знаменитаго книгохранилища: «Первыя Русскія Вѣдомости, печатавшіяся въ Москвѣ въ 1703 г.» (Спб., 1855), также какъ и составленное Б.: «Описаніе церковно-слав. и русск. рукописныхъ сборник. Имп. Публичной бібліотеки» (ч. I, Спб., 1882). Въ 1850 г. бывшее II-е отдѣленіе Собственной Его Императ. Величества канцеляріи привлекло Б. къ себѣ на службу и возложило на него изданіе обширнаго и весьма важнаго историческаго памятника, именно «Дворцовыхъ разрядовъ» за 1612—1701 г., которыхъ вышло 4 тома и 1 томъ дополненій (Спб., 1850—55). Въ тоже время Отдѣленіе пользовалось знаніями Б. и въ своихъ кодификаціонныхъ работахъ; именно въ 1863 г. Б., вмѣстѣ съ главноуправляющимъ отдѣленія гр. М. А. Корфомъ, трудился надъ исправленіемъ русск. перевода 3-й части «Свода мѣстныхъ законеній губерній Остзейскихъ», содержащей гражданскіе законы. Б. былъ привлеченъ и къ разнымъ другимъ законодательнымъ работамъ: въ 1862—64 гг. онъ состоялъ членомъ комиссіи для составленія законоположеній, относившихся до преобразованія судебной части въ Имперіи, и въ 1863 г. членомъ комиссіи для обработки проекта Устава книгопечатанія въ Россіи. Въ 1846 г. Б. избранъ былъ членомъ Археологическаго общества и съ 1874 по 1885 стоялъ во главѣ отдѣленія славяно-русск. археологій. Въ 1885 г. Общество избрало его помощникомъ предсѣдателя, а археологической сѣздъ 1890 г. въ Москвѣ почтилъ заслуги Б. избраніемъ его своимъ предсѣдателемъ. Въ 1855 г. Академія наукъ удостоила Б. званіемъ своего члена-корреспондента, а въ 1866 г. избрала его въ академики по отдѣленію русск. языка и словесности. Съ этого же года Б. состоитъ предсѣдателемъ комиссіи для разбора и описанія дѣлъ архива св. Синода, а съ 1882 г. помощникомъ предсѣдателя Императорскаго Русскаго историческаго общества. Кромѣ того, Б. состоитъ членомъ многихъ русск. и иностранныхъ археологическихъ, историческихъ и проч. ученыхъ обществъ. Последнимъ по времени трудомъ является собраніе и редакція «Писемъ и бумагъ имп. Петра В.» (т. I обнимаетъ 1688—1701, Спб., 1887; т. II—1702—3, Спб., 1889). Этотъ обширный сборникъ—результатъ 18-ти-лѣтнихъ кропотливыхъ трудовъ—проливаетъ новый свѣтъ на эпоху и личность преобразователя Россіи, исторію котораго Б. еще раньше обогатилъ изданіемъ «Юрналовъ и походныхъ журналовъ Петра Великаго, съ 1695 по 1725 г.» (Спб., 1853—55). Остальные бібліо-

графическія работы и изданія Б. указаны въ «Русск. Старинѣ» (1890 г., кн. 10). 7 окт. 1890, торжественно праздновался 50-лѣтній юбилей государственной службы Б., причемъ юбиляръ удостоился получить Высочайшій рескриптъ и былъ назначенъ членомъ Государственнаго совѣта, съ оставленіемъ въ прежнихъ должностяхъ.

Бычокъ—названіе, подъ которымъ разумѣются различныя виды изъ двухъ различныхъ сем. колючерыхъ костистыхъ рыбъ (*Acanthopteri*). Сюда относятся именно изъ сем. *Cottidae* родъ *Cottus* (см. табл. Рыбы), характеризующійся: большою, широкою, плоскою головою; цилиндрическимъ, сзади сжатымъ съ боковъ тѣломъ; безъ чешуи жаберной крышкой, вооруженной шипами, и очень большими грудными плавниками; плавательнаго пузыря не имѣетъ. Бычокъ колючій, *Cottus Scorpius L.*, съ огромной головою, составляющей около $\frac{1}{4}$ всего тѣла, и широкою пастью, простирающеюся далѣе середины глазъ; сверху черноватаго цвѣта, испещреннаго сѣрыми пятнами и подосками, по бокамъ сѣровато-чернаго съ бѣлымъ пятнышками; брюхо у самца желтоватое, у самки бѣлое; кожа голая, гладкая; длиною отъ 30—80 ст. Въ водѣ и при выниманіи изъ воды можетъ издавать ворчащій звукъ. Б. колючіе водятся въ сѣверо-восточной части Атлантическаго океана, у береговъ Норвегіи и Лапландіи, въ Бѣломъ морѣ, въ моряхъ Нѣмецкомъ и Балтійскомъ. Онъ держится лѣтомъ около самыхъ береговъ, а на зиму уходитъ нереститься въ глубь моря; въ Ботническомъ и Финскомъ заливахъ нерестится отъ ноября до января. Очень прожорливъ и держится всегда въ одиночку. Колючки его жаберной крышки могутъ причинять глубокіе уколы. Мясо его не ѣднится. Б. четырехърогий, *C. quadricornis L.*, отличающійся отъ предыдущаго нѣсколькими признаками, главнымъ образомъ присутствіемъ четырехъ отростковъ на головѣ, и отчасти окраской, замѣчательнъ своимъ географическимъ распространеніемъ. Онъ водится въ Бѣломъ морѣ и въ Ледовитомъ океанѣ, въ В. отъ Бѣлаго моря, вдоль береговъ Сибири и Сѣверной Америки, затѣмъ въ западной части Нѣмецкаго моря, у береговъ Англій. Въ остальной части Нѣмецкаго моря, у береговъ Даніи и Норвегіи, равно какъ въ южной части Балтійскаго моря, онъ не встрѣчается. Но затѣмъ онъ вновь попадается въ сѣверной части Балтійскаго моря въ Ботническомъ и Финскомъ заливахъ, и въ большихъ смежныхъ озерахъ—Ладожскомъ и Веттерѣ. Такимъ образомъ область распространенія его въ настоящее время является прерванною, и должна была занимать большое пространство въ ледниковый періодъ. Б. четырехърогий нерестится зимой; въ пищу употребляется рѣдко. Б. подкаменьщикъ, *Cottus gobio L.*, длиною въ 10—15 см., изъ которыхъ около $\frac{1}{4}$ приходится на голову; окраска очень измѣнчива, по большей части съ темными пятнами и подосами на сѣроватомъ или буроватомъ фонѣ. Въ Средней Европѣ и Россіи встрѣчается въ небольшихъ рѣкахъ и ручьяхъ съ чистой, свѣжей водой и каменистымъ дномъ. Живетъ

обыкновенно подъ камнями. Питается различными водяными животными, преимущественно мелкими рыбками. Во время метанія икры, что бываетъ рано весной, обыкновенно въ апрѣлѣ, самецъ вырываетъ въ песокъ или складываетъ изъ камешковъ небольшую ямку, куда самка мечетъ икру. Самецъ остается при икрѣ и охраняетъ ее до тѣхъ поръ, пока изъ нея выведутся рыбки.

Остальные рыбы, называемыя въ Россіи бычками, принадлежатъ къ семейству Gobiidae (бычки или колбневья), къ роду бычекъ, *Gobius*, одному изъ характерныхъ родовъ рыбъ нашихъ южныхъ морей. У р. *Gobius* голова округлая, шире туловища, голая; тѣло покрыто чешуей; оба брюшные плавника срастаются въ одинъ. Около сорока видовъ бычковъ живетъ въ моряхъ Черномъ и Каспійскомъ и впадающихъ въ нихъ рѣкахъ. Бычокъ песочникъ, *G. melanostomus* Pallas, отъ 10—20 см., изъ которыхъ менѣе четверти приходится на голову; цвѣтъ тѣла свѣтлобурый съ большими геммобурными пятнами, иногда чернобурый или совершенно черный, вообще измѣнячивый. Встрѣчается во всѣхъ частяхъ Каспійскаго моря, откуда заходитъ въ Волгу (до Сарепты) и въ Уралъ; въ Черномъ морѣ встрѣчается въ весьма большомъ количествѣ вдоль сѣверныхъ береговъ, отъ Одессы до Керчи, отъ Керчи до Цоти; живетъ также въ Азовскомъ морѣ; по Днѣстру доходитъ до Мозолева, по Днѣпру до Екатеринослава. *G. fluviatilis* L., отъ 8—18 см., представляющій нѣсколько разновидей, сильно отличающихся по цвѣту, — по преимуществу прѣсноводный бычокъ; распространенъ по Днѣстру, Бугу, Днѣпру (до Екатеринослава) и его притокамъ, по Дону, по Волгѣ, въ нижнихъ частяхъ рѣки, и по солончатымъ частямъ Каспійскаго, Азовскаго и Черн. морей; вдоль южнаго берега Крыма его нѣтъ. Б. держатся обыкновенно около береговъ, любятъ свѣжую воду и песчаное или каменистое дно; у многихъ видовъ самцы дѣлаютъ гнѣзда и охраняютъ въ нихъ икру, снесенную самкой. Не составляютъ предмета настоящаго промысла, но повсюду ловятся на удочку. См. Сабанѣевъ, «Рыбы Россіи»; Кесслеръ, «Рыбы. волящаяся и встрѣчающіяся въ Арало-Каспійско-Понтийской ихтиологической области», 1877, «Труды Арало-Каспійской экспедиціи»; его же, «Описание рыбъ Петербургской губерніи» (Естественноисторическія изслѣдованія Петербургской губерніи, 1864 г.). В. Ф.

Бычокъ—слобода Воронежской губ. богучарскаго у., въ 17 вер. къ ВСВ. отъ богучара, при р. Бычкѣ, притокѣ Мѣловатки. Число жит. 3926 душъ об. пола; 804 двора.

Бычокъ — народная русская пляска, обыкновенно подъ звуки балалайки и пѣсни того же названія.

Бышевъ—мѣстечко Кіевской губерніи и уѣзда, въ 55 вер. къ ЮЗ. отъ у. гор., при рѣкѣ Луппѣ. Мѣстечкомъ значится на основаніи привилегіи польскаго короля Станислава-Августа, данной въ 1775 г. Нынѣ въ немъ (1890 г.) считается 3062 жителей, 465 дворовъ; 2 православныхъ церкви, костелъ и каплица, 2 еврейскихъ молитвенныхъ дома, начальное училище, два постоялыхъ двора,

и 18 лавокъ. Въ XVII в. Б. считался важнымъ пунктомъ, какъ послѣдній польскій укрѣпленный городъ по дорогѣ изъ Варшавы въ Кіевъ. Остатки укрѣпленій, воздвигнутыхъ въ XVI в., видны еще по настоящее время.

Быщизнь—см. Деготь.

Бьелльнъ (лужицк. нѣм. Buhlen) — деревня въ Бранденбургѣ, между Любеномъ и Губиномъ, въ прошломъ еще столѣтіи населенная лужицкими сербами, нынѣ отмеченная. Въ окрестности находится озеро, на двѣ котораго—провалившійся городъ. Окрестнымъ сербскимъ населеніемъ водѣ этого озера приписываются цѣлебныя свойства.

Бьеннь (Bienné)—французское названіе города Вила (см. это сл.).

Бьенне (Иренэ-Жюль Биенаутэ)—французскій статистикъ и администраторъ, род. въ Парижѣ 1796 г., ум. тамъ же 20 апрѣля 1878 г. Пробывъ годъ въ политехнической школѣ, Б. вступилъ въ министерство финансовъ и здѣсь дослужился до главнаго инспектора. Обладая громадными способностями, Б. поочередно занимался почти всѣми отраслями человѣческихъ знаній, съ особенною же любовью теоріей вѣроятностей и приложеніемъ ея къ финансовымъ наукамъ. Въ 1852 г. онъ былъ избранъ членомъ академіи наукъ. Изъ его главныхъ работъ назовемъ: «De la durée de la vie depuis le commencement du XIX siècle» («Annales d'hygiène», 1835); «Probabilité des erreurs dans la méthode des moindres carrés» (Парижъ, 1852); «Remarques sur les différences qui distinguent l'interpolation de Cauchy de la méthode des moindres carrés» (Парижъ, 1853); «Considérations à l'appui de la découverte de Laplace» (Парижъ, 1853); «Sur les fractions continues de M. Tchebychef» (Парижъ, 1858).

Бьенне (Luigi Bienaimé)—итальянскій скульпторъ, род. въ 1795 г. въ Карарѣ; обязанъ своимъ артистическимъ развитіемъ Торвальдсену, съ которымъ онъ долгое время обща работалъ; жилъ сначала въ Римѣ, затѣмъ во Флоренціи; въ 1844 г. выбранъ членомъ академіи въ Санъ-Лука. Его произведенія отличаются нѣжной граціей и совершенствомъ техники. Къ нимъ относятся: «Венера и амуръ съ голубями», «Невинность» (гравюра Тоа), «Телемакъ», «Артемиды въ купальнѣ», «Вакханки» (1838 г.), собственность короля вюртембергскаго, «Амуръ со срълами», «Младенецъ Христосъ, котораго ангелъ предостерегаетъ отъ змиѣ» и др. Б. ум. 17 апрѣля 1878 г. во Флоренціи.

Бьернеборгъ (по-фински Пори)—уѣздный гор. Або-Бьернеборгской губ. въ Финляндіи, у восточнаго берега Вотническаго залива, близъ устья р. Кумо; занимаетъ пространство въ 27,3 кв. км.; жителей обоего пола 10157 (1888); жилыхъ домовъ — 976; купцовъ—169. Большинство жителей шведы. Морская торговля довольно значительна; вывозятся главнымъ образомъ доски, ввозится ржаная мука изъ Петербурга и Ревеля, соль и желѣзо изъ-за-границы. Большія суда не могутъ подойти къ Б. и останавливаются на рейдѣ Рафсо. Верфи для постройки судовъ, механической заводъ, кожевенные и кирпичные заводы и

т. д. Въ городѣ имѣется сберегательная касса съ собственнымъ фондомъ 27214 марокъ и съ оборотомъ въ 506000 марокъ, больница, частный лицей, двѣ частныя жепскія школы (шведская и финская), двѣ казенныя начальныя школы для мальчиковъ (шведская и финская), 134 промышленныхъ заведенія и фабрикъ съ суммой производства на 1926195 финск. мар.; въ томъ числѣ льнозильныя 1 съ производствомъ на сумму—1263000 финскихъ марокъ; пивоваренъ 5 съ производствомъ на сумму 155800 финск. мар.; водочныхъ заводовъ 2 съ производствомъ на сумму 43540 финскихъ мар.; дистиллирующихъ спиртъ заводовъ 3 съ производствомъ на сумму—16000 финск. марокъ; хлѣбопекаренъ 15, съ производствомъ на сумму—50395 финск. мар.

Бьёрнсонъ Бьёрнстjerne (Björnson Björnstjerne)—знаменитый свѣрный писатель и народный дѣятель Норвегii, сынъ священника, род. 8 дек. 1832 г. въ мѣстечкѣ Квикнѣ. Отроческіе годы провелъ въ Ромсдаленѣ (гдѣ въ то время служилъ его отецъ), одной изъ самыхъ населенныхъ, живописныхъ и цвѣтущихъ мѣстностей Норвегii, чтѣ имѣло большое влияние на развитіе пламенной фантазii и поэтическихъ задатковъ его натуры; послѣднему способствовала также рано пробудившаяся страсть мальчика къ чтенію, преимущественно народныхъ пѣсней, сказаній, древнихъ сагъ и наконецъ лучшихъ поэтовъ. Семнадцати лѣтъ Б. прѣѣхалъ въ Христианію, гдѣ сдалъ экзаменъ при университетѣ и затѣмъ прожилъ еще года два, занимаясь изученіемъ датской литературы и посѣщая прекрасный въ то время датскій театр, который оказалъ не малое влияние на развитіе художественныхъ сторонъ натуры Б. Первыми литературными попытками Б. были пѣсни въ народномъ духѣ, настолько подходящія къ народному складу души, что крестьяне охотно заучивали и распѣвали ихъ. Затѣмъ онъ выступилъ въ качествѣ критика, причемъ, благодаря своей пылкости, не замедлил нажить себѣ массу враговъ. Первое драматическое произведеніе Б. «Mellem Slagene»,—которое въ послѣдствіи имѣло такой огромный успѣхъ и въ литературѣ, и на сценѣ,—было принято не только публикой, но и литературными собратьями съ холоднымъ недоумѣніемъ: могучій, энергичный и необыкновенно сжатый прозаическій стиль Б. представлялъ слишкомъ рѣзкій контрастъ съ установившимися образцами стихотворной исторической драмы Эленслегера. Почти также были встрѣчены и первые его рассказы въ народномъ духѣ («Synløve Solbakken», 1857; «Fadern», «Ognegeden» и другія), въ которыхъ, казалось, воскресъ величавый стиль древней саги. Скоро однако задумавшая, нѣжная поэзія этихъ рассказовъ въ соединеніи съ превосходной, точно окристаллизованной формой и силой языка, заставила признать яркій талантъ молодого писателя. Вообще Б. принадлежитъ къ числу немногихъ литературныхъ счастливцевъ: онъ сразу сталъ на настоящую дорогу и его могучее дарованіе могло вылиться въ надлежащихъ формахъ, безъ всякихъ внѣшнихъ помѣхъ и внутреннихъ колебаній; произведенія его слѣдовали одно за другимъ и слава автора

быстро упрочивалась. Въ 1858—59 г. Б. состоялъ директоромъ театра въ Бергенѣ, въ 1865—67 г. въ Христианіи, а 1870—72 основалъ собственный театръ. Здѣсь Б. поставилъ рядъ своихъ комедій и драмъ: «Гульда Хромая» (1858), трагедія «Sigurd Slembe» (1862) и др. Особенной извѣстностью пользуются историческая драма «Maria Stuart in Skotland» (1864 года) и комедія «Новобрачные» (De Nygifte)—1865 г. Затѣмъ наступило время, когда казалось, что талантъ Б., достигшій высшей точки своего развитія, какъ бы застылъ; но тутъ на свѣрѣ пахнуло новыми вѣяньями европейской мысли, и Б. превралъ свое молчаніе, дивившее уже нѣсколько лѣтъ подъ рядъ, выступивъ съ пьесой «Банкротство» (En Fallit, 1875 г., шла въ Спб. на нѣмецкой сценѣ съ большимъ успѣхомъ подъ назв. «Ein Fallissement»). Этой пьесой начался второй періодъ творческой дѣятельности Б., новымъ циклъ пьесъ, романовъ и повѣстей, отражающихъ современное общество, его дѣятельность и волнующіе его вопросы. Таковы, напр.: вышедшая почти одновременно съ «Банкротствомъ» драма «Редакторъ»—безпощадная сатира на журнальное дѣло на свѣрѣ; затѣмъ драма «Король»; рассказы: «Мангильдъ», «Капитанъ Манзана»; комедіи: «Леонарда», «Новая система», рассказы «Пыль»; комедіи: «Черезъ силу», «Перчатка», «Географія и любовь»; романы: «Городъ и гавань украсились флагами» (на русск. языкъ въ «Сѣвер. Вѣстн.», 1891, перев. подъ загл. «Новыя вѣянія») и «Пути ми Божьи». Собраніе его стихотвореній: «Digte og Sange» изд. въ 1870 и 1880. Множество ихъ переложены на музыку, а одно изъ нихъ «Да мы любимъ эту страну» съ музыкой Нордрака сдѣлалось народной норвежской пѣсней. Собраніе сочиненій Б. издано въ Копенгагенѣ фирмой: Gyldendalske Boghandel. Многія сочиненія Б. переведены почти на всѣ европейскіе языки, а драматическія произведенія игрались съ успѣхомъ на лучшихъ сценахъ столичныхъ городовъ Европы. Произведенія второго періода, хотя и уступаютъ произведеніямъ перваго въ художественномъ отношеніи, зато безусловно выше ихъ по богатству идей, широтѣ задачъ и общему направленію.

Б.—не только писатель-художникъ, но и энергичный общественный дѣятель. Помимо чисто художественныхъ произведеній, онъ написалъ массу брошюръ и статей по различнымъ политическимъ и общественнымъ вопросамъ. Онъ горячій поборникъ нравственнаго очищенія и возрожденія современнаго общества; дѣломудріе, строгое единобрачіе и наконецъ уничтоженіе войны—вотъ идеалы, во имя которыхъ онъ живетъ и неутомимо трудится; на эти темы онъ произноситъ свои пламенные, вдохновенныя рѣчи, которыя увлекаютъ и покоряютъ толпы слушателей (Б.—превосходный ораторъ и едва ли еще не лучше говорить, чѣмъ писать: настоящій народный трибунъ), пишетъ книги и статьи. Между послѣдними слѣдуетъ отмѣтить: «Единобрачіе и многобрачіе» (пер. на русск. яз. въ «Нов. Вр.», 1891); «О свободной любви» и предисловіе къ книгѣ Арнольдсона—

«Законъ, а не война». Какъ политическій дѣятель, Б. принадлежить къ партіи сепаратистовъ - народниковъ и былъ одно время редакторомъ оппозиционныхъ газетъ: «Aftenbladet» въ Христианіи (1859 г.) и «Norsk Folkeblad» (1866—1867 гг.). Ср. Helweg, «Björnson og Ibsen» (1866); E. Schuré (ст. въ «Revue de deux Mondes», 1870); G. Brandes, «B. og Ibsen»; егo же въ «Moderne Geister» 1832 и въ «Русской мысли» 1887, XII; L. B., «Björnson etc.» (Стокг., 1885); Holmberg, «Björnson etc.» (Копенг., 1888).

II. Газетъ.

Бьёрнштирна (Магнусъ-Фридр.-Ферд., графъ Björnstjerna) — шведскій государственный дѣятель и писатель, родился въ 1779 г. въ Дрезденѣ, принималъ видное участіе въ наполеоновскихъ войнахъ, какъ воинъ и дипломатъ, и въ 1815 г. былъ уже генералъ-адъютантомъ. Въ 1826 г. ему дали графскій титулъ, а въ 1828 г. назначили уполномоченнымъ министромъ при лондонскомъ дворѣ. Последній постъ онъ занималъ до 1846 г.; затѣмъ вернулся въ Стокгольмъ, гдѣ умеръ 6 октября 1847 г. Въ качествѣ писателя по вопросамъ политики и государствовѣдѣнія Б. придерживался умѣренно-либеральныхъ взглядовъ. Б. писалъ одовременно на шведскомъ и нѣм. языкахъ. Изъ его сочиненій особенно цѣнятся: «Om beskatningens grunder i Sverige» (Стокг., 1832; 2 изд. 1833), «Det Brittiska Riket i Ostindien» (на нѣм. и швед. Стокг., 1839), «Theologie, Philosophie und Kosmogonie der Hindu» (швед. и нѣм. Стокг., 1843). Его «Anteckningar» (2 т., 1851—52) заключаютъ интересныя данныя по исторіи наполеоновскихъ войнъ.

Бьесъ, или плесъ—такъ называется горизонтальная часть русла канализованныхъ рѣкъ и каналовъ, отдѣляющаяся одна отъ другой измѣненіями уровня воды; въ такихъ мѣстахъ находятся обыкновенно гидротехническія сооруженія, служащая для прохода судовъ съ одного уровня къ другому, за которыми и образуются бьефы такой глубины, что суда могутъ въ нихъ плавать совершенно свободно. Назначая длину бьефовъ, слѣдуетъ помнить, что самое большое сбереженіе воды получится при нѣсколькихъ болѣе короткихъ бьефахъ на длинѣ даннаго уклона канала, чѣмъ при одномъ длинномъ бьефѣ съ многокамернымъ шлюзомъ (см. Шлюзъ). Каждый бьефъ канала, для того, чтобы вода не могла подняться слишкомъ высоко въ каналъ, долженъ имѣть удобное мѣсто для выпуска лишней воды. Когда длина бьефа болѣе трехъ верствъ, то въ такомъ случаѣ надо дѣлать нѣсколько затворовъ для возможности осушать или исправлять каналъ по частямъ.

Э. Ф.

Бьоти (Beauty)—американская виноградная лоза. Кисть маленькая или средняя, но очень плотная. Ягоды держатся крѣпко; въ зрѣломъ состояніи—сладкія, нѣжныя и ароматныя. Вино изъ Beauty было выставлено на выставкѣ въ Бордо въ 1880 г. и получило одобреніе, какъ лучшее бѣлое вино, весьма высокое по вкусу и букету. Болѣзнь—милдью и черная галъ легко поражаютъ этотъ сортъ.

Бѣга—см. Рысистые бѣга.

Бѣганское поле (по-нѣмецки Bihana-berg)—мѣстность въ Чехіи на рѣкѣ Лабѣ, или

Эльбѣ, замѣчательная тѣмъ, что здѣсь чехи подъ предводительствомъ Сигизмунда Корибута и Прокопа Великаго побѣдили саксонцевъ 16 іюня 1426 г.; на полѣ сраженія пало 15000 вѣнцевъ.

Бѣгичевъ (Дмитрій Никитичъ)— писатель, почетный московскаго дома трудолюбія, сенаторъ, род. въ 1786, † въ 1855 г. Напечаталъ: «Семейство Холмскихъ» (6 частей, М. 1832, 1833 и 1841 гг.); «Ольга или бытъ русскихъ дворянъ въ началѣ нынѣшняго столѣтія» (4 части, Спб., 1840); «Провинціальныя сцены» (Спб., 1840); «Бытъ русскаго дворянина» (въ Приложеніяхъ къ «Москвитяину» за 1855 г.).

Бѣглая грамота— актъ древне-русскаго права, по которому закладныя-закупы въ случаѣ бѣгства обращались въ холоповъ (см. Закупы и Холопы). Выдача Б. грамоты предоставлена была суду и была обставлена особыми гарантіями, какъ объ этомъ свидѣлствуютъ 20 ст. Судебника 1497 г. и 63 ст. Царскаго Судебника.

Бѣгленца— славянское имя матери Юстиніана I, латинское—Вегеліяна.

Бѣглицкая коса—на сѣверн. берегу Азовскаго моря, въ 15 мил. къ В. отъ Кривой косы и въ 27 вер. къ З. отъ Таганрога; по западную сторону Б. косы находится лиманъ р. Міуса. Вся эта коса окружена отмелью, которая идетъ вдоль берега полосой, расширяющейся до 3½ миль. Южный предѣлъ мели ограждаетъ плувучимъ маякомъ съ однимъ фонаремъ.

Бѣглоповицна является первоначальною формою раскола; въ настоящее же время подъ этимъ общимъ названіемъ разумѣются всѣ, безъ различія толковъ, раскольники-старобрядцы поповщинаго согласія, принимающіе бѣгствующихъ отъ греко-россійской церкви священниковъ, т. е. священниковъ, поставленныхъ православными епископами, но рѣшившихся по тѣмъ или другимъ соображеніямъ оставить православіе и перейти къ раскольникамъ для отравленія священническихъ дѣйствій. *) Когда раскольники, отдѣлившись отъ церкви и отлученные зато на соборѣ 1667 г., составили изъ себя особое религиозное общество подъ наименованіемъ «древлеправославной церкви», то оказалось, что эта «древлеправославная церковь» не имѣла ни

*) Обѣтъ священника къ раскольникамъ есть преступленіе, составъ него слагается изъ двухъ преступныхъ дѣйствій, осуждаемыхъ церковными правилами: самостоятельнаго удаленія отъ своего мѣста и порученнаго служенія въ общенія въ молитвахъ съ дичами, отдѣлившимися отъ церкви. Соответственно этому и св. Синодъ, смотря по тому, какой моментъ преступнаго дѣянія выступаетъ въ данномъ случаѣ на первый планъ, постановляетъ рѣшеніе по дѣламъ о бѣглыхъ священникахъ или на основаніи правилъ, осуждающихъ самостоятельное удаленіе отъ своего мѣста, или же—на основаніи правилъ, воспрещающихъ общеніе въ молитвахъ съ отлученными отъ церкви. Но каково бы ни было приводимое основаніе, рѣшеніе постановляется одно—лишеніе священства, съ отсылкою въ распоряженіе свѣтской власти. Впрочемъ, въ новѣйшее время (1885) была однажды принята другая мѣра. Св. Синодъ, имѣя въ виду дать преступному священнику время и возможность сознать необдуманность своего поведенія и принести раскаяніе и въ тоже время считая необходимымъ предотвратить дальнѣйшую дѣятельность его среди раскольниковъ, прибѣгъ въ одномъ случаѣ къ отсылкѣ бѣглаго священника на испытаніе въ арестантское отдѣленіе назначеннаго монастыря.

одного епископа. А между тѣмъ изъ священнаго и святоотеческихъ писаній, изъ всѣхъ книгъ, по преимуществу ими уважаемыхъ, старообрядцы хорошо знали, что безъ епископа церковь существовать не можетъ, что полное въ трехъ чинахъ устройство священной іерархіи должно пребывать въ церкви Христовой неизмѣнно до скончанія міра. Но это отсутствіе епископскаго чина въ ихъ «древле-православной церкви» не особенно смущало старообрядцевъ, такъ какъ среди нихъ распространено было убѣжденіе, что гдѣ-то далеко на Востокъ и въ иныхъ странахъ существуютъ «древлеправославные епископы», не принявшіе «никоновскихъ новопремѣненій», и потому общество старообрядцевъ, хотя и лишенное видимаго присутствія епископовъ, все же не можетъ считаться не имѣющимъ вовсе архіерейскаго чина, столь необходимаго въ церкви Христовой. Этимъ предполагаемымъ епископствомъ старообрядцы могли удовлетворяться только до тѣхъ поръ, пока у нихъ имѣлись священники древяго, доニコновскаго поставленія и пока еще не явилась настоятельная нужда въ епископствѣ дѣйствительномъ, наличномъ. Но вотъ и священниковъ, получившихъ поставленіе «снаруженія вѣру», не осталось у раскольниковъ. Далекія и трудныя странствія, предпринятая для отысканія такого «древлеправославнаго» епископа, не привели къ цѣли. По необходимости пришлось обратиться за священствомъ къ господствующей церкви: сначала рѣшили принимать священниковъ, хотя и получившихъ «никоновское» поставленіе, но по крайней мѣрѣ крещенныхъ по древнему до-никоновскому чину, но потомъ начали принимать вообще «бѣгствующихъ» отъ церкви Греко-россійской іереевъ. Но при этомъ раскольники не могли не замѣтить, что принимаемая священниковъ отъ церкви Греко-россійской — той самой, которую они огласили чуждою благодати и съ которой они за это мнимое истребленіе благодати прекратили всякое общеніе,—они впадаютъ во внутреннее противорѣчіе, ибо пріятіемъ бѣгствующихъ іереевъ признаютъ въ ней сохраненіе благодати священства и въ общеніе съ нею фактически вступаютъ. Чтобы избѣгнуть этого противорѣчія, раскольники ссылались на отеческія правила, которыми дозволялось принимать отъ вѣкоторыхъ ересей приходящихъ священниковъ съ сохраненіемъ за ними сана. Но здѣсь являлось новое затрудненіе: возникалъ вопросъ: имѣть ли церковь Греко-россійская соотвѣтствіе съ тѣми ересями древности, отъ которыхъ правила дозволяли принимать священниковъ въ сущемъ ихъ санѣ? Вопросъ о степени поврежденія церкви Греко-россійской ересями былъ уже старообрядцами рѣшенъ: православные были подведены подъ разрядъ еретиковъ перваго чина и приходящихъ отъ церкви положено было принимать въ расколь чрезъ повтореніе надъ ними крещенія. Бѣгствующие священники не могли въ этомъ отношеніи составлять исключенія, и ихъ надлежало принимать первымъ чиномъ. Но и сами раскольники сообразили, что съ повтореніемъ крещенія совершенно несовмѣстимо сохраненіе священства, и что отеческія правила, на

которыя они ссылались, къ еретикамъ перваго чина никакъ не могутъ быть приложены. Чтобы сохранить въ отношеніи къ бѣгующимъ священникамъ вѣрность завѣту предковъ—перекрещивать ихъ, какъ приходящихъ отъ Греко-россійской церкви, но въ тоже время не лишать ихъ священства, нѣкоторые придумали погружать ихъ при крещеніи въ полномъ іерейскомъ облаченіи; другіе предлагали совершать надъ ними весь чинъ крещенія, но безъ погруженія въ воду. Были сдѣланы и опыты подобныхъ чинопріятій, но по очевидной ихъ несообразности большинствомъ старообрядцевъ были отвергнуты. Наши болѣе сообразнымъ съ правилами принимать бѣгствующихъ іереевъ, какъ еретиковъ втораго чина, а равно и всѣхъ уже отъ Греко-россійской церкви приходящихъ принимать только подъ муропомазаніе, отмѣнявъ такимъ образомъ завѣщанный предками обычай. Но и это рѣшеніе встрѣило противниковъ, находившихъ, что и повтореніе муропомазанія надъ приходящимъ отъ церкви священникомъ требуетъ вторичнаго поставленія во священство. Поэтому нѣкоторые предлагали совершать муропомазаніе надъ приходящими іереями тѣмъ же способомъ, какъ прежде совершали крещеніе, т. е. облекши присоединяемаго въ полное священническое облаченіе; другіе же находили возможнымъ въ пріятіи бѣгствующихъ священниковъ ограничиться однимъ проклятіемъ ересей, т. е. принимать ихъ третьимъ чиномъ.

Рѣшеніемъ принимать бѣгующихъ священниковъ раскольники-поповцы не могли удовлетвориться, такъ какъ, помимо споровъ и разногласій по вопросу о самомъ чинопріятіи такихъ священниковъ, имъ очень скоро пришлось убѣдиться, что бѣгствовали отъ Греко-росс. церкви большею частью священники, недостойные этого имени, поддежавшіе или подвергнушіе сузу за разныя преступленія, даже лишенные сана,—вообще люди порочной жизни, потерявшіе и совѣсть и вѣру. Истые ревнители старообрядчества крайне тяготились такимъ «сумнительнымъ» положеніемъ своей церкви и единственный исходъ видѣли въ приобритеніи «древлеправославнаго» епископа, не предполагаемаго, но дѣйствительно присущаго. Они рѣшились поискать между православными епископами такого, который, подобно бѣглымъ попамъ, согласился бы, подъ условіемъ известнаго чинопріятія, поступить въ старообрядчество, и, будучи принятъ въ сущемъ его санѣ, совершалъ бы у нихъ всѣ архіерейскія дѣйствія. Поискъ эти, по увѣренію старообрядцевъ, начались еще въ царствованіе Петра I, но кончились полной неудачей. Правда, въ срединѣ прошлаго столѣтія у нихъ одинъ за другимъ появляются три епископа; но епископы эти породили въ старообрядчествѣ одни только раздоры да соблазны. Изъ нихъ только первый, Епифаній*), хотя и обманомъ, но дѣйстви-

*) Епифаній, по фамиліи Реудкій, въ Кіевѣ постригся въ монахи, былъ посвященъ въ іеромонахи и, по дѣвоторымъ сказаніямъ, одно время былъ даже игуменомъ Козелецкаго - Георгіевскаго монастыря; посредствомъ подложныхъ документовъ и при помощи не малыхъ подарковъ онъ успѣлъ склонить митрополита ассякаго Георгія къ совершенію надъ нимъ епископскаго поставленія. Спустя немного времени Епифаній былъ

тельно поставленъ былъ въ епископы (что, конечно, канонической правильности не могло имѣть), остальные же два—Аеиногенъ и Анюимъ—были просто самозванцы. Имѣются извѣстія еще о трехъ раскольничьихъ архіерейхъ (Федосій, Анатолій, Рафантъ), но извѣстія крайне скудныя, и во всякомъ случаѣ эти архіереи не имѣли никакого значенія въ исторіи поповщины.

Безплодныя исканія архіереевъ, а равно и приобрѣтеніе такихъ, какъ Елифаній, Аеиногенъ и Анюимъ, не могли, конечно, избавить раскольниковъ отъ необходимости имѣть бѣгствующихъ отъ Греко-росс. церкви іереевъ; и бѣгле попы у нихъ дѣйствительно имѣлись постоянно, хотя и были приобрѣтаемы съ немалымъ трудомъ и съ явнымъ отвращеніемъ къ этимъ «чужеземнымъ» пастырямъ. Вопросъ о чинопріятіи бѣгствующихъ священниковъ, послужившій главнымъ поводомъ къ исканію архіерейства, попрежнему возбуждалъ споры и разногласія. Наконецъ, значитѣльнѣйшая половина старообрядцевъ примкнула къ рѣшенію, принятому на Рогожскомъ кладбищѣ въ Москвѣ. Здѣсь одинъ изъ бѣглыхъ поповъ, Василій Стефановъ, пользовавшійся большимъ авторитетомъ среди московскихъ поповцевъ, проповѣдывалъ, что приходящихъ отъ Греко-росс. церкви мірянъ и священниковъ, на основаніи якобы древнихъ примѣровъ, надлежитъ принимать непременно вторымъ чиномъ, подъ муромазаніе («перемазывать», по выраженію поповцевъ). Но такъ какъ, по сознанію самихъ старообрядцевъ, древніе іосифовскихъ временъ муръ у нихъ тогда уже не имѣлось, то поппъ Василій, ради вящаго укорененія перемазанства, рѣшилъ сдѣлать Рогожское кладбище центромъ для снабженія всего старообрядчества муромъ и въ 1777 г. устроилъ на кладбищѣ вареніе муръ. Наибольше сильными противниками перемазанства явились старообрядцы дяконова согласія (см. это сл.). Они доказывали, что приходящіе іереи должны быть принимаемы по образцу еретиковъ не второго, а третьяго чина, т. е. чрезъ одно проклятіе ересей. Въ концѣ 1779 и въ началѣ 1780 года состоялся

въ Москвѣ многочисленный соборъ поповцевъ, собравшихся со всѣхъ концовъ Россіи, и хотя общесоборное мирное рѣшеніе вопроса о чинопріятіи бѣгствующихъ іереевъ не состоялось, но сторонники Рогожскаго кладбища, получивше названіе «перемазанцевъ», одержали верхъ, и обычай «перемазывать» бѣглыхъ поповъ объявленъ былъ всеобдержаннымъ обычаемъ старообрядчества. Большинство раскольниковъ вполне удовлетворилось этимъ рѣшеніемъ, и не питая болѣе никакихъ сомнѣній относительно бѣглыхъ поповъ, принимаемыхъ вторымъ чиномъ, не видѣло уже надобности въ учрежденіи раскольничьей епископской каведры. Съ этого времени, втеченіе полустолѣтія, не было ни одной попытки къ приобрѣтенію архіерейства. Въглопоповство втеченіе этого времени достигло небывалыхъ размѣровъ; приобрѣтеніе бѣглыхъ поповъ организовалось въ цѣлую систему: образовались центры, откуда они, какъ бы получая своего рода санкцію, расходились по всему старообрядческому міру, и между этими центрами первенствующее значеніе приобрѣлъ Иргизъ.

Такой порядокъ вещей не могъ бы прерваться, еслибы при Екатеринѣ II и Александрѣ I не перемѣнилось отношеніе правительства къ раскольниковымъ. Со вступленіемъ на престолъ Екатерины II, находившіеся на старообрядцевъ бѣгле попы не подвергались болѣе преслѣдованіямъ со стороны правительства, если не совершали уголовныхъ преступленій, и въ такомъ только случаѣ были лишаемы сана и даже заточаемы въ монастыри, если попадались въ руки своего духовнаго начальства. Вызывая старообрядцевъ изъ-за литовскаго рубежа, Екатерина II обѣщала имъ свободу богослуженія въ тѣхъ мѣстахъ, гдѣ они будутъ поселены. Этимъ для поповцевъ обуславливалось въ нѣкоторой степени право имѣть поповъ, безъ которыхъ, по ихъ правиламъ, они не могутъ совершать богослуженія. Подъ поселеніе вышедшихъ изъ тогдашнихъ польскихъ провинцій старообрядцевъ отведено было между прочимъ 70000 десятинъ превосходной земли по р. Иргизу (въ нынѣшней Самарской губ.); здѣсь старообрядцы тотчасъ же устроили три мужскихъ и два женскихъ монастыря съ церквями. Свобода имѣть поповъ доставила Иргизу огромное значеніе въ средѣ старообрядцевъ. Послѣ перемазанскаго собора 1779 г. на Иргизѣ были большія пренія по предмету, обсуждавшемуся въ Москвѣ, и неоднократно (между 1782 и 1805 г.) созывались соборы, на которыхъ окончательно были выработаны правила перемазанія. Между прочимъ, на соборѣ 1783 г. рѣшено было во всѣхъ старообрядческихъ общинахъ принимать только священниковъ, получившихъ исправу на Иргизѣ. Это единодушно и повсемѣстно принятое правило доставило Иргизу главенство во всемъ старообрядчествѣ. Братство иргизскихъ монаховъ получило въ нѣкоторой степени значеніе епископа. Оно рассылало по всѣмъ старообрядческимъ общинамъ бѣглыхъ поповъ, которые, свободно проживали тамъ временно и даже постоянно, для совершения требъ. За каждаго такого попа община платила Иргизу отъ 200 до 500 руб., если онъ посылаемъ былъ на

звать русскими правительствомъ и преданъ суду. Св. Синодъ не призналъ его епископомъ, такъ какъ онъ обманомъ и деньгами восхитилъ этотъ санъ, и постановилъ заточить его въ Соловецкій монастырь. Оттуда онъ бѣжалъ, за что былъ лишенъ монашества, высѣченъ плетью и приговоренъ въ ссылки. Тогда-то вѣтковскіе раскольники, съдвинувшіе за ходомъ дѣла объ Елифаніи и вступившіе съ нимъ въ переговоры, покинулъ его у конвойныхъ солдатъ и призналъ въ качествѣ дѣйствительнаго епископа. Очень скоро отношенія между старообрядцами и ихъ первымъ епископомъ стала крайне паталугу, такъ какъ Елифаній, въ скрывавшій своего нерасположенія къ старообрядчеству, возбуждалъ еще у нихъ сомнѣнія относительно своего ирещенія; стада подозрѣвать, не ирещенъ ли онъ чрезъ обманіе. Поэтому, когда Елифаній во время такъ называемой первой «Вѣтковской выгонки» снова былъ взятъ правительствомъ, старообрядцы были даже довольны, что ему пришлось архіерействовать на Вѣткѣ недолго (съ августа 1784 по апрѣль 1785 г.). За это короткое время Елифаній успѣлъ поставить имъ не мало поповъ и дяконовъ. Правда, старообрядцы отбирали у посвященныхъ имъ поповъ ставленныя грамоты, тѣмъ не менѣе поппы Елифаніева поставленія остались по разнымъ мѣстамъ довольно много; являясь даже защитниками и приверженцами Елифанія, образованіе особую секту, известную въ исторіи раскола подъ именемъ Елифановщины.

время, и отъ 500 до 2000 руб., если отправлялся на постоянное жительство. Кромѣ того, общины платили за запасные дары и муро, которымъ отъ времени до времени снабжали разосланныхъ поповъ. Въ началѣ нынѣшняго столѣтія ихъ проживало по разнымъ мѣстамъ болѣе 200 чел. Разсылка иргизскихъ поповъ по разнымъ мѣстамъ въ концѣ XVIII стол. была совершенно свободна, а въ 1803 г. селу Городцу (балахинскаго уѣзда Нижегородской губ.) даже Высочайше разрѣшено было имѣть поповъ изъ иргизскихъ монастырей; но до 1822 г. не было общаго дозволенія имѣть старообрядцамъ при своихъ часовняхъ бѣглыхъ поповъ. Наконецъ, 26 марта 1822 года Высочайше утверждены были правила «о поцахъ и молитвенныхъ домахъ». Этими правилами разрѣшалось старообрядцамъ содержать при своихъ часовняхъ бѣглыхъ поповъ, не подлежащихъ суду за уголовныя преступленія; въ то же время на этихъ поповъ возложена обязанность вести метрическія книги. Правила эти официально считались секретными и были разосланы только губернаторамъ; но уже къ концу 1822 г. вся поповщина, отъ Бессарабіи до Байкала, о нихъ знала и на нихъ ссылалась. Впрочемъ, вслѣдствіе неточной редакціи правилъ гласное принятіе священника къ моленной завѣсло отъ усмотрѣнія начальника губерніи. Въ Московской, Тверской, Калужской, Тульской, Саратовской, Могилевской, Черниговской и нѣкоторыхъ другихъ губерніяхъ тотчасъ же явилось по нѣскольку «дозволенныхъ» поповъ; а въ другихъ, какъ напр., въ Пермской губ., и прежде бывшихъ иргизскихъ поповъ брали подъ стражу и отсылали въ тѣ епархіи, изъ которыхъ они бѣжали.

Недолго пользовались старообрядцы данными имъ льготами. По вступленіи на престолъ Николая I начинается съ 1827 г. рядъ постановленій, сначала ограничивавшій, а потомъ и вовсе отбѣившій права и льготы, полученныхъ старообрядцами при Екатеринѣ II и Александрѣ I. Въ 1827 г. бѣглымъ попамъ воспрещено было переѣзжать изъ одного уѣзда въ другой; въ 1832 г. предписано было бѣглыхъ поповъ, давно живущихъ на мѣстахъ, оставить въ поковъ, но вновь бѣжавшихъ къ раскольникамъ возвращать въ распоряженіе ихъ епархіальныхъ архіереевъ. Но самымъ важнымъ по своимъ послѣдствіямъ распоряженіемъ правительства тридцатыхъ годовъ было уничтоженіе иргизскихъ монастырей и превращеніе ихъ въ единовѣрческіе. Строгія мѣры, принятія для искорененія бѣглопоповства, произвели такъ называемое «оскуднѣніе священства». Поповъ, дозволенныхъ правилами 1822 г. и оставленныхъ до смерти при своихъ мѣстахъ, оказалось крайне мало для пяти миллионныхъ поповцевъ, разсѣянныхъ отъ Хотина до Байкала и отъ Петербурга до Ленкорана, тѣмъ болѣе, что имъ строго запрещено было переѣзжать не только изъ губерніи въ губернію, но даже изъ одного уѣзда въ другой. Въ концѣ 40-хъ годовъ даже у московскихъ старообрядцевъ осталось только три священника, съ лишеніемъ конхъ поповцы боялись утратить и свою вѣру. Правда, и тогда

много было у старообрядцевъ бѣглыхъ поповъ, содержимыхъ въ тайнѣ и переѣзжавшихъ изъ мѣста на мѣсто для совершенія требъ—поповъ, которые стали извѣстны подъ именемъ «проѣзжающихъ священниковъ». Явился особый родъ промышленниковъ, которые торговали «проѣзжающими» попами, покупали ихъ навсегда или на время на Иргизѣ и торговали ихъ профессіей, собирая деньги съ исправлявшихъ духовныя требы. Своимъ нравственнымъ уровнемъ такіе «проѣзжающіе» попы не многимъ отличались отъ тогда же появившихся, такъ называемыхъ «сумлѣнныхъ» поповъ, т. е. разнаго рода проходимцевъ, которые самозванно присваивали себѣ священнической санъ и священнодѣйствовали у легковѣрныхъ старообрядцевъ, жившихъ въ какой-нибудь глуши. Нѣкому было крестить младенцевъ, псовѣдывать больныхъ, хоронить мертвыхъ, заключать браки и совершать другія таинства. Благодаря отсутствію священниковъ многіе поповцы стали уклоняться въ безпоповщину, особенно въ Сибири. Да и въ черниговскихъ слободахъ, на Дону и въ иныхъ мѣстахъ стали крестить младенцевъ сами, заключать такъ называемые сводные браки или же сходиться на брачное сожитіе по благословенію родителей. Это тоже было своего рода уклоненіемъ въ безпоповщину. При такомъ «конечномъ оскуднѣніи бѣгствующаго священства» ревнители старообрядчества вновь обратились къ мечтамъ о самостоятельной раскольничьей іерархіи. Возобновились исканія архіерейства, которое послужило бы источникомъ священства. Эти стремленія и привели къ учрежденію въ 1846 г. Бѣлориницкой или австрійской іерархіи (см. это сл.); но далеко не всѣ поповцы приняли священниковъ австрійскаго поставленія. Поповщина раздѣлилась на два лагеря: на пріемлющихъ австрійское священство и на бѣглопоповцевъ, по прежнему принимающихъ бѣгствующихъ отъ Греко-россійской церкви священниковъ. Замѣчательно, что за все время существованія Бѣлориницкой іерархіи не было ни одного случая, чтобы бѣглопоповцы принимали бѣгствующаго священника австрійскаго поставленія, изъ чего слѣдуетъ, что они совершенно гнушаются Бѣлориницкой церкви и не признаютъ въ ней благодати священства. Другой отличительной чертой современной бѣглопоповщины является разборчивость въ пріемѣ бѣглыхъ поповъ; принимая такого попа, они наводятъ тщательныя справки, не состоитъ ли онъ подъ запрещеніемъ. Когда послѣдній бѣглый поплъ Рогожскаго кладбища, Иванъ Матвѣевъ Ястребовъ, подчинился новому архіерейству, прибывшій изъ Австріи, то бѣглопоповцы Московской и смежныхъ губерній стали обращаться съ своими духовными нуждами въ Тулу, къ извѣстному тогда попу Павлу, который рѣзко осуждалъ незаконное новоявленной іерархіи, а архіереевъ и поповъ ея именовать самозванцами. До самой смерти попа Павла (въ 1862 г.) Тула служила центромъ, куда стекались бѣглопоповцы изъ Московской, Тверской, Смоленской и другихъ губерній, и принадлежавшіе къ бѣглопоповщину даже и назывались старообрядцами «по тульскому со-

гласію». Въ настоящее время бѣглыхъ поповъ немного, что объясняется большимъ развитіемъ и сравнительно большей матеріальной обезпеченностью сельскаго духовенства. Центромъ бѣглопоповства служатъ Москва, куда даже изъ Сибири, за 2000 верстъ, пѣшкомъ приходятъ иногда бѣглопоповцы, чтобы исповѣдаться и причаститься. Въ тоже время, на ряду съ такой приверженностью къ завѣтамъ предковъ, замѣчается среди бѣглопоповцевъ и другое движеніе. Такъ, 30 іюня 1885 г. въ селеніи Берендино (въ Московской губ., на границѣ коломенскаго и бронницкаго уѣздовъ) состоялся соборъ бѣглопоповской секты «дужковцевъ» (см. это сл.), на которомъ поставленъ былъ вопросъ: «душеспасительно ли вообще свяществу, воспринимаемое отъ никоніантъ?», по опредѣленнаго рѣшенія принято не было. Ср. П. И. Мельниковъ, «Историческіе очерки поповщины» (въ «Русск. Вѣстникѣ», 1863 г., № 4—6; 1864 г., № 5; 1866 г., № 5—9; 1867 г., № 2; часть этихъ очерковъ издана отдѣльно, Москва, 1864); «Разборъ основаній, представляемыхъ поповцами для чинопріема, совершаемаго у нихъ надъ бѣжавшими къ нимъ священниками» (въ «Таврическихъ Епархіальныхъ Вѣдомостяхъ», 1882 г., № 19—21).

Бѣгле представляютъ особый, только Россіи свойственный видъ бродягъ. Какъ явленіе массовое, это — фактъ первостепенной исторической важности. Въ исторіи заселенія нашихъ окраинъ Б. играли первенствующую роль и на своихъ плечахъ вынесли всю тяжесть русской колонизаціи (см. Колонизація). Съ паденіемъ крѣпостнаго строя исчезъ главнѣйшій факторъ, породившій это своеобразное явленіе русской жизни, но и въ настоящее время неудовлетворительное состояніе русской ссылки и каторги, а главное не улегшаяся еще въ народѣ страсть къ бродяжничеству, страсть, не лишенная своего рода поэзіи, приводятъ къ тому, что Б. играютъ не послѣднюю роль въ уголовной хроникѣ Европейской Россіи, а въ Сибири, подъ именемъ варнаковъ и чалдоновъ, являются многочисленнымъ и какъ бы особымъ сословіемъ людей. Въ Сибири укрывательство Б. представляетъ даже одну изъ коренныхъ основъ, на которыхъ зиждется сибирское хозяйство, особенно въ такъ назыв. займахъ. Здѣсь бѣглы съ каторги является рабочимъ, незамѣнимымъ по необыкновенной дешевизнѣ и скромности своихъ требованій, которые ограничиваются работою изъ-за одного хлѣба и не простираются дальше желанія не быть выданнымъ въ руки властей. При помощи этихъ людей удавалось въ Сибири не только распирять одиночнаго хозяйства, расположенныя болѣею частью въ отдаленныхъ и уединенныхъ лѣсныхъ мѣстахъ, но и собирать цѣлыя селенія, деревушки (какъ это сплошь и рядомъ случилось всюду, и особенно въ Алтайскомъ краѣ). Подобныя явленія въ Сибири настолько обычны, что начальники нѣкоторыхъ заводовъ въ случаѣ казеннаго заказа, неисполнимаго при наличномъ числѣ каторжныхъ, прибѣгаютъ къ осмотру заводовъ вооруженной командой, какъ къ мѣрѣ, которая всегда увѣнчивается желаннымъ успѣхомъ. Въ Сибири со-

держаніе притоновъ для Б. является неизбѣжнымъ во всѣхъ селеніяхъ, ближайшихъ къ казеннымъ заводамъ, рудникамъ и промысламъ. Хлѣбосольство сибиряковъ и готовность ихъ давать работу Б. сдерживаетъ враждебныя силы этихъ испорченныхъ и озлобленныхъ людей, и Сибирь служитъ этимъ не малую службу Европейской Россіи. Проникая въ послѣднюю, Б. нередко составляютъ шайки, попадаютъ въ руки закона и подъ презваніемъ «оборотня» возвращаются въ Сибирь, чтобы при первомъ же удобномъ случаѣ снова начать жизнь бродяги. Съ бытомъ бѣглыхъ въ Сибири прекрасно знакомятъ книга С. Максимова: «Сибирь и каторга» (Спб., 1871, ч. 2-ая, гл. 4).

Понятіе бѣглаго, какъ особаго рода преступника, явилось въ нашемъ правѣ при составленіи Уложения о наказаніяхъ 1845 г. До того Сводъ Зак., руководствуясь законоположеніями Петра I и Екатерины II, всѣхъ вообще бѣглыхъ называлъ бродягами. Современное же законодательство, согласно 317 ст. Устава о паспортахъ и о бѣглыхъ (Св. Законовъ, т. XIV по изд. 1890 г.), въ общей массѣ безпаспортныхъ различаетъ бродягъ (см. Бродяжничество, т. IV, стр. 695), дезертировъ (см. это сл.) и бѣглыхъ и подъ послѣднимъ разумѣетъ «всѣхъ тѣхъ, которые отлучились отъ своихъ командъ или обществъ, безъ надлежащаго на то дозволенія, далѣе срока и мѣста, какия для временныхъ отлучекъ закономъ или въ данныхъ имъ видахъ опредѣлены, а также нижнихъ чановъ запаса арміи и флота, неявившихся при призвыѣ на дѣйствительную службу въ установленный срокъ на сборные пункты безъ уважительныхъ на сіе причинъ». Строжайше запрещается давать пристанище бѣглымъ, кто бы какого званія ни былъ, и укрывать ихъ; каждый обязанъ въ случаѣ, когда такой бѣглыкъ къ нему явится, преслѣдовать его, ловить и представлять немедленно полиціи (ст. 318). Въ частности эта обязанность преслѣдованія Б. возложена на органы исполнительной полиціи, которымъ всякій обязанъ въ этомъ дѣлѣ «подать руку помощи», и которымъ по отношенію къ этому вопросу дана особая инструкция (ст. 324—330), а за поимку каждаго Б. назначены денежные награды въ размѣрѣ 3 рублей и меньше (ст. 331 и 332). За поимку же бѣжавшихъ арестантовъ, равно какъ за поимку во внутреннихъ губерніяхъ ссыльныхъ, бѣжавшихъ изъ Сибири, денежные награды выдаются не только чинамъ полиціи, но всѣмъ поимщикамъ безъ различія званія. Вознагражденіе за поимку Б. въ самой Сибири производится въ значительно меньшихъ размѣрахъ, на основаніи особаго правилъ (ст. 334). Самое нахожденіе въ бѣгахъ, къ которому, какъ видно изъ вышеприведенной ст. 317, приравнено проживаніе безъ установленныхъ видовъ или съ видами просроченнымъ, является преступленіемъ, въ различныхъ случаяхъ наказуемымъ различно. Если кто-либо задержанъ полиціей по неимѣнію законнаго вида, но есть доказательство, свидѣтельствующія о званіи его и настоящемъ мѣстѣ жительства или вѣдомствѣ, то онъ, на основаніи 61 ст. Устава о наказаніяхъ, налагаемыхъ мировыми судьями, подвергается де-

нежному взысканію не свыше 15 коп. за каждый день, но въ общемъ итогѣ не болѣе 10 руб., а затѣмъ отсылается къ своему мѣсту порядкомъ, соответствующимъ званію его или состоянію. Для С.-Петербурга въ 1874 г. были выработаны особыя временныя правила о порядкѣ высылки беспаспортныхъ лицъ или проживающихъ съ просроченными видами (правила эти приложены къ ст. 340 Устава о паспортахъ по изд. 1890 года). Побѣгъ изъ мѣста заключенія самъ по себѣ не составляетъ уголовного дѣянія, а потому не подлежитъ ни уголовному наказанію, ни уголовному преслѣдованію; по отношенію къ пойманному арестанту принимаются лишь мѣры предосторожности на будущее время, и мѣры эти носятъ характеръ административный и дисциплинарный: онѣ опредѣляются администраціей тюрьмы, а не судомъ. Другое дѣло—побѣгъ, напр., каторжныхъ и ссыльныхъ. Это уже уголовное преступленіе, о коемъ см. Побѣгъ. До Указа 17 апрѣля 1863 г. на всѣхъ бродягахъ и бѣглыхъ, исключая женщинъ и малолѣтнихъ, налагалось на правой рукѣ клеймо съ литерою Б. (бродяга или бѣглый). Въ настоящее время бродяги, скрывающіе мѣсто или вѣдомство, откуда они бѣжали, и имѣющіе на правой рукѣ это клеймо, приравниваются къ дезертирамъ и подвергаются наказанію за то число побѣговъ, какое они совершили (ст. 34 Устава о паспортахъ по изд. 1890 г.).

Бѣглый огонь въ лѣсу, или бѣглый, наземный лѣсной пожаръ—одинъ изъ наиболѣе частыхъ и обыкновенныхъ видовъ лѣсного пожара, при которомъ горитъ мертвый и живой покровъ лѣсной почвы, отъ состоянія котораго зависитъ и самая скорость поступательнаго движенія огня. Кромѣ того, на быстроту распространенія бѣглаго пожара вліяетъ сила вѣтра, состояніе погоды, время дня (ночью медленнѣе, послѣ полудня быстрѣе), характеръ мѣстности (на горахъ быстрѣе по направленію отъ подошвы къ вершинѣ) и т. п. Б. огонь, хотя очень быстро проходитъ по почвенному покрову, но, сжигая его и уничтожая накопившіяся годами перегной, вредно вліяетъ на плодородіе почвы. вмѣстѣ съ тѣмъ онъ повреждаетъ и древесную растительность, причѣмъ насажденія младшихъ возрастовъ обыкновенно погибаютъ, болѣе же взрослые, приспѣвающія и спѣлыя деревья повреждаются въ меньшей степени, вслѣдствіе сильнаго обугливанія коры около основаній ихъ стволовъ, иногда на 1—2 арш. въ высоту; у деревьевъ съ тонкою корою (ели, пихты, бука, граба и осины) пострадавшая кора отстаетъ отъ заболони, древесина подъ нею дѣлается дряблою и начинаетъ разлагаться (см. Подпаръ), деревья чахнутъ и послѣдствіемъ засыхаютъ; но деревья съ очень толстою корою, хорошо защищающею камбій отъ сильнаго нагрѣванія огня, какъ, напр., сосна, лиственница, дубъ, ясень и шельмъ, очень рѣдко страдаютъ отъ бѣглаго пожара—обугливаніе основаній стволовъ деревьевъ не обнаруживается, повидимому, особенно вреднаго вліянія на дальнѣйшій ихъ ростъ. Въ хвойныхъ молоднякахъ, гдѣ нижнія вѣтви деревьевъ не далеко отстоятъ отъ поверхности почвы, бѣглый огонь,

очень часто, переходитъ въ повальный пожаръ (см. Лѣсные пожары).

Бѣгство Св. Семейства въ Египетъ (въ памятникамъ искусства). Древнѣйшій примѣръ его изображенія находится въ известномъ ватиканскомъ минологіи Василія II. Миниатюра исполнена Пантолеономъ и представляетъ собою горный ландшафтъ: Богоматерь съ Младенцемъ на рукахъ сидитъ на ослѣ; впереди идетъ старецъ Иосифъ; позади неизвѣстный молодой человекъ; предъ путниками городъ, изъ воротъ котораго выходитъ молодая женщина въ золотой коронѣ (согона *migalis*) и простираетъ руки къ путникамъ. Это—олицетвореніе Египта. Съ нѣкоторыми вариантами этотъ типъ изображенія повторяется на всѣхъ памятникахъ византийскихъ и русскихъ: въ миниатюрахъ рукописей, на иконахъ, въ греческихъ и русскихъ подлинникахъ. Важнѣйшій изъ вариантовъ составляютъ идола, падающіе съ городскихъ воротъ.

Первая основа иконографической композиціи дана въ разсказѣ подлиннаго Евангелія. Появленіе здѣсь молодого спутника находитъ свое объясненіе въ древнемъ преданіи, по которому Св. Семейство отправилось въ Египетъ въ сопровожденіи Іакова, брата Господня. Изображеніе падающихъ идоловъ основано также на древнемъ преданіи, сохранившемся въ памятникахъ письменности—подлинныхъ и апокрифическихъ. Наиболѣе подробныя свѣдѣнія объ этомъ находятся въ Четъ-миняяхъ св. Димитрія Ростовскаго (подъ 26 дек.). Преданіе это имѣетъ связь съ пророчествами Исаи (XIX, 1) и Іереміи (XLIII, 12—13). Въ византийской и древне-русской письменности встрѣчается не мало извѣстій о подробностяхъ событія бѣгства въ Египетъ. Таковы: извѣстіе Палладія о церкви въ Ермополісѣ; извѣстіе Созомена о высокоомъ древѣ, которое боготворили язычники и которое, вмѣстѣ съ обитавшимъ въ немъ демономъ, потреслося при появленіи Иисуса Христа; о нападеніи разбойниковъ въ пути на Св. Семейство. Но ни эти извѣстія, ни чудеса апокрифовъ не воспроизводились въ византийской и древне-русской иконографіи. Древніе памятники западно-европейскаго искусства на первыхъ порахъ повторяютъ византийскую схему бѣгства въ Египетъ. Но уже Джотто въ фрескѣ въ церкви Франциска въ Ассизи оживляетъ византийскій иконописный шаблонъ. Другіе средневѣковые художники Запада въ миниатюрахъ рукописей и въ скульптурѣ уснащаютъ это изображеніе деталями апокрифическаго происхожденія. Сравнительно болѣею глубокою замысла отличаются миниатюры въ Библияхъ бѣдныхъ (см. это слово), гдѣ изображеніе бѣгства въ Египетъ обставлено изображеніями пророковъ (Давида, Исаи, Іереміи, Осіи) и ветхозавѣтными прообразами. Съ подобающею скромностью трактуетъ этотъ сюжетъ Беато Анжелико (картина флорентинской академіи изящныхъ искусствъ). Рѣдко западные художники новаго времени воспроизводили въ своихъ картинахъ легендарные разсказы о нападеніи разбойниковъ на Св. Семейство во время пути въ Египетъ, переправу черезъ ручей, отдохновеніе на пути. Лука Крапахъ изобразилъ

въ иривою тонѣ, съ пляшущими купидончиками, сцепу отдохновения въ пути. Въ томъ же духѣ трактовали этотъ сюжетъ Бордоне (картина въ галлерей Питти, № 89) и Ванъ-Эйкъ (тамъ же, № 437): послѣдній къ танцующимъ купидонамъ прибавилъ еще другую группу играющихъ на музыкальныхъ инструментахъ для забавы Божественнаго Младенца. Корреджіо (картина въ трибунѣ Уффици во Флоренціи) ввелъ въ картину отдохновения Св. Семейства — неизвѣстнаго католическаго святого съ тонсуромъ. Назовемъ еще картины Тиціана и Шорна.

В. Покровский.

Бѣгуица (стар.) — означало отъѣсъ или указатель на углубрѣ, квадрантѣ. Въ Уставѣ ратныхъ дѣлъ (I, 189) описывается такой Б., представлявшійся поперечный брусокъ, двуганшійся по длинному, раздѣленному на части четырехгранному жезлу.

Бѣгуица, пачканіе пчелъ, поносъ — болѣзнь пчелъ, при которой онѣ, вмѣсто того чтобы испражняться въ улья, какъ это обыкновенно бываетъ, отбываютъ это отправленіе въ самомъ ульѣ и тѣмъ пачкаютъ соты (заносъ), улей и даже другъ друга. Признакомъ этой болѣзни служитъ появленіе темножелтыхъ пятенъ липкаго и вонючаго кала предъ очкомъ или лѣткомъ улья, въ самомъ очкѣ и на стѣнахъ улья, причѣмъ иногда очко бываетъ почти зашплено. Болѣзнь появляется въ концѣ зимы или въ началѣ весны, и причины ея заключаются въ плохомъ кормѣ пчелъ медомъ, собраннымъ съ ели, можжевельника и вереска, или даже медомъ, взятымъ съ цвѣтовъ травянистыхъ растеній, но въ мокрое лѣто и потому жидкимъ, кислотатымъ, иногда горьковатымъ и слѣдовательно тоже нездоровымъ, въ особенности если онъ не закрытъ, «не запечатанъ», а также отъ частыхъ беспокойствъ во время зимовки. Стукъ и долбленіе птицъ въ стѣнки улья, скребаніе и грызеніе мышей, даже шумъ отъ работы пасѣчника въ омшаникѣ пугаютъ пчелъ и побуждаютъ ихъ къ усиленной дѣлѣ, вслѣдствіе чего у нихъ собирается много испражнений, которыя имъ, конечно, трудно задержатъ въ себѣ до весенняго вылета. Лучшее средство противъ этой болѣзни — дать пчеламъ въ первый теплый день, когда температура въ тѣни не менѣе 7° Р., облетѣться и потомъ очистить запачканные улья и устранить изъ нихъ замазанные пласти, причѣмъ весьма полезно кормить пчелъ для скорѣйшаго очищенія коренною сытою. Такая чистка вмѣстѣ съ перемѣщеніемъ пчелъ въ чистые ульи, должна быть произведена немедленно, какъ только будетъ замѣчено пачканіе, даже въ холодное еще время; но всю эту операцію слѣдуетъ выполнить въ тепломъ помѣщеніи, напр. въ избѣ. Разумѣется, что это возможно сдѣлать только съ легкими, удобопереносимыми ульями; имѣя же тяжелыя пни-колоды приходится дожидаться теплыхъ весеннихъ дней. Вынутые или вырѣзанные запачканные пласти, хотя бы и съ закрытымъ медомъ, слѣдуетъ положить на сутки въ холодную воду, затѣмъ очистить мягкою щеточкой и, хорошо ополоскавъ и высушивъ, можно снова заложить въ улей. Если въ чистомъ сухомъ ульѣ нѣтъ хорошаго здороваго меда, то пчеламъ

даютъ кормовыя плитки, приготовленныя съ салициловою кислотою.

В. С.

Бѣгуль, бѣгунокъ, бѣгунчикъ — охотничье названіе такихъ дупелей (*Scolorax major*), которые, будучи слугнuty собакою, не улетаютъ, а спасаются до послѣдней крайности бѣгствомъ; когда же взлетятъ, то летятъ надъ самою землею.

С. Б.

Бѣгуль — см. Плауль (*Lycopodium clavatum* L.).

Бѣгуль-тали употребляются для подема марселей, основываются въ два одношкивные блока и должны быть такой длины, чтобы раздернутыя доставали отъ топа-стѣнки въ парусную коуту, или по крайней мѣрѣ до верхней палубы. Верхній блокъ, съ ходовымъ концомъ ввязывается круглымъ бензелемъ въ двѣ трети двойнаго каболочнаго стропа, который долженъ быть такой длины, чтобы могъ обхватить топъ-стѣнки. Нижній блокъ тоже ввязывается въ двѣ трети длиннаго стропа, который долженъ быть такой длины, чтобы могъ обхватить скатанный марсель; въ одномъ концѣ стропа коушь, другой оканчивается свитнемъ; послѣдній, будучи взятъ кругомъ марселя и продѣтъ въ коушь другого конца, берется обратно, кругомъ паруса, потомъ кругомъ стропа подъ блокомъ и продѣвается подъ себя петлею такъ, что дернувъ за конецъ свитня, блокъ Б.-тали тотчасъ отложился бы. Чтобы при подъемѣ парусъ отвести отъ марса, продѣваютъ лопарь Б.-тали еще въ одношкивный блокъ, ввязанный въ ординарный стропъ и прибензелеванный къ стропу нижняго блока Б.-тали. Лопарь тянутъ черезъ канифасъ-блокъ (см. Блокъ) на палубѣ.

Бѣгуны, или **Бѣгалюца птицы** (*Cursores s. Brevipennes*, см. таблицу Бѣгуны, *Cursores*) — отрядъ, относящійся къ группѣ клеперыхъ птицъ (*Ratitae*). Это — большія птицы съ зачаточными крыльями, лишенными маховыхъ перьевъ, очень длинными ходулевыми ногами, съ плотными костями, плоскою грудною костью, не имѣющею гребня, и съ весьма мало развитыми ключицами (вилочки или дугообразной кости нѣтъ); у нѣкоторыхъ нѣтъ ключицы. Б. — самыя большія изъ нынѣ живущихъ птицъ. Голова ихъ голая, маленькая или средней величины, съ довольно короткимъ, широкимъ и тупымъ клювомъ; ноздри помѣщаются не у основанія клюва (какъ у прочихъ птицъ), а посрединѣ или близъ его кончика. Шея голая, значительной длины. Туловище массивное, огромной величины. Крылья слабо развитыя, совершенно непригодныя для летанія; ноги, напротивъ того, развиты очень сильно, длинны и имѣютъ два или три переднихъ пальца; задняго пальца нѣтъ. Перья Б. значительно отличаются отъ перьевъ другихъ птицъ; именно они у нихъ расчленены, такъ какъ бородки опахала не соединены между собою и имѣютъ пучковатый, волособразный видъ. Маховыхъ и рулевыхъ перьевъ нѣтъ, а вмѣсто первыхъ у нѣкоторыхъ (у казуара) находится жесткія щетины. Крыловыя и надхвостовыя покровныя перья, напротивъ того, удлинены. На ногахъ перья покрываютъ только верхнюю часть голени, а нижняя часть ея покрыта голою кожею. Пятка

или покрыта и спереди и сзади рядомъ щитковъ, или же спереди покрыта полукольцевидными щитками, сзади — маленькими табличками, а съ боковъ — зернышками.

Во внутреннемъ строеніи Б. представляютъ нѣкоторыя значительныя отличія отъ прочихъ птицъ. Такъ, у нихъ нѣтъ надхвостовой железы. Скелетъ замѣчательнѣе тѣмъ, что на грудной кости нѣтъ гребня. Ключицы, какъ самостоятельныя кости, есть только у эму (*Dromaeus*); у прочихъ Б. онѣ срастаются съ лопаткою и вороньими костями въ одну кость; въ вылочку онѣ не срастаются ни у одного представителя изъ отряда бѣгуновъ. Кости передней конечности, вслѣдствіе неспособности летать, развиты очень слабо; у казуаровъ число пальцевъ на крылѣ ограничивается однимъ. Тазъ отличается длиною подвздошныхъ костей; у африканскаго страуса онъ закрытый, вслѣдствіе сращенія лонныхъ костей, чего нѣтъ ни у одной другой птицы. Кости заднихъ конечностей развиты очень сильно. На ногахъ три пальца; только страусъ африканскій имѣетъ лишь два пальца. Всѣхъ позвонковъ у Б.: шейныхъ и грудныхъ 20—24; крестцовыхъ 16 — 20 и хвостовыхъ 7 — 9; 5 или 6 грудныхъ позвонковъ несутъ ребра, которые у Б. не имѣютъ крючковатыхъ отростковъ. Пневматичныхъ костей мало, вслѣдствіе чего весь скелетъ у Б. относительно гораздо тяжелѣе, чѣмъ у прочихъ птицъ; языкъ малъ, трехугольнаго очертанія. Железистый желудокъ (преджелудокъ) хорошо развитъ; мускулистый желудокъ малъ или его вовсе нѣтъ. Слѣпая кишка есть у всѣхъ, но онѣ малы. Печень съ почти равными долями, и желчный пузырь есть или его нѣтъ. Страусъ (*Struthio*) и нанду (*Rhea*) не имѣютъ желчнаго пузыря. Нижней гортани нѣтъ. Б.—единственныя птицы, которыя извергаютъ мочу отдѣльно отъ кала. У самцовъ есть совокупительный органъ (*penis*), снабженный бороздкою. Окраска Б. не отличается яркостью; у нихъ преобладаютъ бѣлые, сѣрый и черный цвѣта. Хотя эти птицы и не имѣютъ нижней гортани, но все-таки могутъ производить звуки, впрочемъ однообразные, которые особенно проявляютъ во время случки. Очень замѣчательнѣе способъ размноженія Б.: у всѣхъ видовъ, исторія развитія котор. извѣстна, самецъ насиживаетъ яйца, выводитъ дѣтенышей, защищаетъ ихъ и заботится объ нихъ, тогда какъ самки не обращаютъ никакого вниманія на свое потомство. Дѣтеныши вылупляются изъ яйца покрытые пухомъ и тотчасъ же могутъ слѣдовать за отцомъ. Одни изъ Б. живутъ въ сухихъ, песчаныхъ, заросшихъ кустарникомъ или травою равнинахъ или степяхъ, а другіе—въ лѣсахъ. Первые иногда собираются въ стаи и въ такомъ случаѣ представляютъ полигамію (многоженство), а вторые держатся одиночно. Б. питаются травою, листьями, зернами и другими растительными веществами, а молодые ѣдятъ также и мелкихъ животныхъ. Вообще Б. не особенно прожорливы; но нѣкоторые изъ нихъ имѣютъ склонность проглатывать все, что бы ни попало, и набивать желудокъ различными не съѣдобными и не переваримыми веществами. Пища събирается съ дерева, подбирается

съ земли или выкапывается изъ нея клювомъ. Вслѣдствіе недоразвитія крыльевъ, значительной величины и большого удѣльнаго вѣста тѣла, Б. совсѣмъ не могутъ летать; но, обладая сильною мускулатурою ногъ, они превосходно бѣгаютъ; нѣкоторые изъ нихъ могутъ довольно сносно плавать. Умственные способности Б. не особенно высоко развиты: всѣ эти птицы очень боязливы, бѣгутъ при приближеніи человѣка, но при наступленіи опасности теряются и обыкновенно не умѣютъ избѣгать ея. Они способны приручаться и при хорошемъ уходѣ не только выдерживаютъ неволю, но даже размножаются въ ней. Б. не только совершенно безвредны для человѣка, но даже приносятъ ему пользу своимъ мясомъ, яйцами и перьями, идущими на украшенія. Польза эта настолько значительна, что въ послѣднее время одного изъ Б., именно страуса, не безъ успѣха стараются сдѣлать домашнею птицею. Впрочемъ, за Б. охотятся не только ради получаемой отъ нихъ пользы, но и для одной только охоты, какъ за крупною дичью. Б. водятся въ жаркихъ странахъ; въ Европѣ и Азій (по крайней мѣрѣ на материкѣ) ихъ нѣтъ совсѣмъ; въ Африкѣ живетъ только одинъ видъ, въ Америкѣ—три, а остальные—на островахъ Тихаго океана.

Б. дѣлятся на 3 семейства: 1) Двупалые Б. (*Struthionidae*). Голова, шея и бедра почти голыя, покрытыя лишь рѣдкими щетинообразными перьями; клювъ прямой, плоскій и широкий, съ округленною вершиною; ноздри овальныя, расположенныя вблизи половины клюва; крылья съ двумя шпорами, покрыты длинными, мягкими, изогнутыми перьями; хвостъ состоитъ изъ такихъ же перьевъ; пятка очень длинная, покрытая большими щитками; только два пальца, изъ которыхъ внутренней значительно больше наружнаго; когти короткіе и тупые. Сюда принадлежитъ только одинъ видъ: страусъ африканскій (*Struthio camelus*, см. это сл.). 2) Трехпалые Б. (*Rheidae*). Голова и шея, за исключеніемъ поводки и мѣсть вокругъ глазъ и слуховыхъ отверстій, покрыты перьями, равно какъ и бедро; клювъ какъ у двупалыхъ страусовъ; ноздри овальныя, расположенныя въ кожистой ямкѣ посрединѣ клюва; крылья съ одною шпорою; хвостъ не развитъ; пятка очень длинная, спереди покрытая большими поперечными щитками; три короткихъ, направленныхъ впередъ пальца, изъ которыхъ средней самый длинный, а внутренней—самый короткій; когти средней длины, съ боковъ сжатые, а на вершинѣ округлены. Сюда принадлежитъ одинъ родъ нанду (*Rhea*, см. это сл.) съ 3 видами. 3) Казуаровые (*Casuaridae*). Клювъ съ боковъ сжатый; ноздри посрединѣ клюва; крылья и хвостъ совершенно зачаточные; ноги съ тремя направленными впередъ пальцами. Сюда принадлежатъ два рода: казуаръ (*Casuarus*, см. это сл.) съ 8 видами и эму (*Dromaeus*, см. это сл.) съ 2 видами. Э. Брандт.

Бѣгуны—заводскій механизмъ (*Meules verticales, Läufermühle, Kollergang, Müll, vertical-mil*). Нѣкоторые заводскіе матеріалы для своего примѣненія въ дѣло должны быть превращены въ порошокобразное состояніе, такъ напр.





1. Ёзкрыль или Кивикиви (*Apteryx australis*).



2. Страусъ африк.



7. Казуаръ индiйскiй (*Casuarinus galeatus*).

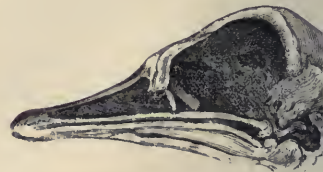

Черепъ африканскаго страуса



и (Struthio camelus).



4. Пальцы африканекаго страуса.



6. Скелетъ Моа (Dinornis elephantopus).



5. Нанду или американскій страусъ (Rhea americana).

селитра, сѣра и уголь для пороха; фосфориты для удобреній; глина, графитъ, шамотъ (см. это слово и Огисъ) постоянные материалы, Тигли), земля, служащая для формованія въ литейныхъ, и т. п. Для этого служатъ не только толчен, горизонтальныя и вертикальныя мельницы, валы съ зубцами или кулаками и т. п. механизмы, но и бѣгуны, или дробильныя мельницы. Они состоятъ изъ двухъ тяжелыхъ дисковъ — каменныхъ, чугуновыхъ, бронзовыхъ (при пороходѣлѣ), стальныхъ, или наконецъ деревянныхъ, на которые надѣтъ только чугунный или стальной ободъ. Диски эти соединены между собою горизонтальною осью, на которой они могутъ свободно вращаться, и стоятъ въ чугунномъ кольцеобразномъ корытѣ (piste au auge, француз.). Горизонтальная ось дисковъ проучена въ прорѣзъ вертикальной оси, которая посредствомъ зубчатыхъ колесъ и приводовъ отъ какого-либо двигателя получаетъ вращеніе и

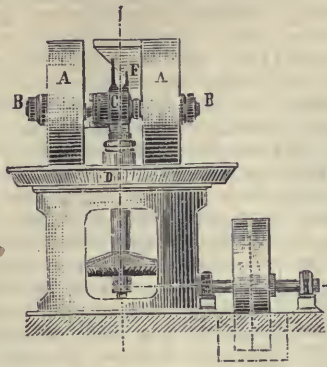

Бѣгуны, общій видъ.

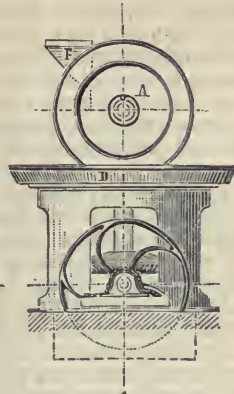

бѣгуны, видъ сбоку.

тѣмъ, увлекая за собою горизонтальную ось, заставляетъ диски катиться по дну корыта. Диски располагаются такъ, что одинъ изъ нихъ идетъ ближе къ наружному, а другой къ внутреннему краю корыта или лежня, по которому катятся бѣгуны. На горизонтальной же оси закрѣплены гребки, которые, вращаясь вмѣстѣ съ дисками, отгребаютъ растираемую массу отъ закраевъ къ серединѣ дна корыта, при чемъ измельчаемое подвергается еще болѣе мелкому дробленію и въ тоже время перемѣшивается. Горизонтальный валъ дѣлается обыкновенно отъ 10 до 60 оборотовъ въ минуту. Бѣгуны дѣлаются отъ 2 до 7 ф. діаметромъ при ширинѣ отъ 6 до 18 дюймовъ. Смотря по величинѣ дисковъ, по ихъ вѣсу и по измельчаемому материалу, бѣгуны требуютъ для своей работы отъ 2 до 4 и даже до 5 паровыхъ лошадей.

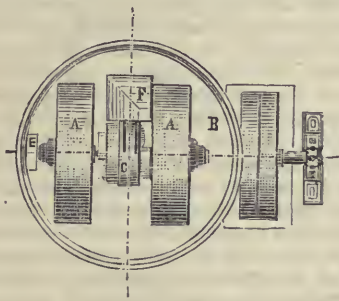

Бѣгуны, видъ сверху.

На прилагаемыхъ рисункахъ изображена обыкновеннѣйшая форма бѣгуновъ въ планѣ и съ двухъ сторонъ въ фасадѣ, при чемъ: АА означаетъ самыя Б; ВВ — горизонтальную ось, на которой они надѣты; D — корыто или лежень (изъ чугуна, камня и друг. материаловъ), на которой помѣщается измельчаемый материалъ; F — воронку для всыпанія измельчаемаго материала, и E — отверстіе для выгребанія измельченнаго.

А. И. Скиндръ. А.

Бѣгуны (раскольниковъ) — см. Странники.
Бѣгучій талежалъ — снасти, продѣтыя въ блоки; ихъ тянутъ бѣгомъ, или будучи отданы, сами бѣгутъ, скоро двигаясь въ шквяхъ. Къ Б.-т. относятся всѣ снасти парусовъ, а также нѣкоторыя изъ снастей рангоута, напр. брасы, топенанты, гардели, фалы и т. п.

Бѣда въ славянскихъ народныхъ разсказахъ представляется обыкновенно женщиной, молодой или старушкой, высокой, худощавой, блѣдной и вѣчно голодной. Она не столько злое существо, сколько несчастное: она не желаетъ вредить людямъ, но роковая судьба велитъ ей сопровождать нѣкоторыхъ людей отъ дня рожденія до послѣдней минуты ихъ жизни, и пока она остается въ ихъ домѣ, до тѣхъ поръ они подвергаются безпрестанно всякаго рода несчастіямъ и лишеніямъ. Въ одной польской сказкѣ говорится, какъ мужикъ освободился отъ бѣды хитростью, загнавъ ее въ пустую кость, и какъ другой изъ зависти выпустилъ ее оттуда, за что бѣда изъ благодарности поклялась не разставаться съ нимъ до смерти. Въ одной чешской сказкѣ, сродной греческому сказанію объ Одиссѣи и Полиемѣ, бѣда представлена въ видѣ исполина-людоеда и здѣсь она соотвѣствуетъ «лиху» другихъ славянскихъ, сродныхъ съ чешской сказкой, являясь такимъ образомъ олицетвореніемъ же недостатка, а несчастія.

Бѣдность, въ обширномъ смыслѣ, понимается обыкновенно какъ скудость и противопоставляется богатству, какъ обилію вообще, какому бы то ни было. Въ этомъ смыслѣ говорятъ о бѣдности (и богатствѣ) природы, языка, права, литературы, разныхъ отраслей науки и искусства — вообще всѣхъ умственныхъ и нравственныхъ проявленій жизни человѣка, личной и собирательной (общественной, государственной, церковно-религіозной и т. д.). Въ болѣе тѣсномъ, прямомъ и непосредственномъ смыслѣ, бѣдность означаетъ скудость средствъ, опредѣляющихъ хозяйственную (экономическую) обстановку жизни отдѣльнаго человѣка (личности), слоевъ населенія.

нія (общественныхъ классовъ, сословій, мѣстностей) и цѣлыхъ странъ или государствъ. Но и въ этомъ болѣе тѣсномъ смыслѣ, въ которомъ бѣдность противопоставляется благосостоянію, какъ понятіе о бѣдности, такъ и ея значеніе въ кругу явленій общественной и государственной жизни—всегда и повсюду относительное, опредѣляющееся общимъ уровнемъ цивилизации и тѣми требованіями, которыя предъявляются экономической обстановкѣ жизни, личной и собирательной. Оттого смыслъ и значеніе бѣдности всегда и повсюду были и остаются весьма различными, измѣняясь въ различныхъ эпохи и въ разныхъ странахъ, въ зависимости не только отъ того, въ какой степени развито сознаніе важности общаго благосостоянія, но и отъ того, въ какой мѣрѣ эгоистическія чувства отдѣльныхъ людей разныхъ слоевъ населенія уравниваются готовностью или необходимостью сознавать и чувствовать нужду тѣхъ, которыхъ экономическая жизнь полна лишений. Въ этомъ отношеніи особенно важенъ коренной переворотъ, который съ конца XVIII в. происходитъ въ міросозерцаніи народовъ европейской культуры. Понятія и душевныя настроенія, вызываемыя бѣдностью, измѣняются въ такомъ направленіи, которое до этого было совершенно чуждо цивилизованному населенію не только классической (языческой) Европы, но и позднѣйшей (христіанской) Европы. Пока рабство и крѣпостное право, въ ихъ различныхъ видахъ и формахъ, принадлежали къ кореннымъ государственнымъ и общественнымъ устоямъ и въ качествѣ таковыхъ оберегались и оспящались властью положительнаго закона и силою правовъ, обычаевъ, привычекъ и инстинктовъ (широко распространенныхъ вплоть до классовъ, пребывавшихъ въ рабствѣ и крѣпостномъ состояніи), для сознанія важности и необходимости общаго благосостоянія оставалось очень узкое поле. Экономическое благосостояніе считалось удѣломъ лишь привилегированнаго меньшинства, такъ называемыхъ «правлящихъ» классовъ (слоевъ) населенія; да и у нихъ оно было не столько результатомъ сознательныхъ и намѣренныхъ о немъ заботъ и стремленій къ нему, сколько косвеннымъ послѣдствіемъ привилегированности ихъ положенія въ государствѣ и обществѣ. Въ другихъ случаяхъ, когда благосостояніе встрѣчалось въ связи съ привилегированнымъ положеніемъ въ государствѣ и обществѣ—главнымъ образомъ въ видѣ плодовъ, которые давала торговая предпримчивость—на это явленіе смотрѣли какъ на исключеніе, свойственное только извѣстнымъ мѣстностямъ, въ силу особенностей обстановки и условій жизни ихъ населенія. Это міросозерцаніе, сложившееся еще въ древности (въ Греціи и Римѣ), долго господствовало въ Европѣ и послѣ паденія классическаго міра. Потребовалось нѣсколько столѣтій для того, чтобы сознательныя стремленія къ экономическому благосостоянію, къ умноженію богатствъ, стали повсемѣстнымъ явленіемъ во всѣхъ европейскихъ государствахъ. Отъ этого-то характера явленій, въ которыхъ выражалось историческое движеніе къ экономическому благосостоянію, зави-

сѣли и явленія противоположнаго свойства, относящіяся къ бѣдности. Если бѣдность сосредоточивала на себя вниманіе, то вплоть до новѣйшаго времени это происходило не въ силу ея общаго экономического значенія, а въ силу жалости, возбуждаемой страданіями и лишеніями, въ которыхъ бѣдность выражается, и въ силу страха тѣхъ вліяній, которыя иногда оказывала бѣдность, толкая значительныя части населенія на путь порока, преступленій и насилій, вредныхъ и опасныхъ для общаго міра, общественного спокойствія и государственнаго порядка. Иначе говоря, бѣдность сосредоточивала на себя вниманіе или какъ поводъ къ благотворительности (см. это слово), или какъ основа для особыхъ частей государственнаго управленія и законодательства. Какъ коренной поводъ къ благотворительности, частной и общественной, бѣдность очень рано выдѣлилась въ самостоятельный и особый кругъ явленій общественныхъ и государственныхъ, по мѣрѣ того, какъ распространялось христіанство. Взывая къ чувству милосердія, возбуждая, воспитывая и укрѣпляя это чувство, уговаривая и склоняя къ пожертвованіямъ въ пользу бѣдныхъ, собирая эти пожертвованія и раздавая ихъ нуждающимся, церковь этимъ не только исполняла одну изъ прямыхъ своихъ обязанностей—вмѣстѣ съ тѣмъ достигали и другія цѣли. Сосредоточивая у себя попеченія о бѣдныхъ и благотворительности въ ихъ пользу и стремясь къ возможно большому расширенію этой области своей дѣятельности, церковь въ этомъ какъ бы находила нѣкоторое возмѣщеніе за ту уступку, которую она повсюду должна была сдѣлать, мирясь съ рабствомъ и крѣпостнымъ правомъ. Въ то-же время попеченія о бѣдныхъ и благотворительность сосредоточивали въ рукахъ церкви одну изъ важнѣйшихъ и наиболѣе видныхъ областей государственнаго управленія и ставили ее въ ближайшія отношенія къ самымъ многочисленнымъ слоямъ населенія. Наконецъ, пожертвованія, которыя дѣлались во имя милосердія и любви къ ближнему, сосредоточиваясь въ распоряженіи церкви, давали ей то огромное богатство, которое долго было одною изъ наиболѣе замѣчательныхъ особенностей положенія церкви во всѣхъ западно-европейскихъ государствахъ. Секуляризація имущества церкви, лишивъ ее средствъ для широкой дѣятельности по попеченію о бѣдности, отодвинула на второй планъ эту дѣятельность, съ ослабленіемъ которой ослабли и постепенно на продолжительное время почти совсѣмъ замерли лежавшія въ ея основаніи начала милосердія и любви къ ближнему. Характеръ попеченій о бѣдности, даже понятіе о ней самымъ кореннымъ образомъ измѣнились, когда это дѣло перешло въ руки свѣтской власти, въ моментъ перехода какъ-разъ всего болѣе отличавшейся полицейско-фискальнымъ направленіемъ. Въ основаніе своей дѣятельности свѣтская власть положила не сознаніе обязанности помогать неимущему и бѣдствующему, а сознаніе тѣхъ опасностей для государственнаго порядка и общественного спокойствія, которыя представляли массы неимущихъ, сильно увеличившія повсюду именно тогда,

когда государственная власть впервые на них должна была сосредоточить свое внимание, по разным причинам (главным образом вследствие разорения продолжительными войнами и непосильными налогами и вследствие сильно ухудшившагося повсюду положенія крестьян, оказавшихся на континентѣ Европы еще болѣе закрѣпощенными, а въ Англіи потерявшими послѣдніе остатки своей земли): Самое предствленіе о бѣдности тогда существенно измѣнилось и его мѣсто заняло понятие о нищенствѣ (см. это сл.). Въ господствовавшемъ же міросозерцаніи и основанной на немъ практикѣ мѣсто прежняго состраданія къ бѣдности явились репрессивныя мѣры противъ нищенства, нерѣдко безчеловѣчно жестокія, представляющія одну изъ самыхъ мрачныхъ страницъ въ исторіи законодательства и государственнаго управления даже такихъ странъ, какъ Англія и Франція. Лишь въ весьма слабой степени означенныя мѣры смягчались, но далеко не уравновѣшивались, тѣмъ, что одновременно съ преслѣдованіемъ нищенства государственная власть поставила одну изъ своихъ задачъ призрѣніе общественное (см. это слово), какъ совокупность тѣхъ способовъ, которыми она признавала возможнымъ помогать неумирующимъ въ извѣстныхъ случаяхъ, ограниченныхъ очень узкими предѣлами уже вследствие того, что нуждавшіеся въ помощи были раздѣлены на заслуживающихъ и незаслуживающихъ ее. Заслуживающими считались лишь тѣ нуждающіеся, которые не только оказывались совершенно неспособными къ работѣ, но которые своею осѣдлостью и, такъ сказать, прикрѣпленностью къ ихъ мѣстожителству могли быть сдѣланы предметами мѣстныхъ попеченій, въ Англіи—графствъ и городовъ (то есть всѣхъ органовъ мѣстнаго самоуправления), а на континентѣ Европы—только городовъ. Засимъ всѣ способные къ работѣ, но не находившіе ея на мѣстѣ, уже вследствие поисковъ этой работы и именно въ эпоху преслѣдованія нищенства значительно умножившіе собою городское населеніе, образовали новый, очень значительный слой населенія, преимущественно городского, считавшагося «незаслуживающимъ» помощи. Этому новому слою, несмотря на всю бѣдность его положенія, втеченіе долгаго времени никто не признавалъ себя обязаннымъ являться на помощь, ни по побужденіямъ состраданія, ни по соображеніямъ государственной пользы или по видамъ административно-политическимъ; напротивъ, помощь имъ даже признавалась вредною. Эти-то массы «незаслуживающихъ» помощи, хотя и нуждавшихся въ ней, постепенно больше и больше разрастаясь, составили восточникъ и основаніе европейскаго пролетаріата (см. это сл.). Широкому гуманитарному движенію идей второй половины XVIII вѣка предшествовали 2½ столѣтія преслѣдованія нищенства и полный переворотъ, происшедшій въ составѣ и условіяхъ жизни городского населенія. Въ составѣ этого населенія главнѣйшимъ элементомъ являлись уже, какъ особый общественный слой и отдѣльное сословіе, рабочіе или рабочіе классы (см. это слово). Въ тоже время унаслѣдованныя отъ Среднихъ вѣковъ от-

ношенія между различными слоями промышленно-городского населенія сильно измѣнились, вследствие значительныхъ перемѣнъ, происшедшихъ въ самой промышленности. Постепенное развитіе крупной мануфактуры, поощряемой мѣрами таможеннаго протекціонизма и притокомъ значительныхъ массъ дешеваго труда, уменьшило въ болѣе богатыхъ слояхъ городского населенія интересъ къ городскому самоуправленію и къ поддержанію прежнихъ организацій ремесель и промысловъ, цеховъ, корпорацій, промышленныхъ и рабочихъ союзовъ (см. эти сл.). Свою регламентацію цехи стѣснили крупное производство, затрудняя для него соперничество съ ремеслами и мѣшали пользованію дешевымъ трудомъ. Къ концу XVIII ст. прежнее городское самоуправленіе было въ весьма значительной мѣрѣ упразднено; послѣдніе его остатки не соответствовали времени и никому въ данномъ своемъ видѣ уже не были нужны. Наступала эпоха необходимаго преобразованія, и такъ какъ это преобразование требовалось во имя свободы, какъ отъ старинныхъ стѣсненій, унаслѣдованныхъ отъ Среднихъ вѣковъ, такъ и отъ позднѣйшихъ стѣсненій и ограниченій, созданныхъ фискально-полицейскимъ законодательствомъ, подрывавшимъ интересы городского населенія, то естественно, что всѣ слои этого населенія сгруппировались подъ знаменемъ промышленной свободы. Требования ея вошли въ ту программу, которая впервые полнымъ образомъ выставлена была французскою Революціею конца XVIII ст., а потомъ обошла всю Европу. Съ этой эпохой совпалъ величайшій переворотъ, который когда-либо переживала техника промышленности. Изобрѣтеніе способовъ пользованія силою пара и примѣненіе этой новой двигательной силы къ работѣ усовершенствованными орудіями и машинами, съ послѣдней четверти XVIII вѣка положили основаніе новой формѣ производства, фабричной, при которой, мелкія ремесла оказывались безсильными выдержать борьбу съ новымъ соперникомъ, и потому значительная часть ремесленниковъ, ихъ подмастерьевъ и учениковъ, до того еще кое-какъ державшихся, наполнили собою толпы пролетаріата. Съ другой стороны, именно спросъ на дешевыхъ рабочихъ, исходившій отъ фабрикъ, усилилъ наплывъ въ города новыхъ рабочихъ массъ, тоже вошедшихъ въ составъ пролетаріата. Уже тогда, въ концѣ XVIII ст., теоретики-наблюдатели, угадывали иногда свойство происходившихъ на ихъ глазахъ новыхъ явленій и указывали на громадное ихъ значеніе для ближайшаго будущаго. Съ XIX ст. выразителями нуждъ, интересовъ и требованій городского пролетаріата явились первые представители социализма (см. это сл.), взявъ ученія мало по малу переходящаго въ программу и приобретающаго значеніе одного изъ важнѣйшихъ факторовъ современной западно-европейской жизни. Въ образованіи этого-то фактора, коренное вліяніе оказываетъ пробудившееся у рабочихъ массъ сознаніе экономическаго положенія, въ которомъ онъ находится. Центральнымъ и исходнымъ пунктомъ относящихся сюда взглядовъ и стремленій слу-

жить Б., являющаяся при этомъ въ новой обстановкѣ и новомъ освѣщеніи. Она сознается, не какъ случайное бѣдствіе, постигшее отдельную личность, не какъ поводъ къ состраданію или къ мѣрамъ по охранѣ видимаго благоустройства и полицейскаго порядка, а какъ бѣдствіе, охватывающее огромныя массы скученнаго въ городахъ рабочаго населенія и по своему существу хроническое, не прекращающееся, даже развивающееся и представляющее постоянную мрачную противоположность тому богатству и благосостоянію, которымъ все болѣе и болѣе могутъ пользоваться остальные классы населенія. Не менѣе важно то видоизмѣненіе въ представленіи о бѣдности, которое обусловливается распространившимся среди рабочихъ классовъ объясненіемъ причинъ, ее первоначально вызвавшихъ и продолжающихъ ее порождать безостановочно. Объясненіе это заключается въ указаніи на неравнобѣдность распредѣленія богатствъ, а равно на весь составъ современнаго имущественнаго права, особенно же наибавѣнѣйшихъ и коренныхъ его институтовъ, собственности, наслѣдства и свободы договоровъ, какъ главнѣйшихъ, яко бы, основъ бѣдности, дѣлающихъ ее неминуемою. И наконецъ, всего существеннѣе въ новѣйшемъ видоизмѣненіи представленія о бѣдности то, что ея устраненіе не только сознается многими, какъ дѣло возможное и необходимое, но требуется въ видѣ кореннаго переворота, которому долженъ подвергнуться весь современный государственный и общественный строй съ отреченіемъ отъ всѣхъ историческихъ его основаній. Всѣ эти мысли и стремленія вполнѣ уже опредѣлились и выразились въ эпоху народныхъ движеній въ концѣ 1840-хъ годовъ, но тогда лишь въ видѣ вспышки, не имѣвшей еще силы для того, чтобы разгорѣться во большое пламя. Но прошло еще немного лѣтъ и съ половины 1860-хъ годовъ «соціальное движеніе», постоянно усиливаясь и разрастаясь, произвело коренной переворотъ въ міросозерцаніи, опредѣляющемъ отношеніе къ соціальному вопросу законодательства, государственнаго управления и общественного мнѣнія въ переживаемую нами эпоху. Отношеніе это характеризуется прежде всего стремленіемъ правдиво и смѣло ити на встрѣчу движенію, чтобы въ немъ разобраться, выдѣлать то, что оно содержитъ законнаго, справедливаго и разумнаго, и на почвѣ мирнаго соглашенія по-сильно трудиться надъ рѣшеніемъ крупной задачи, насколько она разрѣшима безъ насильственнаго переворота въ коренныхъ основаніяхъ современнаго государственнаго и общественного порядка, не разрывая связи съ прошлымъ, а напротивъ, пользуясь тѣмъ богатымъ запасомъ опыта, силъ и средствъ, которые прошлое накопило и которые представляютъ достаточный залогъ способности удовлетворить и другія требованія, предъявляемые во имя благосостоянія массы. Для исполненія великой задачи современная культура располагаетъ богатыми средствами, въ высоко поднявшемся искусствѣ государственнаго управления, умѣющимъ разбираться въ нуждахъ, стоящихъ на очереди и требующихъ отъ себя заботливаго попеченія; въ приобрѣтенномъ на-

выкѣ не только ставить большія преобразовательныя задачи, но и достигать успѣшнаго ихъ рѣшенія; въ широкой помощи, оказываемой при этомъ государственной власти многочисленными формами, выработавшимися для частнаго почина; въ громаднхъ успѣхахъ, слѣданныхъ многообразными вѣтвями теоретическаго и прикладнаго научнаго знанія, имѣющаго примѣненіе къ человѣческому благосостоянію; наконецъ, въ гигантскихъ размѣрахъ, достигнутыхъ промышленностью и дающихъ ежегодно колоссальныя массы новыхъ капиталовъ, безостановочно удешевляющихся.

Литература о «бѣдности» составляетъ изъ всѣхъ трудовъ, которые соприкасаются съ различными сторонами этого предмета и которые относятся: къ исторіи благотворительности, исторіи нищенства и законодательства о немъ, исторіи рабочихъ классовъ и ихъ отношеній къ другимъ частямъ городского населенія, исторіи рабочихъ корпорацій и союзовъ и, наконецъ, исторіи соціального движенія въ XIX ст. Важнѣйшія сочиненія по этимъ предметамъ слѣдующія: Chalmers, «The christian and civic economy» (1821—6); Ratzinger, «Gesch. d. kirchlichen Armenpflege» (1884); Monnier, «Hist. de l'assistance publique» (1866); Nicholls, «Hist. of the engl. poor laws» (1854); Pashley, «Poor laws and pauperism»; Eden, «The state of the poor» (1797, 3 v.); Levasseur, «Hist. des classes ouvrières en France» (1859—67, 4 v.); Rogers, «Six centuries of work and wages» (1884); Le Play, «Les ouvriers européens» (1879, 6 v.); Lavollée, «Les classes ouvrières en Europe» (1884, 2 v.); L. Stein, «Socialismus u. Communismus des heutigen Frankreichs» (1842) и еро же, «Geschichte der sozialen Bewegung in Frankreich» (1853—8, 3 v.); Schaffle, «Kapitalismus u. Socialismus» (1870); Lange, «Die Arbeiterfrage» (1879); Leroy-Beaulieu, «La question ouvrière au XIX s.» (1872); еро же, «Le collectivisme» (1884); Brassey, «Labour question» (1878) и еро же, «Work and wages» (1872); Fawcett, «Pauperism» (1871); Toynbee, «Lectures on industrial revolution in England» (1884); Chevalier, «Les salaires au XIX» (1888); «Conférence internationale concernant le reglement de travail» (1891) и др. *Илл. Кауфманъ.*

Бѣдствія въ юридическомъ отношеніи оказываютъ извѣстное вліяніе на нѣкоторые институты гражданскаго права. Такъ, по нашему законодательству нѣкоторыя бѣдствія служатъ законными причинами, освобождающими отъ взысканія лицо, вступившее въ обязательство по отношенію къ казнь. Различаютъ: 1) бѣдствія, освобождающія отъ всякой отвѣтственности и самаго исполненія договора; къ нимъ относится: а) вторженіе непріятели въ тѣ мѣста, гдѣ условленъ подрядъ или куда должна производиться поставка или перевозка; б) нечаянныя захватъ непріятелемъ въ пути подряденныхъ вещей; в) истребленіе поставляемыхъ вещей и припасовъ, назначаемое по военнымъ обстоятельствамъ или по зачумленію; г) такія военныя обстоятельства, по которымъ велѣно будетъ подрядчику, вмѣсто блжайшаго, обыкновеннаго пути, слѣдовать другимъ, отдаленнымъ; д) военныя или иныя обстоятельства, вызвав-

шія распоряженіе правительства, препятствующее исполнить обязанность въ томъ самомъ мѣстѣ; е) моровая язва, открывшаяся послѣ заключенія договора въ томъ мѣстѣ, гдѣ подрядчики обязались сдѣлать заготовленіе для казны; ж) гибель груза, происшедшая отъ сильной бури, отъ молніи или отъ другихъ причинъ отъ воли Божіей зависящихъ. 2) Бѣдствія, освобождающія неисполнившаго договоръ отъ штрафа и процентовъ за неисполненія еъ срокъ принятаго на себя обязательства. Къ этимъ бѣдствіямъ относятся: а) наводненіе или пожаръ, причинившіе значительный вредъ фабрикамъ или заводамъ, на которыхъ должны приготовить предметы поставки; б) мелководіе или остановка, по распоряженію правительства, въ пути; в) неожиданно случившійся падежъ скота въ пути или необыкновенная распутица; г) моровая язва, вызвавшая со стороны правительства, въ видахъ предосторожности, воспрещеніе высылать транспорты съ заготовленными припасами и вещами, и д) разбитіе судовъ бурей и другими несчастными случаями. Бѣдствія первой категоріи могутъ быть приняты въ уваженіе не иначе, какъ съ разрѣшенія верховнаго правительства, освобожденіе же отъ штрафовъ и взысканій при бѣдствіяхъ послѣдняго рода можетъ быть дѣлаемо не иначе, какъ съ разрѣшенія высшаго начальства того казеннаго мѣста, коимъ заключенъ былъ договоръ. Далѣе, нѣкоторые бѣдственные случаи служатъ законными причинами неявки для совершенія купчей крѣпости или запродажной записи лица, обязаннаго въ опредѣленный срокъ заключить такой формальный актъ. Сюда относятся: а) лишеніе свободы; б) прекращеніе сообщеній во время заразы, нашествіе непріятеля, необыкновенное разлитіе рѣкъ и т. п. непреодолимыхъ препятствій; в) внезапное разореніе отъ несчастнаго случая; г) болѣзнь, лишающая возможности отлучиться изъ дому; д) смерть родителей, мужа, жены или дѣтей, или же тяжкая, грозящая смертью болѣзнь ихъ. Точно также, если будетъ доказано, что истребленіе, пропажа или похищеніе взятаго на сохраненіе имущества произошли не отъ какого-либо со стороны принявшаго оное нерадѣнія, а отъ пожара, наводненія или иного несчастнаго случая, то принявшій на сохраненіе или въ поклажу освобождается отъ дальнѣйшей за то отвѣтственности на томъ общемъ основаніи, что убытки, понесенные отъ несчастнаго случая, падаютъ на хозяина вещи (casus sentit dominus, см. Случай). Равнымъ образомъ пожаръ освобождаетъ напимателя дома отъ найма и наконецъ «бѣдственные» непредвидѣнные обстоятельства служатъ достаточнымъ основаніемъ для признанія несостоятельнаго должника «несчастливымъ» (см. Несостоятельность). Ср. Св. Зак. т. X, ч. I, ст. 1689, 2106 и Полож. о каз. подр. и пост., статьи 215—219.

С. К.

Бѣжецкая пятина — одна изъ пяти частей, на которыя была раздѣлена Новгородская область Іоанномъ III, впервые встрѣчается въ документахъ 1545 г., вмѣстѣ съ другими пятинами. Свое названіе она получила по городу Бѣжичи, лежавшему близъ юго-

восточной ея оконечности. По описанію сочинителя «Историческихъ разговоровъ о древностяхъ Великаго Новгорода» (Москва, 1808), Бѣжецкая пятина граничила на западѣ съ пятиною Деревскою, на сѣверѣ и сѣверо-западѣ съ Обонежскою, на востокѣ съ землями Бѣлозерскими и Тверскими и на югѣ—съ землями Новгородскими, не принадлежавшими къ пятинамъ, и раздѣлялась (со времени княженія Іоанна IV) на двѣ части или половины: Бѣлозерскую и Тверскую. Послѣднія, въ свою очередь, дѣлились на погосты, которыхъ въ Бѣлозерской половинѣ, по Писцовой книгѣ 1581—82 гг., обозначено 50, а въ Тверской—42. По той же Писцовой книгѣ въ Бѣжецкой пятинѣ значатся еще 4 слободки и 4 волости. Кромѣ главнаго города Бѣжичи, въ Бѣжецкой пятинѣ были еще города: Городецк, Змень, Рыбаньскъ и др. До 1708 г. границы и подраздѣленіе Бѣжецкой пятини оставались неизмѣнными; въ этомъ году, какъ извѣстно, вся область пятинъ вошла въ составъ Ингерманландской губерніи, переименованной въ 1710 г. въ С.-Петербургскую и въ 1719 г. раздѣленной, на ряду съ прочими губерніями, на провинціи. Бѣлозерская и Тверская половины были теперь названы провинціями и въ 1727 г. съ небольшими измѣненіями отдѣлены отъ С.-Петербургской губерніи въ число провинцій Новгородской губерніи. Съ дальнѣйшимъ развитіемъ губернскаго раздѣленія и управленія, когда о пятинахъ совершенно забыли, Б. пятина вошла въ составъ нѣсколькихъ губерній, по преимуществу, Тверской и Новгородской (см. «О пятинахъ и погостахъ новгородскихъ въ XVI в.» К. А. Неволіна, въ «Запискахъ Имп. Русск. Геогр. общ.», т. VIII).

Бѣжецкій верхъ — см. Бѣжецкѣ (Исторія).

Бѣжецкій лень-сланецъ—см. Лень.

Бѣжецкій рогатый скотъ — русская мѣстная порода, отличающаяся своею молочностью, которая распространена въ окрестностяхъ г. Бѣжецка (Тверской губ.) и на востокѣ отъ него по Рыбиской дорогѣ, полосою въ 50 верстъ ширины, до г. Рыбниска, а затѣмъ далѣе вверхъ и внизъ по Волгѣ — къ Ярославлю и Костромѣ и на сѣверѣ къ с. Домшину. Б. скотъ очень схожъ съ ярославскимъ, но ниже его ростомъ и имѣетъ туловище и крестецъ длиннѣе, чѣмъ у послѣдняго. Въ одномъ изъ лучшихъ стадъ этой породы крестьянина Н. С. Сѣрова (отчего иногда Б. скотъ называютъ сѣровскимъ) найдено два типа, различающіеся между собою сложениемъ головы, формой роговъ и размѣрами прочихъ частей тѣла. Одинъ типъ, по экстеріеру покойнаго профессора И. Н. Чернопятова, чаще всего—рыжекрасной масти, съ короткой и толстой шеей, довольно хорошо развитымъ пот-грудкомъ, бочкообразнымъ туловищемъ, широкимъ крестцомъ и короткими ногами, отчего животныя имѣютъ приземистый видъ, а въ общемъ напоминаютъ собою калмыцкій скотъ; голова сравнительно коротче (на $\frac{3}{4}$ вершка), лобъ шире (почти на вершокъ) и волосистѣе, щеки широкія, рога средней величины, направленные вначалѣ наружу, потомъ впередъ и

вверхъ; молока даетъ нѣсколько меньше по количеству, чѣмъ второй типъ, но за то молоко гуще. Этотъ типъ (по Н. В. Верещагину) встрѣчается болѣе на возвышенностяхъ, составляющихъ отроги Валдайскихъ горъ, тогда какъ другой типъ, распространенный на низменностяхъ между сказанными отрогами и по берегамъ рѣкъ и рѣчекъ и отличающийся болѣею молочностью, хотя молоко жижѣ, похожъ на голландскій скотъ. Онъ преимущественно блочерной масти, съ болѣе тонкою и узкою головою и узкою мордой, довольно длинной и узкой шеей и болѣе легкимъ туловищемъ; рога короткіе, идущіе сначала, при основаніи, полукругомъ впередъ, загибаясь своими концами передъ лбомъ въ видѣ калача, или повертываясь вверхъ. Наружные признаки общіе обоимъ типамъ: ростъ средней, почти одинаковый съ фохландскимъ скотомъ, но туловище, сравнительно, длиннѣе; тѣлословеніе сухощавое; кожа мягкая, довольно плотно прилегающая къ тѣлу; гребень сухой; холка мало выдающаяся, заостренная; плечи узкія, сухія; спина заостренная, прямая; ребра плоскія, мало обозначенныя; грудь узкая, выдающаяся; пахи тонкіе, не салыные; подвздохи впадые; брюхо отвислое; крестецъ низкій; хвостъ сухой, тонкій, длиною ниже колѣннаго сустава, съ непушистою на концѣ кистью; вымя сильно развитое съ мягкой кожей и правильно расположенными соснами; молочныя вены и молочное зеркало тоже сильно развиты, какъ у лучшихъ молочныхъ коровъ. Живой вѣсъ отъ 14 до 20 пудовъ. Средній суточный удоѣ коровы 38 фунт. или одно ведро; процентное содержаніе жира въ молокѣ отъ 3,32 до 4,45, или среднее 3,95. Годичный доходъ отъ каждой коровы—6 пуд. 9 фунт. чухонскаго масла и 20 пуд. 9 фунт. сугога творага.

С.

Бѣжецкъ — уѣздный городъ Тверской губ., подъ 57° 46' с. ш., въ 267 в. къ СВ. отъ г. Твери, на правомъ берегу Мологи. Въ Б. жителей 6835 душъ об. пола. Заводовъ: 2 свѣчно-салыныхъ, 1 свѣчно-восковой, 1 кожевенный, 1 кирпичный, 1 водочный и 2 щетино-обдѣлывательныхъ фабрики.

Бѣжецкій уѣздъ занимаетъ сѣверо-восточную часть губерніи. Пространство 7417,2 кв. версты (153,26 кв. мили или 8441,1 кв. км.). Мѣстность вообще холмистая. Около Моркиныхъ горъ холмы покрыты преимущественно пашнями; около р. Мологи, Лазьева и Вышневолоцко-Бѣжецкой дороги—дровянымъ лѣсомъ и кустарникомъ. Грунтъ ихъ песчано-хрищеватый. Самыя значительныя крутости находятся у с. Моркиныхъ горъ, д. Гнѣздовой и с. Константиновки, гдѣ называются Сергіевскими горами. Въ южной части уѣзда есть возвышенности, простирающіяся въ видѣ лѣсистыхъ холмовъ отъ с. Воротилова до Тресны. Около г. Б. и селъ: Есекъ, Чижово и Порѣчье простираются равнины. Почва въ уѣздѣ песчаная и покрыта булыжниками (къ границѣ тверск. у.), въ другихъ мѣстахъ суглинистая и только мѣстами глинистая. Большая часть уѣзда орошается р. Мологою и ея притоками. Молога судоходна здѣсь только весною, и то для небольшихъ лодокъ. Число жителей въ уѣздѣ, кромѣ города, 229510 д. об. п. Несмотря на

трудно-воздѣлываемую почву, хлѣбопашество развито настолько, что является избытокъ для продажи въ другія губерніи. Посѣвъ льна и конопли незначителенъ. Садоводство и огородничество не развито. Спичечная фабрика, 2 свѣчно-восковыхъ завода, 1 стеклянныи, 25 мукомольствъ, 2 маслобойни, 5 сыроваренъ и 3 винокуренныхъ завода.

А. Б.—мг.

Б. (исторія). Въ древности Бѣжецкъ назывался и Бѣжецкимъ Верхомъ, Бѣжецкимъ Рядомъ и просто Бѣжичи; впрочемъ, подъ Бѣжецкимъ Верхомъ и Рядомъ лѣтописецъ иногда разумѣлъ и цѣлую волость Бѣжецкую. Въ точности неизвѣстно, когда и кто основалъ Б.; но по правдоподобному преданію построение его приписывается новгородцамъ. Произошла когда-то (быть можетъ и въ X вѣкѣ) въ Великомъ Новгородѣ распри между жителями; побѣжденные должны были уступить болѣе сильнымъ; но нѣкоторые изъ недовольныхъ бѣжали изъ своего города и поселились на берегу Мологи, на томъ мѣстѣ, гдѣ теперь стоитъ село Бѣжицы, встарину Бѣжичи. Мѣсто, занятое ими, получило названіе Бѣжецкъ, потому, будто бы, что поселившіеся на немъ — бѣгльцы, бѣжали изъ Новгорода. Впервые о Бѣжецкѣ упоминаетъ лѣтописецъ въ XII в. и называетъ его волостью Новгородскою; а въ лѣто 6747 г., при разказѣ о нашествіи Батгя, встрѣчается впервые и имя «Бѣжецкій Верхъ». Въ XII, XIII и XIV вв. Б. принадлежалъ новгородцамъ и служилъ предметомъ споровъ между ними и князьями тверскими и московскими, которые не разъ овладѣвали имъ, ставили въ немъ своихъ намѣстниковъ, или по договору уступали новгородцамъ, пока наконецъ, въ началѣ XV в., онъ не перешелъ въ полное распоряженіе Василія Васильевича, вел. кн. московскаго (см. Полное собраніе лѣтописей, т. III и Никонову лѣтоп., ч. III подъ годами: 1245, 1272, 1273, 1312, 1333, 1371, 1372). Въ первый разъ онъ былъ отнятъ у новгородцевъ еще Василіемъ Дмитріевичемъ (1397), который передъ смертью, въ знакъ примиренія съ Новгородомъ, уступилъ его новгородцамъ (1425). Черезъ 8 лѣтъ онъ былъ уже во владѣніи Василія Васильевича, который сначала, въ 1434 г., отдалъ его Дмитрію Юрьевичу Красному за услуги, оказанныя послѣднимъ въ борьбѣ Василія съ Косымъ, а потомъ въ 1448 г., когда умеръ Дмитрій, передалъ своему двоюродному брату Іоанну Андреевичу Можайскому. По изгнаніи послѣдняго, въ 1454 г., Б. былъ отданъ великимъ княземъ Василіемъ Василію Ярославичу, князю серпуховско-боровскому; но и Василій Ярославичъ недолго владѣлъ Б.: въ 1456 г. В. перешелъ во владѣніе самого великаго князя. По духовному завѣщанію Василія Васильевича, Б. переходилъ къ Андрею Вольшему (1462), а со времени Іоанна III оставался собственностью великаго князя.

Изъ событій, случившихся въ Б. въ эпоху его существованія подъ властью московскихъ государей, въ XVI и XVII ст., извѣстно очень немного. При Іоаннѣ IV, во время войны съ Швеціей; въ Б. были поселены корелы, плѣнные Іоанномъ, потомки которыхъ по языку и теперь еще отличаются отъ остальныхъ жителей бѣжецкаго уѣзда. Въ смутную эпоху онъ

нѣсколько разъ подвергался нападенію и ко времени вступленія на престолъ Михаила Теодоровича представлялъ собою однѣ развалины, такъ что къ отстройкѣ его и укрѣпленію Михаилъ Теодоровичъ приступилъ въ первый же годъ своего царствованія. Въ царствованіе Алексѣя Михайловича, въ 1654 году, его постигла моровая язва, отъ которой онъ, впрочемъ, скоро оправился и считался однимъ изъ многочисленныхъ и богатыхъ городовъ. При Петрѣ Вел. Б. получилъ общее городовое устройство: на мѣсто воеводъ и губныхъ старостъ, кой-гдѣ сохранившихся по уѣзду, появились коменданты, бургомистры, канцелярія, которыя и не измѣнялись до самаго городского положенія, дарованнаго Екатериною II. По распределенію, произведенному Петромъ въ 1718 г., онъ былъ подчиненъ вѣдомству Углицкой провинціи, а въ 1776 г., при открытіи Тверскаго намѣстничества, вошелъ въ составъ этого намѣстничества, получивъ нынѣшнее значеніе уѣзднаго города.—Гербъ Б. представляетъ изображеніе, въ серебряномъ полѣ, малиноваго куста съ плодомъ. Нынѣшній Б. стоитъ 15-ю верстами выше по теченію рѣки, чѣмъ прежній Б., на мѣстѣ котораго теперь с. Бѣжицы.

В. Р.

Бѣжицкая—ст. Орловско-Витебской ж. д., въ 8 в. къ З. отъ Брянска.

Бѣзунъ—село, раньше городъ серпецкаго у. Шлоцкой губ., на р. Вкрѣ, расположенное на разстояніи $6\frac{1}{2}$ миль отъ Шлоцка, на тракѣ изъ него въ Млаву, съ 234 домами; около 3000 жителей. Славится рыбою.

Бѣзваръ. Въ одномъ новгородскомъ актѣ 1437 года эта единица упоминается глухо; изъ акта только и видно, что великокняжескимъ чернорабцамъ назначенъ, между прочимъ, «бѣкаръ соли». По всей вѣроятности, Б. былъ въ родѣ берестяного бурака и имѣлъ опредѣленную мѣру вмѣстимости.

Прз.

Бѣла (Biala)—уѣздный городъ Сѣдлецкой губ., въ 75 в. отъ губ. города и въ 159 в. отъ Варшавы, по Варшавско-Тереспольской жел. дор. Число жит. 10029 ч. (1890 г.), изъ коихъ правосл.—1013, католич.—2080, еврейск.—6864, лютеранск.—65 и проч. вѣроисп.—7; мужская гимназія, учительская семинарія, 2 дѣтскихъ пріюта, 2 начальныхъ училища, больница, мыловаренный заводъ (производство на 3000 руб.), 2 кожевенныхъ (на 25000 р.) и пивоваренный (на 18000 р.); въ городѣ находятся двѣ ярмарки. Въ предмѣстьи города Б., Волѣ, находится фабрика сапожныхъ деревянныхъ гвоздей, основанная въ 1874 году и вырабатывающая, при 130 рабочихъ, ежегодно свыше 20000 пудовъ гвоздей, на сумму 37000 руб.

Вѣльскій уѣздъ занимаетъ пространство 1311 кв. верстъ или 1492,0 кв. километровъ (по Стрѣльбицкому). Поверхность большею частью низменная, лишь только мѣстами холмистая, покрытая лѣсами съ песчаными возвышенностями, на которыхъ расположились поля и селенія. Почва состоитъ изъ суглинки съ большою примѣсью чернозема и весьма плодородна. Смѣшанные лѣса всѣхъ древесныхъ лиственныхъ породъ, между которыми преобладаютъ ясенъ, кленъ, дубъ и букъ, за-

нимаютъ весьма обширныя пространства и представляютъ площадь свыше 5490 десятинъ. Множество мелкихъ рѣчекъ пересекаютъ уѣздъ въ различныхъ направленіяхъ, а также много озеръ, но они въ большинствѣ незначительны по величинѣ. Населенія 71398 д. об. п. (безъ у. гор.), главное занятіе которыхъ земледѣліе. Изъ хлѣбовъ болѣе всего сѣютъ рожь и картофель, дающіе хорошіе урожаи. Въ уѣздѣ 32 начальныхъ училища; заводы: 2 винокуренныхъ (съ произв. на 60000 р.), лѣсопильный (на 24000 р.), пивоваренный (на 4000 руб.), кирпичный (на 4000 руб.) и 2 мукомольни, перемалывающія свыше 80000 пудовъ зерна. Кромѣ уѣзднаго города, въ уѣздѣ находятся г. Тересполь (3649 ж., изъ нихъ 3353 еврея) и посады: Ломазы (3335 ж.), Кольды (3067 ж.), Славатычи (2816 ж.), Россось (2252 ж.) и Пищаль (1952 ж.). Въ уѣздѣ бываетъ ежегодно 24 ярмарки, изъ которыхъ 12 въ посадѣ Славатычи.

А. Б.-н.

Бѣла—единица цѣнности, отличная отъ бѣлки—векши. Цѣнность древнѣйшей бѣлы неизвестна; единица эта упоминается въ лѣтописяхъ и другихъ памятникахъ, но глухо: она смѣшивалась съ бѣлкою, векшею, вѣверицею и бѣлю; послѣднюю, упомянутую въ лѣтоп. извѣстіяхъ о переносѣ Владиміромъ Мономахомъ мощей св. кн. Бориса и Глѣба, Кіевская лѣтопись назвала «сребренниками»; но далѣе о бѣлѣ ничего неизвѣстно до конца XV в. Въ Вотской писцовой книгѣ того вѣка Б. считана за 2 новгородскія деньги (=4 московкамъ), слѣдовательно равнялась кунѣ, которая ходила также за 2 деньги. Б. особенно употреблялись въ Двинской области, какъ видно изъ записи 1398 г. Безъ сомнѣнія, Б. не были ходячею цѣнностью, какъ деньги; скорѣе всего онѣ оцѣнены на серебро для учета дани, которую сѣверные инородцы платили Новгороду мѣхами, а правительство бывало эти мѣха на рынокъ въ качестве товара. Древнія свѣдѣнія о Б.—см. въ ст. Векша. Объ отношеніи Б. къ рублю см. ст. Рубль. Ср. Вѣлка.

Прз.

Бѣлавенецъ—см. Вѣлая Вежь.

Бѣлавенецъ (Иванъ Петровичъ)—капитанъ 1 ранга и начальникъ Компасной обсерваторіи въ Кронштадтѣ, родился въ 1830 г. По окончаніи курса въ морскомъ кадетскомъ корпусѣ, въ 1848 г. Б. поступилъ въ офицерскій классъ, гдѣ кончилъ курсъ въ 1851 году, и, получивъ чинъ лейтенанта, поступилъ въ строевой составъ флота. Кромѣ внутреннихъ плаваній, Б. совершилъ кругосвѣтное плаваніе на шхунѣ «Востокъ» и служилъ на фрегатѣ «Генералъ-Адмиралъ» во время перехода этого фрегата изъ Северо-Американскихъ Штатовъ въ Россію. Совершая плаванія, Бѣлавенецъ обнаруживалъ большую любознательность къ наукамъ кораблевожденія и въ особенности остановилъ свое вниманіе на девиціи компасовъ, по каковому предмету еще въ 50-хъ гг. перевелъ съ англійскаго яз. краткую теорію этой науки, развитой англійскимъ ученымъ Арчибалдомъ Смитомъ, съ которымъ лично познакомился въ 1861 г. на Лондонской всемірной выставкѣ, а также и съ новѣйшими изслѣдованіями этого ученаго. Въ 1863 г. Б. перевелъ руководство для опредѣленія деви-

ціи компасовъ, составленное Эвенсомъ и А. Смитомъ; но изъ этого перевода напечатаны одни лишь только научныя прибавленія къ этому руководству. Въ томъ же году въ Кронштадтѣ Б. прочиталъ 6 лекцій «О девиціи и о компасной обсерваторіи», напечатанныя въ приложеніи къ № 11 «Морского Сборника» за 1863 г. Въ этихъ лекціяхъ Б. изложилъ весь историческій ходъ развитія науки, со всѣми требованіями, какія явились самымъ ходомъ вещей, вслѣдствіе образованія во всѣхъ странахъ броненосныхъ флотовъ; и несмотря на то, что наука значительно ушла впередъ, даже и въ настоящее время эти лекціи могутъ служить хорошимъ руководствомъ для начинающаго изучать девицію компасовъ. Въ силу убѣдительныхъ доводовъ, приведенныхъ Б. для распространенія въ нашемъ флотѣ свѣдѣній по девиціи компасовъ, а также для наблюденія ея (девиціи) на судахъ, выходящихъ изъ Кронштадта, и для повѣрки самихъ компасовъ—въ 1865 г. учреждена въ Кронштадтѣ Компасная обсерваторія, начальникомъ которой назначенъ Б. Еще ранѣе завѣдыванія Компасной обсерваторіей, въ 1861 году Б. для облегченія наблюденія девиціи устроилъ нынѣ существующіе знаки на стѣнкахъ кронштадтскихъ гаваней, по образцу ливерпульскихъ. Б. изобрѣлъ девиціонный приборъ, посредствомъ котораго можно было, изслѣдовать девицію судна и распредѣливъ магниты и желѣзо, уничтожить девицію на кораблѣ (см. Девиціи и Компасы). Этотъ приборъ Б. съ большимъ успѣхомъ приспособилъ въ 1864 и 1865 г. къ подводной лодкѣ полковника Герна, а въ 1866 г. къ такой же лодкѣ Александровскаго. Впослѣдствіи въ 1869 г. Ар. Смитомъ теоретически оправданы практическіе приемы, употребленные Б. для уничтоженія девиціи посредствомъ девиціоннаго прибора. Б. распространилъ всѣ тѣ свѣдѣнія по компасному дѣлу, какія были извѣстны въ Англіи, и посредствомъ своей неутомимой дѣятельности поставилъ компасное дѣло въ нашемъ флотѣ на современный уровень, зорко слѣдя за всѣми малѣйшими усовершенствованіями, какъ въ Англіи, съ учеными которой находился въ ученой и дружеской перепискѣ, такъ равно и вообще за-границею. Собираемыя свѣдѣнія, а также и свои собственныя изысканія Б. помѣщалъ въ своемъ замѣчательномъ изданіи: «О девиціи компасовъ и о диограммахъ» и шести дополненіяхъ къ этой книгѣ. Кромѣ дѣятельности по компасной части, Б. произвелъ магнитныя наблюденія во время слѣдованія Е. И. В. великаго князя Алексѣя Александровича къ Ледовитому океану въ 1871 г. Иногда къ Б. обращались за совѣтами иностранныя правительства; такъ напр., по его указаніямъ въ Лиссабонѣ устроены девиціонные знаки. Во вниманіе обширныхъ организаторскихъ и ученыхъ трудовъ, и въ особенности за установку компаса внутри подводной лодки, Б. получилъ въ 1865 г. Высочайшую награду, состоящую изъ золотого компаса, осыпаннаго 83 алмазами. Такая же награда была пожалована и основателю теоріи девиціи компасовъ на желѣзныхъ судахъ Ар. Смиту. Надо замѣтить, что девиціи ком-

пасовъ на деревянныхъ судахъ была предметомъ изслѣдованія Барлова въ 1824 году (см. Барловъ Петръ). Б. умеръ въ 1878 г.

П. Г.

Бѣлавины. — Есть двѣ фамиліи этого имени: Б., жалованные помѣстьями въ 1621 г. (Герб., ч. IV, № 83), и Бѣлавины (Герб., ч. I, № 124), ведущіе свое происхожденіе отъ Петра Б., который вступилъ въ службу въ 1778 г.; потомъ, находясь въ чинѣ секундъ-майора, 18 іюля 1790 г. былъ пожалованъ дипломомъ на дворянское достоинство.

Бѣлаго. — Извѣстія объ этомъ родѣ являются только въ 1626 г.; именно, за этотъ годъ въ писцовыхъ книгахъ писаны за Кирилломъ Бѣлаго помѣстья, на которыя ему и дѣтямъ его—Прокопію и Аванасію, пожалованы грамоты. Родъ Б. внесенъ въ VI ч. Двор. родосл. книги, а гербъ помѣщенъ въ IX ч. Герб. полъ № 61.

Бѣлаго орла орденъ. — Первоначально установленъ польскимъ королемъ Августомъ II въ 1705 году, первый орденъ въ Польшѣ. Онъ имѣлъ форму золотыхъ медалей, на одной сторонѣ которыхъ было изображеніе бѣлаго орла съ надписью: «pro fide rege et lege», а на другой монограмма короля. Вскорѣ медали были замѣнены осмиконечными большими крестами, покрытыми красной эмалью съ бѣлыми краями: на нихъ былъ изображенъ польскій орелъ съ бриллиантовыми лучами и королевскою короной: лента къ этому ордену была-бѣлая съ красными краями. Но уже въ 1713 году произошла новая перемѣна; кресты другой формы вѣшалися на бѣдно-голубой широкой лентѣ съ лѣваго плеча къ правому боку. Кромѣ того, большая золотая звезда съ серебрянымъ крестомъ и надписью у простыхъ кавалеровъ: «pro fide rege et lege», а у царствующихъ особъ: «pro fide grege et lege». Раздавался орденъ лично королемъ въ день его тезоименитства, и только король самъ былъ вправе жаловать его. Для монарховъ было назначено 20 орденовъ; число кавалеровъ не должно было быть больше 72. Первоначально орденъ раздавался очень немногимъ, но съ теченіемъ времени онъ просто продавался, а при Станиславѣ Августѣ его давали каждому сенатору; такимъ образомъ число кавалеровъ значительно увеличилось, но, несмотря на то, орденъ остался по важности первымъ въ Польшѣ и его могъ получить только сенаторъ, и притомъ такой, который уже имѣлъ орденъ св. Станислава, учрежденный Понятовскимъ. По указу 17 ноября 1831 года Б. былъ включенъ въ число русскихъ орденовъ и по старшинству поставленъ послѣ ордена св. Александра Невскаго. Русскій орденъ имѣетъ одну степень. Знаки его: на синей лентѣ черезъ лѣвое плечо у праваго бока виситъ изображеніе чернаго двуглаваго орла съ золотыми головами; въ серединѣ красный эмалированный крестъ въ золотой звѣздѣ; на крестѣ бѣлый орелъ съ короной на головѣ. На лѣвой сторонѣ груди звѣзда, шитая золотомъ; на ней крестъ съ тремя кольцами, изъ которыхъ одно красное, а другія золотыя, кругомъ надпись: «pro fide rege et lege». Кавалеръ

лery ордена св. Александра Невскаго носить орденъ Блага орла на шеѣ, но безъ звѣзды. Ср. Яна Фридриха Сапѣги, «Adnotationes historicae de origine, antiquitate excellentia heroidicae celebrissimi in Regno Poloniae Ordinis Aquilae Albae» (Кельвъ, 1730).

Благо слона орденъ—высшій орденъ въ королевствѣ Сіамскомъ, учрежденный въ 1861 г.; раздѣленъ въ 1869 г. на пять классовъ, подобно французскому ордену Почетнаго легіона. Орденъ представляетъ эмалированную разноцвѣтную звѣзду (золотая для первыхъ классовъ и серебряная—для низшихъ), въ центрѣ которой—изображеніе блага слона. Орденская лента—кирично-краснаго цвѣта; по краямъ ея, зеленаго цвѣта, проходятъ узкія полоски свѣтло-голубого и сѣро-желтаго цвѣтовъ.

Блакованъ—рѣчка, см. Бѣляковка.

Блаковская слобода—см. Бѣляковское село.

Блахъ (Bielach)—правый притокъ Дуная въ Нижней Австріи. Длина 112 км.

Блалъ (у башкирцевъ Ак-исылъ: 1)—рѣка Уфимской и Оренбургской губ., лѣвый притокъ Камы, беретъ начало въ болотахъ верхнеуральскаго уѣзда между отрогами Уральскаго хребта: Ирмель и Авалакъ, направляется къ Ю. вдоль всего верхнеуральскаго уѣзда, отъ дер. Аतिकовой на границѣ оренбургскаго у. поворачиваетъ постепенно къ З., проходитъ по границѣ оренбургскаго и стерлитамацкаго у. до с. Бугульчанъ; здѣсь, встрѣтивъ возвышенности Общаго Сырта, круто поворачиваетъ къ С. и проходитъ мимо Стерлитамака и Табынска; достигнувъ уфимскаго у., отъ устья рѣки Симъ уклоняется постепенно къ СЗ., протекаетъ мимо Уфы и Бирска и впадаетъ въ Каму на границѣ бирскаго и мензелинскаго уѣздовъ, послѣ прибл. 1000 вер. теченія. Часть теченія Бѣлой отъ истоковъ до Бугульчанъ можно назвать верхнимъ, или горнымъ теченіемъ. Долина Бѣлой на всемъ этомъ протяженіи болѣе или менѣе узка и скалиста; скалы и береговые утесы состоятъ преимущественно изъ хлоритовыхъ и слюдяныхъ сланцевъ и гнейсовъ, мѣстами изъ известняковъ силурійской формации съ характеристическими окаменѣlostями: *Stromatophora concentrica*, *Favosites gothlandica*. Горы, поднимающіяся надъ Б., лѣсисты, живописны и богаты пещерами. Пещера прославилась пребываніемъ въ ней отшельника Антопа и извѣстна подъ именемъ Антоновской. Ширина рѣки Б. въ горной части теченія не превосходитъ 45 саж., паден. 2 ф. на версту, скорость въ меженное время 5 ф. въ 1", глубина отъ 1½ до 5 ф.; притоки многочисленны, быстры, извилисты и маловодны; важнѣйшіе: Узьякъ, Бетеракъ, Узьянь, Кана, Кага, Авзянь и др.; на послѣднихъ 4-хъ устроены мѣдныя и желѣзные заводы. Теченіе Б. отъ Бугульчанъ до устья р. Сима можно назвать среднимъ теченіемъ рѣки; здѣсь долина еще расширяется, но съ обѣихъ сторонъ до Стерлитамака къ рѣкѣ весьма часто подходятъ отрасли Урала и Общаго Сырта. Между Бугульчанами и Стерлитамакомъ, на лѣвой сторонѣ рѣки Б., весьма распространены известняки каменноугольной формации съ ха-

рактистическими ея окаменѣlostями. Главныя притоки средней части теченія: Нугушъ, Зилимъ, Симъ (прав.), Ашкадаръ, Стерля и Кучаканъ (лѣв.). Отъ устья Сима начинается нижнее теченіе рѣки. Долина ея при устьѣ Сима имѣетъ 6 в. шир., далѣе—12 в. и лѣвый берегъ рѣки совершенно сглаживается. Преобладающія горныя породы на прибрежьяхъ Бѣлой, въ ея нижнемъ теченіи и въ особености около Уфы: гипсы, мергели и песчаники пермскаго формации. Возвышенности попадаются только на правомъ. Теченіе весьма извилисто; скорость обыкновенно менѣе 1 ф. въ 1", но иногда доходить до 3½ фут.; шир. до устья р. Уфы 80 саж., а далѣе отъ 175 до 250 с.; глуб. до 3 и болѣе саж., хотя встрѣчаются мели и косы, имѣющія 2 до 3½ саж. глуб. Главныя притоки нижней части теченія: Уфа, Биръ и Танышъ (прав.); Уршакъ, Дема, Кармасанъ, Черемсанъ и Сюнь (лѣв.). На Бѣлой большой желѣзнодорожный мостъ близъ г. Уфы. На верхнемъ теченіи нѣсколько значительныхъ плотинъ. Рѣка Б. начинается бытъ сплавной отъ Бѣлорѣцкихъ заводовъ (въ 70 вер. отъ истока), правильнѣе—сплавъ отъ Бугульчанъ, судоходство—отъ Табынска, стерлитамацкаго уѣзда; правильное пассажирское и товарное судоходство втеченіе всего лѣта отъ Уфы. По Бѣлой идутъ въ Каму металлы и металлическія издѣлія, хлѣбъ, поташъ, строевой лѣсъ и нѣкоторыя лѣсныя издѣлія, какъ напр. ободья, мочала и пр. Въ 1888 г. съ пристаней р. Бѣлой отправлено товаровъ на судахъ, кроме плотовъ, въ тысячахъ пудовъ: муки ржаной—392, овса—460, крупы—962, всякаго хлѣба съ мукой и крупой—2017, чугуна—438, желѣза—234; изъ товаровъ, прибывшихъ по Бѣлой, важна одна соль (каменная, отцекая), идущая по жел. дорогѣ до Самары, оттуда водой, 287 т. п. Дровъ отправлено 697 т. саж., строевого лѣса 826 т. дер. Вообще судоходство по Бѣлой не встрѣчаетъ особыхъ препятствій, кроме извилистаго и быстрого теченія рѣки. Самыя значительныя пристани на рѣкѣ: Бѣльская, Уфимская, Топорнинская, Бирская, Саранинская, Хлѣбническая, Красноярская и Тюленевская. Бѣлая въ Уфѣ вскрывается среднимъ числомъ 11 апрѣля (стар. ст.); замерзаетъ 4 ноября; свободна отъ льда 207 дней. По наблюденіямъ слышкомъ за 100 лѣтъ самое раннее вскрытіе 23 марта (1798 и 1891), самое позднее 25 апрѣля (1794); самое раннее замерзаніе 10 октября (1785), самое позднее 30 ноября (1819). Литература—см. Волга.

2) Рѣка Екатеринбургской губ., славяно-сербскаго у., прав. прит. Лугани. Беретъ начало около с. Городище; направляется къ СВ.; длина теченія 70 вер.; впадаетъ въ р. Луганъ 12 вер. ниже с. Благо. Вдоль лѣваго берега рѣки, къ ЗСЗ. отъ села Благо, есть мѣстороженіе каменнаго угля. А. В.

Блалъ—р. Иркутской губ., лѣв. прит. р. Ангары. Беретъ начало въ высокихъ отрясахъ Саянскихъ горъ (возвышающихся въ истокахъ Б. до 2100 м. абс. выс.), отдѣляясь отъ р. Оки Идинскимъ кряжемъ. Направленіе къ СВ., длина теченія 250 вер., ширина до 80 саж., глубина 6 до 7 ф. Б., въ большей части своего теченія, пробиваетъ себѣ путь

въ дикихъ и скалистыхъ ущельяхъ. Береговые скаты ея долины поросли хвойными лѣсами, впрочемъ дурного качества. Утесы и скалы по р. Б. состоятъ изъ песчаниковъ и известняковъ каменноугольной формации, между пластами которыхъ залегаютъ и пласты каменнаго угля. Версть за 30 до своего устья, Б. выходитъ изъ горъ, и начиная отсюда, вдоль ея теченія, въ особенности по лѣвой сторонѣ рѣки, разстилаются богатая пастбища. Б. впадаетъ въ Ангару ниже села Бадайскаго, на абс. выс. 368 м. Она не сплавна и не судодолна, но рыбою богата.

Бѣлая—р. Томской г., лѣв. притокъ Чарыша, беретъ начало въ Тигерешскихъ бѣлкахъ, направляется сначала къ З., потомъ поворачивается къ С.; принимаетъ съ лѣвой стороны Мадую Бѣлую, протекаетъ между восточною подошвою Синей сопки и Иньскою горою и впадаетъ въ Чарышъ послѣ 120 вер. теченія. Скалы по берегамъ рѣки Бѣлой состоятъ изъ яшмы и гранитовъ.

Бѣлая—р. Томской губ., правый притокъ Бухтармы, беретъ начало въ Холсунскихъ бѣлкахъ двумя истоками. Первый первоначально называется Маралихой, но, пройдя чрезъ возвышенное горное Маралье оз., принимаетъ названіе Бѣлой; второй известенъ подъ именемъ Лукиной Бѣлы; обѣ рѣчки соединяются близъ деревни Фыгалки, лежащей въ горахъ на абсол. высотѣ 1300 м. Берега утесистые и крутые, скаты долины поросли березовымъ и лиственничнымъ лѣсомъ. Благодаря прекрасному климату сосѣдней Бухтарминской долины, хлѣбная культура въ долинѣ Бѣлой поднимается до 1300 м. выс.

Бѣлая—ст. II кл. С.-Петербурго-Варшавскій ж. д., въ 193 в. отъ Петербурга.

Бѣлая—ст. Луганской вѣтви Донецкой ж. д. въ 28 в. къ З. отъ Луганска, Екатеринославской губ.

Бѣлая—ст. Уральской ж. д., въ 28 в. къ З. отъ ст. Бисеръ, Пермской губ.

Бѣлая и алая розы.—Такъ назывались гербы двухъ линий дома Эдуарда III (англ. короля, скончавшагося въ 1377 г.). Бѣлая роза находилась въ гербѣ фамиліи Йоркской, алая—въ гербѣ фамиліи Ланкастерской. Подъ именемъ войны бѣлой и алой розъ известна продолжительная, кровопролитная борьба между этими двумя фамиліями, окончившаяся вступленіемъ на престолъ Генриха VII (см. Великобританія).

Бѣлая болѣзнь табака—см. Гниль.

Бѣлая Вежа, Бѣловежа, или Бѣлавежа.—Этимъ именемъ лѣтописецъ называетъ два города: одинъ въ Черыславскомъ княжествѣ, другой въ Черниговскомъ. Первый, или ранѣе построенный, назывался Старая В., а второй Новая. Положеніе старой В. опредѣлить трудно, хотя въ поученіи Мономаха и есть указаніе, что она стояла на Судѣ, къ В. отъ Прилуки, и затѣмъ извѣстіе Южно-русской лѣтописи подл 1149 г. даетъ возможность считать ее украиннымъ городомъ, находящимся на стеномъ рубежѣ. Что же касается новой В., то всѣ историки помѣщаютъ ее на мѣстѣ вышедшей нѣмецкой колоніи Бѣлемешъ, борзненскаго уѣзда, близъ верховьевъ р. Остры.

Именемъ «Бѣлой Вежи» назывался еще хозарскій городокъ Саркель, первымъ извѣстіемъ о которомъ мы обязаны Константину Багрянородному и его современнику Леонтію Константинопольскому. Нѣсколько позже о немъ упоминается и Георгій Кедринъ, повторивъ сказанное предшествовавшими писателями. На основаніи этихъ свѣдѣній слѣдуетъ думать, что В.-Саркель была хозарскою крѣпостью, построенною на Дону, по сосѣдству съ печенѣгами, Спафаро-Кандидатомъ Петрономъ, по прозванію Кометеромъ, около 829—842 гг. Кромѣ того, у Константина Багрянороднаго встрѣчаемъ поясненія самого названія этой крѣпости—Саркель, которое взято изъ языка хозарскаго, по мнѣнію Константина Б., и значить «бѣлый домъ», «бѣлая гостиница».

У нашего лѣтописца о В.-Саркелѣ имѣется едва ли не одно извѣстіе, по поводу похода Святослава на хозарь подл 965 г., когда послѣдній побѣдилъ хозарь и взялъ ихъ городъ В. Вѣжу. Затѣмъ имѣются о немъ довольно отрывочныя и краткія свѣдѣнія у арабскихъ писателей, не дающія возможности съ точностью опредѣлить его мѣстоположеніе и самаго названія. Всего вѣроятнѣе мнѣніе профессора Булыгина, который помѣщаетъ В.-Саркель на Дону, около того мѣста, гдѣ онъ поворачивается на западъ. Булыгинъ называетъ его станомъ хозарскаго правителя, а не главнымъ городомъ хозарь, каковымъ былъ Итилъ; названіе же Саркель онъ переводитъ—кладовая на случай войны, военный домъ, что по его мнѣнію не противорѣчитъ и Константиновскому толкованію Саркель—бѣлый домъ, бѣлая гостиница, такъ какъ «бѣлый» и «военный» можно считать синонимами. См. Саркель и Хозары. В. Р.

Бѣлая Вежь и Бѣловежскій окружный приходъ нѣмецкихъ колонистовъ, Черниговской губ., борзненскаго у. Всего 6 селеній: Б. Вежь 190 дворовъ, Кальциновка—200; Рудненція—277; Городокъ—180; Велик. Вердере—225; Мал. Вердере—107. Всего болѣе 12 тыс. жителей. Поселеніе колонистовъ (изъ Франкфурта на Майнѣ) состоялось въ 1765 г. Кдрн.

Бѣлая вика—см. Вика.

Бѣлая гниль древесныи—см. Гниль древесныи.

Бѣлая гора—одна изъ наиболѣе значительныхъ вершинъ Саянскаго хребта, поднимающаяся до 5700 ф. абс. высоты, но не достигающая снѣжной линіи; впрочемъ, снѣгъ держится на вершинѣ ея до іюля мѣсяца. Гора состоитъ изъ порфира и лежитъ на границѣ Иркутской и Енисейской губ., въ верховьяхъ р. Бирюсы.

Бѣлая гора—имя нѣсколькихъ горъ, въ Европейской Россіи, въ Пермской губ.: 1) Б. гора въ соликамскомъ уѣздѣ, у р. Ценны, впадающей слѣва въ Яйву, замѣчательна обширною пещерою, вмѣщающей, по всей вѣроятности, большое значеніе для вогульской археологіи; по преданіямъ, она была общимъ капищемъ всѣхъ вогуловъ. Пещера почти вся завалена костями лосей и оленей; были встарину и деревянныя изваянія божествъ; 2) Б. двухвершинная гора въ верхотурскомъ уѣздѣ, въ округѣ Нижне-Тагилскихъ заводовъ, при-

надлежащихъ наследникамъ П. П. Демидова князя Санъ-Дonato,—одинъ изъ водораздѣльныхъ пунктовъ Урала; рѣчки восточнаго ея склона принадлежать къ системѣ р. Тагила, а западнаго—къ системѣ р. Чусовой; высота сѣверной вершины равна 657 м., а южной—686 метр.; 3)—гора въ верхотурскомъ уѣздѣ на р. Кавкѣ.

Бѣлая гора (по-нѣмец. Weisser Berg)—небольшая возвышенность, лежащая близъ Праги на З. отъ города, на лѣвомъ берегу рѣки Молдавы. Здѣсь 8 ноября 1620 г. была рѣшена участь чешскаго народа въ такъ называемой Бѣлогорской битвѣ. Какъ извѣстно, 23 мая 1618 г. горожане выбросили въ окно двухъ королевскихъ наместниковъ вмѣстѣ съ правительственнымъ секретаремъ и такимъ образомъ начали открытую борьбу съ императоромъ (подробнѣе см. ст. Чехія). Въ 1619 г. они послѣ смерти Матвѣя (см. это сл.) не признали его наследникомъ Фердинанда, но избрали королемъ курфюрста пфальцскаго, Фридриха; вслѣдъ затѣмъ началась Тридцатилѣтняя война и въ самомъ началѣ ея Чехія была совсѣмъ разбита. Въ памятный день 8 ноября, въ часть утра, чешское войско, подъ предводительствомъ принца Христиана Ангальтскаго, послѣ продолжительнаго марша прибыло на Б. гору и расположилось тамъ лагеремъ. Вслѣдъ за нимъ пришла и императорская армія подъ предводительствомъ Тилли, и сейчасъ же часть ея, а именно отрядъ полковника Гошье, напала на спящій венгеро-чешскій отрядъ и привела въ смятеніе все чешское войско. Утромъ обѣ арміи стали другъ противъ друга: чехи считали около 13000 съ десятью пушками, католики около 28000 человекъ и четыре батареи. Король Фридрихъ пировалъ въ Прагѣ и большое число офицеровъ тоже оставалось въ городѣ. Въ полдень началась битва и спустя нѣкоторое время, первый чешскій отрядъ Турна обратился въ бѣгство; разстроилось королевское войско, и черезъ полчаса на полѣ битвы осталась только половина его. Тогда бросился въ битву сынъ главнокомандующаго Христианъ Ангальтскій Младшій; онъ дрался съ отчаяннымъ мужествомъ, но, неподдержанный никѣмъ, долженъ былъ уступить численному превосходству. Въ это-же время бросилась въ битву легкая польская казачья конница, которая разгромила венгерскій отрядъ, добыла 52 знамени и главное королевское жезтое знамя съ зеленымъ крестомъ и девизомъ: «Divertit pessio». Христианъ Ангальтскій Старшій и другіе высшіе полководцы бѣжали въ Прагу; на полѣ битвы остался только князь Вильгельмъ Веймарскій, но и онъ долженъ былъ уступить; не перестали сражаться только мораване, подъ предводительствомъ графа Генриха Шлика, и они своею смертю спасли честь чешскихъ солдатъ. На полѣ битвы пало чеховъ около 5000, а католиковъ около 2000 человекъ. Ближайшими послѣдствіями битвы было на слѣдующій день утромъ бѣгство Фридриха и взятіе Праги императорскими войсками; Фердинандъ, получивъ королевскую власть въ Чехіи, началъ съ варварскою жестокостію преслѣдовать всѣхъ диссидентовъ и насильно вводить католичество. Чехія пришла въ совер-

шенный упадокъ, изъ котораго стала выходить только въ первой четверти нынѣшняго столѣтія.

И. Л.

Бѣлая гора или Мальмъ—см. Юрская система.

Бѣлая горчица—см. Горчица.

Бѣлая горячка (Delirium tremens).—Подъ этимъ названіемъ извѣстна своеобразная болѣзнь, зависящая отъ отравленія алкоголемъ, хотя, вѣроятно, главную роль играетъ сивушное масло, заключающееся часто въ недостаточно очищенномъ алкоголѣ. Болѣзнь развивается послѣ сильнаго опьяненія, хотя можетъ поразить не только послѣ пьянства, но и при продолжительномъ вдыханіи паровъ алкоголя и даже продолжительнаго обмыванія тѣла одеколономъ. Случай послѣдняго рода наблюдался Шлезингеромъ у одной 63-хъ лѣтней дамы. Изъ различныхъ сортовъ спиртныхъ напитковъ всего легче предрасполагаетъ къ Б. Г. водка изъ картофеля; между тѣмъ какъ одинаковыя количества спирта, выпитыя съ пивомъ или виномъ, вызываютъ гораздо рѣже эту болѣзнь. Интересно, что хроническія отравленія эфиромъ, хлороформомъ, хлоральгидратомъ и морфіемъ вызываютъ чрезвычайно схожія заболѣванія, но тождественны ли они съ алкогольной бѣлой горячкой—еще не рѣшено въ настоящее время.

Б. Г. была уже извѣстна въ древности, но только въ 1813 г. появилось первое точное описаніе ея. Что касается картины болѣзни, то въ ней различаютъ 4 періода: 1) періодъ предвѣстниковъ, который выражается явленіями катарра желудка: языкъ покрытъ толстымъ налетомъ, дрожитъ при высовываніи; аппетитъ почти вполнѣ отсутствуетъ; больной безпокоенъ; выраженіе лица испуганное и безпокойное; появляются уже галлюцинаціи слуха и зрѣнія, но которыя больной еще пытается подавить въ зародышѣ. Сонъ неудовлетворителенъ, крайне непродолжителенъ или даже совсѣмъ отсутствуетъ. Такое состояніе можетъ длиться 2—3 и даже 8—10 дней; рѣдко этотъ періодъ отсутствуетъ и сразу наступаетъ 2-й, который характеризуется дрожаніемъ, безсонницей, бредомъ и галлюцинаціями. Обыкновенно послѣ этого періода, вслѣдъ за продолжительнымъ сномъ, больной выздоравливаетъ; но иногда наступаетъ 3-й періодъ, въ которомъ психическое разстройство выражено такъ сильно, что напоминаетъ душевное страданіе: больной бредитъ почти безъ перерыву и находится въ состояніи почти безъ прекращающагося возбужденія, которое можетъ дойти до высшихъ степеней «бѣшеннаго бреда». Въ 4-мъ періодѣ или у большого появляются судороги, въ припадкѣ которыхъ онъ погибаетъ, или бѣшенство постепенно ослабѣваетъ, буйный бредъ переходитъ въ тихое и спокойное бормотаніе и больной можетъ умереть при явленіяхъ общаго истощенія и ослабленія.

Отъ упомянутой картины бываютъ отступленія въ формѣ болѣе слабо-выраженныхъ приступовъ, наступающихъ только къ ночи; въ возвратахъ все болѣе и болѣе слабыхъ приступовъ и наконецъ въ отсутствіи 2-го и 3-го періодовъ.

Галлюцинаціи въ началѣ болѣзни довольно

стойки; но въ дальнѣйшемъ теченіи ея замѣчается чрезвычайно быстрая смѣна идей, при чемъ больные не только выражаютъ бредомъ свои видѣнія, но и быстро сообразуютъ съ ними тѣ или другія свои дѣйствія: больные высказываютъ изъ окна, чтобы убѣжать отъ кажущихся преслѣдованій, спастись отъ пожара и т. п. Особенно часто развивается у нихъ стремленіе къ самоубійству. Изъ физическихъ явленій у больныхъ обращаетъ на себя всего болѣе вниманія характеристическое дрожаніе, которое обнаруживается сперва въ рукахъ, пальцахъ, губахъ, языкѣ, къ чему потомъ присоединяется и дрожаніе рукъ и ногъ, а иногда даже всего туловища. На ряду съ этимъ могутъ развиваться паралитическія явленія, эпилептическіе припадки; повышенная чувствительность, смѣняемая потерей ея; ненормальности пульса и т. под.

В. горячка встрѣчается преимущественно въ странахъ съ умѣреннымъ или даже холоднымъ климатомъ: въ Россіи, Англіи, Швейцаріи, Германіи, Сѣверной Франціи, Сединенныхъ Штатахъ. Что касается частоты ея въ Россіи, то изъ официальныхъ свѣдѣній медицинскаго департамента не видно отдѣльно числа больныхъ бѣлой горячкой, но всего пользовалось отъ отравленія алкоголемъ въ 1887 г. въ больницахъ 8789 (умерло 210) и въ больницахъ 11655 (ум. 359); въ 1888 г. въ больницахъ 10668 (ум. 215); въ больницахъ 13734 (ум. 289). Нужно думать, что среди этихъ больныхъ бѣло-горячечные составляли преобладающій, если даже не исключительный элементъ.

Что касается лѣченія, то главная задача врачебной помощи заключается въ доставленіи сна заболѣвшему, при чемъ разрѣшается назначеніе громадныхъ дозъ снотворныхъ средствъ. Само собой разумѣется, что предохраненіе отъ этой болѣзни мыслимо только путемъ воздержанія отъ злоупотребленія спиртными напитками. Сопровождающія В. горячку другія явленія пользуются соответственно общимъ правиламъ медицины. Г. Г.

Бѣлая грамота—актъ древне-русскаго права, которымъ царь освобождалъ кого-нибудь за оказанныя заслуги отъ всякихъ личныхъ податей, см. Бѣлопашцы и Бѣломѣстцы.

Бѣлая женщина—привидѣніе въ бѣлой одеждѣ, которое, по народному повѣрью, появлялось во многихъ нѣмецкихъ замкахъ, всегда предвѣщая этимъ смерть кого-нибудь изъ членовъ семьи, и считалось прародительницей семьи. Уже въ XVI ст. подъ именемъ Берты фонъ-Розенбергъ упоминается прародительница и бѣлая женщина, появившаяся въ родѣ бароновъ фонъ-Нейгаузъ и Розенбергъ въ Богеміи. Въ берлинскомъ замкѣ ее видѣли въ 1623 г. и даже въ 1840—50 гг. Ср. Minutoli, «Die Weisse Frau» (Берл., 1850); Kraszold, «Die Weisse Frau und der olamünder Kindermord. Eine Revision der einschlagenden Dokumente» (Эрланг., 1866); Schrammen, «Die Schicksals oder Totenfrau im Haus der Hohenzollern» (Кельнъ 1888).

Бѣлая земля—терминъ старинно-русскаго приказнаго языка, означающій, въ противоположность «черносошной землѣ» (см.

это сл.), землю, освобожденную государствомъ отъ податей и повинностей.

Бѣлая изба—см. Изба.

Бѣлая краска—см. Краски.

Бѣлая крыса—альбиносъ пасюка (*Mus decumanus*).

Бѣлая куропатка (*Lagopus*, см. табл. Куриныя, *Gallinacea*)—родъ тетеревиныхъ изъ отряда Куриныхъ птицъ, интересный, какъ по образу жизни, такъ и по своей примѣяемости къ климатическимъ условіямъ. Отъ другихъ тетеревиныхъ птицъ этотъ родъ отличается тѣмъ, что пятка и пальцы покрыты густыми волособразными перьями, защищающими ноги отъ вліанія холода. Кроме того, когти у В. куропатки длиннѣе, чѣмъ у прочихъ тетеревиныхъ, и ежегодно мѣняются передъ началомъ линьки. Самецъ и самка мало отличаются другъ отъ друга, а молодцы скоро становятся похожими на взрослыхъ. Измѣненія въ опереніи у этихъ птицъ замѣчаются по временамъ года и выражаются измѣненіемъ цвѣта, которое происходить, или вслѣдствіе линьки, или же вслѣдствіе простаго обезцвѣчиванія перьевъ. Извѣстно 6 видовъ этого рода, изъ которыхъ наиболѣе важны слѣдующіе два: 1) В. куропатка обыкновенная (*L. albus*) имѣетъ 40 сантиметровъ длины. Окраска различна, смотря по времени года. Зимнее платье: все опереніе, за исключеніемъ наружныхъ хвостовыхъ перьевъ, бѣлое и хвостъ черный. Лѣтнее платье: маховыя перья бѣлыя; спина и прочее опереніе бурое, или сѣрое съ различными поперечными волнами, темными пятнами и полосами; ноги и брюхо бѣлыя или желтовато-бѣлыя. Рисунокъ представляетъ значительныя индивидуальныя измѣненія. Самка немного меньше самца, свѣтлѣе его и ранѣе его мѣняетъ окраску. Обыкновенная В. куропатка водится на сѣверѣ Европы, Азій и Сѣверной Америки и держится преимущественно на болотистыхъ мѣстахъ. Особи, живущія на болотистыхъ мѣстностяхъ Англіи и особенно Шотландіи, вслѣдствіе болѣе мягкаго климата не измѣняютъ своей окраски, а въ теченіе всего года имѣютъ лѣтнее платье каштаново-бурога цвѣта съ бурими маховыми перьями и сѣрыми ногами. Эту разновидность прежде считали за особый видъ (*L. scoticus*). Въ суровыя зимы В. куропатка вырываетъ ходы въ снѣгу частью для отысканія пищи, частью для того, чтобы спрятаться отъ враговъ. Въ маѣ самка откладываетъ 15—20 грушевидныхъ охряно-желтыхъ яицъ съ темными точками. Тамъ, гдѣ В. куропатки и тетерева-юсачи живутъ вмѣстѣ, иногда происходитъ скрещиваніе самцовъ первыхъ съ самками вторыхъ и отъ этого скрещиванія происходятъ убудки. Мясо обыкновенной В. куропатки довольно вкусно и потому зимою въ города привозятъ множество этихъ убитыхъ птицъ замороженными. 2) Альпійская В. куропатка (*L. alpinus*) нѣсколько меньше обыкновенной и имѣетъ 35 сант. длины. Зимнее платье ея бѣлое, за исключеніемъ наружныхъ перьевъ хвоста, которыя чернаго цвѣта. Лѣтнее платье, за исключеніемъ бѣлыхъ маховыхъ перьевъ, сѣро-бурое съ медкими черными точками и штрихами. Впрочемъ, окраска лѣтняго платья измѣнчива и всегда примѣняется къ

цвѣту дѣхъ горныхъ породъ, на которыхъ живетъ птица. Альпійская Б. куропатка водится въ Пиринейскихъ и Альпійскихъ горахъ, въ гористой части Шотландіи, въ Скандинавіи, Исландіи, Гренландіи, Сѣверной Америкѣ и въ горахъ Сѣверной Азии. Она предпочитаетъ голыя скалы, не покрытыя кустарникомъ и держится не далеко отъ снѣжной линіи. Въ Исландіи и Гренландіи во время насиживанія эти куропатки спускаются въ болѣе низменныя мѣста, чтобы имѣть лучшую пищу. Альпійская Б. куропатка живетъ въ моногаміи. Самка устраиваетъ гнѣздо въ кустахъ и кладетъ въ него 15—20 желто-красныхъ яицъ съ темными крапинами и втеченіе трехъ недѣль насиживаетъ ихъ одна безъ помощи самца. Мясо этой птицы очень вкусно.

Э. Брандт.

Бѣлая мышь—альбиносъ мыши домашней (*Mus musculus*).

Бѣлая опухоль (*Tumor albus genu*)—название, присущее фунгозно-гноинному, грануляціонно-гноинному воспаленію только колѣна. Также воспаленіе для другихъ суставовъ не имѣетъ specialнаго названія. Для колѣннаго сустава характеристично появленіе при этомъ страданіи инфильтраціи на опредѣленномъ отдѣлѣ сустава въ видѣ опухоли. Въ рѣзко-выраженныхъ случаяхъ заболѣванія замѣчаются опредѣленные и подвижныя опухоли, величина до волошскаго орѣха. Такъ какъ само воспаленіе, а также и леченіе его не представляютъ ничего отличнаго отъ того же страданія другихъ суставовъ, то подробнѣе о немъ будетъ сказано при словахъ: Колѣно и Воспаленіе суставовъ.

Г. Г.

Бѣлая палата въ Ростовѣ-Великомъ, Ярославской губ., построена въ Кремлѣ, рядомъ съ Крестовою церковью ростовскихъ владыкъ, митрополитомъ Іоной Сысоевичемъ, около 1670 г., для «пришествія государева» и служива митрополитамъ парадной залой. Во времена ростовскаго митрополита св. Дмитрія, † 1709 г., здѣсь разыгрывались учениками заведенной имъ греко-латинской школы разныя комедіи и мистеріи, болѣею частью самимъ святителемъ сочиненныя. Съ переводомъ въ 1786 г. каедедры изъ Ростова въ Ярославль Б. палата, какъ и другія кремлевскія зданія, пришла постепенно въ сильное разрушеніе; особенно пострадала она въ 1880 г. при устройствѣ изъ митрополичьяго дома духовнаго училища. Рѣшено было даже совсѣмъ ее сломать. Но благодаря энергіи А. А. Титова и щедрости ростовскихъ купцовъ, братьевъ Королевыхъ, зданіе восстановлено теперь въ прежнемъ величественномъ видѣ. Большія окна палаты украшены своеобразными гирьками и орнаментацией, по образцу случайно уцѣлѣвшаго заложенаго окна, открытаго при реставраціи. Внутренность палаты также восстановлена по прежнимъ уцѣлѣвшимъ образцамъ. Въ настоящее время со дня освященія, 23 октября 1883 г., въ зданіи Бѣлой палаты и примыкающей къ ней дополнительной ея части, такъ называемой «Отдѣлочной палатѣ», помѣщается музей церковныхъ древностей и уже собрана значительная бібліотека. По послѣднему печатному отчету музея за 1889 г. видно, что кромѣ Ихъ Имп. Выс. вел. князей,

Наслѣдника Цесаревича Николая Александровича, Владиміра и Сергія Александровичей, музей имѣлъ 102 почетныхъ членовъ и 92 членовъ-сотрудниковъ. Въ собраніи музея находятся 322 древнихъ иконы, 24 большихъ креста и царскихъ вратъ XV—XVIII вѣковъ—24; затѣмъ 5 антикиновъ, 118 дарохранительницъ, множество брачныхъ вѣнцовъ, фелоней, омофоровъ и прочихъ церковныхъ принадлежностей. Особенно замѣчательно собраніе портретовъ; имѣется также хорошее собраніе рукописей, синодиковъ, монетъ и медалей. Древне-бытовые и этнографическіе предметы находятся въ такъ называемыхъ «княжескихъ теремахъ», состоящихъ въ связи съ палатою.

А. Т.

Бѣлая руда—разности мышьяковаго колчедана (см. это слово), заключающія немного серебра.

Бѣлая Русь—Въ старое время Бѣлоруссію или Бѣлою Русью называлась часть нынѣшней Россіи между рѣками Двиной, Днѣпромъ и Друтью; впрочемъ, въ разное время подъ этимъ именемъ разумѣли разныя части западной половины нынѣшней Россіи, какъ и теперь разумѣютъ подъ нимъ только Могилевскую и не всю Витебскую губернію, что несогласно съ этнографическимъ разселеніемъ бѣлорускаго племени (см. Бѣлоруссы). Вопросъ о томъ, почему и когда произошло это названіе до сихъ поръ не рѣшенъ. Оно приурочивается или къ физическому признаку, именно цвѣту, или же истолковывается въ переносномъ смыслѣ, означая независимый, благородный по происхожденію, просто благородный, свободный, потому чистый, невинный и т. п. Въ первыхъ двухъ значеніяхъ оно употреблялось и употребляется у восточныхъ народовъ, между прочимъ, у монголовъ, отъ которыхъ перешло и къ намъ, слѣдовательно не ранѣе конца XV вѣка, т. е. по освобожденіи Руси отъ татаръ. Такъ, одинъ ногайскій мурза называетъ Ивана Грознаго, въ своей грамотѣ къ нему, вольнымъ, бѣлымъ; и теперь на востокѣ называютъ русскаго царя акъ-падышахъ, паганъ-ханъ—бѣлый царь; у монголовъ же и калмыковъ, какъ и у нашего простонародья, названіе бѣлая кость указываетъ на благородное, а слѣдовательно до нѣкоторой степени и независимое происхожденіе. Но въ какомъ смыслѣ извѣстная часть нынѣшней Россіи названа Бѣлою Русью? Если восточные народы съ извѣстнаго времени стали называть русскаго царя акъ-падышахъ, то естественно и землю его они могли назвать Акъ-Урусъ—Бѣлая Русь; но тогда это послѣднее названіе является уже производнымъ, независимо отъ непосредственнаго или нравственнаго значенія слова. Въ приложеніи къ географическимъ и этнографическимъ названіямъ слово бѣлый, повидимому, надо принимать исключительно въ физическомъ смыслѣ, какъ и противоположное ему черный. Такъ, у восточныхъ народовъ многія рѣки называются, какъ и у насъ, черными: Кара-су, Кара-чай; у насъ многія озера называются бѣлыми, напр., озеро въ Новгородской губ. Но объ этомъ озерѣ извѣстно, что во время волнений вода его принимаетъ бѣлесоватый цвѣтъ, и отсюда понятно

будетъ названіе этого озера; такое же и, конечно, по тому же или по чистотѣ быстро текущей воды, носятъ названіе и многія рѣки какъ у насъ, такъ и на Востокъ (Акь-су, Акь-чай). Но отъ какихъ именно предметовъ бѣлаго цвѣта произошло названіе Руси, мнѣнія различны: Герберштейнъ и нѣкоторые другіе производятъ его неудачно отъ изобилія снѣга; нѣкоторые производятъ отъ бѣлаго платья, бывшаго въ почтеніи при царскомъ дворѣ, давая при этомъ особенные этнографическіе предѣлы Бѣлой Руси. Татищевъ, наоборотъ, почтеніе къ бѣлому платью считаетъ слѣдствіемъ названія Руси Бѣлою, которое производятъ съ Востока отъ акъ-падышахъ и Акъ-Урусь, а въ своемъ лексиконѣ видитъ причину такого названія въ преимуществѣ почвы земли передъ другими. Намъ представляется болѣе вѣрнымъ происхожденіе этого названія отъ цвѣта одежды: бѣлый цвѣтъ въ одеждѣ и головномъ уборѣ и теперь предпочитается бѣлоруссомъ всѣмъ другимъ цвѣтамъ. Точно также и извѣстный народецъ въ древней Руси назывался черными клубуками по цвѣту шапокъ (каракалнани); точно такого же происхожденія, конечно, и названіе черноруссовъ, Черной Руси. Въ древности подобныхъ названій, переходя въ другіе языки, переводилась дословно; такъ г. Вейсенштейнъ у новгородцевъ называется Бѣлымъ Камнемъ; Геродотовы «меланхлены» — переводъ слова «чернокафтанники» и т. д. О времени происхожденія названія Б. опять нельзя сказать ничего опредѣленнаго. Официальное названіе Руси Бѣлой явилось сравнительно поздно; но въ данномъ случаѣ нельзя обращать вниманія ни на молчаніе объ этомъ предметѣ летописей, ни на позднее появленіе этого названія въ историческихъ памятникахъ. Этнографическіе и географическіе термины съ эпитетомъ бѣлой являются весьма рано, въ VI стол.: Бѣлая Сербія, Бѣлая Хробація, бѣлые сербы, бѣлые хорваты, бѣлые угры, и противоположныя названія: черные команы, хазары, болгары. Какъ польскіе, такъ и русскіе (Татищевъ) старые хроникеры и писатели названіе Бѣлой Руси относили къ древнему времени и включали въ границы ея Ростовско-Суздальскую область, а потомъ и Смоленскую. Отвергая это мнѣніе, Карамзинъ говоритъ, что онъ нигдѣ не встрѣчалъ имени Бѣлой Руси или Россіи до Ивана III; что этотъ государь, перечисляя въ своемъ титулѣ всѣ особенныя владѣнія Московскаго государства, называлъ свое государство Бѣлою Россіею, т. е. великою или древнею, по смыслу этого слова въ языкахъ восточныхъ. Можетъ быть, Иванъ III называлъ Россію Бѣлой въ восточномъ смыслѣ; нельзя, однако, отвергать и того, что названіе Руси Бѣлой, какъ и другихъ славянскихъ странъ, существовало далеко раньше Ивана III, но что оно было чисто народнымъ (въ смыслѣ протонародный) и официальнымъ сдѣлалось не ранѣ XVII ст., когда почувствовали нужду въ различіи коренной, т. е. политически болѣе крѣпкой и устойчивой сѣверо-восточной Руси отъ другихъ, присоединенныхъ къ ней областей съ преобладающимъ одноплеменнымъ населені-

емъ, какъ западныя и южныя части теперешней Россіи (Бѣлоруссіи и Малоруссіи).

А. Э.

Бѣлая свинцовая руда, или церусситъ, представляющая углекислый свинецъ $PbCO_3$ съ 83,5% окиси свинца и 16,8% углекислоты; кристаллизуется въ ромбической системѣ и вполне изоморфенъ съ арагонитомъ. Кристаллы то пирамидальны, то табличеобразны: часто наблюдаются двойники по основной призмѣ, красивые тройники проростанія или серпцевидные двойники. В. С. руда хрупка, обладаетъ твердостью въ 3 до 3,5, уд. в. = 6,4—6,6; она безцвѣтна или бѣлаго цвѣта, сѣраго, желтаго и даже чернаго отъ примѣси угля или вслѣдствіе постепеннаго перехода въ сѣрнистый свинецъ (это такъ называемая черная свинцовая руда); блескъ алмазный или жирный; въ большой или меньшей степени просвѣчивается. Образуетъ псевдоморфозы по свинцовому блеску, роговой свинцовой рудѣ, англезиту, плавиковому шпату, сѣрному колчедану и другимъ минераламъ. На углѣ передъ паляльной трубкой восстанавливается въ металлическій свинецъ; въ азотной кислотѣ растворяется съ шипѣніемъ. Тонкозернистыя и землистыя видоизмѣненія съ примѣсью глины, известки, окиси желѣза носятъ названіе свинцовой охры. Представляетъ одну изъ обыкновенныхъ свинцовыхъ рудъ, церусситъ встрѣчается почти всегда тамъ, гдѣ есть свинцовый блескъ, продуктомъ разложенія котораго онъ и является. Мѣсторожденія церуссита извѣстны въ Иоганнгеоргенштадтѣ (Саксонія), Целлерфельдѣ, Клаусталѣ (Гарцъ), Миенѣ, Прибрамѣ (Богемія), Эмсѣ (Нассау), Кирлибабѣ (Буковина), Шотландіи («Leadhills») и т. д., въ Сибири и на Уралѣ. По красотѣ и величинѣ кристалловъ замѣчательны рудники Алтайскаго и Нерчинскаго округовъ: Тайнинскій, Зѣбиногорскій, Екатеринбургскій и др. Лучшие кристаллы на Уралѣ встрѣчаются въ Березовскомъ рудникѣ и въ Бертевой горѣ, въ окрестностяхъ Нижне-Тагильскаго завода. Свинцовыя охры Алтайскаго и въ особенности Нерчинскаго округа очень важны по значительному содержанію въ нихъ серебра. Русскіе церусситы изучены Кокшаровымъ, Еремѣевымъ.

Ф. Л.

Бѣлая Церковь—мѣстечко Кіевской губерніи, васильковскаго уѣзда (владѣніе Браницкихъ). Полагаютъ, что на мѣстѣ Б. церкви былъ древній кіевскій городъ Юрьевъ или Георгіевъ, основанный великимъ княземъ Ярославомъ. Есть преданія, что въ первый время введенія въ здѣшній край христіанства тутъ была построена небольшая церковь изъ неотесанныхъ березовыхъ брусевъ и отъ нея мѣстечко получило свое названіе. Въ летописяхъ въ первый разъ названіе Б. Церкви встрѣчается въ 1155 г., когда она досталась Васильку Ярославичу. Во время нашествія монголовъ Б. Церковь была разрушена въ числѣ другихъ приднѣпровскихъ городовъ. Въ 1550 году воевода кіевскій заложилъ здѣсь замокъ и далъ жителямъ льготы. До гетмана Хмѣльницкаго Бѣлая Церковь съ окрестными селеніями составляла староство и жители ея пользовались городскими правами.

Въ 1651 г. польскія войска заняли мѣстечко и Хмѣльницкій подписалъ здѣсь договоръ съ Польшею невыгодный для казаковъ. Съ тѣхъ поръ Б. Церковь не разъ переходила то къ Польшѣ, то къ гетманамъ. Въ 1774 г. Станиславъ-Августъ далъ Б. церкви грамоту, а въ 1793 она присоединена къ Россіи и до устройства губерніи была полковымъ малоросійскимъ городомъ, а затѣмъ при учрежденіи уѣздныхъ городовъ осталась мѣстечкомъ.

Число жит. 20703 об. п. (1891), 2 правосл. церкви, 1 каплица, 1 синагога, 7 еврейскихъ молитвенныхъ домовъ, бібліотека для чтенія при почтово-телеграфной конторѣ, женская прогимназія, 2 начальныхъ училища, школа, госпиталь, 2 больницы, 3 аптеки, 260 лавокъ, Пивоваренный заводъ (56000 руб. въ годъ) и машинный заводъ, производящій сельскохозяйственныя машины на сумму 106000 рублей.

Бѣлгородъ—см. Валерьяновыя.

Бѣлгородъ—уѣздный гор. Курской губ., лежитъ въ 130 верстахъ къ Ю. отъ Курска, подъ 50°36' сѣв. шир. и 6°15' в. д., на правомъ берегу рѣки Сѣвернаго Дона при впаденіи въ него р. Везелки, у самой мѣловой горы.

Время основанія города Б. точно неизвѣстно, такъ какъ съ давнихъ поръ существуетъ уже нѣсколько одноименныхъ городовъ и ихъ взаимно смѣшивали. По Арсеневу и Карамзину, городъ Б. построенъ въ 1593 г. кн. Ноздреватымъ и Волконскимъ, по повелѣнію царя Феодора Ивановича. Въслѣдствіе частыхъ татарскихъ погромовъ, онъ былъ защищенъ землянымъ валомъ, въ 300 вер. отъ р. Ворсклы до Дона; на немъ было 12 укрѣпленій — «Бѣлгородская черта». Въ 1719 г. Б. слѣзанъ главнымъ городомъ Б. провинціи Кіевской губ. Жителей въ 1801 г. было 3462 человекъ; всякихъ строеній—1788. Въ настоящее время (1890 г.) въ городѣ Бѣлгородѣ 22940 человекъ жителей. Церквей въ городѣ 15 и 2 собора; монастырей—2, мужской и женскій. Учебныя заведенія: мужская классическая гимназія, женская 8-ми классная гимназія, учительскій институтъ, учительская семинарія, духовное начальное училище, уѣздное и приходское училище. Заводовъ всего—32: салотопенныхъ—7, мыловаренныхъ—3, кожевенныхъ—7, свѣчновосковыхъ—2, свѣчносадныхъ—2, кирпичныхъ—6, кафельныхъ—4, известковыхъ—4. Купцовъ въ городѣ 1330 человекъ; мѣщанъ—6050 чел. Гончарныхъ заводовъ—6. Отъ Харькова городъ Бѣлгородъ отстоитъ въ 65 верстахъ; чрезъ самый городъ проходитъ Курско-Харьковская желѣзная дорога. Коренная порода подпочвы—мѣла; отсюда хорошія санитарныя условія города. Въ самомъ городѣ выламывается 83 тысячи пудовъ мѣла, который славится своей замѣчательной чистотой; часть его обжигается на известъ, часть идетъ на помолъ и отправляется въ Москву и Харьковъ. Уровень рѣки Донца у города Б.—58 саж.; высота мѣстности около 115 и 120 саж. по правому берегу Донца, но по лѣвому значительно ниже. Такая значительная разница высотъ, въ 60 сажень, объясняетъ сильную изрѣзанность береговъ Донца оврагами, кру-

тизны и, въ общемъ, дѣлаетъ мѣстность въ высшей степени живописною. Послѣ Курска Бѣлгородъ лучшій городъ въ губерніи, какъ по сравнительному своему благоустройству, такъ и по торговымъ сношеніямъ. Пчеловодство сильно развито и воскобойные заводы принадлежатъ къ наилучшимъ; затѣмъ бахчи и огороды составляютъ немаловажную статью дохода. Изъ фруктовыхъ садовъ отправляютъ чрезъ Б. около 110 тыс. пуд. яблокъ; сальносвѣчныя заводы производятъ на 50000 руб., заводы салотопенные на 126000 р., мыловаренные на 8000 руб., заводы восковыхъ свѣчъ—на 36000 руб., маслябойные—на 5500 руб. и дубильные на 20000 руб.

Бѣлгородскій уѣздъ—самый южный уѣздъ въ Курской губерніи, лежащій по обѣимъ сторонамъ Сѣвернаго Дона, почти совершенно правильной прямоугольно-четыреугольной формы. Съ Ю. уѣздъ граничитъ съ Харьковской губ. (волчанскій уѣздъ), съ остальныхъ трехъ сторонъ онъ охватывается другими уѣздами Курской губерніи. По величинѣ Б. уѣздъ очень незначителенъ: всего—2625,5 квадр. версты. Даже сѣверная граница Б. уѣзда лежитъ южнѣе 51° сѣв. шир. Кромѣ рѣки Сѣвернаго Дона, къ Б. уѣзду относится еще протекающая вдоль сѣверо-западной границы уѣзда Ворскла, близъ Карпова Городка составляющая границу уѣздовъ, а затѣмъ уходящая въ гравйворонскій уѣздъ. На восточной границѣ р. Корень и р. Короча бѣгутъ параллельно и почти меридіонально. Первая составляетъ восточную границу уѣзда; вторая едва захватываетъ Б. уѣздъ своимъ нижнимъ теченіемъ. Кромѣ того, есть болѣе мелкія рѣки, какъ напр. рѣка Разумная, къ В. отъ города. Къ юго-зап. части уѣзда принадлежатъ р. Лопань и р. Харьковъ; обѣ онѣ уходятъ на югъ, къ гор. Харьковъ. Это преобладающее направленіе рѣкъ Корня, Корочи, Харькова, Лопани и Ворсклы указываетъ уже на общій склонъ поверхности уѣзда къ Ю., къ Харьковъ. На сѣверѣ—съ одной стороны въ обьанскомъ, съ другой—въ староскольскомъ уѣздахъ находятся послѣдніе отроги значительныхъ высотъ центрально-русскаго плато; въ оскольскомъ уѣздѣ высота достигаетъ—155 саж. Въ Б. уѣздѣ замѣтно рѣзкое паденіе къ югу; а еще далѣе къ Харьковъ мѣстность переходитъ въ низины. На сѣверо-западной границѣ, при пересѣч. Ворсклы съ шоссе—выс. 117 с. Восточнѣе около 105 с. Близъ Болховца (50°40')—115 сажень. Къ Ю. отъ гор. Б. высоты послѣдовательно идутъ такъ: 98 саж., 106 саж., и на границѣ 104 саж. На Св.—103. Уровень рѣки Ворсклы въ предѣлахъ Б. уѣзда около 80—90 саж., т. е. значительно выше уровня р. Сѣвернаго Дона, который составляетъ у города 58 саж. Почва въ уѣздѣ преимущественно черноземная, съ глинистою подпочвою; но по лѣвому берегу Донца есть бесплодные сыпучіе пески, особенно при слияніи Кореня и Корочи. Высокія мѣста имѣютъ лучшую почву; глубокія ложбины и котловины—суглинистую. Подпочвенную коренную породу по всему уѣзду составляетъ бѣлый мѣлъ, который отличается особенной чистотой относительно глинистыхъ при-

мѣсей. Здѣсь въ уѣздѣ толща его достигаетъ значительной мощности. Выходы извѣстны какъ по Сѣверному Донцу, такъ и по Кореню и Корочѣ. Но по Ворсклѣ, отъ Карповой до Хотмыжска (45 в.), мѣлѣ не выходитъ,—онѣ покрыты глиною. Анализъ бѣлгородскаго мѣла далъ слѣдующее: углекислой извести—98%, углекислой магнезии—1,12%, окиса желѣза—0,86%. Встрѣчаются въ уѣздѣ охры и гипсы. Поверхность уѣзда къ З. отъ г. Б. безлѣсна; въ восточной части значительные лѣса на 30 верстѣ длины тянутся вдоль самой границы уѣзда, по обѣимъ ея сторонамъ; лѣса окаймляютъ теченіе рр. Кореня и Корочы. Всего подъ лѣсомъ около 60 тыс. дес. Изъ этого количества казеннаго лѣса 20 тыс. дес. Пашни—136 тыс. десятинъ, луговъ—36 тыс. десятинъ. Сѣна собирается около 600 тыс. пудовъ. Количество всѣхъ воздѣлываемыхъ земель составляетъ только 56% общаго числа всей земли уѣзда.

Промыслы жителей: огородничествомъ занимаются жители села Разумнаго (10 вер. къ ЮВ. отъ Б.), которые доставляютъ овощи на весь уѣздъ. По обширности садовъ замѣчательны Мелихово и Старица; въ садахъ преобладаютъ яблоки и груши; вишня далеко уступаетъ въ количествѣ короч. уѣзду. Въ уѣздѣ 3 свѣчновосковскихъ завода, работающих на 495 тыс. руб.; воскоблѣнные—на 12 тыс. руб. Важную статью дохода составляетъ скунка сала. Б. является центромъ этой торговли; сюда доставляется сало изъ всѣхъ окружныхъ уѣздовъ и изъ губерній Харьковской, Полтавской и Екатеринославской. Сало здѣсь перетапливается и разливается въ основныя бочки, мѣстнаго изготовленія (пригор. слободы). Всего сала около 600 тыс. пуд. Скупкою хлѣба—выдѣляются Томарово и Сабынино. Пенька, конопляное сѣмя и масло скупаются въ громадныхъ количествахъ и отправляются на Харьковъ. Весьма большой оборотъ имѣютъ крушорушки. Въ послѣдніе годы въ уѣздѣ особенно развилась разработка мѣла, который въ видѣ муки отправляется въ Москву или перерабатывается въ известь.

Распределение земель. Всей земли—265 тыс. дес., пахатной—186315 дес.; лѣсной площади—33750 дес.; луговъ, выгоновъ—30400 дес., неудобной земли—14500 дес. Притомъ изъ всѣхъ 265 тыс. дес. было крестьянскихъ земли—172468 дес., владѣльческой—85342 дес. Пахатной: крестьянской—127562 дес., владѣльческой—58646 дес.; подъ огородами и садами: крестьянской—8767 д., владѣльческой—2 тыс. дес.; луговъ—6733 крестьянскихъ и 5285 владѣльческихъ; выгоновъ 6100 крестьянскихъ и 1466 владѣльческихъ; лѣсовъ—14787 крестьянскихъ и 12155 владѣльческихъ. Изъ пахатной земли было: озими—40252 крестьян., и 17735 дес. владѣльч., яровыхъ—43688 крестьянскихъ и 17100 владѣльческихъ; корнеплодовъ—1200 крестьянскихъ, 1 тыс. владѣльческихъ; кормовыхъ травъ—800 владѣльческихъ десятинъ; ржи всего—49 тыс. десятинъ, пшеницы—16 тыс. десятинъ, ячменя—4750 десятинъ, гречихи—9500 дес., овса—30 тыс. десятинъ, проса—9500 дес., картофеля—1500 дес., конопли—1 тыс. дес. Количество арендуемой крестьян-

ской земли—31 тыс. десятинъ. По населенности замѣчательны села: Болховецъ съ 8600 человекъ жителей, Томаровка—11 тыс. жителей. Всего жителей въ уѣздѣ (безъ города)—153594 чел. обоего пола. Число родившихся (1884)—7527 г., число умершихъ—7947 чел. На 100 умершихъ приходится родившихся—94,7, тогда какъ въ дутавльскомъ у. на 100 умершихъ—165 родившихся. Въ гор. же Б. ежегодная убыль въ 93 челов. (514 род., 607 умер.). Ходъ главныхъ болѣзней за 1888 г.: коклюшъ—756; дизентерія—297; скарлатина—221; корь—126; тифъ возвратн.—211; тифъ брюшной—340; тифъ безъ обозначенія формъ—52. За 1889 г. коклюшъ—458; дизентерія—720; дифтеритъ—92; скарлатина—38; корь—493; тифъ брюшной—466; тифъ безъ обозначенія формъ—59. Отхожіе промыслы жителей бѣлгородскаго уѣзда: сельскохозяйственныхъ рабочихъ 3039, пильщиковъ—100, штукатуровъ—58, каменщиковъ—451, плотниковъ, кровельщиковъ и проч.—215; всего—3936. Среди кустарныхъ промысловъ: сапожниковъ—98, тулущниковъ—43, тканьемъ покровъ занимается—519 человекъ, вязаньемъ чулокъ и варежъ—959 человекъ. Обращаютъ на себя особенное вниманіе центры аномалій магнитныхъ колебаній, которые лежатъ къ СЗ. отъ города Бѣлгорода и занимаютъ значительную площадь, образуетъ 4 овала, изъ которыхъ въ 2 положительныхъ отклоненъ въ 30°, въ другихъ нѣсколько меньше—отрицательный.

Кори.

Бѣлгородъ или **Бѣлгородка**—нынѣ небольшое село Кіевской губ. и уѣзда, на Ирпени, принадлежавшее кіевскому митрополиту, съ 1900 дес. земли и 1569 жит., и циходескую церковь, имѣющее однако не безынтересную исторію. О Б. упоминаетъ уже Несторъ, передавая, что въ 910 г. вел. князь Владиміръ, будучи еще язычникомъ, содержалъ здѣсь 300 паложницъ и часто посѣщалъ этотъ городокъ. Онъ же окружилъ его въ 990 г. стѣною, затѣмъ печенѣги осадили городъ и прервали къ нему подвозъ жизненныхъ припасовъ. Собравшіеся на вѣче народъ рѣшилъ уже сдаться, когда по совѣту одного старца прибѣгли къ слѣдующей хитрости: вырыли два колодца и помѣстили въ одинъ изъ нихъ кадку съ сытомъ, въ другой кадку съ киселемъ, и пригласили для переговоровъ печенѣжскихъ старшинъ, которые, увидя, что сама земля кормитъ и поитъ осажденныхъ, потеряли надежду принудить ихъ къ сдачѣ голодомъ и сняли осаду. Въ княженіе наслѣдниковъ Владиміра В. городокъ управлялся тысяцкимъ и епископомъ; первымъ изъ здѣшнихъ епископовъ былъ Никита, тысяцкимъ же во времена Владиміра Мономаха—нѣкій Прокопій. Нѣкоторое время Б. былъ удѣльнымъ столомъ: въ 1107 княжилъ здѣсь Борясъ, въ 1160—Мстиславъ Волинскій, въ 1170 Владиміръ Игоревичъ и Ростиславъ Владиміровичъ. Въ 1233 Б. подвергся татарскому погрому, послѣ чего мѣстность эта совершенно заглохла и опустѣла. Лишь во времена литовскаго и польскаго владычества Б. мало по малу сталъ оживать. Въ 1686 г. Б. отошла къ Россіи. Келларій (Cellarius) упоминаетъ о Б. въ 1659 г., какъ объ укрѣпленномъ пунктѣ.

Бар. Штраленбергъ (Strahlenberg) въ своемъ сочиненіи «Description historique de l'empire Russien», описываетъ, что въ его время въ окрестностяхъ Бѣлгорода было развито винодѣліе—и здѣшняя вина, по его мнѣнію, были гораздо лучше саксонскихъ. Въ настоящее время сохранились нѣкоторые слѣды древнихъ сооруженій Б.

Бѣлгорай (Bielgoraj) — уѣздный городъ Люблинской губ. Время основанія въ точности неизвѣстно; но извѣстно, что въ 1578 г. Стефанъ Баторій даровалъ ему Магдебургское право и старательно заботился о его благосостояніи. По свѣдѣніямъ 1890 г. въ Б. считается 7812 челов. жителей об. п.; въ томъ числѣ въроисповѣданій: православнаго — 661 челов., р.-католическаго—3721 чел. и іудейскаго—3430 чел. Православная церковь, костелъ, синагога и 3 еврейскихъ молитвенныхъ дома; городскихъ училищъ два (мужское 2-хъ классное и женское одноклассное); домъ призрѣнія; 2 больницы, изъ нихъ одна еврейская. Большинство жителей занимается приготовленіемъ волосяныхъ ситъ и рѣшетъ, которыя имѣютъ сбытъ не только въ Привислянскомъ краѣ, но развозятся по Имперіи и даже за границу. Этого дешеваго товара городъ Б. производитъ ежегодно почти на сумму 23000 рублей.

Бѣлгорайскій уѣздъ занимаетъ 1500,8 квад. версты или 1707,7 кв. км.; несудоходною рѣкою Таневью дѣлится на двѣ почти равныя части—сѣверную, низменную, перерѣзанную мелкими рѣчками и покрытую значительными лѣсами, и южную, возвышенную, гористую, малолѣсную и бѣдную водами. Въ сѣверной части воды обширныхъ лѣсовъ образуютъ рѣки Вранвицу, Буковну, Ракову, Куржанку и Ладу; въ южной же течетъ только одна небольшая рѣчка Золта. Болота лежатъ по берегамъ рѣкъ Буковны и Куржанки. Южная часть болѣе населена и лучше обработана. Населенія 88667 человекъ об. п. (1890 г.); изъ нихъ православнаго исп.—28987 челов., р.-католическаго—52866 челов., протестанскаго—3 и іудейскаго—6811 человекъ, 18 православныхъ церквей, 8 костеловъ, 18 одноклассныхъ и 2 двуклассныхъ начальныхъ училища, волочный заводъ (на 3800 руб.), 3 пивоваренныхъ (на 10232 руб.), писчебумажная фабрика, 2 кирпичныхъ завода, 2 известковыхъ, 36 водяныхъ и вѣтряныхъ мельницъ и 17 маслобоенъ.

Бѣлградскій мирь заключенъ 18-го сентября 1739 г. и положилъ конецъ войнѣ, начавшейся въ 1735 г. между Россіей и Турціей. Первоначальные переговоры о немъ завязались еще въ 1737 г., когда состоялся въ Немировѣ конгрессъ (съ 5 авг. по 10 окт.). Русскіе уполномоченные требовали: 1) присоединенія къ Россіи Кубани, Крыма и «прочихъ земель до р. Дуная лежащихъ», и 2) независимости Валахскаго и Молдавскаго княжествъ. Но эти требованія казались туркамъ не соразмѣрными успѣхамъ русскаго оружія, и они наотрѣзъ отказали въ своемъ согласіи. Признавалъ эту несоразмѣрность и австрійскій уполномоченный Остейнъ, совѣтовавшій ограничиться Азовомъ, Очаковымъ, Кинбурномъ, Ногайскими и Кубанскими землями. Пред-

ставленія Остейна и отъѣздъ Ласси изъ Крыма заставили русскихъ умѣрнить свои требованія и они заявили, что «Россія удовольствуется, чтобъ границею была р. Днѣстеръ; земли отъ Азова до Днѣпра, Кинбурна, Кубани и о. Тамань» должны остаться во владѣніи русскихъ; Перекопская линия должна быть уничтожена турками. Но и эти требованія показались послѣднимъ тяжелыми, равно какъ и предложенія Остейна, который своими уступками только поддерживалъ въ туркахъ упорство. Тогда послѣдовало новое ограниченіе со стороны русскихъ своихъ условий. Они заявляли претензію только на Азовъ, Очаковъ и Кинбурнъ «съ пристойными границами», отказываясь отъ Тамани, Темрюка и всѣхъ земель, лежащихъ по ту сторону Кубани. Но и послѣ этого союзники могли добиться отъ турецкихъ уполномоченныхъ одного только отвѣта, что они не имѣютъ права вести переговоры на такихъ основаніяхъ. Въ виду несогласія турокъ члены Немировскаго конгресса разошлись (10 октября).

Плохой успѣхъ кампаніи 1738 г. и обращеніе союзницы Россіи, Австріи, къ посредству Франціи для заключенія мира—заставили русскихъ возобновить переговоры о мирѣ, для успѣшнаго хода которыхъ также рѣшено было обратиться за посредничествомъ къ французскому правительству. Послѣднее, имѣя въ виду, главнымъ образомъ, сближеніе съ Россіей, охотно приняло это предложеніе и поручило своему послу при константинопольскомъ дворѣ, маркизу де Вильневу, заключить съ турками прелиминари. Вильневъ со словъ русскаго уполномоченнаго — фельдмаршала Минниха, ограничивался требованіемъ для русскихъ только Азова и разоренія крѣпостей Очакова и Кинбурна. Но турки, получивъ подкрѣпленіе отъ персидскаго шаха, тянули переговоры, и надежда на миръ въ 1738 г. была очень плоха. Необходимо было ускорить дѣло военными успѣхами. Но быстро и побѣдоносное занятіе Миннихомъ Молдавіи не подвинуло переговоровъ на желанныхъ условіяхъ: въ то время, какъ Миннихъ торжествовалъ свою побѣду, пришло извѣстіе о заключеніи австрійцами съ Турціей «мира стыднаго и весьма предосудительнаго», какъ онъ доносилъ императрицѣ. Хотя онъ и обещалъ петербургскому двору своими успѣхами заставить турокъ принять русскія условія, но петербургскій дворъ торопился заключить миръ.

Въ апрѣлѣ 1739 года сочли для этого необходимымъ сдѣлать новыя ограниченія. Остерманъ писалъ Вильневу, что императрица наконецъ «соизволила, чтобъ всѣ наружныя и другія Азовскія укрѣпленія, кромѣ стѣны и рва, были разорены и впредь никогда не возобновлялись», но удерживаетъ за собою право построить новую крѣпость между Азовомъ и Черкасскимъ островомъ, дозволяя и Порть построить такую у Кубани. И несмотря на такія умѣренные условія русскихъ и одержанныя ими побѣды около этого времени при Ставучанахъ и Хотинѣ (Хотинъ былъ даже взятъ), турки медлили дать свое согласіе на окончательное заключеніе мира. Между тѣмъ русское правительство, не желая продол-

жать войны, стало торопить Вильнева и даже отправило къ нему Вешнякова, съ уполномочіемъ на совершенное разореніе Азова. Наконецъ, въ сентябрѣ, удалось заключить миръ на слѣдующихъ условіяхъ: получая Азовъ, Россія обязывалась срыть совершенно всё его укрѣпленія (а окрестности его должны были остаться пустыни и служить раздѣліемъ между обѣими имперіями), но получала право построить новую крѣпость на донскомъ островѣ Черкасскѣ; должна была удерживать казаковъ и калмыковъ отъ набѣговъ на турецкія владѣнія и не могла имѣть никакихъ судовъ ни на Азовскомъ, ни на Черномъ моряхъ. Турція же, съ своей стороны, обѣщала не допускать подвластныхъ ей крымскихъ, кубанскихъ и буджакскихъ татаръ до вторженія въ русскіе предѣлы. Затѣмъ обѣими сторонами была признана независимость Большой и Малой Кабарды и заключены еще нѣкоторыя условія, обіцая почти всѣмъ мирнымъ трактатамъ, относительно взаимной торговли, выдачи плѣнныхъ и т. п. Таковы главнѣйшія статьи (всѣхъ ихъ 14) БѢлградскаго трактата, заключеннаго въ 1739 г., но приведеннаго въ окончательное исполненіе только въ 1747 г. Главною причиною этого замедленія было непризнаніе Португою русскіихъ государей императорами, вслѣдствіе чего Россія медлила срытіемъ Азова, и въ то же время ни та, ни другая не отпускали военно-плѣнныхъ. Конвенціями, заключенными въ 1741 г., 26 августа, въ Константинополѣ, и 20 октября на рѣчкѣ Койсугѣ, при урочищѣ Скопинъ-Городокъ, обѣ стороны обязывались выолнить указанныя условія, но и послѣ этого выполненіе ихъ затянулось болѣе чѣмъ на 5 лѣтъ. Наконецъ, всѣ споры были рѣшены возобновительными конвенціями, заключенными въ Константинополѣ, 30 марта 1747 г., между русскимъ резидентомъ при Портѣ, Неплюевымъ, и верховнымъ визиремъ Хаджи-Мегметъ-пашею—конвенціями, представлявшими собою ничто иное, какъ повтореніе уже состоявшихся въ 1741 г.

В. Р.

БѢлградъ (серб. Београд)—укрѣпленный главный городъ Сербскаго королевства и резиденція короля, въ мѣстѣ соединенія Дуная съ Савою. На выдающемся утесѣ возвышается цитадель, которая хотя и содержитя хорошо, но не соответствуетъ требованіямъ современной фортификаціи. Нынѣшнее устройство его укрѣпленій относится еще ко временамъ принца Евгенія, который хотѣлъ сдѣлать Б. австрійскою пограничною крѣпостью противъ Турціи, вслѣдствіе чего главнѣйшій ихъ фронтъ обращенъ въ сухопутную сторону БѢлграда. Съ В., Ю. и З. стѣны были опоясаны широкимъ гласисомъ, на которомъ теперь разведенъ паркъ, служащій мѣстомъ общаго гулянья. Къ гласису примыкаетъ, въ видѣ другого пояса, самый городъ, состоящій изъ расположеннаго на возвышенности стараго города и двухъ старыхъ предмѣстій, сербскаго города (Савахаала, Савскій кварталъ) на З., на рѣкѣ Савѣ, и быв. турецкаго города (Дорчоль) на В., въ Дунайской низменности. Старый городъ, который прежде былъ также обнесенъ укрѣпленіями, издавна служилъ мѣстопребываніемъ бѢлградскаго купчества; здѣсь же находятся ста-

ринные рынки. Болѣе значительныя удобства, представляемыя берегомъ Савы для причала судовъ, мало-по-малу отвлекли часть торговли въ западное предмѣстье, населенное преимущественно сербами, между тѣмъ какъ восточное, населенное почти исключительно турками, приняло видъ восточнаго города, со множествомъ садовъ. Въ XIX ст. образовалось новое предмѣстье, въ видѣ продолженія стараго города, вдоль водопровода, отъ котораго оно получило и свое названіе Теразіи.

Населеніе БѢлграда состоитъ (1886) изъ 36944 чел. Въ 1880 г. было 26651 жит., въ томъ числѣ 4160 католиковъ (нѣмцевъ и вепгерцевъ, по большей части германизованныхъ), 463 протестанта (нѣмцы, словаки и проч.) и 2049 евреевъ; остальное населеніе принадлежитъ къ православному исповѣданію и преимущественно къ сербской національности; впрочемъ, между сербами живетъ также много болгаръ, которые переселяются сюда въ качествѣ рабочихъ и ремесленниковъ, хотя и не остаются въ БѢлградѣ на постоянное жительство. Изъ зданій замѣчательны: королевскій дворецъ (Конакъ) въ Теразіи, примыкающее къ нему зданіе министерства иностранныхъ дѣлъ, далѣе зданія высшей школы, министерства внутреннихъ дѣлъ, національнаго театра, дома митрополита и коменданта цитадели. Изъ достопримѣчательностей слѣдуетъ упомянуть прежде всего о музеѣ, въ которомъ собраны памятники, относящіеся къ прежнимъ и нынѣшнему періодамъ развитія страны, въ особенности интересныя древности, найденныя въ Сербіи; далѣе—объ укрѣпленіяхъ цитадели и о паркѣ Топчидерскомъ, гдѣ въ 1868 г. былъ умерщвленъ князь Михаилъ. Со времени ухода турецкаго населенія Б. быстро теряетъ восточный характеръ, которымъ нѣкогда отличались его улицы. Изъ мечетей уцѣлѣла только одна. Въ новыхъ постройкахъ господствуетъ исключительно европейскій стиль. Но мостовыя, освѣщеніе улицъ, водоснабженіе и санитарныя условія—въ весьма неудовлетворительномъ состояніи. Въ качествѣ торговаго города, Б. служитъ посредникомъ для вывоза сербскихъ сырыхъ продуктовъ въ Венгрію и проч., равно какъ для ввоза произведеній европейской промышленности и колониальныхъ товаровъ во внутрь страны; желѣзная дорога связываетъ Б. съ Будапештомъ, Константинополемъ и Салониками. Представителями промышленности служатъ иностранные ремесленники. Въ Б. существуютъ одно ученое общество (Сърпско учено дружество), королевская академія наукъ (съ 1866), національная бібліотека (24000 т.), содержащая въ себѣ почти всѣ печатныя сербскія сочиненія, много начальныхъ школъ, 2 гимназій, высшая школа съ тремя факультетами, духовная семинарія, военная академія, реальное училище, учительская семинарія, высшее женское училище и театръ, въ которомъ даются произведенія сербскихъ драматическихъ писателей. Выбѣстъ съ тѣмъ, Б. служитъ резиденціей сербскаго короля, мѣстопребываніемъ высшихъ правительственныхъ властей и администраціи, епархіальнаго управленія (митрополіи), кассационнаго, апеллаціоннаго, городского и коммерческаго судовъ.

Стратегическія преимущества положенія Б. были общены уже давно. Еще во времена римлянъ этотъ городъ, носившій тогда названіе Singidunum и принадлежавшій къ Верхней Мизіи, служилъ постояннымъ мѣстопребываніемъ одного легіона. Въ средніе вѣка онъ носилъ названіе Alba Bulgarorum, Belogradum и Ballegrada. Съ VII по IX стол. онъ принадлежалъ аварамъ, въ X ст. болгарамъ, въ XI и XII ст. находился подъ властію византийскихъ императоровъ. Въ XIV стол. Б. былъ уже во владѣніи сербовъ. Въ качествѣ венгерской пограничной крѣпости (съ 1423), онъ въ 1521 г. былъ завоеванъ турками, у которыхъ выродожденіе слѣдующихъ столѣтій нѣмцы в австрійцы отнимали его три раза,—именно: въ 1688 г., въ 1717 г. (подъ начальствомъ Евгенія) и въ 1789 г. (подъ начальствомъ Лаудона),—но не въ состояніи были надолго въ немъ утвердиться, и только съ 1718 по 1739 г. Б. принадлежалъ, вмѣстѣ съ большею частью Сербіи, австрійцамъ. Вслѣдствіе сербскаго возстанія въ началѣ XIX вѣка, городъ Б. сдѣлался столицею новаго княжества, между тѣмъ какъ его цитадель оставалась въ рукахъ турокъ, пока послѣдніе не были вынуждены въ 1867 г., дипломатическимъ путемъ, къ уступкѣ ея Сербіи. Не задолго до того, въ 1862 году, турецкій комендантъ, для защиты находившейся еще тогда въ Б. и впослѣдствіи выселившейся турецкой колоніи, бомбардировалъ открытый городъ.

БѢЛГРАДЪ или **БѢЛГАРДЪ** (Belgard), городъ въ Пруссіи)—см. Бельгардъ.

БѢЛЕВСКОЕ КНЯЖЕСТВО, какъ отдѣльный удѣлъ, существовало недолго: съ 1468 по 1558 г. Первымъ княземъ, положившимъ основаніе Б. удѣльному княженію, былъ Василій Романовичъ, который считалъ своимъ родоначальникомъ повосильскаго кн. Симеона, происходившаго отъ крови св. Михаила, кн. черниговскаго. Василій Романовичъ умеръ въ 1462 г. и бѢлевскимъ княземъ сталъ его сынъ Михаилъ Васильевичъ—до 1493 г.; за нимъ слѣдовали его братья Андрей Васильевичъ и Василій Васильевичъ; потомъ, съ 1535 г.—Теодоръ Михайловичъ, и послѣднимъ Б. княземъ былъ Іоаннъ Іоанновичъ, съ 1535 по 1558 г. Въ 1558 г. Іоаннъ IV, подозрѣвая Іоанна Іоанновича въ измѣнѣ, сослалъ его въ Вологду, а Б. отдалъ кн. Вишневецкому въ помѣстье, со всѣми волостями, для отраженія крымскаго хана и польскаго короля.

БѢЛЕВЪ—удѣльный городъ Тульской губерніи, съ пристанью, на лѣвомъ, высокомъ (отъ 101 до 64 саж.), часто обрывистомъ, живописномъ берегу рѣки Оки, въ 122 верстахъ отъ губернскаго города Тулы, подъ 53°48'17" с. ш. и 5°49' в. долг. (отъ Пулк.). Черезъ Б. пробѣгаютъ двѣ небольшія рѣчки БѢлевка и Вырка, впадающія въ Оку. Завырская часть при весеннемъ разлитіи Оки заливается. Число жителей 9869. Въ промышленномъ отношеніи БѢлевъ занимаетъ второе мѣсто въ губерніи. Значеніе БѢлевскій пристани уменьшилось, влѣдствіе перехода массы хлѣбнаго груза на желѣзныя дороги. Главныя статьи оборотовъ: пенька, сало, растительное масло, хлѣбъ и рогатый скотъ. Большая часть пеньки, до

700 тыс. пудовъ, отправляется чрезъ Зубцовъ и Гжатскъ на Ригу и С.-Петербургъ; сала идетъ 100 тыс. пудовъ. Рогатый скотъ закупается во многихъ губерніяхъ и въ БѢлевѣ изговоряется солонина, отправляемая въ Москву и Петербургъ. БѢлевцы—прирожденные маркизанти; это давній и любимый ихъ промыселъ. Учебныхъ заведеній въ городѣ съ 1869 до 1877 г. было: 4 мужскихъ и 1 женское; съ 1877 г. открыто еще одно мужское. Но въ 1878 г. закрыто 1 мужское, а въ 1884—еще 2 мужскихъ училища. Въ 1890 г. были въ гор. БѢлевѣ уѣздное училище, мужская программа и духовное училище.

Кудри.

Б. (исторія). Время основанія Б. точно неизвѣстно. Лѣтописецъ впервые упоминаетъ о немъ подъ 1147 г., относя его къ удѣлу одной вѣтви князей черниговскихъ, которые владѣли имъ приблизительно до половины XIV стол., когда онъ перешелъ въ руки князей Одоевскихъ. Въ 1407 г. Б. взятъ вмѣстѣ съ Одоевымъ литовскимъ княземъ Витовтомъ, и подъ владѣтельствомъ литовскимъ находился до конца XV стол. Въ 1433 г. пришелъ въ Б. ордынский ханъ Улу-Махметъ, спасавшій отъ преслѣдованія своего брата Кичимъ-Ахмата; но оставался въ немъ недолго, покинувъ его въ томъ же году. Въ 1468 г. литовско-польское правительство, имѣя въ виду распространеніе уни и въ Б., отдало его въ удѣлъ Василію Романовичу, брату одоевскаго князя Льва Романовича; но ни Василій Романовичъ, ни послѣдующіе князья бѢлевскіе не обнаружили готовности служить Литвѣ; мало-по-малу они, не отступая отъ православія, стали переходить къ великому князю московскому, и въ 1493 г., по мирному договору, Литва должна была совершенно отступить отъ Б., въ пользу Іоанна III. Находясь подъ верховною властію князей московскихъ, бѢлевскіе князья участвовали почти во всѣхъ походахъ московскаго князя; вѣрнымъ Москвѣ и ея законному государю оставался Б. и во все продолженіе смутнаго времени, не разъ стойко выдерживая и отражая нападенія польскихъ войскъ. Во время первой польской войны, которую велъ уже Михаилъ Теодоровичъ, въ 1618 г. подъ стѣнами БѢлева появился польскій воевода Чаплинскій, но былъ съ урономъ отбитъ воеводами Иваномъ Левшинымъ и Наумомъ Афремовымъ. Съ тѣхъ поръ Б. не испытывалъ болѣе никакихъ бѣдствій и уже въ концѣ царствованія Алексѣя Михайловича былъ весьма значительнымъ городомъ въ торгово-промышленномъ отношеніи. Въ 1703 г. Б. былъ приписанъ къ Кіевской губерніи, а въ 1719 г.—къ БѢлгородской губерніи, Орловской провинціи, и наконецъ, въ 1777 г., съ открытіемъ Тульской губерніи, отнесенъ къ послѣдней, возведенный на степенъ уѣзднаго города. Въ 1826 г. 4 мая въ Б. скончалась императрица Елисавета Алексѣевна, возвращавшаяся изъ Таганрога, послѣ кончины своего супруга, Александра I.—Гербъ города Б. представляетъ изображеніе на голубомъ полѣ ячменнаго снопа съ выходящимъ изъ вершины его пламенемъ.

В. Р.

БѢлевскій уѣздъ, наиболѣе западный въ губерніи, лежитъ по обѣимъ сторонамъ рѣки

Оки, нѣсколько южнѣе 54° сѣв. шир.; онъ примыкаетъ къ болховскому (Орловской губ.) на югѣ и къ лихвинскому и козельскому уѣздамъ (Калужской губ.) на западѣ. Площадь уѣзда только 1532,9 кв. версты. Вслѣдствіе неравномѣрнаго дѣленія Окою всей площади уѣзда на двѣ части: восточную,—значительно большую и западную,—меньшую, получается также неравномѣрность въ распредѣленіи высоты. Восточная половина дѣлится опять меридіонально на 2 части. Крайняя восточная—возвышенная, примыкаетъ къ одоевскимъ высотамъ въ 120 саж. Весь бассейнъ р. Исты и Истицы отличается довольно значительными высотами. Чѣмъ западнѣе, чѣмъ ближе къ Окѣ, тѣмъ мѣстность болѣе падаетъ, и поэтому во второй средней полосѣ уѣзда находимъ рядъ низменностей, вдоль меридіана 6°. Такъ, по Истѣ, противъ сел. Колодна, высота 100 саж. Заокская часть уѣзда, по лѣв. берегу Оки, имѣетъ опять нѣсколько болѣшую высоту, около 102—104 с., и только около Башкиной, близъ южной границы есть высоты 114,6 с. Рѣки, прорѣзающія Б. уѣздъ немногочисленны. Ока здѣсь имѣетъ строго-меридіональное направление, а именно на 5—7 минутъ западнѣе 6° мерид. (отъ Пулкова). Вдоль уѣзда теченіе ея составляетъ почти 80 верстъ (по прямой линіи 40 верстъ); она здѣсь судоходна; ширина въ Б. уѣздѣ 40 саж., глубина 5—18 футовъ. Судоходство сплавное и взводное, преимущественно осеннее и весеннее. Уровень рѣки на высотѣ 65—64 саж.; теченіе Оки въ этомъ участкѣ быстрое. Съ другой стороны, здѣсь много песчаныхъ переметовъ и отмелей (подробнѣе см. Ока). Послѣ Оки, наиболѣе значительная рѣка Иста, длина которой 52 версты; верховьями своими она подходитъ къ наиболѣе возвышенной части уѣзда; впадаетъ въ рѣку Оку около Фурсова. Вслѣдствіе кругога паденія отъ 100 до 65 саж., въ 52 верстахъ, теченіе рѣчки стремительное и имѣетъ много пороговъ. Притокъ Упы—Мизгея—едва касается уѣзда. Лѣвые притоки Оки—небольшія рѣчки Плесна, Злокома, Бобръикъ, Лабадинка, Рука, Выра и др.

Геологическое строеніе уѣзда слагается слѣдующимъ образомъ. Подходящія къ восточной границѣ высоты одоевскаго уѣзда сложены преимущественно изъ отложеній нижнихъ ярусовъ каменноугольной системы; таковы выходы между Мокрымъ и Покровскимъ. Вдоль рѣки Исты имѣется цѣлый рядъ геологическихъ выходовъ, преимущественно Малевко-Мурасвинскаго яруса. Такъ, у села Мокраго (выс. 118 саж.) подъ валунной глиной выступаютъ: желѣзистый песчаникъ и глины трехъ цвѣтовъ—грязно-зеленая, зеленая и сѣрая; затѣмъ свѣтлосѣрый мергелистый известнякъ, заключ. *Cythere tulensis* Sem. Möll., грязнозеленая глина съ *Athyris Puschiana*, *Chonetes pana*, *Leperditia nigresc.* и др., далѣе подобная же по характеру глины и известняки. Это все наиболѣе типичныя отложенія переходнаго яруса Карбо-Девона, сложенные всегда изъ тонко-плитчатыхъ руджировыхъ известняковъ, часто перемежающихся съ зелеными и грязнозелеными глинами. Далѣе, внизъ по рѣкѣ эти отложенія исчезаютъ въ берегахъ, и ихъ замѣняютъ верхне-дево-

скія отложенія. Такъ, у Байдиной подъ грязнозелеными глинами выступаютъ тонкоплитчатые известняки, доломиты съ пещеристыми пустотами и заключающіе вмѣстѣ *Rhynch. livon.* еще и *Spirifer Arch.* Такъ какъ восточнѣе села Мокраго совершенно подобныя же выходы наблюдаются на притокахъ Плавы—Молинкѣ и Голохавнѣ, то, очевидно, вся площадь восточной половины уѣзда сложена однообразно,—и только въ наиболѣе высокихъ пунктахъ возможно ожидать выходовъ угленоснаго яруса. По рѣкѣ Окѣ, которая, конечно, составляетъ самые глубокіе прорѣзы страны, находимъ выходы средняго яруса девонской системы. Такъ, у села Песковатаго, въ 18 верстахъ выше Бѣлева, находимъ слѣдующій разрѣзъ въ правомъ берегу Оки: красноватая валунная глина, охристый и зеленый пески, тонкоплитчатый мергелистый известнякъ, свѣтложелтый тонкоплитч. известнякъ съ *Astarte Socialis*, *Arca Oreliana*, *Spirifer. omph.*, глинистый известнякъ, пещеристый доломитъ съ *Rynch. Livon.*, сѣрый доломитъ, твердый съ *Rynch. Livon.* и *Spirifer Archiaci*. Спускаясь по Окѣ къ Бѣлеву, вообще замѣчается, что срословатый иholzдреватый орловскій известнякъ все болѣе скрывается подъ другими осадками, такъ что у гор. Бѣлева онъ приходится уже при уровнѣ воды (64 саж.), хотя на самомъ верху разрѣза видны еще цитеринов. или малев.-муравѣв. пласты, такъ какъ находимъ въ нихъ *Cythere tulensis* и *Spirifera Rusch.* Наконецъ у Вилчны, въ 7 вер. къ ЮЗ. отъ Бѣлева, въ 1 верстѣ отъ рѣки Оки, выступаютъ слои угленоснаго яруса каменноугольной системы, а такъ какъ подобныя выходы есть и въ Лѣскахъ одоевскаго у., то есть надежда и на уголъ въ бѣлевскомъ у.

Почва уѣзда, сообразно съ указаннымъ выше рельефомъ, не вездѣ одинакова—восточная половина, наиболѣе возвышенная (115—120 саж.), имѣетъ мѣстами, почву тучную, черноземную. Средняя полоса, склоняющаяся къ Окѣ, имѣетъ хорошую суллинистую почву; по Окѣ низменныя пространства—лѣсчанисты и нѣкоторыя высокія крутогорья лѣваго берега Оки также имѣютъ черноземныя поля (окрест. Барновой и Башкиной). Количество лѣсовъ въ уѣздѣ за сто лѣтъ назадъ исчислялось въ 22624 дес. дровяного и 23514 строевого; вмѣстѣ = 46138 десят. Въ 1871 г. всего лѣса 23509 дес.; уменьшеніе на 22629 десят. Въ 1881 году лѣсной площади числилось у владѣльцевъ: строевого и дровяного лѣса 12125 дес. и лѣсной заросли 11140 дес., всего 23265; у крестьянъ лѣса дровяного и строевого 1939 десят., лѣсн. зарослей 2837, всего 4776. А въ уѣздѣ всего лѣса 14160 дес., зарослей 13970, Итого 28040 дес. Въ 1889 году лѣсу было 27939,6 десятины.

Общее количество земли распредѣлялось слѣдующимъ образомъ: въ 1831 г. пахатной земли 106551 дес. Въ 1889 году—159655 десятины. пах. Процентное распредѣленіе по угодыямъ: пах. 66,8%, лѣсн. площ. 17,5%, луга 12,2%, неудобной 3,5%. Въ 1881 г. огороды и сады занимали 5627 дес., луга—9378 дес. Въ 1889 г. процентное распредѣл. по сословіямъ: крест. зем.

52,58; дворян. 30,55; купеч. 8,53; мѣщан. 1, церк. 2,26. Жителей въ уѣздѣ = 37933 м., пола и 38697 ж., а вмѣстѣ съ городомъ (42952 м. 43542 ж.) = 86494 человекъ; крест. 74000 человекъ, на 1 кв. версту — 56 чел. Число родившихся мужч. 1832 ч., женщ. 1823; умершихъ 1590 м. и 1455 ж. прибыло въ городъ + 7, такъ что въ уѣздѣ + 603 ч.

Вмѣсто бывшихъ въ 1878—79 гг. 59 земскихъ училищъ, въ 1882 году оставлено только 41 училище, а теперь только 25, т. е. меньше половины того, что было 13 лѣтъ назадъ; кромѣ того 1 министер. и 31 епарх. училище; казна выдаетъ 2300 руб.; земство 3200 руб. Всего на сод. училищъ 9745 руб. Процентное отношеніе учащихся къ числу всѣхъ жителей = для муж. 4,9%, для женщ. 0,1%. Въ уѣздѣ находится 25 мельницъ, 13 пшт. домовъ, 7 постоялыхъ дворовъ, 5 лавокъ, 2 кирпич. зав., 1 крупорушка, 2 маслобойни, дегтярный заводъ, 8 винокур. Стоимость фабрич. и заводск. производства въ тысячахъ рублей выражается за 1832 г. — 406; за 1885—779, за 1886 — 306. Мыловаренные и салотопенные заводы съ оборотами въ 32 тыс. руб. Торговля уѣзда, кромѣ внутренней, производящейся на ярмаркахъ, выражается сбытомъ свиней и скупкой купцами товаровъ на Б.-Ожскую пристань, откуда движеніе идетъ на Калугу. На трехъ пристан.: Бѣлевской, Алексинской и Каширской нагрузилось 159 судовъ на сумму 153400 руб.; разгрузилось 140 судовъ на 263 тыс. руб. Торговля уѣзда нѣсколько упала, вслѣдствіе обхода уѣзда Московско-Курской жел. д. Увеличеніе земскаго бюджета выражается за періодъ съ 1869 г. по 1886 г. такимъ образомъ: расходъ земства: въ 1869 г. — 25926 руб., въ 1886 г. — 41461 руб. Расходъ земства по народному образованію 1869 г. — 800 руб., 1876 г. — 3333 руб., 1886 г. — 4452 р.; процентъ неграмотныхъ новобранц. составляетъ въ 1876 г. — 78,3%, а въ 1886 г. — 61,6%. Расходъ на медицинскія потребности 10750 руб. Въ уѣздѣ 5 врачей.

Населеніе — все великорусское, занимается преимущественно хлѣбопашествомъ; нѣкоторые обрабатываютъ лѣсные матеріалы, изготовляя колеса, ободья, ложки и проч.; 18,7% всѣхъ жителей уходитъ на заработки (16175 человекъ). Наибольшее селеніе уѣзда, Монаенки, находится въ 20 верстъ къ ЮВ. отъ города и имѣетъ свыше 2500 человекъ. Въ бѣлевскомъ уѣздѣ, близъ Бѣлева, въ селѣ Мохнатомъ родился В. А. Жуковский.

Н. Кудрявцевъ.

Бѣлелюбскій (Николай Аполлоновичъ) — известный русскій инженеръ, родился въ Харьковѣ въ 1845 году; кончивъ курсъ въ таганрогской гимназій (въ 1862), поступилъ въ Институтъ инженеровъ путей сообщенія. По окончаніи курса Бѣлелюбскій оставленъ былъ при немъ въ качествѣ репетитора (1867); въ 1873 году былъ избранъ экстраординарнымъ профессоромъ по кафедрѣ строительной механики, а впоследствии и ординарнымъ профессоромъ. Б. завѣдуетъ еще механическою лабораторіею института и руководитъ учащимися по проектированію мостовъ. Б. преподавалъ также въ Горномъ институтѣ, а въ послѣдніе два года преподаетъ курсъ мостовъ

въ институтѣ гражданскихъ инженеровъ. Онъ напечаталъ «Курсъ строительной механики» въ 1886 г.

Практическая дѣятельность Б. выразилась главнѣйшимъ образомъ въ составленіи проектовъ большого числа мостовъ; нѣкоторые изъ нихъ исполнены были съ непосредственнымъ участіемъ его въ общемъ техническомъ надзорѣ за работами. Перестройка деревянныхъ мостовъ Николаевской желѣзной дороги на желѣзные, исполненная въ теченіе 1868—1871 годовъ, была произведена безъ прекращенія движенія. Всего перестроено было на упомянутой желѣзной дорогѣ по проектамъ Бѣлелюбскаго до 70 мостовъ, въ томъ числѣ черезъ рр. Волховъ, Тверду, Мсту, черезъ Верейскій оврагъ и проч. Замѣчательны также: Александровскій черезъ Волгу мостъ близъ Сызрани на Оренбургской дорогѣ (состоитъ изъ 13 пролетовъ, по 50 сажень, въ свѣту каждый, и имѣетъ всего 695 сажень длины); мостъ черезъ Дитѣрь въ Екатеринославѣ; мосты черезъ Волгу у Твери на Николаевской дорогѣ, черезъ Бѣлую и Уфу на Самаро-Златоустовской дорогѣ имѣютъ особое устройство проезжей части на свободныхъ поперечныхъ балкахъ, впервые примѣненное въ Россіи.

Механическая лабораторія института инженеровъ путей сообщенія, которая въ настоящее время получила значеніе центральной станціи для механическаго изслѣдованія строительныхъ матеріаловъ, главнѣйшимъ образомъ обязана Бѣлелюбскому своимъ состояніемъ. Б., въ качествѣ представителя лабораторіи, участвовалъ въ выработкѣ принятыхъ въ Россіи новѣйшихъ правилъ и условій приемки строительныхъ матеріаловъ — цемента, металловъ и т. п., и состоялъ дѣятельнымъ членомъ международныхъ совѣщаній по установленію однообразныхъ способовъ испытанія строительныхъ матеріаловъ. По этому же вопросу Б. участвовалъ въ качествѣ докладчика на всемирныхъ конгрессахъ по механическому и строительному дѣлу, происходившихъ во время Парижской выставки 1889 г. Съ дѣятельностью лабораторіи за первые 10 лѣтъ ея существованія можно познакомиться изъ сочиненія Б. Механическая лабораторія (1875—86, въ «Сборникѣ Института Инженеровъ Путей Сообщенія, VII). Другіе труды Б. касаются расчета и проектированія мостовъ: переводъ сочиненія Леала и Шюблера «Расчетъ фермъ желѣзныхъ мостовъ» (2 части), изъ которыхъ первая напечатана въ «Журналѣ М-ва путей сообщенія» 1868 г., а вторая отдѣльно въ 1871 году; расчетъ и альбомы проектированныхъ имъ мостовъ; брошюры на русскомъ и нѣмецкомъ языкахъ по разнымъ вопросамъ мостовой практики; таблицы для подбора сѣчей и исчисленія вѣса при проектированіи желѣзныхъ сооружений. и многія статьи въ «Журналѣ министерства путей сообщенія», «Инженеръ» (киевскомъ), «Запискахъ Императорскаго русскаго технического общества», «Извѣстіяхъ собранія инженеровъ путей сообщенія» и въ разныхъ техническихъ журналахъ на французскомъ, нѣмецкомъ и англійскомъ языкахъ.

А. Т.

Бълепа, блекота, бѣшеная трава, бѣшенница, зубникъ, короста (*Hyosциамъ niger* L.)—гравиянистое растеніе изъ семейства пасленовыхъ (*Solanaceae*, куда относится, между прочимъ: картофель, дурманъ и табакъ). В. достигаетъ 2 фут. высоты; нижніе листья у нея съ черешками, выемчато-перисто-лопастные, стеблевые же сидячіе, яйцевидно-ланцетные, выемчато-крупно-зубчатые; листья и стебель покрыты мягкими, бѣлыми, липкими волосками; чашечка кувшинчатая, вѣнчикъ воронкообразный, грязно-желтый, съ фиолетовыми жилками. В. распространена повсемѣстно въ Россіи; растетъ на сорныхъ мѣстахъ, около дорогъ; отлчается одуряющимъ запахомъ и горькимъ вкусомъ. Всѣ части растенія, также и сѣмена, похожія на сѣмена мака, чрезвычайно ядовиты, вызывая у человѣка и животныхъ головокруженіе, рвоту, расширеніе зрачка и сонливость, иногда со смертельнымъ исходомъ. Ядовитыя свойства В. обуславливаются заключающимися въ ней ядовитыми алкалоидами: гипосциаминомъ и гипосциномъ. Соли гипосциamina, также листья и сѣмена В. употребляются въ медицинѣ отъ судорогъ, зубной боли, кашля, паривовъ и пр.—Въ садахъ иногда разводятся южноевропейскіе виды *H. albus* L. и *H. aureus* L., отличающіеся тѣми же ядовитыми свойствами, что и *H. niger*. Г. Т.

Бъленшипы. Въ Гербовникъ внесены двѣ фамиліи этого имени: потомство Θεодора Леонтьевича, пожалованнаго грамотою въ 1614 г. (Герб., ч. VIII, № 37), и потомки Аванасія Ивановича, пожалованнаго грамотою въ 1643 г. (Герб., ч. V, № 99).

Бъленіе тканей и пряжи заключается въ измѣненіи и удаленіи тѣхъ примѣсей, которыя придаютъ природнымъ волокнистымъ веществамъ въ ихъ естественномъ видѣ (или въ томъ состояніи, въ какомъ они идутъ въ пряжу и ткани) ту или другую окраску. Примѣси эти весьма различны въ различныхъ прядильныхъ веществахъ растительнаго и животнаго происхожденія, а поэтому и способы бѣленія неодинаковы, тѣмъ болѣе, что бѣлящія вещества подобны бѣлящей извести (см. это слово), не дѣйствующія на волокна клѣтчатки, глубоко измѣняютъ животное волокно. Шерсть и шелкъ въ практикѣ рѣдко отбѣливаются до столь большой чистоты, до какой легко отбѣливаются полотняныя и хлопчатобумажныя ткани, а потому, приводя нѣсколько замѣчаній (въ концѣ статьи) о бѣленіи шерсти и шелка, мы остановимся, главнымъ образомъ, на бѣленіи хлопчатобумажнаго миткала, какъ наиболѣе типическомъ случаѣ, ограничиваясь описаніемъ практическихъ приѣмовъ, потому что теорія бѣденія и химическіе процессы, при нихъ совершающіеся, до сихъ поръ мало изслѣдованы.

Волокна хлопка (см. Волокно, Хлопокъ), представляя подъ микроскопомъ плоскіе извитые цилиндры, содержатъ посреднѣи каналецъ, мѣстами суживающійся до понаго прекращенія; чаще всего этотъ каналецъ пустой, но иногда попадаются въ немъ жировыя капельки, а въ волокнѣ изъ незрѣлыхъ коробокъ каналецъ не замѣчается, и такое волокно не имѣетъ характерныхъ завитковъ, болѣе жестко и не принимаетъ нѣкоторыхъ красокъ, хорошо лежа-

щихся на зрѣломъ волокнѣ. Снаружи волокно покрыто различными камедистыми и воскообразными, болѣе или менѣе окрашенными веществами, вслѣдствіе чего оно непрозрачно, хотя клѣтчатка, изъ которой оно состоитъ, почти безцвѣтна и слабо просвѣчиваетъ. Не только крѣпкія (концентрированныя) кислоты измѣняютъ, нарушаютъ крѣпость и разрушаютъ волокна хлопка, но тоже производятъ и минеральныя кислоты, разбавленныя водою, указывая на то, что при бѣленіи не слѣдуетъ употреблять концентрированныхъ растворовъ кислотъ или долго держать ткани даже въ слабыхъ, потому что кислота концентрируется въ самой ткани и тогда разрушительно дѣйствуетъ на нес. Такое же разрушительное вліяніе имѣютъ слабыя кислотныя растворы на ткань при быстрой сушкѣ послѣдней. Изъ органическихъ кислотъ—уксусная и виокаменная вовсе не дѣйствуютъ на хлопокъ, тогда какъ щавелевая производитъ такое же вліяніе, какъ и минеральныя кислоты. Сухой газообразный хлоръ вовсе не дѣйствуетъ на хлопокъ, а въ присутствіи влаги, черезъ посредство кислорода, производитъ окисленіе. При продолжительномъ дѣйствіи хлора на хлопчатобумажныя ткани или когда послѣднія только отчасти погружаются въ растворъ хлорной извести и затѣмъ выставляются на воздухъ, составъ хлопка нѣсколько измѣняется: количество углерода уменьшается, а кислорода увеличивается, и въ этомъ видѣ онъ носитъ названіе окислѣтчатки (см. Волокна растеній). Послѣдняя обладаетъ свойствомъ поглощать красящіе пигменты изъ растворовъ, играя роль протравы. Свойство это въ красильномъ дѣлѣ имѣетъ очевидную важность.

Искусство В. такъ же старо, какъ и само прядильное производство; въ древности для этого употребляли щелокъ изъ растеній, мочу животныхъ и, наконецъ, прибѣгали къ вліянію солнца, выставляя товаръ на дуга, гдѣ подъ дѣйствіемъ свѣта и влаги происходило медленное отбѣливаніе. Обработка щелочами, промываніе водою, выстиланіе на дугу повторялись по нѣскольку разъ, пока ткань не приобрѣтала желаемой бѣлизны, что тянулось болѣе полугода. Само собою разумѣется, что столь продолжительная операція требовала много свободнаго пространства и тяжело ложилась на стоимость товара. Такой дуговой способъ бѣленія примѣнялся повсемѣстно до конца прошлаго столѣтія, когда французскій химикъ Вертолетъ въ 1784 г. впервые воспользовался открытымъ тогда хлоромъ. Непосредственные опыты убѣдили названнаго ученаго, что хлоръ является весьма энергичнымъ средствомъ разрушенія красящихъ началъ и слѣдовательно можетъ способствовать ускоренію и удешевленію В. т. Предложенный имъ способъ особенно послѣ дальнѣйшаго изученія предмета, сталъ давать благотворные результаты, упростивъ процессъ В. Первоначально хлоръ употреблялся въ газообразномъ состояніи; но очень скоро Вертолетъ нашелъ болѣе удобнымъ замѣнить его воднымъ растворомъ, а вслѣдъ затѣмъ найдено, что растворы щелочей поглощаютъ большое количество хлора, освобождая его при разбавленіи кислотами. Это

уже представляло значительный шаг вперед, так как сдѣлалось возможнымъ въ этомъ состояніи особо приготавливать бѣлящую жидкость и пользоваться ею по частямъ. Это было важно потому, что добываніе газообразнаго хлора сопряжено со многими неудобствами для мануфактуристовъ. Такіе растворы прежде всего начали готовить близъ Парижа въ Жавелѣ, именемъ котораго (см. Жавелевская вода) и понынѣ называется весьма распространенная щелочная вода, насыщенная хлоромъ. Такую воду и понынѣ примѣняютъ особенно при мытьѣ бѣлья. Работы другихъ ученыхъ въ томъ же направленіи еще болѣе упростили процессъ пользованія хлоромъ. Такъ, въ 1799 г. Тенану въ Англіи удалось приготовить растворъ хлора въ известковой водѣ, а затѣмъ и сухую бѣлизную известь (см. это сл.), благодаря твердому виду которой и приготовленію ея заводскими способами, процессъ Б. т. и п. принялъ широкіе размѣры. Сущность дѣла осталась тою же и понынѣ, хотя и предложено много новыхъ комбинацій.

Хлопокъ подвергается Б. главнымъ образомъ въ видѣ Т. и рѣже въ видѣ пряжи. Хлопокъ въ своемъ естественномъ видѣ содержитъ не болѣе 5% примѣсей, состоящихъ изъ пептиновыхъ и бѣлковыхъ соединеній, хлопкового воска и маргариновой кислоты; бумажная же Т., по выходѣ изъ фабрики, заключаетъ примѣсей иногда около 30%, состоящихъ главнѣйше изъ жирныхъ веществъ, мыла, крахмала, глины, желѣзныхъ и мѣдныхъ соединеній съ органическими кислотами и пр., отъ которыхъ въ совокупности и зависитъ сѣрый цвѣтъ суровой ткани. Чтобы обезцвѣтить красяща начала необходимо прежде всего удалить жирныя и смолистыя вещества, препятствующія этому процессу, что достигается обработкой щелочами и затѣмъ промывая водою. Для болѣе осторожности, чтобы отъ слишкомъ сильныхъ обезжиривающихъ и обезцвѣчивающихъ реактивовъ не пострадало достоинство волокна, представляется полезнымъ дѣйствовать ими попеременно, то одними, то другими средствами, достигая цѣли медленно и постепенно. При Б. т. и п. необходимо имѣть въ виду назначеніе, которое онѣ получаютъ: если онѣ поступаютъ въ продажу безъ окраски, то должны быть совершенно бѣлы, безъ пятенъ и безъ желтоватаго оттѣнка; въ противномъ же случаѣ, смотря по цвѣту назначенной краски, ткань или пряжа, могутъ быть выбѣлены не такъ тщательно.

Прежде чѣмъ приступить къ Б., куски отбѣливаемыхъ Т. клеймятся и сшиваются концами, чтобы получить одинъ длинный кишкообразный кусокъ, который автоматически проходитъ черезъ различныя ванны. Клеймо наносится такою краскою, которая бы не сошла при бѣленіи.

Какъ бы хорошо ни была приготовлена пряжа, но на ней остается масса мелкихъ усковъ, волосковъ и пр., которые выбиваются изъ плетения и выдаются съ поверхности Т. При печатаніи такихъ тканей выдающіяся волокна препятствуютъ чистотѣ рисунка и вообще портятъ видъ и достоинство ткани. Чтобы избѣгнуть этого неудобства, необходимо передъ Б. унич-

тожить на Т. эти водоски, что достигается либо стрижкой на особыхъ машинахъ, либо опаливаніемъ, какъ описывается при тканяхъ (см. это сл.). Послѣ того какъ Т. получаютъ желаемую гладкую поверхность, приступаютъ къ обезжириванію и бѣленію ея.

Обезжириваніе бумажныхъ Т. производится химическою обработкой ихъ ѣдкими щелочами съ послѣдующею затѣмъ промывкою водою, причемъ эта операція, имѣющая цѣлю удаленіе жирныхъ и камедистыхъ веществъ и переводъ ихъ въ растворимое состояніе, повторяется нѣсколько разъ. Предварительно однако, предпочитаютъ Т. вымочить втеченіе сутокъ въ теплой водѣ, чтобы вызвать броженіе, разрушающее крахмальныя части. Если же Т. была сильно проклеена, то вымачиваніе повторяется, затѣмъ ее промываютъ водою и пропускаютъ черезъ ванну съ известковымъ молокомъ, содержащимъ 5% извести, относительно вѣса обрабатываемаго материала. Отсюда ткань проводится въ бучильные котлы, гдѣ она укладывается такимъ образомъ, чтобы весь шедокъ прошелъ черезъ нее. Бученіе производится въ толстыхъ герметически закрывающихся котлахъ или чанахъ, при давленіи отъ 2 до 3 атм. Иногда оно производится и въ открытыхъ котлахъ; но при этомъ необходимо, чтобы Т. все время вполнѣ была погружена въ растворъ, потому что при доступѣ воздуха ѣдкая известь разрушительно дѣйствуетъ на ткань. Бученіе продолжается отъ 6 до 8 часовъ; затѣмъ шедокъ выпускаютъ изъ котла, а Т. тщательно промываютъ на специально къ этому приспособленныхъ промывальныхъ машинахъ для удаленія извести. Для окончательнаго уничтоженія слѣдовъ щелочи, Т. пропускаютъ черезъ слабый растворъ соляной кислоты въ 1° Б., отжимаютъ и затѣмъ промываютъ водою, даже двукратно, подобно предыдущему. Послѣ кислой ванны Т. подвергаютъ новому бученію въ смоляной водѣ, состоящей изъ 5—6 кгр. кальцинированной соды съ 1½—2 кгр. канфола на каждые 100 кгр. ткани. Распустивъ въ водѣ эту смѣсь, кипятятъ въ ней Т. въ продолженіе 5—6 час. На нѣкоторыхъ фабрикахъ упомянутая смѣсь замѣняютъ однимъ ѣдкимъ натромъ. По окончаніи кипяченія спускаютъ воду и операцію продолжаютъ съ другимъ растворомъ, содержащимъ 1% кальцин. соды. Послѣ этого обезжириваніе считается оконченнымъ, Т. промываютъ тщательно и затѣмъ начинается химическая отдѣлка или обезцвѣчиваніе. Чтобы произвести разрушеніе пигментовъ, окрашивающихъ волокно или Т., нужно употребить довольно сильныя реагенты, но экспериментальнымъ путемъ найдено, что этой цѣли можно достигнуть, если подвергать обезжиренную Т. совокупному дѣйствію воздуха, свѣта и влаги. Давно уже извѣстно, что влажная Т., выставленная на солнцѣ, понемногу отбѣливается, причемъ замѣчено, что при солнечной погодѣ, на лугу во время роста травы и при сильныхъ росахъ Б. идетъ лучше, чѣмъ въ пасмурную и сухую погоду и при отсутствіи растительности; въ тѣ времена года, когда осажденіе росы идетъ сильнѣе, процессъ лугового Б. тоже происходитъ энергичнѣе. Этими

наблюдениями пользовались долго, не умѣя объяснить ихъ причину; нынѣ же является нѣкоторая возможность дать себѣ отчетъ въ совершающемся, хотя вопросъ все-таки не разрѣшенъ во всѣхъ своихъ частяхъ. Не подлежитъ сомнѣнію, что луговое Б. заключается въ окисленіи красящихъ началъ волокна и въ переводѣ ихъ въ растворимое состояніе. Т., послѣ выстиланія на дугу, промывается и вновь выстилается; затѣмъ опять промывается и опять выстилается до окончательной отбѣлки. Процессъ, происходящій при этомъ, представляется въ такомъ видѣ, что красящее начало подъ влияніемъ трехъ вышеуказанныхъ дѣйтелъ сгораетъ, продуктами этого сгорания являются частью углекислота и вода, частью же растворимыя соединения, удаляемая промывкой; сама же клѣтчатка волоконъ при этомъ въ началѣ вовсе не измѣняется, то есть красящее вещество сгораетъ прежде ея. Допуская это объясненіе, нужно предполагать, что при очень продолжительномъ Б. такому же тѣнью могутъ подвергнуться и самая Т., что въ дѣйствительности и подтверждается. Неяснымъ въ этомъ толкованіи является лишь способъ дѣйствія кислорода воздуха, такъ какъ онъ самъ по себѣ, безъ свѣта и влаги, вовсе не производитъ бѣленія. Поэтому полагаютъ, что дѣйствуетъ лишь тотъ кислородъ, который является отъ разложенія озона, или перекиси водорода (см. эти сл.), находящихся въ росѣ, тѣмъ болѣе, что многія химическія реакціи этихъ веществъ очень сходны съ реакціями хлора.

Неудобство лугового Б. заключается въ его крайней продолжительности, а потому для ускоренія процесса чаще употребляютъ хлоръ въ видѣ бѣлильной (хлорной) извести (или бѣлильнаго порошка), которую распускаютъ въ водѣ и употребляютъ ея осветленный растворъ. Распусканіе бѣлильной извести производится либо въ чанахъ и цистернахъ съ перемѣшивателями, либо въ простомъ приборѣ, состоящемъ изъ продырвленнаго боченка съ хлорною известью, горизонтально укрѣпленнаго надъ чаномъ такимъ образомъ, чтобы часть боченка находилась въ водѣ. Вращая боченокъ вокругъ горизонтальной оси, можно произвести полное выщелачиваніе. Крѣпость раствора обусловливается родомъ товара, но обыкновенно стараются употреблять слабые растворы, предпочитая, въ случаѣ надобности, повторить операцію. Послѣдняя производится на холоду, но иногда растворъ подогреваютъ до 15—20° Ц.; прежде она велась въ открытыхъ чанахъ, но теперь пользуются промывальными машинами. По окончаніи этого процесса, Т. промываютъ водою, а иногда даже прямо направляютъ въ кислую ванну съ сѣрной кислотой въ 1—2° Б., откуда она идетъ на промывальную машину для удаленія слѣдовъ сѣрной кислоты. Рекомендуется заканчивать промывку въ кислотѣ съ 1 гр. на литръ и затѣмъ въ кипятокъ. Операція Б. заканчивается направленіемъ Т. и ея сушкой, производимой надъ нагрѣтыми барабанами. Здѣсь слѣдуетъ сказать, что если сушку вести быстро, то происходитъ затвердѣніе отдѣльныхъ волоконъ и даже сдвиганіе нѣсколькихъ вмѣстѣ, что крайне

вредитъ гибкости и мягкости товара; медленная сушка даетъ лучшіе результаты (объясненіе см. въ статьѣ: Волокна растеній). Передъ печатаніемъ ткань иногда подвергаютъ новой стрижкѣ для удаленія волосковъ и пуха, образовавшихся на Т. при упомянутыхъ процессахъ, или оставшихся послѣ опаливанія. Для окраски Т. въ адрианопольскій или другой сплошной цвѣтъ, ее рѣдко отбѣлываютъ окончательно, ограничиваясь 2—3 кипяченіями со щелоками; операція продолжается 2—3 часа, затѣмъ Т. промывается и проводится въ ванну съ кислотой въ 1—2° Б., снова промывается и высушивается, если не будетъ окрашиваться немедленно.

Въ Лонкшайрѣ для Б. употребляютъ слѣдующія операціи: 1) бученіе въ извести, 2) промывку, 3) пропусканіе черезъ кислоту, 4) промывку, 5) бученіе съ кальцинированнымъ натромъ, 6) промывку, 7) химическое Б., 8) промывку, 9) пропусканіе черезъ кислоту, 10) промывку, 11) кипяченіе съ содою, 12) промывку, 13) химическое Б., 14) промывку, 15) пропусканіе черезъ кислоту и 16) промывку и сушку. Въ процессѣ Б. т. и п. было сдѣлано весьма много усовершенствованій, значительная часть коихъ касается приборной и аппаратовъ, употребляемыхъ при этомъ, и въ нихъ дѣйствительно сдѣлано много серьезныхъ улучшеній; что же касается до реагентовъ, то, несмотря на неоднократныя предложенія другихъ соединеній въ замѣнъ практикуемыхъ, ни одно изъ нихъ не получило значительнаго примѣненія, такъ какъ въ сущности всѣ новые процессы сводились къ старымъ—дѣйствію щелочей и хлора, которые для Б. оказываются незаменимыми.

Какъ исключеніе въ этомъ отношеніи является способъ Томсона, предложенный послѣднимъ лѣтъ семь тому назадъ. Онъ заключается въ томъ, что товаръ, помѣщенный въ герметически закрытомъ сосудѣ, подвергается попеременно дѣйствію раствора бѣлильной извести и угольной кислоты. Послѣдняя впускается въ котель, гдѣ лежитъ миткаль въ растворѣ бѣлильной извести, при чемъ этотъ растворъ вытѣсняется въ особый резервуаръ. Спустя нѣкоторое время, производится обратное дѣйствіе: въ котель накачивается растворъ бѣлильной извести*), и вытѣсняется угольная кислота. Майеръ тоже одновременно съ этимъ предложилъ для обезжириванія замѣнить известь ѣдкимъ натромъ въ герметически закрытыхъ резервуарахъ. Онъ употребляетъ растворъ этой щелочи крѣпостью 2—3° Б., содержащій 0,5—1% щелочи. Т. лежитъ въ немъ около 5 часовъ подъ давленіемъ 0,27 атм., послѣ чего она промывается сначала горячей, а потомъ холодной водою. Употребленіе пара при обработкѣ Т. ѣдкимъ натромъ было дѣло новое и съ успѣхомъ примѣнено къ производству.

*) Химическій смыслъ этого способа дѣйствія состоитъ въ томъ, что угольная кислота (какъ кислота химически мало энергическая) дѣйствуетъ на бѣлильную известь иначе (а именно освобождаетъ хлорноватистую кислоту, а не хлоръ), чѣмъ дѣйствуютъ минеральныя кислоты, вытѣсняющія одновременно и хлористый водородъ и хлорноватистую кислоту, которая дѣйствуетъ отъ взаимодѣйствія свободнаго хлора (см. Медейевъ, „Основы химіи“, о хлорноватистой кислотѣ). Д.

Такъ называемый процессъ Маьеръ-Томсона есть соединеніе двухъ упомянутыхъ выше процессовъ, какъ бы взаимно дополняющихъ друг друга. Принципы этихъ процессовъ не были новостью, но хорошая сторона предложения Маьеръ-Томсона заключалась главнымъ образомъ въ приспособленіяхъ, значительно сокращающихъ продолжительность Б., и въ другихъ существенныхъ удобствахъ, какъ напр., въ веденіи непрерывнаго Б.: ткань проходитъ черезъ 12 разныхъ чановъ со скоростью 55 метр. въ минуту. Процессъ Б. продолжается только 10—12 часовъ; онъ очень экономиченъ и удобенъ, въ особенности тамъ, гдѣ очень много воды. Проф. Лунге предложилъ уксусную кислоту (или вообще слабую органическую кислоту, напр. муравьиную) вмѣстѣ минеральныхъ кислотъ и угольной. Ее можно употреблять до или послѣ бѣлизнаго порошка, или даже вмѣстѣ съ его растворомъ; она освобождаетъ хлорноватистую кислоту съ образованіемъ растворенной уксусно-известковой соли; хлорноватистая же кислота, выдѣливъ кислородъ (т. е. окисливъ вещества, измѣняющіяся при бѣленіи), переходитъ въ соляную кислоту, которая, дѣйствуя на уксусно-кальціевую соль, вновь освобождаетъ уксусную кислоту и затѣмъ снова повторяются упомянутыя выше реакціи.

Упомянемъ еще о нѣкоторыхъ способахъ предлагавшихся для Б. тканей. Б. посредствомъ электричества основано на разложеніи хлористыхъ соединеній съ освобожденіемъ хлорноватистой кислоты. Эрмитъ употребляетъ для этого хлористый магній, другіе употребляютъ поваренную соль, третьи предлагаютъ разлагать воду и утилизировать выделяющійся кислородъ для Б., но ни одно изъ этихъ предложеній не нашло себѣ до сихъ поръ промышленнаго примѣненія. Употребленіе перекиси водорода тоже не нашло себѣ примѣненія, вслѣдствіе дороговизны ея приготовленія.

Есть еще способъ обезжириванія хлопка посредствомъ растворенія его жирныхъ примѣсей въ бензинѣ, керосинѣ, терпентинѣ и т. п. маслахъ вмѣстѣ съ мыломъ или щелочами; но и эти предложенія пока не нашли себѣ осуществленія въ фабричныхъ размѣрахъ. Окончательно отбѣленный миткаль, если онъ поступаетъ въ продажу бѣлымъ, подвергается еще аппретировкѣ, состоящей въ пропитываніи его крахмальной массой, къ которой прибавлено небольшое количество ультрамарина съ цѣлю прикрыть впечатлѣніе отъ слѣдовъ крашащихъ веществъ, на случай, еслибы они еще могли остаться (см. Аппретура).

Волокна льна (см. это сл.) послѣ ихъ преараженія въ пряжу и ткани, содержатъ значительно больше постороннихъ частей, чѣмъ хлопокъ, а именно, въ нихъ находятъ до 25% постороннихъ веществъ — кромѣ клѣтчатки, тогда какъ хлопокъ содержитъ ихъ въ количествѣ не превышающемъ 5%. Однакоже природа примѣсей въ обоихъ волокнахъ одна и та же. Изъ этого очевидно, что способы бѣленія здѣсь тѣ же, какъ у хлопка, но для очистки льна требуется больше времени, реактивовъ и болѣе сложные процессы.

Б. подвергаются какъ ткани, такъ равно пря-

жа и нитки. Иногда пряжу отбѣиваютъ только на половину и затѣмъ добѣливается ткань. Б. льняныхъ тканей иногда начинается съ квашенія, при чемъ развивается броженіе и происходитъ разложеніе части подмѣсей съ образованіемъ уксусной и др. кислотъ, дѣйствующихъ на клейковину ткани. По окончаніи броженія Т. изъ квасильнаго чана поступаетъ на промывальную машину для удаленія растворенныхъ частей. При этой операціи Т., смотря по качеству, теряетъ отъ 13 до 18%. Слѣдующая послѣ квашенія операція есть бученіе, состоящее въ вывариваніи Т. въ растворѣ натровой щелочи. Оно производится въ желѣзномъ котлѣ съ ложнымъ дномъ, на которое накладывается товаръ. Щелокъ, крѣпостью около 2° Б., наливаютъ сверху, чтобы онъ проникъ повсюду, и затѣмъ начинается его кипяченіе съ помощью пара подъ давленіемъ около 1,25 атм. продолженіе 2—3 часовъ. По окончаніи варки товаръ вновь подвергается тщательной промывкѣ и выстилается на лугу, гдѣ онъ остается 2—3 сутокъ, смотря по погодѣ. Бученіе съ послѣдующимъ затѣмъ промываніемъ и выстиланіемъ на бѣльникѣ повторяется 6 и болѣе разъ, смотря по товару, при чемъ крѣпость щелока и продолжительность бученія постепенно уменьшаются: первая отъ 2° до 1/2 Б., а вторая до 1/2 часа. При выстиланіи на лугу обращается вниманіе, чтобы Т. выставлялась на солнцѣ то одной, то другою стороною и разравнивалась, во избѣжаніе образованія складокъ.

Когда описанными процессами ткань достаточно отбѣлилась, ее въ сухомъ видѣ укладываютъ въ ванну съ разбавленною сѣрною кислотою уд. в. 1,015. Отсюда Т. переходитъ на промывальныя машины, гдѣ она подъ молотами промывается около получаса. Затѣмъ Т. поступаетъ на обмыливаніе, имѣющее цѣлю, между прочимъ, облегчить удаленіе кострики механически. Послѣ обработки въ мыльной водѣ, Т. подвергается новому обученію въ слабомъ щелокѣ (около 1,2° Б.), новой промывкѣ подъ молотами и сушкѣ на лугу, послѣ чего вносится въ ванну съ упомянутою выше жавелевою водою и остается въ ней около 12 часовъ. Послѣдняя операція послѣ промывки водою повторяется вновь; затѣмъ Т. промывается смѣсью щелока съ мыльною водою. Для тяжелаго товара слѣдуетъ вторичное намыливаніе, побое бученіе съ промывкою водою и выстиланіемъ на лугу, вторая выстилка въ жавелевой ваннѣ и повтореніе дальнѣйшихъ операцій. Въ новѣйшее время описываемые процессы нѣсколько упростились у производящихъ въ слѣдующей послѣдственности. Для 1500 кгр. суроваго или небѣленаго полотна требуется: 1) кипяченіе въ известковомъ растворѣ при низкомъ давленіи продолженіе 14 часовъ съ 125 кгр. известки на 2000 литр. воды; промывка; 2) вымочка продолженіе 2—6 часовъ въ слабомъ растворѣ соляной кислоты удѣльн. вѣса 1,0025; промывка; 3) кипяченіе въ растворѣ йоднаго натра и смольнаго мыла по 30 кгр. въ 2000 литр. воды 8—10 часовъ, а потомъ въ такой же ваннѣ съ меньшимъ содержаніемъ натра и мыла (по 15 кгр.) продолженіе 6—7 ч.; промывка;

4) выстиланіе на лугу на 2—7 дней, смотря по погодѣ; 5) вымочка въ продолженіе 4—6 часовъ въ слабomъ растворѣ бѣлизнаго порошка уд. вѣсь—1,0025; промывка; 6) вымочка въ кислой ваннѣ 2—3 часа съ сѣрной кислотой уд. вѣсь—1,005; промывка; 7) кипяченіе въ продолженіе 4—5 часовъ въ 2000 лит. воды съ 8—13 клгр. йодаго натра; промывка; 8) выстиланіе на лугу на 2—4 дня; 9) вымочка въ продолженіе 3—5 часовъ въ слабomъ растворѣ бѣлизнаго порошка уд. вѣса 1,00125; промывка.

Послѣ этого полотно осматриваютъ и достаточно отбѣленные куски только пропускаютъ черезъ кислую ванну и промываютъ, а недостаточно отбѣленные куски подвергаютъ еще слѣдующимъ операціямъ: 10) обработкѣ съ растворомъ мягкаго мыла; 11) выстиланію на лугу на 2—4 дня; 12) вымочкѣ въ продолженіе 2—4 часовъ въ растворѣ бѣлизнаго порошка уд. вѣсь—1,0006; промывкѣ; 13) вымочкѣ въ ваннѣ съ сѣрной кислотой (уд. вѣсь—1,005 и 14) промывкѣ, отжимкѣ и сушкѣ. Если желаютъ получить полубѣлые Т., то при Б. ограничиваются слѣдующими операціями для 1500 клгр. пряжи: 1) кипяченіе 3—4 часа въ растворѣ 150 клгр. прокаленной соды; промывка и прожимка; 2) обработка въ растворѣ бѣлизнаго порошка уд. в. —1,0025; промывка; 3) вымочка въ продолженіе 1 часа въ растворѣ сѣрной кислоты уд. в. —1,005; промывка; 4) кипяченіе въ продолженіе 1 часа въ слабomъ растворѣ соды; промывка; 5) обработка въ слабomъ растворѣ бѣлизнаго порошка; промывка; 6) вымачиваніе въ слабomъ растворѣ сѣрной кислоты (уд. в. 1,005); промывка и сушка. Для болѣе полного отбѣливанія 4, 5 и 6 операціи повторяютъ нѣсколько разъ, при чемъ между 4 и 5 операціями пряжу выстилаютъ на лугу на нѣсколько дней (Thorpe, «A dictionary of applied chemistry»).

Здѣсь описанъ только общій ходъ Б. льняныхъ тканей; но на разныхъ заводахъ, смотря по личному опыту мастеровъ, часто отступаютъ не только отъ указаннаго порядка, а даже относительно крѣпости употребляемыхъ растворовъ. Б. пряжи производится также какъ и Т., съ тою только разницею; что она не промывается въ машинахъ подъ молотами, а лишь прополаскивается въ водѣ и промывается скручиваніемъ мотковъ. Отбѣленный льняной товаръ подвергается еще окончательной отдѣлкѣ, состоящей въ проклейкѣ его крахмальнымъ клейстеромъ, сальомъ и сивьюхой; для приданія ткани блеска и мягкости къ упомянутой смѣси прибавляютъ еще сало или его замѣняютъ стеариновой кислотою. Затѣмъ Т. просушивается и мнется въ пестовой машинѣ подъ деревянными кулаками.

Изъ прядильныхъ матеріаловъ животнаго происхожденія шелкъ (см. это слово) заключается въ себѣ сравнительно съ растительными волокнами довольно мало постороннихъ примѣсей; зато въ шерсти онѣ достигаютъ до 70% и главная ихъ часть удаляется при мытьѣ шерсти, которое будетъ подробно описано подъ словомъ шерсть; но жирныя вещества содержатся еще и въ мытой шерсти, равно какъ и въ шерстяной пряжѣ и тканяхъ. Обезжириваніе

ихъ также будетъ описано въ статьяхъ о шерстяной пряжѣ и тканяхъ.

Б. шерстяной Т. и П., полученныхъ изъ шерсти, имѣющей по природѣ своей уже бѣлый (а напр., не черный) цвѣтъ, производится съ помощью сѣрнистой кислоты въ видѣ газообразнаго ангидрида, или въ видѣ водяного раствора. Въ первомъ случаѣ въ особыхъ камерахъ съ перекладинами или вѣшалками для развѣшыванія сырыхъ отбѣливаемыхъ предметовъ, ставятся горшочки съ сѣрой, въ которыхъ послѣдняя сторасть, наполняя закрытую камеру сѣрнистымъ газомъ. Сѣрнистый газъ, проникая въ сырую Т. или П., образуетъ въ ней съ красящими веществами новыя сложныя соединенія. Окуриваніе продолжается около 10 часовъ, послѣ чего Т. промывается въ щелочной водѣ съ мыломъ. Эта операція повторяется нѣсколько разъ, пока не достигнется желаемая степень бѣлизны. Если Т. тонка и не требуетъ усиленнаго Б., то операція производится слѣдующимъ образомъ: въ камерѣ укрѣпляется рядъ роликковъ такъ, чтобы Т., перекинутая черезъ нихъ, проходила по камерѣ нѣсколько разъ. Она вводится туда черезъ узкую щель въ боковой стѣнкѣ, проходить по направляющимъ роликкамъ 10—15 разъ черезъ всю камеру и удаляется изъ нея черезъ ту же щель, въ которую вошла. Регулируя скорость движенія ткани въ камерѣ, Б. можно вести довольно успѣшно.

Болѣе благоприятные результаты получаются отъ употребленія перекиси водорода вмѣсто сѣрнистой кислоты, но этотъ реагентъ настолько дорогъ, что имъ можно пользоваться только для высокыхъ сортовъ тканей. Отбѣленные имъ предметы вполне сохраняютъ свою бѣлизну и по промывкѣ въ слабыхъ растворахъ щелочей. Блѣненіе шелка сходно съ блѣненіемъ шерсти и будетъ описано при шелкѣ и шелковыхъ тканяхъ (см. также Сѣрнистая кислота для блѣненія).

Статья составлена по слѣдующимъ источникамъ: «The Printing of Cotton Fabrics by Antonio Sançone»; «Блѣненіе, окрашваніе и ситцевачаніе» Дидковского и Фурмана; «A Dictionary of Applied chemistry», by Thorpe; «Grand Dictionnaire universel du XIX siècle», par P. Larousse etc. См. также Бѣлизная известь, Ленъ, Хлопокъ, Хлоръ, Шелкъ и Шерсть.

С. Гулшабаровъ А.

Блѣненіе листьевъ огородныхъ растений.

— Листья нѣкоторыхъ огородныхъ, такъ называемыхъ шпинатныхъ растений, какъ напр., цикория (Cichorium Intybus foliosum), одуванчика (Taraxacum officinale hortense) и зори или любыстка (Levisticum officinale) считаются болѣе вкусными и цѣнятся дороже, если они блѣдныя, т. е. лишены хлорофила и имѣютъ блѣлый цвѣтъ. Съ этою цѣлю выгоняютъ названные растения въ парникахъ, закрытыхъ рогожами, соломенными матами или щитами, чтобы устранить вліяніе свѣта на появляющіеся отъ корней листья и тѣмъ воспрепятствовать образованію въ нихъ хлорофила. Но часто вмѣсто парниковъ прямо высаживаютъ корни на зиму въ темный и теплый подвалъ, а при неимѣніи тамъ свободнаго мѣста, можно даже замѣнить высадку укладкой корней въ кучи пирамидальной или ко-

нической формы, причемъ корни располагаются рядами или слоями, головками кнаружи, перемежаясь съ слоями песчаной земли. По срединѣ верхняго слоя дѣлается воронкообразное углубленіе для вливанія воды, чтобы постоянно поддерживать землю во влажномъ состояніи. Изъ такихъ кучъ, занимающихъ въ подвалѣ небольшое пространство, можно подучать, сравнительно, очень много бѣленой лѣсты.

В. С.

Бѣленіе льва—см. Ленъ.

Бѣленькая, верхняя и нижняя—двѣ рѣчки Екатеринославской губ., притоки Сѣвернаго Дона; текутъ къ СВ. въ разстояніи 8-ми верстъ одна отъ другой; первая, 20 верстъ длины, протекаетъ по бахмутскому, а вторая, 16 верстъ,—по славяносербскому уѣзду. Въ долиніѣ Б. —выходы каменнаго угля, весьма пригоднаго для обжиганія извести и кирпичей.

Бѣленькое — село Екатеринославской губ., въ 100 верстахъ отъ губ. города, замѣчательное въ археологическомъ отношеніи. Въ находящихся здѣсь древнихъ могилахъ открыты подземные ходы.

Бѣленькій-Носенко (Павель Павловичъ) — малороссійскій писатель и педагогъ, изъ дворянъ Полтавской губ.; въ 1788 г. сражался подъ Очаковымъ, а въ 1794 г. участвовалъ въ штурмѣ г. Праги. Около 1798 г. Б.-Н. оставилъ военную службу и навсегда поселился въ г. Прилукахъ (Полтавской губ.), гдѣ основалъ въ 1789 г. двухклассное народное, въ 1812 г. преобразованное въ 3-хъ классное повѣтовое (уѣздное) училище. Кроме того, Бѣленькій-Носенко учредилъ въ Прилукахъ частный пансіонъ, существовавшій еще въ 1831 году. Энциклопедически образованный, Бѣленькій-Носенко представлялъ собою типъ человека Екатеринославской эпохи, когда старались готовить людей способныхъ ко всякаго рода государственной службѣ. Въ своихъ свыше чѣмъ 60 сочиненіяхъ Б.-Н. является эстетикомъ, романистомъ, философомъ, историкомъ, филологомъ, этнографомъ, врачомъ, сельскимъ хозяиномъ и пр. Б.-Н. постоянно старался идти въ уровень съ развитіемъ знанія и общественной мысли. Онъ велъ съ 1813 по 1826 г. дѣятельную переписку съ обществомъ наукъ при Императ. харьковскомъ университетѣ, а съ 1826 по 1839 гг. — съ петербургскимъ Вольно-Экономическимъ Обществомъ. Литературную дѣятельность началъ переводомъ съ французскаго романа «Семейство фонъ-Гальденъ», А. Лафонтена (4-е части, 1808); затѣмъ послѣдовали: «Сказки на малороссійскомъ языкѣ» (1812); «Словарь нѣмецкихъ писателей» (1816); «Ломоносовъ и Державинъ, величайшіе лирики Россійскіе» (1818); «Пастычникъ или опытное пчеловодство въ южной полосѣ Россіи» (1818; съ дополненіемъ, 1845); «Существенныя свойства поэзій и реторикъ» (1821); «Логика» (1821); «Баллады на малороссійскомъ языкѣ» (1822—1829); «Басни»; «Начальное основаніе римскаго права» (1826); «Зиновій Богданъ Хмѣльницкій» (3 части, 1829); «О заразительной болѣзни холерѣ» (1831); «Иванъ Золотаренко» (1839); «Словарь малороссійскаго или юговосточнаго русскаго языка» (1841—1842) и др. Перечень

его трудовъ помѣщенъ въ «Москвитиниѣ» 1855 г.; повидимому, умеръ послѣ 1855 г. Б.-Н. и умеръ. Изданы въ 1871—72 гг. въ Кіевѣ его: «Горнинда къ вхопленной Прозерпина»; «Приказки»; «Гостиница землямъ і сивни въ образныхъ ричахъ» и «Пастычникъ». Ср. Н. И. Петрова, «Очерки исторіи украинской литературы XIX столѣтія» (Кіевъ, 1884 г., стран. 36—56).

Бѣлецъ, бѣлица — терминъ, обозначающій въ русскихъ монастыряхъ какъ лицъ, готовящихся къ поступленію въ монашество, но еще не принявшихъ обѣта, такъ и мірянъ, не имѣющихъ намѣренія посвятить себя монашеской жизни, а просто удалившихся отъ мірскихъ суетъ на житье въ монастырь. Какъ тѣ, такъ и другіе, не подвергаются въ юридическомъ отношеніи тѣмъ ограниченіямъ правоспособности, которыя установлены для лицъ, принадлежащихъ къ черному духовенству (см. это сл.).

Бѣлы—одинъ изъ Боровицкихъ пороговъ на р. Мстѣ, Новгородской губ., боровицкаго уѣзда, къ Ю.-В. отъ г. Боровичей; онъ считается однимъ изъ самыхъ грозныхъ, простирается на 425 саж., при паденіи 10 фут. 10³/₄ дюйм.

Бѣлы (fluor albus, leucorrhœa).—Подъ этимъ названіемъ извѣстны часто встрѣчающіяся у женщинъ, а иногда даже у дѣвчушекъ различнаго вида и характера истеченія изъ половыхъ органовъ, обусловленные разнообразными страданіями матки и ея придатковъ или влагалища, или этихъ обѣихъ частей тѣла. Соотвѣтственно этому различаютъ влагалищныя и маточныя Б. Что касается первыхъ, то наиболѣе частой причиной ихъ появленія служатъ различныя формы катарра и воспаленія влагалища (см. Вагинитъ), какъ, напр. катарръ, бленноррея и т. подобное. При простомъ катаррѣ слизистой оболочки влагалища, бѣлы имѣютъ видъ жидкаго, безцвѣтнаго истеченія, которое въ дальѣйшемъ теченіи болѣзни дѣлается болѣе густымъ. При гнойныхъ бѣляхъ цвѣтъ ихъ желтый, а подчасъ даже зеленоватый. Особенное значеніе имѣетъ такъ наз. бленноррея, т. е. заразительныя (триперныя) Б. При неопытномъ отношеніи къ себѣ болыная можетъ перенести заразное начало и на другія слизистыя оболочки и вызвать, напр., чрезвычайно опасное и заразительное бленноррейное зараженіе глазъ, нерѣдко влекущее за собой потерю зрѣнія на пораженномъ глазу. Серьезная опасность и легкость передачи заразы при этой формѣ Б. обусловливается специфическими микроорганизмами, являющимися причиной ихъ—гонококками (см. это сл.). Что касается маточныхъ Б., то онѣ въ большинствѣ случаевъ являются слѣдствіемъ заболѣванія различныхъ участковъ внутренней оболочки матки (эндометрита, см. это сл.), при чемъ соотвѣтственно тѣмъ или другимъ формамъ заболѣванія ея, будутъ представлять тѣ или другія особенности. Въ послѣднее время Б. стали придавать особенное значеніе потому, что имъ приписываютъ значеніе первоначальной причины многихъ тяжкихъ страданій важныхъ органовъ женской половой сферы, какъ напр. яичниковъ. Лечение Б. требуетъ на первомъ планѣ

устраненія основныхъ причинъ; мѣстно-же прибѣгаютъ къ дезинфицирующимъ и вяжущимъ, а иногда и прижигающимъ средствамъ.

Г. Г.

Бѣлики—мѣстечко Полтавск. губ., кобелякского у., въ 12 вер. къ ССВ. отъ г. Кобелякъ, при р. Ворсклѣ, подъ 49°17' с. ш. и 51°57' в. д., ст. Харьковско-Николаевской жел. д. Жит. 3380 д. об. п., 415 дворовъ, 4 правосл. церкви, свр. молитвенный домъ, сельское училище, больница, 7 пнт. дом., 7 лавокъ, 2 водян. и 24 вѣтр. мельн., 4 ярмарки въ году. Мѣстечко основано въ 1765 г.; жители его были казаки и принадлежали къ Полтавскому полку.

Бѣлила (хим.). В. баритовыя, или постоянныя—см. Барій и его соединенія. В. висмутовые—см. Висмутъ и его соединенія. В. вѣвскія (мѣль)—см. Кальцій и его соед. В. голландскія—см. Свинецъ и его соед. В. кремзерскія—см. Свинецъ и его соед. В. мюльгаузенскія—см. Свинецъ и его соед. В. оловячныя—см. Олово и его соед. В. Паттисона—см. Свинецъ и его соед. В. свинцовыя—см. Свинецъ и его соед. В. сурьмяныя—см. Сурьма и ея соед. В. цинковыя—см. Цинкъ и его соединенія.

Бѣлиловка—мѣст. Киевскаго г. бердичевского у., 40 вер. къ ЮВ. отъ у. г., при р. Ростовицѣ и Сытѣ, подъ 49°41' с. ш. и 46°42' в. д. Жителей 2723 д. об. п., 280 дворовъ. На ЮЗ. сторонѣ мѣстечка, надъ рѣкою, вблизи каменныхъ скалъ есть возвышенное урочище, называемое понимъ «Замчищемъ», потому что въ немъ сохранились слѣды древнихъ укрѣпленій. Нѣсколько далѣе, также надъ рѣкою, къ Ю. отъ Замчища, есть другое замѣчательное возвышенное мѣсто, на которомъ, по народнымъ преданіямъ, стоялъ дворецъ Семена Палея, оставшагося во времена Мазепы вѣрнымъ русскому государю. Вблизи этой мѣстности, между скалами надъ рѣкою, есть пещера, въ которой находили множество человѣческихъ костей.

Бѣлильная мазь и бѣлильный пластырь (Unguentum Cerussae et Emplastrum Cerussae). Первая представляетъ смѣсь трехъ частей свинцовыхъ бѣлилъ съ 7-ю частями вазелина, жидкаго парафина и т. под. Употребляется для высушиванія язвенныхъ поверхностей. Никогда не слѣдуетъ ее примѣнять продолжительное время или на большую поверхность тѣла, во избѣжаніе свинцоваго отравленія.

Бѣлильная, или хлорная известь, или бѣлильный порошокъ (Chlorure de chaux, Bleichkalk или Chloralk, Bleaching-powder, chloride of lime).—Бѣлильную известь, или порошокъ продуктъ дѣйствія хлора на известь (для объясненія реакцій см. Известь и Хлорноватая соли), примѣняемую въ громадныхъ количествахъ для бѣленія (см. это сл., также Бумагу, Ткани и др.), начали добывать въ значительныхъ размѣрахъ съ 1799 г. подъ названіемъ сухого бѣлильнаго порошка (Тенантъ, въ Англіи). Важное значеніе производство бѣлильной извести приобрѣло со времени распространенія въ Западной Европѣ добыванія соды (см. это сл.) по способу Леблана, особенно послѣ того, какъ въ Англіи (послѣдствіи и въ другихъ странахъ) былъ изданъ

правительственный актъ (Alkali Act), обязывающій химическихъ заводчиковъ производить возможно полное сгущеніе хлористо-водороднаго газа изъ сульфатныхъ печей (содовыхъ заводовъ), такъ какъ газъ этотъ вредитъ растительности и животнымъ окружающей мѣстности. Вслѣдствіе этого явилась необходимость озобоитися примѣненіемъ соляной кислоты, получавшейся на сульфатныхъ и содовыхъ заводахъ въ столь большихъ количествахъ, что она не могла имѣть ни достаточнаго сбыта, ни цѣны. Въ послѣдніе 20 лѣтъ приготовленіе В. извести въ связи съ производствомъ соды имѣло еще то значеніе, что, благодаря ему, содовые заводы, работающіе по способу Леблана, могли конкурировать съ заводами, получающими соду по амміачному способу.

Въ Россіи попытки приготовленія бѣлильной извести на нѣкоторыхъ химическихъ заводахъ дѣлались еще въ 70-хъ гг., но въ весьма малыхъ размѣрахъ; настоящее фабричное производство ея возникло лишь въ 1890 г. на заводѣ П. К. Ушкова близъ г. Елабуги (на Камѣ *). Обыкновенный заводскій способъ **) полученія бѣлильной извести состоитъ въ насыщеніи гашеной извести хлоромъ (хлоръ не поглощается негашеною известью и сухою углекислою солью). Необходимую подготовительную операцію на заводахъ бѣлильной извести является приготовленіе гашеной извести. Для полученія извести должны употребляться возможно чистые известняки. Они не должны содержать сколько-нибудь значительныхъ количествъ магнезій, отъ присутствія которой получается слишкомъ гигроскопичная (отъ содержанія хлористаго магнезія) и трудно сохраняющаяся (отъ легкой разлагаемости бѣлильной магнезіи) бѣлильная известь; известняки не должны заключать также желѣзныхъ и марганцовыхъ соединеній, отъ которыхъ бѣлильная известь получается окра-

) Россія, по степени развитія въ ней мануфактуръ, требуетъ сравнительно немного бѣлильной извести, но все же въ послѣдніе годы (1888—90) ея ввозилось около 600000 пуд. на 1¼ милл. рублей. Таки какъ въ послѣдніе годы въ Англіи и Германіи ввозилось несомнѣнно перепроизводство (добычи болѣе спроса) В. изв., то ея цѣна на мировомъ рынкѣ сильно упала (въ 60-хъ годахъ пудъ стоилъ около 4 р., а въ концѣ 80-хъ мѣсяцъ 1½ р.), чему содѣйствовало усовершенствованіе въ добычѣ хлора (особенно введеніе способа Вольдена для возобновленія марганца), то производство хл. изв. не могло установиться въ Россіи даже при существованіи таможенной пошлины въ 44 к. зол. съ пуда, какъ было до послѣдняго времени, потому что колебанія цѣны пуда въ ближайшіе мѣсяцы года часто превосходили этотъ окладъ. Между тѣмъ Россія обладаетъ всѣми условіями для производства дешевойшей В. изв., потому что отпускаетъ отъ себя тѣ марганцовыя руды, которыхъ ни Западной Европѣ служить для добычи хлора и для приготовленія В. изв. Поваренная соль и известь также находятся въ избыткѣ. Разъ начались, производствѣ В. изв. (какъ производство керосина) и имѣть всѣ шансы для быстрого роста въ Россіи. Но въ эпоху паденія цѣны В. изв. это начало, очевидно, не можетъ произойти, потому что начинатели вездѣ встрѣчаютъ много трудностей, удорожающихъ производство. Поэтому при пересмотрѣ таможеннаго тарифа въ 1891 г. введена повышенная пошлина на В. изв., а именно въ 70 коп. зол. съ пуда. Потребность такого повышенія подробно выяснена въ моемъ сочиненіи: „Толкованій тарифа 1891 г.

Д. Менделѣевъ.

**) Существуетъ способъ полученія В. изв. при содѣйствіи селитры, но онъ техническаго значенія донынѣ не получалъ, равно какъ и многіе другіе способы производства веществъ, заимчивающихъ В. известь. Д.

шенная; они также не должны содержать глины, отъ присутствія которой бѣлая известь даетъ трудно освѣтляющіеся растворы. Вообще жирная известь предпочитается тощей, такъ какъ она лучше поглощаетъ хлоръ. При гашеніи извести должно быть достигнуто полное превращеніе извести въ гидратъ, отсутствіе значительнаго избытка влаги (влажная известь образуетъ комки, препятствующіе хлорированію) и образованіе мелкораздѣленнаго порошка. При заводскомъ производствѣ известь для гашенія раскладываютъ на каменномъ полу, устроенномъ на открытомъ воздухѣ подъ навѣсомъ, и здѣсь постепенно гасятъ ее, поливая водою изъ лейки, пока известь превратится въ рыхлый сухой порошокъ. Полученная гашеная известь просѣивается черезъ сита (25—100 отверстій на 1 кв. сант.), представляющія вращающіеся цилиндры или многогранныя призмы съ сѣтчатою боковою поверхностью и помѣщаемыя въ закрытыхъ деревянныхъ ящикахъ. Просѣянную известь оставляютъ лежать втеченіе нѣсколькихъ дней на воздухѣ, такъ какъ замѣчено, что тогда она лучше поглощаетъ хлоръ, вѣроятно, потому, что свѣжая содержитъ еще нѣкоторое количество безводной извести.

Насыщеніе извести хлоромъ производится въ камерахъ. Камеры прежде дѣлались деревянные (внутри покрыты слоємъ пека или асфальтоваго лака), затѣмъ изъ песчанка и шифера. Хотя послѣднія удовлетворяютъ всѣмъ требованіямъ, но вслѣдствіе ихъ высокой дѣятельности теперь камеры средней емкости дѣлаются кирпичныя, а большія свинцовыя*). Кирпичная камера представляетъ пространство, сложенное въ $\frac{1}{2}$ кирпича на цементѣ; рекомендуются размѣры: 2 метра высоты и 4 м. ширины. Известь кладется на дно ровнымъ слоємъ. Камера снабжается 2 дверями (по одной въ каждой поперечной стѣнѣ); двери желѣзныя, каждая имѣетъ окно и отверстія вверху для выпусканія изъ камеры воздуха; въ крышѣ камеры дѣлаютъ отверстіе для трубы вводящей газъ, другое отверстіе должно служить для сообщенія камеры съ другими такими же камерами. Внутренняя поверхность свода камеры покрывается слоємъ песка или вара; двери окрашиваются желѣзнымъ сурикомъ на масле. Дно камеръ дѣлается изъ асфальта. Свинцовыя камеры строятъ также, какъ камеры для стѣрной кислоты, но дно дѣлаютъ асфальтовое, двери желѣзныя; окрашивая все желѣзнымъ сурикомъ. Размѣры свинцовыхъ камеръ: ширина до 10 мет., высота до 2 м., длина отъ 20 до 30 метр. При расчетѣ размѣровъ руководятся слѣдующими данными: на производство 1 тонны бѣлой извести въ недѣлю требуется поверхность основанія камеры 15—17 кв. метр. Свинцовыя камеры въ умеренныхъ климатахъ помѣщаются или прямо на воздухѣ (напр., въ Англіи), или чаще въ зданіи легкой постройки. Эти камеры располагаются прямо на землѣ или лучше на столбахъ, высотой до 3 метр.; послѣднее устрой-

ство даетъ возможность удобно производить разгрузку камеръ чрезъ отверстіе въ полу, закрывающееся во время хода камеръ. Въ предлагаемыхъ въ новѣйшее время аппаратахъ для приготовленія бѣлой извести, въ замѣнъ обыкновенныхъ камеръ, преслѣдуется уменьшеніе емкости аппаратовъ и ускореніе процесса поглощенія хлора, чего стремятся достигнуть или приведеніемъ извести въ болѣе совершенное соприкосновеніе съ газомъ, или примѣненіемъ методическаго приема работы при одновременномъ перемѣшиваніи извести.

Работа съ камерами ведется слѣдующимъ образомъ: Известь раскладывается на полу камеры слоємъ въ 7, 5—10 сант., причѣмъ ей придаютъ волнистую поверхность съ цѣлю увеличенія поверхности соприкосновенія съ газомъ. Затѣмъ закладываютъ двери и замазываютъ по краямъ известковымъ тѣстомъ или глиной, и тогда камера соединяется съ трубою, приводящею хлоръ, а отверстіе, служащее для вытѣсненія воздуха, вначалѣ открывается. Самое насыщеніе хлоромъ обыкновенно ведутъ такъ, что каждую камеру соединяютъ съ аппаратомъ для выдѣленія хлора. Въ началѣ хлоръ быстро поглощается, потомъ поглощеніе идетъ медленно и потому приходится останавливать притокъ хлора на нѣкоторые промежутки времени, руководствуясь наблюденіемъ надъ цвѣтомъ газа въ камерахъ. Для полнаго насыщенія требуется обыкновенно около 24 часовъ; тогда оставляютъ камеру стоять нѣсколько часовъ и остатокъ непоглотившагося хлора, открывъ воздушное отверстіе, или высасываютъ непосредственно въ дымовую трубу, или чрезъ коксовую башню съ известковымъ молокомъ, или, наконецъ, въ другую камеру со свѣжею известью. При достаточномъ насыщеніи хлоромъ продуктъ представляетъ массу, состоящую изъ легко размельчаемыхъ комочковъ и не расплывающуюся при подбрасываніи лопатою. Точное заключеніе о степени насыщенія можетъ быть сдѣлано на основаніи анализа пробъ, взятыхъ изъ разныхъ слоевъ и мѣстъ камеры. При хорошемъ веденіи процесса бѣлая известь непосредственно изъ камеръ въ зимнее время получается съ содержаніемъ 36—37% дѣятельнаго хлора (то есть содержащагося въ видѣ выдѣляемыхъ кислотами, см. Хлоръ и Известь), тѣмъ до 33%. Для достиженія возможно полнаго насыщенія нужно имѣть въ виду слѣдующія условія, наиболее благоприятныя для правильнаго хода производства: 1) нѣкоторое содержаніе влаги въ извести (при сухомъ хлорѣ до 4%, при влажномъ до 1%); 2) возможно низкую температуру (слой извести не долженъ нагреваться выше 55° Ц., а температура камеры не должна превышать 25° Ц.); 3) возможно меньшее содержаніе въ газѣ хлористаго водорода, т. е. газъ предъ вступленіемъ въ камеры долженъ быть освобожденъ отъ хлористаго водорода; 4) также отсутствіе въ газѣ угольнаго ангидрида.

Другой приемъ работы съ камерами—методическій, состоитъ въ томъ, что хлоръ вводится въ одну камеру, въ которой большая часть извести уже превращена въ бѣлую. Затѣмъ, обдѣившій хлористый газъ посту-

*) А также изъ плотнаго не воздѣраваемаго известняка.
Д.

пасть въ слѣдующую камеру, содержащую меньше насыщенную хлоромъ известь и т. д.; употребляютъ 3, 4 и болѣе камеръ для такой совмѣстной работы. При этомъ способѣ работы достигается болѣе быстрое поглощеніе хлора, достаточно совершенное поглощеніе хлора изъ газа, доставляемаго въ камеры, наиболѣе полное насыщеніе извести хлоромъ и, наконецъ, непрерывная работа. Методическій приемъ работы необходимъ при примѣненіи для полученія бѣлильной извести хлора, разбавленнаго большимъ количествомъ воздуха, какъ это бываетъ при добываніи хлора по способамъ Дикона, Пешине и т. п. *).

Бѣлильная известь упаковывается въ деревянные бочки. При упаковкѣ происходитъ небольшая потеря дѣятельнаго хлора (около 1%), эта потеря при сохраненіи постоянно увеличивается. Въ виду способности бѣлильной извести разлагаться отъ дѣйствія воздуха, углекислоты, подъ вліяніемъ нагреванія и свѣта, при чемъ подъ вліяніемъ послѣдняго извѣстны случаи быстрого разложенія со взрывомъ, нужно имѣть въ виду нѣкоторыя предосторожности при сохраненіи и пересылкѣ бѣлильной извести. Именно, она не должна быть сохраняема въ теплыхъ помѣщеніяхъ, а при сохраненіи на открытомъ воздухѣ должна быть защищаема отъ непосредственнаго дѣйствія солнечныхъ лучей.

На 100 частей извести получаютъ 150—166 частей бѣлильной извести. Расходъ матеріаловъ на 100 частей получаемой бѣлильной извести: 1) при обыкновенномъ способѣ добыванія хлора: извести 66 част., перекиси марганца (для пригот. хлора) отъ 90 ч. (70% MnO_2) до 100 част. (съ 60%, MnO_2), соляной кислоты въ 20° B. 400—450 частей и каменнаго угля около 45 част. (не считая расхода на обжиганіе извести); 2) при добываніи хлора по способу Вельдона: извести 135 ч., известняка 16 част., перекиси марганца 2,9 частей, соляной кислоты 397 частей и каменнаго угля до 80 частей.

Качество бѣлильной извести опредѣляется по содержанию въ ней дѣятельнаго хлора, т. е. хлора, выделяющагося въ свободномъ состояніи при дѣйствіи на бѣлильную известь кислотъ. Наиболѣе общепринятый способъ выраженія достоинства бѣлильной извести—обозначеніе вѣсвого процентнаго содержанія въ ней дѣятельнаго хлора **).

*) При этомъ необходимо также надзирать за известью въ камеры очень толкимъ слоемъ, напр. при способѣ Дикона въ 1,5 сант., а потому и камеры употребляютъ особаго устройства, съ горизонтальными перегородками, на которыхъ располагается известь, иначе пришлось бы дѣлать камеры слишкомъ значительныхъ размѣровъ или устраивать очень большое число ихъ.

**) Только во Франціи (по предложенію Гей-Люссака) достоинство бѣлильной извести выражаютъ въ градусахъ, причемъ градусомъ ей означаетъ число литровъ хлора, выделяемаго 1 килограммомъ бѣлильной извести, т. е. 1° соотвѣствуетъ 1 литру хлора, выделяемаго 1 кг. ея. Для переведенія французскихъ градусовъ на процентное содержаніе хлора нужно умножить число градусовъ на 3,17763 (вѣсъ въ граммахъ 1 литра хлора при 0° и 760 мм. давленія) и раздѣлить на 10. Напр. бѣлильная известь въ 110° будетъ заключать

$\frac{3,17763 \times 110}{10}$
= 34,95% дѣятельнаго хлора. Для той же цѣли можно пользоваться также готовыми таблицами Р.

Опредѣленіе количества дѣятельнаго хлора производится титрованіемъ обыкновенно по способу Пено, основанному на окисленіи бѣлильной извести мышьяковистаго ангидрида въ щелочномъ растворѣ, причемъ индикаторомъ (см. это слово и Титрованіе) служитъ бумажка, пропитанная крахмаломъ и іодистымъ калиемъ (см. Іодокрахмальная бумажка). Значительно удобнѣе при техническомъ анализѣ опредѣлять хлоръ помощью перекиси водорода по количеству выделяющагося при дѣйствіи на нее бѣлильной извести кислорода, пользуясь азотометромъ Лунге.

Жидкая бѣлильная известь (растворъ бѣлильной извести). Нѣкоторые химическіе заводы въ Западной Европѣ, находящіеся въ районахъ красильныхъ фабрикъ, готовятъ растворы бѣлильной извести. Такіе растворы получаютъ, насыщая известковое молоко (см. это слово) хлоромъ. Производство часто ведется въ небольшихъ размѣрахъ; заразъ перерабатываютъ 10—15 килограм. гашеной извести, которые размѣшиваютъ въ гектолитрѣ воды. Известковое молоко помѣщаютъ въ горизонтально расположенную деревянную бочку, выложенную внутри свинцомъ и въ которой находится мѣшалка, состоящая изъ деревяннаго вала съ 4 гуттаперчевыми крыльями. Известковое молоко занимаетъ нѣсколько болѣе $\frac{1}{2}$ объема бочки; трубка, вводящая хлоръ, не погружается въ жидкость, а оканчивается надъ нею; достаточно полное сопркосновеніе съ хлоромъ достигается благодаря тому, что крыльями мѣшалки известковое молоко не только перемѣшивается, но постоянно разливается въ свободномъ пространствѣ бочки. Хлоръ, при небольшомъ производствѣ, получаютъ въ глиняномъ сосудѣ, нагреваемомъ на водной банѣ; газъ сначала промываютъ водой и затѣмъ пропускаютъ чрезъ сосудъ, наполненный кусками перекиси марганца, для лучшаго задерживанія хлористаго водорода. При крупномъ производствѣ насыщеніе известковаго молока производятъ въ вертикальныхъ чугунныхъ цилиндрахъ, снабженныхъ мѣшалками. Важнѣйшія условія для полученія надлежащаго продукта суть: постоянный избытокъ извести и температура не выше 32°, потому что и при избыткѣ хлора и при дальнѣйшемъ повышеніи температуры, вмѣсто бѣлильной извести, образуется хлорноватокальціевая соль; уд. вѣсъ раствора не долженъ также быть болѣе 1,140 (18° B.), такъ какъ въ болѣе концентрированныхъ растворахъ также происходитъ образованіе хлорноватокальціевой соли. Вмѣсто описаннаго способа Диконъ предложилъ получать бѣлильную жидкость, насыщая хлоромъ мѣловое молоко, тогда образуется хлорноватистая кислота:

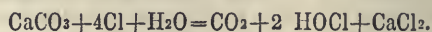

Жидкая бѣлильная известь, приготовляемая на заводахъ, имѣетъ уд. вѣсъ 9—10° B.; она пересылается въ желѣзныхъ цилиндрахъ, покрашенныхъ внутри пекомъ или воскомъ.

Важнѣйшее примѣненіе бѣлильной извести—для бѣленія пряжи и тканей изъ хлопка, льна и изъ пеньки, также матеріаловъ, служащихъ для приготовленія бумага, и т. п.; кроме того,

она употребляется при крашеніи и ситцепечатаніи, какъ дезинфекціонное средство, какъ окисляющее вещество при приготовленіи красящихъ веществъ и въ другихъ случаяхъ.

В. М. Рудневъ. А.

Бѣлва—городъ и участокъ въ округѣ Дольна-Тудла, въ Босніи. Городъ лежитъ на лѣвомъ берегу Дрины въ сѣверо-восточной части Босніи, недалеко отъ сербской границы. Число жит. достигаетъ 7807 ч. (1885), въ томъ числѣ 5491 магометанскаго, 1765 православнаго, 238 католич. и 293 іудейскаго вѣроисповѣд. Главныя занятія жителей составляютъ земледѣліе и торговля.

Бѣлинскій (Виссаріонъ Григорьевичъ)—русскій критикъ, внукъ священика въ с. Бѣлвини (нижегородскаго уѣзда Пензенской губ.) и сынъ лекаря, служившаго въ балтійскомъ флотѣ, родился 30 мая 1810 г. въ Свеаборгѣ, гдѣ въ то время жилъ его отецъ, переселившійся впоследствии (1816) на службу въ родной край и получившій мѣсто уѣзднаго врача въ гор. Чембарѣ. Выучившись чтенію и письму у учительницы, Б. былъ отданъ въ тольکو что открывшееся въ Чембарѣ уѣздное училище, откуда въ 1825 г. перешелъ въ губернскую гимназію, гдѣ пробылъ 3½ года, но не окончилъ курса (въ то время четырехлѣтняго), потому что гимназія не удовлетворяла его, и задумалъ поступить въ московскій университетъ. Исполненіе этого замысла было очень не легко, потому что отецъ Б., по ограниченности средствъ, не могъ содержать сына въ Москвѣ; но юноша рѣшился бѣдствовать, лишь бы только быть студентомъ. Въ августѣ 1829 г. онъ былъ зачисленъ въ студенты по словесному факультету, а въ концѣ того же года принятъ на казенный счетъ.

Московскій университетъ того времени еще принадлежалъ по своему характеру и направленію къ эпохѣ дореформенной; но въ немъ уже появились молодые профессора, знакомившіе студентовъ съ настоящей наукой и бывшіе предѣстниками блестящаго періода университетской жизни 40-хъ годовъ. Лекціи Н. И. Надеждина и М. Г. Павлова вводили слушателей въ кругъ идей германской философіи (Шеллинга и Окена), вызвавшихъ среди молодежи сильное умственное возбужденіе. Увлеченіе интересами мысли и идеальными стремленіями соединило наиболѣе даровитыхъ студентовъ въ тѣсныя дружескія кружки, изъ которыхъ впоследствии вышли очень вліятельныя дѣятели русской литературы и общественной жизни. Въ этихъ кружкахъ Б.—и въ годы своего студенчества, и позже—нашелъ горячолюбивыхъ друзей, которые ему сочувствовали и вполне раздѣляли его стремленія (Герценъ, Огаревъ, Станкевичъ, Кетчеръ, Е. Коршъ, впоследствии В. Боткинъ и др.). Поддавался вліянію носившейся тогда въ воздухѣ философіи и еще болѣе—вліянію литературнаго романтизма, молодой студентъ Б. рѣшился выступить на литературное поприще съ трагедіей въ стилѣ шиллеровскихъ «Разбойниковъ», заключавшей въ себѣ, между прочимъ, сильныя тирады противъ крѣпостнаго права. Представленная въ цензуру (состоявшую въ то время изъ университетскихъ профессоровъ), эта

трагедія не только не была разрѣшена къ печати, но и послужила для Б. источникомъ цѣлаго ряда непріятностей, которыя привели, въ концѣ концовъ, къ исключенію его изъ университета «по неспособности» (1832). Б. остался безо всякихъ средствъ и кое-какъ перебивался уроками и переводами (между прочимъ, перевелъ романъ Поль де-Кока «Магдалина», Москва, 1833). Ближе познакомившись съ проф. Надеждинымъ, основавшимъ въ 1831 г. новый журналъ «Телескопъ», онъ сталъ переводить небольшія статьи для этого журнала и, наконецъ, въ сентябрѣ 1834 г. выступилъ съ первой своей серьезной критической статьёй, съ которой, собственно и начинается его настоящая литературная дѣятельность.

Эта критическая статья Б., помѣщенная въ нѣсколькихъ №№ издававшейся при «Телескопѣ»—«Молвы», подъ названіемъ: «Литературныя мечтанія. Элегія въ прозѣ», представляетъ горячо и блестяще написанный обзоръ историческаго развитія русской литературы. Установивъ понятіе литературы въ идеальномъ смыслѣ и сліяча съ нимъ положеніе нашей литературы отъ Кантемира до новѣйшаго времени, Б. высказываетъ убѣжденіе, что «у насъ нѣтъ литературы» въ томъ широкомъ, возвышенномъ смыслѣ, какъ онъ ее понимаетъ, а есть лишь небольшое число писателей. Онъ съ увѣренностью высказываетъ этотъ отрицательный выводъ, но именно въ немъ то и находится залогъ богатаго будущаго развитія: этотъ выводъ важенъ и дорогъ, какъ первое сознаніе истиннаго значенія литературы; съ него и должны были начаться ея дѣятельное развитіе и успѣхи. «У насъ нѣтъ литературы», говоритъ Б.: «я повторю это съ восторгомъ, съ наслажденіемъ, ибо въ сей истинѣ вижу залогъ нашихъ будущихъ успѣховъ... Присмотрите хорошенько къ ходу нашего общества,—и вы согласитесь, что я правъ. Посмотрите, какъ новое поколѣніе, разочаровавшись въ гениальности и безсмертіи нашихъ литературныхъ произведеній, вмѣсто того, чтобы выдавать въ свѣтъ недозрѣлыя творенія, съ жадностью предается изученію наукъ и черпаетъ живую воду просвѣщенія въ самомъ источникѣ. Въкъ ребячества проходитъ видимо,—и дай Богъ, чтобы онъ прошелъ скорѣе. Но еще болѣе дай Богъ, чтобы поскорѣе всѣ разувѣрились въ нашемъ литературномъ богатствѣ. Благородная нищета лучше мечтательнаго богатства! Придетъ время,—просвѣщеніе разольется въ Россіи широкимъ потокомъ, умственная физіономія народа выяснится,—и тогда наши художники и писатели будутъ на всѣ свои произведенія налагать печать русскаго духа. Но теперь намъ нужно ученье! ученье! ученье!»...

Въ этой первой своей статьѣ, которая произвела на читателей очень сильное впечатлѣніе, Б. явился, съ одной стороны, прямымъ продолжателемъ Надеждина, а съ другой—выразителемъ тѣхъ мнѣній о литературѣ и ея задачахъ, какія высказывались въ то время въ кружкѣ Станкевича, имѣвшемъ рѣшительное вліяніе на развитіе убѣждений нашего критика. Надеждинъ, возставая противъ современнаго ему романтизма съ его дикими страстями и заоблачными мечтаніями, требо-

валъ отъ литературы болѣе простаго и непосредственнаго отношенія къ жизни; кружокъ Станкевича, все болѣе и болѣе увлекавшійся направленіемъ философскимъ, ставилъ на первый планъ воспитаніе въ себѣ «абсолютнаго человѣка», т. е. личное саморазвитіе, безотносительно къ окружающей насъ дѣйствительности и общественному средѣ. Оба эти требованія и были положены Б. въ основу его критическихъ разсужденій. Ихъ горячій тонъ, страстное отношеніе критика къ своему предмету остались навсегда отличительною особенностью всего, что выходило изъ-подъ его пера, потому что вполне соответствовало его личному характеру, главною чертою котораго всегда было, по словамъ Тургенева, «стремительное домогательство истины». Въ этомъ «домогательствѣ» Б., одаренный крайне воспримчивую и впечатлительную натурою, провѣлъ всю жизнь, всей душой отдаваясь тому, что въ данную минуту считалъ правдою, упорно и мужественно отстаивая свои воззрѣнія, но не переставая, въ то же время, искать новыхъ путей для разрѣшенія своихъ сомнѣній. Эти новые пути и указывались ему русскою жизнью и русскою литературою, которая именно со второй половины 30-хъ годовъ (съ появленіемъ Гоголя) начала становиться выраженіемъ дѣйствительной жизни.

Второе литературное обозрѣніе Бѣлинскаго, явившееся въ «Телескопѣ» черезъ 1½ года послѣ перваго (1836), проникнуто тѣмъ же отрицательнымъ духомъ; существенная мысль его достаточно выражается самымъ заглавіемъ: «Нѣчто о ничемъ, или отчетъ г. издателя «Телескопа» за послѣднее полугодіе (1835) русской литературы». Но появленіе повѣстей Гоголя и стихотвореній Кольцова уже заставляютъ критика надѣяться на лучшее будущее: въ этихъ произведеніяхъ онъ уже видитъ начало новой эпохи въ русской литературѣ. Эта мысль еще яснѣе выступаетъ въ большой статьѣ: «О русской повѣсти и повѣстяхъ Гоголя», за которую слѣдовали статьи о стихотвореніяхъ Баратынскаго, Бенедиктова и Кольцова.

Въ 1835 г. Надеждинъ, уѣзжая на время за-границу, поручилъ изданіе «Телескопа» Бѣлинскому, который старался, сколько было возможно, оживить журналъ и привлечь къ сотрудничеству свѣжія литературныя силы изъ круга близкихъ къ нему людей; по возвращеніи Надеждина, Б. также продолжалъ принимать очень дѣятельное участіе въ журналѣ до его запрещенія (1836), которое оставило Б. безъ всякихъ средствъ къ жизни. Всѣ попытки найти работу были безуспѣшны; иной трудъ, кромѣ литературнаго, былъ для Бѣлинскаго почти невымыслимъ; изданная имъ въ половинѣ 1837 года «Русская грамматика» не имѣла никакого успѣха; наконецъ, онъ заболѣлъ и долженъ былъ ѣхать на воды на Кавказъ, гдѣ провѣлъ три мѣсяца. Въ этомъ безвыходномъ положеніи онъ могъ существовать только помощью друзей и долгами, которые были для него источникомъ большихъ тревогъ. Это тяжелое матеріальное положеніе Бѣлинскаго нѣсколько улучшилось только въ началѣ 1838 г., когда онъ сдѣлался негласнымъ ре-

дакторомъ «Московского Наблюдателя», перешедшаго отъ прежнихъ издателей въ другія руки. Въ этомъ журналѣ Б. явился такимъ же неутомимымъ работникомъ, какимъ былъ прежде въ «Телескопѣ»; здѣсь помѣщенъ цѣлый рядъ его крупныхъ критическихъ статей (между прочимъ, подробный трактатъ о «Гамлетѣ»), 5-актная драма: «Пятидесятилѣтній дядюшка или странная болѣзнь», послѣ которой Б. окончательно убѣдился, что его призваніе—только въ критикѣ.

Въ эту пору своей дѣятельности Б. находился подъ особенно сильнымъ вліяніемъ кружка Станкевича, — кружка, направившаго теперь всѣ свои умственные силы на изученіе философской системы Гегеля, которая разбиралась до мельчайшихъ подробностей и комментировалась въ безконечныхъ спорахъ. Главнымъ ораторомъ кружка являлся М. А. Бакунинъ, поражавшій своею начитанностью и диалектикою. Идя вслѣдъ за нимъ, Б. всецѣло усвоилъ одно изъ основныхъ положеній Гегелевскаго міросозерцанія, именно, — что «все дѣйствительное разумно», — и явился страстнымъ защитникомъ этого положенія въ самыхъ крайнихъ логическихъ его послѣдствіяхъ и особенно въ примѣненіи къ дѣйствительности русской. Б. и его друзья, можно сказать, жили въ ту пору только одною философіею, на все смотрѣли и все рѣшали съ философскою точки зрѣнія. То было время нашего перваго знакомства съ Гегелемъ, и восторгъ, возбужденный новизною и глубиною его идей, на некоторое время взялъ верхъ надъ всѣми остальными стремленіями передовыхъ представителей молодого поколѣнія, созвавшихъ на себѣ обязанность быть провозвѣстниками невѣдомой у насъ истины, которая казалась имъ, въ пылу перваго увлеченія, все объясняющей, все примиряющей и дающей человѣку силы для сознательной дѣятельности. Органомъ этой философіи и явился «Московский Наблюдатель» въ рукахъ Б. и его друзей. Его характерными особенностями были: проповѣдь полнаго признанія «дѣйствительности» и примиренія съ нею, какъ съ фактомъ законнымъ и разумнымъ: теорія чистаго искусства, имѣющаго цѣлью не воспроизведеніе жизни, а лишь художественное воплощеніе «вѣчныхъ» идей; преклоненіе передъ пѣмцами, въ особенности передъ Гёте, за такое именно пониманіе искусства, и ненависть или презрѣніе къ французамъ за то, что они вмѣсто культа вѣчной красоты вносятъ въ поэзію временную и преходящую злѣбу дня. Всѣ эти идеи и развивались Б-мъ въ статьяхъ «Московского Наблюдателя» съ обычною страстностью, съ которою онъ всегда выступалъ на защиту того, во что вѣрилъ; прежняя проповѣдь личнаго самосовершенствованія, внѣ всякаго отношенія къ вопросамъ внѣшней жизни, смѣнилась теперь поклоненіемъ общественному statu quo. Б. утверждалъ, что дѣйствительность значительнѣе всѣхъ мечтаній, но смотрѣлъ на нее глазами идеалиста, не столько старался ее изучать, сколько переносилъ въ нее свой идеалъ и вѣрилъ, что этотъ идеалъ имѣетъ себѣ соответствіе въ нашей дѣйствительности или что, по крайней мѣрѣ, важнѣйшіе элементы

дѣйствительности сходны съ тѣми идеалами, какіе найдены для нихъ въ системѣ Гегеля. Такая увѣренность, очевидно, была лишь временнымъ и переходнымъ увлеченіемъ системою и скоро должна была поколебаться. Этому содѣйствовали, главнымъ образомъ, два обстоятельства: во-первыхъ, жаркіе споры Б. и его друзей съ кружкомъ Герцена и Огарева, уже давно покинувшихъ теоретическое философствованіе ради изученія вопросовъ общественныхъ и политическихъ, и оттого постоянно указывавшихъ на рѣзкія и непримиримыя противорѣчія дѣйствительности съ идеалами, и во-вторыхъ, болѣе тѣсное и непосредственное соприкосновеніе съ русскою общественною жизнью того времени, вслѣдствіе переезда Б. въ Петербургъ.

Этотъ переездъ состоялся въ концѣ 1839 года, когда Б., убѣдившись въ матеріальной невозможности продолжать изданіе «Наблюдателя» и бороться съ увеличивающеюся нуждою, пошелъ, черезъ И. И. Панаева, въ переговоры съ А. А. Краевскимъ и принялъ его предложеніе взять на себя критическій отдѣлъ въ «Отеч. Запискахъ». Съ болью въ сердцѣ оставлялъ онъ Москву и друзей своихъ, и въ Петербургѣ долго еще не могъ освоиться со своимъ новымъ положеніемъ: его первая статья въ «Отеч. Запискѣ» (о «Бородинской годовщинѣ», о Менцелѣ, о «Горѣ отъ ума») еще носятъ на себѣ «московскій» отпечатокъ, даже усиленный, какъ будто критикъ хотѣлъ во что бы то ни стало довести свои выводы о разумной дѣйствительности до самаго крайняго предѣла. Но дѣйствительность, при болѣе близкомъ знакомствѣ съ нею, ужаснула его,—и старые вопросы, занимавшіе его мысль, мало-по-малу стали являться передъ нимъ въ другомъ свѣтѣ. Весь запасъ нравственныхъ стремленій къ высокому, пламенной любви къ правдѣ, направлявшійся прежде на идеализмъ личной жизни и на искусство, обратился теперь на скорбь объ этой дѣйствительности, на борьбу съ ея зломъ, на защиту безусловно попираемаго ею достоинства человѣческой личности. Съ этого времени критика Б. пріобрѣтаетъ значеніе общественное; она все больше и больше проникается живыми интересами русской жизни и вслѣдствіе этого становится все болѣе и болѣе положительною. Съ каждымъ годомъ въ статьяхъ Б. мы находимъ все меньше и меньше разсужденій о предметахъ отвлеченныхъ; все рѣшительнѣе становится преобладаніе элементовъ данныхъ жизнью, все яснѣе признаніе жизненности—главною задачею литературы. вмѣстѣ съ тѣмъ, въ служеніи обществу на попрѣхъ литературнымъ и въ воспитаніи общества путемъ литературнымъ Б. видитъ теперь задачу всей своей дѣятельности. «Мы живемъ въ страшное время», писалъ онъ еще въ 1839 году,—«судьба налагаетъ на насъ схиму, мы должны страдать, чтобы нашимъ внукамъ легче было жить... Нѣтъ ружья,—бери лопату, да счищай съ «расейской» публики (грязь). Умру на журналѣ, и въ гробъ вею положитъ полъ голову книжку «Отеч. Зап.». Я—литераторъ; говорю это съ болѣзненнымъ и вмѣстѣ радостнымъ и горькимъ убѣжденіемъ. Литера-

туръ расейской—моя жизнь и моя кровь... Я привязался къ литературѣ, отдалъ ей всего себя, т. е. сдѣлалъ ее главнымъ интересомъ своей жизни»...

И въ самомъ дѣлѣ, «Отеч. Записки» поглощали теперь всю дѣятельность Б., работавшаго съ чрезвычайнымъ увлеченіемъ и скорѣй успѣвшаго завоевать своему журналу, по вліянію на тогдашнихъ читателей, первое мѣсто въ литературѣ. Въ дѣломъ рядѣ большихъ статей Б. является теперь уже не отвлеченнымъ эстетикомъ, а критикомъ-публицистомъ, безпопадно разоблачающимъ всякую фальшь въ литературѣ, бичующимъ общество за отсутствіе умственныхъ интересовъ, за рутинныя воззрѣнія, узкій мѣщанскій эгоизмъ, самодовольное филістерство, патриархальную распущенность провинціальныя нравовъ, отсутствіе гуманности и азиатское звѣрство въ отношеніи къ низшимъ, рабство женщинъ и дѣтей подъ гнетомъ семейнаго деспотизма, и пр. Отъ литературы онъ требуетъ возможно болѣе полнаго изображенія дѣйствительной жизни: «Свобода творчества (говоритъ онъ въ одной изъ своихъ статей) легко согласуется со служеніемъ современности; для этого не нужно принуждать себя писать на темы, насыловать фантазію; для этого нужно только быть гражданиномъ, сыномъ своего общества и своей эпохи, усвоить себѣ его интересы, слить свои стремленія съ его стремленіями; для этого нужна симпатія, любовь, здоровое практическое чувство истины, которое не отдѣляетъ убѣжденія отъ дѣла, сочиненія отъ жизни».

Кромѣ ежегодныхъ обзорѣй текущей литературы, въ которыхъ взгляды Б-го высказывались съ особенною полнотою и послѣдовательностью, кромѣ статей о театрѣ и массы библиографическихъ и политическихъ замѣтокъ, Б. помѣстилъ въ «От. Зап.» 1840—46 гг. замѣчательныя статьи о Державинѣ, Лермонтовѣ, Майковѣ, Полежаевѣ, Марининскомъ, о русской народной поэзіи и рядъ большихъ статей о Пушкинѣ (1844 г.), составившихъ дѣльный томъ и представляющихъ, въ сущности, полную исторію нашей литературы отъ Ломоносова до смерти Пушкина. Между тѣмъ здоровье Б-го, изнуряемое спѣшною журнальною работою, становилось все хуже и хуже: у него уже развивалась чахотка. Осенью 1845 г. онъ выдержалъ сильную болѣзнь, грозившую опасностью его жизни; срочная работа становилась ему невыносима; отношенія съ редакціей «От. Зап.» стали разстраиваться, и въ началѣ 1846 года Б. совсѣмъ оставилъ журналъ. Лѣто и осень этого года онъ провелъ вмѣстѣ съ артистомъ Щелкинскимъ на югѣ Россіи, а по возвращеніи въ Петербургъ сдѣлался постояннымъ сотрудникомъ новаго журнала «Современникъ», изданіе котораго взялъ на себя Н. А. Некрасовъ и И. И. Панаевъ, собравшіе вокругъ себя лучшія литературныя силы того времени. Но дни Б-го были уже сочтены. Не считая мелкихъ библиографическихъ замѣтокъ, ему удалось напечатать въ «Современникѣ» только одну большую статью: «Обзорѣніе литературы 1847 года». Усилившаяся болѣзнь заставила его предпринять поѣздку за границу (съ мая по ноябрь 1847 г.); но эта поѣздка не принесла

ожждаемаго облегченія; Б. медленно угасалъ и 28 мая 1848 г. скончался.

Значеніе Б-го и его вліаніе въ нашей литературѣ было громадно и чувствуется до сихъ поръ. Онъ не только впервые установилъ правильныя понятія объ искусствѣ и литературѣ и указалъ тотъ путь, по которому должна ити литература, чтобы стать общественною силою, но явился учителемъ и руководителемъ молодого поколѣнія писателей, -- нашей славной плеяды 40-хъ годовъ, всѣ представители которой прежде всего и больше всего обязаны идейною стороною своихъ произведеній именно Б-му. Съ восторгомъ пріивѣтствуя всякое вновь появляющееся дарованіе, Б. почти всегда безошибочно угадывалъ будущій путь развитія и своею искреннею, увлекательною и страстною проповѣдью неотразимо вліяло на направленіе молодыхъ дѣятелей литературы. Выработанныя имъ теоретическія положенія сдѣлались общими достояніемъ и въ большинствѣ сохраняютъ свою силу до настоящаго времени; а благородное и неустанное исканіе истины и высочій взглядъ на просвѣдительное и освободительное значеніе литературы останется навсегда дорогимъ завѣтомъ для новыхъ литературныхъ поколѣній.

А. Н. Пыпинъ, «В. Г. Бѣлинскій, его жизнь и переписка» (2 т., Спб., 1876); его же, «Характеристики литературныхъ мнѣній» (гл. VII); Н. Г. Чернышевскій, «Очерки гоголевскаго періода русск. литературы» («Соврем.» 1855, дек., и 1856); «Воспоминанія И. С. Тургенева» (Соч., X); Ап. Григорьевъ, «Б. и отрицательный взглядъ въ литературѣ» (Соч., I). Множество мелкихъ статей биографическаго и критическаго содержанія указано въ книгѣ А. Н. Пыпина и въ Словарѣ Геннади. Собраніе сочиненій В. вышло въ 12-ти томахъ, М. 1859 г.; съ тѣхъ поръ было еще три изданія. П. М.

Бѣлинскія самосадочныя соляныя озера, или Вѣлыя—къ В. отъ г. Астрахани и р. Волги, въ красноярскомъ уѣздѣ, принадлежатъ къ 1-й группѣ Алгаринскихъ; число ихъ шесть; они находятся въ 29 верст. отъ города Краснаго - Яра и въ разстояніи 5½ до 9 верстъ отъ Кизацкой пристани. Въ 1881 г. разрабатывалось 5 озеръ, за исключеніемъ озера № 3, и добыто изъ нихъ соли 411585 п.; наибольшее количество—21986 пуд. получено изъ озера № 4. Въ 1889 вывозочка соли производилась только изъ озера № 6 которой добыто 63971 п. По произведенному въ 1855 г. химическому анализу оказалось, что соль озера № 4 содержитъ: хлористаго натра 94,5%, сѣрнокислаго натра 0,2%, сѣрнокислой извести 0,95%, сѣрнокислой магнезій 1,35%, нерастворимыхъ частей 0,13% и влаги 2,8%. По изслѣдованіямъ 1874 г. въ соли этого озера оказалось: хлористаго натра 95,1%, сѣрнокислой извести 1,12%, хлористой магнезій 0,28% и нерастворимыхъ частей 0,5. Бѣлинское озеро № 3 содержало: хлористаго натра 92,0%, сѣрнокислаго натра 0,48%, сѣрнокислой магнезій 2,64%, сѣрнокислой извести 0,54%, нерастворимыхъ частей 0,23% и воды 4,0%; слѣдовательно относится по составу соли къ горько-соленнымъ озерамъ, равно и озеро № 2, содержащее: хлористаго натра

92,36%, сѣрнокислаго натра 0,37%, сѣрнокислой магнезій 2,40%, сѣрнокислой извести 0,59%, нерастворимыхъ веществъ 0,34% и воды 3,10%. Б. № 1 озеро, содержитъ: хлористаго натра 95,12%, хлористаго магнезія 0,24%, сѣрнокислой магнезій 0,94%, сѣрнокислой извести 0,64%, нерастворимыхъ осадковъ 0,22% и воды 2,0%. Б. озеро № 5, по анализу 1856 г., содержало: хлористаго натра 90,11%, хлористаго магнезія 0,90%, сѣрнокислой магнезій 2,31%, нерастворимыхъ веществъ 0,20 и воды 6,45%, и озеро № 6 содержало хлористаго натра 91,45%, хлористаго магнезія 0,75%, сѣрнокислой магнезій 2,80%, сѣрнокислой извести 0,34%, нерастворимыхъ веществъ 0,12% и воды 4,50%; оба послѣднія принадлежатъ къ горько-соленнымъ. Размѣры Бѣлинскихъ озеръ невелики, такъ наибольшее изъ нихъ, № 4 имѣетъ 580 саж. длины и 70 сажень ширины. Ср. Г. П. Федченко, «О самосадочной соли и соленныхъ озерахъ Каспійскаго и Азовскаго бассейновъ въ «Извѣстіяхъ Императ. Общества любителей естествознанія, антропологии и этнографіи» (1870 г., т. V, вып. I); «Труды Астрах. Губ. Стат. комитета» (1877 г. вып. V). «Памятныя книжки Астраханской губ.» на 1886 и 1890 гг.

Бѣлить дерево — высушить его на корнѣ снятіемъ части коры и постепеннымъ завяливаніемъ. Объ этомъ способѣ упоминаютъ уже древніе писатели Витрувій и Евеленъ, что и подало поводъ Бюффону въ 1738 г. заняться опытами по данному вопросу и на основаніи ихъ пріидти къ заключенію, что деревья, лишеныя коры и засохшія на корнѣ, гораздо тверже, тяжелѣе и плотнѣе деревьевъ срубленныхъ въ корнѣ. «Завяливаніе» дерева на корнѣ, или «блѣненіе его», въ особенности осины, съ цѣлю увеличенія прочности, давно уже практикуется у насъ во многихъ мѣстностяхъ крестьянами и было предлагемо лѣтъ 25 — 30 тому назадъ въ морскомъ вѣдомствѣ, относительно корабельнаго лѣса, лѣснымъ экспертомъ А. Кауфманомъ («Морск. Сборн.» 1863 г., № 7, и брошюра: «Разборъ извѣстныхъ донныѣ способовъ сушенія и предохраненія дерева отъ преждевременной порчи и гніенія», 1870). Оно состоитъ въ томъ, что въ концѣ весны на деревьяхъ, назначенныхъ для вырубки, въ разстояніи 1—1½ фута отъ поверхности земли, вокругъ всего ствола прорѣзываютъ топоромъ кору, углубляясь нѣсколько въ заболонь; затѣмъ съ четырехъ противоположныхъ сторонъ, по направленію странъ свѣта, тоже разрѣзаютъ кору вдоль ствола, насколько можно достать, стоя на землѣ, и полученныя полосы коры отдираютъ отъ заболони посредствомъ особой деревянной лопатки, оставляя ихъ висѣть на деревѣ и служить защитой древесинѣ отъ сухихъ и влажныхъ вѣтровъ, для чего отодранная кора привязывается слегка въ нѣсколькихъ мѣстахъ къ стволу. Затѣмъ прокапываютъ и поднимаютъ землю вокругъ корней глубиною до 1 — 2 фуг., которую и отбрасываютъ въ сторону и въ такомъ состояніи оставляютъ дерево на корнѣ до наступленія времени срубки — съ начала сентября до ноября, смотря по географическому положенію мѣстности. В. Г.

Бѣличъ или **Бѣличъ** (Юрій) — иллюстрированный писатель конца XVIII в. по Шафарыку («Gesch. d. südslav. Lit.»), вѣроятно полковой священникъ; онъ авторъ сочиненія: «Razgovor drugi od osobite vjnosti, koju vojnik svojemu kralju duxan jest izkazati» (Александрия, 1793).

Бѣлашнъ — мелкая серебряная монета бывшая въ обращеніи въ XV-мъ и XVI-мъ столѣтіяхъ у вендовъ (см. Пфенингъ).

Бѣлка (Sciurus, см. табл. Грызуны, Glires) — родъ грызуновъ изъ семейства бѣлковыхъ (Sciuridae). Тѣло ихъ стройное, удлинненное, съ длиннымъ, пушистымъ, обыкновенно поднятымъ вверхъ хвостомъ, на которомъ у многихъ видовъ волосы какъ бы расчесаны въ стороны, такъ что на хвостѣ образуется родъ пробора. Уши длинныя, иногда съ кисточками волосъ. Зашпеченныхъ мѣшковъ нѣтъ. Рѣзцы сильно сжаты съ боковъ и у многихъ видовъ цѣпные. Первый верхній коренной зубъ или очень малъ или его вовсе нѣтъ. Зачаточный большой палецъ переднихъ ногъ у большей части имѣетъ коготь. Четвертый палецъ самый длинный. Цѣвь шкурки большею частью яркая и измѣняется смотря по мѣстообитанію и по времени года. У сѣверныхъ видовъ мѣхъ очень мягокъ и густъ и зимою принимаетъ болѣе или менѣе сѣрую окраску, у тропическихъ видовъ онъ рѣдокъ, иногда щетинообразенъ, даже яглицъ. Известно около 60 видовъ Б., водящихся во всѣхъ частяхъ свѣта кромѣ Австраліи. Самый типичный и обыкновенный видъ есть Б. обыкновенная или векша (Sc. vulgaris), имѣющая 25 см. длины, при длинѣ хвоста въ 22 см. Лѣтомъ она сверху буровато-красноватаго цвѣта, на бокахъ головы съ примѣсью краснаго; нижняя сторона тѣла, начиная отъ подбородка, бѣлая. Зимой верхняя сторона буро-красная съ примѣсью сѣро-бѣлаго, нижняя—бѣлая. Есть также бѣло-сѣрые и совершенно черные экземпляры; рѣже встрѣчаются чисто-бѣлые и пѣгіе. Хвостъ обыкновенной Б. пушистый, съ пробормомъ; уши съ кисточками волосъ; первый верхній коренной зубъ есть, но очень малъ. Обыкновенная Б. водится во всей Европѣ и Сибири, преимущественно въ хвойныхъ лѣсахъ. Пища ея состоитъ изъ орѣховъ, желудей, сѣмянъ еловыхъ и сосновыхъ шишекъ, молодыхъ побѣговъ растений, а иногда она ѣстъ также молодыхъ птичекъ и птичьи яйца. Б. дневное животное и съ наступленіемъ сумерокъ прячется въ гнѣздо. Движенія ея проворны и граціозны; при ходѣ она опирается всею стопой; но на всѣхъ четырехъ ногахъ она ходитъ рѣдко, обыкновенно же прыгаетъ на заднихъ ногахъ, а переднія служатъ ей главнымъ образомъ для того, чтобы подносить пищу ко рту. Б. ловко лазаетъ по деревьямъ, цѣпляясь за кору своими острыми когтями, и легко прыгаетъ съ вѣтки на вѣтку, при чемъ ей много помогаетъ ея пушистый хвостъ, который поддерживаетъ ея тѣло на воздухѣ, какъ парашютъ. Б. строитъ въ старыхъ дуплахъ шарообразное гнѣздо изъ травы, коры и листьевъ, она прячется въ немъ зимою и собираетъ зимніе запасы пищи. Б. очень пуглива и обладаетъ хорошо развитымъ зрѣніемъ и слухомъ, такъ что подойти къ ней довольно трудно. Она чрезвычайно чистоплотна, по-

стоянно чистится и лижется. Б. часто держатъ для забавы въ кѣткахъ и вертящихся колесахъ, но она никогда не дѣлается вполне ручною и не привязывается къ хозяевамъ; кромѣ того, въ неволѣ она неприятна еще и тѣмъ, что грызетъ все, чтобы ни попалося ей. Умственные способности этого животнаго не высоки. Въ Сибири Б. зимою иногда собираются въ огромныя стаи. Самка мечетъ два раза въ году (въ апрѣлѣ или маѣ и въ іюлѣ) по 3—9 слѣпыхъ и почти голыхъ дѣтенышей. Въ случаѣ опасности мать переноситъ ихъ въ другое гнѣздо. Б. живетъ 6—8 лѣтъ. Голосъ Б. есть тихое ворчаніе или громкое чмоканье. Мясо этого грызуна нѣкоторыми употребляется въ пищу. Мѣхъ, хотя и не дорогой, составляетъ предметъ значительной торговли и идетъ главнымъ образомъ на дешевыя шубы. Бѣлка приноситъ значительный вредъ тѣмъ, что весною обгрызаетъ побѣги деревьевъ, а потомъ уничтожаетъ сѣмена и гнѣзда полезныхъ птицъ. За нею охотятся съ ружьемъ, ловятъ посредствомъ петель, или ставятъ капканы; въ Сибири употребляютъ также ловушки съ приманкою изъ вяленой рыбы. Тунгузы, чтобы не портить шкурки, бьютъ Б. тупыми стрѣлами. Кромѣ человѣка Б. преслѣдуютъ куниты, лисцы и хищныя птицы, отъ которыхъ она спасается бѣгствомъ, а въ крайности пускаетъ въ ходъ зубы. Въ древности мѣхъ и мясо Б. считались цѣлебными средствами.

Б. сѣрая (Sciurus cinereus) имѣетъ 33 см. длины и бываетъ по большей части сѣраго цвѣта, но окраска ея измѣняется отъ бѣлаго до чернаго. Мѣхъ довольно мягкой. Перваго верхняго коренного зуба нѣтъ. Родится въ дубовыхъ лѣсахъ Пенсильваніи и иногда, собираясь огромными стадами, причиняетъ очень сильный вредъ лѣсамъ. Б. большая (Sc. taxinus)—одинъ изъ самыхъ крупныхъ видовъ, достигающій 43 см. длины. Мѣхъ ея длинный, сверху чернаго цвѣта съ примѣсью ржаво-краснаго или каштаново-бурого, снизу охряно-желтаго или красновато-бѣлаго. Уши короткія, съ длинною кисточкою волосъ. Водится въ Остѣ-Индіи. Б. малорослая (Sc. exilis)—самый маленький видъ Б., имѣющій всего 6—5 см. длины при длинѣ хвоста въ 6 см. Она сверху бурого, снизу грязнаго бѣло-сѣраго цвѣта. Хвостъ съ неправильнымъ пробормомъ. Водится на островахъ Борнео и Суматрѣ. Б. кавказская или фрійя (Sc. caucasicus)—мало известный видъ величина съ обыкновенную бѣлку. Сверху она буровато-сѣраго, а снизу рыжаго цвѣта. Водится въ большомъ количествѣ въ буковыхъ и дубовыхъ лѣсахъ Кавказа.

Э. Брандтъ.

Бѣлка (въ промысловомъ отношеніи). Едвали между пушными звѣрами есть животное, имѣющее болѣе важное, чѣмъ Б., значеніе въ промысловомъ и экономическомъ отношеніяхъ нашихъ сѣверныхъ окраинъ. По свѣдѣніямъ, собраннымъ еще въ пятидесятыхъ годахъ, ежегодно продается на ярмаркахъ до 11 милліоновъ бѣличьихъ шкурокъ, на сумму свыше 1 милліона рублей. Наибольшее число шкурокъ, и при томъ лучшаго достоинства, идетъ въ Китай, остальное же количество расходуется по

Россіи, или же отправляется, черезъ Лейпцигъ, за-границу, преимущественно, въ Англію и Германію. Промышленники продаютъ бѣлку сырѣемъ, выдѣлкою же шкурокъ и подборомъ, занимаются уже торговцы, причѣмъ въ Европѣйской Россіи бѣличье скорняжество особенно развито въ Каргополѣ. Русскіе скорняки обыкновенно бѣличью шкуру кроютъ на двѣ части, отдѣляя брюшко отъ спинки; изъ каждаго 180—220 такихъ половинокъ составляются большіе мѣха: хребтовый, сравнительно дорогой и черевій, болѣе дешевый. Шкурки для продажи, сортируются въ бунты, по 20 шкурокъ въ каждомъ, а бунты собираютъ въ тучки по 2500—3000 шт. Цѣна шкурокъ зависитъ какъ отъ урожая на бѣлокъ, такъ и отъ сорта ихъ. Наиболее дешевою считается «зыранка», добываемая во всей Вологодской губерніи и отчасти въ губ. Олонецкой, Архангельской, Вятской, Пермской и Казанской; она цѣнится всего отъ 30 до 70 р. за тысячу. Подвигаясь къ востоку, бѣлки становятся гораздо темнѣе и пушастѣе, въ зависимости отъ чего цѣна на нихъ возрастаетъ до 250 р. за тысячу (Нерчинскъ). Бѣличьи шкурки, за исключеніемъ забайкальскихъ, имѣющихъ очень пушастый хвостъ, продаются обыкновенно, безъ хвостовъ и послѣдніе составляютъ особый предметъ торговли. Сотня хорошихъ хвостовъ стоитъ отъ 1 до 3 р. и они идутъ преимущественно за-границу, гдѣ изъ нихъ выдѣлываютъ шапки, наушники, боа и другія мелочи. О добычаніи бѣлки см. подъ словомъ бѣлковѣе. Въ послѣднее время бѣличій промыселъ, наравнѣ съ другими лѣсными промыслами, сильно падаетъ. Главная причина тому—уменьшеніе количества бѣлокъ, вслѣдствіе вырубкі лѣсовъ и увеличенія народонаселенія. Ср. Н. Корниловъ, «Сибирскія бѣлки»; (Магазинъ землев. и путеш., 1852); И. С. Поляковъ. «Бѣличій промыселъ въ Каргополѣ, Олонецкихъ губ. Вѣдомостяхъ», 1873, № 67; Л. П. Сабанѣевъ. «Позвоночныя Средняго Урала»; А. Черкасовъ «Записки охотн. Вост. Сибіри»; А. Миддендорфъ «Сибирская фауна, 1869; Кривошапкинъ «Енисейскій округъ и его жизнь» М. А. Мензбиръ. «Бѣлка» (Прирота и Охота, 1878). С. Б.

Бѣлка.—Въ XV вѣкѣ поралье (пахота) дѣлалось на бѣлы, иначе бѣлки, и данъ съ нихъ называлась бѣлкою. Въ XVII в. бѣлку называли бѣлкою поралскою; въ это время на бѣлкѣ строились: изба, сѣнникъ, сарай, овинъ и баня, т. е. цѣлая крестьянская усадьба. По видимому, бѣлкою называли свободную усадьбу, которую отдавали въ кортому, т. е. въ оброчное содержаніе; см. Векша. Ср. Бѣла.

Прз.

Бѣлки—свѣжныя горы, сибирское выраженіе, напр. Катунскія бѣлки въ Алтаѣ.

Бѣлки, бѣль. Названіе это встрѣчается въ грамотахъ, лѣтописяхъ и писцовыхъ книгахъ, преимущественно въ XV столѣтіи. По мнѣнію лицъ, предполагавшихъ обращеніе кожаныхъ денегъ въ Россіи, бѣлками и бѣлями (бѣлью) или векшами, векошами и веверицами—называли шкурки бѣлокъ, служившія монетною единицею. Если шкурки были лѣтнія—то веверицы или векши, а если зимнія—то

бѣлки или бѣли, такъ какъ къ зимѣ бѣлка становится бѣлѣе (собственно сѣрѣе). Бѣлою веверицею назывался горностай. Бѣлки считались сороками и въ кунѣ было 18 бѣлокъ или векошь, цѣною около $\frac{1}{30}$ коп. каждая. Это предположеніе чрезвычайно обстоятельно и подробно было изложено бар. Шодуаромъ въ 1836 году, въ сочиненіи: «Aperçu sur les monnaies russes.» Но уже съ начала XIX в., многіе нумизматы, отвергая это толкованіе, пытались иначе объяснить названія: бѣль и бѣлки. Такъ Нарушевичъ, Чацкій, Каченовскій и другіе полагали, что бѣлки, вѣроятно, были серебряною монетою, названною такъ по цвѣту металла, примѣръ чего постоянно встрѣчается въ монетахъ иностранныхъ государствъ, напр. бланы, бланки, вейсс- и виттенпфенниги, пѣнызъ биллы, тетари, бѣлиши и друг. Такое мнѣніе высказалъ въ 1851 г. и проф. Казанскій, считавшій подтвержденіемъ этого и то обстоятельство, что народъ не различаетъ понятіе бѣлки отъ векоши, а по его изысканіямъ, цѣнность первой—по письменнымъ памятникамъ—почти вдвое превышала вторую. Поэтому онъ считалъ и бѣлки (бѣль), и векоши (векоши и др.)—монетою. Наконецъ въ 1861 г. проф. Д. И. Прозоровскій далъ объясненіе, по которому подъ Б. слѣдуетъ понимать шкурки бѣлокъ, служившія мѣноюю цѣнностью. Онъ цѣнилися по двѣ деньги, по сто штукъ на руб. Такъ, въ 1389—1414 г. игуменъ Михайловскаго Новгородскаго монастыря обязался уплатить за купленную землю «семь рублей, а по сту бѣлки за рубль»; 2) въ Вотской писцовой книгѣ: «за пять бѣлкъ десять денегъ» и 3) въ 1553 году, въ Пермской уставной грамотѣ: «за тысячу четыреста бѣлокъ—четырнадцать рублей, по двѣ деньги за бѣлку». Цѣна эта прдержалась въ Сибіри до конца XVII столѣтія, поддерживаемая правительствомъ, несмотря на уменьшеніе цѣнности монеты: «сто бѣлокъ по нашему указу положено противъ рубля» (Миллеръ, «Опис. цар. Сибирск.»). См. Векоша, Веверица, Кожаныя деньги и Купа.

Литература. Каченовскій, статья въ «Вѣстникѣ Европы» (1827—1828 гг.); Шодуаръ (Chaudoir), «Aperçu sur les monnaies russes» (Спб., 1836 г., русскій переводъ А. В.: «Обозрѣніе русскихъ денегъ», Спб., 1837—41 г.); Казанскій, «Изслѣдованіе о древней монетной системѣ» («Записки Императорскаго Археологическаго общества» томъ 3-й, 1851 г.); Забисскій, «О цѣнностяхъ древней Руси» (Спб., 1857); Прозоровскій, «Монета и вѣсъ въ Россіи до конца XVIII столѣтія» (Спб., 1865) и «О кунныхъ цѣнностяхъ» («Сборникъ Археологическаго института», книга IV).

П. ф. В.

Бѣлкины. Судя по родословнымъ книгамъ, родоначальникомъ Бѣлкины падо считать «дивнаго мужа Аманда Бассавала, чество маркграфа», выѣхавшаго изъ Пруссіи къ великому кн. Даниилу Александровичу въ 1267 г. Во св. крещеніи онъ названъ былъ Василіемъ и былъ малѣстникомъ. Правнукъ этого Аманда, Петръ Бассаваль, имѣлъ сына Алексѣя, прозваннаго Хвостъ, отъ котораго пошли Хвостовы. Алексѣй Петровичъ былъ бояриномъ и въ 1347 г. ѣздилъ за невѣстой великаго кн.

Симеона Иоанновича Гордаго. 3 февраля 1357 года убитъ неизвѣстно кѣмъ на площади, находясь въ должностъ московскаго тысяцкаго. Правнукъ А. П., Ѳеодор Борисовичъ Отай (родоначальникъ Отяевыхъ) имѣлъ сына Ивана Бѣлку, отъ котораго и произошли Бѣлкины. Одинъ изъ Б., Андрей Ивановичъ, убитъ при взятіи Казани 2 октября 1552 г. и имя его помѣщено въ синодикѣ Московскаго Успенскаго собора на вѣчное поминовеніе. Нѣкоторые Бѣлкины также были убиты въ разныхъ бояхъ.

Бѣлковина или **Альбуминъ** — см. Бѣлковыя вещества.

Бѣловыя (Sciuridae, см. таблицу Грызуны, Glires)—семейство грызуновъ. Они имѣютъ густой мѣхъ и пушистый хвостъ; у нѣкоторыхъ очень широкій лобъ. Ключицы вполне развиты, вслѣдствіе чего переднія ноги очень подвижны и нерѣдко служатъ для хватанія и для держанія пищи; большой палецъ мало развитъ. Зубовъ 22: по 2 рѣзца въ верхней и нижней челюсти, по 5 коренныхъ зубовъ съ каждой стороны въ верхней и по 4 въ нижней челюсти на каждой сторонѣ. Большая часть этихъ грызуновъ живетъ на деревьяхъ и лишь немногіе въ землѣ въ особыхъ норахъ. Б. подвергаются болѣе или менѣе продолжительной зимней спячкѣ. Самки мечутъ обыкновенно болѣе одного раза въ годъ 3—9 незрѣлыхъ дѣтенышей. Самцы отличаются отъ самокъ болѣе пушистымъ хвостомъ (напр. у бѣлки) или же по наружному виду между ними нѣтъ никакого различія (напр. у полетухи). Б. живутъ 8—10 лѣтъ. Неволю они переносятъ хорошо и нѣкоторые изъ нихъ привязываются къ своему хозяину. Къ этому семейству принадлежатъ 6 родовъ и болѣе 180 видовъ, водящихся во всѣхъ частяхъ свѣта, кромѣ Австраліи. Родъ I. Бѣлки, Sciurus (см. это сл.). Хвостъ такой же длины, какъ и туловище; четвертый палецъ самый длинный. Родъ II. Бурундуки, Tamias (см. это сл.). Хвостъ короче туловища. Есть замѣчные мѣшки. Четвертый палецъ самый длинный. Родъ III. Полетухи, Pteromys (см. это сл.). Переднія и заднія ноги соединены между собою летательною перепонкою. Четвертый палецъ длиннѣе прочихъ. Родъ IV. Суслики, Spermophilus (см. это сл.). Есть защечные мѣшки. Третій палецъ длиннѣе прочихъ. Родъ V. Луговыя собачки, Spermomys (см. это сл.). Защечные мѣшки зачаточные. Большой палецъ переднихъ ногъ съ очень большимъ когтемъ. Третій палецъ самый длинный. Родъ VI. Сурки, Arctomys (см. это сл.). Защечныхъ мѣшковъ нѣтъ. Большой палецъ среднихъ ногъ съ когтемъ. Третій палецъ длиннѣе прочихъ.

Э. Брандтъ.

Бѣлковыя вещества составляютъ громадный классъ органическихъ, то есть углеводистыхъ, а именно углеводистоазотистыхъ соединений, неизбѣжно встрѣчаемыхъ въ каждомъ организмѣ до того, что каждая клетка растений содержитъ Б. вещества, а клетки животныхъ организмовъ почти нацѣло состоятъ изъ Б. вещества, и жизненные отправления сосредоточиваются въ тканяхъ, содержащихъ эти вещества. Они, составляя вмѣстѣ съ водою

принадлежность жизнѣдѣтельности, отличаются великою измѣняемостью своихъ свойствъ, непрочною и легкою способностью къ множеству химическихъ превращеній. Эти свойства Б. веществъ служатъ съ одной стороны объясненіемъ того непостоянства, которое отличаетъ всякія растительныя и животныя вещества внѣ организмовъ, а съ другой стороны объясняютъ и то обстоятельство, что жизнѣдѣтельность, сопровождаемая постоянною измѣнчивостью вещества, сосредоточивается въ Б. веществахъ, какъ очень легко подвижной или легкоизмѣняемой матеріи. Понятно отсюда, что бѣлковыя вещества составляютъ одну изъ важнѣйшихъ задачъ естествознанія, но до сихъ поръ, несмотря на массу изслѣдованій, сдѣланныхъ физиологами и химиками для изученія Б. веществъ, они не поддаются тѣмъ приемамъ, которыми удалось овладѣть громадною массою другихъ углеводистыхъ и углеводистоазотистыхъ веществъ. Первѣйшую причину этого составляетъ чрезвычайная трудность отдѣленія различныхъ Б. веществъ другъ отъ друга и великая сложность ихъ состава и превращеній. Поэтому нынѣ нельзя, не впадая въ односторонность, дать сколько-нибудь отчетливое, но краткое химическое описаніе Б. веществъ. Многія свѣдѣнія прямо противорѣчивы, не удовлетворяютъ современнымъ химическимъ требованіямъ и страдаютъ неполнотою. Поэтому для «Энциклопедическаго Словаря» слѣдуетъ ограничиться лишь общимъ первымъ знакомствомъ съ Б. веществами, которыя подробнѣе разсматриваются въ курсахъ физиологической химіи. Для перваго же знакомства съ разнообразіемъ, свойствами и притовленіемъ Б. веществъ можетъ служить приводимая вслѣдъ за симъ недавняя (1890 г.) статья Робинсона («Albuminoids»), помѣщенная въ «A Dictionary of applied Chemistry» (by Thorpe, v. I, p. 28), потому что она написана объективно, лишена односторонности, въ которую мынѣ, при неполнотѣ свѣдѣній о Б. веществахъ, легко впасть въ этомъ предметѣ. Статья Робинсона составлена преимущественно руководясь взглядами французскаго химика Бешана, и отвѣчаетъ не только первымъ химическимъ свѣдѣніямъ о Б. веществахъ, но касается и ихъ заводско-фабричныхъ примѣненій. Нѣкоторые изъ бѣлковыхъ веществъ, вслѣдствіе ихъ техническаго значенія, напр., глютенъ, будутъ разсмотрѣны отдѣльно, тѣмъ болѣе, что статья Робинсона имѣетъ въ виду почти исключительно Б. вещества, встрѣчающіяся въ животномъ царствѣ, такъ какъ они наиболѣе доннѣ изслѣдованы. Въ переводѣ*) мною произведены лишь немногія измѣненія. Въ статьѣ о питательныхъ веществахъ будетъ разсмотрѣно значеніе Б. веществъ для питанія человѣка и животныхъ.

Д. Менделѣевъ.

Б. вещества относятся къ разряду углеводисто-азотистыхъ соединений очень сложнаго состава; свойства ихъ болѣе или менѣе различаются другъ отъ друга, какъ перечислено далѣе. Б. вещества встрѣчаются въ природѣ только въ растеніяхъ и животныхъ и при-

*) Переводила докторъ-медицины С. А. Гуляшма-барова.

сущи ихъ жизни; въ группу этихъ веществъ входятъ также нѣкоторые вещества, происходящія отъ дѣйствія реагентовъ на природныя растительныя и животныя В. вещества; но до сихъ поръ ни одно бѣлковое вещество не могло быть искусственно приготовлено изъ веществъ не бѣлогого происхождения. Слѣдуетъ замѣтить, что только растительная жизнь въ состояннн синтезировать бѣлковое вещество изъ неорганизованной (въ почвѣ, водѣ и воздухѣ находящейся) формы матернн и что животная жизнь находится въ такой прямой зависимости отъ растительной жизни, что бѣлковыя вещества, вполнѣ необходимые для поддержаннн жизни животныхъ, должны быть ими получены въ готовомъ видѣ изъ растений или отъ другихъ животныхъ, живущихъ на счетъ растений. Животныя, однако, могутъ превращать одно бѣлковое вещество въ другое, либо въ вещества сходныя, каковы клеевыя, вещества кожныя, тѣ, которыя образуютъ волосы, и т. п. Животныя также въ состояннн превращать бѣлковыя вещества въ жиръ или въ болѣе простые продукты окисленнн. Большая часть азота В. веществъ, подвергающихся окисленнн въ тѣлѣ, выдѣляется почками въ видѣ мочевины; этимъ путемъ выдѣляемая мочевина составляетъ приблизительно $\frac{1}{3}$ вѣса окисленныхъ бѣлковыхъ веществъ. Названнн В., или «альбуминныя», дано этимъ веществамъ вслѣдствнн того, что бѣлокъ куриныхъ яицъ (albumen) содержитъ бѣлковину или альбуминъ, который должно считать представителемъ описываемой группы веществъ. Веществамъ этой группы часто даютъ еще названнн «протеиновыхъ» веществъ, потому что Мульдеръ назвалъ протеинномъ воображаемое вещество (или радикалъ), которое, по его мнѣнню, въ соединеннн съ сѣрю, фосфоромъ и т. д., образуетъ различныя бѣлковыя вещества: мнѣннн Мульдера нынѣ нельзя уже считать справедливымъ.

Общня свойства. Всѣ В. вещества состоятъ изъ пяти элементовъ: углерода, водорода, кислорода, азота и сѣры. Содержаннн ихъ въ разныхъ В. веществахъ мало разнится въ процентномъ отношеннн, а именно: процентный составъ колеблется въ очень узкихъ предѣлахъ: углерода отъ 50 до 55; водорода — отъ 6,9 до 7,5; кислорода — отъ 20 до 24; азота — отъ 15 до 18; сѣры — отъ 3 до 2 и даже до 0. Обыкновенно при сгораннн бѣлогого вещества остается зола, содержащая фосфаты и другня соли. При нагреваннн раствора, при дѣйствнн реагентовъ и въ различныхъ другихъ условннхъ, особенно же часто въ организахъ, многня изъ нихъ переходятъ въ состояннн, извѣстное подъ именемъ свертываннн, т. е. они превращаются въ вещества, нерастворимыя въ обычныхъ растворителяхъ и даже въ слабыхъ растворяющихъ реактивахъ, каковы соляныя растворы, разведенныя растворы кислотъ и щелочей. Въ нѣкоторыхъ случаяхъ свертываннн начинается при 60° и даже при низшей температурѣ. За исключеннемъ пептоновъ, бѣлковыя вещества чрезвычайно медленно диффузируютъ (т. е. проникаютъ въ растворенномъ видѣ, см. Диффузнн растворовъ) черезъ животную перепонку. Эти признаки заставляютъ относить В. веще-

ства къ числу коллоидовъ (см. это сл.). Перечисляемъ нѣк. реактивы для осажденнн многнхъ бѣлковыхъ веществъ изъ ихъ растворовъ: въ огромномъ избыткѣ алкоголь; азотная кислота въ достаточномъ количествѣ, чтобы сдѣлать растворъ очень кислымъ; укусовая кислота и желѣзистосинеродистый калий; основная укусносвинцовая соль; двухлористая ртуть; платиносинеродистый калий; растворъ йодистой ртути въ иодистомъ калиѣ, въ присутствнн свободной соляной кислоты. Однимъ изъ лучшихъ способовъ для открытнн бѣлковыхъ веществъ служитъ реактивъ Миллона. Реактивъ этотъ готовятъ, обрабатывая ртуть равнымъ ей по вѣсу количествомъ азотной кислоты плотностью 1,4; когда реакцнн ослабеваетъ, смѣсь слегка подогрѣваютъ до полного раствореннн ртути; затѣмъ растворъ разбавляютъ двойнымъ объемомъ воды и оставляютъ его на нѣсколько часовъ отстояться; при этомъ образуется осадокъ, а жидкость, отдѣленная отъ осадка, и будетъ реактивъ Миллона. Бѣлковыя вещества — какъ въ твердомъ, такъ и въ растворенномъ состояннн — при кипяченнн съ упомянутымъ реактивомъ окрашиваются въ красный цвѣтъ и самая жидкость также становится красной, но для этого потребно нѣкоторое время. Не слѣдуетъ забывать, что представители родственныхъ группъ желатинны и кератина, а равно шелкъ, также окрашиваются въ красный цвѣтъ отъ упомянутого реактива.

Многня изъ В. веществъ (также и желатина) измѣняютъ синюю окраску реактива на сахаръ (Феллингова жидкость въ растворѣ съ ѣдкимъ кали, см. Феллингова ж.) въ фиолетовую окраску, напоминающую окраску раствора марганцовокалиевой соли. При продолжительномъ кипяченнн съ концентрированной азотной кислотой, растворы бѣлковыхъ веществъ получаютъ желтую окраску, переходящую въ оранжевую отъ прибавленнн аммиака въ избыткѣ. Эта реакцнн извѣстна подъ именемъ реакцнн на ксантопротеиновыя вещества.

Всѣ В. вещества въ растворенномъ состояннн обладаютъ способностью отклонять (вращать) плоскость поляризацин вѣтн и определеннн этой способности имѣетъ важное значеннн для установленнн ихъ присутствнн (см. поляризацнн свѣта и отклоняющая (вращающая) способность).

Химическое строенн бѣлковыхъ соединеннн т. е. отношенн ихъ къ другимъ болѣе простымъ углеродистымъ соединеннямъ, мало изслѣдовано и даже существуетъ много спорныхъ мнѣнн относительно тождественности разныхъ представителей этой группы, что зависитъ отъ великой сложности химическихъ отношенн этихъ веществъ, отъ трудности ихъ очищеннн и отъ того, что они синтетически нынѣ еще не получены. Бешанъ (Béchamp) въ своемъ трудѣ о бѣлковыхъ веществахъ (Mém. sur Albd. 1884) даетъ весьма подробное изслѣдованнн этихъ веществъ, тщательно заботясь отдѣлять одно бѣлковое вещество отъ другого посредствомъ употребленнн различныхъ растворителей, осаждающихъ реактивомъ и посредствомъ определеннн отклоняющей способности устанавливаетъ тождество полученныхъ веществъ. Онъ полагаетъ, что слишкомъ много

успѣй было сдѣлано съ цѣлю доказать тождественность бѣлковыхъ веществъ различнаго происхожденія; между тѣмъ, какъ его методъ приводитъ къ заключенію, что число различныхъ бѣлковыхъ веществъ гораздо значительнѣе, чѣмъ обыкновенно принимаютъ, и что многія изъ нынѣ описываемыхъ бѣлковыхъ веществъ въ дѣйствительности суть смѣси. Принявъ во вниманіе то громадное количество соединеній, которое встрѣчается въ группѣ углеводовъ, составъ коихъ гораздо проще состава бѣлковыхъ веществъ, можно дать много вѣроятія мнѣнію Бешана, трудъ котораго долженъ привести къ пересмотру бѣлковыхъ веществъ. Труды другихъ (напр. изъ русскихъ Тарханова, Данилевскаго, Михайлова и др.) изслѣдователей заставляютъ, въ сущности, сдѣлать такое же заключеніе, хотя многократно признавалось, вслѣдъ за Мульдеромъ и др., что число самостоятельныхъ Б. веществъ не велико и что ихъ отличіе зависитъ отъ подмѣшанныхъ веществъ.

Классификація. Бѣлковыя вещества могутъ быть подраздѣлены на 7 группъ.

I. Альбумины. Они растворяются въ водѣ, въ нейтральныхъ растворахъ солей, въ разведенныхъ кислотахъ и щелочахъ и суть настоящіе коллоиды.

Яичный бѣлокъ	Кристаллич. (вещество
Сыворотка бѣлка	хрусталика).

II. Глобулины. Они нерастворимы въ водѣ, но растворяются въ нейтральныхъ растворахъ солей, въ разбавленныхъ кислотахъ и щелочахъ.

Миозинъ.	Фибриногенъ.
Глобулинъ.	Вителлинъ.

III. Измѣненные альбумины. Они нерастворимы въ водѣ и нейтральныхъ растворахъ солей, но растворяются въ разведенныхъ кислотахъ и щелочахъ.

Альбуминная кислота.	Альбуминная щелочь.
Синтонинъ.	Казенинъ.

IV. Фибринъ. Нерастворимъ въ водѣ, но растворяется, хотя и съ трудомъ, въ нейтральныхъ растворахъ солей и въ разведенныхъ кислотахъ и щелочахъ.

V. Свернувшіяся бѣлковыя вещества. Они не растворяются ни въ водѣ, ни въ нейтральныхъ растворахъ солей, ни въ разбавленныхъ кислотахъ и щелочахъ. Вещества эти составляютъ свертки, образующіяся при нагреваніи или происходящія отъ дѣйствія крѣпкаго спирта на многія бѣлковыя вещества, растворенныя въ водѣ или просто въ ней висящія (суспензированные). Они распадаются отъ дѣйствія кислотъ и щелочей и могутъ переходить въ пептоны дѣйствіемъ на нихъ желудочнаго или панкреатическаго сока.

VI. Амилоидъ (Лардацеинъ) есть бѣлковое вещество, образующееся въ больной печени, большой селезенкѣ и др. пораженныхъ органахъ. Вещество это нерастворимо въ водѣ и въ разведенныхъ кислотахъ, но растворяется въ некрѣпкой аммиачной жидкости. Главнѣйшіе отличительные признаки его заключаются въ томъ, что оно не переходитъ въ пептонъ подъ влияніемъ желудочнаго сока, а въ присутствіи крѣпкой сѣрной кислоты и іода окрашивается въ фіолетовый или синій цвѣтъ.

VII. Пептоны. Растворимы въ водѣ, въ нейтральныхъ растворахъ солей, въ слабыхъ кислотахъ и щелочахъ; отличаются отъ альбуминовъ способностью диффундировать черезъ животныя перепонки и тѣмъ, что ихъ растворы не свертываются при нагреваніи. Пептоны образуются отъ дѣйствія желудочнаго панкреатическаго сока на бѣлковыя вещества (см. Пептоны).

Альбумины. Яичный альбуминъ или яичная бѣлковина составляетъ главную часть органическаго вещества, заключеннаго въ бѣлкѣ птичьихъ яицъ.

Способъ приготовленія его. 1) Яичный бѣлокъ взбиваютъ, выжимаютъ черезъ полотно, фильтруютъ, прибавляютъ къ фильтрату большое количество воды, а въ полученную жидкость осторожно подливаютъ уксусную кислоту для осажденія небольшого количества бѣлковаго вещества въ видѣ хлопьевъ. Профильтровавъ жидкость, подвергаютъ ее діализу, чтобы насколько возможно лишне удалить изъ нея соли *). 2) Послѣ разбавленія водою и фильтрованія къ яичному бѣлку прибавляютъ основную уксусно-свинцовую соли, только не въ избыткѣ, иначе образовавшійся осадокъ растворится. Осадокъ этотъ взбалтываютъ въ водѣ и свинецъ удаляютъ, пропуская въ жидкость углекислоту; послѣдніе слѣды удаляютъ, прибавляя небольшое количество сѣрной кислоты и осторожно подогрѣвая смѣсь, причемъ осаждается и сѣрно-кислая соль свинца. Отфильтровавъ жидкость, ее выпариваютъ при 50°. Такимъ способомъ полученный альбуминъ есть только одна изъ составныхъ частей яичнаго бѣлка. 3) Для техническихъ цѣлей яичный бѣлокъ выпариваютъ досуха на воздухѣ при умѣренной температурѣ; получаемая при этомъ роговидная чешуйка свѣтло-желтаго цвѣта составляетъ яичный альбуминъ, встрѣчающійся въ торговлѣ.

Свойства сухого альбумина. — Сухой альбуминъ представляетъ полупрозрачную массу бѣлаго или блѣдно-желтаго цвѣта, твердую и ломкую, которая легко растирается въ бѣлый порошокъ. Масса эта не имѣетъ ни вкуса, ни запаха. Она растворяется въ водѣ, но довольно медленно; впрочемъ, растворимость ея идетъ быстрѣе, когда вода содержитъ какую нибудь щелочную соль. Сухой альбуминъ можно подогрѣвать до 100°, и онъ все еще будетъ растворяться въ водѣ; при 140° теряетъ 4% воды, но попрежнему сохраняетъ растворимость.

Свойства водяного раствора альбумина. — При нагреваніи растворъ становится мутнымъ при 60°, а между 60° и 75° альбуминъ переходитъ въ бѣлое нерастворимое вещество, извѣстное подъ названіемъ свернушагося альбумина. Вращающая способность

*) В. Михайловъ приготовилъ чистый альбуминъ изъ процеженнаго куринаго бѣлка, прибавляя тройной объемъ насыщеннаго раствора сѣрно-аммиачной соли и порошка этой же соли. Осадокъ содержитъ всѣ бѣлковыя вещества, бывшія въ бѣлкѣ, но отдѣленные отъ многихъ другихъ подмѣсей. Осадокъ растворяется въ водѣ и подвергается діализу. Въ растворъ переходитъ альбуминъ, а глобулинъ и друг. остаются въ нерастворенномъ видѣ. Диализомъ же удаляютъ минеральныя подмѣси. Δ.

раствора очищ. бѣлковины = 38° (Гаасъ). Растворъ чист. альбумина не измѣняетъ растительныхъ красокъ. Альбуминъ не растворяется въ спиртѣ и эфирѣ. Крѣпкій спиртъ, прибавленный въ избытокѣ, осаждаетъ альбуминъ въ свернувшееся состояніи, а небольшое количество разбавленнаго спирта даетъ осадокъ, который вполне растворяется въ водѣ. Если взболтать эфиръ съ растворомъ альбумина умѣренной крѣпости, то нѣкоторая (малая) часть его свертывается. Азотная кислота осаждаетъ альбуминъ и служитъ для обнаруженія присутствія растворимаго альбумина; нагреваніе способствуетъ быстрѣйшему осажденію альбумина. Разбавленная сѣрная кислота даетъ осадокъ альбумина только по прошествіи нѣкотораго времени. Небольшое количество соляной кислоты не осаждаетъ альбумина, но съ большимъ количествомъ ея образуется осадокъ вещества, содержащаго эту кислоту. Метафосфорная кислота или растворъ ея соли съ уксусной кислотой осаждаетъ альбуминъ. Пирофосфорная, ортофосфорная, уксусная и угольная кислоты не осаждаютъ альбумина. Слабые растворы ѣдкаго кали и ѣдкаго натра не осаждаютъ альбумина. Кислоты и щелочи производятъ измѣненія въ свойствахъ альбумина; измѣненія эти будутъ ниже описаны подъ заглавіемъ альбуминная кислота и альбуминная щелочь. Растворы хлористаго натрія и другихъ тому подобныхъ щелочныхъ солей не осаждаютъ альбумина; но если прибавить уксусной кислоты къ раствору альбумина, содержащему одну изъ этихъ солей, или же прибавить щелочной соли къ раствору, содержащему уксусную кислоту, то получается осадокъ альбумина. Осадокъ образуютъ также многія металлическія соли, прабавленные въ растворъ альбумина, напр. сѣрно-кислая соль закиси желѣза, хлористое желѣзо, сѣрно-лидная соль, азотно-серебряная, нейтральная и основныя уксусно-кислыя соли свинца и хлористая ртуть. Желѣзистосинеродистый калий осаждаетъ изъ раствора альбумина, содержащаго уксусную кислоту, преципитатъ, свободный отъ калия. Хлоръ, бромъ и фенолъ свертываютъ альбуминъ. Закваска сычуга не даетъ осадка при обыкновенныхъ температурахъ.

Влижайшій составъ яичнаго бѣлка. Бешанъ выдѣлилъ три различныя вещества изъ бѣлка куринаго яйца. Первое (первичный яичный альбуминъ, *primoalbumin*) осаждается основной уксусно-кислой солью свинца; отклоняющая способность этого вещества $(\alpha)j = -34^\circ$. Отъ нагреванія свертывается. Второе и третье вещества остаются въ фильтратѣ по удаленіи перваго; оба эти вещества осаждаются амміачнымъ растворомъ основной уксусно-кислой соли, но каждое изъ нихъ можно выдѣлить посредствомъ фракціонированнаго осажденія. Одно изъ нихъ (*secondoalbumin*, вторичный яичный альбуминъ) отъ алкоголя свертывается и тѣмъ становится нерастворимымъ въ водѣ; отклоняющая способность его -53° и отъ тепла оно свертывается. Другое вещество (*leucozymose*) осаждается алколемъ, но отъ этого не теряетъ своей растворимости въ водѣ; оно обладаетъ

отклоняющей способностью -78° и представляетъ изъ себя ферментъ, такъ какъ обладаетъ способностью растворять крахмалъ. Вещества эти содержатся въ яичномъ бѣлкѣ въ пропорціи 5:4:1, а отклоняющая способность -46° , вычисленная изъ этихъ отношеній довольно близко подходитъ къ отклоняющимъ способностямъ яичнаго бѣлка отъ 40° до 43° , выведеннымъ изъ наблюденій.

Кровяной альбуминъ или бѣлковина крови находится въ кровяной сывороткѣ, въ мышечной сывороткѣ, въ лимфѣ, въ млечномъ сокѣ и въ большомъ изобилии въ молозевѣ (*colostrum*).

Приготовленіе. 1) Въ кровяную сыворотку (кровь, лишенную фибрина) наливаютъ воды въ количествѣ, превышающемъ по объему въ двадцать разъ объемъ первой, затѣмъ глобулинъ осаждаютъ, осторожно прибавляя уксусной кислоты. Давши жидкости отстояться, ее фильтруютъ и фильтратъ нейтрализуютъ содой, выпариваютъ при 40° и большую часть солей выдѣляютъ посредствомъ діализа. — 2) Для техническихъ цѣлей его притоготвляють, выпуская кровь прямо изъ животнаго въ неглубокія цинковыя чашки емкостью въ нѣсколько литровъ, въ нихъ ее оставляютъ въ холодномъ мѣстѣ, пока она не стухнетъ; должно тщательно стараться не взбалтывать свѣжевыпущенную кровь, поэтому мѣсто, гдѣ производится операція, слѣдуетъ выбирать по близости отъ животнаго. Когда кровь свернется совершенно, ее переносятъ въ такія же чашки съ продырявленными днами и рѣжутъ кровяной сгустокъ на мелкіе кусочки, чтобы дать возможность стечь сывороткѣ. Сыворотку собираютъ и досуха выпариваютъ при умѣренной температурѣ остатокъ назыв. альбуминомъ. Слѣдуетъ избѣгать всякаго сотрясенія, такъ какъ при этомъ разрываются красныя кровяныя тѣльца и цвѣтъ продукта портится. Пять быковъ даютъ около 20 литровъ сыворотки и около 2 килогр. альбумина. Кровь отъ 20 овецъ или отъ 34 телятъ даетъ то же количество альбумина.

Свойства кровянаго альбумина во многомъ одинаковы съ тѣми, которыя присущи яичному бѣлку; но отклоняющая способность обихъ весьма различна: $(\alpha)D = -56^\circ$ до -62° (Гаасъ), и, въ противность яичному альбумину, онъ не свертывается отъ взбалтыванія съ эфиромъ.

Кристаллинъ (называемый также глобулиномъ) есть названіе, даваемое бѣлковому веществу, которое извлекается изъ хрусталика. Приготовленіе. Хрусталикъ растирается и извлекается водою, а профильтрованный экстрактъ выпаривается; затѣмъ, чтобы удалить нѣкоторыя примѣси, его промываютъ спиртомъ и получаютъ желтую массу.

Свойства. Онъ растворимъ въ водѣ и свертывается при нагреваніи, причѣмъ образуется зернистая масса. Бешанъ получилъ два вещества изъ водянаго экстракта хрусталика. Одно изъ нихъ (*crystalbumin*) осаждается черезъ прибавленіе спирта; осадокъ, если тотчасъ же вслѣдъ за его образованіемъ прибавить къ нему воды, растворяется; но постепенно онъ переходитъ въ нерастворимое состояніе и тогда уже вода не растворяетъ его. Кромѣ того,

кристалбуминъ отличается отъ *primoglobulin'a* тѣмъ, что даетъ осадокъ съ основной уксусной кислотой солью свинца, который не разлагается углекислотою. Отклоняющая способность его $(\alpha) = -80^\circ$.

Другое вещество (*phascozymase*) осаждаетъ алкоголь, но не становится вслѣдствіе этого нерастворимымъ въ водѣ. Вещество это— ферментъ, что доказываются его способностью растворять крахмалъ хлѣбнаго тѣста. Растворъ его свертывается отъ нагрѣванія. Отклоняющая способность его— 41° .

Глобулины. *Миозинъ*. Волокна, входящія въ составъ произвольныхъ мышцъ, содержатъ во внѣшнемъ слое полужидкое вещество, называемое мышечной плазмой; послѣ смерти, когда въ мышечныхъ волокнахъ наступаетъ *rigor mortis* (окоченность), плазма эта отдѣляется жидкостью (мышечную сыворотку) и ступаетъ, что и обуславливаетъ окоченіе. Ступаетъ этотъ и отъ миозина. Разсолъ, въ которомъ было посолено мясо, содержитъ большое количество миозина.

Для приготовления миозина, свѣжее мясо мелко крошится и хорошо промывается водою до тѣхъ поръ, пока промывная вода не перестанетъ давать кислую реакцію и въ ней не окажется болѣе слѣдовъ присутствія какого бы то ни было бѣлковаго вещества; затѣмъ промываютъ такимъ образомъ мясную массу растираютъ въ кашницу съ поваренной солью и прибавляютъ воды настолько, чтобы получился 10% соляной растворъ. Давъ этому раствору отстояться въ продолженіе нѣкотораго времени, его выжимаютъ черезъ полотно и фильтруютъ. Фильтратъ, наливаемый по каплямъ въ воду, даетъ осадокъ миозина, который можно очистить, растворивъ его снова въ растворѣ поваренной соли и вновь осаждавая.

Свойства миозина. Въ сыромъ видѣ онъ образуетъ бѣлую массу, а въ сухомъ видѣ представляется роговымъ веществомъ желтаго цвѣта. Въ химическихъ реакціяхъ нейтраленъ. Нерастворимъ въ водѣ, спиртѣ и эфирѣ. Отъ нагрѣванія въ водѣ до 70° онъ свертывается. Быстро растворяется въ слабыхъ кислотахъ и растворенный такимъ путемъ миозинъ переходитъ въ синтонинъ. Миозинъ растворяется въ слабыхъ щелочныхъ растворахъ и въ углекислыхъ щелочныхъ соляхъ. Онъ легко растворяется въ растворахъ, содержащихъ отъ 1% до 10 % поваренной соли и осаждается въ неизмѣнномъ видѣ либо прибавленіемъ къ раствору воды, либо насыщеніемъ раствора солью.

Сывороточный глобулинъ или просто глобулинъ или фибрино-пластическое вещество (Шмидтъ); иначе паралобинъ (Брюкке); паралобулинъ (Жюэ). Для приготовления его свѣжую кровяную сыворотку разбавляютъ водою въ объемъ, превышающій въ 10 разъ объемъ упомянутой жидкости и пропускаютъ въ нее струю углекислоты. Спустя въ которое время въ растворѣ осаждаются хлопья, которые собираются и растворяются въ водѣ прибавленіемъ къ ней нѣсколькихъ капель очень слабого раствора ѣдкаго натра. Затѣмъ глобулинъ осаждаютъ, пропуская струю углекислоты.

Свойства. Осадокъ глобулина представляется въ видѣ микроскопическихъ, безцвѣтныхъ, безформенныхъ зернышекъ. Онъ нерастворимъ въ водѣ, алкогольѣ и эфирѣ; но растворяется въ водѣ насыщенной кислородомъ и осаждается, если пропустить въ растворъ струю углекислоты. Легко растворяется въ слабыхъ кислотахъ, но подъ ихъ вліяніемъ переходитъ въ одинъ изъ дериватовъ альбумина. Глобулинъ растворяется въ разбавленныхъ ѣдкихъ и углекислыхъ щелочахъ. Разбавленные растворы ѣдкихъ щелочей заставляютъ его переходить въ произвольный альбуминъ; если же растворы эти слишкомъ слабы, то глобулинъ можно осадить, пропустивъ струю углекислоты. Глобулинъ растворяется въ растворахъ фосфорно-щелочныхъ солей, поваренной соли, сѣрнокислой магнезии и др. солей. Онъ осаждается изъ названныхъ растворовъ солей прибавленіемъ воды и осажденіе ускоряютъ, пропуская струю углекислоты. Изъ растворовъ нейтральныхъ солей его осаждаютъ также увеличеніемъ находящагося тамъ количества соли до насыщія. Глобулинъ въ водѣ или растворенный въ нейтральныхъ соляныхъ растворахъ свертывается при нагрѣваніи до 70° . Глобулинъ, будучи растворенъ въ уксусной кислотѣ, не осаждается желѣзисто-синеродистымъ калиемъ.

Фибриногенъ встрѣчается въ кровяной плазмѣ, т. е., въ жидкой части крови прежде, чѣмъ она свернется; а также въ жидкостяхъ водяной грыжи и въ различныхъ серозныхъ жидкостяхъ полостей.

Приготовление. 1) Кровяную плазму разбавляютъ ледяной водою въ объемъ, превышающій въ 10 или въ 15 разъ объемъ первой и продолжительное время подвергаютъ ее дѣйствию струи углекислоты, чтобы осадить глобулинъ. Послѣдній отдѣляютъ и затѣмъ снова разбавляютъ оставшуюся жидкость и осаждаютъ фибриногенъ, пропустивъ снова черезъ нее струю углекислоты. Фибриногенъ можетъ быть выдѣленъ изъ другихъ упомянутыхъ жидкостей тѣмъ же способомъ. — 2) Только что выпущенную лошадиную кровь смѣшиваютъ съ насыщеннымъ растворомъ сѣрнокислой магнезии, который по объему составляетъ одну треть объема крови. Затѣмъ отфильтровываютъ кровяную тѣльца, а къ фильтрату прибавляютъ насыщенный растворъ поваренной соли, отчего происходитъ осажденіе фибриногена. Осадокъ удаляютъ, промываютъ въ большомъ количествѣ того же раствора поваренной соли и дважды очищаютъ его, растворяя въ болѣе слабомъ растворѣ поваренной соли, содержащемъ отъ 6% до 8% ед., фильтруя и осаждавая, какъ было сказано.

Свойства. Онъ не растворяется въ водѣ, но растворяется въ ней, если она содержитъ въ себѣ кислородъ. Растворяется въ разбавленныхъ ѣдкихъ щелочахъ. Подобно глобулину, растворяется въ растворѣ поваренной соли; но если соли будетъ 12—16%, то фибриногенъ осаждается и лишь незначительная часть глобулина отдѣляется, пока процентное отношеніе соли не повысится до 20; этимъ объясняется второй способъ приготовления его, описанный выше. Растворы фибриногена въ

поваренной соли свертываются при нагреваніи ранѣе, чѣмъ растворы глобулина. Когда происходитъ сгущеніе крови, то фибриногенъ плазмы переходитъ въ фибринъ (волоконнѣе).

Вителлинъ. Яичный желтокъ, послѣ обработки его водою, алкоголемъ и эфиромъ, даетъ нерастворимое бѣлковое вещество, которому было дано названіе вителлина (по-латынѣ «vitellus» — яичный желтокъ). Было описано много другихъ разнообразныхъ способовъ выдѣленія вителлина изъ яичнаго желтка, и весьма вѣроятно, что получаемые въ этихъ случаяхъ продукты не тождественны.

Свойства. Вителлинъ прямо нерастворимъ въ водѣ, но растворяется въ разбавленныхъ кислотахъ, ѣдкихъ щелочахъ и въ 10% растворѣ поваренной соли. Бешанъ получилъ 5 веществъ изъ желтка куриныхъ яицъ. Отъ обработки его водою остается зернистое гранулезное вещество, а въ растворѣ находятъ тѣло (lecithoïnin), которое отъ алкоголя свертывается и становится нерастворимымъ; отклоняющая способность его, если его растворить въ уксусной кислотѣ, $(\alpha)j = -81^{\circ}$; другое тѣло (lecithozymose), также осаждается алкоголемъ, но не дѣлается нерастворимымъ; это ферментъ, онъ растворяетъ крахмалъ тѣста; отклоняющая способность его около -48° . Зернистое вещество, послѣ промывки его эфиромъ, содержащимъ немного алкоголя, и водою, становится совершенно бѣлымъ и въ слобомъ растворѣ углекислаго натрія выдѣляетъ тѣло (lecimicostoinin), которое осаждается прибавленіемъ къ раствору уксусной кислоты; отклоняющая способность его въ растворѣ уксусной кислоты отъ -70° до -75° . Уксуснокислый фильтратъ содержитъ тѣло (lecimicozymose), которое осаждается отъ прибавленія алкоголя; оно растворимо въ водѣ и представляетъ собою ферментъ, такъ какъ растворяетъ крахмалъ тѣста; отклоняющая способность его около -81° . Растворъ соды оставляетъ часть зернышекъ нерастворенными; остающееся вещество, по видимому, не однородно и, весьма вѣроятно, оно представляетъ внѣшній покровъ зернышекъ. Этого-то покрова и препятствуетъ извлеченію растворимаго lecimicozymose'а во время первой обработки вещества водою.

Производные альбумины. Альбуминная кислота. Если обрабатывать яичный альбуминъ слегка разбавленной соляной кислотой, а смѣсь нагревать постепенно, то даже при 100° не происходитъ свертыванія; если же нейтрализовать растворъ на холоду, то образуется осадокъ, который и есть альбуминная кислота.

Свойства. Препаратъ этотъ растворяется въ разбавленныхъ ѣдкихъ и углекислыхъ щелочахъ. Не растворяется въ растворѣ поваренной соли. При нагреваніи съ водою, безъ присутствія кислоты, свертывается.

Синтонинъ (или мускулинъ) — такъ называется продуктъ, полученный отъ дѣйствія разбавленной соляной кислоты на мизинъ; то же названіе было дано продуктамъ, получаемымъ отъ дѣйствія разбавленныхъ кислотъ на растворимыя или свернувшіяся бѣлковыя вещества и на фибринъ; предполагаютъ также,

что синтонинъ есть первый продуктъ реакціи желудочнаго сока на бѣлковыя вещества. Опыты Бешана привели этого ученаго къ заключенію, что продукты эти суть различныя вещества.

Альбуминная щелочь. Отъ реакціи ѣдкихъ щелочей на яичный альбуминъ получаются вещества, которымъ дали названіе альбуминной щелочи или альбумината. Весьма вѣроятно, что продукты эти многочисленны и отличаются одинъ отъ другого, смотря по крѣпости употребляемыхъ щелочныхъ растворовъ. Допустивъ, что яичный альбуминъ на самомъ дѣлѣ есть смѣсь трехъ различныхъ веществъ, все-таки потребуются не мало труда прежде, чѣмъ продукты реакціи щелочей будутъ выдѣлены и описаны.

Вотъ наиболѣе заслуживающіе вниманія факты, касающіеся реакціи щелочей на альбуминъ: 1) если яичный альбуминъ обрабатывать разбавленной ѣдкой щелочью и постепенно подогрѣвать жидкость, то даже при 100° альбуминъ не свертывается; если же дать раствору охладиться и нейтрализовать его кислотою, то получится осадокъ. Осадокъ этотъ называется альбуминной щелочью или альбуминатомъ. 2) Если освобожденный отъ пленокъ и затѣмъ приведенный къ его начальной крѣпости яичный бѣлокъ смѣшивать съ крѣпкимъ растворомъ поташа, то онъ обращается въ желатинообразную массу. Масса эта, промытая въ нѣсколькихъ водахъ, пока промывная вода не потеряетъ щелочности (по возможности слѣдуетъ препятствовать притоку воздуха) растворяется въ кипящей водѣ. Ее назвали калиевымъ альбуминатомъ и рассматриваютъ этотъ продуктъ какъ соль какой-то «альбуминной кислоты». Изъ калиеваго альбумината были получены альбуминаты мѣди, серебра и др. металловъ. Когда растворъ калиеваго альбумината нейтрализуютъ кислотой, то образуется осадокъ, который считаютъ тождественнымъ съ осадкомъ, получаемымъ при употребленіи разбавленной щелочи, какъ это описано выше.

Казеинъ находится въ молокѣ млекопитающихъ и есть характерная составная часть сыра (по-латыни caseus); отсюда и произошло его названіе.

Приготовленіе. Свѣжее молоко, разбавленное равнымъ по объему его количествомъ воды, подогрѣвается до 50° и къ нему прибавляютъ настолько уксусной кислоты, чтобы жидкость получала явственно кислый вкусъ. Творогъ отдѣляютъ и хорошо промываютъ водою съ подмѣсью уксусной кислоты. Тогда удаляютъ жиръ, обрабатывая смѣсь алкоголемъ и эфиромъ, а затѣмъ однимъ лишь эфиромъ. Массу растворяютъ въ сильно разбавленномъ амміакѣ и растворъ отфильтровываютъ и осаждаютъ уксусной кислотой. Осадокъ обрабатываютъ эфиромъ, снова растворяютъ его въ амміакѣ и вновь осаждаютъ уксусной кислотой, промываютъ водою, затѣмъ алкоголемъ и эфиромъ и, наконецъ, высушиваютъ въ безвоздушномъ пространствѣ надъ сѣрной кислотой (Бешанъ). Для техническихъ цѣлей получается препаратъ изъ казеина, называемый лактариномъ (lactarine), посредствомъ ство-

раживанія снятого молока прибавленіемъ къ нему уксусной кислоты или сычуга. Сгустокъ собираютъ, промываютъ и высушиваютъ и продаютъ въ видѣ желтаго зернистаго порошка.

Свойства.—Казеинъ, повидимому, есть соединеніе, а не смѣсь. Приготовленный по первому изъ вышеописанныхъ способовъ, онъ представляетъ легкое бѣлое вещество, состоящее изъ очень мелкихъ зеренъ; приготовленный другими способами, онъ имѣетъ видъ желтоватой, безформенной, гигроскопической массы, безъ вкуса и запаха. Казеинъ, приготовленный Бешаномъ, содержитъ только два % золь. Казеинъ, высушенный въ безвоздушномъ пространствѣ, задерживаетъ въ себѣ воду и чтобы удалить послѣднюю необходимо продолжительное просушиваніе при 130° — 140°. Казеинъ можетъ находиться въ продолженіе нѣсколькихъ часовъ въ 100° температурѣ, не претерпѣвая измѣненій; но послѣ нагрѣванія его при 130°—145° онъ становится до извѣстной степени нерастворимъ въ растворѣ соды. Казеинъ окрашиваетъ лакмусъ и относится на подобіе кислоты къ щелочамъ и щелочнымъ землямъ, по отношенію же къ кислотамъ казеинъ является слабымъ основаніемъ. Онъ нерастворимъ въ водѣ, но быстро растворяется въ растворахъ амміака, ѣдкихъ и углекислыхъ щелочей. Влажный казеинъ легко растворяется въ известковой водѣ или въ баритовой водѣ. Кислоты, подбавленные къ растворамъ казеина въ щелочахъ, даютъ осадки, которые суть соединенія казеина съ кислотою; соединенія эти разлагаются водою; разложеніе совершается легче, если къ водѣ прибавить уксусной кислоты. Казеинъ быстро растворяется въ разбавленной соляной кислотѣ (содержащей 0,2% дымящейся кислоты); но прибавленіе кислоты средней крѣпости къ этому раствору даетъ осадокъ, содержащій соляную кислоту. Казеинъ нерастворимъ въ соляной кислотѣ, содержащей отъ 2% до 3% дымящейся кислоты. Казеинъ растворяется въ крѣпкой соляной кислотѣ, окрашивая ее въ прекрасный фиолетовый цвѣтъ. Казеинъ растворимъ въ слабой уксусной кислотѣ, образуя уксуснокислую соль; при выпариваніи раствора и просушиваніи нельзя удалить сполна уксусную кислоту даже при 140°. Казеинъ нерастворимъ въ растворѣ поваренной соли. Свѣже приготовленный, еще влажный, казеинъ растворяется въ щелочныхъ растворахъ обыкновенныхъ фосфорнонатровой и борноватровой солей. Казеинъ въ растворѣ ѣдкаго кали не свертывается при нагрѣваніи. Казеинъ обладаетъ отклоняющей способностью, которая колеблется между $(\alpha) j = -94^\circ$ и $(\alpha) j = -133^\circ$, сообразно съ употребленнымъ растворомъ.

Свертываніе молока. Когда молоко остается на открытомъ воздухѣ, то молочный сахаръ, въ молоко содержащійся, отчасти переходитъ въ молочную кислоту отъ дѣйствія одного микроорганизма, называемаго *Bacterium lactis*—молочной бактеріей—и молоко киснетъ. Это закисаніе молока обуславливаетъ осажденіе казеина и молоко «свертывается или створаживается». Въ сырѣдѣи употребляется другой способъ для осажденія казеина. Закваска, приготовляемая обработкой (вымачиваніемъ) чет-

вертаго телячьяго желудка 5%, растворомъ поваренной соли, прибавляется къ молоку, нагрѣтому приблизительно до 23° и обуславливаетъ осажденіе казеина, который увлекается за собой и жирные шарики молока. Это створаживаніе, по окончаніи послѣдовательной обработки для удаленія жидкой части молока, даетъ сыр. Было доказано, что осажденіе казеина происходитъ отъ реагированія фермента, заключающагося въ закваскѣ, а не отъ скисанія молока, которымъ сопровождается его створаживаніе *).

Фибринъ (волоконинъ). Кровь, по удаленіи ея изъ тѣла живого животнаго, быстро обрашается въ студенистую массу, которая постепенно сжимается, выдѣляя при этомъ жидкость, такъ что получается сгустокъ, окруженный жидкостью (сыростка, пасока — serum). Сгустокъ этотъ состоитъ изъ фибрина со включенными въ него красными кровяными тѣльцами. Было предложено много множество мнѣній для объясненія образованія фибрина; теперь же полагаютъ, что бѣлковый фибриногенъ, содержащійся въ плазмѣ, т. е. въ жидкой части живой крови, выдѣляетъ фибринъ подъ влияніемъ фермента, который доставляется бѣлыми кровяными шариками крови и по всей ѣдротности становится свободнымъ вслѣдствіе ихъ разрыва; повидимому для образованія фибрина необходимо также участіе нѣкоторыхъ солей крови.

Приготовленіе фибрина. Свѣжую кровь взбиваютъ вѣнчиками, къ которымъ пристаеетъ фибринъ. Послѣдній промываютъ водою до тѣхъ поръ, пока вода не сдѣлается безцвѣтной; затѣмъ его обрабатываютъ алкоголемъ и эфиромъ для удаленія жира.

Свойства фибрина. Влажный фибринъ представляетъ бѣлую, гибкую, упругую, фиброзную (волоконистую) массу, которая, будучи высушена, становится твердой и хрупкой. Фибринъ не имѣетъ ни вкуса, ни запаха. Онъ нерастворимъ въ водѣ и въ алкогольѣ. Если фибринъ опуститъ въ воду и нагрѣвать, или же оставитъ его въ продолженіи нѣкотораго времени въ алкогольѣ, то онъ претерпѣваетъ измѣненіе и не растворяется болѣе въ соляныхъ и слабыхъ кислотныхъ растворахъ, но по прежнему растворяется въ щелочахъ. Фибринъ разбухаетъ и растворяется, если его вываривать въ разбавленныхъ растворахъ щелочей; растворы эти не свертываются отъ нагрѣванія. Фибринъ окрашивается въ желтый цвѣтъ азотной кислотой, а если его уваривать, то образуется ксантопротеиновая кислота. Въ разбавленной соляной кислотѣ фибринъ разбухаетъ и растворяется при легкомъ подогрѣваніи. Въ дымящейся соляной кислотѣ сухой фибринъ разбухаетъ и постепенно растворяется въ темно-голубую жидкость. Крѣпкая уксусная кислота обращаетъ фибринъ въ студень, который легко растворимъ въ горячей водѣ. Въ 6% — 10% растворахъ нейтральныхъ солей, въ та-

* Боле подробныя свѣдѣнія о створаживаніи молока даются въ статьяхъ: Сыръ, Простокваша и Молоко. Л. Н. Шниговъ, послѣ многочисленныхъ изслѣдованій молока; пришея въ своеобразному объясненію створаживанія, которое будетъ приведено въ статьѣ о молокѣ.

кихъ же растворахъ азотнокислаго кали, поваренной соли и сѣрнатровой соли фибринъ разбухаетъ и жидкость можетъ быть отфильтрована послѣ долгаго настаиванія; растворы эти свертываются при нагреваніи. Влажный фибринъ обуславливаетъ разложеніе перекиси водорода, причемъ выдѣляется свободный кислородъ.

Продукты реакціи слабой соляной кислоты на фибринъ были изучены Бешаномъ. Часть фибрина остается нерастворенной (такъ называемый эпидермозъ Бушардъ); эта часть состоитъ изъ микроскопическихъ зернышекъ, которыя, послѣ промывки для удаленія кислоты, обладаютъ способностью растворять крахмалъ тѣста и выдѣлять кислородъ изъ перекиси водорода. Бешанъ разсматриваетъ эти зернышки какъ микроорганизмы и даетъ имъ названіе микрозимовъ фибрина. Они продолжаютъ выдѣлять свободный кислородъ изъ перекиси водорода даже будучи высушены въ безвоздушномъ пространствѣ, но послѣ кипяченія въ водѣ теряютъ эту способность. Растворъ, свободный отъ микрозимовъ, обладаетъ отклоняющей способностью $(\alpha)j = -72^\circ$, которая вычислена на содержаніе вещества, полученнаго посредствомъ выпариванія и высушиванія при $110^\circ - 120^\circ$. Прибавленіе къ раствору амміака даетъ осадокъ, названный Бешаномъ «фибриниъ». Фибриниъ не растворяется въ водѣ, но легко растворяется въ слабомъ растворѣ уксусной кислоты и обладаетъ отклоняющей способностью $(\alpha)j = -67^\circ$. Въ дымящейся соляной кислотѣ онъ растворяется и при нагреваніи даетъ прекрасную фиолетовую окраску.

Фильтратъ фибрина, будучи смѣшанъ съ большимъ количествомъ алкоголя и съ слабымъ растворомъ уксусонатровой соли, даетъ осадокъ, который почти весь растворимъ въ водѣ. Это растворимое вещество Бешанъ называетъ фибрининомъ. Оно обладаетъ отклоняющей способностью отъ $(\alpha)j = -79^\circ$ до $(\alpha)j = -87^\circ$. Будучи высушенъ, фибриниъ растворяется въ дымящейся соляной кислотѣ и при нагреваніи даетъ изкрасналиловую окраску, переходящую въ коричневокрасный цвѣтъ. Растворъ фибрина не свертывается отъ нагреванія и не осаждается нейтральной или основной уксуснокислой солью свинца; впрочемъ онъ осаждается метафосфорной кислотой. Азотной кислотой растворъ его окрашивается въ желтый цвѣтъ; реактивъ Миллона даетъ съ нимъ легкой осадокъ и красную окраску при нагреваніи. Фибриниъ обладаетъ только въ слабой степени способностью растворять крахмалъ тѣста.

Глютинъ, или клейковина (Gluten)—такъ называются бѣлковые вещества хлѣбныхъ зеренъ, особенно пшеницы. Клейковину получаютъ въ видѣ смѣси веществъ, остающихся послѣ того, какъ изъ пшеничной муки было приготовлено тѣсто, которое вымѣшивалось съ водою до тѣхъ поръ, пока въ водѣ не осталось слѣдовъ крахмала. Зерно вымачиваютъ въ водѣ, растираютъ валами, а затѣмъ протираютъ черезъ рѣшето съ водою; крахмалъ проходитъ сквозь рѣшето, а на рѣшетѣ остается глютинъ. Макароны и вермишель содержатъ много глютина.

Свойства глютина. Въ сыромъ видѣ онъ представляетъ студенистую, полупрозрачную, мягкую, эластичную и липкую массу; въ сухомъ видѣ онъ теменъ, полупрозраченъ по краямъ и хрупокъ. Влажный глютинъ отъ нагреванія становится нерастворимымъ въ спиртѣ, въ кислотахъ и въ растворѣ ѣдкаго кали. То же самое происходитъ при высушиваніи глютина. Если глютинъ сохранять въ сыромъ видѣ, то онъ быстро выдѣляетъ углекислоту и распускается въ массу, похожую на лакъ. Въ кипящей водѣ растворяются нѣкоторыя составныя части сырого глютина. Кипящій спиртъ растворяетъ только отчасти глютинъ. Въ эфирѣ онъ нерастворимъ. Разведенная соляная кислота растворяетъ глютинъ, причемъ получается растворъ, который при кипяченіи становится мутнымъ и съ которымъ кислоты даютъ осадки, растворимые въ избыткѣ осаждающаго реактива. Разведенная уксусная кислота легко растворяетъ глютинъ, въ свѣжемъ и въ сухомъ видѣ, безъ нагреванія. Однакоже кислоты эти оставляютъ нерастворенными примѣси глютина, каковы: крахмалъ, жиръ и пр. Глютинъ разбухаетъ и распадается на куски въ водномъ растворѣ амміака, но не растворяется. Свежій глютинъ растворяется въ растворахъ ѣдкаго кали и ѣдкаго натра; растворы эти осаждаются прибавленіемъ къ нимъ кислотъ; при употребленіи фосфорной и уксусной кислотъ; осадокъ выдѣляется, если щелочъ вполне нейтрализована; если же прибавить кислоты больше, то онъ растворяется. Приготовленная описаннымъ способомъ свѣжая клейковина содержитъ нѣкоторое количество крахмальныхъ зеренъ, жира и др. остатковъ; остатки эти состоятъ изъ нѣсколькихъ веществъ, которыя были различно называемы различными авторами: Бешанъ посредствомъ спирта и 1% раствора соляной кислоты, употребленныхъ какъ растворители, выдѣлилъ 4 вещества: 1) глютинъ, который растворяется въ спиртѣ; 2) растительный казеинъ, который растворяется въ водѣ; 3) глютинофибринъ, который растворяется въ 1% растворѣ соляной кислоты и 4) глютинофибринъ, который, будучи выдѣленъ, нерастворимъ въ кислотѣ этой крѣпости, хотя въ первоначальномъ веществѣ способствуетъ его растворимости въ разведенной соляной кислотѣ.

Техническія примѣненія бѣлковыхъ веществъ. Окрашиваніе. Яичный альбуминъ и альбуминъ крови имѣютъ широкое примѣненіе въ окрашиваніи и набивкѣ хлопчатого - бумажныхъ тканей и отчасти въ набивкѣ шерстяныхъ издѣлій (см. Верховыя краски). Альбуминъ употребляется для укрѣпленія двухъ родовъ красокъ, но въ обоихъ случаяхъ дѣйствіе его совершенно различно. Тѣ краски, которыя употребляются въ нерастворимомъ состояніи, напр. ультрамаринъ, смѣшиваются на холоду съ растворомъ альбумина и набиваются на ткань, которая затѣмъ пропускается надъ паромъ. Нагреваніе обуславливаетъ свертываніе альбумина, что и закрѣпляетъ краску на волокно ткани прочнымъ образомъ. Къ другому отдѣлу красокъ принадлежатъ тѣ, которыя употребляются въ растворѣ, напр. многія анилиновые краски;

онѣ обладаютъ способностью непосредственно соединяться съ животными волокнами, шерстью, шелкомъ, и образуютъ соединенія, которыя не дѣлаютъ отъ стирки; однакоже краски эти не образуютъ такихъ соединеній съ растительными волокнами, содержащими клѣтчатку, и приемъ крашенія состоитъ въ томъ, чтобы «анимализировать» эти волокна посредствомъ сгущенія на нихъ альбумина; послѣ такой обработки краска соединяется съ альбуминомъ, какъ съ шерстью и съ шелкомъ, и прочно закрѣпляется на товарѣ. Растворъ альбумина набивается на миткаль, или же, если надо окрасить всю ткань, ее всю пропитываютъ растворомъ альбумина и высушиваютъ. Затѣмъ альбуминъ свертывается отъ дѣйствія пара и товаръ опускаютъ въ растворъ краски, которая фиксируется прочно только тамъ, гдѣ присталъ альбуминъ. Другой употребляемый методъ состоитъ въ набивкѣ миткаля одновременно альбуминомъ и растворимой краской, а затѣмъ обработкой паромъ. Альбуминъ крови дешевле яичнаго альбумина и можетъ быть полученъ почти такимъ же безцвѣтнымъ. Данное количество его имѣетъ болшую способность сгущать краски, сравнительно съ тѣмъ же количествомъ яичнаго альбумина; но для свѣтлыхъ красокъ онъ не такъ пригоденъ и притомъ онъ, повидимому, воспринимаетъ болшую окраску отъ грязной мыльной жидкости, употребляемой въ послѣдующей операціи, нежели то дѣлаетъ яичный альбуминъ.

Для замѣны альбумина въ красильномъ дѣлѣ иногда служатъ препаратъ казеина, называемый лактариномъ; онъ былъ введенъ Патисономъ въ 1848 году для закрѣпленія нерастворимыхъ пигментовъ, а позднѣе его стали также употреблять для растворимыхъ красокъ. Лактаринъ не растворяется въ водѣ, но съ растворомъ амміака даетъ мягкое бѣлое тѣсто, которое употребляется тѣмъ же способомъ, какъ и альбуминъ; дѣйствіемъ пара удаляется амміакъ и на волокнахъ остается нерастворимый казеинъ. Другіе употребляемые или предлагаемые растворители — ѣдкій натръ, борная и уксусная кислоты. Такимъ образомъ оставшіяся по удаленіи амміака казеинъ растворимъ въ щелочныхъ растворахъ; но если амміачное тѣсто смѣшать со свѣжимъ известковымъ молокомъ и затѣмъ наложить его на ткань, то при нагрѣваніи образуется на волокнахъ известковое соединеніе и ткань можетъ противостать стиркѣ въ щелочныхъ жидкостяхъ. Лактаринъ какъ протрава стоитъ ниже альбумина и въ фабричномъ дѣлѣ можетъ произвестись помѣху, такъ какъ рѣдко описанное выше тѣсто сохранять пригодность втеченіи однихъ только сутокъ.

Творогъ сятаго молока можетъ быть употребленъ вмѣстѣ лактарина для полученія казеина; его подвергаютъ настаиванію съ горячей водою, чтобы удалить изъ него соли и жирныя вещества, а затѣмъ изъ него готовятъ тѣсто съ амміакомъ или съ ѣдкимъ натромъ, какъ въ описанномъ способѣ съ лактариномъ. Другой замѣститель альбумина есть глютинъ, но его употребленіе не велико. Существуетъ много способовъ, какъ привести его въ растворимое состояніе. Одинъ изъ нихъ

состоитъ въ томъ, что сырой глютинъ оставляютъ загустнѣть и сдѣлаться жидкимъ; затѣмъ его обрабатываютъ содою, чтобы сдѣлать снова нерастворимымъ, и послѣ промывки его растворяютъ въ растворѣ ѣдкаго натра, либо совсѣмъ не обрабатываютъ содою, а непосредственно смѣшиваютъ скисшійся и жидкій глютинъ съ растворомъ ѣдкаго натра.

Фотографія. Альбуминъ имѣетъ широкое примѣненіе въ различныхъ операціяхъ въ фотографіи. Одно изъ важнѣйшихъ его употребленій есть приготовленіе чувствительной бумаги, на которой печатаютъ позитивы со стеклянной пластинки негатива. Бумага сперва опускается на растворъ, содержащій альбуминъ и растворимое хлористое соединеніе, а затѣмъ просушивается. Потомъ она дѣлается чувствительной погруженіемъ ее въ растворъ азотно-серебряной соли; результатомъ является пленка, содержащая хлористое и азотно-кислосе серебряное и серебраое соединеніе альбумина, которое темнѣетъ отъ дѣйствія свѣта. Серебряная ванна должна быть достаточной крѣпости, въ противномъ случаѣ альбуминъ не остается на бумагѣ и она не удерживаетъ серебра. Альбуминъ употребляется также для негативныхъ пластинокъ въ процессѣ работы съ сухими пластинками; иногда пленка альбумина наносится на стекло для образованія слоя, связующаго коллодумъ со стекломъ, то есть для того, чтобы коллодумъ крѣпко приставалъ къ стеклу; альбуминъ вводится также въ нѣкоторыя предохранительныя жидкости, употребляемыя послѣ того, какъ бумагу сдѣлали чувствительной. Въ фотографіи отдають предпочтеніе яичному альбумину передъ альбуминомъ крови; употребляютъ либо личный бѣлокъ, либо высушенный альбуминъ, встрѣчающійся въ продажѣ.

Рафинированіе (очистка) сахара. При освѣтленіи сахара животнымъ углемъ сиропъ, получаемый раствореніемъ сахарнаго песка содержитъ въ себѣ мутьность и нечистоты; эти примѣсы въ прежнее время были удаляемы прибавленіемъ кровяной сыворотки или свѣжей крови и поддрѣваніемъ, чтобы произвести свертываніе альбумина, который увлекаетъ за собою всѣ постороннія вещества изъ сиропа. Методъ этотъ нынѣ замѣнили другимъ и постороннія вещества удаляютъ фильтраціей сахарнаго сиропа. А.

Бѣлковыя тѣла въ животномъ организмѣ играютъ исключительно важную роль, являясь главной составною частью протоплазмы, тканей, органовъ и соковъ. Только потъ, желчь, слезы и моча, повидимому, свободны отъ бѣлковъ; во всѣхъ другихъ частяхъ тѣла бѣлки, послѣ воды, занимаютъ преобладающее по процентному содержанію мѣсто, какъ это видно изъ слѣдующей таблицы средняго процентнаго содержанія бѣлковыхъ веществъ въ свѣжихъ тканяхъ и жидкостяхъ животнаго тѣла:

Кровь	20,56%
Мышцы	19,90 »
Куриное яйцо	13,43 »
Печень	11,74 »
Мозгъ	8,63 »
Кровяная сыворотка	4,09 »

Млечный сокъ	7,50 »
Молоко	3,94 »
Лимфа	2,46 »

БѢлки находятся въ животномъ организмѣ въ самомъ разнообразномъ видѣ: въ растворѣ, организованными въ ткань, въ полужидкомъ, аморфномъ или студенистомъ видѣ, при чемъ раствореніе ихъ обуславливается, вѣроятно, тѣми же разнообразными условиями, которыя могутъ имѣть мѣсто и внѣ организма.

Важное значеніе бѢлковыхъ тѢлъ въ организмѣ становится вполнѣ понятнымъ при знакомствѣ съ сущностью обмена веществъ въ немъ, почему намъ придется отослать читателя и къ послѣдней статьѣ (см. Обмѣнъ веществъ). Здѣсь же мы ограничимся только болѣе общими указаніями. Главное назначеніе бѢлковъ состоитъ въ возмѣщеніи тканей, потребляемыхъ организмомъ при обмѣнѣ веществъ. Понятно, что при потребленіи уже сформированныхъ тканей и частей въ животномъ организмѣ непрерывно идутъ рядомъ процессы расщепленія и окисленія. Болѣе сложныя соединенія распадаются на своихъ составителей (диссоціація) либо непосредственно, либо путемъ воспріятія воды (гидролитическое расщепленіе), либо кислорода (окислительное расщепленіе). Вслѣдствіе этого органическія вещества до своего распадѣнія на конечныя продукты переходятъ черезъ цѣлый рядъ промежуточныхъ ступеней (регрессивный метаморфозъ, см. это слово).

Животныя, въ отличіе отъ растений, не обладаютъ способностью выработывать бѢлки изъ неорганическихъ элементовъ и должны получать ихъ готовыми; травоядныя животныя получаютъ необходимыя имъ бѢлки отъ растений, перерабатывая ихъ въ другія формы; плотоядныя—отъ другихъ животныхъ вполнѣ сформированными для своихъ потребностей. Для человѣка, какъ всеяднаго, имѣетъ большое значеніе содержаніе бѢлка въ растеніяхъ, которое видно изъ слѣдующей таблицы % содержанія его въ:

Пшеница	12,4
Ржи	11,4
Рисъ	6,9
Кукуруза	10,1
Просѣ	11,3
Чечевица	24,8
Горохъ	22,6
Бобакъ	23,1
Картофель	1,8

Воспріятыя животными организмомъ сформированные бѢлки (въ противоположность являемымъ, происходящимъ въ растительномъ царствѣ съ его синтетическимъ образованіемъ бѢлковыхъ тѢлъ) подвергаются въ немъ процессамъ расщепленія и окисленія. Но, помимо того, животныя организмъ долженъ обладать способностью переводить бѢлки изъ однихъ видовъ ихъ въ другіе. Воспріятыя пищей бѢлокъ подвергается измѣненіямъ уже въ самомъ началѣ пищеварительныхъ путей; подъ влияніемъ отдѣльныхъ различныхъ железъ, открывающихся въ желудокъ и кишечникъ, бѢлки превращаются въ пептоны и дѣлаются способными быть усвоенными организмомъ, т. е. могутъ быть воспріяты всасывающими путями. Повидному, уже въ послѣднихъ пептоны подвергаются

различнымъ превращеніямъ, такъ какъ въ крови, лимфѣ, млечномъ сокѣ и особенно въ тканяхъ не встрѣчаются значительныя количества пептоновъ. Изъ послѣднихъ образуются другіе виды бѢлковъ: альбумины, глобулины, ацидъ-альбумины, альбуминаты и пр. Эта способность видоизмѣненія формы присуща организму въ самыхъ раннихъ періодахъ его развитія. Яйцо млекопитающихъ животныхъ содержитъ почти исключительно лителинъ; яйцо птицъ, кромѣ лителина содержатъ—еще альбуминъ, и изъ этихъ двухъ видовъ бѢлковъ развиваются всѣ ткани зародыша. Грудной младенецъ получаетъ бѢлки почти исключительно въ видѣ казеина, который перерабатываетъ во всѣ остальные потребныя для него разновидности бѢлковыхъ тѢлъ.

Выше было сказано, что всѣ жизненные процессы организма связаны съ потребленіемъ его тканей и соковъ, а слѣдовательно и съ потребленіемъ бѢлка. Приняемый пищей бѢлокъ долженъ восполнять эти потери и даже содѣйствовать нарастанію бѢлковыхъ веществъ въ организмѣ въ извѣстныхъ періодахъ его роста; слѣдовательно, суточное количество бѢлка, необходимаго для взрослого животнаго, должно оставаться довольно постояннымъ. Если организмъ воспринимаетъ столько бѢлковъ, сколько онъ получаетъ,—не нарушаетъ, слѣдовательно, количества имѣющагося у него постоянного запаса ихъ, то мы говоримъ, что онъ достигъ такъ называемаго азотистаго равновѣсія. Конечно, количество бѢлка, необходимаго для поддержанія азотистаго равновѣсія, колеблется хотя и въ неширокихъ предѣлахъ, для каждаго отдѣльнаго индивидуума и находится въ зависимости отъ величинъ тѢла и содержанія въ послѣднемъ жира: чѣмъ организмъ крупнѣе, тѣмъ больше онъ долженъ потреблять бѢлка; съ другой стороны, чѣмъ субъектъ богаче жиромъ, тѣмъ меньше онъ будетъ потреблять бѢлка, такъ какъ при существованіи значительнаго запаса жира бѢлокъ сберегается и тратится организмомъ въ меньшемъ количествѣ. Взрослый человѣкъ въ состояніи голоданія потребляетъ въ среднемъ ежедневно до 70 граммъ бѢлка и 200 граммъ жира; если же количество вводимаго бѢлка недостаточно, организмъ будетъ тратить уже свой собственный бѢлковый запасъ и наступитъ потеря азотистаго равновѣсія въ ущербъ организму. Напротивъ, при чрезмѣрномъ введеніи бѢлка легко наступаетъ нарастаніе количества его въ организмѣ. Само собой разумѣется, что чѣмъ выше траты организма, какъ напр. при работѣ, тѣмъ усиленнѣе нужно предоставить ему бѢлокъ для соблюденія азотистаго равновѣсія. Взрослому работнику для поддержанія равновѣсія питанія, азотистаго и жироваго, требуется ежедневно до 120 граммъ бѢлка, 110 граммъ жира и 350 граммъ углеводовъ. При этомъ нельзя упускать изъ виду, что не изъ всѣхъ предметовъ, содержащихъ бѢлокъ, организмъ одинаково легко воспринимаетъ необходимый для него бѢлокъ. Такъ, напр., по Kuhlner'у, кишечникъ человѣка всасываетъ изъ бѢлковъ мяса и яицъ 97%, молока 93%, бѢлага хлѣба 78%, чернаго хлѣба 68% и т. д. Подобныя данныя чрезвычайно важны для вычисленія необходимаго

количества пищи для человѣка, такъ какъ въ интересахъ питанія важно не количество введенныхъ въ организмъ питательныхъ веществъ, а только количество усвоенныхъ. Обычная потребность въ бѣлкѣ можетъ быть покрыта 540 граммами говядины или 18 яйцами, 2900 граммами молока, 800 граммами пшеничной муки, 1400 граммами ржаного хлѣба, 4600 граммами картофеля и т. д. Изъ практики известно, что для удовлетворительнаго усвоения бѣлковъ требуется введение смѣшанной пищи, состоящей не только изъ бѣлковъ, но и изъ достаточнаго количества жировъ и углеводовъ. Для примѣра можно указать на сочетание 400 граммъ мяса, 100 граммъ масла и 500 граммъ чернаго хлѣба.

Изъ вышесказаннаго ясно до нѣкоторой степени необходимость бѣлка и формы поступленія и усвоения его организмомъ. Какимъ же путемъ бѣлокъ подвергается онъ въ послѣднемъ и какими путями выдѣляется по своему потребленію? Выше было сказано, что бѣлокъ въ животномъ организмѣ разлагается на свои конечные продукты путемъ перехода черезъ цѣлый рядъ промежуточныхъ формъ, подвергаясь все время гидролитическому и окислительному расщепленію. Однимъ изъ конечныхъ продуктовъ спораанія бѣлка является мочевины, выдѣляемая мочей. Для большей наглядности промежуточныхъ ступеней, слѣдуетъ обратить вниманіе на слѣдующую таблицу нѣкоторыхъ изъ нихъ:

На одинъ атомъ азота содержится углерода: въ бѣловыхъ тѣлахъ . 4 атома.

« глютинъ (клеѣ) . . .	3/2	«
« гликоколъ	2	«
« креатинъ	1 1/2	«
« мочевой кислотѣ . . .	1 1/4	«
« аллантоинъ	1	«
« мочевины	1/2	«

Соотвѣственно уменьшенію содержанія углерода въ перечисленныхъ нами соединеніяхъ, послѣднія дѣлятся относительно богаче азотомъ и кислородомъ. Изъ данной таблицы очевидно, что подъ вліяніемъ солей, щелочей, броидовъ и т. д. бѣловыя вещества распадаются на лейцинъ, тирозинъ, аспарагиновую кислоту, аміачныя соли, которыя являются какъ бы предшествующими формами имѣющей образоваться мочевины. Данные вещества, введенныя въ организмъ, тоже выдѣляются изъ него въ видѣ мочевины, что указываетъ на образование послѣдней изъ первыхъ. Перечисленныя соединенія образуются въ организмѣ въ кишечникѣ и, всосавшись, преобразуются въ мочевины въ тканяхъ. По имѣющимся даннымъ нужно считать, что мѣстомъ развитія мочевины служитъ печень. Въ самой же мочѣ, рядомъ съ мочевиной, мы находимъ тоже ксантинъ ($C_8H_4N_4O_2$) и гипоксантинъ ($C_8H_4N_4O$), которые отличаются отъ мочевины ($C_2H_4N_2O_2$) только меньшей окисленностью (1 и 2 атома кислорода); такимъ образомъ лужно думать, что эти два соединенія предшествуютъ мочевины въ дѣлѣ окончательнаго расщепленія бѣловыхъ тѣлъ. Освобождающееся при расщепленіи бѣлковъ значительное количество углерода, т. е. 7 свободныхъ атомовъ (см. послѣднюю таблицу) подъ вліяніемъ

кислорода въ окончательномъ своемъ распаденіи даетъ, какъ конечный продуктъ, углекислоту, которая выдѣляется изъ организма различными путями. Если же излишекъ углеродистыхъ продуктовъ такъ значителенъ, что превышаетъ необходимый расходъ организма, то углеродъ, въ видѣ различныхъ безъ азотистыхъ соединеній, отлагается въ организмѣ, вѣроятно, въ видѣ жира. Наконецъ, что касается содержащейся въ бѣлкѣ сѣры, то отщепляясь при различныхъ превращеніяхъ послѣдняго, и ставаясь свободной, она соединяется съ кислородомъ, образуя сѣрную кислоту, которая связывается со щелочами и отлагается организмомъ въ видѣ сѣрнокислыхъ солей, выводимыхъ мочей.

Незатронутые вопросы о роли бѣлка въ организмѣ подробнѣе будутъ указаны при словѣ «Питаніе». Г. Г.

Бѣловыя — отхожіи охотничій промыселъ для добыванія какъ бѣлки; такъ и вообще всякихъ дикихъ звѣрей и птицъ. Б. для жителей нашихъ сѣверныхъ, нехлѣбородныхъ скраинъ, по своему значенію, соотвѣтствуетъ страдной порѣ въ средней полосѣ Россіи: при наступленіи его, жалица въ селеніяхъ пустѣютъ; въ нихъ остаются только бабы, старыки да дѣти, всѣ же остальные выѣзжаютъ въ лѣсъ. На промыселъ охотники выступаютъ артелями между Покровомъ (1 октября) и Михайловымъ днемъ (8 ноября). Въ каждой артели участвуютъ отъ 4 до 10 человѣкъ, и, обыкновенно, они принадлежатъ къ одной и той же семьѣ. При вступленіи въ артель, каждый промышленникъ обязывается доставить опредѣленное количество сѣстныхъ и огнестрѣльныхъ припасовъ и, независимо отъ этого, исполнять во время промысла ту или другую должность. Добытая дичь дѣлится между всѣми членами артели по-ровну. По прибытіи на мѣсто промысла, иногда на сотни верстъ отстоящее отъ деревни промышленники, они прежде всего устраиваютъ для жилья пывзаны или лѣсныя бани (въ Россіи), а иногда простыя землянки (въ Сибири); провиантъ же складывается въ щамъи — ящикообразные срубы, укрѣпляемые на одномъ высокомъ, подесанномъ кнзу, столбѣ. Въ Россіи промышленники, обыкновенно, вооружены малопульными винтовками, въ Сибири же, по преимуществу у инородцевъ, до сихъ поръ еще преобладаютъ луки, изготовляемые изъ смолистаго корня ливтеницы. До снгу промышленники охотятся исключительно съ особую звѣрловую собакою, называемою «лайкою»; она отыскиваетъ бѣлку по слѣду, гонитъ ее и не спускаетъ съ дерева до тѣхъ поръ, пока не подойдетъ промышленникъ. Когда выпадетъ снгу, охота съ лайкою прекращается, и звѣрловы разставляютъ ловушки: плашки, осалки, распорки, черканы (см. эти слова) и многія другія. Ловушки разставляются промышленниками по проложенной ими, еще въ началѣ зимы, тропѣ, которая затѣмъ называется ухожьемъ или путикомъ; длина такого путника колеблется между 10 и 15 верстами, и промышленникъ обходитъ его, по возможности ежедневно, убирая попавшюся дичь и вновь настораживая ловушки. — Одежду русскихъ

зѣтролововъ составляютъ: шойданикъ—длинное до колѣнъ платье изъ крестьянскаго сукна, крытое холстомъ; штаны, завязывающіеся ниже колѣна, онучи, или холщевыя портянки; ишимы — кожаные чулки съ голенищами изъ толстаго холста; паняга — родъ кузова, или рацца, а иногда и простая доска для ношенія дичи; лузанъ—обыкновенное полотнище холстины, съ отверстіемъ въ серединѣ, въ которое продѣваютъ голову; мохнатки—перчатки и мѣховая шапка. По снѣгу промышленники ходятъ на лыжахъ, подпираясь особымъ посохомъ, называемымъ кухтаремъ или костыремъ. Всѣ тяжести во время промысла перевозятся въ нартахъ, кибиткахъ на полозьяхъ.

Бѣлобережскій - Николаевскій мужской зашт. монастырь, Орловской г., брянскаго у., въ 15 в. отъ уѣзд. гор., на урочищѣ, называемомъ Бѣлые берега, на р. Спѣжѣтѣ. Основанъ въ 1661 г. свят. Симеономъ, принесшимъ сюда икону Божіей матери Тросруицы, находящейся и нынѣ въ соборномъ храмѣ во имя свят. Николая. Празднество ей совершается 28 іюня.

Бѣловаръ — глав. городъ комитата въ Хорватіи, занимающаго 3476 кв. кил. съ 135962 жителей, имѣетъ паристскую коллегію, вѣзшую реальную школу и служить мѣстопребываніемъ окружнаго суда; въ Бѣловарѣ 3172 жителей, принадлежащихъ къ хорватской и сербской національности и занимающихся винодѣліемъ, шелководствомъ и хлѣбопашествомъ.

Бѣловать—распирать, для сушки, шкуры, снятыя съ убитыхъ звѣрей.

Бѣловодскъ—слобода Харьковской губ., старобѣльскаго у., при р. Нов. Деркулѣ, лѣв. прит. Сѣв. Донца, въ 50 вер. къ В. отъ Старобѣльска, подъ 49°12' с. ш. и 51°59' в. д. Жителей 11700 д. об. п.; 1471 дворъ, 3 прав. церкви, 2 школы, лазаретъ, больница, приходск. училище, почтов. отдѣл., 10 пост. дворовъ, 51 лавка, 2 свѣчныхъ и 15 кожевенн. заводовъ, еженед. базаръ и 4 ярмарки. Въ 7 верст. отъ слоб.—правосл. церкви, 2 школы и казенный конскій рассадникъ. Въ 5 и 4 верстахъ находятся 2 кирпичныхъ заводовъ.

Бѣловодъ—ст. Ромны - Кременчугской вѣтви Харьковско-Николаевской ж. д. въ 12 в. отъ г. Ромень.

Бѣловъ (Евгеній Александровичъ)—историкъ, род. въ 1826 г. въ Нижнемъ-Новгородѣ. Учился въ нижегородской гимназій и казанскомъ университетѣ, кончилъ курсъ по 1-му отд. философскаго факультета (нынѣ историко-филологическій факультетъ) въ 1849 г. Въ 1850 г. поступилъ на службу учителемъ географіи въ пензенскій дворянскій институтъ, въ 1852 г. на ту же должность переведенъ въ саратовскую гимназію, въ которой преподавалъ по 1861 г. Кромѣ того, состоялъ въ саратовскомъ институтѣ благородныхъ дѣвицъ, до 1864 г., учителемъ географіи и исторіи; тамъ же нѣкоторое время былъ инспекторомъ классовъ. Въ 1864 г. перешелъ на службу въ Петербургъ, гдѣ педагогическая дѣятельность его главнымъ образомъ сосредоточилась въ Императорскомъ Александровскомъ лицей. На-

писалъ: «Всеобщая русская исторія» (въ сборникѣ П. Н. Полевого, «Необходимый другъ знаній»; издана дурно, безъ авторской корректуры); «Курсъ средней исторіи для высшихъ классовъ среднихъ учебныхъ заведеній и самообученія» (1878); «Объ историческомъ значеніи русскаго боярства до конца XVII в.» (въ «Журн. Мин. Нар. Пр.» за 1886 г., январь, февраль и мартъ); «Московскія смуты конца XVII в.» («Жур. Мин. Нар. Пр.», 1837, январь и февраль); «Предварительныя замѣчанія къ исторіи царя Іоанна Васильевича Грознаго» («Жур. Мин. Нар. Пр.», 1890); «О смерти царевича Дмитрія» («Жур. Мин. Нар. Пр.», 1873, июль и августъ). Б. также редактируетъ и пишетъ статьи по всеобщей и русско-й истор. въ «Энциклопедіи Военныхъ и Морскихъ наукъ», изд. подъ ред. Г. А. Леера. Кромѣ того помѣстлялъ много рецензій въ «Журн. Мин. Нар. Пр.», разныя историч. статьи въ «Древней и Новой Россіи» и др. изданіяхъ.

Бѣловъ (Иванъ Дсиріевичъ)—педагогъ, род. на Уралѣ, въ имѣніи Демидова, Нижнемъ Тагилѣ; сначала учитель народной школы, Бѣловъ впоследствии былъ инспекторомъ павловской учительской семинаріи. Б. помѣстлялъ свои педагогическія статьи въ «Современникѣ» (1854), «Общезанимательномъ Вѣстникѣ» (1857), «Русскомъ Словѣ» (съ 1859 г.), «Журналѣ Мин. Нар. Пров.»; «Русскомъ Инвалидѣ» и его приравленіяхъ (съ 1863 г.), «С.-Петербургскихъ Вѣдомостяхъ» (съ 1868 г.), «Отечественныхъ Запискахъ» (1872) и др. Съ возникновеніемъ «Историческаго Вѣстника» Б. состоялъ въ немъ постояннымъ сотрудникомъ до смерти, послѣдовавшей 13 іюня 1886 г. въ Павловскѣ. Отдѣльно вышли «Путевыя записки и впечатлѣнія по Западной Сибири etc.» (Москва, 1852, два тома); «Путевыя письма» (Спб., 1862); «Педагогическія письма» (Спб., 1864); «Руководство для сельскихъ учителей» (2 изд., Москва, 1872); «Географія для народныхъ школъ» (Спб., 1870); «Рождественскіе рассказы» (два выпуска, Спб., 1870—71); «Изъ жизни» (Спб., 1872); «Руководство къ родно-вѣднію» (Спб., 1874); «Путешествіе по Германіи и Швейцаріи отъ Петербурга до Монаблана» (Спб., 1875) и др. Послѣ смерти Б. напечатаны его статьи: «Нашъ солдатъ въ пѣсяняхъ, сказаніяхъ и поговоркахъ» («Истор. Вѣстникъ», 1886, кв. 8); «Учитель-репетиторъ и учитель-педагогъ» («Педагогич. Сборникъ», 1886, кн. 8) и «О довѣріи къ ученикамъ» (тамъ же, 1887, кн. 2).

Бѣловъ (Иванъ Ѳом.)—знаменитый сербскій юнакъ, воевавшій съ Карагеоргиевичемъ противъ турокъ. Онъ происходилъ изъ Ирнильева въ Шабачкомъ округѣ, въ Сербіи; особенно отличился въ битвѣ при Голомъ Бродѣ и въ одной схваткѣ былъ убитъ туркомъ.

Бѣловѣжская пуща занимаетъ въ Гродненской губерніи почти всю СЗ. часть пружанскаго уѣзда, находится между 52°29' 48" и 52°54' 8" сѣв. широты и 40°10' 42" вост. долготы (отъ Ферро). Эта огромная и величественная пуща состоитъ изъ двухъ дачъ—Бѣловѣжской и Свислоской, раздѣленныхъ теченіемъ р. Нарева, и имѣющихъ въ окру-

ности до 240 верстъ. Наибольшая длина съ С. на Ю.—до 43 верстъ, а ширина отъ 26 до 34 в. По послѣдней съемкѣ 1890 г. общая площадь пуши 115114,25 дес. (1120 кв. в.), причѣмъ пространство БѢловѢжской дачи заключаетъ 93276,55 дес. (и 139,1 дес. спорныхъ покосовъ), а Свислѣцкой дачи — 21635,7 дес. На долю чисто лѣсного насажденія въ обѣихъ дачахъ приходится до 96813 дес. Пуша занимаетъ въ губерніи наиболѣе возвышенное положеніе, находясь въ водораздѣлѣ между бассейнами Балтійскаго и Чернаго морей, причѣмъ б. ч. ея расположена въ бассейнѣ Буго-Наревы, одного изъ главныхъ притоковъ Вислы. Наиболѣе высокая часть холмовъ, до 94,8 саж. надъ ур. м., находится въ вост. части пуши. Вообще поверхность ея представляетъ слегка возвышенную равнину, со слабымъ склономъ во всѣ стороны, а группы невысокихъ холмовъ придаютъ ей слегка волнообразный видъ; наиболѣе низменная сѣверная часть пуши; болотистыя пространства, занимающія болѣе 1000 десятинъ, извѣстны подъ общимъ названіемъ «Никорь»; изъ этихъ обширныхъ болотъ берутъ начало истоки рѣчекъ: Наревъ, Наревка, Ясельда, Рось, Лѣсна, Немѣржанка, Брявка и проч., направляющіяся въ разныя стороны, къ притокамъ Вислы, Нѣмана и Припяти. Долины рѣчекъ болотисты и ихъ русла заростають осокою и камышами; но весной втеченіе 4 — 6 недѣль и въ дождливое лѣто сплавъ лѣса по нимъ вполне возможенъ и производится на многихъ пристаняхъ пуши (капищахъ, рюмахъ, плотбищахъ). Преобладающая почва въ пушѣ супесь и песокъ, залегающіе на толщѣ мергельнаго суглинка; тощій, рыхлый песокъ—рѣдкость; мѣстами встрѣчается наземъ или иловатый слой. Густота лѣса, поддерживая постоянную влажность почвы, является причиною того, что климатъ БѢловѢжской пуши суровѣе, чѣмъ въ прилегающихъ мѣстахъ: весна наступаетъ позже, лѣто прохладнѣе ясныя дни, при холодныхъ, нерѣдко съ туманами, ночахъ, сообщаютъ особый оттѣнокъ климату пуши. Изъ растущихъ въ пушѣ древесныхъ породъ первое мѣсто въ количественномъ отношеніи принадлежить: соснѣ, ели, березѣ, осинѣ и ольхѣ; второе мѣсто занимаютъ: дубъ, грабъ и ясень, а третье мѣсто липа, кленъ, берестъ и вязъ. Всѣ остальныя: древесныя лѣсонасажденія и кустарныя породы не имѣютъ лѣсохозяйственнаго значенія; изъ нихъ по рѣдкости наиболѣе замѣчательны—пихта, растущая среди болота «Дикаго Никора», и тисъ, растущій кустиками, до 2-хъ аршинъ вышиною, въ урочищѣ Незаново; изъ остальныхъ породъ въ лѣсу встрѣчаются: бѣлолистка (*Perulus alba*), осокорь, дикая яблоня, дикая груша, рябина, бредина *Salix carnea*) и нѣкоторые кустарниковыя разновидности ивы (*Salix cinerea*, *pentandra*, *fragilis*, *augiata*, *repens*) и друг. Сосна, составляющая до 40,5% всего лѣсного насажденія, достигаетъ до 12 и 17 саж. высоты и возраста до 250 и болѣе лѣтъ; ель занимаетъ до 20% и достигаетъ наиболѣе 230-лѣтняго возраста; дубъ сильно распространенъ въ видѣ примѣси, составляетъ 3,8%, и встрѣчается въ самыхъ разнородныхъ насажденіяхъ, до-

стигая до 7 сажень высоты и до 300 лѣтняго возраста; остальныя наиболѣе важныя въ лѣсохозяйственномъ отношеніи древесныя породы составляютъ 35,7% всего лѣсного насажденія. Изъ всѣхъ породъ Б. пуши—ель, дубъ, береза и осина встрѣчаются повсемѣстно въ болѣе или меньшей степени; а остальныя древесныя породы выбираютъ участки съ наиболѣе подходящими почвенными условіями для ихъ произрастанія. По преобладанію лѣсной древесной породы и части лѣса называются или боромъ—50415,35 дес. (62,9%), или чернолѣсьемъ—29708 дес. (37,1%); въ послѣднемъ различаютъ: грудь, ольсъ и еломычъ). По возрасту лѣсонасажденія въ Б. пушѣ считается примѣрно: стараго лѣса (до 50 л. возраста) 5,9%, болѣе спѣлаго лѣса (до 100 л.) 28,6%; до 150 лѣтняго возраста—34,0% и болѣе 150 лѣтъ—31,5%. Вообще по свойству и изобилію древесныхъ породъ, по разнообразію насажденій, по размѣрамъ деревьевъ,—Б. пушѣ принадлежитъ безспорно одно изъ первыхъ мѣстъ среди лѣсныхъ дачъ имперіи. Доходы съ пуши состояли въ продажѣ на срубъ лѣса, валежника, за пастбу скота, сѣнокосеніе и оброчныя статьи, и по среднему выводу до 1884 г. составляли ежегодно 48600 р., а расходы 16375 р. и только съ 1885 г. наступила болѣе усиленная эксплуатація накопленныхъ вѣками древесныхъ запасовъ, которые ревниво охранялись, вслѣдствіе боязни рубкой лѣса повредить размноженію зубра; въ 1888 г. продано одного только лѣса на срубъ на сумму 179980 р. Но чтобы увеличить сбытъ лѣсного матеріала, необходимо улучшение существующихъ сплавныхъ путей и созданіе подъѣзднаго рельсоваго пути, устройство лѣсопильного завода и проч.

БѢловѢжская пуша замѣчательна по нахожденію въ ней почти исчезнувшей породы животныхъ—зубра (*Bos urus L.*), или бизона римлянъ, который, благодаря охранѣ, сохранился по настоящее время и его насчитываютъ нѣсколько сотъ головъ. Мѣста въ лѣсу, гдѣ постоянно находятся зубры, называются «зубровыми стоянками», занимаютъ площадь приблизительно въ 70000 дес., огорожены были въ 1875 г. довольно прочною горюльбою изъ жердей, но которая, оставаясь безъ ремонта, начинаетъ разваливаться. Первый извѣстный счетъ зубровъ въ 1821 г. далъ 722 головы, затѣмъ, мало по малу увеличиваясь, число ихъ въ 1850 году достигло до 1510; но съ 1863 г. численность зубровъ, вслѣдствіе открывшейся среди нихъ повальной болѣзни, а отчасти отъ охоты и браконьерства быстро упало до 384 головъ; въ 1886 г. числилось въ пушѣ 361 гол. старыхъ зубровъ и 72 молодыхъ. Для пристража за ними и заготовленія сѣна, имѣются въ разныхъ частяхъ пуши 10 кормовыхъ сараевъ и зубровые сторожа. Сохраненіе этой вымирающей породы животныхъ постоянно озачивало какъ польскія, такъ и русское правительства. По нынѣ дѣйствующимъ правиламъ, зубры считаются казенною собственностью и охота на нихъ производится не иначе, какъ съ Высочайшаго на то разрѣшенія. Самовольное убійство зубра преслѣдуется не какъ самовольная охота, а по ст.

153 Мир. Уст., какъ убой или изувѣченіе чужихъ животныхъ, виновные въ чемъ подвергаются аресту не свыше одного мѣсяца или денежному взыскаіію не свыше 100 руб. Кромѣ зубра въ Б. пушѣ водятся: лоси, козули, кабаны, барсуки, лисица, и два вида зайцевъ (*Lepus europaeus* et *L. variabilis*); кромѣ того, нѣкогда здѣсь водилась дикая лошадь (*Equus sylvestris*), бобръ, красный олень (*Cervus elaphus*), росомаха. Хищныя животныя, бывшія въ пушѣ, нынѣ почти всё истреблены; изрѣдка встрѣчается—рысь, медвѣдь, а также волки, забѣгающіе иногда изъ сосѣднихъ лѣсовъ. Изъ множества птицъ встрѣчаются въ пушѣ: глухарь, тетеревъ, ракельганъ (*Tetrao Rakkelhan* et *medius*), рябчикъ, изрѣдка бѣлая куропатка, цапли, разные виды совъ (*Strix*) и друг.

О самой пушѣ въ первый разъ упоминается въ началѣ XV столѣтія, а именно о знаменитой охотѣ польскаго короля Ягелло и великаго князя литовскаго Витовта въ 1409 г., при чемъ втеченіе 8 дней убито было много зубровъ, лосей и оленей, мясо которыхъ въ бочкахъ сплавлено было по рр. Нареву и Вислѣ въ войско, отправлявшееся въ походъ противъ Тевтонскаго ордена. Название БѢловѢжской пушці одни производятъ отъ имени аборигеновъ этой мѣстности, народа ятвѣжи, или ятвяговъ (*Jadwingowie*), другіе отъ бѣлой баши (*biała wieża*), находившейся при замкѣ на охотничьемъ дворѣ, построенной въ исходѣ XVI в. Въ воспоминаніе бывшей въ сент. 1752 г. охоты короля Августа III воздвигнуть при дер. БѢловѣжиobeliskъ, изъ мѣстнаго сѣраго песчаника, въ 16 фут. высоты, съ надписями на польскомъ и нѣмецкомъ языкахъ о лицахъ, участвовавшихъ въ охотѣ, и о количествѣ убитой дичи. Въ память октябрьской охоты 1860 г., бывшей въ присутствіи государя императора Александра II, поставленъ при звѣрищѣ памятникъ, изображающій зубра въ оборонительномъ положеніи отъ собакъ; на pedestalѣ обозначено время охоты съ перечисленіемъ лицъ въ ней участвовавшихъ и количества убитаго звѣря. Кромѣ того, въ пушѣ сохранилась память бывшихъ королевскихъ охотъ въ названіи нѣкоторыхъ мѣстъ, какъ напр.: Баторіева гора, королевскій звѣринецъ (*Wielka klatka*) и т. д. Первое законодательство относительно сбереженія лѣсовъ мы находимъ въ уставѣ Сигизмунда II Августа, изданномъ на русскомъ языкѣ въ 1557 г.: «Уставъ на волоки господаря, короля, его милости, у во всемъ великомъ князствѣ Литовскомъ». Болѣе значительныя и существенныя измѣненія въ порядкѣ управленія и охраненія пушці приписываютъ подкоморію великаго княжества Литовскаго графу Ант. Тизенгаузу, при которомъ пушца раздѣлена была просѣками на 12 стражи и охранялась 118 стрѣлками, при 108 осочникахъ; всю пушцу завѣдывалъ лѣсничій. Рр. Наревъ, Наревка и Лѣсна были соединены; верховья первыхъ двухъ рѣкъ соединены каналомъ; открыты значительный сплавъ лѣса въ Данцигъ; устроено нѣсколько стеклянныя, смолокуренныя, скипидарныя, гончарныя и поташныя заводы. При императорѣ Екате-ринѣ II величина пушці была значительно

уменьшена раздачею лѣса разнымъ лицамъ. Заботы объ охранѣ зубровъ начались въ царствованіе императора Александра I, при чемъ запрещена была на нихъ охота, а съ 1820 г. и рубка въ пушѣ лѣса. Въ 1811 и въ 1834 гг. пушца пострадала отъ двухъ бывшихъ въ ней пожаровъ. Съ учрежденіемъ въ 1837 г. министерства государственныхъ имуществъ, въ пушѣ образованы 3 лѣсничества (2, 3 и 4 Пружанскія), оставлено 10 стражниковъ, при 123 стрѣлкахъ и 114 осочникахъ. Въ 1841 г. отъ 2-го лѣсничества отдѣлена часть пушці съ наименованіемъ 5-мъ Пружанскимъ образцовымъ лѣсничествомъ. Въ 1847 г., по окончаніи таксаціи, все лѣсное пространство пушці раздѣлено просѣками на квадраты двухверстной длины, при одноверстной ширинѣ, всего на 666 кварталовъ (БѢловѢжская пушца на 541 кв. и Свислочская дача на 125 кв.), и вся пушца раздѣлена на 5 лѣсничествъ, имѣвшихъ 10 объѣздовъ и 77 обходовъ; охраненіе ея ввѣрено 77 семействамъ постоянной лѣсной стражи, водворенной въ предѣлахъ пушці; число осочниковъ сокращено до 73 чел. Въ 1849 г. стражники замѣнены конными лѣсными объѣзчиками. Въ 1869 г. численность лѣсной стражи сокращена до 64 лѣсниковъ, при 10 объѣзчикахъ, при замѣнѣ всей стражи вольнонаемною; всё семейства бывшихъ стрѣлковъ, лѣсниковъ и т. д. обращены въ первобытное состояніе государственныхъ крестьянъ, оставлены въ пушѣ на занимаемыхъ ими мѣстахъ и надѣлены «повѣрочною люстраціею» изъ пушці добавочными надѣлами. Въ 1870 г. присоединена къ пушѣ Гайновская корабельная рошца; а въ 1872 г. измѣнено административное дѣленіе пушці; вмѣсто 5-ти, образовано всего 4 лѣсничества, село БѢловѣжъ осталось, по-прежнему, мѣстожительствомъ ревизора, завѣдывающаго БѢл. пушцею. Неблагопріятныя послѣдствія, созданныя надѣломъ землею лѣсной стражи, за ея службу, обнаружались въ уменьшеніи величины лѣснаго пространства пушці и въ присутствіи посторонняго элемента въ разныхъ мѣстахъ ея: такъ, въ настоящее время внутри пушці находится 9 селеній и не менѣе 68 разной величины крестьянскихъ участковъ, общая площадь которыхъ составляетъ 4565,7 дес., при чемъ общая длина всѣхъ межъ доходитъ до 739 верстъ. Черезъ пушцу проходитъ одна почтовая дорога изъ мѣст. Свислочи въ г. Пружаны, пересѣкая пушцу въ сѣв.-вост. ея углу на протяженіи 8 верстъ; кромѣ многихъ мелкихъ дорогъ, соединяющихъ разныя деревни и урочища, насчитывается до 10 болѣе значительныхъ дорогъ, называемыхъ «гостинцами», изъ которыхъ двѣ дороги имѣютъ значеніе военно-коммуникаціонное и три дороги—торговое. Въ БѢл. пушѣ находится «звѣринецъ» на 9-ой верстѣ отъ сел. БѢловѣжъ, занимающій площадь до 800 дес. (около 8 кв. вер.), обнесенный заборомъ и частоколомъ и раздѣленный на три части, изъ которыхъ: 480 дес. предназначены для зубровъ, которыхъ находится 8 гол.; 250 дес.—для 250 красныхъ оленей и 70 дес. для кабановъ. Черезъ звѣринецъ протекаетъ ручей и проведены каналы, служащіе для водопоя животнымъ. Въ 1888 г. состоялось Вы-

сочайше утвержденное положеніе комитета министровъ о передачѣ Бѣловѣжской и Свислочской пушчизъ министерства государственныхъ имуществъ въ удѣльное вѣдомство, въ обменъ на равноцѣнные удѣльные лѣса и земли въ уѣздахъ трубчевскомъ и сѣвскомъ—Орловской губ. и въ уѣздѣ курмышскомъ—Симбирской губ. Цѣль обмена—озаботиться о лучшемъ сбереженіи зубровъ и объ устройствѣ въ будущемъ царскихъ охотъ, для чего приступить къ возведенію въ сел. Бѣловежѣ Императорскаго охотничьяго дворца. Обѣ пущи въ административномъ отношеніи раздѣлены на три округа: 1-й, западный, или Гайновскій, имѣетъ 3-хъ смотрителей и 25 чел. стражи; 2-й, восточный, или Бровскій,—4 смотрителей и 24 чел. стражи, и 3-й, южный, или Бѣловѣжскій, имѣетъ 5 смотрителей, при 32 сторожахъ. Нынѣ Бѣл. пуща раздѣлена на 934 квадрата и общая ея площадь заключается подъ угольями—5392,45 дес., подъ лѣсомъ—80123,35 дес., производительныхъ площадей—7608,4 дес. и подъ дорогами и водами—152,35 дес. Свислочская пуща раздѣлена на 125 квадратовъ и заключается подъ угольями—2030,73 дес., подъ лѣсомъ—16753,48 дес., производительныхъ площадей—2833,38 дес. и подъ лѣсными прогалинами—25,81 дес., и входитъ въ составъ 2-го западнаго округа.

Литература: Чацкій, «O litewskich i polskich prawach» (Вильно, 1801); баронъ Г. Х. Бринкенъ, «Mémoire descriptif sur la forêt Impériale de Białowieża en Lithuanie» (Варшава, 1828 г.); Эйхвальдъ, «Naturhistorische Skizzen von Littauen etc.» (Вильно, 1830); Ф. П. Яроцкій, «Pisma» (Варшава, 1830, ч. II, «O puszczy Białowiezkiej»); Баллискій и Лапинскій, «Starożytna Polska» (Варшава, ч. III, 1846); «Лѣсной Журналъ» (1835 г., кн. 2, и 1878 г., кн. 11); «Журн. Мин. Внутр. дѣлъ» (1845 г., ч. XI); «Ausland» (1845 г. № 294); «Русскій Ивалидъ» (1852 г., № 190); Долматовъ, «Историческій обзоръ Бѣловѣжской пушчи» («Газ. лѣсоводства и охоты» 1855 г., прибл. къ № 27); «Экономистъ» (1862 г., кн. 9); «Экономическія Записки» (1862 г., № 45); П. Вобровскій, «Материалы для географіи и стат. Россіи» (1863); «Охота въ Бѣловѣжской Пушчѣ» (изданіе мин. госуд. им.); «Гродненскія Губернскія Вѣдом.» (1864 г. № 12, 13, 15 и 24); «Бѣловѣжская Пуша и Зубръ»; «Chasses dans la forêt de Białowieża» (Сиб., 1863); «Ревизія пушчъ и переходовъ звѣриныхъ въ бывш. вел. княж. Литовскомъ въ 1554 г.» (изданіе Виленской Археол. комиссіи 1867 г.); «Природа и Охота» 1885 г. № 6, ст. Я. Байкова; Ф. Блонскій, К. Дримеръ и А. Эйсмандъ, «Sprawozdanie z wycieczki botanicznej» (Варш., 1888) и т. д.

Бѣлоглазый персиковый цвѣтъ (White eyed Peachblow)—поздній заводскій и столовый сортъ картофеля съ круглыми клубнями средней величины, сплюснутыми въ поперечномъ разрѣзѣ, и съ глубокими глазками; кожура и мясо бѣлыя, цвѣты персиковога цвѣта, ботва высокая (до 3—3½ фут.); нечувствителен къ болѣзни; содержитъ 21% крахмала.

Бѣлоглазый (Николай Андреевич)—врачъ, окончилъ московскій университетъ въ

1855 г., въ 1862 году защитилъ докторскую диссертацию: «О всасываніи солей кожей» (Москва, 1862). В. лечилъ Некрасова и ходъ болѣзни его описалъ въ «Отечественныхъ Запискахъ» (1878, № 10). Кромѣ того напечаталъ «Гигіена и демографія на международномъ конгрессѣ въ Женевѣ» («Вѣстн. Европы», 1882, X и XI) и любопытныя воспоминанія о гр. Лорисъ-Меликовѣ (въ «Русской Старинѣ»). Послѣднія 10 лѣтъ живетъ около Женевы.

Бѣлогородка—мѣстечко Волынской губ., заславскаго у., въ 20 в. къ ЮЗ. отъ у. г., при ручьѣ Выдавѣ. Винокуренный, кирпичный и 2 кожевенныхъ завода, православная церковь, костелъ, 2 молитвенныхъ еврейск. дома, школа, 2 трактира, гостинный дворъ, 2 водяныхъ мельницы. Въ мѣстечкѣ есть возвышеніе, представляющее остатокъ древняго владѣльческаго замка. Въ настоящее время здѣсь 350 двор. и 2390 душъ об. п.

Бѣлогородская губернія.—Въ Полномъ собраніи законовъ нѣтъ указа объ образованіи Б. губ.; но изслѣдователи, правда, безъ достаточныхъ оснований, относили распоряженіе объ этомъ къ времени возстановленія гетманскаго достоинства въ Малороссіи, какъ извѣстно, совершившагося по указу, данному Петромъ I (22 июля 1727 г.). Между тѣмъ и въ вѣдомости, посланной изъ Свіяжска въ отвѣтъ на правительственный указъ 1733 г. о сборѣ недоимокъ за время съ 1719—1732 гг., показано, что въ Б. губ. съ начала 1727 г. былъ губернаторъ генераль лейтенантъ кн. Трубецкой, и въ указѣ отъ 15 марта 1727 г. имп. Екатерины I, при перечнѣ провинцій не упомянута Бѣлогородская, такъ какъ, очевидно, она къ этому времени была обращена въ губернію. Это, кажется, даетъ право фактъ образованія Б. губ. не ставить въ зависимость отъ возстановленія гетманскаго достоинства въ Малороссіи и относить его или къ концу 1726 года или самому началу 1727 года. До этого времени Б. провинція, по распределенію 1719 г., вмѣстѣ съ провинціями Сѣвской и Орловской была отнесена къ Кіевской губерніи и заключала 20 городовъ и уѣздовъ, въ которыхъ по переписи 1710 г. считалось 25570 дворовъ разныхъ сословій. При преобразованіи же Б. провинціи въ губернію къ ней были отнесены и названныя провинціи. Такимъ образомъ Б. губернія состояла изъ трехъ провинцій: 1) Бѣлогородской, въ которой, по свѣдѣніямъ 1762 г., было 14 уѣздныхъ городовъ, съ населеніемъ въ 242875 душъ об. пола; 2) Орловской, съ 6 уѣздными гор., при населеніи въ 202245 д. и 3) Сѣвской, съ 9 уѣздными гор., при населеніи въ 272150 д. Итого въ губерніи считалось 30 городовъ, въ томъ числѣ и губ. г. Бѣлогородъ и населенія—717265 д. об. пола. Въ такомъ объемѣ продолжала существовать Б. губ. до 1775 г. Въ этомъ году было издано правительственное постановленіе: «дабы губернія или намѣстничество порядочно могло быть управляемо, полагается въ оной отъ 300 до 400 тыс. душъ»; поэтому уже 25 ноября 1775 г., при распоряженіи объ образованіи Смоленской губ., нѣсколько селеній Б. губ.,

сосѣднихъ съ Смоленской, вѣдно было отдѣлить къ Смоленской губ., для образованія въ ней полнаго числа (400 тыс.) душъ. Затѣмъ 26 октября 1776 г. послѣдовало распоряженіе объ отдѣленіи 20 тыс. душъ изъ брянскаго уѣзда Сѣвской провинціи къ Калужскому намѣстничеству. 19 сентября 1777 г. изъ мценскаго у. Орловской провинціи отдѣлено къ Тульскому намѣстничеству до 8 тыс. душъ, при чемъ туда вошли гг. Бѣлевъ, Новосиль и Чернь съ уѣздами, но не цѣликомъ: 5 тыс. душъ бѣлевскаго и 3 тыс. д. новосильскаго оставлены въ Орловской пров. (П. С. З. № 14652). Въ 1778 г. Репнинъ приступилъ къ составленію Орловскаго намѣстничества, и при этомъ составленіи происходила обычная перетасовка земель и городовъ отъ одной губерніи къ другой; коснулась она, конечно, и В. губ., а когда состоялось открытіе Орловскаго намѣстничества (21 янв. 1779 г.), и вслѣдъ затѣмъ Курской губ. (23 мая 1779 г.), она была объявлена уничтоженною и губ. городъ В. былъ обращенъ въ уѣздный; при этомъ самый В. и ближайше къ нему уѣзды и села вошли въ составъ Курской губерніи, другая часть губ., съ населеніемъ въ 20 тыс. душъ, къ Слободско-Украинской губ., а у. валуйскій и отъ другихъ уѣздовъ до 20 т. д. къ Воронежской. Послѣ этого В. губ., хотя и упоминается въ официальныхъ актахъ, но не иначе, какъ съ прибавленіемъ «бывшая».

В. Р.

Бѣлогоры—станція Закавказской ж. д., Кутаисской губ., въ 57 верст. отъ Кутаиса, въ живописномъ лѣсистомъ ущельи Квирилы, притока Ріона.

Бѣлогорье—слобода Воронежской губ., Острогожскаго у., въ 80 вер. къ ЮВ. отъ Острогожска и въ 7 вер. къ СЗ. отъ Павловска, на прав. бер. р. Дона и на дорогѣ въ Павловскъ. Жит. 6752 д. об. п., 1048 дворовъ, сельск. учил. и 2 церкви: одна изъ нихъ высѣчена въ мѣловой скалѣ, съ разрѣшенія государя Александра Павловича; сюда стекается много народа для богомолья. До 1819 г. это село было важно своей торговлей; до уничтоженія вольнаго винокурения здѣсь было 29 винокур. заводовъ, нынѣ нѣтъ ни одного. Въ слоб. богадѣльня, 18 лавокъ, достояный дворъ, 8 кожевнн. заводовъ, кирпичн. зав., два известковыхъ, 89 вѣтряныхъ мельницъ. Въ году бываетъ 6 ярмарокъ. Въ составъ слободы входитъ смежный съ ней хуторъ Кирпичный. Въ 3 верстахъ отъ слободы находятся монастырь съ 2 церквами.

Бѣлогостицкій монастырь—Ярославской епархіи, въ семи верстахъ отъ Ростова. Князь Ярославъ Владимировичъ соорудилъ здѣсь церковь во имя св. Георгія; въ XII вѣкѣ тутъ жилъ князь Ярославъ Юрьевичъ, а въ XIII вѣкѣ ростовскій князь Константинъ Всеволодовичъ поставилъ здѣсь Благовѣщенскую церковь. Монастырь упоминается уже въ началѣ XV вѣка. Въ ризницѣ его хранится много древнихъ серебряныхъ богослужебныхъ вещей, подаренныхъ кн. Темкиными-Ростовскими. Соборная церковь Благовѣщенія служитъ усыпальницей пятерыхъ князей Темкиныхъ. Самую главную святыню монастыря составляетъ чудотворная икона Казан-

ской Божіей Матери: въ честь ея бываетъ каждый годъ крестный ходъ въ Ростовъ.

Бѣлогоубекъ (Айтонъ)—чешскій химикъ, род. въ 1845 г. Онъ кончилъ политехническую школу въ Прагѣ и съ 1871 г. читаетъ химию въ высшей чешской технической школѣ въ Прагѣ. Изъ его сочиненій болѣе важны: «Přivovarnictví» (1874); «Nekolik slov o stavbě a zřisování pivovarů» (1875); «Uvahy o lisovaném droždí» (1876); «Uvahy o droždí vinopalnickém» (1877); «Ueber den Einfluss der geologischen Verhältnisse auf die Beschaffenheit des Quell- und Brunnenwassers» (1880); «O stanovení hodnoty ječmene» (1880); «Rukověť technické mikroskopie» (1881—83); «O mikroskopickém zkoumaní rukopisu Kralodvorského» (1887) и др.

Бѣлоградчицъ—главный городъ въ болгарскомъ Виддинскомъ округѣ, имѣеть 1103 жит. (1881) и небольшую крѣпость. Въ Бѣлоградчицкомъ округѣ 27921 жит.

Бѣлогрицъ-Котляревскій (Леонидъ Сергѣевичъ)—криминалистъ, род. 9 февраля 1855 г. въ Полтавѣ. Учился въ полтавской гимназіи и кievскомъ университетѣ, гдѣ окончилъ курсъ въ 1876 г.; въ 1880 г. удостоенъ былъ степени магистра уголовного права за историко-догматическое изслѣдованіе: «О воровствѣ-кражѣ по русскому праву» (Кіевъ, 1880) и въ слѣдующемъ году командированъ былъ съ научною цѣлью за границу на два года, а въ 1883 году назначенъ былъ доцентомъ по кафедрѣ уголовного права въ демидовскій юридическій лицей. Въ 1886 году въ петербургскомъ университетѣ защитилъ на степень доктора уголовного права диссертацию, подъ заглавіемъ: «Преступленія противъ религіи въ важнейшихъ государствахъ Запада» (Яросл., 1886); въ 1887 г. назначенъ ординарнымъ профессоромъ демидовскаго лицей по занимаемой имъ кафедрѣ, въ 1891 г. перешелъ въ кiev. университетъ. Кромѣ диссертаций, В.-К. напечаталъ брошюры: «Особые виды воровства-кражи по русскому праву» (1883); «Понятіе уголовного права и основанія наказанія» (Яросл., 1883); «Роль обычая въ уголовномъ законодательствѣ» (Яросл., 1888) и др.

Бѣлогробскій (Войтѣхъ, собственно Вейшкрабъ)—чешскій поэтъ, род. 1839, умеръ 1869 г. Начиная съ 1861 г., онъ помѣщалъ стихи во многихъ журналахъ; произведенія эти носили на себѣ отпечатокъ печальной жизни молодого автора. Въ 1883 г. Шнайдауеръ собралъ разбросанные по журналамъ стихи Б. и издалъ сборникъ подъ заглавіемъ: «Basně a deklamace Vojt. M. V. Bělohrobského», съ биографіей автора.

Бѣлогубка, бѣлогубые боровскіе огурцы—хорошій сортъ, схожій по своимъ качествамъ съ вязниковскими, но имѣющій круглые плоды (до 3½ верш. длины) зеленого цвѣта съ плоскими бѣлыми ребрышками у верхушки. Онъ особенно распространенъ въ подольскомъ, верейскомъ, можайскомъ и волоколамскомъ уѣздахъ, гдѣ водѣливается на огородахъ пришлыми боровскими огородниками, чередуясь съ капустой, при чемъ гряды подъ послѣднюю сильно удобряются кз-

возомъ, подь огурцы же или вовсе не удобряются, или очень мало. Десятина такого огорода даетъ отъ 100 до 200 рублей чистаго ежегоднаго дохода. С.

Бѣлодушка—см. Куница каменная.

Бѣлое духовенство—см. Духовенство.

Бѣлое море—обширный заливъ Сѣвернаго Ледовитаго океана, вдающийся съ сѣверной стороны въ материкъ Европейской Россіи. За сѣверный предѣлъ Бѣлаго моря должно принимать ливію, соединяющую Святой носъ съ Канинымъ. Самая сѣверная точка Бѣлаго моря есть Канинъ носъ, подь 68° 40' с. ш., самая южная—губа въ Онежскомъ заливѣ, подь 63° 47' с. ш. Наибольшее протяженіе Б. моря отъ Канина носа до вершины Онежскаго залива 315 морск. миль (550 в.). Пространство Б. моря 833000 кв. верстъ. Б. море раздѣляется на двѣ главныя части: сѣверную, которая расширяется къ сѣверу, и южную, которая образуетъ главный водоемъ моря. Эти двѣ части соединены между собою болѣе узкою частью или горломъ, въ 35 до 25 г. м. ширины и 90 м. длины. Четыре большіе залива, отдѣляясь отъ главнаго водоема, вдаются въ материкъ, а именно: Кандалакскій на СЗ., Мезенскій на СВ., Двинскій и Онежскій на ЮВ. Берега Б. моря носятъ различныя названія. Такъ, западный берегъ, отъ м. Святаго до р. Варзухи, называется Терскимъ; отсюда на З. до вершины залива идетъ Кандалакскій. Юго-западн. берегъ, отъ вершины Кандалакскаго залива до города Кеми, называется Корельскимъ, а отъ г. Кеми до р. Онеги—Поморскимъ. Юго-западный берегъ Двинскаго залива—Лѣтнимъ, т. е. южнымъ, а сѣверный до Мезенскаго залива—Зимнимъ. Восточный берегъ сѣверной части моря, на Канинскомъ полуостровѣ, называется Канинскимъ берегомъ. Многочисленные острова моря находятся преимущественно въ заливахъ, а главный водоемъ, горло и сѣверная часть моря небогаты островами. Только вдоль западнаго берега этихъ частей моря встрѣчаются прибрежные острова, напр.: Лумбовскій къ Ю. отъ Святаго носа, Три острова къ Ю. отъ м. Орлова, нѣсколько мелкихъ прибрежныхъ острововъ; наиболѣе извѣстенъ между ними Сосновецъ. Въ открытомъ морѣ островъ Моржовецъ, при входѣ въ Мезенскій заливъ, въ 11 мил. отъ берега. Въ Двинскомъ заливѣ есть много низменныхъ острововъ въ дельтѣ р. Двины. Въ Онежскомъ заливѣ, при входѣ въ него, находится группа большихъ лѣсистыхъ острововъ Соловецкихъ. Глубина Б. моря не велика, хотя и болѣе, чѣмъ морей Балтійскаго и Нѣмецкаго. Вдоль Поморскаго и Корельскаго береговъ (въ Онежскомъ и Кандалакскомъ заливахъ) расположены цѣлыя архипелаги мелкихъ островковъ или лудъ. Средина сѣверной части моря занята мелями, Сѣверными Кошками, на которыхъ глубина отъ 1½ до 4 саж., а одна изъ нихъ, мель Литке, даже сосыхаеть. Въ срединѣ главнаго водоема глубина отъ 60—70 до 170 саж.; при устьяхъ Двинскаго и Онежскаго заливовъ—45 саж., но въ Онежскомъ заливѣ много опасныхъ мелей. Весь западный берегъ Б. моря, почти до устья р. Онеги, состоитъ преимущественно изъ

красноватаго или темнаго гранита, покрытаго толстымъ слоемъ тундры. Весь Терскій берегъ представляетъ гранитныя утесы отъ 5 до 30 саж. высоты, отъ которыхъ только мѣстами выдаются низменные песчаные мысы: Святой, Городецкій, Орловъ. Кандалакскій берегъ гористъ, съ высот. до 150—300 м. (500 и 1000 ф.) Корельскій и Поморскій берега менѣе гористы, но прибрежья ихъ также каменисты. Весь западный берегъ Б. моря—одна изъ типическихъ мѣстностей ледниковаго образования. Здѣсь множество шрамовъ, бараньихъ лбовъ, нагроможденій валуновъ и т. д. Всѣ эти явленія изучены лишь очень недавно, особенно благодаря экспедиціямъ петербургскаго Общества естествоиспытателей. На восточномъ, Онежскомъ берегу, часто выказываются гранитныя зубья или носки и щеля (гладкія гранитныя покатости). На Лѣтнемъ и Зимнемъ берегахъ уже вѣтъ гранита, но берега представляютъ высокіе глинистыя обрывы и песчанья осыпи. Острова, лежащіе въ Двинскомъ заливѣ, всѣ песчаные, покрыты лѣсомъ. Южный берегъ Мезенскаго залива такой же, какъ Зимній, а восточный низменъ и представляетъ ровную тундру. Канинскій берегъ только на сѣверномъ слоемъ концѣ, при Каниномъ носѣ, состоитъ изъ утесовъ сплошнаго гранита, а далѣе къ Ю. выказываетъ только гранитныя зубья и щеля. Морской приливъ входитъ въ Б. море, распространяясь вдоль Лалландскаго берега, отъ СЗ. Входя въ горло, приливъ стѣсняется, и оттого высота его тамъ возрастаетъ, напр., до 18 фут. у острова Сосновца и Воронова м., между тѣмъ какъ въ главномъ водоемѣ она не превосходитъ 7 фут. У мысовъ Святаго и Городецкаго высота прилива 15 ф., а наибольшая сизигійная высота его замѣчена, въ 20—22 фут., около Трехъ острововъ и въ Мезевскомъ заливѣ. Отъ приливовъ и отливовъ происходитъ въ морѣ замѣтное периодическое теченіе. По мѣрѣ своего распространенія къ Ю., въ Б. море приливъ все опаздываетъ. При переходѣ отъ прилива къ отливу, теченіе въ сѣверной части моря не вдругъ измѣняетъ направленіе, и впродолженіе 12 часовъ обходитъ весь компасъ. При устьяхъ Двины особенность прилива состоитъ въ остановкѣ его во время возрастанія, называемой манихою. Въ Мезенскомъ заливѣ замѣчается другая особенность, извѣстная подь именемъ наката и состоящая въ томъ, что вода подымается валомъ до 6 ф. высоты и вдругъ заливаеть отмени. Приливъ входитъ далеко въ устья рѣкъ, напр., въ Двинѣ на 40 вер. выше Архангельска. Скорость теченія въ сѣверной части моря доходить до 4½ узловъ, напр., у м. Орлова и у р. Мезени; въ горлѣ—не больше 3½; въ главномъ водоемѣ, Двинскомъ и Кандалакскомъ заливахъ—до 2 узловъ; въ Онежскомъ заливѣ случается до 3, а въ узкихъ мѣстахъ и до 3½ узловъ. Удѣльный вѣсъ, при 17° Ц., соответственно съ солоностью воды Б. моря, наибольшій въ сѣверной части, между Святымъ Носомъ и Лумбовскими островами=1,026 до 1,025 (солоность 3,3 до 3,4‰); въ горлѣ у Сосновца уже=1,021 до 1,022 (солоность 2,8 до 2,9‰), и значительно менѣе въ главномъ, южномъ бассейнѣ Б. моря, уже у Соловецкихъ

острововъ = 1,0205, а въ Двинскомъ заливѣ опускается до 1,012 и даже ниже. Температура поверхности моря очень измѣнчива: лѣтомъ въ южной части она при затишьи съ нагоннымъ вѣтромъ часто бываетъ до 15° Ц. и выше, при стонныхъ значительно ниже. Въ горлѣ и северной части, въ нѣкоторомъ разстояніи отъ берега, рѣдко поднимается выше 10°. Менѣе соленая вода южной части моря быстрее охлаждается осенью и ледъ на ней образуется ранѣе. На глубинахъ отъ 90—300 метровъ температура Б. моря постоянно ниже 0°; она колеблется между —0,4 и 1,4° Ц.

Климатъ въ Б. морѣ суровый. Въ 20-хъ числахъ октября въ южной части Б. моря рѣки, не имѣющія пороговъ, и малыя морскія губы покрываются льдомъ; около прибрежій образуются припай льда; въ морѣ появляется сало, потомъ шуга, и наконецъ большія льдины. Въ половинѣ ноября образуются ледяныя поля, и скоро послѣ того замерзаютъ болѣе чѣмъ до половины своей длины заливы: Онежскій, Двинскій и Кандалакскій; Мезенскій же замерзаетъ только около береговъ на малой глубинѣ. Носящіяся льдины, раздробляясь и сдвигаясь волненіемъ, часто становятся ребромъ, нагромождаются другъ на друга и составляютъ огромныя кучи, называемыя торосами, когда онѣ окружены ледянымъ полемъ, и стамухами—когда плаваютъ отдѣльно или останавливаются на мелководіи. Съ конца апрѣля быстро таетъ снѣгъ, и земля обнажается отъ него въ половинѣ мая; но съ половины этого мѣсяца, по вскрытіи рѣкъ, опять наступаютъ холода и ненастная погода съ сѣверо-западными вѣтрами. Ледъ выносится изъ Б. моря въ май, но при северныхъ вѣтрахъ плавающие льды встрѣчаются иногда въ морѣ и до половины іюня. Лѣто, или межсезонье, считается съ начала іюня до конца августа; но и лѣтомъ бываютъ рѣзкіе переходы отъ тепла къ холоду, въ зависимости отъ перемѣн вѣтра. Въ Кандалакскомъ заливѣ и по Терскому берегу осень начинается нѣдѣлю ранѣе, а весна столькимъ же позже, чѣмъ въ Архангельскѣ; въ ущельяхъ же Кандалакскихъ горъ снѣгъ лежитъ иногда все лѣто. Въ сѣверной части моря, открытой бурнымъ сѣвернымъ вѣтрамъ, климатъ еще суровѣе: лѣто продолжается всего 1½ мѣсяца, съ іюля до половины августа.

Слѣдующая таблица даетъ понятіе о средней температурѣ на берегахъ и о-вахъ Бѣлаго моря. Мѣсяцы по новому стилю. Градусы Ц.

	Янв.	Апр.	Іюль.	Окт.	Годъ.
Орловскій маякъ (запад. берегъ 67° 11' сѣв. шир.).	—12,0	—4,2	8,9	—0,2	—2,2
Сосновскій маякъ (на о-вѣ у западн. берега 66° 29' с. ш.).	—12,0	—3,2	8,8	1,2	—1,1
Жижгинскій маякъ (на о-вѣ 65° 12' сѣв. шир.).	—10,8	—2,3	11,5	2,6	0
Мудьюскій маякъ (на южн. бер. 64° 55' сѣв. шир.).	—14,0.	—1,7	15,9	1,1	0,1

Вліяніе моря сказывается очень ясно въ трехъ первыхъ мѣсяцахъ умѣреніемъ температуры осени и зимы и холодными весной и лѣтомъ. Въ сѣверной части Б. моря лѣто даже холоднѣе, чѣмъ въ сѣверной Норвегіи между

70°—71° с. ш., гдѣ море никогда не замерзаетъ и, слѣдовательно, не тратится много тепла на таяніе льда. Въ сѣверной части моря и въ горлѣ чаще всего дуютъ вѣтры отъ сѣв. части компаса (сѣв.-вост., сѣв. и сѣв.-западный), особенно же съ мая до іюля. Тогда сѣверо-восточные вѣтры приносятъ туманъ и ненастье. Съ начала іюля до половины августа дуютъ довольно часто южные вѣтры (южн. и юго-западные), хотя и не такъ продолжительно, какъ весною сѣверо-восточные. Съ начала сентября начинается господствовать юго-западный вѣтеръ, называемый туземцами листопадъ; онъ болѣею частью бываетъ свѣжій и съ дождемъ. Съ конца сентября дуютъ весьма крѣпкіе юго-зап. и сѣв.-зап. вѣтры. Въ главномъ водоемѣ сѣв.-вост. вѣтеръ уклоняется вдоль Терскаго берега и несетъ туманъ къ устьямъ Кандалакскаго и Онежскаго заливовъ. Лѣтомъ юго-вост. и юго-зап. вѣтры сопровождаются хорошою погодою; съ сентября начинается листопадъ, а въ глубокую осень свирѣпствуютъ сѣв.-зап. и юго-западный вѣтры и часто бываютъ жестокіе штормы отъ СЗ. и З. Туманъ, съ наступленіемъ весны до іюля, почти непрерывно покрываетъ сѣверную часть Бѣлаго моря; онъ является обыкновенно съ СВ. и С., а иногда и съ сѣв.-западными вѣтрами, но при другихъ вѣтрахъ случается рѣдко. Туманъ гонится сѣв.-восточнымъ вѣтромъ и въ остальную часть моря, чрезъ горло; но вершины заливовъ менѣе наполняются имъ. Въ лѣтнее время гораздо меньше тумановъ, чѣмъ весною. Осенью бываютъ густые туманы при южныхъ вѣтрахъ, а зимою чаще у береговъ, лежащихъ близко къ открытому морю. Для мореплаванія Б. море удобно тѣмъ, что на всемъ пространствѣ его можно становиться на якорь, и что берега его представляютъ много рѣчныхъ устій и заливовъ (становища), гдѣ суда промышленниковъ укрываются отъ бурь. Наиболѣе опасно плаваніе въ Мезенскомъ заливѣ, по множеству мелей и весьма сильному теченію. Лучшее время для плаванія по Бѣлому морю считается отъ іюня до конца августа. Тогда вѣтры дуютъ умѣренные, ночи свѣтлы, туманы случаются рѣже и не такъ продолжительны, какъ весною. Входитъ въ Б. море выгоднѣе въ началѣ лѣта, при господствующихъ сѣв. вѣтрахъ, а для выхода должно пользоваться попутными осенними вѣтрами. Прибрежные жители начинаютъ плаваніе въ Бѣлому морю на своихъ малыхъ судахъ тотчасъ по очищеніи берега отъ льда, и продолжаютъ его до глубокой осени, даже и послѣ образования припая. Среднюю продолжительность періода плаванія можно положить съ половины мая до начала ноября, а въ нѣкоторыхъ мѣстахъ суда плаваютъ и въ зимніе мѣсяцы, если то позволяетъ плавающий ледъ.

Б. море по своимъ морскимъ промысламъ составляетъ для прибрежныхъ жителей важный, а иногда и единственнй источникъ существованія и нѣкотораго благосостоянія. Впрочемъ, въ отношеніи богатства Б. моря морскими животными распространены въ Россіи весьма преувеличенныя понятія. Изслѣдованія г. Данилевскаго о рыбныхъ промыслахъ въ Бѣломъ морѣ, произведенныя имъ въ 1859—61 гг.,

по порученію министерства государственныхъ имуществъ, несомнѣнно доказали, что ежегодный уловъ рыбы на Бѣломъ морѣ и Печорѣ не можетъ идти въ сравненіе съ уловомъ на Каспійскомъ морѣ и составляетъ не болѣе $\frac{1}{2}$ части сего послѣдняго. Общая масса бѣломорскаго улова, поступающаго въ торговлю, опредѣляется Данилевскимъ примѣрно въ 600000 пудовъ (въ томъ числѣ 15000000 шт. сельдей). Въ Бѣломъ морѣ ловятся слѣдующія породы рыбъ, употребляемыхъ въ пищу: треска (*Gadus morhua*), навага (*G. navaga*), сайда (*G. saida*), сельдь (*Clupea harengus*), камбала (*Pleuronectes flessa*), корюшка (*Osmerus eperlanus*), семга (*Salmo salar*), кумжа (*Salmo trutta*) и др. Много рыбы ловится также въ рѣкахъ и рѣчкахъ, впадающихъ въ Б. море. Изъ рыбъ Бѣлаго моря первостепенное значеніе въ экономическомъ отношеніи имѣютъ сельдь и семга; но, кромѣ нихъ, предметъ вывоза составляютъ: навага и, гораздо менѣе, стерлядь и минога, которая маринуются въ Онегѣ и отсылаются въ Петербургъ. Главный сельдяной ловъ производится въ Сорочкой губѣ Онежскаго залива съ начала ноября до половины января; другая мѣстность, въ которой производится значительный сельдяной ловъ, — Покровская губа того же залива; третья мѣстность въ Кандалакскомъ заливѣ, преимущественно около дер. Пенъгала и другихъ деревень, лежащихъ на юго-зап. берегу залива, четвертая мѣстность у Соловецкихъ острововъ. Въ Сорочкой губѣ, единственной въ бѣломъ морѣ по богатству рыболовства, ловъ производится прибрежными жителями безъ всякаго ограниченія; каждое семейство ловить на себя. Въ Кандалакскомъ заливѣ, въ окрестностяхъ дер. Кандалакси, изобильныхъ сельдями, ловъ производится всѣмъ міромъ, и добытое дѣлится подушно, по извѣстнымъ правиламъ; въ дер. Умбѣ, гдѣ сельдей не такъ много, ловъ тоже морской. Сельди, добываемыя въ Бѣломъ морѣ, поступаютъ въ продажу въ троакомъ видѣ: мороженія, соленая и копченая.

У Соловецкихъ острововъ сельдяныя ловли принадлежать монастырю. Здѣсь солить сельдей лучше, чѣмъ во всѣхъ другихъ мѣстностяхъ Бѣломорья. Ловъ семги производится во многихъ мѣстахъ, потому что она поднимается по всѣмъ рѣкамъ, впадающимъ въ Б. море и далѣе къ В., почти до Хайпудры; но въ однѣ изъ этихъ рѣкъ, а именно—лежащая къ З. отъ Двины, она идетъ въ три различныя срока: 1) вскорѣ послѣ вскрытія льда, т. е. въ началѣ іюня; 2) въ концѣ іюня и въ іюль, и 3) съ половины августа до начала замерзанія рѣкъ. Между тѣмъ въ Мезень и Печору семга поднимается только однажды въ годъ, начиная съ конца іюля. Въ р. Варзухѣ, на Терскомъ берегу, производится самый обширный семужій ловъ на всемъ Бѣломорьѣ; важенъ также морской ловъ вдоль Терскаго берега (въ р. Поной, у дер. Тетрино и пр.). По примѣрному рассчету экспедиціи Данилевскаго, уловъ семги на всемъ Б. морѣ не превышаетъ 20000 пудовъ. Навага водится во всемъ Б. морѣ, за исключеніемъ Кандалакскаго залива; но наибольшее количество ея

ловится при устьѣ Двины, въ Сумской губѣ и вообще по Поморскому берегу. Крупная навага, въ мороженомъ видѣ, везется въ Петербургъ, Москву и развозится почти по всей Россіи. Къ числу другихъ морскихъ промысловъ принадлежатъ и собраніе яицъ морскихъ птицъ прибрежными жителями, для собственнаго употребленія въ пищу. Оно производится преимущественно женщинами на островахъ и лудахъ Б. моря, которыхъ особенно много въ Онежскомъ и Кандалакскомъ заливахъ. Самыя обыкновенныя изъ водящихся здѣсь птицъ различныя породы чаекъ, чистики (*Alca torda*), свистуны (*Uria Grylle*) и гавки (*Somateria mollissima*); отъ послѣднихъ получается превосходный пухъ, извѣстный подъ названіемъ гагачьяго. Въ Б. морѣ и въ близкихъ къ нему частяхъ Сѣвернаго Ледовитаго моря, жителями бѣломорскихъ прибрежій производятся также промыслы на морскихъ звѣрей изъ китообразныхъ и тюленевидныхъ. Бѣлуга (*Delphinorgerus leuca*), изъ семейства дельфиновъ, встрѣчается въ Бѣломъ морѣ во всё время года, но въ наибольшемъ количествѣ появляется съ начала іюня. Бѣлужій промыселъ производится во всѣхъ большихъ заливахъ Бѣлаго моря; это самый невѣрный промыселъ по трудности лова этихъ животныхъ. Отъ убитыхъ бѣлугъ берутъ сало, которое считается лучшимъ изъ всѣхъ сортовъ жира морскихъ звѣрей, и кожу, употребляемую на подшвы. То и другое отвозятъ въ Архангельскъ. На Терскомъ берегу Б. моря производится промыселъ тюленей, которыхъ тамъ называютъ лысунами. Они оцѣняются въ февралѣ въ Двинскомъ заливѣ, и потомъ уходятъ вмѣстѣ со своими дѣтенышами, относимыми на льдахъ, къ С., и на пути своемъ приближаются къ восточнымъ и западнымъ берегамъ Бѣлаго моря. Терскій бой лысуновъ производится въ той части этого берега, которая лежитъ противъ Мезенскаго залива (отъ острова Сосновца до маяка Орлова), и центромъ его служитъ становище Девятое, въ 16 вер. къ Ю. отъ устья р. Поной. Но гораздо значительнѣе этотъ промыселъ на восточныхъ берегахъ Б. моря, на Зимнемъ берегу и въ Мезенскомъ заливѣ. Отъ лысуновъ добываютъ сало и шкуры, которая дѣлятся различно, смотря по возрасту звѣрей. Кромѣ боя лысуновъ на Терскомъ и Зимнемъ берегахъ, осенью занимаются стрѣлою нерпъ съ лодокъ, но промыселъ этотъ неваженъ. У Соловецкихъ острововъ производится ловъ сельдей, семги и промыслы нерпъ и лысуновъ. Сверхъ того, монастырь производитъ бѣлужій ловъ въ Онежскомъ заливѣ.

Начало вѣншей торговли Россіи на Бѣломъ морѣ относится къ XVI стол., къ тому времени, когда одинъ англійскій корабль, подъ начальствомъ Ричарда Ченслера, случайно былъ занесенъ въ первый разъ къ устьямъ Сѣверной Двины (1553 г). Вслѣдствіе ходатайства Ченслера, былъ заключенъ между Россією и Англією договоръ, по которому предоставлено англичанамъ исключительное передъ другими народами право вести торговлю съ Россією въ Бѣломъ морѣ. Въ настоящее время, вѣншняя торговля въ этомъ морѣ производится чрезъ посредство шести портовъ: Архангельскаго,

Онежскаго, Кемскаго, Сороцкаго, Сумскаго и Мезенскаго; но она значительна только въ Архангельскѣ, потому что къ этому порту доставляется много товаровъ изнутри Россіи по рѣкѣ Двинѣ. Предметы вывоза, а именно: рожь, пшеница, овесъ, ржаная мука и нѣкоторые животныя продукты, идутъ постоянно въ большомъ количествѣ изъ Вятской губерніи, а также изъ Вологодской, а въ иные годы изъ Пермской; ленъ и льняная пакля и пряжа доставляются изъ Вологодской и Вятской; смола и доски—изъ Архангельской и особенно съ р. Онеги; сало говяжье изъ Вятской, Вологодской, Пермской, Тобольской и частью изъ Архангельской; сало ворванное и кожи морскихъ звѣрей—изъ Архангельской; рожи—изъ Костромской, Вологодской и частью изъ Вятской; желѣзо полосовое и листовое — съ заводовъ Вологодской и Вятской губ. Главныя статьи отпуски въ Норвегію: мука ржаная и частью пшеничная, рожь, горохъ, овесъ и овсяная крупа, пенька, смола, доски, равендукъ, парусина, канаты, свѣчи салныя, шкуры скотскія и прочее. Торговля съ Норвегіей вся производится на русскихъ судахъ поморами, которые вымѣниваютъ рыбу на русскіе товары, особенно хлѣбную муку. Въ 1889 г. поморы привезли въ сѣверныя гавани Норвегіи 542 тыс. пудовъ ржаной муки, на сумму 542 тыс. рублей металлическихъ и другихъ товаровъ на 249 тыс. рублей и вывезли соленой и сушеной рыбы на 712 тыс. рублей. Въ началѣ 50-хъ годовъ поморы вывозили въ Норвегію русскихъ товаровъ на 160—170 тыс. руб. ежегодно; въ половинѣ 70-хъ годовъ цѣнность вывоза достигла уже слишкомъ 500 тыс. рублей. Въ 1889 г. поморскихъ судовъ въ норвежскіе порты пришло 432, вмѣстимостью въ 24277 тоннъ.

По Б. морю существуютъ правительные рейсы товарищества Архангельско-Мурманскаго пароходства, имѣющаго 4 парохода и содержащаго сообщенія не только съ портами Б. моря, но и Мурманскаго берега. Соловецкій монастырь тоже имѣетъ свои пароходы, на которыхъ отъ капитана до матросовъ всѣ монахи. Внѣшняя торговля Бѣломорскихъ портовъ въ тысячахъ рублей:

	Въ 1889 г.	Средняя за 1850—59 безъ 1855 г.	Средняя за 1840—49
Вывозъ . . .	7247	5267	3951
Привозъ . . .	965	399	356

По портамъ въ 1889 г. въ тысячахъ рублей:

	Вывозъ.	Привозъ.
Архангельскъ . . .	6127	886
Мезень	223	9
Онега	484	35
Сумы	1	12
Сорока	300	23
Кемь	112	0

Главныя статьи вывоза въ тысячахъ пудовъ. Архангельскъ: овесъ — 1714, мука ржаная—492, сѣмя льняное—304, доски и т. д.—7793, смола—1011. Кемь: доски и т. д.—321. Мезень: доски и т. д.—562. Онега,

доски и т. д.—1725. Сорока, доски и т. д.—745. Въ Б. морѣ плаваютъ сравнительно болѣе русскихъ судовъ, чѣмъ въ другихъ нашихъ моряхъ, и притомъ они идутъ и за-границу, особенно въ Норвегію. Почти вся торговля съ этою страной производится на русскихъ судахъ. Эти суда строятся поморами по старымъ образцамъ.

Литература: Лепехинъ, «Дневникъ», т. III и IV; Озерецковскій, «Плаваніе по Бѣлому морю»; Литке, «4 - кратн. путеш.»; Рейнеке, «Гидрогр. опис. Б. моря»; Талызинъ, «Приливы и отливы въ Б. морѣ»; Данилевскій, «Изслѣд. рыбн. и звѣрн. промысловъ Б. моря» (изд. мин. гос. имущ.); «Лодія Б. моря» (изд. Гидр. деп.); Stuckenberg, «Hydr. d. Russ. Reiches»; Семеновъ, «Географ. словарь», многія статьи въ «Морскомъ Сборникѣ» и «Записк. по Гидрографіи»; Шмидтъ, «Hydrolog. Unters.» (Bull. Acad., Спб., 1871—77); Андреевъ, «Температура водъ Б. моря» («Медиц. приб. къ морск. Сборн.» 1883, и «Зап. по Гидр.» 1887); А. В. Григорьевъ, «Темп. и плотн. Б. моря» («Изв. И. Р. Геогр. Общ.», 1878); Островскій, «Очеркъ торгов. дѣят. русскихъ на Сѣверномъ океанѣ» (тамъ же, 1891); «Обзоръ внѣшней торговли Россіи». Остальное—см. Архангельская губ. А. В.

Бѣлое (или холодное) оружіе—такъ называется оружіе, употребляемое для рукопашнаго боя, гдѣ пораженіе противнику можетъ быть нанесено ударомъ, разрывомъ или уколомъ; согласно съ этимъ, Б. оружіе издревле приготовлялось такъ, чтобы имъ можно было или наносить удары, или рубить, или колотъ, или рубить и колотъ вмѣстѣ. Для нанесенія сильнаго удара, воину необходима большая сила и самое оружіе должно быть тяжело. Древнія палицы, употреблявшіяся всадниками, для дѣйствія одною рукою, доходили вѣсомъ до луда; тѣ же, которыя употреблялись пѣшими воинами, для дѣйствія двумя руками, были длиннѣе до сажени. Въ средніе вѣка ударное Б. оружіе, постепенно облегчалось, перешло въ почетное оружіе (булава, шестоперъ). Въ настоящее время подобнаго оружія не употребляютъ, хотя и современная пѣхота въ рукопашной схваткѣ чаще дѣйствуетъ прикладомъ, нежели штыкомъ. Къ исключительно рубящему оружію относились сѣкиры, алебарды, бердыши, длинные мечи; они дѣлались настолько тяжелыми, что дѣйствовать ими можно было только двумя руками. Въ средніе вѣка они утратили боевое значеніе и тоже обратились въ почетное оружіе (для вооруженія тѣлохранителей). Косы польскихъ повстанцевъ (косиньеровъ) также относятся къ рубящему оружію.—Къ исключительно колющему оружію принадлежатъ: копьѣ, рогатина, шпага, пика, штыкъ. Въ современныхъ арміяхъ употребляются только два послѣдніе образца.

Большинство современныхъ образцовъ Б. оружія устраивается такъ, чтобы имъ можно было и колотъ и рубить (палашъ, сабля, тесакъ, кинжалъ). Такое оружіе состоитъ изъ рубящей части—клинка и рукоятки—эфеса; для его носки необходимы чожны. Оружіе

это представляет много разновидностей, начиная от прямого палаша до кривой азиатской сабли, что объясняется различіем условій для хорошаго колющаго и рубящаго оружія. Первое изъ этихъ родовъ оружія должно быть прямое и легкое; центр тяжести его—возможно ближе къ рукояті; для предохраненія кисти руки отъ уколовъ противника, рукояті въ большинствѣ образцовъ придаютъ широкую гарду. Рубящимъ оружіемъ нужно наносить сильные удары, и потому центр тяжести долженъ быть удаленъ отъ эфеса; для усиленія же разрывавоющей способности клинокъ рубящаго оружія дѣлается изогнутымъ. Образцы Б. оружія въ большинствѣ европейской арміи ближе подходятъ къ колющему оружію; напротивъ, азиатскія конницы вооружены очень кривыми и часто тяжелыми саблями, болѣе приспособленными къ рубѣ.

Собственно въ Россіи, видоизмѣненія Б. оружія можно раздѣлить на три періода: 1) древній, до-Петровский, т. е. до конца XVII вѣка; 2) съ начала XVIII по начало XIX вѣка, и 3) съ начала XIX вѣка по настоящее время.—Въ древній періодъ, виды употреблявшася у насъ Б. оружія были слѣдующіе: 1) мечъ—широкій, прямой, обоюдоострый клинокъ, съ рукоятью безъ дужки, но съ крестовиной; 2) топоръ, имѣвшій какъ боевое оружіе весьма широкое распространение; онъ насаживался на довольно длинную рукоятъ и иногда снабжался удлиненнымъ, въ видѣ молотка или стержня, обухомъ; 3) копыя разнообразнаго вида и размѣра; 4) ножи, раздѣлявшіеся на засажоные, запосные и подсапачные (т. е. носившіеся при саадакѣ—общее названіе полного вооруженія лукомъ, стрѣлами и другими относившимися сюда предметами). Эти четыре типа Б. оружія относятся у насъ къ древнѣйшей эпохѣ. Въ послѣдующее же время появились: 5) сабля съ искривленнымъ клинкомъ, имѣвшая, въ древнихъ образцахъ, эфесъ съ крестовиной, но безъ дужки, въ рѣдкихъ случаяхъ замѣнявшейся цѣпкою; 6) кончаръ (восточное слово)—колющее оружіе, въ родѣ длинной шпаги съ тонкимъ остриемъ, которымъ можно было колоть сквозь кольчатые доспѣхи; 7) булава (см. это слово), особый видъ болѣе почетнаго оружія, эмблема власти,—короткая рукоятъ съ яблокомъ или шаромъ на концѣ; изготовлялась изъ весьма разнообразнаго матеріала; 8) брусъ—видоизмѣненіе булавы; яблоко обтесано углами; 9) буздыганъ (восточное названіе)—также видоизмѣненіе булавы, съ яблокомъ, усаженымъ шпиками или гвоздями; 10) перначъ—также видоизмѣненіе булавы, съ яблокомъ изъ поставленныхъ ребромъ щитковъ (шеревъ); 11) шестоперъ—тогъ же перначъ, но головка его изъ шести перьевъ; 12) чеканъ или клевецъ—родъ почетнаго оружія, молотокъ съ длиннымъ заостреннымъ обухомъ, насаженный на рукоятъ; 13) кистень (названіе восточное), состоявшій изъ короткой рукояті, къ которой прикрѣплялся ремешъ или цѣпь съ металлической гирей на концѣ; 14) бердышъ—родъ сабери съ длиннымъ искривленнымъ лезвиемъ, насаженнымъ на древко или ратовище; оружіе это бывало довольно разнообразной формы и

размѣровъ, такъ что сохранились образцы съ лезвіями даже до 7 фут. длины; 15) рогатина (или рогтича), видоизмѣненіе копыя,—широкое, обоюдо-острое лезвие на ратовищѣ; размѣры рогатинъ были весьма разнообразны; 16) совна.—родъ огромнаго ножа съ обухомъ на одной сторонѣ, прикрѣплявшася къ ратовищу. Въ концѣ XVII вѣка появились у насъ еще образцы Б. оружія, перенесенные къ намъ съ Запада иноземными ратниками, поступившими въ русскую службу, а именно: 17) палашъ—видоизмѣненіе древняго меча—оружіе съ широкимъ, прямымъ, обоюдоострымъ клинкомъ и закрытымъ эфесомъ; 18) шпага, съ прямымъ обоюдоострымъ клинкомъ и эфесомъ съ дужкой; 19) протазанъ (французское слово), почетное оружіе, — фигурное, широкое, нерѣдко золоченое копые, съ большою поднимъ кистью, насаженное на длинное древко. Оружіе это появилось впервые, сколько известно, у драгунцовъ или слѣдохранителей Лже-Димитрія; 20) алебарда—тоже почетное оружіе, въ родѣ протазана, но безъ кисти и съ копыемъ другого вида, болѣе простымъ, нерѣдко снабженнымъ еще топорикомъ.

Въ слѣдующій затѣмъ періодъ (XVIII вѣкъ), по учрежденіи Петромъ Великимъ регулярной арміи, выработались и соотвѣтственные нормальные образцы Б. оружія; при этомъ послѣднее было подчинено необходимымъ условіямъ простоты и единообразія, тѣмъ болѣе, что оно въ означенный періодъ утратило крупную часть своего значенія въ виду развитія оружія огнестрѣльнаго. Втеченіе XVIII столѣтія Б. оружіе представляло слѣдующіе, бывшіе въ разное время въ употребленіи, образцы: 1) багинеты—родъ длиннаго ножа съ обухомъ, имѣвшаго черенокъ, которымъ багинетъ могъ вставляться въ дуло ружья. Съ тою же цѣлью въ войска отпускали иногда даже просто широкіе, длинные ножи. Въ 1709 г. багинеты были замѣнены штыками съ трубкой, двоякаго образца: плоскими, съ обухомъ на одной сторонѣ и трехгранными, длиною 5—8 вершковъ и болѣе. При Екатеринѣ II появились плоскіе штыки для егерскихъ командъ, носившіеся на португелѣ, вмѣсто шпаги. 2) Шпага пѣхотная, съ прямымъ, обоюдоострымъ клинкомъ, длиною около аршина; дана была войскамъ въ 1709 г. Въ царствованіе Елисаветы Петровны введены шпаги съ полусабельнымъ, или тесачнымъ клинкомъ. 3) Шпага кавалерійская—того же образца, что пѣхотная, но нѣсколько длиннѣе. 4) Палашъ, съ прямымъ обоюдоострымъ клинкомъ, около 1 арш. 3 верш. длиною, съ эфесомъ, имѣвшимъ чашку или рѣшетку для прикрѣпленія кисти руки; составлялъ оружіе драгунъ, кирасиръ и частью гусаръ, также л.-гв. козачаго полка и лейбъ-кампаніи, а въ 1763 г. данъ хъ карабинернымъ полкамъ. 5) Сабля—первоначально оружіе гусаръ, а въ 1775 г. и драгунъ. При Елисаветѣ Петровнѣ введены для пандурскихъ поселенныхъ полковъ особыя короткія сабли: въ 1786 г. саблями вооружены гренадерскіе полки. 6) Тесакъ—при Елисаветѣ Петровнѣ назначался для вооруженія чиновъ observationalнаго корпуса, имѣлъ эфесъ въ видѣ черенка съ крестовиной: такіе же тесаки вве-

денъ въ 1759 г. вмѣсто шага, въ артиллеріи. 7) Кортикъ—родъ короткаго ножа;—при Анні Іоанновнѣ замѣнялъ пшугу у нѣкоторыхъ нестроевыхъ ниж. чиновъ. Въ 1777 г. введены вмѣсто шага, для унт.-офицеровъ егерскихъ батальоновъ, кортики въ 13¹/₂ вершк., которые могли насаживаться на шугцера. 8) Полу-сабля, длиною въ 1 арш., для войсковыхъ нестроевыхъ чиновъ (музыкантовъ и др.), при Анні Іоанновнѣ. — Кромѣ того, въ войскахъ было въ употребленіи еще почетное оружіе, какъ принадлежность начальствовавшихъ лицъ, а именно: 9) протазанъ (см. выше)—почетное оружіе для чиновъ офицерскаго званія, упоминается въ 1719 г. и существовалъ до 1731 г.; 10) эспонтоуъ—также родъ широкаго копы на древкѣ, введенъ для тѣхъ же чиновъ въ 1731, но въ 1776 г. замѣненъ легкимъ офицерскимъ ружьемъ; 11) алебарда (см. выше)—почетное оружіе того же рода, но для начальствовавшихъ чиновъ не офицерскаго званія (сержантовъ, каптенармусовъ и др.); 12) копыя—не составлявшія, впрочемъ, постоянной принадлежности вооруженія, встрѣчаются въ табеляхъ 1711 г. и раздѣляются на пикирныя и рогаточныя. Первыми, съ длинными древками, вооружалась въ воен. время 1-я шеренга пѣхоты, а въ мирное время онѣ служили вооруженіемъ при отравленіи караульной службы; рогаточныя же копыя, имѣвшія короткія древки, служили къ составленію рогатокъ для прикрытія пѣхоты отъ кавалерійской атаки.

Въ текущемъ вѣкѣ у насъ употреблялись: 1) пика легко-кавалерійская (образца 1839 г.) для улана, изъ 4-граннаго стального лезвья, прикрѣпленнаго посредствомъ двухъ помочей къ деревянному древку; 2) пика тяжелой кавалеріи, для кирасиръ (обр. 1839), длиннѣе и тяжелѣе предъидущей; 3) пика легкой и легкой кавалеріи (обр. 1862 г.), по устройству сходная съ предъидущими и длиною въ 9 фт.; 4) пика казачья отличается отъ пикъ регулярной кавалеріи большею длиною (ок. 4 арш. 6 верш.) и меньшимъ вѣсомъ желѣзн. частей; 5) тесакъ (обр. 1846 г.) для вооруженія саперъ и пѣшей артиллеріи, съ прямымъ, обоюдоострымъ клинкомъ; 6) тесакъ пѣхотный (обр. 1846 г.), съ кривымъ клинкомъ, имѣющій рукоятку мѣдную съ душкою; 7) пшуга пѣхотная, для генераловъ, съ прямымъ клинкомъ и золоченымъ эфесомъ; 8) пшуга кавалерійская, для генераловъ и офицеровъ тяжелой кавалеріи, отличающаяся отъ пѣхотной тѣмъ, что не имѣетъ рѣзбы на рукояткѣ; 9) полусабля пѣхотная для офицеровъ пѣхоты и пѣш. артиллеріи, съ кривымъ клинкомъ и рукояткою, обвитою золоченой проволокою; 10) сабля кавалерійская (обр. 1839 г.), для гусаръ и улана, съ кривымъ клинкомъ и съ деревянною, оклеенною кожей рукояткою, отъ мѣдной дужки которой отдѣлялись 2 поперечныя вѣтви; носилась въ желѣзн. ножнахъ, внутри выложенныхъ деревомъ; 11) сабля драгунская (обр. 1843), нѣсколько менѣе изогнутая; къ ея деревяннымъ, обгнатымъ кожею ножнамъ, прикрѣплялись кожаныя штыковыя ножны; 12) укороченная драгунская шашка

(обр. 1863 г.), для артиллеріи; 13) сабля для офицеровъ и фельдфебелей пѣхоты и артиллеріи (обр. 1869 г.), съ кривымъ клинкомъ и съ рукояткою, обложенною кожей и обвитою проволокою; носилась въ желѣзныхъ ножнахъ, внутри выложенныхъ деревомъ; 14) шашка казачья (обр. 1843 г.), имѣвшая клинокъ кривой, сабельный, рукоятку деревянную, обтянутую кожей и деревянныя же ножны; 15) палаши кирасирскіе (обр. 1849 г.), съ прямымъ клинкомъ и желѣзн. ножнами, внутри выложенными деревомъ; 16) палаши офицерскіе, отличающіеся отъ солдатскаго меньшими размѣрами и золоченымъ эфесомъ. Мѣдная дужка на рукоятки того и другого палашей имѣетъ 3 поперечныя вѣтви.

Въ 1881 г. у насъ рѣшено всѣ образцы клинковаго оружія, пѣхотнаго и кавалерійскаго, замѣнить новыми, выработанными ген.-лейтенантомъ Горловымъ. Образцы эти: а) шашка (для регулярной кавалеріи и артиллеріи, а также для офицеровъ и фельдфебелей пѣхоты) и б) казачья шашка. Клинки и ножны обоихъ образцовъ совершенно одинаковы, но рукоятка каз. шашки не имѣетъ дужки. Длина солдатскаго клинка 34 дюйма; кривизна значительно меньше, чѣмъ у прежнихъ образцовъ; вѣсъ уменьшенъ противъ прежнихъ почти на 1 фунтъ, но прочность отъ этого не пострадала. Матеріаломъ для издѣлія новыхъ шашекъ служитъ литая сталь, настолько закаленная, чтобы клинокъ былъ твердъ, но не хрупокъ, въ чемъ удостовѣряются посредствомъ особыхъ приемовъ испытанія. — Рукоятка и ножны у новыхъ шашекъ деревянныя.

Въ настоящее время, кромѣ шашки и штыка, въ нашихъ регулярныхъ войскахъ нѣтъ другихъ образцовъ Б. оружія. Палаши оставлены въ 1-й гв. кавал. дивизіи, для употребленія въ мирное время; пики—только въ 1-й шеренгѣ нѣкоторыхъ казачьихъ полковъ и въ двухъ гвард. уланскихъ полкахъ; для князя-лвовъ нѣкоторыхъ частей иррегулярныхъ войскъ не имѣется установленнаго образца.

БѢЛОЕ ЦЕ (*Vanessa C album*, см. табл. Бабочки или Чепухекрыльцы, Lepidoptera, I, рис. 9)—дневная бабочка изъ группы нимфалиды. Она имѣетъ 45 сант. въ размахѣ крыльевъ. На краяхъ крыльевъ сильно округленные выступы; внутренній край переднихъ крыльевъ сильно вогнутъ. Верхняя сторона крыльевъ красножелтая съ чернубурными пятнами; нижняя сторона бурая съ зеленоватыми и бѣлыми волнами; посреднѣй нижней стороны заднихъ крыльевъ находится бѣлое пятно въ видѣ нѣмецкой буквы Це, отъ котораго эта бабочка и получила свое названіе. БѢЛОЕ ЦЕ очень обыкновенна во всей Европѣ и летаетъ въ первый разъ въ апрѣлѣ и маѣ, а во второй—съ іюля до сент. Гусеница ея сверху до половины красножелтоватая, а далѣе бѣлая; по бокамъ красныя подоски. Встрѣчается одиночно въ іюнѣ и іюлѣ на смородинѣ, крыжовникѣ, крапивѣ, хмѣлѣ, вязѣ. Куколка стройная, темножелтаго цвѣта съ черножелтыми пятнами. Э. Б.

БѢЛОЗАТОНСКІЙ ЮРТЪ—такъ наз. урочище въ Воронежской губ. и уѣздѣ, которое принадлежало въ XVI и XVII вв. къ числу государственныхъ и откупныхъ вотчинъ.

Бълозерка.—1) Большое село Таврической губ., мелитопольскаго у., при р. Бълозеркѣ, въ 72 вер. къ СЗ. отъ Мелитополя. Число жит. 10023 д. об. п., 1609 дворовъ, 3 православныхъ церкви, 2 школы, 14 лав., 3 бондарныхъ зав., 2 колесныхъ, ежедневныя базары и 2 ярмарки.

2) Верхняя (Малая, Бълозерскъ)—село Таврич. губ., мелитопол. у., при балкѣ Бълозерской, въ 50 вер. на ССЗ. отъ у. г. Жителей 8836 д. об. п., 1349 дворовъ, правосл. церк., евр. молитв. домъ, 1 школа, 5 лавокъ, 2 бондарныхъ завед., 1 колесное, постоялый дворъ, винный складъ, 2 ярмарки.

Бълозерка. а) Барка плоскодонная, плавающая по Вышневолоцкой системѣ; наибольшіе размѣры ея въ длину 14 саж., въ ширину 6½ саж. и въ вышину—10 четвертей аршина. Нѣсколько такихъ барокъ (отъ 3-хъ до 5-ти) сплавиваются вмѣстѣ помощью гребковъ и шестовъ. б) Лодка, длину не больше 3 саж., шириною 3 фута и глубиною 1¼ фута; грузу поднимаетъ до 25 пуд., углубляясь на 1 футъ; служить 4—6 лѣтъ; строится въ Бълозерскомъ бассейнѣ изъ осинового, соснового и частью елагого лѣса. С.

Бълозерскій каналъ, Новгородской губ., бѣлозерскаго уѣзда, соединяетъ устье р. Шексны съ выходомъ р. Ковжи и изъ Бълозера входитъ въ составъ Маринской судоход. системы. Онъ проведенъ по всему Ю. и ЮЗ. берегу Бѣлаго озера для обхода мелей на озерѣ при Крохинскомъ пос. и при выходѣ р. Ковжи. Каналъ начинается въ 7 вер. ниже посада Крохина; воду получаетъ посредствомъ р. Куносты изъ резервуара, въ составъ котораго входятъ оз. Иль, Лоское и Азатское. Вслѣдствіе суроваго климата и спокойствія воды, Б. каналъ рано замерзаетъ и поздно вскрывается; средний день замерзанія 29 октября, вскрытіе—27 апрѣля, такъ что подо льдомъ онъ на мѣсяцъ долѣе, чѣмъ Нева у Петербурга и Шексна у Рыбинска. Статистическія свѣдѣнія и литературу—см. Волга, Шексна, Маринская система.

Бълозерскій лиманъ—озеро Таврической губ., мелитопольскаго уѣзда, близъ лѣваго берега р. Днѣпра и границы Екатеринославской губ.; имѣетъ до 8 в. въ длину и принимаетъ въ себя рч. Бълозерку, начало которой составляетъ балка того же имени.

Бълозерское княжество. Бълозерскъ, называвшійся по древнимъ грамотамъ и писцовымъ книгамъ вѣлодь до временъ Екатерины II «Бѣло озеро», основанъ въ глубокой древности: онъ существовалъ еще до призванія князей (862 г.) и былъ населенъ племенемъ Вѣсью, которое также участвовало въ этомъ призваніи. По прибытіи князей Б. со всею своею волостью былъ отданъ Синеусу; по послѣдній владѣль имъ только два года. Послѣ смерти Синеуса Б. перешелъ къ Трувору, а черезъ годъ, за смертью послѣдняго, —къ Рюрику, который владѣль имъ втеченіе 17-ти лѣтъ, ввѣривъ управленіе въ немъ своимъ боярѣмъ. Уже самое избраніе Бълозерской резиденціей Синеуса должно свидѣтельствовать, что Б. въ то время представлялъ довольно важный пунктъ въ торговомъ и про-

мышленномъ отношеніяхъ, что подтверждается до нѣкоторой степени и договоромъ съ греками преемника Рюрика, Олега, который требуетъ съ грековъ «укладовъ», на ряду съ другими древними городами, и на Бълозеро.

Послѣ Рюрика до смерти Ярослава Владимировича трудно опредѣлить, кто владѣль Б.; но по нѣкоторымъ лѣтописнымъ извѣстіямъ можно догадываться, что оно находилось во владѣніи князей кievскихъ. По смерти же Ярослава (1054 г.) Б. вмѣстѣ съ Суздалемъ и Ростовомъ досталось Всеволоду Ярославичу, на Любечскомъ съѣздѣ князей (1097 г.) —Владимиру Мономаху, и затѣмъ его потомству. Послѣдними владѣтелями Б., пока оно еще входило въ составъ Суздальскаго княжества, были Константинъ Всеволодовичъ и сынъ его Василько, до 1238 г. Въ этомъ году Василько былъ убитъ татарами и Бълозеро, назначенное въ удѣлъ младшему сыну его, Глѣбу Васильковичу, отдѣлилось отъ Ростова и составило самостоятельное Бълозерское княжество. Глѣбъ В., вѣроятно не раньше 1251 года, поселился въ своей отчинѣ—Бълозерѣ, не разрывая связей и съ Ростовомъ, которымъ ему удалось овладѣть въ 1277 году, по смерти брата его, Бориса. Онъ нѣсколько разъ побывалъ въ ордѣ и скончался въ Ростовѣ, въ 1278 году. По словамъ лѣтописца, Глѣбъ былъ князь богобоязненный и милостивый. Ему обязаны своимъ основаніемъ Бѣлавинская пустынь на островѣ Кубенскаго озера, и Бълозерскій Свято-Троицкій монастырь, на мѣстѣ котораго въ настоящее время приходская церковь; онъ же приказалъ выкопать каналъ въ перешейкѣ, образуемомъ излучиною рѣки Сухоны, недалеко отъ Кубенскаго озера, и такой же каналъ въ р. Вологдѣ, и наконецъ по его повелѣнію Б. было окружено землянымъ валомъ. Отъ брака съ ханской родственницей, названной въ св. крещеніи Теодорой, Глѣбъ имѣлъ сына Михаила. До 1277 года въ лѣтописяхъ Михаилъ совершенно не упоминается; но подъ этимъ годомъ лѣтописецъ повѣствуетъ, что онъ вмѣстѣ съ отцомъ и другими князьями ходилъ въ орду. Въ 1278 г., по смерти Глѣба, онъ сталъ княжить въ Б., а Ростовъ заняли дѣти Бориса, которые въ слѣдующемъ году, по словамъ лѣтописца, «съ грѣхомъ и неправдою» выгнали Михаила изъ Б. Затѣмъ до 1286 о немъ свѣдѣнія прекращаются. Въ этомъ году мы видимъ его опять въ Б., которымъ онъ владѣль до самой своей смерти (1293 г.). Отъ него осталось два сына: Теодоръ и Романъ («Реманчукъ»—по лѣтоп.), о которыхъ не сохранилось никакихъ почти свѣдѣній. Впрочемъ, на основаніи духовнаго завѣщанія Дмитрія Донскаго, который называетъ Б. куплѣ своего дѣда, т. е. Иоанна Калиты, можно думать, что, если и была какаядлико «купля» Б., то она была совершена Калитою съ Романомъ Михайловичемъ. Слѣдующимъ послѣ Михаила выдающимся бѣлозерскимъ княземъ былъ Теодоръ Романовичъ, внукъ его, о которомъ имѣемъ только два извѣстія: въ 1375 г. онъ принималъ участіе, въ числѣ всѣхъ другихъ удѣльныхъ князей, въ походѣ вел. кн. Дмитрія Ивановича противъ Твери, а затѣмъ въ 1380 г.

участвовалъ въ походѣ противъ Мамай и вмѣстѣ со своимъ сыномъ палъ на Куликовомъ полѣ. Последнимъ удѣльнымъ блѣозерскимъ княземъ считался Юрій Васильевичъ, который сѣлъ на Б. въ 1380 г., но долго не владѣлъ имъ—неизвѣстно. Димитрій Донской († 1389 г.) въ своемъ завѣщаніи отказываетъ Блѣ. область сыну своему Андрею Можайскому. Съ конца XIV в. въ Блѣозерскомъ удѣлѣ начинаютъ появляться второстепенные самостоятельные удѣлы при посредствѣ надѣла младшихъ членовъ рода кн. Блѣозерскихъ. Такъ, выдѣлились слѣд. удѣлы: Сугорскій, Кароломскій, Вадбольскій, Андожскій, Ухтомскій, Кемскій, Сугорскій, Осотинскій, Блѣосельскій и Лозскій, которыхъ самостоятельность окончилась вмѣстѣ съ Блѣозерскимъ (около 1389 г.). По смерти Михаила Андреевича (1485 г.), владѣнаго Б. послѣ своего отца Андрея Можайскаго († 1432), Б. княжество было присоединено къ великому князеству Московскому и находилось до начала XVIII в. въ вѣдѣніи намѣстниковъ, губныхъ старостъ и воеводъ. Въ 1718 г. гор. Блѣозеро приписанъ къ Олонецкой верфи, въ вѣдѣнство Ингерманландской губ. Въ 1719 г. сдѣланъ провинціальнымъ городомъ С.-Петербургской, а 29 апрѣля 1727 г. перечисленъ къ Новгородской губерніи, и наконецъ съ 1777 г. «Блѣозерскъ» — удѣльный городъ Новгородской губерніи. Въ этомъ же году утверждены Екатериною II и старшій его гербъ, изображающій на голубомъ полѣ двѣ стерляди, положенныя накрестъ, надъ ними серебряная луна, а поверхъ луны золотой крестъ. Гербъ этотъ при послѣдовательномъ развитіи государственнаго герба, сталъ его принадлежностью. На государственномъ гербѣ, вновь составленномъ въ 1857 году, онъ помѣщенъ въ первомъ штибѣ. Первоначально, какъ гласитъ преданіе, Блѣозеро стояло на сѣв. берегу озера того же имени; кн. Владиміръ перенесъ его на то мѣсто, гдѣ вытекаетъ р. Шексна и гдѣ оно стояло до 1352 г., когда свирѣпствовала моровая язва, извѣстная подъ названіемъ «черной смерти». Въ числѣ многихъ городовъ язва отсутствовала и Б., и тогда въ 17 верстахъ къ западу былъ построенъ новый городъ, окруженный при Іоаннѣ III валомъ и стѣною, называемыми «рубленая сыпь». На этомъ мѣстѣ стоитъ Б. и теперѣ.

В. Р.

Блѣозерскъ — удѣльный городъ Новгородской губерніи, въ 640 вер. къ СВ. отъ губер. города, подъ 60°2' с. ш. и 55°27' в. д., на южномъ берегу Вѣлаго озера и при обводномъ каналѣ Блѣозерскомъ. Исторію его см. въ статьѣ Блѣозерское княжество. Въ настоящее время въ Блѣозерскѣ считается 4414 душъ жителей об. п.; изъ нихъ дворянъ 177, духовн. зв. 68, купцовъ 142, мѣщанъ 3470, крестьянъ 130. Церквей прав. 17, часовень 2 и 1 еврейская молельня, больница, 4-хъ классное духовное училище, женская прогимназія, городское училище и 2 приходскихъ училища, домовъ 790, лавокъ 108, лошадей 320, рогатаго скота 485. Земля городской 1105 десят. Торговля незначительна. Жители заним. рыболовствомъ и судоходствомъ, а женщины вязаньемъ кружевъ. При городѣ пристань на Блѣозерскомъ

каналѣ; въ городѣ еженедѣльные базары и три ярмарки въ году.

Блѣозерскій уѣздъ занимаетъ сѣверо-восточную часть Новгородской губерніи. Пространство 13818,1 квадрат. верстъ (285,52 квадратн. мили или 15725,6 квадрат. км.). Поверхность довольно ровная; незначительныя возвышенности входятъ въ сѣверную часть уѣзда изъ вытегорскаго уѣзда Олонецкой губ., и направляются на ЮЮВ. къ озеру Андозеро и Новозеро, близъ коихъ раздѣляются на двѣ вѣтви: одна изъ нихъ, болѣе гористая, идетъ мимо оз. Азатскаго и Ворбозамскаго къ р. Шекснѣ; другая же простирается на Ю., составляя частью высокой лѣвый берегъ р. Андоги, и проходитъ въ череповецкій уѣздъ. Почва возвышенностей хрящевато-глинистая, частью известковая и песчаная; берега р. Суды состоятъ изъ плитняка. Самые возвышенные пункты находятся при с. Везгумѣ и Олинѣ, при погостахъ Спасѣ Шущгорскомъ, Спаскомъ и Покровскомъ и при дер. Чирокѣ, Перкумсѣ и Солмасѣ. Почва въ уѣздѣ преимущественно болотистая, торфяная и иловатая, а по р. Судѣ отъ избытка мергеля скорѣе известковая. Минеральныя богатства уѣзда: желѣзная руда, серебряная въ небольшомъ количествѣ по рѣкѣ Судѣ, соляные сѣрные ключи близъ погоста Мотамскаго и по р. Судѣ, ниже дер. Куракина, сѣрные ключи на берегу р. Миги, притока Андоги. Водами уѣздъ очень богатъ, въ сѣв.-зап. части его находится обширный водоёмъ Блѣозера со впадающею въ него на границѣ уѣзда р. Шексною и выходящею р. Ковжею. Эти рѣки, соединенныя обводнымъ Блѣозерскимъ каналомъ, принадлежатъ къ Маринской системѣ, на которой въ предѣлахъ уѣзда есть двѣ пристани: Блѣозерская и Мегорская. Другія рѣки, довольно значительныя по длинѣ теченія, находятся въ юго-зап. части, а именно: Суда, сплавная только въ весеннюю воду, съ притокомъ своимъ Колпью, на которомъ построенъ Никольскій (Бабкинскій) желѣзный заводъ, и Андога, также сплавная только весной. Озеро чрезвычайно много; кромѣ обширнаго Блѣозера, замѣчательны: Андозеро (32¹/₂ кв. вер.), Азатское (26¹/₂ кв. вер.). Болота занимаютъ огромныя пространства; самая обширная болотистая полоса находится въ юго-вост. части уѣзда, между рр. Шогодою, Судюю, Андогою, озерами Рыбозеромъ, Харосомъ и дорогою изъ Блѣозерска въ Сомино; она занимаетъ 817 кв. в., изъ коихъ подъ лѣсомъ 257 кв. в. Колпинскіе и Замоскскіе мхи между дорогою изъ Блѣозерска въ Сомино и рр. Судюю, Колпью и Каменкою, занимаютъ 348 кв. в. Болота на границѣ череповецкаго уѣзда между рр. Андогою, Кумсорюю, Казарюю и Вязмою — 226 кв. вер., изъ коихъ 126 в. принадлежатъ блѣозерскому уѣзду. Въ сѣверной части уѣзда есть болото въ 268 кв. в. между рр. Шажелью, Ножемью, Судюю, Илемъ и озерами Бѣлымъ, Матеро, Левинскимъ и р. Иводюю. На границѣ съ кирилловскимъ уѣз. тянется болото въ 243 кв. в., изъ коихъ 134 принадлежатъ блѣозерскому у.; всего подъ болотами въ уѣздѣ 498300 десят. и подъ водами 130950 дес., т. е. почти половина уѣзда. Жителей въ уѣздѣ, кромѣ города, 71473, въ томъ числѣ: дворянъ 334,

духовнаго сослов. — 854, крестьянъ — 63775, мѣщанъ — 1854, иностранныхъ подданныхъ — 18. Селеній — 862, православныхъ церквей — 95, монастырей — 2, часовень — 186, больницъ — 3, народныхъ школъ — 40. Заводовъ: 2 крупчатныхъ, 1 пивоваренный, 1 винокуренный, 1 льсопильный. Общая сумма производства упомянутыхъ заводовъ достигаетъ 240000 рублей. Лошадей въ уѣздѣ 11917, рогатаго скота — 19485, овецъ — 15573, козь — 81, свиней — 6524. Крестьянской земли подъ усадьбами, пашнями и покосами въ уѣздѣ считается: надѣльной 164019 десятинъ, собственной 63448 десят., церковной и монастырской 13024 дес., казенной 522 дес., удѣльной 42 дес. Хлѣбопашествомъ занимаются всѣ жители; но, при неблагоприятныхъ условіяхъ почвы и климата, хлѣба недостаетъ для продовольствія жителей; его подвозятъ по Маріинской системѣ. Главное же занятіе жителей составляютъ дѣсные промыслы. Большая часть строевого дѣса находится въ сѣверной части уѣзда. Лѣсъ рубится для сплава въ Петербургъ; кромѣ того, въ уѣздѣ гонятъ деготь и смолу, пилятъ доски и т. п. Многие жители занимаются охотой; въ селахъ Федисовѣ, Харинѣ, Ленинѣ и Больш. Красновѣ дѣлаютъ глиняную посуду; въ погостахъ Заболоцкомъ и Спасо-Шупгорскомъ выдѣлываютъ кожи; въ Егорьевскомъ погостѣ занимаются выдѣлкою желѣза изъ руды и кузнечнымъ дѣломъ; руду добываютъ также по рр. Пѣтуху и Ворона.

А. В.

БѢЛОЗЕРЬЕ — мѣстечко Кіевской губ., черкаскаго уѣзда, въ 20 верстахъ отъ уѣзднаго города. Дворовъ 897, жителей 4799 душъ обоюбого пола. Въ мѣстечкѣ 2 православныя церкви, еврейскій молитвенный домъ, училище, 2 школы, 16 питьевыхъ домовъ, 21 лавка, 32 вѣтряныя мельницы, кирпичный заводъ; въ 7 верст. станція БѢЛОЗЕРЬЕ Фастовской жел. дор.

БѢЛОЗЕРЬЕ: 1) село Кіевской губ., черкаскаго уѣзда, въ 42 верст. къ З. отъ Черкассъ, при озерѣ БѢломъ. Жителей 4273 души обоюбого пола, 685 дворовъ. Въ селѣ православная церковь, школа.

2) Село Симбирской губ., корсунскаго уѣзда, въ 21 верстѣ къ С. отъ Корсуна, при рѣкѣ БѢЛОЗЕРЬКѢ. Число жителей 3020 душъ об. п., 463 дворовъ, православная церковь, школа.

БѢЛОЗОРЬ — см. Pagnassia L.

БѢЛОКАНЬ — см. Белоканы.

БѢЛОКОЛОДЕКЪ г. — см. Задонскій уѣздъ.

БѢЛОКОПЫТНИКЪ (Tussilago) — сорное для полей растеніе. Встрѣчаются два вида: Б. обыкновенный, подбѣль или лагушникъ (T. farfara L.), и Б. лекарственный (T. petasites L., Petasites vulgaris Desb., P. officinalis Mönch.). Первый очень чувствителенъ къ извѣстнымъ приемамъ культуры и обыкновенно исчезаетъ съ введеніемъ занятаго пара, а также при оставленіи поля подъ болѣе или менѣе продолжительный выгонъ; для истребленія же второго рекомендуется возможно постоянное срѣзываніе надземныхъ частей, сильно истощающее его многолѣтній корень, что выполнимо только при обращеніи засореннаго поля на нѣсколько лѣтъ подъ выгонъ.

С.

БѢЛОКРИНИЦКАЯ ИЛИ АВСТРІЙСКАЯ ІЕРАРХІЯ — старообрядческая іерархія, основанная въ сороковыхъ годахъ текущаго столѣтія въ БѢлой Криницѣ, въ Буковинѣ, явилась прямымъ послѣдствіемъ законодательства 40-хъ годовъ, стремившагося къ скоренію бѣглопостова и вызвавшего «конечное оскудѣніе бѣгствующаго священства» (см. БѢглоповщина). Положеніе старообрядцевъ-поповцевъ, поневолю дѣлавшихся безпоповцами, было весьма затруднительно, можно сказать, безвыходно. Весьма естественно, что они вновь обратились къ давно оставленнымъ мечтамъ о самостоятельной раскольничьей іерархіи, которая служила бы неизсякаемымъ источникомъ священства. Въ началѣ тридцатыхъ годовъ являлись у старообрядцевъ предприимчивые люди, идущіе отыскивать и епископовъ древняго до-никоновскаго благочестія, живущихъ за-границей, гдѣ-то далеко на Востокѣ. О необходимости отыскать такого епископа затолковали прежде всего на Ирғизѣ. Мысль эта весьма сочувственно была встрѣчена на Рогожскомъ кладбищѣ въ Москвѣ, но за осуществленіе ея вѣзались петербургскіе старообрядцы Громы, рѣшившіе для большаго успѣха дѣла держать предпріятіе свое въ тайнѣ и вести его на свой счетъ и страхъ. Въ то же время они понимали, что русское правительство не потерпитъ учрежденія раскольничьей архіерейской каѳедры, и потому обратили свои взоры на Австрію, единственную страну, гдѣ русскіе раскольники, жившіе тамъ въ небольшомъ числѣ, пользовались признаніемъ правительства.

Еще при царѣ Алексѣѣ Михайловичѣ, особенно же въ правленіе царевны Софіи и при Петрѣ I, раскольники, уходившіе за-границу отъ преслѣдованій русскаго правительства, стали селиться въ Молдавіи. По сосѣдству съ Галиціей молдавскіе раскольники жили въ городѣ Сучавѣ и въ нѣсколькихъ близлежащихъ селеніяхъ. Когда въ 1777 г., на основаніи мирнаго трактата между Австріей и Турціей, часть округа сучавскаго вошла въ составъ Буковины и включена была въ границы австрійскихъ владѣній, въ число этихъ владѣній вошелъ и нѣкоторая мѣстности (главная изъ нихъ — Соколинцы), населенныя отчасти раскольниками-бѣглоповцами. Заботясь объ умноженіи населенія, императоръ Іосифъ II, въ надеждѣ побудить молдавскихъ липованъ (см. это сл.); подѣ этимъ именемъ извѣстны вообще заграничныя раскольники) къ переселенію въ Австрію, издалъ 9 октября 1783 г. патентъ, въ силу котораго молдавскимъ липованамъ дозволялось въ предѣлахъ Австріи «совершенно свободное отправленіе религиозныхъ дѣйствій (freie Religions-Exercitium) имъ, всѣмъ ихъ дѣтямъ и потомкамъ, вмѣстѣ съ ихъ духовенствомъ». Привлеченные этимъ патентомъ, въ томъ же 1783 г. переселились въ Буковину многіе раскольники изъ Добруджи и мѣстомъ своего поселенія избрали урочище Варницу, гдѣ и образовались раскольничьскія селенія: БѢлая Криница и Климковцы. Немедленно по переселеніи липоване стали ходатайствовать о разрѣшеніи основать въ БѢлой-Криницѣ монастырь; но въ этомъ имъ со стороны австрійскаго пра-

вительства, закрывавшаго тогда и католическіе монастыри, рѣшительно было отказано. Тогда они въ 1785 г. тайнымъ образомъ устроили скитъ въ большомъ буковомъ лѣсу Бѣлой-Криницы, но въ 1791 г. скитъ этотъ былъ правительствомъ закрытъ; липоване перенесли его въ самое селеніе, и тамъ онъ тайно просуществовалъ до сороковыхъ годовъ текущаго столѣтія, не имѣя никакого значенія. Число братіи было всегда ничтожно, рѣдко болѣе 10 человекъ, почти исключительно бѣглыхъ изъ Россіи. Да и всѣхъ липованъ въ Буковинѣ было въ 1847 г. до 2000 душъ обоаго пола; значительная часть ихъ принадлежала къ беспоповщинѣ. Ср. Demeter Dan, «Die Lipovaner in der Bukowina» (Черновицы, 1890).

Въ этомъ-то Бѣлокриницкомъ монастырѣ Громы и задумали учредить каедрѣ раскольничьяго архіерея, для чего снарядили въ Буковину Петра Васильева Великодворскаго, впоследствии стяжавшаго себѣ въ старообрядческомъ мѣрѣ великую знаменитость подъ именемъ инока Павла Бѣлокриницкаго (род. въ 1808 г. въ валдайской подгородной слободѣ, извѣстной подъ именемъ Зимогорскаго яма). Большой начетчикъ, искусный дипломатъ, онъ считалъ себя призваннымъ свыше ко спасенію «древле-православной церкви» отъ оскуднѣнія священства. Въ сопровожденіи инока Серковскаго монастыря Геропята (въ мѣрѣ Герасимъ Исаевъ Колпаковъ, крестьянинъ сельца Ермолова, Московскаго губ. серпуховскаго уѣзда, род. въ 1803 г.) Павелъ лѣтомъ 1839 г. прибылъ въ Бѣлую-Криницу и 14 (26) февр. 1840 г. отъ имени Бѣлокриницкаго монастыря и всѣхъ липованскихъ въ Буковинѣ общинъ подалъ въ уѣздное управленіе (Kreisamt) прошеніе, въ которомъ, на основаніи патента 1783 г., ходатайствовалъ о разрѣшеніи привезти изъ за-границы въ Бѣлокриницкій монастырь своего независимаго отъ другихъ релігій епископа. Въ уѣздномъ управленіи ходатайство Павла, увѣрявшаго, что лишь съ учрежденіемъ архіерейской каедрѣ липоване, обезпеченные священствомъ, будутъ въ состояніи вести метрическія книги, которыя до сихъ поръ упорно ими отвергались, встрѣчено было весьма сочувственно, но высшія мѣстныя власти во Львовѣ рѣшительно воспротивились затѣямъ Павла и возбудили даже вопросъ о законности самого существованія Бѣлокриницкаго монастыря. Это былъ самый трудный въ дѣлѣ вопросъ. Павелъ не могъ этого не предвидѣть, и въ видахъ успѣшнаго окончанія дѣла написалъ «Уставъ Бѣлокриницкаго старовѣрскаго общецельнаго монастыря», который долженъ былъ служить апологіей липованскаго монастыря. Въ то же время Павелъ имѣлъ въ виду заранѣе разрѣшить возможные недоумѣнія властей (напр., объ источникахъ для содержанія будущаго епископа), а также изложить вѣроученіе липованъ, такъ какъ въ отношеніи вѣроисповѣдному австрійскія власти смѣшивали старообрядцевъ съ православными жителями Буковины, уже имѣвшими свою самостоятельную иерархію. Уставъ представленъ былъ властямъ въ Львовѣ, но онъ остался при прежнемъ своемъ мнѣніи. Тогда Павелъ, въ сопровожденіи Бѣлокриницкаго инока Алимпія (въ мѣрѣ Аѳанасій Звѣ-

ревъ, мѣщанинъ Полтавской губ.), отправился въ Вѣну и на отказъ львовскихъ властей подалъ жалобу высшему правительству. Въ Вѣнѣ, гдѣ Павелъ и Алимпій добились даже аудіенціи у императора Фердинанда (1843), сумѣли, повидимому, оцѣнить политическую сторону дѣла; весьма возможно, что австрійское правительство предлѣстило мыслью создать въ Австріи центръ, къ которому тяготѣли бы русскіе раскольники. Какъ бы то ни было, 6 (18) сент. 1844 г. состоялся декретъ, которымъ разрѣшено было «привезти изъ за-границы епископа, съ тѣмъ, что онъ можетъ преподавать находящимся въ Бѣлой-Криницѣ липованскимъ и инокамъ высшее посвященіе и имѣть еще доставить себѣ преемника...». Убѣдившись въ успѣхѣ своего дѣла, Павелъ и Алимпій, не дожидаясь декрета, уѣхали въ Москву и Петербургъ, гдѣ запаслись необходимыми матеріальными средствами, а оттуда отправились на Востокъ для отысканія одного изъ тѣхъ «древлеправославныхъ» епископовъ, въ существованіе которыхъ такъ упорно вѣрили старообрядцы. Но самъ Павелъ мало довѣрялъ этимъ слухамъ и въ бытность свою въ Москвѣ и Петербургѣ заранѣе условился съ именитыми старообрядцами, что за не отысканіемъ «древлеправославнаго» можетъ быть принятъ епископъ и отъ еретиковъ, но отъ такихъ еретиковъ, отъ которыхъ церковныя правила дозволяютъ принимать приходящихъ священныхъ лицъ въ сущемъ ихъ санѣ: епископовъ—епископами, священниковъ—священниками, не требуя для нихъ повторительнаго рукоположенія. Главнымъ признакомъ подобнаго рода еретиковъ должно было служить трехпогрузательное крещеніе. Павелъ и Алимпій начали свои странствія съ Константинополя, были въ Сири, Иерусалимѣ, на Ливанѣ и въ Египтѣ, но нигдѣ не могли отыскать и слѣдовъ «древлеправославныхъ» епископовъ, зато имѣли утѣшеніе убѣдиться, что у грековъ повсемѣстно и неизмѣнно существуетъ трехпогрузательное крещеніе. Тогда они вернулись въ Константинополь, гдѣ всегда много безмѣстныхъ архіереевъ, влачащихъ самое жалкое существованіе; среди нихъ-то Павелъ и нашель желаннаго кандидата, въ лицѣ лишеннаго каедрѣ босно-сераевскаго митрополита Амвросія. Амвросій, сынъ румелійскаго священника, род. въ 1791 г., въ 1835 г. рукоположенъ былъ въ епископы и поселился въ своемъ епархіальномъ городѣ Босно-Сераевѣ, гдѣ явился защитникомъ народа отъ произвола мѣстныхъ турецкихъ властей; въ этомъ отношеніи онъ составлялъ рѣдкое и счастливое исключеніе среди греч. архіереевъ-фанариотовъ (о нихъ см. Болгарская церковь, т. IV, стр. 279). Патріархъ отозвалъ его съ босно-сераевской каедрѣ, другой же не далъ. Тутъ-то передъ оскорбленнымъ Амвросіемъ и явился Павелъ, суливый будущность почетную и обезпеченную. Излагая Амвросію, черезъ посредство переводчика, старообрядческое вѣроученіе, Павелъ совершенно умолялъ о томъ, что ему придется подвергнуться извѣстному чинопріятію, отречься отъ своего патріарха п ролной церкви. Не имѣя ни махѣшаго представленія о русскомъ расколѣ, Амвросій нашель,

что учение старообрядцевъ въ отношеніи догматовъ совершенно согласно съ православной церковью, разнится же только въ обрядахъ. Какъ почитатель чиновъ и обрядовъ греко-восточной церкви, въ которой онъ родился и былъ воспитанъ, митрополитъ Амвросій, несмотря на всѣ доводы Павла, ни въ это время, ни послѣ не допускалъ и мысли, чтобы эти чины и обряды были дѣйствительно неправильны, несовершенны или противны древле-церковнымъ преданіямъ; но съ другой стороны, и въ обрядахъ, которые предлагалось ему принять, не находилъ онъ также ничего противнаго православной вѣрѣ, а исключительное къ нимъ уваженіе старообрядцевъ, доходящее до порицанія обрядовъ, употребляемыхъ церковью, объяснялъ недостаткомъ просвѣщенія и ложно направленной религіозностью. Послѣ долгихъ колебаній, Амвросій пришелъ къ убѣжденію, что, принимая предложеніе Павла, онъ измѣнитъ православію не совершаетъ, тайно уѣхалъ съ нимъ изъ Константинополя и 12 (24) окт. 1846 прибылъ въ Бѣлую Криницу. Здѣсь Амвросію, который, уѣхавъ безъ вѣдома своего патріарха, сжегъ за собою корабли, волей неволей пришлось согласиться на «чинопріятіе ереси» (подъ муропомозаніе), что и совершилось 28 того же октября. Недолго пришлось Амвросію архіерействовать въ Бѣлой-Криницѣ: 6 дек. 1847 г., вслѣдствіе сношеній русскаго правительства съ австрійскимъ, онъ призванъ былъ въ Вѣну и здѣсь въ іюнѣ 1848 г. получилъ приказаніе удалиться въ Цилль (городокъ въ Штиріи, съ 1500 жит.) на вѣчное заточеніе и не имѣть никакого общенія съ липованами. Бѣлокриницкій же монастырь былъ запечатанъ. Все это не могло, однако, пошатнуть бѣлокриницкую іерархію, такъ какъ, Амвросій успѣлъ поставить себѣ епископа-наибѣстника, бѣлокриницкаго дьяка Кипріяна Тимоеева, «человѣка малаго разума, но великаго упрямства»; 6 ноября 1846 года онъ постриженъ былъ въ монахи съ именемъ Кирилла, а 6 января 1847 г. рукоположенъ во епископы. Съ удаленіемъ Амвросія Кирилль вступилъ на бѣлокриницкую митрополитскую кафедру. Прежде всего старообрядцы стали ходатайствовать объ открытіи Бѣлокриницкаго монастыря; потерпѣвъ въ этомъ неудачу, они распечатали его самовольно, а въ 1859 г. австрійское правительство признало совершившійся фактъ, подтвердивъ бѣлокриницкому митрополиту, что на основаніи декрета 1844 г. власть его распространяется лишь на липованъ, живущихъ въ предѣлахъ Австріи, и потому съ иностранными (русскими) старообрядцами онъ никакого общенія имѣть не долженъ, но это осталось только благимъ пожеланіемъ.

По вступленіи своемъ на бѣлокриницкую кафедру, Кирилль поставилъ себѣ наибѣстникомъ нѣкоему Онуфрію (въ мѣрѣ Андрей Фаддеевъ Парусовъ, родомъ изъ Ярославской губ.), человека, любимаго старообрядцами за добросердечіе и безукоризненную жизнь. Такимъ образомъ бѣлокриницкая іерархія и по характеру своихъ представителей—природныхъ старообрядцевъ—стала іерархіей вполнѣ раскольнической, безъ всякой примѣсы того отгнѣна православія, который проглядывалъ иногда какъ

въ Амвросіѣ, такъ и въ тѣхъ бѣглыхъ покахъ, которыми до того пробавлялся расколъ. Эта особенность новой іерархіи, въ связи съ тѣмъ оскуднѣніемъ священства, до котораго дошелъ расколъ къ 1846 г., имѣя у себя лишь немногихъ бѣглыхъ поповъ, а въ скоромъ времени опасаясь утратить и этихъ, возбудила въ раскольникахъ, особенно на первыхъ порахъ, всеобщія симпатіи къ новому священству и послужила главною причиною необыкновенно быстро развитія и распространенія его въ Австріи, Турціи (гдѣ въ 1847 г. учреждена епископія славская, съ мѣстообываніемъ епископа въ Славахъ, слободѣ въ Добруджѣ а въ 1850 г. открыта епископія тульчинская, іерархія признана турецкимъ правительствомъ въ 1851 г.), Молдавіи и Валахіи (куда въ 1848 г. для исполненія епископскихъ обязанностей посланъ былъ Кирилломъ его наибѣстникъ по митрополіи Онуфрій, названный поэтому епископомъ браилловскимъ, а въ 1854 г. здѣсь поставленъ былъ и самостоятельный епископъ, съ титуломъ епископа, а потомъ архіепископа, валуйскаго; іерархія признана правительствомъ въ 1860 г.). Позже всего австрійское священство появилось и распространилось между раскольниками, живущими въ Россіи, хотя оно дѣлкомъ было созданіемъ ихъ энергіи. Объясняется это той строгостью, съ которой русское правительство отнеслось къ учрежденію бѣлокриницкой митрополіи и которая заставила русскихъ старообрядцевъ быть сдержанными и на первыхъ порахъ удовольствоваться лишь полученіемъ изъ Бѣлой-Криницы мұра. Но вотъ въ 1849 г. открылась венгерская кампанія; въ Трансильваніи и Буковинѣ начались военныя дѣйствія, которыя поставили Бѣлую-Криницу, со всей устроеною въ ней іерархіей, въ болъшую опасность. При такихъ обстоятельствахъ русскіе старообрядцы нашли необходимымъ—образовать свою іерархію съ епископомъ во главѣ. Первымъ русскимъ старообрядческимъ архіереемъ былъ Софроній (въ мѣрѣ Степанъ Трифоновъ Жировъ, крестьянинъ малоярославскаго уѣзда; одно время промышлялъ бѣглыми попами, см. Вѣглоповщина); 4 января 1849 г. онъ получилъ отъ Кирилла епископскую митру и званіе епископа номинально симбирскаго, а въ сущности всѣхъ «древле-благочестивыхъ русскіяхъ христіанъ», такъ какъ ему предоставлено было посвящать священниковъ для всѣхъ русскихъ старообрядцевъ. Софроній поселился въ Москвѣ; на первыхъ же порахъ онъ зарекомендовалъ себя поступками, противными церковнымъ правиламъ, вслѣдствіе чего нѣкоторые священники отказались ему подчиняться. Началась между ними и Софроніемъ вражда, которая кончилась тѣмъ, что ему въ 1852 г. приказано было удалиться въ Симбирскъ, его номинальную епархію, а его прежняя роль возложена на новаго епископа Антонія, 3 февр. 1853 г. рукоположеннаго Кирилломъ во епископа владимірскаго (въ мѣрѣ Андрей Иларіоновъ Шутовъ, род. въ селѣ Настасинѣ коломенскаго уѣзда, въ православной крестьянской семьѣ; былъ сначала безпоповцемъ, въ 1848 г. явился въ Бѣлой-Криницѣ, гдѣ перешелъ въ поповщину и постригся въ монахи, † въ 1881 г.). Вынужден-

ный уступить Антонию первое мѣсто, Софроній рѣшился основать въ Россіи отдѣльную иерархію, независимую отъ блукриницкой митрополіи. Съ этою цѣлью онъ удалился въ Уральскій край, для котораго еще въ 1852 г. поставилъ епископомъ нѣкоего Виталія. Здѣсь онъ рѣшился поставить нѣкоего Іакова Бреднева, бѣлаго уральскаго казака, въ патриарха московскаго и всея Руси, себя предназначилъ въ митрополита на епархію казанскую, а Виталія въ митрополита же въ новгородскіе. Рѣшеніе это онъ привелъ въ исполненіе въ январѣ 1854 г. Чтобы положить конецъ смутамъ, Антоній издалъ окружное посланіе, подорвавшее въ народѣ довѣріе къ Софронію, а митрополитъ Кириллъ лишилъ его въ 1856 г. епископскаго сана, съ оставленіемъ въ званіи простаго инока; мнимый патриархъ еще раньше былъ низложенъ моск. старообрядческими властями, а управленіе поволжскою полосою раскольниковъ, со включеніемъ Оренбургскаго и Уральскаго края, временно поручено было Виталію. Рѣшеніе Кирилла въ 1863 г. подтверждено было моск. освѣщеннымъ соборомъ*, изданнымъ новое опредѣленіе объ изверженіи Софронія, подписанное 9 епископами, но внутреннія смуты дали Софронію возможность не внимать этимъ грознымъ опредѣленіямъ, и онъ попрежнему епископствовалъ въ Приуральскихъ странахъ.

Несмотря на эти смуты, распространеніе австрийской иерархіи на русской почвѣ не прекращалось. Съ каждымъ годомъ являлись у русскихъ старообрядцевъ новыя епархіи, съ отдѣльными архіереями, которые, въ свою очередь, размножали число поповъ и тѣмъ все болѣе и болѣе утверждали въ Россіи новое старообрядческое священство. Въ 1853 г. положено было начало существованію епархіи новозыбковской (черниговской), для которой возведенъ былъ Кирилломъ (17 февраля) въ епископы нѣкто Спиридоній, черезъ двѣ недѣли за подлогъ въ документахъ лишенный сана; 20 октября 1855 г. епархія эта получила новаго епископа въ лицѣ Конона, чело-вѣка малограмотнаго и крайне фанатичнаго; также посвященнаго Кирилломъ, арестованнаго затѣмъ 16 октября 1858 года правительствомъ и заключеннаго въ Суздальскій Спасо-Ефимьевскій монастырь (освобожденъ въ 1881 г., † въ 1884 г.). Въ томъ же 1855 г. открыта была епархія саратовская, для которой Антоній поставилъ во епископа нѣкоего Аванасія (мѣщ. г. Хвалынска). Въ слѣдующемъ 1856 г. учреждены были еще двѣ епархія: пермская и казанская. Епископомъ пермскимъ и екатеринбургскимъ поставленъ былъ Антоніемъ нѣкто Геннадій, чело-вѣкъ, преданный дѣлу раскола до фанатизма; прибывъ въ Екатеринбургъ подъ видомъ купца, онъ вскорѣ попался въ руки полиціи и тоже заключенъ былъ въ Суздальскій Спасо-Ефимьевскій монастырь. Казанскимъ же епископомъ назначенъ былъ Пафнутіи (по фамилиі Шкинъ, † въ дек. 1890 г.), чело-вѣкъ хотя не бойкій на слово, но зато серьезный, разсудительный, вполнѣ итнвиги въ самую видную роль. Въ 1857 г. учреждена епархія кавказская, съ епископомъ Іовомъ (отставной казакъ Иванъ Зрянинъ). Въ 1858 г. открыта

епископія коломенская, для которой Антоній поставилъ епископомъ Пафнутія (извѣстенъ какъ краснорѣчивый проповѣдникъ, въ мѣрѣ Поликарпъ Петровъ Овчинниковъ, родомъ изъ посада Воронка, Черниговской губ.; въ 1865 г. присоединился къ церкви, былъ православнымъ миссіонеромъ, но въ 1882 году снова перешелъ въ старообрядчество). Наконецъ, въ 1859 г. открыта епархія балтская, съ епископомъ Варлаамомъ. Такимъ образомъ въ какія-нибудь 10 лѣтъ своего существованія въ Россіи, австрийская иерархія распространилась отъ Москвы до Польши, Ирбита и Кавказа, имѣла уже 10 епархій*), до 12 архіереевъ и множество поповъ, такъ что не было почти ни одного раскольниковъ селенія, которое не имѣло бы своего собственнаго священника. Центромъ иерархіи въ Россіи сдѣлалась Москва, гдѣ сосредоточилась высшая старообрядческая администрація. Здѣсь учрежденъ былъ изъ нѣсколькихъ епископовъ такъ называемый «духовный освѣщенный соборъ или совѣтъ» (нѣчто въ родѣ синода); предсѣдательствовалъ въ немъ Антоній, имѣвшій, поэтому, съ самаго начала свое мѣсто пребыванія въ Москвѣ. Съ введеніемъ такихъ порядковъ измѣнился и весь вообще строй управленія въ старообрядческомъ мѣрѣ, принявшемъ новое священство: дѣла церковныя и административныя стали переходить изъ рукъ мірянъ въ руки духовенства. Такая коренная ломка прежнихъ, вѣками сложившихся порядковъ, не могла не вызвать сильныхъ потрясеній во всемъ старообрядчествѣ, тѣмъ болѣе, что среди высшаго старообрядческаго духовенства не прекращались раздоры, которые и вынудили Кирилла (1861) послать въ Москву своего намѣстника Онуфрія для временнаго управленія всѣми дѣлами русскихъ старообрядцевъ. Такимъ образомъ въ началѣ 1860-хъ годовъ горячюю матеріала въ старообрядчествѣ было много, а искрой его воспламенившей послужило «Окружное посланіе», поставившее личные счеты на почву догматическихъ споровъ.

Въ то время, когда распространялось австрийское священство, изъ другого лагеря раскольниковъ міра — со стороны безпоповцевъ, съ особенною силою стали выдвигаться не одни только частныя возраженія противъ новаго священства; появился цѣлый рядъ сочиненій («Апокалипсисъ седматолковный»; «О духовномъ антихристѣ»; «О времени и днѣ кончины міра и второго прішествія Христа» и др.), въ которыхъ настойчиво проводилась мысль о наступившемъ уже царствованіи антихриста и о прекращеніи благодати священства. Изъ этого выводилось, что если антихристъ уже царствуетъ и истинное Христово священство въ конецъ истреблено имъ, то и у старообрядцевъ его быть не можетъ; слѣдовательно и Б. иерархія не истинная, а ложная и еретическая. Австрийская иерархія не могла остаться равнодушною къ

*) Вслѣдствіи открывались еще епархія: тульская, нижегородская (1876), донская (1879), самарская (1879), маиальская (1879), смоленская (1879), вятская, екатеринбургская, или по мѣсту пребыванія епископа, казаческая (1869).

распространенію подобныхъ воззрѣній; явилась необходимость «оберегать стадо словесныхъ овецъ отъ душепагубнаго сего ученія». Такимъ оберегателемъ явился начитанный мірянинъ изъ Стародубья, Иларіонъ Егоровъ Ксеновъ († въ 1882 г. близъ Клинцовъ, въ черниговскомъ старообрядческомъ скиту, извѣстномъ подъ названіемъ Полоса), составившій, по порученію духовнаго совѣта, «Окружное посланіе единыя, святыхъ, соборныхъ, апостольскія, древле - православно - католическія церкви, въ назиданіе и предостереженіе возлюбленныхъ чадъ отъ нѣкоторыхъ вредныхъ и нечѣстныхъ сочиненій» (напечатано въ «Братскомъ Словѣ», 1885 г., № 19 и 20 и отдѣльно, Москва, 1886). Посланию этому присвоено было значеніе обязательнаго исповѣданія вѣры, и оно было издано 24 февр. 1862 г., за подписями предсѣдателя совѣта Онуфрія, архіепископа владимірскаго Антонія, епископовъ казанскаго Пафутія и батскаго Варлаама, нѣсколькихъ священниковъ и даже мірянъ. Окружное посланіе изложено въ 10 пунктахъ, но по существу разсматриваемыхъ вопросовъ его можно раздѣлить на 3 части. Представивъ критическій разборъ безпоповщинскихъ сочиненій объ антихристѣ, авторъ излагаетъ положительное ученіе и говоритъ, что истинное священство Христово и приношеніе безкровной жертвы пребудеть до дня суднаго, что это священство находится въ церкви велико-россійской и греческой, а стало быть и у нихъ старообрядцевъ, такъ какъ источникъ священства, заимствованъ ими отъ грековъ (въ лицѣ Амвросія). Мысли эти совершенно согласны съ общими ученіемъ поповщины, и стало быть, не могли вызвать со стороны поповцевъ какого-либо возраженія или нареканія. Но ограничиться изложеніемъ этого только вопроса автору «Посланія» было недостаточно. Безпоповцы, проповѣдая ученіе о воцареніи антихриста въ церкви православной, знаменія этого воцаренія выдаютъ въ имени Иисусъ, подъ которымъ разумѣютъ другое лицо въ сравненіи съ именемъ Иисусъ; даѣе, въ почитаніи четвероконечнаго креста, который считаютъ крестомъ, т. е. крестомъ латинскимъ (по другимъ же — не болѣе какъ сѣнію Креста Христова), и въ другихъ подобныхъ предметахъ. Поэтому автору «Посланія» волей-неволей приходилось высказать иной взглядъ на эти предметы и вообще на церковь православную. И онъ не только не уклонился отъ этого весьма труднаго для поповцевъ вопроса, но съ точностью и опредѣленностью человѣка убѣжденнаго высказалъ свой взглядъ въ слѣдующихъ ясныхъ словахъ: «Господствующая въ Россіи церковь, а равно и греческая вѣруетъ не во иного Бога, но во Единаго съ нами Творца небу и земли. Единаго и того же исповѣдуетъ съ нами Христа—по плоти родословнаго сына Давида, сына Авраама, родившагося отъ колѣна Иудова, отъ Пречистыя Дѣвы Маріи, безъ сѣмене, наитіемъ Св. Духа, распята, погребенна и воскресшаго въ третій день, вознесшагося на небеса и пакы пріяти имущаго со славою судити живыхъ и мертвыхъ. Посему хотя мы произносимъ и пишемъ имя Спасителя Иисусъ, но и пишемое и произносимое Иисусъ худити

не держаемъ, и не нарицаемъ его именемъ иного Иисуса, противника Христова, якоже нѣщии безпоповцы мудрствуютъ. Подобіи и четвероконечный крестъ Христовъ образъ есть креста Христова отъ дней апостольскихъ и доннѣ пріемлемый православно-католическою церковью... Поэтому мы не безчестимъ и не хулимъ этого креста и всякое крестохуленіе и кресторугательство отречаемъ, отмечаемъ и уничтожаемъ». Такой опредѣленный взглядъ на православную церковь и нѣкоторые болѣе важные обряды естественно приводитъ автора къ ршенію третьяго вопроса. Если имя Иисусъ, четвероконечный крестъ не заключаютъ въ себѣ ничего богопротивнаго, если въ великороссійской церкви существуетъ истинное, Христово священство, если въ ней совершается таинство тѣла и крови Господней, то справедливо ли поступали предки старообрядцевъ, отдѣлившіеся отъ этой церкви, справедливо ли поступаютъ и они—потомки, удерживающіе такое раздѣленіе? Авторъ ршаетъ этотъ вопросъ въ томъ смыслѣ, что «вины непослѣдованія пастырямъ русской церкви—важныхъ и благословныхъ—заключаются въ клятвахъ собора 1667 г.»—въ порицаніяхъ, которыя были сдѣланы этими пастырями на старыя обряды. Такимъ образомъ общій смыслъ «Посланія» — неосновательность существующаго раздора и необходимость примиренія *). Понятно, что «Посланіе» возбудило упорную борьбу, поколебало самыя основы поповщинскаго согласія и раздѣлило его на два враждебныхъ и непримиримыхъ лагеря, получившихъ отъ окружнаго посланія и свое имя окружниковъ и противокружниковъ (раздорники).

Первымъ врагомъ «Посланія» оказался обижанный нѣкогда Софроній. Каковы бы ни были его мотивы, но въ своихъ нападкахъ на «Посланіе» онъ явился выразителемъ толковъ, которые слышны были въ народѣ. Твореніе Ксенова онъ называлъ «еретическимъ нововведеніемъ, предательствомъ великороссійской церкви» и подобные взгляды разсѣивалъ по всему Поволжью; мало того, отправивъ съ жалобою къ самому Кириллу и отъ имени нѣкоторыхъ московскихъ старообрядцевъ просилъ его для успокоенія умовъ прійти въ Москву. Въ началѣ 1863 г. Кириллъ пріѣхалъ въ Москву, гдѣ около него образовалась довольно значительная партія недовольныхъ «Окружнымъ посланіемъ», но въ числѣ этихъ недовольныхъ были все міряне. Кириллъ счелъ нужнымъ подготовить, такъ сказать, почву и прежде, чѣмъ приступить къ сужденію объ «Окружномъ посланіи», предложилъ избрать особаго московскаго архіепископа, который управлялъ бы всею старообрядческою церковью въ Россіи. Когда же такимъ архіепископомъ избранъ былъ Антоній, то Ки-

*) Такой выводъ и былъ сдѣланъ: 23 Іюля 1865 г. перешли въ православіе лаврскіе блжж. владыки митрополитъ Онуфрій, епископъ коломенскій Пафутій, а 21 Іюля того же года присоединились къ церкви епископъ тульскій Сергіи; всѣ они сложили съ себя пренія священническихъ степеней, оставлены были въ званіи простыхъ инокъ и поселены въ кельяхъ Чудова монастыря. Ихъ пріямію посѣдовали многіе старообрядческіе священники.

риллъ объявилъ, что самъ вступаетъ въ управленіе російскою церковью, выслалъ изъ Москвы своего намѣстника Онуфрія и 24 февр. 1863 г. издалъ опредѣленіе, по которому «Окружное посланіе» признано было недѣйствительнымъ. Въ томъ же еще году Кирилль вынужденъ былъ удалиться изъ Москвы, а 24 іюля 1864 г. онъ рукоположилъ для Москвы другого епископа, Антонія (крестьянинъ богородскаго уѣзда Аванасій Климовъ), извѣстнаго подъ именемъ Гуслицаго, такъ какъ Гуслицы представляли главное гнѣздо противокружниковъ. Такимъ образомъ въ Москвѣ оказались два епископа, Антоній первый и Антоній второй; но такъ какъ по церковнымъ правиламъ два равноправныхъ епископа въ одномъ городѣ быть не могутъ, то, понятно, начались взаимныя пререканія, и раздоръ еще болѣе усилился. Опираясь на авторитетъ Кирилля, раздорники стали дѣйствовать рѣшительно. До сихъ поръ они ограничивались критикою «Окружного посланія», называли его «предательствомъ великороссійской церкви», но своего догматическаго ученія еще не выставляли. Такое положительное ученіе изложено было въ 1864 г. Софроніемъ въ слѣдующихъ выраженіяхъ: «Господствующая нынѣ въ Россіи церковь вѣруетъ во янаго Бога Исуса Христа, рожденнаго осмыю годами послѣ Спасителя міру Исуса Христа; подъ именемъ Исуса должно подразумѣвать сына погибели—антихриста. Составители Посланія впади въ ересь; именно въ немъ 120 ересей...». Черезъ два года, въ 1866 г., Кирилль, по предварительному соглашенію съ московскими раздорниками, издалъ двѣ грамоты: одну на имя Антонія первого, другую на имя Антонія второго. Антоній первый, равнымъ образомъ и Пафутій казанскій и всѣ защитники «Окружного посланія» подвергались отлученію и анаемѣ, какъ еретики, съ которыми отнынѣ не подобаетъ имѣть никакого общенія и которые должны быть принимаемы (въ обществѣ раздорниковъ) не иначе, какъ третьимъ членомъ, т. е. чрезъ проклятіе своихъ ересей; Антонію второму предоставлялись всѣ права дѣйствительнаго московскаго епископа и повелѣвалось ему устроить Духовный Совѣтъ изъ трехъ іереевъ и шести мрянъ*), а засимъ ради полноты и дальнѣйшаго обезпеченія раздорнической іерархіи поставить еще одного архіерея. Окружное посланіе вновь предано было проклятію на соборѣ въ Гуслицахъ 25 янв. 1867 г. и на большомъ «вселенскомъ» соборѣ въ Вѣлѣй-Криницѣ въ началѣ іюля 1868 г. Раздорники имѣли полное основаніе торжествовать. Но въ 1869 г. съ Кирилломъ совершается разительная перемѣна: совершенно неожиданно онъ переходитъ на сторону кружниковъ и 8 іюня 1870 г. издалъ «мирную грамоту», которая предавала раздорниковъ осужденію и отлученію, а кружниковъ провозглашала людьми здоровыми. Такъ совершилось окончательное раздѣленіе кружниковъ и раздорниковъ, взаимно заклеившихъ другъ друга именемъ еретиковъ, съ которыми нельзя имѣть общенія ни въ молитвѣ,

ни въ чемъ другомъ. Попытки къ примиренію дѣлались неоднократно. Образовались даже, съ этою цѣлью, партія полуокружниковъ и полураздорниковъ, но онѣ никакой самостоятельности не приобрѣли и особаго значенія въ расколѣ не имѣютъ. 1 дек. 1884 г. духовный совѣтъ окружниковъ, въ видахъ умиротворенія своей церкви, издалъ даже опредѣленіе, которымъ «Окружное посланіе» признано недѣйствительнымъ; но и эта значительная уступка ни къ чему не привела. Каждая партія имѣетъ свою іерархію, которая, въ свою очередь, распадается на различныя отгѣнки. Въ настоящее время по главѣ окружнической іерархіи стоитъ Савватій, именующій себя архіепископомъ московскимъ (уроженецъ Тагильскаго завода съ Пермской губ., Степанъ Васильевъ, Левшинъ, 6 дек. 1862 г. поставленный во епископа тобольскаго); главою же раздорнической іерархіи является Іовъ, тоже именующій себя архіепископомъ московскимъ (крестьянинъ Нижегородской губ., возведенъ въ епископы 16 дек. 1884 г.). Всѣхъ старообрядческихъ архіереевъ въ настоящее время (1891) въ Россіи 19; изъ нихъ 13 принадлежатъ къ окружникамъ, остальные—противокружники.

2 дек. 1873 г. бѣлокриницкій митрополитъ Кирилль умеръ и на митрополичью кафедру вступилъ намѣстникъ митрополія Аванасій (вдовый священникъ Алтай, родомъ изъ Соколинцевъ), рукоположенный во епископа 3 іюня 1870 г., а 9 мая 1874 г. возведенный тремя заграничными епископами—измаильскимъ, славскимъ и тульчинскимъ—въ санъ митрополита бѣлокриницкаго, и въ этомъ званіи признанный австрійскимъ правительствомъ. Но при этомъ московскіе старообрядцы заставили его отречься отъ всякихъ правъ на старообрядческую церковь въ Россіи. Въ настоящее время власть его простирается только на Буковину и Румынію (прежняя Молдавія), русскіе же старообрядческіе архіереи никакихъ сношеній съ нимъ не поддерживаютъ.

При первомъ появленіи австрійскаго священства русское правительство отнеслось къ нему съ большою строгостію. При Александрѣ II отношенія къ расколу стали болѣе снисходительны. Старообрядческіе архіереи, однако, подвергались иногда преслѣдованію за незаконное присвоеніе духовнаго званія и священныхъ степеней. Въ настоящее время, при дѣйствіи правилъ 3 мая 1833 г., они преслѣдованію не подвергаются, если только не оказываются виновными въ соvrщеніи православыныхъ въ расколъ или въ иныхъ преступленіяхъ; но ни духовное званіе, ни тѣмъ болѣе санъ епископа за ними не признаются, а считаются они состоящими въ томъ словѣ, къ которому приписаны на основаніи общихъ законовъ о состояніяхъ.

Ср. Н. Суботинъ, «Исторія бѣлокриницкой іерархіи» (т. I, М., 1874; доведена до посвященія Кирилля въ намѣстники митрополіи; въ сокращенномъ видѣ и безъ приложений напечатана въ «Братскомъ Словѣ» 1885—1886 гг. и отдѣльно, М., 1886); М. Монастыревъ, «Историческій очеркъ австрійскаго священства послѣ Авросіа» (Каз., 1877; изъ «Православнаго Собесѣдника»). Остальныя литературныя ука-

*) Духовный совѣтъ противокружниковъ учрежденъ былъ въ Москвѣ Іосифомъ Керженскимъ въ 1882 г.

занія въ библиографическомъ трудѣ Пругавина: «Раскопъ-сектантство» (М., 1887).

Бѣлокровіе, бѣлая кровь, лейкомія, Leukaemia. Такъ называется особая болѣзнь крови, открытая въ 1845 г. Вирховымъ, хотя отдѣльные случаи ея наблюдались и ранѣе. Сущность этого тяжкаго, почти всегда смертельно оканчивающагося страданія состоитъ въ поражениі внутреннихъ органовъ, вырабатывающихъ бѣлые кровяные шарики, при чемъ число послѣднихъ возрастаетъ до отношенія къ краснымъ шарикамъ, какъ 1:2, 2:3, 1:1, а въ единичныхъ случаяхъ наблюдалось даже 3:1, между тѣмъ какъ нормальное отношеніе ихъ 1:400. Такъ какъ въ процессѣ образованія бѣлыхъ кровяныхъ шариковъ участвуютъ селезенка, лимфатическія железы и такъ назыв. костный мозгъ, то, соотвѣственно преобладающему поражению тѣхъ или другихъ кровотворящихъ органовъ, различаютъ селезеночную, лимфатическую, мѣлзогенную или медуллярную (костно-мозговую), и, наконецъ, смѣшанную формы Б. Такъ какъ нормальный составъ крови (см. это сл.) является непременнымъ условіемъ правильныхъ отправленій всего организма, то столь рѣзкое видоизмѣненіе ея состава, какое наблюдается при Б., не можетъ не вызвать дѣйствіе ряда тяжелыхъ разстройствъ. Уже при осмотрѣ крови невооруженнымъ глазомъ бросается въ глаза ея бѣловатая или своеобразная малиновая окраска; если дать крови отстояться въ высокомъ сосудѣ, то на дно осѣдаетъ небольшой слой красныхъ кровяныхъ шариковъ, поверхъ котораго образуется широкій бѣловато-сѣрый слой, состоящій изъ бѣлыхъ кровяныхъ шариковъ. Микроскопъ же чрезвычайно рельефно позволяетъ убѣдиться въ чрезмерномъ обиліи послѣднихъ. При химическомъ изслѣдованіи крови лейкомиковъ найдено увеличенное содержаніе воды и волоконныя, уменьшеніе количества желѣза и присутствіе различныхъ ненормальныхъ составныхъ частей (глутина, гипоксантина, спермина, мочевоы, молочной, янтарной, муравьиной, уксусной и др. кислоты лейцина, тирозина и т. д.).

Органы, заболѣваніе которыхъ служитъ исходнымъ пунктомъ развитія болѣзни, представляютъ рѣзкія измѣненія: селезенка принимается иногда колоссальныя размѣры, до 15 разъ увеличиваясь въ объемѣ; точно также увеличиваются лимфатическія железы (всего чаще шейныя, подмышечныя, паховыя, брызжеечныя). Поражаются также и органы, богатые лимфатическими образованіями (кишечникъ, миндалины, иногда зубная и щитовидная железы).

Теченіе болѣзни весьма типично, а при помощи микроскопа ее почти всегда можно опредѣлить безошибочно. Уже въ самомъ началѣ развитія Б. появляются общая слабость, блѣдность, головныя боли, одышка, сердцебиеніе, отеки, опуханіе селезенки, туныя боли въ животѣ. Въ дальнѣйшемъ теченіи развивается все возрастающее истощеніе (кахексія) организма: кожа представляется восково-блѣдной, вздутой; отеки на ногахъ дѣлаются весьма упорными; появляется нерѣдко водянка подре-

берной плевры, околосердечной сумки; селезенка принимаетъ громадныя размѣры; нерѣдко опухаетъ и печень. Все болѣе и болѣе усиливается одышка. Появляются сильныя разстройства зрѣнія, вслѣдствіе пораженія сѣтчатки, пронизанной бѣлыми пятнами и кровоизлияніями; затрудненіе глотанія; упорные поносы. Нерѣдко присоединяется къ этимъ припадкамъ воспаленіе легкыхъ, которое быстро сводитъ больного въ могилу.

Хотя было предложено нѣсколько объясненій причинъ этой болѣзни (въ томъ числѣ происхожденіе Б. приписывалось и бактеріямъ), но сущность ихъ до сихъ поръ неизвѣстна. Несомнѣненъ фактъ вліянія неблагопріятныхъ жизненныхъ условій (пищи и квартиры), такъ что болѣзнь чаще поражаетъ субъектовъ низшихъ классовъ и крайне рѣдко высшихъ. Всѣ процессы, влекущіе пораженіе кровотворящихъ органовъ, также могутъ быть основной причиной развитія Б. Замѣчено, что она чаще развивается у мужчинъ, чѣмъ у женщинъ. Первые всего чаще заболѣваютъ въ возрастѣ 30—40 лѣтъ; вторыя 40—50.

Продолжительность болѣзни въ среднемъ доходитъ до 1—3 лѣтъ (отъ 3 недѣль до 8 лѣтъ), но съ наступленіемъ истощенія Б. протекаетъ весьма быстро и заканчивается смертью больного въ 1—6 мѣсяцевъ. Выздоровленіе возможно только при равнемъ обращеніи за врачебной помощью. Изъ множества предложенныхъ средствъ самую важную роль играетъ хининъ, фарадизація селезенки (Воткинъ), фосфоръ, кислородъ.

На ряду съ описаннымъ нами Б. различаютъ еще немного сходную съ ней въ общихъ чертахъ болѣзнь — ложное бѣлокровіе, псеидолейкэмію, извѣстную подъ множествомъ другихъ синонимовъ (лимфатическое малокровіе, селезеночное малокровіе, злокачественная лимфома, болѣзнь Hodgkins'a и др.). Въ грубыхъ чертахъ она схожа съ истиннымъ Б., но отличается отсутствіемъ специфическаго измѣненія крови. Хотя и при ложномъ Б. поражаются лимфатическія железы и селезенка, но характеръ измѣненій этихъ органовъ совершенно другой. Ложное Б. характеризуется развитіемъ многочисленныхъ лимфатическихъ опухолей (лимфомъ) въ различныхъ частяхъ тѣла, какъ, напр., въ печени, почкахъ; рѣже въ мозгу, дыхательномъ горлѣ, подреберной плевѣ, сердцѣ и т. д. Соотвѣственно различнымъ органамъ, поражающимся при ложномъ Б., и картина болѣзни разнообразна, слагаясь изъ явленій, вызываемыхъ ростомъ опухолей, поврежденіями органовъ, въ которыхъ послѣднія развиваются, и наступающимъ вслѣдствіе того измѣненіемъ крови. Г. Г.

Бѣлокровіе у овецъ — см. Гнилокровіе.

Бѣлокрыльщикъ — см. Calla palustris L.

Бѣлокрыльцовы. — Въ 1619 г. Алексѣй Бѣлокрыльцовъ жалованъ былъ на помѣстье грамотою. Другихъ свѣдѣній, болѣе древнихъ временъ, мы не имѣемъ. Б. внесены въ VI часть дворянскаго родословной книги, а гербъ ихъ помѣщенъ въ IX части Герб. подъ № 35.

Бѣлокурикъ — мѣстное названіе дупеля (*Scolorax major L.*), по Далю.

Бѣлокурашина—слобода Харьковской губ., старобѣльскаго уѣзда, въ 30 верст. къ ССЗ. отъ гор. старобѣльска, при рѣчкѣ Вѣлой. Число жителей 5503 души об. п., 848 дворовъ, православная церковь, сельское училище, постоялый дворъ, 9 лавокъ, еженедѣльные базары и ярмарки.

Бѣлокурихскія теплыя сѣрно-щелочныя воды—у деревни Новобѣлокурихи, Томской губ., бійскаго уѣзда, въ 63 вер. къ югу отъ Війска, находятся между 52° и 53° с. ш. и подъ 55° в. д. отъ Пулкова. Къ югу отъ источниковъ, въ горахъ, расстегъ листовница и сосна; къ сѣверу и западу мѣстность безлѣсная. Теплая минеральная вода просачивается сквозъ слой гравія. Воды открыты однимъ крестьяниномъ деревни Бѣлокурихи въ 1861 году; вслѣдъ за тѣмъ было построено заведеніе минеральныхъ водъ—деревянное зданіе съ такими же ваннами. Въ настоящее время заведеніе мало-по-малу пришло въ упадокъ, несмотря на благотворное терапевтическое дѣйствіе этихъ водъ при многихъ хроническихъ болѣзняхъ. Больныхъ прежде собиралось огромное количество, чему деревня Бѣлокуриха обязана цѣлымъ рядомъ просторныхъ и удобныхъ построекъ, предназначенныхъ для пріѣзжихъ. Минеральныхъ источниковъ эксплуатируемыхъ—два; одинъ съ температурой въ 24°, другой—28° Р. При качественномъ анализѣ этихъ водъ, произведенномъ въ томскомъ реальномъ училищѣ, найдены натрій, желѣзо, марганецъ, кальцій, кремневая кислота, углекислота, соляная и сѣрная кислоты.

Бѣловъ яичъ — тягучее прозрачное вещество, окружающее желтокъ, у птицъ (и у безногихъ гадовъ, *Gymnophiona*); въ немъ можно отличать студенистые полужидкіе спирально повитые шнуры, прикрѣпленные желтокъ къ переднему и заднему концу яичной оболочки—это халазы (*Chalazae*); по мѣрѣ развитія зародыша бѣловъ всасывается. Отъ бѣлыхъ яичъ получила свое названіе и особая группа сложныхъ органическихъ соединеній, бѣлки или бѣлковыя тѣла.

Бѣлокъ. Съ этимъ названіемъ соединяются въ ботаникѣ два различныхъ понятія. Во-первыхъ, подъ именемъ бѣлка разумѣютъ часть сѣмени, лежащую подъ кожурой и облегающую вполне или отчасти зародышъ [или же прилегающую къ зародышу]. Форма и относительная величина такого Б. различны; иногда изъ него состоитъ большая часть сѣмени, какъ, напр., у злаковъ; въ другихъ случаяхъ онъ малъ или даже совершенно отсутствуетъ и тогда кожура прикрываетъ непосредственно зародышъ (послѣд. случай имѣемъ у бобовыхъ растений). Назначеніе Б.—служитъ складомъ питательныхъ веществъ для зародыша. При прорастаніи сѣмени питательныя вещества, заключенныя въ Б., потребляются развивающимся молодымъ растеніемъ. Кромѣ этого понятія Б., понятія морфологическаго, со словомъ Б. связывается еще представленіе чисто химическое. Бѣлкомъ называютъ весьма сложныя химическія соединенія (см.

Бѣлковыя вещества), входящія въ составъ cadaго растенія и играющія въ его жизненныхъ процессахъ въ высшей степени важную роль. Бѣлокъ входитъ въ составъ протоплазмы и протоплазматическихъ образований—кѣлочнаго ядра и хроматофора. Нѣтъ ни одной живой кѣтки, гдѣ не было бы бѣловыхъ веществъ. Для открытія Б. въ самихъ кѣткахъ существуетъ нѣсколько химическихъ реакцій. Такъ, растворъ іода окрашиваетъ бѣловыя вещества въ желтобурый цвѣтъ, азотная кислота въ желтый, крѣпкая сѣрная кислота и растворъ сахара въ розовый, смѣсь азотнокислой окиси и закиси ртути (Миллоновъ реактивъ)—въ красный, растворъ мѣднаго купороса и бѣдкаго натра—въ фіолетовый цвѣтъ и т. д. Нужно замѣтить, однако, что лишь совокупность многихъ реакцій, а не каждая въ отдѣльности можетъ служить несомнѣннымъ доказательствомъ присутствія бѣловыхъ веществъ. Характернымъ для бѣловыхъ веществъ являются также жадное поглощеніе ими нѣкоторыхъ красящихъ веществъ (напр. амміачнаго кармина) и наступающая вслѣдъ за тѣмъ интензивная окраска. Что касается до классификаціи растительныхъ бѣловъ, то прежде всего ихъ распределяютъ въ двѣ группы: бѣлки, перевариваемые пепсиномъ (ферментъ желудочнаго сока) и не перевариваемые. Б. первой группы или уже сами по себѣ растворимы въ водѣ, или становятся растворимыми послѣ дѣйствія пепсина; ихъ подраздѣляютъ, въ свою очередь, на растительныя альбумины, растительныя клейковины и казеины. Къ этой группѣ принадлежатъ большинство растительныхъ бѣловъ. Представители второй группы подъ влияніемъ пепсина не изменяются, не перевариваются, а вмѣстѣ съ тѣмъ отличаются отъ другихъ бѣловъ значительнымъ содержаніемъ фосфора; сюда принадлежатъ нуклеины, входящія въ составъ кѣлочныхъ ядеръ. Въ общемъ классификація растительныхъ Б. является еще мало выработанной (подробнѣе о составѣ и реакціяхъ бѣловыхъ веществъ см. Бѣловыя вещества). Относительно образованія и превращеній бѣловыхъ веществъ въ растительномъ организмѣ. См. Питаніе растеній, Прорастаніе, Физиологія растеній.

Г. Н.

Бѣлоленка—селеніе въ Польшѣ, въ 10 верст. отъ Праги, по дорогѣ въ Непорентъ; памятно по сраженію, происходившему тутъ 12 (24) и 13 (25) февраля 1831 г., между отрядомъ кн. Шаховскаго, шедшаго на соединеніе съ главною русскою арміею, и польскими войсками, подъ начальствомъ Малаховскаго и Круковецкаго.

Бѣлоломость—см. Гниль бѣлая.

Бѣлолуцъ—слобода Харьковской губ., старобѣльскаго уѣзда, при рѣкѣ Айдарѣ, въ 50 верст. на С. отъ уѣднаго города. Число жителей 4900 душъ об. п., 710 дворовъ, двѣ православныя церкви, 2 школы, 2 постоянныхъ двора, 3 лавки, еженедѣльные базары и 5 ярмарокъ въ году.

Бѣломечетская казачья станція. Кубанской области, баталпашинскаго у., въ 25 верст. отъ уѣднаго города, на правомъ берегу рѣки Кубань, противъ устья рѣки Ма-

лаго Зеленчука (испорченное черкесское названіе Инджикъ), подь 44° 25' с. ш. и 59° 37' в. д. Основана въ 1793 г. Число жителей 4118 душъ обою пола, 585 дворовъ. Въ станицѣ православная церковь, школа, 6 лавокъ, водяная мельница. Земли въ особенномъ владѣніи 40843 дес. Лошадей—1657, рогатаго скота—11584, овецъ—15646.

БѢломорскія рогульки—крестообразные сростки минерала арагонита, представляющіе, по Еремѣеву, псевдоморфозы арагонита по целестину. Поднимаются съѣтами со дна Бѣлаго моря у береговъ Архангельской губ. (см. Арагонитъ).

БѢломѣстная—ст. Курско-Харьково-Азовской ж. д., въ 9 верст. къ С. отъ Бѣлгорода, Курской губ. Здѣсь значительна добыча мѣла, известковый и мѣловой заводы.

БѢломѣстны—терминъ старинно-рускаго юридическаго языка, обозначающій городскихъ обывателей, освобожденных на основаніи жалованныхъ грамотъ или именныхъ указовъ, за особія государственныя заслуги, лично или потомственно, отъ всѣхъ или нѣкоторыхъ подворныхъ податей и повинностей. Отсюда и двory такихъ обывателей носили названіе «бѢломѣстныхъ дворовъ», въ противоположность дворамъ «чернослободскимъ», съ которыхъ причитались эти подати и повинности.

БѢломясной саксонскій луковичный картофель (Weissfleischige Sächsische Zwiebelkartoffel)—поздній заводскій и столовой сортъ, воздѣлываемый на поляхъ, съ круглыми клубнями средней величины, сплюснутыми въ поперечномъ разрѣзѣ, и менѣе глубокими глазами, у которыхъ бѢлое мясо съ свѣтлоокрасною, шероховатою кожурою и розовымъ росткомъ; ботва темнозеленая, крупнolistная, высокая и сильная; цвѣты лиловые. Пригодна для всякихъ почвъ, но не отличается особенною урожайностью. Содержитъ отъ 17% до 25% крахмала. С.

БѢлоноги (Podargus, см. таблицу Кукушкообразныхъ, Сосусогоморphae)—родъ изъ подпорядка кукушкообразныхъ, отряда лазящихъ птицъ. В. вслѣдствіе одинаковаго образа жизни очень похожи на козодоевъ, но въ систематическомъ отношеніи настолько разнятся отъ нихъ, что принадлежатъ къ другому отряду. Ключъ ихъ широкій, съ согнутою крючкомъ верхушкою; ноги покрыты пучками длинныхъ щетинистыхъ перьевъ; подобныя же перья окружаютъ и широко раскрывающійся ротъ. Крылья длинныя и острые; четвертое и пятое маховыя перья длиннѣе прочихъ. Хвостъ ступенчатый, довольно длинный. Опереніе рыхлое, сходное съ опереніемъ совъ, большею частью сѣраго или буроватаго цвѣта, съ рисункомъ, трудно поддающимся описанію. Это ночныя птицы, которыя весь день спятъ и только по ночамъ отыскиваютъ себѣ пищу. Нѣкоторые ученые утверждаютъ, будто эти птицы подвергаются зимней спячкѣ. Изъ 10 извѣстныхъ видовъ большая часть живетъ въ Австраліи, нѣкоторые же въ Новой Гвинее и на соседнихъ островахъ. Самый извѣстный видъ: Б. большой (P. humeralis) имѣетъ 53—60 см. длины. Сверху онъ темнаго сѣро-бурого

цвѣта съ многочисленными мелкими сѣро-бѣлыми и черными точками и штрихами; снизу сѣро-бѣлый съ бурными точечками и пятнышками. Ключъ свѣтло-бурый. Ноги бурныя. водится въ Австраліи, особенно въ Новомъ Южномъ Валлисѣ. Онъ живетъ въ лѣсахъ и питается насѣкомыми, особенно древесными кузнечниками, которыхъ ловить не на лету, а собираетъ съ вѣтвей. Время дѣятельности его—утреннія и вечернія сумерки; ночью онъ сидитъ спокойно, а днемъ спитъ такъ крѣпко, что его трудно разбудить. Впродолженіе короткой зимы онъ отыскиваетъ насѣкомыхъ спрятавшихся подь корою дѣреьевъ, подобно нашимъ дятламъ, или же перелетаетъ на болота, гдѣ поѣдаетъ улитокъ и червей; во время насиживанія Б. ѣстъ также и молодыхъ птицъ. Гнѣздо устраиваетъ на дѣревьяхъ и самка откладываетъ въ него 2—4 бѣлыхъ яйца. Насиживаютъ и самецъ и самка. Э. В.

БѢло-озеро: 1) озеро Новгородской г., на границѣ кирилловскаго и бѢлозерскаго уѣздовъ, въ старину называлось Вель. Протяженность 20,4 кв. г. м. или 986 кв. вер., форма овальная, безъ значительныхъ заливовъ; наибольшая длина отъ устья рѣки Ковжи до верховьевъ р. Шексны—40½ вер.; а наибольшая ширина отъ г. БѢлозерска до с. Киснемы—30 в. Дно озера песчаное и хрищеватое; у сѣверныхъ береговъ каменныя мели или луды, а у южныхъ подводные камни. Самая затруднительная мель находится у Крохинскаго посада и извѣстна подь названіемъ Брода. Кромѣ того, на озерѣ находятся нѣсколько ямъ или пучинъ, а именно: Долгая, Большая, Боровская, Водобная, Монгогская, Кустовская и двѣ въ 2 вер. отъ дер. Орловой. Глубина озера отъ 2 до 3½ саж., въ пучинахъ до 5 саж., мѣстами же, какъ, напр., у устья р. Ковжи, глубина не превосходитъ 3 футовъ. Вода въ половодье прибываетъ до 7 футовъ противъ обыкновеннаго уровня. Берега вообще отлоги, низменны, исключая немногихъ мѣстъ, пески, большею частью покрыты лѣсомъ, въ некоторыхъ мѣстахъ болотисты, вообще обилуютъ хорошими дугами. Озеро входитъ въ составъ Маринской системы и канала герцога Александра Вюртембергскаго; поэтому судоходство на немъ значительно. Между тѣмъ господствующіе сѣверные вѣтры гибельны для плаванія судовъ, особенно мелкихъ. Вслѣдствіе того, въ 1818 году сооруженъ обводный каналъ по южному берегу озера въ 62 в. длины. БѢлоозеро изобилуетъ рыбою; въ немъ водятся щуки, окуни, налимы, чеша, судаки, лещи, язи, подъязики, плотва, ерши, вошкоть, стерлядь и сѣтки. БѢлозерскіе сѣтки пріобрѣли общую извѣстность въ Россіи. Рыбный ловъ производится цѣлый годъ, но преимущественно въ маѣ, сентябрѣ и съ 15 ноября до марта. Самые значительные притоки БѢлоозера—Ковжа и Кема, изъ озера вытекаетъ Шексна. Ср. Данилевскій, «Издѣл. рыболовства въ Россіи. Сѣверо-зап. озеръ».

2) Озеро Кіевской г., черкаскаго уѣзда, къ ЮЗ. отъ Черкассъ, близъ села БѢлозерья, имѣетъ около 10 вер. въ дл. и отъ 1 до 1½ в. шир.; сѣверою частью прилегаетъ къ Ирдынскому болоту. Дно и берега песчаны; озеро

имѣть чистую воду и обильно рыбою и раками.

Блоомуть: 1) Верхній—село въ зарайскомъ у. Рязанской губ., на лѣвомъ берегу р. Окп, въ 33 вер. къ СВ. отъ уѣздн. города. Дворовъ 763, жителей 4594 (1889 г.), 2 православн. церкви, 16 часовенъ, начальное народное училище, богадѣльня. 2) Б. Нижній—село въ зарайскомъ у. Рязанской губ., при р. Окѣ, въ 35 вер. къ СВ. отъ Зарайска. Дворовъ 787, жителей 5691 (1888), 2 православлн. церкви, школа, 12 лавокъ и 3 постоялыхъ двора. Въ году бываетъ три ярмарки.

Блоостровъ—ст. Финляндской ж. д., послѣдняя въ Петербургской губ., въ 32 верст. отъ столицы. Значительное число дачниковъ лѣтомъ, обнирное имѣніе гг. Ольгинныхъ, гдѣ еще недавно былъ мѣдилавильный заводъ.

Блопашцы.—Старинное названіе сельскихъ обывателей, владѣвшихъ своею землею и освобожденныхъ отъ податей и повинностей, въ противоположность «черносошникамъ» (см. это сл.), т. е. крестьянамъ обложеннымъ государственными сборами и повинностями. Примѣры пожалованія крестьянамъ земель въ вотчину, съ обліеніемъ отъ всѣхъ податей и повинностей, т. е. съ предоставленіемъ имъ преимуществъ, которыми пользовались лишь высшія въ государствѣ сословія, весьма немногочисленны и относятся лишь къ двумъ первымъ десятилѣтіямъ XVII вѣка, при чемъ такого рода преимуществъ жаловались лишь въ видѣ исключенія, за особія государственныя заслуги.

Въ особенности названіе Б. относится къ живущимъ нынѣ въ селѣ Коробовѣ, Костромской губ. и у., потомкамъ крестьянина Ивана Сусанина, пострадавшаго для спасенія жизни царя Михаила Ѳеодоровича, когда во время пребыванія его въ Костромѣ 1613 г. Сусанинъ не открылъ полякамъ, несмотря на доведшія его до смерти пытки, мѣстопробыванія царя. Въ 1619 г., по совѣту и прошенію матери своей царицы, инокини Марыи Іоановны, Михаилъ Ѳеодоровичъ грамотою отъ 30 ноября пожаловалъ «за службу, за кровь и за терпѣніе» Сусанина зятю его Богдану Собнину, крестьянину дворцоваго села Домнина, въ костромскомъ уѣздѣ, половину деревни Деревнищъ, въ которой онъ жилъ, всего 1½ четверти вытн земли и велѣлъ обліять ихъ Собнину со всѣмъ его потомствомъ: «на немъ на Богданѣ и на дѣтяхъ его и на внучатахъ и на правнучатахъ, нашихъ никакихъ податей и кормовъ и подвода и наметныхъ всякихъ столовыхъ и хлѣбныхъ запасовъ и въ городоваыя подѣлки и въ мостовщину и въ иныя ни въ какія подати писать съ нихъ не велѣли, велѣли имъ поддереveni во всемъ обліить и дѣтямъ ихъ и внучатамъ и во весь родъ ихъ неподвижно» (Собр. госуд. грам. и догов. т. III, № 50). Съ тѣхъ поръ потомковъ Сусанина сосѣди ихъ стали называть «Блѣянами» и названіе это до сихъ поръ сохранилось въ народѣ. Названіе же «Б.» встрѣчается уже въ позднѣйшихъ грамотахъ. Послѣ смерти Марыи Іоанновны (1631) село Домнино отдано было на поминованіе души ея московскому Новоспаскому монастырю, а

архимандритъ его сталъ требовать въ пользу монастыря всякихъ доходовъ съ обліенной части подовины деревни Деревнищъ. Тогда Михаилъ Ѳеодоровичъ новою жалованною грамотою 30 января 1633 г. (Полн. Собр. Зак., III, № 1415 и Собр. госуд. грам. и догов., т. III № 92) замѣнилъ эту землю пустошью Коробовомъ села Краснаго, приселка Подольскаго, костромского уѣзда, въ которой, по писцовымъ книгамъ 1632 г., считалось 18 четвертей и 70 копенъ сѣнныхъ покосовъ. Затѣмъ, жалованною грамотою 5 августа 1644 г., хранищеюся у коробовскихъ Б., не разрѣшено вѣзжать въ Коробово ни воеводамъ, ни сыщикамъ и никому ни для какихъ дѣлъ, ни посылать отъ себя посланныхъ, а по всѣмъ касающимся до Б. дѣламъ повелѣно вѣдать ихъ только въ приказѣ большого дворца (см. Приказы). Впослѣдствіи царь Петръ и Іоаннъ Алексѣевичи въ сент. 1691 г. подтвердили дарованія Б. прежними грамотами преимуществъ. Въ 1767 Б., въ числѣ 76 душъ мужского пола и 77 д. женскаго, обратились въ правительствующій сенатъ съ ходатайствомъ о подтвержденіи ихъ правъ. Императрица Екатерина II 18 декабря 1767 г. исполнила ихъ желаніе, указавъ, однако, чтобы они изъ постороннихъ въ свое званіе отнюдь никого, ни подъ какимъ видомъ не принимали, и подчинила ихъ вѣдѣнію Дворцовой канцеляріи. Въ 1834 году бѣдность Б. обратила на нихъ вниманіе императора Николая I, который повелѣлъ собрать точныя о нихъ свѣдѣнія и составить соображенія о приведеніи ихъ въ лучшее положеніе. Это разслѣдованіе выяснило любопытныя для исторіи обычнаго права подробности. Такъ, напр., земля въ с. Коробовѣ переходила по наследству, «по дворянству» (по мѣстному выраженію), при чемъ въ случаѣ отсутствія нисходящихъ родственниковъ владѣльца могла переходить и къ восходящей линіи; дочь получала равную долю съ братьями, возвращая ее въ случаѣ выхода замужъ за посторонняго; дѣвица, вышедшая за мужъ за Б., передавала свои права на землю дѣтямъ, если у нея не было братьевъ, а въ случаѣ бездѣтной смерти мужъ получалъ 1/1 долю земли, остальное же переходило въ прежній родъ и т. д. Руководствуясь этими свѣдѣніями, особый комитетъ, составленный изъ министровъ двора, финансовъ и внутреннихъ дѣлъ, 16 февр. 1836 г. положилъ: 1) вновь подтвердить предоставленныя коробовскимъ Б. прежними грамотами льготы, во всемъ пространствѣ оныхъ, коими и пользоваться имъ, доколѣ пребываютъ въ крестьянскомъ состояніи. Проживая и водворяясь въ городахъ, переходя въ мѣщанское или купеческое званіе, они равномѣрно сохраняютъ всѣ личныя свои преимущества, подвергаясь въ сихъ случаяхъ токмо платежу денежныхъ повинностей, гильдейскихъ и городовымъ положеніемъ установленныхъ. 2) Надѣлать ихъ достаточнымъ количествомъ земли, которой и отведено имъ вновь изъ казенныхъ пустошей всего 742 дес. 253 кв. саж., не въ частное каждаго лица, а всего ихъ рода и мірскаго общества владѣніе. 3) Поелку Б. издревле находились въ завѣдываніи приказа Большаго дворца, а впослѣдствіи состояли

подъ вѣдомствомъ и судомъ Дворцовой канцеляріи, то и нынѣ, оставляя ихъ въ дворцовомъ завѣдываніи, ввѣрить главное попечительство надъ ними министру Императорскаго двора, а ближайшее мѣстное наблюдение костромскому губернатору, съ тѣмъ, однакожъ, чтобы онъ не иначе вѣзжалъ въ ихъ селеніе, какъ всякій разъ съ разрѣшенія министра двора, кромѣ случаевъ особенной важности, не терпящихъ отлагательства, о коихъ въ тоже время доносилъ бы министру двора. Это положеніе было Высочайше утверждено 27 февраля 1836 г., а 14 марта 1837 Б. были удостоены Высочайшею жалованною грамотою, заключающею въ себѣ изложеніе вышеприведеннаго положенія, вошедшаго также въ Сводъ Законовъ (томъ V, ст. 7, п. 1 прилож.). Кромѣ Б., въ тѣсномъ смыслѣ этого слова, другимъ примѣромъ обѣнія служить такъ называемые «обѣльные вотчинники и крестьяне» (см. это сл.). Ср. В. Вешняковъ, «Вѣлопашцы и Обѣльные вотчинники и крестьяне», въ «Журналѣ Министерства Государственныхъ имуществъ» за 1859 г. С. К.

Бѣлополье — мѣстечко Киевской губ., бердичевского уѣзда, въ 22 верст. къ ВЮВ. отъ Бердичева, при рѣкѣ Гульбѣ; число жителей 1889 душъ об. п., дворовъ 233.

Бѣлополье—зашт. городъ сумскаго у., Харьковской губ. Въ 1672 выходцы изъ польскаго Б. заняли селеніе, основанное на берегу р. Крыги, на мѣстѣ бывшей татарской сакмы или кочевы, на Вирскомъ городишѣ, которое уже было извѣстно въ XII в. Они назвали селеніе Бѣлопольемъ и построили въ немъ церковь Рождества Богородицы. Въ послѣдствіи здѣсь видимо укрѣпленіе съ 6 пушками, съ валомъ и ровомъ, называвшееся замкомъ, въ которомъ жилъ воевода Бахтѣевъ. Въ 9 верстахъ отъ города находятся 2 большахъ кургана, называемые: Близнецы. Въ 1696 г. бѣлопольцы и жители сосѣднихъ деревень возставали противъ путявльскихъ помѣщиковъ, которые неправильно записали многихъ казаковъ себѣ въ крѣпостные. При открытіи Харьковского намѣстничества (въ 1760) Б. сдѣяно уѣзднымъ городомъ, а въ 1791 г. заштатнымъ городомъ сумскаго уѣзда. Б. расположено при рр. Вирѣ и Крыгѣ, подъ 51° 9' сѣв. шир. и 51° 59' в. долг. Жителей около 12000. Б. ведетъ значительную торговлю хлѣбомъ и скотомъ. Въ немъ 3 кирпичныхъ, 2 кожевенныхъ, 3 салотопенныхъ завода. Сумма производства на всѣхъ этихъ заводахъ 18620 р. Благодаря жел. дорогѣ, торговля города съ каждымъ годомъ увеличивается. Въ г. Б. нѣсколько конторы по отпуску хлѣба, городской банкъ, контора нотариуса и т. д. Ср. Харьковскіе календари и памятные книжки, изданія харьковскаго статистическаго комитета (съ 1875—1891); К. И. Шенковъ, «Историческая хронологія Харьковской губерніи»; Д. И. Багалъи, «Общій очеркъ древностей Харьковской губ.».

Бѣлоризцы—секта, открытая въ 1866 году въ деревнѣ Петровой, судогодскаго уѣзда Владимірской губ. и названная такъ мѣстнымъ епископомъ потому, что богослуженіе свое сектанты совершаютъ въ бѣлыхъ длинныхъ рубахахъ и бѣлыхъ льняныхъ поясахъ. Уче-

ніе бѣлоризцевъ представляетъ собою смѣшеніе различныхъ сектантскихъ воззрѣній съ очевиднымъ преобладаніемъ молоканства, которое было распространено сильно во Владимірской губ. въ 1830—1840-хъ годахъ. Подобно молоканамъ, Б. не признаютъ видимой церкви, св. угодниковъ отвергаютъ, священство отрицаютъ, утверждая, что архіерей и священникъ церкви — единственно Іисусъ Христосъ. Подобно ведосѣвцамъ, бракъ называютъ блудомъ и живутъ, повидимому, цѣломудренно, какъ иноки; подобно скопцамъ, не употребляютъ мясной пищи и никакихъ горячихъ напитковъ. За царя не молятся, паспортовъ не принимаютъ. Считая себя просвѣщенными свыше, они только себя однихъ признаютъ истинными и духовными христіанами и твердятъ слѣдующую, самую употребительную между ними, молитву: «Отче, Господи небесе и земли! Ты угаидь еси сія вса отъ премудрыхъ и разумныхъ, и открыль еси сія младенцамъ простымъ» (т. е. бѣлоризцамъ). Свѣдѣнія о Б. см. въ «Голосѣ» 1868 г. № 122.

Бѣлоруссія—название, даваемое части Россіи, находившейся долгое время подъ владычествомъ Литвы и Польши и только въ послѣдствіи снова возвращенной Россіи. Подъ именемъ Бѣлоруссіи прежде разумѣлись преимущественно княжества Полоцкое, Витебское Мстиславское и Смоленское. Нынѣ подъ именемъ Бѣлоруссіи преимущественно подразумеваютъ губерніи Минскую, Могилевскую, Витебскую и западную часть Смоленской.

Литература. «Живописная Россія» (т. 3, часть 2, «Бѣлорусское полѣсье», ст. А. К. Киркора и С. В. Максимова); П. Н. Батушковъ, «Бѣлоруссія и Литва» (выпускъ 6, «Памятниковъ русской старины въ Западныхъ губерніяхъ»); Пыпинъ, «Бѣлорусская этнографія» («Вѣстн. Евр.» за 1887 г., кн. 4, 5, 6, 7 и отдѣльно). Остальная литература будетъ указана при описаніи губерній Витебской, Минской, Могилевской и Смоленской и при словѣ Бѣлоруссы.

Бѣлорусская барна, на Днѣпрѣ съ его притоками; длина до 25 саж.; вмѣщаетъ до 40000 пуд. груза.

Бѣлорусская овца не представляетъ самостоятельной породы: въ Ковенской, Виленской, Гродненской и частью въ Минской губ. она очень схожа съ простою польскою овцою; въ Могилевской же, Витебской и большей части Минской губ. напоминаетъ въ общемъ сѣверную короткохвостую овцу (*Ovis brachyura borealis*), отличаясь отъ нея сравнительно небольшимъ ростомъ, при среднемъ живомъ вѣсѣ 60 фунтовъ. Послѣднее объясняется мѣстнымъ обычаемъ осенью кастрировать всѣхъ барановъ. Шерсть Б. овцы грубѣе, чѣмъ польской, и съ меньшимъ содержаніемъ жира, а руно съ разбросаннымъ штапелемъ. При двукратной стрижкѣ получается въ оба раза, на кругъ, отъ 2 до 3 фун. шерсти. Что касается цвѣта шерсти овецъ, то Б. овца—преимущественно сѣлая, такъ какъ крестьяне, изготовляя свою одежду изъ бѣлаго сукна, разводять бѣлыхъ овецъ, и только въ уѣздахъ пограничныхъ съ югозападными губерніями, а также въ городахъ, преобладаютъ большую

частью черныя овцы, что объясняется предпочтениемъ, оказываемымъ мѣстными жителями подшубкамъ изъ черныхъ смушекъ и чернымъ цвѣтомъ носимой ими суконной одежды. Ср. «Исслѣдованія современнаго состоянія овцеводства въ Россіи» (выпускъ VI, Спб., 1885 г.). С.

БѢЛОРУССЫ (племя).—Въ нашей литературѣ возникалъ вопросъ: существуетъ ли вообще отдѣльное бѢлорусское племя. Но, конечно, особенности языка Б., ихъ нравы и обычаи, богатая народная литература и т. д. доказываютъ существованіе отдѣльнаго бѢлорусскаго племени. Прежде всего мы остановимся на опредѣленіи мѣста, гдѣ живутъ бѢлоруссы. Е. Ф. Карскій въ статьѣ: «Обзоръ звуковъ и формъ бѢлорусской рѣчи» говоритъ, что область, занимаемая бѢлоруссами, доходитъ на югъ до самой Припяти; на западъ черты бѢлорусской рѣчи замѣтны очень далеко—почти до самаго Западнаго Буга, верховьямъ Нарева и Бобра, правыхъ его притоковъ, далѣе по Нѣману и его притокамъ, почти до впаденія Вилии; на сѣверѣ эта область переходитъ Западную Двину, простираясь до р. Ловати; на востокъ до верховья Волги и начала лѣвыхъ притоковъ верхняго Днѣпра. Слѣовательно, примѣняясь къ современному административному дѣленію, область бѢлорусской рѣчи можетъ быть обозначена губерніями Минскою, Гродненскою безъ самыхъ южныхъ частей; далѣе, захватывая незначительную часть Сувалской губ., она обнимаетъ Виленскую, исключая сѣверозападный ея уголь; затѣмъ обнимаетъ почти всю Витебскую губернію (на западѣ до г. Дриссы), всю Могилевскую, западную часть Смоленской и небольшую часть Черниговской. Профессоръ М. А. Колосовъ находитъ бѢлорусскія особенности даже въ некоторыхъ уѣздахъ Псковской губерніи, Тверской (Ржевъ), Московской (уѣзды Рузскій, Волоколамскій и Можайскій). А. К. Киркоръ причисляетъ къ мѣстностямъ, гдѣ живутъ Б., Ново-Александровскій уѣздъ Ковенской губерніи, а Де-Ливонь—губ. Псковскую (кромя уѣздовъ холмскаго, великолукскаго и торопецкаго), уѣзды жиздринскій и мосальскій (Калужск. губ.), брянскій, трубчевскій, сѣвскій и карачевскій (Орловской губ.). По вычисленіямъ А. К. Киркора, Б. занимаютъ 180402 кв. в. Наконецъ небольшая часть ихъ живетъ въ губ. Херсонской и Пензенской. Б. считаются потомками древнихъ вендовъ, жившихъ первоначально въ странахъ придунайскихъ, которые въ первомъ вѣкѣ до Р. Х. занимали уже земли, орошаемыя Западною Двиною, Вислой и Волховомъ. Обширность этого пространства и малонаселенность были, конечно, главными причинами переселенія сюда, въ концѣ VI и началѣ VII вѣковъ, другихъ родственныхъ имъ племенъ, именно бѣлыхъ хорватовъ, сербовъ и хорутанъ, которые, тѣснимые сильнѣйшимъ врагомъ, двинулись на сѣверовостокъ и сѣли частью на открытыя мѣстахъ по Днѣпру, усвоивъ себѣ названіе полянъ, частью въ лѣсахъ, отъ чего прозвались древлянами, частью въ болотистыхъ дреговинахъ между Припетью и Западною-Двиною и назывались дреговичами, а нѣкоторые, зайдя

еще сѣвернѣе, заняли землю у Западной Двины и выдающей въ нее рѣки Полоты и прозвались полочанами. По сказанію лѣтописца, нѣкоторые роды полочанъ, подъ именемъ кривичей, выселились на верховья рѣки Двины, Днѣпра и Волги, занявъ впоследствии обширную страну, которая заключала въ себѣ нѣнѣшнія губерніи Витебскую, Псковскую, Смоленскую и части губерній Минской, Виленской и Могилевской. Что обитающіе нынѣ въ этихъ губерніяхъ бѢлоруссы произошли отъ одного и того же племени кривичей, доказывается какъ сходствомъ ихъ наружности, домашняго быта, обычаевъ, вѣрованій, такъ и въ особенности языка, какъ древняго письменнаго, такъ и живого, лучшимъ образцомъ котораго служатъ пѣсни, сказки, поговорки, пословицы и загадки. Въ началѣ XIV столѣтія (1318—1320 г.) Гедиминъ присоединяетъ къ Литвѣ всю древнюю область кривичей. Съ этихъ поръ исторія бѢлорусскаго племени связана съ исторіею Литвы и Польши.

Образованіе Литовскаго княжества не уничтожило русской культуры, но, напротивъ, литовцы, какъ народъ неразвитой, подчинились этой культурѣ. Послѣ соединенія Литвы съ Польшею русское населеніе Литвы начинаетъ постепенно поддавать польскому вліянію. Тѣмъ не менѣе масса народа сохранила свой языкъ и обычаи, хотя, конечно, языкъ измѣнился подъ вліяніемъ сосѣдей. Въ уѣздахъ суражскомъ, витебскомъ, городокскомъ, себежскомъ и невеличкомъ мы видимъ отсутствіе дзеканья, такъ какъ здѣсь было очень сильное вліяніе великоруссовъ со стороны Новгорода, Пскова и Твери. БѢлоруссы себежскаго уѣзда перемѣняютъ буквы *ч* на *ц*, *о* и *е* на *а*. Измѣненіе *ч* на *ц*—тоже вліяніе новгородскаго говора. Люцины вмѣсто *аю* говорятъ *ая*—напр. дай, заклада и т. д. Въ языкѣ дзельцевъ и вообще въ западной части БѢлоруссіи сильно отразилось польское вліяніе, сказавшееся здѣсь потерей окончанія *тъ* (*мъ*) въ 3 лицѣ единств. ч. глаголь и въ употребленіи множества польскихъ словъ. Въ языкѣ дриссенскихъ и рѣжицкихъ бѢлоруссовъ встрѣчаются латинскія слова. Должно замѣтить также, что буква *г* у себежскихъ крестьянъ православнаго исповѣданія выговаривается какъ польское *g*, а у католиковъ, равно и въ дзельскомъ уѣздѣ, какъ польское *h*. Окончаніе словъ на *оъ* и *мъ* у большинства бѢлоруссовъ замѣняется буквой *у*, и произносится протяжно *буу* вмѣсто *былъ*, *знау* и т. п. Въ городокскомъ уѣздѣ иногда *ш* замѣняютъ буквой *с*, вмѣсто *ч* и *т* употребляютъ *ц*, а вмѣсто *эр*—*х*. Въ пружанскомъ уѣздѣ употребляютъ твердое *э*, между тѣмъ какъ всѣ остальные черты въ говорѣ этого уѣзда чисто бѢлорусскія. БѢлорусскую рѣчь можно раздѣлить на 2 главныя части 1) юго-западную: губ. Минская, Гродненская, исключая южной ихъ части, и южная часть Виленской. 2) Сѣверо-восточную: губ. Витебская, остальная часть Виленской, Могилевская, часть Тверской (ржевскій у.) и Смоленская.

На бѢлорусскомъ нарѣчій писались лѣтовскіе акты, грамоты и всѣ публичные акты до времени Стефана Баторія. Такимъ образомъ этотъ языкъ является официальнымъ съ XIV

и почти до XVII столѣтія. Изъ книгъ, писанныхъ на бѣлорусскомъ нарѣчій, болѣе замѣчательны: Статутъ Казимира-Ягеллона 1492; Статутъ Литовскій, составленный въ 1505 г. и исправлявшійся въ 1522, 1529, 1561 и 1588 годахъ; Трибуналъ великаго князя литовскаго 1581; Лѣтописецъ литовскій и русскій (издан. Давидовичемъ въ 1827 г.); Хроника Быховца (изд. Нарбутомъ въ 1846 г.), Библия (изд. Скорины въ 1517 г. въ Прагѣ, а потомъ въ 1585 г. въ Вильнѣ), Псалмы, апостольскія дѣянія (его же изданія, 1526 г.). Посланія апостольскія и другія. Изъ древнихъ актовъ (есть 1432 г.) многіе написаны по - бѣлорусски, также масса старинныхъ счетовъ, писемъ и т. д. Наконецъ элементы бѣлорусской рѣчи сказываются и въ памятникахъ церковныхъ. Бѣлорусское нарѣчье составляетъ основу языка Библии Скорины, хотя и въ соединеніи съ языкомъ церковно-славянскимъ, а также съ большою примѣскою полонизмовъ и чехизмовъ. Затѣмъ бѣлорусское нарѣчье встрѣчается въ полемической литературѣ, которая была протестомъ малорусскаго и бѣлорусскаго народа противъ Польши, католичества и униі. Но ни тогда, ни впоследствии бѣлорусское нарѣчье не приобрѣло самостоятельнаго литературнаго значенія. Проф. А. И. Соболевскій («Журн. Мин. Нар. Просв.», май, 1891 г., ст. 137—138) говоритъ по этому поводу: «Языкъ грамотъ и языкъ Литовскаго статута никогда не былъ языкомъ всего населенія Западной Руси; это былъ языкъ того класса, который тотчасъ послѣ политическаго соединенія литово-русскаго государства съ Польшею подвергся вліянію польской культуры; отсюда понятно довольно значительное количество польскихъ словъ, формъ и оборотовъ, находящееся въ этихъ памятникахъ. Въ Библии Скорины и въ лютеранскомъ катехизисѣ бѣлорусское нарѣчье является смѣшаннымъ съ церковно-славянскимъ языкомъ, съ прибавленіемъ большого количества полонизмовъ, а въ Библии—и богемизмовъ. Примѣсь чуждыхъ элементовъ дѣлаетъ западно-русскій языкъ XIV—XVIII в. во многомъ отличнымъ отъ современнаго бѣлорусскаго нарѣчія; тѣмъ не менѣе, тѣсная связь между ними не можетъ подлежать ни малѣйшему сомнѣнію. Нынѣшніе бѣлорусскіе говоры не имѣютъ литературной обработки». По исчисленіямъ Карскаго въ Минской губ. живутъ 963028 бѣлоруссовъ, Могилевской—874904 ч., и Витебской—668025 ч., всего 2505951. Исслѣдователь Смоленской губ. М. Цебриковъ считаетъ, что въ ней живутъ до 600 т. бѣл. Въ Сувалдской губ. считается 23760 ч. Б., въ Ковенской 700 ч. Остальные бѣлоруссы живутъ въ другихъ губерніяхъ. Большинство бѣлоруссовъ православые. Раскольниковъ немного. Послѣ православныхъ большинство—католики. Въ книгѣ Ю. Э. Крачковскаго: «Бытъ западнаго-русскаго селянина» бытъ Б. хорошо представленъ. Прекраснымъ дополненіемъ къ труду Крачковскаго можетъ служить «Календаръ по народнымъ преданіямъ въ Воложинскомъ приходѣ» (Виленской губ., ошмянскаго у.), составленный Л. Т. Берманомъ. Для этнографическаго изученія бѣлоруссовъ много поработали въ послѣднее время П. А. Безсоновъ, И. И. Носовичъ,

А. К. Киркормъ, Е. Р. Романовъ, П. В. Шеннъ и др. По наружности бѣлоруссы рѣзко отличаются отъ великорусса. Онѣ рѣдко бываетъ болѣе средняго роста, а часто менѣе; скорѣе приземисты, чѣмъ строены; одуловаты; волосы русые; глаза малооткрыты, какъ бы вдавленные, чаще всего сѣрые; лицо круглое. Въ 40, много въ 50 лѣтъ бѣлоруссы выглядываютъ совершеннымъ старикомъ; женщины увядаютъ весьма рано, хотя въ молодости нѣны изъ нихъ отличаются свѣжестью и привлекательностью лица. Одежда бѣлоруссовъ весьма немногосложна и отличается первобытною простотой; только головные уборы мужчинъ и женщинъ нѣсколько разнообразны. Любимый цвѣтъ бѣлоруссовъ бѣлый: бѣлый кожухъ, бѣлая рубаха и панталоны, бѣлый полотняный поясъ, бѣлая юбка у женщинъ, бѣлый фартукъ, бѣлый головной платокъ—все это обыкновенныя любимыя принадлежности праздничнаго и домашняго, лѣтнаго и зимняго туалета бѣлоруссовъ, и только сапоги, смѣняющіе лапти, отличаются, и то не всегда, зимній и праздничный нарядъ бѣлорусса отъ лѣтнаго и будничнаго. Въ отношеніи покроя шапокъ бѣлоруссы нѣсколько прихотливы: одни носятъ суконныя или кожаныя фуражки съ козырькомъ; другіе—полярковыя высокія шляпы, безъ полей или съ полями отвороченными вверхъ, или горизонтальными; у нѣкоторыхъ всегдашній головной уборъ—круглая суконная, войлочная или баранья шапка; у другихъ—что-то въ родѣ четырехугольной конфедератки. Головной уборъ женщинъ не столько развитъ формой, сколько цвѣтами и узорами. Дорогихъ ожерелій, серегъ и перстней у бѣлоруссовъ не встрѣтишь; все это—грошевыя бусы, стекларусъ, самая простая мѣдъ и рѣдко серебро. Описаніе одѣянія бѣлоруссовъ взято нами изъ Витебской губерніи. Конечно, въ другихъ мѣстахъ есть отличіе отъ такого описанія, которое мы привели выше. Какъ живутъ Б. теперь,—мы опишемъ ихъ жизнь въ губерніи Витебской. По отзывамъ изслѣдователей, жизнь бѣлоруссовъ Витебской губерніи очень мало чѣмъ отличается отъ жизни ихъ въ другихъ мѣстностяхъ. Столъ и жилище бѣлоруссовъ небогаты. Молоко, творогъ, осенью и зимою картофель, капуста, бураки, бобы, горохъ, а лѣтомъ шавель, ботвинья и т. п. при черномъ хлѣбѣ, дурно выпеченномъ изъ неперсыянной ржаной муки, смолотой изъ плохо отбѣянаго зерна на домашнихъ ручныхъ жерновахъ: вотъ обыкновенная—и то въ хорошей годъ и при томъ въ зажиточнаго крестьянина—пища большинства бѣлоруссовъ. Что же касается жилищъ ихъ, то они сохраняютъ до сихъ поръ свой первобытный характеръ. Тѣсная, душная, курная, бревенчатая, крытая иногда драпью безъ гвоздей, иногда соломой, изба съ однимъ или съ двумя маленькими окошечками, койкакъ заставленными кусочками стекла и небольшой кладовой въ сѣняхъ, наполненная удушливыми испареніями людей и животныхъ и, кромѣ того, лѣтомъ мухами и другими насекомыми (и всегда тараканами и прусаками), составляетъ типъ здѣшнихъ бѣлорусскихъ жилищъ крестьянскихъ построекъ, отличающихся по наружности бѣдностью и непри-

вѣтливостью. Деревни состоятъ изъ двухъ, трехъ, пяти, а ужъ рѣдко-рѣдко изъ десяти и болѣе избъ. Бѣлорусскія деревни разсыяны между лѣсами и болотами, часто въ мѣстахъ едва доступныхъ, да и то лишь для крестьянскаго экипажа, носящаго весьма характеристическое названіе «колось»; и это точно не болѣе какъ четверо, почти одинаковой величины, тонкихъ, иногда березовыхъ колось, безъ шинъ, на такихъ же осяхъ, съ положенною на нихъ доскою и четырьмя дозовыми или березовыми дужками съ боковъ—противу колось. Почти такой же первобытной конструкціи и зимній экипажъ бѣлорусса, называемый полозками. Каковы экипажи, таковы лошади и веревочная, подчасъ съ правой лыка, упряжь. Не лучше и бѣлорусская корова, составляющая богатство и гордость мужика. Какъ корова, такъ и лошадь небольшого роста и слабосильны. Хозяйственные постройки у бѣлоруссовъ плохи. Вообще картина домашняго быта крестьянина-бѣлоруса въ большинствѣ случаевъ печальна. Землю бѣлоруссы обрабатываютъ допотопной сохой. Никакихъ усовершенствованій въ его хозяйствѣ нѣтъ. Благодаря этому, урожаи хлѣбныхъ плохихъ, хотя земля могла бы родить въ нѣсколько разъ больше. По вышеизложеннымъ причинамъ бѣлоруссу приходится много трудиться, но результаты его трудовъ не оправдываютъ его надеждъ. Нельзя сказать, чтобы бѣлоруссы были обдѣлены духовными дарами. Главную причину бѣдности и угнетенности бѣлоруссовъ его тяжелое прошлое. Только освобожденіе крестьянъ избавило его отъ тяжелой опеки, въ которой онъ находился нѣсколько вѣковъ. Съ этихъ поръ и русское общество узнало о бѣлорусскомъ народѣ. Наше общество до этого времени не знало о существованіи русскаго народа въ Западномъ краѣ. Польскія восстанія поставили западный край на военное положеіе, которое надолго оставило край въ ненормальномъ состояніи. При этихъ условіяхъ мѣстная жизнь не могла развиваться и положеніе бѣлоруссовъ ухудшаться. Въ послѣдніе годы русское общество, благодаря мѣстнымъ изслѣдователямъ, стало знакомиться съ правами и обычаями бѣлоруссовъ. Литература о бѣлоруссахъ довольно обширна. Она обстоятельно разобрана въ трудѣ А. Н. Пыпина, «Бѣлорусская этнографія» («Вѣстникъ Европы» 1887 года, мѣсяцы апрѣль, май, іюнь и іюль; этотъ трудъ вышелъ и отдѣльно). Укажемъ на главнѣйшіе труды на руссомъ языкѣ (польскіе труды см. у А. Н. Пыпина). П. А. Возсоновъ, «Бѣлорусскія пѣсни съ подробными объясненіями ихъ творчества и языка, съ очерками народнаго обряда, обычая и всего быта» (М., 1871); И. Н. Носовичъ, 1) «Словарь бѣлорусскаго языка». Въ этотъ словарь вошло болѣе 30 тысячъ словъ; 2) «Бѣлорусскія пѣсни» («Зап. Этногр. Отд. Имп. Геогр. Общ.», т. V, пословицы т. I); П. В. Шейнъ, 1) «Бѣлорусскія пѣсни» («Зап. Отд. Этнограф.» т. V); 2) «Материалы для изученія быта и языка русскаго населенія Сѣверо-Западнаго края»; Ю. О. Крачковскій, «Бытъ западнаго русскаго селенія» (Москва, 1874); А. С. Дембовецкій, «Описаніе Могилевской губ.» (Москва, 1882);

Зин. Радченко, «Сборникъ малорусскихъ и бѣлорусскихъ народныхъ пѣсенъ Гомельскаго уѣзда, записанныхъ для голоса съ аккомпаниментомъ» (Спб., 1881); М. А. Дмитриевъ, «Собраніе сказокъ, пѣсенъ, обрядовъ и обычаевъ крестьянъ Сѣверо-Западнаго края»; Гильдебрантъ, «Сборникъ памятниковъ народнаго творчества Сѣверо-Западнаго края подъ ред. П. А. Гильдебранта»; «Живописная Россія» т. 3, ч. 2, «Бѣлорусское полѣсье»; Ватюшковъ, «Памятники русской старины въ западныхъ губ. Вып. VI, Бѣлоруссія и Литва»; И. Недешевъ, «Историческій обзоръ важнѣйшихъ звуковыхъ морфологическихъ особенностей бѣлорусскихъ говоровъ» (Варшава, 1884); А. Ф. Карскій, «Обзоръ звуковъ и формъ бѣлорусской рѣчи» (Москва, 1886; разборъ этой книги А. И. Соболевскаго въ «Журн. Мин. Нар. Пр.», 1837, май, стр. 137—147); «Описанія губерній, произведенныя офицерами генеральнаго штаба: Минской, Н. Зеленскій, 1864; Гродненской, П. Вобровскій, 1863; Виленской, А. Кокоревъ, 1861; Смоленской, М. Цербиковъ, 1862»; «Этнографическіе атласы полковника Р. Ф. Эккерта», Спб., 1864 и А. Ф. Ритика, 1864; Е. Р. Романовъ, «Бѣлорусскій сборникъ», 5 частей. А. С.

Бѣлорыбца (*Luciotrutta* [*Coregonus*], *leucichthys* Günd)—относится къ группѣ сиговыхъ рыбъ, изъ семействъ досоосевыхъ (*Salmonidae*), порядка отверсто-пузырныхъ (*Physostomi*) костистыхъ рыбъ. Одна изъ самыхъ крупныхъ сиговыхъ рыбъ, достигающая 2½—3½ футовъ длины и до 20 фунтовъ вѣса и болѣе. Самецъ по величинѣ уступаетъ самкѣ. Нижняя челюсть нѣсколько длиннѣе верхней; верхняя доходитъ до вертикали передняго края глаза. Тѣло удлиненное, толстоватое. Пѣтвѣ тѣла серебристыя, спина буровато-голубая, брюхо бѣлое; спинной и хвостовой плавники буровато-сѣрые, остальные сѣрые. Водится въ сѣверной части Каспійскаго моря, откуда поднимается, для метанія икры, въ Волгу и въ меньшемъ количествѣ въ Уралъ. Въ Волгу она подымается очень высоко—до Твери и Ржева, въ Оку до Серпухова и Калуги, въ Шексну до Вѣлозера. Но гораздо большее количество Б. подымается въ Каму и ея притоки: Уфу, Бѣлую, Чусовую и Вишеру. Время икрометанія съ точностью неизвѣстно; по всей вѣроятности, оно происходитъ осенью. Она входитъ въ Волгу изъ моря въ концѣ зимы, въ февралѣ и началѣ марта, передъ вскрытіемъ рѣкъ; выбираетъ самые широкіе рукава и идетъ подъ самымъ льдомъ, противъ сильнаго теченія. Въ нижней Волгѣ она не остается, а идетъ въ верхнюю Волгу и особенно въ Каму, проводить лѣто въ глубокихъ мѣстахъ, осенью нерестится и возвращается въ море. Молодь Б. почти вовсе неизвѣстна волжскимъ рыбакамъ; по всей вѣроятности, молодь зимою или въ весеннее половодье уходитъ изъ рѣкъ въ море, гдѣ и остается до достиженія зрѣлага возраста. Образъ жизни Б. мало извѣстенъ, вслѣдствіе ея малочисленности, осторожности и пребыванія на глубинѣ; пища ея состоитъ, вѣроятно, главнымъ образомъ изъ мелкихъ рыбокъ. Она составляетъ предметъ цѣннаго промысла, хотя, по количеству добываемой рыбы, уловъ ея не-

значителенъ. По своей цѣнности Б. занимает первое мѣсто послѣ красной рыбы (осетровыхъ). Мясо ея бѣлаго цвѣта, удобно рѣжется на пластинки и отличается своимъ вкусомъ. Въ продажу Б. идетъ мороженая, или свѣжепросоленная. Нельма, которая водится въ Сѣверной Двинѣ, Печорѣ, Оби и другихъ сѣверныхъ рѣкахъ, представляетъ изъ себя можетъ быть разновидность бѣлорыбцы. Ср. Сабанѣевъ, «Рыбы Россіи»; Варпаховскій, «Опредѣлитель рыбъ бассейна р. Волги»; Кесслеръ, «Объ ихтиологической фаунѣ р. Волги» («Труды Петербургскаго общества естествоиспытателей», т. I).

В. Ф.

Бѣлорѣцкій заводъ, въ верхнеуральскомъ уѣздѣ, Оренбургской губ., въ 60 вер. къ западу отъ Верхнеуральска, на р. Бѣлой, близъ устья р. Нуры, на абс. выс. 1628 р. ф., подъ 53° 58' с. ш. и 53° 49' в. д. Основанъ въ 1762 г. Твердышевнымъ и Мясниковымъ на купленной башкирской землѣ Бѣлокатайской волости, чинѣ мѣстѣ съ Тирляскимъ заводомъ принадлежитъ Обществу Бѣлорѣцкихъ заводовъ. Поземельная дача завода 170041 дес., изъ коихъ 152020 дес. подъ лѣсомъ, состоящимъ изъ сосны, пихты, ели и рѣдко осины и березы. Мѣстность вообще гориста; долины имѣютъ суглинковую почву и довольно плодородны. Рудники лежатъ въ 90 вер. отъ завода и за р. Ураломъ, въ Киргизской степи, въ горѣ Атачѣ. Производство доменное, литейное, желѣзодѣлательное и проволочное. При немъ имѣется 20 водоѣдѣствующихъ колесъ, 6 турбинъ, 6 паровыхъ машинъ и локомобиль (общее число силъ 1232). Въ 1888 г. на немъ выплавлено чугуна 728453 пуд., выдѣлано желѣза 419906 пуд. и желѣзныхъ издѣлій—11081 пуд.

А. Б.-из.

Бѣлорѣцкая станція—майкипскаго отдѣла, Кубанской области, на прав. берегу р. Бѣлой, ниже Майкопа. Населенія 6792 д. об. п. Дворовыхъ мѣстъ—1116, домовъ жилыхъ—1275, училище, 15 лавокъ, 3 питейн. заведенія, 9 водяныхъ мельницъ, 3 кожев. завода, 1 шерст., 3 маслоб., 1 кирпичный. Земли въ общинномъ пользованіи—19590 дес. Лошадей—1092 гол. Рогатаго скота—2879 гол. Овецъ—2489 гол.

Бѣлосарайская коса, на сѣверномъ берегу Азовскаго моря, при входѣ въ Тагарогскій заливъ. Вдоль восточнаго берега косы, начиная отъ маяка, расположены почти непрерывнымъ рядомъ рыбацкія хижины и рыбныя заводы. Вся восточная сторона косы удобна для приставанія шлюпокъ; но отъ оконечности ея къ ЮЗ. тянется на 1½ мили отмель, окаймляющая и всю западную сторону косы. Коса эта входитъ въ составъ земель, принадлежащихъ маріупольскимъ грекамъ. На косѣ, въ 2 вер. 20 саж. отъ ея оконечности, находится каменный маякъ, подъ 46° 53' с. ш. и 54° 59' в. д. Высота огня надъ уровнемъ моря 72½ р. фута.

Бѣлосельскіе - Бѣлозерскіе. — Родъ князей Бѣлосельскихъ происходитъ отъ князей Бѣлозерскихъ (см. Бѣлозерское княжество). У правнука кн. Глѣба Васильевича, кн. Юрія Васильевича, былъ правнукъ кн. Гаврѣла Федоровичъ Бѣлосельскій. Кн. Яковъ

Гавриловичъ находился вторымъ воеводою лѣвой руки въ Полоцкомъ походѣ въ 1551 г. Кн. Иванъ Елизаревичъ посланъ былъ въ 1577 г. отъ ливонскаго короля Магнуса къ царю Иоанну Грозному съ извѣстіемъ о завоеваніи городовъ Кеси и Куконоса. Въ XVIII стол., кн. Бѣлосельскіе также занимали видныя должности. Такъ, кн. Михаилъ Андреевичъ, вице-адмиралъ, управляя адмиралтействъ-коллегіею съ 1745 по 1749 г. Кн. Андрей Михайловичъ, умершій въ 1779 г., находился долгое время посланникомъ въ Дрезденѣ. Кн. Александръ Михайловичъ былъ при Екатеринѣ II посланникомъ сперва въ Дрезденѣ, потомъ въ Туринѣ; при императорѣ Павлѣ пожалованъ родовымъ командоромъ ордена св. Іоанна Иерусалимскаго; въ царствованіе императора Александра I былъ оберъ-шенкомъ. Онъ славился умомъ, образованностью и былъ въ дружескихъ сношеніяхъ почти со всеми псалотелями своего времени. При учрежденіи родового командорства, Павелъ I повелѣлъ въ заключенной о семъ конвенціи (какъ тогда называли) наименовать кн. Александра Михайловича Бѣлосельскаго, какъ старѣйшаго въ родѣ Бѣлозерскихъ, княземъ Бѣлосельскимъ-Бѣлозерскимъ, и титулъ этотъ подтвержденъ потомственно за сыномъ его кн. Эсперомъ, при императорѣ Александрѣ I, 2 марта 1823 г.

Бѣлосельскій-Бѣлозерскій (князь Александръ Михайловичъ)—писатель, род. въ 1752 г. (о службѣ его см. выше). Б.-Б. состоялъ членомъ многихъ ученыхъ обществъ русскихъ и иностранныхъ. Умеръ въ 1809 году въ Петербургѣ и похороненъ въ Александроневской лаврѣ. Бѣлосельскій-Б. страстно любилъ искусство и вывезенная имъ изъ чужихъ краевъ коллекція картинъ въ свое время считалась замѣчательною. Писалъ Б.-Б. на французскомъ языкѣ: «De la musique en Italie» (1778); «Circée, Cantate» (Дрезд.); «Poésies françaises d'un prince étranger» (Пар., 1789); «Dianologie ou tableau philosophique de l'entendement» (Дрезд., 1790) и много стихотвореній во французскихъ журналахъ. На русскомъ яз. Б.-Б. написалъ оперу «Оленька, или первоначальная любовь» (безъ имени автора напечатанную въ селѣ Ясново, а затѣмъ въ исправленномъ видѣ въ Москвѣ въ 1796 г.).

Бѣлослудская слобода—см. Бѣлослудское село.

Бѣлослудское село, прежняя Бѣлослудская слобода, въ ирбитскомъ уѣздѣ, Пермской губ., на правомъ берегу р. Ирбиты; одна изъ самыхъ старинныхъ слободъ, основанная въ 1644 г. Въ 1649 г. здѣсь построенъ былъ первый острогъ, деревянный, съ башнями, а въ 1666 г. былъ выстроены новый, для охраны отъ нападений калмыковъ. Въ Бѣлослудскомъ селѣ 144 двора и 720 жителей.

Бѣлостокская область—такъ называлась часть нынѣшней Гродненской губ., принадлежавшая съ 1795 г., по послѣднему раздѣлу Польши, Пруссіи, а въ 1807 перешедшая, по Тильзитскому миру, къ Россіи; въ 1808 г. послѣдовалъ указъ, по которому изъ присоединеннаго края образована область, съ именованіемъ Б. и съ раздѣленіемъ на 4 уѣзда (повѣта): бѣлостокскій, бѣль-

скій, сокольскій и дрогичинскій. Областнымъ городомъ былъ назначенъ Бѣлостокъ. Область просуществовала до 1842 г., когда она вошла въ составъ Гродненской губерніи, при чемъ дрогичинскій уѣздъ присоединенъ былъ къ бѣлскому. Б. область заключалась между 52°45' и 53°40' сѣв. шир. и 41°5' и 41°30' вост. долг., имѣя въ длину съ С. на Ю.—163 вер., а съ В. на З. всего 72 вер. и занимая площадь въ 7742 кв. в. (505168 дес.); все ея население въ 1835 г. простиралось до 278937 д. об. п. (см. Гродненская губернія).

Бѣлостокъ (по-польски Białystok)—уѣздный городъ Гродненской губерніи; лежитъ подлѣ 53° 08' сѣв. шир., 23° 10' вост. долг. (отъ Гринича) и 134 метр. надъ поверхностью океана, въ 80 верстахъ отъ губернскаго города. Бѣлостокъ расположенъ на небольшой рѣчкѣ Бѣлой, притокѣ рѣки Супрасли, впадающей въ р. Наревъ, при пересѣченіи желѣзныхъ дорогъ: С.-Петербургско-Варшавской, Кіево-Врестско-Граевской и Бѣлостокско-Барановичской. Время основанія его относятъ къ 1820 году и приписываютъ Гединину. Бѣлостокъ съ давнихъ временъ составлялъ собственность разныхъ польскихъ вельможъ. Въ концѣ XVII вѣка достался графамъ Браницкимъ, по ходатайству которыхъ Августъ III возвелъ Б., въ 1749 году, на степень мѣстечка и далъ ему городскія права. При третьемъ раздѣлѣ Польши Б. отошелъ къ Пруссіи и былъ выкупленъ правительствомъ изъ частныхъ рукъ, а по Тильзитскому миру въ 1807 г. присоединенъ къ Россіи и въ 1808 г. назначенъ главнымъ городомъ Бѣлостокской области, раздѣленной на 4 повѣта (уѣзда), причемъ въ городѣ были открыты: городской магистратъ, городская дума и сиротскій судъ. Въ 1842 г., по упраздненіи области, приписанной къ Гродненской губерніи, Б. былъ назначенъ ея уѣзднымъ городомъ и въ 1845 г. ему дарованъ гербъ. Около этого времени, въ окрестностяхъ города: Хорошчъ, Супрасль и Книшинъ, появились суконныя фабрики, а такъ какъ Б. находится въ центрѣ этой фабричной дѣятельности, то онъ сталъ быстро развиваться и не замедлил обратиться въ довольно значительный фабричный городъ. О быстромъ ростѣ Б. и о значительныхъ перемѣнахъ въ его экономической жизни свидѣлствуютъ слѣдующія данныя. Въ 1857 г. въ немъ числилось 780 домовъ, съ населеніемъ въ 13787 душъ обоого пола; фабрикъ было 7 и 9 заводовъ, съ суммою производства въ 325000 руб. Въ 1889 г. въ городѣ числилось 4127 жилыхъ зданій, при населеніи въ 56629 душъ обоого пола; число фабрикъ увеличилось до 133 и заводовъ до 27, а сумма производства возрасла до 2687650 р. Въ особенности обращающъ на себя вниманіе суконно-корговыя фабрики, число которыхъ въ городѣ доходить до 54, съ 1569 рабочими и съ производствомъ на сумму въ 1398087 руб.; шерстяно-суконныхъ 14, съ 416 рабочими и производствомъ въ 379240 руб.; шелковыхъ—4, съ 326 рабочими и производствомъ въ 310000 руб., и 1 шляпная при 120 рабочихъ производить на сумму 103000 руб. Вообще въ промышленно-торговомъ отношеніи Б. принадлежить первое мѣсто среди всѣхъ городовъ гу-

берніи. Въ 1889 г., хотя въ городѣ населеніе показано въ 56629 душъ обоого пола (31723 души муж. пола и 24906 жен. пола), но въ чертѣ города постоянныхъ жителей оказываются только 32667 душъ обоого пола; остальные приходятъ на дневные заработки, проживая собственно внѣ черты города, въ прилегающихъ къ нему деревняхъ: Бѣлостокѣ, Скурупахъ и другихъ, составляющихъ, болѣею частью, непосредственное продолженіе нѣкоторыхъ городскихъ улицъ, какъ Александровской, Почтовой и т. д., а потому, хотя составляютъ сельское населеніе, но причисляются къ городскимъ жителямъ. По словеснымъ даннымъ Б. въ 1889 г. состояло изъ потомственныхъ и личныхъ дворянъ—460, духовенства православнаго—32, римско-католическаго—3, евангелическо-лютеранскаго—8, іудейскаго—9; гражданъ потомственныхъ и личныхъ—90, купцовъ—733, мѣщанъ—41153, цеховыхъ—7138, крестьянъ—643, колонистовъ—155, регулярныхъ войскъ—3157 (съ семьями), безсрочно-отпускныхъ—956, отставныхъ нижнихъ чиновъ—789, солдатскихъ дѣтей—13, иностранныхъ подданныхъ—1194, лицъ не принадлежащихъ къ указаннымъ разрядамъ—96 обоого пола. По вѣроисповѣданіямъ: православнаго—2242, римско-католическаго—3447, протестантскаго—2366, іудейскаго—48552, магометанскаго—22 обоого пола. Заключено браковъ—263, родилось—1323, умерло—661, приростъ населенія—662 души обоого пола. Въ городѣ изъ 4127 домовъ насчитывается 654 каменныхъ и 3473 деревянныхъ; 1 православная церковь и 2 часовни на кладбищахъ, 1 костелъ съ 2 каплицами, 1 евангелическо-лютеранская церковь, 2 іудейскія синагоги и 39 молитвенныхъ домовъ, 2 театра (незначительныя сооруженія, временныя, изъ нихъ одинъ дѣтній), 29 магазиновъ, 167 лавокъ. Изъ учебныхъ заведеній въ городѣ имѣются: реальное училище съ 287 учениками, институтъ благородныхъ дѣвицъ со 133 ученицами, уѣздное училище, приходское, съ женскою сѣбною, начальное еврейское училище, лютеранское церковное училище и 2 частныя школы. Кромѣ того, въ городѣ находятся: окружная лечебница, еврейская больница, 4 волныя аптеки и военный лазаретъ; для помѣщенія войскъ имѣются казармы. Втеченіе года въ городѣ бываетъ одна незначительная ярмарка 24 іюня: базары два раза въ недѣлю. Городъ имѣетъ извоицичью биржу, много и довольно порядочныхъ гостиницъ; содержится чисто, такъ какъ почти весь вымощенъ; освѣщается керосиновыми фонарями.

Бѣлостокскій уѣздъ занимаетъ въ западной части губерніи площадь въ 2551,8 кв. вер. или 2904 кв. килом., или 52,7 кв. миль (265812 дес.). Поверхность уѣзда ровная и сѣтка всхолмленная на С. и СЗ., низменная на Ю. и ЮВ. и сильно болотиста въ углу слиянія рр. Бобра съ Наревомъ; эта часть уѣзда даже мало доступна для сообщенія и съ трудомъ проходима. Почва болѣею частью песчаная (геологію см. Гродненская губ.). Рѣка Наревъ отдѣляетъ уѣздъ отъ губерніи Ломжинской, а Бобръ—отъ Сувалкской, Царства Польскаго. Обѣ рѣки текутъ по долинамъ болотъ-

стымъ и пазменнымъ, несудоходны, но годны для сплава. Изъ притоковъ Нарева только одна р. Супрасль, достигающая до 15 саж. ширины, годна для сплава лѣса. Несравненно важнѣе для уѣзда Бобръ, который, принявъ справа р. Нету, судоходенъ почти втеченіе всего лѣта; пристань находится въ заштатномъ городѣ Гоніондзѣ, откуда преимущественно отпускается хлѣбъ. Изъ озеръ, которыхъ немного и которыя не велики, наиболѣе извѣстны Августовское, или Чеховское, близъ заштатнаго города Кнышина, и Нерель. Изъ городищъ и кургановъ наиболѣе извѣстны: а) около деревни Невѣрова насыпь, носящая названіе «Шведскіе окопы»; б) на правомъ берегу р. Нарева, въ одной верстѣ отъ деревни Татаръ; в) близъ мѣстечка Городка; здѣсь, по преданію, существовалъ въ XV вѣкѣ замокъ; г) въ Обрубнической волости находится до 10 кургановъ («сопокъ»), и д) въ заштатномъ городѣ Суражѣ насыпь на мѣстѣ, гдѣ, по преданію, стоялъ замокъ королевы Бонны; раскопокъ съ археологическою цѣлью въ этихъ мѣстахъ не было произведено. Климатъ Бѣлостокскаго уѣзда умѣренный, влажный; ни большой жары, ни значительныхъ морозовъ не бываетъ; такъ, при средней годовой температурѣ въ 6,8° Ц., наиболѣе холодный февраль мѣсяцъ имѣетъ среднюю температуру въ —4,4° Ц., а самый теплый, іюль—18,6° Ц. Въ административномъ отношеніи уѣздъ раздѣленъ на 3 стана, въ которыхъ считается 12 волостей; въ уѣздѣ населенныхъ мѣстностей насчитывается до 478, въ томъ числѣ: 3 заштатныхъ города—Гоніондзъ (4976 жит.), Кнышинъ (6469 жит.) и Суражъ (1514 жит. об. п.), 1 крѣпость—Осовецкая, 6 мѣстечекъ, 328 селеній, деревень и колоній, 58 имѣній и фольварковъ, 18 околицъ и 64 урочища, хуторовъ и другихъ мелкихъ поселеній. Число жителей въ уѣздѣ, за исключеніемъ городовъ, въ 1889 г. простиралось до 108791 д. об. п. (56166 муж. п. и 52625 жен. п.); въ томъ числѣ дворянъ потомственныхъ и личныхъ 484, духовенства православнаго бѣлаго 71, монашествующаго 8, римско-католическаго 18, іудейскаго 43, гражданъ потомственныхъ и личныхъ 27, купцовъ 63, мѣщанъ 17838, цеховыхъ 34, крестьянъ 78859, колонистовъ 1107, регулярныхъ войскъ 1542 (съ семьями), безсрочно отпущенныхъ 3013, отставн. нижн. чиновъ 2460, солдатскихъ дѣтей 1179, иностранныхъ подданныхъ 2040 д. об. п. По вѣроисповѣданіямъ: православныхъ 17146, католиковъ 72728, протестантовъ 5306, іудеевъ 21354, магометанъ 69 д. об. п. Заключено браковъ 988, родилось 4756, умерло 2969; приростъ населенія отъ перевѣса рожденій—1787 д. об. п. Церквей и часовенъ: православныхъ 20, монастырѣ 1, костеловъ 17, протестантскихъ молитвенныхъ домовъ 3, церковь 1, іудейскихъ синагогъ и молитвенныхъ домовъ 16; число сельскихъ народныхъ училищъ въ 1889 г. дошло только до 22-хъ. Хлѣбопашество составляетъ главное занятіе сельскаго населенія; подъ паншиями числилось въ уѣздѣ 122254 дес. Изъ хлѣбовъ болѣе всего засѣвается ржи, которой посѣяно въ 1890 г.—41555 четв.; затѣмъ овса 20220 четв., ячменя 7280, гречихи 2550; менѣе всего пшеницы—5300 четв. (толь-

ко озимая) и остальныхъ яровыхъ хлѣбовъ—1350 четв.; кромѣ того, много разводится картофеля, котораго посажено до 58870 четв.; урожай былъ озимаго самъ 4, ярового самъ 3¹/₄ и картофеля самъ 6³/₄. Луга Бѣлостокскаго уѣзда считаются лучшими въ губерніи; въ особенности хороши луга по долиамъ р. Бобра; крестьяне пользуются 22304 дес. луговъ. Скотоводство незначительно. Такъ, всего скота въ 1889 г. въ уѣздѣ числилось 157471 гол., въ томъ числѣ: лошадей 18935, рогатаго скота 38718, овецъ простыхъ 64046, тонкорунныхъ 1459, свиней 34249. Подъ лѣсомъ въ уѣздѣ находится 61962 десятины, въ томъ числѣ 40686 десятинъ строеваго лѣса. Лѣсная промышленность въ уѣздѣ довольно сильно развита; лѣсъ славляется въ губерніи Царства Польскаго и въ Пруссію. Но особенно сильно въ уѣздѣ развито фабричное производство, а въ особенности суконно-кортовое; число этихъ фабрикъ въ уѣздѣ, за исключеніемъ города Бѣлостока, простиралось въ 1889 г. до 79, при 2553 рабоч. об. пола, въ томъ числѣ малолѣтнихъ 68, съ производствомъ на 2190346 р., была еще одна шерстяно-суконная фабрика, на которой работало 224 д. об. пола, въ томъ числѣ 36 малолѣтнихъ, съ суммой производства на 203000 р. с. Изъ заводовъ обращаютъ на себя вниманія по численности мукомольные, которыхъ было въ уѣздѣ до 150, при 162 рабочихъ и валовомъ доходѣ въ 20943 р., а по производству—пивоваренные, которыхъ было 9, при 51 рабочихъ; сумма производства показана въ 178755 р. с. Всѣхъ заводовъ и фабрикъ въ уѣздѣ, за исключеніемъ г. Бѣлостока, въ 1889 году было 285, съ 3431 рабочихъ обоего пола, — въ томъ числѣ малолѣтнихъ 111.—Сумма производства показана въ 2819518 руб. сед.

Литература: «Военно-статистическое обозрѣніе Гродненскаго губ.» (1849, т. IX, ч. 3); «Журн. Мин. Внутр. Дѣлъ» (1837, кн. 1 и 1843, кн. 1); Balinski, «Starożytna Polska» (ч. II, 1886); «Городскія населенія Россійской Имперіи» (ч. II, 1861); П. Бобровскій, «Материалы для географіи и статистики Россіи» (ч. II, 1863); «Памятныя книжки Гродненской губ.» на 1861, 1880 и 1891 г. **Ф. III.**

Бѣлостенець (Иванъ) — хорватскій писатель, родился въ 1595 году, 13 лѣтъ отъ роду вступилъ въ орденъ св. Павла и въ 1624 году сдѣлался священникомъ; спустя всего 10 лѣтъ, онъ уже былъ однимъ изъ генеральныхъ дефиниторовъ, назначенныхъ для пересмотра орденскаго устава вообще, и въ особенности устава монастыря въ Лѣпоглавѣ. Въ 1651 г. онъ сдѣлался пріоромъ въ Лѣпоглавскомъ монастырѣ и наконецъ занялъ должность провинціала, т. е. начальника всѣхъ паулинскихъ монастырей въ Истрии. Онъ жилъ постоянно въ Лѣпоглавскомъ монастырѣ, гдѣ въ 1674 г. праздновалъ пятидесятилѣтній юбилей своего священства, а въ слѣдующемъ году умеръ въ глубокой старости, 80 лѣтъ отъ роду. Б. прославился своимъ хорватско-латинскимъ и латинско-хорватскимъ словаремъ, для котораго впродолженіе многихъ лѣтъ тщательно собиралъ матеріалъ во всѣхъ мѣстностяхъ Далмаціи, Хорваціи, Славоніи и Истрии. Онъ

составил сперва хорватско-латинскую часть своего словаря и, чувствуя уже тяжесть лѣтъ, хотѣлъ притчею кончить свою работу; но убѣдительныя просьбы друзей измѣнили его намѣреніе, такъ что латинско-хорватская часть была кончена почти наканунѣ его смерти. Словарь Б. отличается многими необычными качествами. Правда, что Б. въ отношеніи знанія латинскаго языка уступаетъ жившему въ XVIII вѣкѣ Ямбрешичу, автору между прочимъ и латино-иллиро-германо-венгерскаго словаря; но зато, что гораздо важнѣе, никто тщательнѣе и лучше не представилъ въ своемъ словарѣ полнаго богатства иллирійскаго языка, съ обозначеніемъ провинціализмовъ и заимствованныхъ словъ. Такъ, буква Д, написанная при словѣ, обозначаетъ что слово это принадлежитъ къ далматскому нарѣчію: буквы Scl. обозначаютъ слова славонскія; всѣ турецкія слова обозначены буквами: Tur. Scl. Словарь Б. болѣе 60-ти лѣтъ оставался въ рукописи, но наконецъ орденъ св. Павла занялся его изданіемъ: въ 1737 г. получено было разрѣшеніе цензуры и въ 1740 г. произведеніе Б. было напечатано. Орденъ, чтобы по возможности лучше издать сочиненіе Б., пригласилъ двухъ ученыхъ докторовъ и поручилъ имъ редакцію словаря; но нельзя сказать, чтобы редакторы хорошо исполнили свою обязанность; они ввели въ словарь нѣкоторыя свѣдѣнія изъ словарей Витезовича или Риттера (изд. 1700) и Арделія делла Беллы (изд. 1728 г.) и, кромѣ того, въ текстѣ оставили ссылки на слова, которыхъ въ указанныхъ мѣстахъ вовсе нѣтъ. Правописание въ словарѣ въ немногихъ только особенностяхъ отличается отъ теперешняго; напр., мы находимъ нѣкоторые надстрочные знаки, имѣющіе цѣлью указать на разницу далматскаго и кратскаго выговора. Кромѣ словаря, Б. оставилъ еще послѣ себя десять проповѣдей, изданныхъ подъ загл.: «Decem sermones illyrico idiomate de SS. Corpore Christi».

Бѣлосукни — посаль Гродненской губ., бѣлостокскаго уѣзда, въ 47 верст. отъ уѣзднаго города. Жители его — преимущественно мелкая шахта, занимающаяся земледѣліемъ.

Бѣлоталь (*Salix viminalis* L.), см. Ива.

Бѣлотурна — одна изъ разновидностей пшеницы арнаутки, извѣстная на Волгѣ, вмѣстѣ съ другою разновидностью, кубанкой, подъ общимъ названіемъ перерода. Это твердая пшеница (*Triticum durum*), дающая въ плоскости свѣчя зерна «леденецъ». Въ волжской торговлѣ различаютъ три ея сорта — высшій, средній и низшій, которые, въ свою очередь, подраздѣляются каждый еще на три сорта, обозначаемые № 1, № 2 и № 3. Такимъ образомъ, существуетъ девять сортовъ Б., изъ которыхъ первые восемь употребляются на выдѣлку муки — крупчатки. Б. воздѣлывается, болѣею частью, на цѣпныхъ въ степныхъ мѣстностяхъ Самарской губ. (на луговомъ берегу Волги, въ новоузенскомъ и николаевскомъ уу.), а также въ Оренбургской губ. и Уральской области; лучшею считается Б., произрастающая въ новоузенскомъ уѣздѣ. О воздѣлваніи Б. — см. Пшеница.

Бѣлоталь — см. Обручъ.

Бѣлоусовскій мѣдный рудникъ — Томской губ., Алтайскаго гор. окр., на рѣкѣ Глубокой, въ 10 вер. отъ впаденія ея въ Иртышъ, въ 165 вер. къ Ю. В. отъ Змѣиногорска и 26 вер. къ С. З. отъ Усть-Каменогорска. Рудное мѣстороженіе заключается въ тальковомъ глинистомъ сландѣ. Руда: киричная, красная мѣдная, малахитъ, мѣдная лагура, зеленъ и синь, бурый желѣзнякъ, желѣзный и мѣдный колчеданъ, стекловатая мѣдная и пр. Рудникъ по своему богатству — второй изъ разрабатываемыхъ нынѣ мѣдныхъ рудниковъ въ Алтай; съ 1840 по 1848 далъ 1200000 пуд. руды, изъ нихъ 66000 пуд. мѣди, т. е. по 7400 п. ежегодно. Въ 1837 г. изъ 3 шахтъ добыто 51825 пуд. Въ 1838 онъ не дѣйствовалъ.

Бѣлоусовъ (Николай Григорьевичъ) — профессоръ юридическихъ наукъ въ Нѣжинѣ, род. 1799 г. въ Кіевѣ, учился въ кіевской духовной академіи и харьковскомъ университетѣ, въ 1820 г. опредѣленъ былъ младшимъ профессоромъ юридическихъ наукъ въ гимназію высшихъ наукъ кн. Безбородко (въ Нѣжинѣ); здѣсь онъ преподавалъ римское право, а въ 1826 г. открылъ еще преподаваніе естественнаго права, какъ курса предварительнаго, продолжавшагося не болѣе двухъ мѣсяцевъ. Но и за это короткое время Б., по отзывамъ его учениковъ, успѣвалъ знакомить ихъ съ исторіей философіи и съ началами естественнаго права и этимъ давать имъ основу для дальнѣйшихъ самостоятельныхъ занятій. Не менѣе благодарныя воспоминанія оставилъ онъ въ своихъ ученикахъ и какъ инспекторъ. Но съ своими товарищами — профессорами Б., отличавшіся, повидимому, непомернымъ самолюбіемъ, не ладилъ. Явились интриги и раздоры, слѣдствіемъ которыхъ былъ доносъ другого профессора юридическихъ наукъ, М. В. Вилевича, обвинявшаго Б. въ распушенности пансіонеровъ, въ вольнодумствѣ и въ превратныхъ толкахъ на лекціяхъ естественнаго права. Назначено было слѣдствіе и въ 1830 г. Бѣлоусовъ удаленъ былъ отъ должности. Вся эта исторія любопытна потому, что благодаря ей пострадалъ извѣстный въ свое время писатель, тогда еще ученикъ VIII класса, Н. В. Кукольникъ, а внѣшнимъ поводомъ къ доносу Вилевича послужило столкновение его съ Н. В. Гоголемъ, бывшимъ тогда пансіонеромъ. Живымъ участіемъ Гоголя въ этой исторіи можетъ быть объяснено многое въ его письмахъ того времени, а также то крайне возбужденное состояніе, въ которомъ онъ находился въ послѣднее время пребыванія своего въ гимназіи. Въ 1835 г. Б. разрѣшено было поступить на службу по гражданской части. Сначала онъ служилъ въ канцеляріи кіевскаго, подольскаго и волынскаго генералъ-губернатора, затѣмъ перешелъ на службу въ Петербургъ въ Капитулъ Росс. Императорскихъ и царскихъ орденовъ. Прослуживъ здѣсь слѣшкомъ 17 лѣтъ, онъ † 14 авг. 1854 г. По словамъ своего биографа Н. В. Кукольника, Б. составилъ историческую записку объ императорскихъ и царскихъ орденахъ, пропавшую безъ вѣсти, и кромѣ того именныя списки кавалеровъ разныхъ орденовъ съ историческими отмѣтками о каждомъ, за что получилъ ор-

день. Ср. «Гимназія вѣдшихъ наукъ и лицей кн. Безбородко» (изд. 2, Спб., 1881 г.).

БѢЛОУСЪ, бородка (Чернигов.), мячка, сивецъ (Могилев., Витебск.), *Nardus stricta* L. изъ сем. злаковыхъ (*Gramineae*), группы колосовыхъ, принадлежить къ числу полевыхъ сорныхъ растений, хотя, произрастая на рыхломъ пескѣ и способствуя своими длинными ползучими корнями его задержанію и закрѣпленію, оказываетъ въ этомъ случаѣ услугу сельскому хозяйству. С.

БѢЛОЦЕРКОВКА—мѣстечко Полтавской губ., хорольскаго уѣзда, въ 39 верст. къ ЮВ. отъ города Хоролъ, при рѣкѣ Пселѣ, подъ 49° 40' с. ш. и 51° 28' в. д., около 4 т. ж., прав. церк., еврейскій молитвенный домъ, сельское училище, 5 постоялыхъ дворовъ, 7 питейныхъ домовъ, ренсковый погребъ, 7 лавокъ, 4 ярмарки. БѢЛОЦЕРКОВКА основана въ 1765 г. и жители ея принадлежали къ Миргородскому полку. Близъ мѣстечка кирпичный заводъ.

БѢЛОЦЕРКОВСІЙ МІРЪ заключенъ Богданомъ Хмѣльницкимъ съ поляками послѣ Берестецкаго пораженія 17 сентября 1651 г., на слѣдующихъ условіяхъ: 1) число реестровыхъ казаковъ не должно превышать 20000 человекъ ($\frac{1}{2}$ числа, опредѣленнаго Зборонскимъ трактатомъ, въ августѣ 1649), при чемъ казаки обязывались жить только въ однихъ королевскихъ имѣніяхъ, въ воеводствѣ Киевскомъ, «не касаясь воеводства Брацлавскаго и Черниговскаго»; 2) коронное войско не должно стоять въ воеводствѣ Киевскомъ, гдѣ будутъ реестровые казаки; 3) обыватели воеводства Киевскаго, Брацлавскаго и Черниговскаго вступаютъ во владѣніе своими имѣніями и пользуются всѣми доходами и судопроизводствомъ; 4) Чигиринъ остается при гетманѣ, который долженъ состоять подъ властью гетмана короннаго; 5) Евреи могутъ жить и арендовать земли только въ имѣніяхъ королевскихъ и шляхетскихъ, и 6) гетманъ обязывается отпустить татарскія войска и не вступать въ сношенія съ иностранными государствами. Такъ какъ эти условія ставили казаковъ почти въ то же положеніе, въ какомъ они находились до 1648 г., и въ то же время они одинаково нарушали тѣмъ и другою стороною, то уже въ концѣ слѣдующаго года возгорѣлась между казаками и ляхами еще болѣе ожесточенная война. В. Р.

БѢЛОЯРКА, см. Берѣста.

БѢЛОЯРОВАЯ ПШЕНИЦА, см. Пшеница.

БѢЛОЯРСКАЯ ПЫШМИНСКАЯ СЛОБОДА—см. БѢЛОЯРСКОЕ СЕЛО.

БѢЛОЯРСКАЯ ТЕЧИНСКАЯ СЛОБОДА или БѢЛОЯРСКАЯ СЛОБОДА на Течѣ, см. Течинское село.

БѢЛОЯРСКОЕ СЕЛО, бывшая БѢЛОЯРСКАЯ ПЫШМИНСКАЯ СЛОБОДА, въ екатеринбургскомъ уѣздѣ Пермской губ., на правомъ берегу р. Пышмы, въ 55 км. (51,5 в.) отъ гор. Екатеринбургъ, основано въ концѣ XVII столѣтія. Слобода была укрѣплена, т. е. въ ней былъ деревянный острогъ, снабженный огнестрѣльнымъ оружіемъ; до 1719 г. она принадлежала къ тобольскому уѣзду, а съ этого времени перешла въ вѣдѣніе казенныхъ горныхъ заводовъ. Въ Б. 143 двора и 594 жит.

БѢЛУГА (*Acipenser huso* L.) — рыба изъ сем. осетровыхъ (*Acipenseridae*), изъ подкласса ганоидныхъ, или эмалево-чешуйныхъ рыбъ (*Ganoidei*). Отличается отъ другихъ осетровыхъ (см. это сл.) толстымъ, цилиндрическимъ туловищемъ и короткимъ, толстымъ рыломъ; ротъ большой, почти во всю ширину головы, окруженъ толстою губою; усики довольно длинны, достигаютъ концами до рта. Костяные шипки (жучки) относительно мало развиты: спинныхъ 12—13, боковыхъ 40—45, брюшныхъ 10—12. Сверху пельеюсфраго, снизу грязноблагаго цвѣта; рыло желтовато-бѣлое. Крупнѣйшая между всѣми рыбами, встречающимися въ рѣчныхъ водахъ: достигаетъ до 17 метровъ (болѣе четырехъ сажень) длины, и до 75 пудовъ вѣса (одна такая Б. даетъ продуктовъ стоимостью до 1000 рублей). Водится въ Каспійскомъ, Азовскомъ и Черномъ моряхъ, съ выпадающими въ нихъ рѣками; крайне рѣдко изъ Чернаго моря она заходитъ въ Средиземное и Адриатическое, гдѣ была ловима даже около Венеціи. Коренное же мѣстопробываніе ея составляетъ Каспійское море, гдѣ она всего многочисленнѣе и всего крупнѣе. Въ Азовскомъ морѣ наибольшій вѣсъ бѣлугъ не превышаетъ 25 пуд., и подобные экземпляры уже лишены икры—безплодны; въ Черномъ морѣ и Дунаѣ Б. крайне рѣдко достигаетъ 30—40 пудовъ; въ Каспійскомъ морѣ и въ Волгѣ попадаются экземпляры почти вдвое тяжелѣе. Впрочемъ, исполнинскіе экземпляры Б. попадаются крайне рѣдко. Б. принадлежить къ числу проходныхъ рыбъ: большую часть жизни она проводитъ въ морѣ; но по достиженіи извѣстнаго возраста періодически входитъ въ рѣки для метанія икры. Изъ Чернаго моря она идетъ въ Дунай, гдѣ не подымается выше Пресбурга, въ Бугъ и въ небольшомъ числѣ въ Днѣпръ, подымаясь здѣсь выше Киева; изъ Азовскаго—въ Донъ и рѣке въ Кубань; изъ Каспійскаго въ Куру (до Тифлиса), въ Уралъ (до Оренбурга) и особенно въ Волгу. По Волгѣ и ея притокамъ Б. подымается очень высоко, заходя въ Самару, Суру, Оку (до Муромъ), Шексну, Каму съ ея притоками и др. Молодая рыба проводитъ первые годы жизни въ морѣ и только по достиженіи половой зрѣлости идетъ въ рѣки; въ Волгу и Уралъ она начинаетъ подыматься ранней весной, раньше прочей красной рыбы, слѣдуя за воблой (каспійскаго плотва, *Leuciscus rutilus* L.), огромные косяки которой входятъ въ это время въ эти рѣки; первая БѢЛУГА идетъ молодая, сравнительно мелкая. Вслѣдъ за воблой Б. уходятъ подъ ледъ рѣки и продолжаютъ подыматься все выше и выше, сначала подъ самой поверхностью льда, такъ что трусъ объ него спинными жучками, затѣмъ, по вскрытіи, идутъ уже болѣе по дну. Около этого же времени трогается и зимовавшая въ рѣкѣ (Уралъ и Волга) болѣе крупная Б. Подробности нереста Б. мало извѣстны; въ Волгѣ она мечетъ икру, повидимому, втеченіе іюня мѣсяца; въ Уралѣ въ май—іюнь. Мѣстомъ для метанія икры ей служатъ глубокия и быстрыя мѣста рѣки съ каменистымъ или хрящеватымъ дномъ; въ Уралѣ она мечетъ на твердомъ глинистомъ днѣ, покрытомъ такими же гальками. Выме-

тавшія икру Б. уходятъ въ самыя глубокія и холодныя мѣста рѣки; имъ приписываютъ на Волгѣ въ это время особенную прозорливость; въ море они уходятъ позже прочей красной рыбы и отчасти остаются зимовать въ рѣкѣ. Такъ происходитъ метаніе икры у сравнительно молодыхъ бѣлугъ. Старыя же и крупныя Б. входятъ изъ моря въ рѣки лишь въ іюнь (въ Уралѣ) и даже въ іюль (въ Донѣ и Волгу), зимуютъ въ рѣкѣ и ужъ на другой годъ поднимаются выше по рѣкѣ и мечутъ икру. Вѣроятно, крупныя Б. идутъ въ рѣки для метанія икры лишь одинъ разъ въ нѣсколько лѣтъ; старыя и безплодныя Б. живутъ въ глубинахъ Каспійскаго моря, не подымаясь въ рѣки. Продолжительность жизни Б. должна быть довольно значительна, судя по росту и вѣсу, котораго онѣ достигаютъ въ исключительныхъ случаяхъ. Въ рѣкѣ зимуетъ, такимъ образомъ: 1) крупная Б., которая будетъ метать икру весной, и 2) часть уже выметавшей икру рыбы. Всего больше зимуетъ Б. въ Уралѣ, въ Волгѣ лишь незначительное количество, еще меньше въ рѣкахъ Черноморскаго бассейна. На зимовку Б. собирается въ глубокия ямы на днѣ рѣки, и впадаетъ въ оцѣпенѣніе (зимній сонъ), покрываясь толстымъ слоемъ слизи (слѣномъ). Б., зимующая въ морѣ, повидимому, не подвергается сну. Икра Б. довольно крупной величины, почти съ горошину, и количество ея громадно: вѣсъ икры составляетъ $\frac{1}{5}$ — $\frac{1}{4}$ часть вѣса тѣла, и число ячеекъ считается миллионами. Подробности развитія Б. почти неизвѣстны; молодыя рыбки вскорѣ уходятъ въ море, гдѣ и живутъ до достиженія половой зрѣлости. Пищу Б. составляютъ моллюски, рачки и мелкая рыба: при случаѣ, онѣ пожираютъ и птицъ (утокъ) или новорожденныхъ тюленей. Б. составляютъ одинъ изъ главныхъ предметовъ рыбнаго промысла на Каспій; зимующую въ рѣчныхъ ямахъ барятъ (на Уралѣ) или вылавливаютъ неводами (на Волгѣ); весной, во время хода ея въ рѣки, употребляютъ невода и плавныя сѣти съ крупными ячеями (рысаки); главный ловъ рыбы производится въ открытомъ морѣ, зимой такъ назыв. аханами (поставленными въ вертикальномъ положеніи крупно-ячеистыми сѣтями), осенью—неводами и крючками. Б. дѣнятся вообще дешевле осетра, и только болѣе крупная икра ея дѣнится дороже икры прочей красной рыбы (о продуктахъ, доставляемыхъ Б., см. Осетровыя рыбы). Ср. Сабантѣевъ, «Рыбы Россіи»; Сѣверцевъ, «Жизнь красной рыбы въ Уральскихъ водахъ». В. Ф.

Бѣлужья губа: 1) на Новой Землѣ, на С. Маточкина моря, очень глубока, посѣщена въ 1839 г. Палтусовымъ, въ 1769 г. здѣсь зимовалъ Размысловъ; 2) Тобольской губ., на В. берегу Карскаго моря. Здѣсь ловятъ бѣлугъ.

Бѣлужь—см. Вѣлена (*Hyosiasmus piger* L.).

Бѣлужь—миѣическое доброе существо въ вѣрованіяхъ малорусскаго народа. Аванасьевъ въ «Поэтическихъ воззрѣніяхъ русскаго народа» сопоставляетъ Вѣлужа съ западнославянскимъ Вѣлбогомъ: въ обоихъ случаяхъ характеръ миѣической личности одинъ и тотъ же; разница только въ томъ, что Вѣлбогъ является,

такъ сказать, объединеніемъ всѣхъ добрыхъ божествъ, и такимъ образомъ единственнымъ или высшимъ богомъ, славянскимъ Іеговой или Зевсомъ, между тѣмъ какъ малорусскій Б. представляется олицетвореніемъ счастливаго случая. Такимъ образомъ хронологически Б. гораздо старше Вѣлбога. Б. представляется въ видѣ старца съ длинной бѣлой бородой, въ бѣлой одеждѣ, съ посохомъ въ рукѣ. Его дѣятельность проявляется въ двухъ направленіяхъ: онъ днемъ показываетъ дорогу заблудившимся путешественникамъ, и прячется во время жатвы въ хлѣбъ, откуда выходитъ къ тому или другому жнецу и проситъ платкомъ утереть ему носъ; если жнецъ это сдѣлаетъ, тогда Б. даетъ ему обильные подарки. О Вѣлужѣ сложились слѣдующія пословицы: «темно въ лѣсу безъ Вѣлужа» и «муситъ посябриуса съ Вѣлужомъ»; вторая пословица показываетъ, что Б. въ глазахъ народа представляетъ теперь полное олицетвореніе счастья вообще.

Бѣлужа (*Delphinapterus leucas*—см. табл. Китообразныя, Cetacea)—млекопитающее изъ отряда китообразныхъ (Cetacea) и семейства дельфиновыхъ (Delphinidae). Она имѣетъ отъ 4 до 6 мстр. длины. Голая кожа ея бѣлая съ розоватымъ отбѣнкомъ на брюхѣ. Голова маленькая, съ тупою короткою мордою и умѣренной величиной промъ. Водоветное отверстие полулунной формы и расположено поперечно на одной линіи съ глазами. Слуховыя отверстія малы и помѣщаются позади глазъ; наружнаго уха нѣтъ; зубовъ по 18 въ каждой челюсти; всѣ они однородны и у взрослыхъ животныхъ выпадаютъ. Туловище округленное, къ концу суживающееся. Хвостъ полулунной формы, съ острыми долями. Конечности—небольшіе; плавники овальной формы. Молодыя животныя отличаются отъ старыхъ цвѣтомъ: они бываютъ коричневыя или голубовато-сѣрыя. Б. водится въ Сѣверномъ Ледовитомъ океанѣ и у сѣверныхъ береговъ Россіи—самый обыкновенный видъ дельфиновъ. Въ Старомъ свѣтѣ Б. доходитъ къ Ю. до 50° сѣв. шир., но въ Америкѣ доходитъ до залива св. Лаврентія и даже до Квебека. Пищу Б. составляютъ различныя рыбы: треска, сельди и проч.; за пищу иногда Б. входятъ въ рѣки и поднимаются довольно высоко: такъ, ихъ встрѣчаютъ въ Иртышѣ и Тунгускѣ. Живетъ Б. стаями, штукъ по 10 и рѣдко попадаетъ между льдинами, а преимущественно ищетъ глубокой и открытой воды. Б. очень подвижна и плаваетъ быстро и проворно. Самка мечетъ обыкновенно двухъ дѣтенышей,—рѣдкій примѣръ плодливости между китообразными, у которыхъ почти всегда бываетъ только одинъ дѣтенышъ. Мать долъ и съ любовью ухаживаетъ за своимъ потомствомъ. Китоловные промышленники мало преслѣдуютъ Б., потому что ихъ трудно настичъ, такъ какъ онѣ очень быстро плаваютъ; часто случается, что и опытные гарпунщики даютъ промахъ по Б. даже въ томъ случаѣ, когда онѣ плывутъ очень близко. Кромѣ того, Б. не представляютъ большой дѣйности для китолововъ и они оставляютъ ихъ въ добычу прибрежнымъ жителямъ, которые разставляютъ на нихъ свои сѣти, преимущественно въ устьяхъ рѣкъ, и потомъ бьютъ

большими стрѣлами или дротиками. Мясо Б. употребляется въ пищу и многие хвалят его, хотя оно слишкомъ жирно. Сало считается однимъ изъ самыхъ лучшихъ жировъ. Кишки употребляются вмѣсто стеколь, кожа на разныхъ издѣлїяхъ и пр.

Э. Брандт.

БѢЛУХА—гора Томской губ., бѣйскаго окр., въ верховьяхъ р. Катуня, высшая точка Алтайской горной системы. Она находится въ группѣ такъ называемыхъ Катунскихъ столбовъ и съ южной стороны представляется въ видѣ двухъ шпицовъ или роговъ, соединенныхъ горизонтальнымъ гребнемъ. Восточный рогъ ниже и шире западнаго, и имѣетъ на сѣверо-восточной сторонѣ выдающійся отростокъ; западный рогъ выше и круче. До самой своей подошвы, находящейся между другими катунскими бѣлками, БѢЛУХА покрыта вѣчными снѣгами; кое-гдѣ изъ подъ бѣлоснѣжнаго покрова торчатъ черныя скалы, на которыхъ снѣгъ не держится, по ихъ крутизнѣ. Кажется, что горная порода, изъ которой состоятъ эти пласты, есть глинистый сланецъ, простирающійся, согласно съ направлениемъ длинной ося горы, отъ ССЗ. къ ЮЮВ. и падающій весьма круто. На соединенномъ гребнѣ, однообразно покрытомъ снѣгомъ, нѣтъ обнаженій. Снѣгъ БѢЛУХИ имѣетъ характеръ альпійскаго крупчатаго снѣга. Отъ соединительнаго гребня на Ю. отдѣляется быстро понижающійся гребень, отдѣляющій истоки Катуня и БѢлаго Бореля. Въ глубокия ущелья, лежащія по сторонамъ послѣдняго гребня, спускаются настояще альпійскіе ледники, питающіе истоки рѣкъ Катуня и Бореля. Другой видъ представляетъ БѢЛУХА съ сѣверной стороны. Заснеженная другими бѣлками, она кажется менѣе величественною. Отростокъ восточнаго рога, направленный къ СВ., кажется здѣсь выше и шире, а западный рогъ представляется болѣе тупымъ и пирамидальнымъ. Съ этой стороны самый доступъ къ Б. несравненно затруднительнѣе, чѣмъ съ южной. Никто не всходилъ на вершину Б. Ея высоту считаютъ приблизительно въ 11000 фут. надъ ур. моря. Литерат. см. Алтай, Томская губ. А. В.

БѢЛЫЕ И ЧЕРНЫЕ (Bianchi e Neri)—такъ назывались двѣ враждебныя партїи во Флоренціи въ началѣ XIV в. Это, собственно, только новое названіе партїй, продолжавшихъ старую борьбу горожанъ съ дворянствомъ. Къ бѣлымъ присоединились остатки гвельфиновъ и умѣренные гвельфы, а къ чернымъ—крайніе гвельфы.

БѢЛЫЕ БЕРЕГА или Бѣлобережскій Николаевскій заштатный мужской монастырь, Орловской губ., брянскаго уѣзда, въ 15 верстахъ отъ Брянска, при желѣзной дор. и на р. Снѣжети. Основанъ монастырь въ 1661 г. Чудотворная икона Божїей Матери Троиручицы, празднуемая 28 июня. Есть гостинница и замѣчательный паркъ. Монастырь усердно посѣщается орловскими богомольцами.

БѢЛЫЕ ГОЛУБИ—такъ сами себя называютъ скопцы (см. это сл.).

БѢЛЫЕ КАМНИ—такъ называется въ Якутской области, колымскомъ окр., невысокій, до 2510 ф. надъ м. лежащій горный хребетъ, подъ 68° 42' с. ш. и 178° 31' в. д. Не-

смотря на небольшую относительную высоту хребта, каменистыя вершины его, покрытыя вѣчнымъ снѣгомъ, даютъ начало довольно значительнымъ правымъ притокомъ р. Колымки: рр. Пантелѣевкѣ и Филиповкѣ. Ср. Врангель, «Reise längs der Nordküste von Sibirien» (1829); Миддендорфъ, «Путешествіе на сѣверъ и востокъ Сибири» (1860—1878).

БѢЛЫЕ КРОВЯНЫЕ ШАРИКИ, лейкоциты, лимфодонныя кѣтки, лимфатическія тѣльца, индифферентныя образовательныя кѣтки, также фагоциты, микро- и макрофаги (см. ниже). Такъ называются встрѣчающіяся въ крови рядомъ съ красными кровяными шариками, а также и во многихъ другихъ жидкостяхъ и тканяхъ тѣла небольшія безцвѣтныя тѣльца неправильной и непостоянной формы, обладающія самостоятельнымъ движеніемъ. Они состоятъ изъ клейкой крупно- или мелкозернистой протоплазмы и заключаютъ въ себѣ 1—4 ядѣрь, которыя однако становятся видимыми лишь послѣ дѣйствїя на нихъ воды, уксусной кислоты или другихъ реагентовъ. Кромѣ крови, тѣльца эти встрѣчаются въ лимфѣ, лимфатическихъ железахъ, вообще въ органахъ, основа которыхъ состоятъ изъ сѣтчатой (аденоидной) соединительной ткани, въ томъ числѣ и въ костномъ мозгу, а также, въ качествѣ блуждающихъ кѣтокъ, въ различныхъ органахъ тѣла: между кѣточками и волокнами соединительной ткани, кѣточками эпителия железъ, слизистыхъ оболочекъ и т. д. Величина ихъ колеблется довольно сильно: вообще у холоднокровныхъ животныхъ они меньше, чѣмъ красные кровяные шарикѣ; у теплокровныхъ—больше; у человѣка величина ихъ колеблется отъ 0,004—0,013 мм. М. Шульцъ, различая у человѣка три рода бѣлыхъ кровяныхъ шариковъ: 1) меньшіе красныхъ, съ малымъ количествомъ протоплазмы и 1—2 ядрами; 2) равные имъ по величинѣ, и 3) большіе съ многочисленными зернышками и обильной плазмой, отличающіеся болѣе энергичнымъ движеніемъ; другіе различаютъ двѣ формы: крупнозернистыя и мелкозернистыя; но вообще формы эти связаны между собою постепенными переходами. Такія же тѣльца наблюдаются и у безпозвоночныхъ животныхъ. Количество бѣлыхъ кровяныхъ шариковъ въ крови колеблется весьма сильно, какъ при различныхъ физиологическихъ (нормальныхъ) и патологическихъ (болѣзненныхъ) состояніяхъ организма, такъ и въ различныхъ органахъ одного и того же организма. Нормально приходится въ среднемъ 1 бѣлый кровяной шарикъ на 335 (по Велькеру) или 357 (по Молешотту) красныхъ; но въ селезеночной венѣ (vena lienalis) ихъ 1-на 60 красныхъ, а въ селезеночной артерїи (arteria lienalis) 1 на 2260. Количество ихъ увеличивается во время пищеваренія, послѣ кровопусканій, при продолжительныхъ воспаленїяхъ, менструаціяхъ, въ родовой періодъ, при лейкоміи, отъ дѣйствїя укрѣпляющихъ лекарствъ. При лейкоміи (блѣковрїе) увеличеніе числа ихъ можетъ доходить до того, что числа бѣлыхъ кровяныхъ шариковъ и красныхъ становятся равными; кровь при этомъ имѣетъ такой видъ, какъ будто бы она была разбавлена молокомъ. Изаборотъ, при голоданїи или дурномъ

питанія число ихъ уменьшается. Въ крови выпущенной изъ сосудовъ число бѣлыхъ шариковъ также быстро уменьшается, съ чѣмъ связано и свертываніе крови, такъ какъ, по опытамъ Ал. Шмидта, всѣ тѣ три вещества, изъ которыхъ образуется фибринъ (см. это сл.), происходятъ черезъ распадѣніе Б. кровяныхъ шариковъ. Что касается химическаго состава Б. кровяныхъ шариковъ, то о немъ дѣлаютъ заключенія по анализамъ тождественныхъ съ ними тѣловыхъ тѣлецъ; при этомъ оказывается, что въ составъ ихъ входитъ нѣсколько различныхъ бѣлковыхъ тѣлъ, нуклеинъ ядеръ, содержащій азотъ, сѣру и фосфоръ, гликогенъ, лепитинъ и экстрактивные вещества (см. эти слова).

Образованіе новыхъ Б. кровяныхъ шариковъ происходитъ во всѣхъ органахъ съ основой изъ аденоидной (сѣтчатой) соединительной ткани: въ костномъ мозгу, лимфатическихъ железахъ, селезенкѣ (откуда становится понятнымъ обиліе ихъ въ селезеночной венѣ, несущей кровь изъ селезенки), въ слизистыхъ оболочкахъ (въ слюхъ подъ эпителиемъ), также въ грудной железѣ (Thymus) въ раннемъ возрастѣ. При этомъ Б. кровяные шарики дѣлятся точно такъ же, какъ и всякія другія клѣточки, т. е. сначала ядро дѣлится на два, потомъ раздѣляется и протоплазма. Дѣленіе ядеръ, происходящее при этомъ, бываетъ и прѣмое (т. е. ядро просто вытягивается, перетягивается по срединѣ и раздѣляется на двѣ части) и не прямое (происходящее болѣе сложнымъ путемъ, съ образованіемъ такъ назыв. каріокнетическихъ фигуръ, см. Клѣточка). Энергическое размноженіе лейкоцитовъ наблюдается при воспалительныхъ процессахъ. У низшихъ позвоночныхъ главнымъ мѣстомъ образованія лимфатическихъ тѣлецъ являются соединительнотканная оболочка кровеносныхъ сосудовъ и слизистая оболочка кишечника. Одно изъ наиболѣе любопытныхъ явленій, представляемыхъ лейкоцитами, есть ихъ самостоятельное движеніе. Движеніе это происходитъ такимъ образомъ, что въ различныхъ точкахъ поверхности лейкоцита появляются и снова исчезаютъ выступы то тонкіе, то болѣе толстые, и содержимое шарика постепенно какъ бы переливается по извѣстному направленію. Такое движеніе носитъ названіе амебоднаго или амебообразнаго вслѣдствіе полного сходства его съ движеніемъ амебъ (Amoeba), микроскопическихъ животныхъ изъ группы корненожекъ (Rhizopoda). Выпусканіе и втягиваніе выступовъ ведетъ къ двумъ весьма важнымъ явленіямъ: передвиженію лейкоцитовъ съ одного мѣста на другое и поглощенію постороннихъ частицъ. Такъ какъ измѣненія формы лейкоцитовъ и связанныя съ ними передвиженія происходятъ довольно медленно, то, чтобы удобнѣе слѣдить за ними, срисовываютъ точно форму одного и того же лейкоцита черезъ нѣкоторые промежутки времени; такимъ образомъ составляютъ себѣ понятіе и о передвиженіи всего лейкоцита. Опыты Лавдонскаго показали, что у холоднокровныхъ животныхъ мелкозернистые лейкоциты проходятъ 1 мм. въ 3—6 часовъ, крупнозернистые—въ 1½—2 часа; у теплокровныхъ животныхъ движеніе ихъ бы-

стрѣе. Чтобы наблюдать эти явленія у теплокровныхъ животныхъ стеклышко, на которомъ находятся лейкоциты, согрѣваютъ до температуры 35—40° Ц., при которой движеніе ихъ наиболѣе энергично; болѣе низкія температуры замедляютъ движеніе, повышеніе до 50° Ц. вызываетъ въ нихъ такъ называемое теплое околоченіе и смерть. У холоднокровныхъ животныхъ, напр. у лягушки, движеніе ихъ можно наблюдать и при обыкновенной температурѣ. Раздраженіе лейкоцитовъ электрическимъ токомъ вызываетъ движеніе; болѣе сильное раздраженіе останавливаетъ ихъ, причемъ всѣ отростки вытягиваются и лейкоциты принимаютъ шарообразную форму (точно такъ же, какъ и раздражаемая амеба); если электрическое раздраженіе было не слишкомъ сильно, то движеніе черезъ нѣкоторое время возобновляется; при сильныхъ и продолжительныхъ раздраженіяхъ наступаетъ смерть. Раздражающее дѣйствіе могутъ производить также колебанія температуры, механическія и химическія воздѣйствія. Для движенія необходимо присутствіе кислорода; если недостатокъ кислорода продолжался короткое время, то жизни лейкоцитовъ восстанавливается при возобновленіи доступа его; иначе слѣдуетъ смерть. Хининъ, кураре, іодоформъ весьма замѣтно замедляютъ движеніе Б. кровяныхъ шариковъ. Движеніе лейкоцитовъ происходитъ съ довольно значительной силой; такъ можно наблюдать, что они протискиваются черезъ весьма узкіе промежутки между встрѣчающимися имъ при движеніи тѣлами. Раньше клалъ подъ кожу лягушки кусочекъ бузиной сердцевины; послѣ суточного пребыванія тамъ кусочекъ разрѣзывался на тонкія пластинки, которыя и подвергались микроскопическому изслѣдованію; при этомъ оказалось, что лейкоциты черезъ мелкія отверстія (поры), соединяющія клѣточки бузиной сердцевины другъ съ другомъ, проникали глубоко внутрь; болѣе наружныя оставались живыми, ушедшія же глубже оказывались мертвыми вслѣдствіе недостатка кислорода.

Въ связи со способностью переимѣненія стоять и выхожденіе (эмиграція) Б. кровяныхъ шариковъ изъ кровеносныхъ сосудовъ. Первое точное изслѣдованіе этого явленія произвелъ Реклингаузенъ (Recklinghausen), именно въ хвостѣ головастика. Наилучшимъ объектомъ для этихъ наблюденій служатъ головастикъ амфибій и именно ихъ хвостовые плавники; кромѣ того, можно производить эти наблюденія на легкихъ, кишечномъ каналѣ и другихъ органахъ. Теплокровныя животныя для этого менѣе удобны. Животное отравляютъ кураре, ядомъ парализующимъ движеніе мышцъ (для этого достаточно ввести въ кровь животнаго небольшое количество кураре; можно прибавить кураре къ водѣ, въ которой находится головастики и слѣзать небольшой уколъ на ихъ кожѣ), и наблюдаютъ подъ микроскопомъ прозрачныя части хвостового плавника, заботясь о томъ, чтобы поверхность кожи не высохла. Разсматривая при этомъ какой-нибудь тонкій кровеносный сосудъ, мы видимъ, что по оси сосуда кровь движется быстро и попадающіе здѣсь бѣлые кровяные шарики имѣютъ шарообразную форму, у стѣнки же сосуда движеніе

присходит медленно и здѣсь лейкоциты имѣютъ неправильную форму; они прилипаютъ къ стѣнкѣ сосуда, выпуская свои отростки, и нѣкоторые изъ нихъ отростками своими прободаютъ тонкую стѣнку сосуда, часть протоплазмы шарика выходитъ наружу и наконецъ весь шарикъ оказывается лежащимъ внѣ сосуда. Явленіе это надо объяснять самостоятельнымъ движеніемъ Б. шариковъ, хотя нѣкоторые изслѣдователи и пытались объяснить его просто давленіемъ крови и фильтраціей; такъ оно происходитъ лучше при пониженномъ давленіи крови, чѣмъ при повышенномъ. Выходятъ Б. кровяные шарики наружу не черезъ какія-либо отверстія, заранѣе существующія въ стѣнкѣ сосуда, а непосредственно сквозь стѣнку сосуда; образующіяся при этомъ отверстія заглаживаются снова непосредственно вслѣдъ за прохожденіемъ шарика. Выхожденіе Б. кровяныхъ шариковъ изъ сосудовъ наблюдалось уже Валлеромъ (въ 1846 г.); но точнѣе изслѣдовалъ его Конгеймъ (Conheim), который считалъ выходженіе Б. кровяныхъ шариковъ за признакъ воспаления, а выходящіе шарики, по его мнѣнію, и представляли гнойные тѣльца. Въ случаяхъ задержки кровообращенія въ тѣхъ или другихъ органахъ при раздраженіи наблюдается выходженіе большого количества Б. кровяныхъ шариковъ.

Эмиграція лейкоцитовъ происходитъ не только изъ кровеносныхъ сосудовъ, но и всюду на слизистой оболочкѣхъ тѣла наблюдается выходженіе ихъ черезъ эпителий наружу; явленіе это наблюдается на всемъ протяженіи кишечнаго канала, на носовой, ротовой, глоточной слизистой оболочкѣ, слизистой оболочкѣ дыхательныхъ путей, мочевого пузыря и мочеполовой системы и соединительной оболочкѣ (conjunctiva) глаза. Особобо оживленное выходженіе лейкоцитовъ наблюдается, по словамъ Ф. Штѣра (Ph. Stöhr), подробно изслѣдовавшаго это явленіе, на миндалинныхъ железахъ (Tonsillae) тѣла (железки эти свойственны лишь млекопитающимъ). Выходя на свободныя поверхности, лейкоциты представляютъ и такъ называемыя слизистыя и слизнистыя тѣльца. У высшихъ позвоночныхъ (т. е. млекопитающихъ, птицъ и пресмыкающихся) выходженіе лейкоцитовъ происходитъ лишь на слизистыхъ оболочкахъ, но у земноводныхъ (Amphibia) и рыбъ наблюдается выходженіе ихъ и на поверхность кожи, которая здѣсь мягка и покрыта слизью. Послѣднія изслѣдованія проф. А. О. Ковалевскаго показали, что клѣточки, встрѣчающіяся въ мантии оболочниковъ (Tunicata, см. это слово), имѣютъ такое же происхожденіе. О значеніи этого процесса, впервые замѣченнаго еще Эбертомъ (Eberth) въ 1864 г., для жизни животнаго см. ниже.

Другое весьма интересное явленіе, представляемое лейкоцитами, есть поглощеніе ими постороннихъ тѣлъ. Реклинггаузенъ и Преберъ первые замѣтили, что лейкоциты лягушки могутъ поглощать крупинки красящихъ веществъ и молочные шарики, но они не оцѣнили значенія своего открытія и пользовались имъ лишь для доказательства того, что лейкоциты не имѣютъ оболочки. М. Шульце позже ближе

изучилъ это явленіе на лейкоцитахъ млекопитающихъ при температурѣ тѣла. Но особенно важно изслѣдованіе проф. И. И. Мечникова надъ лейкоцитами, какъ безпозвоночныхъ, такъ и позвоночныхъ. Если мы прибавимъ къ жидкости, заключающей лейкоциты, немного порошка кармина, индиго и т. п., то увидимъ сначала, что частички этого вещества пристають, прилипаютъ къ поверхности лейкоцитовъ, потомъ вмѣстѣ съ отростками лейкоцита втягиваются внутрь. То же наблюдается и при прибавленіи молока, причемъ лейкоциты поглощаютъ весьма большое количество молочныхъ шариковъ. Сюда же надо отнести происходящее нормально въ ворсинкахъ слизистой оболочки кишекъ восприятіе лейкоцитами частичекъ жира. Весьма важно при этомъ то обстоятельство, что многія припятаія внутрь лейкоцитовъ постороннія вещества могутъ или быть переварены, усвоены, и наблюдать этотъ процессъ можно шагъ за шагомъ: крупинки бѣлка, напр., при этомъ постепенно блѣднѣютъ, уменьшаются и растворяются; крупинки жира распадаются на мелкія зернышки и также исчезаютъ и т. п. Благодаря этому, лейкоциты могутъ уничтожать въ организмѣ различныя ненужныя ему части или вредныя постороннія тѣла, въ него проникающія. Мечниковъ, давшій лейкоцитамъ, поглощающимъ постороннія тѣла названіе «фагоциты» («поглощающія клѣтки»), наблюдалъ, что въ то время, когда хвостъ головастика лягушки начинаетъ уменьшаться, въ немъ замѣчается множество лейкоцитовъ, поглощающихъ куски тканей; такъ въ нихъ замѣчаются обрывки мышечныхъ волоконъ съ сохранившейся поперечной полосатостью; то же наблюдается при превращеніяхъ личинокъ многихъ безпозвоночныхъ: личиночныя органы, которые должны уничтожиться при переходѣ животнаго во взрослое состояніе, подвергаются нападенію фагоцитовъ, которые ихъ разрушаютъ, поглощаютъ и перевариваютъ. Такой же гистологическій (разрушеніе тканей) ненужныхъ болѣе тканей наблюдался Ковалевскимъ у насѣкомыхъ (мухъ). Подобныя явленія наблюдались при перерожденіяхъ нервныхъ волоконъ, клѣтокъ и т. д. Большія многоядерныя клѣтки этого же рода разрушаютъ въ селезенкѣ отжившіе красныя кровяныя шарики и т. д.

Точно такъ же, какъ фагоциты поглощаютъ и разрушаютъ ненужныя болѣе организму части, нападаютъ они и на постороннія тѣла, введенныя внутрь организма, и въ частности на бактерии. Опыты того же Мечникова показали, что если ввести подъ кожу лягушки кусочки ткани (напр., легкаго, селезенки), зараженной бактеріями сибирской язвы, то уже черезъ 14—18 часовъ во многихъ лейкоцитахъ оказываются бактеріи сибирской язвы. Рядъ опытовъ надъ различными позвоночными и безпозвоночными животными показалъ, что всюду лейкоциты поглощаютъ, поѣдаютъ бактерій, причемъ послѣднія внутри ихъ измѣняются и разрушаются; такимъ образомъ лейкоциты защищаютъ тѣло отъ разрушительнаго вліянія проникающихъ въ него болѣзнетворныхъ микроорганизмовъ. Мало того, лейкоциты, какъ показали опыты Певкельхарнга, Массара, Бор-

де и д-ра Габричевскаго, обладаютъ несомнѣннымъ влеченіемъ къ бактеріямъ, отыскиваютъ ихъ, такъ сказать. Они вкладывали подъ кожу кролика и лягушкѣмъ кусочки ваты, смоченные то простымъ бульономъ, то бульономъ содержащимъ бактерій. Первые кусочки оказывались почти не содержащими лейкоцитовъ, вторые же содержали ихъ во множествѣ. Далѣе, они клали подъ кожу и въ брюшную полость трубочки, открытыя съ одного конца и наполненныя то простымъ бульономъ или растворомъ солей, то культурами бактерій,—результатъ оказался тотъ же: въ трубочки съ бактеріями набиралась массы лейкоцитовъ, въ другія трубочки они не проникали или проникали мало. Явленія эти были болѣе выражены у теплокровныхъ животныхъ, чѣмъ у холоднокровныхъ. Такимъ образомъ проникшіе въ тѣло болѣзнетворные микроорганизмы лишь тогда могутъ овладѣть организмомъ, если въ борьбѣ съ лейкоцитами побѣда останется на ихъ сторонѣ. Если организмъ ослабленъ дурными условіями жизни, переутомленіемъ и т. п., то лейкоциты его менѣе способны побѣдить бактерій. Съ другой стороны, роль предохранительныхъ прививокъ объясняется тѣмъ, что лейкоциты могутъ быть приучены постепенно овладѣвать такими микробами, съ которыми ранѣе не въ состояніи были справиться: сначала вносятъ при этомъ въ организмъ малое количество ослабленныхъ особой культурой микроорганизмовъ; затѣмъ черезъ нѣсколько времени вносятъ болѣе сильныхъ, и наконецъ организмъ безъ вреда выдерживаетъ введение въ него такихъ бактерій, которыя иначе вызвали бы смерть.

Какое же значеніе имѣетъ выходненіе лейкоцитовъ на слизистыя оболочки нашего тѣла? Какъ известно бактеріи, и между прочимъ бактеріи, производящія инфекціонныя болѣзни, окружаютъ насъ въ теченіе всей жизни; наша пища, питье, воздухъ переполнены ими. Попятно, что наружная поверхность нашего тѣла защищена отъ нихъ, но зато слизистыя оболочки представляютъ удобное мѣсто для прониканія ихъ внутрь организма; на слизистыхъ оболочкахъ здоровыхъ людей находили бактерій различныхъ болѣзней. Для защиты отъ нихъ и служатъ лейкоциты, выходящіе на поверхность слизистыхъ оболочекъ. Уже въ 1885 году Риббертъ показалъ, что внутренняя поверхность червеобразнаго отростка кишки покрыта множествомъ бактерій и нѣкоторыя изъ нихъ представляютъ признаки разложенія, благодаря дѣйствию лейкоцитовъ; то же было подтверждено и расширено послѣдующими наблюденіями. Въ послѣднее время работы Рюффера (Armand Ruffer) и другихъ, показали, что на всежъ протяженіи кишечника и особенно въ области миндалевидныхъ железъ и Пейеровыхъ бляшекъ происходятъ выходненіе лейкоцитовъ на поверхность и захватываніе ими бактерій. Лейкоциты эти двухъ родовъ (какъ указывалъ и Мечниковъ): микрофаги (мелкіе, одно- или многоядерные) и макрофаги (большіе одноядерные); вторые происходятъ отъ первыхъ. Поглощенные ими микроорганизмы быстро перевариваются; явленіе это происходитъ въ лимфoidalной ткани кишеч-

ника (почему отсюда и исходятъ болѣзненные явленія въ тѣхъ случаяхъ, когда организму не удастся справиться съ болѣзнетворными микроорганизмами). Далѣе оказалось, что микрофаги, ослабленные борьбою съ бактеріями, поглощаются макрофагами; польза, этого для организма очевидна. То же самое происходитъ и на поверхности легкихъ. Такимъ образомъ лейкоциты слизистыхъ оболочекъ имѣютъ громадное значеніе въ жизни человѣка: благодаря имъ становится возможной жизнь въ средѣ, кишачей микроорганизмами.

Кромѣ указаннаго значенія лейкоцитовъ, имъ приписываютъ еще пластическую роль, т. е. принимаютъ, что изъ нихъ могутъ образоваться нѣкоторыя клѣточки тканей.

Изъ новѣйшихъ работъ, касающихся роли лейкоцитовъ, отмѣчу слѣдующія: Мечниковъ, «Arbeiten aus dem Zool. Institut Wien», Bd. V, 1884; «Annales de l'Institut Pasteur» (1887—90); «Zeitschrift für wiss. Zoologie», Bd. XXIV; «Quarterly Journal of Microscopical Science», vol. XXVI; «Virchow's Archiv», Bd. CXIV; Ковалевскій, «Zeitschrift für wiss. Zool.», Bd. XLV, 887; «Вѣстникъ Естественнаго», № 9, 1890; Bardach, «Annal. de l'Inst. Pasteur», 1889; Heidenhain, «Pflügers Archiv», Bd. XLVII, 1888; Armand Ruffer, «Quarterly Journal of Microscopical Science», 1890—1891; Чистовичъ, «Annales de l'Institut Pasteur», 1889—90; Strauss, «Annales de l'Inst. Pasteur», 1888; Габричевскій, «Annales de l'Institut Pasteur», т. IV, № 6; Stöhr, «Archiv für pathologische Anatomie und Physiologie», XCVIII.
Н. Книповичъ.

БѢЛЫЕ ПФЕННИГИ — см. Вейсспфенниги, Виттенпфенниги и пфенниги.

БѢЛЫЕ СЕРБЫ (по Константину Вагрянородному *ἄστροι σέρβοι*)—жители Бѣлой Сербіи, которые въ VII столѣтіи вмѣстѣ съ бѣлыми хорватами переселились на югъ, въ нынѣшнюю Сербію. Шафарикъ Бѣлой Сербіей считаетъ теперешнюю Великую Польшу и Сербо-лужицкую страну. Рачки согласенъ съ Шафарикомъ относительно Сербо-Луици; но онъ лужичанъ и чешскій хорватовъ считаетъ различными племенами, смѣшанными у Константина вълѣдствіе сходныхъ именъ. Такимъ образомъ, по Рачки, теперешніе сербы и хорваты пришли въ свои нынѣшнія жилища не изъ Бѣлой Хорваціи и Сербіи, а изъ другихъ какихъ-то странъ. Относительно бѣлыхъ сербовъ съ Рачки согласны Первольфъ и Сасинекъ. См. Бѣлые хорваты.

БѢЛЫЕ ХОРВАТЫ, или великіе хорваты, по-гречески *Велухорватѣи* или *ἄστροι χρωάται* по Константину Вагрянородному («De administrando imperio XXXI») — славянское племя, которое первоначально жило въ Бѣлой или Великой Хорваціи и отсюда перешло въ нынѣшнюю Хорвацію. По этому же автору то же самое случилось съ сербами, которые раньше жили въ Бѣлой Сербіи и назывались бѣлыми (*ἄστροι σέρβοι*) и потомъ переселились въ нынѣшнюю Сербію. Что такой переходъ дѣйствительно имѣлъ мѣсто, сомнѣваться нельзя; по вопросу въ томъ, гдѣ именно были границы Бѣлой Хорваціи. По Константину Бѣлые хорваты «Ultra Turciam prope Franciam iso-

lunt, et slavici contermini sunt non baptizatis Serbiis», имѣютъ отдѣльнаго князя, и подчиняются власти императора Оттона; ихъ страна лежитъ въ 30 днѣхъ пути отъ «Темнаго» моря. Бѣлохорваты упоминаются и другими историками: такъ по Нестору на нихъ нападали Олегъ, Владиміръ, Симеонъ болгарскій, а по Константину франки, турки (т. е. мадьяры) и печенѣги. По Шафарыку Бѣлохорватія занимала теперьшнюю западную Галицію, Малую Польшу, сѣверную Моравію и Чехію. Рачки (Rad Jugosl. akad. 1880) ищеть Бѣлую Хорватію въ Чехіи; съ нимъ согласенъ Перловъ (Archiv für Slav. Phil. VIII); Сасинекъ («Parlamentär», 1887, № 42, «Záhady dějepisné») помѣщаетъ Б. х. по обѣимъ сторонамъ Бѣлыхъ Карпатъ, а В. Богуславскій (Dzieje Słowiańszczyzny) В. Хорватіей считаетъ всю возвышенную часть нынѣшнихъ сѣверозападныхъ славянскихъ земель.

БѢЛЫЕ ШКВАЛЫ—такъ называются шквалы, которые встрѣчаются въ Тихомъ океанѣ вообще, и въ особенности между тропиками, а также вблизи горныхъ мѣстъ. Б. шквалы отличаются большою силою и тѣмъ опаснѣе, что налетаютъ внезапно безъ всякихъ предварительныхъ признаковъ, кромѣ блѣой пѣны, которая ихъ сопровождаетъ и бываетъ видна еще на горизонтѣ. В. шквалы сопровождаются электрическими явленіями. Kerhallet, «Considerations generales sur l'océan Pacifique».

БѢЛЫЙ—уѣздный городъ Смоленской губ., въ 144 вер. къ С. отъ губернскаго города, подъ 55°51' с. ш., 50°37' в. д., по обѣимъ берегамъ судоходной р. Обши. Городъ существовалъ уже, какъ кажется, въ XIII в., и въ концѣ XIV в. былъ подъ властью литовцевъ. Въ Архан. лѣтоп. (стр. 179) говорится, однакоже, что въ 1508 г. вел. кн. Василій Иоанновичъ послалъ кн. Петра Семеновича Лобана - Ряполовскаго на Бѣлую ставить городъ отъ Литвы. Въ 1604 г. Б. пострадалъ отъ войскъ Лжедмитрія; въ 1613 и 1632 гг. былъ взятъ русскими войсками, но оба раза снова уступленъ Польшѣ. Только съ 1667 г., по Андрусовскому трактату, Б. остался навсегда за Россією. Въ 1769 г. сдѣланъ былъ уѣзднымъ городомъ Кіевского намѣстничества, а въ 1776 г. присланъ къ Смоленскому. Соборъ св. Троицы построенъ въ 1789 г.; въ немъ чудотворная икона Черниговской Бож. Матери. Изъ остатковъ старины уцѣлѣлъ земляной валъ, имѣющій 460 сажень въ окружности. Въ городѣ 1618 домовъ и (къ 1 января 1889 г.) 9176 жит. (4664 м. и 4512 ж.). Четыре православн. церкви, земская больница, 2 аптеки (земская и частная), тюремный замокъ, 2 прогимназіи (мужская и женская), духовное, городское и начальное училища, богадѣльня, 2 кожевенныхъ завода (съ производствомъ на 300.00 р.), 1 кирпичный и 1 паровая мукомольня, производящая работу на 28000 р. Жители занимаются постройкою судовъ (струи и шкуты) и работами на судахъ. Пристань при городѣ на Обшѣ имѣетъ большое торговое значеніе, однако меньше, чѣмъ до постройки желѣзныхъ дорогъ, когда сюда свозились, для отправки въ Ригу, товары изъ Ржева и Калуги. Теперь Б. при-

стань имѣетъ значеніе только для сосѣдней мѣстности, и то почти для одной лѣсной торговли.

Бѣльскій уѣздъ, въ сѣв. части губ. Пространство—9348½ кв. в. В. и ЮВ. части уѣзда—самыя возвышенныя въ губерніи; средняя и западная части представляютъ почти сплошныя болота. Отрасли Валдайскихъ возвышенностей проходятъ по границѣ уѣзда съ Тверской губ., обходятъ верховье р. Обши, поворачиваютъ къ ЮЗ. и образуютъ водораздѣлъ системъ Днѣпра и зап. Двины. Самыя возвышенныя точки въ уѣздѣ находятся при сс. Верховье и Холмъ, при дл. Большая Грива, Лашина и селѣхъ Жарки. Изъ горныхъ породъ въ восточной части, считая отъ В., распространены горный известнякъ, въ западной—песчаникъ третичной формаціи, прикрытый наносами и торфомъ. Въ сѣверной и каменистой части уѣзда по р. Молодому Туду есть мѣстность, которую жители называютъ Сибирью. Кромѣ значительнаго пространства, занятаго болотами (150000 дес.), въ уѣздѣ преобладаетъ суглинистая почва. Болота распространены повсемѣстно, но главныя по величинѣ лежатъ по теченію р. Межи: Свитскій Мохъ (30 вер. дл., 10 шир.), болота между рр. Велесой и Таруской (28 в. дл., 10 шир.). Большая часть болотъ проходима только зимою. Обработанныя поля встрѣчаются здѣсь рѣдко и въ самомъ незначительномъ количествѣ. Сырыя мѣста покрыты преимущественно смѣшаннымъ лѣсомъ, а чистыя болота—основнымъ кустарникомъ. Рѣки, орошающія уѣздъ, принадлежатъ къ двумъ системамъ: Днѣпра и Двины. Первая система незначительна, потому что какъ самый Днѣпръ, такъ и притоки его: Соль, Вопецъ и Вопь, берутъ здѣсь только свое начало. Западная Двина течетъ во многихъ мѣстахъ по СЗ. границѣ съ торопецкимъ уѣздомъ; ширина ея здѣсь до 12 саж., она не судоходна, но по ней изъ уѣзда сплавляютъ весною лѣсъ. Гораздо большее значеніе имѣетъ притокъ Двины, Межа, дѣлающаяся судоходною съ принятіемъ лѣваго судоходнаго притока Обши. Межа течетъ въ отлогихъ берегахъ въ сѣверной части уѣзда и разливаясь своими затопами значительнаго пространства; сплавною дѣлается отъ д. Перевоза и принимаетъ слѣва Лучесу и Березу, принадлежащія уѣзду. Обша беретъ начало между деревнями Подмаковою и Загородною въ Бѣльскомъ уѣздѣ, течетъ въ запад. направленіи на протяженіи 125½ вер. и при дер. Устьѣ впадаетъ въ Межу въ Бѣльск. у. Желѣзныхъ дорогъ въ у. нѣтъ, но Ржево-Вяземская проходитъ вблизи его В. части. Въ уѣздѣ 2471 населенное мѣсто и 117511 жителей (59041 м. и 58470 ж.), 79 православныхъ церквей, Красногородскій мужской монастырь, 29 сельскихъ школъ. Населеніе почти исключительно принадлежитъ къ православному исповѣданію, за исключеніемъ раскольниковъ (въ числѣ около 1300 д.) и весьма незначительнаго числа католиковъ (92) и протестантовъ (48). Земельная собственность распределяется такъ: 70,2% находится въ частномъ владѣніи, 24,8% во владѣніи крестьянскихъ обществъ, 5,0% земли церковной, столько же

городской и 3,8% казенной. Въ уѣздѣ: 1 кожевенный заводъ съ производствомъ на 25000 рубл.; 1 дѣсопильня (2000 р.); 1 стеклянный заводъ (55000 р.); 2 сыроварни (6000 р.); 1 пивоваренный заводъ, выдѣлывающій свыше 4000 ведеръ пива на сумму 3000 руб., и 3 винокуренныхъ завода, выдѣлывающихъ до 1608000 градусовъ спирта. Хлѣбъ рождается плохо и получается изъ другихъ губерній. Въ уѣздѣ сѣютъ достаточно конопли, которая частью поступаетъ на Б. пристань, а частью идетъ на Ржево-Вяземскую ж. д. Кромѣ того жители занимаются разными отхожими промыслами, и особенно рубкой, пилкой, возкой и сплавомъ дѣса. Лѣсъ преимущественно еловый и сосновый, смѣшанный между рр. Лучесою и Березою и по лѣвой сторонѣ р. Обши. Онъ идетъ на постройку судовъ въ г. Б., которыя, будучи сплавлены по Двинѣ, уже не возвращаются, но идутъ къ Рижскому порту. С. Смоленская губ.

Бѣлый — островъ въ Сѣверномъ океанѣ, въ Карскомъ морѣ, Тобольской губ., березовскаго округа, въ 35 вер. (8 мор. миль) къ С. отъ полуострова Ялмалъ, имѣетъ 60 вер. дл. и 40 вер. шир. Южная оконечность его подъ 73°1' с. ш. Островъ очень бѣденъ растительностью; при посѣщеніи его Ивановымъ и Рогозинымъ на немъ даже не оказалось мха для корма оленей. Самоѣды иногда выѣзжаютъ сюда на звѣриный промыселъ. Вблизи острова песчаная отмель, на который остяки и самоѣды, по языческому обряду, купаются во время пробѣда и приносятъ жертву, бросая въ море кусокъ мѣди, монету или оленей. Съ начала 70-хъ г. В. островъ сталъ посѣщаться норвежскими промышленниками.

Бѣлый—терминъ древне-русскаго финансоваго права, означающій лицо, не платившее налоговъ, свободное отъ подати, въ противоположность «чернымъ людямъ», на которыхъ ложилась вся тяжесть государственныхъ повинностей. Терминъ этотъ заимствованъ у татаръ, употреблявшихъ его въ отношеніи церковныхъ и монастырскихъ людей, освобожденныхъ отъ платежа дани. Вообще у монголовъ выраженіе «бѣлая кость» было равнозначащимъ выраженію «благородный». Отъ этого термина произошли выраженія «бѣломѣстцы» и «бѣлопашцы» (противопологавшіяся выраженіямъ «чернослободцы» и «черносошники»; см. эти сл.).

С. Кл.

Бѣлый ананасъ—одинъ изъ новыхъ сортовъ столовой, мускатной тыквы (*Cucurbita moschata*), отличающійся весьма характерной, причудливой формой плода, отчасти напоминающей собою турецкую чалму. Корка или кожа и мякоть сливочно-бѣлаго цвѣта; послѣдняя отличнаго качества и по вкусу напоминаетъ кокосовый орѣхъ; она особенно вкусна въ пирогахъ и молочной яичницѣ, превосходя въ этомъ отношеніи всѣ другія тыквы. Отличаясь многоплодностью (на одномъ растеніи бываетъ 6—10 хорошихъ тыквъ), Б. ананасъ очень хорошо сохраняется зимою и можетъ быть употребляемъ въ пищу даже до созрѣванія, въ періодъ его роста.

С.

Бѣлый богъ, или Бѣлобогъ—славянское божество, особенно интересное для ми-

еологовъ по связанному съ нимъ вопросу о существованіи дуализма у первобытныхъ славянъ. Дѣло въ томъ, что Бѣлобогу соответствовалъ Чернобогъ, повидимому, съ противоположными свойствами. Славянскіе миеологи много занимались этимъ вопросомъ, но не пришли еще къ окончательнымъ результатамъ. Чтобы рѣшить данный вопросъ, надо выяснитъ: существовалъ ли дѣйствительно въ славянской миеологии Бѣлобогъ? Какое его отношеніе къ Чернобогу? Какова ихъ относительная древность? Были ли они мѣстными или общеславянскими божествами? Первый вопросъ рѣшается утвердительно. Это доказываютъ и географическія названія мѣстностей, и свидѣтельства лѣтописцевъ. Изъ свидѣтельствъ хроникеровъ самое важное Гельмольда, который говоритъ, что балтійскіе славяне: «malum deum sua lingua diabol sive Zserneboch id est nigrum deum appellans». Правда, что Гельмольдъ не называетъ здѣсь Бѣлобога, но изъ словъ его ясно видно, что долженъ быть быть богъ, составляющій противоположность Чернобогу. Что касается древности миеа о Б., то Иречекъ полагаетъ, что слово богъ первоначально у славянъ обозначало свѣтлое, хорошее существо и только позже, когда въ славянской миеологии выработалось понятіе о зломъ божествѣ, т. е. Чернобогѣ, въ противоположность послѣднему образовался новый терминъ Бѣлобогъ. Лингвистическій анализъ не можетъ намъ дать почти никакихъ указаній въ этомъ отношеніи, такъ какъ неизвѣстно ничего относительно древности сложныхъ словъ въ славянскихъ языкахъ, и только неправильность такихъ формъ, какъ Бѣлобогъ, Бѣлобожиде и т. п., вмѣсто правильныхъ Бѣлобогъ, Бѣлобожиде, говорятъ въ пользу предположенія Иречка, что это слово—а следовательно и понятіе—явилося на славянской почвѣ относительно поздно. Сближенія Б. съ Вааломъ ветхаго завіта и съ Беланомъ гальскимъ не имѣютъ никакого основанія. Если вѣрованіе Бѣлобогу дѣйствительно поздно явилось, то неудивительно, что оно встрѣчается не на всемъ пространствѣ славянскихъ земель. Вообще слѣды культа Б. встрѣчаемъ только у западныхъ славянъ, а именно у поляковъ, лужичанъ, чеховъ и, можетъ-быть, у полабскихъ славянъ. Аванасевъ въ своихъ «Поэтическихъ воззрѣніяхъ славянъ» отождествляетъ западнаго Бѣлобога съ малорусскимъ Бѣлуномъ (см. это сл.); возможна и идентификація Бѣлаго бога со Святovitомъ, защищаемая тѣмъ же Аванасевымъ и Гильфердингомъ.

И. Л.

Бѣлый бугоръ (Ак-Тепе)—возвышенность на В. берегу Каспійскаго моря, немного къ С. отъ укр. Чикишляръ.

Бѣлый виноградъ или Зеленый садъ—хлыстовская секта, образовавшаяся въ Пермскомъ краю. Богородицей въ этой сектѣ обыкновенно бываетъ старуха, называемая также Пятницей.

Бѣлый Городокъ—небольшое поселеніе, образовавшееся близъ г. Баку, благодаря успѣхамъ мѣстной нефтеобрабатывающей промышленности. Когда въ 1873 г. было сдѣлано распоряженіе перенести всѣ керосиновые заводы изъ Баку на пустопорожнее мѣсто

близъ него, то сразу тамъ было выстроено около 100 заводоѡ, множество жилыхъ помѣщеній и торговыхъ заведеній. Дыму и копоту отъ заводоѡ было такъ много, что тамъ вскорѣ все почернѣло и новое поселеніе метко было названо «Чернымъ Городкомъ». Спустя нѣсколько лѣтъ, въ виду недостаточности здѣсь мѣста, заводы стали строиться еще дальше отъ Баку, внѣ его черты, и такъ какъ новые предприниматели стали уже обращать вниманіе на болѣе полное сжиганіе топлива, то здѣсь легче соблюдалась чистота и мѣстность сравнительно съ Чернымъ Городкомъ была чище и опрятнѣе; она-то и названа Б. Городкомъ, въ отличіе отъ Чернаго. Городская черта доходить только до меридіана 67° 33' 25", но администрація города усердно хлопочетъ, чтобы она была значительно отодвинута, для включенія Б. Городка въ районъ г. Баку. Въ Бѣломъ Городкѣ находится «Villa petrolea» т-ва бр. Нобель. Въ 1889 г. въ Б. Городкѣ насчитывалось до 1600 человекъ рабочихъ, ремесленниковъ и другихъ лицъ, прямо или косвенно заинтересованныхъ въ нефтяномъ дѣлѣ.

Гулишамбаровъ. Д.

Бѣлый городъ—см. Москва.

Бѣлый гребень у куръ—см. Парши.

Бѣлый грибъ, или боровикъ настоящій (*Boletus edulis* L.)—крупный грибъ изъ сем. гименомицетовыхъ (группы базидіомицетовъ, см. это сл.). Шляпка его почти шаровидная, сверху слегка приплюснутая, темно-бураго или каштановаго цвѣта, иногда переходящаго въ цвѣтъ дубленой кожи; вышина шляпки до 2 дециметр., толщина до 4 сант. Пеньки до 2 децим. высоты, толщину до кулака, у основанія гороздо толще, чѣмъ подъ шляпкой,—сначала бѣлый или сѣрожелтоватый, позже свѣтлобураго, а у старыхъ экземпляровъ желтобураго или сѣробураго цвѣта, краснаго же оттѣнка на пенькѣ никогда не бываетъ. Трубочатый исподъ шляпки сначала бѣловатый, позже желтый, еще позже зеленопато-желтый, но не красный; отверстія очень мелкія. Мякоть плотная, бѣлаго цвѣта, пріятнаго, сладковатаго вкуса. Встрѣчается лѣтомъ и осенью въ хвойныхъ и лиственныхъ лѣсахъ, выбирая мѣста посвѣтлѣе. На Б. похожъ, но встрѣчается рѣже, боровикъ бронзовый (*B. aegaeus* Bull.), также весьма вкусный грибъ. Отличается отъ настоящаго тѣмъ, что мякоть его скоро принимаетъ сѣрно-желтый цвѣтъ; такого же цвѣта и его пеньки, а шляпка становится въ сырую погоду слизистой и маркой.

Г. Т.

Бѣлый домъ—см. Вашингтонъ (городъ).

Бѣлый клеверъ—см. Клеверъ.

Бѣлый клобукъ новгородскаго архіепископа является предметомъ особой легенды, русско-византійской редакціи. Подобно повѣсти о Вавилонскомъ царствѣ (см. это слово) гдѣ образно представлена передача свѣтской власти изъ Вавилона въ Царьградъ и оттуда къ русскому князю, и здѣсь разсказывається о передачѣ символа духовной власти изъ Рима въ Константинополь, затѣмъ въ Новгородъ. Легенда повѣствуетъ, что царю Константиину явился во снѣ святые апостолы Петръ и Павелъ и показали ему форму, по

которой долженъ быть шить Б. клобукъ папѣ въ знакъ его церковнаго главенства: Константинъ велѣлъ шить клобукъ и возложилъ его на голову папѣ Сильвестру, послѣ чего, не желая царствовать въ томъ же мѣстѣ, гдѣ править имѣстникъ Божій, онъ перенесъ свою столицу изъ Рима въ Константинополь. Преемники Сильвестра забыли благочестивую жизнь и не почитали клобука, за что они должны были этотъ символъ своей власти переслать въ Константинополь. Но тогда патриарху является въ пощомъ видѣніи юноша свѣтлый и велитъ отправить клобукъ въ Великій Новгородъ, «и да будетъ тамъ носимъ на главѣ Василя архіепископа»; съ тѣхъ поръ «утвердился бѣлый клобукъ на главахъ святыхъ архіепископъ Великаго Новгорода». Конечно, повѣсть была сложена въ Константинополѣ; окончаніе же ея, горящее о перенесеніи клобука на Русь, сочинено несомнѣнно русскимъ и приписывается Дмитрію Толмачу. Имя новгородскаго архіепископа Василя, дѣйствительно занимавшаго катедру съ 1830 по 1852 гг., позволяетъ намъ отнести русскую редакцію ко второй половинѣ XIV вѣка. Изъ исторіи этого сказанія извѣстно, что въ 1667 г. повѣсть осудилъ московскій соборъ, какъ «лживую и неправую» и писавнцу Дмитріемъ Толмачемъ «отъ вѣтра главы своея». Повѣсть эта напечатана въ Памятникахъ старинной русской литературы. Ср. статью Веселовскаго о Вавилонскомъ царствѣ въ «Славянскомъ сборникѣ», II, также «Archiv für Slavische Philologie», II; ст. Жданова въ «Журн. Мин. Нар. Просв.» (1891) и др. См. Вавилонское царство. *И. Л.*

Бѣлый Ключъ—штабъ-квартира грузинскаго полка, Тифлисской губ. и уѣзда, въ 54 верстахъ отъ Тифлиса, на высотѣ 4110 ф. надъ уровнемъ моря. Жителей (русскихъ и армянъ) 1950 человекъ об. пола. Дачное мѣсто для жителей Тифлиса, съ которымъ Б. Ключъ соединяется почтовой дорогой. Лучшее мѣсто для прогулки—Зеленый монастырь. Дачи безъ особыхъ удобствъ, но дешевыя. Вода известковая. Въ окрестностяхъ В. Ключа имѣются залежи литографскаго камня. Среди температура года 9,6° по Ц. Осадковъ 582,8 милл.

Бѣлый Колодезь—село тимскаго уѣзда, Курской губ., въ 12 верстахъ къ сѣверу отъ города Тима и на рѣкѣ Тимѣ, на Сѣв. берегу. Здѣсь находятся большія ломки крѣпкаго, звонкаго жерноватаго песчаника, который здѣсь очень цѣнится и берется на высокіхъ холмахъ; выс. 110 саж. Въ рѣчной долигѣ и въ оврагахъ выходы богатаго фосфорита. 2300 жит., церковь и 2 школы.

Бѣлый-Колодезь—село Воронежской губ. валуйскаго у., въ 57 в. къ ЮВ. отъ Валуйскъ, при рч. Лозной; ч. ж. 4276 д. об. п., дворовъ 540. Въ с. правосл. церк., школа, 14 лавокъ, 2 постоялыхъ двора и 3 ярмарки въ году.

Бѣлый купоросъ—сѣрноциновкая соль—см. Цинкъ и его соединенія.

Бѣлый медвѣдь (*Ursus maritimus*, см. табл. Медвѣды—*Ursina*), самый свѣрѣпый изъ хищныхъ звѣрей полярныхъ странъ. Нѣкоторые естественныя испытатели выдѣляютъ его отъ прочихъ медвѣдей въ особый родъ (*Thalassarctos*)

по его удлинённому туловищу, острой головѣ со стройною мордою и маленькою пастью, а также по очень широкимъ лапамъ, пальцы которыхъ соединены плавательными перепонками. Бѣлый медвѣдь обыкновенно имѣетъ 2,5 метра длины и до 800 килогр. вѣсу, но убивали экземпляры въ 3 м. длиною и 16 центнеровъ вѣсомъ. Очень длинный и густой мѣхъ бѣлаго цвѣта, подъ старость принимаетъ желтоватый оттѣнокъ. Б. медвѣдь водится на самомъ дальнемъ сѣверѣ Европы, Азии и Америки и очень обыкновененъ въ Гренланди, на Шпицбергенѣ и на Новой Землѣ. Живетъ онъ на берегу моря или взбирается на льдины, съ которыми иногда плаваетъ и заплываетъ на югъ, напр., въ Исландію, на сѣверные берега Сибири и въ Гудзоновъ заливъ. Пищею ему служатъ почти всѣ животныя, населяющія берега и моря его родины: тюлени, рыба, остатки мертвыхъ дельфиновъ и китовъ, а иногда онъ справляется и съ моржами; на людей онъ нападаетъ только въ раздраженіи или въ случаѣ крайняго голода. Б. медвѣдь очень дикъ, золь, кровожаденъ и очень силенъ. Движенія его на сушѣ довольно неуклюжи, и медленны, хотя въ случаѣ нужды онъ довольно быстро движется скачками. Плавать и нырять очень скоро и неутомимо. Защищается Б. медвѣдь съ большимъ мужествомъ и является опаснымъ противникомъ, особенно на льду, на которомъ онъ движется смѣло и увѣренно. Въ іюль или августѣ самка мечетъ 1—3 дѣтенышей величинаю не больше кролика. Для нихъ она устраиваетъ берлогу подъ скалами или подъ ледяными глыбами, иногда же выкапываетъ яму въ снѣгу. Мать очень ухаживаетъ за дѣтенышами и долго носитъ ихъ на спинѣ. Голосъ Б. медвѣдя—ревъ и ворчаніе. Мясо этого животнаго вкусно и употребляется въ пищу, но свѣжее считается нездоровымъ, а печень даже ядовитою; мѣхъ идетъ на ковры, сапоги и перчатки; жиръ на освѣщеніе, а изъ сухожилий дѣлаютъ нитки. Охотятся на Б. медвѣдя съ ружьями, но эта охота часто стоитъ жизни охотнику. Туземцы употребляютъ для охоты на Б. медвѣдя слѣдующій способъ: берутъ острую полосу китоваго уха, дюйма въ 4 длиною, свертываютъ ее спирально, заливаютъ толенымъ жиромъ, которому даютъ застыть, и затѣмъ кладутъ какъ приманку. Когда приманка эта попадетъ въ желудокъ Б. медвѣдя, то жиръ растаивается, китовый усъ расширяется и разрываетъ желудокъ и другія внутренности, вслѣдствіе чего животное околовается. Б. медвѣдь не приручается, даже будучи пойманъ молодымъ. Въ неволѣ его держатъ только въ зоологическихъ садахъ, такъ какъ содержаніе его очень хлопотливо: онъ не выноситъ жары, и потому въ теплые дни его надо обливать холодною водою по нѣскольку разъ, и, кромѣ того, въ клеткѣ его постоянно долженъ находиться чанъ съ холодною водою. Тѣмъ не менѣе при хорошемъ уходѣ въ неволѣ Б. медвѣди жили до 22 лѣтъ.

Э. Брандта.

Бѣлый мышьякъ (минер., мышьяковые квѣты, арсенитъ, арсенолитъ) — минераль, кристаллизующійся въ мелкихъ октаэдрахъ

правильной системы; встрѣчается въ видѣ кристаллической коры или въ формѣ волосистыхъ, хлопковидныхъ и землистыхъ налетовъ. Безцвѣтенъ или бѣлаго цвѣта, просвѣчивается, вкусъ сладковязущій; весьма ядовитъ. Составъ —As₂O₃ (ок. 76% мышьяку и 24% кислорода. Передъ паяльной трубкой въ колбѣ легко даетъ возгонъ мелкихъ октаэдровъ; на углѣ, съ влажной содой, даетъ металлическій мышьякъ, обращается въ пары и издаетъ ещесночный запахъ. Твердость=1,5, уд. в.=3,69. Является продуктомъ разложенія мышьяковистыхъ минераловъ въ жильныхъ мѣсторожденіяхъ Андреевскаго, Иохимсталя и др.

Бѣлый мышьякъ (хим.), мышьяковистый ангидридъ, см. Мышьякъ и его соединенія.

Бѣлый орелъ — гербъ Польши, представляющей въ новѣйшей своей формѣ въ такомъ видѣ: въ красномъ полѣ Б. орелъ, съ широко-распростертыми въ видѣ двухъ полукруговъ крыльями, съ головою, обращенной въ сторону праваго крыла, съ королевской короной на головѣ, съ яблокомъ и жезломъ въ когтяхъ. Послѣ паденія Польши революціонно-демократическая партія брала въ качествѣ герба такого же орла, но безъ короны, яблока и жезла; прочемъ, двѣ послѣднія принадлежнсти часто отсутствуютъ и у нереволуціонныхъ орловъ, т. е. на изображеніяхъ, относящихся къ XVIII в.

Средневѣковые лѣтописцы считали гербъ этотъ необыкновенно древнимъ: по ихъ свидѣтельству въ народѣ существовала легенда, что братъ Чеха и Руса, родоначальникъ поляковъ Лехъ пришелъ со своей дружиной въ одно мѣсто Великой Польши, гдѣ нашла гнѣздо бѣлыхъ орловъ. Считая это хорошимъ предзнаменованіемъ, онъ основалъ тамъ городъ, по имени гнѣзда названный Гнѣзно, и бѣлаго орла принялъ какъ гербъ новаго государства. Научная критика давно высказалась противъ легенды, но долго не давала никакихъ положительныхъ указаній касательно происхожденія этого герба. Только въ послѣднее время, именно въ 1890 г., Антонъ Малецкій въ своей книгѣ «Studia Heraldyczne» представилъ намъ рядъ фактовъ, бросающихъ яркій свѣтъ на исторію герба. По источникамъ, указаннымъ въ этой книгѣ, оказывается, что въ XII в. нѣтъ ни одного случая, въ которомъ бы князь изъ рода Пястовъ приложилъ печать съ изображеніемъ орла. Оно является только въ XIII вѣкѣ и только въ удѣлахъ, лежащихъ у нѣмецкой границы, притомъ, является наравнѣ съ изображеніемъ льва, лилии и луны, которые, вообще, служили символами княжескаго происхожденія. Въ первый разъ орелъ встрѣчается въ 1228 г. на печати при дипломѣ Генриха II Силезскаго; на груди у этого орла символъ князей силезскихъ: новолуніе съ крестикомъ вверху. Въ Верхней Силезіи орелъ является еще позже, именно около 1260 года, на трехъ печатяхъ князя Владислава. Въ Малой Польшѣ было то же самое, что и въ Силезіи: сперва не употреблялись никакіе символы, печати представляли просто фигуру князя, потомъ знаки мѣнялись; среди нихъ орелъ встрѣчается около 1226 г.,

на печати Лешка Бѣлаго; орелъ этотъ имѣетъ голову обращенную въ лѣвую сторону и опущенныя внизъ крылья. Періодъ неустановившихся гербовъ продолжается до 1310 г., когда, наконецъ, орелъ съ короной на головѣ былъ признанъ государственнымъ постояннымъ гербомъ Малой Польши. Въ Великой Польшѣ орелъ является въ первый разъ послѣ 1230 г., безъ короны; потомъ здѣсь повторяется это изображеніе съ различными перемѣнами и прибавленіями. Гербомъ цѣлой Польши орелъ становится только въ началѣ XIV в. Послѣ присоединенія Литвы и русскихъ областей къ Польшѣ онѣ сохранили свои гербы, которые иногда соединяются вмѣстѣ съ польскимъ на одномъ щитѣ:

Бѣлый лѣсъ: а) Въ Орловской губ. — березнякъ, берѣзовый лѣсъ, въ другихъ же мѣстностяхъ насажденіе изъ березы, липы и осины, чистыя и смѣшанныя; въ «Условныхъ знакахъ для плановъ и картъ Высочайше утвержденныхъ въ 28-й день декабря 1853 г. и дополнительныхъ знакахъ, установленныхъ министромъ государственныхъ имуществъ въ 21-й день юнія 1862 г.», на таблицѣ VII, въ рубрику «бѣлый лѣсъ» отнесены: береза, бѣлая и черная ольха, осина, осокорь, тополь и липа; б) еловалъ древесина, бѣлая содержащемъ смолы, въ противоположность смолистой, красной сосновой.

В. С.

Бѣлый порохъ—бездымный пироксилиновый порохъ, обрабатываемый изъ растительной кѣтчатки (дерева, хлопка, соломы и т. под.) смѣсью крѣпкихъ азотной и сѣрной кислоты (см. Порохъ и Пироксилинъ). Пироксилиновый порохъ рѣзко отличается отъ чернаго по способу своего горѣнія: зажженный въ открытомъ пространствѣ онъ горитъ безъ взрыва, заключенный же въ оболочку производитъ сильный взрывъ. При сгораніи онъ не даетъ ни дыма, ни твердаго грязнаго остатка въ каналѣ ружья. Первымъ охотничьимъ бездымнымъ порохомъ былъ бѣлый порохъ Шульца, съ которымъ, впоследствии, конкурировалъ англійскій порохъ Е. С. (сокращеніе словъ Explosive Company). Въ настоящее время шлицельбургскій пороховой заводъ началъ изготовлять свой охотничій бездымный порохъ, по качеству даже превосходящій выше названные.

Бѣлый стихъ.—Этотъ терминъ происходитъ англійскаго. Важнѣйшій изъ предшественниковъ Шекспира, Марло, ввелъ въ употребленіе пятистопный ямбическій стихъ безъ рیمъ (blank verse). Слѣдя Шекспиру, этимъ бѣлымъ стихомъ (бѣлымъ въ томъ смыслѣ, что въ немъ рѣимы какъ бы стерты, сведены на нѣтъ) Пушкинъ написалъ своего «Бориса Годунова».

Бѣлый трюсъ—веревки, употребляемыя на судахъ, не смоленныя; бываютъ трехъ и четырехрядныя (см. Трюсъ).

Бѣлый царь—название, даваемое восточными народами турецкаго и монгольскаго происхожденія русскимъ царямъ, начиная съ Ивана IV. Герберштейнъ («Reichs Moscovitarum commentarii») полагалъ, что это названіе происходитъ отъ того, что русскіе цари носили бѣлый клобукъ, въ противоположность персидскимъ шахамъ, носившимъ

красные колпаки и потому называемымъ «кпзильбашамъ». Но объясненіе это оказывается невѣрнымъ. Вѣрнѣе предположить, что названіе это дано русскимъ царямъ, какъ свободнымъ, независимымъ, никому не платящимъ данъ властелинамъ, согласно тому понятію, которое придавали слову «бѣлый» (см. это сл.) восточные народы.

Бѣлый цвѣтъ.—Поверхность тѣла называютъ бѣлою, если, глядя на нее, не ощущаютъ впечатлѣнія какого-либо цвѣта: одно ли изъ семи основныхъ (красный, оранжевый, желтый, зеленый, голубой, синий, фіолетовый) или другихъ, болѣе или менѣе сложныхъ. Въ этомъ смыслѣ В. цвѣтъ характеризуется отсутствіемъ какого-либо цвѣта, но анализируя его призмою приходятъ къ совершенно противоположному заключенію. Полоска бѣлой бумаги, лежащая на черномъ бархатѣ, будучи надлежащимъ образомъ разсматриваема чрезъ призму, представляется разноцвѣтною полоскою, въ которой насчитываютъ семь основныхъ цвѣтныхъ полосъ, которыхъ цвѣта поименованы выше. Исслѣдя подобнымъ же образомъ бумажку, окрашенную киноварью, можно видѣть въ ней ясно-красную и оранжевую часть, а остальные изъ семи поименованныхъ или весьма слабы или вовсе незамѣтны. На основаніи подобныхъ исслѣдованій въ физикѣ утверждается, что В. цвѣтъ происходитъ отъ совокупности семи основныхъ цвѣтовъ, взятыхъ въ нѣкоторыхъ опредѣленныхъ отношеніяхъ. В. цвѣтъ можно составить также изъ двухъ взаимодополнительныхъ цвѣтовъ (см. это сл.). Можно бы сравнить физиологическое впечатлѣніе отъ бѣлаго цвѣта по существу съ звуковымъ впечатлѣніемъ отъ нѣсколькихъ опредѣленнымъ образомъ звучащихъ тѣлъ, если бы зрительные нервы имѣли такую же способность разлагать свѣтовое впечатлѣніе на его составныя части, каковую въ отношеніи къ звукамъ имѣетъ привычное ухо. Въ сложномъ звукѣ можно слышать составныя его части, а въ сложномъ цвѣтѣ нельзя ихъ ощущать, такъ что В. цвѣтъ производитъ впечатлѣніе, ничѣмъ не напоминающее впечатлѣніе отъ какого-либо собственнаго цвѣтнаго тѣла. Прѣмѣромъ бѣлаго тѣла можетъ служить чистый гипсъ, также мѣлъ, нѣкоторые сорта бумаги и бѣлѣла цинковая и свинцовыя. Первообразомъ бѣлаго цвѣта служитъ солнце, какимъ оно намъ представляется сквозь земную атмосферу, когда оно поднимается высоко надъ горизонтомъ. Сѣрый цвѣтъ есть не что иное, какъ бѣлый, имѣющій малую степень свѣтлоты, такъ какъ призма обнаруживаетъ въ сѣромъ тѣ же составныя оптическія части, что и въ бѣломъ; это опредѣленіе остается вѣрнымъ и для темно-сѣраго цвѣта. Изъ цвѣтныхъ порошковъ и вообще изъ матеріальныхъ красокъ нельзя составить бѣлой краски, но можно получить сѣрую, болѣе или менѣе темную, такъ что съ обыкновенной практической точки зрѣнія бѣлая краска, какъ и В. цвѣтъ, суть нѣчто самостоятельное.

Ө. П.

Бѣлый червь.—Такъ назыв. личинку майскаго жука (*Melolontha vulgaris*, см. это сл.) и близкаго къ нему вида — июнскаго жука (*Rhizotrogus solstitialis*) и др.

Бѣлый чугуны.—По цвѣту свѣжаго излома различаютъ два вида чугуна: а) сѣрый, и б) бѣлый. Оба эти вида явно разнятся между собою какъ по физическимъ, такъ и по химическимъ свойствамъ; а именно, сѣрый чугуны (называемый также мягкимъ) нѣсколько ковокъ и обладаетъ вязкостью, достаточною для возможности употреблять его въ формѣ отливокъ; Б. же чугуны (жесткій) тверды и хрупки и для примѣненія въ видѣ издѣлій не годится вовсе; при обработкѣ образцовъ соляной или сѣрной кислотой Б. чугуны растворяются безъ остатка, тогда какъ при такой же обработкѣ сѣраго всегда остается черный графитистый остатокъ. При быстромъ охлажденіи (напр., при поливкѣ водою) раскаленнаго сѣраго чугуна, почти всякій сѣрый чугуны дѣлается бѣлымъ, если же такой отбѣленный чугуны опять накалить и охлаждать медленно, то онъ снова сдѣлается сѣрымъ. Б. чугуны плавится при нижней температурѣ и не бываетъ такъ жидокъ, какъ сѣрый; при передѣлахъ въ желѣзо работа съ Б. чугуномъ идетъ гораздо успѣшнѣе. Б. чугуны по своимъ качествамъ можетъ быть подраздѣленъ на четыре группы, которая отнюдь не должны быть между собою смѣшиваемы.

1) Чугуны бѣлые, зеркальные, характеризуется сильно развитою кристаллизацией, причемъ площадки ихъ обладаютъ значительнымъ блескомъ (часто покрыты побѣжальными цвѣтами). Чугуны этотъ получается только при спѣломъ ходѣ домны (см. Доменное производство), проплавляющей шихту изъ легкоплавкихъ марганцовистыхъ рудъ; зеркальный чугуны представляетъ собою матеріалъ, наименѣе содержащій такъ называемыя вредныя примѣси (сѣра и фосфоръ); онъ есть высшій представитель группы специальныхъ чугуновъ, употребляемыхъ при полученіи стали по кричному способу. Самъ зеркальный чугуны плавится жидко и передѣлывается въ сталь трудно, другіе же члены группы, напротивъ, передѣлываются легко. Содержаніе углерода въ зеркальномъ чугуны доходитъ до 5,8%. Количество марганца въ металлѣ, получаемомъ изъ однихъ шпатоватыхъ желѣзняковъ и ферросидеритовъ, рѣдко превосходитъ 8%; но съ тѣхъ поръ какъ металлъ этотъ начали употреблять при фабрикаціи литой стали, содержаніе марганца въ чугуны стали увеличивать специальною прибавкою богатыхъ марганцовыхъ рудъ и въ настоящее время зеркальнымъ чугуномъ принято называть даже такой металлъ, который имѣетъ 30% марганца и который вовсе не способенъ развивать кристаллизацию, столь характерную для обыкновеннаго зеркальнаго чугуна. Замѣчательная способность этого 30% металла состоятъ въ томъ, что до этого предѣла, чугуны еще способны притягиваться магнитомъ, при большемъ же содержаніи марганца чугуны этого свойства не обнаруживаетъ. Бѣлый чугуны богатый марганцемъ называютъ ферро-магнаномъ (см. это сл.). Къ группѣ зеркальнаго чугуна принадлежатъ всѣ такъ называемыя сталепередѣльные чугуны, извѣстныя у нѣмцевъ подъ названіемъ Gloss. Они получаютъ въ тѣхъ же домнахъ, изъ тѣхъ же рудъ, какъ и зеркаль-

ный чугуны, только при условіяхъ не столь свѣлаго хода, чаще всего при болѣе тяжелой рудной сыпѣ (см. Домна). По содержанію углерода они очень рѣдко бываютъ выше 3%, чаще же не болѣе 2%; вотъ такіе-то чугуны особенно удобны для передѣла въ сталь по кричному способу.

2) Вторую группу Б. чугуна составляетъ: а) чугуны такъ называемаго сыраго хода. Условія его полученія будутъ видны при описаніи доменной плавки (см. Домна); здѣсь же достаточно упомянуть, что Б. чугуны, бѣдный углеродомъ, полученный изъ чистыхъ рудъ, представляетъ самый удобный матеріалъ для пудлинговаго передѣла. Къ этой же группѣ принадлежатъ также, б) Б. чугуны съ малымъ содержаніемъ углерода, полученный изъ чистыхъ, но трудно возстаивимыхъ и трудноплавимыхъ рудъ при спѣломъ ходѣ домны; такой чугуны, особенно же близкій къ третнему жесткому (изломъ бѣлый съ черными крапинами) есть наилучшій матеріалъ для изготовленія издѣлій, такъ называемаго, ковкаго чугуна (см. Чугуны). Содержаніе углерода въ чугунахъ этой группы не превосходитъ 3%, количество же кремнія всегда ниже, чѣмъ у чугуновъ сѣрыхъ и рѣдко достигаетъ до 0,4%.

3) Нѣкоторые сорта рудъ содержатъ въ себѣ сѣру и фосфоръ въ такомъ количествѣ, что получаемый изъ нихъ чугуны не годенъ для обыкновеннаго предѣла на хорошее желѣзо (а именно сѣра причиняетъ красномокость, а фосфоръ хладномокость) и потому такія руды цѣнятся гораздо ниже чѣмъ руды чистыя. Бѣлый чугуны, получаемый изъ такихъ рудъ при переспѣломъ ходѣ домны прежде употреблялся только для выдѣлки самыхъ дешевыхъ сортовъ; нынче же, благодаря основному способу (томассированію, см. это сл.), руды эти (послѣ надлежащаго обжига для выдѣленія сѣры) приобрѣли цѣнность, такъ какъ бѣлый фосфористый чугуны, получаемый изъ нихъ при томассированіи, даетъ матеріалъ высокаго качества (см. Томассированіе).

4) Въ четвертую группу должно отнести: а) Б. чугуны, получаемый черезъ отбѣливаніе чистаго сѣраго, и б) Б. чугуны, получаемый при рафинированіи нечистыхъ сѣрыхъ чугуновъ. Обѣ эти побочныя операціи имѣютъ значеніе при кричномъ или пудлинговомъ предѣлѣ. Отбѣливаніе черезъ расплавленіе и затѣмъ быстрое охлажденіе дѣлаетъ металлъ болѣе способнымъ къ выгоранію углерода, черезъ что передѣлъ въ желѣзо идетъ скорѣе. Сѣрый чугуны, подвергнутый расплавленію и рафинированію, т. е. подвергнутый окислительному вліянію дутья (очищеніе 75 пудовъ чугуна длится около 2½ час.) претерпѣваетъ болѣе глубокое измѣненіе, а именно при этомъ выдѣляются не только углеродъ и большая часть кремнія, но и значительная часть сѣры и фосфора (угаръ металла доходитъ до 10%); такимъ образомъ бѣлый рафинированный чугуны способенъ давать при своемъ передѣлѣ въ желѣзо металлъ высокаго качества.

Нѣкоторые сорта твердаго бѣлаго чугуна приготавливаютъ прямо для отливки рѣзущихъ мелкихъ инструментовъ.

А. И. Скандеръ. А.

Бѣлый Ярѣ—пригородъ Самарской губ., ставропольскаго у., въ 87 в. къ СЗ. отъ Ставрополя, при р. Воложкѣ, противъ гор. Сенгилея; былъ когда-то укрѣпленіемъ. Ч. ж. 4415 д. об. п., дворовъ 652. Въ приг. правосл. церк., 3 лавки, вѣтр. мельницы.

Бѣль—см. Мучная роса.

Бѣльдога (Zoagces)—морская рыба изъ сем. мягкокожихъ (Blenniidae), изъ порядка колючекрыхъ, костистыхъ рыбъ (Acanthopteri). Длинное, сильно сжатое съ боковъ тѣло этой рыбы покрыто чрезвычайно мелкой, недоразвитой чешуею. Челюсть усажена небольшими коническими зубами. Очень длинный спинной плавникъ, съ выемкой передъ хвостомъ; особаго хвостоваго плавника нѣтъ; спинной и заднепроходной плавникъ соединяются на заостренномъ хвостовомъ концѣ тѣла. Въ европейскихъ моряхъ живетъ Б. живородящая (Zoagces viviparus L., по-нѣмецки Aalmutter), длиной 30—40 ст., буровато-желтаго цвѣта съ оливково-сѣрыми пятнами; вдоль основанія спиннаго плавника рядъ темныхъ пятенъ. Въ сѣверной части Атлантическаго океана, у береговъ Лапландіи и Норвегіи въ Нѣмецкомъ и Балтійскомъ морѣ. Въ Финскомъ заливѣ не рѣдкость до самаго Кронштадта, гдѣ ее можно часто находить на рыбномъ базарѣ вмѣстѣ съ другими рыбами. У насъ ее не употребляютъ въ пищу. Замѣчательна тѣмъ, что рождаетъ живыхъ дѣтенышей; яички развиваются на внутренней поверхности яичника, въ кожныхъ пузырькахъ, которые вдаются въ полость яичника въ родѣ ягодъ, сидящихъ на стебелькахъ. Молодые рыбки, которыхъ бываетъ отъ 200—до 300, рождаются совершенно развитыми, такъ что немедленно начинаютъ плавать. Брюхо матери бываетъ такъ ими набито, что при маѣйшемъ давленіи изъ него выходятъ дѣтеныши.

В. Ф.

Бѣлье—см. Одежда.

Бѣльковскій островъ лежитъ подлѣ 75°52' сѣв. шир. и 151°50' восточн. долг., въ Сѣверномъ океанѣ, у береговъ верхоянскаго округа, Якутской области, и къ З. отъ острова Котельничаго, отдѣляясь отъ него проливомъ верстъ до 20 шириной; принадлежитъ къ группѣ Анажу. Островъ каменный, утесистъ и возвышается надъ 70 до 100 фут. надъ поверхностью подлѣ океана, къ Ю. сдвигивается, и заключаетъ въ себѣ площадь въ 330 кв. вер. или 375,6 кв. км. (6,92 кв. милл.). Ср. «С.-Петербургскій Вѣстникъ» (1823, ч. II) и «Записки Гидрографическаго Департамента» 1849, ч. VII.

Бѣлкой—нѣсколько острововъ въ западной части дельты р. Лены, изъ которыхъ Боранъ—Бѣлкой приобрѣлъ печальную извѣстность благодаря голодной смерти, въ октябрѣ 1881 г., лейтенанта де-Лонга и бывшихъ съ нимъ людей экипажа шхуны «Жанетъ», погибшей во льдахъ у береговъ Якутской области. На одномъ изъ острововъ, носившихъ названіе Б., имѣется часовня и живетъ до 180 душъ якутовъ верхоянскаго округа, Жиганскаго улуса, занимающихся рыболовствомъ. Ср. «Записки Сибирскаго отдѣла Русск. Геогр. общ.» (ч. I, 1856) и «Извѣстія Императорскаго Русск. Геогр. общ.» (т. XXI, 1885).

Бѣльмо.—Обыкновенно подлѣ Б.—подразумеваютъ болѣе или менѣе сильное помутнѣніе какой-либо прозрачной оболочки или среды глазнаго яблока, лежащее на пути прохожденія свѣтовыхъ лучей и препятствующее зрѣнію. Прежде даже врачи различали бѣльмо и внутреннее бѣльмо, т. е. катаракту, представляющую помутнѣніе хрусталика in toto, отдѣльныхъ частей его или, наконецъ, одной изъ поверхностей сумки, въ которую онъ заключенъ. Въ настоящее время врачи называютъ бѣльмо почти исключительно пятна (maculae corneae) роговой оболочки (см. это слово). Являясь обыкновенно послѣдствіемъ предшествовавшихъ воспалительныхъ процессовъ роговой оболочки, пятна ея представляютъ болѣе разнообразіе по формѣ, величинѣ, цвѣту и интенсивности помутнѣнія. Въ отношеніи послѣдней нужно замѣтить, что хотя существуетъ безчисленное множество переходовъ отъ едва замѣтнаго уменьшенія прозрачности роговой оболочки до полной непрозрачности ея, но въ общемъ различаютъ слѣдующія формы пятенъ: 1) облачко (nebulae, pubescula); 2) пятно (albugo), болѣе или менѣе ограниченное и обыкновенно жемчужнаго цвѣта, и 3) бѣльмо (leucosma), которое всегда представляетъ изъ себя рубецъ, оставшійся послѣ предшествовавшей какой бы то ни было язвы роговицы.

Пятна роговой оболочки, слѣдовательно и бѣльмо, могутъ занимать не только всю область зрачка, но тѣ или другіе участки ея и соотвѣтственно этому, въ связи со степенью потери прозрачности ткани, видоизмѣняется значеніе ихъ для акта зрѣнія. Въ общемъ они всѣ обуславливаютъ уменьшеніе остроты его, но въ различной степени и формѣ. Такъ, напр., разлитыя, полупрозрачныя или просвѣчивающія помутнѣнія сильнѣе ослабляютъ зрѣніе, чѣмъ рѣзко ограниченныя, но занимающія только часть области зрачка непрозрачныя пятна. Это зависитъ отъ того, что при полупрозрачныхъ пятнахъ свѣтовые лучи, пройдя черезъ помутнѣвшее мѣсто, разсѣиваютъ свѣтъ по различнымъ направленіямъ на сѣтчатку и тѣмъ ослабляютъ разницу въ яркости изображенія предмета и лишаютъ его ясности, вызывая вмѣстѣ съ тѣмъ тягостное, подчасъ болѣзненное для больного чувство «ослѣпленія». Если же бѣльмо непрозрачно и занимаетъ только часть зрачка, то, задерживая часть лучей свѣта, оно только ослабляетъ яркость изображенія предмета, хотя послѣдній сохраняетъ ясность изображенія. Если пятномъ занятъ весь зрачекъ, то у больного можетъ остаться только слабое свѣтовое ощущеніе. Если непрозрачное пятно сидитъ въ центрѣ зрачка, то зрѣніе улучшается при расширеніи послѣдняго (при слабомъ освѣщеніи); на оборотъ, зрѣніе улучшается при суженіи зрачка (при яркомъ освѣщеніи), если бѣльмо расположено по краямъ его. Упадокъ зрѣнія, существующій при пятнахъ роговицы, влечетъ за собой еще цѣлый рядъ другихъ тяжкихъ для больного припадковъ: сильную близорукость, такъ наз. аккомодативную астизию (см. это слово) и даже спазмъ аккомодативн. т. е. непроизвольныя сокращенія рѣсничной мышцы (см. аккомодация), причѣмъ предме-

ты представляются иногда крайне увеличенными. Биноклярное зрѣніе часто дѣлается совершенно невозможнымъ и т. под. Далѣе можетъ развитыя мышечная астенія, косоглазье, а у дѣтей—даже произвольное дрожаніе глазъ (nystagmus).

Предсказаніе при пятнахъ роговицы зависитъ отъ возраста субъекта, продолжительности, мѣста и характера помутнѣній; чѣмъ пятно меньше, свѣжѣе и болѣе поверхностно, тѣмъ предсказаніе благопріятнѣе. Старыя пятна, обусловленные рубцами, лейкома, неизлѣчимы. Но и болѣе молодыя очень трудно поддаются леченію назначаемыми обыкновенно раздражающими средствами, задача которыхъ—усилить обмѣвъ веществъ въ роговой оболочкѣ и содѣйствовать всасыванію болѣзненныхъ продуктовъ. Оперативные приемы, соскабливаніе или срѣзываніе пятенъ, крайне рѣдко ведутъ къ цѣли и даже представляютъ опасность ухудшенія болѣзни. Они умѣстны только при поверхностныхъ пятнахъ, обусловленныхъ отложеніемъ известковыхъ или свѣцовыхъ солей. Но если оперативными приемами рѣдко возможно добиться удаленія пятна, то улучшеніе и даже возстановленіе зрѣнія удается иногда операціей иридэктоміей (образованіе искусственной зрачка), которая даетъ возможность проникнуть въ глазъ свѣтовымъ лучамъ. Далѣе, нерѣдко хорошую услугу оказываютъ такъ наз. «стенопическіе очки»—непрозрачныя пластинки съ небольшими отверстиями въ срединѣ, помощью котораго можно открыть доступъ свѣтовымъ лучамъ черезъ неповрежденную часть роговицы. Впрочемъ, такіе очки полезны только при разсматриваніи мелкихъ близкихъ предметовъ.

Наконецъ, одинъ изъ видовъ леченія бѣльма заключается въ татуированіи его, какъ съ косметическою цѣлью, такъ и съ цѣлью улучшенія зрѣнія. Процессъ татуировки заключается въ томъ, что помощью особаго инструмента, состоящаго изъ нѣсколькихъ иголъ, дѣлаются уколы бѣльма и затѣмъ въ мѣста ихъ особой лопаточкой втирается китайская тушь. Уничтоженіемъ рѣзкой разницы окраски бѣльма отъ сосѣдней здоровой ткани достигается косметическая цѣль операціи; устраненіемъ производящей «ослѣпленіе» полупрозрачности пятна улучшается зрѣніе больного, т. е. достигается лечебная задача операціи. Г. Г.

БѢльморъзъ (acus cataractica) — катарактальная (дисцизионная) игла, небольшою инструментъ, служашій для разрѣзыванія передней сумки хрусталика при катарактѣ, съ цѣлью привести волокна послѣдняго въ непосредственное соприкосновеніе съ водянистою влагою (см. это слово), отчего они набухаютъ, распадаются и всасываются. Подробнѣе см. Катаракта.

БѢльничъ, бѢльничъ—см. Бревно.
БѢльская круглая балка—см. Брусь.

БѢльская слобода, Иркутской губ., балаганскаго округа, черемуховской волости, въ 108 вер. отъ окружнаго города, на р. Бѣлой, на большомъ Сибирскомъ трактѣ, имѣетъ каменную церковь, сельское училище, богадѣльню, двѣ ярмарки. БѢльскій острогъ былъ

построенъ въ 1691 г., затѣмъ острогъ былъ переименованъ въ городъ; нынѣ это село имѣетъ до 3000 д. жит. об. п.

БѢльскіе, князья. Изъ нихъ слѣдующіе играли болѣе или менѣе выдающуюся роль въ исторіи Россіи, преимущественно въ царствованіе Василія Іоанновича и его преемника. 1) Князь Ѳеодоръ Ивановичъ. Въ 1482 г. нѣсколько литовскихъ вельможъ, въ томъ числѣ и Б., задумали отложиться отъ великаго князя литовскаго и короля польскаго Казимира IV и передаться на сторону велик. кн. московскаго Іоанна Васильевича III. Намѣреніе ихъ открылось и нѣкоторые изъ нихъ были казнены; Ѳеодоръ Ивановичъ успѣлъ бѣжать въ Москву, оставивъ въ Литвѣ жену, съ которой вѣнчался наканунѣ бѣгства. Іоаннъ принялъ Б., но въ 1493 г. онъ былъ сосланъ въ Галичъ, какъ замѣшанный, или скорѣе оговоренный, въ заговорѣ кн. Лукомскаго (см. это сл.), намѣревавшагося умертвить Іоанна. Черезъ нѣсколько лѣтъ ему возвращена была царская милость: въ 1495 году Іоаннъ требовалъ у Александра, преемника Казимира IV, возвращенія его жены, а въ 1498 г., съ разрѣшенія московскаго митрополита, женился на родной своей племянницѣ, княжнѣ Аннѣ Васильевнѣ Рязанской. Въ 1499 г. Ѳеодоръ Ивановичъ былъ посланъ Іоанномъ съ войскомъ въ Казань, на помощь Абдыль-Летифу (пасынку крымскаго хана Менгли Гирея), которому угрожалъ шибанскій царевичъ Агалакъ; но такъ какъ послѣдній ушелъ въ свои улусы, не вступая въ бой съ противниками, то и Ѳед. Ів. долженъ былъ вернуться въ Москву. Черезъ три года Ѳеодоръ Ивановичъ участвовалъ въ походѣ Димитрія Іоанновича въ Литву, въ качествѣ втораго воеводы послѣ Димитрія. Это войско все почти время до перемирія 1503 г. было занято безуспѣшною осадю Смоленска. Наконецъ въ послѣдній разъ имя Ѳедора Ивановича въ нашихъ лѣтописяхъ встрѣчается подъ 1506 г., когда онъ принималъ участіе въ Казанскомъ походѣ, подъ главнымъ начальствомъ того же Димитрія Іоанновича.

2) Нѣсколькими годами позже перешелъ на службу къ московскому князю и братъ Ѳедора Ивановича, Семенъ Ивановичъ, жаловавшійся Іоанну на то, что въ Литвѣ онъ терпитъ большую нужду за греческій законъ. Онъ поддался на сторону Іоанна съ городами Черниговымъ, Стародубомъ, Гомелемъ и Любечемъ, по поводу которыхъ хотя завязался споръ у Іоанна съ Александромъ Литовскимъ; но по перемирію 1503 г. послѣдній долженъ былъ признать право владѣнія ими за Іоанномъ. Болѣе имя Семена Ивановича въ лѣтописяхъ не встрѣчается. Отъ брака съ княжной Рязанской Ѳеодоръ Ивановичъ Б. имѣлъ трехъ сыновей: Димитрія, Ивана и Семена.

3) Князь Димитрій Ѳеодоровичъ становится извѣстнымъ въ 1519 г., когда онъ былъ посланъ Василіемъ Іоанновичемъ въ Казань для возведенія на казанскій престолъ Шигъ-Алея. Дм. Ѳед. съ успѣхомъ выполнилъ возложенное на него порученіе. Черезъ два года онъ былъ пожалованъ въ бояре, имѣя отъ роду, вѣроятно, не болѣе 22 лѣтъ, и въ томъ же году начальствовалъ надъ ополченіемъ, выслан-

нимъ противъ крымскаго хана Махметъ-Гирея, который свергнулъ съ престола (1521) Шигъ-Алея, поставивъ на его мѣсто своего брата Саипъ-Гирея, и съ большимъ войскомъ вторгнулся въ предѣлы Московскаго княжества. Враги сошлись на берегахъ Оки; московскій отрядъ былъ опрокинутъ многочисленнымъ непріателемъ и не могъ удержать его отъ грабежа, который онъ безпрепятственно производилъ на всемъ пространствѣ отъ Коломны до самой Москвы. Дм. Ѳед. съ остатками своего ополченія стоялъ въ это время въ Серпуховѣ. Когда, по уходѣ изъ подъ Москвы Махметъ-Гирея, Василій Ивановичъ сталъ производить судъ надъ полководцами, дозволившими непріателю перейти Оку, то Б., хотя его всѣ и упрекали въ безразсудствѣ и малодушіи, вмѣстѣ съ братомъ великаго князя былъ пощаженъ, а наказанъ былъ одинъ только Воротынской (см. это сл.). Въ слѣдующемъ, а равно и въ 1533 году, Дм. Ѳед. участвовалъ въ ополченіи, высылавшемся для отраженія крымскихъ татаръ — въ первый разъ подъ начальствомъ самого великаго князя, а вторично въ качествѣ старшаго воеводы. Въ томъ и другомъ случаѣ ополченіе въ борьбу не вступало, такъ какъ ожидаемый врагъ не явился.

Въ первый годъ правленія Елены Дмитрій Ѳедоровичъ и его братья, какъ бояре, были членами верховной думы, но въ 1534 году положеніе ихъ измѣнилось. Въ этомъ году подвергся казни обвиняемый въ коварныхъ замыслахъ противъ правительницы Юрій Ивановичъ Дмитровский; боясь за свою сношенія съ нимъ, Семенъ Ѳедоровичъ, Б. убѣждалъ въ Литву, Иванъ Ѳедоровичъ былъ заключенъ въ тюрьму, и только Дмитрій Ѳедоровичъ, какъ признанный невиновнымъ, оставленъ въ покоѣ. Послѣ этого мы встрѣчаемъ Дмитрія Ѳедоровича военачальникомъ надъ ополченіемъ, которое отразило на берегахъ Оки крымскихъ татаръ въ 1535 г.; затѣмъ онъ водилъ войска противъ татаръ въ 1540—41 гг. Во время правленія Шуйскихъ Дм. Ѳед. не только не раздѣлялъ бѣдствій своихъ братьевъ, но, напротивъ, даже счумѣлъ удержать за собою то значеніе въ думѣ, которое имѣлъ въ первый годъ по смерти Василія III. Вступивъ на престолъ, Іоаннъ IV посылалъ его въ Казань съ войскомъ, въ первый разъ для возведенія на престолъ свергнутаго казанцами Шигъ-Алея (1547), а вторично для взятія Казани (1549—50). Въ этомъ походѣ участвовалъ и самъ царь, приуроченный 25 февраля 1550 г. отступить съ большимъ урономъ отъ Казани. Вина въ неудачѣ вся пала на голову главнаго воеводы Дмитрія Ѳедоровича, котораго обвиняли даже въ измѣнѣ; но онъ, по справедливому замѣчанію Н. М. Карамзина, не былъ ни предателемъ, ни искуснымъ полководцемъ, ни властолюбивымъ вельможею, если могъ при Шуйскихъ удержать свое мѣсто въ думѣ. Умеръ Дм. Ѳед. въ 1550 г., вскорѣ по возвращеніи изъ-подъ Казани. Послѣ себя онъ оставилъ сына Ивана (см. о немъ ниже) и дочь Евдокію, которая была замужемъ за бояриномъ Михаиломъ Яковлевичемъ Морозовымъ, славившимъ своимъ богатствомъ и была казнена

вмѣстѣ съ мужемъ и дѣтьми въ 1577 г. царемъ Іоанномъ Васильевичемъ.

4) Князь Иванъ Ѳедоровичъ, пожалованный въ санъ боярина въ 1522 г., былъ отправленъ въ 1524 г. Василиемъ Іоанновичемъ въ Казань, во главѣ стогятидесяти тысячной рати противъ Саипъ-Гирея. Послѣдній, услышавъ о выступленіи такого многочисленнаго войска, испугался и, оставивъ въ Казани тринадцатилѣтняго племянника Сафа-Гирея, убѣжалъ въ Крымъ, обѣщая казанцамъ возвратиться съ войскомъ турецкимъ. Казанцы, провозгласивъ даремъ молодого Сафа-Гирея, стали готовиться къ осадѣ. 7 іюля войско Ивана Ѳедоровичъ Волгою достигло Казани и расположилось станомъ у Гостиннаго острова. Простоявъ здѣсь въ бездѣйствіи 20 дней, въ ожиданіи конницы, которая шла берегомъ, Иванъ Ѳедоровичъ 28 іюля перенесъ станъ на берегъ Казани. Недалеко оттуда стоялъ и Сафа-Гирей, и нѣсколько разъ пытался тревожить русскихъ. Время между тѣмъ шло; ни конница, ни суда съ съѣстными припасами не появились; въ войскѣ стали обнаруживаться голодъ и уныніе, усиленное слухомъ о совершенномъ пораженіи конницы. Вскорѣ узнали, что былъ побѣжденъ одинъ отдѣлившійся отрядъ конницы, но захвачены суда съ боевыми и съѣстными припасами. Несмотря на это Ив. Ѳедоровичъ 15 авг. обложилъ Казань, и послѣ нѣсколькихъ дней осады казанцы стали просить мира. Миръ имъ былъ данъ, Василій Іоанновичъ согласился на просьбу казанскихъ пословъ, оставилъ имъ даремъ Сафа-Гирея, и Ив. Ѳед. Б. съ войскомъ вернулся въ Москву. Результаты этого похода далеко не оправдали ожиданій Василія Іоанновича; по обыкновенію стали обвинять въ этомъ главнаго вождя, Б., называя его даже измѣнникомъ, на чемъ настаивали и иностранцы (Герберштейнъ). Разгнѣвался было сначала на него и самъ великій князь, но по ходатайству митрополита простилъ. Трудно, кажется, обвинять въ чемъ бы то ни было Ив. Ѳед.; онъ не могъ продолжать осаду безъ припасовъ, тревожимый въ то же время черемисою и казанскою конницею. Черезъ 6 лѣтъ (1530) Б. снова явился подъ Казань съ многочисленнымъ войскомъ. 10 іюля произошла между русскими и казанцами ожесточенная борьба; послѣдніе были побѣждены, и, потерявъ острогъ, стали просить мира. Б., взявъ съ себя казанцевъ-присягу не измѣнять великому князю, не брать себѣ царя иначе, какъ изъ его рукъ, отступилъ отъ города и вмѣстѣ съ посломъ казанскимъ вернулся въ Москву. Въ 1534 г., вслѣдствіе бѣгства меньшаго брата, Ив. Ѳед. былъ скованъ и посаженъ въ темницу, изъ которой былъ освобожденъ послѣ кончины Елены (1538) Шуйскими, возвратившими ему прежнее мѣсто въ думѣ. Но недолго онъ прожилъ въ мирѣ со своими освободителями; вскорѣ начались между ними «многія вражды за корысти и за родственниковъ», и перевѣсъ въ этой враждѣ оказался на сторонѣ Шуйскихъ, несмотря на то, что за Б. стоялъ митрополитъ. Въ 1540 г. Ив. Ѳед. снова былъ заключенъ въ тюрьму, но въ томъ же году и освобожденъ, по ходатайству митрополита Іоасафа предъ великимъ княземъ. Въ это вре-

мя умеръ глава Шуйскихъ—кн. Василій, а замѣнившій его кн. Иванъ, разгнѣванный за освобожденіе Б., пересталъ ѣздить къ царю и совѣтоваться съ боярами. Правленіе тогда перешло къ Б. и митрополиту Иосафату, бывшимъ въ большей милости у Іоанна, котораго вскорѣ и погубила ихъ. Составился обширный заговоръ сторонниковъ Шуйскихъ и въ ночь со 2-го на 3-е января 1542 г. приведенъ въ исполненіе: Ив. Ѳед. былъ схваченъ на своемъ дворѣ и утромъ на другой день отосланъ на Бѣлоозеро въ заточеніе, гдѣ былъ убитъ, слуга четыре мѣсяца людьми, преданными Шуйскимъ. Такъ кончилъ свою жизнь Ив. Ѳед. Б., «мужъ», по словамъ Курбскаго, «пресильный, стратигъ зѣло храбрый, въ разумѣ многъ и въ св. писаніяхъ искусенъ», вполне оправдавшійся въ народномъ мнѣніи отъ прежнихъ подозрѣній въ лихоимствѣ—своею добротою и миролюбіемъ, который онъ обнаружилъ въ послѣдній годъ, освобождая опальныхъ бояръ и князей Старикаго (Владиміра Андреевича) и Угличкаго (Димитрія Андреевича) и не преслѣдуя своихъ враговъ Шуйскихъ, главѣ которыхъ, Ивану, онъ даже далъ воеводство. Въ родословныхъ книгахъ онъ показывается бездѣтнымъ.

5) Князь Семень Ѳедоровичъ пожалованъ въ бояре одновременно со своимъ братомъ Иваномъ, вмѣстѣ съ нимъ находился въ ополченіи 1522 года, засѣдалъ въ думѣ, и въ 1534 г., по случаю казни Юрія Іоанновича Дмитровскаго, будучи недоволенъ правительствомъ, Ѳбжалъ въ Литву. Сигизмундъ, бывшій тогда королемъ польскимъ и великимъ княземъ литовскимъ, милостиво принялъ бѣглеца и наградилъ богатыми помѣстьями. Въ 1535 и слѣдующихъ годахъ онъ участвовалъ въ войнѣ поляковъ съ русскими, но вслѣдствіе неудачъ литовско-польскаго оружія, которыя Сигизмундъ приписывалъ русскимъ измѣнникамъ, Ѳбжалъ въ Константинополь, откуда уже въ 1537 году явился въ Крымъ, съ цѣлью поднять хана войною на Россію. Но этого достигнуть ему не удалось, и вскорѣ онъ самъ былъ взятъ въ плѣнъ ногайскимъ княземъ, отъ котораго вытребовалъ его новый крымскій ханъ Саиль-Гирей. Съ послѣднимъ Ив. Ѳед. Б., во время своего главенства, завелъ переговоры объ освобожденіи брата и послалъ даже къ нему пословъ съ дарами, но послы застали и хана, и Серг. Ѳед. Б. на пути къ Москвѣ, которую онъ уговорилъ хана пограбить (1541). Ханъ, завѣряемый Б., что Россія безсилна, не имѣетъ никакихъ войскъ, былъ страшно наугуганъ, когда увидѣлъ на другой сторонѣ Оки огромныя полчища русскихъ, и въ ту же ночь ускакалъ въ Крымъ, а за нимъ ушло и его войско. Дальнѣйшая судьба Сем. Ѳед. Б. неизвѣстна.

6) Князь Иванъ Дмитріевичъ—сынъ Дмитрія Ѳедоровича. Впервые упомянутъ упоминаютъ о немъ подъ 1546 г., во время свадьбы Іоанна IV, когда онъ сидѣлъ на княжескомъ мѣстѣ; затѣмъ подъ 1554 г., когда его пожаловали въ крайче и чрезъ нѣсколько мѣсяцевъ женили на дочери кн. Василя Шуйскаго, великокняжеской племянницѣ. Въ 1559 году Ив. Дм. былъ возведенъ въ бояре, а въ

1561 г. былъ воеводою на Украинѣ и отразилъ нападеніе крымскихъ татаръ. Въ 1563 г. принималъ участіе въ ливонской войнѣ, и чрезъ два года назначенъ Грознымъ первымъ бояриномъ въ Земщинѣ (1565). Въ 1571 г., во время нашествія Девлетъ-Гирей на Москву, онъ съ Оки, гдѣ стоялъ во главѣ огромной рати, поспѣшилъ на спасеніе столицы, и здѣсь, во время пожара задохнулся въ погребѣ, на своемъ дворѣ.

Бѣльскій (Алексѣй Ивановичъ)—академикъ исторической и пейзажной живописи, ученикъ Вишнякова и Джироламо Бона, сначала мастеръ «Капцеларія строеній», род. въ Спб. въ 1730 г., умеръ здѣсь же 21 мая 1796 года. Въ Петербургскомъ Эрмитажѣ хранится его «Архитектурная картина» (1789). Въ Академіи Художествъ находится нѣсколько картинъ, писанныхъ Бѣльскимъ, но неизвѣстно какимъ, такъ какъ, кромѣ А. И. Б., большою славою пользовались еще: Ефимъ Ивановичъ—подмастерье живописи «Капцеларія строеній», род. въ 1730, † 28 ноября 1778 г., и Иванъ Ивановичъ—академикъ исторической живописи Императорской Академіи Художествъ, род. 6 января 1719 г. † 14 января 1799 г., оба также ученики Бона. Алексѣй и Иванъ Бѣльскіе указаны въ реестрѣ художникамъ (найденномъ въ бумагахъ Штелина), командированнымъ въ 1762 г. въ Москву «по наряду» для расписыванія Триумфальныхъ воротъ, устроенныхъ по случаю торжественнаго въѣзда императрицы Екатерины II, причемъ въ списокъ рукою Штелина помѣчено: Иванъ Б.—«писалъ лучшія аллегорическія картины на Триумфальныхъ воротахъ», а Алексѣй Б.—«хорошій декораторъ». Съ оригиналовъ Ивана Б. гравировалъ русскихъ царей Иванъ Штегнлинъ.

Бѣльскій (Вогданъ Яковлевичъ)—оружничій (1578), околицій (1599) и бояринъ (1605). По словамъ иностранцевъ, Б. былъ человекомъ умный, «досужливый по всякимъ дѣламъ», но честолюбивый и склонный къ крамолѣ. Онъ былъ и не безъ военныхъ дарованій, насколько можно судить по его участию въ ливонской войнѣ 1577 года. Онъ умѣлъ втеченіе цѣлыхъ 13 лѣтъ пользоваться милостями Іоанна IV; послѣдній поручалъ ему почти всѣ важнѣйшія дѣла не только во внутреннемъ управленіи, но и по внѣшнимъ сношеніямъ, и почти всюду появлялся въ сопровожденіи Б. Даже умирая Іоаннъ назначилъ его членомъ государственной думы, составленной имъ въ помощь Ѳеодору Іоанновичу. Но у Б. было очень много враговъ: какъ только былъ отправленъ въ Угличъ Дмитрій Іоанновичъ, разнесся слухъ, что Б. умертвилъ Іоанна, собирается также поступить съ Ѳеодоромъ, чтобы, по однимъ извѣстіямъ, самому захватить верховную власть, а по другимъ—передать ее Борису Годунову. Открылся мятежъ и явившіяся во дворецъ мятежники потребовали у царя выдачи Б. Только объявленіемъ, что онъ сосланъ въ Нижній-Новгородъ, удалось царю усмирить народъ. Потомъ, когда мятежъ прекратился, Б. отправили воеводою въ названный городъ. Сколько времени онъ былъ тамъ воеводою, точно неизвѣстно; но въ 1591 г.

мы встрѣчаемъ его въ свѣтѣ Бориса Годунова, въ должности оружничаго, а въ 1593 г. онъ былъ отправленъ въ Ливны вмѣстѣ съ кн. Оеодоромъ Ивановичемъ Хворостинникомъ для переговоровъ о вѣчномъ мирѣ съ ханскимъ уполномоченнымъ Ахметъ-пашою. Наконецъ, онъ былъ назначенъ воеводою въ Казань, гдѣ его и застала смерть въ 1610 году. Казанцы, долготѣ оставшіеся вѣрными отечеству, по полученіи извѣстія о занятіи поляками Москвы, точася же, не желая подчиняться чужеземцамъ присягнули на вѣрность самозванцу. Б. пробовалъ было ихъ отговаривать, но этимъ только навлекъ на себя гнѣвъ черни, которая, подстрекаемая дьякомъ Шульгинымъ, схватила Б. и, сбросивъ его съ высокой башни, растерзалъ.

Бѣльскій (Вацлавъ)—докторъ юридическихъ наукъ, родившійся 1818 г., съ 1863 г. былъ президентомъ города Праги. Занимая эту должность, онъ принесъ много пользы городу, въ особенности же во время Австро-прусской войны. Кромѣ того онъ, въ качествѣ помощника маршала чешскаго сейма, долгое время игралъ важную роль въ чешской политической жизни, горячо защищая чешскіе интересы. Ум. въ 1878 г.

Бѣльскій (Мартинъ, прежде назывался Вольскимъ, изъ деревни Воли) — извѣстный польскій лѣтописецъ, родился въ 1494 году, занимался сельскимъ хозяйствомъ и, какъ дворянинъ, принималъ участіе въ современныхъ войнахъ; умеръ въ 1575 г. Главная его заслуга заключается въ томъ, что онъ первый сталъ писать хроники, не на латинскомъ, а на польскомъ языкѣ. Раньше всего онъ написалъ: «Żywoty filozofów» (1535); затѣмъ «Kronika, to jest historia świata» (1550, 1554 и 1564), «Sprawa guserska»—стихотворное изложеніе обязанностей война; сатиры, изданныя Вислоцкимъ въ Краковѣ 1890 г. и наконецъ «Kronika polska», изданную сыномъ Б. Иоакимомъ. Относительно послѣдняго не установлено въ точности, что въ немъ принадлежитъ отцу и что сыну. — Сынъ его Иоакимъ, родился въ 1550 г., умеръ 1529 г.; воспитанникъ Краковской академіи, участникъ походовъ Стефана Баторія, онъ продолжалъ хроникѣ отца, которую издалъ въ 1597 году; довелъ ее до 1553 г. Хроника эта потомъ была еще издана въ 1764, 1829—33 и въ 1856 г. Недавно въ бібліотекѣ гр. Баворовскихъ найдена рукопись, которую Сообщанскій издалъ какъ продолженіе хроники Б.; здѣсь она доведена до 1599 г. Но проф. Нерингъ доказалъ, что рукопись не принадлежитъ Б. Ср. Неринга, «O historykach polskich XVI w.» (1860).

Бѣльскъ—уѣздный городъ Гродненской губерніи, лежитъ подъ 52° 46' 16" с. ш. и 23° 12' в. долг. (отъ Гринича), въ 126 в. отъ губернскаго города, на Бресто-Граевской желѣзной дорогѣ, у рр. Бѣлянки и Бѣлой, притоковъ р. Нарева. Извѣстенъ съ XIII стол.: въ 1253 году русскія лѣтописи упоминаютъ о Бѣльскѣ, какъ о владѣннхъ князей галицко-волынскихъ. Въ 1264 г. у Бѣльска потерпѣли отъ русскихъ поражение ятвяги, воинственное племя, населявшее Бѣльскую страну. Съ XIV стол. Б. находился подъ властью Литвы. Въ

1569 г., по Люблинскому акту, Бѣльскъ отошелъ къ Польшѣ и съ этого времени началъ развиваться, но частыя войны съ русскими, со шведами и возмущеніе польскихъ войскъ до того разорили городъ, что въ немъ, наконецъ, насчитывалось не болѣе 48 дом. Послѣ третьяго раздѣла Польши, въ 1795 г., Б. отошелъ къ Пруссіи, а въ 1807 г., по Тильзитскому миру, при соединенъ къ Россіи и въ 1808 г. назначенъ уѣзднымъ городомъ Бѣлостокской области. Съ упраздненіемъ въ 1842 г. Бѣлостокской области, Б. вошелъ въ составъ уѣздныхъ городовъ Гродненской губ. Нынѣ это небольшой, на видъ неопрытнаты и бѣдный городокъ. Но что городъ когда-то былъ и обширнѣе и богаче, свидѣтельствуютъ бывшія въ немъ 5 православныхъ церквей, фарный костелъ, и сохранившіяся древнія иконы. При костелѣ замѣчательнъ старинный архивъ Кармелитскаго монастыря, основаннаго въ 1643 г. Въ Б. въ 1889 г. числится 773 жилищъ строенія, въ томъ числѣ 24 каменныхъ дома и 749 деревянныхъ; жителей обоюго пола 7012 д. (3588 м. п. и 3428 ж. п.). По сословіямъ: дворянъ потомств. и личныхъ 65, правосл. духовенства 22, католическаго 1, іудейскаго 2, гражданъ потомственныхъ и личныхъ 14, кушцовъ 60, мѣщанъ 5942, цеховыхъ 110, регулярныхъ войскъ (съ семьями) 353, безсрочно отпущенныхъ 221 отставныхъ нижнихъ чиновъ 121, солдатскихъ дѣтей 86, иностранныхъ подданныхъ 15 душъ обоюго пола. По вѣровсповѣданіямъ: православнаго 2870, католическаго 1883, протестантскаго 27, іудейскаго 2222 и магометанскаго 10 д. об. п. Бракъ заключено 36, родилось 209, умерло 144, пріростъ населенія 65 д. об. п. Большая часть городскаго христіанскаго населенія занимается земледѣліемъ и огородничествомъ; фабричная и заводская дѣятельность слабо развиты; сумма всего производства показана въ 51625р. Въ Б. ежегодно бываетъ 8 ярмарокъ и считается 13 магазиновъ и 97 лавокъ. Учебныя заведенія ограничиваются уѣзднымъ и приходскимъ училищами (послѣднее съ женскою смѣною) и домашними еврейскими школами. Въ Б. имѣются небольшая городская больница и вольная аптека.

Бѣльскій уѣздъ находится въ ЮЗ. части Гродненской губерніи и заключаетъ площадь въ 3130 кв. в. или 3562,2 кв. км. (64,67 кв. м.). Наибольшія возвышенности находятся только въ сѣверной части уѣзда. Одна изъ нихъ сопровождается теченіе р. Нарева; другая проходитъ отъ г. Бѣльска къ СВ., при чемъ на правомъ берегу р. Локиницы возвышенности носятъ мѣстное названіе «Валь», а на лѣвомъ берегу той же рѣки зовутся «Княжескими горами». Низменности лежатъ въ южной части уѣзда, а песчаныя и маловодныя мѣста находятся между запатн. гор. Клепели и дер. Черенки. Изъ рѣкъ, орошающихъ уѣздъ, наиболѣе замѣчательны: Западный Бугъ, отдѣляющій уѣздъ отъ Сѣдлецкой губерніи, и Наревъ, служащій границею Ломжинской губ. Царства Польскаго. Берега Буга круты и лѣсисты; ширина рѣки отъ 20 до 60 саж., глубина до 14 фуг. Изъ его притоковъ замѣчательнъ Нурецъ, пролагающій себѣ путь среди

болотистой широкой долины, пересѣкая уѣздъ и въ низовьяхъ своихъ текущей на границѣ Сѣдлецкой губ. Наревъ, выходитъ изъ Бѣловѣжской пуши и течетъ въ сѣверной части уѣзда, длина его течения до 150 верстъ, ширина отъ 8 до 12 сажень, глубина мѣстами доходить до 3 саж.; разливы рѣки очень велики, притоки незначительны. Озеръ большихъ въѣтъ. Болотъ много въ сѣв. и юго-зап. частяхъ уѣзда. Изъ нихъ наибольшія: Потековое между рр. Наревомъ и Лизою, до 22 кв. верстъ; Клещенецкое 49 кв. вер. и друг. Лучше дуга простираются по течению рр. Нурца, Буга, Бѣлой, Лососни и др. Крестьяне пользуются 89700 дес. луговой земли. Лѣса, сравнительно съ другими уѣздами Гродненской губ., мало; такъ подъ лѣсными насаждениями числится 47439 дес., въ томъ числѣ 13457 дес. строевого лѣса. Бѣльскій уѣздъ необыкновенно богатъ доисторическими могилами; имѣетъ много городищъ и кургановъ; послѣднихъ насчитывается до 93, изъ которыхъ нѣкоторые были раскапываемы, причемъ въ нихъ находили человѣческія кости, оружіе, перстни, монеты и т. д. Городище насчитывается до 10. Съ научною цѣлью изслѣдовано 16 кургановъ и Дрогичинское городище (см. Дрогичинъ) Н. П. Авенариусомъ съ 1886 по 1888 гг., а одинъ изъ 8 кургановъ, окупанныхъ ревами, близъ деревни Чижи, осмотрѣнъ профессоромъ Яршевичемъ. Въ административномъ отношеніи уѣздъ раздѣленъ на 4 стана, въ которыхъ находится 15 волостей и числится всѣхъ населенныхъ мѣстъ до 631, въ томъ числѣ 5 заштатныхъ городовъ: Наревъ (3019), Бранскъ (2687), Мельникъ (2320), Дрогичинъ (1982) и Клещели (1935 жит. об. пола), 5 мѣстечекъ, изъ коихъ наибольшія Семятичи (9355) и Цѣхановецъ (6323 жит. об. п.), 544 деревни и селенія, 49 имѣній; фольварковъ, мызь и 28 урочищъ и разныхъ мелкихъ поселеній. Общее число жителей въ Бѣльскомъ уѣздѣ въ 1889 году значилось, за исключеніемъ городовъ, въ 156900 д. об. п. (78772 муж. п. и 78128 ж. п.), въ томъ числѣ: дворянъ потомственныхъ и личныхъ 2273, духовенства православнаго 2273, католическаго 14, іудейскаго 31, гражданъ личныхъ 7, купцовъ 158, мѣщанъ 57530, цеховыхъ 1352, крестьянъ 85509, колонистовъ 272, регулярныхъ войскъ 770, безсрочно отпускныхъ (съ ихъ семьями) 3615, отставныхъ нижнихъ чиновъ 3486, солдатскихъ дѣтей 1162, иностранныхъ подданныхъ 488 душъ обоего пола. По вѣроисповѣданіямъ: православныхъ 86620, католиковъ 54832, протестантовъ 394, іудеевъ 15053 об. п. и 1 магометанинъ. Браковъ заключено 1252, родилось 5928, умерло 3774, приростъ населенія 2154 д. об. п. Въ уѣздѣ 45 православн. церквей, 17 костеловъ, 24 іудейскихъ молитвенныхъ дома и сельскихъ народныхъ школъ 31. Занятіе жителей христіанскаго населенія—преимущественно земледѣіе. Пахатной земли у крестьянъ числится 117774 дес. Въ 1890 году посѣяно было ржи 43965 четв., овса 34880, пшеницы 15177, ячменя 10054, гречихи 3502, остальныхъ яровыхъ хлѣбовъ 7793 четв. Кромѣ того, посажено было картофеля 70436 четв. Урожай былъ: озимовыхъ хлѣбовъ самъ 3¹/₃, яро-

выхъ—3, картофеля—4¹/₄. Кромѣ хлѣбопашества въ уѣздѣ довольно развито садоводство, чему способствуетъ почва и умѣренно-влажный климатъ уѣзда, а также пчеловодство. Всего скота въ уѣздѣ въ 1889 г. числилось 223462 гол., въ томъ числѣ, лошадей 21056, рогатаго скота 52792, овецъ простыхъ 79240, тонкорунныхъ 23511, свиней 46802. Фабричная и заводская промышленность отъносительно довольно сильно развиты; число фабрикъ и заводовъ простиралось до 396, на которыхъ было 713 рабочихъ обоего пола, и сумма производства показана въ 283084 р. Изъ фабрикъ наиболее обращаютъ вниманія суконныя, которыхъ 25 и которыя, при 222 рабочихъ, выработали сукна на 179450 р. Изъ заводовъ, по числу, болѣе всего мукомольныхъ (мельницъ) 273, а по суммѣ производства выдаютъ наиболѣе пивоваренные, на 8 заводахъ выварено пива на 28581 р. Кромѣ того, мѣстное населеніе занимается изготовленіемъ деревянной посуды, ободьевъ, повозокъ, саней, выдѣлкой полатна. Ср. Ballinsky: «Starożytna Polska», ч. II, 1886 г., «Городскія поселенія Россійской Имперіи» т. II, 1861 г. П. Бобровскій, «Материалы для географіи и статистики Россіи» ч. II, 1863 г. «Памятныя книжки Гродненской губерніи» на 1880 и 1891 г. «Материалы по археологіи Россіи» № 4; «Древности Сѣверо-западнаго края», т. I, вып. I, 1890 г. (ст. Н. П. Авенариуса).

Ф. III.

Бѣльскъ—село Полтавской губ., зеньковского у., въ 25 в. къ ЮВ. отъ у. г., на притокѣ Бурдоловкѣ, впадающемъ въ Сух. Грунь, въ 3 в. отъ р. Ворсклы. Ч. ж. 2530 д. об., 559 двор. Въ м. правосл. церк., школа, 5 пит. дом., 3 лавки, 1 водяная и 18 вѣтр. мельн., маслобойн. и селитр. заводы; еженѣд. базаръ и 3 ярмарки. Въ 5 верст. усадьба Степная Саранчовка, съ правосл. церковью и селитр. заводомъ.

Бѣльцовъ (Александръ Семеновичъ)—хирургъ, родъ въ 1853 г. въ Рязанской губ. По окончаніи гимназическаго курса въ 1870 году, Б. поступилъ въ Медико-Хирургическую академію, гдѣ и окончилъ курсъ лѣкаремъ въ 1876 году съ отличіемъ, награжденъ преміей Иванова и по конкурсу оставленъ при академіи на три года для усовершенствованія. Въ томъ же году былъ командированъ на театр военныхъ дѣйствій въ Болгарію; по возвращеніи поступилъ въ клинику проф. Е. И. Богдановскаго. Въ 1881 г. Б. получилъ степень д-ра медицины за «Материалы къ патологіи и терапіи органическихъ суженій уретры», а въ слѣдующемъ году былъ командированъ на два года за-границу. По возвращеніи получилъ званіе доцента хирургіи и, по порученію конференціи академіи, руководилъ вечерними занятіями студентовъ старшаго курса въ клинической хирургіи, въ клиникѣ профессора Е. И. Богдановскаго, имѣя всегда значительное число слушателей, благодаря ясности и простотѣ изложенія и чисто товарищескимъ отношеніямъ. Съ іюня по сентябрь 1886 г. Б. завѣдывалъ 1-мъ хирургическимъ отдѣленіемъ клиническаго военнаго госпиталя, исправляя обязанности ассистента клиники. Въ ноябрѣ 1886 г. назначенъ старшимъ хирургомъ Маріинской больницы. Умеръ въ

1889 году. Несмотря на молодые годы, даровитый Б. заявилъ себя цѣлымъ рядомъ научныхъ работъ: «Материалы къ патологii и терапiи органическихъ служебной уретры» (дисс. 1881); «Отнятіе стопы видоизмѣненнымъ способомъ Шопара» (1881); «Возвратъ мочелузырного камня, осложненнаго лузырно-ректальной фистулой» (1881); «Къ патологii и терапiи предбрюшинныхъ флегмонъ» (1881); «Вылушеніе правой руки въ плечевомъ суставѣ по случаю саркомы» (1881); «Произвольный разрывъ капсулярной сумки при водянкѣ колѣна» (1882); «Проникающая огнестрѣльная рана колѣна» (1882); «Untersuchungen über Entwicklung und Regeneration der Sehnen» (1883); «О значеніи уретроскопа при эхинококкахъ печени» (1883); «О приготвленіи и примѣненіи въ хирургii іодоформированной марли» (1884 г.); «Zur Regeneration des Epithels der Harnblase» (1884); «Къ вопросу о микроорганизмахъ пригноескромы» (1884); «О новѣйшихъ усовершенствованіяхъ въ положеніи несмѣняемой торфяной повязки» (1884); «О смѣшанныхъ операціяхъ при органическомъ служебной уретры» (1884); «Къ вопросу объ этиологii гноескромы» (1885); «Гвинейскій червь» (1885 г.).

Бѣльцы — уѣздный городъ бѣлецкаго уѣзда, Бессарабской губ., подъ 47°46' с. ш., 45°35' в. д., въ 124 вер. къ СЗ. отъ Кишинева, при впаденіи р. Реуцела въ Реуць. До 1818 г. Б. былъ только торговымъ мѣстечкомъ яскаго уѣзда. Въ 1818 г. при образованіи Бессарабской обл. назначенъ уѣзд. городомъ яскаго уѣзда, переименованнаго въ 1887 г. въ бѣлецкій. Съ 1835 г. Б. до настоящаго времени находятся въ частномъ владѣніи г-на Катарджи. Въ гор. 1230 домовъ и (1888) 9975 жителей (5432 м. и 4543 ж.). Православная церковь и католическій костелъ, 8 еврейскихъ синагогъ, уѣздное училище, приходское училище, 2 начальныхъ и еврейское, 3 больницы съ 60 кроватями, 2 аптеки, 192 лавки, 5 лѣсныхъ складовъ, 2 кирпичныхъ завода (съ производствомъ на 2100 р.), 3 мыловаренныхъ (420 р.), 3 маслوبيи (310 р.), 2 свѣчныхъ завода (390 р.), паровая мельница съ 6 поставами, 1 винный складъ и 46 питейныхъ заведеній. Баштановъ въ городѣ 2, занимающихъ пространство въ 13 десятинъ, и 4 фруктовыхъ сада (пространство, занимаемое всѣми четырьмя — 1 дес. 1200 саж.). Въ городѣ лошадей 755, рогатаго скота 2135, овецъ и козъ 2670 головъ. Б. имѣютъ важное значеніе въ цѣломъ западномъ краѣ Россіи по торговлѣ скотомъ, пригоняемымъ изъ губерній Херсонской, Таврической, Подольской, Волынской и Киевской и идущимъ въ продажу въ Царство Польское, Австрію, часть въ Валахію, Молдавію и часть въ Пруссію. Конскія ярмарки бываютъ ежемѣсячно; на каждую изъ нихъ приводятъ отъ 500 до 1000 головъ изъ разныхъ мѣстъ губерніи, а также и изъ сосѣднихъ губерній.

Бѣлецкій уѣздъ (до 6 марта 1887 г. ясскій) занимаетъ СЗ. часть Бессарабской губ., на пространствѣ 4871 квадр. версты. Изъ этого пространства болѣе половины, 53,9%, принадлежатъ частнымъ лицамъ; 38,6% во владѣніи крестьянскихъ обществъ, 6,8% во владѣніи монастырей и 0,7% принадлежитъ казнѣ. Изъ зе-

мель, принадлежащихъ частнымъ лицамъ, 72% составляютъ собственность дворянъ, преимущественно молдаванскаго происхожденія. Мѣстность приподнятая въ серединѣ уѣзда, имѣетъ степной характеръ. Къ границамъ уѣзда мѣстность понижается; поэтому и рѣки берутъ свое начало въ серединѣ, направляясь, съ одной стороны, въ р. Прутъ, съ другой въ р. Реуць, притокъ Днѣстра. Въ южной части уѣзда находится невысокія горы; возвышеннѣйшимъ пунктомъ ихъ считается гора Мегура, находящаяся между селеніями Бахмутъ и Шолтоя. Высота ея надъ урвнемъ моря 425 метровъ. Отъ нея горныя вѣтви направляются къ Днѣстру и Пруту. Параллельно теченію рѣки Чугура идетъ горная вѣтвь, пересекающая уѣздъ въ направленіи отъ СВ. къ ЮЗ. и продолжающаяся въ Румынію. У села Костешты эта вѣтвь прорыта рѣкою Прутомъ, которая на протяженіи 156-ти верстъ, отъ устья рѣки Раковца до границы кишиневскаго уѣзда, отдѣляетъ Россію отъ Румыніи. Изъ рѣкъ, впадающихъ въ Прутъ, стоитъ упомянуть о слѣдующихъ: Раковецъ, Чугуръ, Верхняя и Нижняя Каменки и Шолтой. Р. Реуць, впадающая въ Днѣстръ, беретъ начало въ сорокскомъ уѣздѣ; отъ устья рѣчки Печерулуй идетъ по границѣ между уѣздами сорокскимъ и бѣлецкимъ, затѣмъ входитъ въ послѣдній, и, повернувъ у г. Бѣльцы на СВ., направляется опять въ сорокскій уѣздъ. Изъ притоковъ Реуца, протекающихъ въ Б. уѣздѣ, или берущихъ начало въ его предѣлахъ, достойны вниманія съ правой стороны: Реуцель, Большой и Средній Чулакъ и Кула; съ лѣвой — Коболта, протекающая по границѣ съ сорокскимъ уѣздъ. Въ бѣлецкомъ уѣздѣ всѣхъ населенныхъ пунктовъ 539 (въ томъ числѣ 204 селенія и 3 мѣстечка: Рышкановка, Скуляны и Фалешты). Населеніе (въ 1888 г.), безъ уѣзднаго города — 147438 душъ о. п. (76186 м. п. и 71252 ж. п.). Жители, преимущественно молдаване (около 85%), затѣмъ великороссы и малороссы (до 8%) и евреи (7%). Занятіемъ жителей, главнымъ образомъ, служитъ обработка земли и ея производеній, также скотоводство и пчеловодство. Въ уѣздѣ 111 православныхъ церквей, 38 училищъ (3 двухклассныхъ, 11 одноклассныхъ образцовыхъ, 8 прочихъ одноклассныхъ и 16 церковно-приходскихъ). Больницъ 3, съ 73 кроватями. Огородовъ и баштановъ (въ 1889 г.) 476, занимавшихъ пространство въ 379 дес. 600 саж. Табачныхъ плантацій 186, на пространствѣ 43 дес. 1400 саж.; количество собираемаго съ нихъ табаку — около 700 пудовъ. Фруктовыхъ садовъ 7778, на пространствѣ 4101 десятины. Виноградныхъ садовъ 123; на нихъ приготавливается ежегодно свыше 300000 ведеръ винограднаго вина. Пчеловодныхъ пасѣкъ 445, съ 10700 ульями, доставляющими до 750 пудовъ меду и 930 п. воску. Муксомольныхъ мельницъ: 27 паровыхъ, 85 водяныхъ, 57 конныхъ и 165 вѣтряныхъ. Одинъ винокурельный заводъ, выкуряющей до 2800000 в. спирта; 4 винныхъ склада и 241 заведеніе для распивочной продажи вина. Въ уѣздѣ 6 известковыхъ и алебастровыхъ заводовъ, съ общимъ производствомъ на 400 р., кирпичныхъ и черепичныхъ 28, съ производствомъ на 1400 р.; 32

маслобойни, вырабатывающія на 2550 р., и 2 свѣчныхъ завода, съ производствомъ на 2800 р. Скота въ уѣздѣ, безъ уѣзднаго города: лошадей—39073 (по переписи 1882 г.), рогатаго скота—53064, овецъ и козъ 182776 головъ. Въ бѣлецкомъ уѣздѣ встрѣчается улучшенная бессарабская (нѣчто среднее между венгерскою и донокскою породами) лошадь съ большою, сухою головою, тонкою прямою шеей, на тонкихъ сухихъ ногахъ, съ небольшими, но крѣпкими копытами. Конскихъ заводовъ въ уѣздѣ 9; въ двухъ изъ нихъ заводскихъ матокъ болѣе 50. Литература—см. Бессарабская губ. *А. Виль.*

Бѣлюстинъ, или **Бѣлюстинъ** (Иоаннъ Стефановичъ)—извѣстный писатель по церковнообщественнымъ вопросамъ, уроженецъ Новгородской губ.; учился въ новгородской семинаріи, былъ священникомъ въ г. Калаязинѣ (Тверской губ.), гдѣ † 2 июня 1890 г., около 70 лѣтъ отъ роду. Б. писалъ во многихъ периодическихъ изданіяхъ, преимущественно московскихъ, и былъ однимъ изъ видныхъ сотрудниковъ «Церковно-Общественнаго Вѣстника», въ которомъ, между прочимъ, помѣстилъ статью о Константинѣ Великомъ, причинившую ему сильныя неприятели, какъ, впрочемъ, и все остальные писанія его. Въ концѣ 1850-хъ гг. много шуму надѣлало сочиненіе Б. «О сельскомъ духовенствѣ въ Россіи», безъ вѣдома и подписи автора изданное за-границей М. П. Погодинымъ. Изъ журнальныхъ статей Б. отмѣтимъ: «Духовно-общественные вопросы. I) Духовная администрація. II) Выходъ изъ духовнаго званія» (въ Сборникѣ Недѣли: «Русскіе общественные вопросы», Спб., 1872). Отдѣльно изданы: «Вечернія бесѣды съ крестьянами» (2 изд., Спб., 1886). «О церковномъ богослуженіи» (2 ч., 4 изд., Спб., 1874); «Литургія. Изъ писемъ о церковномъ богослуженіи» (6 изд., Спб., 1886) и др., а также полупереводное «Сельское Духовенство во Франціи» (Спб. 1871).

Бѣлюшникъ—см. Бѣлякъ.

Бѣлюшевскій (Юсифъ)—польскій стихотворецъ XVIII вѣка, родившійся 1739 г.; онъ былъ флигель-адъютантомъ и потомъ придворнымъ поэтомъ Станислава Августа, который, подражая Людовіку XIV, желалъ быть окруженнымъ учеными и поэтами. Б. не имѣлъ поэтическаго таланта и поэтому часто подвергался злымъ насмѣшкамъ другого королевскаго поэта, Каэтана Венгерскаго; за него заступался Трембейскій и подъ его именемъ не разъ издавалъ свои стихотворенія. Б. принадлежатъ слѣдующія сочиненія: комедія «Nadziaci» (1765) и «Dziwak» (1766 г.) и поэма «Rzeź Humafska». Онъ умеръ въ 1809 г. *И. Л.*

Бѣляевскій (Томашъ)—польскій стихотворецъ XVI вѣка; онъ происходилъ изъ Кракова и въ 1564 г. издалъ трактатъ объ охотѣ, написанный стихами, подъ заглавіемъ «Myśliwies», заключающій въ себѣ много техническихъ словъ, употребительныхъ въ тѣ времена. Въ 1591 г. напечатанъ его же духовный стихъ: «Procesja Wielkanospa».

Бѣляевское село—въ Европ. Россіи, въ оханскомъ уѣздѣ Пермской губерніи, въ 46,8 версты отъ города Оханска и въ 25 вер. отъ города Осы, на правомъ берегу р.

Камы; дворовъ 58, жит. 306 (1877), волостное правленіе, церковь, школа, больница, нѣсколько лавокъ, по средамъ торжки. При Пугачевскомъ бунтѣ Б. с. въ янв. 1774 г. было занято одною изъ шайкъ, но освобождено казаками, посланными ассессоромъ Башмаковымъ, завѣдывавшимъ въ это время Пермскими казенными заводами. Въ виду безпокойнаго положенія дѣлъ въ край, здѣсь учрежденъ былъ временно военный постъ. Команда этого поста выдержала 11 марта первое нападеніе бунтовщиковъ, а черезъ 4 дня и второе, причѣмъ отбила то и другое и прогнала нападавшихъ съ значительными потерями.

Бѣляевъ (Дмитрій Ѳеодоровичъ)—профессоръ греч. словесности въ казанскомъ университетѣ, написалъ «Омировскіе вопросы. I. О званіи въ Одиссеѣ. II. О начальномъ согласномъ, отпавшемъ предъ гласнымъ, въ Одиссеѣ» (Казань, 1875); «Исторія алфавита и новое мнѣніе о происхожденіи глаголицы. Съ двумя таблицами греч. и славянскихъ алфавитовъ» (Казань, 1886) и др.

Бѣляевъ (Иванъ Димитріевичъ)—историкъ русскаго права, род. 1810 г. въ Москвѣ; въ 1829 г. поступилъ изъ моск. семинаріи въ московскій университетъ, гдѣ и окончилъ курсъ кандидатомъ правъ въ 1833 году. Преслуживъ 12 лѣтъ при моск. канторѣ св. Синода и моск. сенатскомъ архивѣ, Бѣляевъ въ 1845 году былъ командированъ въ московск. сенатскій архивъ, въ архивъ старыхъ дѣлъ и вотчинный департаментъ, для присканія указовъ и другихъ узаконеній, не вошедшихъ въ составъ пераго полнаго Собранія законовъ Россійской Имперіи. Черезъ три года ему поручаютъ разборъ и приведеніе въ порядокъ 17000 древнихъ грамотъ Коллегіи экономіи; въ 1849 г. онъ получаетъ назначеніе быть членомъ коммисіи для печатанія официальныхъ и частныхъ разрядныхъ книгъ; въ 1852 г. переводится въ моск. университетъ на кафедру исторіи русскаго законодательства, которую занималъ до самой смерти. Съ 1846 г. состоялъ действительнымъ членомъ моск. Общества исторіи и древностей русскіихъ; гдѣ съ 1848 г. три раза единогласно былъ избираемъ въ секретари. Умеръ въ 1873 г.

Б. сосредоточивалъ свою научную дѣятельность исключительно на изученіи древней Руси, во всѣхъ проявленіяхъ ея жизни, обращая при этомъ преимущественное вниманіе на народъ, на крестьянъ. Число всѣхъ написанныхъ имъ книгъ и статей далеко превышаетъ цифру 100. Онѣ имѣютъ и до сихъ поръ важное научное значеніе. Будучи редакторомъ «Временника» моск. Общ. ист. и древ., которого издалъ съ 1848—1857 г. 25 томовъ, и нѣкоторое время «Чтеній», Б. однимъ только своими «материалами» и «взслѣдованіями» наполнилъ цѣлыя томы этихъ изданій. Между «материалами» его есть такіе, которые издавались имъ впервые и даже не были до него извѣстны, какъ напр. «Официальныя разрядныя книги 7123, 7124 и 7125 гг.»; «Списокъ съ приказныхъ дѣлъ Спасопридудцаго монастыря блгнннхъ въ Москвѣ того монастырскаго стряпчаго Матвія Жданова съ 204 по 206 годъ», (прекрасно характеризующій тогдшнее судо-

производство); «Трибуналъ обывателямъ вел. княж. Литовскаго на сонмѣ Варшавскомъ, даны року 1581 г.»; «Письма кн. В. В. Голицына и Андрея Ильича Безобразова», превосходно выясняющія семейный и хозяйственный бытъ русскаго дворянства въ XVII ст., и др. Въ высшей степени цѣны также и такіе «матеріалы», какъ «Книга Сеунчей 7123 г.»; «Помѣстный Дѣла»; «Писцовыя Новгородскія книги 7008, 7090 и 7096 гг.»; «Торговая книга нач. XVII в.»; «Расходная книга Новгор. митрополита Никона» и др., впервые полностью изданныя имъ же.

Изъ крупныхъ изслѣдованій, помѣщенныхъ во «Временникѣ» и «Чтеніяхъ», обращаютъ на себя вниманіе прежде всего изслѣдов. «Русскія лѣтописи по Лаврентьевскому списку съ 1111 по 1169 г.» (Врем., т. II), и «О разныхъ видахъ русской лѣтописи» (Вр., т. V), въ которыхъ Бѣляеву удалось разъяснить вопросъ о существованіи особаго свода лѣтописи, лежащаго въ основѣ и Лаврентьевской, и Ипатьевской лѣт. за время XII в.; затѣмъ «О дружинѣ и земщинѣ въ Московскомъ государствѣ» (Врем. I); «Служилые люди въ Московскомъ гос.» (Вр. III); «Русская земля предъ прибытіемъ Рюрика въ Новгородъ» (Вр. VIII), гдѣ онъ доказываетъ, что новгородскіе славяне и кривичи были самыми старыми поселенцами русской земли и потому раньше другихъ развили въ себѣ общинную жизнь и самое крупное выраженіе этой жизни—лѣче. Далѣе, идутъ изслѣд. «О Несторовой лѣтописи» (Чтен. 1846—47 г. т. IV); «О русскомъ войскѣ въ царствованіе Михаила Феодоровича и послѣ него до престола Петра В.» (Чтен., 1858 г.); «О поземельномъ владѣніи въ Московскомъ госуд.» (Вр., т. XI) и др.

Изъ многочисленныхъ произведеній Б. послѣдующаго періода, въ числѣ которыхъ не мало и рецензій на труды историковъ и юристовъ въ области русскаго права, всего извѣстнѣе: «Крестьяне на Руси» (М., 1860, 2-е изд. 1863) и «Разказы изъ русской исторіи» (4 т.), какъ замѣчательнѣйшіе и по широтѣ задачъ, и по глубинѣ изученія. Уже за 10 лѣтъ до появленія «Крестьяне на Руси», Ив. Дм. въ своемъ изслѣдованіи: «Русская земля предъ прибытіемъ Рюрика» много способствовалъ раскрытію устройства и внутренней жизни русской земельной общины; но тогда онъ еще не могъ вполне отказаться отъ вліянія теоріи родового быта и доказывалъ, что у однихъ изъ славянъ (новгородцевъ и кривичей) вполне выработалось общинное устройство, другіе (сѣверяне) оставались и при Рюрикѣ въ родовомъ бытѣ, у третьихъ, наконецъ (древлянъ и отчасти полянъ), замѣчается и то, и другое, и общинное, и родовое устройство; такимъ образомъ, онъ, по выраженію одного изслѣдователя, въ этомъ трудѣ какъ бы строитъ мостъ для перехода отъ теоріи родового быта къ теоріи общиннаго. Вполнѣ цѣльнымъ послѣдователемъ теоріи общиннаго быта онъ является въ соч. «Крестьяне на Руси», въ которомъ изложена вся историческая жизнь русской общины и которое считается классическимъ трудомъ по этому вопросу. Достоинства его были признаны въ свое время

и Академіей наукъ, увѣнчавшей названное сочиненіе двумя преміями: Демидова и Уварова; а московскій университетъ удостоилъ автора его степени доктора гражданскаго права (магистерская диссертация Б.: «О наследствѣ безъ завѣщанія по древне-русскимъ законамъ до уложенія царя Алексѣя Михайловича», Москва, 1859). Въ 1861 г. вышелъ первый томъ «Разказовъ изъ русской исторіи», представляющій собою первый опытъ изложенія исторіи по славянофильской теоріи. Всѣхъ томовъ успѣло выйти до смерти И. Д. Б. только четыре: въ первомъ разсказывается внутренняя и внѣшняя исторія русскихъ княжествъ до половины XIII стол., а остальные три содержатъ исторію Новгорода, Пскова и Полоцка; послѣдняя должна была выйти въ двухъ частяхъ, но успѣла появиться только одна изъ нихъ, охватывающая жизнь политическую и религіозную Полоцка до 1569 г.

Въ связи съ разказами объ исторической жизни Новгорода, Пскова и Полоцка находится и изслѣдованіе Б.: «Очеркъ исторіи сѣверо-западнаго края Россіи», изд. въ 1867 г., гдѣ излагается исторія страны до 1392 г. Рѣзко-славянофильскій характеръ носятъ «Лекціи по исторіи русскаго законодательства», изд. въ 1879 г. Рядъ мелкихъ статей Б. разсѣянъ въ «Журналѣ Мин. Нар. Просв.», «Запискахъ Истор. Географіи общ.», «Запискахъ Одесскаго общ.», «Москвитиняни», «Русской Бесѣдѣ», «Днѣ», «Зрителѣ», «Москвѣ», «Русскомъ Архивѣ» и т. д. Ср. «Воспоминанія Е. В. Барсова» въ «Чтен. Моск. О. Ист. Др.» за 1882 г., кн. 1-я.

В. Р.

Бѣляевъ (Илья Васильевичъ)—профессоръ московской семинаріи, писатель (р. 1826 † 25 января 1867 г.). Его сочиненія въ свое время пользовались успѣхомъ: «Жизнь преподобнаго Феодосія Печерскаго» (М., 1865), «Благовѣрная Евдокія, вел. княгиня московская» (М., 1866), «Царь и вел. князь Іоаннъ IV Васильевичъ Грозный» (id.) и много другихъ биографій. Б. сотрудничалъ въ «Русской Бесѣдѣ» и «Днѣ».

Бѣляевъ (Осипъ Петровичъ)—стихотворецъ и писатель прошлаго вѣка, служившій помощникомъ бібліотекаря при петербургской Академіи наукъ. Напечаталъ: «Кабинетъ Петра Великаго, или описаніе кунсткамеры Санкт-петербургской Академіи Наукъ» (СПб., 1733, 3 части; 2-ое изд., 1809); «Духъ Петра Великаго и Карла XII» (СПб., 1807), и собраніе своихъ стихотвореній издалъ въ 1794 г. подъ заглавіемъ «Муза». † въ 1807 г.

Бѣляки.—Когда на поверхности волнъ образуется новый рядъ волнъ, двигающійся по одному и тому же направленію, то во всѣхъ точкахъ, гдѣ гребни первыхъ совпадаютъ съ гребнями вторыхъ и заворачиваются, захватывая съ собою частицы воздуха, происходитъ обильное гребней пѣною и брызгами, называемое бѣляками.

Бѣляковка, по старому Бѣляковка—рѣка въ шадринскомъ и камышовскомъ уѣздахъ Пермской губ., вытекающая изъ оз. Бѣляковскаго и впадающая справа въ р. Пышму. Правые притоки ея—Большая Бутка и Ер-

тарка, а лѣвыя—Калиновка, Бѣлая и Рамыль. На ней находится Буткинское село.

Бьялковское село, бывшая Бѣлковская слобода, въ Европейской Россіи, въ камышовскомъ уѣздѣ Пермской губ., на правомъ берегу р. Пышмы, въ 10 верстахъ отъ гор. Камышлова; основано въ 1646—48 гг. Въ 1742 г. здѣсь была деревянная крѣпость. Въ селѣ дворовъ 61, жителей около 1000 чел.

Бьялковъ (Егоръ Карловичъ) — художникъ, до локтей лишенный рукъ, род. въ 1834; съ 1853 по 1864 учился въ Спб. академіи художествъ, и, не смотря на безручіе, оказалъ столь замѣтные успѣхи, что былъ награжденъ двумя большими серебряными медалями и званіемъ художника (III-й степени) за этюды и рисунки. Въ 1863 г., во вниманіе къ трудолюбію Б., ему, по ходатайству августѣйшаго президента академіи, была назначена пенсія. Изъ его работъ въ 1860 г. выставлена картина «Олимпійскія игры», въ 1861 «Харонъ перевозитъ души въ Стиксъ», въ 1870 г. «Семейный портретъ г. С.», а въ 1889—2 портрета.

Бьялькъ — разновидность зайца (*Lepus variabilis*), называемая такъ по совершенной близости шерсти его въ зимнее время; лѣтомъ же онъ имѣетъ сѣрую окраску и мало отличается отъ зайца русака (см. это сл.). Бѣлые зайцы начинаютъ въ октябрѣ, сперва старые, а молодые недѣлями двумя позже; къ веснѣ бѣлая шерсть снова замѣняется сѣрою. На бѣломъ цвѣтѣ основана охота на бьяльковъ «въ узѣрку», производимая по черностопу, т. е. пока еще не выпалъ снѣгъ. Въ это время зайцы видны издалека, да и лежатъ смиренно, свободно подпуская къ себѣ охотника на ружейный выстрѣлъ. О другихъ способахъ добыванія бьяльковъ—см. подъ словомъ Заяць.

С. В.

Бьялькъ — двухнѣдельный тюлень, называемый такъ на Бѣломъ морѣ въдствие покрывающей его въ это время бѣлой пушной шерсти; В. вѣситъ около 30 фунтовъ и не можетъ еще плавать.

Бьялькъ — см. *Chrysanthemum Leucanthemum* L.

Бьялькъ—см. Бревно.

Бьялна—самое большое, по размѣрамъ, изъ русскихъ рѣчныхъ судовъ; плаваешь по Волгѣ (отъ Нижняго Новгорода до Царицына), Камѣ, Бѣлой и Дону. Это несмоленная, бѣлая, плоскодонная барка, построенная безъ желѣзныхъ гвоздей и проконопаченная лыками; кверху Б. «развалистѣе», шире—она имѣетъ по всей длинѣ разности или сѣсы, до 4-хъ арш. шириною, и, благодаря отгалу штеннейней, вверху тоже и длиннѣе. Палуба настилается помостомъ, навѣсомъ, шире бортовъ. Бьялна волжской системы болѣе крупны: длину по дну отъ 19 до 42 саж. (большею же частью 25—35 саж.), при ширинѣ 5—11 саж. (преимущественно болѣе 8 саж.) и осадкѣ безъ груза 0,8—10,0 четвертой арш. и съ грузомъ 8—29 четв.; поднимаютъ отъ 10000 до 350000 пудовъ (почти $\frac{3}{5}$ общаго числа ихъ свыше 75000 пуд.), требуютъ 4—45 рабочихъ и служатъ не болѣе 8 лѣтъ; между тѣмъ, донскія Б.—длиною 9—33 саж. и шириною 2—9 с., при осадкѣ безъ груза 0,8—3,0 четв. арш. и

съ грузомъ $4\frac{1}{2}$ —16 четв., поднимаютъ 1200—150000 пуд. и требуютъ 3—33 рабочихъ; наибольшая продолжительность ихъ службы 6 лѣтъ. На постройки и снаряженіе волжской Б. болѣе употребительныхъ размѣровъ расходуется около 240 основныхъ бревенъ (6—14 саж., 6—7 вершк.), 220 еловыхъ (8—15 саж., 5—7 вершк.), 420 пуд. просмоленныхъ пеньковыхъ канатовъ и до 750 пуд. канатовъ мочальныхъ.

Канаты закрѣпляются однимъ концомъ за верхнія части 12 ухватовъ—осиновыхъ или березовыхъ бревенъ длиною до 5 саж. и толщиной въ верхнемъ отрубѣ 4—5 вершк., которые ставятся въ носовой части бьялны, комями кверху, и настолько закладываются грузомъ-товаромъ, что только верхніе концы ихъ, въ 6—7 четвертей, остаются свободными. Другіе концы канатовъ прикрѣпляются, «зачаливаются», или къ якорямъ (каковы мочальные канаты: становыя и подпускныя шеймы и суки и пеньковый, рысковой косякъ), или къ соединеннымъ съ ними другимъ канатамъ (пеньковые—три шутихи), или къ лоту (пеньковые—лотовый косякъ и двѣ вычалы или возжевыя), или къ канатамъ, прикрѣпленнымъ къ последнему (пеньковыя четыре клѣвки). Для управленія бьялною слухать руль, помѣщенный въ кормовой части, и лоть (вѣсомъ въ 250—330 пуд.); послѣдній волочится по дну рѣки и, задерживая ходъ судна, даетъ возможность направлять его въ ту или другую сторону при помощи руля; такъ, если желательно подойти («привалить») къ лѣвому берегу, то лоть направляютъ съ правой стороны, а руль поворачиваютъ («сводять») на лѣвую сторону; если же къ правому берегу, то наоборотъ. Чтобы дать прямое направленіе бьялнѣ, руль поворачиваютъ въ ту сторону, гдѣ находится лоть. Для остановки судна служатъ два становые двухлапые якоря, въ 100—120 пудовъ каждый, вѣрзанные въ одинъ штокъ, и одинъ подпускной якорь, а для «рыска», или отвода его въ какую-либо сторону отъ даннаго направленія—рысковой якорь въ 25—35 пудовъ. Послѣдній въ завоѣ иѣ (лодкѣ) отвѣтаетъ въ ту сторону, куда слѣдуетъ отвѣсти бьялну.

Въ 1884 г. плавало по волжской системѣ 120 бьялнъ, на которыхъ перевозились: на 2 хлѣбъ, на 14 дрова, на 85 лѣсные строительные матеріалы и на 5 смѣшанные грузы и по Дону—20, изъ коихъ: на 4 транспортировались лѣсные матеріалы. Наибольшее число изъ этихъ судовъ построено въ губерніяхъ: Костромской—57, Пермской—30, Уфимской—15 и Нижегородской—6. Въ 1885 году вновь построены 152 бьялны, а именно: въ Костромской губ. на рр. Ветлугѣ и Унжѣ съ Неей въ уѣздахъ: варнавинскомъ (въ 18 мѣстахъ, изъ которыхъ главнѣйшія: д. Михалинина, д. Лопатина, д. Югорина, с. Богоявленское и г. Варнавинъ), ветлужскомъ (5, главн. с. Макарьевское), кологривскомъ (8, главн. усад. Шаева и д. Высоково съ усадьбой Куницы) и макарьевскомъ (4, главн. с. Андреевское съ д. Погорѣлка); въ Пермской губ., на рр. Камѣ и ея пригокахъ Чусовой съ Кондасомъ, Яйвѣ и Уролѣ, въ уѣздахъ: осинскомъ (7, главн.

с. Ершовка, с. Крюково и дер. Ромашкова), оханскомъ (2, с. Рождественское и д. Ерзовка), соликамскомъ (5, главн. с. Орель и Усть Угумскій заводъ съ дд. Розимъ и Бѣлая Пашня), красноуфимскомъ (1), кунгурскомъ (1) и чердынскомъ (3); въ Уфимской губ. на рр. Бѣлой и ея притокахъ Уфѣ съ Ай и Симѣ съ Лемезой, въ уѣздахъ: бирскомъ (1—г. Бирскъ), уфимскомъ (7, главн. Уфимская пристань), златоустовскомъ (1) и стерлитамакскомъ (1); въ Нижегородской губ., по рр. Волгѣ и ея притокамъ Ветлугѣ съ Устой и Люндой, въ уѣздахъ: балахнинскомъ (1), васильсурскомъ (1—д. Мелкова) и макаревскомъ (8, главн. дд. Курдома, Задворки, Левиха и села Воскресенское и Большая Отары); въ Вятской губ., по рр. Вяткѣ и ея притокамъ Кильмезю, Немдѣ и Маломѣ, въ уѣздахъ: уржумскомъ (3), малмыжскомъ (3) и котельничскомъ (1—Липовская пристань); въ Симбирской губ. на р. Сурѣ, въ алатырскомъ у. (1—с. Сурскій Майданъ), и въ Казанской губ. на р. Вяткѣ, мамашинскомъ у. (1). На Дону бьяны не строились въ 1885 г., но постройка ихъ для волжскаго бассейна продолжалась въ Сѣверодвинскомъ бассейнѣ, гдѣ, въ Вологодской губ. на р. Лузѣ, притокѣ р. Югъ, на Ношульской пристани усть-сысольскаго у., построена одна бьяна.

Бьяны меньшихъ размѣровъ носятъ название полубьянъ (см. это сл.). О числѣ ихъ нѣтъ статистическихъ свѣдѣній; есть только указаніе, что въ 1835 г. построена всего одна полубьяна—въ д. Бахрениной макаревского уѣз. Костромскаго уѣз. В. С.

Бьянка—см. Боярышница.

Бьянки (Pieridae, см. табл. Вредныя насѣкомыя)—группа дневныхъ бабочекъ, большей частью блага дѣтя съ черными пятнами или жилками на крыльяхъ, съ булавовидными сажками, округленно-треугольными передними и яйцевидными задними крыльями. Къ этой группѣ принадлежатъ 35 родовъ и около 820 видовъ, распространенныхъ по всей землѣ, за исключеніемъ Новой Зеландіи. Куколки большей частью черныя съ желтыми пятнами; онѣ прикрѣпляются заднимъ концомъ тѣла и поддерживаются нитью; охватывающею грудь. Чрезвычайно прожорливыя, имѣющія различную окраску гусеницы нѣкоторыхъ видовъ иногда бываютъ очень вредны. Къ такимъ вреднымъ видамъ принадлежатъ: капустница (Pieris brassicae, см. это сл.), рѣпница (P. gaeae, см. это сл.) и брюговеница (P. napi, см. это сл.), вредящая капустѣ и ея разновидностямъ. Фруктовымъ деревьямъ вредитъ боярышница (P. cacaotae). Къ этой же группѣ принадлежатъ репейница или авроа (Anthocharis cardamines, см. это сл.) и крушияница (Rhodosega rhamni, см. это сл.). Э. Б.

Бѣсноватая—жена Соломонія, дочь устюжскаго попа Дмитрія, героиня одного народнаго русскаго сказанія; въ немъ представляется несчастная жизнь женщины, которая неправильно была крещена пляннымъ попомъ и потому ее страшно мучать бѣсы; они уводятъ ее отъ отца и мужа, имѣютъ съ ней дѣтей и подвергаютъ ее различнымъ

страданіямъ. Наконецъ, она исцѣляется съ помощью св. Ѳеодоры, которая является ей во снѣ и учитъ, какъ ей слѣдуетъ поступить, чтобы избавиться отъ власти бѣсовъ. Повесть эта относится къ 1661 г.; сюжетъ ея, по А. Н. Веселовскому, заимствованъ изъ Византіи, м. б. изъ житія Василія Новаго, кормилицей котораго была Ѳеодора; въ повесть внесены нѣкоторыя черты изъ другихъ произведеній русскаго чисто народнаго творчества, напр. упоминаніе о змѣяхъ. Сказаніе о бѣсноватой женѣ напечатано въ «Памятникахъ старинной русскаго литературы» т. I.

Бѣсноватыя, по памятникамъ искусства. Въ византійской иконографіи исцѣленіе бѣсноватыхъ имѣетъ довольно опредѣленную схему: Иисусъ Христосъ въ обычныхъ одеждахъ, туникѣ и иматіи, въ сопровожденіи двухъ-трехъ апостоловъ, стоитъ и простираетъ благословляющую десницу къ бѣсноватому, изъ устъ котораго вылетаютъ черныя демоны. Б., обыкновенно, обнажены; волосы ихъ подняты и всклокочены; руки иногда связаны. По этому шаблону составлены изображенія, относящаяся ко всемъ евангельскимъ чудесамъ исцѣленія бѣсноватыхъ. Болѣе опредѣленные отличія представляютъ изображеніе бѣсноватыхъ въ странѣ Гадаринской: къ обычной схемѣ здѣсь присоединяется изображеніе гробницъ, изъ которыхъ выходятъ Б.; затѣмъ бѣсы садятся на свиней, которыя устремляются въ море; иногда въ сторонѣ стоятъ изумленные настихи. Такія изображенія въ большомъ количествѣ встрѣчаются и въ мозаикахъ (Равенна) и въ миниатюрахъ. О точности физиологическихъ признаковъ болѣзненнаго состоянія бѣсноватыхъ здѣсь не можетъ быть рѣчи. Формы бѣсноватыхъ случайныя; бѣсноватые не имѣютъ ничего характернаго ни въ ихъ чертахъ лица, ни въ положеніи. Художники новаго времени обнаруживаютъ въ этомъ отношеніи большую долю наблюдательности и изученія природы болѣзни; но и они очень рѣдко оправдывали ожиданія психіатровъ. Шарко и П. Раше, изучивъ относящаяся къ этому предмету памятники искусства, нашли, что они мало соответствуютъ живой дѣйствительности. Исключенія относятся къ эпохѣ новой. Даже на знаменитой ватиканской картинѣ Рафаэля (Преображеніе) фигура бѣсноватаго признается фальшивою: французскіе ученые не видятъ въ ней точныхъ признаковъ ни эпилепсін, ни истерики, ни вообще какой бы то ни было конвульсивной болѣзни; въ этой фигурѣ механически соединены признаки неправдоподобные и противорѣчивые. I. M. Chagcot et P. Richer, «Les démoniaques dans l'art» (Парижъ, 1887). Н. В.

Бѣсовъ носъ—мысъ на Онежскомъ оз., въ пудожскомъ уѣздѣ Олонецкой губ., вер. въ 30 къ ЮЗ. отъ Пудожа, состоитъ изъ сплошнаго гранита. Название свое получилъ въслѣдствіе того, что въ глубокой древности былъ святымъ мѣстомъ для сосѣднихъ идолопоклонниковъ. Близъ этого мѣста жилъ пустынный преподобный Лазарь Муромскій.

Бѣсъ у языческихъ славянъ обозначалъ высшее враждебное для людей существо: слово богъ, по всей вѣроятности, употребилось въ

значеніи добраго божества, Бѣлбога, а бѣсъ— въ значеніи Чернобога. По принятіи христіанства древнія эти слова не были забыты, но только измѣнили свое значеніе: первое стало обозначать Бога христіанскаго, второе же— дѣвела. У христіанскихъ лѣтописцевъ этимъ же словомъ обозначаются вообще языческія божества. Славяне-язычники вѣрили, что земля продолженіе всей зимы остается подъ властью бѣсовъ, и такимъ образомъ въ славянской дуалистической мѣологии бѣсы были олицетвореніемъ тьмы и холода. Они, вѣроятно, тогда не имѣли еще значенія представителей нравственнаго зла, получили же это значеніе только подъ влияніемъ христіанства и въ особенности богومیльскаго ученія. Ср. Крекк: «Einleitung in die slavische Literaturgeschichte», стр. 166, 404. *И. Л.*

Бѣсы, Biessi, Вѣссои—имя славянскаго народа, жившаго во время Птолемея въ теперешней Галиціи у подножія Карпатъ. О нихъ писалъ Шафарякъ («Слав. Древности» I).

Бѣшеная балка—подъ этимъ именемъ извѣстно ущелье ручья Куро, впадающаго въ р. Терекъ справа у с. Казбекъ. Ручей этотъ беретъ начало у подошвы крутыхъ высотъ, ограничивающихъ справа ущелье Терека. Во время проливныхъ дождей и таянія снѣговъ масса стекающей воды, низвергаясь въ ручей, увлекаетъ камни и глину, которые образуютъ запруды и задерживаютъ постепенный стокъ воды. Образовавшееся такимъ образомъ озеро прорываетъ, наконецъ, преграду и со страшною силой несетъ по балкѣ къ Тереку. Явленіе это, извѣстное подъ названіемъ сель (Кавказъ) или силь (Туркестанъ), побудило перенести дорогу между Казбекъ и Дарьяльскимъ ущельемъ на лѣвый берегъ Терека, такъ какъ сообщеніе по правому берегу иногда на нѣсколько дней прерывалось бѣшеною балкою. На протяженіи $\frac{1}{4}$ версты паденіе балки достигаетъ отъ 30 до 40 фут. *В. М.*

Бѣшенка, или в селка (каспійск. сельдь). Подъ этимъ названіемъ разумѣютъ нѣсколько видовъ сельдей, живущихъ въ Каспійскомъ морѣ и впадающихъ въ него рѣкахъ (Волга и Уралъ), и составляющихъ предметъ значительнаго промысла. По изслѣдованіямъ Гримма, каспійскихъ сельдей четыре вида: Clupea caspia Eichw. (сельдь пузанокъ), Clupea Kessleri Grimm (сельдь черношпика), Clupea Saposchnikowii Grimm, и Clupea delicatula Nordm. (сарделька, живущая и въ Черномъ и Азовскомъ моряхъ). Виды эти не безъ труда различаются, и промышленники ихъ часто смѣшиваютъ. Самый крупный изъ нихъ С. Kessleri Gr., длину до 475 мм. (до двухъ футовъ). Всѣ каспійскія сельди принадлежатъ къ числу проходныхъ рыбъ, т. е., живя постоянно въ морѣ, для метанія икры поднимаются въ рѣки; мелкіе виды (С. Saposchnikowii и delicatula) входятъ для этого въ низовья Волги, два остальные вида поднимаются гораздо выше. Только эти послѣдніе служатъ предметомъ промысла, особенно С. caspia (С. Saposchnikowii) ловится въ низовьяхъ Волги, но выбрасывается какъ «мелочь», принимаемая за молодѣхъ С. caspia. Образъ жизни этихъ видовъ лучше

другихъ изслѣдованъ. С. caspia отличается значительно большею вышиною тѣла и легко сдвигающей чешуей; С. Kessleri—толщиной и плотно сидящей чешуей; кожа у обоихъ видовъ оливковаго цвѣта, въ водѣ кажущаяся фіолетоваго цвѣта съ серебристымъ отливомъ. Они держатся въ сѣверной части Каспійскаго моря, въ открытомъ морѣ (гдѣ имъ служатъ пищей разныя породы мелкихъ рачковъ, плавающихъ въ безчисленномъ количествѣ), изрѣдка приближаясь къ берегамъ; весной входятъ въ рѣки, преимущественно въ Волгу, менѣе въ Уралъ, совсѣмъ не входятъ въ Терекъ и въ рѣки южной половины Каспійскаго моря. Въ Волгу сельдь входитъ сравнительно поздно, послѣ вскрытія рѣки, въ концѣ хода воблы (каспійская плотва, *Leuciscus rutilus*) приблизительно втеченіе всего апрѣля мѣсяца, подымаясь по рѣкѣ огромными стадами: какъ велико количество Б., видно изъ того, что въ низовьяхъ рѣкъ, въ половинѣ апрѣля, уловъ одного дня, на одномъ промыслѣ, можетъ превышать два милліона штукъ. Идетъ сельдь по рѣкѣ главнымъ образомъ днемъ, на ночь ея ходъ прекращается. Мечетъ икру Б., однако, не въ низовьяхъ, а значительно выше (начиная съ Сарепты, гдѣ она нерестится въ половинѣ мая); подымается, хотя и въ небольшомъ количествѣ, высоко по Волгѣ, до Ярославля, заходя и въ притоки ея, Каму и Оку. С. Kessleri для метанія икры подымается, повидимому, гораздо выше, чѣмъ С. caspia. До 50-хъ годовъ настоящаго столѣтія Б. на Волгѣ употреблялась только на вытѣпываніе жира: простой народъ боялся ее ѣсть, считая бѣшеною, вредной. Академикъ К. М. Бэръ, занимаясь въ 1853—1856 г. изслѣдованіемъ каспійскаго рыболовства, старался путемъ печати и въ сношеніяхъ съ рыбопромышленниками разсѣять этотъ предразсудокъ. Толчокъ широкому притовленію сельди къ соленому видѣ для употребленія въ пищу дала Крымская война, значительно сократившая привозъ въ Россію заграничныхъ сельдей; въ настоящее время на Волгѣ каспійская сельдь (вмѣстѣ съ воблой) сдѣлалась главнымъ предметомъ промысла. Ее ловятъ и засаливаютъ въ годъ отъ 200 до 300 милліоновъ; цѣна сырой сельди до 10 р. за тысячу, соленой до 28 (въ 1887 г.). Ср. Сабаньевъ, «Рыбы Россіи»; Гриммъ, «Астраханская селетка» («Сельское хозяйство» и лѣсоводство», 1887 г.). *В. Ф.*

Бѣшенковичи—мѣст. (влад.) Витебской губ., лепельскаго у., въ 52 верст. къ ВСВ. отъ Лепеля, при Зал. Двинѣ, подъ 55° 3' с. ш. и 47° 47' в. д. Значительная ярмарка, продолжающаяся съ 29 іюня по 27 іюля, подъ именемъ Петропавловской.

Историческая извѣстность мѣстечка начинается съ XVII вѣка. Оно принадлежало кн. Сапегѣ, потомъ Огнскимъ и наконецъ перешло къ гр. Хрептовичу. Въ 1708 г. въ Бѣшенковичахъ собирався русско-польскій военный совѣтъ.

Бѣшенная трава—см. Бѣлена.

Бѣшенница—см. Бѣлена.

Бѣшенство пчелъ, вертячка, или майская болѣзнь—выражается въ потерѣ пчелами способности летать: вы-

летая изъ улья онѣ падаютъ передъ окошкомъ на землю и бѣгаютъ тамъ взадъ и впередъ въ сильно возбужденномъ состояніи. Болѣзнь эта, какъ показывается одно изъ ея названій, является преимущественно въ маѣ и происходитъ, по мнѣнію однихъ, отъ вредной пищи или умышеннаго, злонравнаго отравленія пчелы, по другимъ же—отъ недостатка пищи; она не считается опасною—отъ нея немного гибнетъ пчелы, а потому и нѣтъ надобности въ принятіи противъ нея какихъ-либо мѣръ, хотя совѣтуютъ, для предохраненія, кормить пчелъ сытою съ салициловою кислотою. Иногда пчелы лишаются способности летать, вслѣдствіе механическаго поврежденія ими своихъ крыльевъ о хлѣбные стебли и колосья, что преимущественно случается во время цвѣтенія васильковъ, мака-самосѣйки и нѣкоторыхъ другихъ растений, появляющихся на поляхъ, засѣянныхъ хлѣбомъ. При осмотрѣ летающихъ пчелъ легко отличить это поврежденіе отъ бѣшенства или вертячки. В. С.

Бѣшенство (водобоязнь, *Lyssa*, *Rabies canina*, *Hydrophobia*).—Распространенное названіе этой болѣзни «водобоязнь» не вполне правильно, такъ какъ не всегда существуетъ невозможность глотанія, она во всякомъ случаѣ не болѣе какъ одинъ изъ симптомовъ заблѣванія. Бѣшенство принадлежитъ къ числу болѣзней животныхъ, известныхъ въ древности, такъ какъ его описалъ уже Аристотель въ IV вѣкѣ до Р. X. Неоднократно оно свирѣпствовало, какъ эпизоотія, и въ началѣ нынѣшняго столѣтія распространилось по всей Европѣ, когда было предложено множество премій за излѣченіе бѣшенства. Прежде полагали, что болѣзнь эта можетъ развиваться самостоятельно, первично; но въ 1854 г. Вирховъ и другіе ученые доказали ложность этого воззрѣнія; въ настоящее время, особенно благодаря новѣйшимъ изслѣдованіямъ Пастера, не подлежитъ сомнѣнію, что причиною Б. служитъ зараженіе и притомъ только прямымъ путемъ (черезъ прививаніе). Бѣшенствомъ заблѣваютъ всего чаще собаки, кромѣ того кошки, лисицы, волки и другія плотоядныя; оно переходитъ также на человека, всѣхъ млекопитающихъ (особенно часто на крупный рогатый скотъ) и птицъ, но распространяется почти исключительно собаками, а иногда и кошками, черезъ укушеніе. Другія животныя не столь опасны въ смыслѣ заразительности, такъ какъ они рѣдко кусаются во время болѣзни. Б. собакъ встрѣчается въ двухъ формахъ: въ видѣ тягача Б. и бурнаго Б. Первая форма нѣредко переходитъ въ послѣднюю; по большей же части одна форма Б. продолжается все время страданія. Обѣ формы Б. одинаково заразительны: одна можетъ вызвать другую. Первымъ признакомъ Б. служитъ измѣненіе поведения животнаго: оно становится капризнымъ, ворчливымъ, раздражительнымъ, пугливымъ, безпокойнымъ, упрямымъ и часто прячется; аппетитъ уменьшается, и вскорѣ пріемъ пищи совершенно прекращается. Зато больныя собаки проявляютъ особенную наклонность грызть и глотать несъѣдобные предметы, какъ напр. солому, щепки, камня, тряпки и др., и часто также плещутъ языкомъ холод-

ную воду (взглядъ, будто бѣшенныя собаки боятся воды, невѣрны). Стремленіе укусить обращается по большей части прежде всего на другихъ собакъ и кошекъ; однако, нѣредко бѣшенныя собаки кусаютъ уже въ первое время болѣзни большихъ домашнихъ животныхъ и людей. Въ дальнѣйшемъ теченіи болѣзни собаки стараются освободиться изъ клѣтки или сорваться съ цѣпи. Онѣ бѣгутъ безъ замѣтной причины, нѣредко убѣгаютъ въ отдаленныя мѣстности, но иногда возвращаются на прежнее мѣсто въ тотъ же день или на другой день. Къ знакомымъ лицамъ онѣ часто хорошо относятся, на незнакомыхъ же и животныхъ нападаютъ. Обыкновенно онѣ кусаютъ людей и животныхъ одинъ или нѣсколько разъ и убѣгаютъ дальше. Иногда же поползновеніе кусаться такъ велико, что собака бросается на все то, что попадаетъ ей на пути, и даже вишьляется зубами въ безжизненные предметы. Въ болѣшинствѣ случаевъ невозможно отогнать бѣшенныхъ собакъ, такъ какъ обыкновенныя средства оказываются недостаточными. Голосъ характерно измѣняется, представляя собою вѣчто среднее между лаемъ и воемъ. Наступаетъ слабость и параличъ нижней челюсти и задней части тѣла, замѣтно постепенно увеличивающееся исхуданіе всего тѣла. Ротъ открытъ, и изъ него вытекаетъ тугучая слюза; языкъ высунутъ. Параличъ постепенно распространяется на все тѣло, и смерть наступаетъ обыкновенно спустя 5—7 дней. До сихъ поръ не наблюдалось еще, чтобы собака жила при бѣшенствѣ болѣе 11 дней. При бурномъ бѣшенствѣ особенно выступаютъ слѣдующіе признаки: сильное безпокойство, частое поползновеніе убѣгать, сильная наклонность кусаться, частое характерное завываніе и короткая продолжительность болѣзни. При тихомъ Б. особенно замѣтны параличъ (свисаніе) нижней челюсти, слабость и параличъ зада, болѣе спокойное состояніе животнаго, меньшая наклонность кусаться и сравнительно большая продолжительность болѣзни. Мнѣніе, будто бѣшенныя собаки бѣгутъ всегда по прямому направленію, при чемъ хвостъ у нихъ свисаетъ или поджатъ между задними конечностями и изо рта у нихъ всегда течетъ слюна,—ложно. Лишь въслѣдствіи, когда наступилъ уже параличъ крестца, хвостъ действительно слабо свисаетъ, но ротъ у бѣшенныхъ собакъ чаще сухъ, нежели влаженъ. Самымъ характернымъ и важнѣйшимъ симптомомъ Б. служитъ измѣненіе голоса: звуки то выше, то ниже, нежели въ здоровомъ состояніи; всегда немного хриплы и грубы, и первый порывъ лая переходитъ постепенно въ короткое завываніе.

Причины первичнаго появленія Б. (если оно вообще мыслимо) неизвѣстны. Какъ вторичное же явленіе, эта болѣзнь наступаетъ вслѣдствіе прививанія слюною, съ которой вообще связанъ контактіи, въ укушенную рану. Когда же болѣзнь сильно развита, контактіи ея находится также въ крови, мочѣ и другихъ сокахъ собаки. Пищеварительныя органы и неповрежденная кожа, какъ кажется, неособенно воспримчивы къ контактіи Б. Послѣдній нелегучь, а также пристрастѣ къ инструментамъ, платю етс. и сохраняетъ тѣхоторое время

свое дѣйствіе; онъ развивается только внутри животнаго организма, но не внѣ его, и отличается значительной стойкостью. У ячачныхъ и свиней Б. всегда происходитъ отъ укушенія бѣшеной собакой, лисицей или другимъ бѣшенымъ плотояднымъ; но контактію можетъ перейти и съ травоядныхъ на другихъ животныхъ и человѣка. Промежутковъ времени между моментомъ зараженія (укушеніемъ) и явственно выраженнымъ проявленіемъ болѣзни (инкубационный періодъ) у собакъ равенъ 3—6 недѣлямъ, рѣдко 3—6 днямъ или 8—16 недѣлямъ; въ исключительныхъ случаяхъ инкубационный періодъ длится еще больше. Не каждое укушеніе бѣшеной собаки вызываетъ бѣшенство, особенно въ тѣхъ случаяхъ, когда зубы освобождаются отъ слюны, оставляя послѣднюю въ шерсти животнаго или на одеждѣ человѣка. Иногда контактію размываетъ обильнымъ токомъ крови, или у подлежащаго индивида отсутствуетъ предрасположеніе къ бѣшенству. Лѣченіе бѣшенныхъ собакъ и кошекъ, по причинѣ сопряженной съ нимъ опасности, во многихъ государствахъ запрещено закономъ; къ тому же оно бесполезно. Главнымъ образомъ необходимо заботиться о предохра-

неніи отъ болѣзни и ея послѣдствій, что всего лучше достигается уничтоженіемъ бродячихъ собакъ, значительными налогами на нихъ и намордниками. О каждомъ случаѣ появленія бѣшенства слѣдуетъ донести полиціи. Собакъ, заподозрѣнныхъ въ бѣшенствѣ, лучше всего немедленно убивать или совершенно изолировать, во избѣжаніе опасности укушеній. Если же собака укусила человѣка или животное, не слѣдуетъ убивать ее до прибытія ветеринара, который констатируетъ, бѣшена она или нѣтъ. Если ветеринаромъ констатировано бѣшенство у собаки, то слѣдуетъ немедленно убить какъ сію послѣднюю, такъ и всѣхъ укушенныхъ ею другихъ животныхъ, изъ которыхъ, повидимому, очень многія воспримчивы къ заразѣ «бѣшенства». Такъ, по отчетамъ въ Германіи за трехлѣтіе 1887—89 гг. наблюдались 1230 случаевъ заболѣванія собакъ, 265—рогатаго скота, 41—свиней, 26—овецъ, 18—лошадей, 13—кошекъ, 3—козь и 1—лисицы. Въ Россіи изъ числа больныхъ, поступившихъ для излѣченія на Пастеровскія станціи (см. ниже), также были наблюдаемы укушенія различными животными, какъ это видно изъ прилагаемой таблицы:

Названіе станціи.	Собаками.	Кошками.	Волками.	Лошадьми.	Быками и коровами.	Кабанами и свиньями.	Людьми.	Лисицами.	Шакалами.	Порѣзаны при вскрытіи
Петербургская	551	57	8	3	—	3	—	6	—	—
Московская	1594	134	188	14	3	6	—	2	—	—
Варшавская	1384	67	5	7	3	—	1	—	—	—
Одесская	2400	143	51	9	6	4	4	—	—	—
Харьковская	783	73	29	5	—	3	—	—	—	2
Самарская	267	9	71	5	1	4	3	—	—	—
Тифлисская	104	3	15	2	—	—	—	—	2	—
Неизвѣстно	—	—	—	—	—	—	—	—	—	2
Всего	7083	486	367	45	13	19	8	8	2	4

Трупы бѣшенныхъ собакъ слѣдуетъ зарывать въ отдаленныхъ мѣстахъ на глубинѣ, по меньшей мѣрѣ, 3-хъ аршинъ. Необходимо остерегаться дотрогиваться до трупа обнаженной или, что еще хуже, пораненной или поцарапанной рукой. Все, что приходило въ соприкосновеніе съ бѣшеной собакой, должно быть сожжено или прокалено. Логово, въ которомъ находилась бѣшенная собака, лучше всего сжечь; если же бѣшенная собака находилась въ сараѣ, то послѣдній необходимо тщательно дезинфицировать. Лошади, рогатый скотъ, овцы, козы, свиньи и птицы, укушенные бѣшеными собаками, должны быть подвергнуты наблюденію со стороны ветеринара. Трупы такихъ животныхъ необходимо зарывать такъ же, какъ трупы бѣшенныхъ собакъ, при чемъ нельзя сдирать съ нихъ кожи. При вскрытіи трупа бѣшеной собаки не находятъ особенныхъ специфическихъ измѣненій.

Въ горлѣ и глоткѣ находятъ иногда различныя инородныя тѣла. Въ желудкѣ или мало пищи, или онъ совершенно пустъ, и почти всегда въ немъ находятъ инородныя тѣла: солому, волосы, щетки, перья, нитки, тряпки, куски кожи и др. Кишки по большей части пусты. Селезенка увеличена въ объемѣ.

У человѣка Б. также наступаетъ вслѣдствіе укушенія бѣшенымъ животнымъ. Инкубационный періодъ продолжается 2—6 недѣль, иногда нѣсколько мѣсяцевъ, такъ что часто болѣзнь наступаетъ по заживленіи раны. Продолжительность инкубационнаго періода, т. е. періода, пока введенный въ организмъ ядъ обнаружитъ свое дѣйствіе, объясняется тѣмъ, что Б. есть болѣзнь, поражающая главнымъ образомъ продолговатый мозгъ и путемъ переноса заразы служатъ нервы, а не кровеносные и лимфатическіе сосуды. Такимъ образомъ, чѣмъ ближе мѣсто укуса къ центральнымъ частямъ мозга,

тѣмъ короче продолжительность инкубационнаго періода. По обнаруженіи болѣзни, въ теченіи ея различаютъ нѣсколько стадій. Въ первой стадіи болѣзни человекъ очень безпокоенъ, болязнь и утомленъ, терять аппетитъ и жалуются на тошноту; у него появляется легкая лихорадка съ жаждой и запоромъ. Если рана гноится еще, то она принимаетъ отвратительный видъ; если же она къ этому времени зажила, то она опять становится болѣзненной, и боль распространяется по хребту. Вскорѣ наступаетъ неподвижность шеи и затылка, главнымъ образомъ, при глотаніи; лицо становится блѣднымъ, глаза утомлены, пульсъ полный или ускоренный. Мало по малу или внезапно развивается вторая стадія съ болѣе сильными приступами, судорожными движениями, сильной болязью, отчаяніемъ, яростью и, въ болѣе позднихъ случаяхъ, съ незначительною потерей сознанія. У больныхъ является потребность кусаться, и нѣкоторые безпокойно бѣгаютъ взадъ и впередъ. У нихъ является сильная жажда, и вмѣстѣ съ тѣмъ они чувствуютъ отвращеніе къ жидкостямъ, такъ какъ уже при видѣ жидкости или послѣ нѣсколькихъ глотковъ воды наступаютъ сильные спазмы въ глоткѣ (отсюда и названіе болѣзни «водобоязнь»), между тѣмъ какъ болные еще въ состояніи глотать твердую пищу. Въ третьей стадіи, наступающей спустя 1—2 дня, появляется параличъ, сплетеченіе, ускореніе дыханія, ускоренный пульсъ; голосъ дѣлается хриплымъ и грубымъ; смерть наступаетъ во время припадка или спокойно послѣ него. Эта стадія продолжается всего лишь нѣсколько часовъ, такъ что вся болѣзнь длится 3 дня, часто даже 24 часа. Вскрытіе ничего особеннаго не обнаруживаетъ, кромѣ увеличенія селезенки и лимфатическихъ органовъ. Предсказаніе при появившейся у человекъ водобоязни безусловно неблагоприятно. Къ счастью, не каждое укушеніе бѣшеннаго животнаго заразительно; большинство укушенныхъ не заболѣваетъ. Вопросъ о возможности передачи заразы при укушеніи человекѣмъ до сихъ поръ стоитъ открытымъ, почему все таки гораздо благоразумнѣе въ случаѣ подобнаго несчастія также принять всѣ указанныя до настоящаго времени научной мѣры предосторожности. Лечение начинаютъ съ выжиганія каленымъ желѣзомъ, вырѣзыванія раны, прижиганія ея бѣлыми цеолочами и дымящейся азотной кислотой; иногда же приходится дѣлать ампутацію конечности, если на ней много укушенныхъ мѣстъ. Кромѣ того, здѣсь безконечно важно осторожное психическое леченіе. Дѣлы не слѣдуетъ измѣнять; измѣненія должны касаться только той пищи, которая оказывается вредной при всякой ранѣ. Противъ самой болѣзни рекомендовано много средствъ, но всѣ они оказались бесполезными. Поэтому ограничиваются подкожными впрыскиваніями морфія и вдыханіями хлороформа; во время же приступовъ бѣшенства заботятся о томъ, чтобы больной не причинилъ вреда ни себѣ, ни другимъ. Вмѣсто питья рекомендуютъ смоченные ломтики хлѣба, апельсины, кусочки льда, клистиры, однако, въ томъ только случаѣ, если они не вызываютъ судорогъ.

Въ 1880 году геніальный французскій ученый Пастеръ занялся изученіемъ вопроса о предохранительныхъ прививкахъ собачьяго Б. съ цѣлю предупрежденія развитія болѣзни у укушенныхъ. Послѣ многолѣтнихъ опытовъ надъ животными, Пастеръ въ 1885 г. впервые съ блестящимъ успѣхомъ примѣнилъ предохранительную прививку у 9 лѣтняго укушеннаго бѣшенною сабакою мальчика. Сущность его открытія сводится къ тому, что мозгъ кролика, зараженнаго ядомъ собачьяго бѣшенства, высушиваніемъ въ значительной степени теряетъ свои ядовитыя свойства въ тѣмъ болѣе сильной степени, чѣмъ дальше дѣлается высушиваніе. Будучи привитъ зараженнымъ животнымъ, онъ предупреждаетъ у нихъ развитіе самой болѣзни. Въ чемъ заключается способность ослабленныхъ ядовъ вообще (оспы, сибирской язвы, куриной холеры, собачьяго бѣшенства) предупреждать развитіе болѣзни и сообщать организму такъ наз. иммунитетъ, т. е. невосприимчивость къ данному зараженію, до сихъ поръ съ точностью неизвѣстно. Но фактъ ихъ вліянія подтверждается не только прямыми опытами надъ животными, но и громадной статистикой. Со времени сообщенія открытія Пастера возникли многочисленныя такъ наз. Пастеровскія станціи для предохранительныхъ прививокъ, во главѣ которыхъ по совершенству организациі стоятъ Пастеровскій институтъ въ Парижѣ и институтъ экспериментальной медицины въ С.-Петербургѣ. Кромѣ того, въ настоящее время извѣстны станціи въ Москвѣ, Варшавѣ, Харьковѣ, Самарѣ, Тифлисѣ, Одессѣ, Вѣнѣ, Неаполѣ, Миланѣ, Туринѣ, Болоньѣ, Палермо, Римѣ, Константинополѣ, Бухарестѣ, Барселонѣ, Мальтѣ, Рио-де-Жанейрѣ, Гаваннѣ, Буэнос-Айресѣ, Чикаго и др. Только въ Германіи и Англій, гдѣ съ самаго начала открытія Пастера, къ нему отнеслись крайне недобрыно, до сихъ поръ не существуетъ подобныхъ станцій. Впрочемъ, въ послѣднее время даже въ этихъ странахъ раздаются голоса выдающихся ученыхъ (какъ напр. Уффельмана), высказывающихся въ пользу предохранительныхъ прививокъ. Во всѣхъ вышеупомянутыхъ станціяхъ сущность предохранительныхъ прививокъ изучалась цѣлымъ рядомъ выдающихся ученыхъ (Мечниковъ, Гамалѣй, Гранше, Кантани, Протопоповъ и др.), техника все болѣе и болѣе совершенствовалась и въ настоящее время имѣется громадная статистика, позволяющая дѣлать довольно безспорные выводы. Здѣсь приводятся только данныя самого Пастеровскаго института въ Парижѣ и русскихъ пастеровскихъ станцій. Въ первомъ было въ:

Годы.	Привито.	Умерло.	%
1886	2671	25	0,94
1887	1770	13	0,73
1888	1622	0	0,55
1889	1830	6	0,33
1890	1546	10	0,64
Итого	9139	63	0,66

Изъ 7893 больныхъ, пользовавшихся на станціи до 1890 г., извѣстно, что 1336 было укушено несомнѣнно бѣшенными. Изъ нихъ умерло 13 или 0,97. Если допустить какъ правило, что не всякій укушенный заболѣваетъ водо-

боязнию, то все же известно, что въ среднемъ умираетъ отъ 5 до 90%. Сопоставленіе результатовъ Пастеровскаго института съ этими цифрами достаточно убѣдительно говорить въ пользу значенія пастеровскихъ прививокъ. Особенно широкое развитіе Пастеровскія станціи получили въ Россіи, такъ какъ ни въ одной европейской странѣ не существуетъ столь широ-

кой потребности въ нихъ. Съ одной стороны чрезвычайная частота заболѣваній, съ другой стороны дальность разстояній побуждали къ открытію станціи во многихъ мѣстахъ. Первые 2 станціи, Одесская и С.-Петербургская, открыты въ 1886 г. Въ настоящее время ихъ имѣется 7. Результаты ихъ дѣятельности видны изъ слѣдующей таблицы:

Г О Д Ы.	1886		1887		1888		1889		1890		Всего.		% смертн.
	Привито.	Умерло.	Привито.	Умерло.	Привито.	Умерло.	Привито.	Умерло.	Привито.	Умерло.	Привито.	Умерло.	
Станціи:													
Петербургская . . .	140	3	205	5	184	4	106	2	не изв.		635	14	2, 2
Московская . . .	137	4	234	9	433	20	683	7	769	10	2256	50	2, 2
Одесская . . .	381	12	389	11	448	12	750	11	727	9	2695	55	0,82
Варшавская . . .	104	0	255	8	317	0	343	3	448	1	1467	12	2,02
Харьковская . . .	—	—	98	3	175	4	238	8	291	3	802	18	2, 2
Самарская . . .	53	3	60	5	64	2	185	7	не изв.		362	17	4, 7
Тифлисская . . .	—	—	—	—	31	0	88	3	94	5	213	8	3, 7
Всего . . .	815	22	1241	41	1652	42	2393	41	2329	28	8430	174	2,07
% умершихъ . . .	2,7		3,3		2,5		1,7		1,2		2,07		

Относительно менѣе благоприятныя цифры, полученные для русскихъ станцій объясняются какъ болѣе позднимъ поступленіемъ больныхъ на станціи, а также громаднымъ числомъ укушенныхъ бѣшенными волками. Значительное число умершихъ не успѣло даже завершить своего лѣченія; многие умирали до истеченія 14 дней по окончаніи прививокъ и только крайне незначительная часть умерла, спустя 2 недѣли послѣ того, какъ они были выпущены изъ станціи. Такимъ образомъ и на основаніи русскихъ данныхъ является полная возможность признать предохранительныя прививки могучимъ цѣлебнымъ средствомъ, предупреждающимъ развитіе Б.

Г. Г.

Бъшенцовы.—Свѣдѣнія объ этомъ родѣ появляются въ 1547 г.; именно въ этомъ году Илья Михайловичъ Бъшенцовъ, рязанскій сынъ боярскій, убитъ въ сраженіи на р. Сити. Имя его, наравнѣ съ другими, вписано въ синодикъ московскаго Успенскаго собора на вѣчное поминовеніе. Родъ Б. внесенъ въ VI ч. дворян. родосл. книги по Тверской губ.

Бэ (Vex)—мѣстечко въ округѣ Эгля, кантона Ваадта, недалеко отъ р. Ровы, 4 т. жит., болѣею частью протестантовъ. По близости находятся знаменитыя соляныя копи Бевье (Bevièux), дающія ежегодно 20—30 т. центнер. соли. Мягкій климатъ (средняя годовая температура 9,9° Ц.); живописное и открытое положеніе, равно какъ улучшенныя въ послѣднее время врачевныя приспособленія, сдѣлали Б. мѣстомъ для купанья (соляныя ванны) и курортномъ. Желѣзн. дорогою, по

правому берегу Ровы, Б. соединенъ съ городами Женевскаго оз. и Нижняго Валлиса. Ср. «V. et ses environs» Рамберга (Лозанна, 1871); «V. als Kurort» Леберга (Берлинъ, 1874).

Бэгъ (Bag)—англійская мѣра = 120 килогр., употребляется также въ смыслѣ тюка хлопка, или вообще мѣшка, сумки.

Бэгъ (Bögh-Erik)—см. Бегъ.

Беджотъ—см. Беджотъ.

Бэдхеръ (Людвигъ Bødtcher)—датскій поэтъ, род. 1793 въ Копенгагенѣ; большую часть своей юности провелъ въ Италіи, возвращаясь въ кругъ поэтовъ и художниковъ. Возвратившись въ 1835 г. въ Копенгагенъ, онъ прожилъ тамъ до самой своей смерти (въ 1874 г.). Б. оставилъ только два небольшихъ собранія стихотвореній, но эти жизнеутраченные произведенія по своей художественности и естественности принадлежатъ къ лучшимъ образцамъ датской поэзіи и очень популярны на родинѣ Б. Новѣйшее изданіе ихъ напечатано въ Копенгагенѣ подъ названіемъ: «Digte, aeldre og yngre» (1878).

Бэй (Bay)—графство въ Сѣв. Америкѣ, въ штатѣ Мичиганъ, занимаетъ 2123 кв. км. Главн. городъ—Бэй-сити на р. Сагинавъ, недалеко отъ ея впаденія въ озеро Гуронъ. Ведетъ обширную торговлю лѣсомъ и соленой рыбой, имѣетъ лѣсопилю и соляныя варницы. Б. основанъ въ 1836 г., въ 1860 г. имѣлъ только 1563 жит., а въ 1884 г. населеніе возрасло до 29412 ч.

Бэйэ (Шарль Bayet)—археологъ и историкъ, род. въ 1849 г. въ Лютихѣ, въ Бельгіи.

Послѣ окончанія курса высшей нормальной школы, Б. поѣхалъ въ 1872 г. въ Римъ и началъ тамъ, подъ руководствомъ Росси, изученіе христіанскихъ древностей, преимущественно интересуясь византийской археологіей. Онъ продолжалъ это изученіе и тогда, когда поступилъ въ французскую школу въ Римѣ, основанную въ 1873 г. Альбертомъ Дюмономъ, а также въ бытность свою въ такой же школѣ въ Афинахъ. Возвратившись во Францію, Б. напечаталъ въ Archives des Missions scientifiques результаты изслѣдованія горы Аэона, предпринятаго имъ совместно съ аббат. Дюшеномъ, и вскорѣ получилъ кафедру христіанскихъ древностей въ Лионѣ. Съ 1876 года онъ занимаетъ кафедру исторіи искусствъ въ Ecole des beaux-arts въ Лионѣ. — Главнѣйшая работы этого ученаго: «De titulis Atticae christianis» (Парижъ, 1879); «Recherches sur la peinture et la sculpture chrétiennes en Orient avant la querelle des iconoclastes» (Парижъ, 1879); «L'Art byzantin» (Парижъ, 1882); «Precis de l'histoire de l'art» (1886).

Букененъ — см. Букененъ.

Бэкеръ (Джонъ Жилльбертъ Baker) — ботаникъ и геологъ, род. 1834; преподавалъ ботанику въ London-Hospital'ѣ и былъ однимъ изъ соредакторовъ «Journal of Botany». Сочиненіе его: «The flowering plants and ferns of Great Britain» (Лондонъ, 1855); «North Yorkshire, studies of its botany, geology, climate and physical geography» (1863); «On the geographical distribution of ferns through the world» (1869); «Monograph of the British roses» (1869); «Monograph of the ferns of Brazil» (1870); «Flora of Mauritius and the Seychelles» (1877) и др.

Бэкингемъ — см. Букингемъ.

Бэкеа (Bäkea) — родъ австралійскихъ кустарниковъ изъ семейства Myrtaceae, названный такъ Линнеемъ въ честь шведскаго физика Бэка (Bäck). У видовъ этого рода узкіе, часто игольчатые, супротивные листья и блѣдые, душистые цвѣтки, сидящіе въ пазухахъ листьевъ, по одному или по два, или же собранные пазушнымъ зонтикомъ; завязь цвѣтка нижняя, въвычкѣ пятилепестной. Нѣкоторые виды (B. virgata, samphogata, saxicola и др.) разводятся часто въ оранжереяхъ; уходъ за ними тотъ же, что и вообще за австралійскими Myrtaceae.

Бэконъ — см. Баконъ.

Бэли (Ада Эленъ Bayly) — англійская романистка, извѣстная подъ псевдонимомъ «Edna Lyall»; въ 1879 г. выступила съ рассказомъ: «Won by waiting» и затѣмъ дала рядъ другихъ беллетристическихъ произведеній, не обнаруживающихъ выдающагося таланта, но отличающихся естественностью и здравью, не навязываемою моралью. Особенно популярны ея «Dopovan» (1882); изъ другихъ соч. назывемъ: «Wetwo», «In the golden days», «Knight errant», «Derrick Vaughan, novelist», «A hardy Norseman» (1889).

Бэли (Иоанна Baillie) — англ. поэтесса, младшая сестра извѣстнаго анатома Матью Б., род. въ 1762 г. Уже въ первомъ своемъ сочиненіи: «A series of plays, in which it is attempted to delineate the stronger passions of the

mind» (Лондонъ, 1798), вышедшемъ безъ имени автора и въ короткое время выдержавшемъ нѣсколько изданій (1785 было переведено Крамеромъ на нѣмецкій языкъ, Амстерд. и Лейпц., 1806), Б. проявила наклонность къ рефлексіи въ ущербъ чувству и поэтическому творчеству. Ея драмы, написанныя большею частью простымъ и благороднымъ, хотя и несвободнымъ отъ архаизмовъ языкомъ — не болѣе какъ драматизированные діалоги. Несмотря на то, ея сочиненія при своемъ появленіи обратили на себя всеобщее вниманіе. Поощренная этимъ первымъ успехомъ, она выпустила въ 1802 году 2-й т., за которымъ, послѣдовалъ и 3-й. Изъ другихъ ея сочиненій назывемъ: «Miscellaneous plays» (1804), «Metrical legends of exalted characters» (1821), новое собраніе «Dramas» (3 т. 1836), «Fugitive verses» (1844). Ни одна изъ ея драмъ не имѣла продолжительнаго успѣха. Въ 1851 г. вышло полное собраніе ея «Dramatic and poetical works». В. † въ 1851.

Бэли (Матью Baillie) — англійскій врачъ и анатомъ, родился 27 октября 1761 г.; изучалъ медицину въ Лондонѣ и 20 л. отъ роду былъ уже прозекторомъ. Въ 1785 Б. открылъ, вмѣстѣ съ Крюикшенкомъ, первый курсъ анатоміи, который привлекъ многочисленныхъ слушателей. Не меньшимъ успѣхомъ пользовался онъ и въ своей практикѣ, такъ что въ 1787 г. былъ назначенъ ординаторомъ госпиталя св. Георга. Получивъ въ 1789 г., въ Лондонѣ, ученую степень, онъ принялся за обработку своего учебника патологической анатоміи, который положилъ начало его извѣстности за предѣлами отечества. Б. былъ лейбъ-медикомъ принцессы Шарлоты и консультантомъ короля Георга III; онъ умеръ 23 сент. 1823 г. Изъ его сочиненій назывемъ: «The morbid anatomy of some of the most important parts of the human body» (Лондонъ, 1793 года, новое изд. 1833); «A serie of engravings to illustrate the morbid anatomy of the human body» (10 терт., Лондонъ, 1799—1812); «Lectures and observations on medicine» (Лондонъ, 1825). Въ 1825 г. Варбропомъ изд. «The works Mr B.», 2 т.

Бэли (Филиппъ-Джемсъ Bailey) — англійскій поэтъ, сынъ Томаса Б. (род. 1785, † 1856), извѣстнаго по своимъ сочиненіямъ: «Annals of Nottinghamshire» и «Records of longevity». Б. родился въ 1816 г., въ Ноттингемѣ; по окончаніи университетскаго курса въ Глазго, сдѣлался адвокатомъ. Онъ дебютировалъ на литературномъ поприщѣ драматической поэмой «Festus» (10 изд., Лонд. 1877), носящей на себѣ несомнѣнные слѣды вліянія Гётевскаго Фауста и обратившей на себя при первомъ своемъ появленіи всеобщее вниманіе. Несмотря на нѣкоторую юношескую незрѣлость и кое-какіе промахи, авторъ проявилъ здѣсь глубоководнософскій умъ, рѣдкое богатство мысли и поэтической даръ, которые позволяли надѣяться на блестящую будущность. Позднѣйшя его произведенія: «Angel world» и «The mystic» (1855), превосходя «Festus» по формѣ, далеко не достигаютъ его художественныхъ достоинствъ. Написанное Б. въ 1858 г. сатирическое стихотвореніе «The age», несмотря на прекрасныя отдѣльныя мѣста, не можетъ быть, въ общемъ,

пазвано удачнымъ. Вышедшее въ 1867 «Universal hymn» ничего не прибавило къ славъ, доставленной ему первой его поэмой.

Бэли (Эдвардъ-Годжесъ Вэйлу)—англійск. скульпторъ, родился 1788 въ Бристолѣ, художественное образование закончилъ въ мастерской Флаксмана. † въ 1867. Первая его работа «Геркулесъ возвращаетъ Адмету Альцесту» была премирована. Выставленная имъ въ 1813 «Ева у источника» положила начало его славы, и была впоследствии приобретена художественнымъ институтомъ его родного города. Колоссальная фигура Нельсона, въ Трафалгарскомъ скверѣ, памятникъ лорду Голланду для Вестминстерскаго аббатства и статуя сэра Роберта Пиля также принадлежатъ его рѣзцу. Лучшими его произведениями считаются: «Ева, прислушивающаяся къ голусу»—pendant къ «Евѣ у источника», «Приготовление къ купаву», «Граціи и спящая Нимфа».

Бэлизъ—см. Баллизъ.

Бэлинсло—см. Баллинсло.

Бэли (Джонъ Вейл)—епископъ оссорійскій въ Ирландіи, поборникъ Реформаціи, род. въ 1495 въ Суффолкѣ, образование получилъ въ кармелитскомъ монастырѣ въ Норвичѣ и коллегии Ивуса въ Кембриджѣ. Примкнувъ къ реформационному движению, вынужденъ былъ бѣжать въ Голландію, гдѣ начелателемъ нѣскольکو аллегорико-драматическихъ произведеній, рѣзко нападавшихъ на папскую власть («Gods promises», «Temptation of our Lord» и только недавно открытая историко-аллегорическая хроника «Kunje Johan» (Лонд., 1838). Черезъ 8 лѣтъ (1552) Б. вернулся въ Англію, получилъ отъ Эдуарда VI оссорійское епископство, но скоро вынужденъ опять бѣжать въ Швейцарію и только послѣ смерти королевы Маріи вернулся и получилъ бенедикцію при кантерберійскомъ соборѣ; ум. въ 1564. Изъ прозаическихъхъ сочиненій Б. назовемъ «A breffe chronicle etc.» (1544, 1729); «Illustrium majoris Britanniae etc.» (1549, 2-е перераб. изд. доведено до 1557).

Бэли (Эдуардъ Бёһл)—нѣмецкій богословъ, род. 1836 въ Гамбургѣ; съ 1864 г. проф. евангелическо-богословскаго факультета въ Вѣнѣ. Сочин. его: «Vaticinium Jesajae c. 24—27» (Лейпц., 1861); «Zwölf messianische Psalmen» (Базель, 1862); «Allgemeine Pädagogik» (Вѣна, 1872); «Forschungen nach einer Volksbibel zur Zeit Jesu» (тамъ же, 1873); «Die alttestamentlichen Citate im Neuen Testament» (тамъ же, 1878); «Christologie des Alten Testaments» (тамъ же, 1882); «Dogmatik» (Амстердамъ, 1887).

Бэли—въ Закавказскомъ краѣ лопата. Но въ Бакинской и нѣкоторыхъ мѣстахъ Елисаветпольской губерніи, кромѣ этого прямого значенія, Б. означаетъ и подъемный участокъ на общественномъ чалычномъ поѣздѣ. Въ нѣкоторыхъ мѣстахъ Б. употребляется и въ смыслѣ мѣры оросительной воды.

Бэмъ (Юсифъ-Эдгаръ)—ваятель (1834—1890 г.), съ ранней молодости изучалъ, подъ руководствомъ отца, тоже ваятеля и медальера, искусство и принималъ участіе въ его путешествіяхъ по Италіи и Англіи. Съ 1862 года Б. поселился въ Лондонѣ, гдѣ его бюсты и статуэтки доставили ему обширную

извѣстность и заказы; онъ скоро, однако, обратился къ болѣе грандіознымъ и монументальнымъ работамъ, изъ которыхъ особенно извѣстны: колоссальная статуя королевы Виктории въ Виндзорѣ, статуя принца Уэльскаго (для Бомбея), сидячая статуя Томаса Карлейля и др. Всѣ произведенія Б. полны жизни и выразительности.

Бэмъ (Юсифъ Бёһм)—вѣнскій музыкантъ, (род. 1795 † 1876), первоначально обучался пѣнію и игрѣ на скрипкѣ подъ руководствомъ своего отца, уже 8 лѣтъ отъ роду выступалъ въ концертѣ. Б. былъ первымъ скрипачемъ, затѣмъ профессоромъ при вѣнской консерваторіи и членомъ вѣнской придворной капеллы. Ему принадлежатъ нѣсколько дуэтовъ, концертовъ для скрипки, струнныхъ квартетовъ и друг. Очень плодотворна была его преподавательская дѣятельность; наиболѣе извѣстные ученики его: Эрнстъ, Гаузертъ, Ауэръ, Эд. Зингеръ и др.

Бэмъ (Теобальдъ Бёһм)—знаменитый флейтистъ, род. 1794 г., ум. 1881 г. въ Мюнхенѣ. Б. извѣстенъ въ особенности усовершенствованіями, которыя онъ ввелъ въ изготовленіе деревянныхъ духовыхъ инструментовъ вообще, и флейты въ особенности. Названная по его имени «система Б.», рядомъ измѣненій во внутреннемъ устройствѣ и механизмѣ этихъ музыкальныхъ инструментовъ, достигла очень значительныхъ результатовъ: звуки при ней выигрываютъ въ отчетливости, красотѣ и стройности, измѣненный механизмъ клапановъ даетъ возможность съ болѣею легкостью исполнять трудныя пассажи и трели. Ему принадлежатъ сочиненія: «Ueber den Flötenbau und die neuesten Verbesserungen desselben» (Майнцъ, 1847) и «Die Flöte und das Flötenspiel, in akustischer, technischer und artistischer Beziehung» (Мюнхенъ). Усовершенствованіе клапановъ флейты принадлежитъ не только Б., но и его современнику англичанину Гордону. Б. усовершенствовалъ по своей системѣ механизмъ гобоя и фагота, получившихъ болѣе ровный и вѣрный звукъ и болѣе удобную аппликацию пальцевъ. Такъ называемая флейта Бэма появилась въ концѣ сороковыхъ годовъ. Б. былъ замѣчательнымъ виртуозомъ на флейтѣ и писалъ для этого инструмента концерты и варьаци на извѣстныхъ оперныхъ мелодіи.

Бэма (Ваена)—окружный городъ въ испанской провинціи Кордовѣ, съ дворцомъ, развалинами замка, остатками римской старины. 13336 жит. (1878).

Бэнбери (Селина Bunbury)—англійская писательница, писала множество новеллъ, историческихъ эскизовъ, путевыхъ впечатлѣній и т. п., которыя въ свое время много читались. Изъ нихъ назовемъ: «Coombe Abbey, an historical tale of the reign of James I» (1843), «Evelyn» (1849), «Anne Boleyn» (1845), «Even war» (1857), «Lady Flora, or the events of a winter in Sweden and a summer in Rome» (1870) и др.

Бэнниъ (Джонъ Бунуан)—знаменитый англійскій проповѣдникъ и писатель, авторъ одной изъ самыхъ популярныхъ въ Англіи книгъ: «Путешествіе странника» (Pilgrim's Progress). Родился въ Эльстонѣ (Бедфорд-

ское графство) 1628, † въ 1688. Б. получилъ скудное первоначальное образованіе и тотчасъ по окончаніи школы занялся ремесломъ своего отца—лудильщика и жестяныхъ дѣлъ мастера. Ремесленники того времени не жили оскѣдно, а странствовали по ярмаркамъ, ища заработка, и эта кочевая жизнь развила въ Б. пристрастіе къ пустымъ забавамъ, легкое отношеніе къ серьезнымъ вопросамъ. Но онъ радикально измѣнился послѣ женитьбы (въ 1648 г.). Чтеніе двухъ книгъ духовнаго содержанія, которыя онъ нашелъ между вещами жены, и подслушанный вскорѣ послѣ этого разговоръ между двумя старухами, послѣдовательницами секты нонконформистовъ, заставили его не только отказаться отъ прежнихъ привычекъ веселой жизни, но серьезно предаться размышленіямъ о религіи. Вскорѣ онъ самъ примкнулъ къ нонконформистамъ и обратилъ на себя вниманіе всей общины необыкновеннымъ усердіемъ и умѣньемъ убѣдительно говорить. Въ 1655 г., потерявъ жену, Б. переселился въ Вэдфордъ, былъ выбранъ діакономъ нонконформистской общины и предался всецѣло проповѣднической дѣятельности, разъѣзжая по всему графству, собирая вокругъ себя массу слушателей на площадяхъ, въ трактирахъ, на ярмаркахъ; онъ не оставлялъ своего ремесла и чиня котлы и лудя котроли, стремился вмѣстѣ съ тѣмъ исправлять души людей. Въ это же время появляются его первые теологическія трактаты. Во время реставраціи Стюартовъ Б. подвергся жестокимъ преслѣдованіямъ, былъ преданъ суду, и когда отказался признать свое ученіе ложнымъ, былъ приговоренъ къ тюремному заключенію на 12 лѣтъ (1660—1672). Въ тюрьмѣ онъ написалъ «Grace abounding to the chief of Sinners»—нѣчто въ родѣ своей духовной автобіографіи. Тамъ же начато знаменитое «Pilgrim's progress». По освобожденіи изъ тюрьмы, Б. продолжалъ прежнюю дѣятельность, издалъ въ 1678 «Pilgr. progr.», въ 1682 «Holy war made by Shaddai upon diabolus» и много другихъ восторженныхъ сочиненій. Въ послѣдніе годы жизни слава Бэниэна, благодаря его сочиненіямъ и проповѣдямъ, достигла апогея: тысячи людей осаждали церковь, въ которой онъ проповѣдывалъ, и, несмотря на противодѣйствіе правительства, онъ до самой смерти не оставлялъ проповѣднической каведры.

Литературная слава Б. основана главнымъ образомъ на его аллегорическомъ разсказѣ «Pilgrim's Progr.», въ которомъ представлено стремленіе человѣческой души къ нравственному совершенству. Отличительная черта разсказа—замѣчательная жизненность типовъ и отсутствіе отвлеченности, часто налагающей такой отпечатокъ скуки на аллегорическіе разсказы. Въ то время какъ даже Спенсеръ въ своей столь поэтической «Королевѣ Фей» (Fairyt. Queen) утомляетъ съ первыхъ же страницъ безконечнымъ перечисленіемъ отвлеченныхъ добродѣтелей и грѣховъ, книга Б. написана до того интересно, что не утратила свѣжести до сихъ поръ и читается на родинѣ автора наравнѣ съ «Гулливеромъ» и «Робинзономъ». Кромѣ того, въ «Pilgr. Progr.» совершенно нѣтъ сектантской узкости, господ-

ствующей въ большинствѣ сочиненій XVII вѣка въ Англій.

Герой Б. — не пуританинъ, а вообще человѣкъ, достигшій суеутности земной жизни и стремящійся къ осуществленію евангельскаго идеала. Его приключенія, его внутренняя борьба, понятны всякому помимо догматической стороны книги. Б. вводитъ въ разсказъ пеструю галерею представителей всѣхъ слоевъ общества съ ихъ своеобразными взглядами и пониманіемъ задачъ жизни; типы эти свидѣтельствуемо о глубокомъ пониманіи людей авторомъ и полны чисто англійскаго юмора. Весь разсказъ представляетъ описаніе сна, присниваемаго автору. «Когда я проходилъ чрезъ пустыню этого міра», пишетъ Б., «я замѣтилъ въ одномъ мѣстѣ пещеру (намекъ на Вэдфордскую тюрьму), легъ туда спать и, заснувъ, увидѣлъ сонъ. Мнѣ снилось, что я вижу человѣка одѣтаго въ лохмотья, стоящаго спиной къ своему дому и держащаго книгу въ рукахъ. На спинѣ его была большая ноша».

Этотъ человѣкъ, герой Б.—Христіанъ, книга въ его рукахъ—Евангеліе, ноша на его спинѣ—его грѣхи. Онъ узналъ изъ книгъ, что гибель грозитъ городу Разрушенія, въ которомъ онъ живетъ. Онъ бѣжитъ изъ него и, встрѣтивъ по дорогѣ Евангелиста, узнаетъ отъ него куда бѣжать, чтобы спастись. Ему встрѣчаются препятствія по дорогѣ; онъ вязнетъ въ болотѣ Отчаянія, его спутникъ Уступчивый оставляетъ его и возвращается назадъ. Христіану удается выйти изъ болота и онъ продолжаетъ путь. Дойдя послѣ разныхъ приключеній до воротъ, указанныхъ Евангелистомъ, онъ узнаетъ дальнѣйшую дорогу: ему нужно слѣдовать по прямой и узкой тропинкѣ и не оставлять ее для побочныхъ широкихъ дорогъ. Его путь становится тяжелымъ, онъ отдыхаетъ лишь въ домѣ Толкователя, гдѣ наглядно постигаетъ разныя истины Евангелія. Затѣмъ встрѣчается спутниковъ—Лицемеріе и Притворство, но терять ихъ вскорѣ, такъ какъ они предпочитаютъ окольный путь и не доходятъ до цѣли. Второй отдыхъ—въ чудесномъ дворцѣ, гдѣ живутъ Добродѣтели. Затѣмъ Христіанъ проходитъ чрезъ долину Уничженія, самую тяжелую для его независимаго характера, хотя для другихъ путешественниковъ эта часть пути самая легкая. Затѣмъ онъ приходитъ въ мрачную, преисполненную ужасовъ Долину Тѣни Смерти. Тамъ онъ встрѣчается новаго спутника, Убѣжденнаго. Препятствія, кот. Убѣжденный одолѣлъ—низшаго разряда: его соблазняли Плотскія Страсти. Въ долинѣ Тѣни Смерти онъ все время видитъ солнечный свѣтъ, такъ какъ его простой умъ не волнуется религіозными сомнѣніями. Они вмѣстѣ приходятъ на устроенную Вельзевуломъ ярмарку Тщеславія, на которую собрались всѣ народы (въ описаніи Б. ярмарки намеки на Англію времени Карла II). Странники поднимаютъ бунтъ, говоря собравшимся о цѣли своего путешествія. Ихъ предають суду, въ описаніи котораго Б. представилъ въ высшей степени остроумную каррикатуру судопроизводства своего времени. Убѣжденнаго казнятъ, Христіанъ спасается бѣгствомъ. Онъ достигаетъ послѣ долгаго странствованія воротъ Небеснаго Жлнща, вмѣстѣ съ Вѣрующимъ, новымъ

своимъ спутникомъ. Но съ ними прокралось и невѣжество. Ангелы по приказанію короля бросаютъ невѣжество въ адъ, входъ въ который находится рядомъ съ Небеснымъ Жилищемъ. Тогда, говоритъ авторъ, «я увидѣлъ, что есть путь въ адъ на самомъ небѣ, не только въ городѣ Разрушенія. Я проснулся и увидѣлъ, что это былъ сонъ». Вторая часть «Pict. Progr.» заключаетъ исторію жены и дѣтей Христіана. Она гораздо ниже первой. «Святая война между Шадаемъ и Дьяволомъ» (Holy War etc.) напоминаетъ поэму Мильтона. Это—борьба между небесными силами и обитателями ада. Разсказъ имѣетъ литературныя достоинства, но выдержанъ въ строго аллегорическомъ духѣ, и поэтому значительно уступаетъ главному сочиненію В.

Лучшія біографіи В. написаны Сутэемъ, Джоемейемъ, Вурдеромъ, Масономъ, Фроудомъ (Morley's English men of letters). Интересенъ этюдъ Маколея о В. Лучшее изданіе соч. В. сдѣлано Офферомъ (Лондонъ, 3 т., 1853).

З. В.

Бэньпъ (Валп) — рѣка въ Ирландіи, длиною въ 163 килом., беретъ начало у Мури-скихъ горъ, впадаетъ въ Сѣверный каналъ.

Бэньпъ (Вансе)—островъ на западѣ Африки, у Сиерра-Леонскаго берега, значительно укрѣпленный, съ англійскими товарными складами.

Бэньпъ (Матью-Гальботъ Baines)—англійскій общественный дѣятель, старшій сынъ Эдварда В., род. въ 1799 г.; по окончаніи курса въ кембриджскомъ университетѣ, занимался адвокатурой. Король Гуллъ, избравшій его еще въ 1837 г. синдикомъ, послалъ его въ 1847 г. своимъ представителемъ въ парламентъ. Въ январѣ 1849 г., при министерствѣ Росселя, В. былъ назначенъ предсѣдателемъ бюро по призрѣнію бѣдныхъ. Тотъ же постъ онъ занималъ и при министерствѣ Эбердина, состоя въ то время (1852) представителемъ своего родного города Лидса. При Пальмерстонѣ В. былъ назначенъ канцлеромъ герцогства Ланкастерскаго; это былъ первый диссентеръ, которому предоставлено было мѣсто въ кабинетѣ. Онъ умеръ въ 1860 г.

Бэньпъ (Эдвардъ Baines)—англійскій публицистъ, род. въ 1774 г. въ Юрксширѣ, былъ типографскимъ рабочимъ въ Лидсѣ, въ 1801 г. приобрѣлъ въ собственность газету «Leeds Mercury» и вскорѣ сталъ однимъ изъ важнѣйшихъ представителей либеральной партіи въ сѣверной Англій. Благодаря вліянію Бэнса, Врумъ и Маколей попали въ парламентъ; когда же послѣдній, въ 1833 г., уѣхалъ въ Индію, В. занялъ его мѣсто въ нижней палатѣ. Какъ въ лавна протестантскихъ диссентеровъ, онъ ревностно боролся за окончательное отдѣленіе церкви отъ государства. Онъ ум. въ 1848 г. Изъ его сочиненій болѣе замѣчательны: «History of the wars of the French Revolution» (1814), которое онъ впоследствии дополнилъ и издалъ подъ заглавіемъ: «History of the reign of George III»; «History and gazetteer of the country of York» (1822—23) и «History and gazetteer of Lancashire» (1825 и 1836). Біографія В. составлена его младшимъ сыномъ Эдвардомъ («Life of E. V.», Лондонъ, 1851).

Бэньпъ (Эдвардъ Baines)—англійскій политическій писатель, братъ Матью В. и сынъ Эдварда В., род. въ 1800 г., еще при жизни отца принималъ дѣятельное участіе въ редактированіи «Leeds Mercury», который послѣ смерти послѣдняго перешелъ въ его владѣніе. Приобрѣлъ извѣстность, благодаря своимъ сочиненіямъ: «History of the cotton manufacture in Great Britain» (Лондонъ, 1835); «The woollen manufacture of England» и др. работамъ по вопросамъ промышленности и торговли. Въ 1859 году занялъ мѣсто въ нижней палатѣ и дважды, въ 1861—64 гг., вносилъ билль о реформѣ парламента путемъ пониженія избирательнаго ценза, но безуспѣшно. Въ качествѣ вожака диссентерства, онъ ревностно содѣйствовалъ упраздненію церковныхъ налоговъ и обязательныхъ церковныхъ формулъ, а также и отдѣленію ирландской церкви отъ государства. Возникшее въ Великобританіи движеніе въ пользу трезвости, встрѣило въ немъ горячую поддержку. Въ 1874 г. онъ былъ побужденъ на выборахъ и долженъ былъ уступить свое мѣсто консервативному кандидату.

Бэнтамъ—одна изъ тѣхъ породъ куръ, которыя держатся хозяевами въ птичникахъ только за красоту формъ и оперенія; отличаеясь мнѣйшимъ ростомъ и нѣжнымъ сложениемъ, В. превосходитъ другія породы, особенно красивымъ оперениемъ, отъ котораго и получаетъ свое частное названіе—серебристая, золотистая и т. п. Она произошла отъ крупныхъ родичей болѣею частью путемъ подбора мелкихъ экземпляровъ. С.

Бэньпъ (Binche) — живописно расположенный городокъ въ Туинскомъ округѣ провинціи Генегау, въ Бельгіи, въ 17 км. къ востоку отъ Монса, на рѣкѣ Генѣ (Haine) и линіи жел. дороги, ведущей изъ Монса въ Шарльроа, имѣетъ около 10 т. жит., которые занимаются болѣею частью изготовленіемъ такъ называемыхъ fleurs à plat для брюссельскихъ кружевъ и фабрикаціей фаянса. Здѣсь находится высшая школа для мальчиковъ и епископская семинарія.

Бэньпъ (Александръ Bain)—знаменитый англійскій психологъ и философъ, родился въ 1818 году въ Эбердинѣ, курсъ наукъ прошелъ въ Marishal College, въ которомъ впоследствии преподавалъ философію и физику. Въ 1845 году Бэньпъ занялъ кафедру физики въ Глазго, которую оставилъ въ 1848 году. Въ 1860 году онъ получилъ кафедру логики въ эбердинскомъ университетѣ, въ 1881—1887 г. былъ ректоромъ этого университета. На литературное поприще выступилъ впервые въ 1840 рядомъ статей въ «Westminster Review»; въ 1847—48 гг. вышли его учебники по астрономіи, метеорологіи и электричеству въ серіи учебниковъ, изд. Чэмберсомъ, а также рядъ статей о языкѣ, логикѣ, риторикѣ и чловѣческомъ духѣ въ «Information for the people» Чэмберса. Серію этихъ учебниковъ онъ пополнилъ впоследствии учебникомъ англійской грамматики (Лонд., 1863) и руководствомъ риторики подъ заглавіемъ: «Manual of English composition and rhetorics» (Лонд., 1866; въ русск. перев. «Стилистика и теорія устной и письменной рѣчи», Москва, 1866).

Но главными трудами Б., обеспечивающими за ним прочное мѣсто въ исторіи науки, являются его изслѣдованія въ области психологии и логики. Свои психологическія воззрѣнія онъ развилъ въ «Systematic Exposition of the Human Mind», распадающейся на двѣ части: «The senses and the intellect» (Лонд., 1885 и др.) и «The emotions and the will» (Лонд. 1859 и др.; на русскомъ языкѣ въ извлеченіи: «Психофизиологическіе этюды», Спб., 1869), изъ которыхъ онъ въ послѣдствіи составилъ «Compendium» (въ русскомъ переводѣ: «Психология», Спб. 1881; 2 изд. 1887). Б.—одинъ изъ самыхъ выдающихся представителей опытной психологии, опирающейся на точномъ изученіи естественныхъ наукъ и въ особенности физиологии. Б.—прежде всего аналитикъ; онъ не гонится за обобщеніями, но тѣмъ болѣе силенъ въ частностяхъ. По каждому частному вопросу психологии онъ или высказалъ новый взглядъ или внесъ существенную поправку; но важнѣйшая заслуга его заключается въ выясненіи существа той неразрывной связи, которую современная наука установила между духомъ и тѣломъ, между явленіями психическими и процессами физиологическими, и которой Б. повывитилъ еще особое сочиненіе: «Mind and body. The theories of their relations» (Лонд. 1873; въ русск. переводѣ «Душа и тѣло», Спб., 1881, Кіевъ, 1880 и 1884). Непосредственный предшественникъ Б. въ Англіи, Джонъ Стюартъ Милль, опредѣлялъ связь между физиологическими процессами и психическими явленіями какъ связь причинную, такъ какъ въ послѣдней не видѣлъ ничего кромѣ безусловно-постояннаго отношенія преемства. Бэнь внесъ въ логическую теорію причинной связи новую характеристику послѣдней въ смыслѣ перенесенія и превращенія силы или въ смыслѣ такъ называемаго соотношенія физическихъ силъ, такъ что у него для разрѣшенія вопроса о характерѣ связи между духомъ и тѣломъ является необходимостью въ опредѣленіи отношенія психической силы къ другимъ силамъ природы. Нѣкоторые мыслители не колебались ввести первую въ кругъ послѣднихъ: для нихъ психическіе факты являлись простымъ преобразованиемъ фактовъ физиологическихъ, т. е. нѣкоторыхъ молекулярныхъ движеній въ нервной системѣ и мозгѣ. Бэнь, вводя въ логику новую теорію причинности, не нашелъ возможнымъ распространить ее на отношеніе физическихъ и психическихъ фактовъ; въ связи между духомъ и тѣломъ онъ видитъ лишь сопутствіе однихъ явленій другими. Къ этому выводу онъ пришелъ слѣдующимъ путемъ. Два метода, которыми опредѣляется причинная связь, опираются, по ученію Б., на два факта: 1) за наступленіемъ причины слѣдуетъ наступленіе дѣйствія, 2) отсутствіе причины влечетъ за собою отсутствіе дѣйствія. Б. доказываетъ, что методъ удаленія причины не приложимъ къ рѣшенію такого вопроса, какъ связь между духомъ и тѣломъ. «Мы не можемъ, говоритъ онъ—разложить человѣка на тѣло и духъ. Мы не можемъ удалить духъ, чтобы посмотрѣть, исчезнетъ ли тѣло. Мы можемъ уничтожить тѣло, но не можемъ сказать, ис-

чезаетъ ли при этомъ духъ или нѣтъ: ибо тѣмъ самымъ мы удаляемъ показатель духа, т. е. тѣлесныя его проявленія». Но методъ сопутствія или соотвѣтствія (concomitance or correspondence) вполне приложимъ къ этому предмету. Методъ сопутствующихъ измѣненій не позволяетъ, однако, переносить на сопутствіе физическихъ и психическихъ явленій характеръ причинной связи. Все, что позволяетъ установить этотъ методъ, сводится къ доказательствамъ той тѣсной связи сосуществованія, при которой одни факты становятся точными показателями другихъ. Такимъ образомъ психологическій фактъ долженъ быть разсматриваемъ какъ двухсторонній, т. е. психическій и физическій въ одно и то же время, но не въ смыслѣ тождества обоихъ фактовъ, а въ смыслѣ соединенія этихъ разнородныхъ явленій въ одномъ фактѣ сосуществованія. Столь же независимымъ мыслителемъ Бэнь является въ своей «Logic inductive and deductive» (Лонд. 1871; въ русскомъ переводѣ имѣются VII и VIII главы книги V: «Логика общественныхъ наукъ», въ «Юридическомъ Вѣстникѣ» 1882 г., № 6 и отдѣльн.), въ которой онъ, вслѣдъ за Миллемъ, преимущественно разрабатываетъ ученіе о спеціальныхъ методахъ наукъ, называемое также логикой наукъ. Подъ влияніемъ Б., эта логика наукъ вошла и въ составъ нѣкоторыхъ изъ лучшихъ сочиненій по логикѣ, изданныхъ за послѣднее время въ Германіи и Франціи, напр. Зигварта и Вундта, П. Жанэ и Лира, а въ Россіи къ воззрѣніямъ Б. тѣснѣйшимъ образомъ примыкаетъ моск. проф. М. Троицкій, который въ своемъ «Учебникѣ логики» (3 книги, М. 1885—88) по каждому вопросу приводитъ мнѣніе Б., подобно тому какъ и въ своемъ первомъ трудѣ: «Нѣмецкая психология въ текущемъ столѣтіи» (М. 1867; 2 изд., 2 т. 1883) онъ изложилъ важнѣйшіе психологическіе взгляды Бэна. Б. принадлежатъ еще слѣдующія сочиненія: «The study of character, including an estimate of phrenology» (Лонд., 1861; въ русск. перев. «Объ изученіи характера», Спб., 1866); «Mental and moral science» (Лонд., 1868 и чаще); «Education as a science» (Лонд., 1879; въ русск. перев. «Воспитаніе какъ предметъ науки», Спб., 1879; «Наука о воспитаніи», полный переводъ, Спб. 1881); «Practical Essays» (Лонд. 1884). Кромѣ того, Б. принималъ участіе въ новомъ изданіи «Analysis of the phenomena of the human mind» Джемса Милля (Лонд., 1868), с которымъ онъ написалъ особое изслѣдованіе (Лондонъ, 1882), а также въ изданіи оставшагося послѣ смерти Грота неизданнымъ труда его объ Аристотелѣ (Лондонъ, 1872) и др. его сочин., вышедшихъ подъ загл.: «Minor works of Grote» (Лондонъ, 1873). Ср. Th. Ribot, «La psychologie anglaise contemporaine» (Парижъ, 1870; русскій переводъ, М., 1874); L. Liard, «Les logiciens anglais contemporains» (Пар., 1878).

Бэнь (Пьеръ Вауне) — англійскій журналистъ и богословскій писатель, родился въ 1830 г. въ Росшайрѣ въ Шотландіи, учился богословію въ Эбердинѣ и затѣмъ послѣдовательно состоялъ редакторомъ разныхъ періодическихъ изданій въ Глазго («The Common

Wealth»), Эдинбургъ («The Witness»), Лондонъ («The Dial» и «The Weekly Review»), ратуя словомъ и дѣломъ за идеи либерализма, какъ въ политикѣ, такъ и въ теологii. Основное стремление Б.—доказать совмѣстимость современнаго мышленія съ вѣрой въ учене Христа. Въ этомъ духѣ имъ написано нѣсколько сочиненій, между прочимъ: «The Christian life in the present time», пользующихся большой извѣстностью въ Шотландiи и Америкѣ. Въ составленномъ имъ жизнеописанiи геолога Гогъ-Миллера (2 тома, 1871), онъ склоняется больше на сторону Дарвина и Гексли, чѣмъ Миллера, не находившаго никакого противорѣчiя между исторiей мiроздавнiя Моисея и новѣйшей геологiей. Примирительное положенiе Б. занявъ въ пренiяхъ объ упраздненiи господствующей роли Англиканской церкви; въ брошюрѣ «The Church's curse and the nation's claim» онъ высказался за это упраздненiе, но не какъ противникъ церкви, а единственно изъ желанiя поднять и укрѣпить религiозную жизнь. Наконецъ, ему же принадлежатъ: «The chief actors in the Puritan revolution» (Лондонъ, 1879) и «Two great English Women, M-rs Browning and Charlotte Bronte» (Лондонъ, 1881).

БѢра законъ.—Всякій, кому приходилось обращать вниманiе на рѣки меридиональнаго или близкаго къ нему направленiя, безъ сомнѣнiя, замѣтилъ характерную особенность строенiя долинъ этихъ рѣкъ. Всегда, за немногими мѣстными исключенiями, находящими себѣ легко объясненiе, правый берегъ такихъ рѣкъ является крутымъ и болѣе или менѣе высокимъ, между тѣмъ какъ лѣвый представляетъ болѣе или менѣе обширную низменную луговую долину, достигающую подчасъ 20 и болѣе верстъ въ поперечникѣ. Наблюденiя на мѣстѣ, историческiе факты и рассказы мѣстныхъ жителей, подтверждаемые особенностями геологическаго строенiя, свидѣтельствуютъ въ пользу постоянной упорной дѣятельности рѣки, направленной къ тому, чтобы подмыть крутой правый берегъ и хотя медленно, но постоянно отступать отъ лѣваго берега, оставляя за собою низменную луговую террасу. Рѣки меридиональнаго направленiя въ сѣверномъ полушарii всегда подмываютъ правый крутой берегъ, вызывая часто его обвалъ и заставляя иногда прибрежныя селенiя переноситься въ сторону отъ берега, чтобы избѣгнуть уничтоженiя. Съ другой стороны низменный лѣвый берегъ, и по своему строенiю и по историческимъ даннымъ краснорѣчиво свидѣтельствуетъ объ отступленii рѣки отъ лѣваго берега въ сторону праваго. Очень рѣзкii и рельефный примѣръ рѣкъ меридиональнаго направленiя со всеми ихъ особенностями представляетъ Волга, по лѣвому берегу которой тянется широкая низменная долина, а по правому крутой и постоянно подмываемый обрывъ террасы высотой въ 50—70 сажень. Къ югу отъ Нижняго Новгорода на самомъ берегу Волги находится монастырь, перенесенный на новое мѣсто, такъ какъ правый берегъ, на которомъ первоначально стоялъ монастырь, былъ подмытъ и постройки обрушились въ воду. Городъ Черный Яръ въ

1625 былъ перенесенъ дальше отъ берега въ болѣе безопасное мѣсто, но со времени постройки обрушилась часть вала и цѣлый рядъ домовъ; въ настоящее время городъ находится на самомъ берегу рѣки и нѣкоторые дома уже обрушились въ воду. Лебяжнская станица и многiя другiя селенiя также не мало потерпѣли отъ постояннаго размыванiя праваго берега и многiя постройки или переносились дальше отъ берега, или обваливались.

Не менѣе краснорѣчивые факты извѣстны и относительно отступанiя Волги отъ ея лѣваго берега. Такъ, Казань отстоитъ на три версты отъ современной Волги, между тѣмъ какъ въ самомъ городѣ наблюдается старыи берегъ, бывшii прежде настоящимъ берегомъ рѣки. Древнiе Болгары, отстояще на восемь верстъ отъ рѣки, еще въ X столѣтii находились на самомъ берегу рѣки. Въ нѣкоторыхъ мѣстахъ въ XVI и XVII столѣтiяхъ судоходными являлись болѣе значительныя рукава, между тѣмъ какъ теперь это значенiе перешло къ болѣе западнымъ, напр. отъ Волды и Иванчуга къ Бахтемиру. Въ Сибири очень характерный примѣръ такого рода представляетъ Якутскъ, находившiйся прежде на лѣвомъ берегу Лены, а нынѣ отстоящii на нѣсколько верстъ отъ него. Точно также многiя зданiя Тобольска на правомъ берегу Иртыша находятся въ опасности быть подмытыми. Сказанное о Волгѣ въ большей или меньшей степени примѣнимо къ Дону, Днѣпру, Днѣстру, Сѣв. Двинѣ, Онегѣ, Уралу, Печорѣ, Оби, Енисею, Ленѣ, Нилу, Инду, Рейну, Ориноко, Миссисиппи, Гангу, Евфрату, вообще ко всемъ меридиональнымъ рѣкамъ сѣвернаго полушарiя: правый берегъ у нихъ крутой, нагорный, а лѣвый низменный, луговой, и рѣки эти постоянно отступаютъ отъ лѣваго берега, подмывая правый, независимо отъ того, текутъ ли на сѣверъ или на югъ. Въ южномъ полушарii наблюдается какъ разъ обратное: рѣка отступаетъ отъ праваго берега, подмывая крутой лѣвой берегъ, какъ напр. Ла-Плата. Впервые серьезно на это явленiе обратилъ вниманiе Палласъ, наблюдая Волгу и большiя сибирскiя рѣки; еще раньше оно было подмѣчено извѣстнымъ Гильденштедтомъ. Но только знаменитому русскому академику БѢру удалось найти для этого явленiя объясненiе, которое и теперь принимается еще большинствомъ ученыхъ; объясненный имъ законъ отклоненiя меридиональныхъ рѣкъ сѣв. полушарiя въ сторону праваго берега (слѣд. для рѣкъ текущихъ на сѣверъ—къ востоку, а для рѣкъ текущихъ на югъ—къ западу), а рѣкъ южн. полушарiя въ сторону лѣваго берега получилъ названiе закона БѢра. Подмыванiе праваго берега меридионально текущими рѣками сѣвернаго полушарiя и лѣваго—рѣками южнаго полушарiя БѢръ объясняетъ совокупною дѣятельностью вращенiя земли и движенiя воды въ рѣкѣ (теченiя). Скорость вращенiя различныхъ точекъ земной поверхности не одинакова, а измѣняется отъ максимальной у экватора (5400 геогр. мил. въ сутки), постепенно уменьшаясь по мѣрѣ приближенiя къ полюсамъ, гдѣ она равно нулю. Если мы остановимся пока на рѣкахъ сѣвернаго полушарiя, текущихъ на югъ, то мы замѣтимъ, что каж-

дая частица воды, переходящая изъ широтъ съ меньшей скоростью въ широты съ большей скоростью и удерживая нѣкоторое время по инерціи свою прежнюю скорость, будетъ отставать отъ движенія соответственныхъ точекъ поверхности земли въ данной широтѣ. Результатомъ совокупной дѣятельности этого отставанія и меридиональнаго движенія вслѣдствіе паденія рѣки явится, по закону параллелограмма сплѣ, діагональная равнодѣйствующая, подмывающая правый (западный) берегъ. Разсуждая такимъ-же образомъ для рѣкъ текущихъ на сѣверъ, мы замѣчаемъ, что здѣсь каждая частица воды, переходя изъ широты съ большей скоростью въ широты съ меньшей скоростью, будетъ опережать движеніе соответственной точки земной поверхности, результатомъ чего явится равнодѣйствующая, подмывающая опять-таки правый (въ данномъ случаѣ восточный) берегъ.

Законъ Бэра применимъ не только къ рѣкамъ, но также къ морскимъ проливамъ и теченіямъ. Такъ голфштрёмъ (главная вѣтвь), направляющійся по выходѣ изъ Мексиканскаго залива, на сѣверъ, согласно закону Бэра, отклоняется вправо и такимъ образомъ омываетъ западные берега Европы. Въ Татарскомъ проливѣ, гдѣ течение идетъ съ сѣвера на югъ, правый берегъ (материкъ) гористъ, а лѣвый (Сахалинъ) пологъ. Въ проливахъ между Средиземнымъ, Мраморнымъ и Чернымъ морями, также правый (Европейскій) берегъ кругъ, а лѣвый (Азиатскій) отлогъ. Даже на желѣзнодорожныхъ рельсахъ замѣчено (въ сѣв. полушаріи) болѣе быстрое стираніе, большая порча правыхъ рельсъ и болѣе сходъ поѣзда съ рельсъ въ правую сторону—что также находитъ себѣ объясненіе въ законѣ Бэра.

Бабинъ разобралъ поставленный закономъ Бэра вопросъ съ математической стороны и далъ даже формулы для опредѣленія величины линейнаго и углового отклоненія каго-нибудь тѣла въ силу вращенія земли вокругъ оси, если только это тѣло нѣкоторое время удерживаетъ свою первоначальную скорость. Эти формулы: $av \sin w$ —для линейнаго и $a \sin w$ —для углового отклоненія, причѣмъ a означаетъ скорость вращенія земли, v —скорость со общеннаго тѣлу движенія, w —географическую широту мѣстности.

Законъ Бэра принимается большинствомъ ученыхъ; существуютъ однако же и другія попытки объясненія указаннаго отклоненія рѣкъ и различія въ характерѣ ихъ береговъ. Такъ Клокманъ (Klockmann), на основаніи своихъ наблюденій на Одерѣ, Вислѣ и Эльбѣ, приходитъ къ заключенію, что распредѣленіе крутыхъ береговъ находится въ зависимости отъ направленія погоа и простиранія прорываемыхъ имъ высотъ. Такъ, гдѣ оба направленія параллельны или перпендикулярны, оба берега размываются одинаково; тамъ же, гдѣ они встрѣчаются подъ косымъ угломъ, Клокманъ констатировалъ слѣдующее правило: болѣе крутой берегъ находится всегда на той сторонѣ потока, на которой направленіе потока составляетъ съ направленіемъ простиранія размываемыхъ имъ высотъ косой уголъ. Стефановичъ (Stefanovič), разбирая причины, отъ ко-

торыхъ зависитъ распредѣленіе высокихъ береговъ многихъ австрійскихъ рѣкъ, удѣляетъ значительную роль вѣтру. Относительно южно-русскихъ рѣкъ профес. Леваковский признаетъ, какъ это было сдѣлано Мурчисономъ для Волги, «что замѣчаемое нынѣ различіе въ формѣ склоновъ рѣчныхъ долинъ произведено условіями, существовавшими при самомъ началѣ ихъ образованія». Эти условія, безъ сомнѣнія, состояли въ томъ, говоритъ онъ, что части склоновъ долинъ, оказывающіяся нынѣ крутыми, представляли собою болѣе поднятыя площади, сравнительно съ противолежащими, которыя нынѣ представляютъ отлогіе склоны, поэтому первыя начали раньше осушаться при общемъ поднятіи страны и должны были испытывать на себѣ размывающее дѣйствіе огромной массы воды, постепенно спускавшейся съ противолежащаго склона, который составлялъ еще защищенное отъ размыва дно водяного бассейна, отступавшаго постепенно по отлогой наклонной плоскости». Въ этой же работѣ Леваковскаго (см. ниже литературу) читатель найдетъ краткія указанія и на Мурчисона, Румъ, Бледи, Лемле, Лайэлла, Борисяка и друг. на разбираемый здѣсь вопросъ.

Допуская правильность этихъ наблюденій и участіе указанныхъ Клокманомъ и Стефановичемъ факторовъ въ законмѣрномъ распредѣленіи высокаго крутаго берега многихъ рѣкъ, нельзя не признать капитальнаго значенія для меридиональныхъ рѣкъ все-таки въ законѣ Бэра. Вліяніе вращенія земли на отклоненіе рѣчныхъ потоковъ, морскихъ и воздушныхъ теченій все болѣе и болѣе подтверждается. Такъ Жильберъ (Gilbert) въ послѣднее время разбираетъ вліяніе вращенія земли на изогнутіе рѣкъ и размываніе, и даетъ математическія вычисленія; Бэнъ (Baines) прослѣдилъ вліяніе вращенія земли на глубокія части потоковъ, на накопленіе осадковъ у лѣваго берега и размываніе праваго; Фонтэ (Fontés) работалъ въ томъ же направленіи. Все это подтверждаетъ универсальное значеніе закона Бэра.

Литература: К. Бэръ, «Почему у нашихъ рѣкъ, текущихъ на сѣверъ или югъ, правый берегъ высокъ, а лѣвый низменъ?» («Морской Сборникъ», 1857 г., т. XXVII) и дополненіе къ этой статьѣ («Морск. Сборникъ», 1858 г., т. XXXV); еро же, «Ueber ein allgemeines Gesetz in der Gestaltung der Flussbetten» («Kaspische Studien» VIII. Bull. d. l'Acad. Imp. d. Sciences de St. Pétersbourg, 1860); Стефановичъ, «Ueber das seitliche Rücken der Flüsse» (Mittheil. d. K. geograph. Gesellsch., Вѣна, 1881); Ф. Клокманъ, «Ueber die gesetzmässige Lage des Steilufers einiger Flüsse im norddeutschen Flachland» («Jahrbuch d. K. preuss. geolog. Landesanstalt, 1882); Бабинетъ, «Comptes-rendus d. Séances de l'Acad. d. Sciences de Paris», 1859, т. 49; И. Леваковский, «О причинахъ различія въ формѣ склоновъ рѣчныхъ долинъ» («Труды Харьковск. общ. исп. природы», т. III, 1870); Жильберъ, «Bull. Philos. Soc. of Washington» (VII, 1834); Бэнъ, «Americ. Journ. of Science and Arts» (XXVIII, 1833); Фонтэ, «Comptes Rendus hebdomad. des Séances de l'Academie des Sciences» (Па-

рижъ, vol. 101, 1885). См. также Долины рѣч-
ныя.

Ф. Левинсонъ-Лессингъ.

Бэргойнъ (Джонъ Фоксъ Burgoyne) —
английскій генераль, род. въ 1782 году, служилъ
подъ командой Веллингтона, который поручалъ
ему руководство осадными работами при Бур-
госѣ и Санъ-Себастьяно. Въ 1814 — 15 гг.
Б. былъ отправленъ на театр войны въ Сѣ-
верной Америкѣ, участвовалъ тамъ въ не-
удачной осадѣ Нью-Орлеана. Въ 1846 г. Б. былъ
опредѣленъ на постъ генер.-директора фортифика-
ционныхъ работъ, а незадолго до Крымской
войны получилъ назначеніе въ Константино-
поль для нѣкоторыхъ подготовленій къ предстоя-
щей войнѣ. Во время Крымской кампаніи Б.
(до марта 1855 г.) состоялъ начальникомъ
английскаго генеральнаго штаба; уже при на-
чалѣ осады Севастополя, онъ указалъ на Ма-
лаховъ курганъ, какъ на главный пунктъ для
атаки, но не встрѣтилъ одобренія со стороны
французскихъ инженеровъ. Въ 1856 г. онъ былъ
возведенъ въ баронеты, избранъ въ почетные
граждане лондонскаго Сити и въ 1868 году
получилъ титулъ генераль-фельдмаршала; †
въ Лондонѣ 1871 г. Напечатанная имъ въ
1859 г. брошюра «Military opinions» содер-
житъ много важныхъ соображеній по вопросу
объ оборонѣ Англии на случай непріятельскаго
нападенія. Ср. Head, «John B.» (Лонд., 1872);
«Life and correspondence of Sir John B.» (Лонд.,
1873, 2 т., изд. зятемъ В. Wrokesley'emъ).

Бэрдъ (Спенсеръ-Фулертонъ Baird) — аме-
риканскій естествоиспытатель, родился 1823 г.
въ Пенсильваніи; изучалъ естественныя науки
въ дикinsonскомъ коллегіумѣ, въ которомъ въ
1846 г. занялъ кафедру естественныхъ наукъ;
съ 1850 г. состоитъ секретаремъ Smithsonian
Institution. Первымъ его литературнымъ тру-
домъ былъ переводъ перваго изданія «Bilder-
Atlas zum Convers. Lexik.», Брокгауза, кото-
рый онъ выпустилъ подъ названіемъ «Iso-
pographe Encyclopaedia» (4 тома, Нью-Йоркъ,
1849—51). Первой его самостоятельной работой
былъ «Catalogue of North American Mamals»
(1851); за нимъ послѣдовала «Catal. of N. American
Birds» (1858). Оба сочиненія составляютъ
8 и 9 томы «Pacific Railroad Report». Позд-
нѣе онъ напечаталъ болѣе обширное сочи-
неніе о сѣверо-американскихъ птицахъ во-
обще, подъ заглавіемъ: «Birds of North Ame-
rica» (4 т. съ атласомъ, Вашинг., 1870—74).
Въ 1871 г. президентъ Грантъ назначилъ Б.
комиссаромъ Соединенныхъ Штатовъ по ры-
боловству и рыболовству для изученія при-
чинъ уменьшенія числа съѣдобныхъ рыбъ и
изысканія средствъ къ ихъ размноженію.

Бэри (Bury) — английск. фабричный городъ
въ Ланкашайрѣ, расположенный на холмѣ при
Ирвеллѣ, въ 12 км. къ С. отъ Манчестера, съ
громадными хлопчатобумажными, шерстяными
и машинностроительными фабриками, ситцена-
бивными и бѣльничными заведениями; жителей
болѣе 50 тыс. В. — родина Роберта Пиля, ко-
торому воздвигнуть тутъ памятникъ на пло-
щади рынка.

Бэри (Marie-Pauline-Rose-Stuart Bury) —
французская и английская писательница; про-
исходила изъ старинной шотландской фамили
въ графствѣ Аргайль; 9 лѣтъ отъ роду при-

ѣхала во Францію, гдѣ и получила свое обра-
зованіе. Уже 18-лѣтней дѣвушкой, она напе-
чатала, подъ псевдонимомъ Arthur Dudley,
рядъ обротившихъ на себя вниманіе новеллъ
и критическихъ статей въ «Revue de Paris»
и «Revue de deux Mondes»; заслуживаетъ также
упоминанія ея «Essai sur Lord Byron». Послѣ
замужества съ барономъ де-В., она снова обра-
тилась къ родному языку и написала по англ.:
«Molière and the French drama» (1846), романы:
«Mildred Vernon» (1848) и «Germania» (1850),
«Mémorial of the Princess Palatine of Bohemia»
(1853) и др.

Бэри (Charlotte-Suzanne-Marie Bury) — ан-
глийская писательница, дочь герцога Аргайль-
скаго, род. 1775 г., сначала была замужемъ за
своимъ родственникомъ полковникомъ Кэмп-
беллемъ, затѣмъ сдѣлалась придворной дамой
принцессы Уэльской, о частной жизни которой
она впоследствии написала скандальныя сооб-
щенія въ «Diary illustrative of the times of Ge-
orge IV» (Лонд., 1833, 2 т.); вышла въ 1818 г.
вторично замужъ за священника Эдварда Б., и
въ 1861 г. скончалась. Б. написала много
романовъ изъ великобританской жизни: «A mar-
riage in high life» (1836), «The divorced» (1838),
«Love» (нов. изд. 1860), «Family records»
(1841) и др. Б. извѣстна также, какъ покрови-
тельница Вальтеръ-Скотта.

Бэри Сэнтъ-Эдмундъ (Bury, Saint-
Edmunds) — городъ въ английскомъ графствѣ
Суффолкъ, у судоходной р. Ларкъ, къ СВ. отъ
Ипсвича, съ 17 тыс. жителей и съ оживлен-
ной торговлею рожью и скотомъ, съ пивоварен-
ными заводами и производствомъ сельско-хо-
зяйственныхъ орудій. Основанная въ Б. при
Эдуардѣ VI латинская школа считается одной
изъ лучшихъ въ Англии; замѣчательнъ также
музей здѣшняго общества древностей и есте-
ственной исторіи. Б. уже въ періодъ саксовъ
считался важнымъ пунктомъ и сохранилъ отъ
среднихъ вѣковъ много достопримѣчательныхъ
церквей, ратушу и развалины знаменитаго
аббатства, въ которомъ былъ похороненъ убитый
въ 870 г. датчанами король Эдмундъ.

Бэрингеръ (Георгъ Фридрихъ Böhlinger),
— протестантскій богословъ, род. 1812 г., изучалъ
богословіе въ Тюбингенѣ, вслѣдствіе участія въ
студенческомъ движеніи долженъ былъ бѣжать
въ Швейцарію, позже сдѣлался тамъ па-
сторомъ (въ Цюрихскомъ кантонѣ). Когда
приглашеніе Штраусса на кафедру въ цю-
рихскомъ университетѣ встрѣтило сопротив-
леніе, Бэрингеръ издалъ извѣстныя аноним-
ныя «Briefe eines Zürichers an einen Basler». Изъ-за
своего свободомыслия Б. вынужденъ былъ въ
1853 г. отказаться отъ своего званія; послѣднее
время онъ жилъ въ Базелѣ, гдѣ и скончался
въ 1879 г. Важнѣйшій трудъ его: «Die Kirche Christi u. ihre Zeugen» (Цюрихъ,
1842—58 г., 9 т.; 2-ое изд., Штутт., 1860—80,
24 т.) представляетъ исторію церкви въ биогра-
фіяхъ, доведенную до предшественниковъ ре-
формации; въ окончательномъ видѣ изданъ его
сыномъ Павломъ Б. (род. 1852), также бого-
словомъ и авторомъ соч.: «Grégoire, Lebensbild
aus der franz. Revolution» (Базель, 1878) и др.

Бэрлингемъ (Ансонъ Burlingame) — аме-
риканскій политическій дѣятель, род. 1822 г. въ

Нью-Берлинъ, въ штатѣ Нью-Йоркъ; занимался адвокатскою практикою въ Бостонѣ; избранннй въ 1852 году депутатомъ, поддерживалъ кандидатуру Авраама Линкольна и былъ назначенъ послѣднимъ на постъ сѣверо-американскаго посла въ Китаѣ. Здѣсь Б. сзумѣлъ въ такой степени пріобрѣсть довѣріе китайскаго правительства, что, кромѣ множества дарованныхъ ему отличій, онъ получилъ специальное порученіе—отправить къ могущественнѣйшимъ государствомъ міра и убѣдить ихъ, чтобы они относились къ китайцамъ такъ же, какъ сами желали бы того же отъ китайцевъ». Съ 1868 года Б. предпринялъ—въ силу этого порученія—позѣлку въ С. Америку и Европу и заключилъ рядъ трактатовъ съ Соед. Штатами, Франціей, Англіей и Пруссіей. Во время переговоровъ съ русскимъ правительствомъ, онъ скончался въ С.-Петербургѣ, въ 1870 г.

Бэрманнъ (Генрихъ - Іосифъ Bärmann), род. 1784 г., † 1847 г. — известннй кларнетистъ (въ Мюнхенѣ), авторъ школы кларнетной игры и многихъ пьесъ для исполненія соло. К. М. Веберъ написалъ для него значительное число своихъ композицій.

Бэрнелъ (Артуръ Burnell) — англійскій ориенталистъ, род. 1840 г. въ графствѣ Глостерскомъ; состоялъ судьей въ различныхъ мѣстностяхъ Индіи; въ 1868—69 гг. предпринялъ путешествіе по Аравіи, Египту, Нубіи и Леванту, въ 1876 г. посѣтилъ Яву, ум. въ 1882 году. Изъ многихъ его сочиненій особенно известны: «Elements of South Indian palaeography» (2-е изд., Мангалуръ, 1879), «On the Aindra school of Sanscrit grammarians» (1875) и «A Glossary of anglo-indian colloquial words and phrases» (1886—посмертное изданіе). Имъ опубликованы также рядъ индійскихъ текстовъ, изслѣдованія о діалектахъ Южной Индіи, каталоги рукописей и т. п.

Бэрли (Burnley) — англійскій фабричный городъ въ восточной части Ланкашайра, живописно расположенный у сліянія Кальдера и Бруна. Б. стариннаго происхожденія, но значительнымъ городомъ сдѣлался благодаря развитію фабричнаго производства, такъ что съ 1861 г. населеніе его возросло съ 28700 до 58751 (въ 1881 г.). Здѣсь имѣются фабрики ткацкія, машинностроительныя, литейныя, кожевенныя и канатныя; въ окрестностяхъ значительныя каменноугольныя копи.

Бэрнетъ (Джилбертъ Burnet) — англійскій богословъ и историкъ, род. въ 1643 г. въ Единбургѣ въ строго-роялистической семьѣ; изучалъ юриспруденцію, затѣмъ богословіе. Съ 1665 г. Б. былъ священникомъ въ Шотландіи, а съ 1669 г. профессоромъ богословія въ Глазго; защищалъ значеніе епископовъ противъ пресвитеріанцевъ и отстаивалъ терпимость для диссидентовъ противъ епископалитовъ, но своими широкими воззрѣніями возбудилъ противъ себя обѣ партіи. Своей защитой суверенной власти шотландской короны Б. пріобрѣлъ было расположеніе короля Карла II, которое однако скоро утратилъ, благодаря свободному образу мыслей и антипалитской пропагандѣ. Оставивъ въ 1673 г. Глазго, Б. переселился въ Лондонъ и заявилъ

себя рѣшительнымъ врагомъ католическаго культа. Выступивъ публично противъ наслѣдственныхъ правъ Іакова II, онъ, по вступленіи послѣдняго на престолъ, долженъ былъ удалиться въ 1685 году изъ Англіи, жилъ въ Голландіи, гдѣ сдѣлался близкимъ лицомъ у Вильгельма Оранскаго и агитировалъ за него въ брошюрахъ. Послѣдовавъ за Вильгельмомъ въ Англію, онъ былъ назначенъ въ 1689 г. епископомъ салисберійскимъ и сдѣлался весьма вліятельнымъ лицомъ въ церковной и парламентской жизни Англіи. Въ 1699 г. король поручилъ Б. воспитаніе герцога Глостерскаго, предполагаемаго наслѣдника престола; но воспитанникъ его преждевременно скончался. Свои доходы Б. употреблялъ большею частью на цѣли благотворительности, не дѣлая различія по національности, сектѣ или партіи, и при смерти его въ 1715 г. его имущества едва хватило на уплату долговъ. Изъ его литературныхъ трудовъ слѣдуетъ отмѣтить удостоившуюся благодарности отъ парламента: «History of the reformation of the church of England» (Лондонъ, 1679—1714; нов. изданіе 1880, 2 т.) и цѣнную для исторіи англійской революціи «History of his own time» (Лонд., 1723—24 гг., 2 т., изд. его сына, Томаса Б.; нов. изд. безъ пропусковъ Оксфордъ, 1823 г., 6 т.; также 1839 и 1883).

Бэрн (Чарльзъ) — см. Берни.

Бэрнсъ (Робертъ) — см. Бёрнс.

Бэртландъ (Burntisland) — городъ въ шотландскомъ графствѣ Файфъ, съ превосходною гаванью и 5 тыс. жит. Къ С. отъ города возвышается (на 124 м.) холмъ Dunearn, весь покрытый огромными камнями.

Бэровскіе бугры. — Такъ называются находящіяся въ Астраханской губерніи, въ ея южной части, продолговатые холмы, чрезвычайно правильной и однообразной формы, имѣющіе направленіе съ востока на западъ. При длинѣ отъ 200 сажень, доходящей до 4 и даже 5 верствъ, они имѣютъ незначительную высоту и ширину и обыкновенно расположены въ степи параллельными рядами, въ близкомъ другъ отъ друга разстояніи. Въ волжскіе дельты бугры нигдѣ не образуютъ сплошныхъ рядовъ, а встрѣчаются или группами, или въ одиночку; острова въ южной части дельты и на взморьѣ состоятъ обыкновенно изъ этихъ бугровъ. Составъ бэровскихъ бугровъ: бурожелтая глина обыкновенно съ значительною примѣсью песка и небольшою — извести отъ разрушенныхъ раковинъ принадлежащихъ къ видамъ: *Cardium trigonoides*, *Dreissena polymorpha*, *Dreiss. rostriformis* et *Caspia* и *Paludina aschatina*; иногда бугры состоятъ изъ одного только песка, при чемъ поверхность ихъ чрезвычайно плотна. По мнѣнію Коржинскаго, бугры, находящіяся между станицами Сѣроглазинской и Дурновской, такъ называемыя «Толокняныя горы», отличаются по происхожденію отъ бэровскихъ бугровъ и представляютъ собою чисто дюнные образованія, сложившіяся подъ вліяніемъ СВ. вѣтровъ изъ песка, выбросяемаго р. Волгою.

Ср. С. Е. Ваер, «Kaspische Studien», 1859; С. Коржинскій, «Замѣтки о такъ называемыхъ Бэровскихъ буграхъ Астраханской губерніи», 1884 г.

Бэрритъ (Элу Burrirt)—известный американскій сторонникъ мира, род. въ 1811 году въ штатѣ Коннектикутъ, въ семьѣ сапожника; получилъ въ дѣтствѣ лишь элементарное школьное образование; на 17-мъ году жизни поступилъ къ кузнечному мастеру и затѣмъ открылъ собственную мастерскую въ Ворчестерѣ. Уже въ зрѣломъ возрастѣ онъ сталъ заботиться о пополненіи своихъ скудныхъ знаній, сначала подъ руководствомъ брата, школьнаго учителя, затѣмъ самъ, посвящая свой досугъ занятіямъ въ библиотекѣ антикварнаго общества. Впервые Б. выступилъ въ литературѣ съ обработкой ирландскихъ народныхъ сказаній (1842); онъ съ рѣдкимъ трудолюбіемъ изучилъ множество языковъ и впоследствии не разъ возвращался къ филологическимъ изысканіямъ, что доставило ему среди современниковъ прозвище *the learned blacksmith* («ученый кузнецъ»). Но, главнымъ образомъ, известность Б. зиждется на его дѣятельной агитаци въ пользу всеобщаго мира. Уже 20-лѣтнимъ юношей онъ сгруппировалъ вокругъ себя небольшой кружокъ, гдѣ, кладя въ основу бесѣдъ Библию, развивалъ свои мысли о важности общаго примиренія. Съ 1840 г. онъ объѣзжалъ для пропаганды своихъ идей Соединенные Штаты, всюду проповѣдая благотворное значеніе прекращения войнъ, указывая ихъ вредъ для дѣла преуспѣянія народовъ. Въ 1846 г. Б. направился въ Англію, гдѣ, между прочимъ, издалъ брошюру: «*Sparks from the anvil*»; во время пребыванія въ Европѣ принималъ дѣятельное участіе въ возникшихъ, главнымъ образомъ, по его инициативѣ конгрессахъ мира въ Брюсселѣ, Парижѣ, Франкфуртѣ (1850) и Лондонѣ (1851). Къ тому же времени относится появленіе его известныхъ «*Olive leaves*»—особаго рода летучихъ листовъ, съ проповѣдью всемірнаго братства, которые были переведены почти на всѣ европейскіе языки и получили обширное распространеніе (въ милліонахъ экземпляровъ). По возвращеніи въ Америку, Б. описалъ впечатлѣнія своихъ путешествій по Европѣ въ книгахъ: «*Thoughts and notes at home and abroad*» (Нью-Йоркъ, 1854; Лондонъ, 1868) и «*Walks from the Land's End to John O'Groat's*» (Лондонъ, 1864: нов. изд. 1867). 7 марта 1879 г. Б. скончался въ своемъ родномъ городѣ. Въ послѣдніе годы жизни имъ были изданы еще: «*Sanskrit handbook for the fireside*» (Лонд., 1876); «*Chips from many blocks*» (1878), и «*Ten minutes talk on all sorts of topics*» (1874), содержащее его автобиографію. См. «*Northend, Elihu V.*» (Нью-Йоркъ, 1880).

Бэрроузъ (Джонъ Burroughs)—американскій писатель, род. въ 1837 г., жилъ сначала на фермѣ своихъ родителей и не посѣщалъ даже школы; лишь самоучкой дошелъ до того, что ему удалось сдать экзаменъ на учителя. Въ 1864 г. Б. получилъ мѣсто при казначействѣ въ Вашингтонѣ, а въ послѣднее время живетъ въ деревнѣ на Гудзонѣ, занимаясь литературой. Его рассказы и описанія, дышащіе жизнью и свѣжестью, занимаютъ выдающееся мѣсто въ американской литературѣ. Между прочимъ, В. написалъ: «*Notes on Walt*

Whitman» (1867); «*Wake-Robin*» (1871); «*Winter sunshine*» (1876); «*Birds and poets*» (1877); «*Locusts and wild honey*» (1879); «*Pepacton*» (1881) и др.

Бэрслемъ (Burslem)—англійскій городъ въ графствѣ Стаффордъ, съ 26522 жит., фаянсовыми и фарфоровыми фабриками, гончарными заведеніями и каменноугольными копями. Въ Б. имѣются художественная школа, музей, картинная галлерей и обширная больница.

Бэртопъ (Джонъ-Гилль Burton)—шотландскій историкъ и юристъ, род. въ 1809 г., † въ 1881 г.; былъ адвокатомъ, а свои досуги посвящалъ изученію исторіи, правовѣдѣнія и политической экономіи; позже заведывалъ тюремными учрежденіями Шотландіи и получилъ титулъ королевскаго историографа. Ему принадлежатъ болѣе или менѣе обширныя изслѣдованія: «*Manual of the law of Scotland*» (1839, имѣло множество изданій); «*The law of bankruptcy*» (1845); «*Life and correspondence of David Hume*» (1846, 2 ч.); «*Lives of Simon Lord Lovat and Duncan Forbes of Culloden*» (1847); «*Political and social Economy*» (1849); «*Emigration*» (1851); «*The book-hunter*» (1862) и «*The Scot abroad*» (нов. изд. 1881)—два собр. литературныхъ этюдовъ; «*The history of Scotland from Agricola's invasion to the revolution of 1688*» (2-е изд. 1873, 8 томовъ)—выдающееся сочиненіе, составляющее эпоху въ литературѣ вопроса, и, наконецъ, «*History of the reign of Queen Anne*» (1880, 3 т.).

Бэртопъ (Ричардъ-Францискъ Burton)—англійскій путешественникъ, писатель и лингвистъ, род. въ 1821 въ Гертшайрѣ; довершивъ свое образованіе въ Германіи и Франціи, поступилъ въ 1842 г. на службу въ Остъ-Индскую кампанію и ужъ тогда имѣлъ возможность изучить нѣсколько восточныхъ языковъ. Посланный въ 1844 г. вмѣстѣ со своимъ полкомъ въ Синдъ, Б. совершилъ экскурсію въ Гоа и Нилгерри или Голубія Горы и издалъ одно за другимъ сочиненія: «*Goa and the Blue Mountains*» (1851); «*Sindh and the Races that inhabit the Valley of the Indus*» (1851); «*Falconry in the Valley of the Indus*» (1851). Къ этому же времени относится изученіе имъ мультанскаго языка, составленіе грамматики его и посѣщеніе, въ одеждѣ дервиша, малоизвестныхъ племенъ. Позже, задумавъ посѣтить Мекку и Медину, куда со времени путешествія швейцарца Буркардта никто не могъ проникнуть, Б. заручился содѣйствіемъ Лондонскаго Географическаго общества и въ 1853 г. высадился въ Суэцѣ. Выдавая себя за мусульманина, онъ, подъ именемъ Мирзы Абдулла, объѣзжалъ большую часть Аравіи, проѣхалъ по Афганистану и собралъ массу интересныхъ и важныхъ свѣдѣній, сообщенныхъ въ описаніи этого смѣлаго путешествія: «*Pilgrimage to El, Medinah and Messab*» (1855, 3 т.). Слѣдующимъ предпріятіемъ Б. была экскурсія въ страну Сомали, совершенная имъ вмѣстѣ съ лейтенантомъ Спикомъ (Speke) и двумя индійскими офицерами; главная цѣль состояла въ посѣщеніи столицы этой страны Гараръ, которой напрасно пытались достигнуть около 30 путешественниковъ. Это удалось Б., который сначала самъ отправился въ

этотъ городъ, переодѣвшись арабомъ, и пробылъ тамъ десять дней, предполагая еще вернуться вмѣстѣ со своими спутниками; но въ Берберъ путешественники подверглись нападенію туземцевъ, при чемъ одинъ изъ индійскихъ офицеровъ былъ убитъ, а Б. и Спикъ тяжело ранены и съ трудомъ спаслись. Результаты этого путешествія (за которое Б. былъ удостоенъ золотой медалію) опубликованы въ «First footsteps in Eastern Africa» (1856), гдѣ изложена также грамматика гаррарскаго діалекта. Во время войны 1854 — 55 г. Б. служилъ въ Крыму офицеромъ при турецкомъ генеральномъ штабѣ.

Самое знаменитое путешествіе совершено Б. въ страну большихъ озеръ Африки. Въ 1856 г. Лондонское Географическое общество поручило ему изслѣдовать самое существованіе озеръ, ихъ точное положеніе, затѣмъ вообще опредѣлить ихъ географическое и торговое значеніе; въ дѣйствительности, цѣлью экскурсіи было отысканіе источниковъ Нила. Въ сопровожденіи капитана Спика и еще двухъ спутниковъ, Б. высадился въ Занзибаръ въ концѣ 1856 г. Собрать всѣ нужная свѣдѣнія и изучивъ языкъ кизауаили они лишь въ началѣ 1857 г. приступили къ изслѣдованіямъ. Удаляясь отъ берега вглубь страны, они наткнулись на обширное озеро, которое туземцы называютъ Танганійкой, а арабы—Уджиджи (по имени города на восточномъ берегу). Б. и Спикъ изслѣдовали его сѣверную часть, но не могли достигнуть конца его. По среднѣмъ путешествіямъ Б. заболѣлъ лихорадкою и не могъ участвовать въ дальнѣйшихъ изслѣдованіяхъ, продолжавшихся Спикомъ; составилъ однако весьма цѣнное описаніе: «Lake Regions of Equatorial Africa» (1860, 2 т.). Въ апрѣлѣ 1860 г. Б. посѣтилъ страны мормоновъ и Калифорнію, послѣ чего напечаталъ: «The City of the Saints» (1861). Назначенный затѣмъ англійскимъ консуломъ въ Биафрѣ, онъ совершилъ восхожденіе на гору Камерунъ (на что не попытался еще ни одинъ европеецъ); описанное имъ въ «Abeokuta and the Cameroons mountains» (1863, 2 т.). Въ апрѣлѣ 1863 г. онъ проникъ въ территорію Фановъ, малозвѣстнаго племени людобовъ; въ томъ же году на него была возложена трудная миссія при королѣ Дагомеи, о чемъ онъ даетъ отчетъ въ своемъ сочиненіи: «A mission to Gelele, King of Dahomey» (1864, 2 т.).

Въ 1864 г. Б. былъ назначенъ консуломъ въ Сантосъ, въ Бразиліи, и съ обычной ревностью предался изученію южной Америки; посѣтилъ богатую минералами провинцію Минас-Гераесъ и поднялся вверхъ по рѣкѣ Санъ-Франсиско. По обязанностямъ службы ему пришлось посѣтить въ 1869 г. верхнее теченіе Параны и Парагвая какъ разъ во время войны между Бразиліей, Аргентиной и Уругваемъ, съ одной стороны и республикой Парагвайской, съ другой; онъ былъ, такъ сказать, наблюдателемъ этихъ диковинныхъ сраженій, гдѣ нѣскольکو сотъ людей выступало противъ легионовъ изъ тысячъ солдатъ, и описалъ это, не безъ явной симпатіи къ Парагваю, въ своихъ «Letters from battlefields of Paraguay» (1870). Въ 1869 г. онъ былъ посланъ консуломъ въ

Дамаскъ, гдѣ пробылъ два года, при чемъ не переставалъ заниматься изслѣдованіями: такъ онъ провѣдъ вмѣстѣ съ Thuywitt Dreke'омъ внутрь Сиріи, въ мѣстности, населенную разбойничими племенами бедуиновъ, и дошелъ до Пальмиры. Въ 1876—77 г. египетскій хедивъ поручилъ ему изслѣдовать мѣсторожденіе золота въ Маданской землѣ; тутъ Б. открылъ, между прочимъ, развалины значительныхъ городовъ древности. Съ 1882 г. Б. состоитъ консуломъ въ Триестѣ. Кромѣ выше-названныхъ, имъ опубликованы съ 1864 года еще слѣдующія произведенія: «La Syrie inexplorée» (Лондонъ, 1872); «Ultima Thule» (1875)—впечатлительнаго путешествія, совершеннаго лѣтомъ 1872 г. внутри Исландіи; «Deux voyages aux pays des gorilles et aux cataractes du Congo» (1875); «Bologne étrusque» (1876); «Nouvelle exploration dans le Sind et remarques sur l'armée anglaise» (1877); «Les mines d'or de Madian et les villes madianites détruites» (1878); «To the Gold coast for gold (въ сотрудничествѣ съ V. C. Caméron'омъ); «Histoire de l'Épée et son usage dans tous les pays depuis l'antiquité» (1884, in 4^o съ иллюстр.). Б. принадлежатъ также переводы Камюэнса и «Тысячи одной ночи». Кромѣ репутаціи неутомимаго и смѣлаго путешественника, Б. пользуется еще славой замѣчательнаго лингвиста: онъ знаетъ около 30 языковъ. См. о немъ: Alfred Bates Richards, Andrew Wilson, St.-Clair Baddeley, «A. Sketch of the career of Richard F. B.» (Лондонъ, 1886); Hitchman, «Richard F. B.» (Лондонъ, 1887, 2 т.).

Бэрь (Тоганъ-Христіанъ-Феликсъ Bähr)—извѣстный нѣмецкій филологъ и археологъ, родился 1798 года въ Дармштадтѣ, былъ профессоромъ въ Гейдельбергѣ, гдѣ † въ 1872 г. Первымъ доставившимъ ему извѣстность, трудомъ было изданіе снабженныхъ комментаріями плутарховыхъ біографій: «Алкивиадъ» (Гейдельбергъ, 1822); «Филопоменъ», «Фламиній», «Пирръ» (Лейпц., 1826). Кромѣ того, имъ собраны и разъяснены отрывки Ктезія (Франк., 1825). Главныя сочиненія Б.: «Geschichte der römischen Litteratur» (Карлсруэ, 4 изданіе въ 4 т. 1828; 1868—73), съ дополненіемъ: «Die christlich-Dichter und Geschichtschreiber Roms» (1836); «Die christlich-römische Theologie» (1837); «Geschichte der römischen Litteratur im karolingischen Zeitalter» (Карлсруэ, 1804); обработка «Геродота» (4 тома, Лейпцигъ, 1832—35; 2-ое переработ. изд., 4 тома, Лейпцигъ, 1855—61), въ которой превосходно разъяснена фактическая сторона предмета. Б. принималъ дѣятельное участіе въ «Heidelberger Jahrbüchern», которыя редактировалъ съ 1834 года вмѣстѣ съ Шлоссеромъ и Мунке, а съ 1847 г. единолично.

Бэрь (Карль-Максимовичъ, Карль Эрнестъ)—одинъ изъ самыхъ многостороннихъ и выдающихся естествоиспытателей новаго времени, въ особенности знаменитый эмбриологъ. Онъ родился 28 февраля 1792 г. въ отцовскомъ имѣніи Пинъ, Эстляндской губерніи; посѣщалъ ревельскую гимназію; въ 1810—1814 изучалъ въ дерптскомъ университетѣ медицину и въ 1812—13 г. имѣлъ возможность заняться ею практически въ большомъ воен-

номъ лазаретъ въ Ригѣ. Для дальнѣйшаго усовершенствованія въ наукахъ Б. поѣхалъ въ Германію, гдѣ подъ руководствомъ Деллингера занимался въ Вюрцбургѣ сравнительною анатоміею; въ это время онъ познакомился съ Неесъ фонъ Эзенбекомъ и знакомство это оказало большое влияние на его умственное направление. Съ 1817 г. Б. состоялъ проекторомъ Бурдаха въ Кенигсбергѣ, въ 1819 г. назначенъ экстраординарнымъ, а вскорѣ послѣ того ординарнымъ профессоромъ зоологіи; въ 1826 г. принялъ вмѣсто Бурдаха и руководство анатомическимъ институтомъ, а въ 1829 былъ приглашенъ академикомъ въ петербургскую Акад. наукъ; но уже въ 1830 по семейнымъ обстоятельствамъ сложилъ съ себя званіе академика и возвратился въ Кенигсбергъ. Приглашенный снова въ Академію онъ черезъ нѣсколько лѣтъ опять переѣхалъ въ Петербургъ и съ тѣхъ поръ оставался и былъ здѣсь однимъ изъ самыхъ дѣятельныхъ членовъ Академіи наукъ. Онъ предпринялъ на счетъ правительства нѣсколько путешествій для изслѣдованія Россіи, и результаты ихъ публиковалъ частью въ «Mémoires», частью въ «Bulletin» петербургской Академіи наукъ. Въ 1851—56 г. онъ по порученію правительства занялся изслѣдованіемъ рыболовства на озерѣ Пейпусѣ, на русскихъ берегахъ Балтійскаго моря и на Каспійскомъ морѣ, и результаты изложилъ во второмъ томѣ сочиненія «Изслѣдованія о состояніи рыболовства въ Россіи» (СПб., 1860); въ 1862 г. онъ вышелъ изъ Академіи и былъ избранъ почетнымъ членомъ ед. Б. умеръ въ Дерптѣ 28 ноября 1876 г. Сочиненія его отличаются философскою глубиною и по своему ясному и точному изложенію настолько же привлекательны, на сколько и общепонятны. Онъ занимался преимущественно эмбриологіею, и наука обязана ему главнѣйшими данными по исторіи развитія органическихъ тѣлъ. Начиная съ «Eristola de ovi mammalium et hominis genesi» (Лейпцигъ, 1827), онъ продолжалъ свои изслѣдованія по этому предмету. «Entwicklungsgeschichte der Thiere» (2 тома, Кенигсбергъ, 1828—37)—сочиненіе, составляющее эпоху въ эмбриологіи; «Untersuchungen über die Entwicklung der Fische» (Лейпц., 1835). Позднѣе онъ издалъ сочиненіе «Ueber doppelte Missgeburten» (С.-Петербургъ, 1845). Потомъ, кромѣ ряда статей по антропологіи и особенно по краниологіи, Б. издалъ еще «Selbstbiographie» (Петербургъ, 1836 г.) и «Reden, gehalten in wissenschaftlichen Versammlungen und kleine Aufsätze vermischten Inhalts» (3 тома, 1864—75). Въ издававшихся имъ и Гельмерсономъ «Beiträge zur Kenntniss des Russischen Reichs» (томы 1—26, Петербургъ, 1839—68) находятся многія работы Б., особенно отчеты о научныхъ путешествіяхъ для изслѣдованія Россіи (т. 9, Петербургъ, 1845—55). Послѣ смерти Б., Штида издалъ его сочиненіе «Ueber die homerischen Localitäten in der Odyssee» (Брауншвейгъ, 1877); О. Б. см. Штида «К. Е. von Ваег. Eine biographische Skizze» (Брауншвейгъ, 1877).

Кромѣ поименованныхъ, Б. оставилъ множество соч., изъ которыхъ болѣе другихъ важны слѣдующія: «Ueber Medusa aurea» (Meckel's

Archiv, 1823. Bd. VIII); «Ueber die Klemen und Klemengefäße in den Embryonen der Wirbelthiere» (тамъ же, 1827); «Untersuchungen über die Gefäßverbindung zwischen Mutter und Frucht» (Лейпцигъ, 1828); «Noch ein Wort über das Blasen der Cetaceen» (Isis, 1828); «Ueber die Wanderungen der Zugvögel» (Preuss. Prov. Blatt, 1834, Bd. IX и XII); «Beitrag zur Entwicklungsgeschichte der Schildkroeten» (Müller's Arch. 1854); «Ueber das Gefäßsystem des Braunfisches» (Nova Act. Acad. S. L. naturae curios. 1834. Bd. XVII); «Bemerkungen über die Entwicklungsgeschichte der Muscheln» (Froriep's Notiz., Bd. XIII); «Entwicklungsgeschichte der ungeschwänzten Batrachier» (Bull. sc. I. № 1); «Delphini phocaena anatome Sectio prima» (тамъ же, I. № 4, 1836); «Expedition nach Lappland und Nowaja Semlja» (тамъ же III т.); «Ueber das Skelet der Navaga» (тамъ же, III т. 1838); «Anatomische und Zoologische Untersuchungen über das Wallross» (Mém. VI Sér. T. IV 1838); «Ueber das Aussterben der Thierarten» (Bull. de l'Acad. de S. Petersb. T. VI); «Ueber ein neues Projekt Austern-Bänke an der Russischen Ostsee-Küste anzulegen» (тамъ же, т. IV); «Ein Wort über einen blinden Fisch» (тамъ же, т. IV); «Человѣкъ въ естественно-историческомъ отношеніи» («Русская фауна» Юл. Симашко, С.-Петербургъ, 1851); «О каспійскомъ рыболовствѣ» (Журн. Мин. Гос. Им. 1853. ч. I); «Почему у нашихъ рѣкъ, текущихъ съ сѣвера на югъ, правый берегъ высокъ, а лѣвый низменъ?» («Морской Сборникъ» 1858 кн. 5, см. Бэра законъ); «Crania selecta» (Mém. Ac. S. Petersb. VI Sér. T. X. 1858); «Дѣйствительно ли киты выбрасываютъ водяные столбы?» («Naturgeschichte», 1864); «Мѣсто человѣка въ природѣ» (тамъ же, 1865 г.). См. Бэра законъ. Э. Б.

Бэръ (Мартинъ)—см. Буссовъ.

Беррессонъ—см. Беррессонъ.

Батина (Bática)—древнеримская провинція въ Испаніи, на югѣ Пиренейскаго полуострова, соответствовавшая нынѣшней Андалузій и Гренадѣ съ прилежащими частями Эстремадуры и португальской провинціи Алентейо; считалась наиболее плодородной и наилучше воздѣланной изъ всѣхъ римскихъ провинцій, съ весьма развитою промышленностью и торговлей; экспортировала массу хлѣба въ Римъ. Страбонъ насчитываетъ въ ней до 250 городовъ, изъ которыхъ особенно извѣстны были Gades (соврем. Кадиксъ), Corduba (Кордова), Hispalis (Севилья) и др. Обитателями страны были въ послѣдствіи смѣшавшіяся съ пришлымъ населеніемъ племена: турдетаны, бастулы, кельты, турдулы; особенно къ первымъ быстро привились римскіе нравы и римская цивилизація. Многіе знаменитые римскіе писатели императорскаго періода были уроженцами Б., какъ, напр. Сенека, Луканъ, Марціалъ и др.

Бэтилии—священные камни, бывшіе предметомъ особаго почитанія, какъ въ греко-римскомъ культѣ, такъ и на Востоцкѣ. Извѣстностью пользовался одинъ изъ Б., хранившійся въ Дельфахъ, про который сложился мифъ, что его Рея дала проглотить Кроносу, вмѣсто новорожденнаго Зевса. Влослѣдствіи

воспользовались словом Б. для обозначения метеоролитовъ, служившихъ, какъ извѣстно, долгое время предметомъ всякихъ сужеврій. См. Münter, «Vergleichung der vom Himmel gefallenen Steine mit den Bätülen» (Копенгагенъ, 1816).

Бэттхеръ (Христіанъ-Эдуардъ Böttcher) — нѣмецкій жанровый живописецъ, род. 1818 г., въ молодости занимался литографическимъ дѣломъ въ Штуттгартѣ, рисовалъ портреты и вмѣстѣ съ тѣмъ посѣщалъ школу искусствъ. Переселившись въ 1833 г. въ Дюссельдорфъ, онъ продолжалъ еще нѣкоторое время работать въ качествѣ литографа, а съ 1844 года поступилъ въ Дюссельдорфскую академію и сдѣлался въ послѣдствіи выдающимся жанристомъ. При замѣчательной гармоніи въ сочетаніи красокъ и поэтическомъ замыслѣ, всѣ произведенія его отличаются также тщательностью отдѣлки. Особенно ему удаются картины изъ дѣтской жизни. Изъ болѣе крупныхъ произведеній Б. можно назвать: «Возвращеніе со школьнаго праздника, «Вечеръ на Рейнѣ» (1870), «Жатва у Рейна», «Къ дѣдушкѣ», «Родительская радость», «Сѣнокосъ у Лана» (1866), «Возвращеніе съ поля» (1872) и др.

Бächtoldъ (Яковъ Bächtold) — швейцарскій историкъ литературы, род. 1848 въ кантонѣ Шаффгаузенѣ, состоитъ съ 1887 г. профессоромъ нѣмецкаго яз. и литературы въ Цюрихѣ. Среди многочисленныхъ историко-литературныхъ работъ Б., особенно заслуживаютъ вниманія: «Der Lanzelet des Ulrich von Zatzikhofen» (1870); «Der Minorit Georg König von Soloturn» (Солот. 1874—75); «Hans Salat, ein schweizer. Chronist u. Dichter.» (Базель, 1877); «Die Verdienste der Zürcher um die deutsche Philologie und Litteraturgeschichte» (Цюр., 1880); «Aus dem Herderschen Hause» (Берлинъ, 1881); «Josta Maler» (Берл., 1884). Главное его произведение обстоятельная: «Geschichte der deutschen Litteratur in der Schweiz» (Франкф., 1887). Б. положилъ начало «Bibliothek älterer Schriftwerke der deutschen Schweiz» (Франкф., 1877, и слѣд.), гдѣ имъ обнаружено множество интересныхъ историко-литературныхъ матеріаловъ.

Бэшингстокъ — городъ въ англ. графствѣ Гемпшайръ, въ 77 км. на ЮЗ. отъ Лондона, среди плодородной и хорошо воздѣланной мѣстности; составляетъ желѣзнодорожный узловый пунктъ и ведетъ торговлю каменнымъ углемъ и зерновымъ хлѣбомъ. Бэшингстокскій каналъ соединяетъ его съ Темзой, а слѣдовательно и съ Лондономъ.

Буашъ (Филиппъ Buache) — французскій географъ, родился въ Парижѣ 1700 года; занимался географіею и этнографіею подъ руководствомъ Делиля, и въ 1729 г. былъ сдѣланъ первымъ королевскимъ географомъ, а въ 1730 г. членомъ академіи наукъ. Онъ особенно извѣстенъ своею новою физико-географическою системою, въ которой даль распределение земной поверхности по рѣчнымъ бассейнамъ, а моря раздѣлилъ сообразно проходящимъ по дну ихъ горамъ, обозначеннымъ, по его мнѣнію, островами и скалами. Б. умеръ въ 1773 году. Знамениты его «Considérations géographiques et physiques sur les nouvel-

les découvertes de la Grande Mer» (Парижъ, 1753) и «Atlas physique», въ 20 таблицахъ in folio (Парижъ, 1754). Остроумнаго работа «Parallèle des fleuves de toutes les parties du monde», напечатанная въ «Mémoires de l'Académie des Sciences» (Парижъ, 1753). Б. издалъ также съ исправленіями большую часть картъ Делиля. Его племянникъ Жанъ Николай Б. (Jean Nicolas B.), родившійся въ 1741 г. въ Невиллѣ-о-Понъ (Neuville-au-Pont), въ департаментѣ Марны, и извѣстный подъ именемъ Б. де ла Невилль (B. de la Neuville), быстро приобрѣлъ извѣстность и получилъ наименованіе перваго королевскаго географа. Онъ умеръ членомъ академіи наукъ въ 1825 г. Въ особенностяхъ цѣнныя, за точность данныхъ, его «Géographie élémentaire ancienne et moderne» (2 т., Парижъ, 1769—72).

Бюгельгорнь (Bügelhorn или Bügelhorn, или Le bugle: Bügel — дуга, Ногн — рогъ) — мѣдный духовой инструментъ; разновидностей Б. много. Хотя онъ и называется рогомъ, но въ большинствѣ случаевъ болѣе схожъ по формѣ съ трубой, отъ которой отличается тѣмъ, что трубка его короче и шире (въ Б. малыхъ размѣровъ). Б. бываютъ разныхъ величинъ. Есть Б. натуральные, т. е. издающіе только ноты натуральной гаммы (аккорды). Къ нимъ относятся: сигнальный рожокъ или флюгельгорнь, русскій сигнальный рожокъ, почтовый рожокъ. Всѣ эти инструменты небольшихъ размѣровъ. Строй высокій, объемъ въ двѣ октавы — отъ *до* въ первой октавѣ до *до* во второй октавѣ включительно. Они бываютъ въ разныхъ строяхъ, преимущественно же въ *до* и *си бемоль*. Есть бюгельгорни съ клапанами, т. е. механизмомъ, который открываетъ и закрываетъ сдѣланныя въ трубкѣ отверстія. Съ помощью этого механизма, на Б. можно исполнять хроматическую гамму. Къ Б. подобнаго рода относятся Б. съ клапанами (Das Klarpenhorn, Kenthorn, Bugle à clefs). Объемъ его отъ *си* въ малой октавѣ до *до* во второй октавѣ включительно. Этого инструмента строится въ *до*, *си бемоль*, *ми бемоль*, *ля*, *ре*. Къ разряду инструментовъ съ клапанами относятся еще офиклейды: альтовый въ *ми бемоль*, басовый въ *до* и *си бемоль*. Эти инструменты большихъ размѣровъ. Альтовый офиклейдъ имѣетъ объемъ отъ *до* въ малой октавѣ до *до* во второй октавѣ включительно. Офиклейдъ басовый имѣетъ объемъ отъ *до* въ большой октавѣ до *до* въ первой октавѣ включительно. Всѣ вышеупомянутые инструменты по большей части вытѣснены бюгельгорнями съ пистонами, а также съ цилиндрами. Механизмъ ихъ состоитъ въ томъ, что они открываютъ и закрываютъ запасныя трубки, дающія возможность измѣнять длину столба воздуха въ инструментѣ. Подобнаго рода Б. издають хроматическую гамму и по механизму гораздо удобнѣе вышеупомянутыхъ инструментовъ съ клапанами. Къ Б. съ пистонами относятся: альтгорнь (Bugle alto), имѣющій объемъ отъ *фа диез* въ малой октавѣ до *до* во второй. Строй его бываетъ въ *ре* и въ *ми бемоль*. Теноргорнь (Corno tenore) имѣетъ объемъ отъ *солъ* въ большой октавѣ до *до* въ первой включительно. Строится въ *си бемоль*

и *лж.* Баритонъ (Tenortuba) имѣеть объемъ отъ *ми* въ большой октавъ до *си бемоль* въ первой октавъ. Строй его въ *до*. Басовая туба имѣеть объемъ въ три октавы—отъ *до* въ большой октавъ до *до* въ первой октавъ включительно. Строй его бываетъ въ *до* и *си бемоль*. Контробасовая туба имѣеть объемъ квинтою ниже чѣмъ басовая. Всѣ вышеизложенные инструменты съ клапанами и пистонами примѣняются въ военныхъ оркестрахъ и только контрбасовая, а въ особенности басовая тубы введены въ симфонические оркестры, гдѣ онѣ служатъ для исполненія басовой партіи въ группѣ мѣдныхъ духовыхъ инструментовъ и придаютъ ей большую полноту и звучность.

Н. С.

Бюде (Гильюль Budé)—французскій ученый, см. Будэусъ.

Бюдель-Адамъ (Аделаида)— выдающаяся русская колоратурная пѣвица; въ концѣ 60-хъ годовъ пѣла съ большимъ успѣхомъ на сценѣ Маринскаго театра.

Бюдерихъ (Büderich)—мѣстечко около Дюссельдорфа, болѣе 3 тыс. жит. Вблизи его находится залежи желѣзныхъ рудъ.

Бюджетъ.—Слово это заимствовано изъ Англій, гдѣ въ старину канцлеръ казначейства приносилъ ежегодно въ парламентъ мѣшокъ съ деньгами и произносилъ рѣчь, которая собственно и называлась стариннымъ норманскимъ словомъ «Budget» (т. е. кожаный мѣшокъ). Въ Россіи многие отождествляютъ бюджетъ съ государственной росписью, но понятіе его гораздо шире. Бюджетъ въ собственномъ смыслѣ вовсе не есть роспись доходовъ и расходовъ государства (см. это слово) и, наоборотъ, роспись вовсе не есть бюджетъ. Подъ бюджетомъ, съ государственной точки зрѣнія, разумѣется общій финансовый законъ, на которомъ эта роспись основывается; во Франціи онъ такъ и называется loi de finances, да и у насъ, въ Россіи, онъ имѣеть значеніе закона, какъ основа для общегосударственной росписи, утверждаемой верховной властью, въ отличіе отъ смѣты отдѣльныхъ вѣдомствъ.

Лоренцъ Штейнъ, Гнейстъ, П. Леруа-Болье, Рау, Вагнеръ и др. авторитеты финансовой науки разумѣють подъ бюджетомъ законопроектъ, опредѣляющій государственную смѣту и утверждаемый законодательной властью при участіи народныхъ представителей. Благодаря такой санкціи, В. получаетъ значеніе закона, направляющаго дальнѣйшій ходъ государственнаго хозяйства. У Лоренца Штейна В. представляетъ собою основной элементъ государственнаго-хозяйственнаго законодательства (Staatswirthschaftliche Gesetzgebung). Онъ приводитъ къ тому выводу, что В. есть вмѣстѣ съ тѣмъ процессъ, путемъ котораго государство выясняетъ свои задачи, провѣряетъ свои наличныя силы для осуществленія послѣднихъ и устанавливаетъ объективное отношеніе между тѣми и другими, при чемъ каждый отдѣльный моментъ въ составленіи и утвержденіи В. имѣеть свое содержаніе и свои формы. Другой корифей финансовой науки—Рау, также настаиваетъ на необходимости строго различать В., какъ финансовый законъ (Finanzgesetz), отъ росписи. В. является ближай-

шимъ критеріемъ для сужденія какъ о положеніи государственнаго хозяйства, такъ и о способѣ и характерѣ финансоваго управленія. Выводы финансовой науки сводятся къ тому, что государственное хозяйство есть живой внутренней процессъ государственной жизни, выполняющій свое назначеніе въ опредѣленные промежутки времени, при чемъ функціи его устанавливаются путемъ бюджетнаго закона, съ помощью котораго осуществляется главная задача—фактическое сопоставленіе потребностей государственнаго организма и средствъ для ихъ удовлетворенія; утвержденіе и признаніе этихъ потребностей въ извѣстномъ размѣрѣ совершается въ формѣ бюджетнаго закона, согласно съ общими принципами дѣйствующаго государственнаго права; самое же наблюденіе за выполненіемъ этого закона относится уже къ области финансовой администраціи и государственнаго контроля. Такимъ образомъ В. отражаетъ въ себѣ, какъ въ фокусѣ, всѣ отдѣльныя, частныя, финансовыя законоположенія, на которыхъ основаны отдѣльныя статьи росписи, и, въ свою очередь, даетъ основаніе не только для новыхъ кредитовъ, но и для новыхъ финансовыхъ законовъ, вносящихъ измѣненія въ систему государственнаго хозяйства. Кромѣ научныхъ основаній, для ознакомленія съ существомъ В. необходимо выяснитъ его финансовыя нормы, законодательное значеніе, порядокъ его составленія и характерныя особенности въ главныхъ государствахъ. При изученіи же государственной смѣты, служащей не болѣе какъ только практическимъ примѣненіемъ бюджетнаго закона, достаточно ознакомиться съ ея составными частями, съ перечнемъ отдѣльныхъ статей, съ измѣненіями цифръ, съ результатами выполненія ея отдѣльными вѣдомствами, что уже относится къ области финансовой техники и административныхъ распоряженій.

Въ обыкновенную государственную смѣту входятъ тѣ элементы государственнаго хозяйства, которые представляютъ абсолютно необходимыми для непрерывной дѣятельности правительства при нормально-рутинныхъ условіяхъ. Что же касается В., то, по утвержденіи его, онъ становится основой для болѣе обширнаго приложенія правительственной заботливости, т. е. для финансовыхъ нормъ, выходящихъ за предѣлы обычныхъ смѣтныхъ назначеній; такъ, путемъ бюджетнаго закона устанавливаются новые займы, вводятся новые налоги, повышаются, уменьшаются и отменяются старые, утверждаются кредиты на многомилліонныя общегосударственныя сооруженія, на новыя учрежденія, на реформы прежнихъ учрежд. и на другія назрѣвшія потребности постепенно усложняющагося государственнаго строя. Кромѣ того, широкое юридическое значеніе В. заключается въ томъ, что онъ даетъ постоянныя нормы для классификаціи государственныхъ доходовъ и расходовъ. Входящая въ составъ его нормальныя статьи, представляющая собою постоянныя величины, повторяющаяся изъ года въ годъ (напр. содержаніе двора, штатныя оклады и т. п.), впродъ до измѣненія ихъ законодательнымъ путемъ, составляютъ его твердую, такъ сказать, консоли-

дированную часть. Другая часть Б. ежегодно измѣняется на основаніи вѣроятности, по среднему расчету прежнихъ лѣтъ, а также въ силу новыхъ государственныхъ потребностей, вызывающихъ новые сборы, чрезвычайные расходы, дополнительные кредиты, сверхсметныя ассигнованія и т. п.; она-то и составляетъ главное содержание бюджетнаго закона. Соотношеніе между этими двумя отдѣлами Б. опредѣляется въ каждомъ государствѣ различно, сообразно съ условіями его финансоваго хозяйства. Обсужденію законодательныхъ сферъ подлежитъ почти исключительно вторая часть, первая же почти всегда принимается какъ готовое, какъ существующій фактъ. Въ средѣ нѣкоторыхъ ученыхъ и практиковъ-финансистовъ существуетъ убѣжденіе, что такой двойственности въ Б. быть не должно, что всякій ежегодный измѣненія слѣдуетъ устранить, установивъ всѣ расходныя статьи, въ опредѣленныхъ цифрахъ, на цѣлый рядъ лѣтъ (т. наз. нормальный Б.); но это оказалось утопией. Опыты введенія такихъ максимальныхъ неизмѣнныхъ ассигновокъ дѣлались въ разныхъ государствахъ, а въ Россіи въ періодъ съ 1878 г. по 1880 г. для смѣты военнаго и морскаго вѣдомствъ; но всѣ эти «нормальные Б.» оказывались невыполнимыми уже въ силу народнаго новыхъ настоятельныхъ нуждъ, удовлетворить которыя нельзя было безъ дополнительныхъ кредитовъ. Оказалось, что нельзя живой организмъ государственнаго хозяйства приводить къ одному знаменателю, къ неизмѣннымъ безжизненнымъ нормамъ.

По внутривневной формѣ различаютъ Б.: 1) валовой (брутто-бюджетъ), въ которомъ приводятся отдѣльно полныя цифры государственныхъ доходовъ и полныя цифры издержекъ по ихъ взаимію; 2) чистый (нетто-бюджетъ), гдѣ поступления показаны за вычетомъ расходовъ взаимію. Съ точки зрѣнія финансоваго науки предпочитается первая форма, т. е. брутто-бюджетъ, при которомъ всего яснѣе представлена степень производительности каждой отрасли государственнаго хозяйства и полнѣе развертывается обшая его картина, что такъ важно для соображеній министра финансовъ и для законодательной власти.

Самый порядокъ составленія бюджета выражается, во всѣхъ цивилизованныхъ государствахъ, въ томъ, что всѣ отдѣльныя вѣдомства, выработавъ свои частныя смѣты, представляютъ ихъ министерству финансовъ, гдѣ составляется уже общегосударственный бюджетъ, который, съ приложеніемъ объяснительныхъ записокъ и другихъ матеріаловъ, вносится заблаговременно, какъ всякій другой законопроектъ, на разсмотрѣніе высшаго законодательнаго учрежденія: государственнаго совѣта въ Россіи и палатъ въ конституціонныхъ государствахъ, при чемъ при поступленіи въ послѣднія обыкновенно передается, для предварительнаго анализа, въ спеціальныя финансовыя коммисіи; затѣмъ — съ заключеніями этихъ коммисій бюджетъ представляется на разсмотрѣніе палатъ и, по одобреніи съ ихъ стороны, поступаетъ на окончательное утвержденіе главы государства, а по утвержденіи обнародуется, какъ всякій

другой законъ, послѣ чего всѣмъ отдѣльнымъ вѣдомствамъ, на основаніи его, открываются подлежащіе кредиты на предстоящій финансовый годъ.

Бюджетъ на предстоящій финансовый періодъ разсматривается обыкновенно въ одно время съ отчетомъ по исполненію государственной смѣты за истекшій финансовый годъ; въ государствахъ съ представительнымъ правленіемъ подобный законодательный контроль служитъ главнымъ закономъ такъ называемаго абсолютизма, состоящаго въ томъ, что палаты признаютъ дѣйствія министровъ правительными и снимаютъ съ нихъ отвѣтственность за истекшій періодъ.

Бюджетъ въ его настоящемъ видѣ выработался недавно; прежде, вмѣсто бюджета, представлялись простые отчеты и счета, при томъ неполные, по главнымъ рубрикамъ финансоваго хозяйства. Съ образованіемъ отвѣтственнаго правительства въ нѣкоторыхъ государствахъ появились болѣе систематическіе отчеты, но все это еще не имѣло характера бюджета. Самый близкій къ нему по характеру, это — извѣстный отчетъ, составленный Неккеромъ въ 1781 г. и представленный королю Людовику XVI (*compte rendu au roi*); отчетъ этотъ принятъ считать за первый систематическій брутто-бюджетъ. Но только въ нынѣшнемъ столѣтіи выработался правовой порядокъ составленія бюджета, какъ общаго государственно-хозяйственнаго закона. Порядокъ обсужденія бюджета въ настоящее время въ главныхъ государствахъ таковъ.

Въ Англіи, предъ обсужденіемъ въ парламентѣ, бюджетъ разсматривается въ двухъ парламентскихъ коммисіяхъ: расходы — въ *committee of supplies*, доходы — въ *committee of ways and means*; послѣ того онъ вносится, съ объясненіями министра финансовъ, на одобреніе (*Appropriation Act*) палатъ; всякое перенесеніе изъ излишковъ одного счета на расходы по другой статьѣ (*Revirement*) запрещается; такая статья, какъ содержаніе королевы, пенсія, жалованье судьямъ и т. п., составляющія консолидированную часть бюджета, вовсе не обсуждаются. Болѣе всего работы и измѣненій вызываетъ подоходный налогъ (*income-tax*).

Во Франціи бюджетъ обсуждается весь по главнымъ статьямъ (съ 1869 г. — 481 глава); дополнительные кредиты и чрезвычайные расходы (*crédits supplémentaires, complémentaires et extraordinaires*) утверждаются непосредственно палатами, а во время парламентскихъ ваканцій — декретами государственнаго совѣта по предварительному одобреніи въ совѣтѣ министровъ, съ тѣмъ, что по открытіи палатъ имъ заявляется объ этихъ кредитахъ съ объясненіемъ мотивовъ назначенія. Въ Пруссіи, въ общихъ чертахъ, тотъ же порядокъ, введенный съ 1849 г., а именно: смѣты отдѣльныхъ министерствъ (*Ministerial Etats*), представленіе ихъ министру финансовъ (*Vorlage an den Finanzminister*), составленіе госуд. смѣты (*Bildung des Voranschlags*), представленіе въ палату (*Vorlage an die Abgeordneten*), разсмотрѣніе въ коммисіяхъ, одобреніе палаты (*Beschluss*), саякція главы государства (*landesherr-*

liche Sanction) и обнародованіе (Publication des Budgets als Staatswirthschaftsgesetz). Во время парламентскихъ вакацій сверхсѣтныя кредиты разрѣшаются совѣтѣмъ министровъ, палатамъ же, согласно закону 1872 г., сообщается объ этомъ въ теченіи слѣдующаго года уже послѣ отпуска кредитовъ.

Въ Италіи, Австріи и Соед. Штатахъ тотъ же порядокъ, съ небольшими измѣненіями. Въ Австріи новая система введена съ 1866 г., при чемъ составляются два самостоятельныхъ бюджета для Австріи и для Венгріи.

Въ Россіи до 1862 г. не было систематическаго, плановѣрнаго бюджета; государственная сѣмта представляла механическое соединеніе сѣмтъ отдѣльныхъ вѣдомствъ; при ней не было данныхъ, достаточныхъ для провѣрки, да и вообще не было единаго законченнаго плана финансоваго хозяйства: многіе доходы получались и многіе расходы производились отдѣльными вѣдомствами самостоятельно, безъ вѣдома министерства финансовъ, такъ что нельзя было построить никакого общаго вывода о направленіи государственнаго хозяйства въ ближайшемъ будущемъ. Съ 1862 г. стали составляться правильные бюджеты, главнымъ образомъ благодаря упорядоченію государственной отчетности при Татариновѣ (см. въ т. I, ч. II, Свода Законовъ, прилож. къ ст. 221—«Правила о составленіи, разсмотрѣніи, утвержденіи и исполненіи государственной росписи и финансовыхъ сѣмтъ министерствъ и главныхъ управленій»). Въ настоящую свою форму русский бюджетъ вылился съ 1873 г.; въ немъ показываются валовыя суммы доходовъ и расходовъ, при чемъ нельзя выдѣлить издержки взаимныя и опредѣлить чистыя поступленія. Финансовая сѣмта каждого министерства и главнаго управленія составляется на основаніи «росписаній доходовъ и расходовъ», доставляемыхъ подчиненными вѣдомствами по каждой губерніи отдѣльно. Сѣмта эта состоитъ изъ: а) перечня доходовъ и расходовъ, б) подробной сѣмты доходовъ и расходовъ, в) приложеній и д) объяснительной записки. Противъ каждой статьи излагаются объясненія или данныя, оправдывающія испрашиваемое назначеніе, какъ то: законы, Высочайшія повелѣнія и штаты, на основаніи коихъ поступаютъ доходы и назначаются расходы. Сверхсѣтныя кредиты, испрашиваемые по предметамъ, уже занесеннымъ въ финансовыя сѣмты, именуются дополнительными, а по расходамъ, въ сѣмтѣ непредвидѣннымъ, — экстраординарными. Доходы и расходы земствъ, городовъ, сословій и благотворительныхъ учрежденій въ сѣмту не вносятся; но о тѣхъ спеціальныхъ средствахъ, которыя расходуются подъ контролемъ правительства, дѣлаются особыя приложенія; если же средства эти идутъ на потребности, однородныя съ внесенными въ министерскія сѣмты, то ихъ переносятъ въ сѣмту доходовъ подъ наименованіемъ «пособій государственному казначейству». Составленные такимъ образомъ сѣмты разсматриваются сперва въ совѣтахъ министерствъ и главныхъ управленій; затѣмъ препровождаются, въ печатныхъ экземплярахъ, министру финансовъ и въ государ-

ственный контроль къ назначенному для каждаго вѣдомства сроку (между 1 августа и 15 октября). Министерство финансовъ провѣряетъ эти сѣмты и составляетъ изъ нихъ общую государственную роспись, которую къ 1 ноября представляетъ въ государственный совѣтъ, съ прибавленіемъ, въ случаяхъ надобности, своихъ замѣчаній, а также соображеній о сокращеніи нѣкоторыхъ расходныхъ сѣмтъ, объ изысканіи новыхъ источниковъ дохода, объ усиленіи существующихъ, etc. Съ своей стороны, государственный контроль провѣряетъ представленныя ему сѣмты и къ 1 октября представляетъ государственному совѣту особый отчетъ по исполненію финансовыхъ сѣмтъ за истекшій періодъ. Какъ этотъ отчетъ, такъ и роспись подвергаются предварительному обсужденію въ департаментѣ государственной экономіи, который вноситъ и сѣмту, и свое по ней заключеніе въ общее собраніе государственнаго совѣта, откуда бюджетъ, не позже 15 декабря, поступаетъ на Высочайшее утвержденіе и, наконецъ, публикуется (съ 1862 г.) во всеобщее свѣдѣніе.

Вполненный въ бюджетѣ финансовый законъ дѣйствуетъ въ теченіе опредѣленнаго срока, при чемъ различаютъ періоды: 1) бюджетный или финансовый, и 2) счетный. Подъ первымъ разумѣется то время, на какое Б. утвержденъ, совпадающее обыкновенно съ гражданскимъ годомъ; въ Англіи же и Пруссіи считаютъ его съ 1 апрѣля по 31 марта слѣдующаго года. Счетный періодъ есть, такъ сказать, продолженный или отсроченный бюджетный; при невозможности выполнить всѣ сѣмтныя назначенія къ концу бюджетнаго періода оказалось необходимымъ отсрочить дѣйствіе бюджета на нѣкоторое, льготное, время сверхъ финансоваго года. Такихъ льготныхъ мѣсяцевъ дается въ Франціи восемь, въ Австріи три, въ Бельгіи десять, а въ Пруссіи даже двѣнадцать; въ Россіи для окончательныхъ расчетовъ, послѣ 31 декабря, оставляются еще четыре мѣсяца, а для военнаго вѣдомства пять. По истеченіи льготныхъ сроковъ кредиты закрываются и на открывающіеся затѣмъ въ счетъ той же сѣмты расходы должны испрашиваться дополнительныя ассигнованія; въ Россіи суммы, оставшіяся свободными ко дню заключенія сѣмты, возвращаются въ распоряженіе министерства финансовъ. По закрытіи кредитовъ слѣдуетъ послѣдняя стадія заключенія бюджета и сводъ итоговъ по выполненію сѣмты; это служитъ для выясненія финансовыхъ результатовъ бюджетнаго года, т. е. закончился ли онъ при равновѣсіи доходовъ и расходовъ, или же съ дефицитомъ, или, наконецъ, далъ избытокъ доходовъ надъ расходами. Эти выводы являются, въ свою очередь, показателемъ успѣшности хода всего государственнаго хозяйства.

Сочиненія, спеціально трактующія о бюджетѣ, общія: М. Алексѣенко, «Организация государственнаго хозяйства» (Харьковъ, 1870); В. П. Безобразовъ, «Государственные доходы. Теоретическія и практическія изслѣдованія» (СПб., 1868—72); R. Gneist, «Gesetz und Budget» (Берлинъ, 1879); Czörnig, «Budget, Staatsrechnung und Controle»; Hock, «Grund-

Inten der Kameralpraxis» (Тюбингенъ, '1819); Laband, «Budget»; M. d'Audiffret, «Examen des revenus publics» (Пар., 1839); Desmousseaux de Givré, «Études sur le budget»; «Correspondence relative to the budgets of various countries» (изд. Cobden'club, 1877); Н. Вессель, «Нормальный государственный бюджетъ» (ст. въ «Русскомъ Вѣстникѣ» 1885 г., № 1); А. Головачевъ, «Десять лѣтъ реформъ» (Спб., 1872, стр. 88—146); «О бюджетѣ и единствѣ кассы» (ст. въ «Морск. Сборн.» 1859, № 6 и 12).

О русскомъ бюджетѣ: А. Заблоцкій-Десятовскій, «Обозрѣніе государств. доходовъ Россіи» (Спб., 1868); «Отчеты по исполненію государственной росписи» (на нѣм. яз.—«Amtliche Jahresberichte über das russische Budget und seine Durchführung»); «Правила о поступленіи государственныхъ доходовъ и о производствѣ государственныхъ расходовъ» (Спб., 1863).

О бюджетѣ другихъ государствъ: Англія. Noble, «Fiscal legislation 1842—65» (Лондонъ, 1867); «Parliament papers. Finance accounts» (ежег.). Германія. А. Заблоцкій-Десятовскій, «Финансовое управление и финансы Пруссіи» (2 ч., Спб., 1871). Франція. Неккеръ, «Объ управленіи государственныхъ доходовъ Французскаго королевства» (перев. съ франц. Спб., 1786); В. Гольцевъ, «Государственное хозяйство во Франціи XVII вѣка» (Москва, 1878); И. Задерштедтъ, «Бюджетъ Франціи» (Казань, 1884); v. Нокъ, «Die Finanzverwaltung Frankreichs» (Штутгартъ, 1857); M. d'Audiffret, «Système financier de la France» (Парижъ, 1870); Merlin, «Progression comparée des budgets de l'état sous le second empire» (Парижъ, 1869); Horn, «Bilan de l'empire» (Парижъ, 1869); «Budget Général de l'Exercice» (ежег.); «Comptes généraux de l'Administration des Finances» (Пар., 1888, ежег.); Луцау, «La Legislation du budget de 1789 à 1852» (ст. въ «Journal des Economistes», 1862, livraisons de janvier et de mai). Австрія. A. Dessary, «Grundzüge der österreichischen Finanzgesetzkunde» (Вѣна, 1856); Czörnig, «Das österr. Budget»; A. Wagner, «Ordnung des österr. Staatshaushalts» (Вѣна, 1863); Beer, «Der Staatshaushalt Oesterreich-Ungarns seit 1868» (Прага, 1881). Бельгія. «Budgets des recettes et des dépenses» (офф., ежег.). Италия. Morgurgo, «La Finanza italiana dalla fondazione del Regno fino a questi giorni» (Римъ, 1874); «Stati di Previsione dell'Entrata e della Spesa, e Conti generali Consuntivi, pubblicazioni annuali del Ministero delle Finanze» (ежег.); «Annuario del Ministero delle Finanze».

А. С-нъ.

Бюдингень (Büdingen)—околоуничъ городъ въ великомъ герцогствѣ Гессенскомъ, резиденція князя Изенбургъ-Бюдингень, болѣе 3 тыс. жит. Вблизи его лежитъ деревня Геррингартъ, гдѣ въ 1737 г. графъ Винцендорфъ, основатель секты гернгутеровъ, учредилъ братскую общину.

Бюдингеръ (Максъ Büdinger) — нѣмецкій историкъ, род. 1828 г. въ Касселѣ въ еврейской семьѣ. Въ 1861 г. былъ приглашенъ профессоромъ всеобщей исторіи въ Цюрихъ, а въ 1871 г. перешелъ въ вѣнскій уни-

верситетъ, гдѣ былъ избранъ, въ 1877 г., также и въ члены вѣнской академіи наукъ. Научную репутацию создалъ себѣ сочиненіемъ: «Oesterr. Geschichte bis zum Ausgange des XIII Jahrh.» (т. I, Лейпцигъ, 1858). Въ связи съ этою работою стоятъ: «Zur Kritik altbayr. Geschichte» (Вѣна, 1857) и «Zur Kritik altböhm. Geschichte» (Вѣна, 1857). Далѣе, имъ напечатаны: «König Richard III von England» (Вѣна, 1858); «Uebersetzungen aus Nestors russ. Annalen» (1861); «Die Normannen und ihre Staatengründungen» (1860); «Die Königinhofer Handschrift und ihr neuester Verteidiger» (Вѣна, 1859), въ которомъ онъ доказываетъ, съ исторической точки зрѣнія, поддѣлку этихъ мнимыхъ памятниковъ древне-чешскаго языка; «Von dem Bewusstsein der Kulturübertragung» (Цюрихъ, 1864); «Von den Anfängen des Schulzwangs» (Цюрихъ, 1865); «Ein Buch unser Geschichte» (Лейпц., 1866); «Das mittelgriech. Volksepos» (Лейпцигъ, 1866); «Skizzen zur Geschichte päpstl. Machtentwicklung»; биографія Веллингтона (Лейпцигъ, 1869) и Лафайета (Лейпцигъ, 1870); «Vorlesungen über engl. Verfassungsgeschichte» (Вѣна, 1880); «Patriciat und Fehderecht d. letzten Jahrhunderten d. römischen Republik» (Вѣна, 1886); «Poesie und Urkunde bei Thukydides» (1890). Кроме того, онъ издалъ (Лейпцигъ, 1868—71) въ 4/1, томахъ исполненныя подъ его руководствомъ изслѣдованія членовъ цюрихской исторической семинаріи «Zur röm. Kaisergeschichte» и «Zur mittlern Geschichte» и обнародовалъ «Sitzungsberichte» и «Denkschriften» вѣнской академіи, рядъ мемуаровъ по исторической критикѣ и по всеобщей исторіи.

Бюдлей (Bewdley)—городъ въ англійскомъ графствѣ Ворчестеръ, въ 22 км. на ССВ. отъ Ворчестера, на возвышенности при р. Севернѣ, съ 3088 жит. (1881 г.). Кожевенные и латунолитейные заводы, фабрики роговыхъ издѣлій (гребни); близъ города большой паркъ.

Бюдэшъ (Büdos, по венг. вончючій)—гора въ юго-восточной Трансильваніи, примѣрно въ 90 км. къ ССО. отъ Кронштадта, знаменитая своими сѣрными пещерами; имѣетъ 916 метр. вышины, при широкомъ темени, и протягивается съ сѣвера на югъ. На сѣверной и восточной сторонѣ она покрыта высокимъ лѣсомъ, а на южной и западной одними кустарниками. Замѣчательныя пещеры, или, скорѣе, разсѣлины въ скалахъ, находятся на южной сторонѣ. Одна изъ пещеръ окружена имѣющими цвѣтъ морской пѣнки обломками трахита, проникнутыми сѣрою, и лишь отчасти вдается въ гору. На днѣ находится безчисленное множество трещинъ и разсѣлинъ, изъ которыхъ, выходитъ сѣродородный газъ, въ смѣси съ большимъ количествомъ угольной кислоты, и наполняетъ атмосферу до известной высоты надъ почвою (внутри пещеры до 2 метр.); на стѣнкахъ же пещеры осаждаются кора изъ сѣры. Въ эту пещеру можно войти, лишь закрывши ротъ и задерживая дыханіе. Восприимчивый организмъ газъ производитъ обморокъ и даже убиваетъ. Жители окрестностей пользуются имъ какъ цѣлебною ванною при глазныхъ болѣзняхъ, ревматизмѣ и т. д. Другая пещера представляетъ тѣ же

самыя явленія; въ 1802 г. она была разрушена молніею. Кромѣ этихъ пещеръ, на Б. существуетъ еще множество трещинъ и расщелинъ, стѣны которыхъ покрыты отложениями сѣры. Выше первой пещеры выходитъ на «Соляномъ полѣ» обильный водою кислый ключъ; здѣсь во время лечебнаго періода больные устраиваютъ свои простые шалаши. На этомъ плато имѣется еще сѣрный источникъ, выходящій изъ болота и служащій для купанья.

Бюелеръ (Hans der Büheler, или Hans von Bühel)—эпическій поэтъ начала XV в., род. въ Эльзасѣ, но состоявшій при дворѣ и на службѣ кельнскаго архіепископа Фридриха III Заервердена (Saerwerden) и жившій въ его замкѣ Пюппельсдорфъ, около Боина. Онъ обработалъ въ стихотворной формѣ два старыхъ романа. Въ «Дочери французскаго короля» — поэмѣ, состоящей приблизительно изъ 15000 стиховъ и оконченной въ 1400 году, — излагается то самое сказаніе, которое, будучи, безъ сомнѣнія, занесено во время Крестовыхъ походовъ изъ Греціи или изъ Константинополя на Западъ, обработывалось въ разнообразныхъ вариантахъ и въ стихахъ (ср. въ «Maî und Beaflog», изд. Цейффера, Лейпцигъ, 1848), и въ прозѣ, и известно еще понинѣ въ народѣ подъ именемъ разсказа о терпѣливой Еленѣ. Поэма Б. существуетъ лишь въ двухъ старыхъ изданіяхъ (Страсбургъ, 1500; новое изд. Мерцдорфа, Ольденбургъ, 1867). Другое сочиненіе: «Жизнь Діоклетіана», меньшее по объему (9494 стиха), написано въ 1412 году. Оно заключаетъ въ себѣ извѣстную исторію о семи мудрыхъ мастерахъ. Искусство и поэтический талантъ Б. нельзя назвать прямо ничтожными; но все-таки въ его разсказахъ нѣтъ ни живости, ни оригинальности.

Бюжо (Bugeaud) — герц. Ислійскій, маршалъ Франціи (1784†1849), службу началъ при Наполеонѣ I; участвовалъ въ походахъ 1805—6 гг. и въ Испанской кампаніи 1809—14 гг. Въ 1836 г., уже въ чинѣ генерала, посланъ былъ въ Алжиръ, гдѣ 24 іюня одержалъ блестящую побѣду надъ Абд-эль-Кадеромъ. Въ 1841 г. Б. былъ назначенъ генералъ-губернаторомъ Алжира, и съ этого времени дѣйствія тамъ французовъ приобрѣли характеръ необикновенно-рѣшительный: Абд-эль-Кадеръ, доведенный до крайности, принужденъ былъ искать спасенія въ мароккскихъ владѣніяхъ. Покровительство, тамъ ему оказанное, привело въ 1844 г. къ столкновенію съ марокканцами. Рѣшительная побѣда, которую Б. одержалъ на р. Ислии (14 авг. 1844), доставила маршалу титулъ герцога Ислійскаго и принудила Марокко заключить миръ въ Тангерѣ. Довершивъ покореніе Алжира, Б. просилъ увольненія отъ должности, которое и получилъ въ 1847 г. Въ слѣдующемъ году, послѣ Февральской революціи, ему было ввѣрено командованіе альпійскою арміею. Въ 1849 г., находясь въ Парижѣ, онъ умеръ тамъ отъ холеры. Въ воен. литературѣ Б. извѣстенъ сочиненіями: «Mémoires sur l'établissement dans la province d'Oran»; «Algérie; des moyens de conserver et utiliser cette conquête»; «Bataille d'Isly» («Revue des deux Mondes») и др.

Бюжэ (Vugey) — мѣстность во Франціи — см. Беллей.

Бюза. — Такъ принято называть трубы, предназначенныя для пропуска воды подъ насыпями, діаметромъ отъ 1 до 3½ футовъ. Бюзы дѣлаются глиняныя или чугуныя.

Глиняныя бюзы бываютъ глазированные и неглазированные; онѣ могутъ выдерживать давленіе высокаго столба воды, но при этомъ хрупки и отъ удара легко разбиваются. Поэтому при высокихъ давленіяхъ ихъ не употребляютъ. Для соединенія между собою каждая труба имѣетъ на одномъ концѣ раструбъ, т. е. ушреніе, въ которое вдвигается конецъ другой трубы, и обмывается цементной или смолистой замазкой. Прежде употреблялось соединеніе посредствомъ муфты, или короткой трубы, настолько большого діаметра, что она могла быть надѣта на соединяемыя трубы и закрывала собою ихъ концы, но въ настоящее время этотъ способъ соединенія употребляется очень рѣдко, уступивъ первенство раструбу, какъ болѣе простому и прочному соединенію. Соединеніе трубъ полураструбами непрактично.

Чугунныя бюзы отливаются обязательно изъ мягкаго и плотнаго чугуна. Весьма важное значеніе имѣетъ въездъ одинаковая толщина стѣнокъ, для достиженія чего бюзы отливаютъ въ отвѣсномъ положеніи, раструбомъ внизъ. Каждую бюзу послѣ отливки слѣдуетъ испытать ударами молота, нѣтъ ли пузырей или щелей и подвергнуть давленію вдвое больше того, какое бюза будетъ претерпѣвать на мѣстѣ. При назначеніи толщины стѣнокъ бюзы — можно руководствоваться слѣд. эмпирическимъ правиломъ: толщина стѣнки бюзы никогда не должна быть менѣе средней пропорціональной величины между внутреннимъ діаметромъ и $\frac{1}{4}$ долей дюйма. Длина трубы бываетъ различна, но обыкновенно въ 9 футовъ, кромѣ раструба, который дѣлается въ концѣ каждой трубы и внутренній діаметръ котораго равенъ внѣшнему діаметру узкой части трубы плюсъ одинъ дюймъ. Раструбъ увеличивается весь трубы на $\frac{1}{10}$. Стыкъ законпачиваютъ смоляной веревкою и заливаютъ свинцомъ. Для того, чтобы осадка была равномерна, нужно укладывать бюзы на песчаномъ основаніи, подъ которымъ вслучаѣ, если грунтъ слабъ, уплотняютъ его сваями, камнемъ или хрящемъ. Вслѣдствіе дурной укладки; на многихъ дорогахъ бюзы получили осадки и трещины, которыя уже повели къ разнымъ несчасьямъ. Министерство путей сообщенія издало 30 сентября 1882 года циркуляръ № 9853, въ которомъ подробно указаны способы содержанія бюзъ, ремонтъ ихъ, скрѣпленія кольцами и проч. Въ 1887 году сдѣланы были на Уральской дорогѣ опыты замѣны такихъ стѣвннхъ или съ трещинами бюзъ — составными, которые дали удовлетворительные результаты. Подробное описаніе см. въ «Журналѣ путей сообщенія» за 1887 г.

На американскихъ желѣзныхъ дорогахъ подъ насыпями для пропуска воды начали въ настоящее время употреблять деревянные бюзы. напр. на Берлинтонъ-Квинскаго ж. д., пр-

ходящей по мѣстности лѣсистой, но немѣющейся камня. Бюзы этого рода состоятъ изъ брусевъ, обгесанныхъ съ четырехъ сторонъ по дугообразному шаблону, соответствующему диаметру бюзы. Для образованія бюзы дѣлаются изъ старыхъ рельсъ кольца—подшовой внаружу. Эти кольца устанавливаются въ разстоянн 1½ саж. другъ отъ друга и обкладываются приготовленными брусьями, и прибиваются къ нимъ гвоздями. При выходѣ бюзы изъ насыпи и при началѣ концы обдѣляются каменными стѣнками, а вся труба обкладывается вокругъ кирпичемъ въ одинъ рядъ. Всѣ деревянные части осмаляются. Въ деревняхъ — вмѣсто мостиковъ — полезно укладывать сверленные бюзы изъ осинового толстаго лѣса, которыя могутъ прослужить вторе долѣе мостиковъ, если будутъ лежать въ сыроръ мѣстѣ.

Э. Ф.

Визанси (Vizancy) — француз. деревня въ Арденскомъ департаментѣ, памятная по столкновенію, происшедшему тутъ 15 (27) авг. 1870 г. между французской и нѣмецкой кавалеріей и окончившемуся отступленіемъ французовъ. Въ В. 860 жит.; замѣчательн старинный замокъ съ двумя гигантскими львами у входа (бывшій нѣкоторое время мѣстопребываніемъ польскаго короля Станислава). Въ 1884 г. въ В. открытъ памятникъ (бронзовая статуя) въ честь генерала Шанзи. Ср. «*Vie-comte de Civry, Un Engagement de cavalerie; combat de V. en 1870*» (Лондонъ, 1878).

Вюзо (Франсуа-Леонаръ-Николай Buzot) —жирондистъ, род. 1760; по профессіи адвокатъ, въ 1789 году былъ избранъ депутатомъ и примкнулъ къ крайней лѣвой; состоялъ вице-президентомъ парижскаго суда; въ конвентѣ явился рѣшительнымъ приверженцемъ Жиронды и однимъ изъ наиболѣе вліятельныхъ ея членовъ. На него было возведено обвиненіе въ ролялизмъ и умѣренности, хотя онъ въ свое время подавалъ голосъ за казню короля, и онъ долженъ былъ въ 1793 г. бѣжать въ Нормандію, гдѣ безуспѣшно пытался вызвать возстаніе. Вмѣстѣ со своими друзьями и единомышленниками Петіономъ и Барбару онъ рѣшился кончить жизнь самоубійствомъ, и въ іюнѣ 1794 близъ с. Эмилиона былъ найденъ его трупъ. Воспоминанія Б.: «*Mémoires sur la Revolution française*» изданы Guadet въ 1823 году. Б. состоялъ въ большой дружбѣ и переноскѣ съ г-жею Роланъ. Ср. С. А. Dauban, «*Etude sur m-me Roland et son temps*» (Парижъ); «*Mémoires inédits de Pétion et Mémoires de B. et de Barbaroux, publiés par C. A. Dauban*» (Пар., 1866).

Вюссонъ (Ferdinand Edouard Buisson) —французскій педагогъ, род. 1841 въ Парижѣ. Послѣ франко-германской войны Б. примкнулъ къ группѣ передовыхъ людей, задававшихъ цѣлью работать на пользу духовнаго возрожденія своей страны. Когда Жюль Симонъ хотѣлъ въ 1871 г. назначить Б. инспекторомъ парижск. народныхъ школъ, это вызвало сильный протестъ съ стороны клерикаловъ. Б. былъ, однако, оставленъ при министерствѣ народнаго просвѣщенія, постигилъ по порученію послѣдняго выставки въ Вѣнѣ (1873), Филадельфіи (1876) и Парижѣ (1878), и представилъ о нихъ об-

стоятельные прекрасные отчеты. Въ 1878 г. Б. былъ призванъ на постъ генеральнаго инспектора народныхъ школъ, а съ 1879 г. состоятъ директоромъ отдѣла по начальному образованію. Б. много сдѣлалъ для реформы школьнаго дѣла во Франціи. Свои взгляды на воспитаніе, и въ частности на роль религіи и духовенства въ образованіи, онъ проводилъ въ рядѣ брошюръ: «*Le christianisme libéral*» (Парижъ, 1864 г.); «*L'orthodoxie et l'Evangile dans l'église réformée*» (1864); «*De l'enseignement de l'histoire Sainte dans les écoles primaires*» (Невшатель, 1869); «*Principe du christianisme libéral*» (тамъ же, 1869) и др. Вмѣстѣ съ другими французскими педагогами, Вюссонъ издалъ «*Dictionnaire de Pédagogie*» (1882—1886, 4 т.) и редактируетъ ежемѣсячное «*Revue pédagogique*». На русск. яз. имѣются: «*Французская азбука для русск. юношества*». (Москва, 1883); «*Vade mecum*» (книга упражненій, переводъ Житоренко, Москва, 1883).

Вюкебургъ (Bückeburg) — главный городъ и княж. резиденція княжества Шаумбург-Липпе, болѣе 5083 жит., имѣетъ княжескій дворецъ, съ прекраснымъ паркомъ, дворцовою церковью и картинною галлереею, гимназію, католическую и реформатскую церкви. На разстоянн 8 км. отъ города лежитъ на юго-восточной сторонѣ Горрьберга, при его подошвѣ, извѣстный курортъ Эйльзенъ, деревня на Ауэ, съ 400 жит., имѣющая сильныя сѣрные ключи и прекрасно устроенныя грязевыя кушални. Въ окрестностяхъ Б. находятся княжескій охотничій замокъ съ коллекціею картинъ и княжескій охотничій замокъ Zum Wasch, въ Шаумбургскомъ лѣсу.

Вюклеръ (Johannes Bückler) —извѣстный разбойникъ, прозванный «живодеромъ» (Schinderhannes), род. 1779 въ Унштедтенѣ, въ графствѣ Каценелленбогенъ; долгое время стоялъ во главѣ собственной шайки, съ которою нападалъ на проѣзжихъ, особенно на возвращавшихся съ ярмарки евреевъ; Б. даже выдавалъ формальныя удостовѣренія о представленн безпрепятственнаго, безопаснаго проѣзда. Пойманный, наконецъ, въ 1803, онъ былъ казненъ въ Майнцѣ. Ср. «*Neuer Pitaval*» (новая серія, т. 6, Лейпц., 1852).

Вюкка (Георгъ-Францъ-Августъ де-Лонкеваль, графъ Viquoy) — натурфилософъ, род. въ 1781 году въ Брюсселѣ, посѣщаетъ дворянскую академію въ Вѣнѣ и затѣмъ изучалъ математику, физику и химію. Наслѣдовавъ послѣ смерти ляди большое состояніе, Б. много путешествовалъ и, вернувшись въ 1806 г., жилъ постоянно въ своихъ имѣніяхъ въ Чехіи, занимаясь учеными трудами и руковода свойими многочисленными фабриками. Особенной извѣстностью пользовались стеклянныя его заводы, выдѣлывавшія прекрасный хрусталь, цвѣтное стекло и изобрѣтенный имъ криаллъ. Первое его произведеніе: «*Analytische Bestimmung des Gesetzes der virtuellen Geschwindigkeiten in mechan. und statist. Hinsicht*» (Лейпц., 1812) написано еще совсѣмъ въ духѣ теоріи корпускулъ. Въ позднѣйшихъ сочиненіяхъ Б. присоединяется къ натурфилософскому направленію Шеллинга. Изъ нихъ заслуживаютъ

особеннаго вниманія: «Idee der Verherrlichung des empirisch erfassten Naturlebens» (2 изд., 2 т., Лейпц., 1826); «Theorie des Nationalwirtschafft» (Лейпц., 1815); «Skizzen zu einem Gesetzbuche der Natur» (Лейпц., 1826).—Всѣ свои сочиненія Б. печаталъ на собственный счетъ и разсылалъ бесплатно людямъ, интересующимся этими вопросами. Онъ умеръ 1851 г. въ Прагѣ.

Бюлуа (Карль - Бонавентура де-Лонкеваль, графъ Вичоу)—имперскій генералъ въ 30-ти-лѣтнюю войну, род. 1571 г. въ Аррасѣ; отличился въ рядахъ испанцевъ въ нидерландской войнѣ, а также во Франціи при взятіи Кале и Ардра (1596). Произведенный въ генералы артиллеріи, Б. сражался затѣмъ при Ньёпорѣ (Nieuport) 1600 г., и въ 1613 г. назначенъ былъ штатгалтеромъ Геннегау и рыцаремъ золотого руна. При началѣ 30-ти-лѣтней войны Б. перешелъ въ качествѣ генералъ-фельдцейхмейстера въ имперскую службу, осенью 1618 получилъ главное начальство надъ всѣми войсками императора, вторгнулся въ Чехію, но долженъ былъ отступить передъ Турнонъ и Мансфельдомъ. Болѣе удачнымъ былъ походъ 1619 года, въ которомъ Б. побѣдилъ съ помощію Валленштейна Будвейса, разбилъ Мансфельда при Тейнѣ, и сталъ угрожать Прагѣ. Осенью того же года онъ былъ отозванъ для защиты Вѣны противъ Турна и Белгена Габора изъ Чехіи, и сумѣлъ воспрепятствовать всѣмъ попыткамъ врага перейти Дунай. Послѣ отступленія венгровъ и чеховъ, Б. занялся составленіемъ новой арміи въ 20000 человекъ и съ нею разбилъ при Цистерсдорфѣ вновь нахлынувшихъ чеховъ. Между тѣмъ Максимилианъ Баварскій и Тилли вошли въ предѣлы Австріи, 8 сентября 1629 г. имперскія войска соединились съ Лигой и двинулись въ Чехію. Послѣ Пражской битвы Б. просилъ объ отставкѣ; но императоръ принудилъ его остаться, даровалъ ему титулъ графа Ф. Граценъ и владѣнія Розенбергъ въ Чехіи. Въ февралѣ 1621 г. Б. разбилъ Белгена Габора, взявъ Пресбургъ, осадилъ Нейгейзелъ и палъ здѣсь 10 іюля 1621 г. Ср. Вейге (Weyhe), «В., eine biogr. Skizze» (Вѣна, 1876).

Бюлау (Жанъ)—французскій композиторъ, писавшій музыку на русскіе тексты. Прибывъ въ Россію въ началѣ царствованія Екатерины II, Б. сочинялъ оперы, въ свое время пользовавшіяся извѣстностью. Большинство ихъ написано на тексты Я. В. Княжнина: «Добродѣтельный волшебникъ», «Притворно сумашедшая», «Мужья, женки своихъ женъ», «Сбытеньщикъ» (1786) и др. Последняя опера—передѣлка Мольеровской комедіи «L'école des femmes», имѣла огромный успѣхъ; она выдержала множество представленій и еще въ 1853 г. роль сбытеньщика пѣлъ О. А. Петровъ. Въ 1787 г., по случаю празднованія въ Москвѣ двадцатипятилѣтія царствованія императрицы Екатерины II, Б. на текстъ Хераскова сочинилъ музыку къ лирическому прологу съ хорами и балетами: «Счастливая Россія или 25-лѣтній юбилей». Въ операхъ Б. часто встрѣчаются чисто русскіе мотивы.

А. Ум.

Бюлау (Фридрихъ Bülow)—политическій писатель, род. 1805 г. въ Фрейбергѣ; изучалъ въ

Лейпцигѣ право, государственныя науки, исторію и классическую литературу. Начавъ въ 1828 г. чтеніе лекцій въ университетѣ по саксонскому государственному праву, онъ приобрѣлъ въ 1829 г. права на преподаваніе также и на филологическомъ факультетѣ, и въ 1833 г. былъ сдѣланъ экстраординарнымъ, а въ 1836 г. ординарнымъ профессоромъ практической философіи и политики. Въ 1837—44 гг. на немъ лежала цензура періодической прессы; съ 1838 г. по 1849 онъ былъ редакторомъ основанныхъ Пелицомъ «Neue Jahrbücher für Geschichte und Politik», съ 1843 г. по іюнь 1848 г.—«Deutsche Allgemeine Zeitung», а въ 1851—54 гг.—правительственной газеты «Leipziger Zeitung». Б. умеръ въ Лейпцигѣ 1856 г. Издалъ «Encyclopädie der Staatswissenschaft» (Лейпцигъ, 1832; 2 изд., 1855); «Verfassungsrecht des Königreichs Sachsen» (Лейпцигъ, 1833); «Der Staat und der Landbau» (Лейпцигъ, 1833); «Der Staat und die Industrie» (Лейпцигъ, 1834); «Handbuch der Staatswirtschaftslehre» (Лейпцигъ, 1835), и сочиненіе «Die Behörden im Staat und Gemeinde» (Лейпцигъ, 1836); затѣмъ «Geschichte der europ. Staatensystems» (3 т., Лейпцигъ, 1837—39); «Allgemeine Geschichte der J. 1830—38» (Лейпцигъ, 1838); и для историческаго сочиненія Герена и Укерта «Geschichte Deutschlands von 1806—30» (Гамбургъ, 1842). За этими работами послѣдовали «Zeitfragen aus Politik und Volkswirtschaft» (Лейпцигъ, 1846); продолженіе Пелицеваго собранія «Europ. Verfassungen» (Лейпцигъ, 1847), и «Wahlrecht und Wahlverfahren» (Лейпцигъ, 1849). Подъ конецъ жизни Бюлау былъ занятъ интереснымъ сборникомъ: «Geheime Geschichten und räthselhafte Menschen» (12 т., Лейпцигъ, 1850—60; 2 изд. 1863—64).

Бюлахъ (Bülach)—глав. гор. одноименнаго округа въ швейцарскомъ кантонѣ Цюрихѣ (184, 5 кв. км., 21518 жит.), лежитъ на высотѣ 416 метр., въ 21 км. къ северу отъ Цюриха, на мѣстѣ скрещиванія желѣзнодорожныхъ линій Баденъ-Винтергуръ и Цюрихъ-Вальдсгутъ, и имѣетъ около 2 тыс. жит.

Бюлеръ, бароны.—Фамилія Б. происходитъ изъ Швабіи. Вюртембергскій действительный тайный совѣтникъ, тайный референдарій, Яковъ Альбрехтъ Б. грамотою римскаго императора Іосифа II возведенъ 31 марта 1784 г. съ потомствомъ въ баронское достоинство. Сынъ его, баронъ Андрей Яковлевичъ, въ 1789 г. вступилъ въ русскую службу секретаремъ при фельдмаршалѣ кн. Потемкинѣ. Проходя различныя должности онъ, наконецъ, въ 1841 г. былъ пожалованъ въ действительн. тайн. совѣтники; въ 1852 г. дозволено пользоваться его титуломъ племяннику его, полковнику Карлу Яковлевичу.—Старшій сынъ упомянутога въ началѣ статьи Якова-Альбрехта, баронъ Карлъ Яковлевичъ (ум. въ 1811 г.) былъ русскимъ сенаторомъ и посланникомъ при дворѣхъ баварскомъ и вюртембергскомъ, при Тарговицкой конфедераціи, при сеймѣ Гродненскомъ и наконецъ въ Регенсбургѣ при сеймѣ Германской имперіи, въ 1802 и 1803 гг. Одинъ изъ его братьевъ, баронъ Андрей Яковлевичъ (ум. въ 1843 г.) былъ русскимъ сенаторомъ, а сынъ его баронъ Федоръ Андре-

евичъ, нынѣ дѣйств. тайный совѣтникъ, занима-
етъ постъ директора моск. главнаго архива мин.
иностранныхъ дѣлъ (см. ниже).

Бюлеръ (Иоганнъ - Георгъ Bühler)—из-
слѣдователь санскритскаго языка, род. 1837 г.
въ Бористелѣ, около Нинбурга, въ Ганноверѣ;
учился съ 1855 г. по 1858 г. въ Гёттингенѣ,
а въ 1859 году, послѣ краткаго пребы-
ванія въ Парижѣ, отправился въ Лондонъ, гдѣ
былъ назначенъ въ 1861 г. помощникомъ
библіотекаря при частной библіотекѣ англий-
ской королевы. Въ 1862 г. онъ получилъ мѣсто
помощника библіотекаря при библіотекѣ гёт-
тингенскаго университета, а въ 1863 г. былъ
приглашенъ въ качествѣ профессора восточ-
ныхъ языковъ въ эльфинстонскую коллегію въ
Бомбеѣ. Въ 1864 г. назначенъ здѣсь же про-
фессоромъ древней исторіи, а въ 1866 г. глав-
нымъ инспекторомъ надъ занятіями санскрит-
скимъ языкомъ въ деканской коллегіи въ Пуны,
гдѣ онъ, вмѣстѣ съ Кильгорномъ (Kielhorn), осно-
валъ «Bombay Sanskritseries». Въ 1868 г. онъ
слѣдовалъ инспекторомъ сѣвернаго отдѣла (Dui-
rath), и въ томъ же году принялся вмѣстѣ съ
Кильгорномъ (а съ 1870 г. одинъ) за отысканіе
санскритскихъ рукописей. Онъ справлялся съ
большимъ успѣхомъ съ обоими должностями;
округъ, гдѣ онъ былъ инспекторомъ, заклю-
чалъ въ себѣ болѣе 65000 квадратныхъ миль и
5 милліоновъ жителей. При своемъ вступленіи
онъ нашелъ 730 школъ съ 47883 учениками,
а, выйдя въ 1886 г. по болѣзни въ отставку,
оставилъ 1763 школы съ 101970 ученика-
ми. Въ отношеніи же розысканія и собранія
манускриптовъ онъ достигъ, при своихъ поѣз-
дкахъ въ различныя мѣстности Индіи, превос-
ходныхъ результатовъ. Многія тысячи руко-
писей, коллекціи монетъ, мѣдныхъ доще-
чекъ и т. д. доставлены Бюлеромъ и въ рас-
поряженіе индійскаго правительства, и въ евро-
пейскія библіотеки и музеи. По возвращеніи
изъ Индіи Б. принялъ въ 1881 г. профессуру
по кафедрѣ санскритскаго языка въ вѣн-
скомъ университетѣ. Б. написаны: «A digest of
Hindu law» [обработано вмѣстѣ съ Р. Вестомъ
(West), 1867—69; 3 изд. 1881 и сл.]; далѣе, онъ
издалъ «Pansatantra» (ч. 2—5 въ «Bombay
Sanskritseries», 1868—69), «Apastamba Dhar-
masūtra» (ч. 1 и 2, 1868—71), «Daśakumāra-
carita» (ч. 1, 1873), «Vikramānkadevacarita»
(1875), «Three new edicts of Aśoka» (1877),
практической глоссарі «Pāṇyāśachi» (1878)
и переводъ «Apastamba and Gautama» (во 2-мъ
томѣ изданныхъ Максомъ Молдеромъ «Sacred
books of the East») и, кромѣ того, много сообще-
ній о своихъ путешествіяхъ, каталоговъ и пр.

Бюлеръ (баронъ Федоръ Андреевичъ)—
директоръ московскаго главнаго архива ми-
нистерства иностранныхъ дѣлъ, род. 8 апр.
1821 г. въ селѣ Мануиловѣ, ямбургскаго уѣзда.
Въ 1841 г. кончалъ курсъ въ училищѣ право-
вѣдѣнія, одно время служилъ въ сенатѣ; 1847
—50 гг. провелъ за-границей, послѣ чего пе-
решелъ на дипломатическую службу и занялъ
мѣсто секретаря генеральнаго консульства въ
Бухарестѣ. Въ 1853 г., съ открытіемъ военныхъ
дѣйствій, Б. назначенъ былъ въ Яссы началь-
никомъ канцеляріи временнаго предсѣдателя
молдавскаго дивана, графа К. И. Остен-Сакена;

но вскорѣ русскія войска вынуждены были
очистить Молдавію и Валахію, и Б. вернулся
въ Россію. Здѣсь онъ занялъ мѣсто управля-
ющаго газетною экспедиціей министерства
иностр. дѣлъ и втеченіи 17 лѣтъ сряду еже-
дневно составлялъ, по порученію князя А. М.
Горчакова, политическія обзорнія для имп.
Александра II. Съ должностію управляющаго
газетною экспедиціей соединено было званіе
члена главнаго управления цензуры, гдѣ на
Б. возложенъ былъ надзоръ за политическими
обзорніями въ толстыхъ журналахъ. Въ на-
чалѣ 1873 г. Б. занялъ мѣсто директора мос-
ковскаго главнаго архива министерства ино-
странныхъ дѣлъ, который онъ сдѣлалъ болѣе
доступнымъ для изслѣдователей; при немъ же
архивъ переведенъ въ роскошное помѣщеніе,
въ центрѣ города. Съ 1880 г. Б. состоитъ по-
четнымъ опекуномъ; кромѣ того онъ—почет-
ный членъ академіи наукъ и членъ археогра-
фической комиссіи. Б. подвизался и на ли-
тературномъ поприщѣ. Въ «Отечественныхъ
Запискахъ» 1843 г. онъ напечаталъ велико-
свѣтскую повѣсть «Ничего»; въ 1845 г. помѣ-
стилъ въ этомъ же журналѣ семь статей объ
Астраханскомъ краѣ, а въ 1850 г. статью: «Ла-
манизмъ и Шаманство». Состоитъ управляющимъ
газетной экспедиціи, помѣщалъ иногда безъ
подписи статьи въ брюссельской газетѣ «Le
Nord» и въ это же время сталъ составлять,
преимущественно по фамильнымъ бумагамъ,
замѣтки историческаго содержанія для «Русск.
Архива», «Русск. Старины» и другихъ изда-
ній. Сюда относятся: «Два эпизода изъ цар-
ствованія Екатерины II» («Русскій Вѣстникъ»
1879 г., № 1, 2, 3, 9 и 10; 1871 г. № 1, 2, 3,
9, 10 и 12); «Предположенія кня. Потемкина о
польскихъ дѣлахъ, съ собственноручными замѣ-
тками Екатерины II» («Русск. Архивъ»
1874 г., № 8); «Письма герцога Бирона къ
его дочери» (тамъ же, 1871 г., № 11); «Пор-
треты Бирона и членовъ его семьи» («Русск.
Старина» 1873 г., № 1); «О напечатаніи рѣчи
имп. Николая варшавскимъ депутатамъ, 1835»
(тамъ же, 1872 г., № 12); «Переписка Суворова
съ Нильсономъ» («Русск. Архивъ» 1872 г.,
№ 3—4); «Неизданныя письма Вольтера»
(«Сборникъ Имп. Русск. Историч. общества»,
1875 г., т. 15); «Черты изъ жизни кня. Потем-
кина» («Древняя и Новая Россія» 1875 г.,
№ 12); «Неизданныя стихотворенія И. С. Ас-
сакова 1841—44 г.» («Русская Старина» 1886
т. LII; къ этому поправка въ т. LIV, 1887 г.)
и др. Довольно пространная автобіографія Б.
напечатана въ книгѣ: «Знакомые. Альбомъ
М. И. Семевского» (Спб., 1888 г.).

Бюли-сюръ-л'Арбреси (Bully-sur-
l'Arbresie) —жѣлезные источники во Франціи,
близъ Лиона, содержащіе сѣру и мышьякъ.
Вода источника St. Thérèse разсыается.

Бюланъ (Bullant) —сѣмейство француз-
скихъ архитекторовъ, вѣроятно, пикардскаго
происхожденія. Особенно извѣстенъ Б., Жанъ
(2-й), род. 1510 † 1578, одинъ изъ славнѣй-
шихъ представителей эпохи Возрожденія во
Франціи; начало его извѣстности положилъ
построенный имъ, по порученію конетабля
Монморанси, замокъ въ Экуэнѣ. Въ 1557 г.
Б. былъ назначенъ главнымъ наблюдателемъ

за всѣми постройками французской короны. Попадъ послѣ смерти Генриха II въ немилость, онъ лишь въ 1570 г. опять былъ призванъ ко двору Екатерины Медичи, при которой продолжалъ постройку Тюильерійскаго дворца и воздвигъ такъ назыв. Palais de la Reine (названный позже Hôtel de Soissons). Онъ же руководилъ массой другихъ монументальныхъ сооружений, произволившихся тогда въ Фонтенбло, С. Дени и пр.—Б. умѣлъ гармонически сочетать формы итальянскаго Возрожденія съ національными особенностями. Б. принадлежатъ также сочиненія: «Recueil d'horlogiographie etc.» (Парижъ, 1551); «Petit traité de géométrie» (тамъ же, 1562); «Regle générale d'architecture des cinq manières de colonnes—à l'exemple de l'antique suivant les règles de Vitruve» (тамъ же, 1564 и др. изд.). Ср. Ad. Berty, «Les Grands Architectes de la Renaissance» (Парижъ, 1860).

Бюлетень—такъ называются периодически печатаемыя извѣщенія разнороднаго содержанія, напр. Б. о состояннн здоровья высокопоставленныхъ лицъ, Б. о состояннн погоды по метеорологическимъ наблюденіямъ, Б. биржевые и т. п.

Бюловъ (Гансъ-Гвидо фонъ), замѣчательный пианистъ, сынъ нѣмецкаго поэта Карла фонъ Б., род. 8 января 1830 г. въ Дрезденѣ; игрѣ на фортепіано обучался у Фр. Вика, теоретическое же образование получилъ у Макса-Карла Эбервейна (съ 1844 г.). Въ Штутгартѣ, гдѣ онъ поступилъ въ гимназію, въ 1846 г. Б. впервые выступилъ въ качествѣ пианиста. Въ 1847 г. онъ переселился въ Лейпцигъ для изученія права и вмѣстѣ съ тѣмъ бралъ уроки контрапункта у Гаутмана. Въ 1849—1850 гг. онъ продолжалъ свое юридическое образование въ Берлинѣ. Между тѣмъ въ немъ созрѣло рѣшеніе посвятить себя музыкѣ, къ которой онъ чувствовалъ призваніе. Съ этою цѣлью Б. обратился въ Цюрихъ къ Рих. Вагнеру, котораго онъ зналъ еще въ Дрезденѣ, и послѣ кратковременной капельмейстерской дѣятельности въ С.-Галленѣ и Цюрихѣ, въ 1851 г. отправился въ Веймаръ, къ Листу, который руководилъ Б., какъ пианистомъ, въ продолженіе двухъ лѣтъ. На балленштетскомъ музыкальномъ фестивалѣ Б. составилъ себѣ имя какъ пианиста, и съ тѣхъ поръ его репутація еще болѣе упрочилась, благодаря многократнымъ концертнымъ путешествіямъ.

Съ 1854 г. Б. избралъ своимъ мѣстожителемъ Берлинъ, и въ 1855 г. былъ назначенъ королевскимъ прусскимъ придворнымъ пианистомъ. Въ концѣ 1864 г. Б., слѣдуя призыву Вагнера, переселился въ Мюнхенъ, гдѣ онъ съ 1867 г. состоялъ королевскимъ придворнымъ капельмейстеромъ и директоромъ реорганизованной королевской музыкальной школы. Семейныя дѣла Б. принудили его въ 1869 отказаться отъ должности, занимаемыхъ имъ въ Мюнхенѣ. Послѣ этого онъ отправился въ Италію, жилъ тамъ (большею частью въ Флоренціи) много лѣтъ, давая концерты, но затѣмъ предпринялъ обширныя по своимъ размѣрамъ артистическія путешествія и побѣдилъ Англію, а также и Сѣверо-Американскіе Соединенные Штаты (въ 1875). Послѣ своего пре-

быванія, въ 1878—79 гг. въ Ганноверѣ, въ качествѣ капельмейстера, Б. отправился въ 1880 въ Мейнингенъ для занятія должности капельмейстера и главнозавѣдующаго музыкальными дѣлами. Большую сенсацию вызвало его артистическое путешествіе съ Мейнингенской капеллой по Германіи, въ 1881—82 гг. Б. посѣщалъ также неоднократно и Петербургъ, гдѣ онъ имѣлъ выдающійся успѣхъ, какъ пианистъ и капельмейстеръ. Онъ дирижировалъ въ концертахъ «Филармоническаго» и «Императорскаго Русскаго Музыкальнаго» обществъ. Кромѣ того, онъ совершилъ артистическое путешествіе по Россіи. Въ Петербургѣ Б. выказалъ себя пропагандистомъ Брамса и многихъ русскихъ композиторовъ. Во время своего пребыванія въ Петербургѣ въ 1885 г. Б. читалъ лекціи по фортепіанной литературѣ, въ залѣ петербургской консерваторіи. Подобнаго рода лекціи Б. читалъ и за-границей.

Репутація Б., какъ пианиста, установилась, благодаря всесторонней, блестящей, преодолюющей всѣ трудности виртуозности и его изъ ряда выдающейся феноменальной памяти, которая давала ему возможность исполнять наизусть самыя обширныя и сложныя сочиненія. Ему достало очно было просмотрѣть, не пропавши, любосочиненіе, чтобы сыграть его безошибочно на память. Оркестровыя сочиненія и оперы Б. дирижировалъ безъ партитуръ. Какъ композиторъ, Б. проявилъ себя въ нѣсколькихъ оркестровыхъ, фортепіанныхъ и вокальныхъ сочиненіяхъ, въ которыхъ онъ явился послѣдователемъ Вагнера и Листа. Наибольшее значеніе имѣетъ его увертюра для большого оркестра, написанная къ трагедіи «Юлій Цезарь» Шекспира. Какъ дѣятельный пропагандистъ Вагнера, Б. неоднократно выступалъ въ печати со статьями въ пользу направленія этого композитора. Сверхъ того, онъ издалъ, въ цѣломъ рядѣ выпусковъ, избранныя фортепіанныя сочиненія классическихъ авторовъ, редакція которыхъ, однако, не была свободна отъ произвола. Б. принадлежатъ также аранжировки и транскрипціи произведеній Берліоза, Вагнера и Листа. Въ качествѣ музыкальнаго редактора, Б. принималъ дѣятельное участіе въ изданнн Зигмунда Леберта «Instructive Ausgabe klassischer Klavierwerke» (Штутгартъ, 1872).

Н. С.

Бюловъ (Карль-Эдуардъ фонъ Bülow) — нѣм. поэтъ, отецъ знаменитаго пианиста, род. въ 1803 г., получилъ образование въ Лейпцигѣ, и съ 1828 г. поселился въ Дрезденѣ, гдѣ занимался исключительно литературой. Событія 1849 г. заставили его переселиться въ Тургау и здѣсь Б. ум. въ 1853 г. Издалъ «Novellenbuch» (4 т. Лейпцигъ, 1834—36), содерж. болѣе 100 новеллъ, передѣланныхъ съ итальянскаго, испанскаго, французскаго и англійскаго языковъ; «Novellen» (3 т. Штутг., его собственныя; сочиненія «Dramatische Werke» (4 т. Берл., 1837); Шрёдера, «Anthologie auf das J. 1782» (Гейдельбергъ, 1850) и др. Б. издалъ также «Мемуары курф. Фридриха II» и автобіографію Ульриха Брѣкера «Der arme Mann von Tockenburg» (Лейпц., 1852).

Бюловъ (Людвигъ - Фридрихъ - Викторъ - Гансъ, графъ фонъ Bülow)—прусскій государ-

ственный человекъ, род. 1774 г. въ Эссенродѣ, около Брауншвейга; учился въ геттингенскомъ университетѣ. Его родственникъ, прусскій государственный канцлеръ, князь фонъ Гарденбергъ, много содѣйствовалъ успѣшности его служебной карьеры. Уже въ 1807 г. онъ былъ назначенъ вестфальскимъ министромъ финансовъ. За образцовое веденіе дѣла король Жеромъ возвелъ его въ графское достоинство, но вслѣдствіе интригъ своихъ противниковъ онъ въ 1811 г. отказался отъ должности, и жилъ съ тѣхъ поръ въ родовомъ помѣстьи Эссенродѣ до 1813 г., когда король прусскій, по предложенію Гарденберга, назначилъ его прусскимъ государственнымъ министромъ и министромъ финансовъ. Въ 1817 г. онъ вышелъ въ отставку. † въ 1825 г.

Бюловъ (Frederik-Rudbek-Henrik von Bülow)—датскій генералъ, род. въ 1791 г. Въ 1848 и 1849 г. особенно отличился въ войнѣ противъ шлезвигъ-голштинцевъ и союзныхъ съ ними нѣмецкихъ войскъ; умеръ въ 1858 г. По общественной подлинкѣ, на его могилѣ сооруженъ ему памятникъ.

Бюловъ (Фридрихъ-Вильгельмъ, родился въ 1755, † въ 1816 г.) — прусскій генералъ-отъ инфантеріи, поступилъ на службу въ 1769 году. Во время отступленія французовъ изъ Россіи, Б. успѣлъ организовать значительную массу войскъ, надъ которой ему, въ началѣ 1813 года, поручено было начальство, на правахъ корпуснаго командира. Съ этого времени начинается выдающійся періодъ дѣятельности Б. 5 апр. онъ разбилъ французовъ подъ Мекерномъ, 2 мая взялъ Галле и 4 июня удержалъ наступленіе маршала Удино (утрожавшее Верлину) у Луккау. Затѣмъ Б. принималъ со своимъ корпусомъ блестящее участіе въ сраженіяхъ при Гросъ-Беренѣ (23 авг.) и Денивицѣ (6 сент.). За послѣднее сраженіе онъ былъ возведенъ въ графское достоинство. Въ 1815 г., при Ватерлоо, корпусъ Б. первымъ изъ арміи Блюхера вышелъ во флангъ Наполеону.

Братъ его, Дитрихъ-Генрихъ Б., род. въ 1757 году, авторъ извѣстнаго стратегическаго сочиненія: «Geist des neueren Kriegesystems». Вслѣдствіе сочиненія о кампаніи 1805 года, полного неприличныхъ выходовъ противъ Кутузова, Б. былъ заключенъ въ Кольбергскую крѣпость, а затѣмъ выданъ русскому правительству и отправленъ моремъ въ Ригу. Дальнѣйшая судьба его неизвѣстна. По показанію однихъ, онъ умеръ во время переѣзда въ Ригу отъ болязни, а по другимъ—отъ ранъ, нанесенныхъ ему во время драки; по инымъ же источникамъ, Б. слезъ въ Сибирь и на пути пропалъ безъ вѣсти. Кромѣ вышеназванныхъ сочиненій, имъ написаны еще: «Lehrsätze des neueren Krieges»; «Gustav Adolphs Feldzug in Deutschland»; «Blicke auf zukünftige Begebenheiten» и др.

Бюловъ-Куммеровъ (Эрнстъ фонъ-Бюлов-Суммеровъ)—публицистъ-консерваторъ, род. 1775 г. въ родовомъ имѣніи Придау въ Мекленбургъ-Шверинѣ. Особенную извѣстность Б. приобрѣлъ въ 1848 г., когда основалъ «Verein zum Schutze des Eigentums», названный противоположной партіей «Junkerparlament» и по-

служившій началомъ будущей прусской феодальной партіи. Въ защиту своихъ воззрѣній имъ издана цѣлая масса брошюръ. Б. умеръ въ Берлинѣ въ 1851 г.

Бюловъ (Франсуа Булозъ)—франц. писатель, род. 1803 г. въ Зюльбадѣ; былъ первоначально корректоромъ, переводилъ кой-что съ англійскаго и въ 1831 г. основалъ «Revue des deux Mondes», которымъ руководилъ болѣе 40 лѣтъ; неутомимою энергіею своею подпиралъ его до положенія одного изъ самыхъ крупныхъ европейскіхъ изданій. Б. умеръ 12 янв. 1877 г. въ Парижѣ.

Бюль (Bühl)—городъ въ 12 км. къ ЮЗ. отъ Ваденъ-Вадена, болѣе 3000 жит.

Бюльеръ (Петръ Буллиардъ)—извѣстный французскій ботаникъ, род. 1742 г., † 1793 г., напечаталъ: «Flora parisiensis» (Пар., 1776—80, 6 т.); «Herbier de la France etc.» (Пар., 1780—93, 12 ч.); «Dictionnaire élément. de botanique» (Парижъ, 1783 и др. изд.); «Histoire des plantes véneuses et suspectes de la France» (Пар., 1784, 1788); «Hist. des champignons de la France» (Парижъ, 1791—1812), весьма цѣнный трудъ, до сихъ поръ не утратившій значенія.

Бюмзъ, или Пимпе—рѣка въ Лифляндской губ., берущая начало съ Гангофскаго плоскогорья, на выс. 700 фут., подъ именемъ Нейгаузенскаго потока, соединяющаяся еще съ двумя другими истоками. Направляясь къ ВСВ., послѣ 45 верстъ быстрого теченія, Б. впадаетъ въ Псковское озеро на высотѣ 90 фут.

Бюнау (Генрихъ Випацъ, графъ)—государственный дѣятель и историкъ, родился въ 1697 г. въ Вейсенфельсѣ, посѣщалъ лейпцигскій университетъ и въ 1716 г. поступилъ на службу при саксонскомъ дворѣ. Подвигаясь очень быстро впередъ, въ 1730 г. Б. былъ назначенъ членомъ тайнаго совѣта; но происшедшая въ то время перемена на престолѣ и возни Брюла заставили его удалиться изъ Дрездена. Послѣ смерти импер. Карла VI Б. отправился въ Майнцъ и поступилъ опять на службу; но съ кончиной Карла VII долженъ былъ вторично оставить Дрезденъ и удалиться въ Веймаръ, гдѣ герцогъ Константинъ сдѣлалъ его премьеръ-министромъ. Пробывъ въ этой должности до 1759 г., Б. подалъ затѣмъ въ отставку и умеръ въ своемъ имѣніи Османштадтѣ въ 1762 г. Б.—авторъ цѣннаго сочиненія: «Genaue und umständliche Deutsche Kaiser und Reichshistorie» (4 т., Лейпцигъ, 1728—43; осталось неоконченнымъ). Кромѣ того, заслуживаетъ упоминанія «Historie des Kriegs zwischen Frankreich, England und Deutschland» (Регенсб., 1763—67, 4 т.). Б. оставилъ прекрасную бібліотеку, приобретенную для дрезденской королевской бібліотеки за 40000 талеровъ.

Бюрбюръ де-Везенбекъ (Léon-Philippe-Maria Burbure de Wezembeck)—бельгійскій археологъ и музыкантъ, род. въ 1812 г. въ Термондѣ, въ бельгійской Фландріи; въ 1842 г. получилъ порученіе привести въ порядокъ архивы капитула и церкви Notre Dame въ Термондѣ, а въ 1846 г.—произвести такую же работу въ антверпенскомъ соборѣ, при-

чемъ Б. заявилъ себя выдающимся палеографомъ. Послѣ нѣсколькихъ удачныхъ попытокъ въ музыкальной композиціи, онъ написалъ довольно много музыкальныхъ пьесъ (*Symphonie triomphale*, Псалмы, хоры съ аккомпаниментомъ оркестра и др.) и дѣйствовалъ въ качествѣ организатора и директора многихъ пѣвческихъ обществъ. Въ 1855—61 г. Б. состоялъ администраторомъ академіи изящныхъ искусствъ въ Антверпенѣ, въ 1868 г. организовалъ вмѣстѣ съ Кономомъ (*Caumont*) первый международный конгрессъ археологовъ въ Антверпенѣ. Б. написалъ множество цѣнныхъ статей по исторіи литературы и исторіи музыки въ «*Messenger des sciences historiques*», «*Belgique*», «*Biographie nationale belge*» и др. Имъ составленъ также превосходный «*Catalogue du musée d'Anvers*» (1857) и опубликованы «*Inscriptions de la province d'Anvers*» (1852 и слѣд.).

Бюргель (Константинъ Bürgel) — композиторъ, родился въ 1837 году въ Либкау, воспитывался въ бреславльской гимназій; позже былъ ученикомъ извѣстнаго теоретика и композитора Кля въ Берлинѣ. Съ 1869—70 г. преподавалъ фортепьянную игру въ мѣстной консерваторіи Куллака. Изъ его сочиненій, рядомъ съ фортепьянными пьесами и пѣснями, особенно выдаются произведенія въ области камерной музыки.

Бюргенштокъ (Bürgenstock) — климатическая станція на берегу Фирвальдштетскаго озера, на швейцарскомъ кантонѣ Люцернѣ, расположенная на 870 метр. выше уровня воды въ океанѣ (433 м. надъ озеромъ); леченіе молокомъ, сыровоткой, водолечебница и прекрасный паркъ-лѣсъ. Къ В. на разстояніи часа пуги, возвышается Гамметшвандъ, вершина Бюргенштока, которая спускается почти отвѣсно къ озеру, представляя замѣчательные по красотѣ виды.

Бюргеръ (Готфридъ-Августъ Bürger) — нѣмецкій поэтъ, родился 1747 г. недалеко отъ Гальберштадта, сынъ пастора; первоначальное образованіе получилъ въ школѣ въ Ашерслебенѣ и уже съ самаго ранняго возраста обнаружилъ поэтическое дарованіе. Дѣдъ, у котораго воспитывался сирота В., послалъ (1764) его въ Галле для занятій богословіемъ, но молодой поэтъ семинарской наукѣ предпочелъ кутежи и стихотворныя занятія, такъ что дѣдъ вынужденъ былъ отозвать его назадъ. Въ 1768 Бюргера рѣшили посвятить юриспруденціи и отправили въ Геттингенъ, но и здѣсь В. продолжалъ вести такой же разсѣянный образъ жизни. Лишившись, вслѣдствіе этого, матерьяльной поддержки дѣда, В. находился въ крайне бѣдственномъ положеніи, пока знакомство съ Бойе и его друзьями *), которые оцѣнили его поэтическій талантъ, не открыло предъ В. новой дороги. Благодаря Бойе, В. получилъ мѣсто чиновника въ Альтевглейхенѣ (Ганноверѣ) и здѣсь женился на дочери нѣкоего Леогарта, Дорѣ. Бракъ, однако, не принесъ счастья поэту. Еще женихомъ В., по собственному признанію, былъ влюбленъ въ младшую

сестру своей будущей жены, Августу, которую потомъ воспѣвъ подъ именемъ Молли. Когда, послѣ смерти своего отца, Августа стала жить въ домѣ В., страсть ихъ стала взаимной и поставила ихъ въ трагически-мучительное положеніе, кончившееся только со смертью жены В. (1784). Разстроивъ свои служебныя отношенія, В. переселился въ Геттингенъ, гдѣ сдѣлался приватъ-доцентомъ въ университетѣ (по кафедрѣ эстетики и стилистики) и обвѣнчался, наконецъ, съ Молли (1785). Скорѣй (1786) смерть ея повергла В. въ страшное отчаяніе и надолго прервала его литературныя занятія. Въ 1789 г. геттингенскій университетъ поднесъ ему докторскую степень и назначилъ экстраординарнымъ профессоромъ (безъ содержанія). Б. задумалъ въ третій разъ испытать счастье въ семейной жизни. Экцентричная и легкомысленная Элиза Ганъ * (родилась 1769, † 1833) прислала В. любовное посланіе въ стихахъ; завязалась поэтическая переписка, окончившаяся свадьбой (1790). Но уже чрезъ нѣсколько недѣль между супругами возникъ разладъ; жена явно стала измѣнять В. и скоро совсѣмъ его бросила и, поступивъ въ актрисы, играла въ Гамбургѣ, Ганноверѣ и Дрезденѣ; въ 1792 г. они формально развелись.

Одинокій, всѣми покинутый, поэтъ прожилъ въ крайне стѣсненныхъ обстоятельствахъ еще два года и умеръ 47 лѣтъ, истощенный физически и нравственно (8 іюня 1794 г.). Въ В., обладавшемъ самобытнымъ поэтическимъ талантомъ, уже замѣчается поворотъ нѣмецкой поэзіи второй половины XVIII в., которая, переставъ быть жалкимъ подражаніемъ французской, становится истинно національной. Прославившая его баллада «Ленора», сюжетъ которой взятъ изъ германскихъ народныхъ преданій, быстро сдѣлалась популярной во всей Германіи и оказала вліяніе на послѣдующее развитіе эпической нѣмецкой поэзіи и поэтовъ-романтиковъ вообще. Переведенная на англійскій яз. Вальтеръ-Скоттомъ, а на русскомъ въ переработкѣ Жуковскаго («Свѣтлана»), «Ленора» какъ въ Англии, такъ и въ Россіи положила начало новаго періода литературы — романтизма. Суровая критика Шиллера, который въ «*Allgemeine Literaturzeitung*» (1791) отрицаетъ въ В. идеальное чувство любви и красоты, дышетъ черезчуръ духомъ современности и лишена исторической перспективы. Лучшая характеристика В. дана Шлегелемъ въ его «*Charakteristiken und Kritiken*». В. печаталъ всѣ свои произведенія въ основанномъ (1770) Бойе и Готеромъ «*Musenalmnachs*». Здѣсь въ 1774 г. появилась «Ленора», послѣ многократныхъ передѣлокъ, согласно критическимъ указаніямъ «геттингенскаго литературнаго кружка». Въ 1778 году В. взялъ на себя, вмѣстѣ Гёккнга, редакцію «Альманаха» и издалъ первое собраніе своихъ стихотвореній. Лрика В., за исключеніемъ тѣхъ стихотвореній, въ которыхъ отражается нравственная разбитость поэта, отличается искренностью и теплотой тона, разнообразіемъ формы и силой выраженія и навсегда сохраняется за В.

*) Такъ наз. «геттингенскій литературный кружокъ» (Бойе, Фоссъ, Крамеръ, Штольберъ и др.).

* Напечатала «*Gedichte*» (1812), романъ «*Irrgänge des weiblichen Herzens*» (1799) и нѣсколько комедій.

почетное мѣсто среди нѣмецкихъ поэтовъ. Изъ изданій его произведеній лучшая—1835 г. съ прекрасной биографіей В. Альгофа, 1869 и 1884. Биографіи Б. написаны еще Дерингомъ (1848) и Преле (1856); жизнь Б. послужила сюжетомъ романа Мюллера (1845), передѣланнаго въ драму: «В. und Molly». Письма Б. изданы Эрманомъ (1802) и Шродтманомъ (1874).

Бюргленъ (Bürglen)—деревня въ швейцарскомъ кантонѣ Ури съ 1478 жит. (1880), гдѣ, по преданію, родился Вильгельмъ Телль и гдѣ онъ будто бы нашелъ также смерть, желая спасти ребенка.

Бюрде (Самуэль-Готтлиб Bürde) — нѣм. поэтъ, род. въ 1753 г. въ Бреславлѣ; былъ одно время учителемъ; сопутствовалъ прусск. министру гр. ф. Гаугвицу въ путешествіи по Итали, которое онъ описалъ въ 1785 г.; умеръ 1831 г. въ Берлинѣ. Б. приобрѣлъ известность особенно какъ авторъ религиозныхъ пѣсней. Сюда относятся: «Geistliche Poesien» (Бресл., 1787); «Erbauungsgesänge für den Landmann» (Бреславль, 1817) и др.

Бюрдекинъ (Burdekin)—рѣка въ сѣв. части австралийской колоніи Квинслендъ, беретъ начало подъ 18° южн. шир. и впадаетъ въ Боулингринскій заливъ Тихаго океана, образуя дельту.

Бюрде-Ней (Женни Bürde-Neu)—талантливая нѣмецкая пѣвица, родилась въ 1824 году, пѣла въ Вѣнѣ и Дрезденѣ, умерла въ 1886 г.

Бурдо (Auguste-Laurent Burdeau)—французскій политическій дѣятель и писатель, род. 1851 г. въ Лионѣ. Сынъ бѣдныхъ родителей, онъ съ трудомъ пробилъ себѣ дорогу, посѣщавъ Нормальную школу въ Парижѣ, въ 1870 году вступилъ добровольцемъ въ армію, былъ раненъ и взятъ въ плѣнъ. Послѣ войны Б. сдѣлался проф. философіи въ С. Этьеннѣ, позже въ парижскомъ лицей Людовика Великаго, а въ 1881 г. получилъ высокій постъ въ министерствѣ народнаго просвѣщенія, во главѣ котораго стоялъ тогда Поль Беръ. Избранный въ 1885 г. въ депутаты отъ Лиона, Б. примкнулъ къ радикальной партіи и принималъ особенно оживленное участіе въ преніяхъ по вопросамъ образованія. Имъ переведены на французскій языкъ сочиненія Герберта Спенсера и Шопенгауэра. Онъ написалъ также: «L'instruction morale à l'école» (1883). Въ 1890 г. Б. былъ однимъ изъ представителей Франціи на международной конференціи по рабочему вопросу въ Берлинѣ.

Бюрейде Се(х)ми (Büreideh Sehmy)—горячій приверженецъ и сподвижникъ Магомета; носилъ его знамя, сдѣланное имъ изъ кисей тюрбана; по его имени всѣ знаменосцы въ мусульманскихъ владѣніяхъ назывались также се(х)ми.

Бюрель—окружной городъ въ прусской провинціи Вестфалии, округа Мюнденъ, на р. Альмѣ, впадающей въ Липпе; имѣетъ учительскую семинарію, институтъ глухо-нѣмыхъ и прекрасную монастырскую церковь; 2196 жит. (1885), занимающихся земледѣліемъ и скотоводствомъ. Уздѣ Б. имѣетъ на 764,6 кв. км. 35735 жителей (1885).

Бюрель (Маргинъ ванъ Buren)—восьмой президентъ американскихъ Соединенныхъ Штатовъ съ 1837 по 41 г., род. въ 1782 г. въ штатѣ Нью-Йоркѣ въ бѣдномъ семействѣ голландскихъ выходцевъ. Партія демократовъ, въ 1821 г. послала его въ качествѣ сенатора въ конгрессъ. Здѣсь Б. возсталъ противъ системы высокихъ пошлинъ, высказался за продажу или отдачу общегосударственныхъ земель соотвѣтствующимъ штатамъ. Въ 1823 г. онъ горячо защищалъ генерала Джексона, за что тотъ, тотчасъ же послѣ вступленія въ должность президента, сдѣлалъ его министромъ иностранныхъ дѣлъ, а спустя два года, для прекращенія недоразумѣній, возникшихъ въ кабинетѣ, послалъ въ качествѣ посланника въ Лондонъ. Сенатъ, однако, скорѣй потребовалъ его возврата и въ 1832 г. демократическая партія избрала его вице-президентомъ. Джексонъ въ то же время былъ избранъ еще на 4 года президентомъ. Въ 1837 г. Б. избранъ преемникомъ Джексона; соперниками его были Вебстеръ, Клей и Гаррисонъ. Первымъ дѣломъ Б. было покончить съ финансовыми затрудненіями, достигшими въ послѣдніе годы управленія Джексона своего апогея. Съ этою цѣлью онъ предложилъ окончательно отдѣлать финансы государства отъ банковъ и устроить государственную казну въ Вашингтонѣ и отдѣлы ея въ провинціальныхъ городахъ. Проектъ этотъ, однако, былъ рѣшительно отвергнутъ и популярность Б. уменьшилась. При новыхъ выборахъ въ 1840 г. побѣду одержалъ генералъ Гаррисонъ. Кандидатура Б. въ 1844 г. тоже не имѣла успѣха. Причиной этого было отчасти недовѣріе къ нему со стороны рабовладѣльческихъ штатовъ, такъ какъ уже въ 1841 г. Б. громко высказался противъ присоединенія Техаса безъ согласія Мексики. Образовавшаяся въ 1846 г. партія «Free-soilers», противниковъ рабства, выбрала, въ 1848 г. своимъ кандидатомъ на президентское кресло Б. Не суждено, однакожъ, было этому осуществиться: громогласная слава генерала Тейлора привлекла на его сторону массы всѣхъ политическихъ направленій, и Б. опять остался при меньшинствѣ голосовъ. Съ тѣхъ поръ Б. удалился совсѣмъ отъ дѣлъ и провелъ остатокъ жизни въ своемъ имѣніи, гдѣ и умеръ въ 1862 г. Его единственный болѣе крупный литературный трудъ есть: «Inquiry into the origin and course of political parties in the United States» (1867).

Бюретка—одинъ изъ необходимѣйшихъ измѣрительныхъ приборовъ, употребляющихся при объемномъ анализѣ (см. Анализъ хим.). Назначеніе Б.—отмѣриваніе (приливаніе) произвольнаго (обыкновенно небольшого), но строго опредѣленнаго по объему количества жидкости, съ желаемою степенью скорости. Для этой цѣли предложены различнаго рода приборы, изъ которыхъ только немногіе вошли во всеобщее употребленіе, какъ напр., Б. Гей-Люссака (самая старинная), а въ особенности Б. Мора. Эта послѣдняя состоитъ изъ градуированной цилиндрической стеклянной трубки, суженной внизу въ короткую шейку, на которую надѣваютъ каучуковую смычку со стеклянной трубкой, оттянутой въ узкій

кончикъ. Каучуковая смычка сдвливается (запирается) особымъ проволочнымъ моровскимъ зажимомъ. Наполненную В. помпашаютъ вертикально на особомъ штативѣ и, надавливая пуповки зажима, заставляютъ выливаться жидкость изъ В. съ желаемой скоростью (струей или по каплямъ); объемъ прилитаго раствора опредѣляютъ по разности уровней до и послѣ операціи (см. Анализъ объемный). Каучуковая смычка составляетъ одну изъ невыгодъ В. Мора; а потому, въ известнѣхъ случаяхъ, какъ напр., для титрованія хамелеономъ, пользуются бюреткой Гейслера, съ принятымъ внизу стекляннымъ краномъ (хотя приборъ, въ свою очередь, неудобенъ, потому что стеклянный кранъ грязится и въ слѣдствіе этого крѣпко засѣдаетъ). В. Р-о.

Бюркель (Генрихъ Birkel) — нѣмецкій жанровый и ландшафтный живописецъ (1802—1869). Въ его жанровыхъ картинахъ отчасти сказалось вліяніе старинныхъ нидерландскихъ мастеровъ. Число его картинъ очень велико.

Бюрма—въ Закавказскомъ краѣ названіе верхняго платя изъ толстаго сукна; родъ длиннаго плаща съ длинными рукавами.

Бюрнуфъ (Eugène Burnouf) — знаменитый французскій ориенталистъ (сынъ филолога Б.), род. 1801 г. въ Парижѣ; подъ руководствомъ Ремюза и Шези изучилъ санскритскій и персидскій языки; съ 1829 г. состоялъ преподавателемъ при Нормальной школѣ, а съ 1832 г. былъ преемникомъ Шези по кафедрѣ санскритскаго яз. въ Collège de France, которую занималъ до самой своей смерти (1852). За нѣсколько дней до своей кончины Б. былъ избранъ въ постоянные секретари академіи надписей, членомъ которой онъ состоялъ уже съ 1832 г. Строго научный методъ и ясность изложенія составляютъ общія отличительныя черты всѣхъ трудовъ Б. Заслуги его, прежде всего, заключаются въ тщательномъ изслѣдованіи буддизма. Уже въ 20-хъ годахъ текущаго столѣтія, Б. вмѣстѣ съ Лассеномъ (изъ Вонна) издалъ цѣнную работу о Pâli — священномъ языкѣ южныхъ буддистовъ: «Essai sur le Pâli» (Пар., 1826); затѣмъ онъ продолжалъ ее одинъ, издавъ въ 1827 г. «Observations grammaticales». Когда въ 1837 г. парижское Société Asiatique получило въ даръ отъ англійскаго консула въ Нипалѣ значительное собраніе буддистскихъ санскритскихъ рукописей, Б. съ ревностю взялся за изслѣдованіе ихъ. Придя къ заключенію, что это—древнѣйшія письмена сѣверныхъ буддистовъ, Б. уже въ 1844 г. опубликовалъ составленный на основаніи этихъ замѣчательныхъ памятниковъ, превосходный трудъ: «Introduction à l'histoire du Bouddhisme indien» (2-е изд., 1876). Къ области буддизма относится также сдѣланный имъ переводъ съ санскритскаго: «Lotus de la bonne foi» (посмертное изд., Пар., 1852). Не менѣе важны заслуги Б. по изученію памятниковъ религіозной литературы иранцевъ, поскольку они содержатся въ такъ наз. Зендавестѣ. Значительную часть ихъ, «Vendidad Sadé», онъ издалъ въ литографированомъ видѣ (Парижъ, 1829—43). Въ своемъ сочиненіи: «Commentaire sur le Yasna» (Парижъ, 1833), Б. впервые опредѣлилъ характерныя особенности зендскаго язы-

ка и установилъ его грамматическія формы, путемъ сравненія съ санскритскимъ; цѣнны также его «Études sur la langue et les textes zendes» (Парижъ, 1840—1850). Въ 1836 г. появился «Mémoire sur deux inscriptions cunéiformes», посвященный разбору древне-персидскаго языка, родственнаго съ зендскимъ. Б. перевелъ много произведеній собственно санскритской литературы, между прочимъ «Bhâgavata Purâna» (Парижъ, 1840—47, 3 т.). Многие современные выдающіеся ориенталисты были учениками Б., напр. Максъ Мюллеръ, Gorresio, Невъ и др. Ср. Lenormant, «Eugène B.» (Парижъ, 1852); Naudet, «Notice sur Mm. B. père et fils» («Mém. d. l'Acad. d. inst. et d. belles-lettres», т. XX); Barthélemy-Saint-Hilaire, «Notice sur les travaux de M. E. B.» въ предисловіи ко 2-му изданію «Introduction à l'hist. du bouddhisme» (1876).

Бюрнуфъ (Jean-Louis Burnouf) — французскій филологъ, род. 1775 г. въ Урвиллѣ (департ. Ламаншъ). Въ 1817 году былъ назначенъ профессоромъ краснорѣчія въ Collège de France, въ 1826 инспекторомъ университета и, наконецъ, въ 1830 г. главнымъ учебнымъ директоромъ. Въ 1836 году былъ избранъ въ члены академіи, а въ 1844 году скончался въ Парижѣ. Его выдержавшіе много изданій учебники до сихъ поръ еще кладутся въ основу преподаванія классическихъ языковъ во Франціи; изъ нихъ назывемъ: «Méthode pour étudier la langue grecque» (Парижъ, 1814, послѣднее изданіе 1882); «Premiers principes de la grammaire grecque» (послѣдн. изд. 1879); «Premiers principes de la grammaire latine» (24-ое изд., 1883). Б. принадлежатъ, кромѣ того, превосходный переводъ Тацита (1827—33, 6 т.; посл. изд. 1881), равно какъ переводъ и комментарий къ тексту «Panaegyricus» Плинія (1834, 3-е изд. 1845) и многие другіе переводы классическихъ произведеній. См. Naudet, «Notice historique sur Mm. Burnouf père et fils» въ «Mémoires de l'Académie des inscriptions et belles-lettres», т. XX. На русскомъ яз. имѣются: «Практическая грамматика греч. яз. для русскихъ» (СПб., 1848); «Руководство для изученія греч. языка» (СПб., 1861).

Бюро (франц. bureau) — первоначально письменный столъ, конторка, затѣмъ контора, канцелярія.

Бюрокрaтичeскія устaнoвлeнiя.—По своей организаціи государственныя установленія раздѣляются на единоличныя, коллегіальныя и бюрократическія, смотря по тому, кому принадлежитъ совокупность правъ, присвоенныхъ данному установленію, и власть ихъ осуществленія. Въ единоличныхъ установленіяхъ вся совокупность власти находится въ рукахъ одного лица, которое осуществляетъ ее непосредственно; такова должность мирового судьи. Въ установленіяхъ коллегіальныхъ вся сумма власти, предоставленная установленію, осуществляется совместно нѣсколькими лицами, составляющими присутствіе установленія; каждый членъ коллегіи имѣетъ извѣстную долю въ власти, предоставленной цѣлому установленію; его мнѣніе принимается въ

расчетъ при постановленіи рѣшенія; такъ-вы судебныя установленія. Между установленіями единоличными и коллегіальными, какъ двумя крайними точками, имѣется третья форма, которая называется бюрократическою. Б. форма имѣетъ тѣсное средство съ формой единоличной въ томъ смыслѣ, что вся сумма власти или, вѣрнѣе, право окончательнаго рѣшенія предоставляется одному лицу; но рѣшеніе этого лица, по требованію закона, должно быть основано на предварительномъ докладѣ надлежащаго установленія, которое обязано привести дѣло въ ясность, собрать всѣ нужныя справки и изготovitъ проектъ рѣшенія. Кромѣ того, въ случаяхъ особенной важности, рѣшеніе должно быть основано на предварительномъ совѣщаніи съ особымъ установленіемъ, совѣтомъ, который, на основаніи собранныхъ справокъ, излагаетъ мнѣніе по данному вопросу. Б. форма принята въ нашихъ министерствахъ. Въ министерствѣ вся сумма власти принадлежитъ министру; но во 1) каждый вопросъ обязательно долженъ быть разработанъ департаментомъ или канцеляріей, и ужь на основаніи доклада рѣшается министромъ; во 2) нѣкоторыя дѣла, на основаніи 97 ст. учрежденія минист. (Св. Зак. т. I, ч. 2), поступаютъ на предварительное разсмотрѣніе совѣта министра, который обязанъ выслушать мнѣніе совѣта, хотя, при окончательномъ рѣшеніи, имъ не стѣсняется. Имѣются и такія установленія, въ которыхъ эти формы видоизмѣняются, смотря по роду дѣла. Такъ, напр., губернское правленіе (см. это сл.) одни дѣла вѣдаетъ какъ коллегія, по другимъ же является совѣщательнымъ учрежденіемъ при губернаторѣ, который въ этомъ случаѣ рѣшаетъ дѣла какъ власть бюрократическая. Выгоды Б. формы находятъ: 1) въ томъ, что сосредоточеніемъ всей власти въ рукахъ одного лица обезпечивается быстрота и энергія дѣйствій и въ то же время указывается лицо, за нихъ ответственное; 2) въ томъ, что предварительные доклады и совѣты компетентныхъ установлений могутъ предотвратить поспѣшность и произвольность, въ которыхъ легко власть органамъ, предоставленнымъ самимъ себѣ. Б. форма въ Россіи явилась послѣ записки гр. Кочубея, одного изъ первыхъ русск. министровъ, который въ 1803 г. представилъ Александру I докладъ о неудобствахъ коллегіальныхъ порядковъ во вновь учрежденныхъ министерствахъ; записка эта принадлежала перу Сперанскаго. Въ Московскоѣ Руси господствовало коллегіальное управленіе: такъ-вы были приказы; такъ-вы было въ большинствѣ случаевъ и воеводское управленіе. Впрочемъ, изслѣдователи по этому вопросу между собою несогласны. На VIII Археологическомъ съѣздѣ въ Москвѣ (1890 г.) оживленныя пренія возбудилъ рефератъ Н. Н. Ардашева, рѣшительно отрицающаго коллегіальность приказовъ.

А. Я.

Бюрократія (отъ франц. *bureau* и греч. *kratos*, дословно значить: господство канцелярїи). Подъ этимъ словомъ разумѣютъ то правленіе, которое принимаетъ государственное управленіе въ странахъ, гдѣ всѣ дѣла сосредоточены въ рукахъ органовъ центральной правительственной власти, дѣйствующихъ по предписанію (начальства) и чрезъ предпи-

саніе (подчиненнымъ); затѣмъ подъ Б. разумѣютъ классъ лицъ, рѣзко выдѣленный изъ остального общества и состоящій изъ этихъ агентовъ центральной правительственной власти. Иностранннй терминъ: бюрократическій вполне соотвѣствуетъ русскому слову: приказный. Въ Западной Европѣ возникновение и усиленіе Б. шло параллельно возникновенію и усиленію государственной власти. Рядомъ съ полпической централизацией развивалась и централизация административная, какъ орудіе и подпора первой. Она была необходима для того, чтобы вытѣснить феодальную аристократію и старья общинная власть изъ всѣхъ, по возможности, сферъ управленія и создать особый классъ должностныхъ лицъ, непосредственно и исключительно подчиненныхъ вліяніямъ центральной власти. Съ упадкомъ и вырожденіемъ мѣстныхъ корпорацій, союзовъ и сословій появились новыя задачи управленія, кругъ дѣятельности государственной власти расширился непрерывно, пока не сложилось такъ наз. полицейское государство (XVII—XVIII ст.), въ которомъ всѣ отправления жизни духовной и матеріальной одинаково подчинялись опеке государственной власти. Въ полицейскомъ государствѣ Б. достигаетъ высшаго развитія, и здѣсь же съ наибольшею отчетливостью выступаютъ ея невыгодныя черты,—черты, которая она сохранила и въ XIX вѣкѣ въ странахъ, управленіе которыхъ попрежнему построено на началахъ централизациі. При такомъ характерѣ управленія правительственные органы не въ состояніи совмѣщать съ обширнымъ матеріаломъ и обыкновенно впадаютъ въ формализмъ. Благодаря своей значительной численности и сознанию своего могущества чиновничество принимаетъ особое исключительное положеніе: оно чувствуетъ себя руководящимъ центромъ всей общественной жизни и образуетъ особую касту внѣ народа. Въ общемъ даютъ себя чувствовать три невыгоды подобнаго административнаго строя: 1) общественныя дѣла, требующія вѣмшательства государства, ведутся чаще дурно, чѣмъ хорошо; 2) управляемые должны терпѣть вѣмшательство власти въ такія отношенія, гдѣ въ этомъ нѣтъ надобности; 3) сопряженіе съ органами власти рѣдко обходится безъ того, чтобы не страдало личное достоинство обывателя. Совокупностью этихъ трехъ невыгодъ и отличается по направленію государственнаго управленія, которое обыкновенно характеризуется однимъ словомъ: бюрократія. Средоточіемъ ея являются обыкновенно органы полицейской власти; но тамъ, гдѣ она укоренилась, она распространяетъ свое вліяніе на все чиновничество, на власть судебную и законодательную.

Веденіе всякаго сложнаго дѣла въ жизни, частной ли, или общественной, неизбѣжно требуетъ соблюденія извѣстныхъ формъ. Съ расширеніемъ преслѣдуемыхъ задачъ эти формы умножаются и «многопосаніе» современнаго управленія является неизбѣжнымъ спутникомъ развитія и усложненія государственной жизни. Но тѣмъ именно отличается Б. отъ здороваго строя администратіи, что при послѣднемъ форма соблюдается ради дѣла

и въ случаѣ нужды приносится въ жертву дѣлу, тогда какъ В. соблюдаетъ форму ради нея самой и ей приноситъ въ жертву существо дѣла. Подчиненные органы власти видятъ зваю задачу не въ томъ, чтобы съ пользою дѣйствовать въ указанныхъ ей предѣлахъ, а въ томъ, чтобы исполнять требованія, предъявляемые свыше, т. е. отписаться, выполнить рядъ предписанныхъ формальностей и тѣмъ удовлетворить высшее начальство. Административная дѣятельность сводится къ письмоводству; вмѣсто фактическаго исполненія докладываются написаніемъ бумаги. А такъ какъ бумажное исполненіе никогда не встрѣчаетъ препятствій, то высшее правительство приываетъ ставить своимъ мѣстнымъ органамъ требованія, фактически невыполнимыя. Въ результатъ получается полный разладъ между бумагою и дѣйствительностью.

Вторая отличительная черта В. заключается въ отчужденности чиновничества отъ остальнаго населенія, въ его кастовой исключительности. Государство беретъ своихъ служащихъ изъ всѣхъ сословій, въ одной и той же коллегіи оно соединяетъ сыновей дворянскихъ родовъ, городскихъ обывателей и крестьянъ; но они всѣ чувствуютъ себя равно отчужденными отъ всѣхъ сословій. Имъ чуждо сознание общаго блага, они не раздѣляютъ жизненныхъ задачъ котораго-либо изъ сословій или классовъ въ отдѣльности. Какъ участникъ реальной власти, которую государство распространяетъ на всѣхъ безъ изъятія, чиновникъ претендуетъ на положеніе исключительное въ сравненіи съ населеніемъ. Но такъ какъ именно въ бюрократическомъ государствѣ притязаніе это не находитъ себѣ достаточной опоры ни въ выдающемся образованіи, ни въ политическомъ тактѣ, ни въ общественныхъ заслугахъ чиновниковъ, то оно и не признаетъ тѣхъ достойныхъ формъ, которыя присущи истинному превосходству, умственному и нравственному. Въ отношеніяхъ служебныхъ царитъ суровое обращеніе съ средними классами и грубое — съ низшими; въ отношеніяхъ общественныхъ замѣчается или полная отчужденность, или презрительное снисхожденіе къ робкому обывателю. Бюрократъ — плохой членъ общины; общинныя связи ему кажутся унижительными, подчиненіе общиннымъ властямъ для него невыносимо. Онъ вообще не имѣетъ согражданъ, потому что не чувствуетъ себя ни членомъ общины, ни гражданиномъ государства. Эти проявленія кастоваго духа бюрократіи, отъ котораго воплотить оръшія могутъ лишь натуры исключительныя, глубоко и губительно влияют на отношенія массы населенія къ государству. Когда масса видитъ представителя государства лишь въ лицѣ чиновничества, которое чуждается ея и ставитъ себя на какую-то недосигаемую высоту, когда всякое соприкосновеніе съ органами государства грозитъ лишь неприятностями и стѣсненіями, тогда и само государство становится для массы чѣмъ-то чуждымъ или даже враждебнымъ. Сознаніе своей принадлежности государству, сознаніе, что составляешь живую часть великаго организма, способность и стремленіе къ самопожертвова-

нію, однимъ словомъ, чувство государственности слабѣетъ. Но въдъ между тѣмъ именно это чувство дѣлаетъ государство сильнымъ въ дни мира и устойчивымъ въ минуты опасности. Существованіе В. не связано съ опредѣленной формой правленія; оно возможно въ государствахъ республиканскихъ и монархическихъ, въ монархіяхъ неограниченныхъ и конституціонныхъ. Побороть В. крайне трудно. Новыя учрежденія, если только они вводятся въ жизнь подъ покровомъ В., немедленно проникаются ея духомъ. Даже конституціонныя гарантіи здѣсь безсильны, ибо никакое конституціонное собраніе само не управляетъ, не можетъ даже давать управленію устойчивое направленіе. Во Франціи бюрократическія формы управленія и административная централизация получили даже новую силу именно послѣ переворотовъ, создавшихъ новый порядокъ вещей. Провозглашеніе начала народнаго самодержавія не только не привело къ разрыву учреждений мѣстныхъ, но разрушило остатки старыхъ союзовъ, усилило значеніе центральной власти, какъ органа «народной воли». Формы правленія мѣнялись, одно правительство смѣняло другое, но характеръ управленія оставался все тотъ же бюрократическій, и это до самаго послѣдняго времени, когда законодательство Третьей республики сдѣлало нѣсколько шаговъ въ другомъ направленіи. Въ Пруссіи постепенное преобразованіе мѣстнаго управленія на началахъ децентрализации и самоуправленія началось лишь четверть вѣка спустя послѣ событій 1848 г. Децентрализація и самоуправленіе единственныя средства ея ослабленія В.: они суживаютъ районъ ея дѣятельности и поражаютъ ея кастовый духъ.

Родоначальникомъ В. въ Россіи часто считаютъ Петра I, а ея утвердителемъ и окончательнымъ организаторомъ — гр. Сперанскаго. На самомъ дѣлѣ уже одно «собираніе Русской земли» необходимо требовало централизаціи въ управленіи, — а централизація порождаетъ бюрократію. Только историческія основы русской В. — иныя въ сравненіи съ бюрократіями Западно-европейскими. На Западѣ (за исключеніемъ Англій и Швейцаріи) чиновничество сыграло видную историческую роль: оно соединило въ однихъ рукахъ раздробленную верховную власть и служило сплоченію національностей и государствъ. В. набиралась тамъ изъ средняго класса, заключившаго въ свое время союзъ съ королевскою властью для низложенія феодализма. Французскій легистъ (см. это слово) былъ челоѣкъ «худородный», враждебно относившійся къ гордой провинціальной аристократіи, которую онъ долженъ былъ обезсилить. Не то было въ Россіи: наше дворянство вышло изъ среды бюрократіи и было сословіемъ по преимуществу служилымъ. Прослѣдить вліяніе кровной связи между дворянствомъ и чиновничествомъ на характеръ управленія возможно лишь при изложеніи исторіи мѣстнаго управленія въ Россіи.

Литература. Fr. Rohmer, «Deutschland alte und neue Bureaukratie» (Мюнх., 1848); Ржевскій, «Взглядъ на теорію бюрократической администраціи» («Русскій Вѣстникъ»,

1860, октябрь); А. Градовскій, «Системы мѣстаго управления на западѣ Европы и въ Россіи» («Сборникъ государственныхъ знаній») В. Безобразова (т. V и VI, Спб., 1877—78).

А. Я.

Бюрстенбиндеръ (Elisabeth Birstenbinder)—нѣмецкая романистка, известная подъ псевдонимомъ Э. Вернеръ, род. 1838 г. въ Берлинѣ, въ купеческой семьѣ. Первые романы ея появились въ «Gartenlaube» и быстро сдѣлали ее любимицей средней публики. Больше известны: «Gartenlaubenblüten» (Лейпц., 1872, 2 т.); «Am Altar» (тамъ же, 1873, 2 т.); «Glück auf» (1874); «Gesprengte Fesseln» (1875, 2 т.); «Vineta» (1877, 2 т.); «Um hohen Preis» (1878, 2 т.); «Frühlingsboten» (1880); «Der Ergoist» (Штутгартъ, 1883); «Gebannt und erlöst» (Лейпцигъ, 1884, 2 т.); «Ein Gottesurtheil» (Штутгартъ, 1884). Почти всѣ эти романы переведены на русскій языкъ.

Буассанъ (Bussang)—селеніе во французскомъ департаментѣ Вогезовъ, живописно раскинутое у верховьевъ Мозеля, съ 2192 жит. Б. известенъ своими минеральными источниками, содержащими углекислый натрій и углекислосое желѣзо. Воды эти ежегодно расходуется въ количествѣ около 400000 бут.; полезны при болязняхъ желудка, печени и кишечк.

Буассаен (Byssaceae)—семейство лишайниковъ, покрывающихъ во влажныхъ мѣстахъ камни червоато-бурымъ войлокомъ.

Бюсси (Antoine-Alexandre-Brutus Bussy)—французскій химикъ и фармацевтъ, род. 1794, † 1882. Начавъ съ аптекарскаго ученика, онъ въ 1830 г. былъ уже профессоромъ, а съ 1834 г. директоромъ фармацевтической школы въ Парижѣ. Кромѣ перевода «Manipulations chimiques de Faraday» и написаннаго сообща съ Бутрономъ «Traité sur la falsification des drogues simples», ему принадлежатъ еще изслѣдованія въ специальныхъ журналахъ.

Бусть—такъ наз. въ скульптурѣ фигура, изображающая верхнюю часть человѣческаго тѣла, т. е. голову, шею, плечи и часть груди. Протипомъ Б. являются древнегреческія гермы, т. е. колонны съ человѣческими головами, украшавшія городскія площади и другія общественныя мѣста. Въ Римѣ начало Б. можно видѣть въ восковыхъ изображеніяхъ предковъ—необходимой принадлежности каждаго римскаго атріума. Особенно популярными Б. въ качествѣ портретовъ знаменитыхъ государственныхъ людей, поэтовъ и ученыхъ, сдѣлались со времени первыхъ императоровъ. Уже многие римляне (напр. Теренцій Варронъ Помпоній Атикъ) извѣстны какъ страстные собиратели античныхъ Б. и оказали значительныя услуги иконографіи грекоримскихъ государственныхъ людей и писателей. Первое собраніе изображеній античныхъ Б. далъ Фульвій Урсинъ: «Illustrium imagines» (Римъ, 1569 и Антъ., 1606). Ср. Gurliitt, «Versuch über die Büstenkunde» (1800); Visconti, «Iconographie grecque» (Пар., 3 т., 1811) и «Iconographie romaine» (4 т., 1817—29); Bernoulli, «Romische Iconographie» (Штутт., 1802 и сл.).

Бютнерія (Buttneria)—линеевскій родъ тропическихъ кустарниковъ изъ семейства Sterculiaceae. Разводятся иногда въ оранжереяхъ.

Бютнеріи (Buttnerieae)—отдѣлъ семейства Sterculiaceae.

Бютумъ (Bütum)—морскія купанья въ Сѣверномъ морѣ, на западномъ побережьи Голштиніи, песчаная plage; хорошее устройство.

Бютонъ (Bütow)—городъ въ прусскомъ Кеслинскомъ округѣ, на рѣкѣ Б. и желѣзной дорогѣ Цоллбрюкъ-Б., имѣетъ старый замокъ, учительскую семинарію, шерстепрядильную фабрику, чугунолитейный и машиностроительный заводы и паровую дѣсопильню. Жителей 4929 чел.

Бютцовъ (Bützow)—промышленный городъ въ герцогствѣ Мекленбургъ-Шверинскомъ, съ древнимъ замкомъ (бывшей резиденціей епископа шверинскаго), старинною церковью, центральнымъ тюремнымъ учрежденіемъ, бумажными фабриками, пивоваренными заводами, развитою хлѣбною торговлею и около 6 т. жит. Б.—городъ древняго происхожденія: упоминается уже въ 1232 г., когда шверинскій епископъ Рудольфъ построилъ тутъ замокъ; въ XVIII в. здѣсь поселилось много французскихъ эмигрантовъ, положившихъ начало нѣкоторымъ фабрикамъ. Въ 1760 году герцогъ Фридрихъ основалъ въ Бютцовѣ университетъ, существовавшій до 1789 года, когда былъ перенесенъ въ Ростокъ.

Бютъ (Bute)—островъ у западныхъ береговъ Шотландіи, отдѣленный отъ материка узкимъ проливомъ, длиною 25 км., пространствомъ 122 кв. км., 10998 жит. (1881). Главныя занятія: земледѣліе, скотоводство и рыболовство. Продукты: ячмень, овесъ, свекловица и картофель. Главныя городъ—Ротсей (Rothesay). Б.—родина Стюартовъ.

Бютъ (Джонъ-Стюартъ, графъ Bute)—англискій государственный человѣкъ, родился въ 1713 г. Онъ приобрѣлъ расположеніе принца Фридриха Уэльскаго и послѣ его смерти былъ воспитателемъ принца Георга, царствоваваго впоследствии подъ именемъ Георга III. Со вступленіемъ послѣдняго на престолъ, Б. старался удалитъ отъ короля всѣхъ лицъ, мѣшавшихъ его честолюбивымъ планамъ, самъ занявъ сначала постъ статсъ-секретаря, а послѣ паденія герцога Ньюкастльскаго сдѣлался первымъ министромъ. Заключеніе мира съ Франціей въ 1762 г., введеніе новыхъ налоговъ, постоянная поддержка однихъ лишь торьевъ—все это сдѣлало его вассаломъ непопулярнымъ, что въ 1763 году онъ вынужденъ былъ подать въ отставку. Искусный только въ веденіи придворныхъ интригъ, Б. не былъ способнымъ государственнымъ дѣятелемъ.

Буффе (Луи-Жозефъ Buffet)—французскій государственный дѣятель, род. въ 1818 г. въ Вогезскомъ департаментѣ, и былъ адвокатомъ, когда былъ избранъ въ 1848 г. депутатомъ отъ этого департамента. Два раза былъ министромъ во время президентства Луи Наполеона. Послѣ государственнаго переворота 2 дек. Б. надолго отказался отъ всякаго участія въ общественныхъ дѣлахъ; лишь въ 1863 г. онъ былъ избранъ, въ качествѣ оппозиціоннаго кандидата, въ законодательный корпусъ, гдѣ явился ораторомъ средней партіи, старавшейся соединитъ дѣло реформъ съ вѣрностью династіи и въ особенности домогавшейся увеличенія пар-

ламентскихъ полномочій и правъ. Избранный снова въ маѣ 1869 года, онъ много содѣйствовалъ побѣдѣ либеральнаго центра и былъ однимъ изъ инициаторовъ подписаннаго 116 депутатами запроса, вызвавшего отставку министерства Руэ и декретъ сената, въ силу котораго палаты получили болѣе правъ. Въ парламентамскомъ министерствѣ, образованномъ 2 янв. 1870 г. Эм. Оливье, Б. принялъ портфель министра финансовъ, но 14 апр. вышелъ въ отставку вмѣстѣ съ графомъ Дарю, такъ какъ при вопросѣ о плебисцитѣ онъ признавалъ за императоромъ право обращенія къ народу лишь по чисто династическимъ вопросамъ. По избраніи его 8 февраля 1871 г. въ національное собраніе, онъ примкнулъ къ правому центру и, когда Греви, президентъ національнаго собранія, вышелъ въ отставку, Б. былъ избранъ 4 апрѣля 1873 г. его преемникомъ. Въ этомъ качествѣ принималъ въ 1873 г. дѣятельное участіе въ низверженіи Тьера, а въ 1875 г.—въ проведеніи конституціонныхъ законовъ. Послѣ обнародованія ихъ, онъ сформировалъ, 10 марта 1875 г., консервативно-республиканское министерство, въ которое самъ онъ вошелъ въ качествѣ президента и министра внутреннихъ дѣлъ. Но такъ какъ онъ примыкалъ все болѣе и болѣе къ клерикаламъ и бонапартистамъ, подавалъ голосъ за клерикальные законы объ образованіи и вносилъ предложенія о введеніи болѣе строгихъ законовъ для прессы и о сохраненіи осаднаго положенія въ значительныхъ городахъ, то подозрѣваемый одними въ республиканскихъ тенденціяхъ, а другими—въ реакціонныхъ, онъ былъ оставленъ всѣми и обойденъ при избраніи 75 пожизненныхъ сенаторовъ. Такъ какъ онъ не былъ выбранъ и при сенаторскихъ выборахъ по департаментамъ, а при выборахъ въ палату депутатовъ потерпѣлъ неудачу въ четырехъ департаментахъ, то онъ нашелъ необходимымъ, 24 февраля 1876 г., выйти въ отставку. Позже онъ былъ избранъ въ пожизненные сенаторы, и въ этомъ званіи выступилъ горячимъ противникомъ правительства по вопросамъ начального обученія.

Бюффонъ (Жоржъ-Луи Леклеръ, графъ Buffon)—знаменитый ученый, родился въ Монбарѣ, въ Бургундіи, 7 сент. 1707 г.; получилъ отъ своего отца, Бенжамена Леклера, бывшаго совѣтникомъ парламента въ Дижонѣ, тщательное воспитаніе; затѣмъ объѣхалъ съ молодымъ герцогомъ Кингстономъ Францію и Италію, а потомъ отправился въ Англію, гдѣ перевелъ «Терорію флуидовъ» Ньютона и «Стативу растений» Галя. Эти переводы и нѣсколько самостоятельныхъ статей математическаго содержанія вызвали въ 1733 г. назначеніе его членомъ Академіи наукъ; въ 1739 г. онъ былъ назначенъ интендантомъ королевскаго ботаническаго сада, и съ этого времени дѣятельность его была посвящена преимущественно естественнымъ наукамъ. Въ то время, какъ родившійся въ одномъ съ нимъ году Линней поставилъ себѣ задачей созданіе формальной стороны науки, систематики и классификаціи,—Б. старался противопоставить строгому методическому ходу описанія природы и наружнаго вида животныхъ ихъ

правы и образъ жизни и тѣмъ возбудить интересъ образованныхъ людей къ животному міру. Соответственно съ этимъ, планъ его состоялъ въ томъ, чтобы собрать отдѣльные факты изъ всѣхъ отраслей естествовѣдѣнія и воспользоваться ими для выясненія системы природы. Но для выполненія этого плана ему недоставало какъ основательнаго знанія, такъ и терпѣнія въ трудныхъ изслѣдованіяхъ. Одаренный живымъ воображеніемъ и склонный разрѣшать сомнѣнія блестящими гипотезами, онъ не могъ приспособиться къ строго научному методу Линнеевской школы. Важная заслуга Бюффона состоитъ въ томъ, что онъ положилъ конецъ смѣшенію позитивной теологіи съ естествовѣдѣніемъ. Это стремленіе не осталось безъ вліянія и внѣ Франціи. Возбужденныя впервые Б. свободныя воззрѣнія, не смотря на сильную оппозицію Галлера, Бонне и нѣкоторыхъ нѣмецкихъ ученыхъ, пробили себѣ путь по всѣмъ направленіямъ, а кромѣ того его наблюденія дали толчекъ болѣе глубокимъ научнымъ изслѣдованіямъ.

Съ научной точки зрѣнія сочиненія Б. имѣютъ, въ настоящее время, мало значенія, между тѣмъ какъ они все еще представляютъ собою образецъ ораторскаго, иногда высокопарнаго стиля. Его философскія попытки объясненія явленій природы наши рѣзкаго противника уже въ Кондиллякѣ и могли пригласить къ себѣ только какъ поэтическое представленіе природы; такова, напримѣръ, написанная въ самомъ блестящемъ стилѣ теорія земли («эпохи природы»). Наблюденія надъ жизнью животныхъ рѣдко собраны имъ самимъ, но остроумно обработаны, хотя и не съ физиологической точки зрѣнія, которая одна только имѣетъ значеніе въ настоящее время. Научное значеніе имѣютъ еще систематическія работы Добантона, товарища Б., который принималъ серьезное участіе въ «Естественной исторіи млекопитающихъ» Бюффона. Самая незначительная часть сочиненій Б. посвящена минералогіи. Въ «Естественной исторіи животныхъ» рассмотрѣны млекопитающія, птицы и большая часть рыбъ; она началась въ 1749 г. (3 тома) и закончилась въ 1783 г. (24 томъ). Въ ней, однако, находятся и опыты по геогеніи, антропологіи и т. д. Сочиненія Б. издавались часто, обыкновенно подъ заглавіемъ: «Histoire naturelle générale et particulière» (лучшее изданіе, въ 36 томахъ, Парижъ, 1749—88; изданіе Ламуру и Демара, въ 40 томахъ, 1824—32; Флуранса, въ 12 томахъ, Парижъ, 1802). Переводы и выдержки изъ нихъ есть на большей части европейскихъ языковъ. Изданное Ледономъ подъ заглавіемъ: «Histoire naturelle des animaux rares et curieux découverts par les voyages depuis la mort de Buffon» (Парижъ, 1829), и особенно выходящія въ Парижѣ съ 1837 г., весьма важныя многотомныя «Suites à Buffon» имѣютъ общаго съ сочиненіями Б. только одно имя и суть чисто систематическія сочиненія. Б. умеръ въ Парижѣ 16 апрѣля 1788 г., послѣ того какъ Людовикъ XV возвелъ его въ графское достоинство, а Людовикъ XVI, еще при его жизни, почтилъ бюстомъ, который былъ по-

ставленъ у входа въ королевскій естественно-историческій кабинетъ съ надписью: «Majestati naturae per ingenium». Правнукъ Б., Апри де-Б., издалъ это «Correspondance» (2 т., Парижъ, 1860), а также сочинение: «Buffon, sa famille, ses collaborateurs et ses familiers» (Парижъ, 1863). Въ русскомъ переводѣ изъ сочиненій Б. имѣются: «Всеобщая и частная исторія естественная графа де Бюффона» (10 частей, С.-Петербургъ, 1789—1808); «Бюффонъ для юности, или сокращенная исторія трехъ царствъ природы», соч. Петра Блашарда (5 частей, Москва, 1814 г.).

Э. Брандт.

Знаменитый французскій натуралистъ составилъ нѣсколько замѣчательныхъ статей, относящихся къ лѣсному хозяйству и изслѣдованію техническихъ свойствъ древесины. Въ III томѣ «Supplément à l'histoire naturelle» (Пар., MDCCCLXXVI) помѣщены два мемуара: XI—«Expériences sur la force du bois», гдѣ изложены весьма интересныя изслѣдованія автора надъ плотностью, твердостью и тяжестью древесины, и XII, состоящій изъ двухъ частей: въ первой статьи «Moyen facile d'augmenter la solidité, la force et la durée du bois» указываетъ простое средство для увеличенія плотности, твердости и прочности древесины посредствомъ снятія коры на растущихъ еще деревьяхъ, въ другой же—«Expériences sur le dessèchement du bois à l'air et sur son imbibition dans l'eau»—описываются опыты Бюффона надъ высушиваніемъ дерева въ воздухѣ, произведенные имъ съ 1733 по 1744 г., и впитываніемъ воды древесиной; во второй части, въ двухъ статьяхъ: «Sur la conservation et le rétablissement des forêts» и «Sur la culture et l'exploitation des forêts», разсматривается вопросъ о сохраненіи, восстановленіи и разведеніи лѣсовъ и пользованіи ими. Наконецъ, въ «Recherches sur les bois» излагаются весьма интересные опыты возвращенія погибшихъ деревьевъ на корабельныя кницы двукратнымъ обрѣзаніемъ у этихъ деревьевъ верхнихъ стволовъ и верхушекъ молодыхъ вѣтвей. В. С.

Бюхелеръ (Францъ Bücheler)—филологъ-классикъ, род. въ 1837 году въ Рейнбергѣ, на Нижнемъ Рейнѣ; изучалъ въ Боннѣ филологію; былъ сперва учителемъ въ гимназіи и доцентомъ въ Боннѣ, въ 1858 г. экстраординарнымъ, а затѣмъ ординарнымъ профессоромъ классической филологіи и директоромъ филологической семинаріи послѣдовательно во Фрейбургѣ, Грейфсвальдѣ и съ 1870 года въ Боннѣ. Имѣются его изданія Петронія (Берл. 1862 г.) и другихъ классич. писателей, «Grundriss der lat. Deklination» (Лейпц., 1866), комментарий умбрійскихъ литературныхъ памятниковъ—«Umbria» (Боннъ, 1883). Подъ редакціей Бюхелера выходитъ «Rheinisches Museum».

Бюхеръ (Карль Bücher)—политико-экономъ, род. 1847 г. въ Кирбергѣ, въ Нассау; съ 1873 по 1880 г. состоялъ редакторомъ отдѣла экономической и социальной политики въ «Frankfurter Zeitung»; въ 1881 г. занялъ кафедру политической экономіи и статистики въ Мюнхенѣ; лѣтомъ 1882 г. назначенъ ординарн. профессоромъ статистики въ Дрептѣ; осенью

1883 г. получилъ кафедру политич. экономіи и финансовъ въ Базелѣ, а осенью 1890 г. сдѣлался профес. народнаго хозяйства въ политехникумѣ въ Карлсруэ. В. напечаталъ: «Die Frauenfrage im Mittelalter» (Тюб., 1882); «Die Arbeiterfrage im Kaufmanstand» (Берл. 1883); «Die Bevölkerung von Frankfurt am M. im XIV und XV Jahrhundert» (т. I, Тюб., 1886); «Von den Produktionsstätten des Weihnachtsmarktes» (Базель, 1887); «Basels Staatseinnahmen und Steuervertheilung 1878—87» (Баз. 1888); «Die Bevölkerung des Kantons Baselstadt am 1. XII 1888» (Баз. 1890); «Die Wohnungs-Enquete in der Stadt Basel von 1—19 II 1889» (Баз., 1891); «Das russische Gesetz über die in Fabriken und Manufakturen arbeitenden Minderjährigen vom 1 Juni 1882» (въ «Jahrb. für Nationalökonomie», нов. изд., 8 т.) и др.

Бюхманнъ (Георгъ)—издатель извѣстнаго сборника: «Geflügelte Worte», род. 1822 г. въ Берлинѣ, изучалъ здѣсь филологію, сдѣлался затѣмъ преподавателемъ при различныхъ берлинскихъ школахъ; скончался въ 1884 г., когда вышло уже 14-ое изданіе его сборника. Книга эта содержитъ собраніе употребительныхъ во всехъ языкахъ цитатъ и изреченій и впервые была издана въ 1864 г., затѣмъ слѣдовали другія исправленныя и дополненныя изданія и многочисленные переводы на иностранныя языки.

Бюхнеръ (Александръ Büchner)—историкъ литературы (братъ послѣдующихъ), род. въ 1827 году, былъ приватъ-доцентомъ при философскомъ факультетѣ въ Цюрихѣ, въ 1857 поступилъ на французскую государственную службу и съ 1862 г. получилъ званіе профессора иностранныхъ литературъ въ Канѣ. Онъ написалъ на нѣмецкомъ яз.: «Geschichte der englischen Poesie» (Дармшт., 1855, 2 т.), «Französische Litteraturbilder» (Франкф. на М., 1858, 2 т.), «Lautverschiebung und Lautverwechslung, Abhandlung über deutsche Phonologie» (Дармшт., 1863), «Jean Paul in Frankreich» (Штутг., 1863), «Der Wunderknebe von Bristol» (Лейпц., 1861) и нѣсколько новеллъ; затѣмъ на франц. яз.: «L'école romantique et la jeune Allemagne», «Le roman réaliste en Allemagne», «Les comédies de Shakespeare» (Канъ, 1864), «Hamlet le Danois» (Парижъ, 1878).

Бюхнеръ (Георгъ Büchner)—нѣмецкій поэтъ, сынъ врача, родился въ 1813 году въ Гедделуа, недалеко отъ Дармштадта. Учился въ Страсбургѣ и Гиссенѣ, гдѣ занимался изученіемъ естественныхъ наукъ и практической медицины; принималъ въ 1834 г. участіе въ политической борьбѣ въ Гессенѣ и издалъ памфлетъ «Hess. Landbote» съ эпиграфомъ: «Friede den Hütten, Krieg den Palästen». В. избѣжалъ грозившаго ему ареста бѣгствомъ въ 1835 г. въ Страсбургъ, и здѣсь посвятилъ себя изученію новой философіи, въ особенности Декарта и Спинозы. Въ октябрѣ 1836 г. онъ прѣхалъ въ Цюрихъ, гдѣ и получилъ позволеніе на чтеніе лекцій; но 19 февр. 1838 г., вскорѣ послѣ открытія имъ своего курса сравнительной анатоміи, умеръ отъ нервной лихорадки. Передъ послѣднимъ путешествіемъ въ Страсбургъ В. написалъ въ Дармштадтѣ, втеченіе нѣсколькихъ недѣль: «Dantons Tod,

dramatische Bilder aus der Schreckenzeit» (Франкфуртъ, 1835). Это по истинѣ превосходное поэтическое произведение рисуетъ время террора съ поразительною вѣрностью, но имѣть значительные художественные недочеты. Въ Страсбургѣ же Бюхнеръ перевелъ драмы Виктора Гюго: «Дукреция Борджя» и «Марія Тюдоръ». Въ рукописи, кромѣ философскихъ работъ и отрывковъ поэтическихъ сочиненій, онъ оставилъ комедію: «Leopold und Lena», полную ума, остроги и рѣзкой ироніи, а также отрывки повѣсти «Lenz». Поэтическое наследіе Б. было издано его братомъ Б. подъ заглавіемъ: «Nachgelassene Schriften» (Франкфуртъ, 1850). Критическое изданіе всѣхъ сочиненій Б.: «Sämtliche Werke und handschriftlicher Nachlass», съ биографіею К. Э. Францова, появилось въ 1879 г., во Франкфуртѣ на Майнѣ.

Бюхнеръ (Луиза Büchner)—нѣмецкая писательница, сестра Фридриха Б., род. 1823 г., † 1873 г., прожила всю жизнь въ Дармштадтѣ. Ея первая брошюра: «Die Frauen und ihr Beruf» (Франкф. на М., 1855; 5-ое изд., Лейпц., 1888; въ русск. перев.: «Призваніе женщины и ея воспитаніе», Спб., 1857) привлекла всеобщее вниманіе къ высказаннымъ тутъ здравымъ воззрѣніямъ. Изъ другихъ ея соч. назовемъ повеллы: «Aus dem Leben» (Лейпц., 1861); антологическія стихотворенія: «Dichterstimme aus Heimat und Fremde» (5-ое изд., Галле, 1876); романъ «Das Schloss zu Wimmis» (Лейпц., 1864); «Frauenherz», собраніе стихотвореній (2-ое изд., Берлинъ, 1866); «Weihnachtsmärchen» (2 изд., Глоггау, 1882); «Nachgelassene belletrist. u. vermischte Schriften» (Франк. на М., 1878, 2 т.) и др. Специально по женскому вопросу, кромѣ вышеупомянутой брошюры, ею написаны еще: «Praktische Versuche zur Lösung der Frauenfrage» (Берл., 1870); «Ueber weibliche Berufsarten» (Дармшт., 1872); «Die Frau. Hinterlassene Aufsätze, Abhandlungen und Berichte zur Frauenfrage» (Галле, 1878). Б. и практически много содѣйствовала поднятю умственного уровня женщинъ, состояла вице-предсѣдательницей общества Алисы и была одной изъ основательницъ лицея Алисы въ Дармштадтѣ, гдѣ сама преподавала. Часть читанныхъ ею здѣсь лекцій напечатана подъ заглавіемъ: «Deutsche Geschichte von 1815 bis 1870» (Лейпц., 1875).

Бюхнеръ (Фридрихъ-Карль-Христіанъ Büchner)—особенно извѣстный своими натурфилософскими сочиненіями, братъ предъидущихъ, род. въ 1824 г. въ Дармштадтѣ и изучалъ съ 1843 г. въ Гиссенѣ, Страсбургѣ, Вюрцбургѣ и Вѣнѣ медицину. По возвращеніи въ родной городъ онъ занимался медицинскою практикою, а въ 1854 г. перѣхалъ въ качествѣ приватъ-доцента и ассистента клиники въ Тюбингенъ, гдѣ издалъ книгу: «Kraft und Stoff» («Сила и матерія», Франкфуртъ, 1855; 14 изданіе, 1876), въ которой сдѣлалъ попытку установить на основаніи новѣйшихъ знаній о природѣ атомистическо-материалистическое міровоззрѣніе. Книга обратила на себя всеобщее вниманіе и возбудила горячую полемику, но вмѣстѣ съ тѣмъ авторъ долженъ былъ оставить свое мѣсто въ Тюбинге-

нѣ. Онъ возвратился въ Дармштадтъ, гдѣ снова принялся за врачебную практику. Кромѣ многочисленныхъ статей физиологическаго, патологическаго и судебно-медицинскаго содержанія въ специальныхъ журналахъ, Б. опубликовалъ затѣмъ еще сочиненіе: «Natur und Geist» («Природа и духъ», Франкфуртъ, 1857; 3 изд. Лейпцигъ, 1876), въ которомъ пытается примирить оба направленія, и опредѣлить границы, до которыхъ пока можетъ идти человѣческое знаніе на почвѣ реальныхъ принциповъ; далѣе, «Physiologische Bilder» («Физиологическія картины», имѣются на русскомъ языкѣ, 1 т., Лейпцигъ, 1861; 2 изд. 1872; 2 т., Лейпцигъ, 1875) и «Aus Natur und Wissenschaft» (Лейпцигъ, 1862; 3 изд., 1874). Последняя работа, собраніе отдѣльныхъ, отчасти уже напечатанныхъ сочиненій и статей, можетъ быть разсматриваема, какъ разъясненіе и дополненіе сочиненія: «Kraft und Stoff». Б. далъ также нѣмецкую переработку сочиненія Ляйеля: «Das Alter des Menschengeschlechts» (Лейпцигъ, 1864; 2 изд. 1874). Другія сочиненія Б.: «Die Darwinische Theorie u. s. w.» (4 изд., Лейпцигъ, 1876), «Der Mensch und seine Stellung in der Natur» (2 изд., Лейпц., 1872), «Der Gottesbegriff und seine Bedeutung in der Gegenwart» (2 изд., Лейпц., 1874), «Aus dem Geistesleben der Thiere» (3 изд., Лейпц., 1880), «Licht und Leben» («Свѣтъ и жизнь», Лейпц., 1882); «Die Macht der Vererbung» (Лейпцигъ, 1882). *Н. Кл.*

Бюхтингъ (Иоганнъ-Яковъ Büchting)—лѣсничій, родился въ 1729 году въ Вернигероде; изучалъ въ Галле естественныя науки, металлургію и математику, въ 1764 г. былъ лѣснымъ комиссаромъ и ассесоромъ горнаго управленія въ Гарцгероде, а въ 1793 г. вышелъ въ отставку и умеръ 15 марта 1799 г. въ Гарцгероде. Б. принадлежить къ основателямъ практическаго лѣсоводства. Изъ его сочиненій слѣдуетъ упомянуть: «Kurz gefasster Entwurf der Jägerei» (Галле, 1768), «Geometr.-ökonomischer Grundriss zu einer regelmässigen wirtschaftlichen Verwaltung der Waldungen» (Галле, 1763), «Gegründete Beurteilung und Anmerkungen über Beckmans Schrift von der Holzsaat» (Галле, 1765), «Beiträge zur praktischen Forstwissenschaft» (Кведлинбургъ, 1799).

Бючли (Оттонъ Bütschli)—зоологъ, род. во Франкфуртѣ на Майнѣ 3 мая 1848 г., учился въ высшемъ техническомъ училищѣ въ Карлсруѣ и въ Гейдельбергѣ, обратился затѣмъ къ зоологіи и работалъ въ 1869 одинъ семестръ подъ руководствомъ Лейкарта въ Лейпцигѣ. До 1876 г. онъ трудился въ качествѣ частнаго ученаго; въ этомъ году онъ получилъ ученую степень при высшемъ техническомъ училищѣ, и въ 1878 г. былъ приглашенъ въ качествѣ ординарнаго профессора зоологіи въ гейдельбергскій университетъ. Его научныя работы касаются различныхъ группъ безпозвоночныхъ животныхъ и помѣщены болѣею частью въ журналахъ и трудахъ ученыхъ обществъ. Онъ частью эмбриологическаго характера (по насѣкомымъ, червямъ, брюхоногимъ), частью анатомо-систематическаго (нематоды и другіе черви); онъ опубликовалъ

также некоторыя гистологическія и химико-физиологическія работы. Больше широкую известность приобрѣлъ онъ, благодаря появившейся въ 1876 году работѣ: «*Studien über die Zellteilung, die ersten Entwicklungsvorgänge der Eizelle und die Konjugation der Infusorien*» (въ «*Abhandlungen der Senkenbergischen naturforschenden Gesellschaft*», т. X, Франкфуртъ на Майнѣ). Съ этого времени онъ работает преимущественно въ области простѣйшихъ животныхъ (Protozoa), частью надъ собственными изслѣдованіями, частью надъ обширной работой о простѣйшихъ (1 томъ второго изданія «*Klassen und ordnungen des Tierreichs*» Бронна), которая начала выходить въ 1880 г. Въ последнее время Б. издалъ рядъ работъ о строеніи протоплазмы (въ «*Verhandlungen des Naturhist.-Medizinischen Vereines zu Heidelberg*», новое изданіе, 4-й Bd., 3 Heft. 1889; въ «*Tagblatt des 62. Versammlung deutscher Naturforscher u. Aerzte zu Heidelberg*», 1890 г.; въ «*Biologisches Centralblatt*», 1891 г.) и работу о строеніи бактерий подъ заглавіемъ: «*Ueber den Bau der Bakterien und verwandter organismen*» (1890).

Н. Кн.

Бюше (Филиппъ - Жозефъ - Бенжаменъ Buchez)—французскій социально-политическій писатель, род. въ 1796 г. въ Матань-ля-Шиттъ (Matagne-la-Petite)—деревнѣ, принадлежавшей въ то время къ Арденскому департаменту, а нынѣ входящей въ составъ бельгійской провинціи Намюръ. Б. воспитывался въ Парижѣ и здѣсь же поступилъ на службу на незначительное мѣсто по податному вѣдомству. Во время реставраціи онъ неоднократно принималъ участіе въ дѣятельности тайныхъ обществъ. вмѣстѣ съ естественными науками и медициною Б. занимался также философіею и исторіею. Въ это время онъ былъ главнымъ редакторомъ «*Journal des progrès des sciences et institutions médicales*» и сотрудничалъ въ сенсимонистскомъ еженедельникѣ «*Le Producteur*», пока взгляды этого изданія не показались ему несоединимыми дальше съ его собственными идеями относительно усовершенствованія общества и науки на основаніи католическаго вѣроученія. Вполнѣ отделившись отъ сенсимонской школы, онъ основалъ въ 1831 г. философскій журналъ «*L'Européen*», большую часть котораго онъ писалъ самъ, и сдѣлалъ его органомъ нево-католической системы—такъ называемаго «бюшеизма». Его основная мысль заключается въ идеѣ существованія прогресса и развитія въ природѣ и въ исторіи человѣчества. Геологія, эмбриологія и сравнительная анатомія даютъ доказательства для этого, помимо области нравственнаго и политическаго міра. Но у человѣка прогрессивное образованіе должя быть изъято изъ-подъ вліянія случая и направлено къ цѣли, провозвѣщаемой христіанско-католическимъ откровеніемъ. Такова основная мысль его «*Essai d'un traité complet de philosophie au point de vue du catholicisme et du progrès*» (3 т., Пар., 1839) и его «*Introduction à la Science de l'histoire*» (2 т., Пар., 1833; 2 изд. 1842). вмѣстѣ съ Ру-Лавернемъ (Roux-Lavergne) онъ издалъ: «*Histoire parlementaire de la Révolution française, ou Journal des assemblées nationales depuis 1789 g. jusqu'en*

1815 г. (40 т., Парижъ, 1833—38), богатое и важное собраніе матеріаловъ для исторіи французской революціи, сводъ которыхъ сдѣланъ съ республиканской точки зрѣнія. Особого упоминанія заслуживаетъ то, что Б. первый (въ 1831 г. въ «*L'Européen*») провозгласилъ принципъ промышлененныхъ товариществъ, какъ средства для эманципации рабочаго класса, и самъ основалъ нѣсколько товариществъ этого рода, имѣвшихъ успѣхъ. Его главная идея, состоящая въ томъ, что въ интересахъ всего рабочаго сословія слѣдуетъ отдѣлять часть прибыли товариществъ для образованія постоянно растущаго «недѣлимаго» капитала, нашла большое сочувствіе у французскихъ рабочихъ и часто осуществлялась (также и въ нѣкоторыхъ существующихъ и теперь товариществахъ), при томъ не совсѣмъ безъ успѣха. Будучи избранъ послѣ Февральской революціи отъ департамента Сены въ учредительное національное собраніе, Б. попалъ, благодаря вліянію партій «*National*», въ президенты собранія; но послѣ событій 15 мая долженъ былъ сложить съ себя это званіе. Послѣ того онъ написалъ еще: «*Histoire de la formation de la nationalité française*» (2 т., Парижъ, 1859 г.). Б. умеръ 12 авг. 1865 г. въ Роде (Rhodéz). Послѣ его смерти Серизъ (Cerise) и Оттъ (Ott) обнародовали его «*Traité de politique et de science Sociale*» (2 т., Парижъ, 1866). Ср. «*Ein Schüler Saint-Simons*» въ «*Unsere Zeit*» (1868 годъ, т. 4, ч. 2)

Бюшингъ (Антонъ-Фридрихъ Büsching)—основатель новой географіи, старшій совѣтникъ королевской конисисторіи и директоръ гимназіи «*Das graue Kloster*» въ Берлинѣ, род. въ 1724 г. въ мѣстечкѣ Штатгагенѣ, въ Шаумбургъ-Липпе. Бѣдность и суровое обращеніе отца заставили его покинуть родной городъ. Весною въ 1743 г. онъ явился въ Галле, гдѣ втеченіе года посѣщалъ латинскую школу при сиротскомъ домѣ, а въ 1744 году записался студентомъ богословія въ тамошній университетъ. Изъ всѣхъ профессоровъ болѣе другихъ увлекалъ его Баумгартенъ, въ которомъ онъ скоро нашелъ друга и покровителя, и, вѣроятно, подъ вліяніемъ и непосредственныхъ указаніями его, въ 1746 г. написалъ сочин.: «*Introductio in epistolam Pauli ad Philippenses*». По окончаніи курса въ университетѣ онъ, въ званіи магистра богословія, приступилъ было къ чтенію лекцій въ немъ, но недостатокъ въ матеріальныхъ средствахъ заставилъ его въ томъ же году (1748) принять предложеніе датскаго тайнаго совѣтника графа Линара быть воспитателемъ его старшаго сына. Въ 1749 г. графъ Линаръ отправился въ качествѣ посла въ Петербургъ, и вмѣстѣ съ нимъ поѣхалъ Б. Пребываніе его въ Петербургѣ было весьма непродолжительно (неболѣе 6-ти мѣсяцевъ); въ 1750 году Б. былъ уже въ Германіи и, продолжая свои занятія съ сыномъ Линара, съ особеннымъ рвеніемъ сталъ изучать географію и готовить къ печати свое знаменитое «*Erdbeschreibung*» («*Землеописаніе*»). Скоро (въ 1752) ради этого труда онъ покинулъ домъ Линара и поселился въ Копенгагенѣ. Передъ отъѣздомъ изъ Галле, въ 1753 г., онъ издалъ «*Краткое описаніе*

Голштини и Шлезвига», а въ Копенгагенѣ, между прочимъ, сталъ издавать ежемѣсячный журналъ: «Nachrichten von dem Zustande der Wissenschaften und Künste in den dänischen Reichen und Ländern» (2 тома, 1754—56). Въ 1754 г. В. занялъ должность экстраординарнаго профессора по кафедрѣ философіи въ Геттингенѣ, гдѣ въ 1757 г. написалъ для соисканія степени доктора богословія диссертацию: «Eritome theologiae e solis sacris litteris concinnatae». Высказанныя въ ней мнѣнія, вызвали запрещеніе чтенія В. богословскихъ лекцій, строгую цензуру всѣхъ печатаемыхъ имъ сочиненій и вообще послужили источникомъ разнаго рода неприятностей для него, такъ что, когда, въ 1760 г. было ему сдѣлано изъ Петербурга предложеніе занять мѣсто пастора при церкви св. Петра, онъ охотно его принялъ и въ августѣ слѣдующаго (1761) года былъ уже въ Петербургѣ, вмѣстѣ со своей женой, Христіной Дильтей, извѣстной въ свое время поэтессой. Здѣсь, помимо пастырскихъ обязанностей, В. дѣятельно занимался преобразованиемъ нѣмецкой школы, существовавшей съ первыхъ годовъ XVIII ст. при церкви, и обученіемъ въ ней юношества. Сначала онъ ладилъ съ патрономъ церкви, фельдмаршаломъ гр. Минихомъ, но потомъ между ними возникли разногласія, неприятности, которыя и заставили В. сложить съ себя званіе директора школы, возложившее на него около 1762 г., и въ 1765 г. покинуть Петербургъ.

Возвратившись въ Германію, онъ поселился въ Альтона и намѣревался продолжать свои ученые труды. Въ 1766 г. онъ принялъ на себя званіе старшаго совѣтника (оберрата) въ Берлинской консисторіи и прожилъ здѣсь 26 лѣтъ. Ум. В. 28 мая 1793 г. Изъ многочисленныхъ трудовъ его богословскихъ, педагогическихъ, историко-географическихъ и біографическихъ укажемъ еще на слѣдующіе: 1) «Erdbeschreibung oder Universal Geographie» (1—11 т. (1-я ч.). Гамбургъ, 1754—92; нѣкоторые томы имѣли по восьми изданій еще при жизни В.). Продолжателями 11 тома, гдѣ описывается Азія, были Шпренгель и Валь, выпустившіе 3 части этого тома, съ 1793 по 1807 г.; 12 т. (Африка) издалъ Гартманнъ (1799), а 13 томъ (Америка)—Эбелингъ. Такъ какъ ни одна европейская литература не имѣла ничего подобнаго ни по полнотѣ свѣдѣній, ни по научной ихъ обработкѣ, то трудъ В. очень скоро сталъ переводиться почти на всѣ европейскіе языки. Своевременно переводились издаваемые имъ томы и у насъ въ Петербургѣ. Такъ, въ 1770 г. было переведено: «Османское королевство въ Европѣ и республика Ругаская»; въ 1772—«Королевство Аглинское, или Великобританія и Ирландія» и «Португалія»; въ 1774 г.—«Королевство Прусское» и «Королевство Венгерское»; въ 1775 г.—«Королевство Польское и вел. герцогство Литовское»; «Испанія»; въ 1776 г.—«Италія»; въ 1778 г.—«Азія и Аравія» и «Швейцарія»; 2) «Die Evangelisten mit ihren eignen Worten zusammengesetzt» (Гамбургъ, 1766). 3) «Auszug aus Bittinger's Kommentar über Jesajas» (Галле, 1749—51). 4) «Allgemeine Anmerkungen über die Symbolischen Bücher» (Гамбургъ,

1770, 2-е изд. 1771); 5) «Unterricht für Informatoren und Hofmeister» (Альтона, 5-е изд., 1794). 6) «Untersuchung, warum und durch wen der freien evangelisch-lutherischen Kirche die symbolischen Bücher zuerst auferlegt worden» (Берлинъ, 1789). 7) «Magazin für die neue Historie und Geographie» (25 т., Гамбургъ, 1767—1793). Каждый томъ этого изданія представляетъ драгоценные матеріалы для изученія исторіи и географіи Россіи, такъ какъ въ немъ, помимо собственныхъ статей, В., много помѣщено «сказаній», «дневниковъ», «описаній» и т. д. разныхъ иностранныхъ путешественниковъ и пословъ, бывавшихъ въ Россіи; при этомъ сохраненіемъ нѣкоторыхъ изъ нихъ мы обязаны исключительно Бюшингу, напиримѣръ дневника Беркгольца и др. 8) «Wöchentliche Nachrichten von neuen Landkarten» (Гамбургъ, 1773—1787). 9) «Lebensgeschichten denkwürdiger Personen» (6 т., Гамбургъ, 1783—89). 10) «Geschichte der Evangelischen Gemeinden in Russischen Reich» (Альтона, 1766—1767); 11) «Neuere Geschichte der evangelischen Confessionen in Polen» (3 т., Галле, 1784—87). 12) «Geschichte der zeichnenden schönen Künste» (Гамбургъ, 1781). Кромѣ упомянутыхъ сочиненій, на русскій языкъ въ XVIII ст. было еще переведено его «Руководство къ познанію географическаго и политическаго состоянія европейскихъ государствъ и республикъ» А. Разумовымъ (СПб., 1763, 2-е изд. 1801 г.). Ср. о немъ: «Eigene Lebensgeschichte» (автобіографія, Галле, 1789); «Geschichte der evangelisch-lutherischen Gemeinde St. Petri in S.-Petersburg» (СПб., 1862); Брикнера, «Антонъ-Фридрихъ Бюшингъ» (въ «Истор. Вѣстн.» за 1886 г., № 7). В. Р.

Бюшингъ (Иванъ-Августъ), сынъ Антона Фридриха, авторъ многочисленныхъ изслѣдованій по древней германской литературѣ, художествамъ и древностямъ, родился въ Берлинѣ въ 1783 г. Въ 1806 г. опредѣленъ реферндаремъ въ Берлинѣ, а въ 1822 г. ординарнымъ профессоромъ; умеръ въ 1829 году. Онъ основалъ въ Берлинѣ общество исторіи и древностей Силезіи и историко-археологическое общество въ Бреславлѣ. Изъ трудовъ его слѣдуетъ отмѣтить: «Zeitbücher der Schlesier» (Берлинъ, 1813—19); «Nibelungenlied, metrisch übergetr.» (Лейпц., 1815); «Lieben, Lust und Leben der Deutschen des XVI Jahrhunderts in den Begebenheiten des schlesischen Ritters Hans von Schwernischen, von ihm selbst aufgesetzt» (3 т. Лейпц., 1820—24); «Ritterzeit und Ritterwesen» (2 тома, Лейпц., 1823); «Einleitung in die Geschichte der altdeutschen Bauart» (Лейпц., 1823).

Бюшонъ (Жанъ-Александръ Buchon)—французскій историкъ, родился въ 1791 году въ Манетонь-Салонь, въ департаментѣ Шера; въ качествѣ сотрудника различныхъ либеральныхъ журналовъ принималъ участіе въ борьбѣ противъ Реставраціи, много разъ былъ преслѣдуемъ правительствомъ, а его сочиненія, какъ напр.: «Vie de Tasse» (1817), подвергались запрещенію. Въ 1821 г. онъ читалъ въ Атенѣ лекціи по исторіи драматическаго искусства въ Англіи, а втеченіе слѣдующаго года объѣхалъ большую часть Европы, въ видахъ собранія

средне-вѣковыхъ источниковъ по исторіи Франціи. По возвращеніи своемъ онъ началъ печатать «Collection des chroniques nationales françaises, écrites en langue vulgaire du XIII-e au XVI-e siècle» (47 т., 1824—29), которую онъ выпускалъ вмѣстѣ съ «Chroniques de Froissart» (15 т., 1824—26). Большое число и другихъ источниковъ по исторіи Франціи обнаружено имъ, съ литературно-историческими и біографическими разборами, въ «Panthéon littéraire». Часть этого послѣдняго собранія образуютъ также обработанныя имъ «Chroniques relatives aux expéditions françaises pendant le XIII-e siècle» (1840). Кромѣ того, онъ пытался въ «Esquisse des principaux faits de nos annales nationales du XIII-e au XVII-e siècle» дать введеніе къ изученію французскихъ источниковъ и руководство къ пользованію ими. Въ 1828 г. на Б. возложена была министромъ Мартиньякомъ инспекція надъ всеми архивами и публичными бібліотеками Франціи, а въ 1829 г. онъ былъ назначенъ генералъ-инспекторомъ департаментскихъ и коммунальныхъ архивовъ, но вскорѣ послѣ того, при переходѣ управленія въ руки министерства Полиньяка, былъ удаленъ отъ дѣлъ. Съ этого времени Б. жилъ, занимаясь своими научными и литературными работами, независимо въ Парижѣ, гдѣ и умеръ въ 1846 году. Кромѣ «Histoire populaire des Français» (1832), онъ напечаталъ: «Quelques souvenirs de courses en Suisse et dans le pays de Bade» (1836) и «La Grèce continentale et la Morée» (1843); «Recherches et matériaux pour servir à une histoire de la domination française dans les provinces démembrées de l'Empire Grec» (1840), въ «Nouvelles recherches historiques sur la principauté française de Morée» (3 изд., 2 т., 1843—44) и оставшуюся неоконченною «Histoire des conquêtes et de l'établissement des Français dans les Etats de l'ancienne Grèce sous les Ville-Hardoin» (1 т., 1846).

Бушъ (Büsch) — нѣмецкій финансистъ, род. въ 1728 г.; съ 1748 г. посѣщалъ геттингенскій университетъ, въ 1858 г. сдѣлался преподавателемъ математики въ гамбургской гимназіи, въ 1766 г. основалъ въ Гамбургѣ коммерческую академію и въ 1800 г. скончался. Онъ оказалъ важныя услуги гор. Гамбургу организаціей и улучшеніемъ общепользныхъ учрежденій (для призрѣнія бѣдныхъ, лучшей постановки кредита, страхованія и пр.), за что ему даже воздвигнутъ городомъ памятникъ. Изъ многочисленныхъ его сочиненій (преимущественно по коммерческимъ наукамъ) особенно извѣстны: «Abhandlungen von dem wahren Grunde des Wechselrechts» (Гамбургъ, 1770); «Encyclopädie der historischen, philosophischen und mathematischen Wissenschaften» (2-ое изд., Гамбургъ, 1795, 2 т.); «Handlungsbibliothek» (вмѣстѣ съ Эбелиномъ, 1784—1797, 3 т.); «Lehrbuch der gesamten Handelswissenschaft» (Альтона, 1796—93, 3 т.); «Vom Geldumlauf» (2-ое изд., 1800, 2 т.); «Du droit maritime des gens considéré comme l'objet d'un traité de commerce à annexer à celui de pacification entre France et l'Allemagne» (Парижъ, 1796; нѣм. перев. «Das Volkerrecht», Гамбургъ, 1801). Вмѣстѣ его сочиненія изданы подъ названіемъ:

«Sämmtliche Schriften über Banken und Münzwesen» (Гамбургъ, 1824); «Sämmtliche Schriften» (Цвикау, 1813—16, 16 т.); «Sämmtliche Schriften über Handlung» (Гамбургъ, 1824—27, 2 т.). Ср. Nolting, «Johann Georg Büsch» (Гамбургъ, 1801).

Буэ (Buet) — альпійская горная вершина во французскомъ департаментѣ Верхней Са-войи, къ СЗ. отъ Монблана, близъ вадійской границы, вышиною 3111 м. Впервые вошли на Б. братья Люкъ въ 1770 г.

Буарбиль-ханта — гора въ Дагестанѣ, въ гунибскомъ округѣ, въ верховьяхъ рѣки Кара-еръ.

Бязь — бумажная ткань, родъ грубаго или тяжелаго миткала; поступаетъ въ продажу въ сыромъ небыеленомъ видѣ. Б. азіятскаго происхожденія и прежде привозилась въ Россію изъ Хивы, Бухары и др. мѣстъ; но теперь привозъ этотъ значительно сократился. Въ предѣлахъ Россіи она готовится вездѣ, гдѣ произрастаетъ хлопчатникъ, какъ напр. въ Закаспійской области и въ Закавказскомъ краѣ. Но такъ еще давно многія селенія Эриванской и Елисаветопольской губ. были заняты исключительно пригоудленіемъ Б.; съ улучшеніемъ же путей сообщенія бумажныхъ произведенія изъ внутреннихъ губ. имперіи стали проникать повсюду и вытѣснять Б. Производство послѣдней прежде имѣло лишь кустарный характеръ, но съ 1870 г. въ Тифлисѣ открылась спеціальная фабрика для этой дѣли, выпускающая въ годъ около 4 милл. аршинъ Б. Экономическая сторона производства представляется въ слѣдующемъ видѣ. Хлопокъ на мѣстѣ можно имѣть по 7—9 руб. за пудъ; потери при пряденіи не превышаютъ 10% и приблизительно ихъ бываетъ столько же при тканіи. Кустарная Б. толще, плотнѣе фабричной, и потому изъ пуда хлопка первой получается 130 арш., а второй 160 арш. при одинаковой ширинѣ въ 16 вершковъ. Средняя цѣна ходового товара — 11—12 коп. за аршинъ при указанной ширинѣ; болѣе широкая ткань продается дороже, примѣрно на 1 коп. при увеличеніи ширины на вершокъ. Б. чрезвычайно прочная ткань, и ее употребляютъ въ разныхъ видахъ: часто даже окрашиваютъ въ синій цвѣтъ или набиваютъ другими красками. Б. въ торговлѣ встрѣчается двухъ сортовъ: простая — «шиля» и лучшая — «хапогай». Нынѣ производится и на подмосковныхъ мануфактурахъ.

Гуллишамбаровъ, А.

Бяла (Biala) — главный городъ округа въ Галиціи, въ герцогствѣ Аушвицъ (см. это сл.), на правомъ берегу впадающей въ Вислу р. Бялы. Около 8000 ж. Въ Б. находятся ткацкія фабрики и шерстяныя мануфактуры; гвоздильня, кузнечная и шорная мастерскія. Послѣ Бродъ Б. считается главнымъ экспедиціоннымъ и транзитнымъ торговымъ пунктомъ Галиціи.

Блачевскій, или Прандота Одровонжъ изъ Блачева — съ 1239 г. краковскій епископъ, игравшій довольно видную политическую роль въ XIII вѣкѣ. Въ спорахъ польскихъ князей онъ привлялъ сторону Болеслава Стыдливаго и отлучилъ отъ церкви его противника Конрада Мазовецкаго. При

немъ папа постановилъ, чтобы краковскій епископъ не подлежалъ власти папскаго легата и сносился непосредственно съ римскимъ дворомъ. Благодаря стараніямъ Б., Станиславъ Щепановскій, краковскій епископъ, убитый королемъ Болеславомъ Смѣлымъ, былъ канонизованъ и, какъ извѣстно, сталъ считаться патрономъ Польши. Б. умеръ въ 1266 году. Спустя 200 лѣтъ, память его снова воскресла среди народа, потому что при его могилѣ, какъ утверждали тогдашніе люди, происходили разныя чудесныя явленія. Теперь Б. считается кь польской католической церкви блаженнымъ.

И. Л.

Бялецкій (Антонъ Казиміровичъ) — до 1887 года профессоръ международного права въ варшавскомъ университетѣ. Петербургскимъ университетомъ удостоенъ былъ степени доктора международного права за диссертацию: «Значеніе международного права и его матеріаловъ» (Варшава, 1872 годъ). Бялецкому принадлежатъ еще слѣдующіе труды: «Rekopisma Długosza w Petersburgskich Bibliotekach» (Спб., 1860); «O uniwersytetach» (Варшава, 1865); «Przebieg sporu o niewolnictwo i znaczenie zasady Monroe w stanach Zjednoczonych» (Варшава, 1866, изъ «Gazeta Polska»); «Zadanie Prawa Międzynarodowego i obowiązki strón wojujących» (Варш., 1874) и друг. Б. перевелъ на польскій языкъ «Энциклопедію государственныхъ наукъ Роберта Моля» (2 т., Варшава. 1864—65).

А. Я.

Бялобоцкій (Янъ), род. около 1600 г.,

учился у иезуитовъ въ Ярославлѣ (Галиція), участвовалъ въ Хотинской битвѣ 1621 г., потомъ былъ секретаремъ польскихъ королей Владислава IV и Яна Казиміра и умеръ послѣ 1691 года. Онъ написалъ много стиховъ, которые выгодно отличаются отъ безвкусныхъ поэтическихъ произведеній того времени. Такъ, онъ издалъ двѣ книжки религиозныхъ «Гимновъ»; нѣсколько панегириковъ въ честь князя Іереміи Вишневецкаго; стихи, описывающіе казацкія войны, подъ загл.: «Odmiana postanowienia sfery niestatecznej kozackiej» (1653); хронологическое сочиненіе: «Zegar Krolestwa Polskiego wiekami Królów idący» (1661) и, вѣроятно, еще «Cztery części świata» (1691), помѣченное только буквами: J. B.

И. Л.

Бялобржескій (Мартинъ), род. 1522 г., учился въ краковской академіи, былъ краковскимъ суфраганомъ, затѣмъ нѣсколько разъ принималъ участіе въ сеймахъ въ качествѣ депутата. Стефанъ Баторій назначилъ его епископомъ каменецъ-подольскимъ и посылалъ съ дипломатической миссіей въ Вѣну; онъ умеръ въ 1586 г. Послѣ Б. осталось нѣсколько сочиненій богословскаго содержания, весьма цѣнившихся современными ему учеными; изъ нихъ больше другихъ имѣетъ значеніе сборникъ польскихъ проповѣдей, подъ заглавіемъ: «Postilla orthodoxa» (1591).

И. Л.

Бялики — короткія, тупорогія вилы для уборки соломы послѣ молотбы.

Бяшлыкъ — см. **Бешлыкъ**.

В. *)

В — третья буква обихъ славянскихъ и русской азбуки: она въ кирилловской азбукѣ является совершенной копией греческой уставной буквы Β (беты или виты), которая уже въ то время, когда славянскіе первоучители составляли азбуку, выговаривалась съ известнаго рода придыханіемъ, такъ что она звучала близко къ теперешнему нашему В. Русская буква В является только видоизмѣненіемъ кирилловской. Глаголическая соответствующая буква — неизвѣстнаго происхожденія, какъ вообще и весь этотъ алфавитъ: она похожа на латинское V; но врядъ ли можно дѣлать какіе-нибудь выводы изъ этого сходства, которое можетъ быть просто случайнымъ. Буква В въ кирилловской азбукѣ носитъ названіе вѣдѣ, выравное для нея совершенно случайно изъ всего количества словъ, начинающихся звукомъ в. Въ кирилловскомъ алфавитѣ В имѣетъ численное значеніе 2, а въ глаголическомъ — 3, такъ какъ 2 въ этомъ послѣднемъ алфавитѣ выражается посредствомъ буквы В. Въ древнѣйшемъ латинскомъ алфавитѣ буква, обозначающая звукъ В, занимала предпоследнее мѣсто и имѣла форму V; она соответствовала звукамъ: В, У и Ы. Въ средневѣковой латыни мы имѣемъ уже четыре знака для этихъ звуковъ, и всѣ они являются видоизмѣненіемъ одного: такъ осталось, во первыхъ, первоначальное V; затѣмъ для этого же звука явился другой знакъ — W, названный «w thetonicis»; для звука ы — знакъ Y, и наконецъ, позже всѣхъ другихъ, для звука у — знакъ U. Въ древней латыни знакъ V имѣлъ численное значеніе пяти.

Буква В употребляется въ нѣкоторыхъ сокращеніяхъ. Такъ, она можетъ обозначать: Величество, Высочество; различныя мужскія и женскія имена, чаще всего Василій; въ надписяхъ на вагонахъ — названія дорогъ (напр. В. В. Ж. Д. — Варшавско-Винская желѣзная дорога); В значить также весьма (напр., в. хорошо), великій (напр. Петръ В. или В. четвергъ). Въ грамматикѣ В значить время.

Звукъ В въ индоевропейскихъ языкахъ принадлежитъ къ зубногубнымъ (дентолабиальнымъ), придувнымъ, звучнымъ согласнымъ; этотъ звукъ существуетъ во всѣхъ языкахъ, кромѣ древнеарійскаго, гдѣ ф (f) замѣняетъ В (v) другихъ родственныхъ языковъ.

И. Л.

V и **W**. — Лат. буквами V и W обозначаются многія сокращенія, изъ коихъ наиболѣе употребительны: V = verte (переверни); V = versus (стихъ); V. V. = vice versa (наоборотъ); W = West (западъ).

V. (въ музыкѣ) — сокращеніе словъ: voce, violino, volti, напримѣръ v. s. означаетъ volti subito.

Va (въ музыкѣ) — сокращеніе слова: viola.

Waage (Waage**) — современный норвежскій ученый, теоретикъ-химикъ, разработавшій вмѣстѣ съ другимъ скандинавскимъ ученымъ, Гульдбергомъ (см. это сл.), теорію химическаго равновѣсія и средства въ сочиненіи «Etudes sur les affinités chimiques» (1867). Теорія эта, непосредственно связанная съ прежнею теоріей Бертоле (см. это сл.), дала новый толчокъ въ разработкѣ понятій о химическомъ средствѣ и химическомъ равновѣсіи. Опытная провѣрка теоретическихъ выводовъ, полученныхъ Гульдбергомъ и В., занимала и продолжаетъ занимать современныхъ химиковъ и послужила уже къ открытію весьма многихъ, въ высокой степени интересныхъ данныхъ въ области теоретической химіи (см. Средство).

М. Ю. Гольдштейнъ. Д.

**) Считаю не удобнымъ и рискованнымъ дѣломъ критическую оцѣнку научной дѣятельности современныхъ собратьевъ по наукѣ, я принялъ за правило при составленіи біографій современныхъ химиковъ (начиная съ В.) ограничиваться одними краткими біографическими и біобіографическими свѣдѣніями о важнѣйшихъ трудахъ. Большинство біографій химиковъ попрежнему составлено М. Ю. Гольдштейномъ. Въ статьѣ «Химія» будетъ приведена характеристика важнѣйшихъ историческихъ влукъ развитія химическихъ наукъ; тому же предмету будутъ касаться и нѣкоторыя біографіи умершихъ химиковъ, историческое имя которыхъ твердо установлено.

Д. Менделѣевъ.

*) Принимая за правило передавать англійское W посредствомъ В (за исключеніемъ тѣхъ лишь случаевъ, когда W стоитъ передъ г и вовсе не произносится), редакція Словаря руководствовалась тѣмъ соображеніемъ, что во многихъ словахъ, часто встречающихся и общезвѣстныхъ (напр. Вальполъ, Ватерпасъ, Ватерульфъ, Ваттъ, Вашингтонъ, Неллингтонъ, Вестминстеръ, Вестъ-Индія, Вестъ, Виги и др.) этотъ способъ передачи давно вошелъ въ общій употребленіе. Употреблять въ оныхъ случаяхъ булву В, а въ другихъ, совершенно однородныхъ, булву У — значило бы затруднить, для лицъ пользующихся Словаремъ, присканіе интересующаго слова. Лучше, поэтому, держаться одного способа, болѣе общепринятаго, хотя бы и мѣлче соответствующаго англійскому произношенію. Въ тѣхъ случаяхъ, когда англійское слово, начинающееся съ W, пишется по-русски то съ В, то съ У, тѣмъ отдѣлъ слово на У будетъ сдѣлана ссылка на соответствующее слово въ отдѣлѣ В.

Ваагенъ (Waagen)—по голландскому произношенію Вагенъ (см. это сл.).

Ваадтъ (по нѣм. Waadt, по фр. Pays de Vaud)—19-й кантонъ Швейцарской республики; граничитъ на З. французскими департаментами Юры и Ду (Doubs), на С.—Невшателемъ, Невшательскимъ озеромъ и Фрейбургомъ, на В.—Фрейбургомъ, Берномъ и Валлисомъ, на Ю.—Женевскимъ озеромъ и кантономъ, и занимаетъ пространство въ 3223 кв. км. Юго-восточная часть кантона наполнена отрогами Бернскихъ и Саанскихъ Альпъ (Диаблере 3251 м., Данъ де Моркль 2933 м.), носящихъ, за исключеніемъ пограничной горной цѣпи съ Валлисомъ, вершины которой отчасти покрыты ледниками, характеръ предальпійскихъ и среднеальпійскихъ возвышенностей. Западная часть кантона занята глянущимися параллельно известковымъ цѣпиямъ Юры (не выше 1700 м.). Страна между Альпами и Юрой представляетъ плодородную, прекрасно обработанное плоскогорье, къ югу круто спускающееся къ Женевскому озеру и въ мѣстностяхъ Лакотъ и Лаво сплошь покрытое виноградниками. Сѣверная половина кантона принадлежитъ къ бассейну р. Рейна, въ который посредствомъ р. Аары изливаются протекающія здѣсь р. Саана и Орбъ; южная часть кантона составляетъ часть бассейна Роны и Женевского оз. Изъ озеръ кантона В., кроме Женевского и Невшательскаго, слѣдуетъ отмѣтить оз. Мургенское (Mogat). Разница между самымъ высокимъ пунктомъ въ кантонѣ (гора Диаблере 3251 м.) и уровн. Женевского оз. (375 м.) составляетъ 2976 м. Соотвѣственно положенію и высотѣ, климатъ отдѣльныхъ мѣстностей въ кантонѣ чрезвычайно разнообразенъ. Въ Монтре (385 м. надъ уровн. моря), на берегу Женевского озера, у подножія Альпъ, средняя годовая температура равняется 10,3 Ц., средн. зимняя 2,1 и средняя лѣтняя 18,5 Ц.; въ Ст.-Круа (1092 м. надъ уровнемъ моря), въ горахъ Юры, у подножія Шассерола, соответственные цифры получаются уже слѣдующія: 5,9, — 1,4, 13,7 Ц. Наиболее мягкимъ климатомъ отличаются живописные берега верхняго Женевского озера и правая возвышенная сторона Ронской долины.

Населеніе кантона простирается (1888) до 251 тыс. Изъ этого числа 90% реформатскаго, 9% католическаго исповѣданія; 89% говорятъ на французскомъ, 9% на нѣмецкомъ, 2% на итальянскомъ, англійскомъ и др. языкахъ. Главнымъ занятіемъ жителей является альпійское пастбищное хозяйство—въ горахъ Юры, въ Альпахъ и земледѣліе и винодѣліе—въ прочихъ частяхъ кантона. 62% всей поверхности кантона составляютъ пашни, луга и пастбища, 21% покрыты лѣсами, 2%—виноградниками, 15% неудобной земли. Винодѣліе доставляетъ прекрасное бѣлое вино, преимущественно въ мѣстностяхъ Иворнъ и Эльмъ въ Ронской долинѣ и около Женевского озера (Лаво и Лакотъ). Горнозаводскій промыселъ доставляетъ поваренную соль (близъ Ве), мраморъ (Сень-Трифонъ въ Ронской долинѣ), бурый уголь (Лаво). Обрабатывающая промышленность, которую занято 27% населенія, процвѣтаетъ главнымъ образомъ въ части кан-

тона, примыкающей къ Юрѣ. Главныя отрасли ея—часовое производство (Валь де Жу), музыкальные ящики, желѣзныя издѣлія (Валдорбъ); кроме того, слѣдуетъ упомянуть о фабрикаціи гитаръ (въ Грансонѣ и Вевер), шоколада (Лозанна и Вевер), а также о молочныхъ продуктахъ Вевер. Торговому оживленію способствуютъ многочисленные кредитныя учрежденія, обширѣйшая желѣзнодорожная сѣть и паровое сообщеніе по озерамъ. Главными предметами вывоза являются: вино, скотъ, сыръ, лѣсъ, часы, музыкальные ящики, табакерки, сигары и проч. Важнымъ источникомъ дохода для населенія кантона служатъ также многочисленные туристы, посѣщающіе особенно Женевское озеро и альпійскую часть В.; Монтре и его окрестности, Бе и Ормонскія долины славятся какъ климатическіе курорты. Главный городъ—Лозанна.

Нынѣ дѣйствующая конституція кантона (отъ 1 марта 1885 г.)—представительно-демократическая, съ обращеніемъ, въ важныхъ случаяхъ, къ всенародному голосованію. Законодательная власть сосредоточена въ Большомъ совѣтѣ, число членовъ котораго определено по одному на каждые 300 избирателей. Большой совѣтъ изъ своей среды выдѣляетъ государственный совѣтъ, являющійся органомъ исполнительнымъ. Кантональная церковь—реформатская; наряду съ ней существуетъ также реформированная пѣтистская «свободная церковь» (Eglise libre). Изъ учебныхъ заведеній, кроме обязательныхъ низшихъ школъ, существуетъ множество среднихъ учебныхъ заведеній и частныхъ институтовъ, а также слѣдующія высшія учебныя заведенія (въ Лозаннѣ): академія съ богословскимъ, юридическимъ и философскимъ факультетами, въ маѣ 1891 г. преобразованная въ университетъ (отчасти—на средства, завѣщанныя проживавшимъ въ Лозаннѣ русскимъ, Рюминымъ), высшее промышленно-училище, и по одной семинаріи для подготовленія учителей и учительницъ. Бюджетъ кантона за 1884 г. разсчитанъ на 4961 т. фр. доходу. Гербъ кантона изображаетъ щитъ, раздѣленный поперечной линіей на два поля—бѣлое и зеленое,—съ надписью: «Liberté et Patrie» золотыми буквами на бѣломъ полѣ.

Исторія. Какъ показываютъ сохранившіяся донныя свайныя постройки на озерѣ, нынѣшній кантонъ В. былъ населенъ еще до появленія здѣсь римлянъ. Въ 58 г. до Р. Х., послѣ побѣды, одержанной Юліемъ Цезаремъ у Вибракты, страна вмѣстѣ съ остальной Гельветіей подпала подъ господство римлянъ и считала своимъ главнымъ городомъ Авинтикумъ (нынѣшній Аваншъ). Многократно опустошавшійся въ III и IV в. алеманнами, Ваадтъ въ V в. присоединенъ къ королевству Бургундскому; вмѣстѣ съ нимъ перешелъ подъ владѣчество франковъ; въ 888 году вошелъ въ составъ Верхней Бургундіи, вмѣстѣ съ которой въ 1032 г. присоединенъ къ Германской имперіи. Въ 1265 г. В. былъ завоеванъ графомъ Петромъ Савойскимъ и оставался во владѣнн Савойской династіи вплоть до бургундскихъ войнъ, во время которыхъ Бернъ завоевалъ (1475) Ваадтскую альпійскую область.

Въ 1536 году и остальная часть В. перешла въ руки бернцевъ. Въ 1798 г. В., при помощи французовъ, освободился отъ Берна и провозгласилъ себя самостоятельнымъ государствомъ—Леманской республикой; но еще въ томъ же году В. присоединился, какъ кантонъ Леманъ, къ Гельветической республикѣ. Въ 1803 В., подъ старымъ своимъ названіемъ, вошелъ въ составъ Швейцарской республики, какъ самостоятельный кантонъ, съ конституціей, подвергнутой пересмотру (въ демократическомъ духѣ) 25 мая 1831 г. Въ 1845 г. произошла безкровная революція, слѣдствіемъ которой было паденіе прежняго правительства и пересмотръ конституціи 1831 г. Съ тѣхъ поръ конституція три раза подвергалась пересмотру (постоянно въ демократическомъ духѣ): въ 1861, 1872 (введенъ такъ наз. факультативный референдумъ, т. е. обращеніе въ нѣкоторыхъ случаяхъ къ всенародному голосованію) и въ 1885 г. (установленъ прогрессивный налогъ). Въ междоусобицахъ 1847 г. В. стоялъ на сторонѣ Союза, въ 1848 г. значительно содѣйствовалъ образованію изъ Швейцаріи, вмѣсто прежняго непрочнаго союза многихъ самостоятельныхъ кантоновъ, одного сильнаго союзнаго государства. Ср. Ollivier, «Le canton de Vaud» (Лозанна, 1837); Vullemin, «Der Kanton W.» (Стъ-Галленъ, 1847); Verdeil, «Histoire du canton de Vaud» (Лозанна, 1856); Martignier et Crousaz, «Dictionnaire historique etc. du canton de Vaud» (Лозанна, 1867).

Ваадъ (у древнихъ Aucha, венгерск. Vág)—лѣвый притокъ Дуная въ Венгріи, служащій границей между Малыми Карпатами и венгерскими Рудными горами, составляется изъ двухъ ручьевъ: Бѣлаго Ваага (Vaseczka), берущаго начало въ Зеленомъ озерѣ (Zeleno Plesso) на Криванѣ (2402 м.) и протекающаго затѣмъ черезъ Вазецкое озеро, расположенное значительно ниже перваго, и Чернаго Ваага, берущаго начало южнѣе, на Королевской горѣ (Kralowa-Noga или Königsberg, 1855 м.). Оба ручья соединяются у деревни Краловска или Кирали-Легота, въ Липтауемъ комитатѣ, откуда В. становится удобнымъ для сплава лѣса. Въ началѣ В. течетъ въ направленіи къ западу и сѣверо-западу; затѣмъ изгибается полукругомъ къ югу, направляясь къ Тренчину и Нейштадлю, гдѣ вступаетъ въ обширную равнину и близъ Дуты впадаетъ въ такъ наз. Прессбургскій дунайскій рукавъ, извѣстный здѣсь подъ именемъ Ваагъ-Дуная (Vagduna), а близъ Коморна соединяется съ главнымъ русломъ Дуная; В. въ свою очередь, принимаетъ съ правой стороны притоки Белу, Арву и Кисушу, съ лѣвой—Ревушу и Турошъ, всѣ служащія для сплава по нимъ лѣса. Протяженіе В. равняется 300 км. Въ половодье по В. могутъ ходить суда, съ грузомъ въ 1200—1500 пуд.

Вааль (Waal) — южный рукавъ устья Рейна (см. это сл.).

Вааль (или Вааль)—библейское названіе бога языческихъ семитовъ Палестины, Финикіи и Сиріи. По этимологическому своему значенію слово это означаетъ «господинъ», «владыка» и соотвѣтствуетъ обычному названію Бога у евреевъ. Послѣдніе съ незапамят-

ныхъ временъ провели, однако, рѣзкую разграничительную черту между своимъ Богомъ и В., причѣмъ терминъ В., употребляясь у нихъ въ обыденной рѣчи въ смыслѣ господина, никогда не прилагался ими къ своему Богу, а служилъ синонимомъ самаго низменнаго идолопоклонства. Главнымъ мѣстопробываніемъ широко распространеннаго по всей Западной Азій культа В., проникшаго чрезъ финикіянъ и кароагенянъ далеко на Западъ, была Финикія, въ свою очередь заимствовавшая его изъ Вавилоніи, гдѣ В. извѣстенъ былъ подъ именемъ Бала. Вслѣдствіе своего месопотамскаго происхожденія, В. повсюду сохранялъ на себѣ печать сабизма и, какъ «владыка» боговъ, соотвѣтствовалъ главному небесному свѣтилѣ—солнцу, источнику всякой жизни на землѣ. Отсюда въ мисологическіхъ языческихъ семитовъ онъ является олицетвореніемъ мужской производительной силы и дѣйствуетъ чрезъ свою жену, Астарту, представляющую пассивную или восприимчивую силу природы. Такому представленію вполне соотвѣтствовалъ и религиозный культъ В., который состоялъ въ дико разнуданномъ сладострастіи, искавшемъ искусственныхъ возбужденій. Въ этомъ отношеніи культъ В. совершенно совпадалъ съ культомъ Астарты, такъ какъ служеніе ей было вмѣстѣ съ тѣмъ служеніемъ и Ваалу, ея оплодотворителю. Вѣнчаніемъ символомъ его постоянно служилъ phallus, въ видѣ колонны съ усѣченной вершиной. При капищахъ В. жили такъ называемые кедешимы и кедешомы, священные блудники и блудницы, которые обрѣкали себя на служеніе капищу посредствомъ зарабатыванія денегъ своимъ блудоустройствомъ. Понятно, какое глубоко развращающее вліяніе долженъ былъ имѣть такой культъ. Память объ этомъ развращеніи утѣкована была для сознанія евреевъ въ сказаніи о городахъ Содомъ и Гоморрѣ, гдѣ культъ В. принесъ особенно горькіе плоды. Но, несмотря ни на эту поучительную исторію, ни на запрещеніе имѣть какое-либо общеніе съ служителями В., ни на грозно пламенные рѣчи пророковъ, изобличавшихъ гнусность культа В., онъ всегда имѣлъ для евреевъ непреодолимое обаяніе, и вся библейская исторія, начиная со времени поселенія избраннаго народа въ Палестинѣ, представляетъ собою исторію увлеченій этимъ культомъ. «Оставили сыны Израилевы своего Господа и стали служить В., дѣлая злое предъ Господомъ»—таково много разъ повторяющееся свидѣтельство библейскихъ историковъ. Очевидно, возвышенный культъ Иеговы былъ слишкомъ высокъ для зауряднаго сознанія народа и чувственно-осозательный культъ В. непреодолимо увлекалъ его. При царѣ Ахавѣ, благодаря покровительству его жены Изавели, финикіянки, культъ В. нашелъ почти официальное признаніе въ царствѣ Израильскомъ, а по временамъ проникалъ и въ царство Іудейское, хотя тамъ всегда встрѣчалъ больше противоустройствія со стороны царей и пророковъ. Въ Финикіи главное святилище В. находилось въ Тирѣ. Одною изъ существенныхъ особенностей культа были тамъ священныя процессіи, во время которыхъ жрецы—іеродулы—предавались изступленнымъ пляскамъ, со-

проводившимся нанесением себѣ ранъ. Отсюда культъ В. перешелъ въ Карагепъ, гдѣ имя его слышится въ именахъ Ганибалла (милость В.), Аздрубала (помощь В.) и др. Позже слѣды его мы встрѣчаемъ въ Римѣ, гдѣ онъ нашелъ себѣ горячаго приверженца даже на престолахъ, именно въ лицѣ императора Гелиогабала, который, въ качествѣ жреца сирокананскаго солнечнаго бога В., плясалъ вокругъ устроеннаго въ честь его жертвенника. Будучи, по своему существу, однимъ и тѣмъ же богомъ, В., подъ влияніемъ политеистическаго міросозерцанія язычниковъ, выступалъ въ разныхъ проявленіяхъ, которыя въ различныхъ мѣстахъ получали самостоятельное значеніе (см. ниже, В.-Вернобъ и др.). Ср. Моверса, «Die Phönizier».

А. Лопухинъ.

Вааль-Вернобъ — названіе одного изъ языческихъ боговъ, служеніемъ которому израильскій народъ увлекался въ Палестинѣ послѣ смерти Гедеона (Суд. VIII, 33). Это былъ одинъ изъ мѣстныхъ Вааловъ, значеніе и культъ которыхъ видоизмѣнились въ различныхъ городахъ. Судя по названію, В.-Вернобъ былъ преимущественно мѣстнымъ В. города Верноа или Берита (теперь Бейрутъ). По другому мнѣнію, держащемуся болѣе филологическаго толкованія, Вааль-Вернобъ, или по евр. Вааль-Беритъ, былъ общепризнаваемый ханаанскими народами «богъ союза или завета», и съ этимъ мнѣніемъ легче согласуется вавилейскій фактъ, что израильскій народъ «поставилъ себѣ богомъ Вааль-Верноа», въ которомъ онъ думалъ найти сходство съ своимъ «Богомъ завета» — Ягвою. Вблизи Сихема было особое капище Вааль-Верноа, которое погубило во время междоусобицы, поднятой однимъ изъ сыновей Гедеона, Авимелехомъ (Суд. IX, 46—49).

Вааль-Гадъ — городъ, который, по опредѣленію Библии, находился «въ долинѣ Ливанской, подлѣ горы Ермона» (I. Нав., XI, 17), слѣд. въ сѣверной части Палестины. Это былъ крайній предѣлъ, до котораго простиралась на сѣверъ завоевательная дѣятельность Иисуса Навина. Въ другомъ мѣстѣ (I Парал., V, 25) тотъ же городъ называется Вааль-Ермономъ, вслѣдствіе своей близости къ горѣ Ермону. Самое названіе города, вѣроятно, стоитъ въ связи съ культомъ Вааль-Гада, т. е. «бога счастья», одного изъ проявленій обиханаанскаго Ваала.

А. Л.

Вааль-Гамонъ — поселеніе въ сѣверной Палестинѣ, извѣстное тѣмъ, что тамъ у Соломона былъ виноградникъ, служившій для него убжищемъ во время лѣтнаго зноя (Пѣснь Пѣсней, VIII, 11). Нѣкоторые отождествляютъ его съ Вааль-Гадомъ, но безъ достаточныхъ основаній. Въ точности мѣстоположеніе В.-Г. неизвѣстно.

А. Л.

Вааль - Фегоръ — моавитскій богъ, культъ котораго состоялъ въ самомъ грязномъ сладострастнѣ и распутствѣ. Свое названіе онъ получалъ отъ горы Пеоръ или Фегоръ, къ СВ. отъ Мертваго моря. Когда народъ израильскій на своемъ пути изъ Египта въ Палестину поблѣдосно двинулся впередъ, сметая передъ собою мелкіе народцы, одинъ изъ этихъ народовъ, моавитяне, не будучи въ состояніи противостать израильтянамъ силою оружія, прибѣгли,

по совѣту прорицателя Валаама, къ другому средству — къ увлеченію пришлаго народа сладострастными кумьбамъ Вааль-Фегора. Средство оказалось дѣйствительнымъ; народъ израильскій не устоялъ предъ соблазномъ и предался крайнему распутству съ моавитянками. Ревнителемъ чистоты выступилъ сынъ первосвященника Елеазара Финеесъ, который, войдя въ палатку одного израильтянина, пронзилъ его копьемъ, вмѣстѣ съ находившейся тамъ моавитянкой, послѣ чего произошло общее избіеніе блудниковъ (Числ. XXV, 1—9).

А. Л.

Вааль-Цефонъ — мѣстность, по близости которой раскинутъ былъ станъ израильскаго народа предъ переходомъ Чермнаго моря (Исх., XIV, 2, 9; кн. Числ., XXXIII, 7). Географическое положеніе этого пункта еще не опредѣлено съ точностью и составляетъ предметъ разногласія изслѣдователей. По болѣе вѣроятному предположенію, подъ нимъ разумѣется одинъ изъ отроговъ горнаго кряжа Атака, который острымъ мысомъ вдается въ западный заливъ Чермнаго моря. Изъ-за него часто дуетъ сильный югозападный вѣтеръ, опасный для мореплавателей. Такъ какъ заливы Чермнаго моря были издавна мѣстомъ мореплаванія финиціанъ, ведшихъ оживленную торговлю съ Египтомъ и Аравіей, и такъ какъ для нихъ былъ благоприятенъ сѣверный вѣтеръ, то возможно, что они на этомъ опасномъ мысѣ устроили капище В.-Цефону, «богу сѣвернаго вѣтра», отъ котораго получили названіе и самый мысъ. Врушишъ пытался отождествить Вааль-Цефонъ съ горой Казіемъ, на сѣв. берегу Египта, но это предположеніе не нашло себѣ приверженцевъ среди изслѣдователей.

А. Л.

Вааль - Фамаръ — мѣсто, послужившее сборнымъ пунктомъ израильскихъ отрядовъ, созданныхъ для наказанія колѣна Вениаминова, которое отказалось выдать виновниковъ одного преступнаго дѣла (Суд., XIX и XX, 33). Оно находилось неподалеку отъ Гивы Сауловой и еще въ IV вѣкѣ по Р. Х., какъ видно изъ свидѣтельства Евсевія Кесарійскаго, извѣстно было подъ названіемъ Веель-Фамара, но съ того времени точное мѣстоположеніе его было забыто и не найдено доселѣ.

А. Л.

Вааль (Vaal), въ Южной Африкѣ — одинъ изъ истоковъ Оранжевой рѣки (см. это сл.).

Ваальсъ (Waals van der) — см. Вальсъ Ван-деръ).

Вааса — царь израильскій, царствовавшій съ 952 по 930 г. до Р. Хр. Это былъ узурпаторъ, достигшій престола посредствомъ заговора противъ царя Навата, котораго онъ убилъ, истребивъ весь его родъ, и основалъ новую династію (3 Цар., XV, 27, 28). По обычаю другихъ царей Сѣвернаго или Израильскаго царства, онъ въ политическихъ видахъ, — именно съ цѣлью отчужденія сѣверныхъ колѣвъ отъ Иерусалима съ его храмомъ, а слѣдовательно и отъ царства Иудейскаго, — поддерживалъ полудуэическій культъ золотого телца въ Веаилѣ, введенный еще Геровамомъ. Культъ этотъ имѣлъ крайне развращающее влияние на народъ и на самый дворъ. В. постоянно находился во враждебныхъ отношеніяхъ съ иудейскимъ царемъ Асой и часто воевалъ съ нимъ.

Престолъ онъ передалъ своему сыну Илѣ, который въ нравственномъ отношеніи былъ еще хуже своего отца.

А. Л.

Баба—подвыжка волковъ, для опредѣленія передъ охотою мѣстопребыванія и численности водчяго выводка. По времени В. бываетъ вечерняя или утренняя, и производится слѣдующимъ образомъ: бабелыцкѣ усаживается на пути слѣдованія волковъ на кормы или съ кормовъ, преимущественно на полянѣ или въ полѣ, и, укрываясь за кустами или деревьями, припадаетъ на колѣни и начинаетъ выть, протяжно, дико и гнусливо, вначалѣ сравнительно тихо, потомъ, постепенно возвышая тонъ, во всю силу груди, и, наконецъ, — вдругъ переходя въ начальный же тонъ. Нѣкоторые охотники бабятъ въ кулакъ, другіе же въ глиняный кувшинъ съ разбитымъ дномъ. Услышавъ В., волки начинаютъ отзываться: у матерого (старого) самца голосъ очень грубъ и басистъ; у самки выше и тоньше; у перярковъ (см. это слово) еще тоньше и они, вой, какъ будто жуютъ что-то; молодые же воютъ схоже съ отрывистымъ лаемъ молодыхъ собакъ, иногда взвизгивая и ворча. Иногда вабою пользуются для того, чтобы подманить волковъ на близкое разстояніе и убить ихъ.

С. Б.

Va-banque (франц.)—выраженіе въ карточной игрѣ банкъ (штосъ), означющее, что ставка идетъ на всю сумму банка.

Вабашъ—рѣка въ Соед. Шт. Сѣв. Америки, главный притокъ р. Огайо (сист. р. Миссисипи). Течетъ на протяженіи 550 миль; беретъ начало въ окр. Мерсеръ шт. Огайо, далѣе поворачиваетъ въ Индіану и составляетъ здѣсь, на протяженіи 280 миль, естественную границу между шт. Индіаной и Иллинойсомъ. Соединяетъ озеро Эри съ р. Огайо посредствомъ канала Вабашъ-Эри.

Вабикн—всевозможныя дудочки и другіе снаряды, употребляемые на охотахъ для звуковой приманки птицъ и, вообще, всякой дичи, напр., тетеревовъ, перепеловъ, рябчиковъ, вальдшнеповъ (на тягѣ), зайцевъ, дивихъ козъ и т. д.

Вабикъ (желеховый)—искусственная приманка для ловли шересперовъ (*Aspius Agass.*), закидываемая на удочкѣ въ струю текучей воды.

Вабило, для ловчихъ птицъ.—Состоятъ изъ двухъ крыльевъ какой-либо птицы, сшитыхъ папоротками вмѣстѣ, или же изъ одного крыла, оторваннаго отъ туловища птицы съ груднымъ мускуломъ. Назначеніе В. двояко: для того, чтобы отнять отъ ловчей птицы пойманную ею добычу и для приманки ея; въ первомъ случаѣ, охотникъ ловко подымаетъ добычу вабиломъ (съ привязаннымъ къ нему кускомъ мяса), и птица переходитъ на него, оставляя добычу; во второмъ же случаѣ В. привязывается къ шнуру и имъ размахиваютъ по воздуху до тѣхъ поръ, пока птица, предвзвѣсивъ къ тому приученная, не опустится на него.

С. В.

Вабля—рѣка, притокъ Судости, впад. въ Десну. Течетъ съ З. на В., подъ широтою 52° 36' и 52° 39', въ стародубскомъ уѣздѣ Черниговской губ. Беретъ начало подъ 2° 30' в. д. у села Новата; длина теченія 57 верстъ. Больш. притокъ Лубна. Уровень рѣки=63 саж. Вы-

сота мѣста 90—95 саж. Мѣстность безлѣсная овражистая; на небол. пр. стоитъ гор. Стародубъ (Вабинскъ). Почва мѣловая и третичная. Мѣстность къ З., по верховьямъ, замѣчательна въ геологическомъ отношеніи, по прекраснымъ обнаженіямъ, между Левенкой и Тетурами (ср. Армашевскій, «Геологія Черниговской губ.», 47—48 с.). Рѣка не сплаводна; весною сплавная.

Кдрч.

Вабля—рѣчка длиною 25 в., течетъ въ Дмитріевскомъ и львовскомъ у. Курской г.; впадаетъ въ р. Пруть. Уровень 73—75 саж. Высота мѣст. 109—112 с. По ней нѣсколько селеній того же наименованія. Богаты залежи глинистыхъ инодерматовыхъ мергелей мѣловой системы, годныхъ частью на цементъ, частью на легкую черепицу (подроб. см. Кудряцевъ, «Геологическій очеркъ Орловской и Курской губер.», 1891 г.).

Кдрч.

Ваванаше—звукоподражательное названіе перваго колѣна перепелнаго боя (крика).

Вавелитъ—минералъ изъ группы водныхъ фосфатовъ, стоящій близко къ бирюзѣ, вариситу и т. п. минераламъ. Встрѣчается въ видѣ мельчайшихъ игольчатыхъ кристалловъ ромбической системы, соединенныхъ въ полусферовидные и почковидные агрегаты радиально-лучистаго сложенія и съ друзовидной поверхностью. Окрашенъ въ желтоватый, сѣроватый или красивый зеленый и синій цвѣта, рѣдко безцвѣтенъ; блескъ стеклянный, просвѣчиваетъ; твердость = 3,5—4; уд. вѣсъ = 2,3—2,5. По химическому составу представляетъ водный фосфорнокислый глиноземъ, формула котораго приблизительно можетъ быть выражена такъ: $3Al_2O_3 + 2P_2O_5 + 12H_2O$, что соответствуетъ 38% глинозема, 35,2% фосфорной кислоты и 26,8% воды. Въ кислотахъ и въ ѣдкомъ кали растворяется. Очень характерны друзовидные конкреціозные шарики В. въ трещинахъ кремнистаго сланца въ Лангенштригсѣ (Саксонія), въ Барнеттсѣ (Девонширъ). Самые крупныя экземпляры В. находятся въ песчанникахъ Вилла Рика въ Бразиліи. Мѣсто рожденіе въ Россіи — Шимскія горы на Уралѣ и Дмитровскій рудникъ Нерчинскаго округа.

Ф. Л.

Вавель—холмъ въ Краковѣ, соответствующій московскому Кремлю. Съ нимъ соединены древнѣйшія преданія Польши. Легенда рассказываетъ, что въ пещерѣ, до сихъ поръ существующей, жилъ змѣй, пожирившій людей. Змѣя этого убилъ Кракусъ или Кракъ, бросивъ ему на съѣденіе барана, наполненнаго зажженной сѣрой; томимый жаждой, змѣй началъ пить воду изъ Вислы и лопнулъ, а благодарный народъ провозгласилъ Крака королемъ. По наиболѣе принятому мнѣнію, въ этомъ мѣстѣ Кракъ служитъ олицетвореніемъ солнца, змѣй—зимы, а баранъ съ тѣлою внутри сѣрой изображаетъ собою весеннюю тучу, чреватую молніей. Легенда со временемъ облечлась въ историческую форму и В. сталъ считаться народной святыней. Когда, со временъ Болеслава Кривоуста, во главѣ всѣхъ польскихъ удѣловъ сталъ великій князь краковскій, на В. былъ построенъ замокъ, который въ продолженіе нѣсколькихъ вѣковъ, до перенесенія столицы въ Вар-

шапу, все расширялся; каждый король старался присоединить къ древнему зданію новую часть, въ собственномъ вкусѣ. При замкѣ имѣется соборная церковь, въ которой находится серебрянный гробъ св. Станислава, а въ подземельяхъ покоятся древніе польскіе короли и два народныхъ героя: князь Іосифъ Понятовскій и Ѡддей Костюшко. Послѣ Сигизмунда III В. сталъ понемногу приходить въ упадокъ, въ особенности же онъ пострадалъ послѣ перехода Кракова къ Австріи. Теперь только соборъ сохранилъ свое прежнее величіе; замокъ превращенъ въ казармы для солдатъ.

И. Лось.

Вавертри (Wavertree) — городъ въ Ланкашърѣ въ Англіи, у Ливерпуля; въ В. 11157 жит.

Ваверь (Янъ)—сербо-лужицкій священникъ, жившій въ началѣ XVIII вѣка. В., вмѣстѣ съ другими священниками: Яномъ Лангой, Матѣемъ Іокушемъ и Яномъ Бѣмеромъ, въ первый разъ перевелъ всю Библию на сербо-лужицкій языкъ, сличая свой переводъ съ переводами церковно-славянскимъ, чешскимъ и польскимъ. Этотъ переводъ былъ напечатанъ въ 1728 г. (ср. ст. «Библейскіе переводы», т. III, стр. 685).

И. Л.

Вавила—имя 2-хъ священныхмучениковъ: память перваго, пострадавшаго въ Сициліи, празднуется 24 января; 2-й, епископъ антиохійскій, † мученическою смертію въ 251 г. Память его празднуется 4 сентября.

Вавилонъ (Иванъ Саввичъ)—фридрихсгамскій купецъ, писавшій по коммерческимъ наукамъ, былъ членомъ русск. географическаго общества, † въ 1856 г. Ему принадлежатъ: «Очеркъ коммерческой бухгалтеріи и терминологіи» (Спб., 1843); «Всѣды русскаго купца о торговлѣ. Практическій курсъ коммерческихъ знаній» (2 ч., Спб., 1848); «Сборникъ коммерческихъ знаній» (Спб., 1850); «О классификаціи кораблей и судовъ» (Спб., 1850); «Справочный коммерческій словарь» (Спб., 1856) и нѣкоторыя др.

Вавилонія—такъ называлась въ древнихъ писателяхъ южная часть Месопотаміи, т. е. область, простирающаяся отъ пункта, гдѣ Тигръ и Евфратъ наиболѣе близко сходятся между собою (33° с. ш.), до Персидскаго залива. Впослѣдствіи названіе это, съ расширеніемъ политическаго могущества Вавилонской монархіи, захватывало гораздо большую площадь, далеко выходявшую даже за предѣлы Месопотаміи; но собственно зерно В. развилось и созрѣло въ указанныхъ предѣлахъ. Эта въ сущности маленькая страна, имѣвшая въ древности не болѣе 400 верстъ въ длину и 200 верстъ въ ширину (въ самомъ широкомъ мѣстѣ), имѣла огромное значеніе въ исторіи человечества. Уже древнее сознаніе человечества, какъ оно выразилось въ библейскихъ сказаніяхъ, здѣсь именно видѣло древнѣйшій центръ культурной и политической жизни, что все болѣе находить себѣ подтвержденій въ научныхъ изслѣдованіяхъ и открытіяхъ новейшаго времени. Историческая наука уже давно занимается разрѣшеніемъ вопроса: гдѣ собственно искать первобытныи очагъ культурно-исторической жизни человечества. До

послѣдняго времени этотъ очагъ видѣли по преимуществу на берегахъ Нила, гдѣ предликомъ изслѣдователей выступали поражающіе своею незапамятною древностію монументы, повидимому устранявшіе всякую мысль о соперничествѣ съ ними. Но новѣйшія научно-историческія изслѣдованія, имѣющія возможность опираться на богатѣйшій археологическій матеріалъ, все болѣе и болѣе доставляемый раскопками, почти съ несомнѣнностію заставляютъ именно въ В. видѣть исходный пунктъ всемирной культуры. Въ самомъ дѣлѣ, теперь уже почти безспорно признано всѣми, что древнѣйшія начинанія математики и астрономіи имѣли своей корень именно въ В., въ знаменитыхъ школахъ халдеевъ; наше раздѣленіе времени, съ его семидневной недѣлей съ часами и минутами, какъ подраздѣленіями дня—вавилонскаго происхожденія. Даже магія и астрологія среднихъ вѣковъ носить на себѣ всѣ признаки В. происхожденія. Нашъ алфавитъ, изобрѣтеніе котораго до послѣдняго времени приписывалось финикійцамъ, будто бы составившимъ его на основаніи египетскаго іероглифическаго письма, въ дѣйствительности имѣеть свой источникъ въ первобытныхъ формахъ древне-вавилонскаго клинообразнаго письма. Таково мнѣніе столь авторитетнаго новѣйшаго изслѣдователя, какъ Гоммель.

Земля и люди. По своему географическому положенію В. представляла собою сплошную низменную равнину, по которой Тигръ и Евфратъ, съ трудомъ пробившіеся черезъ ассирійскіе утесы и скалы, катя свои воды по направленію къ Персидскому заливу. Такой характеръ страны объясняется тѣмъ, что вся эта низменная равнина есть наслоеніе ила, который ежегодно отлагается обими рѣками во время ихъ весенняго разлива (отъ апрѣля до іюня). Если Египетъ, по выраженію Геродота, есть даръ Нила, то и В. есть такой же даръ Тигра и Евфрата. Процессъ этого наслоенія продолжается и доселѣ, и при томъ съ такою быстротою, что страна весьма замѣтно расширяется на счетъ Персидскаго залива. Городъ Урь (новѣйшій Мугейръ), судя по сохранившимся въ немъ надписямъ, былъ приморскимъ городомъ, ведшимъ обширную морскую торговлю, а между тѣмъ этотъ пунктъ въ настоящее время отстоитъ отъ берега залива болѣе чѣмъ на 70 в. Въ то же время извѣстно, что въ древности Тигръ и Евфратъ вливались въ заливъ отдѣльными руслами, а теперь они входятъ въ него однимъ общимъ русломъ, искусственно образованнымъ на мягкой илстой почвѣ наслоенія. Процессъ наслоенія идетъ въ размѣрѣ около одной англійской мили (около 1½ в.) въ 66 лѣтъ, а въ древнее время онъ, по всѣмъ признакамъ, совершался быстрѣе. На такой жирной илстой почвѣ развивалась богатая растительность, которая въ древности дѣлала Вавилонію синонимомъ изумительнаго плодородія. Геродотъ, описывая эту страну, считаетъ нужнымъ оговориться, что онъ воздерживается отъ подробнаго изображенія ея плодородія въ опасеніи, какъ бы не возбудить недовѣрія въ читателѣ. Финиковая пальма давала неисчислимый запасъ народнаго продовольствія. Хлѣбные злаки давали самъ 200.

а иногда и 300, а просо и кунжут доходили до необыкновенной высоты. Камышь, густыми зарослями покрывавший берега рѣкъ, достигалъ болѣе двухъ саженъ высоты, представляя для населенія почти строевой матеріалъ. Богатая природа требовала, однако, со стороны человѣка нѣкоторыхъ мѣръ для обезпеченія его благосостоянія. Обѣ рѣки послѣ весенняго разлива оставляли обширныя болота, которыя распространяли убійственныя для здоровья миазмы; съ другой стороны, окружающая пустыня, въ союзѣ съ знойнымъ климатомъ педеть вѣчную борьбу съ благодатнымъ оазисомъ Месопотаміи. Отсюда необходимость земляныхъ работъ съ цѣлью осушенія болотъ и оздоровленія страны, а также проведенія канавъ или каналовъ, съ цѣлью орошенія засушаемыхъ пустыней мѣстностей. И въ этомъ отношеніи вавилоняне уже въ древнѣйшее время отличались высокимъ искусствомъ, которое въ дѣятельности времена Вавилонской монархіи достигло поразительной степени совершенства. Отсутствіе строевого дѣса и камня, и напротивъ, изобиліе глины и земляной смолы (битуменъ) рано пріучили человѣка эксплуатировать этотъ естественный даровой матеріалъ; изъ него выдѣлывались великолѣпные кирпичи, изъ которыхъ по преимуществу и строились дома и храмы. Вотъ почему также В. уже въ древнѣйшее время славилась своимъ глинянымъ производствомъ.

Вопросъ о первобытномъ населеніи В. до послѣдняго времени оставался весьма темнымъ. Судя по первому впечатлѣнію, подтверждавшемуся и поверхностнымъ знакомствомъ съ новооткрытыми клинообразными надписями, нѣкоторые думали, что населеніе В., равно какъ и Ассиріи, было искони семитическимъ; но весьма многое заставило усомниться въ семитизмѣ первобытнаго населенія В., тѣмъ болѣе, что найденны были такія древнія клинообразныя надписи, которыя, очевидно, написаны не на семитическомъ языкѣ. Надписи этого рода впервые замѣнены были Оппертомъ въ 1854 году, и онъ высказалъ догадку, что онѣ принадлежатъ туранскому племени, которое, слѣдовательно, и было первоначальнымъ создателемъ вавилонской культуры, перешедшей въ наслѣдство новымъ, болѣе позднимъ поселенцамъ-семитамъ. Теорія туранизма нашла себѣ горячихъ защитниковъ въ лицѣ такихъ извѣстныхъ ученыхъ, какъ Фр. Ленорманъ и другіе ориенталисты этого направленія, и она, можно сказать, господствовала втеченіе послѣднихъ десятилѣтій. Но въ самое послѣднее время начали высказываться сомнѣнія въ непогрѣшимости этой теоріи, такъ какъ она далеко не соответствуетъ извѣстному въ исторіи характеру туранскаго племени. Оставалось, значитъ, возвратиться къ старому, еще въ Библии заявленному воззрѣнію, что первоначальными поселенцами В. и создателями ея культуры были кушиты, т. е. вѣтъ того хамитскаго племени, къ которому, между прочимъ, принадлежали и египтяне. И это воззрѣніе находитъ себѣ подтвержденіе въ той аналогіи, которую представляютъ основные элементы вавилонской культуры съ основными элементами

культуры египетской. Указанное воззрѣніе нашло себѣ въ послѣднее время основательнаго поборника въ лицѣ такого ассиріолога, какъ Бабелопъ, ученикъ и продолжатель курса «Исторіи древняго Востока» Фр. Ленормана (IX-е иллюстрированное изданіе, 1835 г., т. IV-й, стр. 56 и слѣд.). Подтверженіемъ этого воззрѣнія является и тотъ фактъ, что древнѣйшіе начатки египетской культуры представляютъ собою явственное воспроизведеніе культуры вавилонской; такъ напр., оно особенно замѣтно въ архитектурномъ типѣ уступообразныхъ пирамидъ, находящихся свой прототипъ въ уступообразныхъ храмахъ Вавилоніи. Вавилонскіе кушиты извѣстны въ Библии подъ названіемъ касдимъ, въ туземныхъ надписяхъ — калдай, откуда ведетъ свое происхожденіе названіе Халдея, халдеи. Они распались на два племени — сумировъ и аккадовъ, изъ которыхъ первые занимали южную часть страны, а вторые — сѣверную. Халдеи и были первоначальными создателями вавилонской культуры, и «халдейская мудрость» — въ видѣ клинообразнаго письма и заключенныхъ въ немъ умственныхъ сокровищъ — сохраняла свое значеніе втеченіе всего историческаго существованія В. и Ассиріи, какъ самостоятельныхъ государствъ, хотя собственно создателями этихъ государствъ были новыя, позже поселившіяся племена семитовъ. Новые поселенцы вполне воспользовались готовой халдейской культурой, слились съ аборигенами во всемъ, кромя языка, и изъ этого сліянія выработался тотъ могучій семитско-кушитскій типъ, который и создалъ знаменитыя монархіи Вавилоніи и Ассиріи. Ассирія несомнѣнно была колоніей В., въ культурномъ отношеніи постоянно находилась въ зависимости отъ послѣдней и никогда не выработывала самостоятельной культуры. В., благодаря преобладанію въ ней кушитскаго элемента, никогда не переставала быть страной матеріальной культуры по преимуществу. Завоевательныя стремленія никогда не играли въ ней первенствующей роли, и даже при Навуходоносорѣ, В. своими завоеваніями пользовалась по преимуществу для культурныхъ цѣлей.

Исторія. Начало исторіи Вавилоніи теряется въ туманѣ міеологическихъ сказаній. Она относитъ его непосредственно ко времени, слѣдовавшему за потопомъ, о которомъ у вавилонянъ существовало преданіе, сходное даже въ своихъ деталяхъ съ преданіемъ библейскимъ. Преданіе это сохранилось въ знаменитой эпопее, открытой въ ниневійской бібліотекѣ Ассурбанипала и прочитанной извѣстнымъ англійскимъ ассиріологомъ Джорджемъ Смитомъ. Главнымъ героемъ эпопеи является Издубаръ (какъ это имя принято предположительно читать въ неразобранной еще клинообразной формулѣ). По своему характеру онъ вполне напоминаетъ библейскаго Нимрода, которому приписывается основаніе Вавилона, а вмѣстѣ съ нимъ и еще трехъ городовъ — Эрехъ, Аккадъ и Халне. Они составляютъ первооснову политической организациі тетраполиі, сохранившей свое значеніе до позднѣйшаго времени. и у вѣ-

ковѣченной въ титулѣ вавилонскихъ царей, называвшихъ себя «царями четырехъ городовъ» или странъ. Нимроду — называемому въ Библии «сильнымъ звѣрловомъ» (Быт. X, 9), изображаемому на одномъ вавилонскомъ памятникѣ въ видѣ исполина, держащаго подъ мышкой лѣвой руки беззильно бьющагося льва (колоссальная статуя въ Луврскомъ музеѣ), приписывается мысль объ основаніи первой всемірной монархіи, которая должна была объединить различныя племена подъ одною сильною властью. Власть Нимрода простиралась, повидимому, на всю Месопотамію до склоновъ горъ Арменіи. Этотъ періодъ извѣстенъ подъ названіемъ первой Халдейской конфедераціи. Она состояла изъ союза нѣсколькихъ главнѣйшихъ городовъ, изъ которыхъ каждый въ извѣстный періодъ имѣлъ гегемонію надъ другими, вслѣдствіе чего и царь его получалъ въ нѣкоторомъ смыслѣ значеніе царя всей Вавилоніи.

Древнѣйшимъ представителемъ этой конфедеративной власти является знаменитый царь города Аккада (или Агаде) Саргонъ I (Сарру-кину). Царствованіе его относится ко времени за 3800 лѣтъ до Р. X. Онъ былъ однимъ изъ самыхъ популярныхъ царей Месопотаміи, и имя его сохранялось въ народной памяти до самаго паденія Вавилона. Въ клинообразныхъ надписяхъ Саргонъ I изображается какъ покровитель науки и литературы; по его повелѣнію сдѣланъ былъ сборникъ текстовъ, относящихся къ магии и наукѣ священныхъ предсказаній по небеснымъ явленіямъ и другимъ способамъ гаданія. Изъ надписей видно, что Саргонъ счѣмѣлъ сосредоточить въ своихъ рукахъ большую военную силу и дѣлалъ далекіе походы на В. — противъ эламитявъ, на Западъ — противъ сирійцевъ, причѣмъ доходилъ даже до береговъ Средиземнаго моря. Саргонъ передалъ престолъ своему преемнику сыну Нарамъ-Сину.

Изъ другихъ центровъ Халдейской конфедераціи того времени игралъ весьма существенную роль въ образованіи и развитіи вавилонской культуры древній городъ Уръ, на развалинахъ котораго теперь стоитъ деревня Музейръ. Онъ находился на правомъ берегу Евфрата, въ области Сумиръ. Гегемонія этого города надъ Вавилоніей относится уже къ сравнительно позднему времени, около 2500 лѣтъ до Р. Xр. Цари его почти самодержавно правили всей конфедераціей. Изъ нихъ пользуется особенною извѣстностью царь Ликъ - Вагъ, который официально титуловался такъ: «Ликъ - Вагъ, могущественный мужъ, царь Ура, царь странъ Сумира и Аккада». Онъ былъ, вмѣстѣ съ сыномъ своимъ Дунги, страстнымъ строителемъ и имъ именно построены были въ Урѣ величественный храмъ, посвященный Самасу, «могущественному свѣтилу неба, старшему сыну владыки бездны» (солнцу), и Сину — «свѣтилу ночи» (лунѣ). Ко времени гегемоніи Ура относится водвореніе семитизма въ В. Изъ лингвистическихъ данныхъ видно, что когда семиты впервые пришли въ соприкосновеніе съ халдеями, они еще были простыми кочевниками. Но, обладая большою воспримчи-

востью, они быстро освоились съ элементами халдейской культуры, и, въ качествѣ предприимчивыхъ торговцевъ, скоро сдѣлались необходимыми для преданныхъ земледѣлію халдеевъ. Они представали изъ себя сильную торговую аристократію, располагавшую значительными богатствами [какъ это видно между прочимъ изъ исторіи патріарха Авраама, этого семитическаго уроженца города Ура (Быт., XI, 31)]. Халдеи въ это время стояли уже на значительной высотѣ культурнаго развитія. Цари Ура, на время счѣмѣвшие сосредоточить въ своихъ рукахъ власть надъ всей Халдеей, не были въ состояніи окончательно подавить тенденцію къ децентрализаци. Вскорѣ послѣ Дунги страна, повидимому, опять распалась на отдѣльныя области, ослаблявшія себя взаимнымъ соперничествомъ. Между тѣмъ къ В. отъ В., на равнинахъ Элама, образовалось сильное государство, суровые цари котораго завистливо смотрѣли на богатство и роскошь своихъ халдейскихъ сосѣдей. Воспользовавшись ослабленіемъ Халдеи, эламитяне сдѣлали нападеніе на эту богатую страну, безъ особеннаго труда покорили ее и захватили власть въ свои руки. Эламитское папѣствие составляетъ новую страницу въ исторіи Вавилоніи. Но съ этими періодами связываются нѣкоторыя неясности, которыя еще ждутъ разгадки отъ непрочитанныхъ памятниковъ и надписей. Изъ эламитскихъ царей, составившихъ особую династію въ Халдее, по надписямъ извѣстны трое, именно: Ситти-Ситаргалъ, его сынъ Кудуръ-Мапукъ и внукъ Эри-Аку, которые всѣ имѣли своей столицей халдейскій городъ Ларсу. Завоеватели, очевидно, были подавлены высшей культурой, съ которой они встрѣтились въ Халдее, и вслѣдствіе этого скоро восприняли ее до того, что мало отличались отъ туземныхъ халдейскихъ царей, усвоили халдейскій языкъ и даже строили храмы халдейскимъ божествамъ. Власть Кудур-Мапука видимо простиралась на всю Халдею, и сосѣднія страны. Съ именемъ его сына, Эри-Аку, связывается особый интересъ, такъ какъ имя это, въ формѣ Ариохъ, упоминается въ знаменитомъ библейскомъ мѣстѣ (именно XIV гл. кн. Бытія), которое до послѣдняго времени представляло историческую загадку, но благодаря новѣйшимъ открытіямъ оказалось любопытнымъ свидѣтельствомъ по древней исторіи В. этого именно періода. Здѣсь разсказывается исторія нашествія на Палестину пяти союзныхъ месопотамскихъ царей, среди которыхъ упоминаются Кедорлаомеръ Эламскій и Ариохъ Эласарскій, который есть, очевидно, Эри или Ари-Аку, царь Ларсы. Набѣгъ месопотамскихъ царей на Палестину, какъ извѣстно изъ библейскаго свидѣтельства, закончился катастрофой: союзное войско ихъ потерпѣло полное пораженіе отъ Авраама, ставшаго во главѣ палестинскихъ князей, и пораженіе ихъ нашло быстрый отголосокъ въ Халдее. Туземные князья не преминули воспользоваться такимъ благоприятнымъ для нихъ обстоятельствомъ и низвергли эламитское владѣчество, послѣ чего образовалась вторая Халдейская конфедерація, которая во всѣхъ отношеніяхъ воспроизводила полити-

ческий строй первой, и центры власти переходили изъ одного города въ другой. Но мало по малу между городами стать особенно выдвигаться Вавилонъ, который въ прежнее время заслонялся другими. Этотъ городъ (Бабъ - Илу — «Врата Божіи») находился въ сѣверной части страны, въ области Аккада (между тѣмъ какъ прежніе центры власти находились по преимуществу въ южной области Сумирь), и лежалъ на лѣвомъ берегу Евфрата, раскинувшись впоследствии по обѣ его стороны. Изъ клинообразныхъ надписей намъ извѣстны имена одиннадцати царей Вавилона, правившихъ страну течение трехсотъ лѣтъ (съ 1800 по 1500 г. до Р. Хр.). Среди нихъ особенно извѣстенъ Гаммураби, истинный создатель величія Вавилона. Онъ царствовалъ течение 55 лѣтъ (1700—1645 г.), и отъ него дошло до насъ множество надписей, отчасти на семитскомъ и отчасти на халдейскомъ (сумиро-аккадскомъ) языкѣ. Власть В. при немъ распространялась на всю Халдею и онъ поддерживалъ ее посредствомъ крѣпостей. Гаммураби оставилъ по себѣ добрую память въ народѣ своими заботами о его матеріальномъ благосостояніи. Имъ предприняты были большія работы по осушению и орошенію страны, прорыто было нѣсколько новыхъ каналовъ, и сдѣлана одна огромная насыпь на р. Тигрѣ, для предотвращенія наводненій въ родѣ того, которое при немъ разрушило дѣльный городъ Муллиасъ и погубило жатвы. Послѣ Гаммураби сдѣловалъ рядъ незначительныхъ царей, которые не въ состояніи были поддержать прежнее могущество В. Страна пришла въ состояніе политической безурядицы, вслѣдствіе чего легко сдѣлалась добычей новаго завоевателя—хищныхъ коссеевъ, или по-ассирійски касши, занимавшихъ гористую мѣстность къ СВ. отъ Месопотаміи, за рѣкой Тигромъ. Коссеи безъ труда покорили Вавилонію. Но съ ними повторилось тоже самое, что было и съ эламитами: вавилонская культура подчинила себѣ и этихъ побѣдителей. Нѣкоторые изъ царей коссейской династіи, имѣвшей девять поколѣній (1518—1270 г. до Р. Хр.), оставили по себѣ добрую память. Владычество косеевъ не было особенно тяжелымъ для вавилонянъ; но Вавилоніи вскорѣ пришлось встрѣтиться съ новымъ могущественнымъ врагомъ, съ которымъ началась ужасная, полная кровопролитій борьба, длившаяся течение многихъ вѣковъ. Этими новымъ врагомъ была родственная Вавилоніи Ассирія (см. это сл.).

Впервые Ассирія заявила о себѣ, какъ о политической силѣ, во время коссейскаго владычества надъ Вавилоніей и именно къ концу его. Чувствуя слабость этой чужеземной династіи, ассирійскіе цари начали смѣло наступать на В., и немного спустя отважные воители Ассиріи явились уже подъ стѣнами самаго Вавилона, а въ 1270 году ассирійскій царь Тиглат-Адаръ взялъ Вавилонъ и низвергъ Коссейскую династію. Власть Ассиріи, впрочемъ, не сразу упрочилась надъ В.; до этого прошелъ значительный періодъ времени, течение котораго отношенія между двумя странами находились въ весьма неопредѣлен-

номъ состояніи. Въ В. были двѣ партіи: одна—состоявшая изъ приверженцевъ Ассиріи, другая—изъ приверженцевъ старой коссейской династіи. Между ними завязалась ожесточенная борьба, которая внесла страшную смуту въ страну. Но эта смута, тяжело отзывавшаяся на В., содѣйствовала усиленію и процвѣтанію Ассиріи. Масса мирныхъ вавилонянъ, не вынося тягостнаго состоянія и думая найти себѣ болѣе обеспеченное положеніе въ Ассиріи, переселилась туда, перенося съ собою сокровища вавилонской письменности и культуры. При Тиглат-пал-ассарѣ I взаимныя отношенія между Ассиріей и В. уже вполне приняли тотъ характеръ, которымъ они отличались течение всего періода владычества Ассиріи,—именно характеръ мрачнаго недовольства со стороны В., пользовавшейся всякимъ случаемъ для того, чтобы выйти изъ унижительнога для ея гордости положенія, и характеръ непреклонной настойчивости со стороны Ассиріи. Основатель такъ называемой второй Ассирійской монархіи, Тиглат-пал-ассаръ II, съ дѣлюю ослабить В., формально присоединилъ сѣверную часть ея къ Ассиріи, обеспечивъ ее отъ нападенія и возстанія дѣлою дѣлюю крѣпостей, а затѣмъ, воспользовавшись новымъ возстаніемъ В., двинулся въ самое сердце ея, разбилъ вавилонскаго царя Укинъ-Зиру, взялъ самый Вавилонъ (731 г. до Р. Х.) и принялъ древній титулъ вавилонскихъ царей,—именно провозгласилъ себя «царемъ Сумира и Аккада». Одинъ изъ его преемниковъ, Саргонъ Ассирійскій, для упроченія своего господства надъ В., а также и для того, чтобы польстить Вавилону, какъ древнѣйшей столицѣ, и тѣмъ нравственно связать ее съ Ассиріей, торжественно короновался тамъ. Эти мѣры, однако, не только не достигли своей цѣли, но еще болѣе уязвляли самолюбіе Вавилона, и въ послѣдующее время мы опять видимъ дѣльный рядъ возстаній, причемъ вавилонскіе цари прибѣгали даже къ союзу съ своими историческими врагами: эламитами и египтянами. Желая навсегда покончить съ постоянными мятежами, истощавшими силы монархіи, Сеннахиримъ съ чѣсто ассирійскою безсердечностью порѣшилъ сдѣлать ихъ невозможными, уничтоживъ самый очагъ ихъ происхожденія,—именно уничтожить Вавилонъ огнемъ и мечомъ такъ, чтобы не осталось и слѣда отъ него. Жители, какіе только попали въ руки побѣдителя, были массами проданы въ рабство. Сынъ Сеннахирима, Эсаръ-Гаддонъ, нашелъ необходимымъ исправить дѣло своего отца, и, насколько возможно, возстановилъ городъ и его святыни, сдѣлавъ въ то же время Вавилонъ второй столицей монархіи. Эта мѣра оказалась болѣе политической и на время успокоила страну, такъ что слѣдующій ассирійскій царь Асурбанипаль могъ спокойно предаваться литературнымъ и художественнымъ занятіямъ, съ которыми связано его имя. Дни Ассиріи были, однако, сочтены. Воспользовавшись ослабленіемъ ея военнаго могущества, многіе изъ подчиненныхъ ей народовъ возстали противъ нея, и этихъ возстаніемъ не преминула воспользоваться и В. Наученная горькимъ истори-

чекимъ опытомъ, она теперь приступила къ дѣлу съ большою осторожностью и для обезпеченія успѣха завязала сношенія съ Египтомъ и Мидіей. Во главѣ возстанія стала ассирійскій намістникъ Вавилова, полководецъ Набопалассаръ, задавшій честолюбивою мыслью сдѣлаться независимымъ царемъ. Союзники двинулись въ Ассирію и заставили послѣдняго ассирійскаго царя, Асуръ-Эдил-Илана, запереться въ твердыхъ своей столицѣ. Втеченіе двухъ лѣтъ онъ съ отчаяннымъ мужествомъ отражалъ приступы неприятелей; наконецъ, не видя никакой возможности держаться долѣе, особенно когда наводненіемъ Тигра разрушило и снесло значительную часть укрѣпленій, онъ, чтобы не попасть живымъ въ руки побѣдителей, заперся вмѣстѣ съ женами и сокровищами въ своемъ дворцѣ и поджегъ его. Но это еще больше разъярило торжествующихъ враговъ, и вавилоняне рѣшили излить на Ниневію всю свою вѣками накопившуюся жажду мщенія. Ассирійская столица была разрушена до основанія (606 г. до Р. Х.). Какъ бы повторяя жестокою рѣшимостью Сенахирима по отношенію къ Вавилону, вавилоняне направили потокъ Тигра на улицы разрушеннаго города, такъ чтобы смыть самый пепелъ и покрыть его слоємъ наноснаго песку. На развалинахъ Ассирійской монархіи основалась новая монархія, такъ назыв. Ново-вавилонская, которая расцвѣла пышно, но лишь на короткое время. Основателемъ этой монархіи былъ разрушитель Ассиріи Набопалассаръ, не только отважный воинъ, но и дальновидный политикъ. Союзъ съ Египтомъ онъ скрѣпилъ женитьбой на египетской царевнѣ, прославившейся своимъ умомъ и энергіей, Нитокрисѣ (Негъ-Акеръ—Побѣдоносная ночь), а Мидію сблизилъ съ собою чрезъ женитьбу своего сына Навуходоносора на дочери мидійскаго царя Киаксара. Достигнувъ главной цѣли, Набопалассаръ занялся тѣмъ, чтобы придать Вавилону блескъ, достойный столицы обширной монархіи. Съ этою цѣлью онъ предпринялъ большія работы по укрѣпленію и благоустройству Вавилона.

Чувствуя приближеніе старости и ослабленіе силъ, Набопалассаръ привлекъ къ управленію страной своего сына Навуходоносора, который и былъ его соправителемъ до самой его кончины, оказавъ государству важныя военныя услуги, особенно въ войнѣ противъ разсорившихся изъ-за дѣлежа Ассиріи прежнихъ союзниковъ. Съ его именемъ и связывается высшій расцвѣтъ Вавилона и всей Ново-вавилонской монархіи.

Навуходоносоръ (или, по вавилонскому произношенію, Набу-Кудуръ-Уцуръ) сосредоточилъ въ себѣ весь политическій и культурный блескъ своей эпохи. На престолъ онъ вступилъ въ качествѣ единодержавнаго монарха, послѣ смерти своего отца, еще совсемъ молодымъ человѣкомъ, имѣя не болѣе двадцати пяти лѣтъ отъ роду, но за нимъ уже была громкая слава побѣдителя воинственнаго египетскаго фараона Нехао II. Еврейскій царь Іоакимъ вступилъ въ союзъ съ фараономъ, чтобы при содѣйствіи его обезпечить самостоятельность своего царства противъ В. Упрочилъ за собою престолъ, Навуходоносоръ за-

тѣмъ осадилъ и взялъ Іерусалимъ, ограбилъ храмъ и сокровища іудейской столицы, іудейскаго царя Іехонію въ оковахъ отправилъ въ Вавилонъ и возвелъ на престолъ дядю его Седекію, въ качествѣ своего данника. Послѣдній вскорѣ завязалъ тайныя сношенія съ египетскими фараонами, не смотря на горячіе протесты пророка Іереміи, ясно видѣвшаго что союзъ съ Египтомъ лишь ускоритъ гибель Іудеи. Между тѣмъ фараонъ успѣлъ поднять и сплотить въ одну противовавилонскую коалицію не только Палестину, но и всю Сирію, равно какъ Тиръ и Сидонъ. Вавилонское войско, отправленное Навуходоносоромъ противъ Іудеи, безъ особеннаго труда взяло нѣсколько укрѣпленныхъ городовъ и осадило самый Іерусалимъ, который отчаянно сопротивлялся втеченіе полутора года. Голодь, наконецъ, сдѣлалъ дальнѣйшую защиту невозможною. Халдеи сдѣлали въ стѣнѣ проломъ и ворвались въ городъ. Седекія былъ схваченъ и отведенъ въ ставку самого Навуходоносора, который излилъ на него свою ярость со всею мстительностью восточнаго побѣдителя: онъ приказалъ въ присутствіи самого Седекіи убить его двухъ сыновей, а самому самолично выколотъ глаза и, заковавъ въ цѣпи, отправилъ въ Вавилонъ. Послѣ этого Іерусалимъ подвергнутъ былъ безпощадному разрушенію; многіе изъ его учителей отведены были въ плѣнъ и поселены въ особомъ кварталѣ Вавилона и въ другихъ городахъ Месопотаміи (588 г. до Р. Х.). Покончивъ съ Іудеями, Навуходоносоръ направилъ свои усилія на Тиръ, который уже издавна своими несмѣтными богатствами искушалъ алчность месопотамскихъ царей. Тиръ въ это время находился на вершинѣ своего торговаго могущества и располагалъ большими средствами самозащиты. Въслѣдствіе этого осада Тира затянулась на пятнадцать лѣтъ, и едва ли Навуходоносоръ въ состояніи былъ бы съ нимъ покончить, если бы царь его Итобаалъ не счелъ за лучшее, въ интересахъ финикійской торговли, уступить вавилонскому царю и признать себя его вассаломъ (574 г.). Въ честь этого событія Навуходоносоръ приказалъ поставить себѣ статую при устьѣ Наръ-эль-Келба и выбить на господствующей надъ рѣкою скалѣ надпись съ выраженіемъ признательности богамъ за одержанныя побѣды. Не удовлетворивъ своей алчности богатствами Тира, онъ порѣшилъ завладѣть Аравіей, которая, служа издавна станціей на пути торговыхъ каравановъ между Индіей и Египтомъ, была предметомъ фантастическихъ сказаній о ея богатствахъ—золотѣ и драгоценныхъ камняхъ. Завладѣвъ Аравіей, Навуходоносоръ фактически завладѣлъ бы всей индоегипетской торговлей, а вмѣстѣ съ тѣмъ захватилъ бы и сказочный по своимъ богатствамъ Офиръ, откуда еще Соломонъ цѣлыми кораблями возилъ себѣ золото и разныя драгоценности. Но экспедиція эта закончилась полной неудачей и послѣ ужаснѣйшихъ лишеній въ пустыняхъ возвратилась домой, оставивъ по себѣ лишь разныя легенды, сложенные пылкою фантазіей арабовъ и переходившія изъ устъ въ уста втеченіе многихъ вѣковъ. Оставалось смирить Египетъ, который былъ могущественнѣйшимъ

соперником Ассири - Вавлоніи. Втеченіе цѣлыхъ вѣковъ онъ велъ наступательную войну противъ Месопотаміи, съ цѣлю ослабить ея политическую силу и ввести въ сферу своего политическаго и торговаго вліянія промежуточныя страны, бывшія обширными складочными пунктами всей богатой торговли, которая велась между Индіей и Месопотаміей съ одной стороны, Финикіей и Египтомъ съ другой. Чувствуя всю опасность своего положенія и сознавая невозможность устоять противъ грознаго непріятеля на сушѣ, фараонъ произвелъ сильную диверсію съ моря, гдѣ даже одержалъ значительную побѣду. Но Навуходносоръ вполне вознаградилъ себя на сушѣ: онъ вторгся въ самую долину Нила, низвергъ фараона Уабру и на мѣсто его возвелъ Амеса, надѣясь сдѣлать изъ него вѣрнаго и преданнаго себѣ вассала. Въ этомъ, однако, онъ ошибся. Амесь при первомъ благоприятномъ случаѣ возмущился, и тогда Навуходносоръ вновь сдѣлалъ нашествіе на Египетъ, подвергъ его безпощадному разграбленію (567 г.) и съ огромной добычей возвратился въ Вавилонъ.

Побѣдивъ Египетъ, Навуходносоръ сдѣлался господиномъ всей Западной Азіи. Въ его распоряженіи находились не только сокровища, захваченныя во время походовъ въ качествѣ контрибуцій и военной добычи, но и всѣ источники богатствъ, которыми жили культурныя страны тогдашняго міра. Располагая такими огромными средствами, онъ посвятилъ послѣдніе годы своего царствованія всецѣло внутреннему благоустройству и главнымъ образомъ украшенію и возведенію своей столицы—Вавилона. Въ этомъ отношеніи онъ имѣлъ уже многихъ предшественниковъ, ближайшимъ изъ которыхъ была его мать Нитокриса; но онъ превзошелъ ихъ всѣхъ, и при немъ именно Вавилонъ принялъ тѣ грандіозныя размѣры и получилъ тотъ блескъ, о которыхъ такъ восторженно разсказываетъ Геродотъ, видѣвшій эту столицу Востока сто лѣтъ спустя послѣ Навуходносора. В. придана была форма правильнаго квадрата, каждая сторона котораго равнялась ста двадцати стадіямъ, что составляетъ 21 версту, и слѣдовательно вся окружность равнялась 84 верстамъ. Все это огромное пространство, раздѣляемое посредию глубокимъ потокомъ Евфрата, обнесено было двумя концентрическими стѣнами со множествомъ бойницъ и сотней бронзовыхъ воротъ. Какая масса труда требовалась для возведенія такихъ стѣнъ, теперь и представить себѣ трудно; но для Навуходносора эта работа облегчалась тѣмъ, что онъ могъ пользоваться даровымъ или дешевымъ трудомъ тѣхъ плѣнниковъ, которыхъ онъ почти цѣлыми народами переселилъ въ Вавилонію и о которыхъ работѣ которыхъ можно судить по изображеніямъ на барельефахъ изъ Куюнджика. По вычисленію Ролинсона, одна внѣшняя стѣна, имѣвшая до 200 футовъ высоты и 50 фут. ширины (такъ что на ней свободно могли развѣздаться колесницы, напряженныя четверкою лошадей) потребовала для себя 18765000000 кирпичей самого большаго размѣра. Крімъ того, по каждой сторонѣ рѣки шли еще особыя стѣны съ огромными воро-

тами въ концѣ каждой изъ широкихъ, прямыхъ улицъ, шедшихъ къ рѣкѣ, вдоль которой тянулись превосходныя мошечныя набережныя. Отъ каждыхъ воротъ черезъ рѣку двигались паромы, а громадный подъемный мостъ, снимавшійся ночью, и туннель въ 15 футовъ ширины доставляли еще болѣе удобныя способы сношенія. Внутри этого огромнаго пространства располагались дома жителей, въ 3 и даже 4 этажа вышиною. Но они совершенно ступовывались предъ такъ называемымъ «царскимъ городомъ», гдѣ высился царскій дворецъ, представлявшій собою какъ бы цѣлый особый городъ, въ одиннадцать верстъ въ окружности. Дворецъ состоялъ изъ трехъ или четырехъ огромныхъ зданій, которыя представляли собою цѣлый лабиринтъ дворовъ, большихъ залъ, галлерей и другихъ помѣщений, блиставшихъ всевозможными красками, или убранныхъ изображениями сценъ войны и охоты. Находимые на этомъ мѣстѣ безчисленныя обломки кирпичей еще теперь покрыты толстымъ слоемъ эмали, чрезъ которую просвѣчиваютъ ярко-голубые, красные, желтые цвѣта. Къ дворцу примыкали роскошныя сады, которые считались однимъ изъ чудесъ свѣта. Женатый на мидійской княжнѣ и думая, что она тоскуетъ по своимъ роднымъ горамъ среди вавилонскихъ равнинъ, Навуходносоръ рѣшилъ создать искусственныя горы, покрытыя богатою растительностью. Съ этою цѣлю были воздвигнуты чудовищныя арки на пирамидахъ до 150 фут. высоты, и на этихъ-то аркахъ раскинуты были холмистыя сады, среди которыхъ на различныхъ высотахъ помѣщались прохладныя комнаты. Чтобы сдѣлать иллюзію еще полнѣе, по террасамъ проведены были потоки, снабжаемые водою посредствомъ особыхъ гидравлическихъ машинъ. Но въ Вавилоніи, въ противоположность Ассиріи, высшая роскошь строительства проявилась не въ дворцахъ, а въ храмахъ, и самымъ поразительнымъ зданіемъ этого рода былъ знаменитый храмъ Бела-Меродаха. На построеніе его, судя по остаткамъ, пошло не менѣе 40000000 кирпичей, и всѣ эти кирпичи за рѣдкими исключеніями носятъ на себѣ клинообразную надпись, которая гласитъ: «Я, Навуходносоръ, царь Вавилона, строитель храмовъ, старшій сынъ Набополассара». Да и вообще $\frac{9}{10}$ кирпичей, привезенныхъ изъ Месопотаміи и хранящихся въ различныхъ музеяхъ Европы, носятъ на себѣ его имя. Для Вавилона Навуходносоръ сдѣлалъ больше, чѣмъ Августъ для Рима. Энергія Навуходносора не ограничивалась столицей. Имъ вырытъ и возстановленъ знаменитый «Царскій каналъ» — Нагармака, которымъ Евфратъ соединялся съ Тигромъ. Близъ Сипшары, къ сѣверу отъ Вавилона, онъ вырылъ огромное озеро-резервуаръ, имѣвшее до 210 вер. въ окружности и до 180 фут. глуб. съ цѣлю орошенія страны. При устьяхъ обѣихъ рѣкъ по его повелѣнію устроены были набережныя и волломы для удобства торговыхъ кораблей, а на берегу Персидскаго залива основанъ укрѣпленный городъ Тередонтъ, имѣвшій задачей охранять торговыхъ людей отъ нападеній хищныхъ арабовъ. Въ концѣ царствованія Навуходносоръ заболѣлъ

тяжкою болѣзнию, извѣстною въ медицинѣ подъ названіемъ ликантропіи и состоящею въ томъ, что человѣкъ воображаетъ себя какимъ-либо животнымъ. Можетъ быть это была въ немъ болѣзненная реакція противъ того безграничнаго высокомірія и самомірія, которое, наконецъ, привело его къ самообожанію. Болѣзнь длилась семь мѣсяцевъ; но и по выздоровленіи къ нему уже не возвращалась прежняя самоувѣренность, а напротивъ начались мрачныя предчувствія о непрочности земного величія и могущества, что такъ краснорѣчиво сказалося въ его знаменитыхъ снахъ. Онъ умеръ 70 лѣтъ отъ роду, процарствовавъ 43 года (605—562 г. до Р. Хр.).

Предчувствія Навуходоносора имѣли полное основаніе. Возведенная имъ монархія не имѣла въ себѣ задатковъ прочности и жизненности. Этотъ колоссъ съ золотую головою имѣлъ глиняныя ноги, что и не замедлило обнаружиться послѣ смерти Навуходоносора. Прямой преемникъ Навуходоносора, его сынъ Эвиль-Меродахъ (Абиль-Мардукъ), не имѣлъ ни одного изъ талантовъ своего великаго отца и, безслвно процарствовавъ всего два года, былъ низвергнутъ мужемъ своей сестры Нергалсар-уссуромъ. Эта семейная неурядица закончилась тѣмъ, что и сынъ послѣдняго былъ низвергнутъ придворной партіей хадеевъ, которые озовли на престолъ члена своей партіи, ученаго Набонида (Набу-Нагид). Послѣдній, будучи человекомъ науки и на престолѣ преимущественно посвящая себя археологическимъ изслѣдованіямъ, для чего производилъ многочисленныя раскопки на мѣстѣ древнихъ храмовъ и оказалъ великую услугу новѣйшей исторической наукѣ своими надписями, которыя часто служатъ единственнымъ матеріаломъ для ознакомленія съ древнѣйшими судьбами В. и особенно для установленія древней хронологіи. Но монархія нуждалась въ царѣ, который бы могъ защитить ее противъ надвигавшейся грозы. На Востокѣ явился новый завоеватель, Киръ, который, завладѣвъ царствомъ своего тестя, мидійскаго царя Астіага, сталъ быстро покорять себѣ окружающіе народы и обратилъ свое оружіе и противъ В. Набонидъ не принималъ никакихъ серьезныхъ мѣръ самозащиты, и, основываясь на таинственныхъ сновидѣніяхъ, производилъ какую-то перетасовку въ богахъ, переводя ихъ изъ Вавилона въ другіе города и обратно. Киръ между тѣмъ занялъ даже Сиппару, городъ, находившійся всего верстахъ въ двадцати отъ Вавилона, и только тогда растерявшійся Набонидъ рѣшился выступить противъ врага. Битва была проиграна вавилонянами, Набонидъ захваченъ въ плѣнъ. Историческая наука еще не располагаетъ достаточными данными для того, чтобы составить себѣ ясное представленіе объ обстоятельствахъ паденія Вавилона. Съ одной стороны, имѣется общеизвѣстный рассказъ Геродота о томъ, какъ Киръ, подступивъ къ стѣнамъ Вавилона, отвелъ воды Ефрата въ Сиппарскій резервуаръ и по обмѣлвшему вусу проникнулъ въ городъ (въ соглашеніи съ чѣмъ находится и библейскій рассказъ о шурѣ Валтасара, см. это сл.); съ другой—новоткрытая надпись отъ имени самого Кира,

гдѣ дѣло представляется совершенно въ иномъ видѣ. Въ этой надписи (на цилиндрѣ, хранящемся въ Британскомъ музеѣ) говорится, что Киръ, будучи избранъ вавилонскимъ богомъ Меродахомъ на мѣсто нечестиваго Набонида, безпрепятственно приблизился къ городу, и, «сокрушивъ весь народъ Тинтира (Вавилона) и весь народъ Аккада и Сумира, вельможъ и жрецовъ, такъ что они пришли и дѣловали ему ноги»,—вступилъ въ городъ, радостно встрѣчаемый его жителями, которые (по отрывку «Вавилонской хроникѣ») высыпали на улицы, чтобы смотрѣть на его торжественное вступленіе въ столицу. Въ обихъ этихъ документахъ не говорится даже объ осадѣ Вавилона, а напротивъ, весь тонъ разказа такой, что Киръ, какъ любимецъ боговъ, былъ принятъ вавилонянами съ радостью, въ качествѣ освободителя. Какъ бы то ни было, Вавилонъ палъ (538 г.), а вмѣстѣ съ нимъ Вавилонская монархія, представительница кушитско-семитской культуры, и на ея мѣсто выступила монархія Персидская. Поощренный Киromъ, В. и послѣ своего политическаго паденія еще продолжалъ сохранять торговое и вообще культурное значеніе; но послѣдующія возстанія довершили его погибель. Дарій разрушилъ его стѣны и всѣ укрѣпленія (488 г.), а Ксерксъ чрезъ нѣсколько лѣтъ подвергъ его полному разграбленію. Александръ Македонскій, пораженный красотою и выгодностью положенія Вавилона, порѣшилъ было вновь возстановить его изъ развалинъ, чтобы сдѣлать его столицей міра; но за смертью Александра эта идея осталась не осуществленною, и судьба Вавилона была навсегда рѣшена. Онъ сталъ все болѣе и болѣе падать и пустѣть, и къ первому столѣтію Христіанской эры представлялъ собою уже далеко не важный городъ. Въ четвертомъ столѣтіи окружающая его мѣстность превращена была въ паркъ, въ которомъ любилъ охотиться персидскіе цари, а затѣмъ изсякла въ немъ и эта жизнь. Вавилонъ превратился въ груды развалинъ и втеченіе цѣлаго тысячелѣтія находился въ полномъ забвеніи; только бѣдные арабы пустыни пользовались развалинами его гордыхъ храмовъ и дворцовъ для своихъ жалкихъ лагузъ. Забыто было въ точности самое мѣсто его расположенія, и только съ половины настоящаго столѣтія начались раскопки, которыя и даютъ возможность составить себѣ представленіе о быломъ его величіи.

Внутренняя сторона жизни собственно Вавилоніи изслѣдована еще не съ такою полнотою, какъ жизнь Ассиріи, памятники которой представляютъ богатѣйшій матеріалъ въ этомъ отношеніи; но такъ какъ Ассирія въ культурномъ отношеніи находилась въ безусловной зависимости отъ своей метрополи и представляла, такъ сказать, снимокъ съ нея, то мы можемъ пользоваться данными ассирійскихъ памятниковъ и для пониманія вавилонской жизни, не упуская, конечно, при этомъ извѣстнаго, уже отмѣченнаго выше различія между ними.

Религія и государственность. Главнымъ движущимъ принципомъ вавилонской жизни былъ несомнѣнно принципъ религіоз-

пый. Въ этомъ отношеніи Вавилонія представляла наиболѣе яркій типъ древняго міросозерцанія, по которому религія была не просто необходимымъ фактомъ внутренней жизни, удовлетворяющимъ одной опредѣленной потребности, но скорѣе общимъ принципомъ, вліяніе котораго сказывалось на всѣхъ отправленияхъ національной жизни. Значеніе этого принципа было такъ велико, что предъ нимъ блѣднѣлъ даже принципъ политическій, который, казалось бы, долженъ былъ составлять главенствующее начало въ такихъ военнодеспотическихъ государствахъ, какими были государства Месопотаміи. Религиозное міросозерцаніе Вавилонія представляло собою такую же смѣсь возвышенно отвлеченныхъ началъ и конкретно суетвѣрныхъ воззрѣній, какою обыкновенно отличались древніе языческіе религіи. Разсматриваемая съ своей обыденной стороны, религія вавилонянъ представляла запутанную систему боговъ и богинь съ безконечными генеалогіями, добрыхъ и злыхъ теніевъ или духовъ, борющихся изъ-за господства надъ міромъ и человѣкомъ, который, въ свою очередь, принужденъ былъ прибѣгать ко всевозможнымъ уловкамъ, чтобы угодить этимъ богамъ и тѣмъ обезпечить свое благосостояніе. Въ воззрѣніяхъ жрецовъ, представителей тогдашней науки, вавилонская религія поднимается до идеи единаго Бога, хотя и впадаетъ въ пантеизмъ, не проводя разграничительной черты между Богомъ и міромъ, Творцомъ и твореніемъ. Весь окружающій міръ, по этимъ воззрѣніямъ, есть безконечно разнообразное проявленіе божества, высшую форму котораго составляютъ небесныя свѣтила, съ ихъ правильнымъ, чудесно-неизмѣннымъ движеніемъ по указаннымъ имъ путямъ. Господствующей формой вавилонской религіи сдѣлался сабезизмъ, поэтому Вавилоняне вѣрили въ первичное, невещественное начало—Илу (т. е. Богъ въ собственномъ смыслѣ этого слова, Элъ, или во множественной формѣ—Элогимъ другихъ семитическихъ народовъ). Представленіе о немъ было весьма отвлеченное, недоступное простому народному сознанию, хотя для него существовало наглядное изображеніе въ видѣ царственного бюста на окрыленномъ кругѣ или дискѣ. Изъ этого первоначала постепенно развиваются второстепенныя начала, представляющія собою, подъ видомъ мужского и женскаго существа, активныя и пассивныя силы, которыя производятъ изъ себя все существующее—въ его неопредѣленномъ, хаотическомъ состояніи. Когда сотворенное вещество назрѣваетъ для окончательнаго вступленія въ конкретное, упорядоченное бытіе, первичныя начала производятъ изъ себя зиджительную триаду, состоящую изъ Ану, Бела и Эа, которыя при соучастіи соответствующей имъ женской триады, посящей имена Анату, Белту и Дамкны, производятъ безконечное потомство изъшихъ божествъ, представляющихъ собою олицетвореніе разнообразнѣйшихъ явленій міра и прежде всего—небесныхъ свѣтилъ: солнца (Самасъ), луны (Синъ), Венеры (Истаръ) и т. д., всего двѣнадцать числомъ. Высшая теологическая мысль никогда не упускала изъ виду, что всѣ эти послѣднія божества были

лишь проявленіями единаго верховнаго первоначала. Но народное сознание не могло держаться на такой отвлеченной высотѣ и съ теченіемъ времени стало видѣть въ этихъ проявленіяхъ самостоятельныя божества, которыя, въ качествѣ покровителей тѣхъ или другихъ враждующихъ между собою городовъ, сами становились въ соперническія отношенія, или съ политическимъ возвышеніемъ одного города надъ другими получали господствующее положеніе надъ остальными богами, хотя бы по первоначальному своему положенію занимали въ іерархіи боговъ далеко не первостепенное мѣсто. Такъ, въ періодъ гегемоніи города Ура патронировавшее ему божество Синъ (луна) пользовалось болѣе широкимъ почетомъ, чѣмъ соответствовало-бы его положенію въ небесной іерархіи; а послѣдствіи, съ возвышеніемъ В. его специальный богъ Мардукъ или Меродахъ, занимавшій одно изъ второстепенныхъ мѣстъ, занялъ господствующее положеніе среди другихъ боговъ и сталъ отождествляться съ вторымъ лицомъ первоначальной триады—Беломъ. Каждый изъ боговъ имѣлъ свою богиню, какъ пассивную силу производительности, и изъ нихъ особенно извѣстностью пользовалась Истаръ, Астарта семитскихъ народовъ, Афродита греческой мѣологии, богиня любви, правительница планеты Венеры. Это была самая популярная богиня въ В., ей строились великолѣпные храмы, ея изображенія постоянно носились въ торжественныхъ процессіяхъ, ей посвящались восторженные гимны и она была героиней большой, дошедшей до насъ поэмы: «Схожденіе Истары въ адъ», служащей почти единственнымъ источникомъ для ознакомленія съ воззрѣніями вавилонянъ на загробную жизнь. Затѣмъ, кромѣ этихъ главныхъ божествъ, воображеніе вавилонянъ наполняло весь міръ, — небо, земную поверхность съ атмосферой и бездну, — многочисленными духами и демонами, изъ которыхъ первые были хранителями и благожелателями людей, вслѣдствіе чего изображенія ихъ, въ видѣ крылатыхъ боговъ съ человѣческими головами, ставились у входовъ во дворцы и храмы, а послѣдніе, для изображенія которыхъ вавилонская фантазія истощалась въ измышленіи самыхъ безобразныхъ и отталкивающихъ формъ, были злѣйшими врагами людей и отъ нихъ нужно было отчитываться всевозможными заклинаніями и заговорами, составлявшими у вавилонянъ особую науку. Богамъ строились храмы и каждый городъ тратилъ цѣлыя богатства на сооруженіе возможно болѣе величественнаго жилища для своего бога-покровителя. Цари также соперничали въ этомъ отношеніи между собою и въ своихъ титулахъ гордо называли себя строителями тѣхъ или другихъ храмовъ, полагая въ томъ свою главную заслугу и славу. Вавилонскіе храмы имѣли весьма однообразную форму. Это были, какъ описываетъ Геродотъ, нѣчто въ родѣ уступообразныхъ пирамидъ, при чемъ на широкомъ основаніи поднимались одна на другой семь башенъ, заканчивавшихся золочеными куполомъ. На самую верхнюю башню, въ которой находилось главное святилище бога, вела винтообразная лѣстница.

О громадности В. храмовъ можно судить по тому, что даже и теперь, спустя тысячелѣтій, развалины знаменитаго храма Э—Зида въ Борсиппѣ возвышаются болѣе чѣмъ на 35 саж. надъ окружающею равниной. По свидѣтельству Страбона, этотъ храмъ имѣлъ стадію высоты, т. е. около 90 сажень, слѣдовательно былъ гораздо выше великой египетской пирамиды и высочайшихъ соборовъ Европы. Что касается внутренней устроенности и вида храмовъ, то въ этомъ отношеніи свѣдѣнія весьма недостаточны. По свидѣтельству Геродота, въ самомъ верхнемъ святилищѣ храма не находилось ничего, кромѣ постели, на которой богъ проводилъ ночи въ присутствіи служащей ему цѣломудренной женщины. Болѣе обстоятельную картину внутренности храма представляетъ одна плита, найденная въ развалинахъ древняго силарскаго храма въ честь Самаса (солнца) и находящаяся теперь въ Британскомъ музеѣ. На верхней половинѣ этой плиты изображена внутренность храма. Справа, въ особомъ священномъ отдѣленіи (алтарѣ), сидитъ на табуретѣ, подпираемомъ львами, самъ богъ Самасъ, обычнаго вавилоно-ассирійскаго бородатаго типа. Въ правой рукѣ онъ держитъ дискъ и скипетръ, а надъ нимъ — солнце, луна и Венера. Съ наружнаго карниза алтаря изъ рукъ двухъ человѣческихъ фигуръ спускаются веревки или цѣпи, на которыхъ привѣшено огромное изображение символа бога — солнца, опускающееся на особый столъ или жертвенникъ. Къ этому символу божества слѣва подходятъ три человѣка, изъ которыхъ первый ведетъ за руку второго, а третій слѣдуетъ за ними съ воздѣтыми руками. Судя по всему, первый изъ нихъ — жрецъ, а другіе двое — міряне, приближающіеся къ алтарю съ покаяніемъ въ своихъ грѣхахъ. Въ дошедшихъ до насъ религиозныхъ гимнахъ вавилонянъ встрѣчаются такіе, которые служатъ прямымъ объясненіемъ этой сцены. Жрецъ, обращаясь къ божеству, ходатайствуетъ за грѣшника, и затѣмъ самъ грѣшникъ молить о прощеніи его прегрѣшеній. Такъ, грѣшникъ, обращаясь къ Истарѣ, взываетъ къ ней: «Превыше тебя нѣтъ бога управителя; покажи мнѣ милость и услышь мой стенанія, объяви мнѣ прощеніе, и да отолится гнѣвъ твой». Однимъ изъ самыхъ обычныхъ способовъ умопостигленія боговъ было приношеніе жертвъ. Приносились разные предметы, но изъ животныхъ по преимуществу газели, козлы и ягнята. На барельефѣ, найденномъ въ Куонджикѣ, изображенъ цѣлый рядъ рабовъ, которые торжественно несутъ въ храмъ, въ качестве приношенія божеству отъ своего господина, плоды, пару зайцевъ, пару перепеловъ, четыре связки саранчи, двѣ связки луку и т. д. Подобныя же жертвы перечисляются въ одной надписи Навуходоносора. Всѣ эти предметы шли на пропитаніе жрецовъ. Въ болѣе древнее время совершались и человѣческія жертвоприношенія, какъ о томъ съ несомнѣннымъ свидѣтельствомъ памятники. На многихъ цилиндрахъ наглядно изображается самый процессъ жертвоприношенія, при чемъ жертва благословляется верховнымъ жрецомъ и затѣмъ закалывается, по видимому, съ такимъ же хлад-

нокровіемъ, какъ это дѣлается и съ козленкомъ. Надписи и гимны вполнѣ подтверждаютъ фактъ человѣческихъ жертвоприношеній, и въ нихъ особенно часто говорится о жертвоприношеніи дѣтей со стороны родителей. Этого рода жертвоприношенія, впрочемъ, были явленіемъ исключительнымъ. Вавилонскій культъ былъ не столько кроваваднымъ, сколько распущеннымъ, разсчитаннымъ на эксплоатацію чувственности. Культъ Исатры, напр. состоялъ во всевозможныхъ проявленіяхъ любви и доходилъ до служенія половой чувственности. При храмахъ Исатры жили особыя, такъ называемыя «священныя блудницы», которыя всю свою жизнь посвящали на служеніе богинѣ своею грѣшною плотью. Стоя у дверей храма, онѣ зазывали прохожихъ и добываемую плату слагали на жертвенныя богини. Ко времени Геродота культъ этотъ получилъ чудовищное развитіе, и въ жертву богинѣ, по его свидѣтельству, приносили свое цѣломудріе всѣ взрослые дѣвѣцъ, отдававшіяся за самую ничтожную плату первому изъ тѣхъ многочисленныхъ странниковъ, которые отовсюду прибывали для поклоненія вавилонскимъ святынямъ (I, 199). Хотя свидѣтельство Геродота едва ли можетъ быть принимаемо во всей его полнотѣ, но самый обычай, въ той или другой формѣ, не можетъ подлежать сомнѣнію и находить себѣ подтвержденіе въ Библии (Іерем. 42, 43). Одною изъ самыхъ любимыхъ формъ религиозной жизни были торжественныя процессіи, совершавшіяся по случаю праздниковъ или общественныхъ бѣдствій. Во время этихъ процессій статуи боговъ, поставленныя на носилки, торжественно носились по городу, съ пѣніемъ и музыкой. Вавилонянинъ высоко цѣнилъ насгоящую, земную жизнь, съ ея обыденными заботами и радостями, и въ своихъ молитвахъ къ богамъ главнымъ образомъ просилъ о дарованіи ему благоденствія и долготѣлїя въ этой именно жизни. Онъ мало помышлялъ о другой, загробной жизни, и вслѣдствіе этого самыя понятія о ней были весьма смутны. На многочисленныхъ скульптурныхъ изображеніяхъ, воспроизводящихъ предъ нами самыя разнообразныя стороны жизни В., мы совсѣмъ не встрѣчаемъ изображеній погребальныхъ сценъ, такъ что, по видимому, вавилонянинъ избѣгалъ самой мысли о смерти. Но такъ какъ по необходимости приходилось считаться и съ этимъ страшнымъ врагомъ, то вавилонянинъ старался обставить своихъ покойниковъ по возможности такъ, чтобы и въ могилѣ ихъ окружала та самая обстановка, которая дорога была имъ при жизни. вмѣстѣ съ покойниками въ могилу зарывались всевозможные предметы домашняго обихода, оружіе, сосуды, такъ что вавилонскія могилы представляютъ для изслѣдователя Вавилоніи почти такой же богатый матеріалъ, какъ и знаменитыя гробницы въ Египтѣ. Для погребенія существовали особыя излюбленныя мѣста, куда покойниковъ привозили даже изъ отдаленныхъ мѣстностей (напр. въ Урукѣ, теперь Варка). Еще недавно нѣкоторые изслѣдователи совершенно отрицали у вавилонянъ идею о безсмертіи. Болѣе тщательныя новѣйшія изслѣдованія показали, однако, что идея эта была отнюдь не чужда имъ, хотя и

находилась въ мало развитомъ состояніи. По вавилонскому представленію, душа умершаго (экіма) отходитъ въ таинственное подземное мѣсто—аралъ, «гдѣ ничего не видно» и тамъ-то имено, за семью стѣнами, томится въ вѣчной темнотѣ. Изображеніе ада, самая надпись на его вратахъ, изъ-за которыхъ «никто никогда не возвращался», привратники—все это въ вавилонской поэмѣ довольно близко напоминаетъ знаменитую поэму Данте, показывая, насколько вавилонскія идеи о загробной жизни отразились въ средневѣковыхъ воззрѣніяхъ на этотъ же предметъ. Весьма не ясна была идея о наградахъ и наказаніи въ загробной жизни; но что она существовала вообще, на это съ достаточностью указываютъ многіе гимны, въ которыхъ яркими красками изображается блаженство благочестивыхъ людей. Блаженство это, впрочемъ, носитъ на себѣ вполне земной характеръ. Такъ напр., воинъ, павшій на полѣ битвы за свое отечество, окруженъ своими трофеями и добычей, задаетъ великолѣпныя пиршества своимъ друзьямъ и пьетъ изъ небесныхъ источниковъ живую воду.—Официальными представителями религии были жрецы, которые составляли весьма вліятельное сословіе, игравшее первостепенную роль въ государствѣ и державшее въ своихъ рукахъ всѣ источники просвѣщенія народа. Сословіе это, если и не составляло формальной касты, то всетаки отличалось кастовой исключительностью. Ряды его пополнялись изъ опредѣленныхъ родовъ, по преимуществу тѣхъ, которые вели свое происхождение отъ первоначальныхъ кушитовъ - халдеевъ, вслѣдствіе чего вавилонскіе жрецы и присвоили себѣ специальное названіе халдеевъ, отождествлявшееся въ приложеніи къ нимъ съ идеей мудрецовъ. Они были исключительные знатоки запутанныхъ родословій боговъ, толкователи словъ и тайнъ природы, наблюдатели движеній небесныхъ свѣтилъ въ ихъ соотношеніи съ судьбами людей, законовѣды, медики, — и всѣ эти сокровища мудрости хранили въ священныхъ книгахъ, написанныхъ на древнемъ сумиро-аккадскомъ языкѣ, который былъ исключительнымъ достояніемъ ученаго сословія жрецовъ. Какъ представители такой всеобъемлющей мудрости, жрецы были ближайшими совѣтниками царя, который, въ качествѣ верховнаго жреца, считался ихъ главою. При дворѣ жили постоянныя коллегии жрецовъ, составлявшія нѣчто въ родѣ государственнаго совѣта, къ которому царь обращался за разрѣшеніемъ всѣхъ встрѣчавшихся затрудненій. Вліаніе этихъ коллегій было такъ велико, что въ сущности онѣ и были источникомъ центрального управленія государствомъ и самъ царь находился въ ихъ рукахъ, хотя, конечно, неограниченный деспотизмъ монарха нерѣдко мѣстилъ имъ за это страшной расправой, какъ это изображается въ библейской исторіи Навуходоносора, который, за неумѣнне жрецовъ напомнить ему и истокъ забытый имъ страшный сонъ, велѣлъ ихъ всѣхъ предать смерти (Дан. II, 12, 13). Вавилонскіе жрецы, судя по памятникамъ, отличались отъ простыхъ людей длинными особаго покроя одеждами, высокими головными уборами и важностью осанки.

Въ государственномъ отношеніи В. въ періодъ высшаго развитія ея политическаго могущества представляла сильный политическій организмъ, центромъ и главою котораго былъ царь. Власть царя въ различные періоды исторіи страны значительно видоизмѣнялась, такъ что въ періодъ конфедеративнаго уклада жизни она простиралась лишь на отдѣльные города съ ближайшими ихъ окрестностями. Но при этомъ всегда живо было стремленіе къ объединенію страны и неограниченному самодержавію. Для государства царь былъ все во всемъ, и безъ него не могло совершаться ничего. Онъ фактически сосредоточивалъ въ себѣ всѣ высшія управленія государственной жизни и былъ верховнымъ судьей и законодателемъ. Всѣ остальные сановники занимали вполне подчиненное по отношенію къ нему положеніе и онъ, самовластно возводя ихъ на высшіе посты, могъ съ такимъ же самовластіемъ ихъ низвергнуть и уничтожить. Царь отличался отъ всѣхъ окружавшихъ его сановниковъ необычайнымъ богатствомъ одежды, роскошно расшитой узорчатыми изображениями сценъ изъ религіознаго или мифическаго міра съ неизбѣжными крылатыми геніями и таинственнымъ деревомъ жизни. На головѣ онъ носилъ высокую тиару. Многочисленныя изображения на барельефахъ памятниковъ наглядно рисуютъ предъ нами всю жизнь его. Онъ всегда окруженъ своей ближайшей свитой, и сидитъ ли на тронѣ, идетъ ли величаво въ храмъ, ведетъ ли важную бесѣду со своими верховными сановниками, мчитъ ли на парѣ лихихъ скакуновъ, совершаетъ ли жертвоприношеніе или просто отдыхаетъ за обеденнымъ столомъ, онъ всегда носитъ на своемъ лицѣ печать сурово-важнаго, деспотическаго непреклоннаго величія, заставляющаго благоговѣно трепетать всѣхъ окружающихъ. Въ изображеніяхъ военныхъ сценъ или охоты царь неизмѣнно является почти сверхъестественнымъ героемъ, который на своей колесницѣ безпощадно мнетъ и поражаетъ панически бѣгущаго неприятеля или лично схватывается со львами и убиваетъ ихъ, а послѣ побѣды съ суровою гордостью принимаетъ приводимыхъ къ нему плѣнниковъ и иногда самъ выкалываетъ имъ глаза. Дворъ царя состоялъ изъ цѣлой іерархіи чиновъ; важнѣйшими между ними были тартанъ, рабарисъ и рабсакъ. Первый изъ нихъ занималъ положеніе въ родѣ великаго визиря въ Турецкой имперіи, былъ первымъ министромъ и самымъ довѣреннымъ лицомъ государя. По своей одеждѣ онъ мало отличался отъ самого царя, и только его низкая головная повязка выдавала его сравнительно подчиненное положеніе. Рабарисъ былъ «великій внучъ», т. е. министръ, завѣдывавшій царскимъ дворомъ, особенно его женскимъ отдѣленіемъ, и также игралъ важную роль въ государствѣ. Рабсакъ—великій виночерпій, на обязанности котораго было заботиться о продовольствіи царя и всего его двора; онъ же отвѣчалъ за доброкачественность и безвредность напитковъ, подаваемыхъ къ царскому столу. Подъ начальствомъ этихъ высшихъ сановниковъ было множество низшихъ чиновъ.

Рабсарпсъ не всегда был внукомъ въ собственномъ смыслѣ этого слова; но подъ его вѣдѣніемъ находилось множество дѣйствительныхъ внуковъ, которые часто изображаются на памятникахъ съ типичными безбородыми, заплывшими физиономіями. На ихъ обязанности лежала защита государя отъ лучей солнца посредствомъ зонта или отъ мухъ посредствомъ особаго рода махалъ. Женскій персоналъ жилъ отдаленно въ своихъ гаремахъ и почти никогда не появляется на изображеніяхъ въ присутствіи царя. Исключеніе дѣлается весьма рѣдко въ пользу какой-либо наиболѣе любимой жены, которая иногда изображается сидящею въ обществѣ царя за столомъ съ яствами. Три верховныхъ савоника, вмѣстѣ съ постоянными придворными коллегами мудрецовъ-халдеевъ, составляли высшій государственный совѣтъ, чрезъ посредство котораго царскія повелѣнія или распоряженія распространялись по всей монархіи, и обратно—всѣ нити управленія стягивались къ личности царя. Высшій государственный совѣтъ, однако, вѣдалъ лишь наиболѣе общіе политическіе интересы страны, такъ какъ въ восточныхъ монархіяхъ, при всемъ неограниченномъ развитіи въ нихъ деспотическаго самовластія, централизація далеко не доходила до поглощенія всей внутренней жизни окраинъ. Напротивъ, провинціи часто вели почти самостоятельную жизнь, подчиняясь центру лишь въ такихъ вѣвшихъ фактахъ, какъ уплата податей, поставка необходимаго количества войска, военнаго провіанта и т. под. Такой порядокъ давалъ полную возможность управителямъ провинцій пользоваться всякимъ удобнымъ случаемъ для возстанія. Другимъ зломъ этой системы было то, что мѣстные правители, будучи отвѣтственны за исправный платежъ подати съ своей провинціи, не считали уже себя отвѣтственными за благосостояніе населенія и, въ интересахъ личнаго обогащенія, безпощадно грабили вѣрннй ихъ пощенію народъ. Впрочемъ, царь не всегда оставался равнодушнымъ къ положенію населенія въ провинціяхъ: когда до него доходили жалобы на угнетеніе, онъ посылалъ особыхъ агентовъ для разслѣдованія дѣйствительнаго положенія дѣла, и, въ случаѣ справедливости жалобъ, наказывалъ или смѣнялъ правителя. До насъ дошло много клинописныхъ плитъ, въ которыхъ царь заявляетъ, что онъ, внявъ жалобамъ такой-то провинціи, смѣняетъ въ ней правителя и, на мѣсто его ставитъ другого, который своею справедливостью и милостію вознаграждаетъ потерпѣвшихъ за всѣ вынесенныя ими притѣсненія. Въ одной изъ жалобъ царю, между прочимъ, раскрывается курьезный фактъ хищенія общественного достоянія. Въ одной провинціи собрано было семь талантовъ чистаго золота на отлитіе статуй царя и его матери; но это золото пошло въ карманы нѣкоего «тайнаго совѣтника» (Тукулумъ) и «дворцоваго пристава», которымъ, очевидно, поручено было привести въ исполненіе вѣрноподданническое желаніе населенія провинціи. Объ этомъ-то поступкѣ савонниковъ и доносится царю въ клинописной плитѣ.

Войско и народъ. В., какъ монархія, составившаяся изъ дѣлаго ряда покоренныхъ

народовъ, обязана была своимъ политическимъ могуществомъ своею военною организаціи, которая, поэтому, имѣла въ ней первостепенное значеніе. Зерномъ военной силы служилъ особый постоянный отрядъ, ходоившійся въ распоряженіи царя и составлявшій его гвардію. Въ мирное время она занимала караулы при царскихъ резиденціяхъ и сопровождала царя на ливніи охоты, а въ военное—была образцовымъ войскомъ, во главѣ котораго выступалъ противъ непріятеля лично самъ царь. Въ случаѣ надобности покоренные народы выставляли свои отряды на подкрѣпленіе царскаго войска. При отсутствіи строгаго единства въ администраціи провинцій не было единства и въ вооруженіи, такъ какъ каждый покоренный народъ сохранялъ свой прежній военный бытъ и выставлялъ вспомогательный отрядъ съ своимъ особымъ вооруженіемъ. Собственно національное войско отличалось строгою организаціей и дисциплиной. Оно подраздѣлялось на нѣсколько видовъ оружія и главнымъ изъ нихъ была конница, въ свою очередь подраздѣлявшаяся на легкую и тяжелую, т. е. на отряды легковооруженныхъ всадниковъ и отряды тяжеловооруженныхъ колесницъ. Особенно большее значеніе имѣла конница колесничная, на снаряженіе которой цари не жалѣли средствъ. Эти отряды колесницъ, запряженныхъ обыкновенно парюу, а иногда и тройкою сильныхъ коней, и занятыхъ отборными, тяжелооруженными воинами и возницами, были грозой для непріятеля. На барельефахъ ассиро-вавилонскихъ дворцовъ постоянно можно видѣть изображенія колесницъ, безпощадно давящихъ панически бѣгущаго непріятеля. Пѣхота состояла изъ отрядовъ стрѣлковъ, вооруженныхъ луками съ колчанами, копеносцевъ и пращниковъ. Каждый родъ оружія имѣлъ свои особые приемы и на барельефахъ можно ясно видѣть, до какой степени доведена была техника строительныхъ военныхъ эволюцій. При осадѣ укрѣпленныхъ городовъ употреблялись тараны—стѣнобитныя машины, изображавшія собою огромнаго барана со свиннымъ желѣзнымъ рыломъ, отъ ударовъ котораго быстро подавался самая крѣпкая стѣна. Такіе тараны употреблялись, напр., вавилонянами при осадѣ Іерусалима и составляли ужасъ осажденныхъ, нашедшій отголосокъ въ рѣчахъ современныхъ пророковъ. При переправѣ чрезъ рѣки для конницы употреблялись легкіе понтонные мосты, а пѣхота переправлялась вплавъ при помощи наполненныхъ воздухомъ мѣховъ, какъ это еще и теперь дѣлаютъ арабы въ Месопотаміи. Во время продолжительныхъ стоянокъ во вражьи страны обыкновенно устраивался укрѣпленный лагерь, изображенія котораго часто можно встрѣтить на ассирийскихъ барельефахъ, во всѣхъ подробностяхъ пресующихъ лагерную жизнь войска. Палатки и по своей внѣшней формѣ, и по своему внутреннему устройству представляють большое сходство съ новѣйшими военными палатками. Война въ древности была несравненно болѣе ужаснымъ бѣдствіемъ, чѣмъ въ настоящее время. Страна, дѣлавшаяся ареною военныхъ дѣйствій, обрека-

лась на полное разореніе; города, взятые силою, подвергались разграбленію и часто полному разрушенію и уничтоженію. Это естественно вносило необычайное ожесточеніе въ самый характеръ битвъ, отъ исхода которыхъ зависѣла участь цѣлыхъ народовъ; тѣмъ ужаснѣе была участь побѣжденнаго войска и военнопленныхъ. Последніе дѣлались предметами безчеловѣчныхъ изгазаній. На барельефахъ сплошь и рядомъ попадаются такіа сцены, какъ отрубаніе членовъ у плѣнниковъ, сажаніе ихъ живыми на колъ, сдираніе съ нихъ кожи, выкалываніе глазъ, царапаніе желѣзными кошками спинъ, вытягиваніе жилъ и тому подобныя зѣвства. Отрубленнымъ членамъ убитыхъ воиновъ велись самыя тщательныя счеты, а изъ головъ ихъ воздвигались цѣлыя пирамиды. О всѣхъ этихъ кровавадныхъ подвигахъ цари съ видимымъ самодовольствомъ повѣствуютъ въ клинообразныхъ надписяхъ, оставленныхъ въ назиданіе потомству. Побѣжденные народы цѣлыми массами вводились въ плѣнъ, гдѣ имъ отводились для жительства или пустынные мѣстности, нуждавшіяся въ заселеніи, или особые кварталы въ городахъ. Эти массы плѣнниковъ давали ассиро-вавилонскимъ царямъ даровой или, по крайней мѣрѣ, дешевой трудъ при возведеніи ими грандіозныхъ построекъ и вообще сооружений. Часть плѣнниковъ обращалась въ полное рабство. Въ клинообразныхъ надписяхъ сохранилось много весьма любопытныхъ документовъ касательно купли-продажи рабовъ, для чего въ городахъ существовали особые рынки.

Соціально-экономическое положеніе народа въ Вавилоніи показываетъ, что эта страна уже рано достигла значительной степени культуры. Главнымъ занятіемъ народа было земледѣліе, что обуславливалось какъ географическими особенностями страны, такъ и самымъ характеромъ кушитскаго племени, отличавшагося настоячивостью въ трудѣ. При полномъ отсутствіи лѣтнихъ дождей, когда палящіе лучи солнца сжигаютъ почти всякую растительность, хлѣбные злаки сохраняются только при помощи искусственнаго орошенія, на которое и обращено было самое тщательное вниманіе. Само правительство, въ лицѣ такихъ царей, какъ Гаммураби и Навуходонсоръ, не щадило никакихъ усилій и затратъ на организацию системы орошенія. Съ этою цѣлью повсюду, гдѣ только требовалось, прорыты были каналы и дѣлая съѣтъ меньшихъ канавъ, куда въ случаѣ надобности отводилась вода изъ рѣкъ или поднималась посредствомъ особыхъ машинъ. Вообще земледѣліе у вавилонянъ стояло на высокой степени развитія, и прежде всего находили примѣненіе тѣ научныя знанія, которыми обладало вавилонское естествовѣдѣніе. Въ пособіе земледѣльцу существовали даже руководства, въ которыхъ разъяснялись лучшіе способы обработки земли, указывались времена посѣвать, перечислялись вредныя для земледѣлія птицы и животныя, которыхъ должно было истреблять. Въ области земледѣлія, повидимому, господствовала система мелкой поземельной собственности, какъ объ-

этомъ можно судить по многочисленнымъ документамъ, представляющимъ собою акты по покупкѣ или продажѣ небольшихъ земельныхъ участковъ, а также и отдачѣ ихъ въ аренду на извѣстные сроки. Въ виду первостепеннаго значенія земледѣлія въ Вавилоніи, эти акты совершались почти съ религіозною торжественностью, свидѣтельствовались особымъ царскимъ нотаріусомъ и рукоприкладствомъ нѣсколькихъ лицъ и обыкновенно заключались страшными заклинаніями и проклятіями противъ всякаго, кто бы дерзнулъ нарушить заключенное условіе до истеченія его законной силы. Въ этихъ документахъ подробно обозначались границы продаваемого или сдаваемого въ аренду участка (почти совершенно тѣмъ же слогомъ, который практикуется и теперь въ подобныхъ актахъ), указывались его размѣры, исчислялся весь хозяйственный инвентарь съ полнымъ обозначеніемъ стоимости каждаго отдѣльнаго предмета, излагались условія, и все это, написанное на мягкой глиняной плиткѣ и скрѣпленное печатями или просто отпечаткомъ ногтя большого пальца заинтересованныхъ лицъ, получало значеніе законнаго акта, предъявлявшагося судѣ въ случаѣ какого-либо спора. Такихъ клинописныхъ документовъ до насъ дошло множество, и они представляютъ глубоко интересный матеріалъ для изученія соціально-экономическаго состоянія вавилонскаго народа. Въ нихъ заключаются также данныя и для ознакомленія съ родовыми и семейственными отношеніями. Народъ, повидимому, дѣлился на роды, которыхъ крѣпко держались за принадлежанія къ нимъ семейства, такъ какъ съ этимъ связывались различныя экономическія интересы (напр. въ земледѣліи). Родовое чувство было весьма развито у древнихъ вавилонянъ, и въ документахъ непременно дѣлается указаніе на то, чей сынъ данный покупатель или продавецъ и къ какому онъ принадлежитъ роду. Семейныя отношенія носили устойчивый, патріархальный характеръ. Хотя полигамія допускалась, но она не была господствующей формой, и мать въ семействѣ занимала весьма почетное мѣсто, такъ что, во многихъ документахъ имя матери стоитъ даже прежде имени отца. По ассирійскимъ законамъ сынъ, оскорбившій свою мать, подвергался болѣе тяжкому наказанію, чѣмъ за оскорбленіе отца. Нарушеніе супружеской вѣрности подлежало наказанію, для женщины болѣе тяжкому, чѣмъ для мужчины. Какъ мужчины, такъ и женщины придавали весьма большое значеніе внѣшности. Мужчины болѣе или менѣе достаточныхъ классовъ непременно являлись на монументальныхъ изображеніяхъ съ завитой бородой и длинными локонами на головѣ, а женщины доводили свой туалетъ до причудливой изысканности, нисколько не уступающей модамъ новѣйшаго времени.

Промышленность и торговля. Для удовлетворенія изысканныхъ потребностей культурной жизни, конечно, недостаточно было произведеній земледѣлія, а потому рядомъ съ нимъ существовала высоко развитая промышленность. Вавилоняне, какъ и ассиріане, особен-



но славились производством великолѣпныхъ матерій и ковровыхъ издѣлій всякаго рода. Матеріи отличались большимъ изяществомъ красокъ и рисунковъ. Для украшенія матерій избирались сюжеты изъ исторіи, мифологіи, ботаники, зоологіи—дѣйствительной или фантастической, такъ что парадный планъ царя былъ какъ бы художественнымъ воспроизведеніемъ всего подвластнаго ему міра. Рукодѣльемъ этого рода обыкновенно занимались женщины гаремовъ. Слава вавилонскихъ матерій извѣстна была всему тогдашнему цивилизованному міру. Даже въ позднѣйшее время, въ періодъ политическаго упадка Вавилона, вавилонскія узорчатыя матеріи и ковровыя издѣлія были предметомъ поэтическаго восторга римскихъ поэтовъ, а римскіе богачи платили за нихъ бѣшенныя деньги. Такъ, Метеллъ Сципіонъ заплатилъ за вавилонскую матерію для стола (*triclinaria babylonica*) 800000 сестерцій (около 45000 руб.), а Неронъ за такую же матерію заплатилъ четыре милліона сестерцій, т. е. болѣе 200000 рублей. Вавилонская промышленность не ограничивалась только этою областью производства. Вавилонянинъ, обязанный своимъ благосостояніемъ почти исключительно природѣ, даже на высшей ступени своего культурнаго развитія не терялъ своей тѣсной связи съ природою и въ самыхъ мелкихъ принадлежностяхъ домашняго культурнаго обихода старался воспроизводить всевозможныя явленія природы. Поэтому трудно указать такой предметъ изъ этого обихода, на которомъ не отразилось бы вліяніе близости къ природѣ. Не было такой оконечности въ такихъ, напр., предметахъ, какъ кресла, лежанки, мечи, колесничныя дышла, зонтики, опашала, палки для прогулки, ложки и вилки и т. д., которая не изображала бы какого-нибудь явленія изъ окружающаго міра, въ родѣ головы или лапы льва, шеи коня, фигуры быка и т. д. Даже простой солдатскій столикъ въ палаткѣ не обошелся безъ того, чтобы не получить подобнаго украшенія въ видѣ копытъ, которыми заканчиваются его ножки. Особенно художественной отдѣлкой отличались дышла колесничныя и вообще упряжь богатыхъ людей, а особенно царей. Кромѣ рѣзной работы по дереву, вавилонскіе ремесленники славились своими металлическими работами, и доводили свое искусство также до высокой степени совершенства, выдѣлывая, напр., изъ бронзы листики пальмъ, изъ золота и серебра—всевозможныя предметы для украшенія мебели и одежды. Знаменитое дамасское искусство, насѣчки золотомъ или серебромъ по оружію и другимъ предметамъ, было только наслѣдіемъ подобнаго же искусства древнихъ вавилонянъ, которые также не знали себѣ соперниковъ въ граверномъ искусствѣ по дорогимъ камнямъ и изъ глины умѣли выдѣлывать всевозможныя изящныя бездѣлушки и предметы домашняго комфорта. Такое широкое разнообразіе ремесленной промышленности представляется тѣмъ болѣе замѣчательнымъ, что большую часть необходимаго для нея сырого матеріала нужно было доставать изъ сосѣднихъ странъ. Этой потребности удовлетворяла обширная тор-

говля, которая въ періодъ расцвѣта Вавилона имѣла всемірный характеръ. Если первоначальное кушитское населеніе болѣе отличалось склонностью къ земледѣлю, то послѣдующее семитское наслоеніе принесло съ собою живой торговый духъ, чему чрезвычайно благоприятствовало географическое положеніе Вавилона. Расположеннй въ точкѣ соединенія Верхней и Нижней Азіи и имѣя въ своемъ распоряженіи двѣ большихъ рѣки, дававшихъ ему возможность удобнаго сообщенія съ Персидскимъ заливомъ и Индійскимъ океаномъ, Вавилонъ скоро сдѣлался складочнымъ мѣстомъ для каравановъ, производившихъ торговлю между Востокомъ и Западомъ, а также портомъ, гдѣ собирались мореплаватели, прибывавшіе съ береговъ Африки, Аравіи и Индіи. На базарахъ его толпились покупатели со всего міра. Изъ Арменіи по обѣимъ рѣкамъ приходили цѣлыя транспорты дорогихъ винъ на особаго устройства кожаныхъ лодкахъ, которыя, по сдачѣ товара въ Вавилонѣ, легко разбирались и въюкомъ отвозились обратно. Изъ Индіи привозились деревья дорогихъ породъ и драгоценныя камни, шедшіе, между прочимъ, на выдѣлку именныхъ печатей, которыя, по свидѣтельству Геродота и памятниковъ, составляли необходимому принадлежность всякаго болѣе или менѣе зажиточнаго вавилонянина. Изъ Персіи приходили транспорты шерсти, изъ Аравіи—благоняныя травы и пряности всякаго рода, изъ Египта—золото, слоновая кость. Сухопутная торговля велась по опредѣленнымъ, протореннымъ трактамъ, которыхъ было извѣстно въ древности шесть и которые приводили Месопотамію въ близкое и удобное сношеніе со всеми окружающими странами и особенно съ торговыми центрами Финикіи и Малой Азіи. По этимъ трактамъ существовали особыя «царскіе дома» или станціи, гдѣ торговцы и путешественники могли находить себѣ удобныя ночлеги. Такихъ станцій на большой дорогѣ, тянувшейся отъ Сузы черезъ Вавилонію до Сарды въ Малой Азіи, по счету Геродота было 1100. Великолѣпныя пути для торговли представляли обѣ большія рѣки, судоходныя на всемъ своемъ теченіи по Месопотаміи, а также ихъ многочисленныя притоки и искусственные каналы, особенно знаменитый Царскій каналъ—Нагармалка, по своей глубинѣ и ширинѣ вполне пригодный для безпрепятственнаго плаванія торговыхъ судовъ. Главнымъ центромъ морской торговли былъ Персидскій заливъ, откуда корабли имѣли свободный выходъ въ океанъ. Въ общемъ торговля была болѣе важнымъ источникомъ для обогащенія Вавилона, чѣмъ спорадическая завоевательность его великихъ царей, и торговая слава его пережила его политическое могущество. Еще ап. Іоаннъ въ своемъ Апокалипсисѣ, предсказывая окончательное паденіе Вавилона (если этотъ терминъ понимать не въ иносказательномъ смыслѣ), почти съ изумленіемъ перечисляетъ то разнообразіе товаровъ, торговля которыми производилась тамъ и въ его время, «товаровъ золотыхъ и серебряныхъ, и камней драгоценныхъ, и жемчуга, и виссона, и порфиры, и шелка, и багряницы, и всякаго благо-



воннаго дерева, и всяких издѣлій изъ слоновои кости, и всяких издѣлій изъ дорогихъ деревъ, изъ мѣди и желѣза и мрамора, корнцы и емміама, и мура и ладона, и вина и едея, и муки и пшеницы, и скота и овецъ, и коней и колесницъ, и тѣлъ и душъ челоувѣскихъ» (XVIII, 12, 13). Столь обширная торговля предполагаетъ развитую метрологію, и дѣйствительно, уже весьма рано мы встрѣчаемъ въ Вавилоніи слѣды строго выработанной метрологической системы, которая потомъ сдѣлалась господствующею во всей Западной Азіи и перешла даже въ настѣбле грекамъ и римлянамъ. Что касается мѣръ длины, то естественныя орудія измѣренія ея посредствомъ пальцевъ, ладоней, локтей, ступней были приведены въ стройную систему математически-соразмѣрныхъ единицъ, среди которыхъ главными были—линія, составлявшая $\frac{1}{12}$ большого пальца, большой палецъ = $\frac{1}{12}$ ступни ноги, ладонь = $\frac{1}{3}$ ступни, ступня = 12 большихъ пальцевъ, локоть = 20 большихъ пальцевъ или 24 обыкновеннымъ, трость = 2 шага, плетръ = 60 локтей, стадія (аммать-гагарь) = 600 шаговъ или 360 локтей, парасангъ = 30 стадій. На основаніи разныхъ архитектурныхъ данныхъ вычислено, что линия равнялась 0,002 метра, и сообразно съ этимъ другія мѣры длины будутъ равняться: большой палецъ = 27 миллиметрамъ, ладонь = 108, ступня = 324, локоть = 540, трость = 1,620 метра, плетръ = 32,400 метра, стадія = 194,000 м., парасангъ = 5 кл. 822 м. Среди этихъ мѣръ былъ плѣлый рядъ промежуточныхъ, отношенія которыхъ опредѣляются обыкновенно числами 3, 12, 60, а иногда 2, 5, 10 и пр. Изъ мѣръ емкости наиболѣе были въ употребленіи: логъ = $\frac{1}{4}$ каба, кабъ = $\frac{1}{3}$ гина, гинъ = $\frac{1}{2}$ сатона, сатонъ = $\frac{1}{2}$ бата, батъ или эфа (для сыпучихъ тѣлъ) = $\frac{1}{10}$ кора. Точный объемъ этихъ мѣръ опредѣляется лишь предположительно; но по приблизительному вычисленію логъ равнялся 0,546 литра, и слѣдъ кабъ = 2,187 литра, гинъ = 6,561, сатонъ = 13,122, батъ или эфа = 39,366, коръ = 3 гектолитрамъ и 93,660 литра. Эти мѣры буквально повторяются въ Библии, хотя и въ нѣсколько измѣненномъ видѣ. Металломъ, который служилъ мѣноюю цѣнностью въ торговыхъ дѣлахъ, было главнымъ образомъ серебро. Монетной системы у древнихъ вавилонянъ собственно не было, но ее замѣняла вѣсовая система драгоцѣнныхъ металловъ. Наиболѣе ходячей мелкой единицей этой вѣсовой системы былъ сикль, составлявшій 60-ю часть мины, которая, въ свою очередь, составляла 60-ю часть таланта. Въ вѣсѣ этихъ единицъ, впрочемъ, не было устойчивости, и онъ значительно колебался. Извѣстно, что талантъ былъ двоякаго рода—тяжелый и легкий, при чемъ послѣдній былъ вдвое легче перваго, а сообразно съ этимъ видозмѣнялся вѣсъ и другихъ единицъ. Тяжелый талантъ серебра вѣсилъ 60,6 килограммъ. По этому расчету мина вѣсила 1,010 гр., сикль—16,83 гр.; легковѣсный талантъ—30,8 килограммъ, мина—505 гр., сикль—8,41 гр. Тотъ же самый вѣсъ одинаково примѣнялся, въ крупныхъ единицахъ, къ серебру и золоту, но въ меньшихъ единицахъ вѣсъ для золота былъ особый. Золотой сикль, напр., въ легкомъ талантѣ вѣсилъ 11,22 грам-

ма, и это различіе обусловливалось желаніемъ упростить при разчетахъ относительною цѣнность серебра и золота, составлявшую въ то время пропорцію 1:13 $\frac{1}{2}$. Подъ влияніемъ Вавилонна эта система распространилась по всей Западной Азіи и съ нею мы постоянно встрѣчаемся въ Библии, хотя въ Палестинѣ, какъ и въ другихъ странахъ (къ которымъ нужно причислять и Грецію), она въ частностяхъ видоизмѣнялась. Съ теченіемъ времени въ самомъ Вавилонѣ установилась нѣкоторая разница между вѣсовой системой и системой цѣнностей, такъ что денежный талантъ считался только въ 50 минъ и состоялъ, для круглаго счета, изъ 3000 сиклей (вмѣсто 3600 сиклей вѣсового таланта). Сикль серебра, по указанному расчету, равнялся 3 франкамъ 36 сантим., или 84 коп. на наши деньги, мина = 50 р. 40 к. и талантъ = 2,520 руб. Соотвѣтствующая система цѣнности на золото была въ 13 $\frac{1}{2}$ разъ дороже. Такъ какъ монетъ собственно не было, то употреблялись слитки въ видѣ брусковъ, колець, животныхъ, которые имѣли опредѣленный вѣсъ или въ случаѣ неопредѣленности его взвѣшивались на вѣсахъ. Сообразно съ этою системою можно составить себѣ нѣкоторое понятіе о цѣнахъ на предметы хозяйственнаго обихода въ Вавилоніи. Такъ, въ одномъ документѣ, содержащемъ въ себѣ актъ о продажѣ земельного участка со всѣмъ хозяйственнымъ инвентаремъ, перечисляются, между прочимъ, слѣдующіе предметы съ обозначеніемъ ихъ стоимости: 1 колесница съ упряжью 100 (сиклей?) серебра; 6 упряжей для лошадей—300 серебра; 1 оселъ финикійскій—30 серебра; 1 корова—30 серебра; 2 собаки и 10 щенковъ—12 серебра. Изъ другихъ документовъ извѣстно, что рабыни покупались за 1 $\frac{1}{2}$ мины серебра, хотя эти цѣны значительно измѣнялись, смотря по состоянію невольничьяго рынка, въ свою очередь находившагося въ зависимости отъ захвата плѣнныхъ во время походовъ. При обширности и оживленности торговли въ В. весьма естественно было широкое развитіе кредитной системы (см. Банки, II, 892).

Письменность, наука и искусство. Уже въ весьма отдаленное время В. располагала знаніемъ особаго рода письма, который извѣстенъ подъ названіемъ клинописи. Происхожденіе ея еще недостаточно изслѣдовано, но уже и при теперешнихъ данныхъ можно съ вѣроятностью полагать, что первоначальной формой ея былъ идеографизмъ или пиктографія, по которой записываемый предметъ копировался съ природы. Древнѣйшимъ матеріаломъ письменности, повидимому, было дерево, такъ какъ вавилонское слово *лихуси*, означающее этотъ матеріалъ, имѣетъ передъ собою опредѣлительный знакъ дерева. Этотъ матеріалъ представлялъ болѣе удобства для изображенія округлыхъ фигуръ; напр., солнце писалось посредствомъ начертанія круга. Но впоследствии самымъ обычнымъ письменнымъ матеріаломъ сдѣлалась глина, изъ которой приготавливались особаго рода плиты или цилиндры. На мягкой массѣ ихъ особымъ стилемъ или палочкой выдавливались письменные знаки, которые уже по самому

свойству этого материала получили характер клиньевъ, такъ что солнце изображалось уже не правильнымъ кругомъ, какъ раньше, а кругообразнымъ сочетаніемъ нѣсколькихъ клиньевъ, не , а  каковой знакъ въ послѣдствіи упрощенъ былъ еще болѣе, получивъ лишь условное значеніе солнца (въ ассирійскомъ письмѣ ). Но что идеографизмъ былъ первоначальной формою этой письменности, ясно указываютъ такого рода

изображенія, какъ  «звѣзда»,  —

рука (очевидное воспроизведеніе пяти пальцевъ руки) и т. д. Эти знаки съ теченіемъ времени подверглись постепенному упрощенію: позднѣйшая вавилонская клинопись значительно отличается отъ болѣе сложной клинописи древнѣйшаго времени, а ассирійская клинопись, въ свою очередь, отличалась отъ вавилонской, хотя нужно замѣтить, что и въ позднѣйшее время въ наиболѣе важныхъ документахъ, особенно священныхъ книгахъ, мы встрѣчаемся съ древнѣйшею сложною системою письма, которая имѣла въ глазахъ вавилонянъ священное значеніе. Клинообразные знаки имѣютъ различное положеніе: отвѣсное, горизонтальное или косое. Иногда изъ двухъ клиньевъ дѣлается одинъ сложный, и затѣмъ еще употреблялись особаго рода углы, которые, впрочемъ, можно считать также сложными клиньями, соединенными подъ прямымъ или тупымъ угломъ (   и т. д.). На мягкой массѣ глины клинья дѣлались съ большою легкостью и удобствомъ. Налавливая стиль, писецъ дѣлалъ толстый конецъ клина, а вынимая его изъ глины, онъ легко могъ провести тонкую черту въ томъ или другомъ направленіи. Многие достигали въ этомъ отношеніи замѣчательнаго искусства. Исписанная такими клиньями глиняная плита или цилиндръ сушились на солнцѣ или обжигались въ огнѣ, и запись увѣковѣчивалась. По своему внутреннему характеру вавилонская клинопись представляетъ собою систему силлабическую. Она остановилась на той ступени развитія письма, на которой знаки изображаютъ собою не отдѣльные звуки, какъ въ нашемъ письмѣ, а известные слоги въ ихъ разнообразныхъ сочетаніяхъ. Тутъ мы видимъ систему ребуса, по которой известное слово разлагается на слоги, имъ подыскивается соответствующее значеніе и подобно съ этимъ значеніемъ они изображаются клинописью. Ясно, что система эта весьма сложная, и для изученія ея требовалось много труда и времени. Силлабическихъ знаковъ было много, и трудность ихъ заучиванія увеличивалась еще отъ того, что одинъ и тотъ же слогъ могъ имѣть и звуковое и идеографическое значеніе, вслѣдствіе чего и читался различно. Такая раздвоенность зависѣла отъ самаго происхожденія клинописи. Изобрѣтателями ея были древнѣйшіе жители В.—сумиры и аккады, ко-

торые, конечно, изобрѣтали ее для своего кушитскаго языка, и потому у нихъ не было раздвоенія между знаками и идеографическимъ ихъ значеніемъ; знаки звѣзды, напр., по своему звуковому произношенію и по своему идеографическому значенію и по фонетическому произношенію были анна или ан=«звѣзда». Эту систему письма вполнѣ усвоили себѣ поселившіеся въ В. и поглотившіе въ себѣ древній этнографическій элементъ семиты; но при этомъ они встрѣтились съ серьезнымъ затрудненіемъ, такъ какъ знаки кушитскаго языка не соответствовали семитскому. Звѣзда на вавилонкосемитскомъ языкѣ была не ан, а шаму; поэтому идеографически знакъ звѣзды у нихъ читался шаму, но когда этотъ знакъ стоялъ не самостоятельно, а лишь въ качествѣ слога въ дѣломъ словѣ, то семиты не могли освободиться отъ его аккадскаго первоначальнаго значенія и читали его ан. Если принять во вниманіе, что двоякая система чтенія смѣшанно встрѣчается не только на одной и той же плитѣ и страницѣ, но часто и въ одномъ и томъ же словѣ, особенно въ сложныхъ собственныхъ именахъ, то трудность чтенія клинописи станетъ очевидной. Тѣмъ поразительнѣе становится торжество новѣйшаго научнаго генія, сумѣвшаго проникнуть въ тайну клинописи и вполнѣ разобраться въ ея сложной системѣ. Исторія открытія ключа къ чтенію клинообразныхъ надписей настолько интересна, что здѣсь неизлишне будетъ краткій очеркъ ея.

Путешественники по Персіи и Месопотаміи, уже начиная съ XVII в., стали обращать вниманіе на какія-то странныя, въ родѣ клиньевъ, надписи, которыя поражали ихъ своею загадочностью. Нѣкоторые изъ памятниковъ съ подобными надписями, особенно въ Персеполѣ, принадлежали, какъ известно было изъ свѣдѣтельствъ древнихъ изсѣателей, царямъ Ахеменидской династіи, именно Дарію, сыну Гистаспа и его преемникамъ. Надписи обыкновенно представляли собою три различныхъ вида клинописи, и такъ какъ эти три рода надписей всегда слѣдовали другъ за другомъ, то сразу можно было предположить, что то были лишь различные переводы одного и того же текста. Подданные персидскихъ царей принадлежали къ различнымъ народностямъ и говорили на различныхъ языкахъ. Какъ и теперь турецкіе паши на Востокѣ обыкновенно публикуютъ султанскіе указы на турецкомъ, арабскомъ и персидскомъ яз., чтобы сдѣлать ихъ понятными всему разноязычному населенію своихъ провинцій, такъ и древніе персидскіе цари принуждены были прибѣгать къ изданію своихъ указовъ на нѣсколькихъ языкахъ. Одна изъ трехъ надписей, постоянно стоявшая впереди другихъ, очевидно должна была быть на древне-персидскомъ языкѣ — языкѣ самого царя. Между тѣмъ персидскій текстъ, по счастью, представлялъ для изслѣдователя меньше затрудненій, чѣмъ два сопутствующіе ему другіе. Число различныхъ знаковъ, встрѣчавшихся въ этого рода надписяхъ, не превосходило сорока, при чемъ нѣкоторыя группы знаковъ отдѣлялись между собою особыми косыми клиньями. Если предположить, что эти отдѣленные между

собою группы знаковъ были слова, то, судя по множеству знаковъ въ каждомъ словѣ, можно было думать, что знаки означаютъ собою буквы, а не слоги. Затѣмъ можно было догадываться, что надписи нужно читать слѣва направо, такъ какъ слѣва всѣ строки шли правильно, одна подъ другой, не выступая изъ одной линіи, между тѣмъ какъ справа оконечности ихъ были неровны. Эти соображенія послужили исходной точкой, отправляясь отъ которой нѣмецкій ученый Гротенфендъ произвелъ свое гениальное открытіе (1802 г.). Онъ замѣтилъ, что клинообразныя надписи обыкновенно начинались тремя или четырьмя словами, изъ которыхъ одно разнообразилось, а другія оставались безъ измѣненія. Измѣняемое слово имѣло три формы, хотя на одномъ и томъ же памятникѣ оно появлялось постоянно въ одной и той же формѣ. Отсюда Гротенфендъ предположилъ, что измѣняемое слово, вѣроятно, есть имя царя, а слѣдующія за нимъ, неизмѣняемая, означаютъ титулы царя. Одно изъ предполагаемыхъ именъ встрѣчалось въ надписяхъ чаще другихъ, и такъ какъ оно по количеству знаковъ было слишкомъ коротко для имени Артаксеркса и слишкомъ длинно для имени Кира, то можно было наудачу догадываться, что оно означаетъ собою или Дарія или Ксеркса. Опираясь на свидѣтельства классическихъ писателей, что нѣкоторые изъ памятниковъ съ подобными надписями были поставлены Даріемъ, Гротенфендъ предположительно придалъ составляющимъ начальное слово одной надписи знакомъ значение, соответствующее буквамъ имени Дарій въ его древнеперсидской формѣ (Дарайявустъ). Такъ у него получилось предположительное чтеніе шести клинообразныхъ буквъ. Обладая такимъ запасомъ буквъ, онъ обратился къ изслѣдованію другого царскаго имени, которое также встрѣчалось въ нѣсколькихъ надписяхъ и имѣло приблизительно такую же длину, какъ и имя Дарія. Это слово, по его предположенію, могло быть именемъ Ксеркса (по-древнеперсидски Хсайрса); но если такъ, то заключающаяся въ срединѣ его буква Р должна по своему клинописному знаку соответствовать подобному же знаку третьей буквы въ словѣ Дарій. Къ необычайной радости ученаго, такъ именно и оказалось въ дѣйствительности: въ обоихъ словахъ буква р изобразилась группою, состоящей изъ трехъ горизонтальныхъ клиньевъ и одного отвѣснаго—. Это было лучшимъ доказа-

тельствомъ, что Гротенфендъ находился на вѣрномъ пути къ чтенію клинообразныхъ надписей. Въ этомъ окончательно убѣдило его изслѣдованіе еще одного длиннаго имени. Оно представляло собою рядъ знаковъ, изъ которыхъ вторая половина была совершенно тождественна съ знаками въ имени Ксеркса. Ясно отсюда, что это было не что иное, какъ начертаніе имени Артаксеркса. Что это было дѣйствительно такъ, не могло быть никакого сомнѣнія въ виду того, что вторая буква въ немъ по своему начертанію была тождественна съ начертаніемъ буквы Р въ прочитанныхъ раньше именахъ. Получивъ такимъ образомъ нѣкото-

рый запасъ опредѣленныхъ по своему звуковому значенію знаковъ, Гротенфендъ съ помощью его приступилъ къ чтенію неизмѣняемыхъ словъ, слѣдовавшихъ за именами царей, и въ одномъ изъ нихъ отгадалъ древнеперсидское слово царя (хсайятія), которое постоянно слѣдую за собственными именами царя, немедленно повторялось еще разъ, предшествуемое еще однимъ неизмѣняемымъ словомъ, очевидно, означавшимъ «великій». И вотъ нѣмецкій ученый, къ изумленію всего міра, привыкшаго смотрѣть на клинопись, какъ на неразрѣшимую загадку, ключъ къ которой потеряны навсегда, прочелъ первая строки клинообразныхъ надписей, которыя въ его переводѣ гласили: «Дарій, царь великій, царь-царей», «Ксерксъ, царь великій, царь-царей» и т. д. Самому Гротенфенду, впрочемъ, не удалось закончить начатаго дѣла, и существенные успѣхи въ этой области были сдѣланы лишь много лѣтъ спустя, когда болѣе основательное изученіе древне-персидскаго (зендскаго) языка дадо въ руки ученымъ болѣе лингвистическаго матеріала при разборѣ надписей. Этимъ матеріаломъ съ блистательнымъ успѣхомъ воспользовались такіе ученые изслѣдователи, какъ французъ Бюрнуфъ, нѣмецъ Лассенъ, и англичанинъ Генри Роулинсонъ (которому, между прочимъ, принадлежатъ открытіе и изслѣдованіе длинной надписи Дарія на скалѣ въ Бегистунѣ). Они составили небольшой алфавитъ и при помощи его начали переводить древнеперсидскія надписи. Чтеніе персидскихъ клинообразныхъ надписей, такимъ образомъ, сдѣлалось совершившимся фактомъ, и теперь оставалось еще только разгадать два другіе текста, значившіеся на тѣхъ же клинописныхъ памятникахъ. Но задача эта была не легкая. Слова въ этихъ текстахъ не отдѣлялись одно отъ другого, и знаковъ было чрезвычайно много. Съ помощью, однако, собственныхъ именъ царей и эти два текста мало-по-малу уступили терпѣливой настойчивости и прозорливости ученыхъ изслѣдователей, которые наконецъ открыли, что одна изъ нихъ была на первобытномъ кушитскомъ языкѣ, а другая на языкѣ очень похожемъ на еврейскій языкъ Библии. Клинописные памятники, почти вслѣдъ за тѣмъ найденные Боттой и Лейардомъ въ Ассиріи и Вавилоніи, показали, какому именно народу принадлежалъ языкъ послѣдней надписи. Найденныя въ развалинахъ Ниневіи клинописныя плиты оказались написанными на томъ же языкѣ и представляли ту же самую систему клинообразнаго письма, которая въ упрощенномъ видѣ была усвоена персами. Отсюда стало очевиднымъ, что послѣдняя надпись была на языкѣ семитскаго населенія Ассири-Вавилоніи, для котораго персидскіе цари и предназначали, между прочимъ, свои указы. Для провѣрки найденнаго такимъ образомъ ключа къ чтенію клинообразныхъ надписей вскорѣ открылось обширное поприще въ громадныхъ письменныхъ сокровищахъ Ниневійской и другихъ библиотекъ, открытыхъ подъ мусоромъ развалинъ. Хотя раскопка ихъ началась еще недавно, масса собраннаго и прочитаннаго литературнаго матеріала древ-

ней Ассиро-Вавилонія даже теперь во много раз больше всей Библии. Несмотря на встрѣчающіяся затрудненія, искусство чтенія клинописи быстро развивается съ каждымъ годомъ и теперь уже ассириологія (какъ стала называться наука чтенія клинописи) не представляетъ собою секрета немногихъ спеціалистовъ, а распространена въ кружкахъ довольно широкихъ. Разбирать клинописи въ ея печатномъ воспроизведеніи гораздо, впрочемъ, легче, чѣмъ на клинописныхъ памятникахъ.

Произведенія клинообразной письменности въ Вавилоніи, уже съ весьма древняго времени, начали собираться въ особыя книгохранилища или библіотеки. Такихъ библіотекъ было много, онѣ имѣлись при всякомъ болѣе или менѣе значительномъ храмѣ, но самая типическая и наиболѣе изслѣдованная изъ нихъ есть дворцовая библіотека Ассурбанипала, открытая Лейардомъ въ Куионджикѣ, на мѣстѣ развалинъ древней Ниневіи. При своихъ раскопкахъ этотъ англійскій ученый открылъ двѣ довольно обширныхъ комнаты, полъ въ которыхъ на $\frac{3}{4}$ аршина былъ заваленъ глиняными плитками съ клинообразными надписями. Вся эта огромная масса написанныхъ плитъ обрушилась сверху, съ деревянныхъ покоевъ, на которыхъ онѣ были размѣнены въ правильномъ порядкѣ. По мѣстамъ плитки случайно сохранили свой прежній порядокъ, но въ значительной степени представляли собою безпорядочную массу разрушеннаго матеріала. При болѣе тщательномъ изслѣдованіи оказалось, что плитки помѣщались нѣкогда въ верхнемъ этажѣ дворца, но во время разрушенія дворца, при разгромѣ Ниневіи, онѣ всею массой обрушились внизъ, проломивъ сводъ, отблывшій нижній этажъ отъ верхняго, и съ того времени лежали подъ мусоромъ развалинъ. Масса плитъ погибла на всегда, но и сохранившихся достаточно для того, чтобы составить себѣ ясное понятіе какъ о самомъ порядкѣ, принятомъ въ библіотекѣ, такъ и о содержаніи ассириовавилонской литературы вообще. Клинописныя плитки, размѣромъ $1\frac{1}{2}$ — 9 дюйм. выс. и 1—6 дюйм. ширины, при толщинѣ до $4\frac{1}{2}$ дюйм., были расположены въ извѣстномъ систематическомъ порядкѣ, подъ опредѣленными номерами, причѣмъ, если содержаніе трактата не укладывалось на одной плиткѣ, оно продолжалось на слѣдующихъ плиткахъ той же формы и того же размѣра съ обозначеніемъ ихъ связи между собою. Каждый трактатъ имѣлъ свое особое заглавіе, состоявшее изъ его начальныхъ словъ (все равно какъ въ книгахъ еврейской Библии), и это заглавіе, затѣмъ, повторяется на всѣхъ плиткахъ, принадлежащихъ къ одному и тому же трактату. Такъ, одинъ огромный астрономическій трактатъ, состоящій болѣе чѣмъ изъ семидесяти пятокъ, носитъ, по своимъ начальнымъ словамъ, заглавіе: «Когда боги Ану и Илу», и затѣмъ въ концѣ каждой изъ плитокъ значится, что это первая плитка трактата «Когда боги Ану и Илу», вторая плитка трактата «Когда боги Ану и Илу», третья плитка того же трактата и т. д. до конца серіи. Мало того: чтобы еще болѣе обезпечить правильную послѣдовательность плитокъ одной

и той же серіи, послѣдняя строка каждой изъ нихъ повторялась въ началѣ слѣдующей плитки. Наконецъ открыты были каталоги, писанные на подобныхъ же плиткахъ, а затѣмъ еще особыя маленькія плитки съ одними заглавіями трактатовъ, очевидно, представлявшія собою нѣчто въ родѣ подвижныхъ каталоговъ на карточкахъ. Эта огромная, въ высшей степени благоустроенная библіотека была плодомъ меценатства многихъ ассирійскихъ царей, хотя и получила свой окончательный видъ при Ассурбанипалѣ, послѣднемъ и высшимъ выразителѣ ассирійской культуры. Какъ все въ Ассиріи, такъ и эта библіотека была въ сущности подражаніемъ библіотекамъ въ Вавилоніи, гдѣ онѣ существовали почти во всѣхъ главныхъ городахъ, среди которыхъ, по свидѣтельству Вероза, былъ особенно извѣстенъ Пантибибла—«городъ книгъ», вѣроятно греческая форма Синшары, этого древнѣйшаго мѣстохранилища священныя книгъ Вавилоніи. Должность библіотекаря считалась настолько важною, что ее обыкновенно занимали высшеіе сановники и даже братья царя. При библіотекахъ существовали цѣлыя штаты писцовъ, которые тщательно переписывали древніе тексты. Копіи дѣлались съ чрезвычайною тщательностью, при чемъ отмѣчались всѣ пробѣлы или непонятныя знаки и слова въ древнихъ письменахъ; иногда съ присоединеніемъ предположительнаго перевода ихъ на современный языкъ.

Такое широкое развитіе библіотечнаго дѣла предполагаетъ вмѣстѣ съ тѣмъ широкое развитіе грамотности и научно-литературнаго образованія въ народѣ. И дѣйствительно, несмотря на то, что халдейская клинопись представляла собою весьма сложную систему, требовавшую большихъ усилій для основательнаго изученія, грамотность была широко распространена среди вавилонянъ. Судя по многочисленнымъ торгово-договорнымъ документамъ, въ которыхъ мы встрѣчаемся съ лицами всякихъ званій и состояній, можно даже предполагать, что безграмотность была рѣдкимъ исключеніемъ среди нихъ. И это неудивительно, если принять во вниманіе высокое развитіе въ древней Вавилоніи школьнаго дѣла. У вавилонянъ существовала строго развитая дидактическая система. Для новопоступившихъ въ школы учениковъ имѣлись упрощенныя руководства. Въ послѣднее время открыты цѣлыя списки книгъ, въ которыхъ содержатся уроки, назпачавшіеся дѣтямъ для заучиванія. Онѣ состоятъ изъ поэмъ и гимновъ, какъ, напр., «Меродахъ господинъ славы» и др., или изъ всенъ, какъ «разсказъ о лисницѣ», «разсказъ о волѣ и лошади», «разсказъ о близнецахъ» и т. п. Отсюда ясно, что вавилонскіе учителя старались придать первоначальному обученію не только легкость, но и занимательность. Лисница въ этихъ древнихъ дѣтскихъ руководствахъ играетъ не менѣе важную роль, чѣмъ въ подобныхъ же руководствахъ нашего времени. На одной плиткѣ, найденной въ библіот. Ассурбанипала, содержится урокъ для юной ассирійской принцессы въ складываніи и чтеніи ассирійскаго письма. Послѣ чтенія и письма тщательно изучалась грамма-

астрономическихъ наблюдений при храмахъ существовали обсерваторіи, которыя имѣли громадное общественное и государственное значеніе, такъ какъ астрономія въ значительной степени имѣла астрологическій характеръ и разныя небесныя явленія ставились въ ближайшее соотношеніе съ событиями на землѣ. По тому или другому виду луны, по тѣмъ или другимъ сочетаніямъ звѣздъ халдейскіе астрологи старались предсказывать будущее—урожай, голодъ, войну, наводненіе и т. далье, и всѣ—отъ пары до послѣдняго поселения—прислушивались къ нимъ съ напряженнымъ вниманіемъ. На основаніи астрономическихъ наблюдений халдейскіе мудрецы составляли годичные календари, съ предсказаніемъ погоды на каждый день. Менѣе астрономіи были развиты географія и исторія, изъ которыхъ первая состояла въ простомъ перечнѣ городовъ и странъ, подлежавшихъ завоеванію или завоеванныхъ, а вторая никогда не поднималась выше первобытной лѣтописной формы съ отмѣткою выдающихся подвиговъ царей. Изъ другихъ наукъ можно упомянуть еще о медицинѣ, въ которой, какъ и въ астрономіи, суевѣрно-знахарскій элементъ далеко преобладалъ надъ научнымъ. Такимъ характеромъ отличался и діагнозъ болѣзни. Такъ, въ случаѣ болѣзни сердца вавилонская медицина предписывала, чтобы врачъ, послѣ пріема больнымъ множества всякихъ лекарствъ, которыя требовалось тщательно переищать и хорошенько перетереть, наблюдалъ на четвертый день за лицомъ своего пациента: «если лицо будетъ блѣдымъ, то сердце человѣка исцѣлено; если оно покажется темнымъ, то сердце его все еще покажется огнемъ; если оно покажется желтымъ, то втеченіе дня человѣкъ выздоровѣетъ; если оно покажется чернымъ, то ему сдѣлается хуже, и онъ не будетъ жить». Вообще нужно сказать, что халдейскіе врачи не славившись своимъ искусствомъ, и въ серьезныхъ случаяхъ болѣзные (цари) обращались къ искусству египетскихъ или, позже, греческихъ врачей. Гораздо болѣе, чѣмъ медициной, В. славилась своей магіей, которая играла огромную роль въ общественной жизни народа и считалась умѣньемъ сноситься съ высшимъ или низшимъ міромъ духовъ, чтобы привлечь ихъ содѣйствіе къ достиженію известной цѣли въ пользу или во вредъ людямъ, равно какъ и къ предугаданію будущаго. Магіей, раздѣлявшейся на бѣлую и черную, смотря по тому, направлялась ли она къ добру или ко злу, занимался особый классъ людей,—такъ называемыхъ маговъ или волхвовъ,—отличный отъ жрецовъ, хотя и стоявшій въ близкомъ отношеніи къ религиозному культу. Разными причитаніями, заговорами и волшебными формулами, эти волхвы призывали тѣхъ или другихъ боговъ и при помощи ихъ думали исцѣлять болѣзни, прогонять заразу, разрѣшать безплодіе, удлинять жизнь, или, на-оборотъ, ниводить на людей всевозможныя бѣды—болѣзни, голодъ и т. п. Огромное количество дошедшихъ до насъ магическихъ формулъ показываетъ, какое большое значеніе придавалось этой «наукѣ» въ В. Слава вавилонскихъ волхвовъ, подѣ специфическихъ

названіемъ халдеевъ, гремѣла по всей Азіи и проникала далеко на Западъ.

Магія, какъ предметъ изученія, была своего рода знаніемъ; но по своимъ причитаніямъ и формуламъ она прямо переходила въ область искусства, такъ какъ сила того или другого причитанія находилась въ тѣсной зависимости отъ его словесной выразительности или лирической восторженности. Поэтому длинныя причитанія суть своего рода поэмы, иногда достигающія большой силы. Тѣмъ же поэтическимъ характеромъ отличаются и вообще литературныя произведенія В. Въ области религиозной лирики выдаются гимны, которые по возвышенности и глубинѣ чувства могутъ быть сопоставлены съ подобными же гимнами или псалмами евреевъ. Рядомъ съ поэзіей у вавилонянъ была весьма развита музыка, находившая широкое примѣненіе при богослуженіи, а также при общественныхъ и частныхъ пиршествахъ, особенно во дворцахъ и домахъ знати. На барельефахъ часто встрѣчаются изображенія музыкантовъ, которые цѣлыми оркестрами играютъ на разныхъ музыкальныхъ инструментахъ—флейтахъ, цитрахъ, арфахъ, цимбалахъ и др. По большимъ городамъ ходили уличныя труппы музыкантовъ, состоявшія иногда изъ болѣе чѣмъ 20 человекъ, съ женами и дѣтьми, которыя подѣввали или хлопали въ ладоши. Эти уличныя труппы по преимуществу состояли изъ плѣнниковъ, и между ними въ позднѣйшее время особенно славилась своей музыкой іудеи. Что касается, наконецъ, пластическихъ искусствъ, то въ этомъ отношеніи вавилоняне создали много замѣчательнаго. Хотя они и не достигли яснаго сознанія идеала художественной красоты, но все-таки у нихъ нельзя отрицать художественнаго чутья, ясно проявившагося во многихъ произведеніяхъ архитектуры и скульптуры. Ихъ архитектура, правда, отличалась известною тяжеловѣстностью и часто непропорціональностью частей, такъ что храмы и дворцы подходили скорѣе на крѣпости съ изумительными по толщинѣ стѣнами и малыми просвѣтамъ; но художественное чувство давало себя знать въ детальной отдѣлкѣ, напр., воротъ и входовъ, украшенныхъ часто колоннадами, стилъ которыхъ перешелъ въ настѣиде къ грекамъ. Внутренность дворцовъ и храмовъ богато орнаментировалась произведеніями скульптуры и ваянія. На этихъ произведеніяхъ лежитъ печать здороваго реализма, старавшагося воспроизводить явленія окружающаго міра въ ихъ неподкрашенной дѣйствительности. Въ позднѣйшихъ произведеніяхъ нельзя не замѣтить нѣкоторой наклонности къ преувеличенію, напр., въ скульптурныхъ фигурахъ человѣкообразныхъ крылатыхъ быковъ, которые своею чрезвычайною мускульностью производятъ впечатлѣніе неестественности, хотя и не лишенной мощнаго величія. Вообще нужно сказать, что вавилонскимъ художникамъ фигуры животныхъ удавались лучше, чѣмъ фигуры людей, которыя отличаются монотонностью композиціи. Въ цѣлой скульптурной галлерей ассиро-вавилонскихъ царей трудно замѣтить какую-либо вариацию въ типѣ или выраженіи, неизмѣнно вносящемъ на себѣ печать сурово-непреклоннаго

величія. Скульптурное искусство находило себѣ особенно широкое примѣненіе въ барельефныхъ изображеніяхъ, которыми украшались стѣны храмовъ и дворцовъ. Вавилонянамъ извѣстна была и живопись, къ которой часто прибѣгали скульпторы съ дѣлюю оживленія своихъ произведеній; затѣмъ она находила себѣ также широкое примѣненіе при орнаментации внутреннихъ стѣнъ. Живописныя изображенія, которыхъ, къ сожалѣнію, сохранилось очень мало, естественнѣе и проще скульптурныхъ.

Литература предмета. Источники по изученію В. распадаются на два класса, изъ которыхъ къ первому принадлежатъ древнія свидѣтельства классическихъ писателей, а ко второму—клинописная литература. Среди классическихъ писателей первое мѣсто принадлежитъ Геродоту, который посвящаетъ В. первую изъ 9 книгъ своей исторіи. Здѣсь можно найти массу драгоцѣннаго матеріала для изученія бытовой стороны жизни вавилонянъ, хотя въ тоже время нельзя не замѣтить обычнаго у Геродота недостатка—отсутствія должной критической проверки сообщаемыхъ съ чужихъ словъ свѣдѣній. Болѣе существенное значеніе имѣетъ сочиненіе вавилонскаго жреца Бероза, написавшаго исторію В. на греческомъ языкѣ для современниковъ Александра Великаго и пользовавшагося при ея составленіи подлинными вавилонскими документами. Къ сожалѣнію, сочиненіе его (*Babyloniakà*) дошло до насъ только въ отрывкахъ и извлеченіяхъ у позднѣйшихъ писателей (І. Флавій, Евсевія и друг.). Изъ этихъ отрывковъ видно, что Берозъ особенно подробно излагалъ исторію первобытныхъ временъ. Его сообщенія подтверждаются новѣйшими открытіями. Къ этому же классу можно отнести Библию, въ которой имѣется много цѣннаго матеріала для изученія какъ внѣшней исторіи Вавилоніи въ періоды соприкосновенія ея съ исторіей іудейскаго народа, такъ и особенно внутреннего быта вавилонскихъ царей. Къ другому классу источниковъ принадлежитъ вся богатѣйшая по своему разнообразію клинописная литература, которая дала возможность вполне возстановить исторію В. во всѣхъ подробностяхъ ея политической и культурной жизни и чрезвычайно усилила интересъ къ ней. Если въ прежнее время, при скудости источниковъ, исторія В. представляла лишь наборъ тощихъ и неправдоподобныхъ свѣдѣній, то теперь она получила вполне научный характеръ, несмотря на то, что нѣкоторые періоды еще нуждаются въ дополнительномъ матеріалѣ, который изобильно доставляется раскопками. Изъ новѣйшихъ обработокъ исторіи В. (кромя указанныхъ подъ словомъ Ассирія) можно указать слѣдующія сочиненія: G. Rawlinson, «The five great Monarchies of the Eastern world» (2-е изд. 1871 г., въ I и II т.); G. Smith, «History of Babylonia» (1877 г.); IV и V томы F. Lenormant, «Histoire ancienne de l'Orient» (9-е иллюстр. изд., 1885—7); Thiele, «Babylonisch-Assyrische Geschichte» (1886—1888); Hommel, «Geschichte Babylonien-Assyriens» (Leipzig, 1889 г.) и др. Сочиненія Ленормана и

Гоммеля богато иллюстрированы снимками съ памятниковъ. Въ нашей литературѣ исторія В. — еще непочатый край; есть нѣсколько журнальныхъ статей, но нельзя указать ни одного самостоятельнаго сочиненія, если не считать небольшой книжки профес. Н. Астафьева: «Вавилоно-Ассирійскія древности по новѣйшимъ открытіямъ» (Спб., 1882 г.). Изъ переводныхъ сочиненій можно указать на трактатъ Сэйса: «Ассиро-Вавилонская литература» (Спб., 1879 г.) и на соотвѣтствующіе отдѣлы въ «Исторіи древняго Востока» Ленормана, въ переводѣ Команнина, (Кіевъ, 1879 г.) и «Всеобщей исторіи» Г. Вебера (т. I, перев. Андреева-Чернышевскаго, Москва, 1885). Къ сожалѣнію, переводъ Ленормана сблѣзанъ съ устарѣлаго изданія, а соотвѣтствующій отдѣлъ въ исторіи Вебера даже въ новыхъ изданіяхъ (а слѣд. и въ русскомъ) не идетъ дальше ассириологии 70-хъ годовъ, между тѣмъ какъ съ того времени наука сблѣдала большіе успѣхи.

А. Лопушинъ.

Вавилонская вапня—см. Вавилонское столпотвореніе.

Вавилонское плѣненіе.—Такъ называется тотъ періодъ библейской исторіи, когда народъ іудейскій, потерявъ свою политическую самостоятельность, уведень былъ въ плѣнъ вавилонянами и оставался въ немъ втеченіе 70 лѣтъ, съ 605 по 536 годъ до Р. Х. Плѣнъ вавилонскій для іудейскаго народа не былъ случайностью. Палестина, занимаемая промежуточное положеніе между Египтомъ и Месопотаміей, по необходимости должна была принимать участіе въ великой борьбѣ, постоянно происходившей между этими двумя центрами политической жизни древняго міра. Черезъ нее или по ея окраинамъ то и дѣло проходили огромныя войска—то египетскихъ фараоновъ, стремившихся подчинить себѣ Месопотамію, то ассиро-вавилонскихъ царей, старавшихся ввести въ сферу своей власти все пространство между Месопотаміей и берегами Средиземнаго моря. Пока силы борющихся державъ были болѣе или менѣе равномѣрны, еврейскій народъ еще могъ сохранять свою политическую самостоятельность; но когда рѣшительный перевѣсъ оказался на сторонѣ Месопотаміи, то евреи должны были неизбѣжно сблѣдаться добычей сильнѣйшаго воителя. И дѣйствительно; сѣверное еврейское царство, такъ называемое царство Израильское, пало подъ ударами ассирійскихъ царей еще въ 722 году. Царство Іудейское продержалось еще около ста лѣтъ, хотя существованіе его за это время походило на политическую агонію. Среди народа происходила ожесточенная борьба партій, изъ которыхъ одна настаивала на добровольномъ подчиненіи месопотамскимъ царямъ, а другая старалась искать спасенія отъ угрожающей гибели въ союзѣ съ Египтомъ. Напрасно болѣе дальновидные люди и истинные патриоты (особенно пророкъ Іеремія) предостерегали отъ союза съ коварнымъ Египтомъ; египетская партія восторжествовала и тѣмъ ускорила паденіе царства (о дальнѣйшемъ ходѣ событий см. Вавилонія). За такъ называемымъ первымъ плѣненіемъ, т. е. уведомъ въ плѣнъ нѣсколь-

кихъ тысячъ іерусалимскихъ гражданъ, послѣдовало новое нашествіе Навуходоносора, который лично явился подъ стѣнами Іерусалима. Городъ спасенъ былъ отъ разрушенія только тѣмъ, что царь Іехонія поспѣшилъ съѣзжаться со всѣми своими женами и приближенными. Всѣ они были уведены въ плѣнъ, и на этотъ разъ Навуходносоръ приказалъ отвести въ Вавилонію 10000 человекъ изъ числа лучшихъ воиновъ, знати и ремесленниковъ. Надъ ослабленнымъ царствомъ, въ качествѣ вавилонскаго данника, былъ поставленъ Седекія. Когда Седекія, въ свою очередь, отложился отъ Вавилона, передавшись на сторону Египта, Навуходносоръ рѣшилъ совѣстмъ състрѣть Іудею съ лица земли. Въ девятнадцатый годъ своего царствованія онъ въ послѣдній разъ явился подъ стѣнами Іерусалима. Послѣ продолжительной осады, Іерусалимъ подвергся безпощадному истребленію побѣдителя. Городъ, вмѣстѣ съ храмомъ и дворцами, разрушенъ былъ до основанія, и всѣ оставшіяся въ немъ сокровища достались въ добычу неприятеля и увезены были въ Вавилонъ. Первосвященники были убиты, а большая часть остального населенія уведена была въ плѣнъ. Это было въ 10 день 5 мѣсяца 588 года до Р. X. и этотъ страшный день доселѣ воспоминается у іудеевъ строгимъ постомъ. Жалкіе остатки населенія, оставленные Навуходносоромъ для обработки земли и виноградниковъ, послѣ новаго возмущенія были уведены въ Египетъ, и такимъ образомъ окончательно опустѣла земля Іудейская.

Массовое переселеніе покоренныхъ народовъ изъ ихъ родной страны въ страну побѣдителя было обычнымъ явленіемъ въ древнемъ мірѣ. Система эта иногда дѣйствовала съ большимъ успѣхомъ, и, благодаря ей, цѣлыя народы теряли свой этнографическій типъ и языкъ и расплывались въ средѣ окружающаго чужого населенія, какъ это случилось съ народомъ сѣверн. Израильскаго царства, который окончательно потерялся въ плѣну ассирійскомъ, не оставивъ никакихъ слѣдовъ своего существованія. Іудейскій народъ, благодаря своему болѣе развитому національному и религиозному самосознанію, сумѣлъ сохранить свою этнографическую самостоятельность, хотя, конечно, и на немъ плѣнъ оставилъ нѣкоторые слѣды. Для поселенія плѣнниковъ въ Вавилонѣ былъ отведенъ особый кварталъ, хотя большая ихъ часть была отправлена въ другіе города, съ предоставленіемъ имъ тамъ участковъ земли. Состояніе іудеевъ въ вавилонскомъ плѣну было нѣсколько похоже на состояніе ихъ предковъ въ Египтѣ. Масса плѣннаго народа несомнѣнно употреблялась на земляныя и другія тяжелыя работы. На вавилонско-ассирійскихъ памятникахъ наглядно изображаются въ многочисленныхъ барельефахъ этотъ трудъ плѣнниковъ (особенно на барельефахъ въ Куонджакѣ; снимки съ нихъ въ 9 изд. «Ист. древн. Вост.» Ленормана, т. IV, 396 и 397). Вавилонское правительство, впрочемъ, относилось къ іудеямъ съ извѣстной долей человеколюбія и предоставляло имъ полную свободу въ внутренней жизни, такъ что они управлялись своими собственными старѣйшинами (какъ это

видно изъ исторіи Сусанны: Дан., гл. XIII), строили себѣ дома, разводили виноградники. Многие изъ нихъ, не имѣя земли, начали заниматься торговлей, и именно въ Вавилонѣ впервые среди евреевъ развился торгово-промышленный духъ. При такихъ обстоятельствахъ многие изъ іудеевъ настолько обжились въ странѣ плѣнненія, что даже забыли о родной землѣ. Но для большинства народа память объ Іерусалимѣ оставалась священной. Заканчивая свои дневныя работы гдѣ нибудь на каналахъ и сидя на этихъ «рѣчкахъ вавилонскихъ», плѣнники плакали при одномъ воспоминаніи о Сіонѣ и помышляли объ отпущеніи «окаянной дочери Вавилона, опустошительницы» (какъ это изображено въ Псалмѣ 136). Подъ тяжестью постигшаго іудеевъ испытанія, у нихъ сильнѣе, чѣмъ когда-либо, пробуждалось раскаяніе въ прежнихъ беззаконіяхъ и прегрѣшеніяхъ и укрѣплялась преданность своей религіи. Великому религиозно-нравственную поддержку плѣненный народъ находилъ въ своихъ пророкахъ, среди которыхъ прославился Іезекіиль, съ его восторженными видѣніями о будущей славѣ теперь угнетеннаго народа. «Книга пророка Даниїла» служитъ весьма важнымъ документомъ для изученія жизни іудеевъ въ Вавилонѣ, и, кромѣ того, въ ней не мало драгоценныхъ данныхъ и о внутреннемъ состояніи самого Вавилона, особенно о внутренней жизни двора.

Положеніе іудеевъ въ плѣну вавилонскомъ оставалось безъ измѣненія и при преемникахъ Навуходоносора. Его сынъ освободилъ еврейскаго царя Іехонію отъ тюремнаго заключенія, гдѣ онъ томился втеченіе 37 лѣтъ, и окружилъ его царскими почестями. Когда новый завоеватель, Киръ, двинулся со всѣми своими силами на Вавилонъ, онъ обѣщала многочисленнымъ плѣнникамъ свободу или по крайней мѣрѣ облегченіе ихъ положенія, чѣмъ сумѣлъ обезпечить себѣ съ ихъ стороны сочувствіе и содѣйствіе. Іудеи, повидимому, встрѣтили Кира съ распростертыми объятіями, какъ своего освободителя. И Киръ вполне оправдалъ ихъ надежды. Въ первый же годъ своего господства въ Вавилонѣ онъ приказалъ освободить іудеевъ изъ плѣна и построить для нихъ храмъ въ Іерусалимѣ (1 Ездра. 1—4). Это было въ 536 г. до Р. X., которымъ и закончилось семидесятилѣтне плѣна вавилонскаго. На призывъ царскаго указа откликнулись всѣ іудеи, которымъ была дорога и священна память объ Іерусалимѣ. Но ихъ оказалось немного, всего лишь 42360 человекъ съ 7367 слугами и служанками. Это, за небольшими исключеніями, были все люди бѣдные, имѣвшие только 736 лошадей, 245 муловъ, 436 верблюдовъ и 6720 ословъ. Гораздо большая масса плѣннаго народа—всѣ тѣ, кто успѣлъ обзавестись хозяйствомъ и достигнуть значительнаго обезпеченія въ странѣ плѣнненія,—предпочли остаться тамъ, подѣ великодушнымъ владычествомъ Кира. Большинство между ними принадлежало къ высшимъ и богатымъ классамъ, которые легко теряли свою вѣру и народность и перерождались въ вавилонянъ. Караванъ переселенцевъ, взявъ съ собою 5400 сосудовъ храма, нѣкогда за-

хваченныхъ Навуходоносоромъ и теперь возвращенныхъ Киромъ, двинулся въ путь подъ начальствомъ знатнаго іудейскаго князя Зоровавела и первосвященника Іисуса, которые и привели ихъ на старое родное пепелище, гдѣ изъ этихъ переселенцевъ возродился вновь народъ іудейскій.

Плѣнь вавилонскій имѣлъ огромное значеніе въ судьбѣ народа іудейскаго. Какъ тяжелое испытаніе, онъ заставилъ его глубоко призадуматься надъ своей судьбой. Среди него началось религиозно-нравственное возрожденіе, стала крѣпнуть вѣра и вновь загорѣлся пламенный патриотизмъ. Потребность въ оживленіи закона и старыхъ преданій вызвала появленіе книжниковъ, которые стали собирать разрозненныя книги священной и гражданской литературы. Первые были собраны въ особый канонъ или сборникъ, получившій значеніе книги Закона Божія для народа. Въ свою очередь вавилонская культура не могла не оставить своихъ слѣдовъ на іудеяхъ. Всего сильнѣе было влияние ея на языкъ, который подвергся существенному измѣненію: древній еврейскій языкъ былъ забытъ и на его мѣсто выступилъ языкъ арамейскій, т. е. сирохалдейскій, который и сдѣлался народнымъ языкомъ іудеевъ послѣдующаго времени и на которомъ написаны позднѣйшія произведенія іудейской литературы (Талмудъ и др.). Вавилонскій плѣнь имѣлъ еще и другое значеніе. До него іудейскій народъ, со всѣмъ его своеобразнымъ религиозно-нравственнымъ міросозерцаніемъ, жилъ отчужденно отъ остальнаго міра. Со времени плѣненія іудейскій народъ сдѣлался какъ бы всемірнымъ: изъ плѣна вавилонскаго возвратилась только незначительная часть іудеевъ, а гораздо большая ихъ часть осталась въ Месопотаміи, откуда мало по малу они стали распространяться по всѣмъ окружающимъ странамъ, всюду внося элементы своей духовной культуры. Эти іудеи, жившіе внѣ Палестины и своими колоніями усѣявшіе впоследствии всѣ берега Средиземнаго моря, стали извѣстны подъ названіемъ іудеевъ разсѣянія; они оказали глубокое влияние на послѣдующую судьбу языческаго міра, постепенно подтачивая языческое религиозное міросозерцаніе и такимъ образомъ подготавливая языческіе народы къ принятію христіанства.

Подробнѣе о вавилонскомъ плѣненіи можно читать въ большихъ курсахъ исторіи израильскаго народа, какъ: Ewald, «Geschichte des Volkes Israel» (1 изд. 1868 г.); Graetz, «Geschichte der Juden» (1874 г. и др.). Изъ монографій можно указать: Deane, «Daniel, his life and times» и Rawlinson, «Ezra and Nehemiah, their lives and times» (изъ новѣйшей библейско-исторической серіи подъ общимъ заглавіемъ «Men of the Bible», 1888—1890 г.). По вопросу о соотношеніи библейской исторіи съ новѣйшими открытіями и изслѣдованіями ср. Vigouroux, «La Bible et les découvertes modernes» (1885 г., т. IV., стр. 335—591), а также А. Лопухинъ, «Библейская исторія при свѣтѣ новѣйшихъ изслѣдованій и открытій» (т. II, стр. 704—804) и др. А. Л.

Вавилонское столпотвореніе. Библия рассказываетъ о построеніи послѣпотоп-

ными людьми башни въ Вавилонѣ, которая, по предположенію строителей, должна была достигнуть неба (Быт. XI, 1—9). По библейскому разсказу и позднѣйшимъ іудейскимъ преданіямъ, виновникомъ предпріятія былъ Нимродъ. Основавъ сильное государство, онъ возгордился первымъ успѣхомъ и задумалъ основать всемірную монархію, вопреки волѣ Божией, опредѣлившей потомкамъ Хама (къ которымъ принадлежалъ Нимродъ) быть рабами другихъ. И вотъ, съ этою цѣлью, въ знакъ своего могущества и въ качествѣ центра всемірной власти, камиты порѣшили построить «башню вышиною до небесъ». Предпріятіе, такимъ образомъ, было не только безумное и неисполнимое, но и противное божественному предначертанію. Поэтому, когда закипѣла работа, обжигались кирпичи и заготовлялась земляная смола, Господь порѣшилъ покарать строителей. Онъ смѣшалъ языкъ ихъ такъ, что они перестали понимать другъ друга и не въ состояніи были продолжать постройки, а затѣмъ мало-по-малу разсыпались по всей землѣ.

Съ археологической точки зрѣнія библейскій разсказъ былъ предметомъ многихъ изслѣдованій, имѣвшихъ цѣлю опредѣлить, какая изъ вавилонскихъ развалинъ наиболѣе соответствуетъ признакамъ Нимродовой башни. Такихъ развалинъ около города Гиллы, расположеннаго на мѣстѣ древняго Вавилона, нѣсколько. Первый серьезный изслѣдователь вавилонскихъ развалинъ, Роулинсонъ, полагалъ, что остатки вавилонской башни нужно искать въ Нифферѣ, верстахъ въ 140 къ ЮВ. отъ Гиллы, гдѣ находится масса кирпичей, цементированныхъ земляной смолой, какъ именно и говорится въ Библии. Но это мнѣніе, не находящее себѣ подтвержденія въ авторитетныхъ свидѣтельствахъ древнихъ писателей, оставлено, и теперь мнѣнія изслѣдователей раздѣляются между двумя другими развалинами, имѣющими гораздо болѣе права на отождествленіе съ Вавилонской башней. Одна изъ этихъ развалинъ находится къ сѣверу отъ древняго Вавилона и доселѣ извѣстна у мѣстныхъ арабовъ подъ именемъ Бабиль, а другая къ ЮЗ. отъ него, на правомъ берегу Евфрата, и называется у арабовъ Би рс-Нимрудъ, т. е. Башня Нимрода. Обѣ развалины грандіозны и показываютъ, что на построеніе этихъ сооружений пошла невообразимая масса труда и миллионы кирпичей. Особенно величественно изъ нихъ послѣднее, и такъ какъ арабское названіе его прямо совпадаетъ съ библейскимъ указаніемъ на Нимрода, то большинство изслѣдователей склоняются къ отождествленію этой именно развалины съ Вавилонской башней. Въ пользу того же мнѣнія говорятъ одна клинообразная надпись Навуходоносора, въ которой заявляется, что царь, найдя въ Ворсиппѣ (пригородѣ Вавилона) развалины башни семи свѣтилъ, возобновилъ ее. Въ настоящее время Бирс-Нимрудъ представляетъ собою обнаженный холмъ, имѣющій 235 футовъ вышины. На первый взглядъ это простой земляной холмъ, но раскопки показали, что это остатокъ построеннаго изъ кирпича зданія. На вершинѣ холма, въ видѣ обетшалаго замка, стоитъ оста-

токъ башни, на 40 футовъ выдающійся надъ общей массой развалинъ. По описанію Геродота (I, 181) Бирс-Нимрудъ (храмъ Бела) имѣлъ въ своей основѣ стадіу въ ширину и длину (болѣе 600 футовъ), а по свидѣтельству Страбона—столько же въ высоту. По приблизительному расчету Роулинсона, такая постройка должна была потребовать не менѣе 35 милл. кирпичей самаго большого размѣра. Объ огромности развалинъ можно судить по тому, что Александръ Великій, съ цѣлью возстановить зданіе, втеченіе двухъ мѣсяцевъ употреблялъ 10000 человекъ для удаления только мусора, который обрушился съ нея въ его время.

По библейскому воззрѣнію, сначала всѣ люди говорили однимъ и тѣмъ же языкомъ. Это было великое благо, такъ какъ дѣлало безпрепятственными взаимныя сношенія между ними; но они злоупотребили этимъ благомъ, и въ наказаніе Богъ смѣшалъ ихъ языки, такъ что они перестали понимать другъ друга и изъ ихъ разныхъ говоровъ образовались въослѣдствіи разнородныя языки. Разноязычіе, по библейскому воззрѣнію, есть, слѣдовательно, наказаніе Божіе, наложенное на людей съ цѣлью затруднить сношенія ихъ между собою, такъ какъ, въ силу грѣховной наклонности сердца человѣческаго, подобными сношеніями люди преимуществу пользуются ко злу. Въ связи съ библейскимъ воззрѣніемъ находится новозавѣтное сказаніе о томъ, что, когда, съ цѣлью распространенія христіанства, требовалось устранять препятствіе, представляемое разноязычіемъ для проповѣди различнымъ народамъ, то апостоламъ данъ былъ даръ языковъ, т. е. возстановлена была нѣкогда отнятая у людей способность понимать общечеловѣческой языкъ (Дѣян. II, 2—11).

Сказаніе о вавилонскомъ столпотвореніи, съ сопровождавшими его послѣдствіями, сохранилось и въ преданіяхъ другихъ народовъ—и прежде всего у самихъ вавилонянъ. Объ этомъ уже можно было судить по свидѣтельству двухъ греческихъ писателей, черпавшихъ свои свѣдѣнія о Вавилоніи изъ туземныхъ источниковъ—Полигистора и Абидена, изъ которыхъ первый передаетъ вавилонское преданіе въ формѣ весьма близкой къ библейскому сказанію. Но въ недавнее время открыты подлинныя вавилонскія плиты, находящіяся теперь въ Британск. музеѣ. Хотя плиты эти сильно повреждены, однако клинопись сохранилась настолько, что можно воспроизвести общій смыслъ текста. Въ немъ говорится, что Вавилонъ склонился ко грѣху, большіе и малые въ немъ приступили къ построенію какой-то твердыни, но Богъ въ гнѣвѣ своемъ порѣшилъ навести на нихъ страхъ, сдѣлалъ страннымъ ихъ языкъ и тѣмъ затруднилъ дальнѣйшій успѣхъ дѣла («Records of the Past», VII, 131 и 132). Отголоски того же преданія сохранились у египтянъ, которые разсѣяніе народовъ приписывали возмущенію нечестивыхъ людей противъ боговъ; у грековъ, сохранявшихъ преданіе объ аккадахъ, возмѣвшихъ нѣкогда гордую мысль при посредствѣ великой башни проникнуть въ жилище боговъ, и даже въ Новомъ свѣтѣ—у мексиканцевъ и разныхъ индійскихъ племенъ.

Ср. Lücken, «Traditionen des Menschen-geschlechts» (1869); Lenormant, «Origines de l'histoire»; въ русской литературѣ: А. Лопухинъ, «Библейская исторія при свѣтѣ новѣйшихъ изслѣдованій и открытій» (т. I, 214—230); Н. Астафевъ, «Вавилоно-Ассирійскія древности» (стр. 57 и сл.). А. Лопухинъ.

Вавилонское царство служитъ предметомъ «Сказанія о Вавилонскомъ царствѣ», народно-литературнаго произведенія, сохранившагося въ рукописяхъ XVI—XVII вв. Сюжетъ сказанія—исторія чудеснаго паденія Вавилонскаго государства, которое потомъ населили лютые звѣри и огромный змѣй, лежащій вокругъ цѣлага города. Византійскій императоръ Левъ (вѣроятно, Левъ VI Философъ) посылаетъ пословъ въ Вавилонъ за знаменіемъ; послы возвращаются съ царскимъ вѣнцомъ царя Навуходоносора и съ греческой грамотой, по которой верховная власть, по Божьему повелѣнію, должна перейти къ византійскимъ императорамъ. Это первоначальный остовъ византійской легенды, къ которой съ теченіемъ времени прилѣпано русское окончаніе: византійскій царь Василій посылаетъ князю Владиміру Киевскому «сердоликову краблицу со всѣмъ висономъ царскимъ» и шапку мономахову, «иже взято отъ Вавилона». Такимъ образомъ «Сказаніе о Вавилонскомъ царствѣ» совсѣмъ сходно со «Сказаніемъ о новгородскомъ бѣломъ клубукѣ» (см. Бѣлый клубукъ) и доказываетъ какъ укоренено было въ Россіи мнѣніе, считавшее Византій источникъ свѣтской и духовной власти. Въмѣстѣ съ тѣмъ оно знаменуетъ сознаніе всемірнаго могущества русскаго царя и главы русской церкви. По мнѣнію А. Н. Веселовскаго (ср. его статью въ «Славянскомъ сборникѣ», т. II и «Archiv für slav. Phil.», т. II), сказаніе перешло въ древнюю Русь путемъ южнославянскихъ переводовъ, а въ свою очередь Византія унаслѣдовала его изъ ирано-семитской народной словесности. Этотъ же ученый замѣчаетъ (прилож. къ XLV т. «Записокъ Императорской Академіи Наукъ»), что мотивы вавилонской повѣсти были включены въ житіе св. Кирика и Улиты. Сюжетъ, сходный съ окончаніемъ русской редакціи повѣсти о В. царствѣ, представляетъ «Сказаніе о великихъ князѣхъ Владимерскихъ», гдѣ говорится о томъ, что императоръ Константинъ Мономахъ прислалъ Владиміру, князю русскому, вѣнецъ царскій и «краблицу сердоличну». Какое сказаніе древнѣе—нельзя сказать съ полной достовѣрностью. Можетъ-быть, сперва перешло въ Россію византійское сказаніе о передачѣ императорской власти византійскому царю и получило тотчасъ же русскую окраску, такъ что все сказанное объ императорѣ Левѣ было повторено съ перемѣной имени: Навуходоносора на Василія и Льва на Владиміра; затѣмъ, съ теченіемъ времени первая часть совсѣмъ была отброшена, а осталось только распространенное русское окончаніе, развившееся такимъ образомъ въ самостоятельное «Сказаніе о князѣхъ Владимерскихъ». А можетъ быть, наоборотъ, историческія традиціи о принятіи христіанства въ Византію стали со временемъ принимать, вмѣ-

сто религиозной, политическую окраску и такимъ образомъ могло явиться «Сказание о владимирскихъ князьяхъ» совѣмъ самостоятельно на русской почвѣ; потомъ же, когда изъ Византіи было принесено въ Россію «Сказаніе о Вавилонскомъ царствѣ», русская повесть естественно къ ней примкнула и съ ней слилась. Къ послѣднему мнѣнію склоняется А. Н. Пыпинъ въ своемъ «Очеркѣ литературной исторіи старинныхъ повѣстей и сказокъ русскихъ». И. Н. Ждановъ, въ новѣйшемъ своемъ изслѣдованіи «Повѣсти о Вавилонѣ» («Журн. Мян. Нар. Пр.», 1891 г., августъ и слѣд.) приводитъ двѣ народныя сказки о путешествіи въ Вавилонъ Феодора Бормы и Бормы Ярыжки за царскимъ вѣнцомъ и скипетромъ. Обѣ онѣ служатъ ображеніемъ повѣсти о посольствѣ въ Вавилонъ императора Льва съ присоединеніемъ другихъ сюжетовъ миеологическаго содержанія, напр. мѣта о Полифемѣ или Лихѣ Одноглазомъ, сказокъ о благодарныхъ животныхъ и т. п. Старорусскія сказанія о Вавилонѣ Ждановъ раздѣляетъ на три отдѣла: «Притча о Вавилонѣ градѣ», или «Повесть города Вавилона», «Посланіе отъ Льва въ Вавилонъ» и «О женитвѣ Навуходоносора». Всѣ эти разказы совершенно перемѣшаны въ русской литературѣ и извѣстны только по позднимъ спискамъ, что, конечно, дѣлаетъ труднымъ ихъ изученіе.

И. Лосъ.

Вавилонъ—столица Вавилонской монархіи, см. Вавилонія.

Вавилонъ апокалипсической.—Столица Вавилонской монархіи своимъ грознымъ величіемъ, блескомъ своего культурнаго богатства и глубиной нравственнаго упадка произвела на воображеніе человечества, и особенно на іудеевъ, такое неизгладимое впечатлѣніе, что имя ея слѣдалось вообще синонимомъ всякаго большого безнравственнаго города. У позднѣйшихъ писателей, именно христіанскихъ, названіе Вавилонъ крѣдко употребляется въ такомъ таинственномъ смыслѣ, который и доселѣ составляетъ предметъ спора для толкователей и изслѣдователей. Такъ, много разсужденій возбуждало одно мѣсто въ 1 Посланіи ап. Петра, гдѣ онъ говоритъ, что «привѣтствуетъ избранную церковь въ Вавилонѣ» (V, 13). Крайне трудно опредѣлить, что именно здѣсь разумѣется подъ В., и весьма многие, особенно латинскіе писатели, утверждаютъ, что подъ этимъ именемъ ап. Петръ разумѣетъ Римъ, на чемъ даже основываются извѣстныя притязанія римскихъ папъ, какъ преемниковъ ап. Петра. Но особенно замѣчательный примѣръ таинственнаго употребленія имени В. находится въ Апокалипсисѣ или Откровеніи ап. Іоанна (съ конца XVI в. до XVIII). Тамъ подъ именемъ В. изображается «городъ великій», играющій огромную роль въ жизни народовъ. Такое изображеніе уже нисколько не соответствуетъ месопотамскому Вавилону, давно потерявшему къ тому времени свое мировое значеніе, и потому изслѣдователи не безъ основанія понимаютъ подъ этимъ названіемъ великую столицу Римской имперіи, Римъ, въ исторіи западныхъ народовъ занимавшій такое же положеніе, какое раньше въ исторіи Востока занимала столица Навуходоносора.

Это—господствующее теперь воззрѣніе въ эгзегетикѣ.

А. Л.

Вавилонъ—укрѣпленный замокъ въ Египтѣ, неподалеку отъ Мемфиса. Онъ лежалъ на правомъ берегу Нила, противъ пирамидъ, при началѣ канала, соединявшаго Нилъ съ Чернымъ моремъ. Происхожденіе этой крѣпости въ точности неизвѣстно, но самое ея названіе указываетъ на историческую связь съ знаменитой столицей Вавилоніи. По свидѣтельству египтянъ, происхожденіе этого укрѣпленія относится къ тому времени, когда Рамзесъ II поселилъ здѣсь партію плѣнныхъ вавилонянъ, которые потомъ возмущились и даже опустошили окружающую мѣстность; все это, однако, Рамзесъ II имъ простилъ и подарилъ самое укрѣпленіе. Свидѣтельство довольно неправдоподобное, особенно въ заключительной своей части, и объясняется желаніемъ гордыхъ египтянъ затушевать непріятное для нихъ воспоминаніе, какъ это они не разъ дѣлали и въ другихъ случаяхъ. Вѣроятнѣе всего, что во время завоеванія Египта вавилонянами, при Навуходоносорѣ, крѣпость В. служила укрѣпленнымъ лагеремъ завоевателя, подобно тому, какъ Аваринъ былъ укрѣпленнымъ лагеремъ гиксовъ во время ихъ владычества въ Египтѣ. Во всякомъ случаѣ, укрѣпленіе В., командовавшее всѣмъ Нижнимъ Египтомъ, было весьма пригодно для этой дѣли. Во времена Страбона здѣсь находилась стоянка одного изъ трехъ римскихъ легионовъ, занимавшихъ Египетъ при императорѣ Августѣ.

А. Л.

Вавиша—жители Увинза (см. это сл.)

Вавира—жители Увира (см. это сл.)

Вавкентъ-Даръи—правый рукавъ р. Зеравшана, въ оконечности этой рѣки въ Бухарскомъ ханствѣ; у города Вавкенда В.-Д. имѣетъ до 15 сажень ширины и весьма значительную глубину. Рукавъ этотъ, называвшійся въ прежнее время «Рудь-Одь», принимаетъ прежде большую часть воды Зеравшана, но въ настоящее время получаетъ $\frac{1}{4}$ ея, остальные же $\frac{3}{4}$ отводятся въ тумени Вангазы-Богоздонъ. Изъ Вавкентъ-Даръи всѣ каналы введены на правую сторону и орошаютъ земли Вавкентскаго тумени.

В. М.

Ваворочъ—такъ называется въ Архангельской губ. выброшенный волною на берегъ, но еще не изгнившій трупъ морского звѣря, Ваворочная шкура—шкура, снятая съ В. см. Выметъ.

Вавра (Гаштальскій Винценць)—чешскій политическій дѣятель и публицистъ, род. 1824, умеръ 1877. Начиная съ 1847 г. онъ принималъ дѣятельное участіе въ борьбѣ чеховъ съ австрійскимъ правительствомъ изъ-за чешской автономіи и правъ «короны св. Вацлава». Въ 1849 г., когда Кромъѣрижскій сеймъ былъ распущенъ императоромъ Францемъ Іосифомъ и когда была издана жалованная конституція, В. предалъ весь своей дѣли и былъ вмѣстѣ съ д-ромъ Подлипскимъ редакторомъ газеты «Noviny Liry Slovanské». Когда въ 1851 г. наступила въ Австріи Баховская реакція, В. былъ арестованъ и пробылъ въ тюрьмѣ до 1860 г. Въ этомъ году данъ былъ конституціонный дипломъ народамъ Австріи. В. снова дѣятельно занялся

публицистикой и издавалъ съ д-ромъ Финкомъ газету «Нлас», которую въ 1865 г. соединилъ съ органомъ младочеховъ («Narodni Listy»). В. переводилъ на чешскій языкъ романы Виктора Гюго и трагедіи Шиллера.—Братъ его, Эммануилъ В., род. 1839 г., перевелъ «Обломова» и «Мертвыя Души».

Вавржецкіи (Ома, графъ)—родомъ изъ старинной польской фамиліи; на сеімѣ 1788 г. В. былъ брадавскимъ нунціемъ, а въ 1794 году поступилъ въ ряды полск. войскъ. Когда Суворовъ овладѣлъ Варшавою, В., бывшій въ то время начальникомъ города, отступилъ съ частью гарнизона въ Сандомирское воеводство и присоединился къ отряду, дѣйствовавшему противъ пруссаковъ; но затѣмъ сдѣлся генералу Денисову. Отправленный въ Петербургъ, онъ жилъ тамъ до восшествія на престолъ Павла I, которымъ былъ отпущенъ на родину, въ Литву. При вторженіи французовъ въ Россію В. сформировалъ на свой счетъ полкъ и служилъ подъ знаменами Наполеона. По окончаніи Отечественной войны императоръ Александръ I даровалъ ему прощенье, а въ 1815 г. онъ былъ назначенъ сенаторомъ и министромъ юстиціи Царства Польскаго. В. † въ преклонныхъ лѣтахъ, 5 авг. 1816, въ Литвѣ.

Вавръ (Wawre)—городъ въ Бельгіи, при р. Диль, на бывшемъ почтовомъ трактѣ изъ Намюра въ Брюссель. Памятенъ по упорному дѣлу, происходившему около него 18 и 19 іюня (н. с.) 1815 г. между французами, подъ начальствомъ маршала Груши, и прусскимъ корпусомъ ген. Тилемана. Побѣда, одержанная здѣсь французами, была безплодна, такъ какъ одновременно съ нею самъ Наполеонъ былъ совершенно разбитъ при Ватерлоо.

Вавръ — небольшая хуторъ, на шоссе изъ Калужина въ Варшаву, верстахъ въ 7 — 8 отъ Праги. 7 февраля 1831 года около В. загорѣлся жаркій бой между передовыми частями русской арміи, наступавшей къ Варшавѣ, и польскими войсками, старавшимися воспрепятствовать ея дебютированію изъ лѣса, лежавшаго восточнѣ В. Несмотря на то, что обстановка въ началѣ сраженія была для русскихъ весьма невыгодна, они вышли изъ него съ полнымъ успѣхомъ и отгнѣнили назадъ противниковъ, которые тоже дрались съ большимъ упорствомъ.

Вавулинъ—порогъ на Волгѣ, Тверской г., ржевскаго у., близъ дер. Гульевой, простирается на 60 саж.; въ меженную воду на немъ 4½ фут. глуб.; судострою онъ не препятствуетъ.

Вавчуга—село Архангельской губ., холмогорскаго уѣзда, къ СВ. отъ г. Холмогоръ, на правомъ берегу Сѣв. Двины, при паденіи въ нее р. Вавчуги. Въ XVII в. братья Вавенины заведи здѣсь лѣсопильный заводъ и корабельную верфь, а Петръ I, постигивъ лвчо Вавчугу, далъ Вавенинымъ привилегію. У потомковъ ихъ, Лоткинныхъ, хранятся и нынѣ грамоты Петра I. Верфь съ половины XVIII вѣка пришла въ упадокъ. Въ 1888 г. заводъ заработалъ 22000 руб. Дворовъ 14, жит. 98; см. Вавенины (т. II, стр. 677).

Вага—рѣка Вологодской и Архангельской губ.; беретъ свое начало въ видѣ небольшого болотистаго ручья въ предѣлахъ тотемскаго

у., въ незначительномъ разстояніи отъ сѣв. границы кадииковскаго уѣзда. Пройдя затѣмъ у. вельскій, Вологодской губ., и шенкурскій, Архангельской губ., В. впадаетъ въ Сѣверную Двину съ лѣвой стороны, составляя одинъ изъ значительныхъ притоковъ этой послѣдней. Общее направленіе ея теченія—съ юга на сѣверъ. Длина ея, по измѣренію А. Тилло, доходитъ до 470 вер.; изъ этого числа на вельскій уѣздъ приходится около 160 в., и свыше 200 вер. на шенкурскій уѣздъ. Ширина В., сперва небольшая, въ предѣлахъ вельскаго уѣзда увеличивается и доходитъ до 20, 40 и 50 саж., а ниже г. Шенкурска и до 200 саж. Паденіе рѣки по барометрическимъ опредѣленіямъ Н. Кузнецова около 50 саж. Въ общемъ до гор. Вельска правый берегъ командуетъ, а ниже — наоборотъ. Въ верховьяхъ рѣка протекаетъ по лѣсистой области; съ приближеніемъ къ г. Вельску лѣса нѣсколько рѣдѣютъ; а за послѣднимъ берега рѣки вновь становятся лѣсными. Береговые утесы В. состоятъ изъ пермскихъ песчанниковъ и известняковъ. Лѣтомъ рѣка имѣетъ такъ мало воды, что во многихъ мѣстахъ ее можно переходить въ бродъ, даже у Верховажскаго посада. Зѣто весною рѣка въ нѣкоторыхъ мѣстахъ разливается очень широко, до 3 верстъ у гор. Вельска; тогда сплавъ возможенъ по всей рѣкѣ, и по ней ходятъ плоты, на которые грузятъ до 1000 пудовъ. Сплавъ начинается главнымъ образомъ отъ Верховажскаго посада, который является однимъ изъ важнѣйшихъ торговыхъ мѣстъ на рѣкѣ В. Въ низовьяхъ В. судходна. По Вагѣ къ Архангельску сплавляютъ: лѣнь, льняное сѣмя, муку, рожь, овесъ и песокъ. У Верховажскаго пос. В. среднимъ числомъ вскрывается 25 апрѣля (н. с.), а замерзаетъ 11 ноября (н. с.); среднее число дней свободныхъ отъ льда 200. Берега рѣки довольно значительно населены; главныя населенныя мѣста — это Верховажскій посадъ, г. Вельскъ и уѣздный г. Шенкурскъ. Изъ притоковъ Ваги наиболѣе замѣчательныя, начиная съ ея верховьевъ, слѣдующіе: правые—Зяблая Двиница начинается въ тотемскомъ у., весною есть сплавъ; Кулой вытекаетъ изъ Сондужскаго оз. въ сѣверн. части тотемскаго у., сплавна съ самаго истока. Устья начинаются въ сѣв. части устюжскаго у., проходить черезъ вельскій у. и впадаетъ въ Вагу въ шенкурскомъ у.; длина до 400 в.; сплавъ существуетъ по всей р. кромѣ верховьевъ, а весною по ней ходятъ и полубарки. Лѣвые притоки: Печма; Вель беретъ начало въ сѣв.-зап. углу вельскаго у., по близости истоковъ р. Кубены, и впадаетъ въ Вагу у г. Вельска; длина р. около 150 в., ширина въ низовьи до 20 саж.; сплавъ существуетъ весною. Ср. «Военно-Статистическое Обзорѣніе Вологодской губ.»; «Hydrogr. d. R. R.»; «Изв. И. Р. Г. О.» (т. 22 и 19).

Ю. Шокальскій.

Вага—городъ; см. Верховажье или Верховажскій посадъ и Усть-Вага.

Вага—прежнее мѣсто главнаго управления Важской области, нынѣ Шенкурскъ (см. это сл.) Архангельской губ.

Вага. а) Подмосковныя губ. Длинная толстая жердь, или тонкомѣрное бревно, слегка

отесанное, употребляемое как рычаг для подвигиванія корней при корчеваніи пней. Съ какою же цѣлью ни производилась корчевка—для расчистки ли лѣсныхъ вырубокъ подъ пахоть, или же съ цѣлью добычи «пеньковъ»—смысленнымъ для смолокурения,—В. является у насъ единственнымъ корчевальнымъ орудіемъ. б) (Орловская губ.) Такіе же рычаги, ваги, употребляются въ копаняхъ, какъ притужины для нагнетанія въ воду пеньки, при мочкѣ ея; съ этою цѣлью одинъ конецъ каждой В. (ихъ бываетъ 2—3 въ копаніи) закладывается въ проушины (прорубы), слѣвнныя въ столбахъ, или въ срубѣ, болѣею частью узкихъ стѣнокъ копаніи, и, дѣйствуя ею, какъ рычагомъ, погружаютъ пеньку въ воду на известную, желаемую глубину, а для удержанія на такой глубинѣ, другой конецъ В. вводится въ такія же проушины, имѣющіяся на противоположной стѣнкѣ копаніи. Рабочіе желѣзнодорожныхъ артелей называютъ В. жердь для приподнятія (вывѣшиванія) шпаль. Вообще это слово означаетъ рычагъ; въ Астраханской губерніи подобный рычагъ для поднятія тѣлѣтъ называютъ вагъ, а подставку, на которую опирается вагъ, называютъ важницей. в) Четырехгранный деревянный брусокъ, длиною почти равный дліи передній оси экипажа или тѣлги и толщиною въ 1—1½ вершка, прикрѣпляемый, при дышловой запряжкѣ, въ передній части тѣлги, вблизи мѣста соединенія дышла съ переднею осью. Экипажная В. служитъ мѣстомъ прикрѣпленія оконечностей постромокъ (ушекъ или петлей) дошадной упряжки, надѣваемыхъ на укрѣпленные въ ней вертикально желѣзныя коротенькія стойки съ плоскими головками, называемыя бабками, или шленками; или же къ ней, въ большинствѣ мѣстностей, прикрѣпляются, на $\frac{1}{4}$ дліины отъ концовъ, помощью колецъ и скобокъ, вальки (см. это слово), на которые уже надѣваются концы постромокъ. Кромѣ тѣлѣтъ и экипажей, такая же В. можетъ быть прикрѣпляема, тѣмъ же или другимъ способомъ, и къ различнымъ другимъ предметамъ для передвиженія ихъ животною силою. См. Повозка и Запряжка.

В. Собичевскій.

Слово В. происходитъ отъ вѣмецкаго Waage—вѣсы. У насъ вагою называютъ коромысло вѣсовъ и это названіе узаконено.

Вага, называемый Черино-дель-Вага, собственно Петръ Буонаккорси,—художникъ, род. во Флоренціи 1500 или 1501 г., † 1547 въ Римѣ. Первые уроки получилъ отъ Андрея Чери, посредственнаго живописца, который впоследствии поручилъ его Д. Гирляндайо; другой художникъ, Вага, пораженный способностями Буонаккорси, привезъ его въ Римъ, гдѣ онъ сдѣлался ученикомъ Рафаэля. Буонаккорси, изъ признательности къ Вагѣ, принялъ его фамилію,—отсюда Черино-дель-Вага. В. съ Джулио Романо были любимѣйшими учениками Рафаэля; по рисункамъ Рафаэля В. исполнилъ фреску много работъ въ Ватиканѣ. Впоследствии онъ поселился въ Генуѣ, гдѣ основалъ школу, получившую впоследствии большую известность; ему поручено было полное украшеніе дворца Доріа, какъ наружное, такъ и внутреннее, гдѣ самъ онъ исполнилъ много фре-

сокъ мнѣологическаго содержанія и различныхъ декоративныхъ работъ. Былъ приглашенъ въ Римъ для реставрированія многихъ картинъ, поврежденныхъ въ 1527 г., во время разграбленія этого города Карломъ V. Въ своихъ композиціяхъ иногда напоминаетъ, по духу, знаменитаго Рафаэля, никогда, впрочемъ, не достигая высоты своего учителя. В. былъ превосходнымъ рисовальщикомъ, и въ этомъ отношеніи приближался болѣе къ Микель-Анджело, чѣмъ къ Рафаэлю. В. упрекаютъ въ томъ, что онъ слишкомъ много пользовался трудами своихъ учениковъ и, такимъ образомъ, пренятствовалъ извѣстности имени однихъ, а съ другой стороны, выборъ другихъ помощниковъ, далеко не первой силы, былъ причиною, что картины, значащіяся подлѣ его имени, обладають весьма не одинаковыми достоинствами. Его картины находятся во многихъ галлереяхъ Европы; сообщены названія нѣкоторыхъ: въ Римѣ—«Сотвореніе Евы», «Св. Семейство»; въ Генуѣ—«Муціи Сцевола»; въ Дрезденѣ—«Пресв. Дѣва съ Младенцемъ Исусомъ»; въ Парижѣ—«Состязаніе въ пѣвнн музъ и верейлъ». Но главныя его произведенія—фресковая живопись въ Римѣ, Генуѣ и Пизѣ. Ѡ. П.

Вага (Антонъ)—польскій энтомологъ, род. 1799 г., ум. 1890 г. Учился сперва въ піарской варшавской школѣ, а потомъ въ берлинскомъ университетѣ, послѣ чего онъ съ 1823 г. былъ учителемъ въ разныхъ варшавскихъ школахъ. Вслѣдъ за тѣмъ онъ исключительно занялся энтомологіей и съ научной цѣлью путешествовалъ сперва по Средней Европѣ, а потомъ вмѣстѣ съ гр. Браницкимъ и Тачановскимъ онъ изслѣдовалъ южную Европу и нѣкоторыя части Африки, въ особенности же Египетъ и Нубію. Важнѣйшія его сочиненія слѣдующія: «Rzecz o piórze» (1825); «Uwagi nad gatunkami drobnych krustaceów» (1825); «O utrzymaniu pijawek» (1826); «O nowym gatunku pszczołowego owadu» (1826); «Uwagi nad niektórymi owadami» (1838); «Nouvelle espèce d'insecte Tempistera» (1839); «Description de quelques myriapodes» (1839); «Rozprawa o ptakach» (1845); «Historia naturalna» (1860).

И. Л.

Вага (Яковъ, братъ Антона)—польскій ботаникъ (1800—1872). Окончивъ курсъ въ варшавскомъ университетѣ, онъ путешествовалъ по Царству Польскому и собиралъ матеріалы для своего сочиненія: «Flora polska jawpokwiatowych» (3 т., 1847—48), заключающаго въ себѣ описаніе растеній, растущихъ въ дикомъ состояніи въ Польшѣ. Другое сочин. его: «Historia raslin» (Варшава, 1871—72). И. Л.

Вага (Феодоръ)—польскій писатель, род. 1739 г., ум. 1801 г. Получивъ первоначальное образованіе въ школѣ піаровъ, онъ вступилъ въ этотъ же орденъ и сдѣлался учителемъ исторіи. Главное его сочиненіе: «Historja książąt i królów polskich», руководство очень популярное, изданное сперва въ Супраслѣ (1767), имѣло 9 изданій, послѣ чего оно было переиздано Лелевелемъ и издано еще 6 разъ. Кромѣ того, В. еще принадлежатъ сочиненія: «Kadencje Sądow ziemskich i grodzkich» (1785); «Inwentarz» (1782); «Zbiór krótki prawa politycznego» (1830 г.). И. Л.

Вагабуць (Вагантъ, лат.)—человѣкъ, не имѣющій постоянного мѣстожителства и опредѣленныхъ занятій и бродящій изъ одного мѣста въ другое. См. Бродяжничество, т. IV стр. 695.

Вагай—рѣка Тобольской губ., лѣв. прит. Иртыша. Береть начало въ дзураторскомъ уѣздѣ, въ еловой рошѣ, изъ двухъ озеръ Рямовскихъ; направляется сначала къ В. до с. Малышинскаго, потомъ къ С. черезъ ишимскій и тобольскій уѣзды, и впадаетъ въ Иртышъ послѣ 250 вер. течения, при дер. Куларовской. В., при ничтожномъ паденіи, течетъ медленно, по весьма низменной степи; лѣтомъ весьма мелководенъ (средн. глуб. до 2½ арш.), весною сильно разливается, и въ то время становится славнымъ, не болѣе какъ на одну педѣлю. По В. встрѣчается много древнихъ городищъ, свидѣлствующихъ о сгущеніи здѣсь населенія во времена Сибирскаго царства. Берега В. были театромъ послѣднихъ подвиговъ Ермака, такъ какъ завоеватель Сибири погибъ на Вагайской лукѣ (см. это сл.). Страна, орошаемая Вагаемъ, известна подъ именемъ Вагайской степи. Эта обширная низменность богата солонцами и соляными озерами; мѣстами поросла многочисленными березовыми и липовыми рощами.

Вагайская лука.—Такъ называется колѣно, образуемое р. Иртышемъ, въ 2½ вер., по прямому направленію, отъ устья р. Вагай, и омывающее со всѣхъ сторонъ небольшой островокъ, поросшій тальникомъ и березою. Тутъ утонулъ Ермакъ съ 5 на 6 августа 1584 г. Мѣсто сохраняется въ памяти жителей подъ именемъ Ермаковской заводи.

Вагайскій острогъ, на р. Вагай. Неизвѣстно, на какомъ именно мѣстѣ построенъ былъ до 1631 г.; въ 1637 г. перенесенъ на возвышеніи на той же рѣкѣ, называвшееся по-татарски Атбашъ, и сталъ извѣстенъ уже подъ именемъ Атбашскаго. Вслѣдствіи онъ былъ перенесенъ еще выше по рѣкѣ, на 36 в., гдѣ впадаетъ въ Вагай р. Черная. Теперь Вагайскій острогъ представляетъ изъ себя село Аджаское, нѣсколько выше впаденія Вагай въ Иртышъ.

Vagante—слово, обозначающее въ музыкѣ нерѣшительное исполненіе.

Ваганда—жители Уганда (см. это сл.).

Вагановы.—Въ 1778 г. вступилъ въ службу Матвій Федоровъ В., а въ 1802 возведенъ въ потомственное дворянское достоинство. Одинъ изъ его потомковъ, Николай Александровичъ, занималъ, до начала восьмидесятихъ годовъ, мѣсто председателя Псковской губернской земской управы и принадлежалъ къ числу выдающихся земскихъ дѣятелей. Позже, перейдя на службу въ министерство Императорскаго двора, онъ былъ членомъ комиссіи по преобразованію мѣстнаго управленія, состоявшей подъ предѣтельствомъ статсъ-секр. Каханова. Гербъ В. помѣщенъ въ VII ч. Герб., 176.

Ваганты (отъ лат. vagari—странствовать, бродяжничать)—собственно «перехожіе люди», а въ специальномъ значеніи «странствующие студенты» (vagi scholares), составлявшіе, съ XI вѣка, вплоть до Революціи, какъ бы особое

подвижное сословіе или братство во Франціи, Германіи, Англійи, и, отчасти, въ Италіи. Подчиняясь общему духу времени, вызвавшему такіе массовые передвиженія, какъ Крестовые походы, а съ другой стороны побуждаемые жаждой знанія, средневѣковые студенты уже рано стали переходить цѣлыми группами изъ одного города въ другой, гдѣ провѣщая изученіе той или иной отрасли наукъ, какъ, напримѣръ, богословія въ Парижѣ, права въ Боловѣ, медицины въ Салерно. Въ то же время они были создателями и исключительными носителями особаго рода литературы. Въ качествѣ представителей школьной науки, они приняты за органъ этой литературы единственно латинскій языкъ, а формой для произведеній ихъ творчества были рифмованные стихи, по образцу латинскихъ церковныхъ гимновъ, съ которыми у нихъ много общаго какъ по употребленнымъ въ тѣхъ и другихъ, чисто шаблоннымъ образамъ, реченіямъ и оборотамъ, такъ и по разнообразію основанныхъ на тоническомъ удареніи метровъ. Но по содержанію поэзія вагантовъ не имѣла ничего общаго съ духовными гимнами и прочею назидательной церковной литературой. Ваганты, или иначе «голіарды» (отъ имени признаннаго ими своимъ патрономъ библейскаго исполина Гоіафа, Goliath, по одному, или, по другому объясненію, отъ прованс. gualador, морочащій другихъ,—кичка, данная имъ чернью за ихъ непонятную для послѣдней латинскую рѣчь), являются въ своихъ безчисленныхъ пѣсняхъ, въ извѣстномъ смыслѣ, провозвѣстниками возрожденія, такъ какъ въ нихъ выражается беззавѣтно жизненно-радостное, въ духѣ столь знакомыхъ имъ по школѣ античныхъ поэтовъ, воззрѣніе на жизнь и природу. Эта «поэзія гоіардовъ» заключается по преимуществу въ пѣсняхъ застоличныхъ (изъ нихъ-то и выдѣлилось со временемъ знаменитое «Gaudemus igitur») и любовныхъ, доходящихъ иногда до крайняго натурализма, но также и дышащихъ всею полнотою молодыхъ силъ и восторженнымъ чувствомъ красоты природы. Какъ нельзя полнѣе типъ истаго гоіарда представленъ въ превосходной по силѣ и красотѣ языка «Confessio poetae». Но, съ другой стороны, будучи «клериками» (въ средніе вѣка вся школьная наука находилась въ вѣдѣніи духовенства; оттого это названіе обнимало и учащуюся молодежь, частью которой являлись и ваганты), послѣдніе, при всей распущенности своей бродячей жизни, считали своимъ долгомъ и правомъ радѣть о чистотѣ церкви и о благонравіи духовенства, что и выразилось въ цѣломъ рядѣ стихотвореній, представляющихъ собой безпощадную сатиру противъ римской курии, монашества и священниковъ. Зато эта же ихъ близость къ церкви привела къ особому виду творчества гоіардовъ, принявшаго на этотъ разъ преимущественно прозаическую форму—то были пародіи на церковныя пѣснопѣнія, молитвы и т. п. Сохранились даже пародіи на цѣлую обѣдню (Missa gulonis) и на Евангеліе отъ Марка (Evang. secundum Marcam argentis). Наоборотъ, въ томъ же качествѣ «ученыхъ людей» (viri literati), ваганты съ пренебреженіемъ относились къ міранамъ, равно какъ и къ слагавшей-

ся для послѣднихъ на народныхъ языкахъ поэзія труверовъ, трубадуровъ и миннезингеровъ, такъ что насколько стихотворенія голлардовъ богаты реминисценціями изъ древне-классическаго міра, настолько же бѣдны образами и именами изъ народнаго эпоса. Ихъ поэзія, рѣзко отличаясь отъ феодально-придворной поэзіи трубадуровъ и миннезингеровъ отсутствіемъ присущихъ послѣднимъ условности и сантиментальности, сходится, напротивъ, съ чисто-народной поэзіей, кромѣ непосредственности чувства и способа выраженія, еще и въ томъ, что какъ имена первыхъ авторовъ собственно народныхъ пѣсенъ обыкновенно не сохраняются для потомства, такъ и авторы огромнаго большинства латинскихъ пѣсенъ вагантовъ совершенно неизвѣстны. Исключенія незначительны; къ ихъ числу относятся, на примѣръ, Готье изъ Лиля (второй половины XII вѣка), въ числѣ прочихъ стихотвореній написавшій считающееся образцомъ голлардовской сатиры «*Contra ecclesiasticos juxta visionem apocalypsis*»; такъ называемый *Archipoeta* того же времени, жившій въ Павіи, авторъ упомянутой уже «*Confessio poetae*»; Вальтеръ Мапъ (*Walter Map*), XIII-го вѣка, въ Англіи, которому несправедливо приписывается чрезмѣрное количество голлардовскихъ стихотвореній. Упоминаемые уже съ XI вѣка, ваганты процвѣтаютъ главнымъ образомъ съ половины XII до конца XIII столѣтія, когда они, благодаря все большей распушенности ихъ образа жизни, вооружаются, наконецъ, противъ себя и школу, и церковь, причемъ постановленія церковныхъ соборовъ по отношенію къ нимъ становятся все строже и строже. Въ XIV—XV вѣкѣ голларды уже приравняются къ столь презираемымъ ими прежде жонглерамъ, съ которыми теперь имъ, по уtratѣ своей популярности, все чаще и чаще приходится, въ борьбѣ за существованіе, вести конкуренцію, такъ что они оказываются вынужденными даже отказаться отъ завѣтной латыни, сочиняя свои пѣсни уже на народномъ діалектѣ, лишь съ рѣдкими вставками латинскихъ выраженій, какъ послѣднее средство отличить себя отъ плебейскихъ жонглеровъ. Въ эпоху Реформации ваганты или голларды окончательно сливаются съ такъ называемыми вакхантами, шарлатанами, наемными стрѣлками и всякимъ сбродомъ (*vagabundi*). Ср. «*Carmina Buvana*», изд. Schmeiler'омъ (въ «*Biblioth. d. litter. Vereins in Stuttgart*», т. 16); Du Meril, «*Poésies populaires du M. âge*»; Th. Wright, «*Latin Poems commonly attributed to Walter Mapes*»; O. Hubatsch, «*Die lateinischen Vagantenlieder*» (1870); Ad. Bartoli, «*L'evoluzione del Rivasamento*» (1875, въ «*Publicaz. del R. Istituto*»).

И. Болдаковъ.

Ваганы — жители шенкурскаго и вельскаго уѣзд., входившихъ въ составъ Важской области.

Ваганьково, Старое и Новое—историческія урочища въ Москвѣ, первое въ Бѣломъ городѣ, а второе за Землянымъ городомъ. Извѣстны по историческимъ актамъ и преданіямъ: одно съ XV вѣка, а другое съ XVII. Мѣстоположеніе Старога В. Новгородскаго глѣтопись (I, стр. 53) подъ 1508 г. опредѣляетъ

на «Козьей Бородѣ» или «Козьемъ Болотѣ» (по предположенію Снегирева), что въ Земляномъ городѣ Москвы. Въ XV вѣкѣ оно было великокняжескимъ подклѣтнымъ селомъ, принадлежавшимъ матери вел. кн. Василія Васильевича Темнаго, Софіи Витовтовны, которая передъ смертью завѣщала его внуку своему Юрію Васильевичу Меньшому; отъ него оно перешло къ вел. кн. Іоанну III, и такъ продолжало переходить отъ одного князя къ другому до тѣхъ поръ, пока не вошло окончательно въ составъ владѣній московскаго государя. Еще въ 1503 г. на Ст. В. былъ построенъ храмъ Благорѣшенія Божіей Матери, съ предѣломъ св. Николая, по имени котораго именуется онъ и донныи; въ 1514 г. онъ былъ возобновленъ фряжскимъ зодчимъ; въ 1719 г., совершенно обветшавшій, онъ былъ вновь отреставрированъ съ новыми придѣлами преп. Сергія и Сорока Мучениковъ. Въ В. находится еще великокняжескій загородный дворъ, имѣвшій значеніе увеселительнаго, потѣшнаго двора, какихъ на Москвѣ встарину было нѣсколько. Изстари происходили въ В. народные игрища, отъ которыхъ оно, какъ предполагають, и получило свое наименованіе («ваганить» на вологодскомъ и другихъ областныхъ нарѣчіяхъ значитъ «играть», «потѣшаться»). Изъ игрищъ, вѣроятно, по преимуществу происходили кулачные бои, которые были запрещены здѣсь патриархомъ Филаретомъ, подъ страхомъ кнута. Во второй половинѣ XVII в., вслѣдствіе значительнаго скопленія населенія въ Ст. В., часть населенія его переселилась на новое мѣсто за Землянымъ городомъ, которое съ тѣхъ поръ стало называться «Новымъ Ваганьковымъ». Изъ построекъ на немъ въ актахъ прошлаго вѣка упоминается о церкви святит. Николая, съ придѣломъ св. Димитрія Ростовскаго.

В. Р.

Вагаршакъ (Вагаршак) I или Аршакъ Младшій (по отрывку изъ Псевдо-Агаангела, приведенному у епископа Себоса, армянскаго историка VII в.; арм. текстъ Спб., 1879, гл. I; переводъ К. Патканова, Спб., 1862, и Langlois, «*Coll. des histor. anc. et mod. de l'Arménie*», I, стр. 199), родоначальникъ армянскаго вѣтви Аршакидовъ, былъ, по Моисею Хоренскому (II, 3), писателю V в., братъ, а по Псевдо-Агаангелу—сынъ парянскаго царя Аршака VI (Митридата I). Стремясь, подобно другимъ завоевателямъ, при этомъ, имѣть своихъ ставленниковъ, въ качествѣ правителей, въ новопокоренныхъ странахъ, аршакиды отличались той особенностью, что съ извѣстнымъ расчетомъ выбирали подобныхъ ставленниковъ изъ своего рода. Парянскіе цари, начинавшіе уже тягаться за первенство съ Селевкидами, не могли не обратить вниманія на положеніе Арменіи, изъ которой можно было создать сильный оплотъ противъ западныхъ соперниковъ. Кромѣ того, къ новому, быстро усилившемуся дому обратились сами армяне, по крайней мѣрѣ наиболѣе дальновидные изъ нихъ, съ приглашеніемъ прійти и княжить надъ ними. Около половины III в. до Р. X. и явился Вагаршакъ въ Арменію, гдѣ, прежде всего, наградилъ наиболѣе ревностныхъ приверженцевъ: Шамбѣ Вагарату, родоначальнику багратидовъ, и его

потомству было даровано право быть при Аршакидах наследственным тагадиромъ, т. е. возлагателемъ вѣнда. В. сплотилъ армянскихъ князей противъ преемниковъ македонскаго завоевателя, очистилъ отъ послѣднихъ Армению и съ успѣхомъ повелъ борьбу съ соединенными силами соседнихъ народовъ. Лазы, фригийцы и вообще племена Понта, подъ предводительствомъ нѣкоего Морфиликія, сразились съ В. у юго-восточнаго берега Чернаго моря; предводитель ихъ былъ убитъ и союзники разбиты. Сѣвернымъ племенамъ, жителямъ ушей и горъ Кавказа, было приказано оставить обычное свое занятіе, разбой, и заслужить дарованія «правителей и князей съ прекрасными порядками» (Моисей X., II, 6). По умиротвореніи края, В. занялся его устройствомъ. Вагаршаку армянскіе историки приписываютъ рядъ распоряженій, касающихся лично его съ семейю, двора, князей и всѣхъ жителей Арменіи. При немъ были насажены парки, сады и цвѣтники; особыя мѣста отведены для охоты. Зной лѣта и суровость зимы умѣрялись соотвѣтствующими временя года мѣстопробываніями; столичнымъ городомъ былъ всегда Мдбинъ, т. е. Низибъ. При царѣ неразлучно оставался наследникъ престола: для прочихъ же многочисленныхъ членовъ царской фамилии мѣстомъ жительства служила область Хаштянъ (наштеанк). При дворѣ былъ заведенъ опредѣленный чинъ и порядокъ. Княжескіе роды, получивъ каждый, при дворѣ или въ областяхъ, то или иное назначеніе, тѣмъ самымъ были поставлены въ извѣстныя, зависимыя отношенія къ царю. Было упорядочено военное устройство: четыре полка тѣлохранителей имѣли каждый по вождю изъ князей, потомковъ древняго армянскаго (хайкскаго) царскаго рода, владѣтелей наследственныхъ земель. Войско это, въ противность позднѣйшему дворцовому (востанк) или царскому (аркуні), направлемаюся по приказу персидскихъ царей въ Арменію изъ всякаго люда, состояло изъ княжичей древнѣйшихъ родовъ. Изъ нихъ же велѣно было брать евнуховъ. Вагаршаку соорудилъ капище въ Армавирѣ, съ идолами Солнца (Арегакъ) и Луны (Лусін), а также со статуями своихъ предковъ. Древній Шамирамакертъ былъ возобновленъ и во многихъ мѣстахъ основаны новые города, съ многочисленнымъ населеніемъ. Установлены отношенія между горожанами и сельчанами, при чемъ первымъ предоставляенъ особый почетъ. Изложенные здѣсь по армянскимъ источникамъ факты трудно связуются съ данными пумизматики и иноземныхъ источниковъ, говорящихъ объ Арменіи этой эпохи иное и совершенно умалчивающихъ о подвигахъ В., чѣмъ и воспользовались въ послѣднее время критики, особенно Гарагашянъ («Критическая исторія Армянъ», на армянск. яз., Константинополь, 1880, стр. 229 и сл.) для своихъ слишкомъ рѣзкихъ сужденій о Моисей X., наиболее пространномъ повѣствователѣ дѣяній В. Самому В. приписывается починъ въ дѣлѣ собранія историческихъ матеріаловъ относительно прошлаго страны, которую онъ правилъ. Рассказы, будто онъ обратился съ письмомъ (М. X., I, 9) къ парянскому царю Аршаку, прося дать доступъ

секретарю Маръ-Абась-Катину въ царскіе архивы, для историческихъ справокъ объ Арменіи; предполагается, что на основаніи найденныхъ въ этихъ архивахъ документовъ была составлена исторія Арменіи, въ частности и царствованія В.; сохранившаяся въ трудахъ Моисея X. и епископа Себаоса (см. Маръ-Абась-Катинъ). *Н. М.*

Вагаршакъ II—одинъ изъ двухъ сыновей армянскаго царя Папа, бывшихъ заложниками при константинопольскомъ дворѣ и возвращенныхъ (394 г.) на родину императоромъ Θεодосіемъ, съ тѣмъ, чтобы они царствовали въ Арменіи вдвоемъ. В., обосновавшись въ городѣ Ерицъ, въ области Екегацъ (Екегеац), вскорѣ умеръ, и старшій братъ его—Аршакъ III, имѣвшій мѣстопробываніе въ Двинѣ, остался единымъ царемъ всей Арменіи. *Н. М.*

Вагаршатат—селеніе Эриванской губ. эчмиадзинскаго у., въ $\frac{1}{2}$ вер. отъ Эчмиадзина и въ 18 вер. отъ г. Эривани; населеніе армягег. въ количествѣ около 3000 душъ обоего пола. На мѣстѣ теперешняго сел. В. была нѣкогда столица армянскаго царства; единственнымъ памятникомъ славнаго прошлаго этой мѣстности служитъ найденная здѣсь въ 1863 г. латинская надпись, относящаяся къ 155 г. по Р. Хр. Постройка города приписывается царю Ерранду и относится къ IV вѣку до Р. Хр. Городъ назывался первоначально Артиметъ-кагакъ, т. е. городъ Артемиды (Аналиты) или Діаны. На рубежѣ II и III в. по Р. Хр. царь Вагаршакъ (или Вагарш) окружилъ городъ стѣнами и назвалъ Вагаршататомъ; резиденціей царей В. былъ до 344 г., когда столица была перенесена въ Ардашатъ. *В. М.*

Вага—жители Угга (см. это сл.).

Вагабиты или **Вегабиты**—приверженцы магометанской религіозной секты, возникшей во второй половинѣ XVIII ст. въ Аравіи и распространившейся преимущественно по восточнымъ провинціямъ ея. Основатель этой секты, Мохаммедъ-Ибнъ-Абдъ-эль-Вагаби, род. въ концѣ первой половины XVIII ст. въ Граймелѣ, принадлежалъ къ племени Мезаликъ, одному изъ наиболѣе могущественныхъ въ Неджедѣ. Мохаммедъ былъ купцомъ, много путешествовалъ, и въ Дамаскѣ, гдѣ часто бывалъ по своимъ торговымъ дѣламъ, вращался въ кругу фанатическаго магометанскаго духовенства. Подъ влияніемъ послѣдняго въ Мохаммедѣ росло и крѣпло убѣжденіе, что необходимо очистить Исламъ отъ приставшей къ нему съ теченіемъ времени, чуждой духу его, дризмѣси, отбросить всѣ новшества и возаратить его сознанию народному въ первобытной чистотѣ. Это убѣжденіе настолько овладѣло Мохаммедомъ, что онъ бросилъ всѣ дѣла и посвятилъ себя исключительно проповѣди своихъ идей. Первые Вагаби выступилъ со своей проповѣдью въ городѣ Эднѣ и хотя своимъ фанатическимъ энтузіазмомъ успѣлъ увлечь за собой значительную часть населенія, но сильнѣе, все-таки, оказалась партія его противниковъ, вслѣдствіе чего Мохаммедъ и болѣе ретивые его послѣдователи вынуждены были, послѣ кровопролитной схватки, удалиться изъ

Эяны. Тогда сектанты направились (около 1769 г.) въ Дерайю, шейхъ которой, Саудъ бенъ-абдъ-эль-Азизъ, дружелюбно пріютить бѣглецовъ и вскорѣ сталъ однимъ изъ ревностнѣйшихъ адептовъ Вагаби, провозгласивъ себя апостоломъ и «мечемъ» новаго ученія, которое и принялъ распространять со всѣмъ пыломъ новообращеннаго. Сущность реформы, внесенной въ Исламъ ученіемъ В., заключается въ той строгости, съ которой оно обязываетъ исполнять всѣ велѣнія Корана (отдѣлять извѣстную часть доходовъ въ пользу бѣдныхъ, имѣть строгій и справедливый судъ, вести постоянную войну съ невѣрными, воздерживаться отъ вина и всякихъ горячительныхъ напитковъ, отказаться отъ всякаго рода излишествъ, отъ роскоши и куренія табаку и т. п.). Вагаби ум. 1787 г. въ Дерайѣ. Изъ многочисленныхъ его сочиненій, отличающихся, по утверждению его биографовъ, богатствомъ мыслей и подкупающей непосредственностью, по видимому ничего или очень мало напечатано. Сыновья и внуки Вагаби также довольствовались духовными почестами и не заявили себѣ самостоятельными носителями ученія основателя секты. Но тѣмъ могущественнѣйшее влияние на политическую исторію Аравійскаго полуострова имѣло новое ученіе, благодаря шейху Сауду и его потомкамъ (династія эта даже извѣстна подъ названіемъ Вагабитской). Саудъ вскорѣ пріобрѣлъ множество приверженцевъ среди храбрыхъ бедуиновъ и съ ихъ помощью успѣлъ распространить новое ученіе по всей Внутренней Аравіи, отъ границъ Геджаса до Персидскаго залива. По смерти Сауда сынъ его Абдъ-эль-Азизъ располагалъ уже стотысячною арміею, съ которой онъ и двинулся къ Месопотаміи и областямъ Вагранъ и Оманъ, отчасти принадлежащимъ Персіи, отчасти пахоящимся подъ ея покровительствомъ, и овладѣлъ ими. Этотъ онъ навлекъ на себя ненависть персіянъ-шіитовъ, и одинъ изъ нихъ, во время торжественнаго богослуженія въ мечети въ Дерайѣ, закололъ шейха (1805 или 1806). Его дядя Абдаллахъ, наслѣдовавшій ему, вторично вторгся въ Персію и разрушилъ одинъ изъ священнѣйшихъ для персовъ городовъ—Мешхедъ Гуссейнъ съ гробницею Гуссейна. Затѣмъ Абдаллахъ обрушился на западныя провинціи Аравіи, взялъ Мекку, ограбилъ Каабу и ввелъ повсюду ученіе В. Въ 1810 Абдаллахъ взялъ также Медину, гдѣ, будто бы, не пощадилъ и священныя для каждаго мусульманина гробницъ пророка Магомета и двухъ первыхъ халифовъ, Абу-Бекра и Омара. Тогда Порта приказала египетскому пашѣ Мегемету-Али объявить войну Вагабитамъ. Египетское войско вторгнулось въ Геджасъ и безъ особыхъ трудностей овладѣло Меккой и Мединой. Ибрагимъ-паша проникъ съ войскомъ до Неджда, овладѣлъ главнымъ городомъ В., Дерайей, взялъ въ плѣнъ самого Абдаллаха и послалъ его въ Константинополь, гдѣ онъ былъ казненъ (1818). Вслѣдъ затѣмъ Ибрагимъ-паша постарался примирить религіозныя разногласія В. и суннитовъ, чтобы прекратить междоусобицу. Въ Дерайѣ онъ оставилъ египетскаго губернатора, Измаила, и возвратился въ Египетъ. Преемникъ Измаила, Халидъ,

былъ изгнанъ возставшимъ народомъ, который провозгласилъ шейхомъ сына казеннаго Абдаллаха, Пурки. Послѣдній назначилъ своей резиденціей городъ Рядегъ, но правилъ недолго: онъ былъ убитъ своимъ двоюроднымъ братомъ Мешари, захватившимъ престолъ. Но и Мешари, въ свою очередь, вскорѣ былъ свергнутъ сыномъ Пурки, Файсулемъ. Въ 1832 г. для усмиренія В. посланъ былъ турецкій генераль Хуршидъ-паша, и Файсуль долженъ былъ бѣжать. Общее возстаніе, изгнавшее египетскаго губернатора, снова привело Файсуля на престолъ, но спустя короткое время Хуршидъ-паша взялъ его въ плѣнъ и законаннаго отправилъ въ Египетъ, гдѣ онъ содержался въ темницѣ до вступленія на египетскій престолъ Аббасъ-паши. Около этого времени ему удалось бѣжать. Предполагаютъ, что Файсуль ум. въ 1870 г. Ему наслѣдовалъ сынъ его Саудъ. Но его владѣнія, обнимающія всего 11 провинцій съ 316 населенными пунктами и 1½ мил. душъ, значительно сократились въ сравненіи съ прежнимъ обширнымъ государствомъ В. Ср. «Histoire des Wahhabites depuis leur origine jusqu'à l'an 1809» (Пар., 1810), путевые очерки Буркгардта (Лонд., 1830) и въ особенности В. Г. Пальгрэва, «Narrative of a year's journey through Central and Eastern Arabia 1862—63» (2 т., Лонд., 1865, на нѣм. яз. 2 т., Лейпц., 1867—68).

Ваггула—оз. Лифляндской губ., верскаго у., 22 в. въ окружности, 7 в. длины, очень глубокое, богатое рыбой. Принимаетъ р. Вегандо, выпускаетъ р. Во.

Вагсея—жители Угсея (см. это сл.).

Вагенааръ (Янъ Wagenaar)—извѣстный голландскій историкъ, родился въ 1709 г. въ Амстердамѣ; былъ коммерсантомъ, но постоянно сохранялъ влеченіе къ ученымъ занятіямъ и съ особенной любовью занимался историческими изслѣдованіями. Ум. въ 1773 г. Капитальнымъ трудомъ В. слѣдуетъ признать: «De vaderlandsche historie vervattende de geschiedenissen der veenigde Nederlanden» (21 т., Амстерд., 1749—50; нѣм. пер. Тоде 8 т. Лейпцигъ, 1756), обнимающій исторію Нидерландовъ до 1751 г. Чтобы связать этотъ трудъ съ продолженіемъ его: «Vervolg van Wagenaar Vaderlandsche historie» (48 т., Амстерд., 1788—1810 гг.), обнимающимъ періодъ голландской исторіи съ 1776 до 1802 г., изданы были впоследствии еще три тома (22—24 т., Амстердамъ, 1789 и слѣд.), гдѣ изложена исторія страны въ 1751—1774 гг. Кромѣ того, В. принадлежитъ описаніе нидерландскихъ соединенныхъ штатовъ (12 т., Амстерд., 1739) и описаніе города Амстердама (3 т., Амстердамъ, 1760). При всѣхъ погрѣшностяхъ содержанія и формы и очевидномъ отсутствіи прагматизма, труды В. донныя сохранили научный интересъ, благодаря достоверности приводимыхъ историческихъ фактовъ.

Вагенбургъ (Wagenburg)—прежде особый строй военнаго обоза на случай нападенія непріятели. Теперь этимъ именемъ называютъ всякое расположеніе обоза на мѣстѣ и въ движеніи. На случай обороны повозки обоза обыкновенно группируютъ въ каре, запряжками

внутри, при чемъ стараются примкнуть одну или двѣ стороны его къ естественнымъ преградѣмъ. Для обороны В. пѣхота помѣщается внутри, за повозками, артиллерія на угляхъ, а каваліа—внѣ, за обозомъ. Въ древнія времена галлы, германцы, гунны къ построению вагенбурговъ прибѣгали при каждой остановкѣ отряда и, опираясь на него какъ на укрѣпленіе, дѣлали свои набѣги, укрывались подъ его защиту въ случаѣ неудачи. Въ средніе вѣка крестоносцы, швейцарцы и гуситы очень охотно и искусно пользовались В. для огражденія себя отъ ударовъ рыцарской конницы. При расположеніи лагеремъ В. окружали рвами и брустверами. Въ Россіи употреблялись (до царя Алексѣя Михайловича) соответствующіе вагенбургамъ по назначенію такъ называемые «гуляй-города» (см. это сл.). *К. В.*

Вагенеръ (Густавъ)—форстратъ, одинъ изъ наиболее извѣстныхъ современныхъ лѣсоводовъ, авторъ сочиненій: а) «Anleitung zu Regelung des Forstbetriebs nach Massgabe der nachhaltig erreichbaren Rentabilität und in Hinblick auf die Zeitgemässe Fortbildung der forstlichen Praxis» (1875); б) «Gedrängte Darstellung der wichtigsten und bewährtesten Waldbau Regeln nach die heutige Stande das forstlichen Praxis» (1875); в) «Vergleichende-Darstellung und Verrechnung der Material- und Gelderträge und der Gewinnungskosten in den Staatswaldungen von Preussen, Bayern, Württemberg, Baden und Hessen» (въ «Supplement zur Forst- und Jagd-Zeitung» 1880, 12-ый т.) и г) «Der Waldbau und seine Fortbildung» (1884). *В. С.*

Вагенеръ (Фрид.-Вильг.-Герм. Wagener)—одинъ изъ вожаковъ консервативной партіи въ Пруссіи, род. въ 1815 г. въ Зегелецѣ, въ Бранденбургской провинціи; изучалъ право и камеральныя науки въ Берлинѣ и, по окончаніи образованія, поступилъ на государственную службу. Въ 1848 г. В., заявившій себя рѣшительнымъ противникомъ либеральныхъ стремленій министерства Шверина, долженъ былъ оставить службу. Тогда коноводы консервативной партіи поручили ему редактированіе ихъ органа: «Neue Preussische Zeitung» (нынѣ извѣстная юнкерская газета — «Kreuzzeitung»), во главѣ котораго В. и оставался до 1854 г. Избранный, затѣмъ, въ палату депутатовъ, В. пользовался извѣстнымъ влияніемъ въ парламентскихъ кружкахъ и расположеніемъ Бисмарка. Въ 1866 г. онъ былъ назначенъ тайнымъ совѣтникомъ и докладчикомъ въ министерствѣ, но, послѣ разоблаченія Ласкеромъ бюрократическихъ злоупотребленій при выдачѣ желѣзнодорожныхъ концессій, В., затронутый въ этихъ разоблаченіяхъ, долженъ былъ вновь оставить государственную службу. Изъ публицистическихъ сочиненій В. замѣчательнѣе изданный имъ въ тенденціозно-консервативномъ духѣ «Staats- und Gesellschafts-Lexikon» (23 т., Берл., 1858—67; дополнит. т., 1868).

Вагенмейстеръ (Wagenmeister, Vaguestre).—У насъ, со времени изданія, въ 1711 г., штатовъ пѣхотныхъ и драгунскихъ полковъ, названіе это носилъ унтеръ-офицеръ,

исправлявшій должность фельдфебеля нестроевой роты. До этого времени онъ назывался обознымъ. Въ корпусныхъ и дивизионныхъ штабахъ полагались оберъ-вагенмейстеры, командовавшіе бригадами и баталіонами фуриштата (см. это слово); начальство же надъ всѣмъ фуриштатомъ арміи соединялось въ лицѣ генераль-вагенмейстера (штабъ-офицера, подчиненнаго дежурному генералу арміи). Званіе оберъ-В. отмѣнено въ 1861 г., и въ томъ же году В. переименованы въ фельдфебелей нестроевой роты. Званіе генераль-В. отмѣнено въ 1868 г. Во франц. арміи В. (Vaguestre) называется адъютантъ или фельдфебель, заведующій приемкою и отправкою корреспонденціи казенной и отдѣльныхъ лицъ своей части.

Вагенъ или Ваагенъ (Густавъ-Фридрихъ Waagen)—нѣмецъ, художеств. критикъ, род. 11 февр. 1794 г. въ Гамбургѣ, отъ отца художника-живописца, работы котораго дали первый толчокъ его эстетическому развитію. Послѣ походовъ во Францію 1813—14 гг., въ которыхъ В. участвовалъ въ качествѣ вольноопредѣляющагося, онъ занялся своимъ образованіемъ, изучая преимущественно филологическія и историческія науки; затѣмъ предпринялъ, съ цѣлью ознакомленія съ фламандскою школою, путешествіе въ Нидерланды; нѣсколько лѣтъ прожилъ въ центрѣ германской художественной жизни, въ Мюнхенѣ; посѣтилъ затѣмъ Италію; изучилъ картинныя галереи и музеи Лондона и Берлина, и въ 1844 г. сталъ профессоромъ исторіи искусства при берлинскомъ университетѣ. Въ 1861 г. В. былъ приглашенъ императоромъ Александромъ II въ Петербургъ, гдѣ провелъ около двухъ лѣтъ. Результатомъ его знакомства съ сокровищами искусства Императорскаго Эрмитажа была книга: «Die Gemäldesammlung in der Kaiserlichen Eremitage in St.-Petersburg» (Мюнхенъ, 1864). Послѣ посѣщенія Петербурга, В. осмотрѣлъ и описалъ еще картинныя галереи Вѣны и Испаніи; потомъ вторично посѣтилъ Парижъ для отчета о произведеніяхъ искусства на всемирной выставкѣ 1867 г., и † на пути въ Копенгагенъ 15 іюля 1868 г. Изъ сочиненій В., кромѣ названной книги, замѣчательны: «Ueber einige in der Königl. Sammlung zu München befindliche egyptische Mumien» (Мюнхенъ, 1820); «Ueber die Maler Huber und Johann Euck» (Бресла., 1822); «Kunstwerke und Künstler in England und Paris» (3 т., Берл., 1837—39); «Kunstwerke und Künstler in Deutschland» (2 т., Лейпц., 1843—45); «Abhandlungen über Rubens» (въ «Historisches Taschenbuch» Раумера, 1833); «Ueber Andrea Mantegna und Luca Signorelli» (1850), дополненное книгой на англійскомъ языкѣ «The treasures of art in Great Britain» (3 т., Лонд., 1854, дополн. 1857); «Die vornehmsten Kunstdenkmäler in Wien» (2 т., Вѣна, 1866—67). Отчетъ о посѣщеніи испанскихъ галерей В. печаталъ въ «Jahrbücher für Kunstwissenschaft», изд. Цаномъ (т. 1, Лейпц., 1868). Его «Kleine Schriften» собраны и изданы Вольфманомъ (Штутг., 1875), съ приложеніемъ біографіи В.

Ваге-юстиреръ.—На основаніи «Устава столичнаго города Санктъ-Петербурга» 1793 г.

В. избирался городскимъ обществомъ изъ гражданъ для каждаго рынка или площади и состоялъ въ вѣдѣніи полиціймейстера. На обязанности В. лежало повѣрять доброту и вѣсъ продаваемого хлѣбнаго печенія и смотрѣть за тѣмъ, чтобы всюду вѣсы и мѣры были вѣрные, исправные и закладные.

Вагилевичъ (Иванъ Николаевичъ) — русинско-польскій писатель, род. 1811 г., ум. 1866 г., сынъ униатскаго священника, кончилъ курсъ на философско-богословскомъ факультетѣ львовскаго университета. Въ 1837 г. онъ принималъ участіе въ журналѣ «Дністровая Русалка», печатанномъ кириллицей. Это, а равнымъ образомъ его сношенія съ Шафарикомъ и однажды высказанное одобрителное мнѣніе о противникѣ униі, львовскомъ епископѣ Гедеонѣ Балабанѣ, были причиной страшнаго преслѣдованія В. униатскимъ духовенствомъ и правительствомъ. В. долго не могъ получить никакого мѣста; но въ 1845, благодаря усилнымъ стараніямъ друзей, ему позволили сдѣлаться священникомъ и дали ему маленкій приходъ. Въ 1848 г. онъ началъ издавать «Dziennik ruski». Послѣ подавленія венгерскаго возстанія, когда началась баховская система, В. снова подвергся преслѣдованіямъ. Тогда онъ перешелъ въ евангелическое вѣроисповѣданіе и въ 1851 г. получилъ мѣсто въ библиотекѣ Оссолинскихъ, но не пробылъ въ ней и года; потомъ нѣсколько лѣтъ занимался при редакціяхъ польскихъ газетъ и наконецъ въ 1863 г. былъ назначенъ архивариусомъ. Полная страданій жизнь Вагилевича не прошла, однако, безслѣдно. Онъ не мало содѣйствовалъ пробужденію національнаго самосознанія среди русско-галицкаго народа; онъ собиралъ народныя преданія и сказки и писалъ статьи по этнографіи, переводившіяся на чешскій языкъ Шафарикомъ и печатавшіяся въ «Чешскомъ музеѣ» (1838—41 г.); по-польски онъ издалъ: «Gramatyka języka małoruskiego» (1845) и много статей въ «Biblijoteka Warszawska» (1841 г.), журналѣ библиотеки Оссолинскихъ (1843—44) и др. Большая часть сочиненій В. осталась въ рукописи, напр.: «Demonologia słowiańska», «Słownik języka ruskiego na Rusi halickiej», «Zbiór dyplomatów w jez. ruskim» и др. Ср. біографію В. въ «Кіевской Старинѣ» (1883).

Вагинатовый или ортоцератитовый известнякъ — одинъ изъ нижнихъ горизонтовъ нижняго отдѣла силурийской системы Петербургской губерніи и Эстляндіи, по классификаціи Шмидта, обозначаемый В³. Это сѣрый, а также красный или фіолетовый известнякъ, получившій свое названіе отъ характерной ископаемой раковины головоногаго моллюска — ортоцератита — *Endoceras (Orthoceras) vaginatum*. В. известнякъ употребляется, какъ строительный матеріалъ, преимущественно для пощенія тротуаровъ, для цоколей, а также обжигается на известку. Почти всѣ тротуары Петербурга вымощены плитами В. или О. изв., добываемаго преимущественно въ такъ называемыхъ Путиловскихъ ломкахъ, находящихся въ древней правой террасѣ Невы, тамъ, гдѣ рѣка дѣлаетъ поворотъ къ югу, вдоль юго-западнаго берега Ладожскаго озера.

Хорошіе выходы В. известны есть въ ближайшихъ окрестностяхъ Петербурга на рр. Славянкѣ, Поповкѣ, Пулковкѣ, еще лучше на р. Тоснѣ; трилобиты, кораллы, плеченогія и ортоцератиты, характеризующіе этотъ известнякъ, находятся мѣстами въ изобиліи и въ хорошихъ экземплярахъ. Иногда и на тротуарной плитѣ можно найти разрѣзъ ортоцератита или другой окаменѣлости; см. Силурийскую систему.

Ф. Л.

Вагинизмъ — тяжелая женская болѣзнь, выражающаяся сильно повышенной чувствительностью и болѣзненностью входа во влагалище и судорогами близлежащихъ мышцъ при попыткахъ гинекологическаго изслѣдованія или всякаго внутренняго прикосновенія. У нервныхъ субъектовъ болѣзнь можетъ приняты такіе размѣры, что одна мысль о предстоящемъ изслѣдованіи уже въ состояніи вызвать сильную боль и судороги. Причины страданія — почти всегда травматическія пораженія при неправильной дефлораци, усиленныя дальнѣйшими повторными попытками къ совмѣстной супружеской жизни. Болѣзнь нѣрѣдко требуетъ для своего излеченія, помимо различныхъ внутреннихъ и наружныхъ средствъ, тѣхъ или другихъ оперативныхъ приемовъ.

Р. Г.

Вагинъ (Меркурій) — сибирскій казакъ, одинъ изъ открывателей новыхъ земель. Жилъ въ концѣ XVII-го и началѣ XVIII-го вѣка, убить казаками при открытіи острова 1-го Ляховскаго въ 1712 г.

Вагитанъ (*Vagitanus*) — божество древн. римлянъ, присутствовавшее при первыхъ крикахъ новорожденнаго. Его изображали въ видѣ плачущаго дитяти.

Ваглеръ (Йоганнъ) — германскій зоологъ, род. въ 1800 г. въ Нюрнбергѣ, ум. въ 1832 г. въ званіи профессора зоологіи въ Мозакѣ, близъ Мюнхена. В. извѣстенъ своими работами по систематикѣ животныхъ. Важнѣйшія изъ его сочиненій слѣдующія: «Systema avium» («Система птицъ», Штуттгартъ, 1827); «Descriptiones et icones amphibiorum» («Описанія и изображенія амфибій», 3 тетради съ 36 цвѣтными табл. in folio, 1828—32 г.); «Natürliches System der Amphibien» («Естественная система амфибій», Мюнхенъ, 1830) и «Monographia psittacorum» («Монографія о попугаихъ», Мюнхенъ, 1835).

Н. Кн.

Вагмейстеръ (нѣмец.) — Должность эта введена Петромъ I въ 1722 г. «Регламентомъ о управленіи Адмиралтейства и верфи». В. завѣдывалъ вѣсовой частью при приемѣ продуктовъ, поставленныхъ для адмиралтейства; но онъ же обязанъ былъ удостовѣряться и въ ихъ доброкачественности, для чего ему дана была особая инструкция (гл. XIX Регламента). Инструкция эта повторена въ «Регламентѣ о управленіи адмиралтейства и флотовъ» 1765 г., гдѣ вагмейстеръ переименованъ въ вагенмейстера. Загѣмъ вагмейстерами названы чиновники, завѣдывающіе вѣсовой частью на таможняхъ, гдѣ названіе это сохранилось до настоящаго времени.

Вагмюллеръ (Михаэль *Wagmüller*) — современннй нѣмецкій скульпторъ, ученикъ мюнхенской академіи художествъ и нынѣ ея почетный членъ, род. въ Регенсбургѣ въ 1839 г.

Онъ снискалъ себѣ извѣстность преимущественно портретными бюстами, а также красивыми жапровыми фигурами. Произведенія его отличаютъ прекрасной передачей характера и движеній, но иногда грѣшатъ излишнею натуральностью, чрезчуръ усиленнымъ воодушевленіемъ и безпокойною укладкою драпировокъ. Какъ на лучшей его работы, можно указать на памятникъ Либичу, воздвигнутый на Максимилиановской площади, въ Мюнхенѣ; на статуи: «Дѣвушка, испуганная черепахой» и «Дѣвушка, ловящая бабочку» и на скульптурныя украшенія королевскаго Линдгофскаго замка въ Баварскихъ горахъ. А. С.

Вагнеръ—фамилія многихъ нѣмецкихъ художниковъ различныхъ временъ; главнѣйшіе изъ нихъ здѣсь поименованы въ хронологическомъ порядкѣ.

В. (Иоганнъ-Мартинъ фонъ, 1777—1858 г.)—скульпторъ и живописецъ, извѣстный по своимъ стремленіямъ возстановить въ скульптурѣ древне-греческое искусство. Главныя его произведенія находятся въ Мюнхенѣ; сюжеты брали изъ германской и греческой мифологіи.

В. (Theodor von, 1800—1880 г.)—скульпторъ, учившійся у Даннекера и Торвальдсена. Большая часть его скульптурныхъ произведеній находится въ зданіяхъ и садахъ Штутгарта. В. былъ профессоромъ штутгардской художественной школы. Нашъ Эрмитажъ имѣетъ образецъ его работы: мраморную статую нимфы.

В. (Фердинандъ, 1819—1881 г.)—ученикъ мюнхенскихъ художниковъ Корнеліуса и Шнора, извѣстенъ фресковою стѣнною церковной живописью, и живописью на плафонахъ и стѣнахъ дворцовъ въ Аугсбургѣ, Констанцѣ, Вреславлѣ, Монако и другихъ мѣстахъ. Его произведенія не отличаются оригинальностью, но колоритны и вѣрны исторической эпохѣ, ими изображаемой.

В. (Александръ)—историческій живописецъ, ученикъ Пилоги, нынѣ преподаватель живописной техники въ мюнхенской академіи худож., род. въ 1838 г. Лучшими произведеніями его считаются фрески въ баварскомъ національномъ музеѣ, картины: «Изабелла Заполя прощается съ жителями Селмиградской области», «Скачки въ Дабречинѣ», «Пикадоры на боѣ быковъ», «Испанская почта въ Толедо» и др. Композиція у него эффектна, колоритъ блестящъ и гармониченъ, но рисунокъ страдаетъ многими погрѣшностями.

Вагнеръ (Августъ Фёдоровичъ, † 2 ноября 1886 г.)—русскій астрономъ, род. 29 августа 1828 г. въ Курляндской губ., гдѣ отецъ его служилъ пасторомъ. Первоначальное образованіе В. получилъ въ дерптской гимназіи, а въ концѣ 1845 г. поступилъ на математическій курсъ дерптскаго университета. Первая астрономическая работа В. относится къ 1849—1850 г., когда онъ по порученію Медлера наблюдалъ пассажнымъ инструментомъ дерптской обсерваторіи нѣсколько звѣздъ съ цѣлью опредѣленія ихъ собственнаго движенія (см. XIV томъ Дерптскихъ наблюденій). Въ 1850 г. В. поступилъ въ число астрономовъ Пулковской обсерваторіи, гдѣ и оставался до конца своей жизни, сначала въ качествѣ сверхштатнаго астронома, затѣмъ съ 1856 г. штатнаго

старшаго астронома и, наконецъ, съ 1866 г. вице-директора. Самая замѣчательная работа В.—опредѣленіе прямыхъ восхожденій такъ называемыхъ пулковскихъ основныхъ звѣздъ большимъ пассажнымъ инструментомъ Пулковской обсерваторіи; этой работой В. занимался почти непрерывно втеченіе 30 лѣтъ (см. «Observations de Poulsova», т. III и XII). Особенно интересовался В. геодезическими и географическими работами; онъ принималъ дѣятельное участіе въ работахъ Императорскаго русскаго Географическаго общества, гдѣ втеченіе нѣсколькихъ лѣтъ состоялъ предсѣдателемъ отдѣленія общества по математической географіи. Не чуждъ былъ В. и занятій теоретической астрономіею; посланный въ 1854 г. Академіею наукъ за-границу, В. провѣлъ два года въ Готѣ, занимаясь подъ руководствомъ знаменитаго астронома-теоретика Гаузена; между прочимъ, В. принималъ участіе въ изслѣдованіяхъ Гаузена о движеніи луны и произвелъ обширныя вычисленія съ цѣлью составленія таблицъ движенія планеты Весты; къ сожалѣнію, послѣдняя работа осталась неоконченной и непечатанной,—другія занятія отвлекли В. А. Ждановъ.

Вагнеръ (Адольфъ-Генрихъ-Готтлифъ Wagner)—нѣмец. экономистъ, сынъ фзіолога Рудольфа Вагнера, родился въ 1835 году въ Эрлангенѣ, образованіе получилъ въ Геттингенѣ и Гейдельбергѣ, былъ преподавателемъ политич. экономіи въ различн. учебн. заведеніяхъ Германіи и Австріи; въ 1865 г. приглашенъ на кафедру статистики въ Дерпт; въ 1868 г. читалъ лекціи по различнымъ отраслямъ государств. наукъ въ Фрейбургѣ, а съ 1870 г. занимался кафедрой въ берлинскомъ университетѣ. Въ своихъ многочисленныхъ сочиненіяхъ по различнымъ вопросамъ политической экономіи, В. является сторонникомъ такъ наз. государственнаго и христіанскаго социализма, раздѣляя лишь отчасти воззрѣнія новѣйшихъ представителей исторической школы и опредѣляя свое собственное терминомъ: социальное-правовое. Капитальнымъ трудомъ В. является учебникъ политической экономіи, изъ котораго пока вышли въ свѣтъ: «Grundlegung» (Лейпц. и Гейдельб., 1876 г.; 2 изд. 1879); т. 5, «Finanzwissenschaft» (Лейпц. и Гейдельб., 1877; 3 изд., 1884); т. 6, «Fortsetzung der Finanzwissenschaft» (Лейпц. и Гейдельб., 1880). Изъ остальныхъ многочисленныхъ брошюръ и трактатовъ В. замѣчательны: «Beiträge zur Lehre von den Banken» (Лейпц., 1857); «Die Geld- und Credittheorie» (Вѣна, 1862); «Die Ordnung des österr. Staatshaushalts» (Вѣна, 1863 года); «Die russische Papierwährung» (Прага, 1868; перев. на русск. яз. Н. Х. Бунре); «Die Abschaffung des privaten Grundeigentums» (Лейпц., 1870); «System der deutschen Zettelbankgesetzgebung» (Фрейбергъ, 1870; 2 изд. подъ загл.: «System der Zettelbankpolitik», Берл., 1873); «Die Zettelbankreform im deutschen Reiche» (Берл., 1875); «Die Gesetzmässigkeit in den scheinbar willkürlichen menschlichen Handlungen» (Гамб., 1864); «Ueber die soziale Frage» (Берлинъ, 1872). Крімъ того, В. обработалъ и издалъ: «Lehrbuch der politischen Oekonomie» Rau (появился только одинъ томъ, «Finanzwis-

senschaft I» (Лейпц. и Гейдельб., 1871—72); «Briefe Lassalls an Rodbertus» (1878), а вмѣстѣ съ Розакомъ (Kozak): «Aus Rodbertus' litterarischen Nachlass» (Берлинъ, 1884—85). Одно время В. стоялъ довольно близко къ Висмарку, и, будучи съ 1882 по 1885 г. членомъ прусской палаты депутатовъ, поддерживалъ одинъ изъ любимыхъ проектовъ бывшаго имперскаго канцлера—введеніе казенной табачной монополіи.

Вагнеръ (Андрей)—германскій зоологъ, род. въ 1797 г. въ Нюренбергѣ, ум. въ 1861 г. профессоромъ зоологіи и палеонтологіи въ Мюнхенѣ. Главнѣйшія его сочиненія: 1) Продолженіе «Млекопитающихъ» Шребера и «Conchylien-Cabinette» («Конхологическій кабинетъ») Мартини; 2) «Die fossilen Ueberreste Gavialartiger Saurier aus der Liasformation in den Königlichen Sammlungen zu München» («Ископаемые остатки гавіалообразныхъ ящерницъ изъ Ліаса въ корол. коллекціяхъ въ Мюнхенѣ»); 3) «Die fossilen Knochenüberreste von Pikermi in Griechenland» («Ископаемые остатки костей въ Пикерми, въ Греціи», 1854); 4) «Geschichte der Urwelt, mit besond. Berücksichtigung der Menschenrassen und des mosaischen Schöpfungsberichts» (Лейпц.) и 5) «Neue Beiträge zur Kenntniss der Fauna des lithographischen Schiefers» («Новые матеріалы къ познанію фауны литографскаго сланца», 1 часть, 1859).

Н. Кн.

Вагнеръ (Антоній Яковлевичъ)—декораторъ Имп. петербургскихъ театровъ (1810—1885). В. въ 1836 г. былъ приглашенъ въ Петербургъ для занятія должности помощника декоратора при театральн. дирекціи. Съ 1843 г. работалъ самостоятельно. Въ 1873 г. избранъ почетнымъ членомъ общинномъ Академіи художествъ. Замѣчательныя его декорации къ балетамъ: «Камарго», «Дочь Фараона» и др., къ операмъ: «Африканка», «Фрейшютцъ» и др.

А. Ум.

Вагнеръ (Вильгельмъ Wagner)—нѣм. филологъ, род. въ 1843 г.; по окончаніи образованія въ берлинскомъ и боннскомъ университетахъ провелъ нѣсколько лѣтъ въ Лондонѣ, гдѣ работалъ въ Британскомъ музеѣ и др. книгохранилищахъ; въ 1874 г. получилъ кафедру въ гамбургской высшей школѣ «Иоганнеумъ»; † 1880 г. въ Неаполѣ. Многочисленные труды В. имѣютъ предметомъ классическихъ писателей (преимущественно Платона), среднереческую и англійскую литературы. Къ первому роду относятся его изданія: «Anulularia» Платва (Кембр., 1866; 2 изд., 1876); комедіи Теренція (тамъ же, 1869); Платоновы «Критонъ», «Апология Сократа» (тамъ же, 1869) и «Федонъ» (тамъ же, 1870), всѣ съ примѣчаніями на англійск. яз.; дальѣ, новыя изданія Бенгтеа «Dissertations upon the letters of Phalaris etc.» (Берл., 1874); «Adversaria critica» Добри (тамъ же, 1874—75, 2 т.) и «Observationes Aristophaneae» (тамъ же, 1875). Среднегреческой литературы посвящены сочин.: «Medieval Greek-texts» (Лонд., 1870); «Carmina graeca medii aevi» (Лейпц., 1874); «L'histoire d'Imberios» (Пар., 1874); «Ἀλφάβητος τῆς ἀνάτης» (Лейпц., 1879); «Trois poèmes grecs du moyen-âge» (Берл., 1881). Наконецъ, по англ. литературѣ В. при-

надлежать: изслѣдованіе «Shakspeare und die neueste Kritik» (Гамб., 1874) и изданія «Макбета» Шекспира (Лейпц., 1872); «Lady of the lake» Скотта (тамъ же, 1876); «Tragedy of Doctor Faustus» Марло (Лондонъ, 1877); «Works of Shakspeare with critical notes» (Гамб., 1879 и слѣд.), изданіе, продолжавшееся Прешольдтомъ и др.—Ср. Metz, «Zur Erinnerung an W. Wagner» (Гамб., 1881).

Вагнеръ (Генрихъ-Леопольдъ Wagner)—нѣм. поэтъ и писатель, род. въ 1747 г. въ Страсбургѣ, гдѣ почти одновременно съ Гете изучалъ право, въ 1776 г. поселился во Франкфуртѣ на Майнѣ и тамъ занимался адвокатской практикой, но уже въ 1779 г. †. Лучшими своими поэтическими произведеніями: «Prometheus, Deukalion und seine Rezensenten» (Лейпц., 1775) и трагедіей «Die Kindermörderin» (тамъ же, 1776)—В. обязанъ влиянію молодого Гете. Кромѣ того, В. написалъ: «Konfiskable Erzählungen» (1774); «Vermischte Gedichte» (Франкф., 1774); «Die Reue nach der That», драма (тамъ же, 1775); «Die frohe Frau», водев. (Оффенб., 1775); «Briefe über die Seylerische Gesellschaft und ihre Vorstellungen in Frankfurt a. M.» (Франкф., 1775). — Ср. Э. Schmidt, «Heinr. Leop. Wagner, Goethes Jugendgenosse» (2 изд., Йена, 1879); Froitzheim, «Goethe und H. L. Wagner» (Страсб., 1839).

Вагнеръ (Германъ Wagner) — нѣмецкій географъ и статистикъ, род. 1840 г., изучалъ математическія и естественныя науки. Въ 1868 — 1876 г. редактировалъ статистическій отдѣлъ въ «Almanach de Gotha»; затѣмъ основалъ, вмѣстѣ съ Э. Вемомъ, сборникъ «Bevölkerung der Erde», служившій дополненіемъ къ «Mittheilungen» Петерманна. Въ 1880, послѣ смерти Ваппеуса, В. занялъ кафедру географіи и статистики въ Геттингенѣ. Съ 1879 В. редактировалъ «Geographisches Jahrbuch» (издающійся въ Готѣ). Онъ издалъ стѣнную карту Германіи, выдержавшую до 1886 г. 4 изд. и вновь обработалъ «Lehrbuch der Geographie» Гуте (4 изд., Ганнов., 1879; 5 изд., 2 т., 1883).

Вагнеръ (Егоръ Егоровичъ)—проф. химіи въ варшавскомъ университетѣ, родился въ Казани въ 1849 г. Первоначальное образованіе получилъ въ частномъ пансіонѣ въ Лифляндіи. Въ 1867 г. поступилъ въ казанскій университетъ, оставаясь 2 года на юридическомъ факультетѣ, а затѣмъ перешелъ на физико-математическій, который и окончилъ въ 1874 г. со степенью кандидата. Оставленный при университетѣ для приготовления къ профессорскому званію, В. черезъ годъ былъ командированъ въ Петербургъ, гдѣ работалъ въ лабораторіи проф. А. М. Бутлерова. Съ 1882 г. по 1886 г. занималъ кафедру химіи въ институтѣ сельскаго хозяйства въ Новой Александріи, а съ 1886 г. ту же кафедру въ варшавскомъ университетѣ. Научная дѣятельность В. относится къ вопросамъ «органической» химіи. Одинъ изъ наиболѣе выдающихся «химическихъ внуковъ» А. М. Бутлерова, родоначальника цѣлой школы русскихъ химиковъ «структуристовъ», В. въ первыхъ своихъ работахъ является разрабатывающимъ по преимуществу тѣ вопросы, которые намѣтились общимъ направленіемъ Бутлеровской школы. Остается

вѣрнымъ этому направленію, В., однако, въ своихъ позднѣйшихъ изслѣдованіяхъ и, главнымъ образомъ, въ большомъ трудѣ «О реакціи окисленія кетоновъ» и затѣмъ въ работахъ «Объ окисленіи непредѣльныхъ соединеній» и «Объ окисленіи третичныхъ спиртовъ», выдвинувъ на первый планъ вопросъ о зависимости продуктовъ данной химической реакціи отъ условій, въ которыхъ эта реакція происходитъ, и такимъ образомъ перешелъ къ вопросамъ, имѣющимъ важное значеніе въ химической механикѣ. *М. Гольдштейнъ А.*

Вагнеръ (Иванъ Карловичъ) — профессоръ анатоміи въ харьковскомъ университетѣ, род. въ Ригѣ 26 октября 1833 г. Окончилъ курсъ въ дерптскомъ университетѣ въ 1857 г., со званіемъ доктора медицины. Былъ сперва прозекторомъ, потомъ приватъ-доцентомъ анатоміи въ томъ же университетѣ. Въ 1864 г. избранъ доцентомъ въ харьковскомъ университетѣ, съ 1858—экстраординарный, съ 1871—ординарный, съ 1888—заслуженный профессоръ въ томъ же университетѣ. Напечаталъ: 1) «De partibus mammalium os temporum constitutibus» (Дерпт, 1858); 2) «Ueber den Ursprung des Sehnerven» (Дерпт, 1862); 3) «Ueber einen theilweise doppelten Centralcanal im Rückenmarke des Menschen. Archiv v. Reichert u. Dubois Reymond» (1875); 4) «О шейномъ ребрѣ» («Протоколы медицинск. секціи Общества опытныхъ наукъ», 1872); 5) «Очеркъ анатоміи челѣвка», д-ра Генле, перев. Вагнера и Попова (Харьковъ, 1881. Текстъ и атласъ).

Вагнеръ (Иоганнъ-Яковъ Wagner) — нѣмецкій философъ, род. въ 1775 въ Ульмѣ; образованіе получилъ въ Генѣ и Геттингенѣ; былъ профессоромъ философіи въ Юрбургѣ, † 1834 г. въ Ульмѣ. Одно время В. былъ послѣдователемъ Шеллинга, но потомъ выступилъ съ собственной математически-философскою теоріей, не нашедшей, однако, убѣжденныхъ адептовъ. Изъ сочиненій В. болѣе замѣчательны: «System der Idealphilosophie» (Лейпц., 1804); «Mathematische Philosophie» (Эрланг., 1811); «Organe des menschlichen Erkenntniss» (Эрланг., 1830); «Von der Natur der Dinge» (Лейпц., 1803); «Versuch über das Lebensprinzip» (Лейпц., 1803); «Philosophie der Erziehungskunst» (Лейпц., 1802); «Der Staat» (Юрб., 1815). Ср. Rabus, «Johann Jacob W.-s. Leben, Lehre und Bedeutung» (Юрб., 1862).

Вагнеръ (Иоганна Wagner) — племянница знаменитаго композитора Рихарда Вагнера, въ пятидесятихъ годахъ пользовалась репутаціей перворазрядной пѣвицы въ Германіи. Родилась въ 1828 году, въ Ганноверѣ. Здѣсь, шестнадцати лѣтъ, она уже пѣла партію пажа въ «Гугенотахъ» Мейербергера, а затѣмъ Эльвиры въ «Донъ-Жуанъ». Вскорѣ, благодаря своему дядѣ, Рихарду Вагнеру, она была ангажирована въ дрезденскую оперу. Изучая артистическое исполненіе знаменитой Шредеръ-Девриентъ, она сильно развила свой драматическій талантъ. Въ 1846 году В. поѣхала въ Парижъ, гдѣ слушаніе пѣвицы Гризи, Персиани, пѣвцовъ Ронкони, Лаблаша, привнесло ей большую пользу. Вернувшись въ Германію, В. съ огромнымъ успѣхомъ пѣла въ

Дрезденѣ, Гамбургѣ и наконецъ въ Берлинѣ. Лучшія роли ея репертуара принадлежали операмъ Глюка, Вагнера, Мейербергера. Покинувъ оперную сцену въ 1862 г., она выступила въ большихъ трагическихъ роляхъ въ Берлинѣ. Въ 1873 г. В. оставила окончательно сцену и поселилась въ Мюнхенѣ. *Н. С.*

Вагнеръ (Карль Wagner) — нѣм. педагогъ и писатель, род. въ 1802 г.; изучалъ классическую филологію и богословіе въ Гейдельбергѣ, Геттингенѣ и Гиссенѣ; затѣмъ посвятилъ себя педагогической дѣятельности; умеръ въ 1879 году. В. редактировалъ (совмѣстно съ прелатомъ Циммерманомъ) журналъ «Allgemeine Schulzeitung» и издалъ «Briefe an J. H. Merck von Goethe, Herder, Wieland und andern bedeutenden Zeitgenossen» (Дармштадт, 1835) и «Briefe aus dem Freundenskreis von Goethe, Herder, Höpfer und Merck» (Лейпцигъ, 1847); кромѣ того, ему принадлежатъ нѣсколько учебниковъ, изъ которыхъ заслуживаетъ вниманія сборникъ «Germania» (5 изд., Дармшт., 1882), представляющій поэтическую исторію нѣмецкаго народа.

Вагнеръ (Карль-Вильгельмъ-Ульрихъ Wagner, 1793—1846), получилъ прекрасное лингвистическое образованіе подъ руководствомъ отца. Въ 1813 году получилъ степень доктора медицины въ Геттингенѣ, и послѣ битвы при Ватерлоо исправлялъ обязанности главнаго врача брауншвейгской арміи. Въ 1818 году онъ получилъ степень доктора философіи, а въ 1820 сдѣлался профессоромъ въ Берлинѣ. Главное его вниманіе было направлено на организацію врачебнаго строя въ Германіи. Въ 1825 г. онъ издалъ замѣчательный трудъ «Ueber die Medicinal-Anstalten und den jetzigen Zustand der Heilkunde in Grossbritannien und Irland». Изъ другихъ его сочиненій, кромѣ хирургическихъ и по глазнымъ болѣзнямъ, заслуживаетъ особаго вниманія «Ueber die Nutzen und die zweckmässigen Einrichtungen praktisch. Unterrichts-Anstalten für Physiker», которое, спустя 10 лѣтъ по своему выхождѣ, получило осуществленіе на практикѣ. Точно такъ же воплѣтъ заслуженной извѣстностью пользуются его сочиненія по холерѣ. Какъ организаторъ различныхъ санитарныхъ мѣропріятій и учреждений В. занимаетъ выдающееся мѣсто среди врачей въ Германіи. *Г. Г.*

Вагнеръ (Карль-Эрнстъ-Альбрехтъ Wagner) — нѣмецкій хирургъ (1827—1871), сынъ Карла-Вильгельма-Ульриха В., изучалъ медицину въ Берлинѣ и Гейдельбергѣ и въ 1848 удостоенъ степени доктора. Въ 1852 году избранъ доцентомъ хирургіи. Съ 1853 г. назначенъ главнымъ врачомъ городской больницы въ Данцигѣ и съ того времени приобрѣлъ извѣстность, какъ одинъ изъ наиболее выдающихся и гуманныхъ хирурговъ Германіи. Въ 1858 г. назначенъ профессоромъ и привлеченъ своимъ именемъ и дѣятельностью громадное число учениковъ. В. принималъ участіе въ качествѣ консультанта во всѣхъ почти войнахъ Пруссіи, а затѣмъ, и Германіи, начиная съ 1849 г. Изъ его сочиненій важнѣйшими считаются: «Ueber den Heilungsprocess nach Resectionen und Exstirpationen der Knochen» (вышедшее въ 1853 г. въ Берлинѣ, переведенное на французскій и

англійскій яз.), «Beitrag zur operativen Behandlung d. Neuralgia N. trigemini», «Ueber Amblyopie und Amaurose bei Brigh'scher Nierenkrankheiten», «Ueber die Bildung falscher Gelenke bei Ankylose des Unterkiefers» и множество другихъ.

Г. Г.

Вагнеръ (Морицъ Wagner)—известный путешественникъ, географъ и естествоиспытатель (1813—1837). Результаты первого своего путешествія В. изложилъ въ «Reisen in der Regentschaft Algier in d. J. 1836, 1837 und 1838» (3 т., Лейпцигъ, 1841, съ естественноисторическимъ приложеніемъ и рѣзаннымъ на мѣди атласомъ). По возвращеніи изъ Алжира, В. занимался преимущественно изученіемъ геологіи. Позже втеченіе 3 лѣтъ объѣздилъ прибрежныя страны Чернаго моря, Кавказъ, Армению, Курдистанъ и Персію. Значительныя естественно-историческія коллекціи, которыя онъ привезъ оттуда, находятся въ музеяхъ Вѣны, Мюнхена и Парижа, а свои путешествія В. описалъ въ слѣдующихъ работахъ: «Der Kaukasus und das Land der Kosaken» (2 т., Лейпцигъ, 1847), «Reise nach Kolchis» (Лейпцигъ, 1850), «Reise nach dem Ararat und dem Hochlande Armeniens» (Штутгартъ, 1850) и «Reise nach Persien und dem Lande der Kurden» (2 т., Лейпцигъ, 1852). Въ 1852—55 гг. В. вмѣстѣ съ Шерцнеромъ объѣхалъ большую часть Америки. Обоиъ изслѣдователями были изданы сообщеія «Reise in Nordamerika» (3 т., Лейпц., 1854) и «Die Republik Costa-Rica» (Лейпц., 1856). Въ 1857 и 1858 г. В. объѣхалъ горныя страны Панама, а именно провинцію Хирикви (Chiriqui) и въ 1859 г. восточную область Андовъ въ Эквадорѣ. Коллекціи онъ отдалъ въ мюнхенскіе музеи, а научные результаты этихъ путешествій помѣщены въ рядѣ академическихъ мемуаровъ (Denkschriften), въ «Mittheilungen» Петерманна и въ берлинскомъ «Zeitschrift für allgemeine Erdkunde». Послѣ того В. былъ назначенъ почетнымъ профессоромъ земле- и народовѣдѣнія въ мюнхенскомъ университетѣ и избранъ въ члены академіи наукъ въ томъ же городѣ. Вагнеръ издалъ большую работу подъ названіемъ: «Naturwissenschaftliche Reisen im tropischen Amerika» (Штутгартъ, 1870). Послѣ того В. почти исключительно занимался вопросами, связанными съ теоріей Дарвина. Онъ обнаружилъ «Die Darwin'sche Theorie und das Migrationsgesetz der Organismen», «Ueber den Einfluss der geographischen Isolirung und Kolonienbildung auf die morphologischen Veränderungen der Organismen» и рядъ статей въ журналѣ «Kosmos». В. окончилъ жизнь самоубійствомъ. Н. Кн.

Вагнеръ (Николай Петровичъ)— заслуженный ординарный профессоръ, зоологъ, сынъ профессора казанскаго университета, родился въ 1829 году, воспитывался во 2-ой казанской гимназіи, затѣмъ въ казанскомъ университетѣ, который окончилъ съ золотой медалью въ 1849 г. по разряду естественныхъ наукъ. Сначала былъ учителемъ естественной исторіи въ нижегородскомъ дворянскомъ институтѣ, но въ 1851 г. получилъ степень магистра зоологіи по защитѣ диссертаци: «О чернотѣлкахъ (Melasomata), водящихся въ Россіи» и въ 1852 г. сталъ читать лекціи въ казанскомъ

университетѣ. Въ 1854 году въ московскомъ университетѣ получилъ степень доктора естественныхъ наукъ по экзамену и за диссертацию: «Обшій взглядъ на паукообразныхъ и частное описаніе одной изъ формъ (Androctonus occitanus)» (работа эта была переведена на голландскій языкъ). Въ 1857 г. В. былъ утвержденъ въ званіи адъюнкта. Въ 1858—59 г. былъ съ ученой дѣлюю за-границей, послѣ чего поселился въ Москвѣ и редактировалъ «Журналъ Московскаго Общества сельскаго хозяйства». Въ 1860 г. В. снова поступилъ адъюнктомъ въ Казань, въ томъ же году избранъ экстраординарнымъ профессоромъ, а въ 1862 году и ординарнымъ—по кафедрѣ зоологіи. Съ 1861 до 1864 г. состоялъ редакторомъ «Ученыхъ записокъ казанскаго ун.». Въ 1863 производилъ зоологическія изслѣдованія въ Крыму, въ 1861 г. за работу «Самопроизвольное размноженіе гусеницъ у насѣкомыхъ» (Казань, 1862) былъ награжденъ Демидовскою преміей Академіи наукъ. Въ этой работѣ В. впервые установилъ фактъ педогенезиса (paedogenesis); онъ открылъ, что личинки одного двукрылаго насѣкомаго изъ группы Cecidomyidae, названнаго Мейнертомъ *Maistor metraloae*, размножаются, развивая внутри тѣла новыя такія же личинки. Открытіе это было первоначально встрѣчено съ большимъ недоумѣніемъ, какъ въ Россіи, гдѣ академикъ Бэръ и Брандтъ рѣшились представить работу В. на сессіи Демидовскій преміи лишь послѣ того, какъ личи убѣдились въ безошибочности открытія, такъ и за-границей, гдѣ Зибольдъ втеченіе двухъ лѣтъ не рѣшался напечатать работу В. Въ 1869 г. избранъ почетнымъ членомъ петербургскаго университета и президентомъ Общества естествоиспытателей при казанскомъ университетѣ; въ томъ же году за работу «Monographie des espèces d'Anacées du Golfe de Naples» (не была напечатана) В. получилъ отъ парижской академіи премію Бордена. Въ 1871 г. В. переведенъ сверхштатнымъ ординарнымъ профессоромъ зоологіи и сравнительной анатоміи въ петербургскій университетъ. Въ промежутокъ 1865—1874 г. В. трижды работалъ за-границей; въ 1876 и 77 г. занимался втеченіе лѣта зоологическими изслѣдованіями на Бѣломъ морѣ; въ 1879 г. командированъ опять за-границу, и въ 1880 году снова работалъ на Бѣломъ морѣ. Лѣтомъ 1881 г. была устроена въ Соловецкомъ монастырѣ зоологическая станція стараніями В. и отчасти проф. Ценковского, благодаря содѣйствію настоятеля монастыря Мелегія и материальной поддержкѣ со стороны министерства народнаго просвѣщенія. Съ 1882 г. по 1887 г. В. дважды работалъ на новоустроенной ставкѣ, директоромъ которой и состоятъ въ настоящее время.

Кромѣ вышеназванныхъ работъ, В. сдѣлалъ еще слѣдующія: «О зоологическихъ изслѣдованіяхъ въ 1863 г. на южн. бер. Крыма» (Ученыя записки казанскаго университета), 1865; «Beitrag zur Lehre von der Fortpflanzung der Insectenlarven» («Zeitschrift f. wissenschaftl. Zoologie», 1863); работа надъ нервнo-электрическими токами въ крыльяхъ бабочекъ («Comptes rendus», 1863 г.); «Muxobrachia Cien-

kowskii p. sp.» (1871 г.); «Новая группа Апеллиды» («Труды Спб. Общ. естеств.», 1872 г.); «Строение морскихъ звѣздъ» («Труды Спб. ест.», протоколы, 1873 г.); «Recherches sur le système circulatoire et les organes de la respiration chez le Porcellion elargi» («Ann. des Sc. naturelles», 5 Serie, t. IV, 1865); въ «Трудахъ създѣвъ русс. естествоисп.» помѣщено: «Hyalosoma dux, новая форма изъ группы Daphnida», «Наблюденія надъ тарантуломъ, водящимся въ Россіи», «О развитіи *Gastrophysa Raphani*, нѣсколько работъ по анатоміи и физиологіи первой системы насѣкомыхъ (частью вмѣстѣ съ проф. Данилевскимъ) и многія другія; далѣе «Безпозвоночныя Бѣлаго моря» (Спб., 1885 г.); «Исторія развитія царства животныхъ» (Спб., 1887 г.) и другія. Кромѣ того, В. издалъ рядъ статей популярно-научнаго содержанія. Кромѣ научной дѣятельности, В. занимается также литературной. Съ 1876 г. онъ издавалъ и редактировалъ два года научно-художественный журналъ «Свѣтъ». Изъ литературныхъ произведеній В. особенной извѣстностью пользуются вдумчивыя и талантливыя «Сказки Кота-Мурлыки», выдержавшія четыре изданія. Другія произведенія его печатались въ различныхъ періодическихъ изданіяхъ и затѣмъ были изданы въ четырехъ томахъ подъ общимъ заглавіемъ: «Повѣсти, сказки и рассказы Кота-Мурлыки». Кромѣ того, въ 1890 г. В. издалъ романъ: «Темный путь» (2 т.). Особенный родъ дѣятельности В. составляетъ изученіе бессознательныхъ психическихъ функцій человѣка и въ особенности мѣдунмическихъ явленій. Въ 1891 г. Русское Общество экспериментальной психологіи избрало В. своимъ президентомъ.

Н. Книповичъ.

Вагнеръ (Полю)—выдающийся химикъ-агрономъ, род. 7 марта 1843 г., завѣдывалъ десять лѣтъ (1872 — 1881) дармштадтской сельскохозяйственной опытной станціей, а въ настоящее время состоитъ тамъ же профессоромъ. Занимается преимущественно вопросомъ объ удобреніи, по которому и издано имъ нѣсколько сочиненій: «Lehrbuch der Düngerefabrication und Anleitung zur chemischen Untersuchung der Handelsdünger» (1877); «Einige praktisch wichtige Düngungsfragen» (6-е изд., 1886) и др.

В. С.

Вагнеръ (Рихардъ Wagner).—Въ исторіи музыки этотъ германскій композиторъ занимаетъ весьма крупное мѣсто. Онъ одинъ изъ тѣхъ немногихъ музыкальныхъ дѣятелей XIX столѣтія, которые произвели своими операми сильное музыкальное движеніе во всѣхъ цивилизованныхъ странахъ. Въ настоящее время подражаніе В. стало почти всеобщимъ, при чемъ послѣдователей, т. е. тѣхъ, которые приняли принципы Вагнера, стараются при этомъ сохранить свой собственный музыкальный обликъ, гораздо менѣе, чѣмъ слѣбныхъ подражателей. Изъ первыхъ слѣдуетъ указать на Верди («Отелло»), Массенэ, Строва. Вагнеризмъ въ настоящее время вошелъ въ такую мѣру, что у профановъ это слово стало синонимомъ всего сложнаго и трудно понимаемаго въ музыкѣ. Въ сущности, оперные принципы В. не представляютъ явленія совершенно новаго. Впродолженіе болѣе трехъ столѣтій

у оперныхъ композиторовъ то музыка брала верхъ надъ драмою, то драма надъ музыкою. Вагнеръ, впродолженіе своей многолѣтней художественной дѣятельности, постоянно стремился къ созданію идеальной оперы, въ которой цѣлью выраженія должна быть драма, а средствомъ—музыка. Разумѣется, къ такому идеалу стремились композиторы и до Вагнера, но онъ довелъ это стремленіе до крайнихъ предѣловъ. Его оперная форма сильнѣе охватываетъ драму, имѣя съ нею неразрывную органическую связь, представляя изъ себя нѣчто цѣльное, закругленное, не распадающееся на арии, дуэты, хоры, ансамбли. В., считая либретто однимъ изъ главнѣйшихъ факторовъ оперы и обладая стихотворнымъ даромъ, самъ писалъ тексты для своихъ произведеній, которые и давали желаемую форму его музыкальной иллюстраціи. Нѣкоторые изъ его текстовъ, какъ напр., къ оперѣ «Морякъ-скиталецъ», представляютъ законченныя поэтическія произведенія. Давъ своимъ образамъ въ текстѣ характерныя очертанія, онъ всегда стремился къ тому, чтобы эти образы, благодаря музыкѣ, получили еще болѣе типичности и рельефности. Идея возвращаться въ оперѣ къ мелодіи, связанной съ характеристикой лица или драматическаго момента—идея реминисценцій—ни въ какомъ случаѣ не можетъ быть приписана только В. Она примѣнялась многими композиторами ранѣе, примѣнялась и современниками В., еще въ то время, когда этотъ композиторъ не заставлялъ о себѣ говорить. Но у В. пріемъ тематизма получалъ необычайное по нему широкое примѣненіе. Каждое дѣйствующее лицо, въ особенности въ послѣднихъ произведеніяхъ В., имѣетъ свой мотивъ, который сопровождаетъ это лицо впродолженіе всей оперы, подвергаясь видоизмѣненіямъ, сообразно характеру драматическихъ ситуаций. Такимъ образомъ музыкальная драма В. покрывалась тематическою сѣтью. Въ первыхъ своихъ операхъ В. прибѣгалъ къ реминисценціямъ, не разрабатывая характеризующихъ мотивовъ. Въ операхъ средняго періода дѣятельности, какъ, напримѣръ, въ «Лоэнгринѣ», даже «Тристанѣ», руководящіе мотивы (Leitmotive) примѣняются уже съ болѣе широкимъ разнообразіемъ. Въ тетралогіи «Кольцо нибелунга» и въ «Парсивалѣ» тематизмъ примѣненъ В. съ чрезвычайной послѣдовательностью. Къ сожалѣнію, благодаря этой послѣдовательности, музыка нерѣдко производитъ впечатлѣніе чего-то механическаго. Обладая широкимъ мелодическимъ даромъ, В. во всѣхъ своихъ произведеніяхъ, несмотря на отсутствіе округленныхъ формъ, производитъ впечатлѣніе обязательное. Его мелодія выразительна, разнообразна и своеобразна. Стараясь въ своей музыкѣ приблизиться къ характеру рѣчи, онъ преимущественно придерживается пѣвучаго речитатива или такъ называемаго аріознаго пѣнія. Его мелодіи, въ особенности въ послѣднихъ произведеніяхъ, находятся въ прямой зависимости отъ вѣрной и осмысленной декламаціи рѣчи. В. въ своихъ твореніяхъ является высокодареннымъ гармонистомъ. Его оркестровый аккомпаниментъ, передающій ощущенія дѣйствующаго лица,

чрезвычайно красивъ, интересен и выразителен въ гармоническомъ отношеніи и по оркестровымъ краскамъ. Придавая въ оперѣ большое значеніе оркестру, В. выказалъ себя въ этой области замѣчательнымъ симфонистомъ. Его нововведенія въ оркестрѣ хотя и не практичны въ томъ смыслѣ, что переходятъ установившуюся во всѣхъ театрахъ норму въ составѣ оркестра, но въ художественномъ отношеніи совершенно правильны. Духовые инструменты онъ сталъ примѣнять не по два, какъ прежде, а по три, вслѣдствіе чего явилась возможность получать трезвучія одного тембра. В.—натура самобитная, и эта самобитность сказала въ всѣхъ деталяхъ его твореній: въ оперной концепціи, мелодіи, гармоніи и симфонической части. Въ чемъ можно упрекнуть В., такъ это въ нѣкоторомъ однообразіи ритма, выкупаемомъ, однако, другими крупными достоинствами.

У Вагнера, не смотря на его громадную славу, и въ настоящее время много противниковъ. Причина этого лежитъ въ непомѣрныхъ длинотахъ его обширныхъ произведеній, которые, несмотря на чудныя красоты, усваиваются съ трудомъ и слушаются не безъ утомленія. Посвятивъ всю жизнь реформѣ оперы, Вагнеръ словомъ и дѣломъ служилъ своему искусству. Прекрасно владѣя перомъ, онъ въ своихъ литературныхъ сочиненіяхъ ясно и краспорѣчиво изложилъ глубокіе взгляды на искусство. Обладая необычайнымъ капельмейстерскимъ дарованіемъ, онъ былъ мощнымъ пропагандистомъ какъ своихъ произведеній, такъ и тѣхъ, которые, по его убѣжденію, составляють драгоценный вкладъ въ сокровищницу музыкальнаго искусства. Германія считаетъ В. своимъ національнымъ композиторомъ, и она вполнѣ права. Вагнеръ, выродожденіе многолѣтней своей композиторской дѣятельности, стоялъ на чисто германской почвѣ и неустанно работалъ на пользу процвѣтанія національнаго искусства. Всѣ его оперы, а въ особенности «Тангейзеръ», «Лоэнгринъ», «Нюрнбергскіе мастерзингеры» охватываютъ своимъ чисто національнымъ духомъ.

В. родился въ Лейпцигѣ въ 1813 г., умеръ 1-го (13-го) февраля 1883 г. въ Венеціи. Онъ очень рано лишился отца, а семи лѣтъ, со смертью отчима—Гейера, актера, писателя и живописца—В. въ музыкальномъ отношеніи былъ предоставленъ самому себѣ. Въ дѣтствѣ онъ не отличался необычайнымъ музыкальнымъ развитіемъ. Его всегда мало интересовала техническая сторона исполненія; въ самомъ раннемъ возрастѣ онъ чувствовалъ всегда влеченіе ко всему прекрасному и возвышенному. Въ часы досуга онъ любилъ играть Вебера, читать Шекспира. Обладая поэтической способностью, онъ сочинялъ стихи, а затѣмъ, подъ влияніемъ Гамлета и Лира, написалъ трагедію. Первое же знакомство съ произведеніями Бетховена произвело на молодого Вагнера глубокое впечатлѣніе и еще болѣе заставило его пристраститься къ музыкѣ. Надъ научными занятіями все болѣе и болѣе брали верхъ музыка и поэзія. До шестнадцати лѣтъ Вагнеръ былъ совершенно незнакомъ съ музыкальною теоріею, затѣмъ сталъ изу-

чать ее по руководствамъ. Первымъ учителемъ-теоретикомъ В. былъ Теодоръ Вейлихъ, канторъ лейпцигской школы св. Оомы. Еще до теоретическихъ занятій, подъ влияніемъ пасторальной симфоніи Бетховена, В. сочинилъ пастораль, пользуясь собственнымъ текстомъ. Послѣ болѣе или менѣе серьезныхъ занятій, изъподъ пера В. вышла соната, увертюра и симфонія. Увертюра была исполнена въ Лейпцигѣ въ одномъ изъ концертовъ Gewandhaus'a, а затѣмъ, въ 1833 году, тамъ же В. дебютировалъ со своей симфоніей. Это—первое обширное произведеніе В.—и вмѣстѣ съ тѣмъ послѣднее, которымъ онъ дирижировалъ въ Венеціи, на пятидесятилѣтнемъ юбилей своей композиторской дѣятельности, незадолго до своей кончины. Въ 1833 г. написана В. первая опера: «Фен», на сюжетъ изъ романа Гоцци. Текстъ либретто былъ составленъ самимъ композиторомъ. Въ то время она не попала на сцену и только по смерти Вагнера увидѣла Божій свѣтъ. Хотя въ этой оперѣ видны зачатки той музыки, которая впоследствии такъ широко и роскошно развилась, но, по мнѣнію самого В., въ ней онъ подчинялся влиянію Бетховена, Маршнера, Вебера. Съ первыхъ композиторскихъ шаговъ В. тяготѣлъ къ мелодическому направленію и цѣнилъ его у современныхъ итальянскихъ композиторовъ, не сочувствуя при этомъ ихъ несложной, неискусной, полудилетантской фактурѣ. Это направленіе, подъ влияніемъ итальянскихъ оперъ, въ особенности выказалось въ его второй оперѣ: «Палермская послушница». Въ 1834 году В., получивъ мѣсто помощника капельмейстера въ магдебургскомъ театрѣ, имѣлъ возможность поставить свою оперу, которая, впрочемъ, не имѣла успѣха. этой неудачей начался въ жизни В. періодъ испытаній, которые становились все тяжелѣе и тяжелѣе вплоть до 1842 года. Нервная и страстная натура В. искала дѣятельности обширной и плодотворной. Недовольный своимъ положеніемъ, онъ мѣняетъ мѣсто капельмейстера въ Магдебургѣ на подобное же въ Кенигсбергѣ, затѣмъ переселяется въ 1837 году въ Россію, дирижируетъ оперой въ Ригѣ, гдѣ принимается за новый трудъ, вдохновенный романомъ Бульвера: «Ріэнци». Два акта этой новой, полной блеска оперы уже были готовы, когда В. въ 1839 г. опять рѣшилъ покинуть свое мѣсто и ѣхать въ Парижъ, гдѣ его ждала неудача. Хлопоты о постановкѣ оконченной имъ оперы «Ріэнци» не удалась. Чудная первая часть симфоніи, названная впоследствии увертюрою «Фаустъ», тоже не дала желаемыхъ результатовъ. Неудачи, равнодушіе тѣхъ музыкально-вліятельныхъ людей, въ которыхъ онъ рассчитывалъ найти поддержку, при этомъ нуждая, могли бы хоть въ комъ поколебать энергію и вѣру въ свои способности. Но В., чувствуя свое высокое призваніе, работалъ упорно и въ творческой дѣятельности черпалъ силы для борьбы. Источникъ всѣхъ неудачъ В., въ сущности, заключался въ томъ, что онъ, какъ натура самобитная, не умѣлъ подлаживаться подъ модные вкусы и въ своихъ произведеніяхъ становился выше уровня современныхъ ему музыкальныхъ требованій. Перебиваясь кое-какъ въ матеріальномъ отношеніи

В. изъ-за хлѣба насущнаго не гнушался зарабатывать кое-что переложениями модныхъ отрывковъ изъ оперъ, по заказу издателя Шлезингера. Онъ брался и за литературный трудъ, помѣщая рассказы въ «Gazette musicale», посвященные судьбамъ начинающихъ музыкантовъ. Эти статьи, горячо и отъ сердца написанныя, хотя и заинтересовали читателей, но, такъ какъ онѣ писаны были по-нѣмецки и требовали перевода, то и этотъ источникъ доходовъ представлялся затруднительнымъ. Еще во время морского путешествія изъ Риги во Францію, В., застигнутому бурей, пришла идея написать оперу на сюжетъ «Моряка-скитальца». Онъ привелъ этотъ планъ въ исполненіе въ Парижѣ, написавъ трехактную оперу въ семь недѣль. Либретто оперы выручило В. изъ бѣды: онъ продалъ его нѣкому Дитчу, который былъ восхищенъ совершенствомъ либретто и намѣревался написать къ нему музыку. Продавая свой текстъ, В., однако, выговорилъ себѣ право собственности для Германіи. Въ 1842 г. въ жизни В. происходитъ поворотъ къ лучшему. Онъ покидаетъ Парижъ, и постановка «Риэнци» въ Дрезденѣ создаетъ ему блестящій успѣхъ. Получивъ мѣсто второго придворнаго капельмейстера, В. начинаетъ пользоваться болѣе прочнымъ положеніемъ. Но пробовать счастья былъ непродолжителенъ. Въ поставленной оперѣ «Морякъ-скиталецъ» публика не нашла того блеска и эффектовъ, которыхъ она ожидала послѣ «Риэнци». Неудача была очевидна. Представленіе обихъ оперъ въ Гамбургѣ и Берлинѣ тоже не увѣчалось успѣхомъ. Такъ какъ В. съ каждой оперой все болѣе и болѣе выходилъ на самостоятельный путь и далеко опережалъ взгляды современной ему публики, то едва ли онъ могъ рассчитывать на успѣхъ въ данный моментъ. Слѣдовавшая затѣмъ опера «Тангейзеръ» испытала въ Дрезденѣ тоже холодный пріемъ публики, которая въ то время не видѣла въ этомъ произведеніи высокохудожественнаго и національнаго значенія. У В. были отдѣльные поклонники, но публика не была за него. Кипучая творческая дѣятельность В. была такъ сильна, что онъ не успѣвалъ окончить одну оперу, какъ въ его головѣ уже возникалъ планъ новой. Послѣ «Тангейзера» появляется «Лоэнгринъ», а между этими двумя В. начинаетъ комическую оперу «Нюрнбергскіе майстерзингеры». Не скоро суждено было Вагнеру окончить эту оперу, такъ какъ жизнь его не переставала складываться все печальнѣе и печальнѣе. Вслѣдствіе политическихъ событий, въ которыхъ В. былъ замѣшанъ, ему приходится укрываться; о постановкѣ «Лоэнгринъ» не могло быть и рѣчи. Въ тяжелый для В. 1849 годъ онъ находитъ истиннаго друга въ Листѣ, горячемъ поклонникѣ его произведеній. Послѣ пребыванія въ Веймарѣ, у Листа, В. въ 1850 году переехалъ въ Швейцарію, гдѣ и поселился въ Лозернѣ. Благодаря пропагандѣ Листа, въ Веймарѣ былъ поставленъ «Тангейзеръ» въ 1849 году и тамъ же (въ первый разъ въ Германіи) «Лоэнгринъ» въ 1850 году. Въ пользу этихъ оперъ Листъ самымъ энергичнымъ образомъ высказался въ брошюрѣ: «Lohengrin et Tannhäuser de Ri-

chard Wagner». Съ этихъ поръ началъ понемногу устанавливаться въ Германіи надлежащій взглядъ на произведенія В. Публика все болѣе и болѣе начала интересоваться В., а затѣмъ полюбила его, не смотря на то, что съ числомъ поборниковъ его направленія росло и число его противниковъ. Создался цѣлый вагнеровскій вопросъ, о В. заговорили Германія, а затѣмъ и весь музыкальный міръ. Во время своего пребыванія въ Цюрихѣ Вагнеръ занялся эстетическими трактатами, которые сталъ издавать съ 1850 года. Въ нихъ онъ высказалъ глубоко философскіе взгляды на искусство и, какъ въ операхъ, такъ и въ своихъ литературныхъ произведеніяхъ, далеко перешагнувъ уровень современныхъ воззрѣній. Вышедшія изъ-подъ его пера сочиненія: «Искусство и революція», «Художественное произведеніе будущности», «Опера и драма», вызвали самые оживленные толки среди массы, музыкально интересующейся эстетическими вопросами, самая разнообразная мнѣнія за и противъ въ печати. Но на ряду съ литературными занятіями, В. не покидалъ и композиторскую дѣятельность. Имъ написаны: текстъ и часть музыки тетралогіи «Перстень Нибелунга» («Золото Рейна», «Валькирія», «Зигфридъ», «Паденіе боговъ») и опера «Тристанъ и Изольда»—одно изъ наиболее глубокихъ и захватывающихъ произведеній этого композитора. Несмотря на тяжкія испытанія, пережитыя въ Парижѣ, мысль объ успѣхѣ въ этомъ городѣ не покидаетъ В. Благодаря сильнымъ связямъ, ему удается добиться постановки «Тангейзера» на сценѣ Большой Парижской Оперы. Въ 1861 году состоялось первое представленіе, но Парижъ и на этотъ разъ не оказался привѣтливимъ для В. Опера пала. Эта неудача не могла повліять уже на постепенное развитіе успѣха вагнеровскихъ оперъ въ другихъ странахъ, которые, завоевавъ оперныя сцены въ Германіи перешли въ Россію, Италію, Англію и прочія страны. Въ 1863 году В. посѣтилъ Петербургъ и Москву, гдѣ познакомили публику съ отрывками изъ своихъ оперъ. Кроме того, В. дирижировалъ многими симфоніями Бехтговена. Ни до, ни послѣ В. Петербургъ не видѣлъ такого геніальнаго капельмейстера. Это былъ въ лучшемъ смыслѣ виртуозъ въ дѣлѣ руководства оркестромъ. Послѣдней значительной вспышкой протеста противъ вагнеровскій музыки—отказъ пѣвцовъ въ Дрезденѣ и Вѣнѣ отъ исполненія «Тристана и Изольды», какъ оперы, недоступной для человѣческихъ голосовъ. Покровительство короля баварскаго Людвигъ II, энергическая пропаганда Бюлова, наконецъ, развитіе вагнеровскихъ кружковъ въ очень многихъ музыкальныхъ центрахъ Германіи, содѣйствовали осуществленію широкихъ плановъ этого композитора. Мюнхенъ является центромъ сильной пропаганды вагнеровскій музыки. Тѣ произведенія В., которымъ очень долго пришлось бы ждать доступа на оперныя сцены, появляются въ мюнхенской оперѣ. Прекрасно исполненыя и великолѣпно поставленныя, они краснорѣчиво доказали всю несправедливость недвѣрія къ нимъ. Въ 1865 году была постав-

лена опера «Тристанъ и Изольда», затѣмъ, три года спустя, «Нюрнбергскіе мастерзингеры», «Золото Рейна», «Валкирія». Появленіе этихъ двухъ послѣднихъ оперъ на мюнхенской сценѣ было первой попыткой исполненія громаднаго цикла: «Кольцо Нибелунговъ», который В. приводилъ къ концу.

Эта тетралогія съ мѣлологическимъ сюжетомъ, по мысли В., требовала театра со сценой, снабженной всевозможными нововведеніями. Зрительный залъ долженъ былъ быть устроенъ такъ, чтобы слушатели отовсюду могли одинаково хорошо видѣть и слышать исполняемое, ничѣмъ не раздѣляясь. Съ этой цѣлью оркестръ долженъ былъ быть скрытъ отъ взоровъ слушателей, и во время спектакля въ зрительномъ залѣ долженъ былъ царить полумракъ. Масса друзей и поклонниковъ В., съ королемъ Людвигомъ во главѣ, материально помогли осуществленію этой идеи, и въ Байрейтѣ воздвигъ вагнеровскій театръ. Въ 1876 г. состоялось 1-ое представленіе тетралогіи, для исполненія которой стеклись лучшія музыкальныя силы Германіи. Съ тѣхъ поръ Байрейтъ сталъ въ лѣтнее время средоточіемъ, куда съѣзжаются не только изъ Германіи, но и со всѣхъ концовъ музыкальнаго міра желающіе познаться съ образцовымъ исполненіемъ вагнеровскихъ оперъ. Въ 1892 году на этой сценѣ была дана впервые послѣдняя опера В. «Парсифаль», а затѣмъ поставлены: «Тристанъ и Изольда», «Нюрнбергскіе мастерзингеры» и «Тангейзеръ». Въ сцены Байрейта, главнымъ пропагандистомъ тетралогіи В. является антрепренеръ Нейманъ, развѣзжающій съ своей труппой по всей Европѣ. У насъ въ Петербургѣ и Москвѣ труппа Неймана была въ 1889 году.

Послѣднія 17 лѣтъ жизни Вагнера представляли самый рѣзкій контрастъ со всѣмъ, что ранѣе пережилъ этотъ человекъ. Въ 1866 году В. вторично женился, на дочери Листа, бывшей супругѣ Бюлова. Въ ней онъ нашелъ полное счастье. Слава, артистическое удовлетвореніе, наконецъ материальное благосостояніе — все вознаградило В. за тяжелое прошлое. Знаменитый композиторъ поселился въ Байрейтѣ въ своемъ домѣ, который онъ называлъ Ванфридъ. Домъ этотъ украшенъ слѣдующими стихами: «Hier, wo mein Wahn Frieden fand, — «Wahnfried» sei dieses Haus genannt». Приблизительный смыслъ этихъ строкъ заключается въ томъ, что Вагнеръ называетъ свое жилище мѣстомъ, въ которомъ его мечты нашли покой. За этимъ домомъ въ паркѣ В. и похороненъ.

Приводимъ списокъ произведеній В. — Оперы: «Фея», въ 3 актахъ (окончена 1833 г.); «Палермская послушница» (1836); «Ріэнци», въ пяти актахъ (1840); «Морякъ-свиталецъ», въ трехъ актахъ (1841); «Тангейзеръ», въ трехъ актахъ (1845); «Лоэнгринъ», въ трехъ актахъ (1848); «Золото Рейна», 1-ая часть тетралогіи «Кольцо Нибелунга» (1854); «Валкирія», 2-ая часть тетралогіи, въ трехъ актахъ (1856); «Тристанъ и Изольда», въ трехъ актахъ (1859); «Зигфридъ», 3-я часть тетралогіи, въ трехъ актахъ (1869); «Нюрнбергскіе мастерзингеры», въ трехъ актахъ (1867); «Паденіе боговъ» 4-я часть тетралогіи, въ трехъ актахъ

(1874); «Парсифаль», въ трехъ актахъ (1882). Симфоническія и хоровыя произведенія: увертюра b-dur (1830); увертюра d-moll (1831); увертюра въ формѣ фуги (1831); увертюра «Polonia», c-dur (1832); симфонія (1832); кантата на новый годъ для хора и оркестра (1834); увертюра «Христофоръ Колумбъ» (1835); «Горный духъ», музыка и вокальные нумера къ фееріи Глейха (1836); увертюра «Rule Britannia» (1836); увертюра «Фаустъ» (1840); сцена апостоловъ для мужского хора и оркестра (1843); кантата на открытіе памятника королю Фридриху-Августу (1843); похоронный маршъ въ память Вебера на мотивы изъ «Patrioty» (1844); «Huldigungs-marsch» (1864); «Siegfried's Idylle» (1870); «Kaisermarsch» (1871); маршъ для всемірной выставки въ Филладельфіи (1876). Изъ фортепьянныхъ вещей написаны: соната b-moll, полонезъ, фантазія «fis-moll, sonate d'album» и два «Feuillet d'album». Для одного голоса написаны: романсы, какъ напримѣръ, «Два гренадера», «Der Tannenbaum» и пр. Для фортепьяно аранжированы В. девятая симфонія Бетховена, «Фаворитка», «Любовный напитокъ» Доницетти и пр. Всѣ эти переложенія относятся къ началу карьеры В. Изъ литературныхъ произведеній укажемъ на слѣдующія: «Die Kunst und die Revolution» (Лейпцигъ, 1849); «Das Kunstwerk der Zukunft» (Лейпцигъ, 1850); «Oper und Drama» (Лейпцигъ, 1852); «Deutsche Kunst und Politik» (Лейпцигъ, 1868); «Das Judentum in der Musik» (Лейпцигъ, 1869); «Ueber das Dirigieren» (Лейпц., 1870); «Ueber Schauspieler und Sänger» (Лейпцигъ, 1872); «Beethoven» (Лейпцигъ, 1870); «Gesammelte Schriften und Dichtungen» (въ 10 книгахъ, Лейпц., 1871—73); «Richard Wagner, Entwürfe, Gedanken, Fragmente. Aus nachgelassenen Papieren zusammengestellt» (Лейпцигъ, 1885); «Ein Brief von Richard Wagner» Листа (Лейпц., 1857); «Ueber die Bestimmung der Oper» (Лейпцигъ, 1871). О В. было столько писано, что нѣтъ возможности обо всемъ упомянуть. Назовемъ слѣдующія сочиненія: Таппертъ, «Richard Wagner» (Эльберфельдъ, 1883); Больдогона, «Вагнеріана» (Лейпц., 1888); Глазенапъ, «Richard Wagner's Leben und Werken» (въ 6 томахъ, Лейпцигъ, 1892); Рихардъ Поль, «Richard Wagner» (Лейпцигъ, 1883); Гансликъ, «Die moderne Oper» (въ трехъ томахъ, Берлинъ, 1884—85); Листъ, «Richard Wagner» (Берлинъ, 1881); «Katalog einer Richard Wagner-Bibliothek» (2 тома, Лейпцигъ, 1882—86); Адольфъ Жюльенъ, «Richard Wagner» (Парижъ, 1886); Эдуардъ Шюра, «Le drame musical» (Пар., 1886); Гиппо, «Parcival et l'opéra wagnerien» (Парижъ, 1885); Эрнестъ, «Richard Wagner et le drame contemporain» (Пар., 1887); Блазъ де Бюри, «Une nouvelle philosophie de l'opéra» («Revue de deux Mondes» 1884); Линдау, «Richard Wagner» (Пар., 1885); Бернадини, «Richard Wagner, sa vie, ses poèmes d'opéra, son système dramatique et musical» (Парижъ). Въ Россіи А. Н. Сѣровъ много писалъ о В. Вотъ самыя выдающіяся его статьи: «Рихардъ Вагнеръ и его реформа въ области оперы» («Журналъ Искусства», 1860, № 1, 2); «Нибелунговъ перстень», музыкально-драмати-

ческая поэма, очеркъ («Якорь», 1863, въ десяти нумерахъ); «О Вагнеръ» («Музыкально-Театральныя Вѣстникъ», 1858, № 34); «Рихардъ Вагнеръ въ Петербургѣ» («Спб. Вѣдомости» 1863 года, №№ 40 и 52). Назовемъ еще: Трифионовъ, «Рихардъ Вагнеръ» («Вѣстникъ Европы» 1884 г., мартъ, апрѣль); Эссъ Iy, «Рихардъ Вагнеръ и его трилогія» (Москва, 1839); Александръ Рейнгольдъ, «Кольцо Нибелунга» (Спб., 1889); А. Фаминцынъ, «Рихардъ Вагнеръ и его опера Лоэнгринъ» («Голосъ», 1868 г., №№ 273, 274, 275)

Н. Соловьевъ.

Вагнеръ (Рудольфъ)—физиологъ и сравнительный анатомъ, родился въ Байрейтѣ 30 июня 1805 г. Первоначальное образованіе онъ получилъ въ своемъ родномъ городѣ и въ Аугсбургѣ, куда въ 1820 г. его отецъ былъ переведенъ ректоромъ протестантской гимназіи. Затѣмъ онъ изучалъ медицину съ 1822 г. въ Эрлангенѣ, и съ 1824 г. въ Бюрбургѣ. Окончивъ въ 1826 г. курсъ, В. для дальнѣйшаго усовершенствованія въ наукахъ поѣхалъ въ Парижъ, гдѣ подъ влияніемъ Кювье занялся сравнительною анатоміею. Онъ неоднократно посѣщалъ берега Нормандіи и южной Франціи для занятій низшими животными. Въ 1828 г. В. поѣхалъ въ Кальяри, гдѣ изучалъ геогностическое строеніе страны и изслѣдовалъ одну замѣчательную костяную брекцію. Въ томъ же году онъ поселился въ Аугсбургѣ, какъ практической врачъ, но вскорѣ получилъ приглашеніе въ эрлангенскій университетъ и былъ назначенъ прозекторомъ, въ 1829 г. доцентомъ, въ 1832 г. экстраординарнымъ, а въ 1833 г.—ординарнымъ профессоромъ зоологіи. Въ 1840 г. онъ былъ приглашенъ въ Геттингенъ на мѣсто Блуменбаха. По разстроенному здоровью, В. провель въ Италиі двѣ зимы, 1845 и 1846 г. Въ 1863 г. тяжело заболѣлъ и умеръ 13 мая 1864 г. В. принадлежитъ къ числу извѣстныхъ изслѣдователей въ области физиологіи, сравнительной анатоміи и антропологіи. Изъ его сочиненій особенно замѣчательны: «Lehrbuch der vergleichenden Anatomie» (2 части, Лейпцигъ, 1834—35; 2 изд. подъ заглавіемъ «Lehrbuch der Zoonomie», 2 части, Лейпцигъ, 1843—47; безпозвоночныя животныя обработаны Фреемъ и Лейкартомъ); «Icones physiologicae» (3 тетради, Лейпцигъ, 1839—40; въ новой обработкѣ Эккера, Лейпцигъ, 1852—54); «Lehrbuch der Physiologie» (Лейпцигъ, 1839; 4 изданіе въ новой обработкѣ Функе, Лейпцигъ, 1855 и слѣд.); «Handatlas der vergleichenden Anatomie» (Лейпц., 1841); «Grundriss der Encyclopädie und Methodologie der medizinischen Wissenschaften nach geschichtlicher Ansicht» (Эрлангенъ, 1838); «Zur vergleichenden Physiologie des Blutes» (Лейпцигъ, 1833); «Beiträge zur vergleichenden Physiologie», а также подъ заглавіемъ «Nachträge zur vergleichenden Physiologie des Blutes» (Лейпцигъ, 1838); «Partium elementarium organorum, quae sunt in homine atque animalibus, mentione micrometricae» (Лейпцигъ, 1834); «Prodrum historiae generationis hominis atque animalium» (Лейпцигъ, 1836). Кромѣ того, В. вмѣстѣ съ Вилемъ перевелъ на нѣмецкій языкъ Естественную исторію человѣка. При-

гарда («Naturgeschichte des menschlichen Geschlechts», 4 т., Лейпцигъ, 1840—48).

Къ числу важнѣйшихъ явленій научной литературы слѣдуетъ отнести изданный В. «Handwörterbuch der Physiologie» (4 т., Брауншвейгъ, 1842—55). Во время своего зимняго пребыванія въ Италиі онъ произвелъ изслѣдованія надъ электрическими гнусами, и эти изслѣдованія привели его къ дальнѣйшимъ изслѣдованіямъ въ области нервной физиологіи и психологіи. Научные результаты этихъ изслѣдованій изложены имъ главнымъ образомъ въ его «Neurologische Studien» (Геттингенъ, 1854). Эти работы вызвали оживленную литературную борьбу, въ которой В. поддерживалъ спиритуалистическое направленіе въ естествознаніи противъ материалистичесаго направленія Карла Фогта и Молешотта. Изъ относящихся сюда мелкихъ сочиненій слѣдуетъ назвать: «Menschenschöpfung und Seelensubstanz» (Геттингенъ, 1854); «Ueber Wissen und Glauben mit besonderer Beziehung zur Zukunft der Seelen» (Геттингенъ, 1854); «Der Kampf um die Seele» (Геттингенъ, 1857) и проч. Въ послѣднее время В. занялся преимущественно антропологическими изслѣдованіями, и въ сентябрѣ 1861 г. устроилъ въ Геттингенѣ съездъ антропологовъ, на которомъ былъ разрѣшенъ вопросъ о методѣ измѣреній на человѣческомъ тѣлѣ. Отчетъ о полученныхъ результатахъ былъ опубликованъ В. совместно съ Баромъ (Лейпцигъ, 1861). Свои собственные изслѣдованія В. опубликовалъ въ «Zoologisch-anthropologische Untersuchungen» (ч. 1, Геттингенъ, 1861), а также въ «Vorstudien zu einer wissenschaftlichen Morphologie und Physiologie des menschlichen Gehirns als Seelenorgans» (2 части, Геттингенъ, 1860—62).

Э. Брандтъ.

Вагнеръ (Эрнстъ Wagner)—нѣм. писатель, род. 1769 г., изучалъ право въ Іенѣ, затѣмъ по рекомендаціи Жанъ Поля получилъ мѣсто личнаго секретаря у герцога Мейнингенскаго, † въ 1812 г. Лучшимъ произведеніемъ В. считается его первый романъ: «Wilibalds Ansichten des Lebens» (Мейнинг., 1804, 2 т.); за нимъ послѣдовали: «Die reisenden Maler», ром. (Лейпц., 1806, 2 т.); «Reisen aus der Fremde in die Heimat» (тамъ же, 1808—9, 2 т.), сборникъ очерковъ, разсказовъ, афоризмовъ и т. д., продолженіемъ котор. служить «Historisches A. B. C. eines vierzigjährigen hannebergischen Fabelschützen» (Тюбинг., 1810); романы «Ferdinand Miller» (тамъ же, 1809), «Isidora» (тамъ же, 1814) и «Lebenserfahrungen und Weltansichten», сборникъ статей смѣшаннаго характера. Полное собр. сочин. В. издано Мозенгейлемъ (Лейпц., 1824—28; 3 изд., 1854, 5 т., съ біографіей).

Вагнеръ (Янъ)—чешскій современный писатель, род. 1856 г. Окончивъ философскій факультетъ въ Прагѣ, онъ былъ учителемъ въ Пловдивѣ (Филиппополѣ), потомъ жилъ въ Петербургѣ и въ Америкѣ, и наконецъ поселился въ Прагѣ. Въ Америкѣ и Прагѣ онъ былъ редакторомъ нѣсколькихъ чешскихъ газетъ, и кромѣ того издалъ слѣдующія сочиненія: сборникъ «Zpřevy thráckýchъ Bulharů» (1886); «Na evropskémъ vychodě» (1887); «Mluvnici jazyka bulharského» (1879 и II изд., 1883) и

пѣсколко переводовъ съ болгарскаго, французскаго, русскаго (между прочимъ Михайлова и Данилевскаго).

Ваг-нукъ—родъ индусскаго ударнаго оружія, оставляющаго на тѣлѣ слѣды похожіе на тѣ, которые остаются отъ тигровыхъ когтей. Оружіе это введено главою индусскаго тайнаго общества Севайей и употреблялось его сообщниками для отвращенія отъ себя подозрѣній въ совершенныхъ убійствахъ.

Вагонетъ.—Для передвиженія строительныхъ матеріаловъ, руды, каменнаго угля и т. п. по рельсовымъ путямъ на небольшое разстояніе употребляются вагонеты, которые по устройству суть не что иное, какъ товарные вагоны малыхъ размѣровъ. Грузъ, поднимаемый вагонетомъ, бываетъ не свыше 100 пудовъ и вѣсъ самого вагона не болѣе 50 пудовъ. Колеса, діаметромъ отъ 1-го до 2-хъ футовъ, утверждаются въ подшипникахъ, прикрѣпленныхъ къ рамѣ, безъ рессоръ, буферами служатъ выступающіе концы продольныхъ брусьевъ рамы, которая дѣлается болѣею частью деревянною. Тормазы помѣщаются тодько на нѣкоторыхъ вагонахъ, и то когда поѣздъ изъ вагонетовъ приходится двигать по крутымъ уклонамъ, или когда они спускаются дѣйствіемъ собственной тяжести. Весьма важно, въ особенности во время производства строительныхъ работъ, производить возможно быстрое разгрузку, или перевозимый матеріалъ вываливать прямо съ В. Это достигается тѣмъ, что кузовъ дѣлается вращающимся на горизонтальной оси, такъ что В. можно давать наклонное положеніе, открывая соответственно нижнюю часть стѣнки,—тогда все содержимое кузова будетъ вываливаться.

Подобные вращающіяся кузова дѣлаются или на оси параллельной пути или перпендикулярной къ нему, смотря по тому, требуется ли вываливать перевезенный матеріалъ въ бокъ, или впередъ по направленію движенія поѣзда. Кузова дѣлаются также часто со створчатыми днищами, причемъ вывалка матеріала производится внизъ подъ В. При употребленіи В. въ дѣло устраиваются обыкновенно спеціальныя рельсовые пути (см. Путь Дековилія) изъ рельсовъ малаго типа и шириною около 2 футовъ.

Вагонеты всегда дѣлаются открытыми и часто разборными. Вагонеты, употребляемые на обыкновенныхъ паровозныхъ желѣзныхъ дорогахъ, состоятъ собственно изъ платформы на двухъ парахъ колесъ и служатъ для перевозки ремонтнаго матеріала. Устройство ихъ должно быть таково, чтобы легко можно было снять ихъ съ пути для прохода поѣзда. Это необходимо въ виду того, что ремонтъ пути и употребленіе этихъ вагонетовъ производится всегда безъ прекращенія движенія по дорогѣ.

Передвиженіе В. по рельсамъ производится болѣею частью непосредственно въ ручную, или по уклону собственной тяжестью, или постоянными двигателями при помощи канатныхъ и цѣпныхъ приводовъ, а иногда и небольшими паровозами. *А. Нюбергъ.*

Вагонъ.—Для передвиженія пассажировъ и грузовъ по желѣзнымъ дорогамъ служатъ В.

Нижняя, ходовая часть В., или тѣлѣжка, состоитъ изъ рамы и колесъ, а верхняя — кузовъ, изъ платформы, которая можетъ быть открытою или снабжается боками и полнымъ прикрытіемъ (стѣнами и крышей). По назначенію В. раздѣляются на пассажирскіе и товарные, различающіеся размѣрами и устройствомъ кузова.

Пассажирскіе В. раздѣляются на три класса, различающіеся болѣею или меньшею роскошью отдѣлки, степенью совершенства устройства ходовой части (тѣлѣжки) и зависящимъ отъ этого спокойствіемъ движенія, а также и числомъ мѣстъ для пассажировъ. Наименьшая длина кузова пассажирскаго В. составляетъ 25 фут. (7,6 метр.), а наибольшая достигаетъ до 60 фут. (18,3 метр.). Наружная ширина кузова, на нашихъ дорогахъ 11,2 фут. (3,4 метр.), а внутренняя немногимъ болѣе 10 фут. (3 метр.). Число пассажировъ на единицу площади В. для I, II и III классовъ точно не опредѣляется, но оно почти пропорціонально цифрамъ 3, 4, 5 на 1 кв. сажень (4,55 кв. м.). Въ В. III кл. приходится обыкновенно 8 человекъ, а потому во II классѣ будетъ около 6,4, а въ I кл. около 4,8. Въ пассажирскихъ В. длиною въ 30 фут., вычитая по одной квадратной сажени на помѣщеніе для печки, уборной и ретирады, получится въ III, II и I кл. 40, 32 и 24 мѣста. Въ особенно удобныхъ В. перваго класса, каковы такъ называемые пудмановскіе вагоны, длиною до 56 футовъ, имѣющіе всего шесть отдѣленій (купѣ) по четыре мѣста въ каждомъ, приходится на 1 кв. сажень всего 2 пассажира съ небольшимъ. Прежде пассажирскіе вагоны раздѣлялись поперечными перегородками на отдѣльныя купѣ съ выходами прямо наружу; при этомъ поѣздная прислуга, обходя вагоны для проверки билетовъ во время движенія поѣзда, должна была держаться снаружи вагона за особый поручень. Это, однако, небезопасно и поэтому нынѣ вагоны устраиваются почти вездѣ проходными, или же проверка билетовъ производится исключительно на станціяхъ.

На дорогахъ очень длинныхъ, и при болѣеюмъ пассажирскомъ движеніи имѣются пудмановскіе вагоны, такъ называемые салонные, въ которыхъ имѣются общія гостиныя, столовыя, читальни, буфетъ, кухня, ванныя комнаты и прочія удобства, что даетъ возможность пользоваться быстрымъ движеніемъ безъ остановокъ на станціяхъ. Въ такихъ вагонахъ каждый пассажиръ имѣетъ свою постель. Вообще нынѣ при устройствѣ новыхъ вагоновъ I и II классовъ стремятся къ тому, чтобы ночью было по возможности болѣе мѣстъ для сна. Забота объ этомъ простирается и на вагоны III класса, по крайней мѣрѣ на малыхъ дорогахъ.

Особыхъ механическихъ вентиляціонныхъ приборовъ для возобновленія воздуха въ вагонахъ не устраиваютъ, а пользуются движеніемъ самаго поѣзда. Въ тѣнѣе и теплое время вентиляція достигается открытіемъ оконъ съ подвѣтренной стороны, или же устраиваютъ надъ окнами отдушныя, снабженныя съ наружной стороны щиткомъ, который можетъ быть установленъ такъ, чтобы наружный воз-

дух направляется во внутрь вагона во время движения поезда, или действует как ежекторъ (см. это слово), вытягивая изъ вагона испорченный воздухъ. Въ этомъ послѣднемъ случаѣ притокъ свѣжаго воздуха происходитъ черезъ щели оконъ и дверей. Для этой же цѣли помѣщаются на потолокъ В. одушины, закрываемыя изнутри витовымъ щиткомъ, и продолжающіяся надъ крышей вагона невысокой трубой съ подвижнымъ верхнимъ колѣномъ, которое устанавливается всегда такъ, чтобы наружный воздухъ, при движеніи поезда, могъ действовать какъ ежекторъ, вытягивая изнутри вагона испорченный воздухъ.

Освѣщеніе вагоновъ производится свѣчами, масляными лампами, газомъ и наконецъ электричествомъ.

Свѣчи весьма удобны, но дороги; растительныя масла легко даютъ запахъ и копоть и дороже минеральныхъ маселъ. Керосинъ часто употребляется для безопасности отъ огня, чтобъ температура вспышки была около 100° Ц., не ниже.

Газовое освѣщеніе желѣзнодорожныхъ вагоновъ устраивается двояко: или въ каждомъ вагонѣ отдѣльно, или общее во всемъ поездѣ.

Первое употребляется такъ, что въ каждомъ изъ вагоновъ, обыкновенно подъ сидѣніемъ, въ кондукторскомъ отдѣленіи помѣщается склепаный изъ стальныхъ листовъ резервуаръ, въ которомъ содержится сгущенный подъ давлениемъ до 3-хъ — 4-хъ атмосферъ свѣтильный газъ. Отъ этого резервуара идутъ желѣзныя трубы по всемъ фонарямъ вагона, въ которыхъ помѣщаются горѣлки.

При выходѣ газа изъ резервуара въ трубы помѣщается самодействующій регуляторъ, при помощи котораго давленіе газа въ трубахъ никогда не превышаетъ того, которое требуется для газовыхъ горѣлокъ вообще (около 4 миллиметровъ). Независимо отъ этого самыя горѣлки также устроены съ регуляторами.

Газовое освѣщеніе, общее для всего поезда, основано на томъ же принципѣ, но резервуаръ значительно большихъ размѣровъ помѣщается отдѣльно и прикрѣпляется сзади тендера. Отъ него идутъ трубы ко всемъ вагонамъ поезда, которыя снаружи соединяются резиновыми, со спиральными пружинами внутри, трубками. Газовое освѣщеніе по дороговизнѣ можетъ быть примѣняемо лишь на такихъ дорогахъ, на которыхъ станціи большихъ остановокъ имѣютъ газовыя заводы, гдѣ резервуары могутъ быть наполняемы газомъ. Это послѣднее производится или особымъ насосомъ, или особымъ передвижнымъ резервуаромъ, содержащимъ свѣтильный газъ подъ значительно большимъ давленіемъ (8—9 атмосферъ). Соединивъ его съ резервуарами отдѣльныхъ вагоновъ, можно наполнить ихъ достаточнымъ, для перегона до слѣдующей станціи, количествомъ газа.

При общемъ освѣщеніи всего поезда, устраивается постоянный резервуаръ на станціяхъ рядомъ съ водоемнымъ зданіемъ, или въ самомъ зданіи, и одновременно съ питаніемъ тендера водою наполняютъ и резервуаръ газомъ. Резервуаръ при водоемномъ зданіи по объему равенъ резервуару при тендерѣ, и

газъ находящійся въ первомъ долженъ быть всего подъ двойнымъ давленіемъ, противу газа въ тендерномъ резервуарѣ. Станціонныя газовыя резервуары наполняются насосомъ при газовомъ заводѣ.

Электрическое освѣщеніе, несомнѣнно самое пріятное и удобное, пока еще обходится значительно дороже газового и поэтому примѣняется исключительно въ отдѣльныхъ салонныхъ вагонахъ (Шульмана), въ инспекторскихъ и въ поездахъ особой важности, какъ напримѣръ, въ царскихъ. Здѣсь, какъ и при газовомъ освѣщеніи, устраивается или частное, въ каждомъ вагонѣ отдѣльно, или общее для всего поезда. Въ первомъ случаѣ въ вагонахъ помѣщаются аккумуляторы (см. это слово), дѣйствіе которыхъ рассчитано на опредѣленный пробѣгъ поезда. При этомъ для необходимой замѣны аккумуляторовъ вновь заряженными необходимо на станціяхъ оставаться имѣть постоянную динамо-машину, заряжающую аккумуляторы.

При общемъ освѣщеніи всего поезда, прикрѣпляютъ къ нему особый вагонъ, въ которомъ помѣщается динамо-машина и паровой двигатель съ котломъ, подобно тому, какъ это дѣлаютъ при центральномъ отопленіи поезда паромъ. Вагонъ помѣщаютъ обыкновенно непосредственно за тендеромъ.

Были сдѣланы попытки пользоваться движеніемъ поезда для приведенія въ дѣйствіе динамо-машины или пользоваться паромъ котла паровоза; но онѣ оказались безуспѣшными: ибо въ первомъ случаѣ увеличивается значительно сопротивление движенію и освѣщеніе прекращается во время остановокъ поезда на станціяхъ, а во второмъ пришлось бы увеличить паропроизводительность котла паровоза, увеличивъ его размѣры.

Для поддержанія въ В. въ холодное время температуры отъ 10 до 16° Р. успанавливаютъ въ каждомъ вагонѣ отдѣльно чугунныя печи или водогрѣйныя котлы съ распределеніемъ горячей воды по трубамъ въ вагонѣ, или же отапливаютъ паромъ. Нагрѣваніе по первымъ двумъ, наиболѣе простымъ способамъ происходитъ чрезвычайно неравномѣрно и требуетъ большой бдительности истопника и вагонной прислуги. Нагрѣваніе вагоновъ паромъ производится при помощи особаго парового котла, помѣщающагося въ отдѣльномъ вагонѣ въ серединѣ поезда, отъ котораго идутъ трубы по всемъ В. Способъ этотъ, болѣе совершенный, обходится, однако, очень дорого. Въ Зап. Европѣ, въ особенности во Франціи, употребляются часто свинцовыя грѣлки, наполненныя горячей водою, которыя кладутся подъ сидѣнія и подъ ноги пассажировъ. На мѣстахъ остановокъ поезда происходитъ перемѣна остывшихъ грѣлокъ на новыя, горячія, при чемъ двери вагона, конечно, открыты, что беспокоитъ пассажировъ. При всѣхъ системахъ почти одинаково неустранена неравномѣрность распределенія тепла въ вагонѣ.

В. со сквознымъ ходомъ снабжаются всегда по обоимъ концамъ закрытыми или открытыми площадками, отъ которыхъ спускаются по обѣимъ сторонамъ ступени. Ходовая часть, или телѣжка В., на которой утверждается кузовъ,

состоять изъ желѣзной рамы, подъ которой помѣщаются колеса. Колеса связываются парно осью, съ которою они соединены наглухо; концы оси выступаютъ за плоскости колесъ, и обдѣланные спицами (шпилами) удерживаются въ буксахъ. Надъ буксами помѣщаются рессоры, въ которыя и укрѣпляется рама В. Число паръ колесъ въ пасс. В. бываетъ обыкновенно отъ двухъ до четырехъ и разстоянiе между ними зависитъ отъ длины В. и отъ наименьшаго радиуса поворота пути. Вообще же это разстоянiе не должно быть менѣе 2,5 метр. и по возможности не болѣе 4 метр. Зависимость числа паръ колесъ отъ длины вагона такова: при двухъ парахъ колесъ и нормальной длинѣ между осями (4 метра) длина вагона должна быть 7 метр. или 22 фута. Лучше при увеличенiи длины вагона увеличивать число паръ колесъ, а не разстоянiе между осями. При трехъ парахъ колесъ и 7 м. разстоянiя между осями длина В. будетъ 11,9 м. (39 ф.); при нормальномъ разстоянiи въ 4 м. между осями, длина вагона будетъ 11 м. (36 фут.), а наибольшая предѣльная длина вагона при трехъ парахъ колесъ будетъ 18,3 метр. (60 фут.). При трехъ парахъ колесъ, въ разстоянiи 4-хъ метр. ось отъ оси, необходимо для плавнаго прохода по кривымъ радиусомъ въ 180 метр., чтобы средняя пара имѣла нѣкоторую игру по направлению длины оси.

При расположенiи 8 колесъ (4 паръ) подъ В. связываютъ по двѣ оси на одной общей тѣлѣжкѣ, которыя и помѣщаются подъ концами вагона. Тѣлѣжки эти удерживаются къ рамѣ при помощи вертикальныхъ шкворней, которые даютъ имъ возможность нѣсколько поворачиваться въ горизонтальной плоскости. Разстоянiе между осями въ каждой тѣлѣжкѣ 2 метра, а разстоянiе между шкворнями, центрами тѣлѣжекъ, берется смотря по длинѣ В., такъ чтобы свѣсы по концамъ В., надъ шкворнями, не превышали 3 метр. Такое устройство тѣлѣжекъ даетъ возможность длиннымъ вагонамъ проходить по закругленiямъ весьма малаго радиуса совершенно плавно, такъ какъ тѣлѣжки будутъ всегда сами устанавливаться осями нормально пути. Однако, можетъ случиться, что тѣлѣжка, повернутая относительно оси вагона, при сходѣ съ кривой части пути на прямую сохранить иногда это кривое положенiе и можетъ причинить сходъ В. съ рельсовъ.

Вѣсъ пасс. В. рассчитывается такъ, чтобы на каждую ось приходилось давленiе не болѣе 300 пудовъ; собственный вѣсъ вагона (III кл.) или такъ называемая тара составлять для В. съ двумя, тремя и четырьмя осями послѣдовательно 480, 720 и 1000 пудовъ. Вагоны I и II класса о 3-хъ осяхъ вѣсятъ 800 пуд. В. пульмановскiе о 4 осяхъ—1200 п. Большимъ вѣсомъ этихъ вагоновъ достигается болѣе спокойное ихъ движенiе. Диаметры колесъ обыкновенно равны 1 метру, что при большой скорости движенiя (50 верстъ въ 1 часъ) даетъ около 17500 оборотовъ колеса въ 1 часъ, почти 5 обор. въ секунду. Ежегодный пробѣгъ пасс. В. на нашихъ дорогахъ составляетъ около 35000 до 40000 вер. Продолжительность службы такихъ вагоновъ, при исправномъ постоянномъ ремонтѣ, составляетъ въ среднемъ 15 лѣтъ.

Кромѣ упомянутыхъ здѣсь пасс. В., имѣются на дорогахъ В. почтовые, для передвиженiя почты и помѣщенiя почтовыхъ чиновниковъ и почталiоновъ, В. для лицъ инспектирующихъ дорогу, и служебные и кондукторскiе, въ которыхъ помѣщается служебный персоналъ, находящiйся при поѣздѣ. Для кондукторовъ имѣются, кромѣ того, особыя отдѣленiя при пассажирскихъ вагонахъ.

В., входящiе въ составъ поѣзда, стягиваются плотно другъ съ другомъ при помощи стяжныхъ крюковъ (см. это слово), помѣщаемыхъ по обѣимъ концамъ В., противъ оси его, и прикрѣпляются къ рамѣ пружинною связью. По обѣимъ сторонамъ стяжныхъ крюковъ располагаются буфера. На всѣхъ пасс. В. помѣщаются на колесахъ тормоза, нажимаемые на шины колесъ для болѣе скорой остановки поѣзда. Товарные вагоны устраиваются въ общемъ такъ же какъ и пасс. В., но всегда на двухъ парахъ колесъ, въ разстоянiи 12—15 футовъ (3,6 м.—4,6 м.). Общая длина кузова тов. В. отъ 20 до 22 фут. (6—6,7 м.) и длина между буферами дѣлается въ 25 фут. (7,6 м.). Кузовъ, деревянный, или граничивающiйся открытой платформой, къ которой придѣлываются съемные бока, или же состоятъ изъ платформы съ крышей на сплошныхъ деревянныхъ стѣнахъ, причемъ по срединѣ длинныхъ сторонъ стѣнъ помѣщаются раздвижныя входныя двери.

Вѣсъ тов. В. бываетъ обыкновенно около 300 пудовъ, а грузъ, поднимаемый имъ,—отъ 600 до 750 пудовъ, такъ что на каждую ось вагона приходится давленiе отъ 450 до 525 пудовъ. При такомъ же диаметрѣ колесъ, какъ и у пасс. В., и при средней скорости движенiя въ 15 верстъ въ часъ, колесо въ это же время дѣлаетъ 5250 оборотовъ, т. е. 1,5 обор. въ секунду, и при среднемъ его годовомъ пробѣгѣ въ 16000 верстъ и при постоянномъ ремонтѣ служба ихъ продолжается отъ 12 до 20 лѣтъ.

Тов. В. не всѣ снабжаются тормозамъ, но при составленiи поѣздовъ число тормозовъ считается въ зависимости отъ уклоновъ пути и отъ скорости движенiя. Вообще при скоростяхъ въ 15—20 верстъ для товарныхъ поѣздовъ, въ 30 для обыкновенныхъ пасс. поѣздовъ и въ 35—40 для скорыхъ, почтовыхъ и курьерскихъ поѣздовъ, на 100 осей число тормозовъ опредѣляется.

При уклонѣ въ .	$\frac{1}{500}$	въ	6,	9,	14	и	19.
—	—	—	$\frac{1}{200}$	—	8,	12,	16 — 21.
—	—	—	$\frac{1}{100}$	—	12,	16,	20 — 25.
—	—	—	$\frac{1}{50}$	—	20,	24,	28 — 40.

Для перевозки по ж. д. специальныхъ товаровъ, какъ то: мяса, молочныхъ продуктовъ, зерна розсыпью, каменнаго угля, керосина и нефтяныхъ продуктовъ, пороха и проч. устраиваются отдѣльные вагоны, въ которыхъ только эти товары перевозятся. Сюда относятся вагоны-ледники, наливные вагоны, вагоны каменноугольные, вагоны хлѣбные и другiе. Такъ какъ перевозка товаровъ въ такихъ В. производится только по одному направлению дороги, то они должны идти обратно порожними, что отзывается неблагоприятно на стоимости перевозки, а потому нынѣ приспособляютъ

обыкновенные товарные В. для этихъ товаровъ въ особенности на случай перевозки зерна, каменнаго угля и взрычатыхъ составовъ. Для послѣднихъ требуется, между прочимъ, ясное наружное различіе вагона отъ другихъ вагоновъ поѣзда, во избѣжаніе несчастія отъ могущихъ быть взрывовъ. Для перевозки войска и рабочихъ, отправляющихся на заработки, приспособляются крытые тов. В. устройствомъ въ нихъ деревянныхъ скамеекъ. Такимъ образомъ приспособленные вагоны для перевозки рабочихъ носятъ на некоторыхъ дорогахъ названіе В. IV класса, въ которыхъ проездная плата значительно понижена.—Равнымъ образомъ устраиваются въ крытыхъ товарныхъ вагонахъ стойла для лошадей и рогатаго скота, и кладется подстилка. Обыкновенные крытые товарные вагоны вмѣщаютъ въ себѣ 40 человекъ или 6 лошадей или 8 до 10 головъ рогатаго скота.

На конножѣзныхъ дорогахъ употребляются вагоны особаго устройства, приспособленные для конной тяги, болѣе легкой конструкціи (см. Конножѣзныя дороги). *А. Нюбергъ.*

Ваграмы (Wagram) — селеніе въ 16 вер. къ СВ. отъ Вѣны, на лѣв. берегу Дуная. 5 и 6 іюля 1809 г. около него происходило упорное и кровопролитное сраженіе между французскою арміею Наполеона I и австрійскою, предводимую эрцгерцогомъ Карломъ. Наполеонъ, послѣ неудачнаго для него боя подъ Асперномъ (см. это слово), не отказался отъ мысли нанести рѣшительный ударъ главной австр. арміи, оставшей на дунайскомъ о-вѣ Лобау, укомплектовалъ свои войска и ожидалъ удобнаго момента для переправы на лѣвый берегъ Дуная, для атаки арміи эрцгерцога, расположенной въ весьма сильной позиціи, на плоскогорьѣ, омываемомъ съ юга и запада ручьемъ Русбахъ. У одного изъ исходящихъ угловъ этого плоскогорья лежитъ селеніе Ваграма, отъ котораго сраженіе получило свое названіе. Силы австрійцевъ доходили до 100 т., французовъ — до 160 т. чел. Переправа французовъ началась съ 9 ч. вечера 4-го іюля, и была исполнена успѣшно; утромъ 5-го числа армія ихъ уже развертывалась на Мархфельдской равнинѣ; но исполненіе ею сложныхъ маневровъ потребовало весьма много времени. Наполеонъ, узнавъ объ отдаленности войскъ эрцгерцога Іоанна, который долженъ былъ соединиться съ э.-г. Карломъ, считалъ возможнымъ еще въ тотъ же день рѣшить дѣло, и уже въ 7 ч. вечера повелъ атаку на разные пункты неприятельской позиціи; но безсвязныя атаки французовъ и ихъ союзниковъ, саксонцевъ, были отбиты, и къ 11 ч. веч. бой прекратился. — Эрцгерцогъ Карлъ, ободренный успѣхомъ, рѣшился на другой день перейти въ наступленіе. 6-го іюля сраженіе возобновилось съ чрезвычайнымъ упорствомъ. Потери съ обѣихъ сторонъ доходили до 25000 чел.; въ числѣ раненыхъ австр. генераловъ былъ самъ главнокомандующій. Поле сраженія осталось за французами, но побѣда Наполеона, несмотря на превосходство его силъ, не была рѣшительною по матеріальнымъ результатамъ, такъ какъ австрійскій войска отступили въ поряд-

кѣ. Сраженіе это хотя и рѣшило участь войны противъ Австріи, тѣмъ не менѣе составлять славную страницу въ лѣтописяхъ австр. арміи. Съ другой стороны переправа, совершенная франц. войсками съ о-ва Лобау на лѣвый берегъ, причисляется къ числу самыхъ замѣчательныхъ въ исторіи военного искусства.

Вагранки (Der Kupfrolöfen, le Cubilot, Cupola furnaces). — Вагранка есть горнъ или небольшая шахтная (вертикальная) печь, служащая для переплавки чугуна. Переплавка эта ведется при посредствѣ древеснаго угля, или кокса или антрацита, высокая температура при сжиганіи которыхъ достигается посредствомъ дутья (см. Воздуходувныя машины). Вагранки вошли въ употребленіе со времени постройки паровыхъ машинъ (Уаттомъ и Больдономъ) въ 1774 г.; до того же времени для переплавки употребляли переносные горны, въ родѣ тѣхъ, которые и въ настоящее время служатъ литейщикамъ или вагранщикамъ, странствующимъ по деревнямъ Франціи и Бельгіи (la calebasse). Такой горнъ состоитъ: 1) изъ котла (помѣщеннаго на оси съ двумя колесами), выложеннаго внутри огнеупорнымъ кирпичемъ; 2) обмазаннаго глиною наставыша въ родѣ трубы; и 3) ручныхъ мѣховъ. Въ такомъ горнѣ или малой вагранкѣ можно расплавить до 5 п. чугуна; формовымъ матеріаломъ для этихъ литейщиковъ обыкновенно служатъ шоссейная пыль или смѣсь рѣчного песку съ глиняною мутою.

Нынешняя вагранка состоитъ: 1) изъ фундамента d (Fondement, Fundament, Basement)

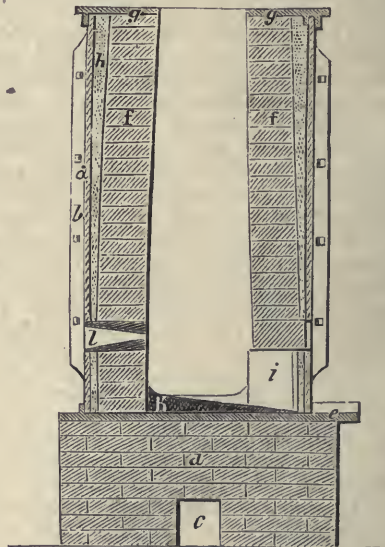

Вагранка, вертикальный разрѣзъ.

(высотой фута 2½ надъ поломъ фабрики), покрытаго чугунною плитою e (Taqe, Zassen, plate); 2) установленнаго на ней жѣзвнаго цилиндра-кожуха; или чугунныхъ досокъ a, съ ребрами b (арматура); 3) внутри этой оболочки сперва утрамбовываютъ дно-лещадь k, а затѣмъ, или по болвану дѣлаютъ набивныя

стѣны изъ огнепостояннаго матеріала, или по шаблону выводятъ стѣны изъ огнеупорнаго кирпича f; очень часто нижнюю часть, горнъ дѣлаютъ набивною, а верхнюю (Cuve, Schacht-gaish, fite-room)—шахтъ изъ кирпича; 4) мѣсто между кирпичною кладкою и кожухомъ заполняютъ битымъ кирпичемъ — забутка h; 5) въ передней стѣнѣ ровнею съ лещадью дѣлается окно, шириною около 8 д. и высотой около 12 д.; окно это (i) называется грудью (Poitrine, Offenbrust, fupnase - breast) или рабочимъ отверстиемъ; 6) кирпичная кладка шахтъ образуетъ собою почти цилиндрической (очень мало сжуванный кверху) колодезь; высота его дѣлается отъ 10 до 20 ф., при диаметрѣ отъ 2 до 4 фт.; 7) для вдуванія воздуха на выс. 1 1/2 ф. отъ лещади оставляютъ отверстия, назыв. фурмами (l, Fuyége, Fogn, Twyer); чаще всего ихъ бываетъ два; при большихъ вагранкахъ ихъ ставятъ даже до шести; для получения возможности скопить большее количество чугуна фурмы кладутъ въ 2 или 3 ряда; при началѣ плавки верхніе ряды заткнуты глиняными пробками, а по мѣрѣ того, какъ уровень чугуна поднимается, дутье переводятъ изъ нижняго ряда (котор. при этомъ затываютъ) во второй и т. д.; 8) надъ верхомъ вагранки, который назыв. колошникомъ (g, Gueulard, Gicht, mouth of the furnase) дѣлаютъ сводъ, изъ-подъ котораго продукты горнія отводятся въ трубу. По просушкѣ лещади и шахты грудь вагранки задымляютъ, оставляя каналъ—выпускное отверстие (Stich, tap-hole), черезъ которое могъ бы вытекать жидкій чугунъ послѣ своего скопленія въ нижней части вагранки, которая наз. горномъ (Creuset, Heerd, hearth). Когда вагранка такъ приготовлена, то черезъ колошникъ засыпаютъ горящаго угля, а на него опредѣленный объемъ горячаго матеріала; засыпъ эта наз. пустою или холостою колошею (fausse charge, Kohlengicht, charge of chacoal) и для окончательнаго прогрѣва вагранки спускаютъ шесть такихъ колошъ, такъ что уголь будетъ выше фурмъ; потомъ начинаютъ класть на опредѣленный объемъ (напр., на 1 кв. фт. угля) нѣкоторое количество чугуна (напр. фунтовъ 25), пуская 10 такихъ слоевъ угля (колошъ—charger, Beschicken, to charge) и чугуна; затѣмъ оставшая количество угля постояннымъ, въ 1 куб. ф.; пускаютъ 5 колошъ съ 30 ф., 12 съ 35 ф.; засыпъ колошъ дѣлается по мѣрѣ осыданія предвѣдущихъ. Когда уголь въ горну разгорится ярко и у колошника появится огонь, засыпъ легкихъ колошъ должно прекратить и какъ только начнется проявленіе первыхъ капель чугуна за фурмами, тотчасъ же слѣдуетъ наставить сопла (Buse, Düse, pose-pipe, наконецникъ, черезъ который воздухъ входитъ въ фурмы) и пустить дутье. Дальнѣйшая сыпъ для взятаго примѣра была бы 10 колошъ по пуду на куб. футъ угля, а затѣмъ полная навѣска по 1 и 5 фунт. Вся предвѣдущая работа наз. задувкою печи (mettre a feu, anblasen, to blow - in). Какъ только появятся первые капли у выпускного отверстия, его тотчасъ же задымляютъ глиной съ угольнымъ мусоромъ. Число рабочихъ при вагранкѣ всего 3 человека: одинъ смотритъ за фурмами и выпускаетъ чугунъ, второй до-

ставляетъ уголь и чугунъ на колошникъ, а третій засыпаетъ колоши. Когда чугуна скопится въ горну въ достаточномъ количествѣ, задымку выпускного отверстия протыкаютъ и чугунъ по желобу бѣжитъ въ подставленные литейные ковши (poche, Pfanne, casting-ladle). По окончаніи плавки грудь вагранки разламываютъ и длинными кочергами выгребаютъ весь оставшійся въ ней раскаленный уголь, заливая его водою; эта работа наз. выдувкою (mettre hors feu, ausblasen, to blow-down).

Количество воздуха, необходимое для хорошаго хода вагранки, должно быть отъ 600 до 700 куб. фут. на каждый пудъ расплавленнаго чугуна, при чемъ давление по ртутному духомѣру (manometre, Windmesser, gauge) доходить до 1 дюйма. Духомѣромъ служатъ инструментъ, состоящій изъ изогнутой трубки въ видѣ буквы v, въ нее налито нѣкоторое количество ртуты, и такъ какъ трубка открыта, то ртуть стоитъ въ обоихъ колѣнахъ на одномъ уровнѣ; для опредѣленія давления одно изъ колѣнъ соединяютъ съ воздухопроводною трубою, тогда отъ давления ртуть въ другомъ поднимется: разность высотъ и служитъ мѣрою густоты дутья; изъ давления по извѣстнымъ формуламъ можно опредѣлить скорость движенія воздуха, а это, при извѣстной площади сопла, даетъ количество вдуваемаго воздуха. Площадь суммы всѣхъ сопелъ должна относиться къ площади сѣченія вагранки, какъ 1 : 80. Сила машины, потребная для расплавленія 40 пуд. въ часъ, не превосходитъ 3/4 паровой лошади, для 100 пуд. необходимо 2, а для 300 пуд. 10 паровыхъ лошадей. Въ настоящее время весьма распространенною воздуходувкою служитъ американскій вентиляторъ Рута. Расходъ горячаго матеріала, считая съ задувкою, можно полагать: древеснаго угля на 1 пудъ чугуна 20 ф., кокса—около 9 ф., антрацита—5 ф.; угаръ доходить до 7%. Вагранка работаетъ периодически, ее пускаютъ въ ходъ сообразно количеству формовокъ, приготовленныхъ для отливки. Изъ усовершенствованій, предлагаемыхъ въ настоящее время, особаго вниманія заслуживаетъ предложеніе Герберца, который вдуваніе воздуха снизу замѣняетъ высасываніемъ продуктовъ горнія на колошникъ; воздухъ, необходимый для горнія угля, входитъ въ щель, оставляемую между горномъ и шахтою, а газы на верху увлекаются струею паровъ. По опытамъ Герберца, примѣненіе къ его вагранкѣ воздуха, нагрѣтаго до 600°, даетъ возможность плавить бессемеровскую сталь; ежели опыты эти подтвердятся, то такая вагранка получитъ огромное значеніе, вслѣдствіе все болѣе и болѣе усиливающагося запроса на стальную фасонную отливку, стремящуюся замѣнить собою чугунное литье.

А. И. Скиндеръ А.

Вагранъ—значительная рѣчка въ верховтурскомъ уѣздѣ Пермской губ., вытекаетъ вблизи верховьевъ Южной Сосвы. Притоки В. справа: Тылайка, Б. и М. Лихъ (Шанаурья) и Коноваловка, а съ лѣвой: Сурья, Ляпча, Оленья и Колонга. Берега В. очень живописны; особенно красивы поросшіе на теменкѣ деревьями известковые утесы, тутъ и тамъ подходящіе къ рѣкѣ; въ известнякахъ по берегамъ много пещеръ (напр., большія пещеры въ

2 километр. отъ Петропавловскаго завода и въ 22 км. ниже его по рѣкѣ). Около устья р. Б. Лиха прежде розыскивали серебряную руду, а ниже устья р. Оленьей разрабатывался рудникъ такъ называвшейся желѣзной сметаны (видоизмѣненіе желѣзнаго блеска, тонко-чешуйчатого сложенія и весьма мягкоя). Но, по указанію Карпинскаго, въ этой возвышенности проходить жила сѣрнистаго молибдена или молибденоваго блеска. Добываемый минералъ употребленъ для приготовленія машинной мази.

Вагрань, также Крылышково—озеро, въ верхотурскомъ уѣздѣ Пермской губ., въ бывшемъ округѣ Богословскихъ заводовъ, около котораго въ 1663 г. стрѣльцами Ив. Блиновымъ съ товарищами была отыскиваема серебряная руда, но найдена мѣдная. Въ 1722—24 г. совѣтникомъ бергъ-коллегіи Михаэлисъ снова производилъ тутъ поиски на серебрянную руду, но дѣло заглохло. Мѣстность вообще мало изслѣдована и заслуживаетъ вниманія.

Вагрия—такъ называлась нѣкогда восточная часть герцогства Голштинскаго, между Сѣвернымъ моремъ и рр. Траве и Свентине. Первоначально къ В. причислялся также островъ Фемернъ. Въ глубокой древности В. служила, вѣроятно, сборнымъ пунктомъ различныхъ германскихъ племенъ для служенія богинѣ Нертѣ. Во время войнъ съ саксами Карлъ Великій предоставилъ область В. славянскому племени оботритовъ, которые втеченіе трехъ вѣковъ сохраняли свою независимость и языческую религію. Главный городъ ихъ Ольденбургъ (по славянски—Старгардъ), былъ важнымъ торговымъ пунктомъ на Сѣверномъ морѣ; но начиная съ XV в. гавань стала мелѣть и городъ постепенно потерялъ свое торговое значеніе. Другой вендской резиденціей былъ городъ Пленъ. Усидія мѣстныхъ князей Готшалъка (убитъ 1066 годъ) и Генриха (ум. 1124 г.) обратилъ жителей въ христіанство не увѣнчался успѣхомъ; но при Генрихѣ уже началъ свою дѣятельность апостолъ В.—Вицелинъ († 1155). Въ 1139 г. голштинцы овладѣли В., которая быстро охмѣчилась. Въ настоящее время В. образуетъ округи Ольденбургъ, Пленъ, большую часть Зегеберга, части округовъ Киль и Штротмарнъ прусской провинціи Шлезвигъ-Голштинія, ольденбургское княжество Любекъ и, наконецъ, большую часть области волнаго города Любека. Гербъ В. представляетъ серебряную волною голову съ голштинскими крапивными листьями между рогами, въ красномъ полѣ.

Вагры или **Вагры**—славянское племя, населявшее нѣкогда восточную часть Голштинія—Вагрю (см. это сл.).

Вагская волость занимаетъ рѣчную область р. Вага, Тобольской губ. Населеніе этой волости состоитъ изъ остяковъ, и только по Куль-Югану (притоку Вага) живутъ самоѣды. Вагскіе остяки имѣютъ много общаго съ сургутскими, живутъ въ деревянныхъ и торфяныхъ юртахъ и занимаются почти исключительно охотою и рыболовствомъ; только немногіе изъ нихъ держатъ оленей. Обитаяльтомъ по берегамъ Вага, остяки на зиму перемѣщаются болѣе къ югу. Всѣхъ остяковъ въ В. волости полагаютъ до 2000 душъ об. пола.

Вагульничъ—см. Вагульничъ.

Вагитемпелмейстеръ—см. Штемпелмейстеръ.

Вада (по-чувашски—старый, престарѣлый)—часто встрѣчающееся слово въ чувашскихъ географическихъ названіяхъ, напр. въ названіяхъ чувашскихъ селеній, находящихся въ Казанской и Симбирской губ. Вообще болѣе древній выселокъ, по отношенію къ недавно основанному, называется вада-касть.

Вадаи (Wadai, также Даръ-Сала)—одно изъ наиболѣе могущественныхъ государствъ въ Суданѣ, граничитъ на зап. съ Канемомъ и Багирми, на сѣв. со страной Тебу, на вост. съ Дарфуромъ; граничитъ съ южной негритянской страной Даръ-Рунга (платящей дань В.) составляетъ рѣка Багаръ-эсъ-Саламать. Государство В., занимающее пространство въ 319000 кв. км., представляетъ въ большей своей части окаймленную рѣдкими горными группами низменность и, за исключеніемъ южной окраины, носитъ степной характеръ. Постоянныя рѣки встрѣчаются только въ южной части В., гдѣ протекаетъ важнѣйшій прит. р. Шари—Аукадеббе. Флора и фауна В. родственны съ суданскими. Главными культурными растениями страны являются такъ наз. духа (Pennisetum turpideum), пшеница и рисъ. Важнѣйшими предметами торговли служатъ страусовыя перья, слоноваго кости и невольники. Число жителей опредѣляется, впрочемъ, довольно гадательно, отъ 3 до 6 милліоновъ. Населеніе преимущественно негритянское, среди котораго попадаются фульбы и арабы; въ сѣверной части В. обитаетъ племя Тиббу. Господствующей религіей сдѣлается считать мусульманскую; но много также язычниковъ, въ особенности на югѣ. Прешній главный городъ Вара нынѣ совершенно покинуть; теперешняя резиденція Абершъ насчитываетъ 9—10000 жителей.

В.—государство сравнительно недавно сложившееся. Сала, предокъ нынѣшнихъ правителей В., былъ родомъ изъ области Шенди, въ Нильской долинѣ. Семья его переселилась въ Форъ и заняла гористую мѣстность Вада (отсюда названіе В.). Одинъ изъ членовъ этой семьи, Абдъ-эль-Керимъ, человекъ предприимчивый и энергичный, задумалъ обратить въ мусульманство значительное негритянское языческое племя тундзуръ и съ этой цѣлью поселился въ окрестностяхъ возвышеннаго города Вара. Рядомъ съ проповѣдью мусульманства, Абдъ-эль-Керимъ намѣтилъ также образованіе новаго государства, и въ 1635 г., когда послѣдній изъ тундзурскихъ королей, Даудъ, былъ убитъ на войнѣ, Абдъ-эль-Керимъ достигъ своей цѣли; онъ основалъ государство В., построилъ главный городъ Вару и въ немъ первую мечеть. Торговые пути изъ В. идутъ на Кюфру къ Бенгази, на берегу Средиземнаго моря, и на Барку къ Триполису. Древній путь на Дарфуръ въ Египетъ потерялъ свое прежнее значеніе. Первый европеецъ, проникшій въ В., былъ Эдуардъ Фогель (см. это сл.). Изслѣдована страна В. впервые лишь въ 1873 г. Густавомъ Нахтигаемъ (см. это сл.), и то далеко не во всѣхъ отношеніяхъ.

Вадбольскіе—князья, Рюриковичи. Родъ князей В. происходитъ отъ князей Бѣлозер-

скихъ (см. Бѣлозерское княжество). У праправнука кн. Глѣба Васильевича, кн. Юрья Васильевича, былъ внукъ, кн. Иванъ Андреевичъ Вадбольскій, принявшій прозваніе отъ владѣнія Вадбольскою волостью, въ нынѣшнемъ бѣлозерскомъ уѣздѣ Новгородской губерніи. Кн. Константинъ Ивановичъ В. служилъ воеводою въ походахъ Казанскомъ 1544 г. и Полоцкомъ 1551 г. Въ этихъ походахъ служилъ также кн. Михаилъ Большой В., а въ Казанскомъ—и Михаилъ Меньшой В. Кн. Михаилъ Ивановичъ В. былъ воеводою въ Шведскомъ походѣ 1549 г. Кн. Иванъ Константиновичъ убитъ при взятіи Казани 2 окт. 1552 г. Гербъ кн. В. находится въ IV ч. Общ. Герб.

Вадбольскій (кн. Никита Матвѣевичъ)—строитель оружейнаго двора въ Тулѣ, родился въ 1666 году. Въ 1715 г. главнымъ начальникомъ всего оружейнаго производства въ Россіи назначенъ былъ, въ мѣсто сенатора кн. Гр. Ив. Волконскаго, извѣстный Я. В. Брюсъ, а князю В. предписано быть у него подъ командою (комиссаромъ) и вѣдать оружейное дѣло въ Тулѣ непосредственно. На кн. В., по данной ему инструкціи, возложено особое попеченіе объ окончаніи постройки вододѣйствующихъ заводовъ и оружейнаго двора. Тогда же заводъ поступилъ въ вѣдѣніе артиллерійскаго приказа. В. окончилъ оружейный дворъ въ 1718 г. посредствомъ даровыхъ рабочихъ, шведскихъ плѣнныхъ, испрошенныхъ для этихъ работъ у Петра предѣстникомъ Брюса. Въ 1721 г. Вадбольскаго замѣнилъ кн. Вас. Гр. Волконскій. Въ 1731 г. В. † въ чинѣ бригадира. Ср. Гамеля, «Описание Тульского оруж. завода» (М. 1826) и Афремова, «Историческое обозрѣніе Тульской губ.» (М. 1850). Д. Э.

Ваддеръ-ванъ (Лодевейкъ van Vadder),—фламандскій живописецъ, занимавшійся также гравированіемъ, род. въ 1605 г., ум. въ 1655 г. Онъ писалъ пейзажи, въ особенности искусно изображая облачное или туманное небо и деревья, отражающіяся въ водѣ.

Ваддингтонъ (Вильямъ Генри Waddington)—франц. государств. дѣятель и археологъ, род. въ 1826 г. въ Санъ-Реми (департ. Эрв и Луары), отъ родителей англичанъ; воспитывался въ кембриджскомъ университетѣ и, по возвращеніи во Францію, принялъ французское подданство. Благодаря независимому состоянию, В. могъ вполне посвятить себя своимъ излюбленнымъ занятіямъ—изученію греческаго языка, нумизматикѣ, археологій и путешествіямъ, преимущественно на Востокъ. Его ученые труды доставили ему въ 1869 г. званіе академика, а сочиненія: «Voyage en Asie mineure au point de vue numismatique» (Пар., 1852) и «Voyage archéologique en Grèce et en Asie Mineure» (1862)—еще раньше были премированы парижской академіей надписей и изящныхъ искусствъ. Въ 1871 г. В. былъ избранъ (отъ деп. Эрв) въ члены національнаго собранія. Здѣсь онъ принадлежалъ вначалѣ къ правому центру, вотируялъ за амнистію, потомъ занялъ мѣсто въ лѣвомъ центрѣ и придерживался консервативно-республиканской политики Тьера, вручившаго ему 18 мая 1873 г. портфель министра народнаго проsvѣщенія. Этотъ постъ В., однако, занималъ

всего шесть дней, такъ какъ уже 24 мая Тьеръ сложилъ съ себя званіе президента республики. Въ 1876 г. В. былъ избранъ въ сенаторы (отъ того же департамента Эрв); 14 декабря 1877 г. онъ получилъ портфель министра иностранныхъ дѣлъ въ кабинетѣ Дюфора, вслѣдствіе чего и явился уполномоченнымъ Франціи на Берлинскомъ конгрессѣ 1878 г., а съ выходомъ Дюфора въ отставку, 4 февраля 1879 г., назначенъ президентомъ совѣта министровъ. 21 дек. 1879 г. В. подалъ въ отставку, вслѣдствіе разногласія съ гамбеттистскою партіей въ вопросахъ объ увольненіи чиновниковъ и амнистіи. Предложеніе о введеніи системы выборовъ по спискамъ подверглось въ сенатѣ (въ 1881 г.) рѣзкой критикѣ В., усматривавшаго въ этой мѣрѣ переходъ къ «цезарской» республикѣ. Въ 1883 г. В. назначенъ французскимъ посломъ при англійскомъ дворѣ и въ лондонской конференціи того же года съ большою настойчивостію защищалъ французскіе интересы въ Египтѣ. Мѣсто посла въ Лондонѣ онъ сохраняетъ по настоящее время.

Ваддингтонъ (Шарль Waddington)—франц. философъ, род. въ 1819 г. окончилъ курсъ въ Ecole normale supérieure, былъ профес. въ Муленѣ, Парижѣ и Страсбургѣ. Изъ сочиненій В. замѣчательны: «Essais de logique», «De l'âme humaine» (1862), «Dieu et la conscience» (1870), «De la philosophie de la renaissance» (1872), «De l'autorité d'Aristote au moyen âge» (1877) и др.

Ваддингъ (Лука Wadding)—историкъ и біографъ, членъ Францисканскаго ордена, род. въ 1688 г. въ Ватерфордѣ, † въ Римѣ въ 1657 г. Юношей онъ вмѣстѣ съ семействомъ переправился изъ Ирландіи въ Испанію, потомъ въ Португалію; учился въ ирландской семинаріи въ Лиссабонѣ; 16-и лѣтъ перешелъ въ монашество, изучалъ богословіе въ Саламанкѣ, получилъ въ Римѣ каеедру богословія, исполнялъ важныя порученія въ интересахъ своего ордена. Ему мы обязаны изданіемъ Дунса Скотта, съ его жизнеописаніемъ (Лионъ, 1644), и цѣлымъ рядомъ другихъ сочиненій, изъ которыхъ самыя важныя: «Annales ordinis Minorum» (Лионъ и Римъ, 1626—1654, 8 т. in fol.), очень цѣнная исторія Францисканскаго ордена; «Vita Petri Thomae, carmelitae patriarchae Constantinopolitani» (Лионъ, 1637, in 8°) и «Scriptores ordinis Minorum» (Римъ, 1650, in fol.).

Вадковскъ или **Водовскъ**—рѣка, протекающая по границѣ Курляндской и Ковенской губ., впадающая въ р. Видаву; 30 в. длины.

Вадэ (Жанъ-Жозефъ Vadé)—французскій народный поэтъ, родился въ 1719 году въ Ликардіи, въ простой крестьянской семьѣ; первый ввелъ въ поэзію грубыя, но сильныя и энергическія выраженія простонародья. Полное собраніе его произведеній появилось въ Парижѣ, въ 1756 г.

Ваделанъ—страна въ Центральной Африкѣ. См. Африка.

Вадемесумъ (Vademecum, по-латыни, «иди со мной»)—названіе, присвоенное книгамъ небольшого формата, карманнымъ, которыя можно постоянно имѣть при себѣ, какъ необходимое на каждомъ шагѣ руководство. Первоначально этимъ названіемъ обозначался

известный молитвенник: «Vademesum piogum christianogum» (Кельвь, 1709).

Ваджасаней - Самгита (Vājasaneyi-Samhitā)—то же, что «бѣлая» Яджурведа (см. Веды).

Ваджиджи, жители Уджиджа (см. это сл.).

Вади или **Уади** (также Вадь, Вездь или Уэдъ) — арабское название рѣки, но также и рѣчной долины и вообще всякого удлиненаго углубленія почвы, въ доливное время года превращающагося въ ручей. Арабское название рѣки—Вади или Вадъ—перешло въ испанскій языкъ какъ Гвади или Гвадъ; откуда и произошли названія многихъ испанскихъ рѣкъ, напр. Гвадалquivиръ—отъ мавританскаго названія рѣки Вадъ-аль-Кебиръ (Большая рѣка); Гвадиана — отъ Вади-Ана (Аназ древнихъ). Вообще В. является составной частью названій многихъ рѣкъ, долинъ, странъ и мѣстностей, напр. Вади-Муза (Моисеева долина) въ Каменистой Аравии.

Вадингъ Храбрый.—Нѣкоторые позднѣйшіе лѣтописные сборники рассказываютъ, что, вскорѣ по призваніи князей, между новгородцами оказалось много недовольныхъ, которые, подъ предводительствомъ храбраго В., возстали противъ Юрика, принесшаго съ собой, вмѣсто прежней свободы, самовластіе. Въ примѣчаніяхъ на Иоакимовскую лѣтопись Татищевъ высказываетъ догадку, что этотъ В., какъ и Юрикъ, былъ внукъ Гостомысла (см. это сл.), но, происходя отъ старшей изъ дочерей послѣдняго, имѣлъ болѣе правъ на власть, въ спорѣ за которую и былъ убитъ Юрикомъ, со многими своими приверженцами. Наши историки, приводя это сказаніе, за неимѣніемъ другихъ извѣстій для объясненія взаимныхъ отношеній между призванными князьями и призванными ихъ племенами, считаютъ его вымысломъ, съ чѣмъ, конечно, нельзя не согласиться, хотя С. М. Соловьевъ, повидимому, не прочь былъ бы объяснить Вадиана словомъ водимъ, которое въ областныхъ нарѣчіяхъ означаетъ коновода, передового, проводника. Но, не говоря уже о томъ, что наши грамотеи, составители подобныхъ сказаній, всегда представляютъ послѣдніа дѣствующими лицами съ собственными именами, выдумываютъ эти имена для объясненія, напримѣръ, географическихъ терминовъ (таковъ кн. Изборъ, княжачій въ Изборскѣ), здѣсь, въ сказаніи о В., выставляются другія собственныя имена, Юрикъ, Умила и пр., какъ родственники его. Можно признать, что осталось преданіе о недовольствѣ Юрикомъ новгородцевъ, такъ еще не давно пользовавшихся полною свободою,—но не болѣе. Досуіе грамотеи могли воспользоваться преданіемъ и представить его, такъ сказать, въ болѣе конкретной формѣ. Въ свое время сказаніе о В. привлекало къ себѣ вниманіе нашихъ извѣстныхъ писателей. Екктерина выводитъ Вадиана въ своемъ драматическомъ произведеніи: «Историч. представленіе изъ жизни Юрика»; юноша Пушкинъ два раза принимался за обработку сюжета «Вадингъ», но не окончилъ его; раньше Пушкина Я. Княжнинъ написалъ трагедію «Вадингъ», но ея постигла печальная судьба: генераль-прокуроръ А. Н. Самойловъ въ 1793 г. донесъ

Московскому сенату, что въ книгѣ Княжнина, котораго уже не было въ живыхъ, «есть выраженія противу цѣлости законной власти царей», и сенатъ приказалъ: «оную книгу, яко наполненную дерзкими и зловердными противъ законной самодержавной власти выраженіями», сжечь публично. Приказъ, однако, не былъ приведенъ въ исполненіе (см. Княжнинъ). Ср. «Никонова лѣтопись» т. I, 16 (въ П. С. Р. Л., томъ IX); «Лѣтопись Львова», т. I; «Степенная книга» т. I, 16; Татищева т. I; Соловьева, «Исторія Россіи» (т. I, пр. 165); Карамзина, «Исторія государ. Россійскаго» (т. I, 69, по изд. Эйнерлингъ). А. Э.

Вадіанусъ (Иоакимъ Vadianus), собственно фонъ-Ваттъ—швейцарскій гуманистъ, род. въ 1484 году въ Ст.-Галленѣ, учился въ вѣнскомъ университетѣ, потомъ много путешествовалъ, одно время былъ профессоромъ въ Вѣнѣ и въ 1518 г. поселился въ качествѣ врача въ своемъ родномъ городѣ. В. былъ близкимъ другомъ Цвингли, переписывался съ Лютеромъ и Эразмомъ, принималъ участіе въ религиозныхъ диспутахъ и вообще не мало содѣйствовалъ успѣху Реформациі, въ особености съ тѣхъ поръ, какъ былъ избранъ въ бургомистры Ст.-Галлена. † въ 1551 г. Вадіанусъ написалъ множество стиховъ и научныхъ изслѣдованій по вопросамъ богословскимъ. Капитальнымъ трудомъ его слѣдуетъ признать: «Chronik der Aebte von St.-Gallen», изд. Гетцингеромъ въ «V.'s deutsche historische Schriften» (Ст.-Галленъ, 1875, 1877). Кромѣ того, В. принадлежатъ сочиненія: «Commentarii in Pomponium Melam» (Вѣна, 1518) и «Aphorismorum libri VI de consideratione eucharistiae». Ср. Pressel, «Joachim V» (Эльберф., 1861); Stähelin, «Die reformatorische Wirksamkeit V.'s.» (Базель, 1882).

Вадковскіе—русскій дворянскій родъ. Въ выпискѣ изъ польскаго Гербовника сказано, что они происходятъ изъ города Магдебурга, въ Пруссіи, откуда Михаилъ В. перешелъ въ Польшу и въ 1622 г. утверждёнъ на сеймѣ въ дворянскомъ достоинствѣ. Внукъ Михаила, Иванъ, въ 1695 г. выѣхалъ изъ Польши въ Россію, былъ принятъ въ воинскую службу и во время царствованія императора Петра Великаго участвовалъ въ военныхъ дѣйствіяхъ противъ шведовъ. Гербъ В. находится въ Общ. Герб., т. V, 125.

Вадманъ (Иоганнъ-Андерсъ Wadman)—шведскій поэтъ, род. въ 1777 г., провелъ жизньъ полную лишений и † въ бѣдности (въ 1837 г., въ Готенбургѣ). Тѣмъ не менѣе поэзія В. въ общемъ носитъ жизнерадостный характеръ и полна неподдѣльнаго юмора. Очень удачны также его описанія природы; много подкупающаго непосредственнаго чувства въ его любовныхъ стихотвореніяхъ. Новѣйшее изданіе стихотвореній В. появилось въ 1869 г. въ Стокгольмѣ, подъ заглавіемъ «Samladeskrifter».

Вадовита (Мартинъ), по-латыни называющійся Campius Vadovius, потому что онъ былъ сыномъ крестьянина изъ Вадовичъ (1567 † 1641 г.). Получивъ въ 1590 степень магистра искусствъ, а затѣмъ всѣ другіе научныя званія краковской академіи, онъ сдѣлался сперва ея профессоромъ, а потомъ и канцле-

ромъ. Когда студенты въ 1598 г. напали на Социна, основателя секты социнианъ въ Польшѣ, сожгли его сочиненія и хотѣли его самого бросить въ Вислу, его спасъ Вадовита. Папа Сикстъ V такимъ образомъ выразился о В.: «Eruditiio angelica, vox diabolica et mores rusticales». Ero сочиненія: «Quaestio de Christi meritis» (1604); «Quaestio de divina voluntate» (1608); «Poemata» (1609); «De hypostasi aeternae felicitatis» (1616); «Disputatio theologica» (1620); «De evidentia misterii» (1622); «De auctoritate ecclesiae» (1634); «De... ecclesia» (1636); «De visione beata» (1638).

И. Л.

Вадовскіе — русский дворянский родъ. Генеалогическія извѣстія объ этомъ родѣ начинаются съ Ивана В., который въ 1624 г. (7132) за службу былъ верстанъ помѣстнымъ окладомъ. Гербъ В. внесенъ въ IX ч. Общ. Герб., 52.

Вадстена (Wadstena)—древній шведскій городокъ въ Эстергетландскомъ лѣнѣ, на Веттернскомъ озерѣ, близъ горы Омъ, вмѣстѣ извѣстную лѣбеницу для душевнобольныхъ, древній замокъ и насчитываетъ около 3000 жит.

Вадсъ-Э (Wadsö, Wadsö, Wadsö)—небольшой норвежскій торговый городокъ на сѣверномъ берегу Варангеръ-фіорда подъ широтою 70°5' и долгою 0°34. Благодаря прикрытію съ сѣвера гористымъ Варяжскимъ полуостровомъ, съ юга—маленькимъ скалистымъ островкомъ, который даетъ спокойный рейдъ, благодаря также вѣчному незамерзанію Варангера, т. е. возможности постоянного судоходства, и, конечно, благодаря энергіи и предприимчивости мѣстныхъ жителей, мы видимъ процвѣтаніе и постоянное развитіе этого городка Вадсэ и его сѣвер. собрата Вардэ. Средняя температура лѣта здѣсь 8° Р., а зимы около — 10° Р.; морозы болѣе 10° Р. рѣдки. Точныя цифровыя данныя см. въ статьѣ Вардэ. Весь Финмаркенъ играетъ значительную роль въ торговой жизни нашихъ поморевъ, которые съ Мурманъ въ шнякахъ и юлахъ гибнута Рыбачій п. о. и постоянно сносятся съ Вардэ и Вадсэ. Поэтому небезинтересны слѣдующія цифровыя данныя за 1889 годъ по нашей мѣстной торговлѣ. Привезено въ В.-Э: муки ржаной 79 тыс. пудовъ, крупы овсяной 6 т. п., солонины 1 т. п. и лѣсного матерьяла на 6 т. рубл. Вывезено рыбы соленой и сушеной 124 тыс. пуд., муки ржаной 27 тыс. пуд., соли 6 тыс. гектар., всего около 125 поморскихъ судовъ.

Вадуцъ (Vaduz)—главный городъ княж. Лихтенштейнскаго (см. это сл.), 465 м. надъ ур. моря, на правомъ берегу Рейнской долины, у подножья Гипсовыя горы (Gipsberg); насчитывается до 1000 жит.

Вадъ—рѣка Пензенской и Тамбовской губ., прав. прит. Мокши. Беретъ начало нѣсколькими истоками въ керенскомъ у., пересѣкаетъ спасскій уѣздъ и впадаетъ въ Мокшу верстъ 7 выше Кадома. Длина теченія 151 вер. Ширина рѣки 20—25 с. Течетъ на ССЗ. въ отлогихъ болотистыхъ и лѣсистыхъ берегахъ. Глубина р. В. незначительна; на ней много отмелей. В. несудоходенъ, но въ полую воду служитъ съ приткомъ своимъ Парцею, для сплава лѣса. На В. 3 моста; прав. притоки: Парца, Явась и Швара; лѣв. Кита и Юза.

Вадъ—минераль, состоящій изъ перекиси марганца, закиси марганца и воды; закисъ марганца обыкновенно отчасти замѣщается баритомъ, известію или кали и химическій составъ вообще неустойчивъ. Встрѣчается въ сплошномъ видѣ, въ видѣ примазокъ и въ гроздевидныхъ, почковидныхъ и вообще натежныхъ формахъ, состоящихъ изъ тонкочешуйчатыхъ или мельчайшихъ землистыхъ частицъ, настолько рыхлыхъ, пористыхъ и нѣжныхъ, что онѣ плаваютъ на водѣ, несмотря на то, что уд. в. минерала = 2,3—3,7. Изломъ раковистый, въ маломъ видѣ нѣжнечешуйчатый или тонкоземлистый; блескъ полуметаллическій, слабый; мерцаетъ, обыкновенно матовый, мараетъ руки, непрозраченъ. Встрѣчается на Гарцѣ (Фихтельгебирге), въ Девонширѣ, Нассау, Гроруа во Франціи. Вадъ, повидимому, является продуктомъ разрушенія псаммелана, который онъ сопровождаетъ, или желѣзнаго шпата, содержащаго марганецъ. Ф. Л.

Вадъ-Рашково—село (царанское) Вессарабской губ., сорокского у., при р. Днѣстрѣ. Жителей 1077 д. об. п., 193 двора, 2 православныя церкви, школа, синагога.

Вадъс (Маркъ-Гильомъ-Алексисъ Vadier)—членъ французскаго учредительнаго собранія и національнаго конвента, родился въ графствѣ Фуа въ 1736 г. и скончался въ Брюсселѣ въ 1828 г. Онъ былъ членомъ судейскаго сословія въ Паміэ, когда третье сословіе Фуасскаго сенешальства избрало его депутатомъ въ генеральныя штаты, гдѣ онъ заступалъ на скамьяхъ конституціонной партіи. Послѣ ареста короля въ Вареннѣ въ іюнѣ 1791 г., В. требовалъ, чтобы Людовикъ XVI былъ лишенъ своей неприкосновенности и преданъ верховному суду; вскорѣ, однако, онъ отказался отъ своего требованія, за что былъ обвиненъ въ отступничествѣ газетой Марата. Избранный въ національный конвентъ депутатомъ отъ департ. Ариезъ, В. занялъ мѣсто на скамьяхъ партіи Горы, вторично въ пользу смерти Людовика безъ апелляціи и отсрочки, содѣйствовалъ паденію жирондистовъ, сталъ членомъ комитета безопасности въ сентябрѣ 1793 года и отличился здѣсь ревностнымъ преслѣдованіемъ враговъ революціи. Самый знаменитый изъ докладовъ, читанныхъ имъ отъ имени комитета, относится къ дѣлу Екатерины Тео. 9 термидора В. былъ однимъ изъ обвинителей Робеспьера; подвергшись, въ свою очередь, подозрѣнію господствующей партіи, онъ былъ присужденъ къ ссылке (2 марта 1795 г.) вмѣстѣ съ Бильо-Варренномъ, Коллод'Эрбуа и Вареромъ. Спрятавшись въ Парижѣ, онъ нѣсколько времени спасался отъ преслѣдователей, но впоследствии, будучи замѣшанъ въ дѣло Бабефа, былъ арестованъ. Суду онъ не былъ преданъ, но не былъ также и освобожденъ: его отправили въ Шербургъ, чтобы оттуда переправить въ Кайенну. 18-ое брюмера освободало его, и до января 1816 года онъ прожилъ, въ удаленіи отъ дѣлъ, во Франціи. Послѣ второй реставраціи ему, какъ подавшему голосъ за казню короля, пришлось удалиться въ изгнаніе, гдѣ онъ и умеръ.

Важенка—р. Олонецкой губ. и у., прав. прит. р. Свири. Дл. 80 в. Сплавна въ полномовье.

Важенка — мѣстное названіе самки сѣвернаго оленя (*Rangifer taigandus* s. *Cervus taigandus*).

Важенская пристань, Олонецкой г. и уѣзда, въ 50 в. къ СВ. отъ Лодейнаго поля, на судоходной р. Свири. Сплавателно преимущественно дѣль стровой и древяной.

Важескій — бывший титулъ архангелогородскихъ іерарховъ; втеченіе первыхъ 50 лѣтъ по основаніи архіепископіи (1682—1731) они именовались: «архіепископъ холмогорскій и важескій».

Вага — р. Вологодской и Архангельской губерній, лѣвый притокъ р. Мезени. Источкомъ ея служатъ болота, лежащіа на границѣ яренскаго и сольвычегодскаго уѣздовъ; изъ тѣхъ же болотъ вытекаетъ и р. Яренга, текущая къ югу. Общее направленіе теченія рѣки В. съ С. на Ю.; длина р., по измѣренію А. Тилло, 385 в., изъ этого числа на Вологодскую губ. приходится около 300 в., а остальное на Архангельскую губернію. В., протекая по у. яренскому и мезенскому, впадаетъ въ р. Мезень у погоста Усть-Важскъ. Ширина р. въ верховьяхъ незначительная, доходитъ мѣстами до 150 и болѣе саж.; глубина въ межень отъ 2 четвертей до 2 саж. Берега имѣютъ одинаковую высоту и до впаденія рѣки Сормы они высоки, а далѣе становятся низменными и заняты широкими дугами, образующими долину рѣки. Ложе В. въ верховьяхъ ея состоитъ изъ дресвы, а на переборахъ встрѣчаются и каменя; нижняя часть рѣки имѣетъ песчаное и глинистое дно. Въ общемъ В. является многоводною и значительною рѣкою, пригодною не только для сплава, но и для судоходства, но такая ея естественная достоинства уничтожаются тѣмъ, что рѣка протекаетъ по пустынному краю, съ рѣдкими и незначительными населеніемъ. Въ В. впадаетъ до 90 притоковъ, изъ которыхъ нѣкоторые довольно значительны.

Ю. III.

Важный танецъ. — Подъ этимъ названіемъ извѣстенъ испанскій танецъ *Ravana*, въ которомъ подражали важнымъ, напыщеннымъ движеніямъ павлина (*pavo*). Этотъ важный или «большой» танецъ отличался торжественною, серьезною музыкою, въ трехдольномъ размѣрѣ. Его танцовали въ старину на большихъ празднествахъ принцы, рыцари, вельможи. Изъ Испаніи онъ перешелъ и въ другія страны Европы. Другой танецъ, отличающійся тоже важнымъ характеромъ, есть сарабанда. Онъ испанскаго происхожденія и въ концѣ XVI столѣтія не носилъ на себѣ того благороднаго характера (*grandeza*), который приобрѣлъ, впоследствии, во Франціи. Музыка его медленная, торжественная, въ трехдольномъ размѣрѣ.

И. С.

Вагия — городскіе торговые вѣсы, названіе принятое въ законѣ.

Важская грамота дана 21 марта 1552 г. царемъ Иваномъ Васильевичемъ Грознымъ населенію Важскаго уѣзда и представляетъ древнѣйшую изъ дошедшихъ до насъ земскихъ уставныхъ грамотъ, путемъ которыхъ отбѣнялось въ Московскомъ государствѣ на мѣстничье управленіе и вводилось для крестьянъ и посадскихъ людей земское самоуправ-

леніе. Помимо своей древности, она важна указаніемъ на просьбы населенія о пожалованіи самоуправленія, предварившія самый фактъ пожалованія и указывающія, что инициатива измѣненія мѣстнаго управленія шла отъ населенія областей, а также — подробнымъ опредѣленіемъ района власти земскихъ выборныхъ людей въ дѣлѣ суда и управленія. Напечатана въ «Актахъ Арх. Экспедиціи» т. I, № 234 и у Владимірскаго-Буданова: «Христоматія по исторіи русскаго права», вып. 2.

В. М.-из.

Важская область занимала южную часть нынѣшней Архангельской губ., сѣв. — Вологодской и вост. — Олонецкой, простираясь по обоимъ берегамъ рѣки Ваги на 400 вер. длины и до 200 вер. ширины. Область была населена племенемъ, извѣстнымъ подъ именемъ Заволоцкой чуди. Новгородцы проникли сюда въ XI или XII в., привлеченные звѣринными промыслами. Съ тѣхъ поръ В. была прислана къ Заонежской половинѣ Оболенской патины, подъ названіемъ «Важской десятины». Послѣ паденія Новгорода В. о. присоединена къ Московскому княжеству и была раздѣлена на 7 становъ, а станы на волости. Царь Ѳеодоръ Иоанновичъ пожаловалъ В. область Борису Годунову. При Михаилѣ Ѳеодоровичѣ Важская обл. поступила въ вѣдѣніе приказа Большаго двorca и раздѣлялась на 4 четверти. Въ 1678 г. въ г. Вагѣ было дворовъ-посадскихъ 288, а во всемъ Важскомъ уѣздѣ 9080 дворовъ. Въ 1770 г. она вошла въ составъ Архангелогородской губ., подъ именемъ Важской доли; главный городъ ея былъ Вага (Шенкурскъ). Въ 1780 г. изъ Важской области образованы уѣзды шенкурскій и вельскій, изъ коихъ первый вошелъ впоследствии въ Архангельскую губернію, а второй въ Вологодскую. Ср. Н. Н. Оглобинъ, «Обозрѣніе историко-географическихъ матеріаловъ XVII и начала XVIII в.» (М., 1884, стр. 329); «Отечественныя Записки» (1829 г., т. XXXVIII, стр. 22, 229 и 377 — описаніе Ваги и Шенкурска).

Ваза — сосудъ изящной формы, съ живописными или илліными украшеніями, сдѣланный изъ глины, фарфора, камня или металла. Среди сосудовъ этого рода особаго вниманія, по своей важности для исторіи искусства и археологіи, заслуживаютъ античныя расписныя вазы изъ обожженной глины, находимыя преимущественно въ древнихъ могилиникахъ вездѣ, гдѣ процвѣтала или куда успѣла проникнуть эллинская цивилизація. Независимо отъ красоты своей общей внѣшности, свидѣтельствующей о томъ, какъ сильно проявлялся художественный вкусъ древнихъ грековъ даже въ подобныхъ долуремесленныхъ произведеніяхъ, вазы эти интересны, во-первыхъ, въ томъ отношеніи, что украшающія ихъ изображенія дають намъ, до нѣкоторой степени, понятіе о рисовальномъ искусствѣ у этого народа, о характерѣ и направленіи его живописи, настоящихъ памятникъ которой не дошло до насъ почти ни одного; во-вторыхъ, роспись этихъ сосудовъ, благодаря разнообразію трактующихъ ею сюжетовъ, служить, такъ сказать, иллюстрированнымъ комментариемъ всей

эллинической древности: мифологическія сцены, въ которыхъ дѣйствующими лицами являются всѣ божества Олимпа, сцены изъ сказаній о герояхъ, религіозныя и погребальныя обряды, гимнастическія игры, различные эпизоды публичной и частной жизни—всѣ такіе сюжеты, воспроизведенныя на вазахъ, ставятъ зрителя лицомъ къ лицу съ вѣровавшими и бытомъ давно-исчезнувшаго, высоко-культурнаго племени и помогаютъ археологу уяснить себѣ многое, что оставалось бы для него темнымъ, если бы онъ пользовался одними только показаніями древнихъ писателей. Поэтому не удивительно, что во всѣхъ образованныхъ странахъ ученые занимаются изслѣдованіемъ древне-греческихъ вазъ, и во всѣхъ современныхъ музеяхъ Европы составляютъ и постепенно пополняются коллекціи этихъ памятниковъ древности. Особенно богаты ими Луврскій музей, въ Парижѣ, Британскій музей, въ Лондонѣ, Мюнхенская пинакотека, Берлинскій и Неаполитанскій музеи, Аѳинскій Варвакейонъ и Императорскій Эрмитажъ въ С.-Петербургѣ. Глиняныя расписныя вазы, какъ сказано выше, встрѣчаются преимущественно въ гробницахъ; однако, онѣ лишь въ рѣдкихъ случаяхъ оказываются содержащими въ себѣ пепель покойниковъ. Обыкновенно ихъ ставили или клали около трупа, или вѣшали на стѣнахъ гробового склепа. Большинство ихъ относится къ предметамъ домашней утвари: одни изъ нихъ употреблялись для храненія сыпучихъ и жидкихъ хозяйственныхъ припасовъ, другія — для смѣшиванія напитковъ, третья для черпанія, четвертыя для питья, пятая для туалетныхъ снадобій и т. п. Были также вазы, не имѣвшія, очевидно, никакого практическаго назначенія, но составлявшія только комнатное украшеніе, а также и такія, которыя, при пригодности своей въ домашнемъ обиходѣ, изготовлялись, главнымъ образомъ, для того, чтобы быть приносимыми въ даръ богамъ и людямъ, или для раздачи, въ видѣ награды, на гимнастическихъ и другихъ состязаніяхъ (каковы, напр., панаѳинскія вазы). Помѣщеніе ихъ въ гробницы обусловливалось двоякою цѣлью: съ одной стороны, родные покойника желали украсить какъ можно лучше его послѣднее убѣжище; а съ другой окружить его предметами, которые были ему полезны и пріятны на землѣ, повидимому, въ томъ убѣжденіи, что они могутъ служить ему и въ загробной жизни. Первые расписныя вазы, обратившія на себя вниманіе ученыхъ въ XVII стол., были найдены въ Тосканѣ, а потому ихъ сочли за произведенія Этрурии; но въ настоящее время наименованіе ихъ этрусскими совершенно оставлено, и каждый, сколько нибудь знакомый съ археологіей, уже не сомнѣвается, что наибольшая ихъ часть—греческаго происхожденія, и только нѣкоторыя, ясно отличающіяся отъ остальныхъ формою (канопы), цвѣтомъ глины (черная глина-буккеро), характеромъ и содержаніемъ росписи и другими особенностями—суть этрусскія издѣлія. Изготовленіемъ вазъ занимались почти во всѣхъ городахъ Греціи и ея колоній, но главнымъ центромъ этого производства была Атика, въ особенности Аѳины и Коринѣ. От-

сюда, путемъ торговли, онѣ распространялись по берегамъ Средиземнаго и Чернаго морей и проникали внутрь континента, причемъ греческіе мастера, расчѣтывая на сбытъ своихъ продуктовъ у варваровъ, порою поддѣлывались подъ ихъ вкусъ, какъ это доказывается находками, сдѣланными въ разныхъ отдаленныхъ отъ Греціи пунктахъ, напр., на югѣ нынѣшней Россіи. Разумѣется, во многихъ изъ тѣхъ мѣстъ, куда заносились эти произведенія, возникала туземная ихъ фабрикація, подражавшая греческимъ образцамъ, но лишь рѣдко достигавшая до ихъ совершенства. Однако, техническіе приемы при изготовленіи росписныхъ вазъ были вездѣ одинаковы. Они состояли въ слѣдующемъ: гончаръ бралъ гонкую, хорошо просѣянную и перемятую глину и, выльпивъ изъ этого матеріала руками общую, еще грубую форму сосуда, обтачивалъ его и отдѣлывалъ на гончарномъ станкѣ; при этомъ ручки и шейка вазы изготовлялись отдѣльно и уже потомъ приставлялись къ вазѣ. Глина употреблялась иногда (особенно въ древнѣйшую пору) въ естественномъ своемъ видѣ, безъ всякой примѣси окрашивающихъ веществъ, а иногда къ ней прибавлялась какая-либо краска, для приданія матеріалу тона, болѣе пріятнаго для глаза. Послѣ того, какъ сосудъ уже окончателно получилъ надлежащую форму, его сушили на солнцѣ или слегка обжигали въ печи, такъ, чтобы глина не утратила вполне своей мягкости. Такая высушенная или слабо обожженная ваза поступала въ руки живописца, если самъ дѣльщикъ не брался за ея роспись. Тотъ или другой изъ этихъ мастеровъ чертилъ на еще довольно мягкой поверхности, острымъ или притупленнымъ инструментомъ, желаемый сюжетъ, обозначая лишь главные его контуры. Приемъ же самой росписи былъ различенъ, смотря по тому, орнаментировался ли сосудъ черными фигурами на красномъ фонѣ или, наоборотъ, красными фигурами на черномъ фонѣ. Въ первомъ случаѣ, художникъ покрывалъ сплошь чернымъ лакомъ пространство внутри контуровъ; оставляя остальную поверхность сосуда нетронутую, онъ затѣмъ, выцарапывалъ на засохшемъ лагѣ, также рѣзцомъ, необходимыя детали, каковы мускулатура, черты лица, складки одежды и пр., такимъ образомъ, чтобы естественная краска сосуда проглядывала въ этихъ стрихахъ. Во второмъ случаѣ онъ начиналъ съ того, что проходилъ по начерченнымъ контурамъ тонкою кистью съ чернымъ лакомъ, послѣ чего, толстою кистью окружалъ ихъ снаружи широкою полосою того же лака, имъ же покрывалъ сплошь весь фонъ и, въ заключеніе, обозначалъ тонкими чертами ихъ детали, пользуясь при этомъ снова маленькою кистью. По окончаніи этой работы, ваза ставилась на долгое время въ печь, гдѣ медленно и постепенно отвердѣвала и дѣлалась годною къ употребленію. Черный лакъ, которымъ производилась роспись, отличается большимъ блескомъ и удивительною прочностью: составъ его неизвѣстенъ съ точностью, но несомнѣнно, что основаніемъ ему служила окись желѣза. Необходимо, однако, замѣтить, что въ разсматриваемомъ родѣ жи-

вописи употреблялся не исключительно одинъ черный колеръ: для оживленія черныхъ фигуръ художникъ прибѣгалъ иногда къ бѣлой и лиловой-красной краскамъ и ретушировалъ ими нѣкоторые детали. Съ теченіемъ времени полихромная орнаментация вазъ вошла въ большой почетъ: въ росписи особенно нарядныхъ и дорогихъ сосудовъ стали являться въ изобиліи голубой, зеленый, свѣтло-желтый и темно-красный цвѣта, даже позолота. Наконецъ, нѣкоторые сосуды, какъ напр., лекии афинской фабрикаціи, покрывались слоємъ бѣлой краски, по которому было удобно работать кистью. Надписи, сопровождающія весьма часто фигуры или гласація объ именахъ художниковъ - исполнителей, начертывались на вазахъ чернымъ лакомъ при помощи кисти, или же выцарапывались въ глянѣ иглою. Въ какой степени проявлялось въ живописной орнаментации вазъ личное творчество ся исполнителей—опредѣлить весьма трудно. Копировали же они извѣстные оригиналы, или сами изобрѣтали и обрабатывали свои композиціи? Вопросъ этотъ остается недостаточно разъясненнымъ, но можно сказать положительно, что эти художники не прибѣгали ни къ калькированію, ни къ припорошкѣ чужихъ или даже своихъ рисунковъ, и по многимъ экземплярамъ вазъ видно, что художникъ проводилъ черты не сразу, но видоизмѣнял и улучшалъ первоначальный эскизъ. Допускаютъ, впрочемъ, что вазовая живопись порою воспроизводила тѣ или другія картины знаменитыхъ мастеровъ; весьма вѣроятно также, что для нѣкоторыхъ, частью повторяющихся сюжетовъ, имѣлись образцовые рисунки, которыхъ орнаментисты держались болѣе или менѣе, выпуская, однако, или прибавляя фигуры къ данной композиціи сообразно пространству, имѣвшемуся въ ихъ распоряженіи; но это подражаніе было далеко не рабское, всегда оставлявшее нѣкоторый просторъ собственной фантазіи орнаментиста, позволявшее ему сочинять и импровизировать. Расписыватели вазъ, конечно, были артисты незнаменитые, но, несмотря на то, они достигали въ своихъ произведеніяхъ рѣдкаго изящества. У народа, самаго художественнаго изъ всѣхъ когда-либо существовавшихъ, высокое состояніе искусства выражалось даже въ ничтожныхъ продуктахъ промышленности; между художествомъ и ремесломъ не было строгого разграниченія, и орнаментаторъ посуды былъ способенъ проявлять въ своей скромной области и самостоятельность и истинный талантъ. Въ отношеніи формы, расписанные сосуды представляютъ большое разнообразіе. Она соответствовала употребленію, для какого предназначался сосудъ, и измѣнялась, можно сказать, до безконечности, смотря по мѣсту и времени производства и личному вкусу производителя. Тѣмъ не менѣе нѣкоторыя формы были особенно излюбленными, и, имѣя одинъ общій типъ, составляли особые разряды, имѣвшіе каждый свое особое наименованіе. Античные писатели (особенно позднѣйшей эпохи) сохранили для насъ обширную номенклатуру греческихъ вазъ; однако, показанія этихъ авторовъ столь неопредѣленны и сбивчивы, что,

основываясь на нихъ и проверяя ихъ по наличности сохранившихся вазъ, мы все-таки не можемъ уяснить себѣ многое въ этомъ предметѣ и, во многихъ случаяхъ, получить положительные данныя для того, чтобы называть тѣ или другія вазы настоящимъ ихъ именемъ. При всемъ томъ, благодаря замѣчательному труду Павофки и работамъ другихъ изслѣдователей (Летрона, Узинга, Ленормана и Витте, Лау), названія нѣкоторыхъ формъ опредѣлены, повидимому, окончательно.

Прилагаемая при семъ хромолитиграфическая таблица и рисунки, помѣщенные въ текстъ, могутъ дать читателю понятіе о главныхъ, начиная встрѣчающихся типахъ вазъ. Среди сосудовъ, служившихъ для храненія хозяйственныхъ припасовъ, первое мѣсто по своей величинѣ занимаетъ илеосъ, имѣющій общую форму огромнаго яйца, обращеннаго острымъ концомъ внизъ и снабженнаго сверху довольно широкимъ отверстиемъ съ крышкой; такой сосудъ не могъ стоять, а втыкался нижнимъ концомъ своимъ въ землю, или же помѣщался на особой подставкѣ; впрочемъ, нижній конецъ илеоса дѣлался иногда усѣченнымъ, и тогда его можно было ставить прямо на полъ. Вверху, на высотѣ наибольшаго расширенія яйца, къ сосуду придѣлывались четыре или даже шесть ручекъ. Стамосъ (табл., фиг. 7) и амфорей или амфора (табл., фиг. 4) относятся также къ разряду хозяйственныхъ сосудовъ и употреблялись преимущественно для вина и масла. Стамосомъ, впрочемъ, пользовались чаще въ храмахъ, особенно при обрядахъ вакхическаго культа, и нерѣдко сосуды этого рода, наполненные виномъ и оливковымъ масломъ, приносились въ святилища боговъ, какъ обѣнные дары. По формѣ, стамосъ, подобно илеосу, походить на яйцо со срѣзанными тупымъ и острымъ концами, изъ которыхъ послѣдній приходится книзу. Верхнее, довольно широкое отверстие укрѣпляется шейкой съ выгнутымъ наружу краемъ, а книзу придѣлана невысокая ножка, на которой сосудъ держится вполне устойчиво. Двѣ небольшія ручки, въ видѣ загнутыхъ кверху роговъ, выступаютъ на нѣкоторой высотѣ изъ корпуса сосуда. Что касается до амфоры, то она отличается отъ стамоса лишь болѣе легкой и граціозною формою, болѣе узкою и высокою шейкой и парюю ручекъ, выходящихъ однимъ концомъ изъ корпуса сосуда и примыкающихъ другимъ къ шейкѣ. Амфора, мало-по-малу, сдѣлалась у грековъ любимую формою сосудовъ и, съ теченіемъ времени, подвергалась различнымъ видоизмѣненіямъ. Встрѣчаются амфоры весьма крупнаго величинъ, и амфоры очень небольшія; амфоры безъ всякихъ украшеній, служившія для будничнаго домашняго обихода, и великолѣпныя амфоры обильно разукрашенныя живописью и лѣпною работой, не имѣвшія никакого пракческаго назначенія, а составлявшія предметъ любительской роскоши, какъ о томъ можно заключать по тому, что у нихъ не было даже дна. Названіе кратеръ было присвоено вазамъ значительнаго размѣра, въ которыхъ вино разбавлялось водою и вообще смѣшивались жидкости (рис. 1). Существуетъ нѣсколько разновидностей этихъ сосудовъ; но общими отличитель-



3. Кратерь. Парижъ $\frac{1}{6}$.



6. Сосудъ для масла (лекинтось) $\frac{1}{2}$ -
Дѣины.



1. Бутылка $\frac{1}{5}$.



2. Додумевская ваза (Коринѣвъ) $\frac{1}{3}$

8. Сосудъ для



Кувшинъ 1/4



4. Панаэнейская амфора 1/7.
Афинны.



10. Небольшой сосудъ въ натур. величину.



Ваза (Дорид). 1/2



5. Черпалка (Киагось) 1/3.



9. Сосудъ для вина. 1/3.

ными их признаками являются болѣе или менѣе возвышенная, красиво профилированная ножка съ широкимъ основаніемъ; корпусъ въ



Рис. 1.

видѣ опрокинутаго колокола, раздѣляющіеся на два пояса — нижній, выгнутый, и верхній, вогнутый, и пара ручекъ, приставленныхъ къ срединѣ корпуса и иногда примыкающихъ верхнимъ концомъ своимъ къ шейкѣ широкаго жерла. Келева (табл., ф. 3)—сосудъ, составляющій видоизмѣненіе кратера и родственннй также съ амфорой, отличается отъ нихъ только тѣмъ, что корпусъ его болѣе одутловатъ, края жерла рѣзко загнуты извнѣ, а ножка не столь высока. Для носки воды греки пользовались гидріей (рис. 2)—кувшинъ о трехъ ручкахъ, изъ которыхъ двѣ меньшія приставленныя горизонтально по обѣ стороны корпуса, служили для того, чтобы поддерживать сосудъ, когда несешь его на головѣ, а третья, длинная ручка, прикрѣпленная вертикально и примыкающая къ шейкѣ, помогала наклонять сосудъ при выливанн изъ него воды. Большое сходство съ современными намъ кувшинами имѣютъ также прохусы — сосуды для черпанія и наливанія жидкостей (табл., ф. 1, 9 и 10), носившіе, кромѣ того, названіе: эндохое въ томъ случаѣ, когда употреблялись для вина. Главныя ихъ особенности—граціозно-изогнутая ручка и горлышко, снабженное рыльцемъ. Иногда сосудъ имѣлъ не одно, а нѣсколько рылецъ. Сосуды для питья можно распредѣлить на двѣ

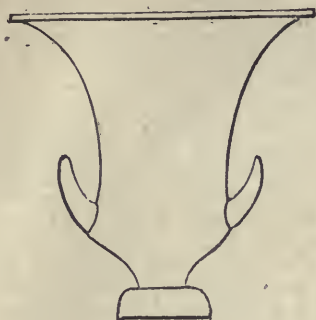

Рис. 2.

категорін: на чаши и кубки. Самая употребительная изъ чашъ называлась киликсомъ (рис. 3). Это была ваза съ очень легкою ножкою или совсѣмъ безъ оной, съ болѣе или менѣе плоскимъ корпусомъ и парюу ручекъ. Большой киликсъ, въ которомъ ножка замѣнена низкимъ основаніемъ, былъ извѣстенъ подъ названіемъ лепасты. Разновидность того же сосуда составлялъ кіаоъ, кіатосъ (табл., ф. 5), чаша обѣ одной ручкѣ. Если же у киликса отнять и ручки и всякую подставку, то получится кіалъ—наипростѣйшая изъ чашъ, употреблявшихся въ древне-эллинскомъ быту. Къ киликсамъ можно причислить также особый родъ чаши, замѣтованный греками еще въ глубокой древности отъ скиеовъ и потому называвшійся скиеосомъ. Онъ считался сосудомъ Иракла и нерѣдко изображался въ его рукахъ. Отличіе его отъ прочихъ видовъ чашъ состояло въ болѣе широкомъ и глубокомъ вмѣстнщѣ для вина, низкомъ бортѣ вмѣсто ножки, ручкахъ, примкнутыхъ горизонтально къ верхнему краю сосуда, а иногда и въ отсутствіи ручекъ. Изъ кубковъ особеннаго вниманія заслуживаетъ канеаръ (рис. 4)—сосудъ, особенно любимый Діонисомъ и употреблявшійся въ обрядахъ его культа. Онъ представляеть собою широкій кубокъ на ножкѣ, снабженный парюу очень высокихъ ручекъ и украшенный изображеніями, относящимися къ циклу сказаній о богѣ внодѣлія. Деликатность формъ и отдѣлки нѣкоторыхъ вазъ, равно какъ и незначительность ихъ объема, свидѣтельствуютъ о томъ, что эти сосуды назначались для веществъ болѣе цѣнныхъ, чѣмъ вода, вино и обыкновенное масло. При одномъ взглядѣ на нихъ можно догадаться, что это—предметы туалетной утвари, содержавшіе въ себѣ духи, благовонныя мази и т. п. Таковъ лекиоъ, лекиотосъ (табл., фиг. 6)—ваза съ продолговатымъ стройнымъ корпусомъ, съ тонкою шейкой, оканчивающеюся сверху опрокинутымъ отрѣзкомъ конуса и съ красивою ручкой. Встрѣчаются лекифы, у которыхъ туловище, вмѣсто того, чтобы быть тонкимъ, раздуто шарообразно; такіе сосуды называются ари-валически ми лекиеами (табл. ф. 8), какъ родственные ари-валу въ собственномъ смыслѣ слова (рис. 5)—сферовидному кувшину, характеризующему отсутствіемъ ножки и широкимъ ободкомъ на верхннхъ узкой шейки, соединяющей съ корпусомъ посредствомъ небольшой ручки. Лекиеы, наполненные дорогимъ благовоннымъ масломъ, нерѣдко ставились въ гробницахъ; но ихъ можно



Рис. 4.

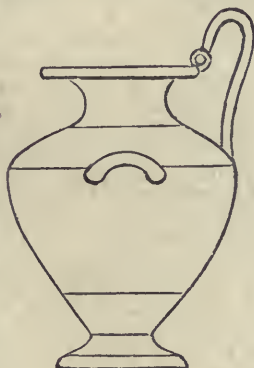

Рис. 3.

отсутствіемъ ножки и широкимъ ободкомъ на верхннхъ узкой шейки, соединяющей съ корпусомъ посредствомъ небольшой ручки. Лекиеы, наполненные дорогимъ благовоннымъ масломъ, нерѣдко ставились въ гробницахъ; но ихъ можно

было встрѣтить весьма часто и въ домахъ. Лекины съ масломъ иногда раздавались, въ видѣ награды, юношамъ, посѣщавшимъ палестру. Алавастръ (рис. 6), маленький продолговатый флакончикъ съ ножкою или безъ ножки, съ парю небольшихъ ручекъ или безъ нихъ, составляя необходимую принадлежность дамскихъ уборныхъ и ваннъ, какъ вмѣстѣ того или другого косметическаго сред-



Рис. 5.



Рис. 6.



Рис. 7.

ства. Въ томъ же значеніи были распространены шкисиды (табл., фиг. 2)—разнообразныя баночки и коробочки съ крышками, назначенныя специально для бѣлилъ, румянъ, сурьмыла и разныхъ притираний. Въ заключеніе вышеприведеннаго перечня слѣдуетъ указать на цѣлый рядъ сосудовъ, не подходящихъ ни подъ одну изъ упомянутыхъ категорій и замѣчательныхъ по находчивостг, съ какою лѣшники примѣняли къ нимъ формы одушевленной природы. Мы разумѣемъ такъ называемыя ритоны (рис. 7)—рогъ для питья, представляющіе нижнею своей частью подобіе головы какого-либо животнаго—быка, овцы, лошади, кабана, серны и т. д., а иногда цѣлую фигуру. Пить изъ подобныхъ сосудовъ можно было, или приложивъ губы къ верхнему широкому отверстию, или направляя себѣ въ ротъ струю напитка изъ дырочки, просверленной на концѣ морды изображеннаго животнаго.—Изученіе всего количества разнообразныхъ греческихъ вазъ, доставленныхъ по настоящее время раскопками, даетъ возможность прослѣдить постепенное развитіе производства этихъ сосудовъ съ глубокой древности до перваго столѣтія предъ Р. X.—поры, въ которую фабрикація ихъ, повидимому, прекратилась. Однако выводы, къ которымъ пришли въ этомъ отношеніи археологи, недостаточны для того, чтобы возможно было соединить ихъ въ послѣдствіе связную исторію. Все, чѣмъ удалось достигнуть, это—установленіе нѣсколькихъ стилей, слѣдовавшихъ одинъ за другимъ или существовавшихъ почти одновременно и опредѣляющихъ признаки болѣе или менѣе древняго происхожденія вазъ, а также мѣста ихъ фабрикаціи. Подобная классификація основывается на особенностяхъ, представляемыхъ матеріаломъ и формою вазъ, а еще болѣе—на характерѣ ихъ росписи—ея композиціи и рисунка. Главныхъ группъ установлено три: 1) вазы древняго стиля, 2) вазы съ черными фигурами и 3) вазы съ красными фигурами и живописью позднѣйшаго стиля. Каждая изъ этихъ группъ, въ свою очередь, распадается на нѣсколько подраздѣленій. Не вдаваясь въ

подробности и обстоятельную характеристику стилей и ихъ подраздѣленій, укажемъ, въ общихъ чертахъ, на существеннѣйшія отличія вазъ, относящихся къ различнымъ эпохамъ. Желаящихъ ближе ознакомиться съ затронутымъ нами предметомъ отсылаемъ къ прекрасному популярному сочиненію М. Коллинсона («Manuel d'Archéologie grecque») и къ другимъ, упоминаемымъ ниже, литературнымъ пособіямъ. Древнѣйшія вазы отличаются отъ прочихъ желтоватымъ или буроватымъ цвѣтомъ глины и сравнительно грубыми формами; описаны онѣ черноватою или коричневою краскою, не имѣющею лоску, а мѣстами также лиловою и бѣлою. Орнаментація вначалѣ груба и состоитъ изъ зигзаговъ, розетокъ и вообще геометрическаго узора; потомъ въ ней являються изображенія львовъ, барсовъ, козъ, барановъ, свиней, лебедей, пѣтуховъ, сфинксовъ, грифоновъ. Встрѣчаются иногда и человѣческія фигуры, а именно крылатые мужнины и женщины или фантастическія существа съ рыбьимъ хвостомъ. Изображенія эти, исполненныя еще неумѣло темною краскою на свѣтломъ фонѣ глины, размѣнены безъ всякой взаимной связи, а слѣдуютъ одно за другимъ, и образуютъ полосы, обвивающія сосудъ въ одинъ, два и нѣсколько рядовъ. Многія изъ относящихся сюда вазъ имѣютъ сходство съ произведеніями азійскаго искусства, особенно съ халдѣйскими, изъ чего можно заключить, что Востокъ имѣлъ нѣкоторое вліяніе на первоначальную фабрикацію вазъ у грековъ. Время, къ которому относятся сосуды этого разряда, продолжительно, но они отнюдь не моложе шестаго столѣтія до Р. Xр. Слѣдя далѣе за развитіемъ древнѣйшаго стиля, мы видимъ, что во второй половинѣ шестаго и первой половинѣ пятаго вѣка роспись вазъ трактуется человѣческую фигуру съ болѣею охотою и, выводя ее въ болѣею количествѣ на поверхность сосуда, старается соединить отдѣльныя фигуры въ какое-либо общее дѣйствіе; являються изображенія сценъ охоты на кабановъ, воиновъ на коняхъ и на колесницахъ, мѣологическихъ сюжетовъ, относящихся чаще всего къ циклу легендъ о Трой, Ираклѣ и Мелеагрѣ. При всей неудовлетворительности рисунка, особенно въ отношеніи ракурсовъ, въ немъ, однакожъ, замѣтны увѣренность руки художника и тщательность отдѣлки. Надписи на этихъ сосудахъ сдѣланы на дорическомъ или аттическомъ діалектѣ, изъ чего можно заключить, что это — издѣлія преимущественно Коринва и Аѣния. Дальнѣйшую стадію развитія вазоваго производства представляютъ сосуды съ черными, попрежнему, фигурами, выступающими на свѣтломъ фонѣ, но по формамъ своимъ гораздо болѣе разнообразныя и изціныя, чѣмъ вазы предшествовавшихъ категорій. Изображенія расположены уже не полосами, но группами, занимающими каждая особый планъ. Отдѣлка, почти безъ исключеній, весьма тщательная и отчетливая; поверхность сосуда — блестящая; красная и черная краски чисты и ярки. Мѣстами пущены въ ходъ бѣлый и темнобурый цвѣта. Рисунокъ, несмотря на нѣкоторыя погрѣбности, обнаруживаетъ существенный успѣхъ сравнительно съ древнѣйшими ва-

вами. На вазахъ этой эпохи являются изображенія различныхъ божествъ, не связанныхъ между собою опредѣленнымъ дѣйствіемъ. Впрочемъ, нѣрѣдко воспроизводятся и опредѣленныя сцены изъ героическихъ мѣоувъ, причѣмъ мотивы берутся болѣею частью изъ сказаній объ Ираклѣ и Ѳезеѣ; кромѣ того, встрѣчается много сюжетовъ изъ всеневной жизни, каковы, напр., религиозные и свадебные обряды, гимнастическія упражненія, военныя и охотничьи сцены, музыкальныя занятія, женщины, пришедшія къ источнику за водой или для купанья и т. д. Большинство этихъ сосудовъ принадлежитъ первой половинѣ пятаго столѣтія. Около того же времени возникаетъ новый типъ вазъ, съ красными фигурами по черному фону, получившій вскорѣ господство и затѣмъ прошедшій по всѣмъ ступенямъ улучшения и упадка греческаго искусства до поры, когда производство росписныхъ вазъ совсѣмъ прекратилось. Вазы конца V и всего IV столѣтія носятъ на себѣ, во всѣхъ отношеніяхъ, печать высшаго совершенства. Сверхъ безконечно разнообразныхъ мотивовъ изъ интимной жизни, ихъ живопись представляетъ сцены, заимствованныя изъ мѣоувъ о ботахъ и герояхъ и воспроизведенныя, съ одной стороны, въ духѣ и характерѣ древне-классическаго эпоса, а съ другой—согласно съ формамъ, выработанными трагедіей. Композиція этой живописи отличается благородствомъ, рисунокъ строгостью стиля и правильностью, орнаментация—изяществомъ и, въ то же время, разумною умѣренностью. Не довольствуясь живописью, художники прибѣгаютъ порою къ лѣпкѣ; но рельефныя фигуры и орнаменты, украшающіе вазы, не обременяютъ ихъ, а являются весьма умѣстными и гармонирующими съ росписью. Очевидно, фабрикаціе подобныхъ сосудовъ занимались въ то время весьма многіе города, но болѣе чѣмъ вѣроятно, лучшія произведенія этого рода выходили изъ Аеинъ. Въ III столѣтіи особенную дѣятельность по части фабрикаціи вазъ стали выказывать города Великой Греціи; но издѣлія этого періода существенно отличаются отъ сосудовъ непосредственно предшествовавшаго времени: ихъ роспись носитъ на себѣ все болѣе и болѣе замѣтные признаки небрежности, ремесленнаго отношенія къ дѣлу и недостатка изобрѣтательности. При всемъ томъ, въ рисунокѣ и манерѣ исполненія еще проглядываетъ нѣкоторое мастерство, унаследованное отъ прежней эпохи. Зато росписные сосуды II в. до Р. Хр., когда фабрикація вазъ съдѣлалась, повидимому, исключительномъ достояніемъ Луканіи и Апуліи, исполнители ихъ выказываютъ уже окончательное отсутствіе познаній, необходимыхъ для созданія дѣйствительно высоко-художественныхъ вещей. Вскорѣ послѣ того, въ I в. до нашей эры, постепенно прекращается и самая фабрикація росписныхъ сосудовъ, такъ какъ въ нихъ представляется все меньшая и меньшая надобность, вслѣдствіе измѣнявшихся условій античнаго быта и упадка греческаго искусства.—Все сказанное нами о древне-греческихъ росписныхъ вазахъ можно прекрасно провѣрить по ихъ собранію, хранящемуся въ Императорскомъ Эрмитажѣ и не уступающему, въ

отношеніи размѣра, значенія и цѣнности, ни одной изъ лучшихъ коллекцій этого рода въ Европѣ. Дабы ориентироваться въ этомъ обширномъ собраніи при его обзорѣ, не мѣшаеъ предварительно заглянуть въ его каталогъ, изданный академикомъ Л. Э. Стефани («Императорскій Эрмитажъ. Росписныя вазы» Спб., 1864). Отдѣленіе вазъ въ нашемъ музеѣ образовалось почти исключительно изъ коллекцій Пиццати и Кампаны; кромѣ того, нѣкоторое количество вазъ поступило изъ собранія Лаваль. Число выставленныхъ въ Отдѣленіи сосудовъ простирается до 1800. Все это, за исключеніемъ экземпляровъ, доставленныхъ раскопками на югѣ Россіи, суть находки, дѣланныя въ Италіи, и едва ли отыщется въ той странѣ замѣчательный пунктъ раскопокъ, который не доставилъ Эрмитажу доли своихъ богатствъ. Всѣ главныя формы и стили вазъ представлены у насъ въ достаточной полнотѣ, а нѣкоторыя даже великолѣпно. Изъ наиболѣе любопытныхъ экземпляровъ достѣйны особаго вниманія: три прохуса древнѣйшаго стиля, украшенные поясами изображеній дивныхъ звѣрей (катал. Стефани №№ 144, 145 и 147); скифскіе того же стиля съ фигурами неопредѣленныхъ птицъ (№ 146); большой алавастръ того же стиля съ изображеніемъ тритона (№ 148); кратеръ, отличающійся необыкновенною техникою рисунка, который изображаетъ Ореста, укрывающагося въ Дельфійскомъ святилищѣ отъ преслѣдованія Эривній (№ 349); великолѣпная, извѣстная каждому специалисту, амфора Пиццателіевской коллекціи (№ 350), еще три не менѣе цѣнныя амфоры, происходящія, подобно ей, изъ Нижней Италіи (№№ 422, 424, 523); большой прекрасный кратеръ, украшенный позолоченной лозой винограда (№ 827); великіе работы живописца Терона (№ 830), и т. д. Но въ особенности можетъ гордиться Эрмитажное Отдѣленіе росписныхъ сосудовъ знаменитою Кумскою вазою—драгоценнѣйшимъ и совершеннѣйшимъ изъ всѣхъ древнихъ памятниковъ этого рода, когда-либо найденныхъ въ Италіи. Ваза эта, по справедливости пользующаяся въ ученомъ мѣрѣ репутацией «Царицы вазъ», получила свое названіе отъ мѣста ея находки, развалинъ древняго города Кумъ, и перешла въ Эрмитажъ изъ коллекціи Кампаны. Она имѣетъ форму гидріи, вышиною въ 14³/₄ вершковъ. Большая часть ея корпуса покрыта блестящимъ чернымъ лакомъ. Главное ея достоинство состоитъ въ рельефныхъ, окружающихъ ея шейку и часть корпуса, изображеніяхъ, мѣстами позолоченныхъ, мѣстами иллюминированныхъ красками. По высокой стилистичности фигуръ и совершенству исполненія, должно полагать, что это безподобное художественное произведеніе создано въ IV вѣкѣ до Р. Хр., вѣроятно, въ Аеинахъ. Археологическое и эстетическое его значеніе возвышается рѣдкой сохранныостью, съ какой дошло оно до нашихъ дней.—Въ богатой литературѣ по предмету росписныхъ вазъ можно указать на слѣдующія сочиненія: Panofka, «Recherches sur les veritables noms des vases grecques» (1829); Letronne, «Observations sur les noms des vases grecques» (1833); Kramer, «Ueber den Styl und die Herkunft der bemalten griechischen Thon-

gefäße» (1837); C. Ussing, «De nominibus vasorum» (1844); O. John, «Einleitung der Beschreibung der Vasensammlung der Kgl. Pinakothek in München» (1854); Ch. Lenormant et de Witte, «Elite de monuments céramographiques» (1844—1861); De Witte, «Études sur les vases peints» (1865); Gerhard, «Griechische Vasenbilder» (1839—1858, 4 тома); Heydemann, «Griechische Vasenbilder» (1870); Lau, «Die Griechischen Vasen in ihrem Formen- und Dekorationssystem» (1877); Stockbaner und Otto, «Die antiken Thongefäße» (1877). О фарфоровых и фаянсовых В.—см. Керамика. А. Сомовъ.

Ваза—одинъ изъ кустовыхъ сортовъ озимой ржи—кустовки или кустарки, давно уже довольно распространенный въ русскомъ сельскомъ хозяйствѣ. Будучи очень выносливымъ относительно климата, онъ успѣшно произрастаетъ какъ въ среднихъ губерніяхъ (Курской, Тульской) и приморскихъ (Лифляндской), такъ и на Сѣв. (каропольскій у. Олонечкой губ.) и Сѣв.-вост. (глазовскій у. Вятской, верхотурскій у. Пермской, Вологодская губ.), причемъ, вслѣдствіе своей кустистости, представляетъ значительное сбереженіе сѣмянъ при посѣвѣ, такъ какъ, по отзывамъ опытныхъ сельскихъ хозяевъ, его высѣвается на 26—40% меньше, чѣмъ обыкновенной озимой ржи. Но при возращеніи В. необходимо обращать особенное вниманіе на своевременность ея уборки, такъ какъ она подвержена высыпанію сѣмянъ. Последнее обстоятельство, а также сравнительно меньшая урожайность и мелкость зерна, служить причиной, что В. постепенно вытѣсняется у насъ изъ культуры ивановскою, пробитейскою и другими сортами ржи. Высѣвается на десятину отъ 5—6 мѣръ (Курская, Тульская) до 8—10 (Московская, Ярославская, Вологодская, Вятская). Почти ничѣмъ не отличается отъ В. поландская рожь.

В. С.

Ваза—журналъ, посвященный модамъ и издававшийся въ Спб. съ 1832 г.; до 1848 г. онъ, повидимому, представляетъ величайшую библиографическую рѣдкость, ибо за этотъ періодъ его нѣтъ даже въ Импер. Публичной бібліотекѣ, да и нашимъ библиографамъ не приходилось его видѣть. Съ 1848 года журналъ носилъ названіе «В., периодическое изданіе»; въ 1851—54 гг. «В., журналъ шитья, вышиванья, домашней экономіи, сельского и городского хозяйства». Все это время онъ выходилъ ежемѣсячно. Съ 1858 г. назывался: «В., литературно-художественный журналъ свѣтскихъ новостей, модъ, домашняго хозяйства и рукодѣлья» и выходилъ еженедѣльно, а съ 1860 г. 2 раза въ мѣсяцъ. Въ 1867—68 г. изданіе принадлежало Е. Ф. Сафоновой и выходило 3 раза въ мѣсяцъ, а въ 1869 г. перешло къ Ж. К. Геденовой, при которой носило названіе: «В., дамскій журналъ модъ, рукодѣльи, хозяйства, новостей и литературы» и появлялось 2 раза въ мѣсяцъ, съ ежемѣсячными литературными приложеніями отдѣльной книжкой. Въ 1873 г. журналъ перешелъ къ С. С. Окрейцу, а съ мая того же года—къ Б. Сестренцевичу-Волгушу; ред. осталась Ж. Геденова, при чемъ журналъ именовался: «В., женскій литературный и рукодѣльно-модный иллюстрированный журналъ». Прекратился въ 1884 г. !М. М.

Ваза (Vasa)—имя династіи, царствовавшей въ Швеціи (1560—1654) и Польшѣ (1587—1672). Домъ В. происходитъ изъ Упланды; имя «Ваза» объясняли фигурою Вазы, помѣщенной въ родовомъ гербѣ фамилии; но, вѣроятно, оно происходитъ отъ названія родового имѣнія «Ваза», расположеннаго въ погостѣ «Skerptuna», на полупути между Упсалой и Ваксгольмомъ. Въ XV ст. этимъ имѣніемъ владѣлъ дрозтъ Кристіернъ Нильссонъ, его сынъ и внуки. Имя В. представители этого дома стали носить съ начала XVI ст. Всѣ В. по характеру своему были воинственны, мужественны, честолюбивы и властолюбивы; вспыльчивость и мнительность отмѣчаютъ уже въ первыхъ представителяхъ этого дома. Фамилія В. играетъ значительную роль уже въ XIV ст. Кристіернъ Нильссонъ, сынъ Нильса Кеттильссона († 1442), извѣстенъ какъ противникъ Карла Кнутссона (см. это сл.). Три сына Кристіерна—Карлъ († 1440), Нильсъ († 1464) и Иоаннъ († 1477) также были сторонниками униі съ Даніей. Только послѣдній за пять лѣтъ до своей смерти сблизился съ народной партіей, женившись на Виргитѣ Стуре. Старшій сынъ ихъ, Эрикъ Иогансенъ († 1520), женился на Сициліи, дочери Магнуса Карлссона, изъ рода Эка, и былъ отцомъ знаменитаго Густава I Ваза. Родъ Эка (Ekas lägten) также былъ извѣстенъ своею приверженностью унионистскимъ королямъ. Только мать Сициліи—Сигрида Эскильдоттеръ,—вступивъ во второй бракъ съ Нильсомъ Эриксонемъ Гюлленшерна, племянникомъ Карла Кнутссона, примкнула къ народной партіи. Дочь ея Христина вышла замужъ за Смея Стуре младшаго и извѣстна въ исторіи своею геройскою защитою Стокгольма въ 1520 г. Отецъ Густава I былъ непримиримымъ врагомъ Даніи; онъ участвовалъ въ возстаніи противъ Иоанна II въ 1497 году и въ движеніи 1501 года. Въ послѣдовавшихъ политическихъ движеніяхъ онъ не принималъ участія; только въ 1517 г. онъ съ другими гражданами Стокгольма способствовалъ изгнанию Густава Тролле, за что и попалъ въ жизнь во рѣвнѣ 1520 года. Годъ рожденія Густава съ точностью не опредѣленъ; вѣроятно всего, что онъ родился въ 1496 г. Въ 1521 году Густавъ былъ избранъ королемъ Швеціи (см. это сл.). Густавъ I былъ трижды женатъ. Отъ первой жены онъ имѣлъ сына Эрика XIV (1533—1577), царствовавшего съ 1560 по 1568 г. (см. Эрикъ XIV) и имѣвшего сына Густава (см. это сл.) и дочь Сигридъ. Отъ второй жены Густавъ I имѣлъ трехъ сыновей: Иоанна III (1537—1592), Магнуса (1542—1595) и Карла IX (1550—1611), и пять дочерей. Иоаннъ III Ваза (см. это сл.) былъ женатъ два раза. Отъ перваго брака у Иоанна былъ сынъ Сигизмундъ (1566—1632), родоначальникъ династіи Ваза въ Польшѣ, отъ втораго брака—сынъ Иоаннъ (1589—1618). У Сигизмунда III (см. это сл.) отъ Анны Габсбургской былъ сынъ Владиславъ (1595—1648), а отъ Констанціи Габсбургской—Иоаннъ-Казиміръ (1609—1672). Со смертію послѣдняго прекращается династія В. въ Польшѣ. Карлъ IX, король шведскій, былъ женатъ два раза. Отъ перваго брака онъ имѣлъ дочь

Екатерину и сына Густава-Адольфа, отъ второго—сына Карла-Филиппа (1601—1622) и дочь Марію-Елисавету (1596—1618). Екатерина (1584—1638) была замужемъ за Иоанномъ-Казиміромъ Пфальць-Цвейбрюккенскимъ († 1652); старшій сынъ ихъ, Карлъ X Густавъ (1622—1660), былъ родоначальникомъ Пфальцской династіи въ Швеціи. У Густава II Адольфа (род. 1594 † 1632) была дочь Христина (род. 1626 † 1689), не имѣвшая дѣтей и передавшая престолъ своему двоюродному брату, Карлу X Густаву, въ 1654 г. Въ этомъ году прекращается правленіе династіи В. въ Швеціи. Съ 1829 г. сынъ послѣдняго шведскаго короля изъ Пфальцской династіи, Густава IV Адольфа, носилъ титулъ принца Вазы. Онъ умеръ въ 1871 г., не оставивъ наслѣдниковъ мужскаго пола. Его единственная дочь Каролина (Карола, родилась въ 1833 г.), находится съ 1853 г. въ супружествѣ съ саксонскимъ королемъ Альбертомъ.

Ваза—орденъ, учрежденный 29 мая 1772 шведскимъ королемъ Густавомъ III за заслуги на поприщѣ земледѣлія, торговли, горнаго дѣла, фабричныхъ производствъ, ремесль и искусствъ, получившій свой уставъ при королѣ Густавѣ IV Адольфѣ 1798 г. и раздѣленный на три степени. Четырехконечный крестъ имѣетъ золотой ободокъ, снабженъ на своихъ восьми угловыхъ оконечностяхъ золотыми шариками и между четырьмя его концами помѣщены четыре золотыя короны. Къ кавалерскому кресту прибавлена недостававшая ему прежде королевская корона.

Ваза, или Николайстадъ—главный городъ Вазаской губ. великаго княжества Финляндскаго. Основанный въ 1606 г. шведскимъ королемъ Карломъ IX при бухтѣ Вотническаго залива, этотъ городъ, благодаря поднятію береговъ, находился въ XIX столѣтіи уже въ значительномъ разстояніи отъ берега и потому послѣ пожара 1852 г., который совершенно истребилъ его, городъ былъ перенесенъ на З., къ морскому берегу, и получилъ официальное названіе Николаиштадтъ, хотя старое названіе, происходящее отъ рода шведскихъ королей Ваза, остается до настоящаго времени въ употребленіи (въ отличіе отъ старой В.—Gamla Wasa, его называютъ Новая В.—Nya Wasa). Населеніе г. В. въ 1887 г. достигло 8689 человекъ (въ настоящее время около 9 тысячъ). Въ В. находится резиденція губернатора и судебной палаты (Hofrätt), юрисдикція которой простирается на губерніи Вазаскую и Улеборгскую. Въ Вазѣ имѣется классическій лицей съ шведскимъ языкомъ, частный классическій лицей съ финскимъ, 4-хъ классная элементарная школа съ финскимъ языкомъ, шведская реальная школа и шведская женская гимназія (Fruntimmerskolan). Въ В. находится главная контора вазаскаго банка, учрежденнаго въ 1879 году, и отдѣленіе финляндскаго государственнаго банка. Ваза - Таммерфорсская желѣзная дорога соединяетъ Вазу съ остальной сѣтью желѣзныхъ дорогъ Финляндіи. По даннымъ 1886 года въ В. насчитывается фабрикъ и мастерскихъ 361, съ 1171 рабочими и съ цѣнностью производства въ 3709320

финскихъ марокъ; особенно значительна хлопчатобумажная мануфактура, съ цѣнностью производства около 2-хъ миллионновъ марокъ. Ваза имѣетъ большое торговое значеніе для Вазаской губерніи; торговая гавань ея называется Брендѣ (Brändö). Предметы вывоза: зерновой хлѣбъ (овесъ)—300000 гектолитровъ и рожь для посѣвовъ), живой скотъ (вывозится главнымъ образомъ въ Швецію), коровье масло (милліонъ килограммовъ), смола и т. д. Сумма таможенныхъ сборовъ достигаетъ 1½ милліона марокъ въ годъ. Во время войны 1808—9 гг. городъ В. нѣсколько разъ былъ взятъ съ бою русскими войсками.

Н. Книповичъ.

Вазарано—жители Узарано (см. это сл.).
Вазари (Giorgio Vasari)—живописецъ, архитекторъ и писатель, прозванный Аретино, родился въ Аретцо (1512—1574). Самая большая заслуга его передъ потомствомъ заключается въ его книгѣ подъ загл.: «Le Vite de' più eccellenti Pittori, Scultori e Architetti», которая была окончена въ 1550 г., а вторымъ дополненнымъ изданіемъ съ приложеніемъ портретовъ знаменитыхъ художниковъ вышла въ 1568 г. Въ этомъ сочиненіи, хотя и нѣтъ строгой критики, тѣмъ не менѣе заключается столько драгоценныхъ для нашего времени свѣдѣній, что, еслибы она не существовала, то въ исторіи итальянскаго искусства былъ бы большой пробѣлъ. В. въ своей книгѣ говоритъ весьма подробно и о своей художественной дѣятельности и не стѣсняется отдавать себѣ, что онъ считалъ справедливостью. Позднѣйшія изданія, снабженные комментаріями разныхъ авторовъ, выходили много разъ въ прошедшихъ столѣтіяхъ и въ нашемъ; въ 1878 г. сочиненіе В. вышло во Флоренціи подъ редакціей Миланези. Сочиненіе Вазари переведено на французскій и нѣмцкій языки. Первымъ учителемъ В. былъ французскій художникъ, Гильомъ де Марсилья, росписывавшій стекла церкви въ Аретцо, когда В. не было еще 12 лѣтъ. Вскорѣ послѣ того онъ былъ замѣченъ кардиналомъ Кортоне и отвезенъ въ Флоренцію, гдѣ учился подъ руководствомъ Андреа дель Сарто и знаменитаго Микель-Анджело. Кортоне доставилъ молодому В. покровительство Александра и Ипполита Медичи, которые, впрочемъ, скорѣ были принуждены покинуть Флоренцію. В. возвратился въ Аретцо, гдѣ онъ получилъ нѣкоторые заказы и даже сталъ исполнять трудныя работы стѣнной живописи фрескою. Художникъ Россо, одновременно скульпторъ, живописецъ и архитекторъ, уже достигшій тогда большой извѣстности, прибывшій для работъ въ Аретцо, далъ нѣсколько совѣтовъ молодому В., который впоследствии подробно описалъ жизнь и труды своего новаго наставника. В. получилъ отъ Россо даже порученіе исполнить одну картину по-его рисункамъ. Въ это время В. долженъ былъ, за смертью своего отца, принять на свое попеченіе трехъ сестеръ и двухъ братьевъ; это обстоятельство побудило его поскорѣ искать выгодной работы. Нѣсколько времени онъ обучался золотому и серебряному мастерству, которое въ то время граничало съ искусствомъ. Флоренція, гдѣ онъ уже нѣсколько мѣсяцевъ за-

нимался этимъ дѣломъ, подверглась осаждѣ въ 1529 г., что заставило В. переѣхать въ Пизу, и тамъ онъ снова предался живописи; въ это время ему было только 17 лѣтъ. Тогда начался рядъ его путешествій по Италіи и поисковъ за работою; при этомъ онъ счастливо встрѣтился съ однимъ изъ первыхъ своихъ покровителей, Ипполитомъ Медичи, который взялъ его съ собою въ Римъ, гдѣ В. сталъ неутомимо и настойчиво трудиться, и вскорѣ получилъ отъ своего покровителя заказъ написать картину «Венера и Граціи». Когда Карлъ V (1531) возстановилъ власть Медичисовъ во Флоренціи, В. отправился туда къ герцогу Александру, большому почитателю живописи, и былъ принятъ и помѣщенъ наилучшимъ образомъ. Во дворцѣ герцога В. написалъ нѣсколько картинъ и портретъ Александра, а вскорѣ затѣмъ получилъ занятія архитектурно-декоративныя, къ которымъ онъ обнаружилъ большую способность. Одинъ изъ первыхъ случаевъ выказать свой талантъ представился ему при торжественномъ въѣздѣ Карла V въ Римъ (1536), когда нужно было сочинить разныя декоративныя постройки. Въ эту эпоху своей жизни В. написалъ для монастыря св. Клары въ Ареццо картину «Благовѣщеніе»; въ Луврѣ находится картина В. такого же содержанія (La salutation angélique) и даже, вѣроятно, та самая, которая была въ Ареццо. Въ 1537 г. Александръ Медичи былъ злодѣйски умерщвленъ и В. снова остался безъ покровителя; но такъ какъ онъ, несмотря на свой только двадцатипятилѣтній возрастъ, уже приобрѣлъ большую извѣстность, то сталъ получать различныя приглашенія. Послѣ многихъ поѣздокъ онъ въ 1540 г. работаетъ въ Болоннѣ надъ картиной «Трапеза св. Григорія», которая по сочиненію, и отчасти по исполненію, считается одной изъ лучшихъ. Эта картина и теперь находится въ Болоннѣ и представляетъ для потомства еще тотъ интересъ, что всѣ лица этой картины суть портреты современниковъ В. и всѣ они именованы въ его книгѣ. В. работалъ чрезвычайно быстро, но, кромѣ того, онъ пользовался помощью многихъ молодыхъ художниковъ, имена которыхъ онъ сохранилъ для потомства. Къ сожалѣнію, достоинство такихъ произведеній, изъ которыхъ нѣтъ только прочерчены и едва протерты краской, не позволяютъ хвалить успѣшность художника. В. не сознавалъ своихъ недостатковъ и, напротивъ, съ особеннымъ удовольствіемъ описываетъ всѣ свои работы въ самыхъ мелкихъ подробностяхъ. Несмотря на то, что В. былъ хорошей рисовальщикъ, въ его фигурахъ встрѣчаются неправильности. Колоритъ же его вообще холодный и части картины не гармонируютъ между собою. Сочиненіе картинъ въ рѣдкихъ случаяхъ идетъ даѣе вѣрности, а глубины чувства нигдѣ не видно.

Успѣхъ архитектурной дѣятельности В. былъ не всегда одинаковъ. Будучи весьма изобрѣтателемъ по части декоративныхъ построекъ, онъ не всегда былъ счастливъ въ монументальной архитектурѣ. Ему приписываютъ такія ошибки, что при передѣлкѣ многихъ зданій онъ не умѣлъ понять характера старинныхъ

архитектурныхъ формъ, и дѣлалъ добавленія, которыя шли съ ними въ разрѣзъ. Что касается до вновь построенныхъ имъ зданій, то за нѣкоторыми изъ нихъ признаютъ своеобразную красоту и оригинальность. Постройка для папы Юлія III въ Римѣ и зданіе Uffizii во Флоренціи, начатое Вазари, много говорятъ въ пользу его архитектурнаго таланта. Ему же принадлежитъ совокупность зданій, составляющихъ дворецъ рыцарей св. Стефана въ Пизѣ и многое другое.

Что касается сочиненія В., задуманнаго имъ случайно по совѣту другихъ, то онъ его исполнилъ насколько могъ добросовѣстно. Когда часть рукописи была готова, онъ передалъ ее Аннибалу Каро, который помогъ ему своими замѣчаніями и совѣтовалъ довести работу до конца. Позже монахъ Маттео Фаэтані, обладавшій литературнымъ образованіемъ, по порученію В. сдѣлалъ существенныя, по собственному признанію автора, поправки въ ней. По этимъ причинамъ книга была окончена только въ 1550 г., но и тогда В. не былъ доволенъ ею, а продолжалъ собирать дополнительныя свѣдѣнія о дѣятельности художниковъ, которыхъ жизнь онъ описывалъ. Только чрезъ 18 лѣтъ послѣ перваго изданія, его сочиненіе приняло тотъ окончательный видъ, въ которомъ дошло до нашего времени; это второе изданіе украшено портретами художниковъ.

Θ. Петрушевскій.

Вазаская губернія (Wasa län, Wasa län) великаго княжества Финляндскаго, занимаетъ часть западнаго склона Финляндіи, обращеннаго къ южной части Ботническаго залива, или къ такъ называемому Ботническому морю (Bottenhaf), къ сѣверу отъ 61°57' сѣв. шир., часть сѣверозападнаго склона, обращеннаго къ сѣверной части Ботническаго залива, или собственно Ботническому заливу (Bottenvik) приблизительно до 65°8' сѣв. шир. и часть средняго финляндскаго склона, обращеннаго на югъ къ Финскому заливу; такимъ образомъ въ составъ ея входятъ южный Остерботенъ (Österbotten), сѣверовосточная часть области Сатакунда (или по-фински Сатакунта) и сѣверозападная часть Тавастланда (см. эти слова). Восточная оконечность В. г. лежитъ приблизительно на 3°5' зап. долг. отъ Пуккова—западная приблизительно на 9°15'. На сѣверовостокѣ В. губ. граничитъ съ Улеоборской, на В. съ Куопіоской и отчасти С. Михельской, на Ю. съ Тавагтусской и Або-Бьернеборской. Южная часть берега Ботническаго залива, принадлежащая В. губ., тянется въ направленіи съ Ю. на С. и представляется мало изрѣзанной; бухты имѣютъ здѣсь незначительную величину, направленіе ихъ и мысовъ преимущественно съ сѣверовостока на югозападъ. Берега по сравненію съ югозападной Финляндіей болѣе отлоги, по лоса шхерь (Skärgården) уже и бѣднѣе островами; самые острова не такъ высоки и съ менѣе крутыми берегами. Изъ мѣстъ удобныхъ для стоянки судовъ слѣдуетъ отмѣтить заливъ Сидебо (Sideby) и заливы, при которыхъ лежатъ города Кристинесадъ и Каскё (Kaskö). Нѣсколько сѣвернѣе, у мыса Германсеръ (Hermandsör), финляндскій берегъ достигаетъ самой

западной точки и затѣмъ начинаетъ уклоняться къ востоку, принимая сѣверовосточное направление; вдоль берега тянется, все расширяясь, полоса шхеръ; изъ острововъ здѣсь болѣе замѣчательны (по направленію съ юга на сѣверъ) группа Хальсё (Halsö), Бредшеръ (Bredskäret) и Варгё или Бергё (Vargö); къ западу въ открытомъ морѣ лежитъ опасная группа Варгегадаръ (Vargö gaddarne). Передъ Вазаскимъ заливомъ находится самая широкая полоса шхеръ во всемъ Ботническомъ заливѣ; между островами этой группы особенно отличаются величиною: Вальгрудъ (Wallgrund), Реплотъ (Replot) и Бьеркё (Björkö). Пролитъ Кваркенъ имѣетъ здѣсь наименьшую ширину; разстояніе между городами Ваза и Умео лишь около 70 верстъ, а между островами Вальсераръ (Valsögarne) съ финляндской стороны и малкомъ Гадденъ (Gadden) со шведской—лишь около 20. Сѣверозападный берегъ въ общемъ похожъ на западный, хотя болѣе изрѣзанъ, бухты и мысы вытянуты на сѣверозападъ, значительныя шхеры встрѣчаются лишь мѣстами. Большая группа острововъ лежитъ недалеко отъ Вазы или Николайстада; изъ нихъ болѣе значительны: Уксангаръ (Oxkangar), Эстерё (Österö) и др.; далѣе между городами Якобстадъ и Гамла-Карлебу находится большая группа съ главными островами Ларсмо (Larsmo) и Эугмо (Eugmo). На всемъ берегу наблюдается рѣзко выраженное поднятіе берега (около 1 арш. въ столѣтіе).

По устройству поверхности Эстерботтенъ представляетъ низменную прибрежную полосу, состоящую изъ ряда параллельныхъ рѣчныхъ долинъ, раздѣленныхъ невысокими, часто мало замѣтными возвышенностями, озами, вытянутыми преимущественно въ сѣверозападномъ направленіи; глинистая почва рѣчныхъ долинъ, мѣстами богатая перегноемъ, довольно плодородна и вдоль этихъ-то долинъ и шло, начиная отъ устьевъ рѣкъ, заселеніе края и обработка земли. Вблизи устьевъ строились церкви, кот. и служили центрами для вытянутыхъ вдоль рѣкъ приходовъ (Socken); лишь позже, съ постройкой новыхъ церквей выше по теченію рѣкъ, образовались и новые приходы на тѣхъ же рѣкахъ. Въ настоящее время вдоль всѣхъ рѣкъ тянутся по обѣимъ берегамъ полосы воздланной земли, шириною версты въ 2; пространство между ними наполнено лѣсами, горами, моховыми болотами и отчасти песками. Вдоль береговъ значительныя возвышенія почти не встрѣчаются; заслуживаютъ упоминанія лишь горы Бѣтомъ (Bötombergen) въ мѣстности Ланцфьёрдъ. Въ восточныхъ частяхъ Эстерботтена тянется, отдѣляя его отъ юговосточной части губ., хребетъ Суоменселькэ (Suomenselkä) около 175 метр. средней высоты; отроги его и отдѣляютъ другъ отъ друга рѣчныя долины. Большая часть значительныхъ рѣкъ губерніи принадлежатъ сѣверо-западному склону и общее направленіе ихъ теченія съ юго-востока на сѣверозападъ. Главнѣйшія изъ нихъ, начиная съ юга, слѣдующія: Кюро или Чюро (Kuroa, Kurojoki), наибольшая изъ рѣкъ В. г., Ланно (Larroa, Laroajoki), Эссе или Эхтевеніюки (Essäe Ahtävänjoki), Перхо (Perhojoki) и Лестіюки (Lestijoki). Остальная часть В. г.,

относящаяся къ Таватланду и Сатакундѣ, покрыта высокими озами горныхъ хребтовъ Суоменселькэ и Хэмеенселькэ (Hämeenselkä) и множествомъ озеръ, изъ которыхъ наиболѣе значительны системы Кейтеле, Саариярви и Руовеси. Для земледѣлія эта часть губерніи менѣе удобна, зато богаче лѣсомъ. На всемъ протяженіи губерніи горы представляютъ многочисленныя слѣды ледниковаго періода въ видѣ даранинъ (съ сѣверозапада на юговостокъ), обточенныхъ скаль и т. п. Все пространство В. г., по вычисленію Стрѣльбидцаго, составляетъ 36652,0 кв. версты = 41711,5 кв. километровъ; изъ нихъ материкъ вмѣстѣ съ внутренними водами занимаетъ 36129,9 кв. в., острова на морѣ—522,1 кв. версты; озера на материкѣ 3131,1 кв. в.; подъ островами на озеряхъ материка 141,3 кв. в. По даннымъ, приводимымъ Игнаціусомъ, болота и торфяники занимаютъ пространство въ 14715,95 кв. килом., что составляетъ 35,3% всего пространства губерніи; рѣки и озера — 8,2%; такимъ образомъ рѣки, озера, болота и торфяники вмѣстѣ занимаютъ 43,5% всей поверхности губерніи; по относительному пространству, занятому ими, В. г. стоитъ на второмъ мѣстѣ среди губерній Финляндіи. Обработанная земля въ 1885 г. составляла 5,03% всего пространства В. г.

Число жителей въ 1887 г. равнялось 399750 человекъ; изъ нихъ 196697 мужч. и 203053 женщ., 19964 чел. городского населенія и 379786 чел. деревенскаго. Плотность населенія 10,4 ч. на кв. километръ (что составляетъ 11,8 на квадратную версту). Финскій яз. значительно преобладаетъ надъ шведскимъ (по даннымъ 1880 г. число лицъ, считающихъ роднымъ языкомъ финскій, составляло 67,1% всего населенія). Большинство финскаго населенія В. г., именно финское населеніе большей части Эстерботтена, говоритъ на западнофинскомъ или тавастландскомъ діалектѣ; населеніе восточной части — на восточно-финскомъ саволакскъ-корельскомъ діалектѣ, наконецъ финское населеніе сѣверной части — на эстерботнійскомъ діалектѣ (который въ сущности можно разсматривать какъ смѣсь обонхъ первыхъ, основныхъ финскихъ нарѣчій). Шведское населеніе сосредоточено главнымъ образомъ вдоль береговъ, на шхерахъ и въ городахъ; въ 1880 изъ городскихъ жителей В. г. на финскомъ яз. говорили 3400 ч., на шведскомъ 13904 ч. и на русскомъ 46 ч. Изъ Вазаской и изъ Улеборгской губ. сильно эмигрируютъ, преимущественно въ Сѣверную Америку; такъ, въ 1888 году изъ этихъ губерній эмигрировало, по официальнымъ даннымъ, 4205 ч., въ дѣйствительности же число эмигрировавшихъ было больше.

Главное занятіе жителей земледѣліе; особенно слаятся въ этомъ отношеніи приходы; расположенные по теченію рѣки Кюро; наилучше обработанныя и обрытыя канавами поля во всей Финляндіи встрѣчаются именно въ Эстерботнійской части В. г. Надо замѣтить, однако что урожай въ В. г. (подобно Куопіоской и Улеборгской) довольно неустойчивъ; здѣсь бывають и наилучшіе урожай во всей Финляндіи и наихудшіе. Кромѣ того, нѣкоторые приходы страдаютъ отъ крайняго раздробленія

участковъ и черезполосицы. Больше всего въ В. г. собирается картофеля, овса, ржи и ячменя. Изъ растений, разводимыхъ въ большомъ количествѣ, наилучшіе урожаи дала въ 1888 г. рожь (самъ 6,5) и овесъ (самъ 6,22). Крупнозернистая вазаская рожь славится въ Финляндіи своими хорошими качествами и охотно покупается для посто́вовъ, особенно рожь изъ прихода Стуркюро, къ юго-западу отъ города Вазы. Весьма дѣятельно осушаются болота. Количество домашняго скота В. губерніи въ 1887 году было слѣдующее (приводимыя числа означаютъ число животныхъ оставшихся на зиму): лошадей (вмѣстѣ съ жеребятами) 50420, крупнаго рогатаго скота 220395, овецъ 243719, свиней 19171, козъ 6036, домашней птицы 25235 шт. По числу овецъ и коровъ В. г. стоитъ на 1-мъ мѣстѣ въ Финляндіи, по числу лошадей и козъ—на 2-мъ. Лѣсной промыселъ губерніи незначителенъ, въ Эстерботтнн чувствуется недостатокъ лѣса; восточная часть губерніи болѣе богата лѣсомъ и отсюда доставляется въ прибрежныя мѣстности матеріалъ для постройки судовъ. По статистическимъ свѣдѣніямъ о дѣятельности лѣсопильныхъ заводовъ Финляндіи въ 1887 г. въ В. г. было 45 лѣсопильныхъ заводовъ (9 паровыхъ, 36 водяныхъ), на которыхъ работало 544 ч.; распилено было 456816 бревенъ. Общая поверхность лѣсовъ В. г. равняется 2098681 гектару, т. е. приблизительно 19673 кв. верстамъ. Въ шхерахъ производится значительный ловъ рыбы, особенно салаки (Strömming), играющей важную роль въ пищѣ финляндцевъ.*) По числу заводовъ и мастерскихъ (въ 1886 г.—990; изъ нихъ 361 въ г. Вазѣ, остальные внѣ городовъ) В. г. занимаетъ 4-ое мѣсто въ Финляндіи, по числу рабочихъ на нихъ (3386 ч.) и по валовой стоимости производства (9994673 финскихъ марки)—5-ое. Изъ нихъ 79 литейныхъ и механическихъ, 4 винокуренныхъ завода, одинъ пороховой, въ Эстермюра. Въ В. губ. сильно развито кустарное производство; славятся выдѣлываемые здѣсь финскіе ножи. Жители приходовъ Педерсёре и Крунаубю извѣстны искусствомъ въ судостроеніи.

Торговля В. г. довольно значительна; торговый флотъ ея состоялъ въ 1888 г. изъ 114 судовъ (77 паровыхъ и 37 парусныхъ), въ 23264 регистровыхъ тонны. Важнѣйшіе торговые пункты: Николайстадъ или Ваза, черезъ которую вывозятся произведенія южной Эстерботтнн, далѣе Кристинестады, Якобстады, Гамма Карлебу и Ювесколя (находящаяся на водномъ пути системы озера Пейяне).—Послѣдніе пункты важны болѣе всего по лѣсной торговлѣ. Весьма большое значеніе для губерніи имѣетъ пересѣкающая югозападную часть ея желѣзная дорога отъ Таммерфорса до Вазы (построенная въ 1883 г.); вѣтвь отъ станціи Эстермюра (Östergymta) соединяетъ эту желѣзную дорогу съ Гамма-Карлебу. Общее протяженіе дорогъ (почтовыхъ и между селами) въ 1880 г. было 6967 километровъ.

*) Кроме того, въ Кейтеле производится большой ловъ рыбы муикка (*Muikka—Coregonus albus*); въ 1879 году здѣсь было поймано около 8000 п. этой рыбы и 1000 другой. Мѣстами производится добыча озерной желѣзной руды (въ 1886 г.—850000 килограммъ).

Въ административномъ отношеніи В. г. раздѣляется на 6 уѣздовъ: 1) Корсгольмъ, 2) Курортане, 3) Ильмола, 4) Лаппи, 5) Лауккасъ и 6) Педерсёре. Число городовъ В. г.—7, девятина общинъ—83, деревень—507; самыя большія деревни Финляндіи находятся въ этой губерніи. Число народныхъ школъ—149. Въ церковномъ отношеніи Вазаская губернія подчинена епископу абокскому. Мѣстами находятъ остатки каменнаго вѣка, а также немного бронзовыхъ орудій (которыя, впрочемъ, считаются завозными; подробности см. Финляндія). Колонизація В. г. съ моря началась приблизительно въ XIII в. (послѣ принятія христіанства шведами); но еще во времена Реформаціи во всей восточной половинѣ губерніи не было ни одной церкви. *Н. Книповичъ.*

Вазелинъ (Vaselin).— Въ 70-хъ годахъ этого столѣтія изъ Америки стали высылать особое, желтоватое по цвѣту, безвкусное и совершенно не пахучее салоподобное вещество, легко размазывающееся, подобно помадѣ, плавающее въ прозрачную жидкость при температурѣ около 32° до 45° Ц., неспособное горѣть (что свойственно всякому виду жира или сала) и весьма пригодное для множества тѣхъ цѣлей, для которыхъ примѣняютъ различные роды растительныхъ и животныхъ жировъ. Вещество это, обыкновенно имѣющее удѣльный вѣсъ отъ 0,83 до 0,88, и названное вазелиномъ (у фармацевтовъ Petrolatum, Adeps mineralis, Paraffinum unguinosum), нашло точчасъ большое примѣненіе въ аптекахъ для всякаго рода мазей, у массажистовъ при растираніи тѣла, въ парфюмеріи для приготовления помадъ и въ техникѣ для смазыванія металловъ, особенно мѣдныхъ частей, когда требовалось, чтобы не образовалось зеленыхъ солей мѣди, всегда происходящихъ при употребленіи всякихъ обыкновенныхъ жирныхъ веществъ. В. имѣетъ или слабожелтоватый цвѣтъ, или почти безцвѣтенъ, какъ сало; нерѣдко въ немъ содержится остатокъ флуоресцирующаго, зелено-желтаго начала, которое сходно съ тѣмъ, какое содержится въ природной нефти, петроленѣ и т. п. тяжелыхъ нефтяныхъ продуктахъ. Отъ него они освобождаются при помощи обработки крѣпкою сѣрною кислотою (лучше брать сразу достаточное, по предварительной пробѣ, количество и для быстрого выдѣленія послѣ взбалтыванія всыпать толченый кирпичъ). Вазелинъ, хорошо очищенный, не долженъ имѣть ни малѣйшаго запаха и вкуса и не долженъ оставлять, при втираніи, на тѣлѣ слѣдовъ красныхъ пятенъ, показывающихъ присутствіе кислотныхъ, щелочныхъ или мылоподобныхъ подмѣсей. Нерастворимый въ водѣ, и мало растворимый въ холодномъ спиртѣ (легко въ кипящемъ), В. легко растворится въ эфирѣ, сѣроуглеродѣ, бензинѣ и т. п. жидкостяхъ, чѣмъ походить на виды сала. Химическій анализъ показалъ, что В. содержитъ только углеродъ (около 86½ процентовъ) и водородъ (около 13½%) и что чрезъ отжигъ при помощи пористыхъ тѣлъ (неклееной бумаги, кирпича и т. п.) В. распадается на жидкую и твердую части, подобно тому, какъ и всякіе виды твердыхъ и полутвердыхъ жировъ, напр., баранье или свиное сало. Щелочи же, обмыливающія эти жиры,

вовсе не дѣйствуютъ на В.; даже и крѣпкая сѣрная кислота при взбалтываніи не дѣйствуетъ на В. Эти два признака даютъ легкую возможность не только сразу отличить вазелинъ отъ всякаго настоящаго жирнаго вещества, но даже позволяютъ открыть въ вазелинѣ (нынѣ гораздо болѣе дорого, чѣмъ всякіе виды сала) малѣйшую ихъ примѣсь. Жидкое вещество, получаемое изъ В., оказалось сходнымъ съ тяжелыми (соляровыми и смазочными) маслами нефти, а твердое—съ парафиномъ и тѣмъ его видоизмѣненіемъ, которое извлекается изъ горнаго воска (озокерита) и называется церезиномъ (см. Воскъ горный). А такъ какъ нефть даетъ и парафины, различной температуры плавленія, совершенно сходные съ веществами, входящими въ составъ церезина, то стало очевиднымъ, что американцы, сперва ничего не писавшіе о способахъ получения В., добываютъ его изъ своей нефти, что потомъ и оказалось въ дѣйствительности. Изъ предшествующаго уже очевидно, что В., или нефтяное сало, можно получить искусственно, взявъ хорошо очищенное соляровое нефтяное масло, или легкое смазочное, или такъ называемый «жидкій парафинъ», и растворяя при слабомъ нагреваніи въ немъ расплавленный очищенный же церезинъ въ такой пропорціи (около 10%), чтобы получился сплавъ, плавящійся отъ теплоты тѣла, при обыкновенной же температурѣ представляющій свойства мягкой помады. Такъ и готовятъ въ Германіи, Австріи и др. часть В., и такой В. вынѣ наиболѣе распространенъ. Для цѣлей гигиеническихъ при этомъ очень важно, чтобы составныя начала, очищаемыя сѣрною кислотой и ѣдкимъ натромъ, были взяты въ самомъ чистомъ состояніи и не содержали остатковъ кислотъ или щелочей. Если это не будетъ соблюдено, то В. оставляетъ на тѣлѣ пятна и раздражаетъ кожу. Но какъ жидкіе, такъ и твердые углеводороды, входящіе въ искусственный В., могутъ быть вполне очищены и при томъ совершенно безцвѣтны, а въ такомъ случаѣ они даютъ искусственный В., вполне удовлетворяющій цѣлямъ, для которыхъ онъ примѣняется. Однако, все же такой В. не есть настоящій В., который можетъ быть прямо получаемъ изъ нефти, и очевидно, судя по сказанному, что опредѣленныхъ однообразныхъ свойствъ у вазелина быть не можетъ. Удѣльный вѣсъ, напр., смѣняется отъ 0.81 до 0.89. Я опишу тотъ способъ (который нагдѣ до сихъ поръ пока не излагалъ), которымъ самъ получалъ изъ русской (кавказской, бакинской) нефти В.; такому В. свойственны всѣ признаки настоящаго вазелина, предпочитаемаго искусственно составленному. Истинное различіе одного отъ другаго—донинѣ хорошо не изслѣдовано, хотя Энглеръ (1887 г.) стараясь изучить это дѣло. Личныя мои сравненія, встрѣчающагося въ Россіи искусственнаго (смѣшаннаго) вазелина, идущаго изъ Германіи и приготовляемаго въ Россіи, съ тѣмъ, какой я самъ получалъ изъ русской нефти, показываютъ, что разность зависитъ не отъ твердой, а отъ жидкой составной части вазелина; твердыя же, парафиновые углеводороды, вообще говоря, настолько же между собою одинаковы, на-

сколько одинаковыми можно считать два парафина, полученные разными способами. Известно, что парафинъ, какъ керосинъ и какъ сама нефть, есть смѣсь многихъ сходныхъ между собою и способныхъ кристаллизоваться углеродистыхъ водородовъ. Парафинъ, извлекаемый изъ нефти, не тождественъ по свойствамъ и составу съ церезиномъ, получаемымъ изъ горнаго воска, но представляетъ многіе къ нему переходы. Таковъ же характеръ и парафиновъ, которые извлекаются изъ различныхъ изслѣдованныхъ мною вазелиновъ, какъ обращающихся въ торговлѣ, такъ и приготовленныхъ мною самимъ изъ русской нефти. Сверхъ того, я знаю, что В. полученный прямо изъ нефти, послѣ надлежащаго очищенія, оставляетъ на кожѣ гораздо болѣе приятное ощущеніе, чѣмъ искусственно составленный изъ лучшихъ сортовъ церезина, и что при охлажденіи ниже 0° (напр., въ смѣси съ солью) вазелинъ, извлекаемый изъ русской нефти застываетъ въ очень твердую массу, что зависитъ отъ того, что жидкая часть такого В. сама на холоду замерзаетъ при такихъ температурахъ, при которыхъ обыкновенныя нефтяныя масла (соляровое и смазочное) только густѣютъ, но не застываютъ. Это показываетъ, по крайней мѣрѣ для В., который можно извлекать изъ русской нефти, что жидкая составная часть такого В. не тождественна со смазочными или соляровыми маслами, что очевидно даже изъ самаго источника для получения В., потому что имъ служатъ тѣ тяжелыя части нефти, которыя остаются послѣ отгонки соляровыхъ и смазочныхъ маселъ. Изъ сказаннаго должно быть очевиднымъ, что вазелинъ, какъ керосинъ, есть смѣсь многихъ веществъ.

Когда природную нефть (горное масло), какъ подробно будетъ описано въ статьѣ о нефти, нагревать подъ обыкновеннымъ атмосфернымъ давленіемъ, то, по мѣрѣ возвышенія температуры, сперва выдѣляются газы (бывшіе въ растворѣ), а затѣмъ пары все выше и выше кипящихъ жидкостей, многообразная смѣсь которыхъ, смотря по степенямъ летучести (и плотности), носятъ названіе лигроина (нефтяного эфира), бензина, легкаго и тяжелаго керосина, затѣмъ соляроваго масла и смазочныхъ маселъ. Но эти два послѣдніе продукта, извлекаемые изъ нефти перегонкою, выдѣляются уже при столь возвышенной температурѣ, т. е. жидкій остатокъ нефти при этомъ столь разогрѣвается (до температуры жидкости выше 250°, даже 300°, хотя въ парахъ температура ниже), что перегонные кубы портятся и часть нефтяного матеріала разлагается, образуя газы и претерпѣвая такое измѣненіе, при которомъ разрушаются самыя цѣнныя составныя начала нефти, т. е. самыя тяжелыя и густыя смазочныя нефтяныя масла и парафины. По этой причинѣ для облегченія отгонки и для пониженія ея температуры, когда начинаютъ отгонять соляровыя масла, имѣющія въ бакинской нефти удѣльный вѣсъ выше 0.85, тогда совершенно необходимо впускать въ нефть (внутри жидкаго остатка, въ перегонномъ кубѣ содержащаго) водяной паръ или другой паръ, не дѣйствующій на нефть, что въ сущности служитъ для пониженія (парціальнаго) давленія

паровъ перегоняемыхъ жидкостей. Обыкновенно примѣняютъ перегрѣтый паръ, имѣющій упругость, немногимъ больше атмосферной, и температуру выше 100°, примѣрно до 200° Ц. Тогда, если количество выпускаемаго водяного пара и его температура постепенно возрастаютъ, изъ нефти отгоняются опять все выше и выше кипящія масла, сгущающіяся, вмѣстѣ съ водою (происходящею изъ выпускаемыхъ водяныхъ паровъ) въ холодильникъ въ тѣ жидкіе, не замерзающіе на холоду продукты нефти, которые извѣстны подъ именемъ соляроваго масла (промежуточное масло, для бакинской нефти съ уд. вѣсомъ отъ 0,85 до 0,875) и разныхъ, все болѣе и болѣе тяжелыхъ, труднѣе и труднѣе очищаемыхъ, смазочныхъ маселъ (олеафты, для бакинской нефти имѣющіе уд. вѣсъ до 0,92). Но и ихъ количество постепенно уменьшается, т. е. приходится выпускать очень много водяного пара, чтобы получить лишь малое количество перегоняемаго масла. Очевидно, что практически становится уже невыгоднымъ продолжать перегонку далѣе, если получается очень мало масла. Когда прекращаютъ отгонку, ведущую къ добычѣ смазочныхъ маселъ, тогда, смотря по сорту взятой нефти, получается около 25—30% (для обыкновенной бакинской нефти) «тяжелыхъ нефтяныхъ остатковъ», которые должно ясно отличать отъ обыкновенныхъ «нефтяныхъ остатковъ», получающихся послѣ отгонки бензина и керосина и составляющихъ около 60% по вѣсу обыкновенной бакинской нефти. Обыкновенные «остатки» содержатъ и даютъ соляровое и смазочныя масла, а «тяжелые остатки» ихъ уже выдѣлили. Если ихъ подвергать еще дальнѣйшей перегонкѣ съ перегрѣтымъ водянымъ паромъ, въ обычныхъ кубахъ, служащихъ для полученія смазочныхъ маселъ, то температура куба приходится поднимать очень высоко, что портитъ кубъ, и все же не только получается мало масла на большую массу выпускаемаго водяного пара, но и начинается разложеніе, ведущее къ тому, что образуется много газовъ и жидкій маслообразный продуктъ перегонки приобретаетъ новыя свойства, а именно становится болѣе подвижнымъ, приобретаетъ характерный запахъ, содержитъ особыя летучія вещества и на холоду застываетъ. Если этимъ способомъ вести отгонку до конца, то въ перегонномъ кубѣ остается коксообразный уголь и въ дистиллатѣ получается смѣсь отчасти разложившагося вазелина, смазочныхъ маселъ и парафина, имѣющаго невысокую температуру плавленія, а потому и мало цѣннаго. При томъ и количество получающагося парафина очень мало и измѣнчиво, смотря по тому, какъ велась отгонка. Изучая явленія, при этомъ происходящія, на Константиновскомъ нефтяномъ заводѣ, гдѣ я работалъ лѣтомъ 1881 г., о чемъ въ томъ же году вкратцѣ сообщалъ Русскому Химическому обществу, я пришелъ въ практическомъ отношеніи къ тому выводу, что для полученія наибольшаго выхода застывающаго на холоду В. или «себонафта», т. е. смѣси, содержащей твердыя парафинообразныя вещества, необходимо: или, 1) отгонять изъ «тяжелыхъ остатковъ» часть смазочныхъ маселъ

и др. сперва выдѣляющихся веществъ, подвергать остатокъ, растворенный въ бензинѣ, полному очищенію (сѣрною кислотою и щелочью), а потомъ удалять бензинъ при помощи водяного пара, причѣмъ изъ 100 ч. сырой бакинской нефти получается около 10 ч. очищеннаго В.; или 2) подвергать «остатки» полной перегонкѣ, которая даетъ, однако, меньшій выходъ (около 4% отъ нефти) очищеннаго В., но требуетъ меньшей массы кислоты и не требуетъ дымящейся кислоты для очищенія, такъ что въ концѣ концовъ при томъ В. обходится дешевле, чѣмъ при непосредственномъ очищеніи. Поэтому, оставляя въ сторонѣ первый способъ, тѣмъ болѣе, что онъ и не требуетъ дальнѣйшаго объясненія (лично я считаю 1-й способъ самымъ вѣрнымъ и лучшимъ для полученія хорошаго вазелина), я остановлюсь здѣсь только на второмъ. Онъ требуетъ соблюденія трехъ условій: какъ можно ниже держать температуру нагрѣтаго въ кубѣ «тяжелаго» нефтяного остатка (а именно около 300°); какъ можно выше (а именно до 400°) перегрѣвать водяной паръ, выпускаемый въ перегонный кубъ, и какъ можно быстрее вести всю отгонку, т. е. выпускать много перегрѣтыхъ водяныхъ паровъ или въ паропроизводителѣ держать высокое давленіе. Если эти три условія соблюдены, то послѣ отгонки не остается нисколько угольнаго (коксаго) остатка, т. е. вся масса нефти превращается въ летучія или газообразныя вещества. При этомъ изъ 100 частей обыкновенной балаханской нефти (или изъ 25—30 частей тяжелыхъ остатковъ) получается въ дистиллатѣ отъ 5 до 6 частей нечистаго вазелина, или «себонафта», или «минеральнаго сала». Но для того, чтобы его сгустить отдѣльно отъ прочихъ, не застывающихъ при обыкновенной температурѣ, продуктовъ перегонки, необходимо принять иной способъ, чѣмъ обыкновенный, для охлажденія выходящихъ изъ куба паровъ. Обыкновенно, ту смѣсь водяного пара и маслообразныхъ продуктовъ нефти, которая выдѣляется изъ перегоннаго куба, прямо выпускаютъ въ холодильникъ и въ немъ сжимаются какъ водяные пары, такъ и пары ими унесенные изъ куба. Это до тѣхъ поръ хорошо, пока уносимый паръ однороденъ, т. е. представляетъ пары или соляровыхъ или смазочныхъ маселъ. Но вазелиновые пары и сами далеко не однородны и образуются вмѣстѣ съ газами и парами другихъ, гораздо болѣе летучихъ и легкихъ жидкостей. А потому, если происходище при вышеописанномъ способѣ отгонки пары прямо выпускать въ холодильникъ, то въ немъ образуется, кромѣ сжиженной воды, смѣсь многихъ разнородныхъ жидкостей, изъ которыхъ нельзя иначе добыть В. (себонафта), какъ чрезъ новую отгонку, сопряженную съ утратою части вещества и съ его новымъ перегрѣваніемъ, которое, какъ я убѣдился прямымъ опытомъ, измѣняетъ В. Чтобы избѣжать этой новой перегонки, я прибѣгнулъ къ дробному охлажденію, т. е. къ послѣдовательному охлажденію выдѣляющихся изъ куба паровъ. Первое, что сгущается, состоитъ изъ В., за нимъ сгущается такой продуктъ, который ниже 0° застываетъ, а при обыкновенной температурѣ жидокъ. Вмѣстѣ съ нимъ сгущается уже и часть воды,

но главная ея часть переходитъ изъ состоянія перегрѣтаго пара въ жидкость только въ холодильникѣ вмѣстѣ съ жидкими углеводородами, которые назовемъ себофитными. Но и послѣ ихъ сгущенія, т. е. при дальнѣйшемъ охлажденіи, остаются еще пары горючихъ, легко летучихъ жидкостей, кипящихъ ниже 100°, и, сверхъ того, образуется много газовъ, содержащихъ углеводороды этиленоваго и ацетиленоваго рядовъ, которые отлично горятъ, но которые подробнѣе изслѣдовать мнѣ не было возможности по недостатку надлежащихъ приспособленій. Всѣ эти продукты происходятъ одновременно и, очевидно, большинствомъ ихъ, а именно, все легко летучее, суть продукты разложенія «тяжелыхъ» остатковъ, а не продукты ихъ простой перегонки. Но я имѣю основанія думать, что В. самъ по себѣ составляетъ продуктъ перегонки, т. е. содержитъ готовый въ тяжелыхъ остаткахъ нефти или въ самой нефти, какъ видно изъ 1-го способа упомянутаго выше, и вмѣстѣ съ сильно нагрѣтымъ водянымъ паромъ и съ другими газо- и паробразными продуктами, происходящими отъ разложенія части нефти, гонится и, какъ вещество высоко-кипящее (т. е. имѣющее малую упругость пара даже при высокихъ температурахъ гонки), сгущается первымъ при дробномъ охлажденіи.

Чтобы достигъ того дробного охлажденія и раздѣленія продуктовъ гонки, я употребилъ тотъ способъ, который уже ранѣе того испытать въ приложеніи къ нефти и къ ея непрерывной гонкѣ, а именно: пропускать пары, выделяющіеся изъ куба по широкимъ желѣзнымъ трубамъ, омываемымъ воздухомъ. Опытъ показалъ, гдѣ, т. е. въ какихъ частяхъ длинной нисходящей желѣзной трубы, конденсируется В., а потому въ этихъ частяхъ трубы устраивался изгибъ, обращенный точкою перегиба внизъ. На нисшей точкѣ такого перегиба продѣлывалось отверстіе, въ него вставлялась трубка съ жидкостнымъ затворомъ (т. е. родъ перевернутаго сифона) и собирающаяся (сильно нагрѣтая) здѣсь жидкость, пройдя чрезъ небольшой змѣвикъ (для пониженія температуры), представляла сильно дихроическій расплавленный, нечистый себофитъ, или В. Въ дальнѣйшихъ частяхъ трубы, опять нисходящихъ (чтобы конденсируемая тамъ часть не попадала въ сборники для вазелина), устраивалось подобное же приспособленіе и въ немъ собиралась жидкость, застывающая при температурахъ ниже 0° и послѣ очищенія до полной бѣзцвѣтности представляющая «жидкій парафинъ» бакинскій нефти. Затѣмъ остальную часть паровъ воды и продуктовъ разложенія нефтяныхъ остатковъ выпускали въ водяной охладникъ, гдѣ и сгущались вода и жидкость, которую я выше назвалъ «себофитными углеводородами». О ней я скажу далѣе. Изъ водяного холодильника выделялись пары и газы, почти надѣло поглощаемые бромомъ, но болѣе мною не изслѣдованные. Сто вѣсовыхъ частей «тяжелыхъ» нефтяныхъ остатковъ, судя по нѣсколькимъ сдѣланнымъ мною перегонкамъ, даютъ, примѣрно, около 25 ч. сырого В., или себофита, около 15 ч. «жидкаго парафина» и около 35 ч. «себофит-

ныхъ углеводородовъ», а потому при перегонкѣ происходитъ кипящихъ выше 100° около 25 ч. газовъ и легко летучихъ жидкостей. Послѣ надлежащаго очищенія по обычнымъ въ нефтяномъ производствѣ способамъ (т. е. крѣпкою серною-кислотою и растворомъ ѣдкаго натра), всѣ получаемыя вещества могутъ поступить въ непосредственное примѣненіе, а именно: 1) застывающая часть даетъ или минеральное сало (себофитъ), примѣняемое для паровыхъ цилиндровъ, или, при полномъ очищеніи, образуется В.; 2) «жидкій парафинъ» можетъ входить въ солеровня и въ смазочныя масла или, по раствореніи парафина (дерезина), давать искусственный В., примѣняемый, какъ и настоящій; 3) «себофитные углеводороды» въ смѣси съ обычнымъ керосиномъ могутъ прямо сожигаться въ лампахъ; 4) пары, сгущаемыя изъ выделяющихся газовъ, найдутъ отличное и цѣнное примѣненіе для растворенія каучука, какъ я убѣдился въ этомъ прямымъ опытомъ, и 5) газы, выделяющіеся при перегонкѣ, собранные въ газолѣдьеръ, прямо могутъ служить отличнымъ освѣтительнымъ газомъ, потому что очень богаты углеродомъ (судя по запаху, въ нихъ много ацетилену) и ихъ освѣтительная способность не ниже, чѣмъ у лучшаго нефтянаго газа.

Такимъ образомъ «нефтяные остатки», или тотъ матеріалъ, который нынѣ сожигается въ Россіи подъ паровыми котлами въ количествѣ не менѣе 60 милліоновъ пудовъ, ежегодно вывозимыхъ изъ Баку чрезъ Кавказское море и Волгу, могутъ имѣть очень важныя примѣненія, могущія дать основаніе новой обширной области заводской промышленности. Обычные нефтяные остатки нынѣ стоятъ въ Нижнемъ Новгородѣ не болѣе 22 коп. за пудъ (въ Баку ниже 6—7 коп.). Сто пудовъ такихъ остатковъ при перегонкѣ до конца дадутъ около 20 пуд. очищеннаго солероваго масла, около 30 пудовъ смазочныхъ маселъ, около 8 пуд. очищеннаго себофита или В. (при очисткѣ переходитъ много вещества въ серную кислоту и щелочъ и происходятъ другія утраты), около 10 пуд. отличнаго газа и около 10 пудовъ «себофитныхъ углеводородовъ», могущихъ пойти или въ керосинъ, или для какихъ-либо другихъ примѣненій. Всѣхъ потерь или малопѣнныхъ продуктовъ при этомъ будетъ около 20 пудовъ; считая же, что ³⁾ этого количества можетъ быть собрано и сожжено въ паровыхъ котлахъ, перегрѣвателяхъ водянаго пара и подъ перегоннымъ кубомъ, получимъ, что особаго топлива для всего этого производства вовсе не потребуется, а оно получится изъ отбросовъ производства, выделяемыхъ при очищеніи получаемаго продукта. Такимъ образомъ валовой расходъ пойдетъ на приобрѣтеніе «остатковъ», на кислоты и щелочи, необходимыя для очищенія (на 100 пуд. остатковъ пойдетъ ихъ не болѣе какъ на 5—10 р.), на ремонтъ приборовъ и на содержаніе техниковъ и рабочихъ. Всѣ эти расходы на 100 пуд., при цѣнѣ остатковъ въ 20 к. за пудъ, составятъ вмѣстѣ съ погашеніемъ капитала, навѣрное, не болѣе 40—50 рублей. Стоимость одного вазелина погаситъ всѣ эти расходы, потому что лучшіе его сорта дороже 20 к. за

фунтъ (8 р. за пудъ) въ большой продажѣ, а въ Спб. по прейскуранту Штоля и Шмита 5½ фунтовъ желтаго американскаго В. стоятъ 2 р. 60 к., т. е. фунтъ — 47¼ коп. У Тромсдорфа въ Эрфуртѣ нисшая цѣна килограмма вазелина назначена 2,3 марки, или, при курсѣ 1 р. 50 к. кр. за 1 р. зол., за русс. фунтъ около 43 коп. кред. Даже В. невоплѣ очищенный, то есть обладающій особымъ вкусомъ и запахомъ и примѣняемый подъ названіемъ минеральнаго сала или цилиндровой смазки или себонафта, для смазки паровыхъ цилиндровъ, стоитъ не менѣе 3 р. за пудъ.

Если счесть, что 300 милл. пудовъ нефти, добываемой въ Баку, дадутъ только 3 проценты вазелина, то получится 9 миллионевъ пуд. При подобномъ большомъ предложеніи, конечно, цѣна его должна сильно опуститься; но не должно забывать, что нынѣ (лѣтомъ 1891 г.) цѣна пуда нефти была въ Баку не болѣе 2 коп. и она за послѣдніе годы не поднималась выше 6—7 коп., а потому въ цѣнѣ вазелина можно сдѣлать огромныя сбавки, примѣръ которыхъ видѣть изъ того, что очищенный керосинъ, стоившій въ Баку въ концѣ 70-хъ годовъ болѣе 30 к. за пудъ (а въ 60-хъ годахъ неменѣе 1 р. за пудъ), дошелъ въ 1891 г. до цѣны 7 к. за пудъ (конечно безъ акциза). Если же вазелинъ спустится въ цѣнѣ до того, что будетъ стоить, не выше чѣмъ сало, то есть 2—4 р. пудъ, то его потребление можетъ быть громаднымъ и считаться милліонами пудовъ, потому что, по сравненію съ саломъ, вазелинъ представляетъ множество драгоцѣннѣйшихъ преимуществъ. Техническое же усовершенствованіе въ приговленіи вазелина (непрерывная тонка, уменьшеніе количества кислоты потребляемой при очисткѣ и т. п.) представляется впередѣ столь же громаднымъ, какъ и усовершенствованіе въ добычѣ керосина, который въ первые годы (то есть около конца 50-хъ годовъ) его полученія, самимъ заводчикамъ обходился очень часто болѣе 2 руб. Первые же начинатели добычи вазелина въ Россіи изъ русской нефти могутъ воспользоваться современными высокими цѣнами и усовершенствовать приемы его полученія. Установка же добычи вазелина изъ «остатковъ» русской нефти можетъ имѣть, кромѣ личныхъ выгодъ предпринимателей, весьма важное косвенное значеніе для многихъ отраслей русской промышленности, не говоря уже о томъ, что такая добыча даетъ болѣе дорогое, чѣмъ нынѣ, примѣненіе нефтянымъ остаткамъ и новый предметъ русскаго заграничнаго отпуска. Дѣло въ томъ, что нынѣ только одна третья доля добываемой въ Россіи нефти идетъ въ видѣ бензина, керосина и смазочныхъ маселъ, остальные же двѣ трети просто сжигаются какъ топливо, какъ въ самомъ Баку, такъ и внѣ его, особенно въ Закавказьи, въ Закаспійскомъ краѣ, на Каспійскомъ морѣ, по Волгѣ, на нѣкоторыхъ желѣзныхъ дорогахъ Россіи, на многихъ заводахъ, даже до Москвы. Какъ топливо, нефтяные остатки представляютъ отличнѣйшій матеріалъ. Отъ 60 до 80 пудовъ ихъ замѣняютъ 100 пудовъ лучшаго угля и 200—300 пудовъ дерева или нисшихъ сортовъ каменнаго угля и притомъ уходъ за топ-

кою, питаемую нефтью, очень легокъ, такъ какъ жидкость сама собою равномерно течетъ въ топку. Россія извлекаетъ не мало выгодъ отъ этого топлива. Но не должно забывать, во-первыхъ, что потребление такого топлива сильно мѣшаетъ развитію добычи русскихъ каменныхъ углей (см. это слово), а только при помощи примѣненія каменныхъ углей промышленность страны (какъ видимъ всюду, начиная съ Англіи) можетъ устанавливаться вполне прочно, чего не можетъ быть на нефтяномъ топливѣ, такъ какъ масса его во всемъ мірѣ мала и оно должно быть разсматривасмо, какъ временное пользование неразвитыми промышленными условіями страны. Во-вторыхъ, нефтяное топливо настолько зависить въ своей цѣнности отъ непостоянныхъ условій добычи нефти и цѣнъ керосина и смазочныхъ маселъ, что представляется на самыхъ мѣстахъ добычи сильнѣйшія колебанія въ цѣнѣ, а это ведетъ къ тому, что промышленное дѣло страны, основываясь на нефтяномъ топливѣ, не можетъ съ увѣренностью расчитывать стоимость такого основнаго матеріала, какъ топливо. Еще недавно, лѣтъ шесть тому назадъ, въ Баку были времена, когда нефтяные остатки не имѣли цѣны, даже платили деньги за то, чтобы очистить отъ нихъ заводскіе склады, куда они стекаютъ послѣ извлеченія керосина; а затѣмъ, когда явился усиленный спросъ на «остатки», цѣна ихъ за пудъ стала колеблющеюся и постоянно измѣняется отъ долей копѣйки до 6 и 7 коп. При сколько-либо значительной добычѣ, какое другое топливо (дрова, каменный уголь, торфъ и т. п.) на мѣстахъ добычи не подвергается столь грубымъ колебаніямъ въ цѣнности. Нынѣ (1891 г.) остатки стоятъ въ Баку не только дороже самой нефти, но и въ той же почти цѣнѣ, какъ очищенный керосинъ. Еслибы всю нефть, добываемую въ Баку въ колич. 300 милл. пуд. въ годъ, просто жгли, какъ топливо, всякому бы стало яснымъ, что дѣлается не то, что слѣдуетъ, всякій бы понималъ, что нерасчетливое истребленіе рѣдкаго продукта и промышленное неблагоустройство достигло до высшей мѣры и, вѣроятно, всѣ голоса и правительственные мѣропріятія были бы противъ такого способа дѣйствія. Но сжигая остатки десятками милл. пудовъ, въ сущности поступають такъ же, потому что природа даритъ немногія страны изобиліемъ нефти, а «остатки» составляютъ двѣ трети этого рѣдкаго дара природы. Его истребленіе подъ паровыми котлами можетъ прекратиться только тогда, когда, сверхъ мѣстныхъ бакинскихъ заводовъ для передѣлки нефти, образуются новые заводы, получающіе сырую нефть. Вслѣдствіе доставки до отдаленныхъ заводовъ нефть придется имѣть по сравнительно дорогой цѣнѣ, и они должны будутъ изыскивать средства превратить, по возможности, всю нефть въ болѣе дорогіе продукты, между которыми вазелинъ, парафинъ и свѣтильный нефтяной газъ должны занять самое видное мѣсто. Въ самомъ Баку этого сдѣлаться не можетъ, при естественномъ теченіи дѣла, въ близкое къ намъ время, когда добыча нефти легка (съ малыхъ глубинъ),—потому что изъ Баку для торговли нефтяными продуктами есть только три пути: Волга, Закавказская дорога

и Закаспійскій край. Но этотъ послѣдній, по неразвитости тамъ всѣхъ условій культуры, спрашивается еще очень немного нефтяныхъ продуктовъ. Закавказская дорога, какъ и всякая другая желѣзная дорога, можетъ вывозить въ одну сторону даннаго товара въ годъ только 30, 40, много что 50 милліоновъ пудовъ, а нефтяныхъ продуктовъ можетъ явиться на рынокъ, если нефть подвергать полной переработкѣ и если ограничиться добычею 300 милл. пуд., по крайней мѣрѣ 200 милл. пуд. Путь же черезъ Волгу, входя въ Россію, можетъ доставлять товары ею спрашиваемыя, а передѣланныхъ нефтяныхъ товаровъ, то есть керосина и смазочныхъ маселъ, Россія нынѣ спрашиваетъ не болѣе 30—40 милл. пуд. въ годъ, тѣмъ болѣе, что керосинъ въ своей цѣнѣ удорожается въ значительной мѣрѣ акцизомъ въ 40 к. съ пуда, наложеннымъ на него съ 1887 года. И выходитъ такъ, что въ Баку можно добывать только около 100 милл. пуд. готовыхъ нефтяныхъ товаровъ, то есть керосина и смазочныхъ маселъ—остальные же некуда вывозить, нельзя довести до потребителей, которые въ цѣломъ свѣтѣ нуждаются въ нефтяныхъ товарахъ и могутъ получать ихъ только изъ Америки и Россіи. А потому, добывая около 300 милл. пуд. нефти, Баку можетъ сбыть только до 100 милл. пуд. ея продуктовъ для тѣхъ цѣлей освѣщенія и смазки, для которыхъ нефть наиболее цѣнна и пригодна, а остальные 200 милл. пуд. сбываетъ какъ топливо; а это показываетъ, что въ современной организаціи нашего нефтяного дѣла есть коренные недостатки. Ихъ хотѣли устранить, предлагая акцизный налогъ на добываемую нефть, чтобы ее саму сдѣлать дорогою и заставить тогда обращаться съ нею бережно и извлекать изъ нея все возможное. Но такой способъ устранения существующаго зла подорвалъ бы самый корень дѣла, то-есть уменьшилъ бы самую добычу нефти и удорожилъ бы всѣ ея продукты, а въ добычѣ изъ нѣдръ земли природныхъ полезностей должно видѣть самую основную черту промышленнаго прогресса, дешевизна же нефтяныхъ товаровъ есть единственная причина широкаго ихъ распространения. Поэтому предложенъ другой способъ устранить вышеуказанный недостатокъ современнаго положенія бакинскихъ нефтяныхъ дѣлъ, состояющій въ проведеніи отъ Баку до Чернаго моря трубопровода или нефтепровода, подобно многимъ нефтепроводамъ, устроеннымъ для подобной же цѣли въ Сѣверо-Американскихъ Соединенныхъ Штатахъ и назначеннымъ для проведенія сырой нефти отъ мѣста ея добычи до береговъ океана, гдѣ располагаются заводы, передѣлывающіе всю нефть до-конца для сбыта ея продуктовъ какъ внутри страны, такъ и въ мировую вѣдшую торговлю. При этомъ, для той цѣли, чтобы сырая нефть и переработанные остатки не могли уйти за-границу безъ внутренней переработки, предлагалось назначить вывозную пошлину за вывозъ этихъ переработанныхъ товаровъ, дабы заставить этимъ косвеннымъ путемъ достигнуть внутри страны полнѣйшей переработки столь рѣдкаго въ мѣрѣ и на Кавказѣ столь дешеваго продукта, какова тамошняя нефть. Предложеніе это, много разбивавшееся въ концѣ 80-хъ годовъ, понынѣ

осталось не осуществленнымъ. Въ статьѣ «Нефтепроводъ» я изложу главныя основанія всего этого дѣла, могущаго исправить то ненормальное положеніе, въ которомъ нынѣ находятся нефтяныя дѣла въ Баку, и тѣ условия, которыми должно обставитъ прекращеніе нынѣ существующаго, въ сущности очень невыгоднаго, истребленія нефти въ видѣ простаго топлива. Но и здѣсь я считаю необходимымъ обратить вниманіе какъ на то, что съ прекращеніемъ сожиганія большей части нефти Россія не останется безъ топлива, такъ и на то, что на берегахъ Чернаго моря, пройдя по нефтепроводу, нефть не будетъ служить топливомъ.

Россія обладаетъ неисчерпаемыми и едва початыми залежами каменныхъ углей, о которыхъ я подробно скажу въ статьѣ объ этомъ веществѣ. Такъ, напр., донецкіе угли по дешевизнѣ добычи, по отличнымъ качествамъ всякихъ сортовъ и по массѣ не уступаютъ, а во многомъ и превосходятъ пресловутыя англійскія и шотландскія каменноугольныя мѣсторожденія. Вотъ это топливо можетъ сдѣлаться фундаментомъ для развитія промышленности и если нынѣ оно, будучи дешевымъ (отъ 3 до 5 к. за п.) на мѣстахъ добычи, дорого въ удаленіи отъ копей, напримѣръ, въ центрѣ Россіи, то это зависитъ главнымъ образомъ отъ того, что его доставляютъ понынѣ внутри Россіи исключительно по желѣзнымъ дорогамъ, а этотъ способъ перевозки много дороже водяного, наиболѣе пригоднаго для доставки такого сырого матеріала, каковъ каменный уголь. Въ статьѣ о донецкомъ к. углѣ, я разсмотрю условія для пользования р. Донцомъ, около которой и расположены донецкія мѣсторожденія нашихъ каменныхъ углей,—для того, чтобы расширить область потребленія тамошнихъ углей и уменьшить стоимость ихъ перевозки. Но и нынѣ, идя по желѣзнымъ дорогамъ, донецкій каменный уголь можетъ обходиться въ Москвѣ около 18—20 к. за пудъ, что для лучшихъ углей соотвѣтствуетъ (по нагревательной способности) цѣнѣ нефтяныхъ остатковъ около 25 к. за пудъ. Нынѣ примѣрно такого и есть цѣна нефтяныхъ остатковъ въ Москвѣ, такъ что и нынѣ соперничество этихъ двухъ видовъ топлива уже вполне возможно. Однако, побѣда на сторонѣ остатковъ опредѣляется тѣмъ, что нефтяное дѣло, давно пользующееся вниманіемъ капиталистовъ и правительства, обставлено несравненно лучше каменноугольнаго. Такъ, напримѣръ, нефтяные склады давно дѣйствуютъ повсюду въ Россіи, а каменноугольныхъ—для русскихъ углей—еще нѣтъ. Очевидно, что слѣдуетъ нынѣ обратиться на каменноугольныя наши дѣла столь же много вниманія, какъ было обращено въ 70-хъ годахъ на нефтяныя, что и заставляеть меня сопоставлять эти два дѣла. А такъ какъ подмосковныя губерніи (Тульская, Рязанская и др.), Ураль, Кавказъ и польскія губерніи имѣютъ свои богатые каменноугольныя копи, то недостатка въ дешевомъ русскомъ каменноугольномъ топливѣ быть не можетъ, если на него будетъ обращено достаточное вниманіе и если будутъ приняты всѣ мѣры для пользованія имъ, даже при полномъ прекращеніи доставки нефтяныхъ остатковъ,

как топлива. Что же касается до Каспійскаго моря и низовьевъ Волги, то тамъ достанетъ и тѣхъ масъ нефтяныхъ остатковъ (особенно же природной тяжелой нефти, которую нынѣ не извлекаютъ вовсе), которые доставить Баку, сохраняя свои нынѣ дѣйствующіе заводы.

Когда проведется нефтепроводъ отъ Баку до береговъ Чернаго моря, тогда спросъ на нефть въ Баку увеличится (увеличится и добыча), а поэтому и цѣна ея станетъ болѣе равномерною и выгодною для добывателей. Вѣроятно, въ среднемъ она не будетъ ниже 5 к. за пудъ. Перекачиваніе же нефти по трубамъ въ 800 верстъ длиною, судя по сдѣланнымъ разсчетамъ (по примѣру Америки), не можетъ быть, съ погашеніемъ капилала, болѣе дешевымъ чѣмъ по 10—12 к. за пудъ. Если же нефть обойдется на берегахъ Чернаго моря въ 15—20 к. за пудъ, то очевидно, что ея нельзя будетъ технически пользоваться для одной добычи керосина, составляющаго лишь $\frac{1}{3}$ по вѣсу нашей нефти и нельзя будетъ не добывать всякихъ иныхъ, болѣе дорогихъ продуктовъ нефти (бензиновъ, смазочныхъ маселъ, вазелина и т. п.), а потому нельзя будетъ на берегахъ Чернаго моря истреблять ни ея самой, ни «нефтяныхъ остатковъ» какъ топливо. При томъ около береговъ Чернаго моря есть залежи тквибульскаго каменнаго угля и, съ устройствомъ судостроения по Донцу, донецкій каменный уголь придетъ очень дешево на Черное море, гдѣ онъ и нынѣ, съ устройствомъ Мариупольскаго порта, долженъ ежегодно дешеветь, отъ соревнованія добывателей.

Такимъ образомъ въ устройствѣ нефтепровода должно видѣть не только средство двинуть впередъ многія отрасли промышленности Россіи, въ особенности каменноугольную и нефтяную, но и способъ прекращенія обиднаго и невыгоднаго истребленія русской нефти подъ паровиками, равно какъ и возможность приступить къ новой переработкѣ нефти до извлеченія изъ нея вазелина, могущаго найти безпредѣльныя области своего примѣненія. До тѣхъ же поръ, вѣроятно, большинство этого драгоцѣннаго продукта будетъ только сжигаться, какъ топливо—въ видѣ остатковъ.

Въ заключеніе этой статьи о В., я коснусь въ немногихъ словахъ тѣхъ «себонафтныхъ углеводородовъ», которые, какъ мы выше видѣли, образуются единовременно съ В. при употребленномъ мною способѣ его полученія. Углеводороды эти по своимъ свойствамъ сильно отличаются отъ тѣхъ, которые прямо извлекаются изъ сырой нефти и содержатся въ бензинѣ и керосинѣ. При данномъ удѣльномъ вѣсѣ они имѣютъ высшую температуру кипѣнія и вспышки, а именно при удѣльномъ вѣсѣ отъ 0,76 до 0,86 кипятъ отъ 110° до 320°. Запахъ ихъ болѣе пріятенъ, чѣмъ у самой нефти. Они легко нитрируются и окисляются растворомъ марганцовокалевой соли, реагируютъ съ бромомъ очень легко. За множествомъ другихъ дѣлъ, ближайшее ихъ изученіе, которое я хотѣлъ произвести («Журналъ Русск. Ф.-Хим. Общ.», 1881 г.), мною не сдѣлано и нынѣ этотъ предметъ принялъ на себя мой другъ В. Е. Тищенко. Десятилѣтняя давность, протекшая съ

тѣхъ поръ, какъ я занимался этими предметами, не лишила ихъ того научнаго и промышленнаго интереса, какой еще надолго сохранится въ отношеніи къ В. и вообще къ продуктамъ нашей бакинскій нефти, представляющей много своеобразнаго и столь достойнаго общаго вниманія, что я считаю полезнымъ помѣстить здѣсь въ Словарѣ рядъ статей, относящихся къ различнымъ вопросамъ, сопрягающимся съ безпримѣрнымъ въ мірѣ богатствомъ—кавказской нефти (см. это слово).

Д. Менделѣевъ.

Вазелинъ (употребленіе въ медицинѣ). Вазелинъ впервые былъ введенъ въ медицину въ 1875 г. Прежде ему приписывали всевозможныя цѣлебныя свойства, какъ при наружномъ, такъ и внутреннемъ употребленіи. Но въ настоящее время вазелинъ внутри совершенно не употребляется, такъ какъ, содержа парафинъ, онъ отличается значительно ядовитыми свойствами и можетъ обусловить обмороки, упадокъ силъ и даже смерть. По той же причинѣ онъ не долженъ быть назначаемъ для цѣлебныхъ свѣчекъ (суппозиторіевъ). Прусской фармакопеей В. для медицинскихъ цѣлей долженъ представлять бѣлую или желтоватую просвѣчивающую массу, не имѣющую ни запаха, ни вкуса. Онъ долженъ плавиться при 30—40°, образуя при этомъ прозрачную маслообразную жидкость, кипѣть при 190—200° и перегоняться при 250—300°. Уд. в. 0,855—0,875.

Кромѣ обычныхъ сортовъ вазелина, въ практикѣ встрѣчаются и самые разнообразныя препараты и патентованныя средства, приготовленные при его посредствѣ. Особеннаго вниманія заслуживаетъ *Vaselineum naturale viscosum*, введенный въ употребленіе фирмой G. Hell и С° въ Троппау, австрійскій вазелинъ, который имѣетъ то преимущество, что по своей особо-сильной вязкости долго удерживаетъ примѣшанныя къ нему даже тяжелыя вещества, не осѣдающія въ немъ. Г. Г.

Ваземъ (Екатерина Оттовна)—прима-балерина русскаго балета въ Петербургѣ; дебютировала въ 1866 году; отличалась въ танцахъ классическаго репертуара и пользовалась большою симпатіей публики; оставила сцену въ 1884 г. А. Ум.

Вазиге—жители Узиге (см. это сл.).

Вазининъ—дѣйствующее начало въ листьяхъ остъ-индскаго растенія *Adhatoda vasica*, которому приписываютъ, при употребленіи внутрь, отхаркивающее дѣйствіе. Кромѣ того, листья этого растенія служатъ для истребленія насѣкомыхъ, съ каковою цѣлью они употребляютъ въ видѣ порошка. Г. Г.

Вазіо (*Vasio*)—римское названіе франц. города Везона (см. это сл.).

Вазмеръ или **Васмеръ** (Давидъ)—архіятеръ царя Бориса; сдѣлался извѣстенъ послѣднему, какъ искуснѣйшій врачъ, по сообщеніямъ своего земляка, любекскаго купца Захарія Мейера, бывавшаго въ Москвѣ по торговымъ дѣламъ въ качествѣ повѣреннаго отъ бургомистровъ и сенаторовъ г. Любека. Этотъ Мейеръ въ 1600 г. представилъ даже въ Посольскій приказъ полученныя имъ отъ В. условія, на какихъ послѣдній могъ бы поступить на службу его царскаго величества.

Однако, рекомендаціи Мейера для московскаго правительства было недостаточно, и только при посредствѣ Рейнголда Бекмана В. прибылъ въ Москву въ 1603 г., вопреки извѣстіямъ Бера, считающаго В. прѣхавшимъ въ Москву въ 1600 г. вмѣстѣ съ другими докторами, вызванными Борисомъ изъ Германіи. Въ 1606 г., въ іюнѣ мѣсяцѣ, царь В. И. Шуйскій выгналъ изъ Москвы четырехъ медиковъ, навлекшихъ на себя его подозрѣніе короткимъ знакомствомъ съ поляками; но Давида В., какъ не водившаго дружбы съ этими врагами Москвы, принялъ ко двору и сдѣлалъ своимъ лейбъ-медикомъ. У Бера довольно подробно говорится о материальномъ положеніи этихъ медиковъ въ Москвѣ и объ отношеніяхъ ихъ къ царю и боярамъ. Дальнѣйшая судьба В. неизвѣстна. Ср. Лѣтопись Мартина Бера въ «Сказаніяхъ современниковъ о Димитріи самозванцѣ», ч. 1; Рихтера, «Исторія медицины въ Россіи», гдѣ авторъ ссылается на Петрея, Матія (Mathias), Буссова и Гохера.

А. Э.

Вазовъ Минчовъ (Иванъ)—одинъ изъ самыхъ извѣстныхъ современныхъ болгарскихъ писателей, род. 1851 г. Онъ посѣщалъ филиппопольскую гимназію, послѣ чего занялся самъ своимъ образованіемъ, читая лучшихъ европейскихъ, а въ особенности русскихъ писателей. Въ 1876 г. В. принялъ участіе въ неудавшемся возстаніи и долженъ былъ спастись бѣгствомъ въ Турцію и Румынію. Въ 1878 г. онъ, возвратившись на родину, сдѣлался чиновникомъ при русицкомъ губернаторѣ; въ 1880 г. его избрали депутатомъ въ румелийское «собраніе». Послѣ 1886 г. В. снова долженъ былъ бѣжать изъ отечества и отправился въ Россію, гдѣ написалъ лучшія свои произведенія; когда въ Болгаріи было водворено спокойствіе, В. возвратился изъ Россіи и живетъ теперь постоянно въ Софіи. Сочиненія В. раздѣляются на поэтическія и прозаическія; къ первымъ принадлежатъ «Препорецъ и Гусла» (1876), «Жалоба Болгаріи» (1877), «Освобожденіе» (1878)—сборники политическихъ стихотвореній; послѣдній исключительно посвященъ восхваленію великодушія Александра II и богатырства русскаго войска. Въ 1879 году появилась народная поэма В. «Грамада» и затѣмъ лирическіе сборники: «Гусла», «Поля и горы» и «Италія». Въ 1885 году В. издалъ сборникъ: «Сливница», гдѣ горько сожалѣть о напрасно пролитой крови двухъ братскихъ народовъ. Прозаическія сочиненія В. начали появляться поэме, а именно послѣ 1880 г.; къ нимъ принадлежатъ: новеллы: «Хаджи Ахиль», «Митрофанъ», «Отецъ Нисторъ», «Золотая гора», «Эпоха—кормилица великихъ людей» и др.; воспоминанія: «Недавно», «Уголокъ Старой Планины», «Немилые-нелюбимые» и «Путешествіе по Россіи». Лучшее прозаическое произведеніе В.—романъ «Подъ игомъ», напечатанный 1890 г. Кромѣ того В. въ 1885 г. издавалъ журналъ «Зора», а теперь издаетъ «Денницу». И. Л.

Вазоретка (Ollulanus)—родъ круглыхъ глисть сем. свайниковыхъ (Strongylidae), имѣющей ротовую капсулу въ видѣ вазы. В. кошачья (O. tricuspid). Самка имѣетъ не болѣе 1 мм. длины; самецъ немного менше. Хво-

стовой конецъ самки съ тремя заостренными отросточками. В. живетъ въ слизистой оболочкѣ желудка кошки. Она рождаетъ живыхъ дѣтенейшей. Зародыши ея имѣютъ сравнительно огромныя размѣры (до 0,32 мм. длины); они могутъ переселяться въ легкія, печень и грудобрюшную преграду кошки, гдѣ и энцистируются. В. причиняетъ своему хозяину довольно тяжелыя поврежденія. Кошки заражаются В., поѣдая крысъ и мышей, содержащихъ этихъ глисть, а крысы и мыши получаютъ В., проглатывая зародышей, выходящихъ изъ желудка больныхъ кошекъ вмѣстѣ съ испраженіями.

Э. Брандтъ.

Вазуза—рѣка Смоленской и Тверской губ., прав. прит. Волги. Беретъ начало въ болотахъ вяземскаго уѣзда, при д. Матреховой; протекаетъ черезъ уѣзды сычевскій и зубовскій и впадаетъ въ В. въ Зубцовѣ. Общее направленіе къ ССВ., длина течения 134 вер. Ширина В. лѣтомъ отъ 20 до 40 саж., весною она разливается до 150 саж. Глубина лѣтомъ отъ 2 до 6 фуг., весною отъ 16 до 24 футовъ. Берега В. высоки и круты; мѣстами состоятъ изъ песчаныхъ наносовъ, мѣстами изъ известняковъ; въ зубовскомъ уѣздѣ берега сглаживаются, и В. течетъ по мѣстности открытой и ровной, мѣстами поросшей березовыми рощами. Сплавъ по В. производится на 37 вер. отъ устья Гжати и то не въ срединѣ лѣта, потому что въ это время на ней открывается много острововъ и каменныхъ грядъ. По В., выше устья Гжати, изъ сычевскаго у. сплавляются небольшое количество лѣса. Съ начала 70-хъ годовъ судходство по В. постоянно уменьшается, и Сычевская пристань потеряла значеніе. Это зависитъ отъ постройки желѣзныхъ дорогъ Московско-Брестской и Ржево-Вяземской, притянувшихъ къ себѣ торговлю окружающій мѣстности. Сплавъ лѣса продолжается, но и онъ уменьшился вслѣдствіе вырубки цѣнныхъ строевыхъ лѣсовъ.

А. В.

Ваннъ-ула (или Ваннъ-ула)—монг. названіе многихъ или одиноко поднимающихся горъ или круглыхъ вершинъ, выделяющихся изъ общей массы горъ; такъ, напр., Ваннъ-ула извѣстна въ Бей-Шани; др. Ваннъ-ула представляетъ громадную вершину въ Тетунскихъ горахъ, видимую даже съ южныхъ береговъ Куку-Нора; наконецъ, слѣдуетъ назвать Ваннъ-ула (у Потанина Ваннъ-Ола) на зап. берегу оз. Косогола и другую къ Ю. отъ р. Тэса.

Г. Грумъ-Гржимайло.

Вай (недѣля)—см. Вербная недѣля.

Вайрочанъ—второе имя Архана Билучжени, перенесшаго ученіе Будды изъ Кашмира въ Восточный Туркестанъ. Гр. Гр.

Вай (Николай, баронъ, Freiherr v. Vay)—венгерскій государственный дѣятель, потомокъ одного изъ древнѣйшихъ родовъ Венгріи, ведущаго свою родословную съ конца XIV вѣка. Родился въ 1802 г. въ Борсодскомъ комитатѣ; учился въ пештскомъ и вѣнскомъ университетахъ; въ 1825 г. поступилъ на государственную службу; въ 1840 г. былъ выбранъ депутатомъ въ венгерскій сеймъ и вскорѣ потомъ назначенъ администраторомъ Борсодскаго комитата. Въ 1844 г. перешелъ въ верховный судъ, въ качествѣ члена, а затѣмъ сдѣлался

первымъ совѣтникомъ намѣстничества и въ этой должности въ 1846 оказалъ большія услуги правительству успѣшнымъ охраненіемъ порядка въ Верхней Венгріи. Когда Венгрія, въ 1849 г., отложила отъ Австрійской монархіи, В. сложилъ съ себя всѣ свои должности и возвратился къ общественной дѣятельности лишь по обнародованіи императорскаго диплома отъ 20 октября 1860 г., составлявшаго первый шагъ къ примиренію между Австріей и Венгріей. Онъ былъ назначенъ венгерскимъ гофъ-канцлеромъ, но уже въ 1861 г. отказался отъ этой должности. Въ февралѣ 1884 г. избранъ въ вице-президенты венгерской палаты господъ (магнатовъ). Сверхъ того баронъ В. игралъ выдающуюся роль въ дѣлахъ церковныхъ и въ настоящее время занимаетъ должность генераль-инспектора реформатской церкви въ Венгріи и Трансильваніи.

Сынъ его Николай, родившійся въ 1830 г. и умершій въ 1885 г., составилъ себѣ имя, какъ искусный ваятель; онъ былъ ученикомъ знаменитаго вѣнскаго ваятеля Фернкорна; особенно хвалятъ его бюсты-портреты.

Вайблингенъ (Waiblingen)—городъ въ вюртембергскомъ Некарскомъ округѣ, на рѣкѣ Ремсѣ, въ изобилующей хлѣбомъ, виномъ и фруктами мѣстности. Уже во времена римлянъ В. былъ населеннымъ мѣстомъ, въ кот. перекрещивались многія римскія дороги. Позже, при послѣднихъ Каролингахъ, въ немъ находился королевскій дворецъ (Пфальцъ), въ которомъ Карлъ Толстый 887 г. держалъ сеймъ. Отъ Каролинговъ В. перешелъ къ Салийцамъ, принявшимъ названіе «Вайблинговъ» и въ 1080 г. уступившимъ его въ даръ епископству шпейерскому; но послѣ смерти Генриха V онъ перешелъ къ Гогенштауфенамъ. Въ срединѣ XIII столѣтія В. приобрѣтенъ графами Вюртембергскими. Отъ него Гогенштауфены получили названіе «Вайблингеновъ», передѣланное итальянцами въ «Гибелины».

Вайблингеръ (Вильгельмъ - Фридрихъ Waiblinger) — нѣмецкій поэтъ и писатель, род. въ 1804 г. въ Гейльброннѣ и, будучи еще гимназистомъ, написалъ философскій романъ «Фазтонъ», напечатанный, впрочемъ, позднѣе (Штутг., 1823, 2 т.). По окончаніи университетскаго образованія въ Тюбингенѣ, онъ предпринялъ путешествіе по Италіи и уже 17 янв. 1830 умеръ въ Римѣ. Изъ его произведеній наиболее извѣстны: «Vier Erzählungen aus Griechenland» (1823); «Lieder der Griechen» (1823); «Drei Tage in der Unterwelt» (1826); «Blüthen der Muse aus Rom» (1829); «Taschenbuch aus Italien und Griechenland» (1829—30). Всѣ они свидѣтельствуютъ о большой фантазій и поэтическомъ дарованіи, но вмѣстѣ съ тѣмъ о необузданной страстности и внутреннею разладѣ, приведемъ поэта къ недовольству собой и своей жизнью. Полное собраніе его сочиненій издано Каницемъ (3 изд. 1859), его стихотворенія Мерице (1844).

Вай-вай-анамъ каа — оригинальная скала въ ущельѣ рѣки Качи (Качикаленъ), верстахъ въ 6-ти отъ Бахчисарая. За мельницей Кошъ-дермѣнъ, отдѣльно отъ краевыхъ утесовъ ущелья стоитъ столбообразная скала, саженъ пять вышиною, съ раз-

мытымъ основаніемъ, повидимому, угрожающая скорымъ паденіемъ — Вай-вай-анамъ-каа. Нѣсколько дальше по дорогѣ находится другая отдѣльная скала Хорхмъ-баламъ-каа, похожая на сядящую въ креслѣ колоссальную женщину. Татары называютъ первую скалу дочерью, а вторую — матерью, и разказываютъ о нихъ, особенно о первой, разныя легенды. Названія «Вай-вай-анамъ» и «Хорхмъ-баламъ» имѣютъ диалогическій характеръ: дочь говоритъ: «Ай-ай, мама!» Мать ободряетъ: «Не бойся, дитя!» Слово каа значить скала. Вотъ одна изъ легендъ, осмысливающихъ названія. Грозный владѣтель окрестной страны, Топаль-бей, похитилъ у сосѣда Кемаль-музы красавицу жену и красавицу-падчерицу. Онъ долго держалъ ихъ въ своемъ сералѣ, но плѣнницы оставались непреклонны. Разгнѣванный Топаль-бей велѣлъ замуровать ихъ въ скалы. Прошелъ годъ. Въ Качикаленѣ явились двѣ каменные фигуры; изъ одной показывалась иногда необыкновенная красавица. Топаль-бей узналъ гордую падчерицу, пришелъ въ ярость и приказалъ повалить каменную фигуру. Собрали лошадей и волось со всѣхъ его владѣній и припрягли къ скалѣ, таившей въ себѣ красавицу. Тогда изъ скалы раздался испуганный голосъ: «Ай-ай, мама!» Но изъ другой скалы послышался успокоительный отвѣтъ: «Не бойся, дитя!» Въ тотъ же мигъ окаменѣли лошади, воли и погонщики, обратившіяся въ сплошную массу краевыхъ утесовъ ущелья. *Н. Головкинскій.*

Вайгамскій (Wajgamme)—островъ на СЗ. отъ Новой Гвиней, отдѣленный отъ послѣдней и отъ Сальваги Дампировымъ проливомъ, почти какъ разъ подъ экваторомъ; занимаетъ 2632 кв. км. съ 6000 жет. В. о-въ гористъ (въ среднемъ 600 м., но въ Гунонгъ-Вайгенѣ 1250 м.), покрытъ лѣсами и изрѣзанъ многими глубокими бухтами. Онъ находится подъ властью тидорскаго султана, подчиненнаго Голландіи.

Вайгачъ (по-самоѣдски Хаудей-я) — островъ Сѣверн. океана; принадлежитъ къ Архангельской губерніи, отъ материка отдѣляется узкимъ проливомъ Югорскимъ Шаромъ (см. это сл.), а отъ Новой Земли проливомъ Карскимъ Воротами. Сѣверная оконечность В., Болванскій носъ, находится подъ 70° 29' сѣв. ш. и 76° 55' в. д.; Карповское становище въ Карповской губѣ, подъ 69° 43' с. ш. и 77° 27' в. д. Длина В. отъ СЗ. къ ЮВ. 102 в., ширина до 40 в. В. занимаетъ площадь въ 59,8 кв. г. м. или 2892 кв. в. Горный кряжъ, образующій островъ В., есть продолженіе хребта Пай-Хоя. Впрочемъ, островъ не очень высокъ, но внутренность его скалиста; самыя высокія взъ горы, Осмихинскія, проходятъ вдоль средины острова. Близъ входа въ Югорскій Шаръ есть еще нѣсколько довольно высокаго горныхъ гребней, извѣстныхъ подъ именемъ Пѣтушки; въ 25 в. отъ Югорскаго Шара идетъ Карповскій камень, а противъ Лямчинской губы возвышается Лямчинскій камень. Горы преимущественно песчаноглинистыя. Южные и восточные берега острова утесисты, обрывисты и возвышаются до 200 ф.; они состоятъ изъ глинистыхъ сланцевъ, проникнутыхъ кристаллами колчедана и окружены подвижными рифами и лудами. Островъ очень бѣденъ расти-

тельностью. Вершины горь обнажены. Изъ растений на островѣ встрѣчается шавель, зоря, лопухъ и т. п. На островѣ много пушныхъ звѣрей: песцы, красная лисица, олени и т. п., зимою заходятъ сюда дѣлать медвѣди и волки. Изъ птицъ—чайки, совы, гаари, орлы и т. п., а лѣтомъ, кромѣ того, прилетаютъ куропатки, утки, лебеди, гуся, гагары. Изъ рыбъ въ водахъ, окружающихъ островъ, водятся: бѣлуга, моржи, морскіе зайцы, нерпа и тюлени. Самоѣды имѣли въ м. Болванскомъ своего идола. До принятія самоѣдами христіанства сѣверная оконечность В., Болванскій мысъ, служила имъ однимъ изъ двухъ главныхъ мѣстъ общественаго богослуженія. Бури, завывающія въ пещерахъ Болванскаго мыса, наводили суевѣрный страхъ на самоѣдовъ и внушали особое благоговѣніе къ стоящему на мысѣ главному идолу Весаку (старикъ). Онъ былъ деревянный, трехгранный, высокій, тонкій, о семи лицахъ, которыя были вырѣзаны на двухъ отлогихъ, узкихъ граняхъ. Съ южной стороны этого идола были поставлены въ полукругѣ, въ нѣсколько рядовъ, 20 средней величины идоловъ и 400 маленькихъ деревянныхъ, а затѣмъ саженей 50 отъ главнаго идола стояло 20 разнообразныхъ каменныхъ идоловъ. Всѣ они составляли какъ бы свиту главнаго идола. Англійскій капитанъ Барро, приставши къ Вайгачу въ 1556 году, нашелъ на Болванскомъ мысу множество идоловъ съ окровавленными глазами и ртами; это происходило отъ того, что самоѣды во время жертвоприношеній намазывали оленьей кровью глаза и рты идоловъ. По закону самоѣды приносили жертвы Весаку не только по прибытіи, но и передъ отъѣздомъ съ острова. Противъ Болванскаго мыса находилось 4 каменныхъ идола и 356 деревянныхъ, большею частью маленькихъ идоловъ. На сѣверномъ концѣ В. былъ главный идолъ женскаго пола—называемый Ходако (бабушка); этотъ идолъ представлялъ изъ себя каменную глыбу, которая имѣла человѣкоподобный образъ, но только съ заостренною головою. Не рука художника, а капризъ природы сдѣлалъ его. Ходако есть мать земли и покровительница промысловъ. Ей приносятъ въ жертву оленей. У Весака и Ходака 4 сына, которые разошлись въ разные мѣста по тундрамъ: Нюхегъ, сынъ идола—небольшой утесъ на В.; Манасій—возвышеніе у Уральскаго хребта; Ялмалъ, полуостровъ на западной сторонѣ Обской губы и Козманъ перелѣсокъ въ Канинской гундрѣ. Остатки идоловъ находятся и теперь. Въ настоящее время на островѣ есть часовня во имя св. Николая. А на мѣстѣ, гдѣ стоялъ главный идолъ, поставленъ крестъ. Самоѣды приняли христіанство въ 1826—1828г., и тогда миссіонеры сожгли идола Весака. Обиліе промысловъ привлекаетъ на островъ самоѣдовъ, зырянъ и русскихъ, и тутъ построено дѣсколько промышленныхъ избу.

Литература. Пушкиревъ, «Архангельская губернія»; Латкинъ, «Зап. Геогр. Общ.» (т. VII, ч. 1); еп. Макарій, «Христіанство въ предѣлахъ Архангельскаго губ.», см. Архангельская губернія.

А. Сел.

Вайгу—островъ въ Океаніи—см. островъ Пасхи

Ввайдя (*Isatis tinctoria* L.; см. табл. Красильныя растенія, рис. 7)—растение изъ семейства крестоцвѣтныхъ (*Cruciferae*). Встрѣчается дико почти во всей Европѣ, на Кавказѣ, въ Малой Азій и на Алатау. Въ Россію растетъ въ южныхъ губерніяхъ, на С. доходить до Калужской и Прибалтійскихъ губерній. Двухлѣтнее растеніе съ желтыми цвѣтками и плоскими, крылатыми, односѣмянными, повислыми стручками. Кромѣ этого вида, къ роду *Isatis* принадлежитъ около 50 видовъ, распространенныхъ, главнымъ образомъ, въ восточной части средиземноморской области. В. Т. л.

Культура вайды, мѣстно называемой также: пастель, нѣмецкое индиго, синило, синиль (Тулская г.), синячникъ (украинское), фарбовникъ (Привислянскія губ.), вмѣстѣ съ красильной гречихой и индигоносной принадлежитъ къ красильнымъ листовымъ паровымъ растеніямъ и разводится, главнѣйшимъ образомъ, для полученія изъ листьевъ красильнаго вещества индиго (содержитъ 0,18—0,20%), а также, отчасти, какъ кормовое и медоносное (Харьк. губ.) растеніе. Дико растущая В. рѣзко различается отъ культивируемой по содержанію индиго и даже по виду: у ней свѣтлозеленыя, покрытые волосами, листья и желтые плоды; между тѣмъ какъ у воздѣлываемой листья гладкіе, очень широкіе, темнозеленаго цвѣта и плоды фиолетово-черныя. Будучи вынослива относительно климата и легко переноситъ лѣтнія засухи и зимніе холода, она можетъ быть разводима во всей умѣренной полосѣ Европы, даже въ окрестностяхъ Москвы; но такъ какъ сила и продолжительность дѣйствія свѣта существенно вліяютъ на содержаніе въ листьяхъ большаго или меньшаго количества красящаго вещества, то поэтому высшими техническими качествами отличается В., воздѣлываемая во Франціи и, отчасти, въ Германіи (Тюрингіи).

Рыхлость, глубина и свѣжесть почвы и достаточное содержаніе въ послѣдней извести и перегноя—непремѣнные условія для успѣшнаго ея произрастанія, а потому, при разведеніи В. на суглинистыхъ и песчаныхъ почвахъ, необходимо сильное удобреніе послѣднихъ извѣстью или мергелемъ. Мѣстности, обращенныя къ югу, она предпочитаетъ всѣмъ прочимъ. Въ полѣ В. слѣдуетъ за многолѣтними травами и хлѣбами; въ трехпольномъ хозяйствѣ занимаютъ ею поле послѣ пара, въ многопольныхъ же сѣвооборотахъ послѣ ярового хлѣба; но успѣшно произрастаетъ она и на новяхъ. За нею могутъ слѣдовать всѣ другія сельско-хозяйственныя растенія, такъ какъ она оставляетъ хорошо разрыхленную почву, свободную отъ сорныхъ травъ, а время уборки позволяетъ производство посѣва даже озимой пшеницы.

В. размножается сѣменами, высѣваемыми осенью или весною, одновременно съ посѣвомъ пшеницы, прямо на культивируемую площадь, или же весною въ разсадки, при чемъ уже разсада высаживается въ поле, которое, въ томъ и другомъ случаѣ, должно быть хорошо разрыхлено двойною вспашкой на глубину 6—9 вершковъ. Паханіе нерѣдко замѣняется осенью ручною перекопкою. Посѣвъ В. въ

подъ весною производится рано, как только обсохнет земля, а иногда—въ Германіи—даже по снѣгу, при чемъ сѣмена покрываются тогда уже послѣ исчезанія снѣга. Въ Западной Европѣ предпочитаютъ осенній посѣвъ, какъ дающій лучший урожай листьевъ и меньше страдающій отъ наскомокъ (блохъ). Сѣмена высѣваются отъ руки или въ неглубокія бороздки, проведенныя маркеромъ въ разстояніи 7—10 вершк. одна отъ другой, съ закрытіемъ бороздокъ на $\frac{1}{4}$ — $\frac{1}{2}$ вершка граблями и прикатываніемъ посѣва въ сухую погоду, или въ разбросъ по всей площади съ заборонованіемъ. Хорошія сѣмена (плоды—стручки) В. должны быть фиолетово-чернаго цвѣта и совершенно полныя; четверикъ ихъ вѣситъ $7\frac{1}{2}$ —9 фунт., въ фунтѣ же насчитываютъ отъ 6400 до 7200 шт.; онѣ сохраняются всхожими 2—3 года. На одну десятину высѣваютъ: при посѣвѣ въ разбросъ—6 мѣрѣ, при рядовомъ же—4—5 мѣрѣ. Всходы появляются чрезъ 15—20 дней.

Если желательно возвращать В. на полѣ изъ-подъ озимыхъ хлѣбовъ, вслѣдъ за жатвой послѣднихъ, то посѣвъ замѣняется высадкой расады изъ расадника, для полученія которой производится посѣвъ, въ августѣ или сентябрѣ, на обыкновенныя гряды, или же въ январѣ (Германія) на теплыя гряды, причѣмъ сѣмена высѣваются въ бороздки, проведенныя въ разстояніи двухъ вершковъ одна отъ другой, при разстояніи около $\frac{1}{2}$ вершка между сѣменами въ бороздкѣ. Всходы появляются чрезъ 4—6 недѣль. Изъ 2—3 фунтовъ сѣмянъ, высѣяныхъ на 16—24 кв. саженяхъ, получается достаточное количество расады для засадки одной десятины, на что потребуется около 185000 растеній. Расада отъ августовскаго посѣва высаживается на полѣ въ сентябрѣ, сентябрьскаго же или январскаго—въ мартѣ и позже, смотря по мѣстности, и на холодныхъ грядахъ прикрывается на зиму навозомъ. Поле, предназначенное подъ посадку расады, должно быть хорошо выбороновано; на немъ проводятъ маркеромъ бороздки, въ разстояніи 7—8 вершковъ одну отъ другой, и въ нихъ размѣщаютъ растеніица на такомъ же разстояніи.

Дальнѣйшій уходъ въ полѣ, за появившимися всходами В., или высаженной расадой, по достиженіи ими высоты около одного вершка, или образованіи у нихъ 4—5 листьевъ, заключается въ мотыженіи небольшою сажкой (попольнымъ желѣзкомъ), конной мотыкой или бороздной бороной, съ уничтоженіемъ сорныхъ травъ, прорѣживаніи густыхъ мѣстъ до разстоянія между растеніями 5—7 верш., посадкѣ на пустыя мѣста расады и удаленіи экземплярровъ съ волыстыми листьями, или дикорастущей В. Въ случаѣ обильнаго появленія сорныхъ травъ, эта работа повторяется чрезъ нѣсколько недѣль. Осенью поле снова мотыжится, чтобы защитить растенія отъ морозовъ привалкой къ нимъ немного земли, избѣгая засыпанія ихъ, и пожелтѣвшія листья срываются; весною же, когда прекратятся утренники, поле бороуется и, послѣ выгонки листьевъ, промотыживается, что повторяется послѣ каждаго сбора листьевъ и сопровождается слѣдующимъ за нимъ боронованіемъ.

Сборъ листьевъ при весеннемъ посѣвѣ наступаетъ въ томъ же году, при осеннемъ же—въ слѣдующемъ. Онъ обыкновенно начинается во второй половинѣ іюля и, благодаря послѣдовательной выгонкѣ новыхъ листьевъ, повторяется нѣсколько разъ (отъ 2-хъ въ Нормандіи до 6-ти въ Итали) послѣ достиженія листьями длины одного фута, при чемъ озимая В. всегда даетъ однимъ сборомъ больше яровой. Въ маѣ второго года у яровой В., или третьяго года, если она озимая, листья собираются въ послѣдній разъ, послѣ чего поле перенахивается и засѣвается зерновымъ хлѣбомъ. Исслѣдованія Жюбера показали, что а) молодыя листья В., хотя и богаче зрѣлыхъ содержаніемъ индиги, но качества послѣдняго ниже, и б) что содержание индига увеличивается въ листьяхъ съ 11 до 16 дня ихъ развитія, потомъ останавливается на 5—6 дней и затѣмъ начинаетъ падать. Листья послѣдняго сбора считаются хуже, чѣмъ предыдущахъ сборовъ, такъ какъ они срываются съ частями корня, и называются компостной В. Уборка производится обыкновенно въ сухое время; листья срываются ножницами или косой, такъ какъ при обрываніи ихъ рабочей легко можетъ, по неосторожности, вырвать изъ почвы растеніе съ корнемъ, и складываются въ корзины для переноски въ мѣсто сушки, причѣмъ, чтобы сохранить въ нихъ красящее вещество, не слѣдуетъ оставлять на солнцѣ, или подъ дождемъ. Лучше всего просушивать листья въ тѣнѣ, защищенномъ отъ дождя и хорошо провѣтреномъ мѣстѣ, разстлтая ихъ тонкими слоемъ на холстахъ и перебивая 2—3 раза въ день. Когда они совершенно просохнутъ, то вяжутся въ пучки и укладываются въ мѣшки, которые должны быть сохраняемы въ сухомъ и хорошо провѣтриваемомъ складѣ-амбарѣ.

Урожайность В., завися отъ климата, почвы и культуры, колеблется между 60 и 300 пудами, или, въ среднемъ, составляетъ 200 пудовъ сухихъ листьевъ съ одной десятины, что соответствуетъ 800—1600 пудамъ свѣжихъ листьевъ.

Сѣмена В. собираются съ растеній, у которыхъ или вовсе не срѣзались листья, или же дѣлалось это только одинъ разъ—въ маѣ, послѣ чего удалялись уже одни боковые побѣги. Цвѣты появляются въ іюнѣ, и въ этомъ же мѣсяцѣ созрѣваютъ и собираются сѣмена-стручки, которыхъ съ одной десятины можно получить 20—40 пудовъ.

Изъ враговъ и болѣзней культурной В. слѣдуетъ упомянуть: грибную болѣзнь—появленіе широкихъ желтыхъ пятенъ на листьяхъ, для прекращенія распространенія которой необходимо немедленное удаленіе такихъ листьевъ, земляныя блохи, слизни, гусеницы капустной ночницы и саранча.

С. Листья В. содержатъ хромогенъ синяго индиги—индиканъ, вещество легко растворимое въ спиртѣ и при обработкѣ разбавленными минеральными кислотами, а при броженіи распадается на синее индиги и индиголинъ.

Красильный матеріалъ, существующій въ продажѣ подъ именемъ В., представляетъ спрессованную, шарообразную массу, приготовленную изъ измельченныхъ и перебродив-

шихъ съ водой листьевъ и стеблей растенія. Эти массы большею частью темно-синезеленаго или желтовато-зеленаго цвѣта и при растираніи съ водой на бумагѣ окрашиваютъ ее въ темно-сизый или темно-зеленый цвѣтъ. При храненіи качество В. улучшается. Лучшій сортъ готовится въ Южной Франціи и извѣстенъ подъ названіемъ «пастель».

Индigo въ В. содержится очень немного. 100 килограммовъ ея имѣютъ ту же красящую способность, какъ 2 килограмма бенгальскаго индига. Въ настоящее время В. употребляется только для заправки такъ называемаго «вайдоваго» куба (см. Кубовое крашеніе), служащаго для окрашиванія въ синий цвѣтъ шерстяныхъ тканей и притомъ скорѣе не какъ красящее, а какъ вещество легко возбуждающее и поддерживающее броженіе. Но въ прежнее время, до ввоза значительныхъ количествъ тропическаго индига (см. это сл.), В. применялась часто во всей Европѣ для окрашиванія тканей въ темносиній цвѣтъ.

А. П. Лидовъ А.

Вайда (Иоганнъ Vajda)—выдающийся венгерскій поэтъ, род. въ 1827 г. въ Пештѣ; воспитывался въ глуши, въ совершенномъ уединеніи; по окончаніи образованія долгое время велъ жизнь полную приключеній и былъ попеременно актеромъ, педагогомъ, писалъ статьи по политическоіи экономіи и сельскому хозяйству, наконецъ посвятилъ себя поэзіи. Въ событіяхъ 1848—49 гг. В. принималъ дѣятельное участіе и служилъ въ гонведахъ, за что, послѣ подавленія возстанія, долженъ былъ вступить простымъ рядовымъ въ императорскую армію. Съ 1853 г. В. снова вернулся къ своимъ литературнымъ занятіямъ. Поэзія его отличается силой и глубиной; въ послѣднее время въ стихотвореніяхъ В. преобладаетъ ультра-реалистическое направленіе, наряду съ которымъ все рельефнѣе выступаетъ безотрадный пессимизмъ. В. напечаталъ сборникъ стихотвореній: «Költetésnyek» («Стихотворенія» 1856); «Ujdalok» («Новыя пѣсни», 1858), «Viharhangok» («Отзвуки бури», 1860) и «Kisebb Költetésnyek» («Мелкія стихотворенія», 1872); рассказы: «Béla királyfi» («Королевичъ Бела», 1854), «Alfred regénye» («Романъ Альфреда», 1875), трагедія «Hidok», поэтическая сказка «Javorta» («Клѣнъ»), очерки пештской жизни «Találkozások» («Встрѣчи») и др.

Вайда-Губа—подъ 70' сѣв. широты, на СЗ. оконечности Рыбачьяго полуострова. Она открыта прямо къ сѣверу; вдается въ материкъ на 12 верстъ. Пологіе берега ея образуютъ главный овалъ, по краямъ котораго высятся покрытые зеленью холмы. Вліяніе голфъ-стрема сказывается въ сильномъ развитіи сочныхъ травъ, дающихъ возможность заниматься скотоводствомъ. Высокое нагорье отодвинуто далеко вглубь.

Крди.

Вайдау, или **Вайда**—рѣка Лифляндской губ., притокъ р. Шварцбахъ, 50 в. длины; въ ней водятся ласкъ-форели и попадаетъ жемчугъ. Она беретъ начало на высотѣ 700 ф. на Гаангофскомъ плоскогоріи, образуетъ водопадъ и, впадая въ оз. Мюрратъ подь именемъ Станске, вытекаетъ изъ него подь именемъ Вайда.

К. Вр.

Вайдау—оз. Лифляндской губ. (бл. Папендорфа), 4 в. длины. Славится красотой высокихъ береговъ.

Вайделоты, вейдалоты или вейдалотени—литовскія жрицы вѣчнаго огня, нѣчто въ родѣ весталокъ. Какъ вайделоты обязаны были беречь и поддерживать вѣчно неугасаемый священный огонь Перкунаса, такъ и В. исполняли эту обязанность при храмѣ богини Прауримы. Разница заключалась только въ томъ, что вайделоты были женаты, между тѣмъ какъ В. воспрещено до извѣстнаго возраста выходить замужъ и имѣть какія бы то ни было сношенія съ мужчинами. За утрату цѣломудрія и въ тѣхъ случаяхъ, когда огонь погасалъ, вайделотки сожигались на кострѣ; и вайделоты подвергались той же участи, за небрежную охрану священнаго огня и за прелюбодѣяніе. Впрочемъ, запрещеніе выходить замужъ не было исполняемо очень строго: такъ, извѣстно, что Кейстутъ силою увелъ изъ Полонги, изъ храма Прауримы, вайделотку Бируту, женился на ней и прижилъ съ ней знаменитаго Витовта. Ср. Вайделоты.

И. Л.

Вайделоты—у пруссовъ, **Вейдалоты**—у литовцевъ, такъ назывались жрецы прорицатели, старшіе священныи огонь, «швентъ угнисъ» или «швента угнелъ» (Swenta ugnė), неправильно называемый зничемъ. Первой обязанностью В. было приношеніе жертвъ разнымъ богамъ, особенно же Перкунасу. Они назывались также жинсами (žinys), т. е. знающими, такъ какъ предсказывали будущее; мѣсто, въ которомъ они это дѣлали, называлось жиниче (žinysze), а такъ какъ оно обыкновенно находилось при священномъ огнѣ, то польскіе хронисты, не разобравъ сути дѣла, назвали самый огонь «зничемъ» и происхождение этого будто-бы литовскаго слова объясняли съ помощью славянскаго выраженія: «изъ ничего», т. е. «изъ ничего происшедшій огонь», или «зничъ». Кромѣ предсказыванія, обязанностью В. было еще назначать время для мѣстныхъ праздниковъ, во время войны принимать участіе въ походахъ и возбуждать мужество литовцевъ, лечить людей и т. п. В. занимали среднее мѣсто въ литовской языческой іерархіи; выше ихъ стояли: крeve, крвейто, эварто-крeve, крeve и крвули; ниже—вуршайты (жрецы непосвященные, сигонты (родъ дервишей), потиник и (жрецы Рагутиса), лингусоны и тулусоны (погребальные жрецы), швальгоны (свадебные жрецы), буртвинки (народные пѣвцы), милдунвики (жрецы Мильды), путтоны (гадальщики по водѣ), пустоны (лечили дуновеніемъ), вейоны (прорицатели по вѣтру), жаконы (по пламени и дыму), сейтоны (по амулетамъ), канну-раугисы (по соли и пивной пѣнѣ), зильнеки (по полету птицъ), лабдарисы (фокусники), звайждиники (астрологи), юдукнигникасы (чернокнижники), вилкатсы (оборотни, волколаки). В. имѣли право жениться, но источники не говорятъ намъ ничего о томъ, чтобы ихъ обязанности были наследственны. Ихъ одежда состояла изъ длинной туники, обшитою бѣлою тесьмою, застегнутой бѣлымъ шнуркомъ и украшенной внизу кистями изъ бычачьихъ хвостовъ.

стовъ; кромѣ того, они опоясывались широкимъ бѣлымъ поясомъ и при жертвоприношеніяхъ носили зеленые вѣски на головѣ. Ср. Теобальдъ, «Литовско-языческіе очерки», 1890 г. См. Вайделогки.

Вайджанъ или **Виджанъ** (Abo, Sahl, Mohammed)—багдадскій астрономъ X вѣка. Авторъ сочиненій: «Комментаріи къ Элементарамъ геометріи Эвклида», «Объ устройствѣ и употребленіи астролябіи», «Добавленія ко второй книгѣ Архимеда о центрахъ тяжести».

Д. В.

Вайс, вое, вѣ, вѣя (южн. губ.)—часть березоваго ствола, длину 4—4½ арш. и толщиной 4 вершка въ верхнемъ отрубѣ, у которой комлевой конецъ на 8—10 вершковъ остается въ корѣ, а осталыная часть обтесывается; В. служитъ дышломъ при воловьей запряжкѣ. Если впрягается болѣе одной пары воловъ, какъ, напр., въ плугъ, то выгодно устраивать двойное В. (второе, вдвое длиннѣе перваго), чтобы задняя пара воловъ не надавливалась имъ къ землѣ, какъ бываетъ при одиночномъ В., если эта пара не ниже ростомъ передней пары.

В. С.

Вайжганотъ—литовское божество, покровительствующее льну; поэтому оно было въ особенномъ почетѣ у женщинъ и молодыхъ дѣвушекъ. Каждый годъ во всѣхъ литовскихъ деревняхъ происходило празднество въ честь В.: одна дѣвушка молилась ему и приносила ему дары, стоя на одной ногѣ, и сообразно тому, устояла ли она такъ во время всей молитвы, или нѣтъ, присутствующіе дѣлаи выводы, будетъ ли хорошій урожай льна, или же дурной.

И. Л.

Вайомингъ (Wyoming)—штатъ Сѣверн. Америки, образованъ въ 1890 г. изъ территоріи, основанной въ 1868 г. Лежитъ между 41° и 45° сѣв. шир. 104° и 111° зап. долг. (отъ Гринича), занимаетъ пространство въ 253525 квадр. км. Граничить со штатами: на сѣв. Монтаной; на вост.—Дакотой и Небраской; на югъ—Колорадо и Утахъ; на зап.—Утахъ, Айдахо и Монтаной. На сѣверо-востокѣ тянется главная пѣя Скалистыхъ горъ, назыв. здѣсь Уиндъ-Риверъ. Юго-западная часть штата орошается, главнымъ образомъ, рѣками Гринъ и Снэкъ съ ихъ притоками; сѣверо-восточная—Иеллостоуномъ, Бигъ-Хорномъ, Бигъ-Шенной и Сѣв. Платой, прямыми или побочными притоками Миссури. На сѣв.-зап. находится верхняя долина Иеллостоуна, среди которой площадь въ 8400 кв. км., отчужденная для національнаго парка (см. Иеллостоунъ). Здѣсь встрѣчаются: величайшіе и многочисленнѣйшіе во всемъ свѣтѣ гейзеры (перемежающіеся горячіе ключи), глубокая рѣчная ущелья (каньоны), стремительные водопады; все это, а также и горы, поднимающіяся до области постоянныхъ снѣговъ, представляютъ для путешественника много интереснаго. Между вершиной Скалистыхъ горъ «Medecine Bow» на юго-зап. и горами Ларами на сѣв.-вост. лежитъ знаменитое нагорье Ларами—холодное и окруженное горами, вершины которыхъ покрыты вѣчнымъ снѣгомъ. На сѣверѣ и сѣв.-вост. отъ него тянутся преріи, черерѣзаемыя низкими антиклинальными складками. Характеристичную чер-

ту Южнаго Вайоминга составляютъ плосковерхіе холмы (buttes) съ причудливыми формами крѣпостей, развалинъ замковъ и т. п. Главная горная система состоитъ изъ зерна краснаго сіенита, кварцита, окруженнаго пластами силурійской, девонской, каменноугольной, юрской, третичной и др. формаций; большая же часть равнинъ или прерій—мѣловой или третичной формации. Въ національномъ паркѣ попадаются слѣды недавнихъ вулканическихъ образованій. Въ штатѣ находятъ золото и серебро, большія залежи желѣза и неисчерпаемое количество отличнаго качества угля; кромѣ того гипсъ, соль, сода, глауберова соль, графитъ, мѣдъ, сѣра, нефть и др.; много минеральныхъ ключей. Равнины и долины лежатъ на высотѣ отъ 1500 до 2100 метр. надъ ур. моря; не смотря на это, снѣга выпадаетъ мало. Здѣсь родятся всѣ гл. зерновые хлѣба, кромѣ кукурузы; но почва болѣе годна для воздѣлыванія огородныхъ растений, а главнымъ образомъ для скотоводства. Почва часто требуетъ, какъ для посѣвовъ, такъ и для скотоводства орошенія, которое и производится здѣсь въ обширныхъ размѣрахъ. Къ 1890 г. орошена была для посѣвовъ площадь около 92000 гектаровъ и 96000 гектар. для скотоводства. Главные предметы торговли: кам. уголь, скоть и шерсть. Вайомингъ пересѣкается Союзной желѣз. дор. Тихаго океана (и небольшими участками Денверской желѣзной дороги Тихаго океана и Центральной Колорадской. Особенность соціального и политическаго строя та, что женщины этого штата имѣютъ право голоса и избираются должностями. Дѣло народнаго образованія поставлено на широкую ногу, посѣщеніе народныхъ школъ обязательно; высіяя школы открываются по мѣрѣ возрастающаго на нихъ требованія. Составъ учителей смѣшанный, но учительницъ въ три съ половиною раза больше, нежели учителей; число учениковъ относится къ ученицамъ какъ 10 къ 10,2. Главный городъ штата Шейенъ или Чейенъ (Cheyenne). Въ Вайомингѣ есть резерванія для индѣйскихъ племенъ: Дакотовъ, Шейенновъ, Арапахъ, Шошонъ и др., предоставленныя въ исключительное пользованіе этихъ племенъ, и гдѣ остальные жители штатовъ не имѣютъ права селиться (см. Индѣйцы Сѣв. Америки). Название Вайомингъ носятъ до двадцати графствъ, городовъ и селъ въ Соед. Штатахъ. *И. Гарднеръ.*

Вайсешика (Vaiçeshikam—отдѣльный, обособленный)—шестая система индѣйской философіи, приписываемая мудрецу Kapāda. Она принадлежитъ къ болѣе позднимъ (см. Lassen, «Indische Alterthumskunde» II т., стр. 1178). Въ ближайшей связи съ ней находится пятая система, Ньяя (Nyāya), принадлежащая мудрецу Готаму (Gotama); обѣ системы довольно долго разсматривались вмѣстѣ, нераздѣльно. Обѣ, между прочимъ, особенно много занимаются вопросомъ о познаніи, что давало поводъ довольно долгое время считать ихъ логическими системами, хотя главное ихъ значеніе—философское. Вайсешика представляетъ изъ себя атомистическую теорію: мѣръ, по ея ученію, происходитъ изъ атомовъ, соединившихся другъ съ другомъ по волѣ высшаго существа. Познаніе же дости-

гается при помощи шести положительных (bhāva отъ корня bhū—быть) общихъ категорій мышления: субстанція, качество, дѣйствие, общность, различіе (vishesha, отсюда vaiśeshikam) и согласіе. Седьмая категорія — отрицаніе (abhāva). Въ настоящее время, вмѣстѣ съ Nyāya, это самая распространенная въ Индіи философская система. Самое изложеніе ея носитъ названіе Вайшешикасутра (Vaiśeshikasūtra). Текстъ, съ туземнымъ комментариемъ, изданъ въ «Bibl. Ind.» (1860—61), полный переводъ того и другого, Гуга (Gough)—въ индійск. журналѣ «Pandit» (№ 32—69), другой переводъ, Рёра (Roer)—въ «Zeitschr. d. deutsch. Morgenl. Gesellsch.» (1867—68, т. XXI—XXII). Тамъ же (т. VI—VII, 1852—53) статья М. Мюллера.

С. Буличъ.

Вайтбойс (Whiteboys), «бѣлые ребята» — такъ назывались въ Ирландіи члены возникшихъ около 1760 г. многочисленныхъ союзовъ, мстившихъ безчеловѣчнымъ землевлáдѣльцамъ, священникамъ, чиновникамъ и ихъ пособникамъ и состоявшихъ преимущественно изъ дшвенныхъ крова поденщиковъ, выворенныхъ фермеровъ и т. д. Одѣтые въ черныя маски и бѣлыя одежды, они нападали по ночамъ на свои жертвы, мучили или убивали ихъ и такъ же таинственно и быстро исчезали, какъ появлялись. Два года спустя, рядомъ съ В., за то же дѣло принялись такъ назыв. «стальные сердца» (Hearts of Steel) или «дубовыя сердца» (Hearts of Oak), которые нападали преимущественно на надсмотрщиковъ за тяжелой дорожной повинностью и калѣбнія принадлежавшія англичанамъ скоты. Суровость, съ которой многіе высокоцерковные священники взидали десятинный сборъ, вызвала въ 1786 образованіе союза «славныхъ ребятъ» (Rightboys), см. Ирландія.

Вайтбридъ (Самуилъ Whitebread)—англійскій государственный человѣкъ, род. въ Лондонѣ въ 1758 г., кончилъ жизнь самоубійствомъ въ 1815 г. Онъ поналъ въ палату депутатовъ въ 1790 году и былъ однимъ изъ наиболее опасныхъ противниковъ Питта; энергично сопротивлялся объявленію войны противъ Французской республики и игралъ большую роль въ уничтоженіи торговли неграми. Менѣе счастливъ В. былъ въ своемъ стремленіи добитися парламентской реформы. Послѣ смерти Фокса сталъ во главѣ оппозиціи; въ 1814—1815 гг. безуспѣшно возсталъ противъ ожесточенія, съ которымъ союзники относились къ Франціи и въ отчаяніи перерѣзалъ себѣ горло, когда увидѣлъ побѣду коалиціи.

Вайтвортъ (Джозефъ)—см. Витвортъ.

Вайтвортъ (Чарльзъ Whitworth)—англійскій дипломатъ, род. во второй половинѣ XVII в., умеръ въ 1725 году. Въ 1702 году онъ былъ назначенъ резидентомъ при Регенсбургскомъ сеймѣ, а два года спустя былъ посланъ въ Россію, куда впоследствии, въ 1710 году сѣздалъ еще разъ, чтобы усюокотъ Петра Великаго, который былъ разгнѣванъ арестомъ своего посла въ Лондонѣ, вызваннымъ требованіями нѣсколькихъ англійскихъ купцовъ. Впоследствии В. былъ представителемъ Англій при дворахъ прусскомъ и видерландскомъ, въ 1716 и 1717 гг., а въ 1722 году былъ назна-

ченъ чрезвычайнымъ посломъ Англій на Камбрейскомъ конгрессѣ. Въ 1721 г. онъ получилъ званіе барона В. де Гальвей. Его «Реляція о Россіи, какова она была въ 1710 г.» пошла въ руки Гораса Вальпола, кот. ее и напечаталъ.

Вайтвортъ (Чарльзъ Whitworth)—англійскій дипломатъ, внукъ предъидущаго, род. въ 1754 г., † 1825 г. Поступивъ сначала въ военную службу, онъ скоро отказался отъ военной карьеры и въ 1776 г. былъ назначенъ полномочнымъ министромъ Англій при польскомъ дворѣ. Два года спустя, онъ въ томъ же званіи переѣхалъ въ Петербургъ, гдѣ пробылъ до 1800 г. Здѣсь онъ приобрѣлъ большое вліяніе на императрицу Екатерину, но послѣ ея смерти оказался въ затруднительномъ положеніи. Павелъ I отказался утвердить договоръ, заключенный съ Англій незадолго до смерти Екатерины. Ловкостью и терпѣніемъ В. удалось убѣдить императора возвратиться къ рѣшенію матери: въ 1797 г. Павелъ ратификовалъ торговый договоръ съ Англій. При участіи В. состоялся договоръ, по которому императоръ обѣщалъ свое участіе въ коалиціи противъ Франціи. В. около этого времени былъ въ такой милости у Павла I, что послѣдній ходатайствовалъ у Георга III о пожалованіи ему прѣства. Желаніе императора было уважено, но когда извѣщеніе о томъ прибыло въ Петербургъ, государь уже гнѣвался на В. и велѣлъ ему выѣхать изъ предѣловъ Россіи. Въ 1802 г. В. былъ назначенъ посломъ при первомъ консулѣ и прожилъ въ Парижѣ до мая 1803 г. Но эта миссія не имѣла никакого успѣха: примиреніе Наполеона съ Англій было невозможно. Большое впечатлѣніе произвелъ, въ свое время, грубый трюкъ, оказанный В. въ мартѣ 1803 г. въ Тюльери, въ присутствіи всѣхъ пословъ Европы. Возвратившись въ Англію, В. нѣсколько лѣтъ почти не принималъ участія въ государственныхъ дѣлахъ, а съ 1813 по 1817 годъ былъ вице-королемъ ирландскимъ. Наполеонъ на островѣ Св. Елены и Вальтеръ Скоттъ отзывались о немъ съ большими похвалами.

Вайтгавенъ (Whitehaven)—мѣстечко и гавань въ англійскомъ графствѣ Кумберлендѣ, у одной изъ бухтъ Ирландскаго моря, главная станція береговой стражи, съ гостинымъ дворомъ, исправительнымъ заведеніемъ, больницей, театромъ, библіотекой, морской школой, ремесленнымъ училищемъ, верфью и болѣе 20 т. ж., занимающихся пивовареніемъ, выдѣлкой парусны, глиняныхъ и бумажныхъ издѣлій. Въ В. добывается также морская соль, а въ лежащихъ вблизи рудникахъ графа Лонсдаля—каменный уголь. Значительная доля сельдей и торговли съ западными берегами Англій и Вестъ-Индій. Въ интересахъ именно этой торговли устроены искусственная гавань, прикрытая фортами, и 6 доковъ. Въ 1887 г. къ его гавани принадлежали 84 морскихъ корабля въ 14160 тоннъ.

Вайтгидъ (Вильямъ Whitehead)—англійскій поэтъ, род. въ 1715 г. въ Кэمبرиджѣ, умеръ 1785 года. Отецъ его былъ булочникомъ, но В. получилъ хорошее воспитаніе. Еще будучи студентомъ, онъ обращалъ на себя вниманіе стихами и комедіями. Одна изъ пер-

выхъ его вещей, напечатанныхъ въ это время—«*Essay on writing verses*». Кончивъ кэмбриджскій университетъ, В. сдѣлался домашнимъ учителемъ въ домѣ графа Джерси и путешествовалъ съ своимъ ученикомъ по Европѣ. Въ 1750 г. была представлена на сценѣ его первая трагедія «Отецъ-Римлянинъ» («*The Roman Father*»), подражаніе Корнелевскому Горасу. Неуспѣхъ пьесы биографъ В.—Пасонъ, приписываетъ измѣненіямъ, введеннымъ въ нее актеромъ Гаррикомъ для того, чтобы придать больше блеска роли отца Горация; на самомъ дѣлѣ главный недостатокъ пьесы въ роли сестры Горация, которая не умираетъ, какъ у Корнеля, отъ меча брата, а возвращается, раненная, на сцену и ведетъ безконечные разговоры съ отцомъ. Вторая трагедія В. — «Креуза» (1754 г.) гораздо выше первой и имѣетъ несомнѣнные литературныя достоинства. Взявши сюжетъ трагедіи Эврипида «Ионъ», В. обработалъ его въ духъ своего времени, замѣнивъ элементъ чудеснаго психологическими мотивами. Въ 1757 году, когда умеръ поэтъ-лауреатъ Сибберъ, В. назначенъ былъ на его мѣсто, и написалъ въ этомъ качествѣ большое количество одъ и эгегій, изъ которыхъ многія очень поэтичны (*Epistle of Anna Boleyn to Henry VIII, Verses to the people of England, Elegies with an ode to the Tiber etc*). Но бездарность Сиббера сдѣлала имя поэта-лауреата мишенью для насмѣшекъ, которыхъ не избѣгъ и его преемникъ. Особенно рѣзко нападалъ на него извѣстный сатирикъ Черчилъ. В. считалъ лишнимъ отвѣчать на злыя и остроумныя выходы своего противника. Благодаря этому, Черчилъ успѣлъ настолько очернить В. въ глазахъ современниковъ, что Гаррикъ согласился играть въ новой пьесѣ поэта лауреата (*Trip to Scotland*) лишь съ тѣмъ, чтобы имя автора осталось скрытымъ. Въ томъ же году (1776) появился анонимный рассказъ В. «*Variety, a tale for married people*», и обѣ вещи очень понравились публикѣ, не знаящей, что она аплодируетъ жертвѣ своего любимаго сатирика. Сочиненія В. собраны и изданы, вмѣстѣ съ его биографіей, въ 1788 г. («*Poems and memoirs of the life and Writings of W. W.*», 3 т., Лонд., 1788).

Вайтгидь (Поль Whitehead)—англійскій поэтъ-сатирикъ, современникъ и подражатель Попа, род. въ Гольборнѣ въ 1709 г., † 1744 г. Выступилъ въ 1735 году съ сатирой противъ министерства Вальпола — «Государственные ослы» (*State dunces*). Это — подражаніе Дунсиадъ Попа. Въ 1739 г. появилась его вторая сатира, «Обычай» (*The manners*), гдѣ осмѣяны разные политическіе дѣятели; сатира навлекла на него судебное преслѣдованіе, главною цѣлью котораго было, кажется, желаніе напугать Попа. Другія извѣстныя сатиры В.—«Джимназиадъ» (*Gymnasiad*), гдѣ осмѣяна молная страсть единоборства, «Честь» (*Honour*), «Письмо къ д-ру Томсону» и др. Послѣдніе годы В. провелъ вдаль отъ политической жизни, въ Твикснгамѣ, состоя на государственной службѣ; этого не могъ ему простить Черчилъ, ядовитый сатирикъ того времени, мечтавшій передрать міръ, осмѣивая его вмѣстѣ съ В. Вайтгидь не занимаетъ значительнаго мѣста среди англійскихъ поэтовъ; его сатиры

имѣли временный интересъ, исчезнувшій вмѣстѣ съ осмѣиваемыми лицами. Стихъ его правильнѣе, гладкѣе, но не сильнѣе; слѣпо подражая Попу, В. не имѣетъ страстности и силы Черчила.—Его сочиненія собраны Томсономъ: «*Poems and Miscellaneous compositions of P. Whitehead, with his life, by Edw. Thomson*» (Лонд., 1777, 4 т.).

3. В.

Вайтлокъ (сэръ Вельстродъ Whitelocke), англійскій государственный человѣкъ, род. въ 1605 г. въ Лондонѣ и занимался тамъ адвокатурой. Когда начался разладъ между Карломъ I и націей, В. привялъ на себя защиту Гампдена въ его процессѣ за отказъ въ уплатѣ произвольно наложенной короной корабельной подати, и этимъ сразу завоевалъ себѣ громкую извѣстность. Избранный въ 1640 году въ Долгій парламентъ, В. хотя былъ членомъ комиссіи, приговорившей къ смерти графа Страффорда, но въ общемъ принадлежалъ къ умѣренной партіи. Во время войны съ королемъ, онъ вступилъ въ парламентскую армію и былъ назначенъ губернаторомъ Виндзорскаго замка. Въ 1644—45 г. В. былъ однимъ изъ комиссаровъ, избранныхъ парламентомъ для мирныхъ переговоровъ съ королемъ въ Оксфордѣ. Отъ участія въ верховномъ судилищѣ надъ королемъ В. сумѣлъ, подъ разными предлогами, уклониться, но послѣ казни Карла I перешелъ на сторону Кромвеля, который сдѣлалъ его хранителемъ большой печати, а затѣмъ—вѣроятно, съ цѣлью избавиться отъ неудобнаго союзника — отправилъ его посланникомъ къ королевѣ Христинѣ, гдѣ Вайтлокъ заключилъ богатый послѣдствіями союзъ между Англійей и Швеніей, къ которому примкнула и Голландія. По возвращеніи на родину, онъ высказался за предложеніе королевской короны Кромвелю. Послѣ смерти послѣдняго и паденія его сына, Вайтлокъ, въ 1659 году, вступилъ въ республиканскій государственный совѣтъ. Послѣ реставраціи В. былъ помилованъ Карломъ II за значительную сумму денегъ, но долженъ былъ удалиться въ свои помѣстья, гдѣ умеръ въ 1676 году. Къ лучшимъ сочиненіямъ В. принадлежатъ: «*Memoirs of the English affairs from the reign of Charles I to the restauration*» (Лондонъ, 1682; нов. изд. 1853, 4 т.); «*Journal of the Swedish embassy in 1653 and 1654 from the Commonwealth of England*» (2 т., Лондонъ, 1772; нов. изд. 1855). Ср. Р. Т. Вайтлокъ, «*Memoirs of W. W.*» (Лонд., 1860).

Вайтфилдъ (Джорджъ Whitefield) — одинъ изъ основателей и глава секты методистовъ (см. это слово), родился въ 1714 году въ Глочестерѣ. Сынъ трактирщика, онъ сначала служилъ въ заведеніи своего отца, но на 18-мъ году жизни былъ принятъ на безплатную вакансію въ оксфордскій университетъ, изучалъ тамъ богословіе и вступилъ въ релігіозный союзъ братьевъ веселеянцева (см. это сл.), изъ котораго развился методизмъ. Въ 1738 г. Весель переманилъ его въ Америку, но на слѣдующій же годъ В. вернулся обратно въ Англію, чтобы устроить сборъ денегъ для учрежденія сиротскаго дома, затѣмъ въ августѣ снова уѣхалъ въ Америку и тамъ основалъ приютъ для сиротъ, Бетезда, близъ

Саванны. Повозраженіи въ Англію, въ 1741 г., онъ вступилъ съ Веслеемъ въ догматическій споръ, отдѣлился отъ него и основалъ собственную партію (вайтфильдианцы, партикуляристы). Онъ построилъ въ Лондонѣ, рядомъ съ церковью Веслея, свой собственный молитвенный домъ, названный имъ «Tabernaculum» и склонилъ на свою сторону многихъ методистовъ. Шотландская государственная церковь тоже открыла ему свои каѳедры; его проповѣди привлекали массы народа. Въ Шотландіи Вайтфильдъ оказалъ странѣ большія услуги учрежденіемъ школъ и сиротскихъ домовъ. Съ 1744 г. онъ часто ѣздилъ въ Сѣверную Америку, гдѣ методисты его толка приобрѣтали все больше и больше послѣдователей. Умеръ 1770 г. въ Ньюбюри, близъ Бостона. Онъ ввелъ въ употребление стихомантію (вопросеніе Вибліи при важныхъ предпріятіяхъ по случаю открывшимся странцамъ) и пользовался ею даже при рѣшеніи догматическихъ вопросовъ. Его проповѣди, письма и политическія сочиненія появились въ свѣтъ въ 1771 въ 6 т.; избранная рѣчи съ біографіей издалъ Дрю (нов. изд., Лондонъ, 1867). Ср. «Life of W.» (Эдинб., 1826, нѣм. пер. Толука, Лейпц., 1834); Gladston; «Life and travels of G. W.» (Лонд., 1871); Тайерменъ, «The life of the Rev. G. W.» (1877, 2 т.).

Вайтчепль (Whitechapel)—кварталь въ восточной части Лондона, на лѣвомъ берегу Темзы; принадлежитъ къ Миддльсескому графству; населенъ бѣднѣйшимъ классомъ столичныхъ жителей.

Вайтъ (Андрю Диксонъ White)—сѣвероамериканскій историкъ и дипломатъ, род. 1832 въ Нью-Йоркскомъ штатѣ, былъ прикомандированъ къ американскому посольству въ Петербургъ, потомъ слушалъ лекціи въ Берлинѣ, и, по возвращеніи въ отечество, получилъ каѳедру исторіи и англійской литературы въ мичиганскомъ университетѣ. Въ 1862 г. онъ отказался отъ профессуры и былъ избранъ въ нью-йоркскій сенатъ. Здѣсь онъ сошелся съ сенаторомъ Ээрой Корниллеми, склонялъ его основать корнильскій университетъ, президентомъ котораго сдѣлался В. Онъ много способствовалъ процвѣтанію этого университета, на собственные средства расширилъ его зданія и принесъ ему въ даръ дорогія коллекціи. Въ то же время онъ преподавалъ въ немъ новую и новѣйшую исторію. Въ политической жизни страны В. принималъ живѣйшее участіе, какъ членъ республиканской партіи. Въ 1878 г. онъ былъ однимъ изъ оффіціальныхъ представителей Союза на Парижской всемірной выставкѣ, а въ 1879—81 гг. посланникомъ въ Берлинѣ. Имъ написаны: «Lectures on mediaeval and modern history» (1861); «A syllabus of modern history» (1876); «Warfare of sciences» (2 т., 1877); «Studies in general history and the history of civilisation» (1884) и др.

Вайтъ (Isle of Wight)—островъ въ Британскомъ каналѣ (древній Vectis) къ Ю. отъ береговъ Англіи, отдѣляющийся пролавами Соленто и Спитхедъ отъ материка Гемпшира, къ графству котораго принадлежитъ. Длина его 35 км., а наибольшая ширина 20 км. Пространство—146 кв. м. Къ центру поверх-

ность его повышается и пересѣкается отъ В. къ З. цѣпью мѣловыхъ холмовъ; высочайшій пунктъ ихъ—холмъ Св. Екатерины (830 фут. н. у. м.). Островъ этотъ—одинъ изъ живописнѣйшихъ въ Соединенномъ королевствѣ. Южный берегъ его отличается отвѣсными мѣловыми скалами, обрывамаи и утесами; между ними извѣстны: Culver Cliff, Dunghose Point, Shanklin, Lusscombe и др., далѣе къ западу—живописныя скалы «Needle Rocks». Рѣка Медина раздѣляетъ островъ почти на двѣ равныя части. На западѣ встрѣчаются прекрасныя дюны, служащія мѣстомъ пастбища тонкорунныхъ овецъ. Предметы вывозной торговли: шерсть, солодъ, соль и песокъ для стекляннхъ заводовъ. Главный городъ острова Ньюпортъ. Другіе значительные города: Ярмутъ, Каусъ, Райль и Вентноръ; три послѣднихъ посѣщаются для морскихъ купаній. Вблизи Кауса находится Осборнъ (Osborne-House), любимая резиденція нынѣ царствующей королевы. Островъ имѣетъ постоянное пароходное сообщеніе съ Портсмутомъ и Саутгэмптономъ. Со времени парламентской реформы онъ, независимо отъ округа Ньюпорта, посылаетъ одного члена въ палату общинъ.

Вайтъ (Генри-Кларкъ White)—англійскій поэтъ, родился въ Нотингамѣ въ 1785 г., † 1806. Жизнь его представляетъ собою изумительный примѣръ любви къ знанію и искусству, которымъ онъ оставался вѣренъ среди безпрестанной, тяжелой борьбы за существованіе; непосильный трудъ былъ причиной его ранней смерти. Первый сборникъ стиховъ В. появился въ 1803 г.; самое замѣчательное стихотвореніе въ немъ «Clifton Grove», написанное въ духѣ Гольдсмита. Несмотря на 17-лѣтній возрастъ автора, критика сурово отнеслась къ нему, и только Соути обратилъ вниманіе на молодого поэта, сблизился съ нимъ и до самой смерти В. помогалъ ему словомъ и дѣломъ, выхлопоталъ для него право поступить въ университетъ, доставлялъ ему работу. Послѣ смерти В. Соути издалъ сборникъ оставшихся послѣ него стихотвореній подъ заглавіемъ: «The Remains of H. K. White published with a life by R. Southey», 2 vol.: въ критическомъ очеркѣ, предпосланномъ изданію, Соути ставитъ В. наряду съ Чаттертономъ В., несмотря на раннюю смерть и небольшое количество написанныхъ имъ стихотвореній, очень популярна на своей родинѣ. Сборники его выдержали много изданій; Байронъ говорилъ о немъ съ умиленіемъ (въ «English bards and Scotch reviewers»); всѣ критики признаютъ большія поэтическія достоинства за молодымъ поэтомъ. Причина его популярности среди читающей публики объясняется тѣмъ, что онъ пѣвецъ чувствъ понятныхъ всякому, что его поэзія нѣжна, чиста и красива. Лучшія изъ его стихотвореній: «To an early Primrose», «Star of Bethlehem», «The Churchyard», «Ode to Disappointment», «I am pleased and yet I'm sad».

Вайтъ Маунтенсъ (White Mountains)—«Бѣлыя горы», горная цѣпь въ штатахъ Новой Англіи въ Сѣверной Америкѣ. Онѣ принадлежатъ—къ аппалачской, а по новѣйшимъ изслѣдованіямъ—къ древне-атлантической си-

стемъ, тянущейся отъ Ньюфаундленда къ Алабамѣ. Самыя высокія горы ея: Вашингтонъ 1918 метр., Джеферсонъ 1767 метр., Адамсъ 1743 м., Мадисонъ 1636 м., Клей 1694 м., Монро 1642 м. Въ Нью-Гэмпширѣ, къ В. отъ Сьерра Невады, В. отличаются величественными видами (Американ. Швейцарія) и служатъ любимымъ лѣтнимъ мѣсто-пробываніемъ американцевъ. Съ 1869 г. къ вершинѣ горы Вашингтонъ проведена желѣзная дорога.

Вайтъ Риверъ (White River), «Бѣлая рѣка» — названіе нѣсколькихъ рѣкъ въ Соединенныхъ Штатахъ: 1) Въ Арканзасѣ — вытекаетъ изъ Озаркскихъ горъ, направляется на СВ. въ штатъ Миссури, затѣмъ на ЮВ. въ штатъ Арканзасъ и впадаетъ въ Миссиссиппи приблизительно въ 2 км. выше впаденія Арканзаса. Она имѣетъ длину въ 1280 км. и судоходна на протяженіи 480 км. до Джексонъ-порта. 2) Притокъ Миссури, беретъ свое начало на крайнемъ зап. Небраски, направляется на СЗ. въ Дакоту, затѣмъ на В. и впадаетъ въ Миссури. Длина 530 км. 3) Въ Вермонтѣ, течетъ на ЮВ. и впадаетъ въ рѣку Конектикутъ, въ 16 км. восточнѣе Вутстока. Кромѣ поименованныхъ рѣкъ, названіе В. носятъ еще 15 другихъ маленькихъ рѣчекъ.

Вайтъ Сульфуръ Спрингъ (White Sulphur Springs) — любимое лѣтнее мѣстопробываніе американцевъ, съ минеральными источниками, въ Гринбьерскомъ графствѣ, въ Западной Виргиніи, съ 2 т. ж.т. Источники В. известны еще съ 1778 г. На разстояніи 30—60 км. отъ него находятся красные соляные и синіе сѣрнистые источники (Red Salt and Blue Sulphur Springs).

Вайценъ (вен. Vácъ) — городъ въ Сѣв. Венгріи, на лѣвомъ берегу Дуная; памятенъ по боевымъ схваткамъ, происходившимъ около него, 3 (15) и 5 (17) іюля 1849 г., между венгерскою инсurreкціонною арміею, подъ начальствомъ Гѣргея, и частью русскихъ войскъ, которыя, подъ предводительствомъ кн. Паскевича, посланы были императоромъ Николаемъ для поддержки австр. правительства. Гѣрей, послѣ неудавшейся попытки 29 іюня разбить подъ Коморномъ австр. войска, двинулся лѣвымъ берегомъ Дуная къ Пешту; но приближавшаяся въ это время съ восточной стороны русская армія помѣшала ему исполнить это движеніе. Передовой отрядъ ея, 3 (15) іюля, подойдя къ В., атаковалъ расположенныя впереди города венг. войска, но, попавъ на мѣстность весьма неудобную и къ тому же занятую несравненно превосходными силами неприятеля, самъ очутился въ опасномъ положеніи. Тѣмъ не менѣе Гѣрей, свѣдавъ о приближеніи большихъ русскихъ силъ, не отважился продолжать движенія на югъ, а рѣшился отступить горами, къ востоку, и этимъ кружнымъ путемъ искалъ соединенія съ прочими силами мадьяръ, собиравшимися въ Тисской равнинѣ. Въ ночь на 5-е іюля венгерцы оставили В., преслѣдуемые, съ самаго разсвѣта, русскими войсками.

Вайцъ (Георгъ Waitz) — нѣмецкій историкъ, родился въ 1813 г. въ Фленсбургѣ. Съ 1836 г. былъ сотрудникомъ Пертца по изда-

нію «Monumenta Germaniae historica». Въ 1842 онъ былъ назначенъ профессоромъ въ Киль, въ 1846 г. избранъ этимъ университетомъ въ голштинскій провинціальный сеймъ, въ 1848 г. засѣдалъ во Франкфуртскомъ національномъ собраніи, гдѣ принадлежалъ къ умѣренно-либеральнымъ приверженцамъ германск. единства. Въ 1849 г. В. принялъ профессору въ Геттингенѣ и основалъ тамъ школу молодыхъ историковъ, поставившихъ себѣ главною задачею критическое изслѣдованіе германскаго средне-вѣковья. Имя В. уже скоро заняло высокое мѣсто въ германской наукѣ. Это обнаружилось въ 1860 г., когда историческая коммиссія при монхенской академіи наукъ довѣрила ему редакцію одного изъ своихъ изданій: «Fortschungen zur deutschen Geschichte», которое предназначалось для работъ по спеціальнѣйшимъ вопросамъ германской исторіи и въ которомъ самъ В. помѣстилъ цѣлый рядъ частныхъ монографій. Но всего ярче уваженіе къ В. сказалось въ 1875 г., при реорганизациіи редакціи «Monumenta Germaniae historica». Изданіе это нѣмцы давно уже разсматривали какъ предпріятіе общенациональное, которое, однако, встрѣчало препятствія въ отсутствіи единодушія между отдѣльными правительствами, помогавшими ему своими средствами. Установленіе политическаго единства Германіи повело къ поднятію вопроса о преобразованіи изданія, которое Пертцъ въ 1860-хъ годахъ велъ весьма вяло. Въ рѣшеніи вопроса принимали участіе академіи наукъ въ Берлинѣ, Мюнхенѣ и Вѣнѣ. На этотъ разъ для каждого изъ пяти отдѣловъ собранія (scriptores, leges, diplomata, epistolae, antiquitates) были назначены особые редакторы, причѣмъ на В. возложена была обязанность редактировать томы scriptores; ему же порученъ былъ и общій надзоръ за изданіемъ по всемъ отдѣламъ. Назначеніе въ главные редакторы заставило В. переселиться въ Берлинъ, гдѣ онъ читалъ лекціи въ университетахъ, избранъ былъ членомъ академіи наукъ и † 1886 г. Самымъ капитальнымъ трудомъ В. является его «Deutsche Verfassungsgeschichte» (т. 1—8, Киль, 1843—79; 3 изд. т. 1—3, 1879—83; 2 изд. т. 4, 1884), основанная на убѣжденіи въ необходимости изучать исторію народа въ связи съ исторіею его государственныхъ учреждений. Обширный трудъ этотъ, доведенный до половины XII ст. когда, по мнѣнію В., впервые прочно утвердился феодализмъ, открываетъ собою новую эпоху въ изученіи Среднихъ вѣковъ, хотя нѣкоторыя положенія В. сильно оспаривались. В. цѣнитъ только выводы, сами собою вытекающіе изъ даннаго матеріала; онъ систематически избѣгаетъ всякой искусственной группировки фактовъ, всякаго толкованія, стремящагося извлечь изъ источниковъ лишь свѣдѣтельства въ защиту предвзятаго мнѣнія. Колоссальная ученость В. охватила весь разбросанный матеріалъ источниковъ, услѣдила за всюю литературою предмета. Въ обращеніи съ отдѣльными данными матеріала сказывалась критическая сноровка историка, вышедшаго изъ школы Ранке, много работавшаго надъ изданіемъ источниковъ, надъ опредѣленіемъ зависимости ихъ другъ отъ друга, надъ общи-

кою достовѣрности того или другого извѣстія. Строгая фактичность изложенія, въ связи со своимъ рода историческимъ чутьемъ, оберегла В. отъ многихъ увлеченій, въ которыя впадаютъ его противники-юристы; но въ ней же лежитъ источникъ главныхъ и очень крупныхъ недостатковъ его «Исторіи германскихъ учреждений». Масса мелкихъ подробностей развлекаетъ вниманіе читателя; за отгѣнками и исключеніями исчезаетъ иногда всякое определенное очерчаніе; авторъ проводитъ передъ глазами читателя множество фактовъ, не давая ему при этомъ никакой руководящей нити (особенно въ послѣднихъ 4-хъ томахъ). Выдающіяся достоинства разсматриваемаго сочиненія сразу поставили В. во главѣ нѣмецкой исторіографіи, но успѣху его отчасти содѣйствовала и національная тенденція, которая, въ умѣренной формѣ, проникаетъ всю «Исторію германскихъ учреждений». В. горячо ратуетъ за «германское» содержаніе королевской власти, какъ представительницы государственнаго начала, которое было ей присуще независимо отъ вліянія римскаго понятія имперіи. Главный выводъ, къ которому онъ приходитъ въ послѣднихъ томахъ своего сочиненія, сводится къ слѣдующему: несмотря на всѣ уступки ленному началу и самостоятельности частей, живучесть и сила германскаго государственнаго начала, олицетворяемаго королемъ, была такъ велика, что до самой половины XII вѣка центральное значеніе въ жизни Германіи принадлежало государственному началу, а не феодализму. Весьма поздно начиная феодальную эпоху въ Германіи, В. придаетъ феодализму болѣе формальное, чѣмъ дѣйствительное значеніе. Это объясняется тѣмъ, что главное вниманіе онъ обращалъ на вѣшнюю сторону феодализма, на вліяніе его на администрацію. Все это гармонируетъ съ общимъ направленіемъ современной германской исторіографіи, которая видитъ въ феодализмѣ главную причину политическаго распада Германіи; а вѣдь чѣмъ случайнѣе, поверхностнѣе причина распада, тѣмъ меньше его историческое значеніе, тѣмъ легче устранить его послѣдствія. Въ свое время первый томъ «Исторіи» В. открылъ походъ противъ французовъ, въ защиту политическаго строя древней Германіи. Большая часть воинствующей школы пошла далѣе В., двигаясь, однако, за нимъ и по его слѣдамъ. В. принадлежатъ еще слѣдующія сочиненія: «Schleswig-Holsteins Geschichte» (2 т., Геттингенъ, 1851—54); «Lübeck unter Jurgen Wullenweber und die europ. Politik» (3 т., Берлинъ, 1825—66); «Grundzüge der Politik» (Киль, 1862—изложеніе общихъ взглядовъ В. на государство); «Jahrbücher des deutschen Reichs unter Heinrich I» (3 изд., Лейпцигъ, 1855); «Deutsche Kaiser von Karl d. Gr. bis Maximilian» (Берлинъ, 1872); «Das alte Recht der salischen Franken» (Киль, 1846) и много другихъ. Кромѣ того онъ издалъ въ новой переработкѣ (3—5 изд.) «Quellenkunde zur deutschen Geschichte» Дальмана и обнародовалъ письма Каролины Шеллингъ, урожденной Михалъисъ: «Karoline» (2 т., Лейпцигъ, 1871) и «Karoline und ihre Freunde» (Лейпцигъ, 1882).

Заслуги В. оцѣнены были и въ Россіи. Въ 1884 г., при празднованіи 50-лѣтняго юбилея университета св. Владимира, В. избранъ былъ почетнымъ его членомъ. Ср. Steindorf, «Bibliografische Uebersicht über G. W. Werke» (Геттингенъ, 1886); Klukhohn, «Zur Erinnerung an G. W.» (Гамбургъ, 1887); О. Фортинскій, «Научно-историческая дѣятельность Г. Вайца» (въ «Кіевск. университетскихъ извѣст.», 1879 № 3 и 4); его же, «Научно-издательская дѣятельность Г. В.» (тамъ же, 1886 г., № 6). Отчетъ о послѣднихъ 4-хъ томахъ «Vergassungsgeschichte» помѣщенъ П. Виноградовымъ въ «Критическомъ Обзорѣнн» 1879 г., № 6.

Вайцъ (Теодоръ Waitz)—психологъ и антропологъ (1821—1864); съ 1844 года состоялъ профессоромъ въ Марбургѣ. Въ своихъ сочиненіяхъ: «Grundlegung der Psychologie» (Гамбургъ, 1846) и «Lehrbuch der Psychologie als Naturwissenschaft» (Брауншвейгъ, 1849) онъ дѣлаетъ попытку основать психологію на естественно-научныхъ и антропологическихъ началахъ, указывая на несостоятельность идеалистическихъ системъ Фихте, Шеллинга и Гегеля и на необходимость вернуться къ Канту. Плодомъ его этнографическихъ и антропологическихъ изслѣдованій было его главное сочиненіе: «Antropologie der Naturvölker» (Лейпц., 4 т. 1859—64; т. 5 и 6 изданы Герландомъ 1867—71; началъ былъ русскій переводъ, въ семидесятыхъ годахъ). Кромѣ того, онъ написалъ монографію «Объ индѣйцахъ Сѣверной Америки» (Лейпцигъ, 1864), «Общую педagogику» (3 изд. Вильмана, 1882) и выпустилъ критическое изданіе «Органона» Аристотеля (Лейпц., 1844, 2 т.).

Вайшія, вайши—третья каста среди исповѣдующихъ браминскую религію индусовъ. Обязанность ея членовъ составляють занятія земледѣліемъ, скотоводствомъ и производствомъ разныхъ товаровъ (см. Браманизмъ).

Васа или вакка—поземельная мѣра въ Финляндіи, составляетъ $\frac{1}{4}$ геометрической тонны (бочки), и содержитъ 1760 кв. локтей=135,56 кв. саж.=594,32 кв. м. Въ нѣкоторыхъ мѣстахъ Выборгской губерніи В. имѣетъ различную величину, смотря по качеству земли. В.—старинная шведская мѣра и скоро будетъ уничтожена въ Финляндіи, гдѣ предполагается ввести метрическую французскую систему. См. Финляндія.

Васа. — Литовскій писатель конца XVI или начала XVII вѣка, Михайлъ, называетъ этимъ именемъ рѣчку, на которой стоитъ городъ Бахчисарай (Кеппень, «Крымскій Сборникъ», стр. 316). Теперь ее зовутъ «Чурью кпсу», что значить «грязная вода»; въ нее спускаются городскія нечистоты. Н. Г.

Васамацъ (Wakamatz)—гл. городъ кена (губ.) Айду въ сѣв. части о. Ниппона, въ Японіи, въ широкой, плодородной долинѣ, вблизи отъ Инаваширо и сопки Бандайсанъ, извѣстной своимъ ужаснымъ изверженіемъ въ 1837 г. В. былъ до 1868 г. резиденціей дайміо (удѣльнаго князя), сторонника сиагуна, всего долѣе противившагося восстановленію власти микадо.

Васами—жители Уками (см. это слово).

Васано (Эмиль-Маріо Vasano)—плодовитый нѣмецкій романистъ (род. въ 1840 г.);

съ 60-хъ годовъ печатаетъ романы, повѣсти и рассказы, преимущественно въ различныхъ второстепенныхъ журналахъ.

Вакансія (лат.)—пезамѣщенная должность. Первоначально этимъ словомъ обозначалась исключительно вакантная епископская кафедра. Такъ какъ лица, отъ которыхъ завистло замѣщеніе кафедры, часто съ умысломъ медлили, дабы пользоваться, пока епископскими доходами, то церковь уже очень рано постановила, чтобы духовныя должности, замѣщеніе которыхъ составляетъ привилегію свѣтскихъ лицъ, не оставались вакантными болѣе шести мѣсяцевъ, а зависящія отъ духовныхъ лицъ—болѣе четырехъ мѣсяцевъ; нарушившій это постановленіе лишался на этотъ разъ своей привилегіи и вакантная должность замѣщалась помимо него. Въ настоящее время за своевременнымъ замѣщеніемъ вакантныхъ духовныхъ должностей, когда оно зависитъ отъ частныхъ лицъ, наблюдаетъ и государственная власть (см. Патронатъ). Въ новѣйшее время слово В. употребляется для обозначенія всякой вакантной должности, какъ духовной, такъ и свѣтской. Порядокъ замѣщенія вакантныхъ должностей опредѣляется уставами о службѣ и учрежденіями соответствующихъ установлений. Особое значеніе имѣетъ порядокъ замѣщенія вакантныхъ должностей судебного вѣдомства, о чемъ см. Судостроительство.

Вакантный списокъ — такъ называется въ нашихъ войскахъ представленіе о производствѣ офицеровъ на вакансіи въ слѣдующіе чины, составляемое ежегодно, въ установленные сроки, въ каждой отдѣльной части, подъ отвѣтственностью ея начальника. Только въ артиллеріи и въ инженерныхъ войскахъ, гдѣ существуетъ общая линия производства по цѣлому роду оружія или отдѣлу его, В. с. составляются въ соответствующихъ управленіяхъ, а начальники отдѣльныхъ частей представляютъ лишь списки офицеровъ, не удостоиваемыхъ къ производству. Въ В. с. отмѣчается: а) старшинство въ чинѣ; б) достоин ли офицеръ производства (если нѣтъ, то почему), и в) состоитъ ли въ части на лицо, или въ отлучкѣ, и гдѣ именно. Худого поведенія офицеры не аттестуются къ производству, а самыя аттестаціи должны быть столь возможно опредѣлительнѣе, съ изложеніемъ причинъ, почему старшій по службѣ обходится младшимъ. За несоблюденіе этого правила полковые командиры и равные имъ по власти начальники подвергаются строгой отвѣтственности и даже исключенію изъ службы.

Вакарисе — литовская богиня суморокъ; собственно прилагательное, при которомъ подразумѣвается слово ж а в а г з д е, что значитъ: вечерняя звѣзда, Венера. Это первоначальное и основное значеніе съ теченіемъ времени перемѣнилось, именно было перенесено на богиню-покровительницу вечера, символомъ которой служила эта звѣзда. Такъ какъ теперь слово Вакарисе употребляется самостоятельно и дѣтѣвъ въ нѣкоторой степени забылъ его значеніе какъ звѣзды, то этотъ случай можетъ служить доказательствомъ вѣрности теоріи Микса Мюллера, которая объясняетъ проис-

хожденіе мнелогіи забываніемъ первоначальнаго матеріальнаго значенія словъ: такимъ образомъ, напр., появившееся понятіе о богѣ Зевсѣ, между тѣмъ какъ первоначально слово Зевсъ означало просто небо.

И. Л.

Вакарій (Vacarius)—юристъ изъ числа глоссаторовъ, ломбардецъ, въ сороковыхъ годахъ XII столѣтія переселившійся въ Оксфордъ, гдѣ положилъ начало преподаванію римскаго права въ Англии, основавъ тамъ юридическую школу.

Вакаръ—русскій двор. родъ.—Въ 1586 г. Николай Вакаръ отъ польскаго короля за военные заслуги былъ пожалованъ привилегію на маестрости. Нѣкоторые его потомки переселились въ Россію. Родъ Вакаровъ внесенъ въ 6 ч. дворянскаго Родословной книги, по Могилевской губерніи. Гербъ В. помѣщенъ въ VII ч. Герб., 166.

Вакаціи, вакантное время—время, на которое должностныя лица ежегодно освобождаются отъ служебныхъ зачатій для отдохновенія. В. приурочены къ извѣстному времени года (лѣтнему) и предоставлены только слѣдующимъ установленіямъ: Правительствующему Сенату, судебнымъ мѣстамъ прежняго и новаго устройства (ст. 36, т. II, ч. 1 Св. Зак. по изд. 1876 г. и ст. 184—185 Учрежденія Судеб. Установленій), московскому комитету для разбора и призрѣнія просящихъ милостыни и, наконецъ, учебнымъ заведеніямъ (какъ для учащихся, такъ и для учащихъ). Особенно подробныя правила установлены для В. сенаторовъ, которымъ для отдохновенія предоставляются два съ половиною мѣсяца, а именно съ 16 іюня по 1 сентября; правила эти приложены къ ст. 46 Учрежденія Правит. Сената, изд. 1886 г.

А. Я.

Вакаяма (Wakajama)—городъ кена (губ.) Киу, въ Японіи, въ средней части о. Ниппона, 5500 жителей.

Вакеди (Абу-Абдъ-Аллахъ-Мохаммедъ ибнъ Омаръ ибнъ В.) — мусульманскій историкъ (747 — 822). Въ европейскихъ бібліотекахъ хранится много рукописныхъ сочиненій, повѣствующихъ о завоеваніяхъ арабовъ въ Сиріи и Египтѣ и приписываемыхъ Вакеди; но принадлежность ихъ перу Вакеди оспаривается нѣкоторыми учеными. Изданы только 2 соч. В.: «Футухатъ Эль Мысръ» (завоеваніе Египта), издано Гамакеромъ (араб. тек. съ примѣчаніями п. з.: «Incerti auctoris liber de expugnatione Memphidii et Alexandrii vulgo adscr. Abu Abdalla Wakideoo Medinensi», Лейденъ, 1825) и «Libri Wakedii de Mesopotamiae expugnatae historia» (Геттингенъ, 1827, съ комментариемъ Эвальда). Изъ рукописей заслуживаетъ вниманія «Футухатъ Эль Шамъ» (завоеваніе Сиріи;—списки ея хранятся въ бібл. Имп. акад. наукъ, Румянц. музеѣ и Имп. Публичной бібліотекѣ въ Спб.), слѣвавшаяся извѣстной, благодаря «Исторіи Сарациновъ» Samuel'a Ockley'a, который при составленіи своей книги пользовался преимущественно этимъ соч. Вакеди.

Вакенбухъ — описи арендныхъ имѣній въ Прибалтійскихъ губерніяхъ. Названіе этихъ описей вакенбухами сохранено въ новѣйшемъ русскомъ законодательствѣ. Заведены В. въ

Лифляндской и Эстляндской губерніяхъ еще во время шведскаго владычества. В. «состоятъ изъ показанія стоимости земель по отѣнкѣ, равно какъ изъ положенія объ общественныхъ повинностяхъ», и существуютъ и понижи для ограниченія злоупотребленій помѣщиковъ и для точнаго опредѣленія правъ и обязанностей крестьянъ. Въ Эстляндіи такія описи называются лагербухами. Слово В. образовалось или отъ шведскаго слова Waske—смѣта и нѣмецкаго Buch — книга, или, что вѣроятнѣе, отъ старолитовскаго Waske (см. сл. Вака) — названія для внесенія крестьянами Лифляндіи натуральныхъ повинностей. Впрочемъ, и названіе финской земельной мѣры вака (см. это слово) могло послужить основаніемъ для образованія слова Вакенбухъ.

К. Вратель.

Вакеръ (Климентъ Wacker)—англійскій историкъ, ум. въ 1651 г. Въ первые годы царствованія Карла I овъ принадлежалъ къ епископальной церкви, впоследствии же присоединился къ пуританамъ и въ 1640 г. сталъ членомъ парламента, гдѣ столь же ревностно нападалъ на короля, какъ прежде защищалъ его. Но рѣшительная оппозиція его индепендентамъ, когда послѣдніе взяли верхъ, и особенно его «Исторія индепендентства» вызвали ненависть Кромвелля, который въ 1649 г. заключилъ его въ Тоуэръ, гдѣ онъ и умеръ два года спустя, прибавивъ къ своему сочиненію еще одну, третью часть. Четвертая часть была написана неизвѣстнымъ лицомъ около 1660 года.

Вакири—большое сел. въ сигнахскомъ у. Тифлисской губ., въ окрестностяхъ г. Сигнаха; население—грузины и армяне, около 4000 душъ обою пола.

Вака (Waske, Wackenfest)—день внесенія повинностей. Въ Лифляндіи, въ XVI ст., по окончаніи жатвы назначался день (не позже Рождества и не ранѣе 8 ноября), когда сельское населеніе вносило орденскимъ властямъ всѣ причитающіяся натуральныя повинности (зерномъ, курами, яйцами, овощами и пр.). День этотъ считался праздникомъ и сопровождался плясками и попойками. Названіе В. и обычай праздновать этотъ день сохранились до XIX ст., съ тою разницею, что угощаль уже не крестьянинъ—владѣлецъ, а владѣлецъ—крестьянина.

К. Вратель.

Вака—устарѣвшее названіе для полуразрушенныхъ основныхъ изверженныхъ породъ и нѣк. друг. Теперь употребляется только въ немногихъ случаяхъ, напр.: сѣрая вака—порода изъ группы песчанковъ или конгломератовъ; базальтовая вака—продуктъ разрушенія базальтовъ, получающій названіе ваковой глины, если разложеніе доходить до превращенія базальта въ глину; «раухвака» (отъ слова «rauh»)—пористый доломитъ.

Ф. Л.

Вака - Берлингеріи (Andrea Vacca Berlingieri) — итальянскій хирургъ (1772 — 1826). Изучалъ медицину, а также химию, физику и математику въ Парижѣ и Лондонѣ, посвящая свои силы главнымъ образомъ хирургіи. Въ 1800 г. издалъ свой первый трудъ «Курсъ венерическихъ болѣзней». Въ томъ

же году былъ избранъ профессоромъ хирургіи въ Пизѣ, для медицинскаго факультета которой его вступленіе составило новую эпоху. Онъ пользовался славою выдающагося практика и имя его привлекало больныхъ въ Пизу со всѣхъ странъ свѣта. Онъ обнародовалъ цѣлый рядъ выдающихся работъ и написалъ нѣсколько руководствъ, усовершенствовать способы различныхъ хирургическихъ операцій.

Г. Г.

Вакка (Николай Vassal)—итальянскій композиторъ и весьма извѣстный въ свое время профессоръ пѣнія, род. въ 1791 г. Главнымъ его наставникомъ въ теоріи композиціи былъ Паизиэлло. Послѣ нѣсколькихъ кантатъ и церковныхъ сочиненій, онъ выступилъ съ первой оперой «I Solitari di Scozia». Впродолженіе многолѣтней композиторской дѣятельности имъ написано до 20 оперъ, какъ серьезныхъ, такъ и комическихъ. Лучшее изъ его оперъ считается «Джульетта и Ромео». Послѣднее дѣйствіе этой оперы до того удачно, что имъ всегда замѣняютъ послѣднее дѣйствіе оперы Беллини: «Монтеки и Капулетти», написанной на тотъ же сюжетъ. В. ум. въ 1848 г. Кромѣ оперъ, извѣстны духовныя произведенія, которыя В. писалъ въ послѣдніе годы своей жизни. В. написалъ еще учебникъ пѣнія: «Metodo di canto italiano per camera», изданный на итальянскомъ и французскомъ языкахъ у Риккорди. Тамъ же изданы двѣнадцать «Ariette per camera, per l'insegnamento del Bel-Canto italiano». Эти ариетты отличаются большою свѣжестью и оригинальностью мелодій. Полная біографія В. написана его сыномъ, Джулио Вакка.

Н. С.

Ваккаро (Андреа Vaccaro)—живописецъ Неаполитанской школы, ученикъ Дж. Императо и подражатель Микель-Анджело да-Караваджо (1598 — 1670). Лучшее его произведеніе — «Моющающаяся Сусанна», въ Вѣнской галлерей. Въ Императорскомъ Эрмитажѣ есть образецъ его работы: «Блуждающая Магдалина».

А. С.-в.

Вакевродеръ (Вильгельмъ - Генрихъ Wackenroder)—нѣмецкій писатель, род. 1773 г. въ Берлинѣ, умеръ 1793. Онъ написалъ книгу: «Herzensergiessungen eines kunstliebenden Klosterbruders» (1797), въ которой нѣкоторое участіе принималъ также извѣстный Людвигъ Тикъ. Въ изданіяхъ послѣдняго: «Franz Sternbalds Wanderungen» (1798) и «Phantasien über die Kunst» (1798) помѣщены также нѣкоторыя произведенія В.

Ваксери (Огюстъ Vasquerie) — современный французскій поэтъ и журналистъ. Родился въ Валлене въ 1819 году. Выступилъ въ печати около 1840 года критическими статьями въ «Globe» и въ «Eroque»; въ 1848 г. принималъ участіе въ политической газетѣ «Evènement». Послѣ изгнанія В. Гюго В. жилъ частью во Франціи, частью въ Джерси, ревностно преданный своему другу и учителю. Въ 1869 г. онъ основалъ съ Мерисомъ, Шарлемъ и Франсуа Гюго «Rappel», гдѣ дѣятельно велъ оппозицію противъ имперіи, подвергаясь многочисленнымъ преслѣдованіямъ. Съ основанія республики онъ сдѣлался главнымъ редакторомъ «Rappel». Какъ поэтъ, В. извѣстенъ

сборниками «L'Enfer de l'esprit», «Demi-Teintés», въ которыхъ онъ вовсе не является рабскимъ подражателемъ Гюго, какъ это принято считать; въ противоположность цвѣтисту, ораторскому слогу Гюго, манера В. сжатая, точная. Онъ избѣгаетъ излишнихъ украшеній; въ немъ постоянно сквозитъ мыслитель и скептикъ. Съ 1845 г. В. оставилъ поэзію для критики и театра. Его полемическія статьи собраны въ «Profils et Grimaces» (1856), гдѣ онъ является теоретикомъ романтической школы, отвергая въ то же время всякія названія школы. Другія книги В. носятъ историческій характеръ: «Les miettes de l'histoire, impressions sur Jersey» (1863); «Mes premières années de Paris» (1872); «Aujourd'hui et demain» (1875). Но литературное имя В. основано главнымъ образомъ на его драмахъ, изъ которыхъ три пользуются неоспоримымъ успѣхомъ на французскихъ сценахъ («Jean Baudry», 1853; «Le Fils», 1866 и «Souvent homme varie» 1859); три другія — мелодрама («Tragaldabas», трагедія въ 7 актахъ «Funérailles de l'honneur» и «Fomosa» — возбудили при своемъ появлении восторги поклонниковъ романтизма и негодованіе его противниковъ. 3. В.

Вакернагель (Карль-Генрихъ-Вильг. Wackernagel) — извѣстный германистъ, род. въ 1806 г. въ Берлинѣ, рано пристрастился къ древне-нѣмецкой литературѣ и въ университетѣ занимался преимущественно ею, подъ руководствомъ Лакманна. Въ 1833 г. В. приглашенъ на кафедру нѣмецкаго яз. и литературы въ Базель, гдѣ занималъ должности члена Большого и городского совѣта. В. † въ 1869 г. Литературная дѣятельность В. чрезвычайно разнообразна. Онъ много писалъ въ «Schweiz. Museum für histor. Wissenschaft», въ «Altdeutsche Blätter» (изд. Гаупта и Гоффмана), въ «Zeitschrift» Гаупта. Ему принадлежатъ также: «Geschichte der deutschen Litteratur» (3 т., Баз., 1848—56; 2 изд., Мартина, 1877 и слѣд.); «Altdeutsches Handwörterbuch» (Базель, 1861; 5 изд., 1878); монографія «Johann Fischart von Strassburg» (Баз., 1870) и нѣсколько сборниковъ стихотвореній.

Вака или сапожная вака (Cirage, Wischse, blacking) — есть черная блестящая краска, наносимая на кожаную обувь. В. стали употреблять во Франціи, въ царствованіе Карла II. Но въ то время не умѣли готовить В., которая придаетъ постоянный и красивый блескъ кожаной обуви. Въ старину В. готовили такимъ образомъ: сивали яйцо съ небольшимъ количествомъ печной сажки и полученную смѣсь разводили въ нѣсколькихъ ложкахъ уксуса или пива. Получалась жидкая В., которою смазывали сапоги и башмаки, обмкнувъ въ нее кисточку. Хотя этотъ способъ приготовления В. былъ въ высшей степени дешевъ и простъ, но самая В. не удовлетворяла дѣли: блескъ, который она придавала обуви, пропадалъ по высыханіи и кожа пріобрѣтала непріятный блесовато-матовый цвѣтъ. Да и всѣ старыя способы приготовления В., въ основаніи которыхъ лежало употребленіе сажки, воды, уксуса или пива съ прибавленіемъ сахара, либо обыкновеннаго клея, страдали упомянутымъ недостаткомъ.

Хотя, повидимому, первое примѣненіе В. было сдѣлано французами, но усовершенствованные способы приготовления этого продукта принадлежатъ англичанамъ, и у нихъ производство В. составляетъ нынѣ значительную отрасль мелкой промышленности*).

Вотъ составъ наиболее распространенныхъ сортовъ «английскаго» В.:

1) В. Николаэ. 150 ч. воска и 15 ч. сала растворяютъ въ кипящей смѣси изъ 200 ч. льнянаго масла, 20 ч. глета и 100 ч. патоки. Смѣсь эту нагреваютъ до 120° и къ ней прибавляютъ 103 ч. сажки; а когда смѣсь охладится, ее разбавляютъ 280 ч. терпентиннаго масла. Затѣмъ вся масса смѣшивается съ растворомъ 5 ч. гумилака (шеллака) и 2 ч. анилиновой фиолетовой краски въ 35 ч. крѣпкого спирта.

2) Такъ называемый «лакъ Гунтера» готовится изъ 3 ч. воска и 2 ч. кастороваго масла съ необходимымъ количествомъ краски и къ полученной смѣси прибавляютъ растворъ шеллака въ крѣпкомъ спиртѣ. Смѣсь выпариваютъ до густоты сиропа въ вакуумъ-аппаратѣ подъ уменьшеннымъ давленіемъ.

3) В. Кильнера (для дамскихъ ботинокъ) состоитъ изъ 2 ч. шеллака, 1 ч. амміака и 8 ч. воды съ прибавленіемъ анилиноваго пигмента. Смѣсь уваривается, для удаленія амміака.

4) В. Брунера готовится слѣдующимъ образомъ: растираютъ 10 ч. костяной сажки съ 7 ч. патоки, прибавляя понемногу 5 ч. сѣрной кислоты**), 2 ч. соды и 4 ч. воды. Смѣсь нагреваютъ, постоянно перемѣшивая ее съ 20 ч. ворвани и увариваютъ до желаемой степени.

5) В. готовятъ также изъ 90 ч. воска или церезина, 30 ч. спермацета, 350 ч. тер-

*) Въ Россію прежде ввозили много заграничной ваксы. Еще въ 1878—1880 гг. черниль и ваксы (она въ таможенномъ тарифѣ проходила по одной статьѣ), ввозилось 40 тысячъ пудовъ, болѣе чѣмъ на 1/2 милл. рублей. Когда наложили на этотъ, легко приготовляемый родъ товаровъ пошлину въ 2 р. 40 к. зол. съ пуда, тогда ввозъ сталъ уменьшаться, потому что стали готовить и чернила и ваксу въ Россіи, а отъ взаимной конкуренціи и цѣны на чернила и ваксу внутренняго производства быстро упали. Въ послѣдніе годы (1888—1890) товаровъ этихъ ввозятъ не болѣе 8 тыс. пудовъ. Составляя легко производимые продукты, чернила и вакса могутъ доставлять заработокъ для многихъ мелкихъ производителей. Хорошая вакса, не портящая кожи, а предохраняющая ее отъ дѣйствія влаги и получаемая съ помощью хорошо очищенныхъ жирныхъ маселъ и завезена (см. въ слово), можетъ понынѣ составить предметъ немаловажнаго сбыта, такъ какъ хорошая вакса, продаваемая въ раздробъ малыми количествами, цѣнится за пудъ (безъ укупорки) до 15—20 р. ир. По таможенному тарифу 1891 г. вакса (вакъ и чернила) нынѣ облачивается съ 3 р. золотъ съ пуда. Д.

**) Костяная сажа (голландская сажа, см. Сажа) содержитъ фосфорноазотистую соль костей, проникнутую углемъ, полученнымъ изъ нлсегого вещества костей при накаливаніи (ее легко готовить въ маломъ видѣ). Сѣрная кислота, дѣйствуя на минеральныя составныя части костяной сажки, во первыхъ, освобождаетъ мелчайшія части угля и, во-вторыхъ, даетъ кислую фосфорноазотистую соль (см. Суперфосфатъ, Животный уголь), которая не портитъ кожи, то есть ее не разъедаетъ. По указанному рецепту часто готовятъ ваксу; ее можно считать ведурною, если не взято въ избытокъ сѣрной кислоты, но тѣмъ не менѣе лучше вовсе избѣгать поддѣлки сѣрной кислоты. Нѣмецкая вакса, которую къ намъ прежде много ввозили, часто содержала избытокъ сѣрной кислоты и тѣмъ сильно портила кожу; нынѣ этотъ недостатокъ встрѣчается рѣже. Д.

пентиннаго масла, 10 ч. буры, 20 ч. сажи, 10 ч. прусской сини и 5 ч. (для запаха) нитробензола.

6) Такъ называемая «ваксовая паста» готовится изъ 2 ф. костяной сажи, 1 ч. патоки, 4 унц. спермацетоваго масла, 5 ч. уксуса и 5 ч. сѣрной кислоты; къ смѣси прибавляютъ $\frac{1}{2}$ унц. желѣзнаго купороса и $3\frac{1}{4}$ унц. гуммиарабика, разтвореннаго въ 5 унц. воды. Если нѣсколько увеличить количество уксуса и уменьшить количество сажи, то получится жидкая В.

Прежде, чѣмъ употреблять В., ее выдерживаютъ въ продолженіе нѣкотораго времени въ сухихъ прохладныхъ погребахъ, иногда около года. Тогда она теряетъ излишнюю влагу и, при смазываніи, придаетъ кожѣ прочный и блестящій лоскъ.

Всякій разъ, когда къ массѣ, содержащей голл. сажу, прибавляютъ сѣрную кислоту, происходитъ шипѣніе, обусловливаемое выдѣленіемъ углекислоты изъ известковыхъ солей, заключающихся въ костяной сажѣ, причемъ часть известковаго фосфата переходитъ въ кислоту фосфорноизвестковую соль, очень гигроскопическую, которая способствуетъ сохраненію гибкости кожи. Избытокъ сѣрной кислоты портитъ кожу. При употребленіи соляной кислоты образуется хлористый кальцій еще болѣе гигроскопичный. Костяная сажа должна быть растерта въ тончайшую пыль. Прибавленіе къ В. индиго придаетъ ей красивый синеватый оттѣнокъ. Индиго съ успѣхомъ замѣняютъ желѣзнымъ купоросомъ и чернильными орѣшками *).

С. О. Гумшамбаровъ. Д.

Ваксгольмъ (Waxholm)—портовый городъ въ Швеціи, на островѣ Ваксѣ, въ 19 км. отъ Стокгольма. Крѣпость Ваксгольмъ расположена на утѣсѣ между островами Ваксѣ и Риндѣ; но и на послѣднихъ также есть укрѣпленія. Основаніе форта въ этомъ пунктѣ, весьма важною въ стратегическомъ отношеніи для защиты Стокгольма, относится еще къ 1549 году. На проливѣ Окслюпетъ, въ 4 км. къ востоку отъ В., на островѣ Вермдѣ, расположена крѣпость Фредериксборгъ, построенная въ 1724 г., съ замѣчательной башней, долго считавшейся самою большою въ Европѣ. Новыя, болѣе соответствующія современнымъ

требованіямъ крѣпостныя сооруженія возведены на островѣ Риндѣ въ 1870 г. и названы, въ честь нынѣ царствующаго короля, Оскаръ-Фредериксборгъ.

Ваксели—русскій двор. родъ. Предокъ В. Свень В., вступилъ на службу въ русскій флотъ, былъ въ Камчатской экспедиціи и открылъ много острововъ. Дѣти его были въ 1778 году пожалованы въ дворянское достоинство. Гербъ ихъ находится въ 1-й части Герб., 111.

Ваксмуть (Kurtz Wachsmuth)—нѣмецкій археологъ, род. 1837 г. въ Наумбургѣ; путешествовалъ по Итали; служилъ при прусскомъ посольствѣ въ Римѣ, былъ профессоромъ классической филологіи и древней исторіи въ разныхъ университетахъ, а съ 1886 г. занимаетъ кафедру въ Лейпцигѣ. В. принадлежитъ, между прочимъ, слѣдующіе ученые труды и изданія классическихъ писателей: «De Timone Phlasiaco caeterisque sillographis Graecis» (Лейпцигъ, 1859; 2 изд. 1885); «Die Ansichten der Stoiker über Mantik und Dämonen» (Берл., 1860); изданіе «Laur. Lydi liber de oestentis et calendaria Graeca omnia» (Лейпц., 1863); «Das alte Griechenland im neuen» (Боннъ, 1864); «Die Stadt Athen im Alterthum» (т. I, Лейпц., 1874); «Studien zu den griechischen Florilegien» (Берл., 1883).

Ваксмуть (Эрнстъ-Вильгельмъ-Готлибъ Wachsmuth)—нѣмецкій историкъ, род. 1784 г. въ Гильдесгеймѣ; былъ профессоромъ исторіи въ Килѣ и Лейпцигѣ. Изъ сочиненій его болѣе замѣчательны: «Aeltere Geschichte des Römischen Reichs» (Галле, 1819); «Entwurf einer Theorie der Geschichte» (Галле, 1820); «Hellenische Alterthumskunde» (4 т., Галле, 1826—30; 2 изд. 1843—46); «Historische Darstellungen aus der Geschichte der neuern Zeit» (3 т., Лейпцигъ, 1831—33); «Die europäische Sittengeschichte» (5 т., Лейпц., 1831—39); «Die Geschichte Frankreich's im Revolutionszeitalter» (4 т., Тамб.) 1840—1844); «Die Geschichte des Zeitalters der Revolution» (т. 1—4, Лейпц., 1846—48); «Allgemeine Kulturgeschichte» (3 т., Лейпц., 1850—52); «Geschichte der politischen Parteilagen» (3 т., Брауншвейгъ, 1853—57); «Geschichte deutscher Nationalität» (8 т., Брауншвейгъ, 1860—62); «Niedersächsische Geschichte» (Берл., 1863); «Geschichte von Hochstift und Stadt Hildesheim» (Гильдесг., 1863), и историко-литературная монографія: «Weimars Misenhof in den J. 1772—1807» (Берл., 1844). В. † 1866 г. въ Лейпцигѣ. Онъ былъ однимъ изъ учредителей историческаго журнала «Archiv für die sächs. Geschichte» (Лейпц., 1862 и слѣд.)

Вакульскіе.—Изъ двухъ фамилій этого имени одна происходитъ отъ Петра В., пожалованнаго въ 1836 г. въ дворянское достоинство. Гербъ этого рода неизвѣстенъ.—Другіе В. происходятъ отъ Ивана В., который пожалованъ потомственнымъ дворянствомъ въ 1837 году. Гербъ вторыхъ помѣщенъ въ XI ч. Гербовника, 117.

Вакуна—богиня земли у сабинянь, которой приносились жертвы ежегодно, по окончаніи жатвы, въ особо установленные, ей посвященные праздничные дни—вакуналіи.

*) Достоинство ваксы много зависитъ отъ мелкости и качества сажи. Прокаливая отобранныя кости въ тѣплѣ безъ доступа воздуха, измѣльная полученный костяной уголь (сподій) съ подмѣсью воды и отмучивая полученный продуктъ (см. Отмучиваніе), легко приготовить сажу, иногда пригодную для ваксы. Видъ ваксы, содержащей назаншекъ патоки или замѣняющихъ ее веществъ (напр. мыла, раствора поташа, глицирина, кислой фосфорноизвестковой соли, декстрина и т. п.), сильно начинаютъ, хотя легко вытираются до блеска, а потому пропорціи ихъ слѣдуетъ подбирать къ данному сорту сажи. Жирныя и воскообразныя вещества, входящія въ ваку, затрудняютъ доведеніе ее до блестящаго состоянія, но придаютъ ваксѣ способность дѣлать ношу габкою. Въ этомъ отношеніи вазелянъ, несопосный горюкнуть и окисляясь твердѣть, составляетъ лучшую подмѣсь въ ваксѣ. Многократно рекомендовали прибавлять къ ваксѣ для сохранности кожи раствора дубильныхъ веществъ, напр. настоа чернильныхъ орѣшковъ. Измѣнная пропорцію и свойства упомянутыхъ составныхъ частей (и воды) можно до безпечности измѣнять свойства ваксы. Ее отчасти замѣняютъ лакомъ, наносимымъ кистью или тряпкою. Съ ваксой отчасти сходна копытная мазь (см. это сл.). Д.

Вакуоля (ботаника)—полость въ клеткахъ растений, наполненная клеточнымъ сокомъ. Подробности см. Клетка.

Вакуоля (зоология).—Такъ называются наполненные по большей части водянистымъ содержимымъ пустоты въ протоплазмѣ клеточекъ или одноклеточныхъ организмовъ. В. могутъ быть непостоянны по числу и положенію; таковы В. въ плазмѣ клеточекъ; сюда же могутъ быть отнесены и тѣ весьма многочисленныя В., которыя придаютъ пузырчатый видъ протоплазмѣ солнечниковъ (*Heliozoa*), а также и крупная шаровидныя многихъ радиоларій (*Radiolaria*). Въ другихъ случаяхъ В. совершенно опредѣлены по числу и положенію и обладаютъ способностью производить ритмическія сокращенія и расширенія. Это сократимыя В.; онѣ встрѣчаются у нѣкоторыхъ корненожекъ (*Rhizopoda*) и именно у рѣсноводныхъ, у солнечниковъ (*Heliozoa*); а особенно свойственны онѣ и достигаютъ до наиболѣе сложнаго строенія у инфузорій и въ частности инфузорій рѣсничныхъ (*Ciliata*). Здѣсь мы встрѣчаемъ одну, двѣ или нѣсколько сокращающихся В. въ опредѣленныхъ точкахъ тѣла; нерѣдко онѣ находятся въ связи съ системой особыхъ правильно расположенныхъ каналовъ, которые становятся видными, когда наполняются жидкостью; такъ, напр., у туфельки (*Rhynchostichum angelia*), одной изъ обыкновеннѣйшихъ инфузорій, имѣются двѣ сокращающихся вакуоли, одна въ передней части тѣла, другая въ задней, и вокругъ каждой изъ нихъ расположенъ вѣнецъ изъ 8—10 радиальныхъ каналовъ; когда В. сокращается, окружающіе ее каналы наполняются жидкостью и становятся хорошо видными. Въ настоящее время принимаютъ, что сократимыя В. открываются наружу и служатъ органами выдѣленія *).

Н. Книповичъ.

Вакуумъ-аппаратъ — есть заводскій и лабораторный приборъ для выпариванія или перегонки растворовъ (вытяжекъ, соковъ) подъ уменьшеннымъ давленіемъ паровъ, то-есть при пониженной температурѣ (вода въ пустотѣ закипаетъ даже при 0°; см. Пары и Упругость паровъ). Различные В. А. будутъ упомянуты въ статьяхъ: Выпариваніе, Лабораторія, Сахаръ, Экстракты. Д.

Вакуофъ (по-арабски вакфъ, множ. вакуфъ; дословно—установленіе надзора)—терминъ мусульманскаго права, означающій имущество неотчуждаемое, изъятое изъ гражданскаго оборота, не могущее быть предметомъ частной собственности. Такими В. являются прежде всего земли, завоеванныя мусульманами въ священной войнѣ противъ невѣрныхъ. Онѣ составляютъ неотчуждаемую собственность мусульманскаго государства, но прежнимъ обладателямъ ихъ предоставляется наследственное право владѣнія и пользованія, съ тѣмъ, чтобы они платили за это извѣстную повинность (хараджъ). Если подобная земля перейдетъ, въслѣдствіи, по наследству или инымъ способомъ въ руки мусульманина, то

этотъ переходъ не освобождаетъ ее отъ обязательной повинности; не отмѣняется повинность и въ томъ случаѣ, если первоначальные обладатели земли, примутъ Исламъ. Хараджъ лежитъ на землѣ, а не на лицахъ. Изъятъ свое имущество изъ гражданскаго оборота и обратитъ его въ В. частный собственникъ можетъ только подъ условіемъ отдачи его навсегда какому-нибудь богоугодному или благотворительному учрежденію, неизблему, неспособному къ уничтоженію. Такимъ предполагается существованіе мечети, школы, общественного колодца, гробницы святого и другихъ учреждений, которыя могутъ быть поддерживаемы доходами съ Вакуфа. Такой же характеръ присваивается и бѣднымъ данной мѣстности: составъ этого класса можетъ мѣняться, но самое его существованіе предполагается неизбѣжнымъ. Назначеніе учрежденія, въ пользу котораго устанавливается В., должно быть не только дозволеннымъ, но и богоугоднымъ. Поэтому можно учредить В. въ пользу мечети, напр., но никакъ не въ пользу молитвеннаго дома евреевъ или христіанъ. Поддержаніе этихъ послѣднихъ учрежденій не можетъ служить конечнымъ назначеніемъ В., въ основаніи котораго лежитъ почитаніе Аллаха; но они могутъ быть временными получателями дара, лишь бы вѣчною цѣлью, въ пользу которой созданъ В., являлось учрежденіе богоугодное съ точки зрѣнія мусульманской религіи. Такъ, христіанинъ можетъ установить В. въ пользу церкви или другого чисто христіанскаго богоугоднаго учрежденія (у болгаръ это называется задушница — жертва на поминъ души), но не иначе, какъ съ послѣдующимъ переходомъ В. въ пользу мечети или мусульманскаго благотворительнаго учрежденія, или же, наконецъ, въ пользу бѣдныхъ—и въ послѣднемъ случаѣ безъ различія вѣроисповѣданія, такъ какъ Исламъ признаетъ заслугу за всякимъ добрымъ дѣломъ въ пользу бѣдныхъ, къ какой бы религіи они ни принадлежали. Самое имущество, которое обращается въ В., въ свою очередь должно отличаться тѣмъ же характеромъ нетлѣнности и вѣчности. Въ В. можетъ быть обращено все то, что вслѣдствіе употребленія не уничтожается и не уменьшается значительно въ цѣности. Одни мусульманскіе юристы допускаютъ, поэтому, обращеніе въ В. только недвижимыхъ имуществъ; другіе не устанавливаютъ такого различія. Обращая свое имущество въ В., собственникъ теряетъ надъ нимъ всякое право; оно считается собственностью Аллаха, освобождается отъ всякихъ налоговъ, не подлежитъ ни конфискаціи, ни наложенію запрещенія, секвестра или ареста. Самое установленіе В., по мнѣнію однихъ, осуществляется путемъ простаго заявленія лица, учреждающаго В. (вакифа); по мнѣнію другихъ, для этого требуется фактическая передача вещи лицу или учрежденію, въ пользу котораго учреждается В. Въ практическомъ отношеніи вопросъ этотъ получаетъ значеніе, главнымъ образомъ, при обращеніи въ В. части нераздѣльнаго имущества, что возможно въ первомъ случаѣ и невозможно во второмъ. Позднѣйшіе законодѣлы предоставляютъ мѣстному кадію

* В. въ нѣкоторыхъ изъ такихъ В. происходитъ перевариваніе пищи, поступившей внутрь тѣла одноклеточнаго животнаго.

(судьб) во всякомъ частномъ случаѣ рѣшать, можетъ ли быть обращена часть нераздѣльнаго имущества въ В. или нѣтъ. Учрежденіе В. можетъ быть обставлено различными условіями; вакыфъ можетъ, напр., удержать за собою пользованіе вещь втеченіе своей жизни, но не дозволяется ставить учрежденіе В. въ зависимость отъ возможнаго рожденія кого-либо въ будущемъ. В. можетъ быть установленъ въ пользу нѣсколькихъ учреждений, слѣдующихъ преемственно другъ за другомъ; но если последнее изъ нихъ прекратило свое существованіе, то имущество возвращается къ дарителю, а за отсутствіемъ его—къ его наслѣдникамъ (понятіе давности неизвѣстно мусульманскому праву). Порядокъ управления В. обыкновенно регулируется при самомъ учрежденіи его; но если это не было сдѣлано, кадіѣ, въ кругу дѣйствій котораго находится посвященное имущество, назначаетъ управителя, или же самъ управляетъ имъ на свой страхъ. Во всякомъ случаѣ кадіѣ обязанъ наблюдать за управленіемъ В., хотя бы для этого были назначены особые управляющіе (назіры), которые за труды свои получаютъ определенное вознагражденіе. Ученіе о В. развилось у мусульманскихъ законовѣдовъ въ сложную казуистическую систему, первоначальнымъ источникомъ которой является преданіе о дѣйствіяхъ и словахъ Магомета. Наряду съ этой основной формой В., называемой В. законнымъ, имѣется еще такъ называемый В. обычный (вакф-адельт). Сущность его заключается въ томъ, что собственникъ объявляетъ свое имущество В., но пользование имъ и доходы съ него удерживаетъ за собою и своимъ потомствомъ, при чемъ различается: Вақф-эвлодъ—посвященіе въ пользу потомства, и Вақф-ибнъ—посвященіе въ пользу однихъ сыновей. Къ этому обычному В. примѣнимы всѣ указанныя выше положенія, установленныя для В. законнаго. Завѣдываніе и управленіе имъ переходить къ духовенству, которое получаетъ за это вознагражденіе и потому всегда поощряло учрежденіе подобныхъ В. Вызвана была эта форма обычнаго В. необезпеченностью личности и имущества въ мусульманскихъ странахъ: обращая свое имущество въ подобный В., собственникъ ограждалъ его отъ произвола мусульманскихъ властителей. Въ Турціи свыше $\frac{2}{3}$ всѣхъ недвижимыхъ имѣній принадлежать къ разряду В. Общее наблюденіе за В. сосредоточено въ особомъ управленіи, а главнымъ назиромъ считается султанъ. Высшимъ духовнымъ или свѣтскимъ сановникомъ султанъ жалуетъ званіе назировъ тѣхъ или другихъ В., что доставляетъ имъ большія выгоды, такъ какъ они отчисляютъ въ свою пользу до $\frac{1}{3}$ всѣхъ доходовъ съ посвященныхъ имъ имуществъ.

Русское законодательство впервые встрѣтилось съ В. въ Крыму, гдѣ существуютъ В. обоихъ родовъ: законные и обычные Положеніе о повинностяхъ татаръ-поселянъ 1827 г. впервые упоминаетъ о вакуфахъ, и то только законныхъ. Болѣе тщательно вакуфное право было разработано въ Высочайше утвержденномъ мѣншіи Государственнаго совета 22 марта 1829 г., кот. вошло въ Сводъ Законовъ 1857 г. (т. XI, ч. 1 ст. 1203 и пражокъ къ ней) и должно

быть признано дѣйствующимъ правомъ. Вакуфы были подраздѣлены на духовные (законные) и частные (обычные). Частные В. опредѣлены какъ имущества, состояція въ вѣдѣніи магометанскаго духовенства, но въ пользованіи тѣхъ частныхъ родовъ, которымъ они завѣщаны, впредь до совершеннаго этихъ родовъ пресѣченія, послѣ чего они обращаются въ казну. Въ сущности вся прикосновенность магометанскаго духовенства къ частнымъ В. исчерпывалась обязанностью имѣть свѣдѣнія о переходѣ ихъ отъ одного наслѣдника къ другому и увѣдомлять своевременно гражданское начальство о томъ, что родъ, владѣвшій В., пресѣлся и имущество его подлежитъ обращенію въ казну. Въ лицѣ таврическаго магометанскаго духовнаго правленія духовенство являлось не учрежденіемъ, заинтересованнымъ въ управленіи частными В., а лишь органомъ правительственнаго контроля. Представлялось, поэтому, болѣе естественнымъ сосредоточить этотъ контроль въ вѣдомствѣ, призванномъ охранять казенные интересы, что и было сдѣлано высочайше утвержденнымъ 5 іюля 1874 г. положеніемъ комитета министровъ, передавшимъ наблюденіе за частными В. въ мѣстное управленіе государственныхъ имуществъ. Учрежденіе новыхъ частныхъ В. было воспрещено; признаны были только тѣ частные В., которыми владѣльцы пользовались до изданія закона 22 марта 1829 г. Этимъ закономъ предписано было произвести точную опись всѣмъ частнымъ В., для представленія въ министерство финансовъ; всѣ прежніе завѣщательные акты, устанавливавшіе существованіе частныхъ В., подлежали обновленію и объявленію втеченіе 3 лѣтъ, подъ страхомъ признанія недѣйствительными. Но когда оказалось, что многіе владѣльцы, по неимѣнію завѣщательныхъ актовъ, не могли исполнить этого требованія, то законъ 11 янв. 1837 г. разрѣшилъ оставлять В. во владѣніи тѣхъ лицъ, которыя безспорно ими владѣютъ, съ тѣмъ, чтобы они «сдѣлали отъ себя завѣщательные акты, которые при переходѣ В. отъ одного наслѣдника къ другому должны быть объявляемы въ установленный срокъ» (шестимѣсячный). Положеніе нашего законодательства о духовныхъ (законныхъ) В. также во многомъ отступаютъ отъ общихъ началъ мусульманскаго права. По Своду Законовъ духовные В. составляютъ неприкосновенную собственность магометанскаго духовенства: они состоятъ изъ недвижимыхъ имуществъ (сады, луга, лѣса, пахатныя поля) и денежныхъ капиталовъ; недвижимыя имущества В., которыя окажутся ненужными, могутъ быть проданы. Завѣдываніе духовными В. ввѣрено попеченію таврическаго муфтія и состоящаго подъ его предсѣдательствомъ магометанскаго духовнаго правленія, съ отвѣтственностью передъ министерствомъ внутреннихъ дѣлъ. Духовное правленіе ведетъ особую книгу, въ которую записываетъ каждый В., обозначая при этомъ, какой мечети или училищу онъ принадлежитъ, какіе приноситъ доходы и на что эти доходы употребляются. Мечети и училища имѣютъ право только на доходы съ принадлежащихъ имъ В. Новые духовные В. въ Крыму могутъ быть учреждаемы

путемъ завѣщательныхъ актовъ, которые должны быть явлены втеченіе 6 мѣсяцевъ, подъ опасеніемъ недѣйствительности. Вакуфныя владѣнія занимаютъ обширное пространство на Крымскомъ полуостровѣ; по официальнымъ даннымъ въ настоящее время ихъ имѣется свыше 87000 десятинъ. По закону 1829 г. магометанское духовенство обязано было втеченіе 3 лѣтъ представить всѣ завѣщательные акты, которыми были учреждены В.; но по отсутствію такихъ актовъ трехлѣтній срокъ на явку былъ закономъ 31 мая 1836 г. замѣненъ обязанностью составить точную опись духовнымъ В. Но и съ составленіемъ особой описи приведеніе въ извѣстность вакуфныхъ владѣній не было вполне достигнуто. Въ 1867 г. уѣздными кадіями составлены были вѣдомости В., состоящимъ во владѣніи духовенства. Тотъ же трудъ былъ выполненъ въ 1871 г. особою правительственною комиссіей. Въ 1875—77 г. вновь были составлены вѣдомости уѣздными кадіями. Наконецъ, земство старалось помочь муфтію своими свѣдѣніями. Тѣмъ не менѣе изъ всей этой массы матеріала духовенство не могло составить вѣрнаго списка и счета В. Во время эмиграціи татаръ въ Турцію въ 1860 г. много В. было оставлено эмигрантами-муллами и, по распоряженію духовнаго правленія, сдано первоначально въ пользованіе нисшаго духовенства. Но затѣмъ муфтіи нашель болѣе удобнымъ передать В. въ завѣдываніе уѣздныхъ кадіевъ; послѣдніе обязаны были, сдать земли въ аренду, уплачивая изъ получаемой наемной платы земскія повинности, а остатки отсылать въ духовное правленіе. Управленіе кадіевъ водворило совершенную путаницу въ вакуфныхъ владѣніяхъ. Они не только не собирали доходовъ, но къ 1882 г. даже накопили земскихъ недоимокъ на сумму 18000 рубл.; земля сдавалась въ аренду по баснословно дешевой цѣнѣ: арендная плата исчислялась копейками за десятину. Договоры на аренду заключались въ формѣ домашнихъ сдѣлокъ, а еще чаще словесно. Провладѣвъ 10 лѣтъ, арендаторъ заявлялъ себя собственникомъ по давности, а доказательствъ противнаго не имѣлось. Мечети и училища, обладая обширными имуществами, не получали никакихъ доходовъ; нисшее духовенство бѣдствовало, а арендаторы наживались. Такое хаотическое состояніе В. вызвало необходимость учрежденія, въ 1885 г., специальной комиссіи по вопросу объ упорядоченіи вакуфныхъ въ Крыму имуществъ. Въ вѣдѣніе этой комиссіи передано временно управленіе вакуфными недвижимыми имуществами Таврической губерніи, на тѣхъ же основаніяхъ, какія были установлены для таврическаго магометанскаго духовнаго правленія. Наконецъ, Высочайшимъ повелѣніемъ 29 сент. 1886 г. на эту же комиссію возложено «розысканіе и приведеніе въ извѣстность частныхъ вакуфовъ въ Крыму, подлежащихъ переходу въ вѣдѣніе казны, съ тѣмъ, чтобы комиссія, впрямь до окончанія возложеннаго на нее порученія, принимала таковые В., по мѣрѣ отысканія ихъ, въ свое завѣдываніе, на правахъ управленія государственныхъ имуществъ».

Съ вакуфами русское законодательство встрѣ-

тилось еще въ Закавказьѣ; но здѣсь оно ограничилось лишь опредѣленіемъ, что «всѣ принадлежащія закавказскимъ шитскимъ (или суннитскимъ) мечетямъ, мечетскимъ школамъ, медресе, кладбищамъ и инымъ духовнымъ установленіямъ движимыя и недвижимыя имущества, подъ названіемъ вакуфовъ, закономъ къ нимъ дошедшія, состоятъ въ вѣдѣніи закавказскаго шитскаго (или суннитскаго) духовенства и установленныхъ надъ нимъ властей» (ст. 104 Положенія 5 апр. 1872 г. объ управленіи закавказскаго мусульманскаго духовенства шитскаго и суннитскаго ученій; приложены къ ст. 1142 т. XI ч. 1 Св. Зак. по прод. 1890 г.). При этомъ «непосредственное завѣдываніе всѣмъ имуществомъ, принадлежащимъ какой-либо мечети, училищу или иному установленію, ввѣрено комиссіи изъ наличныхъ приходскихъ (мечетскихъ) духовныхъ лицъ и изъ мѣстнаго сельскаго старшины, или одного изъ депутатовъ-мусульманъ городского общественнаго управленія, или иного избраннаго приходскимъ (мечетскимъ) обществомъ довѣреннаго лица, подъ предсѣдательствомъ старшаго приходскаго (мечетскаго) духовнаго» (ст. 113). Но и здѣсь законодательство наше склонно разсматривать В. не какъ неотчуждаемую собственность даннаго именно установленія, а какъ общій фондъ всего магометанскаго духовенства въ Закавказьѣ.

Въ Туркестанѣ существуютъ В. законные, обычные и еще смѣшанные; при послѣднихъ часть вакуфныхъ доходовъ поступаетъ на дѣла благотворительности, а часть идетъ въ пользу потомковъ вакифа. При бухарскихъ эмирахъ В. были освобождены отъ всякихъ государственныхъ налоговъ, но при воцареніи каждаго новаго эмира заинтересованныя лица (управители В.) должны были заручиться подтвердительной на этотъ счетъ грамотой. Благодаря этому, число вакуфныхъ документовъ (вакф-наме) чрезвычайно велико; къ тому же они писались не по установленной формѣ и довольно разнообразны по своему содержанію. Для приведенія въ извѣстность вакуфныхъ владѣній закономъ 17 ноября 1886 г. было предписано представить, не позже 1 іюля 1887 г., въ мѣстныя областныя правленія всякаго рода и наименованія документы, устанавливающіе вакуфныя права на земли; документы, не представленные до истеченія означеннаго срока, признаются недѣйствительными. Областное правленіе оставляетъ явно подложныя или утратившія силу записи безъ послѣдствій, а остальные передаетъ на разсмотрѣніе поземельно-податной комиссіи. Учрежденіе новыхъ В. въ краѣ допускается не иначе, какъ съ разрѣшенія генералъ-губернатора, который дозволяетъ это единственно въ случаяхъ, заслуживающихъ особаго уваженія. Вакуфныя ненаселенныя земли, весь доходъ которыхъ назначенъ вакуфнымъ документомъ въ пользу мечетей или школъ или же для надобностей общественнаго призрѣнія, освобождаются отъ государственнаго поземельнаго налога. Льгота эта не распространяется на В. вновь учреждаемые.

Литература: Л. В. С. Фанъ-денъ-Бергъ, «Основныя начала мусульманскаго права, со-

гласно ученію имамовъ Абу-Ханифы и Шафіа) (перв. съ голл. В. Гиргаса, Спб., 1832); баронъ Н. Е. Торнау, «О правѣ собственности по мусульманскому законодательству» (Спб., 1832; излагаетъ ученіе не правовѣрныхъ школы, а шіатовъ); И. Нофаль, «Курсъ мусульманскаго права. Вып. I. О собственности» (Спб., 1886; богатая разработка казуистики предмета); Г. Блюменфельдъ, «Крымско-татарское землевладѣніе» (Одесса, 1888); А. Кунъ, «Вакуфы» («Туркестанскія Вѣдомости», 1872 г., № 21); И. Петровъ, «О вакуфахъ въ Самаркандской области» («Юридич. Вѣстникъ», 1891 г., № 2).

А. Я.

Вакофилдъ (Wakefield)—городъ въ английскомъ графствѣ Йоркширъ, въ 15 килом. отъ Лидса, съ 30572 жит., старинною церковью (XII). До расцвѣта г. Лидса В. былъ значительнымъ фабричнымъ городомъ; въ настоящее время ведетъ значительную торговлю хлѣбомъ и скотомъ. Въ исторіи В. памятенъ кровопролитною битвою (3 окт. 1460) между Ричардомъ герц. Йоркскимъ и Маргаритою Анжуйской, супр. Генриха VI, въ которой Ричардъ былъ разбитъ и самъ погибъ.

Вакофилдъ (Джилбертъ Wakefield) — известный англійскій писатель и знатокъ древности, род. въ Нотингемѣ въ 1756 г., † въ 1801 г. Имъ переведены и снабжены прітѣчаніями IV кн. Георгікъ Virgilia, Лукрецій, мелкіе латинскіе поэмы («Collection of latin poems, with a few notes on Horace»). Самое известное сочиненіе Вакофилда — «Silva critica, sive in auctores sacros profanosque commentarius philologus»; въ немъ авторъ пытается согласовать теологію съ классической древностью и пользуется для объясненія Евангелія выводами римской и греческой филологіи. Позже, отдѣлившись отъ англиканской церкви, В. отстаивалъ атеистическія теоріи въ своемъ изслѣдованіи о пользѣ социальной религіи («Enquiry into the expediency and propriety of social worship» 1791) и былъ заключенъ въ тюрьму, въ 1798 г., за отвѣтъ епископу ландафскому на его воззваніе къ англискому народу («A reply to some parts of the Bishop of Llandaff's address to the people of Great Britain»). Современники В. отзываются о немъ, какъ о человѣкѣ крайне рѣзкомъ, самолюбивомъ и самонадѣяномъ, но въ высшей степени ученомъ и преданномъ своимъ убѣжденіямъ. Для знакомства съ его жизнью интересны его мемуары («Memoirs», 2 т., 1804), изданные послѣ его смерти Руттомъ и Вайнрайтомъ (Rutt and Wainwright).

З. В.

Вакофилдъ (Робертъ Wakefield) — духовный писатель, жившій при Генрихѣ VIII, лучший лингвистъ своего времени, род. на сѣверѣ Англии, умеръ въ Лондонѣ, въ 1537 г. Главное его сочиненіе: «Roberti Wakefeldii Sacrarum Literarum professoris eximii oratio de laudibus et utilitate trium linguarum, Arabicae, Caldaicae et Hebraicae atque idiomatibus Hebraicis quae in utroq. testamento inveniuntur» (Лонд., 1524). Онъ написалъ книгу въ защиту развода Генриха VIII.

З. В.

Вакофъ—см. Вакуфъ.

Ваханалія. — Такъ называли римляне оргическія и мистическія празднества въ честь

бога Вакха (Діониса), шедшія съ Востока и распространившіяся сначала по Ю. Итали и Этруриі, а ко II в. до Р. Х.—по всей Итали и въ Римѣ. Празднества эти соединялись съ дикимъ, изступленнымъ разгуломъ самыхъ низшихъ животныхъ страстей и нерѣдко сопровождались насиліями и убійствами. Въ 186 г. сенатъ принялъ противъ нихъ самыхъ строгія мѣры (Senatusconsultum de Bacchanalibus дошло до насъ на бронзовой доскѣ, хранящейся теперь въ Вѣнѣ). Консулы производили розыски по всей Итали, послѣдствіемъ чего было множество казней, ссылокъ и заточеній (Ливій, 29, 8—18). Совершенно искоренить эти беззастѣнливыя мистеріи, однако, не удалось, а имя ихъ надолго осталось для обозначенія шумныхъ пооекъ, и въ этомъ смыслѣ употребляется и у насъ. Ср. П. Бодянский, «Римскія вакханаліи и преслѣдованія ихъ въ VI вѣкѣ отъ осн. гор.» (Кіевъ, 1882).

А. П.

Вакханты, вакханки — такъ назывались участники и участницы ночныхъ празднествъ Вакха. Въ XIV — XVI вв. Вакханатами называли иногда въ Германіи странствовавшихъ изъ школы въ школу учениковъ (ср. Ваганты); они существовали на средства благотворительности (въ нѣкоторыхъ городахъ были устроены для нихъ пріюты) и продолжали свои странствованія обыкновенно до 30-лѣтняго возраста, а потомъ дѣлались помощниками учителей. В., которыхъ въ насмѣшку называли еще Beali (béjaune, becjaune), Gelbschnäbel, или имѣли учениковъ (Schützen), которыхъ нерѣдко эксплуатировали. Гордостью школъ было, въ XVI ст., имѣть возможно больше вакхантовъ. Известнѣйшіе вакханты — Burkard Zingg и Thomas Platter, сами описавшіе свою жизнь. А. П.

Вакхиландъ — древне-греческій лирикъ V в. до Р. Хр., род. на о-вѣ Хиосѣ; былъ ученикомъ своего дяди Симониды, вмѣстѣ съ которымъ провелъ много лѣтъ при дворѣ Герона Сиракузскаго; затѣмъ жилъ въ Пелопонесѣ. По разносторонности В. не уступалъ своему учителю и подвизался во всѣхъ извѣстныхъ въ его время родахъ поэзіи; но ему не достаеъ размаха и силы Симониды и Пиндара, также его современника. До насъ дошли лишь отрывки его гимновъ, дифирамбовъ, хвалебныхъ одъ, любовныхъ и вакхическихъ пѣсней, собранные и изданные Нейе (Берлинъ, 1823), Шнейдевиномъ и Бергомъ («Poetae lyrici graeci», т. 3).

Вакхическая стопа, Вакхій — трехсложная стопа, состоящая изъ одного короткаго и двухъ длинныхъ слоговъ: — — —; употреблялась въ вакхическихъ пѣсняхъ (откуда названіе), преимущественно у римлянъ, у грековъ рѣже. Вакхическій стихъ (— — — — —) родствененъ по размѣру съ восточнымъ, которымъ написана большая героическая поэма Фирдуси.

Вакхій—стоическій философъ II-го вѣка, учитель Марка Аврелія.

Вакхій—древній греческій писатель о музыкѣ. Извѣстенъ его трактатъ, названный имъ «Введеніе къ музыкѣ». Это сочиненіе имѣетъ характеръ руководства, предназначающагося, вѣроятно, для школы. Оно состоитъ

изъ ряда вопросовъ и отвѣтовъ. Въ сравненіи съ теоретическими сочиненіями другихъ греческихъ писателей, трактатъ менѣе отличается ученымъ характеромъ, а скорѣе имѣетъ практическую цѣль. Вопросы очень ясны, отвѣты коротки и точны. Копія съ первой части трактата находятся почти во всѣхъ большихъ бібліотекахъ Европы, въ томъ числѣ и въ Императорской Публичной бібліотекѣ въ Петербургѣ. Многие старинные ученые воспользовались трудомъ В. Такъ напр., текстъ вышеупомянутаго трактата встрѣчается въ латинскомъ переводѣ у французскаго ученаго Мерсенна въ его «*Quaestiones celeberrimae*» (Парижъ, 1623). Тотъ же авторъ далъ французскій переводъ Вакхія въ своемъ трактатѣ «*Natione universelle*» (1627). Отдѣльно на латинскомъ языкѣ первая часть трактата В. была напечатана Морелемъ въ Парижѣ въ 1623 году. Вторую часть издалъ ученый Беллерманъ, подъ заглавіемъ: «*Vacchii senioris Introductio artis musicae*» (Берлинъ, 1841). Годъ и мѣсто рожденія Вакхія не извѣстны. Единственнымъ приблизительнымъ указаніемъ на время, въ которое жилъ В., служить то, что онъ упоминаетъ въ своемъ сочиненіи объ ученомъ Никомахѣ, жившемъ около 147 г. по Р. Хр.

Н. С.

Вакхъ или Бахусъ, называемый иногда греками Діонисомъ, а римлянами Либеромъ, былъ первоначально еракійскій или фригійскій богъ, культъ котораго былъ греками перенятъ очень рано. Вслѣдствіе распространеннаго въ Греціи винодѣлія этотъ культъ укоренился прочно, особенно между сельскимъ населеніемъ. По предположенію нѣкоторыхъ изслѣдователей, Вакхъ — богъ греческій, въ мнѣи о которомъ и въ обряды почитанія вкрался съ теченіемъ времени чужеземные элементы, преимущественно фригійской и еракійской религіи. Это богъ небесной и земной влаги и обусловливаемой ею и солнечнымъ тепломъ живой силы природы, а также — богъ вина и его возбуждающаго дѣйствія на человека. Большинство народныхъ празднествъ, посвященныхъ ему, непосредственно связаны съ занятіями по винодѣлію и виноградарству. Такъ напр., потребленіе новаго, свѣжаго вина, послѣ окончанія сбора винограда и его выжимки, сопровождалось въ Атикѣ особымъ празднествомъ — Діонисіями; начало разливки уже выбродившаго вина имѣло въ Афинахъ свое празднество — Антестерія, праздникъ пѣвцовъ. Всѣ мнѣи и разсказы о томъ, какъ В. посѣщалъ Энея въ Этоліи и Икара въ Атикѣ, подарилъ имъ винную лозу и научилъ винодѣлію, странствовали, въ сопровожденіи сатировъ, силеновъ, менадъ и вакханокъ, по всѣмъ странамъ, занимающимся винодѣліемъ — все это вытекаетъ изъ значенія Вакха, какъ бога вина и веселія. Сказанія эти пріобрѣли особое распространеніе послѣ завоеванія всего Востока Александромъ Македонскимъ, когда культъ В. былъ перенесенъ даже въ Индію.

Діонисъ былъ сынъ бога небесъ и грозовой тучи или, иначе, сынъ богини земли, оплодотворенной небеснымъ богомъ подъ видомъ ливня. Это поэтически передѣланное сказаніе дѣлаетъ его, затѣмъ, сыномъ дочери ой-

ванскаго царя, Семелы, и Зевса, при чемъ разсказывается слѣдующее: Семела, по совѣту ревнивой Геры, пожелала увидѣть Зевса во всемъ его царственномъ и божественномъ блескѣ, но когда тотъ явился окруженный молніями и громомъ, она упала замертво. Зевсъ вынулъ тогда изъ чрева матери недоношенное еще дитя, Діониса, заключилъ его въ своемъ бодрѣ, и родившеся вторично послѣ нѣкотораго времени дитя отдалъ на воспитаніе нимфамъ. По другому сказанію, Вакхъ считается сыномъ Зевса и Деметры или Персефоны, въ услуженіи у которой онъ является въ Элевзисѣ (въ мистеріяхъ). Орфійцы называютъ Діониса Загреемъ и разсказываютъ, что онъ, умерщвленный и разорванный на части титанами, ожилъ снова послѣ того, какъ Зевсъ проглотилъ его сердце или, по другой версіи, отдалъ его Семелѣ. Это сказаніе о страданіи и смерти бога, а затѣмъ о его воскресеніи, связано непосредственно съ расцвѣтомъ и увяданіемъ природы во время годичнаго цикла времени. Ночныя празднества въ честь В. совершались во многихъ мѣстахъ Греціи. На Киверонѣ, по преданію, еванскій король Пентей, въ наказаніе за преслѣдованіе бога, былъ растерзанъ женщинами, впавшими въ вакхическое неистовство, и между прочимъ собственной матерью, принявшей его за какое-то животное. Это и подобныя ему сказанія объясняются тѣмъ, что дѣйствительно нѣкоторыя женщины, въ изступленіи и экстазѣ (менады-неистовствующія), разрывали въ жертву богу живыхъ животныхъ, преимущественно молодыхъ козлятъ, а въ нѣкоторыхъ мѣстностяхъ въ старое время приносились Діонису даже человѣческія жертвы, какъ на это указываетъ отчасти и прозвище бога — Оместесъ (подающій сырое мясо). Чуждое греческой натурѣ, неистовое чествованіе Вакха подверглось въ Греціи полному преобразованію. Оно вскорѣ получило художественный оттѣнокъ и слилось отчасти съ культомъ Аполлона, а фанатическіе фригійскіе обряды, въ которыхъ немаловажную роль игралъ фаллусъ, воспѣваемый какъ символъ производительной силы природы, исчезли, принявъ постепенно форму комедій. Другая форма драматической поэзіи, трагедія, образовалась изъ такъ наз. диевиромбовъ — хоровыхъ пѣсенъ, въ которыхъ мужчины, переодѣтые сатирами, воспѣвали дѣянія и страданія бога. Въ Наксосѣ, гдѣ, по преданію, Діонисъ встрѣтилъ покинутую Тезеемъ Ариадну и сдѣлалъ ее своей женой, празднованіе Вакха состояло изъ двухъ частей: въ первой оплакивалось плачевное положеніе забытой Ариадны, а вторая выражала шумную радость по поводу счастливаго развязки. Въ Римѣ культъ Вакха — или, какъ его прежде называли, Либера, отождествленнаго со старориталинскимъ *Liberalis* — былъ заимствованъ отъ южно-италійскихъ грековъ, вмѣстѣ съ культомъ Деметры и Персефоны (Цереры). Въ 496 году до Р. Х. былъ построенъ общій храмъ для всѣхъ трехъ божествъ и установленъ ежегодный праздникъ въ мартѣ мѣсяцѣ — Либериалія. Только много позже введено греческое мистическое служеніе Вакху, которое здѣсь при-

няло вскорѣ характеръ крайней распущенности и безнравственности (см. Вакханаліи). Произведенія искусства болѣе раннія представляютъ Вакха въ видѣ мужчины уже въ зрѣломъ возрастѣ, величественной осанки, съ длинными волосами и бородой, въ длинной одеждѣ, съ повязкой на головѣ и чашей или кистью винограда въ рукѣ. Болѣе позднее искусство изображало В. юношей, мягкаго, нѣжнаго тѣлосложенія, совсѣмъ нагаго или прикрытаго оленьей шкурой (небрис) и въ охотничьихъ котурнахъ. На головѣ у него повязка и вѣнокъ, въ рукѣ тирсъ. Ср. Müller, «Denkmäler der alten Kunst» (2 т. Геттингенъ, 1860); Konze, «Herosen und Göttergestalten der griech. Kunst» (Вѣна, 1874).

Вакхъ—имя двухъ мучениковъ: 1) пострадалъ въ царствованіе Максиміана, въ 296 г. (память празднуется 7 октября); 2) пострадалъ отъ Юліана Отступника (память празднуется 6 мая).

Вакцинація (отъ васса, корова)—означаетъ собственно оспопрививаніе (см. это сл.), но въ общемъ смыслѣ примѣняютъ данное выраженіе и по отношенію къ прививкамъ другихъ болѣзнеродныхъ началъ; такъ говорятъ о вакцинаціи при желтой лихорадкѣ, при собачьемъ бѣшенствѣ и пр.

Вакциновая кислота.—При кристаллизаціи смѣси солей летучихъ кислотъ, содержащихся въ коровьемъ маслѣ, Лерхъ получилъ баритовую соль, съ особыми свойствами, и назвалъ отвѣчающую ей кислоту вакциновою. Опасанное Лерхомъ соединеніе по многимъ признакамъ есть не что иное, какъ двойная баріевая соль масляной и капроновой кислотъ.

В. Ренко. А.

Вала—рѣка Вятской губ., лѣвый притокъ Кильмеса, системы Вятки. Береть начало въ елабужскомъ уѣздѣ, пересѣкаетъ малмыжскій и ниже деревни Вихаревой впадаетъ въ р. Кильмесъ. Общее направленіе къ СЗ.; длина теченія 130 верстъ, ширина отъ 5 до 15 сажень, глубина отъ 3½ до 15 футовъ. Вала течетъ въ низменныхъ и луговыхъ мѣстахъ по топкой почвѣ, поросшей дровянымъ лѣсомъ. По Валѣ во время разлива производится сплавъ лѣса.

Вала, знаменитый аббатъ Корвійскаго монастыря, умеръ въ 836 г. Онъ былъ сыномъ графа Бернгарда и близкимъ родственникомъ Карла Великаго. Мало заботясь, повидимому, о вѣншемъ блескѣ, онъ перешелъ въ монашество и былъ избранъ игуменомъ Корвійскаго монастыря; но, несмотря на это, не переставалъ оказывать вліяніе на дѣла. Получивъ отъ Людовика Благочестиваго порученіе воспитать сына его, Лотаря, онъ поощрялъ надменность послѣдняго, побуждалъ его къ возстанію и участвовалъ во всѣхъ интригахъ того времени. Подавивъ возстаніе, Людовикъ посадилъ В. въ крѣпость на берегу Женевского озера, откуда ему, удалось освободиться, послѣ чего онъ участвовалъ въ новыхъ возстаніяхъ, а также въ Компьенскомъ сеймѣ 833 г., на которомъ Людовикъ былъ объявленъ низложеннымъ. Когда послѣдній снова возвратилъ себѣ власть, Вала счелъ пужнымъ бѣжать и † въ аббатствѣ Баббіо.

Валаамка, сигъ валаамскій (Coregonus Wiedgreni Malmgr.)—особый видъ сиговъ (можетъ быть, только разновидность), живущій въ сѣв. части Ладожскаго озера, преимущественно около острова Вадама, и въ средней части Онежскаго; длиной около 40 см.; вѣсомъ отъ 2—3 фунтовъ. В. живетъ исключительно на большой глубинѣ; при вытаскиваніи ея на поверхность, газы, наполняющіе плавательный пузырь, и находившіеся подъ давленіемъ значительнаго столба воды, расширяются, раздуваютъ пузырь и сильно выпячиваютъ брюхо рыбы позади грудныхъ плавниковъ. Перестится В. осенью, въ ноябрѣ и позже. См. Сигъ. **В. Ф.**

Валаамскіе чудотворцы—такъ наз. св. преподобные Сергій и Германъ (см. эти слова).

Валаамскій - Препображенскій мужской монастырь, I-го класса, Выборгской губ., сердобольскаго уѣзда, въ 40 в. къ В. отъ Сердоболя и въ 200 в. отъ С.-Петербурга, въ сѣв.-зап. части Ладожскаго озера, на южномъ берегу острова, называемаго финнами Валамо (высота), при заливѣ Монастырскомъ. Основателями монастыря считаются препод. Сергій и Германъ, мощи которыхъ нынѣ покоятся въ соборномъ храмѣ; память ихъ чтится 28 іюня и 11 сентября. Когда былъ основанъ монастырь—неизвѣстно; нѣкоторые считаютъ, что онъ существовалъ уже въ X вѣкѣ и въ немъ принялъ иночество пр. Аврааміи ростовскій чудотворецъ. Другіе говорятъ, что монастырь основанъ въ XII в., когда здѣсь подвизался Корнилій, основатель Полостровскаго Род. мон. Находясь на границѣ новгородскихъ и шведскихъ владѣній, монастырь часто былъ сжигаемъ и разоремъ шведами, но возникалъ вновь. Въ послѣдній разъ онъ былъ разоренъ въ 1611 г. и оставался въпустѣнни до 1715 г., когда, по приказанію Петра I, былъ возобновленъ. Въ 1822 г. монастырь сдѣланъ первокласснымъ. Мощи преп. Сергія и Германа съ 1611 по 1721 г. находились въ Николаевскомъ Староладожскомъ монаст. Къ монастырю приписано 7 скитовъ: Аврааміевъ, Всѣхъ-Святскій, Ильинскій, Иоанно-Предтеченскій, Коневскій, Николаевскій и Александро-Свирскій-Святоостровскій; всѣ они находятся отъ монастыря въ разстояніи отъ 1 до 10 в. Изъ этихъ скитовъ заслуживаютъ особаго вниманія Александро-Свирско-Святоостровскій, въ 7 в. отъ Валаамскаго мон. Онъ расположенъ на островѣ Святомъ, имѣетъ до 140 ф. высоты. Тутъ, по преданію, принявшій иночество на Валаамѣ пр. Александръ-Свирскій спасался въ пещерѣ, исѣченной въ скалѣ (XV ст.). До сихъ поръ сохраняются въ этой пещерѣ маленькій очагъ, крестъ и образъ, очень древніе. Въ память преподобнаго здѣсь устроена въ 1855 г. церковь и 3 домика для братіи. Нижній храмъ Иоанно-Предтеченскаго скита высѣченъ въ гранитной скалѣ. Въ Николаевско-Валаамскомъ скитѣ особенно почитается рѣзное изображеніе св. Николая.

Монастырю принадлежатъ около 40 острововъ; всѣ они въ сложности занимаютъ до 3100 дес. земли. Изъ этой земли до 20 дес. подлѣ монастырскими здаціями. Удобной земли для посѣвовъ и сѣнокоса около ста тридцати

десятиль. Климатъ довольно суровый: по метеорологическимъ наблюденимъ станціи 2-го разряда, существующей на Валаамъ уже нѣскольکو лѣтъ, средняя температура года 3,1, января — 9,6, апрѣля + 1,6, іюля + 15,7, октября + 4,0. Несмотря на суровость климата, на Валаамъ есть плодовые сады, въ которыхъ созрѣваютъ яблоки и вишни. У монастыря прекрасно поставлено молочное хозяйство, и продукты его идутъ на прощитаніе братіи и многочисленныхъ богомольцевъ. Жизнь въ Валаамскомъ монастырѣ для братіи строгой, но многіе не удовлетворяются ею и уходятъ въ скиты. Особенность скитской жизни заключается въ чередномъ чтеніи Псалтыри. Въ свободное отъ чтенія время скитники исполняютъ черныя работы, рубятъ дрова и т. д. Женщины въ скитѣ Всѣхъ Святыхъ могутъ входить только разъ въ годъ, а въ скитѣ Іоанна Предтечи (самый строгій изъ всѣхъ) доступъ имъ вовсе запрещенъ. Трапеза скитниковъ всегда постная и состоитъ изъ однихъ овощей. Монахи вырѣзываютъ крестики, образа, ложки и занимаются мастерствами иконописнымъ, столярнымъ, слесарнымъ, малярнымъ, кузнечнымъ и т. д. Мопи св. Сергія и Германа и слава о строгой жизни иноковъ привлекаютъ въ монастырь массу богомольцевъ. Въ дни постовъ Петровскаго и Успенскаго число богомольцевъ достигаетъ до 4 тысячъ человѣкъ. Пароходное сообщеніе Петербурга съ монастыремъ продолжается не болѣе 5-ти мѣсяцевъ, отъ конца мая до конца октября. Зимой иногда можно ѣздить по Ладожскому озеру недѣли три, а иногда, по случаю сильныхъ вѣтровъ, сообщеніе по льду совсѣмъ прекращается. Литературу см. въ книгѣ В. В. Звѣрницкаго: «Матеріалъ для историко-топографическаго изслѣдованія о православныхъ монастыряхъ» (Спб., 1890).

А. С.

Валаамъ — месопотамскій волхвъ или прорицатель, имя котораго встрѣчается въ библейской исторіи. Когда еврейскій народъ, послѣ сорокалѣтняго странствованія въ пустынь, окончательно двинулся въ обходъ Мертваго моря, чтобы вторгнуться въ Палестину, ему нужно было очистить себѣ путь и обезпечить тылъ. Отсюда столкновенія его съ мелкими народами, жившими къ востоку отъ Мертваго моря. Царь моавитянъ Валакъ, чувствуя свое безсиліе выступить противъ израильтянъ съ оружіемъ въ рукахъ, рѣшился прибѣгнуть къ помощи магін, и съ этою цѣлью обратился къ Валааму. Прорицатель этотъ жилъ въ городѣ Пеорѣ, находившемся, судя по надписямъ Салманассара II, вѣроятно въ землѣ Хатти, на берегахъ верхняго Евфрата, неподалеку отъ знаменитаго торговаго центра Каркемиша. Выгодностью мѣстоположенія этого города на большомъ торговомъ трактѣ, по которому постоянно двигались торговые караваны между Месопотаміей и прибрежьемъ Средиземнаго моря, легче всего объясняется и та извѣстность, которую Валаамъ, въ качествѣ волхва, пользовался среди народовъ Сиріи и Палестины. Прельстась богатствомъ присланныхъ ему подарковъ, В.—повѣствуетъ въ Библии — согласился на предложеніе Валака, несмотря на предостереженія и внушенія свыше, быв-

шія какъ бы протестомъ его собственной совѣсти противъ предпринимаемаго имъ нечистаго дѣла. Уже на пути В. получилъ новое предостереженіе отъ безсловесной ослицы, которая, заговоривъ человѣческимъ голосомъ, обличала его безуміе; но алчность въ немъ восторжествовала надъ лучшими чувствами. Обрадованный царь принялъ его съ необычайною торжественностью. Послѣ блестящаго пира приступлено было къ дѣлу. Прорицатель выведенъ былъ на посвященную Ваалу высокую гору, откуда открывался видъ на лагерь израильтянъ. Валаамъ хотѣлъ произнести проклятіе на израильтинскій народъ—но, вмѣсто того, произнесъ величественное благословеніе. То же самое повторилось во второй и въ третій разъ; онъ предсказалъ великую будущность Израиля, какъ народа, изъ среды котораго взойдетъ звѣзда, имѣющая затмить всякое земное величіе. Такимъ образомъ замыселъ Валака окончился полной неудачей, и онъ долженъ былъ изыскивать новыя средства для борьбы съ врагами. По совѣту В., моавитяне сдѣлали попытку обольстить израильтянъ своимъ сладострастнымъ култомъ въ честь Ваалъ-Фегора (см. это слово). Въ концѣ-концовъ и эта попытка оказалась неудачной. Очнувшись, израильтяне побѣдили истребить моавитянъ; при этомъ погибъ и Валаамъ. Знакомство В. съ ветхозавѣтной религіей, выражающееся въ нѣкоторыхъ его изреченіяхъ, объясняется, быть можетъ, тѣмъ, что на р. Евфратѣ среди населенія сохранялось преданіе объ Авраамѣ, вышедшемъ изъ той же мѣстности. Кромѣ того, какъ волхвъ, пользовавшійся широкою извѣстностью у различныхъ сосѣднихъ народовъ, Валаамъ, для поддержанія своей прибыльной славы, очевидно долженъ былъ слѣдить за ходомъ религиозныхъ возрѣній этихъ народовъ, чтобы не обнаружитъ своего невѣжества предъ прибѣгавшими къ его помощи царями. Изъ числа изслѣдователей библейской исторіи одни считаютъ В. истиннымъ пророкомъ, но только погрѣбившимъ, подъ вліяніемъ корысти и честолюбія; другіе видятъ въ немъ должнаго пророка и язычника, который лишь подъ высшимъ вліяніемъ сдѣлался орудіемъ благословенія для израильтянъ. Въ Библии Валаамъ никогда не называется именемъ истиннаго пророка — наби, а только именемъ косемъ, прилагаемымъ обыкновенно къ волхвамъ или вообще людямъ, занимающимся запрещеннымъ въ законѣ волхвованіемъ или чародѣйствомъ. Подъ «звѣздой», восходящей отъ Іакова, послѣдующее преданіе, перешедшее въ богословіе, разумѣло Мессію, и мнѣніе это получило столь широкое распространеніе въ іудейскомъ народѣ, что, пользуясь имъ, одинъ жемессій, являвшійся при Адрианѣ, принялъ названіе «Сына Звѣзды»—Бар-Кохба. (см. это сл.).

Въ Библии исторія Валаама излагается въ книгѣ Числъ, гл. XXII—XXIV, XXXI, —8. Указанія на него дѣлаются и въ Новомъ Заветѣ: 2 Петр. II, 16; Іуд. 11; Откр. II, 14. О немъ упоминается также у І. Флавія и у Филона, а у позднѣйшихъ талмудистовъ вырастаютъ цѣлыя легенды, въ которыхъ Валаамъ ставится въ самыя разнообразныя положенія и, между прочимъ, въ положеніе пра-

вителя одного города въ Эѳіопіи, гдѣ ему пришлось впервые столкнуться съ Моисеемъ. Отголоски сказаній о немъ есть также въ Коранѣ и въ арабскихъ легендахъ, гдѣ онъ отождествляется съ мудрецомъ Локманомъ, имя котораго, по всеому этимологическому происхожденію, означаетъ то же, что и Валаамъ (ио-евр. Вилеамъ), т. е. развратитель или разрушитель народа. Ср. Hengstenberg, «Die Geschichte Bileams und seine Weissagungen» (1842); Sam. Cox, «Balaam, an exposition and study» (1884), а также большіе курсы исторіи израильскаго народа (напр. Эвальда). *А. Лопухинъ.*

Валазе (Карль - дю - Фришъ de Valazé) — французскій политическій дѣятель, родился въ Алансонѣ въ 1751 г., умеръ въ Парижѣ въ 1793 г. Поступивъ сначала на военную службу, онъ въ 1774 году подалъ въ отставку, изучалъ юриспруденцію, былъ принятъ въ число адвокатовъ и занимался точными науками и политической экономіей. Когда началась Революція, онъ выступилъ горячимъ поборникомъ новыхъ идей и въ 1792 г. былъ избранъ въ Конвентъ. Здѣсь онъ присоединился къ жирондистамъ и получилъ порученіе составить докладъ объ обвиненіяхъ, взводимыхъ на Людовика XVI. Онъ вотировалъ за казнь короля, но съ остроткою. Вместе съ другими жирондистами онъ обвинялъ то коммуны, то Марата, и въ борьбѣ съ партией Горы выказалъ непоколебимую твердость. Преданный революціонному суду, онъ былъ приговоренъ къ смерти: выслушавъ этотъ приговоръ, онъ закололъ себя кинжаломъ. Два года спустя, его вдовѣ и дѣтямъ была опредѣлена національная пенсія. Онъ написалъ: «Les lois pénales dans leur ordre naturel» (Парижъ, 1784) и посвященное графу Прованскому: «A mon fils», сочиненіе о воспитаніи (Алансонъ, 1786). Его защита: «Défense de C. E. du Frêche V.» напечатана на основаніи рукописи, найденной въ стѣнной щели его темницы.

Валамиръ (готск. Walamêr)—царь остготовъ въ Панноніи, ок. 440—470, старшій сынъ Вандаларія, изъ династїи Амаловъ, дядя Теодориха Великаго. При немъ остготы освободились изъ-подъ гуннскаго ига. Онъ палъ въ борьбѣ со скифами.

Валамо (Valamo) — группа острововъ на Ладожскомъ озерѣ, принадлежащая къ Выборгской губерніи. Они круто поднимаются съ глубины, доходящей у острова Никоновскаго до 50 сажень. Наибольшая высота надъ уровнемъ Ладожскаго озера равна 240 футамъ. Группа В. славится красотою.

Валансъ (Valence)—главн. городъ франц. департамента Дромы (нѣкогда главный городъ провинціи Валангїнуа), расположенъ на скалистомъ возвышеніи лѣваго берега Роны, чрезъ которую здѣсь построенъ красивый висячій мостъ; служитъ станціей Парижско-Лионско-Средиземной желѣзной дороги и насчитываетъ (1886) 19500 жителей. Въ Валансѣ значительна фабрикація хлопчато-бумажныхъ и шелковыхъ тканей, кожъ, перчатокъ, шляпъ, стеклянныхъ издѣлій, экипажей; развито также красивое и чугуно-литейное дѣло. Крупная торговля строевымъ лѣсомъ, зерномъ, мукой, виномъ, спиртомъ, кожей, сѣномъ и

пряностями. Кромѣ коллежа, въ В. есть артиллерійское училище (съ мастерскою при немъ), духовная семинарія, два католическихъ учительскихъ института и одинъ протестантскій институтъ для подготовленія учительницъ; значительная публичная бібліотека, музей (картины Давида и Рубенса) и одиннадцатъ церквей, изъ которыхъ соборъ св. Аполинарія, въ романскомъ стилѣ, построенъ при папѣ Урбанѣ II, освятивъ емя его въ 1095 г. на мѣстѣ еще болѣе древней церкви, существовавшей здѣсь съ 212 г. Въ соборѣ прекрасный памятникъ (работы Кановы) папѣ Пію VI, въ 1798 и 1799 гг. содержавшемуся здѣсь въ заключеніи въ старинной цитадели и здѣсь же умершему. Изъ другихъ церквей замѣчательны: въ новѣйшее время реставрированная въ романскомъ стилѣ церковь св. Іоанна Крестителя и протестантская церковь св. Руфа. Къ достопримѣчательностямъ В. принадлежатъ еще прекрасный надгробный памятникъ семейства Мистраль, въ стилѣ Возрожденія, постр. 1548 г. («Le Pénitent»), и бронзовая статуя генерала Шампїонне, уроженца В. Городъ В. произошелъ отъ римской колоніи Valentia, основанной въ Нарбоннской Галліи (какъ римляне называли эту часть Франціи).

Валансьеннъ (Valenciennes)—значительный фабричный центръ и первоклассная крѣпость во французскомъ Сѣверномъ департаментѣ, на р. Шельдѣ, принимающей здѣсь справа притокъ Ронделлу. Жителей 20274 человекъ (1886). Валансьенъ, главный городъ округа, имѣетъ торговую и земледѣльческую палату, коллежъ, академію художествъ (живописи и скульптуры) съ художественнымъ училищемъ, картинную галерею, публичную бібліотеку, музей и театр. Дѣше, замѣчательны военный госпиталь, грандіозная богадѣльня съ сиротскимъ приютомъ, арсеналъ; церковь Notre Dame du saint Cordon—новое зданіе въ стилѣ XIII в., богато разукрашенное внутри живописью по стеклу Левека (Levéque), готическая церковь Сень-Жери, церковь св. Николая, построенная иезуитами въ XVII ст.; ратуша, массивное зданіе XVII ст., монументальный фасадъ котораго недавно реставрированъ: прекрасная мраморная статуя историка Фруассара, урож. В. (работы Лемера). Каменноугольный районъ В. обнимаетъ 60000 гект. и доставляетъ ежегодно, изъ 62 копей, 38% всего добываемаго во Франціи угля. Очень значительны здѣсь также фабрикація дикорія и разведеніе свекловичи. Кромѣ того, В. богатъ солеварнями, заводами сахарными, мыловаренными, поташными, стеклянными фабриками, чугуноплавильными, кузницами, изготовляющими якорныя дѣли, фабриками пожеваго товара, желѣзныхъ издѣлій, ткацкими прядильными, мануфактурами, изготовляющими полотна, тюль, газъ, батистъ, муслины и кружева. Послѣднія славятся какъ лучшія въ своемъ родѣ (Валансьенскія, см. Кружева), но производство ихъ значительно сократилось послѣ прежняго.

В. (во времена господства франковъ носившій названіе Valentiana, также Valentiana)—старинный городъ. Нѣкогда Валансьеннъ, раздѣлявшій судьбы провинціи Геннегау, мно-

го разъ безуспѣшно подвергался осадамъ: въ 1006 г. со стороны императора Генриха II и французскаго короля Роберта I, въ 1252 — Маргариты Геннегауской, въ 1477 — Людовика XI, въ 1656 — Тюрення. Въ 1677 году В. взятъ былъ Людовикомъ XIV и по Нимвегенскому и Утрехтскому договорамъ присоединенъ къ Франціи. Во время революціонныхъ войнъ Валансень былъ взятъ соединенными силами австрійцевъ и англичанъ (іюль 1793 г.), но уже въ августѣ 1794 г. снова возвращенъ французами. Въ 1815 г. городъ былъ обложенъ пруссаками, которымъ, послѣ почти двухмѣсячной осады, вынужденъ былъ сдаться на капитуляцію.

Валансень (Пьеръ-Анри Valenciennes) — французскій пейзажистъ (1750—1819). Образованъ свой особенный стиль псевдоклассическихъ пейзажей, красивыхъ, но далекихъ отъ вѣрности съ природой, имѣлъ многихъ послѣдователей, такъ что почти всѣ пейзажисты временъ первой Имперіи были его учениками или подражателями. Издалъ сочиненіе: «Traité de perspective et de l'art du paysage» (1800, in 4°). *А. С.-в.*

Валансэ (Valençay) — городъ во французскомъ департ. Эндры. Здѣсь, въ замкѣ, принадлежавшемъ нѣкогда фамиліи Этампъ, затѣмъ перешедшемъ во владѣніе князей Талейранъ, содержался Наполеономъ I плѣнный Фердинандъ VII Испанскій съ семействомъ (1808—14). Въ часовні замка находятся могилы князя Талейрана и принцессы Маріи Терезіи Понятовской, племянницы послѣдняго короля польскаго и сестры маршала Юсифа Понятовскаго.

Валантеъ (Le Valentin) — французскій живописецъ, иногда называемый Valentin de Voulogne и неправильно Моисеемъ Валентиномъ (1601—1634). Французъ по рожденію, онъ въ ранней молодости прибылъ въ Италію, уже умѣя хорошо владѣть кистью. Въ это время братья Караччи противодѣйствовали вліянію недавно умершаго Караваджо на живопись. Николай Пуссенъ, французскій художникъ, жившій тогда въ Италіи, былъ совершенно на сторонѣ братьевъ Караччи; но В., сдѣлавшійся другомъ Пуссена, чувствовалъ сильное влеченіе къ живописи Караваджо, пренебрегшаго преданіями, перешедшими отъ Рафаэля, Тициана и другихъ славныхъ предковъ. Подобно Караваджо, В. не былъ способенъ ни на какую идеализацію, признавалъ только живопись съ натуры и бралъ себѣ въ модели людей грубаго разряда. Итальянцы считаютъ В. лучшимъ послѣдователемъ Караваджо и причисляютъ его къ своимъ художникамъ Римской школы. Пуссенъ не оказалъ большого вліянія на В., но тѣмъ не менѣе рекомендовалъ его тогдашнему покровителю искусствъ въ Римѣ, кардиналу Барберини. Нѣсколько времени В. писалъ картины религіознаго содержанія, оставаясь и въ нихъ вѣренъ принципамъ Караваджо и своей натурѣ: его священные фигуры нисколько не идеализированы. Въ картинѣ «Мученіе св. Прокусса и Мартиніана» онъ хотѣлъ представить главнымъ образомъ ужасы тѣхъ пытокъ, которымъ подвергнуты были эти мученики; въ этомъ отношеніи онъ

походилъ на испанскаго живописца Риберу. Впрочемъ, В. довольно скоро разстался съ сюжетами религіознаго содержанія, и сталъ писать фигуры воиновъ, нищихъ, людей, страстныхъ къ вину, картежной игрѣ, падшихъ женщинъ и т. п. Тема, которую онъ исполнялъ нѣсколько разъ, это — концерты. Одежда играющихъ иногда обличаетъ ихъ богатство и, можетъ быть, знатность, а выраженія лицъ, по замѣчанію нѣкоторыхъ критиковъ, принадлежатъ грабителямъ и плутамъ. В. принадлежитъ къ числу представителей натуралистической школы, которая въ то время однако еще не умѣла вполне преслѣдовать свои цѣли. Во всякомъ случаѣ французы причисляютъ В. къ сонму своихъ извѣстныхъ художниковъ того періода и цѣнятъ его произведенія. Въ Луврѣ есть одинадцать его картинъ: «Концертъ», «Женщ., гадающая на рукѣ солдату», «Двѣ женщины и два солдата», «Судъ Соломона», «Воздадите Кесарево Кесареви» и др. Въ другихъ город. Франціи хранится также немалое число картинъ В., равно какъ въ Римѣ, Флоренціи, Дрезденѣ и т. д. Въ Петербургѣ, въ Эрмитажѣ, имѣются двѣ картины В. изъ Священной исторіи: «Отреченіе Петра» и «Христосъ, изгоняющій торжниковъ изъ храма». Со многихъ его картинъ сдѣланы въ разное время гравюры. *Ө. Петрушевскій.*

Валантинъ (Valentino) — нѣкогда французское графство, расположено къ С. отъ Нижней Изеры, на З. ограничивается р. Роной; прежде составляло часть провинціи Дофине и имѣло главнымъ городомъ Валансэ (см. это сл.); нынѣ образуетъ западную часть департамента Дромы. Уже во времена перваго королевства Бургундскаго (до 534) В., подъ названіемъ Pagus Valentinus, является почти въ нынѣшнихъ своихъ границахъ.

Валаршакъ — древнее произношеніе имени Вагаршакъ (см. это слово).

Валафридъ (Walafrid) — названный Страбонъ, т. е. косоглазый, съ 842 г. аббатъ Рейхенаускаго монастыря, школь котораго доставилъ большую извѣстность и гдѣ ум. въ 849 г. В. прославился своимъ сочиненіемъ «Glossa ordinalia», признаваемомъ въ Средне вѣка важнѣйшимъ авторитетомъ при объясненіи Вибліи, а также своими латинскими стихотвореніями во славу святыхъ и церковныхъ праздниковъ.

Валахія — юго-западная часть нынѣшняго Румынскаго королевства, отдѣленная на В. и Ю. Дунаемъ отъ Добруджи и Болгаріи, на СЗ. Карпатами отъ Трансильваніи, а на С. частью Карпатами, частью рѣкой Милковымъ отъ Молдавіи; занимаетъ площадь въ 76080 кв. км. Это чрезвычайно плодородная равнина, постепенно понижающаяся отъ Трансильванскихъ альпъ къ Дунаю и орошаемая многочисленными рѣками и горными потоками, впадающими въ Дунай. Главнѣйшія рѣки: Сіуль (близъ Краевы), Алута, Арджижъ съ Димбовицей и Яломица съ Праховой. Число жителей простирается до 3269000, между которыми 250000 евреевъ. В. изобилуетъ каменной солью, каменнымъ углемъ и нефтяными источниками; въ ней попадаетъ также множество минераловъ и металловъ. Изъ минеральныхъ источниковъ самыя главныя—

Кадманешти и Оланешти (въ округѣ Вальтша) и дѣлебныя воды Пучоаза и Бальта-Альба. Главное занятіе населенія составляютъ хлѣбопашество и скотоводство; вывозъ хлѣба и сырыхъ продуктовъ значителенъ, но зато почти всѣ промышленныя произведенія получаются извнѣ. Многочисленные лѣса доставляютъ отличный дровяной и подѣлочный лѣсъ; сильно развито также винодѣліе (особенно дѣнятся вина Одобешти и Драгашии). Торговымъ сношеніямъ содѣйствуютъ, кромѣ Дуная, жел. дор. отъ Верціоровы на Питешти въ Бухарестъ, съ вѣтвями на Журжево, Каларашъ и Браиловы, и затѣмъ другая дорога отъ Плоешти къ Кронштадту. Рѣкою Алутой В. дѣлится на Великую (восточную) и Малую Валахию; въ ней 17 округовъ: Арджыш, Браиловы, Бузео, Димбовица, Дольши, Горши, Яломица, Мехединцы, Мучель, Ильфой, Ольвъ, Прахова, Романац, Рымникъ, Вальтша, Телеорманъ и Влака. Столица: Бухарестъ. Подробности см. Румынія.

См. Майореску, «Moldau und W.» въ «Statats-Lexikon» Роттека и Велькера (3 изд. т. 10, Лейпц. 1864); Нейлебауръ, «Die Donaufirstenthümer» (3 вып., Бресл., 1854—56); Krennitz, «Ruthän. Skizzen» (Бухарестъ, 1877).

Валгалла (дворецъ убитыхъ)—въ сѣверной миеологической мѣсто пребыванія павшихъ въ сраженіи. Это—великолѣпный дворецъ въ Гладгеймѣ, окруженный прелестной рощей изъ покрытыхъ золотыми листьями деревьевъ. Надъ главной дверью, на западной сторонѣ дворца, который былъ такъ высокъ, что нельзя было видѣть его кровли, висѣлъ, какъ символъ войны, волкъ, а надъ нимъ—орелъ (священные животныя Одина). Въ самомъ дворцѣ, увѣшанномъ щитами на острияхъ мечей, было 540 дверей и чрезъ каждую изъ нихъ входило по 800 павшихъ героевъ въ рядъ. Всѣ короли попадали въ В. къ Одну, хотя бы они умерли не на полѣ сраженія. Особеннымъ почетомъ пользовались тѣ, кто являлись въ В. съ большой свитой и сокровищами, а потому боевые товарищи павшаго героя добровольно убивали себя, и въ его могилу складывались, кромѣ лошадей его и доспѣховъ, приобретенныя имъ въ походахъ сокровища. Герои развлекались тѣмъ, что каждое утро, съ пнѣіемъ пѣтуховъ, выходили на бой между собою, но въ полдень всѣ раны заживали и герои садились за столъ подъ предсѣдательствомъ Одина. Самъ Одинъ пилъ одно вино, а кушанья передавалъ сидящимъ рядомъ съ нимъ волкамъ Гери и Фрекке. Герои же услаждались саломъ кабана Зеринира, а валкири разносили имъ медъ, въ изобиліи лившійся изъ вымени козы Гейдрунъ.

Валгалла—величественное мраморное зданіе на возвышенности, недалеко отъ Регенсбурга, на берегу Дуная, у Донауштауфа, воздвигнутое по идеѣ короля баварскаго Людвигъ I и по плану Кленде. Постройка окончена 18 окт. 1841 г. Отъ подножія холма поднимаются 250 мраморныхъ ступеней къ массивному, выведенному въ видѣ террасы, фундаменту храма. Все зданіе имѣетъ 138 м. длины, 91 м. ширины и больше 60 м. высоты. Самый храмъ, при днѣ въ 74 м., имѣетъ въ ширину 35 и въ высоту 25 м. Онъ построенъ изъ унтербергерскаго свѣтло-сѣраго мрамора

и покоится на 52 полыхъ дорическихъ колоннахъ. Передній фасадъ украшаетъ колоссальная фигура Германіи, съ 15 символическими изображеніями, знаменующими возстановленіе германскаго отечества послѣ войны за освобожденіе, а задній фасадъ—15 фигуръ, съ Арминіемъ въ срединѣ, изображающихъ пораженіе римлянъ херусками. Внутренность храма, получающаго свѣтъ черезъ отверстія въ богато украшенномъ бронзой и золотомъ потолкѣ, представляетъ продолговатый четырехугольникъ, раздѣленный на три отдѣленія, изъ которыхъ въ среднемъ находятся двѣ сядиціи, а въ обоихъ боковыхъ—двѣ стоящія богини побѣды изъ каррарскаго мрамора, изваянныя Раухомъ. Кругомъ стѣны тянется мраморный фризъ, представляющій въ рельефахъ картины изъ жизни древней Германіи, до введенія христіанства Бонифаціемъ. Подъ фризомъ у стѣны поставлены на консоляхъ и поста-ментахъ 163 мраморныхъ бюста героевъ Валгаллы, знаменитыхъ нѣмцевъ, въ два ряда, одинъ надъ другимъ. Имея же тѣхъ (64), отъ которыхъ не сохранились портреты, изображены золотыми буквами на стѣнахъ или на фризѣ. См. сочиненіе короля Людвигъ I, «W-s Genossen» (Мюнхенъ, 2-е изданіе, 1847 г.), и Адольфъ Мюллеръ, «Donaustauf und W.» (14 изд., Регенсб., 1885).

Валгангъ—верхняя поверхность вала укрѣпленій (см. это сл.), на которой располагается оборонительная позиція. Для прикрытія на ней войскъ и орудій съ вышней стороны В. располагаютъ брустверъ (см. это сл.). В. устраивается иногда въ два ступа: верхній, ближайшій къ брустверу, назначается для установки орудій и наз. артиллерійскимъ В.; нижній же, служащій для укрытаго сообщенія вдоль позиціи, — В. сообщенія. Сообщеніе В. съ внутренностью верховъ производится по аппаратамъ (см. это сл.).

К. В.—о.

Валгій Ручъ (Гай Valgius Rufus)—римскій консулъ въ 12 г. до Р. Х., другъ Горация, писалъ элегіи и эпиграммы и оставилъ ученое сочиненіе о травахъ, латинскую обработку реторики Аполлодора Пергамскаго и рядъ грамматическихъ, т. е. филологическихъ изысканій (въ письмахъ). Ср. Унвера, «De Valgii Rufi poematis commentatio» (Галле, 1848).

Валда—серболужицкій священникъ, жившій въ XVIII в. и сочинившій духовныя книги на народномъ серболужицкомъ языкѣ; между прочимъ, онъ въ 1787 г. издалъ самый обширный сборникъ народныхъ духовныхъ стиховъ, подъ заглавіемъ: «Sprawa Jezusowa Winca»; пѣсни же представляютъ собой образецъ верхне-лужицкаго нарѣчія.

И. Л.

Валдай—уѣздный гор. Новгородской губ., въ 131 в. къ ЮВ. отъ губ. гор., на береговомъ скатѣ Валдайскаго оз., близъ самаго возвышеннаго пункта Московскаго шоссе; отъ станціи Валдайка Николаевской жел. дор.—38 в. Село В. упоминается въ лѣтописяхъ въ первый разъ въ 1495 г., а въ 1584 г. въ первый разъ упоминается въ немъ церковь св. Параскевы. Оно возникло потому, что во время независимости Новгорода чрезъ мѣстность, гдѣ теперь городъ, прогонялись гурты скота

изъ Москвы въ Новгородъ и на берегу Валдайскаго озера была тамошня для сбора пошлины. Иоаннъ Грозный, во время одного изъ своихъ походовъ на Новгородъ, выжегъ это селеніе. Въ царствованіе Алексѣя Михайловича сюда были выслены поляки, память о которыхъ осталась въ названіи улицы Панской, и двѣ семьи изъ Осташкова; потомки послѣднихъ (Осташа) такъ размножились, что образовали отдѣльную слободу. Въ 1611 году Валдай былъ разоренъ шведами. Въ 1654 году В., принадлежавшій дворцовому вѣдомству, былъ отданъ, по просьбѣ патриарха Никола, Иверскому монастырю, который владѣлъ имъ до 1764 г. Въ 1770 г. В. сдѣланъ городомъ, а черезъ 2 года приписанъ къ Новгородской губ. На мѣстѣ старинной таможи былъ построенъ деревянный дворецъ, который впоследствии обращенъ въ богадѣльню. До проведенія желѣзной дороги В. велъ значительную торговлю хлѣбомъ, деревянною посудою и солью. Изъ промысловъ тогда процвѣтали: печеніе кренделей (баранокъ), кузнечество, существующее изстари, и приготовленіе знаменитыхъ валдайскихъ ямскихъ колокольчиковъ. Въ настоящее время всѣ эти промыслы упали. Въ 1889 г. въ городѣ былъ только одинъ колокольный заводъ, съ производствомъ на 1400 р. въ годъ, при 3-хъ рабочихъ. Число жителей 4432 чел.; городское училище и женское двух-классное. Церквей въ городѣ 2. Городской земли 134 десятины. См. Новгородская губ. А. С.

Валдайскій уѣздъ былъ населеннымъ мѣстомъ съ очень давнихъ временъ; раскопки кн. П. А. Путятина въ Бологомъ и друг. изслѣдованія доказали существованіе въ этой мѣстности каменнаго вѣка (объ этомъ подробнѣе будетъ сказано при описаніи Новгородской губерніи). Обиліе кургановъ, разбросанныхъ по всему уѣзду, показываетъ, что въ уѣздѣ жили различные народы. Въ Новолаиномъ приходѣ есть особеннаго вида кладбища; они выложены камнями значительной величины въ видѣ саркофаговъ и съ крестами. Очень много среди народа сохранилось и разсказовъ о литовскомъ разореніи. Валдайскій уѣздъ расположенъ на пространствѣ 6399 кв. в., въ длину простирается на 119 в. и въ ширину на 90 в., въ окружной линіи до границъ имѣетъ 420 верстъ. Поверхность уѣзда весьма волниста и гориста, такъ какъ здѣсь находятся Валдайскія горы (см. это слово). Холмы эти изъ демьянскаго уѣзда переходятъ, по Юв. берегу оз. Велье, въ валдайскій у., гдѣ направляются съ Ю. на С., сопровождаясь рядомъ озеръ. Холмы валдайскаго уѣзда, часто прорѣзываемые глубокими ложбинами, богаты гранитными валунами. Почва въ гористыхъ мѣстностяхъ хрящевата, а по берегамъ рѣкъ и ручьевъ болѣею частью глинисто-песчаная. Рѣка Мста прикасается къ уѣзду своимъ лѣвымъ берегомъ на 14 в. Изъ притоковъ ея сплавные Береза и Шлина. Изъ другихъ рѣкъ болѣе замѣчательны Воровка, при оз. Перено, Валдайка, Коломенецъ, и вообще въ уѣздѣ много рѣкъ, хотя и небольшихъ. Изъ озеръ заслуживаютъ вниманія Селигеръ, Велье, Валдаиское, Кафтино (славится рыбою), Широшь и т. д. Болотъ много въ восточной части уѣзда.

Почва чаще песчаная или глинистая; чернозему и торфянику очень мало; производительность скудная; въ лѣсѣ, особенно строевомъ, большой недостатокъ. Лѣсъ преимущественно хвойныхъ породъ. Дубъ, кленъ, ясенъ и осина растутъ только въ садахъ. Травъ немного—клеверъ, мятловецъ, осока, горошекъ, тимоевка, звонецъ и бѣлоусъ. Изъ звѣрей въ уѣздѣ много зайцевъ, волковъ и бѣлокъ. Встрѣчаютъ я медвѣди и лоси. Изъ дичи попадаются тетерева и кулики. Рыбы много въ рѣкахъ и озерахъ. Въ рѣкѣ Поломети водится форель и иногда попадаютъ жемчужныя раковины. Главное занятіе жителей—сельское хозяйство. Изъ хлѣбовъ сѣютъ болѣе всего рожь и овесъ; ячменя, пшеницы, гречи и льну—очень мало. Урожай бываетъ: рожь самъ-пять, овесъ не болѣе самъ 3. Жители занимаются также рыбною ловлею и выгонкою смолы и дегтя. Вообще валдайскій уѣздъ—самый бѣдный въ губерніи.

Въ 1889 г. въ валдайскомъ у. фабрикъ и заводовъ было 8, а именно: винокуренный 1, съ производствомъ на 7092 руб., при 6 рабочихъ; стеклянныя 2, съ об. 61500 р., при 123 раб., и 5 известковыхъ, съ об. 22000 р., при 33 раб. Въ с. Бологомъ желѣзнодорожное техническое училище, съ 70 учащимися. Школъ разныхъ наименованій въ уѣздѣ 40; учащихся въ нихъ 1315 мал. и 314 дѣв. Земство израсходовало на разныя нужды уѣзда въ 1889 г. 70248 р., въ томъ числѣ на медицинскую часть 16145 р. Врачей въ валдайскомъ уѣздѣ 4 (изъ нихъ одна — женщ.на-врачъ), фельдшеровъ 4, помощникъ фельдшера 1, акушерка 1 и 16 повитухъ. Амбулаторныхъ пунктовъ въ уѣздѣ 11, больницъ 2, съ 14 кроватями. На народное образованіе въ 1889 г. земство израсходовало 10529 р. и частныя лица 1155 р. При 15 школахъ есть почленные приюты. Въ уѣздѣ существуетъ земская почта. Жителей по X ревизіи (1858 г.) было въ уѣздѣ 63503 ч., на 1 дворъ приходилось по 6 ч.; въ 1884 г. населеніе составляло уже 73242 ч. Слѣдовательно приростъ населенія—15%. По свѣдѣніямъ за 1888 г. ежегодный приростъ населенія въ валдайскомъ уѣздѣ—19,2 на 1000 жит. Ср. «Новгородскій сборникъ» (1865 г., в. 2); «Статистическій сборникъ Новгородскаго губернскаго земства» (за 1885 г., 6, 7, 8 и 9). Остальное—см. Новгородская губ. А. С.

Валдайская овца—это короткошестая овца, которая, подъ влияніемъ почвенныхъ и хозяйственныхъ условий, измѣнилась въ своихъ первоначальныхъ техническихъ качествахъ. Не отличаясь хорошимъ качествомъ шерсти, какъ и другія простыя русскія овцы, она даетъ особенно вкусное мясо, продаваемое въ Петербургѣ по хорошей цѣнѣ и, будучи очень пригодна къ откорму, достигаетъ на своей родинѣ, Валдайской возвышенности, значительной степени тучности, несмотря на болѣшую скудность тамошнихъ пастбищъ. Очень схожа съ нею по хозяйственнымъ достоинствамъ мошенская овца (см. это сл.). С.

Валдайская-Успенская женская община, при с. Успенскомъ, Валдайскаго у., Новгородской губ., учреждена въ 1873 г.

помѣщицею Каменскою, пожертвовавшею 600 дес. Въ 1839 г. она состояла приписанной къ Корещкому св. Тихона-Задонскаго монастырю.

Валдайскій резервуаръ—Новгородской губ., валдайскаго уѣзда—см. Вышневолоцкая система.

Валдайскія горы.—Подъ этимъ именемъ нѣкоторые разумѣютъ Алаунскую плоскую возвышенность, а другіе только часть ея, занимающую части уѣздовъ: крестенскаго, боровичскаго, валдайскаго и демьянскаго, Новгородской губерніи, или пространство между Крестцами, Боровичами, Вышнимъ-Волочкомъ, Осташковымъ и Демьянскомъ. Валдайская возвышенность, въ тѣсномъ смыслѣ, образуетъ водораздѣлъ между притоками Ильмена и Волги и поднимается съ окрестной равнины такъ полого и почти незаметно, что невозможно очертить всю возвышенность опредѣленною границею. Вся возвышенность покрыта торфяниками и еловыми лѣсами, богата озерами, и своимъ сѣвернымъ характеромъ напоминаетъ окрестности Ладожскаго и Онежскаго озеръ. Валдайскіе холмы состоятъ преимущественно изъ богатыхъ валунами наносовъ, подъ которыми распространены известняки и сланцы горноизвестковой формации, богатые, особенно въ южной части, характеристическими ея окаменѣlostями, какъ напр., *Productus giganteus* и *punctatus*. Еще недавно Валдайская возвышенность считалась самой высокой частью Русской равнины; но въ настоящее время известно, что она ниже, напр., многихъ частей Донецкаго края, высоту у Вілоключья сызранскаго уѣзда и близъ г. Хвалынска и т. д. По классификаціи А. А. Тило, Валдайская возвышенность составляетъ сѣверо-зап. часть Средне-русской возвышенности, идущей отсюда чрезъ губ. Псковскую, Тверскую, Смоленскую, Орловскую, Курскую, Харьковскую до Донецкаго края.

Валдайское озеро—Новгородской губерніи, валдайскаго уѣзда, при г. Валдаѣ, занимаетъ 39,6 кв. км., глуб. отъ 40—до 90 с.; озеро имѣетъ форму неправильнаго четырехугольника и узкимъ проливомъ соединяется съ оз. Ужичнымъ, съ котор. и входитъ въ составъ Валдайскаго резервуара (см. Вышневолоцкая система); на озерѣ 3 острова.

Вале (Сильвентъ-Шарль, графъ Valée)—французскій маршалъ, родился въ 1773 г. Въ 1806 г. В. состоялъ помощникомъ начальника штаба артиллеріи, отличился подъ Іеною; въ 1808 г. организовалъ въ Испаніи осадный артиллерійскій паркъ предъ Сарагоссою, а въ 1809 г. Наполеонъ поручилъ ему командованіе артиллеріей 3-го армейскаго корпуса въ Испаніи. В. многократно отличался въ битвахъ 1812 и 1813 гг., а въ 1814 г. возвратился во Францію, не потерявъ въ Испаніи ни одного орудія. Послѣ первой реставраціи Людовикъ XVIII назначилъ В. генераль-инспекторомъ артиллеріи. Во время «Ста дней» Наполеонъ поручилъ ему командованіе артиллеріей 5-го армейскаго корпуса. Тѣмъ не менѣе Людовикъ XVIII, послѣ второй реставраціи, оставилъ В. въ должности генераль-инспектора артиллеріи. Въ 1815—28 г. В. ввелъ значительныя улучшенія въ артиллерійскомъ дѣлѣ

(система В.), достигнувъ большей подвижности артиллеріи, а также создавъ новый артиллерійскій обозъ. Получивъ въ 1835 г. званіе пэра Франціи, В. въ 1837 г. сопровождалъ генерала Дамремона въ Алжиръ и командовалъ артиллеріей въ экспедиціи противъ Константины. Когда Дамремонъ палъ подъ стѣнами осажденной Константины, В. принялъ главное начальство надъ французскимъ отрядомъ и на слѣдующій день взялъ городъ штурмомъ. По возвращеніи В. изъ Африки, Людовикъ-Филиппъ пожаловалъ ему маршальскій жезлъ и вскорѣ назначилъ его генераль-губернаторомъ французско-африканскихъ владѣній. Въ 1839 г. В., въ сопровожденіи герцога Орлеанскаго, предпринялъ изъ Константины экспедицію къ устью Желѣзныхъ Воротъ, разбилъ войско эмира Абдъ-эль-Кадера близъ Бляды и въ первой половинѣ 1840 г. имѣлъ еще нѣсколько успѣшныхъ дѣлъ съ враждебными арабскими племенами. Въ концѣ 1840 г. В. былъ замѣщенъ генераломъ Бюжо и скоро оставилъ дѣйствительную службу. Ум. въ 1846 г.

Валевскій (Антонъ)—польскій историкъ, род. въ 1805 г.; послѣ 1831 г. эмигрировалъ въ Парижъ и Вѣну; послѣ 1848 г. былъ профессоромъ всеобщей исторіи въ краковскомъ университетѣ; съ 1872 г.—членомъ краковской академіи; ум. 1876 г. Сочиненія его отличаются австрійско-консервативнымъ духомъ, но вмѣстѣ съ тѣмъ и тщательной обработкой фактической стороны. Изъ нихъ получили известность: «Geschichte der heiligen Ligue» (1857—61); «Geschichte Leopold I», «Historja wyzwolenia Polski za Jana Kazimierza (1866—68)»; «Historja wyzwolonej Rzeczypospolitej za Jana Kazimierza» (1870—72); «Dzieje bezkrólewia po Janie III» (1874); «O filozofji dziejów polskich» (1875). Сочиненія В. не пользуются популярностью въ польскомъ обществѣ.

Валевскій (Киприанъ)—польскій библиографъ, род. 1820, ум. 1878 г. Окончивъ дерптскій университетъ, онъ занялся собраніемъ библиографическихъ матеріаловъ польской письменности и писалъ біографіи. Онъ отдѣльно напечаталъ монографіи: «Jan Łaski» (1872) и «Marcin Krómer» (1874). Собранный имъ богатый библиографическій матеріалъ достался польскому библиографу Карлу Эстрейхеру.

Валевскій (Флоріанъ-Александръ-Жозефъ-Колонна, графъ Walevsky)—франц. государственный человѣкъ, побочный сынъ Наполеона I отъ одной польской дамы, род. 1810; сражался въ 1831 при Гроховѣ въ рядахъ поляковъ, затѣмъ былъ посланъ для переговоровъ въ Лондонъ. По усмирении мятежа В. перѣѣхалъ въ Парижъ, гдѣ, благодаря господствовавшему тогда культу Наполеона, встрѣтилъ весьма милостивый пріемъ и былъ принятъ въ армію. Въ скоромъ времени онъ бросилъ службу и обратился къ политической и журнальной дѣятельности; въ эту эпоху своей жизни онъ написалъ брошюры: «Un mot sur la question d'Alger» (1837), «L'alliance anglaise» (1838) и пятиактную комедію: «L'école du monde, ou la coquette sans le savoir», не имѣвшую успѣха. Тьеръ и Гизо давали В. разныя дипломатическія порученія. Февральская революція застала его въ Буэнос-Айресѣ, откуда онъ немедленно поспѣшилъ въ

Парижъ и послѣ 10 дск. примкнулъ къ Луи-Наполеону. Тотъ назначилъ его посланникомъ республики сначала въ Флоренціи, затѣмъ въ Неаполѣ, въ Мадридѣ и, наконецъ, въ Лондонѣ. Въ маѣ 1855 В. замѣнилъ Друэнъ-де-Люиса въ управленіи министерствомъ иностранныхъ дѣлъ и вслѣдствіе этого на его долю выпала роль председателя на Парижскомъ конгрессѣ 1856 г. Декретомъ отъ 24 ноября 1860 г. В. былъ назначенъ государственнымъ министромъ и въ этомъ качествѣ подписалъ декретъ объ организациі законодательнаго корпуса въ болѣе либеральномъ духѣ. Сдѣлавшись въ 1855 г. сенаторомъ, онъ черезъ 10 лѣтъ отказался отъ сенаторства и былъ избранъ въ законодательный корпусъ; президентомъ коего сталъ въ 1866 г., но неприятели съ Руэромъ заставили его покинуть это мѣсто. † 27 сент. 1868 г. въ Страсбургѣ.

Валегоцулово, или Гоцулово — мѣст. Херсонской губ., ананьевскаго уѣзда, въ 25 в. къ Ю. отъ г. Ананьева, при оврагѣ Большомъ Куяльницкѣ. Слово Валегоцулуй на молдав. нарѣчій значить долина Гоци (имя молдав. разбойника, жившаго здѣсь на горѣ во времена гурецкаго владычества). Въ В. 9409 жит. и 1837 дворовъ (1887), православная церковь, начальное училище, синагога, больница, постоялый дворъ, трактиръ. Два раза въ годъ ярмарки.

Валежникъ, валежъ, валежный лѣсъ, лежна, падалица. Это лѣсъ буреломный, вѣтровальный, обломанный наваломъ снѣга или ожеледью и т. п., даже срубленный и полуобработанный, но почему-либо не вывезенный, брошенный въ лѣсной дачѣ, часто какъ забракованный—фаутированный, и вообще всякій поваленный или лежащій на землѣ лѣсъ, у котораго послѣдовало уже нѣкоторое пониженіе техническихъ качествъ, а слѣдовательно и цѣнности. Въ нашемъ законодательствѣ не встрѣчается точно формулированнаго опредѣленія понятія о валежникѣ, но изъ сопоставленія различныхъ статей Лѣсного Устава можно видѣть, что нахожденіе лѣса уже не на корнѣ и меньшей его цѣнности, сравнительно съ растущимъ, считаются по закону признаками В, и послѣдній отличается отъ сухоподстога и бурелома; такъ, напр., по статьѣ 410 въ видахъ сбереженія казенныхъ лѣсовъ въ Ставропольской губ. воспрещается изъ нихъ продажа не только растущаго, но и сухоподстога лѣса, а представляется частнымъ лицамъ покупать только В; точно такъ же въ 282 статьѣ разрѣшается пицеловамъ изъ бывшихъ государственныхъ крестьянъ безплатное пользованіе въ казенныхъ дачахъ опредѣленнымъ количествомъ деревьевъ извѣстныхъ разноровъ изъ В, сухоподстога и бурелома лѣса. Разрѣшая управленіямъ государственными имуществами продажу В. ниже таковой стоимости (ст. 232), что въ отношеніи растущаго лѣса можетъ быть сдѣлано только съ дозволенія министра,—законъ, очевидно, считаетъ В. малоцѣннымъ матеріаломъ, хотя и допускаетъ, что, смотря по состоянію валежника, изъ него могутъ быть заготовлены не только дрова, но и строевой (ст. 282) и подѣлочный лѣсъ (ст. 684).

Накопленіе В. въ лѣсу весьма опасно для са-

мага дальнѣйшаго существованія лѣса, такъ какъ онъ, представляя удобную пищу для огня, въ случаѣ возникновенія лѣсного пожара способствуетъ быстрому его распространенію на значительныя пространства и, кромѣ того, служитъ гнѣздилищемъ различныхъ вредныхъ насекомыхъ, въ особенности короѣдовъ, которые, размножаясь, переходятъ съ него и на растущія деревья, уничтожая часто десятки и даже сотни тысячъ десятинъ цѣннаго лѣса. Поэтому въ благоустроенномъ лѣсномъ хозяйствѣ обращается особенное вниманіе на своевременное удаленіе В. изъ лѣса—уборку его (требованіе ст. 168 Лѣсного Устава относительно казенныхъ лѣсовъ), при чемъ, однако, самое состояніе В. имѣетъ рѣшающее значеніе: онъ вреденъ въ пожарномъ отношеніи и какъ разсадникъ насекомыхъ только вначалѣ, въ первые годы своего существованія, вполнѣдствіи же, при дальнѣйшемъ разложеніи древесины, становится безвреднымъ и самое удаленіе его тогда изъ лѣса приноситъ уже не пользу, а ущербъ хозяйству, напрасно лишая лѣсную почву природнаго удобренія. Но при всей желательности скорѣйшей очистки лѣсныхъ дачъ отъ свѣжаго В., уборка его далеко не всегда можетъ быть выполнена, вслѣдствіе отсутствія спроса на матеріалы, получаемые отъ его разработки, и потому невозможности возвращенія затратъ, сдѣланныхъ на его уборку. Въ иныхъ случаяхъ можно помочь въ этомъ отношеніи введеніемъ лѣсотехническихъ производствъ—смолокуренія, углежженія, варки поташа и т. п., оплачивающихъ съ избыткомъ издержки по сбору В. Отчасти въ тѣхъ же видахъ, но еще болѣе на основаніи гуманитарныхъ побужденій и лѣсоохранительныхъ соображеній, допущено въ Германіи безплатное пользованіе В. въ казенныхъ и нѣкоторыхъ частныхъ лѣсныхъ дачахъ сосѣдними несостоятельными жителями (Bayrische Forstgesetze von 1852, Art. 90—91; Württembergische Forstpolizeigesetze von 1878, Art. 22; Sächsische Forststrafgesetze von 1873; Art 7; Badische Forstgesetze von 1833 § 22), съ соблюденіемъ извѣстныхъ условій относительно доказательствъ несостоятельности и времени пользованія: сборъ его разрѣшается, для удобства надзора, только въ опредѣленные дни и часы отъ восхода до захода солнца, при чемъ запрещается употребленіе желѣзныхъ орудій, вывозка на телегахъ, продажѣ собраннаго и т. п.; виновные въ нарушеніи этихъ постановленій подвергаются денежному взысканію и даже аресту (въ Саксоніи) до четырехъ дней. У насъ, въ Россіи, безплатное пользованіе В. изъ казенныхъ лѣсныхъ дачъ допускается только въ особыхъ исключительныхъ случаяхъ, какъ лѣсоохранительная мѣра для предупрежденія или прекращенія вреда, причиняемаго лѣсу насекомыми, или какъ мѣра вспомошествованія бѣдствующему населенію. Такъ, въ неурожайный 1891 годъ Высочайше разрѣшенъ (16 іюля) безденежный отпускъ дровъ и хвороста изъ валежнаго лѣса въ казенныхъ дачахъ крестьянамъ двадцати губерній, съ соблюденіемъ почти тѣхъ же условій, какія приняты въ Германіи и выше указаны (подробности въ «Лѣсномъ Журналѣ», 1891 г., выпускъ 4-й, стр. 559—561).

В. Собичевскій.

Валезіане — христианская секта III в. По свидѣтельству св. Епифанія, она возникла около 240 г. въ Филadelphіи и получила названіе отъ Валезія, который, по примѣру Оригена (175—254), оскотилъ себя, проповѣдая совершенное умерщвленіе плоти и вегетеріанизмъ. Когда вокругъ Валезія стали собираться послѣдователи, филadelphійскій епископъ отлучилъ ихъ отъ церкви, и В. удалились въ Каменистую Аравію. Никейскій соборъ осудилъ ученіе валезіанъ, которые съ тѣхъ поръ исчезаютъ.

Валезій (Генрихъ Valesius, собственно де-Валуа)—французскій ученый, род. въ 1603 г. въ Парижѣ, гдѣ былъ ходатаемъ по сулебнымъ дѣламъ; въ 1660 г. сталъ королевскимъ исторіографомъ и † 1676 г. В. приобрѣлъ извѣстность благодаря тому, что обнаружилъ, подъ заглавіемъ «Polybii excerpta» (Парижъ, 1634—48), извлеченія изъ Полибія, сдѣланныя Константиномъ Порфиророднымъ. За этимъ трудомъ послѣдовали цѣнные изданія: Амміана Марцеллина (Парижъ, 1636; 2 исправл. изданіе Адріана Валезія, Пар., 1681), «Historia ecclesiastica» Евсевія (Парижъ, 1659 и 1678), сочиненій послѣдователей Евсевія (Парижъ, 1668 и 1673) и Гарпократіона (Лейд., 1633 и 1695). Кромѣ того, В. принадлежитъ цѣнный критическій трудъ: «Emendationum libri V et de critica libri II» (изд. Бурманномъ, Амстердамъ 1740). Жизнь его описана братомъ его Адрианомъ въ книгѣ «Henrici Valesii vita» (Парижъ, 1677); позднѣе появились «Valesiana» (Пар., 1694).

Младшій братъ его, Адрианъ В., род. въ 1607 г. въ Парижѣ, получившій образованіе у иезуитовъ и умершій также королевскимъ исторіографомъ въ 1692 г., составилъ нѣсколько историческихъ сочиненій, отличающихся точностью датъ и прекраснымъ языкомъ. Особеннаго вниманія заслуживаютъ его «Notitia Galliarum ordine litterarum digesta» (Пар., 1676) и «Gesta veterum Francorum» (3 т., Парижъ, 1646—58).

Валекъ. 1) Экипажный — большою частью необходимая принадлежность лошадиной упряжки; на него надѣваются ушки или петли постромки, точно также, какъ на бабки или шенки ваги. В. бываютъ двоякаго рода: деревянные и желѣзные. Первые имѣютъ цилиндрическую форму, немного сплюснутую по длинѣ, съ небольшими головками на концахъ и желѣзною оковкою посрединѣ. Вторые состоятъ изъ тонкаго желѣзнаго прута, или узенькой полосы, согнутой въ видѣ параллелограмма, очень растянутого по направленію діагонали, проведенной изъ вершинъ острыхъ угловъ, такъ что эта діагональ (въ пароконномъ валькѣ Рансома) въ шесть-семь разъ больше второй діагонали, по направленію которой параллелограммъ плотно обхваченъ желѣзнымъ плоскимъ кольцомъ, оканчивающимся загнутымъ крючкомъ. Посредствомъ этого крючка, вдвѣаемаго въ кольцо ваги, В. соединяется съ послѣдней. При употребленіи такихъ желѣзныхъ вальковъ, на концахъ постромокъ вмѣсто петель закрѣплены желѣзные крючья, которые вдвѣаются въ кольца, укрѣпленныя въ вершинахъ острыхъ угловъ

В. При пароконной запряжкѣ оба В. плотно соединяются другъ съ другомъ вершинами этихъ угловъ и посредствомъ крючьевъ прикрѣпляются къ оконечностямъ ваги, имѣющей одинаковую длину и форму съ вальками (изображеніе пароконной желѣзной ваги съ желѣзными вальками помѣщено въ «Настольной книгѣ для русскихъ сельскихъ хозяевъ», изданіе А. Ф. Девріена, томъ I). См. Запряжка и Повозка.

2) Молотильный—кичига, или прочная прямая палка, которую обмолачиваютъ, вмѣсто пѣпа, нѣкоторые сельскохозяйственные растенія, какъ напр., ленъ и макъ, для чего снопы изъ этихъ растений держатъ въ рукахъ и по верхней его части—головкамъ—ударяютъ. В. С.

3) Часть весла. 4) Цилиндръ, употребляемый для катанья бѣлья, для тѣста и вообще часть многихъ машинъ.

Валенбергъ (Георгій Wahlenberg)—шведскій ботаникъ (1780—1851); изучалъ съ 1792 г. въ Упсалѣ естественныя науки; въ 1801 г. получилъ мѣсто при естественно-историческомъ музеѣ въ Упсалѣ, путешествовалъ съ ботаническою цѣлю по Скандинавіи, Швейцаріи и Карпатамъ; съ 1826 профессоромъ ботаники при университетѣ въ Упсалѣ. Написалъ: «Geographisk och Economisk Beskrifning on Kemi Lappmark» (Стокгольмъ, 1804); «Kantschadalische Laub- und Lebewosse» (Берлинъ, 1811); «Flora lapponica» (Берлинъ, 1812); «De climate et vegetatione Helvetiae septentrionalis» (Цюрихъ, 1813); «Flora Carpatorum» (Геттингенъ, 1814); «Flora Upsaliensis» (Упсала, 1820); «Flora suecica» (Упсала, 1824—26, 2 тома; второе изданіе 1831—1833)

Валенія (шерстяныя)—см. Войлокъ. А. **Валенсія** (Valencia, прежде Нуэва Валенсія дель-Рей)—главный городъ штата Карабобо южноамериканской республики Венесуэлы, основанный въ 1555 году; расположенъ въ 30 км. отъ морского порта Пуэрто Кабелло и въ 135 км. отъ живописнаго озера Такаригуа (или Валенсійскаго озера); окруженъ плодородными, частью хорошо обработанными полями, и по свѣдѣтельству А. Гумбольдта представляетъ собою одинъ изъ прекраснѣйшихъ ландшафтовъ на земномъ шарѣ. Находится на высотѣ 556 м. надъ уровнемъ моря. Населеніе (1884)—36145 ч., занимающихся земледѣліемъ, воздѣлываніемъ плантацій сахарнаго тростника и кофе, а въ особенности торговли и промышленностью, которымъ благоприятствуетъ выгодное положеніе города на пути между внутренними центрами страны, Каракасомъ и Пуэрто-Кабелло.

Валенсія (Valencia)—бывш. королевство, входящее въ составъ Испанскаго государства; занимаетъ пространство въ 23042 кв. км. съ населеніемъ въ 1453 тыс. (конецъ 1887). В. расположена на восточномъ склонѣ внутренняго испанскаго плоскогорья къ Средиземному морю; на западѣ граничитъ съ Южной Арагоніей и Новой Кастиліей, и занимаетъ узкую береговую полосу, тянущуюся къ Югу отъ Катагоніи до Мурсії. Страна представляетъ въ средней своей части узкую прибрежную равнину, песчаную, низменную и

лишенную удобных гаваней, но богатую лимонами, мѣстами изрѣзанную горными отрогами, отдѣляющимися отъ главнаго восточнаго хребта испанскаго плоскогорья. В. славится своимъ прекраснымъ, мягкимъ климатомъ и замѣчательнымъ плодородіемъ, которое, однако, проявляется лишь въ мѣстахъ, пользующихся достаточнымъ орошеніемъ, почему вся страна изрѣзана сѣтью каналовъ и другихъ искусственныхъ приспособленій для сохраненія влаги. Изъ продуктовъ страны важнѣйшіе: прекрасныя топкія вина, оливковое масло, южные плоды, рисъ, шафранъ, пенька, шелкъ, кошениль, сода и соль въ озерахъ. Населеніе Валенсіа имѣетъ въ своихъ жилахъ сильную примѣсь мавританской крови, отличается трудолюбіемъ и способностью къ земледѣлію и промысламъ, такъ что В. является, послѣ Каталоніи, самой оживленной въ промышленномъ отношеніи испанской провинціей, въ которой сосредоточены важнѣйшія фабрики шелковыхъ и шерстяныхъ матерій, бумажныя, мыловаренныя и винокуренныя заводы и т. д. Въ 1233—1253 г. В. завоевана была арагонцами и въ 1319 г. навсегда присоединена къ Арагоніи. Эдиктомъ отъ 22 сент. 1609 г. Филиппъ III изгналъ изъ страны мавровъ, которые наши убѣжище въ сѣверной Африкѣ. Въ административномъ отношеніи страна распадается на три провинціи: Валенсіа (112716 кв. км. съ 679030 жит.), Аликанте и Кастильонъ де-ла-Плана.

Изъ населенныхъ пунктовъ страны важнѣйшимъ является главный городъ Валенсіа, въ древности носившій название Valentia Edeboracum. Расположенный въ очаровательной мѣстности, вполне заслуживающей названіе «сада королевства В.» (Huerta de V.), на берегу Гвадалавара и при двухъ жел.-дор. линіяхъ, посреди замѣчательно плодородной долины, В. принадлежитъ къ прекраснѣйшимъ и значительнѣйшимъ городамъ Пиренейскаго полуострова. Она окружена старинными стѣнами и башнями, относящимися частью еще къ эпохѣ сарациновъ, защищена цитаделюю, и въ своихъ узкихъ улицахъ, обставленныхъ массивными, частью старинными зданіями, и девяти площадями, содержитъ не мало прекрасныхъ и достопримѣчательныхъ памятниковъ архитектуры, въ томъ числѣ 14 церквей. Въ особенности замѣчательны: соборъ, начатый постройкой въ 1262 году, съ великолѣпнымъ порталомъ, восьмиграннымъ куполомъ и восьмигранной же колокольней эль Мигуэльъ, начала XV стол., и живописью Рибейры, Сурбарана и Рафаэля Манса внутри; далѣе—церковь Св. Каталины, бывшая мечеть, съ башней чудной архитектуры; великолѣпная крытая галлерей, постройки 1546 г., монастыря Санъ Мигуэль (за городомъ); королевскій дворецъ; зданіе биржи; госпиталь и тюремный замокъ. В. служитъ резиденціей архіепископа и центромъ административнаго управленія провинціей, имѣетъ торговую палату, лучшій въ Испаніи и наиболѣе посѣщаемый университетъ, академію изящныхъ искусствъ, прекрасный ботаническій садъ и музей съ превосходными картинами испанскихъ мастеровъ XVII ст. Населеніе В., до 144048 душъ

(1884), занимается фабрикаціей сигаръ, шелковыхъ матерій, бумаги и мыла и ведетъ обширную морскую и сухопутную торговлю, преимущественно виномъ. Морская торговля ведется при посредствѣ не совсѣмъ безопасной гавани Вилланова дель Грао, соединенной съ В. желѣзнодорожною линіей въ 4 км. и служащей станціей для пароходовъ «Messageries Maritimes» и двухъ испанскихъ пароходныхъ обществъ. Городъ В. заложенъ Д. Брутомъ, основавшимъ здѣсь римскую колонію, послѣ одержанной надъ лузитанцами побѣды, въ 138 г. до Р. X. Во время борьбы Испаніи противъ Наполеона I, въ 1811 г., В. была окружена сильнымъ укрѣпленнымъ лагеремъ, гарнизонъ котораго (22 тыс.), подъ командою генерала Блака, выдерживалъ втеченіе 3 мѣсяцевъ осаду, предпринятую французами, подъ начальствомъ Сюше. Блака преждевременно сдалъ городъ на капитуляцію, предоставивъ французамъ 19000 военно-плѣнныхъ и огромныя военныя и жизненныя запасы.

В. замѣчательна въ бальнеолѣгич. отношеніи: морскія купанья прекрасны и обставлены всевозможными удобствами; жизнь пріятна и здорова. Лучшее время года—конецъ осени и зима.

Валенсіа, герцогъ—см. Нарваэзъ.

Валенсіа де-Алькантара (Valencia de Alcantara)—городъ и крѣпость въ испанской провинціи Касересъ, пограничн. пунктъ желѣзнодорожной линіи Мадридъ—Касересъ-Лиссабонъ. Жителей 7795 чел.

Валентина Висконти (Visconti)—герц. Орлеанская, родилась около 1370 г., † въ 1409 г. Дочь Іоанна Галеаццо Висконти, герцога Миланскаго и Изабеллы Французской. Она въ 1389 г. вышла замужъ за Людовика Орлеанскаго, брата короля Карла VI, и въ приданое принесла ему графство Асти съ правами на герцогство Миланское. Людовикъ, несмотря на всѣ ея высокія качества, цѣнилъ ее очень мало. Послѣ его убіенія она сама отправилась въ Парижъ къ королю, съ просьбою о наказаніи виновныхъ. Слабый король сначала изъявилъ свое согласіе, но скорѣе удалилъ ее отъ двора. На смертномъ одрѣ она заставила дѣтей поклясться поддержать величіе своего дома и отомстить за убіеніе отца. Ея права на Миланъ въ послѣдствіи стали поводомъ къ войнамъ Людовика XII и Франциска I.

Валентинелли (ДжузеппеValentinelli)—итальянскій бібліографъ, родился въ 1805 году въ Феррарѣ; въ 1830 рукоположенъ въ священникъ; читалъ лекціи въ Падуѣ и Беллуно; въ 1841 г. получилъ мѣсто вице-бібліотекаря при знаменитомъ книгохранилищѣ С. Марка въ Венеціи, а въ 1846 г. сталъ главнымъ бібліотекаремъ его. В. принадлежатъ слѣдующія сочиненія: «Dagli studj sul Friuli» (Прага, 1856); «Catalogus codicum manuseriptorum de rebus forojuliensibus ex bibliotheca palatina ad S. Marci Venetiarum» (Вѣна, 1859); «Bibliographia del Friuli» (Венеція, 1861); «Regesta documentorum Germaniae historiam illustrantium» (2 т., Мюнх., 1864—66); «Bibliotheca manuseripta ad S. Marci Venetiarum» (5 т., Венед., 1869—72). Плодомъ путешествій В. въ Далмацію и Черногорію были слѣдующія изда-

ния: «Specimen bibliographicum de Dalmatia» (Венец., 1842); «Bibliographia della Dalmazia e del Montenegro» (Аграмъ, 1855); «Esposizione de' rapporti fra la Republica Veneta e gli Slavi meridionali» (т. 1, 1863). В. † 1874 г.

Валентини (Valentini)—генералъ-лейтенантъ прусской службы (1775 † 1834), участвовалъ въ первыхъ революціонныхъ войнахъ и въ войнѣ 1806 г.; въ 1809 перешелъ въ австрийскую армию, а въ 1810 въ русскую, въ которую дѣлалъ Турецкую кампанію; въ 1811 г. опять вернулся въ ряды прусскихъ войскъ; въ 1813—15 г. былъ генералъ-квартирмейстеромъ и начальникомъ штаба въ корпусахъ Гюрка и Бюлова; въ 1828 году назначенъ начальникомъ военно-учебныхъ заведеній. Изъ воен. сочиненій его пользовались извѣстностью слѣдующія: «Die Lehre vom Kriege» (1833); «Erinnerungen eines alten preuss. Officiers aus den Jahren 1792—94»; «Das Gefecht bei Saalfeld»; «Versuch einer Geschichte des Feldzuges v. 1809 an der Donau».

Валентинитъ (или сурьмяные двѣты)—минералъ изъ изоморфной группы сурьмянистыхъ и мышьяковистой кислотъ. Сурьмянистая кислота Sb_2O_3 , подобно мышьяковистой кислотѣ, кристаллизуется въ двухъ системахъ: правильной и ромбической; первая разность называется сенармонтитомъ, вторая—валентинитомъ. Призматическіе или табличкообразные кристаллы В. встрѣчаются нарощенными поодинокѣ или въ звѣздчатыхъ, перистыхъ, пучковидныхъ и т. п. группахъ; кромѣ того, В. извѣстенъ также въ сплошномъ видѣ, въ зернистыхъ, чешуйчатыхъ и другихъ агрегатахъ, въ псевдоморфозахъ по самородной сурьмѣ, сурьмяному блеску, красной сурьмяной рудѣ и т. п. Мягкій и весьма крупный минералъ, твердости=2,5—3, уд. в.=5,6, полупрозрачный или просвѣчивающей, желтовато-бѣлой или сѣровато-бѣлой, желтовато-бурый, пепельно-сѣрый или изрѣдка красный; блескъ на плоскости совершенной спайности—перламутровый, а на остальныхъ алмазовидный. Въ соляной кислотѣ растворяется; при нагреваніи желтѣетъ и плавится въ бѣлую массу, въ колбѣ возгоняется, на углѣ въ восстановительномъ пламени даетъ металлическую сурьму. В. содержитъ ок. 83% сурьмы. В. встрѣчается въ Горгаузенѣ (въ Рейнской Пруссіи) и друг. мѣстахъ Германіи, Фельдзобані (Венгрія), Санса (въ Алжирѣ).—См. Сенармонтитъ. Ф. Л.

Валентиніанъ I (Флавій Valentinianus)—римскій императоръ, род. 321 г. въ Панноніи; 26 февр. 364 г. провозглашенъ войскомъ, въ Никееѣ, преемникомъ импер. Іовіана, но принялъ на себя лишь управленіе западной частью имперіи, восточную же предоставилъ своему младшему брату Валенту (см. это сл.). В. былъ способный правитель, одинаково заботившійся о внутреннихъ и въшнихъ дѣлахъ, въ религиозныхъ вопросахъ обнаруживавшій необыкновенную терпимость, несмотря на свою приверженность къ ученію церкви, и вообще былъ человекъ справедливый, хотя нѣрѣдко, подъ влияніемъ вспыльчивости, доходилъ до жестокости. При немъ въ Британіи (Феодосіемъ, отцомъ будущаго императора) было восстановлено римское господство до Антонінова

вала (367—70). Галлію самъ В., съ 366 г., очистилъ отъ алеманновъ. Послѣднихъ императоръ пресѣдовалъ и за Рейнъ, въ 368 г. нанесъ имъ поражение при Солитинумѣ (нынѣшній Зульцъ, въ долинѣ рѣки Неккара), укрѣпилъ рейнскую границу новыми сооружениями и въ 374 г. заключилъ выгодный миръ. Возстаніе мавританскаго князя Фирмуса въ Африкѣ было подавлено Феодосіемъ въ 373 г. Удачно также воевалъ В. лично съ квадами, на Дунаѣ, но 17 нояб. 375 г. внезапно умеръ въ Брегеціо (близъ Коморна).

Преемникомъ В. былъ сынъ его отъ перваго брака Граціанъ, который, по требованію войска, долженъ былъ признать своего брата по отцу, четырехлѣтнаго Валентиніана II, совратителемъ. Малолѣтній Валентиніанъ II, въ время сохраняя свое достоинство, такъ какъ послѣ паденія Граціана (383 г.) императоръ Феодосій принялъ его подъ свое покровительство. Когда въ 387 г. узурпаторъ Максимъ изгналъ Валентиніана изъ Италіи, Феодосій побѣдоносно вновь водворилъ послѣдняго (388) въ его правахъ. 15 мая 392 Валентиніанъ II былъ убитъ собственнымъ своимъ полководцемъ Арбогастомъ, когда отказался подчиниться высокомернымъ требованіямъ послѣдняго.

Валентиніанъ III (Флавій П्लाцідъ), сынъ Константина, совратителя Гонорія (см. это сл.) и Плацидіи, род. 419 г., въ 425 провозглашенъ своимъ дадей, Феодосіемъ II, императоромъ Запада. За него управляли имперіей его мать Плацидія (до 450) и Аэцій (см. это сл.). Болѣе 20 лѣтъ послѣдній съ успѣхомъ отражалъ нашествія варваровъ на сѣверныя и восточныя части имперіи. Африкой, съ 429 года, овладѣли вандалы, благодаря враждѣ, существовавшей между Аэціемъ и намѣстникомъ этой провинціи Бонифаціемъ. Огромныя заслуги Аэція, побѣдителя Аттилы (451), бездарный и слабохарактерный В. вознаградила тѣмъ, что, въ припадкѣ ревности, убилъ своего геніальнаго полководца (454). Уже въ слѣдующемъ году В. былъ убитъ Петроніемъ Максимомъ, честолюбие котораго не было въ достаточной степени удовлетворено императоромъ.

Валентиновъ день, 14 февраля, въ Англіи и Шотландіи въ старину сопровождался своеобразнымъ обычаемъ. Накаунтъ дня, посвященнаго св. Валентину, собирались молодые люди и клали въ урну соотвѣтственное ихъ числу количество билетиковъ, съ обозначенными на нихъ именами молодыхъ дѣвушекъ; потомъ каждый вынималъ одинъ такой билетикъ. Дѣвушка, имя которой доставалось такимъ образомъ молодому человекѣ, становилась на предстоющій годъ его «Валентиной», также какъ и онъ ея «Валентиномъ», что влекло за собою между молодыми людьми на цѣлый годъ отношенія въ родѣ тѣхъ, какія, по описаніямъ средневѣковыхъ романовъ, существовали между рыцаремъ и его «дамой сердца». Обычай этотъ, о которомъ такъ трогательно говоритъ Офелія въ своей знаменитой пѣснѣ, по всей вѣроятности, происхожденія языческаго. Еще понынѣ Валентиновъ день въ Шотландіи и Англіи даетъ молодежи поводъ къ разнообразнымъ шуткамъ и развлеченіямъ.

Валентинусъ Базиліусъ (Basilius Valentinus)—запамятѣнѣйшій алхимикъ XV в. Свѣдѣній о личности этого ученаго почти никакихъ не имѣется. Въ 1515 г. императоръ Максимилианъ I предписалъ собрать справки въ бенедиктинскихъ монастыряхъ, не было ли между монахами этихъ монастырей лица, носившаго имя Basilius Valentinus. Справки эти ни къ чему не привели, и лишь въ 1675 году, нѣкій Gudepus, писавшій исторію г. Эрфурта нашель въ спискахъ монастыря Св. Петра (принадлежавшаго Бенедиктинскому ордену) въ Эрфуртѣ имя В., жившаго въ этомъ монастырѣ въ XV столѣтіи. Въ сочиненіяхъ своихъ В. обнаруживаетъ—съ одной стороны, необыкновенно глубокія познанія, въ немъ сказывается замѣчательный изслѣдователь-экспериментаторъ; съ другой стороны, тамъ, гдѣ дѣло касается теорій, мы въ немъ видимъ страстнаго мечтателя и фантазера, связывающаго занятія алхиміей съ вопросами чисто религиознаго характера и считающаго отысканіе, напр., философскаго камня возможнымъ лишь для людей глубоко благочестивыхъ. Всю жизнь человѣка В. сравниваетъ и считаетъ процессомъ тождественнымъ съ превращеніемъ благородныхъ металловъ въ золото: земную жизнь и всѣ несчастія, постигающія человѣка, В. уподобляетъ процессамъ, которымъ нужно подвергнуть металлы для превращенія ихъ въ золото (бывариваніе и очищеніе при помощи ферментаций); могла это то мѣсто, гдѣ на человѣка дѣйствуетъ путрефакція (т. е. сила, вызывающая гніеніе), освобождающая его отъ благородныхъ составныхъ частей, и наконецъ безсмертіе души—это сублимація (улетучиваніе) его благороднѣйшихъ составныхъ частей. Какъ ученый изслѣдователь, В. стоитъ на рубежѣ двухъ періодовъ—періода алхиміи и періода ятрохиміи. Онъ первый указалъ на то, что врачи слишкомъ мало занимаются испытаніемъ лекарственнаго дѣйствія различныхъ, искусственно получаемыхъ, веществъ. Онъ же первый выясняетъ относительность понятія о ядѣ въ зависимости отъ того, имѣемъ ли мы дѣло съ болѣзненнымъ или здоровымъ организмомъ: данное вещество можетъ быть ядомъ для здороваго и прекраснымъ лекарствомъ для больного организма. Химическія свѣдѣнія В. были необыкновенно обширны: онъ обстоятельно изучалъ мышьякъ и нѣкоторые изъ его соединений; онъ первый вполне определенно говоритъ о висмутѣ и называетъ цинкъ; онъ же первый получилъ весьма чистую ртуть (подвергая перегонкѣ смѣсь сулемы съ известью), свинцовый сахаръ, гремучее золото, желѣзный купоросъ и пр. Особенно обширны изслѣдованія В. надъ сурьмою и ея препаратами. Эти изслѣдованія составляютъ, можно сказать, первый шагъ по тому пути, который въ исторіи химіи носитъ названіе «періода медицинской химіи или ятрохиміи». Въ самомъ дѣлѣ, замѣтивъ, съ одной стороны, что можно очищать золото отъ нѣкоторыхъ «благородныхъ» примѣсей, сплавляя его съ сурьмою, а съ другой стороны, что многіе болѣзни излечиваются препаратами сурьмы, В. сопоставляетъ эти два явленія, и принимаетъ, что излеченіе болѣзни есть «облагораживаніе» организма въ такой же мѣрѣ, въ ка-

кой очищеніе золота есть его облагораживаніе. Отсюда заключеніе: то, что можетъ облагородитъ металлъ, можетъ облагородитъ и организмъ, т. е. излечиваетъ его отъ болѣзней.

Изучая обыкновенный спиртъ, В. наблюдаетъ образованіе эфировъ при дѣйствіи на него кислоты; будучи знакомъ болѣе всѣхъ своихъ предшественниковъ съ методами химическаго анализа, В. указываетъ на то, что многіе изъ неблагородныхъ металловъ, имѣющихся въ продажѣ, содержатъ примѣсь серебра и золота и что это служитъ часто причиною заблужденія алхимиковъ. Это послѣднее указаніе должно было несомнѣнно играть огромную роль въ появленіи скептическаго отношенія къ «превращенію металловъ», такъ какъ В. говоритъ, что прежде, нежели утверждать состояніе превращенія даннаго металла въ золото или серебро, нужно убѣдиться въ томъ, что превращенный металлъ не содержалъ этихъ благородныхъ металловъ еще до своего превращенія. Наиболее крупнымъ фактическимъ открытіемъ В. слѣдуетъ, конечно, считать открытіе соляной кислоты—вещества, имѣющаго первостепенное значеніе и въ наукѣ, и въ практикѣ.

До насъ дошло мало свѣдѣній о личности В. и его сочиненіяхъ. До сихъ поръ даже неизвѣстно, писалъ ли В. свои сочиненія на латинскомъ или на нѣмецкомъ языкѣ. Латинскія рукописи, повидимому, древнѣ нѣмецкихъ. Сочиненія В. были въ началѣ XVII в. изданы Tölde. Важнѣйшія изъ нихъ: 1) «Triumphwagen des Antimonii» (Curus triumphalis antimonii); 2) «Von dem grossen Stein der urhalten Weisen» (De magno lapide antiquorum Sapientum); 3) «Wiederholung, von dem grossen Stein der uralten Weisen» (Repetitio de magno lapide antiquorum sapientum); 4) «Offenbarung der verborgenen Handgriffe» (Apocalypsis chemica); 5) «Letztes Testament» (Testamentum ultimum); 6) «Schlussreden» (Conclusions). Въ послѣднее время нѣкоторые изъ историковъ химіи стали высказывать предположеніе, что В. жилъ не до, а послѣ Парацельса. Ср. Н. Корр., «Beiträge zur Geschichte der Chemie».

М. Голдштейнъ. А.

Валентинъ и Валентиніана.—Валентинъ, самый значительный гностическій философъ и одинъ изъ геніальнѣйшихъ мыслителей всѣхъ временъ, родомъ изъ Египта, жилъ въ первой половинѣ II-го вѣка, прибылъ въ Римъ при папѣ Гигинѣ въ 140 г., сталъ знаменитъ при Піѣ I и дожилъ до времени папы Аниекты. Умеръ на о-вѣ Кипрѣ въ 160 г. Другихъ достовѣрныхъ свѣдѣній о жизни его не имѣется. Сочиненія его, какъ и вся почти гностическая литература, до насъ не дошли, за исключеніемъ маловажныхъ фрагментовъ. Коптская книга «Πιστις Σοφία», найденная 40 лѣтъ тому назадъ *), не принадлежитъ Валентину, какъ сначала предполагали, а есть лишь второстепенный офитскій апокрифъ. Валентинова система, стоящая во главѣ египетскаго типа гностики, обстоятельно излагается въ древнѣйшемъ и важнѣйшемъ источникѣ для изученія гностицизма—у св. Ирины Лионскаго,

*) Изданная, съ латинскимъ переводомъ, Шварцемъ въ Петербургѣ въ 1851 г.

въ его «*Ἐλεγος καὶ ἀνατροπὴ τῆς ψευδοσύμφο-
 γωσιώσεως*» (книга I). Въ основѣ системы—обще-
 гностическая идея абсолютной полноты (*πλή-
 ρωμα*) вѣчнаго бытія или міра эоновъ (*αἰώνες*),
 изъ котораго происходитъ и къ которому воз-
 вращается все способное къ воспріятію исти-
 ны. На незримыхъ и несказанныхъ высотахъ
 (т. е. въ сферѣ чисто-трансцендентнаго бытія,
 говоря новѣйшимъ языкомъ) предвѣчно пре-
 бываетъ совершенный эонъ—первоначало,
 праотецъ или Глубина (*Βόθας*). Будучи выше
 всякаго опредѣленнаго бытія, какъ положи-
 тельное нѣчто, или истинная безконечность,
 этотъ первоэонъ имѣетъ въ себѣ абсолютную
 возможность или мощь (*potentia, δύναμις*) всего
 и всякаго опредѣленнаго бытія, имѣетъ ее въ
 себѣ какъ свою мысль и радость. Въ такомъ
 внутреннемъ, невыраженномъ состояніи эта
 мысль Глубины называется Молчаніемъ
 (*Σιγή*). Непостижимое (*το ἀκατάληκτον*) Глубины
 всегда остается въ Молчаніи, постижимое же
 (*τὸ καταληκτόν*) становится началомъ всего
 (*ἀρχὴ τῶν πάντων*), будучи изъ потенциальной
 мысли первоэона произведено въ действитель-
 ность актомъ его воли. Это второе, произве-
 денное начало всего есть Умъ (*Νοῦς*), также
 называемый Единороднымъ и Отцемъ въ свяче-
 скихъ. Съ нимъ вмѣстѣ произведена и соотно-
 сительная ему идеальная объективация—Исти-
 на (*Ἀλήθεια*). Они, оплодотворяя другъ друга,
 производятъ Смыслъ (*Λόγος*) и Жизнь (*Ζωή*),
 а эти, въ свою очередь, поражаютъ Человѣка
 (*Ἀνθρώπος*) и Церковь, т. е. общество (*Ἐκκλη-
 σία*). Эти четыре пары (сизигіи): Глубина и
 Молчаніе, Умъ и Истина, Смыслъ и Жизнь,
 Человѣкъ и Церковь, составляютъ совершен-
 ную осьмерицу (огдоаду), которая, не изъ не-
 достатка или потребности, а по избытку вну-
 треннаго довольства и для новаго прославленія
 Первоотца, производитъ еще 22 эона: Смыслъ
 и Жизнь—10 (декаду), а Человѣкъ и
 Церковь—12 (додекаду). Всѣ вмѣстѣ 30 эоновъ
 и составляютъ выраженную полноту абсо-
 лютнаго бытія—Плэрому. Послѣдній изъ трид-
 цати—женскій эонъ, Софія—возгарается пла-
 меннымъ желаніемъ непосредственно знать
 или созерцать Первоотца—Глубину. Такое
 непосредственное знаніе Первоначала свой-
 ственно только его прямому произведенію
 (*πρωτόν*)—Единородному Уму; прочіе же эоны
 участвуютъ въ абсолютномъ вѣдѣніи Глубины
 лишь посредственно, по чину своего происхо-
 жденія, чрезъ своихъ производителей, а жен-
 скіе эоны, сверхъ того, обусловлены въ семь
 дѣлѣ и своими мужскими коррелатами. Но Со-
 фія, презрѣвши какъ своего супруга Желан-
 наго (*Θελήτης*), такъ и всю іерархію двадца-
 ти эоновъ, необузданно устремляется въ
 бездну несказанной сущности. Невозможность
 ее проникнуть, при страстномъ желаніи этого,
 повергли Софію въ состояніе недоумѣнія, пе-
 чали, страха и изумленія, и въ такомъ состоя-
 ніи она произвела соотвѣтственную ему сущ-
 ность—неопредѣленную, безвидную и страда-
 тельную. Сама она, потерявши свой внутрен-
 ній устой и выйдя изъ порядка Плэромы, раз-
 рѣшавшаяся бы во всеобщую субстанцію, если бы
 въ своемъ безмѣрномъ стремленіи не встрѣтила
 вѣчнаго Предѣла (*Ὁρος*), все приводящаго въ

должный порядокъ п пазываемаго также Очисти-
 телемъ, Воздавателемъ и Крестомъ. Оросъ исклю-
 чилъ изъ Плэромы безформенное чадо Софіи,
 ея объективированное страстное желаніе (*Ἐν-
 θύμησις*), а Софію возстановилъ на преж-
 немъ мѣстѣ въ Плэромѣ. Положительнымъ
 результатомъ происшедшаго безпорядка яви-
 лось произведеніе Единороднымъ двухъ но-
 выхъ эоновъ—Христа и Духа Святого. Пер-
 выи научилъ всѣхъ эоновъ различать въ Пер-
 воотцѣ его непостижимое отъ постижимаго, а
 также сообщилъ имъ законъ послѣдователь-
 ности и сочетанія эоновъ; Духъ Св., съ дру-
 гой стороны, открылъ имъ ихъ существенное
 тождество, въ силу котораго всѣ въ каждомъ
 и каждый во всѣхъ. Утѣшенные, успокоенные
 и обрадованные этимъ откровеніемъ, эоны
 проявили на дѣлѣ свою солидарность, произ-
 ведя сообща, изъ лучшихъ своихъ силъ совоку-
 пный Плодъ Плэромы и соборный Даръ ея
 Первоотцу—эона Иисуса или Спасителя. Онъ
 же, какъ отъ всѣхъ происшедшій, называется
 Все (*Πάν*). А между тѣмъ извергнутое изъ
 Плэромы безформенное дѣтище мятежнаго
 эона (называемое именемъ матери, только
 въ еврейской формѣ множественнаго числа—
 Ахамотъ, испорченное изъ Га-Хакмотъ) томи-
 лось въ полномъ мракѣ и лишеніи яснаго. Сжаленъ
 надъ нею Христосъ и, снизойдя, собствен-
 ную силою вложить въ нее нѣкоторый вну-
 тренній образъ Плэромы, по только по су-
 ществу, а не по знанію (т. е. безсозна-
 тельную идею), чтобы изгнанница могла чув-
 ствовать и скорбь разлуки, а вмѣстѣ съ тѣмъ
 имѣла бы и свѣтлое предощущеніе вѣчной
 жизни. Совершивши это, Христосъ удалился въ
 Плэрому, а устремившаяся за нимъ Ахамотъ
 была удержана Предѣломъ. Тогда она впала
 въ состояніе смятенія, болѣе сильною (потому
 что болѣе объективное, фактически-обусловлен-
 ное), чѣмъ нѣкогда ея мать—вышняя Софія.
 Страстныя ощущенія, которыя испытывала
 Ахамотъ, были не только преходящимъ измѣ-
 неніемъ (*εἰσροήσις*), какъ у Софіи, но и по-
 стоянно противуположностью (*εναντιότης*). Она
 сама была уже объективированною страстью
 Софіи, а ея собственные противоборствующія
 страсти объективируются еще реальтѣе и даже
 прямо материализуются. Вся влажная стихія
 въ нашемъ мірѣ—это слезы Ахамотъ, плачу-
 щей по утраченномъ Христѣ; нашъ физическій
 свѣтъ есть сіяніе ея улыбки при воспоминаніи
 о Немъ, ея скорбь и туга застыла и отвер-
 дѣла въ плотномъ веществѣ; изъ ея страха
 возникли сатана и демоны, а изъ ея обра-
 щенія и стремленія къ утраченному произошли
 Диміургъ (космическій умъ) и прочія душев-
 ныя сущности. Во всемъ этомъ ей помогали
 посланный по мольбѣ ея Христосъ изъ Плэ-
 ромы Спаситель или Утѣшитель (Параклѣтъ).
 Онъ отдѣлилъ Ахамотъ отъ ея низшихъ по-
 рожденій и пробудилъ въ ней сознание, а она,
 отъ созерцанія сопровождавшихъ Спасителя
 ангеловъ, произвела свое высшее порожде-
 ніе—духовное начало въ нашемъ мірѣ, сѣмя
 будущихъ духовныхъ людей, пневматиковъ
 или гностиковъ. Произведя все это, она захо-
 тѣла образовать свои произведенія, дать имъ
 форму: но сдѣлать это съ духовнымъ началомъ

ей было нельзя, такъ какъ оно было однородно и равнаго достоинства съ нею самою, а только низшее образуется высшимъ. Поэтому ея образующее дѣйствіе ограничилось душевнымъ существомъ — Диміургомъ, кот., безсознательно ею внушаемый и направляемый, сталъ созидать видимый міръ и прежде всего семь небесъ (т. е. семь планетныхъ сферъ, включая солнце и луну); затѣмъ матеріальныя стихіи (происшедшія, какъ сказано, изъ страстныхъ состояній Ахамотъ) онъ слагаетъ и связываетъ, образуя изъ нихъ земной міръ, и въ концѣ этого вѣздительнаго процесса творить человѣка. Въ это совершеннѣйшее созданіе Диміурга Софія-Ахамотъ, невѣдомо для самого создателя вложила, высшее духовное начало, порожденное ею отъ сочетанія съ Параклетомъ. Такимъ образомъ въ человѣкѣ соединены три начала: 1) матеріальное 2) душевное, полученное отъ Диміурга, и 3) духовное, вложенное Софіею-Ахамотъ. Эти три начала не осуществляютъ равновѣрно всѣмъ потомствомъ перваго человѣка. Въ однихъ людяхъ реализуется только матеріальное начало — это люди плотскіе (*δαίμοι, χοϊκοί, или σαρκικοί*), роковымъ образомъ предопрежденные ко злу и гибели; въ другихъ осуществляется среднее — психическое начало — это люди душевные (*ψυχικοί*), способные и ко злу и къ добру по собственному выбору; въ случаѣ предпочтенія ими добра они спасаются вѣрою и дѣлами, но никогда не могутъ достигнуть высшаго совершенства и блаженства, какія предназначены для людей третьяго разряда, по существу духовныхъ (*πνευματικοί*). Эти «чада премудрости» не нуждаются ни въ вѣрѣ, ибо обладаютъ совершеннымъ знаніемъ (*γνῶσις*), ни въ дѣлахъ, ибо они спасаются не своими дѣйствіями, а тѣмъ духовнымъ сѣменемъ, которое свыше въ нихъ вложено. Цѣль міроваго процесса состоитъ именно въ томъ, чтобы это малое духовное сѣмя раскрылось, развилось и воспиталось чрезъ познаніе душевныхъ и чувственныхъ вещей, а цѣль пришествія на землю Спасителя состояла въ томъ, чтобы собрать всѣхъ имѣющихъ въ себѣ «сѣмя жены» (т. е. Софіи-Ахамотъ) и изъ безсознательныхъ пневматиковъ превратить ихъ въ сознательныхъ гностиковъ, открывши имъ истину о Небесномъ Отцѣ, о Плѣромѣ и объ ихъ собственномъ происхожденіи. Но онъ воспринялъ отъ Диміурга также и «душевнаго человѣка», чтобы явиться и душевнымъ, и праведныхъ изъ нихъ спасти, возбудивши ихъ къ истинной вѣрѣ и добрымъ дѣламъ. Матеріальнаго же начала въ Спасителѣ не было (ибо матерія не воспринимаетъ спасенія), и тѣло его было особенное, фантастическое. Когда всѣ гностики познаютъ себя и разовьютъ свое духовное сѣмя, наступитъ конецъ міра. Софія-Ахамотъ окончательно соединится со Спасителемъ и войдетъ въ Плѣрому; духи гностиковъ, принявъ женскій характеръ, войдутъ въ сочетанія (сизигіи) съ ангелами и также будутъ восприняты въ Плѣрому. Диміургъ и «душевные» праведники утвердятся навѣки въ своемъ царствѣ небесномъ, или въ «среднемъ мѣстѣ», а матеріальный міръ, съ плотскими людьми и съ княземъ міра сего — сатаной, сгоритъ и обратится въ ничто.

За недостаткомъ подлинныхъ текстовъ невозможно съ полною увѣренностью отдѣлать въ изложеніи св. Иринея мысли Валентина отъ дополненій его ближайшихъ учениковъ, но несомнѣнно, что въ такой стройной, послѣдовательной и поэтически-оригинальной системѣ всѣ главныя черты принадлежатъ гениальному учителю.

Съ точки зрѣнія философской, величайшее достоинство Валентиновой системы состоитъ въ совершенно новомъ метафизическомъ (хотя и облеченномъ въ поэтическую форму) взглядѣ на матерію. Древняя мысль знала только два представленія о матеріальномъ бытій: или какъ въ индѣйскомъ пантеизмѣ, а также у элеатовъ, это бытіе являлось лишь субъективнымъ призракомъ, обманомъ духа; или же, какъ въ остальной греческой философіи, матеріи приписывалась безусловно самостоятельная реальность. Въ Валентиновой же системѣ впервые матеріальное бытіе ясно опредѣляется въ своемъ истинномъ существѣ какъ реальность условная, именно какъ дѣйствительный результатъ душевныхъ измѣненій.

Что касается до метафизическихъ и этическихъ недостатковъ этой системы, то они общи ей со всѣми прочими гностическими ученіями и будутъ указаны при общей оцѣнкѣ этого умственного движенія.

Литературу о Валентинѣ см. подъ словомъ Гностицизмъ.

Валентиниане. Изъ ближайшихъ послѣдователей Валентина, современныхъ св. Иринею Секундъ внесъ въ идею плѣромы начало пнеагорейскаго дуализма, различая въ высшей осмерицѣ (ογδοαδῆ) правую и лѣвую стороны, или свѣтъ и тьму. Епифанесъ, съ одной стороны, осложнилъ метафизическую часть системы ненужными диалектическими тонкостями, справедливо осмѣянными у св. Иринея, какъ напр., различіе между единичностью (*μονότης*), единью (*ἐνότης*), единицею (*μονάς*) и единымъ (*ἐν*); а съ другой стороны, въ книгѣ о справедливости (изъ которой сохранились два фрагмента) онъ утверждалъ, какъ идеальную челоуѣческой жизни, такую же безразличную общность всего, какая существуетъ по волѣ Божіей въ прочей природѣ и нарушается лишь произвольными челоуѣческими узаконеніями (въ этомъ пунктѣ онъ удалялся отъ Валентинова ученія и примыкалъ къ другимъ гностическимъ школамъ — карпократіанамъ, Исидору). Птолемей (или нѣкоторые его ученики*) внесъ оригинальное видоизмѣненіе основной метафизической идеи, утверждая, что абсолютному первоначалу, Глубинѣ, присущи два вѣчные аффекта или расположенія (*διαθέσεις*): пассивный — мысль (*ἐννοια*) и активный — воля (*θέλημα*). Мысль заключала въ себѣ идеально всякое дальнѣйшее произведеніе (*προβολή*) Первоначала, но не могла ничего реально осуществить сама собою, пока

*) Вслѣдствіе двухъ противорѣчивыхъ указаній у св. Иринея (подлинное греческое его сочиненіе дошло до насъ лишь въ тѣхъ частяхъ, которыя воспроизведены св. Епифаніемъ Киринскимъ въ его ересеологической компіляціи) вопросъ о томъ, къ принадлежить Валентину, что Птолемей и что ученикамъ послѣдняго остается спорнымъ и по недостатку матеріала едва ли можетъ быть рѣшенъ съ достовѣрностью.

ее не оплодотворило активное волевое начало, породивши изъ такого сочетанія Умъ и Истину, а затѣмъ и все прочее (въ наши дни извѣстный Гартманъ въ точности воспроизвелъ и присвоилъ себѣ этотъ метафизическій романъ). Въ письмѣ къ Флоръ (сохраненномъ у св. Елифея) Птолемей доказываетъ, что законъ Моисеевъ по происхожденію своему тройственъ: одна часть его содержитъ заповѣди Божіи, другая принадлежитъ Моисею, третья—семидесяти старъйшинамъ. То, что въ законѣ идетъ отъ Бога, также тройко по своему характеру: есть заповѣди, исполненныя Христомъ и обязательныя для всякаго христіанина (десять заповѣдей); есть законы, упрядненные Евангелиемъ (око за око и т. п.), и есть наконецъ предписанія символическія и аллегорическія. При такомъ своемъ смѣшанномъ характерѣ это законодательство не можетъ происходить ни отъ абсолютно добраго, ни отъ злого начала, а происходитъ отъ Бога справедливаго, создавшаго видимый міръ (Диміурга) и занимающаго среднее положеніе между добромъ и зломъ. Гераклеонъ написалъ толкованіе на Евангелія отъ Луки и отъ Иоанна (фрагменты сохранились у Климента Александрійскаго и у Оригена); ученики его установили особое искусство для умирающихъ, которыхъ мазали слезомъ, поливали священою водою и произносили надъ ними спеціальныя молитвы и заклинанія, чтобы искупить ихъ духовную сущность изъ подъ власти Диміурга и діавола.

Къ Валентиновой школѣ относятъ также Марка волхва, который думалъ дать новое основаніе системѣ въ сложеніи и разложеніи чисель, именъ и буквъ. Вмѣстѣ съ тѣмъ онъ и его послѣдователи предавались усилению магіи и практической теургіи, чѣмъ привлекали многихъ, особенно богатыхъ женщинъ. Маркъ, равно какъ Секундъ и Птолемей, дѣйствовали на Западѣ (въ Италіи и Галліи); представителями же Валентиновой школы на Востокѣ были Аксіоникъ и Ардезіанъ. Эта школа, въ качествѣ изолированной и остановившейся въ своемъ развитіи секты, продержалась до V вѣка и въ некоторыхъ городахъ имѣла даже особые храмы. *Владиміръ Соловьевъ.*

Валентинъ—папа, римлянинъ родомъ, воссѣдавшій на престолѣ Петра всего одинъ мѣсяць, въ 827 г.

Валентинъ изъ Бржозова—гусситскій священникъ въ Польшѣ въ XVI в., который, недовольный католическими канціоналами, перешелъ на польскій языкъ чешскій канціональ и издалъ его въ Кенигсбергѣ въ 1554 г., подъ загл. «Kancionál albo księgi chwál Boskich»; второй разъ этотъ канціональ былъ изданъ въ Краковѣ въ 1569 г.

Валентинъ (Габриэль-Густавъ Valentin)—извѣстный фیزیологъ, род. 8 іюля 1810 въ Бреславлѣ; съ 1828 по 1832 г. посѣщаль университетъ родного города и съ 1833 г. поселился въ Бреславлѣ какъ практической врачъ. Нѣсколько хорошихъ научныхъ работъ, въ томъ числѣ его руководство по исторіи развитія («Handbuch der Entwicklungsgeschichte», Берлинъ, 1835 г.), побудили бернскій университетъ пригласить его на кафедру. В. умеръ въ Бергѣ 24 мая 1833 г. Какъ фیزیологъ, В. былъ

ученикомъ Пурквиня (см. это сл.), съ которымъ вмѣстѣ онъ написалъ сочиненіе «De phaenomeno generali et fundamentali motus vibratorii continui» (Бреславль, 1835). Послѣ переезда въ Бернъ онъ издалъ «De functionibus nervorum cerebralium et nervi sympathici libri quatuor» (Бернъ, 1839) и превосходный «Lehrbuch der Physiologie des Menschen» (2 тома, Брауншвейгъ, 1845 г.; 2 изд. 1847—50), вслѣдъ за которыми онъ издалъ «Grundriss der Physiologie des Menschen» (Брауншвейгъ, 1846, 4 изд. 1855; есть русскій переводъ: «Начальныя основанія фیزیологіи человѣческаго тѣла», Спб., 1849, 2 изд., тамъ же, 1851). Затѣмъ появились его важныя монографическія работы: «Die Einflüsse Vaguslähmung auf die Lungen- und Hautausdünstung» (Франкфуртъ, 1857); «Untersuchung der Pflanzen- und Thiergewebe» (Лейпцигъ, 1861); «Der Gebrauch des Spektroskops zu physiologischen und ärztlichen Zwecken» (Лейпцигъ, 1863); «Versuch einer physiol. Pathologie der Nerven» (Лейпцигъ, 1864); «Versuch einer Physiol. Pathologie des Blutes und der übrigen Körpersäfte» (Лейпцигъ, 1866); «Die physicalische Untersuchung der Gewebe» (Лейпцигъ, 1867). Кромѣ того, съ 1836 г. онъ издавалъ «Repetitorium für Anatomie und Physiologie». *Э. Б.*

Валентъ (К. Юлій)—одинъ изъ такъ называемыхъ «30 тиранновъ» Римской имперіи (ср. «Script. hist. Augustae»), антиимператоръ, выставленный въ Италіи около 250 г., когда Децій воевалъ съ готами на Дунаѣ (Mommsen, Bull. 1865 стр. 27).

Валентъ (Valens)—римскій императоръ, род. 23 марта 364 г., былъ возведенъ старшимъ братомъ своимъ Валентиніаномъ I (см. это сл.) въ санъ соправителя для Востока. Значительно уступая въ даровитости своему брату, Валентъ, бывшій ревностнымъ поборникомъ арианизма, выказывалъ нетерпимость къ ученію Церкви и часто впадалъ въ жестокость, хотя въ то же время обладалъ многими хорошими качествами. Въ 365 г. Прокопій объявилъ себя римскимъ императоромъ, но уже въ слѣдующемъ году В. взялъ его въ плѣнъ и предалъ казни. Такъ какъ готы поддерживали Прокопія, то В. въ 367 г. переправился съ войскомъ чрезъ Дунай и въ 369 г. принудилъ ихъ герцога Атанариха просить о заключеніи мира. Недоразумѣніа, возникшія въ Арменіи (369), грозили вовлечь имперію въ войну съ персами, но послѣ многолѣтнихъ переговоровъ были улажены мирнымъ путемъ. Рокочнымъ шагомъ В. было разрѣшеніе (въ 376 г.) тѣснымъ гуннами вестготамъ поселиться въ Мезіи. Здѣсь готы до того раздражены были несправедливостію къ нимъ римскихъ чиновниковъ, что, подъ предводительствомъ Фритигерна, возстали, опустошили Фракію и Македонію и, въ отсутствіи императора, находившагося въ Сиріи, разбили его полководцевъ. Тогда (въ 378) В. лично двинулся противъ готовъ, но, неосмотрительно завязавъ, безъ вспомогательнаго войска своего соправителя и племянника Граціана, рѣшительное сраженіе съ вестготами, потерпѣвъ подъ Адрианополемъ (9 авг. 378 г.) страшное пораженіе и палъ на полѣ битвы.

Валенція (Valentia) — островъ, длиною 11 км., шир. 3,7 км., близъ югозападнаго берега Ирландіи, къ Ю отъ Днвгльбая, причисляемой къ графству Кёрри, пров. Мюнстеръ. Валенція имѣеть значительныя мѣсторожденія графита и на восточномъ берегу — гавань (Valentia Harbour), съ 2139 жителей, совершенно защищенную отъ западныхъ вѣтровъ и считающуюся лучшею въ графствѣ. Отсюда заложены въ 1865 и 1866 г. подводныя телеграфныя кабели до Ньюфаундланда, на протяженіи 3627 км. и глубинѣ 4725 м. На о-вѣ устроена первоклассная метеорологическая станція, съ самопишущими инструментами.

Валенъ (E. Wahlen) — метеорологъ, род. въ Швеціи около 1840 года; съ 1874—86 г. былъ вычислителемъ въ главной физической обсерваторіи, въ Петербургѣ, въ 1886 послѣ тяжелой болѣзни вышелъ въ отставку и возвратился на родину. Написалъ два обширныхъ труда: 1) «Der jährliche Gang der Temperatur in St.-Petersburg nach 118 jährigen Tagesmitteln» (въ VII томѣ «Repertorium für Meteorologie», 1881); 2) «Wahre Tagesmittel und tägliche Variation der Temperatur an 16 Stationen des Russischen Reiches 1886», напечатано въ III приложеніи къ труду Г. И. Вильда о температурѣ воздуха Россійской имперіи. Въ обоихъ даны среднія температуры за каждый день, въ первомъ за 118 лѣтъ въ Петербургѣ, во второмъ—за періоды отъ 20 до 110 лѣтъ въ разныхъ мѣстахъ Россіи. А. В.

Валенъ (Иоганнъ Wahlen)—нѣмецкій филологъ, род. въ 1830 г. въ Боннѣ, здѣсь же изучалъ филологію; былъ профессоромъ въ Бреславлѣ, Фрейбургѣ и Вѣнѣ. Въ 1874 г. В. былъ приглашенъ въ Берлинъ, гдѣ замѣстилъ Морица Гаупта. Изъ его филологическихъ изслѣдовацій замѣчательны: «Euphoniae poesis reliquiae» (Лейпц., 1854); «Naevii de bello Punico reliquiae» (Лейпц., 1854); «Ulpiani liber regulatum» (Боннъ, 1856); «Analecta Noniana», (Лейпц., 1860); «Lorenzo Valla» (Вѣна, 1864; 2 изд., Берл., 1870); «Laurentii Vallae opuscula» (3 тетр., Вѣна, 1864); «Beiträge zu Aristoteles Poetik» (4 тетр., Вѣна, 1865—1867); «Aristotelische Aufsätze» (3 тетр., Вѣна, 1872).

Валера (Донъ-Хуанъ Valera)—выдающийся современный испанскій литераторъ, членъ королевской академіи и государственный дѣятель, родился въ 1828 году въ провинціи Кордова. Отецъ его, испанскій адмиралъ, пожелалъ, чтобы сынъ посвящалъ себя дипломатической карьерѣ; В. началъ ее въ званіи секретаря посольства въ Неаполь, затѣмъ былъ въ Рио-Жанейро, Дрезденѣ, Петербургѣ и наконецъ занималъ постъ посла въ Лиссабонѣ и Вашингтонѣ. Въ 1859 г. онъ вышелъ въ отставку, примкнувъ къ оппозиціи и былъ избранъ депутатомъ. Впослѣдствіи онъ засѣдалъ въ государственномъ совѣтѣ и былъ сенаторомъ. Выдающийся беллетристъ и поэтъ, изящный, тонкій критикъ и ученый, онъ владелъ обширными и разнообразными познаніями, что не такъ часто встрѣчается въ литературной средѣ въ Испаніи, и считается также авторитетомъ по иностранной литера-

турѣ. Самъ онъ перевелъ, и перевелъ въ совершенствѣ, многія стихотворенія съ языковъ англійскаго, нѣмецкаго, русскаго, итальянскаго и т. д. Первый его романъ, «Perita Jemenez», причисляется къ перламъ испанской литературы. Перу Валера принадлежатъ еще слѣдующіе романы: «Daphnis et Chloe», «Dona Luz», «Las Ilusiones del doctor Faustino» (въ которыхъ много юмора и психологической глубины) и наконецъ «El Comendador Mendoza». Нѣкоторыя изъ этихъ произведеній переведены на французскій и итальянскій языки. Обладая блестящимъ, живымъ воображеніемъ, В. нѣсколько холоденъ; для него фантазія является лишь средствомъ облечь умныя, оригинальныя мысли въ живые образы. Преобладающая нота его творчества—рефлексія. Критическія опыты В., занимающіе нѣсколько томовъ, весьма замѣчательны. В.—реалистъ въ болѣе широкомъ смыслѣ этого слова, и потому въ явившемся въ 1887 г. критическомъ его трудѣ: «A puntos sobre el nuevo arte de escribir novelas» («Замѣтки по поводу новаго искусства писать романы») онъ является противникомъ натурализма. По его мнѣнію, романъ пришелъ бы къ упадку, еслибы, вмѣсто того, чтобы отражать нравственную жизнь человѣка, онъ былъ бы однимъ только зеркаломъ грубыхъ его страстей. Нашъ авторъ думаетъ, что та книга хороша, которая, указывая на общественныя язвы, тѣмъ не менѣе трогаеть и возвышаеть сердца читателей, какъ напр. романы Диккенса и др. Если же читатель выноситъ изъ прочитаннаго имъ одно отвращеніе и недовѣріе къ своему ближнему, то это не только нехорошо съ нравственной точки зрѣнія, но и не можетъ быть хорошо съ точки зрѣнія искусства. За послѣдніе годы В. почти ничего не печаталъ новаго. Общее направленіе его произведеній, господствующее у большинства теперешнихъ испанскихъ писателей, есть духъ неоклассицизма, желаніе примирить настоящее съ прошедшимъ.

М. В.

Валераль, СъНію — алдегидъ валерьяновой кислоты, получается при умѣренномъ окисленіи амилнаго алкоголя броженія. По свойствамъ напоминаетъ обыкновенный или искусный алдегидъ (т. I, 369).

М. Львовъ. А.

Валери-Ст. (St. Valéry-en-Caux) — во Франціи, въ департаментѣ Нижней Сены, въ разстояніи 38 километровъ отъ Діенна. Морскія купанья; отличныя приспособленія; дешевая тихая жизнь. Разстояніе отъ Парижа 6 часовъ.

Валери-Ст. (Valéry-St. sur Somme)—морскія купанья во Франціи, въ департаментѣ Соммы.

Валерикъ или **Вайрикъ** — правый притокъ Сунжи; беретъ начало въ горѣ Булойламъ въ Малой Чечнѣ, затѣмъ течетъ по равнинѣ. Въ 40-хъ годахъ по обоимъ берегамъ его были разбросаны селенія чеченцевъ, р. зоренныя впослѣдствіи частыми битвами; въ настоящее время берега его совершенно не заселены. Валерикъ въ переводѣ — «рѣчка смерти». Въ извѣстной поэмѣ Лермонтова того же имени рѣчь идетъ именно о ней. Н. К.

Валериленъ, C_8H_{16} .—Такъ именовался прежде углеводородъ ацетиленнаго ряда, содержащій то же количество углерода въ частицѣ, какъ и валериановая кислота, и полученный дѣйствіемъ алкогольнаго раствора йодкаго кали на бромистый амилень изъ амилнаго алкоголя броженія (см. Амилень). Въ настоящее время известно нѣсколько углеводородовъ состава C_8H_{16} , но общее названіе ихъ «валерилены» чаще замѣняется терминомъ «пентины», отъ слова «пентавъ» (см. Амилъ водородистый, I т., стр. 640). Ближайшими аналогами ацетилена и аллилена (см. это сл.) являются изъ валериленовъ: пропилацетиленъ $CH_3 : C(SH_2CH_2CH_3)$ и изопропилацетиленъ $CH_3 : C[CH(SH_2)]_2$; аналогомъ аллена (см. это сл.) диметилалленъ $(SH_2)_2C : C : SH_2$; кромѣ того, полученъ также и двузамѣщенный ацетиленъ метилэтилацетиленъ $(SH_2)C : C(C_2H_5)$. Всѣ эти изомерные углеводороды представляютъ собою летучія жидкости (кипятъ въ предѣлахъ отъ 18° до 42°) съ характернымъ, неприятнымъ, паомивающимъ чеснокъ запахомъ, легче воды, въ ней очень мало или совсемъ не растворяются; по своимъ реакціямъ во многомъ сходны съ упомянутыми аналогами болѣе простаго состава. Въ послѣднее время указана возможность перехода при дѣйствіи соответствующихъ реактивовъ одного изомера въ другой (А. Е. Фаворскій); такъ, при дѣйствіи металлическаго натрія метилэтилацетиленъ переходитъ въ нагрѣвое производное пропилацетилена; пропилацетиленъ нагрѣваніемъ съ алкогольнымъ растворомъ йодкаго кали или натра, переходитъ обратно въ метилэтилацетиленъ; диметилалленъ при дѣйствіи металлическаго натрія превращается въ изопропилацетиленъ, а этотъ послѣдній подъ вліяніемъ алкогольнаго раствора щелочи снова даетъ диметилалленъ (см. Изомерія и Изомеризація). Диметилалленъ (прежній валерилень собственно), подобно другимъ своимъ изомерамъ, энергично соединяется съ бромомъ и, кромѣ предѣльной стадіи $C_8H_8Br_2$, даетъ соединеніе $C_8H_8Br_2$, которое при обработкѣ алкогольнымъ растворомъ щелочи лишается элементовъ бромистаго водорода и переходитъ въ болѣе непредѣльный углеводородъ C_8H_8 , называемый валиленомъ и дающій съ бромомъ кристаллическое соединеніе $C_8H_8Br_2$. М. Львовъ. Д.

Валериль (C_4H_6CO) — радикалъ валериановой кислоты, входящій въ составъ ея производныхъ, напр., C_4H_6COCl —хлористый валериль (C_4H_6CO) $_2O_2$ —перекись валерила и т. п. Нѣкоторые химики зовутъ также валерилемъ остатокъ (C_4H_5) амилена. М. Львовъ. Д.

Валериана, буддырьянъ, бадрианъ, аверьянъ, ладаница, лѣсной ладанъ, маунъ (Valeriana)—родъ растений изъ семейства валериановыхъ. Это многолѣтнія растения съ подземнымъ корневищемъ и прямыми стеблемъ, несущимъ у верхняго соцветія изъ многочисленныхъ полусонтиковъ; окраина чашечки во время цвѣтенія внутрь заворачивая, при плодахъ разрастающаяся въ перистую летучку; вѣничекъ трубчато-ворончатый, у основанія съ полымъ бугромъ, отгибъ 5-лопастный; тычинковъ 3; плодъ односемянный. Виды: *V. officinalis* L. (см. рис.) съ перистыми листьями, розовыми

цвѣтками, собранными крупнымъ вѣтвистымъ соцветіемъ. Растеніе встрѣчается почти по



Валериана (*Valeriana officinalis*).
1. Верхняя часть стебля и соцветія. 2. Листъ. 3. Цвѣтокъ съ члѣстости (ув.). 4. Продольный разрѣзъ цвѣтка (ув.). 5. Диаграмма (планъ) цвѣтка.

всей Европѣ и Сибири. Известны у насъ еще около 15 видовъ рода *Valeriana*. В. Т.—л.

Корневище *V.* примѣняется въ медицинѣ, какъ слабое возбуждательное. Препараты *V.* употребляются чаще всего при различныхъ истерическихъ состояніяхъ, какъ противосудорожныя средства. Общезвѣстныя валериановыя капли представляютъ спиртную и эфирную настойки *V.* Г. Г.

Валериановая кислота — $C_8H_{10}O_2$, впервые была описана Шеврелемъ (въ его классическихъ «Recherches sur les corps gras» въ 1817 году), который получилъ ее изъ ворвани дельфиновъ и тюленей; позже та же кислота была найдена въ корнѣ валерианы аптечной, откуда она и получила свое названіе. Какъ въ различныхъ растеніяхъ, такъ и животныхъ, *V.* кислота встрѣчается и въ свободномъ состояніи и въ видѣ сложныхъ эфировъ. Природная кислота представляетъ смѣсь крайней мѣрѣ двухъ изомеровъ, изъ которыхъ одинъ вращаетъ плоскость поляризаціи. Искусственно *V.* кислота получается окисленіемъ амилнаго алкоголя броженія (см. т. I, 650), и такая кислота идетъ въ аптекахъ на приготовленіе (амонійной и цинковой) солей *V.* кислоты, имѣющихъ примѣненіе въ медицинѣ. Что касается до химически индивидуализиро-

важных В. кислоты, то в настоящее время известны все четыре изомера, предвидимые теорией и отвечающие четырем первичным амидовым алкоголям (см. т. I, 650): 1) Нормальная валеріановая кислота, отвечающая нормальному амид. алког., из которого и получена окислением, жидка при об. температурѣ; кипитъ при 186°, и застываетъ въ кристаллическую массу только при сильномъ охлажденіи (темп.—20°). 2) Изовалеріановая кислота, главная составная часть природной В. кислоты, отвечающей изоамидовому алкоголю, не дѣйствующему оптически; готовится изъ послѣдняго окислениемъ, а также и синтетически изъ ціанистаго изобутіла. Жидка, сильно пахнетъ валеріаной и кипитъ при 175°; мало растворима въ водѣ. Строение ея $(\text{C}_2\text{H}_5)_2\text{CH} \cdot \text{C}_2\text{H}_5 \cdot \text{COOH}$. Нѣкоторыя изъ ея солей находятъ, какъ указано выше, примѣненіе въ медицинѣ; соли ея съ щелочными и щелочно-земельными металлами хорошо растворяются въ водѣ; размельченные кристаллы ихъ, брошенные на поверхность воды, вначалѣ плохо смачиваются ею и во время растворенія быстро двигаются и прыгаютъ по поверхности, какъ бы отталкиваясь другъ отъ друга; соли другихъ металловъ растворяются въ водѣ труднѣе. Все соли въ свѣжеприготовленномъ и сухомъ состояніи почти ничѣмъ не пахнутъ; но при сохраненіи распространяютъ ѣдкій запахъ самой В. кислоты, при чемъ частью превращаются изъ среднихъ солей въ основныя. Сложные эфиръ В. кислоты, напр., метильный, этильный и амильный, представляютъ собою сильно пахучія, мало или совсемъ нерастворимыя въ водѣ жидкости, перегоняющіяся безъ разложенія. Послѣдній, т. е. изовалеріаноамильный эфиръ $\text{C}_2\text{H}_5\text{O}(\text{C}_2\text{H}_5)_2$ обладаетъ прекраснымъ яблочно-ананаснымъ запахомъ; слабій алкогольный растворъ его, подъ названіемъ яблочной эссенціи, находятъ примѣненіе при производствѣ искус. фруктовыхъ эссенцій. Онъ получается, какъ побочный продуктъ, при приготовленіи изовалеріановой кислоты окисленіемъ изоамильнаго алкоголя смѣсью двухромовокалиевой соли съ сѣрной кислотой, а также, и въ гораздо большемъ количествѣ, при нагреваніи В. кислоты или ея натривой соли съ амильнымъ алкоголемъ и сѣрной кислотой. 3) Этилметиллуксусная кислота, $\text{C}_2\text{H}_5\text{CH}(\text{C}_2\text{H}_5)\text{COOH}$, жидка, кипитъ при 125°; по всей вѣроятности, входитъ въ составъ природной; изучена еще недостаточно; кислота, полученная окисленіемъ оптически дѣятельнаго амидоваго спирта, обладаетъ способностью вращать плоскость поляризаціи вправо; приготовленная же синтетическими методами (напр. изъ $(\text{C}_2\text{H}_5)_2\text{CH} \cdot \text{C}_2\text{H}_5 \cdot \text{CN}$ —Ю. В. Лерматовой) оптически недѣятельна. Соли ея мало отличаются отъ солей предъидущей кислоты. 4) Триметиллуксусная кислота, $\text{C}(\text{C}_2\text{H}_5)_3\text{COOH}$, или третичная валеріановая кислота, получена впервые А. М. Бутлеровымъ гидратированіемъ соответствующаго ей нитрида-ціанистаго третичнаго бутіла $\text{C}(\text{C}_2\text{H}_5)_3\text{CN}$. Она тверда; плавится при 35°,4 и кипитъ при 163°,7; она получена также окисленіемъ соответствующаго ей первичнаго спирта $[\text{C}(\text{C}_2\text{H}_5)_2]\text{CH}_2\text{OH}$, при-

готовленнаго въ самое недавнее время г. Тиссье, въ лабораторіи Фриделя, восстановленіемъ триметиллуксуснаго алдегида (ср. т. I, 650).

Валеріановыя или мауновыя (Valerianaceae)—сѣмство однолѣтнихъ и многолѣтнихъ растеній изъ грущи двудольныхъ. Въ Россіи чаще другихъ встрѣчаются представители родовъ Valerianella и Valeriana.

Валеріанъ (Публий-Аврелій-Лициній-Валерій Valerianus)—римскій императоръ (253—260), римлянинъ знатнаго рода, въ 238 г. былъ princeps, Senatus, потомъ, при импер. Деціи, когда временно было восстановлено цензорство (251), — цензоромъ. Въ 253 году Валеріанъ былъ призванъ императоромъ Галломъ на помощь противъ Эмилиана, возставшаго въ Мизіи, съ цѣлью низвергнуть Галла; но легионы В., въ свою очередь, провозгласили своего полководца императоромъ. Когда Галлъ и Эмилианъ были убиты своими солдатами, В. былъ признанъ въ императорскомъ санѣ всѣми римскими легионами (въ срединѣ 254 г.); ему тогда было 63 г. Своего сына Галліена В. назначилъ соправителемъ. Хотя В. былъ бесспорно выдающимся полководцемъ и весьма способнымъ правителемъ, но выгнанный изъ чрезвычайно затруднительнаго положенія, въ которомъ въ то время находилась Римская имперія, оказалось и ему не по силамъ. Неурядица внутренняя и внѣшняя достигла своего апогея: въ странѣ свирѣпствовала чума; пограничныя области Италіи опустошались алеманнами; въ Галлію вторглись франки; въ Дакии, Мизіи и Малой Азійи хозяйничали готы; восточныя провинціи съ 254 г. подвергались нападеніямъ персидскаго царя, Сапора I. Различные полководцы, послылавшіеся противъ всѣхъ этихъ враговъ, пользуясь царившей смутой, провозгласили себя императорами (Ингенъ въ Мизіи, Постумъ въ Галліи и др.). Наконецъ, самъ В., съ 259 г. ведшей войну съ Сапоромъ, въ 260 г., вслѣдствіе измѣны, попалъ близъ Эдессы въ плѣнъ къ персамъ, которые обращались съ нимъ самымъ недостойнымъ образомъ. В. умеръ въ 266 или 269 г. въ Сузѣ, въ плѣну.

Валеріенъ (Mont Valerien)—холмъ въ 3. отъ Парижа, сильно укрѣпленный—см. Парижъ.

Валеріи—древне-римскій патриціанскій родъ, сабинскаго происхожденія, имя котораго встрѣчается уже въ древнѣйшихъ сказаніяхъ объ образованіи Римскаго государства; представители его принимали участіе во всѣхъ важнѣйшихъ событіяхъ римской исторіи и онѣ просуществовали вплоть до паденія Римской имперіи. Во времена республики родъ В. распался на нѣсколько отраслей, отличавшихся другъ отъ друга прозвищами: Maximus, Volusus, Poplicola, Potitus, Corvus, Lavinus, Messius, Messalla, Falco, при чемъ нѣкоторыя вѣтви одновременно носили нѣсколько такихъ прозвищъ. Нѣкоторые члены рода В. попали, вслѣдствіе захудалости, въ отношенія кліентовъ къ различнымъ патриціямъ и превратились въ плебеевъ, какъ Валерій Тапони и Триаріи. Родоначальникомъ своимъ В., по преданію, считали нѣкоего Волеза, товарища Тита Тація, и такимъ образомъ современника ромуловской эпохи.

Исторически достовѣрнымъ слѣдуетъ при-

знать консульство Публія Валерія, въ первыя времена Римской республики. По его предложению состоялся такъ назыв. «Lex Valeria de provocatıone», т. е. законъ, по которому всякій гражданинъ, въ предѣлахъ города, имѣлъ право апеллировать на рѣшеніе консула предъ народнымъ собраніемъ. Въ знакъ того, что отнынѣ консулу не принадлежитъ болѣе право верховнаго суда, Публій Валерій постановилъ, чтобы ликторы, предшествовавшіе ему, въ предѣлахъ города, носили лишь пучки тростника, безъ сѣкеры. Преданіе прибавляетъ, что тотъ же Публій Валерій, для отклоненія отъ себя всякихъ подозрѣній въ стремленіи къ тираніи, велѣлъ срыть свой домъ, напоминавшій дворецъ постройкѣ, и приказывалъ ликторамъ преклонять пучки тростника предъ верховной властью народа (*populus*), коренныхъ римскихъ гражданъ. За свою преданность народнымъ интересамъ Публій Валерій получилъ прозвище *Poplicola* и три раза былъ избираемъ въ консулы (въ 508, 507, 504 г. до Р. Х.). Въ борьбѣ патриціевъ съ плебеями В. постоянно играли роль посредниковъ между обѣими партіями. Такъ, братъ Публія Валерія, Маркъ или Маній Валерій, будучи 494 г. диктаторомъ, успѣлъ убѣдить народъ, отказывавшійся отъ военной службы, въ необходимости образованія войска, которое было набрано и подъ его предводительствомъ одержало побѣду. Когда плебеи удалились на Священную гору (въ первый разъ), вслѣдствіе отказа сената выполнить сдѣланныя диктаторомъ обѣщанія, относившіяся къ дѣламъ внутренняго управленія, Маркъ Валерій съ успѣхомъ принялъ на себя роль примирителя. Въ благодарность за то онъ получилъ прозвище *Maximus* (Великій). Въ 460 г. Публій Валерій Попликола, будучи консуломъ, побудилъ недовольный народъ къ отраженію нападенія сабинянъ и горсти изгнанниковъ на Капитолій, но самъ палъ подъ стѣнами его. Во время второго (449) удаленія на Священную гору плебеевъ, не желавшихъ переносить долѣе произволъ дедемировъ, внукъ перваго Валерія Попликолы, Луцій Валерій, былъ избранъ въ консулы и отряженъ для переговоровъ съ недовольными. вмѣстѣ съ М. Гораціемъ, Луцій убѣдилъ плебеевъ вернуться въ Римъ. вмѣстѣ съ тѣмъ же М. Гораціемъ онъ содѣйствовалъ изданію «*Leges Valeriae Horatiae*», которыми восстанавлился законъ о provocatıo, возобновлялся трибунатъ и рѣшенія комицій по трибамъ получали обязательную силу для патриціевъ. Удовлетворенныхъ этими законами плебеевъ Луцій повелъ противъ эковъ и вольсковъ и одержалъ побѣду.

Маркъ Валерій, по сказанію, объясняющему его прозвище *Corvus* (воронъ), побѣдилъ въ единоборствѣ богатырскаго галла при помощи ворона, садившагося къ нему во время поединка на шлемъ. Въ 348 г. онъ, всего 23 лѣтъ, былъ уже консуломъ; въ 346 г. избранъ вторично на эту должность, въ 343 г.—въ третій разъ. Въ этомъ году В. побѣдилъ самнитовъ, а въ 335 г. въ четвертое свое консульство, завоевалъ Капесъ въ Кампаніи. Въ 301 Маркъ Валерій, во второй разъ избранный въ диктаторы, разбилъ марсовъ и этрусковъ, а въ

слѣдующемъ 300 г., будучи въ пятый разъ консуломъ, возобновилъ и утвердилъ оставленное Публіемъ Валеріемъ нѣдѣліе: «*Lex Valeria de provocatıone*» (см. выше). Въ шестой разъ Маркъ В. былъ консуломъ въ 299 г., когда грозила вспыхнуть война съ этрусками. Послѣ этого консульства онъ отказался отъ дальнѣйшей общественной дѣятельности.

Маній или Маркъ Валерій (*Maximus*) въ 263 г., будучи консуломъ, одержалъ въ первую Пуническую войну рѣшительную побѣду надъ соединенными силами картагенянъ и сиракузцевъ близъ Мессалы, откуда онъ и получилъ прозвище «*Мессала*». Затѣмъ онъ побудилъ царя Гіерона Сиракузскаго къ заключенію мира и даже союзъ съ Римомъ. Витву при Мессалѣ Маркъ В. велѣлъ изобразить въ картинѣ на стѣнѣ *Curia Hostilia* (первыя фрески въ Римѣ). Во вторую Пуническую войну отличился Маркъ Валерій *Laevinus*. Въ 210 г. онъ, будучи консуломъ, закончилъ начатое Марцелломъ вторичное завоеваніе Сициліи.

Луцій Валерій (*Flassus*)—былъ покровителемъ, потомъ другомъ и единомышленникомъ Катона Старшаго, а также тсвариемъ его по консульству (195) и цензорству (184 г.).

Валерій (*Antias*)—историкъ, жившій во времена Суллы, написалъ лѣтописи, которыя въ 75 книгахъ заключали исторію Рима, отъ основанія города до его времени; но историческія даты въ трудѣ В. до того перепутаны, а событія настолько искажены, и болѣею частью единственно для преувеличеннаго прославленія рода Валеріевъ, что трудъ этотъ не могъ не имѣть самаго дурнаго вліянія на всю римскую историографію, такъ какъ и Ливій, и Діонисій сильно пользовались лѣтописями В. Орывки ихъ изданы Петеромъ въ «*Historicorum Romanorum fragmenta*» (Лейпцигъ, 1883) и «*Historicorum Romanorum reliquiae*» (т. 1, Лейпц., 1870).

Луцій В. (*Flassus*)—партизанъ Марія и, по смерти его, консулъ вмѣстѣ съ Циннійю, (86), долженъ былъ вести въ Азію войну, съ одной стороны, съ Митридатомъ, съ другой съ Суллою; но былъ убитъ въ 85 г. собственнымъ легатомъ, Флавіемъ Фимбріей.

Люцій В. (*Flassus*)—сынъ предъидущаго, въ 63 г., будучи преторомъ, поддерживалъ, при обнаруженіи заговора Катиллины, Цицерона, который, въ сохранившейся до нашихъ дней рѣчи, въ свою очередь защищалъ (62 г.) Луція В. отъ обвиненія въ лихоимствѣ при управленіи римской провинціей Азія. О Валеріи Мессалѣ, другѣ Августа, см. Мессала.

Остальные Валеріи временъ имперіи играли лишь второстепенную роль въ судьбахъ страны, за исключеніемъ В. Азіятскаго (*Asiaticus*), галльскаго уроженца (изъ Виенны), который былъ вначалѣ любимцемъ Калигулы и въ 41 году добился консульства, но потомъ, жестоко оскорбленный императоромъ, содѣйствовалъ его убійству. В. пользовался также расположеніемъ Клавдія и въ 46 году снова былъ консуломъ; но, будучи несомнѣнно богатъ (между прочимъ онъ владѣлъ роскошными садами Лукуллы), палъ жертвою корыстолюбія Мессалины.

Наконецъ, стоитъ еще упомянуть о Валеріи Мессалѣ, который былъ *praefectus Praetorio*

въ Римѣ при Θεодосіи I и Гоноріи (до 403 г.), другомъ младшаго Сяммаха и однимъ изъ послѣднихъ представителей язычества среди римской аристократіи.

Валерій (Максимъ Valerius Maximus)—авторъ посвященнаго императору Тиверію историческаго труда «Factorum et dictorum memorabilium libri IX»; трудъ этотъ имѣетъ еще 10-ую добавочную книгу (сохранившуюся лишь въ отрывкахъ), тракующую о системѣ римскихъ именъ. Сочиненіе это представляетъ богатѣйшій сборникъ анекдотовъ, сгруппированныхъ по главамъ; кромѣ того, анекдоты каждой главы подраздѣлены на римскіе (interna) и не римскіе (externa). По содержанию сочиненіе В. представляется весьма цѣннымъ, такъ какъ историческія свѣдѣнія всѣ взяты изъ хорошихъ источниковъ; но самое изложеніе и общія историческія сужденія, оставляютъ желать многого. Въ средніе вѣка книга В. прилежно читалась и изъ нея дѣлались извлечения, изъ которыхъ два сохранились до нынѣ (Юлія Париса и Январія Непоціана, издады Анджело Май, Римъ, 1828; Целле, 1831). Новѣйшія изданія сочиненія В. дали Газе (Пар., 1822), Кампфъ (Берл., 1854) и Гольмъ (Лейпц., 1865); нѣмецкій переводъ Гофмана (Штутгардъ, 1828).

Валерій Кордъ (Valerius Cordus)—авторъ первой германской официальной фармакопеи: «Dispensatorium pharmacosum optimum» (1535). Это сочиненіе издано В. по требованію совѣта г. Нюрнберга; въ него введены уже нѣкоторые химическіе препараты въ качествѣ лекарственныхъ веществъ. *М. Г. Д.*

Валерій Флаккъ—римскій поэтъ, подражатель Виргилія; жилъ въ I в. послѣ Р. X.; род., какъ видно изъ одной эпиграммы Марциала (I, 62, 77), въ Падуѣ, посвятилъ свою эпическую поэму Веспасіану и умеръ, какъ заключаетъ Довдвѣ изъ нѣкоторыхъ намековъ Квинтиліана, въ 68 г. по Р. X. Единственное уцѣлѣвшее произведеніе В. Ф.—его неоконченная эпическая поэма въ 8 книгахъ о походѣ Аргонавтовъ: «Argonauticon libri octo», написанная по плану Аполлона Родосскаго, поэта Александрійской эпохи; латинскій авторъ мѣстами дословно передаетъ подлинникъ, мѣстами дополняетъ его, вводя новыя лица, развивая отдѣльныя положенія. Такъ напр., упуская изъ виду географическія подробности поэмы Апол. Родосскаго, В. Ф. развиваетъ въ романтическомъ духѣ эпизодъ пребыванія Язона въ Колхидѣ. Въ первой книжкѣ прощаніе Язона и убійство его родителей служатъ поэту предлогомъ для риторическихъ пріемовъ изложенія. Особенно подробно разсказано пребываніе аргонавтовъ въ Лемносѣ и вообще приключенія героевъ до прибытія ихъ во владѣнія Аета. Восьмая книжка обрывается просьбой Меди о томъ, чтобы Язонъ взялъ ее съ собой, возвращаясь домой.

«Argonauticon»—одно изъ тѣхъ произведеній, которыя пользуются большою извѣстностью, но которыя очень мало читаютъ. Основываясь на замѣчаніи Квинтиліана: «Multum in Valerio Flacco purgatis amissimus» (X, I) старѣйшіе латинисты, какъ Скалигеръ, Гензіусъ, Вейхертъ, ставили очень высоко поэтическій талантъ В.

Ф.; даже одинъ изъ новѣйшихъ филологовъ Вагнеръ, считаетъ его вторымъ эпическимъ поэтомъ послѣ Виргилія. Но несомнѣнно, что безпристрастный критикъ не найдетъ въ «Argonauticon» ничего такого что бы превышало посредственность. Поэма В. Ф. свидѣтельствуеетъ о трудолюбіи и учености автора; ему удастся иногда приблизиться къ Виргилію, которому онъ всегда подражаетъ, по изяществу стиха, но онъ совершенно лишентъ вдохновенія и оригинальности своего образца. Поэма В. Ф. была неизвѣстна въ Средніе вѣка. Впервые въ 1416 г., во время Констанцкаго собора, Поджіо Броциллоне открылъ въ С. Гальскомъ монастырѣ рукопись первыхъ трехъ и начала четвертой книги. «Editio princeps» сдѣлано было (очень небрежно) въ 1472 г. въ Болоннѣ Уго Рутеріусомъ и Дом. Бертахусомъ. Затѣмъ появилось много хорошихъ изданій въ Италіи и Голландіи; изъ нихъ лучшее Петруса Бурмануса въ Лейденѣ (4 изд. 1724). Изъ новѣйшихъ изданій самое удобное для чтенія—франц. изданіе Лемера (Парижъ, 8 томовъ, 1824 г.). 8 книга издана отдѣльно, съ критическими замѣчаніями, Вейхертомъ, въ 1818 г. Имѣются переводы В. Ф. на нѣмецкій, англійскій и итальянскій языки. *З. В.*

Валеріо (Лоренцо Valerio)—современный государственный дѣятель Италіи. Пьемонтецъ, уроженецъ Туринской провинціи, онъ былъ управляющимъ фабрики, директоромъ банка, но вскорѣ отдался публицистикѣ и выказалъ много таланта, знаній и ума. Былъ редакторомъ «Concordia» и депутатомъ въ палатѣ. По порученію Ратацци, В. дѣйствовалъ во Флоренціи и Римѣ, чтобы склонить ихъ на сторону Пьемонта; но событія шли быстрѣе переговоровъ и сардинскій посолъ долженъ былъ вернуться въ отечество. Съ этой поры В. отдался парламентской дѣятельности и выдѣлился какъ ораторъ. Послѣ войны 1860 г. онъ былъ сдѣланъ губернаторомъ Комской провинціи, въ освобожденной Ломбардіи, а потомъ былъ отправленъ въ Мархію, для устройства этой области.

Валеріо Лука (Valerio Luca)—профессоръ математики въ Римѣ (1553—1618). Авторъ сочиненій: «De centro gravitatis Solidorum» (1604) и «О квадратурахъ параболъ».

Валерьяни (Джузеппе Valeriani)—перспективный живописецъ и декораторъ, именовавшійся въ русской службѣ «перспективы профессоромъ и театральной архитектуры инженеромъ», ученикъ Джульано Риччи, род. въ Римѣ въ 1708 г.; былъ приглашенъ въ 1745 г. въ петербургскую Академію наукъ для преподаванія перспективы въ состоявшейся при ней академіи художествъ, съ жалованьемъ 2500 рублей въ годъ. В. весьма много работалъ въ нашей столицѣ и пользовался вниманіемъ императрицы Елисаветы Петровны. Подъ его руководствомъ образовался перспективныхъ дѣлъ мастеръ Махаевъ. В. написалъ нѣсколько плафоновъ въ петергофскомъ и царскосельскомъ дворцахъ и подъ его наблюденіемъ сняты «петербургскіе проспекты», изданные въ 1753 г. В. также завѣдывалъ машинною частью придворнаго театра и въ этомъ отношеніи также отличался большимъ искусствомъ. Онъ

умеръ въ Спб. въ 1761 г. Въ академіи художествъ имѣется его картина «Богоматерь съ младенцемъ Иисусомъ». Сынъ В., также живописецъ, писалъ аллегорическіе плафоны въ Михайловскомъ замкѣ. А. Ум.

Валетт (Клодъ-Дени-Огюст Valette)—франц. юристъ, род. въ 1805 г., профессоръ парижской Ecole de droit съ 1833 г. В. считается однимъ изъ выдающихся юристовъ Франціи. Труды его обнаруживаютъ обширную эрудицію, ясность и точность юридическаго мышленія и тонкое пониманіе закона. Изъ этихъ сочин. важнѣйшія: «Traité des hypothèques» (1846) и «Explication sommaire du livre 1-er du Code Napoléon» (1859); очень цѣнны его «Notes et additions» къ 3-му изд. «Traité sur l'état des personnes» (1842—43) юриста Прудона. В. перевелъ также знаменитое соч. Савиньи о владѣніи по римскому праву и помѣстилъ много цѣнныхъ работъ въ разныхъ юридич. изданіяхъ. Февральская революція призвала В. къ политической дѣятельности. Онъ вступилъ въ учредительное собраніе, гдѣ былъ избранъ вице-президентомъ законодательнаго комитета. Во время государственнаго переворота 2 дек. 1851 г. В. былъ заключенъ въ Венсенскій замокъ. Выпущенный на свободу, онъ не возвращался болѣе на политическое поприще. Въ 1869 г. избранъ членомъ академіи нравственныхъ и политическихъ наукъ. Ум. въ 1878 г.

Валетъ (фр. Valet)—въ игральныхъ картахъ младшая изъ фигуръ въ масти; въ играхъ съ обозначеніемъ счета каждой карты В. значить 11. Самое названіе В. перешло къ намъ отъ французовъ. В. червоннымъ называется въ общегити любителъ легкой наживы, мошенникъ въ болѣе или менѣе утонченной формѣ.

Валечный сборъ.—До Петра I въ нѣкоторыхъ городахъ обыватели выстраивали на рѣкахъ, въ удобныхъ мѣстахъ, плоты для прачекъ, брали съ нихъ опредѣленную плату и клеймили каждый валекъ, употребляемый прачками для выколачиванія бѣлы во время полоscanія. Въ 1703 г. доходъ этотъ, подъ названіемъ В. сбора, обращенъ былъ въ пользу казны.

Вали—божество въ сѣверной миеологіи, сынъ Одина и Бинды, искусный стрѣлокъ и воинъ. В. причислялся къ богамъ, которые переживаютъ разрушеніе земного шара и подъ владичествомъ которыхъ настанетъ царство вѣчнаго мира. Но главнымъ образомъ В. считался будущимъ мстителемъ смерти Валдера.

Валиде (по арабски—родительница)—титутъ матери царствующаго турецкаго султана, которая, съ восторженіемъ на престолъ своего сына, получаетъ богатые доходы, собственный дворъ, а иногда и важное политическое вліяніе.

Вали-Исаакъ-ходжа—одинъ изъ Сеидовъ, т. е. прямыхъ потомковъ Магомета, родоначальникъ ходжей, приверженцы и послѣдователи коихъ образовали въ Восточномъ Туркестанѣ политическую партію Исаакія, болѣе, впрочемъ, извѣстную подъ страннымъ названіемъ Черногорской, властвовавшую около 70 лѣтъ и уничтоженную въ концѣ 1760-хъ годовъ главой Бѣлогорской партіи, ходжей-

Бурганъ-эд-Диномъ—см. Восточный Туркестанъ.

Гр. Грумъ-Гржимайло.

Валиентъ—см. Валеріенъ.

Валитъ (христ. имя Василій)—князь корельскій. По лапландскимъ преданіямъ, Валитъ или Валертъ жилъ въ Корелѣ или Кекогольмѣ, отличался необычайной силой и храбростью; въ знакъ побѣды надъ норвежцами собственноручно поставилъ огромный камень, названный Валитовымъ. Въ Лапландіи извѣстны еще Валитова губа и Валитова городище.

Валихановъ (Султанъ Чекканъ-Чингисовичъ)—чингисхандъ, правнукъ знаменитаго Аблай-хана и внукъ султана Вали-хана, киргизъ Средней Орды, род. въ 1835 г. въ Кокчетавскомъ округѣ, получилъ образованіе въ омскомъ кадетскомъ корпусѣ. Въ 1856 г. онъ посѣтилъ Илійскій край, гдѣ встрѣча съ П. П. Семеновымъ пробудила въ немъ рѣшимость первымъ изъ образованныхъ русскихъ людей проникнуть въ Кашгарь. Переодевшись купцомъ, въ 1858 г., онъ вступилъ въ область кара-киргизскихъ кочевій и пересѣкаетъ Тянь-Шань по маршруту: Вѣрное, Иссык-Куль, перев. Заукъ, озеро Чатыръ-Куль, перев. Турругартъ и Кашгарь. По возвращеніи своемъ, въ 1859 г., онъ отправился въ Спб. для научной разработки собраннаго имъ обширнаго этнографическаго и историческаго матеріала; очень много здѣсь трудился, слушалъ лекціи въ университетѣ; но въ 1866 году умеръ, не успѣвъ издать всѣхъ результатовъ своего, по тому времени, очень интереснаго и смѣлаго путешествія. Немногое напечатанное имъ: «О состояніи Алтышара или шести восточныхъ городовъ китайской провинціи Нань-лу въ 1858—59 гг.» («Записки Имп. Русск. Геогр. общ.», 1861 г., кн. 3), «Очерки Джунгаріи» («Зап. Имп. Р. Г. О.», 1861, кн. 1) и, наконецъ, посмертная статья его, редак. П. П. Семеновымъ («Изв. И. Р. Г. общ.», 1863), имѣютъ важное научное значеніе и свидѣтельствуютъ о разностороннемъ образованіи и наблюдательности автора. Г. Грумъ-Гржимайло.

Вали-ханъ—происходилъ по прямой линіи отъ царя сибирскаго Кучума, сына Муртазы. Вали-ханъ—старшій сынъ извѣстнаго киргизскаго хана-батыръ Аблая и дочери хана Абдуль-Магмета (внука киргизскаго законодателя хана Тявкя), киргизскій ханъ, царствовавшій въ Средней ордѣ 40 лѣтъ и признаншій надъ собою верховную власть Россіи въ 1782 году. Умеръ въ 1821 году, 105 лѣтъ.

Вали-ханъ-ходжа, иначе Вали-ханъ-тюркя, ходжа изъ рода Аппака, главы бѣлогорцевъ, въ 1847 г. вмѣстѣ съ шестью другими ходжами своего рода вызвалъ возстаніе восточно-туркестанцевъ, уже въ слѣдующемъ году подавленное китайцами, которые прогнали ходжей. Въ 1857 г., послѣ двухъ неудачныхъ попытокъ, онъ овладѣлъ Кашгаромъ. Кратковременное управленіе свое онъ ознаменовалъ страшными жестокостями, и въ Европѣ составилъ себѣ печальную славу, какъ убійца Адольфа Шлагинтвейта. Въ 1858 г., оставленный всѣмъ, онъ не могъ противиться китайцамъ и бѣжалъ въ Дарвазъ, гдѣ былъ схваченъ и отправленъ въ Кокандъ. Подверг-

нутый суду по настоянію Худояръ-хана, онъ былъ оправданъ; тѣмъ не менѣе онъ уже не выходилъ изъ-подъ строгаго надзора и до изгнанія этого хана жилъ въ Кокандѣ. Затѣмъ всѣ извѣстія о немъ прекращаются. *Гр. Гр.*

Валицкий (Альфонсъ Осиповичъ) — извѣстный въ свое время профессоръ греч. литературы въ харьковскомъ университетѣ; уроженецъ Виленской губ. и воспитанникъ учительской семинаріи при виленскомъ университетѣ. Въ 1828 г. В. отправленъ былъ на казенный счетъ въ профессорскій институтъ въ Дерптъ, гдѣ за «Dissertatio de Cornelio Nepote» (Дерптъ, 1833) получилъ степень доктора философіи, послѣ чего посланъ былъ для усовершенствованія на два года въ Берлинъ. Въ 1835 г. В. назначенъ былъ преподавателемъ въ харьковский университетъ; въ 1837 г. утвержденъ былъ ординарнымъ профессоромъ по кафедрѣ греч. словесности и древностей; лекціи читалъ до самой смерти, въ окт. 1858 г. В. — одинъ изъ наиболее выдающихся профессоровъ харьковского университета. Тонкій знатокъ классическаго міра, блестящій ораторъ и первоклассный декламаторъ, В. явился отличнымъ истолкователемъ Гомера, греч. трагиковъ, Демосеена, Эсхина, и рисовалъ на лекціяхъ яркія картины древне-греческаго быта. Но языкъ Гомера и Демосеена не былъ доступенъ его слушателямъ, получившимъ недостаточную подготовку въ гимназіяхъ, такъ что В. болѣе вліялъ художественной стороною своихъ лекцій, которыя предпочиталъ читать на латинскомъ языкѣ, что тогда не затрудняло студентовъ. В. былъ не только ораторъ, но и поэтъ. Онъ перевелъ на польскій языкъ трагедіи Софокла: «Эдипъ-царь» (Вильно, 1842) и «Фауста» Гете (Вильно, 1842) и на польскомъ же языкѣ издалъ изслѣдованіе о поэмѣ Тегнера «Gri-tiof», съ переводомъ нѣсколькихъ пѣсенъ (Варш., 1841). Но большая часть сочиненій Валицкаго осталась въ рукописяхъ. Воспоминанія о немъ М. П. де-Пуле напечатаны въ «Вѣстникѣ Европы» (1874 г., кн. I, стр. 93—96).

Валишевскій (Казиміръ) — польскій современный историкъ, род. 1849; учился въ Варшавѣ и Парижѣ, гдѣ онъ получилъ степень доктора юридическихъ наукъ. Ему принадлежатъ множество цѣнныхъ статей историческаго, экономическаго и социальнаго содержания. Важнѣйшія изъ нихъ: «Obyczaje ekonomiczne we Francji», «Wychowanie publiczne we Francji», «Poselstwo hr. de Broglie», «Krolowa Marja Ludwika». Особенною цѣнностью отличаются болѣе обширные труды В. «Potoccy i Czartoryscy» (1887) и «Polsko-francuskie stosunki w XVII w.» (1889). Ему, наконецъ, принадлежатъ изданіе историческихъ документовъ, относящихся къ царствованію Яна Собскаго (1879—81) и «Korespondencja ks. K. Radziwiłła» (1889). *И. Л.*

Валка лѣса, или извлечение лѣсного дохода въ видѣ древесины и коры, можетъ быть выполнена двоякимъ образомъ: выкапываніемъ или выкорчевываніемъ цѣлыхъ деревьевъ, т. е. стволовъ вмѣстѣ съ корнями, или же отдѣльно, по частямъ—сперва валяются, или снимаются съ корня, стволы деревьевъ, а потомъ уже вынимаются изъ почвы, выкор-

чевываются, пни съ корнями. Мнѣнія лѣсныхъ хозяевъ о томъ, которому изъ этихъ способовъ отдать преимущество весьма различны, но, въ большинствѣ случаевъ, первый способъ заслуживаетъ предпочтенія предъ вторымъ на слѣдующихъ основаніяхъ:

1) При валкѣ ствола вмѣстѣ съ корнями, получается значительно большее количество древесной массы, чѣмъ при срубкѣ или спилкѣ ствола и отдѣльномъ потомъ корчеваніи пней съ корнями, и это увеличеніе исключительно приходится на высшіе, болѣе цѣнные, сортаменты древесины—строевой и подлѣочный лѣсъ. По изслѣдованіямъ Гассмана, оно составляетъ, сообразно съ длиною и толщиною сваливаемыхъ деревьевъ, отъ 2⁰/₀ до 10⁰/₀, а по Визе (въ Помераніи, у дуба)—10⁰/₀, что соотвѣтствуетъ увеличенію денежнаго дохода на 12—13⁰/₀. Объясненіе этого мы находимъ, въ томъ, что при валкѣ ствола пилою или топоромъ, въ нижней или комлевой, наиболѣе цѣнной части его, приходится дѣлать вырубку или распилъ, отчего часть древесины отчасти теряется въ видѣ щепы, остающейся въ лѣсу, отчасти отходить въ нее впослѣдствіи при обработкѣ ствола въ брусъ или бревно и выравниваніи обрѣза комлевой части. Притомъ, такъ какъ рубка лѣса производится зимою, при глубокомъ снѣгѣ, то при всемъ стараніи рабочихъ спилить стволъ пониже, поближе къ поверхности земли, все таки часть ствола, вполнѣ пригодная для строевого и подлѣочнаго лѣса, остается при корняхъ въ видѣ пня и потомъ, послѣ выкорчеванія, составить болѣе дешевый сортаментъ.

2) При валкѣ цѣлыхъ деревьевъ извлечение корней изъ почвы не только легче, по совершеннѣе, т. е. они добываются, сравнительно, въ большемъ количествѣ (на 1—3⁰/₀), хотя, впрочемъ, вслѣдствіе уменьшенія высоты пня и измѣненія отъ того процентнаго отношенія массы пней къ массѣ корней, этотъ сортаментъ древесины на 5—15⁰/₀ цѣнится дешевле заготовленнаго при валкѣ деревьевъ пилою и топоромъ и отдѣльно, потомъ, корчеваніи пней съ корнями. Но это съ избыткомъ вознаграждается: а) увеличеніемъ массы строевого и подлѣочнаго лѣса; б) сбереженіемъ времени при отдѣленіи стволовъ отъ пней у сваленныхъ уже, лежащихъ на землѣ, деревьевъ, сравнительно съ растущими; в) легкостью расколки и разработки пней, выкорчеванныхъ вмѣстѣ со столами, что объясняется возможностью предварительнаго ихъ осмотра со всѣхъ сторонъ (пни остающіеся въ почвѣ, раскалываются до начала корчеванія) и меньшимъ сопротивленіемъ древесины при расколкѣ пня въ направленіи отъ корней къ плоскости его отпила, такъ какъ тамъ лежатъ молодья, болѣе нѣжныя клѣточки, связъ между которыми отъ непосредственнаго дѣйствія клина и топора гораздо легче разрывается, чѣмъ въ плотно соединенныхъ, совершенно уже отвердѣвшихъ, слояхъ древесины плоскости отпила; сбереженіе труда и времени составляетъ, по изслѣдованіямъ Бреннеке, до 25—35⁰/₀.

3) При валкѣ цѣлыми деревьями стволъ падаетъ на землю съ значительно меньшею скоростью, чѣмъ при валкѣ его съ пня пилою

или топоромъ, потому что корни его не вдругъ, а постепенно обрываются или выдергиваются изъ земли, оттого онъ меньше повреждается отъ удара о поверхность земли. Опытные нѣмецкіе лѣсопромышленники увѣряютъ, что при валкѣ стволовъ съ пня пилою, когда деревья падаютъ съ большою быстротою, очень часто образуются въ нихъ мелкія трещины, ясно замѣтныя только впоследствии, послѣ разработки стволовъ въ брусья или распиловки на доски; оттого эти лѣсопромышленники и заключаютъ условіе съ рабочими, чтобы валить деревья вмѣстѣ съ корнями, или, въ случаѣ невозможности почему либо такой валки, снимать стволъ съ корня топоромъ, причѣмъ дерево падаетъ медленно.

Защитники валки деревьевъ пилою или топоромъ и отдѣльнаго потомъ корчеванія остающихся въ почвѣ пней съ корнями видятъ важнѣйшіе недостатки перваго способа валки деревьевъ въ томъ, что при отдѣленіи пня отъ сваленнаго дерева пилою, онъ, имѣя многочисленныя мелкіе корни, къ которымъ, обыкновенно, пристають довольно значительныя по объему и вѣсу глыбы земли и камни, вслѣдствіе своей тяжести и упругости оставшихся въ землѣ согнутыхъ и пятахъ члѣнчатыхъ корней, легко можетъ произвести расщепъ ствола. Но эту опасность не трудно устранить, если стволъ дерева, вблизи распила плотно обвязать пѣвью, или толстой веревкой — предохранительное средство, употребляемое въ нѣкоторыхъ мѣстностяхъ Германіи и при обыкновенной валкѣ деревьевъ пилою, или, если позволяютъ мѣстныя условія, разработку по сортаментамъ сваленныхъ зимою деревьевъ производить лѣтомъ: отъ дѣйствія весенней влаги глыбы земли, пристающія къ корнямъ, легко разрыхляются и, при расчисткѣ ихъ мотыкою, опадаютъ отъ корней въ значительномъ количествѣ. Далѣе, часто говорятъ, что при валкѣ цѣлыми деревьями нельзя вполнѣ управлять работой и валить деревья въ желаемомъ направленіи, какое оказывается наиболее удобнымъ и безопаснымъ; но достаточно познакомиться съ валкою деревьевъ при помощи древовала, напримѣръ швейцарскаго или лѣснаго чорта, чтобы убѣдиться въ неосновательности этого упрека; напротивъ того, при валкѣ дерева пилою или топоромъ съ корня гораздо чаще случается, особенно при неопытности рабочихъ, что дерево падаетъ не въ желаемомъ направленіи. Наконецъ, нѣкоторые изъ лѣсныхъ хозяевъ жалуются, что при валкѣ цѣлыхъ деревьевъ образуются, отъ выдергиванія изъ земли ихъ корней, слишкомъ большія и глубокая ямы, требующія впоследствии не малыхъ издержекъ на ихъ заравниваніе; но этотъ вопросъ далеко нельзя считать рѣшеннымъ за неизмѣнимъ опытныхъ данныхъ, добытыхъ путемъ изслѣдованій.

Гораздо справедливѣе возраженіе, что нерѣдко въ лѣсномъ хозяйствѣ, въ особенности нашѣмъ русскомъ, валка лѣса цѣлыми деревьями является совершенно невозможною, какъ, напр., при ожидаемомъ возобновленіи лѣса на вырубленной площади порослю отъ пней и отпрыскамія отъ корней срубленныхъ

деревьевъ, или при естественномъ возобновленіи сѣменными рубками, когда значительная часть деревьевъ валится послѣ обсымененія ими той площади, на которой они растутъ и гдѣ, слѣдовательно, валкой деревьевъ съ корнями можетъ быть уничтоженъ появившійся сѣмянной подростъ, о сохраненіи котораго слѣдуетъ особенно заботиться, или въ тѣхъ мѣстностяхъ, гдѣ добытые пни и корни не находятъ сбыта и потому не въ состояніи даже окупить издержекъ по добыванію и заготовкѣ этого сортамента и т. п. Во всѣхъ подобныхъ случаяхъ приходится валить крупныя деревья съ пня при помощи пилы, топора и клинцевъ, а мелкія прямо срывать косаремъ, ножомъ или ножницами. Пила заслуживаетъ предпочтеніе предъ топоромъ, такъ какъ при употребленіи ея потеря древесины въ видѣ щепы и опилокъ меньше, чѣмъ при рубкѣ топоромъ: по изслѣдованіямъ Гаргита сбереженіе, въ этомъ отношеніи, составляетъ 6—8%, а на основаніи опытовъ во Франціи оно гораздо больше и если сравнивать потери древесины при валкѣ деревьевъ и разработкѣ ихъ по сортаментамъ одною пилою и однимъ топоромъ, то онѣ относятся между собою какъ 0,5:15,5, причѣмъ, въ послѣднемъ случаѣ, понадобится вдвое больше времени, чѣмъ въ первомъ.

При валкѣ дерева топоромъ дѣлаютъ въ стволѣ, въ возможности ближе къ поверхности земли, клинообразныя вырубкі съ двухъ противоположныхъ сторонъ, проникающія внутрь, причѣмъ ширина вырубокъ по корѣ, т. е. снаружи, должна быть нѣсколько меньше длины ея; вырубка съ той стороны, въ которую желательно повалить дерево, бываетъ длиннѣе, проходить чрезъ сердцевину, по возможности, въ горизонтальномъ направленіи и на 2—3 вершка ниже другой, противоположной, направленной нѣсколько сверху внизъ; въ эту послѣднюю, для облегченія валки, вкочлачиваются клинья. Тонкіе стволы, до 4—5 вершк. толщины при основаніи, обыкновенно срубуются однимъ рабочимъ, болѣе толстыя—двумя, а особенно крупныхъ размѣромъ—четырьмя. У послѣднихъ деревьевъ, для полученія большаго количества стволоваго матеріала, стараются не только довести высоту пня до возможнаго минимума, но даже врубаются въ самый пень, захватывая шейку корня, отчего остающійся пень представляется въ видѣ воронкообразнаго углубленія, идущаго отъ краевъ къ сердцевинѣ. Это «рубка котломъ». При валкѣ большемѣрныхъ, особенно пѣнныхъ, деревьевъ, какими бы способами она ни производилась, для ослабленія силы удара падающаго ствола о поверхность земли очень полезно устроить въ томъ мѣстѣ, на которое упадетъ стволъ, постель, т. е. настлать тамъ слой свѣжаго хвороста въ 1—1½ арш. толщиной.

Точно такъ же поступаютъ и при валкѣ дерева одною пилою, причѣмъ, для облегченія движенія пилы въ распилѣ и избѣжанія зажатія ея, или защемленія, въ каждый распилъ постепенно вкочлачиваются, по мѣрѣ углубленія пилы, одинъ или нѣсколько клинцевъ. Но чаще всего употребляютъ при валкѣ дерева пилу

и топоръ вмѣстѣ, и тогда съ той стороны, въ которую должно валиться дерево, дѣлается, вблизи поверхности земли, вырубка топоромъ, прикасающаяся въ стволъ не болѣе какъ на $\frac{1}{3}$, или на $\frac{1}{4}$ толщины, и затѣмъ производится, съ противоположной стороны, глубокой распилъ, въ который вгоняется кливъ обухомъ топора или деревянной колотушкой. Работа пилы прекращается, когда стволъ начнетъ уже наклоняться, и вмѣстѣ съ тѣмъ продолжается усиленное вколачиваніе клинѣвъ до самого паденія дерева.

Операция срѣзанія тонкихъ деревьевъ, или хвороста косаремъ, пожемъ и ножницами не представляетъ техническихъ особенностей, требующихъ объясненія, но при выполненіи ея, въ видахъ успѣха лѣсовозобновленія данной площади порослью отъ остающихся пней, обращается особенное вниманіе, чтобы плоскость срѣза на пнѣ была возможно гладкая и нѣсколько наклонная во избѣжаніе застаиванія на ней дождевой воды и чтобы при срѣзаніи не была повреждена кора на пняхъ.

При валкѣ цѣлыхъ деревьевъ, предварительно вокругъ cadaго изъ нихъ расчищается корчевальною мотыкой почва на болѣе или меньшимъ разстояніи, смотря по распространенію боковыхъ корней, которые отрубаются отъ своихъ оконечностей (гдѣ толщина 1— $1\frac{1}{2}$ вершка) корчевальнымъ топоромъ; при значительной толщинѣ главнаго корня необходимо, хотя отчасти, и его надрубить. Затѣмъ рабочій, влѣзая на дерево, прикрѣпляетъ къ стволу, обвязывая вокругъ него, прочныя веревки, натягивая которыя рабочіе валятъ дерево. При сильномъ развитіи корней помогаютъ валкѣ подвѣживаніемъ корней рычагомъ-вагой со стороны противоположной направленію, въ которомъ валится дерево, а для облегченія закрѣпленія веревокъ на извѣстной высотѣ ствола, служатъ особое орудіе—корчевальный крючекъ Карла Гейера, состоящій изъ желѣзнаго серповиднаго прочнаго крючка, длиною около 1— $1\frac{1}{2}$ фута, съ зубцеобразною насѣчкою на вогнутой сторонѣ, втулкою на нижней части и кольцомъ, придѣланнымъ почти на половинѣ его длины. Къ кольцу прикрѣпляется веревка и помощью деревянаго шеста, длиною 4—5 саж., вкладываемаго заостреннымъ концомъ во втулку крючка, послѣдній помѣщается въ верхней части ствола сваливаемаго дерева и замѣняетъ собою обвязываніе ствола въ этомъ мѣстѣ веревками. Затѣмъ валка дерева производится прежнимъ порядкомъ.

Въ прошломъ столѣтіи извѣстный лѣсоводъ Детцель предложилъ (Dätzel, «Lehrbuch für die pfalz-bayrischen Förster», 1790) простой способъ сбереженія силы при сломной валкѣ всѣхъ деревьевъ на извѣстной площади: обрывъ ихъ со стороны противоположной той, въ которую желательнo валить, подрубаетъ всѣ корни, лежащіе на этой сторонѣ, кромѣ главнаго, или стержневого. Затѣмъ, при помощи рычага и ворота, начинаютъ валить заднія деревья, которыя, падая на ближайшія переднія, силою своего удара валятъ ихъ на другія, за ними стоящія; эти точно также валятъ слѣдующія и т. д., чрезъ что въ нѣ-

сколько минутъ всѣ деревья на данной площади будутъ вырваны съ корнями и повалены. Но такой способъ валки, напоминающій собою вѣтровалъ, сопряженъ обыкновенно съ поломкой и порчей деревьевъ, а потому, для сбереженія времени и облегченія труда рабочихъ, уже издавна придуманы для валки цѣлыхъ деревьевъ особыя машины, болѣе или менѣе сложнаго устройства, извѣстныя подъ общимъ названіемъ древоваловъ (см. это слово).

Валка (сѣверн. губ.)—продольная неровности, или возвышенія, въ комлевой части стволовъ сосны и лиственницы, часто обнаруживающіяся только послѣ снятія коры; эта неправильность въ развитіи ствола не имѣетъ никакого значенія въ техническомъ отношеніи. Но иногда такъ называются и наплывы, покрытые корою и образовавшіеся отъ отложенія слоевъ древесины на томъ мѣстѣ ствола, гдѣ обломанъ сучекъ и началось уже разложеніе. Такія валки сильно вліяютъ на техническую пригодность ствола и потому считаются важнымъ порокомъ или фаутомъ древесины.

В. С.

Валкеничи—русск. двор. родъ. Предокъ В., Василій, переселясь изъ Польши, служилъ въ Запорожскомъ войскѣ. Въ 1661 и 1672 гг. даны ему за вѣрныя заслуги отъ малороссійскихъ гетмановъ деревни, въ подтвержденіе чего въ 1721 г. отъ царя Петра Алексѣевича вдовѣ Василія В. съ сыновьями пожалована грамота. В. внесены въ 6 ч. родословной книги, а гербъ ихъ помѣщенъ въ VII ч. Герб. 110.

Валки—уѣздн. гор. Харьковской губ., при р. Мжѣ, лѣв. пр. Сѣв. Донца и рѣчкѣ Турушкѣ. Отъ ст. Валки Хар.-Ник. жел. дор. до города 15 верстъ. Крѣпость Валки или Можескій острогъ былъ основанъ московскою военною стражею и упоминается въ 1642 году. Онъ находился въ зависимости отъ чужескаго воеводы. Остатки вала, который насыпали первые поселенцы для защиты своихъ жилищъ отъ хищныхъ татаръ, сохранились и до сихъ поръ. Городъ расположенъ на возвышенной, холмистой мѣстности, которая пересѣчена оврагами. Описаніе города, первое, которое дошло до насъ, было составлено въ 1696 г. Въ 1780 г. В. сдѣланы уѣзднымъ городомъ намѣстничества, въ 1796 г. причислены къ харьковскому уѣзду, а въ 1802 г. вновь сдѣланы уѣзднымъ городомъ. Внѣшній видъ города красивъ. Городскія земли съ болотами и прудами 1117 десятинъ. Торговля и промышленность города незначительны; оборотъ промышленныя заведенія около 10000 р. въ годъ. Городскихъ доходовъ 15837 р., расходовъ 16584 р. Въ городѣ 2 больницы на 32 кровати, богадѣльня, 3-классное городское мужское и женское училища. Церквей въ городѣ 5. Жителей—6000.

Валкскій уѣздъ—въ западной части губ., пограничный съ Полтавской губ. Пространство 2498 кв. вер. Поверхность вообще ровная и степная, мѣстами холмистая и пересѣченная оврагами. Самая возвышенная часть уѣзда—между истоками рр. Мжи, Турушки и Коломака, при урочищѣ, называемомъ Рындовъ-Рогъ. Наиболѣе ровная и степная часть уѣзда—южная. Почва черноземная, за исключе-

ниемъ юго-вост. четверти уѣзда, гдѣ по лѣвую сторону Мжи тянется полоса песковъ, а по правую—суглинокъ и сусесокъ. Лѣса въ уѣздѣ разбросаны отдѣльными рощами по пригорокамъ и оврагамъ, что придаетъ мѣстности живописный видъ. Много лѣсу уже вырублено. Въ 1860 г. его считалось 40880 десятинъ; теперь его осталось около половины. Большая часть земли, бывшей подъ лѣсомъ, теперь находится или подъ молодою порослью, или подъ срубомъ. Въ уѣздѣ судоходныхъ рѣкъ нѣтъ. Всѣ здѣшнія рѣки текутъ въ низменныхъ берегахъ, луговыхъ, поросшихъ камышемъ; рѣки эти почти всѣ перепружены мельничными плотинами; вода ихъ не годна для питья. Главныя рѣки: Мжа или Можъ, притокъ Сѣв. Донца, Коломакъ, Мерчакъ, Люботинъ, Орчикъ и Мережа. Жители роютъ колоды и въ нѣкоторыхъ мѣстахъ вода въ нихъ оказывается солоноватой, что полезно для скота. Родники почва весьма богата. Жители занимаются хлѣбопашествомъ и излишекъ хлѣба сбываютъ на винокуренные заводы своего и сосѣднихъ уѣздовъ. Кромѣ хлѣбопашества, въ уѣздѣ развито садоводство. Въ обывательскихъ садахъ много хорошихъ породъ яблокъ, грушъ, вишенъ и т. д. Сбытъ въ Харьковъ и другіе города. У крестьянъ подъ садами 3055 десятинъ. Изъ промысловъ у крестьянъ развито гончарное производство (см. с. Новая-Водолага). Гончарныхъ мастерскихъ считается въ у. 18, при 40 рабочихъ; ихъ оборотъ въ годъ 4500 р. Въ это число не вошли отдѣльные мастера, которые работаютъ у себя дома. Изъ другихъ фабрикъ и заводовъ въ 1889 г. въ уѣздѣ важнѣйшіе были кирпичные (7, съ обор. 8920 р., при 54 раб.), кожевенные (4, при 22 раб., съ обор. 16075 р.) и одинъ пиво-медоваренный заводъ, съ обор. 11650 р. Число жителей въ уѣздѣ было 119866 (изъ нихъ 60545 м. и 59321 ж.). Вся земля уѣзда, 211113 десятинъ, распредѣлялась такимъ образомъ: въ частной собственности 87765 десятинъ, у крестьянъ 119726 десятинъ (въ томъ числѣ удобной 115256 десятинъ), у казны 1370 десятинъ; остальная земля принадлежала духовенству и др. Лошадей было въ уѣздѣ 14435, рогатаго скота 34223, простыхъ овецъ 30277 и тонкорунныхъ 7390, свиней 20373. На медицинскую часть уѣздное земство расходовало въ 1885 г. около 11000 р., на народное образование—меньше 1700 р. (3¹/₈% всего бюджета), занимая въ этомъ отношеніи послѣднее мѣсто между всѣми уѣздами Харьковской губ. Въ 1890 г., какъ видно изъ отчета харьковской губернской управы, валское земство тратило на начальныя школы еще меньше—только 197 рублей. Всѣхъ училищъ въ уѣздѣ, не считая церковно-приходскихъ, было въ 1890 г. 25; содержаніе ихъ обходилось сельскимъ обществамъ, частнымъ лицамъ и губернскому земству въ 10000 р. Общая цифра земскихъ расходовъ составляла въ 1885 г. съ небольшимъ 51000 р. Церквей въ уѣздѣ 33, волостей 16. Въ у. были находимы римскія монеты, относящіяся къ первымъ тремъ вѣкамъ по Р. Х. Остатками козаро-славянской эпохи служатъ 3 городища. Объ этомъ подробнѣе говорить проф. Д. И. Багалей въ своемъ «Общемъ очеркѣ древностей Харьков-

ской губерніи». Литература—см. Харьковская губернія.

А. С.

Валкость повозки, судна—см. Остойчивость.

Валкѣ (по-латышски Walka, по-эстонски Walka-Lin)—уѣздный городъ Лифляндской губерніи, по Псково-Рижской желѣзной дорогѣ, на 391 верстѣ отъ Петербурга и на 153 отъ Риги. Расположенъ на рѣчкѣ Пѣдделѣ, лѣвомъ притоцкѣ верхняго Эмбаха. В. основанъ въ 1334 г. Эбергардомъ фонъ Мангеймомъ и первоначально названъ Пѣдделемъ. Подъ этимъ именемъ, онъ входилъ въ число городовъ, принадлежавшихъ бывшему Ливонскому ордену, и игралъ выдающуюся роль въ древней исторіи Ливоніи.

Въ XV столѣтіи орденскіе ландтаги (съѣзды) созывались то въ Валкѣ, то въ Вольмарѣ. Въ 1501 г. Плеттенбергъ заключилъ въ В. оборонительный союзъ противъ Россіи съ мѣстными епископами, скандинавскими государствами и Литвою. Въ XVI ст. Валкѣ потерялъ свое значеніе, во время шведско-польскихъ войнъ неоднократно былъ разоряемъ, а въ 1702 г. былъ сожженъ русскими войсками. Права его были признаны королемъ польскимъ Стефаномъ, а потомъ Россіею (1764). Въ 1783 г. онъ былъ сдѣланъ окружнымъ городомъ. Въ настоящее время (1889) въ В. 4450 ж. (2167 м. п., 2283 ж. п.), между тѣмъ, какъ въ 1860 г. население В. состояло изъ 2492 чел. (1269 м. п. и 1223 ж. п.). Такимъ образомъ общее явленіе сильнаго преобладанія въ Лифляндской губ. женскаго населенія надъ мужскимъ повторяется теперь и въ В., прежде составлявшемъ въ этомъ отношеніи исключеніе. Хотя съ давнихъ временъ въ Валкѣ жили русскіе купцы и бывали газзейскіе, торговля его не могла развиваться, по отдаленности его отъ торговыхъ центровъ. Со времени проведенія желѣзной дороги городъ сталъ замѣтно подниматься. Въ особенности стала развиваться торговля льномъ, ленкою и льнянымъ сѣменемъ. Кромѣ того, предметами вывоза служатъ гипсъ, древесный уголь, лѣсъ и продукты сельскаго хозяйства. Изъ семи ярмарокъ, бывающихъ въ В., двѣ—специально льняныя. Средній годовою доходъ города 17587 р., расходъ 17605 р. Въ 1887 г. налогъ съ недвижимыхъ имуществъ его былъ исчисленъ въ 2059 р. Въ В. одна православная церковь, одна лютеранская и одна синагога; одно православное приходское народное училище и два вспомогательныхъ; одно городское женское училище 2-го разряда, одно городское мужское училище и два частныхъ пансіона; двѣ богадѣльни, двѣ городскія больницы, аптека, пожарное общество, ссудосберегательная касса, четыре похоронныя кассы, благотворительное учрежденіе Феддера, два клуба, общество пѣвца; водочный, пивоваренный и медоваренный заводы.

К. К. Врангелъ.

Валкскій уѣздъ, Лифляндской губ., расположенъ въ срединѣ и на В. ея и занимаетъ 5293 кв. в., въ томъ числѣ подъ озерами 22 кв. в. Изъ верроского у., мимо Мариенбурга, въ валкскій у. тянется Гаагофское плоскогорье съ горю Тейфельсбергъ (Чортова гора), 258 м. (847 фут.) высоты; далѣе къ югу, къ живопис-

ному Мариенбургскому озеру (поверхность воды—на высоту 589 ф.) мѣстность снова понижается. У самого города Валка проходит водораздѣль рѣкъ Аа и Эмбаха. Остальная часть уѣзда низменная. Рѣка Аа протекает дугою черезъ весь уѣздъ; притоки ея—Пальпе, Шварбахъ, Виге (или Вія); кромѣ того по валкскому уѣзду протекаетъ рѣчка Педенъ съ притокомъ Вайдау и рѣчка Седде или Зедде, составляющая какъ бы начало рѣки Салиса и впадающая въ озеро Буртнекъ. Изъ многочисленныхъ озеръ валкскаго уѣзда самое значительное (18 в. въ окружности) Мариенбургское, на берегахъ котораго расположены развалины славнаго въ исторіи Ливоніи замка. Мариенбургское озеро лежитъ, какъ и большинство другихъ (Локамитъ, Инзеръ и др.) на Гаангофскомъ плоскогорьѣ. По теченію р. Пальпе и отъ мѣста впаденія ея въ рѣку Аа, вдоль послѣдней находятся самыя низменныя мѣста уѣзда; болота завимаютъ почти десятую часть его. Изъ нихъ самое значительное голое болото Тируль, на лѣвомъ бер. р. Седде и такое же около оз. Умуръ. Самыя плодородныя части уѣзда находятся въ окрестностяхъ Шванебурга и на водораздѣлѣ Аа и Эмбаха. Подпочва у.—преимущественно красной песчаникъ, покрытый пластами краснаго извѣстняка. Сѣверо-западная часть у.—глина съ мергелистымъ хряномъ, покрытая значительнымъ слоемъ растительной земли, представляетъ довольно плодородную почву. Въ юго-зап. части у. она тоща, а по теченію рѣки Аа встрѣчается много болотистыхъ и песчаныхъ мѣстъ. Близъ Адзеля находятся гипсовыя ломки. Въ Адзельскомъ приходѣ есть сѣрпистыя минеральныя источники, а близъ мызы Маленгофъ—желѣзистыя. В. у. одинъ изъ самыхъ богатыхъ лѣсомъ уѣздовъ Лифляндской губ. Лѣсъ занимаетъ почти половину пространства, главная же сплошная масса его находится въ южной части, вдоль границы Витебской губерніи; а затѣмъ лѣса тянутся изъ веррокскаго уѣзда до болота Тируль и города Валка, съ одной стороны, покрывая, съ другой, все пространство вокругъ деревень Адзель, Аагофъ, Пальцмаръ, Сербеналь, Стильгенъ и Трикатенъ. Преобладаетъ всюду хвойный лѣсъ. Лучшая лѣсная дача находится близъ Аагофа. Мѣста, обнаженныя отъ лѣса, встрѣчаются на высотахъ вокругъ Оппекальна и Мариенбурга. Населеніе В. уѣзда принадлежитъ къ племенамъ латышскому и эстонскому. Несмотря на вѣковое сосѣдство, не только слиянія, но даже сближенія между ними нѣтъ; каждая изъ этихъ народностей сохранила рѣзкія особенности въ одеждѣ, въ узваря, въ хозяйствѣ. У г. Валка начинается сплошное латышское населеніе; перейдя черезъ Эмбахъ, за водораздѣломъ между этой рѣкой и рѣкою Аа, живутъ эсты. Вліяніе латышскаго языка на эстонскій сказалося только на группѣ эстовъ, душъ въ 2000, живущихъ на югъ отъ Чорговой горы и открытыхъ, такъ сказать, въ 1841 г. Шегреномъ; они съ трудомъ понимаютъ эстовъ сѣверныхъ. И латыши, и эсты лютеранскаго исповѣданія. Всѣхъ жителей въ уѣздѣ, не считая города, было въ 1888 года 114591 человекъ, въ томъ числѣ 55398 муж. пола и 59193 женщинъ

или 21,6 чел. на квадратную версту. Приростъ 1888 г. равнялся 1019 чел. Въ 1860 г. всѣхъ жит. было 87358 или 16,4 на квадратную версту. Въ административномъ отношеніи, послѣ введенія полицейской реформы, уѣздъ дѣлится на 3 полицейскія участка (стана) и состоитъ изъ 87 волостей, при 10 приходахъ. Въ судебномъ отношеніи, послѣ введенія судебной реформы, уѣздъ дѣлится на 4 мировыхыя и два слѣдственныхыя участка и имѣетъ два верхнихъ крестьянскихъ суда. Въ уѣздѣ два комиссара по крестьянскимъ дѣламъ. Какъ и во всей Лифляндской губерніи, въ В. уѣздѣ очень развито взаимное отъ огня страхованіе, такъ что число «обществъ взаимнаго вспоможенія при пожарныхъ случаяхъ» доходить до 40 и, сверхъ того, имѣется два пожарныхъ общества. Кромѣ того, въ у. существуетъ 1 сельскохозяйственное общество, два благотворительныхъ, 1 вспомогательное для управляющихъ имѣніями и арендаторовъ, 5 обществъ пѣнія и музыки и 1 судо-сберегательная касса. Въ В. у. 5 православныхъ и 15 лютеранскихъ церквей; 7 православныхъ приходскихъ народныхъ училищъ, 4 вспомогательныхъ, 16 лютеранскихъ приходскихъ и 90 волостныхъ вочинныхъ сельскихъ школъ. Въ православныхъ народныхъ училищахъ обучалось въ 1887 г. 407, а въ лютеранскихъ (считая и частныя школы)—12910 дѣтей обоюдо пола.

Аптекъ въ В. у. пять, мѣдо- и пивоваренныхъ заводовъ 2, винокуренный одинъ. Въ В. у., вмѣстѣ съ гор. В., въ 1888 г. было 238 питейныхъ заведеній и 17 тракторіевъ. Казенныхъ земель въ В. у. удобной 19041 д. и неудобной 2584 д., а всего 21625 д., въ томъ числѣ лѣса 7014 д. (по свѣд. 1888 г.). Въ В. у. 11 помѣщичьихъ имѣній и 12 пасторовъ (церковныхъ имѣній).

Главное занятіе жителей В. у.—хлѣбопашество. Съ давнихъ поръ особое вниманіе было обращено на культуру льна. Благодаря введенію бельгійскаго машиннаго способа очистки, въ Мариенбургѣ и окрестностяхъ его, валкскій ленъ сталъ особенно извѣстенъ, чѣмъ и объясняется существованіе въ городѣ В. двухъ спеціально льняныхъ ярмарокъ. Кромѣ того, въ В. у. съ сороковыхъ годовъ большое вниманіе обращено на орошеніе и на осушку болотъ, чему обучали въ существовавшей въ то время въ Трикатенѣ особой «школѣ дуговыхыхъ надсмотрщиковъ». Между уѣздами Лифляндской губерніи, В. у. считаютъ болѣе другихъ отсталымъ въ отношеніи рациональности хозяйства; тѣмъ не менѣе, по свѣдѣніямъ 1881—83 гг., ни въ одномъ помѣщичьемъ имѣніи изъ тогда не существовало трехпольнаго хозяйства. Даже у крестьянъ трехпольное хозяйство встрѣчается только въ рѣдкихъ случаяхъ. Всей земли въ помѣщичьихъ и церковныхъ имѣніяхъ считалось (въ 1883—88 гг.) 479577 дес., а именно: мзной 268349 дес., квоты (т. е. земли, пользование которыми можетъ быть предоставлено крестьянамъ по усмотрѣнію владѣльца)—39625 д. и крестьянской (которая обязательно должна всегда оставаться въ пользованіи крестьянъ)—171602 д. На крестьянской землѣ, принадлежавшей частнымъ владѣльцамъ, было:

Г О Д А.	На лико крестьянских хозяйствъ.	Изъ нихъ было продано крестьянамъ.	Крестьянамъ было продано въ %.
Въ 1886 . . .	3624	2192	60,48
> 1887 . . .	3626	2425	66,88
> 1888 . . .	3626	2445	67,43
> 1889 . . .	3626	2190	63,67

По угодьямъ земля въ 1881—83 гг. распределялась такъ: пахатной земли 70909 дес. (въ томъ числѣ у крестьянъ 33709), сѣлокосной—75612 (у крестьянъ 41210), перелоговъ—64916 (у крестьянъ 23905), выгоновъ—43659 (у крестьянъ 23905), лѣсу—151008 (у крестьянъ 4999), неудобной земли—71060 (у крестьянъ 20802).

Скота въ В. у. было въ 1881—83 гг.

	Коровъ.	Быковъ.	Лошадей.	Овецъ.	Свиней.
У помѣщиковъ и крестьянъ хозяевъ .	36939	3383	15800	38181	19601
У батраковъ (Landknechte), нанимающихся часто въ Лифляндской губ. съ собственнымъ скотомъ	13950	168	2408	19704	5845

Въ 1881—3 гг. въ В. у. изъ мызной земли было отдано крестьянамъ въ аренду 27516, продано—1067 дес.; изъ квотной земли отдано въ аренду 30275, продано—5643 дес.; изъ крестьянской земли отдано въ аренду 83771, продано—87830 десятинъ.

Лифляндская губернія прежде раздѣлялась на пять уѣздовъ и 9 округовъ. Теперешній валкскій уѣздъ былъ однимъ изъ округовъ венденскаго уѣзда. Вслѣдствіе этого до сихъ поръ у венденскаго и валкскаго уѣздовъ общіе продовольственные магазины и капиталы и волостныя кассы. Къ 1-му января 1889 г. въ венденскомъ и валкскомъ уѣздахъ было общихъ: хлѣбныхъ запасовъ въ четвертяхъ, на лико: озимаго—38523, яроваго—84961 четв.; въ ссудахъ и недомѣкахъ—9668 четв. озимаго и 17787 четв. яроваго хлѣба; общественныхъ продовольств. капиталовъ—581632 руб. (въ томъ числѣ въ долгахъ только 33619 руб.); капиталовъ волостныхъ кассъ—887035 руб. (въ томъ числѣ въ ссудахъ 175675 р.).

Е. К. Врангелъ.

Валла (Лоренцо Valla), извѣстный итальянскій гуманистъ, род. въ Римѣ или Пьяченцѣ въ 1407 г. † въ Римѣ 1457. Дѣтство и раннюю молодость В. провелъ при куріи Мартина V, потомъ былъ профессоромъ въ Павіи, страствовалъ по другимъ городамъ Италіи, жилъ въ Неаполѣ при дворѣ Альфонса Арагонскаго, въ 1448 году получалъ мѣсто апостольскаго секретаря при Николаѣ V и былъ сдѣланъ каноникомъ при церкви св. Иоанна въ Латеранѣ и сохранилъ объ должности до смерти. В. стоялъ въ центрѣ гуманистическаго движенія своего времени. Его сочиненіе: «De linguae latinae elegantia» — выясненіе точнаго значенія латинскихъ словъ и ихъ правильнаго и изящнаго употребленія — имѣло большой успѣхъ у современниковъ и въ ближайшемъ потомствѣ; кромѣ массы рукописей, существуетъ болѣе 30 печатныхъ изданій только XV вѣка. Затѣмъ Валла комментировалъ латинскихъ писателей Ливія, Саллюстія, Квинтиліана; перевелъ Геродота, Фукидиду, а также часть Илиады и нѣкоторыя бас-

Эспа: писалъ философскіе трактаты и историческія произведенія. Характерныя чер-

ты учено-литературной дѣятельности В.—рѣзкій критицизмъ по отношенію къ церковнымъ и гуманистическимъ авторитетамъ и ожесточенная борьба противъ аскетизма. Кромѣ «De falso credita et ementita Constantini donatione declamatio», гдѣ была доказана подложность «Константинова дара», В. опровергалъ церковное ученіе о происхожденіи апостольскаго символа и издалъ трактатъ: «De libero arbitrio», противъ Боэція. Противъ средневѣковыхъ юристовъ онъ написалъ рѣзкую инвективу: «In Bartoli de insigniis et armis libellum epistola», и въ то же время подвергъ рѣзкой критикѣ Циперона, «бога гуманистовъ», и поставилъ выше его Квинтиліана; въ трактатѣ «De dialectica» внесъ поправки къ Аристотелю; въ «Disputatio adversus Livium, duo Tarquinii Lucius ac Aruns, Prisci Tarquinii filii ne an nepotes fuerint» выступилъ противъ мнѣнія Ливія. Этотъ критицизмъ вызвалъ со всѣхъ сторонъ рѣзкія нападки на В.: онъ едва спасся отъ инквизиціи за мнѣніе объ апостольскомъ символѣ и долженъ былъ вести ожесточенную полемику съ Поджіо, Фаціо и другими гуманистами. Противъ аскетизма В. выступилъ въ двухъ трактатахъ: «De voluptate ac vero bono», гдѣ онъ пытался примирить крайній эпикуреизмъ съ христіанствомъ, и «De professione religiosorum», гдѣ онъ рѣзко возстаетъ противъ монашескаго института. Но В. не былъ враждебенъ христіанству и интересовался церковно-богословскими вопросами: онъ составилъ филологическія поправки къ принятому переводу Новаго-Завѣта, написалъ: «Sermo de mysterio Eucharistiae» и потерянное теперь сочиненіе объ исхожденіи св. Духа. Заслуги В. въ исторіографіи сводятся главнымъ образомъ къ тому же критицизму, а его «Historiarum Ferdinandi (отца Альфонса) libri III» представляютъ интересъ болѣе по той полемикѣ, которую вызвала эта книга («In Bartholomaeum Facium recriminationum libri IV»), Сочиненія В. изданы (далеко не всѣ) еще въ XVI вѣкѣ (L. Vallae, «Opera omnia», Basileae, 1540); см. также «Opuscula tria ed. Vahlen» (Вѣна, 1869). Лучшая характеристика В.: «Vahlen, L. V.» (Берл., 1870). Ср. Zumpt, «Leben und Verdienste d. L. V.» (Берлинъ, 1845) и Мон-

gad, «L. V. und das Konzil zu Florenz» (перев. съ датскаго, Гота, 1881).

М. К.

Валласъ (Wallace, Уоллесъ, Альфредъ Россель)—извѣстный англійскій естествоиспытатель, род. 8 янв. 1822 въ Ускѣ, въ Монмутскомъ графствѣ. Онъ работалъ сначала у своего брата, архитектора, а затѣмъ окончательно предался естественнымъ наукамъ. Въ 1848 г. онъ вмѣстѣ со своимъ другомъ Бетсомъ предпринялъ путешествіе въ Бразилію и 4 года обследовалъ берега Амазонки и Рио-Негро; но на обратномъ пути потерялъ почти всѣ коллекціи и рукописи, погибшія отъ пожара на кораблѣ. Это путешествіе описано имъ въ «Travels on the Amazon and Rio-Negro» (Лонд. 1855, нов. изд. 1870). Въ 1854 г. В. отправился на Малайскій архипелагъ и цѣлыхъ 8 лѣтъ изслѣдовалъ его отъ Малакки до Новой Гвинеи, обращая особенное вниманіе на тамошнюю флору и фауну. Онъ вывезъ оттуда больше 125000 естественно-научныхъ предметовъ и съ тѣхъ поръ живетъ въ Лондонѣ, занимааясь приведеніемъ въ порядокъ своихъ изслѣдованій и наблюденій. Путешествія В., особенно въ Азіи, имѣли громадное значеніе почти для всѣхъ областей естествознанія, для этнологіи и географіи. Онъ показалъ, что Малайскій архипелагъ распадается въ геологическомъ, ботаническомъ и зоологическомъ отношеніяхъ на двѣ, рѣзко разграниченныя между собой половины, азіатскую и австралійскую, выяснилъ этнологическія особенности этихъ острововъ, собралъ словари 75 нарѣчій и произвелъ многочисленныя измѣренія череповъ. Не менѣе плодотворны были его зоологическія изслѣдованія, изложенныя въ книгѣ «Малайскій архипелагъ, страна орангъ-утанга и райской птицы» (русск. пер., 1872) и въ скоромъ времени сдѣлавшіяся руководящими въ области биологіи. Именно наблюденія надъ тропическимъ міромъ привели его къ изслѣдованіямъ о происхожденіи видовъ, и онъ занялся этимъ вопросомъ, еще будучи на островѣ Борнео. Его идеи о естественномъ подборѣ, о стремленіи разнообразней къ безконечному отклоненію отъ первоначальнаго типа», изложенныя въ особой запискѣ, были доставлены имъ для обнародованія Лайелю еще въ 1858 г. Это обстоятельство, какъ извѣстно, и побудило Дарвина послѣпить напечатаніемъ своей теоріи, набросанной имъ чернѣй еще въ 1844 г. Въ своей книгѣ «Contributions to the theory of natural selections» (2 изд., 1872) * по нѣкоторымъ пунктамъ В. значительно разошелся съ Дарвиномъ въ особеннѣе въ вопросѣ о возможности перехода члвчвкообразныхъ обезьянъ въ члвчвка безъ вѣмшательства высшей причины; но во всякомъ случаѣ за нимъ останется слава одного изъ гениальнѣйшихъ создателей теоріи подбора. Позже Валласъ обратился къ вопросу о географическомъ распространеніи животныхъ и въ сочиненіи «On the geographical distribution of animals» (2 т., 1876; нѣм. пер. Мейера 1876) старается свести его къ законамъ физическаго и органическаго измѣненія. Кро-

мѣ того, В. написалъ: «Tropical nature, and other Essays» (1878; нѣм. пер. 1879); «Australia» (5 изданіе, 1885); «Island life» (1880); «Darwinism, an exposition of the theory of natural selection» (1889). Вмѣстѣ съ Круксомъ и нѣсколькими другими естествоиспытателями, В. удивилъ весь міръ, выступивъ горячимъ защитникомъ спиритизма, которому имъ посвящено особое сочиненіе: «Miracles and modern spiritualism» (2 изд., 1881). Наконецъ, въ новѣйшемъ сочиненіи «Land nationalization, its necessity and its Aims» (1882) онъ высказался за полное преобразование поземельныхъ отношеній при помощи государства. Въ видахъ пропаганды этихъ идей въ Лондонѣ образовалось особое общество «Land Nationalisation society», избравшее въ президенты В. Ср. А. В. Мейеръ, «Charles Darwin and W.» (Эрланг., 1870).

Валласъ (Вильямъ Wallace)—шотландскій борецъ за свободу, род. около 1276 г. 19-лѣтнимъ юношей онъ убилъ оскорбившаго его англійскаго чиновника, бѣжалъ въ горы, собравъ вокругъ себя многихъ изгнанниковъ и совершалъ съ ними нападенія на англійскіе гарнизоны въ горахъ и замкахъ. Съ его появленіемъ народъ повсюду возсталъ противъ своихъ англійскихъ угнетателей. Къ нему примкнули даже многочисленныя члены высшей знати, въ томъ числѣ Робертъ Брюсъ, Вильямъ Дугласъ и др. Высланная противъ него кородемъ Эдуардомъ I армія была разбита на голову, послѣ чего В. овладѣлъ Дунди и Эдинбургомъ и былъ провозглашенъ шотландцами намѣстникомъ низверженнаго англичанами короля Валюля. Въ 1297 г. В. вторгся въ сѣверныя провинціи Англій и вернулся оттуда съ богатой добычей. Король Эдуардъ, воевавшій въ это время во Фландріи противъ Филиппа Красиваго, заключилъ перемиріе съ Франціей и послѣдшилъ въ Шотландію, съ 80000 пѣхоты и 7000 конницы. Противъ такого превосходства силъ шотландцы не могли устоять, тѣмъ болѣе, что въ ихъ рядахъ возникли интриги и неудовольствія, особенно со стороны дворянства, завидовавшаго славы и могуществу В. 22 іюля 1298 г. шотландцы понесли жестокое пораженіе близъ Фалькирка. В. бѣжалъ во Францію, но послѣ заключенія мира между Эдуардомъ и Филиппомъ вернулся въ Шотландію и снова принялъ участіе въ борьбѣ противъ Англій. Эдуардъ, тѣмъ временемъ, подчинилъ себѣ всю страну и вступилъ въ переговоры съ отдѣльными предводителями инсургентовъ. Объявленный измѣнникомъ, В. долго скитался по дикимъ трущобамъ Шотландіи. Лѣтомъ 1305 г. рыцарь Джонъ Монтгейнъ выдалъ его англичанамъ. Онъ былъ отведенъ въ цѣбѣхъ въ Лондонъ и приговоренъ къ смерти за государственную измѣну, несмотря на то, что никогда не присягалъ правосіи королю. 22-го августа 1305 года онъ былъ мучительно казненъ и отдѣльные члены его повѣшены въ разныхъ шотландскихъ городахъ. Слава Валласа живетъ въ пѣсняхъ народа; самая лучшая изъ нихъ, принадлежащая барду Блиндъ Гарри, жившему въ среднѣй XVI ст., напечатана 1790 г. въ Пертѣ и слытается еще до сихъ поръ. Ср.

* Есть переводы этого сочиненія на русскій языкъ подъ заглавіемъ: «Естественный подборъ», сдѣанные Ляндеманомъ и Власовъ-Толковымъ и Н. Вагнеромъ (последній самый полный).

Watson «W., the Scottish hero» (Лонд., 1861); Paterson, «The hero of Scotland» (нов. изд. 1864).

Валласъ (Вильямъ - Винсентъ Wallas) — одинъ изъ очень немногихъ выдающихсяъ английскихъ композиторовъ, не мало потрудившійся на пользу національной оперы. В. род. въ Ирландіи въ 1814 году, † въ 1865 году. Написанная имъ въ 1846 г. для лондонскаго Ковентгарденскаго театра романтическая опера «*Magtana*», и въ слѣдующемъ году — «*Mathilda of Hungary*», произвели большую сенсацию. Несмотря на это, В. надолго замолкъ; только послѣ тринадцати лѣтъ онъ опять выступилъ на оперное поприще и написалъ шесть оперъ съ английскимъ текстомъ и двѣ итальянскія оперы. Изъ всѣхъ его оперъ наибольшее распространѣніе, какъ въ Англіи, такъ и въ Германіи, получила «*Magtana*». Кромѣ оперъ, В. написалъ цѣлую массу отдѣльныхъ вокальныхъ произведеній, какъ-то: баллады, гимны, серенады, каватинны, канцонетты, которыхъ насчитывается до 200°, и не меньшее количество фортепьянныхъ пьесъ, концертныхъ фантазій, вариаций, этюдовъ и пр. Валласъ пользовался въ Англіи большою популярностью; на него смотрѣли чуть ли не какъ на единственнаго человѣка, способнаго поднять уровень національнаго искусства. Въ годъ смерти Валласа столько было говорено объ этомъ композиторѣ въ печати, что собранныя статьи, изданныя на французскомъ языкѣ Пуженомъ (Парижъ, 1866 г.), составили цѣлый біографическій и критическій очеркъ.

И. С.

Валласъ (Уоллесъ сэръ Дональдъ Мэкензи Wallase), — англ. писатель о Россіи, род. въ 1841 г. въ Шотландіи, изучалъ правовѣдѣніе въ Эдинбургѣ, Парижѣ, Берлинѣ и Гейдельбергѣ. Въ 1870 г. уѣхалъ въ Россію, гдѣ жилъ попеременно въ Петербургѣ, Москвѣ и Ярославлѣ, неоднократно предпринималъ путешествія по странѣ и втеченіе шести лѣтъ наблюдалъ учрежденія, социальный и политическій строй Россіи, для чего изучилъ русскій языкъ, знакомясь съ русской литературой и даже имѣлъ терпѣніе прочесть всю многотомную исторію Соловьева. Результаты своихъ наблюденій онъ изложилъ въ книгѣ, выдержавшей въ Англіи 10 изданій и вышедшей подъ заглавіемъ: «*Russia*» (2 т., Лонд. 1877; нѣмец. пер. Röttger'a, 6 изд., Лейпц., 1880; въ русск. переводѣ: Мэкензи Уоллесъ, «Россія», 2 т., Спб. 1880—81). Для насъ, русскихъ, книга эта не представляетъ особаго интереса: на ряду съ мѣткими замѣчаніями встрѣчаются наблюденія крайне поверхностныя, а главное, авторъ мало обнаруживаетъ критической самостоятельности и, описывая видѣнное и слышанное имъ, большую часть не дѣлаетъ ясныхъ и точныхъ выводовъ. Но для большинства иностранцевъ наблюденія В. надъ внутренней жизнью русскаго общества въ настоящемъ откровеніемъ. Въ общемъ книгѣ В. производить такое впечатленіе, что она написана имъ бы подъ вліяніемъ пріятнаго разочарованія въ справедливости представленія о Россіи, какъ о странѣ сплошнаго варварства. За то же время В. видимо пораженъ хаотичностью нашей жизни и называетъ Россію страню чудовищныхъ кон-

трастовъ. «Исследователь, говорить онъ, найдеть здѣсь самыя первобытныя учрежденія наряду съ послѣдними продуктами французскаго доктринаризма и самое дѣтское суевѣріе рядомъ съ крайне передовымъ свободомысліемъ». По изданіи своей книги, В. былъ корреспондентомъ «*Times*», сначала въ Петербургѣ, затѣмъ въ Константинополѣ, пока вице-король Индіи, лордъ Дюфференъ, не сдѣлалъ его своимъ частнымъ секретаремъ. В. написалъ еще: «*Egypt and the Egyptian question*» (1883).

А. Я.

Валлаури (Томасо Vallauri) — выдающійся итальянскій филологъ, род. 1805; образованіе получилъ въ 1820—23 г. въ туринскомъ университетѣ и по окончаніи курса сдѣлался профессоромъ латинской и греческой литературы. В. считается однимъ изъ основательнѣйшихъ знакоковъ классической литературы и много содѣйствовалъ развитію классическаго образованія въ Италіи. Изъ его трудовъ въ этой области, кромѣ переработки латинско-итальянскаго словаря Баццарини (Тур., 1850—54) и составленія школьнаго словаря (Тур., 1852—54), слѣдуетъ отмѣтить изданіе сочин. Плавта: «*Aulularia*» (1853), «*Miles gloriosus*» (1854), «*Trinimus*» (1855) и «*Menaechmi*»; сочин. Авзонія Помпіи: «*De differentiis verborum*», затѣмъ «*Historia critica litterarum latinarum*» (13 изд., 1888), «*Epitome historiae graecae*» (10 изд., 1887), «*Epitome historiae romanae*» (5 изд., 1876). Кромѣ того, В. написалъ нѣсколько сочиненій по исторіи итальянской литературы: «*Storia della poesia in Piemonte*» (2 томъ, 1841); «*Della società litteraria del Piemonte*» (1844); «*Storia della università degli studii del Piemonte*» (3 т., 2 изд., 1875); «*Il cavaliere marino in Piemonte*» (3 изд., 1884). Новеллы его 1883 г. вышли 6 изданіемъ. Рѣчи его изданы въ «*Opuscula varia*» (1876); автобіографія его «*Vita, scritta da esso*» — въ 1879 и письма его — въ 1880 г. В. — членъ туринской академіи наукъ и съ 1882 г. сенаторъ.

Валле (Пьетро делла Valle) — авторъ замѣчательныхъ въ свое время путевыхъ писемъ, род. въ 1586 г. въ Римѣ, происходилъ изъ знатной фамиліи; жилъ затѣмъ въ Неаполѣ, откуда въ 1614 г. предпринялъ путешествіе на Востокъ. Онъ посѣтилъ Турцію, Египетъ, Аравію, Персію и Индію, провелъ въ этихъ странахъ около 11 лѣтъ, подробно изучилъ ихъ и составилъ впоследствии прекрасное описаніе своихъ странствованій (4 т., Римъ, 1650; лучшее изданіе 1662 и слѣд.; переводъ на нѣм. яз., Женева, 1674; на франц., Пар., 1745). Сочиненіе В., состоящее изъ 54 путевыхъ писемъ, свидѣтельствуетъ о многостороннихъ знаніяхъ автора, хотя не совсѣмъ свободно отъ легковѣрія и погони за фантастическими исторіями. † 1652 г. въ Римѣ.

Валле-Виривилль (Отювь Валлет de Viriville) — французскій археологъ, род. въ Парижѣ въ 1815 г., ум. въ 1868. По выходѣ изъ *Ecole des chartes*, получилъ въ Труа должность архивиста департамента Оби. Здѣсь онъ обработалъ первый свой трудъ: «*Archives historiques du departement de l'Aube et du diocèse de Troyes*» (1841 г.). Затѣмъ В. былъ профессоромъ въ *Ecole des chartes*, оставался на

каедрѣ до конца своей жизни. Современники отзываются о немъ, какъ о человѣкѣ съ неутомимой энергіей и ненасытной жаждой знанія. Ему принадлежитъ честь открытія имени автора «Chronique de la Pucelle», послѣднимъ издателемъ которой онъ и былъ. Онъ возстановилъ день за днемъ всю исторію Карла VII. На этой эпохѣ онъ останавливался съ особенной любовью, и за работою надъ ней застала его смерть. Изъ многочисленныхъ трудовъ В. слѣдуетъ отмѣтить: «Histoire de l'instruction publique en Europe et principalement en France» (1852); «Iconographie historique de France» (1853); «Recherches sur Jeanne Darc» (1855); «Recherches sur Agnès Sorel» (1856); «Inventeurs de l'imprimerie en Allemagne» (1858); «Histoire de Charles VII»—его капитальный трудъ (3 т. 1862—66); «Procès et condamnation de Jeanne Darc d'après des documents originaux» (1867).

Валлей-Сити (Vallejo-City) — городъ въ Солакскомъ округѣ сѣверо-американскаго штата Калифорніи, при впаденіи Напа-Ривера въ заливъ Санъ-Пабло, конечный пунктъ Калифорнійско-Тихоокеанской жел. дор. В. имѣетъ хорошую гавань и ведетъ обширную торговлю хлѣбомъ.

Валленродъ (Конрадъ Wallenrod), происходилъ изъ древняго франконскаго рода, избранъ 12 марта 1391 года гротмейстеромъ Тевтонскаго ордена въ тотъ моментъ, когда, вслѣдствіе неудачной осады Вильны, орденъ очутился въ очень стѣсненномъ положеніи. Валленродъ сначала продолжалъ крестовый походъ противъ Литвы, въ союзѣ съ княземъ Витовтомъ; когда же, въ 1392 г., послѣдній отпалъ отъ Ордена и соединился съ польскимъ королемъ Владиславомъ II, В. предпринялъ новую войну противъ обоихъ союзниковъ, причинилъ много вреда Польшѣ и Литвѣ, по 25 іюля 1393 г. умеръ въ припадкѣ бѣшенства. Лѣтописцы-монахи, ненавидѣвшіе В. за то, что онъ былъ недостаточно щедръ къ церкви, изображаютъ его еретикомъ и врагомъ Ордена, понесшимъ справедливую кару небесъ. Преданіе сдѣлало изъ него даже литвина, который вступилъ будто бы въ Орденъ съ единственной цѣлью отомстить ему за разореніе своей родины. Такимъ именно мы его видимъ въ знаменитой поэмѣ Мицкевича «Конрадъ Валленродъ».

Валленское озеро (Wallensee)—весьма живописное горное озеро Швейцаріи, между кантонами С.-Галленъ и Гларусъ. Длина около 16 км., шир. 2 км., высота надъ уровнемъ моря 425 м., глубина 272 м. Особенно высоки горы на С. озера. В. озеро не замерзало даже въ холодныя зимы 1879—80 и 1890—91 гг. См. Foret, «La faune profonde des lacs Suisses».

Валленштейнъ, правильнѣе **Вальдштейнъ** (Альбрехтъ-Венцеславъ-Евсевій Wallenstein), вслѣдствія герцога Фридрихъ и Мекленбургскій, имперскій главнокомандующій въ 30-лѣтнюю войну, род. въ Германіи, въ Богеміи, 15 сентября 1583 г. В. принадлежалъ древней дворянской фамиліи, исповѣдывавшей протестантскую вѣру; но по смерти отца, на 16-мъ году своего возраста, былъ отданъ въ іезуитское училище въ Оль-

моуцъ, и тамъ перешелъ въ католичество. Совершивъ затѣмъ путешествіе по Италіи, Франціи, Нидерландамъ и Германіи, онъ въ 1606 г. вернулся на родину, вступилъ въ ряды имперскихъ войскъ, дѣйствовавшихъ въ Венгріи, и за отличіе при осадѣ Грана получилъ капитанскій чинъ. По заключеніи мира В. возвратился въ Богемію и женился на богатой пожилой вдовѣ, которая въ 1614 г. умерла бездѣтною, оставивъ ему все свое состояніе. Это и другое наследство, полученное тогда же отъ дяди, дали ему возможность играть важную роль при дворѣ императора Матвея. Въ кратковременную войну 1617 г. между Венеціей и герцогомъ Фердинандомъ Штирліскимъ (будущимъ императоромъ), В. сформировалъ на свой счетъ отрядъ конницы (200 ч.) и привелъ его къ герцогу, вслѣдствіе чего пошелъ у него въ большую милость. При освобожденіи Градишкы отъ осады, онъ выказалъ примѣрную неустрашимость, а своею щедростью, равно какъ заботливостью о войскахъ, приобрѣлъ такую извѣстность, что каждый считалъ за честь служить въ его отрядѣ. По окончаніи похода, онъ былъ назначенъ командиромъ полка земской милиціи въ Моравіи; вскорѣ вступилъ во второй бракъ съ дочерью гр. Гарраха, совѣтника и любимца императора, при чемъ получилъ графское достоинство, званіе канцлера и начальство надъ моравскою милиціей. Когда, въ 1618 г., вспыхнуло возстаніе в Моравіи и Богеміи, В. спасъ изъ Олмюца государственную казну, участвовалъ со сформированнымъ имъ кирасирскимъ полкомъ въ подавленіи возстанія и очистилъ всю страну отъ протестантскихъ войскъ, за что былъ произведенъ въ генералъ-майора съ назначеніемъ губернаторомъ Моравіи. Въ войнѣ съ Ветленъ-Габоромъ, княземъ трансильванскимъ, нанесъ ему рѣшительное пораженіе при Штандмоуцѣ, а его союзнику, маркграфу бренденбургъ-эгерндорфскому—при Кремзирѣ (1621 г.). Скупивъ въ Богеміи многія конфискованныя имѣнія и получивъ отъ императора обширное Фридрихское помѣстье, В. сдѣлался однимъ изъ богатѣйшихъ людей въ Австріи. Въ 1623 за услуги, оказанныя въ войнѣ съ Б. Габоромъ, онъ былъ возведенъ въ званіе имперскаго князя и герцога. Въ 1625 г., когда средства императора для борьбы съ протестантами совершенно истощились, В., обладавшій 30-милліоннымъ состояніемъ, предложилъ выставить 50-тыс. армію на свой счетъ (съ уплатою за то вслѣдствіи), при условіи быть ея главнокомандующимъ и содержать ее контрибуціями съ неурядительскихъ земель. Императоръ согласился на это. Слава и щедрость В. быстро привлекли подъ его знамена множество народа. Съ этою новонабранною арміею, онъ разбилъ Мансфельда, разгромилъ Мекленбургъ, Померанію, Шлезвигъ, Голштинію, и при помощи Тилли нанесъ рѣшительный ударъ датчанамъ, принудившій Христиана IV заключить въ 1629 г. мирный договоръ въ Любекѣ. Мекленбургскія владѣнія, которые В. завоевалъ, переданы были ему императоромъ, съ титуломъ герцога мекленбургскаго. Но по мѣрѣ успѣховъ В., высокоуміе и надменность развились въ немъ до послѣднихъ

предѣловъ и навлекли на него ненависть имперскихъ князей, возмущенныхъ, кромѣ того, и насиліями его войскъ. Уступая ихъ просьбамъ, изложеннымъ на Регенбургскомъ сѣздѣ (1630), императоръ лишилъ В. начальства надъ католическимъ воинствомъ. Послѣдній принялъ это извѣстіе съ гордымъ равнодушіемъ и, оставивъ армию, удалился въ Прагу, гдѣ зажилъ частнымъ человѣкомъ. Бездѣйствіе его, однако, продолжалось недолго; успѣхи шведскаго короля Густава-Адольфа заставили императора вновь обратиться къ помощи В., но тотъ только послѣ долгихъ просьбъ согласился (1632) принять начальство надъ арміей. Согласіе это онъ обставилъ такими условіями, которыя давали ему неограниченную и безконтрольную власть не только въ арміи, но и въ земляхъ ею занимаемыхъ. Набравъ новые полки, В. взялъ Прагу, очистилъ Богемію отъ саксонскихъ войскъ; но, двинувшись затѣмъ въ Баварію, онъ, не смотря на тройное превосходство силъ, три мѣсяца простоялъ подъ Нюренбергомъ, занятымъ Густавомъ-Адольфомъ, и отъ боя уклонился. Потерпѣвъ затѣмъ пораженіе подъ Люценомъ, В. отступилъ въ Богемію, и, убѣдясь въ трудности вытѣснить шведовъ изъ Германіи, рѣшился достигнуть этого посредствомъ постепеннаго отторженія отъ нихъ союзниковъ. Для этого онъ вступилъ въ переговоры съ курфюрстомъ саксонскимъ и, продолжая рѣшительныя военныя дѣйствія противъ шведовъ тамъ, гдѣ могъ бить ихъ по частямъ, щадилъ ихъ протестантскихъ союзниковъ въ Германіи. Это послужило врагамъ герцога предлогомъ для обвиненія его въ измѣнѣ. Еще болѣе важнымъ поводомъ къ обвиненію В. послужило освобожденіе взятаго имъ въ плѣнъ гр. Турна, главы возстанія въ Богеміи. Особенно злобствовали на В. иезуиты. Хотя В. пренебрегалъ неудовольствіемъ вѣнскаго двора, но все-таки, получивъ отъ императора приказаніе идти на помощь курфюрсту баварскому, двинулся, не смотря на позднее время года, въ Баварію; но, узнавъ дорогою о взятіи Регенсбурга протестантами, вернулся назадъ и расположился въ Богеміи, на зимнихъ квартирахъ. Враги В., пользуясь этимъ, старались уличить его въ измѣненіи, опираясь на войска, сдѣланные чешскимъ королемъ; а крайне раздраженный императоръ потребовалъ отъ него очищенія австрійскихъ владѣній. В. не повиновался этому повелѣнію, ссылаясь на договоръ, заключенный съ императоромъ передъ принятіемъ начальства надъ войсками. Когда же курфюрстъ баварскій, стоявшій во главѣ враждебной партіи, потребовалъ, чтобы В. былъ лишенъ званія главнокомандующаго, то послѣдній (страдавшій къ тому же подагрой) созвалъ военный совѣтъ и, изложивъ свои несогласія съ императоромъ, заявилъ готовность удалиться отъ дѣлъ. Но старшіе офицеры, считавшіе себя болѣе на службѣ В., чѣмъ императора, и зная, что съ паденіемъ перваго они могутъ лишиться еще неполученной ими значительной денежной суммы за прежнюю службу, протестовали противъ намѣренія В. и 12 января 1634 г. заключили съ нимъ договоръ (Пильзенскій), которымъ обязывались не оставлять другъ друга, но при условіи не пред-

принимать ничего противъ императора и католической церкви. Императору Фердинанду предстали все это въ видѣ политическаго заговора. Онъ отрѣшилъ В. отъ командованія и объявилъ его мятежникомъ, а начальство надъ арміею вѣрено было генераламъ Николомини и Галласу, которымъ приказано доставить объявленнаго мятежника живымъ или мертвымъ. Въ то же время императоръ не переставалъ вести съ В. дружескую переписку. Послѣдній, узнавъ о грозившей ему опасности и о значеніи, какое придано Пильзенскому собранію, вновь собралъ своихъ старшихъ офицеровъ и объявилъ, что разрѣшаетъ ихъ отъ давней клятвы, если они подозреваютъ его въ намѣреніяхъ, противныхъ императору; вмѣстѣ съ тѣмъ онъ подписалъ реверсъ, что «никогда и въ мысляхъ не имѣлъ предпринимать что-либо противъ императора и религіи». Реверсъ этотъ В. отправилъ въ Вѣну, съ заявленіемъ готовности своей сдать начальство надъ арміей, и на судъ отдать отчетъ въ своихъ поступкахъ. Но судьба его была уже рѣшена; реверсъ его императору не былъ представленъ. Послѣдовавшимъ затѣмъ декретомъ конфисковались имѣнія герцога. В., узнавъ о движеніи противъ него войскъ Николомини и Галласа, бѣжалъ съ оставшимися вѣрными ему слабымъ прикрытіемъ въ замокъ Эгеръ. Затруднительность положенія заставила его вступить въ переговоры съ предводителями протестантовъ, но герцогъ Бернгардъ Саксен-Веймарскій и Оксенштирна, не довѣряя В., отвергли его предложенія. Между тѣмъ полковникъ Бутлеръ, начальникъ конвоя В., будучи подкупленъ генераломъ Николомини и Галласомъ, 25 февраля 1634 г., съ помощью двухъ офицеровъ, измѣннически умертвилъ приближенныхъ В. генераловъ, и въ то же время капитанъ Деверу съ драгунами вломился въ спальню герцога, который уже лежалъ въ постели. Увидѣвъ въ чемъ дѣло, В. всталъ, приклонился къ стѣнѣ и спокойно принялъ смертельный ударъ алебардою въ грудь. Убийцы были щедро награждены на счетъ имущества погибшаго герцога. Главною пружиною всѣхъ дѣйствій В. было непомѣрное честолюбіе. Какъ государственный человѣкъ, онъ не выказалъ особыхъ качествъ; успѣхъ же его военныхъ предпріятій основывался не столько на искусствѣ, сколько на численномъ превосходствѣ надъ противникомъ. Онъ дѣйствовалъ на людей золотомъ и страхомъ, но не имѣлъ способности привлекать къ себѣ ихъ сердца. Безграннично щедрый въ наградахъ, онъ съ другой стороны, отличался крайнею суровостію и даже жестокостію наказаній. При неугомонной дѣятельности и выдающейся отвагѣ, онъ былъ во всемъ умѣренъ, соблюдалъ простоту въ одеждѣ и въ обычаяхъ. Вообще В. нельзя отказать въ нѣкоторомъ величіи, чему соответствовала и наружность его: высокій ростъ, крѣпкое сложеніе; небольшіе черные глаза, взглядъ которыхъ рѣдко кто могъ выдержать; выраженіе лица всегда холодное и серьезное; вся осанка величавая, гордая. В. никогда не смѣялся; говорилъ рѣдко, отрывисто, и въ обращеніи былъ суровъ.

Литература. Förster въ своихъ «W.-

Briefe» (Берлинъ, 1828 — 1829, 3 томъ), «Albrecht v. W.» (Потсдамъ, 1834) и «W-s Prozess vor den Schranken des Weltgerichts» (Лейпцигъ, 1844) пытался доказать неосновательность обвиненій, взведенныхъ императоромъ на В. См. Aretin, «Wallenstein» (Перенс., 1846); Helbig, «W. und Arnim 1632—1634» (Дрезденъ, 1850); его же, «Der Kaiser Ferdinand und der Herzog von Friedland während des Winters 1633—34» (1852); его же, «Gustav Adolf und die Kurfürsten von Sachsen und Brandenburg» (Лейпцигъ, 1854); Hurter, «Zur Geschichte W-s» (Шафгауз., 1855); его же, «W-s vier letzte Lebensjahre» (Вѣна, 1862); Ranke, «Geschichte W-s» (4 вып., Лейпц., 1880); A. Meyer, «W. und seine Münzen» (Вѣна, 1886); Patsch, «A. v. Wallensteins Studentenjähre» (2 вып., Прага, 1889); Irmer, «Die Verhandlungen Schwedens u. seiner Verbündeten mit W. u. dem Kaiser» (Лейпц., 1888—89, т. 1 и 2). Изъ новѣйшихъ писателей за В. высказались: Hallwich, «W-s Ende, Ungedruckte Briefe und Akten» (2 т., Лейпц., 1879); Schebek, «Die Lösung der Wallensteinfrage» (Берл., 1881); Bilek, «Beiträge zur Geschichte Wallensteins» (Прага, 1886). Во враждебномъ В. духъ написаны сочиненія: Gödeke, «Wallensteins Verhandlungen mit den Schweden und Sachsen» (Франкф., 1885); Hildebrand, «W. und seine Verbindungen mit den Schweden» (1885); Gindely, «W. während seines ersten Generalats 1625—30» (2 т., Прага, 1886). Подробный перечень сочиненій о В. содержится въ библиографическомъ очеркѣ Г. Шмидта: «Die Wallenstein-Litteratur» (Прага, 1878). Ср. также подстр. примѣчаніе на стр. 196—199 третьего тома «Лекцій по всемірной исторіи» М. Н. Петрова.

Валленъ де-ла-Моттъ — см. Де-ла-Моттъ.

Валлеріевскій приборъ представляетъ собою одинъ изъ видовъ переносныхъ или подвижныхъ закромъ (см. Амбаръ) для хранения зернового хлѣба. Онъ состоитъ изъ двухъ полыхъ цилиндровъ, боковая поверхность которыхъ сдѣлана изъ узенькихъ деревянныхъ дощечекъ, расположенныхъ попеременно съ узкими же полосками изъ густой проволочной сѣтки. Цилиндры эти имѣютъ одинаковыя высоты (длину), но различныя диаметры основаній—у одного втрое больше, чѣмъ у другого, и вложены одинъ въ другой, причѣмъ пространство между ними раздѣлено радиальными перегородками на восемь отдѣленій. Въ поверхности наружнаго цилиндра сдѣлано нѣсколько отверстій, плотно закрывающихся задвижками; черезъ эти отверстия высыпается зерновой хлѣбъ въ отдѣленія, причѣмъ послѣднія наполняются не вплотную, а не болѣе $\frac{1}{4}$ всего пространства. Внутри меньшаго цилиндра устроена прочная желѣзная ось, которая однимъ концомъ лежитъ на подшипникахъ, помѣщенныхъ въ стойкѣ, сдѣланной изъ бревенъ, а другимъ—на трехъ какахъ. Возлѣ этого конца помѣщается вентиляторъ, сообщающійся съ внутреннимъ цилиндромъ. При помощи ручки, укрѣпленной на концѣ оси, весь приборъ, вмѣстѣ съ вентиляторомъ, можетъ быть приведенъ въ враще-

тельное движеніе, отъ котораго заключающееся въ немъ зерно черезъ полчаса вполнѣ провѣтрится. При длинѣ цилиндровъ 20 ф. и разстояніи между цилиндрами 3 ф. въ В. приборѣ можетъ помѣститься до 100 четв. зерна. С.

Валлерогъ (Valleaugue)—небол. городъ во франц. деп. Гаръ, въ долигѣ Севеннъ. Значительное шелководство. Здѣсь выпадаетъ болѣе 2000 мм. осадковъ въ годъ.

Валлерштейнъ (Антонъ Wallerstein)—извѣстный въ Германіи композиторъ, скрипачъ и пианистъ, родившійся въ 1813 году. Помимо нѣсколькихъ сборниковъ танцевъ (около 30), онъ писалъ пѣсни, вариации для скрипки съ оркестромъ, фортепиано и пр.

Валлеръ (Эдмундъ, Edm. Waller)—извѣстный лирическій поэтъ временъ реставраціи Стюартовъ и одинъ изъ самыхъ блестящихъ умовъ своей эпохи; интересенъ не только своей поэзіей, но и своей жизнью. В. род. 1605 г. въ Герфордширѣ, † 1637 г. Получилъ воспитаніе сначала въ Итонѣ, потомъ въ Кембриджѣ, рано женился на богатой вдовѣ, и, вскорѣ похоронивъ ее, остался богатымъ и веселымъ вдовцомъ 28 лѣтъ. Тогда начинается его ухаживаніе за Доротеей Сидней, дочерью графа Лейчестера, которую онъ воспитывалъ на разные лады подъ именемъ Сахарисы. Когда она вышла замужъ за герцога Сундерландскаго, В., утѣшивъ бытъ неутѣшимъ только въ стихахъ, вскорѣ женился во второй разъ. Онъ рано выступилъ на политическое поприще и послѣ начала междоусобной войны игралъ значительную роль въ парламентѣ. Къ этому времени относится политическій процессъ, налагающій несмыслаемое пятно на память поэта. В., вмѣстѣ со своимъ шуриномъ Томкинсомъ, былъ уличенъ въ тайныхъ сношеніяхъ съ королемъ (Карломъ I) и въ заговорѣ противъ парламента, но сумѣлъ освободиться отъ преслѣдованія, благодаря цѣлому ряду доносовъ и предательствъ; многіе были привлечены къ ответственности только вслѣдствіе его указанія, и въ то время, какъ большинство заговорщиковъ серьезно поплатились, В. отдѣлался временнымъ изгнаніемъ изъ Англіи. Онъ прожилъ нѣсколько времени въ Парижѣ и былъ возвращенъ въ Лондонъ при Кромвелѣ, съ которымъ состоялъ въ дальнемъ родствѣ. Въ благодарность за заступничество В. написалъ въ 1654 г. свой знаменитый панегирикъ «A panegyric on Mylord Protector», въ которомъ, не упоминая о средствахъ, которыми Кромвелъ достигъ власти, восхваляетъ «протектора не только Англіи, но всего міра». Самая удачная часть панегирика—описаніе величія Англіи, выдержанное въ приподнятомъ гиперболическомъ тонѣ, но проникнутое смѣлостью и чисто англійскою національною гордостью; видно, что поэтъ искрененъ, когда говоритъ, какъ объ особенномъ признакѣ могущества Англіи, о томъ, что ея жители, не трудясь сами, пользуются благами всего міра, или когда сравниваетъ привилегіи англичанъ съ правами ангеловъ.

Въ томъ же хвалебномъ тонѣ написана вторая поэма В. объ испанской войнѣ («On the war with Spain») и стихи на смерть Кромве-

ля («Upon the Death of the Lord Protector»), въ которыхъ вся природа представлена скорбѣющей вслѣдствіе горя, постигшаго Англію. Вскорѣ послѣ смерти Кромвеля, поэзія В. приняла другое направленіе: вернулся Карлъ II, и В. былъ однимъ изъ первыхъ, привѣтствовавшихъ его торжественными стансами, полными вѣрноподданическихъ чувствъ и радости по поводу возвращенія монарха. Когда король иронически амѣтилъ автору, что панегирикъ Кромвелю гораздо выше въ поэтическомъ отношеніи, чѣмъ привѣтственные стансы, В. отвѣтилъ, что поэтамъ всегда лучше удаются выдуманые сюжеты, чѣмъ правда. В. по своему характеру и по роду своего таланта больше подходитъ къ блестящей придворной жизни Стюартовъ, чѣмъ къ суровой республикѣ Кромвеля; — расцвѣтъ его поэзіи относится ко времени Реставраціи. Онъ былъ любимымъ поэтомъ Карла II и его брата, а его блестящій *esprit de geratie* сдѣлалъ его центромъ свѣтскаго общества; сохранилось множество приписываемыхъ ему остротъ и экспромтовъ, указывающихъ, какимъ ореоломъ окружено было его имя у современниковъ. В. сохранилъ до самой смерти свѣжесть ума, и стихи, написанные имъ въ 80 лѣтъ, такъ же легки и игривы, какъ его юношескіе сонеты. Мелкія лирическія пьесы В. написаны большей частью на пустынныхъ темахъ («To a Lady, passing through a crowd», «To a Lady, who can do anything but sleep when she pleases etc.»); но есть и болѣе серьезно задуманныя стихотворенія, какъ «To the Sun», «To Amoret», гдѣ очень тонко проводится разниа между спокойной любовью и страстью; «On Love» и др. Въ лирической поэзіи В. видно вліяніе французскаго вкуса, той *preciosité*, которую поэтъ вынесъ изъ отела Рамбуля; въ свою бытность во Франціи. Но онъ стоитъ гораздо выше французскихъ салонныхъ поэтовъ своимъ инстинктивнымъ пониманіемъ природы. Онъ очень тонко передаетъ картины природы и настроенія; его сравненія иногда очень красивы и поэтичны. Ср. Chambers: «English poets»; Johnson: «Life of poets». *З. Венетрова.*

Валлесъ (Жюль Vallès) — французскій литераторъ, памфлетистъ и политическій дѣятель. Родился въ 1833 году въ Пуи, въ Оверни; отецъ его былъ школьный учитель, мать — крестьянка; дѣтство и первая молодость В. были крайне печальны и оставили въ немъ неизгладимые слѣды озлобленія и ненависти противъ общества и людей. Первое время въ Парижѣ В. жилъ, какъ большинство молодыхъ людей, безъ средствъ, но съ большимъ запасомъ честолюбія, страдая отъ голода и нищеты и прикрывая унизительная физическія страданія фразами презрѣнія къ сытымъ, которые заставляли смотрѣть на него, какъ на гонимаго за всегдашнее деновыхъ кафе Латинскаго квартала. Но жизнь богемы не оставила въ немъ свѣтлыхъ воспоминаній, какъ у Мюрге, пѣвца дешевыхъ удовольствій и восторговъ богемы. Озлобленный, ожесточенный, В. съ первыхъ шаговъ своей литературной дѣятельности принялся разрушать резвую идиллію Мюрге, противопоставляя ей мрачную, безотрадную картину жизни людей,

которые вступаютъ въ свѣтъ съ идеаломъ свободы, не зная ничего, кромѣ греческаго и латыни. «*Soyons navrants*» — сдѣлалось девизомъ его журнальной дѣятельности. В. дебютировалъ въ литературѣ въ 1857 г. надѣлвавшей много шума брошюрой «*Argent*», посвященной вопросу биржевыхъ спекуляцій. Въ предисловіи онъ славословитъ деньги, какъ источникъ власти, и проповѣдуетъ, съ безпощадной ироніей, отреченіе отъ науки, чтобы искасть на биржѣ не только хлѣбъ, но и десертъ. Съ горечью человѣка, слишкомъ долго и напрасно кричавшаго: «*Haut les coeurs*», онъ повторяетъ безъ конца: «*place au ventre*».

Съ 1859 г. В. сдѣлалъ биржевымъ хроникеромъ «*Фигаро*» и помѣщалъ тамъ отдѣльныя статьи, самыя замѣчательныя изъ которыхъ «*Dimanche d'un jeune homme pauvre*» — впечатлѣнія голоднаго человѣка, ходящаго по городу, гдѣ всѣ празднуютъ отдыхъ обильными обѣдами, и «*Réfractaires*», гдѣ онъ вводитъ въ литературу новый типъ обиженныхъ судьбой людей, живущихъ внѣ общества (*en marge de la société*), губящихъ свои таланты вслѣдствіе ихъ любви къ независимости. Эти отщепенцы, непризнанные поэты, ученые безъ дипломовъ, изобрѣтатели и т. д. — общественная сила, по его мнѣнію: «дайте мнѣ 300 такихъ людей, нѣчто въ родѣ знамени и поставьте насъ противъ войска и митральезъ, — вы увидите, что я могу сдѣлать». Эти слова знаменательны для будущаго члена коммуны. Между 1860—70 гг. В. писалъ во многихъ газетахъ: «*Figaro*», «*Evénement*», «*Revue Européenne*», «*Epoque*» и др., переходя отъ благосостоянія и даже богатства къ прежней нищетѣ и жизни богемы; издавалъ въ 1867 году газету «*La Rue*», гдѣ проводилъ систематическое отрицаніе всѣхъ общественныхъ основъ. «*Nous sommes là pour la démoralisation*» говорилъ онъ. Газета была прекращена послѣ 8 мѣсяцевъ за статью противъ правительства («*Cochons vendus*). Въ 1871 г. В. началъ издавать «*Cri du peuple*». Онъ принималъ дѣятельное участіе въ коммунѣ, увлекаясь мечтой передѣлать общество. Былъ (24 часа) мэромъ двѣнадцатаго парижскаго округа; послѣ 18 марта былъ выбранъ членомъ коммуны. Но Валлесъ не принадлежалъ къ опредѣленной социалистической партіи; имѣлъ независимыя убѣжденія и среди членовъ коммуны принадлежалъ къ меньшинству, проповѣдывавшему примиреніе съ буржуазіей: «*que les mansardes s'unissent aux rez-de-chaussée*». Послѣ паденія коммуны В. былъ приговоренъ къ смерти за подстрекательство къ пожарамъ; его обвинили на основаніи знаменитой фразы въ *Cri du peuple*: «Мы не впустимъ версальскихъ войскъ; если г. Тьеръ — химикъ, онъ насъ пойметъ». Но, какъ оказалось впоследствии, угроза эта была написана не Валлесомъ, а его товарищемъ по изданію. В. удалось убѣжать въ Лондонъ, гдѣ онъ прожилъ до амнистіи 1881 г. Онъ написалъ въ изгнаніи первую часть «*Euphance*», своего автобіографическаго романа «*Jacques Vingtras*» (русск. пер. «*Баккалавръ*», 1883). Вернувшись въ Парижъ, онъ издалъ II и III часть «*Jacques*»: «*Vingtras le Bachelier*» и «*L'Insurgé*», а также «*La Rue à Londres*».

Въ 1883 г. возобновилъ «*Cri du Peuple*». Последнія его вещи, особенно «*L'Insurgé*», написаны въ сотрудничествѣ съ М-не Séverine-Gebhard. В. † въ 1885 г. На могилѣ его вырѣзаны сказанныя имъ когда-то слова: «*Ce qu'ils appellent mon style est fait de ma conviction*». В. не достигъ той славы, которая была мечтой его юности; онъ не былъ первостепеннымъ политическимъ дѣятелемъ; но онъ оставилъ громкое литературное имя, и его «*Enfant*», «*Bachelier*», «*Réfractaires*» принадлежать къ замѣчательнымъ произведеніямъ французской литературы. Враги В. утверждали, что единственные факторы стиля В.—голодъ и оскорбленное тщеславіе; но безпристрастное разсмотрѣніе нѣсколькихъ томовъ литературнаго наследія В. показываетъ, что, кромѣ злобы противъ буржуазіи, В. былъ полонъ любви къ униженнымъ и оскорбленнымъ и обладалъ крупнымъ даромъ слова. Изъ множества статей, написанныхъ о Валлесе, интересна маленькая брошюрка Ж. Ришпена (1872): «*Étapes d'un Réfractaire*»; какъ примѣръ пристрастно-враждебной критики укажемъ на статью Брюнетера въ «*Revue des deux Mondes*» (мартъ, 1885).

З. Ветерова.

Валлизеръ (Христофоръ-Томас Walliser, † въ 1647 г., капельмейстеръ при страбургскомъ кафедральномъ соборѣ и университетѣ. Для студентова послѣдняго, участвовавшихъ въ исполненіи трагедій и комедій греческихъ авторовъ, онъ писалъ музыку, напримѣръ хоры къ комедіи Аристофана «Облака». В. написалъ много гимновъ и псалмовъ, одногласныхъ и многогласныхъ. Слѣдуетъ упомянуть еще о его учебникѣ фигуральной музыки («*Musicae figuralis tractata brevia*», 1611), съ многочисленными полифоническими примѣрами.

Валлинь (Георгъ-Августъ Wallin)—финскій ориенталистъ и путешественникъ, род. на островѣ Аландѣ въ 1811 г.; былъ доцентомъ восточныхъ языковъ въ Гельсингфорсѣ, потомъ 2 года занимался на восточномъ факультѣтъ въ Петербургѣ и на средства гельсингфорскаго университета 6 дѣтъ путешествовалъ по Аравіи, Палестинѣ, Персіи и Сиріи (1843—49 г.). Вернувшись на родину, онъ былъ профессоромъ восточныхъ языковъ въ Гельсингфорсѣ, гдѣ ум. 23 окт. 1852. Его путевыя замѣтки изданы Эльменгеномъ, 4 т. (Гельсингфорсъ, 1864—66).

Валлинь (Йоганнъ-Олофъ Wallin)—шведскій поэтъ, названный Тегнеромъ «Давидовой арфой Сѣвера», род. въ 1779 г. въ очень бѣдной семьѣ въ Даларнѣ и ум. въ 1839 г., будучи архіепископомъ. Онъ обладалъ замѣчательнымъ краснорѣчіемъ и съумѣлъ придать своимъ свѣтлымъ и богатымъ мыслямъ изящество формы и выраженія. Поэтическая слава В. покоится главнымъ образомъ на его духовныхъ пѣсняхъ, изъ которыхъ многія отличаются большой красотой. Благодаря ему, Швеція имѣетъ лучшей сборникъ духовныхъ пѣсенъ, какой только существуетъ. Вышегъ съ переработками и переводами В. написалъ больше 300 пѣсенъ. Последнее его произведеніе въ этомъ родѣ было «*Dödens englar*». Его свѣтскія стихотворенія, большей частью идил-

лическаго или юмористическаго содержанія, проникнуты теплымъ чувствомъ; особеннаго вниманія заслуживаетъ вдохновенная пѣснь «Георгъ Вашингтонъ». Полное собраніе его стихотвореній вышло въ 2 том. подъ названіемъ «*Samlade witterhetsarbeten*» (Стокгольмъ, 1878).

Валлиснерія (*Vallisneria*)—см. Водяныя растенія.

Валлисъ (*Wales*, Уэльсъ)—пѣкогда самостоятельное, теперь же соединенное съ Великобританскимъ королевствомъ княжество, имѣетъ форму полуострова, ограниченнаго на С. Ирландскимъ моремъ, на З. каналомъ св. Георгія, на Ю. Бристольскимъ каналомъ, а на В. английскими графствами Чеширомъ, Шропширомъ, Герефордширомъ и Монмутширомъ. Оно занимаетъ площадь въ 19069 кв. км., изъ которыхъ едва $\frac{2}{3}$ подъ хлѣбопашествомъ, и образуетъ самую дикую гористую часть Англіи. Берега его почти повсюду круто спускаются къ морю и изрѣзаны множествомъ заливовъ и бухтъ (именно: Карнарвонской и Кардиганской на З., Сенъ-Бридской, Мильфордской и Сванской на Ю.), вдающихся далеко въ материкъ, образуя устья низвергающихся съ горъ рѣкъ. Между многочисленными мысами самый значительный Ормъзъ-Гидъ, разбѣченная известковая масса на С. и Дэвидъ-Гидъ на ЮЗ. Минейскій проливъ, шириной едва въ 200 м., отдѣляетъ материкъ отъ острова Англезы. Почти весь В. наполненъ Камбріанскими горами (*Cambrian Mountains*), достигающими своей высшей точки въблизи сѣвернаго берега, въ горѣ Снаудонѣ, образующей самое высокое мѣсто Англіи и В. (1093 м.). Дальше къ Ю. тянется Бервинская дѣль, тоже идущая въ юго-запад. направленіи и достигающая наибольшаго возвышенія въ Арранъ Маудваѣ (904 м.) и Кадеръ-Идрисѣ (902 м.). За нею слѣдуетъ углубленіе, раздѣляющее страну на двѣ половины: Сѣверный и Южный В. Въ Ю. Валлисѣ высшая точка Брекнокскій маякъ (*Brecknock Weason*, 887 м.), въ такъ назыв. Черной горѣ (*Black Mountains*), такъ названой такъ по черному вереску. Еще дальше къ югу идутъ Глеморганскія горы, поднимающіяся не выше 560 м., но зато снабженныя еще болѣе крутыми склонами. Между ними и Бристольскимъ каналомъ расположена единственная большая равнина В., усѣянная небольшими холмами, Глеморганская равнина (*Vale of Glemorgan*). Горы В. всѣ или голы, или покрыты стѣнными травами и верескомъ. Въ геологическомъ отношеніи въ В. преобладаютъ силурійскіе и кембріійскіе сланцы, прорванные вулканическими горными породами. В. чрезвычайно богатъ сланцемъ, каменнымъ углемъ и различными металлами. Въ сѣверной части его каменноугольная площадь тянется отъ устья Ди чрезъ Флинтское графство къ Денбигскому и въ ней добывается также много свинца. Большой южный каменноугольный бассейнъ простирается отъ средины Монмутскаго графства къ западной окраинѣ Пемброка, на протяженіи 133 км., раздѣляясь Кермартенскимъ заливомъ на двѣ неравныя половины. Особенно обилуетъ углемъ и желѣзомъ Глеморганъ (см. это сл.), гдѣ горный промыселъ и желѣзное производство составляютъ

главное занятіе жителей. Населеніе В. увеличилось съ 1217135 въ 1871 г. до 1360513 въ 1881 года; но этотъ приростъ приходится преимущественно на промышленное Глеморганское графство, тогда какъ въ чисто земледѣльческихъ графствахъ населеніе убываетъ. Почти 70% жителей знаютъ кимврійскій или валлійскій (см. это слово) языкъ и привязаны къ нему такъ же упорно, какъ кельты въ Ирландіи и Шотландіи. На этомъ языкѣ выходятъ книги, 11 періодическихъ изданій и читаются проповѣди во многихъ диссидентскихъ церквахъ. Большинство населенія—диссиденты, и притомъ преимущественно кальвинистскіе методисты. Изъ общаго числа рабочаго населенія 18,7% заняты хлѣбопашествомъ, 54,8 горнымъ дѣломъ и промышленностью, 6,8 торговлей и обмѣномъ и 19,7 личными услугами. Въ 1888 г. изъ общей площади земли 20% находились подъ плугомъ, 41% подъ лугами, 9% подъ пастбищами, 3,5% подъ лѣсомъ; насчитывалось всего 139063 рабочихъ лошадей, 666259 головъ рогатаго скота, 2737708 овецъ и 231365 свиней. Благодаря минеральному богатству, въ В. чрезвычайно развито горное дѣло и желѣзная промышленность, особенно въ глеморганскомъ графствѣ. Въ Южно-Валлійскомъ бассейнѣ каменноугольной пласты доходитъ до 1220 м. глубины и составляетъ массу въ 36000 мил. тоннъ угля, еще неопчатыхъ, тогда какъ въ Сѣверномъ Валлисѣ почти весь запасъ угля уже истощенъ. Въ 1887 г. добыто: 22 мил. тоннъ каменнаго угля, 347910 т. желѣза, 8396 т. цинка, 7725 т. свинца, 222 килограмма серебра и 1,8 килогр. золота. Торговля является многочисленными жел. д., перерѣзывающими страну во всѣхъ направленіяхъ. Главныя гавани: Кардифъ и Сванси на югъ, Голигедъ на островѣ Энглезі. По берегамъ В. производится очень значительная ловля рыбы и устрицъ. Въ административномъ отношеніи В. дѣлится на 12 графствъ.

Древнѣйшими обитателями В. были кельтійскіе кимвры. Во времена римскаго господства въ Британіи страна носила названіе Камбріи. Когда въ 5 ст. Британія была завоевана англосаксами, часть кельтійскихъ бриттовъ бѣжала въ лѣса и горы В. и сплалась тамъ съ первобытными кимврійскими элементами въ одинъ народъ, который во многихъ отношеніяхъ сохранилъ свои обычаи, свой характеръ и языкъ по настоящее время. Только высшій классъ общества принялъ англійскую культуру и языкъ; онъ состоитъ большей частью изъ позднѣйшихъ переселенцевъ. Языкъ валлійцевъ, принадлежащій къ кельтійской отрасли индо-европейскихъ языковъ, обладаетъ довольно богатой литературой (см. Валлійская литература), особенно поэтической. Во времена англо-саксовъ валлійцы управлялись многими независимыми князьями, раздоры и усобицы которыхъ способствовали нашествію ннорманновъ. Уже англо-саксонскій король Этельстанъ (925—941) заставилъ валлійцевъ платить дань. Когда въ 1066 г. норманны овладѣли Англіей, валлійцы сдѣлали попытку сбросить съ себя англійское владычество, но принуждены были Вильгельмомъ Завоевателемъ признать его своимъ верховнымъ главой. Чтобы защитить Англію противъ напа-

деній валлійцевъ, король Вильгельмъ II посадилъ на границахъ маркграфовъ (marchers). Во время усобицъ между королемъ Стефаномъ и императрицей Матильдой, валлійскимъ князьямъ удалось почти совершенно освободиться отъ англійскаго вліянія; но Генрихъ II, предпринявшій три похода на В., снова подчинилъ ихъ своей власти. Жестокое обращеніе англійскихъ маркграфовъ вызвало въ 1282 г. настоящее возстаніе въ В., во главѣ котораго сталъ тогдашній верховный князь Ллевелинъ; но онъ погибъ въ сраженіи при Кармартенѣ, а братъ его, Давидъ, продолжавшій борьбу, попалъ въ руки короля Эдуарда и погибъ отъ руки палача въ Шрюсбери. Съ тѣхъ поръ В. считался завоеванной провинціей Англии. Король Эдуардъ I, общавшій валлійцамъ въ князья «туземца», назначилъ княземъ своего сына, будущаго короля Эдуарда II, родившагося въ Карнарвонѣ въ В. Съ тѣхъ поръ наследникъ англійскаго престола, если онъ старшій сынъ царствующаго короля, носитъ титулъ принца валлійскаго. Въ 1400 г., при королѣ Генрихѣ IV, пользуясь тогдашними смутами въ Англии, валлійцы снова возстали, подъ предводительствомъ Овена Глендовера, происходившаго отъ древняго княжескаго рода. Многие годы онъ, въ союзѣ съ Франціей, оставался княземъ В., но умеръ побѣжденный и покинутый всѣми. Наконецъ, при Генрихѣ VIII, княжество В. было окончательно присоединено къ Англии, по опредѣленію парламента. вмѣстѣ съ тѣмъ на В. были распространены всѣ преимущества и благодѣянія англійскаго государственнаго и судебнаго устройства. Въ послѣдніе годы, по примѣру Ирландіи, въ В. снова стали проявляться стремленія къ автономіи. Ср. Robert, «The Cambrian popular antiquities» (Лонд., 1815); Woodward, «The history of W.» (2 т., 1853); Rodenburg, «Ein Herbst in W.» (Ганнов., 1857); Walther, «Das alte W.» (Боннъ, 1859); Doran, «The book of the Princes of W.» (Лонд., 1860); Borgow, «Wild W., its people, language and scenery» (Лондонъ, 1888).

Валлисъ (франц. Le Valais)—одинъ изъ самыхъ крупныхъ и гористыхъ кантоновъ Швейцаріи, граничить на С. съ Берномъ, на Ю. и В. съ Ури и Тессинномъ, на Ю. и З. съ Италіей и Франціей, занимая площадь въ 5247 кв. км., которая по всей своей длинѣ, отъ Ронскаго ледника до Женевского озера, орошается рѣкою Роной. Окруженный страна Урскими и Бернскими Альпами, В. представляетъ отъ Фурки до Мартиньи продолжную долину, направленную на ЗЮЗ, а отъ послѣдняго мѣста до Женевского озера—поперечную долину, идущую на СЗ. Между ея боковыми долинами самая главная на лѣвой сторонѣ Роны: долины Виспъ, Турманталъ, Валь-Данивье, Валь де Ренъ, обѣ долины Дрансы (Валь де Банъ и Валь д'Антермонъ); на правой сторонѣ долины Леча и Дала. В.—дикая, гористая страна съ громадными скалистыми и ледяными массами, глубоко прорѣзанная живописными долинами, по которымъ бѣгутъ многочисленныя, питаемые глетчерами, горные потоки со множествомъ водопадовъ и стремнинъ. Верхнія террасы этого горнаго пространства покрыты зелеными альпійскими пастбищами и хвойными

лѣсами; нижнія — фруктовыми садами, виноградниками и хлѣбными полями. Наивысшую точку Валлійскихъ Альпъ представляетъ вершина Монтерозы (4638 м.), а въ Бернскихъ Альпахъ, на правой сторонѣ долины—вершина Финстерааргорнъ (4275 м.). Самое низшее мѣсто образуетъ поверхность Женевского озера (375 м.). Снѣжная линия достигаетъ въ В. почти 3000 м., тогда какъ многочисленные ледники спускаются до 1800 м., а Аалекский даже до 1353 м. За исключеніемъ узкаго выхода Роны къ Женевскому озеру, В. со всѣхъ сторонъ замкнутъ высокими горами и доступенъ только чрезъ горные проходы. Между послѣдними первое мѣсто занимаютъ: Большой Сень-Бернаръ (2472 м.), служившій главнымъ путемъ сообщения уже во времена римлянъ, и Симплонъ (2010), на которомъ проведена первая швейцарская альпійская дорога. Въ новѣйшее время Верхній Валлисъ соединенъ съ центральною Швейцаріей посредствомъ прохода Фурки (2436 м.), ведущаго въ долину Урзернъ кантона Ури. Соответственно своему орографическому разнообразію, В. представляетъ величайшія климатическія различія. На пространствѣ нѣсколькихъ часовъ пути переходя въ немъ изъ жаркихъ котловинъ къ сѣверному холоду. Между тѣмъ какъ въ столицѣ Сіонѣ годовая температура равняется 10° Ц., а средняя лѣтняя темпер. 19°; въ монастырѣ Большого Сень-Бернара (2478 м.) эти цифры спускаются до (—) 0,3 и (+) 6° Ц.

Населеніе В. въ 1888 г. состояло изъ 101837 душъ (противъ 100216 въ 1880), изъ которыхъ больше 99% католики. Жители Верхняго В.—нѣмецкаго, а Нижняго, начиная съ окрестностей Сидерса (Sierre), французскаго происхожденія. Верхне-валлійцы говорятъ на своеобразномъ діалектѣ. Это народъ серьезный, хладнокровный, отважный, благочестивый, но мало образованный. Нижне-валлійцы имѣютъ кельтско-романскую кровь, говорятъ на мѣстномъ французскомъ нарѣчій, отличаются подвижностью и любовью къ удовольствіямъ. Въ общемъ населеніе В. не особенно крѣпкое; оно живетъ бѣдно и культурное состояніе его низко. Въ боковыхъ долинахъ можно еще и теперь встрѣтить весьма странные обычаи и патриархальную простоту нравовъ. Креитинизмъ, составлявшій нѣкогда эндемическую болѣзнь В., теперь убываетъ, благодаря осушенію долины и исправленію русла Роны. В. имѣетъ 10 монастырей, со 180 орденскими братьями и имуществомъ въ 1 мил. фр. Главные источники пропитанія составляютъ: въ долинахъ—хлѣбопашество, плодоводство и винодѣліе, а на верхнихъ террасахъ—скотоводство. Изъ всего пространства земли почти 12% находятся подъ лѣсами, 0,2% подъ виноградниками, 30% подъ пашнями, садами, лугами и пастбищами, вся же остальная часть не удобна для обработки. Лѣса, находившіеся въ большомъ пренебреженіи, перешли теперь въ вѣдѣніе союзнаго правительства. Большое вниманіе обращено также на орошеніе альпъ (пастбищъ), посредствомъ смѣло проложенной системы водопроводовъ, изъ которыхъ многіе имѣютъ протяженіе въ нѣсколько км. По исчисленію 1886 г., В. имѣетъ 5306 лошадей, муловъ и

ословъ, 69530 головъ рогатаго скота, 15535 свиней, 23685 козъ и 5197 пчелиныхъ ульевъ. Изъ минеральныхъ источниковъ известны гипсовыя теплыя воды Лейка и іодистый источникъ Саксонъ. Самую важную статью торговли составляетъ вино: больше 40 красныхъ и бѣлыхъ сортовъ, въ томъ числѣ юганнисбергеръ, отлично выдѣльваемое въ окрестностяхъ Сіона. Здѣшняя мальвазія не уступаетъ самымъ крѣпкимъ венгерскимъ винамъ. В. имѣетъ нѣсколько крупныхъ ярмарокъ въ Сіонѣ и Мартиныи. Лѣтомъ весьма важный источникъ доходовъ составляетъ наплывъ туристовъ. Главнѣйшія населенныя мѣста: столица Сіонъ (Ситенъ), Сидерсъ (Сьерръ), Висль и Бригъ въ Верхнемъ, Мартиныи и Сень-Морисъ въ Нижнемъ В.

Государственное устройство В.—представительно-демократическое, но безъ права обсужденія народомъ законовъ, государственныхъ договоровъ и конкордаговъ и безъ прямого выбора исполнительнаго власти. Большой совѣтъ, избираемый народомъ на 4 года, по одному члену на 1000 ж., составляетъ законодательную, а государственный совѣтъ изъ 5 членовъ, избираемыхъ большимъ совѣтомъ—исполнительную власть. Каждая община имѣетъ свою управу и судью. Въ церковномъ отношеніи В. образуетъ епархію въ Сіонѣ, за исключеніемъ аббатства С. Мориса, пользующагося полною самостоятельностью. Изъ учебныхъ заведеній въ В. существуютъ двѣ гимназіи и двѣ учительскія семинаріи, мужская и женская, въ Сіонѣ и Бригѣ. Всѣ публичныя бібліотеки кантона содержатъ вмѣстѣ не больше 35000 т. Государственный бюджетъ за 1887 г. опредѣлился въ 1193155 фр. доходовъ и 1147693 фр. расходовъ, что даетъ избытокъ доходовъ въ 45462 фр. Главныя статьи расхода—проценты государственнаго долга (338000) и строительная часть (171000 фр.), тогда какъ на народное образованіе тратится всего 88000 фр.

Исторія. — Замкнутый бассейнъ верхней Роны, носившій у римлянъ названіе Vallis, т. е. долина, былъ обитаемъ въ древности кельтскими племенами—нантуанами, седунами и т. д., а также лигурійскими виберами. Покоренный Цезаремъ въ 57 г. до Р. Х., онъ окончательно былъ присоединенъ къ Римской имперіи Августомъ. Около 480 В. подпалъ подъ власть бургундовъ, король которыхъ, Зигмундъ, выстроилъ на гробу мученика Маврикія знаменитый монастырь С.-Морисъ (516). Вмѣстѣ съ бургундскимъ царствомъ В. перешолъ къ франкамъ и въ 888 г. сбѣлся составной частью Ново-Бургундскаго королевства. Около 1250 г. Савойскій домъ завоевалъ Нижній В., тогда какъ 7 десятковъ (общинъ) Верхняго Валлиса, въ кровавой борьбѣ съ епископами Савойе, и своимъ собственнымъ дворянствомъ, отвоевали себѣ нѣкоторыя вольности, утвержденныя за ними императоромъ Карломъ IV въ 1354 г. Въ 1416 г. Верхній В. вступилъ въ союзъ съ лѣсными кантонами, а въ 1475, во время борьбы съ Карломъ Смѣлымъ, присоединилъ къ себѣ Нижній В., который сбѣлся, такимъ образомъ, подвластнымъ Верхнему В. Провозглашенная въ 1551 г. вѣроотвержностью была уничтожена религіозными войнами XVII ст.,

окочившимися изгнанием протестантов въ 1655 г. Послѣ неудачнаго возстанія 1790 г. Нижній В. встрѣтилъ французовъ, въ 1798 г., какъ своихъ избавителей, тогда какъ Верхній В. подчинился гельветическому правительству только послѣ кроваваго сопротивленія. Въ 1802 г., по распоряженію Наполеона, В. былъ отдѣленъ отъ Швейцаріи, какъ особая республика, а въ 1810 г. формально присоединенъ къ Франціи, подъ именемъ Симплонскаго департамента. Французскому господству въ В. положило конецъ вступленіе союзныхъ войскъ въ Швейцарію, и по Парижскому миру В. снова сталъ швейцарскимъ кантономъ. Въ 1847 г. В. примкнулъ къ Зондербунду (см. Швейцарія). Послѣ побѣды надъ послѣднимъ либеральная партія выработала конституцію, по которой епископъ и духовенство потеряли представительство въ большомъ совѣтѣ. Въ 1852 г. клерикаламъ удалось добиться новаго пересмотра конституціи, и съ тѣхъ поръ они получили большинство на всѣхъ выборахъ. Даже финансовыя неурядицы, повергнувшія кантонъ въ тяжелый кризисъ, не могли пошатнуть могущества ультрамонтанской партіи. Конституція 1876 года нѣсколько расширила права народа, но ничего не измѣнила въ консервативномъ характерѣ кантона. Ср. Furrer, «Geschichte, Statistik und Urkundensammlung von W.» (Ситтенъ, 1850 — 52, 3 т.); его же, «Histoire du Valais» (1875); Wolf, «W. und Chamonix» (Цюрихъ, 1888, 2 т.); Gremaud, «Documents relatifs à l'histoire du Valais» (Лозанна, 1875—84, 5 т.).

Валлисъ Новый Южный, въ Австраліи—см. Новый Южный Валлисъ.

Валлисъ (Джонъ Wallis; 1616 — 1703), учился въ Кембриджѣ и избралъ духовное поприще. Въ 1649 году, былъ приглашенъ занять въ оксфордскомъ университетѣ кафедру геометріи. В. былъ однимъ изъ основателей и первыхъ членовъ Лондонскаго королевскаго общества. Сочиненія его по математикѣ, изданныя въ 1697—99 годахъ, заключаютъ въ себѣ, между прочимъ, большой мемуаръ: «Arithmetica infinitorum, sive nova methodus inveniendi curvilinearium quadratura», въ которомъ онъ, опредѣляя [площади сегментовъ, ограниченныхъ параболою цѣлыхъ и дробныхъ порядковъ, особымъ способомъ вычисляеть суммы безконечныхъ рядовъ, составленныхъ изъ одинаковыхъ степеней цѣлыхъ чиселъ. Вычисляя площадь круга, В. получаетъ равенство:

$$\frac{\pi}{2} = \frac{2}{1} \cdot \frac{4}{3} \cdot \frac{6}{5} \cdot \frac{8}{7} \cdot \frac{10}{9} \dots$$

известное подъ именемъ формулы Валлиса.

Изъ прочихъ работъ Валлиса замѣчательны изслѣдованія по опредѣленію длины нѣкоторыхъ кривыхъ и рѣшеніе, по вызову Паскаля, вопроса о длинѣ дуги, части циклоиды, ея площади, положеніи центра инерціи отрѣзка площади, и проч. В. одновременно съ Гюйгенсомъ и Вреномъ (Wren) рѣшилъ вопросъ о соудареніи шаровъ, основываясь на законѣ сохранения количества движенія.

Его математическія сочиненія напечатаны подъ заглавіемъ: «Joannis Wallisii, geometriae professoris savilianae, in celeberrima academia Oxoniensi, opera mathematica» (Оксфордъ, 1697—

1699; 3 т. in 4°). В., кромѣ того, написалъ трактатъ о способѣ обученія глухонѣмыхъ разговору и много сочиненій богословскаго и философскаго содержанія. Д. Бобылевъ.

Валлисъ (Самуилъ Wallis)—англійскій мореплаватель, ум. въ 1795 г. Въ 1766 г. онъ командовалъ экспедиціей, имѣвшей цѣлью продолжать изслѣдованія Байрона на Тихомъ океанѣ. Онъ открылъ тамъ цѣлый рядъ острововъ, между прочимъ о-въ Тавти. Отчетъ о его путешествіи, на основаніи его дневника, изданъ въ Лондонѣ въ 1773 г.

Валлихъ (Натанаэль, собств. Натанъ-Вольфъ Wallich)—ботан., род. 1787 въ Копенгагенѣ, былъ врачомъ при датской колоніи въ Фредерикснагорѣ въ Остъ-Индіи, а съ 1815 г., когда эта колонія перешла къ англичанамъ, директоромъ ботаническаго сада въ Калькуттѣ. Въмѣстѣ съ докторомъ Кэри онъ принялъ на себя изданіе «Flora indica» Рокбурга (Серампуръ, 1820), и въ своемъ «Tentamen florae peralensis» (Калькутта, 1824—26) впервые познакомилъ ученый міръ съ почти неизвѣстной до него растительностью Непала. Въ 1825—27 г. онъ изслѣдовалъ лѣса западнаго Индостана, объѣздивъ Аву и Бирманскую область. Въ 1828 г. В. вернулся въ Европу и привезъ съ собою около 8000 собранныхъ имъ видовъ индійскихъ растений, которые были потомъ распределены по разнымъ публичнымъ гербаріямъ Европы и Америки. См. его «List of plants from the dried specimens in the East India Company's Museum» (Лонд., 1828). Главное его сочиненіе «Plantae asiaticae rariores» вышло въ Лондонѣ въ 3 т. in folio съ 300 рѣзанными на мѣди таблицами (1829—32). Позднѣе онъ руководилъ экспедиціей для изслѣдованія провинціи Асама, главная цѣль которой заключалась въ ознакомленіи съ тамошними чайными плантаціями. Но по разстроенному здоровью онъ вынужденъ былъ въ 1847 г. вернуться въ Европу и провелъ остатокъ дней въ Лондонѣ, гдѣ ум. 28 апрѣля 1854.

Валлійскаго принца архипелагъ (Prince of Wales archip.)—такъ называются самыя южные острова у западнаго берега бывшей Русской Америки, а нынѣ Аляски (см. это сл.).

Валлійскаго принца земля (Prince of Wales Land)—островъ Сѣв.-Американскаго архипелага (см. это сл.), между 71¹/₂° и 74° с. ш. и подъ 100° з. д. отъ Гринича, къ СЗ. отъ полуострова Бусія Феликса (см. это сл.), самой сѣверной оконечности Америки.

Валлійская литература довольно богата какъ поэтическими, такъ и прозаическими произведеніями. Древнѣйшія пѣсни народное преданіе приписываетъ подумионическимъ бардамъ (валл. beirdd—поэтъ) Aneurin'у, Taliesin'у, Llewarch-Hên'у и Myrddin'у (Мерлинъ), и относитъ ихъ ко временамъ англосаксонскаго владычества, хотя они болѣе поздняго происхожденія (VI—VII вѣка). Главное содержаніе: любовь къ родинѣ и народности, воспоминанія о временахъ независимости и въ болѣе позднихъ пѣняхъ жалобы на безпощадную судьбу, отнявшую свободу и самостоятельность. Цвѣтущій періодъ поэзіи относится къ XI—XII вѣку (1050—1194); главные барды этого

времени: Meilyr (XII в.—придворный поэтъ царя Gruffud-ar-Synan'a, покровительствовавшего поэзии), Gwalchmai (XII в.), а въ XIII вѣкѣ Dafydd Benorag. Знаменитѣйшимъ изъ поэтовъ слѣдующаго періода, уже послѣ покоренія Валлиса, является Dafydd ar Gwilym, воспевавшій любовь и природу († 1356). Съ этой эпохи начинается упадокъ В. поэзии. Кроме Jolo Goch'a, Gwilym'a ar Juan-Hen (около 1450), Dafydd'a ab Edmund, Lewis'a Glyn Cothi, Jean'a Deulwyn'a, Sion'a, Tudor'a, можно указать только на Huw Morris'a († 1709) и особенно Owen'a Goronwy († 1789), бывшихъ послѣдними значительными поэтами. Лучшимъ поэтомъ XIX в. считается David Owen (1784—1841). Между прозаическими произведениями выдаются: хроники Tysilio и Saradawg'a, законникъ Howel-Da, моральная аллегорія «Спящій бардъ» и такъ наз. «Mabinogion» (Мабиногионы = юношескія бесѣды). Последнее произведение издано съ переводомъ Lady Charl. Guest подъ загл. «The Mabinogion or ancient romances of Wales» (3 т., Llandoveru, 1849; 2-е изд. 1877: только одинъ переводъ). Содержаніе старинныхъ валлійскихъ прозаическихъ произведеній вращается большею частью въ кругу сказаній о королѣ Артурѣ и его кругломъ столѣ. Въ новѣйшее время появилось много различныхъ периодическихъ изданій, предназначенныхъ для простаго народа и выходящихъ, какъ въ Валлисѣ, такъ и въ Сѣв. Америкѣ. Поэтическое творчество поощряется публичными состязаніями (такъ наз. Eisteddfod). Изданія пѣсенъ валлійскихъ бардовъ до XIX вѣка, можно найти, главнымъ образомъ, въ «Myvyrian Archaeology of Wales» (1801—1807, 3 т.; новое изданіе 1861) О. Джонса, Э. Вильямса и В. Оуэна, а также въ «Specimens of the ancient Welsh poetry» (Лондонъ, 1764) Ивэнса (E. Evans). Рукописей довольно много; большинство принадлежитъ частнымъ лицамъ; изъ публичныхъ библиотекъ самыми выдающимися собраніями обладаютъ британскій музей, кембриджскій университетъ и Jesus College въ Оксфордѣ. Самое важное частное собраніе рукописей — такъ наз. Hengwurt Collection (400 томовъ), составленное въ XVI—XVII вв. и принадлежащее нынѣ Wynne of Peniarth. Среди рукописей мало дѣйствительно древнихъ. Самая древняя (IX в.) находится въ Кембриджѣ и содержитъ валлійскія глоссы и два небольшихъ стихотворенія. Слѣдующія по древности: «Black Book» (Черная книга) of Carmarthen (XII в.), «Book of Taliessen» (Hengwurt Collection, XIV вѣка), «Aneurin» (конецъ XIII в., Hengwurt. Coll.) и «Red Book» (Красная книга) of Hergest (XIV—XV в.), въ библиотекѣ Jesus College. Главныя категоріи, на которыя могутъ быть раздѣлены существующія рукописи: 1) словари и грамматики (немного). Изъ грамматикъ издана «Dosparth Edeyrn Davod Aur, or the ancient welsh grammar in the 13-th cent.. with Engl. translation and notes by John Will ab Ithel» (Llandoveru, 1856); 2) хроники, генеалогія, исторія; 3) поэмы и пѣсни; 4) мабиногионы, 5) законники, 6) медицина. Общія руководства по исторіи В. литературы: Th. Stephens, «History of the Welsh lit.» (Лондонъ, 1837; 2-е изд. Evans'a, 1876;

нѣм. перев. San-Marte, Галле, 1864); Watts, «Sketch of Welsh liter.» (Лондонъ, 1863); Borrow, «Wild Wales» (2 изд., 3 т., Лондонъ, 1866); Walther, «Das alte Wales» (Боннъ, 1859). Словарь замѣчательныхъ людей: J. Williams, «Enwogion Cymru: a biograph. dictionary of eminent Welshmen from the earliest times...» (Llandoveru, 1852). Библиографическій указатель печатныхъ книгъ съ 1546 по 1800 г.: «Rowlands, W. and Evans D. S.: «Ilyfryddiaeth y Cymru» (Llanidloes, 1869). С. Буличъ.

Валлійскій или Уэльскій принцъ, титулъ наследника престола въ Великобританіи (см. Валлисы).

Валлійскій языкъ (англ. welsb; нѣм. welsch, отъ англос. wealisc, древненѣм. walhisc, средненѣм. welhisch: прилагательныя, произведенныя отъ назв. древн. walh, средневѣк. walch, англ. wealh, отвѣчающаго кельтскому имени народа Volcae—средневѣк. кельты; съ другой стороны, древн. walh послужило источникомъ для славянскихъ именъ: р. Волохъ, южнослав. Влахъ, польск. Włoch, означающихъ итальянца или романица вообще)—одинъ изъ ново-кельтскихъ языковъ, принадлежащихъ къ такъ наз. британской группѣ, въ которую входятъ еще вымершій въ половинѣ или концѣ прошлаго вѣка корнійскій въ южной Англии и бретонскій или арморійскій въ Бретани, во Франціи. Другое его названіе—кимрскій яз. Отъ сохранился до сихъ поръ въ англійск. провинціи Валлисѣ (Уэльсѣ Wales). Главныя его особенности: лабиализація (переходъ въ губныя согласныхъ заднеязычныхъ, подобная греческой: ирл. macc (сынъ)—валл. map; ирл. cethir (четыре)—валл. petguar. Начальное р. остается: pysg (рыба, лат. piscis)—ирл. iasg. Начальное s—измѣняется въ h: ирл. salaun (соленый, лат. sal)—валл. haln. Конечные согласные въ валлійскомъ исчезаютъ: nos (ночь)—ирл. noct (лат. noct-is), валл. ti (домъ)—ирл. tech. Передъ начальными группами согласныхъ въ валлійскомъ развивается вторичное y: ирл. scarod—валл. yscar. Склоненіе синтетическое утратилось въ ирландскомъ. Глагольныя формы сохранились немногимъ лучше. Разница между валлійскимъ и корнійскимъ или бретонскимъ значительно больше, чѣмъ между отдѣльными романскими языками, напр. французскимъ и испанскимъ. Въ корнійскомъ seol—въ валл. usgol. Въ корнійскомъ лучше сохраняются гласныя, которыя въ валлійскомъ дифтонгизируются: кор. tron—валл. trwyn. Сочетанія согласныхъ также лучше сохраняются въ корнійскомъ: корн.—hauter, валл. hauner, корн.—steren, валл.—seren, корн.—canteuil, валл.—canyll. Обособленіе валл. яз. относится, вѣроятно, къ V или VI в. по Р. X. Древнѣйшіе письменные памятники относятся къ IX в. (рукопись кембриджской универ. библиотеки, заключающая глоссы и два небольшихъ стихотворенія). Грамматики: Rowland, «A grammar of the w. language» (2 изд. 1857, 3 изд. 1865, 4-е 1876). Rhys, «Lectures on welsh philology» (Лонд., 1877, 2-е изд. 1879). Словари: валлійско-англ. Owen'a (2 т., 1 изд. Лондонъ, 1793, 2-е 1832, 7-е изд. 1861), Jones'a (Caernarfon, 1840), Richards'a (4-е изд., Merthyr-Tydvil 1839). Англійско-валлійскіе

словари: «Jones'a» (4 изд. Denbigh 1843), Evans'a (Carm. 1771, нов. издание, въ 2 т., Denbigh, 1852—58), карманный для туристов Humphreys (Carnarvon s. a.), двойной словарь Spurell'a (2 изд. Carnarthen, 1859—1861). Сравненіе съ другими кельтскими языками см. у Zeuss'a «Grammatica celtica» (2-ое издание, Эбеля, Берлинъ, 1871). С. Буличъ.

Валломброза—аббатство въ Апеннинскихъ горахъ, въ Физюльской епархіи. Іоаннъ Гуальбертъ въ 1038 г. основалъ здѣсь монастышскій орденъ, по правиламъ Бенедикта. Члены его назвали себя валломброзанцами. Посвященный исключительно набожному созрцанію, орденъ В. не получилъ большого распространенія. Въ 1662 г. онъ соединился съ сицилианцами, но въ 1681 г. снова выдѣлился и продолжалъ существовать самъ по себѣ, хотя и въ очень ограниченномъ числѣ членовъ. Во время революціи монастырь В. остался пощаженнымъ, а въ эпоху французскаго господства служилъ убѣжищемъ окрестному духовенству. Образованіе Итальянскаго королевства имѣло послѣдствіемъ секуляризацію церковнаго имущества, и старинный монастырь былъ превращенъ въ лѣсной институтъ. Благодаря своему положенію, на высотѣ 909 м. надъ уровнемъ моря, В. пользуется прекраснымъ климатомъ. Слѣдуетъ отмѣтить метеорологическія наблюденія, производимыя здѣсь въ лѣсу и внѣ лѣса.

Валлонеа, валлоны, или восточные капорны, представляютъ чашечку жолудя дуба, Quercus Valonea, растущаго въ Южной Европѣ, Малой Азіи и Сиріи. Эти чашки полушарообразной формы, до 50 мм. въ діаметрѣ, снаружи покрыты чешуеобразными отросками. Падающіе съ дерева жолуди собираются осенью въ кучи; при храненіи, въ нихъ развивается слабое броженіе, вслѣдствіе котораго жолуди легко отдѣляются отъ чашечекъ. Содержаніе дубильныхъ веществъ въ В. колеблется въ предѣлахъ 25—45%. Лучшимъ сортомъ считается смирнская; греческая (Морея) и албанская дѣнятся ниже. Экстрактъ, приготовляемый отваркой измельченной В., не пригоденъ для закрѣпленія свѣтлыхъ красокъ, такъ какъ сильно темнитъ ихъ, но съ успѣхомъ употребляется взамѣнъ болѣе дорогихъ таннинъ-экстрактовъ для закрѣпленія синей, фіолетовой и другихъ темныхъ анилиновыхъ красокъ, а также взамѣнъ сумакъ или таннина при такъ называемой «шмаковкѣ» въ пунцовомъ крашеніи (см. Пунцовое крашеніе). Дубильное вещество, извлекаемое изъ валлонеа, блестящаго желтаго цвѣта и не идентично съ обыкновенной дубильной кислотой, или танниномъ. Валлонеа употребляется также и для дубленія.

А. П. Лидовъ. А.

Валлонская гвардія—такъ назыв. въ Испаніи въ XVIII в. лейбъ-гвардія короля, въ которой офицеры принадлежали къ самымъ знатнымъ фамиліямъ страны. Она была распущена въ 1822 г. Кромѣ гвардіи, валлонцы служили еще въ другихъ полкахъ Испаніи и Неаполя. См. Guillaume, «Histoire des gardes wallones au service d'Espagne» (Брюсс., 1858), «Histoire de l'infanterie wallone sous la maison d'Espagne» (Брюсс., 1876) и «Notes sur 4 régiments wallons au service de Naples» (1869).

Валлонская страна (pays Wallon)—такъ называется южная и восточная часть Бельгіи, гдѣ весь народъ говоритъ на французскомъ языкѣ. См. Бельгія.

Валлонская церковь (Waalische Kerk или Gemeente)—названіе французской реформатской церкви въ сѣверныхъ провинціяхъ Нидерландовъ, куда въ XVI и XVII в. переселились протестанты изъ валлонскихъ провинцій.

Валлонскій способъ (техн.) перелѣвки чугуна—см. Горны, Желѣзо, Кричный способъ.

Валлонскій языкъ—одинъ изъ сѣверныхъ французскихъ говоровъ, представляющихъ двѣ группы: пикардскую на западѣ и валлонскую на востокѣ. Первая ближе къ норманнскимъ говорамъ, вторая—къ лотарингскимъ. На валлонскомъ языкѣ говорятъ въ сѣверн. франц. департаментахъ (Pas de Calais, Nord, Aisne, Ardennes), въ южной и восточной Бельгіи, въ нѣкоторыхъ мѣстностяхъ около Мальмеди, въ прусской прирейнской провинціи. О границахъ этого діалекта см. Gröber, «Grundriss der romanisch. Philologie» (т. I, Страсбургъ, 1888, стр. 563—564). Представленіе грамматическихъ особенностей у H. Suchier, «Die Mundart des Leodegarioliedes» (Zeitschr. f. Roman. Philologie) 1873, II, стр. 255 и слѣд.). Словари: L. Remacle, «Dictionn. wallon-français» (1823); Ch. Grandgagnage, «Dict. de la langue wallone» (1845 и слѣд.); его же, «Dictionn. étymologique de la langue wallone» (Люттихъ, 1847—1850; продолженіе Шелера, Брюссель, 1880); Forir, «Dict. Liegeois-Français» (2 томъ, Люттихъ, 1866—74). Тексты: Ch. Grandgagnage, «56 versions wallones de la parabole de l'enfant prodigue» («Bulletin de la Société liégeoise de littérature wallone», VII, 1870). С. Буличъ.

Валлонъ (Адри-Александръ Wallon)—франц. историкъ и государственный человѣкъ, род. въ 1812 г. Вступивъ въ 1831 г. въ высшую нормальную школу, онъ съ успѣхомъ окончилъ въ ней курсъ и сдѣлался преподавателемъ исторіи въ Парижѣ, сначала въ средней школѣ, а потомъ (1838 г.) въ томъ учебномъ заведеніи, гдѣ учился самъ, и (съ 1840 г.) въ Сорбоннѣ, гдѣ онъ сначала замѣнялъ Гизо, а впослѣдствіи (1850) получилъ самостоятельную кафедру. Въ 1849 г. онъ былъ избранъ въ національное собраніе, но оставался въ немъ только до 1850 г. Вторично въ національное собраніе онъ попалъ въ 1871 г. Ему принадлежитъ французская конституція 1875 г. Въ томъ же 1875 г. онъ сдѣлался министромъ народнаго просвѣщенія и несмѣняемымъ сенаторомъ. В. писалъ очень много, и нѣкоторые изъ его трудовъ прославили его, какъ историка, хотя безпристрастнымъ изслѣдователемъ его нельзя назвать. Ему принадлежатъ слѣдующія сочиненія: «Géographie politique des temps modernes» (1839); «Histoire de l'esclavage dans l'antiquité», (3 тома, 1847); «La Sainte Bible résumée dans son histoire et dans ses enseignements», (2 тома, 1854); «De la croyance due à l'Évangile»; «Jeanne d'Arc» (2 тома, 1860; 2-е издание съ гравюрами, 1876); «Épîtres et évangiles des dimanches» (1862) и «Saints Évangiles» (1863); «La vie de Jésus et son nouvel

historien» (1864); «Richard II, épisode de la rivalité de la France et de l'Angleterre» (2 т., 1864); «Vie de Notre Seigneur Jésus Christ selon la concordance des quatre évangélistes» (1865); «La terreur, études critiques sur la Révolution française» (1872); «Saint-Louis et son temps» (1875); «Histoire du tribunal révolutionnaire de Paris» (6 т., 1883); «La Révolution du 31 mai et le fédéralisme en 1793» (2 т., 1885); «Les représentants du peuple en mission et la justice révolutionnaire dans les départements en l'an II» (5 том., 1889). Изъ этихъ сочиненій особенно важна исторія рабства въ древности, книга объ I. д'Аркѣ, получившая въ 1860 г. академическую премію, и соч. о Людовикѣ IX. Новѣйшіе труды В., посвященные эпохѣ Франц. революціи, заключаютъ въ себѣ массу сырого (архивнаго) матеріала, подобранаго какъ бы въ видахъ навѣяшаго отгвненія мрачной стороны этой эпохи.

Н. Карневъ.

Валлоны (Wallons) — романскій народъ, родственникъ французамъ, населяющій отчасти французскіе департаменты: Па де-Кала, Сѣверный, Эны (Aisne), Арденны, но главнымъ образомъ бельгійскія провинціи Генегау, южный Брабантъ, Намюръ, Люттихъ и Люксембургъ (за исключеніемъ восточной части послѣдней провинціи, гдѣ преобладала нѣмецкая рѣчь), а также нѣкоторыя мѣстности около Мальмеди въ рейнской Пруссіи. Они происходятъ отъ древнихъ гальскихъ бельговъ, смѣшавшихся съ римскими элементами. Самое названіе В., по голландски Wallen, указываетъ на ихъ галло-романское происхожденіе. Это народъ средняго роста, крѣпко сложенный, съ темными волосами и темными глазами, превосходящій подвижностью, ловкостью и проворствомъ своихъ фламандскихъ, а выносливостью и трудолюбіемъ—своихъ французскихъ сосѣдей. Въ Средне вѣка валлонскія провинціи принадлежали къ самымъ цвѣтущимъ въ Европѣ. Объ этомъ свидѣтельствуетъ, между прочимъ, анекдотъ, рассказываемый о женѣ Филиппа Красиваго, которая, при видѣ раздраженныхъ фландрскихъ горожанокъ, вышедшихъ къ ней на встрѣчу при ея вѣздѣ съ мужемъ во Фландрію, ядовито замѣтила: «Я думала, что во Франціи всего одна королева, а вотъ ихъ нѣсколько сотенъ». Въ Бельгіи В. насчитываютъ теперь до 2¹/₂ мил. Бельгійская революція разыгралась преимущественно на валлонской почвѣ; самые выдающіеся государственные люди новѣйшей Бельгіи—валлонскаго происхожденія. Противъ валлоновъ, главнымъ образомъ, направлено нынѣшнее такъ называемое фламандское движеніе. Ср. Grandgagne, «De l'origine des Wallons» (1852); Henaux, «Études historiques du pays wallon» (1843); Van der Kindere, «Recherches sur l'ethnologie de la Belgique» (Брюсс., 1872).

Валовичъ (Валентинъ) — дубровникскій поэтъ, жившій около 1620 г. Его сатиры были столь остроумныи вмѣстѣ съ тѣмъ такъ смѣлы и ѣдки, что В. за ихъ авторство поплатился на нѣкоторое время свободой, и его произведенія были столь сильно преслѣдуемы, что послѣ нихъ осталось только воспоминаніе въ исторіи литературы.

И. Л.

Валовой пролетъ прилетныхъ птицъ съ юга, гдѣ они проводятъ нашу зиму, на С. для гнѣздовья и вывода дѣтей. Понятіе это обозначаетъ время, когда летятъ огромными партіями, одні за другими, птицы всевозможныхъ породъ. В. пролетъ особенно художественно описанъ С. Т. Аксаковымъ въ его «Запискахъ ружейнаго охотника Оренбургской губерніи».

С. Б.

Валохъ—слово, означавшее въ старину скопка.

Валтасаръ—послѣдній вавилонскій царь, имя котораго упоминается въ библейскомъ разсказѣ о паденіи Вавилона (Дан. V, 1—30). Несмотря на осаду столицы, предпринятую Киромъ (см. Вавилонія), царь и всѣ жители, имѣя у себя богатый запасъ продуктовъ, могли безпечно предаваться удовольствіямъ жизни. По случаю одного праздника—читаемъ мы въ Библии—В. устроилъ великолѣпный пиръ, на который приглашено было до тысячи вельможъ и придворныхъ. Настольными чашами служили драгоценные сосуды, отобранные вавилонскими завоевателями у разныхъ покоренныхъ народовъ, между прочимъ и дорогие сосуды изъ Іерусалимскаго храма. При этомъ, по обычаю древнихъ язычниковъ, прославлялись вавилонскіе боги, которые оказывались побѣдоносными раньше и поэтому окажутся побѣдоносными и теперь, несмотря на всѣ усилія Кира и его тайныхъ союзниковъ, іудеевъ, съ ихъ Іеговою. Но вотъ, въ самый разгаръ пира на стѣнѣ показалась рука человѣческая и медленно стала писать какія-то слова. Увидѣвъ ее, «царь измѣнился въ лицѣ своемъ, мысли его спутались, связи чреслъ его ослабѣли, и колѣна его отъ ужаса стали биться одно объ другое». Призванные мудрецы не съумѣли прочесть и разъяснить надпись. Тогда, по совѣту царицы, позвали престарѣлаго пророка Даниила, который не разъ, еще при Навуходносорѣ, проявлялъ необыкновенную мудрость, и онъ дѣйствительно прочиталъ надпись, которая на арамейскомъ языкѣ кратко гласила: «Мене, мене, текель, упарсинъ». Это означало: «Мене—псчислилъ Богъ царство твое и положилъ конецъ ему; текель—ты взвѣшенъ и найдешь очень легкимъ; упарсинъ—раздѣлено царство твое и отдано мидянамъ и персамъ». «Въ ту же самую ночь—продолжаетъ библейскій разсказъ—Валтасаръ, царь халдейскій, былъ убитъ» (Дан. V, 30). Самое имя Валтасара, какъ упоминаемое въ одной только Библии, и его положеніе въ ряду вавилонскихъ царей было предметомъ многочисленныхъ ученыхъ споровъ. Нѣкоторые изслѣдователи и критики, какъ напр. Де-Ветте, находили возможнымъ считать имя В. фиктивнымъ. Въ Библии Валтасаръ называется сыномъ Навуходносора; между тѣмъ извѣстно, что у Навуходносора былъ только одинъ сынъ Евил-Меродахъ, послѣ котораго Вавилоніей управляли еще три царя. Въ виду этого нѣкоторые отождествляли В. съ Набонидомъ (см. Вавилонія). Но противъ такого отождествленія говоритъ несомнѣнный фактъ, что Набонидъ былъ взятъ Киромъ въ плѣнъ еще до осады Вавилона и не былъ убитъ, а сохранился въ почетномъ плѣну. Цервлая нить къ распутанію этого труднаго историческаго во-

проса дана была извѣстнымъ ассиріологомъ Генри Ролинсономъ. При раскопкѣ великаго грама въ Урѣ, имъ найдено было, въ 1854 году, нѣсколько цилиндровъ съ надписями, заложенныхъ Набонидомъ въ основаніе храма. На одномъ изъ этихъ цилиндровъ имѣется большая надпись, въ которой Набонидъ обращается къ богу луны съ слѣдующею мольбою: «спродли мою жизнь на многіе годы и (также жизнь) Вел-сар-усура, моего первороднаго сына, происшедшаго отъ меня». Изъ этой надписи ясно, что у Набониды былъ старшій сынъ, по имени Вел-сар-усуръ, или, по греческой транскрипціи, Валтасаръ. Какъ старшій сынъ, онъ, очевидно, былъ наследникъ престола и по обычаю вавилонскихъ царей могъ быть призванъ къ управленію, въ качествѣ соправителя, еще при жизни своего отца. Что Валтасаръ ко времени паденія Вавилона былъ уже человѣкъ взрослый, способный принимать участіе въ государственныхъ дѣлахъ, на это есть указанія въ другой клинообразной надписи, хранящейся теперь въ Британскомъ музеѣ и содержащей дѣтписи событий, которыя предшествовали паденію Вавилона и непосредственно слѣдовали за нимъ. Въ ней, подъ 11-мъ годомъ царствованія Набониды, слѣдовательно за пять или за шесть лѣтъ до паденія Вавилона, упоминается сынъ царя, въ качествѣ главнокомандующаго войсками. Когда Набонидъ былъ взятъ въ плѣнъ, Валтасаръ могъ стать фактически царемъ Вавилона, хотя бы номинально имъ и считался Набонидъ. Что касается, наконецъ, того, что Валтасаръ называется сыномъ Навуходоносора, то это просто объясняется извѣстною особенностью еврейскаго или вообще восточнаго склада мысли, по которому отцомъ называется не только дѣйствительный отецъ, но и дѣдъ, прадѣдъ и даже отдаленный предокъ (подобно тому, какъ Христосъ называется сыномъ Давида, всякій еврей считаетъ сыномъ Авраама и т. д.). Набонидъ былъ женатъ на дочери Навуходоносора—слѣдовательно Валтасаръ былъ внукъ этого царя и въ торжественной рѣчи могъ называть себя просто сыномъ его. Съ исторіей В. связывается еще одинъ вопросъ. Библейскій рассказъ предполагаетъ (хотя точно и не заявляетъ объ этомъ), что Вавилонъ былъ осажденъ и взятъ силою (или хитростью), такъ что защищавшій его Валтасаръ погибъ въ ночной стычкѣ съ неприятелемъ. Геродотъ, въ свою очередь, подробно описываетъ самую осаду Вавилона и ту военную хитрость, которая употреблена была Киромъ для взятія неприступной иначе столицы. Между тѣмъ, въ упомянутой выше клинописной дѣтписи, повидимому, представляется иначе. По словамъ ея, побѣдоносный Киръ, разбивъ вавилонское войско въ открытомъ полѣ, «безъ битвы спустился въ Вавилонъ» въ шестой день мѣсяца таммуза (т. е. июля). Но это выраженіе можно понимать и въ томъ смыслѣ, что Киръ безъ битвы подступилъ къ Вавилону. Въ той же дѣтписи, далѣе, разсказывается, хотя и довольно неясно, что со стороны Вавилона была самозащита, выразившаяся въ отпирѣ какихъ-то «мятежниковъ гуги», которые предъ побѣдителемъ заперли ворота Бит-Сагату, т. е. огромнаго укрѣпленія, въ кото-

ромъ находился царскій дворецъ. Несмотря на то, что у нихъ былъ крайній недостатокъ въ оружій, они продержались тамъ въ теченіе четырехъ мѣсяцевъ, такъ что «Киръ вошелъ въ Вавилонъ въ третій день мѣсяца арахсамну», т. е. въ октябрѣ или ноябрѣ. Только послѣ этого клинописный документъ начинаетъ передавать подробности первыхъ шаговъ управленія Кира въ Вавилонѣ. Итакъ, клинописный документъ по меньшей мѣрѣ не противорѣчитъ разсказу Геродота. Ср. G. Rawlinson, «Egypt and Babylon» (1885, p. 147—161); егъ же «Ancient Monarchies» (2-е изд.); E. Babelon въ «Annales de phil. chrét.» (январь 1881); G. Pinches въ «Transactions of the Society of Biblic. Archeology» vol. VII; Vigouroux, «La Bible et les découvertes modernes» (1885, т. IV, стр. 511—545). Текстъ клинописнаго документа см. въ «Transactions», т. VII, и въ «Records of the Past» (т. V и XI).

А. Лопухинъ.

Валтасаръ—вавилонское имя, данное юному пророку Даниилу въ Вавилонѣ. См. Даниилъ.

Валтасаръ—является героемъ русскаго народнаго разсказа, который сначала имѣлъ полуапокрифическій характеръ и потомъ переродился въ обыкновенную сказочную повѣсть, подобно многимъ другимъ апокрифамъ. Извѣстны двѣ редакціи этой повѣсти: одна находится въ Погодинскомъ сборникѣ Имп. Публичной бібліотеки, гдѣ, по словамъ Пыпина, «въ разсказу о золотѣ дровъ странно присоединена передѣланная исторія Валтасара»; она носитъ заглавіе: «Сказаніе о золотѣ дровъ и о царѣ Левтасарѣ». Другая редакція, «О царѣ Валтасарѣ Вавилонскомъ», находится въ Толстовскомъ сборникѣ; обѣ рукописи относятся къ XVII—XVIII вв.

И. Л.

Валторна или рогъ (согпо—по-итальянски, сог—по-французски, Horn или Waldhorn—по-нѣмецки) — музыкальный мѣдный духовой инструментъ, коническая трубка котораго согнута. Рогъ — очень древняго происхожденія. Имъ пользовались уже этруски и римляне. Длинная трубка первобытнаго рога имѣла форму дугообразную, въ видѣ рога животныхъ. Въ концѣ XVII-го столѣтія во Франціи этотъ инструментъ получилъ форму круга. Для удобства играющаго трубку сгибали кругомъ въ нѣсколько оборотовъ. Въ такомъ видѣ витой рогъ назывался Cor de chasse. Изъ Франціи онъ перешелъ въ Германію, гдѣ долго примѣнялся для сигналовъ на охотѣ. Позже онъ введенъ въ военный оркестръ, а съ XVIII-го стол.—и въ театральн. При императорѣ Петрѣ Великомъ этотъ инструментъ встрѣчается въ оркестрѣ, игравшемъ на ассамблеяхъ. При императрицѣ Елисаветѣ былъ составленъ богемскимъ музыкантомъ Марешомъ оркестръ изъ играющихъ на охотничьихъ рогахъ. Въ этотъ оркестръ роговой музыки входили рога разныхъ величинъ, отъ самыхъ малыхъ до самыхъ большихъ, помѣщавшихся на подставкахъ. Каждый рогъ издавалъ только одинъ звукъ, высокій или низкій, сообразно размѣрамъ инструмента. Рога были прямые. Полный составъ такихъ инструментовъ рого-

вой музыки хранится въ помѣщеніи придворнаго оркестра въ Петербургѣ. Согнутый рожъ, примѣняемый въ войскахъ, получилъ въ позднѣйшее время овальную форму. Въ иностранныхъ войскахъ трубка имѣетъ одинъ загибъ и довольно большіе размѣры. Въ русскихъ войскахъ сигнальный рожокъ гораздо меньше и трубка загнута въ нѣсколько оборотовъ. Зву-

ковой объемъ этихъ инструментовъ ограниченъ. Среди роговъ или валторнъ, примѣняемыхъ въ оркестрѣ, слѣдуетъ различать валторны обыкновенныя или натуральныя и валторны съ пистонами (стоячими вентилями) или цилиндрами (лежащими вентилями). На валторнѣ обыкновенной играющей можетъ издавать рядъ звуковъ натуральной гаммы.



Недостающіе звуки диатонической гаммы и хроматической получаются посредствомъ руки, вкладываемой играющимъ въ нижнюю, болѣе расширенную часть инструмента (устье). Такіе звуки называются закрытыми. При высокому строй В, длина трубки короче, при низкомъ — длиннѣе. Наиболѣе употребительные строи валторны: F, E, Es. Чтобы перемѣнить строй В, пользуются добавочными согнутыми трубками, которыя удлиняютъ трубку валторны и называются машинками или кронами. Не на каждой валторнѣ можно брать всѣ ноты натуральной гаммы. Чѣмъ ниже строй В, тѣмъ болѣе число доступныхъ нотъ увеличивается. На валторнѣ съ тремя пистонами (см. это слово) или съ цилиндрами (см. это слово) играющей можетъ получить полную хроматическую гамму, безъ закрытыхъ звуковъ. Валторна принадлежитъ къ разряду инструментовъ транспонирующихъ, т. е. ея партія пишется въ ладу С, а исполняется въ томъ ладу, въ которомъ валторна настроена. Звуки валторны имѣютъ характеръ туманный; они благородны, пѣвучи, поэтичны. Изъ всѣхъ мѣдныхъ духовыхъ инструментовъ валторна отличается наиболѣе мягкимъ звуковымъ характеромъ. Этотъ инструментъ—одинъ изъ необходимѣйшихъ въ симфоническомъ оркестрѣ.

Н. Соловьевъ.

Валуа (Valois)—небольшое графство средневѣковой Франціи, въ провинціи Иль-де-Франсъ, а нынче раздѣленное между деп. Эны (Aisne) и Уазы (Oise). Старые графы В. принадлежали къ младшей линіи рода Вермандау. Послѣдняя наслѣдница этого рода вышла за Руго, сына Генриха I французскаго, и принесла ему въ приданое В. и Вермандау. Отъ этого брака происходилъ родъ капетинскихъ Вермандау, прекратившійся въ 6-мъ поколѣннн, послѣ чего графство В. было присоединено Филиппомъ-Августомъ (1215) къ коронѣ. Король Филиппъ III Отважный передалъ увеличенное графство В., въ 1285 г., сыну своему Карлу. Этотъ Карлъ В., братъ короля Филиппа IV Красиваго, былъ основателемъ королевскаго рода В. Папа Мартинъ V въ 1280 г. даровалъ ему королевство Аррагонію, отъ котораго онъ, однако, отказался въ 1290 году. Первый бракъ доставилъ ему графства Анжу и Мень; на основаніи правъ второй жены, Екатерины де Куртене, онъ принялъ титулъ императора константинопольскаго. Карлъ принималъ дѣятельное участіе въ

дѣлахъ впродолженіе царствованія своего брата и умеръ въ 1325 г. въ Ножанѣ. Онъ оставилъ двухъ сыновей, изъ которыхъ младшій, Карлъ, графъ Алансонскій, умершій въ 1346 г., былъ основателемъ рода валуаской линіи Алансоновъ. Она прекратилась въ 1527 г., въ лицѣ коннетабля Карла.

Послѣ того, какъ три сына Филиппа IV Красиваго умерли, не оставивъ потомства мужескаго пола, въ 1328 г. вступилъ на французскій престолъ старшій сынъ Карла В., Филиппъ VI, какъ ближайшій потомокъ Капетинговъ. Это возвышеніе дома В. было причиною долгихъ войнъ между Англіей и Франціей. Филиппъ VI имѣлъ 2 сыновей: преемника своего Иоанна Добраго и Филиппа; послѣдній въ 1375 году былъ объявленъ графомъ Валуа и герцогомъ Орлеанскимъ, но скончался безъ потомства. У Иоанна Добраго, царствовавшего съ 1350 по 1364 г. было 4 сына, въ томъ числѣ преемникъ его, Карлъ V, и герцогъ Филиппъ Смѣлый Бургундскій, который сталъ основателемъ младшаго Бургундскаго дома. Карлъ V (ум. 1380) имѣлъ двухъ сыновей Карла VI и принца Людовика.

Принцъ Людовикъ получилъ титулъ и земли герцога Орлеанскаго и графа Ангулемскаго и В. При немъ В. въ 1406 г. было сдѣлано герцогствомъ-періей. Людовикъ, извѣстный въ исторіи подъ названіемъ герцога Орлеанскаго, во время несчастнаго царствованія своего брата Карла VI спорилъ о власти съ герцогомъ Бургундскимъ и былъ убитъ въ 1407 г. Его внукъ Людовикъ, герцогъ В. и Орлеанскій, послѣ бездѣтной смерти послѣдняго представилъ старшей линіи В., Карла VIII (послѣ Карла VI царствовалъ сынъ его, Карлъ VII, которому наслѣдовалъ сынъ его Людовикъ XI, отецъ Карла VIII), вступилъ на престолъ подъ именемъ Людовика XII (1498) и такимъ образомъ соединилъ гр. В. съ короной. Вслѣдствіи неоднократно В. было даруемо принцемъ Валуаскаго, потомъ Бурбонскаго дома, но всегда въ соединеніи съ герцогствомъ Орлеанскимъ. Орлеанскій домъ потерялъ герцогскій титулъ В. только во время Революціи 1789 года, но отчасти сохранилъ соединенныя съ титуломъ земли.

Младшій сынъ умерщвленнаго въ 1407 году герцога Орлеанскаго и Валуа, Иоаннъ, графъ Ангулемскій, имѣлъ сына Карла, у котораго, въ свою очередь, былъ сынъ, вступившій на французскій престолъ, послѣ бездѣтной смерти Людовика XII, подъ именемъ Франциска I

(1515). Сынъ его, Генрихъ II, имѣлъ четырехъ сыновей, изъ которыхъ трое царствовали (Францискъ II, Карлъ IX, Генрихъ III), а четвертый былъ герцогомъ алансонскимъ; никто изъ нихъ не оставилъ законнаго потомства, и французскій престолъ перешелъ, послѣ убійства Генриха III (1589), къ Генриху IV, представителю дома Бурбоновъ (см. это сл.), также происшедшаго отъ Капетинговъ. Сестра послѣднихъ королей изъ дома В., Маргарита, разведенная жена Генриха IV, умерла въ 1615 г., какъ послѣдній законнорожденный отпрыскъ дома В.

Валуевитъ.—Подъ этимъ названіемъ въ 1878 г. были описаны Кокшаровымъ прекрасные кристаллы ксантофиллата (см. это слово), который до того былъ известенъ лишь въ видѣ неясныхъ кристаллическихъ агрегатовъ. Этотъ минералъ изъ группы хрупкихъ слюды является въ видѣ тонкихъ таблицъ или шестиугольных листовъ, которыя суть двойниковые сростки моносимметрическихъ кристалловъ, состоящихъ изъ базопинакоида (которому идетъ очень совершенная спайность, какъ у всѣхъ слюды и хлоритовъ), отрицательной гемидомы и клиночиромиды. В. окрашенъ въ луково- или бутылочно-зеленый цвѣтъ, въ тонкихъ листочкахъ прозраченъ; обладаетъ сильнымъ перламутровымъ блескомъ на плоскости OP ; твердость его = 4,5—6, а уд. в. = 3—3,1. В. замѣчательно плеохроизмомъ: по направленію вертикальной осп онъ красиваго зеленого цвѣта, а по перпендикулярному къ ней направленію—красноватобурога. Въ соляной кислотѣ только отчасти разлагается; передъ паяльной трубкой мутнѣетъ, но не плавится. Сложный химическій составъ (по анализу Николаева); содержитъ $SiO_2, Al_2O_3, Fe_2O_3, FeO, CaO, MgO$ и H_2O . Находится въ хлоритовой сланцѣ Назямскихъ горъ, близъ Ахматовской копи на Уралѣ.

Ф. Л.

Валуевъ (графъ Петръ Александровичъ)—русскій писатель и государственный дѣятель, членъ нижеупомянутаго дворянскаго рода, род. 22 сент. 1814 г. Получивъ домашнее образованіе, вступилъ на службу, 17 лѣтъ, въ канцелярію московскаго военнаго генералъ-губернатора. По выдержаніи испытанія въ комитетѣ при московскомъ университетѣ, произведенъ въ чинъ губернскаго регистратора, а въ 1834 г. пожалованъ званіемъ камеръ-юнкера и переведенъ на службу въ I, потомъ во II отдѣленіе Собственной Е. И. В. Канцеляріи, гдѣ командированъ въ распоряженіе М. М. Сперанскаго, для участія въ законодательныхъ работахъ. Въ 1845 году В. былъ назначенъ чиновникомъ особыхъ порученій при рижскомъ военномъ генералъ-губернаторѣ Головинѣ. Его служба на этомъ посту, благодаря знанію нѣмецкаго и другихъ иностранныхъ языковъ, а также родственнымъ связямъ (онъ былъ женатъ на княжнѣ Вяземской, дочери извѣстнаго поэта и близкаго къ двору Петра Андреевича Вяземскаго), содѣйствовала его быстрой служебной карьерѣ. Онъ перевелъ на русскій языкъ различные мѣстные законопроекты (между прочимъ Положеніе о лифляндскихъ крестьянахъ) и участвовалъ въ работахъ комиссіи по составленію новаго проекта общественнаго устройства

и управленія г. Риги. Возведенный въ званіе камергера, В. въ 1853 г. былъ назначенъ курляндскимъ губернаторомъ. Послѣ пятилѣтняго управленія этой губерніей, В. въ апрѣлѣ 1858 года былъ назначенъ директоромъ 2 департамента министерства государственныхъ имуществъ, которымъ въ это время управлялъ М. Н. Муравьевъ. Способствовала этому назначенію, между прочимъ, записка Валуева, написанная подъ впечатлѣніемъ паденія Севастополя и озаглавленная: «Дума Русскаго» (она напечатана только въ 1891 г., въ журналѣ «Русская Старина», № 5), обратившая на себя вниманіе высшихъ сферъ. Генералъ-адмиралъ, великій князь Константинъ Николаевичъ, въ приказѣ, данномъ въ декабрѣ 1855 г. на имя управляющаго морскимъ министерствомъ, рекомендовалъ эту «замѣчательную записку», какъ правдивое указаніе причинъ, которыя довели насъ до нынѣшняго бѣдственнаго положенія. Между этими причинами на первый планъ выдвигалась авторомъ «многочисленность формъ, подавляющая сущность административной дѣятельности и обезпечивающая всеобщую официальную ложь». Всѣ вѣдомства, кромѣ морского, обнаруживали, по словамъ В., безпредѣльное равнодушіе ко всему, что думаетъ, чувствуетъ и знаетъ Россія.

Заручившись покровительствомъ высоко поставленныхъ лицъ, П. А. Валуевъ занялъ видное и авторитетное положеніе въ министерствѣ государственныхъ имуществъ, не смотря на отсутствіе сочувствія между нимъ и министромъ Муравьевымъ. Послѣдній, зная, что В. пользуется благоволеніемъ высочайшей сферы и репутаціей опытнаго пера, давалъ ему ходъ и поручалъ составленіе проектовъ и записокъ по наиболѣе важнымъ вопросамъ, касавшимся министерства госуд. имуществъ. Во время своей слишкомъ двухлѣтней службы въ министерствѣ госуд. имуществъ В., кромѣ разныхъ другихъ наградъ, получилъ званіе статсъ-секретаря Его Величества, отличіе рѣдкое для лицъ, занимающихъ директорскіе посты. Представляя, въ своемъ Дневникѣ, итоги своей дѣятельности въ министерствѣ государственныхъ имуществъ, В. писалъ: «Счетная часть приведена въ порядокъ, кадастровая и люстраціонная въ правильномъ движеніи. Оброчныя статьи большей частью извлечены изъ прежняго хаоса. Системы надѣловъ и мнѣмага уравнианія неуравненныхъ сборовъ устраниены. Продажѣ въ частныя руки государственныхъ имуществъ положено начало, и при этомъ удержано въ Курляндіи то право короны, которое мѣстныя власти и дворянство пытались оспаривать. Золотопромышленность открыта въ Пермской губерніи. Наконецъ преобразование сельско-хозяйственной части управленія начато и Петровское-Разумовское приобрѣтено для будущности» («Русск. Старина», 1891 г., № 11). Служба В. въ мин. госуд. имуществъ совпала съ подготовкой крестьянской реформы. Министръ государственныхъ имуществъ былъ противникомъ проектовъ, вырабатанныхъ редакціонными комиссіями. Составленіе замѣчатой и возраженій на эти проекты было возложено Муравьевымъ на В.,

который, по собственнымъ словамъ его (см. Дневникъ, напечатанный въ «Русск. Старинѣ» 1891 г.), явился перомъ оппозиціи, образовавшейся изъ его министра, кн. В. А. Долгорукова и нѣкоторыхъ другихъ высшихъ государственныхъ сановниковъ. Благодаря не столько гибкости характера, сколько свойствамъ своего ума и взглядовъ, отличавшихся витѣватой и внушительной неопредѣленностью, В. обладалъ способностью стушовывать коренное различіе принциповъ подъ звучными фразами и одинаково скоро и красиво редактировать самыя разнообразныя доклады и проекты. Эта способность открыла ему дорогу къ блестящей карьерѣ. Крестьянская реформа вызвала усиленную борьбу партій въ высшихъ правительственныхъ сферахъ. В., заявившій свое примѣрное трудолюбіе и большой тактъ, ладившій съ противниками и горячими покровителями редакціонныхъ комиссій и притомъ обладавшій даромъ слова и представительными манерами, обратилъ на себя особое вниманіе. Люди самыхъ противоположныхъ мнѣній, аттестовали его какъ полезнаго государственнаго дѣятеля.

7 января 1861 г. Валуевъ былъ назначенъ управляющимъ дѣлами комитета министровъ, причемъ сохранилъ, по крайней мѣрѣ официально, хорошія отношенія къ своему бывшему министру, такъ что послѣдній ходатайствовалъ объ оставленіи его предсѣдателемъ ученаго комитета министерства. Но это предположеніе было В. отклонено, (потому что ставило его, какъ онъ самъ говоритъ, въ «une fausse position»). Получивъ новое назначеніе, В. не желалъ себя связывать близкими отношеніями къ М. Н. Муравьеву, положеніе котораго было сильно поколеблено, и потому, согласно просьбѣ В., онъ былъ оставленъ лишь почетнымъ членомъ ученаго комитета. Три съ половиной мѣсяца спустя, 23 апрѣля 1861 г., вскорѣ послѣ обнародованія положеній о крестьянахъ, В. былъ назначенъ управляющимъ министерствомъ внутреннихъ дѣлъ, а въ концѣ того же года утвержденъ въ этой должности.

Слишкомъ шестилѣтнее управленіе министерствомъ внутреннихъ дѣлъ, въ памятную эпоху реформъ прошлаго царствованія, обнаружало въ В. вѣлѣрчиваго оратора, способнаго много и скоро работать, но государственнаго дѣятеля, недостаточно знакомаго съ бытовыми условіями русск. исторической жизни и требованіями современной дѣятельности. О В. сложилось мнѣніе, что онъ былъ человѣкомъ фразъ, а не дѣла. Лавируя между различными теченіями, онъ представлялся современникамъ безпринципнымъ оппортунистомъ, хотя, можетъ-быть, на самомъ дѣлѣ и не былъ таковымъ. Но его взгляды на вѣдь капиталыныя, насущныя вопросы русской жизни расплывались въ столь неопредѣленной фразеологіи, что такое мнѣніе казалось основательнымъ. Его дѣятельность полна внутреннихъ противорѣчій. Въ его официальномъ органѣ, газетѣ «Сѣверная Почта» (1865 г.), земская реформа была названа «школой представительныхъ учреждений»—но вслѣдъ затѣмъ нѣкоторые изъ земствъ, усвоившія такую точку зрѣнія, подверглись за это административнымъ взысканіямъ. Въ своей

запискѣ «Дума Русскаго» В. явился горячимъ партизаномъ либеральныхъ принциповъ. «Русскій умъ такъ воспріимчивъ, русское сердце такъ благородно; ему нуженъ просторъ»—гласила эта записка; но въ качествѣ министра внутреннихъ дѣлъ В. сталъ на совершенно противоположную точку зрѣнія, усиленно стараясь подчинить печать своей оупкѣ и основать въ Россіи офиціозную прессу по французскому образцу, чѣмъ возбудилъ общее неудовольствіе, въ которомъ сходились люди самыхъ противоположныхъ мнѣній и лагерей, напр. Аксаковъ и академикъ А. В. Никитенко, котораго В. пригласилъ редактировать офиціальную «Сѣверную Почту», но съ которымъ скоро разошелся. Преслѣдованія В. касались даже такихъ публицистовъ, какъ Аксаковъ и Катковъ. Газета Аксакова, «Москва», была приостановлена, «Москвича» запрещенъ; «Московскія Вѣдомости», вступившія въ открытую борьбу съ В., не могли быть запрещены потому, что составляли собственность университета, а редакторы ихъ не были лишены права продолжать изданіе только потому, что имѣли вліятельныхъ покровителей. Въ вопросахъ польскомъ и балтійскомъ В., вопреки своему обыкновенію, занялъ болѣе опредѣленное положеніе, выступивъ противъ партіи обрусителей въ качествѣ рѣшительнаго противника виленскаго генераль-губернатора Муравьева. Различіе политическихъ взглядовъ между ними еще болѣе обострилось личной неприязнью: Муравьевъ не прощаль В. перемѣну отношеній, происшедшую вслѣдъ за оставленіемъ послѣднимъ министерства государственныхъ имуществъ. Симпатіямъ В. въ концѣ своего управленія ни съ чьей стороны не пользовался. Одни называли его космополитомъ, желавшимъ болѣе всего пользоваться европейской похвалой и извѣстностью; другіе—остзейскимъ феодаломъ, барономъ или маркизомъ въ Россіи; третьи—представителемъ реакціи въ бархатныхъ перчаткахъ, безпринципнымъ бюрократомъ. Увольненіе его отъ управленія министерствомъ (9 марта 1863), мотивированное болѣзнию, но на самомъ дѣлѣ вызванное неприятіемъ надлежащихъ мѣръ по предотвращенію бѣдствій голода, ни въ комъ не возбудило сожалѣній. Исторія не забудетъ, однако, что во время управленія В. состоялась земская реформа (1 января 1864 г.) и въ первый разъ появилась въ Россіи безцензурная печать (законъ 6 апрѣля 1865 г.). Правда, и въ той, и въ другой области началась при В. эпоха стѣсненій и ограниченій; но это только уменьшаетъ, а не уничтожаетъ значеніе преобразованій, связанныхъ съ его именемъ. Самою слабою стороною дѣятельности В. слѣдуетъ признать отношеніе его къ крестьянскому дѣлу, во многомъ измѣнившее къ худшему то направленіе, которое было ему дано мировыми посредниками перваго призыва.

Покинувъ министерскій постъ и оставаясь статсъ-секретаремъ и членомъ госуд. совѣта, Валуевъ занялъ мѣсто предсѣдателя правленія учетно-суднаго банка и общества взаимнаго поземельнаго кредита. Умѣвъ авторитетно говорить и держать себя въ засѣданіяхъ госуд. совѣта и разныхъ высшихъ комиссій скоро

опять выдвинуло его въ правительственныхъ сферахъ, гдѣ его опытность давала ему возможность имѣть вѣсъ и значеніе. 17 февраля 1872 года: Валуевъ былъ назначенъ министромъ государственныхъ имуществъ. Шестилѣтнее управление его этимъ министерствомъ также обнаружило, что онъ не обладалъ качествами хорошаго администратора. Онъ поднялъ рядъ вопросовъ, которые хотя и не получили практическаго направленія и разрѣшенія, но представлялись настолько важными, что возбужденіе ихъ содѣйствовало подъѣму его вліянія (комиссія о положеніи сельскаго хозяйства, по вопросу о наймѣ рабочихъ и т. д.). Такая же дѣятельность проявлялась Валуевымъ и по дѣламъ, касавшимся непосредственно его министерства, въ которомъ, тѣмъ не менѣе, не замедлили возникнуть крупныя злоупотребленія (раздача и расхищеніе казенныхъ земель). Онъ лично не участвовалъ въ нихъ и былъ виновенъ лишь въ томъ, что не предупредилъ ихъ. Пока В. управлялъ министерствомъ гос. имуществъ, эти злоупотребленія не были раскрыты, и его служебное положеіе было очень прочно. Въ 1877 г. В. былъ назначенъ предсѣдателемъ комитета министровъ и вслѣдъ за тѣмъ комиссія прошеній, причѣмъ его преемникомъ по министерству госуд. имуществъ былъ сдѣланъ, по его же указанію, его товарищъ, князь Ливень, во время управленія котораго расхищеніе казенныхъ земель еще болѣе усилилось и было наконецъ обнаружено. Въ послѣдній годъ прошлаго царствованія, именно 19 февраля 1880 г., Валуевъ былъ пожалованъ графскимъ достоинствомъ, съ нисходящимъ потомствомъ. Въ качествѣ предсѣдателя комитета министровъ Валуевъ пользовался значительнымъ вліяніемъ и сохранялъ его до возвышенія гр. Лорисъ-Меликова, съ которымъ В. находился въ открытомъ антагонизмѣ. Между тѣмъ ревизія сенатора М. Е. Ковалевскаго обнаружила большія злоупотребленія относительно раздачи башкирскихъ земель, послѣдствіемъ чего было увольненіе В., 4 октября 1881 г., отъ занимаемыхъ имъ должностей, съ оставленіемъ членомъ госуд. совѣта и въ званіи статсъ-секретаря.

Оставшись не у дѣлъ, Валуевъ отказался отъ свѣта и занялся литературною дѣятельностью, которой не былъ чуждъ и раньше. Сколько извѣстно, Валуевъ дебютировалъ въ печати, помѣстивъ въ 1856 г. въ журналѣ «Отеч. Записки» (за іюль мѣсяцъ) переводъ статьи Эжена Форкада «О французскомъ національномъ банкѣ». Вслѣдъ за тѣмъ появились его статьи, за подписью Aliquis, на французскомъ языкѣ, въ оффиціозномъ органѣ русскаго правительства, брюссельской газетѣ «Nord»: «Lettres sur l'affranchissement des paysans dans les provinces Baltiques» (см. «Nord» 1858 г., №№ 2—12). Эти письма переведены были въ «Русск. Вѣстникѣ» за этотъ же годъ, № 1 и 2). Въ 1876 г. (въ бытность минист. гос. имуществъ) Валуевъ издалъ за-границей, въ Берлинѣ, у извѣстнаго книгопродавца Бэра, брошюру: «Русскіе заграничные публицисты». Эта брошюра посвящена полемикѣ съ Самаринымъ, Дмитриевымъ, княземъ Васильчиковымъ и Кошелевымъ, издавшими около этого времени

свои публицистическія произведенія за-границей. Брошюра не подписана авторомъ, называвшимся «Русскимъ». Она составлена, какъ это видно изъ помѣтки на ней, въ Висбаденѣ, въ октябрѣ 1875 г. Въ заключеніе ея Валуевъ говоритъ: «Конечно не все у насъ ладно,—но гдѣ же все ладно? Притомъ, чѣмъ больше у насъ недостатковъ, тѣмъ болѣе желательно, чтобы ихъ устраненіе не затруднялось, кромѣ другихъ неизбѣжныхъ затрудненій, раздражительной агитаціей, направленной къ недостижимымъ цѣлямъ. Наша заграничная печать не можетъ принести никакой пользы на избранномъ ею пути. Россія не можетъ ждать себѣ добра отъ выходцевъ: ни отъ выходцевъ дѣла, ни отъ выходцевъ мысли и слова». Полемизируя съ Самаринымъ, Валуевъ признаетъ его замѣчательный литературный талантъ, признаетъ его магистральную силу и компетентность въ вопросахъ богословія и философіи, но сильно порицаетъ его приемы и сарказмы въ полемикѣ съ общественнымъ вопросамъ, сравнивая его, въ этомъ отношеніи, съ извѣстнымъ Луи Вельо. Первый романъ В., «Лоринъ», въ двухъ частяхъ, появился въ 1882 г. (перев. на нѣм. яз.), второй, «Черный Боръ», напечатанъ въ «Вѣстникѣ Европы» за 1887 годъ (книжки 7 и 8), третій, «Княгиня Татьяна»—въ «Русск. Вѣстн.» за 1891 г. (№ 4—10). Литературное достоинство его романовъ не велико. Они написаны высокимъ слогаомъ, высокопарны по изложенію и содержанію и притомъ, отличаясь салонной изысканностью выраженій, грѣшатъ противъ духа и оборотовъ русскаго языка. Чтеніе его романовъ производитъ такое впечатлѣніе, какъ будто они не оригинальныя произведенія, а переводы съ иностраннаго языка. Они имѣютъ значеніе преимущественно какъ матеріалъ для офпки общественныхъ и политическихъ воззрѣній автора. Въ «Вѣстникѣ Европы» за 1888 годъ, № 3, напечатана статья В.: «Религіозныя смуты и гоненія отъ V до XVII вѣка». В. принадлежитъ, далѣе, «Сборникъ краткихъ благоговѣйныхъ чтеній на всѣ дни года». Это изпяно изданный большой томъ, содержащій, въ формѣ хрестоматій, тексты изъ Священнаго Писанія, выборки сочиненій изъ проповѣдей нашихъ и иностранныхъ богослововъ, въ особенности изъ соч. Фомы Кемпійскаго «О Покраженіи Христу» и изъ нѣмецкой книги «Часы благоговѣнія». Къ статьямъ также приурочены стихотворенія духовнаго содержания русскіхъ поэтовъ. Нѣсколько стихотвореній и афоризмовъ, подписанныхъ псевдонимами, скрываютъ довольно прозрачно самого автора книги. Валуевъ охотно писалъ не только прозой, но и стихами.

Валуевъ скончался въ Петербургѣ 27 января 1890 г., проявивъ въ послѣдніе годы своей жизни недюжинныя качества самообладанія и философской покорности судьбѣ. Начиная съ 1847 г., съ небольшими промежутками, В. вель постоянно, до предсмертной болѣзни своей, «Дневникъ». Начало этого «Дневника»—періодъ съ 1847 по 1860 г., напечатано въ «Русской Старинѣ» за 1891 г. (книжки 4—11), при чемъ редакція обѣщаетъ продолженіе этого «Дневника», начиная съ 1861 г. В. оставилъ послѣ себя

еще нѣсколько рукописныхъ трудовъ, до сего времени не напечатанныхъ, и между прочимъ «Рядъ мыслей по поводу крестьянскаго вопроса».

Любопытен отзывъ о В. автора извѣстной книги «Aus der Petersburger Gesellschaft» корреспондента «Neue Freie Presse». Онъ говоритъ о В. въ тонѣ панегирика, восхваляя его образъ дѣйствій въ возпрахъ польскомъ и прибалтійскомъ и называя его самымъ умнымъ министромъ, какого когда-либо имѣла Россія.

Валуевъ (Дмитрій Александровичъ, нѣкоторые называютъ его Волуевъ)—одинъ изъ видныхъ представителей славянофильской школы, родился въ Симбирской губ. 14 сентября 1820 г.; въ 1832 г. былъ привезенъ въ Москву и помѣщенъ въ пансіонъ проф. Павлова; въ 1835 г. онъ, по желанію своихъ родныхъ, перешелъ въ домъ къ близкому имъ человѣку, проф. Шевыреву, подъ руководствомъ котораго приготовился къ вступленію въ университетъ; съ 1836—1841 учился въ московскомъ университетѣ, а уже въ 1842 г. началась его кипучая дѣятельность на литературномъ поприщѣ. Несмотря на молодость, онъ сразу занялъ видное мѣсто въ кружкѣ братьевъ Кирѣевскихъ, Хомякова, Ю. Ѳ. Самарина, Константина и Ивана Аксаковыхъ. Человѣкъ смѣлаго почина и огромной энергии, онъ первый приступилъ къ систематическому проведению въ литературу возрѣній славянофильской школы. Убѣжденный, что лишь русскій народъ представляетъ истинное выраженіе христіанскихъ началъ общества и государства, В. полагалъ, что первые шаги по пути освобожденія отъ подчиненія Западу должны заключаться въ изученіи нашего прошедшаго, въ изученіи исторіи русскаго народа. И вотъ съ лихорадочною поспѣшностью начинаетъ онъ собирать новыя, нетронутыя дотоле источники русской исторіи. Для этой цѣли онъ соединился съ своими дядями, тремя Языковыми и Хомяковымъ. Будучи въ 1842 году въ Симбирской губ., онъ рылся въ дворянскихъ архивахъ, въ архивахъ правительственныхныхъ, искалъ старинныхъ актовъ у лицъ духовныхъ, у купцовъ, у подьячихъ. Больше всего нашелъ онъ драгоценныхъ памятниковъ въ самомъ Симбирскѣ, въ Алатырѣ и Курмышѣ. Въ результатъ явился «Симбирскій Сборникъ» (М. 1845), названный такъ по мѣстоименію большинства обнаруженныхъ въ немъ памятниковъ. Между прочимъ здѣсь напечатана одна разрядная книга, къ которой В., въ качествѣ введенія, написалъ свое извѣстное изслѣдованіе о мѣстничествѣ, вышедшее впоследствии и отдѣльнымъ изданіемъ. Изслѣдованіе это до сихъ поръ остается одною изъ лучшихъ работъ по этому вопросу. Въслѣдъ за появленіемъ «Симбирскаго Сборника», Валуевъ предпринимаетъ изданіе «Сборника историческихъ и статистическихъ свѣдѣній о Россіи и народахъ ей единоплеменныхъ и единоплеменныхъ» (М. 1845), который онъ первоначально хотѣлъ назвать «Славянскимъ» и который былъ первымъ въ Россіи опытомъ серьезнаго изученія славянскаго міра. На ряду съ переводными статьями по исто-

рїи славянства мы находимъ здѣсь оригинальныя статьи Хомякова; Попова, Грановскаго, Снегирева и Соловьева; по главный интересъ «Сборника» заключается въ статьяхъ самого В. о городахъ нѣмецкихъ и славянскихъ, о славянскомъ и православномъ населеніи въ Австріи, о христіанствѣ въ Ирландіи и въ Абиссиніи,—особенно же въ предисловіи, написанномъ В. и явившемся плодомъ долгихъ бесѣдъ и совѣщаній съ Кирѣевскими и Хомяковыми. Это предисловіе есть какъ бы программа всей послѣдующей дѣятельности славянофильской школы; написанное съ юношескимъ увлеченіемъ, оно въ этомъ отношеніи сохранило свое значеніе и въ настоящее время и еще въ прошломъ году одинъ изъ корифеевъ школы, желая изложить ея міровозрѣніе, не нашелъ ничего лучшаго, какъ привести это предисловіе почти цѣликомъ (ст. В. И. Ламанскаго въ «Живой Старинѣ», 1890, вып. II, стр. 218—233). Третьимъ литературнымъ предпріятіемъ В. было изданіе «Биол. для воспитанія», къ чему будило его знакомство съ А. П. Зонтагъ. Журналъ этотъ издавался съ 1843 г. при участіи многихъ профессоровъ московскаго университета и другихъ ученыхъ и литераторовъ. Осенью 1842 г., В. заболѣлъ, а въ іюлѣ 1843 г. онъ уже долженъ былъ для поправленія здоровья уѣхать за границу. Въ полгода онъ объѣздилъ большую половину Европы. Въ Парижѣ, въ Лондонѣ онъ рылся въ бібліотекахъ, собиралъ матеріалы для своихъ сочиненій объ ирландской церкви, объ Абиссиніи: изъ Праги вывезъ много рѣдкихъ книгъ и замѣчательнѣйшихъ рукописей, относящихся къ чешской исторіи; въ Англии входилъ въ сношенія съ людьми, сочувствовавшими одушевлявшей его мысли о соединеніи церквей. Послѣ возвращенія въ Москву болѣзнь его усилилась и въ августѣ 1845 г. снова рѣшился онъ ѣхать за границу, на югъ Франціи, но хлопоты по полученію паспорта, а затѣмъ лихорадка задержали его въ Москвѣ до 3 ноября; 8 ноября онъ прибылъ въ Новгородъ и дальше продолжать путь ужъ былъ не въ силахъ. 23 ноября 1845 г. въ Новгородѣ В. умеръ отъ чахотки, 25 лѣтъ отъ роду. Ср. (С. Шевырева). «Биографія Д. А. Волуева» (М. 1846; изъ «Моск. Вѣд.»).

Валуевы—русскій дворянскій родъ. Въ старину писались Волуевы. Предокъ ихъ Ока- тья-Воль—по однимъ источникамъ, а по другимъ—Вала, литовскій уроженецъ, въѣхалъ въ Россію и принялъ православіе. Онъ имѣлъ двухъ сыновей. Старшій, Василій Окачевичъ Волуй, въ качествѣ свидѣтеля подписалъ договоръ великаго князя Симеона Гордаго съ его братьями; младшій, Иванъ Окачевичъ (иногда именуемый Волуй Окачевичъ), былъ воеводою въ войскахъ великаго князя Дмитрія Донскаго. Тимофеемъ Васильевичемъ Валуевъ, отъ котораго и ведутъ свой родъ Валуевы, былъ бояриномъ, въ день Куликовской битвы предводительствовалъ владимѣрскимъ и юрьевскимъ полками и въ этой битвѣ былъ убитъ. Леонтій В., дворянинъ, въ Ливонскую войну 1578 г. прославился геройскою защитою Ленвардена, осажденнаго нѣмцами и литовцами. Не имѣя цѣлый мѣсяць хлѣба, питаясь лоша-

двиннымъ мясомъ, Леонтій В. и кн. Елецкій отбился отъ врага и заставили его отступить. Григорій В., дворянинъ и воевода, сдѣлался извѣстнымъ въ смутную эпоху. Въ маѣ 1606 г., когда Москва возстала противъ же-Дмитрія, Гр. В., вмѣстѣ съ другимъ дворяниномъ, Всеяковымъ, двумя выстрѣлами прекратили жизнь самозванца. Затѣмъ Гр. В. съ честью служилъ подъ знаменами кн. Михаила Скопина-Шуйскаго; но въ 1610 г., подъ Клушинымъ, былъ однимъ изъ главныхъ виновниковъ пораженія кн. Дмитрія Ив. Шуйскаго, допустивъ, умышленнымъ или неумышленнымъ нерадивіемъ, гетмана Жолкѣвскаго внезапно напасть на русское войско. В. подчинился избранному въ цари королевичу Владиславу и тѣмъ много способствовалъ признанію его въ Москвѣ. Впослѣдствіи, когда на престолъ московскій возведенъ былъ Михаилъ Ѳеодоровичъ, В. сдѣлался ревностнымъ поборникомъ новаго царя. Въ послѣдній разъ имя В. упоминается въ 1624 г., когда онъ состоялъ воеводою въ Астрахани. Гербъ В. находится въ 1 ч. Гербовн., 38.

Валу́й—р. Воронежской губ., беретъ свое начало въ бирюченскомъ уѣздѣ; течетъ къ ЮЗ. по песчаной равнинѣ, покрытой мелкимъ гѣсомъ, мѣстами прерываемой мѣловыми холмами. Правый берегъ Валуя возвышенный, мѣстами обрывистый и крутой, лѣвый—на всемъ теченіи рѣки—низменный. Въ 4 верст. ниже уѣзднаго города Валу́й впадаетъ въ р. Осколь. Дно рѣки большею частью иловатое, мѣстами песчаное или глинистое. Ширина рѣки нигдѣ не превосходитъ 25 саж. при $\frac{1}{2}$ —1 арш. глубины. На этой рѣкѣ существуютъ 4 моста и 15 мельницъ. Изъ рыбы въ ней ловятся преимущественно чебаки, сомы, судаки. Главные притоки Валуя: Палатовка, Мосей, Сѣнная и Россось.

Валу́й (также волу́й, землянушка; *Russula* [*Agaricus*] *foetens* Pers.)—грибъ изъ отряда базидиальныхъ грибовъ (*Basidiomycetes*), изъ рода сыроѣжекъ (*Russula*). Липкая, желтобурая или охряно-желтая шляпка, сначала шарообразно выпукла, потомъ расправляется и наконецъ является вдавленной внутри, по краямъ бороздчато-зазубренная, въ ширину до 5 дюймовъ. Гименіальныя пластинки бѣловатыя, неравно величины, соединяются жилками и вилкообразно вѣтвятся. Пенекъ бѣлый, сначала плотный, подъ конецъ полый, въ 3—4 дюйма выотою. Грибъ имѣетъ противный запахъ и острый вкусъ. Нѣмцами считается несъѣдобнымъ, хотя ѹ насъ въ народѣ и употребляется въ пищу (соленымъ); вообще же онъ подозрителенъ и лучше его избѣгать. Растетъ въ лѣсахъ (см. Грибы и Грибы съѣдобные). Г. Н.

Валу́йск—уѣздный городъ Воронежской губерніи, на правомъ берегу рѣки Валуя. въ 4 вер. отъ впаденія ея въ р. Осколь, къ ЮЗ. отъ губ. г. Воронежа, въ прямомъ направленіи на ЮЗ, а по почтовому тракту въ 215 в. Правый берегъ р. Валуя здѣсь очень высокъ и крутъ, мѣстами даже обрывистъ. На этомъ нагорномъ берегу расположенъ почти весь городъ и только малая часть его раскинулась по рѣчной долинѣ. Для переправы черезъ рѣку устроенъ деревянный мостъ, а весною во время разлива переправа совершается на двухъ ца-

ромахъ и баркасахъ. Гор. Валу́йки принадлежатъ къ числу древнѣйшихъ городовъ степной Украины. Онъ возникъ въ 1593 году, въ царствованіе Ѳеодора Іоанновича, вскорѣ послѣ разгрома Воронежа черкассами. Выдвинутый въ глубь степей, укрѣпленный городъ Валу́йки имѣлъ назначеніе оберегать, отъ набѣговъ ордынскихъ хищниковъ, сходыцевъ и сведенцевъ изъ внутреннихъ областей, постепенно заселявшихъ южно-русскія степи, группируясь вокругъ укрѣпленныхъ городовъ. Изъ этихъ степныхъ крѣпостей Валу́йки была самая южная и считалась «за чертою». Крѣпость была земляная и имѣла въ окружности болѣе версты. Въ настоящее время ея слѣды едва замѣтны. Передовое положеніе города крайне не благоприятствовало благосостоянію его жителей, которые втеченіе всего XVII в. подвергались набѣгамъ крымцевъ и ногайцевъ. Не менѣе они пострадали въ 1698 г. отъ сарѣенкаго бунта въ Азовѣ и въ 1707 г. отъ мятежныхъ будавинцевъ. Въ 1698 г. Петръ Великій, проѣздомъ въ Азовъ, посѣтилъ Валу́йки и пожаловалъ деньги на построеніе соборнаго храма. При первомъ дѣленіи Россіи на губерніи, г. Валу́йки присоединенъ къ Азовской губ.; въ 1719 г. онъ вошелъ въ составъ Вѣлгородской провинціи, Кіевской губ., а въ 1779 г. причисленъ къ Воронежскому намѣстничеству и оставленъ уѣзднымъ городомъ Воронежской губ., какъ при разграниченіи ея отъ Слободско-Украинской губ. въ 1797 г., такъ и при изданіи штата Воронежской губ. въ 1803 г. Гербъ города—куча яблокъ, сложенная въ пирамиду, въ зеленомъ полѣ. Въ 1890 г. числилось въ Валу́йкахъ 2068 мужчинъ и 2312 женщ., а всего 4380 жит. Число браковъ 18, число родившихся 140 (69 мал. и 71 дѣв.), число умершихъ 96 (57 муж. и 39 женщ.). Главное занятіе жителей—торговля. Мѣстное кучество торгуетъ преимущественно краснымъ и колониальнымъ товарами. Въ 1890 г. въ немъ насчитывалось 9 фабрикъ и заводовъ, съ суммою оборотовъ въ 151020 р., при 149 рабочихъ. Ярмарокъ въ городѣ 4, на которыя въ 1890 г. привезено разныхъ товаровъ на сумму 64500 руб. Въ городѣ находятся уѣздное и приходскія училища, городская больница и частная богадѣльня. Существуетъ городской клубъ, съ бібліотекой при немъ. Городу принадлежатъ земли 1145 дес. 58 саж. Городскіе доходы простирались въ 1890 г. на сумму 14179 руб., а расходы—19826 р., въ томъ числѣ на содержаніе учебныхъ заведеній и благотворительныхъ учрежденій 1012 р. Городской капиталъ составлялъ 8317 руб. Петръ I имѣлъ пребываніе въ Валу́йкахъ въ домѣ священника Прокопія Зиновьева; домъ этотъ впоследствии перешелъ въ другія руки и перестраивался, но сохраняется до сихъ поръ.

Валу́йскій уѣздъ находится въ ю.-в. части Воронежской губ. и занимаетъ пространство въ 4074,8 кв. в. или 398463 дес. Рѣка Осколь и его притоки раздѣляютъ уѣздъ на двѣ неравныя части, изъ коихъ ю. в.—низменная, а с.-в.—возвышенная и состоитъ изъ мѣловыхъ холмовъ. По угольямъ, уѣздъ представляетъ слѣдующее процентное отношеніе: пахатной земли 271828 дес. или 68,2%, лѣса 5,9%, сѣ-

нокоса и выгона 21,5% и неудобной 4,4%. Таким образом на 1 жит. приходится 1,4 дес. пахатной земли. Въ уѣздѣ насчитывается до 23 рѣкъ; но, за исключеніемъ Оскола и Валуя, онѣ незначительны. Въ 1890 г. въ уѣздѣ насчитывалось 206149 жителей, въ томъ числѣ мужч. 102192 и женщ. 99577. Число браковъ 1643; всего родилось 9136 чел., въ томъ числѣ 4766 мальч., умерло 8231 чел., въ томъ числѣ 4219 мужч. Число поселеній—314: слѣдовательно число квадратныхъ верстъ на 1 поселене = 112,97, а среднее число жителей на 1 кв. в. = 50,59. По населенію и промышленности въ уѣздѣ особенно замѣчательны: село Уразово и слободы: Никитовка, Красная, Вейделевка, Александровка и Погромецъ. Поселяне занимаются главнымъ образомъ хлѣбопашествомъ и скотоводствомъ. Кромѣ того, въ этомъ уѣздѣ занимаются, въ весьма широкихъ размѣрахъ, разведеніемъ анисоваго сѣмени (по мѣстному «ганусъ»), для покупки котораго прѣзжаютъ агенты заграничныхъ торговыхъ фирмъ, а нѣкоторыя фирмы содержать тамъ постоянныя конторы. Въ 1890 г. изъ общаго числа 271328 дес. находилось подъ рожью 50%, подъ пшеницею 25%, подъ ячменемъ 12% и подъ овсомъ 7%. Въ уѣздѣ находится нѣсколько хорошихъ конскихъ и овчарныхъ заводовъ. Число фабрикъ и заводовъ въ 1890 г. было (не считая города) 205, при 593 рабочиыхъ; сумма производства простиралась до 324577 руб. Ярмарокъ въ уѣздѣ (кромѣ города) 97, на которыя въ 1890 г. привезено было товаровъ на сумму 1417290 руб. и продано на 290517 руб. Самая значительная ярмарка въ этомъ уѣздѣ—Усѣкновенская въ сл. Красной, 29 августа; главный сбытъ на этой ярмаркѣ—анисовое сѣмя. Земскіе расходы въ В. уѣздѣ простирались, въ 1885 г., до 95000 руб.; болѣе $\frac{2}{3}$ этой суммы шло на земскую медцину (24000 р.) и на начальное обученіе (16000 р.).

Л. Вейберъ.

Валуны (эратическіе)—обломки горныхъ породъ, слегка закругленные и, какъ показываютъ самое ихъ названіе, являющіеся чуждыми пришлецами, какъ бы заблудившимися въ той мѣстности, гдѣ они находятся. Жители нашихъ сѣверныхъ губерній—Олонецкой, Вологодской, Финляндіи, Петербургской и т. д. хорошо знакомы съ этими валунами, которые часто переполняютъ ихъ поля и въ значительной степени затрудняютъ пахоту. Въ менѣе значительномъ количествѣ и менѣе значительныхъ размѣровъ В. кристаллическихъ и другихъ породъ извѣстны въ средней Россіи и даже отчасти въ южной. В. принадлежатъ обыкновенно породамъ, совершенно чуждымъ той мѣстности, гдѣ залегаютъ, и коренныя мѣсторожденія которыхъ находятся на сотни и даже тысячи верстъ къ сѣверу, сѣверо-западу или сѣверо-востоку отъ даннаго мѣста. Такъ, напр., во многихъ мѣстахъ средней Россіи находятъ В. краснаго олонецкаго, т. наз. «шоклинскаго» кварцита, въ многихъ мѣстахъ и даже вплоть до Кіева находятъ В. выборскаго гранита «раппакви»; сѣверная Германія изобилуетъ В. скандинавскихъ породъ и т. д. Многие В. покрыты одной или нѣсколькими, пересѣкающимися подѣ косыми углами, системами параллельныхъ тонкихъ

или грубыхъ штриховъ и бороздъ (т. наз. ледниковые шрамы, борозды) или съ одной или нѣсколькихъ сторонъ совершенно отполированы, часто до степени зеркальной полировки («ледниковая полировка»). По мѣрѣ удаленія отъ коренныхъ мѣсторожденій, т. е. по мѣрѣ движенія къ югу и юго-востоку, размѣры В. становятся все менѣе и менѣе крупными. В. самыхъ разнообразныхъ размѣровъ, совершенно несортированныя, вмѣстѣ съ песчанымъ или глинистымъ наносомъ, покрываютъ значительныя площади Сѣверной Европы (Скандинавіи, Великобританіи, Германіи, Россіи) и Сѣв. Америки. Спрашивается, какимъ способомъ, какими силами перенесены В. (и заключающіе ихъ наносы) часто на много сотенъ верстъ? Приписать-ли это явленіе рѣкамъ, рѣчному льду, морю и плавающимъ льдинамъ или, наконецъ, движенію глетчеровъ, нѣкогда покрывавшихъ мѣстности, гдѣ мы находимъ теперь валуны? Указанныя выше особенности этихъ валуновъ говорятъ въ пользу послѣдняго предположенія; а изученіе глетчеровъ и ледниковыхъ явленій въ Швейцаріи, знакомство съ ледянымъ покровомъ Гренландіи окончательно упрочили гипотезу общаго ледяного покрова, сковывавшаго въ предшествующую намъ геологическую эпоху Сѣверъ Европы и Америки. Эратическіе В. бываютъ самыхъ разнообразныхъ размѣровъ, съ орѣхъ, кулакъ, голову и до гигантскихъ исполиновъ, достигающихъ иногда нѣсколькихъ десятковъ тысячъ пудовъ. Примѣрами этихъ послѣднихъ могутъ служить на о. Конецъ (Ладожское озеро) такъ наз. «ковъ-камень», на которомъ построена часовня, и пьедесталъ памятника Петра Великаго въ С.-Петербургѣ, представляющій только часть громаднаго В. изъ окрестностей столицы. Гельмерсенъ приводитъ въ своей работѣ: «Studien über die Wanderblöcke und die Diluvialgebilde Russlands» («Mém. d. l'Acad. d. Sc.», 1882) много примѣровъ крупныхъ и замѣчательныхъ валуновъ. Такъ, въ 1½ в. къ ЮЮЗ. отъ Пальмса, въ Эсгяндді, непосредственно на силурійскомъ известнякѣ въ каменоломнѣ Паэкоппель лежить громадный остроугольный валунъ выборскаго гранита раппакви: его высота достигаетъ 18 ф., а длина 26 ф. Замѣчательнъ остроруберный параллелипедальный валунъ раппакви у им. Руиль, между Ревелемъ и Перновомъ: при длинѣ въ 30 ф. онъ достигаетъ 24 ф. ширины и 18 ф. высоты. Въ 7 в. отъ Семеновщины, по дорогѣ въ Демьянскъ, въ Новгородской губ., лежитъ валунъ порфировиднаго гранита, который при длинѣ и ширинѣ въ 32 ф. имѣетъ 18 ф. высоты. Подобные же В. встрѣчаются и въ Сѣверной Германіи, напр., около Берлина («Fürstenwald»). Такъ назыв. «Hesselagerstein» на датскомъ о. Фюненѣ достигаетъ 400 куб. метр. Не менѣе значительны и многіе альпійскіе В., гдѣ, напр., такъ наз. «Pfugstein» между Эрденбахомъ и Вецвейлемъ достигаетъ 2000 куб. метр., а известковый В. у Ве (Vex), въ долинѣ Роны на холмѣ «Montet»—даже 5000 куб. м. Мѣстами В. образуютъ цѣлыя богатая скопленія, которыя эксплуатируются для мошенія улицъ; такъ, въ Петербургѣ и Москвѣ значительное большинство улицъ замощено такими ледниковыми ва-

дуламъ, носящими названіе будыжника. Прѣдѣлы распространенія эрратическихъ В. въ Россіи читатель найдетъ въ словахъ: Ледниковый періодъ, Ледниковый наносъ, а данныя о валунахъ современныхъ ледниковъ горныхъ странъ въ статьѣ Ледники (глечеры), см. также Ледниковый періодъ.

Если эрратическіе В. являются результатомъ дѣятельности еще существующихъ или бывшихъ ледниковъ (а иногда плавающихъ ледяныхъ горъ), то есть и другая категорія В. угловатыхъ, образующихъ иногда большія скопления, цѣлыя россыпи, въ горныхъ странахъ. Образование этихъ валуновъ обусловлено замерзаніемъ воды въ трещинахъ горныхъ породъ и отрываніемъ благодаря этому отъ скалъ болѣе или менѣе значительныхъ обломковъ. Финляндія, Олонецкій край, Уралъ, Крымъ, Алтай и проч. богаты подобнаго рода В. и россыпями. *Ф. Левинсонъ Лессингъ.*

Валутина гора—деревня, лежащая верстахъ въ 8 къ востоку отъ Смоленска, на лѣв. берегу Днѣпра. 7-го августа 1812 г. около нея происходилъ упорный бой между частью русск. войскъ, прикрывавшею выходъ отступавшей главной арміи нашей на большую московскую дорогу, и французскими корпусами Нея, Дауи и Мюрата. Веченіе дѣлаго дня сражавшіяся тутъ части русскихъ войскъ выдерживали напоръ почти вдвое сильнѣйшаго противника, и, благодарятому, главныя силы арміи Барклаеде-Толли успѣли выбраться съ боковыхъ проселковъ на большую дорогу и спокойно продолжать дальнѣйшее отступленіе.

Валухъ, валахъ, валушка—кастрированный или холощенный баранъ. Обыкновенно въ овчарняхъ, какъ племенныхъ, такъ и шерстяныхъ, изъ всѣхъ ягнятъ-баранчиковъ отбираютъ лучшихъ для завода, на племя, а остальныхъ кастрируютъ. Этотъ выборъ производится не раньше достиженія ими возраста 4—6 недѣль, когда успѣютъ уже достаточно выясниться качества шерсти и сложенеіе баранчиковъ, чтобы въ разрядъ предназначаемыхъ въ валухи не попали ягнята, сколько-нибудь выдающіеся по своимъ достоинствамъ. Отсрочки этого выбора до болѣе старшаго возраста слѣдуетъ избѣгать, такъ какъ баранчики тѣмъ лучше выносятъ кастрацію, валушеніе, чѣмъ они моложе. В. отличаются болѣе кроткимъ нравомъ, не дерутся между собою, обладаютъ большою способностью къ откорму, доставляютъ лучшаго качества овчину и довольствуются менѣе сильнымъ, болѣе дешевымъ кормомъ, хотя, впрочемъ, иногда и даютъ менѣе шерсти, чѣмъ бараны; такъ, напр., въ Воронежской губ. съ барана получается въ среднемъ 20 фунтовъ шерсти, а съ В.—только 14 фунт. Въ нѣкоторыхъ мѣстностяхъ (Привислянскихъ губ.) В. совсѣмъ не держатъ въ племенныхъ овчарняхъ, а въ шерстяныхъ отбракуютъ ихъ уже въ трехлѣтнемъ возрастѣ. Комиссія по изслѣдованію овцеводства въ Россіи даетъ слѣдующія данныя о процентномъ отношеніи В. къ общему составу стада: въ сѣверо-западныхъ губ.—23—25%, въ югозападныхъ—29%, въ южныхъ и степныхъ черноземныхъ—18—35%, или среднее 24%, и въ привислянскихъ 21—24%. Бараны, кастрированные особымъ спо-

собомъ—закручиваніемъ, называются въ южныхъ губерніяхъ завертяями. *В. С.*

Валхома—р. новолодожскаго у. Пестербургской губ. правый притокъ р. Сяси. Длина 60 в.; сплава на 50 в.

Валь укрѣпленія, или крѣпостной ограды, служитъ боевою позиціей для войскъ и артиллеріи гарнизона и прикрываетъ внутренность крѣпости (собственно военную улицу, см. это слово) отъ прицѣльныхъ выстрѣловъ и взорвань съ поля. В., назначаемый подъ главную оборонительную позицію, называется главнымъ, въ отличіе отъ валовъ вспомогательныхъ построекъ. *К. В.-о.*

Валь (Arbre, Welle, Shaft). Этимъ именемъ обозначаютъ въ техникѣ стержень, служащій для сообщенія общаго вращательнаго движенія насаженнымъ на немъ колесамъ, шкивамъ, эксцентрикамъ и другимъ машиннымъ частямъ. Въ старину, когда дерево было главнымъ матеріаломъ для сооруженія машинъ, валь устраивался изъ цѣльнаго, прямого бревна, иногда очень толстаго, въ окованные желѣзомъ концы котораго забивались короткіе желѣзные цилиндры, такъ называемыя цапфы, вертлюги, или шпы (pivot, tourillon, Zapfen, journal). Этими цапфами валь опирался на подшипники (paliers, Zapfenlager, bearings), полукруглыя, открытыя вырѣзки въ кускахъ твердаго дерева или металла; такимъ образомъ вполнѣ опредѣлялось положеніе оси вращенія вала, а работа тренія сравнительно тонкихъ цапфъ объ ихъ подкладкѣ получалась умеренная. И въ наше время подобные В. можно видѣть на деревенскихъ мельницахъ и самодѣльныхъ агрономическихъ машинахъ. Съ развитіемъ машиностроенія, вмѣстѣ открытыхъ вырѣзокъ для поддержанія цапфъ вала стали дѣлать подшипники съ замкнутыми цилиндрическими отверстиями, плотно охватывающими цапфы, чтобы эти послѣднія удерживались на мѣстѣ при всякомъ направленіи и напряженіи силъ, дѣйствующихъ на валь. Дерево замѣняли сначала чугуномъ, а потомъ желѣзомъ и сталью; чугуннымъ валамъ стали придавать трубчатое или крестообразное сѣченіе, чтобы уменьшить ихъ вѣсъ, сохраняя то же сопротивленіе излому. Когда стали распространяться фабрики съ механическими двигателями, В. получили огромное распространеніе для передачи движенія исполнительнымъ механизмамъ. Съ этою цѣлью вдоль зданія, во всѣхъ этажахъ, устраиваютъ длинныя цилиндрическіе желѣзные передачныя валы со шкивами (poulies, Riemenscheiben, pulleys), получающими движеніе отъ центрального двигателя и передающими его исполнительнымъ механизмамъ помощью безконечныхъ ремней (courroies, Riemen, belts). Въ настоящее время устройство такихъ передачъ столь тщательно выработано машиностроителями, что размѣры вала и его главныхъ принадлежностей можно вычислить по опредѣленнымъ формуламъ, когда дана величина передаваемой работы, въ лошадиныхъ силахъ, и число оборотовъ въ минуту. Положимъ, сначала, что валь подвергается только одному скручивающему усилію, а боковыя натяженія отъ ремней не производятъ замѣтнаго изгиба, потому что шкивы расположены у самыхъ под

шипникова. Въ такомъ случаѣ, діаметръ вала d найдется по формуламъ:

$$d = k \sqrt[3]{\frac{N}{n}}, \text{ или } d = k' \sqrt[4]{\frac{N}{n}},$$

гдѣ k и k' суть постоянныя величины, зависящія отъ матеріала вала, N —число передаваемыхъ лошадиныхъ силъ, а n число оборотовъ въ минуту. Первая формула выводится на основаніи соображеній объ изломѣ вала отъ дѣйствія скручивающихъ силъ, а вторая основана на томъ, чтобы уголъ скручиванія не былъ больше заданной величины. Но практическое значеніе они получаютъ только тогда, когда величины коэффициентовъ k и k' опредѣлены по измѣренію существующихъ, хорошо дѣйствующихъ передаточныхъ валовъ. На основаніи данныхъ ученія о сопротивленіи матеріаловъ можно вычислить діаметръ вала, ломающагося при данныхъ усиліяхъ; чтобы онъ не сломался, надо увеличить этотъ діаметръ въ большее или меньшее число разъ, смотря по условіямъ, въ которыхъ онъ будетъ работать. Численное значеніе коэффициентовъ зависитъ еще и отъ принимаемыхъ единицъ мѣры. Такъ, принимая дюймъ за единицу длины, пр. Тиме даетъ въ своихъ «Основахъ машиностроенія» слѣдующую формулу, основанную на измѣреніяхъ англійскихъ и русскихъ образцовъ:

$$d = 4,72 \sqrt[4]{\frac{N}{n}},$$

для валовъ, дѣлающихъ отъ 80 до 120 оборотовъ въ минуту. Положивъ, напримѣръ, $n=100$ обор. въ 1 минуту получимъ:

для $N=1 \ 10 \ 25 \ 50 \ 100 \ 200$ лощ. силъ,
 $\triangleright d = 1,5 \ 2,5 \ 3,25 \ 4,0 \ 4,75 \ 5,5$ дюймовъ.
 По знаменитому американскому конструктору Селлерсу, діаметръ вала въ дюймахъ выражается формулой:

$$d = 5 \sqrt[3]{\frac{N}{n}}.$$

Другіе американскіе конструкторы берутъ въ этой формулѣ коэффициентъ отъ 4,68 до 6,8, смотря по тому, подвержена-ли система большимъ или меньшимъ толчкамъ отъ быстрого измѣненія сопротивленія въ исполнительныхъ механизмахъ. Въ миллиметрахъ, діаметръ вала, почти тождественный съ вычисленнымъ по вышеприведеннымъ формуламъ, получится по формуламъ:

$$(1) d = 84,7 \sqrt[3]{\frac{N}{n}} \text{ и } (2) d = 120 \sqrt[4]{\frac{N}{n}},$$

взятымъ изъ классической книги Reuleaux, «Der Constructeur». Коэффициентъ 120 выведенъ въ предположеніи, что валь скручивается во время работы не болѣе какъ на 0,25 градуса на каждый метръ длины. Для чугуна:

$$d = 106,7 \sqrt[3]{\frac{N}{n}},$$

а для стали:

$$d = 71,4 \sqrt[3]{\frac{N}{n}}.$$

Обыкновенно вычисляютъ діаметръ проектируемаго вала по той и по другой формулѣ

(1) и (2) и берутъ большую изъ двухъ полученныхъ цифръ. Когда боковыя, сгибающія усилія, дѣйствующія на валь, особенно значительны, надо ихъ тоже принять во вниманіе. Вычисленія и наблюденія Ранкина (Rankine) показали, что въ такомъ случаѣ для фабричныхъ передаточныхъ в. діаметръ получается болѣе на 0,26 или даже на 0,34, чѣмъ вычисленный по вышеприведеннымъ формуламъ. Желѣзные валь изготовляются обыкновенно кусками, длиною отъ 20 до 30 футовъ, и сращиваются между собою посредствомъ муфтъ (manchons, Mufen, sleeves). Это чугуныя трубки, длиною въ 4 діаметра вала, плотно надѣвающіяся на концы обоихъ валовъ и укрѣпляемые желѣзнымъ клиномъ, для котораго вырѣзывается продольный желобокъ, частью въ массѣ муфты, а частью въ самихъ валахъ. Толщина стѣнокъ муфты дѣлается въ 5 см. $+ \frac{1}{4}$ діаметра вала. Подшипники, поддерживающіе валь, устанавливаются обыкновенно на разстояніяхъ отъ 8 до 9,5 футовъ одинъ отъ другого, во всякомъ случаѣ не далѣе какъ на 50 діаметровъ самаго вала, который обтачивается, какъ цилиндръ одинаковаго діаметра, по всей длинѣ, безъ болѣе тонкихъ шеекъ въ мѣстахъ опоры. Только для одного изъ подшипниковъ всего составнаго вала образуютъ шейку посредствомъ навинченныхъ или наваренныхъ колець, чтобы устранить возможность его продольнаго перемѣщенія и не препятствовать удлиненію отъ повышенія температуры. Подшипники прикрѣпляютъ или къ потолку зданія на чугуныя подвѣскахъ (chaises pendantes, Hängelager, hangers) или къ стѣнамъ (consoles, Wandlagerstübe, brackets). Для уменьшенія тренія подшипники снабжаются вкладышами (coussinets, Schalen, brasses) изъ чугуна, твердой бронзы или изъ особаго мягкаго и легкоплавкаго сплава, называемаго баббитомъ (Babbitt-metal), состоящаго изъ 80 ч. олова, 18 ч. сурьмы и 2 ч. мѣди (пропорція часто мѣняется) и смазываются помощью непрерывно-дѣйствующихъ маслянокъ (graisseurs, Oelbehalters, oilers). Пока подшипникъ хорошо смазанъ и такъ пригнанъ, что цапфа прикасается къ вкладышамъ по всей своей поверхности, стираніе ничтожно и составъ вкладышей почти не имѣетъ вліянія на величину тренія. Но при недостаткѣ масла подшипникъ начинаетъ нагрѣваться, трущіяся поверхности заѣдаютъ другъ друга и нагрѣваніе можетъ дойти до накаливанія и вспышки остатковъ масла. Чугунные вкладыши всего чувствительнѣе къ недостатку смазки, а баббитовые выдерживаютъ его лучше всѣхъ. Установить всѣ подшипники длиннаго вала въ одну линію не легко, поэтому теперь весьма распространены шаровой подшипникъ Селлерса (Balland sockethanger), очень облегчающій эту установку. Вкладыши въ немъ дѣлаются изъ чугуна, длиною въ 3 діаметра вала; средняя ихъ часть обточена снаружи въ формѣ шара и можетъ немного поворачиваться во всѣ стороны между концами двухъ толстыхъ винтовъ, выточенныхъ какъ выгнутыя шаровыя поверхности того же радіуса. Винты эти позволяютъ точно устанавливать вкладыши на надлежащую высоту, а тогда они сами поворачиваются въ надлежащемъ направленіи. Отъ этого прикосо-

веніе трущихся поверхностей и распределение по ним масла получается столь совершенное, что даже чугуны выдерживают трение лучше дорогой бронзы подшипников старинного устройства. Колѣнчатые валы паровых машин будут описаны въ своемъ мѣстѣ. Для паровыхъ же машинъ океанскихъ пароходовъ изготовляются самые большіе валы: валъ діаметромъ почти въ 2 фута и футовъ 200 длины еще не рѣдкость. Самымъ малымъ валомъ можно считать ось баланса дамскихъ карманныхъ часовъ, длиною миллиметра 3 и съ пафами около 0,1 мм. толщиной. Въ легкихъ машинахъ и въ измѣрительныхъ инструментахъ встрѣчаются валы, вращающіеся на остріяхъ. На концахъ такого вала дѣлаются небольшія центральныя, коническія углубленія, переходящія въ болѣе узкія цилиндрическія дырки, въ которыя входятъ коническіе концы двухъ неподвижно стоящихъ шпильовъ. Если концы вала и винтовъ хорошо закалены и отполированы, то треніе бываетъ очень мало, стирание происходитъ правильно, а винты даютъ возможность установить валъ такъ, чтобы онъ не шатался и не имѣлъ замѣтнаго продольнаго движенія.

В. Лермантовъ.

Вальъ девятый — по народному повѣрью самая большая и опасная, роковая волна.

Вальъ эсмляный — см. Дамба.

Валы (ситцепечатные). Въ настоящее время узорчатая раздѣвка тканей, или приготовленіе такъ называемыхъ ситцевъ, производится если не исключительно, то почти исключительно при помощи ситцепечатныхъ машинъ, главная работающая часть которыхъ — мѣдные валы, съ вырѣзаннымъ на нихъ углубленно тонкими штрихами узоромъ. В. дѣлаются литьемъ изъ желтой или красной мѣди, съ полымъ цилиндрическимъ каналомъ вънутри, такъ что толщина стѣнокъ вала около дюйма съ четвертью. Длина валовъ 2½ — 3 фута; окружность 18—20 дюймовъ. Узоръ на валахъ дѣлается двумя способами: или 1) онъ выдавливается хорошо закаленнымъ стальнымъ штампомъ, на которомъ онъ сдѣланъ рельефно, или же 2) узоръ вытравляется кислотой. Первый способъ даетъ болѣе отчетливый узоръ и употребляется преимущественно въ тѣхъ рисункахъ, гдѣ много мелкихъ и тонкихъ штриховъ. Изготовленіе узора по этому способу начинаютъ съ того, что снимаютъ на отдѣльный кусокъ бумаги повторяющуюся часть рисунка или такъ называемый раппортъ (см. Раппортъ) и тщательно опредѣляютъ размѣры его; затѣмъ готовятъ стальной валикъ такихъ размѣровъ, чтобы раппортъ укладывался по его окружности одинъ или во всякомъ случаѣ цѣлое число разъ. Этотъ валикъ покрывается стѣлкой, выдавливаемой на особомъ станкѣ; стѣлка дѣлитъ всю поверхность валика на определенное число мелкихъ квадратиковъ и называется пико. По набитоку пико, граверъ, смотря въ лупу, рѣзцомъ вырѣзываетъ узоръ. Такимъ образомъ получается маленький валикъ, на которомъ повторяющаяся часть узора вырѣзана углубленно и этотъ валикъ закаливается. Закалываніе производится въ желѣзномъ стаканѣ, внутренней діаметръ котораго

немного больше валика; въ промежутокъ между валикомъ и стѣлками засыпается костяной уголь. Накалываніе продолжается часть, полтора. Раскаленный до красна валикъ опускается въ воду обыкновенной температуры, при чемъ и происходитъ закалка.

Подготовленный такимъ образомъ валикъ называется маткой и служитъ для выдавливанія узора на другомъ валикѣ (на которомъ узоръ выйдетъ уже, конечно, рельефнымъ), который называется малетой или рельефомъ, и дѣлается обыкновенно такого размѣра, что узоръ матки укладывается на немъ 6 — 7 разъ. Выдавливаніе производится на станкѣ и продолжается около ½ часа, при чемъ мастеръ помощью лупы слѣдитъ, правильно ли идетъ выдавливаніе и достаточно ли рельефно оно производится. Малета съ рельефнымъ узоромъ тоже закаливается и по закалкѣ служитъ для выдавливанія узора на мѣдномъ печатномъ валу, окружность котораго подбирается такъ, чтобы малета ложилась на его поверхности ровно 2 раза и на которомъ слѣдовательно рисунокъ выйдетъ углубленно. Если печатаемый узоръ состоитъ изъ нѣсколькихъ красокъ, то понятно, что для каждой краски должны быть особая матка, малета и печатный валь.

Другой способъ гравированія узора на валу — химическій, вытравкой. Для этой цѣли отшлифованный валь покрывается особой мастикой (см. Мастика), въ составъ которой входятъ воскъ, смолы и скиндаръ. Доброе качество мастики имѣетъ очень большое значеніе. Мастика должна такъ плотно прилегать къ металлу, чтобы вытравляющая жидкость не проникла между нею и металлическою поверхностью, легко чертится, не давая трещинъ и зазубринъ и должна противустоять дѣйствию вытравляющей жидкости, разбавленной кислотой. Слегка нагрѣтый валь покрываютъ тонкимъ и ровнымъ слоемъ мастики и, когда она застынетъ, вычерчиваютъ на валу контуры узора и затѣмъ погружаютъ валь въ азотную кислоту. Эта послѣдняя растворяетъ мѣдь въ тѣхъ мѣстахъ, гдѣ мастика счищена, т. е. по контурамъ узора. Черезъ нѣкоторое время валь вынимаютъ и промываютъ водой и если узоръ еще недостаточно углубленъ, то его вторично погружаютъ въ азотную кислоту*). Гравированіе узора по мастикѣ прежде, да и теперь, на небольшихъ фабрикахъ, производится въ ручную; для этого узоръ снимается на тонкую папиросную бумагу, которую валь и обклеивается. Затѣмъ граверъ выдавливаетъ на мастику черезъ бумагу рѣзцомъ контуры узора, снимаетъ бумагу и прочищаетъ нанесенные контуры до металлической поверхности вала, послѣ чего валь относится въ травильное отдѣленіе, гдѣ и подвергается дѣйствию разбавленной азотной кислоты. Чаще, однако, теперь гравированіе узора на валу, покрытомъ мастикой, производится при помощи особаго аппарата,

*) Этотъ способъ вытравки ведется въ сущности точно также какъ для полученія травильныхъ мѣдныхъ досокъ для граверовъ, известныхъ подъ названіемъ Оюртъ (см. это слово). Д.

пантографа (см. Пантографъ), дающаго возможность легко и съ большою точностью переводить узоръ на валь съ цинковаго листа, на которомъ онъ предварительно вычерчивается. Травленіе валовъ производится всегда въ особомъ помѣщеніи, снабженномъ хорошою вентиляціею, такъ какъ при этомъ выдѣляется много азотноватыхъ паровъ. Иногда вмѣсто одной разбавленной азотной кислоты берутъ для травленія смѣсь разбавленныхъ азотной и уксусной кислотъ съ виннымъ спиртомъ. Въ многовалныхъ ситцепечатныхъ машинахъ, помощью которыхъ печатается узоръ въ нѣсколько красокъ, порядокъ постановки валовъ опредѣляется для каждаго узора впередъ, такъ какъ валы должны быть неодинаковаго діаметра, обыкновенно первый валь дѣлается на 2 мм. тоньше 2-го, второй на 1мм. тоньше третьяго, четвертый, пятый и шестой, если машина шестивальная, дѣлаются уже одинаковаго діаметра. Эта разница въ діаметрѣ трехъ первыхъ валовъ необходима потому, что печатаемая ткань, проходя разстояніе между первымъ и вторымъ валомъ въ натянутомъ состояніи, нѣсколько вытягивается и слѣдовательно поверхность, которую придется набивать второму, увеличится, а слѣдовательно и печатающій валь долженъ имѣть болыаю поверхность. Пройдя же 3 вала, ткань перестаетъ вытягиваться и нѣтъ надобности дѣлать разницу въ діаметрѣ остальныхъ валовъ.

Порядокъ постановки печатныхъ валовъ опредѣляется колористомъ (см. Колористъ) заранее, еще до гравировки ихъ, въ зависимости отъ колеровъ, изъ которыхъ состоитъ печатаемый узоръ. Обыкновенно предпочитаютъ свѣтлыя краски ставить первыми; темныя послѣдними. Это дѣлается потому, что если печатный валь для нѣжнаго, напр. розоваго цвѣта, будетъ поставленъ послѣднимъ, то онъ, конечно, будетъ прижиматься своею гладкою поверхностью къ ткани, набитой уже другими красками и такъ какъ онъ еще не засохли, то нѣкоторые количество ихъ пристанетъ съ ткани къ поверхности вала и передается съ него въ ящикъ съ розовой краской, нѣжный оттѣнокъ которой при этомъ значительно испортится. *А. П. Лидовъ. А.*

Валь (Vals)—во Франціи, въ департаментѣ Ардешъ, на р. Воланъ, на высотѣ 460 м. надъ ур. м., живописно расположенное мѣстечко, съ умѣренно теплымъ климатомъ. 16 источниковъ, принадлежащихъ къ группѣ холодныхъ углекисло-щелочныхъ водъ и напоминающихъ по своему составу Вши; главнѣйшіе изъ нихъ: «Madeleine» (16° Ц.), «St. Jean» (15°), «Précieuse», «Rigolette», «Desirée». Вода перваго изъ нихъ содержитъ въ 1000 ч. 9,248 плотнаго остатка, въ томъ числѣ 7,280 двууглекислаго натра, 0,160 поваренной соли, 0,235 сѣрнокислаго натра, 0,255 двууглекислаго кали, 0,672 двууглекислой магнезии, 0,520 двууглекислой извести; свободной углекислоты 1039,83 куб. сент. Источники Вая употребляютъ въ видѣ питья преимущественно при атоніи пищеварительныхъ органовъ, затѣмъ при образованіи камней и при сахарномъ мочеизнуреніи. Сезонъ съ іюня по сентябрь. Устрой-

ство весьма недурное. Сообщеніе съ Парижемъ—22 часа.

Г. Г.

Валь (Шавль Юдичъ), по преданію литовскихъ евреевъ, былъ избранъ на одну ночь польскимъ королемъ, послѣ смерти Стефана Баторія. В. дѣйствительно жилъ въ Врестѣ-Литовскѣ во времена Сигизмунда III, который любилъ его, въ 1589 г. позволилъ ему называться королевскимъ слугою и издалъ, вслѣдствіе его стараній, нѣсколько привилегій для литовскихъ евреевъ. Валь построилъ въ Врестѣ синагогу и помѣстилъ въ ней надпись: «Шавль Юдичъ, имѣющій власть, поставилъ эту синагогу въ память жены своей Деборы». Эта надпись и мола послужить источникомъ легенды. Каро въ своемъ «Interregnum Polens im J. 1587» допускаетъ возможность, что пыльная шляхта въ шутку могла на одну ночь выбрать богатаго и почитаемаго всѣми евреями В. польскимъ королемъ. По легендѣ, В. въ продолженіе кратковременнаго своего царствованія издалъ нѣсколько привилегій для польскихъ евреевъ. По мнѣнію проф. Бершадскаго, В. въ легендѣ изображаетъ собою Сигизмунда III, который надѣлилъ дѣйствительно евреевъ тѣмъ, что приписывается В. Потомкомъ этого В. считается баронъ Вормсъ, статсъ-секретарь въ кабинетѣ лорда Сайксбери. Ср. С. А. Бершадскій, «Еврейскій король польскій» («Восходъ», 1889, гдѣ указана тоже библиографія предмета) и статьи въ «Kurjer Warszawski», 1885 № 251 и 255). *И. Л.*

Валь (Янъ де)—нидерландскій юристъ, род. въ 1816 г., былъ до 1870 г. профессоромъ права въ Лейденѣ. Послѣ этого онъ переехалъ въ Гаагу и былъ назначенъ президентомъ государственной комиссіи для составленія новаго уложенія о наказаніяхъ. Изъ его сочиненій надо указать на «Aanteekeningen en bedenkingen op het ontwerp van het wetboek van strafregt» (Ассенъ, 1839); «Bydragen tot de geschiedenis en oordheden van Drenthe» (Гронингенъ, 1842); «Orationes academicae» (Лейд., 1851); «Het Nederlandsche handelsregt» (1863—70, 3 т.). Кромѣ того, имъ изданы: «Lex Frisonum. Lex Anglorum et Werinorum» (Амстерд., и Лейд., 1850). Своими «Материалами къ литературѣ исторіи гражданскаго процесса», написанными на нѣмецкомъ языкѣ, В. приобрѣлъ извѣстность и внѣ предѣловъ своего отечества.

Вальбергъ (Альфредъ)—шведскій пейзажистъ, род. 1834 г.; художественное образование и направленіе получилъ въ Дюссельдорфѣ и въ Парижѣ. Его первые пейзажи—во вкусѣ дюссельдорфской школы, а позднѣйшіе—французской школы. Въ числѣ послѣднихъ: «Буковый лѣсъ близъ Копенгагена», «Гавань Ваксгольма ночью», «Апрѣльская ночь въ Швеціи».

Вальбергъ (Вильгельмъ-Эмиль Wahlberg)—нѣм. криминалистъ, род. въ 1824 г. въ Прагѣ, образование получилъ въ пражскомъ и вѣнскомъ университетахъ, спеціально изучалъ французское процессуальное право въ Рейнскихъ провинціяхъ и тюремное дѣло въ Бельгіи. Съ 1854 г. состоитъ проф. уголовного права въ вѣнскомъ университетѣ. Въ 1863—72 участвовалъ въ комиссіи по составленію новаго австрійскаго уголовного уложенія. Изъ его трудовъ слѣдуетъ отмѣтить: «Die Ehrenfolgen des

strafgerichtlichen Verurtheilung» (1864); «Das Prinzip der Individualisierung in der Strafrechtspflege» (1869); «Kriminalistische und national-ökonomische Gesichtspunkte» (1872). Мелкія его работы въ области уголовного права, процесса и тюремнѣдѣнія, разсыяны въ периодическихъ изданіяхъ, изданы отдѣльно въ 3 т. (Вѣна, 1874—82).

Вальбергъ (Иванъ Ивановичъ)—первый «придворный» балетмейстеръ и писатель, род. въ 1763 г.; былъ танцовщикомъ, потомъ режиссеромъ балетной труппы, ставилъ балеты, сначала съ предшественникомъ своимъ Капцiana, затѣмъ одинъ. Изъ его ученицъ особенно прославилась Е. Колосова. Свои досуги В. посвящалъ литературѣ. Онъ былъ трудолюбивымъ переводчикомъ для театра, преимущественно съ французскаго; перевелъ также «Замѣчанія россиянина о мнѣніи иностранныхъ о Россіи» (1813). В. † въ 1819 г. А. Ум.

Вальбертъ Г. (Valbert) — псевдонимъ Виктора Шербюле (см. это сл.).

Вальберхова (Марья Ивановна) — актриса петербургской драматической труппы, старшая дочь балетмейстера Ивана В. (см. выше), род. въ 1788 г., † въ 1867 году. В. была любимой ученицею князя Шаховскаго, который желалъ создать изъ нея соперницу знаменитой Катеринѣ Семеновой, избравшей себѣ новаго наставника, Н. И. Гнѣдича. Въ 1807 г. В. дебютировала въ роли Антигоны (въ трагедіи «Эдипъ»). Талантливая и умная артистка не могла вполнѣ успѣшно конкурировать съ Семеновой, такъ какъ для сильно драматическихъ ролей у нея не хватало голосовыхъ средствъ. Въ 1811 г. В. оставила сцену, на которой вновь появилась въ 1815 г., въ комедіи Шаховскаго «Урокъ кокеткамъ, или Липецкія воды» и съ тѣхъ поръ держалась преимущественно комическаго репертуара. Въ 1830-хъ годахъ В. одно время преподавала ученицамъ петербургскаго театральнаго училища драматическое искусство. Сцену оставила въ 1855 г. А. Ум.

Вальбище—мѣсто лежки дикой козы въ лѣсу.

Вальбомъ (Йоганнъ Wahlbom)—шведскій живописецъ, род. 1810 † 1858 г. Писалъ животныхъ и картины историческаго содержанія. Въ Стокгольмѣ находится нѣсколько произведеній его кисти и въ томъ числѣ «Густавъ II Адольфъ, король шведскій, смертельно раненый въ сраженіи при Люценѣ, въ 1632 г.».

Вальбонъ (Camp de la Valbonne)—французская лагерная стоянка и поле для войсковыхъ упражненій въ Энкосмъ департаментѣ, въ 25 км. къ востоку отъ Ліона, между Роной и желѣзнодорожной линіей Лионъ-Женева.

Вальвазоръ (Йоаннъ Вейнгадъ Янецъ Байкортъ, баронъ фонъ Valvasor)—словенско-италиецъ-латинскій писатель XVII в. Онъ род. 1639 г., получилъ по своему времени очень обширное образованіе, былъ членомъ «Королевскаго общества наукъ» въ Лондонѣ, поддерживалъ связи съ краинскими и иностранными учеными, и хотя его сочиненія писаны по-латыни или по-нѣмецки, тѣмъ не менѣе они прочитаны чувствомъ патриотизма и отлича-

ются богатствомъ цѣнныхъ подробностей, показывающихъ, что авторъ отлично зналъ свою родину. Главныя сочиненія Вальвазора: «Topographia Carinthiae» (Нюрнбергъ, 1688) и «Ehre des Herzogthums Krain» (Люблина, 1689). Оба эти сочиненія до сихъ поръ высоко цѣнятся въ Краинѣ и второе изъ нихъ вышло въ новомъ изданіи въ Люблинѣ 1877 и слѣд. гг.; оно имѣетъ очень большое значеніе по своимъ рисункамъ, картамъ и свѣдѣніямъ о природѣ страны, обычаяхъ и т. п. В. истратилъ все свое значительное состояніе на этотъ трудъ и умеръ въ бѣдности въ 1693 г. И. Л.

Вальвасоне (Эразмъ Valvasone)—итальянскій поэтъ XVI в. (1523 † въ 1593). Изъ сочиненій его особенной извѣстностью пользовались поэма «La Saccia», лучшій образецъ итальянской дидактической поэзіи, «Angeleida», «Lagrime di S. Maria Magdalena» и др.

Вальвассоры (Valvassor)—итальянское названіе вассаловъ, которые вели рыцарскій образъ жизни. Находясь, большею частью, въ зависимости отъ возникшихъ въ Италіи могучихъ городовъ, В. съ теченіемъ времени вынужденны были брать отъ послѣднихъ право гражданства и такимъ образомъ составилъ часть горскаго дворянства или «нобилей».

Вальваціа (лат., француз. Evaluation)—вообще опредѣленіе цѣнности какой-либо вещи, въ особенности же употребляется для означенія оффиціальной оцѣнки иностранной монеты. Подобная оцѣнка совершается путемъ изданія оффиціального тарифа (вальваціонная таблица), указывающаго на отношеніе цѣны иностранной монеты къ туземной. Тарифы эти большею частью имѣютъ цѣлю регулировать пріемъ иностранныхъ денегъ въ правительственныя кассы. Цѣнность иностранной монеты опредѣляется не номинальной ея цѣною, но содержащимся въ ней вѣсомъ чистаго металла (золота или серебра—вальваціонный вѣсъ). Но для вычисленія вальваціонной цѣны недостаточно знать отношеніе вѣса благороднаго металла, содержащагося въ иностранной монетѣ, принятой за единицу счета, къ вѣсу металла въ туземной счетной единицѣ; необходимо еще убѣдиться, что при чеканкѣ иностранной монеты въ точности соблюдаются законы той страны на счетъ валового вѣса монеты и ея пробы. Поэтому правительство издаетъ вальваціонныя таблицы, по которымъ и опредѣляется цѣна иностранной монеты. Подобная таблица приложена къ 19 ст. Устава о гербовомъ сборѣ, изд. 1886 г., и по ней опредѣляется гербовая пошлина съ актовъ, писанныхъ на иностранныя (и финляндскую) монеты. По ней равнымъ одному русскому рублю признаются: 4 марки (400 ненин) финляндскихъ; 400 сантимовъ франц.; 38 пенсовъ англ.; 160 крейцеровъ австр.; 190 центовъ голл.; 34 шиллинга банкo-гамбургскихъ; 37 шилл. спеціесъ шведскихъ; 90 шилл. банкo-шведскихъ; 80 еровъ швед., 9 марокъ (144 шиллинга) датскихъ.

Вальгаузенъ (Йоганнъ-Якобъ Waldhausen)—военный писатель XVII ст., род. въ Голландіи и былъ военнымъ совѣтникомъ принца Морица Оранскаго, который ввелъ въ своей арміи составленный имъ воинскій регламентъ.

Онъ написалъ: «Kriegskunst zu Fuss» (Оп­пеггеймъ, 1615; 2 изд. 1630); «Kriegskunst zu Pferd» (Франкф. на М., 1616; 2 изд. 1634); «Romanische Kriegskunst» (1616); «Camera militaris oder Kriegskunst-Schatzkammer» (1621); «Corpus militare, darin das heutige Kriegswesen begriffen ist» (1625) и др.

Вальгерихъ—см. Вальтеръ.

Вальгина.—По Ласицкому, извѣстно толь­ко, что это была литовская богиня, покрови­тельница рогатаго скота.

Вальгоотъ—деревня, недалеко отъ Риги, по дорогѣ отъ Фридрихштадта въ Митаву. Влизъ нея 7-го января 1626 года шведскій король Густавъ Адольфъ, во главѣ 10 ты­сячъ человѣкъ, разбилъ 15-ти-тысячный польскій отрядъ Сапѣги. Эта побѣда обезпечила за Густавомъ - Адольфомъ обладаніе Лифляндію и Курляндію.

Вальгрундъ (Wallgrund)—островъ въ шхерахъ Вазаской губерніи, въ узкой части пролива Кваркенъ; поверхность его равняется 63,4 кв. верстамъ.

Вальдаргеръ (Христофоръ Waldarfer)—одинъ изъ первыхъ нѣмец. типографовъ въ Итали, родомъ изъ Регенсбурга. Въ 1470—72 г. онъ жилъ въ Венеціи. Напечатанныя имъ тамъ изданія отличаются изяществомъ и точностью. Послѣднимъ качествомъ онъ былъ обязанъ своему другу, Людовику Карбоне, ко­торый тщательно свѣрялъ для него самыя лучшія рукописи. Особенно славился его «Декамеронъ» Бокаччи, который существуетъ теперь всего въ одномъ экземлярѣ, купленномъ мар­кизомъ Влентфордомъ за 2260 фунт. стерл. Позже В. переселился въ Миланъ, гдѣ выпустилъ цѣлый рядъ изданій, принадлежавшихъ къ самымъ лучшимъ того времени, между проч. «Opera» Амвросія (1474) и «Historiae» Юстина (1476).

Вальдбрюль (Вильгельмъ Waldbrühl)—псевдонимъ Винченцо Пучальмалло (см. это сл.).

Вальдбургъ (Waldburg)—княжество въ Швабіи, занимающее 745 кв. км. между Дунаемъ и Иллеромъ, образованное въ 1803 г. изъ земель имперскихъ графовъ В. и по акту рейнского союза доставленное въ зависимость отъ Баваріи и Вюртемберга, въ составъ ко­торыхъ оно теперь и входитъ. Свѣдѣнія о родѣ Вальдбургъ имѣются съ XII в. Въ настоящее время — 3 линіи графства Вальдбургъ, представи­тели которыхъ являются наслѣдственными членами сеймовъ въ Баваріи и Вюр­тембергѣ.

Вальдгаузенъ (Конрадъ Waldhausen)—первый предтеча гуситскаго движенія, род. въ Вальдгаузенѣ въ Верхней Австріи; дѣй­ствовалъ сначала въ качествѣ проповѣдника и учителя въ Австріи и затѣмъ, призванный Карломъ IV въ Чехію, былъ священникомъ въ Лейтмерицѣ и въ Прагѣ, гдѣ умеръ 1369 г. Какъ проповѣдникъ, онъ требовалъ отъ духовенства и мірянъ строгой чистоты нравовъ и преобразования церковной дисци­плины. Ср. Menzik, «Konrad Waldhausen» (Прага, 1884).

Вальдегамасъ (Хуанъ-Франсиско-Ма­рія де ла Салудъ-Доносо-Кортесъ, маркизъ де Valdegamas), испанскій государственный чело­

вѣкъ, род. въ 1803 г., умеръ въ Парижѣ въ 1853 г. Двѣнадцати лѣтъ онъ поступилъ въ саламанкскій университетъ, гдѣ изучалъ право, исторію, литературу и философію. Его (по­знанія на столько выдавались, что когда одному изъ его профессоровъ, Михаилу Кин­тона, была предложена кафедра въ корсе­реской коллегіи, онъ отказался и вмѣсто себя предложилъ В. Чтенія послѣдняго имѣли не­обыкновенный успѣхъ. Въ смутное время, послѣдовавшее за смертью Фердинанда VII, В. держалъ сторону королевы-регентши. Избран­ный депутатомъ въ кортесы, онъ былъ назна­ченъ секретаремъ совѣта министровъ, пред­сѣдателемъ котораго тогда былъ Мендисабаль. Когда Мендисабаль потребовалъ кон­фискаціи церковныхъ имуществъ, В. подалъ въ отставку, но продолжалъ отстаивать и въ парламентѣ, и въ прессѣ, и на открытыхъ или лекціяхъ государственнаго права идеи угрѣннаго либерализма. Въ 1840 г., послѣ бѣгства королевы Христины, В. продолжалъ сопротивляться побѣдоносному Эспарtero, но въ концѣ концовъ также былъ принужденъ бѣжать въ Парижъ, гдѣ Христина назначила его своимъ частнымъ секретаремъ. Здѣсь онъ составилъ извѣстные манифесты Христи­ны, въ которыхъ она жаловалась Европѣ на неблагодарность и насильственныя дѣйствія Эспартеро. Когда послѣдній былъ побѣжденъ Нарвазомъ, Христина и В. возвратились въ Испанію. Назначенный секретаремъ и руко­водителемъ воспитанія молодой королевы Иза­беллы, онъ приобрѣлъ весьма большое вліяніе на кортесы. Министерство Нарваза назна­чило его посломъ въ Берлинъ, потомъ въ Па­рижъ. Около этого времени произошелъ пере­воротъ во взглядахъ В. Смерть брата произ­вела на него очень глубокое впечатлѣніе: онъ впалъ въ самый крайній католицизмъ и от­казался отъ либеральныхъ взглядовъ. Въ 1850 г. онъ предпринялъ надѣлавшее много шума пу­тешествіе на богомолье къ могилѣ св. Терезы. Въ 1851 г. Вельо и его друзья завладѣли В. и побудили его написать сочиненіе подъ за­главіемъ: «Essai sur le catholicisme, le libé­ralisme et le socialisme». Преждевременная смерть его обманула надежды ультрамонтанской партіи, рассчитывавшей найти въ немъ силь­ную опору. О его личномъ характерѣ даже его противники говорили съ уваженіемъ.

Вальдейеръ (Вильгельмъ Waldeyer)— знаменитый нѣм. анатомъ, род. 1836, изучалъ медицину въ Геттингенѣ, Грейфсвальдѣ и Бер­линѣ; въ 1867 г. назначенъ ординарнымъ профес­соромъ патологической анатоміи въ Бреславлѣ; въ 1872 г. принялъ приглашеніе въ заново преобразованный страсбургскій университетъ, гдѣ для него и по его указаніямъ былъ устроенъ громадный анатомическій инсти­тутъ, а въ 1883 г. перешелъ въ Берлинъ. Главные его труды относятся къ микроскопи­ческой анатоміи, нервныхъ волоконъ, слухового органа, яичниковъ, соединительной оболочки глаза и роговой оболочки, а также исторіи развитія зубовъ и зародышевыхъ листковъ. Въ патологической области ему принадлежатъ изслѣдованія о кистамахъ яичника и раковыхъ опухоляхъ. Кромѣ многочисленныхъ журналъ-

ныхъ статей, имъ написаны: «Eierstock und Ei» (Лейпц., 1870); «Archiblast und Parablatt» (Боннъ, 1883); «Atlas der Haare und ähnlicher Fasergebilde» (Ларъ 1884); «Medianschnitt einer Hochschwangeren bei Steisslage des Fötus» (Боннъ, 1886). Кроме того, послѣ смерти Макса Шульца (1874) онъ издаетъ вмѣстѣ съ Лавалетомъ С. Джоржемъ «Архивъ микроскопической анатоміи».

Вальдекъ (Waldeck-Pyrmont) — княжество въ сѣв.-зап. Германіи; занимаетъ 1125 кв. км. и принадлежитъ къ самымъ высокимъ странамъ между Рейномъ и Везеромъ. Преобладающія горныя породы — рейнская граупакка и глинистый сланецъ. Княжество Пирмонтъ расположено въ прелестной, окруженной западными Везерскими горами долині. Число населенія 56700 д. Большая часть населенія принадлежитъ къ евангелической церкви; остальные католики (1454) и евреи (804). Учебныя заведенія: 1 гимназія, 1 прогимназія, 123 элементарныя и 3 сельско-хозяйственныя школы. Изъ обіаго пространства земли 42% находится подъ пашнями и огородами, 16,7% — подъ лугами и пастбищами, 38% — подъ лѣсами, остальное — неудобная земля. Главныя продукты страны: рожь, овесъ, картофель и кормовыя травы. Въ 1888 г. добыто: желѣзной руды 37168 тоннъ (стоимостью въ 163749 м.), типа 2110 т.; въ значительномъ количествѣ добывается также кровельный сланецъ. Посѣщеніе минеральныхъ водъ въ Пирмонтъ и Вильдунгенъ все растетъ и вывозъ вильдунгенскихъ водъ доходитъ до $\frac{2}{3}$ мил. бутыл. въ годъ; требованія на нихъ поступаютъ даже изъ Китая и Японіи.

По бюджету 1889 г. доходы опредѣлены въ 1081965, расходы въ 1047876 мар.; государственный долгъ княжества В. равнялся въ 1889 г. 2272800 мар. Войско входитъ въ составъ прусской арміи. Въ германскомъ союзномъ еврѣтъ В. располагаетъ 1 голосомъ и выбираетъ одного депутата въ рейхстагъ. Резиденція — Арользень. Гербъ состоитъ изъ 8 полей, въ томъ числѣ для В. золотое поле съ черной звѣздой, а для Пирмонта серебряное поле съ краснымъ якорнымъ крестомъ; весь гербъ задропированъ въ пурпурную магию и покрытъ княжеской шапкой. Государственные цвѣта: черный, красный и желтый.

Князья В. происходятъ отъ графовъ Шваленбергъ, между которыми Вилекиндъ и братъ его Германъ упоминаются уже въ 1189 г. подъ именемъ графовъ В. Настоящимъ родоначальникомъ вѣншихъ В. былъ графъ Адольфъ (1214—70), владѣнія котораго оставались нераздѣленными до 1307 г. Около этого времени умеръ Генрихъ Желѣзный, и сыновья его, Адольфъ и Генрихъ, основали двѣ линіи: Ландау и В., изъ которыхъ первая прекратилась въ 1495 г. Въ 1526 г., въ правленіе графа Филиппа IV, въ Вальдекѣ введена Реформація, и Филиппъ прісталъ къ Шмалькальденскому союзу. Графъ Фридрихъ-Антонъ-Ульрихъ получилъ отъ императора Карла VI титулъ имперскаго князя. Георгъ-Фридрихъ-Генрихъ замѣнилъ въ 1814 г. старую сословную конституцію новою, но встрѣтилъ сильное сопротивленіе со стороны сословій, увидѣвшихъ въ этомъ нарушеніе

своихъ правъ. Результатомъ совѣщаній съ дворянствомъ и городами явилась новая конституція отъ 19 апрѣля 1816 года, которая просуществовала до 1848 года. Въ войнѣ 1866 г. В. принялъ сторону Пруссіи. Такъ какъ по своей бѣдности страна не могла принять на себя новыя тягости, сопряженныя съ присоединеніемъ къ Сѣверо-германскому союзу, то по договору отъ 18 іюля 1867 г. управление Вальдекомъ было уступлено на 10 лѣтъ Пруссіи. Этотъ договоръ возобновленъ два раза: въ 1877 и 1887 г. Ср. Kurtze, «Geschichte und Beschreibung des Fürstentums W.» (Арользень, 1850) и «Beiträge zur Geschichte des Fürstentums W.» (1864—72, 3 т.); Löwe, «Heimatkunde von Fürstentum W.» (1887); Hoffmeister, «Historisch-genealogisches Handbuch über alle Grafen und Fürsten von W. und Pyrmont» (Кассель, 1883); Wagner, «Geschichte Waldecks und Pyrmonts» (Вильдунгенъ, 1888).

Вальдекъ (Бенедиктъ Waldeck) — нѣм. политикъ и одинъ изъ предводителей прусской демократіи, род. 1802 г. въ Мюнстерѣ; изучалъ право и государственныя науки въ Геттингенѣ, гдѣ подружился съ Гейне, и занималъ въ Пруссіи различныя судебныя должности. Уже въ эту первую эпоху своей общественной дѣятельности В. выступилъ приверженцемъ болѣе свободнаго развитія государственной жизни, что сказалось въ особенностъ въ его книгѣ: «Ueber d. bäuerliche Erbfolgerecht in Westfalen» (Арсбергъ, 1841). Избранный 1848 года въ Берлинъ въ прусское національное собраніе, онъ сдѣлался однимъ изъ предводителей крайней дѣвой и, въ качествѣ председателя конституціонной комиссіи, проявилъ необычайную дѣятельность, такъ что новая конституція, даже въ своей октроированной формѣ, считалась преимущественно его дѣломъ и носила названіе «вальдекской хартіи». Онъ участвовалъ также въ постановленіи собранія объ отказѣ въ налогахъ, по распушеніи палаты подписалъ воззваніе къ народу отъ 27 ноября и былъ авторомъ обвинительнаго акта противъ министерства Бранденбурга-Мантейфеля. Въ новый сеймъ, созданный на 27 февр. 1849 г., В. былъ избранъ въ шести мѣстахъ; но уже въ апрѣлѣ сеймъ былъ распушенъ, вслѣдствіе принятія имъ предложенія В. о незаконности осаднаго положенія. 16 мая В. былъ арестованъ, по обвиненію въ прикосновенности къ заговору. Обвиненіе основывалось главнымъ образомъ на переваченномъ письмѣ депутата Д'Эсте къ нѣкому Ому, гдѣ указывалось на В., какъ на посвященнаго въ нѣкоторые революціонныя планы. Письмо оказалось подложнымъ: оно было сочянено самимъ Омомъ, по порученію бывшаго почтоваго чиновника Годша, который, съ своей стороны, оказался агентомъ «Крестовой газеты» в полдеייםкѣ шпиономъ. 5 декабря присяжные оправдали В. Въ 1860 г. онъ снова былъ избранъ отъ города Вилефельда въ прусскую палату депутатовъ и съ тѣхъ поръ принадлежалъ въ ней къ вожакамъ прогрессивской партіи. Особенную дѣятельность онъ обнаружилъ въ эпоху конституціоннаго столкновенія 1862—66 г. Высказавшись въ 1866 г. за присоединеніе завоеванныхъ провинцій—Ганновера и др., онъ въ

1867 г., подалъ голосъ противъ сѣверо-германской союзной конституціи, какъ недостаточно обезпечивающей права народа. Это не помѣшало ему стоять впоследствии за распространение круга дѣятельности союзнаго сейма, въ которомъ онъ засѣдалъ, какъ представитель Билефельда. Въ 1869 г. онъ, по болѣзни, сложилъ съ себя депутатскія полномочія и умеръ 12 мая 1870 г. Воздвигнутый ему на католическомъ кладбищѣ въ Берлинѣ памятникъ открытъ въ 1879 г. В. написалъ нѣсколько юридическихъ сочиненій, преимущественно по вопросамъ процессуальнымъ. Письма и стихотворенія его изданы Шлютеромъ (Паперб., 1833). Ср. Eberty, «Waldeck. Ein Lebensbild» (Берл., 1869); Oppenheim, «Waldeck, der Führer der preussischen Demokratie» (2 изд. 1880).

Вальдекъ (Иоганнъ-Фридрихъ бар. Waldeck) — путешественникъ, живописецъ и граверъ, род. 1766 и ум. 110 лѣтнимъ старцемъ въ 1875 году. 19 лѣтъ отъ роду В. уже совершилъ путешествие по Южной Африкѣ, потомъ вступилъ въ республиканскія франц. войска, участвовалъ при осадѣ Тулона, сопровождалъ, какъ частное лицо, франц. экспедицію въ Египетъ. Отсюда съ чрезвычайными лишениями прошелъ чрезъ пустыню Донгола, достигъ Мадагаскара, возвратился во Францію, но вскорѣ опять предпринялъ плаваніе въ воды Индійскаго океана. Въ 1819 г. В. отправился въ Америку и занялся археологическими изслѣдованіями въ Гватемалѣ и Мексикѣ. В. оставилъ одно сочиненіе: «Voyage archéologique et pittoresque dans le Yucatan» (1837). Отъ В. осталось нѣсколько картинъ и много гравюръ, изображающихъ предметы египетскихъ, греческихъ и римскихъ древностей и древній бытъ Центральной Америки и Мексики. Эти картины были написаны имъ на основаніи эскизовъ, собранныхъ во время продолжительныхъ путешествій. Имѣя болѣе 100 лѣтъ, В. еще выставилъ двѣ картины, изображавшія памятники ацтековъ; подъ картинами была надпись: «Loisirs d'un Centenaire».

Вальдекъ-Руссо (Шеръ-Мари Waldeck-Rousseau) — французскій государственный дѣятель, родился 1846 года въ Нантѣ, сынъ бывшаго депутата отъ департамента Нижней Луары, игравшаго значительную роль въ учредительномъ собраніи 1848 — 1849 г. Подобно отцу, В. былъ адвокатомъ въ Реннѣ. Избранный въ палату депутатовъ отъ департамента Иль и Виленъ, онъ примкнулъ къ республиканскому союзу и обратилъ на себя вниманіе предложеніемъ о преобразованіи магистратуры, въ которомъ выступилъ рѣшительнымъ противникомъ несмѣняемости судей. Въ кабинетѣ Гамбетты (съ ноября 1881 до янв. 1882) В. получилъ портфель министра внутреннихъ дѣлъ, а потомъ занималъ ту же должность въ министерствѣ Ферри (съ февр. 1883 до марта 1885). Его политическія рѣчи вышли въ свѣтъ въ 1889 г. Въ настоящее время В. удалился отъ политической жизни и на выборахъ 1889 г. даже не поставилъ своей кандидатуры.

Вальдемаръ (Waldemar) — король Швеціи, избранъ на престолъ въ 1250 году послѣ смерти Эрика Шепеляваго. Онъ былъ зы-

номъ знаменитаго Биргера Ярла, основателя Стоггольма. Пока живъ былъ Биргеръ, все правленіе находилось въ его рукахъ, и народъ называлъ его королемъ. Противъ Биргера и его сына возстали другіе князья: съ иноземною помощью они начали войну, но въ битвѣ при Герревалсборо были побѣждены, благодаря коварству Биргера. Послѣ смерти Биргера (1266) снова начались междоусобія. В., за измѣну своей супругѣ Софіи Датской (ихъ бракъ относ. къ 1262 г.), долженъ былъ идти въ Римъ и испросить прошеніе у папы. Вернувшись въ Швецію, онъ вынужденъ былъ начать борьбу съ своими братьями Эрикомъ и Бенгтомъ, захватившими въ свои руки власть. Война эта прерывалась нѣсколькими перемиріями. В. надѣялся на помощь Датскаго короля Эрика; но тотъ помощи не прислалъ и В., былъ взятъ въ плѣнъ и заключенъ въ Ючепингъ (1288). Въ заключеніи онъ и ум. въ 1302 году, оставивъ сына Эрика. См. Geijer «Svenska Folkets Historia» (I. 1873); Fryxell «Berättelser ut Svenska Historien» (II, 1876).

Г. Форстенъ.

Вальдемаръ I (Waldemar) **Великій**, сынъ Кнуда Лаварда, король Даниі, вступилъ на престолъ въ 1157 г. послѣ продолжительной междоусобной войны съ Свендомъ и Кнудомъ. Междоусобіями въ Даниі воспользовались славяне-венды и предприняли рядъ опустошительныхъ вторженій на Ютландію и Датскіе острова; разрушенъ былъ Ааргузъ и венды дошли до Роскильде. Даландъ платилъ имъ дань. Первымъ дѣломъ Вальдемара В., по вступленіи его на престолъ, была систематическая борьба съ славянами. Онъ велъ войну съ ними съ большимъ искусствомъ и очень счастливо. Союзникомъ его въ борьбѣ съ вендами былъ Генрихъ-Левъ (см. это сл.). Чтобы скрѣпить свои отношенія къ нему, В. заключилъ съ нимъ въ 1164 году договоръ, въ силу котораго сынъ В. Кнудъ долженъ былъ жениться на дочери Генриха-Льва, а по ея смерти въ 1167 году — на сестрѣ его Гертрудѣ. Съ императоромъ Фридрихомъ I у В. были также вполне дружескія отношенія. Въ борьбѣ съ славянами - вендами В. нашелъ большое содѣйствіе въ епископѣ роскильдекомъ, а впоследствии лундскомъ архіепископѣ — Акселѣ Абсалонѣ (см. это сл.). Въ одномъ изъ походовъ онъ принималъ личное участіе. Всѣхъ походовъ, сухопутныхъ и морскихъ, В. совершилъ болѣе 20. Цѣлю ихъ было не только территориальное расширеніе, но и распространеніе христіанства. Наибольшимъ успѣхомъ увѣнчался походъ 1168 г.: взята была Аркона и покоренъ о-въ Рюгенъ, гдѣ разрушены языческіе идолы. Предпринималъ В. походы и въ Норвегію, гдѣ онъ хотѣлъ посадить надпрестола сына своего Магнуса. Въ 1171 году В. короновалъ своего восьмилѣтняго сына Кнуда (Канута) и провозгласилъ его соправителемъ. Этими были недозвольны многочисленныя принцы, имѣвшіе притязанія на престолъ, какъ родственники прежняго короля. Сторону возставшихъ принялъ епископъ Эскильдъ. В. удачно справился съ начавшимся движеніемъ. Последніе годы его царствованія ознаменованы возстаніями въ Сканиі, поднятыми противъ королевскихъ фохтовъ. Населеніе въ этой провинціи отказыва-

лось платить вновь введенные поборы и десятину въ пользу церкви. В. нанесъ возставшимъ рядъ поражений, но умеръ въ 1182 г., не успѣвшій окончательно подавить возстаніе. Послѣ В. остались два сына, Кнудъ и Вальдемаръ, и дочь Ингеборга, вышедшая замужъ за Филиппа II Августа, короля французскаго.

Г. Форстенъ.

Вальдемаръ II (Waldemar)—младшій сынъ Вальдемара I, извѣстенъ въ исторіи подъ именемъ Вальдемара-Побѣдителя. Онъ вступилъ на датскій престолъ въ 1202 г. ему присягнули Любекъ и Гамбургъ, Голштинія и Лауэнбургъ, Померанія, Рюгенъ и Мекленбургъ. Находившійся въ плѣну Адольфъ Голштинскій выкупился изъ плѣна уступкою В. всей Голштиніи, которую король передалъ своему племяннику, Альбрехту фонъ-Орламунде. В. принялъ было участіе въ смутахъ, начавшихся въ Швеціи и Норвегій, но ничего этимъ не достигъ. Важны его завоеванія въ сѣверной Германіи, гдѣ онъ окончилъ дѣло, начатое Вальдемаромъ Великимъ. Все южное побережье Балтійскаго моря было во власти датчанъ; оставалось покорить еще прусское и ливонское побережья. В. воспользовался воззваніемъ папы предпринять крестовый походъ противъ финновъ и латышей, собрался въ походъ и вскорѣ подчинилъ себѣ островъ Эзелъ. Въ 1210 году онъ предпринялъ походъ въ Пруссію, покорилъ часть прусской территоріи и обращалъ въ христіанство язычниковъ. Въ Германіи въ это время происходила смута, что содѣйствовало успѣхамъ Вальдемара. Ставши на сторону Фридриха II, Вальдемаръ въ 1214 году добился отъ него подтвержденія за нимъ всѣхъ его завоеваній къ сѣверу отъ Эльбы (Голштинія, Лауэнбургъ и часть Мекленбурга). Вскорѣ противъ В. составилась коалиція изъ сѣверныхъ нѣмецкихъ князей, съ завистью смотрѣвшихъ на его могущество. В. разбилъ нѣмецкія войска и строго наказалъ Гамбургъ за участіе въ коалиціи. Въ 1219 г. В. съ большимъ флотомъ и многочисленнымъ войскомъ высадился на берега Эстляндіи. Сюда его призвалъ на помощь противъ язычниковъ-эстовъ Альбрехтъ (см. это слово), епископъ рижскій. Помощь В. не была безкорыстной. Лѣтописцы XIII ст. напрасно выставляютъ его идеальнымъ крестоносцемъ: В. никогда не терялъ изъ виду политическихъ цѣлей и былъ слишкомъ ревностнымъ патріотомъ, чтобы кинуться въ борьбу, не заручившись никакими реальными обещаніями. Альбрехтъ обещалъ уступить ему за помощь всю Эстляндію, и съ тѣхъ поръ Данія играетъ важную роль въ исторіи нѣмецкой колонизаціи на востокъ. На восточномъ побережьи Балтійскаго моря утверждается теперь сила, съ которой ордену и епископу пришлось считаться до самаго своего паденія. Вся Эстляндія сдѣлалась датскою провинціей. В. стоялъ на верху славы. Со времени Канута В. Данія не владѣла столь обширными землями. Король вернулся въ Данію, но здѣсь, во время охоты, захваченъ былъ въ плѣнъ, вмѣстѣ съ сыномъ, графомъ Генрихомъ Шверинскимъ, яскавшимъ давно уже случая отомстить королю за захватъ его владѣній (1223). Несмотря на угрозы

императора и папы, Генрихъ протерпѣлъ короля въ плѣну два года. Въ Даніи и покоренныхъ В. земляхъ, все пришло въ какой-то хаосъ. Этимъ воспользовались нѣмецкія князья: графъ Адольфъ Младшій вернулся въ Голштинію, которая отпала отъ Даніи. Не скоро датчане собрались для освобожденія своего короля. Начальникомъ собранныхъ войскъ былъ Альбрехтъ фонъ-Орламунде. Сначала онъ рѣшился обратиться къ дипломатическимъ переговорамъ. Враги потребовали 40000 серебряныхъ марокъ и возвращенія всего, что было завоевано Даніей къ югу отъ Эльбы; датскою короною В. долженъ быть владѣть, какъ леномъ германскаго императора. Альбрехтъ не принялъ этихъ унизительныхъ для Даніи условій. Началась война. Въ первой же битвѣ, при Мельнѣ, Альбрехтъ былъ разбитъ и взятъ въ плѣнъ. Гамбургъ и Любекъ отпали отъ короля. Тогда-то В. пришлось согласиться на весьма тяжкія условія мира. Въ 1225 г. онъ вернулся въ Данію, гдѣ не нашель и слѣдовъ прежняго порядка. Съ благословенія папы онъ нарушилъ клятву, данную врагамъ при заключеніи мира и снова началъ войну. Въ битвѣ при Борнхеведѣ (1227) онъ былъ на голову разбитъ. Чтобы не потерять и послѣднихъ владѣній, онъ спѣшилъ вторично заключить миръ. Послѣдніе годы своего царствованія В. II посвятилъ внутреннимъ реформамъ и улучшенію законодательства (Ютское право—Jüdske Lov). Изъ всѣхъ его завоеваній за Даніей сохранился Рюгенъ, нѣкоторые города Мекленбурга Пруссіи и Эстляндіи. Онъ умеръ въ 1241 г., 70 лѣтъ отъ роду. Онъ былъ два раза женатъ и отъ второй жены имѣлъ трехъ сыновей, Эрика, Абеля и Христофора, похъ рядъ царствовавшихъ послѣ его смерти.

Г. Форстенъ.

Вальдемаръ IV (III) Аттердагъ («Снова День»)—сынъ Христофора II; когда умеръ отецъ его (1331), онъ былъ въ Германіи; вернувшись въ Данію, онъ нашель въ ней полную анархію. Послѣ продолжительныхъ междоусобій, замѣчательныхъ тѣмъ, что ганзейцы дѣйствовали за одно съ В., онъ къ 1343 г. вернулъ себѣ Шлезвигъ, Зеландію и другіе острова. Въ 1347 году В. продалъ Эстляндію Тевтонскому ордену за 14000 марокъ. На вырученныя за продажу Эстляндіи деньги В. возвратилъ себѣ многіе домены датской короны. Аристократы, недовольные крупными мѣрами В., нѣсколько разъ возставали противъ него; окончательно побороть ихъ В. удалось лишь въ 1360 г. Въ этомъ же году онъ завладѣлъ уже всею Югладіей и у шведовъ отнялъ Сканию. Съ этихъ поръ Данія сдѣлалась первою балтійскою державою, а Вальдемаръ сталъ любимцемъ народа, національнымъ героемъ датчанъ. Его высоко чтили и любили за то, что онъ возстановилъ политическую цѣлостность Даніи. Ошибка Вальдемара состояла въ томъ, что, водворивъ въ Даніи абсолютизмъ, онъ слишкомъ увлекся внѣшними предпріятіями. Выполненіе его обширныхъ политическихъ замысловъ было неосильно только что объединенному королевству. В. прежде всего рѣшилъ возвратитъ Да-

ни тѣ границы, въ какихъ она была при Вальдемарѣ II, загнѣмъ подчинить своему скипетру южную Швецію и Готландъ и достигнуть полного господства на Балтійскомъ морѣ. Первымъ шагомъ къ осуществленію этихъ плановъ, былъ походъ на Готландъ въ 1361 г. Шведы называли этотъ островъ ключемъ къ тремъ сѣвернымъ государствамъ; главный городъ его Висбоу имѣлъ важное значеніе въ исторіи Ганзейскаго союза. Шведскій король Магнусъ, въ виду внутреннихъ смутъ, начавшихся въ его королевствѣ, безъ сопротивленія уступилъ Готландъ В. Этотъ фактъ вызвалъ первую войну В. съ ганзейскими городами. Послѣдніе на Грейфсвальденскомъ конгрессѣ рѣшили отстаивать самостоятельность Висбоу и вытѣснить датчанъ изъ южной Швеціи. Первая война ганзейцевъ съ Вальдемаромъ окончилась пораженіемъ первыхъ; въ битвѣ при Гельзингборгѣ они были разбиты (1363) и въ 1365 г. заключили миръ въ Вордингборгѣ. Въ 1367 г. города заключили между собою извѣстную Кельнскую конфедерацию; здѣсь рѣшено было возобновить войну съ датскимъ королемъ. Къ 57 ганзейскимъ городамъ примкнули короли шведскій и норвежскій. Вторая война началась въ 1368 г. Союзный флотъ дѣйствовалъ весьма удачно: палъ Копенгагенъ, занятъ былъ Гельзингборгъ, власть ганзейцевъ признали провинція Скандіа и острова Мёнъ, Фальстеръ и Лаландъ. Зундъ былъ во власти ганзейцевъ, имъ принадлежало господство на Балтійскомъ морѣ. Въ 1370 году заключенъ былъ Стральзундскій миръ; онъ составляетъ эпоху въ исторіи Ганзы. По условіямъ этого мира ганзейцы получили право свободно торговать во всѣхъ трехъ скандинавскихъ королевствахъ, привилегіи ихъ были расширены; въ залогъ прочности мира города получили во временное владѣніе всѣ важнѣйшія крѣпости въ южной Швеціи. Отъ ганзейцевъ сталъ зависѣть и самый престолъ Даниі: по Стральзундскому договору никто не могъ быть избранъ въ короли Даниі безъ предварительнаго на то согласія ганзейскихъ городовъ. Черезъ пять лѣтъ послѣ Стральзундскаго мира В. умеръ (1375). Въ послѣдніе годы своего царствованія онъ обратилъ вниманіе на внутреннія реформы; проведены были новыя дороги, построено нѣсколько пограничныхъ крѣпостей. Сынъ Вальдемара Христофоръ умеръ 1363 г. въ борьбѣ съ ганзейцами; единственная наслѣдница его Маргарита была замужемъ за норвежскимъ королемъ Гакономъ (см. это сл.). Съ Вальдемаромъ IV въ Даниі прекратилась династія Свенда Эстридсона.

Литература: Dahlmann, «Geschichte von Dänemark» (I, 1840 г.); Allen, «Geschichte von Dänemark» (Лейпцигъ, 1849); Waitz, «Schleswig-Holsteinische Geschichte» (I, 1856); Giesebrecht, «Wendische Geschichten» (1860); «Хроника Саксона Грамматика» (изд. Мюллера и Вельшова); «Usinger, «Deutsch-dänische Geschichte» (1863); D. Schäfer, «Die Hansestädte und König Waldemar von Dänemark» (1879); Hammerich, «Danmark i Valdemararens Tid 1154—1375» (I, 1860); Denicke, «Die Hansestädte, Dänemark und Norwegen von 1369 bis 1376» (Галле, 1880); Dittmer, Geschichte des

Krieges der wendischen Städte mit Dänemark» (Любекъ, 1853); Styffe, «Bidrag till Skandinavien's Historia ur utländska Arkivens I» (1864); Фортинскій, «Приморскіе вендскіе города до 1370 года» (Кіевъ 1877); Форстенъ, «Борьба изъ-за господства на Балтійскомъ морѣ» (1894).
Г. Форстенъ.

Вальдемаръ (Waldemar)—принцъ датскій, братъ Ея Имп. Вел. Государыни Императрицы, сынъ Христіана IX, род. 27 октября 1858 г., лейтенантъ датскаго флота. Съ 25 октября 1885 г. женатъ на принцессѣ Маріи Орлеанской, дочери герцога Шартрскаго. 10 ноября 1886 г. принцу В. былъ предложенъ Болгарскій престолъ, но онъ отказался отъ него.

Вальдемаръ (Христ.-Марг.)—см. Вальдемаръ.

Вальденбургъ (Waldenburg)—округъ въ прусской Силезіи, съ населеніемъ въ 117668 челов. (1885). Здѣсь проходитъ главная масса Вальденбургскихъ Судетовъ, достигающихъ въ Гохвальдбергѣ 841 м. высоты и пересѣченныхъ живописными долинами. В. очень богатъ лѣсомъ, каменными углемъ, рудами, камнеломнями, минеральными источниками и представляетъ картину весьма оживленной промышленной дѣятельности, особенно по горному дѣлу, обработкѣ льна и хлопка, шерсти, фарфора и глины. Кромѣ того, въ В. имѣется множество водяныхъ мельницъ, лѣсопильныхъ заводовъ, бѣлильни, сукновальни и т. п. Гл. городъ округа—Вальденбургъ, въ 72 км. къ ЮЗ. отъ Бреслава, является центромъ каменно-угольнаго района, имѣетъ фарфоровый, фаясовый и стеклянный заводы; жителей—12949 ч.

Вальденбургъ (Louis Waldenburg, 1837—1880)—нѣмекій клиницистъ, славился какъ прекрасный учитель и опытный специалистъ по груднымъ и горловымъ болѣзнямъ, значительно усовершенствовалъ способы изслѣдованія гортани и леченія стуженнымъ и разрѣженнымъ воздухомъ (неймотерапія—см. это сл.). Ему принадлежатъ устройство Вальденбургскаго аппарата. Изъ его работъ считаются классическими: «Die Inhalation d. zerstäubten Flüssigkeiten, sowie der Dämpfe und Gase in ihrer Wirkung auf der Krankheiten der Athmungsorgane», «Die locale Behandlung d. Krankh. d. Athmungsorgane», «Die Tuberculose, die Lungenschwindsucht und Scrophulose nach historisch. und experim. Studien bearbeitet», «Die pneumat. Behandlung d. Respirat.—und Circulat.—Krankheit, in Anschluss an die Pneumotherapie und Spirimetrie». Точно также В. обнаруговалъ нѣсколько выдающихся работъ о значеніи пульса. Наибольшей популярностью среди врачей-практиковъ пользуется изданное имъ вмѣстѣ съ аптекаремъ Simon'омъ «Handbuch d. allgemein und speciel. Arzneyverordnungslehre», выдержавшее нѣсколько изданій и переведенное на нѣсколько иностранныхъ языковъ, въ томъ числѣ и на русскій. Г. Г.

Вальденсы—религіозная секта, которой въ настоящее время приписываютъ двойное происхожденіе: съ одной стороны, это были «долинные люди» (Vaudois) Дофинъ и Пьемонта, съ другой—послѣдователи богатаго лионскаго купца Петра Вальдо (Вальдусъ), жив-

шаго во 2-й половинѣ XII вѣка. Последній заказалъ для себя переводъ нѣкоторыхъ мѣстъ изъ Библіи на романскомъ языкѣ, изученіе которыхъ привело его къ мысли о необходимости раздать имѣніе нищимъ, чтобы добровольной бѣдностью возстановить первобытную чистоту христіанскихъ нравовъ. Съ толпой приверженцевъ отправился онъ на проповѣдь Евангелія. Такъ какъ секта его отвергала собственность, то получила названіе *pauperes de Lugduno* (людоускіе нищие, а также леонисты). Ломбардскіе В. (*pauperes italici*) слились въ Миланѣ съ существовавшими уже тамъ раньше гумиліатами (нищие духомъ); названными такъ за свое смиреніе. Нисколько не думая отожиться отъ церкви, они тѣмъ не менѣе пришли съ нею въ столкновение въслѣдствіе провозглашенной ими свободы чтенія Вабліи и мірской проповѣди, а позднѣе также въслѣдствіе ученія о таинствахъ. Папа Луцій III отлучилъ ихъ отъ церкви на соборѣ въ Веронѣ (1184), а Иннокентій III подтвердилъ это отлученіе на Латеранскомъ соборѣ 1215 г. Все это однако не помѣшало В. распространиться по Италіи, Франціи и Богеміи. Изъ Франціи они направились главнымъ образомъ по южнымъ склонамъ Котическихъ Альпъ, гдѣ долины Пьемонта и Савойи до сихъ поръ служатъ главнымъ пріютомъ В. Несмотря на свои чисто евангелическія правила, чистоту нравовъ и жизнь, основанную преимущественно на нагорной проповѣди, В. повсюду подвергались жестокому гоненіямъ, вплоть до XVIII ст., Папа Сикстъ IV объявилъ даже противъ нихъ крестовый походъ. Надо думать, что именно этой бѣдственной эпохѣ принадлежитъ самое замѣчательное литературное произведение В.—дидактическое стихотвореніе «*Nobla Leizoon*». Во время Реформачіи многіе В. пристали къ новому ученію. Преслѣдованіе ихъ продолжалось. Такъ въ 1545 г. въ одномъ Дофинѣ истреблено около 4000 В.; въ 1655 г. пьемонтское войско, въ союзѣ съ бандитами и ирландскими изувѣрами, замучило на смерть множество В., а въ 1685 году французскія и итальянскія войска убили 3000 В., взяли въ плѣнъ 10000 и размѣстили 3000 дѣтей по католическимъ мѣстностямъ. Благодаря заступничеству протестантскихъ державъ, въ особенности Пруссіи, король сардинскій Карлъ Альбертъ патентомъ отъ 17 февраля 1848 г. даровалъ В. религіозную и церковную свободу, вмѣстѣ съ гражданскими правами. Въ настоящее время В. населяютъ преимущественно три альпійскихъ долины: Валь-Мартино, Валь-Андрона и Валь-Лучерна, отличающіяся чистотою нравовъ, трудолюбіемъ и превосходной обработкой полей и виноградниковъ. Число ихъ сократилось съ 80000 (около 1500 г.) до 25000 чел. Въ 1883 г. во всей Италіи было не больше 14866 В. Они образуютъ 58 общинъ и 16 миссіонерскихъ станцій, отъ Турина до Палермо, въ которыхъ работаетъ больше 100 ч. (проповѣдники, евангелисты, учителя и распространители книгъ). Ихъ теологическая школа во Флоренціи имѣла въ 1879 г. 3 профессоровъ и 17 студентовъ. Главнымъ органомъ ихъ служитъ «*Rivista cristiana*». Въ прежнее время проповѣдникомъ могъ быть всякій, даже жен-

щины, но по церковной конституціи 1839 г. отъ проповѣдника требуется образовательный цензъ и утвержденіе синода. Последній состоитъ изъ духовенства и мірянъ, собирается поочередно въ одной изъ упомянутыхъ выше пьемонтскихъ долинъ и образуетъ высшую законодательную власть. Одновременно съ В. на югѣ Франціи въ XII и XIII вв. существовала дуалистическая секта альбигойцевъ (см. это сл.), съ которою ихъ напрасно смѣшивали. Ср. Dieckhoff, «*Die W. im Mittelalter*» (Гёттингенъ, 1851); Herzog, «*Die romanischen W.*» (Галле, 1853; на это отвѣтъ Дикгофа, Гёттинг., 1853); Palacky, «*Ueber die Beziehungen der W. zu der ehemaligen Sekte in Böhmen*» (Прага, 1869); Preger, «*Beiträge zur Geschichte der W.*» (Мюнх., 1875); Nilssen, «*Die W. in Italien*» (переводъ съ датскаго, Гота, 1880); Montet, «*Histoire littéraire des Vaudois de Piémont*» (Пар., 1885); Comba, «*Histoire des Vaudois d'Italie*» (1891, т. 1); K. Müller, «*Die W. und ihre einzelnen Gruppen bis zum Anfang des 14 Jahrhunderts*» (Гота, 1886); L. Keller, «*Die W. und die deutschen Bibelübersetzungen*» (Лейпц., 1886). Объ отношеніи В. къ альбигойцамъ см. соч. проф. Осоякина «Объ альбигойцахъ».

Вальдененьясь (Valdērenas)—городъ и административный центръ испанской провинціи Сіудадъ-Реаль въ Новой Кастиліи, въ 646 м. надъ уровнемъ моря, на Кампо де-Калатрава, станція желѣзнодорожной линіи Мадридъ-Кордова-Севилья, на большой дорогѣ, ведущей изъ Мадрида, чрезъ Сьерру-Морену, въ Андалузю; насчитываетъ 13876 жителей. Знаменитое Вальдененьяское вино добывается здѣсь изъ бургундской лозы, культивируемой въ окрестностяхъ В.

Вальдердорфская роза—одинъ изъ сортовъ кустовой ржи, малораспространенный у насъ въ Россіи, но достойный вниманія сельскихъ хозяевъ, такъ какъ по своей урожайности почти ничѣмъ не отличается отъ другихъ общеупотребительныхъ лучшихъ сортовъ: такъ средняя урожайность ея за нѣсколько лѣтъ (по опытамъ на фермѣ Петровской академіи) составляла самъ 19,8, колеблясь между 13 и 27, когда въ то же время шампанская роза дала 19,7, пробштейнская—17,7 и ивановская—16,6.

Вальдерзее (Waldensee)—древній тюрингенскій дворянскій родъ, возведенный 1786 въ прусское графское достоинство и доставившій прусской арміи многіихъ выдающихся генераловъ. Изъ нихъ Фридрихъ графъ В. (1795—1864), военный писатель, съ 1854 по 1858 г. былъ прусскимъ военнымъ министромъ. Изъ его сочиненій большимъ распространеніемъ пользуются «Служба пѣхотнаго офицера» (18 изд., 1888) и «Руководство къ обученію пѣхотина» (14 изд., 1887).

Альфредъ, графъ В., род. въ 1828 г., получилъ образованіе въ кадетскомъ корпусѣ, участвовалъ въ богемскомъ походѣ при главн. квартирѣ, въ 1870 г. былъ военнымъ агентомъ въ Парижѣ, а во время Франко-Прусской войны состоялъ начальникомъ штаба при великомъ герцогѣ Мекленбургскомъ. Въ 1881 г. онъ былъ назначенъ генералъ-квартирмейстеромъ и помощни-

комъ начальника главнаго генеральнаго штаба, а въ 1883 г. занявъ, послѣ Мольтке, должность начальника генеральнаго штаба и считался, одно время, любимцемъ императора Вилгельма II и представителемъ воинственной партіи при берлинскомъ дворѣ. Вскорѣ, однако, онъ получилъ менѣе вліятельную должность командира одного изъ армейскихъ корпусовъ.

Вальдесъ (Valdès у Florès Gayetano)—испанскій адмиралъ, род. въ Севильѣ въ 1767 году; отличился особенно въ битвѣ при Трафалгарѣ (1805). Во время войны за испанскую независимость В. мужественно боролся съ французами и назначенъ былъ революціонной юнтой комендантомъ Кадикса. При Фердинандѣ VII Вальдесъ, какъ приверженецъ либеральныхъ идей, былъ удаленъ въ Аликанте, гдѣ прожилъ до 1820 года. Когда вспыхнула революція, Вальдесъ былъ назначенъ губернаторомъ Кадикса, потомъ короткое время занималъ должность военнаго министра. Сдѣлавшись въ 1823 г. членомъ кортесовъ, В. стоялъ во главѣ депутаціи, требовавшей удаленія короля, вмѣстѣ съ кортесами, изъ Севильи въ Кадиксъ, вслѣдствіе приближенія французской арміи. Когда Фердинандъ VII отвергъ это предложеніе, В. сталъ во главѣ временнаго правительства. Вскорѣ, однако, Фердинандъ VII явился въ Кадиксъ, временное правительство закрылось, и В. сдѣланъ былъ начальникомъ гражданскаго, военнаго и морскаго управленія Кадикса. Послѣ капитуляціи Кадикса (1 окт. 1823 г.) В. бѣжалъ въ Англію и былъ заочно присужденъ къ смертной казни. Въ 1834 г. получилъ амнистію отъ королевы-регентши Христины и ѣхъ въ 1835 г.

Вальдесъ (Хуанъ Valdez)—испанскій богословъ, жилъ около 1500—1544 гг. Императоръ Карлъ V пользовался имъ для разныхъ важныхъ порученій; послѣдствіемъ оныхъ удалился въ Неаполь, гдѣ и умеръ. Изъ Германіи онъ принесъ въ Испанію сочиненія Меланхтона и другихъ реформаторовъ, и принялъ нѣкоторыя ученія, осужденныя католической церковью, побудивъ къ тому же и нѣсколькихъ друзей. Однако ни онъ, ни его друзья не были сначала привлечены за это къ отвѣтственности, и только въ 1542 г. итальянскія правительства, и особенно неаполитанское, пришли въ безпокойство и друзья В. были принуждены бѣжать или отказаться отъ своихъ убѣжденій. Соціаліне считали В. однимъ изъ своихъ, но на основаніи приписываемыхъ ему сочиненій очень трудно составить себѣ понятіе о его взглядахъ. Писали о немъ Stein, «Alf. et Juan. V.» (Страсбургъ, 1869) и Саггахо, «Alf. et Juan Valdez» (Женева, 1880).

Вальдесъ-Леаль (донъ Хуанъ де Valdes-Leal)—историческій живописецъ Испанской (Севильской) школы (1630—1691), ученикъ Ант. де-Кастильо, развившійся далѣе подъ вліяніемъ Мурильо. Отличался большою плодотворностью, вслѣдствіе чего писалъ иногда слишкомъ эскизно. Композиція его картинъ вообще грѣшитъ изысканностью и вычурностью; фигуры въ нихъ — жеманны, движеныя—принужденныя, но колоритъ блестящъ и звервиченъ. Главныя произведенія этого ху-

дожника находятся въ Севильѣ. Въ Императ. Эрмитажѣ есть образецъ его живописи — небольшая картина «Рождество Христово».

А. Сомовъ.

Вальдивія (Valdivia)—южная пров. Чилийскаго республика, между провинціями Арауко и Лланквигуэ (Llanquihue), обнимаетъ часть чилийскихъ Кордильеровъ, достигающихъ здѣсь 2000 метр. высоты, и полосу океанскаго побережья, отлично орошеннаго, но покрытаго дѣвственными лѣсами. Провинція В. обладаетъ прекраснымъ климатомъ и плодородной почвой, при нѣкоторой обработкѣ производящей всѣ средне-европейскія хлѣбныя растенія. Изрѣзанная внутри множествомъ естественныхъ водныхъ путей, Вальдивія обладаетъ, кромѣ того, нѣсколькими превосходными портами. Озеро Ранко, изъ котораго беретъ начало рѣка Рио-Буэно, имѣетъ въ длину 56, въ ширину 30 км. Въ дѣвственныхъ лѣсахъ проложены довольно удобныя дороги. На пространствѣ 19536 кв. км., населеніе провинціи простирается (1885) до 50000 д.; главнымъ занятіемъ его служатъ земледѣліе и скотоводство. Главныи городъ провинціи, В., основанныи испанцами въ 1551 г., расположенъ на рѣкѣ того же названія, при впаденіи ея въ Вальдивійскую бухту, и представляетъ самую обширную и безопасную гавань на всемъ западномъ берегу Америки. В. насчитываетъ до 6000 жител., между ними много нѣмецкихъ колонистовъ. Ср. Philipp, «Neue Nachrichten über die Provinz V.» (Кассель, 1852) и «Die Provinz V. und die deutschen Ansiedelungen daselbst» (въ «Mittheilungen» Петермана, т. 6, Gota, 1860).

Вальдивія (донъ Педро де Valdivia)—испанскій полководецъ, завоеватель Чили, род. около 1510 г., ум. въ Чили въ 1560 г. Онъ сопровождалъ Пизарро въ Перу въ 1532 году, сталъ начальникомъ его штаба и способствовалъ гибели Альмагро (1538). Назначенный губернаторомъ въ Чили, завоеваніе котораго едва было начато, онъ покорилъ страну, основалъ Сантъ-Яго и устроилъ рудники въ Килоттѣ. Вызванный обратно въ Перу, онъ сначала былъ склоненъ поддержать восстаніе Гонсало Пизарро, но послѣдствіемъ покорился президенту Ла-Гаска, посланному Карломъ V, чтобы привести завоевателей къ повиновенію. В. способствовалъ побѣдѣ роялистовъ въ 1548 г. и былъ назначенъ генералъ-капитаномъ въ Чили, который пришлось вновь отнять у туземцевъ. Онъ основалъ города Консепсіонъ, Вилла-Империале и Вилла-Рика и былъ убитъ въ сраженіи съ воинственнымъ племенемъ араукановъ.

Вальдивъ (Буркардъ Waldis)—нѣм. баснописецъ и рассказчикъ XVI ст., род. около 1490 въ Валендорфѣ на Веррѣ и въ молодые годы былъ францисканскимъ монахомъ въ Ригѣ. Когда въ этомъ городѣ началась Реформація, католическое духовенство отправило В. съ жалобой къ императору; но на возвратномъ пути онъ былъ захваченъ своими противниками, которые склонили его къ евангелическому ученію и черезъ нѣсколько дней снова выпустили на свободу. Во второй разъ онъ попалъ въ плѣнъ къ русскимъ и оттуда выбѣжалъ только черезъ 3¼ года. Въ 1527 г. В.

поставилъ въ Ригѣ карнавальную пьесу «О блудномъ сынѣ». Въ 1642 мы находимъ его уже въ Гессенѣ у ландграфа Филиппа Великодушнаго, которому онъ помогалъ своимъ сатирическимъ перомъ въ борьбѣ съ герцогомъ Генрихомъ Младшимъ Брауншвейскимъ. Ум. онъ, повидимому, въ 1556. Его «Esopus ganz new gemacht und in Reimen gefasst. Mit sampt Hundert newer Fabeln» (Франкф., 1548, 6 изд. 1584) содержитъ 400 басенъ, разсказовъ и фарсовъ, большей частью изложенныхъ по собранію басенъ Мартина Дорпіуса и отличающихся мѣткими сатирическими выходками и легкимъ, главнымъ языкомъ. Нападки его главнымъ образомъ направлены надуховенство. Не только старые поэты, какъ напр. Роленгагенъ, пользовались его произведеніями, но даже новѣйшіе (Геллертъ, Захаріе и Гагендоръ) заимствовали у него матеріалъ и отчасти готовыя выраженія. Избранныя басни В. изданы Эшенбургомъ (Браунш., 1777), а полное изданіе, снабженное лингвистическими, литературно-историческими и библиографическими объясненіями, сдѣлано Генрихомъ Курцомъ (2 т., Лейпц., 1862). Его «Блудный сынъ» напечатанъ вновь Густавомъ Мильхзакомъ (Галле, 1881). Ср. Gödecke, «Burkard W.» (Ганнов., 1852); Berkholz, «Burkard W. in Jahr 1527 in Riga» (Рига, 1855).

Вальдиери (Valdieri)—въ Италіи, въ провинціи Куево, къ Ю. отъ Турина. Въ разстояніи 14 километр. отъ него, на высотѣ 1349 м. надъ уров. моря, расположены источники въ 21—69° Ц., принадлежащіе къ группѣ акротермы и содержащіе преимущественно соединенія хлора и сѣры.

Вальдманъ (Гансъ Waldmann)—швейц. государственный дѣятель (1437 — 1489), служилъ сначала въ разныхъ наемныхъ швейцарскихъ войскахъ, потомъ началъ воевать отрядомъ цюрихцевъ въ битвѣ при Муртенѣ. Вскорѣ В., сдѣланный бургомистромъ въ Цюрихѣ, ввелъ много полезныхъ реформъ: ограничилъ привилегіи духовенства, положилъ предѣлы завѣщаніямъ въ пользу монастырей и др. Вліяніе его на сеймахъ и могущество въ Цюрихѣ быстро возрастали и создали ему много личныхъ враговъ, которые завидовали его громаднымъ богатствамъ, пріобрѣтеннымъ путемъ подарковъ и пожалованій дворами Австріи, Франціи, Савойи и друг., а налоги и полицейскія распоряженія раздражали народъ. Свергнутый крестьянскимъ возстаніемъ, В. былъ преданъ суду, обвиненъ въ стремленіи къ тираніи и казненъ. Ср. Dändliker, «H. W. u. d. Züricher Revolution» (1889); Wunderli, «H. W. u. seine Zeit» (1889).

Вальдейстеръ. — Лѣсное управленіе устроено у насъ въ Россіи въ первый разъ при Петрѣ Великомъ, изданіемъ «Инструкціи оберъ-вальдейстеру» 19 іюля 1722 года (дополненной 3 декабря 1723 г.), на основаніи которой всѣ лѣса Имперіи подчинены адмиралтействъ-коллеж. и, при посредствѣ состоящаго при ней оберъ-вальдейстера съ особою вальдейстерскою канцеляріей. Для мѣстнаго заведыванія заповѣдными лѣсами назначались В., а именно: два на Волгѣ—одинъ вверхъ, а другой внизъ отъ Нижняго, и по одному на

Сурѣ, Камѣ, Окѣ и системахъ Днѣпра, Западной Двины, Дона, Ладожскаго и Ильменскаго озеръ. В. малыхъ рѣкъ подчинены были В-мъ большихъ рѣкъ; тѣ и другіе выбирались изъ дворянъ и помѣщиковъ, жившихъ въ соседствѣ лѣсовъ, для того, чтобы они могли имѣть пропитаніе изъ своихъ деревень». Въ помощь В. были назначаемы унтеръ-вальдейстеры, по мѣрѣ надобности, разсчитывая, чтобы каждый изъ нихъ имѣлъ въ своемъ участкѣ 2—3 тыс. крестьянскихъ дворовъ; а для охраненія заповѣдныхъ лѣсовъ избирались надзиратели или надсмотрщики, полагая въ участкѣ каждаго по 500 дворовъ. В. обязаны были наблюдать, чтобы рубилось то, что предписано, и только лѣсъ заклейменный, вести счеты объ употребленіи заповѣдныхъ лѣсовъ, осматривать ихъ зимою и по вскрытіи рѣкъ и, въ случаѣ открытія самовольныхъ порубокъ, «чинить судъ и расправу», взыскивая съ виновныхъ штрафы—по 5 рублей за каждый пень самовольно срубленнаго дерева, изъ которыхъ два рубля поступали въ казну, а три открывшему порубку надзирателю; часть штрафныхъ денегъ казна обращала на жалованье вальдейстерской канцеляріи. В. и надсмотрщики, виновные въ преступленіи или потворствѣ, наказывались вырѣзаніемъ «ноздрей и ссылкою на кагоргу. По смерти Петра Великаго Верховный Тайный Совѣтъ нашель, что В. и ихъ подчиненные, получая жалованье изъ штрафныхъ денегъ, притѣсняютъ народъ и назначаютъ иногда большіе штрафы за такія порубки, за которыя не слѣдуетъ взыскивать по инструкціи. Кромѣ того, самое запрещеніе рубки лѣса безъ разрѣшенія В. ведетъ къ притѣсненію народа, такъ какъ крестьяне, нуждаясь въ лѣсѣ, должны бросать свои работы и ѣздить къ В., а тѣ своими проволочками вводятъ крестьянъ только въ убытки. Поэтому Екатерина I, указомъ 30 декабря 1726 года, упразднила В. и ихъ канцеляріи, и повелѣла смотрѣть за заповѣдными лѣсами помѣщикамъ, старостамъ и прикащикамъ, каждому въ своихъ дачахъ, а надзоръ за исполненіемъ постановленій и лѣсной части возложенъ на воеводу и губернаторовъ. Но въ этомъ новомъ положеніи лѣсное управленіе оставалось не долго: вскорѣ открылось, что лѣса истребляются безъ всякой бережливости—«многимъ годнымъ лѣсамъ непорядочная трата и безъ рассмотрѣнія непристойное сдѣлано изведеніе», какъ доноситъ капитанъ-командоръ Козловъ Сенату, произведенное въ 1730—1732 гг., показало, что тамъ началъ уже обнаруживаться недостатокъ въ деревьяхъ, годныхъ для флота. Въ виду этого Анна Іоанновна, указами 28 августа 1730 г., 20 апрѣля и 11 мая 1732 года, восстановила лѣсное управленіе, предписанное «оберъ-вальдейстерской инструкціей, въ прежней силѣ, причемъ В., избираемымъ на 2—3 года изъ дворянъ, живущихъ въ своихъ деревняхъ близъ заповѣдныхъ лѣсовъ, разрѣшено производить отпускъ лѣса на указанная домашнія нужды, не терпящая иногда отлагательства, и только отпускъ лѣса на казенныя надобности и на потребности промышленности и торговли про-

изводился по указамъ адмиралтействъ-коллегии, посылаемымъ къ воеводамъ и губернаторамъ, которые, предписывая В. объ отпускахъ, наблюдали, чтобы промышленники не были притѣсняемы. Изданіе Екатериной II грамоты о вольностяхъ дворянства положило конецъ существованію В., потому что дворяне не соглашались служить безъ жалованья. Мѣста ихъ постепенно замѣнили оберъ-форстмейстеры, форстмейстеры и внослѣдствіи ферстеры.

Вальдмюллеръ (Робертъ Waldmüller) — псевдонимъ Шарля-Эдуарда Дюбока (Duboc).

Вальдмюллеръ (Фердинандъ - Георгъ Waldmüller) — нѣмецкій живописецъ (1793—1865 г.). Живопись бытовыхъ сценъ (жанръ) составляетъ его специальность, хотя въ началѣ своей художественной дѣятельности онъ занимался портретами. Особенно удавались ему картины изъ жизни ниже - австрійскихъ крестьянъ. Между ними укажемъ на слѣдующія: «Возвращеніе поселеннаго съ работы», «Деревенская школа», «Крестьянская свадьба», «Воскресное послѣ обѣда», «Пріемъ новаго ученика», «Монастырскій супъ и т. д. Не менѣе удачны его картины, изображающія жизнь дѣтей: «Распущеніе изъ школы» (въ Берлинской національной галлерей), «Дѣтское горе» и т. д. В. былъ профессоромъ вѣнской академіи, но лишился этого мѣста вслѣдствіе того, что издалъ въ 1846 г. брошюру, въ которой рѣзко доказывалъ бесплодность академическаго преподаванія и ставилъ на первый планъ изученіе природы.

Вальдо или **Вальдусъ** (Петръ Waldus) — основатель секты вальденсовъ (см. это сл.), отъ имени котораго происходитъ и самое ея названіе, хотя, по другому толкованію оно произошло отъ vallis (долина).

Вальдольтъ фонъ Пассенгеймъ (Waldolt v. Passenheim) — первый тевтонскій гроемейстеръ, умеръ въ 1200 г. Онъ происходилъ изъ знатнаго нѣмецкаго рода и участвовалъ въ третьемъ Крестовомъ походѣ, во время котораго приобрѣлъ значительную извѣстность, благодаря своей храбрости и военнымъ талантамъ. Когда Фридрихъ I Гогенштауфенъ и пана Целестинъ III основали Тевтонскій орденъ, они назначили его гроемейстеромъ. В. тотчасъ энергично принялся за борьбу съ невѣрными и одержалъ надъ ними нѣсколько побѣдъ. Затѣмъ онъ занялся устройствомъ ордена, построилъ въ Птолемандѣ церковь и госпиталь и одержалъ верхъ надъ интригами тамплиеровъ. Онъ умеръ послѣ десятилѣтняго управленія дѣлами ордена.

Вальграда, или **Гольдрада** (Waldgrade, Valdrade) — племянница Гонты, архіепископа кельнскаго († 800 г.), внушившая такую страсть Лотарю Лотаринскому, что онъ расторгъ бракъ свой съ Тейтбертой, двоюродной правнукой Карла Мартелла. По предписанію папы Николая I Лотарь удалилъ В. и она была передана легагу для отвоза въ Римъ, но успѣла убѣжать. Тогда Лотарь, несмотря на анаемы папы, съ нею больше не разставался. Послѣ смерти Лотаря В. удалась въ Ремиремонское аббатство, гдѣ и умерла.

Вальдшнепъ, или вальдшнепъ — см. Бекасы; мѣстныя русскія названія: Валешень и Ваншиль во Владимірской губерніи, Вальшней въ гдовскомъ уѣздѣ Петербургской губ.

В. въ промысловомъ отношеніи не имѣетъ почти никакого значенія, попадаетъ на рынокъ болѣе или менѣе случайно. Промысловыхъ, добычливыхъ способовъ ловли не существуетъ, и охота на него можетъ быть разсматриваема исключительно съ точки зрѣнія спорта. Поэтому охота на вальдшнеповъ разбѣшается не только лѣтомъ и осенью, но даже и весной, когда охота на большинство другихъ птицъ, вообще, воспрещена. Весенняя охота на В. производится во время тяги (см. Бекасы). Тянутъ какъ самцы, такъ и самки, издавая особые крики, называемые звуко-подражательно корканьемъ и цыканьемъ. Специальная охота на В., съ лгавою собакою, начинается въ сентябрѣ, когда эта дичь, передъ отлетомъ ея на югъ, перемищается высытками изъ лѣса въ болѣе открытыя и сырыя мѣста. Начинаяще въ это время жерть, вальдшнепы очень крѣпко выдерживаютъ стойку собаки, и ихъ бьютъ тогда, въ удачныя годы, въ огромномъ количествѣ. Къ очень рѣдкимъ способамъ добыванія В. относятся охота на нихъ «на грязи» и «въ капель». В. вылетаетъ, вскорѣ послѣ заката солнца, на лѣсныхъ дорогахъ съ глубокими, залитыми водою колеями, на ларовыхъ унавоженныхъ поляхъ и т. п. «Въ капель», т. е. продолжительное осеннее ненастье, обмокнувшіе В. выбираютъ на опушки, въ болѣе чистыя мѣста и въ это время летаютъ очень медленно. Наилучшая русская монографія о В. составлена М. Мензибиромъ: «Вальдшнепъ и дупель», 1877 г.

С. Безобразовъ.

Вальдштейнъ (Waldstein) — древній богемскій родъ, родоначальникъ котораго, Зденко († 1236), основалъ родовую зам. Вальдштейнъ (въ памятникахъ XIII ст. castrum Waldenstein; по-чешски Walsteina) близъ Турнау. Въ 1617 г. этотъ родъ былъ возведенъ, въ лицѣ Альбрехта Вальдштейна, въ графское достоинство и распался на двѣ главныя линіи: Арнау и В. Единственнымъ представителемъ первой является теперь графъ Альбрехтъ, живущій въ Пресбургѣ. Линія же В., получившая въ 1654 г. мѣсто и голосъ въ коллегіи швабскихъ имперскихъ графовъ, приняла прозвище Вартенбергъ и раздѣлилась на вѣтви Мюнхенгрецъ и Дуксъ-Лейтамышль. Представителемъ первой является графъ Эрнстъ, состоящій наслѣдственнымъ членомъ палаты господъ австрійскаго рейхстага. Изъ потомковъ линіи Дуксъ-Лейтамышль наибольшей извѣстностью пользовался Францъ-Адамъ В. (1759—1823). Впродолженіе семи лѣтъ онъ путешествовалъ съ профессоромъ Китайбелемъ по Венгріи для изученія ея флоры, и результаты этого путешествія изложены ими въ «Descriptiones et icones plantarum rariorum Hungariae» (Вѣна, 1802 — 12). Получивъ по наслѣдству имѣніе въ Богеміи, онъ основалъ тамъ школы для юношества и составилъ богатую ботаническую коллекцію, зафигуранную имъ потомъ Чешскому Музею въ Прагѣ.

Вальеръ (Жанъ Vallière) — франц. артиллерійскій генералъ (1667—1759). Изобрѣтенія

по части артиллеріи и миннаго искусства обратили на него вниманіе, и онъ былъ назначенъ директоромъ артиллерійской школы, а въ 1717 году—генералъ-инспекторомъ всей французской артиллеріи. В. положилъ прочное начало хорошему артиллерійскому образованію между офицерами, а въ 1732 г. впервые ввелъ во Франціи правильную систему орудій, т. е. точно опредѣлилъ главные данныя устройства ихъ, а равно и калибры. Система В. отличалась прочностью, однообразіемъ и простотою устройства, но ей недоставало подвижности, вслѣдствіе излишней длины и вѣса орудій.—2) Го-сифъ В., маркизъ, сынъ предъидущаго (1717—1776), артиллерійскій генералъ-лейтенантъ. Въ 1747 г. онъ принялъ отъ отца начальство надъ артиллеріею по Франціи, а по приглашенію испанскаго короля Карла III преобразовалъ артиллерію въ Испаніи и Неаполѣ по французскому образцу, за что и былъ награжденъ титуломъ маркиза.

Вальи (Жозефъ-Ноэль Wailly, прозванный Наталисомъ де В.)—французскій палеографъ, род. въ 1805 † 1886 г.; по окончаніи курса юридическихъ наукъ въ Парижѣ сдѣлался адвокатомъ, а затѣмъ, получивъ должность архиваріуса, В. посвятилъ себя всецѣло изученію архивовъ; въ 1841 г. сдѣлался членомъ академіи надписей и въ 1854 г. состоялъ хранителемъ манускриптовъ въ Национальной бібліотекѣ. Имъ написаны «*Eléments de paléographie*» (1833, 2 т. in 4°); «*Notice sur Guillaume Guizart*» (1846); «*Mémoire sur la langue de Joinville*» (1868); «*Examen critique de la vie de Saint Louis par Geoffroy de Beaulieu*» (1874); «*Mémoire sur Joinville et les enseignemens de Saint Louis à son fils*» (1875); «*Mémoire sur le Romant ou Chronique en langue vulgaire*» (1875).

Вальи (Noel François de-Wailly)—извѣстный французскій лексикографъ, членъ института, род. въ 1724 г., умеръ въ 1801 г. Его «*Principes généraux de langue française*» (1754) произвели цѣлый переворотъ въ методѣ обученія франц. языку. Его грамматика франц. языка была одобрена университетомъ и принята во всѣхъ коллежахъ. Онъ былъ однимъ изъ дѣятельныхъ сотрудниковъ словаря французской академіи и составилъ сократ. его изданіе (1801), усовершенствованное и продолженное его сыномъ Этьеномъ В. и внукомъ Альфредомъ В., которые извѣстны своими переводами поэтовъ-классиковъ и сочиненіями по франц. лексикографіи.

Валь-Камоника (Val-Camonica)—долина въ итальянской провинціи Брешиа, на границѣ Тироля, орошается р. Олио (Oglio). По долинѣ ведетъ дорога чрезъ Тональскій проходъ въ Тироль. Въ долинѣ до 55 общинъ, съ 60000 жит., прекрасные луга съ богатыми стадами, желѣзные, мѣдные и свинцовые рудники, ломки мрамора, шелководство и винодѣліе. Главный гор. Брено. До 1426 г. В. находилась подъ властью Милана, позже принадлежала Венеціанской республикѣ.

Валькенбергеръ, изъ Валькенберга—чешскій писатель XVI ст. Онъ тоже называется Волькумберскій, а также Дачицкій, и получилъ извѣстность, какъ авторъ латинскихъ

и чешскихъ сочиненій, часть которыхъ издана, напр. «*Knička o libé, ctinosti, naděje*».

Валькенборхъ (Valckenborch, Valckenburg),—фамилія нѣсколькихъ фламандскихъ, голландскихъ и нѣмецкихъ живописцевъ. Особенно вниманія заслуживаетъ Лукасъ в.-В. (около 1540—1625), родомъ изъ Мехелна, принадлежавшій къ школѣ Брюгелей и писавшій тонко исполненные пейзажи пріятнаго серебристаго или сѣроватаго тона, по большей части оживленные фигурами простолюдиновъ. Одна изъ подобныхъ его картинъ находится въ Имп. Эрмитажѣ. А. С.

Валькенеиъ (Людв.-Каспаръ Valkenaer)—голландскій филологъ, род. 1715 г.; въ 1741 получилъ кафедру греческаго языка во Франекерѣ, въ 1766—въ Лейденѣ, гдѣ и † 1785 г. Изъ многочисленныхъ ученыхъ трудовъ В. замѣчательны: новая обработка сочиненія Урзинуса, «*Virgilius cum scriptoribus Graecis collatus*»; изданія греческаго грамматика Аммонія, Еврипида—«*Phoenissae*» и «*Hippolytus*», «*Писемъ*» Фалариса и «*Идиллій*» Теоокрита; «*Diatriba in Euripidis perditorum dramatum reliquias*» (Лейденъ, 1767). Кроме того, В. снабдилъ массою цѣнныхъ примѣчаній изданіе Геродота, предпринятое Весселингомъ. Уже послѣ смерти В. появилось приготовленное имъ изданіе: «*Callimachi elegiarum fragmenta*» и замѣчательный трактатъ «*De Aristobulo Judaeo*», съ прибавленіемъ Весселинга (Лейденъ, 1806). Рѣчи В. собраны подъ заглавіемъ «*Orationes*» (Лейденъ, 1784); мелкія статьи—подъ заглавіемъ «*Opuscula philologica critica, oratoria*» (2 т., Лейпц., 1808). Ср. Bergmann, «*Memoria L. C. Valckenarii*» (1874).

Янъ В., род. 1758 г., сынъ предъидущаго, былъ профессоромъ юридическихъ наукъ въ франекерскомъ университетѣ. Его извѣстность, какъ ученаго, и связи съ анти-оранской партией доставили ему кафедру въ utrechtскомъ университетѣ; но съ возвращеніемъ Вильгельма Оранскаго (1787) В. долженъ былъ оставить Голландію. Онъ отправился во Францію и былъ въ числѣ депутатовъ, убѣждавшихъ національный конвентъ (1793) прийти на помощь голландскимъ патриотамъ. Послѣ того какъ въ 1795 г. въ Голландію вступила французская армія, В. возвратился на родину и занялъ кафедру государственнаго права. Въ началѣ 1796 г. онъ былъ назначенъ посланникомъ въ Испанію. При королѣ Людовикѣ Бонапарте В. исполнялъ разныя дипломатическія порученія, а послѣ отреченія короля оставилъ политическое поприще. † 1821 г.

Валькенеиъ (Charles Athanase Walckenaer)—франц. ученый (1771—1852 г.); во время Революціи эмигрировалъ въ Шотландію; былъ въ 1816 г. однимъ изъ мервовъ Парижа, генеральнымъ секретаремъ сенской префектуры и затѣмъ префектомъ деп. Ньевры (Nièvre). Съ 1840 г. онъ исполнялъ обязанности постоянного секретаря академіи надписей, въ которую былъ принятъ уже въ 1815 г. Изъ его естественно-историческихъ работъ особенно дѣйств.: «*Faune Parisienne*» («*Insectes*», 2 т., Парижъ, 1805), «*Histoire naturelle des aranéides*», тетради 1—5, съ 1805 г. Парижъ) и «*Histoire naturelle des Insectes*» 3 т., Парижъ, 1836). Цѣнны такъ

же нѣкоторыя географическія сочиненія В., особенно «Le monde maritime» (4 т., Парижъ, 1818; 12 т. 1819), «Histoire générale des voyages» (21 т., Парижъ, 1826—31) и болѣе всего «Géographie ancienne des Gaules» (3 т., Пар., 1839; 2 т., 1862). Сюда же изъ біографій относятся, между прочимъ, «Histoire de la vie et des ouvrages de Lafontaine», «Histoire de la vie et des poésies d'Horace», «Recueil de notices historiques sur la vie et les ouvrages de membres décédés de l'Académie des Inscriptions» и «Mémoires touchant la vie et les écrits de la Marquise de Sévigné». Многочисленныя статьи, похвалныя рѣчи и рѣчи по различнымъ поводамъ напечатаны въ «Мемуарахъ» Института.

И. Книповичъ.

Валькеръ (Walker, Уокеръ Амаза)—сѣверо-американскій политико-экономъ, род. въ 1799 г. въ штатѣ Коннектикутѣ; былъ долгое время купцомъ въ Бостонѣ и горячимъ аболіціонистомъ. Въ 1842 г. онъ сдѣлался профессоромъ политической экономіи въ берлинскъ-колледжѣ, а съ 1861 до самой смерти, въ 1875 г., читалъ лекціи въ амгерстъ-колледжѣ, въ Массачусетсѣ. Съ 1851 — 1852 онъ былъ министромъ, съ 1862 по 1863 годъ — членомъ сѣверо-американскаго конгресса. Какъ болшинство американскихъ политико-экономистовъ, онъ болѣе интересовался практическими, чѣмъ теоретическими вопросами народнаго хозяйства. Изъ его сочиненій болѣе замѣчательны: «Nature and uses of money and mixed currency» (Бост., 1857) и «Science of wealth» (7 вып., 1874).

Валькеръ (Уокеръ Фрэнсисъ Амаза Walker) — сѣверо-американскій статистикъ и политико-экономъ, сынъ предыдущаго, род. въ 1840 г. въ Бостонѣ; участвовалъ въ междоусобной войнѣ и дослужился до чина генерала. Въ 1869 г. онъ былъ назначенъ начальникомъ статистическаго бюро въ Вашингтонѣ и руководилъ переписью 1870 г., плодомъ чего явился его громадный статистическій атласъ Соединенныхъ Штатовъ, въ 54 картахъ (1874). Съ 1875 г. онъ состоитъ профессоромъ политической экономіи въ Нью-Гэвнѣ. Онъ написалъ, между прочимъ: «The Indian question» (Бостонъ, 1873); «The Wages question» (Нью-Йоркъ, 1876); «Statistical atlas of the United States» (Вашингт., 1874); «Money» (1878); «Political economy» (2 изд., 1888) и др.

Валькеръ (Вильямъ Walker) — америк. авантюристъ, род. въ 1824 г. въ штатѣ Тенесси, былъ сначала врачомъ, путешествовалъ для дальнѣйшаго образованія по Европѣ, потомъ занялся адвокатурой и состоялъ редакторомъ газеты въ Нью-Орлеанѣ. Въ 1850 г. онъ отправился въ Калифорнію и тамъ въ 1853 г. организовалъ экспедицію для завоеванія мексиканскаго штата Соноры, но долженъ былъ сдаться войскамъ Соединенныхъ Штатовъ въ Э. Диего; преданный суду за нарушение нейтралитета, онъ былъ оправданъ. Въ 1855 г., во время междоусобной войны въ республикѣ Никарагуа, В., по призыву тамошнихъ либераловъ, высадился при Реалею, овладѣлъ главнымъ городомъ Гранадой и заключилъ съ своимъ противникомъ — Корралемъ, договоръ, по которому послѣдній назначался президентомъ,

а В. главнокомандующимъ. Но въ слѣдующемъ году, получивъ новыя подкрѣпленія, В. разстрѣлялъ Коррала и провозгласилъ себя президентомъ на его мѣсто. Онъ старался снова водворить въ Никарагуа рабовладѣніе и велъ себя какъ настоящій диктаторъ. Возстановивъ противъ себя правительства Костарики, Гондураса, С.-Сальвадора и Гватемалы, В. принужденъ былъ въ 1857 г. сдаться командирѣ сѣверо-американской шлюпки, которая доставила его въ Нью-Орлеанъ, гдѣ надъ нимъ было назначено слѣдствіе. Онъ бѣжалъ и снова высадился въ Никарагуа; но, не встрѣгивъ сочувствія, долженъ былъ во второй разъ сдаться сѣверо-американцамъ. Отвезенный въ Нью-Йоркъ, онъ немедленно былъ выпущенъ на свободу тогдашнимъ президентомъ Бухананомъ, сторонникомъ рабовладѣнія. Въ 1858 г. В. предпринялъ новую экспедицію въ Центральную Америку; когда она не удалась, вслѣдствіе вмѣшательства сѣверо-американскаго правительства, онъ въ іюнѣ 1860 г. отправился изъ Нью-Орлеана въ Гондурасъ, овладѣлъ городомъ Трухильо, но еще въ томъ же году былъ разбитъ, захваченъ въ плѣнъ и разстрѣлянъ по приговору военного суда В. написалъ «War in Nicaragua» (Мобиль, 1860). Cp. Wells, «W-s Expedition nach Nicaragua und der centralamerik. Krieg» (Брауншв., 1857).

Валькеръ, или, правильнѣе, **Уокеръ** (Walker) — фамилія нѣсколькихъ англійскихъ художниковъ. Изъ нихъ болѣе известны: 1) Робертъ У.—живописецъ, умершій въ Лондонѣ въ 1658 г., писавшій портреты выдающихся лицъ республиканской партіи своего времени, въ томъ числѣ Кромвеля, котораго онъ изобразилъ до шести разъ. 2) Джемсъ У. (1748—1808)—гравёръ черною манерой, проведшій нѣсколько лѣтъ (1784—1801) въ Петербургѣ, гдѣ исполнены имъ рядъ портретовъ особъ Императорской фамилии и гравюры съ нѣкоторыхъ картинъ Эрмитажа. 3) Фредерикъ У. (1840—1875)—рисовальщикъ и живописецъ, изобразившій въ своихъ картинахъ и аквареляхъ разнообразныя бытовые сцены, трудившійся надъ иллюстрированіемъ литературныхъ сочиненій и основавшій въ Лондонѣ школу рисовальщиковъ на деревѣ, для политичнаго.

А. Сомовъ.

Валькеръ (Walcker) — цѣлое поколѣніе строителей органовъ. Первый изъ нихъ, Эбергардтъ-Фридрихъ В., уроженецъ Канштата въ Вюртембергѣ, жилъ въ XVIII ст. Замѣчательныя органы построены имъ въ церквахъ Лусбурга (1790 г.) и Канштата (1793 г.). Сынъ его и ученикъ, Эбергардтъ-Фридрихъ, родившійся тамъ же въ 1794 г., еще болѣе усовершенствовалъ органъ, упростивъ его механизмъ, измѣнивъ форму трубокъ, вслѣдствіе чего улучшилъ звуковой тембръ трубокъ, въ особенности флейтъ, кларнетовъ и гобоевъ. Имъ тоже усовершенствованы въ органѣ раздувательныя мѣхи и изобрѣтенъ приборъ (Windladen или Kegelladen), пропускающій воздухъ въ трубки. Въ Германіи и другихъ странахъ В. построилъ болѣе 30 органовъ. Первый органъ, давшій В. европейскую извѣстность, построенъ въ 1833 году, въ церкви св. Павла во Франкфуртѣ-на-Майнѣ (74 регистра, 3 клави-

туры или мануала, двойная педаль). Въ Россіи находятся наиболее замѣчательные органы этого мастера, а именно: органъ (65 регистровъ), построенный въ 1836 г. въ Петербургѣ, въ лютеранской Петропавловской церкви, и органъ въ Ревель, въ церкви св. Олафа (68 регистровъ, 3 мануала, двойная педаль). По смерти В. въ 1872 г. его дѣло перешло къ пяти сыновьямъ его. Органная фабрика В. находится въ Лудвигсбургѣ. Въ последнее время фирма В. построила замѣчательные органы въ Ригѣ (124 регистра), въ Ульмѣ (100 регистровъ), въ концертномъ залѣ въ Бостонѣ, въ церкви св. Стефана въ Вѣнѣ и пр. *Н. Соловьевъ.*

Валькирии (Walkyrie, англо-саксонское *Völsungidae*)—бессмертныя дѣвы чудной красоты, которыя носятся въ золотомъ вооруженіи по воздуху, распоряжаясь, по повелѣнію Одина, битвами и распредѣляя побѣду или смерть между воинами. Съ гривъ ихъ коней (облака) капаетъ оплодотворяющая роса, а отъ ихъ мечей сияетъ свѣтъ. Онѣ подбираютъ павшихъ героевъ, отводя ихъ въ Валгаллу и тамъ угощаютъ медомъ. Подобно норнамъ, онѣ отчасти происходятъ отъ эльфовъ и другихъ сверхчеловѣческихъ существъ; но отчасти это княжескія дочери, попадающія въ Валькирии еще при жизни. Онѣ выезжаютъ по три или по трижды и четырежды три заразъ и обладаютъ даромъ превращенія въ лебедей (см. Лебединыя дѣвы). Часто В. выбираютъ себѣ въ возлюбленные благородныхъ героевъ; такъ, Брунгильда, въ пѣснѣ о Нибелунгахъ, была валькирией. Но отъ брака со смертными онѣ лишаются безсмертія и своей сверхчеловѣческой силы. Нерѣдко В. смѣшиваются съ норнами, прядущими у коловда нить жизни; это, вѣроятно, происходитъ отъ того, что по своему вліянію на побѣду В. тоже некоторымъ образомъ держатъ въ рукахъ судьбу людей. См. *Golther, «Studien zur germanischen Sagen-geschichte. I: Der Valkyrienmythus»* (Мюнх., 1889).

Вальковъ—островъ на Сѣверномъ ок., въ сѣверной части пролива Костина Шара, отдѣляющаго Новую Землю отъ остр. Междушарія. Имѣетъ въ длину около 3 в. и съ 1/2 в. шир.; юго-вост. его оконечность отдѣляется отъ Междушарія проливомъ, имѣющимъ до 100 с. ширины и 6 ф. глубины.

Вальми (Valmy)—небольшое селеніе во Франціи, въ Марнскомъ департаментѣ, километрахъ въ 9 отъ г. Сен-Менегу и невдалекѣ отъ береговъ Марны. В. сдѣлалось извѣстнымъ во время революціонныхъ войнъ, по сраженію около него происходившему 20 сентября 1792 г., между французами, подъ главнымъ начальствомъ Дюмурье, и союзною австро-прусскою арміею (при которой былъ и корпусъ франц. эмигрантовъ принца Кондэ), подъ предводительствомъ герцога Брауншвейгскаго. Сраженіе это, въ воен. отношеніи незначительное и обыкновенно называемое канонадою при В., имѣло чрезвычайно важныя послѣдствія, потому что послужило поводомъ къ отступленію союзниковъ изъ предѣловъ Франціи и тѣмъ самымъ способствовало торжеству Революціи.

Вальми (Альфредъ де Valmy) — псевдонимъ Юліуса Стинде (Stinde).

Вальмики (Walmiki)—индійскій поэтъ, которому приписывается героическая поэма «Рамаяна» (см. это сл.). О его жизни нѣтъ никакихъ свѣдѣній; неизвѣстно даже съ точностію, въ какую эпоху онъ жилъ, почему многіе изслѣдователи считаютъ его лицомъ легендарнымъ.

Вальмодеиъ (Wallmoden, графъ Людвигъ)—австрійскій генералъ (1769—1862); командовалъ дивизіей въ Богеміи до 1813 года, когда перешелъ на русскую службу; начальствуя российско-нѣмецкимъ легиономъ и другими союзными войсками въ сѣв. Германіи, противъ маршала Даву и датчанъ, одержалъ побѣду при Герде, встрѣбилъ французскую дивизію Пешѣ и храбро защищалъ Мекленбургъ. Послѣ 2-го Парижскаго мира В. снова перешелъ на австр. службу и въ 1848 г. участвовалъ, подъ командою гр. Радецкаго, въ итальянской кампаніи.

Вальнеръ (Францъ, собственно Лейдесдорфъ)—актеръ, театральнй директоръ и писатель, род. 1810, ум. 1876 г. Основалъ въ Берлинѣ театръ, названный его именемъ, и напечаталъ описаніе своихъ путешествій и театральныхъ походовъ: «*Rückblicke auf meine theatralische Laufbahn*» (Берл., 1864).

Вальнице—мѣсто на берегу сплавной рѣки или озера, куда свозятъ заготовленные зимою въ лѣсу древесные матеріалы для нагрузки ихъ на суда, или для сплава плотами. Въ послѣднемъ случаѣ для этого выбирается такая подходящая мѣстность, чтобы связанный на В. плотъ могъ быть поднятъ весною полою водою. *В. С.*

Вальпарайзо (Valparaiso) — главный городъ провинціи того же названія (4240 квадр. километровъ, 216000 жит.) [1889 г.], въ южно-американскій республикѣ Чили, второй по величинѣ въ государствѣ, важнѣйшій по торговымъ оборотамъ портъ на всемъ западномъ побережьи Южной Америки. Городъ В., основанный въ 1536 г., расположенъ на 3. отъ Сантъ-Яго (куда съ 1863 г. проведена желѣзная дорога, длиною въ 187 км.), у бухты, окруженной съ трехъ сторонъ высокими (до 520 м.), довольно крутыми горами, влѣдствіе чего образуется гавань, защищенная съ трехъ сторонъ отъ вѣтровъ и имѣющая выходъ лишь на сѣверъ; гавань снабжена достаточнымъ числомъ укрѣпленій. Самый городъ имѣетъ кривыя, неправильныя, гористыя улицы, большею частью двухъ или трехэтажные дома, удовлетворяющіе всѣмъ требованіямъ европейскаго комфорта; обширный рынокъ, десять церквей, грандіозныя таможныя, лицей, нѣсколько госпиталей, морское училище, обширную верфь, два большихъ плувочныхъ дока, обширные амбары, складочныя магазины, два театра, биржу, три банка, газовое освѣщеніе, конно-желѣзнодорожное сообщеніе, и насчитываетъ 95000 жит. (1884), въ числѣ которыхъ одну десятую составляютъ иностранцы всѣхъ національностей. Черезъ В. проходятъ почти 82% всего ввоза и около 18% вывоза страны; вывозъ состоитъ, главнымъ образомъ, изъ серебряной руды, мѣди, пшеницы, меда и воска. В. поддерживаетъ сообщеніе съ Европой при посредствѣ шести пароходныхъ рейсовъ. Пол-

водный телеграфный кабель соединяет В. сь Каллао и Панамой. Средняя годовая температура доходить до 13,9° Ц. Количество осадков, при 25 дождевых дняхъ въ году, доходить до 419 мм. За 220 лѣтъ берегъ въ этомъ мѣстѣ поднялся на 5,8 м. 31 марта 1866 г. В. подвергся бомбардированію со стороны испанскаго адмирала Нунеса.

Вальпо́ль (сэръ Робертъ, Walpole, графъ Орфордъ) — англійскій государственный чело́вѣкъ, родился въ 1676 году, учился въ Кембриджѣ; въ 1700 г. женился на дочери богача сэра Джона Шортера, лондонскаго лордъ-мера, и въ 1701 г., послѣ смерти отца, занялъ его мѣсто въ нижней палатѣ, гдѣ въ скоромъ времени сдѣлался однимъ изъ самыхъ видныхъ и дѣятельныхъ предводителей виговъ. Благодаря покровительству Мальборо, онъ сдѣлался въ 1708 г. членомъ кабинета. Но въ 1711 г., когда тори получили перевѣсъ при дворѣ королевы Анны, В. не только потерялъ должность, но былъ обвиненъ въ подкупѣ, заключенъ въ Тоуеръ и признанъ недостойнымъ засѣдать въ парламентѣ. По вступленіи на престолъ Георга I, В. снова вошелъ въ милость и въ 1715 г. сдѣлался первымъ лордомъ казначейства. Какъ членъ и докладчикъ коммисіи, которой было поручено сдѣлать падеъ вышедшими въ отставку торійскими министрами, В. жестоко отомстил своимъ врагамъ и добился осужденія Волингброка и Ормонда. Въ апрѣлѣ 1717 г. онъ снова долженъ былъ выйти изъ министерства, по обвиненію въ подкупѣ членовъ парламента и примкнулъ къ оппозиціи. Это продолжалось недолго, и въ 1721 г., послѣ крушенія южно-океанскаго акціонернаго общества, В. вторично занялъ прежнее мѣсто перваго лорда казначейства. На этомъ мѣстѣ, благодаря умѣлой администраціи и строгой бережливости въ государственномъ хозяйствѣ, онъ въ 18 лѣтъ успѣлъ безъ особенныхъ финансовыхъ реформъ уменьшить государственный долгъ на 7 милл., а проценты съ него — на цѣлую половину. Всѣ вышнія осложненія онъ старался устранить дипломатическими средствами, не прибѣгая къ войнѣ, которая въ его глазахъ была «самымъ пагубнымъ дѣломъ». И дѣйствительно, твердостью и искусствомъ своей дипломатіи онъ одерживалъ безкровныя побѣды и хвастался, что «въ Европѣ въ такомъ-то году убито 50 тыс. чело́вѣкъ и между ними одного англичанина». Торговля и промышленность процвѣли при немъ и многое имъ было сдѣлано для поднятія благосостоянія американскихъ колоній. Между прочимъ, дозволивъ колоніямъ вывозить рись куда угодно, онъ достигъ того, что итальянскій и египетскій рись вскорѣ были вытѣснены на европейскіхъ рынкахъ американскимъ. Но рядомъ съ этимъ онъ былъ крайне неразборчивъ на политическія средства; онъ велъ формальную систему подкупа парламентскихъ дѣятелей и прямо говорилъ, что «знаеть цѣну каждому чело́вѣку». Къ чести В. надо прибавить, что самъ онъ ничѣмъ не пользовался и былъ богаче при вступленіи въ должность, чѣмъ при отставкѣ. Въ 1723 г., во время поѣздки Георга I въ Ганноверъ, В. былъ назначенъ членомъ регентства и, не смотря на

всѣ козни враговъ, сохранилъ расположеніе двора во все царствованіе Георга I. Въ такой же милости онъ находился и при Георгѣ II; но значеніе его въ палатѣ общаго постепенно уменьшалось. Когда въ 1738 г. Сэнди публично обвинилъ его въ парламента въ подкупахъ, вѣроломствѣ и другихъ преступленіяхъ, В. хотя и защищался съ большою ловкостью, но избѣгъ обвиненія только благодаря вмѣшательству двора. Очень неохотно рѣшился онъ въ 1739 г. на объявленіе войны Испаніи и Франціи, неуспѣшное веденіе которой, вмѣстѣ съ поблажками ганноверской политикѣ короля, еще болѣе усилило его непопулярность. Къ его противникамъ пристали теперь и болѣе строгіе виги, и съ ними принцъ валлійскій. При открытіи парламента въ 1742 г., уже во время преній объ адресѣ, В. поставилъ вопросъ о довѣрїи и, получивъ только большинство 4 голосовъ, сложилъ съ себя всѣ свои должности. Король пожаловалъ его въ пэры, съ титуломъ графа Орфордскаго, и назначилъ ему пенсію. В. умеръ въ 1745 г.; въ 1855 г. ему воздвигнутъ памятникъ въ Вестминстерскомъ аббатствѣ. Его «Политическое завѣщаніе» появилось въ Парижѣ и Амстердамѣ (1767); исторія его жизни описана въ извѣстномъ романѣ «Нарзансъ, персидскій министръ» (Лондонъ, 1755). Ср. Coxe, «Memoirs of the life and administration of Sir Robert W.» (3 т., Лонд., 1798); Ewald, «Sir Robert W., a political biography» (Лонд., 1877).

Вальпо́ль (Гораций Walpole)—англ. писатель, сынъ предъидущаго, род. 1717 г., получилъ образованіе въ Кембриджѣ и потомъ путешествовалъ по Европѣ. Вернувшись въ Англїю, онъ былъ избранъ въ парламента, а послѣ смерти отца перешелъ въ верхнюю палату, былъ искреннимъ вигомъ, но не принималъ участія въ преніяхъ и въ 1758 г. совершенно отказался отъ общественныхъ дѣлъ. Поселившись въ своемъ имѣніи, въ Твикенгемѣ, онъ выстроилъ себѣ тамъ настоящій замокъ въ средневѣковомъ вкусѣ и собралъ въ немъ драгоценную коллекцію предметовъ искусства, книгъ, автографовъ и всевозможныхъ рѣдкостей (она продана съ аукціона въ 1842 г. *). Здѣсь онъ и умеръ холостымъ, въ 1797 г. Изъ его сочиненій заслуживаютъ упоминанія: «Catalogue of engravers who have been born or resided in England» (1763) и «Catalogue of the royal and noble authors of England, Scotland and Ireland» (1758). Кроме того, онъ написалъ фантастическій романъ: «The Castle of Otranto» (1764, новое изданіе 1886), являющийся родоначальникомъ огромнаго количества подобныхъ же произведеній; это была первая попытка ввести въ область романа феодальную эпоху; трагедію «The mysterious mother» (1768) и «Historic doubts on the life and reign of Richard III» (1768). Но настоящую славу доставили В. его письма и мемуары. Первые, изданныя въ 6 т. въ 1841 г. и дополненыя въ 1851 г. 2-мя томами его

* Въ 1779 г., по повелѣнію Екатерины II, изъ знаменитой коллекціи художественныхъ рѣдкостей В. ириобрѣтенъ для петербургскаго Эри тама 168 картинъ художниковъ различныхъ школъ, на сумму 35000 фунт. стерлинговъ.

корреспонденции съ поэтомъ Мэзономъ (полн. изд. Кеннингема въ 9 т., 1857—59, нов. изд. 1880; въ извѣст. 1883), представляють образцы живости, остроумія, ѣдкости и даютъ полную жизни картину нравовъ и дѣлъ тогдашней эпохи. Мемуары Вальполя, начатые въ 1751 г. и продолженныя почти до самой его смерти (новѣйшее изд. Лонд., 1846; 12 т.), во многомъ уступаютъ его письмамъ. Въ нихъ неприятно поражаетъ горечь, придирчивость и часто противорѣчивость отзывовъ о личностяхъ; но всетаки они заключаютъ въ себѣ цѣнный матеріалъ для исторіи царствованія Георга II и Георга III. Ср. Warburton, «Memoirs of Horace W. and his contemporaries» (2 т., Лонд., 1851) и посвященный Горациу В. «Essay» Маколея.

Вальполь (Спенсеръ-Горациу Walpole)—консервативный англійскій политическій дѣятель, родственникъ Роберта В., род. въ 1806 году, получилъ образованіе въ Кембриджѣ и съ 1831 года съ успѣхомъ занимался адвокатурой. Женившись на дочери бывшаго перваго министра Персиваля, онъ сблизился съ торіями и въ 1846 г. былъ избранъ ими въ парламентъ, гдѣ успѣлъ обратить на себя вниманіе своей враждебностью къ католическому духовенству. Въ 1852 г. В. получилъ мѣсто статсъ-секретаря (министра) по внутреннимъ дѣламъ въ кабинетѣ Дерби, но уже въ декабрѣ того же года долженъ былъ выйти въ отставку, вмѣстѣ со всѣми торійскимъ министерствомъ. Его безупречный торизмъ доставилъ ему высокую честь быть избраннымъ въ нижнюю палату отъ кембриджскаго университета, а въ 1858 г. онъ занялъ прежній постъ въ новомъ министерствѣ гори. Въ третій разъ онъ получилъ портфель внутреннихъ дѣлъ въ 1866 г., но уже въ маѣ 1867 г. долженъ былъ уступить свое мѣсто Гаторну Гарди вслѣдствіе вызваннаго имъ кроваваго столкновенія между народомъ и полиціей по случаю громаднаго митинга реформистовъ въ Гайдъ-Паркѣ въ Лондонѣ. Свое мѣсто въ парламентѣ отъ кембриджскаго университета онъ удержалъ и при новыхъ общихъ выборахъ въ 1868, 74 и 80 г. Сынъ его Спенсеръ В., род. 1839 г., извѣстенъ какъ историкъ и написалъ въ 1874 г. біографію своего дѣда, министра Персиваля и «Исторію Англій съ 1815 г.» (Лонд., 1878—86, 5 т.).

Вальпургева ночь—съ 30 апрѣля на 1 мая, по германскому народному повѣрью, служитъ годичнымъ праздникомъ вѣдьмъ, собирающихся въ эту ночь вокругъ своего повелителя-сатаны — на высокой, недоступной горѣ Броккенъ, гдѣ и справляютъ свой «шабашъ». Повѣрье это, выведенное также Гете въ 1-ой части «Фауста», сложилось около конца VIII стол., вѣроятно, такимъ же образомъ, какъ возникла и распространилась вѣра въ колдуній и вѣдьмъ вообще: такъ какъ 1-ое мая съ особой торжественностью праздновалось язычниками (первый весенній праздникъ), то старыя женщины и вообще всѣ тѣ, которые не могли сразу отказаться отъ языческихъ обрядовъ въ пользу христіанства, несмотря на строгое запрещеніе (подъ страхомъ смертной казни), продолжали собираться въ недо-

ступныхъ мѣстахъ, чтобы подобающимъ образомъ, т. е. пѣснями и плясками, встрѣтить 1-ое мая. Обстановка (жостры, дикая мѣстность), а можетъ-быть, и преднамѣренно распускаемые этими тайными язычниками слухи (чтобы избавиться отъ лишнихъ свидѣтелей), способствовали распространенію въ народѣ разсказовъ о вѣдьмахъ, собирающихся въ эту ночь въ различныхъ недоступныхъ мѣстахъ. Названіе же произошло отъ совпаденія съ празднованіемъ 1-го мая памяти св. Вальпургіи, сестры св. Виллибальда, канонизованной въ 778 г.

Вальраве (Корнелій Walrave), прусскій инженеръ и военный архитекторъ, род. 1692 г., ум. 1773 г., извѣстенъ постройкой многихъ крѣпостей въ Пруссіи и осадными работами при обложеніи Праги и Козела. Въ 1748 г., обвиненный въ казнокрадствѣ и государственной измѣнѣ, онъ впалъ въ немилость и до самой своей смерти прожилъ въ заключеніи, въ Магдебургской крѣпости.

Вальрафъ (Францъ-Фердинандъ Wallraf) —нѣм. археологъ, основатель Кельнскаго музея, род. въ 1748 г.; изучалъ богословіе и сталъ священникомъ, но въ 1786 г. получилъ кафедру естественной исторіи и эстетики въ кельнскомъ университетѣ; въ 1794 избранъ въ ректоры его, а съ упраздненіемъ университета сталъ читать лекціи по исторіи и изящнымъ искусствамъ въ «Центральной школѣ»; † 1824. В. былъ любителемъ рѣдкостей и все свое богатое собраніе ихъ подарилъ городу, чѣмъ положилъ основаніе городскому музею. Свои изслѣдованія о мѣстныхъ достопримѣчательностяхъ В. собралъ въ сочиненіи: «Sammlung von Beiträgen zur Geschichte der Stadt Köln».

Вальса (Ванъ-деръ, Van-der-Waals) **формула**, одинаково прилагаемая и къ газообразному и къ жидкому состоянію какого-либо вещества, выражаетъ зависимость между объемомъ, температурою и давленіемъ, подъ которыми находится расширяемое вещество, при посредствѣ лишь двухъ постоянныхъ для даннаго вещества величинъ, опредѣляемыхъ путемъ опыта. Эта формула, указавшая совершенно новое направленіе въ развитіи теоріи жидкостей, даетъ возможность вывода цѣлаго ряда въ высшей степени интересныхъ и важныхъ заключеній относительно свойствъ жидкостей и газовъ. Въ статьѣ о законѣ Бойля-Мариотта было уже сообщено, что вообще газы не вполне подчиняются этому закону. Равнымъ образомъ и законъ Гей-Люссака (см. Расширеніе газовъ), по которому, при повышеніи температуры на одно и то же число градусовъ, расширеніе всѣхъ газовъ одинаково и не зависитъ отъ испытываемаго газомъ давленія, не выражаетъ дѣйствительныхъ свойствъ газовъ. Вслѣдствіе этого и формула, представляющая собою совокупность обоихъ законовъ, извѣстная въ наукѣ подъ именемъ «характеристическаго уравненія газообразнаго состоянія тѣлъ» или «закона Бойля-Мариотта-Гей-Люссака» въ видѣ $pV = R(1 + \alpha t)$, гдѣ p —упругость газа, V —его объемъ (единицы вѣса), t —температура газа, α —коэффициентъ расширенія газа, равный $\frac{1}{273}$ и R —нѣкоторая постоянная для каждаго газа величина, находимая по форму-

лѣ $R = p_0 v_0$, (гдѣ v_0 —объемъ единицы вѣса разсматриваемаго газа при 0° и подъ давленіемъ p_0), являясь лишь приближительнымъ выраженіемъ свойствъ газовъ. Но, съ другой стороны, эта формула представляетъ собою непосредственное слѣдствіе кинетической теоріи газовъ (см. это сл.) въ той формѣ, въ какой въ концѣ пятидесятихъ годовъ была развита она Клаузиусомъ. Представляя себѣ газъ, какъ собраніе весьма большого числа абсолютно-упругихъ частицъ, размѣры которыхъ ничтожны въ сравненіи съ средними разстояніями между ними, и допуская въ этихъ частицахъ, помимо возможныхъ вращательныхъ движеній, лишь прямолинейныя движенія всевозможныхъ направленій, т. е. полагая, что частицы газа не оказываютъ никакого дѣйствія другъ на друга (за исключеніемъ лишь моментовъ ихъ столкновеній), Клаузиусъ выводитъ слѣдующую формулу для упругости газа, или величины давленія газа на единицу поверхности:

$$p = \frac{1}{3} \rho G_0^2 (1 + \alpha t).$$

Здѣсь ρ —плотность газа, G_0 —средняя квадратичная скорость постепеннаго движенія частицъ газа при 0° . Заменяя ρ равною ему величиною $\frac{1}{v}$, имѣемъ выраженіе закона Бойля-Мариотта-Гей-Люссака:

$$p v = \frac{1}{3} G_0^2 (1 + \alpha t).$$

Уклоненіе газовъ отъ этого закона даетъ поводъ предполагать, что сдѣланныя Клаузиусомъ два предположенія относительно частицъ газане допустимы. Какъ ни малы по размѣрамъ эти частицы, тѣмъ не менѣе большое число ихъ въ данной массѣ газа заставляетъ принимать во вниманіе сумму ихъ забавовъ въ отношеніи всего объема, занимаемаго газомъ. При измѣненіи объема газа свободное для движенія частицъ пространство, не занятое матеріей частицъ его, будетъ измѣняться больше, чѣмъ измѣняется самый объемъ газа, —отсюда необходимость болѣе сильнаго измѣненія упругости газа, чѣмъ это слѣдуетъ по закону Бойля-Мариотта. Съ другой стороны, несомнѣнно частицы газа дѣйствуютъ другъ на друга, взаимно притягивая другъ друга. Это притяженіе должно увеличиваться вмѣстѣ съ уменьшеніемъ объема газа, т. е. съ уменьшеніемъ разстоянія между частицами, —отсюда необходимо вытекаетъ большее сжатіе газа, чѣмъ это было бы, если не принимать такого между-частичнаго дѣйствія. Ванъ-деръ-Вальсъ въ своей теоріи, прилагаемой одинаково, какъ къ газообразному, такъ и жидкому состоянію (т. е. разсматривающей жидкость и газъ, какъ системы весьма подвижныхъ частицъ, взаимно притягивающихъ другъ друга), принимаетъ во вниманіе объемность частицъ и ихъ взаимное притяженіе и выводитъ свою знаменитую формулу въ слѣдующемъ видѣ:

$$\left(p + \frac{a}{v^2} \right) (v - b) = R (1 + \alpha t).$$

Здѣсь p , v и t по прежнему обозначаютъ давленіе, объемъ и температуру, a — для каждаго вещества вполнѣ опредѣленная величина; она зависитъ отъ сдѣленія между частицами этого вещества въ газообразномъ

состояніи и названа Ванъ-деръ-Вальсомъ удѣльнымъ притяженіемъ (Specifiche

Attraction); $\frac{a}{v^2}$ — представляетъ молекулярное давленіе на единицу ограничивающей разсматриваемое тѣло поверхности, нормально къ этой поверхности. Въ примѣненіи къ жидкости она выражаетъ то, что въ теоріи капиллярности (см. это сл.) Лапласа обозначается черезъ K . Величина b — представляетъ собою учетверенный объемъ всѣхъ частицъ въ разсматриваемомъ объемѣ тѣла, α —коэффициентъ расширенія идеальнаго газа, равный, какъ и выше, $\frac{1}{273}$; R есть нѣкоторая постоянная для каждаго тѣла величина. Если за единицу объема принять объемъ, какой занимаетъ при 0° газъ, находящійся подъ давленіемъ $p = 1$, то $R = (1 + \alpha)(1 - b)$, и въ такомъ случаѣ формула В.-д.-Вальса получаетъ видъ:

$$\left(p + \frac{a}{v^2} \right) (v - b) = (1 + \alpha)(1 - b)(1 + \alpha t).$$

Входящія въ эту формулу постоянныя a и b могутъ быть численно опредѣлены различными способами. Наиболѣе удобное средство для нахождения a и b представляютъ наблюденія надъ такъ называемымъ критическимъ состояніемъ тѣла. Для каждаго вещества имѣется температура (τ), выше которой это вещество можетъ существовать лишь въ одномъ состояніи, газообразномъ. Это — «критическая» температура по Эндриусу (Andrews) или «температура абсолютнаго кипѣнія» по Д. И. Менделѣеву (см. слово Критическая температура). Пусть p_1 представляетъ собою упругость газа въ моментъ превращенія въ него жидкости при критической температурѣ τ (p_1 — такъ наз. «критическое давленіе») и v_1 —объемъ при τ и подъ давленіемъ p_1 , такъ называемый «критическій объемъ». В.-д.-Вальсъ доказываетъ, что при критической температурѣ, т. е. при $t = \tau$, его формула, которой можно легко придать видъ уравненія 3-ей степени, имѣетъ три равныхъ корня v и величина этихъ корней выражаетъ собою критическій объемъ v_1 . Такимъ образомъ получается интересное слѣдствіе изъ этой формулы, представляется возможнымъ по даннымъ a и b находить критическую температуру, объемы и давленія. Въ самомъ условіи равенства трехъ корней уравненія:

$$v^3 - \left\{ b + \frac{(1 + \alpha)(1 - b)(1 + \alpha t)}{p} \right\} v^2 + \frac{a}{p} v - \frac{ab}{p} = 0$$

дастъ въ результатѣ соотношенія:

$$1 + \alpha \tau = \frac{8}{27} \cdot \frac{a}{b} \cdot \frac{1}{(1 + \alpha)(1 - b)}$$

$$v_1 = 3b$$

$$p_1 = \frac{a}{27 b^2}.$$

Обратно, по найденнымъ изъ опыта τ , p , возможны опредѣленія a и b . Зная величину a для какаго либо газа, а также зная v , когда этотъ газъ превращенъ въ жидкое состояніе, находимъ для этой жидкости Лапласову постоянную $K = \frac{a}{v^2}$. Вычисленныя такимъ образомъ величины K для различныхъ жидкостей выражаются тысячами атмосферъ, такъ напр.,

для ээира $K=1430$ атм., для алкоголя—2430, для сѣрнистаго углерода—2890, для воды—10700. Понятно отсюда, если принять теорію В.-д.-Вальса, почему жидкія тѣла такъ мало сжимаются подь вліяніемъ вѣшнихъ силъ. Эти силы, прилагаемыя къ жидкостямъ, вообще малы по сравненію съ претерпѣваемыми молекулярными, постоянными давленіями. Зная величину δ , мы находимъ сумму объемовъ молекулъ (частицъ), а опредѣливъ на основаніи нѣкоторыхъ соображеній и данныхъ, разбиваемыхъ въ кинетической теоріи газовъ, число молекулъ, найдемъ и средніе размѣры каждой.

Особенно важно примѣненіе формулы В. д. Вальса къ вопросу о расширеніи жидкостей (см. это сл.). Точно также не малое значеніе имѣетъ эта формула и въ вопросахъ объ упругости паровъ, поверхностномъ натяженіи жидкостей и т. д. Своимъ мемуаромъ на голландскомъ языкѣ, подь заглавіемъ: «Over de continuïteit van den gas-en vloeïstoftoestand», явившимся въ 1873 году въ Лейденѣ и представленнымъ въ качествѣ докторской диссертациі, В. д. Вальсъ положилъ начало кинетической теоріи жидкостей. И хотя формула В. д. В. не можетъ быть названа совершенною, его предположенія постоянства величинъ a и b не вполне вѣрны, тѣмъ не менѣе по своей простотѣ и полной опредѣленности физическаго значенія своихъ двухъ постоянныхъ болѣе, чѣмъ другія формулы, предложенныя позже (напр., формулы Клаузиуса, Волю), даетъ возможность вывода различныхъ слѣдствій, съ пользою служащихъ для дальнѣйшихъ опытныхъ изслѣдованій.—Мемуаръ В. д. В. переведенъ въ 1881 г. на нѣмецкій языкъ подь заглавіемъ: «Ueber die Continuität des Gasförmigen und flüssigen Zustandes». Послѣ этого мемуара В. д. В. напечаталъ рядъ статей, относящихся къ частичной физикѣ и къ теоріи растворовъ. Всѣ статьи В. д. Вальса, начиная съ 1877 года, являлись въ «Archives Néerlandaises» или въ изданіи академіи наукъ, въ Амстердамѣ.

И. Борманъ.

Вальсальва (Antonio Maria Valsalva, 1666—1783)—болонскій профессоръ анатоміи. В. имѣетъ важное значеніе въ исторіи въ двухъ отношеніяхъ: 1) своими изслѣдованіями по физиологіи и патологической анатоміи слухового органа, изложенными въ знаменитомъ сочиненіи «De aure humana tractatus, in quo integra ejusdem auris fabrica multis novis inventis et iconismis illustrata describitur etc.» (Болонья, 1705); 2) своимъ непосредственнымъ содѣйствіемъ въ патолого-анатомическихъ работахъ Морганьи, вошедшихъ въ извѣстное произведеніе послѣдняго: «De sedibus et causis morborum», сочиненіе, произведшее переворотъ въ дѣлѣ изученія медицины. *Г. Г.*

Вальсальвы опытъ состоитъ въ томъ, что при закрытыхъ ртѣ и носѣ выдыхаемый воздухъ съ силой вгоняется въ ухо. Для распознаванія ушныхъ болѣзней этотъ опытъ имѣетъ значеніе только при опредѣленіи разрывовъ барабанной перепонки, но этотъ приемъ при леченіи страданія уха имѣетъ большое значеніе; на немъ основанъ такъ называемый душъ Полицера. *Г. Г.*

Вальсамонъ (Феодоръ)—извѣстный греч. канонистъ XII ст., урож. Константинополя; при императорахъ Мануилѣ Комнинѣ (1142—1181) и Исаакѣ Ангелѣ (1185—94) занималъ въ санѣ діакона, важныя должности въ Константинопольской церкви. Въ 1193 г. В. былъ возведенъ на антиохійскую патриаршую кафедру, но жить остался въ Константинополѣ и патриархомъ былъ только номинальнымъ, такъ какъ антиохійскій патриархъ находился въ то время во власти крестоносцевъ. Важнѣйшимъ сочиненіемъ В. являются его толкованія (Судбы) на Номоканонъ Фотія, составленные имъ по порученію Мануила Комнина и патриарха Михаила Анхіала (1169—1177). Поводомъ къ такому порученію послужило затрудненіе, встрѣтившееся въ церковной практикѣ вслѣдствіе устарѣлости нѣкоторыхъ законовъ, заключавшихся въ Фестивомъ Номоканонѣ, но потерявшихъ практическое значеніе и не вошедшихъ въ позднѣйшій законодательный сборникъ—Базиліки (см. это слово). На Вальсамона возложена была задача разъяснить: какіе законы и по изданіи Базиліки сохранили силу дѣйствующаго права, разрѣшить кажущіяся противорѣчія и, наконецъ, привести позднѣйшія постановленія константинопольскаго синода и новеллы императоровъ. Толкованія В., законченныя при патриархѣ Георгіи II Ксифилинѣ (1193—1198), которому посвященъ этотъ трудъ, имѣютъ своимъ содержаніемъ Номоканонъ въ XIV титуловъ, въ полномъ его составѣ, т. е. какъ императорскіе законы, вошедшіе въ составъ Номоканона, такъ и каноны, составлявшіе такъ называемую синтагму. Въ основу своего труда В. положилъ мысль, что непринятіе того или другаго юстиніановскаго закона въ Базиліку должно быть истолковываемо какъ отмѣна этого закона. По поводу каждаго юстиніановскаго закона, вошедшаго въ Номоканонъ, В. дѣлаетъ замѣчаніе, принять ли этотъ законъ въ Базиліку и въ какую именно ихъ часть. Если же законъ не находится въ Базилікахъ, комментаторъ почти всегда замѣчаетъ, что онъ утратилъ силу дѣйствующаго права. Однако, свидѣтельство В. относительно опущенія въ Базилікахъ того или другаго положенія изъ Юстиніанова права не всегда безошибочно: онъ судилъ только по находившимся въ его рукахъ рукописямъ, между тѣмъ какъ до насъ дошли и такія рукописи Базиліки, въ которыхъ помѣщены нѣкоторые тексты изъ Юстиніанова права, по мнѣнію В. опущенные въ Базилікахъ. Иногда В. противорѣчалъ самъ себѣ, одинъ разъ отмѣчая извѣстный законъ изъ Номоканона отсутствующимъ въ Базилікахъ, а въ другой разъ указывая мѣсто, гдѣ находится въ нихъ этотъ самый законъ. Комментаторъ проводитъ мысль о превосходствѣ каноновъ надъ законами; первые, имѣя за себя авторитетъ императоровъ и святыхъ отцевъ, приравниваются къ Священному Писанію. Несмотря, однако, на эту принципиальную точку зрѣнія, В. въ разныхъ мѣстахъ своихъ толкованій отдаетъ предпочтеніе законамъ передъ канонами. Въ комментированіи законовъ В. вполне оригиналенъ, такъ какъ ему не приходилось здѣсь пользоваться трудами какихъ-

либо предшествовавших канонистовъ. Въ комментированіи каноновъ, составлявшихъ содержание синтагмы, уже ранѣе истолкованной Зонгаро (см. это сл.), В. слѣдуетъ этому послѣднему и нерѣдко дословно воспроизводитъ толкованія Зонары; иногда, впрочемъ, онъ дополняетъ и исправляетъ замѣчанія своего предшественника. Главная особенность комментарія В. къ канонамъ, въ сравненіи съ трудомъ Зонары, заключается въ томъ, что В., при указаніи различій между церковной практикою его времени и практикою періода вселенскихъ соборовъ, широко пользовался императорскими законамъ и постановленіями патриаршаго синода. Новѣйшее и лучшее научное изданіе толкованія В. сдѣлано Раллисомъ и Потлисомъ въ 1-мъ томѣ ихъ Синтагмы («Σύνταγμα τῶν θεῶν καὶ ἱερῶν κανόνων...», Аеины, 1852). Какъ источникъ дѣйствующаго права Греческой церкви, они входятъ въ составъ Пидалиона, т. е. греческой Кормчей книги, официально изданной по распоряженію Константинопольскаго собора въ 1800 г., въ Лейпцигѣ. Въ Пидалионѣ каноны изложены на древнегреч. языкѣ, толкованія же—на новогреческомъ. Въ 1844 г. Пидалионъ изданъ былъ на народномъ языкѣ въ Румыніи, какъ источникъ дѣйствующаго права Румынской церкви. О томъ, чтобы толкованія В. употреблялись въ древнихъ славянскихъ церквахъ, свидѣтельствъ не имѣется. На славяно-русскій книжный языкъ они были впервые переведены въ XVII стол. Елифаніемъ Славинедкимъ по порученію патр. Никона, но переводъ этотъ не былъ изданъ. Впрочемъ, и въ Русской церкви толкованія В. имѣли значеніе дѣйствующаго права, поскольку они были заимствованы авторомъ Аеонскаго Номоканона, который съ XVII стол. издается у насъ при большомъ требникѣ. Наконецъ, Св. Синодъ неоднократно признавалъ авторитетъ В. и ссылался на него даже въ новѣйшее время (1864). Толкованія В. встрѣчаются и въ примѣчаніяхъ къ «Книгѣ правилъ св. апостоловъ, св. соборовъ вселенскихъ и помѣстныхъ и св. отецъ», изданной въ 1839 г. отъ св. синода. Толкованіями В. пользовался также пресвѣц. Иоаннъ, авторъ «Опыта курса церковнаго законовѣдѣнія» (т. I—II, Спб., 1852), который признается весьма полезнымъ руководствомъ въ церковной практикѣ. Полный русскій переводъ толкованій В. къ канонамъ, напечатанъ московскимъ обществомъ любителей духовнаго просвѣщенія въ предпринятомъ имъ въ 1875 г. изданіи правилъ апостольскихъ, соборныхъ и св. отцовъ. Кромѣ толкованій В., уже будучи патриархомъ, написалъ 8 разсужденій (*μελέται*) по предметамъ церковнымъ, а въ 1195 г. отвѣты на вопросы александрійскаго патриарха Марка; эти сочиненія напечатаны въ 4-мъ томѣ Синтагмы Раллиса и Потлиса (Аеины, 1854). Ср. В. Демидовъ, «Характеръ и значеніе толкованія на каноническій кодексъ греч. церкви—Аристина, Зонары и В.» (въ «Правосл. Обзорніи» 1888, кн. 7—9); В. Нарбековъ, «Толкованіе Вальсамона на Номоканонъ Фотія» (Казань, 1889).

Вальсингэмъ (сэръ Френсисъ Walsingham)—англійскій государственный челоѣкъ,

род. 1536 г., учился въ Кембриджѣ, путешествовалъ по матеріку и по воцареніи Елисаветы вернулся въ Англію. Будучи ревностнымъ протестантомъ, онъ поставилъ задачей своей жизни, съ помощью широко раскинутой сѣти шпионства, вывѣдывать и разстраивать всѣ ковы католическихъ державъ Европы противъ Елисаветы, не стѣняясь никакими средствами. Особенно роковое вліяніе оказалъ онъ на судьбу Маріи Стюартъ. Съ помощью шпионовъ ему удалось открыть заговоръ Бабингтона, запутать въ него Марію, томившуюся тогда уже въ плѣну, и окончательно погубить ее, добывъ собственноручно письмо ея къ Бабингтону. Въ 1578 онъ заключилъ съ Голландіей Утрехтскій союзъ противъ Испаніи. Когда въ 1588 Филиппъ II вооружилъ свою армаду противъ Англіи, Ваальсингэмъ сумѣлъ задержать выходъ ея въ море на цѣлый годъ. Вскорѣ, однако, онъ удалился отъ двора, недовольный тѣмъ, что Елисавета недостаточно оцѣнила его заслуги и отказала въ испрошенномъ имъ вознагражденіи. В. † въ 1590 году. Все своё имущество онъ истратилъ на службѣ государству. Ему же Англія обязана первыми попытками заселенія береговъ Сѣв. Америки. Переписка В., веденная имъ во время его посланничества во Францію, вышла въ свѣтъ подъ заглавіемъ: «The complete ambassador» (1665) и потомъ переведена на французскій языкъ (Амстердамъ, 1700). Приписываемыя ему «Arcana aulica» написаны не имъ.

Вальсъ (Walzer) — нѣмецкій танецъ. Въ старинномъ В. движеніе музыки было медленнѣе, чѣмъ въ новѣйшемъ, такъ назыв. вѣнскомъ В. (Wiener Walzer). В. пишется въ $\frac{3}{4}$ или $\frac{2}{4}$ такта. Старинный В. былъ коротокъ и писался въ двухколѣнной формѣ; каждое колѣно заключало въ себѣ 8 тактовъ. Нерѣдко онъ сопровождался пѣніемъ. Затѣмъ В. получили трехколѣнную форму, какъ, напр., у Вебера въ первомъ дѣйствіи «Фрейшютца». Соединялись также два В., изъ которыхъ второй, поставленный между первымъ и его повтореніемъ, назывался трио и писался въ тональности квинтою ниже тональности перваго В. Новѣйшій В. получилъ болѣе обширную форму, состоящую изъ ряда небольшихъ В., которому предшествуетъ введеніе. Въ концѣ такого В. дѣлается еще кода, или заключеніе, состоящее изъ мотивовъ предшествовавшихъ В. Такой В. развивался въ Вѣнѣ при Ланнерѣ, Штраусѣ, Гунгль, Лумби, Лабичкомъ. В. въ старой формѣ писали: Модартъ, Ветховенъ (Ländler—танецъ весьма схожій съ В.), Францъ Шубертъ и многіе другіе. У нѣкоторыхъ композиторовъ В. получили такую отдѣлку, что перешелъ изъ области танцевальной музыки въ область концертную, какъ, напримѣръ, у Вебера его знаменитое «Auforderung zum Tanze», у Шопена его многочисленныя В., у Глинки «В.-фантазія», у Рубинштейна «В.-капризъ», у Брамса и пр. В. уже давно вошелъ въ балетную музыку. Въ этой области лучшими композиторами вальсовъ считаются Делибъ, Гуно, Чайковскій. *Н. Соловьевъ.*

Вальтариусъ, или точнѣе, Waltharius manu fortis (т. е. Вальтариусъ-силачъ)—названіе латинской поэмы, написанной гекзаметра-

ми монахомъ С.-Галленскаго монастыря, Эгардомъ I (ум. 973 г.). Она исправлена современникомъ и учителемъ его Геральдомъ и позже передѣлана монахомъ Эгардомъ IV (умеръ около 1060 г.). Эта поэма, несмотря на то, что написана на латинскомъ языкѣ, принадлежитъ къ числу важнѣйшихъ памятниковъ древняго нѣмецкаго героическаго эпоса. Въ ней описывается пребываніе героя Вальтера Аквитанскаго (Vascoblanct) у Аттилы, бѣгство его съ Гильдегундой, дочерью короля Генриха Бургундскаго, столкновение его въблизи Вормса съ витязями короля Гунтера и наконецъ съ самимъ этимъ королемъ. Близкашимъ источникомъ поэмы (лучше всего изданной Як. Гриммомъ въ его «*Lat. Gedichte der 10 u. 11 Jahrh.*», Геттингенъ, 1837; позже—Гольдеромъ, съ переводомъ Шеффеля, Штуттгартъ, 1874), была по всей вѣроятности, одна нѣмецкая пѣсня, очень распространенная въ X вѣкѣ. Эпическая сила этой пѣсни сохранилась и въ самой поэмѣ, несмотря на чужой языкъ и формы послѣдней.

Вальтгамъ (Waltham)—городъ въ сѣверо-американскомъ штатѣ Массачусетсѣ, лежитъ на рѣкѣ Чарльзъ въ 16 километрахъ отъ Бостона; число жит. около 15 т. (1885). Изъ числа многихъ фабрикъ, находящихся въ В., всемирной извѣстностью пользуется огромная фабрика часовъ «*American Watch Company*»; она основана въ 1854 г. и была первою фабрикою, на которой часы начали выдѣлываться машинами.

Вальтеллина (Val Tellina или Teglino)—въ обширномъ смыслѣ слова названіе верхней долины Адды, въ итальянской провинціи Сондріо, начиная съ Стельвю до озера Комо; въ болѣе тѣсномъ—нижній уступъ той же долины, въ 90 км. длиною, отдѣляющійся отъ мѣстности Борміо ущельемъ Серра ди Мориньоне. Собственно В. есть живописная, богатая растительностью и обращенная на западъ долина между Ретійскими Альпами (см. Альпы, 10) и Бергамскими Альпами (см. Альпы, 13), склоны которыхъ до самыхъ вершинъ покрыты хвойными лѣсами и горными пастбищами. Окаймляющие ее холмы, оживленные множествомъ церквей и монастырей, мѣстечекъ и деревень, съ окружающими ихъ каштановыми рощами и виноградниками, чрезвычайно плодородны и на правой сторонѣ долины даютъ превосходную красную вина (сасселла, инфрино, грумелло и проч.); самая долина, въ нижней своей части болотистая, въ верхней изобилуетъ плодовыми садами и засѣянными кукурузой и хлѣбомъ полями.

Въ Средне вѣка В., подобно Борміо и Киавеннѣ, составляла часть Ломбардіи, была присоединена вмѣстѣ съ нею къ герцогству Миланскому и въ 1512 г. уступлена Граубинденскому союзу, который управлялъ всеми тремя странами, какъ подчиненными ему областями. 19 июня 1620 г. католики В., подъ предводительствомъ рыцаря Рабустиелли Гроссо, пытались, посредствомъ умерщвления союзныхъ должностныхъ лицъ и проповѣдниковъ, а также всѣхъ жителей реформатскаго исповѣданія, освободиться изъ-подъ власти союза (Вельглинское убійство). Съ помощью Франціи союзни-

камъ удалось, однако, снова овладѣть долинами и удержать ихъ за собою до 1797 г., когда В. отдѣлился отъ Граубиндена и былъ присоединенъ Наполеономъ къ Цисальпинской республикѣ. Въ 1804 г. всѣ три области были присоединены къ наполеоновскому Итальянскому королевству, въ 1814 г. къ Ломбардо-Венеціанскому королевству подъ властію Австріи, а послѣ войны 1859 г.—къ новому Итальянскому королевству, въ которомъ онѣ образуютъ провинцію Сондріо (3268 кв. км., съ 120516 жит.). Ср. Romegialli, «*Storia della Valtellina*» (Сондріо, 1834); Leonardi, «*Das Thal V.*» (Лейпц., 1860); Tschudi, «*Graubünden u. s. w.*» (Сентъ-Галленъ, 1871); «*Guida alla Valtellina*» (Миланъ, 1873).

Вальтеллинскій походъ 1635 г.—Людвигъ XIII, принявъ въ 1634 г. дѣятельное участіе въ 30-ти лѣтней войнѣ, отправилъ герцога Рогана, съ 12 тыс. пѣхоты и 1½ т. конницы, въ Вальтеллину (см. это сл.), чтобы прервать сообщеніе Италіи съ Германіею. Весною 1635 г. Роганъ вступилъ въ Швейцарію, а изъ Граубиндена двинулся въ Вальтеллину небольшой французскій отрядъ генерала Ланде. Въ концѣ мая оба эти отряда успѣли соединиться. Движеніе ихъ было такъ быстро, что императоръ германскій и испанцы (занимавшіе Миланъ) узнали о немъ, когда Роганъ находился уже на берегахъ Адды. Но такъ какъ въ послѣднюю, за отдѣленіемъ отрядовъ въ разныя мѣста, осталось всего около 9½ т. войска, то онъ на первое время ограничился оборонительными дѣйствіями, занявъ центральную позицію у Сондріо. Вскорѣ положеніе Рогана, въ виду двинутыхъ противъ него имперскихъ и испанскихъ войскъ, подъ начальствомъ Фернамонда и Сербеллоня, сдѣлалось весьма опаснымъ. Искусное маневрированіе, съ одной стороны, а съ другой—медлительность непріятелей спасли французамъ; а 27 июня Роганъ, внезапно напавъ около Лювиньо на безпечно стоявшій тамъ отрядъ Фернамонда, одержалъ надъ нимъ полную побѣду. Велѣдъ затѣмъ Роганъ, присоединивъ къ себѣ нѣсколько сотъ человекъ граубинденскаго ополченія, нанесъ рѣшительное пораженіе имперцамъ у м. Маццо, на р. Аддѣ. Послѣ этого испанцы, стоявшіе въ укрѣпленной позиціи у Фузины (на лѣв. берегу Адды), поспѣшно отступили въ Миланъ. Такимъ образомъ Вальтеллина была очищена отъ непріятеля. Время отдыха Роганъ употребилъ на приведеніе арміи въ порядокъ и истребаніе подрѣзанныхъ изъ Франціи, Швейцаріи и Граубиндена. Въ половинѣ октября военныя дѣйствія возобновились: Фернамондъ, собравъ около 14 тыс. войска, двинулся впередъ, но, по прибытіи его въ долину Фреель (въ верховьяхъ Адды, выше Борміо), былъ атакованъ французами и снова разбитъ. Между тѣмъ Сербеллонъ, не знавшій объ этомъ пораженіи, вступилъ въ Вальтеллину и расположился на сильной позиціи около Морбеню. Здѣсь Роганъ атаковалъ его и, несмотря на упорную защиту испанцевъ, принудилъ ихъ отступить, съ большимъ урономъ. Послѣ этой побѣды, французы, оставшіеся обладателями Вальтеллины, расположились на зимнихъ квартирахъ около

м. Тирано. Ср. «Memoires et lettres de Henri duc de Rohan, sur la guerre de la Valteline» (1758); Hoyer, «Feldzug des Herzogs Rohan in Veldlin (1635), mit Bemerkungen über den Gebirgs-Krieg»; «Campagne du duc de Rohan dans la Valteline en 1635» (Амстерд., 1788); Prevôt, «Vie du duc de Rohan» (1775).

Вальтенгофенъ (Адальбертъ фонъ)—Valtenhofen)—физикъ и электротехникъ, род. въ 1828 году. Состоитъ директоромъ электротехническаго института при высшей технической школѣ въ Вѣнѣ. Труды его, напечатанные въ ученыхъ запискахъ вѣнской академіи и специальныхъ периодическихъ изданіяхъ, касаются преимущественно законовъ электро-магнетизма и его практическаго примѣненія. Онъ написалъ: «Grundriss der mechan. Physik» (Лейпцигъ, 1875) и большую монографію «Die internationalen absoluten Masse, insbesondere die elektrischen Masse» (Брауншвейгъ, 1885).

Вальтерскирхенъ (Робертъ, баронъ Walterskirchen)—австрійскій депутатъ, род. въ 1839 г.; дослужившись въ армии до чина маюра, вышелъ въ отставку и посвятилъ себя сельскому хозяйству (въ своей родинѣ Штиріи) и политико-экономическимъ наукамъ; шесть лѣтъ былъ членомъ штирійскаго сейма и девять лѣтъ (съ 1873)—австрійскаго рейхсрата, гдѣ сдѣлался вліятельнымъ членомъ прогрессивной партіи, возставалъ противъ боснійской оккупации и расширенія военнаго бюджета. Позже онъ разошелся съ своими единомышленниками и, послѣ тщетныхъ попытокъ основать народную партію, отказался отъ депутатскихъ обязанностей (1882).

Вальтеръ—герой средневѣковыхъ западноевропейскихъ романовъ разнаго содержания. Первую группу составляютъ рассказы о вѣрной женѣ: она были очень популярны во всей западно-европейской литературѣ и образцомъ для нихъ служила послѣдняя новелла «Декамерона» Боккачіо, сперва въ латинскомъ переводѣ Петрарки, а потомъ въ оригиналѣ. Въ славянскія литературы повѣсть эта проникла, кажется, непосредственно изъ Италіи. Раньше всего она появилась въ чешской литературѣ, гдѣ извѣстна по тремъ рукописямъ, носящимъ заглавіе «Walterus a Grizeldis» и относящимся къ 1459, 1472 и 1520 г. Съ тѣхъ поръ повѣсть сдѣлалась необыкновенно популярной въ Чехіи и печатается даже еще въ настоящее время. Сюжетомъ ея служитъ исторія вѣрной и послушной жены одного маркиза, дочери простаго крестьянина; мужъ желаетъ испытать ея послушаніе и подвергаетъ ее ужаснымъ нравственнымъ мученіямъ: отнимаетъ у нея дѣтей, отсылаетъ ее къ отцу, чтобы жениться на другой; но убѣдившись, что она во всемъ послушна его волѣ, воздаетъ ей должныя похвалы, возвращаетъ дѣтей и прежнее положеніе. Въ польской литературѣ извѣстны два изданія этого романа: 1571 г., подъ загл. «Grizella»—перевѣлка съ нѣмецкаго языка, и стихотворное изложеніе повѣсти, передѣланное непосредственно изъ Декамерона Матвѣемъ Глосковскимъ въ 1641 г. Вторая группа романовъ, въ которыхъ В. является героемъ, имѣетъ слѣдующій сюжетъ:

рыцарь добываетъ себѣ невѣсту, дочь короля; но соперникъ его, королевичъ, преслѣдуетъ во вѣчныхъ и теряетъ вслѣдствіе этого жизнь. Романъ былъ очень распространенъ въ германскихъ и скандинавскихъ странахъ и отсюда, вѣроятно, перешелъ въ Польшу. Именно польскій романъ о Вальтерѣ или Вальгерѣ (въ Тынца сходенъ съ романомъ «Waltharius» см. выше). На польской почвѣ романъ претерпѣлъ большія измѣненія: во-первыхъ онъ былъ локализованъ, а во-вторыхъ къ нему была придѣлана вторая часть совершенно другого происхожденія. Въ этой польской повѣсти, помѣщенной въ хроникѣ Богухвала и Вѣльскихъ, а также и въ геральдическомъ трудѣ Папроцкаго, рассказывается, что Вальгеръ, съ привезенной въ Польшу женой Гелигундой, дочерью франкскаго короля, поселился въ Тынцѣ. Въ ихъ замкѣ былъ заключенъ въ темницу сосѣдъ Вальтера, рыцарь Виславъ. Во время отсутствія В. Гелигунда сошлась съ Виславомъ и бѣжала съ нимъ въ его замокъ Вислицу; потомъ они общими силами взяли въ плѣнъ В., пригвоздили къ стѣнѣ въ своей столовой и на его глазахъ предавались взаимнымъ ласкамъ. В., съ помощью сестры Вислава, Ринги, освободился изъ оковъ, убилъ измѣнниковъ, а самъ женился на Рингѣ. Рассказъ этотъ сходенъ даже въ частности съ западно-европейскими романами о невѣрной женѣ Бризельдѣ; но по всей вѣроятности, онъ заимствованъ поляками не съ запада, а съ востока, именно изъ Россіи, на что особенно указываетъ неизвѣстное въ Польшѣ слово «Wdaly», служащее постояннымъ эпитетомъ В. и которое есть ничто иное какъ русское «удалой». Въ русской литературѣ романъ о невѣрной женѣ до сихъ поръ не найденъ, хотя сходные съ нимъ сюжеты повторяются въ былинахъ о Иванѣ Годиновичѣ и о Михаилѣ Потыкѣ. Такіе же сюжеты мы находимъ во многихъ разсказахъ южныхъ славянъ и въ повѣсти о Соломонѣ, хотя ни одинъ изъ этихъ разсказовъ не могъ служить непосредственнымъ источникомъ для предполагаемой русской редакціи. Смѣшеніе двухъ сюжетовъ и именъ произошло на польской почвѣ вслѣдствіе слѣдующихъ причинъ: въ западно-европейскихъ рукописяхъ чаще всего за повѣстью о вѣрной и послушной женѣ слѣдовалъ разсказъ о невѣрной женѣ; а такъ какъ въ извѣстныхъ чешскихъ редакціяхъ невѣрная жена, по образцу вѣрной, названа Бризельдой, то и ея мужъ могъ получить въ нѣкоторыхъ рукописяхъ имя Вальгера, Вальгерія или даже Вальтера. Ср. Поливка «Dvě povídky v české literatuře XV stol.», Прага, 1889 (здѣсь указана литература предмета), и кромѣ того, статьи Карловича и Нэринга въ «Ateneum» (1881 и 1883).

И. Лосъ.

Вальтеръ (Walther)—пріоръ монастыря св. Виктора въ Парижѣ, жилъ въ XII в. и выступилъ ярымъ противникомъ аристотелевой діалектики. Въ своемъ сочиненіи «Contra quatuor labyrinthos Galliae» (существуетъ только въ рукописи въ Парижѣ), онъ, какъ послѣдователь мистическаго богословія, нападаетъ на четырехъ представителей разсудочной схоластики: Петра Ламбарда, Абелару, Петра Пиктавийскаго и Гильберта Порретанскаго. Вл. С.

Вальтеръ изъ Мортани или Мортэни (*Gualterus de Mauritania*) — учитель знаменитаго схоластика Иоанна Сольсбёрйскаго, род. въ началѣ XII вѣка въ названномъ фламандскомъ мѣстечкѣ, преподавалъ философію въ Парижѣ одновременно съ Абельяромъ, потомъ богословіе въ Реймсѣ и Ланѣ (Laon). Умеръ епископомъ ланскимъ въ 1174 г. Придерживался Платоновой философіи, съ отгнѣнкомъ пантеизма; училъ, что Богъ всему соприсутствуетъ въ мірѣ не только своимъ дѣйствіемъ, но и самымъ существомъ.

Вл. С.

Вальтеръ (Александръ Петровичъ) — русский анатомъ и физиологъ, родился въ 1817 г.; сначала учился въ Ревелѣ. Въ январѣ 1836 году Вальтеръ поступилъ въ дерптскій университетъ на философскій факультетъ, но потомъ перешелъ на медицинскій. По окончаніи курса Вальтеръ поѣхалъ за-границу и занимался въ Берлинѣ у знаменитаго анатома и физиолога Іоанна Мюллера, а затѣмъ въ Вѣнѣ у Патрубана, Берреса и Рокитанскаго. Въ 1843 г. В., по рекомендаціи Н. И. Пирогова, котораго онъ былъ ученикомъ, и членовъ особой комиссіи (Спасскаго, Вѣра, Загорскаго, Маркуса и др.), былъ назначенъ исполняющимъ должность адъюнкта по кафедрѣ физиологической анатоміи и микроскопіи при кievскомъ университетѣ св. Владимира, а въ 1846 г. избранъ экстраординарнымъ профессоромъ по той же кафедрѣ. Затѣмъ В. былъ ординарнымъ профессоромъ и завѣдывалъ анатомическимъ театромъ кievскаго университета съ 1843 по 1867 г. Въ 1867 г. В. вышелъ изъ университета, но въ 1869 г. былъ снова назначенъ сверхштатнымъ профессоромъ анатоміи. Въ 1874 г. онъ совсѣмъ оставилъ университетъ и былъ назначенъ медицинскимъ инспекторомъ варшавскихъ гражданскихъ больницъ. Изъ сочиненій В. назовемъ слѣдующія: «Ueber die Funktion des dem Plexus ischiadicus des Frosches bei gemengten Fäden des Sympaticus» («Müller's Arch. f. Anat. und Physiol.», 1843, и по-русски въ Запискахъ «Медико-Хирургической академіи», 1849), «Курсъ анатоміи чловѣческаго тѣла» (1 изд. 1852, 2 изд. 1855). За это сочиненіе В. получилъ малую премию Загорскаго, «О санаторіювыхъ железахъ глотки» («Другъ здравія, 1852). «О дѣйствіи холода на организмъ животныхъ» («Современная медицина», 1863), «Thermophysiological Studien» (Dubois-Reichert's Arch. f. Anat. und Physiol. 1865, Bullet. de l'Acad. d. sc. de St.-Petersb.) 1866. По-русски: «Современная медицина», 1865 и 1866), «Zur Lehre der thierischen Wärme» («Virchow's Archiv», 1862 г. «Berl. med. Centralblatt.», 1865), «Лекціи о теплотѣ животныхъ» («Современная медицина», 1866 и 1867), «Курсъ практической и прикладной анатоміи чловѣческаго тѣла» (выпуски 1 и 2, Кіевъ, 1870—1872). Кроме того, съ 1860 по 1881 г. В. издавалъ журналъ «Современная Медицина», по большей части состоявшій изъ его статей.

Э. Брандтъ.

Вальтеръ (Голякъ, Gautier Sans Avoir, Walther von Nabenchichts) — французскій рыцарь, прозванный такъ за свою бѣдность, предводитель пестрой безпорядочной толпы, которая весной 1096 г. выступила изъ Лота-

рингии для освобожденія Іерусалима, предшествуя настоящимъ крестоносцамъ. Эта толпа избывала по Рейну евреевъ и, грабя и разбойничая, прошла чрезъ Венгрію и Болгарію; сильно пострадавъ по дорогѣ, она дошла до Константинополя, гдѣ была дружески принята императоромъ Алексѣемъ. Вальтеръ, желая скорѣе начать войну съ невѣрными, переправился въ Азію, вопреки совѣтамъ императора, и при Никей потерпѣлъ пораженіе, въ которомъ погибъ самъ, съ большинствомъ своихъ людей.

Вальтеръ (Густавъ Walter) — извѣстный въ Германіи оперный пѣвецъ, род. въ 1835 г. въ Богеміи. Исключительный по красотѣ голосъ В. былъ причиной того, что онъ изъ служащаго на сахарной фабрикѣ превратился въ перваго тенора вѣнской оперы. Лучшими его ролями считаются: Фаустъ, Рауль въ Гугенотахъ, Вальтеръ въ «Нюрнбергскихъ Мейстер-зингерахъ».

Н. С.

Вальтеръ (Джонъ Walter) — англійскій типографъ (родился въ 1739 г.), основатель газеты «Times» (см. это слово), первый номеръ которой появился въ свѣтъ 1 января 1788 года. Съ 1803 года, когда редактировать газету сталъ сынъ его, тоже Джонъ В. (1784—1847), она стала пріобрѣтать значеніе не только въ Англии, но и на континентѣ. Внукъ основателя, третій Джонъ В. (род. 1818), получивъ образованіе въ Оксфордѣ, занимался адвокатурой и послѣ смерти отца сталъ завѣдывать изданіемъ газеты. Оба послѣдніе В. засѣдали въ палатѣ и принадлежали къ числу умѣренныхъ либераловъ.

Вальтеръ (Одингтонъ Walter) — англійскій музыкальный теоретикъ, монахъ, жившій въ графствѣ Ворчестеръ въ XIII стол., при королѣ Генрихѣ III. Какъ математикъ, онъ въ своемъ музыкальномъ трактатѣ: «De speculatione musicae» обратилъ особое вниманіе на арифметическія пропорціи интерваловъ; на размѣры струнъ, органичныхъ трубокъ и колоколовъ; въ связи съ издаваемыми ими звуками, и на мензуральную систему, связанную съ четырехугольными нотами, изображающими опредѣленную длительность звука. Изложеніе послѣдней схоже съ изложеніемъ теоретика Франкона Кельнскаго. Сочиненіе В. состоитъ изъ шести частей и обличаетъ большую эрудицію автора, знаніе греческой литературы и церковной музыки Востока и Запада. Наиболее старинная копія съ этого сочиненія, относящаяся къ XV ст., хранится въ бібліотекѣ коллегіи Христа въ Кембриджѣ.

Н. Соловьевъ.

Вальтеръ (Фердинандъ Walter) — нѣмецкій юристъ, род. въ 1794 г.; въ 1813 былъ добровольцемъ въ войнѣ съ французами, сражаясь въ одномъ изъ донскихъ казачьихъ полковъ; затѣмъ изучалъ право въ Гейделбергѣ; въ 1818 г. получилъ кафедру въ Боннѣ. Избранный членомъ прусскаго національнаго собранія 1848 и затѣмъ первой прусской палаты 1849—50 гг., В. держался умѣренно-консервативнаго направленія. † въ 1879 г. въ Боннѣ. Изъ сочиненій его особенно извѣстностью пользуется курсъ церковнаго права — «Lehrbuch des Kirchenrechtes» (Боннъ, 1822; 14 изд., Герлаха, 1871; перев. на мног. иностр. яз.). Ему же принадлежатъ:

«Corpus juris germanici antiqui» (Берл., 1824, 3 т.); «Geschichte des römischen Rechts bis auf Justinian» (Боннъ, 1834—40; 3 изд., 1860, 2 ч.); «Deutsche Rechtsgeschichte» (тамъ же, 1852; 2 изд., 1857, 2 т.); «System des gemeinen deutschen Privatrechts» (тамъ же, 1855); «Juristische Encyclopädie» (тамъ же, 1856); «Das alte Wales» (тамъ же, 1859); «Fontes juris ecclesiastici» (тамъ же, 1862); «Naturrecht und Politik im Lichte der Gegenwart» (тамъ же, 1863; 2 изд., 1871) и др.

Вальтеръ (Федоръ Андреевичъ, Христофоръ-Фридрихъ von Walther)—библиографъ, первоначально былъ преподавателемъ древнихъ языковъ во многихъ петербургскихъ заведенияхъ и частныхъ домахъ; въ числѣ его учениковъ были многіе выдающіеся дѣятели на поприщѣ государственномъ, научномъ и литературномъ, какъ напр., академики Овсянниковъ и Здекауеръ, братья Лавровскіе, кн. А. И. Васильчиковъ; но знаменитѣйшимъ изъ нихъ является И. С. Тургеневъ (1835—37), сохранившій о своемъ учителѣ самыя теплыя воспоминанія и не мало обязанный ему своимъ эстетическимъ развитіемъ, о чемъ самъ Тургеневъ свидѣтельствуетъ въ письмѣ отъ 2 ноября 1878 г., гдѣ онъ благодаритъ В. за любовь, которую онъ внушилъ ему къ великимъ произведеніямъ древности (текстъ письма въ «St. Petersburger Herald» 1884 г., № 157—161). Въ 1848 г. В. поступилъ на службу въ Императорскую Публичную бібліотеку, которая ему всецѣло обязана своимъ замѣчательнымъ собраніемъ эльзевировъ, отличающимся чрезвычайно удачнымъ подборомъ изданій. Собраніе это В. описалъ въ сочиненіяхъ: «Die Elzevir-Sammlung in der Kais. Oeffentlichen Bibliothek zu St. Petersburg» (Спб., 1862); «Les Elzevir de la Bibliothèque Impériale Publi. de St. Pétersbourg» (Спб., 1864) и «Catalogue méthodique des dissertations ou thèses académiques imprimées par les Elzevir de 1616 à 1712, recueillies dans la Bibliothèque Impé-

riale Publique à St. Pétersbourg» (Брюссель; 1864, изъ «Bulletin du Bibliophile Belge, publ. par F. Heussner», t. XVII—XIX); последнее сочиненіе внесло много существенныхъ поправокъ и новыхъ данныхъ въ литературу предмета. В. издалъ еще «Schulreden, gehalten von E. von Collins, früheren Director der deutschen Hauptschule zu St. Petri zu Petersburg», (Спб., 1862 — съ обстоятельной біографіей); «Vom Norden, Polen und Schleswig-Holstein, die Angelpunkte napoleonischer Politik» (Лейпц. 1863), и, кромѣ того, по случаю разныхъ торжествъ и юбилеевъ написалъ цѣлый рядъ стихотвореній на лат. языкѣ; многія изъ нихъ снабжены нѣмецк. и русск. переводами; перечень этихъ стихотвореній см. въ «Catalogue de la section des russica» (2 т., Спб., 1873), изданномъ Имп. Публичной бібліотекѣ. В. † 26 ноября 1886 г., имѣя свыше 70 лѣтъ отъ роду.

Вальтеръ фонъ-Клингентау (Walther von Klingenthal)—миннезингеръ, происходилъ изъ богатаго и сильнаго рода въ Тургау; раздѣливъ съ своими двумя братьями отцовское наслѣдство въ 1250 или 1251 г., основалъ вмѣстѣ съ братомъ Ульрихомъ въ 1252 г. монастырь; затѣмъ въ 1256 г. уже одинъ основалъ для себя монастырь Клингентау, около Базеля, а въ 1269 году—монастырь Сіонъ въ Клингнау. Онъ пользовался политическимъ вліяніемъ и состоялъ въ сношеніяхъ съ императоромъ Рудольфомъ Габсбургскимъ. Его пѣсни, числомъ восемь (дошедшія къ намъ по парижской рукописи), не выдаваясь ничѣмъ въ поэтическомъ отношеніи, отличаются изяществомъ формы; въ нихъ видно вліяніе Готфрида Нейфенскаго; пѣсни эти находятся въ собраніяхъ Бодмера и Гагена, въ сочиненіи В. Ваккернагеля: «Walther von Klingenthal, Stifter des Klosters Klingenthal und Minnesänger» (Базель, 1845), а также и въ собраніи мелкихъ статей Ваккернагеля (2 т., Лейпцигъ, 1873 г.).

ПРИБАВЛЕНІЕ.

Таблицы для перевода метрических (десятичных) мѣръ въ русскія и русскихъ—въ метрическія.

Въ Энциклопедическомъ Словарѣ принято употребленіе вообще десятичныхъ мѣръ, система которыхъ по простотѣ своей общаеетъ скоро сдѣлаться международною. Основною единицею ея служить метръ, французская мѣра длины, которой величина узаконена 7-го апрѣля 1795 г. и 4 июля 1837 г. Нормальный узаконенный платиновый метръ, находящійся въ архивахъ въ Парижѣ съ 22-го іюня 1799 года, имѣетъ узаконенную длину при 0°, т. е. при точкѣ замерзанія воды или таянія льда. При изготовленіи этого нормальнаго метра требовалось, чтобы его длина составляла одну десятиллионную часть длины четверти земнаго меридіана. Во время обнародованія во Франціи закона о метрической системѣ названная часть меридіана по геодезическимъ измѣреніямъ составляла 0,513074 длины туаза, именно экземпляра, служившаго для измѣренія меридіана въ Перу. Туазъ дѣлился на 6 парижскихъ футовъ по 12 дюймовъ; въ дюймѣ содержалось 12 линій; слѣдовательно, туазъ равенъ 864 пар. линіямъ, а метръ равенъ 443,296 пар. линій. По новѣйшимъ геодезическимъ измѣреніямъ одна десятиллионная часть меридіана болѣе узаконеннаго метра на 0,0002 метра, т. е. на 0,2 миллиметра. Сравненіе длины англійскаго фута, который дѣлится на 12 дюймовъ по 10 линій, съ метромъ показало, что метръ равенъ 39,37079 англ. дюйм.; русскій футъ, по закону, равенъ англійскому и имѣетъ такія же подраздѣленія, какъ англійскій, и потому показанное отношеніе метра и англ. фута принято и у насъ.

Удобство десятичныхъ мѣръ заключается въ постоянномъ подраздѣленіи ихъ на десять.

Мѣры длины: метръ = 10 десиметрамъ, десиметръ = 10 сантиметрамъ, сантиметръ = 10 миллиметрамъ, слѣдовательно метръ = 10 дес. = 100 сантим. = 1000 мм.

10 метровъ составляютъ декаметръ (décamètre);

100 метровъ составляютъ гектометръ (hectomètre);

1000 метровъ составляютъ километръ (kilomètre);

10000 метровъ составляютъ мириаметръ (myriamètre).

Мѣры поверхности. Поземельною единицею мѣры служитъ гектаръ (hectare), равный 100 арамъ = 10000 кв. метровъ.

аръ (are) равенъ 100 кв. метрамъ.

сантиаръ (centiare) равенъ 1 кв. метру.

Топографическія и географическія мѣры поверхности суть:

Квадратный километръ, равный 100 гектар.

» мириаметръ » 100 кв. км.

Въ другихъ случаяхъ употребляется квадрат. метръ, раздѣляющійся на 100 квадр. децим., 10000 кв. сантим., 1000000 кв. миллим.

Мѣры объема. Для измѣренія объемовъ употребляется куб. метръ, содержащій 1000 куб. десиметровъ, 1000000 куб. сантиметровъ, 1000000000 куб. миллим.

Для измѣренія жидкостей и сыпучихъ тѣлъ основной единицей принимается литръ (1 куб. десиметръ), подраздѣляющійся на 10 десиметровъ и 100 сантиметровъ.

10 литровъ составляютъ декалитръ

100 » » гектолитръ

1000 » » килолитръ или

1 куб. метръ.

Дрова измѣряются во Франціи куб. метрами, которые въ этомъ случаѣ называются стерами (stère); 10 стеровъ составляютъ декастеръ, 0,1 стера—десистеръ.

Мѣры вѣса. Основная единица вѣса, граммъ, есть вѣсъ кубич. сант. воды въ состояніи наибольшей плотности (при температурѣ 4° стоградусаго термометра); прочія мѣры, большія или меньшія одного грамма, помѣщены въ слѣдующей таблицѣ:

Тонна (millier ou tonneau de mer, ou tonne métrique) = 1000 килогр.

Квинталь (quintal métrique) = 100 килогр.

Килограммъ (kilogramme) = 1000 грами.

Гектограммъ (hectogramme) = 100 грам.

Декаграммъ (décagramme) = 10 грам.

Граммъ содержитъ 10 десиграммовъ, 100 сантиграммовъ, 1000 миллиграммовъ.

Для перевода десятичныхъ мѣръ въ русскія и обратно мною съ Н. С. Еремѣвымъ были составлены таблицы, изданныя въ 1868 г. подъ заглавіемъ: «Сравнительныя таблицы десятичныхъ и русскихъ мѣръ». Редакція Словаря

сочла полезным помѣстить здѣсь сокращенныя таблицы для употребленія читателей Слова-ря. Цифры въ этихъ таблицахъ всѣ вновь пере- числены на болѣе точныхъ основаніяхъ; во многихъ случаяхъ эта точность излишне для практическаго употребленія, тѣмъ не менѣе она не дѣлаетъ употребленіе таблицъ болѣе затруд- нительнымъ. Всякій можетъ откинуть сколько угодно десятичныхъ знаковъ въ числахъ таб- лицы, смотря по степени точности, которая ему нужна.

Система русскихъ мѣръ всякаго рода есть слѣдующая:

Мѣры длины. Верста=500 саженамъ; са- жень=7 футамъ=3 аршинамъ; футъ=12 дюй- мамъ; дюймъ=10 линиямъ, линия иногда (напр. въ артиллерійскихъ измѣреніяхъ) раздѣляется на 10 точекъ; аршинъ=28 дм.=16 вершкамъ.

Мѣры поверхности.—Квадратная верста =500² кв. саж.=250000 кв. саж.; кв. саж.=49 кв. фут.=9 кв. арш.; кв. футъ=144 кв. дм.; кв. дм.=100 кв. лин.; кв. арш.=784 кв. дм.=256 кв. вершкамъ. Поземельная мѣра— десятина=2400 кв. саженамъ.

Мѣры объемовъ. Кубическая саж.=343 куб. фут.=27 куб. арш.

Куб. футъ=1728 куб. дм.; куб. дм.=1000 куб. линиямъ.

Куб. арш.=21952 куб. дм.=4096 куб. вершк. Для жидкостей: бочка=40 ведрамъ; ведро =10 штофамъ, или кружкамъ =20 бутылкамъ; штофъ =10 чаркамъ, или осмюшкамъ.

Для сыпучихъ тѣлъ: четверть =2 осми- намъ =8 четверикамъ =64 гарницамъ.

Мѣры вѣса. а) Торговаго: берковецъ=10 пудамъ; пудъ=40 фунт.; фунтъ=32 лотамъ=96 золотникамъ; золотн.=96 долямъ. б) Аптекарскаго: фунтъ=12 унціямъ; унція=8 драхамъ; драхма=3 скрупуламъ; скрупулъ=20 грамамъ. Аптекарскій фунтъ меньше торговаго и вѣ- ситъ только 84 золотника.

Всѣ таблицы расположены на 8 стран., а именно: на первыхъ четырехъ—для перевода десятичныхъ мѣръ въ русскія, на слѣдующихъ четырехъ—для обратнаго перевода.

Описаніе таблицъ.— На таблицѣ стр. IV, въ первомъ столбцѣ цифръ помѣщены числа миллим.; метр. и килом. Въ одной строкѣ съ ними помѣщены соответственныя числа, а имен- но: число дюйм., соответствующее миллимет. 1-го столбца находится во второмъ столбцѣ; числа футовъ шлюсъ дюймовъ, и шлюсъ линий, помѣщенныя въ 3, 4 и 5 столбцахъ, соответ- ствуютъ числамъ метровъ 1-го столбца и т. д., какъ это обозначено на верху столбцовъ.

Примѣръ употребленія таблицъ. Нужно 12 метровъ обратить въ футы, дюймы и линии, а также въ сажени, аршины и вершки. Пользуем- ся 1-ю таблицею:

10 метр. = 32 фут. 9 дюйм. 1,08 лин.

2 > = 6 > 6 > 7,42 >

12 метр. = 39 фут. 3 дюйм. 2,5 лин.

10 метр. = 4 саж. 2 арш. 0,98 вершк.
2 > = 2 > 12,99 >

12 метр. = 5 саж. 1 арш. 13,97 вершк.

Другой, болѣе сложный примѣръ: 355 килом. и 157 метр. обратить въ версты, сажени и футы.

300 килом. = 281 верст. 109 саж. 6,7 фута.

50 > = 46 > 435 > 0,0 >

5 > = 4 > 343 > 3,5 >

355 килом. = 332 верст. 388 саж. 3,2 фута.

100 метр. = 323 фут. 1 дм. 0,79 лин.

50 > = 164 > 0 > 5,39 >

7 > = 22 > 11 > 5,96 >

157 метр. = 515 фут. 1 дм. 2,14 лин.

Въ этой послѣдней величинѣ, пренебрегая 1 дюймомъ и линиями, превратимъ 515 фут. въ сажени; полученныя 73 саж. 4 фута придаемъ къ прежде-полученному числу, отъ котораго отбросимъ десятыя дола фута:

332 версты 388 саж. 3 фута.

— > 73 > 4 >

332 версты 462 саж

Для болѣе точнаго вычисленія надо взять для километра число, стоящее послѣднимъ въ вертикальномъ ряду передъ первымъ столб- цомъ и помножить его на 355,157; получен- ное произведеніе покажетъ соответственное число верстъ и десятичныхъ ея частей, кото- рыя надо обратить по требованію въ сажени и футы 0,9373993 в. × 335157 = 332,92410... версты=332 вер. 462 саж. 3,5 фута.

Разность по двумъ способамъ вычисленія составляетъ 3 1/2 фута; по поводу этого примѣра замѣчу, что помѣщенныя здѣсь сокращен- ныя таблицы не назначаются для точныхъ геодезическихъ вычисленій.

Таблица на стр. V служитъ для обращенія десятичныхъ мѣръ поверхности въ русскія.

Примѣръ 685 гектаровъ 75 аровъ обратить въ десятины и кв. саж.

600 гектар. = 549 дес. 478 кв. саж. —

80 > = 73 > 544 > > —

5 > = 4 > 1384 > > —

70 аровъ = 0 дес. 1537 кв. саж. 37 кв. фут.

5 > = 0 > 109 > > 41 > >

685 гект. 75 аровъ = 627 дес. 1353 кв. саж. если отбросить кв. футы.

Таблица стр. IV составлена для обращенія куб. миллим. только въ куб. дюймы; куб. метровъ только въ куб. футы или въ куб. сажени и наконецъ литровъ въ куб. дм., или въ ведра, или въ четверики. Въслѣдствіе простоты этой таблицы итъ надобности въ дальнѣйшемъ ея объясненіи. Если же, по полученіи нѣкотораго числа русскихъ мѣръ съ десятичными знаками, какъ напр. 400 литровъ=32,52 ведра, не жела- тельно отбросить послѣдніе то 0,52 ведра надо

раздробить въ меньшія русскія мѣры по обыкновеннымъ арифметическимъ правиламъ.

Пользуясь таблицей стр. VII, обратимъ 735,890 килограммовъ въ пуды, фунты и золотники; 0,890 килограмма = 890 граммамъ:

700	килогр.	=	42	пуда	29	фун.	34	зол.
30	»	=	1	»	33	»	25	»
5	»	=	0	»	12	»	20	»
800	грам.	=	0	»	1	»	91	»
90	»	=	0	»	0	»	21	»

735,890 килогр. = 44 » 36 » 95 »

Въ этой суммѣ пренебрегаемъ долями, вслѣдствіе чего нельзя ручаться за единицы въ числѣ золотниковъ.

Таблицы отъ стр. VIII до XI назначены для перевода русскихъ мѣръ въ метрическія. Въ таблицѣ стр. IX показаны, кромѣ того, квадратныя географическія мили въ квадратныхъ километрахъ, причемъ линейная географическая миля принимается равною = 6,955922 верстамъ = 7,420444 килом. Въ этомъ отдѣлѣ помѣщено, какъ и въ первомъ, лишь небольшое число наиболѣе необходимыхъ таблицъ. По этой причинѣ по табл. стр. X можно переводить только цѣлое число четвертей и ведеръ въ литры; но нѣтъ таблицъ для четвериковъ, гарнцевъ, штофовъ, бутылокъ и другихъ мелкихъ мѣръ емкости. Однако, на поляхъ таблицъ поставлены переводныя числа для нѣкоторыхъ изъ мѣръ, недостающихъ въ таблицахъ. Для аптекарскаго вѣса вовсе нѣтъ таблицъ, а только названы основныя числа, помѣщенные на табл. стр. XI и VII. На тѣхъ же

таблицахъ есть данныя, для перевода давленій и единицъ работы съ одной системы на другую. Эти таблички будутъ полезны читателю во всѣхъ случаяхъ, когда въ статьяхъ Лексикона не показаны при метрическихъ мѣрахъ русскія въ скобкахъ или наоборотъ. Нѣкоторая практика въ пользованіи таблицами, можетъ убѣдить читателя въ превосходствѣ метрическихъ мѣръ надъ нашими, которыя кромѣ сложности подраздѣленій, еще не находятся въ простыхъ соотношеніяхъ между собою. Здѣсь въ приложенъ масштабъ, который изображалъ бы часть метра, но для наглядности приводимъ размѣръ строкъ Словаря: расстояние отъ верхней части низкихъ буквъ какой-нибудь строки до нижней части тридцать четвертой строки составляетъ десятую часть метра, т. е. 1 дециметръ, или 10 сантиметровъ или 100 миллиметровъ.

Градусы термометра, употребляемые въ Словарѣ, считаются по Цельзію, т. е. считая 100 градусовъ до точки замерзанія воды отъ точки ея кипѣнія, если не будетъ указано, по какой либо причинѣ, на другіе градусы. Для перевода числа градусовъ Реомюра на градусы Цельзія надо первое число помножить на 10 и произведеніе раздѣлить на 8. Поэтому 25° Р. = $\frac{250}{8}$ Ц = $31\frac{1}{8}^{\circ}$ Ц. Обратнo, для перевода градусовъ Цельзія въ градусы Реомюра, число первыхъ умножается на 8 и полученное произведеніе дѣлится на 10. Напр. $32\frac{1}{8}^{\circ}$ Ц. = $\frac{258}{10}$ = $25\frac{8}{10}$ Р.

Градусы долготы, упоминаемые въ Словарѣ, считаются отъ Гринича, если не названо почему нибудь другое мѣсто.

Θ. Петрушевскій

Десятичные мѣры въ русскихъ.

Миллиметры, метры и километры въ русскихъ мѣрахъ.

Милл. въ дюймахъ. Метры въ фут., дм. и лин. Метры въ саж., арш. и Калом. въ верст., саж. и фут.

Число мил- лиметр., метр. и килом.	Дюймы.	Футы.	Дюйм.	Лини.	Саж.	Арш.	Вершки.	Версты.	Саж.	Футы.
1 милл. = 0,03937079 дм.	0,03937	3	3	3,71	0	1	6,50	0	463	4,9
2	0,07874	6	6	7,42	0	2	12,99	1	437	2,8
3	0,11811	9	10	1,12	1	1	8,49	2	406	0,7
4	0,15748	13	1	4,33	1	2	9,99	3	374	5,6
5	0,19685	16	4	8,54	2	1	0,49	4	343	3,5
6	0,23622	19	8	2,25	2	2	6,99	5	312	1,4
7	0,27560	22	11	5,96	3	0	13,48	6	280	7,3
8	0,31497	26	2	9,66	3	2	3,98	7	249	4,2
9	0,35434	29	6	3,37	4	0	10,48	8	218	2,1
10	0,39371	32	9	1,08	4	2	0,98	9	187	0,0
20	0,78742	65	7	4,16	9	1	1,95	18	374	0,0
30	1,18112	98	5	1,24	14	0	2,93	28	61	0,0
40	1,57483	131	2	8,32	18	2	3,90	37	248	0,0
50	1,96854	164	0	5,39	23	1	4,88	46	485	0,0
60	2,36225	196	10	2,47	28	0	5,86	56	122	0,0
70	2,75596	229	7	9,55	32	2	6,83	65	309	0,0
80	3,14966	262	5	6,63	37	1	7,81	74	496	0,0
90	3,54337	295	3	3,71	42	0	8,78	84	183	0,0
100	3,93708	328	1	0,79	46	2	9,76	93	369	6,9
200	7,87416	656	2	1,58	93	2	3,52	187	239	6,8
300	11,81124	984	3	2,37	140	1	13,28	281	109	6,7
400	15,74832	1312	4	3,16	187	1	7,04	374	479	6,7
500	19,68539	1640	5	3,95	234	1	0,80	468	349	6,6
600	23,62247	1968	6	4,74	281	0	10,56	562	219	6,5
700	27,55954	2296	7	5,53	328	0	4,32	656	89	6,4
800	31,49662	2624	8	6,32	374	2	14,08	749	459	6,3
900	35,43371	2952	9	7,11	421	2	7,84	843	329	6,2
1000	39,37079	3280	10	7,90	468	2	1,59	937	199	6,2

1 милл. = 0,03937079 дм.

1 сант. = 0,3937079 дм.

1 метръ = 3,280302 фт.

1 метръ = 3 фт. 3 дм. 3,707904 лин.

1 метръ = 0,4636989 саж.

1 метръ = 1,4060997 арш.

1 метръ = 1 арш. 6,4975952 верш.

1 килом. = 0,9373998 верс.

Десятичная мѣры въ русскихъ.

Гект. въ дес. и кв. саж.

Гект.	Дес.	кв. саж.
1	0	2197
2	1	1994
3	2	1790
4	3	1587
5	4	1384
6	5	1181
7	6	978
8	7	774
9	8	571
10	9	368
20	18	736
30	27	1104
40	36	1472
50	45	1840
60	54	2208
70	64	2576
80	73	2944
90	82	3312
100	91	3680
200	183	7360
300	274	11040
400	366	14720
500	457	18400
600	549	22080
700	640	25760
800	732	29440
900	823	33120
1000	915	36800

Квадр. метр. въ кв. саж. + кв. фут. + кв. дюм.

М.	Саж.	Фут.	Дюйм.	М.	Саж.	Фут.	Дюйм.
1	0	10	110	20	4	19	41
2	0	21	76	30	6	28	134
3	0	32	42	40	8	38	82
4	0	43	8	50	10	48	31
5	1	4	118	60	13	8	124
6	1	15	84	70	15	18	72
7	1	26	50	80	17	28	21
8	1	37	16	90	19	37	118
9	1	47	125	100	21	47	62
10	2	9	93	—	—	—	—

Ары въ квадрат. саж. + кв. фут.

Ары.	Саж.	Фут.	Ары.	Саж.	Фут.
1	21	47	20	439	18
2	43	32	30	659	2
3	65	44	40	878	35
4	87	43	50	1098	20
5	109	41	60	1318	4
6	131	40	70	1537	37
7	153	38	80	1757	21
8	175	36	90	1977	6
9	197	35	100	2196	39
10	219	33	—	—	—

Кв. милл. въ кв. дюйм.

Миллм.	Дюйм.
1	0,001550
2	0,003100
3	0,004650
4	0,006200
5	0,007750
6	0,009300
7	0,010850
8	0,012400
9	0,013950
10	0,015501
20	0,031001
30	0,046502
40	0,062002
50	0,077503
60	0,093003
70	0,108504
80	0,124004
90	0,139505
100	0,155005
200	0,310010
300	0,465016
400	0,620021
500	0,775026
600	0,930031
700	1,085036
800	1,240042
900	1,395047
1000	1,550052

1 кв. милл. = 0,0015500521 кв. дм.

1 кв метръ = 0,21967961 кв. саж.

1 кв. метръ = 10 кв. фт. 110,0592 дм.

1 гектаръ = 0,2153320 дес.

1 гект. = 2196,7969 кв. саж.

Десятичные мѣры въ русскихъ.

Литры въ кв. дюйм., ведр. и четвертяхъ.

Литры.	Литры въ кв. дм.	Литры въ ведрахъ.	Литры въ четверт.
1	61,08	0,08	0,04
2	122,05	0,16	0,08
3	183,08	0,24	0,11
4	244,11	0,33	0,15
5	305,14	0,41	0,19
6	366,16	0,49	0,23
7	427,19	0,57	0,27
8	488,22	0,65	0,30
9	549,24	0,73	0,34
10	610,27	0,81	0,38
20	1220,53	1,63	0,76
30	1830,80	2,44	1,14
40	2441,06	3,25	1,52
50	3051,33	4,07	1,91
60	3661,60	4,88	2,29
70	4271,86	5,69	2,67
80	4882,13	6,50	3,05
90	5492,40	7,32	3,43
100	6102,7	8,13	3,81
200	12205,3	16,26	7,62
300	18308,0	24,39	11,43
400	24410,6	32,52	15,25
500	30513,3	40,65	19,06
600	36616,0	48,78	22,87
700	42718,6	56,92	26,68
800	48821,3	65,05	30,50
900	54924,0	73,18	34,30
1000	61026,6	81,31	38,11

Куб. миллим. и метры въ куб. дюйм., футгахъ и сажняхъ.

Число милл. или метр.	Куб. милл. въ куб. дюймахъ.	Куб. метры въ	
		куб. фут.	куб. саж.
1	0,000061	35,317	0,10296
2	0,000122	70,633	0,20593
3	0,000183	105,950	0,30889
4	0,000244	141,266	0,41185
5	0,000305	176,583	0,51482
6	0,000366	211,899	0,61778
7	0,000427	247,216	0,72075
8	0,000488	282,533	0,82371
9	0,000549	317,849	0,92667
10	0,000610	353,166	1,02964
20	0,001221	706,332	2,05928
30	0,001831	1059,498	3,08891
40	0,002441	1412,664	4,11855
50	0,003051	1765,830	5,14819
60	0,003662	2118,996	6,17783
70	0,004272	2472,162	7,20747
80	0,004882	2825,328	8,23710
90	0,005492	3178,494	9,26675
100	0,006103	3531,66	10,2964
200	0,012205	7063,32	20,5928
300	0,018308	10594,98	30,8891
400	0,024411	14126,64	41,1855
500	0,030514	17668,30	51,4819
600	0,036616	21189,96	61,7783
700	0,042719	24721,62	72,0747
800	0,048822	28253,28	82,3711
900	0,054924	31784,94	92,6675
1000	0,061027	35316,60	102,9688

1 кв. милл. = 0,000061026633 кв. дм.

1 кв. метръ = 85,31659901 кв. фут.

1 кв. метръ = 2,780023815 кв. арш.

кв. метръ = 0,102963845 кв. саж.

1 литръ = 61,02663 кв. дм.

1 литръ = 0,0813079 ведра

1 литръ = 0,0861131 четв.

Десятичные мѣры въ русскихъ.

Миллиграммы, граммы и кил.
въ аптек. вѣсѣ

1 миллигр. = 0,016075 грана.

1 граммъ = 16,08 грана.

1 килогр. = 2 ф. 9 унц. 4 драхмы.

Давленіе въ 1 килогр. на 1 квадрат. сант.
= давленію 15,7544 фунт. на 1 кв. дм.

1 килограммѣтъ = 0,200801 пудофуга.

Миллиграммы, граммы и килограммы въ доляхъ, золотникахъ, фунтахъ и пудахъ.

Число милл.грамм. и кил.	Милли- граммы въ доляхъ.	Грамы въ фунт. золотн. долахъ.	Килограммы въ пуд. фунт. зол.
1	0,023	22,505	2
2	0,045	45,010	4
3	0,068	67,515	7
4	0,090	90,019	9
5	0,113	16,524	12
6	0,135	39,029	14
7	0,158	61,534	17
8	0,180	84,004	19
9	0,203	10,544	22
10	0,225	33,049	24
20	0,450	66,091	8
30	0,675	3,146	33
40	0,900	86,194	2
50	1,125	69,243	3
60	1,350	6,291	3
70	1,575	39,340	4
80	1,800	72,388	4
90	2,026	9,437	5
100	2,251	42,48	6
200	4,501	84,97	12
300	6,752	31,46	18
400	9,002	73,94	24
500	11,253	20,43	30
600	13,503	62,91	36
700	15,753	9,40	42
800	18,004	51,88	48
900	20,254	94,37	54
1000	22,505	40,85	61

1 миллигр = 0,022504912 доли

1 граммъ = 0,002441933 фунта

1 граммъ = 0,2842557 золотн.

1 граммъ = 22,504855 доли

1 килогр. = 2,441933 фунта

1 килогр. = 2 ф. 42 зол. 40,855 дол.

1 квинталь = 6 п. 4,1933 фунта

1 тонна = 61 п. 1,933 фунта

Русскія мѣры въ десятичныхъ.

Точки въ миллим. Дюймы въ мтр. + мм. Футы въ мтр. + мм. Сажени въ мтр. + мм. Версты въ в.дм. + жгг.

Число дм. фр. саж. или вер.	Метры.	миллим.	мтр.	миллим.	мтр.	миллим.	килом.	мтр.
1		25,399		304,79	2	133,56	1	067
2		50,799		609,59	4	267,12	2	134
3		76,199		914,38	6	400,68	3	200
4		101,598		1219,18	8	534,25	4	267
5		126,998	1	1523,97	10	667,81	5	334
6		152,397	1	1828,77	12	801,37	6	401
7		177,797	2	2133,56	14	934,93	7	467
8		203,196	2	2438,36	17	1068,49	8	534
9		228,596	2	2743,15	19	1202,05	9	601
10		253,995	3	3047,94	21	335,61	10	668
20		507,991	6	6095,89	42	671,23	21	336
30		761,986	9	9143,83	64	1006,84	32	508
40	1	1015,982	12	12191,78	85	1342,46	42	671
50	1	1269,977	15	15239,72	106	1678,07	53	339
60	1	1523,972	18	18287,67	128	2013,69	64	507
70	1	1777,968	21	21335,61	149	2349,30	74	675
80	2	2031,963	24	24383,56	170	2684,92	85	342
90	2	2285,959	27	27431,50	192	3020,53	96	510
100	2	2539,954	30	30479,45	213	336,1	106	678
200	5	5079,908	60	60958,90	426	712,3	213	356
300	7	619,862	91	438,35	640	1068,4	320	504
400	10	159,816	121	917,80	853	1242,6	426	672
500	12	699,770	152	397,25	1066	780,7	533	390
600	15	239,725	182	876,69	1280	186,9	640	508
700	17	779,679	213	356,14	1493	493,0	746	746
800	20	319,633	243	855,59	1706	849,2	853	425
900	22	359,587	274	315,04	1920	205,3	960	103
1000	25	399,541	304	794,49	2133	561,4	1066	781

Аршины въ метрахъ и миллиметрахъ.

арш.	мтр.	миллим.	арш.	миллим.
1	—	711,19	6	267,12
2	1	422,37	7	378,31
3	2	133,56	8	689,50
4	2	844,75	9	400,68
5	3	555,94	10	111,87

Вершки въ миллиметрахъ.

в.	миллим.	в.	миллим.
1	44,449	6	266,695
2	88,898	7	311,144
3	133,348	8	355,593
4	177,797	9	400,043
5	222,246	10	444,492
		11	488,941
		12	533,390
		13	577,839
		14	622,289
		15	666,738

Точки въ миллим.

г.	миллим.
1	0,2539954
2	0,5079908
3	0,7619862
4	1,0159816
5	1,2699770
6	1,5239725
7	1,7779679
8	2,0319633
9	2,2859587

Линіи въ миллим.

л.	миллим.
1	2,539954
2	5,079908
3	7,619862
4	10,159816
5	12,699770
6	15,239725
7	17,779679
8	20,319633
9	22,859587

Дюймы въ миллим.

дм.	миллим.
1	25,39954
2	50,79908
3	76,19862
4	101,59816
5	126,99770
6	152,39725
7	177,79679
8	203,19633
9	228,59587
10	253,9954
11	279,3949
12	304,7945

Русскія мѣры въ десятичныхъ.

Десятины въ гектарахъ + кв. метр.

дес. гект.	кв. метр.	десять.	гект.	кв. метр.
1	925	60	65	5500
2	1850	70	76	4750
3	2775	80	87	4000
4	3700	90	98	3250
5	4625	100	109	2500
6	5550	200	218	4999
7	6475	300	327	7499
8	7400	400	436	9999
9	8325	500	546	2499
10	9250	600	655	4993
20	18500	700	764	7498
30	27750	800	873	9998
40	37000	900	983	2497
50	46250	1000	1092	4997

Квадратн. футы и сажени въ квадрат. метрахъ.

кв. метры.	кв. метры.	кв. метры.	кв. метры.	кв. метры.	кв. метры.	кв. метры.	кв. метры.	кв. метры.	кв. метры.
0,0929	9,1042	70	318,6466						
0,1858	13,6563	80	364,1675						
0,2787	13,2084	90	409,6885						
0,3716	22,7605	100	455,209						
0,4645	27,3126	200	910,419						
0,5574	31,8647	300	1365,628						
0,6503	36,4168	400	1820,838						
0,7432	40,9688	500	2276,047						
0,8361	45,5209	600	2731,257						
0,9290	91,0419	700	3186,466						
1,5880	136,5628	800	3641,675						
2,7870	182,0838	900	4096,885						
3,7160	227,6047	1000	4552,09						
4,5521	273,1257	2000	9104,19						

Кв. мили (геогр.) въ квадрат. килом. (1 кв. м. = 55,06289 кв. клм.).

кв. м. кв. килом.	кв. м. кв. килом.	кв. м. кв. килом.	кв. м. кв. килом.	кв. м. кв. килом.	кв. м. кв. килом.
1	55	8	441	60	3304
2	110	9	496	70	3854
3	165	10	551	80	4405
4	220	20	1101	90	4956
5	275	30	1652	100	5506
6	330	40	2203	200	11013
7	385	50	2753	300	16519

Квадратныя версты въ кв. километрахъ.

кв. верст.	кв. кл.	кв. верст.	кв. кл.	кв. верст.	кв. кл.
1	1,1	8	9,1	60	68,8
2	2,3	9	10,2	70	79,7
3	3,4	10	11,4	80	91,0
4	4,6	20	22,8	90	102,4
5	5,7	30	34,1	100	113,8
6	6,8	40	45,5		
7	8,0	50	56,9		

1 кв. линия = 6,451366 кв. мм.

1 кв. дюймъ = 645,1366 кв. мм.

1 кв. фут. = 92899,68 кв. мм.

1 кв. верш. = 1975,73 кв. мм.

1 кв. арш. = 505786,91 кв. мм.

1 кв. саж. = 4,552082 кв. м.

1 десят. = 10925,00 кв. м.

1 кв. верста = 1,13802 кв. кл.

Русскія мѣры въ десятичныхъ.

Кубич. дюймы, футы и сажени въ куб. метр. и миллим.

Число куб. дм., фт., или саж.	куб. дюймъ въ миллим.	кубич. фут. въ куб. дтр.	куб. саж. въ куб. мтр.
1	16386	0,03	9,7
2	32772	0,06	19,4
3	49158	0,08	29,1
4	65545	0,11	38,8
5	81931	0,14	48,6
6	98317	0,17	58,3
7	114703	0,20	68,0
8	131089	0,23	77,7
9	147476	0,25	87,4
10	163862	0,28	97,1
20	327723	0,57	194,2
30	491585	0,85	291,4
40	655447	1,13	388,5
50	819309	1,42	485,6
60	983170	1,70	582,7
70	1147032	1,98	679,9
80	1310894	2,27	777,0
90	1474756	2,55	874,1
100	1638617	2,83	971,2
200	3277235	5,66	1942,4
300	4915852	8,49	2913,6
400	6554470	11,33	3884,9
500	8193087	14,16	4856,1
600	9831704	16,99	5827,3
700	11470322	19,82	6798,5
800	13108940	22,65	7769,7
900	14747557	25,48	8740,9
1000	16386175	28,31	9712,1

Четверти и ведра въ литрахъ.

Число четвертей и ведеръ.	Четверти въ литрахъ.	Ведра въ литрахъ.
1	210	12,3
2	420	24,6
3	630	36,9
4	840	49,2
5	1050	61,5
6	1259	73,8
7	1469	86,1
8	1679	98,4
9	1889	110,7
10	2099	123,0
20	4198	246,0
30	6297	369,0
40	8396	492,0
50	10495	614,9
60	12594	737,9
70	14693	860,9
80	16792	983,9
90	18891	1106,9
100	20990	1229,9
200	41980	2459,8
300	62971	3689,7
400	83961	4919,5
500	104951	6149,5
600	125941	7379,4
700	146931	8609,2
800	167921	9839,1
900	188912	11069,0
1000	209902	12298,9

1 куб. дм.=16386,175 куб. мм.

1 куб. футъ=0,02831532 куб. м.

1 куб. саж.=9,712151 куб. м.

1 куб. верш.=87819,65 куб. мм.

1 куб. арш.=0,359710 куб. м.

1 четверть=209,90175 литра.

1 ведро=12,298932 литра.

1 старый штофъ (1/6 ведра)=1,537367 литра.

1 штофъ (0,1 ведра)=1,229893 литра.

1 гарнецъ=8,270340 литра.

Русскія мѣры въ десятичныхъ.

Фунты и пуды въ килограммахъ.

1 ф. = 0.40951155 кил. 1 п. = 16.3804 кил.

ф.	килогр.	п. и ф.	килогр.	п.	килогр.
1	0,409	20	8,190	9	147,42
2	0,819	30	12,285	10	163,80
3	1,228	1 пудъ	16,38	20	327,61
4	1,688	2	32,76	30	491,41
5	2,047	3	49,14	40	655,22
6	2,457	4	65,52	50	819,02
7	2,866	5	81,90	60	982,82
8	3,276	6	98,28	70	1146,63
9	3,685	7	114,66	80	1310,43
10	4,095	8	131,04	90	1474,24

1 фунтъ аптек. = 0,358322 кил.

Лоты и золотники въ граммахъ.

1 зол. = 4,2657454 гр. 1 лотъ = 12,797362 гр.

лоты.	граммы.	лоты.	граммы.
1	12,7972	10	127,9724
2	25,5945	20	255,9447
3	38,3917	30	383,9171
4	51,1889	Золотники въ граммахъ.	
5	63,9862		
6	76,7834	зол.	
7	89,5806		
8	102,3779	1	4,2657
9	115,1751	2	8,5315

1 драхма = 3,732527 гр. 1 унція = 29,860215 гр.

Доли въ миллигр.

1 доля = 44,43855 миллигр.

д.	миллигр.	л.	миллигр.
1	44,4	10	444,3
2	88,9	20	888,7
3	133,3	30	1333,0
4	177,7	40	1777,4
5	222,2	50	2221,7
6	266,6	60	2666,1
7	311,0	70	3110,4
8	355,5	80	3554,9
9	399,9	90	3999,1

1 апт. гранъ = 62,2088 мѣрм.

Давленіе въ 1 фунтъ на 1 кв. дюймъ = давленію 0,063475 кил. на 1 кв. сант.

1 пудо-фунтъ = 4,99266 килограмметра.

171175

171176

171177

171178

171179

171180

171181





PLEASE DO NOT REMOVE
CARDS OR SLIPS FROM THIS POCKET

UNIVERSITY OF TORONTO LIBRARY

AE
55
E6
t.5

Éntsiklopedicheskii slovar'

[REDACTED]

6

