





L'ARQUITECTURA ROMANICA: A: CATALUNYA

VOL: II: DEL: SEGLE: IX: AL: XI

PER J. PVIGY I CADAFALCH
A DE FALGVERAY I SIMILA
J. GODAY I CASALS



L'ARQUITECTURA ROMÀNICA
A CATALUNYA

QUEDEN RESERVATS TOTS
ELS DRETS DE PROPRIETAT

Imprempta d'Henrich y C.^a, S. en C^{ta}. — Carrer de Còrcega, 348, Barcelona

L'ARQUITECTURA ROMÀNICA A CATALUNYA

PER

J. PUIG Y CADAFALCH
ANTONI DE FALGUERA
J. GODAY Y CASALS

VOLUM II

*L'ARQUITECTURA ROMÀNICA FINS
A LES DARRERIES DEL SEGLE XI*

OBRA PREMIADA EN EL CONCURS MARTORELL DE L'ANY 1907

139028
12/7/16

INSTITUT D'ESTUDIS CATALANS
PALAU DE LA DIPUTACIÓ : BARCELONA, MCMXI

LLIBRE I

EL MOMENT Y ELS HOMES



Fig. 1. — Església de Vilalleons (Plana de Vich). Finestres cegues de la cornisa de la nau.

I

LES INFLUÈNCIES



n'aqueixos segles, desde l'ix a l'acabament del xi, en que les formes romàniques floreixen per la terra catalana, s'han verificat en el Mediterrani extraordinaris canvis: l'invasió musulmana ha tingut les seves conseqüències, y els imperis han trontollat com en un immens terratrèmol en que, mentres unes terres s'enfonzen, s'aixequen montanyes a les planures y a les mars.

El troç de terra aont floreix l'arquitectura objecte del nostre estudi, va sorgint a mida que avança la conquesta contra 'ls alarbs; y aquell nucli pirinench que, començant a l'Urgell, s'extenia als primers anys del segle ix per tota la Catalunya vella, gradualment va aixamplant poch a poch ses fronteres.

LA TERRA CATALANA

El comte Wifret II (898-912) porta 'ls límits de sos dominis més enllà del Llobregat; son germà, el comte Sunyer (912-954), edifica en 929 un castell a les ruïnes de la ciutat d'Olèrdola; en Borrell II (954-992) els avança fins al castell de Montmell, al Penadès. A la mort den Ramon Berenguer I (1076) forma la frontera de migdia el riu Gayà, seguint després la ratlla que marquen els castells de Conesa, Granyena, Cervera, Cubells, Segura y Camarasa fins al Segre; y 'ls

donen per conquerides, sense serho, en son testament, com un desig que aviat serà realitzat, les ciutats de Tarragona y Tortosa fins a l'Ebre. Tarragona no s'conqueríx d'una manera definitiva fins a l'any 1128, en temps den Ramon Berenguer III (1) y Tortosa y l'Ebre no ho foren fins a l'any 1148, en temps den Ramon Berenguer IV.

Cap a l'altre costat del Pirineu, el país català s'extenia pel Rosselló, y els nostres comtes arribaren més enllà, en la llur zona d'influència, ab possessions y feus que en certs moments s'extenen per gran part del Migdia de França. En el testament den Ramon Berenguer I se citen com possessions seves els comtats de Carcassona y Rodez, el castell de Laurag ab ses pertinències, y possessions diverses en el comtat de Tolosa, Manerbès, Narbonés, Foix, Comenge, Sabertós, etc.

A la vegada que extenentse, la terra catalana va interiorment integrantse en una unitat. És aqueix període, que presenta una gran unitat artística a Catalunya, el període de la trituració feudal y dels comtats, que cada dia són més independents del Imperi y que poch a poch van aglomerantse al voltant del comtat de Barcelona. Era, aquest, independent en el darrer quart del segle IX, y a la mort den Wifrel (902) tots els comtats de Catalunya eren regits per gent de sa nïcaga: el d'Urgell, per son fill Seniofret; el de Besalú, per son fill Sunyer; els de Cerdanya, Conflent y Berga, per son fill Mir; els de Rosselló y Empúries, per son pròxim parent Sunyer; y els de Barcelona, Girona y Ausona, ja aglevats en un sol, per son fill Wifrel II. Al començament del segle XII se li havien unif el comtat de Besalú (1111) y el de Cerdanya (1117), pertanyent a la casa de Barcelona tota la terra catalana, a excepció del comtat d'Empúries y el Rosselló a l'extrem de llevant y el d'Urgell al costat de ponent (2).

ELS GRANS IMPERIS ORIENTALS — Aquest troc reduïdíssim de país, tenia, per un costat, les fronteres dels estats musulmans del califat d'Occident, política y socialment més forts y de civilització més brillant y desenvolupada que ls pobres estats cristians hispànics; y, per altre, el contacte ab l'Imperi d'Occident y els reyalmes successors, del que rebia intensíssima influència y a n'el que, més o menys nominalment, pertanyia. S'extengué aqueix Imperi, pel Migdia de la Galia, fins a Italia, cap a Venècia y les ribes del Adriàtic, Ravenna y Roma; y remuntá, pel Nord de la França, cap

(1) EMILI MORERA Y LLAURADÓ: *Tarragona cristiana. Historia del arzobispado de Tarragona y del territorio de su provincia*. Tarragona, 1897. Vol. I, p. 353 y següents.

(2) ANTONI AULESTIA Y PUJOS: *Historia de Catalunya*. Barcelona, 1887. Vol. I.

a les terres romanes, y, per la Germania, fins a les fronteres dels slaus. Ell y l'Imperi d'Orient, que s'estenia fins al mar Negre y l'Àsia menor, se partien el domini de la cristianitat d'una fàisó semblant als dos califats de Còrdova y de Bagdad, que venien a formar les dues grans divisions d'Occident y d'Orient subjectes al *Corà* y a la Milja-lluna.

En el segle ix l'Imperi d'Occident se fracciona y 's comencan a esborrar el regne de França, el regne de Borgonya, que comença en el Ròdan y agafa 'l Sud-est de la Galia; les terres entre 'l Ròdan, el Saona y els Alps, comprenent la Provença y la Savoya, y el regne d'Italia. Aqueixos regnes s'uneixen en el segle x sots una mateixa corona, formant el gran Imperi dels Otònides. L'Imperi d'Occident y els reyalmes que se'n deriven son propriament l'Imperi dels barbares: els successors dels visigots, dels francs, dels lombarls y dels germànichs, en que la civilitació va decayent.

La frontera de migdia y de ponent ens posa en contacte ab l'Imperi musulmà occidental, que tenia son centre a Còrdova (1). Era aquest com un regnat hispànic de la gran civilitació musulmana d'Orient que s'havia extès en menys d'un segle. El seu domini s'estenia desde les costes del Atlàntich hispàniques y africanes fins a les riberes del Indus, y més tart fins a les del Ganges y cap al Nort fins al Taurus, el Càucàs y el mar Caspi. Politicament se dividí aquest vast Imperi repetides voltes; mes conservà una certa unitat espiritual, que tingué algunes de ses més superiors esplendors en el califat de Còrdova, que abarcava quasi tota la Península, exceptuant-sen les terres insotsmeses del Nort, ocupades per les naixents conquestes cristianes. Del art musulmà d'aquest període n'han arribat fins a nosaltres tant sols els fragments de Tarragona (2). Després, al començar el segle xi, l'Imperi 's divideix en innumbrables reyalmes; mes conserva també 'l lligam d'idees ab el conjunt de la civilitació musulmana.

Per la frontera de ponent naixien el petit comtat d'Aragó y el regne de Navarra, que a la fi del segle x quasi l'absorbi, formant un aglomerat polítich que s'estenia fins a les nostres terres d'Urgell. Més enllà s'iniciaven els diversos estats gallech, lleonès y castellà, que han de constituir, a l'acabament de període, un estat hispànic fort, arribant desde l'Atlàntich fins més enllà de Toledo, conquerit en 1085.

Ab tot, l'influència artística més intensa que dominava en el món cristià era la del Imperi d'Orient. L'Imperi de Bizanci conservava les esplendors de civilitació del Imperi romà, augmentades per les darreres aurioles hele-

(1) Vegis vol. I, p. 363 y següents.

(2) Id., id., ps. 392, 395 y 401.

nístmiques. Ell era el més directe successor seu, que no més havia de ser un sobre la terra y en que els Basileus exercien una delegació de potestat sobrenatural. Tot el món cristià era de dret part del Imperi. El mateix Imperi d'Occident fundava son dret en ser son rival en la llegítima successió de Roma. Pera cada un dels regnes independents, Bizanci conservava la ficció d'una delegació imperial; llurs governants no eren reys, sinó dignitats dels Basileus, els únics emperadors del món (1).

L'Imperi d'Orient, després del gran període que té com obres capdals Santa Sofia (532 a 562) y els Sants Apòstols (536 a 546), aixecades per l'Anthemius de Tralles y els Isidor de Milet, sofreix una crisi deguda a la ruina interior, a la invasió dels pobles bàrbars fronterissos y a la heretgia dels iconoclastes, ascetes, austers y fanàtics enemics de les representacions d'imatges. El segle VIII y una part del IX són de ruina y destrucció. La fi d'aquesta heretgia, cap al any 850, inaugura un renaixement artístich que omple el segle X y part del XI, època de glories militars y literaries, de prosperitat y sumptuositats artístiques. El segle IX es el segle de Basili I, el restaurador dels temples derruïts durant els segles d'heretgia. El segle X y part del XI, a Bizanci, es el segle den Romà II y den Nicéphore Phocas (2), den Joan Tzimiscec, den Basili II y en Constantí VIII. Després d'una crisi de cinquanta anys, es prolongà durant lo segle XII aqueixa segona edat d'or del art bizanti.

Cal encara citar l'Imperi norman, que es formava en la part septentrional d'Europa, pera donar una idea lleugera de la geografia històrica europea que influeix en la nostra història artística. El conjunt de pobles que anomenem vagament *normans* (danesos, escandinaus), se posen, en el segle IX, en contacte ab la terra catalana. Feya temps que, ab llurs naus lleugeres, desembarcaven a les costes de França, seguint la tradició de llurs predecessors. La llur acció era de pirateria, de crueltat, de desolació. Desde les illes a la desembocadura dels rius, saquejaven les conques del Escant y de la Meuse, el Sena, el Loire y el Garona. Cap ciutat, per poderosa que fos, se veyia lliure de llurs terribles incursions. En 845 havien ja incendiat la ciutat de Paris. Pels anys 856 al 862 fan noves incursions per la conca del Sena, destruint esglésies y monastirs, arribant a incendiar altra vegada Paris ab sa Catedral, els monastirs dels suburbis de Saint-Denis y Saint-

(1) A. GASQUET: *L'Empire byzantin et la Monarchie franque*. Paris, 1888.

(2) Vegis, sobre aqueix esplendorós període, les obres de SCHLUMBERGER: *Un empereur byzantin au dixième siècle, Nicéphore Phocas*. Paris, 1890. *L'épopée byzantine à la fin du dixième siècle*. Paris, 1896 a 1905 y el *Manuel d'art byzantin* de DIÉHL. Paris, 1910.

Germain després, atacats y saquejats repetides vegades; aterrorisant desde l'illa d'Oscella, aonl s'havien fet forts, tot el Nort de França.

LES VIES INTERNACIONALS EN
ELS SEGLES X Y XI

A n'el nostre pais, aglomerat de petits comtats poblats de viles reduïdes, de monastirs aïllats com conerries, de castells roquers y fortes sense 'l gran atractiu dels nuclis urbans, hi arribava, ab tot, l'influencia dels estats poderosos, hereus de velles civilitzacions.

Es un error suposar els pobles dels segles x y xi isolats y sense comunicació. La gent viatjava y s'enterava, com ara, del estat de la civilització de les altres terres; y en hostaleries y parades, en hostals, posades y fondes, y pel camí, fet en cavalcadura o en carro, adquiria notícies més precises y justes que ara.

Existien, per altra part, lligams internacionals: rudimentaries dependencies imperials que relacionaven els estats y associacions y gerarquies de monastirs.

Cal després comptar ab les emigracions d'artífecs y artistes, y ab l'importació del comerç de teles, manuscrits, evoris y obres d'orfebreria. Quedaven les vies romanes de comunicació que 'ls monastirs, els castells feudals y els reys havien curat de conservar, obrintne, a més, d'altres.

La Marca Hispànica estava sobrada de *strates*, *carraries* y *ries*. Existia sobretot la *strata calciala*, empedrada o engravada, que era 'l camí internacional, el camí de França, la *strata francisca*, citada ja l'any 979 (1), que, seguint el traçat romà, probablement aprofitant les antigues obres, atravessava 'l Pirineu. Llavors, com ara, les grans vies marítimes, les mediterrànies principalment pera nosaltres, y les de comunicació ab el Nort d'Europa, enllacaven ab els camins terrestres. Aqueixes vies portaven a n'els grans centres industrials d'Orient, a n'els ports d'anomenada y a les lires y mercats (2), a n'els monastirs y temples de fama universal.

EXTENSIÓ DE LES RELACIONS
DE LA TERRA CATALANA

La relació del nostre pais ab els principals centres se reflexa en els documents catalans de l'època. En les deixes testamentaries s'anomenen els grans temples famosos coneguts de folhom, y els centres de devoció y pelegrinació de la cristianitat. Y aquests són en els llocs més apartats: a Santiago de Compostela, a Sant Pere de

(1) BALARI: *Origenes històrics de Catalaüa*, Barcelona, 1899, P. 679 y següents.

(2) AUGUSTE CHOISY: *Histoire de l'Architecture*, Paris, 1899, Vol. II, p. 80 y següents.

Roma, a Sant Salvador *in mari*, que es possible 's referenciï al monastir de Sant Salvador de Marsella; a Sant Miquel *in montem garganum*, la muntanya cèlebre que en el mapa sembla l'esperó de la colossal bòta de l'Itàlia; a Terra Santa, principalment al Sant Sepulcre de Jerusalem (1).

Els documents que 's refereixen a viatges a Orient, a Terra Santa, són nombrosíssims. Pelegrinen y viatgen desde les més altes gerarquies socials fins a la gent humil. L'anada a Jerusalem era, en els segles x y xi, una suprema esperança del creyent, una obra pietosa o d'expiació de grans crims: el comte Arnengol II d'Urgell, anomenat *el Pelegrí*, deixa les terres de l'Urgell y emprèn l'anada a Terra Santa, aont morí (any 1038) (2); la sentència contra l'infant Pere Ramon, assassí de sa madrastra Almodis, acaba comminantlo ab la penitència de desterrament a Jerusalem (després de l'any 1073) (3); el comte Berenguer Ramon II, *el Fratricida*, diu la llegenda, fonamentada en el misteriós silenci dels documents desde 1097, que acabà 'ls seus dies a Jerusalem (4). Els bisbes, pera emprendre aqueixa llarga pelegrinació, abandonaven llurs sèus, com en Berenguer III, bisbe d'Elna; contentantse ab l'anada a Roma quan no obtenien l'autorització necessaria pera l'anada a Jerusalem, com succeí al bisbe Arnulf d'Ausona, en 1005 (5). Els viatges de nobles devien ser freqüents, ja que a les cartes feudals s'establía de vegades la necessitat de llicència abans d'emprendre la pelegrinació al Sant Sepulcre, a Roma o a Sant Jaume de Galícia. L'expressió del desig de pelegrinar a Terra Santa es usual en els testaments ja en ple segle x, y de vegades es aquest el motiu de disposar els fidels de llurs béns (6). Aqueixa relació internacional se veu, com en síntesi, a la carta del monjo Garcia de Guixà a l'abat Oliva (any 1040) (7) detallant les reliquies de l'antich monastir vingudes de tots els indrets de l'Europa cristiana y d'Orient, indicant la comunió dels nostres monastirs ab tot el món de l'època.

(1) En el testament del vescomte Guillem de Castellbó, de l'any 991, y en el de Sancia, vescomtesa d'Urgell, del 1016, se fan donacions d'almoines a Sant Pere de Roma, al Sant Sepulcre, a Sant Miquel *in montem garganum*, a Sant Salvador *in mari*, a més d'a Sant Pere de Roda, a Santa Maria de Ripoll y a Sant Miquel de Guixà. (JOAQUIM MIBET Y SANS: *Investigación histórica sobre el vizcondado de Castellbó*, Barcelona, 1900. Ap. II y III, p. 311 y següents.)

(2) ANTONI AULESTIA Y PUJOS: obra citada, vol. I, p. 190.—PROSPER DE BOFARULL: *Los condes de Barcelona vindicados*, Barcelona, 1836. Vol. I, p. 149 y 251.

(3) PROSPER DE BOFARULL: obra citada, vol. II, p. 18 y següent.

(4) Id. id., vol. II, p. 139.

(5) MONCADA: *Episcopologio de Vich*, publicat ab notes y adicions pel canonge Collell, Vich, 1891. Vol. I, p. 218 y següents.

(6) BALARI: obra citada, p. 687 y següent.

(7) *Marca Hispanica*, ap. CCXXII.

Hi havia després el comerç y la marina, els del Orient sobretot, que representaven la més elevada cultura dels temps, establint a Occident els seus fondechs y factories. «Ab els arabs — diu un historiador del comerç francès, — els primers comerciants que menciona l'història, a Occident, són els siris, la capital dels quals, Antioquia, floreixia en el segle VI. A l'època merovingia, se'ls troba no solament a Nàpols, a Narbona, a Marsella y a Bordeus, sinó a Orleans, a Tours y fins a París, la seu episcopal de la qual, fou comprada per un personatge d'aquesta nació, Eusebius, *syris negotiator*, que Gregori de Tours menciona cap al 551.» «Els siris importen seda, cuirs, vi de Saza, de Sarepta, etc.; y en temps de Dagobert I se'ls troba a les fires de Saint-Denis ab els provençals, al costat dels longobarts y dels espanyols (1).»

Per això'ls objectes orientals o ultramarins abundaven entre nosaltres. Els esmenten els testaments y inventaris, y'n queden en les nostres esglésies de montanya. Recordem les estofes orientals y els exoris bizantins del museu de Vich (2), conservats de segles en els tresors de les nostres esglésies o a les arques sagrades de les relíquies. Les influències dels pobles del Nord són segurament menys intenses. Cal, ab tot, senyalar aquí llurs incursions a la terra catalana.

Cap al any 844, els normans apareixen a les costes de Galicia, aont són repelits pels comtes gallechs en temps de Ramir I; y d'allí passen a Lisboa y després a Càdiz, y per la conca del Guadiana y del Guadalquivir fins a Sevilla. En 858 y 859 tornen els normans; y, seguint les costes del Mediterrani, acoten les illes Balears y s'estableixen a l'illa de la Camarga, a la desembocadura del Ródan, d'aont se destaquen a les costes de Rosselló y Calahunya y a Pisa, y a les costes d'Italia y Grecia. Elna fou llavors destruïda, el Castell Rosselló aterrat (3), y els documents d'Arles (4) fan referència a la turba de normans que incendiaren el monastir y no hi deixaren lloch cobert aont abrigarse. Se diu si Saint Genis les Fonts, no lluny de la costa, fou desolat. Empuries fou potser llavors destruïda en gran part; aixís estava son temple encara en 927, segons la làpida del comte Gauzbert, commemorativa de la basilica.

Ab tot, aqueixa gent invasora no era gent salvatge; constructors de grans naus ornades de figures esculpides, policromades brillantment; co-

(1) C. PITON: *Les Lombards en France et à Paris*, Paris, 1892, Vol. I, p. 1 y 5.

(2) *Catálogo del Museo Arqueológico-Artístico Episcopal de Vich*, Vich, 1893.

(3) *Marca Hispanica*, col. 328.

(4) PERE VIDAL: *Guide historique et pittoresque dans le département des Pyrénées-Orientales*, Perpinyà, 1899, P. 110.

merchants intrépits, havien extès llurs mercats fins a l'orient del Mediterrani, ab l'Imperi bizanti de primer, ab el royaume d'Orient més tard. Després de les incursions y el saqueig vingué l'establir-se normalment: primer a Normandia, l'any 911; després a Sicília, en 1043. Un capdill norman, Robt Guiscard, duc de Calabria del Apulia, casava sa filla Mahalta ab en Berenguer *Cap d'Estopes* (1).

EL LLENGUADOC DE MÉS INTENSA INFLUÈNCIA SOBRE CATALUNYA La comunicació de la nostra terra catalana ab el món tenia per vèrticel la seva relació més intensa de comerç material y espiritual, principalment ab tres grans extensions de terra: la França, l'Italia y l'Espanya. Són elles els països antics mediterranis units per la civilització romana, que desde llavors vénen formant com una mena de comunitat ètnica que s'entrevéu per sota les mudables fronteres polítiques.

No es pas això un concepte modern, sinó de tots els temps, sobretot a l'època romànica y del segle XI, el moment de sa esplendor.

A la carta dirigida en 1050, per l'abat de Sant Martí del Canigó, Miró, les cases religioses de l'ordre, notificantlos la mort del comte Wifret de Catalunya, fundador del monastir, diu, fent l'elogi del difunt, que sa fama e coneguda de l'Italia, la Galia y l'Espanya, que bé sabien quina y quanta havia sigut en el segle la seva dignitat (2). D'elles, pel cantó d'Italia, ens vénien les esplendors de la civilització oriental y les obres modestes dels melles lombards; pel de França, la cultura del Llenguadoc y la Provença, a llurs tradicions romanes; y pel d'Espanya, el reflectament de la cultura moresca y de l'antiga civilització llevantina del Migdia, rejuvenida.

L'INFLUÈNCIA DE L'ITALIA Anem a estudiar en primer lloch l'influència de l'Italia, que conserva en l'Edat mitjana tres grans focs: la del Papat, que feya de Roma el centre de tota la cristianitat; el record antic del Imperi romà, l'autoritat del qual se perpetua durant tot l'Edat mitjana; y les esplendors, superiors encara, de la seva cultura.

Roma continuava sent la capital del món romà, sobretot pera els occi-

(1) L'història de les invasions normandes se troba resumida en el llibre de M. WALTHER VOGEL: *Die Normannen und das frankische Reich bis zur Gründung der Normandie* 799, 911. Heidelberg, 1906.—Els historiadors y arqueòlegs danesos han publicat sobre la llur civilització interessants estudis. Vegis un resum d'això a *Revue historique*, vol. IV, París, 1877, p. 421 y següents; y vol. XII, París, 1888, p. 181 y següents; y a la *Revue des deux Mondes*, 1880, vol. XLI, p. 241.

(2) «*Quem non ignoramus vos nosse quantum vel qualis in dignitate seculi fuerit. Quod noverunt Italia, Gallia et Hispania.*» (FRANCESC MONTSALVATJE: *Monasterium de San Martino de Canigó*, Vol. IX de les *Noticias Históricas*, Olot, 1899, Ap. IX.)

dentials; y en Carlemany, al ser coronat emperador, se considerava successor dels Augustus, emperadors de Roma. Fins després de la divisió del Imperi, l'Italia continuava sent el regne del emperador; y quan desde 962 tingué l mateix emperador que l'Alemanya, era aquest coronat emperador de Roma, y l'Otón III tingué l plan de reconquerir pera la ciutat eterna novament l'Imperi del món romà. Y aqueixos emperadors germànichs eren considerats fins a cert punt ab una sobirania vinguda de Déu sobre tots els pobles d'Occident, que veyen en Roma no sols el cap espiritual, sinó l temporal del món. Aixís no es estrany que existíssin tota mena de relacions entre l nostre país y l'Italia. Aqueixes s'establien per les pelegrinacions a Roma, per l'anada dels nostres monjos, comtes y barons a Italia, per la vinguda, en guerra o en comerç, de gent italiana; y tot aixó tenia per conseqüència l'immigració dels lombards, sobretot de llurs picapedrers y mestres d'obres, portantnos la forma exterior de llurs esglésies.

Les anades en peregrinació a Roma eren una costum habitual, penosíssima en aqueixos segles de vies difícils y insegures. 1. Les emprenen els

(1) En el testament den Seniofret, comte de Cerdanya y Besalu, del any 966, se veu clarament lo difícil d'aqueixos viatges. En ell disposa la distribució de sos esclaus y esclaves, deixa lliures els per ell adquirits, llega a sos germans els que foren de sos pares. «*exceptus ipsos duos, id est, Stephanum et Amalaricum, qui mecum fuerunt ad Romanum*». Els esclaus obtenen la llibertat pel servey del llarch y difícil viatge fet en ple segle x. (FRANCÉSCH MONTSALVAGE: *Besalu. Sa historia, etc.*, Vol. I de les *Noticias Históricas*. Olot, 1889, Ap. III.)

L'Oliva Gabreta, comte de Cerdanya, Besalu, Conflent y Vallespir, emprengue també son viatge a Roma l'any 968. Aixís ho indica la butlla del papa Joan XIII a favor del monastir d'Arles, de l'any 968: «*Et ideo sciati omnium vestrarum bonitas atque industria quia vir Deum timens et inclitus Comes nomine Oliva veniens oratum Romanum ad beatissimorum Apostolorum Petri et Pauli sacratissima corpora...*» (FRANCÉSCH MONTSALVAGE: *Monasterio de Santa Maria de Arles*, Vol. VII de les *Noticias Históricas*. Olot, 1896, Ap. XI. — *Histoire générale de Languedoc*, Vol. II, Tolosa, 1875, P. 292. — H. TOLEUX: *Saint Pierre Orsèolo, Doge de Venise*, Paris, 1897, P. 194.) — Les memories autèntiques, en el nostre país, de l'Oliva Gabreta, arriben fins al 988, y l'Anònim de Ripoll col·loca sa mort al 990. Sens dubte en aquest endremig tou quan visqué fent penitència en el cenobi de Montecasino. (PROSPER DE BOURVILLE: obra citada, vol. I, p. 95. — *Histoire générale de Languedoc*, vol. III, p. 194 y següents, y vol. IV, Tolosa, 1872, p. 110.)

El bisbe de Vich, F. AILÓ, va ab el comte Borrell II y en Gerbert, son deixeble, a Roma, l'any 970, a fi d'obtenir del papa Joan XIII l'ererecció del bisbat de Vich en arquebisbat.

El bisbe d'Urgell, Guisadus, viatjava cap a Roma, segons se despren de l'acta de consagració de Ripoll del any 977.

Es curiós el viatge a Roma del comte Armengol d'Urgell, fill del comte Torrell, junt ab en Guald, pretendent de la mitra de Vich, y son contrari, l'Arnulf, que acudiren al papa Gregori V en ocasió de celebrarse l'Sinode romà que acabà en 9 de Maig de 998. Acompanyant al comte d'Urgell, l'Armengol, anaven altres senyors

condes y poderosos, y obtenien aixís privilegis pera les esglésies y monastiris de llurs dominis. Els abats visitaven també 'ls grans centres de l'ordre; sobretot, els benedictins, la casa primària de Montecasino. Els homes més significatius havien fet aqueixa pelegrinació a Itàlia: Seniofred de Besalú y Cerdanya, l'Armengol d'Urgell, l'Oliva Gabreta, Ebal Oliva de Ripoll, etcètera; y ab ells la gent humil: els pagesos, els sirvents y els esclaus. I,

catalans y clergues. El papa publicà la sentència condemnatòria den Guald, y confirmà a l'Arnulf bisbe de Nieh. (FLOREZ: *España Sagrada*, Vol. XXVIII, p. 115 y ap. VII. — MONEAR: *Historia de los condes de Urgel*, publicada per PROSPER DE BOFARULL: Barcelona, 1853. Vol. I, p. 310 y següents. — MONEAR: obra citada, vol. I, p. 207 y següents.)

Es probable el que 'l mateix comte d'Urgell, l'Armengol I, emengués un altre viatge a Roma pocs anys després, o sigui cap al 1001. Efectivament: o bé hi ha un error de dates y 's tracta d'un sol viatge (lo que no es probable, perquè 's parla de dos papes diferents), o bé, si hem de seguir lo que diu en VILLANUEVA (*Viaje literario a las iglesias de España*, Vol. XII, p. 13 y següents, y ap. III), el dit comte va a Roma, ont se troba ab el bisbe Salla d'Urgell, cap al any 1001, pera definir varies qüestions eclesiàstiques davant del papa Silvestre II, lo celebrat *Gerbert*, deixeble de l'escola vigatana.

Desitjant el bisbe d'Ausona, l'Arnulf, del que hem parlat abans, anar a Jerusalem pera visitar el Sant Sepulcre, y no sentí possible ferho sense abans obtenir llicència del metropolità, que era l'arquebisbe de Narbona, resolgué anar en persona a demanarla. Aquest ho consultà ab els bisbes de la província, els quals feren present la prohibició dels Sagrats Cànon, que no permetien major absència de llurs esglésies, a n'els bisbes, que la de tres setmanes; y que, si bé era ja costum, a l'Esglesia Catòlica, el permetre a n'els bisbes anar a visitar els cossos dels gloriosos apòstols Sant Pere y Sant Pau encara que excedissin del temps indicat, no per aixó entenien havia d'extendre a un altre, encara que fos de major devoció, ja que fins allavors no ho havia permès el costum. Perduda per aquest cantó l'esperança d'aquest viatge, y deixada la petició, demanà llicència pera anar a visitar els apòstols Sant Pere y Sant Pau, de Roma; a lo que accedí l'arquebisbe Armengol, escollida l'opinió del Sínode, concedint la llicència y donantli una carta de recomanació pera 'l Sant Pare. Aquesta carta sembla ser del any 1005. (MONEAR: obra citada, vol. I, p. 248.)

Se cita també 'l viatge del Oliva, el cèlebre abat de Ripoll y bisbe d'Ausona en 1012; però 'l fonament es dubtós.

El comte Berenguer Ramón I, que morí abans del 1036, efectuà, o projectà almenys, un viatge a Roma, com ho testifica son testament. (PROSPER DE BOFARULL: obra citada, vol. I, p. 251 y següents.)

El bisbe Berenguer d'Ausona va a Roma, l'any 1089, pera reivindicar els privilegis de la metrópoli de Tarragona y de la catedral d'Ausona, que 's veien vulnerats per la concessió de la primàcia feta a l'esglesia de Toledo. Celebra varies conferències ab el papa Urbà II, y aquest dirigeix, com a resultat, una butlla al comte de Barcelona, en Berenguer, y als senyors catalans. (MONEAR: obra citada, vol. I, p. 352.)

(1) Na Mello, mare dels captius Guimera y Ermerilla, fa testament, l'any 1003, abans d'anar a Sant Pere apòstol, de Roma. (JOSEPH MAS: *Taula del Cartulari de Sant Cugat del Vallès*, «*Revista de la Asociación Artística-Arqueológica Barcelonesa*»; vol. III, p. 486, Barcelona, 1902.) Lo mateix feu Guadall, l'any 1013, y Berenguer Guillem en 1075. (BALARI: obra citada, p. 687 y 688.)

Un dels medis de relació entre els països era el matrimoni i els seus efectes als altres. Alguns monastirs catalans estaven subjectes a Sant Martí de la Clusa, a la vall de Susa, en el camí de França, a Piemont.

Comprovació d'aqueixa influència d'Itàlia es el fet de trobar-se, en diverses vegades el cognom *Lombardus* a la documentació catalana, en cognoms i variants *Langobardo*, *Lingobardo*, *Languardu*, *Langobardus*, *Lingobardu*, *Lombardus*, desde'l segle VIII, com a nom personal.

«Quan en el segle VIII — diu en Balarí (2) — s'inicià la reconquesta del territori que més tard prengué'l nom de Catalunya, hi havia'l costum general que cada individu tenia un nom propi purament personal. En el període de la reconquesta no's conegueren els cognoms, o noms de família, als que's distingien les persones. El nom personal de cada individu li era imposat al acte de ser batejat, sens perjudici de que podia serli canviat per altres. Entre aqueixos noms personals n'hi havia de gentilicis o indicadors del país, com *Francus*, *Mauricus*, *Romanus*, *Lombardus*; els quals indicaven, la major part de les vegades, homes d'origen del corresponent país. Per això té importància, pera provar l'emigració lombarda a Catalunya com importadora de la forma externa lombarda de les nostres esglésies, el recullir els que firmen el nom *Lombardus*, que són en la nostra terra abundantíssims, intervenint ja com a testimonis en donacions a monastirs y esglésies, ja com a firmants d'actes de consagració de temples, ja, alguna vegada, firmant en grec, com a notaris de potentats; ja establerts en el país y comprant y venent terres; ja són monjos y abats de monastirs, prebteres o canonges; y sovint, com en el monastir de Sant Martí de Canigó (de disposició evidentment lombarda), són cotanis de l'obra, o ja són jutges en coses de terres o testimonis d'actes de litar possessions y delimitar finques.

Aqueix nom, *Lombard*, té en els documents antics una significació mes extensa que la geogràfica actual y que l'històrica. M. G. Pibou, en son documentat estudi *Les Lombards en France et à Paris*, ja citat, fet baix el

(1) Ab data *XII. Kal Martii anno XXVIII. regni Henrici Regis* (1055), els senyors de Cervià leren (donació del monastir de Santa Maria de Cervià a *Sancti Michaelis*, «cujus monasterium qui cognominatur Clusa situm est in regno Italia in monte supra vallem Seusa»). En el segle XIII encara estava subjecte'l monastir de Santa Maria de Cervià al de la Clusa, ignorant la data de sa separació. (FRANCESCO MONTSALVATJE: *Los monasterios de la Diócesis Gerundense*, Vol. XIV de les *Noticias Históricas*, Olot, 1901, P. 116 y següents.)

Sant Jaume de Jocou (Rossetó) fou també unit a Sant Miquel de la Clusa. (FRANCESCO MONTSALVATJE: *Monasterios del antiguo condado de Besalu*, Vol. VIII de les *Noticias Históricas*, Olot, 1896, P. 67.)

(2) Obra citada, p. 529 y següents.

com a «ista de l'història del comerç, ja, després d'examinats nombrosissims documents, la següent afirmació: «El nom genèric de *Lombard* era molt correntment aplicat als marxants de Toscana y als de Lombardia, o més bé als *italians*, d'Anallí, de Cremona, de Bolonia, d'Astí, d'Alba, de Milà, de Senna, de Pistoia, de Plaisance, de Roma, de Lucques, de Pisa, de Florença, de Genova, &c, finalment, de Venecia» (1).

(1) Els mes antics documents en que apareix el nom *Longobardus* fan referència al monastir de Gerri. *Langobardo* firma com a testimoni en una escriptura de donació al monastir de Gerri, de l'any IX del regnat del rei Carles de França, que VILLANUEVA (vol. VII, p. 61) interpreta l'784 de l'Encarnació. El mateix *Langobardo*, o altre d'igual nom, exercix de jutge en el judici y sentència del comte Salomó, que l'any 23 del rei Carles, que VILLANUEVA interpreta ser el 791, se reuní en el *vicus Albi* (Alb, en el comtat de Cerdanya), a la plaça (*in mallo*), acompanyat del vescomte Adalelmus y dels jutges Arasobadus, Ibeles, Leopardus, Sulamón, *Langobardo*, Saneoli y l'arxipresbiter Protasi, que fou el que escrigué la sentència, y davant del qual comparegué Wilsete reclamant unes terres que li deixà una tia seva anomenada Axllon, que les heretà de son pare, el comte Aznar Galindo. En SANPERE Y MIQUEL (en sa *Memoria històrica sobre la invasión de los Arabes en la provincia de Gerona, comparando su reconquista con la de las demás de España: Asociación literaria de Gerona: Cerdeña de 1883; Girona, 1881, p. 211 y següents) interpreta les dates dels documents transcrits com pertanyents al segle IX. En aqueix segle, el nom *Lombardus* se troba mes abundantment. L'any 811, un *Langobardo* testimonia l precepte de constitució del monastir de Gerri, a XII de les Calendes de Juliol del any XLVI del regnat del emperador Carles, rei dels lombards y DCCCXIII de l'Encarnació. Els comtes Fredelon y Guidon y l'abat Gaudemir havien recobrat dels musulms el lloch del monastir, arrasat, incendiat y despulat de tots sos bens pels pagans. L'emperador posà l monastir directament dependent de Sant Pere de Roma, per lo que l'abat de Gerri s'imposà a pagar un tribut. (SANPERE Y MIQUEL: lloc citat.)*

Longobardi firma l'acta de consagració de l'església de Lilel, l'any 831. (VILLANUEVA: obra citada, vol. X, ap. VI.)

Consta la delimitació de terme de la vila de Prades, que pertangué al monastir de La Grassa, en un pergamí existent al Arxiu departamental dels Pirineus Orientals, a Perpinya. En aqueix document apareix com testimoni un *Longobardus*. Diu el document del any 865: «*Abique veniens omo nomine Longobardus in eorum iudicio mandataris. Audeato abbat.*» (CALVERT: *Examen critique des documents relatifs à l'origine des possessions de l'Abbaye de la Grasse, en Roussillon et en Cerdagne et à l'histoire de la Maison comtale de Cerdagne et de Barcelone. Société Agricole Scientifique et Littéraire des Pyrénées-Orientales*, vol. XX, Perpinya, 1873.)

Coneixem, per un document de data desconeguda copiat per en VILLANUEVA en el vol. VII de son *Viaje literario à las iglesias de España* (ap. XIII), que l comte Eridelo Comes el Marchio pren baix la seva protecció l monastir anomenat *Vilanova*, que està sobre l Noguera. Diploma original segellat ab l'anell del comte-marqués, «*de aucto nostro subter iussimus sigillari*», del qual testimonià *Longobardo*, que firma en caràcters grecs. Reconeix en VILLANUEVA que «el context y estil d'aquesta escriptura es enterament imperial, a la manera dels preceptes y diplomes dels emperadors Carlemany, Ludovick Pius y Carles el Calvo; per lo qual — no tinc dubte de que pertany al segle IX.» Acaba dient, dit autor (obra citada, vol. VII, p. 37) que creu dit document del any 876.

Llegim en un document del any 879, referent a les condicions de reparació del

No solament el mot *Lombard* serveix pera designar persones, sino que aixís s'anomenen objectes determinats importats directament o construïts imitantne de procedents de Lombardia.

En un testament del any 1026 se fa menció de «*domn.í. que dicitur lou-monastir de Sant Andreu d'Eixalada (Rosselló), ab motiu de l'inundació del riu Tet: «Conditiones sacramentorum ad quas ex ordinatione de iudices qui iussi sunt causas dirimere vel iudicare, id est, Longobardus, Bera, Unifortes, Gontlocus, Calvita, Suniefredus, et Fulgentio iudicum, Nazario saione, sed et in presentia Maurecali, Savarico, Richario, Nantuario, Froilane, Bellone, Adoario, Signulfo, vel ceterorum plurimorum bonorum hominum presentia qui in ipso iudicio residebant.... Late conditionis scripturarum cum omni exia et regressia illorum IIII. Kalendas Februarii, anno II, regnante Ludovico Rege...» (Marca Hispanica, ap. XXXIX.) Aquest mateix *Longobardus* consta, com sent jutge, en altres dos escriptures del mateix any referents a la reparació del dit monastir de Guixà. (Marca Hispanica, ap. XI. y XII.)*

En el segle x són també nombroses les signatures ab el nom *Lombardus*.

Un *Languardus* firma com a testimoni en la donació dels marmessors del comte Wifrel de Besalú, a l'esglesia de Girona, l'any 958. (FRANCESC MONTSALVATJE: vol. I, citat, de les *Notícies Históriques*, ap. II.)

L'escriptura de donació a favor de Sant Miquel de Guixà, otorgada per en Seniofrel, comte de Cerdanya y Besalú, l'any 961, la firma un *Languardus* y un *Lopardus*. (FRANCESC MONTSALVATJE: vol. VIII, citat, de les *Notícies Históriques*, ap. X.)

En Wifrel y en Baio, almoners den *Longobardo*, vénen a Othó, abat de Sant Cugat del Vallés, per 25 sous, un alou situat a Pinells, ferme del castell d'Olèrdola. (JOSEPH MAS: treball citat, «*Revista de la Asociación Artístico-Arqueológica Barcelonesa*», vol. III, p. 591.)

A l'escriptura de venda d'una casa y terrenys en el terme de Provençals, del any 990, hi ha, entre 'ls firmants, un *Longobardus presbiter*.

El mateix *Longobardus presbiter*, firmà, l'any 991, un altre document referent també a la venda d'unes terres en el suburbi de Barcelona. (FRANCESC DE BOFARULL Y SANS: *Origenes del pueblo de San Martín de Provensals*. «*Memorias de la Real Academia de Buenas Letras de Barcelona*.» Barcelona, 1896. Vol. V, p. 231 y 233.)

En el testament del prebere Deila a favor de l'abadia de Camprodon, del any 992, firma com a testimoni *Langobardus presbiter*. (H. OMONI: *Diplômes carolingiens et autres documents concernant les abbayes d'Amer et de Camprodon, en Catalogne*. «*Bibliothèque de l'École des Charles*.» París, 1901, p. 361 y següents.)

Un altre exemple 's troba a la donació feta pels executors testamentaris den *Longobard*, per altre nom conegut per *belchon*, a la Canonja de Girona, l'any 993, d'una terra de la qual se detallen les afrontacions. (J. BOTET Y SISÓ: *Cartoral de Carles Many*. «*Boletín de la Real Academia de Buenas Letras de Barcelona*.» Barcelona, 1905-1906. P. 172.)

Un *Languardo*, propietari d'un hort, es citat en el judici celebrat en el Castell Nou, en el Vallespir, en que l'abat de Santa Maria d'Arles reclamava Falou de Torderos (any 994). (FRANCESC MONTSALVATJE: vol. VII, citat, de les *Notícies Históriques*, p. 60 y ap. XIV.)

Al segle xi continua sent usual el cognom que estudiem.

L'Audeger y sa germana *Longovarda* donen a Sant Cugat del Vallés uns molinars ab llurs pertinències, y tres peces de terra que posseeixen, per ven den Deleu, son pare, junt al riu Ripoll, terme de Palau Auzit (any 1001). (JOSEPH MAS: lloch citat, p. 108.)

Languardus firma, en 1006, una carta de donació al monastir de Camprodon,

govarda» 1. Un document del any 1095 parla de que l'Edalard y na Persegarda donaren a llur gendre Martí y a llur filla Adalezis un *ataut lombardesco* (2).

LA TERRA CATALANA Y EL MIDDIA DE FRANÇA. Quasi no fóra necessari 'l plantejar en aquest lloch la qüestió de les relacions entre 'l Migdia de França y la Terra catalana. Al invadir els mussulmans la nostra terra, formava ab ella una sola unitat política, continuació d'una germanor antiga. Destruïda

de varies peces de terra y una vinya situades a Malloles, en el comtat de Rosselló. (FRANCÉSCH MONTSALVATJE: *Monasterios del antiguo condado de Besalú*. Vol. VI de les *Noticias Históricas*. Olot, 1895. Ap. VII.)

L'escriptura de donació de la comtesa Ermengarda, viuda del comte de Besalú, Oliva Gabreta, al monastir de Sant Martí de Canigó del any 1007, la firma un *Languardus*. (FRANCÉSCH MONTSALVATJE: vol. VIII, citat, de les *Noticias Históricas*, ap. XIV.)

Languardus cedeix una vinya a Sant Martí del Canigó, segons consta a l'acta de consagració de l'església, del any 1009. (FRANCÉSCH MONTSALVATJE: vol. IX, citat de les *Noticias Históricas*, ap. III.)

En el judici celebrat a Santa Perpetua, a presència del bisbe Borrell, sobre la pertinença del castell y territori de Ceumela, l'any 1012, hi ha, entre 'ls firmants, *Longobardi de Ceumela*. (EMILI MORERA Y LLIBRADÓ: obra citada, vol. I, ap. núm. 5.)

En 1013, l'abat de Sant Cugat, en Witarl, vengué 'ls alous de Sant Llorenç del Munt en els termes de Terrassa, d'Ullastrell, Castellar y Nespola, pel preu de 25 unces d'or, pera construir el claustre inferior de son monastir. En l'escriptura de venda 's presenten com a benefactors d'aquella casa, a més dels esposos D. Ramon y donya Ermesinda, *Longobardo*, canonge de la Santa Església de Barcelona. (PROSPER DE BOBARRILLE: obra citada, vol. I, p. 206.—JOSEPH MAS: lloc citat, p. 217.)

En la donació d'una vinya feta al monastir de Sant Martí de Canigó per en Wifred, sa muller Ledgarda y son fill Seniofret, l'any 1021, se diu que fa partió dita vinya ab una altra de *Languardo*, y un *Languardus* firma com testimoni. (FRANCÉSCH MONTSALVATJE: vol. IX citat, de les *Noticias Históricas*, ap. XVII.)

Segurament el mateix *Languardus* es qui firma la donació del prebere Durand al monastir de Sant Martí de Canigó, l'any 1024, y la donació de l'abat de Canigó, en Selva, al monastir, en 1026, de varies terres situades a Llupià. (FRANCÉSCH MONTSALVATJE: vol. IX, citat, de les *Noticias Históricas*, ap. XVIII y XX.)

Un *Languardi* firma com testimoni la donació d'una vinya situada a Saorla, parroquia de Vinçà, al monastir del Canigó, l'any 1013. (FRANCÉSCH MONTSALVATJE: vol. IX, citat, de les *Noticias Históricas*, ap. XXIII.)

Bernardus *Languardi* apareix com donador d'un delme que posseeix al lloch de Moletello, en l'acta de consagració de Santa Maria d'Arles, del any 1016. (FRANCÉSCH MONTSALVATJE: vol. VII, citat, de les *Noticias Históricas*, ap. XX.) Notís com aquí 'l mol *Languardi* indica que Bernardus es fill d'un *Languardus*: costum establert, com fa notar en BALARI (obra citada, p. 557), desde 'l segle XI.

A la carta enciclica dirigida en 1050, per l'abat del monastir de Canigó, a les cases religioses de l'ordre benedictina, notificantlos la mort del comte Wifred de Cerdanya, se cita, entre 'ls monjos difunts, un *Languardus*. (FRANCÉSCH MONTSALVATJE: vol. IX, citat, de les *Noticias Históricas*, ap. X.)

(1) BALARI: obra citada, p. 633.

(2) Id. id. p. 606.

Tarragona, passen els nostres bisbes a dependre de Narbona. Però, si la frontera no es frontera, sinó una serra del mig de la part, i si no es pot parlar com eren aqueixes relacions, pera entreveure la connexió, caldrà explicar la formació d'aspectes semblants en les altres parts de Catalunya.

Una gran part d'aqueixa terra, avuy francesa, es la que avuy és la Lluçaneta en aqueix període romànic. Això's pot veure a l'entorn del Conflent y la Cerdanya, del Fenolledos y una gran part de la Cerdanya: el Foix, el Coserans y el Comengos. En aquelles terres caldrà a cercar influències possibles, sinó exemples comprovatoris de l'art. L'història de l'arquitectura catalana. Sa gent era gent com la nostra, i l'art es el mateix art nostre, com son llenguatge anticllà era com el nostre; les diferències vénen més tart ab l'invasió del Nort, conseqüència de la guerra dels albigesos.

Després d'aqueix país català s'estableixen les relacions d'una manera més directa ab el Llenguadoc, del Pirineu al Ródan, que ab cap altre país del Migdia francès, especialment ab les terres més properes: els de Narbona, els de Carcassona, vénen a la nostra terra com a casa pròpia; y, en segon terme, menys intensos ab la Provença (del Ródan a Italia) y la Franca del Nort.

Establim un mètode pera citar exemples d'aqueixes relacions. En primer lloch ons servirà l'estudi dels llegats testamentaris dels de Catalunya y dels de França; en segon lloch l'agregació de monastirs catalans als francesos y les congregacions que vénen de l'altra banda del Pirineu a establirse a la nostra terra; després la constant assistència dels bisbes de la arxidiòcesi de Narbona a la que pertanyen els bisbats catalans, a la consagració de les nostres esglésies, y d'uns y altres als concilis; y, finalment, les pelegrinacions y relacions polítiques y de guerra y les comercials.

Els llegats testamentaris als monastirs del Llenguadoc y la Provença, són antiquíssims y tradicionals. Els nostres prínceps, comtes y vescomtes fan donacions als monastirs de La Grassa a les vores del riu Orbien, en la diòcesi de Carcassona (avuy *arrondissement de Carcassonne*) (1), a

(1) Les donacions al monastir de La Grassa fetes pels poderosos del nostre país, han estat sempre nombroses. Wifret *el Pilòs*, comte de Barcelona, va fer donació al abat Sunifret, l'any 888, del lloch de Prades, en el Conflent. L'abat Saborel va rebre del Eudes, en 891, l'església de Sant Pau de Fontclara, del territori de Girona. Començà — diu el Sr. MIRET y SANS — Guilfre *piñosus* ab donacions al famos monastir de La Grassa, essent prompte imitat per altres senyors, com en Maíudo, vescomte d'Urgell, en 916; na Ermengarda de Pallars, en 950; en Seniotret, comte de Cerdanya, en 966. En Sunyer, comte de Barcelona, viu retirat, y mor, l'any 951, a La Grassa. Tres anys abans, l'abat d'aquell monastir havia encarregat al Armandat

les esglésies de Sant Nacari de Carcassona 1, Sant Just y Sant Pau de Narbona 2, al monastir de Lez, a les vores del Aude 3; al de Sant Víctor de Marsella 4, a Sant Gil de Provença - Sant Gil du Gard 5.

Els poderosos del altre costat dels Pirineus fan també donacions als nostres monastirs més famosos y auxilien les nostres obres. Desde la Rouergue, la capital de la qual era Rodez, a les ribes del Aveyron; desde el Querecy, que tingué per capital la ciutat antiga de Cahors 6; desde la diòcesi d'Albi 7, desde Tolosa 8 y Narbona 9, se venia en auxili, ja en ple segle x,

de Ripoll, que impetres del papa la bul·la confirmatoria de sos nombrosos béns. L'abat Bernal l'assistí, l'any 1019, a l'assemblea celebrada a Girona pera deliberar sobre la vida en comú dels canonges de la catedral. (JOAQUIM MIRER Y SANS: *Discursò leïdo en la Real Academià de Buenas Letras de Barcelona*, Barcelona, 1900. P. 19.)

(1) En el testament den Seniofret, comte de Cerdanya, en 966, se fa un donatiu a Sant Nacari de Carcassona. (MIRER Y SANS: discurs citat, p. 19.)

(2) En el testament ja citat, den Seniofret, se fa un donatiu a Sant Just de Narbona. (JOAQUIM MIRER Y SANS: discurs citat, p. 19.)

En l'última voluntat den Guifret Senderet, se llegeix: *«et ad sanctum paulum de Narbone...»*; document mutilat, ab data *XII kal. junii anno VII regis philipi* (1067). (JOSEPH GUDIOL Y CUNILL: *Sant Pau de Narbona y el bisbat de Vich*, Barcelona, 1906. P. 18, nota.)

En el testament Sagramental d'Armesindis llegim: *«El ad sancti pauli narbone dimisit pecuniam unam terre quam tenet bremundus in gallicano. Data kal. Augusti anni XXXV regni philippi* (1095). (JOSEPH GUDIOL Y CUNILL: obra citada.)

(3) El comte de Besalú, en 933, pren baix la seva protecció el monastir de Lez, situat a la ribera del Aude; y en 1053 promet ajudar al arquebisbe de Narbona en la defensa de les fortaleses de la seva catedral. (JOAQUIM MIRER Y SANS: discurs citat, p. 19.)

(4) En 1017, l'abat de Sant Víctor de Marsella, ve a Barcelona a sol·licitar auxili del comte Ramon Berenguer pera reclamar dels moros de Tortosa l'rescat dels monjos de Lerins, presos al assall d'aquell monastir. (JOAQUIM MIRER Y SANS: discurs citat, p. 19 y següent.)

(5) Armengol, comte d'Urgell, llegà en son testament del any 1008, a l'abadia de Sant Gil de Provença, son jòch d'escachs. (REYON: *Architecture romaine du Midi de la France*, vol. 11, París, 1873. P. 18.)

(6) Ramon de Tolosa, comte de Rouergue y Querecy, en testament del any 961, fa llegats a la catedral de Girona y a l'abadia de Sant Pere de Roda. (JOAQUIM MIRER Y SANS: discurs citat, p. 20.)

(7) Un magnat de la diòcesi d'Albi, a miljans del segle xi, fa donació de terres en aquell país a favor del monastir de Sant Pere de Roda, en les que aquest edificà un priorat que fou de sa filiació durant moll temps. (JOAQUIM MIRER Y SANS: discurs citat, p. 20.)

(8) L'estima de l'Huch, bisbe de Tolosa, envers en Garí, abat de Guixà, se manifestà per la donació feta a n'aquesta abadia, en 972, de l'església de Santa Maria de Peyrisses. (H. TOURA: obra citada, p. 176.)

(9) Segons una escriptura del any 970, un noble anomenat Adelart Aurisco y sa muller Adalez, vescomtesa, donaren als monjos de Sant Pere de Roda una masia ab totes ses pertinències, situada en el territori de Narbona, que confinava per la part d'orient ab un solar de la catedral de Sant Just y Sant Pastor de la mateixa

dels nostres monastirs més famosos, com Santa Maria de Ripoll, Sant Pere de Roda y Sant Miquel de Guixà.

Són antiquíssimes les relacions de germanor entre la sèn de Le Puy, la antiga capital del Velay, y la sèn de Girona, de tradició del temps de Carlemany y perpetuada durant tota l'Edal mitjana 1.

Un altre medi de relació y influències era la subjecció dels monastirs y esglésies catalanes als grans monastirs de La Grassa, de Lemus, de Sant Victor de Marsella, de Moissac, etc., y la fundació de *cel-lules* y priorats de un lloch a l'altre. Quedaven aixís, els nostres monastirs, com una dependència dels llenguadocians y provengals, els quals hi exercien una inspecció seguida, per sos visitadors, y en cobraven rendes, etc. Se feya això ja pera corretegir la dissipació dels monastirs ja per devoció als grans centres religiosos. Aqueixes agregacions començaren en el segle X, però foren molt més comuns en el segle XI y XII. La Grassa es un dels més antigament afavorits 2; segueixen Sant Victor de Marsella 3, Sant Ruf d'Avinyó 4, y

ciutat. Aquest fou l'origen del monastir de Sant Pau, junt als murs de la ciutat de Narbona. La causa, segons en PUJADES, d'aquesta donació, fou l'haver conegut dits vescomtes y sa muller, que eren de Narbona, als monjos de Sant Pere de Roda quan aquests havien d'anarhi tot sovint ab motiu de ser Narbona la metròpoli del principat. (PUJADES: *Crònica universal del principado de Catalunya*, Barcelona, 1831, Volum VII, p. 164.)

(1) CHARLES ROCHER: *Les rapports de l'église du Puy avec la ville de Gironne en Espagne*. Le Puy, 1878.

(2) Data del any 953 la donació otorgada per en Sunyer, comte de Barcelona, al monastir de La Grassa, de l'església de Santa Maria de Ridaura y altres varies. En 1007 se fa l'unió del monastir de Sant Pere de Burgal a la mateixa abadia de La Grassa, per en Sunyer, comte de Pallars. (JOAQUIM MIRET Y SANS: *Relaciones entre los monasterios de Campredón y Moissac*, Barcelona, 1898, P. 16 y següents.)

(3) En 1042 tingué lloch la concessió de l'església de Sant Miquel del Fay al monastir de Sant Victor de Marsella, otorgada per en Gombau de Besora, senyor del castell de Besora. En Bernat II de Besalú subjectà, l'any 1070, el monastir de Santa Maria de Ripoll a n'el de Sant Victor de Marsella. Al mateix monastir se subjectà, l'any 1071, el de Sant Pere de Besalú; y en 1083 el de Sant Joan de les Abadeses. (JOAQUIM MIRET Y SANS: obra y lloch darrerament citats.) Entre 'ls anys 1079 y 1093, el vescomte de Bas, l'Udalart, y la seva muller, na Ermesindis, feren donació de l'església de Sant Joan les Fonts a Sant Victor de Marsella. En el cartoral del monastir de Sant Victor de Marsella s'troba una escriptura de donació de Sant Joan les Fonts a favor del monastir, d'aquestes dates. (JOAQUIM MIRET Y SANS: *Els vescomtes de Bas en Villa de Sardenya*, Barcelona, 1901, P. 13 y 129.)

En 1083, el vescomte de Bas, l'Udalart, entregà al monastir de Sant Joan de Ripoll, en potestat del cardenal Ricart, de la sacra romana església, pare del monastir de Marsella, y den Bernat, abat de Santa Maria de Ripoll, les dues esglésies de Sant Julia de Vallfogona y Sant Pere de Montgron. (JOAQUIM MIRET Y SANS: obra darrerament citada, p. 12.)

(4) L'any 1084, se subjectà l'església de Santa Maria de Besalú al monastir de Sant Ruf d'Avinyó. Pochs anys després, l'església de Sant Vicenc de Cardona que-

després el de Moissac, el famós monastir cluniacenc del Llenguadoc (1), el de l'illa de Lerins davant de Cannes (2) y el de Sant Pons de Tomeres (3).

Les congregacions del Migdia de França vénen a establir-se a Catalunya: ja per mitjà de fundació de *col·lutes* en llurs possessions; ja substituint ordres relaxades, a petició dels magnats; ja fent una mena de colonisació de les terres ermes.

El monastir de La Grassa dirigeix ses colònies en el Rosselló, fundant-hi dos *col·lutes*: l'una a Sant Pere de Prades y l'altra a Sant Martí de Canòria. Les envia després als comtats de Girona y de Vich, es a dir, al país devastat que sotria l'pes de l'invasió sarraina desde que la Septimània se n'havia lliurat. En 876, el monastir de La Grassa funda tres *col·lutes*: a Bonisse (*Boussiniacus*), a Palairac (*Palairacus*) y a Guiza (*Curicianus*) (4). L'any 1090 s'implanta a Sant Adrià del Besòs una congregació de canonges regulars de Sant Agustí, vinguda de Sant Ruf d'Avinyó, que s'establí també mes tard al castell de Marnellà (5).

Els bisbes del Migdia de França prenen part a les nostres festes de consagració y dedicació de temples: aixís els bisbes de Coserans, Magalona, Nîmes, Tolosa, Albi, Agda, Carcassona, Narbona, Béziers, etc., se junten ab els bisbes catalans d'Elna, Girona, Vich, Urgell, Barcelona y Roda (6).

dava igualment subjecta a Sant Ruf. (JOAQUIM MIRET SANS: *Relaciones entre los monasterios*, etc., citada, p. 18.)

(1) L'abadia de Santa Maria d'Arles, de l'ordre de Sant Benet, portava primitivament el nom de *Vallespir*. Fou donada a Moissac en 1079. Devingué tan pobre en el segle IX, que's vegé en la necessitat d'unirse a la de Sant Andreu de Sureda. (*Histoire générale de Languedoc*, vol. IV, citat, p. 152.)

Formaven part de les possessions de Moissac el monastir de Camprodon (*Monasterium Sancti-Petri de Campo-Rolundo*) y el de Sant Pau de Valoles o de Fenouillet (ERNEST RUPIN: *L'abbaye et les cloîtres de Moissac*, París, 1897, P. 181 y següents.)

(2) L'any 1068, té lloch l'incorporació de Sant Pol del Maresma al monastir de Lerins, a Provença. (JOAQUIM MIRET Y SANS: *Relaciones entre los monasterios*, etc., citada, p. 17.)

(3) Desde mitjans del segle XI estava unit a n'aqueix monastir llenguadocià l de Sant Benet de Bages. (JOAQUIM MIRET Y SANS: obra darrerament citada, p. 17.)

(4) EMILI CAUVET: *Etude historique sur l'établissement des Espagnols dans la Septimanie aux VIII^{me} et IX^{me} siècles*. Narbona, 1877, P. 98 y següents.

(5) VILLANUEVA: obra citada, vol. XVII, p. 128.

(6) A l'acta de consagració de l'església del monastir de Cuixà, del any 971, hi firmen: *Suniaris, Episcopus Elenensis; Miro, Episcopus Gerundensis; Fruga, Episcopus Ausonensis; Guisadus, Episcopus Urgellensis; Ysolus, Episcopus Tolosanensis; Bernardus, Episcopus Coscranensis; Francus Episcopus*. (*Marca Hispanica*, ap. GXIX.)

A l'acta de consagració de l'església de Sant Pere de Roda, l'any 1022, hi assisteixen els següents bisbes: *Oliba, Episcopus Ausonensis; Vifredus, Episcopus Narbo-*

Igualment els bisbes de l'altra banda dels Pirineus assisteixen als nostres concilis (1).

A n'aquestes causes d'ordre religiós, poden atorgar-se de nombroses de ordre polítich, que eren l'exteriorització d'una certa comunitat de raça.

Els pobles de la Marca d'Espanya (oli en Miret y Sans (2) — pogueren continuar y augmentar llurs relacions y afinitats ab els pobles de la Galia meridional, animats tots de repugnància y aversió als francs. La mateixa constitució y entrada dels exèrcits den Carlemany y den Ludovic (el Pia-dós), eren un medi o vehicul para estrènyer aitals relacions y establir bases de fusió entre les dues vessants. En aquelles tropes abundaven els soldats aquitans, provençals, narbonesos y gots o hispà-romans, es a dir, naturals de la regió que invadien, aixís com els *hostolones*, o siguin els peninsulars refugiats a la Septimània, que 's dedicaven al cultiu de la terra adquirida

neusis, representat pel bisbe de Girona; *Stephanus, Episcopus Agathensis* (Agde); *abque Stephanus Aitensis*. (*Marca Hispanica*, ap. CXCIV.)

A l'acta de dedicació de l'església de Ripoll, l'any 1032, hi firmen: *Oliba, Episcopus; Vifredus, Episcopus Carcasonensis; Amelius, Episcopus Albiensis; Berengarius, Elenensis Ecclesiae praesul; Eriballus, Episcopus Urgellensis; Bernardus, Episcopus Coseraensis; Guilabertus, Episcopus Barchinonensis; Petrus, Episcopus Gerundensis; Arnaltus, Episcopus Tolosensis; Guifredus, Sanctae primae Sedis Narbonensis; Willelmus, Episcopus Ausonensis; Rambaldus Episcopus; Berengarius, Episcopus Gerundensis; Willelmus, Episcopus Urgellensis; Arnulfus, Episcopus Rolensis; Guallerius, Albanensis Ecclesiae Episcopus*, cardenal llegat del papa; *Archiepiscopus Tarraconensis*. (*Marca Hispanica*, ap. CCXIII.)

A la consagració del lloch que havia d'ocupar Sant Miquel de Fluvià, hi assisteixen, entre altres, els bisbes de Coserans, de Magalona, el vell Montpeller, de Nimes, Elna, Roda; y l'acta ve després confirmada per en Giraldus, bisbe d'Ostia, llegat pontifici. (*Marca Hispanica*, ap. CCXXVIII.)

(1) El concili de Barcelona celebrat l'any 906 se reuneix *in Ecclesia Sanctae Crucis*, presidit per l'arquebisbe de Narbona, y hi assisteixen els bisbes *Gerundensis, Bilerrensis, Urgellitanus, Ausonensis, Barchinonensis* y *Palliacensis*. (JOSEPH SÁENZ DE AGUIRRE: *Collectio Maxima Conciliorum Omnium Hispaniae et Novi Orbis*, Roma, 1752, Vol. IV, p. 369.)

Firmen l'acta del concili celebrat a Fontcuberta, en territori narbonès, l'any 911, els bisbes *Narbonensis, Gerundensis, Urgellensis, Lulovensis* (Lodève), *Barchinonensis, Carcasensis, Bilerrensis, ecclesiae abbas...*, *Savaricus sancti Pauli abbas, Tolosensis*. (VILLANUEVA: obra citada, vol. X, ap. XIV.)

A n'el concili de Girona celebrat l'any 1068, hi assisteixen, a mes del cardenal llegat, els següents prelat: *Narbonensis Archiepiscopus, Aurenensis* (Auch) *Archiepiscopus*, y els bisbes *Gerundensis, Urgellensis, Ausonensis, Agalenis, Rolensis, Comeniensis* (Comenge), *Tolosani, Uzelicensis* (Uzès). (VILLANUEVA: obra citada, vol. XIII, ap. XXV.)

A n'el concili celebrat a Girona l'any 1078, hi assisteixen, a mes del cardenal llegat, els bisbes d'Ausona, Elna, Girona, Roda, Carcassona, Barcelona, Comenge y Urgell. (VILLANUEVA: obra citada, vol. XIII, ap. XXVI.)

(2) *Discurso leído en la Real Academia de Buenas Letras de Barcelona*, citat, p. 13.

«... *opatio* y estaven obligats al servey militar y a guardar la frontera. [...] i at es fer notar les conseqüències d'aquesta barreja de gentes meridional i septentrional, i dels seus costums als franceses y animals dels mateixos sentiments.»

Aquests se resolen en casaments dels magnats, que porten a una certa unió política (1), que 's realisa a les darreries del segle x y en els segles xi y xii, y que explica variacions en el nostre art y noves influències mútues.

Les relacions comercials resulten, com es natural, extensíssimes. El provençal era, com el lombard (2) y el català, comerciant per excel·lència; y ses entats y les nostres estableixen consulats y factories.

RELACIONS A LA FRANÇA DEL NORD. — La França del Migdia, de que venim parlant, era realment la Galia de que parlen nostres documents. El Loire venia a ser una frontera al nostre món, y, d'ella en amunt, es pera 'l nostre país terra llunyana, ab la que sols en casos extraordinaris s'estableixen relacions. Les motivaren causes poderosíssimes, com la dependència, electiva primer y nominal després, dels emperadors carolíngis, en els que nostres antepassats veyen els llurs sobirans, y els que 'ls nostres abats consideraven com una suprema font de dret, com una autoritat sagrada y perenne, derivada del Imperi romà, esdevingut indiscutible. Aqueixa autoritat imperial fa mirar ab gran respecte la gent del Nord; y es una gran honra, pera les esglésies y monastirs que 's funden, que vagi a consagrarlos, a tall de llegat imperial, un bisbe del Nord, com el de Bourges. Així, en el precepte de constitució del monastir de Gerri, se cita, entre les donacions, d'una manera especial, l'església de Sant Sadurní, que l'abat Gaudemir havia edificat y fet consagrar per l'Alexandre, bisbe de Bourges. La data de l'escriptura es del any 814 de l'Encarnació (3). Un altre bisbe de Bourges escriu com amic al abat Oliva ab motiu de la mort den Bernat Tallaferró, qui morí ofegat al Ròdan (4).

(1) Els comtes de Besalú y de Cerdanya tingueren ab els de Foix continues relacions, posseïen dominis y exercien certs drets al altre costat del Pirineu durant un temps considerable. Així, desde l'any 991, a l'època en que 'l país de Foix depenia del comtat de Carcassona, en Bernal, fill del comte Oliva, y sos germans, intervingueren en una donació feta al monastir de La Grassa. El matrimoni de na Ermessindis de Carcassona, germana den Bernat, senyor de Foix, ab en Ramon Borrell, comte de Barcelona (últims del segle x), establí íntimes relacions entre aquestes dues cases. (BARNON DE MOXY: *Relations politiques des comtes de Foix avec la Catalogne*, Paris, 1896, Vol. I, p. 26 y següents.)

(2) C. PIROX: obra citada, vol. I, p. II.

(3) SAMPERE Y MIQUEL: *Invasión de los árabes, etc.*, treball citat. «Asociación Literaria de Gerona», p. 280.

(4) *Marca Hispanica*, ap. CLXXXVIII.

Alguna que altra vegada, els nostres bisbes emprenen "graves viatges" pera assistir als concilis que se celebren al Nord: com el bisbe de Barcelona Frodoino, que assisteix al concili de Troyes, l'any 878 (1).

Els abats dels nostres monastirs reclamen un precepte de l'emperador, que vingui a confirmarlos llurs propietats y a donarlos com una constitució que 'ls serveixi de regiment y els doni l'indpendencia, constituint un poder religiós davant del feudalisme. És curiosíssim el viatge del abat Sunyer, any 1068, a demanar el precepte imperial pera 'l monastir de Sant Pol de Mar (*in honore Sancti Pauli consecratum, situm est in comitatu Gerundensi, in loco qui dicitur Maritimas*), com diu el precepte, y pera 'l de Sant Felin de Guixols. L'abat Sunyer aent davant den Lotari acompanyat del arquebisbe de Reims (2); y aquest, escoltant el consell de la seva mare, na Gerberga, apoyada la petició per l'arquebisbe, li concedeix lo que demana.

Els bisbes del Nord vénen algunes vegades als nostres concilis. A 'l concili de Girona del any 1068, ja citat, manat convocar per en Ramon Berenguer *el Vell* y sa muller, na Almodis, presidit pel cardenal legat Huch Gándit, monjo de Cluny, hi assisteix el bisbe d'Auxerre, l'antiga vila gallo-romana del Nord.

Esmentem aquí 'l fet, citat per en Beer, qui 'l copia del Mabillon, de dos nobles germans de Barcelona que estudien en 1013 en el monastir de Fleury, dirigits per en Gancelinus, l'amich del nostre abat Oliva, fet parafel a la vinguda den Gerbert al estudi de Vich; y el no menys interessant de trobar a la seu de Puy una copia feta en 958, pel monjo Joan, al escriptori de Ripoll, de la colecció de decretals portada a la capital del Velay pel bisbe Gotescaudus després de sa pelegrinació a Sant Jaume de Galícia (3).

Cal fer, en lo de l'influencia del Nord, una excepció pera un monastir d'especial importancia histórica: el de Sant Pere de Cluny. En el segle X, Cluny era una petita vila del Maconnais, que devingué, per testament, la propietat del duch d'Aquitània, en Guillem *el Piadós*. A los darreries de sa vida, volgué aquest fundar un monastir. En companyia del abat de Gigny y de Baume buscà un lloch propici a la realiació de son projecte. «Arribaren,

(1) FRANCESCH ROGENT Y PEDROSA: *Catedral de Barcelona. Descripción artístico-arqueológica. Precedida de un resumen histórico*, per GAYETÀ SOLER. Barcelona, 1898, P. 9.

(2) *Marca Hispanica*, ap. CVIII.

(3) R. BEER: *Los manuscritos del monastir de Santa Maria de Ripoll*. Traducció de BARNÉS. «Boletín de la Real Academia de Buenas Letras de Barcelona». Barcelona, 1909, P. 137 y següents.

a la fi — diu la crònica, — a un lloch apartat de tota societat humana, tant desert que semblava en certa manera l'imatge de la solitud celestial.» Aqueix lloch era Cluny. Nixó passava cap al any 909, Sant Odon, segon abat de Cluny, es el que mereix el títol de creador de la casa. L'Odon descendeix d'una noble família franca. Era un home profundament instruit, que adquirí una influència considerable. Fèu tres viatges a Roma; reformà, a dita capital, el monastir de Sant Pau extramurs; sotsmeté igualment a la regla de Cluny 'ls monastirs de Sant Agustí de Pavia, de Tulle en el Lemosin, d'Aurillac a l'Auvernia, de Bourg-Dieu y de Massay en el Berry, de Sant Benet-sur-Loire, de Sant Pere-le-Vif a Sens, de Sant Allire a Clermont, de Sant Julià de Tours, de Sarlat en el Perigord, de Roman-Moûtier en el país de Vaud.

Es l'Odon qui realisà primer el pensament d'unir a la seva abadia, y baix l'autoritat del abat, les comunitats noves que erigia. «Res d'abats particulars: sols priors pera tots aquests monastirs. L'abat de Cluny sol, les ha de governar: unitat de regiment, d'estatuts, de reglaments, de disciplina. Es una agregació de monastirs al voltant d'un sol, que esdevé aixís la metròpoli y el cap.»

Sant Odiló, l'abat successor den Maieul, construeix un claustre magnífich, ornamental de columnes de marbre que fèu venir pel Durance y el Ródan. «He trobat — diu — una abadia de fusta, y la deixo de marbre (1)»

Deixem de banda l'influència que 'ls monjos de Cluny hagin pogut exercir en l'arquitectura, y limitemos en aqueix article als fets de relació entre aqueixa poderosa institució monàstica y el nostre país català. Es del segle X el primer document català referent a Cluny. En el testament den Seniofred, comte de Cerdanya y de Besalú (2), fet l'any 966, se fan deixes a la major part dels monastirs de Catalunya, y després un llegat a Sant Pere de Cluny: «*Et apprehendere faciatis de illos penas decem de dinarios Ausonae aut Barcinonae vel Gerundis, et ipsos donare faciatis ad canobium sancti Petri de Cluniaco.*»

Comença després l'anexió de monastirs a Sant Pere de Cluny. Aqueixa qüestió l'ha estudiada 'l docte escriptor D. J. Miret y Sans, membre del «Institut d'Estudis Catalans». «Era freqüent — diu, — en el segle XI, l'anexió de les esglésies y monastirs a les més cèlebres abadies de França. El monastir de Sant Joan de la Penya fou el primer dels que a Espanya quedaren subjectes a la reforma cluniasenca abans del any 1022. Sant Salvador de Oña

(1) VIOLET-LE-DUC: *Dictionnaire raisonné de l'architecture française du XI^e au XVI^e siècle*, Paris, 1858, Vol. I, p. 215 y següents.

(2) FRANCKSCH MONTSALVATJE: vol. I, lídal, de les *Notícias històricas*, ap. III.

diòcesi de Burgos, Santa Maria de Najera (província de Burgos), Santa Maria de Valcarlos (de Valcarlos, província de León), y molts altres, quedaren igualment units al Comtat (1).

Data de 1074 la donació dels castres de Beran y Reola, amb els seus castells y esglésies, a favor de l'abadia de Cluny, per en Gerbert, Abat de Cluny, a donació a la mateixa abadia de l'església de Classeres, feta pel comte de Cardona; y de 1080 la donació, també a Cluny, feta per na Arnau Ombaldís, filla del Arsendis, de sa església de sant Pere de Clara, entre Ombú y Argenton, en el comtat de Barcelona. Sant Benet de Bages ja estava unit a Sant Pons de Tomeres desde mitjans del segle XII.

Entre els monastirs anexionats al de Moissac, figuren el de Sant Pere de Camprodon, Santa Maria d'Arles y Sant Pau de Vallosa, units en 1078 a la abadia de Moissac, y subjectes, en conseqüència, a l'ordre de Cluny, pel comte Bernat II de Besalú (3). Aqueixes aneixions implicaven realment una mutua compenetració. Els llegats devien després multiplicarse, segons se desprèn del estudi dels documents de l'època (4).

RELACIONES DEL PAIS CATALÀ
AB LO RESTANT D'ESpanya
PAIS MUSULMÀ:

Les relacions del pais català, en aquests segles, ab lo restant d'Espanya, han d'estudiarse desde dos punts de vista: les que s'estableixen ab els paisos musulmans del Imperi d'Occident, ben aviàl partit en numerosos reyalmes, y les que hagin pogut lligarlo ab les altres terres hispàniques cristianes.

L'influencia musulmana a Espanya ha estat importantissima; ella segregà de l'història artistica europea, durant segles, una part del pais, ha imprès caràcter al desenrotllament de la seva decoració, y ha mareat de manera inborrable la frontera del migdia del art romànic.

(1) *Relaciones entre los monasterios de Camprodón y Moissac*, citada, p. 16 y 17.

(2) *Id.*, *id.*, p. 17.

(3) L'acta d'aquesta subjecció ha sigut publicada en la *Marca Hispanica*, apèndix CCLXXXIX; en la *Gallia Christiana* (vol. 1, doc. n.º 22, de l'església de Cahors); en el *Cartulaire de l'abbaye de Cluny*, publicat per BRULL (doc. n.º 3,523, vol. IV); en la monografia *Monasterio de San Pedro de Camprodón*, escrita per FRANCISCH MONTSALVATIE (ap. n.º 10), MABILLON, en sos *Annales ordinis S. Benedicti* (vol. V, p. 129), dona notícia d'aquesta aneició, mes no copia el document. (JOAQUIM MIR I Y SANS: *Relaciones entre los monasterios de Camprodón y Moissac*, citada, p. 12.)

(4) Llegim en un document del segle XI: *In xpi nomine. Ego Guillelmus... dono... domos et mansiones quas habeo in franciis barchinone in loco vocato montiaber sub miraculo... Ad alodium proprium habent autem afrontationes prenominate domus et mansiones a parte orientis in curie et in domibus sancti petri cluniacensis...* (JOAQUIM SARRET Y ARBÓS: *Documento del siglo XI, relativo à Sant Andreu de Palomar (Barcelona), procedente del Archivo de Sant Benet de Bages*, *Revista de la Asociación Artístico-Arqueológica Barcelonesa*, Barcelona, 1902, Vol. III, p. 634.)

Es, aqueixa influència, ben poca a Catalunya durant el període que nos ocupa. Cal dividir l'estudi en dues parts: en la primera, determinar l'influència artística musulmana durant el curt temps de sa dominació; en la segona, fixar les relacions artístiques del nostre país ab els països musulmans.

L'edificació musulmana ha deixat a Catalunya no més que 'ls petits fragments de Tarragona. La dominació fou, per altra part, de curta durada: menys d'un segle a la Catalunya vella. Aixís ho demostra 'l fet de que els noms locals d'origen aràbic no 's trobin més que a la Catalunya nova (1). A la mateixa conclusió que la toponomàstica, porta l'estudi dels cognoms. A la nostra terra no existeixen els cognoms d'origen musulmà, y rares vegades el nom gentilici *Maurusus* apareix en els documents (2).

Senyalen els documents, algunes vegades, com les mequites dels invasors són aprofitades després, convertintles en esglésies. Mossèn Gudiol ten notar ja l'aprofitament, en el temps més antic, de les mequites a la Catalunya vella. «Hi ha indicacions — diu — que fan creure com s'aprofitaren les mateixes mequites mahometanes, un cop s'havien fet els cristians amos de les poblacions, dedicantles al veritable Déu. Sabem que l'endemà d'haverse apoderat de Barcelona en Lluís *el Piadós*, va dedicar a Crist els llochs ont els servidors del Profeta feyen llurs oracions, després de purificarlos.» «En la dedicació de l'església de Lacor, prop de la Portella, l'any 900, llegim que alguns homes pregaren a n'en Nandigis, bisbe d'Urgell, *ut reviret ad ecclesias idolorum consecrandas*, ab que sembla poden entendre's també alguns santuaris mahometans (3)». Altres vegades els poderosos del país donen a l'Església 'ls edificis de les ciutats conquerides o 'ls prometen els de les viles a conquerir, com associant el poder sobrenatural a la llur empresa de conquesta. Les donacions són de castells, de mequites pera transformarlas en esglésies, o de cases, y fins d'estables o de terres. Els comtes d'Urgell, sobre tot l'Armengol IV y el V, han deixat documents importants, entre 'ls que són de notar les mequites pera ser convertides en esglésies. Aqueixa donació de les coses abans de conquerir es antiga: l'Armengol IV (1086) dóna a la Seu d'Urgell varies llinques y les terres que Déu li donarà contra la gent ismaelita fins a la fi del temps (4). El mateix comte Armengol IV (1091) dóna al monastir de Sant Sadurni terres sota 'l castell all

(1) BALARI: obra citada, p. 16.

(2) Id. id., p. 531.

(3) JOSEPH GUDIOL Y GUSTAU: *Nocions d'Arqueologia Sagrada catalana*, Vich, 1902, P. 214 y següent.

(4) *Marca Hispanica*, ap. CCC.

de Gerb, y a més un mas de cavaller *unam cavellariam* y la millor mecupita que 's trobi a la ciutat amenaçada, pera que s'hi construïxi un altar a Sant Sadurní 1. Més tart el mateix comte dóna a la Seu de Santa Maria d'Urgell el castell de Gerb; donació confirmada per l'Armengol V. Es curiós aquest document confirmatiu de que al donatiu del castell s'hi atorgaven totes les mequites de la ciutat de Balaguer *infra muros civitatis Balagurii*: ab les llurs terres, vinyes, horts, arbres *et tendis et abundantis*. En especial concedeix la mequita d'Avinami pera que hi faci una església de Sant Sadurní, el patró del famós monastir de Sant Sadurní de Tadenoles 2.

Les relacions ab el país musulmà-hispànic no podien menys d'existir. Apart la guerra a les fronteres, les correries y les invasions eren freqüents. Els poderosos califes de Còrdova deixaven llur ciutat opulent, embellida per totes les esplendors de la civilització, y en 985 invadien la terra catalana y prenen y assolaven Barcelona, que posseïxen durant dos anys. Una segona invasió cal senyalar en l'any 1003, per l'Abd-el-Melek, en temps de Ramon Borrell, comte de Barcelona. D'aqueixes expedicions queda sols el recort de devastacions y incendis. Els monastirs euiden d'anotar com els antics diplomes, instruments y llibres han estat cremats pels musulmans, y les esglésies destruides y els monastirs devastats 3.

Els cristians, en cambi, ab en Ramon Borrell de Barcelona y l'Armen-

(1) «*El quando voluntas Dei fuerit ut sil capta civitas prædicta Balagurii, donem ad prælibatum cornobium sancti Saturnini meliorem meschitam que inveniri poterit infra totam civitatem cum omnibus suis pertinentiis; excepta majore, quam dedi sancte Mariæ sedis. Et illa meschita prædicta dono ei sub hac convenientia ut sil ibi constructum altare in honore et nomine sancti martyris Christi Saturnini...*» (Marca Hispanica, ap. CCCIX.)

(2) Donació del castre de Gerb a l'església d'Urgell pel comte Armengol V (any 1094): «*Ego Ermengandus nutu dei comes Urgellit... concedo atque dono ecclesie sancte Mariæ sedis Urgelli ipsum meum castrum de gerb superiorem quod est edificatum sursum in ipso podio de prefato gerb contra septentrionalem partem... Et addo ad hoc donum omnes meschitas que sunt infra muros civitatis balagurii» cum omnibus terris et vineis et hortis et arboribus et tendis et alumnis et omnia que illorum sunt vel esse debent...» (JOAQUIM MIRET Y SANS: *Investigación histórica sobre el vizcondado de Castellbó*, Barcelona, 1900. Ap. VIII, p. 362.)*

A l'escriptura de donació del comte l'Armengol d'Urgell al monastir de Sant Sadurní, del any 1092, llegim: «*...ut in ipsa meschita que est de Avinamoni, faciatis ecclesiam de S. Saturnino, et ipsa ecclesia abeat decimas et primitias totas ab integram civit ecclesia debet abere fideliter. Et nullus homo abeat licitum fabricare ecclesiam aliquam in aliquo loco in ipsa civitate, nisi in ipsa Zuda de Sancta Maria, et ista de S. Saturnino. Et est ipsa meschita in ipsas casas...*» (VILLANUVA: obra citada, volum XII, ap. I.)

(3) BALARI: obra citada, p. 27 i següents.

gol I d'Urgell, després de repelir l'escomesa del Abd-el-Melek, fill del Almanzor, al cap de nou mil cavallers seguits de llurs bisbes, van a ajudar en Mohamed en guerra civil contra en Sobiman, ajudat dels castellans y lleonesos, y arriba fins a Còrdova y 's bat pels camps d'Andalusia. En Ramon Berenguer I, en 1071, emprèn arriscada expedició a Murcia, ont els valis de Murcia y de Tudmir, auxiliats dels reys de Sevilla y els de Toledo y Valencia, lluitaren desesperadament. Són sabuts els auxilis den Berenguer Ramon II, junt ab el monarca d'Aragó Sancho Ramirez, al Almutamin, rey moro de Valencia, al que combató y vencé 'l Cid Ruiz Diaz de Vivar en la segona meitat del segle XI.

A les guerres s'unia l'acció diplomàtica, y les esglésies pactaven ab els reys moros la possessió espiritual de llurs terres: així, en 1058, l'Hali, senyor de Denia, cedeix a la Sèn de Barcelona 'l bisbat y les esglésies de ses terres de Denia y les Balears, les moçàrabs existents y les encara a fer (1).

No cal desconèixer tampoch l'existència de grups cristians moçàrabs a les terres mahometanes: aixis, a la consagració de la Sèn de Barcelona, de 1058, hi assisteix el bisbe moçàrab de Tortosa, en Paterna (2).

Hi degué haver, ab tot, una penetració comercial que indica 'l fet d'adoptarse a Catalunya noms y unitats monetaries musulmanes desde l'any 981, època de preponderancia d'Almanzor, primer ministre del califa Hixem II (3). Arriba aixó fins al punt d'encunyarse, en la primera meitat del segle XI, mancusos d'or exactament iguals en apariència als dinars del rey de Màlaga Yahya Al-Motali encunyats a Ceuta, algun d'ells ab la legenda de *Raimundus Comes*, del comte de Barcelona (4). Contribuía a fer córrer la moneda del tipu aràbich, a més del comerç, els paries que 'ls comtes rebien en melàlich dels prínceps musulmans de Tortosa, Lleida y Saragoça (5).

Devegades els documents citen els objectes del comerç moresch, anomenantlos hispans. Una caixa moresca devia ser la a que 's refereix un document del any 1095, en el que 's diu que l'Udalart y na Persedia donaren a llur gendre Martí y a llur filla Adalezis una caixa lombardesa y una altra d'hispana: *et alio de hispanie* (6).

(1) *Marca Hispanica*, ap. CCXLIX.

(2) *Id. id.*, ap. CCXLVIII.

(3) JOAQUIM BORET Y SISÓ: *Les monedes catalanes*, Barcelona, 1908. Vol. I, p. 28 y següents.

(4) *Id. id. id.*, p. 72.

(5) Són molts els documents que justifiquen que ja 'ls primers comtes rebien tributs o paries dels reys moros d'Espanya, com la donació de les *Raficas* de Tortosa, feta pel comte Sunyer (914-945) a l'església de Barcelona pera construir la Canonja, y altres. (PROSPER DE BOFARULL: obra citada, vol. I, p. 113.)

(6) BALARI: obra citada, p. 606.

LOS ESTADOS CRISTIANOS
DE ESPAÑA

Al tractar de les relacions de Catalunya ab les monarquies cristianes hispàniques en els segles IX, X y XI, cal primerament parlar del Ribagorça, mit per lantes relacions ab la terra catalana. Sabut es que'l Noguera Ribagorçana es pera molts geògrafs considerat com el limit de Catalunya, afirmació apoyada pels documents.

«Sense endinzarnos en les grans fosquetats que envolten els orogens de la reconquesta ribagorçana - - diu en Carreras y Candi, - Trobem, al començar el segle IX, que molts pobles d'aquesta regió contribueixen a la restauració de l'Esglesia de la Seu d'Urgell - any 839 -, simultaniament als de Pallars, Urgell, Cerdanya y Bergadà - 1 -. D'aquí's deduirà la mancomunitat d'aspiracions y existencia de certa unió politica entre 'ls pobles pirinencs dels dos Nogueres y del Segre. Manifesta també dita mancomunitat el costum, existent desde 'ls primers temps en la Ribagorça, de datar els documents pels anys dels reys de França, segons solien els comtats de la Marca Hispànica y no succeia ni a Sobrarbe ni a Aragó - 2 .»

El Ribagorça manté, ab tot, ses relacions ab l'Esglesia d'Aragó y ab la part de França fronterera; y els concilis a que assisteixen els bisbes de Roda perden sovint el caràcter de congregació llenguadociana pera ferse catalans-aragonesos - 3 .

Les relacions ab els altres estats espanyols dels segles IX y X són escassissimes.

Després del Aragó les relacions són més comuns ab Navarra, essent de periode més avançat les relacions ab el nucli castellà y gallegü.

En l'origen de Navarra apareixen aliances politíques ab els comtes de Aragó y Cerdanya, y relacions politíques y religioses, més avial individuals, entre l'abat Oliva de Ripoll y el rey Sancho *el Major* de Navarra, que havia fet un rudimentari imperi hispànic, remunt soba sa corona de

(1) *Marca Hispanica*, ap. 1.

(2) FRANCESCO CARRERAS Y CANDI: *Civiquisme polítich en el segle XIII*. «*Boletín de la Real Academia de Buenas Letras de Barcelona*», vol. III, Barcelona, 1905-1906. Págs. 13 y següents.

(3) En el concili de Jaca d'Aragó, celebrat l'any 1063, hi sotseriuen els següents bisbes: «*Austindus, Ausciensis Ecclesie Archiepiscopus; Guillelmus, Urgelæ Ecclesie Episcopus; Stephanus, Olorensensis Ecclesie Episcopus (Oloron); Heraclius, Bigorrensensis Ecclesie Episcopus; Gomensanus, Calagorritanæ Ecclesie Episcopus (Calahorra); Joannes, Legurenensis Ecclesie Episcopus; Sanctus, præfate Ecclesie Episcopus; Paternus-Cæsaraugustanensis Ecclesie Episcopus; Arulphus, Rotensis Ecclesie Episcopus; Belasco, Abba Canobio S. Joannis Baptistæ (Sant Joan de la Peña), Bauzo, Abba Canobio S. Andrew Apostoli; Garulus, Abba Asinensis.....*» (Monastir Asanense o de Sant Victorià) (JOSEPH SÁENZ DE AGUIRRE: obra citada, vol. IV, p. 122.)

rey de les Espanyes els antics territoris de Lleó, Castella, Navarra, Aragó y Bascònia (1).

En els documents, difícilment s'hi troba altre indici de relació ab Castella, Lleó y Galícia que un caràcter ben universal: la devoció a Sant Jaume de Galícia y els viatges de la gent del interior d'Espanya cap a la seva terra passant per la nostra.

Els més antics documents referents a n'aqueixa qüestió són donacions testamentàries o notícies sobre pelegrinacions. Per exemple, l'acta de consagració de l'església de Tolba parla de la pelegrinació a Sant Jaume de Galícia (2). La comtesa Ermesíndis, en son testament de 25 de Setembre de 1057, fa un llegat abans d'emprendre la pelegrinació a Sant Pere y Sant Pau de Roma y a Sant Jaume de Galícia (3).

PROSPER DE BOFARULL. — Aqueix estudi documental d'influències porta a explicar com podien venir a Catalunya les idees d'art forasteres. Hem vist com els abats y els comtes, y fins la gent humil, pelegrinava cap a Orient, y les corrents de comerç que ab ell ens relacionaven; però's pot dir, per endavant, que són aquí escasses, millor potser es afirmar nules, les formes vingudes directament a nosaltres del Mediterrani oriental. La comunicació ab l'Orient es per medi d'Itàlia, per medi dels mariners, dels marxants y dels mestres de cases lombarts.

Tenim després una intensa relació ab el Llenguadoc, com si fossim una extensió d'aquell país. El P. Villanueva (4) l'havia aixís resumida, aqueixa influència: «Sabuda es — diu l'ilustre excursionista del segle passat — la dependència o sia la reverència y respecte ab que miraven als reys de França les esglésies de Catalunya, senyaladament la de Vich, que devia al rey Odon el senyoriu d'aqueixa ciutat ab altres privilegis. Ningú ignora tampoch la subjecció de les mateixes a la de Narbona, com a sa metròpoli, en l'espay de quasi quatre segles.» «Tenim aquí — continúa després — gran part de la legislació civil francesa: nostres comtes se protestaren feudataris d'aquells reys, al menys fins entrat el segle x; tots cercaven llavors la confirmació de llurs possessions en els privilegis d'aquells reys que anomenaven *præcepta*; fins tot el segle XII se calendaren nostres escriptures pels anys de llurs regnats; la lletra francesa se'ns ficà a casa a meitat del se-

(1) JOSEPH M. PELLICER Y PAGÉS: *Santa Maria del Monasterio de Ripoll*. Mataró, 1888, p. 81.—FLÓREZ: obra citada, vol. XXVIII, ap. XII.

(2) FR. JOSÉ DE LA CANAL: vol. XLVI de la *España Sagrada*, ap. II, p. 227.

(3) PROSPER DE BOFARULL: obra citada, vol. II, p. 51 y següents.

(4) Obra citada, vol. VI, p. 38 y 39.

gle ix, abolida la gòtica; nostres bisbes anaven y venien per tot a Narbona com a sa metròpoli...» En l'arquitectura, es de tal intensitat la relació, que es difícil senyalar els límits nord de la nostra escola romànica, que s'extén seguint el Pirineu cap al Foix, cap al Comenges y al Coserans fins al Bearn, y cap al nord fins a trobar els intensos centres de Narbona y Tolosa. En menor grau, hem de senyalar l'influència de la Provença, país més separat de nosaltres, que té una personalitat potent, de tal manera que la influència que 'ns arriba de l'Italia sembla com si no pogués penetrar en aquella terra cultíssima, ont reviu l'esperit helènic en plena Edat mitjana.

L'influència del Nord ve tardana, en ple segle xi, ab les creixents relacions dels nostres monjos ab els de Cluny, y 's fa ja més intensa ab la vinda dels cistercians, que porten una arquitectura tota llur, que sobreposen a la nostra.

Finalment, l'influència dels estats d'Espanya, cristians y musulmans, es en nosaltres quasi nula: alguns escassos detalls de vaga relació moresca, algun que altre moble o objecte de comerç.

Pot afirmar-se que durant aqueix període dels segles ix, x y xi la separació es complerta. Entre Castella y el país català s'hi interposa d'una part lo país dominat pels invasors; d'altre les dificultats orogràfiques, les estribacions de la serra pirenaica casi impossible d'atravessar. Avuy mateix lo pas de Catalunya a Aragó y Navarra arran del Pirineu te dificultats que tot just poden vencer los més atrevits excursionistes. La navegació es també impossible a lo llarch de les costes musulmanes y atravesant l'estret de Gibraltar ab enemics als dos costats. Aixís l'art que a Asturias, Lleó y Castella 's desrolla es absolutament independent del nostre art d'influència lombarda. Son de pobles distints, separats per fronteres infranquejables: nacions de llengua y caràcter distint subjectes a diverses influències.

Lo mateix se pot dir de les arts musulmanes. L'art brillantíssim que 's desrolla a Còrdova, a Toledo y á Saragoça, no arriba a nosaltres. Les terres que gradualment se conquesten en casi res es marquen durant aqueix període en l'arquitectura de nostres temples. No existeixen pera nosaltres els *alarifes mudjars* que tanta influència tingueren en l'arquitectura castellana, ni tenim relació d'art ab els nucleus de cristians moçàrabs. Son ells els musulmans y nosaltres dos mons diversos que si 's posen en contacte resten separats com l'oli y l'aigua. Invadeixen los conquistadors catalans les terres del domini musulmà, mes de sos edificis sembla com si ni rastre en quedés al pas de les armes catalanes: dos raças enemigues una devant l'altre tenen cada una son art, sa arquitectura, sa visió diferenta, incompatible.

Resumint podríem dir: que l'òs de la nostra civilització romànica es la romana, y que sobre d'ella, després d'un escassíssim coeficient visigot, s'hi sobreposa l'influència oriental per medi de l'Itàlia. Y, després, que geogràficament forma part d'aquell gran conjunt llenguadocià que pel costat d'Espanya arriba fins a baix de l'Ebre y desde ell seguint lo curs de ses aigües s'aixampla fins a encloure, com espina, la serra pirinenca. El nostre art no es una escola aïllada: pertany a una gran família que s'extén per les costes de França y arriba fins a Itàlia: ab les variants locals, continua essent un art mediterrani, un art del *mare nostrum* dels romans.



Ermita de la Salut, al L'Alp, ab son absis romanch.



Fig. 2. — El prelat visitant l'obra. Dos picapedrers a la feina. (Claustre de Girona.)

II

ELS FUNDADORS Y DONADORS



URANT la gran transformació política que trasversà les fronteres dels estats y capgirà les seus dels sobirans, se n'havia fet una de més intensa, perquè era interna y arribava fins a lo íntim de la constitució social del país.

Al costat de la poderosa organització política romana n'hi havia una altra de caràcter social y econòmic que regia la població rural adscrita a la terra y dedicada als treballs agrícoles.

L'ORGANISACIÓ RURAL AL
COMENÇAMENT DE L'EDAT
MITJANA

La llei reconeixia la propietat individual del sol als ciutadans romans, y al costat d'ells les corporacions, els temples, les ciutats y, fins l'Estat, tenien llurs dominis territorials; grans extensions de terra de que no dona idea la divisió de la propietat moderna; grans finques, algunes comparables a un terme municipal actual; immensos *latifundis* com els predis interminables de certes regions del Migdia d'Espanya.

Aqueixes finques immenses eren cultivades per colles d'esclaus y de sirvents: la *familia rústica*, en contraposició als esclaus servidors personals del amo; la *familia urbana*. Al costat d'ells, en la *villa* romana, hi havia'l

servent, home no lliure, adscrit a la terra, que 'n treballava un troç determinat y, a diferencia del esclau, treya profit de son conreu; y el llibert, no completament lliure, que devia a son amo no sols respecte, sinó un cert nombre de jornals l'any y una part en els béns que deixava al morir; y encara després l'home lliure, que no posseïa terres y que vivia conreuant la terra d'altri, y el *colonus*, home lliure també, a qui les circumstancies de la vida lligaven perpetuament a la terra que cultivaba.

Les colles de cultivadors de diversa situació social existien a la vegada en les finques; diversos moments d'una llarga elaboració de la condició del treball existien també simultaniament: els esclaus treballant en comú; els esclaus treballant un troç de terra, adscrits a ella y obtenintne benefici; masovers y conreadors lliures, adscrits al sol que ab llur suor fertilisaven. Això portava la divisió de les finques en dos parts: l'una conreuada pels esclaus; homes y terres del senyor; l'altra dividida en petits troços conreuats per colons y masovers, de la que 'l senyor percebeix una part de fruits o un arrendament.

Aqueixa organització, que tenia per cap l'autoritat dels grans terratinents, al desaparèixer les restes del Imperi y del regne visigot, es l'únic aglomerat social, y ve a reunir, confonentlos, els drets de la propietat ab la autoritat política; y ve a ser per un moment l'única organització social realment viva en la nostra terra, prescindint de l'ombra d'autoritat del emperador.

L'uniformitat del Imperi havia desaparegut, substituïda per una tritració de la terra; y al art uniforme administratiu anava a substituirlo l'obra pobre local de les grans conrerries que tenen pochi medis de relació exterior (1).

Aqueix es el caràcter a fer notar que diferencia, en el nostre país, l'organització romana y la romànica. Aquella produeix un art de funcionaris, un art administratiu de colonisador que aixeca ses obres en mig d'una població indígena indiferent; en l'altra l'art se desenrotlla ab els medis propis de la vida rural, y el paguen y fins l'executen els pagesos, la gent del país. En la nostra terra les ciutats són, en els primers moments d'aqueix periode, o destruïdes o en poder dels musulmans, com Tarragona. Empuries va morintse lentament; en el segle iv, y potser en el iii, ja 'ls cemenliris invadien l'aria abans poblada propera al port, y s'enterrava en lo que havien ocupat les cases, y 's tancaven ab les pedres dels sarcòfegs les velles cisternes. Olèrdola s'havia despoblat. Barcelona era una humil ciutat

(1) FUSTEL DE COULANGES: *Histoire des Institutions politiques de l'ancienne France. La Gaule romaine*. París. P. 462.

provinciana d'escassa població, y l'activitat del temps se troba més aviat en el *vicus* de l'Urgell o en el *vicus Ausonae*, o en els caps dels dominis feudals que van formantse, o en els monastirs successors de les *villae* antigues, com elles rodejats d'un poblat y voltats de masies y *cellae* aïllades, en les que uns pobres pagesos conreenen la terra, com els masovers o els colons romans.

A l'organització administrativa romana la substitueix l'organització carlovingia y l'eclesiàstica: al cap de les *civitates* o dels *pagi* antics, s'hi erigeixen els comtats, representants polítics de l'Imperi en que 's divideix la terra catalana: els comtats d'Urgell, Besalú, Empúries, Barcelona, Girona, Rosselló, Cerdanya, Pallars, Ausona. Per sobre d'ells subsisteix l'antiga divisió eclesiàstica; les diòcesis, representació de les antigues *provinciae* y *civitates*; y, per sota la trituraçió feudal, els senyors de les antigues *villae*, que prenen el lloch y les funcions que abans havia exercit el poder públich.

Per això cambien els elements socials que erigeixen les obres: al poder de Roma 'l substitueix l'emperador carlovingi; als *senator* y *accensus* antics, als *præsides*, als *consul* y *curator*, fundadors de termes y jochs públics, els substitueixen els bisbes, abats de monastirs y comtes y feudals; a l'organització dels *collegis* y als *fabri* de les legions, els substitueixen les colles de pagesos o els monjos, o els humils treballadors aïllats de les conerries. L'esforç se dirigeix a fer l'única obra monumental de l'època: l'església que 'ls preceptes imperials obligaren a tenir a tot poblat. L'esforç pera aixecarles es general, es de tothom: cada veïnat erigeix la seva església com pot, ab el seu propi suor; cada montanya y cada vall té son monastir; cada troç de terra, cada unitat política o administrativa, el seu temple.

OBRES FEITES PELS COMTES Y VESCOMTES — Les obres romàniques són fetes unes vegades pel senyor, pel comte o 'l vescomte. L'església del monastir de Ripoll, de 888, es feta per en Wifred, comte, y na Widinilles, comtesa (1). L'església que en 977 ve a substituir-la es pagada en part per poderosos diferents: tal absis fou construït pera son repós per en Sunyer, comte de Barcelona; tal per en Miró, comte de Besalú; tal altre per en Miró, bisbe de Girona. La de Guixà fou edificada en 953 pel comte Seniofred de Cerdanya, «locat d'intèns dolor» y «pera arribar a la glòria del Cel» (2).

Un exemple es l'obra de la sumptuosa basilica de Cardona, *non parva*.

(1) *Marcu Hispanica*, ap. XLV.

(2) *Id. ib.*, ap. XC.

dur un document coetani (1049), feta dels propis bens del vescomte Bremondus de Cardona (1). La de Serrateix, feta primerament pels monjos, es després construïda per l'Oliva Cabreta y en Miró, pera que sigui la major església de tot el Bergadà, *major Ecclesia de toto Bergitano* (2).

Cada comtal y vescomtal tenia sa gran església, com a centre religiós, cap del mateix, que l'esforç dels comtes s'afanyava en exaltar ab sumptuositats arquitectòniques; Sant Martí d'Empuries, consagrada en 926, ho fou pel comte d'Empuries Ganzbert, en l'antic illot grecch (3), cap del comtal d'Empuries y últim reducte ont s'acll la població que fuig de la gran ciutat doble, esdevinguda inhabitable. Santa Maria de Besalú, junt al castell comtal, es durant anys l'afany dels que regeixen aquell primitiu estat pirinenc; el comte Miró hi funda una canònica en 977 (4), y hi presten llur esforç en Bernal *Tallaferro* (1000) (5) y Guillem *el Gras* (1027) (6), fins que logra veure consagrar-la el comte Guillem en 1055 (7).

OBRES LLIBS PELS PODERS
CELESTIANS — Unes vegades es el poder dels bisbes y canòniques de
les Seus els que edifiquen les grans esglésies catedrals
o fomenten en gran nombre les obres: els bisbes d'Urgell Sisebut, Nantigi
y Sant Arnengol, y Oliva, de Vich, son bisbes constructors, veritables res-
tauradors del país.

Altres es un noble que entra monjo, com en Tassius, abat de Sant Pere de Roda, mort en 979 y commemorat en l'inscripció (8) de la seva sepultura, Epítol del qual diu així:

«DEPOSIT. HIC TASSIVS ANCHO CORPORIS MEMBRA
ALTI NOBILIBVS CLEENSENSILE IACENTE,
QVI AVNLIANTE DEO HANC AVLAM IN CAPUT EREXIT,
SEDEM ROMANAM ADIUIT ET DECRETVM ACCEPIT,
FRANGORVM REGEM PETIIT ET PRECEPTVM ADIUNXIT
DEI VIT ISDEM CELESTI MISTERIA VERBI
ANNIDCCCCRLQ : V : TQVATNI BIS QUOQUE
SEMS INDICIONE PRESENTE SVB VI. KAL. FEBR. MS.
OMNES ORATE DOMINVM VI ALMVM SISTAT IN EWN. AMEN.»

(1) VILLANUEVA: obra citada, vol. VIII, ap. XXXII.

(2) *Marca Hispanica*, ap. CXXII.

(3) Vegís vol. I, p. 305.

(4) FRANCESCH MONTSALVATJE: vol. II, citat. de les *Notícies històriques*, p. 79 y ap. XIII.

(5) Id. id., ap. XV.

(6) Id. id., ap. XVII.

(7) Id. id., ap. XVIII.

(8) *Marca Hispanica*, cols. 397 y 398. — PUJADES: obra citada, vol. VII, p. 11.

La làpida den Tassius commemora minuciosament l'obra d'erecció d'un monastir; la construcció d'una església; la petició d'adherir-lo a Sant Pere de Roma, declarant-lo aixís lliure de subjecció a tot altre monastir, y l'obtenció d'aquest privilegi; la petició y obtenció del decret imperial confirmant-li sos peticions; el màxim dels tràmits fins a aconseguir completar una fundació.

FUNDACIONS PARTICULARS — A voltes són senzills particulars propietaris del lloch o grans terratinen's, els que donen les esglésies. La de Sant Benet de Bages, consagrada en 972, una església anterior a l'actual, ho fou per en Salla y Ricardis en una linca propia (*«in proprio praediolo»*), erigint l'obra y els altars digna y admirablement, complint un vot. Quan els murs arribaren a lo alt, morí na Ricardis, muller del fundador, deixant sos béns a l'obra, essent enterrada en un sarcòfeg de pedra (*«in arca saxea»*), junt al atri. En Salla morí després, essent també enterrat en altre sarcòfeg (*«in sarcophago ex lapillo procaraco iuxta adem atrii»*), y els fills dels fundadors, l'Isarn y en Wifrel, acabaren l'obra (1).

El monastir de la Portella, en 1003, fou degut a n'en Wifrel y na Doda, mare y fill, viuda aquella den Wifrel de la Portella y na Ermentruif (2). En l'acta de consagració de Sant Martí de Fontanel, de 1019, els fundadors (en Joan, edificador de l'església, y sa muller, na Maria; l'Odegari y la seva muller, na Sindulo), que signen el document, fan constar que feren l'obra junt ab llurs lliberts (*«liberis eorum»*) (3). El d'Ager, en 1050, fou degut al Arnau Mir de Tost y sa muller (4).

Aixís Santa Maria d'Organyà degué sa edificació, en 1090, a Isarn, qui la reedificà millor que no era y l'acabà ab sos propis medis (5).

Altres voltes són els humils pagesos els que ab llur treball y llurs almoines aixequen l'obra del temple y ho fan constar en l'acta de consagració, al costat dels clergues y monjos propulsors de l'obra (6).

(1) *Marca Hispanica*, ap. CXL.

(2) VILLANUEVA: obra citada, vol. VIII, p. 110 y ap. XXII.

(3) «...*Sigñnum Joannes edificatur ecclesie cum Maria uxore sua et liberis eorum, Odegario subscripto. Sigñnum Adalberto edificator ecclesie cum uxore sua Sindulo et liberis eorum...*» (FR. JOSÉ DE LA CANAL: vol. XLV de la *España Sagrada*, p. 118 y ap. XXVII.)

(4) VILLANUEVA: obra citada, vol. IX, p. 110.

(5) «...*fuertunt a fundamentis eversa, et sicut nunch evidenter patent cuncta reedificata et multo melius quam non erant, opitulante Deo restaurata; et hanc edificia ab illo Isarno fuerunt cepta et consumata, et de suis propriis largitionibus accumulata.*» (VILLANUEVA: obra citada, vol. XII, ap. XVIII.)

(6) L'acta de consagració de Santa Maria, en el castell de Lilet, del any 833.

Els y altres son constantment gent arrelada al país, gent de la terra, que per primera vegada elabora, sovint ab ses propies mans, l'obra arquitectònica. L'art deixa de ser obra artificial administrativa pera ser obra natural, indigena, devegades fins rústega, sortida de la patria que 's forma.

parla de que 'ls homes del lloch (*communes*) edificaren l'esglesia. (VILLANUEVA: obra citada, vol. X, p. 57 y 58, ap. VI.) — L'acta de consagració de Sant Climent d'Ardoçal, de 890, diu que 'ls homes de la vila d'Ardoçal edificaren l'esglesia y la donaren al bisbe pera que la consagrés: «*omnes homines cohabitantes in iam dictam villa Ardocale is nominibus, Ansila, Donaleus, Senda, Vardinas, Agapius, Albarus, Cralus, Raulaldus, Trasobado, vel ceteri alii plures in iam dicta villam communes, quia edificavimus ipsi ecclesia in honore sancti Clementis, tradimus eam ad venerabilem pontificem nostrum Ingobertum episcopum ad consecrandum.*» (VILLANUEVA: obra citada, vol. X, ap. XI.) — En l'acta de la dedicació de l'esglesia de Santa Maria de Fontanet, del any 901, llegim: «*... que redificaverunt homines pro Dei amore, is nominibus Wilschus levita, Ansulfus, Audesindus, Anla, Ansaton presbitero, Desiderio, Salvator, Formesindo Ariulfo, Wimara, Beato, et Stephano...*» (VILLANUEVA: obra citada, vol. XIII, ap. VIII.)

Llegim en l'acta de consagració de Santa Eularia de Follá, any 1031: «*...ad consecrandum ecclesiam in honore sancte Eulalie virginis et martiris Christi, quam edificaverunt omnes homines, id est Bernardus et Oliba et Berenguer et Poulius et Pere et Ruifret et Bern(ardus et) Arnallus et Esmecinur et Oliba et alii plures homines qui ibidem adherant, donamus predicti homines ad (predicta) ecclesia Sancta-Eulalia, ad sementerium erigendum dictae?) ecclesie triginta passus...* Facta ista donacione undecimo chalcendas januar(ii), anno decimo rege expectante...» (J. A. BRUTALS: *Notes sobre l'art religiós en el Rosselló*, Traducció de J. MASSÓ TORRENTS, Barcelona, 1901, P. 55.)

De l'acta de consagració de Santa Maria d'Arles, de 1016, es el següent fragment: «*...Illos vero homines qui adjuutores sunt vel fuerint ad perficiendum aedificium praeferre domus, que manet adhuc imperfecta, absolvimus eos a peccatis ilorum de quibus agunt vel egerint penitentiam ab ciculum anni...*» (FRANCESCH MONTSALVATJE: vol. VII, citat, de les *Noticias Históricas*, ap. XX.)



Vallhonesta



Fig. 3 — Escenes de la vida rural representades en un capitell del claustre de Girona. A lam y Eva trets del Paradis. Adam y Eva en el treball. Sacrifici d'Abel. El fratricidi de Cam.

III

MEDIS ECONÒMICHIS DE LA CONSTRUCCIÓ ROMÀNICA



Com han canviat els homes que funden o donen les obres, s'han trasmutat els medis econòmichs que serveixen pera erigirles.

A n'els testaments senatorials, a les suscripcions dels ciutadans, a les quantitats que produeixen els impostos imperials, els substitueix el règim econòmich de la vida rural: modestos donatius de bou y cavalls, vinyes y oliverars a profit de l'obra del temple humil, o les almoines recullides pelegrinant pel món, o 'ls jornals dels monjos o dels pagesos que ab el propi suor y ab el treball de llurs mans aixequen la rústega primitiva esglesia a la terra que treuen del erm.

IMPORTANCIA ECONÒMICA DE LES OBRAS EXECUTADES

L'aixecar una d'aquestes esglesies de tres naus en un poblet rural, en un monastir aïllat, no era una obra fàcil. Avuy fóra impossible o costosíssim el construir en llocs deserts obres semblants. No es extrany que en els documents apareguin repetides vegades els esforços y afanys dels que intervenen en aixecar una esglesia. Sovint era una obra llarga la d'aixecar un temple; admira, ab tot, la rapidesa d'al-

gunes poques de les que per atzar els documents indiquen la duració. La tercera restauració de Ripoll s'havia emprès, segons l'acta de consagració, mort el bisbe de Girona Arnulf (970), qui havia pensat en l'obra sense arribar a començar-la. Son successor Vilisele la consagrà completa en 977. Era una església de cinch absis, probablement de tres naus, o potser, com la Sèn de Vich, en forma de creu. La grandiosa basílica, construïda per l'Oliya, arrasant l'anterior església, fou començada, segons en Pellicer, després de 1020 (1), y 's consagrà en 1032, durant aixís l'obra dotze anys. La Sèn de Girona, del segle XI, de la que queda un campanar, ho fou entre l'any 1015-19 del rey Robert, en que 's canonges vénen pera fer les obres, l'església de Sant Daniel, y l'any 1038, en que 's consagra (2). L'església de la Colegiata, aixecada a Cardona, va serho en vint-y-un anys, sens dubte entre 1019, època en que 'l comte Bremundus dotà la Colegiata y en document públich féu promesa d'edificar aquella obra (*anon parva*) (3), y la consagració, que 's féu en 1040 (4). La de Breda, de la que resta 'l campanar, fou feta en trenta anys. Començada l'any 1038, se la consagrà en 1068 (5).

Començant l'esforç en una fundació que tenia diversos caràcters, segons l'institució a que 's destinava l'obra, següia després el període de la construcció fins que l'obra podia ser dedicada y consagrada, moment en que la dotava la pietat dels fidels, sovint esplèndidament; següint després encara les obres continues de conservació y de millora de les esglésies, l'esforç constant pera 'l culte y manteniment del prebere canònic que s'hi establia o dels monjos que hi pregaven, a que subvenien llegats y donatius de diverses menes. Calia una serie de recursos pera sostenir aqueixes obres nombroses. El règim era 'l característich de l'època: a cada servey una renda; les coses establertes en vistes a la perpetuitat, a la segura. Pera resumir en poques paraules aquest règim econòmic, n'hi ha prou ab dir que es el d'una gran conreria d'un gran alou feudal, derivació del d'una gran linca antiga: tal linca era pera tal part de l'obra; tal oliverar dava oli pera la llantia d'aquest altar, tal vinya 'l vi pera la missa; aquest camp dava 'l pa, tal altre sufragava 'ls gastos d'una festa. A n'això calia afegir els seus nombre de censos y prestacions y donatius periòdichs y llegats, la major part ab desti determinat: tal floch donava 'ls peixos pera 'ls canonges o monjos; Cardona

(1) JOSEPH M.^a PELLICER Y PAGÉS: obra citada, p. 61.

(2) VILLANUEVA: obra citada, vol. XII, p. 167 y següents y ap. XXXIII.—*Marca Hispanica*, ap. CCXVIII.

(3) VILLANUEVA: obra citada, vol. VIII, ap. XXXII.

(4) Id. íd., vol. VIII, ap. XXXIV.

(5) Id. íd., vol. XIV, p. 200 y següents y ap. XVI.

o Gerri enviaven la sal, tans quintars l'any; tal altre avirani, o bou, o cavalls.

L' OPERARIUS De l'administració dels dons dels fundadors ne queda un recort: l'*operarius*, com si diguessim quelecom anàleg als *obres* actuals, que apareix alguna vegada en els documents. Ells reuneixen els cabals que per diferents causes els pervenen, regeixen les finques y els llegats, són els amos dels esclaus y donats al temple o al monastir; y això ho administren ab un cert aspecte de perpetuitat de que dóna idea l' règim econòmic actual de les obres de l'Esglesia.

L'EXECUCIÓ DE L'OBRA: LA PRESTACIÓ PERSONAL: OBRES FETES PELS MONJOS A l'obra hi concorre gent de tota mena: gent llogada a jornal, esclaus, donats y cautius, y gent voluntaria que hi treballa per l'amor de Déu. La prestació personal es el més important de sos recursos.

Es interessant l'estudi d'aquest aspecte del treball en aqueix període de l'Edat mitjana. La casa del senyor antiga s'es convertida en castell feudal; a sola l' turó en que aquest s'aixeca, s'hi ha format una reduïda vila; y al voltant, a la vista del castell, s'hi extenen nombroses pagesies. Com en la *villa* romana, deuen aqueixos homes servey al senyor pera reparar les fortificacions, com si diguessim les obres públiques, un cert nombre de jornals l'any; el senyor del castell els proveïa de pa y vi, d'aigua y de cale; llosava les eines a la fornal senyorial, sovint arrendada, pagant un dret de llosol o llosor; y a més pagava ls mestres que ls dirigien (1).

En la carta de població de Cardona, del any 986, les disposicions de la qual daten del temps den Wifret I, se consignava l'obligació dels habitants del terme de treballar en les fortificacions un dia per setmana (2). Era aqueixa una imposició comú en les cartes de població y feudes de l'època. Aqueixa obligació, per altra part, en moltes capitulars es establerta com a pràctica general: els habitants havien de treballar en els camins, en els ponts, en la restauració d'esglies y cases del rey (3).

Aqueixa organisió pera les fortificacions s'aplicava també a l'obra

(1) JOSEPH BALLARÓ Y CASAS Y JOAN SERRA Y VILARÓ: *Monografia de Cardona*. Barcelona, 1905. — J. A. BRUTALS: *Etude sur la condition des populations rurales du Roussillon au Moyen Age*. Paris, 1891.

(2) EDUARDO DE HINOJOSA: *El régimen señorial y la cuestión agraria en Cataluña durante la Edad media*. Madrid, 1905. P. 379.

(3) FUSTEL DE COULANGES: *Histoire des Institutions politiques de l'ancienne France. Les transformations de la royauté pendant l'époque carolingienne*. Paris, 1892. P. 509.

mes artística de les esglésies, que devé llavors obra popular, l'obra executada pels pagesos, segons la consuetud. És la que fan uns quants veïns sense que ningú, ni monjo, ni clergue, ni professional llaich, hi intervingui; a lo mes el mestre de cases del lloch o del castell veí.

És això la prestació personal voluntaria *pro Dei amore*, com diuen les actes de consagració de multitud d'esglésies y com encara 's practica en les parroquies de la montanya; o la prestació personal forçosa, com servey degut a la cosa pública, representada en aqueixos moments de la Edal mitjana pel senyor del castell.

Les actes de consagració especifiquen els noms dels qui cooperen a les obres, que cobren en paga 'l perdó de llurs pecats (1).

Altres vegades són els monjos qui, com els esclaus antics, se dediquen a n'aqueixos treballs penosos y erigeixen l'església.

L'acta de consagració de l'església de Banyoles, l'any 889, fa constar com els monjos construïren les esglésies d'aquell monastir y llur cenobi, y ab llurs mans propies extraguïren la terra de conren de l'extensió del erm (2).

L'acta de fundació de Serrateix, del any 977, anomena 'ls monjos que edificaren una església, lo que mogué al Oliva Gabreta a construirlos el monastir (3).

Cada monastir era un centre de constructors; en el document mateix de Banyoles que acabem de citar, se relaten aqueixos treballs de colonisació en les valls properes, construint els monjos les esglésies («*monachis sive servicentibus deo constructentes*»).

LA CONSAGRACIÓ Y DOTACIÓ DE LES ESGLÉSIES — Ve després el dia solemne de la consagració de l'església. És aquest un dia de festa pública, de vegades pintorescament descrit en les actes de consagració. Se celebra com un aplech popular. En les actes de vegades l'art literari dels notaris hi ha donat una vida extraordinària, conservantnos una idea clara d'aquella mena de festes

(1) Veginse les pàgines 43 y 44.

(2) «*Ecclesias videlicet quas patres illorum, qui suprataxatum cenobium construxerunt, manibus propriis de eremi vastitate extraxerunt, fabriliter constructentes arte, sanctus scilicet Ecclesias, que sunt dicite...*» (Marca Hispanica, ap. XLIX.)

(3) «*Nos autem suprascripti quando audivimus et vidimus edificare ibi Ecclesiam à domno Froylano monacho cum aliis suis fratribus, id est, Godenarus Presbyter et monachus et Armamirus Presbyter et monachus, et Hdesindus monachus, et Lodoici monachus, et Ausaloni monachus, et Signifredi monachus, ego Oliba Comes et dominus Mironus Episcopus, frater meus quesivimus consilium à domno Vuisado Episcopo sedis Urgellitane; et per adiutorium Dei et nostrum et consilium domni Wisadi Episcopi construximus ibi monasterium ad habitandum monachus in honorem sancte Marie.*» (Marca Hispanica, ap. CXXII.)

majors. A la consagració de la nova església, de Sant Germà confessor, que després de destruir l'antiga, feta de fanch y pedra, se celebra a Guixà l'any 953, hi assisteixen el bisbe d'Elna, Riculfus; en Gondefredus, abat del naixent monastir, successor del d'Eixalada, que un allau de la montanya s'endugué cap a l'abisme; la comtesa Auva ab sos fills; el comte Seniofret de Cerdanya; l'Oliva, després comte de Cerdanya y de Besalú, a qui sos coetanis nomenaven *Cabreta* per sa fatxa y per un cert moviment de peu quan començava a parlar; fundadors o reedificadors de la casa monacal de Sant Germà. S'hi agregaren en llur obsequi canonges y monjos y llaïchs, formant una multitud. L'acta aquí interromp la descripció de la festa, y comença la dotació del temple. La comtesa diu que ella dóna unes vinyes, y el comte Seniofret y Oliva donen unes heretats que compraren; y un tal Guiscard dóna un camp prop la via que va del Conflent al Rosselló y el camí que va de Lotas a la illa Terreia; y el vescomte Bernart *Tallaferro*, una heretat que li donà son pare; y Isardus dóna una vinya; y el comte Seniofret torna a reprendre 'ls donatius y dóna 'l terç de la cera que li pertoca del Conflent, pel dret de parada (*pascurarium*), pera l'iluminació de Sant Germà y Sant Miquel; y Recosindus dóna encara una altra vinya. Y, després de jurar en forma solemne 'l compliment estricte de lo promès, el bisbe de Elna li confirma 'ls delmes y primícies y almoines dels fidels del alou de Vallmanya (1).

La de Sant Benet de Bages, en 972, es un exemple d'aqueixos aplechs populars en ple segle x. En ella, després d'un preàmbul ple d'erudició bíblica, se descriu la festa celebrada prop l'obra nova aixecada per en Salla y sa muller na Richardis, que descansa en un sarcòfeh al atri del temple. La festa es solemníssima. Assisteixen a la solemnitat litúrgica en Frugifer, bisbe de Vich; en Wisadus, nebot dels fundadors, bisbe d'Urgell; en Pere, bisbe de Barcelona; el vescomte Wuadaldus; els fills dels fundadors: l'Isarnus, y la filla, na Aigo; na Chixilona, matrona religiosíssima, viuda; l'abadessa Filmera, filla de na Aigo; nobles de Vich, de Manresa; y colles de clergues y llaïchs, y dónes ab ciris y presentalles. Els sacerdots y clergues cantaven alegres alabances; l'orgue difundia 'ls seus sons desde l'atri, alabant y beneint al Senyor; els bisbes y clergues podien passar tot just entre la multitud. Y els bisbes se dirigeixen als fills de Salla, el fundador, y li pregunten a quin fi s'aixecava l'aula aquella del temple; y ell respon: «—Pera un monastir.» «—¿A llaor de qui?» «—De la Santíssima Trinitat, de Sant Pere y Sant Andreu.» Y diuen els bisbes: «—¿Té propietats, aont *recrearse* 'ls monjos que serviran a Déu?» Y responen: «—Sí, per la divina misericordia.»

(1) *Marca Hispanica*, ap. XC.

«... ¿Aon?». Y els descriuen les possessions antigues del monastir, y comença la nova serie de donacions: els uns una mojada o una quartera de vinya; hi ha qui dóna una vinya ab un cub y una bòla pera 'l vi; un prebere dóna unes cases y terres y molins; un tal Abbo, levita, dóna un antifonari; en Mascaro, dos còdexs («*quæ vocant omnia bona*»), un lliconari y un calze; un altre prebere, més modest, dóna deu sous; un altre, un antifonari; na Aigo, la filla del fundador, cent sous, una estola y un missal, un gerro y renlamans, y un *signo* (una campana); na Filmera, l'abadessa, una altra; les monjes; na Sesenanda, un amietor; na Manesinda, una estola y un *phanon*, mena de drap, vela o tapic; na Bellucia, una tovallola; na Arcellis, una alba.

A més, el claustre era una veritable exposició de dons: dues capses ab *lignum Domini* y reliquies ben provades («*probatissimæ*»), missals y llibres eclesiàstichs y vestits litúrgichs, y un calze d'argent y un d'estany (1).

Y, entretant, dintre l'església se celebraven les misses de dedicació, cada bisbe en son altar, y resaven ajeguts les humils pregaries, y ungien y beneïen l'obra, y signaven a terra alfabetos misteriosos, y 's predicava al poble. Era 'l dia del natalici de l'església, y, com en els temples antics, en aquell dia se la dotava.

Lo més comú era dotar l'església ab terres dels maleixos homes que la edificaven (2). En la primera consagració de Ripoll (888), després d'entregar els fundadors, en Wifret y na Widinilles, a l'obra del monastir varis objectes litúrgichs y alous, fan donatiu d'un esclau, l'Anfret, y de son fill, en Rodolf, ab la llur herència (3). En l'acta de consagració de l'església de Santa Maria de Lillet, en temps den Siselut II, bisbe d'Urgell (any 834), que els manents del castell de Lillet construïren, se fa constar que *Servus Dei* li dóna varies terres, un molí y dos bous, y en *Longwardus* un bou (4). En l'acta de consagració d'una església de Sant Cristófol, prop de Castre Salimnas, erigit pels monjos de Santa Cecília d'Elins l'any 949, després de la cessió de finques, se dóna a l'església nou copes o gots pera vi, quatre galledes o *kannatas*, calorze copes, deu *anapos* y altres gots de fusta, vint conxes, varis llibres, y robes litúrgiques (5).

L'església, un cop construïda o solament utilizable pera 'l culte, es entregada a una congregació o un clergue ab les seves finques, com una propietat.

(1) *Marca Hispanica*, ap. CXII.

(2) Acta de consagració de Sant Climent d'Ardocal. (VILLANUEVA; obra citada, vol. X, ap. XI.)

(3) *Marca Hispanica*, ap. XLV.

(4) VILLANUEVA; obra citada, vol. X, ap. VI.

(5) Id., id., ap. XVII.

Aqueixes línques creixen cada dia per donacions de diversa mena. Elles retraten l'època, la manera de viure, el règim econòmic que regula la conservació y transformació d'aqueixes obres.

Té llavors l'obra de l'església recursos ordinaris propis, a més de les terres concedides en l'acte de la consagració, els delmes y primícies concedits pels antics concells y els impostos que 'ls poderosos li donen (1).

CONTRIBUCIONS Els comtes sobirans, que cobraven impostos, ne cedien sovint una part pera les obres dels monastirs y esglésies. L'església de la Sèn, en l'any 838, tenia l'terç dels impostos de tots els mercats. La Colegiata de Cardona cobrava un delme del impost de la sal «*teloneum salis Cardone*» (2), concedit pels vescomtes. Santa Maria d'Arles tenia l'impost del mercat de la vila d'Arles (3). En 1047, el comte Armengol de Barbastre y sa mare Constança donaren una meitat de la dècima de totes les *paries* que cobraven d'Espanya pera l'obra de la Sèn d'Urgell y pera 'ls ornaments de dita església (4). El comte d'Urgell, l'Armengol de Gerb, y sa esposa, na Lucía, l'any 1072, donaren la meitat de la dotzena part de les *paries* que cobraven de Saragoça y Lleida pera l'obra de la Sèn d'Urgell (5).

LES ALMOINES Y LES INDULGENCIES Més l'església cura de que 'ls fidels acudeixin a l'auxili dels temples consagrats, ab el gran recurs de l'almoina, que compensa per medi de gracies espirituals, equiparant les esglésies noves a les famoses de la terra dotades de reliquies y de privilegis antigüissims.

En l'acte de consagració de l'aria en que s'ha d'aixecar l'església de Sant Miquel de Fluvià, en 1045, el terme sagrat el qual se lita ab creus (6), se concedeixen an el que ajudi o visiti l'obra, y an el que auxilli l'edificació, els beneficis espirituals dels que vagin al monastir de Guixà, tant rich en reliquies y privilegis; y 'ls prometen nombroses gracies an els que destinin enterrar llur cos a l'ombra de l'església que 's comença.

En l'acte de consagració de Santa Maria d'Arles del Tech (1046) s'absol

(1) Vegis, sobre 'ls drets usualment concedits als temples, l'acte de consagració de Baltarga en la Cerdanya. (*Marca Hispanica*, ap. LII.)

(2) JOSEPH BALLARÓ y CASAS y JOAN SEBRA y VILARÓ; obra citada, ps. 23 y 27.

(3) Acta de consagració. (*Marca Hispanica*, ap. CCXXXI.)

(4) *Marca Hispanica*, ap. CCXXXIII.

(5) BALARI; obra citada, p. 301.

(6) «*Ut infra terminos prætaxati loci per infixas cruces designatos...*» (*Marca Hispanica*, ap. CCXXVIII.)

dels pecats de que fessin penitència y an els que ajudessin a seguir l'obra de l'església encara en construcció (1).

DONATIS REIAIS. Una de les fonts principals de recursos econòmics ab que s feyen y conservaven les obres, era l'auxili que proporcionaven els reys, singularment els franchs. En temps del bisbe de Barcelona Frodoino (875 al 890), el rey Carles *el Calvo* envia, per medi del jueu Judes, al bisbe, deu lliures de plata pera restaurar l'església (2).

Les esglésies del bisbat d'Elna estaven pròximes a la ruina l'any 889, y demanaren auxili al rey Carles de Franca pera restaurarles (3).

Darrerament Beer ha publicat una carta inèdita del abat Oliva suplicant al rey Sancho *el Major* de Navarra que ajudés a l'obra de Santa Maria de Ripoll (4).

LEGATS TESTAMENTARIS. Després dels dons reials, el més abundant recurs el proporcionen els legats testamentaris. Són aquests especialissims, y retraten l'època, sa pobresa y el caràcter agrícola dels béns que serveixen pera bastir les esglésies, y els monastirs y conservarlos.

El testament den Sissebut II, bisbe d'Urgell, del any 839, es, desde aquest punt de vista, interessantíssim.

En Sissebut es el bisbe que consagra la Seu urgellesa restaurada; y al morir la dota esplèndidament ab terres y vinyes, ab una casa y una església que havia comprat, y ab tapissos y joyes «*pallios duos, et tappites duos, vasculos argenteos duos*». El bisbe procura després pera altres esglésies, dotantles ab llibres: a Sant Felin d'Urgell, que es la parroquia de Castell-Ciutat, li deixa l'exposició de Beda sobre Sant Lluch; al monastir de Sant Sadurní de Tabérnoles, l'exposició de Sant Ambròs sobre l mateix evangelista; al monastir de Sant Climent, el llibre de Tayó, bisbe de Saragoça, *Sententiarum*; al monastir de Sant Acisele, *Sentilius*, que sembla ser l'església del monastir de Centelles o de Trespons (5), l'exposició de Sant Agustí

(1) «*Illos però homines qui adjutores sunt vel fuerint ad perficiendum ædificium præfixæ domus, quæ manet adhuc imperfecta, absolvimus eos à peccatis illorum de quibus agunt vel egerint penitentiamus que ad circulum anni.*» (*Marca Hispanica*, ap. CCXXXI.)

(2) FLÓREZ: obra citada, vol. XXIX, p. 185.

(3) *Marca Hispanica*, ap. LVII.—JOSEPH GUDIOL: *Nocions d'Arqueologia sagrada catalana*, citada, p. 208.

(4) Obra y traducció citada, p. 251.

(5) VILLANUEVA: obra citada, vol. XII, p. 17.

contra 'ls heretges; a Sant Vicenç de Gerri, un lliconari; a Santa Grata, una exposició de Sant Mateu; al monastir d'Abao, la biblioteca; a Sant Pere de Taverna, dos llibres de Sant Agustí sobre la Trinitat (1). Es sabut el valor d'un llibre en aqueixos primers moments de la reconstrucció del país. Es coneguda la compra de dos llibres de gramàtica de Priscià, el gramàtic del segle vi, pels que 'l bisbe Guislabert de Barcelona, en 1044, dóna un solar prop de la Seu y un erm de l'església de Sant Miquel (2).

L'Eribalt, bisbe d'Urgell, que morí, camí de terra Santa, a la ciutat de Pomposa, després de repartir ses nombroses finques dotà varies esglésies ab els censos que tenia en especie: a la seu de Santa Maria d'Urgell, porchs y aviram; blat a Sant Pere de Vich y al monastir de Sant Pere de Casserres y a Sant Vicenç de Cardona; y a més dóna a la Seu urgellesa 'l xi ab les hòtes y cubis, y les ovelles ab tot lo restant que 's trobi (3).

Sant Armengol, en son testament (1033), dóna pera 'l servey de la Seu les sexes possessions: tal finca pera que cada any doni oli pera 'l Crisma y pera iluminar els altars; que tal altra, en el Rosselló, sigui pera proveir de peixos als canonges (4).

Els seglars feyen donatius de la mateixa mena.

En el testament den Seniofret, comte de Barcelona (any 966), després del acostumat repartiment de finques, vénen els llegats pintoreschs de bestiar: a Santa Maria d'Urgell, una euga, y a sos canonges, dues eugues; al monastir de Santa Cecília, tres vaques; a Sant Pere de Vich, dues eugues; a Santa Creu de Barcelona, una euga, y a sos canonges dues eugues; a Santa Maria de Girona y a sos canonges, dues eugues; al canonge de Sant Felu, una euga; a Santa Eularia de la seu d'Elna, un bancal, tapiç pera cobrir un banch, y a sos canonges, dues eugues; a Sant Just de la Seu narbonesa, un bancal millor, y a sos canonges, dues eugues; als canonges de Sant Pau, tres vaques; a Sant Nagari y Sant Salvador de la Seu de Carcassona, dues eugues; a Santa Maria del monastir d'Urbíó (La Grassa), dues eugues; a Santa Maria d'Amer, un parell de bous; y al monastir de Sant Genís, un parell de bous (5).

El comte Borrell, en son testament de 993 (6), fa també al final de son

(1) VILLANUEVA: obra citada, vol. X, ap. VII.

(2) BALARI: obra citada, p. 583.

(3) «*Et callere, quas habebat in Sanauia (Sanahuja) seu in predicta sede, cum urceolis, et conchis ex eramento, remaneant ipsius sedis canonicæ.*» (VILLANUEVA: obra citada, vol. X, ap. XXXIV.)

(4) *Marca Hispanica*, ap. CCX.

(5) *Id. id.*, ap. CIV.

(6) *Id. id.*, ap. CXLI.

testament una distribució d'engues y vaques a l'obra dels quinze monastirs següents: a Sant Pere de Roda, cent vaques; a Santa Maria d'Amer, quatre engues y quatre vaques; a Sant Pere de Galligans, lo mateix; a Sant Felin de Guixols, lo mateix; a Sant Pol de Mar, lo mateix; a Sant Pere de les Puelles, set engues y set vaques; a Sant Cugat del Vallès, quatre engues y quatre vaques; a Santa Cecília de Montserrat, lo mateix; a Sant Benet de Bages, lo mateix; a Sant Llorenç de Vall de Llorda, dues engues y dues vaques; a Sant Pere de Seules, lo mateix; a Sant Andreu de Planes, lo mateix; a Sant Climent de Codinet, lo mateix; a Santa Maria d'Organyà, lo mateix; a Sant Andreu de Centelles o de Trespunts, lo mateix.

En altres testaments se deixaven les joyes als monastirs y a les esglésies. El comte Arnengol d'Urgell, en son testament del any 1010 (1), fa llegats a la majoria dels temples més famosos del país: a Santa Maria de la Sèn d'Urgell, la millor sella d'argent y el frè millor d'argent, y son mantell millor ab sa fibula d'or, y dos bancals, y una cortina, y cinch unces d'or; a Sant Sadurn de Tabérnols, vint-y-cinch unces d'or, sis engues y dos bancals; a Santa Maria *in Anicio*, la seva espasa ab sa vaina d'or y regnes de son cavall ab sa fibula d'or, etc.

Guisla, comtesa de Cerdanya, en son testament (1020) després de llegar sos alous y sos remats de vaques y ovelles, y de fer presents d'una o dues unces a variis monastirs, fa 'l llegat de dos llençols (*uncas ambas saranas*) al monastir del Canigó, y ordena que venguin sos mobles y les pells de murtra y armini de sos trajos (2). El comte Bernal de Besalú, en son testament (1020), després de llegar terres y cases a la major part dels monastirs catalans, mana que son cadavre sigui portat a Ripoll ab sos vasos d'or y argent, y que 's doni lo que tingui en coure, ferro, fusta, draps y vestits. Dona després llibertat a sos esclaus, manant que les esclaves quedin al servey de ses germanes. A alguns de sos pagesos els dona la llibertat, lixantlos la condició d'un donatiu a variis esglésies y monastirs: Adalbert de Cases, ha de dar pera sa llibertat cinch unces d'or a Santa Maria de Culera, pera fer una creu; Arnulfus de Ripoll, cinch unces d'or a Sant Pere de Castellnou, pera la creu que 's tenia promesa; Anulvi de Tuguní y Tedmar de Viriols, dos unces cada un a Santa Maria de Finestres, pera 'l llibre dels evangelistes (*tertium*) promès (3).

Com se ven, alguns dels llegats se fan ab destí especial a l'obra que de moment preocupa a l'església: a Sant Cugat, Arnengol d'Urgell, en son

(1) *Marca Hispanica*, ap. CLXII.

(2) *Id. id.*, ap. CLXXXIII y CLXXXIV.

(3) *Id. id.*, ap. CXCI.

testament citat del any 1010, li deixa trenta unces d'or pera fer el frontal pintat o esculpit «*ut faciunt tabula ante altare*»; a Santa Maria de Gusal, cinch unces d'or pera comprar llibres (1).

L'Armengol IV, comte d'Urgell, que morí en 1092, llegà en son testament part de sos mobles y joyes a la fàbrica de l'església de Gualter y del pont de Segre (2).

Lo més comú era llegar a l'obra de les esglésies, alous y terres, ja a perpetuitat, ja sols temporalment (3); y devegades els llegats consisteixen en donar a l'obra d'una església els béns d'altra que ve a resultar com una propietat de la primera.

Les donacions son devegades periòdiques; així, els comtes de Cardona, donen a la colegiata y a l'obra de Sant Vicenç dotze diners per setmana en l'acta de consagració de 1040 (4).

PRÉSTECOS Y VENDES D'IMMOBLES Devegades, a falta de donacions, s'acudí al préstech. Així, el monastir de Sant Miquel del Fay, deixa deu unces d'or pera la fàbrica de la Catedral de Barcelona, l'any 1045 (5).

Altres vegades, els monastirs, pera obtenir recursos ab que atendre a les despeses de la construcció, acudien a la venda o permuta de llurs béns alodials; així se'n valgué'l monastir de Sant Pere de les Puellas, de Barcelona, pera restaurar l'església destruïda per Almançor. En efecte, l'any 989, l'abadessa Adaleciba y les monjes d'aquest monastir permuten una vinya que tenien a Provençals per trenta sous, y una vinya que na Wimara posseïa en el Cogoll; obligades per la necessitat de restaurar l'església, que havia sigut destruïda pels serrains (6).

L'any 1013, l'abat Guitari y els monjes de Sant Cugat del Vallès, comparegueren al palau den Ramon Borrell, y, en presència d'aquest y de sa esposa Ermesendis, els demanaren consell per la manera de portar a cap l'obra

(1) *Marca Hispanica*, ap. CLXII.

(2) JOAQUIM MIRET Y SANS: *La Casa condal de Urgel en Provenza* Boletín de la Real Academia de Buenas Letras de Barcelona, Barcelona, 1903-1904, Vol. II, p. 39.

(3) Armengol, bisbe d'Urgell, en el seu testament de 1033, diu: «*In primis ad domna mea sancta Maria sedis Vico Orgelli ipsos meos alodios qui sunt in Comitatu Ausone... similiter remaneant ad iudicta opera sancte Mariae sedis... Et ipso meo lecto ex ligno constructo remaneat a domno Pontifice de iudicta sede...*» (*Marca Hispanica*, ap. CCX.)

(4) «*...ad operam S. Vicentii XII denarios unamquamque ebdomadam.*» (VILLANUEVA: obra citada, vol. VIII, ap. XXXIV.)

(5) VILLANUEVA: obra citada, vol. XIX, p. 13.

(6) «*Propter necessitatem de restauracione ecclesie qui fuit dissipata a sarracenis in anno quod fuit Barchinona destructa.*» (BALARI: obra citada, p. 277.)

del claustre del monastir, que havia ja començat. El comte y els bisbes de Barcelona, Ausona y Urgell, que estaven presents al acte, els autorisaren pera vendre alguns petits predis de dita església y emplear en l'edificació 'l preu de lo venut. Aixís ho feren, obtenint com preu de dita venda xint-y-cinc unces d'or pur. Els comtes, a impuls de llur pietat, cediren al monastir, pera l'obra del claustre, els béns que havien comprat (1).

El bisbe de Girona Pere Rodgarí vengué l'església de Sant Daniel al comte de Barcelona Ramon Borrell y a sa esposa Ermesendis, l'any 1017, pel preu de cent unces d'or puríssim, pera reedificar ab son producte l'església catedral, pròxima a la ruina y en la que en temps de pluja no s'hi podien cantar les hores canòniques ni celebrar-hi els oficis divins (2). En poder ja dels comtes de Barcelona aqueix monastir, la comtesa Ermesendis, mort ja son marit el comte Ramon Borrell, edifica de nou l'església y un monastir posantli una communitat de monjos baix l'observancia de l'ordre de Sant Benet y feu-li importants donacions (3).

EXEMPCIÓ DE TRIBUTS
Y PRESTACIONS A CANVI DE
MATERIALS PERA LES OBRES

Allres vegades se daven privilegis eximint de tributs y prestacions de bagatges als monastirs. Així, per una escriptura del any 1029, sabem que Guillem, comte de Besalú, per haver relut del abat Tassi una certa quantitat de calcs pera l'obra de son palau (4) li concedeix que ni ell ni sos successors exigiran dels béns dels monastirs «*ullum receptum, neque ullam paratam neque aliquis post me in perpetuum*», obligantse desde llavors ab l'excomunió de tots els bisbes que firmaren l'escriptura.

CONCESSIÓ DE SEPULTURES
ALS DONADORS

Els claustres dels monastirs y catedrals són el lloch de descans dels comtes que al morir fan llegats a llurs esglésies. Els protectors de les esglésies, durant llur construcció, obtenen a voltes el dret d'enterrament en aquelles; aixís veyem a Salla y Richardis, fundadors del monastir de Sant Benet de Bages (5), que estan enterrats en

(1) BALARI: obra citada, p. 409.

(2) Vegís vol. I, p. 303 y següents.

(3) «*Ego Ermesendis gratia Dei Comitissa... quem ego Ermesendis prædicta per jussionem de prædicto viro meo domino Raymundo Comiti, bonæ memoriæ, cui Deus tribuat Regnum sempiternum, inchoavi prædictam Ecclesiam ædificare, et Deo auxiliante volo perficere.*» (FRANCESC MONTSALVATJE: vol. XIV, citat, de les *Memorias històriques*, p. 309 y següents.)

(4) «*Acepi autem propter hoc a Tassione ipsius loci Abbate CCC. et eo amplius modios calcis propter edificationem palatii mei.*» (VILLANUEVA: vol. XV, p. 98, y ap. XXVIII.)

(5) *Marca Hispanica*, ap. CXII.

un sepulcre que existeix a la part exterior de la porta de l'església, arran del cloquer.

CAPTUS

«Quan se tractava —diu en Brutails— d'una empresa considerable, la clerguècia suscitava generositats a canvi de concessions d'indulgències, y 's constituïa un sindicat pera la organització de les dades y la realització dels projectes: era l'obra. Els obrers confiaven les cartes d'indulgències y uns poders notariais a uns captadors. Uns d'aquestes captus es vivent encara en el país: a la muntanya hi ha ermites, formades per una capella y una pobra habitació, ont el viatger es acullit per l'ermità —un ermità que sovint té dona y criatures—. Aquestes ermites, que pertanyen a les parroquies, generalment són pobres. De temps en temps l'ermità 's posa un capot de burell, agafa 'l bastó y recorre 'l país, portant penjada una capelleta que s'obre com un triptic y que conté l'imatge del sant patró de l'ermita. Quan un fidel ha donat la seva ofrena, la capelleta s'obre y presenta 'l sant a la veneració del donant. Aixís es com jo 'm figuro 'ls representants de les *obres rosselloneses* d'altre temps, que de segur recullien més dinerets y óbols que no pas croats o florins d'Aragó. 1.»

DONATIUS PERA OBRES
PÚBLIQUES D'UTILITAT
MATERIAL

La construcció d'obres d'utilitat pública era considerada com obra caritativa. Nombrosos testadors lleguen pera tal objecte quantitats respectables. Molts testaments deixen llegats, per exemple, pera la reparació y construcció dels ponts.

En Robau, en son testament del any 1060, deixa una unça pera 'l pont del Ter *«alia quoque uncia dimissit ad ipsum pontium de tezer»*. L'any 1063, en Guitart Bernat divideix en son testament sos béns en tres parts, disposant que la primera 's destinès per sufragi de la seva ànima, la segona que sigui pera l'obra del pont de Sidrach, *«ad opera de pont de Sidrach»*, y la tercera per redempció de cautius. En Guillem disposà, en son testament del any 1064, que sos marmessors venguessin sa mula per deu unces, de les quals ne donessin dues pera 'l pont del riu Balira. La comtesa Valença de Pallars deixa també una part de sos béns pera captius *«et per pontes»* 2. L'Arnau Mir de Tost, en son testament de 1071, disposa que sos béns mobles siguin dividits en tres parts, excepte les provisions de llat y vi, les armadures, espases y cavalls que havia concedit a sos homes; entregant una

(1) J. A. BRUTAILS: *Notes sobre l'art religiós en el Rossello*, citada, p. 7.

(2) BALARI: obra citada, p. 684.

part a l'obra de Sant Pere d'Ager, altra a la del pont sobre l'riu Noguera, «*quem ego et uxor mea iam cepimus*», y altra a Sant Pere de Dumeg, excepte 100 manensos que llegà a l'obra de Sant Cristòfol «*pro anima filii mei Arnaldi quod sepultus fuit ibi*», y altres cent que llegà al Sant Sepulere (1).

La relació dels medis econòmics ab que podien comptar els constructors de les obres dels segles X y XI a Catalunya, dóna l'idea d'un art pobre, d'un art ab medis senzills. May havia comptat l'art, en un moment de renaixença, ab medis tan pobres y escassos. La terra dividida, són difícils els grans esforços socials; cal comptar sols ab la generositat dels senyors y ab els jornals dels pagesos. Així l'art serà simpliciíssim ab materials de fàcil transport, les formes de construcció possibles ab els medis locals; sense esculptura, sovint sense cap decoració pictòrica; un art de formes geomètriques, que en sa mateixa senzillesa y sa rusticitat tindrà la seva bellesa, que avuy encara, ben lluny de la civilització que l'formà, impressiona fonament a l'ànima.

(1) VILLANUEVA: obra citada, vol. IX, p. 98.



Sant Fructuos de Granollers de la Plana. (Plana de Vich.)



Fig. 4. — Els fusters y els mestres d'axa treballant la fusta. (Claustre de la Catedral de Girona.)

IV

ELS ARQUITECTES



A n'els arquitectes educats en les nombroses disciplines que indica 'l text de Vitruvi; a n'els esculptors grecs entesos en les subtilitats decoratives helèniques; a n'els prefectes dels *fabri* de les legions, y a n'els curadors imperials de les obres; els substituïxen el mestre de cases humil, el sacerdot entès en l'art de construir, o 'l monjo arquitecte, lo *magister operum*. Per tot Europa aqueixa apelació modesta substitueix a les més pomposes dels que guiaven l'edificació romana (1). Té ella son origen en l'organització de les viles romanes.

«En aqueixes colles d'esclaus rurals que treballaven la terra en les grans finques romanes — diu en Fustel de Coulanges (2) — hi havia obrers. Hi

(1) C. EXLART: *Manuel d'Archéologie française*, París, 1902, Vol. I, p. 69. — VENTURI: *Storia dell'arte italiana*, Milà, 1902, Vol. II, p. 118.

(2) *Histoire des Institutions politiques de l'ancienne France. L'alleu et le domaine rural pendant l'époque mérovingienne*, París, 1889, P. 45.

ha efectivament arafes y carretes a construir o adobar; hi ha sempre treballs a fer en les construccions y en les cobertes; hi ha 'l blat a moldre, el pa a coure, els vestits a teixir y a cosir. La propietat ha de tenir en si tot lo que es necessari a la vida. Tant com sigui possible, no ha de comprar res a fóra ni necessitar forasters. Es tot sol un món en petit y ha de bastarse a si mateix. Hi trobem també moliners, fornens, constructors de carros, peïres, fusters, manyans, y fins barbers pera afeitar als esclaus.

Pera governar tota aquesta gent se necessiten caps de colla. Cada decúria de treballadors o de pastors té son vigilant o son instructor (*monitor*). Els diversos oficis tenen llurs caps de treball (*magistri operum*). Alguns d'aquests homes tenen empleus de confiança: l'un es cellerer (*cellarius*), que distribueix els quevins y el vi; l'altre es l'administrador, que porta els llibres de comptes, y se l'anomena *dispensator*. Tots aquests noms restaran: en els dominis monàstichs de l'Edat mitjana hi retrobarem el cellerer y el dispenser. Tots aquests caps de colla eren esclaus.»

ELS MESTRES
Y ELS ARQUITECTES

En les prestacions personals mig-ivals era obligació del senyor el pagar a n'els mestres que guiaven, en les obres, les colles de pagesos que reparaven els murs dels castells.

Era 'l mestre d'obres, sovint, un home d'ofici, entès en el mètode ab que 's componia una església y s'arranjava la simplicíssima decoració de sos murs; ara un monjo o un abat, y fins un bisbe.

Els noms d'arquitectes a catalogar fins a la fi del segle XI són ben poch. Els documents que referents a n'aquest punt tenim a Catalunya de l'època romànica, no són molt abundosos. El nom *arquitecte* 'l trobem en un document del any 1010, en el *Cartulari* de Sant Cugat del Vallès, que 's guarda avuy al Arxiu de la corona d'Aragó (1). En dit document, que es de la venda d'una vinya, hi firma com testimoni un tal Fedantius, *architectus et magister edorum*, o signi mestre de cases; nom adoptat avuy encara en la llengua catalana pera designar els constructors (2). Aqueixa designació del document català es més antiga que les usualment conegudes. L'Énart diu que 'l mot *arquitecte*, creat pel pedantisme dels humanistes, s'introduí solament en el transcurs del segle XVI baix la forma *architecteur*, y no fou acceptat fins que l'art hagué romput ab les tradicions nacionals (3). En el *Glossarium mediae et infimae latinitatis*, de Du Cange, entre 'ls noms

(1) Citat per BALARI: obra mentada, p. 559.

(2) ANTONI DE FALGUERA: *Els constructors de les obres romàniques a Catalunya*. Barcelona, 1907.

(3) Obra citada, vol. I, p. 69.

ab que 's designen els constructors, trobem citat el mot *architectus* en un document del segle XIII (1). El document català es del començament del segle XI. El mateix Fedantius, en un document poch anterior a n'aquest (del any 1007), se titula *artificem petre* (2). L'arquitecte Fedantius treballava manualment en l'obra en mig dels seus treballadors. Era un home d'ofici, de condició anàlega a la dels actuals mestres de cases en les viles petites. El mateix, que s'anomena arquitecte y mestre de cases en un document, ens fa saber, per un altre anterior, que era escultor de ofici o picapedrer (*artificem petre*). Aquest concepte del document del segle XI del *Cartulari* de Sant Cugat es l'antich y comú dels arquitectes en l'Edat mitjana.

Aquests artefexs de la pedra són representats treballant ab llurs propies mans en els capitells dels nostres claustres del segle XII, en una forma que 's repeteix a Sant Cugat del Vallès, a la Catedral de Girona y al claustre de la Daurada de Tolosa, avuy destruit, y guardades ses despulles al Museu d'aquella ciutat. L'interpretació del assumpte representat no deixa lloch a dubte.

En un dels capitells del claustre de Sant Cugat (fig. 5), està representat un escultor, al qui una mà inculta ha llevat testa y braços, treballant un capitell; y a son costat, una làpida ab caràcters que corresponen a la forma d'abecedari del segle XII (fig. 6), ens fa saber que aquell es l'Arnau Galtell, l'autor de l'obra del claustre:



Fig. 5. — Capitell del claustre de Sant Cugat del Valles, representant un escultor esculpint un capitell.

(1) Vegis en dita obra el mot *Architector, vel Architectus*.

(2) BALARI: obra citada, p. 636.



Fig. 6. — Lápida que comença ra el autor del claustre de Sant Cugat del Vallès

*«Hec est Arnaldi
Sculptoris forma Gatelli
Qui claustrum tale
Construxit perpetuale.»*

Es a dir: «Aquesta es la figura del Arnau Gatell, qui tal claustre construí pera sempre.» Alguns han llegit *Catelli* en lloch de *Gatelli*; tots dos noms personals són catalans. Els monjos de Sant Cugat no volgueren que restés en l'anònim l'autor que havia construït el llur *claustrum perpetuum*: «*Qui claustrum tale construxit perpetuale.*» Una representació mutilada, exactament igual, se veu en un capitell del

claustre de la Catedral de Girona (fig. 7). Les formes decoratives d'aquests capitells són les mateixes. Unes cintes decorades de perles surten del collari, s'enllacen y doblen, obrint-se en fullatge, entre el qual se veuen els grans d'una panotxa. En un costat, l'escultor, assegut, treballa un capitell corinti en sa forma degenerada del segle XII, en que ls rinxols s'han doblat en exagerada voluta. El que el Museu de Tolosa posseïx es un capitell derivació del compost, ab grans volutes y un sol rengle de fulles; se diria una visió romànica del capitell d'un temple anàlech a u'el de Júpiter a Tarragona. Vol. I, figs. 251 a 254. Un escultor, asse-

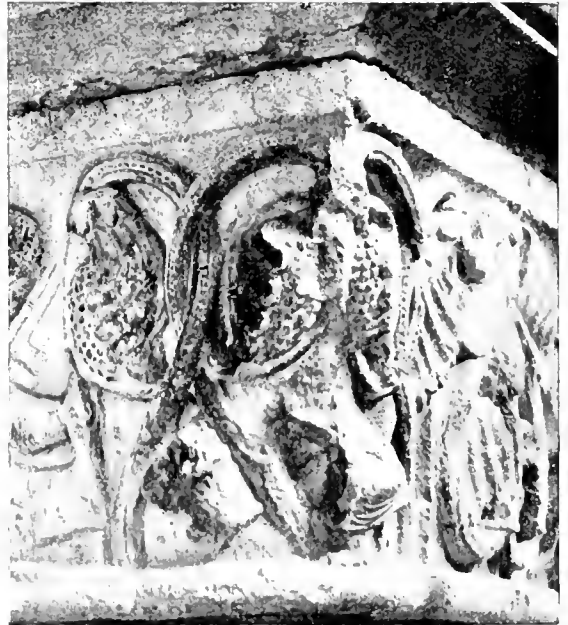

Fig. 7. — Capitell del claustre de la Catedral de Girona, ab el mateix motiu del escultor treballant un capitell

gut sobre un tamboret de tres peus treballant un capitell, reproducció en petit pel que conté aqueixa representació iconogràfica del arquitecte (1).

La forma de treballar la pedra, representada en els claustres catalans, es la general mig-eval y la practicada de segles: en la porta de bronze de Sant Zennon, de Verona, un picapedrer hi es representat treballant un car-



Fig. 8. — Capitell procedent del claustre de la Catedral de Tolosa (avuy al Museu de dita ciutat) ab el mateix motiu.

reu ab el punxó y la maça, anàloga a les dels nostres capitells (2); y així se 'ls troba en el cèlebre Virgili de la Biblioteca Vaticana y en una terra cuita romana del Museu del mateix Palau pontifici de Roma (3).

La situació d'aquests mestres de cases llaics s'entrevén coneixen la dels actuals mestres rurals: modestos constructors pràctics ab coneixements rudimentaris de les relacions jurídiques entre 'ls que edifiquen, topògrafs més ó menys precisos, gestonadors de negociacions en coses del terreny. Fedantins, fúnic que coneixem d'aqueixos temps primers del segle XII, intervén en l'afer molest de la compra d'una vinya.

(1) El capitell de Tolosa a que 'ns referim fou estudiat per la Missió del «Institut d'Estudis Catalans» a la frontera d'Aragó, y havia estat reproduït en croquis per en REVOIL (*Architecture romaine du Midi de la France*, París, 1873, Vol. III, p. 26).

(2) VENTURI: *Storia dell'arte italiana* Milà, 1901, Vol. III *L'arte romanica*, p. 233, fig. 203.

(3) DAREMBERG: *Dictionnaire des antiquités grecques et romaines*, vol. III, París, 1904, Mots *lapidarius*, *lapicida*.

GERBERT Y LOS CONFINEMENTES
ARQUEOLÓGICOS DE LAS
ESCUELAS D'ANSONA Y DE RIPOLL

En aqueixes obsemitats del segle x, els documents assenyalen com una petita llum que s'encengués en abdures vessants pirinenques. Cap al any 967, en Borrell, comte de Barcelona, va en pelegrinació cap a Aurillac, en el Migdia de l'Auvernia; y l'abat Girald de Saint Céré, que regia 'l monastir de Sant Girald, li demana si hi havia en son país varons sabis versats en les ciències. El comte respongué afirmativament, y ell li pregà d'emportarsen en Gerbert y de ferlo instruir. El comte Borrell l'encarrega al Alton, bisbe de Vich; y en Gerbert, anys després, explica com en la Seu d'Ansona aprengué les matemàtiques. En Gerbert sortí de Vich, cap a Roma, l'any 970, acompanyat del bisbe Alton y del comte Borrell; y el papa notà sos coneixements y el senyalà a l'emperador Otto I, qui l'agregà a sa cort com mestre de les ciències matemàtiques. En Gerbert, desde la cort del emperador germànic, ocupà 'ls més elevats càrrecs: fou *scolasticus* a l'Escola episcopal de la Seu de Reims, aont introduí mètodes nous y nocions desconegudes al Nord de França, abrayent ab son saber deixelles de tot Europa. Home de la cort, intervingué en els grans afers polítics de son temps, «tronisant y destronant reys». Fou arquebisbe de Reims y més tard de Ravenna, y després papa ab el nom de Silvestre II. El saber den Gerbert es un indici de les ciències relacionades ab l'arquitectura, que 'ls cultivaven a l'Escola de la Seu vigatana. L'Edat mitjana judica d'ella com de cosa sobrenatural y fabulosa, propera al art de bruixeria. És possible que arribés a Vich quelecom del saber dels matemàtics musulmans, o potser la tradició del saber clàssic, conservat a les seus y monastirs més apartats, aont l'invasió musulmana fou cosa transitoria. L'origen de la ciencia de Gerbert ha sigut estudiat, no fa molt, per Beer (1), creyent trobarlo en els manuscrits del famós monastir de Ripoll, en l'*escriptorium* del qual s'hi guardaven nombrosos *libri artium* en els quals el docte professor hi troba les fonts dels llibres del famós matemàtic del segle x. Les ciències matemàtiques eren cosa extraordinària, oblidades y ignorades a França. L'ur coetani 'l monjo Richer diu que «*musica et astronomia in Italia tunc penitus ignorabantur*» y que «*musicam multo ante Gallias ignotam*» (2); mentres que en Gerbert, en varies de ses cartes, demana llibres de matemàtiques a Espanya (3). Entre ses diverses obres matemàtiques, cal parlar de sa *Geome-*

(1) Obra y lloch citats.

(2) Richer: III, 11 y 19. L'istoria del monjo Richer ha estat publicada, entre altres edicions, en els *Monumenta Germaniae historica*, etc., de Pertz: *Script.* III, p. 561-657.

(3) Cartes 17, 21 y 25. J. HAVIER: *Lettres de Gerbert* (983-997). Paris, 1889. De la biografia den Gerbert, de la citada obra, extractem aquestes noles.

tria 1., compilació de teories geomètriques greco-llatines y de practiques diverses, entre elles d'agrimensors y arquitectes romans, com Epaphroditus y Vitruvius Rufus 2. Càlculs de proporcions de la columna, vagues tradicions de modulació, dels traçats clàssichs, degeneracions dels ordres arquitectònichs helenístichs, era possible que fossin professats a l'Escola d'Ausona, aont en Gerbert aprengué aqueix conjunt indecis que en el segle x formava les ciències matemàtiques.

EL CONSTRUCTOR DEL MONESTIR
DE CUIXÀ EN EL TEXT DE
SANT HILARI DE CARCASSONA

Una pietosa historia antiga fa sortir del monastir de Cuixà, a les *mateires arrels dels munts Pirineus*, un varó admirable en les arts de construir.

A 22 de Febrer de 970, el comte de Carcassona, Roger, féu exhumar les reliquies de Sant Hilari pera exposarles a la veneració dels fidels en l'esglesia de Sant Sadurni, desde allavors nomenada també *de Sant Hilari* prop de Carcassona. L'abat Gari de Cuixà, l'autoritat del qual reconeixia allavors el monastir de Sant Sadurni, assistí a la cerimonia, y se n'havia dut ab ell, del monastir, un constructor molt hàbil en el treball de la pedra 3., que s'ha suposat impropriament ser l'esculptor que treballà l'arcòfech en que 's guardaven les reliquies de Sant Hilari. El mestre de cases pujà al ninxo un *loculus* o un arcòsoli antich *locellum*, y obrí ab un per-mòdel de ferro 'l mausoleu o l'urna que contenia les cendres del sant, sense poder véureli res ni ell ni 'ls que l'acompanyaven, durant una hora, més que la trista pedra; y allavors, ab grans plors, comenguren a pregar a Déu, y de repent el mateix artifech vegé 'l sant eos y clamà gracies a Déu y el comencà a posar en el sepulcre de pedra, darrera l'ara petita del altar, junt ab dos dels seus deixebles 4. El bisbe de Carcassona Framenon el portà

(1) Les obres den Gerbert han estat comentades per diversos autors y compilades per A. OLLERIS: *Œuvres de Gerbert, pape sous le nom de Sylvestre II, collationnées sur les manuscrits*, etc., Clermont-Ferrand y Paris, 1867.

(2) VICTOR MORTET: *La mesure et les proportions des colonnes antiques*, Bibliothèque de l'École des chartes, Paris, 1898.

(3) *Histoire générale de Languedoc*, vol. III, citat, p. 465.

(4) «Anno Incarnationis Domin. DCCCCLXX, VIII kalend. martii (22 de Febrer del 970)... Adduxerunt autem præfatus abbas secum a radicibus Pyraei montis, exque arcisterio Coxiano, in honore agii Stratiolis Urani constructum, structorem miri laboris virum. Hic, cum trepidare cerneret ad laudandum sancti viri locellum non solum clericos sed etiam abbates atque pontificem, fideliter accessit, et mausoleum cum calibe dissolutum patefecit; cumque ipse artifex et plurimi, qui circumstabant, perspicacibus oculis beati viri vellent videre corpusculum, quia apertum erat vas, per unius fere horæ spatium ita vacuum viderunt sepulchrum, ut nihil in eo nisi solum saxum suspicerent, unde maestificati omnes qui aderant, cum magno gemitu flecentes genua, orperunt Dominum enixius exorare. Ut autem sæpius ipse artifex obtutus caput reducere ad vas,

sobre l'altar principal, fencant-se, després de moltes cerimònies, la reliquia, en un sarcòfch de pedra, que s'exposà darrera un petit altar aixecat darrera l'gran.

ELS MOXPOS ABORTIVS. — ¿Què eren generalment aquests arquitectes o mestres de l'obra, a l'època romànica? D'alguns clarament hem vist que eren gent d'ofici, làichs; altres eren clergues o monjos.

Sabut es que allavors els monjos benedictins eren, quasi podriem dir, els que conreaven les ciències y les arts. La major part d'edificis que d'aquella època uns resten són esglésies que formaven part dels monastirs.

Cuixà havia estat entre d'homos entesos en coses de construir. Del abat Gari, elegit en 969, antic abat de Sant Pere de Lesal, que fón les obres consagrades en la segona dedicació, se'n parlava anys després, en el monastir, com home de diligència quasi angélica, constructor de la basilica, que ràpidament «*succincto opere*», ab admiració de tothom, va aixecar la fàbrica y construí la coberta, y posà l'enxigat, y obrà 'ls ornaments (1). Era l'abat Gari aficionat a pelegrinacions y viatges («*qui peregrinationum amans erat*») (2); havia corregut l'Italia tota, y tractat els veneciens constructors de Sant March. Un dels seus viatges ab el comte de Besalú, Oliva Gabreta, es significatiu per sos acompanyants Sant Romuald, el fundador de l'ordre dels Camaldulenses, el noble venecià Joan Gradenich, Surtlen de Cuixà, y, aturant-se de monastir en monastir, arriben a Montecasinó (ont el comte resideix un any), tres jornades avall de Roma, a la província de

illico santum conspexit corpus, et Deo gratias clamavit... Posuerunt autem, ut decebant, beatissimi viri membra post altaris arulam, in saxea arca et in utroque latere duorum suorum alumnorum Benedicti Celsique indiderunt corpora... (Histoire générale de Languedoc, vol. V, Tolosa, 1875, P. 262 y següent.)

(1) El monjo Garcia, del monastir de Cuixà, en la seva carta dirigida en 1010 al bisbe Oliva, parla en la següent forma del abat Gari d'aquell monastir, que pot donar idea de l'intervenció activa dels abats dels monastirs en les obres: «*Ejus in loco nempe rapitur, ut decuit, angelus vel celestis homo. Uvarinus identidem extruens basilicam, parietes succincto opere in magnificentia fabricæ cum admiratione mirabili in sublime crexit, fastigia vero culminis proceritate simul Irabium et ornamentorum claritudine illa veustissime operuit.*» (Marea Hispanica, ap. CCXXII.)

El comte RIXT ha sostingut que a l'abat de Cuixà 's refereix una donació de 29 de Octubre de 993 que l'Huch, duc de Toscana, fa al Sant Sepulcre, a l'abat Guarinus y a son cosí Gislbert, prescrivint que ses rendes han de servir pera 'ls monjos que habitin a Santa Maria llatina de Jerusalem y pera 'ls pelegrins del Sant Sepulcre. L'abat Gari, de Cuixà, acompanya l'comte Oliva a Montecasinó. Poch després de sa arribada a n'aquell lloch, parteix pera la Terra Santa, any 988. (H. TORRA: obra citada, p. 261 y següents.)

(2) J. PLOANS: *Els educadors de la gent catalana. Oliva. Empori*, revista catalana mensual, vol. I, Barcelona, 1907, P. 113 y següents.

Nàpols, cap de l'ordre de Sant Benet. Els annals del monastir italià estan plens de notes d'aquest comte pirinenc, el *Comes Olibarius*.

Sos companys de viatge van en pelegrinació fins a Terra Santa; un d'ells se queda fent d'ermità a la pujada de Montecasino; y el comte y l'abat Gari retornen a Guixà acompanyats del mateix ducl de Venècia, en Pere Ursello, el constructor de Sant March (any 976, després del incendi de l'obra edificada en el segle IX), que ve a oblidar a la soletat de Guixà, aont morí, la riquesa y pompes orientals del cap del Adriàtic, portant-li ab ell riquíssims ornaments, un palí argenti, llanties, y vasos sagrats a estil d'Orient (1).

Dels més florixents d'aquests, sortien monjos que formaven aquí y allà noves cel·les que, prosperant ab el transeurs del temps, se convertien en altres monastirs, centres de riquesa y de cultura. Entre aquests monjos enviats, hi anava moltes vegades un iniciat en els secrets del art de construir. Un d'ells, sortit d'aqueix mateix monastir de Guixà, format entre la mateixa gent que l'varó entès en «admirables treballs de construcció» de que hem parlat en l'escola vivent de les obres del abat Gari, es el monjo Selva, constructor del monastir de Sant Martí de Canigó. L'acta de dedicació d'aquest monastir del any 1009, parla d'aqueix constructor prebete: «*Cornobium Canigonis in monte structum, quod extruxit quidam Presbyter nomine Selva vel monachus...*» (2). Continúa després, l'acta de consagració, com el comte Guifre, de Gerlanda, y sa muller, na Guisla, que de tot havien cuidat, donaren a la nova església un cálzer y una patena y uns incensers (*thuribulo*) d'argent, y capes y dues *palleas* (3). El monjo Selva o Selva, com altres han llegit, no es un donador, sinó l constructor. En Selva fou després abat, y era abans, segons el cronicó que publicà en Balucio en sa *Miscelánea* (lib. XI, p. 309), monjo de Guixà: «*Anno Domini MXXIV, electus fuit in primum abbatem Selva, monachus Sanctis Michaelis Cornensis*» (4). Morí l monjo Selva en 1044, després de trenta anys de regir l'abadia. D'ell parla en Pujades, en la seva *Crónica* (5), de la següent manera:

(1) «*Secum portans maximi thesauri copiam, de qua monasterium in quo erat mansurus, plurimum decoravit.*» (DANDOLO, cap. XV.) «*Glám accipiens pallia purpura palatina, aurum, argentum, lapides pretiosos, lampades et maximum partem substantiæ suæ, cum diversis ornamentis ecclesiasticis, et vasís, tradidit Abbati.*» (II. TORRA; obra citada, p. 111.)

(2) *Marca Hispanica*, ap. CLX.

(3) «*...præcipiente, ordinante, et in omnibus perficiente, atque ad plenum effectum perducente domino Guifredo gratia Dei Comite ejusque conjugæ nomine Guisla, qui dilaverunt prædictam Ecclesiam vasís sacris, scilicet calice argenteo cum patena et thuribulo argenteo, et miserunt sacerdotale indumentum et capas duas palleas et cetera pro viribus necessaria...*» (*Marca Hispanica*, ap. CLX.)

(4) FRANCESCH MONTSALVATJE: vol. IX, citat, de les *Noticijs Historicas*, ap. XV.

(5) Vol. VII, p. 363.

«...y nombraron a uno de los mismos fundadores llamado Fray Selva, en parte, por ser hombre de muchas prendas, virtud y religión, y en parte también porque tenía traza y era entendido en la arquitectura, pues necesitaba mucho entonces la casa de persona de las calidades dichas. Sus huesos están en un sepulcro encasado en un nicho de la pared que sube á la iglesia y en la primera grada de ella...» Avuy no queda rastre d'aquesta sepultura. A la carta dirigida en 1059 per en Miró, abat de Sant Martí, als monastirs del ordre de Sant Benet fent assaber la mort den Guifre, fundador del monastir, se cita entre 'ls difunts l'abat Selva (1).

Era, aqueix moment de les primeries del segle XI, de gran activitat artística en tota la terra catalana. Ripoll y Guixà al Orient, un a cada vessant del Pirineu, y la Sen d'Urgell a ponent, eren com els centres d'aqueixa vida nova. Abat y monjos feyen gala d'entendre en les coses arquitectòniques: en el *scriptorium* monacal, s'hi acumulaven els documents del saber artístich de l'època: l'interpretació mística de l'obra arquitectònica estava en son apogeu; els monjos més entesos explicaven en els passeigs del claustre, o descrivien en cartes plenes d'erudició, el simbolisme de cada element del edifici.

L'abat Oliva, de Ripoll, es una de les figures sortints en aquest primitiu renaixement. Fill del comte de Besalú l'Oliva Cabreta, a que havia perlangut aqueixa part de la Marca en la partició que al morir havia fet son pare, l'any 1002, a l'edat de trenta-un anys entrà al monastir de Ripoll; al cap de sis anys era elegit abat. Regi també per llarch temps l'abadia de Guixà. Els llibres del *scriptorium*, de Ripoll, arribats alguns fins a nosaltres, donen alguna vaga idea de l'educació d'aquests homes. En aqueixes llibreries, s'hi reunien els coneixements de l'època, fets ab escasses lectures y múltiples meditacions. Del catàlech dels manuscrits de Ripoll, tant sols el *Liber glosarum etimologiarum*, transcripció de Sant Isidor, parla d'arquitectura, entremig d'obres filosòfiques, teològiques, històriques y literaries. No hi faltaven, es clar, tractats d'aritmètica y agrimensura, y fins de música (2). L'any 1018 (3), es elegit bisbe de Vich, y allí torna a trobar-se rodejat dels llibres de saber de l'època: les obres dels poetes llatins, el Sant Isidor, l'Alcuin, vingut de l'escola del palau de Carlemany. La carta cerimoniosa dels monjos de Guixà y Ripoll al Capítol de la Sen de Vich fent assaber la mort del Oliva, parla d'ell com d'un savi en les coses eclesiàstiques y en els edificis d'admirable estructura (4): quelcom de la ciencia del

(1) FRANCESCH MONTSALVATJE: vol. IX, citat, de les *Noticias Históricas*, ap. X.

(2) Consultar sobre aquest punt el citat estudi de BEER.

(3) MONCADA: obra citada, vol. I, p. 236.

(4) «*Acclesiarum quoque statum doctrinã sapientie et hedificiorum mirabile struc-*

temps d'Aló, que 'ns ha transmès en Gerbert, devia conservar-se en els manuscrits de la llibreria episcopal vigatana. Oliva estava relacionat ab homes de diferents terres d'Europa, y d'ell se guarden cartes interessantes dirigides a Gauzlin, abat de Fleury - Saint-Benoit-sur-Loire, després arquebisbe *Bituricense* - Beziers; y ab el monjo Joan del mateix monastir, ab la Santa Seu romana, ab els monastirs parisencs de Saint-Germain, ab Cluny, ab el rey de Navarra Sanxo *l'Major*, llavors el rey més poderós de la Península ibérica. L'acta de consagració de Santa Maria de Ripoll, de 1032, diu que 's tirà a terra l'anterior esglesia, y que l'Oliva 'n construí una de nova desde 'ls fonaments, ab molt treball y d'admirable arquitectura, mediant l'auxili de la divina gracia (1). En el poema que escrigué l'any 1030, diu que ell mateix construí la nova basilica, l'aula sagrada, y Fornà y la enriquí ab obres d'art «*per pulchris donis*»; y que, enlairada per ell, conseguí veure 'l jorn alegre de la seva dedicació, feta solemniament per ell mateix (2).

Al costat del abat constructor, hi havien a Ripoll monjos entesos en les ciències complicades que necessita l'arquitecte, y en les coses cabalístiques y en els símbols propis del temps. Un d'ells era l'Arnaldus o Arnau, el *scholasticus*, el mestre de l'escola monacal, decorador de llibres, compilador de tractats de música. L'Arnaldus es potser el mateix que signà 'l mosaic de la grandiosa basilica.

Es interessant la permanència d'aqueixos artistes en la soletat de les seus antigues o en el recerc d'un claustre en un recó de montanya, aont va a parar la civilització, morta la vida ciutadana, resguardats del món extern per les muralles del monastir y per la regla de Sant Benet, obligats a donar la vanitat y exercir la suprema creació artística com una obra anònima colectiva: «*artifices si sicut in monasterio, cum omni humilitate faciunt istas artes*».

No 'n sabem res sinó incidentalment: una nota marginal en un còdex; rarament algun, com l'Arnaldus de Ripoll, escriu son nom en el recó del

lurá, diversorumque ornamentorum gloria summis honoribus ampliavit.» (FRANCESC MONTSALVATJE: vol. IX, citat, de les *Notícies Històriques*, p. 19 y següent.)

(1) «*Omne enim superpositum ejusdem Ecclesie solo tenuis coaevavit, et a fundamentis extruens, nullo labore et miro opere divina se juvante gratia ipse complevit.*» (*Marca Hispanica*, ap. CCXIII.)

(2) «*Presul Oliva sacram struxit hic funditus aulam;
Hanc quoque perpulchris ornabit maxime donis,
Semper ad alta lullit, quam gaudens ipse dicavit.*»

Aqueix poema fou transcrit per en VILANTEVA, qui 'l publica en lo vol. VI, p. 306 de son *Viaje literario a las Iglesias de España*, y es estat reproduït per en FRANCESC MONTSALVATJE: vol. IX, citat, de les *Notícies Històriques*, ps. 62 y 63.

Ell mateix declara, en el poema, que n'es l'autor («*qui nunc sum carminis auctor*»).

simbòlic mosàic del absis de la gran basilica de l'Oliva; o 's veu perpetuat en l'obra gloriosa de dotar d'un llibre el *scriptorium* de son monastir.

Un altre d'aquests homes erudits en ciències relacionades ab l'arquitectura



Fig. 9. — Lápida de Santa Maria de Badalona. (Gayetà Soler.)

tura es l'Oliva, un monjo Oliva, distint del bisbe de Viel y abat de Ripoll y de Guixà, aulor d'extranyys treballs de cronologia y astrologia y d'aritmètica, que s'han conservat entre els llibres de la biblioteca ripollesa.

Al costat d'aquests homes, més aviat teòrics, devia existir, y s'entrevéu en els documents de l'època, un monjo constructor que dirigeix als altres que treballen fent parets y archs (1).

Al cap d'anys parla d'aquests monjos un deixeble llur a Guixà, el monjo Garcia, autor d'una carta històrica en que 's descriu la basilica del poderós monastir del altre costat del Pirineu; y en ella, després de recordar a Arnau (*in toto vestri familiaris Arnaldi*), fa esment del monjo Oliva, qui en les festes els ensenyava la fàbrica del temple y ses belleses y sos simbolismes, y ajudava al abat Garí en l'obra de construir l'esglesia y embellirla (2): «en l'alegria dels dies de festa expli-

(1) J. PLOIX: articles citats, de la revista *Empori*.

(2) «*Itaque juxta cum in omnibus quidam bonae fanae monachus iter sequens magistri, ut ille Oliba, qui que erat summae patientiae ac mansuetudinis vir, et sub eo vigilantissimè in varias actiones laudem domum custodiebat. Haec, carissimi, nos in praesentis festi nostri gaudium de factura templi pauca ex pluribus dicere libuit. quantinus et miranda domus Domini fabrica delectaret auditum, et dilecta Deo civitas aptaret ingenia tecla infra fidei aedificium...*» (Marca Hispanica, ap. CCXXII.)

cava l'obra del temple a fi de que la fàbrica admirable de la casa del Senyor no sols delectés als que escoltaven, sinó que també 'ls disposés a la visió de les coses de la fe», que 'l bon Oliva veyia per medi de curioses imatges arquitectòniques: l'edifici de la fè aixoplugant als creyents disposats com innumbrables graus.

Entre 'ls arquitectes eclesiàstics, cal consignar Sant Armengol, bisbe d'Urgell, qui dirigeix personalment les obres. Les actes de la seva vida, copiades d'un *Santoral* de l'església de Barcelona (1), conten que, havent el sant emprès la construcció del pont que 'n diuen *del Bar* encara aixís nomenat avuy, sobre 'l riu Segre, distant tres hores de la Seu d'Urgell, cap a llevant, y volent activar l'obra estimuland ab son exemple als treballadors, caigué dallabaix del pont, estrellantse 'l cap entre les roques (2).

L'acta de la consagració de Santa Maria de la Seu d'Urgell, del any 1040, diu, referintse a Sant Armengol, que ell va construir la Seu de Santa Maria (3), la segona catedral romànica.

ELS ARQUITECTES
EN L'ÈPIGRAFIA

Les inscripcions precises sobre 'ls mestres de les obres romàniques son escasses.

Mossèn Gayetà Soler (4) ha reproduït un fragment d'inscripció que 's refereix al mestre de l'església de Santa Maria, de Badalona, y que sembla pertànyer al període que 'ns ocupa (fig. 9). L'inscripció diu aixís:

«...MAGISTER QUI
OPPERA S. MARIE BITILC
SUPRA NOS LITERAS ET NOS
ERMENGAUDUS SUBDIACONUS (?)
...MAGISTER NOS(TER?).»

(1) VILLANUEVA: obra citada, vol. X, p. 151 y següents.

(2) Llegim en la *Vida de Sant Armengol*:

«...Non immerito igitur pontificis nomine Dei cultor fumgebatur, quia si animarum salutem pontem parabat, quo iter in caelum dirigeretur, corporum etiam substantiam subiciens pontem iter facientibus componere nitebatur. Est autem in Urgellensis Cerdanicensisque parrochia confinibus locus quidam Barenis nuncupatus, inter montium latera angustissimus, per quem tunc temporis nisi per scopulos, et per praerupta hominum aberat incessus, pecorum vero nullatenus reperiebatur transitus. Ad hunc siquidem locum praebitus athleta veniens artificibus praemissis, cepit ipse manibus propriis operando pontem construere, et quid celeri agere deberent, suo reverendo ingenio disponere. Cernens autem humani generis conditor suum pastorem bonum opus exercere, ore pontem ad etherea, opere in tellure commissis sibi ovibus praeparare, nolens illum mundano diutius conteri labore, sed immarcessibilis stematis gloriam recuperare, quatenus in caelis martirum frueretur collegio, corpus in terris hocce permisit decorari martyrio. Sedens etiam vir Dei super trabem desuper lapidum struem positam, dum propriis operaretur manibus, deorsum corruit in sohum...» (VILLANUEVA: obra citada, vol. X, ap. XXX.)

(3) «...quod ipse in terris illi fabricavit Ecclesiam ipsum sedam beatae Mariae iamdictam.» (Marca Hispanica, ap. CCXX.)

(4) *Badalona. Monografia històrica-arqueològica*, Barcelona, 1890, P. 69.

«Aqui ja'n el mestre que construí les obres de Santa Maria, de Badalona, sobre nostres estables: Arnengol subliaca, mestre nostre.»

Les commemoracions vagues y antibològiques són més comuns.

En el frontispici de Santa Maria d'Arles (Rosselló), en la part superior, damunt d'una finestra moderna, hi há una línia de finestres, que semblen pertànyer a l'obra més antiga del temple, en una columneta de les quals pot llegirse una inscripció commemorativa que podria referirse al constructor d'aquell edifici del segle XI. Diu aixís l'inscripció:

«AMELIVS MAVRELLVS MONACVS CLODESINDVS
PRESBITER QVI HOC FECERVNT» (1).

Una altra inscripció trobem a l'església de Sant Pere de Clarà, prop d'Orrús (església que sembla existia en 1080, en que es donada al monastir de Cluny) (2), que diu aixís:

«✠ BAIIO QVI ISTO DO
MO ADIFICABIT»

La làpida es antibològica, y en Bayó lo mateix pot ser l'arquitecte que 'l fundador del cenobi de Clarà.

Aqueixa forma d'expressió es comú aplicarla als fundadors. L'abat Oliva, en son poema eital, l'aplica clarament al comte Guifre, fundador del monastir.

«Conditus hic primus Guifredus marchio celsus,
Qui comes atque potens fulsit in orbe manens;
Hancque domum struxit, et structam sumptibus auxit.»

(1) FRANGESCH MONTSALVATJE: vol. VII, citat, de les *Notícies Històriques*, p. 12.

(2) JOAQUIM MIRET Y SANS: treball citat: *Relaciones entre los monasterios de Camprodón y Moissac*, p. 17.

El *Speculum curiae ecclesiasticae*, que 's guarda al arxiu de la Catedral de Barcelona, parla d'ell aixís: «Erat monasterium cum prioratu ordinis Sancti Benedicti, quod fuit subditum monasterio Sancti Cucuphatis Vallensis eiusdem ordinis; non constat de origine, constat tamen ecclesiam iam existere anno 1098.» (JOSEPH M.^o PELLICER Y PAGÉS: *Estudios histórico-arqueológicos sobre Huro*, Mataró, 1887. P. 378.) La làpida de referencia se guarda avuy al hort de la rectoria de Sant Julià d'Argentona.



Lápida de Clarà.



Fig. 10. — Els manobres portant aigua pera 'l morter. (Claustres de la Catedral de Girona.)

v

ELS TREBALLADORS

E

LS documents revelen aqueixos homes d'ofici aïllats que viuen en mig de la massa dels pagesos en les viles romàniques: els successors d'aquells esclaus de que parla Fustel de Coulanges, que signen les actes acompanyant llur nom del del ofici que exerceixen. En Balari (1) transcriu els següents, que indiquen gent que exerceixen oficis de la construcció: *Bonucius malleator*, any 1030; *Guifredi faber ferranus*, any 1015; *Mirone molero*, any 1020.

RICORTS EN ELS DOCUMENTS:
REPRESENTACIONS
I SCULPTÒRIQUES

Els claustres del segle XII donen l'imatge viva de aqueix treball antic: homes lliures o sirvents són representats executant ab eines manuals iguals a les romanes, anàlogues a les avuy usades, com si 'l treball de les poblacions

(1) Obra citada, ps. 559, 560, 636 y 637.

rurals no hagués canviat ab tants segles: els fusters ribotejen la fusta ab ribots y garlopes iguals als dels nostres fusters rurals; els picapedrers, ab escoles com les avuy usades, asseguts en tamborels com els dels nostres



Fig. 11. — Un fuster, ribotejant la fusta.
(Claustre de Sant Cugat del Vallès.)

picapedrers, treballen els carreus de l'esglesia començada; els esculpors, manejant una maça de forma cilíndrica, treballen els capitells tal com se veu en els tallers barcelonins que esculpeixen els de les nostres cases; els boscaters usen destrals com les actuals; y els que conreen o mouen la terra, cèvechs y magalls com els d'ara.

Es interessant assistir al treball del segle XII, contemplant com les escenes vives foren reproduïdes pels contemporanis.

Aixís, en el fris d'un pilar internig del claustre de la Catedral de Girona (fig. 2), se veu una d'a-

quixes escenes de treball d'una obra en construcció d'una esglesia: dos picapedrers, asseguts en banquetes, estan treballant grans carreus: al fons està representat un escaire; a terra hi hà un capitell, y enfront una figura de la que sols resten les extremitats inferiors, probablement les del escultor que 'l treballava. En el fris de la cara oposada del mateix pilar (fig. 10), hi hà un operari portant a les espalles una gerra, al qui precedeixen altres dos que porten ab samalers un cubell de forma especial, probablement pera transportar aigua. Davant d'ells, un bisbe ab la mitra, el bàcul a la mà esquerra, la dreta en actitud de beneir, presència l'obra, assistit d'un capellà ab l'encensari: tal vegada 's tracta de representar la cerimònia de la colocació de la primera pedra d'un edifici o la benedicció dels treballs. En un altre fris del mateix claustre (fig. 4), y en un capitell del claustre de Sant Cugat (fig. 11), hi hà representat el treball dels mestres d'aixa y fusters: en un y altre treballen pera construir l'arca ab que

Noé devia lliurar-se del Diluvi. Aquella apareix en un altre fris del claustre de Girona, ja acabada y ferrada de planxes clavetejades.

Es un capitell de Sant Cugat (fig. 12), se veu un home portant al coll una destral. Es un dels soldats d'Herodes que persegueix a Jesús, fugitiu, ab aqueixa eina de boscaters.

En altre fris del claustre de Girona (fig. 3), s'hi representen les eines del treball de la terra en l'escena del fratricidi de Cain. Aquest mata a Abel ab una eina del camp. Al costat, Adam, foragitat del Paradís, conreua ab una eina semblant la terra, mentre Eva, esdevinguda una mestressa camperola, fila la llana pacientment.



Fig. 12. — Boscaters y homes armats, representant els perseguïdors d'infants per ordre d'Herodes. (Capitell de St. Cugat del Vallès.)

ELS OBRADORS

Els oficis tenien llurs tallers o obradors especials distints de les cases fetes pera habitació, segons dóna a comprendre una donació que, l'any 1105, se féu al monastir de Sant Cugat del Vallès, d'una casa «domum quod est operatorium», situada en el mercat, «in ipso foro», que avuy es plaça del Angel. L'*operatorium*, l'obrador, es la casa del fuster y del manyà y del carreter, com el de la vila actual.

En les ciutats més importants, aquestos tallers o obradors s'agrupaven preferentment en llocs determinats, constituint barris o carrers que prenen noms dels mateixos oficis que s'hi exercien, alguns dels quals se són conservats per tradició fins als nostres dies.

Barcelona apareix ja desde'l segle XI com ciutat industrial, car tenia obradors no sòs dintre ses muralles, mes també en els suburbis. La seva

envejable situació en el Mediterrani fomentant el comerç exterior, unida a l'activitat pròpia de la raça catalana, contribuï al increment que prengueren desde'l segle X les indústries, y paralelament an elles l'art de la construcció, originant les poderoses corporacions gremials de l'Estat mitjàna.

El mont Tàber, la part més elevada de la ciutat, fou un centre industrial d'importància, segons nombrosos documents afirmen, situantshi molts d'aquests tallers primitius comparables als que avuy poden veures en els centres de les nostres viles de montanya (1).

ELS ARTISTES TRASHUMANTS — Una organització de petits pobles, una organització rural, porta per conseqüència colles d'obriers trashumants: cap dels nostres poblats del segle XI podria sostenir les colles necessàries pera aixecar una basilica com la de Ripoll o com la de Cardona. Aqueix fet es comú avuy encara a les nostres pagesies y pobles de montanya: gent d'ofici trashumants van periòdicament pels pobles y masies; gent del Migdia de França, italians y bohemis, van peregrinant, exercint llurs primitives indústries. Eren aqueixes indispensables en les grans obres, en les construccions extraordinàries que no podien bastir els *maients* del lloch o 'ls treballadors sirvents y esclaus d'un monastir.

ELS MESTRES LOMBARDS — Entre aquests cal fer atenció, en primer lloch, als mestres lombards. Es un problema històric curiós d'estudiar el de la determinació de l'influència que aqueixa gent tingueren en la formació de les diferents escoles d'art romànic, portant aquí y allà llurs mètodes de treball y de construcció, formant ara colles trashumants, establintse ara en el país, com fan avuy les nombroses families de guixaires, marbristes, executadors d'esculptura que, procedint del Nort d'Italia, s'escampen per tot Europa; com els que avuy habiten a Catalunya exercint oficis de la construcció més o menys relacionats ab l'art, industrialisantlo, convertintlo en cosa mecànica.

Son els antics *magistri comacini*, que formen la professió regulada per lleys més antigues conegudes després dels col·legis romans, dels que foren successors. Originaris de les vores del llach de Como, y extesos pel Nort d'Italia, d'allí partien, com avuy llurs descendents, a exercir les arts de la construcció cap al Migdia, cap al Nort d'Europa, cap a la Provença y fins a Catalunya.

(1) BALARI: obra citada, ps. 637 y següents.

Son nombrosos els textos que han reunit els erudits, sobre les principals emigracions lombardes, pera fixar llur influència en els distints països. 1.

Aixís la que s'emportà, per allà l'any 674, Sant Vilfrid, després de sa peregrinació a Roma; la de Sant Guillem, abat de Sant Benigne de Dijon, mort a Fiscanno en 1031, nascut a Sant Giulio, a les ribes del llach d'Orta, que es un braç del llach Major, qui, com diu la crònica de Dijon, demostrà gran inteligencia en dirigir les obres (*«magistros conducentis»*) y en projectar-les (*«ipsum opus dictando»*); la del abat Desideri de Montecassino, del llinatge del duch Longobardi de Benevento, després papa ab el nom de Victor III, qui, pera reedificar el gran monastir benedicti, hi porta artífexs peritíssims d'Amalli y de Lombardia (*«conductis protinus peritissimis artificibus tam amalphantanis, quam lombardis»*) 2. Es sabut que una crònica llatina de l'abadia de Rolduc, en l'Hainaut, prop de Maestricht, conta com el germà Embricon y un prebere amic seu, els quals venien dels voltants de Tournai, fabricaren en el lloch dit, prop de Rolduc, en estil lombard (*«exsemitate longobardino»*), una cripta que fou consagrada l'11 de Juny del 1108 3).

Aquestos *magistri comacini* fruïen de privilegis antiquíssims, transcrits ja en un edicte del any 643 firmat per en Rotari, rey dels longobards. Aqueix edicte, que tracta, en 338 articles, de moltes qüestions, se refereix a una cosa ben moderna en els dos següents: els accidents del treball.

Diu l'Art. 144: «Del Mestre Comacino. Si l mestre *Comacino*, ab sos companys de gremi (*«cum collegantes suos»*) hagnés de restaurar o fabricar la casa de qui sia, y, fixat el pacle del preu, esdevingués que algú morís per la caiguda de la mateixa casa o d'una pedra, no se cerqui l'amo a qui pertany aquella casa, y el mestre *comacino* ab els seus companys ha de indemnisar dlit homicidi o l dany; ja que, havent pel seu lucre emprés l'obra y l'ajust del preu, dèn sofrir també l dany.» L'Art. 145 parla de la mateixa qüestió: «Dels mestres cridats o conduits. Si algú haurà cridat o conduit un o més mestres *comacinis* a dirigir treball (*«conduerit ad opera dictandi»*) o a prestar un auxili diari entre 'ls seus sirvents per fabricar un palau o una casa, y esdevingués que per causa de la casa algú *comacini* mori, no 's demani indemnissació a n'aquell a qui pertany la casa; y, si cayent una antena o una pedra, ferís an alguna persona extranya, o li re-

(1) G. MERZARIO: *I Maestri Comacini. Storia Artistica di mille duecento anni (600-1800)*. Milà, 1893.

(2) Id., id., vol. I, p. 88 y següents.

(3) A. VENTURI: *Storia dell'arte italiana*, vol. III, *L'arte romanica*, Milà, 1904, p. 2.

portés algun dany, no s'atribueixi a culpa del mestre, sinó que aquell que l'ha conduït, ell mateix pateixi 'l dany.»

«Fins en el nostre temps —diu en Merzario— de les montanyes de l'Insubria, y particularment dels lluchs Como y Major, emigren cap a d'altres regions d'Italia nombrosos paletes; les terres de Como produeixen la major part d'aquets artífex, y per aixó se 'ls nomena *Mestres Comaciniis* y fins modernament conserven entre nosaltres el titol de *Mestres* (1).»

Els preus de llurs obres foren regulats ab el titol de *Memoratorio de Mercedes Comacinarum* (apèndix d'un edicte del rey lombard Liutprando, del any 713, publicat, segons els erudits, l'any 714) (2).

Els mestres lombards a Catalunya deixaren llur recort en els nombrosos Lombardus que firmen els documents, intervenint en la partició y delimitació de terres, y principalment en la forma exterior dels nostres edificis del segle XI.

Del caràcter de la gent que intervenia en les obres romàniques, se dedueix l'idea d'un estat semblant a l'organització actual de les obres en les nostres viles rurals, aont no ha arribat l'idea del arquitecte fent d'artista savi, portada pel Renaixement. L'arquitectura es un afer ordinari de la vida; ne sab un monjo, l'exerceix un picapedrer, ne tenen coneixements els abats, y 'n saben pera fer més o menys penosament una esglesia uns quants pagesos que 's reuneixen «per l'amor de Déu».

Era l'arquitectura romànica, no una obra aristocràtica, sinó de tots els estaments; y la creava, o importava les seves formes, tothom: pagesos, monjos, clergues y abats.

(1) G. MERZARIO: obra citada, vol. I, p. 10.

(2) L'apèndix o suplement al edicte del any 713, del rey Liutprando, ab el titol de *Memoratorio Mercedes Comacinarum*, publicat l'any 714, conté varies disposicions, entre les que citar-em els set principals articles que 's refereixen als mestres *comacini*: Cap. I. «*De Sala*»—CLVII—«*Si sala fecerit* (Si s'ha de fer una sala, etc.)—II. «*De Muro*»—CLVIII—«*Si vero murum fecerit qui usque ad pedem unum sit grossus... cum axes clauserit et operu gallica fecerit... si arcum volserit...*» (Si 's fa un mur que tingui de gruix fins un peu... quan haurà coberl l'eix y feta l'obra de la manera gàlica... s'haurà voltat un arch, etc.)—III. «*De annonam Comacinarum*», —CLIX.—IV. «*De opera*»—CLX—«*Similiter romanense si fecerit, sic reposit sicut gallica opera...*»—V. «*De caminata*»—CLXI.—VI. «*De marmorariis*»—CLXII—«*Si quis axes marmoreas fecerit... et si columnas fecerit de pedes quaternos aut quinos...*»—VII. «*De furnum*»—CLXIII.—VIII. «*De puteum*»—CLXIV—«*Si quis puteum fecerit al pedes ventum...*» Totes aquestes disposicions estan transcrites en l'obra de MERZARIO: *Monumenta Historie Patrie*. (G. MERZARIO: obra citada, vol. I, p. II y següents.)

LLIBRE II

ESTUDI MONOGRÀFIC I DOCUMENTAL
DELS EDIFICIS





Fig. 13. — Arcuacions del absis de l'església de Vilalleons.

I

L'ARQUITECTURA EN EL SEGLE IX

E

t moment històric, els homes potentats, donadors y fundadors, y els camperols o ciutadans mestres de cases, realisaren a la nostra terra l'arquitectura romànica. Són, els edificis que aixecaren, més senzills que 'ls romans, tal com la vida social que 's desenrotlla en el camp, sense les complicacions de l'antiga vida clàssica. El temple cristià 's pot dir que es l'única obra artística de l'època; y després d'ella, el monastir y la canonja, y en lloch secundari la casa; y més ensota, com obra utilitària, el castell y les muralles.

L'edificació de temples representa un esforç may vist per aqueixes poblacions rurals dels segles IX, X y XI, y son estudi es la basa de l'arqueologia de l'època. El nombre que d'elles s'en conserva es escàs y incert pels dos primers segles, y gran, en cambi, pel segle XI, fins a ser àdhuc una dificultat pera establir un mètode d'estudi, una classificació y una cronologia.

Anem a començar per estudiar lo que podrien ser els edificis del segle IX, pera després classificar els que resten dels dos altres segles, en forma que agrupi, en lo possible, les obres que tinguessin entre si una certa semblança, deguda ara al estil, ara al plan.

En el segle IX y una meitat del segle X, els resultats són d'una gran va

guetat: tot just si en alguna acta de consagració apareix l'existència de tres altars formant una església triabsidal en forma de basilica o de plan de creu, obra monumental entre les innombrables capelles y oratoris d'una sola nau ab un sot absis.

L'edificació es nombrosa y va omplint la part reconquistada de Catalunya. Hem estudiat, en el volum primer (1), el troc de terra catalana a que s'extenien, a la fi del segle VIII, els treballs de reconquesta y restauració; y hem vist com, una ratlla marcada pel Montsech, prolongada fins a Solsona y baixant pel Cardoner y Llobregat, senyalava 'ls límits que la separaven de les terres encara en poder dels musulmans. En el segle IX la reconquesta s'extén, y 'l pais s'omple de esglésies y monastirs, lítes de la civilització de l'època.

ESGLÉSIES Y MONASTIRS
EN EL ROSSELLÓ:
SANT ANDRÉU DE SUREDA

Al altre costat del Pirineu, els documents senyalen ja en el començament del segle (820 a 825) Sant Andreu de Sureda. Lluís *el Benigne* li otorgà en 836 un diploma de plena immunitat (2). Més tart el comte Sunyer demana un precepte de confirmació de sos privilegis, que li es concedit per Carles *el Calvo* en 850 (3). Avuy no resta del monastir més que una església molt reformada ab restes dels segles XI y XII, que en son lloch descriurem.

SANT GENÍS LES FONTS

No lluny de Sant Andreu de Sureda, en l'any 819, s'aixecava 'l monastir de Sant Genís les Fonts (4). L'emperador Lotari confirma sos privilegis en 981, després d'haver estat destruït pels pagans, probablement els normans (5). Tampoch se serva res d'aqueixes remotes èpoques: l'obra actual sembla del segle XII ab restes del segle anterior.

SANT ANDRÉU D'EIXALADA
Y LA REGLELLA

S'aixecà llavors Sant Andreu d'Eixalada, el monastir del Content, que 's conjectura existia ja cap al 846 (6), y que fou destruït per una allau; obtenint una carta de restauració en 878 (7), anant els monjos sobrevivents a fundar el monastir de Cuixà. Y quasi al mateix temps, els monjos treuen del em les terres de la Reglella

(1) Llib. II, cap. XII.

(2) Vol. IV, citat, de la *Histoire générale de Languedoc*, p. 561, nota 109.

(3) *Marcu Hispanica*, ap. XXII.

(4) Id., id., col. 347.

(5) Id., id., ap. CXXXIX.

(6) Id., id., col. 353.

(7) Id., id., ap. XXXVII.

y funden aqueix monastir, al que en Carles *el Calvo* confirma sos bens, en 870. En Brutails creu que l'església actual no és anterior al segle XI (1).

IGUAL ESFORÇ DE POBLACIÓ VA VERIFICANTSE AL SUD DEL PIRINEU, aont les sèus antigues se restableixen y a cada vall va aixecantse un monastir, com a senyal d'una nova colonisació.

El grup de monastirs antics més nombrós d'aquest costat de Catalunya pertany a la antiquíssima diòcesi urgellesa. Hem estudiat, com a ja existents abans del segle IX, els de Santa Cecília d'Elins, Gerri, Santa Grata, Sant Genís de la Bellera, Sentís, Labaix, Sant Andreu de Tres Ponts, Sant Climent de Codinet y Sant Sadurn de Tabérnoles (2). Estudiem ara 'ls que 'ls documents assenyalen com a fundats en aquest segle, obtenint dels reys francs la confirmació de béns y privilegis d'immunitat.

MONASTER D'ALAO. Continuen les fundacions en les valls dels dos Nogueres, el Ribagorçana y el Pallaresa, en els llocs propicis pera 'l conreu o en les gorges de difícil pas. Aixís s'aixeca 'l de Alao en el pas estret entre roques espadades que 'l Noguera Ribagorçana obre, atravesant el Montsech. Era això l'any 834. L'acta de consagració de la Sèn d'Urgell del any 839, anomena ja l'església de Santa Maria *qua vocant Aluone* (3). El precepte donat per en Carles *el Calvo* a favor del monastir de Santa Maria, situat a les vores del Noguera Ribagorçana, en el lloch nomenat *Sopeira*, data de l'any 844 (4). El document fa constar que 'l monastir havia sigut edificat deu anys abans, y que havia sigut dedicat pel bisbe d'Urgell Siselort. Avuy una església del segle XII substitueix l'antiga, y del monastir no 'n queda rastre.

SANT PERE DEL BURGAL. Anàlogament se poblen els afluent del Noguera Pallaresa. Per la vall d'Aneu se construeix el monastir de Sant Pere del Burgal, que existia ja en 865 (5). Una curiosíssima església del primer període, de la que parlarem més tard delingudament, ocupa avuy el lloch del antic monastir benedictí, qual obra primitiva es destruïda.

(1) J. A. BRUTAIS: *Notes sobre l'art religiós en el Rosselló*, citada, p. 23.

(2) Vegis vol. I, p. 398 y següents.

(3) Id. id., p. 409.

(4) VILLANUEVA: obra citada, vol. X, p. 58.

(5) Hi ha una escriptura del any XXVI, den Carles *el Calvo* (865 de Crist), en que sona 'l nom de *Delicato*, abat d'aquest monastir. «He vist l'original — diu en VILLANUEVA — a l'arxiu del monastir de Gerri.» (Obra citada, vol. XII, ps. 41 y 55.)

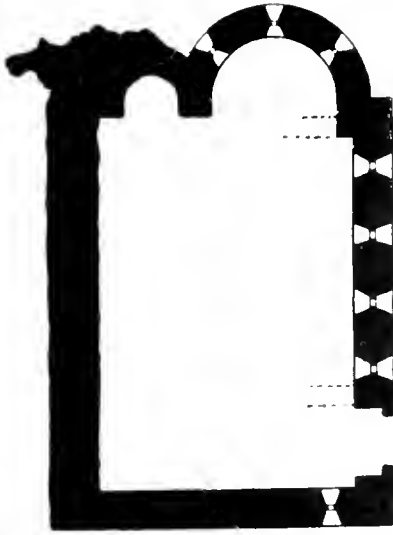

Fig. 14. — Plan de Sant Pere de les Maleses.
Escala 1 per 200. (Datos de Rocafort.)

glesia troglodita de dos naus (fig. 14).

Després cal esmentar els monastirs de dubtosa situació, com el monastir de Vilanova, situat prop del riu Noguera, en el comtat de Pallars, que obtingué una confirmació de privilegis cap al any 876. Poet precises són les notícies geogràfiques que per a fixar sa situació esmenta el document. En Villanueva sospita (4) que tant pot ésser el monastir de

(1) «*Subtus castrum quod vocatur Roder.*» (VILLANUEVA: obra citada, vol. XII, ps. 13 y 14.)

(2) VILLANUEVA: obra citada, vol. XII, p. 15.

(3) CEFERÍ ROCAFORT: *Excursió a la Pobla de Segur y sa comarca. (Bul·letí del Centre Excursionista de Catalunya.* Barcelona, 1899, p. 93.)

(4) Obra citada, vol. XII, p. 38, y ap. XIII.

SANT VICENÇ D'OYEZ El monastir benedictí de Sant Vicenç d'Oyez o Oveix, existia ja l'any 868, segons consta per un document (1). La situació geogràfica la fixa el document citat prop del Noguera de Pallars, sota el castell de Roder (avuy Rodés, sobre Rialp).

El monastir de Sant Pere de les Maleses fou fundat per l'Abat de Sant Vicenç d'Oyez, y cedit al monastir de Gerri l'any 868 (2). Segons en Rocafort (3), «sortint de la Pobla per la ribera dreta del Pallaresa, en una hora s'arriba a Collegats, en quins penyals, al peu del camí antic, hi ha les ruïnes del convent de Sant Pere de les Maleses, abandonat fa molt temps». Pertany a la parroquia de Montcò. Queden restes del monastir construït en un espaldat sota una roca (fig. 15), y de sa es

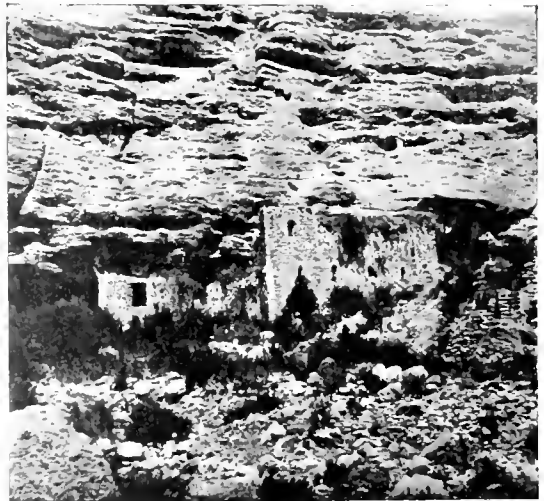

Fig. 15. — Sant Pere de las Malesas. (Fot. Rocafort.)

Sant Vicenç de Gerri sobre l'riu Noguera Pallaresa com el de Santa Maria de Lobaix, en el Noguera Ribagorçana, y cita, també, com a monastirs benedictins del Bisbat de Urgell destruïts molt abans del segle x, Sant Vicenç, Sant Martí, Sant Sadurn Aganense, altre Sant Martí, Sant Esteve, Sant Jaume y Sant Andreu (4). La situació topogràfica no es fàcil deduir-la, diu, si no es per analogies de nom ab altres anòlechs existents; mes es cert que estaven situats al antic bisbat d'Urgell.

Afegint-li encara, fóra de la conca dels dos Nogueres, el monastir de Sant Salvador de Mata, que estava situat en el comtat de Berga, en el lloch anomenat *Matta*, prop de *Sponna* y de *Villarreal*. A últims del segle ix, l'abat Sunila prega al bisbe d'Urgell Nantigís que consagri y confirmi l'església y monastir. L'acta de consagració es del any 900 (2). Res queda avuy de la antiga *col·la* benedictina.

Els monastirs situats en el bisbat de Girona, fundats durant el segle ix, són també nombrosos. El més antic y important es el de Banyoles.

MONASTIRS DE BANYOLES, AME
CULLRA, BESALÚ, RIDAURA DEL
MONT, Y DE LES AGULLS

La primera notícia d'aquest antiquíssim monastir es, com hem dit, el diploma den Ludovich *el Píadís*, del any 822 (3). Aquest decret de plena immunitat el confirma son successor Carles l'any 866 (4); y no s'oblidaria son antic origen quan tres segles després, en un document del comte Ramon Berenguer IV, del any 1139, se fa constar sa nobilíssima historia (5). L'església's consagra en 889 (6). Es la petita església que aixequen ab llurs propies mans els monjos, segons els antics diplomes que hem estudiat documentalment en el primer volum.

El monastir de Santa Maria d'Amer existia abans del any 844; aixis ho fa constar el precepte den Carles *el Calvo*, datat d'aquest any (7). Més tard, el 949 (8), se consagra una nova església, substituïda després per una altra, avuy extranyament reformada.

El monastir de Sant Quirse de Culera, situat en el comtat de Peralada, existia en 844 (9). L'acta de consagració de l'església dedicada a Sant

(1) VILLANUEVA: obra citada, vol. XII, p. 52.

(2) Id., id., id., ap. XIV.

(3) Vegis vol. I, p. 111.

(4) *Marca Hispanica*, ap. XXVII.

(5) ANTONI DE BOFARULL: *Historia crítica de Catalunya*, Barcelona, 1876, vol. II, p. 69.

(6) Vegis vol. I, p. 111.

(7) VILLANUEVA: obra citada, vol. XIV, ap. XIX.

(8) Id., id., id., ap. XX.

(9) Id., id., vol. XV, p. 103.

Quirse, Sant Andreu y Sant Benet, del any 935 (1), parla de la reedificació de l'església antiga.

Els historiadors del Languedoc afirmen (2) que l'rey Carles *el Calvo*, trobantse, quant el setge de Tolosa, en el monastir de Sant Sadurní, prop de dita ciutat, l'any 844, expedi un diploma a favor de *Dommulo*, abal de Sant Pere de Besalú (3). Un segle després, l'any 977, apareix com fundador d'aquesta casa en Seniofred, comte de Besalú, germà del de Barcelona Sunyer, destinant aquest lloch pera monastir benedictí (4), dedicat a honor de Déu y dels apòstols Pere, Pau y Andreu. Avuy hi ha en son lloch una església del segle XII.

L'any 852, edificà el monastir de Santa Maria de Ridaura l' comte Wilfred, essent consagrada l'església, l'any 858 (5), en honor de Santa Maria, Sant Joan y Sant Pere; lo que fa suposar seria una església triabsidal. Una altra església s' consagrà en l'any 950 (6), substituïda per una altra consagrada a principis del segle XII (any 1100) (7).

El monastir de Sant Julià del Mont, situat en el comtat de Besalú, que l'abat Rimila «l'incult erm convertí en terres de conreu», obté de Carles *el Calvo* la confirmació de ses possessions. El diploma està datat en l'any 866 (8). Una petita església d'una nau, construïda en el segle XII, ha fet lloch a l'antiga església.

El monastir de Sant Aniol de les Agulles ocupava el lloch de l'actual església de Sant Aniol de Sadernes, anomenat encara, pels naturals, de les Agulles, conservantse arruïnada l'abadia, la que es coneguda per *casa del Abat* (9). Coneixem un diploma de Carles *el Calvo* a favor del monastir benedictí, del any 872 (10). Avuy res queda de l'antiga església.

(1) FRANCESCH MONTSALVATJE: vol. VIII, citat, de las *Noticias históricas*, ap. XXX.

(2) *Histoire générale de Languedoc*, vol. I, Tolosa, 1872, p. 1039.

(3) Aqueix document el publica en BALUZI a les *Capitulars*, ap. n.º LXII. Essent cert aquest document, s'ha de deduir que degué ser destruïda aquella casa primera, ó que estava fundada en lloch diferent, «*juxta flumen Sambuyas*». (VILLANUEVA: obra citada, vol. XV, p. 91.)

(4) *Marca Hispanica*, ap. CXXIV.

(5) FRANCESCH MONTSALVATJE: vol. IV, citat, de les *Noticias Históricas*, ap. I.

(6) Id., id., ap. III.

(7) Id., id., p. 36.

(8) *Histoire générale de Languedoc*, vol. II, citat, ap. 312.—FRANCESCH MONTSALVATJE: vol. III, citat, de les *Noticias Históricas*, ap. XXI.

(9) FRANCESCH MONTSALVATJE: vol. IV, citat, de les *Noticias Históricas*, pàgina 112.

(10) Id., id., ap. XIX. — *Histoire générale de Languedoc*, vol. II, citat, ap. col. 367.

Cada monastir es el centre d'innombrables cel·les y conerries y alberchs, que s'estenen per totes les valls y cerquen els camins y els colls per aont atravessen el Pirineu les antigues vies romanes. An aqueixa colonisació del altre costat del Pirineu hi ajudaven els monastirs del costat d'Espanya y els més apartats de les fronteres del Languadoc.

El famós monastir de Sant Pere de Roda, es, per exemple, en aquest temps, una petita *cel·la*. L'any 880, sona l'nom del priorat de Sant Pere, situat en el comtat de Peralada, en un judici tingut a la vila de Castelló d'Empuries, presidit per Teuthari, bisbe de Girona, y el comte Deilane, a n'els quals l'abat de Sant Esteve de Banyoles reclama la possessió de dit priorat, junt ab els de Sant Joan Baptista, Sant Gebrià de Pineda y Sant Fructuós, situats tots en el comtat de Peralada (1).

SANT JOAN DE LES ABADESES
Y RIPOLL

En la diòcesi de Vich, s'erigeixen els monastirs de Sant Joan de les Abadeses y després el de Ripoll.

Sobre les ruïnes d'una església antiga, el comte Wifret fundà un monastir benedictí doble, de dónes y d'homes. En 27 de Juny del 875, ofereixen, el comte y sa esposa, la llur filla Emmon, després primera abadesa, al monestir de Sant Joan Baptista (2). En Godmar, bisbe, consagrà l'església de Sant Joan a 8 de les calendes de Juliol del any III de Carles *el Gras* (887) (3). Res queda avny de l'antiga fundació del comte Wifret, substituïda la seva obra per construccions del segle XII y posteriors.

El document més antic referent a Ripoll, es una donació feta per Ariulf al abat de Ripoll Daclino (4), del any 880. Poch temps després, en 888 (5), se consagrà per primera vegada l'església del celebradíssim monastir. Es la petita església que destrueix l'abat Guidisele pera aixecar la que 's consagrà en 977 (6).

SANTA CECILIA DE MONTSERRAT,
SANT PLE DE LES PUELLES
DE BARCELONA
Y SANT CUGAT DEL VALLÈS

La diòcesi de Barcelona es la més fàcil a les invasions moresques, y en ella les fundacions són menys nombroses. L'església de Santa Cecília de Montserrat apareix citada per primera vegada, l'any 871, en l'escriptura de venda del

(1) FRANCESCH MONTSALVATJE: vol. XIV, citat, de les *Notícies històriques*, p. 10.

(2) PROSPER DE BOFARULL: obra citada, vol. I, p. 16.

(3) La còpia de l'acta de consagració 's conserva a l'Arxiu de Sant Joan.

(4) VILLANUEVA: obra citada, vol. VIII, ap. 4.

(5) *Marca Hispanica*, ap. XLV.

(6) *Id., id.*, ap. CXXIII.

castell de Marro a Ausulf y Darda (1). L'església actual, que pot ésser la consagrada en 957 (2), es triabsidal, y l'estudiarem en el lloch degut. Les esglésies situades a l'històrica montanya son antiquíssimes: una escriptura de dotació del any 888, otorgada per Wifre I al monastir de Santa Maria de Ripoll (3), parla de les esglésies del lloch nomenat Montserrat, situades dalt de la montanya y la falda de la mateixa. Idèntica possessió confirma, l'any 919, el bisbe de Vich, en Jordi, en una scriptura que afirma haver vist en Villanueva, essent refermada per altres dues posteriors (una del comte Sunyer de Barcelona y altre del rey Lotari en 982), en les quals s'expressa que 's dona a Ripoll el Montserrat ab les esglésies de Santa Maria, Sant Iscle, Sant Pere y Sant Martí.

El monastir de Sant Pere de les Puellas de Barcelona, té un antich origen: l'any 915 se consagrà l'església, segons sembla, en el mateix lloch aont Ludovich *el Piadós* n'havia aixecat una altra dedicada a Sant Sadurní l'any 801, y «el príncep eximí Sunyer, comte y marquès, y sa esposa Richildis, comtesa», diu l'acta, assisteixen a la gran festa y fan nombroses donacions (4). Dalt a l'església actual existeix una construcció que podria ser el pòrtich carolingí.

Finalment, s'erigeix el monastir de Sant Cugat del Vallès en lloch de venerable tradició romana. En Balari explica com els privilegis dels reys franchs a favor del monastir foren cremats per les incursions musulmanes (5). L'any 878 trobem citada la *domus* de Sant Cugat y Sant Feliu en el lloch anomenat *Octavianum* (6). Dos privilegis del rey Lotari expedits els anys 987 y 988 confirmen els concedits per en Lluís, son pare, y per en Carlemany al monastir destruït pels pagans (7).

RESTAURACIÓ DE LES SILES. — Al mateix temps se restauraven les sèus antigues: y 's refeyen les catedrals. La sèn d'Urgell sembla que continuà la sèn visigòtica (8). L'any 836, obté un precepte de Lluís *el Piadós* (9), y en 839 consagra la Catedral.

(1) VILLANUEVA: obra citada, vol. VII, p. 158 y següents. — *Marca Hispanica*, ap. LXXVII.

(2) VILLANUEVA: obra citada, vol. VII, p. 160.

(3) Id., id., p. 138 y 139.

(4) PROSPER DE BOFARULL: obra citada, vol. I, p. 131.

(5) «*Combustas per infestationem paganorum.*» (Obra citada, p. 271.)

(6) *España Sagrada*, vol. XXIX, ap. XIII.

(7) BALARI: obra citada, p. 271.

(8) Vegís vol. I, p. 301 y 103 y següents.

(9) *Marca Hispanica*, ap. XI.

La d'Empúries fou restaurada, y 'n parla ja un document del any 843, que hem esmentat (1).

La d'Elna obté dos preceptes de Lluís *el Benigne*, el de 824 (2) y el de 836 (3), y la seva vida era pobre; en 894 l'església queyia per la vellura y l'abandonó (4). Lluís *el Piadós* li otorga 'l precepte de restauració en 834 (5).

La de Barcelona continua son culte en l'edifici vell després de l'entrada den Lluís *el Piadós* (6); la de Vich alcanza son privilegi de restauració cap al any 888 (7).

Les de Lleida, Tortosa y Tarragona queden en poder dels musulmans, y la d'Egara 's converteix en pobre església rural.

RESTAURACIÓ D'ESGLÉSIES PARROQUIALS — De la de les seus ne ve la restauració de les parroquies. Són moltes les que 's troben citades en documents, més poques les que conserven acta de consagració. És sabut com són escassos els documents d'aqueix segle, sovint cremats en les invasions mores. Els monjos dels *scriptoris* y dels arxius se planyen sovint de com els llibres, cartes y documents han estat cremats y robats per enriquir les biblioteques musulmanes (8). Anem nosaltres sols a referir-nos a les escasses actes conservades.

Cap al 831 's consagra l'església del castell de Lillet, dall del turó, al peu del qual se formava la Pobla a la sombra d'un monastir benedictí. Aqueixa primitiva església 's consagra baix la triple advocació de Santa Maria, Sant Pere y Sant Joan Baptista, lo que fa suposarla triabsidal (9). No cal confondre aqueixa església ab la del monastir que existeix al pla, obra molt posterior probablement.

L'església de Montgrony fou consagrada l'any 834 (10). Una església triabsidal del segle XI va fer lloch a l'església del segle IX.

(1) Vegis vol. I, p. 304.

(2) *Histoire générale de Languedoc*, vol. IV, citat, col. 310.

(3) *Id.*, id., vol. II, citat, ap. 89, col. 193.

(4) Vegis vol. I, p. 309.

(5) *Marca Hispanica*, ap. IX.

(6) Vegis vol. I, p. 302.

(7) *Id.*, id., p. 305.

(8) «*Manubias prædiorum, instrumenta quoque cartarum, ac diversa volumina librorum, partem consumpsere igni, partem deportare suam ad terram.*» (*Marca Hispanica*, ap. CXXXIII.) — Vegis sobre això BALARI, obra citada, p. 273 y següents.

(9) VILLANUEVA: obra citada, vol. X, ap. VI.

(10) Arxiu de la Pobla de Lillet y Sant Joan de les Abadeses — P. PARESSOLS: *Reseñas, aclaraciones y documentos notables pertenecientes a la Historia del*

L'any 842 se consagra una església dedicada a Sant Julià, en el lloch de Capella (Ribagorça) (1).

L'església de Sant Martí de Saldes fou dedicada y consagrada l'any 857 (2). Avuy es destruïda enterament.

L'església de Sant Andreu de la Creixa, avuy sufragania de Bagà, fou dedicada l'any 872 (3). Existeix avuy en son lloch una antiga església romànica, ab rústech teulat de picarra.

L'acta de consagració de l'església de la Mare-de-Déu de Forniguera al Rosselló, data del any 873 (4). Una nova església va esser-hi consagrada en 1019 (5), y encara aquesta va fer lloch a una altra més recent: conservant polser el cap o absis del segle XI (6).

L'església de Borredà es objecte d'un veredicté en la sentència en el plei que se seguia sobre l'església y lloch de Borredà a favor de Wilret y contra l bisbe Selva, segons escriptura del any 886 (7). Una església de tres naus, avuy del tot reformada, va fer lloch a l'antiga església.

L'església de *Sancti Andrew de Fonda* (comtat d'Ausona) fou consagrada el 888 (8), pel bisbe d'Ausona, en Godmar.

L'església de Sant Pere de Ripoll, al costat del antich monastir de Santa Maria, fou dedicada l'any 890 (9). Avuy resta una església molt cambiada.

Ingoberthus, bisbe d'Urgell, consagrà, el 5 dels idus de Janer del 890, l'església de Sant Climent, màrtir, a la vila d'Arlevol (Cerdanya) (10). Arlevol sembla es el lloch d'*Aroldo*, citat en la consagració de la Sèn.

Principado de Cataluña. Montgrony, Gombreu y Mataplana. (Revista Histórica Latina, vol. I, p. 6, Barcelona, 1871.) — Parla d'aqueixa consagració en VILLANUEVA obra citada, vol. X, p. 231 y 232.

(1) *España Sagrada*, vol. XLVI, p. 116.

(2) La data de la consagració es a *-VI idus Decembris anno XVIII regnante Karulo rege*, o siga l'any 857 de Crist, XVIII de Carles *el Calvo*. (VILLANUEVA obra citada, vol. X, p. 65.)

(3) Escripura procedent del Arxiu de Santa Maria de Ripoll, citada per J. PELLICER Y PAGÈS: *Santa Maria del Monasterio de Ripoll*, citada, p. 31.

(4) *Histoire générale de Languedoc*, vol. II, citat, col. 372. — FRANCESCH MONT-SALVATJE: vol. VIII, citat, de les *Noticias Históricas*, ap. XXVII. L'acta de 873 diu: *«ad consacrandam ecclesiam Sancte Mariæ virginis matris domini nostri Jesu Christi, cum appendiciis et horatoriis suis Sancti Petri et Sancti Joannis Baptistæ»*. Sembla 's refereix a una església de tres altars. L'actual té solament un absis.

(5) *Histoire générale de Languedoc*, vol. V, citat, ap. col. 370.

(6) J. A. BRUJALS: *Notes sobre l'art religiós en el Rosselló*, citada, p. 30.

(7) PROSPER DE BOFARULL: obra citada, vol. I, p. 9.

(8) *España Sagrada*, vol. XXVIII, ap. III.

(9) *Marca Hispanica*, ap. L.

(10) VILLANUEVA: obra citada, vol. X, ap. XI. — ALBERT SALSAS: *La Cerdagne e Espagnole*, Perpinyà, 1899.

L'església de Balltarga, a la Cerdanya, fou consagrada l'any 890 (1). Avuy se conserva en el lloch de Balltarga una petita església d'una nau, polbríssima, sense cap ornament exterior, coberta ab volta de canó.

Tres anys després (893), el mateix bisbe d'Urgell consagrà l'església de Santa Maria de Marles, en el comtat de Berga (2). La tradició assenyala l'actual església de La Tor com havent sigut la primitiva consagrada pel bisbe Ingobertus (3). Es una petita església d'una nau, construïda en el segle XII.

La consagració de l'església de Santa Eulària de la Terra fou l'any 898 (4).

L'església de Santa Eulària de Sallagosa, a la Cerdanya, fou consagrada també l'898 (5). Hi queden restes esculpturals de l'església del segle XII (6).

El mateix any, el bisbe d'Urgell, en Nantigis, consagra l'església de Sant Jaume d'Estoll, a la Cerdanya (7). L'església antiga es destruïda.

El bisbe d'Ausona, en Godmar, a prechs de na Emon, abadesa del monastir de Sant Joan de les Abadeses, filla del comte Wifrot, consagra l'església de Sant Martí, situada a la Vall del Congost, l'any 899 (8).

Tota aquesta enumeració d'esglésies monacals, de sèus, de senzilles parroquies y fins d'ermites solitaris y humils, indiquen l'esforç de repoblació dels catalans del segle IX; mes pochos datos proporcionan sobre l'arquitectura. De cap església citada en aqueixos antics documents pot demostrarse l'existència actual. Els documents són, per altra part, lacònichs en extrem en descriure formes. Ignorem si la decoració d'arcuacions lombardes, tan

(1) *Marca Hispanica*, ap. LH.

(2) El document comença ab lo següent exordi: *Anno incarnationis Domini nostri Iesu Christi octingentesimo nonagesimo tertio, indictione X., sub die IIII. Idus Octubris, anno VI, regnante Oddone rege, veniens quidem venerabilis Ingobertus Urgellensis episcopus in territorio Bergitanensi, in locum que dicitur Valle Merleuse, rogatus a Fredario presbitero, vel Allone, vel alios, etc.* (VILLANUEVA: obra citada, vol. X, p. 71.)

(3) CÉSAR AUGUST TORRAS: *Pirineu Català, Guia itinerari, Bergadà, Valls Altes del Llobregat*, Barcelona, 1905, P. 191.

(4) VILLANUEVA: obra citada, vol. X, p. 93.

(5) *Id.*, *id.*, *id.*

(6) CÉSAR AUGUST TORRAS: *Pirineu català, Guia itinerari del excursionista a Camprodon*, Barcelona, 1902, P. 155.

(7) VILLANUEVA: obra citada, vol. X, p. 93.—ALBERT SALSAS: obra citada, p. 18.

(8) La data del document es la següent: *Anno Incarnationis Dominice DCCC. C. VIII. Indictione I. nonas augusti, anno I regnante Karulo Rege.* (PROSDER DE BOFARULL: obra citada, vol. I, p. 60.)

abundants a Catalunya, que caracterisen l'obra dels segles X i XI, s'introduí en aquests temps obscursíssims. Alguna que altra acta de consagració fa referència a l'existència de tres altars; y, pels documents que parlan dels incendis, suposem que moltes eren cobertes ab fusteria. Això ve a indicar també un document posterior, però la del monastir de Banyoles.

Esglésies d'una nau, algunes esglésies triabsidals, pobres, humils, cobertes ab fusteria: tal es la conclusió migrada a que ens porta aquest pesat estudi documental.

En elles debia conservar-se encare la pràctica de la arquitectura visigòtica al costat de mètodes populars, vells, antiquíssims. Un s'imagina unes obres de parets llises, sense ornament de cap mena, sense més forma que la que marca la teulada ni més detalls que les finestres estretes com sageteres, interrompuda sols la rigidesa dels plans pels absis semicirculars, llisos també, aont es possible fes la aparició primerenca la ornamentació d'arcuacions lombardes que feya segles era usual al Nord d'Italia.

Sobre aquests formes pobres, simplicíssimes, va a començar la actuació de corrents forasteres que ha de portarnos a crear les formes típiques de nostra arquitectura romànica.



Sant Miquel de Tauladell. (Fot. Puig y Cadafalch.)

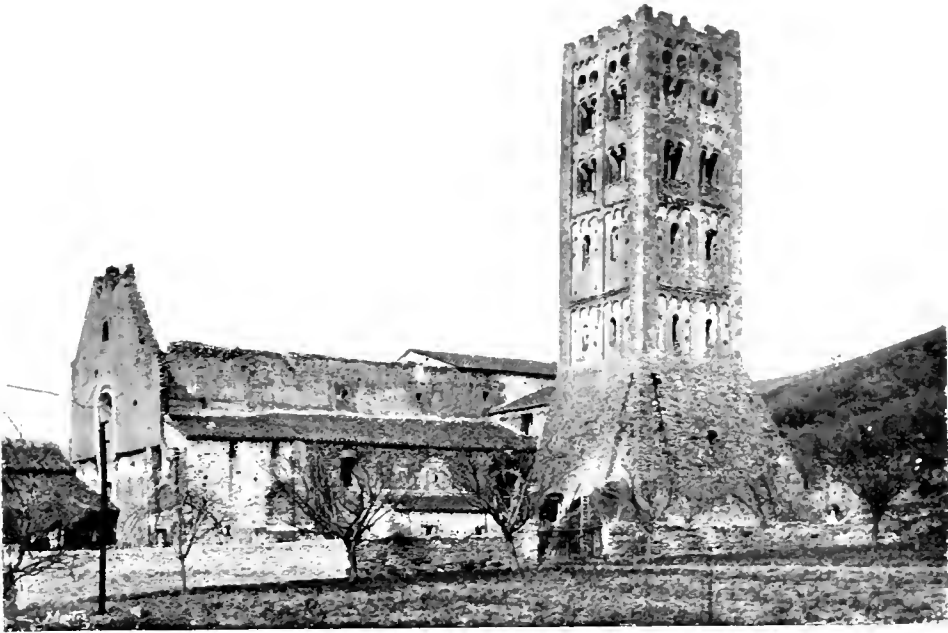

Fig. 16. — Esglesia de Sant Miquel de Cuixà.

II

LES ESGLESIES AB COBERTA DE FUSTERIA



Al arribar el segle X la terra es ja tota poblada, els més grans monastiris estan constituïts.

El comte Seniofred, en son testament (966) (1), fa llegats al de Ripoll, d'Arles, Sant Pere de Roda, Sant Pere de Camprodon, Sant Joan de les Abadeses, Sant Llorenç prop de Bagà (*«in valle Bacorancensis»*), Sant Pau de Fenolledes, Sant Martí de Les, Sant Miquel de Cuixà, Sant Esteve de Banyoles, Sant Andreu de Sureda, Santa Maria d'Amer y Sant Genís les Fonts. En el mateix testament se citen les sòns de Santa Maria d'Urgell, Sant Pere de Vich, Santa Creu de

(1) *Murca Hispanica*, ap. CIV.

Barcelona, Santa Maria de Girona, ab la colegiata de Sant Felú, Santa Eulària d'Elna, apart de les de Narbona, Carcassona, els monastirs de La Grassa, y Sant Pere de Cluny.

En 993 el comte Borrell (1) fa llegats a altres sèus, esglésies y monastirs no citats en el testament de Seniofred, com Sant Pere de Galligans, Sant Miquel, situat sota la sèu de Girona; Santa Maria *Puellorum*, Sant Felú de Guixols, Sant Pol de Mar, Santa Maria de Tagamanent, Sant Cugat del Vallès, Santa Cecília d'Urgell, en la vall d'Elins; Sant Andreu de Cencelles, Sant Felú (*in civitate*), Castell-Ciutat de la Sèu d'Urgell, Sant Sadurní de Tabèrnols, el monastir de Sant Pere y Sant Gerall, Sant Pere de les Puelles, de Barcelona; Santa Cecília de Montserrat, Sant Benet de Bages (*«Sancto Benedicto subtus Narareulas»*), Sant Llorenç dels Morunys (*«in valle Sardense»*), Sant Pere d'Escales, Sant Andreu de Planes (*«in Planiciis»*), Sant Climent de Codinet y Santa Maria d'Organyà.

Per altra part els documents són més precisos: s'entrevén l'existència d'esglésies cobertes de fusta, de plan d'una o tres naus coexistents ab altres cobertes de volta, que poch a poch va predominant. És això conseqüència de llunyanes y més antigues influències.



Fig. 17. — Capdevànol. Església antiga ab absis del segon període romànic. (Fot. Abadal.)

llurs plans els constructors de les nostres esglésies, no es difícil assenyalar-ne segles abans llurs predecessors. Cada variant del nostre art romànic té son precedent a Orient en el primer període bizanti, que va del segle IV al segle VI, y que desenvolupa sos esplendors al Egipte, a la Síria y a l'Àsia menor, creant llavors, el artistes orientals, els prototipos de que

Hem exposat com l'influència del Orient cristià va penetrant poch a poch l'Occident desde Antioquia, y cap a les costes d'Àfrica ab Alexandria per centre, cap al Àsia menor, després cap al continent grec, més tart cap a Ravenna y d'allí pel Nord d'Itàlia cap a les nostres terres (2). Aixís, de cada una de les formes que adoptaren en

(1) *Marca Hispanica*, ap. CXLI.

(2) Vegis vol. I, p. 261.

viurà l'arquitectura durant tot el període romànic. El mateix renaxement del Orient dels segles X, XI y XII, que concentra a Bizanci l'esplendor de la vella civilització oriental, pren com a punt de partida ls vells prototipos, molts avuy destruits, tal com el Renaixement italià prengué ls tipos romans.

La forma del temple cristià més antic a Roma y en el món llatí es la basílica coberta ab fusta, de disposició igual a Occident y a Orient, y en les que Mr. Sbrzygowski ha reconegut una darrera evolució d'un edifici helenístic.

TRADICIÓ DE LES ESGLESIES
COBERTES DE FUSTA.
ELS DOCUMENTS

N'hem citat varis precedents en l'aria del nostre estudi: les basíliques bizantines y visigòtiques sembla eren cobertes de fusteria (1); ho eren les construïdes ab archs de ferradura, seguint la vella tradició ibèrica, com Pedret y Marquet (2); ab fusta sembla era coberta la de Santa Cecília d'Elins, també descrita (3), en la que queden pilars que podien sostenir archs torals o encavallades, y en la que no 's venen rastres del rasament de les voltes. Són, donchs, les basíliques romàniques cobertes de fusteria, continuació de la tradició arrelada ja en el país, y no hem de cercar els exemples exteriors més que pera compararles y veure en qué ha consistit la transformació al passar del període prerromànic al que estudiem.

Els documents fan sovint alusió a les esglésies cobertes de fusta: unes vegades explícitament, altres per les notícies d'incendis en les guerres (4).

L'església de Banyoles, consagrada en 889, tenia, sens dubte, la coberta de fusta. L'acta de consagració, de 957, fa notar com, cremada l'antiga pels infidels, la construeixen de nou tota de pedra pera que no sigui possible un nou incendi (5). Era d'un sol absis, com les altres construïdes a la

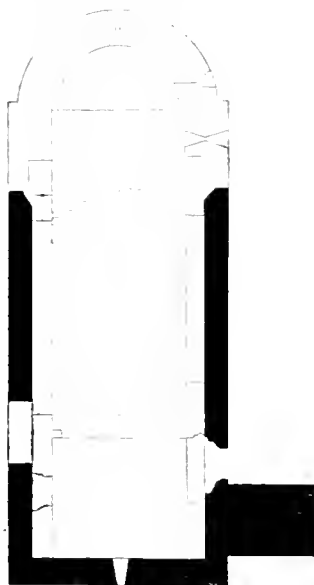
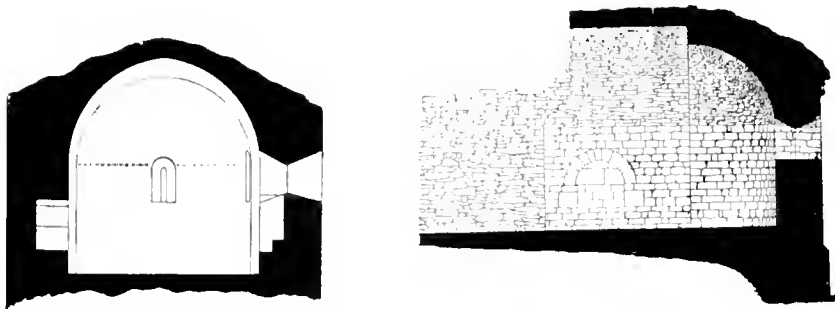

Fig. 18 — Capdevanol.
Plan de les escavacions d'Abadal
Escala 1 per 200.

- (1) Vegis vol. I, ps. 289 a 298, 303, y 309 a 319.
- (2) Id., id., ps. 367 a 371.
- (3) Id., id., p. 386.
- (4) BALARI: obra citada, ps. 273 y següents.
- (5) *Marca Hispanica*, col. 396, Vegis vol. I, p. 414.

vall de Miliaries (de la que avuy el poble n'ha fet *Miànegues*), dedicada a Sant Martí, y, com la de Santa Maria (*«in capite staguè»*), una antecessora polser de la de Porqueres.



Figs. 19 y 20. — Capdevanol. Seccions segons dibuixos d'Abadal. Escala 1 per 200.

SANT BENET DE BAGES
Y GIRONA

A Pacla de consagració de Sant Benet de Bages, del any 972, ja citada, se descriu com els fills dels fundadors Salla y Riquildis, nomenats Isern y Guifre *«diligenti cura architecta ipsius templi ad fastigium usque perduxerunt cum trifaria ipsius atrii pertinentia»* (1). Din Mn. Gudiol (2) que vénen a significar: la paraula *architecta* uns sostres, y *fastigium* un frontó triangular. Sant Benet de Bages hauria aixís estat cobert ab obra de fusta. *Architecta*, segons Ducange, significa obra o edifici. *fastigium* equival també a *summitas*, y *trifaria* significa pòrtich, haventse de traduir, la frase indicada, de la següent manera: «diligentment feren l'obra del temple fins dalt del crener, y lo referent als pòrtichs del atrí o del claustr». L'església de Sant Benet de Bages, consagrada en 972, ben diferent de l'actual obra, del segle XII, fou també triabsidal. La consagraren tres bisbes y la dedicaren a Sant Benet, Sant Pere y Sant Andreu apòstol. En l'obra posterior es possible s'aprofitessin els fonaments de la primitiva església.

El bisbe de Girona Pere Rodgari (3) va vendre l'església de Sant Daniel al comte de Barcelona Ramon Borrell, l'any 1017, pel preu de cent unces d'or puríssim, pera reedificar ab son producte l'església Catedral pròxima a la ruïna. A la Catedral de Girona hi plovia; y els clergues, els dies de pluja, no podien cantar sense mullarse, ni tampoch els altres dies,

(1) *Marca Hispanica*, ap. CXII.

(2) *Nocions de Arqueologia sagrada catalana*, citada, p. 214.

(3) Vegís vol. I, ps. 303 y 304.

per la ruïna de la coberta, molt vella (*«vetustissima»*). Els diners de la venda s'hi diu que s'emplearen en les parets y en la coberta (*«in ipsa cooperatione»*). Això es difícil d'explicar sense partir del supòsit de la coberta de fusta.

ESGLÉSIES D'UNA NAU
AB COBERTA DE FUSTA

Les esglésies d'una nau cobertes de fusta han deixat rastre fins a l'actualitat en el Pirineu y representen la més rudimentària forma del temple romànic.

Són de plan rectangular ab un absis, ara rústegament aparellades, ab faixes per morter, com grolleres barraques; ara ben fetes, indicant una època posterior. Tal devien ser les primitives esglésies citades a l'acta de consagració de la sèn d'Urgell, tal les nombroses consagrades en el segle IX, els documents de les quals hem estudiat; y tal la de Banyoles, feta per les propies mans dels monjos. El jove arqueòleg senyor Abadal ha fet excavacions en una antiga esglesieta de Capdevànol, y al costat dels murs d'una obra del romànic del segle XII ha descobert els murs, ab rústega pintura, d'una església més antiga (figs. 18, 19 y 20). El gruix del mur indica clarament una coberta de fusta. A n'aqueix tipu pertanyen les esglesietes pirinenques de Bor y Pedra, a la Cerdanya.

La de Bor (1) té un absis semicircular ab una finestra central, decorat per petites faixes lombardes. El conjunt de la construcció es pobríssim. L'aparell es de petits carreus grollers. S'entra a l'església per un porxo. La reduïda porta d'entrada es semicircular. L'única decoració de les dovelles es una creu gemada, esculpurada ab baix relleu, dintre d'un cercol. La parroquia de Bor existia ja en el segle IX baix el nom de Borr (2), segons l'acta de consagració de la sèn d'Urgell.

L'església de Pedra (fig. 21) es de planta d'una nau, coberta ab fusta y d'absis semicircular. L'aparell dels murs es molt cuidat, fins a semblar



Fig. 21. — Església de Pedra.
(Fot. Rocafort.)

(1) Citada per ALBERT SALSAS: obra mentada, p. 136 y següents.

(2) Vegis vol. I, p. 107.

del segle XI, mes sense ornamentació de cap mena. El mur del absis té dos metres d'espessor, y està atravesat per una finestra que sembla una aspillera. Una tradició local veu en aqueix absis una antiga torre de defensa transformada en santuari. Mr. Salsas (1) diu que els primers documents històrics sobre Pedra daten del segle XI. Hi ha un dato més antic: l'acta de consagració de la seu d'Urgell. En 966 la *villa Petra* es menciona en el testament de Seniofred, comte de Barcelona (2).

La tradició de la coberta de fusta perdura en els segles posteriors.

SANT MIQUEL DE CUIXÀ — El més interessant exemple d'aqueixes basíliques antigues es la de Sant Miquel de Cuixà, en el Conflent, exaltada per ses relacions ab els Dux veneciens, popular en son temps a les dues vessants del Pirineu y immortalisada pels documents, alguns de gran valor cronològic pera l'arqueologia arquitectònica, ja que en el document s'acompanya la descripció de l'obra.

Al episcopat den Wisad I, bisbe d'Urgell, diu Villanueva, pertany la fundació del monastir de Sant Andreu en el lloch d'Eixalada, en la vall de Conflent, prop d'Oleta, a la riba del Ter, feta per set sacerdots de la diòcesi d'Urgell. Era una avançada al altre costat del Pirineu del antic centre propulsor de la reconquesta catalana. Aqueixa fundació fou cap al any 846. Mes havent sobrevingut en 874 una furiosa inundació del riu Tet, que destruí la nova casa, els religiosos que escaparen del sinistre passaren a viure y fundar el monastir de Sant Miquel de Cuixà en 878, edificant un rudimentari monastir cap al any 883 (3).

El lloch de Sant Miquel de Cuixà era una antiga *cella* d'Eixalada (4). En ell els monjos trobaren una esglesieta ja vella, en honor de Sant Germà, confessor, feta de fanch y pedra. Seniofred, comte de Cerdanya, diu la acta de consagració del any 953, «toeat d'intèns dolor, va silenciosament pensar quina obra podria ser la que fos prou pera arribar al regne celestial.

(1) Obra citada, p. 138.

(2) *Marca Hispanica*; ap. CIV, Vegís també vol. I, p. 106.

(3) VILLANUEVA; obra citada, vol. X, ps. 68 y 69.—*Marca Hispanica*, ap. XXXVII, XXXIX, XL y XLI.—*Histoire générale de Languedoc*, vol. IV, citat, p. 174 y següents.

(4) J. A. BRUTAILS: Article *Saint-Michel-de-Cuxa* en la *Guide du Congrès de Carcassonne en 1906*.—*Congrès Archéologique de France. LXXIII session, tenu à Carcassonne et Perpignan en 1906*, París-Caen, 1907, Vegís vol. I, p. 411 (nota 5). MARCA data aqueix document en 953. Els autors de la *Histoire générale de Languedoc*, vol. V, col. 62, fixen la data d'aqueixa dedicació en 955. BRUTAILS dedueix que ha de fixarse en 16 de Febrer de 956. (*Notes sobre l'Art religiós en el Rosselló*, citada, p. 238.)

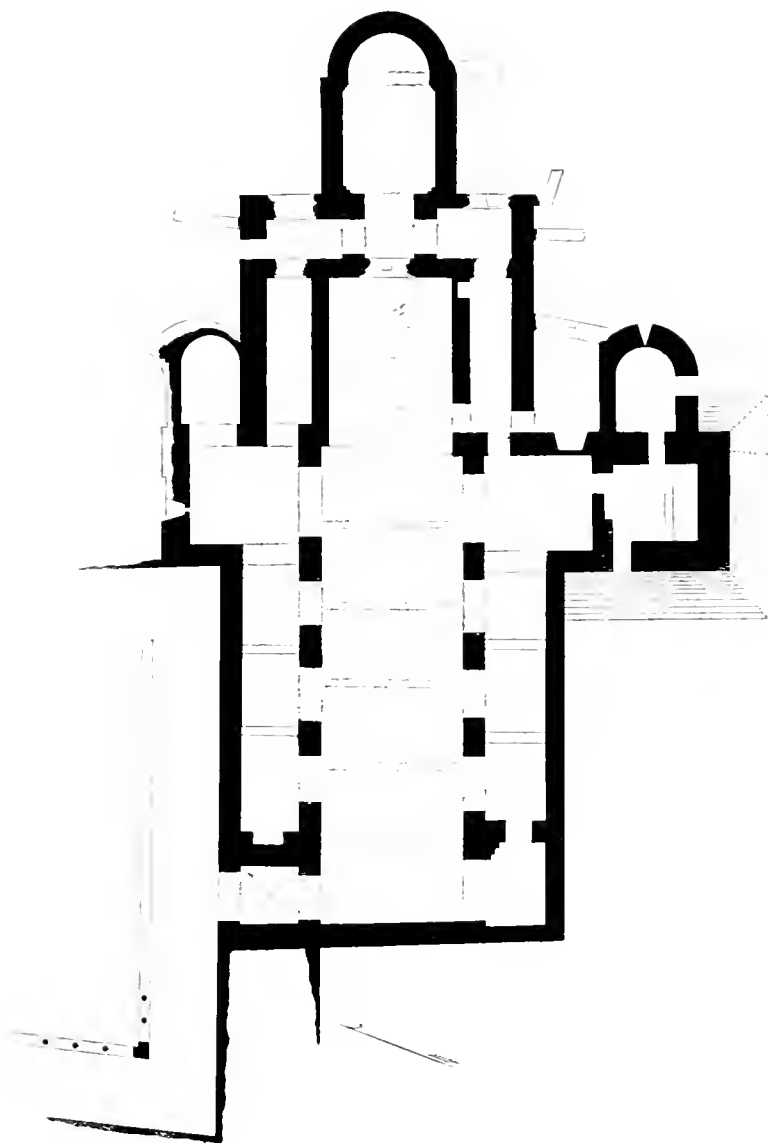

Fig. 22. — Plan de Sant Miquel de Cuixà. Escala de 1 per 500. (Brutals.)

Llavors, no per enginy humà ni per art dels homes, sinó ilustrat per l'esperit diví, destruí la dita esglesiola de Sant Germà, confessor, y l'edificí admirablement de calç y pedra y fusta treballada.»

S'han sostingut diverses opinions sobre aqueix document en relació a l'obra de Sant Miquel de Guixà. Una d'elles, emesa per l'Emili Tolrà (1), es la de que 's tracta de la consagració del sol aont havia d'aixecarse la nova esglesia, o pot ser la benedicció dels primers treballs o de la primera pedra. No sembla això probable. En la mateixa acta de dedicació de 953 se fa referència a una edificació acabada, a un temple més o menys complet, y 's diu concretament que la dedicació 's fa després de l'edificació del temple (2). L'esglesia era en aquest moment petita, fentse sols menció d'un altar.

L'esglesia de Guixà tornà a ser consagrada en 974, vint-y-un anys després, ¿és que 's tracta d'una nova esglesia feta prop de l'anterior? ¿és que ha estat derruida la primera? En Brutails creu lo primer. «Aquesta successió de dues dedicacions —diu, — en dates tan acostades, es un fet singular pera insistirhi.» Ha sigut negada pel darrer historiador de l'abadia, Sr. Tolrà (3). En Tolrà suposa que en 953 va consagrar-se no una esglesia, sinó un emplaçament, tot lo més els primers treballs. «Tinch el sentiment de separar-ne d'ell — continua l' docte arqueòlech francès— en aquest punt: els documents són formals. En 953, *després de l'edificació de l'esglesia*, va procedirse a la dedicació. L'edifici no fou destruit per cap dallabaix. Poch després varen posarse al treball per una nova construcció. ¿Va ser en 955, o bé en 956? (4) No tinch a mà 'ls textos que permetrien potser dilucidar la qüestió. Lo que sembla establert es que 's treballava en aquest nou edifici, en 967, quan va sobrevènia la mort del comte Seniofred (5). Ara, donchs, convé anotar que l'antiga esglesia no havia estat arruinada per un dallabaix: la varen conservar mentres treballaven a l'altra (6). Aquesta va ser consagrada, ja ho hem vist, en 974 (7).»

Un examen atent de l'acta de consagració de 974, y de la mateixa aba-

(1) *Saint Pierre Orsólo, Doge de Venise*, citada.

(2) «...*Post ædificationem sancti istius templi adveniens vir reverentissimus sanctæ Elicensis Ecclesiæ Riculfus humilidís Episcopus ob deprecationem domni Seniofredi illustrissimi Comitis, etc.*» (Acta de consagració citada.)

(3) Obra citada, p. 173, nota.

(4) *Histoire générale de Languedoc*, vol. IV, citat, p. 175. — Altres diuen el 16 de Febrer de 955. (H. TOLRÀ; obra y lloch darrerament citats.)

(5) H. TOLRÀ; lloch citat.

(6) *Marea Hispanica*, col. 910.

(7) J. A. BRUTAILS: *Notes sobre l'Art religiós en el Rosselló*, citada, p. 62, nota.

dia, ens dara la solució d'aquesta qüestió. En aqueix document, després de les consideracions generals evangèliques ab que usualment comencen, se fa l'història de les obres. Comença explicant com en Seniofred bastí l'únic monastir. «Aixis, donchs, l'ún. —el príncep ditunt Seniofred— el fundador que ab sa mare y germanes assistí a la consagració de 953, inspirat per Déu, entre altres, especialment elegí aquell petit monastir (*carabiodunum*) en honor del Senyor, ab invocació del sant y beatíssim arcàngel Sant Miquel, en la vall de Conflent, situat en el lloch que abans la vellúria volgue nomenar Guixà; y, encara que construïda senzilla l'obra, no sols téu un bon alberch, sinó que, sobre 'ls monjos vinguts de totes parts, li constituí y lu aixecà, segons la regla usual, un abat... Éssent, donchs, la petita esglesia de Sant Miquel, edificada en un principi en reduït espay, y actualment no cabent-hi 'l poble honrat... aixis, el mateix príncep, ab comuencía del seu propi pontífex y ab el consell dels altres bisbes, abat, clerecia y fidels, construí honorablement el temple de Sant Miquel en lloch proper a dita esglesieta. Mes no destruïren abans l'estret temple, sinó que li continuaren les ceremonies, seguint com antigament fins a acabar la obra. Mentres ab gran pena treballaven assiduament, l'abat y els monjos, ab l'ajuda del mateix príncep, en l'obra comengada, el príncep fou sostret, per un accident fatal, d'aqueixa vida, y emigrà a Crist a rebre 'l fruit digne de la seva obra... El succediren llavors dos ilustres germans, els qui, ab prompte y piados amor, tractaren d'ajudar com pogueren a l'obra comencada. L'abat y els monjos, ab l'auxili dels dits prínceps, treballaren assiduament, y ab l'ajuda de Déu portaren a son complement l'obra comencada. Enginyosament, y inspirats en la llum divina, ho endaren els predits prínceps y abats; y, com són set els dons del Esperit Sant, erigiren en aqueix temple set altars, y congregaren set bisbes que consagressin el dit temple y altars y, mediant Déu, reverentment els dediquessin...»

(1) «...Proinde igitur Princeps quondam Sontefredus divino afflatus spiramine inter ceteros specialiter elegit quendam carabiodunum in honore Domini et invocatione almi ac beatissimi archangeli Michaëlis in valle Confluentana in locum quem Coxanum dudum voluit vocitare vetustas silum, et licet exili fabrica constructum, gazis tamen fecit illum non medioerem, monachis quoque undecunq; collectis Abbatem juxta motum regulae ibidem constituit atque sublimavit, cujus morigeris monachi famularentur obsequiis... Praelibata igitur Ecclesia sancti Michaëlis prius angusto fabricata fuerat machina agro, quo neque hinc poterat plebs veneranda capi. Sed bona consultum et praesentis habetur vite subsidium et aeternae remunerationis expectari ornitu praemium. Ob id ergo idem Princeps cum comiventia sui proprii Pontificis ceterorumque Episcoporum, Abbatum, cleroorum, plebiumque fidelium colligens consilium, ut quo praefata Ecclesiola in loco congruo in honore beati archangeli Michaëlis honorabiliter construeret templum. Sed nec angusta prius subtraxit fama icem Princeps vel Abba; sed assidue in prisco peragens cerimonia templo, donec rite sequens consummaretur

És evident, donchs, que en Seriófret, després de destruir l'església de Sant Germà, feta de fanch y pedra, va aixecarne una altra ab un sol allar, una esglésiola com tantes, que serví durant l'obra de l'actualment en ruïnes, que es la sumptuosa basilica consagrada pels set bisbes. Eren aquests els d'Elna, Girona, Ausona, Urgell, Tolosa, Cosserans y Carcassona.



Fig. 23. — D'arcs dels monestir de Poblet.

Aqueixos datos de les actes de consagració s' completen per medi d'un document extraordinari: la carta del monjo Garcia de Guixà al abat Oliva, escrita cap al 1040, que es una descripció viva de la curiosa basilica de Sant Miquel (1), en que l'autor pregà, El monjo Garcia no s' refereix, com s'ha dit, a l'església

consagrada en 953, sinó a la darrera de 974, que ell veia més o menys transformada: la consagrada a quatre de les calendes d'Octubre pel bisbe d'Elna, Sunyer, y els altres sis bisbes; la feta per l'abat Gari.

El document diu que l'obra d'aquesta església era de materials vulgars en els fonaments (*«vulgaribus saxis»*) y de carreus usuals, ben fets (*«popularibusque quadris loculentissimis»*), y que l'edifici amidava quasi 40 pams d'amplaria. Quan els murs van arribar a una alçada convenient, en Gari va llançar uns archs; després de lo qual va aixecar els murs y va col·locar sobre d'ells vigues, feut una obra notabilíssima (2).

El document diu que l'obra d'aquesta església era de materials vulgars en els fonaments (*«vulgaribus saxis»*) y de carreus usuals, ben fets (*«popularibusque quadris loculentissimis»*), y que l'edifici amidava quasi 40 pams d'amplaria. Quan els murs van arribar a una alçada convenient, en Gari va llançar uns archs; després de lo qual va aixecar els murs y va col·locar sobre d'ells vigues, feut una obra notabilíssima (2).

opus... Abbas quoque, monachique, cum auxilio supradictorum Principum in hujusc operi assidue laborantibus, cum opitulatione Dei omnipotentis perducunt ceptum opus ad diem completionis. Solerti igitur cura hae egerunt praedicti Principes vel Abba divino spiritali flamine: et juxta septem dona spiritus sancti, septem in hoc templo erexerunt altaria, septemque Episcopos congregaverunt, qui praebitum templum vel altaria annuente Deo venerabiliter dedicaverunt. Nam haec sunt nomina horum Episcoporum. Sumariius, utpote sanctae sedis Elenensis Ecclesiae venerandus, in cujus diocesi praebitata Ecclesia constructa esse videtur. Miro sanctae sedis Gerundensis Ecclesiae perhumilis Episcopus, et eius dictionem una cum fratri suo domni Olibani Comitis ipse pertinere locus. Fruia sanctae sedis Ausonensis Ecclesiae egregius Pontifex. Vuísadus sanctae sedis Urgellensis Ecclesiae eximius antistes. Isolus sanctae sedis Tolosanensis Ecclesiae reverentissimus Praesul. Bernardus sanctae sedis Cosserancensis Ecclesiae egregius opilio. Franco sanctae sedis Carcassensis Ecclesiae eximius pastor. Hii septem Episcopi, Dei altitonantis misericordia annuente, sub Principe domni Olibani suaeque conjugui domne Ermengarde, praefatum templum vel altaria dicaverunt, statuendis etiam sub anathematis vinculo ut nullus ex rebus hujus cenobii aliquid abstrahere atten-

(1) *Marca Hispanica*, ap. CCXII.

(2) J. A. BRUTALS: obra darrerament citada, p. 62.

Tot això 's comprova clarament: els fonaments són de reblla usual; els pilars tenen, en llurs angles, carreus mal esquadrats. El monjo Garcia indica les mides del plan: l'amplada es de 40 pams catalans de dextre, equivalents a 9·40 metres; la llargada 33 colzes, es equivalent a 66 pams, o sigui 15·57 metres. La mida d'amplada es precisa; la llargada es diferent de l'actual, que es de 43 metres. Es possible 's cobris un troc de la nau mentre seguia lo restant de l'obra, o que aquesta fos allargada posteriorment. Els pams de la carta den Garcia no són els pams usuals. Avuy 40 pams catalans equivalen a 7·75; es segur que son pams de dextre, 40 pams de dextre equivalen a 9·40 metres, y la basílica de Guixà fa quasi 9·30 metres (*apene in quadraginta palmis*) (1) en la nau central.

En Brutails, que creu que la primitiva basílica era d'una sola nau, fa notar que la nau es massa ampla y els murs massa prims pera ser coberta ab volta de canó. L'esglesia, segons ell, era tota coberta ab archs y vigues a l'estil de tantes esglesies gòtiques catalanes (2), com les sales del nostre Consell de Cent de Barcelona, com els dormitoris dels monastirs cistercians de Poblet



Fig. 24. — Sant Vicenç d'Estamariu (Fot. Guasch.)

(1) Vegis, sobre aquesta qüestió, els mots *cubitus usualis* y *palmus* en el diccionari den DECAUXE. El pam de dextre, dotzena part de la cana de dextre, es una mida d'ús antiquíssim en el nostre país, que equival a 0·235 metres. En la capella romànica de Santa Llúcia, al costat de la Catedral, hi ha en la cantonada 'l patró d'aqueixa mida. EN PELLA Y FORGAS ha fet observar que aqueixa mida es el *dextrans* romà (*Tratado de las servidumbres entre las fincas*, Barcelona, 1901, Ap. II, p. 139.) El Sr. MUBET Y SANS ha volgut comunicarnos, abans de publicar-lo en sa obra *Les Cases dels Templers y Hospitalers en Catalunya* (Barcelona, 1910), un document del any 997, de venda d'unes terres situades en el terme d'Olèrdola, les afonclacions de la qual són en dextrans.

(2) J. A. BRUTAILS: *Notes sobre l'art religiós en el Rosselló*, citada, p. 63.— *Guide du Congrès de Carcassonne*, citada, p. 118.

(fig. 23) y Santes Creus. El text pot tenir una altra interpretació: els arcs poden ser els que s'aixequessin sobre 'ls pilars de separació de les naus laterals y la central, y la coberta d'encavallades, com els de formes arcaïques d'algunes esglésies del començament del segle XII. És de notar que 'l monjo Garcia parla de que aixequen murs, y, poch precis en els termes arquitectònics, se podia referir als pilars que han de sostenir les arcades, maciços, gruixuts, diferents de les columnes de les basíliques antigues.

Després d'un examen del edifici, els murs de la nau central y laterals ens sembla són antics, així com els arcs que les comuniquen (fig. 22). Més tard se cobriren les naus laterals ab volta de quart de cercle, havent de cegar finestres antigues, que avuy se troben en el carcanyol de la volta. Posteriorment encara 's dividiren les naus laterals en capelles per medi de murs que no adhereixen, y 's construïren les voltes gòtiques en substitució de la fusteria, y, en època més moderna, les voltes de canó de pla avuy visibles.

S'ha de confessar que les ruïnes no donen al visitant una idea ben clara de la planta primitiva, avuy transformada per construccions de diverses menes. Comença per esser reformada notablement en el segle XI. D'aquieixa reforma després caldrà novament tractarne. Més tard les obres additionals foren nombrosíssimes. Cal únicament notar aquí la tendència a un rectangle no moll allargat (9'40 per 15'57 metres); segons les dimensions citades en la carta del monjo Garcia y l'existència de set altars (1).

Després d'aquesta basílica de Sant Miquel de Guixà cal enumerarne d'altres, cobertes ab fusta y disposades pera tal, situades en el Pirineu, aont les coses antigues sempre 's perpetuen.

SAN VICENÇ D'ESTAMARI. Una d'elles es Sant Vicenç d'Estamari, rodalia citada ja en l'acta de consagració de la Sen (2) com un lloch poblat, encara que probablement sense temple.

(1) «...Ita ergo in unum humanitatis sermonem diligentissime ponentes, vir dignus angelico solatio forte munitus jecit fundamentum ex vulgaribus saxis popularibusque quadris loculentissime; quam cum alius materiam ejus in longitudine usque in triginta tres cubitos et in latitudine pene in quadraginta palmos elevasset, tandem in excellentia, arcus elegantissime dimisit, causa in prosperis invidente; quoniam, ut ait quidam felicitas subiecta est semper adversis, pertransientque cum plurimi, et multiplex erit scientia. Ejus in loco nempe rapitur, ut decuit, angelus vel celestis homo Warinus identidem extruens basilicam, parietes succinto opere in magnificentia fabrica cum admiratione mirabili in sublime crexit, fastigia vero culminis proceritate simul trabium et oramentorum claritudine illa venustissime operuit.» (Carta citada del monjo Garcia: *Marca Hispanica*, ap. CCXXII, col. 1074.)

(2) Vegis vol. I, p. 105.



Fig. 25. — Sant Fere del Burgal. Absis. (Fot. Mas.)

Està situada a la Cerdanya, en una vall afluent al Ter, a més de tres hores de la Sèn.

Éra una basilica de tres naus ab tres absis (fig. 24). Un dels absis y la nau lateral del nord són destruïts. Lo que resta està cobert de fusteria, que



Fig. 26. — Sant Pere del Burgal. Interior. (Fot. Mas.)

sembla ha existit desde l'antigor, ja que en els murs no's veuen senyals del rasament de les voltes (1). Els arcs que separen les naus són sostinguts per robustos pilans.

SANT PERE DEL BURGAL. L'existència d'aqueix monastires, com hem dit, coneguda per documents del segle IX (2). El comte de Pallars, Isarn, introduí monjes en ell cap al any 945. Cinch anys després se subjectà la nova fundació al monastir de Santa Maria de La Grassa (3). En 949 l'abadessa Ermengauda restituí y cedi a franch alou diferents esglésies de la vall d'Anen y del lloch del Burgal, al Monastir de Gerri; entre altres coses donà terres que havia entregat l'abat Sunyer de la Grassa a

(1) FRANCESCH GUASCH: *Reseña de las gestiones à la Seo de Urgel verificadas por encargo de la Junta de Museos*, Barcelona, 1906. (Manuscrit de la Biblioteca del Museu d'Art Decoratiu y Arqueològic.)

(2) Vegís p. 83. Consultis també *Les Pintures Murals Catalanes*, publicació del «Institut d'Estudis Catalans», fascicle III, Barcelona, 1911.

(3) *Histoire générale de Languedoc*, vol. II citat.

dita abadesa del Burgal. Fou confirmada aquesta cessió per Nantigòs, bisbe d'Urgell. 1.

L'església de Sant Pere de Burgal (figs. 25, 26 y 27) està situada a la vall d'Aneu. No presenta tampoch rastre de volta, a excepció dels tres absis del costat de llevant y del que 's conserva al altre cap de l'església. Cal notar les obertures en forma de creu de sobre l'absis, característiques d'aqueixes esglésies arcaïques del Pirinèu, y les pintures que la decorren esplèndidament.

Els dos absis, un al orient y altre al occident, cas raríssim a Catalunya, eren d'antiga tradició cristiana y oriental, que ben aviat penetrà a Occident. Recordem com a més sabuda l'església representada en el plan, conegudíssim dels arqueòlechs, del monastir de Sant Gall. A França se 'n troben, en algunes esglésies; es menys freqüent en la península italiana, y abunda a l'escola germànica.

SANT CLIMENT DE TÀRRU. La forma d'aqueixos edificis té la seva clara explicació en els de la vall de Bohi, aont se forma 'l Tor, que porta ses aigües al Noguera Ribagorçana (frontera actual, no

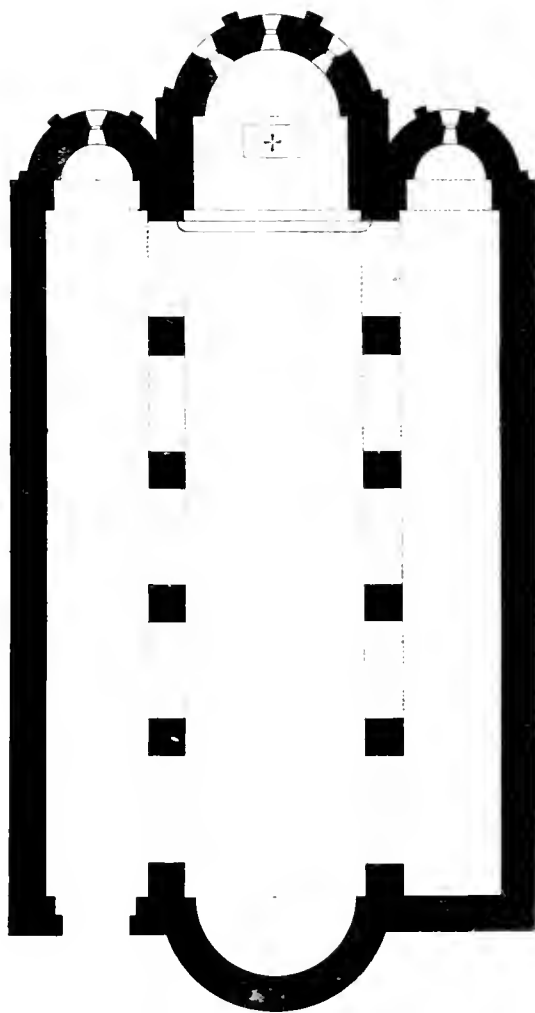

Fig. 27.— Sant Pere del Burgal. Plan. Escala 1 per 200 (Datos de Pijoan.)

(1) F. MIRET Y SANS y CARRERAS Y CANDI: *Historia del Pallars*, en premsa.



Fig. 28. — Interior de Sant Climent de Tahull.

disposició sa estructura diferent de les naus coberta a dos aigües les aixopluga. Els absis cada un té sa coberta cònica especial. El principal es precedit com d'una prolongació de la nau central, coberta ab volta, que s'assenyala al exterior per sa coberta, més baixa que la general de l'esglesia. Una finestra s'obre en el centre de cada absis, y un *oculus* ilumina

(1) J. PUIG Y CADAFAELCH: *Les Esglésies romàniques ab cobertes de justa de les valls de Bohí y d'Aràn. Anuari 1907 de l'Institut d'Estudis Catalans*, P. 119. *Les pintures murals catalanes*, fascicle III.

històrica; de Catalunya y Aragó), y en els de la vall d'Aràn, y especialment Sant Climent y Santa Maria de Tahull, construïdes aquestes al començament del segle XII: escola arcaïca y endarrerida que, tot admetent algunes de les transformacions de l'època, conserva les velles disposicions que cal aquí aduir com il·lustració viva del document de Guixà y de les ruïnes pirinenques descrites (1). Son plan es el de la basilica de tres naus triabsidal, orientada ab l'absis cap a llevant; a l'exterior les fatxades són llises, termenades en sos caps en frontó. Un portal simplíssim s'obre en el mur de mig-dia. Sols els absis són decorats y assenyalen per llur



Fig. 29. — Sant Climent de Tahull.

cada una de les naus per sobre la coberta dels absis. La solució es senzilla y franca, exteriorisant l'estructura ab una claretal entre rústega y clàssica.

Les columnes que aguanten les arcades y divideixen en tres naus l'arç de l'església (fig. 28) no són monolítiques com les que, aprofitades dels atris de les cases, serviren pera aixecar les basiliques al Orient, a Italia y al Africa, sinó construïdes de carreus relativament petits. Són més altes que aquelles. No són corinties ni jòniques com les usuals en les obres llatines y bizantines, sinó reduïdes a la forma geomètrica més senzilla del cilindre capçal d'uns àbachs de plan quadrat, recordant la simplicitat del dòric, no per imitació, sinó per la lògica de la forma, per l'exigència geomè-



Fig. 30. — Església d'Arlian o (Rivorate.)

trica que obliga a passar del cercle de la secció de la columna al quadrat del rasament dels arcs. Sembla com si aparegués un intent del acamalat clàssic en el típic ornament que les corona, forma ben comuna, en el nostre romànic, per tancar murs d'església y adornar els absis y les arquivoltes de les portes, recordant els caps dels maons d'un sardinell posats de punta, o, més o menys aproximadament, les dents d'un engranatge, mes no usats quasi may pera coronar ni pilars ni columnes. Aqueixos són en nombre de tres a cada costat, y sobre d'ells s'aixequen els arcs semicirculars, y a sobre la coberta de fusteria.

La transformació de les esglésies preromàniques en la basilica romànica coberta de fusta es ben clara: desapareixen les columnes monolítiques transformades en les aparellades de la vall de Boli o en pilars rectangulars pesats, robustos. Apareix, per altra part, en son exterior, en els absis, la decoració d'arcuacions y frises lombardes que les fa semblar a les antigues de Ravenna y del Nord d'Italia, mentres la fatxada s' conserva senzilla, primitiva y quasi salvatge com a recort d'una construcció feta, potser, en sos antiquíssims orígens, però fins solament materials



Fig. 31. — Església d'Arliano. (Rivoira.)

Rivoira y aont se troben les formes intermitges de l'evolució.

Són de plans anàlechs a les basíliques antigues en llur conjunt, mes modificades, segons l'època, gradualment. La llur coberta es de fusteria, seguint també la forma romana, distincta de la simplicitat de la vall de Bohí. En les més antigues, o en les que més serveixen la tradició arcaica, s'hi guarden les columnes de pedra o marbre, més o menys ben conservades. Un sol absis s'obre en el costat de llevant, y la nau central s'aixeca sobre les naus laterals pera que la llum pugui directament iluminarla. A totes les invadeix la decoració d'arcs y faixes lombardes y finestres cegues, però això té una gradació: en les més antigues, aqueixa s' limita als absis, y en altres s'exten als murs de les naus; mes les dues formes coexisteixen durant segles (1). Després, poch a poch, els absis se com-

(1) RIVOIRA: *Le Origini della architettura lombarda e delle sue principali derivazioni nei paesi d'oltri Alpi*. Roma, 1904. Vol. I, p. 283.

de la vida rural al començament de l'Edat mitjana.

COMPARACIÓ AB LES BASÍLIQUES ITALIANES. — La transformació de la basílica cristiana dels primers segles en la basílica coberta ab fusteria, tal com se contempla a Catalunya, ¿s'ha fet en la nostra terra, o bé es obra importada? Contestarà aquesta pregunta l'examen d'algunes basíliques italianes descrites no hi hà molt temps per en



Fig. 32. — Església de Sant Leo. (Rivoira.)

verteixen en tres, sempre més baixos que les naus, permetent que una finestra en forma de creu s'obri pera airejar la fusta de l'encavallada que sosté la coberta. Devegades, com en les de Bohí, precedeix als absis un tram de la nau major cobert ab volta; les columnes són substituïdes per pilans; y, en algunes, les cobertes de la nau central y de les laterals se reduïxen a una sola a dos aigües que aixopluga tota l'església. Llavors la forma de la primitiva basílica catalana es absolutament resolta en les terres d'Itàlia.

L'exemple més antic citat per en Rivoira, en que la decoració pren un aspecte anàlech a n'el de les nostres esglésies, es la parroquia d'Arliano, prop de Lucca (fig. 30), que l'autor de *L'Origini della architettura lombarda*, per l'analogia ab les ruïnes d'altres de la rodalia, creu del primer terç del segle VIII. Es de plan de basílica de tres naus, que comuniquen per medi d'arcades semicirculars, sostingudes per pilastres pètries de plan en rectangle, que en Rivoira creu enclouen les velles columnes. Sa coberta era tota en fusta, y aixís ho indica l'espessor dels murs, de 0.80 metres. La nau central, més elevada que la lateral, permet les finestres d'il·luminació directa. Aixó s'assenyalava clarament en la forma del frontispici. L'absis y els murs exteriors són tots decorats d'arcuacions, sostinguts per mènsules rudimentàriament decorades (fig. 31). Es aqueixa església com la primera forma de l'evolució que pot sintetisarse en una frase: la basílica llatina, decorada ab els elements lombards (1). Tipo més avançat en l'evolució es la parroquia forana de Sant Leo (fig. 32), que ve datada per un epigrafi gravat en el cibori, entre 'ls anys 879 y 883. Es de tres naus terminada en absis. Els murs que les separen són sostinguts sobre dues columnes y dèn pilastres, que en Rivoira creu obra posterior. Les naus terminan en tres absis, decorats d'arcuacions, separades de tres en tres per faixes lombardes. Anàlega decoració presenten les fatxades laterals. Sa coberta es, com en les anteriors esglésies, en fusteria (2). En ella les pilastres han substituït les columnes, els absis són tres y la desproporció en altura de les naus no es extraordinària; se pendria en absolut, per un temple català.

Pot aixís afirmarse que la basílica a Itàlia havia pres definitivament en els segles VIII y IX la forma que aquí 's troba en les nostres esglésies, qual data no es anterior indubtablement al segle X. Un o dos segles triguen les formes d'art a arribar de les costes d'Itàlia a les ribes de les terres

(1) RIVOIRA: obra citada, vol. I, p. 138 y següents.

(2) Id., id., id., p. 278.

pirinenques. No sembla penetrin abans en els altres llocs d'Europa. Cap a la segona meitat del segle X arriba la decoració lombarda a les basíliques del Tyrol, de la Suïça y de les terres del Rin, y se la veu penetrar als nuclis cristians de la Thuringia y de la Westphalia (1).

Cal notar aqueix fet històric del retard de més de cent anys en rebre les influències artístiques de l'Itàlia, que s' repetirà en el curs del temps y que en articles successius d'aqueix llibre tindrà confirmacions més concloents y precises. Notis encare, finalment, com al començament del segle XII es conserva rastre d'aqueix moment artístich a Talull, vall al·luent a la de Bohí en els nostres Pirineus.

(1) M. LE VTE PIERRE DE TRUCIUS: *L'Architecture lombarde, ses origines, son extension dans le centre, l'est et le midi de l'Europe*, en el «Congrès archéologique de France», LXXVI session tenue à Avignon en 1909, Paris-Caen, 1910, V. II, ps. 219 y següent.



Bagnasco. Sant Giorgio. (Venturi.)



Fig. 33. — Imposta del atri antich de Sant Sadurni. (Sant Pere de les Puelles.)

LES ESGLESIES DE PLANTA DE CREU EN EL SEGLE X

L'orient cristià, al costat de la basílica, crea altres formes de temple, y una d'elles es el plan en forma de creu, el centre del qual es coronat ab una cúpula. El simbolisme entra per molt en la formació d'aqueixa mena de plan, y després el desenvolupament arquitectònic natural d'un plan quadrat o octogonal cobert ab la cúpula, que es l'element fonamental de la construcció d'Orient. Es desde 'ls primers temps de les construccions cristianes de la Siria (1) que apareix la innovació, aont s'aixeca construïda al segle v la obra monumental del temple de Sant Simeon Stilita, en forma de creu, al voltant d'un vuytatat o cel obert, en qual centre s'alsava la columna dalt de la que feu el sant vida isolada del mon. Textes diversos coetanis, apart dels monuments, proven com aqueixa disposició era usual al Assia Menor en el segle iv (2). El plan de creu grega presenta principalment tres tipus: prolongació dels costats d'un quadrat central en forma de creu com a Bin-bir-kilisse (fig. 106 de *Kleinasion* de Strzygowski) (3); el

(1) Vogüé: *Syrie centrale*, Paris, 1865-1877, ps. 141 a 153.

(2) Diehl: *Manuel d'art byzantin*, Paris, 1910, P. 86.

(3) *Kleinasion: ein Neuland der Kunstgeschichte*, Leipzig, 1903.

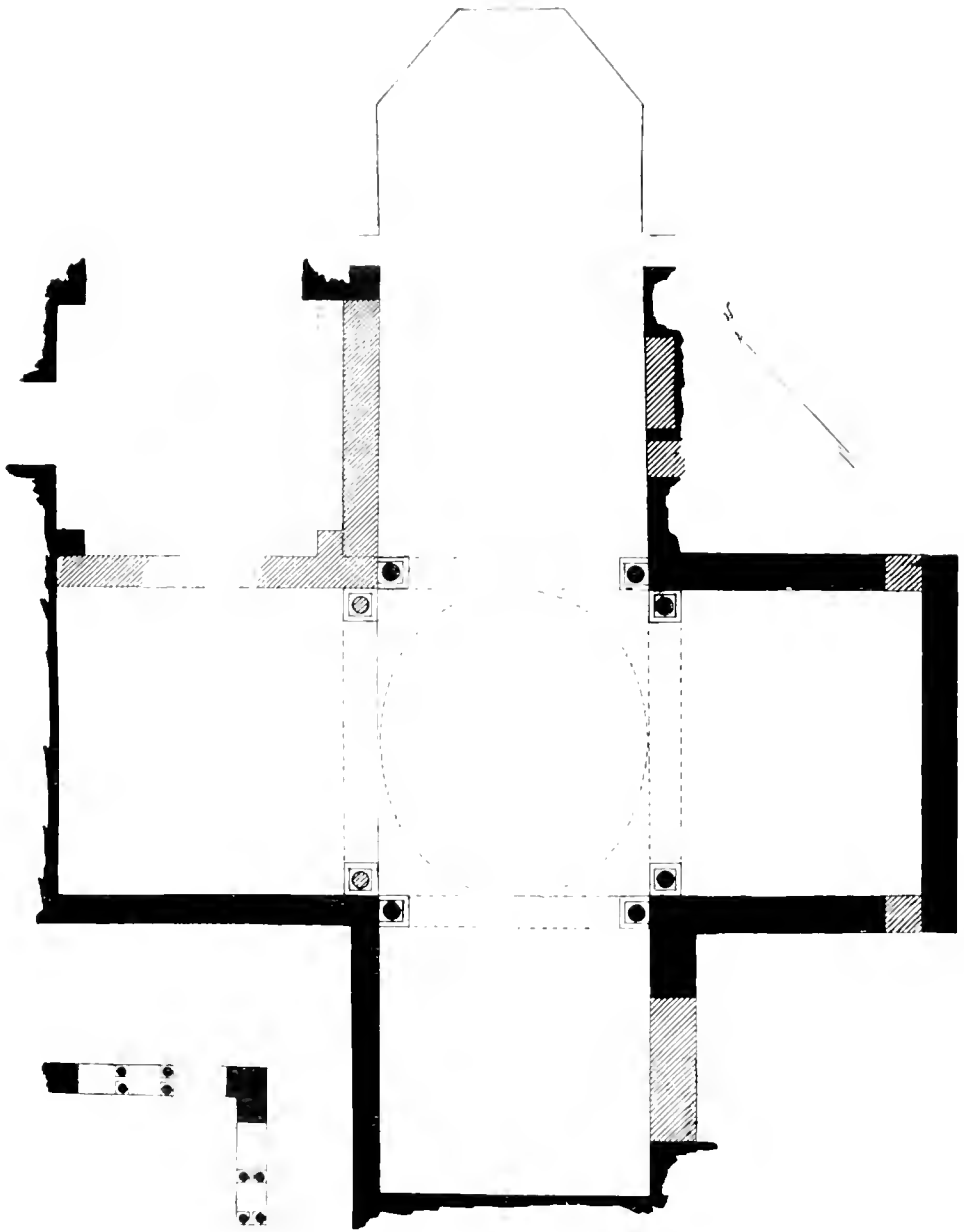

Fig. 34. — Plan de Sant Pere de les Puelles. (Datos de Mercader y Martorell.) Escala 1 per 200.

plan format a basa d'un octogon, quatre costats del qual determinen les naus que formen la creu, com la cèlebre església descrita per Gregori de Nyssa en la carta que dirigeix al bisbe d'Iconium Amphilochios, y finalment la forma de creu inscrita en un quadrat o un rectangle, com en la de Aladasha, que Strzygowski reproduïx en la fig. 105 de son *Kleinasiën* (1), forma de la que es desenrotllament conegut l'actual Sant Marc de Venècia. An aqueixa última forma pertany el reduït baptisteri de Tarrassa (2); mes després d'ell la forma desapareix en la nostra arquitectura. Dintre el període que estudiem d'aqueixa varietat de disposicions, pot sols citar-se un exemple del tipó primer de la classificació de Strzygowski en el que la creu del plan se forma per medi de la prolongació dels costats d'un quadrat que serveix de basa a la cúpula, tal com a la citada església de Binbir-kilisse.

SANT PERE DE LES PUELLES An aqueix tipó pertany l'església de Sant Pere de les
 DATOS DOCUMENTALS Puelles, erigida en aqueixos temps de formació del
 art romànic. Es l'obra d'una fundació monàstica que atreu junt a ses muralles la ciutat de Barcelona, l'única gran població catalana en el segle X.

Els comtes Sunyer y Ríquildis obtingueren de Vilara, bisbe de Barcelona, la donació ab destí a casa de religioses, del lloch aont fou erigit, construint l'església, dotantla y entregant a l'abadessa Adalauda l'instrument de la dotació (3). Fou consagrada l'església l'any 945 (4). L'acta de consagració, diu en Pujades (5), se guarda y 's pot veure a l'arxiu del mateix monastir. En ella 's fa constar que l'església s'aixeca junt al atri de altra més antiga dedicada a Sant Sadurni, fóra les muralles de Barcelona. Aqueixos datos sobre la situació junt al atri del temple de Sant Sadurni se repeteixen en documents posteriors (6).

(1) LECLERCQ: *Manuel d'Archéologie chrétienne, depuis les origines jusqu'au VIII^e siècle*. Paris, 1907. Vol. II, p. 83. — DIENL: obra citada, p. 86. — STRZYGOWSKI: obra citada, p. 77.

(2) Vegis vol. I, p. 323.

(3) *España Sagrada*, vol. XXIX, p. 200 y següents. — PI Y ABIMÓN: *Barcelona antigua y moderna*, vol. I, Barcelona, 1854, p. 185 y següents.

(4) PROSPER DE BOFARULL: obra citada, vol. I, p. 134.

(5) Obra citada, vol. VII, p. 87.

(6) L'acta de consagració de l'església de Sant Pere de les Puellas pel bisbe Vilara, de Barcelona, l'any 945, la descrigué en la següent forma: «*Ecclesie asciterii Petri Apostoli Eltherii Clavigerii situm Puellaru foris menie Civitatii Barchinone contra Atrium Saturnini Domini leslis... At vero Vener Episcopus adquevit praeibus pervenit ad dedicandam aulam, ad ipsius Ecclesie...*» (Arxiu de la Curia de Bar-

L'Almancar la malmeté, en 986, sense que arribés a destruir-la. Al cap de sis anys les monjes tornaven a ser al monastir y refeien llur arxiu eremat y saquejat (1), y començaren les obres de restauració. Na Adalezibasive Bonatilia, filla dels fundadors, permuta ab en Wimaro, fill den



Fig. 35. — Portich de Sant Sadurn.

Vendello, en tres dels idus de Març del segon any d'Uch *el Magne* (998), unes terres (2) que 'l monastir posseia, per una vinya y trenta sous «*propter necessitatem de restauratione Ecclesie qui fuit dissipata à sarraenis in anno quod fuit Barchinona destructa, quando Barchinona interiit...*», y les permutes y llegats indiquen desde llavors una certa activitat en l'obra. En 993 permuten ab l'abai y els monjos de Sant Cugat unes terres (3), y en el mateix any vé en llur auxili el comte Borrell, llegantlos set eugues y set vaques (4). La restauració devia ser obra llarga, ja que Tedelindis, abadesa, permutà dues vinyes per altres terres y onze mancusos d'or, ab onze *carachellos de plata*, que Guimerano entregà en cambi al

monastir pera l'obra «*et expendimus in restaurationem præfati cænobiis* l'any 1010, segons consta en manament y providencia dels comtes Ramon y Ermesindis, en 28 d'Abril de dit any, o sigui tres abans que 'ls monjos de Sant Cugat, pera termenar el claustre, venguessin a dit comte y al canonge de la Santa esglesia de Barcelona, en Longobardo, per vint-y-cinch

zelona, vol. 7. Dotal., fol. 293. Una escriptura sense data, del comte Berenguer y D.^a Guilia, conté la donació, a la Sèu, del monastir de les Puellas, situat junt a les muralles de Barcelona, ab l'esglesia de Sant Sadurn y totes ses pertinences. (*España Sagrada*, vol. XXIX, p. 218.)

(1) *Marca Hispanica*, ap. CXXXIII y CXXXIV.

(2) PROSPER DE BOFARULL: obra citada, vol. 1, p. 133.

(3) UBALDO IBANZO: *Importancia histórica del monasterio de S. Pedro de las Puellas*. *Anuario de la Asociación de Arquitectos de Cataluña*, Barcelona, 1903, p. 69 y següents.

(4) *Marca Hispanica*, ap. CXLI.

unces d'or, propietats en els termes de Terrassa, Ollastrell, Castellar y Nespola (1).

Perduda la memoria de la primera consagració, a tres de Janer de 1147, se consagrà per en Guillem, arquebisbe de Tarragona, junt ab els bisbes de Barcelona y Vich (2).

DESCRIPCIO

De Sant Pere
de les Puellas

no queda sencer més que el cimbori ab les columnes dels angles, característiques y típiques, que 'l sostenen, y restes dels murs que determinen la planta en forma de creu.

Aquesta ha estat transformadíssima. Les desgracies del incendi de Barcelona, de 27 de Juliol de 1909, han posat a la vista l'estructura antiga d'aqueixa esglesia: y els treballs de restauració, dirigits per l'arquitecte D. Eduard Mercader, han permés refer el plan (fig. 34). Hi ha en ella, sens dubte, la juxtaposició de dues construccions: un quadrat cobert ab volta per aresta, l'atri probablement de la capella de Sant Sadurni de que parlen els documents, y la part principal de l'obra, que assenyala un plan en forma de creu, coberts tots el braços per voltes de canó.

Estudiemlos separadament. El quadrat cobert ab volta per aresta presenta les impostes decorades ab trenes, cordes y fulles rampants característiques (figs. 33, 34 y 35). Cap d'aqueixos elements contradiu l'hipòtesi de que aqueix troç d'edifici sigui 'l vell atri de Sant Sadurni: el plan correspon an aqueixa part del temple. La colocació respecte l'esglesia de Sant Pere, permetia edificar aquesta y el monastir sense destruir el vell



Fig. 36. — Creuer de Sant Pere de les Puellas, després del incendi de 1909.

(1) PROSPER DE BOFARULL: obra citada, vol. I, p. 201 y següents.
(2) UBALDO IRANZO: lloch citat.

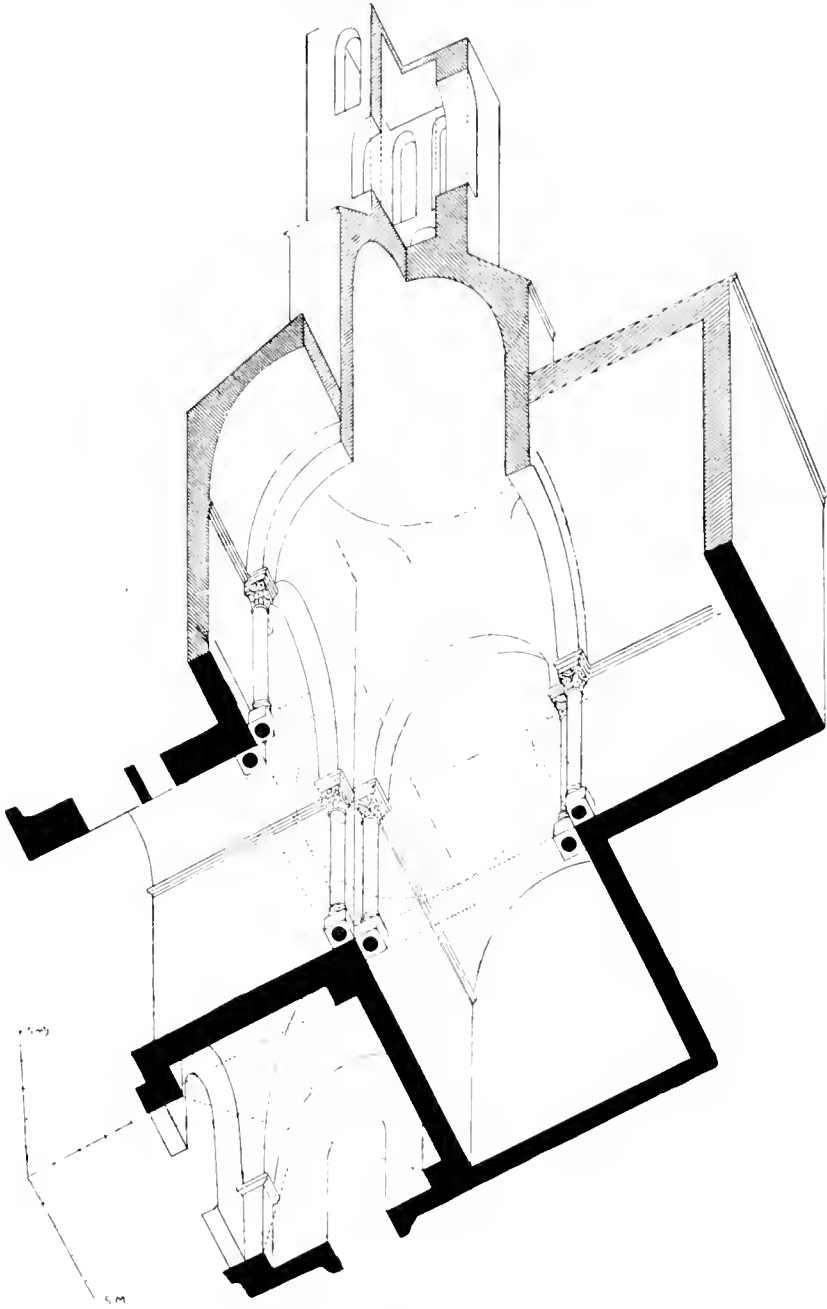

Fig. 37. — Estructura de Sant Pere de les Puelles.

temple carolingi. Les impostes són típiques de l'època: tots sos temes se troben en elements anàlechs de França y d'Italia.

Els archs del creuer s'aguanten sobre columnes monolítiques ab capitells derivats dels ordres clàssichs. Presenten aquests la forma típica cúbica en la part superior, com els de l'esglesia parroquial de Sant Leo (1), que descriu en Rivoira, procedents del cimbori del altar antich, perfectament datat (879-882); forma que es comú en el segle IX a Italia. No fa molt ne fou trobat un a les excavacions practicades a l'esglesia de Sant Salvador, a Turin (2). Són indubtablement de forma més barbra que 'ls descoberts a Ripoll y que pertanyeren a l'esglesia consagrada per Fòliva en el segle XI. Aqueixa part de la construcció es la del segle X, la de 945, consagrada pel bisbe Vilara, reconstruïda després del incendi d'Almançor. Son aparell es ben treballat, més que l'usual de la major part de les obres coetànies del país.

El cimbori, cobert ab cúpula vuytavada sobre trompes còniques, es una obra de data dubtosa, potser de la restauració del començament del segle XI. El campanar, avuy destruit, semblava una obra del segle XII en la que s'havien aprofitat aqueixos materials més antichs (3). L'esglesia primitiva tenia probablement al centre un cos cobert ab fusteria. Entre les pedres del campanar n'hi havia dues ab la representació d'unes creus de orfebreria ab Γ A y Ω penjants (Vol. I, figs. 402 y 403).



Fig. 38. — Sant Pere de les Puelles.
Columnes del creuer després del incendi.

(1) RIVOIRA: obra citada, vol. I, ps. 278 y 362 a 365.

(2) PIETRO TOESCA: *Vicende di un'antica chiesa di Torino, scavi escoperite*, *Bollettino d'Arte del Ministero della P. Istruzione*, Roma, 1910, IV, p. I.

(3) Vegis vol. I, p. 353 y següents.

En el costat d'una d'elles s'hi ha trobat una inscripció en la que 's llegeixen clarament les següents paraules:

OBIT ERA DCCCC

XXVIII

La data referida a l'era hispànica correspon al vuitcents noranta de Jesucrist. La pedra ab la creu gammada visigòtica hauria estat empleada més tart en un cementiri anterior a la fundació de Sant Pere de les Puelles com a llosa sepulcral y després com a carren tornada a fer servir al campanar.



Inscripció de Sant Pere de les Puelles.



Fig. 39. — Monastir del Canigó després de restaurat.

IV

LA TRANSFORMACIÓ DE LA BASÍLICA LLATINA EN LA BASÍLICA PÈTREA

Es indubtable que a Occident la basílica helenística coberta ab fusteria precedí a la basílica pètrea. Era la coberta de fusta la seva característica, com les tres naus y les columnes sostenint les arcades sobre les que descansava l'encauallada. Causes locals y causes llunyanes d'una reacció d'Orient sobre l'Occident determinaren sa transformació en la basílica pètrea, que assoleix una forma completa desde 'ls primers segles ab tots els elements que successivament segles després van aparèixer en la basílica romànica: columnes adossades, archs torals, etc.

LES ESGLESIES PÈTRES DEL
ORIENT

L'Assia Menor havia construït desde 'ls primers temps cristians dues menes de basíliques: la coberta ab fusta en les costes del Oest y Sur, y la coberta ab pedra y ab volla de canó y archs torals en l'interior. La disposició de les primeres era la de la basílica helenística, anàloga a la basílica llatina; les segones eren cobertes ab voltes reforçades per archs torals que s'apoyaven sobre les mitges columnes adossades als pilans, de pla oblong extremadament llargarut. És característich en elles el pòrtich estret ab doble o triple arcada, com una

prolongació de la nau principal, flanquejat de torres, que precedeix a la porta donàntleshi un frontispici que ha suggerit a Mr. Puchstein la llur analogia ab el *chilani* hitita y la possibilitat d'un remot origen enllaçat ab les més antigues civilitzacions asiàtiques.

Són sens dubte aqueixes construccions del interior del Assia Menor obres d'un art independent del helenístich conservat en les terres apartades de la mar com un art popular, local, supervivencia de les més antigues civilitzacions, que no segueix la gran transformació grega.

En les altres terres del món cristià primiliu la basilica pètrica no hi era nativa, sinó deguda a una metamòrfosis de la coberta llenyosa.

Aqueixa transformació de la basilica llatina helenística en la basilica pètrica, que 's verifica pobre y lentament a Occident, havia tingut una evolució semblant més antiga en la vella civilització del Orient cristià. Les causes eren les mateixes que en el nostre romànich: els incendis y en alguns llocs l'escassetat de la fusta. Repetirem aquí en els segles x y xi lo que al Orient havia passat en els segles iv al vii a la Síria y al Alt Egipte. A la Síria la transformació es per medi d'una estructura més pròxima a la fusteria: archs y vigues de fusta (Roneïha) o archs sostenint les lloses (Tafka), en la regió del Hauran, aont la pedra substitueix fins la fusla de les portes. Al Alt Egipte, seguint la disposició de les del interior del Assia Menor, la transformació fou realitzada per medi de voltes cilíndriques, reforçades devegades per archs, sostingudes per pilans. Els coptes, que 's separaren de l'esglesia oriental en ple ús de les basiliques helenístiques, verificaren en llurs terres aïllades del Alt Egipte, una transformació anàloga a la de la basilica catalana. Les voltes semicirculars y de quart de círculo substituiren les cobertes de fusta, apareguren en elles els archs torals de reforç y els pilans rectangulars, y fins les semicolumnes adossades, que aquí no apareixen fins al segle xii.

Cap d'aqueixos elements penetra per reflectiment, ni per excepció, a Bizanci, fidel a la tradició de les construccions ab cúpula. La volta de canó es en elles un element accidental. Pera veurel en solucions anàlogues a les de Occident cal anar a Scripu, la basilica que Basili I, d'origen armeni, féu construir a Beocia en 874 ab transeptum sortint y ab una cúpula en el creuer (1).

Del Egipte s'exten la construcció en pedra per tot el Nort del Africa.

L'aparell de la major part d'aqueixes obres es cuidat, y l'aspecte,

(1) MICHEL: *Histoire de l'Art*. París. Vol. I, ps. 139 y 140. — DIEHL: obra citada, p. 412.

més que a les primitives esglésies catalanes del segle XI, s'assembla a les posteriors del segon període romànic.

No es extrany, aixís, que a Occident l'evolució sigui com desordenada y que unes formes més perfectes precedeixin a l'introducció d'altres més rudimentaries, y que a la vegada s'aixequin obres imitant ja una d'arcada y primitiva, ja una de més moderna.

LA TRANSFORMACIÓ DE LA COBERTA DE FUSTA EN COBERTA PÈTREA A CATALUNYA

Uns països d'Europa més aviat, altres més tard, realitzen la transformació.

A l'Escandinàvia la construcció ab fusta precedia la construcció ab pedra, introduïda pels missioners cristians anglo-normans a les darreries del segle XI. En aquelles terres septentrionals les esglésies més antigues de pedra daten del començament del segle XII y pertanyen a la escola anglo-normanda. A França mateix se sab l'existència d'esglésies primitives de fusta. Però lo que es comú al Nord es la persistència de la coberta de fusta, quasi fins a l'introducció de la volta gòtica.

La tradició de la basílica romana coberta ab fusta 's conserva a Itàlia de Nord a Sud durant l'època romànica, gòtica y fins al renaixement (1); sols al passar les fronteres de la Gàlia sembla que 's trobi una antiga tradició de construcció ab pedra y sigui ja d'hora substituïda per la basílica pètrea.

Vénen els incendis, y aqueix sistema de construcció ab fusta 's va arrencant a les valls apartades. En les ciutats apareix en els temples un element vell, d'origen romà: la volta. Y la construcció ab fusta va perdent camp, arrencantse a les pobres ermites d'una nau, o a les esglésies de les valls pirinenques, aont l'hem retrobada.

Les paraules de Quicherat, ha dit un arqueòleg jove, que es autoritat en arqueologia mig-eva, resten veritat (2): «*La volta, considerada en sa forma, en son punt, en sa economia, es sempre 'l caràcter essencial de l'arquitectura romànica; fóra de les línies generals del plan y de les llures fantasies de la decoració, tot li es subordinat.*» L'arqueologia monumental guanya lògica y unitat quan, seguint en aixó el *processus* dels mestres de l'obra, refereix les disposicions dels suports, de les arcades y llurs relacions, l'alçat de les esglésies y els triforis, an aquesta causa final que es l'equilibri de la volta.

Cal discutir aquí la qüestió de la volta en el nostre país, aont indubtablement se troba desde data més antiga que a la França del nord.

(1) MICHEL: obra citada, vol. I, II part, p. 543.

(2) J. A. BRUTAILS: *Bibliothèque de l'École des Chartes*: 1903, p. 133.

Eulart diu: «Cap al any 1100 les esglésies ab volta eren extremadament rares», indicant també que: «l'art pren una empenta prodigiosa y realisa en alguns anys la transformació més completa» (1).

Mr. Marignan sosté que la volta romànica y la volta gòtica s'han propagat quasi simultàniament, y, fóra d'algunes excepcions extremadament rares, el canó seguit no seria pas anterior al creuer dels arcs ogivals. Estructures romàniques y art gòtic corresponen a dues escoles geogràficament distintes, mes contemporànies; no a dos estils successius (2).

No es pas cert això a Catalunya. La construcció de volta era una novetat en les esglésies en 957, al reconstruir el monastir de Sant Esteve de Banyoles, cremat pels infidels. Din l'acta de consagració: «*quem prelibatus Abba mirifice construxit a pavementum ex calce usque ad tegimen et lapidibus dedolatis, quia olim combustum fuerat a nefandissimis paganis, et non dimiserunt in predictum canobium neque tugurium in umbraculo*» (3).» L'interpretació d'aquest text no deixa lloch a dubtes: l'església anterior fou incendiada, y la nova s'fa de pedra y cals desde'l paviment a la coberta; en una paraula, se construeix ab volta, posant la teula sobre d'ella, sense intermedis de fusta, com es usual en el nostre país. La volta s' troba citada documentalment a l'acta de consagració de Ripoll del any 977, sobre la que ha senyalat l'atenció primer que ningú Mn. Gudiol (4). No es pas encara una



Fig. 40. — Absis y campanar de St. Martí del Canigó després de restaurats.

obra comú y vulgar; a la volta no se la califica d'admirable, però de l'obra s' diu que s'ha fet «ab gran suoy y perseverància»: «*postmodum domnus Guidiscus*

(1) Obra citada, vol. I, p. 201.

(2) *Histoire de la Sculpture en Languedoc, au XII-XIII siècle*, París, 1902; p. 18.

(3) *Marca Hispanica*, ap. XGIII.

(4) *Noçions d'arqueologia sagrada catalana*, citada, ps. 214 y 215.

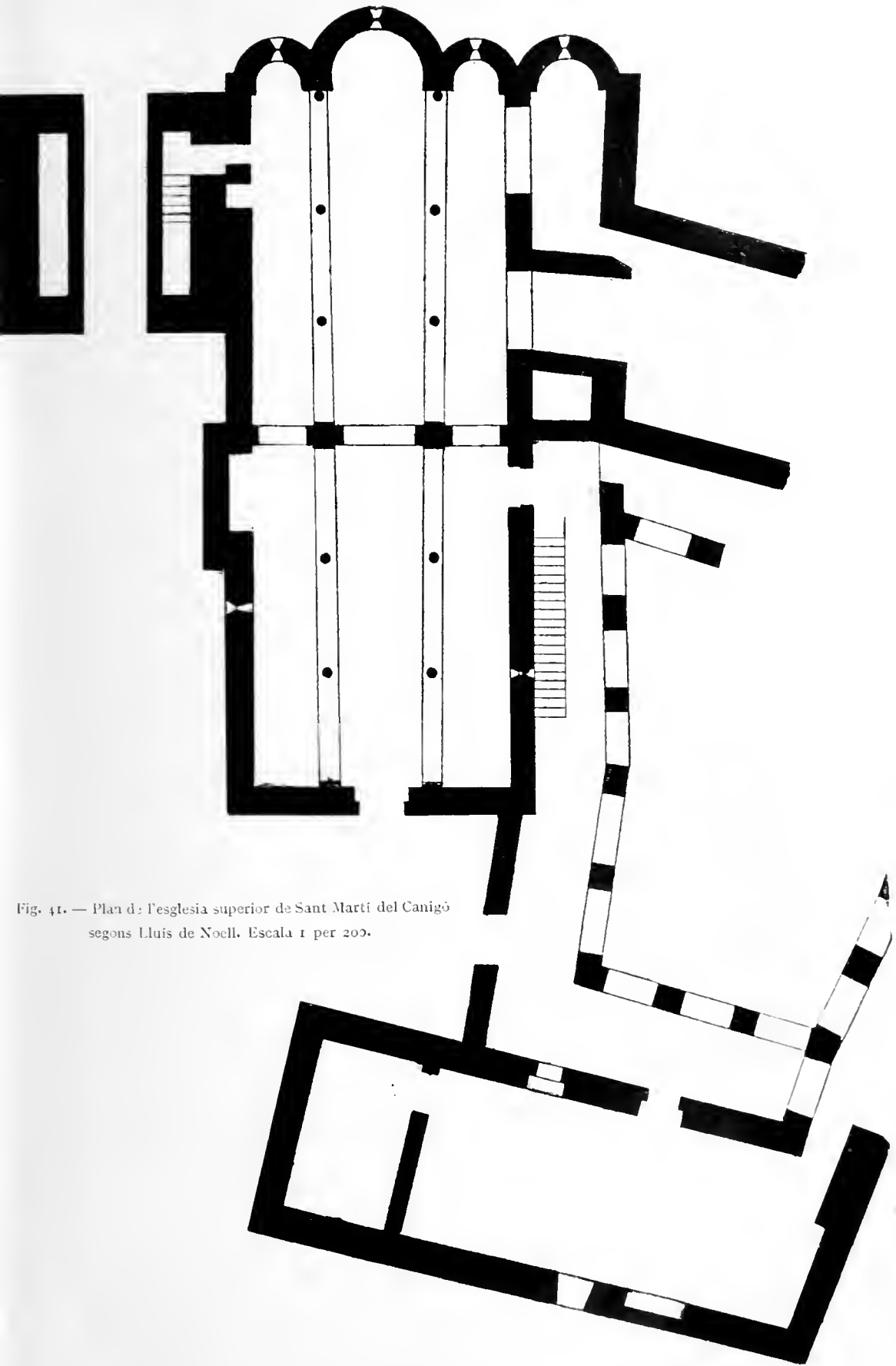

Fig. 41. — Plan d: l'església superior de Sant Martí del Canigó segons Lluís de Noell. Escala 1 per 200.

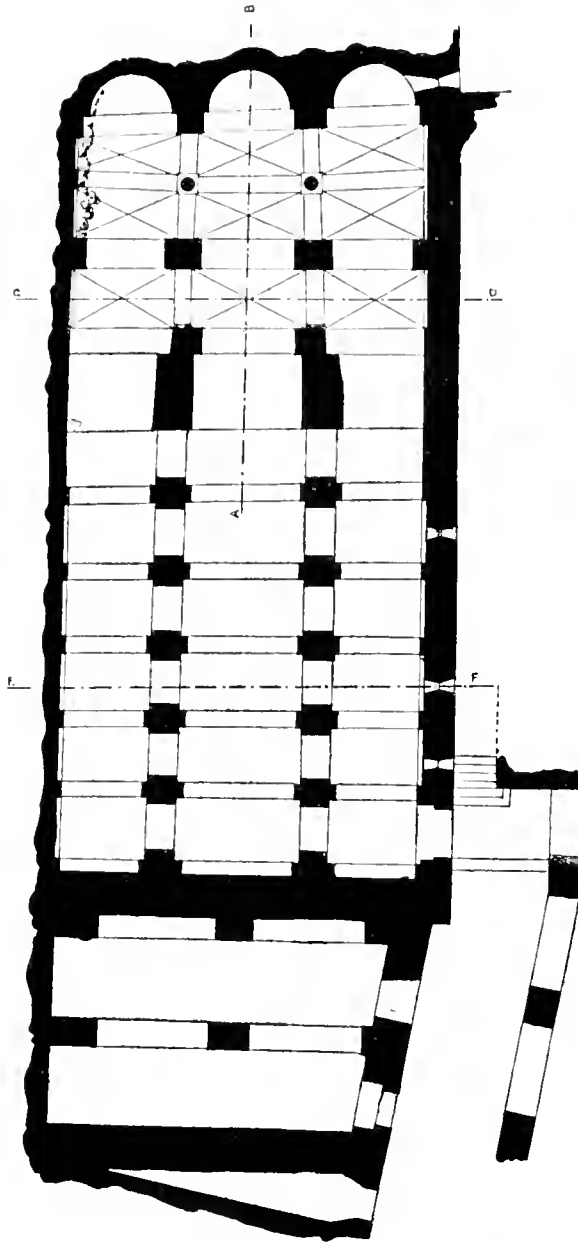

Fig. 42.—Plan de la cripta segons Lluís de Noell.
Escala 1 per 200.

normale functione monachorum pater pulchra sublimatam fabrica fornicibusque subactis priore multo majorem magno sudore perseverando consummavit, consummatamque dedicationem ilico fieri festinavit (1)».

En 1040 es la volta encara una cosa a notar. La carta del monjo García al abat Oliva, referintse a la capella circular de Cuixà, dedicada al Naixement de Crist, y que era coberta per una volta anular ab un pilà central; la califica, al parlarne, de *«pulcro et arcuato opere»*.

Tot això sembla extraordinari als arqueòlegs francesos, y ho fóra al Nord de França sobre tot. No ho es al Nord de la península ibèrica: les esglésies de Sant Miquel de Linio y Santa Maria de Naranco, fundades a mitjans del segle IX, són cobertes ab volta desde aquella data. Aixís ho afirmen documents dels segles X y XI, que darrerament han servit a M. Berlaux (2) pera combatre la

(1) *Marca Hispanica*, apèndix CXXIII.

(2) MICHEL: obra citada, vol. II, p. 216.

tesi de Mr. Marignan, y que parlen del *arte jonicca*, de l'obra feta sols de calç y pedra... «*pluribus centrís jonicis concamerata, sola calce et lapidibus constructa*». El palau del rey Ramir era fet sense fusta: «*palatium sine ligno miro opere inferius superiusque cumulatum*».

SANT MARTÍ DEL CANIGÓ La transformació de la coberta de fusta en la més pesanta de la coberta pètreea havia de tenir la seva conseqüència ab els elements sustentants, y gradualment les columnes de la basilica llatina se transformen en pilans com en les més primitives d'Orient. Era això, per altra part, conforme a les corrents del art: sense aqueixa raó mecànica esdevenia aixís en la basilica coberta ab fusteria. La columna monolítica era difícil de fer y cara de transportar; ab tot, aqueix element desaparegut de per tot conservant les dimensions de la columna antiga, permaneceix en una església de montanya, en la del monastir de Sant Martí del Canigó, pera no tornar a apareixer, en la nostra arquitectura romànica, més que en la sumptuosa basilica de Ripoll o en el cibori de Cuixà.



Fig. 43. -- Sant Martí del Canigó, església superior avans de la restauració.

Sols restarà, molt reduïda en ses dimensions, en els finestrals dels choquers y en les galeries dels claustres o sostenint les voltes de les criptes.

Les columnes de Sant Martí del Canigó semblen flaques y desproporcionades pera sostenir el pes de la coberta pètreea maciça; es una forma evident de la transició entre la basilica de coberta de fusta sobre columnes preromànica y la basilica romànica.

Aqueixa evolució es difícil afirmar si es feta a Catalunya. Sant Martí del Canigó conserva tots els detalls de les obres italianes: entre ells, els arcs més gruixuts en la clau que en el rasament; les columnes tenen el capítell cúbic d'Orient; les arcuacions lombardes decoren els murs de son absis.

Cal notar, com coincidència, que entre 'ls monjos fundadors, n'hi ha un que s'apella *Lombardus*, després abat del monastir.

DOCUMENTS

Resumim l'història de la seva construcció.

En una vall affluent de la Tet, en un dels contraforts del Canigó, s'aixecava, en el segle X, una església dedicada a Sant Martí. Desde 977 se tenen notícies de riques donacions fetes an aquest temple solitari. En 966 se fa menció del *Castrum Sancti Martini* (avuy el poble de Castell). L'any 1001 el Comte Guifre fundà 'l monastir. En 1005 y 1007 se cedien al *domum Sancti Martini* varies possessions. El 2 del idus de Juliol de 1007, Guifre y Gista fan noves donacions a l'església de Sant Martí pera que 's construeixi un monastir segons la regla de Sant Benet (1).

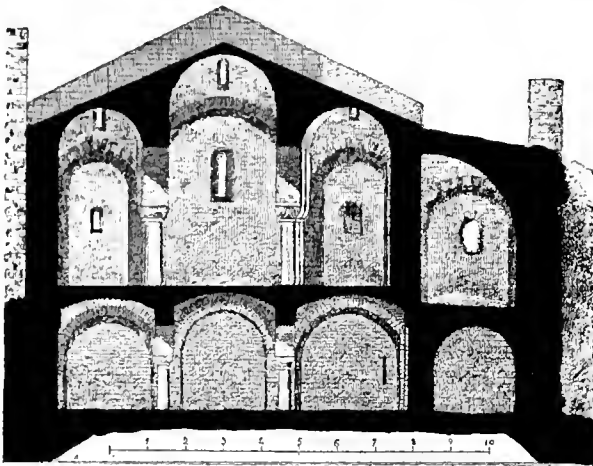

Fig. 44. — Sant Martí del Canigó. Secció transversal. (Brutails.)

Al cap de dos anys de començada, fou dedicada l'església conventual de Sant Martí, que havia construït el monjo Selua, el quatre dels idus de Novembre de 1009, per Oliva, bisbe d'Elna (2), que hi consagrà tres altars corresponents als tres absis, el principal a Sant Martí, y 'ls altres a Santa Maria y a Sant Miquel. En 1011 obtingué Guifre una butlla de Sergi IV, concedintli l'institució ca-

nònica del monastir (3). Una segona consagració tingué lloch en 1026 (4).

DESCRIPCIÓ

L'església del monastir del Canigó es doble: una església superior y una cripta en forma de basilica, abdues de tres naus (fig. 44). Una y altra són dividides en dues parts separades per maciços pilans, com si l'església hagués sigut construïda en dues

(1) FRANCESCH MONTSALVATJE: vol. IX, citat. de les *Noticias históricas*, ps. 19 y 31, y ap. I y III.

(2) *Marca Hispanica*, ap. CLX.

(3) Aquesta butlla està publicada en la *Marca Hispanica*, ap. CLXVII, y 's conserva original, en papyrus, a la biblioteca pública de Perpinyà. (*Histoire de Languedoc*, vol. V, col. 55.)

(4) J. A. BRUTAILS: *Guide du Congrès de Carcassonne en 1906*. Caen, 1906. P. 153. — *Congrès Archéologique de France*. LXXIII session. París-Caen, 1907.

vegades, o com si s'hagués volgut expressament dividir-la en dues ab una separació de reixes com les senyalades en el plan de Sant Gall.

L'església superior fig. 41, es més llarga que l'inferior, de tal manera, que sos absis cauen molt més cap a Orient que els de la cripta, que, encara que revestits d'obra de pedra, són cavats a la roca y sense finestres que els il·luminin. En canvi, del costat del oest, la cripta passa el plan de la fatxada de l'església superior. El terrer aixís ho permetia ab sa acciden-tació. La nau central de l'església superior té tres metres, aproximada-ment, d'ample; el mur de les grans arcades, setanta centímetres; les naus laterals, dos metres trenta centímetres; pilans cruciformes la divideixen en dos parts quasi iguals; en cada una de les quals tres arcades separen la nau central de las laterals. Sostenen an aquestes, gròleres columnes fig. 43. Les ventrades voltes ab capitell cúbich són de canó semi-circen-lar ab un sol arch total, l'únich de l'església alta que les reforça, sostin-gut pels pilans cruciformes de que hem parlat. Cap motllura senyala el rasament d'aqueixes voltes. En Brutails (1) senyala l'analogia curiosa d'aqueixa disposició de les columnes ab les de la *Catholica* de Silec, publi-cada per Mr. Bertaux (2).

La cripta o església inferior fig. 42, dividida també en dues parts, es di-ferenta en sa estructura, essent notable el que les arcades que separen les naus d'una y altra no segueixen una mateixa aliniació; ja que, mentres prop dels absis les naus son quasi iguals, a l'altra part la nau central es més ampla que les laterals. Les voltes són de sistema diferent en la part oest propera al absis y en la part de la fatxada; en la primera part formen dues sec-cions; com una iglesiola coberta per voltes per aresta sostingudes sobre columnes en la forma usual de les criptes, precedides d'un tram com un nartex d'una església més reduïda coberta ab voltes per aresta en la nau central y ab voltes penetrades per lunetes en les laterals; la segona part es coberta per voltes de canó reforçades per archs totals, sostingudes per pilans cruciformes, formant doble nombre de trams que en la part corresponent de l'església superior.

Junt al absis, en la part nord, hi ha el campanar fig. 40, que era a la vegada torre de defensa de la porta, que formava com un estret passadís. Hi havia en ell com un petit absidiol seguint el costum de col·locar un altar en els cloquers. Aquest, en la part baixa, té la forma usual d'un cloquer romànic del país, y en la part superior es restaurat.

(1) Seguim aquí quasi literalment la descripció de Mr. Auguste Brutails en la *Guide du Congrès de Carcassonne en 1906*, citat, p. 153 y següents.

(2) *Earl dans l'Italie méridionale*, Paris, 1904, p. 119.

Al costat de la nau dreta, per una porta de mig punt, se va al claustre, que té encara en peu una galeria de cinch arcades de rebla grollera, y al mig del pati una cisterna. El nivell del claustre es el de la cripta, a la que's penetra per una porta lateral (fig. 39). Sobre aquest pis d'arcades hi havia una altre galeria que en el segle XII fou construïda ab columnes. Ne parlarem en el lloch corresponent.

Monsenyor Carelade ha fet reconstruir el monastir ab gran sobrietat, baix la direcció del mestre Lluís de Noell.



Absis y campanar de Sant Martí de C. nigó
abans de la restauració.



Fig. 45. — Inscripció de la llinda de Sant Pau del Camp. (Fot. de la Junta de Museus de Barcelona.)

LES ESGLESIES PRIMITIVES COBERTES AB VOLTA



L'església del Canigó dona alguns indicis de lo que fou el primer tanteig de la coberta de volta. En ella, plena d'inexperiències s'usà indubtablement la disposició coneguda, sense atreviment, sense innovacions. Aquesta es la volta de canó semicircular feta de reblla grollera, llisa, sense archs torals, cobrint les tres naus de la basilica. Era, per altra part, aquesta la forma que podia derivarse de les ruïnes romanes; era la que per sa senzillesa 's prestava a ser adoptada, y aixís devien ser les primitives esglésies de Banyolas y Ripoll del segle x, que 'ns han revelat els documents.

L'obra d'aqueixes esglésies era senzillíssima. Se traçava a terra 'l perímetre dels murs y 'ls pilans rectangulars; se construïa un arch de pilà a pilà y a sobre les voltes. Hi havia sols llavors que tenir en compte les pendents de la coberta pètra, que 's formava omplint els carcanyols y aplanantlos y forrantlos de lloses o picarres. Cap de les complicacions de les esglésies ab archs torals, res de pilans en creu o ab múltiples entrades y sortides de les esglésies posteriors.

DOCUMENTS SOBRT L'ES I SGLI SIES
TRIARSIDALS DEL SGLI X

Els documents són en aquest període poch precisos; se limiten tant sols a informarnos sobre 'l nombre d'absis, que són o un o tres, y a que la obra 's fa ab voltes, y res més.

Aixís la d'Err en la Cerdanya. Ezerre en una inscripció que 's guarda

encara, tenia tres altars: un dedicat a Santa Maria y a tots els Sants, altre a Sant Pere, y altre a Sant Miquel (1). L'església, que es avuy molt restaurada, conserva la disposició de plan de creu ab tres altars (2).

En l'acta de consagració de l'església del castell de Finestres, de 947, se fa constar clarament aqueixa disposició de tres altars: un dedicat a la Mare de Déu, altre a la Resurrecció y altre a tots els Sants (3). El temple, modificat per obres de reforma posteriors, conserva la seva primitiva estructura de tres absis (4).

La de Banyoles citada (957), en que l' document de consagració fa constar que tota es de pedra fins a la coberta, es també consagrada a tres Sants: Sant Esteve, Sant Joan y Sant Martí, indicant l'existència de tres absis (5).

Tal s'entreu en l'acta de consagració de Sant Benet de Bages, en la que 's parla sempre en plural dels altars a consagrar, en que són tres els bisbes consagrants y la dedicació es, a més de la Santíssima Trinitat, a tres sants, a Sant Benet, Sant Pere y Sant Miquel (6). La planta de l'església, d'estructura del segle XII, de que parlarèm, es també triabsidal.

En l'acta de consagració del monastir de Ripoll de 977, en que 's fa constar que s'han construït les voltes «*pulchra sublimatam fabrica fornicibusque*

(1) En l'església hi ha una inscripció commemorativa de la consagració que publica VILLANUVA (Obra citada, vol. X, p. 98). Diu aixís:

Dominice incarnationis anno | DCCCC.XXX.

Inditione IIII. veni ens vir reverentissimus dominus Radulfus sanctæ Urgili | tuncensis ecclesie presul in villa Ezerre per interventum haesi indi | quo Hictore presbitero: ibique consecravit | eccles. Sancte Marie semper virginis, et omnium | sanctorum, Sancti Petri apostoli, et omnium apostolorum | et Sancti Michaelis arcangeli. Ipso anno obiit Radulfus P... Oddone. II. | Kals Madii ✠.

En PERE VIDAL ha reproduït una fotografia d'aquesta làpida en sa *Guide historique et pittoresque dans le département des Pyrénées-Orientales*, ja citada, fent notar que la data de 939 es contradictòria ab la de la mort de Radulf, fill de Wifret el Pilòs, que fou entre 4 de Maig de 913 y 6 de Setembre de 915. Reprodueix també aqueix epigrafe BONNEROY en sa *Épigraphie roussillonnaise*. Butlletí de la *Société agricole, scientifique et littéraire des Pyrénées Orientales*, vol. XVII, p. 138.

(2) CÉSAR AUGUST TORRAS: *Pirineu català. Guia itinerari del excursionista a Camprodon*. Barcelona, 1902. P. 172. — EMMANUEL BROUSSE FILS: *La Cerdagne française*. Perpinyà, 1896. P. 180.

(3) *Marca Hispanica*, ap. LXXXIV.

«*et consecraret Ecclesiam in honore sanctæ Dei genitricis Mariæ cum suis altari-bus unum in honore dominicæ resurrectionis, et alterum in commemoratione et veneratione omnium sanctorum*».

(4) Han descrit l'estat actual de Santa Maria de Finestres, FRANCESC MONT-SALVADÉ: (*Santa Pau*, Vol. III de las *Noticias históricas*, Olot, 1891. P. 161 y següents), y CÉSAR AUGUST TORRAS: *Pirineu Català, Comarca d'Olot*, Barcelona, 1910. P. 115 y següents.

(5) *Marca Hispanica*, ap. XCIII.

(6) *Id.*, *id.*, ap. CXII.

subactis», s'explica com els bisbes consagren l'altar principal y després en Miró, bisbe de Girona, consagra l'altar lateral del Salvador fet construir per Oliva Cabreta, y l de Sant Miquel, fet construir pel comte Sunyer, y Fruianus, bisbe de Vielh, consagra l tercer, dedicat a Sant Pons, fet alçar pel comte Miró, y l quart dedicat a Santa Creu (1).

Eren totes aqueixes esglésies petites; ho fan notar les actes de consagració de les esglésies que les vénen a substituir a Ripoll y Guixà (2).

Després d'aqueixos escassos dats sobre l número d'absis, res més sabem sobre l plan d'aqueixes primitives esglésies. Ab tot, anem a agrupar aquí les esglésies triabsidals cobertes ab volta sense archs torals, que sembla precediren a les més complicades qual data certa pot fixarse al començament del segle XI, y que corresponen a la forma ideal que 's desprèn del estudi documental.

Les esglésies triabsidals ab voltes llises sense archs torals, són de dos menes: basiliques de tres naus, y esglésies ab plan en forma de creu. Els dos grups tenen caràcters comuns que corresponen als de les cobertes de fusta que acabem d'estudiar: la decoració d'arcuacions limitada als absis (fachades y mur laterals llisos); ausencia de cimbori; la planta no apartantse gaire de la forma quadrada.

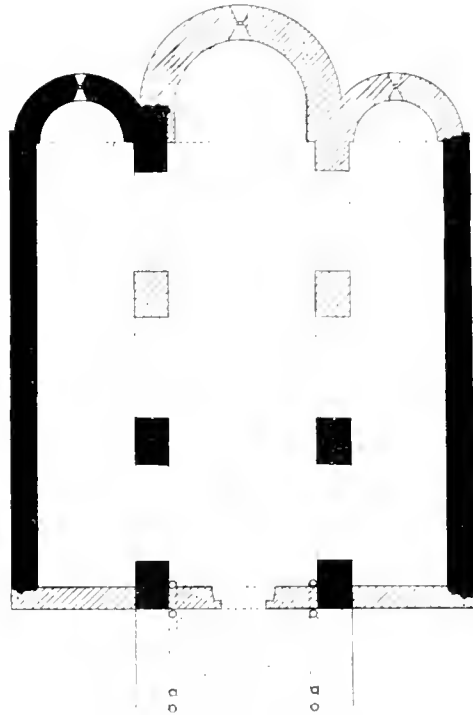

Fig. 10. — Castellor. Planta segons dats de Mn. Gudiol. Escala 1 per 200.

BASILIQÜES SENSE TORALS
CASTELLOR

El primer grup de les basiliques es poch documentat. La demostració de sa cronologia vindrà de la comparació ab les esglésies de plan de creu y ab les basiliques ab archs torals de

(1) *Marca Hispanica*, ap. CXXIII.

(2) Vegís vol. I, p. 111.

data coneguda. Sols pot afirmar-se que corresponen a la forma ideal descrita. Una d'elles es la de Castellcir, prop del riu Tenas afluent del Besòs, de la que resten sols les ruïnes. Es una església de tres naus cobertes ab voltes semicirculars mig enrunades. La



Fig. 47. — Interior de l'església d'Amer.

A la vila encara s'conserva la successora de l'església dedicada a Santa Maria, Sant Hemeteri y Sant Genís de que parlen els diplomes den Lluís *el Piadós*, del any 836, y den Carles *el Calvo*, del any 844 y 860; del rey Olib, de l'any 890, y den Carles *el Simple*, del any 922.

L'església de Santa Maria d'Amer era llavors una dependència d'aquest antic monastir montanyà.

La traslació del monastir matriu a Santa Maria d'Amer degué verificar-se en el temps comprès entre el privilegi den Carles *el Simple*, del any 922, y la consagració del nou temple, feta per en Godmar, bisbe de Girona, l'any 949, dedicanthi tres altars en honor de Santa Maria, Sant Joan y Sant Benet.

Fa constar, l'acta de dedicació, que l'comte de Barcelona, en Borrell,

(1) Debem els datos sobre aqueixa església a Mossen Gudiol, conservador del Museu de Vich.

precedeix un comunicador més modern (fig. 46). Els pilans son rectangulars indicant la ausencia d'archs torals (1).

AMER

Ab algunes reserves descrivim aquí encloentla en aqueix grupo la vella església d'Amer, extraordinàriament reformada y de difícil estudi.

Un antic monastir estava situat a tres hores a Orient d'Amer, desde qual lloch va trasladarse al actual.



Fig. 48. — Absis major d'Amer.

pregà a son bisbe, en Godmar, que consagrés l'església novament edificada, *superrime edita* (1).

Al segle XII comença a fer-s'hi adicions d'una capella adossada a la nau lateral del costat nord d'aparell ben ajustat ab tots els caràcters de l'època.

L'església fou més tard molt transformada: un terratrèmol ensorrà en part el monastir en 1427 (2); encara en temps més encà s'hi afegiren elements neoclàssichs y sobre tot se tallaren els pilars interiors aguantantlos sobre columnes (fig. 47). Avuy costa de decidir-se sobre son plan antich. Es evident que fou una basilica de tres naus cobertes ab voltes semicirculars, sostingudes aquestes sobre pilars: un arch toral reforça la volta major. Sembla que l'obra ha estat allargada cap al frontispici. De l'època primera, atribuïbles al segle X, resten els absis ab son aparell caracteristich (fig. 48).

LA CLUSA

Citem també en aquest grup l'església de La Clusa: es un lloch d'antiga anomenada de la *via domitia*, que, venint de Narbona, atravessava prop d'ell el *Summum Pyrenaeum*, d'aont devallava cap a la plana Juncaria y s' dirigia a Girona y Tarragona. Avuy s'hi va, o bé per la carretera que vé d'Espanya y passa pel Pertús, o bé des de França per la que del poble d'El Bolo, passa per Morella. Es un lloch aont la vall s'estreny y que havia estat, anys enera, fortificat.

El nom de La Clusa es citat en documents antiquíssims que 'l fan suposar fortificat ja a l'època romana, no lluny d'aont s'alçaven els trofeus de Pompeu. L'anomenen repetidament les cartes des de 'l segle XII, y continúa durant tota la Edat mitjana essent un lloch fortificat.

En el camp vora dreta del riu se conserva l'església coneguda per La Clusa alta, que ha sigut moltes voltes reformada. Era primitivament una església de tres naus del tipó usual del país, ab tres absis. Les naus són cobertes ab volta de canó, com en els tipus més antichs, aixoplugada ab una sola teulada a dos aigües que marca a la fatxada un altre pinyó. Les naus estavan separades per quatre arcades. Dues d'elles, les més properes al presbiteri, són avuy unides en una sola.

En el frontispici hi ha una finestra ab un capitell trapezial ab decoració d'entrellaçat. La precedeix un narthex avuy caigut (3).

(1) VILLANUEVA; obra citada, vol. XIV, p. 220.

(2) FRANCÉSCH MONTSALVATJE; vol. XIV, citat, de les *Noticias Historicas*, p. 337 y següents.

(3) Vegís, sobre 'l lloch de La Clusa; PERE VIDAL; obra darrerament citada.

isotèrics de plans de creu. El plan de basílica era massa costós per a les esglésies de horts apartats o per a 'ls monastirs pobres. Per altra part, les naus laterals eren poch menys que inútils per a 'ls grans actes de culte, ja que desde elles era, en les nostres basíliques de feixuech



Fig. 10. — Absis de Santa Cecília de Montserrat.

pilans, l'allar principal quasi invisible. Son olièc mecànich d'ample contrafort de la volta de la nau esdevenia inútil en els temples reduïts, en que l'espessor ordinari dels murs era suficient per a aguantar la volta, d'escassa amplada. En les basíliques, per altra part, el simbolisme oriental hi havia

— J. A. BRUYAN: *L'art religiós al Roselló*, també citada, y *Les pintures murals catalanes*, publicades per l'Institut d'Estudis Catalans, fascicle II.

dibuixat un plan de creu determinat per la nau y el transepte, y aquella part del temple era 'l principal y fins l'únic materialment utilizable. No es aixís extrany que l'església reduïda se derivés d'elles suprimint en tot o en part les naus laterals y constituint el grupo de plan de creu triabsidal.

Es aqueixa una forma antiga de plan en els temples de la nostra Catalunya, la més senzilla pera les esglésies quals actes de consagració mencionen el recort de tres altars que consagren els bisbes que assisteixen a la cerimonia.

L'església en que més clarament se veu la derivació de la basilica es la de Santa Cecília de Montserrat.

ESGLÉSIA DE SANTA CECILIA
DE MONTSERRAT

El primer document que 's refereix a n'aquesta església es, segons en Villanueva, de l'any 871 (1), y consisteix en una venda que feu Rudolf del *castrum marre* a Ansul y sa muller

Druda. *Marca* data el mateix document en 941 (2). En ell se fa constatar que existeix en el lloch edificada l'església de Santa Cecília. Hi ha un altre document, del any 945, en que Jordí, bisbe de Vich, confirma la fundació, donantli ademés alguns béns «*ad restorationem, diu, huius cenobii*». Dotze anys després, en el de 957, el bisbe Wadimir, de Vich, donà als monjos

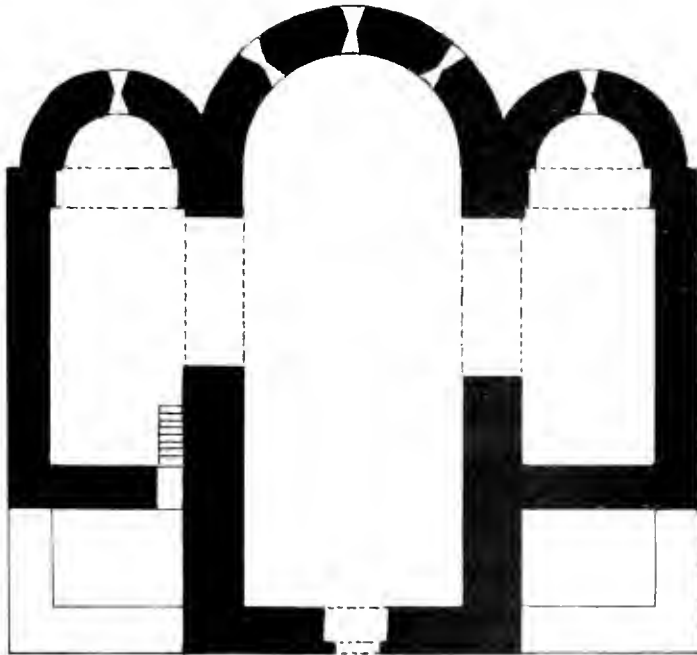

Fig. 50. — Plan de Santa Cecília de Montserrat. 1 escala 1 per 200.

(1) VILLANUEVA: obra citada, vol. VII, p. 158.

(2) *Marca Hispanica*, ap. LXXVII. El document diu, referent a l'església: «*cum ipso loco in quo edificata est Ecclesia nuncupata Santa Cecília*».

de Santa Cecília la regla de Sant Benet, consagrà sa església y confirmà ses possessions (1). Aquesta consagració fou en temps del abat Cesari, qui tractà de restaurar l'església metropolitana de Tarragona y les

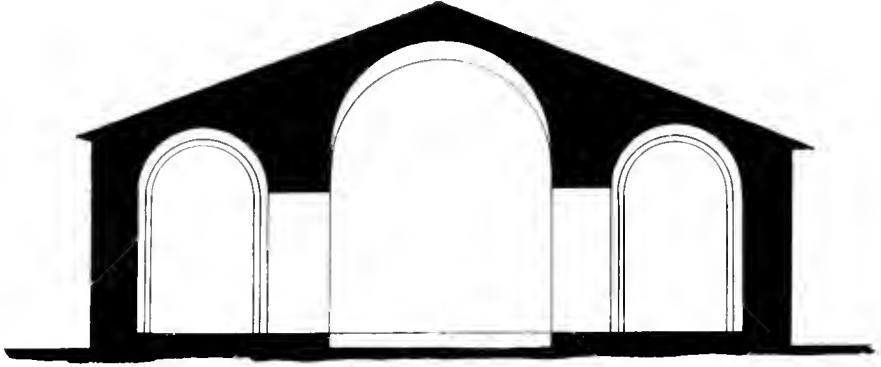

Fig. 51. — Secció transversal de l'església de Santa Cecília de Montserrat. Escala 1 per 200.

sèus existents en l'època visigoda, fentse consagrar arquebisbe y escrivint al sant pare, Joan XII, a fi de restaurar principalment la sèu d'Egera. El nom de Cesari's torna a trobar en una escriptura de venda a favor de Santa Cecília de Montserrat, en 942 (2). En 971 el sant pare, Benet VII, li reconeix les possessions del monastir y sa subjecció directa a la Santa Sèu (3). El comte Borrell, en son testament (993), fa a aqueix monastir el llegal d'ogües y vaques característich del temps (4).

Son plan es quadrat, y, més que 'ls braços d'una creu, s'hi veuen unes naus laterals quelecom més curles que la nau principal. Les voltes d'aquesta, de canó semicircular, són paraleles, com en les basíliques, a la de la nau principal.

SANT PAU DEL CAMP
BARCELONA

Aqueix monastir, ab la mateixa denominació de Sant Pau apòstol, situat «*in marítima, in littore maris*», consta existent a Barcelona, el dia 8 del idus de Març, any XXIV de Lotari (977), en una escriptura de permuta de terres situades en el Mont-Judaich junt a n'el camí del Port, fela per son abat Otto y la comunitat ab

(1) VILLANUEVA: obra citada, vol. VII, p. 160.

(2) *Marca Hispanica*, ap. LXXVIII.

(3) *Id.*, *id.*, ap. CXLI.

(4) *Id.*, *id.*, ap. CXI.

el vescomte Guitart. Existeix un altre monestir de Sant Pau *in maritima*, que es Sant Pol de Mar; mes la situació de les terres que's permu-



Fig. 52. — Porta de Sant Pau del Camp de Barcelona. (L. G. Mas).

ta no deixa lloc a dubte sobre que en aquest cas se tracta de Sant Pau del Camp, de Barcelona. L'inscripció (fig. 45) que avuy encara pot llegir-se a la llinda de la portada de Sant Pau del Camp (fig. 52), porta a la

conclusió de l'existència d'una església en el darrer terç del segle x. La traducció es com segueix:

«HAEC DOMINI PORTA VIA EST OMNIBUS PORTA
 JANUA SUM VITAL PER ME GRADIENDO VENITE.
 IS HAC AULA MONASTICA BENEDICTI NOS VII MISET. BERNARDUS PRO SE ET ANIMA
 Uxoris eius RAIMUNDAE» (1).

S'ha suposat que s refereix al regnat del papa Benet VII, comprès entre l'any 974 y el 983, mes es aixó ben dubtós.

Els personatges Bernardus y Raimunda sembla són el donadors de l'obra de la portada. La lletra corresponent per son caràcter al segle de referencia. Una altra data de l'existència del monastir a primers del segle x, es una lèpida que s troba colocada avuy al interior de l'església a ma dreta, en el portal ab que comunica l'creuer ab la capella del Santíssim. Diu aixís:

«SUB AC TRIBUNA [REQUES]-
 CIT CORPUS CONDA(M) WIFRE-
 DI COMITI FILIUS WIFREDI SIMILI MODO COMITI BO-
 NAE MEMORIAE DIMITTAT EI D(OMIN)US AM(E)N QUI OBIT VI KAL(ENDAS) MAII SUB
 ER(A) DCCCEGLII ANNI D(OM)NI DCCCCXIII
 [ANNO] X III REG(NANTE) KAROLO REGE POST ODONI» (2).

(1) P. PIFERRER y F. PI y MARGALL: *España. Sus monumentos y artes, su naturaleza é historia. Cataluña*, Vol. I, Barcelona, 1881. P. 218 y següents. — JOSEPH PUIGGARI: *Garlanda de joyells*, Barcelona, 1879. P. 49 y següents.

(2) Reprodueix aqueixa inscripció F. EMIL HÜBNER: *Inscriptiones Hispaniae christianae*, Berlin, 1871. N.º 286. Fou aquesta làpida descoberta en 1596 y colocada en 1618, després d'haver rodat més que una dama d'escachs, com pintorescament diu en Pujades, al costat de la porta de l'església. En 1815, segons en Bofarull, fou colocada al costat de l'Evangeli, a la capella de Sant Galdric. Al remoure-la s'observà que a la cara oposada a l'inscripció de Wifred II existia una altra inscripció romana en la qual no repararen ni en Pujades ni ls que la descobriren en 1596. Pensaren, y aixís se feu en 1830, posarla de manera de poderse veure les dues inscripcions, treyentla de la capella de Sant Galdric y empotranta en el buit d'una finestra que hi havia a la paret, entre l'creuer y la capella del Sant Crist; de manera que l'inscripció del comte s presenta del costat del creuer, y la romana al costat oposat, a la capella.

L'inscripció romana diu aixís:

«...EDANIO
 CLEMENTINI
 LIB
 CLEMENTI
 IIII V... AVG.
 MAXIMVS LIB
 PATRONO OPTIMO
 DDD.»

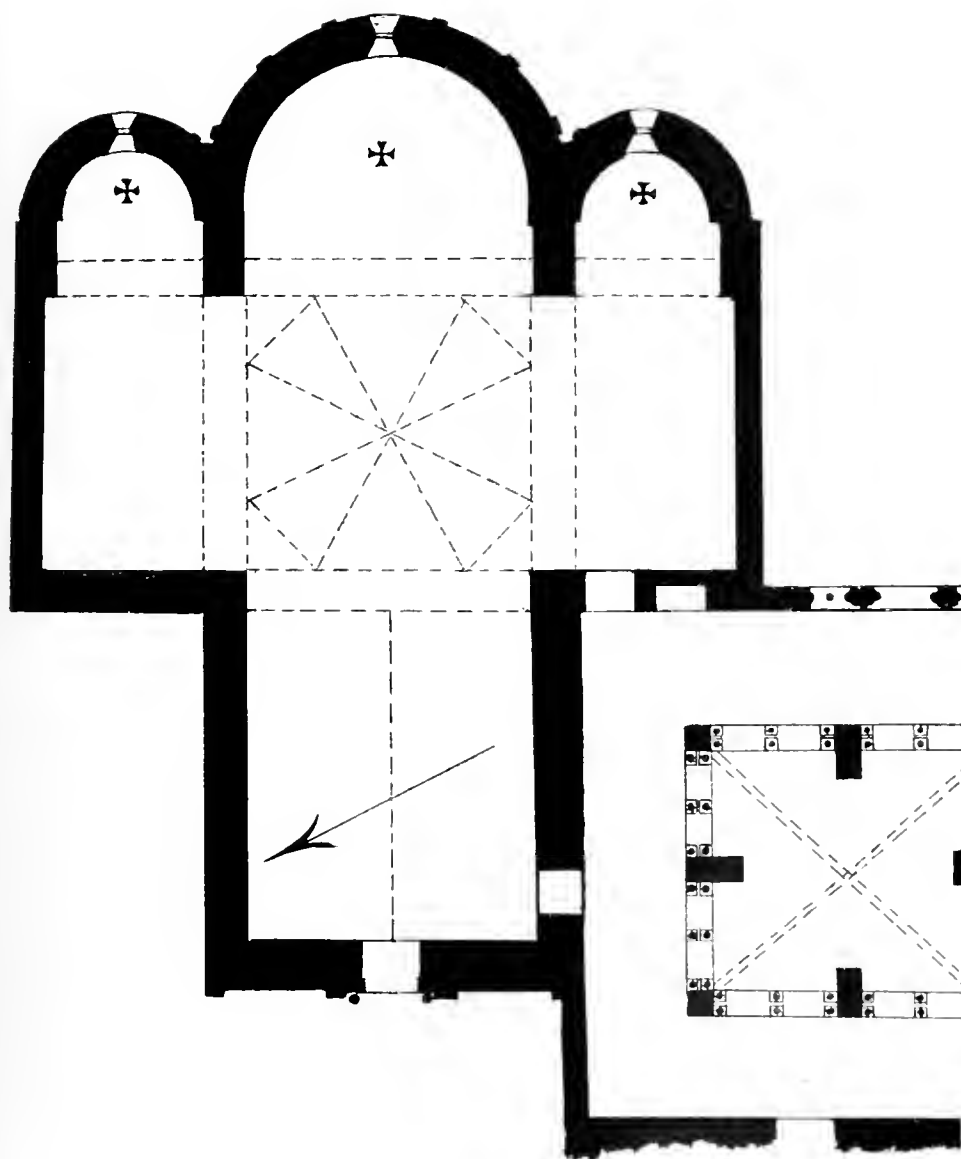

Fig. 53. — Plan de Sant Pau del Camp de Barcelona. Escala 1 per 200.

En Bofarull l'estudià, deduint que ha de referirse al dia 26 d'Abril del any 912, essent indiscutible que hi ha alguna equivocació (1).

Aqueixos documents indiquen l'existència de Sant Pau del Camp en el darrer quart del segle x.

L'any 986 Al-Mansur destruí el monastir en part, y els monjos devien abandonarlo. Fa suposarlo el dato negatiu de la desaparició de son nom dels documents y després la seva situació fóra les muralles de la ciutat, que fou cremada y destruída en gran part, saquejantla y fent presoners sos habitants, que foren exilats a Córdoba. Ermersinda, al projectar una pelegrinació a l'església de Sant Jaume de Galicia y a Sant Pere y Sant Pau de Roma, fa testament l'any 1057, deixant sos béns repartits entre varis monastirs en quantitat de 50 mancusos al de Sant Pere de les Puelles, Ripoll, Sant Cugat, Sant Llorenç, Casseres, Guixà y Roda; no anomenant el de Sant Pau del Camp (2), que es probable estés abandonat.

En l'any 1117, Guítar i sa muller, Rollanda, el varen reedificar a llurs despeses. Pot demostrarse aquesta reconstrucció per una làpida colocada sobre un sepulcre que fou d'en Guillem de Bell-lloch en el claustre de Sant Pau, conservantse una y altre, actualment, a l'església de Sant Pere de

La pedra que conté aquestes inscripcions es arenisca, procedent segurament de Montjuich, polida, sense ornament ni relleu, en figura de prisma quadrangular de 5 pans escassos d'alt y 3 y mig d'ample en cada una de ses cares.

En Bofarull sosté l'opinió de que la làpida es de l'època den Wifret II y 's refereix a n'aquest, rebatent varies opinions que la suposen apócrifa o l'apliquen a n'en Wifret I *el Pilós*, però suposantla feta en època posterior al regnat d'aquell.

Conta en Pujades que quan, en el mes de Janer de 1596, els antics consellers de Barcelona manaren construir la gran claveguera que passa pel monastir de Sant Pau del Camp de dita ciutat, trobaren, els operaris, en llurs excavacions, en el lloch que probablement havia estat cementiri de la casa abans de la seva construcció, multitud d'òssos humans, uns escampats y altres ficats en olles, cànirs y urnes de terra. Entre aquestes urnes y la làpida sepulcral del comte Wifret II, que llavors se descobrí, se trobà una urna de terra cuita vidriada, de color vert, convexa y quadrilonga, quasi quadrada o poch més llarga que ampla, que tenia esculpits en el pla de sa cara certes lletres o caràcters entremesclats y trabats uns ab altres. No havent sabut els monjos llegir l'inscripció, permeteren que 's trenqués y utilísés com a reble de les parets de la claveguera, ab gran escàndol del cronista, que no dubta que les restes humanes que contenia fossin del comte Wifret II, per varies raons que adueix, principalment l'haverse trobat al peu de la làpida de dit comte, de que hem parlat. (PUJADES: obra citada, vol. VI, p. 480 y següents. — PROSPER DE BOFARULL: obra citada, vol. I, p. 51 y següents.)

(1) PROSPER DE BOFARULL: obra citada, vol. I, p. 51 y següents.

(2) UBALDO IRANZO: Memoria citada sobre la *Importancia histórica del Monasterio de San Pedro de las Puellas*, p. 77.

Bell-lloch, en el Vallès, la qual parla com si el monastir se fundés de nou en el segle XII:

«VI IDUS MADI ANNO DOMINI 1307 OBIT GUILLELMUS DE PULCROLOGO QUI ANNIVERSARIUM HIC INSTITUIT; ET EST CUM SUIS PARENTIBUS HIC SEPULTUS. ET FUERUNT HIC TRANSLATA CORPORA. SPECTABILIUM GUIBERTI GUITARDI ET UNORIS EJUS ROTLANDIS QUI HOC CAENOBIVM FUNDAVERUNT ET ROMANAE ECCLESIAE TRADIDERUNT III KALENDAS MADI ANNO MCXVII» (1).

L'any 1127 fou donada l'església de Sant Pau del Camp, que construïren els esposos Geribert y Rollanda, al abat de Sant Cugat, per l'Olaguer, arquebisbe, y els prohoms de Barcelona, fentne ofrena a la Seu apostòlica y comanantla als prohoms de Barcelona. Se féu tal donació pel mal estat moral y material del temple (2).

La planta (fig. 53) es de creu grega, ab tres absis, y de la construcció primera resta l'obra d'aparell petit que 's veu en el absis (figura 54) y a la fatxada. L'obra en carreu més gros, ben treballat, indica la restauració del segle XII. Es aquesta visible a la nau, coberta ab volta de canó, ajuntada y naixent d'una imposta decorada ab arcs recls com



Fig. 54. — Absis de Sant Pau del Camp de Barcelona. Fot. Mas.

(1) JOAQUÍN DE MERCADER BELL-LLOCH, CONDE DE BELL-LLOCH: *Historia de las capillas de los Santos Apóstoles Pedro y Pablo, que hoy existen en el castillo de Bell-lloch, situado en el Vallès*, 1876.

(2) JOSEPH MAS: *Taula del cartulari de Sant Cugat*, (*Revista de la «Asociación Artística-arqueológica Barcelonesa»*, vol. III, Barcelona, 1902, P. 219).

els de la façana exterior. La cúpula es octogonal, apoyada sobre quatre trompes, y sembla també de construcció del segle XII. L'obra den Guitart probablement s'extengué al claustre actual.

El plan es anàlech a n'el de Santa Cecília de Montserrat, tendint al quadrat; y son alçat recorda també 'l plan de basilica. Els braços de la creu es possible fossin en son origen coberts de volta de canó paralels a la nau central; actualment ho son perpendicularment formant una creu que corona 'l cimbori.



Sant Martí de Riudeperes.

Fot. Vancells.



Fig. 55. — Sant Pere de Casserres. Natxada principal.

VI

ESGLÉSIES DE PLANS DE BASÍLICA AB ARCHS TORALS DEL COMENÇAMENT DEL SEGLE XI

ELS perfeccionaments constructius poch a poch van introduintse en les nostres esglésies. Al començar el segle XI conservant ab els mateixos caràcters, plans y estructures, apareixen ja 'ls archs torals, ab sa conseqüència els pilars en forma de creu; la decoració 's limita encara als absis, mes en aqueslos hi apareix un nou element: els ninxos cegos lombards.

L'arch toral fa la seva aparició en les basíliques cobertes ab voltes més antigues del Asia menor y del Egipte, aont no 's concebeix la volta sense aqueix element de construcció auxiliar.

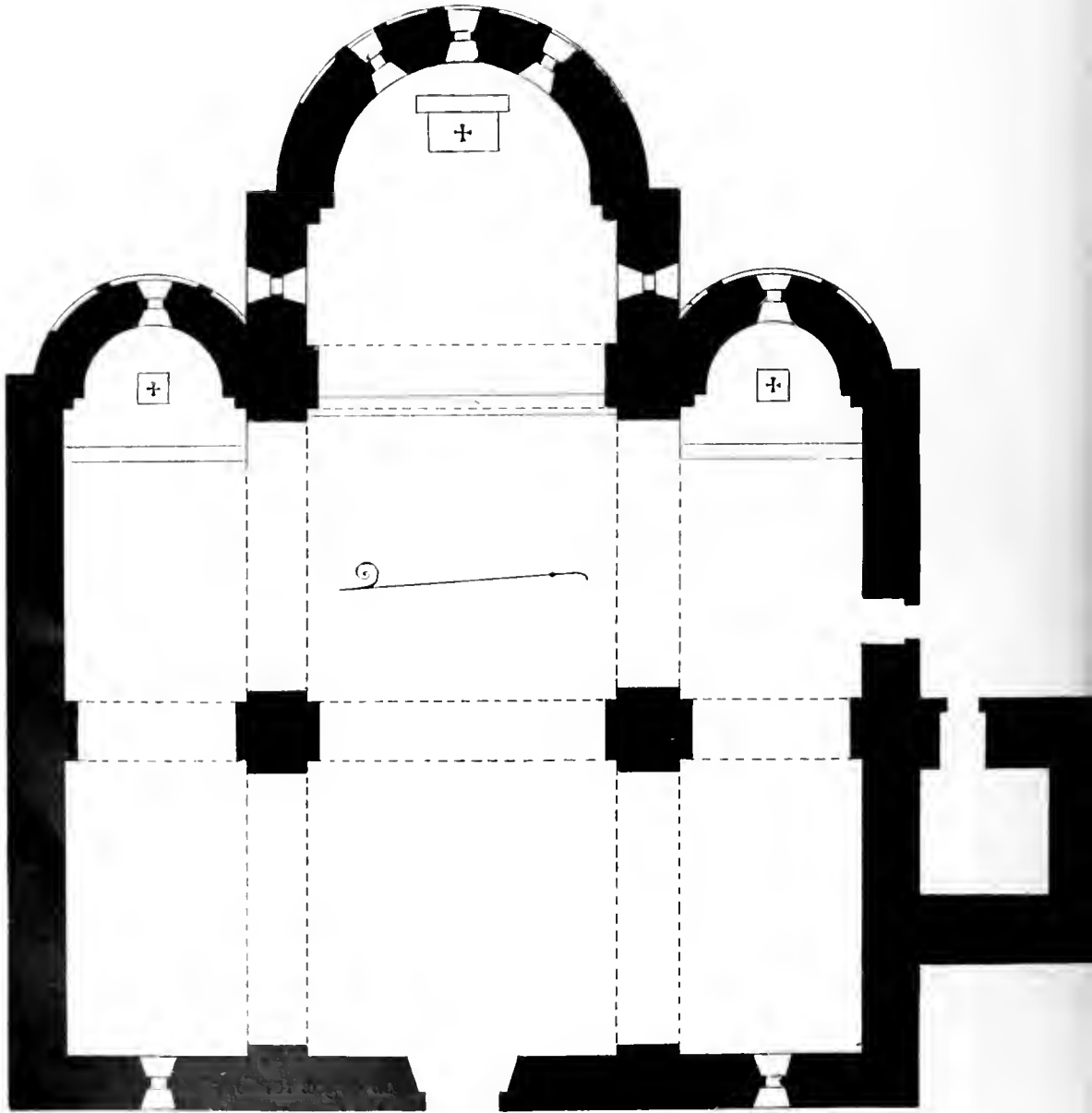

Fig. 53. — Plan de Sant Pere de Casserres. Escala 1 per 200. (Pericas.)



Fig. 57. — Sant Pere de Casserres. Secció transversal. Escala 1 per 200. (Pericás.)

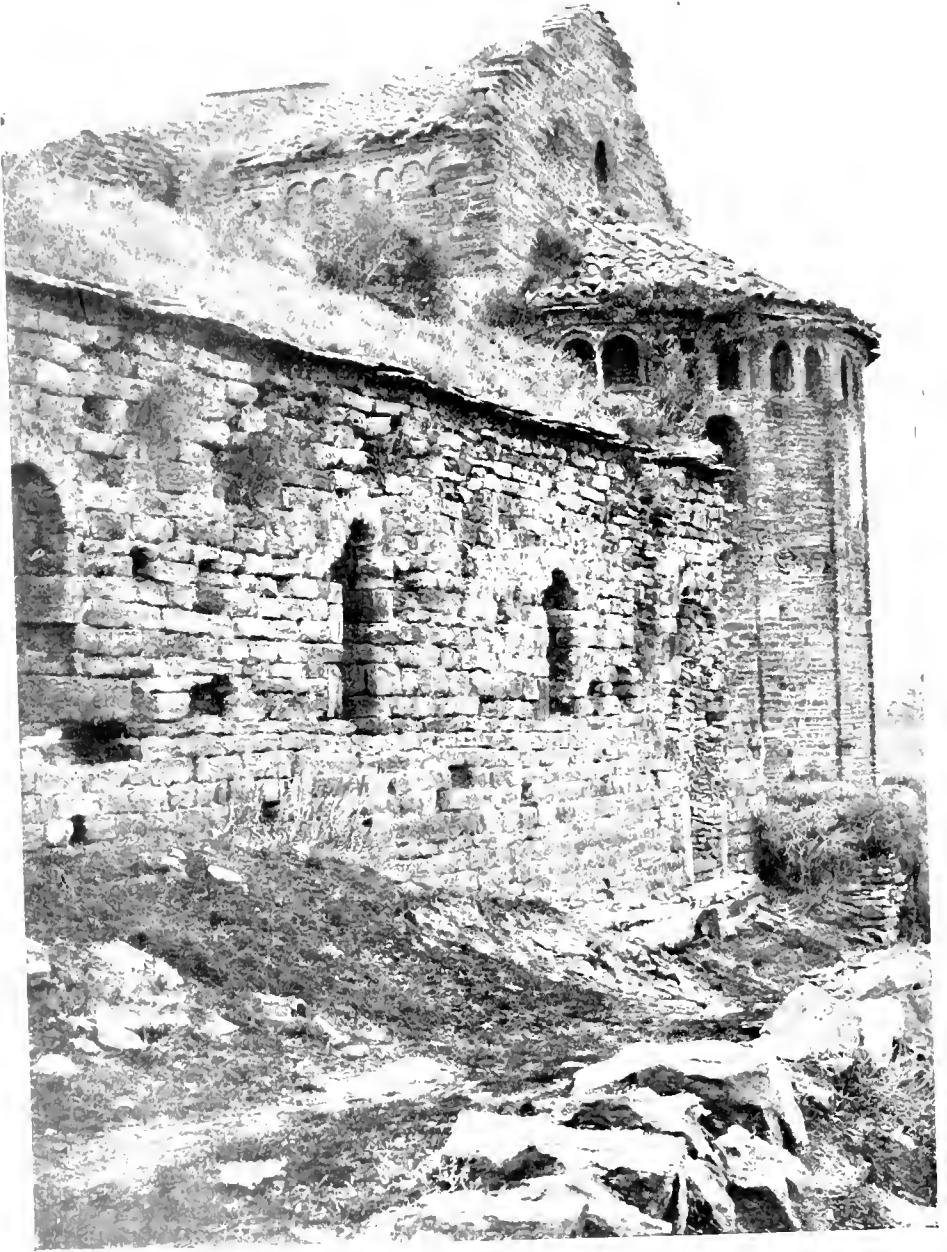

Fig. 58. — Sant Pere de Casserres. Absis.

SANT PERE DE CASSERRES

L'església típica de data provada ab alguna claretat es la de Sant Pere de Casserres, situada sobre una roca espadada que rodeja'l Ter en lloch de fama carolíngia, esmentat per l'anonim Astrònomus (1) com una de les conquestes de Lluís *el Piadós*.



Fig. 59. -- Sant Pere de Casserres desde l'altre costat del Ter.



Fig. 60. -- Sant Pere de Casserres. Absis. (Fots. Massot.)

El monastir de Sant Pere de Casserres, està situat en l'antiquíssima *Kastro Serra* y *Castrum Serra* dels documents dels segles IX y X (2), ocupat pels visigots y musulmans y conquistat per Lluís *el Piadós* l'any 798. El comte de Barcelona, en Borrell, encarregat de sa defensa, hi construí una església dedicada al apòstol Sant Pere.

L'acta de consagració y dotació de l'església y monastir, que ha publicat per primera vegada en Montsalvatje (3), confirma que existia a Casserres una església dedicada desde antics temps al apòstol Sant Pere, deruida en part, quan la piadosa devoció de Ermetrude, vescomtesa de Cardona, construí l'actual església y monastir, pregant al comte de Barcelona Ramon sa confirmació y aprovació, a lo que aquest accedi do-

(1) *Vita Hulodovici Pii imp.* 796 a 801.

(2) Documents publicats pel Canonge RUPOLI, en l'*Extracto de varios documentos que publica D. J. R. V. para demostrar la antigüedad y vicisitudes del Monasterio de San Pedro de Caserras en la diócesis y corregimiento de Vich*, Vich, 1824.

(3) FRANCESC MONSALVATJE: *El Monasterio de San Pedro de Casserras*, Gerona, 1910. Vol. XX de les *Noticias Históricas*, ap. 1.

tant generosament al monastir. La data del document es del any 1006. Pertanyè després al poderós monastir de Cluny (1).

L'obra actual es, en son conjunt, de l'època de la consagració: tota ella té l'aspecte de rústega senzillesa que caracterisa les construccions de principis del segle XI.

La planta de l'església es la basilical de tres naus ab tres absis: tendint el conjunt, com en les més antigues, a la forma quadrada (fig. 56). Les naus son cobertes ab voltes de canó seguit semicircular, reforçades ab archs torals (fig. 57). La de l'esquerra està aparedada desde 'l segle xv, quan violents terratrèmols castigaren gran part de Catalunya, fent sentir llurs efectes sobre la volla d'aquella nau, que va arminarse.



Fig. 6r.—Sant Pere de Casserres. Conjunt exterior. (Fot. Mas.)

El claustre, avuy quasi destruit, obeia al tipo més senzill de construcció: el d'arcades sobre maciços pilans; la dels angles indica que 'ls elements sostinguts eren vigues y no voltes. A les arcades de les parels nord y llevant s'hi allotjaren sepulcres, que avuy han desaparegut.

Restes de pintures murals, existeixen en el lloch immediat al costat de llevant del claustre.

El campanar està dividit en dos pisos: l'inferior, cobert ab volla de recó de claustre, es de planta octogonal y ab trompes en els angles; y el superior ab volla de la mateixa mena, però de planta quadrada (2).

COMPARACIÓ AB LES ESGLESIES ITALIANES. No difereixen en llur disposició exterior aqueixes esglésies de les que hem fins are descrit més que en un element: els nínxos que forman la cornisa del absis major de Sant Pere de Casserres (fig. 58) repartits a parells en cada tram que marquen les faixes lombardes.

(1) Bulla del papa Pasqual II, del any 1100 (*Bullari de Cocquelines*, vol. II, p. 115).

(2) JOSEPH M.^a PERICAS: *Sant Pere de Casserres*. *Bulleti del Centre Excursionista de Catalunya*, vol. XIV, Barcelona, 1901, p. 229.

Segons en Rivoira (1) els primers exemples d'aquëix tema arquitectònic apareixen en els absis de les esglésies lombardes del segle IX com Sant Ambrós y Sant Vicens *in Prato* de Milà fig. 62, y com la de Agliate, y continuen en els segles X y XI.



Fig. 62. — Basílica de Sant Vicens *in Prato*, a Milà. (Rivoira.)



Fig. 63. — Basílica de Sant Cels a Milà. (Rivoira.)

Sant Ambrós de Milà es una església avuy molt transformada per trovarhi el model de la de Sant Pere de Casserres.

Sant Vicenc *in Prato*, que presenta aquëixa decoració en l'absis central, té, com a Sant Pere de Casserres, els murs laterals y falçada llisos enterament. Sols el frontó de sobre l'absis major y els absis laterals están coronats d'arcuacions. L'interior té encare la disposició antiga de la coberta ab fusteria y de les arcades sobre columnes.

Sant Eustorquí, a la propia capital de la Lombardia fig. 64, té també l'absis coronat de nínxets sense que els separi cap mena de pilastres, com a Sant Vicenc, ni espatlhers, com a la de Sant Cels del propi Milà fig. 63 (2).

(1) Obra citada, vol. I, p. 255.

(2) Id., id., ps. 242, 270 y 284.

Rivoira creu Sant Vicens y Sant Eustorqui de cap al any 833, mentre que Sant Cels es del any 992. Cal notar que a Sant Eustorqui els pilars que sostenen les arcades de comunicació de les naus són en forma de T, introduintse per lo tant en les naus laterals els archs torals que apareixen al començament del segle XI a Catalunya a Sant Pere de Casseres.



Fig. 64. — Sant Eustorqui, a Milà. (Rivoira.)

Són totes aquestes esglésies construïdes en maons, mes en la mateixa Italia aqueixes formes se conserven en les regions aont es comú l'obra de pedra com en la basílica de Agliate. Tampoch està aqueixa antiga església suficientment documentada; en Rivoira la creu de la segona meitat del segle IX. Son plan es un rectangle de 18 m. \times 34 m., dividit en tres naus, que 's comuniquen per arcades sostingudes per dotze columnes de desigual diàmetre (1).

Aqueixes esglésies difereixen encare en l'aspecte extern de les nostres catalanes: la nau central s'aixeca de vegades sobre les laterals o be l'absis es ùnic, o 'ls espatllers d'extraordinaries dimensions rompen les ratlles del absis; o be la construcció es de maó; aont se trova la major igualtat es en les regions més properes de Turin com en la de Sant Joan de Campi (figura 65), que 's pendria per una església de les nostres. Podriam potser sintetisar dient que conserven les nostres esglésies els caràcters essencials de les antigues esglésies lombardes cobertes ab fusta, del segle IX, son mateix aspecte exterior, son plan; introduintse les voltes reforçades per medi dels archs torals o doblers d'antiga filiació oriental.



Fig. 65. — Sant Joan de Campi. (Venturi.)

(1) RIVOIRA: obra citada, vol. I, p. 267 y següents.



Fig. 66. — Basilica de Ripoll, després de la restauració en Rogent.

VII

EL TEMPLE DE SANTA MARIA DE RIPOLL

Les esglésies ab voltes rústegues, sense archs torals, ab pilars rectangulars ab llur primitiva senzillesa, triomfaren entre les formes noves fínidament introduïdes fins cap al any 20 del segle XI. En aqueixa data, ab aqueix mètode primitiu s'executa l'obra capdal de l'època, la basilica de Ripoll, que vé a cloure 'l període de la tradició més antiga en el nostre romànic. Ripoll era com el nostre monastir real; en son temple s'enterraven els nostres comtes sobirans, y la seva influència política era extraordinària.



Fig. 67. — Basílica de Ripoll, al començament de la restauració. (Fot. Rogent.)

ELS DOCUMENTS

Coneixèm varies actes de consagració de l'església del monastir ripollès: la primera fon en 20 d'Abril del any 888; la segona, en 935; la tercera, en 15 de Novembre del 977, y la quarta, en 15 de Janer de 1032.

L'acta de consagració del 888 diu que en Godmar ha anat a consagrar l'església dedicada a honor de Maria, edificada pel comte de Barcelona Wifred y sa muller Widinilla (1); y no fa altra indicació sobre la qualitat del edifici.

(1) *«quam corde contrito et nutu divino aedificare conatus est videlicet vir illustris, id est, Wifredus Comes*



Fig. 68. — Absis de Ripoll abans de la restauració. (Fot. del Museu de Girona.)



Figs. 69 y 70. — La fatxada, nau lateral y els campanars de Ripoll abans de la restauració.

y antich abat del monastir, qui morí abans d'empendre l'obra, y son

et Widinilles Comilissa, in cuius merito surrexit limina templi. (Marca Hispanica, ap. XLV.)

(1) Diu la «*Brevis historia monasterii Ripipullensis à quodam monacho Ripipullensi scripta anno Christi MCXLVII*», referintse a aquesta consagració, «*secunda ejusdem canobii fieret dedicatio per manus Georgii Ausonensis Episcopi. Facta est autem dedicatio ista anno ab incarnatione Domini DCCCXXXV, ara LXXIII, secundo però Leovici Regis anno, qui tertius post Odonem regnavit in Francia...*» (Marca Hispanica, ap. CCCCIV.)

L'acta de la segona dedicació s'ha perdut. Parla d'ella la carta d'un monjo del segle XII: publicada per *Marca*, explicant que la consagració del temple ripollès la feu el bisbe Jordi, d'Ausona. El document fa erro en els anys que regnà Lluís Ultramarí (1).

En l'acta de la tercera dedicació s diu que l'obra de reedificació de l'església havia estat a punt de començarse per l'Arnulf, bisbe de Girona



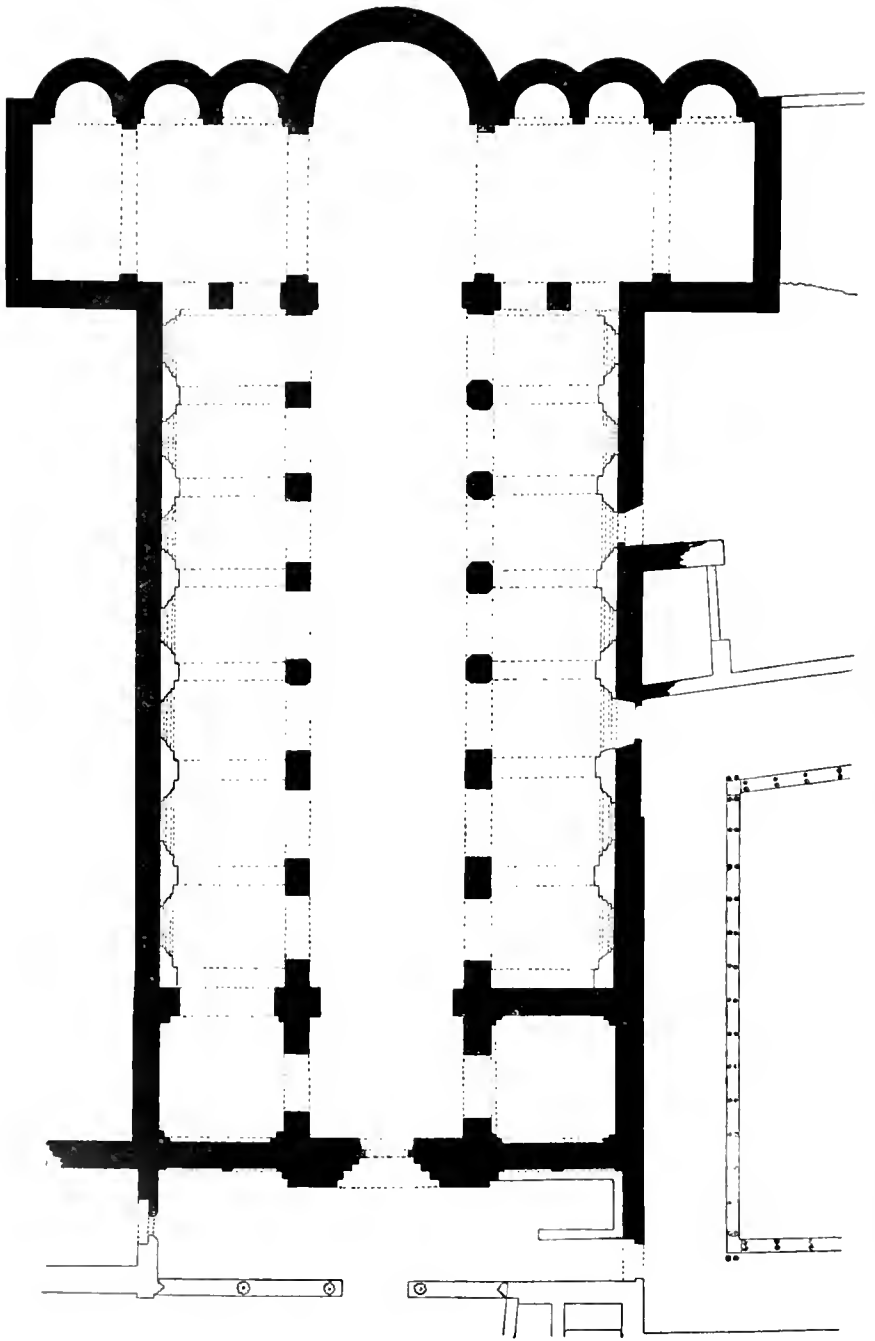

Fig. 71. - Ripoll. Plan abans de la restauració. (Marquès de Dou.) Escala 1 per 400.

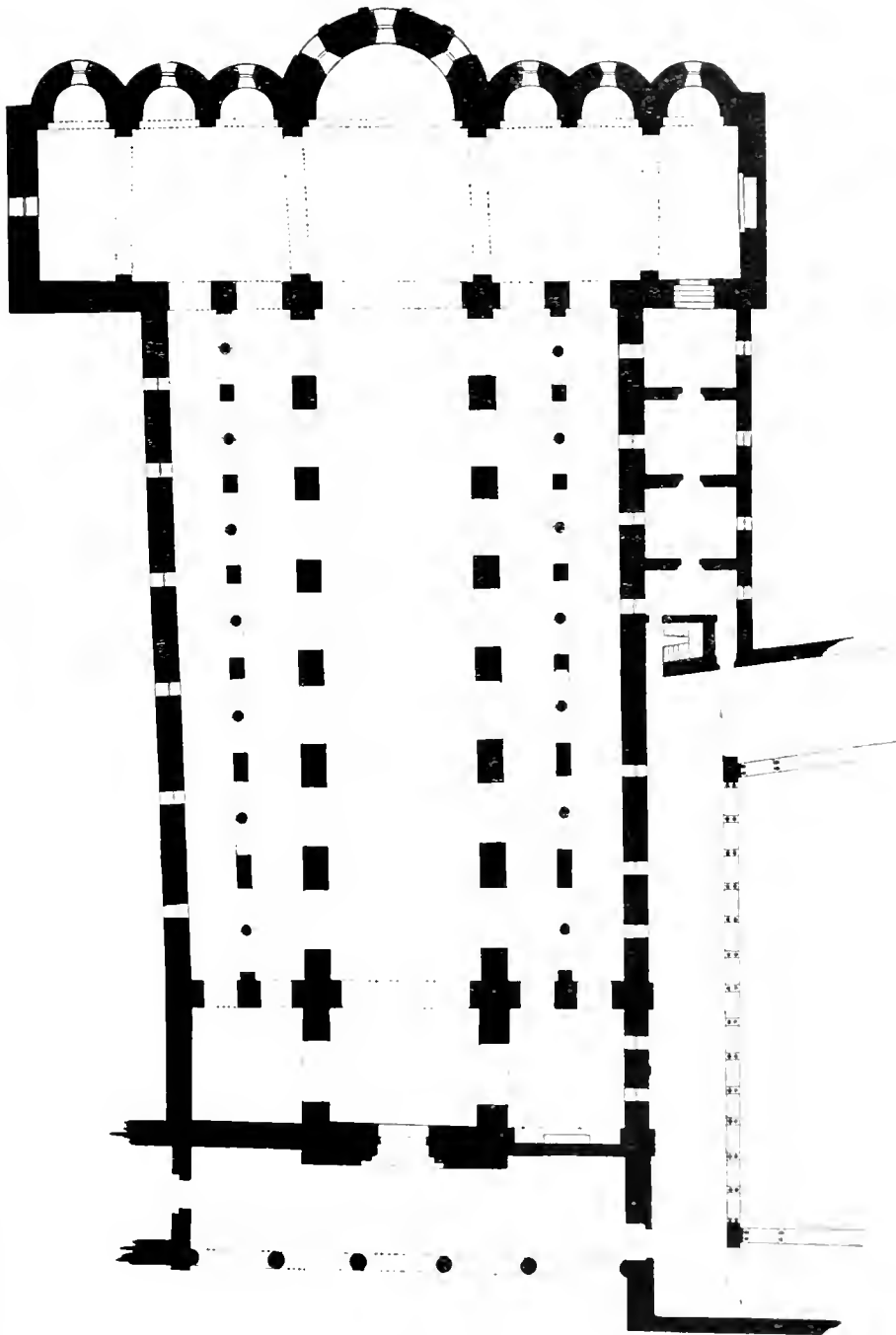

Fig. 72. — Ripoll. Plan restaurat per Regent. Escala 1 per 400.

successor Guidisele, «algada la bella fàbrica, fetes les volles, acabada molt més gran» celebrà la festa de la dedicació.

L'església tenia cinch altars, lo que respon a una planta de basílica ab cinch absis o a una planta anàlega a la de Vich. «colocats en cinch absis o capelles, una d'elles, diu Faete de consagració, nomenada de Nostre Senyor Salvador, la que per si disposa 'l comte pera que s'hi pregués a sa memoria: la segona, a Sant Miquel Arcàngel, que dedicà en Miró, bisbe de



Fig. 73. — Ripoll. Interior de la nau abans de la restauració. (Fots. Rogent.)



Fig. 74. — Ripoll. Interior de les naus abans de la restauració.

Girona: la tercera, de Sant Pons que havia construït el comte Miró per remey de son ànima, y, per fi, la de Santa Creu, que ungi en Fruia, bisbe d'Ausona. Ab aquestes capelles fou consagrada la terrena casa de Déu» (t). L'obra havia durat menys de set anys.

L'acta de la quarta consagració, del 1032, es la més explícita. En ella 's parla de l'obra de 828 en que l'església era «ad modum parvula»; de la de 935, edificada «ab major sumptuositat», y de la de 977 en que 'n fou erigida una altra ab un plan més vast y construcció magnífica. L'Oliua arrasà 'l temple anterior («Omne enim superpositum ejusdem Ecclesie solo tenuis coequavit»),

(1) «*Quam postmodum domnus Guidisclaus normali junctioe monachorum paler pulera sublimata fabrica fornicibusque subactis priore nullò majorem magno sudore perseverando consummavit, consummatamque, dedicationem ilico fieri festinavit.... præcipuo ceteraque utriusque conditionis cum suis hinc inde mercenlibus litulis, primo videlicet Domini nostri salvatoris, quem speciali devotione, ubi orationibus ejus perpetuo haberetur memoria, Sunitarius sibi disposuit Comes, secundo verò sancti Michaelis archangeli, quos dedicavit domnus Miro Gerundensis opilio, tertio verò sancti Pontii, quem et construxit Miro Comes ob anime lumentum, quarto dein sancte crucis, quod iuxit Fruia Ausonensis Episcopus.*» (Marca Hispanica, ap. CXXIII).

y Falca de non construintlo desde 'ls fonaments («a fundamentis extruens») (1).

Les raons de la data de construcció de Ripoll són claríssimes: l'acta de consagració conservada a Falca; segons testimoni den Villanueva; la tradició en el monastir y en ses pràctiques litúrgiques y les afirmacions de grandiositat de la obra que 's fan en l'acta de consagració fins respecte a l'església de cinch absis consagrada en 977.

El temple de l'Oliva 's conservà sense modificació 396 anys. El terratrèmol del 1428 (dit *el de la Caude-lera*), destruí part de la volta major, que fou substituïda per una d'oïval: però ni en el segle XV ni durant el següent hi hagué altra consagració. Unicament en el 14 de Maig de 1623 beneí l'abat *Sambio* el nou altar del absis mestre, a ne 'l que transportaren les santes relíquies.

DESCRIPCIÓ

L'església novament construïda en temps de l'Oliva abat, la quarta, de les que s'aixecaren en el mateix lloch, es un exemple d'església de cinch naus, separades cada dues laterals per pilars y columnes, ab un ample creuer en el que s'obre l'absis principal y sis de secundaris. La nau central, ab el creuer, formaven una creu llatina, els braços de la qual tenen 40 metres, havent sigut la seva dimensió longitudinal d'uns 60 metres (2).

(1) «.....qui prædictum conobium à fundamentis extruxit, exemplo quoque avi sui reverendæ memoriæ Comitis Mironis, qui eandem Ecclesiam admodum parvulam destruens, majori sumptu opere ædificavit, servans etiam instituta patris sui domni Ottonis Comitis fratrumque illius, qui hanc secundò majoris operis culmine sustulerunt, ut omnes pietate, sic universos etiam ædificii transgressus est magnitudine. Omne enim superpositum ejusdem Ecclesiæ solo tenuis corquavit, et à fundamentis extruens, nullo labore et miro opere divina se juvante gratia ipse complevit.....» (Marca Hispanica, ap. CCVIII.)

(2) JOSEPH M.ª PELLICER Y PAGES: obra citada. — ELLIÉS ROGENA: *Santa Maria de Ripoll. Informe sobre las obras realizadas en la basilica y las fuentes de la restauración*. Barcelona, 1887.

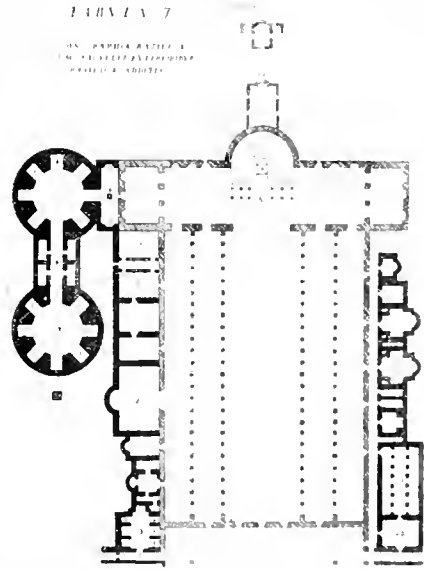

Fig. 75. — Planta de Sant Pere del Vaticà a Roma, segons Bonanni. «Templi Vaticani, historia».

El dato més cert pera conèixer aquesta disposició l'ns el dóna en Villanueva, qui, en son *Viaje literario* (1), ens descriu així l'església abans d'enumerarse: «Es de cinco naus de poca elevaci6n. La del mig tindrà uns 40 palms de latitud, y totes elles 120.



Fig. 76. — Ripoll. Les naus laterals restaurades. (Fot. Mas.)

Les colaterals estan dividides, part per columnes, part per pilars... La longitud total del temple serà d'uns 300 palms catalans. A la part superior d'ell, hi ha un creuer o nau transversal que forma com un martell ab les demés: té de llargh uns 200 palms. El paviment davant del altar major es un mosaich granat, que representa varis daufins, goços, etc. L'ara sencera de jaspí es la de l'última consagració del abat y bisbe Oliva.»

Els fonaments dels archs, sostinguts per pilars y columnes que separaven les naus laterals, foren trobats per en Rogent, junt ab troços de bases, canyes y capitells que han servit de model pera la restauració.

Moltes basíliques cobertes de fusteria a Italia alternaren els pilars robustos ab altres més delicats y lleugers. L'encavallada de la coberta concentrava l pes en certs llochs (2). És això encara un rastre de la transició de l'estructura de la basílica llatina a la romànica; mes aquí ls capitells no són ja ls barbres del segle X, sinó ls precursors dels del segle XII ab intents de decorat que recorden les filigranes dels esculptors mudeixars.

L'obra observa en Rogent que començà per l'absis, seguint per les naus en direcció a la porta. A mida que l'obra avançava, el treball era més

(1) Vol. VIII, p. 25 y següents.

(2) VENTURI: obra citada, vol. III, p. 40. — RIVOIRA: obra citada, vol. I, ps. 8, 290 y 318.

perfect. Els absis, que podem considerar ser els primitius de l'església, presenten marcat caràcter de descentit. A mida que l'església s'apropa a la façana, els aparells milloren y el carren rel·leuat més esmerat (1).

El pòrtich d'in en Pellicer que existí desde antich. L'alat Raimond de Villaregut prengué possessió de Santa Maria de Ripoll en 1291, y construí l porxo actual d'entrada de l'església (2).

Cal aquí, en lo possible, investigar l'estat de l'obra abans de la restauració duta a terme per en Rogent. Les fotografies y el plan adjunt donen idea de lo que restava de l'antiga fàbrica romànica (figs. 67, 72, 73 y 74): els murs exteriors, els absis, els archs formers de la nau principal, un dels campanars y l frontispici; en la part alta dels murs del creuer, hi quedaven les finestres cegues, tal com avuy la decoren, que igualment se conservaven en l'absis principal (3).

L'arquitecte restaurador senyalá restes de policromia en els absis menors y en les esqueixades de les finestres tapiades d'antich que restaren aixís fins a la restauració; mes desgraciadament no hi queda copia ni descripció de cap mena (4).

En Rogent, en sa restauració, seguí les línies generals del temple, encara que podem ferhi algunes objeccions: *a*, sobre la terminació ab marlets de la torra campanar y la coberta escalonada de l'altra torra (fig. 66); *b*, sobre l'existencia y disposició interior y exterior del cimbori; *c*, sobre la terminació del absis principal, en que les finestres cegues acostumades foren oberles y se les sobreposa uns arquefs lombards; *d*, sobre les finestres que il·luminen directament la nau major.

Es el temple de Ripoll l'obra més sumptuosa de l'època; una de les típic més importants en aqueix estudi arqueològich. En ella la decoració dels archs lombards s'extén per tot l'exterior del creuer; mes la seva forma apareixerá més clara estudiant les altres obres coetànies.

Es l'obra culminant de la manera de fer antiga, ab voltes llises sense archs torals, sense que l cimbori coroní l'obra, mostrandhi ja un progrés, que es el fet de que la decoració abans concentrada en l'exterior del absis, s'extengui pels murs laterals, embolindlos ab ses severes línies.

(1) ELIES ROSENT: Informe citat, ps. 20 y 21.

(2) JOSEPH M.^o PELLICER Y PAGÉS: Obra citada, p. 110.

(3) Per aqueix estudi hem consultat els plans de la primera restauració intentada per la Comissió de Monuments de Girona en 1880 firmats per l'arquitecte Dr. Martí Sureda, que ens ha facilitat D. Ramon d'Alos, Secretari redactor del Institut d'Estudis Catalans.

(4) ELIES ROSENT: Informe citat, p. 36.

RELACIÓ AB LA BASÍLICA DE SANT PERE DEL VATICÀ

Son plan grandió, extraordinari per ses dimensions, presenta un element que no 's troba en cap de les esglésies que hem descrit: el transepte en que s'entreguen les cinch naus. Sembla recordar el plan de les grans basíliques constantinianes, especialment el del Sant Pere del Vaticà, que tenia igualment cinch naus y un creuer en que s'obria un absis major y sis absidiols. L'erudició dels monjos de Ripoll havia potser volgut reproduir la gran basílica romana en el nostre monastir pirinench (1). És una obra dels monjos peregrins que han anat a visitar la tomba dels apòstols, realisació ab els medis de la construcció romànica de Catalunya del segle x, del plan vastíssim de Sant Pere del Vaticà.

(1) MARUCCI: *Éléments d'Archéologie chrétienne*. París, Roma, 1903. Vol. III, ps. 116 y 117.



Ripoll. La nau restaurada.

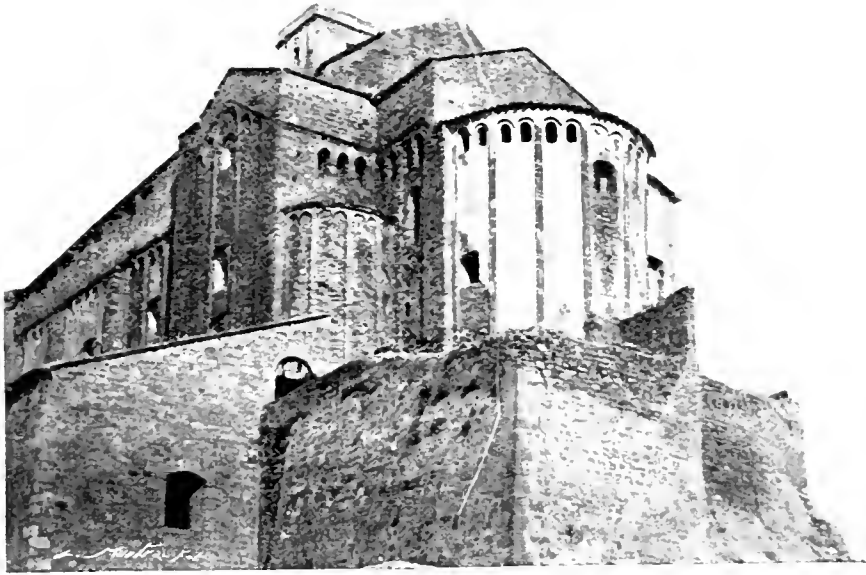

Fig. 77. — Absis de l'església de Sant Vicenç del Castell de Cardona. (Fot. Mas.)

VIII

L'ESGLÉSIA DEL CASTELL DE CARDONA

L' arch toral reforçant les voltes de canó semicirculars de les esglésies, es d'ús antiç a Orient. Entre nosaltres apareix timidament en el Canigó al començament del segle XI y després a Sant Pere de Casserres y en altres esglésies primitives. Examinant les nombroses esglésies catalanes del primer període romànic, n'hi ha un grup de més rústegues en llur construcció, en que aqueix element, o no hi es, o es una cosa excepcional, y en que sobre tot no té cap conseqüència



Fig. 78. — Absis de Sant Vicenç de Cardona.

Fig. 79.
Plan de Sant
Vicenç de Car-
dona. Escala 1
per 200.

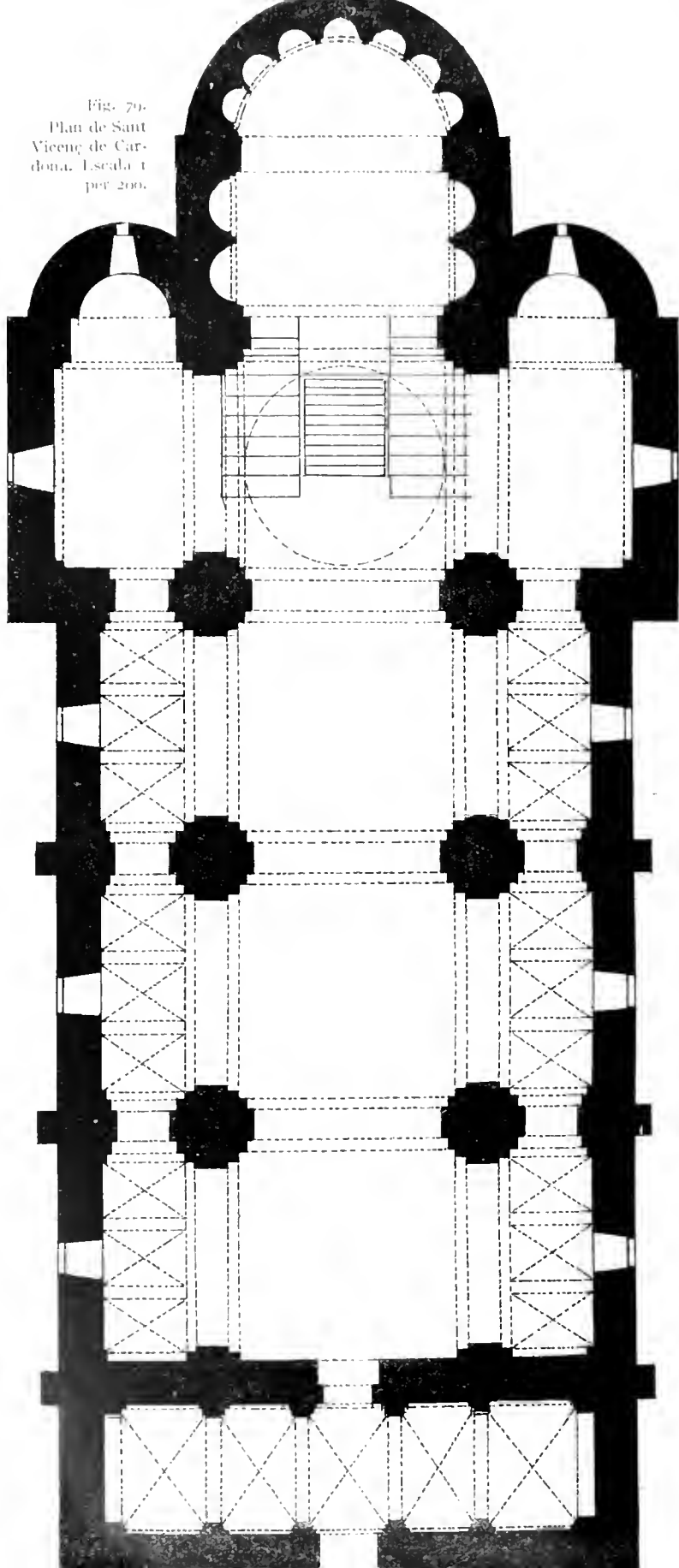

en la secció dels pilans. Té això una gran trascendencia en la construcció. Aqueixes obres rústegues poden fer-se ab un plan rudimentari: se tracen demunt terra els murs y uns espalllers rectangulars, y s'està segur de

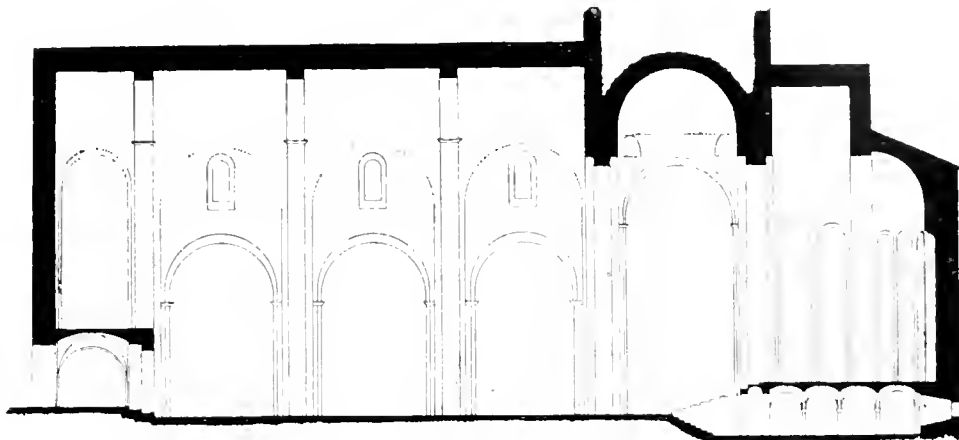

Fig. 80. — Sant Vicenç de Cardona. Secció longitudinal. Escala 1 per 400.

que cap dificultat se presentarà després. En les segones, en que cada arch arrenca desde les bases dels pilans, cal tenir pensada, abans de començarla, tota l'obra; cal posseir un plan complet, si no, les dificultats són immenses; l'obra té una lògica, un encadenament tals que es impossible sa realisació no preparantla desde 'ls fonaments. Les nostres esglésies montanyanes están plenes de vacilacions y conflictes ab els archs torals y formers al arribar als rasaments.

L'existencia dels archs torals indica vagament una cronologia; les esglésies sense archs torals han precedit, a la nostra terra, a les altres més complicades, sense que aqueixa afirmació vulgui ser absoluta. Després d'haverse construït les obres més perfectes en els llochs apartats, permaneixen encare les formes rústegues més senzilles.

Hi ha dues obres que 's construïen al mateix temps y que marquen la tranzió entre 'ls dos mètodes; el punt crítich, com si diguessim d'aqueixa trascendental modificació; Santa Maria de Ripoll, sumptuosa obra sense

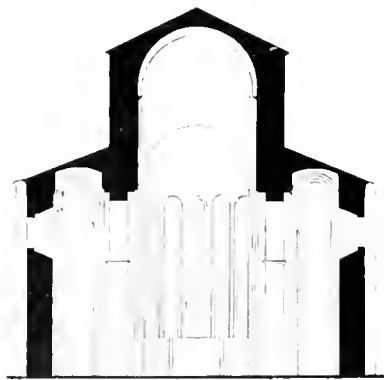

Fig. 81. — Sant Vicenç de Cardona. Secció transversal. Escala 1 per 100.

arcs torals, als pilars rectangulars; y la de Cardona, aont hi ha, desde 'ls fonaments, tota la complicació de ressalts d'una catedral gòtica, en la que arcs torals y formers y arcades decoratives arrenquen saviament desde terra y 's desenrollen a les voltes.

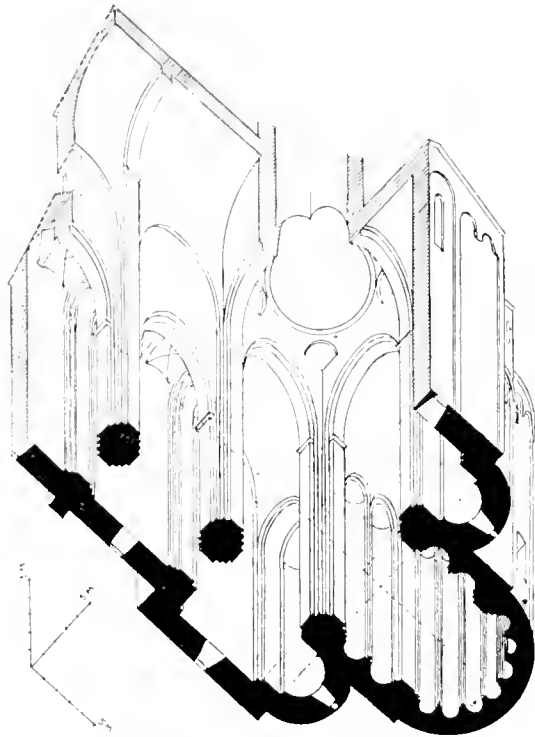

Fig. 82. -- Sant Vicenç de Cardona.
Perspectiva axonomètrica.

A Cardona hi fa l'aparició un altre element: la cúpula reflexe d'un tipu de basilica que 's forma desde anys a l'interior del Asia Menor. Anem a estudiar donchs un tipu de construcció que suposa un avenç extraordinari sobre totes les esglésies fins ara descrites.

DOCUMENTS

El primer document que menciona l'església de Sant Vicenç de Cardona es una donació que llegí en Villanueva, del any 26 del rey Lotari, 981 de Crist, feta «ad domum Sancti Vicentii, qui est fundatus in castrum Cardona» (1).

A la carta de població del any 986, que l'comte de Barcelona Borrell II concedí a

Cardona (2), perdonà als habitants la quarta part dels impostos («de illo toloneo»), excepte la part corresponent a Sant Vicenç («exceptus ipsos denarios, et ipsas ceras, et ipsa decima de illo toloneo, donare facimus ad domum Sancti Vicentii»). En Villanueva dedueix d'aqueixos documents l'existència d'una canònica a últims del segle x.

L'any 1019, el vescomte Bremond la dotà y féu el propòsit de reedificar-la. Els remordiments atormentaven al vescomte; es difícil, diu en el

(1) VILLANUEVA: obra citada, vol. VIII, p. 148.

(2) La publicà per primera vegada en VILLANUEVA en l'apèndix XXX del vol. VIII; després en PUJADES en la *Crònica*, vol. VII, p. 212 y següents; y altres.

document, als potentats no haver comès moltíssims delictes, y ana a consultar ab l'Oliva, bisbe de Vich, el seu cas de consciència. Per consell del anticll abat de Ripoll, després de dotar espléndidament ab finques la vella casa de Sant Vicenç (de prop de son castell, se proposa construir una nova grandiosa esglesia «non parva» diu el diploma) ab els seus propis diners. Aqueixos propòsits y aquelles realitats se feyen constar en una escriptura (1). Sant Arnengol, bisbe d'Urgell, intervé en una mema de consell de tota familia, y l'obra desseguida degué començarse. Morí l'vescomte Bremond en 1030. Villanueva publicà son testament sacramental.

Al cap de uns vint anys, en 1040, l'esglesia era llesta pera ser consagrada (2) pel bisbe d'Urgell, Eribalt. El vescomte de Cardona, en l'acta de la consagració, novament la dota de nombroses terres. En ella no s fa esment de la seva disposició arquitectònica. Un any després, Guillem, abat de la Canonja, firmant de l'acta de consagració, en son testament fa referència a la cripta de Sant Vicenç (1041), llegantli varis alous pera dotar una capella en que se celebri missa diària en son altar de Sant Jaume, y pera que perpetuament hi cremi una llantia (3). Aqueixa indicació senzillíssima es de gran valor cronològic pera suposar que la grandiosa esglesia existent actualment es l'obra «non parva» aixecada pel vescomte Bremond y consagrada en 1040.

DESCRIPCIÓ

La planta de l'esglesia es de tres naus ab creuer y cimbori (fig. 79). La nau central està coberta ab volta circular reforçada ab archs torals, y les laterals ab voltes per arista. A cada tram de la volta central, corresponen tres voltes per arista a les colaterals (figs. 79 a 82).

Els archs torals y fornells són decorats ab ressalls, y el més petit d'aquests detalls es previst y pensat desde 'l plan, que es precís fos estudiat com a resultat lògic del sistema de coberta abans de començar l'obra. Igual saber arquitectònic se veu en la composició dels absis, sobre tot del central, decorat d'absidiols, colocats alguns en els llocis aont, sense debilitarla, podien ajudar a suprimir els grans maçisos d'obra.

Existeixen en aquesta esglesia faixes lombardes com a rudimentaris contraforts exteriors (fig. 77). Les voltes per arista, que cobreixen les ales dels costats, estan colades molt ensota la de la volta central (fig. 82). L'espai comprès entre aquesta y la coberta d'aquelles, ve marcada per unes

(1) VILLANUEVA: obra citada, vol. VIII, ap. XXXII.

(2) Id., id., id., ap. XXXIV.

(3) JOSEPH BALLARÓ Y CASAS y JOAN SERRA y VIARO: obra citada.

finestres, y podia esser resolt, ja en una volta en quart de cercle, ja en archs y vigues. Les voltes per arista fan pensar en un terrat que rodegés l'església, ben propi pera la defensa. Avuy aquest espay està omplert de terra y reble ab motiu de les obres de fortificació modernes, lo que fa impossible coneixer ab certesa la disposició de la coberta dels colaterals.

Una cripta s'obre sota l presbiteri y absis, coberta ab voltes per arista y sostingudes per columnes, la *confessio* del testament den Guillem primer abat de la Canonja (fig. 80). Un porxo, cobert ab volta per arista, ocupa tota la longitud de la fatxada.

Cal notar que en aqueixa església sumptuosa, erigida per un poderós senyor, no hi ha altre ornament que les arcuacions: per res apareix en ella la escultura. Els archs cegos adornen sos absis, els murs de la nau y els frontispicis termenats en frontó de son creuer (figs. 77 y 78); l'interior es llis, no tenint altre ornament que la seva estructura.

Es de notar també com els archs són, en general, més gruixuts a les claus que en el rasament a estil lombard (fig. 80).

Aqueixa obra suposa un artista perfectament enterat del seu art, que es enterament format ab una tradició anterior, sens els tanteigs propis de les coses que comencen. El plan de Ripoll, que 'ns ha arribat imperfectament transformat pels anys, no es una obra tant saviament composta com aquesta. Les proporcions mateixes tenen un equilibri que no 's troba en les imperfectes esglésies rurals aixecades sense una direcció tant entesa. Ella quedarà definitiva y imprimirà caràcter a les obres posteriors menys importants. Exteriorment es de notar l'analogia de la decoració del creuer y del absis ab el de Ripoll: l'absis central termenat en finestres cegues que de dues en dues separen les faixes lombardes; els murs del creuer tenint també per cornisa semblant sistema decoratiu, y fent contrast ab ses ombres intenses ab la decoració planera dels absis laterals. L'església de Cardona s'obre com hem dit, igualment que la de Ripoll, interveninthi l mateix abat Oliva entre 'ls anys 1020 y 1040. Els documents són com en aquella precisos, fent referencia a la grandiositat de l'església y de la cripta; pera marcar com una lita en el camí que segueix l'art.

Aqueixes dues esglésies, quasi coetànies, intervingudes pels mateixos homes, senyalen el punt en que les tendències cambien. La de Ripoll es com l'obra capdal entre les antigues basíliques; en ella no hi havia archs torals ni cimbori; en la segona fan llur sumptuosa aparició 'ls archs torals, decorats de ressalts, que desde l plan s'aixequen ramificantse per les voltes ab la sumptuositat y saviesa d'una església gòtica. La decoració desde l'absis s'exten també pels murs de les naus y hi apareix finalment la cúpula,

que sembla una obra pobra, inexperimentada, impropria de la grandiositat y perfecció de lo restant del temple.

COMPARACIÓ AB LES ESGLESIES ITALIANES

L'esglesia de Cardona no sembla per res una obra indígena, sinó una importació, una obra dirigida en part per estrangers. No s'ha realitzat may de cop y volta un progrés semblant al que ella representa comparada ab la basilica de Santa Maria de Ripoll. Per altra part, no es dificil descobrir antecedents al plan saviament compost d'aqueix bellissim temple, y notar, sobre tot, el fet tant comú a Italia, com extrany a Catalunya, d'aixecar extraordinariament la nau major sobre les laterals pera darhi llum directa. Allí s'havian anat verificant també gradualment, sense arribar al desenrotllo de la nostra terra, tanteigs de transformació de les cobertes de fusta de les basíliques en una estructura de voltes. Començà la transformació construintse archs transversals en les naus dels costats, lo que origina 'ls pilans en forma de T; més tart els constructors s'atreviren a llençar arcades a través de les naus laterals engendrantse els pilans en forma de creu; després les naus se cobriren ab voltes de canó, y anys després ab voltes vàides y ab voltes per aresta (1). Tota aqueixa evolució s'havia verificat ja a Italia al erigirse Sant Vicenç de Cardona.



Fig. 83. — Sant Babilas a Milà. (Rivoira.)

La construcció de la volta de canó a la nau central y les voltes per aresta a les laterals fa la seva aparició en la basilica d'Agliate (2), en el tranu que precedeix cada un dels absis; y aqueixa basilica en Rivoira la creu del temps del bisbe Angelbert II (827-859); trams, es verifat, que no comuniquen entre sí, sinó que són com naus separades que precedeixen al absis. El sistema havia arribat a la plenitud del seu desenrotllo a Sant Babilas, de Milà (fig. 83), que en Rivoira crea de la primera desena del segle XI (3). Del any 1020 al 1040 es importat el sistema a Catalunya.

- (1) RIVOIRA: obra citada, vol. I, p. 211.
- (2) Id., id., vol. I, ps. 267 y 268.
- (3) Id., id., vol. I, p. 317.

Del segle IX data també a Itàlia la pràctica de la decoració d'arcuacions en tots els murs dels temples, que feu sa aparició a Ripoll y ara's reproduceix en la nostra església (1), com a *San Pietro al Monte di Civate* (fig. 84).



Fig. 84. San Pietro al Monte, de Civate.
(Rivoira.)

Era també antiquíssima la decoració ab nixos del interior dels absis que no es difícil trobar en edificis romans com els que reproduceix Rivoira (2), y que casi en igual disposició que a Cardona's troben a Sant Paragorio, de Noli (fig. 85), en les costes ligures (3).

L'aparició del cimbori de cúpula vuytavada sobre trompes còniques se feya casi al mateix temps a Itàlia. En Rivoira creu que l'exemple més antic que pot citar es el del baptisteri de Galliano, prop de Cantù (4), edificat cap a l'any 1007, y que apareix per primera volta sobre l'estructura basilical a Sant Babilas, de Milà, segons el mateix escriptor de la

primera desena del segle XI, església coberta a la nau central ab volta de canó, reforçada per archs torals com la de Cardona, y quals naus laterals son cobertes ab voltes vàiles peraltades, les típiques voltes de vela, aplicant el mol dels italians. Es la forma dels pilans d'aqueixa església més avançada que la dels de Cardona, que es indubtablement un reflexe del art lombard coetani executat ab els medis de la nostra arquitectura catalana. Al mateix temps que la nostra església, s'aixecava el cimbori monumental de la Catedral de Parma, que en Rivoira senyala com la més antiga de les grans cúpules lombardes (5).

Responia això a influències que no's poden explicar contant solzament ab la dels monuments d'Itàlia; era un reflexe del brillantíssim esclat de la segona edat d'or bizantina que arribava fins a nosaltres. Era 'l resultat d'una llarga elaboració.

En una de les basíliques nombroses del Bin-lir-kilisse, prop del absis, hi

- (1) RIVOIRA: obra citada, vol. I, p. 283.
- (2) Id., id., vol. I, p. 300.
- (3) LUIGI DESCALZI: *Storia di Noli*. Savona, 1903.
- (4) RIVOIRA: obra citada, vol. I, ps. 306 y 814.
- (5) Id., id., vol. II, p. 201.

ha dos pilans més forts que determinen el presbiteri; y aqueixa disposició es l'iniciació d'una estructura que 's troba realitzada en pedra y archs de ferradura a Kodscha Kalessi, en el Tauro, en els confins de la Lycaonia y de la Cilícia. En ella la nau major s'interromp en dos trams y sobre arcades s'hi aixeca la cúpula. Tal es la solució primitiva que Strzygowski creu del segle IV, predecessora de les nostres basiliques pètries coronades ab la cúpula com la que a començaments de la centuria onzena s'introduïa esplèndidament en el castell de Cardona (1).

El ressò de la primera edat d'or de l'art oriental cristià (2), que extengué la seva influència per tota l'Italia, desde la Lombardia a la Campania, no influí al Occident extrem del Mediterrani més que en les voltes dels baptisteris y en les formes absidals com a Sant Pere de Tarrassa (3). An'aqueixos termes modestos quedaria reduïda pera nosaltres «la primera qüestió bizantina», com s'anomena 'l problema de les influències del Orient sobre l'Occident en els segles IV y V.

Tot el segle VII es continua la corrent d'Orient cap a Italia, y aquesta augmenta en els segles VIII y IX per la emigració dels artistes fugint de la persecució iconoclasta. L'Italia d'aqueixa època es enterament oriental.

Mes el tercer moment de l'influència bizantina es el més intens. L'art de Bizanci es en aqueixa època, com ha dit Courajod (4), l'art regulador d'Europa. Bizanci, que estava en el ple de son esplendor, era 'l Paris dels segles X y XI. Exerceia una autoritat directa sobre una part de l'Italia. Venecia era una ciutat oriental, Sicília una província bizantina, Monte Casino una escola d'art, y Roma un empori del saber d'Orient. Monjos y marxants anaven y venien dels ports orientals a Venecia, Pisa y Anagni.

Llavors arriba sa influència als mètodes ja arcaïchs dels constructors

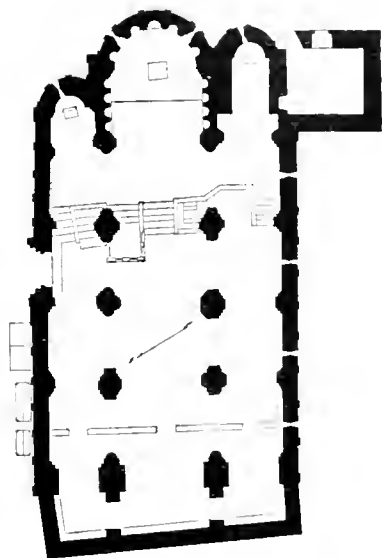

Fig. 85. — Plan de Sant Paragorio de Noli. (Descalzi.)

(1) STRZYGOWSKI: *Kleinasiens, ein Neuland der Kunstgeschichte*, Leipzig, 1903, Ps. 109 a 113; figs. 78 a 80, 127 y 128.

(2) Vegís vol. I, p. 298. Consultis el *Manuel d'art byzantin*, de DIEHL, citat.

(3) Vegís vol. I, p. 317.

(4) *Origines de l'art roman et gothique*, París, 1899, p. 17.

lombards, que assimilen els plans y les estructures orientals; llavors ja no 's verifica una importació, sinó l'assimilació y la llatinisació del tema fonamental de l'arquitectura d'Orient, que 's col·loca com una senyal de domini espiritual sobre 'l plan antiquat de les esglésies d'occident, de la basilica llatina engendrant-se novament la basilica ab cúpula oriental del segle vi. Y aqueixa es la forma que repercuteix entre nosaltres en el primer quart del segle xi.

Es el temps en que a Orient se fa la innovació (1) de senyalar l'estructura al exterior, trencant-se les ratlles simples de l'antiga basilica, pels frontons dels transepts; mes coronats pel tambor prismàtic y per la coberta piramidal de la cúpula (2). Es l'època del plan en creu (3). Es el moment en que la cúpula s'eleva pera ferla més visible, com una terminació pínacul·lar que acabi la forma apiramidada dels temples (4). En cap altra època es possible senyalar analogies de disposicions tan notables, entre les obres orientals y les engendrades per sa influencia a Occident, com les que existeixen entre l'església de Skripu, a la Beocia, datada per una inscripció en 874, que ha descrit Strzygowski y les nostres basíliques ab cimbori (5).

(1) DIEHL: obra citada, p. 423.

(2) Id., id., p. 419.

(3) Id., id., p. 417.

(4) Id., id., p. 408.

(5) *Inédita der Architektur aus der Zeit Basilios I.* Article del *Byzantinische Zeitschrift*. III, 1891.

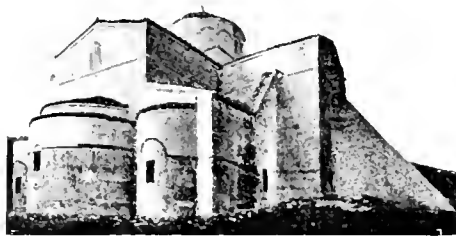

Església de Scripu. (Strzygowski.)

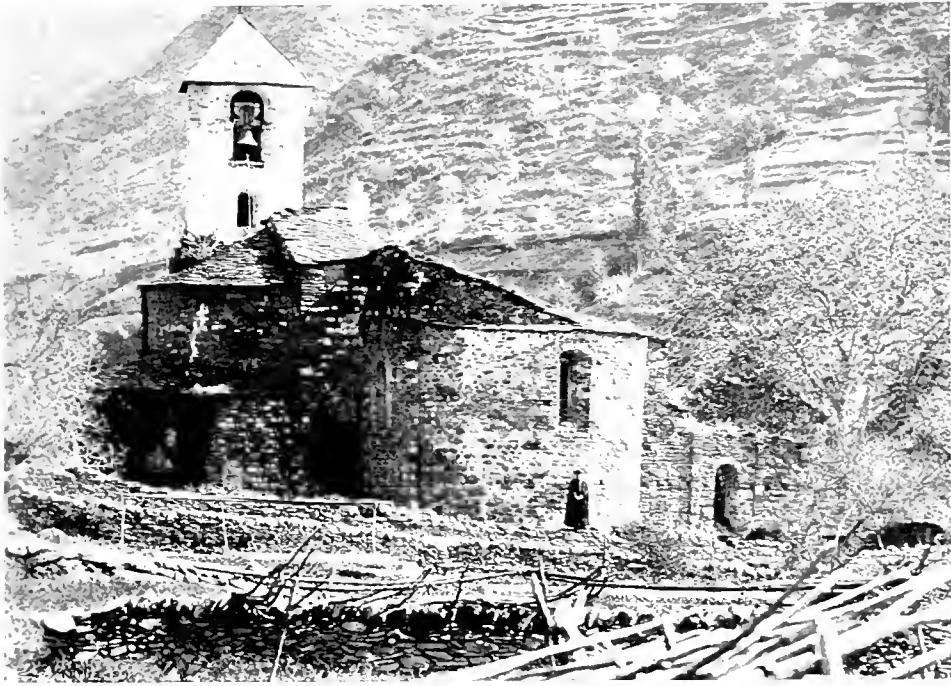

Fig. 86. — Absis de Sant Sadurní de Tabèrnoles. (Fot. Sans y Barrera.)

IX

LA REFORMA DE SANT MIQUEL DE GUIXÀ EN EL SEGLE XI Y LA CONSTRUCCIÓ DE LA BASÍLICA DE SANT SADURNÍ DE TABÈRNOLES



més de la basilica del monastir de Ripoll y de la de Sant Vicenç de Cardona, cap als 1036 a 1040, se reforma la basilica de Guixà y s'edifica quasi de nou la de Sant Sadurní de Tabèrnoles, obres grandioses que, com les anteriors, poden ser considerades com tipus primaris de la nostra arquitectura religiosa, al voltant dels quals y seguintlos com a norma, se construeixen altres nombroses esglésies, més reduïdes y més sim-

ples. Totes aqueixes obres s'aixequen durant aquell moment solemne y esplendorós de la civilització catalana en que la nostra primitiva arquitectura romànica arriba a la seva edat d'or, període que il·lustren els noms de Sant Arnengol y del abat Oliva. Apareixen en aqueix moment unes altres innovacions a més de les fetes notar al comparar Sant Vicenç de Cardona ab Ripoll: les complicacions en els plans, principalment en els absis. Tal se veu a les esglésies abacials de Sant Miquel de Cuixà y de Sant Sadurn de Noya.

LA TRANSFORMACIÓ DE SANT MIQUEL DE CUIXÀ Comencem per descriure la transformació de l'antiga església de Cuixà (1). Pera ferho, cal recórrer a la carta del monjo Garcia a més del examen de les ruïnes actuals.

Recordem que l'església de que parla l'acta de consagració de 974 tenia set altars, y que unes mides indicades pels documents senyalen l'amplada, igual a la de la nau principal que encara 's conserva, y la llargada no molt més considerable que l'amplada. És difícil interpretar aquestes mides del document escrit pel monjo Garcia; mes sembla deduirsen una església de plan casi quadrat. Els archs, de que parla 'l mateix document, fan pensar en la necessitat de tres naus, sigui la que 's vulgui la hipòtesi que s'adopti.

An aqueixa obra s'apliquen les transformacions que cap al any 1040 s'introdueixen a l'obra.

Concèixem en què consistiren, més que per l'examen difícil de l'edifici, transformat per successives adicions, per un passatge de la carta del monjo Garcia, que 's refereix a la transformació del temple al cap de «vuitanta set anys de ser edificada la primitiva església, quan era l'any mil quaranta de la nativitat de Crist, regint el en lloances titulat preclar en nostre temps, l'estimat per tothom per sa probitat de vida y costums, l'Oliva, gran per sa saviesa y gracia». Després de descriure 'l eibori que aixecà l'abat de Ripoll y bisbe de Vich sobre l'altar, passa a parlar, el monjo cronista, de les amplificacions de l'església.

«Ell mateix—diu,—ja abans havia amplificat ab singular magnificencia y rics materials el lloch que li havia darrera l'altar de Sant Miquel y cap a fóra, disposantho, per obra santa del Senyor, sobre 'l lloch aont són venerats els cossos reverents dels màrtirs Valentí, Flaminià y del confessor Naçari, ab bella y arquada obra construí a la benaventurada Verge Maria y als arcàngels en la cripta que es anomenada *el possebre*, de manera que a cada costat de la Verge 'ls àngels del summus Déu, en lloança y en mè-

(1) Vegis p. 98 y següents.

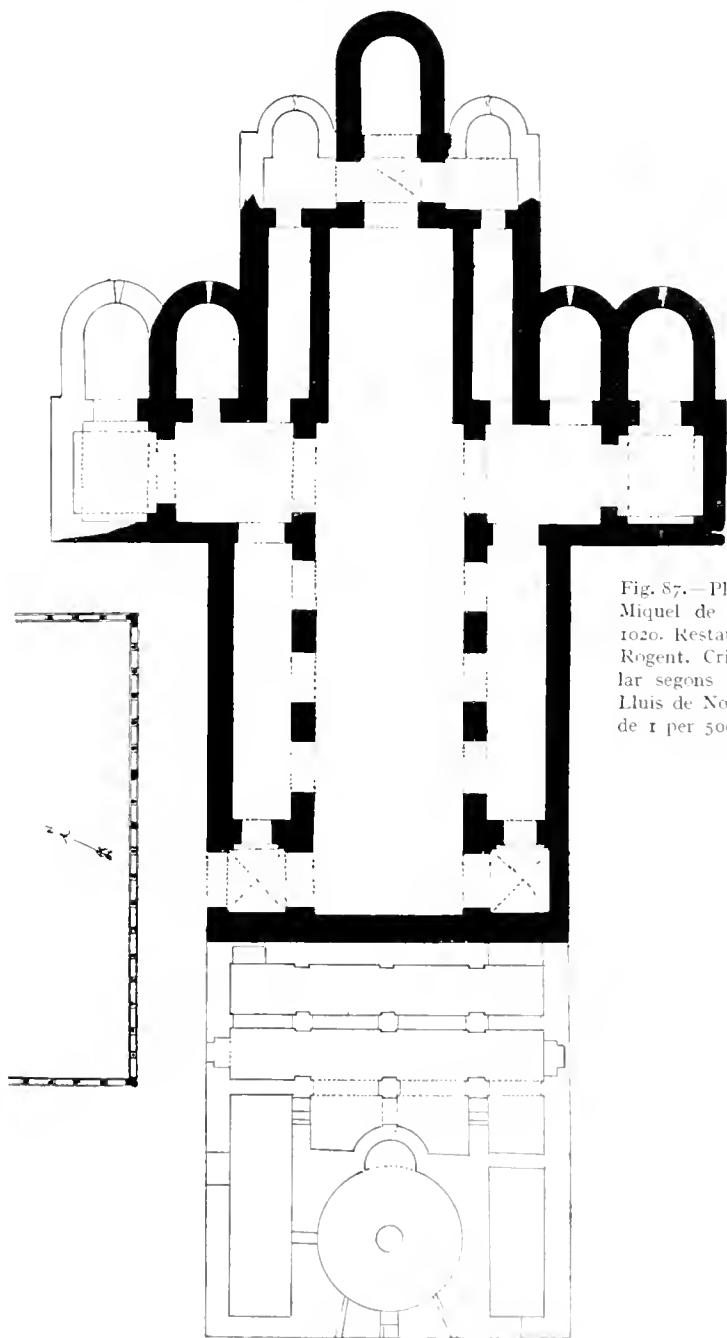

Fig. 87.— Plan de Sant Miquel de Cuixà en 1020. Restauració den Rogent. Cripta circular segons datos den Lluís de Noell. Escala de 1 per 500.

rits de tant gran Mare-de-Déu, en obsequi de la nova salutació, a sa dreta Gabriel anuncià la concepció, y a l'esquerra Rafel afirmà la plenitud de la gloria virginal.

Als pens y ai voltant, pera testimoniar la servitut, li sepulta 'ls màrtirs que de si o per salut dels que són dèbils digueren: «Aquest es Deu, nostra fortalesa.»

Davant de la Regina, com es terrible y diví Miquel, com a custodi del seu Fill, abans dels temps nascut: l'assignà pera que digués als fidels y a tots els que s'hi acostessin: «Trobarèn l'infant en bolquers y posat al pessebre» (1).

L'interpretació d'aquest text no es pas fàcil, y els arqueòlechs han donat, sobre les construccions a que 's refereix, opinions diverses. Per altra part, no es exempl d'errors. En Brutails ha senyalat com aqueix document, escrit en 1040, fa remuntar l'esglesia al any 953, mentres, per un acta de 974, sabem que aquesta fou destruïda, aixecant s'en una altra que 's consagrà solemniament (2).

Mr. Ramé havia assenyalat, darrera l'absis principal, una capella coberta ab cúpula, que li semblà era l'«opus arcuatum» a que 's refereix el monjo Garcia: però Mr. Ramé 's va enganyar en una visita massa ràpida. L'arqueòlech francès, coneixent la llarga estada, de dinou anys, del constructor de Sant March de Venecia, desitjà cercar el rastre que sa influència personal pugué marcar en l'obra. Mr. Alfred Ramé trobà l'esglesia de Sant Miquel de Cuixà desfigurada per les modificacions y adicions dels segles posteriors: mes cregué veure darrera 'l chor una capella quadrada coberta ab cúpula, sostinguda sobre archs semicirculars, que li semblà de gran antiguitat, més que cap de les cúpules perigordines, com afirmà en

(1) El text, tal com el publica la *Marea Hispanica* (col. 1079 y 1080), diu així: «.....*Ipsè quoque jampridem spatium quod fuerat post altare venerandi Michaelis argumento et munificentia singulari amplexus est, et dispoite in sanctum Domini opus a foris super reverenda martyrum Valentini, Flamidiani, atque confessoris Nazarii corpora ad locum nunc condigne venerantur, pulchro et arcuato opere beatæ genitricis Mariæ et archangelorum Dei in erypla quæ ad præsepium dicitur extruxit Ecclesiam, ita ut ex utroque virginis latere summi Dei angeli tantæ Dei matris gloriam laudibus sive meritis in obsequium novæ salutationis a dextris ejus Gabriel conceptum partus nuntiet, ac a sinistris virginis gloriæ plenitudinem splendidus Raphael affirmet. Ad pedes etiam seu in sinu causa famulatus circumsepsit, et hinc inde martyres sepelivit, qui de se vel languentium salute dicebant: Eecce iste Deus, fortitudo nostra. A facie autem Reginæ, ut est terribilis ac divinus Michael, tamquam ad lationem sui filium ante tempora natum fidelibus et omnibus ad se venientibus assignavit dicens: «Invenietis infantem pannis involutum et positum in præsepio.»*

(2) *L'archéologie du moyen-âge et ses méthodes*. París, 1900, p. 190, nota.

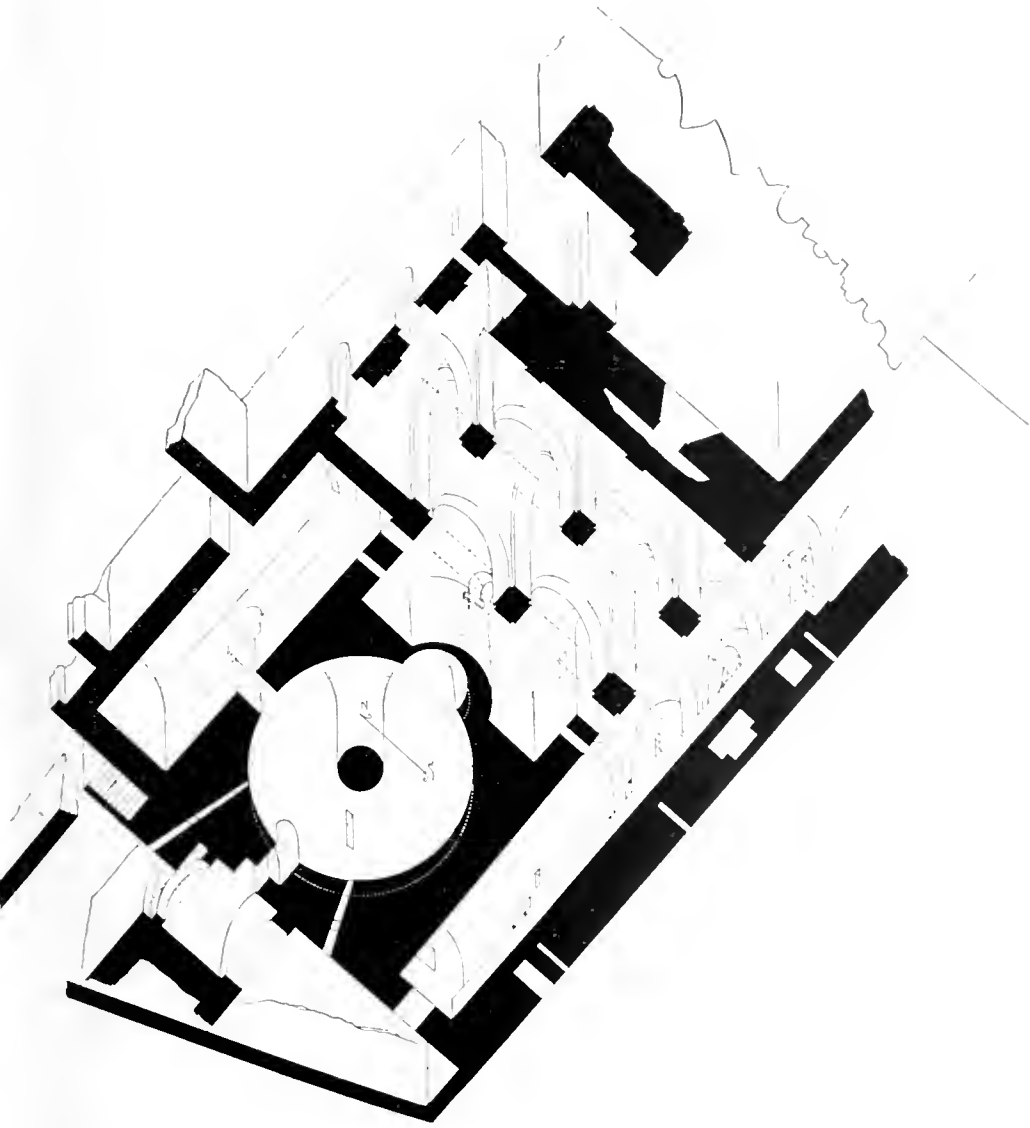

Fig. 88. — *Perspectiva isomètrica de la cripta de Quixà.*

el «*Congrès des Sociétés Savantes*», de França; l'arquitecte habitual al Nord de França, s'enganyà, inexpert, en la freqüent rusticitat de les obres pirinenques, y rectificà posteriorment la seva afirmació (1).

Mr. Tolrà, en l'obra citada sobre Sant Orseolo (2), afegeix: «Jo m'atreviria a dir que la cúpula a que 's referí Mr. Ramé es molt probablement del segle XVI y data de l'època en que la cripta d'Oliu fou desfeta a causa de la construcció d'un nou presbiteri de l'abacial, que 's girà, cap al 1566 o pot ser en 1592, del costat del orient, y que 's trobava fins llavors en sentit oposat. Aqueixa obra fou probablement la que motivà una nova consagració de l'església en aquest any.»

Mr. Tolrà, en aquesta nota, indica també l'hipòtesi de suposar que la capella de la Verge, o del pessebre, signi la de plan circular ab un pilar central, coberta ab volta anular, que 's troba en el costat OE. de les ruïnes, que presenta així mateix dues capelles laterals. Això suposa una inversió del presbiteri que sembla difícil d'explicar, donada la situació dels campanars y dels claustres, y la prescripció litúrgica, seguida constantment, de col·locar l'absis cap a llevant.

Nosaltres creyem que l'església de Cuixà tenia capelles en els dos caps de la nau, y això sembla indicarho un altre fragment de la carta del monjo Garcia a on se diu, encara que ab certa vaguedat, que, a la part baixa del temple, se construí una obra admirable dedicada a la Santíssima Trinitat, de manera que Mare y Fill, l'un davant l'altre, rebessin l'adoració dels mortals. «Així—diu el text,—pera que 'l temple posseís ab superior decència 'l part maternal en confessió de la verdadera fe y en son ordre com corresponia als sants respecte a la Verge, en el lloch inferior hi posa a manera de trono reial, no que arribés fins al cim més alt, sinó segons la mida del lloch, fenthi un cenacle de gran y admirable treball que dividís l'oracle de la part inferior del temple, y allí hi dedica un hermós altar a la benaventurada y individua trinitat, davant de molts testimonis ab piadoses mans, a fi de que davant de la mare y del fill tots els dies fos predicada y adorada ab continua lloanga pels mortals.... Pera que 's vegés l'altar de la santa Trinitat, dintre 'l sant dels sants hi posà graons pels que poguessin discórrer els que volguessin pujar y baixar» (3).

(1) *Bulletin de la Société historique et archéologique du Périgord*, vol. IX, ps. 302 y 516. Mr. Ramé suprimí ses afirmacions sobre la cúpula al publicar sa comunicació en el *Bulletin Archéologique*, 1882, p. 200, y 1883, p. 29.

(2) P. 271.

(3) «.....Ergo ut alti tonanti decentia in vere fidei confessione domus possideret maternum parvulus, et in suo ordine quasi ad officium virginis sanctorum decus loco

De l'examen de les ruïnes se dedueix que aqueixa obra adicional tant podia estar al extrem E. com al extrem O. de la nau de Cuixà. Al extrem E., la capella de la Verge podria ser un absis que assenyalen en Rogent (fig. 87), y en Brutails (fig. 22) en els seus plans, en un dels costats del qual, quant en Rogent el visità, vegé un absidiol sencer que assenyala en el seu plan. La transformació de l'església hauria pogut ser, seguint aqueixa hipòtesi, la següent, que donem ab totes les reserves necessaries. En la consagració de 974, els set allars de que parla l'acta podien estar disposats per l'estil dels de Ripoll, donant l'ots al creuer, encara que cal per això suposar més estret que axuy l'absis central. Després, desfent aquest y dos absidiols, s'hauria pogut col·locar la capella de la Verge y dels dos arcàngels en la forma que indicà l'arquitecte director de la nostra Escola d'Arquitectura, D. Elies Rogent (fig. 87), en una restauració trobada en els seus papers.

La segona hipòtesi ve principalment fonamentada pel descobriment d'una curiosa cripta situada al costat de ponent de l'església de Sant Miquel (figs. 87 y 88). Describim-la seguint la que ha donat Mr. Brutails (1). L'església del pessebre té la d'una anella voltant un gran pilar. Es coberta d'una volta de canó en plan circular — la forma geomètrica: tor, disposició que repeteix una estructura romana y que's troba en la cripta de l'església monacal de Fulda (2). S'hi ha obert un absis al E. Una nau recta, ab el Santuari pla, li ha sigut adossat versemblantment per Oliva, al llanc N. d'aqueixa capella circular. Es també coberta ab volta de canó, el radi de la qual es una mica superior al apartament dels peus drets, de tal manera, que un ressalt va permetre posar els cimboris sobre 'ls murs. L'aparell d'un y altre Santuari es groller. Les voltes porten les marques profundes de les cimbres. Les construccions son enterrades dels costats y mal il·luminades.

Després d'aquestes reformes cal citar encara 'ls dos campanars del tipu lombard usual del segle XI a Catalunya, col·locats als extrems dels braços del creuer. Un d'ells (fig. 16) queda sencer, sense altres modificacions que

inferiori prætulit, et ad instar regalis throni, non usque ad summum templi pinnaculum, sed juxta mensuram spatii fecit canaculum maximi et mirandi operis, qui divideret oraculum a priori parte templi, et ibi beate et individue trinitatis clarum altare coram nullis testibus piis manibus dedicavit, ut vice mater et filius omnibus diebus prædicarentur ac continua laudatione mortalium adorarentur.... Ad videndum igitur sanctæ trinitatis altare intra sancta sanctorum gradus apte locavit, ut facile dilaberentur qui ascendere vel descendere tentavissent....»

Carta citada del monjo Garcia (*Marca Hispanica*, ap. CCXXII).

(1) Article citat en la *Guide du Congrès de Carcassonne en 1906*, p. 151.

(2) RIVOMAX; obra citada, v. II, p. 503.



Fig. 89. — Sant Sadurn de Tabernoles, vist del costat de la mar. (Fot. Sans y Barrera.)

un mur en ramba construït en son basament y els marlets que 'l coronen; l'altre s'enfonzà durant l'hivern de 1838 a 1839.

SANT SADURN DE TABERNOLES. Una altra església coetania de l'obra complicada de Sant Miquel de Guixà, fou la de Sant Sadurn de Tabernoles, situada en el Roc d'Anserall, una de les velles possessions del monastir, prop de la Sèn d'Argell, a la riba del riu Valira. El nom d'Anserall ha prevalent sobre 'ls altres en el país.

Es, aqueixa institució monacal, d'antiquissim origen, potser vissigot. La primera memoria escrita es del any 806 (1). El comte de Cerdanya Fredelau fa donació, l'any 815, de les esglésies de Sant Esteve y Sant Hilari de dit comtat, al monastir de Sant Sadurn de Tabernoles (2).

(1) Vegis vol. I, p. 403.

(2) BALARI; obra citada, p. 281.

L'any 964, el comte Borrell de Barcelona dóna, entre altres, al monastir de Tabèrnoles, el lloch d'aqueix nom, junt ab tots els drets que sobre d'ell tenia. L'any 973, el mateix comte li fa donació de les esglésies antigament fundades a l'extrem de la Marca, en el lloch de Castell d'Arç i d'Isona, llavors destruïdes, així com de les esglésies que ab el temps s'hi construïssin. El mateix comte, en son testament de 993, li fèn un altre llegat. El comte Ermengol d'Urgell, en son testament del any 1019, li deixà l'enyorin de Ponts, li fèn varis llegats en 1033, y en 1091 li dóna l'castell de Gorp, prop de Balaguer, pera fundar una església en honor de Sant Sadurní, així com la millor meçquita que trobaria a Balaguer, un cop conquerida (1). En un trasllat del any 1230, d'un document del Arxiu de la Corona d'Aragó, del 1007, se fa una altra donació al monastir de Sant Sadurní (2).

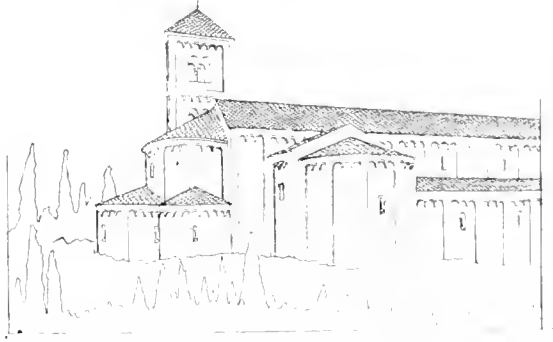

Fig. 90. — Restauració ideal de Sant Sadurn de Tabernoles.

Tots aqueixos documents precisen poch sobre la data de la construcció actual.

Aqueixa pot deduirse d'una butlla papal, donada al monastir de Sant Sadurní per Urbà II, l'any 1099 (3). En ella 's fa constar la seva independencia, que li instituí l'emperador Carlemany X i confirmà el papa Lleó, y 's reconeixen les possessions donades el dia de la dedicació del temple, y entre elles les fetes pels bisbes Eribald d'Urgell y Arnir de la Ribagorça. La data del pontificat d'Eribald (1036-1040) (4), ens dóna aproximadament la de la consagració del temple de Sant Sadurní, que per son aspecte se pot jutjar ser l'actualment existent.

Aqueixa església del monastir de Sant Sadurní es avuy en ruïnes. Ne queda tant sols el creuer, els absis y els murs de la nau. Avuy l'absis del creuer del migdia conté l'altar major, y l'església queda reduïda al antich transepte, mentres la nau serveix d'hort pera la pectoria (figs. 86 y 89).

(1) *Marca Hispanica*, ap. CIII, CXX, CXXI, CXXII, CXXIII, CXXIV.

(2) BAUDON DE MORSY; *Relations politiques des Comtes de Forc avec la Catalogne jusqu'au commencement du XIV^e siècle*, Paris, 1896, Vol. II, doc. 4.

(3) *Marca Hispanica*, ap. CCCXXI.

(4) VILLANUEVA; obra citada, vol. X, p. 156 y següents.

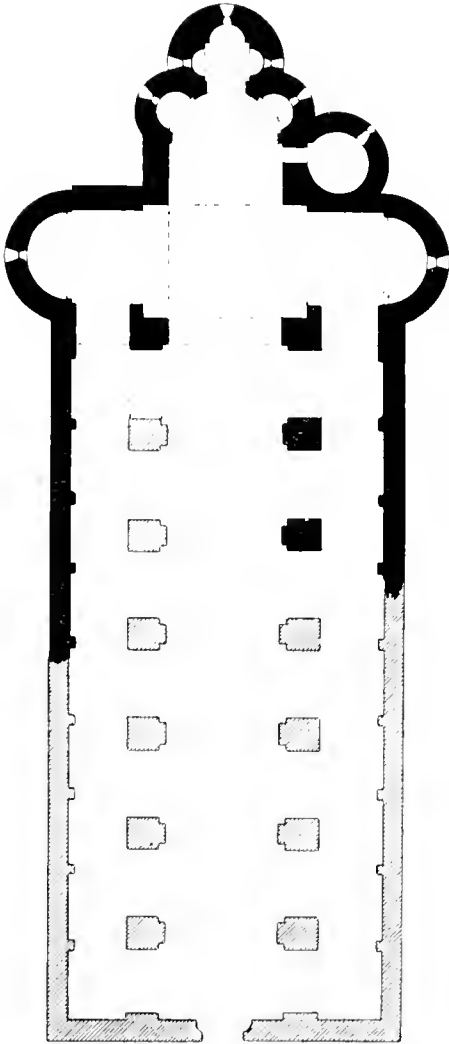

Fig. 91.—Plan de Sant Sadurn de Tabernoles.
Escala 1 per 400. (Sans Barrera.)

Ajudat d'excavacions, ha aixecat son plan l'arquitecte Sr. Sans y Barrera (fig. 91). És, aquest, interessantíssim, principalment per lo que 's refereix al creuer y l'absis. Els braços del primer són terminals en formes absidals: el segon es de la forma triconque, ab la complicació de que l'absidiol central està format per un espay rectangular cobert ab volta per aresta, en tres cares del qual s'obren altres petits absidiols. Podia així, l'esglesia contenir set altars; cinch en l'absis principal y un en cada extrem del creuer. La nau principal sembla tenia archs torals, y els murs laterals apar estaven adornats d'arcuacions interiors y de faixes lombardes y arquets cecils al exterior.

L'adjunta restauració hipotètica (figura 90) dona idea del aspecte d'aqueixa grandiosa basílica. En ella es de notar principalment la massa dels absis secundaris, agrupantse al voltant del absis principal, y la diferencia d'altures entre la nau central y les laterals. Notem aixís mateix l'espay cobert ab volta per aresta del centre del absis que 's troba també a Guixà (fig. 87).

Es sabut l'antich origen oriental de les basíliques ab absis triconque (1), de les que es un reflexe el temple del famós monastir urgellès. És aqueixa forma en el segle xi antiquada al Orient aont ha

quasi desaparegut, trobantse solament en les esglesies més antigues del Altius y a Sant Elies de Salònica (Eski-Séraï) (2). Al Occident es continua com a recort del primer període del art bizanti, principalment a l'escola germànica que 's construia ab els transeptes terminats ab forma absidal.

(1) Vegis vol. I, p. 313 y següents.

(2) DIEHL: obra citada, p. 106.



Fig. 92. — Esglesia de Palau de Rialp. (Fot. Serra y Vilaró.)

X

LES BASÍLIQUES COBERTES AB VOLTES DE CANÓ REFORÇADES AB ARCHS TORALS Y SENSE CIMBORI



L costat dels prototipus descrits se construeixen nombroses basíliques menys importants. Nosaltres, pera estudiarles, les classificarem en dos grupus: *a.* basíliques sense cimbori; *b.* basíliques ab cimbori. Unes y altres presenten les voltes reforçades ab archs torals ab totes ses conseqüències en el plan dels pilans; en elles la decoració de faixes y arcuacions lombardes s'exten sovint pels murs y pel absis y omple la major part dels elements; en algunes d'elles apareixen les voltes de quart de cercol tan apropiades pera sostenir les cobertes, indicant una major saviesa en aprofitar els materials; ab tot, sovint aqueixos avengos manquen, y les formes arcaiques coexisteixen ab els elements moderns. Descriuimles seguint en lo possible un ordre cronològich, tot agrupant les que presenten analogies de composició que poden fer suposar són degudes a una mateixa colla de constructors o al menys a una tradició arquitectònica comarcal.

TORRELLES
PALAU SABARDERA
MALLA
SAGARS
COHANER
PALAU DE RIALP

Senyalen primerament un grup d'esglésies rurals que per sa forma se relacionen naturalment ab les més antigues descrites en els caps. V y VI: una, la de Torrelles al Rosselló; altra, la de Palau Sabardera en la muntanya de Sant Pere de Rodes, no lluny del monastir de Santa Maria de Roses; després la de Malla, en la comarca de Vich, y la de Sagars, al Llussanès, prop de la carretera de Prats; eitem encare la de Cohaner en la conca del Cardener, y la de Palau, en la antiga baronia de Rialp. Són totes elles esglésies de pobles camperols, sense la

simplicitat de les esglésies monacals; mes encara com les del començament del segle XI construïdes de tres naus en forma de basílica, y les voltes reforçades per archs torals y ab la mateixa forma característica del absis y de ses cornises d'arcuacions. Se diferencien d'elles ja per tenir el plan més allargat o perque la decoració s'exten pels frontispicis.

En Brutails descriu l'església de Torrelles com de tres naus, en la que les naus laterals no fan contra-fort a la volta mestre, fent notar que la volta central sembla obra reconstruïda. L'església va esser aixecada en el segle XI, per establirshi un capítol de canonges regulars (1). Té tres compartiments. La nau central es ample de 4·20 metres; els pilans són de secció en forma de creu y d'un gruix de 1·68 metres; els colaterals tenen 2·20. La volta central es de mig punt y la clau està a 10 metres del nivell de terra. Els archs torals de ferradura

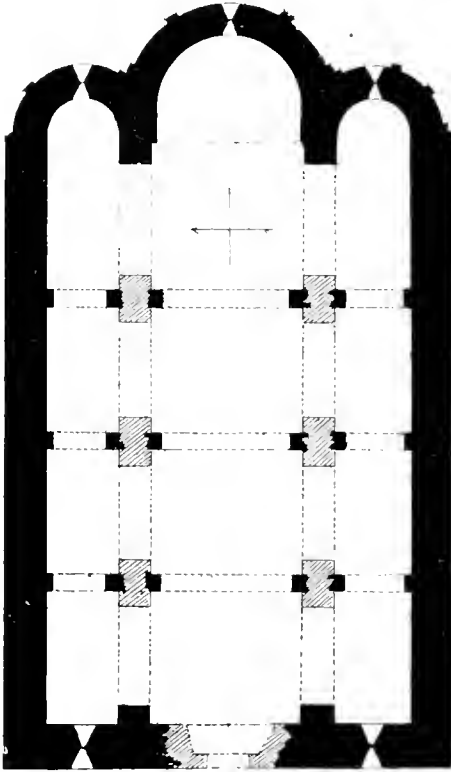

Fig. 93. — Plan de l'església de Palau Sabardera.
Escala de 1 per 200.

hon xich peraltada, no atueyen sinó a 9 metres; els archs formers, a 5·80. La volta de cada colateral, es de quart de cercle, de 6·60 metres desde sota

(1) BONNEFOY: *Épigraphie roussillonnaise*, n.º 140. — J. A. BRUTAILS: *Notes sobre l'Art religiós en el Rosselló*, citada, p. 57.

la clau y ab torals de ferradura. La nau reb claror per finestres obertes a través de les filades inferiors de la volta, que ha sigut refeta y potser aixecada, perquè la diferència entre 'l nivell del canó central y el dels torals no es racional. Podria esser que abans d'aquest renovament, la nau no tingués finestres (1). Els archs de ferradura són evidentment archs semicirculars, sovint deformats en la terra rossellonesa. Avuy l'obra es molt transformada.

De l'església de Sant Joan de Palau Sabardera, comtal de Peralada, no 'n coneixem cap document. La parroquia s'anomena *Palatio* y *Palaciolo de Viridaria*, en documents del segle XIV (2). El mot barbre Sabardera seria probablement Ça verdadera, que 'ls notaris llatinistes del segle XIV transformaren en Viridaria.

L'església de Palau conserva son exterior casi complet en sos absis y murs laterals, mes es radicalment transformada en son interior; s'entreveuen, ab tot, els pilans de reforç de la nau central coberts ab volta semicircular, y de ses naus laterals cobertes ab volta de quart de circol (fig. 93). L'absis central es com el de Cardona, decorat de finestres cegues, els laterals ho són ab arcuacions; enllis els murs restants de les naus (fig. 94).

L'església de Malla era de tres naus, totes ab volta semicircular (fig. 95), y ab archs torals la del centre. De les voltes de les naus laterals sols se 'n conserva una part; de la central les dues tramades inferiors, puix la propera al absis es moderna. Avuy l'església està molt transformada: la part del absis principal fa d'entrada, y aquest ha desaparegut. Els pilans que aguantaven les naus son fóra, substituïts per uns grans archs apuntats que comuniquen la nau central ab les laterals. El campanar sembla posterior. És una torre posada sobre la volta de la part nord, apoyantse a l'angle



Fig. 94. — Absis de Palau Sabardera.
(Fot. Puig y Cadafalch.)

(1) J. A. BRUTAILS: obra y lloch darrerament citats.

(2) FRANCESCH MONTSALVATJE: vol. XVII, citat, de les *Noticias Historicas*, ps. 137 y 138.

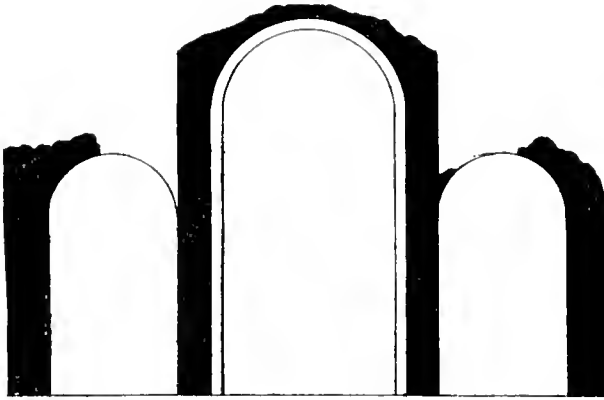

Fig. 95. — Secció transversal de l'església de Malla. (Gudiol.)

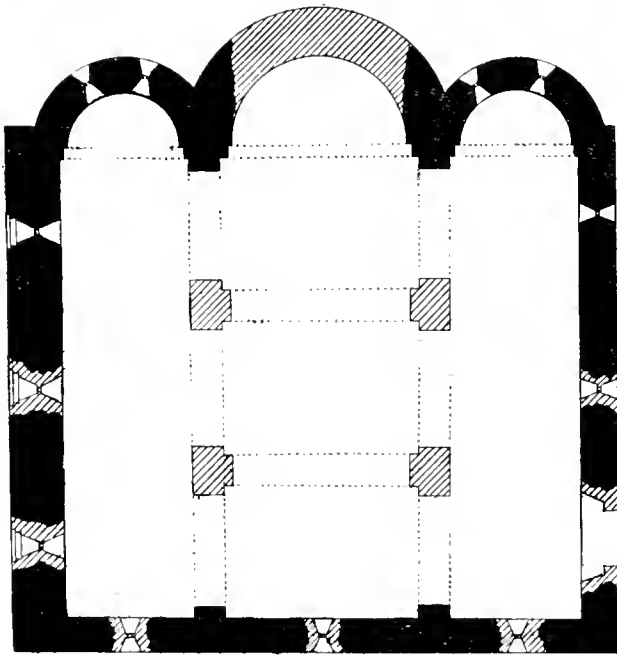

Fig. 96. — Plan de l'església de Malla. (Gudiol). Escala 1 per 200.

nort-ponent. Recorda son plan (fig. 96), la de l'església d'Elins, que hem descrit (1).

L'església de Sagars està situada al Lluçanès, prop de la carretera de Gironella a Prats (2). Cita 'l'Hoeh de Sagars o Sagàs (Sagasse), l'acta de consagració de la Seu Urgellesa (3).

L'església de Sant Andreu de Sagars es de les proporcions de les parroquies rurals que venim describint. Son triple absis mira a llevant com de costum; la reduïda porta d'ingrés, es oberta en la nau lateral de la dreta encarada a migdia. El plan (fig. 97), es de basilica, aixecantse al cap de la nau major, un petit cimbori que es una reforma moderna. Al peu de l'església, demunt d'un mur que tanca la nau per ponent, s'alça una reduïda torre campanar. La doble vessant de la teulada central, aixecantse marcadament so-

(1) Vegís vol. I, ps. 386 a 388. Devem els datos sobre aquesta església al Director del Museu de Vich, Mossèn GUDIOL.

(2) CÉSAR AUGUST TORRAS: *Guia del Bergadà*, citada, p. 181. — PELEGRÍ CASADES Y GRAMATXES: *Lo Lluçanès*, Barcelona, 1897, p. 187.

(3) Vegís vol. I, p. 108.

bre les cobertes de les laterals, indica la disposició interior en tres naus, de major alçada la principal que les dels costats (fig. 98). La primera es coberta ab volta de canó, avuy llisa; les laterals per voltes per arista modernes. Els paraments són nusos de faixes, aixís com de la típica arqueria arràn de la coberta. S'observa solsament semblants molllures en els absis, que indiquen llur respectiva importància per sa diferent decoració. Sota les arcuacions del absis central, en el centre de cada tram que marquen les faixes lombardes, s'hi obren unes finestres cegues (fig. 98). Una part propera al front occidental de l'església sembla obra moderna. Tota l'església es reformada, exterior y interior, lo que dificulta son estudi; tot es avuy arrebocat y enlluït. Voltes y murs, tot ha estat recobert d'una decoració barbra, ab elements que de lluny recorden temes clàssichs.

L'església del petit vehinal de Cohaner, està situada no lluny, a una mitja hora de la riba dreta del Cardoner, emprenent el camí desde'l poble de Suria. És una basílica de tres naus cobertes ab voltes de canó de secció transversal semi-

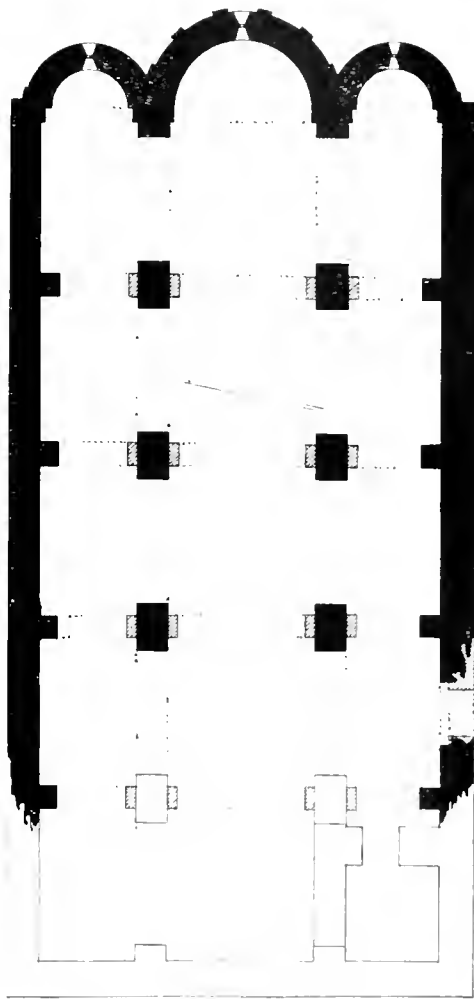

Fig. 97.— Plan de l'església de Sagrats. Escala 1 per 200.

circular reforçades ab archs torals. Tres arcades comuniquen la nau mestra y les colaterals (fig. 99). El plan en son conjunt es quadrat; l'àrea en que està situada no permetia més llargada, ja que 'ls absis y fatxada estan casi en l'espadat



Fig. 98.— Absis de l'església de Sagrats.

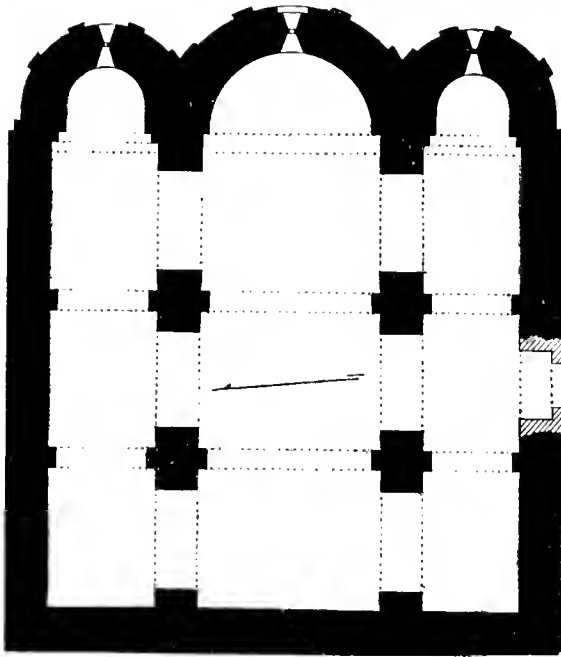

Fig. 99. — Plan de l'església de Cohaner.
Escala 1 per 200.

En les esglésies italianes, com en la nostra de Cohaner, coexisteixen les arcuacions ab les cornises de ninxos cegos. N'es un exemple l'absis més o menys renovat de Sant Babilas de Milà (fig. 83), que en Rivoira creu de la primera desena del segle x.

Al bell mig de la Baronia de Rialp està situada l'església de Palau. Consisteix en un temple romànic de tres absis y tres naus sostingudes aquestes per quatre pilastres en forma de creu grega (fig. 103). En la part interior guarda la més completa severitat de línies, sense una sola motllura, ni adorno el més in-

del turonet en que s'aixeca l'església y una antiga torre de defensa. La decoració d'arcuacions lombardes omple les naus laterals, el frontispici y els absis (fig. 100). En el front de ponent (que corona l campanar), se nota la rusticitat de l'obra executada per gent poch acostumada a les minucies geomètriques (fig. 101); l'absis principal té la doble decoració de finestretes cegues y d'arcuacions (fig. 102). Sa coberta ha estat modernament aixecada.



Fig. 100. — Església de Cohaner. (Fot. Ferràn Valls.)

significant. En l'exterior, una línia d'arcuacions segueix tota la part superior dels murs, com si sostinguessin la teulada, en la nau central, que s'eleva per damunt de les laterals. Aquestes, a més d'aquest ornament, tenen unes faixes verticals, a manera de pilastres adossades a la paret, interpola-des entre cada quatre arquets, que descansen sobre altre faixa horizontal que arrenca del sol fins a l'alsaria d'un metre.

Les dues absis laterals tenen solament tres grans arcuacions que s'apoyen sobre aquesta mena de pilastres referides, ab



Fig. 101. — Facxada de l'església de Cohaner. (Fot. de F. Abadal.)

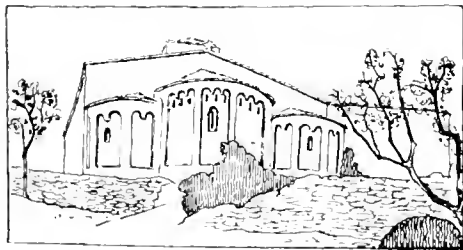

Fig. 102. — Absis de Cohaner.

una finestra en l'arch del centre espitllurada per fora y per dintre. La central està més adornada, puix a més de les cinch pilastres entre les quals hi hà dos arquets, està coronada de setze finestres cegues que corresponen a quiscuna de les arcuacions, y sobre d'elles una línia horizontal de petits carreus formant dents d'engranatge. A més, simètricament distribuïdes, té tres finestres iguals a les de les naus laterals que illuminaven l'interior (fig. 92 1).

(1) Deven aqueixos datos a l'amabilitat de Mossen SERRA Y VILARÓ, distingit arxiver capitular de Solsona.

ELNA
Y SANTA MARIA D'ARLES

Les esglésies d'Elna y Arles del Tech s'agrupen naturalment no sols per sa situació geogràfica, sinó per haver sofert una transformació d'igual naturalesa. Son les dos situades en la Catalunya de França, al altre costat del Pirineu, y l'obra sembla datar de mitjos del segle XI, segons se dedueix dels documents y són exemple d'un

tipu posterior als descrits.

L'església d'Elna té sos orígens en els segles de domini visigot y recorts de mines y reedificacions dels segles IX y X (1). Cap a mig segle XI se treballava en aixecar una nova església, y els documents senyalen nombrosos donatius.

En el dia vuit de l'any 1042, un tal Majmfred deixà deu mancusos d'or a l'obra de Santa Eulalia «*ad ipsa opera de Sancta Eulalia*». En l'any 1054 l'obra devia estar en plena activitat.

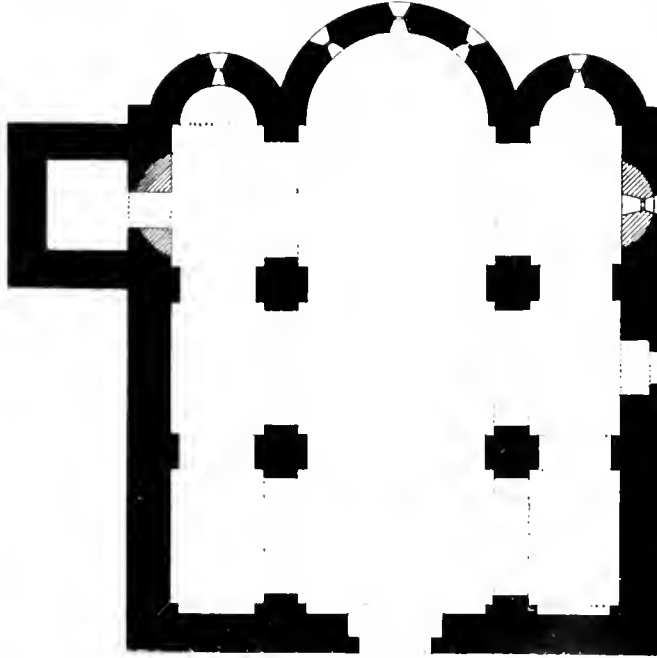

Fig. 103. — Plan de l'església de Palau de Rialp.
(Serra y Vilaró.) Escala 1 per 200.

Marca publica un document d'aquest any que titula acta de dedicació de l'església d'Elna y que data en 1058 (2). En Brutails y altres crònics francesos han corregit la data y l'objecte del document (3), mes d'ell s'en dedueix el mateix concepte: l'afany de renovació, y l'afany d'obres a l'església d'Elna. Arriben a Elna prínceps y senyors, y homes y gentada de diverses ciutats pera reedificar la Sèn de Santa Eulalia (*ad reedificandam sedem*

(1) Vegis vol. I, ps. 308 y 309.

(2) *Marca Hispanica*, ap. CCL.

(3) J. A. BRUTAILS: *Étude archéologique sur la Cathédrale et le cloître d'Elne*, en lo Butlletí de la *Société agricole, scientifique et littéraire des Pyrénées orientales*, volum XXVIII, Perpinyà, 1887.

Sanctæ Eulaliæ), y ab ells l'Arquebisbe de Narbona, els bisbes de Girona y de Carcassona, el comte Raymond de Cerdanya, y devant la gentada fan donació a la Sèn del Hoch de Saellas.

La comtesa de Barcelona, Ermesindis, llegà a la mateixa església cent cinquanta mancusos d'or, en son testament de 1057 (1). En l'any 1069 l'església era oberta al culte y se consagrà l'altar segons ho testifica una inscripció (2). Els treballs no devien ser del tot terminats, donchs les parts oriental y occidental del monument acsen diferències d'estil. Part dels pilars tenen columnes adossades com en les esglésies del segle XII y uns

- (1) PROSPER DE BOFARULL: obra citada, vol. II, p. 53.
 (2) Diu aixís l'inscripció que 's transportà al altar actual:

ANNO LXVIII. POST MILLESIMO INCAR
 NACIONE DÑICA, INDICIONE VII. REVEBENTISI
 MUS EPVS ISTIUS ECCLESIE RAIMUNDVS, ET GANZFREDVS
 COMES, SIMVLQVE AZALMIZ COMITISSA, PARITERQVE
 HOMNIBVS HOMINIBVS ISTIVS TERRE, POTENTES, MEDIOCRIS,
 ATQVE MINORES, IVSSERVNT HOC ALTARE IN HONOREM DNI.
 NOSTRI IESU CHRISTI, ET MARTIRIS HAC VIRGINIS EULALIE
 EDIFICARE PROPTER DEUM ET REMEDIUM ANIMAS ILLOBUM
 ILLOS ET ILLOS QUI AD HOC ALTARE
 TARE ADJUTORIUM FECER,
 CUM CONSANGUINIBVS ILLOBUM
 TAM VIVIS QUAM ET DEFVNC
 TIS ELECTORUM TVORVM
 IUNGEBE DIGNERIS CONSORCIO.

Marca Hispanica, col. 158-159, y ap. CCLXXII.—BONNEFOY: *Épigraphie roussillonnaise*, citada, n.º 86.—PIERRE VIDAL: *Etne historique et archéologique*, Per pinyà, 1887. Ps. 82 y següents.

BRUTAILS fa observar referent a n'aquesta qüestió: «El redactor d'una inscripció commemorativa de la erecció del nou retaule, ha atribuït al segle XI l'altar de plata. Sembla que s'ha enganyat. Una memòria publicada fa constar que aquest treball d'orfebreria remontava al segle XIV.» Cita una acta del 17 de Juliol del 1387 per la que 'l capítol d'Elna destina per la fabricació *d'un cap* de Santa Eulàlia, dos pilars de plata que habian quedat d'aquesta obra *due pilars que superavorant de altari sanctæ Eulaliæ et Julii*.

Mr. CHAMPAGNE ha fet notar que un altar així no hauria escapat a la rapacitat dels soldats del 1285. (*Dissertation sur Sainte Eulalie*, ps. 23 y 25.) Nosaltres alegirém que lo que s'ha convingut en anomenar l'altar de plata, era en realitat frontal; les memòries dels canonges ho manifesten, així com l'inscripció del 1721... (*Aram argentam... huic sacre mensæ impositum*). En el segle XI no 's feyen retaules de dimensions semblants. (L. A. BRUTAILS: Estudi citat sobre la catedral d'Elna, en el *Bulleti de la Société agricole, scientifique et littéraire des Pyrénées Orientales*, vol. XXVIII, p. 225.)

Fig. 104.— Plan de l'esglesia
d'Elna. Escala 1 per 200.
(Segons Rogent y Brutails.)

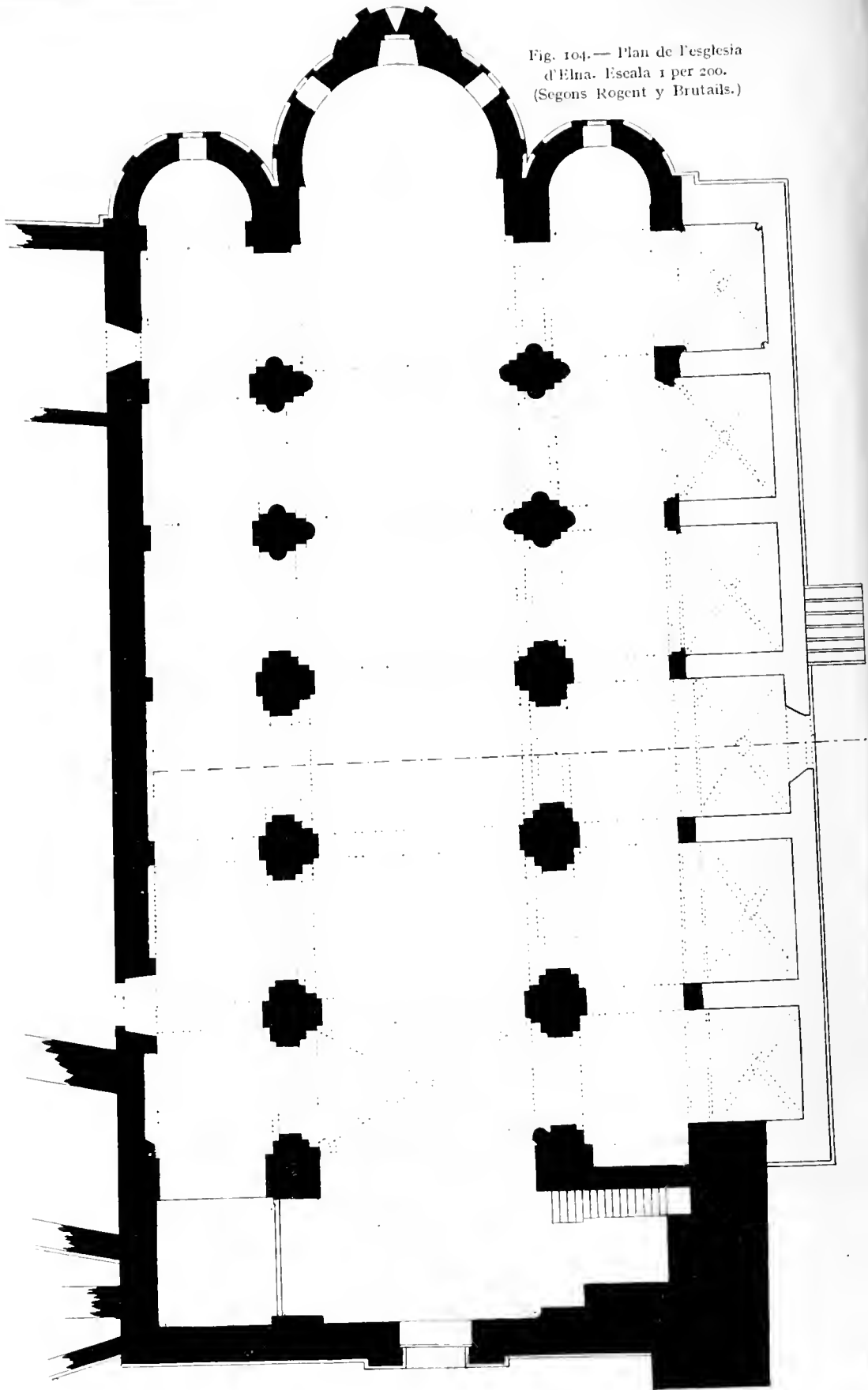

archs formers reforcen els murs de la nau major com en l'església de Santa Maria d'Arles.

Es una basilica de tres naus ab tres absis apoyats contra'l mur oriental (figs. 104 y 105). Dues torres flanquejen els anguls del mur occidental, sens relleu en la fatxada, formant a l'interior del temple un vestibul davant de la nau principal. Dues portes comuniquen les naus ab l'exterior: l'una en la fatxada principal, l'altra en la fatxada S. Els pilans de la nau més propers al absis tenen columnes adossades; la volta de la nau principal es de canó semicircular reforçada ab archs torals d'igual forma. Les voltes de les naus laterals són de quart de cercle, els torals són de punt rodó com els de la volta de la nau central (fig. 106 - 1). L'existència d'una cripta baix el presbiteri, es un fet que sembla fora de dubte. En les constitucions sinodals de 27 d'Abril del 1319, el bisbe d'Elna, Guí, fa constar que «ls cossos dels Sants Patrons de l'església són enterrats sota terra, *sub terra sepulto*», sota l'altar, *et clamabant sub altari in vindictam*» (2). ¿Es que les reliquies serien enterrades? Aquesta conclusió contradiria tots els dats de l'arqueologia: no es pas en la terra, es en un edicul subterrani situat sota l'altar, en una confessió o una cripta, aont se guardaven els cossos sants. A alguns centimetres d'altura sobre 'ls flanchs del absis, dues finestres estretes, avuy tapiades, han pogut servir per illuminar una cripta (3). La fatxada era flanquejada de torres, qual part baixa resta intacte, y en ella, per medi d'un front decorat d'arcuacions, en part avuy visibles, s'hi senyalava la nau central. L'absis era també decorat exteriorment per medi d'arcades (fig. 105).

El monastir de Santa Maria d'Arles data d'una gran antiguitat. Es successor de les fundacions del monjo Castellanus, que repoldà el Vallespir. Gradualment la casa anà creixent. Els erms eren immensos, la terra tota abandonada; y en 821, Lluís *el Piadós* li confirma ja ses possessions.

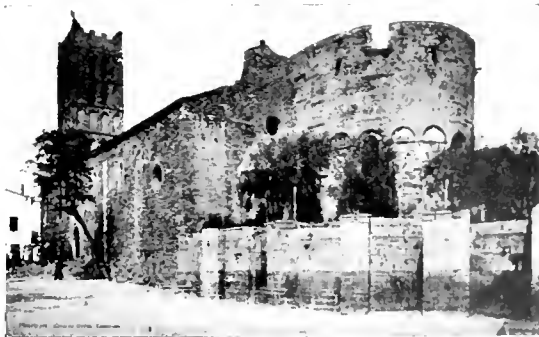

Fig. 105. — Absis de l'església d'Elna.

(1) Vegis pera la descripció la *Guide du Congrès de Perpignan*, citada.

(2) *Marca Hispanica*, ap. col. 1166.

(3) J. A. BRUTALLS: Estudi sobre la catedral d'Elna, en el *Butlletí* citat, vol. I 28, p. 218.

que abarquen un gran tros del Vallespir; les terres d'Arles (1). En 832 el monastir es prou fort per pledejar y ferse dictar sentència a Elna (2). En 844 Carles *el Calvo* li confirma ses possessions. Per desgràcia en 869 l'inva-deixen els normands, que per tres dies permaneixen en el monastir, destruint y malant. L'església fou més fort consagrada dues vegades, una en 1046 (3), y altra en 1157 (4).

A la primera data pertany el conjunt de la planta actual, orientada ab sos absis a ponent, que encara avuy són en part visibles (fig. 107). L'obra llavors no era acabada; els bisbes que la consagren concedeixen indulgències als que ajudin a acabar-la

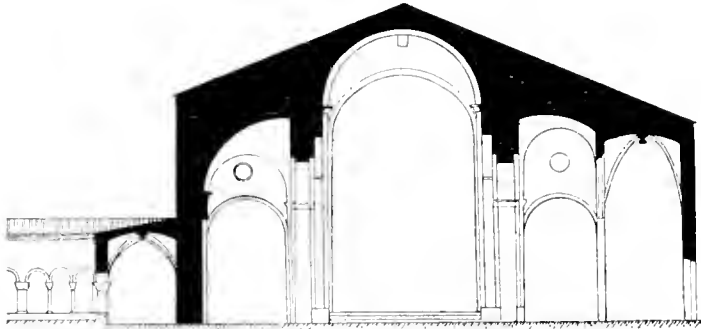

Fig. 106. — Església d'Elna. Secció. Escala 1 per 400. (Segons Brutails.)

«*ad perficiendum edificium præfixæ domus, quæ manet adhuc imperfecta*» (5). L'església era ja de tres naus ab tres absis quasi com l'actual; la volta central era més baixa, con-

trarrestada probablement per les voltes semicirculars laterals (fig. 108). La ruina de l'obra, feble ja desde l'origen, fou la causa d'una important reforma; els pilans que sostenen la nau central són estranyament engruixits; y 'l mur es reforçat per unes grans arcades que arrenquen d'aqueixos pilans. M. de Caumont (6), havia ja notat aqueixa obra de reforç, y hi ha alguns anys, tret lo lluit d'un pilar, s'ha fet patent l'obra y comprovat l'opinió del eminent arqueòleg del Nord de França (fig. 110).

En la reforma s construí la volta apuntada de la nau central ab les finestres que illuminen imperfectament el temple, y potser una de les laterals, apuntada també, al costat del evangeli, qual coberta està portada per una segona volta en quart de cercle: en això va consistir probablement

(1) *Marca Hispanica*, ap. III. Vegis vol. I, ps. 110, 411 y 413.

(2) *Id.*, *id.*, ap. V.

(3) *Id.*, *id.*, ap. CCXXXI.

(4) *Id.*, *id.*, ap. CCCXCVII.

(5) *Id.*, *id.*, ap. CCXXXI.

(6) *Bulletin monumental*, citat, vol. XXVIII, p. 126.

Fig. 107. — Plan de
l'esglesia de Santa
Maria d'Arles.
Escala 1 per 200.

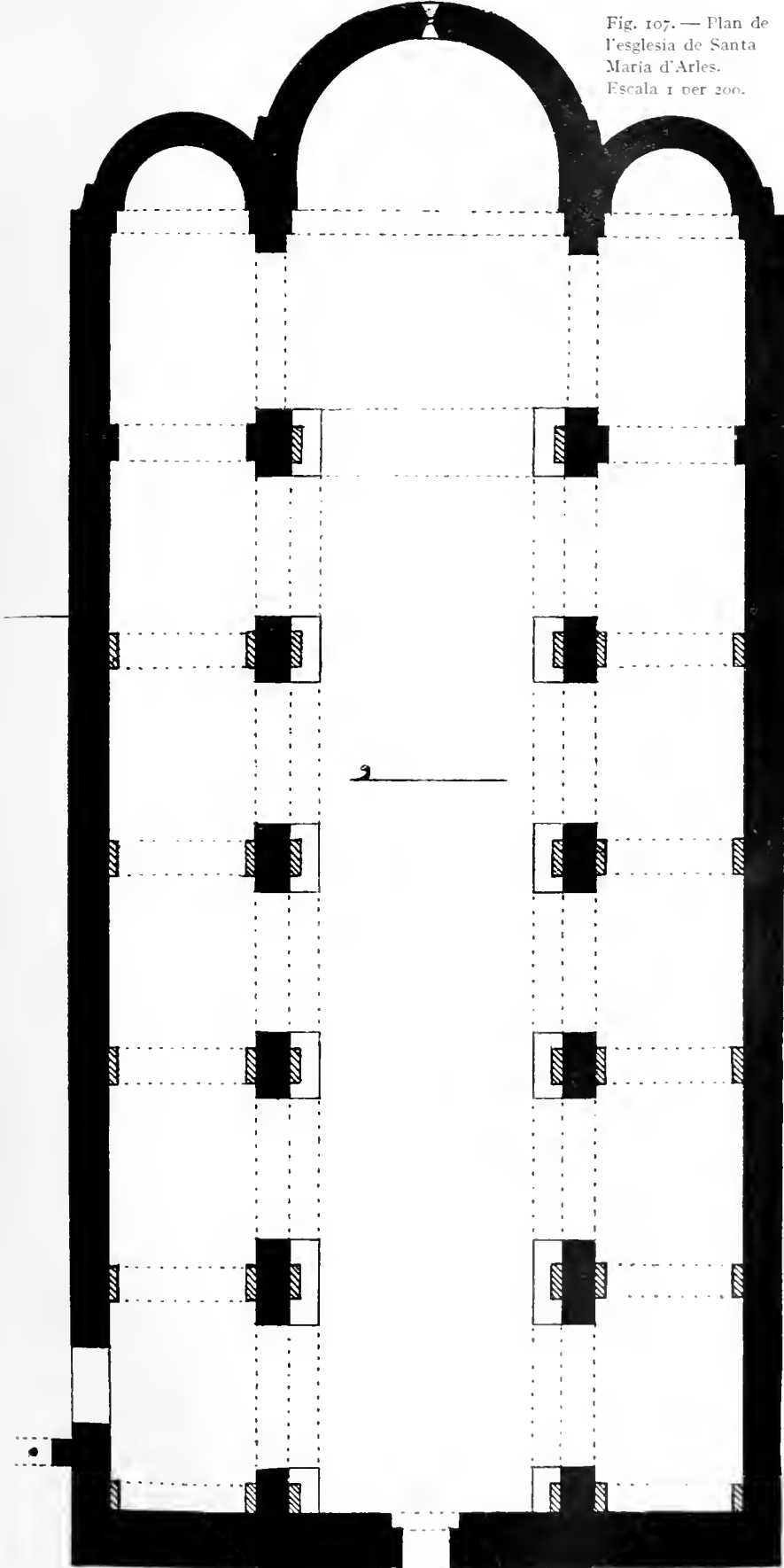

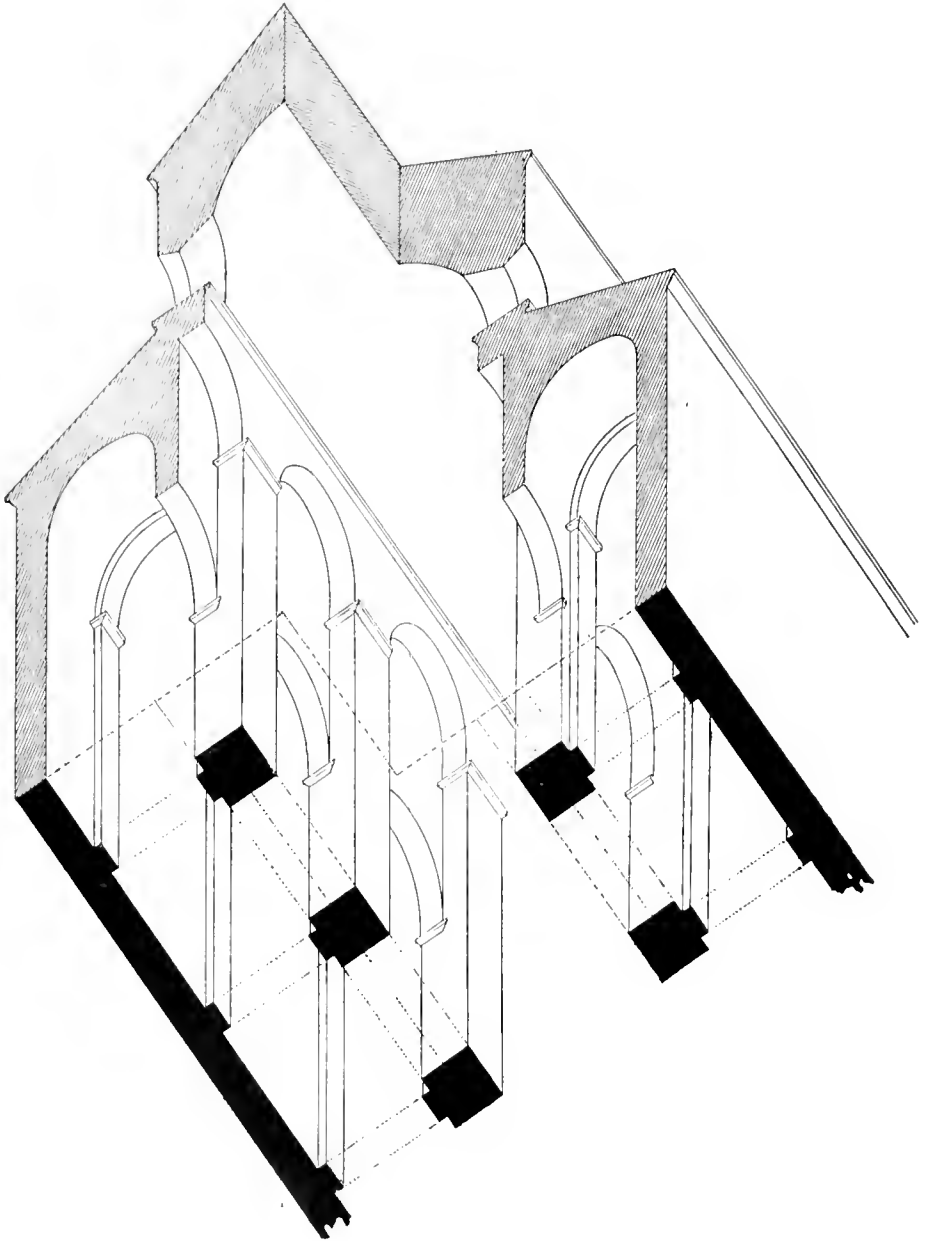

Fig. 108. — Santa Maria d'Arles. Perspectiva isomètrica obliqua.

l'obra executada en el segle XII, que ocasiona la segona consagració. Al costat de la epístola està la coberta sostinguda per pilans apoyats en la volta de canó, sistema més modern. Més tart, els murs foren perforats per arcades, y en ells s'hi obriren les actuals capelles gòtiques (1). La seva fatxada, decorada d'arcuacions senyalava les naus de diferent altura (fig. 109). Els absis conserven la disposició antiga (fig. 111).

CATEDRAL DE RODA
MUR
ORGANYÀ

Elna y
Arles re-
presen-

ten les obres de mitjos de segle. Durant la segona meitat se construeixen ab plan anàlech: la catedral de Roda, en el Ribagorça; la del cenobi de Mur, en la conca de Tremp, y la d'Organyà, al alt Urgell, a la vora del Segre.

La forma de basilica ab disposició més o menys pobre, s'exten per tot Catalunya, a un y altre costat del Pirineu. El plan es constantment triabsidal: els pilans ab forma de creu, disposats pera sostenir els arcs torals.

En Villanueva (2) descriu y documenta l'antiga catedral de Roda. L'esglesia actual — segons el docte viatjer, — no es la consagrada per l'arquebisbe de Narbona, Aymenrich, en 957. Aquell temple, construït per Raimond y Ermesindis, comtes de Pallars y de Ribagorça, quedà indubtalment destruït per l'invasió dels moros a principis del segle XI, de modo que a meitat d'aqueix segle, el bisbe Arnulf tingué que consagrar l'esglesia de Sant Vicenç, cosa que obliga a creure que s'construí de nou, a lo menys en gran

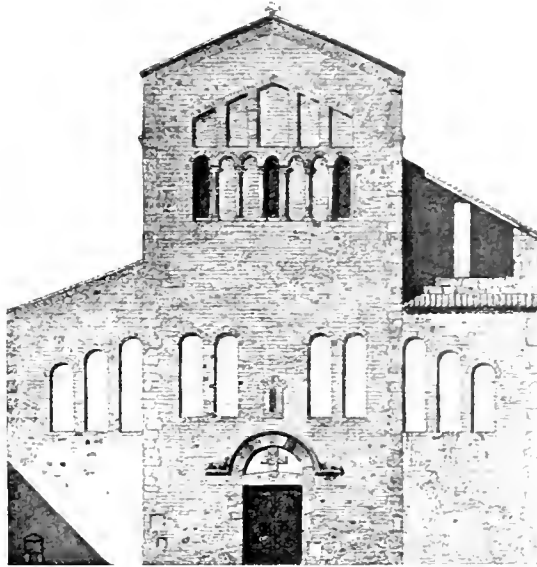

FIG. 109. — Fatxada de Santa Maria d'Arles.
Dibux dels « Archives de la Commission des Monuments
Historiques » de França.

(1) J. A. BRUTAILS: *Notes sobre l'art religiós en el Rossello*, citada, p. 67. Treball citat en la *Guide du Congrès de Carcassonne en 1906*.

(2) Obra citada, vol. XV, p. 151 y següents.

part. Està ben fixada aquesta consagració en l'any 1067, any V, del rey Sanxo, fill de Ramiro... El titular d'aquesta església sempre ha sigut

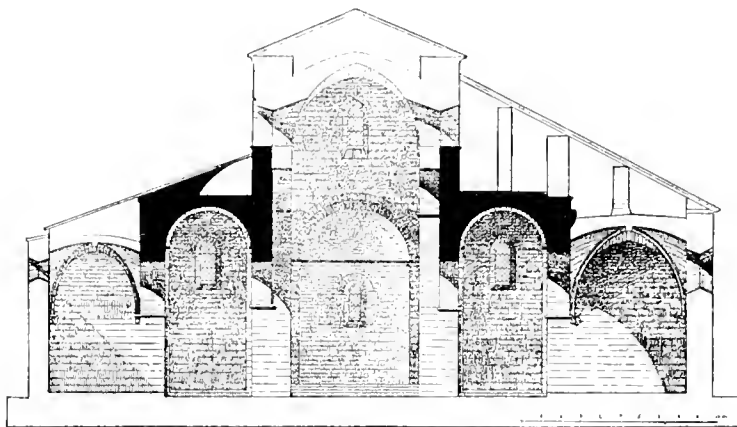

Fig. 110. — Santa Maria d'Arles. Secció transversal. (Brutails.)

Sant Vicenç màrtir. L'església consta de tres naus baixes sense creuer...



Fig. 111. — Absis de Santa Maria d'Arles. (Fot. Puig.)

En el calendari que precedeix a un Colectari del segle XIII, s'hi llegeix de lletra poch posterior «VII idus julii anno MCCXXXVIII Dominus Berengarius de Erillo Episcopus consecravil altare S. Vicentii» (1), y d'aquesta consagració trobo,

(1) Alçat l'ara del altar de la Verge Maria, en el dia 20 d'Octubre de l'any 1607, se trobà una cavitat ben tancada y en ella una ampolleta, que contenia tres reliquies, un pergami en que estaven escrits els deu manaments, els principis dels quatre Evangelis y les següents paraules: «Anno ab Incarnatione Domini millesimo centesimo vigesimo quinto, Raimundus Barbastren Eps. consecravil hoc altare in honorem Sancte Dei genitricis Mariæ, ponens Reliquias istas sanctorum martyrum Cornelii Pape, Stephani Pape, et S. Laurentii pridie kalen. Aprilis.»

Llegim en el Breviari antic de l'església de Roda: «Predictus B. Raimundus Rolense, Episcopus edificavil altare gloriosi Antonii Martyris in ipsa Ecclesia S. Vicentii, et consecravil illud, et constituit festum predicti Martyris honorifice coli.» — PERE PACH: «Reseña histórica de la antigua é ilustrada ciudad Ribagorzana, hoy villa de Roda». Barcelona, 1899. Ps. 117 y 118.

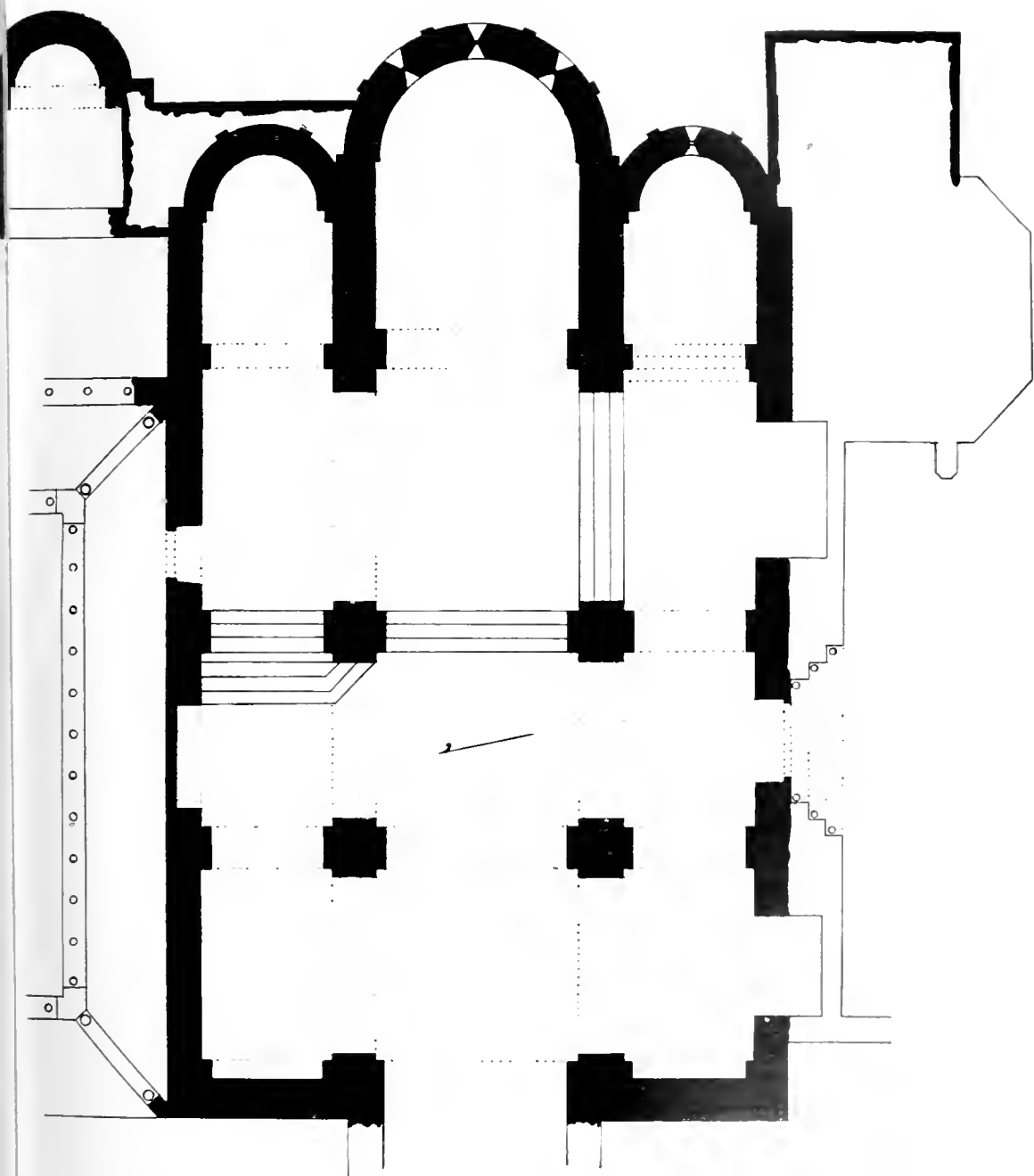

Fig. 112.— Plan de la catedral de Roda. Escala 1 per 200. (Missió del I. d'E. C. a la frontera d'Atagó.)

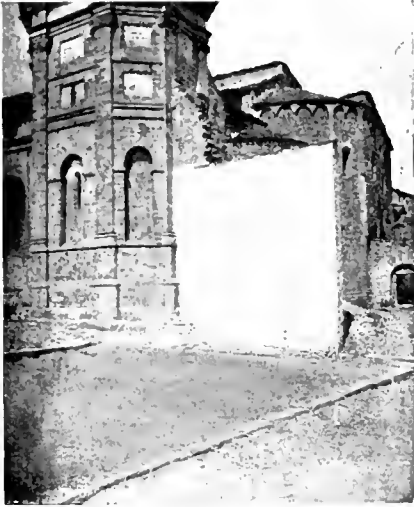

Fig. 113. — Absis de la catedral de Roda ab el campanar modern i restes de l'absis antic. (Fot. de la Missió a la frontera d'Aragó.)

gòtiques. La cripta té l'estructura usual de les criptes romàniques: columnes sostenint voltes per arista; mes sols es l'estructura lo que resta d'antic, ja que les columnes han estat, si no substituïdes, revestides regularisantles, a part de la pintura que les desnaturalisa (figs. 115 y 116). La fàbrica antiga 's senyala sovint per l'aparell en *opus spicatum* que 's presenta en el mur del claustre, y en una construcció part de l'antiga canònica, y per l'aparell petit de sos absis decorats en la forma lombarde (fig. 114). En un dels pilars hi ha una inscripció sepulcral casi illegible referent a varis bisbes de Roda del segle XI (2).

El cenobi de Mur, era un monastir de Ca-

(1) Vegis JOSEPH GUDIOL: *El necrologi de l'església de Roda*. Anuari del «Institut d'Estudis Catalans», Treball de la Missió del I. d'E. C. a la frontera d'Aragó. Any 1907, ps. 19 y següents.

(2) VILLANUEVA: obra citada, vol. XV, p. 161.

continua en Villanueva, establerta en el segle XIV, festa especial. L'altar y presbiteri estan sobre una cripta. L'església superior es de tres naus, ab volta de canó semicircular en les tres, avuy fonament modificada (fig. 112); s'ha destruït el campanar, del que resta sols el basament (fig. 113); un dels absis laterals es exteriorment invisible, y decorat de pintures en sa part baixa; al segle XII s'hi bastí un claustre plè de curioses inscripcions (1); al frontispici s'hi continua en el segle XIII, una porta sumptuosa, decorada després ab un pòrtich y un campanar neoclàssichs. Interiorment la transformació li treu tot caràcter: les voltes s'han pintat simulantli els arcs de

les voltes



Fig. 114. — Absis de la catedral de Roda. (Fot. de la Missió a la frontera d'Aragó.)



Fig. 115. — Interior de la catedral de Roda.



Fig. 116. — Cripta de la catedral de Roda.
(Fots. de la Missió a la frontera d'Aragó.)

nonges regulars de Sant Agustí. Està situat dall d'un turó, a tres hores de Tremp. Fou fundat en 1069 pels comtes de Pallars, Raymond II y sa esposa donya Valencia, segons els documents de l'arxiu de la Colegiata. Fou consagrada l'esglesia per Guillem, bisbe d'Urgell, el mateix any 1069 (1). L'acta de consagració que llogi Villanueva se refereix a una esglesia de tres altars, dedicats a Santa Maria, Sant Pere y Sant Esteve.

L'edifici s troba dins d'un recinte fortificat, conservant gran part de la fàbrica primitiva (2).

(1) VILLANUEVA: obra citada, vol. X, p. 188, y vol. XII, p. 73.

(2) Descriguè aqueixa esglesia A. MIR CASADES, en l'Album històric, pintoresch y monumental de Lleyda y sa provincia, de PLEYAS DE PORTA y RENYÉ, ps. 307 y següents.

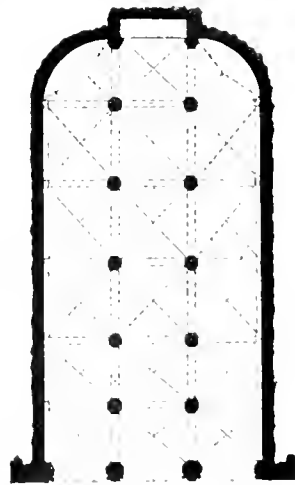

Fig. 117. — Plan de la cripta.
Escala 1 per 200. (Aixecat per la Missió a la frontera d'Aragó.)



Fig. 118. — Església de Mur. (Fot. Rocafort.)

claustre d'època més moderna.

En Villanueva (2), diu, referint-se a la Colegiata d'Organyà, situada a la vora del Segre, camí de la Seu d'Urgell: «Sa església, a excepció de la portada, es obra del segle XI, construïda en temps de Sant Arnengol, bisbe d'Urgell, per Isarn, senyor de tota la Vall de Cabó, enderrocant el primitiu edifici que havia aixecat son avi, també Isarn, en temps del ante-

(1) Obra citada, vol. XI, ps. 70 y següents.

(2) Obra citada, vol. XII, p. 56.

En Villanueva (1) descriu l'església aixís: «es de construcció del segle XI y de sols dues naus iguals, dividides per tres pilans, rarsa a que 'ls obligà la situació. La latitut de les dues es de 42 pams, poch més; sa longitut de 100; a proporció la volta es baixa, però senzillíssima.» L'església de Santa Maria de Mur, té realment avuy dugues naus, una lateral y l'altre més ample, corresponent al absis principal; la tercera deu haver caigut o no 's construí. De tots modes, no es un tipu non d'església de dues naus, sinó part d'una basílica de tres (figures 118 y 119). La precedeix un



Fig. 119. — Església de Mur. (Fot. Rocafort.)

cessor bisbe Salla. Consagrà en el mateix segle aquesta església, el bisbe Guillem Guifret.»

Hi hagué dues esglésies successives, una primitiva, senzilla, y la construïda per Isarn, en temps de Sant Amengol. L'absis es posterior, construït a les darreries del segle, probablement després del incendi que refereix una escriptura del 1090 (1).

La planta es de basílica de tres naus y tres absis: l'estructura de les naus ha sigut modificada modernament. Els absis són del tipu d'arcuacions y faixes lombardes, els carreus són millor treballats, indicant ja 'l segon període (fig. 120). La portada es de data més moderna que l'absis, y sembla del tipu de principis del segle XIII.

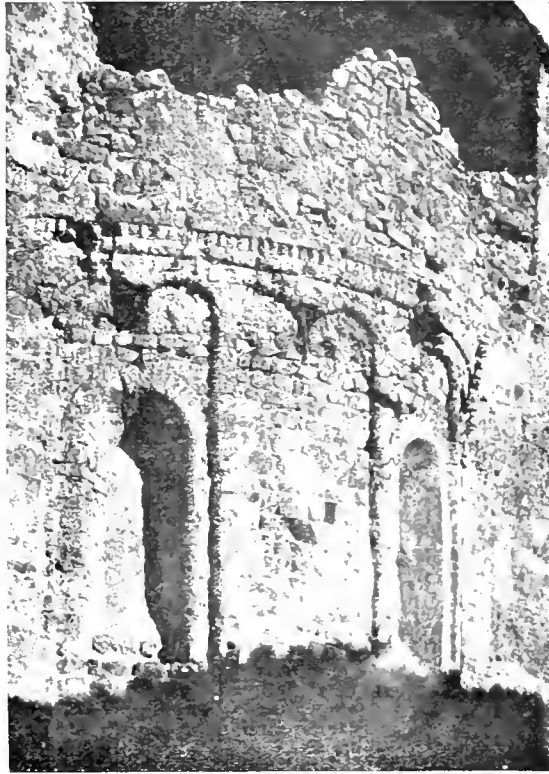

Fig. 120. — Absis de l'església d'Orzan... (Fot. Mas)

(1) *Carta restorationis et dotationis Ecclesie Collegiate S. Mariæ de Orzaniano. Anno. MXC.* «.....Deinde post tempora longa non fuerunt habilia Isarno genitoris præfati Guitardi illius aulæ edificia, et sub consilio ac præcepto Bealissimi ac egregii Præsulis Sanctæ Urgellensis Ecclesie Hermenguadi fuerunt a fundamentis eversa, et sicut nunc evidenter patent cuncta reedificata, et multo melius, quam non erant, opitulante Deo restaurata; et hæc edificia ab illo Isarno fuerunt cepta et consummata, et de suis propriis largitionibus accumulata. Deinde longa post spacia, postquam Sanctus Præsul Ermengaudus ab hac patria migravit ad supera regna, et Dominus diwæ memoriæ Guilelmus Pontifex post Dominum Episcopum Eriballum successor extitit in alme Dei Genitricis Sedis Kalhedra, invitatus et rogatus à jam dicto Isarno venit in locum illum, et honorifice et legitime consecravit præfata, quam Isarnus nuper edificaverat sub honore matris Dei, aulam»

Interim dum hæc agerentur, et nimia anxietate animi nostra corda agitentur, aliud accidit nobis periculum, quod fuit nostrum magnum dampnum. Quia archa, que erat in præfata Ecclesia, qua continebantur cuncta Ecclesie ornamenta, nostro peccato, noscimus quo pacto aut quo ingenio, nocte fuit ab igne combusta,.... et nil evasit quin consumeret ignis præter Ecclesia paupera.....» (VILLANUEVA: obra citada, vol. XII, ap. XVIII.)

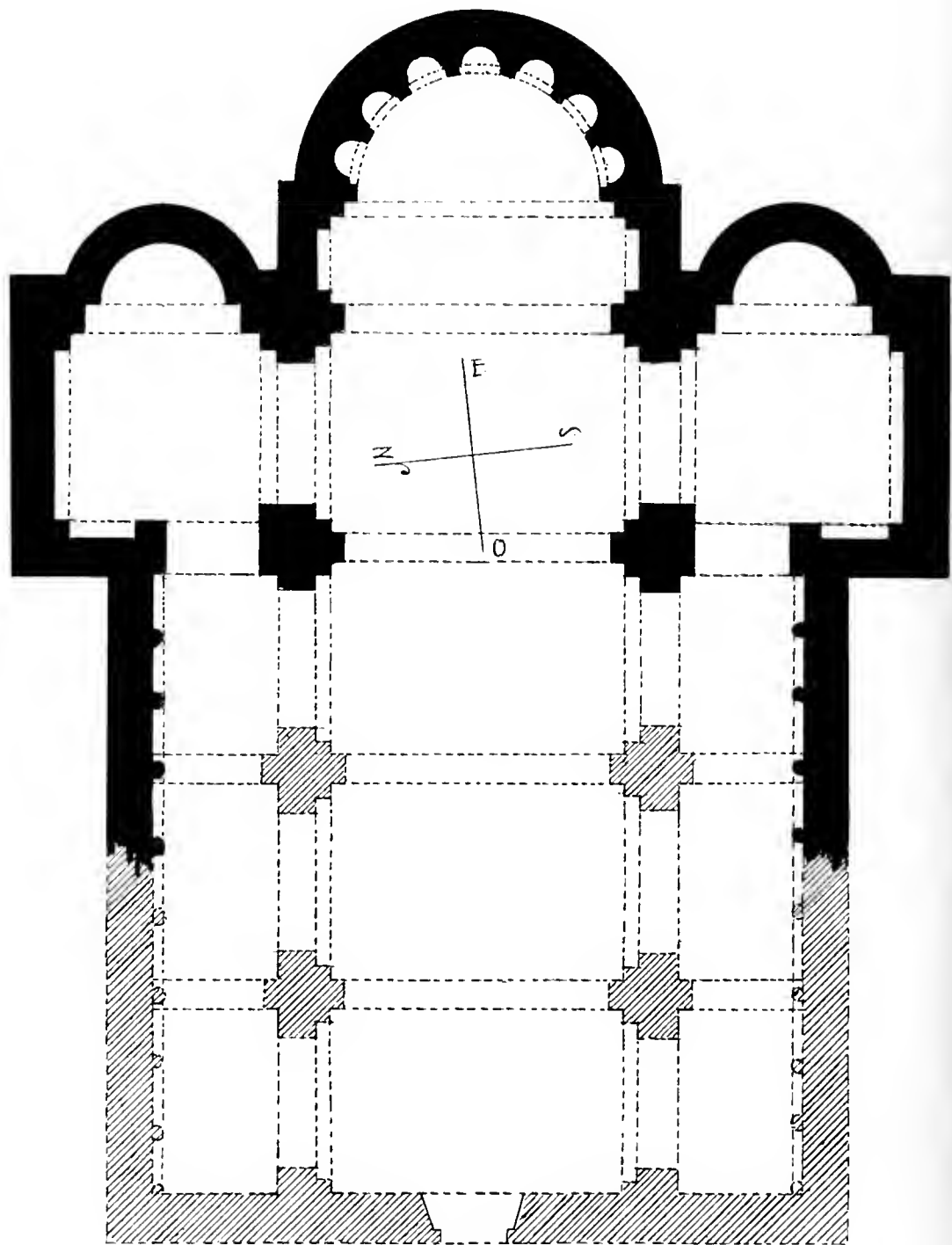

Fig. 121. — Plan de l'església de Santa Maria de Roses. Escala 1 per 200.

SANTA MARIA DE ROSES
 SANT QUIRSE DE CULERA
 SANT MIQUEL DE FLUVIÀ
 SANT ESTEVE DE BANYOLES
 SANTI LLUDENÇ DEL SOUS

Cal notar un grup, que 's caracterisa principalment per tenir un *transeptum* marcadament senyalat en el plan y 'ls absis decorats interiorment ab arcades sostingudes per columnes, format per Santa Maria de

Roses, Sant Quirse de Culera y Sant Miquel de Fluvià, les tres situades ben prop del Pirineu y que semblen les més antigues. Estudiarem al mateix temps els restes de les anàlogues de Sant Esteve de Banyoles y de Sous.

Està situada la primera d'aqueixes esglésies al peu de la montanya de Sant Pere de Rodes, junt al golf de Roses. El document més antic que senyala aqueix monastir es un precepte de Lluís *el Piadós*, en que 's declara la seva independència; mes sembla que el cenobi no s'establí fins al any 960 pel comte Gaufret d'Ampuries (1), qui la dotà en 976 (2). Hi havia en la montanya dos antics cenobis que foren destruïts pels pagans en temps del emperador Carles y ses terres convertides en ermi. Alguns pocs monjos escapats tornaren al lloch de Rodes y



Fig. 122. — Absis de l'església de Santa Maria de Roses.
 (Fot. Puig y Cadafalch.)

hi alçaren una petita església en honor de Deu y Santa Maria. S'hi refereix després una escriptura del any 995, que publica *Marca*, de permuta d'unes terres (3). La serie d'abats es continua fins a entrat el segle XI, any

(1) FRANCESC MONTSALVATJE: *Los Monasterios de la Diócesis Gerundense*, Vol. XIV de las *Memorias Históricas*, Olot, 1901, P. 51.

(2) El P. VILLANUEVA, vol. XIV, p. 235, publica un fragment d'aquesta donació, que en l'any 976 feu el comte Gaufret d'Ampuries y son fill Sumari, bisbe d'Elna: «.....ad heremum fuit aductum. Tunc vero pauculos Xpianis monachis ex huius loco demigrarunt: construxerunt ecclesiam parvulam in honore Dei et Beate Marie, ubi famulantibus Deo exorant usque in presentem diem. Rursum transacto tempore fuerunt ingressi miles fortissimi christiani ex illa montana ad pugna alique deffensione contra paganos cuius montana combuserunt et vinclos christianos minabunt.....»

(3) *Marca Hispanica*, ap. CXLIV.

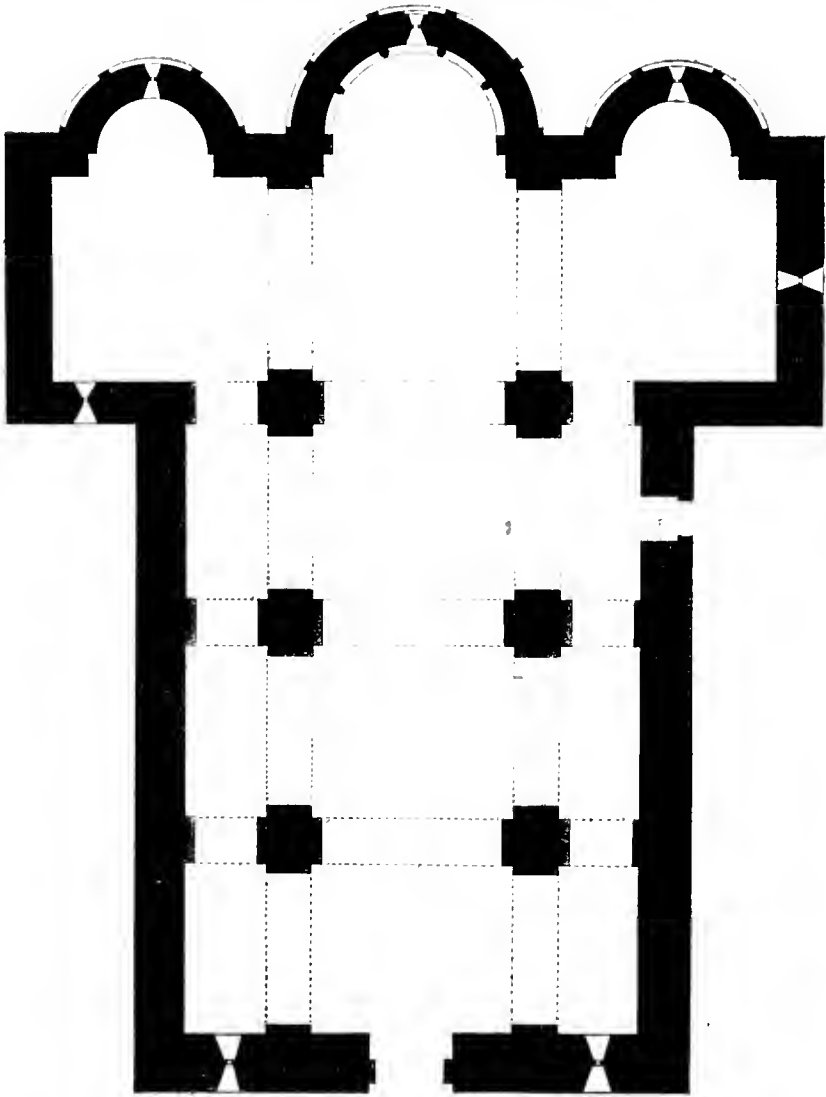

Fig. 123.— Plan de Sant Quirze de Culera. Escala 1 per 200.

1022, en que 's consagra una nova església aixecada sobre la petita església primitiva (1).

Cal notar en son plan de tres naus (fig. 121), els ninxos del absis prin-

(1) FRANCESC MONTSALVATJE: obra y volum darrerament citats, p. 58.

cipal decorats ab columnes, y les arcuacions del interior dels murs de les naus laterals sostingudes també sobre columnes, cas fínic a Catalunya d'aqueix element tan comú en diverses escoles de França. Els absis són també decorats exteriorment ab arcuacions y bandes fig. 122. L'església tenia les naus laterals de quart de cercol y reforçades ab archis torals semi-circulars. Sembla que no tenia cimbori. Cal notar com a característich del plan la sortida del *transeptum* senyalantse clarament al exterior.

Sant Quirse de Culerà està situat no lluny de la ratlla actual de França (1). Es aquest un dels monastirs que conservava la tradició d'una fundació carlovingia. Son origen—din en Villanueva—es del temps de Carlemany; consta aixó en la sentència, d'autenticitat dubtosa segons el propi autor, dada a favor d'aqueixa casa, l'any 814. Contava ja

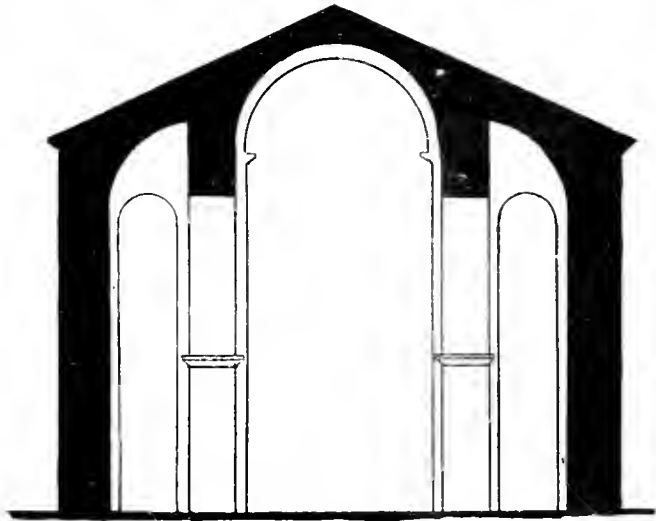

Fig. 124. — Secció transversal de l'església de Sant Quirse de Culerà. Escala 1 per 200.

haver trobat aquí—continua—original aquest document, mes ni tan sols hi ha copia d'ell; ab tot, alguna fò mereix la copia del segle XIII que queda a Girona (2). Se té notícia del monastir en l'any 927, en 931 y en 935, per varies escriptures de donació (3). Fou consagrada l'església en 935 publicant l'«*España Sagrada*» l'acta de consagració (4), en la que's veu que no's tracta d'una obra nova, sinó de la restauració o reedificació d'un monastir antic. En ella consta com l'abat Mannel emprengué la reedificació, tirant a terra lo inútil de l'església fins als fonaments, refeu els camins y

(1) Vegis sobre aqueix monastir FRANCESC MONTSALVATJE: vol. VIII citat de les *Notícies Históricas*, ps. 79 y següents y ap. XXIX.

(2) VILLANUEVA: obra citada, vol. XV, p. 103.

(3) JOSEPH PELLA y FORGAS: *Historia del Ampurdán*, Barcelona, 1883, Ps. 377 y següents. — FRANCESC MONTSALVATJE: obra y lloch darrerament citat.

(4) Vegis vol. I, p. 111, y p. 85 del present volum.

les obres útils, les campanes o senys, les robes y vasos sagrats ab el propi treball. Cal notar com l'església estava dedicada a tres Sants, lo que fa possible l'existència de tres altars. Els documents conserven la memòria d' la vella església durant els segles x y xi. Torna a consagrar-se l'església en 1123, però la casi totalitat de la construcció es més antiga. En aqueixa derrera consagració 's parla concretament del altar de Santa Maria, fundat



Fig. 125. — Absis de Sant Quirze de Culera. (Fot. Falguera.)

en l'esglésiola, devant les portes del monastir (1), que 's traspassa a l'església de Sant Quirze; d'aqueixa església no s' en fa menció en la primera consagració. Té aqueixa capella l'aspecte de les obres construïdes en el segle XII.

La planta es en forma de basilica de tres naus que terminen en un transsepte marcadament senyalat, en el que s'obren un absis principal tan ample com la nau central y dos més petits corresponents també ab les naus laterals (figs. 123). Les naus laterals són ab voltes de quart de

(1) «*Allare quoque sancte Marie quod fundatum fuerat in ecclesiola ante januas ipsius monasterii in ecclesiam sancti Cirici translulimus et in honorem sancte Marie consecravimus, ut ibi a monachis et ab omni populo honorabilius habeatur et teneatur perhenniter.*» (FRANCESCH MONTSALVATJE: vol. VIII citat de les *Notícies Històriques*, ap. XXXI. — VILLANUEVA: obra citada, vol. XV, p. 101 y ap. XXX.)

circol, reforçades per archs semicirculars (fig. 124); una motllura decorada d'escachs senyala 'l rasament de la volta. L'absis principal es adornat per quatre columnes que sostenen la cornisa. La fatxada y murs laterals són llisos com en les obres més antigues (fig. 126). «Ab ruines —diu en Pella— fabricaren en el segle x un claustre ombrívol, baix y informe; queden d'ell restes d'archs que semblen estretes finestres, columnes y capitells que no mereixen nom per no tenir figura, si no es tosca y primitiva.» El claustre de Culera mostrava ja les ruines en varies parts en el segle xv, segons consta en els llibres de visita dels benedictins catalans (1). Ses columnes sostenen capitells mensuliformes comuns en l'època.

L'esglesia de Sant Miquel de Fluvià, avuy al costat del ferrocarril de Portbou a Barcelona, fou consagrada en l'any 1066, després d'haverho sigut el lloch, y filat ab creus en 1045 (2).

La planta de l'esglesia de Sant Miquel, de l'antiga abadia de benedictins, junt al riu Fluvià, es de tres naus, tres absis y creuer (fig. 127). La volta de la nau central es de canó semicircular ab archs torals; la de les naus laterals, de quart de cercle, molt més baixes que la central.

L'obra durà vint anys, més que per dificultats de la construcció, per plets ab Guillem de Fenolleras, que discutia la propietat del terreny on s'emplaça l'esglesia. Lo fet en aqueix període fou posteriorment reformat; mes en queda probablement el conjunt del plan y els absis, en que clarament s'hi veu el romànic del primer període ab les finestres obertes en el segle xii (fig. 128). O bé l'obra fou consagrada abans de terminarse, o bé la ruina obligà a referla, ja que en plena època romànica fou objecte d'una



Fig. 126.—Fatxada de Sant Quirze de Culera.
(Fot. Falguera.)

(1) *Arxiu de la Corona d'Aragó*. Sala de *Monacals*, llibre de visita de l'any 1441, fol. 45. Nota de PELLA Y FORGAS; obra citada, p. 378.

(2) JOSEPH PELLA Y FORGAS; obra citada, p. 399. — FRANCESC MONTSALVATJE; vol. IX, citat, de les *Notícies Històriques*, p. 15 y següents. — VILLANUEVA; obra citada, vol. XIV, p. 152. — *Marca Hispanica*, ap. CCXXVIII.

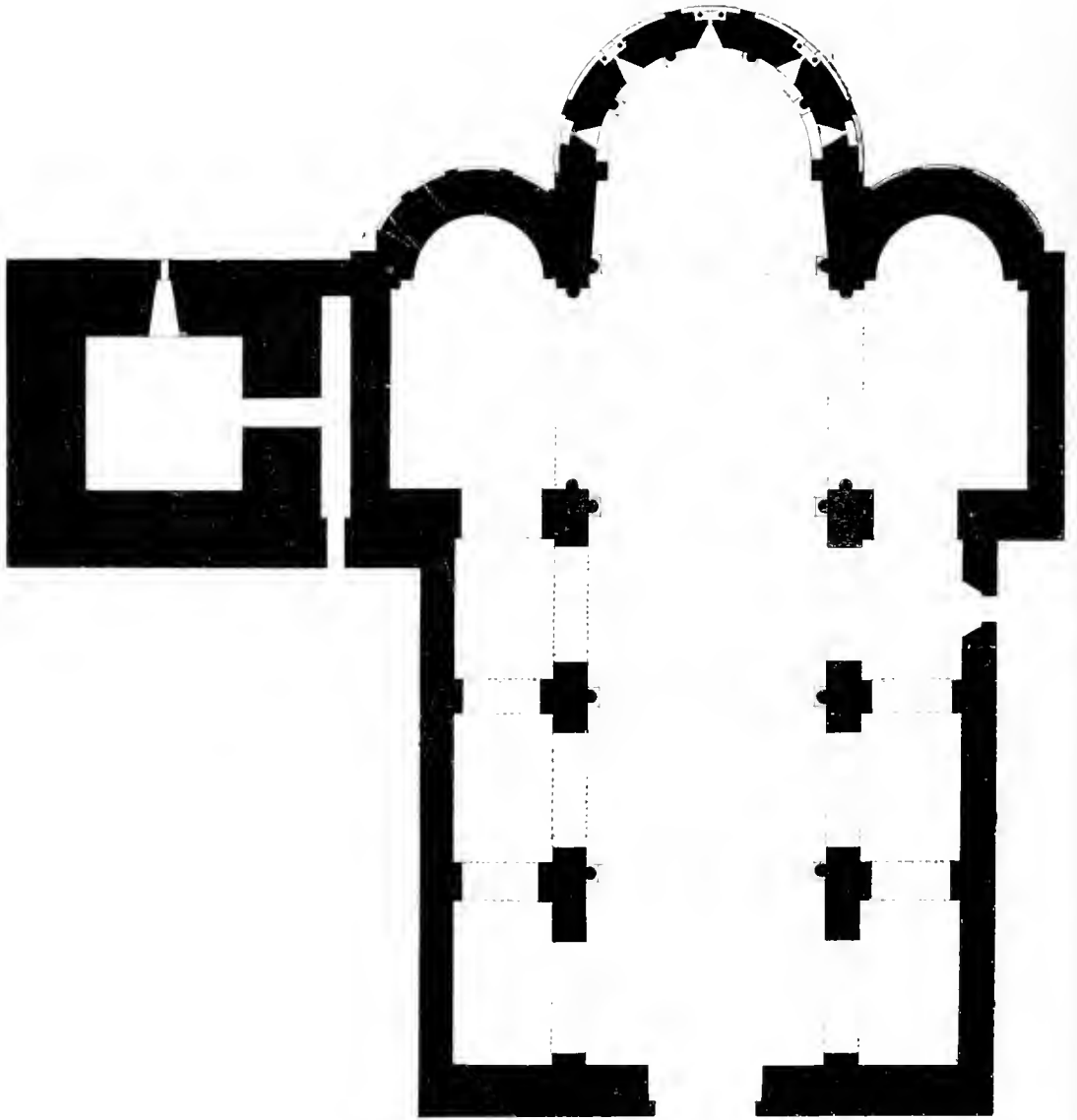

Fig. 127. — Plan de l'església de Sant Miquel de Fluvià. Escala 1 per 200.



Fig. 12. — Absis de Sant Miquel de Ullastret. (A. de Fabrera)

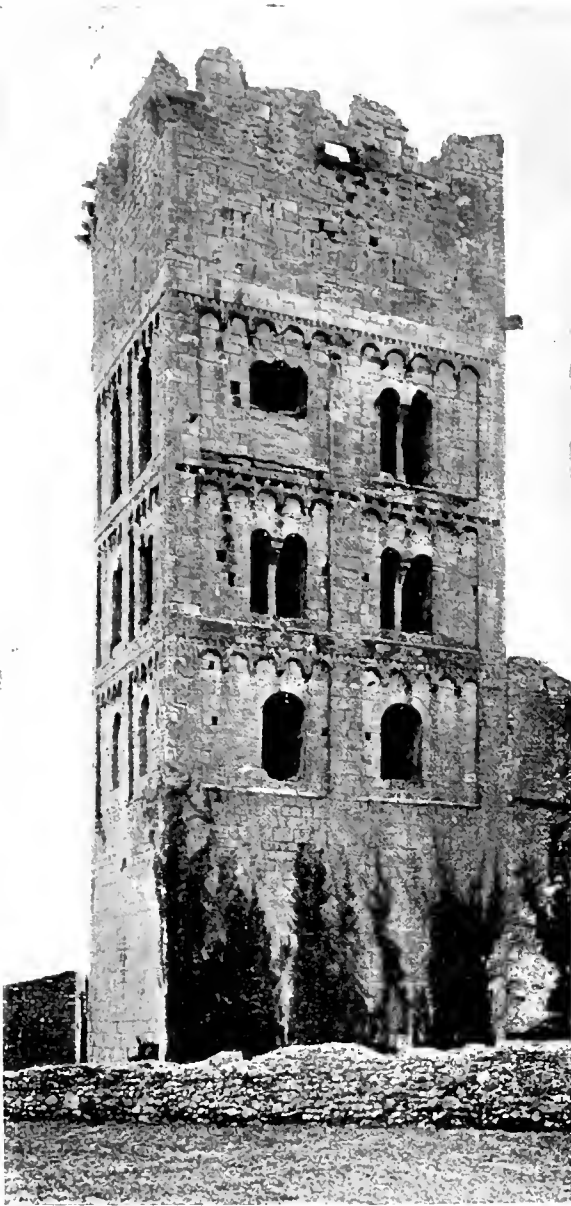

Fig. 129. — Campanar de Sant Miquel de Fluvià. (Fot. Mas.)

restauració, que s'extengué a una gran part de l'església, com ho indiquen les columnes adossades als pilàns, y es patent en l'absis central, en el que una finestra trenca una de les faixes lombardes primitives (figura 128). El mateix campanar té un aparell més perfecte que 'ls de Ripoll, Cuixà, Vich y Girona, indicant una època en que s'ha verificat la transformació del nostre romànich (figura 129). L'obra més tart fou encara obgete de reformes: el tercer arch toral de la nau central es ja del segle XIII, segons en Montsalvatje (1); el del chor, del XIV, y la fatxada començada el XV, se terminà l'any 1533, segons indica l'inscripció de la portada.

Cal fixarnos aquí especialment en l'obra dels absis de petit aparell ab arcuacions y faixes lombardes, una de les que ha estat interrompuda per una finestra ab columnes. La finestra correspon a l'obra general de l'església del segon període romànich, mentres que 'ls murs dels absis són del període primer, ob-

(1) Vol. XIV, citat, de les *Noticias Históricas*, ps. 113 y 114.

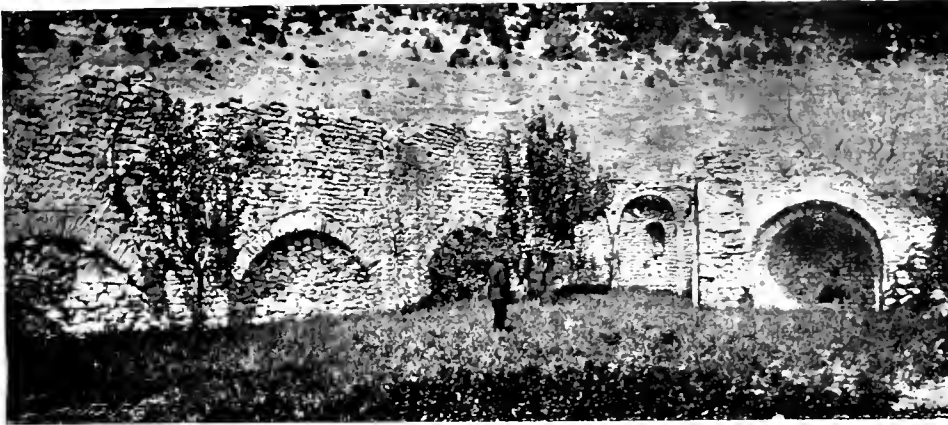

Fig. 130. — Esglesia del Monastir de Sous. (Fot. Montselvatje.)

gecte d'aqueix volum. Es aquesta església exemple de superposició de les dos èpoques a tenir en compte pera la cronologia.

Tipu anàlech a aquest devia ser l'església de Sant Esteve de Banyoles. Pels dats que sobre aqueix monastir han publicat els autors, se suposa fundat a fins del segle VIII (1). «L'estat en que 's trobava llavors aquell terror, — diu en Merino en el vol. XLIII de la *España Sagrada*, — el sabem per un diploma de Ludovich *et Piados*, que no es original, sinó una còpia coetània, autèntica y autorisada en deguda forma. La còpia Baluzi y imprimí en una edició dels Capitulars dels reys de França, en l'apèndix, pàg. 1424, n.º 41. Per ell ens consta que 'l comte Rampus feu present al rey que cert varó religiós anomenat Bonitus, havent rebut del comte Odiló un lloch erm que s'anomenava Banyoles, aont antigament havia existit una església, començà a conreuarlo ab son treball, y fundà una església en honor del protomàrtir Sant Esteve, fent habitacions pels monjos y aculliment o alberch pels pobres.» Son successor, anomenat Mercoral, logrà posar baix la protecció del rey el monastir. El diploma que 's conserva a Banyoles, es datat aixís: «...*Data tertio Idus Septembris anno Christo propitio nono imperii domini Ludovici piissimi Augusti, indicione prima. Actum Atiniaco palatio regio in Dei nomine feliciter. Amen*», data que correspon al any 822.

(1) VILLANUEVA: obra citada, vol. XIV, p. 210 y següents. — MERINO: vol. XLIII de la *España Sagrada*, Madrid, 1819. Ps. 327 y següents y ap. I. — FRANCESCH MONTSALVATJE: *Geografía histórica del Condado de Besalú*, Olot, 1899. Vol. X de les *Noticias Históricas*, ps. 133 y següents. — PERE ALSIUS: *Ensaig històric sobre la vila de Banyoles*. Barcelona, 1872. Ps. 33 y següents. Vegis vol. I, p. 411.

L'església de Sant Esteve de Banyoles se consagrà en l'any 889 (1). En 957 se tornà a consagrar, per haver cremat els pagàns la primitiva església (2). L'església fou reedificada y fou objecte d'una altra consagració en l'any 1086 (3).

La segona acta de dedicació del any 957, parla d'una església admirablement construïda del parament a la coberta, de calç y pedra treballada, que havia en altres temps sigut cremada pels nefandos pagàns, que no li deixaren loch cobert (4). Se conserven restes d'un front del transepte decorat d'arcuacions, d'un mur lateral de la nau del costat nord y del basament del campanar. Aqueixos elements sembla requereixen per enllaçar-se un plan en forma de basilica semblant al de les esglésies de Roses, Culera y Sant Miquel de Fluvià; que seria la consagrada en 1086, apropiant més o menys elements de la primitiva construcció.

A l'església de Roses s'hi agrupa naturalment, per la disposició de son absis ornat ab columnes y per l'estructura de ses voltes, l'església del monastir de Sòs, situat en la montanya de la Mare de Deu del Mont. En 872, els monjos benedictins de Sant Aniol de les Agulles, havien aixecat una església en aqueix loch, segons se despren d'un diploma de Carles *el Calvo*, a favor del abat d'aqueix monastir. En l'any 898 se cita la *cella Sancti Laurentii*, y en 922, l'abadia (*abbatiam*). Un testament del ma eix any y una bulla del 1002 parlen de Sant Llorenç *super Bebila, que est supra castrum Bebila* Benda. Altres testaments del 1020, del 1034 y posteriors fan llegats al *Cenobium Sancti Laurentii*. Un abat d'aqueix monastir, anomenat Tassí, assisteix l'any 1068 a un concili celebrat a Girona (5).

«L'absis —diu en Montsalvatje, parlant d'aqueixa església (6)—ens dona una idea completa de les tres naus del edifici, y en el que encara poden veure's-li, en sa part interior, sis senzillíssimes columnes de pedra». Queden restes d'una galeria del claustre, d'una sola fila de columnes de període posterior.

(1) *Marca Hispanica*, ap. XLIX. Vegis p. 93 del vol. I.

(2) Id. id., ap. XCIII.

(3) Id. id., ap. CCCL.

(4) Vegis vol. I, p. 114 y p. 85 del present volum.

(5) FRANCESC MONTSALVATJE: *Nomenclátor histórico de las iglesias parroquiales y rurales, santuarios y capillas de la provincia y diócesis de Gerona*. Vol. XVII de les *Noticias Históricas*. Olot, 1909. Ps. 168 y 169.

(6) *Ridaura y su monasterio de Sta. Maria*. Vol. IV de les *Noticias Históricas*. Olot, 1892. P. 119.



Fig. 131. — Absis de Sant Llorenç del Munt. (Fot. Rocafort).

XI

ESGLESIES AB PLAN DE BASÍLICA Y AB CIMBORI

ENTRE les basíliques romàniques del grup que 'ns ocupa y que han arribat fins a nosaltres, n'hi ha algunes en les que en el centre del creuer, d'evant del absis, s'hi aixeca la cúpula formant el cimbori. Hem senyalat ja la rudimentaria cúpula de l'església de Sant Vicenç de Cardona, construïda de 1020 al 1040; mes es lo cert que la costum no s generalisà. Sols quatre basíliques podem citar ab aqueixa disposició: Sant Llorenç del Munt, que pertany al art perfecte ab que fou aixecada l'església de la Colegiata de Cardona, y que sembla es reflexe de la seva escola, però que no s consagra fins a 1064, degut potser a lo aspre del lloch; Gualter, que no era comen-

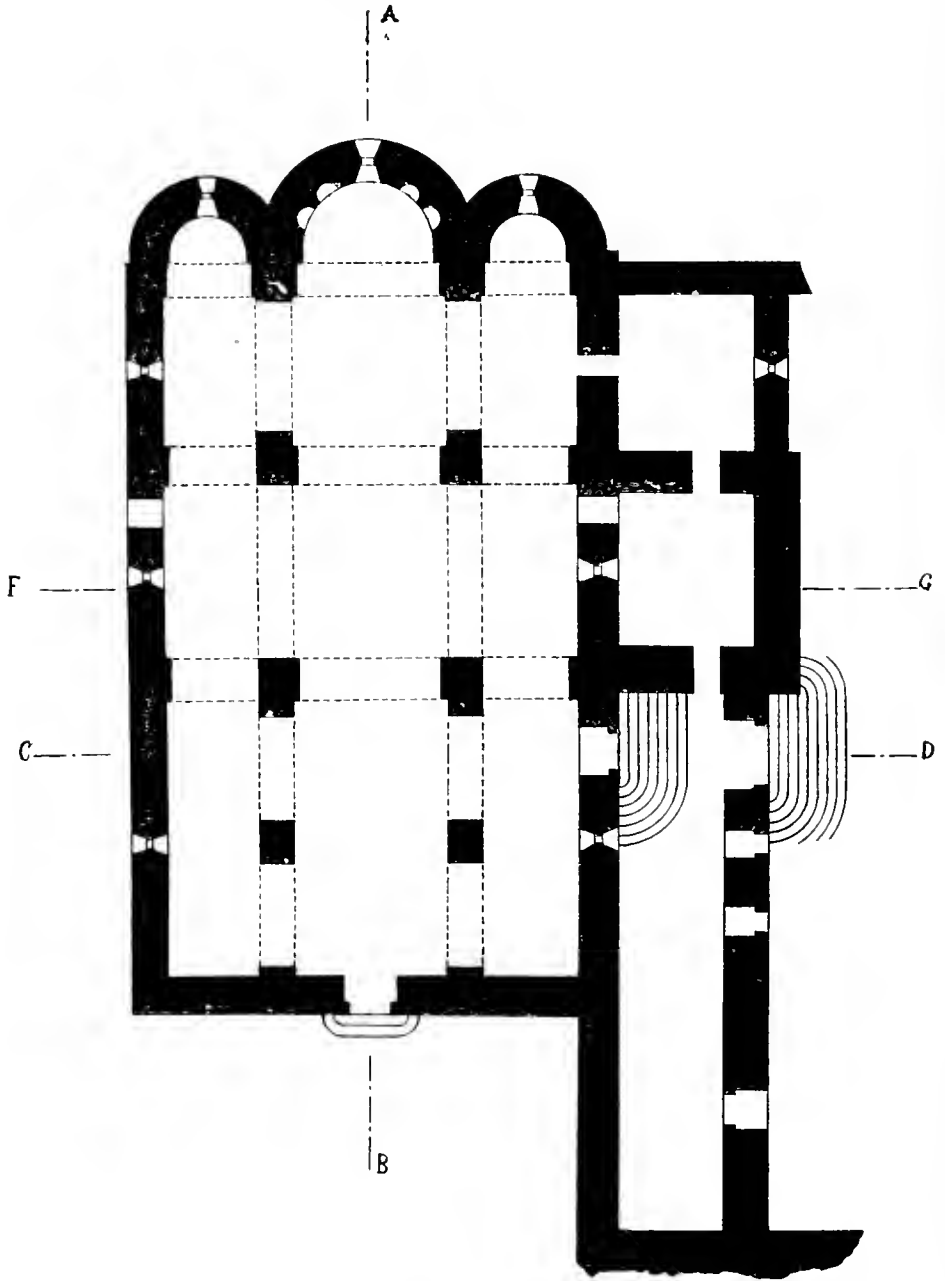

Fig. 132. — Plan de Sant Llorenç del Munt. Escala 1 per 200. (Rogent y B. Bassegoda.)

çada en 1069, y s'acaba ja ab els procediments del segon grupu que caracterisa al segle XII: Sant Miquel de Cruilles, qual data no es fácil precisar documentalment; y la d'Amelie-les-Bains, al Rosselló, a que 's refereix una acta de consagració de 1064, qual plan y cimbori tenen caràcters especialíssims.

El grupu presenta certs caràcters comuns; totes tenen les voltes de canó semicirculars, reforçades generalment per medi d'archs torals; quasi totes tenen ben marcat al exterior el transepte; y totes són en general obres cuidades, que senyalen ja una època avançada del segle XI.

Representen una reproducció occidental en el segle XI de les basíliques que 's construïen a Orient en els segles V y VI: un recort arcaic intermig entre les primitives basíliques ab cúpula, qual pes era

estrebat per voltes de canó paraleles a la nau, y les altres posteriors en que la cúpula s'aixecava al centre del plan en forma de creu. Hem citat com a exemple d'aqueixa forma intermitja a Orient, l'església de Skripu que una inscripció data en l'any 874, ja que a l'església de Skripu corresponen les nostres basíliques en més o menys grau. Ab una gran analogia Sant Llorenç del Munt, en que la cúpula es quasi centrada al temple, dividintlo la creu formada per la nau major y el transepte ab una simetria quasi comparable a les esglésies bisantines dels segles X y XI; ab menor semblança les de



Fig. 133. — Frontispici de Sant Llorenç del Munt. (F. G. Kocart.)

Sant Miquel de Cruïlles y Gualter, en que la cúpula es immediata al absis com sobreposada a una basilica occidental ab transepte del tipu de les de Sant Quirse de Culera o Santa Maria de Roses (f).

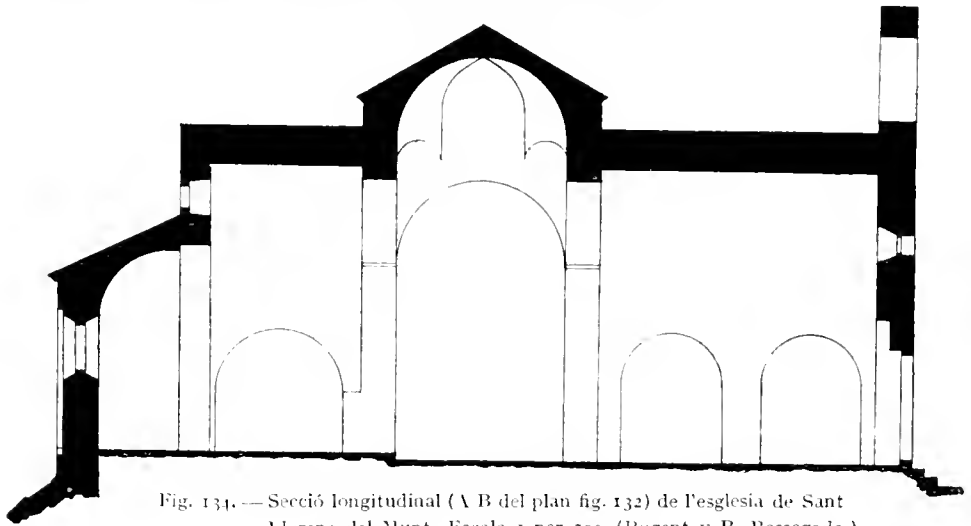

Fig. 134. — Secció longitudinal (A B del plan fig. 132) de l'església de Sant Llorenç del Munt. Escala 1 per 200. (Rogent y B. Bassegoda.)

SANT LLORENÇ DEL MUNT

El monastir de Sant Llorenç del Munt, sobre Terrassa, està situat dalt la muntanya escalonada, que s'aixeca en el cor de la Catalunya vella en un cap de la comarca del Vallès.

L'escriptura de fundació del monastir de Sant Llorenç alguns la daten en 872 (2). Varis documents posteriors donen notícies d'aquell antic cenobi, situat dalt la muntanya de Sant Llorenç, pariona de Montserrat, a uns 1,116 metres d'altitud. Un d'ells es una donació al monastir, que feu Emerència, en les Kalendes o primer dia de desembre del any XII del rey Lluís Transmari, de França (947), consistent en una finca anomenada *Casal del Bosch*, en el terme de Llatera, parroquia de Sant Llorenç Savall (3). El comte Borrell de Barcelona li fa una donació en 973 (4) y el cita el Precepte de Lotari pel monastir de Sant Cugat en 988 (5). Parla d'una basilica de Sant Llorenç existent en el cim de la muntanya, l'escriptura de venda d'unes terres feta pel Monastir de Sant Cugat als comtes de Barcelona, a fi

- (1) DIEHL: obra citada, ps. 91 y 412.
- (2) BALARI: obra citada.
- (3) PUJADES: obra citada, vol. VII, p. 81.
- (4) *Marca Hispanica*, ap. CXIV.
- (5) *Id.*, *id.*, ap. CXXXVII.

de construir el claustre del antiquíssim monastir de benedictins, de la ciutat comtal (1). En 1052 compra el monastir de Sant Llorenç a la Seu de Barcelona l'església de Sant Esteve de Castellar; era el moment de prosperitat del monastir y el moment de la construcció de l'església. Aquesta no fou consagrada fins a 1064 (2), a petició del comte Ramon Berenguer y

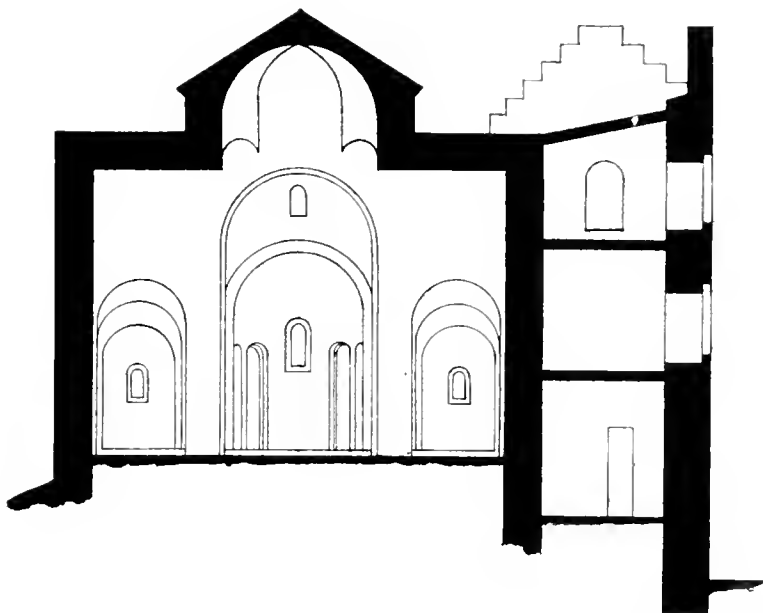

Fig. 135. — Secció transversal (F G del plan fig. 132) de l'església de Sant Llorenç del Munt. Escala 1 per 200. (Rogent y B. Bassegoda.)

sa muller la comtesa Almodis, y del abat de Sant Llorenç, «en el cim de la montanya sobre Terrassa». Era difícil fer ascendir, dalt l'escabrosa montanya, als bisbes y als poderosos que assistien a aqueixes cerimònies. La festa degué retardarse cercant el moment propici. La disposició de la seva fàbrica y tots els detalls, l'assimilen a la de Sant Vicenç de Cardona, tipu de construcció que s'perpetúa fins a les darreries del segle.

No queden en el cenobi rastres de les obres anteriors a l'església consagrada en 1064. Aqueixa presenta una gran unitat de construcció, podentse distingir les obres adherides, com el campanar terminat modernament en

(1) Vegis p. 55.

(2) *Marca Hispanica*, ap. CCLX.

forma escalonada. En Rogent (1), cita restes de murs més antics sense importància, trobats en l'absis.

El plan es el de basilica de tres naus, ab un creuer senyalat per pilans més reforçats que aguanten un cimbori sobre trompes de la forma usual catalana (fig. 132). El creuer està quasi al centre de l'església, com en les es-

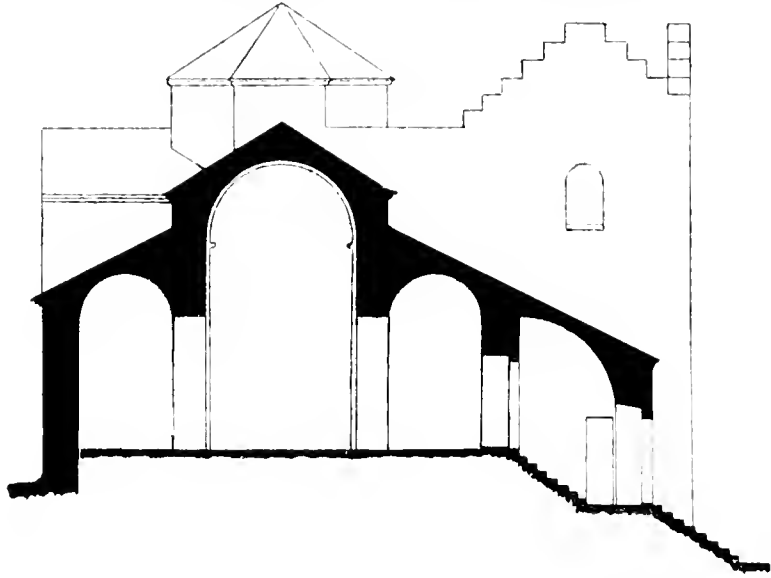

Fig. 136. — Secció transversal (C D del plan fig. 132) de l'església de Sant Llorenç del Munt. Escala 1 per 200. (Rogent y B. Bassegodà.)

glesies del segon període bisanti. L'església està construïda ab pedra de la mateixa montanya, una mena de pedra esmoladora roja, y es de petits carreus rústegament desbastats. En tot l'edifici sols hi ha una llinda del portal major que 's distingeixi per ses dimensions (fig. 133) (2). La volta està formada per rosques de rebla, qual espessor, relacionat ab el dels murs de les naus es d'un a dos; la cúpula es vuitavada regular, ab marcada tendència a convertir-se en la part superior en superfície esfèrica. Les voltes de les colaterals són semicirculars, sens archs torals a escepció de sota la cúpula (figs. 134 y 136). Els dos pilans que aguanten les arcades són

(1) *Monasterio de San Lorenzo del Munt. Anuario para 1900, publicado por la Asociación de Arquitectos de Cataluña*. Barcelona, p. 71.

(2) Vegís la monografia citada de l'ELIES ROGENT, p. 79. — ANTON VERGÉS Y MIRASSÓ; *Sant Llorens de Munt. Son passat, son present y venider*. Barcelona, 1871.



Fig. 137. — Sant Miquel de Cruilles. (Fot. Falguera.)

plugava, en les cartelles existents encara (fig. 133). Cal notar que la nau central es convergent cap al absis. La planta

senzillament rectangulars com en les basíliques antigues. En la finestra absidal de Sant Llorenç del Munt, hi ha combinades dovelles d'arenisca roja ab les de calça. Els paraments laterals exteriors, segueixen igual sistema. En l'absis hi ha quatre nínxols iguals, sense que n'hi hagi actualment en el centre, com en altres esglésies romàniques coetànies (fig. 135). La porta exterior es senzillíssima, presentant senyals d'una porxada que l'aixoplugava, en les cartelles existents encara (fig. 133). Cal notar que la nau central es convergent cap al absis. La planta



Fig. 135. — Sant Miquel de Cruilles. (Fot. Montsalvatge.)

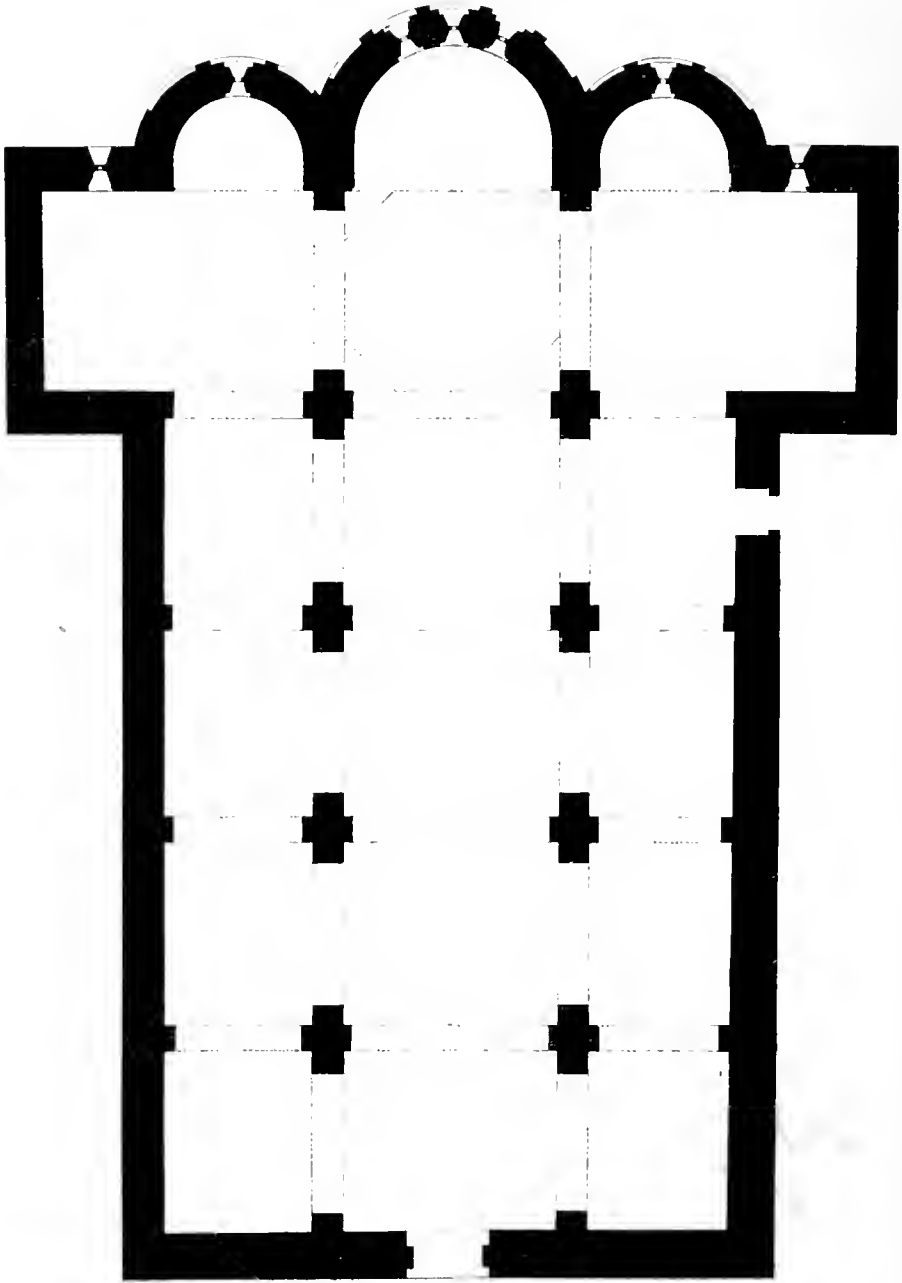

Fig. 13). — Plan de l'església de Sant Miquel de Cruilles. Escala 1 per 200.

una reducció, a una meitat, de l'església de Sant Cugat del Vallès; mes deu advertir-se que l'actual església de Sant Cugat es segurament posterior a la que descrivim, sense que això vulgui dir que no hagi pogut aixecarse sobre els fonaments y els pilars d'altra de més antiga.

SANT MIQUEL DE CRUILLES L'església fou consagrada l'any 904 (1). Un document del any 1097, cita el priorat benedictí de Sant Miquel de Cruilles (2). Torna a citarlo un document, actualment en l'arxiu d'Hisenda de Girona, de 1114, en que se li subjecta l'església de Santa Eulàdia de Cruilles, parroquia del poble del mateix nom, consagrada en 1062 (3).

El plan de l'església es de basilica, de tres naus cobertes ab volta de canó semicircular, ab cúpula central sobre trompes (fig. 139).

Les naus eren més llargues en sa primitiva construcció, ja que al demuirse el primer tram de l'església, no va tornar a reedificarse, alcantse una segona fatxada y servint d'altri la part derruida (fig. 137) (4). Una part de la nau sembla obra posterior. El claustre era senzillissim, ab capitells mensuliformes. La sala capitular y les cel·les ocupaven el costat S. del monastir.



Fig. 140. - Absis de l'església de Gualter. (Fot. Guasch.)

ESGLÉSIA DEL MONASTIR DE GUALTER El monastir de Gualter, citat sovint ab el nom de Ponts en els documents, està situat a les vores del riu Segre, no lluny de la vila de Ponts, en l'antich comtat d'Urgell.

Era una vella possessió del monastir de Ripoll, citada ja en la carta de dotació de Vifret de 883 (5). En 1069, Armengol IV fa una donació al monastir de Ripoll, pera edificar un monastir en les vores del Segre, prop de Ponts (6), en un lloch dedicat ja de temps al culte, desitjant reedifi-

(1) FRANCESC MONTSALVATJE: vol. XIV, citat, de les *Notícies Històriques*, pàgina 142.

(2) BALARI: obra citada, p. 682.

(3) FRANCESC MONTSALVATJE: obra y vol. darrerament citat, p. 146.

(4) Id., íd., p. 111.

(5) *Marca Hispanica*, ap. XLVI.

(6) JOAQUIM MBRET Y SANS: *La casa condal de Urgel en Provenza*, *Boletín de la*

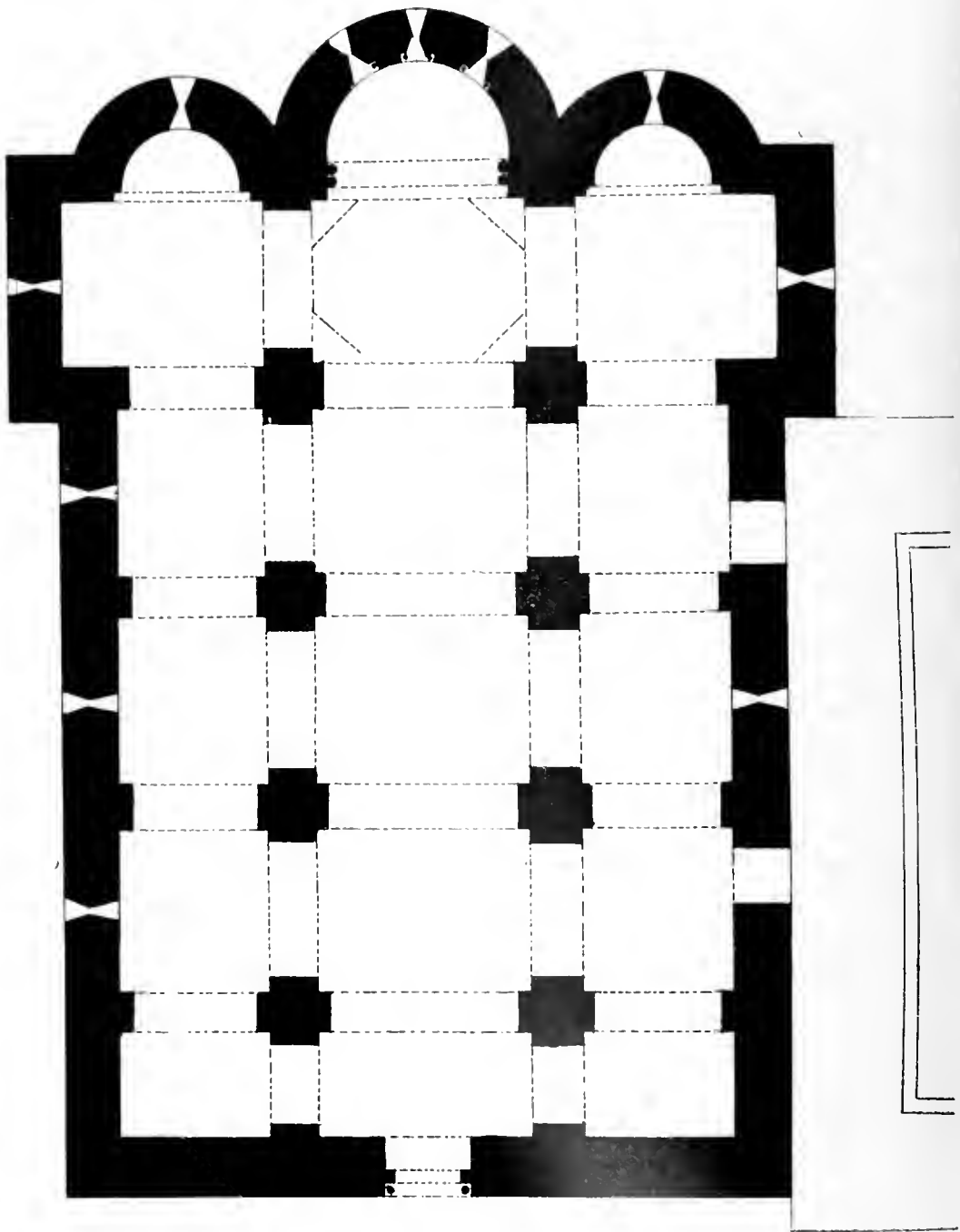

Fig. 141. — Plan de l'església de Santa Maria de Gualter. Escala 1 per 2cc.



Fig. 142. — Església de Santa Maria de Gualter. (Fot. Puig y Cadafalch.)

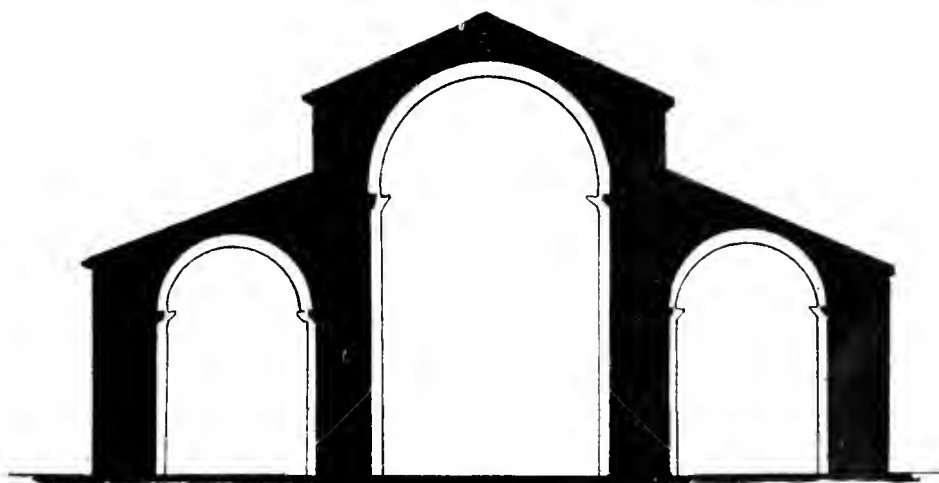
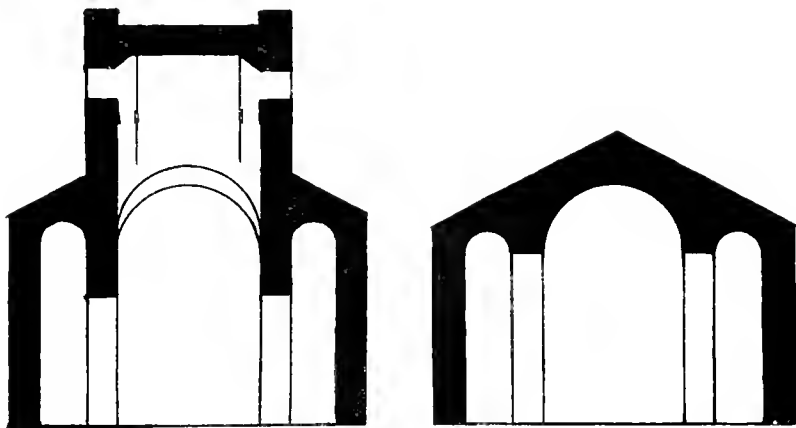

Fig. 143. — Secció transversal de l'església de Gualter. Escala 1 per 200.

carlo aleshores de faysó nova (*novo scemate*). L'obra dura llargh temps; la represa de la construcció 's nota clarament en els últims trams, en el diferent aparell de la volta feta de carreus ben treballats prop la fatxada.

Real Academia de Buenas Letras de Barcelona. Vol. II. Barcelona, 1903-1901, ps. 32 y següents. Publica aquesta donació l'Apèndix CCLXXV de la *Marca Hispanica*. En ella diu el comte «*domine mee Mariæ monasterium construere volo de rebus meis propriis in locum quem vocant Gualter juxta fluvium nuncupatum Sicoris.... Prædictus autem locus antiquitus ab incolis mater Ecclesia honoris gratia vocitatus est. sed nunc vetustate nimia quadam parte consumptus extat. Hunc ergo locum ego præfatus Ermengaudus Comes reedificare et novo scemate exallare, honorare, vel opibus dilare cupiens...*»

de troços de lloses y llambordes prop del absis. La faysó nova era l'obra de pedra picada que gradualment s'introduïa en l'arquitectura en contraposició del carren rústech fins llavors usual; el nou estil era el del segle que s'acostava ab ses innovacions en la construcció, ab la restauració de l'esclultura, ab nova introducció de la columna com a element principal de la decoració del edifici. Els dos estils, el vell y el nou, el del segle que acaba



Figs. 144 y 145. — Seccions transversals de Sant Quinti dels Banys d'Arles.
Escala 1 per 200. (Ratheau.)

y el del que comença, estan l'un al costat de l'altre en l'església de Gualter. No 's troba la seva consagració fins molt enllà en temps del comte Armengol VIII, d'Urgell, mort en 1208 (1).

El plan de l'església es de tres naus ab creuer y cimbori (fig. 141). La nau central està coberta per una volta de canó seguit un xich apuntat, y en les colaterals el canó es semicircular (fig. 143). Els murs y archs totals són de pedra de fil d'aparell molt cuidat. El tram immediat al creuer, té finestres obertes en el gruix de la volta, de dimensions molt reduïdes, en els següents són òculus, y en el tercer y quart, no s'hi presenten obertures. L'obra fou començada per l'absis; d'allí fins al primer tram, les voltes són de rebla y s'hi noten clarament les marques de la post del cindri; els restants trams són de pedra picada. Aquestes són més apuntades, essent d'igual forma els archs totals. L'absis es interiorment decorat d'arcades baixes, sota les

(1) MONFAR: *Historia de los Condes de Urgel*. Barcelona, 1853. Vol. I, p. 429.

finestres, ornament representat sovint en les nostres pintures murals y comú a diverses escoles de França.

SANT QUINTÍ DELS BANYS D'ARLES Amélie-les-Bains es una vila d'aigües rosellonesa que'n els documents antics s'anomena els Banys d'Arles, propietat del célebre monastir proper de Santa Maria. Castellanus, abat de Santa Maria d'Arles, anant un dia per una vall estreta del Vallespir *augustam semitam*, troba unes admirables ruïnes *mirabilia balnea* d'unes termes

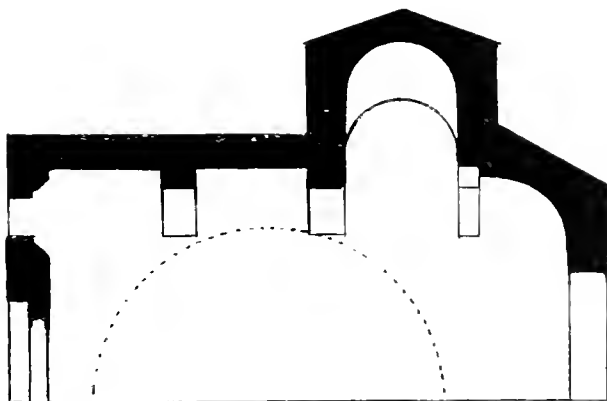

Fig. 146. — Secció longitudinal de Sant Quintí dels Banys d'Arles. Escala 1 per 200. (Ratheau.)

romanes y en elles edifica un monastir (1). Les ruïnes dels banys antics, de les que encara queden rastre, estaven ben prop d'aqueixa petita església avuy abandonada, que devia formar part del priorat del Banys d'Arles, filial del monastir antiquíssim de Santa Maria, situat a uns quants kilòmetres endintre del Vallespir.

En la segona meitat del segle XI es construeix aquest temple conegut ab el nom de Sant Quintí dels Banys d'Arles, que es consagrat en 1061. (2).

L'església vella dels banys *d'Amélie* (Rosselló), ha sigut estudiada pel comandant Ratheau, qui n'ha publicat curiosos dibuixos (3). Es de tres naus (lig. p. 228) cobertes ab volta de canò seguit, semicirculars (figs. 144 y 145). Devant del absis s'aixeca un cimbori de forma especialíssima; dos

(1) Vegis vol. I, p. 413.

(2) FRANCESCO MONTSALVATJE: vol. VII, citat, de les *Notícies Històriques*, p. 64.

(3) *Congrès archéologique de France, XXXV^e session*, París, 1869, p. 218.

arcs paral·lels al eix de la nau engroxeixen els murs, y l'espai que resta el cobreix una volta de canó seguit, semicircular transversal (fig. 146). Avuy l'obra es extraordinàriament reformada, unes grans arcades han substituït els pilans y els arcs d'entre les naus, els pilans que sostenien els arcs totals sembla han estat tallats quasi en el rasament de la volta. Està enterament abandonada, servint de magatzem y quasi d'estable.

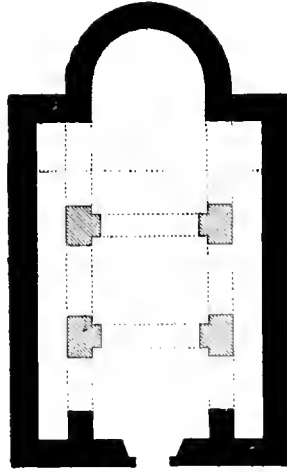

Plan de l'església de Sant Quinti
dels Banys d'Arles. (Ratheau.)

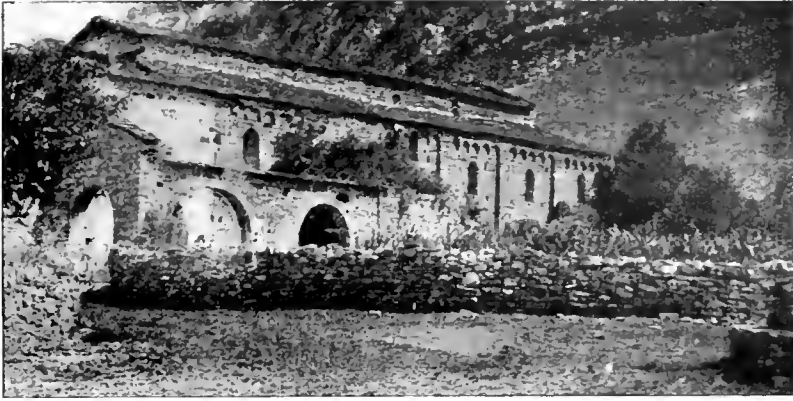

Fig. 147. — Esglesia del monastir d'Ovarra.
(Fot. de la Missió de l'Institut d'Estudis Catalans a la frontera d'Aragó.)

XII

BASÍLIQUES COBERTES AB VOLTA PER ARESTA



AL descriure aquí varies esglésies romàniques que, conservant el tipu uniforme de decoració de les que són objecte d'aqueix estudi, presenten una estructura diferenta. En elles, les voltes de canó usuals són substituïdes per les d'aresta ja totalment, com en algunes esglésies del centre de França y del Languedoc, ja sols en les naus laterals, com en les escoles de Borgonya, de l'Auvernia y del Sud Oest (1).

Fou aquest grupu interessant, fronteriu a la ratlla d'Aragó, senyalat per primera vegada en la nostra terra per la missió que hi envià en 1907 l'Institut d'Estudis Catalans. Se caracterisa per sa estructura fundada en les voltes per aresta, tan poch comunes a Catalunya. Aqueixes voltes se troben en el nostre país, sols en les criptes, com les d'Olins, Cardona y Canigó; y en un que altre tram aïllat, com en l'absis de Tabérnoles, y, per excepció, en les naus laterals de Sant Vicenç de Cardona.

Es aqueixa disposició més comú dintre l'Aragó y dins d'Espanya: mes

(1) C. ENLART: obra citada, vol. I, p.278.

l'escola del interior presenta ja ses avençades, en tres esglésies que trobà la missió al seu pas: la de Saint Aventl, en la vall de l'Arboust, prop de

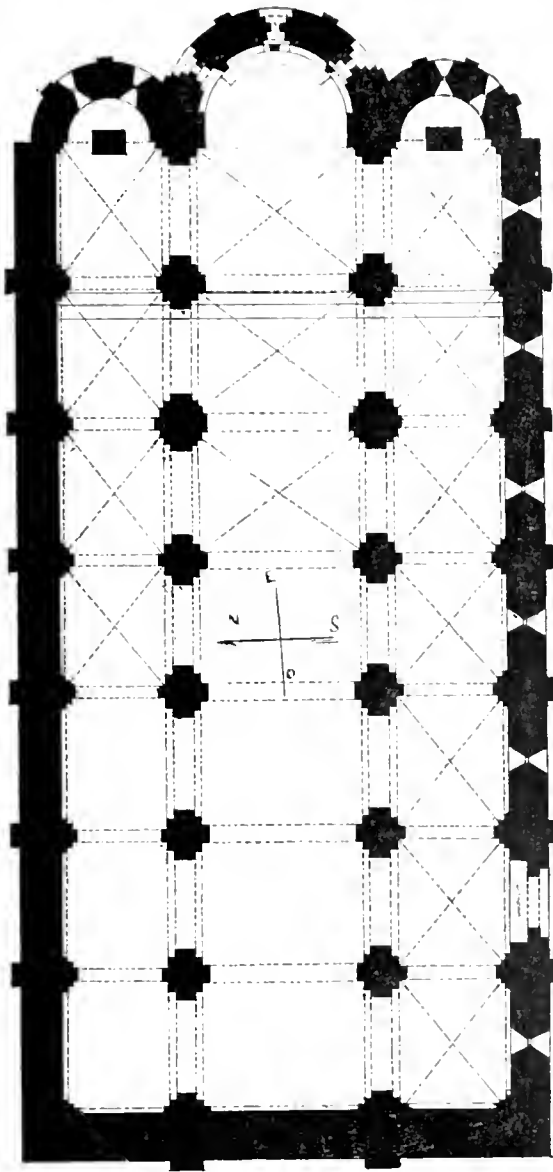

Fig. 148. — Plan de l'església d'Ovarra. Escala 1 per 200.
(Missió de l'Institut d'Estudis Catalans a la frontera d'Aragó.)

Luchon, en el Cominges, no lluny de la frontera actual; la d'Ovarra, aigües amunt del Isàbena; la d'Alaó, en el monastir aixecat en el Hoch de Sopenra, junt al Noguera Ribagorçana. Les dues primeres pertanyen al grup que estudiem; la darrera, al segon grup. Més tard fou coneguda la de Santa Maria d'Aneu y en Brutails havia ja descrit la de Santa Eulalia de Follà, al Rosselló.

Quasi totes elles són decorades exteriorment, no sols en sos absis sinó també en sos murs laterals per arcuacions y faixes lombardes com els temples catalans de la segona meitat del segle XI. Es també un caràcter comú l'aixecarse la nau central sobre les laterals, permetent l'iluminació directa de aquella.

ESGLÉSIA DEL MONASTIR
D'OVARRA

El monastir d'Ovarra es antiquíssim; s'hi refereix una escriptura de donació del comte Bernat y sa esposa Toda, l'any 813 (1); li feu

(1) JOSEPH SÁENZ DE AGUIRRE: obra citada, vol. IV, p. 125. AGUIRRE fa constar que l'escriptura havia sigut publicada per JOSEPH PELLICER en son *Maximo Cæsaraugustano*, p. 65.

altra donació al any XXI del Rey de França Lotari, que correspon al 975 de Crist: els donants són el comte Guillem, fill del comte Miró, y sa muller comtesa Gemo. El comte Sunyer ab sa muller Toda, donaren al monastir el lloch de Larroy, en 1007 de Christ y XII del rey Robert (1). Aquest monastir quedà reduït a priorat a les derrerries del segle XI, per desitjar el Rey Sancho Ramírez engrandir el de Sant Victorià, al qual el subjectà (2). Té aqueixa esglesia l'absis central decorat de finestres simulades en sa cornisa: els característichs ninxos: els absidiols ho són ab arcuacions y faixes tal com els murs laterals (fig. 147). L'interior del absis principal està decorat per arcades sostin-



Fig. 149. — Voltes de la nau major d'Ovarra. (Fot. de la Missió de l'Institut d'Estudis Catalans a la frontera d'Aragó.)



Fig. 150. — Absis de l'esglesia d'Ovarra.

gudes sobre columnes. Se nota en el plan el ressalt que formen uns archs formers en gradació (fig. 148). Se diria, que 's una esglesia del tipu de Cardona, si no fos la disposició de les voltes de la nau major. Part d'aqueixes són de canò semicircular: part són per aresta. Sembla indicar aqueixa disposició, com si el sistema de voltes

(1) *España Sagrada*, vol. XLVI, p. 204 y següents.

(2) La carta de donació està datada en la següent forma: *Facta carta Era M.C.XIII in Sancto Victoriàno in mense augusto, ut superius scriptum est, anno XIII Regnante me Rege Sancto in Aragon, et in Suprabí, et in Ripacurcia*, que equival a 1076 de la era cristiana. Siguen després els documents els reys d'Aragó, successors fins a Jaume I, confirmant la donació. El document el publicà *España Sagrada*, vol. XLVI, ap. XXXIV.

de canó correspongués a una obra més moderna, o a la superposició dels mètodes constructius del país, empleats en acabar o reparar l'obra començada per colles de constructors exòtics, lombards probablement. La nau central es il·luminada directament.

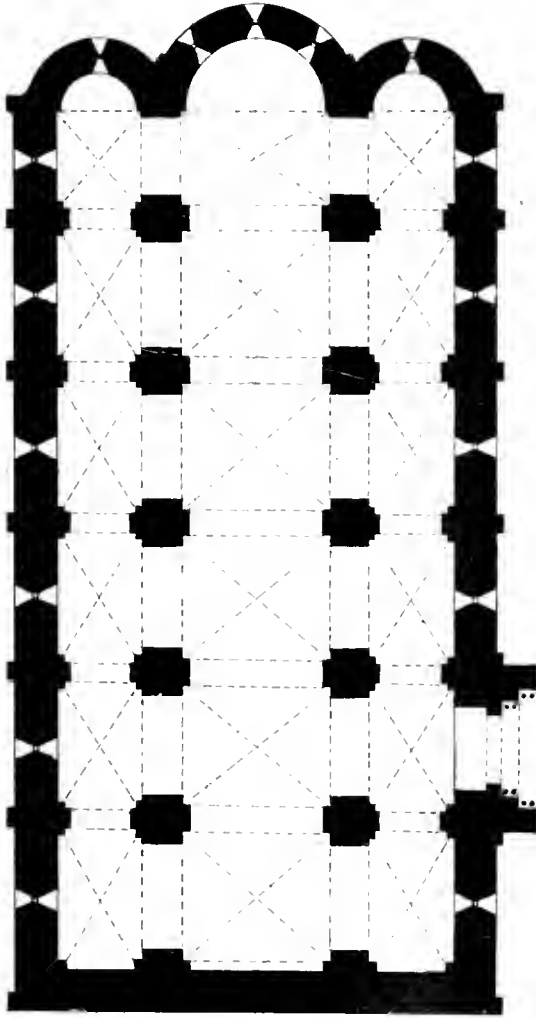

Fig. 151. — Plan de Sant Avenç de l'Arboust. Escala 1 per 200. (Missió de l'Institut d'Estudis Catalans a la frontera d'Aragó.)

SANT AVENÇ DE LA VALL DE L'ARBOUST Sant Avenç
ti està situat a sis kilòmetres al NO. de Luchon, a la vall de l'Arboust, formant avuy part del departament francès de la Haute-Garonne, a l'antiga diòcesis de Cominges, tan relacionada ab Catalunya. L'església està edificada en un lloch poblat d'antich, y en la seva obra s'emplearen restes d'urnes cineraries dedicades a divinitats indígenes, per la població mig romanisada (1). Els absis y les naus laterals presenten la ornamentació característica d'arcuacions lombardes (fig. 152). Una porta ricament esculpturada del tipu de les usuals al segle XII dóna entrada al temple. Es aquest de tres naus, tot cobert ab voltes per arista (fig. 151). Els pilans tenen pel costat de les colaterals, els ressalts secundaris com en l'església d'Ovarra. La nau central es il·luminada directament per sobre les naus menors (figures 153 y 154). S'hi han trobat restes

de policromia en l'absis principal. L'església ha sofert importants reformes.

(1) Vegis vol. I, p. 243 y següents.—J. DE LAUVIERE et B. BERNARD: *L'Eglise de Saint-Aventin de Larboust*. Saint Gaudens, 1894.



Fig. 152.— Absis de l'església de Sant Aventí de l'Arbust.

SANTA MARIA D'ANEU

És aquest lloch anomenat en l'acta de consagració de Santa Maria d'Urgell, en 839, com a cap de la vall

d'Aneu: *Anabiensis quoque Sanctæ Mariæ, olim vocaverunt locus Sanctæ deodatæ* (1).

En l'*Historia del Comtat de Pallars*, d'en Carreras y en Miret (2), se cita una escriptura de concordia y a la vegada de condotació entre 'l comte Artal de Pallars, sobirà, y el bisbe Bernat d'Urgell, en

(1) *Marca Hispanica*, col. 766. Vegís *Les Pintures Murals Catalanes*, fasc. III, publicades per l'Institut d'Estudis Catalans.

(2) Obra inèdita.

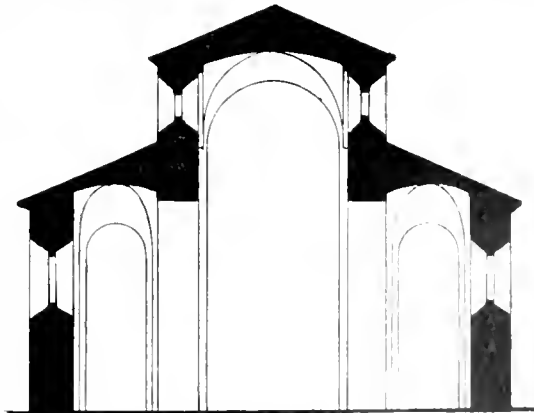

Fig. 153.— Seccio de Sant Aventí de l'Arbust. Escala 1 per 200. (Missió de l'Institut d'Estudis Catalans a la frontera d'Araçó)

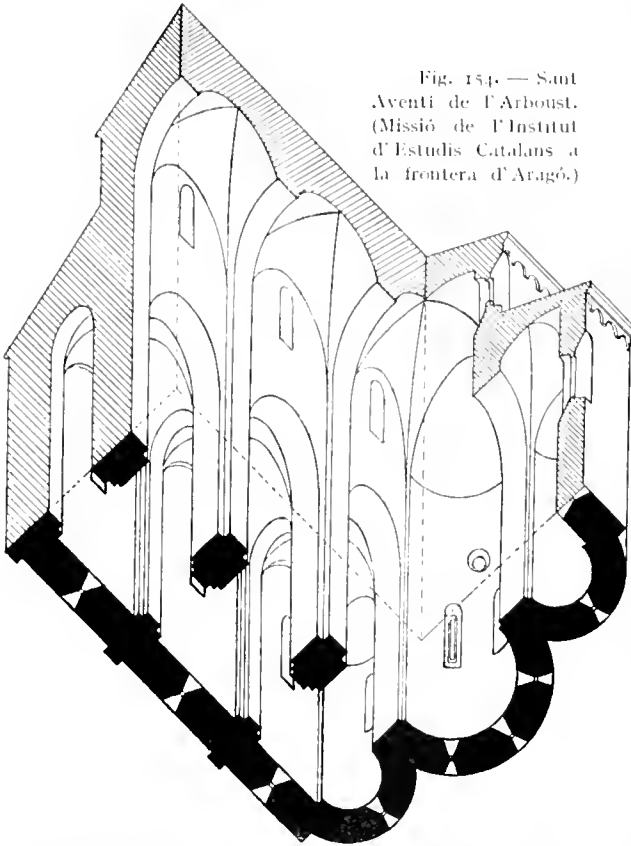

Fig. 154. — Sant Aventí de l'Arbust. (Missió de l'Institut d'Estudis Catalans a la frontera d'Aragó.)

favor de Santa Maria d'Aneu. Està datada a 3 kalendes de Juny de l'any 26 del rey Felip de França (30 Maig 1085). Per aquests anys, un particular anomenat Martí Ecó pretenia certs drets senyorials sobre les vendes de l'església de Santa Maria d'Aneu, y motivà reclamacions del bisbe d'Urgell, propietari y diocessà d'aquella. En 1088 arrivaren a un conveni, evaquant en Martí Ecó dita església ab sos alous, delmes y primeries. En altre temps, Santa Maria d'Aneu va ser un cenobi benedictí; mes avuy el monastir s'ha reduït a una trista masia. L'emplaçament

de Santa Maria al bell mig de la plana, es un d'aquells que triaven les colònies benedictines. Nosaltres poch podem afegir de l'història del convent y de l'església: En Villanneva no va passar de Gerri, y no va arribar allí; no sabem tampoch aont paren els documents, si es que 'n queden, del monastir de Santa Maria.

Es avuy el Santuari comú de tota la vall. L'església talment sembla feta expressa pera contenir les gentades de les romeries. Cada poble va a Santa Maria un dia senyalat al istiu; els altres dies l'església està tancada, y per la clau s'ha de pujar a la rectoria del Burgo, mitja hora amunt.

L'església encara té tres absis y abans era també de tres naus, com està indicat en la planta de la figura 156. La prova qu'era de tres naus són uns pilans qu'encara queden a la paret del costat de l'epistola, que tenen el motlluratge inconfondible, dels pilans que apoyen en les parets les voltes per aresta. Les esglésies aixís ab voltes, com la de Santa Maria d'Aneu, eren

per això construccions massa difícils per una tan llunyana comarca muntanyesa y la seva ruina no s'ha fet esperar.

A Santa Maria d'Aneu, les voltes ja van ser substituïdes a bona hora, potser al segle XVI, per una coberta nova de fusta. El sistema adoptat pera sostenir la teulada, va ser el de construir uns grans archs torals, de tot l'ample de l'esglesia, y aixís, en comptes de tres naus, separades per pilans, Santa Maria d'Aneu va quedar convertida en una esglesia tota diferenta d'una sola nau. Aquets archs que aguanten les vigues son apuntats, y



Fig. 155. — Absis de Santa Maria d'Aneu. (Fot. Mas.)

tenen la seva propia empenta contrarrestada per uns esperons interiors que fan com una especie de capelles. Però antigament, no hi ha cap dubte que aquella amplada de la nau estava repartida en tres naus y per això s'explica també que hi hagi tres absis (fig. 155).

ESGLÉSIA DE SANTA EULÀLIA DE FOLLÀ L'esglesia de Santa Eulàlia de Follà, que va consagrar-se en 1031, es, com a estructura, una reproducció modesta de la de Sant Vicenç de Cardona. Se conserva una copia moderna de l'acta de consagració en la sagristia de la propia esglesia, que transcriu en Brutails.

La planta es de tres naus; té la volta de la nau central semicircular y les naus laterals cobertes ab volta per aresta, colocades molt baixes ab relació a la nau principal, lo que permet la illuminació de la nau mestre

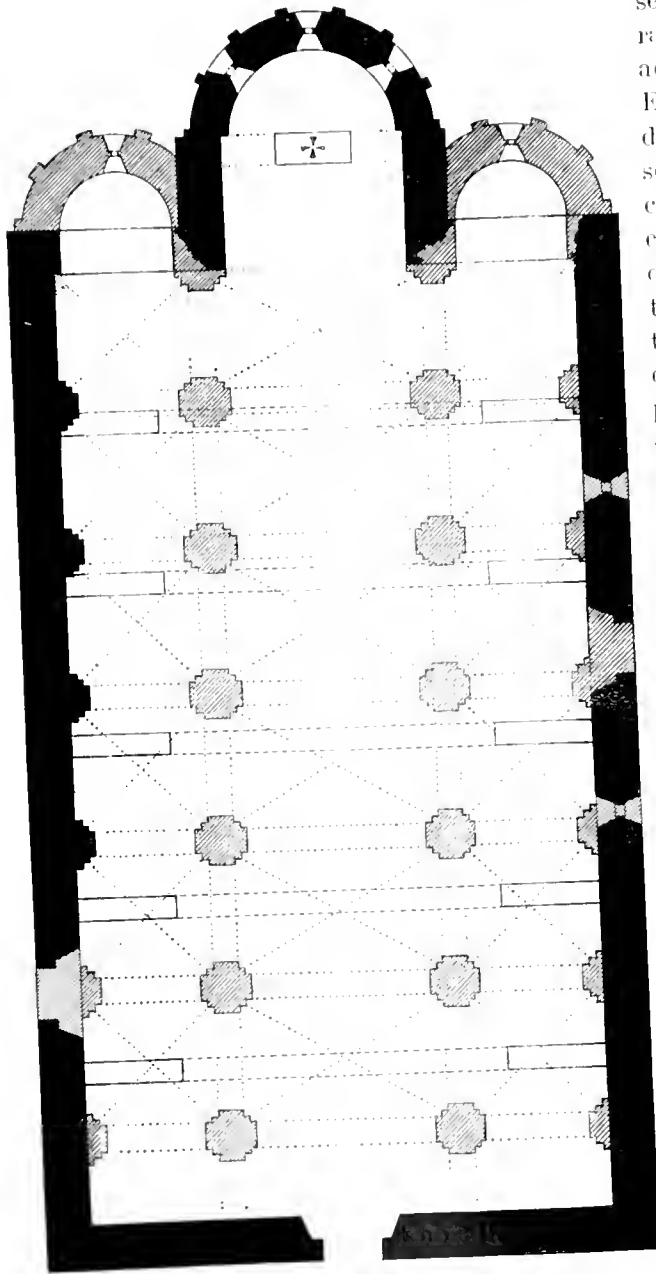

Fig. 156. — Plan de Santa Maria d'Aneu. (Datos de Pijoan.)

seguint l'ús italià (figura 157). La fatxada es adornada ab arcuacions. En Brutails (1) dóna datos precisos sobre es seves mides: «La nau central—diu,—té quatre compartiments gaire bé quadrats de quatre metres y alguns centímetres de costal. Té volta de canó seguit de mig punt ab torals; l'alçada de la volta sota elau es de 9'70. Els pilans tenen un relleix bastant marcat, que podria provenir aquesta vegada de l'empenta de les voltes, car m'han semblat deprimides. Els pilans són cruciformes y d'un metre seixanta aproximadament de gruix. Els colaterals estàn coberts ab volles d'aresta de 3'50 d'alçada, lleugerament panxudes, y en alguns compartiments establertes sobre una especie de nervures de secció quadrada que fan sortida en el parament al qual adhereixen. Els murs exteriors tenen un metre vint centímetres. Pera

(1) *Noles sobre l'art religiós en el Rosselló*, citada, p. 56.

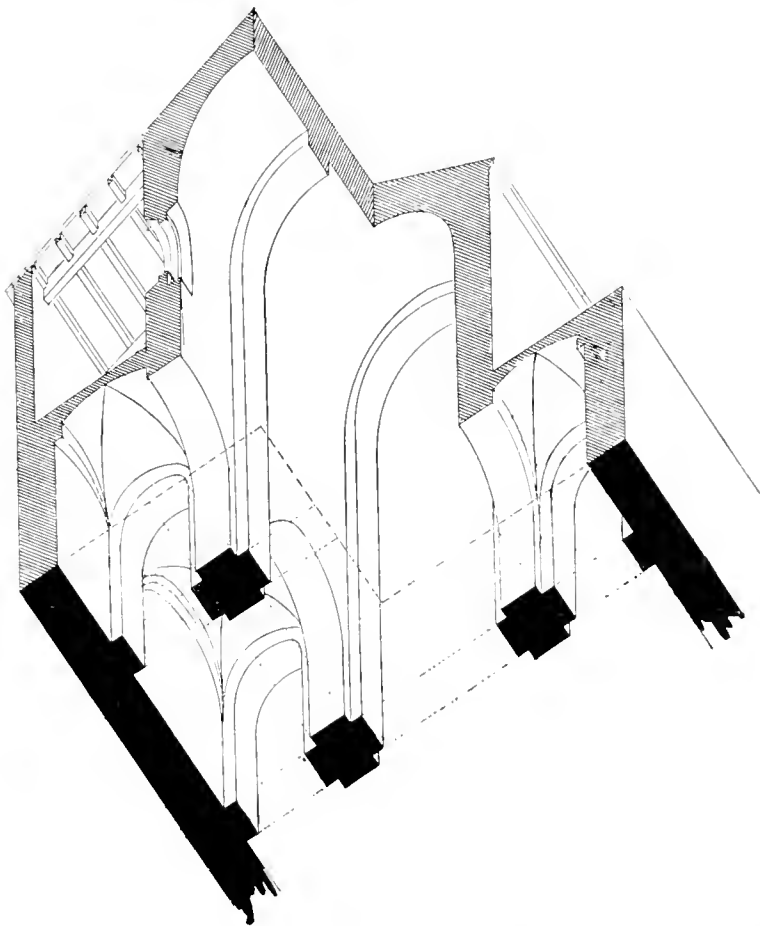

Fig. 157. — Esglesia de Follà. Perspektiva isomètrica obliqua. Escala 1 per 200. (Brutals.)

combatre l'empenta de la volta mestre, en la major part dels torals dels colaterals y a l'indret dels torals de la nau central, s'hi han aixecat uns enormes contraforts groixuts d'uns 0'55 metres, que agafen tota l'amplada de la colateral, y que són aparentment posteriors a la construcció. Les finestres són obertes en les parets de la nau, tres al migdia y dues al Nort.»

RELACIONS AB LES BASÍLIQUES D'ITALIA Les basíliques cobertes ab voltes per aresta són poch documentades: sols de la de Follà s'ha conservat l'acta de consagració de 1031, època en que s'estava també construint la monumental basílica de Sant Vicenç de Cardona. Les altres d'aqueix tipu

són probablement posteriors. És cap a la meitat del segle que 's fa comú 'l construir les esglésies decorades en son absis y en ses fatxades totes, ab les arcuacions y bandes lombardes com les de Ovarra y Sant Avení de l'Arboust.

Es aquesta disposició de basilica, com hem dit, una forma italiana; se conserven a més en elles les llums directes de la nau central, com en les velles basíliques. La disposició de Follà, com la de Cardona, estava en us a Italia, segons en Rivoira, en la primera desena del segle XI (1); la de les voltes per aresta en les tres naus, sembla 's propaga a Italia cap a la segona meitat del segle XI, y està en ple us a les derreries del segle, com a Rivolta d'Adda (2).

Sembla com si la corrent italiana implantés, en les nostres valls pirenenques del Nort Oest, les formes creades pels mestres lombards ab tota sa puresa. No hi havia en aquelles encontrades rústegues la pràctica secular de la volta de canó; no hi existia potser la forma originaria romana, que sembla revelar la nostra basilica pètra, y el sistema de voltes per aresta lombarda s'implantà substituint les cobertes en fusteria.

(1) Vegis vol. I, p. 317.

(2) RIVOIRA: obra citada vol. II, ps. 189 y 190.



Església de Castellnou de Bages.

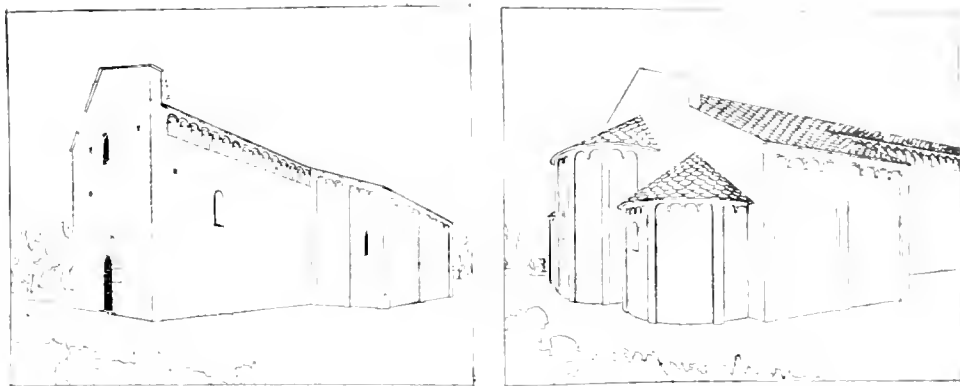

Fig. 158. — Sant Martí Çes Corts. Dibuix restaurat.

XIII

ESGLESIES DE PLAN EN FORMA DE CREU LLATINA SENSE CIMBORI

CADA obra feta d'un mestre conegedor del art arquitectònic, era necessari que fés escola: hi devia haver forçosament en el país mestres que anaven d'un lloch al altre; el monjo de tal monastir, el canonge obrer de tal canònica o de tal catedral, el mestre major laic a son d'una església. Aqueixos mestres, sens dubte, obeïen a tipus consagrats, imitacions d'aqueixes obres més grosses, en que 's trobava la nova solució o s'introduïa la manera de fer exòtica. Mes al costat d'ells hi devia haver encara mestres humils que vivien en les viles y anaven allí aont trobaven treball, tal com avuy passa en els llocs poch poblats del país, mestres que serveixen tota una rodalia o una comarca. En aqueixos llocs de petits poblats no hi ha feyna pera mantenir els treballadors que són necessaris pera aixecar les esglésies romàniques que avuy veyem entre unes quantes pagèsies. Aixís les solucions de les grans esglésies, se repeteixen en les menors; aixís a les grans basíliques les hi corresponen esglésies menors al plan

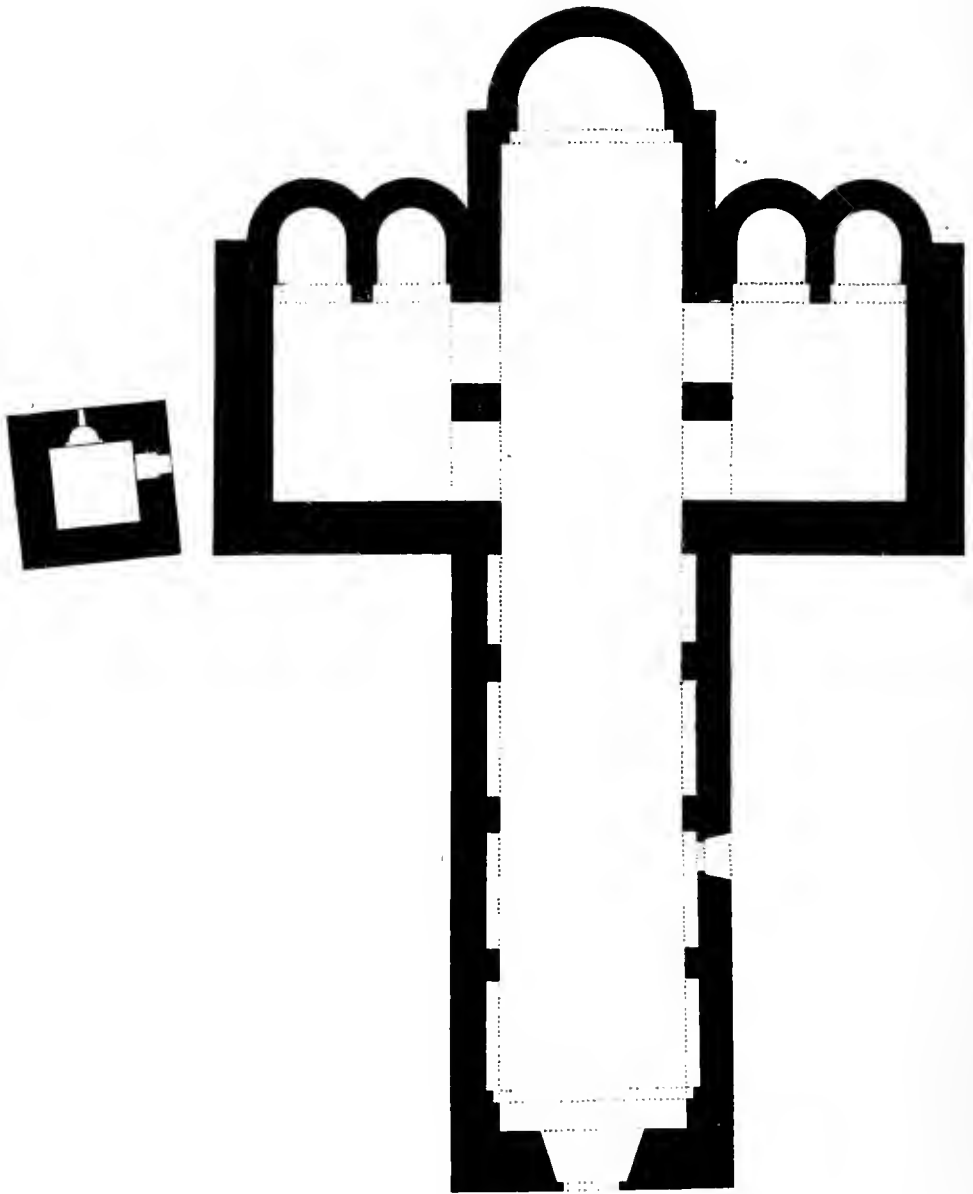

Fig. 159. — Plan restaurat de la Catedral de Vich. Escala 1 per 200.

de creu. Hem pogut comprovar aqueixa afirmació al tractar de les primitives basíliques de plan quasi quadrat, y una segona comprovació's troba en les dues series que anem a descriure d'esglésies de plan de creu: un primer grup sense cimbori, y altre, el creuer del qual està coronat pel cimbori que s'aixeca davant l'altar.

LES GRANS ESGLESIES.
VICH, SERRATEIX

No sempre es aqueix plan com una reducció de la basílica; devogades per circumstancies especials s'hi bassteixen en tal disposició grans y monumentals esglésies, aixís la catedral de Sant Pere a Vich, obra del abat Oliva, adornada ab cinch absis; aixís la del monastir de Serrateix, l'església de la fi del segle XI, que sembla obeia al cap d'anys a les paraules de son fundador Oliva Cabreta, dient al monastir novament fundat, que «faci la major església de tot el Bergadà». (1)

La catedral de Vich es antiquíssima y se la troba citada en documents repetits dels segles IX y X. L'església del segle IX tenia tres altars dedicats a Sant Pere, Santa Maria y Sant Joan; era probablement una d'aqueixes esglésies ab plan de creu que hem descrit en son lloch. El bisbe Gundemar (948-957) (2) li afegi un altar de Sant Miquel, y poch més tart s'en li afegi altra dedicat a Sant Feliu de Girona, que consta existia en 989 (3). Guifre, bisbe de Narbona, l'any 1038 li consagrà una nova església (4).

Aqueixa tenia, a més dels cinch altars antics de Sant Pere (el major), Santa Maria, Sant Joan, Sant Feliu y Sant Miquel, que ocupaven els cinch absis del creuer, un altar dedicat a Sant Benet, que potser ocupava l'absidiol dels baixos del cloquer (5).



Fig. 160. — Campanar de la Seu de Vich. (Fot. Massot.)

(1) «*Ut ipsum conobium Sanctae Mariae fiat major Ecclesia de toto Bergitano.*» *Acta fundationis monasterii Serrateixensis in diocesi Urgellensi.* (Marca Hispanica, ap. CXXII).

(2) *Necrologi de la Iglesia de Vich.* Devem aqueix dato y quasi tots els que's refereixen a la Seu vigatana, a una comunicació del director del Museu arqueològic episcopal de Vich, Mossen JOSEPH GUARDOL.

(3) *Episcopologi*: vol. I, n.º 103. Arxiu capitular de Vich.

(4) PROSPER DE BOFARULL: obra citada, vol. I, p. 240. — VILHASTUYA: obra citada, vol. VI, ap. XXVI.

(5) Consta l'existència del altar de Sant Benet, per varis documents, en gran

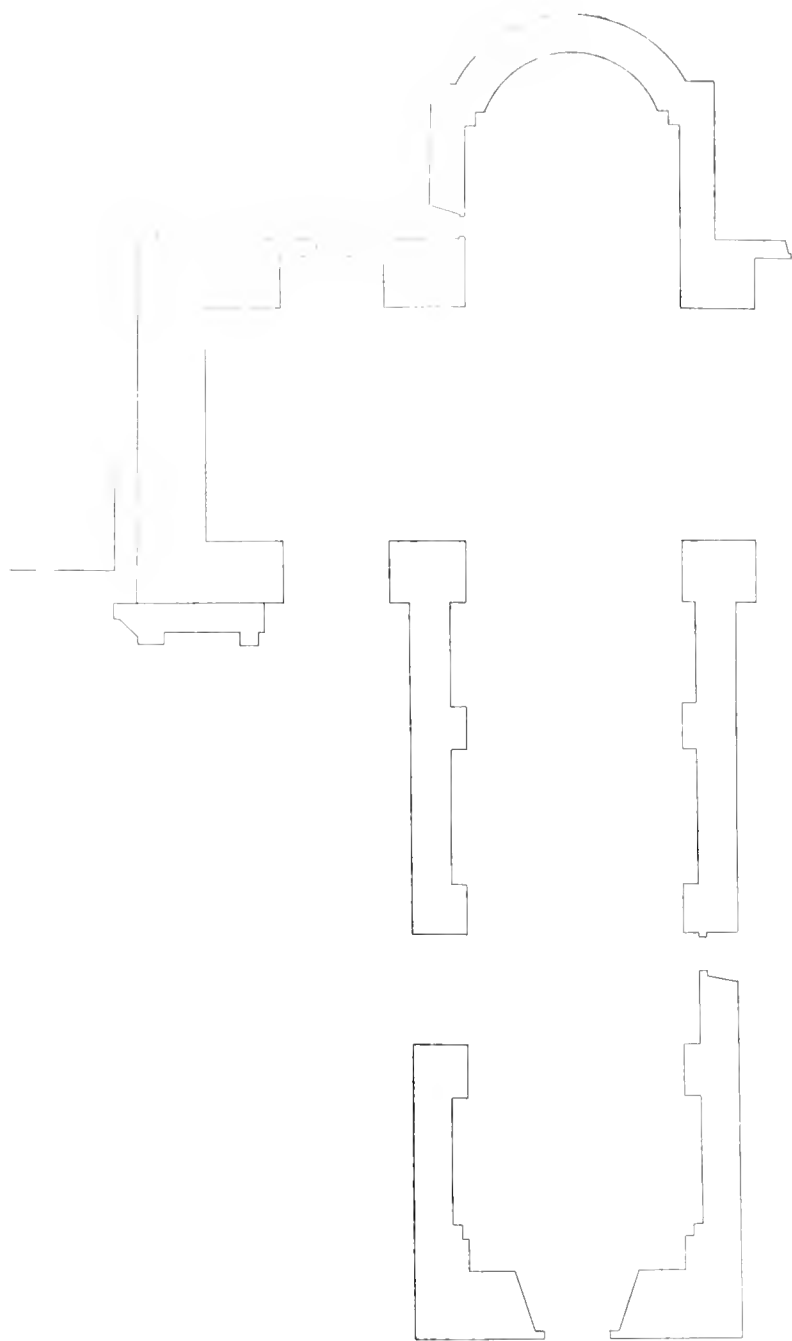

Fig. 101. Plan de la Seu romànica de Vich, fet per Morató. (Arxiu Capitular.)

Ademés d'aqueixos dades documentals, Mossen Joseph Gudiol, l'erudit director del Museu de Vich, ha descobert dos plans antics, que permeten fer-nos idea de la catedral romànica que existí fins a les darreries del segle XVIII. Un d'ells (fig. 161) es un plan aixecat pel mestre d'obres Morató (1780-1790), que s'guarda en els llibres de Secretaria de l'arxiu Capítular. En ell se representa el absis major y el creuer que s'aprofitaren pera l'obra nova. Altre plan fou descobert casualment en les cobertes en pergami d'un llibre pertanyent també al arxiu Capítular (fig. 162). Els dos plans indiquen una església en forma de creu ab petites pilastres interiors, per aguantar els archs dels murs. L'única particularitat es que la nau comunica ab el creuer per medi d'una doble arcada senyalada clarament en el plan descobert en les cobertes del llibre. En ell sembla com si s'indiqués també que els murs fossin decorats ab grans arcades cegues.

L'església tenia una cripta, qual existència consta per varis documents recullits per Mossen Gudiol, que ha volgut amablement comunicárnoslos. Un d'ells es un llegat, fet en 1056, del canonge Ramon, d'una llantia de plata pera l'altar de Sant Pere, de *ipsa confesione*. En l'any 1137 l'ardiaca Bernat fa un llegat de dos copes per fer dos cälzers, una per l'altar superior, altra per l'inferior (1).

part testaments sacramentals que daten del 1032, 1049, 1060. (Comunicacio de Mossen GUDIOL.)

(1) «*Siphum aulem meum argenti Sancti Petro dimitto ut fiant inde duo calices unus ad ministerium superioris altari Sancti Petri, et aliud ad ministerium inferioris.*»

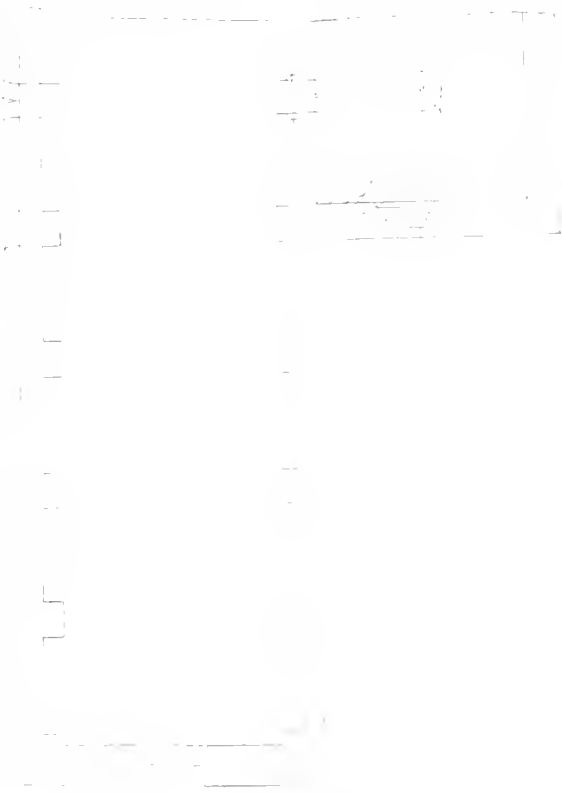

Fig. 162. — Plan de la Seu romànica de Vich.
(Arxiu Capítular.)

Un testament del canonge Berenguer (1145), fa una deixa, part en diner part en ferro, pera los reïxes de la cripta (1).

Existia al costat de la catedral el claustre de dos pisos: l'inferior ab arcades sobre macisos pilars,

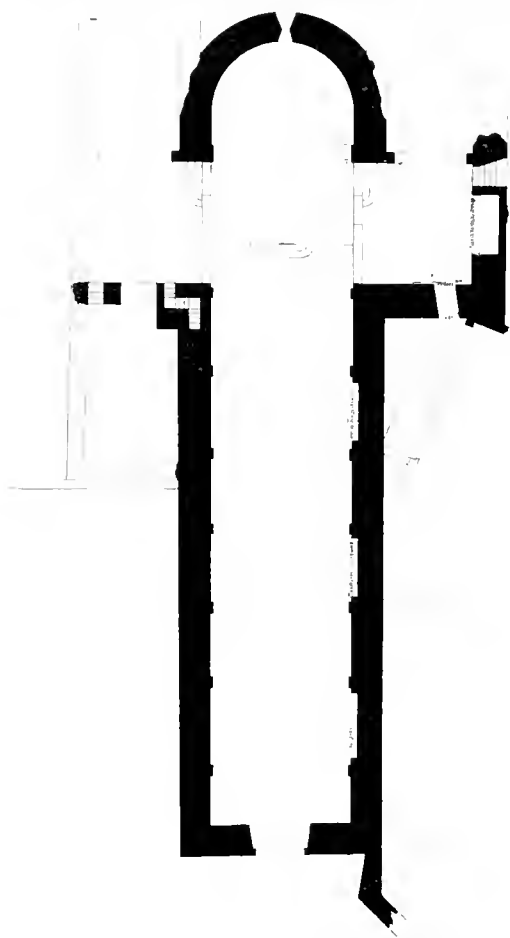

Fig. 163. — Església de Serrateix. (Plan de l'arquitecte Coll.)
Escala 1 per 400.

com l'actual; el superior probablement ab columnes sostenint archs, com era també el del Canigó. Consta documentalment sa existència desde'l segle XII, y en parlen els documents com d'un floch antic. Part del claustre inferior se conservà en la reforma gòtica. En els documents del segle XIV 's parla del claustre antic o claustre baix o sota claustre, algun cop se li diu *claustrum vetus* (1337), *claustris veteribus* (1665), claustre vell (1677).

El campanar, únic element existent de la catedral romànica, es anàlech al de Ripoll, son coetani, y fa pensar en una església de decoració semblant grandiosa, per ses dimensions, comparable ab les altres sumptuoses obres del abat Oliva (fig. 160).

Es impossible dubtar de que l'església que 's destruí al segle XVIII es

la construcció d'Oliva. La Sèn de Vich ha tingut la sort de conservar sos necrològis y anys desde l'època de sa consagració. Per altra part, els docu-

(1) «*Ad Sanctum Petrum de confessione, principaliter ad regias, centum solidos inter denarius et ferrum.*» (Comunicació de Mossen GUDOL.)

ments coetanis y 'l plan de l'esglesia són extraordinàriament concordants, y encara que en fragments, queden evidents testimonis de l'obra antiga. A més, l'analogia ab l'obra del campanar, ab la de Ripoll y la de Guixà, obres també del abat Oliva, són extraordinàries.

El monastir de Serrateix està situat en el Bergadà. En Villanueva, que registrà personalment l'arxiu del antic monastir, va copiar unes escriptures de donació, datades a l'any 940 (1). Parlen aixís els donadors: *Tradimus a domino Deo, et eius matri Sancte Marie Cenobii Serrateixi, Sanctique Urbicii martiris, qui in presenti eius ecclesia requiescit.* L'esglesia era dedicada a Santa Maria y Sant Urbici. Marca publica una acta de fundació del Monastir de Serrateix del any 977 (2), que parla concretament de la fundació y edificació de l'esglesia y monastir d'aqueix nom, declarant la seva importància y ordenant, ab concell



Fig. 164. — Absis de Serrateix. (Barraquer.)

del Bisbe d'Urgell y dels nobles barons de la terra *«ut ipsum cenobium Sancte Marie fiat major Ecclesia de toto Bergitano ad baptizandum et seque-liendum omnes homines qui ibi se dedicant ad illorum obitum».*

L'esglesia actual—continua Villanueva—es de les derrerries del segle XI. Aixís ho fa constar una nota que hi ha al final del Martirologi del segle XI, que llegí el docte viatger en l'arxiu del monastir, y que diu: *«Anno XVII. Philippo rege, XVII. Kal. Septembris, feria IIII, post assumptionem».*

(1) Obra citada, vol. VIII, ps. 120 y següents.

(2) *«.....qualiter primus exilit auctor et fundator et edificator ejusdem loci veraciter et fideliter nota facimus vobis presentibus et futuris, nobilibus atque mediocribus quod primum fuit per revelationem filii Dei et ejus Domine genitricis Marie, que demonstravit se sibi suum proprium oratorium. Nos autem suprascripti quando audivimus et vidimus edificare ibi Ecclesiam a domino Froylane monacho cum aliis suis fratribus, id est, Godemarus Presbyter et monachus, et Armanirus Presbyter et monachus, et Hdesindus monachus, et Lodoici monachus, et Ausaloni monachus, et Signifredi monachus, ego Oliva Comes et dominus Mironus Episcopus frater meus quæsivimus consilium a domino Wisado Episcopo sedis Urgellitane; et per adiutorium Dei et nostrum et consilium domni Wisadi Episcopi construximus ibi monasterium ad habitandum monachos in honorem Sancte Marie; et elegimus ibi Abbatem et patronum domnum Froylanem Abbatem, qui prius fuit monachus et fundator de predicta Ecclesia.» (Marca Hispanica, ap. CXXII).*

nem Sancte Marie, sic inchoavit domus abba Petrus, et Miro Saula ipsa opera Sancte Marie.» Es a dir, que 's començà la fàbrica de l'església el dimecres 16 d'Agost del any 1077. Més de 40 anys tardà en acabarse l'edifici, que consagrà Sant Olaguer, arquebisbe de Tarragona, a petició y ab assistència del bisbe d'Urgell, Pere Berenguer, y del de Vich, Ramón Gaufret.

Afegeix en Villanueva: «No he topat ab l'escriptura d'aquest acte; però sé que existia en l'any 1586, quan visità aquesta casa 'l bisbe d'Elna *Pere*, com subdelegat del Nunci Apostòlic *César*, bisbe de Novara; el qual, en l'inventari que firmà de totes les escriptures, extracta aquesta, copiant la data d'aquesta manera: *«anno MCXXVI. trabecationis Xpi, III. Kal. Octobris, anno XVI. Ludovico rege Francorum regnante.»* Consegüent ab aixó

es costum, que encara dura, de celebrarse la festa de la dedicació el 29 de Setembre, que es un'altra prova de ser el mateix temple.»

En Villanueva afegeix textualment: «Ab tot, l'esquirit y incòmodo del edifici, y la falta de proporció y elegància de la volta, obligà al senyor abat actual a valerse de la perícia del arquitecte D. Pere Puig, de Berga, a fi de que, sens alterar la substància de l'obra, se li fes un adorno interior de bon gust en l'ordre corinti, el qual està ja quasi acabat. Y jo recordantme de la queixa de nostres passats, que per modestia o per peresa no 'ns digueren un mot dels seus edificis y de les seves coses, vaig posar una senzilla inscripció, a fi de que consti als venidors,



Fig. 165. — Absis de Sant Pere d'Urgell.

que aqueix temple es el mateix del segle XI» (1). Cal fer sobre aixó algunes observacions. L'absis es clarament del primer grup, ab són aparell rústech y senzill, tal com s'usa en tot el segle XI (fig. 164). Es probable

(1) Obra y vol. darrerament citats, ps. 128 y següent.

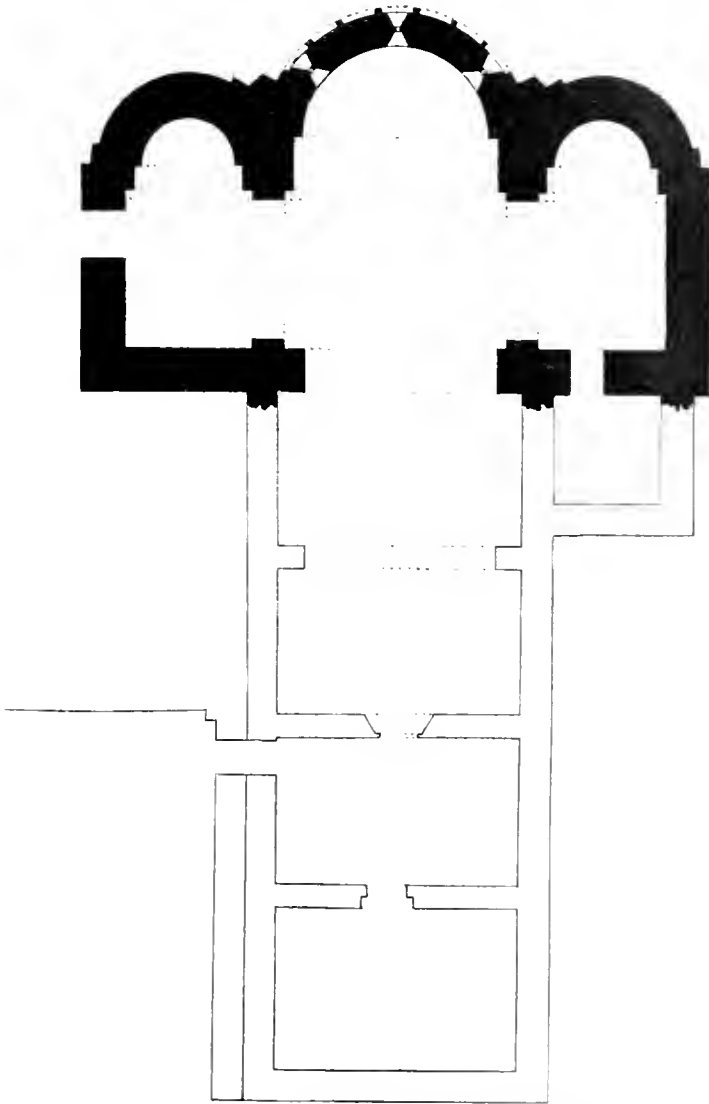

Fig. 166. — Plan de l'església de Sant Pere d'Urgell.
Escala 1 per 200. (Rogent y Sans Barrera.)

que l'església tingué tres absis, dos dels que haguessin siguts substituïts pels departaments rectangulars, senyalats en el plan que publiquem a escala 1 per 400 per les dimensions extraordinàries de l'església, comparable ab la catedral de Sant Pere, de Vich (fig. 163).

SANT PERE D'URGELL Després de les grandioses esglésies descrites, cal estudiar els curiosos exemples d'esglésies rurals que resten. Una de les esglésies més interessants en que aqueixa planta es adoptada, es la de Sant Pere d'Urgell, l'església del claustre de la catedral urgellesa; que alguns, sense un fonament clar y documental, han suposat ser la catedral urgellesa consagrada en el segle IX. L'església de Sant Pere sembla feta en dues èpoques: una més antiga, que correspon al absis y al creuer; altra, que correspon a la nau. No 's pot deduir això del examen del aparell, més els murs de la nau que han de sostenir l'empenta de la volta de canó són desproporcionats ab el gruix dels murs del absis. La nau es coberta ab volta de canó reforçat ab arcs torals; sembla que ha sigut allargada un tram, pera fer com de narthex del temple (figs. 165 y 166).

El nom d'aqueixa església y la seva dedicació a Sant Miquel y a Sant Pere (1), més o menys temporal, dóna lloch a confusions al estudiarla. Nosaltres creyem que la a que 'ns referim del claustre de la Sèn, es la de Sant Pere, essent la de Sant Miquel, dels documents antics, l'església de Sant Domingo, immediata al absis de la catedral, en la que s'instalaren els dominichs en 1364 (2). Un dels datos més antics de l'església d'Urgell, es

(1) El retaule del segle XV que existí a l'església de Sant Pere, ha sigut venut. Una part ha sigut adquirit pel Museu de Barcelona. Estava dedicat a Sant Miquel y Sant Pere.

(2) VILLANUEVA: obra citada, vol. IX, p. 179. Sembla haver existit una antiga església de Sant Miquel, en la Sèn d'Urgell, datant del segle X. En VILLANUEVA (obra citada, vol. VI, p. 146), copia una nota del martirologí d'Urgell, que diu: «V. Idus Octob. Dedicatio Sancti Michaelis in Sede Vico per manus Guadamiri episcopi» (949-957). Y d'un necrologí d'Urgell, cita 'l mateix VILLANUEVA (vol. VI, p. 179), lo següent: «VI. Kal. Martii obiit dominus Borrellus (1010-1017) episcopus veneranda memoriae: sepultus est in cripta subtus ecclesiam Sancti Michaelis.» Es ab tot indiscutible una reedificació per Sant Armengol. El testament sacramental d'aquest Sant Bisbe, senyala varis alous que mana: «remancant a sancto Michaele Archangelo, quem ille edificavit in sede Vico, propter remedium animae domno Salvano episcopo et sua.» (VILLANUEVA: obra citada, vol. X, ap. XXIX.) En aquesta església establí una canònica el mateix Sant Armengol, unintla al clero de la Catedral. La data d'aquest testament sacramental es en el «III. Nonas Decembris, anno V. regni Enricho regis» que es el 1035. (VILLANUEVA: obra y vol. darrerament citats, p. 150.) En el testament d'un tal Guillem Raimond, del any XXXVI del Rey Felip, 1095 de Cristo, se comprova que l'ocupaven canonges de Sant Agustí «El hoc totum derelinquo ad Sancti Michaelis, tam de mobile, quam de alodio: in tali



Fig. 107. — Fatxada de ponent. Església de Barberà. Fig. 108. — Absis.

la cita que 'n fa en son testament de 993, el comte Borrell, de Barcelona, en el que 's fa distinció completa entre Santa Maria, en la Seu, y Sant Pere (1).

Se té notícia d'aqueixa església com existent al costat de la Seu començada per Sant Arnengol, pel testament de 1033 del famós bisbe d'Urgell, en el que 's fa un llegat a la vella església de Sant Pere, que consisteix en oli per il·luminar els altars, mencionantse en el testament, el de Sant Pere, el de Sant Miquel y 'l de Santa Maria de la Seu (2). Aqueix testament sa-

modo relinquo, ut clericos qui ibi habitent, vivant in servitium Sancti Michaelis sub regula Sancti Augustini omni tempore» (VILLANUEVA: obra citada, vol. IX, p. 173). Aquesta església estava donchs incorporada ab la catedral, professantse la regla de Sant Agustí, a últims del segle XI y principis del XII. Ella fou la que en el segle XIV s'entregà als dominics que la reformaren enterament, construintla al estil seu simplicíssim, coberta ab fusteria la nau central, y ab voltes ogivals les laterals.

(1) «*Et in comitatu orgetilense ad domini Sancte Mariæ sedis Vico remaneat Tuxen cum villatis, etc. Et a domum Sancti Petri in sede Vico remaneat ipsa decima, etc.*» (Marca Hispanica, ap. CXLI.)

(2) «*Oleum ad sanctos altarios intuminandos qui infra domum Sancte Mariæ sunt aut erant, et sancti Michaelis archangeli, et sancti Petri Apostoli, et ad altario sancte Mariæ die et nocte.*» (Marca Hispanica, ap. CCX.)

eramentals s'obrí en l'església de Sant Pere dos anys després: els testaments juren sobre l'allar de Sant Pau apòstol, que estava en l'atri o claustre de Sant Pere, dintre de la Sèn (1).

Finalment, per acabar de filiarla, al desferse 'l retaule del segle xv

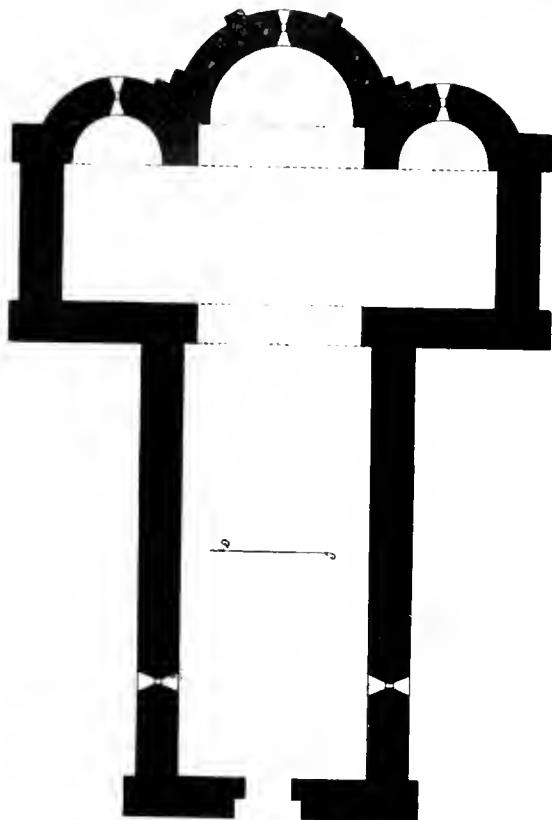

Fig. 169.—Plan de l'església de Barberà. Escala 1 per 200.

dedicat a Sant Miquel y Sant Pere, se descobrí una pintura mural en qual part superior hi ha 'l Pantocrator apoyant els peus en la bola del món, y en qual part superior, en el centre, hi ha les imatges de Santa Maria y de Sant Pere, 'l vell titular de l'església (2).

ESGLÉSIA DE BARBERÀ El plan de l'església de Barberà, en el Vallès, prop de Sabadell, es també ab forma de creu ab triple absis (fig. 169); la volta de la nau es més o menys apuntada, potser una reforma posterior; y passats els pilans del creuer, la volta es semicircular y de llum menor (fig. 171); les voltes dels braços de la creu, són perpendiculars a la nau. Exteriorment, el frontispici d'un dels braços del creuer, es decorat d'arcuacions (fig. 170).

La pedra es de dos menes, empleant pedra tosea, més fàcil de treba-

(1) Llegim en el testament sacramental de Sant Armengol, del any 1035: «.....Iurati autem dicimus per Deum Patrem Omnipotentem, et per Ihesum Christum filium eius, Sanctumque Spiritum, qui est in Trinidade unus et verus Deus, et per hunc locum venerationis sancti Pauli apostoli, cuius altare situ est in atrium sancti Petri apostoli, intus in sede Viceo, supra cuius sacrosancto altario et ara posita, ubi has condiciones manus nostras tenemus, et iurando contangimus.....» (VILLANUEVA: obra citada, vol. X, ap. XXIX).

(2) *Les Pintures Murals Catalanes*. Fascicle II citat. Publicació del Institut d'Estudis Catalans.

llar en les arcuacions y faixes lombardes. S'aparta la proporció del plan de l'església de Barberà, de la que acabem de descriure, tendint com altres, indubtablement posteriors, al plan de creu llatina.

SANTA EULALIA DE RIUPRIMER Als afores de Vich, hi han les ruïnes de l'església dedicada a Santa Eulalia de Mèrida, anomenada Santa Eulalia de Riuprimer. Se cita aqueixa parroquia en dues escriptures del any 962 (1), y altres de 1001 y 1002 (2). Fou dedicada pel bisbe Oliva en l'any 1041 (3).

Queda avuy d'ella tant sols part dels murs de la nau y del creuer, havent desaparegut els absis (figura 172



Fig. 170. — Arcuacions del creuer de l'església de Barberà.

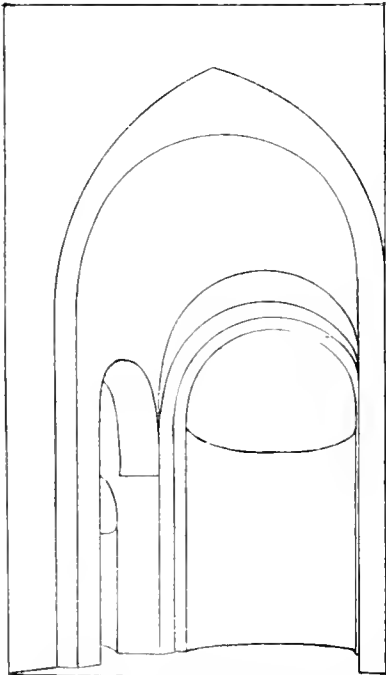

Fig. 171. — Interior de l'església de Barberà.

SANT MARTÍ I S. CORTS Y SANT JULIÀ I CA SORRA Es curiós senyalar un grupu numerós en que la seva característica es primerament una certa correcció de composició com la de Cardona, la decoració, finestres cegues y arcuacions en els absis y en els murs de les naus, y 'ls absis decorats interiorment de nínxos. Aqueixes esglésies ocupen una extensió de Catalunya, principalment als bisbats d'Urgell, de Barcelona y de Vich, y 'l seu tipu perdura fins a les dèrries del segle XI. Corresponen a aqueixa serie les basiliques de la segona meitat del segle XI, y ella

(1) MONCADA: obra citada, vol. I, p. 118.
(2) Id., id., p. 126.
(3) Id., id., p. 267.

troba ara sa continuació en les de Sant Martí Çes Corts y Sant Julià Ça Sorba.

El bisbe Moncada afirma que l'església de Sant Martí Çes Corts fou consagrada en l'any 1068 per Guillem, bisbe d'Aussona, ab assistència de gran concurs de poble. Vegé ell una copia del acta de consagració en la Rectoria, datada erradament en 1168 (1). Aqueixa acta, Mossen Gudiol la trobà no-

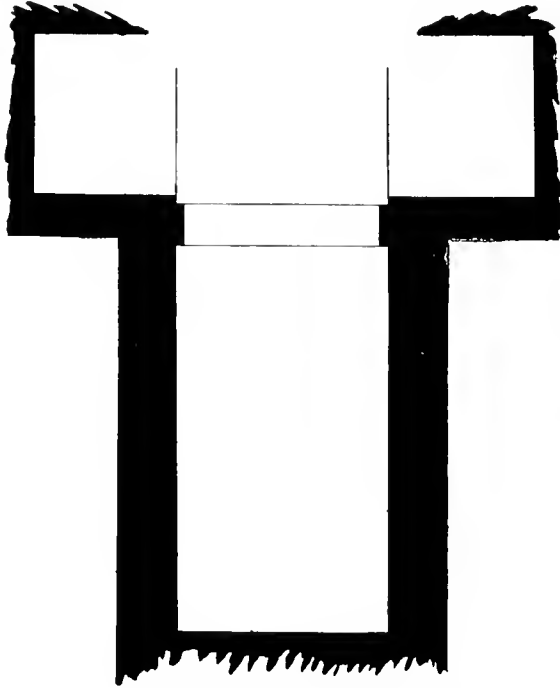

Fig. 172. — Plan de Santa Eulalia de Riuprimer.
Escala 1 per 200. (Gudiol.)

vament en l'arxiu de Sant Martí Çes Corts, y en publicà un fragment interessant en que 's fa constar que 's trobà una església més antiga y reduïda, y s'edificà la nova millor, y feta de pedres treballades (2).

Es una església construïda ja ab tota la perfecció d'un art complet: els arcs torals reforen la nau, els nínxos s'obren en el fons del absis principal decorat de pintures; dintre la senzillès del tipu tot es resolt ab precisió, com succeeix ab les arts velles que 's converteixen en regles precises (fig. 173). La falxada ha estat renovada, y avuy es sense cap mena d'ornament; una galeria de fines- tres cegues decora els murs

laterals, mentres els absis ho foren ab arcuacions y faixes lombardes. Un dels braços del creuer que 's conserva, es decorat també ab arcuacions y era cobert ab una sola pendent paralela a la corresponent vessant de la teulada de la nau principal, com senyalant al exterior la disposició de les voltes dels braços de la creu, paraleles a les voltes de la nau central (figs. 174 y 175).

(1) MONCADA: obra citada, vol. I, p. 311.

(2) «*El quia invenit eam funditus destructam et solo tenuis, nobilius et multo melius noviter reedificatam et polilis lapidibus adornatam.*» (Arxiu de Sant Martí Çes Corts, Letra A). — JOSEPH GUDIOL Y CUNILL: *Nocions d'Arqueologia Sagrada Catalana*, citada, p. 209.

Se tracta en aqueix cas d'una església rural, que entre adicions posteriors se conserva sencera; la perfecció de l'obra de que parla l'acta de consagració, consisteix més que en el treballat de les pedres, en lo ben acabat

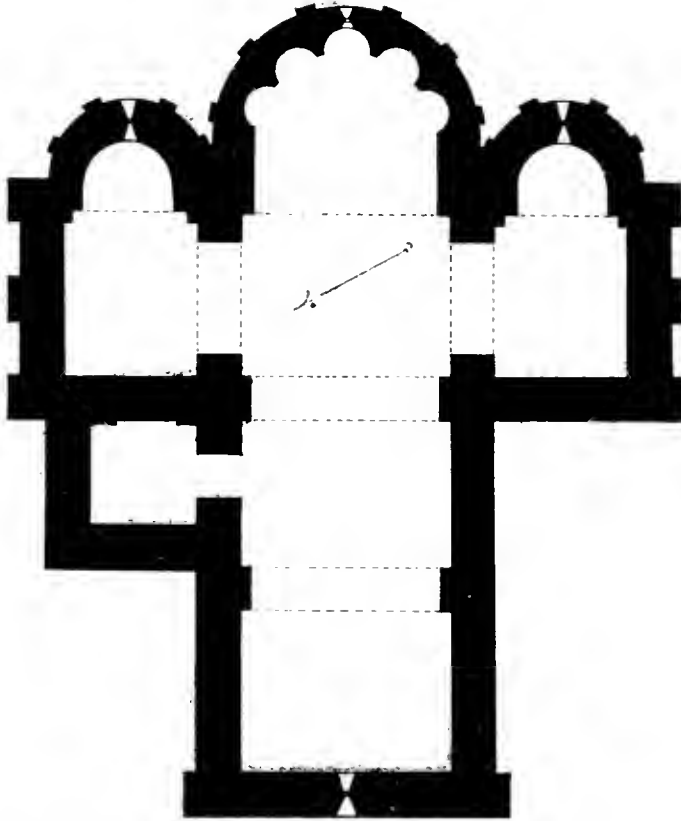

Fig. 173. — Plan de l'església de Sant Martí Çes Corts. Escala 1 per 200.

de l'obra dintre 'l sistema (fig. 158). Es l'avenç característich de la segona meitat del segle XI que notarem en diverses esglésies. Trenta anys més tart, l'obra hauria sigut de pedra perfectament picada, com el campanar de Santa Eugenia, de Berga, que 's sobreposa al cimbori del final de segle. Trenta anys avans hauria tingut la rusticitat de les esglésies rurals coetànies de Ripoll y de Cardona.

Està situada l'església de Sant Julià Ça Sorba en la plana de Vich. En l'arxiu d'aquella parroquia 's conserva una còpia de l'acta de consagració



Fig. 174 — Absis de Sant Martí (es Corts). (Fot. Mas.)



Fig. 175. — Fatxada de Sant Martí Çes Corts. (Fot. Mas.)

de l'església del any 1001 (1), l'autenticitat de la qual es un xich dubtosa, essent en tot cas equivocat l'any, que seria el 1091, tal com havia llegit en Villanueva (2). En l'any 1080 en una escriptura de concordia, se consigna que Guillem Bernat y son fill Bernat Guillem entreguen al Bisbe y Canònica de Sant Pere de Vich la parroquia de Sant Julià de Sorba ab totes les pertenençies. Ab el nom de Sant Julià Sasorba se cita aquesta parroquia en un document del any 1159 (3).



Fig. 176. — Sant Julià de Sorba. (Fot. Massot.)

L'església es actualment d'una sola nau ab volta de canó y archs torals, dels que s'en conserven encara dos, així com el campanar, havent desaparegut un tercer arch toral y els absis. Segons l'acta de consagració, tindria, a més del absis principal, dos absidioles, ja que en ella llegim: «*Predictus Venerabilis Archiepiscopus jam dictam Ecclesiam et collaterancas sibi cameras cum suis altari-bus dedicavit et sacravit*». Confirma l'hipòtesis de l'existència d'aquestes absidioles laterals, a més del absis central, la situació del campanar, que no es al àngul devanter de l'església, ni tocant al absis principal, sinó en mig del pany de la paret de tramontana, deixant entre ell y dit absis l'espai suficient per haverhi un creuer en el que s'obriren

els absis. En els murs laterals se veuen les acostumades arcuacions lombardes.

(1) P. B. P.: *Excursió a Sasorba*. *Gazeta Montanyesa*, Vich, any V, n.º 372, 3 Juliol, 1909.

(2) La data que llegí VILLANUEVA es: *VIII kalendas aprilis incoante anno incarnationis Domini MXCI*. Obra citada, vol. VI, p. 225.

(3) MONCADA: obra citada, vol. I, ps. 328 y 269.



Fig. 177. - Església de Santa Maria de Terrassa.

XIV

LES ESGLESIES DE PLAN DE CREU LLATINA TRIABSIDALS AB CIMBORI



El cimbori fa sa aparició, com en les basíliques, en les esglésies de plan en forma de creu llatina, constituint aixís una sèrie corresponent a la de les esglésies de tres naus, ab anàlogues variants. En totes elles el cimbori va acompanyat dels arcs torals reforçant les voltes de canó, comprobant així aqueixa lley establerta al tractar de les basíliques.



Fig. 178. — Absis de Sant Pere d'Escales. (fot. Serra Vilaró.)

les esglésies d'Egara, es l'any 966, y 's cita concretament la de Santa Maria en un document del any 976; mes no hem d'ocuparnos aquí de l'història d'aqueixa església, estudiada en el v. I; solament cal, pera 'l nostre objecte, recordar l'acta de consagració de 1112, que correspon a les obres de restauració també en son lloch esmentades (1).

Hem descrit també sa planta y sa estructura y

(1) Vegís vol. I, ps. 307 y 308.

Comencem per descriure un grup d'esglésies més rústech, construïdes ab menys art, que comprèn les de Santa Maria de Terrassa, Sant Pere d'Escales y Santa Maria de Meyà.

SANTA MARIA DE TERRASSA Santa Maria

de Terrassa es una de les més interessants, aixecada sobre les ruïnes antiquíssimes de la Seu d'Egara, formant part del grup de tres esglésies de Sant Pere de Terrassa.

La data del document més antich que parla de



Fig. 179. — Creuer y cimbori de Sant Pere d'Escales. (Fot. Serra Vilaró.)

anem ara sols a esmentar lo que sigui útil pera nostre estudi concret. El plan es anàlech al de Sant Miquel d'Urgell, ùnicament que en la que estudiem s'havia aprofitat per absis principal un de més antic, rectangular per fora, en arch de ferradura interiorment, y els absidiols laterals són avuy destruïts, mes sembla veures restes dels mateixos en els braços del creuer. Són de notar dugues finestretes que s'obrien pera il·luminarlos en el mur de devant. La volta de la nau es apuntada y correspon a la restauració de les derrerries del segle XI y principis del XII, en que tots els murs foren aixecats per sobre la cornisa d'arcuacions lombardes. En aqueixa època s' feu el cimbori que s'aixeca fora de proporció sobre les cornises antigues y 'l campanar, quals finestres estan aguantades per columnes ab capitell derivació del corinti, que després descriurem.

Els braços del creuer estan coberts per voltes semicirculars perpendiculars al eix de la nau. L'aparell es petit, barrejantse ab la pedra 'ls troços de maó (fig. 177). Les arcuacions són fetes ab pedra toska més tova que la generalment esmerçada. Se veuen en l'obra nombrosos fragments romans y visigots aprofitats.

Hi ha en ella una curiosa superposició y juxtaposició d'èpoques: al absis major l'obra visigòtica més antiga: adherida a ella, l'obra de petit carreu ab ses arcuacions típiques, barrejantse 'ls maons y la pedra toska ab la pedra més dura usual: a sobre, les voltes apuntades, alçante per demunt les primitives cornises, y 'l cimbori y 'l campanar, ab les columnes derivades del corinti, prescindint, com fou pràctica en el segle XII dels capitells mensuliformes o trapecials.

SANT PERE D'ESCALES Sant Pere d'Escales es un antic cenobi del alt Bergadà. El bisbe d'Urgell Nantigís, diu Villanueva, consagrà, en l'any XV del rey Carles, 913 de Crist, y a 3 de Desembre, l'església de Sant Pere de Escales, que havia construït *Magnulfus*, sacerdot, *cut regulariter*, diu l'escriptura, *secundum patris nostri Benedicti statuta Dei servi ibi vivere potuerint, ut sit monasterium, et locus monachorum*. No s'logrà l'introducció dels monjos benedictins, fins més tard, donchs el bisbe d'Urgell *Wisadus*, en l'any 960, a 6 de Novembre, erigí en monastir y abadia de l'Ordre de Sant Benet, l'església de canonges de Sant Pere d'Escales, que l'antecessor Nantigís havia consagrat (1). Villanueva equivocà la situació del monastir (2). El comte Borrell en 993 li fa un llegat (3)

(1) VILLANUEVA: obra citada, vol. X, ps. 93 y 101.

(2) «*El ego Wisadus Episcopus consentio atque trado ad jam praefatum locum*

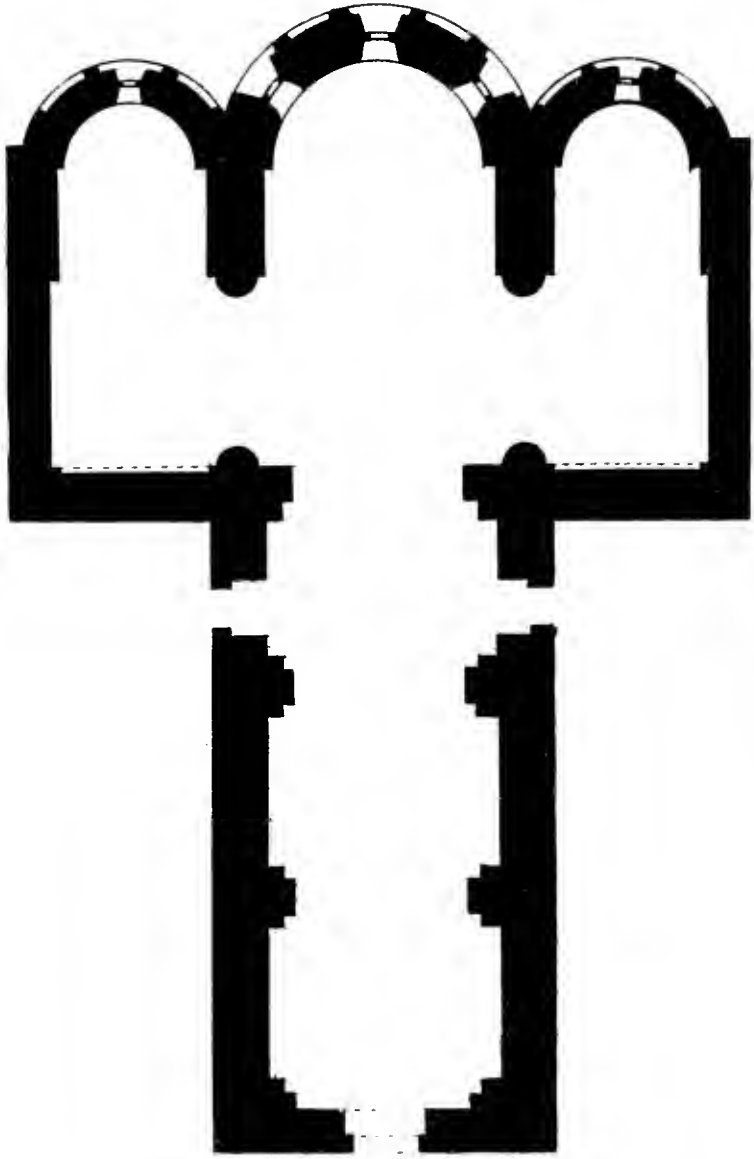

Fig. 180. — Plan de Sant Pons de Corbera. Escala 1 per 200. (Rogent.)



Fig. 181. — Sant Pons de Corbera. (Fot. Vintrolé.)

dugues engues y dugues vaques 1). El poble, ignorant sa propia llengua, ha transformat el nom de Sant Pere d'Escales en el ridícul pleonasm Sant Pere de Grau d'Escales. El plan es en forma de creu ab cimbori en el creuer; els murs són senzills, excepció del absis, que era decorat d'arcuacions, avuy en part destruïdes (figs. 178 y 179).

Sancti Petri ipsa Ecclesia Sancti Mamelis qui est in ipsa rocha cum ipsas mansiones et terras et vineas... El ego Francemirus Presbyter dono... ipsas mansiones que habeo in illa curruze (La Corriu) et ipsa Ecclesia Sancta Eulalia (Sta. Eulalia de Valldora)... dono atque trado ad domum Sancti Petri in illa tentellagine (Tentellatge) uno domo...» Aquest document el transcriu el P. VILANUEVA (vol. XII, ap. X), referint equivocadament el pago *Lordense* (vall de Llord) a Llordà, prop d'Isona. (Vol. XII, p. 30.) Els noms locals transcrits existeixen en la comarca de Sant Pere d'Escales; l'església de Sant Mamel se conserva en ruïnes en un cingle que tanca la vall on s'aixeca 'l monastir. (Comunicació de SERRA Y VILANO.)

(1) *Marca Hispanica*, ap. CXLI.

SANTA MARIA DE MEYÀ. Estava situada aqueixa església, avuy destruïda, al peu del Montsech. Dividit aquest en dos braços; el Montsech d'Ager y el Montsech de Meyà, entre 'ls que passa el Noguera Pallaresa, el monastir se trobava en un pla, que no es Urgell, ni Sagarra, ni Conca d'Orcall, sinó una comarca anomenada Conca de Meyà (1).

No queda de l'obra romànica altra cosa que descripcions; mes aquestes permeten agruparla entre les que venim estudiant. Era tradició en el monastir la gran antiguitat de l'obra. Una làpida que copia 'l P. Pascual deya (2).

ANNO DNI DCCCXV. IN NOMINE GHI
PRESENS ECCLESIA FACTA FUIT

Un document de 1080 explicava que aqueixa obra primitiva havia sigut destruïda per les incursions dels alarbs, y la terra despoblada pels llops y la sequedat (3). El P. Villanueva troba en els manuscrits del P. Pascual notícies sobre una consagració de l'església del any 1037. Es possible que fos l'obra, qual recort ha arribat fins a nosaltres (4).

Aqueixa església romànica la descrigué a mitjans del segle XVII en Roig y Jalpi. «Era traçada, diu, en forma de molt pronunciada creu, cridant l'atenció el cimbori del creuer, sobre 'l que s'alçava molt alt campanar vuytaval, gran massa sostinguda únicament per les quatre columnes dels angles de dit creuer y els robustos archs torals que 'ls unien. En el lloch acostumat, es a dir, en un dels angles de la nau ab un braç del creuer, hi havia el claustre, y per varis llochs d'aquest, edificaren antigues osseres, sepulcres y tombes.»

Aquest temple y claustre han desaparegut. L'actual es, com diu la antiga descripció, «de espayosa y elevada nau, però greco-romana, ab adornos dòrics al arrencament de ses voltes» (5).

(1) GAYETÀ BARBAQUER: *Las Casas de Religiosos en Cataluña*. Barcelona, 1906. Vol. I, p. 116.

(2) VILLANUEVA: vol. X, p. 162.

(3) «*Monasterium sancte marie medianensis in comitatu urgellensi... qui est destructus a sarracenis et a lupis atque sicilale.*» El document es del any 1080. (BALARE: obra citada, p. 278.)

(4) VILLANUEVA: obra y lloch darrerament citats.

(5) *Tratado de las excellencias y antigüedades del priorato de Santa Maria de Meyà*. Lleyda, 1668. — GAYETÀ BARBAQUER, obra citada, vol. I, p. 116.

SANT PONS DE CORBERA Entre les esglésies de plan de creu ab cimbori hi ha també 'l grupu d'obres més perfectes, corresponent al de Sant Martí Çes Corts y de Sant Julià Ça Sorba, en la plana de Vich, estudiades. Són aqueixes Sant Pons de Corbera, en el Baix Llobregat; Sant

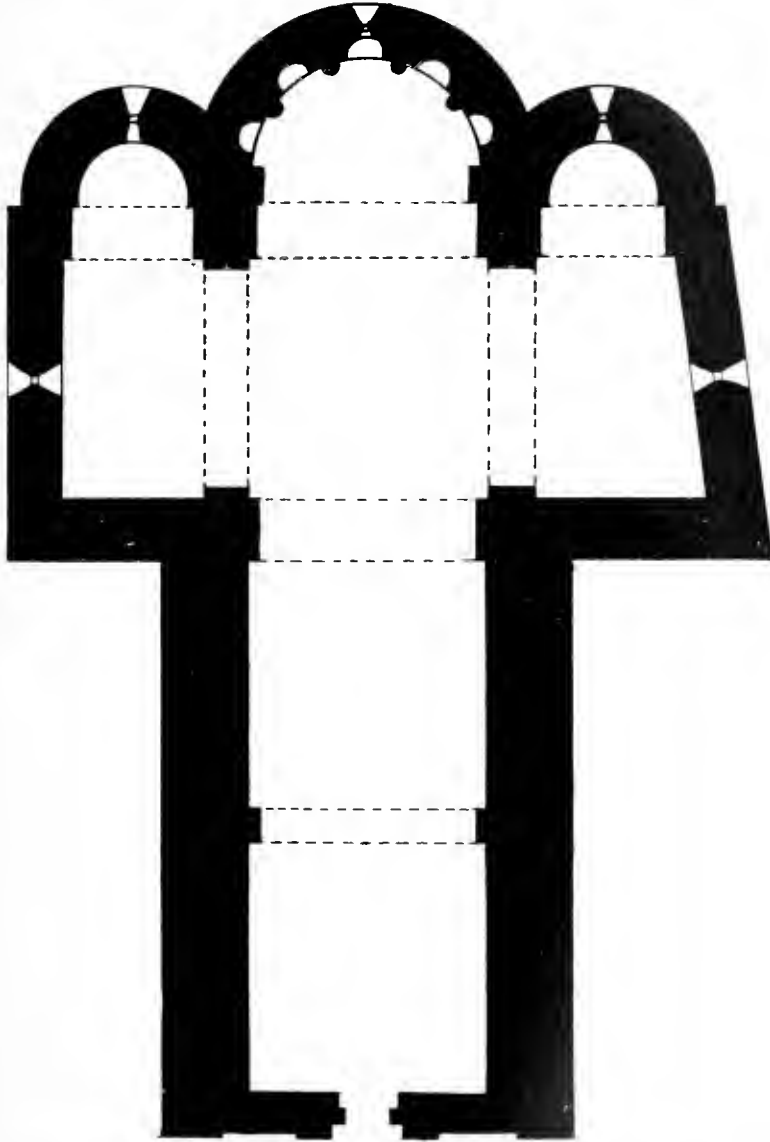

Fig. 182. — Plan de l'església de Sant Jaume de Frontinyà. Escala 1 per 200. (Rogent.)



Fig. 183.—Fatsxada de l'església de Sant Jaume de Frontinyà.

en forma de creu ab tres absis. Reproduïm adjunt el que aixecà en Rogent (fig. 180), en el que cal fer tres observacions: *a)* els pilans dels archs formers del creuer, actualment circulars, tal com se representa en el plan, semblen deguts a una transformació posterior; *b)* en un dels creuers hi havia una porta; *c)* cal afegirhi tres nixos que en l'absis principal s'obrien sota les finestres, formant com una derivació de l'antiga *cella trichora*. Unes grades d'època dublosa aixequen notablement l'absis central sobre 'l plan general de la nau y dels absis laterals.

Il·luminaven l'església tres finestres en l'absis central: una en cada un dels laterals; una en els caps del *transseptum*: una, surmontada per una

Jaume de Frontinyà, en la serra que separa el riu Llobregat del Ripollès, Sant Tomàs de Riudeperes, Santa Cecília de Voldregà y Santa Eugènia de Berga en la plana de Vich.

Les notícies documentals sobre Sant Pons de Corbera, són ben escasses. En el testament, que ja hem esmentat (p. 261), del comte Borrell de Barcelona, del any 993, se cilen els alous de *Cervitome cum Ecclesiis*, y s'en fa donatiu per meitat a la Catedral de Barcelona y a Sant Cugat. Es dubtós si aqueix document se refereix a l'església de Sant Pons, apartada més d'una hora del lloch de Cervelló, al altre costat de la serra. Fou en els darrers temps un priorat de Sant Pau del Camp (1).

El plan de l'església es

(1) GAYETÀ BARRAQUER: obra citada, vol. I, p. 142.

obertura en creu, en les parets laterals del mateix, y tres per banda en la nau. En la fatxada, dugues demunt d'una finestra central partida per una columna.

La volta de canó de la nau era reforçada per archs torats y 'ls murs de la mateixa per archs formers, combinació que donava lloch a la forma escalonada dels pilans; els archs formers determinaven aixís una serie d'arcades en els murs: en el centre de cada un s'hi obria la corresponent finestra y les dugues portes laterals. En el centre del creuer s'hi aixeeava el cimbori, de forma interessant que cal descriure. Son plan, determinat per la volta que precedeix al absis y 'ls archs del transepte, es un rectangle: pera arribar al quadrat sobre 'l que s'aixeca la

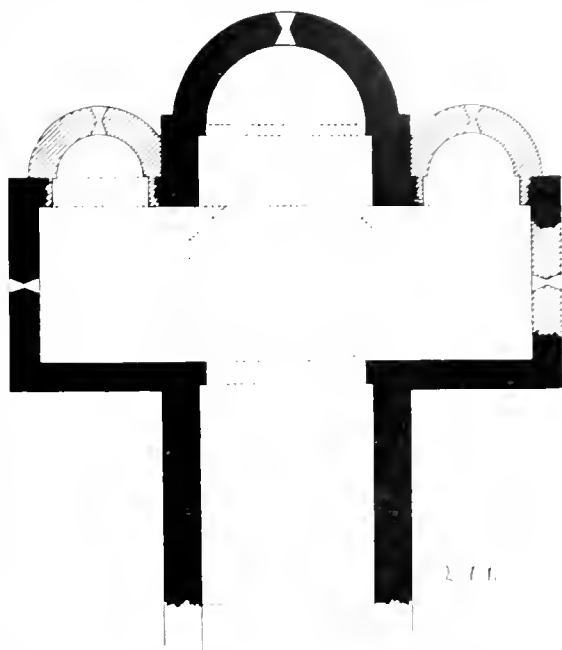

Fig. 184. — Esglesia de Sant Tomàs de Rudeperas.
Escala 1 per 200.

volta ab trompes, s'hi construïren dos archs paralels a la nau, y sobre d'ells les trompes, y la volta quasi de forma esfèrica: aqueixa estructura està envoltada exteriorment per una gran forma prismàtica rectangular, no comú en les esglésies catalanes, sobre la qual s'alça 'l cimbori (fig. 181).

Les voltes dels braços del creuer són paraleles a la nau, determinant així una estructura anàlega a la de les basíliques romàniques de la nostra terra. Exteriorment, els braços del creuer eren coberts seguint unes pendents paraleles a les de la coberta de la nau. Per darrera un gran frontís més baix donava lloch a una forma, dintre la que 's destaquen els cilindres dels absis (1).

S'observa en aqueixa obra absolut maneament d'esculptura, a excepció dels capitells trapezials del campanar, decorats dels fullatges característichs romànichs, entrelaçantse en una composició simètrica. Els de la finestra de

(1) La secció publicada pel *Bulleti del Centre Excursionista de Catalunya*, (any 11, n.º 7, Barcelona, 1892), conté, a més d'altres, l'error de suposar aqueixes voltes perpendiculars a la nau.

la fatxada semblen llisos; sols se veu, com a motiu decoratiu, en els arcs de la porta d'entrada, la policromia natural obtinguda pel contrast de colors, de les menes de pedra esmerçada, això es, una blanca calica, y l'altre pedra

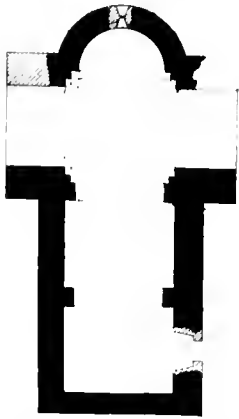

Fig. 185.— Plan de Santa Cecília de Voltregà. Escala 1 per 200. (Gudiol.)

d'estimolar rogenca alternant en les claus. Els absis són decorats de grans arcades y 'l restant de l'església d'arcuacions y faixes lombardes. Cal, pera veure l'església en son primitiu estat, prescindir de l'escala moderna que puja al campanar.

Es una obra cuidadíssima dintre d'aqueix sistema de decoració lombarda, deguda a un mestre intel·ligent, sense ni una vacilació, ni un descuit, si se exceptua la finestra geminada del frontispici que romp una de les faixes lombardes. Les portes tenen sos arcs més alls en la clau que en el rasament (1).

SANT JAUME DE FRONTINYÀ

Se cita 'l lloch de Frontinyà en

l'acta de consagració de la Séu

d'Urgell (2). S'en coneix un acta de consagració del any 905 (3).

Es aquesta església una elegant construcció de l'època, una de les més completes de Catalunya com a tipu d'església rural. Té la planta en forma de creu llatina (fig. 182), coberta ab voltes de canó reforçades per arcs torals. Sobre els quatre arcs del creuer descansa 'l cimbori vuytatat, sostingut sobre trompes. En l'exterior, el corona una galeria alta simulada. No s'acusen al exterior els cinch absidiols que s'obren en els murs de l'absis central, decorats per mitjes columnes sense base ni capitell, descansant directament en un estilobat.

La fatxada a doble vessant es decorada d'arcuacions y bandes lombardes. En la part central hi ha la senzilla porta d'entrada, sobre la que ha sigut obert, darrerament, un gran ull de bou (fig. 183).

(1) Pera visitar aqueixa església poden consultarse els itineraris descrits en les revistes de les societats excursionistes de Barcelona, en els articles següents, a més dels citats: *Excursió a Sant Pons y Corbera*. *L'Excursionista*, vol. 1, 1878-81, pàgines 151 a 153. — *Excursió a les serres situades al Oest del «Pla de Barcelona» (Gavà, Brugués, Aramprunyà, Begas, Ordal, Sant Pons, Corbera y Molins de Rey)*, per JOSEPH CASTELLANOS. *Bulletí del Centre Excursionista de Catalunya*. Any I, n.º 1, Barcelona, 1891.

(2) Vegis vol. I, p. 408.

(3) VILLANUEVA: obra citada, vol. X, p. 84. Pera visitar aqueixa església pot consultarse la *Guia de Bergadà*, citada, de CÉSAR AUGUST TORRAS.

SANT TOMÀS DE RIUDEPERES L'acta de consagració d'aqueix temple, situat en la plana de Vich, es del any 1095, y es probable que l'església llavors consagrada sigui la avuy encara existent, disfregada ab ornaments neo-clàssiehs.

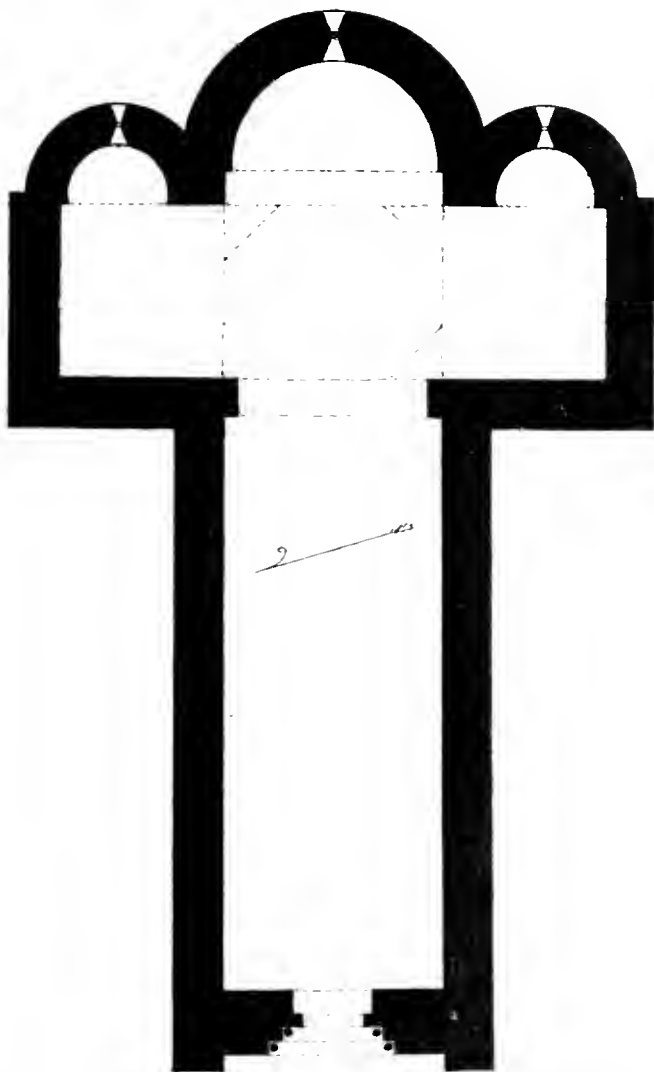

Fig. 186. — Plan de l'església de Santa Eugenia de Berga. Escala 1 per 200.

La disposició era la de les que venim descrivint, en forma de creu ab tres absis y cimbori (fig. 184). Els absis laterals han sigut destruïts pera

ferhi unes capelles modernes y sols ha quedat mostrant encara l'obra vella, l'absis major. La cúpula està recoberta per altre de guix, y en general tota la construcció està com inclosa en l'edifici conventual aixecat en la centu-

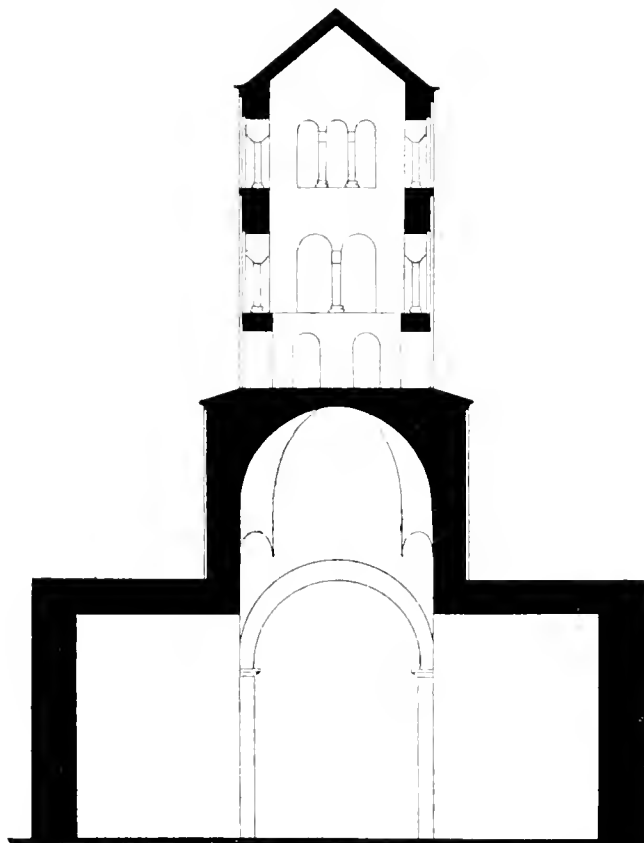

Fig. 187. — Santa Eugènia de Berga. Secció transversal. Escala 1 per 200.

ria XVI, essent impossible reproduir l'obra antiga. L'aparell es ben picat y regular, senyalant la proximitat del nou estil que floria en el segle XII (1).

SANTA CECILIA DE VOLTREGÀ Aqueixa església situada també a la plana de Vich sembla deu agruparse ab aqueixa sub-escola. Devia estar acabantse l'obra cap a les darreries del segle XI, quan Ermesindis,

(1) Comunicació de Mossèn JOSEPH GUDIOL.

en son testament sacramental, fa la deixa de *sol. III ad dedicationem Sanctæ Cecilie* (1).

Queda d'ella la nau, part del creuer ab el cimbori y l'absis principal (fig. 185). Els murs de la nau y del cimbori són decorats d'arcuacions: la volta es lleugerament apuntada.

SANTA EUGENIA DE BERGA Citem,
finalment, l'esglesia de Santa Eugenia de Berga. Està situada aquesta esglesia a les immediacions de Vich. Coneixem solsament documents del segle XI que s'hi refereixin, y llavors degué començar a tenir alguna importancia. En 1144 fou cedida a la Sèn de Vich (2). Hi fa referencia un document de 1156 (3). Fou consagrada en 1183 (4).

L'esglesia es de planta de creu llatina ab cimbori (fig. 186), y es construïda en gran part en els absis, en el frontispici, en el campanar, ab els mètodes de l'epoca en que fou consagrada; mes en son cimbori apareix el sistema de decorat de les



Fig. 188. — Esglesia de Santa Eugènia de Berga

(1) *Lib. dot.*, fol. CXXX. Comunicació de Mossen JOSEPH GUDIOL.

(2) MONCADA: obra citada, vol. I, p. 411.

(3) *Id.*, *id.*, vol. I, p. 465.

(4) JOSEPH GUDIOL: *Nocions d'Arqueologia sagrada catalana*, citada, p. 227.

esglésies de la plana de Noya, característiques del final del segle. Les voltes són llises, presentant un arc toral, en la nau, sota 'l cimbori. La superposició dels dos estils li dóna especial interès: molt més apareixent l'obra del segle XI com inclosa entre 'ls absis y 'l campanar, qual aparell revela clarament la mena de treball de la centúria XII. Pera explicar aqueix fet paradoxal, cal recórrer a l'hipòtesis d'una església de les darreries del segle XI, en la que 's renoven successivament els absis y 'ls murs, y sobre qual cimbori s'hi aixeeva, en temps proper al any 1183 en que l'església 's consagrà, el campanar de pedra perfectament picada.



Església de Massanet de la Selva.

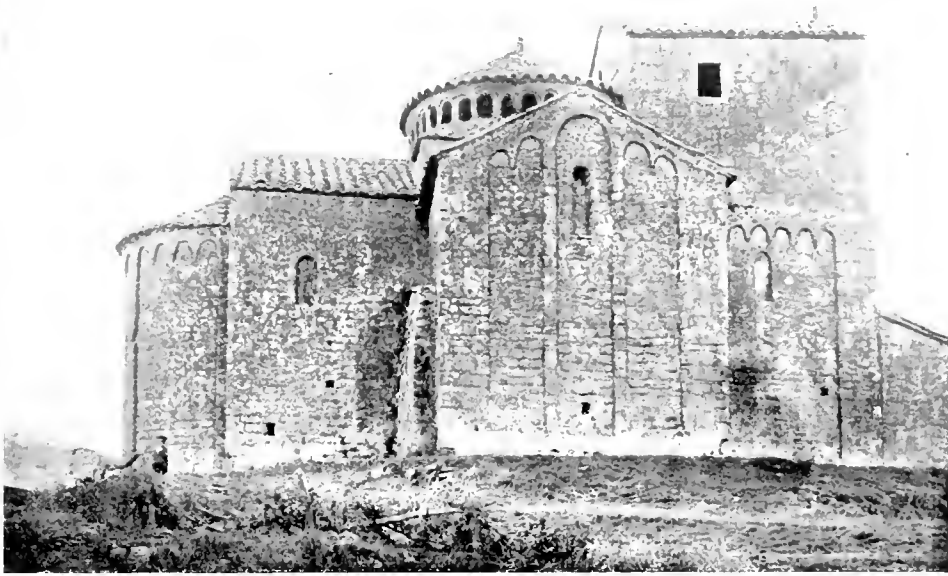

Fig. 189. — Església de Sant Cugat de Salou. (Fot. Serra y Vilaro.)

XV

LES ESGLESIES DEL SEGLE XI AB PLAN DE CREU GREGA

Ex el segle següent al en que fou consagrada l'església de Sant Pere de les Puellas, fóra ls murs de Barcelona, se repeteix la forma oriental del plan de creu, coronat son centre pel cimbori, a Sant Daniel, de Girona, una de les millors documentades que 's coneixen, situada a extramurs de la ciutat, y a Sant Cugat de Salou, en el Bergadà.

SANT DANIEL DE GIRONA L'antiga església del monastir de Sant Daniel de Girona, està situada en la vall ombriyola de Sant Daniel, a uns cinch minuts del monastir de Galligans, de Girona.

Aqueixa antiga església monacal, propia de la Sèn, passà al domini de

la comtesa Ermesindis, cap al any 1015, pel preu de 100 unces d'or, que 'l bisbe Pere Rogé aplicà a la reconstrucció de dita Sèn, qual coberta, destruïda per les aigües, no permetia cantarhi les hores canòniques (1). La comtesa compradora, en un document de 1020, diu que mort son marit havia començat a edificar l'església (2), y 's proposava continuarla.

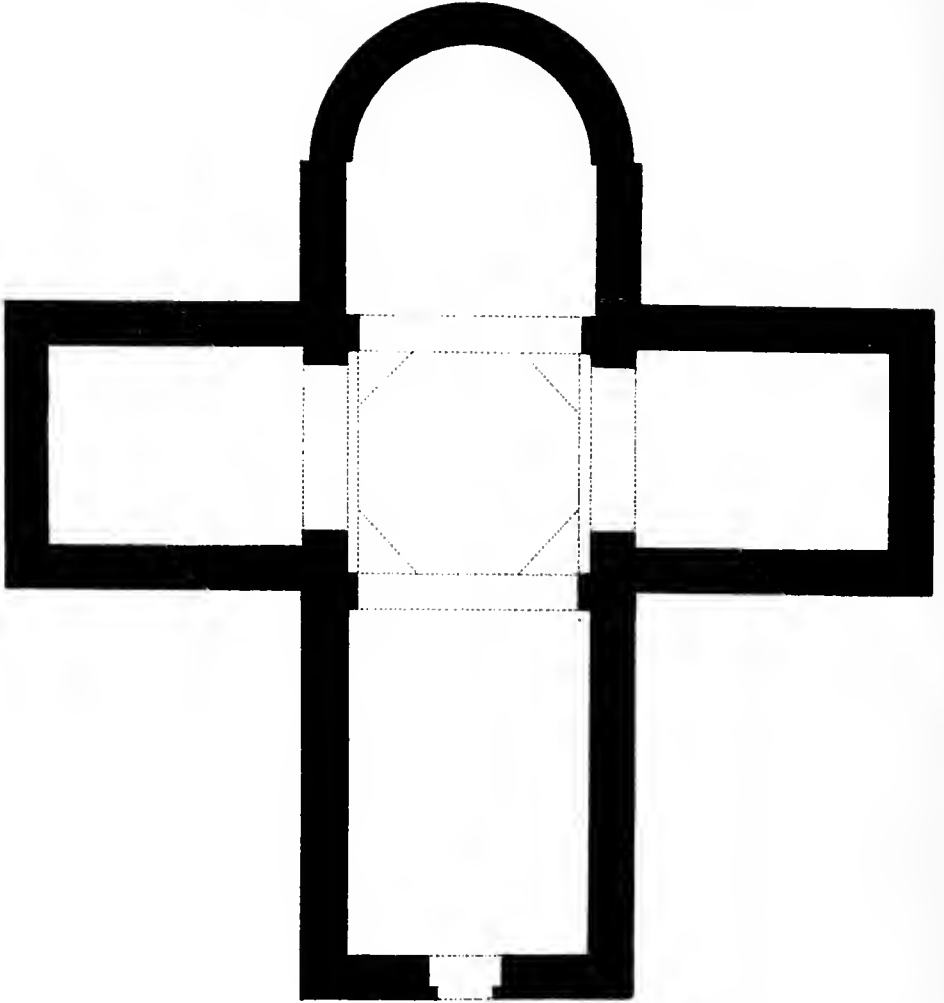

Fig. 190. — Plan de Sant Daniel de Girona. Escala 1 per 200.

(1) Document citat, vegis vol. I, p. 303.

(2) «...inchoasi prædictam Ecclesiam ædificare, et Deo auxiliante volo perficere.»
Escriptura de donació d'Ermesindis y son fill Berenguer Borrell a Sant Daniel de

Era de planta de creu, ab un sol absis (fig. 190), adornat d'arquets cegos. El cimbori es vuytat, sobre trompes ab finestres bessones en quatre de ses cares, adornat en l'interior per arquets que s'a-guanten sobre permò-dols senzills (fig. pà-gina 274). La volta de la nau es moderna. El claustre del monastir es romànic, ab pobre decoració cisterciense.

Es avuy aqueixa antiga església molt transformada; el fron-tispici antic ressalta per son aparell, embegut en una fatxada més gran; per dintre emblan-quinada y decorada de nou es difícil distingir la part antiga; la clausura monacal impideix l'examen del absis, del que s venen sols les construccions mo-dernes sobreposades.



Fig. 191. — Sant Cugat de Salou. (Fot. Perera.)

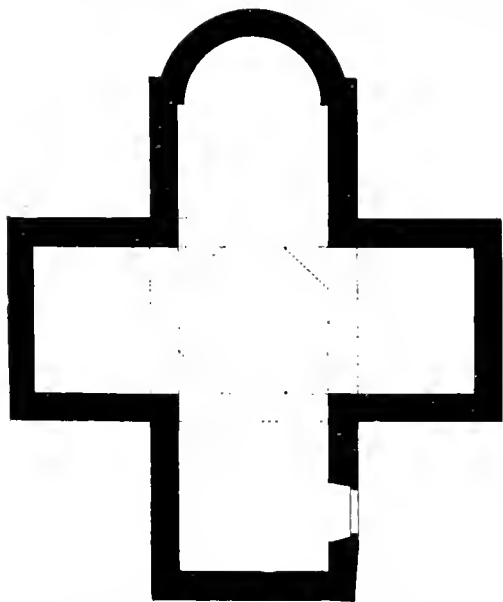

Fig. 192. — Plan de Sant Cugat de Salou. Escala 1 per 200. (Datos de D. Coll y del Centre excursionista del Pla de Bages.)

SANT CUGAT DE SALOU — Sant Cugat de Salou, en el Bergadà, es un agregat del poblet de Castelladral.

El document més antic que s refereix a aqueixa interessant església es una confirmació dels privilegis y donacions fetes al cenobi de Ripoll, dictada per Sergi IV, en l'any 1012, en el

Girona. (FRANCESC MONTSALVATJE: vol. XIV, citat, de les *Noticias Historicas*, p. 312.)

que 's cita l'església de Sant Cugat ab son terme, propietat del monastir, comprès entre les donacions feites per Borrell II, de Barcelona, en son testament de 992 (1).

Tot l'exterior de Sant Cugat de Salou es decorat d'arcuacions y faixes lombardes, recordant en ses reduïdes proporcions a Sant Vicenç de Cardona. El plan es en forma de creu (fig. 192); cada un dels braços, cobert ab volta de canó que 's senyala al exterior per una teulada a dugues aigües, que marca en els caps un frontó decorat en la forma usual. En l'intersecció dels braços s'hi aixeca 'l cimbori que decoren, com a Sant Jaume de Frontinyà, les finestres cegues (figs. 189 y 191). La porta s'obre en el costat de la nau que mira a migdia.

(1) J. M. PELLICER Y PAGÉS: *Santa Maria del Monasterio de Ripoll*, citada, pàgina 381 y següents. En Pellicer treu aqueixos datos d'una còpia del document pontifici feta pel notari de Ripoll D. Mariano Peraller, en 1711, guardada en l'arxiu de Sant Pere de la propia vila ripollesa.



Cimbori de Sant Daniel de Girona.



Fig. 193. — Esglesia de Sant Pere de Ponts. (Fot. Mas.)

XVI

ESGLESIES AB SANTUARI FORMAT DE TRES ABSIS EN CREU

Es aqueixa forma antiquíssima a Catalunya, y al estudiar la basílica d'Egara, hem tingut ocasió d'esmentar son us, tant en els temples d'Occident com en els d'Orient (1), trobant-se desde les viles romanes fins als santuaris dels monastirs coptes perduts en el desert africà y fins al Assia Menor y a la Siria.

Son us en el període romànic es general. A França y a Italia són nombrosos els exemples. Mr. Lefèvre Pontalis, el savi arqueòleg, president

(1) Vegis vol. I, p. 312.

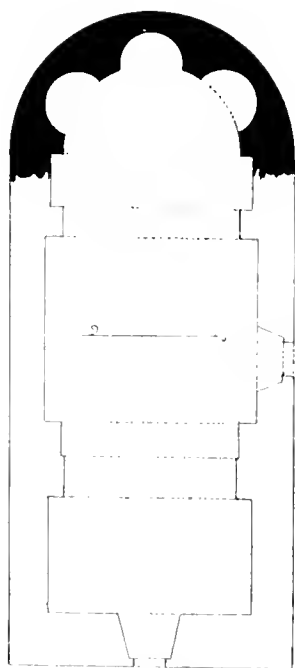

Fig. 194. — Plan de l'església monacal de Sant Pol de Mar.
Escala 1 per 200.

s'ha pogut documentalment establir entre 1047 y 1062.

De les restants no s'en té cap notícia cronològica; sols se les troba mencionades en documents que poden ser molt posteriors al moment de sa construcció. Després aqueixa forma continua durant el segle XII.

ESGLÉSIES D'UN SOL ABSIS AB
TRES NINXOS INTERIORS
SANT POL DE MAR
MURENS

Cal, al començar son estudi, distingir entre les esglésies ab triple absis y aquelles en que tres ninxos s'obren en l'interior del mur absidal, que es cilíndric, llis per fóra y triconque

de la *Société française d'archéologie*, n'ha publicat un catàlech fa poch de les lins avuy estudiades a França (1). Citem una d'entre les que per sa proximitat ens interessien: la destruïda de Lourdes (*Hautes Pyrénées*).

Anem a comparar les dates documentals de les esglésies catalanes d'aqueixa forma de plan, y la conseqüència serà 'l trobarla en totes les èpoques del art romànic. Ab tot y l'incertifut ab que 's pot fixar llur data de construcció, y admettent que la major part són reconstruïdes posteriorment, se la troba de moment en esglésies romàniques d'antiquíssima consagració, situades en amagades valls pirinenques les primeres colonisades, com la de Montgrony consagrada en 834, y la de Requesens, citada en 845. De data més moderna hem descrit la de Tabèrnoles consagrada entre 1036 y 1040, que presenta clarament aqueixa disposició. De la segona meitat del segle XI es la del Brull, recentment estudiada, qual consagració



Fig. 195. — Absis de l'església de Sant Pol de Mar. (Fot. Falguera.)

(1) RIVOIRA: obra citada, *Bulletin monumental*, 1909, p. 460.

per dintre. Citem en aquesta disposició, apart del de la basilica suntuosa que pertenesqué al poderós monastir de Sant Sadurn d'Urgell o de Tabèrnoles, alguna que altra església en qual absis major s'hi obren els tres nínxos tradicionals, prescindint dels que són decorats per nombrosos lòbuls en que no hi ha cap idea litúrgica, sinó purament decorativa. Se troben absis triconques en l'església descrita de Sant Pons de Corbera, de planta en forma de creu, y en les de Santa Maria de Cervelló y Sant Pere de Pons, que després descriurem.

Recordem la basilica de Sant Sadurn de Tabèrnoles, aont se combina el plan de basilica en la que 'ls braços

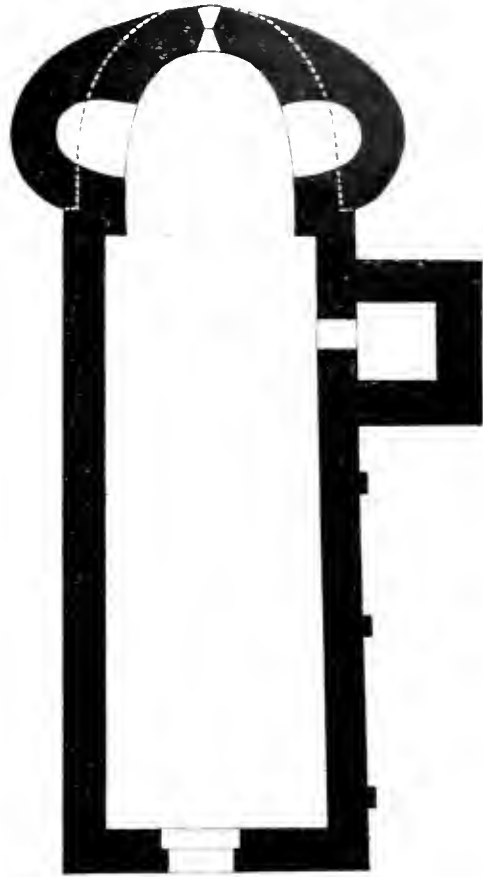

Fig. 196. — Plan de l'església de Merens.
Escala 1 per 200. (Roger)



Fig. 197. — Església de Merens, prop del Coll de Puig Moreus. (Roger.)

del tranxepte acaben en forma absidal, ab un santuari triconque, en que l'absidiol principal se divideix encara en tres nínxos. Ve a ser com la darrera exageració del principi, y fou sens dubte tipu d'imitació d'altres esglésies secundaries.

Cal, seguint l'ordre de més senzill a més complicat, començar per la de Sant Pol de Mar, situada dalt d'un

luró, dominant aqueix pintoresch poble de la costa de llevant catalana.

Es aquest monastir antiquíssim. Ab l'invasió d'Almançor, el monastir de Sant Pau de la Maresma fou completament derruït. Pera lograr refer-

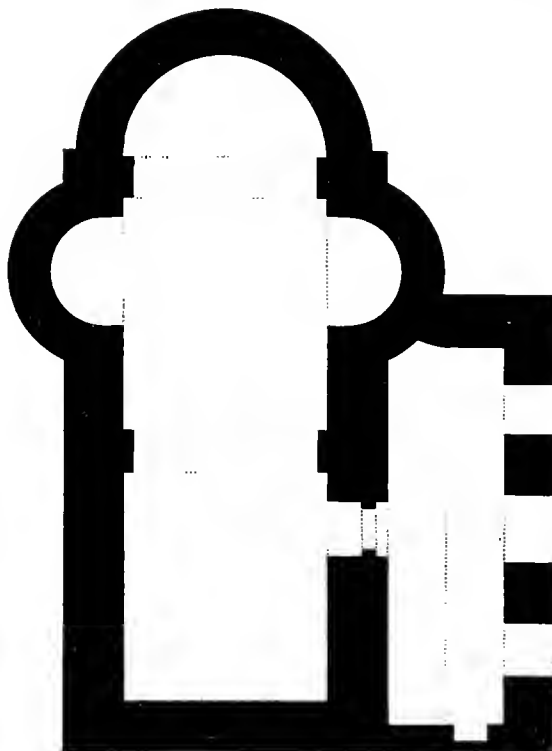

Fig. 198. — Plan de l'esglesia de Montgrony.
Escala 1 per 200. (Datos de Abadal.)

lo, determinaren sos monjos unir-se baix un sol abat, durant la vida del abat Sunyer, ab el monastir de Sant Feliu de Guíxols. Així ho feren, obtenint un privilegi del rey Lolari, expedit l'any 968 a Reims, en que s'aproba lo fet y se confirmen les donacions, tornant després de la mort de Sunyer a regirse quiscun per son abat (1). Se 'l cita entre les donacions del comte Borrell, en son testament del 993 (2). Cap a l'any 1019, assisteix l'abat a la Junta que 's tingué a Girona, per restaurar la canònica, en l'esglesia catedral (3). En 1068 fou agregat al de Lerins, y en 1269 se convertí en Cartoixa, predecessora de la de Montalegre (4).

L'absis, que es l'únich que resta dels primers temps, té

interiorment tres absidiols (fig. 194), y està exteriorment decorat d'arcuacions lombardes; la nau es evidentment posterior (fig. 195).

L'esglesia de Merens, situada a la vora de l'Ariège, no molt lluny de la frontera d'Andorra y de la Cerdanya francesa, té un plan particularis-

(1) *Marca Hispanica*, ap. CVIII.

(2) *Id.*, *id.*, ap. CXLI.

(3) EMILI GRAHIT: *Memorias y noticias para la historia de la villa de San Feliu de Guixols. Revista de la Asociación Literaria de Gerona*. Certamen de MDCCCLXXIII. Girona, 1874. P. 116.

(4) FIDEL FITA: *Arenys de Mar, provincia de Barcelona. Datos inéditos anteriores al siglo XIII. Boletín de la Real Academia de la Historia*, vol. VI. Madrid, 1885. Ps. 317 y següents.

sim que sembla un entremig del de Sant Pol de Mar y de les esglésies que després anem a descriure. Dos absidiols s'obren en l'absis principal (figs. 196 y 197); a la basa, el parament exterior descriu un òval, qual eix major es perpendicular a la nau; l'absis central en la part superior de les teulades dels absidiols se destaca en hemicicle (1).

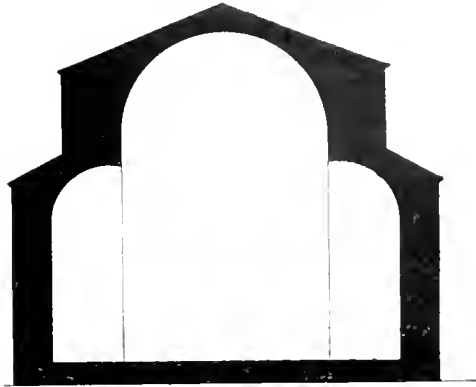

Fig. 199. — Secció transversal dels absis de l'església de Montgrony. Escala 1 per 200.

ESGLÉSIES DE TRIPLI ABSIS, SENSE CIMBORI
 Hi ha un grup segon a estudiar, en que al absis del cap de l'església l'acompanyen altres dos

formant ab el primer com una creu. No sembla que en aqueixes esglésies pugui haverhi cap pràctica ni cap idea de la litúrgica que engendrará la disposició de la *cella triconca* o *triconpha*, sinó solament el desig d'aixecar en l'església tres altars corresponents als tres sants a que es l'església consagrada.

MONTGRONY, BRULL Y GALLIFA
 SANT LLORENÇ DELS CERDANS

En les esglésies que anem de moment a descriure, cal fixarli dos grups: un format per les de Montgrony, Brull y Gallifa, que pertanyen a l'escola d'aparell cuidadosament ajustats que anem trobant en temples de tota mena de plan y qual data de construcció correspon a la segona meitat del segle XI, y altra de la que es tipu la de Sant Llorenç dels



Fig. 200. — Absis de l'església de Montgrony.

(1) ROBERT ROGLIE: *Les Églises romanes du Pays de Foix et du Couscrans*, pàgina 24, publicat en el *Bulletin périodique de la Société ariégeoise des sciences, lettres et arts, et de la Société des études du Couscrans*, Número suplementari, 1908.

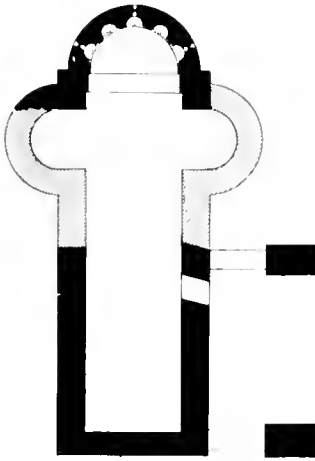

Fig. 201.— Plan de l'església de Sant Martí del Brull. Escala 1 per 200. (Gudiol.)

de creu llatina. L'aparell es relativament cuidat, aixís com les arcuacions y faixes lombardes dels absis.

L'església del Brull, situada a uns cinch quarts de l'estació del ferrocarril a Balenyà, sota 'l Montseny, té una acta de confirmació de la dotalia, a nostre objecte ben important. L'original d'aquest document sembla avuy perdut, lo mateix que l'escriptura de dedicació o consagració de l'església; però les còpies d'aquella confirmació dotal,

(1) Pera visitarlo consultar CÉSAR AUGUST TORRAS: *Guia del Bergadà*, y la de les *Valls atles del Segre, Ripollès, Alt Llobregal, y vessants superiors de l'esquerra del Fluvià*, citades.

(2) VILLANUEVA: obra citada, vol. X, ps. 231 y 232.—PAU PARASSOLS PI: *Reseñas, aclaraciones y documentos notables pertenecientes a la historia del principado de Cataluña. I. Montgrony, Gombreny, Maluplana. Revista histórica latina*, Barcelona, vol. I, n.º IV.

Cerdans, que sembla una obra rústega posterior, de cap al final del segle XI, o potser de ja entrat el segle XII.

L'església de Montgrony està situada al alt Bergadà, en les serres trencades del Pirineu (1).

L'escriptura de consagració de l'església de Sant Pere y de Santa Maria de Montgrony, per Sisebut II, bisbe d'Urgell, es de 8 d'Octubre del any XX de Lluís (834); la primera església està situada en l'anomenat Pla de Sant Pere, y la segona en la roca inferior (2). L'església actual sembla una restauració més moderna. El plan no té altra particularitat que'l precedir-lo un porxo de data dubtosa (fig. 198). Es avuy extraordinariament transformat. Son absis major fa contrast ab els dos reduïts absidiols (figs. 199 y 200). A la paret del cap de ponent hi ha una finestreta en forma



Fig. 202.— Església de Sant Martí del Brull. (Fot. Mas.)

tot fent l'efecte de ben fetes sobre un document original y autèntich, permeten colegir bé lo que fou aquella església a finals del segle XI, y completar lo que avuy no 's pot veure més que 'n estat fragmentari o del tot desfigurat en l'actual temple.

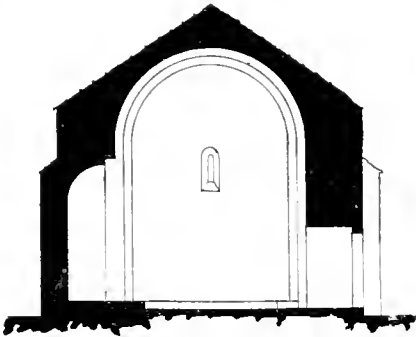

Fig. 203. — Secció transversal de l'església de Gallifa. Escala 1 per 200. (Renom.)

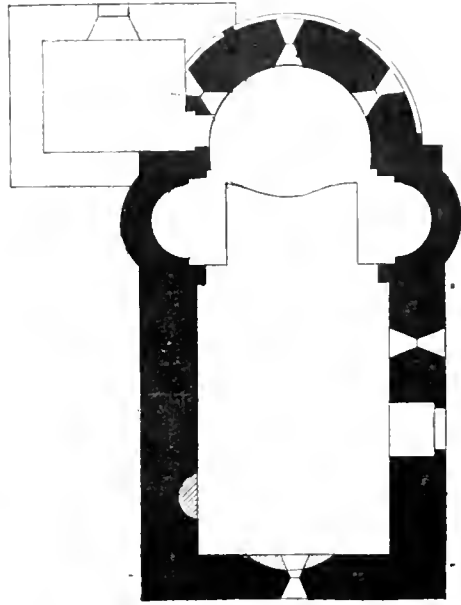

Fig. 204. — Plan de l'església de Gallifa. Escala 1 per 200. (Renom.)

Pochs anys després de la consagració y dotalia eclesiàstica, els vescomtes de Cardona volgueren donarli força major, casi estat civil, confirmant les concessions ab que s'havia enriquit *illa Sancti Martini Ecclesia est in loco Brulis nomine, quæ in diebus nobilissimæ femine Gulivæ Cardouensi*

Viccomitissæ Parochianorum ejusque præsidio fabricata et etiam intercedente Ansonensi Episcopo Guillelmo festiva consecratione olim dedicata est.

En el document, el vescomte de Cardona Ramon Folch, ab sa esposa la vescomtesa Ermessinda, devant del ja citat bisbe Guillelm, que havia consagrat l'església, confirmaren els terrenals antics de la rodalia, els delmes y primícies que constaven en la dotació primitiva, el cementiri dels trenta passos



Fig. 205. — Església de Gallifa. (Fot. Renom.)

que constaven en la dotació primitiva, el cementiri dels trenta passos

acostumats, la sagrera per la salvació o immunitat dels vius y sepultura pels difunts, y totes les pertinences justament tingudes y tenidores en avant. El mateix escrit dóna a entendre, sens cap classe de dubte, que l'església a que 's referia tenia tres altars; el major dedicat al titular Sant Martí de Tours, y altres dos a Sant Joan y Sant Miquel, que li farien costat en absidiols dels que, mirantho bé, avuy encara pot precisarse la situació per un fragment d'un d'ells que

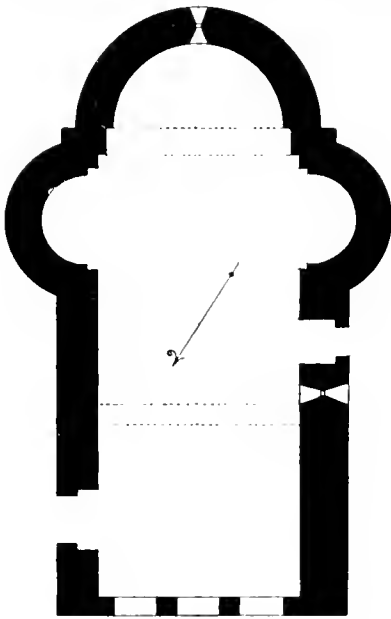

Fig. 206. — Plan de Sant Llorenç del Munt o dels Cerdans. Escala 1 per 200.

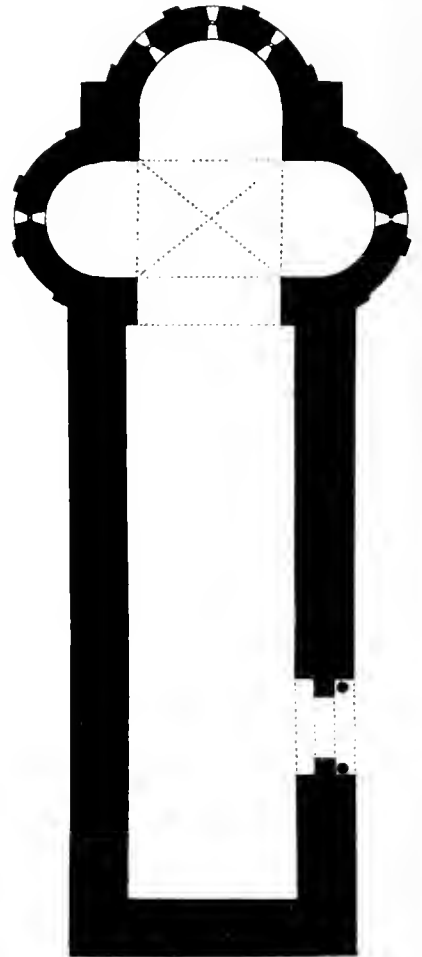

Fig. 207. — Plan de l'església d'Abrera. Escala 1 per 200.

resta. Per ço al final del document s'hi llegeix: *Hæc tibi Beate Christi Confessor Martine Præsul Pie, tuæ ecclesiæ confirmo ut, te intercedente, et sancto Joanne, sanctoque Michæle, quorum altaria intra tuæ ecclesiæ sunt, etc.*

La data del text confirmatori es de *X Kalendis Septembris anno ab Incarnationi Jesu Xpi, regni omnium sæculorum MLXII et Philippi Regis Francorum regno incepto anno secundo*, corresponent a 23 d'Agost de 1062, venint bé aquí les calendacions, segons el compte de l'Encarnació, y del any II

de Felip de França, ja que aquest succeïa a Enrich I pel 29 d'Agost de 1060. Per lo apuntat ja 's pot comprendre com el document de la parroquial del Brull suposa una consagració de l'església en temps anterior, però en el mateix pontificat del bisbe de Vich, Guillem (1047-1078), en temps de la Vescomtesa Guilia, esposa d'en Folch de Cardona, mort en 1040 en guerra, mare d'en Ramon Folch, de qui es la confirmació. No hem pogut trobar especificat l'any de la mort de Guilia, que vivia encara quan se feu el document curiosíssim, en que ella y el seu fill Ramon Folch feren provar al prelat d'Urgell Guillem Gaufrèt, no tenir arl ni part en la mort del vescomte Folch. Aquest

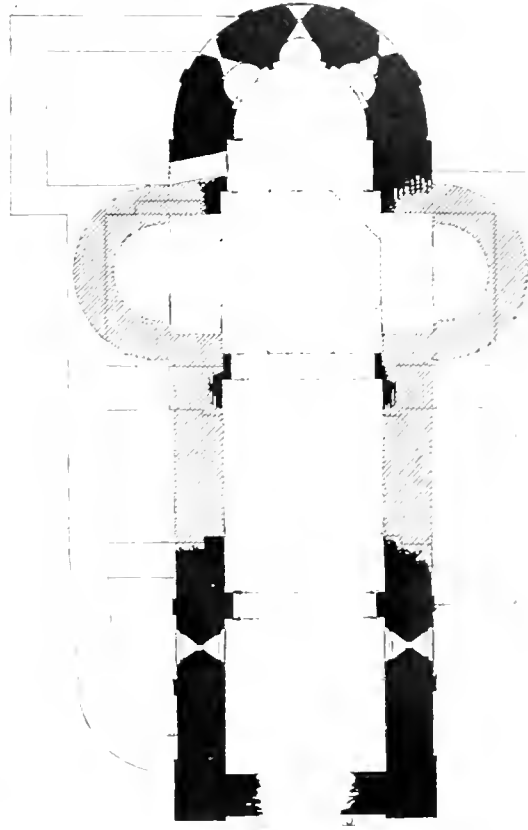

Fig. 208. — Plan de l'església de Santa Maria de Cervelló. Escala 1 per 200.

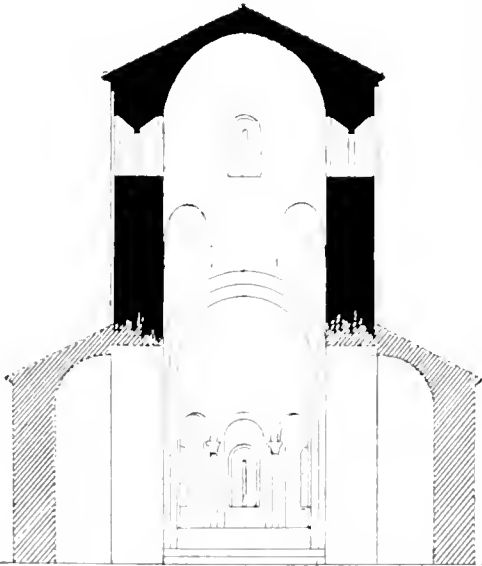

Fig. 209. — Secció de l'església de Santa Maria de Cervelló. Escala 1 per 200.

judici es d'entre 1053 y 1068, segons apunta el P. Villanueva. Per açò, mentres no vinguin nous datos, sols podrem dir que l'església del Brull degué dedícar-se després del any 1047 y abans de 1062. Per lo que 's comprèn, al

segle XI el castell del Brull, que pertanyia als vescomtes de Cardona, donà lloch a un nucli de població que feu precisa una església. Per açò els

vescomtes, com a senyors del territori dintre del qual s'algava l'església de Sant Martí, intervingueren d'una manera directa en la dotació y fixació dels terrenys de la parroquia eclesiàstica.

Destriant l'actual església d'una serie d'adicions y modificacions posteriors, se veu que al esser consagrada tenia una sola nau, coberta ab volta semicircular, ab absis principal y solemne y dos laterals posats en creu, respecte al primer, y obrintse als costats de la nau immediatament y sens un creuer (fig. 201). Dels absidiols laterals sols se conserva l'arrenci del de la part nord, havent desaparegut tot l'altre ab l'obertura del creuer y les modificacions que sofrí l'església desde 1585, data que està esculpida sobre la porta moderna (fig. 202). La volta de la nau fou també substituïda per altra allunetada.

L'absis principal avuy solament pot estudiarse passant darrera al retaule del



Fig. 210. — Fatxada de l'església de Santa Maria de Cervelló.

altar major, que havia pertenescut a la Catedral de Barcelona y fou portat aquí fa una quarantena d'anys, pera suplir a un altre d'interí que estava en lloch del que cremaren els francesos en 1654. Es tal absis semicircular, y en son interior s'obren cinch nínxos separats per mitges columnes, el central y els extrems foradats antigament per finestretes. Visitant l'exterior de l'església del Brull s'hi veuen encara grans troços de ses antigues parets ab la decoració arquitectònica romànica d'arcuacions y faixes y lires de relleu, apareixent axí en el tester que fa de fatxada y en l'absis principal que està dirigit a llevant.



Fig. 211. — Absis de Santa Maria de Cervelló. (Fot. Rocafort.)



Fig. 212. — Absis de l'església de Sant Pere de Ponts. (Est. Mas.)

Una petita porta semicircular s'obria primitivament a la part de mitja, anant abrigada en altre temps per un atri o galilea del que resten encara els robustos arcs laterals que sostindrien una coberta de fusta y que avuy donen un aspecte pintoresch y suggestiu a la part de l'església que dóna al cementiri, que recorda l'extensió de trenta passes d'eclesiàstich mencionada en l'acta de la dotació (1).

(1) Reproduim aquí quasi a la lletra un estudi de Mossèn JOSEP GUDOL y GRANEL: *L'Església del Brull y les seves pintures*, publicat en la revista *Estudis Universitaris Catalans*, vol. III, Juliol-Agost, Barcelona, 1909.

L'església de Gallifa està situada a 16 kilòmetres al N.E. de Tarrassa. Presenta aqueixa església la mateixa disposició de plan y anàlega decoració exterior d'arcuacions y faixes lombardes (figs. 203 a 205).

L'església de Sant Llorenç del Munt, del Coll o dels Cerdans, que 'ls documents anomenen *in cavio*, està situada en un alterós puig, a l'entrada de les Guilleries.

Ja en el segle x hi ha d'ella nombroses referències. Consta que fou consagrada pel bisbe de Vich, Ramon (1109-1145), per una escriptura



Fig. 213. — Església de Sant Pere de Ponts

posterior de donació del Capítol de la Seu de Vich de l'església de Sant Sadurní d'Ossor y Sant Feliu de Planerías de 1206. En una antiga nota del arxíu del Seminari conciliar, se diu que la cerimònia tingué lloch en 1127.

L'obra, es rústica obeeix a tradicions més antigues; mes indica en algunes parts de son aparell la vinguda de la nova escola. Tenia un narçex ab finestres (fig. 206).

ESGLÉSIES DE PLAN AB TRES
ABSIS DISPOSATS EN ARCU AB
CIMBORI
ABRERA
SANTA MARIA DE CERVILLÓ
SANT PERE DE PONS
SANT HOISME DE LA BARONIA

En algunes esglésies de plan triabsidal com les que descrivim, en el centre dels tres absis s'hi aixeca el cimbori. Formen també dos grups: del primer n'és exemple Santa Maria de Cervelló, pertanyent a l'escola de Sant Jaume de Frontinyà y Sant Pons de Corbera; l'altre 'l representa Sant Pere de Ponts y una esglésieta rural, Sant Hoisme de la Baronia, que com Sant Llorenç dels Cerdans, en mig de sa rusticitat semblen indicar les darreries de segle o 'l començament del següent.

Una disposició de plan que ve a ser com el trespàs an els dels temples que anem a descriure, y els sense cimbori, es el de l'esglesia d'Abrrera, entre Martorell y Esparraguera, que té una volta per aresta entre 'ls tres absis en creu (fig. 207).

L'esglesia de Cervelló s'aixeca a uns cinch kilòmetres de Molins de Rey, seguint la vall a dos kilòmetres del poble d'aquest nom. Són nombrosos els documents que parlen de les esglésies del terme de Cervelló, mes tots ells plens de vaguetat pera fixar la data del monastir de que parlem. Un document del any 884 descriu uns limits en la vall del castell de Cervelló (1). El testament del comte Borrell deixa a la Sèu de Barcelona els alous de *Cervilione cum Ecclesiis* (2). Sant Vicenç del terme del castell de Cervelló, es citat ab son pòrtich en un document del any 1032 (3). Teuderich, bisbe de Barcelona, donà al monastir de Sant Cugat del Vallès l'esglesia de la Santa Creu, en la vall de Cervelló (4). Una copia de l'acta de consagració de l'esglesia se conserva en l'arxiu de la moderna parroquia: es del

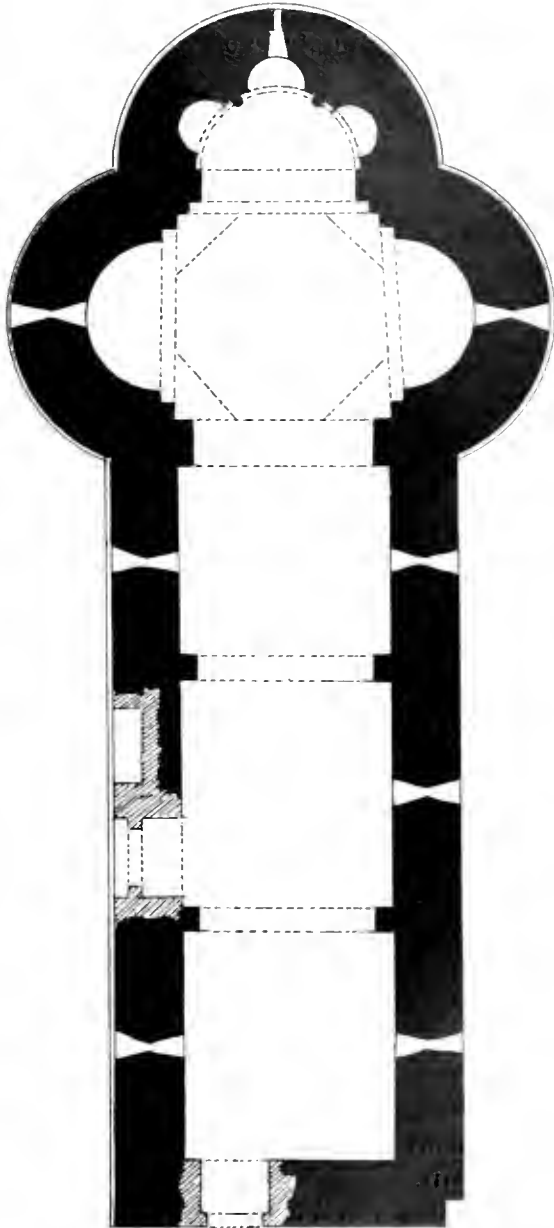

Fig. 214. — Plan de l'esglesia de Sant Pere de Ponts.
Escala 1 per 200.

(1) BALARI: obra citada, p. 80.

(2) *Marca Hispanica*, ap. CNLI.

(3) BALARI: obra citada, ps. 366 y 424.

(4) *Id.*, *id.*, p. 424.

any 1231. No pot ésser aquesta la data de l'església romànica tan caracterisada com aquesta. Potser l'aditament del campanar gòtic, sobreposat



Fig. 215. — Església de Sant Hoisme de la Baronia, en la Vall d'Ager.

al cimbori romànic, ocasiona una nova cerimònia de consagració en el segle XIII.

La planta es d'una nau y tres absis, sencer el principal y amagat en part per una sacristia moderna (fig. 208). Dugues capelles cobertes ab volta gòtica de baixa època, ocupen el lloch dels dos absidiols primitius, que s'obrien a cada costat de la nau, y dels que no n'ha quedat rastre. Per la disposició

dels murs antics y per l'emplaçament de l'església arran d'una cinglera, no's pot senyalar l'existència d'un creuer. La volta de la nau es de canó seguit semicircular ab arcs torals de més gruix en la clau que en els rasaments. Aquests torals han sigut tallats en l'indret del rasament de la volta. En l'absis principal, s'obren tres absidiols. En l'espai comprès entre els tres absis, s'alça el cimbori sobre quatre trompes còniques (fig. 209). El campanar quadrat sobreposat es posterior. Il·luminen l'església, tres finestres en l'absis principal y quatre obertes en els murs del cos octogonal del cimbori. Dugues finestres s'obren en el primer tram de la nau. Una miserable porta del Renaixement ha substituït la primitiva en la fatxada. La decoració, en faixes y arcuacions, dels murs de la nau y basa del cimbori, surten per demunt de les pobres construccions modernes adossades als murs romànics (figs. 210 y 211).

Se refereixen a una església del terme de Ponts, documents antiquíssims: una acta de consagració del segle X d'una església de Sant Miquel (1), y 'l testament d'Armengol de 1010, bisbe d'Urgell, a qual Sèn pertenesqué 'l temple, qui fa una deixa a Sant Miquel de Ponts (2).

L'església actual s'anomena de Sant Pere de Ponts y s'aixeca demunt d'aqueix poble a les vores del Segre, en la carretera de la Sèn d'Urgell.

La planta de l'església es d'una nau triabsidal. En el mur del absis central s'obren tres absidiols, com a Santa Maria de Cervelló (fig. 214). El creuer està cobert per una cúpula vuytavada, sobre trompes còniques que exteriorment se resolten per un cimbori elevadíssim també vuytat. La nau està coberta per una volta de canó seguit semicircular ab arcs torals. En la fatxada NO, s'obren unes arcuacions y porta gòtiques. La decoració exterior del absis es ab arcuacions y faixes lombardes. En la fatxada S, les arcuacions són sense pilans y en la N, ab pilans (figs. 193, 212 y 213). Tota la disposició del temple pertany al grup arquitectònic que estudiem a excepció del aparell perfecte, ben treballat com en el segon període romànic. Es o bé una obra de les derreries del segle XI o bé una construcció ab formes anticuades aixecada en el segle XII; un exemple com el campanar de Sant Miquel de Fluvià, de la supervivència del estil.

(1) «*Eodem anno (DCCCCXLVIII) Radulfus Episcopus Urgellensis venit ad villam Pontes sitam in comitatu Urgellensi, ibique consecravit Ecclesiam in honore sancti Michaelis edificatam a Christiano viro illustri Presbytero. Tunc autem praedictus Episcopus, inquit acta, cum Christiano Presbytero et cum aliis bonis viris statuerunt ut per singulos annos darent de ipsa Ecclesia ad sanctam Mariam sede Vico libras duas de cera.*» (Marca Hispanica, col. 392.)

(2) «*...ad sancto Michaele in Ponte uncia una de auro.*» (Marca Hispanica ap. CLXII.)

A aqueix grup pertencix també l'església de Sant Hoisme en el poblet de la Baronía, en la Vall d'Ager (fig. 215). Té la particularitat d'alçarse un campanar en el centre de la forma trilobulada. Son aparell sembla indicar les darreries del segle o començament del següent. El plan de son absis recorda el de Merens citat.

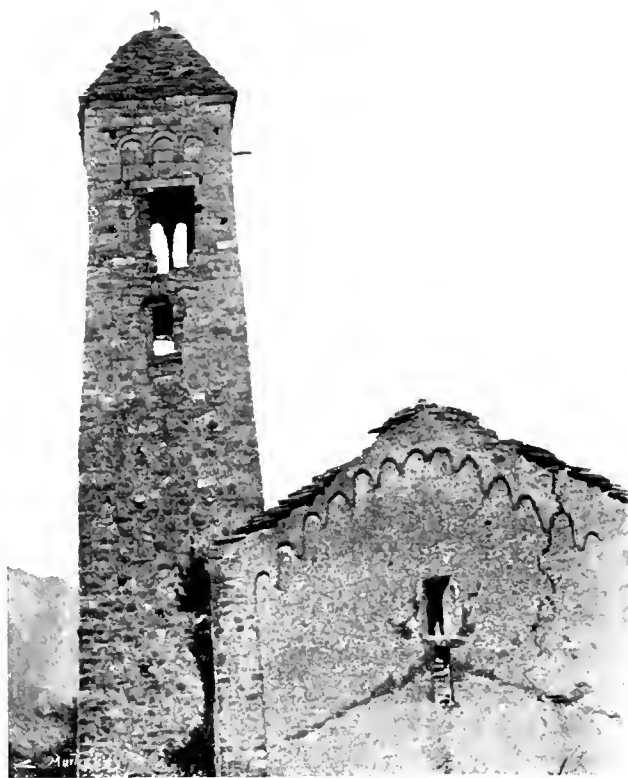

Façada de l'església de Coll de Nargó.



Fig. 210. — Absis de l'església de Sant Martí de Marcevol. (Fot. dels «Monuments Historiques».)



Fig. 217. — Absis de l'església de Peramola. (Fot. Mas.)

XVII

ESGLESIES D'UNA NAU



La disposició més senzilla d'aqueixos rudimentaris oratoris es en simple rectangle. Aqueix tipu es abundósissim: així eren segurament les nombroses esglésies citades en l'acta de consagració de la Sèn d'Urgell, que corresponen a petits poblets montanyenchs. Llurs esglésies actuals, sovint cobertes ab fusta, són tant sols uns edificis de plan rectangular fets de paret de rebla ab fancli en comptes de calç. Una segona evolució es el plan rectangular exteriorment, ab l'absis al interior sense marcarese per fóra, inclòs en la massa rectangular del edifici. La tradició del absis va compli-car ja de temps antich el plan de l'església y en ella apareix el primer indici d'arquitectura cristiana. Finalment, l'absis se senyala al exterior.

Cal encara entre aqueixes esglésies establirhi una classificació distingint

Ermitatge de la reduïdíssima

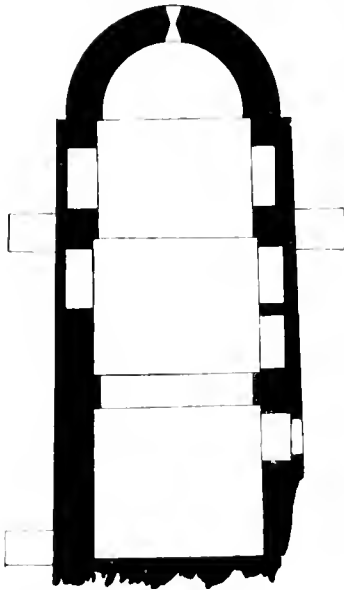

Fig. 218. — Plan de l'església de Sant Vicenç de Rus. (Datos d'en Romà Abadal.)

sufragania; la de les immediacions del monastir, l'església del castell y l'església parroquial del petit veïnat. Aqueixa rudimentaria classificació estableix una escala en les dimensions. En totes elles apareix ab més o menys dificultat l'evolució de la forma que hem notat en les esglésies més complicades y està clar que menys decididament. Els petits ermitatges y esglésies camperoles són obra de l'imitació llunyana, y la ma rústega que les construeix les deforma, produint un art indecís que 's perpetua com les costums y les cançons en les montanyes, quan ja les ciutats y viles han sigut conquerides per noves formes d'art.

bre es extraordinari, y en cada guia que 's publica ne surten d'ignorades, y a cada nova excursió l'arqueòlech ne pot portar de desconegudes, que repetiràn quasi sempre formes ja velles, disposicions ja anolades. Tractarem nosaltres de descriuren algunes tant sols, les poques a que fan referencia els documents; els diplomes callen també pera aqueixes obres modestes o les citen imprecisament; quasi may els bisbes pujen a consagrarles, sobre tot les lluny de ciutat o les apartades dels grans cenobis o les que no s'aixequen al ombra protectora dels castells feudals poderosos.

Citar d'aqueixes esglésies totes les conegudes es poch menys que impossible. Se repeteixen a cada vall y a cada montanya ab l'igualtat de les obres primitives. Les pagesies fan ses esglesioles y ermites durant segles, del mateix modo, invariables com la familia pagesa y com la casa rural, les pràctiques de treball y les formes de contracte. El seu nombre

—



Fig. 219. — Absis de l'església de Sant Vicenç de Rus. (Fot. Abadal)

ERMITES
SANT VICENÇ DE RUS
SANT SIXT Y SANT LLORENÇ
DE MIRALPLÀ

Estàn situades les unes en ple bosch, a la muntanya, en els llocs deserts aont se dona culte a un Sant, o a les vores

d'una via servint de parada al pelegrí: altres són en les afores de les ciutats, dependència d'una església, servides per un clergue. Ressenyem l'història d'un exemplar de cada grup.

Comencem per les més reduïdes. Són les *esglésies eremitanes* com les anomena la donació de Gauzfred, comte de Rosselló, al monastir de Sant Pere de Rodes (1).

Una de les més conegudes y interessants es la de Sant Vicenç de Rus, situada en el bosch, en un lloch ple d'encant, junt al camí



Fig. 221. — Absis y campanar de l'església de Sant Sixt de Vich.



Fig. 220. — Absis de l'església de Son.

que porta a les fonts del Llobregat y a Castellar d'en Huch, desde la Pobla de Lillet. Fou consagrada l'any 1105, per Sant Ot, bisbe d'Urgell, segons consta en l'arxiu de la propia Seu (2). Està coberta ab volta de mig punt. L'interior es arreboçat, y a les parets s'hi han obert modernament capelles que han obligat a posarhi contraforts a causa de l'empenta de la volta (fig. 218). L'exterior es ben conservat, d'aspecte senzill, y ab uns arquets eegos com a cornisa exterior del

(1) *Marca Hispanica*, ap. CXVI.

(2) *Bulletí del Centre Excursionista de Catalunya*, vol. XIII

absis, que tenen la particularitat de ser enfonzats com tendint a la decoració de finestres tapiades; es coberta rústicament ab licorella (fig. 219).

Sant Sixt de Miralplà y Sant Llorenç, són dugues capelles dels afores de la ciutat de Vich (1).

«Encara que no 's pot assegurar època lixa de la fàbrica de les dugues ca-



Fig. 222. — Absis de l'església de Folgaroles.

pelles de Sant Llorenç y de Sant Sixt, diu el canonge Ripoll, per els presents documents consta que la de Sant Llorenç existia ja l'any 44 del rey Felip de França (1104 de Crist), y la de Sant Sixt, vulgarment anomenada Sant Sist, per els anys de 1137 o 29 del rey Lluís de França. Aquella era ja construïda abans del any 1088, y en 1139 fou confirmada al monastir del Estany. Pèl primer d'aquests documents consta que en 1104 disposa d'elles el canonge d'aquesta església Ramon Gibert a favor de son nebot Pere, y mort

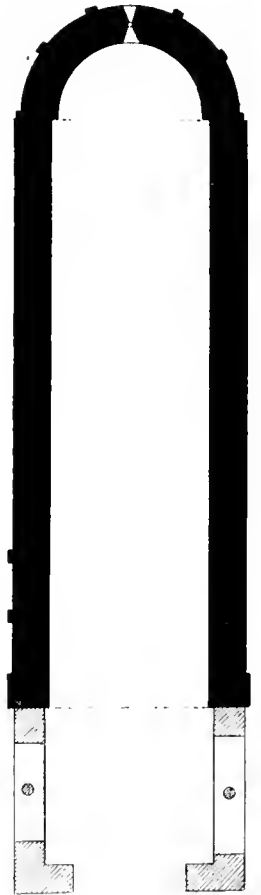

Fig. 223. — Plan de l'església de Sant Martí de Riudeperes. Escala 1 per 200.

(1) *Bulleti de la Associació Catalanista d'Excursions científiques*. Vol. II de les *Memories*, ps. 266 y 276. — JOAQUIM SALARICH: *Guia Cicerone de Barcelona à Vich*. Vich, 1877, p. 71. — PELEGRÍ CASADES: *Lo Lluçanès*, Barcelona, 1897. P. 80.

aquest, a favor del expressat monastir del Estany. De l'església de Sant Sixt no hem adquirit altre notícia que la que'ns ofereix el segon document. Per ell se comprova sa preexistència en 1137, donchs el testador



Fig. 224. Absis de Sant Martí de Riudeperes. (Fot. Mas.)

Bernat de Riudeperes, en el mateix any fa variis llegats a la mateixa y al clergue que la servia, y deixa'l patronat a son germà Ruteland. Aquest, essent canonge de Viel, fa testament en 1175 de Crist, o l'any 39 de Lluís el Jove, y diu en ell: *«recognosco ecclesiam S. Marti esse juris S. Thome de Ripopetrarum, et canonicorum ibi degentium»*. Per la planta y forma d'aldunes esglésies y de la del campanar de la de Sant Sixt, pot conjeturarse, continúa el canonge Ripoll, que sos edificis són els més antics d'aquesta ciutat y parroquia, y si l'església de Sant Sixt no es



Fig. 225. — Sant Martí de Riudeperes.

contemporània a la de Sant Llorenç, serà poch posterior» (fig. 221) (1).

Anàlegues a aqueixes són l'ermita de la Salut al Papiol (p. 38); la de Llorel de la Montanya, prop d'Amer; la de Sant Fructuós de la Plana (no

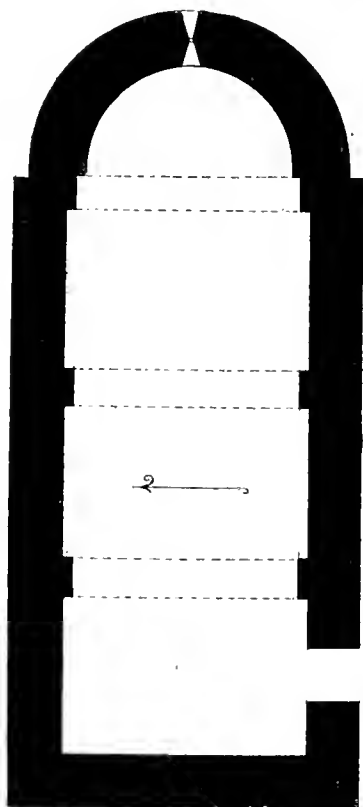

Fig. 226. — Plan. Església de Granollers de la Plana.
Escala 1 per 200.

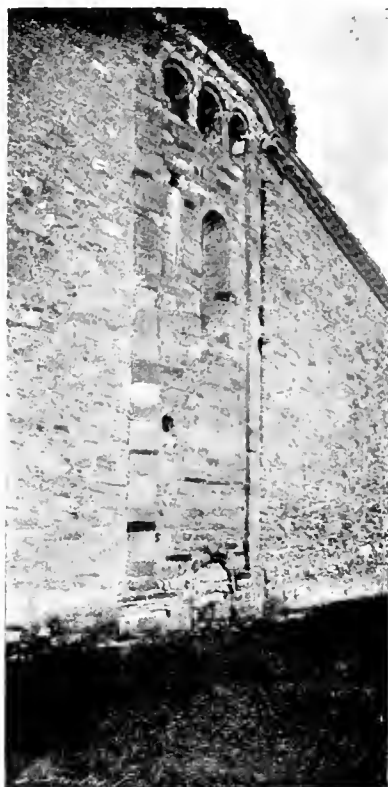

Fig. 227. — Absis.

lluny de la Seu de Vich), (p. 58); la de Son (Pallars), a la vall d'Aneu (fig. 220); la de Peramola (fig. 217), prop de Nargó; la de Querós, prop de Viladrau y Osormort; la de Pinós, en el Llusanès; la de Sant Miquel de Taudell (p. 92) y tantes altres nombrosíssimes que 's troben per tots els indrets de Catalunya.

(1) *Documentos que prueban la antigüedad é ilustran la historia de las dos capillas de San Lorenzo, mártir, y de San Sixto, papa y mártir, que existen en la parroquia y término de Vich*. Vich, 1832.



Fig. 228. — Absis de l'església de Granollers de la Plana.



Fig. 229. — Absis de l'església de Vilalleons. (Fol. Massot.)

ESGLÉSIES PARROQUIALS
DE PETITS VEHINATS

Un segon grup l'formen les esglésies parroquials de petits vehinats, quasi com les anteriors reduïdíssimes. En citarem sòlsament alguns exemples: Una de les més antigues es l'església parroquial de Santa Maria de las Grades, en el poblet de Marcevol (fig. 216). Es mencionat per primera vegada aquest lloch ab el nom de *Marceval* en una butlla del any 1011 (1). Un document del 1091, publicat per Baluci en la *Marca Hispanica*, prova que desde'l segle XI era objecte de quantiosos llegats (2).

Examinant ab detenció els murs abans d'un recent arrebocat, se pogué reconèixer, en el costat Nort, tres sistemes diferents de reconstruc-



Fig. 230. — Plan de l'església de Vilalleons. Escala 1 per 200.

(1) *Marca Hispanica*, ap. CLXIV.

(2) *Marca Hispanica*, ap. CCCVII. Consultar PIERRE VIDAL: *Etude historique sur le prieuré de Marcevol. Bulletin de la Société agricole, scientifique et littéraire des Pyrénées-Orientales*. Perpinyà, 1888, y la *Guide des Pyrénées-Orientales*, citada.

cions successives, y fàcilment convencers de que sols l'absis pot esser molt antic y a no dubtar, tal vegada, del període que estem estudiant.

Aquest absis està ornamentalment exteriorment de bandes lombardes sostenint petites arcades semicirculars, y la paret de rebra està feta de pedres inclinades en forma d'*opus spicatum* tan comú al Rosselló, aont aqueixa pràctica està encara avuy en ús.

L'església està surmontada d'un parapet emmarletat y precedida d'un clos quadrat, quals elevats murs le-

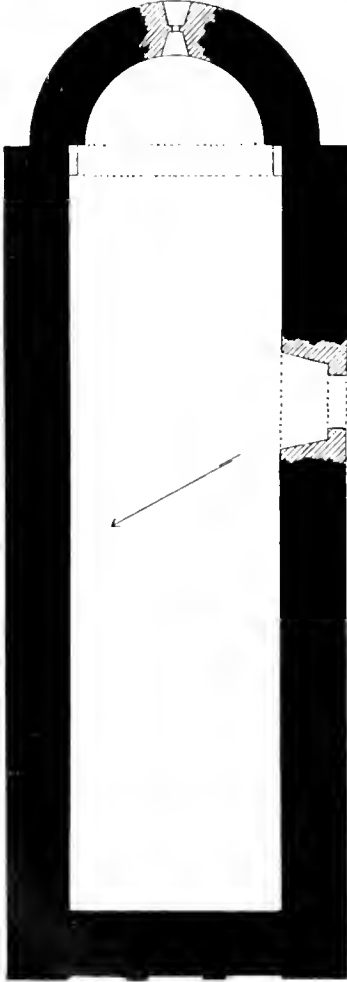

Fig. 231. — Plan de l'església de Tona.
Escala 1 per 200.



Fig. 232. — Església de Sebassona. (Fot. Sala.)



Fig. 233. — Absis de l'església de Sebassona.
(Fot. Sala.)

nien certament un ús militar, com els restes d'un matacà que 's veuen encare sobre la porta. Abunden els temples d'una nau en la plana de Vich.

De l'església del poblet de Folgaroles (fig. 222), no 'n queda més que un absis decorat d'arcua-



Fig. 234.— Plan de l'església de Sant Andreu de Llanars. Escala 1 per 200.



Fig. 235.— Església de Sant Andreu de Llanars. (Gudió.)

cions. Se cita en un document del 1131 a un tal Berenguer, prebete de Santa Maria de Folgaroles (1).

L'església de Sant Martí de Riudeperas, sufragania de la de Sant Julià de Vilatorrada, situada en el camí de Vich a dita població, se cita en l'acte de consagració de l'església de Sant Julià de Vilatorrada, del any 1050.

Es d'una sola nau molt allargada y sense torals, coberta ab volta de canó (fig. 223). Un porxo d'època posterior, avuy macisades les obertures que presentava, allarga la nau per sa part anterior. Un campanar també construït posteriorment a l'església, y altres obres adossades en distintes dates desfiguren la primitiva construcció, po-



Fig. 236.— Absis de l'església de Sant Pau de Riusch.

(1) MONCADA: obra citada, vol. I, p. 125.

guentse veure l'absis y part dels murs laterals decorats ab les bandes y les acostumades arcuacions lombardes (figs. 224 y 225).

La de Granollers, de la plana de Vich, es del mateix tipu (figs. 226 a



Fig. 237. — Església de Sant Pau de Riusech.
(Fot. Puig y Cadafalch.)

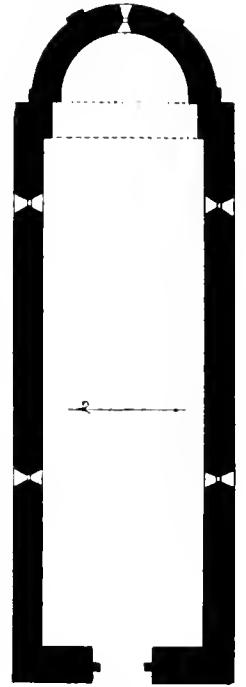

Fig. 238. — Plan de Sant Pau de Riusech. (Escala 1 per 200.)

228). S'hi refereixen també varis documents. L'any 972 se vengué l'esglesia per Borrell II a Assolf, que tenia a feu el castell de Gurb (1). Més tard degué edificar-se l'esglesia actual. L'any 1088 fou consagrada; l'acta es perduda, mes n'hi ha referencia en l'arxiu parroquial (2).

L'esglesia de Vilalleons, en la mateixa plana, té la forma característica de les que 's construïen durant la darrera meitat del segle XI, que arriben a una gran perfecció, dintre la forma rudimentaria de l'obra (figs. 229 y 230).

En l'acta de consagració de Sant Julià de Vilatorrada del any 1050, se cita a *Sta. Maria de Vitaleonis* (3). Hi ha una escriptura de dedicació

(1) *Marca Hispanica*, ap. CXIII.

(2) Comunicació de Mossèn BOFILL, de Vich.

(3) *Vegis Acta de consagració de Sant Julià de Vilatorrada*, p. 305.

de l'església, del any 1083 (1), citada en el llibre «La Rodalia» en Farxiu capitular de Vich, que es de data de 1090.

L'església de Tona està situada a la plana de Vich, dall d'un turó espadat per molts costats, emplaçament de l'antiga vila. Hi ha una acta de consagració de l'església del any 888 qual text s'ha conservat, per Golmar, bisbe de Vich.

L'església es d'una nau coberta de volta y ab un absis (fig. 231), decorada exteriorment de faixes y archs lombards, barroerament traçats. Indubtablement es obra posterior a la consagrada pel bisbe Golmar.

L'església de Sabassona, ab son frontispici y fatxades decorades d'arcuacions (figs. 232 y 233), existia ja en l'any 1078. En una escriptura

d'aquesta data, se diu que el vescomte de Cardona reb la Sèu de

mans del bisbe d'Ausona, Berenguer, les esglésies de Sabassona y Tabèrnols (2). L'any 1086, el mateix vescomte deixa en son testament a la Canònica de Sant Pere les dites esglésies de Tabèrnols y Sabassona (3).



Fig. 230. — Plan de l'església de Santa Maria de Taudell. Escala 1 per 200.



Fig. 240. — Absis de l'església de Santa Maria de Taudell. (Fot. Puig y Cadafalch.)

ESGLÉSIES PARROQUIALS AB CAMPANAR

Varies esglésies parroquials tenen campanar.

La de Sant Andreu de Llanars es de reduïdes dimensions, nua d'ornamentació, presentant son parament formal de petits car-

- (1) Comunicació de Mossèn Guàrdol.
- (2) Publicà aqueix document el P. FLÓBLZ, *España Sagrada*, vol. XXVIII — Vegís l'article *La antigua Tonda* de M. JOSEPH MANSFELDER en *La Veu del Montserrat*, 21 de Novembre de 1888. — MONCADA: obra citada, vol. I, p. 320.
- (3) MONCADA: obra citada, vol. I, p. 311. — *España Sagrada*, vol. XXVIII, ps. 156 y 160.



Fig. 241. — Església de Coll de Nargó.

glesia, en els segles XII y XIII (1).

La de Sant Pau de Riusech en el Vallès, que fou consagrada l'any 1054 (2), avuy es una església quasi abandonada, propera a un camí, en els suburbis de Sabadell. Es una esglésieta senzilla, d'una sola nau, ab un absis, ab sa fatxada ab pinyó y al centre s'obra una finestreta geminada (figs. 236 a 238). Desde mitjans de segle van construintse aqueixes esglésietes, decorades seguint l'exemple de les obres més grans.

reus tal com es usual en l'època. Es un exemple de les més petites y de les construïdes ab més simplicitat. Al extrem de la nau, a ponent, s'alça el campanar damunt de la fatxada. Aquesta, despullada completament d'ornamentació, està constituïda solament pel llis parament en que s'hi obre en sa part superior una finestra en forma de creu grega. El mur de fatxada s'alça més que la teulada, disposició comú en les esglésies romàniques. La porta s'obre en el mur oriental al migdia (figs. 234 y 235). Consten deixes piadoses a favor d'aquesta es-



Fig. 242. — Església de Bellver a la Cerdanya.

(1) Notes inèdites del Doctor Mirambell y Giol, citat per PELEGRI CASADES: obra citada, p. 119.

(2) Comunicació de Mossèn MAS, arxiver de la Seu de Barcelona.

L'església de Santa Maria del Taudell, no lluny de Tarrassa, es d'una nau petita, coberta ab volta de canó, ab l'absis acostumat al tóns, formant un sol ressalt y obrintshi al centre una sola finestreta. La porta d'entrada a l'església s'obre a la testera. Un esbell campanar ab dos pisos de finestres bessones y cobert ab teulada, està adossat a la nau en son costat y tocant al absis (figs. 239 y 240).

Cap dato documental coneixem d'aquesta església. Sols en una escriptura de donació al monastir de Sant Cugat del Vallès, de l'any 1120, trobem citat el castre de Santa Maria del Taudell (1).

N'es també exemple la de Coll de Nargó, que està situada vora l'Segre, prop de la Sèn d'Urgell (fig. 241).

Aquesta parroquia està citada en l'acta de consagració de la Sèn d'Urgell del any 839 (2). En una memoria enviada per

Pons de Vilanur, bisbe d'Urgell, al arquebisbe de Tarragona, dels danys fets pèl comte de Foix a l'església d'Urgell en el segle XIII, se cita entre



(Let. Comte de Carlet.)

Fig. 243. Església de Sant Miquel d'Angulastres.

(1) SOLER Y PALET: *Monografia de la Parroquia de Sant Julià d'Allura* Tarrassa, 1893. P. 17.

(2) Vegis vol. I, p. 406.

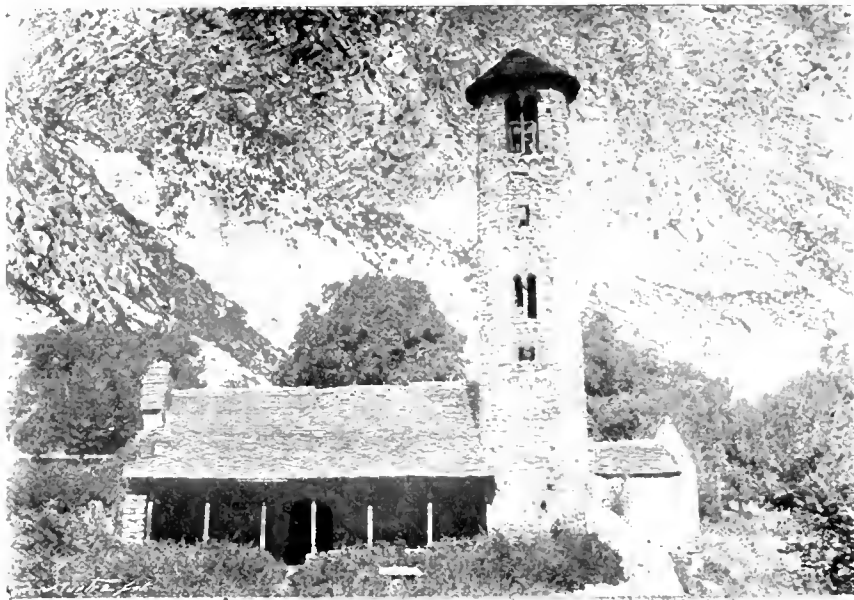

Fig. 244. — Esglesia de Santa Coloma d'Andorra. (Fot. Comte de Carlet.)

les esglésies malmeses la «*ecclesia castrum de Nargó*», de la que s diu «*pu-
suerunt ignem ad januas et cremaverunt
cum ipsa portica.....*» (1).



Fig. 245. — Esglesia d'Encamp.
(Fot. Comte de Carlet.)

Citem a més la de Bellver (fig. 242),
en la Cerdanya, les parroquies d'An-
dorra, Sant Joan de Canillo (fig. 246),
Sant Miquel d'Anguastres (fig. 243),
Santa Coloma d'Andorra (fig. 244) ab
son típic campanar, la d'Encamp
(fig. 245). Són aquestes esglésies, a
excepció de la d'Anguastres, aixe-
cades en llocs que anomena l'acta
de la primera consagració de la Sèn
d'Urgell: totes elles tenen la rusticitat
propia de la vall pirinenca aont foren
construïdes. Són característichs sos

(1) Vegis BAUDON DE MONY: *Rela-
tions politiques des Comtes de Foix avec
la Catalogne*, Paris, 1896, Cap. III.

campanars y 'l portxo que dóna al costat de migdia. L'esglesia d'una nau es troba també en la vall del Ter. Una d'elles es l'esglesia de Sant Pere de Torelló, situada en el poble d'aqueix nom en el ferrocarril de Sant Joan de les Abadesses (figs. 247 y 248).

El bisbe d'Ausona, Oliiva (1019), fa donació de l'esglesia de Torelló a un cavaller anomenat Gombaldo, ab la condició de que la tingüés en nom de Sant Pere de Vich, y presentí un fill seu com a canonge, al qual, en siguent clergue, li entregui dita esglesia de Torelló (1). Una altra donació a la mateixa esglesia consta feta l'any 1082 (2).

Una de les més documentades d'aqueix tipu de decoració, es la de Sant Julià de Vilatorrada, a la plana de Vich, que fou consagrada solemnement l'any 1050. Hi havia en el lloch un altre esglesia, consagrada en temps del bisbe Idalchex, que 'l sacerdot «Bonusfilius y 'ls veïns destruïren, y ab sos propis medis, decent y més noblement, de carreus ben fets y pedra treballada», n'edificaren altra, molt millor que no era l'esglesia anterior (3).



Fig. 240.— Esglesia de Sant Joan de Canillo.
(Andorra.)

(1) MONCADA: obra citada, vol. I, p. 236.

(2) Id., id., p. 331.

(3) *Anno Dominice Incarnationis millesimo quinquagesimo Indictione quoque tertia, venit quidem Bonusfilius Sacerdos St. Juliani de Vilatorrada cum quibusdam ex suis vicinis, ante Dominum Wilelmum Ausonensem Episcopum in Vico.... et basilicam quam ibi ad honorem Dei construxerant in nomine St. Juliani....*

Et quia olim fuerat predicta Ecclesia per Idalchexum Ausonensem Pontificem dedicata. Postea a Bonofilio supradicto, et ab aliis vicinis solo tenus fuit destructa, et cum illorum supla decerter atque nobilitur de quadris nobilibus, et politis lapidibus, nullo melius quam fuerat, reedificata, et renovata ea que illo tempore fuerunt ei data in illa dote ad eundem locum corroborabit supradictus Pontifex, et aternaliter ad habendum confirmavit Ecclesiam scilicet Sancti Martini de Rivodeperis, et Ecclesiam Sancti Pontii de Planezis, cum omnibus.... a meridiana quoque parte desinit terminus in molar Sancte Marie de Vitalconis....

Còpia que porta la data de 20 Novembre de 1807, del original en pergami que obra a l'Arxiu de l'esglesia de Sant Julià de Vilatorrada, autorisada ab la firma del rector de dita esglesia.

De l'església romànica de Sant Julià de Vilatorrada queda únicament l'absis, part dels murs de l'antiga nau, y 'l campanar adossat al mur N. y prop del absis (figs. 249 y 250). Els fragments que'n resten demostren era l'església d'una sola nau, semblanta a la de Sant Martí de Riudoperes, avuy sufragania de Sant Julià de Vilatorrada y qual església se cita en l'acta de consagració d'aquesta. L'absis està dividit en cinch panys per quatre faixes lombardes, y entre



Fig. 247. — Absis de l'església de Sant Pere de Torelló.
(Fot. Mas.)



Fig. 248. — Plan de l'església de Sant Pere de Torelló. Escala 1 per 200.

elles tres arquets cegos en lloch dels dos que omplen dits espais a Sant Martí de Riudoperes.

Citem també aquí l'església de Seva, d'anàlega disposició y decoració (fig. 251).

De tipu anàlech, indicant les derrerries de segle, es la de Tabèrnoles, entre la plana de Vich y les Guillerries.

Com a datos documentals citarem una escriptura del any 1078 en que 's diu que 'l vescomte de Cardona reb en feu, de mans del bisbe

d'Ausona, Berenguer, les esglésies de Sabassona y Tabèrnoles 1. L'any 1086, el mèi-leix vescomte deixa en son testament a la Canònica de Sant Pere, les dites esglésies de Tabèrnoles y Sabassona 2.

L'església de Tabèrnoles, es d'una sola nau coberta ab volta de canó reforçada per dos archs torals que la divideixen en tres trams. En l'últim d'aquests s'obre l'absis formant dos ressalts, y dividit en tres panys per dugues faixes lombardes, entre les que, y per sota la cornisa, segueixen unes arcuacions sostingudes per pilanets, formant una linia de finestrals simulats. Aquesta decoració segueix en els murs laterals. En el de l'esquerra y en els trams primer y derrer s'obren dugues fines-



Fig. 249. — Absis de l'església de Sant Julia de Vilatorrada. (V. t. Mas.)

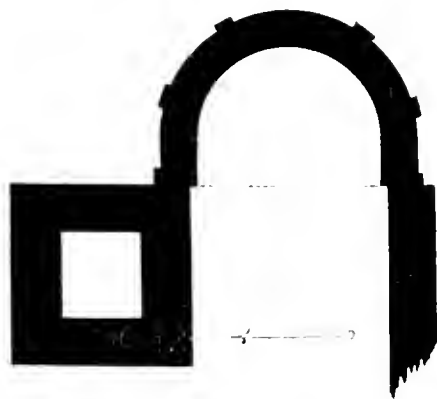

Fig. 250. — Plan de l'església de Sant Julia de Vilatorrada. Escala 1 per 200.

tres y altres tres en l'absis. La porta s'obria en el mur lateral de la banda N. y en el primer tram de la nau, en son centre. A la mateixa banda, entre l'últim toral y l'absis, y aprofitant el mateix mur de la nau, per una de ses cares s'aixeeva el campanar de dos pisos, terminat per coberta de lloses, en forma piramidal. La mateixa coberta de lloses te l'absis (figs. 252 y 253).

(1) *MOXCXV*; obra citada, vol. I, p. 320.
(2) *Id.*, *id.*, p. 341.



Fig. 251. — Esglesia de Seva. (Gudiol.)

castell d'Olius, que fou consagrada per Bernat Guillem, bisbe d'Urgell, l'any 1079.

En l'acta de consagració se descriu minuciosament la cerimònia. Hi assisteix el comte Armengol d'Urgell, el bisbe Bernat, «bisbe no simoniach, sinó signat y ungit pel papa romà a Roma», com fa constar l'acta de consagració. L'obra s'havia fet derruïnt les antigues construccions edificades per la gent del país y reconstruintles desde 'ls fonaments. «*atque a fundamenta constructum*». El bisbe va benehirlo y ungirlo, y consagrà dos altars: un a sobre,

A mida que avança el segle apareix en certs indrets de Catalunya la successiva perfecció en l'aparell y en l'obra.

Exemple es la d'Olius, en el Cardoner.

Hi havia a Olius una antiga església. Mossèn Serra y Vilarró (1), cita un antich document del arxiu de Solsona, en que 's fa donació de terres y vinyes *ad domum sancti stephani, qui est fundatus in Olius*; mes aquest temple antich fou substituït per l'obra actual de Sant Esteve del

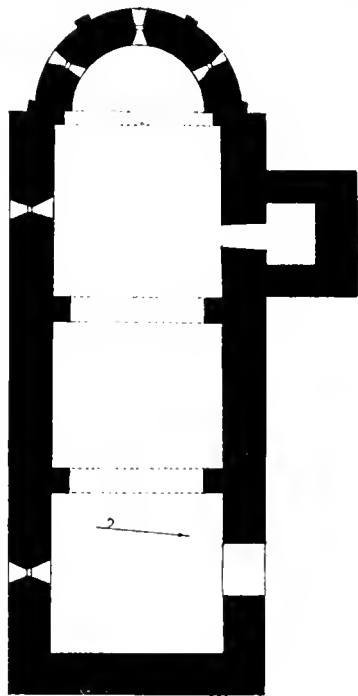

Fig. 252. — Plan de l'església de Tabèrnoles. Escala 1 per 200.

(1) *Notes històriques sobre Olius*. Barcelona, 1908.

poderós y esplendent en honor de Sant Esteve, altre sota *in confessione*, a la cripta en honor a Santa Maria mare de Déu (1).



Fig. 253. — Esglesia de Tabernoles.

L'esglesia superior es d'una sola nau. La cripta té una gran semblança ab la de Cardona, com ella coberta ab voltes per arista, sostingudes sobre columnes (figs. 254 y 255).

(1) «.....duo sanctissima altaria, unum sursum quod splendet ac pollet in honore martiris Christi Stephani, tenetque primatum totius asili, et alterum deorsum in confessione in honore sanctissimi gloriosissimique Sepulchri Domini, et Sanctae Mariae matris Domini.....» — VILANUEVA: obra citada, vol. XI, ap. I. — JOAN SERRA Y VILARÓ: obra citada.



Fig. 254. — Església d'Olius.

mellà, decorades de barbres pintures. Els documents que s'hi refereixen són ben escassos. *Marca* cita una donació que fa 'l bisbe Guillem de Barcelona, de l'església de Marmellà en 1149 (2).

Els monastirs tenien sovint vora les muralles una església reduïda pera els peregrins y forasters que no tenien entrada al cenobi. Exemple d'això es la petita església d'Ovarra, que s'aixeca davant la basilica antiga monacal (fig. 263 y p. 314). El plan d'una nau s'adoptà en les esglésies majors dels monastirs.

Aixís es la del monastir de la

(1) CÉSAR AUGUST TORRAS : *Guia del Bergadà*, citada, p. 154.

(2) *Marca Hispanica*, col. 501.

A aqueixa mateixa disposició pertencien Sant Sadurn de Rotjes (1), Santa Justa de Llussà, Sant Jaume de Viladroher o dels Bastons (fig. 256) y tantes altres.

ESGLÉSIES DELS CASTELLS Y MONASTIRS

Dintre 'ls castells les esglésies tenien semblant disposició. Hem reproduït aquí la del castell de Gallifa (figs. 257 y 258) y la del de Marmellà, en el Panadès (figures 260 a 262), qual absis forma com una torre de la muralla. La disposició interior d'aqueixes esglésies es ben senzilla: ses parets son llüdes y emblancades, o com la de Mar-



Fig. 255. — Absis de l'església d'Olius.

Reglèlla, situat prop d'Illa, al Rosselló. S'hi refereixen anti- quíssims documents.

Carles *el Calvo* expedeix un diploma a son favor als vols del any 850 (1). El document explica com el propòsit de Sant Climent, Sintremendus y sos monjos, converteixen les terres ermes en terres de cultiu del monastir: «*quòd ipse cum ceteris fratribus suis in pago Russilionense super fluvium Tedaillud monasterium de eremo traxissent.....*»

En Brutails (2) el descriu aixís: «El monastir estava construït de palets de riera y fortificat; les ruïnes, sense ser tan hermoses com les de Sant Martí de Canigó, no deixen de tenir en mig del paisatge cremat pel sol implacable, un aspecte punyent de tristesa y de desolació».



Fig. 256. — Església de Sant Jaume de Viladroher o dels Bastens.

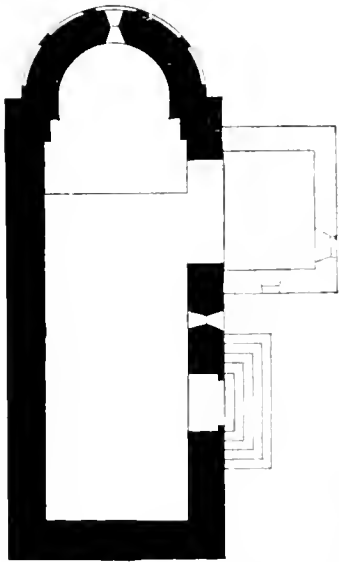

Fig. 257. — Plan de l'església del Castell de Gallifa. (Renom.)
Escala 1 per 200.



Fig. 258. — Església del Castell de Gallifa.
(Fot. Renom.)

(1) *Histoire de Languedoc*, vol. II, citat, ap. 137, col. 282. — *Marca Hispanica*, ap. XXIII.

(2) *L'art religiós en el Rosselló*, citada, p. 23.

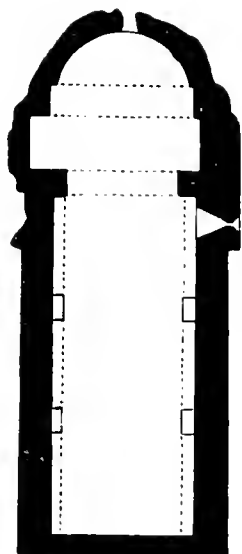

Fig. 259. — Plan del Monastir de Reglella. (Brutails.)



Fig. 260. — Interior de l'església del Castell de Marmellà. (Fot. del Centre Excursionista.)

L'església ha sigut refeta. Primitivament la nau, de 10 metres per 3·70, era sense matxons y coberta per una volta de canó llisa que s'aguantava en murs de 0·85. L'arch triomfal de punt rodó té una corda més llarga que l'apartament dels peus drets que 'l sostenen (fig. 259).

S'ha renovat per l'estil de la d'Elna y Arlés del Tech, adossant en el parament de cada un dels murs laterals, uns peus drets que sostenen, no 'ls archs torals, sinó unes arcades longitudinals. La volta va ser refeta ab arch apuntat, y se va refer el gruix de tot l'espessor de les arcades.



Fig. 261. — Església de Marmellà.

Les esglésies d'una nau reflexen com en un resum tota l'història llarga de l'arquitectura que venim estudiant. És possible que siguin una repetició retardada dels mètodes decoratius dels temples més complicats, on s'inicien les evolucions de l'arquitectura. Hem citat les esglésies d'una nau cobertes ab fusta, que 's troben arreu en les altes valls pirinenques; hem descrit nombroses esglésies d'una nau cobertes ab volta, en que la decoració d'arcades cegues se troba únicament en l'absis y com en les més antigues basiliques; n'hem descrit després altres en que la decoració s'extén per tot l'exterior de l'església.



Fig. 202. — Absis de l'església de Marnellà.

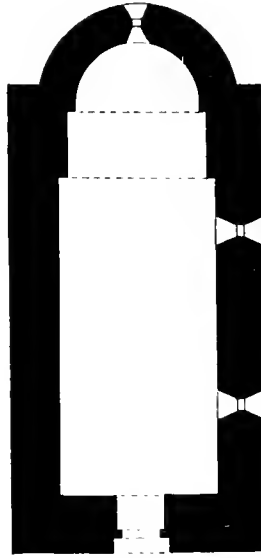

Fig. 203.—Església d'Ovarra. (Fot. de la Missió del Institut d'Estudis Catalans a la frontera d'Aragó.)

El edificis corresponents als primers grups no són suficientment documentats pera poder establir la llur cronologia. En canvi del segon grup coneixem l'acta de consagració de la de Sant Pau de Rinselh que ho fou en 1054, la de Sant Julià de Vilatorrada que ho fou en l'any 1050, y la d'Olius que ho fou en 1079; del tercer grup coneixem la de Vilalleons que ho fou en 1083, la de Granollers de la Plana que ho fou en 1088.

Aqueixos dats cronològics indiquen un retard respecte les basiliques de semblant distribució decorativa.

Es pot afirmar que les esglésies de Vitalleons y de Granollers de la Plana s'edificaven ab l'aparell petit y la rústega decoració del primer període, mentres la perfecció del picat de la pedra y l'escultura característichs del segón període, estava ja en ús en les obres dels grans temples.



Plan de la capella del
monastir d'Ovarra.
(Missió del I. d'E. C.
a la frontera d'Aragó.)
Escala 1 per 200.



Fig. 264.—Esglesia de Sant Miquel del Monastir de la Pobla de Lillet. (Fot. Puig y Cañalabre.)

XVIII

ESGLESIES CIRCULARS Y TRIANGULARS



Al costat de la basilica y del plan en forma de creu, els arquitectes cristians construïren edificis octogonals y circulars, unes vegades monumentals y sumptuosos com el que Constantí aixecà sobre 'l Sant Sepulcre, o 'l que 'l mateix Emperador bastí a Antioquia. La Siria y l'Assia Menor han conservat moltes d'aquelles construccions circulars. Se troba també aqueixa forma de construcció repetidament a Bizanci y a Roma, essent a la vegada comú al Orient y al Occident.

En totes les escoles d'Europa estigué en ús, al costat de la planta rectangular simètrica ab un sol eix, el plan radial y sobre tot el plan circums-

lar. Era això una conseqüència de la tradició romana, que al costat del temple en forma de creu o de basílica, hi construïa el temple, l'edicul o el sepulcre circular. Aqueix plan en altres terres tingué per objecte, l'imitació, en formes grandioses, ja d'un edifici celebrat del país, com en les esglésies de l'escola germànica, imitació de la capella del Palau carolingi d'Aquisgràn; ja d'un edifici famós en la cristiandat, com el Sant Sepulcre de Jerusalem. Els templaris mateixos adoptaren freqüentment aquesta forma. Però després hi havia uns orígens més modestos de l'església circular. Fou adoptada per les capelles funeràries. Una capella funerària es possible fos la de Sant Pere el Gros, de Cervera, col·locada en un vell cementiri. Altres, com la de la Pobla,

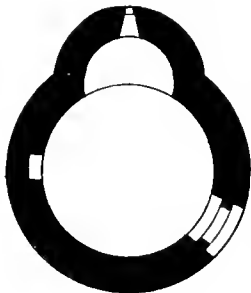

Fig. 265. — Plan de l'església circular del Monastir de la Pobla de Lillet.

Escala 1 per 200.

són dedicades a Sant Miquel, continuant la vella tradició de les torres circulars de Sant Gall, dedicades als arcàngels (1). Algunes es possible deguésser sa forma a les necessitats de la fortificació, com la de Llussà, situada en la muralla del castell.

Els dades cronològics de les esglésies circulars catalanes són ben poch precisos y no senyalen el moment de l'introducció d'aquesta forma antiquíssima en l'arquitectura cristiana. La data més antiga coneguda es la de la cripta circular subterrània de Cuixà, construïda en 1040, ja descrita, qualificada pel monjo García de *«pulcro et arcuato opere»*. La de Santa Maria de Vich se sab que 's construïa en 1141, y 's consagrà en 1180, encara que hi ha relatiu a ella referències poch precisos dels anys 998 y 1002. De les de la Pobla de Lillet y de Sant Pere el Gros, de Cervera, s'en sab l'existència respectivament en 1166 y en 1081.

Les esglésies de plan circular són en la nostra terra sempre capelles anexas d'altres més grans y sumptuoses o capelles de cementiri o castell y tenen una disposició pobríssima. Les forma un mur circular cobert per una cúpula de rebra. Romp solsament la forma cilíndrica un absidiol quasi may centrat ab la porta y que 's marca en l'exterior ab tola claretat.

ESGLÉSIA DE SANT MIQUEL
POBLA DE LILLET

Així es l'església de Sant Miquel de la Pobla de Lillet, davant del monastir.

Hi ha sobre la taula del altar una inscripció que diu: «Fou consagrada l'any 1000, al 9 de Maig»; aqueixa inscripció es moderna. El lloch es ano-

(1) C. ENLART: obra citada, vol. I, p. 219. — DIEHL: obra citada, p. 3.

menat en l'acta de consagració de la Séu d'Urgell (1). Una església fou dedicada a Llibel a «XV Kalendas Decembris, anno ricissimo imperatoris nostri serenissimi Hlodouici Augusti», que correspon, com diu en Villanueva (2), a 17 de Novembre de 833, que es probable estés en el turó del Castell. Això no indica res respecte la data de l'església circular situada en el pla, junt a un monastir més modern. Se té notícia precisa de sa existència, en 1166 (3).

Es aparellada rústicament, com una barraca de pastor pirinench coberla ab volta esfèrica, que pren exteriorment forma cònica, revestida de picarres (fig. 264). Avuy ha desaparegut la teulada; està deixada enterament fa bastants anys del culte, y ab l'abandó ha caigut part del petit absis, y amenaça ruina la volta semiesfèrica. El temple interiorment té fins a la clau l'alçada de 5 metres, 3:50 el absis, y la porta d'entrada alça 2:80. L'altura de la paret exterior es de 4:50, degut a que 'l sòl exterior es molt més baix. Interiorment era enlluïda,



Fig. 266.—Església circular del castell de Llussà, 833 (Fot. Puig y Cadafalch.)

y fou pintada en època moderna (fig. 265).

LUSSÀ

De planta y aparell igual es l'església del castell de Llussà, situada en un extrem de son recinte, formant com una torre sobre la roca espadalada; una ampla arcada precedeix al absidiol ben senyalat al exterior. Sa orientació es l'usual: la porta s'obre al costat de ponent y l'absis al de llevant (figs. 266 y 267).

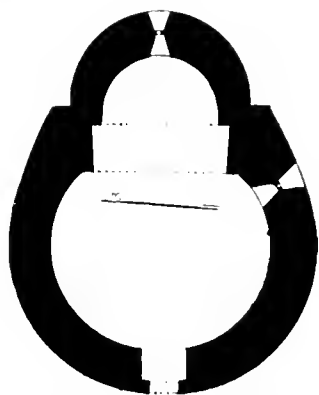

Fig. 267.—Plan de l'església del castell de Llussà. Escala 1 per 200.

- (1) Vegis vol. 1, p. 107.
- (2) Obra citada, vol. X.
- (3) JOSEPH GUDIOL Y GUSILL; obra darrerament citada, p. 232.



Fig. 268. — Església de Sant Pere 'l Gros. Cervera.
(Fot. Puig y Cadafalch.)

molts absis del segle XI. L'aparell es alternat de pedres llargues y pedres estretes; la coberta es de pedra regularment treballada. Una escala per l'interior del mur va a la coberta (figs. 268 y 269).

ESGLÉSIA CIRCULAR DE VICH — A Vich, davant de l'església romànica, existia una església circular que fou destruïda als principis del segle XVIII.

Sembla referirse a dita església una butlla del papa Gregori V, del any 998, en que prohibeix que ningú s'alreixi

- (1) Obra citada, vol. IX, p. 20.
(2) *Marca Hispanica*, ap. CCCLXXXI.

ESGLÉSIA DE SANT PERE 'L GROS

De l'església de Sant Pere 'l Gros, diu Villanueva (1): «Extramurs de Cervera existeix una petita rotunda de groixudes parets, ab indicis de ser l'església del segle XI; el poble l'anomena *Sant Pere 'l Gros*». Fan menció d'aquesta casa, una escriptura dotada a 3 de las Kalendas d'Octubre del any XXII del Rey Felip (1081 de Crist), y també el comte Ramon Berenguer III, en son testament de 1131 (2).

L'interior d'aqueixa església està decorat en forma de ninxos, com

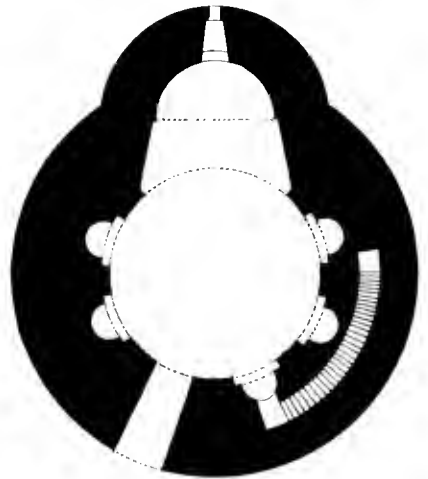

Fig. 269. — Plan de l'església de Sant Pere 'l Gros. Escala 1 per 200.

a invadir, ni a danyar, ni fins tocar cosa alguna contra 'l bisbe Arnulf ni 'ls seus successors, ni contra 'l bisbat d'Ausona y afegeix ni «*contra Ecclesias Sancti Petri seu Sanctae Mariae in rivo Ausonensi situs*» (1). Moncada diu que no ha trobat noticia de cap més església dedicada a Santa Maria, a la ciutat de Vich, y que no dubta que en aquest document se fa referencia a Santa Maria la Rodona. Del any 1002 es una escriptura referent a la recuperació que pretenia el bisbe Salla, de Vich, per la seva església del *castrum Ferall*. Aqueixa escriptura fou estesa, segons Villanueva, en l'església de Santa Maria la *Rotunda*, de Vich (2). En 1145, se construïa en el mateix lloch una nova església pel canonge Guillem Bofill *qui eadem a fundamento edificare cepit*; mes abans d'acabar-la morí. Fou consagrada aqueixa nova obra en 1180, pel bisbe Pere de Redort (3).

Queda 'l dubte si l'església dels documents anteriors estava situada en el mateix lloch, y si son plan era circular.

Tenia l'arribada fins a nosaltres, segons d'atos de Mossén Gudiol, 100 palms de diàmetre, equivalents a 19'43 metres, y sobre 'l cimbori un campanar (4).

Totes les nostres esglésies circulars són reduïdes; l'única, Santa Maria la *Rotunda*, de Vich, es comparable per ses mides a les d'altres escoles, que exigeixen peus drets entremig. El diàmetre de 19 metres, els exigiria sens dubte, com n'exigí un central, la capella circular de Guixà, solament de 9 metres de diàmetre; diàmetre extraordinari comparat ab la Pobla de 4'50 y 'l de Sant Pere 'l Gros, de 5'50. Les mides que dona 'l docte arqueòlech vigatà, se refereixen de totes maneres a l'obra feta pel canonge Bofill.

Moncada, describint aquesta, diu: «Està l'església de Santa Maria la Rodona edificada sols passos geomètrichs distant de l'església Catedral de Sant Pere, prop d'una plaça que sempre s'ha honrat ab el nom de tan gloriosa vehina y Patrona, anomenantla la plaça de Santa Maria, aont, com consta en infinites escriptures d'aquell temps, se feyen les Juntas del Poble y Clergüecia, aixís per les eleccions dels Bisbes, com per altres negocis referents al Govern y comoditat de la República Ausonana. La forma es circular y perfectament rodona, qual diàmetre le pasos geomètrichs per la part interior sense contar el gruix de la paret, que es de palms també geomètrichs. L'obra es toscana, o millor dit robusta, demostrant sa factura lo poch que en aquell temps se cuidava de seguir el

(1) MONCADA: obra citada, vol. I, ps. 212 y següents.

(2) Obra citada, vol. X, ps. 120 y 121.

(3) Necrologi I de la Seu de Vich, arxiu capitular.

(4) JOSEPH GUDIOL y CUSILL: obra darrerament citada, p. 232.

rigor de les regles d'arquitectura, ciència que entre 'ls Romans havia tingut tanta estima, y avuy la té igual a Europa. Se remata el cercol del paviment superior ab una cúpula o cimbori, que juntament serveix per donar llum a la Capella y per aguantar les campanes; si bé aquesta (dich la cúpula), no sembla esser obra tan antiga com les demés obres de l'Esglesia» (1).

SANT ADJUTORI

L'esglesiola de Sant Adjutori 's troba al fons de la vall de Sant Medí, a uns vint minuts de l'ermita del sant català, patró del pagesos de la montanya y del pla de Barcelona, prop



Fig. 270. — Esglesia de Sant Adjutori. (Fot. Rocafort.)

de l'antiga via que pujant per la vall d'Hebron conduïa a Sant Cugat del Vallès. Era un priorat que depenia del abat d'aquest antiquíssim monastir. Es aqueixa esglesiola de plan circular feta de rebla retocada; té sols els archs dels fines' rals de carreus ben treballats, prescindint de les *o* modernes que s'hi han obert (figs. 270 y 271). La data de l'obra es ben dublosa per manca d'elements característics y la reproduïm aquí ab totes les reserves (2). Dues antigues finestres a doble esqueixada indiquen el lloch del altar cap a llevant.

(1) MONCADA: obra citada, vol. I, p. 212 y següents. Els nombres indicant els pans de les mides no consten en el Manuscrit de MONCADA.

(2) Ha donat a conèixer aqueixa esglesia el Sr. ROCAFORT en el *Bulleti del Centre Excursionista de Catalunya*, Barcelona, 1907. Vol. XVII, p. 62.

Cal notar aqueixa orientació del llloch del altar seguint la costum antiga. Aqueixes finestres presenten unes peces de terra cuita en l'aresta en que les dugues esqueixades se troben pera marcarla ab més seguretad. La porta ha estat reformada.

ESGLÉSIA TRIANGULAR DE PLANÉS «En va hem regirat, diu M. Sabarthez, l'arxiu del nostre departament Pirineus Orientals y ls de Catalunya, p ra trobar el document que precisés la data de la fundació de l'esglesia de Planés. Sols hem trobat fets ja coneguts: en una enquesta judicial feta a Illa, en 1442, ab motiu del testament d'un pastor mort a Planés, se diu que aqueix pastor llega un flori a l'obra de Santa Maria de Planés.» 1 .



Fig. 271. — Plan de l'esglesia de Sant Adjuston. Escala 1 per 200.

Mr. Cayet, en sa historia de l'Abadia de Fontfreda, conta: «que en Abril del 1190, Alfons, rey d'Aragó, comte de Barcelona y marquès de Provença, donà al Monastir de Fontfreda en recompensa de 1580 sous que l'hi devia y per una candela que cremarà nit y dia devant l'altar de la Verge, el mas y tol l'honor anomenat Planés, situat en el Conflent.....» Aquest document, no cita per res l'esglesia.

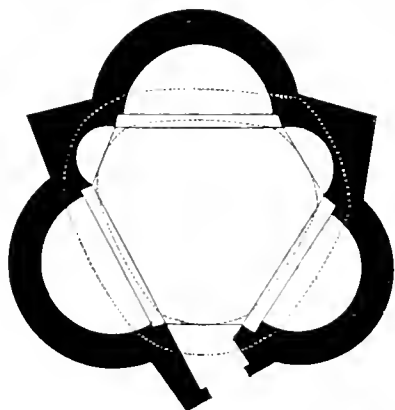

Fig. 272. — Plan de l'esglesia de Planés. Escala 1 per 200. (Sabarthez.)

«La fundació del edifici, conclou M. Sabarthez, deu esser donchs posterior al 1190 y anterior al 1442. Es possible que dati del començament del segle XIV, època en que arreu s'extengué el culte a la Santíssima Trinitat» 2 .

L'esglesia triangular de Planés està formada per una cúpula sobre tres maïsos triangulars colocats en els tres angles d'un triangle equilater. Els maïsos

(1) «.....Dona un flori a la obra de la glesa de Santa Maria de Planeses allà about ell mori..... e mori en la montanya de la parroquia de Planeses del vigueriu de Serdanya ont estava per pastor en dissapte lo primer jorn del present mes de setembre, any MCCCCXLII..... e lo soterrat al scimenterí de Santa Maria de Planeses.....» — Not. de J. BILLERACH, notari d'Illa en la monografia d'Alvart: *L'Hospital et la commune de La Perche*, p. 7.

(2) H. SABARTHEZ: *Église triangulaire de Planés*. Perpinyà, 1895.

estàn units uns ab altres, per tres arcades semicirculars, cada una de les quals precedeix a un absidiol (1).

L'aria del triangle interiorment se transforma en un exàgono irregular,



Fig. 273. — Esglesia de Planès. (Fot. Rogent.)

corresponent un absidiol a cada un dels costats majors y un ninxo que s'obra en els macisos angulars a cada un dels menors (fig. 272). Exteriorment l'edifici afecta, com en son interior, línies rectes: la forma d'un prisma triangular interrompentse sols per les curves dels absidiols (fig. 273).

La cúpula descansa sobre les claus de tres arcades que s'obren en els macisos angulars y sobre els vèrtices de tres archs que 'ls lliguen (fig. 274). La curva de la base de la cúpula afecta la forma d'un triangle de costats curvilinis, y angles arrodonits (2).

M. Brutails afegeix: «La planta de l'esglesia de Planès me sembla filla d'una fantasia simbòlica: la manera de ser fetes les voltes es corrent en l'arquitectura militar del país: aquestes voltes en cúpula, irregulars y mal bastides, són molt freqüents en les torres de defensa que cenyeixen les montanyes rosselloneses, y fins se ven en la torre que hi ha a cada banda de

(1) VIOLLET-LE-DUC ha publicat en son Diccionari la planta y secció d'aquesta esglesia, que no dona idea justa de la mateixa, donchs ha regularisat tot el traçat, donant a la cúpula una forma que no es la veritable.

(2) Vegis també pera completar aqueixa descripció BROUSSE: *La Cerdagne française*, Perpinyà, 1896. P. 133 y següents.



Fig. 274. — Interior de l'església de Planès. (Fot. Mieusement.)

la superba porta de Perpinyà, anomenada del Castillet de Nostra Dona. En quant al tipu del edifici, resulta necessàriament de la superposició d'una cúpula a una forma poligonal: d'aquí ve l'irregularitat del tambor de la cúpula, el qual desenrotlla en plan un triangle, quals angles són arrodonits.» (1).

La disposició del plan y de l'estructura, afegirem nosaltres, pertany al sistema romànic que venim descriuint. Una església circular en la que s'obriessin tres absidiols y en la qual els paraments restants se decoressin ab niuxos com a Sant Pere'l Gros, tindria una disposició interior com la de Planès. La orientació E. O.

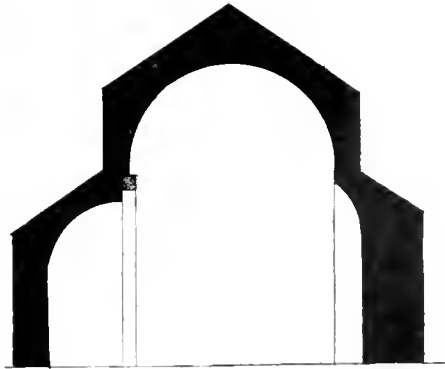

Fig. 275. — Secció transversal de l'església de Planès. Escala 1 per 200.

(1) J. A. BRUTAILS: *Notes sobre l'art religiós en el Rossello*, citada, p. 69 y següents.

que segueix la línia que va de la porta al centre del absis oposat, indica l'idea de bastir una església y fa prescindir de que pugui ser altre l'objecte d'aquest curiós edifici.



Campanar de l'església de Vilanova de la Roca. (Fot. del Centre Excursionista de Catalunya.)



Fig. 276. — Església de Tabérnoles. (Finestres cegues de la cornisa de la nau.)

XIX

RESTES D'ESGLÉSIES INTERESSANTS PERA L'ESTUDI
CRONOLÒGICH



AL estudiar en aquest capítol alguns restes d'esglésies, que ja per els documents que s'hi refereixen, ja per la superposició de construccions de diferents períodes, poden suministrar elements interessants al estudi cronològich.

SÈU DE GIRONA

Una d'aquestes esglésies es la Sèn de Girona aont existeix una juxtaposició de construccions diverses, que, deixant de banda les que perteneixen al període ogival, són el campanar, del tipu objecte d'aqueix volum, y 'l claustre que posteriorment s'hi construí adossat (figs. 277 y 278). L'examen de l'obra seria suficient pera provar aqueixa afirmació. Els documents parlen d'un temple encare més antich, que era una ruina cap al 1015, principalment per sa coberta vella sota la qual era impossible cantarli els psalms litúrgichs en temps de pluja (1). El producte de la venda de l'església de Sant Daniel, extramurs de la ciutat, devia esmerçarse en l'obra nova.

Contra 'l primer propòsit de reconstruir l'església vella (2), invertintli el

(1) Vegis vol. I, ps. 303 y 304.

(2) «*In dictis parietibus faciendis et in ipsa coopertione Ecclesia jam dicta.*» Vegis vol. I, p. 304.

preu donat per el comte Ramon Borrell, de Barcelona, y sa muller Ermesindis, se comença una obra absolutament nova desde 'ls fonaments, que 's consagrà en 1038, assistinthi 'l comte y la comtesa, els bisbe de la propia



Fig. 277. — Campanar de l'església de Girona. (Fot. Mas.)

refereix a l'església visigòtica); se sospita que permaneixeria quelecom de son edifici, a principis del segle XI, quan el bisbe Pere Roger emprengué la construcció d'un nou temple, alegant que 'l que hi havia era *antiquíssim* y tan deteriorat, que en temps de pluja no podien celebrar-se en ell els divins oficis. Aixís ho assegura en l'escriptura ab que ell y son capítol vengueren al comte de Barcelona Ramon y a sa muller Ermesindis, l'església de Sant Daniel, extramurs d'aquesta ciutat, per preu de cent unces d'or, que havia d'emplear en la fàbrica de la Catedral». «Es cert donchs, continua, que s'havia ja començat la fàbrica d'un nou temple, l'any 1015. És natural que junlament se construis el claustre y demés oficines de la canònica y no hi

Sèn, l'Oliva el d'Aussona, l'Heribald d'Urgell, Bernard de Coserans, Gelabert de Barcelona, Berenguer d'Elna, Guifre de Carcassona y Arnald de Magalona.

«Permanesqué, afegeix Villanueva (1), aquest temple fins a principis del segle XIV. Queda encare una part d'ell en la torre que 'l poble anomena de Carlemany, y està al costat del N. y servia allavors de torre de campanes.» En Villanueva, ab son bon sentit, dóna explicació de les obres que no cal aclarar més que en un punt: el claustre a que 's referixen els documents del segle XI, no es probable fos l'actual, sinó un més modest anterior.

«No queda rastre, diu, del temple antic (Villanueva se

(1) Obra citada, vol. XII, ps. 166 y següents.

ha dificultat en entendre aixís materialment, lo que diu l'escriptura de dotació de la canònica en 1019. «Statuerunt... ut domus canonica construeretur ad construendum et dilandum jam dictam canonicam.» El nou temple, fet desde 'ls fonaments, estigué ja per ser consagrat l'any 1038, dia 21 de Setembre» (1).

ESGLÉSIA DE SANT CUGAT DEL VALLÈS. La tradició suposa que 'l monastir de Sant Cugat del Vallès fou edificat sobre les ruïnes d'un Castell Octavià, situat en l'encreuament de dues vies romanes, y 'ls historiadors benedictins parlen dels orígens carolíngis del monastir, y citen documents del segle VIII que s'hi refereixen. Se troben aqueixos ab més certitut en el segle IX (2). En el segle X són els documents més nombrosos.

En Bofarull cita varies escriptures de donacions del Hoch de Cervelló, fetes al monastir els anys 905-911 (3).

El monastir anà creixent fins al any 986, en que al saqueig de Barcelona per Almançor li seguí l'incendi y destrucció de la casa benedictina de Sant Cugat. Després d'ella se feu la primera restauració del monastir quasi immediatament. L'abat Oto acut per dues vegades a Lotari, rey de França, demanantli la confirmació dels privilegis, quals cartes són perdudes, y al Sant Pare pregantli una Bulla al mateix fi. Oto, més tard bisbe de Girona, morí a l'expedició del catalans a Córdoba en 1010. La reconstrucció per ell començada continuava en 1013, en que son successor Gi-



Fig. 278. — Campanar de l'església de Girona. (Fot. Cazurro.)

(1) «...dignum siquidem erat ut post consummationem Ecclesie quam ceperant a fundamentis decenter renovare ejusdem dedicationem accelerarent priusquam mors improvisa accideret...» Acta de consagració de l'any 1038. (Marca Hispanica, ap. CCXVIII.)

(2) Vegis p. 88 del present volúm.

(3) PROSPER DE BOFARULL: obra citada, vol. I, ps. 37 y 38.

part demanà als bisbes de Barcelona, Vich, Girona y Urgell, concell pera vendre certes finques a fi de continuar l'obra del claustre (1). En 1063 estava començada l'obra del campanar (2).



Fig. 279.—Campanar de l'església de Sant Cugat del Valles.

El monastir sofreix una nova destrucció per una incursió dels moros de València, Ciurana y montanyes de Prades. Fou això en temps del abat Rolard (1109 a 1134). L'obra actualment existent, a excepció del campanar y potser dels pilans, es tota posterior a aqueixa data. En l'any 1190 se treballava probablement en el claustre actual, ja que Guillem de Claramunt deixa en son testament d'aquest any, 1.000 sous barcelonins per l'obra del claustre, y ademés la cavalcadura que hi conduís son eos després de mort (3).

De totes aqueixes obres, cap es del estil que venim describint solsament el campanar en sa part baixa, ab son aparell relativament ben treballat que correspon a les derrerres del segle XI (fig. 279).

BREDA

Un campanar anàlech resta de l'antiga església monacal de Sant Salvador de Breda. La primera escriptura de fundació està datada en 1038, y en ella 's parla del plan de fer el

(1) «...petierunt a præfato Príncipe, vel ad comprovincialibus Episcopus; id est Petrus Gerundensis, Borrellus Ausonensis, Ermengaudus Urgellensis, qualiter proficere potuissent opera de ipsa claustra, quod habebant inchoata, et responsum eis dediderunt, ut vendidissent aliquod de prædiolis Ecclesie prælibate, et ex eorum pretio edificassent ipsa claustra. Vegís ps. 55 y següent, del present volùm.

(2) Vegís el cap. VI, *Cimboris y Campanars*, del llibre III del present volùm.

(3) BALARI: obra citada, p. 610.

monastir y com fou edificat el cenobi en la vall de Breda (1). En l'escriptura de consagració consta que la fàbrica del temple començà en el mateix any 1038 (2). Se celebrà aquesta el dia 2 d'Octubre de 1068, al cap de trenta anys de la fundació; l'abat Suniari, el primer del monastir, no pogué assistir a la festa per haver mort abans.

CORNELLÀ DE CONFLENT El llloch de Cornellà de Conflent es mencionat per primera vegada en l'any 950 (3), y s'en parla al fixar els límits d'unes terres donades a Sant Martí del Canigó l'any 1007 (4). L'església de Santa Maria se l'anomena en una acta referent al testament sacramental de la comtesa Guisla de Cerdanya en l'any 1021 (5). Guillem Ramon, comte de Cerdanya, li fa varies donacions en son testament de 1095 (6). En 1098 els comtes de Cerdanya donen el llloch y l'església de Santa Maria a una congregació de canonges sots la regla de Sant Agusti (7).

Pertencix aqueixa església al segon període romànic objecte del volum III; mes resta del temple anterior un campanar al son aparell característich (fig. 280).

(1) «...et sic edificamus jam dictum cenobium in comitatu Gerundense, in valle ne in villa Breda.» (FRANCESCH MONTSALVATJE: vol. XIV, citat, de les *Noticias históricas*, p. 120.)

(2) «...quod septimo anno Henrici regni fuerat inchoatum» (VILLANUEVA: obra citada, vol. XIV, ap. XVI. — *España Sagrada*, vol. XLV, ap. 257. — FRANCESCH MONTSALVATJE: obra y llloch darrerament citats.)

(3) PÈRE VIDAL: *Guide historique et pittoresque dans le département des Pyrénées-Orientales*, citada.

(4) *Marca Hispanica*, ap. CLV.

(5) «...et per hunc locum venerationis sanctæ dei genitrici Mariæ, cujus basilica sita est in villa Cornelliano.» (*Marca Hispanica*, ap. CLXXXIV.)

(6) *Marca Hispanica*, ap. CCCXI.

(7) *Id.*, *id.*, ap. CCCXIII.



Fig. 280. — Campanar de l'església de Cornellà de Conflent. (Fot. del Centre Excursionista de Catalunya.)

L'església se subjecta a aqueixa obra primitiva més antiga interceptant part de la nau lateral del costat Nord (1).

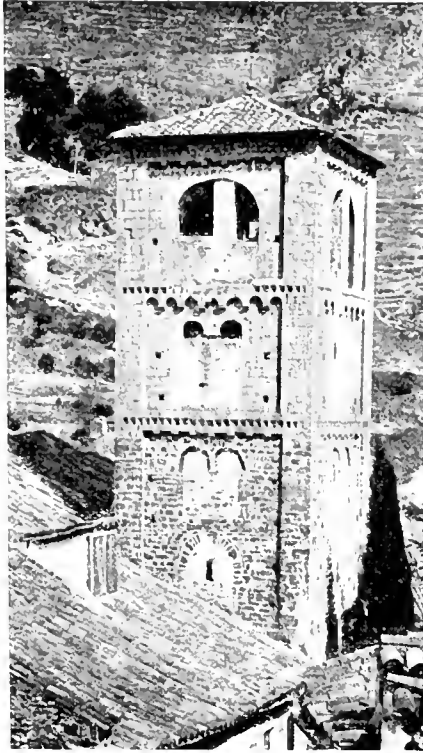

Fig. 281. — Campanar de l'església de Baget.
(Fot. Montsalvatje.)

SANT CRISTÒFOL DE BAGET Adquirí el monas-
ter de Sant Pere de

Camprodon l'alou de Baget en 1013, confirmant-ho el Papa Benet VIII, en Butlla del any 1017. En 1160 Aman de Lleis la restití a l'església de Girona, segons consta en el *Llibre Vert* de la Catedral (2). La parroquia de Baget està citada en l'acta de consagració de l'església de Sant Valentí en el comtat de Besalú, en 1168.

Es una església d'una sola nau y un sol absis; mes son campanar es un interessant exemple de superposició de les dues èpoques del romànic. Es en la part baixa la construcció de carreu petit de dimensions diverses, quasi com una rebla, igual que les esglésies que venim describint; en els dos trams darrers l'obra de pedra de fil, perfectament picada ab ses arcuacions tallades d'un sol carreu, propis del segle XII, en contraposició als archs aparellats en ús corrent en el segle XI (fig. 281).

(1) Vegis el plan complet en els *Archives de la Commission des Monuments Historiques*, que publica'l Ministeri d'Instrucció pública de Fransa. Fascicle 20.

(2) FRANCESC MONTSALVATJE: vol. VI citat de les *Noticias históricas*, pàgines 97 y 85.



Fig. 282. — Claustre del monastir de Sant Benet de Bages.

XX

MONOGRAFIES DOCUMENTADES DELS MONASTIRS



DESPRÉS de les esglésies, l'únic edifici qual estudi cronològic es possible intentar, es el monastir, y d'aquest encara reduit a son element principal el claustre.

La major part dels més famosos monastirs catalans existien ja en el segle X (1), y 's pot dir que ocupaven com a centres d'una nova colonisació tota la terra catalana; el segle XI fou 'l moment de son esplendor; mes són ben poch els monastirs que puguin donarnos idea precisa del seu plan y sols a tres o quatre podem referirnos pera deduir lo que eren aqueixes antigues cases benedictines, cercant entre les construccions modernes els fragments d'aparell que ab certa verossimilitut indiquin l'obra dels segles, objecte d'aqueix estudi.

(1) Vegis ps. 82 y següents del present volum.

SANT BENET DE BAGES Un d'ells es Sant Benet de Bages que ha pogut ser estudiat ab motiu dels treballs duts a terme per son actual propietari el pintor D. Ramon Casas y que conserva part del claustre vell (fig. 283).

La cronologia dels claustres es difícil d'establir, y sols el de Sant Benet de Bages entre 'ls existents es esmentat en les cartes y documents de l'època.

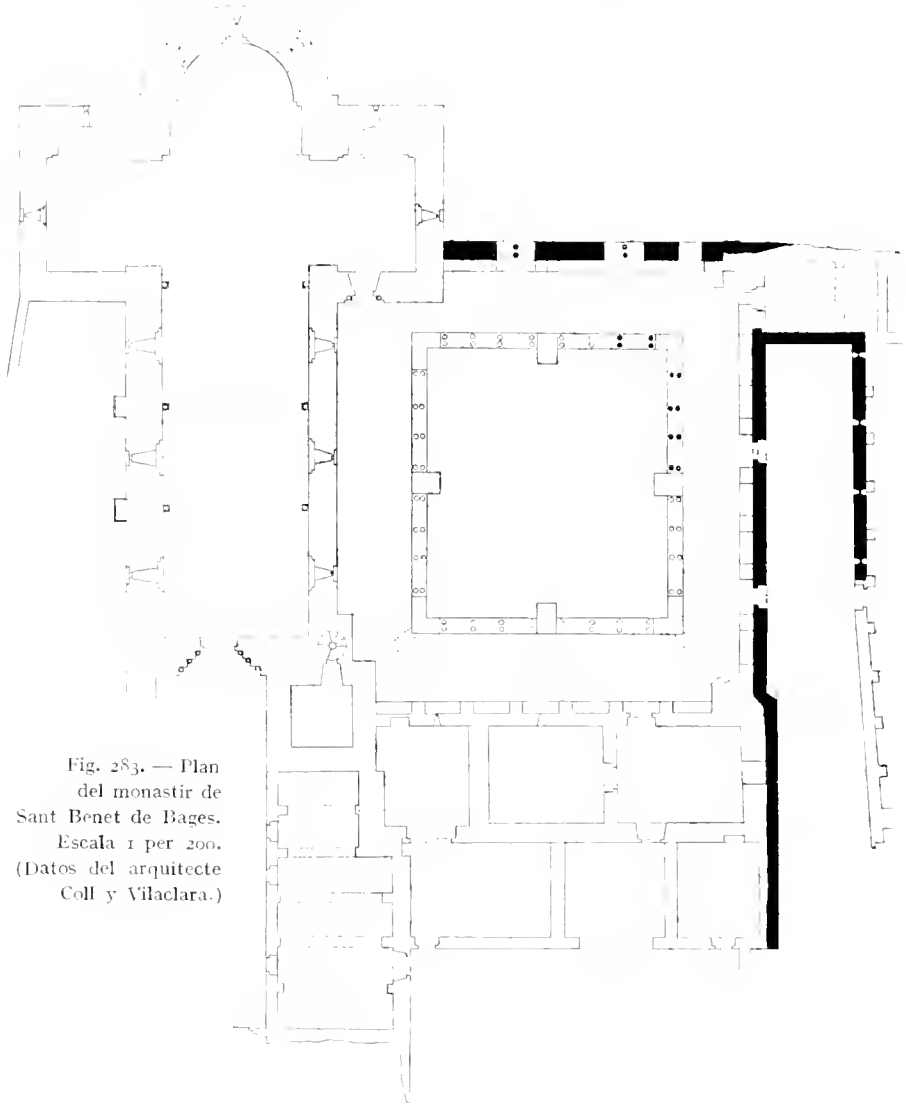

Fig. 283. — Plan
del monastir de
Sant Benet de Bages.
Escala 1 per 200.
(Datos del arquitecte
Coll y Vilaclara.)

Està situat aquest antiquíssim monastir vora 'l Llobregat, en el pla que li dona nom, no lluny de Manresa. Villanueva diu que la seva fundació y construcció deu fixarse cap a la meitat del segle x, encara que la primera memoria d'ell coneguda fins avuy, sigui del any 972. Estava ja en peu y habitat per monjos l'any 960, a saber: *V Kal. Junii anno VI regnante Leutario rege filium Ludoici regis*. Aquesta es la data d'una donació que 'l monjo excursionista pogué veure. Sis anys després, el fundador Salla feu un'altra donació molt més important a la mateixa casa, la qual vol que permanesqui sempre: «*sub ditione Sancti Petri quiverit in pace urbis Romae*», obligant als monjos a que paguin cada any «*ad domum Sancti Petri qui est situs in urbe Roma, solidos XXX*». Poc després d'aquesta donació, moriren abdós fundadors Salla y Ricardis sense veure acabat el monastir y esglesia, segons consta en l'acta de consagració publicada en la *Marca Hispanica* (1). Isarn y Wilret, fills dels fundadors, prossegueixen l'intenció de sos pares, fins que a 3 de Decembre del any 972 pogueren veure celebrar la consagració solemne del temple.

L'acta de consagració dona encara alguns indicis sobre l'obra de l'esglesia a que 'ns referim. En ella es diu que Salla edifica l'esglesia en una finca propia, «*in proprio prediolo*», y un cop conegut el lloch elegit per Deu, feu els fonaments, aixecà diligentment l'esglesia y 'ls altars, «*digno opere mirifice erexit ex proprio voto vel sumpta farente Deo*». Quan els murs del temple arribaren a lo alt, «*Cumque trifaria templi crexisset in sublime*», morí Ricardis, muller del fundador, deixant a l'obra sos bens, essent enterrada en un sarcòfach de pedra, «*in arca sarcaea*», junt al temple començat. Salla, que morí després, fou enterrat en un sarcòfach de pedra, junt al atri del temple «*in sarcophago ex lapillo provocavo juxta adem atrii*».

Els fills dels fundadors, Isarn y Wilret, acabaren fins dall l'obra del temple y del atri, «*diligenti cura architecta ipsius templi ad fastigium usque perduxerunt cum trifaria ipsius atrii pertinentia*».

En les actuals construccions sols hi ha que semblin pertanyer a aqueixa època les que 's senyalen en negre en l'adjunt plan (fig. 283): unes parets que tanquen una llargaruda sala; un mur ab dues finestres geminades, que podrien donar llum a una vella sala capitular, y unes quantes columnes del claustre antich reemplaçades. Lo restant de l'obra es del segle xii y encara posterior. Un examen detingut ensenya ab tot que en aquestes reformes successives l'obra 's feu conservant els murs antichs; l'esglesia sembla que s'engrandí tenint el peu forçat d'un claustre y d'un campanar; el claustre

(1) Ap. CXII. Vegis ps. 49 y 50 del present volum.

refet en el segle XII sembla ocupa l'aria d'un de més antic, el que dava als finestrals de l'habitació y de la sala capitular citada. No s'explica d'altre modo l portal descentral y l creuer entrantse dintre la galeria del claustre, tancant quasi un angle.



Fig. 284. — Claustre de la Seu de Manresa.

Això fa suposar l'església posterior al claustre.

En aquest, per altra part, existeix un ala dels capitells, per sa escultura, poden atribuirse al segle X, data de la consagració. Ella seria un restle del atri aont foren colocats el sarcòfachs dels fundadors. Aqueixa ala de columnes baixes com les coetànies de la Seu manresana, haurien dat la proporció de les altres, executades ab més perfecta esculturà, seguint les pràctiques del segle XII.

El cas de juxtaposició de Sant Benet de Bages ha estat estudial per l'arquitecte Coll y pel qui escriu aquestes ratlles al dirigir la restauració del monastir empresa per l'actual propietari el pintor D. Ramon Casas.

Hi ha en ella quatre obres successives: a), l'església penetra per un dels braços de son creuer un claustre més antic, y per son extrem de ponent



Fig. 285. — Claustre del monastir de Maulleu. (Fot. Mas.)

un campanar que obliga a descentrar la porta principal d'entrada; *b*), el claustre té son mur d'Orient juxtaposat a un altre més antic: l'obra dels finestrals *c*) que es ab columnes de capitell corinti; *d*), aqueixos finestrals s'obren en un mur més antic; ho senyala una més vella finestra que fou partida al ferse l'obra nova.

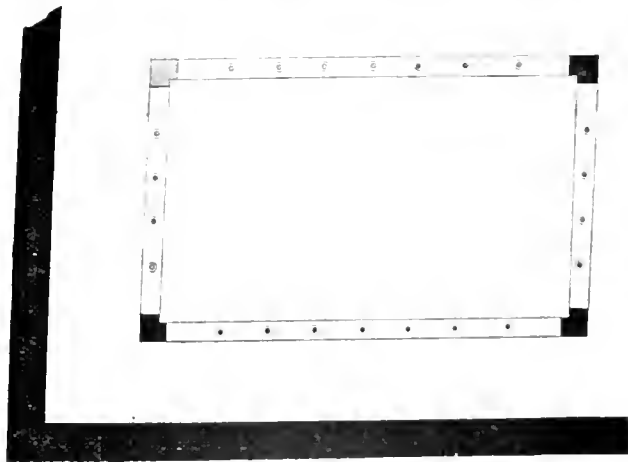

Fig. 286. — Plan del claustre del monastir de Maulleu.
Escala 1 per 200.

L'obra, c), era coetania d'un claustre del que queden algunes columnes y d'uns murs a ell immediats. Aqueixa obra vella marca la proporció al claustre actual. Claustre y església són del segon període romànic que té son desenrotlló als segles XII y XIII; els finestrals y la part vella del claustre ab sos capitells corintis podrien ser coetanis de les columnes de Ripoll de la primera meitat del segle XI; y 'ls murs, essent més antics, senzills, sense cap ornament, pertencixerien a les primeres construccions del segle X. De l'església 's conserva la famosa acta de consagració de que hem parlat.

CLAUSTRE DE LA SÈU DE
MANRESA

El claustre de la Sèu de Manresa presenta grans analogies de proporció ab el de Sant Benet de Bages.

La trobem citada a principis del segle IX, l'any 818, en les Constitucions d'Otò, rey dels francs per l'església ausonense (1). En l'any 889 el rey Otò anomena al bisbe de Vich, Godmar, *ausonense* y *manresense*. Entre 'ls anys 914 a 947 tingué lloch la consagració y dotació de la nau del temple de Santa Maria de Manresa, pel bisbe de Vich, Jordi (2), data que en Balari (3) fixa en l'any 937, seguint al Dean Moncada en son «Episcopologio de Vich» (4).

Derruida per Almançor, en temps del comte Ramon Berenguer, la restaurà, en l'any 1020, Oliva, bisbe de Vich (5). La destrucció havia sigut vastíssima; l'obra havia estat arrasada fins als fonaments, y no quedaven ni 'ls llibres ni les escriptures de ses possessions; y 'l gran reconstructor català, aixecà la nova església. De tota l'obra vella no queda més rastre que 'l claustre.

Els capitells del claustre de la Sèu de Manresa recorden les formes dels del segle X que presenten en la part alta una forma prismàtica rectangular; sa decoració no pot ser més rudimentaria (fig. 284). Les columnes a parells sostenen un abach comú sobre 'l que descansen els archs. El gruix del mur fa suposar una antiga coberta ab volta.

(1) Arxiu de Vich, any 888.

(2) VILLANUEVA: obra citada, vol. VII, p. 173.

(3) Obra citada, p. 515.

(4) Vol. I, p. 143.

(5) «*Charta de dolo Ecclesie Sancte Marie in civitate Minorisa. An. 1022.*» «...*Notum sit omnibus quod facta est persecutio paganorum tempore Domini Raymondí Comitis, et ab eis vastata est civitas Minorissa, destructaque sunt Ecclesie et a fundamentis evulsa, ita ut non permanserint in eis volumina librorum sive instrumenta cartarum. Venit autem non post multum temporis Domina Ermesendis Comitissa cum filio suo Berengario Marchione Comite, secum habens Dominum Olibanum Pontificem Ausonensem, et requisivit prædia atque possessiones sancte Dei Genitricis Marie in præfata civitate constructa...*» (Marca Hispanica, ap. CXGIII.)

CLAUSTRE DE MANLLEU Són ben antics els documents que's refereixen al claustre d'aqueix antic monument de la plana de Vich. Theudari emprengué la reedificació de l'església y monastir de Manlleu en l'any 906. En 8 de Novembre del mateix any fou consagrada la nova església pel bisbe d'Ausona, Idalcari, confirmantli totes les donacions



Fig. 257. — Claustre del monastir de Sant Miquel de Cruïlles. (Fot. Falguera.)

fetes fins allavors. L'escriptura de consagració es, diu Moncada, a la parroquia de Manlleu (1).

L'església de Santa Maria de Manlleu era sols parroquia l'any 1019; mes en 1072 s'aumentà el nombre de clergues, determinantse alçarla de nou, tornant a consagrar-se la nova església de Santa Maria, en l'any 1086, y ocupantla els canonges regulars de Sant Agustí.

Se conserva d'aqueix monastir restes del antic claustre romànic,

(1) Obra citada, vol. I, p. 111. — Diu l'acta de consagració: «*Ego Fedançus Vicarius atque instaurator Ecclesie in loco vocitato Mauscolo. Idco rogavi atque postulavi clementiam domino prefato Episcopo ut consecraret Ecclesiam quam ego reedificavi in honore supra scripte Sancte Marie que fecit, consecravit et condonavit atque dicitur al ipsius Ecclesie subjectionem.*» (De l'acta de consagració de Manlleu, any 906.) (TORRENTS Y GARRIGA: *Manlleu, croquis para su historia*, Vich, 1893, Ap. I.)



Fig. 288. — Claustre del monastir de Sant Quirse de Culera. (Fot. Falguera)

avuy patí de la casa parroquial (1), consistents en una ala sencera y tres dels pilans angulars: l'església es nova, y les antigues habitacions canòniques destruïdes o molt transformades. Eren les ales del claustre cobertes ab fusteria que s'aguantava sobre arcades sostingudes per columnes ab capitells trapecials, bàrbarament decorats (figs. 285 y 286).

CLAUSTRES DE CRUILLES Y CULERA Citem aquí 'ls claustres de Cruïlles (fig. 287) y Culera (figs. 288 y 289) que es possible pertanyin a les fundacions del segle X (2). Les ales dels claustres, feixugues y pesades, tenien finestres geminades ab capitells trapecials.

CLAUSTRE DEL CANIGÓ Y DE SANT PIRE DE CASSERRES El del Canigó, qual historia es també explicada (3), era, en sa part baixa, d'arcades sense columnes; a sobre d'ell se construí més tart una galeria, qual coberta sostenien columnes (fig. 290).

(1) PAU PARASSOLS Y PI: *Monasterio antiguo de Santa Maria de Manlleu. Revista Histórica Lalina*. Barcelona, 1875. Vol. II, ps. 217 y següents. — VILLANUEVA: obra citada, vol. VI, ap. XLIII.

(2) Vegís ps. 207 y 223 del present volúm.

(3) Id., ps. 127 y següents del present volúm.

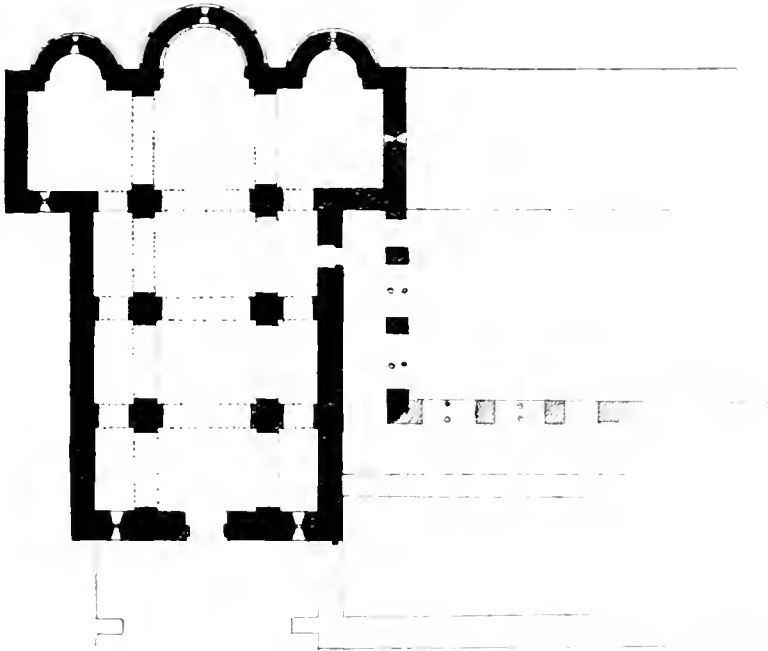

Fig. 289. — Plan del monastir de Sant Quirse de Culera. Escala 1 per 400.

En aqueixa mateixa forma d'arcades estava construït el claustre de Sant Pere de Casserres (1), mig destruït (fig. 291), mes de qual disposició donen idea els d'època posterior del monastir de la Pobla de Lillet y del de la Portella.

SANTA MARIA DE CERVIA

El més modern de tots es el de Santa Maria de Cervià.

Una església y monastir foren començats en el lloch de Cervià en l'any 1053. L'acta de fundació explica com Silvius, anomenat Llobet, y la seva muller Adaleri, que no havien tingut fills, començaren a edificar el monastir de Cervià «en un lloch fèrtil, en una plana hermosa y alegre», aont hi han els altars de Santa Maria, Sant Miquel, Sant Pere y Sant Pau y com, al mateix temps que l'església començaren els edificis útils pels sirvents de Deu (2). L'església fou, en sos orígens, reduïda; després va renovar-se, segons una inscripció que hi ha al defora, a la paret lateral. Santa Maria de Cervià, prop la vila de Celrà, la trobem citada en

(1) Vegis p. 149 del present volùm.
 (2) *Marca Hispanica*, ap. CCXXXVIII.



Fig. 290. — Claustre baix del monestir de Sant Martí del Canigó.

aparecents. Un d'ells es el de Sant Cugat del Vallès a que 'ns hem ja referit (4).

Villanueva (5) creu que en 1019 començà a construirse 'l claustre de Girona, fundantse en que en l'escriptura de dotació de la canònica se parla de les habitacions dels canonges. «*Statuerunt...*

(1) BALARI: obra citada, pàgina 231.

(2) JOAN B. TORROELLA: *El monestir de Santa Maria de Cervià*. *Boletín de la Real Academia de Buenas Letras de Barcelona*. Barcelona, 1903-1904. Vol. II, ps. 423 y següents.

(3) FRANCESC MONTSALVATJE: vol. XIV, citat de les *Notícies Històriques*, p. 443.

(4) Vegis ps 327 y 328 del present volum.

(5) Obra citada, vol XII, ps. 168 y següents.

un document de 1141 (1). Fou subordinat més o menys directament el monestir de Cervià, al de la Clusa (Itàlia). En l'any 1188 se feu una concordia entre Arnau de Palou y l'Abat y monjos de Clusa, sobre 'l domini de varies finques, algunes d'elles pertanyents al monestir de Cervià (2).

L'església, que sembla posterior, es de planta de tres naus: la central, de canó seguit, y de quart de cercle les laterals, que son molt estretes (3), ab transepts aont s'obren els tres absis.

Aqueix claustre té les galeries ab una sola fila de columnes de capitell trapecial (fig. 292).

CLAUSTRES DESTRUÏTS

Pels documents tenim coneixement

d'alguns claustres avuy des-



Fig. 291. — Claustre del monestir de Sant Pere de Casserres.

ut domus canónica construeretur ad construendum et ditandum jam dictam canonicam», les quals, estant al voltant del claustre, devien construirse al mateix temps. En l'escriptura de consagració de 1038, se torna a parlar



Fig. 292. — Claustre del monastir de Santa Maria de Cervià. (Fot. del Centre Excursionista.)

de les cases canòniques. En un testament de Pons, preceptor, del any 1064, llega: *«centum mancosos auri monetæ æneæ ad ipsam mansionem de ipsa canónica quam Johannes, facit ædificare»*.

De la canònica romànica de Barcelona, de la que quasi no'n queda rastre, ne tenim una documentació completa, en que's citen el claustre, el refectori y l'esglesia. En 994 el comte Sunyer y sa muller Riquildis fan varies donacions a la Sèn de Barcelona *«ad prædictam domum propter canonicam construendam»* (1). En la carta de restauració de la vida canònica a Barcelona en 1009, el bisbe concedeix als canonges el claustre tancat ab paret de pedra y calç, aonl s'ha començat el refectori que uneix la Sèn al palau episcopal, que'n diuen el solar llarch (2). El claustre es a

(1) *Marca Hispanica*, ap. LXXXI.

(2) *«Insuper concessit ibi prædictus Aethius Pontifex ipsa claustra quæ est juxta Ecclesiam sede sanetæ crucis, quæ est circumdata ex pariete petre et calce, et est ibi do-*

ponent de l'església y va fins al palau del bisbe. L'església es probablement la visigòtica, que, ruïnosa, fou reedificada y consagrada en 1058 (1), pels comtes Berenguer y Almodis.

mus inchoata ad refectorium.... Iungit se jandicta claustra a parte occidentali cum ipsa prafata Ecclesia et perlingit usque ad palatium Episcopi quem dicunt solarium longus... (Marca Hispanica, ap. GLIX.)

(1) Marca Hispanica, ap. CCXLVIII.



Letra capital del acta de consagració,
en 1038, de la Catedral de Vich.
(Museu de Vich.)



Fig. 393. — Imposta del atri antic de Sant Sadurn. (Sant Pere de les Puelles de Barcelona.)

XXI

CRONOLOGÍA



AL després d'aquesta llarga enumeració d'edificis arribar a una conseqüència, girant la vista entera y esguardant el conjunt del pesat camí recorregut. Aqueixa conseqüència deu ser la fixació d'una cronologia: relacionar les formes diverses ab el temps, lo que 'ns darà la clau de la seva historia, necessaria pera estudiar els edificis baix el punt de vista del servey social a que foren destinats, y pera verificar l'anàlisi de ses elements constructius y artístichs que situï en son verdader lloch la nostra escola romànica.

No es possible parlar de problemes cronològichs fins arribar a la segona meitat del segle x.

Cal després sentar que 'ls únichs elements aprofitables pera aqueix estudi són els edificis religiosos: els temples y a lo més els claustres dels monastirs y canònichs. Les cases són escassissimes y 'ls documents que s'hi refereixen també, a més de la seva natural imprecisió. Anàlega afirmació cal fer respecte als castells y obres militars en general.

VALOR CRONOLÒGIC DE LES SÈRIES D'EDIFICIS DESCRITES En les diverses sèries dels temples agrupats per son plan y pels caràcters de sa construcció, s'estableixen correspondències entre 'ls edificis coetanis, y s'hi entreveuen els grups deguts a un mateix impuls, a un mateix moment artístich o a una mateixa colla de constructors, indicant que en general el plan no es índici cronològich, sinó de les necessitats o dels medis econòmichs de que 's disposava.

En aqueixes sèries cal fonamentar, per un estudi detallat de les principals esglésies, la cronologia a establir, estudi que exigeix un examen documental y un examen dels edificis pera que dels datos que surtin d'un y altre pugui deduirsen l'època aproximada que correspon a cada forma artística y les lleys de la seva formació y evolució.

No es això empresa fàcil; les obres han estat canviades y modificades; sovint els documents s'han perdut, y els edificis ben documentats han sigut transformats en època posterior, aixís com molts edificis perfectament caracterisats per la seva disposició y per la seva estructura, són absolutament mancats de datos documentals, o aquestos janen desconeguts en els arxius inexplorats. N'existeixen en cambi alguns que són perfectament determinats per documents repelits y precisos y la seva forma encaixa bé dintre la serie de les formes adoptades en els diferents segles. A més es causa d'error el fet de que en els segles x y xi, els progressos constructius y artístichs, igual que avuy, no penetraren a l'hora per tot el país, sinó successivament, haventhi valls arreconades ab pràctiques antigues y supervivències d'art ja caducal.

CRONOLOGIA PER L'EPIGRAFIA Un dels elements pera la determinació de la cronologia en l'arqueologia arquitectònica es l'epigrafia.

Alguns escassos edificis conserven inscripcions en que 's parla de l'època en que foren eregits; mes, per desgracia, a Catalunya són tots ells radicalment transformats. L'inscripció d'Err està sobre una església molt reformada, lo qual la fa inútil, a més del dubte que inspira l'epígraf mateix (1). L'inscripció que commemora la reconstrucció en el segle x de l'església d'Empuries (2), està en el frontispici d'una obra gòtica rural de baixa època. Sant Pau del Camp té en la porta una inscripció que 's refereix a la fundació del monastir y que s'ha datat en el segle x; està posada en una portada del segle xii, y l'obra tota mostra les senyals de diverses restau-

(1) Vegis p. 132 del present volúm.

(2) Vegis vol. I, ps. 229, 304 y 305.

racions en la fatxada y en els absis. En Al Rosselló, l'església de l'antiga abadía de Sant Genís les Fonts guarda en sa fatxada una llinda commemorativa de l'obra del any 1020, encastada en un portal posterior. Les conseqüències de l'epigrafia pera la nostra cronologia arquitectònica, són donchs ben poques, quasi nul·les.

Menys són també els d'atos iconogràfics en aqueixes esglésies sense esculpures y ab pintures murals escasses, encara avuy no ben estudiades.

CRONOLOGIA PER MEDI DEL
ESTUDI DOCUMENTAL DELS
EDIFICIS

Són ben sabudes les dificultats que troba l'arqueologia arquitectònica pera fixar una cronologia, quan ni l'epigrafia, ni la ciencia iconogràfica, ni l'indumentaria poden venir a auxiliarla; en Brutiails les ha magistralment exposades en el darrer capítol de sa obra «*L'Archéologie du moyen-âge et ses méthodes*». L'element únic a adoptar es l'estudi documental; mes es sabut com les actes són en general imprecises, com sovint les esglésies se consagren alguns anys després de construïdes o encara inacabades. Per altra part, els documents existeixen devegades referents a edificis transformats o destruïts y manquen pera les obres perfectament caracterisades. La dificultat fonamental està sempre en ligar el document ab l'edifici, ja que poques actes donen dates descriptives que'n forma indubitable indiquin que's refereixen al edifici tal com nosaltres el contemplem.

Mes si es difícil l'estudi cronològic d'un edifici aïllat, ho es menys arribar a fixar els caràcters generals d'un període. Els documents donen petits indicis que, reunits, permeten conclusions de caràcter general. Colocats llavors en serie els edificis segons la data documental de la seva construcció o de la seva dedicació, se pot eliminar els que no segueixin la llei general dels caràcters, arribant aixís a lograr dos series paraleles que's corresponguin: la de les dates atribuïdes pels documents y escullides després del degut estudi crític, y la dels caràcters arquitectònics, seguint una serie continua de transformacions racional y lògica, tenint en compte la diversa situació de les obres y els cassos d'arcaisme.

L'estudi de l'evolució en l'arquitectura romànica catalana, no pot donar resultats concloents y efectius com els ha dat en altres problemes arqueològics, y es que l'evolució de les formes romàniques no s'ha verificat propiament en la nostra terra. Tots els elements de construcció, com ho ha probat en part Strygowski, s'han desenvolupat segles abans a Orient; tots els elements de decoració han complet abans sa evolució al N. d'Italia.

(1) Vegis ps. 138 y següents del present volum.

Ab tot, l'art sofreix aquí transformacions. És un fet cert que hi ha un moment en el segle IX en que les obres són extremadament petites, y poch a poch ab la riquesa s'va introduint la sumptuositat; hi ha la transformació de les primitives cobertes de fusta en les voltes ab totes ses conseqüències; hi ha la transformació d'aquestes y dels plans per l'introducció dels arcs torals; hi ha l'introducció dels cimboris y l'extensió de la decoració dels absis pels murs fins a la fatxada. Aqueixos elements, encara que creats d'anys, arriben uns després dels altres com un ressó d'una harmonia llunyana, y poden servir per un principi de cronologia.

Hem de començar per confessar que no es possible una demostració matemàtica que fixi la data de la major part dels monuments citats; ab tot, sens dubte, no es això necessari; pera la demostració basta fixar algunes de les dates de la serie, pera deduir la certesa de les altres. Sobre aquestes esglésies tipu, veritables punts d'apoyo de la nostra argumentació, cal insistir pera mostrar, ab certa clarelata, quin es el valor lògich de la nostra demostració.

Hi han algunes esglésies per les que no es possible admetre que l'acta de consagració s' refereixi a una obra diferenta de la que ns ha arribat fins a nosaltres.

Aqueixes són: Guixà, Canigó, Casserres, Sant Pere de Vich, Sant Vicenç de Cardona, Santa Maria de Ripoll, Arles, Brull, Sant Martí Çes Corls, Gualter, Olius, Granollers de la Plana, Organyà.

Apart de traclarse en algunes d'elles de monuments qual historia pot seguirse en documents autèntichs, hi ha 'l fet de conservarse en els llibres de ceremonial la commemoració constant de la consagració o d'haverse trobat l'acta d'aqueixa solemne cerimonia en les ares dels altars. En algunes, per altra part, com les de Sant Pere de Vich, Sant Vicenç de Cardona, Guixà, Olius y 'l Brull, les actes contenen referencies al monument; aixís els documents referents a Sant Pere de Vich, demostren l'existencia dels cinch altars, o l'acta de consagració de la del Brull prova l'existencia de tres altars; com els documents referents a la de Sant Vicenç de Cardona, y l'acta de consagració d'Olius, indiquen l'existencia de la cripta. Algunes d'elles no deixen lloch a dubte sobre 'l temps que dura l'obra. Consta clarament l'iniciació y en l'acta de consagració s' fa constar son acabament.

Per altra part, el nombre d'esglésies que podem aduir es un altre argument favorable per nostre quadro cronològich, ja que la repelició en nombrosos casos de la coincidencia d'uns caràcters arqueològichs ab les dates documentals, te la força d'una llei científica.

LA DATA INICIAL Y 'LS CARÀCTERS FINS AL COMENÇAMENT DEL SEGLE X

El primer problema que 's presenta és la determinació de la data inicial del estil y 'ls caràcters ab que els edificis en aqueix primer moment se construien: les conclusions a que 's pot arribar són sempre en aqueixes matèries indecises y vagues. No 's tracta d'una escola introduïda en bloc, sinó de caràcters nous que apareixen are en un edifici, are en un altre, mentres els vells permaneixen inalterables. L'art d'Itàlia ens porta innovacions: mes resta sovint inalterable la forma antiga que 's va reproduint intacta al cap de segles, en edificis rurals o en llocs apartats. Tot lo que anem a dir se refereix a aparició de caràcters sense que desapareixin les formes antigues. No 's transforma, per dirho aixís, l'especie enloch: són alguns individus aïllats que van adoptant formes noves, caràcters abans desconeguts, mentres altres se conserven y reproduïxen immutables.

Indubtablement, entre les obres visigòtiques y les formes romàniques que hem estudiat hi ha un període que compren els segles VIII, IX y primera meitat del X, que són pera l'arquòlech, d'una gran fosquetat. Documents y edificis no porten a altra conseqüència que a la rusticitat de les obres executades; edificis pobres, esglésies de fanch y pedra que semblarien les rústegues barraques pirinenques, aprofitament d'edificis antics, es tot el recort indecís d'aqueixos primers temps. Tot just si, durant els treballs de restauració del segle IX, s'edifica una pobra basílica o una reduïda església ab plan de creu de les quals els documents ens transmeten l'idea de la dedicació de tres altars.

Algunes de les esglésies eren cobertes ab fusta: era això en ús encara cap al 974 en que 's consagrà l'església de Guixà. Correspon aqueixa jornada primera o aqueix pis inferior del nostre art, qual data cronològica darrera es de la meitat del segle X, a l'època de la basílica lombarda anterior a la coberta en voltes que a Itàlia ha complet tota la transformació durant la primera meitat del segle IX.

L'ARQUITECTURA EN EL SEGLE X

Mes llavors comença ja la construcció ab volta: els documents són ben precisos respecte l'església de Banyoles, refeta, en 974, després d'un incendi, «tota de calc y pedra desde els fonaments a la coberta», y respecte a Santa Maria de Ripoll en que l'acta de consagració de 977 anomena les voltes explícitament.

Les primeres introduïdes a Catalunya foren, com en tants altres llocs d'Occident, les voltes de canó llises, sense archs torals de reforç. Aixís debien ser com a successors de les voltes romanes. Totes les esglésies citades estan cobertes per voltes semicirculars llises. Aqueixes continuen a

Sant Martí del Canigó, que ab ses columnes desproporcionades al pes de la volta, sembla ésser una forma de transició, tribut pagat a la disposició de la basílica ab coberta de fusta al substituïr-la per volles de pedra.

La senzillesa de la volta porta a la simplicitat del plan; els pilans són rectangulars, les ratlles senzilles com d'una basílica italiana. L'ornamentació encara 's redueix al absis. Aquesta segona jornada que omple tot el segle x, propiament no té son corresponent a Itàlia. Allí la coberta de volta fou dividint en trans l'església y la precedí la construcció d'archs torals en la coberta de fusteria. És probablement una forma indígena derivada d'una construcció rústega romana desaparescuda, més que seria conseqüència lògica y adue derivació simplificada de les voltes dels teatres, circhs y amfiteatres.

Poch a poch els pilans rectangulars se compliquen. En alguna església apareixen pilans en forma de T, que sostenen archs torals en la nau central.

A Itàlia aqueix moment de la nostra arquitectura correspon a les esglésies del primer terç del segle ix com Sant Eustorquí de Milan. Tota aquesta evolució forma una època en la nostra terra, que conserva en son conjunt encara la disposició de la primitiva basílica lombarda. A la església de Sant Pere de Casserres, consagrada al començament del segle xi, apareixen els pilans en plan de creu, indicant que 'ls archs torals reforcen no sols la nau central, sinó les laterals, quasi en el moment en que, segons en Rivoira, fan sa aparició a Itàlia. Al propi temps l'absis major se decora de ninxos o finestres cegues, element que a Itàlia apareix en el primer terç del segle ix.

La darrera obra important d'aqueixa època es l'església de Santa Maria de Ripoll, consagrada en 1032, y que 's construïa desde dotze anys abans. En ses parets laterals apareixen les arcuacions y ninxos lombards, decoració que abans se guardava sols pera l'exterior del santuari. Aixís són totes les esglésies anteriors que ens han arribat senceres: Santa Cecília de Montserrat, Sant Martí del Canigó, Sant Pere de Casserres. Aixís són les esglésies arcaïques que han conservat en les valls apartades la tradició de la disposició antiga, inclús en la coberta de fusta, com en la vall de Bohí.

Totes elles eren d'un o de tres altars. Sobre aquest punt, que dóna un indici dels plans, les actes de consagració són ben explícites. Els plans eren els de basílica o de creu, tendint a la forma quadrada.

D'una sola d'aqueixes esglésies, de la de Guixà, sabem documentalment les dimensions; mes a aqueixa lley obeeixen, en primer lloch, els plans en creu de les esglésies de Santa Cecília de Montserrat, consagrada en 957, y la de Sant Pau del Camp, aixecada sembla en part sobre l'obra antiga; y en segon lloch, la de Sant Martí del Canigó, aixecada del 1001 a 1009, y la de

Sant Pere de Casserres, consagrada en 1006; no esmentant la de Sant Pere de les Puelles, consagrada en 945, qual plan es declaradament de creu grega.

Se pot arribar a unes conseqüències, sobre 'ls caràcters dels edificis anteriors a la fi del segle x, que 'ns atrevim a anunciar, de modo semblant a les hipòtesis en les ciències físiques. Elles de moment expliquen els fets y poden servir de base pera ulteriors estudis.

Aquestes són: *a)*, plan triabsidal — de basilica o de creu, o plan d'una sola nau ab un sol absis; *b)*, tendència del plan a la forma quadrada; *c)*, pilans rectangulars; *d)*, cobertes petries ab voltes semicirculars, sense archs torals, o reduïts aquests sols al arch triomfal, substituint a la coberta de fusta desde próximament la meitat del segle x; *e)*, decoració exterior de faixes y archs lombards limitada als absis.

ELS CARÀCTERS ARQUITECTONICS EN EL SEGLE XI:

Del any vint al any quaranta del segle xi s'inicia una transformació. Llavors comencen dues grans obres: Ripoll, que respon a la tradició que acaba, y Cardona, que es el prototipu de la forma nova. En ella apareixen en un moment els caràcters que gradualment, en lo restant del segle, aniran presentantse en les esglésies, y que determinaran una segona època. Les voltes són reforçades al estil d'orient pels archs torals ab el consegüent canvi de forma en els pilans: s'exten la decoració d'arcuacions y faixes lombards, al frontispici y murs laterals de l'església; la planta pren formes allargades.

El període de 1020 al 1050 es el de les grans esglésies: Ripoll y Guixà, ab sos set absis; Sant Vicenç de Cardona, Arles, Elua, Sant Pere de Vich; Sant Sadurn de Tabérnoles, ab son santuari de complicada planta, són d'aquest moment. Es l'època del abat Oliva, la nostra edad d'or del segle xi, que correspon a un moment d'esplendor també a Fransa y a Italia.

Aqueixos caràcters que s'inician a Cardona, van presentantse gradualment en els edificis secundaris durant un període de més de vint a trenta anys.

Del 1020 al 1060, se propagnen els archs torals en les tres naus; la decoració s'exten per tot l'exterior de l'església; y apareixen les voltes de secció transversal de quart de cercle.

Aqueixa jornada del romànic català, es reflexe de diferents evolucions a Italia, que van desde 'l segle ix al començament del segle xi. D'aqueixa data en avant l'art nostre 's desenrotlla ja per si mateix.

Cap al 1060, el cimbori, que a Italia representa el comeng del segle xi, se reproduex a Sant Llorenç del Mund, y del 1060 al 1070 's propaga a diverses esglésies rurals.

El període de 1040 a 1070 es el de la perfecció en l'obra de les petites

esglésies rurals. Sant Mlorenc del Munt (1064), Brull (1042-1062), Santa Eulalia de Riuprimer (1041) y Sant Martí Çes Corts (1068), són una obra acabada dintre la pobresa de medis. Coetànies seves deuen ser les esglésies desgraciadament no datades de Sant Julià Ça Sorba, Sant Pons de Corbera, Sant Jaume de Frontinyà, Sant Cugat del Recó, Monlgrony, Santa Maria de Cervelló y Sant Pere de Ponts.

Del any setanta al vuytanta en uns llocs de Catalunya apareix ja l'aparell ben treballat y més gros, que caracterisava 'l segon període romànich (Gualter, iniciada al 1069; Olius, consagrada al 1079, y Organyà, al 1090), mentres en altres llocs continuava la perfecció del treball, usant la pedra rústegament trencada. Les finestres cegues que abans servian sols pera decorar els absis, són portades als murs laterals. El tipu es el de Granollers de la Plana, y ell caracteriza tot un grupu dels voltants de Vich: Tabèrnoles, Vilalleons, etc.

LA SERIE CRONOLÒGICA Y SON
VALOR LÒGICH.

Posem ara en serie, per les dates, les esglésies de les que 'ls documents han permès arribar a una conclusió cronològica, y establím la que anem a transcriure, en la que 's verifica que 'ls caràcters apareixen corresponent a la successió de les dates, es a dir, que les esglésies de dates més modernes tenen un o altre caràcter d'aparició més nova, que 'ls de les que en la serie les precedeixen; y que les esglésies de dates indubitables abans citades són concordants en sos caràcters, ab les que entre elles estàn compreses en la serie.

En aixó consisteix el valor lògich de la següent serie cronològica.

Sant Pere de Casserres.....	Consagrada en	1006
Sant Martí del Canigó....	Començada en	1001
Santa Maria de Roses	»	» 1022
Santa Eulalia de Follà.....	»	» 1031
Sant Pere de Vich	»	» 1038
Ripoll.....	»	» 1038
Sèu de Girona	1015	» » 1038
Sant Vicenç de Cardona....	Iniciada en	1020
Sant Sadurní de Tabèrnoles	»	1036-1040
Transformació de Guixà (ressenyada pel monjo García).....	»	en 1040
Santa Eulalia de Riuprimer	»	» 1041
Arles	»	1046-1069
Elna.....	»	1042-1062

Brull.....	consagrada en	1050
Sant Julià de Vilatorrada	"	1050
Sant Pau de Riusech	"	1054
Sant Quinti dels Banys d'Arles.....	"	1061
Campanar de Sant Cugat del Vallès. S'hi treballava en		1063
Sant Llorenç del Munt..... Iniciada en		1065
Sant Miquel de Fluvià (obra primitiva)	"	1067
Roda	"	1067
Breda	"	1068
Sant Martí Çes Corts	"	1069
Mur	"	1069
Gualter..... Iniciada en		1069
Serrateix	Començada en	1070
Olius.....	"	1079
Vilalleons	"	1083
Sant Esteve de Banyoles (tercera consagració)	"	1086
Santa Maria de Manlleu	"	1086
Granollers de la Plana.....	"	1088
Organyà	"	1090
Sant Julià Ça Sorba.....	"	1094
Sant Tomàs de Riudeperes.....	"	1095

LA DATA FINAL DEL ESTIL
LA SUPERPOSICIÓ DELS ESTILS

Es menys difícil la fixació de l'època en que deixa d'usarse l'estil de les esglésies a que ens referim.

Pera investigar aquest element cronològic de l'arquitectura romànica, cal adoptar en primer lloch un mètode anàlech al de la Geologia estratigràfica o al usat per la Prehistòria: l'estudi de les capes sobreposades que existeixen en els edificis com en el terreny: les obres més modernes s'aixequen sobre les antigues o s'juxtaposen a les més velles, igual que els estrats més superficials són més moderns que els que s'endinzen en la terra. Aqueix mètode, que té aplicació a uns quants pochs edificis que cal aquí enumerar y retreure, dona lloch a una primera afirmació general, això es, que l'art romànic, objecte d'aqueix estudi, ab son aparell rústic, de carreus de petites dimensions tot just desbastats, precedi a les obres romàniques de pedra de fil ben treballades, ornades d'esculptura, qual cronologia es ben fixada ja en gran part d'Europa desde els començaments del segle XII. Citem aqueixos casos de superposició o juxtaposició.

Sant Benet de Bages es, com hem dit, una curiosa juxtaposició d'una església del segon període romànic, a unes construccions més antigues modificades en diferents èpoques.

Girona conserva en el claustre del segon període romànic el campanar del primer període, y 'ls documents senyalen obres grandioses d'una Canonje desde 1019, y un temple que 's consagrà en 1038.

L'església del monastir d'Arles, té la volta antiga substituïda per altra apuntada, indici d'una radical reforma en el segle XII, y conserva en l'absis y en 'l frontispici aqueixa obra primitiva. Dues consagracions, una en 1046 y altra en 1157, indiquen dues obres considerables corresponents als dos períodes.

Elna té també una volta apuntada, sostinguda per uns archs de reforç sobre la construcció més vella. L'obra antiga va gradualment transformarse, adossantse columnes als pilars rectangulars. Els documents senyalen que els treballs són en activitat cap al 1042, 1054 y 1057, en que 's reben donatius per l'obra oberta al culte cap al 1069, en que s'hi consagra un altar. L'absis y la fatxada senyalen restes d'aquesta obra primera juxtaposada a la del segon període.

A Sant Cugat del Vallès, un dels monastirs de més antiga historia, hi ha juxtaposat a l'obra més moderna de la restauració del segle XII, el basament del campanar en que consta 's treballava en 1063.

Sant Miquel de Fluvià ha conservat adherits a la basilica del segle XII els restes del absis del temple construït entre 1045 y 1066, perforats per noves finestres que rompen la simetria de la seva primitiva decoració y trenquen una de les faixes lombardes.

A Gualter, qual obra s'inicià en 1069 y 's portà a terme en molts anys, hi ha la successió desde l'aparell antic primitiu a l'obra de fil ben acabada, característica del segle XII.

Santa Eugènia de Berga té encara aqueixes superposicions en forma més estranya. És una església consagrada en 1183, y a aqueixa època sembla pertanyen els absis y la fatxada tota. Ab tot, son cimbori es una clara superposició de dues maneres de fer; un cimbori vuytat ab l'estructura de les obres del segle XI, y sobre un campanar del nou període, que està unànims els arqueòlegs en senyalarli la data de la dotzava centuria. En els murs laterals se repeteix la mateixa transformació del aparell, com si a una església antiga, en el segle XII s'hi haguessin adherit absis y fatxades noves, mentres sobre 'l cimbori s'hi aixecava un nou campanar.

Citem finalment Cornellà de Conflent, aont un campanar ha quedat enclavat en la construcció més nova, que 'ls documents no actareixen

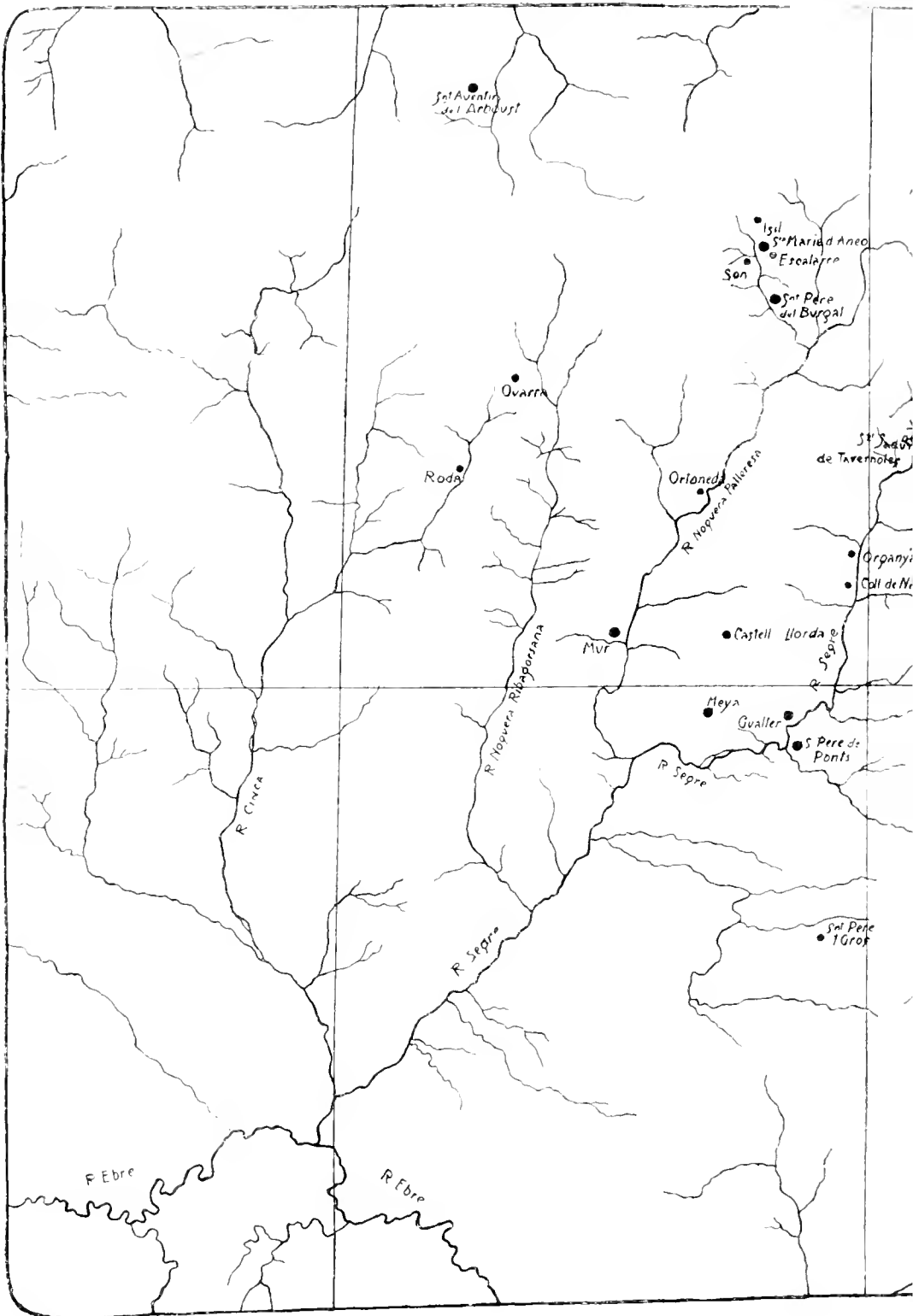

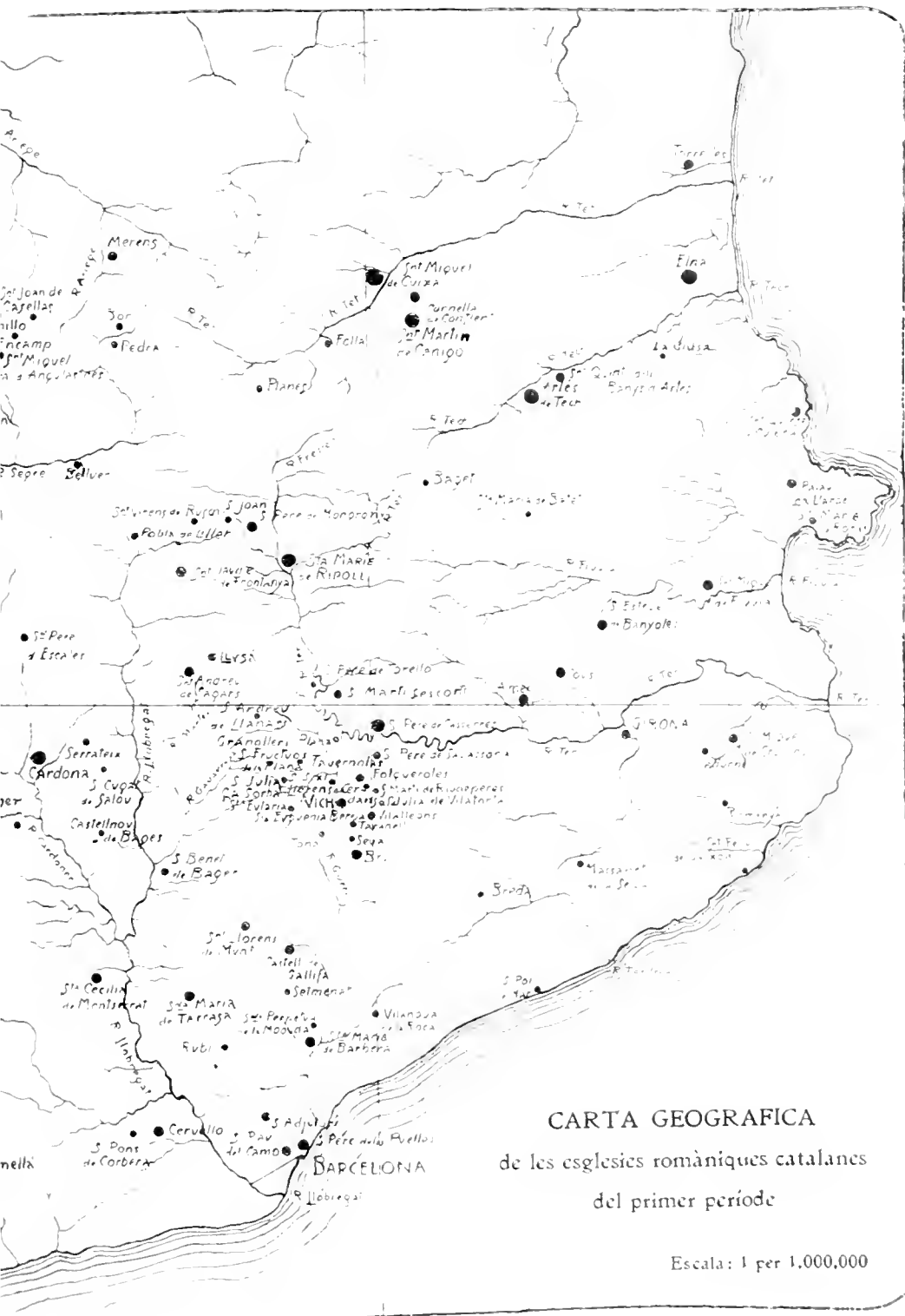

CARTA GEOGRAFICA
 de les esglésies romàniques catalanes
 del primer període

Escala: 1 per 1.000.000

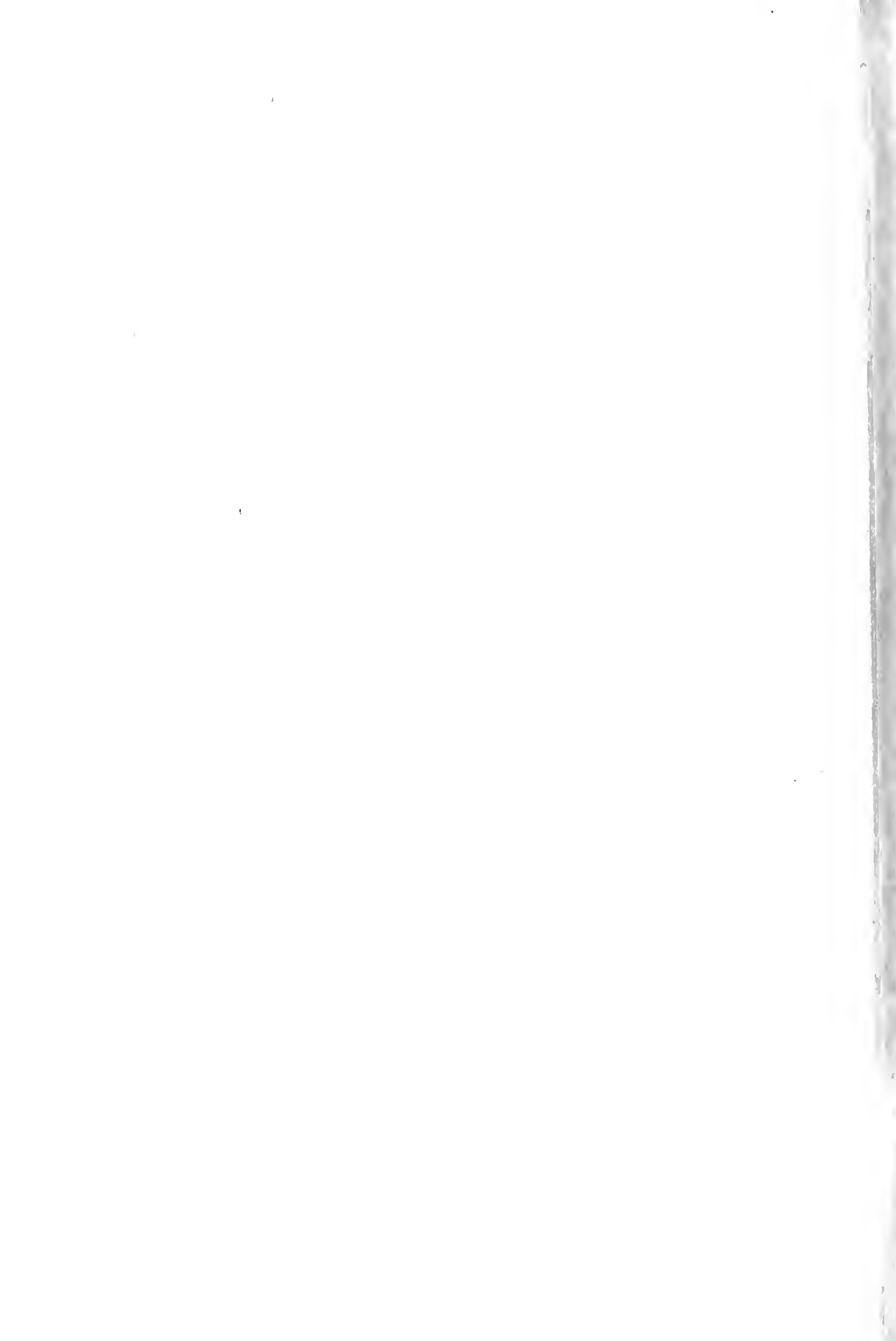

pron, y 'l campanar de Baget, en el comtat de Besalú, en que l'obra nova de la part alta 's sobreposa a un basament del primer període.

Aqueix estudi d'estratificació arquitectònica té per conseqüència, el que l'arquitectura romànica presenta dos períodes que corresponen a dos modes de fer, a dues variants del estil romànic: *a)* el període caracterisat per l'aparell de carreu petit tot just desbastat, ab els murs decorats d'arcuacions aparellades, finestres cegues y faixes lombardes, sense escultura, obra purament de mestre de cases; *b)* el grup construït de carreu perfectament treballat, obra de picapedrer, ab arcuacions sovint d'una sola peça, oblidat el primitiu origen, y en el que fan la seva aparició les columnes adossades y l'escultura. El primer període objecte d'aqueix volum ha precedit al segon, que es d'ell una derivació y una conseqüència.

LA GEOGRAFIA DEL ESTIL La data final d'aqueix període té una confirmació en la geografia del estil a Catalunya. Colocat el lloch de les esglésies descrites sobre una carta geogràfica (vegis la adjunta fulla, estan totes elles al nord de la ratlla fronterera de la fi del segle XI, entre 'ls musulmans y 'l domini cristià de la terra catalana, mentres que cap al Nord trespassen el Pirineu y omplen la costa mediterrània fins enllaçar ab l'Itàlia, la terra d'origen d'aqueixa forma arquitectònica, y 's ramifiquen cap al interior, establint per medi de les ruïnes, antigues relacions històriques oblidades seguint les conquestes del Rodan y del Saona.

Els castells que deixà al morir Ramon Berenguer I, en 1076, en la frontera meridional del comtat, foren: el de Tamarit, a l'esquerra del riu Gayà, prop de Tarragona, y no lluny de la Torre dels Escipions, y 'l de Santa Perpètua, al extrem superior y a la dreta de dit riu. La ciutat de Tarragona fins a Tortosa y 'l riu Ebre, no 's trobava encara en son poder: però era objectiu immediat de la reconquesta. Constituïan, ademés, el límit meridional cap al Occident, els castells de Gonesa, Granyena, Cervera, Cubells, Segura y Camarasa, fins al Segre (1).

Més avall de la ratlla fronterera, deixen de trobarse aqueixos edificis característichs que hem anat describint, ab sa decoració lombarda, ab son aparell, ab sa típica rusticitat, substituintse per altres ab nous caràcters, ab decoració diferenta o concebuda ab nou criteri, ab aparell més gros, treballades ab habilitats de picapedrer. Y en aquest cas, la frontera política del darrer quart del segle XI marca ab claretat extraordinària el límit cronològic del estil característich del primer període romànic.

(1) BALARI: obra citada, ps. 300 y 305.

La conclusió que s'en deriva, es el fixar com a data final del estil, la darrera dezena de la centuria onzava, en que floreix ja entre les obres del seu art que morí, l'estil naixent, que ha de caracterisar els segles XII y part del XIII.

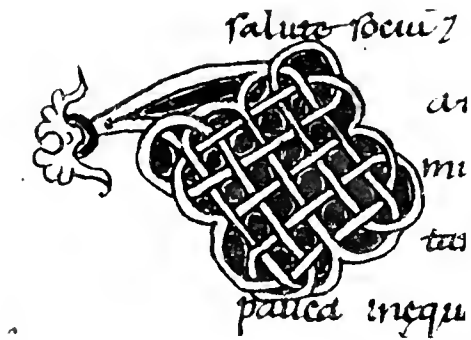

Entrellaçat del manuscrit n.º 50 de Ripoll,
f. 85, v. (Arxiu de la Corona d'Aragó).

LLIBRE III

L'ASPECTE UTILITARI EN LA COMPOSICIÓ
DELS EDIFICIS

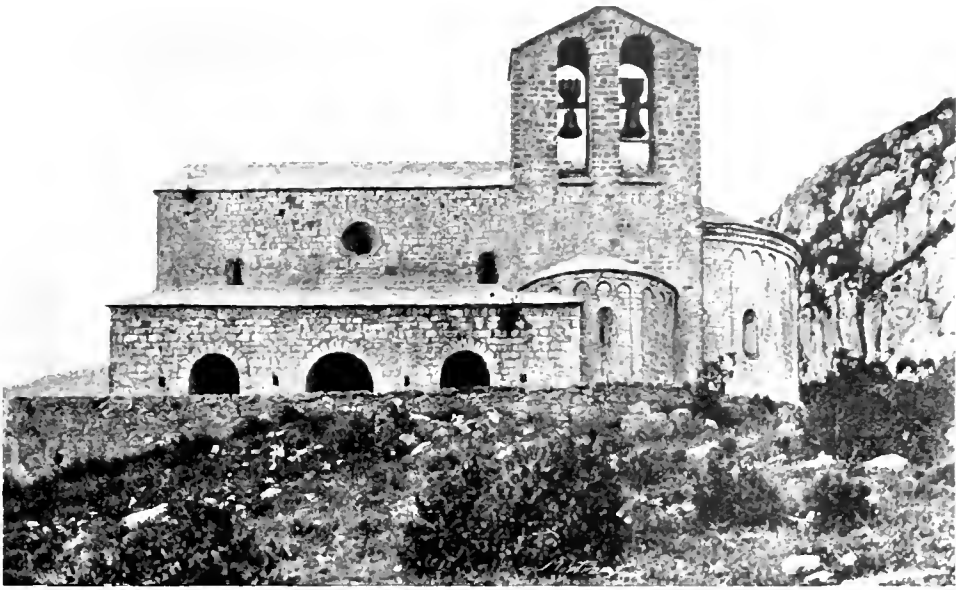

Fig. 394. — Portxo de l'església de Sant Pere de Montgrony. (Fot. Abadal.)

I

EL TEMPLE. EL NARTHEX Y EL CLAÛSTRE

DESPRÉS d'aquests llargs estudis documentals de les esglésies, cal arribar a una síntesis que les agrupi y, per conseqüència, a una descripció breu de cada una de les dependències del temple. Acostemnos aixís a una església romànica ideal, y anem a descriure cada un dels elements que la formen, indicant de passada les variants principals ab que's presenten.

LES FATXADES

Algunes de les fatxades més antigues són absolutament llises. Una porta y tres rebuides finestres són l'únic ornament de Sant Pere de Casseres (fig. 55). Una porta y una finestra obertes en un frontó són l'única ornamentació de Sant Quirze de

Canera (fig. 126). Llisa, ab una porta aixoplugada per un atri cobert ab fusta, ab una espillera que ilumina son interior, era la fatxada de Sant Llorenç del Munt (fig. 133). Són moltíssimes les esglésies en les que 'ls murs

llisos són la seva única arquitectura, y sols en l'absis, els archs cegos y les faixes lombardes despleguen el seu luxe modestísim. En altres més modernes les arcuacions y les faixes lombardes se combinen elegantment ab les finestres, decorant ab senzilles formes geomètriques l'ample pla del mur (figs. 77, 90, 101, 109, 147, 158, 177, etc.).

En el frontó de ponent (figs. 103 y 105) o en la fatxada lateral de mitjorn (figs. 96 y 99), s'hi obre 'l portal del temple.

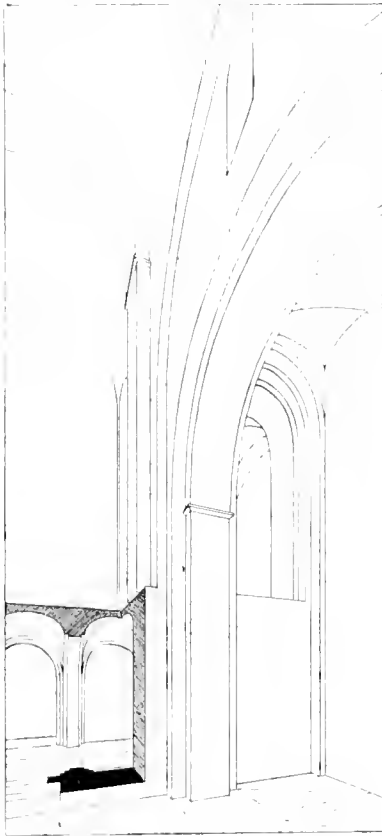

Fig. 395. — Atri de l'església de Sant Vicenç de Cardona.

PORTINOS Y NARTHEX

Precedeix a la porta d'entrada una portxada: el pòrtich, narthex o galilea. És son origen oriental, de les comarques apartades del mar, aont se 'l troba obrintse entre dos campanars (1). Més tard es una forma comú a tot l'occident, desde les primitives basíliques constantinianes, y extès a totes les escoles romàniques. A Catalunya es un cobert de vigues apoyades en el mur de l'església, y en arcades situades devant d'ella. Es de vegades una estructura de fusteria apoyada en pilans. En la primera disposició, seguint la tradició antiga s'en construiren en data posterior en les valls altes pirinenques com en la vall de Bohi. Sant Pere de Montgrony

fé un portxo cobert ab volta de canó més o menys apuntada (fig. 394). Al costat de Santa Maria de Terrassa, n'existeix un de data incerta, cobert ab volta de canó de quart de cercle (fig. 363 del vol. I). A Sant Llorenç del Munt queden en la fatxada els pernodes de les vigues d'un cobert devant la porta (fig. 133).

El pòrtich estava generalment al costat de migdia, aprofitant l'orien-

(1) MICHEL: obra citada, vol. I, p. 146.

fació més assolejada. Devegades es una part de les naus de l'església en lloch d'un aditament exterior. Sant Vicenç de Cardona té un narthex cobert ab voltes per arista, que forma dintre l'església com una galeria de ehor (figs. 79 y 395). La nau de Sant Martí del Canigó està dividida en dues parts, com seuyalant un narthex tancat tan gran com la mateixa església (fig. 41).

En ell se reunien els tribunals, com avuy encara el Tribunal d'aigües de Valencia, seguint l'antiquíssima tradició oriental de reunir-se a la porta, que allí es lo que per nosaltres la cort, el pati o la sala.

En l'any 1032 un Tribunal se reuní en el *pörtich* de l'església de Sant Vicenç, dintre del terme del Castell de Cervelló, «*in porticum ecclesie sancti Vincentii, sita infra terminos castri cervillonis*» (1).

Llegim en un document del any 1040 que un tribunal se reuneix «*apud civitatem Barchinonam ante hostium ecclesie sancti Justi sub ipsa porticu instantibus Giraldo gerundensium,....*» (2).

EL CLAUSTRE.

El *pörtich* sovint s'anomena paradís. El *paradisus*, segons Ducange, era l'atri rodejat de *pörtich* devan de les esglésies: de *paradisus* procedeix en francès *parvis*, que Littré, en son *Dictionnaire de la Langue française*, defineix dient que es el lloch que s troba devan de la porta principal de l'església y en particular d'una catedral. El nom del carrer del *Paradis* es un dato que interessa a l'història de la ciutat de Barcelona, per esser un indici de que l'atri de la catedral se trobava aont està avuy l'absis (3).

Es el portxo que complica la seva forma convertint-se en un pati porticat tancat en son centre un jardí, recort del *atrium* de les cases *hebraïques*: es la derivació del pati clos, del claustre coetani del portxo que precedeix a les esglésies occidentals y orientals desde 'ls temps de Constantí.

Cap església catalana té 'l claustre purament com un pati que precedeixi al temple; en totes les arribades fins al dia, es el centre de les dependències canòniques o monacals.

Les catedrals tenen totes un claustre adossat a un dels costats de la nau, ja al N., ja al S., que estava rodejat de les habitacions dels canonges que vivien baix una regla comú (figs. 72, 112, ...).

(1) BALARI: obra citada, p. 124.

(2) JOAQUIM MIRET Y SANS: *Investigación histórica sobre el vizcondado de Castellbó*, citada, p. 82.

(3) BALARI: obra citada, p. 639.

En les Sèns sovint al claustre hi donaven diverses esglésioles y capelles. El testament del any 1033 de Sant Armengol es llegit en l'altar de Sant Pau apòstol, situat en Patri de Sant Pere en la Sèu d'Urgell. (1).

Es un lloch aont s'hi enterra ja de temps anlich. L'acta de consagració de Sant Benet de Bages (972), se refereix al atri de l'església; en ell se colocà un sarcòfeh de pedra ab el còs del fundador y son nebot, qual atri fins al creuer ab sa portxada havia fet construir (2).

(1) Vegis p. 250 del present volúm.

(2) *Marca Hispanica*, ap. CXII. Vegis p. 49 del present volúm.

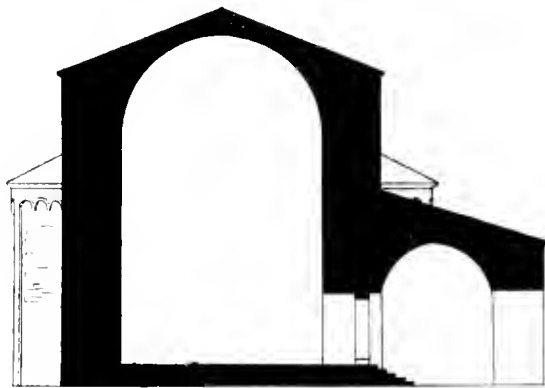

Secció del portxo de l'església de Montgrony.
Escala 1 per 200. (Datos d'Abadal.)

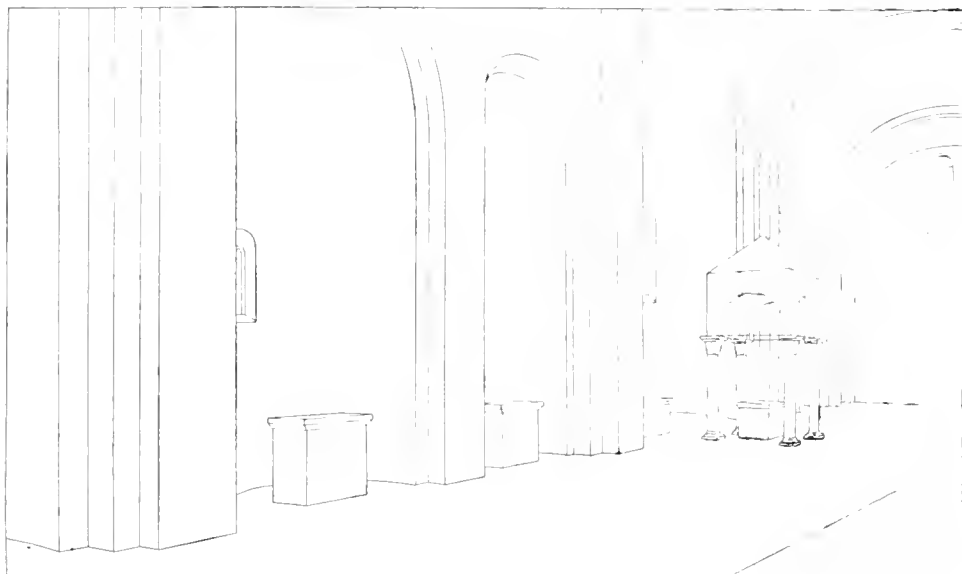

Fig. 306. — Transcepte de Ripoll. (Restauració.)

II

LA NAU, EL TRANSCEPTE Y ELS ABSIS

PASSEM la galilea o atravessem el claustre, y entrant pel senzill portal sens esculptura, penetrem en la nau ombrívola de l'església, severa, llisa, sense més relleu que una motllura que marca 'l rasament de la volta. May l'obra arquitectònica havia estat tan pobrement habillada; may s'havia arribat a austeritat y mesa semblant. Clarament revela una època d'angoixes y misèries; un moment en que 'l luxe y la riquesa son trets de la casa de Deu.

LA NAU

La nau ben poch té que estudiar que no hagi estat analisat al ocuparnos dels plans de les esglésies. Alguns han vist en aqueixes primilives y rústegues obres les habilitats artístiques propies de les construccions savies més modernes, com la convergència dels

murs de les naus, ajudant al efecte de perspectiva que augmenta als ulls del espectador la fondària dels edificis. Cal aquí pendre nota d'aqueixes observacions.

Diferències petites s'observen en moltes de les esglésies, invisibles a la escala 1 per 200 a que les hem reproduïdes. Se troben sobretot en esglésies febles gròtierament en que no cal pensar en semblants delicadeses d'art. Notem aixís en l'església de Sagars uns cinch centímetres de diferència entre les mèdes properes al presbiteri y les de prop la fatxada; en la de Colaner, més rústega encara, 's nota una diferència de quinze centímetres; en la de Tabèrnoles (Plana de Vich), uns vint centímetres. En les tres, els murs convergeixen cap al absis. A Sant Martí Çes Corts, l'església de la Plana de Vich, relativament cuidada, els murs són divergents cap al absis.

A Sant Llorenç del Munt, ha notat l'arquitecte Bonaventura Bassegoda que la nau central junt a la portada mideix 4·25 d'ample y junt al toral del absis 4 metres. Estudiades les convergències de les naus laterals, la de l'esquerra entrant junt ab la fatxada mideix 2·42, y l'extrem oposat acusa 2·17 metres. A Elna els murs convergeixen lleugerament. No s'observa la convergència, o es molt petita, a Guixà, Sant Martí del Canigó, Santa Maria de Ripoll, ni a Cardona y altres (1).

A nosaltres ens es difícil creure en aqueixes sotileses helèniques usades pels nostres constructors del segle XI. És més clara l'explicació pels errors en el replanteix y en la construcció; avuy maleix no es difícil comprovar errors semblants, ab tot y 'ls medis més perfectes y la mà d'obra més hàbil de que 's disposa.

Molt sovint les tres naus són cobertes per una teulada a dues aigües, que senyala en la fatxada un ample frontis. Són aqueixes esglésies fosques, sense altra llum que la que entra per les estretes finestres dels absis, de les naus laterals o del frontispici (figs. 55 y 101).

En algunes, poques, seguint l'estil d'Itàlia, la nau central es més alta que les laterals, y aixó 's senyala en la fatxada ab el frontis més all que termina la nau major y les línies inclinades que marquen la pendent de la coberta dels colaterals (figs. 82, 90, 92, 109 y 142).

EL TRANSCÉPTUM Y ELS ABSIS — No hem de parlar aquí del origen de la disposició del santuari en forma d'absis de tradició antiquíssima, y en ús en tot el món cristià oriental y de tradició catacumbària y de les basíliques prímitives d'Occident.

(1) ELIES ROSENT: *Monasterio de Sant Llorens del Munt*, monografia citada, p. 91.

En l'hemicicle de les basíliques paganes hi havia un lloch ab un sitial reservat al jutge al que rodejaven sos assessors. En la cadira principal, dita encara *tribunal* en un document de Sant Sadurn de Noya de Ter, hi posà sa seu el bisbe y 'ls abats; en els banchs dels assessors hi segueren els sacerdots, monjos y canonges.

Aquest conjunt era el *presbyterium*, situat més alt que lo restant de l'església, reduït mes vegades al absis, ocupant altres tot el creuer, com a Ripoll ab sos set absis monumentals.

Els absis mes vegades s'obrien en les basíliques en una llarga nau transversal, el transeptum (figs. 71 y 87) com en les esglésies de planta de creu; mentres altres vegades eren com la terminació de cada nau que semblava una esglésiola separada (fig. 93).

El transeptum es un element antiquíssim oriental: a Bethlém dibuixa una veritable creu, quals braços terminen en hemicicles. A Egipte no manca may davant els tres santuaris (1). Sovint apareix en les antigues basíliques italianes. En les nostres, se senyala al exterior cobert ab tendada a dues aigües, com a Ripoll, Cardona, Sant Miquel de Cruïlles, Sant Quirce de Culera y Gualler.

Els altars són al costat de llevant. Es aixó una antiga prescripció litúrgica que 's troba en les Constitucions apostòliques. Guillem Duran, en son *Rational*, se fa ressó d'aqueixa prescripció en el segle XIII: «les fundacions deuen disposarse de manera que 'l cap de l'església pugui indicar exactament l'est, es a dir, la part del cel per aont el sol surt en el temps dels equinoccis» (2).

En les nostres esglésies rurals l'orientació es al est, sovint poch precisa. No era fàcil als nostres constructors determinar la direcció de llevant el dia del començament de l'obra, si no s'esqueya en els jorns de primavera o tardor.

Els absis són en número d'un, tres, cinch o set.

Les esglésies d'una nau ne contienien un sol; les de creu llatina, tres, y en la de Vich, cinch (fig. 159); en les de tres naus, tres, y de vegades augmentaven el nombre fins a set (figs. 72 y 87).

En les actes de consagració 's fa sovint esment d'aqueixa circumstancia, anomenant els altars que corresponen un a cada absis. En l'acta de consagració de Guixà 's fa notar el simbolisme dels set altars que corresponen

(1) MILLER: *L'Art byzantin en l'Histoire de l'Art*, citada, de MICHAU, v. I, p. 139.

(2) EMILU MALE: *L'Art religieux du XIII siècle en France*, Paris, 1902.

als set dons del Esperit Sant (1). Es sabuda l'importància que 'ls místics mitg-evuls daven als nombres, especialment al set (2).

Aquest lloch estava tancat ab reixes en moltíssimes esglésies. Mossen Gudiol ha fet notar un document del any 1138 referent a Sant Pere de Vich, en el que 's fa una deixa: «*ad opus uniusque chori sive ad ipsas regias IIII sectarcos ordi*» (3).

Es curiós recordar aquí la disposició bizantina dels absis triconques y del absis tennent el cap del creuer (figs. 91, 194 a 214).

En les esglésies més antigues l'absis major no s'obre directament en la nau, sinó en una prolongació més baixa de la mateixa. Es un recort de l'arch trioufal y de la forma distinta en que 's cobria una y altra part del temple: la primera ab fusteria y la segona ab volta. Aqueixa disposició 's troba a Sant Pere del Burgal, Sant Pere de Casserres, Cardona y en les esglésies arcaigants de la vall d'Arán y de Bohí.

Els absis vistos desde l'exterior se presenten ab ses formes cilíndriques, ab ses cobertes còniques adossades al pla del mur de llevant de l'església; ornats d'arcuacions y bandes lombardes o coronats de finestres cegues que marquen ab ses obscurs la cornisa.

(1) En l'acta de consagració de Cuixà del 971 llegim: «*juxta septem dona spiritus sancti, septem in hoc templo erexerunt altaria, septemque Episcopos congregaverunt, qui praeibatum templum vel altaria annuente Deo venerabiliter dedicarunt...*» (*Marca Hispanica*, ap. CXIX.)

(2) EMILE MALE: obra citada, p. 25.

(3) Obra citada, p. 228.

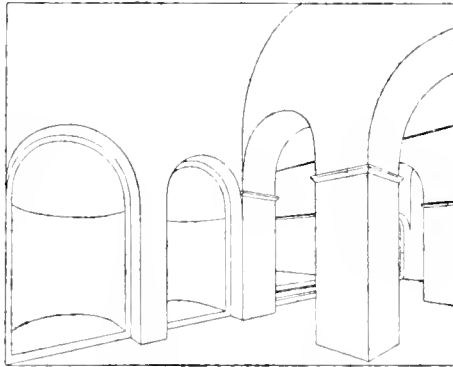

Transepte de Vich. (Restauració.)

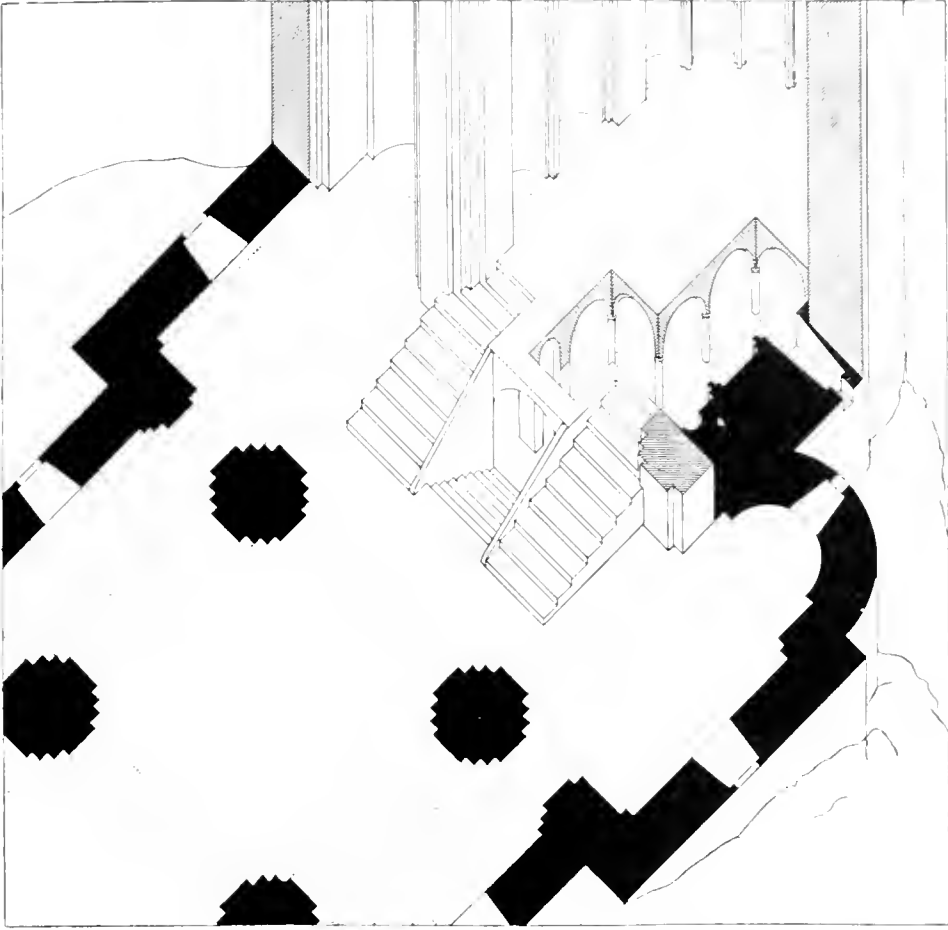

Fig. 397. — Cripta de Sant Vicenç de Cardona. Perspectiva isomètrica. Escala 1 per 200.

III LA CRIPTA



DEVAL·L del presbiteri o omplint tota l'aria del temple formant com una església inferior, hi havia la *cripta* o *l'confessio*. Sa disposició era senzillíssima seguint el perímetre del santuari, generalment dividida en petites naus per columnes y voltes per arista.

CRIPTES OCUPANT L'ÀRIA
DEL PRESBITERI

La més antiga disposició es la primera, en que *l'confessio* està sota l'altar major formant un lloch sagrat sota'l cap de l'església. Tal es la de Cardona a la que s'hi baixa per una escala



Fig. 398. — Cripta de Cardona. (Fot. Mas.)

transformacions com la de Roda en la Ribagorça (figs. 116 y 117).

CRIPTES OCUPANT L'ÀRIA
DEL TEMPLE

Un segon grup que formen les criptes que ocupen tota l'ària del temple. Sembla es una disposició més moderna. Tenen entrada independent com d'una església més baixa.

Al Canigó s'aprofita la pendent del terreny, pera aqueixa església inferior y té l'entrada a peu pla (fig. 401).

Sembla que hi havia a la catedral de Vich un *confessio* o

central devant l'absis major (figs. 397-399); la d'Olius, que té una disposició anàlega (fig. 400); la de Cardet, d'una sola nau, en la vall del Tor, que pogué examinar sols exteriorment la Missió del Institut d'Estudis Catalans, a la ralla d'Aragó, en l'any 1907, té en la part inferior del únic absis les finestres de la vella cripta. La disposició d'aqueixes criptes primitives s'es conservada en algunes esglésies que han sofert després fondes

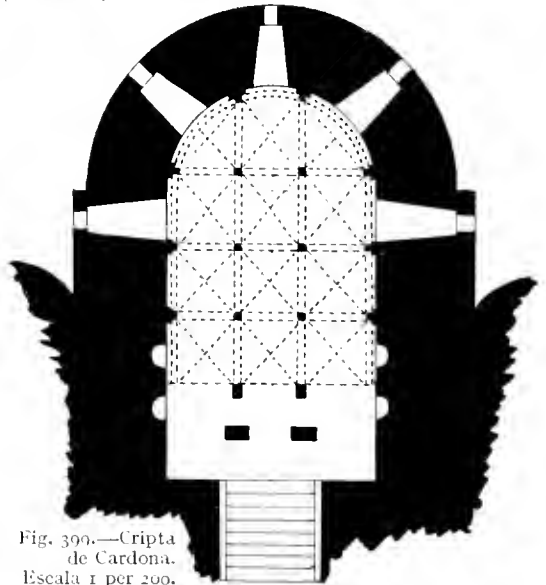

Fig. 399. — Cripta de Cardona. Escala 1 per 200.



Fig. 400. — Cripta d'Olius. (Fot. Mas.)

cripta (1), de la que parla un document de Vich. Pot considerarse una cripta l'església del pessebre circular cobert ab volta anular, sostingut per un pilà central, de Sant Miquel de Cuixà, que hem ja descrit (fig. 402).

CRONOLOGIA

La cronologia de les criptes catalanes pot establirse clarament. La del Canigó data de 1009, en que 's consagra al menys la part del temple immediat al absis; la de Cardona se construeix junt ab la sumptuosa basílica entre 1019 y 1040 y d'ella 's parla en un document de 1044.

La d'Olius es esmentada en l'acta de consagració del 1079.

La del Pessebre de Cuixà fou construïda cap al 1040.

(1) En el testament de Borrell Adroar, clergue y canonge de Vich, any 1068, s'hi llegeix: «sancto petro de confessione dimitto X solidos ad tabulam ipsius». (GUARDIOL: *Nocions d'arqueologia sagrada catalana*, citada, p. 274.)

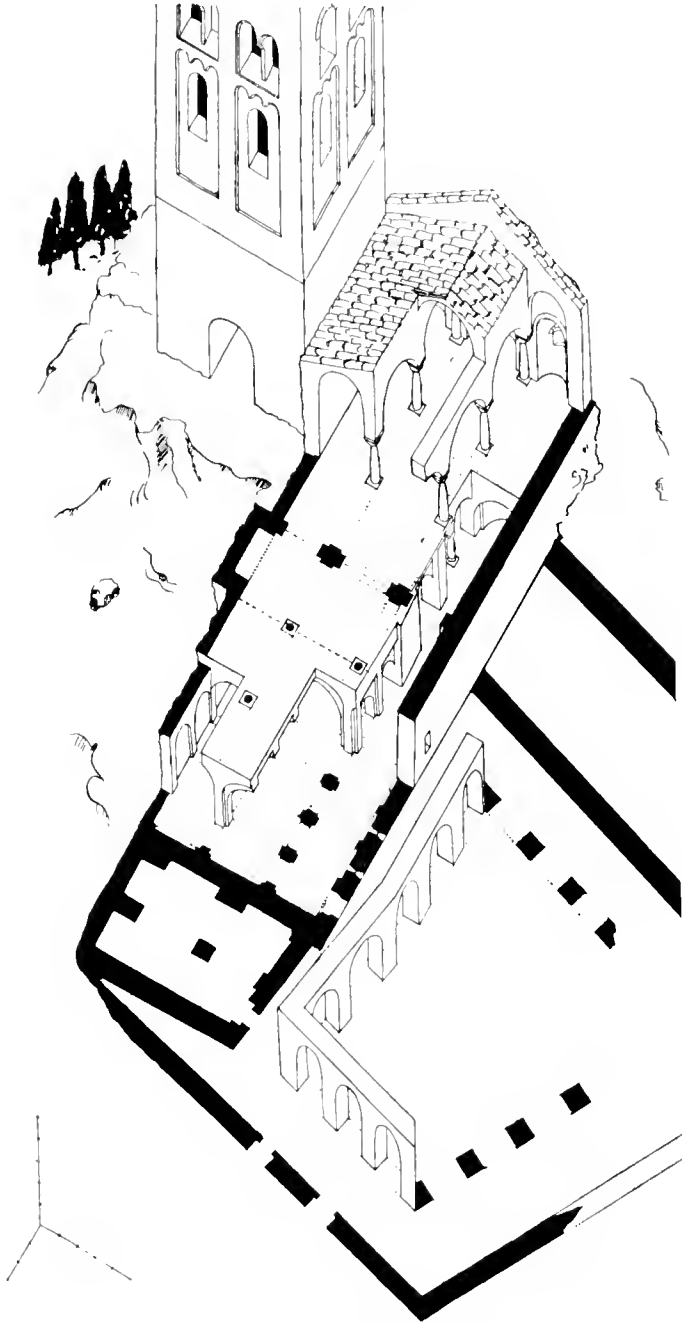

Fig. 401. - Cripta del Canigó. Perspectiva isométrica.

COMPARACIÓ AB LES ESGLESIES
ITALIANES

Cal aquí notar la semblança de les criptes catalanes ab la d'algunes esglesies d'Italia que reproduim adjuntes, com la de Noli (fig. 404) y la més sumptuosa de Sant Pietro en Toscanella, construïda en part sembla en el segle VIII fig. 403. Aqueix tipu 's troba extès també per tota la França.

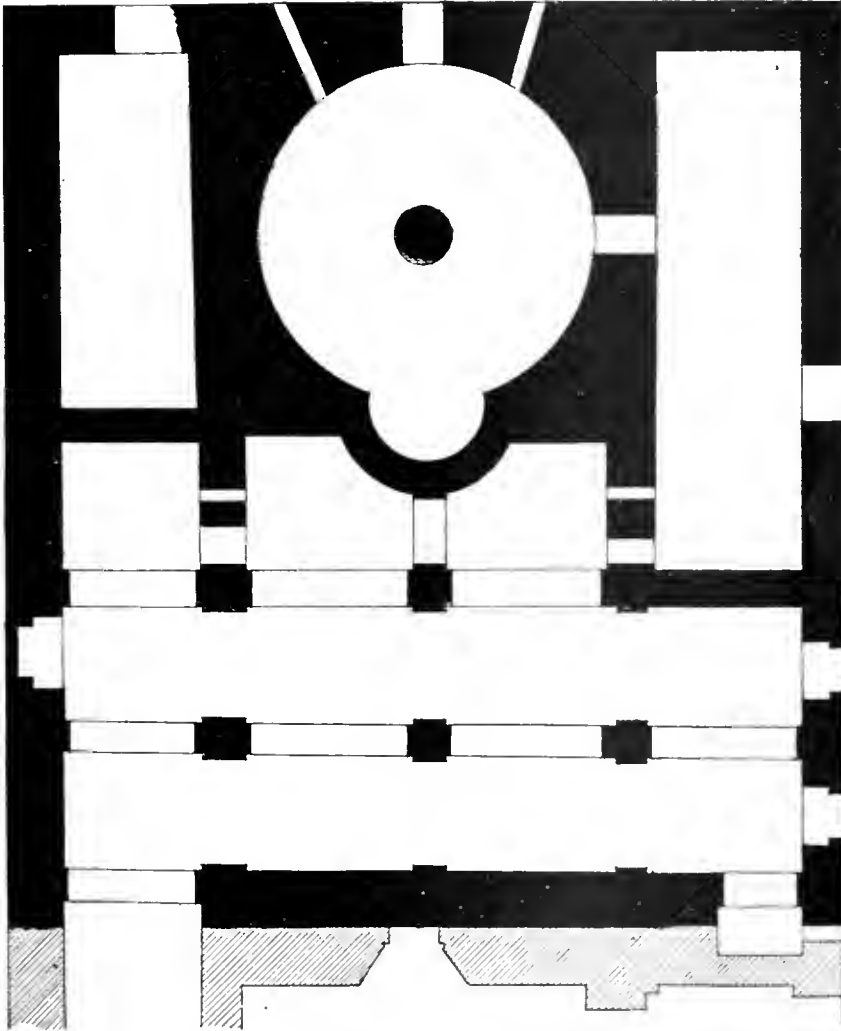

Fig. 402. — Plan de la cripta de Cuixà. Escala 1 per 200.



Fig. 403. — Cripta de Sant Pietro di Toscanella. (Rivoira.)

Segons en Rivoira (1) el tipu més antic és el en que la cripta ompla



Fig. 404. — Cripta de Noli. (Fot. Pung y Cadafalch.)

sols l'aria del presbiteri com les d'Olius y Cardona, de la que es exemple, a més de la citada. L'església parroquial de Sant Leo, que suposa data del 879 al 882, mentres que la cripta omplint tota l'església, com la del Canigó, no apareix a Italia fins al segle XI, citant com exemples Santa Maria de Spira, fundada en l'any 1030 y la Seu de Parma construïda del 1046 al 1071.

(1) Obra citada, vol. II, ps. 524 y 525.



Fig. 405. — Sant Pons de Corbera. (Fot. Vintrotó.)

IV

CIMBORIS Y CAMPANARS



ALGUNES vegades, davant del absis sobre 'l quadrat d'intersecció de la nau y 'l creuer, s'hi aixecà una cúpula més o menys degenerada: el cimbori.

Cap necessitat constructiva porta a aqueix element estrany al plan de les nostres esglésies; ab igual disposició y ab igual sistema de coberta s'en troben ab cimbori y sense cimbori. Sembla a primera vista que ha de servir pera l'illuminació del santuari, y molts no tenen finestres de cap mena. Tampoch obceix a cap necessitat artística; de primer moment, sembla deures a la necessitat de resoldre

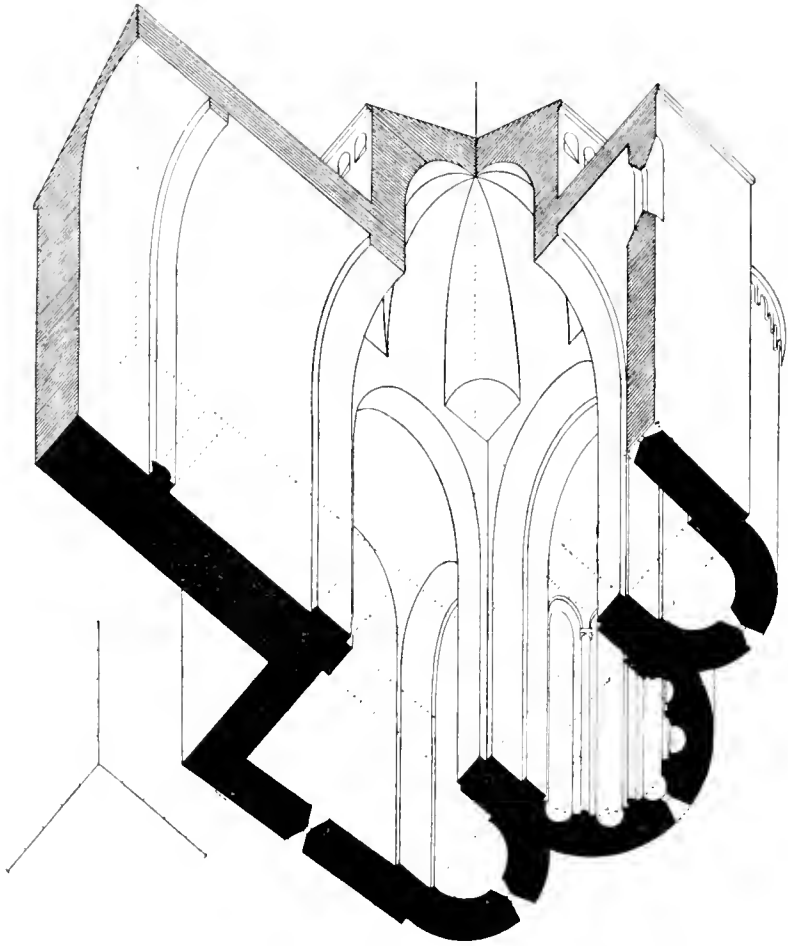

Fig. 406. — Sant Jaume de Frontinyà. Perspectiva isomètrica.

l'intersecció de les voltes del creuer ab la nau, y ab tot sense cimbori aqueixa intersecció es resolta.

L'explicació d'aqueix element es l'influència d'un art poderós: l'art bizanti. Allí la cúpula una o múltiple es l'element fonamental de l'estructura; y es tanta la força d'aquell art y d'aquella civilització, que s'imposa fins a una església d'estructura tan diferenta com l'església romànica de plan de basílica.

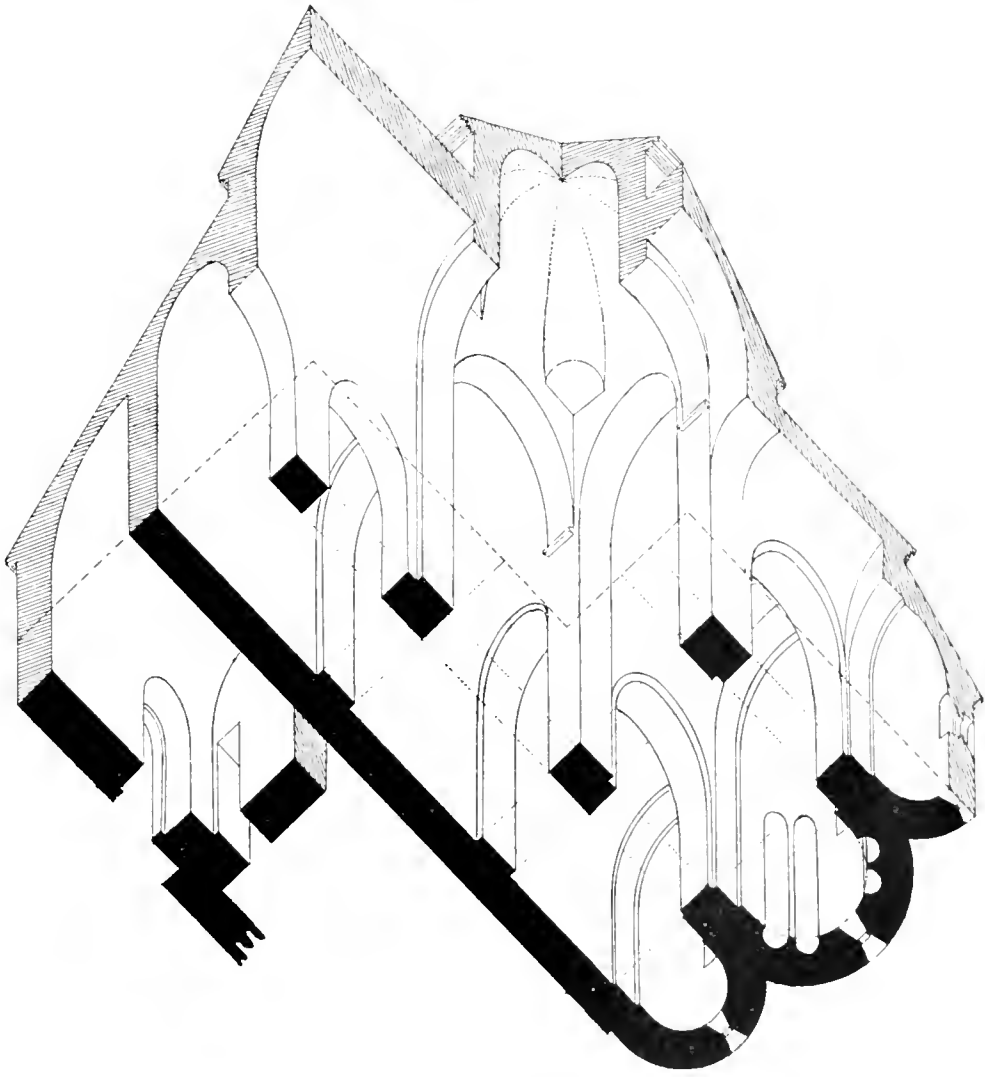

Fig. 407. - Sant Llorenç del Munt. Perspectiva isomètrica. Escala 1 per 200.

EL CÍMBORI

Es el cimbri essencialment una cúpula més o menys transformada en una volta de vuit panys cilíndrics pels constructors occidentals, sostinguda per trompes còniques. Farem després l'anàlisi de sos elements de construcció; parlem ara de son objecte

devant l'altar y de son aspecte general. Ve a formar com una reducció d'un santuari oriental en mig d'una basilica llatina; ve a constituir com una reminiscència de les sump-



Fig. 408. Absis de Sant Jaume de Frontinyà.

tuositats litúrgiques bizantines, dintre una estructura de basilica romana.

Per fora, unes vegades forma un prisma rectangular llis enterament, com a Sant Pons de Corbera (fig. 405); altres es octogonal o ab els angles morts barroerament fets sense decoració, com a Sant Miquel de Cruïlles (fig. 438); altres es vuitavat ab quatre cares més petites que les altres com a Santa Maria de Terrassa (fig. 362 del vol. I; ja es més complicat, ab dotze cares, decorat ab galeries de finestres y archs cegos, com el de Sant Jaume de Frontinyà (fig. 408). Aqueixa decoració d'archs cegos se troba també a Sant Cugat de Salou (figs. 189

y 190). A sobre d'ell s'aixeca sovint la torre lleugera del campanar (fig. 405), o be el tot se converteix en una torre vuitavada (figs. 134 a 136, 141 y 142, 179, etc.) competidora dels macisos cloquers de plan quadrat, que més aviat semblen torres de defensa.

El cimbori està situat generalment en el darrer tram de la basilica, devant l'absis principal precedent al altar (fig. 406). A Sant Eulenc del Munt se 'l troba excepcionalment al centre de l'església (fig. 407), igual que en les esglésies de plan de creu grega, com Sant Pere de les Puellas (figs. 34 y 37), Sant Cugat del Recó (fig. 490) y Sant Daniel de Girona (fig. 492); a Sant Pere de Pons (fig. 214) y a Santa Maria de Cervelló (fig. 208), se 'ls troba al centre dels tres absis disposats en creu.

Hem parlat ja de s'aparició a Catalunya en la basilica de Cardona,

sincrònicament quasi ab Italia, en la primera meitat del segle XI, y de sa propagació cap al 1040. E: cal ara que afirmem sa igualtat ab els cimbors italians.

COMPARACIÓ En Lampérez (2)
AB ELS CIMBORIS D'ITALIA ha fet notar,
pera demostrar l'analogia entre les
nostres cúpules y les italianes, la
que hi ha entre Sant Jaume de
Frontinyà (fig. 408) y Sant Teodor
de Pavia. Els elements exteriors
són els mateixos: les cobertes dels
triangles de sobre les trompes; les
arcuacions coronant el tambor; la
coberta ab piràmide, a excepció
del campanar termenant el cimbori,
freqüentíssim, per altra part, en
les esglésies catalanes.

Fora més exacte la comparació
entre dos tipus del mateix període
d'evolució. Sant Teodor de Pavia
es un tipu molt més avançat en
la transformació del art romànic
que Sant Jaume de Frontinyà.
Millor fora comparar els cimbors
catalans d'aqueix primer grup
romànic, ab el del baptisteri de
Biella, o'l de Galliano, o'l de Sant
Babilas de Milà (fig. 83), o'l de la
Séu d'Ivrea (fig. 432). L'analogia
de forma es extraordinaria.

En Rivoira, descrivint el cimbori tant comú en son país, sembla que
descriguí els de la nostra terra: «L'espay central quadrat se cambia en
octogonal, del que naix la cúpula per medi de quatre petites voltes còn-
iques, posades en els angles del quadrat, que es el punt més sòlit de la

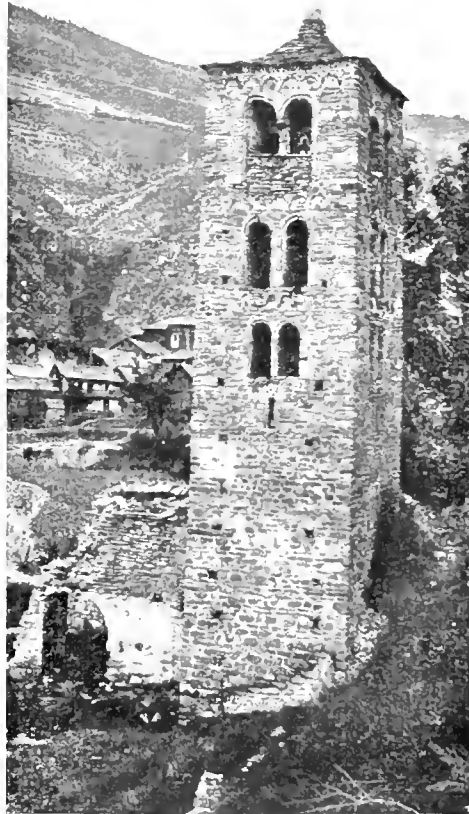

Fig. 409. - Campanar de Rescan.

(Fot. Mas.)

(1) Vegis p. 169 del present volùm.

(2) LAMPÉREZ: *Historia de la Arquitectura cristiana española en la Edad Media*, Madrid, 1908, P. 611.

construcció, destinades a sostenir quatre de les parets del tambor, acusant així interiorment la línia poligonal externa de la cúpula mateixa y dant origen a la cúpula lombarda» (1).

Aqueixa disposició catalana y lombarda es ben diferenta de la cúpula esfèrica, sobre una vola vaida comú en el romànich espanyol, fora de la frontera catalana, derivació directa de les cúpules de l'Aquitània.



Fig. 410.— Campanar de Ripoll en la fatxada.
(Restauració de Rogent.)

La situació es variadíssima: ja es un cos al costat de l'església quasi aïllat, com devia ser a Vielh (fig. 159) y Girona (fig. 277), com es encara en gran nombre d'esglésies més modestes: Torelló (fig. 414), Bescarà (fig. 409), etc.; ja se 'l troba al costat del frontispici principal, com a Elna (figs. 411 y 412), Ripoll (fig. 410), etc.; ja 'ls estréms del creuer, com a Cuxà (fig. 87); ja s'aixeca sobre la vola del cimbori, com a Santa Maria de Terrassa (fig. 426) y Sant Pons de

CAMPANAR EN FORMA DE TORRE. El campanar es un

lloch de guayta, una torre de defensa de la vila, un lloch pera avisar les hores de deixar o respondre el treball. Es difícil comprendre al home modern, habitant de les ciutats segures, l'utilitat d'aqueixes torres que ab grans despeses aixecaven els pobles y els monastirs.

Hi ha dues formes comunment usades: d'espadanya y de torre.

La primera mena es un mur foradat pera sostenir les campanes, colocat sempre en un dels frontispicis, ja en els laterals, ja en els principals; mes no l'hem sapigut trobar en cap església d'aqueix període, en que, en general, s'usa la forma de torre. Sa si-

(1) RIVOIRA: obra citada, vol. I, p. 308.

Corbera (fig. 405), apropòsit pera tocar les campanes desde 'l'chor del centre del creuer: ja sobre la volta de la nau, com a Colaner (figs. 100, 101 y 413), a Sant Jaume de Viladroher o dels Bastons (fig. 256) y en Sant Andreu de Llanars, al Llusanés (fig. 235); al Canigó es una torre de defensa de la porta d'entrada al costat del absis (fig. 40). Al castell Llordà es una torre de la muralla.



DISPOSICIÓ EXTERIOR El campanar català aïllat es una torre prismàtica de basa quadrada. Ni un ressalt, ni un canvi de dalt a baix, en el conjunt de la massa. Les excepcions són ben comptades. En general, tenien tant d'alçada com de perímetre, seguint una pràctica que 'ls documents indiquen pera les torres de les obres militars. Ab la mateixa proporció 's construïen sovint els minarets de les mesquites andaluses y mogrebites (1).

Dintre aqueixa idea hi ha principalment dos grups: la dels campanars més senzills, qual amplada permet una composició simple, y la dels més grandiosos, que una pilastra divideix de dalt

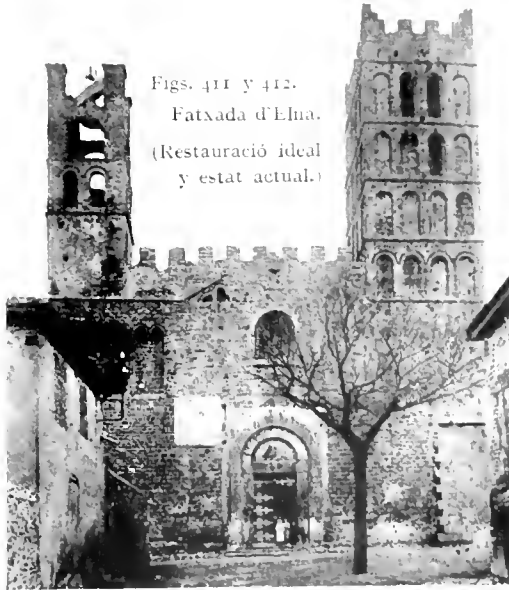

Figs. 411 y 412.
Fatxada d'Elma.
(Restauració ideal y estat actual.)

(1) H. SALADIN: *Manuel d'art musulman*. Paris, 1907. Vol. I, p. 229.

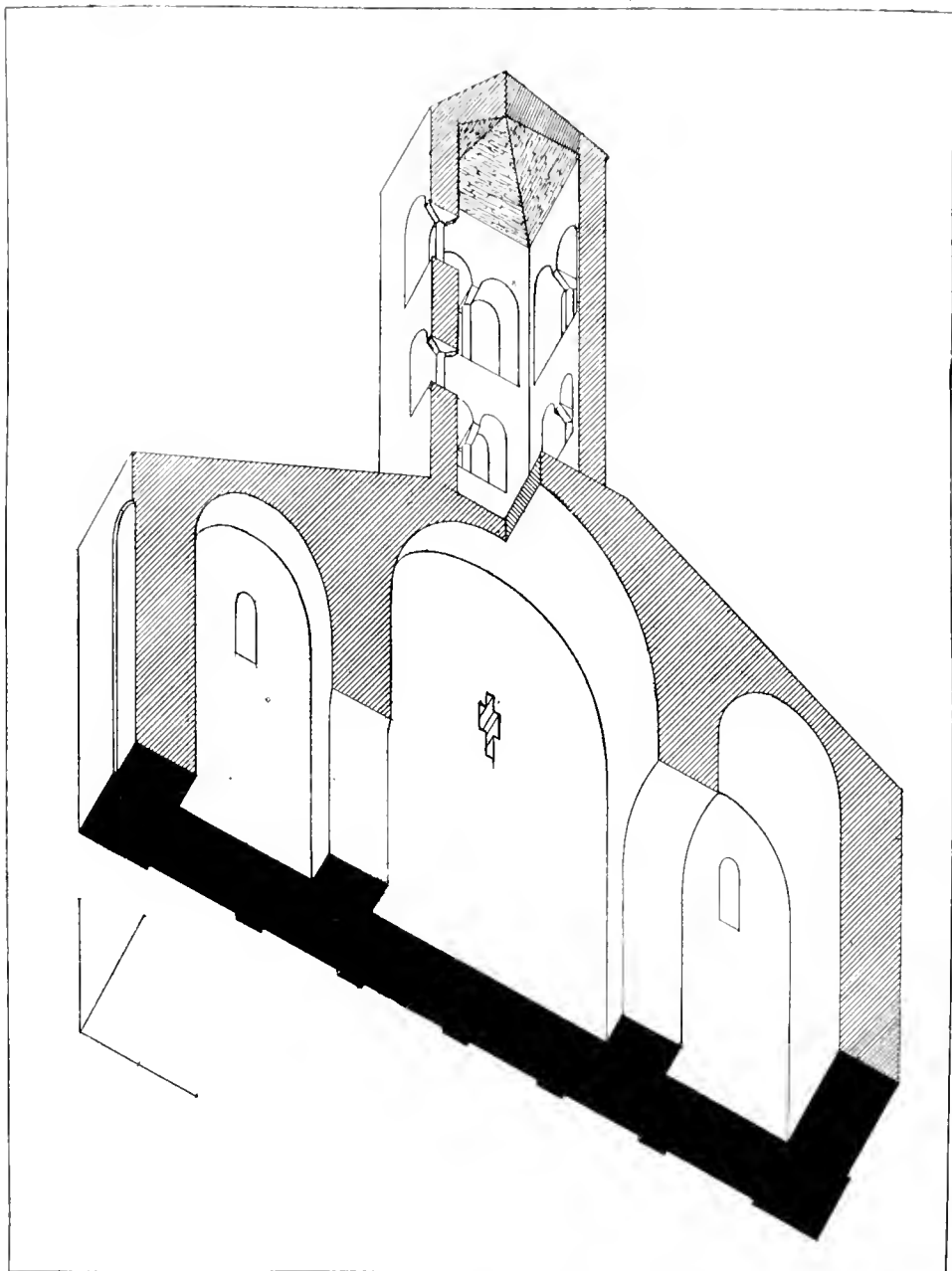

Fig. 413. — Campanar de Cohaner. Perspectiva isomètrica.

a baix en dos trams, venint a ser compostos, com una juxtaposició de dos campanars de la primera mena. Compatis, pera veure clara aqueixa idea, el campanar de Cuixà al Rosselló (fig. 16) y el de Torelló (figura 114) a la plana de Vich.

Una divisió en pisos, responent a l'estructura interior, facilita resoldre el problema decoratiu ab els medis senzills de les arcuacions y les faixes lombardes. Y en cada pis, entre les pilastres, s'hi centra una obertura que comença senzilla y reduïda en els pisos baixos y va aixamplantse, convertintse en geminada y en triple, en els pisos superiors. El de l'església de Tardell (fig. 240) y el de Seva (fig. 251): són els més senzills del tipu, perque no presenten faixes ni arcuacions en sa decoració exterior.

Segueix en ordre de senzillesa, el de Merens (fig. 197), als límits de la Cerdanya francesa, a la vessant de l'Ariège; el de Tabérmoles, a la plana de Vich (fig. 253); Sant Joan de Canillo (fig. 246) y Encamp (fig. 245) (Audorra), y 'ls incomplets de Vilanova de la Roca (fig. 324), Baget (fig. 281), Bescarà (fig. 409).

Coronament d'aqueixa serie de campanars de la forma simple, es el campanar de la Seu de Vich, en quals cossos superiors s'obrien grandioses finestres triples (fig. 116). El de Tardell (fig. 320), a la plana de Vich, té disposició anàlega, únicament que en la part baixa s'ha

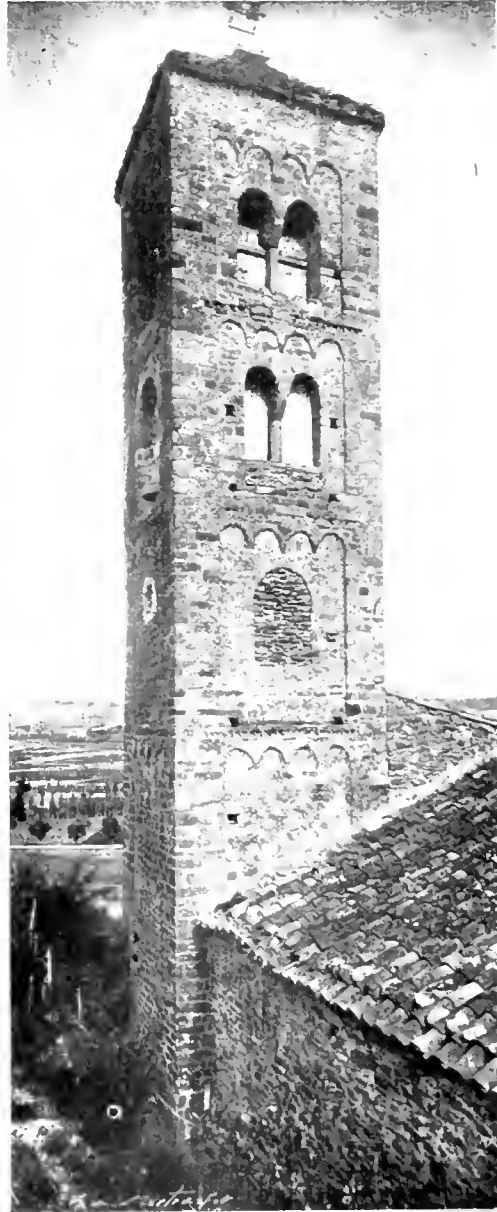

Fig. 114. -- Campanar de Torelló. (Fot. Mas)

començat a dividir en dues parts per una faixa lombarda, com si s'hagués intentat la construcció d'un campanar doble.

Encara en les formes del campanar doble s'hi poden senyalar dos variants. En algun, com el de Breda, se busca a lligar les dues línies verticals de finestres, fent traspassar d'una banda a l'altra les arqueries y les petites impostes (fig. 422). En altres, la faixa central va de dalt a baix del cloquer com a Ripoll (fig. 410), Catedral de Girona (figs. 277 y 278), Sant Martí de Canigó (fig. 40), Quixà (fig. 16). Hi ha algunes formes excepcionals: una d'elles es la del campanar de Coll de Nargó (fig. p. 290), probablement una reforma pera evitar la ruina.

Una forma excepcionalment usada es la del campanar de plan triangular curvilini, de l'església de Santa Coloma, a Andorra (figs. 244 y 424), que recorda de lluny el de Sant Apollinare Nuovo, a Ravenna (fig. 430) (1).

D'importancia menor encara, són els campanars quadrats que s'aixequen sobre 'ls cimboris: es això propi de les esglésies monacals y colegiades, aont els clergues tenien el cor en el creuer, y desde aont, ab aquesta disposició, podien ventar les campanes. La forma del campanaret es constantment igual a les descrites, més senzilles; vegis Sant Pons de Corbera (fig. 405) y Santa Maria de Terrassa (fig. 426).

Finalment, hi ha els campanars vuitavats, prolongació del cimbori, com el d'Ortoneda (fig. 425) y de Sant Daniel de Girona (fig. p. 274).

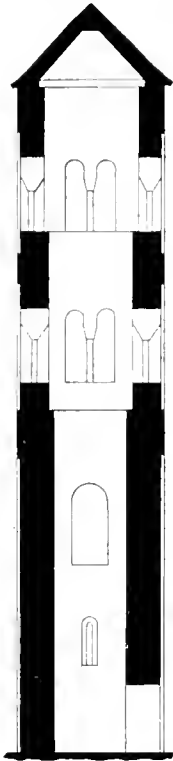

Fig. 415 — Campanar de Torelló.
Secció.
Escala 1 per 200.

COBERTA

La forma actual de la coberta dels campanars es variada; uns terminen ab marlets, com torreons de guerra. Aixís són els de Vielh, Ripoll, Canigó y Breda. Els més grans campanars—ha dit en Brutails referintse al Rosselló,— els que no són emmarletats, són coberts d'un terrat, o al menys el taulat no es més que aparent. A Constouges y a l'abacial d'Arlés, el campanar està coronat per un teulat de quatre vessants, que pot ser antich. Els campanars de dimensions més modestes se terminen habitualment per un teulat a dugues vessants: aixís es a Cornellà de Conflent (fig. 280); mes sembla això una transformació posterior (2).

(1) RIVOIRA, obra citada, vol. I, p. 49.

(2) J. A. BRUTAILS: *Notes sobre l'art religiós en el Rosselló*, citada, ps. 110 y següents.

Són exemples de campanars coberts ab formes de piràmide, ab picarres o lloses, que llensin les aigües lluny de les parets: els de Tabérnoles, Sant Vicenç de Torelló, Taradell, etc. A Andorra les cobertes dels cloquers són a quatre vessants y molt agudes. Això ha motivat que la terminació dels campanars fós discutida, sentantse dues opinions: una, la de que 'l campanar 's terminava ab terrats y marlets, y l'altra, que 's terminava ab teulada en forma piramidal. La primera ha-

via estat sostinguda per D. Eliás Rogent; la segona, que sembla la més probable, ho ha estat pel Director del Museu de Vich, Mossèn Gudiol. Els monuments romànics aont hi ha representat un campanar, es ab coberta, apiramidada, com en els capitells de Sant Cugat del Vallès, segles XII y XIII (fig. 428), com a la porta del claustre de la Catedral de Tarragona (figura 429), segle XIII. En general, els



Fig. 416. — Campanar de Vich.
(Fot. Puig y Cadafalch.)

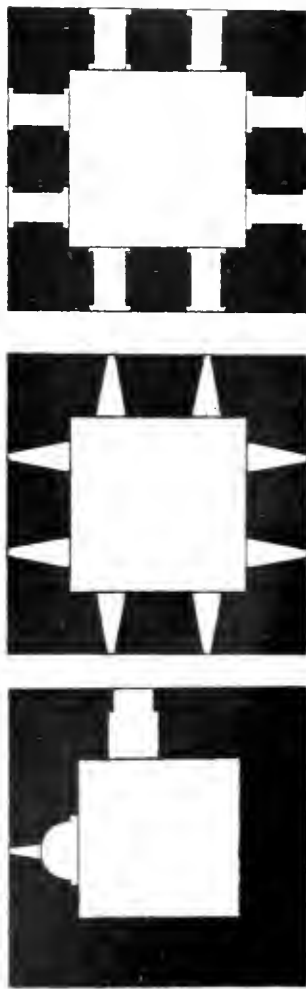

Fig. 417. — Plans en diversos nivells del campanar de Vich.
Escala 1 per 200.

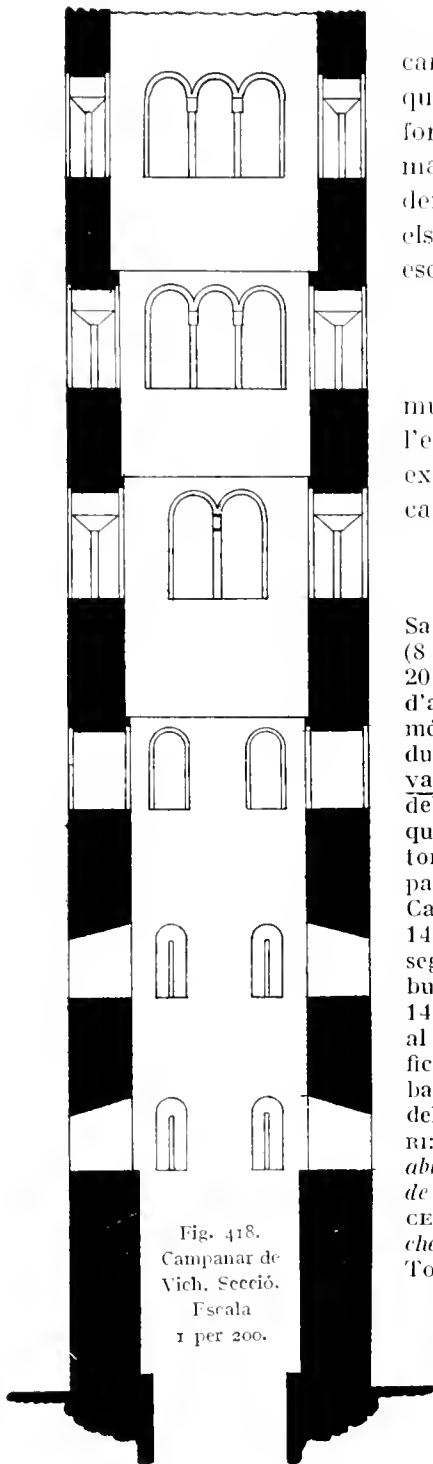

Fig. 418.
Campanar de
Vich. Secció.
Escala
1 per 200.

campanars tenien aqueixa mena de coberta, ja que sols excepcionalment l'església tolerava la fortificació dels temples. La major part dels marlets que coronen els campanars són moderns; d'alguns, com el del Canigó, ho demostren els documents (1); d'altres ho declara sa forma escalonada, posterior al període de que parlèm.

DISPOSICIÓ INTERIOR

Aqueixos campanars tenen de fàbrica solament els murs exteriors, essent la repartició en pisos y l'escala de fusteria, a excepció en alguns cassos dels pisos de

(1) El campanar de Sant Martí de Canigó (8 metres d'amplada per 20 metres d'alt) no té d'antich sinó 'ls pisos més baixos: sense cap dubte, la part superior va ésser refeta després del terratrèmol del 1429, que va enfonzar aquesta torre. Pera aqueixa reparació cobrà Guillem Carmessò, picapedrer, 14 lliures barceloneses, segons consta en un rebut del 7 d'Octubre any 1433, fet pel picapedrer al abat Squerd per justificar el pago del seu treball de la reconstrucció del cloquer. (P. PUIGGARI: *Notices sur l'ancienne abbaye de Saint-Martin de Canigó*, p. 39.—FRANCESC FONT: *Histoire de l'Abbaye royale de Saint-Michel de Cuxà*. Perpinyà, 1881. P. 150. — MASSÓ Y TORRENTS: *Bulleti de l'Associació d'Excursions Catalanes*. Barcelona, 1888. Vol. X, p. 167 y següents. — J. A. BRUTAILS: *Notes sobre l'art religiós en el Rosselló*, citada, p. 105. — *L'archéologie du moyen-âge et ses méthodes*. Paris, 1900. P. 221.)

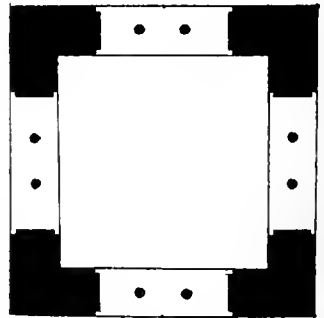
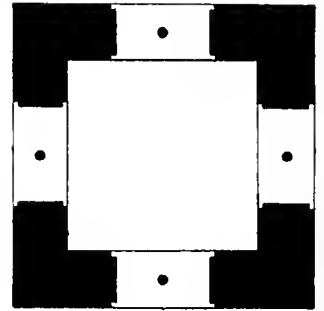

Fig. 419. — Plans en diversos nivells del campanar de Vich.

la part inferior. El campanar de Sant Pere de Casserres té dos pisos en aquella disposició: l'inferior, cobert ab volta de recó de claustre de planta octogonal y trompes en els angles; el superior, ab volta de la mateixa



Fig. 420. — Campanar de Taradell.

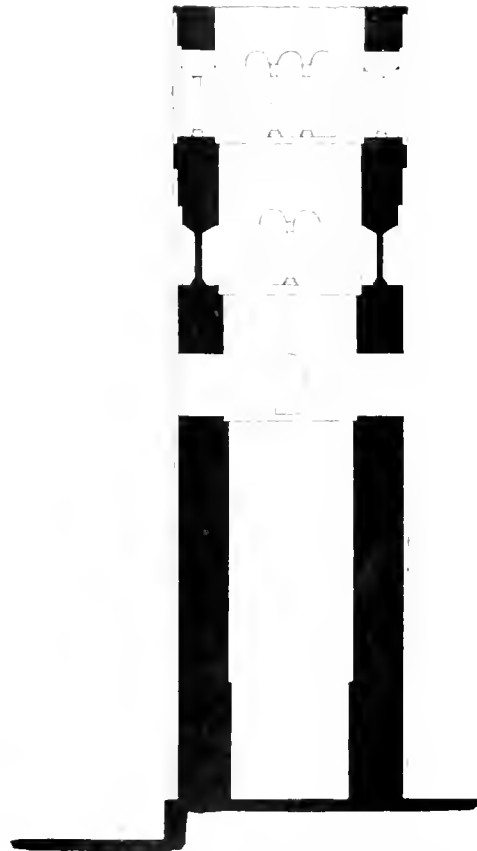

Fig. 421. — Campanar de Taradell. Seccio.
Es ala 1 per 200.

classe, però la planta quadrada (fig. 57). Sembla una obra relativament moderna (1).

El de Ripoll y l de Breda tenien cinch pisos (fig. 423; el de Viel, sis (fig. 418). Els campanars d'Elna, en son interior estan dividits en dos pisos,

(1) JOSEPH M.^a PERICAS: *Sant Pere de Casserres*, monografia citada, p. 237.



Figs. 422 y 423.
Campanar de l'esglesia de Breda.
Plan y secció. Escala 1 per 200.

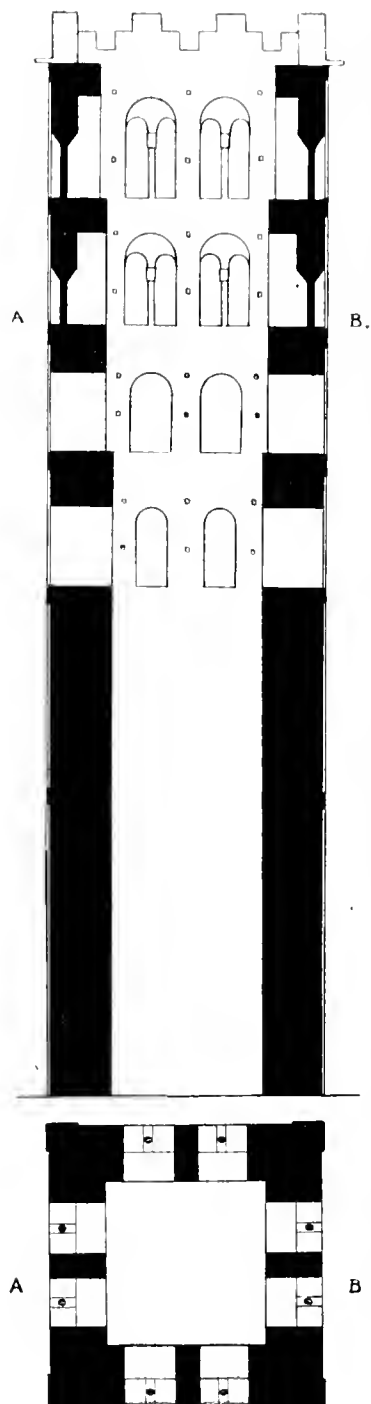

per medi d'una volta de canó apuntada, que subsisteix en el cloquer N., y en fragments en el S., el que tenia a més una volta molt més baixa semi-circular, que portava l' replà d'una escala (1). Semblen aqueixes obres també modernes.

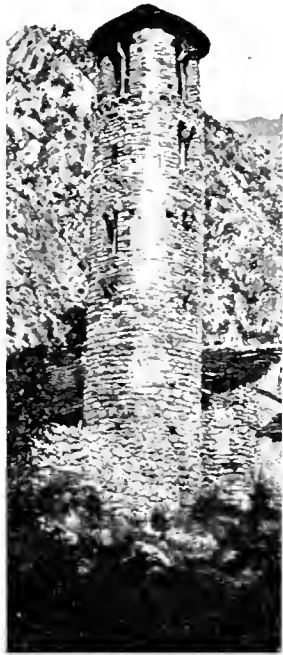

Fig. 424. — Campanar de Santa Coloma d'Andorra.

L'estructura es ben senzilla: varis sostres construïts ab vigues que s'aguanten en caixes obertes en els murs o en el relleix que formen y una escala de peu per comunicar d'un pis ad altre. No es fácil trobar avuy intacta aqueixa disposició: els incendis y 'ls corchs han produït la destrucció de l'obra de fusteria o han modificat la major part. Pot deduir se únicament del examen de l'obra de pedra y de la disposició actual conservada per tradició en la major part dels campanars. Tal era en general la disposició de les torres



Fig. 425. — Església d'Ortoneda. (Fot. Rocafort.)

en les esglésies d'Espanya, anàlega a la de les torres militars y dels minarets de les mesquites musulmanes, que poblaven, com axis sembla, una gran part de la península ibèrica.

No hi ha molt, D. Joan Menéndez Pidal ha publicat en la *Revue Hispanique*

(1) J. A. BRUTAILS: *Étude archéologique sur la Cathédrale et le cloître d'Elne*, Hoch citat, p. 212.

únique (1) el dibuix polierom del final d'un còdex del segle X, de la torre del



Fig. 426. — Santa Maria de Terrassa

monastir de Sant Salvador de Tàbara, que illustrava els comentaris de Sant Beat de Lièbana sobre l'«Apocalipsis», guardat al Arxiu Històric Nacional de Madrid. Emeteri, que anà a Sant Salvador de Tàbara a copiar el manuscrit, al final li dibuixa la torre y 'l *Scriptorium*, aont feu durant tres mesos el penós treball. En el dibuix se veu clarament aqueixa estructura de sostres de fusta comunicant entre si per medi d'escales senzillissimes, tal com se conserven encara entre altres, en el nostre campanar de Vich (fig. 427).

CRONOLOGIA DELS CAMPANARS
CATALANS

És escassa la cronologia dels campanars establerta per documents precisos, que s'hi refereixin concretament; suposantlos de la data de les esglésies a que pertanyen, pot establirse la següent sèrie:

Santa Maria de Ripoll.....	1032
Vich.....	1036
Catedral de Girona.....	1040
Cuixà.....	1040
Sant Salvador de Breda.....	1068

El de Vich consta que existia en 1059. Un document d'aquest any parla d'una casa situada entre 'l cementiri y 'l campanar (2).

(1) *San Pedro de Cardena (Restos y Memorias del antiguo Monasterio)*. Vol. XIX, p. 107. Paris, 1908.

(2) JOAQUIM SALARICH: *Vich, su historia, sus monumentos, sus hijos*. Vich, 1854. P. 228.

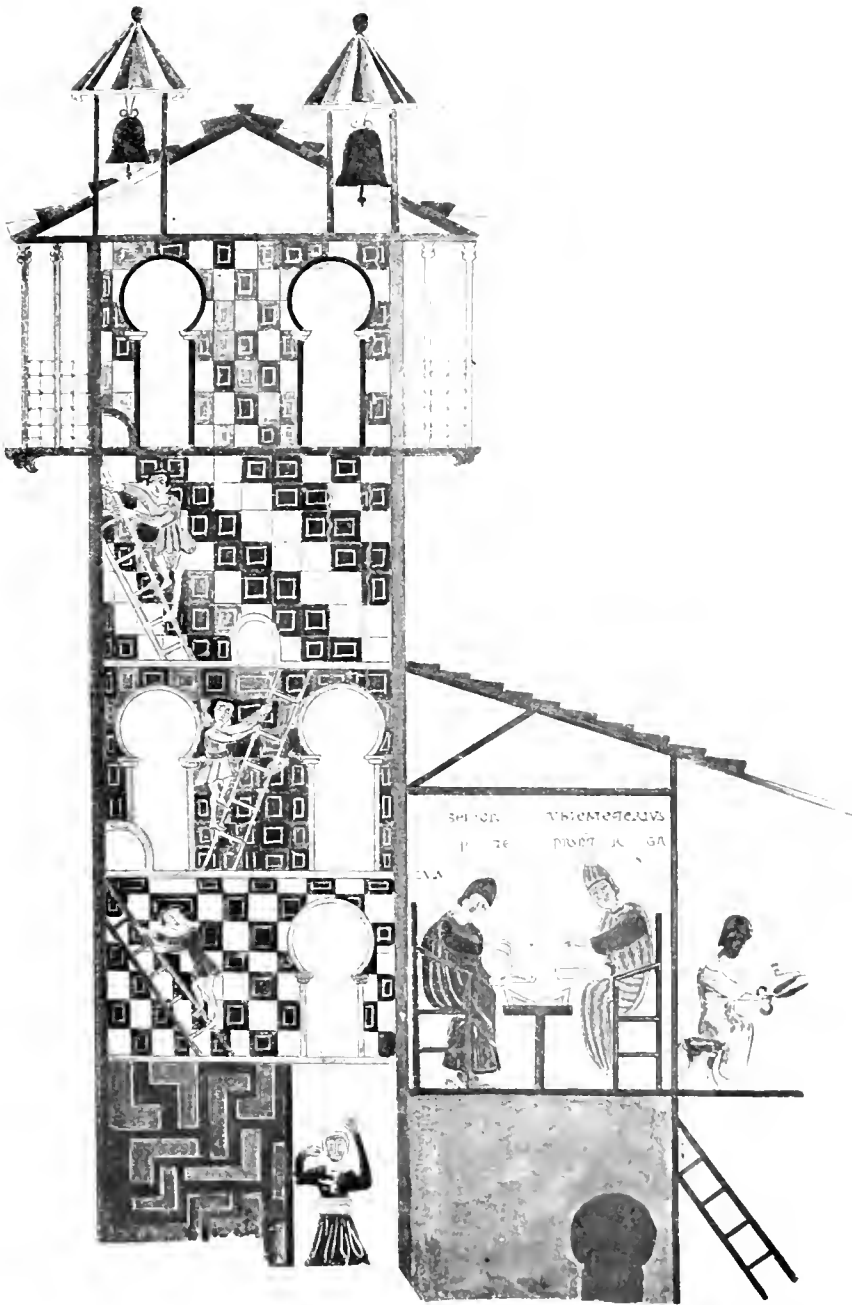

Fig. 427. — Dibuix d'un còdex del Apocalipsis del segle X representant l'interior d'un campanar.
(Revue Hispanique.)

El de Sant Cugat era obrat, al menys en part, en 1063, en que Bernal Guífrel y Urumbela, sa muller, donen al monastir de Sant Cugat del Vallès XXIII mancusos d'or de «*cem in uncia, ad opus vestri cenobi quod expendistis in opere ipsius eloquario*» (1).

Sembla deduir-se d'aqueix quadre, deixant d'anotar el cam-

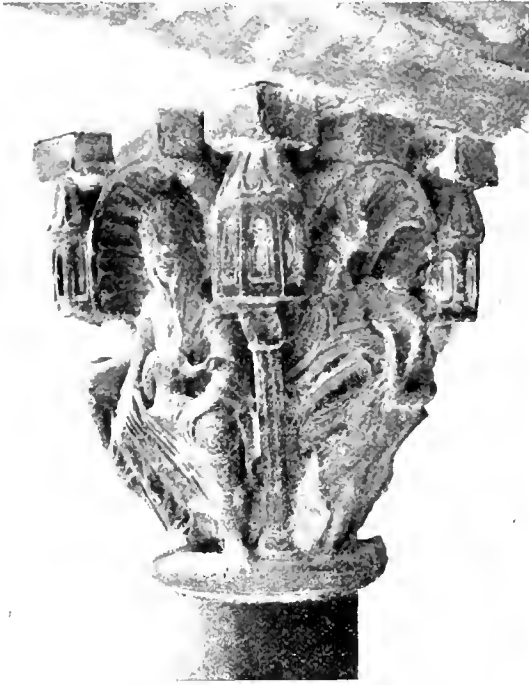

Fig. 428. — Capitell de Sant Cugat del Vallès ab terminacions de campanars.

panar del Canigó, que podria haverse construït en les obres que ocasionaren la segona consagració de 1026, encara en data posterior, que 'ls campanars feren sa aparició en les nostres basiliques cap a la darrería del 1030 al 1040, conservantse la forma primitiva sense alteració, no sols cap al 1068, en que 's consagrà l'església del monastir de Breda y s'acabà



Fig. 429. Capitells de la porta del claustre de Tarragona ab representacions de campanars.

(1) El document es del any 1063. (J. MAS: *Notes històriques del Bisbat de Barcelona. Taula del Cartulari de Sant Cugat del Vallès*, vol. V, p. 13.)

l'obra primera de Sant Miquel de Fluvià, sinó en els campanars de les darreries de segle, de la plana de Vich.



Fig. 430.—Campanar de Sant Apolinar Nuovo a Ravenna. (Rivoira.)

COMPARACIÓ
AB ELS CAMPANARS LOMBARDS

Són els nostres campanars exteriorment, iguals exactament als lombards. N'hi ha prou, pera probarho, de posar les reproduccions dels uns al costat dels altres.

Els campanars lombards arriben a acomplir la seva forma abans que ls campanars catalans, y són, per lo tant, els seus predecessors. Un dels més antics de tots, sembla esser, segons els datos que adueix en Rivoira, el campanar cilíndric de Sant Apolinar Nuovo (fig. 430, de Ràvena, en el que'l docte arqueòlech italià hi descobrí, en un dels capitells de les finestres, el monograma del arquebisbe Joan, que regí l'archidiòcesi ravennata del 859 a 878. Tenien aqueixes torres-campanars com a precedent, les torres pera les escales que alguna volta s'aixecaven al costat de les esglésies. Segueix després d'ell, segons en Rivoira, el de Sant Apolinar, *in Classe 1*). Es aquest, com el de Sant Apolinar Nuovo, una torre cilíndrica, tal com s'havien construït en el segle vi les torres de les escales de Sant Vital.

A Ràvena mateix s'introdueixen els campanars quadrats a Sant Joan Evangelista y a Sant Francesch. A les darreries del segle ix atribueix en Rivoira la forma del campanar quadrat de Sant Satiro de Milà (fig. 431, el més antic que senyala, de forma ja enterament determinada, igual exactament a les nostres torres catalanes, ab les dignes soles diferències: la del material, que 's el maó en l'església milanesa aixecada en

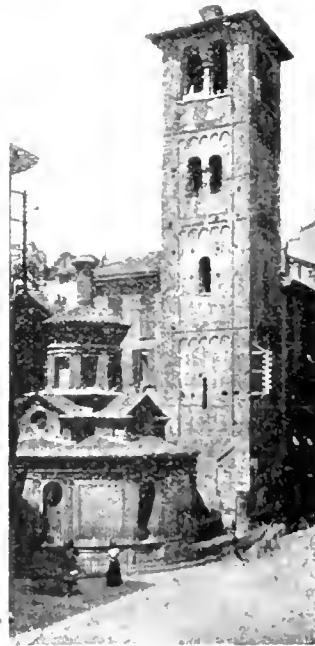

Fig. 431.—Campanar de Sant Satiro de Milà. (Rivoira.)

(1) RIVOIRA: obra citada, vol. I, ps. 51 y següents.



Fig. 432. — Catedral d'Ivrea. (Rivoira.)

Po, y allí 's troba la forma exactament igual a la dels nostres campanars.

L'exemple més antic que Rivoira cita a Itàlia, de campanar de pedra ab els capitells trapezials, es el de la Catedral d'Ivrea (fig. 432), construïda en les darreries del segle x y principis del xi. La forma es ja la nostra en absolut. El nostre tipu de campanar simple de Vich y de Taradell es igual exactament als del monastir destruït de Sant Stefano y Santa Maria de Susa (fig. 434), mentres que 'ls de Ripoll, Breda y Girona poden assimilar-se als de Sant Just (fig. 435) y Sant Ambrós de la vall de Susa (fig. 436), el del monastir de Friularia (fig. 438), y a un dels de la Catedral d'Ivrea (fig. 432).

la gran plana del desaigüe del Po, aont la pedra manca en absolut, mentres els nostres són bastits de pedra; y la forma dels capitells, que es la clàssica encara, o la cúbica lombarda en el de Milà y la trapezial mensuliforme en els nostres campanars.

Passant anys la forma evoluciona; canviant de terres, el material maó es substituït per la pedra. Al Piemont, les avançades dels Alps donen pedra abundant, que substituïx l'argila propia pera ceràmica, de l'extensa plana del

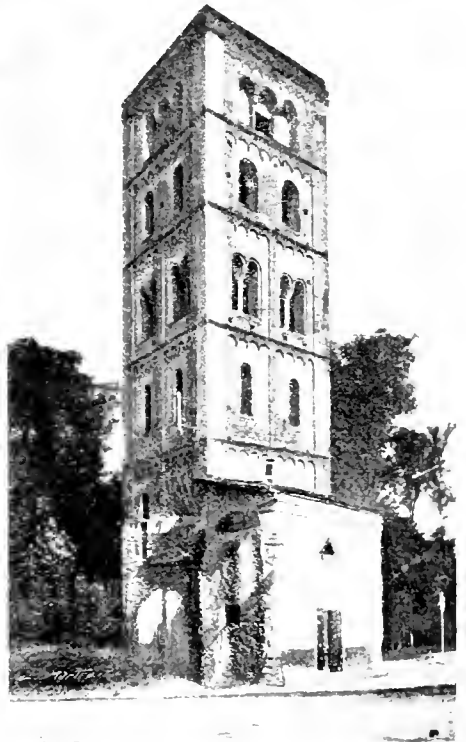
Fig. 433. — Ivrea, Sant Stefano.
(Venturi.)

A Itàlia, dintre l mateix tipus troben formes de campanar, en que la forma decorativa es més complicada, com el que s'aixeca vora l'antiquíssima església de Santa Maria de Pomposa (fig. 437), y també les formes de petits clochers aixecats sobre la volta del cimbori, com el del baptisteri de Biella.



Fig. 434. — Santa Maria de Susa.
(Rivoira.)

La major part dels campanars petrís del Piemont iguals als catalans, considera en Rivoira que daten del primer quart del segle XI (1). Es aqueixa època la de la propagació d'aqueix element del temple cristià, cap al migdia d'Itàlia y cap al Occident.

Una inscripció composta en l'any 1064,

en la basílica de Sant Silvestre (Roma), per primera vegada menciona l cloquer: *Turrem quam campanile dicimus*. Aquesta indicació, diu en Marucchi, es remarcable; donchs si's troben en altres ciutats, a Ràvena



Fig. 435. — Susa, San Gausto.
(Verturn.)

per exemple, clochers més antics, a Roma no n'existeixen d'anteriors al segle XI (2).

A Catalunya hem vist com se'l troba principalment en esglésies que's consagren en les darreries del 1030 al 1040, coetania de l'època en que en Marucchi senyala l'aparició del campanar a Roma. Pel camí d'Itàlia a Catalunya, formes derivades de la lombarda, com els campanars de Mustiers y de Sant Trophim d'Arlès

(1) Obra citada, vol. VI, ps. 257 y següents.

(2) MARUCCI: *Éléments d'Archéologie chrétienne*, citada, vol. I, p. 251.

(de data posterior), senyalen com files el camí. Poden avuy encara repetir-se aquelles paraules d'en Viollet-le-Duch. «La classificació dels campanars per escoles y ramificacions d'escoles, coincideix de província en província ab les relacions comercials y polítiques; aquesta divisió segueix el moviment

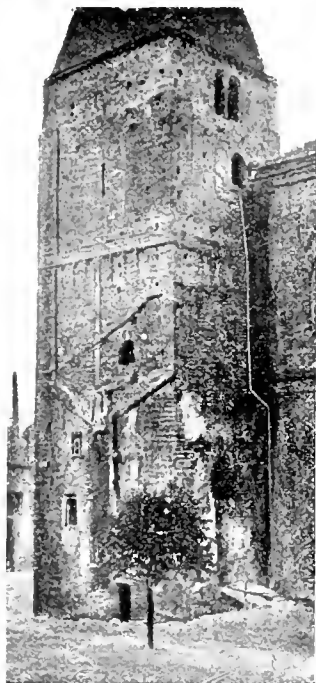

Fig. 436. — Campanar de Sant Ambrós en la vall de Susa. (Rivoira.)

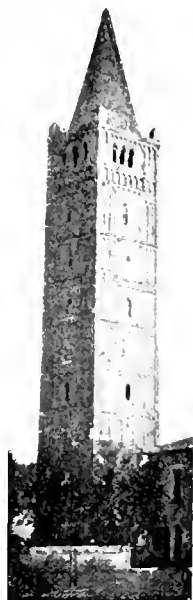

Fig. 437. — Campanar de Santa Maria de Pomposa. (Rivoira.)

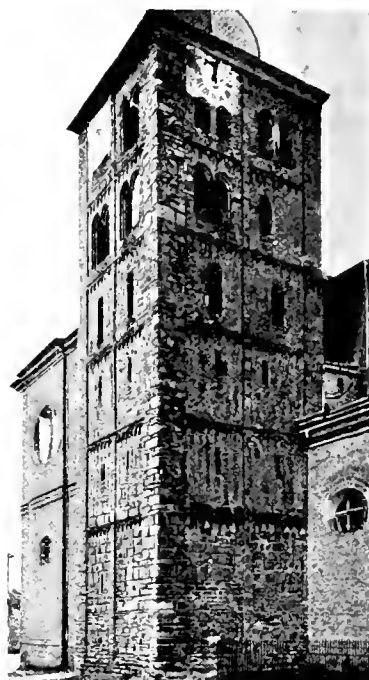

Fig. 438. — Campanar de l'esglesia abacial de Frutuària. (Rivoira.)

natural d'aquestes relacions; baix el punt de vista de l'història, pot ser donchs d'utilitat.»

«El campanar, més que cap altre construcció, facilita el treball de resoldre les qüestions importantíssimes del desenvolupament del art en l'occident europeu, en ses diverses ramificacions» (1).

(1) VIOLLET-LE-DUCH: *Dictionnaire raisonné de l'architecture française du XI^e au XVI^e siècle*, citat, vol. III, p. 363.



Fig. 339. — Frontal d'altar representant la vida de Sant Martí. (Museu de Vich.)

v

LES PILES D'AYGUA BENEYTA. EL ALTAR. LA SÈU EPISCOPAL



COMPLETÈM en aqueix capítol la descripció del temple, estudiant en son interior els elements mobles més importants que tenen caràcter arquitectònic: piles d'aigua beneyta, altars y sèns o cadires episcopals.

PILES BAPTISMALS

Entrém a l'església per la porta principal y fixem-nos en la pila de batejar: la gran pila semiesfèrica pera 'l bapisme d'immersió que estava en ús en l'epoca. Un ordinari de Tortosa del any 1055 parla de les tres immersions del bapisme

molt clarament (1). El baptisme —segons mossèn Gudiol— va administrarse per immersió a Catalunya fins al segle XIV, creyent que senyala la fi d'aquesta costum una constitució tarragonina del any 1391. De totes maneres, en el ritual de Vich del any 1508 o potser d'últims del segle XV, al parlar del baptisme ja usen els termes «*Et lavos lo curat prengua de la aygue de les fonts dou ne tres veguadas sobre lo cap del infant*» (2). El baptisme



Fig. 340. — Pila beneytera y de batejar de Benda.

d'immersió està representat en els capitells de Sant Pere d'Osea (fig. 341) y en el sepulcre de Sant Feliu, de Girona, acabat en 1328 (fig. 343).

Són escassíssimes les piscines d'immersió, reduïdes en general a una gran cuba semi-estèrica, una mica allargada, monolítica, que reposa sobre un dau també de pedra. Són llises quasi sempre, o ab ornaments molt elementals, que dificulten la seva classificació cronològica; d'aquixes últi-

mes s'en conserva una ab lleugera ornamentació, a l'església de Santa Maria de Marlès, posada fóra de l'església y barroerament emblanquinada. És un curiós exemplar romànic; té un fris prop de la boca y altre prop de la basa (3). A l'eixida de la rectoria de Sant Julià Ça Sorba 's conserva altra, decorada ab dos llibants de relleu en el baix y en la part ventruda, y en la boca una cinta ondulada (4). Les de Benda (fig. 340) y de Castelló d'Empuries (fig. 342), encara que de data dubtosa, segueixen la tradició antiga y poden servir d'exemple. És notable també la pila d'immersió que 's conserva al baptisteri de l'església d'Hix (Cerdanya). Sota el chor o tribuna de l'església, en l'angle NO., s'hi troba una grossa pila monolítica, de granet blavós, sense motlures; té la boca circular de 1'20 metres de diàmetre, y sa

(1) JOSEPH GUDIOL Y CUNILL: *Nocions d'Arqueologia Sagrada catalana*, citada, p. 240, nota.

(2) Vegis la notable disertació de Mossèn GUDIOL sobre aquest assumpto, en sa obra darrerament citada, p. 373.

(3) *Bulleti del Centre Excursionista de Catalunya*, any 1904, p. 140.

(4) Article a la *Gazeta Montanyesa*, 2 Juliol 1909.



Fig. 341. — Capitel·l del claustre de Sant Pere d'Oscà, a la representació del baptisme d'immersió.

altura, de la basa al vèrtic, es de 0,70 presa sobre les parets exteriors (1).

Al Rosselló, en general les piles baptismals són llises. M. Brutails n'ha senyalat algunes d'ornamentades (2), encara que es incerta la seva data.

Existeixen nombroses piles baptismals que són fragments antics aprofitats. A Sant Joan el Vell, de Perpinyà, la pila baptismal sembla un tambor de columna romana estriada, lligada ab un cordatge que s'enfonsa en els tils de les estries. Té una inscripció que en Bonnefoy atribueix al segle XI (3). A Elua, la pila està decorada ab fullatge que s'enrosca y sembla també un tambor de la part baixa de una columna antiga (4); la ha reproduït el comandant Espéran-

(1) J. SARRÈTE: *L'église paroissiale d'Uix*, *Revue d'Histoire et d'Archéologie du Roussillon*, vol. darrerament citat, p. 237.

(2) *Noies sobre l'art religiós en el Rosselló*, citada, p. 180.

(3) J. A. BRUTAILS: obra darrerament citada, p. 181. — BONNEFOY: obra citada, n.º 11. — *Congrès Archéologique de France*, sessió XXXV, p. 172, y RIVOUX, obra citada, vol. III, p. LXIX.

(4) EMILI ESPÉRANDEU: *Recueil général des bas-reliefs de la Gaule Romaine*, Pa-



Fig. 342. — Piles de Castelló d'Empuries.

La pila baptismal de Sant Miquel de Barcelona, avuy a la Mercè, es una imitació del capitel·l bizanti venecià de que ja hem parlat (1).

PILES PEDICULADES
O BENEYTERES

Les piles beneyteres tenen la forma d'una cuba, molt sovint llisa, sobre un pedestal, y se les troba al costat de la pila de banyar (figs. 340 y 342). Són també de classificació difícilíssima per falta d'elements (2).

La de l'església d'Hix, situada prop la porta d'entrada, està adossada contra el mur S. Se compon de tres peces de granit blanc superposades: cuba, columna de fust bombejat y pedestal quadrangular ab la forma romànica de la creu dins d'un cercle en relleu, sobre la superfície anterior. La cuba té 0'23 metres d'alt per 0'37 de dià-

ris, MDCCCXVII, Vol. I, p. 470.—PERE VIDAL: *Le bémilier de l'église d'Elne. Ruscino. Revue d'histoire et d'archéologie du Roussillon et des autres pays catalans*. N. 4, Perpinyà 1911.

(1) Vegis vol. I, p. 359 y següents.

(2) JOSEPH GUDIOL Y CUNILL: obra citada darrerament, p. 371.



Fig. 343. — Sepulcre de Sant Narcís a Sant Feliu de Girona ab la representació del baptisme d'immersió.

dien entre 'ls fragments escultòrics antics de la Galia narbonesa. A Santa Maria del Mar de Barcelona un antic sarcòfeg de marbre blanc serveix en l'actualitat de pila baptismal, colocat sobre un basament modern de marbre negre.

A Sant Pere de Tarrassa ha servit fins a època molt pròxima un sarcòfeg de marbre, llis, d'aparència antiga. A Tarragona serveix encara un bany romà.

metre superior; la columna, 0,46 d'alt; el pedestal, 0,28 quadrats a cada una de ses cares. El conjunt mideix 0,98 d'altura. J. M. Brutails ne descriu d'altres que, com la d'Hix, són de data incerta. Vegis com exemple les de Benda (fig. 340) y Castelló d'Empúries (fig. 342).

Algunes piles beneyteres són fetes ab elements antics. En el Museu de Vich se'n guarda una, consistent en un capitell visigot, que servia a tal ús (2).

COLOCACIÓ DELS ALTARS Hem parlat, al tractar dels absis, del nombre d'aquets, de vegades ressenyat en les actes de consagració; pot are afegirse que, en general, a cada absis hi corresponia un altar. Hi ha



Fig. 344. — Ara representa la en un relleu del claustre de Girona.

alguns exemples de dos altars, un darrera l'altre, en l'absis central. Aqueixa disposició se conservava a Ripoll en el segle XVII, segons la descripció de Pujades: «La forma en que està are el temple — diu el cronista — es de tres naus, desde la porta fins a la capella major, en que hi ha dos altars, un darrera l'altre. El primer, que està al mig de la capella, se pot voltar y té per retaule la figura de la Santíssima Creu de Christo feta de plata, en forma antiga y adornada ab pedres de valor. Ordinariament hi ha quatre arquetes daurades ab reliquies... darrera aquet, a alguna distancia, hi ha l'altre altar que no's pot voltar per estar arrimat a la paret del temple ab l'imatge de la Verge...» Aquesta descripció se refereix, segons diu més avall Pujades, a l'any 1617, en que ell visità'l Monastir (3). L'altar

(1) J. A. BRUTAILS; obra darrerament citada, p. 182. — J. SYRIA: lloch citat.

(2) Vegis, vol. I, p. 347.

(3) Obra citada, vol. VI, p. 349.

posterior estava en general tapat per l'altar major y era vist pels preberes que s'asseyen al cor absidal. Se l'anomenava *altar matutinal*, per cantar-se devant d'ell les hores canòniques y també *altar del cor*. Mossèn Gudiol cita, freyntlo d'un Necrologi existent al Museu Episcopal de Vich, l'altar de la Mare de Deu del Cor «*juxta altare majus Sancti Petri*» (1).

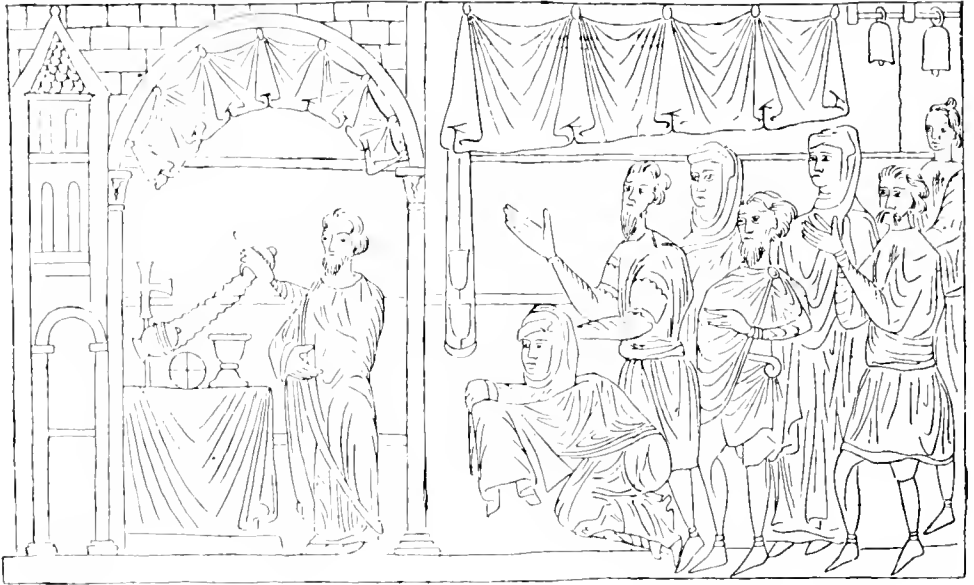

Fig. 315. — Representació d'un altar, d'una miniatura procedent de Sant Martí del Canigó.

Els altars estaven comunament aïllats; sols en els absis petits s'arrimaven al fons.

DISPOSICIÓ DEL ALTAR
LA MENSA

L'idea del altar cristià es diferenta de la del altar pagà; aquest es un ara macisa sobre la que s'immola o crema la víctima, mentres que aquell es propiament a la vegada un sepulcre que guarda relíquies dels sants y màrtirs de la fe, *archa*, com l'anomena per comptes d'ara o altar Gregori de Tours, y una taula, *mensa*, com l'hi diu Guillèm Durand en son *Rational* (2). «L'altar cristià — diu Rohault de Fleury (3) — es una taula y un sepulcre, doble reminiscència

(1) Obra darrerament citada, p. 278.

(2) VIOLLET-LE-DUC: *Dictionnaire d'Architecture*, vol. II, art. «Autel».

(3) ROHAULT DE FLEURY: *La messe. Etudes archéologiques sur ces monuments*. Paris, 1883. Vol. I, ps. 93 y següents.

del Cenacle y del Calvari, que forma sa gran dignificació, doble destí, davant el que s'inclinen tots els capritxos de la moda.»

L'altar romànic té tres elements: la mesa propiament dita, de pedra, l'antependi y 'l retaule. Anèm a estudiar cada un d'aquets elements.

La forma més comuna d'ara o mesa es una llosa de pedra o marbre sobre un pilar de pedra o d'obra. Així està representada en un relleu del claustre de Girona (fig. 344). En el pilar hi ha comunament les relíquies en una caixa minúscula: el sepulcre. En la Carta del monjo Garcia de Guixà, tantes vegades citada, se descriuen detalladament les relíquies del vell altar, algunes curiosament fantàstiques, y en l'acta de consagració de Sant Martí de Lez, a la frontera N. del Rosselló, de l'any 1045, se fa constar les relíquies que hi han en cada altar (1).

La taula o mensa es de pedra de forma rectangular, més o menys treballada; algunes són de marbre ab motlures al costat, com la de Sant Miquel del Fay; la d'Hix, en la Cerdanya, està formada d'una gran llosa monolítica de granet, avuy negrés per efecte dels segles; té 1'43 m. per 0'69 m. per 0'11 m.; sobre sa superfície plana, rugosa, hi ha gravades en luyt tres petites creus de consagració; una al mig y una a cada un dels angles exteriors, ab braços de desiguals dimensions.

A Sant Andreu de Sureda s'hi troba una altre disposició decorativa de la taula d'altar que mereix ser citada. Mideix 2'21 per 0'16 m. Està vorejada d'una motllura que fa com tres plans. Una faixa decorada ab palmetes ocupa 'l centre del ressalt exterior; lo segon està tallat en festons semicirculars oberts cap a dintre. Aqueixa mesa es molt semblant a la d'Elna, que fou consagrada en 1069, y a la de Santa Maria d'Arlós, recollida darrerament pel Congrés d'Arqueologia de França (2). A Sant Martí d'Empuries se conserva una ara aparellada barreuerament a l'altar, ab la mateixa disposició.

Les ares d'altar són alguna vegada sostingudes sobre columnes. Un exemple notabilíssim era la de Guixà, sostinguda sobre quatre columnes

(1) FRANCESC MONTSALVATJE: VOL. VIII, citat, de les *Noticias históricas*, Ap. XXIV. «.....cujus primatum tenet jauidite venerandi praesulis Martini altare, juxta qualem requiescunt pignora sanctorum confessorum Justi et Lazari, ubi etiam insunt altaria, a dextris videlicet in Salvatoris mundi nomine et omnium sanctorum, cum reliquiis ibi repertis et perpetuae Mariae Virginis, cum preciosis ex vestimentis ipsius non parvae quantitalis partibus. Idem etiam titulus orationis consistit honore dilecti domni Johannis, ul quorum una fuit a Domino commissa societas virginitalis, sit a fidelibus Christi communis vota venerationis. Aliorum vero quorum ibi sunt reliquia sanctorum tanta fuit reperta multitudo, ul hominibus quidem incognita, set soli cognitori omnium sint manifesta Domino.»

(2) J. A. BRUTAILS: *Notes sur deux inscriptions romaines*. Bulletin de la Société agricole, scientifique et littéraire des Pyrénées Orientales. Perpinyà, 1887.

de marbre. En l'altar principal, en el presbiteri — diu el monjo Garcia de Guixà — s'hi posà l'altar de Sant Miquel sobre quatre bellíssimes columnes polimentades. Tot son exterior era polimentat y son interior escavat: la

seva ara, de grandaria mitja sis peus y mig d'ample y nou de llargh (1'92 per 2'66, suposant que s'ha conservat la mida del peu romà). Sobre l'ara hi havia la creu y a dintre nombrosíssimes reliquies (1).



Fig. 346. — Costat de retaule del Museu de Vich.

ANTIPENDIS Aqueixos altars, per la part que donaven a l'església y pels costats, se recobrien de roba o taules pintades o forrades de plaques metàl·liques. En la primera disposició se ven en una miniatura procedent de Sant Martí del Canigó (fig. 345) (2).

Mossèn Gudiol (3) ha estudiat notablement aquesta qüestió, y anem a transcriure ses paraules:

«Per donar més riquesa als altars y perque no's

(1) «...Prima quoque ædis sancti sanctorum, quæ et presbyterium dicitur, et ipsa planities grato opere facta: supra quam magni principis Michaelis altare in quator pulcherrimis columnis ex agonosemate factis honore condigno statuit. Totæ quippe illarum frontes artificis exterius peritæ politæ, interiùs verò excavatæ: in quibus aram mensuram vastioris grossitudinis et, ut ita dicam, tredecim semipedis longa et novem ampla, omnibusque columnis ad eam introitus. Ipsa autem intus ac foris nihil quod animus aut oculi mirentur minus præ albedine nimia. In medium siquidem altaris vivificæ crucis modum intercludit terrigenum, et profundiori loco in invisibiliorem, quem ipse Hierosolymis et Romæ vel in aliquibus locis munus datis aliquando magnis preliis adquisierat, visus est ordiri...» (Marea Hispanica, Ap. CCXXII)

(2) Vegis Bulletin de la Société agricole, scientifique et littéraire des Pyrénées Orientales, vol. VII. Bibliothèque de l'École des Chartes, 1881.

(3) Obra darrerament citada, p. 273 y següents.

vegés el suport de pedra que aguantava l'ara, va acudir-se a tancar tot el vol fins a convertirlo en una espècie de macís. Per això varen posar teles de més o menys riquesa, així com taules pintades o xapejades dels metalls

més preuats. Així varen quedar en l'església els «*antependium*» o frontals d'altar, dels que tenim notícies al menys desde'l segle IX, llegint-se que aleshores se donaren diverses taules d'or per altars, haventhi també notícies d'altres de fusta xapejades ab imatges de metall. En la consagració d'Elna per Hildemar, any 916, veiem que aquest diu: «*offerro quoque pre manibus tabulam argenteam ante ipsum sacrosantum altare mirifico opere completam*» (1). Arnengol, comte d'Urgell, en son testament, any 1010, ofereix: «*al sancto Cucuphato canobio uncias tri ginta de auro ut faciant tabula ante altare*» (2). També sabem que la comtesa Ermessindis y sa nora Guisla,

muller de Berenguer Ramon I el Corv, donaren a la Seu de Girona un frontal d'or preciosíssim (*tabula aurea*), que per desgracia desaparegué en 1809, y que l'abat de Ripoll Oliva «*altare quae modo est nobiliter construens; et altarem eodem modo construxit auro et argento preciosis lapidibus feliciter*» (3). En el testament del bisbe Guilabert de Barcelona, veiem que deixa «*ad tabula jam dictae sedis de Barcelona uncias. X.*» (4), y que en



Fig. 347. — Costat de retaule del Museu de Vich.

(1) *Marca Hispanica*, ap. LXX.

(2) *Id.*, *id.*, ap. CLXIII.

(3) *Gesta Comitum Barchinonensium*, cap. X.

(4) FIDEL FRYX: *El obispo Guisilberto y los Usages de Barcelona*, *Boletín de la Real Academia de la Historia*, vol. XVIII, p. 242.

26 d'Octubre de 1081 el comte Ramon Berenguer y sa muller Mahalla donaren encara més or per aquest frontal de la Seu barcelonina; en el testament de Borrell Adroar, clergue y canonge de Vich, any 1086, hi trobem les paraules «*sancto petro de confessione dimitto X solidos ad tabulam ipsius*» (1) y en el document d'última voluntat de Guillem Ramon de Cerdanya observem que deixà «*ad tabulam sancti Martini (Canigó) meas copas et ciphos*» (2). En la Catedral de Vich a mitjans del segle XII hi veiem mencionada «*tabulam argenti*» (3).»



Fig. 318. — Restauració ideal d'un altar romànic amb la frontal y el bancal en el absis d'Ovarra.

D'aqueixos frontals riquíssims no queda altre recort que del donat per la comtesa Ermessindis y sa nora Guisla a la Catedral de Girona de que 'ns trasmet una descripció en Villanueva (4). Diu el savi viatger, que estava dividit en 32 quadros que representaven en relleu escenes de la vida de J. C.; al centre, dintre d'un òval com en tants retaules, hi havia l'imatge de la Verge rodejada dels animals del Apocalipsis, símbol dels evangelistes, que omplien els quatre

quadros que representaven en relleu escenes de la vida de J. C.; al centre, dintre d'un òval com en tants retaules, hi havia l'imatge de la Verge rodejada dels animals del Apocalipsis, símbol dels evangelistes, que omplien els quatre

- (1) Arxiu Cap. de Vich. *Liber Dotationum*, fol. I.IV.
- (2) *Marca Hispanica*, ap. CCCXI.
- (3) Arxiu del Cap. *Liber Dotationum*, fol. CLII.
- (4) Obra citada, vol. XII, p. 181.

triangles mixtilinis. Als peus de la Verge hi havia dues pedres ab els noms de les donadores. Tenia varies altres pedres precioses, camafens y segells aràbichs encastats.

Els més comuns y més baratos eren els antependis pintats o esculpts. Hi havia en això una gradació extraordinaria desde'ls daurats imitant orfebreria ab totes les figures esculpturades, fins als estofats y als pintats sense relleu de cap mena. Deixem de discutir la data dels que 's guarden en els nostres Museus. Lo que es indubtable es son ús en els segles X y XI de la que són tradició 'ls que per sa iconografia cal classificar en els segles XII y XIII.

La majoria estan compostos a base d'un nimbe central aont hi ha una figura principal y de dividir ab més o menys compartiments rectangulars els restants espays (fig. 339).

Se guarden al Museu de Vich varis fragments decorats també ab imatges de Sants, del costat del altar que per aqueix medi se convertia en una mena de caixa (figs. 346 y 347).

Els antependis s'han trobat repetides vegades encara en son lloch com el d'Ovarra, estudiat per la missió del Institut d'Estudis Catalans en 1907.

Es la seva forma comú a tot Europa, desde l'Escandinavia fins a Italia en quals temples y museus s'en guarden curiosos exemplars (1).

(1) ANTONI MRSOZ: *Pittura Romanica Catalana: I paliotti dipinti dei Musei di Vich e di Barcellona*. Institut d'Estudis Catalans. Amari MCMVII, p. 89 y següents.



Fig. 346. — Retaule del absis major de Sant Pere de Tarrasa.

RETAULES

D'un modo gradual desde 'l segle IX al XI, l'altar deixà de ser una senzilla taula propia pera celebrar la missa de cara 'l poble. Aqueixos primitius altars, estan representats en el sepulcre de Sant Narcís en l'església de Sant Feliu de Girona, en el que hi ha un

relleu, ab l'imatge d'un altar ab el celebrant de cara 'l poble, volent polser reproduir una costum antiga, (fig. 343) en 1328 època de la construcció del monument (1).

Apareix després en l'altar una grada superior que poch a poch se converteix en un bancal polieromat y més tart en la forma usual del retaule.

«Cap el segle XI — diu mossèn Gudiol (2) — els retaules s'anaren fent més comuns en les esglésies, essent causa de que molts altars s'anessen acostant a les parets. El testament de Guillem, comte de Cerdanya, any 1095, nos dóna la més antiga indicació que concixem dels retaules de nostra terra. Diu que deixa *«ad retabulum sancti Michaelis restaurandum meam concham»* (3). Aquest retau-

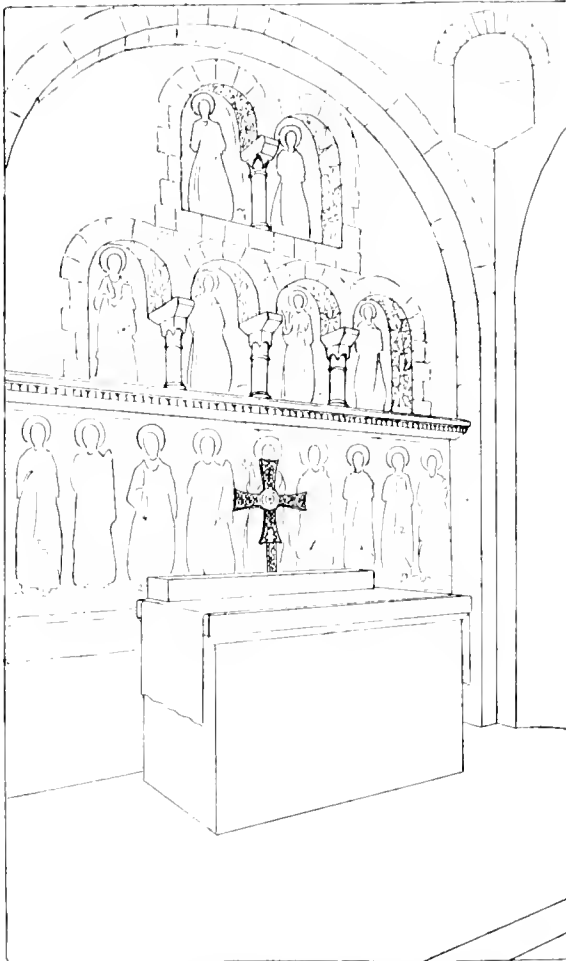

Fig. 350. — Restauració ideal del altar romànic de Sant Pere de Tarrassa.

(1) PIFERRER y PU MARGALL: *España, sus monumentos y artes, su naturaleza é historia*. — *Cataluña*, vol. II, p. 126. — Barcelona, 1881.

(2) *Nocions d'arqueologia sagrada catalana*, citada, p. 278 y 279.

(3) *Marca Hispanica*, ap. CCCXI.

le era l de Sant Miquel de Cuixá y sembla que hauria sigut construït per l'abat Gari, als finals del segle x, tractant-se aleshores de la restauració.»

«Els retaules a mida que anà adelantant l'època romànica anaren creixent en altura, sens que may sapiguem que arribessen a fer més d'un metre. Això permeté que moltes vegades se considerés el frasetraule com un lloch més apropiat per posarhi ls grans reliquiariis o ls sepulcres que contenien algun cos Sant, resultant el retaule el millor adorno o frontera de les caixes. Quan hi havia poch lloch entre la paret del fons d'un absis y l'altar, se colocava un petit entarimat entre ls dos y al demunt d'aquest les reliquies.»

«Resulta pels monuments que's construïen retaules de metalls preciosos, com la plata y l'or, adornats ab pedreríes, s'en feyen de pedra ricament esculpida ab relleus y de fusta en relleu policromat o senzillament pintada. El Museu Episcopal de Vich té una taula de finals del segle xii o principis del xiii representant escenes del martiri de Santa Cristina, que podria considerarse com un retaule.»

«Sobre l' retaule, en una mica de replà que s'hi formava, hi havien colocades les petites capetes de reliquies, una o tres creus y en certes festivitats s'hi posava l'mellor del tresor, les custodíes y càlzers, textes d'argent, anells, bacines, canadelles, etc. En un còdex del segle xiii de la Catedral de Vich, hi trobem una nota en que s'enumeren les preciositats que eren propies del altar major o de Sant Pere (*Liber Dotacionum*, Foli CLII, al marge) y que devia constituhir el tresor del altar, del que ja veyem menció en un document del any 1148, en que l'bisbe Pere de Redorta

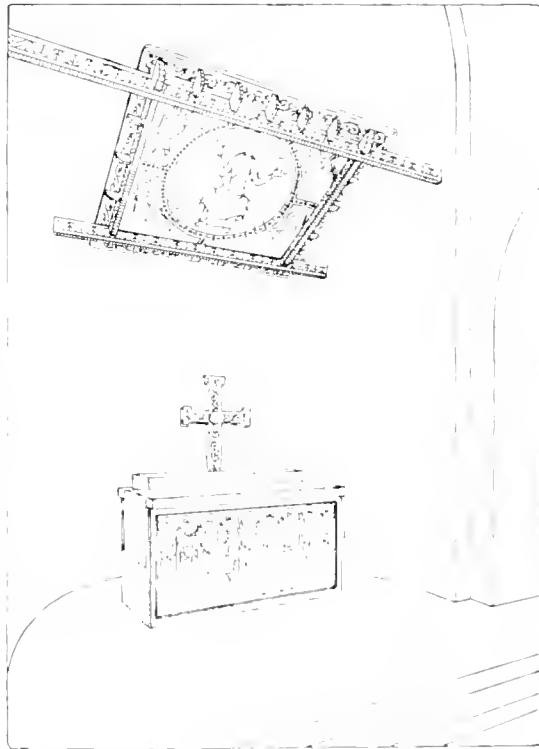
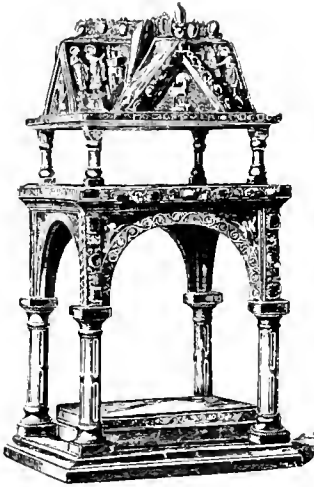

Fig. 351. — Restauració ideal del cibori y altar de Sant Saborní de Tabernoles.

parla d'haver enmatllejat XXII morabatins o maravedissos d'or «*de restauratione thesauri altaris Sancti Petri*» (Arxiu Capítular de Vich, Id. Cal. 6, nº 1673).» El retaule antic més complet y hermós conservat a Catalunya,

es el de fusta pintada que figura en la col·lecció Amatller de Barcelona. Té la forma rectangular, presentant Jesús ab els dotze Apòstols y tres escrescencies semicirculars que indiquen l'existència de les acostumades tres creus. A Ovarra, la Missió del Institut, va trobarhi un d'aquests retanlets-bancals, que avuy figura en el palau episcopal de Barbastro. Aquests altars y el troc de taula pintada del Museu episcopal de Vich, que

Fig. 352. — Altar portàtil donat per l'emperador Arnulf a Sant Emmeran de Ratisbona.



Capella del Palau Reial de Munich.
(Molinier.)

bé podria serho també, anaven sobre l'altar aïllat. Aqueixa disposició descrita per M. Gudiol, l'indica en Pujades com usada en son temps a Ripoll, en la nota que hem transcrit. Ella 's troba avuy en ús a Girona en un altar de plata sota un cimbori refet en diverses èpoques (1). La creu policromada o metàlica, era, sobretot, un element prín-

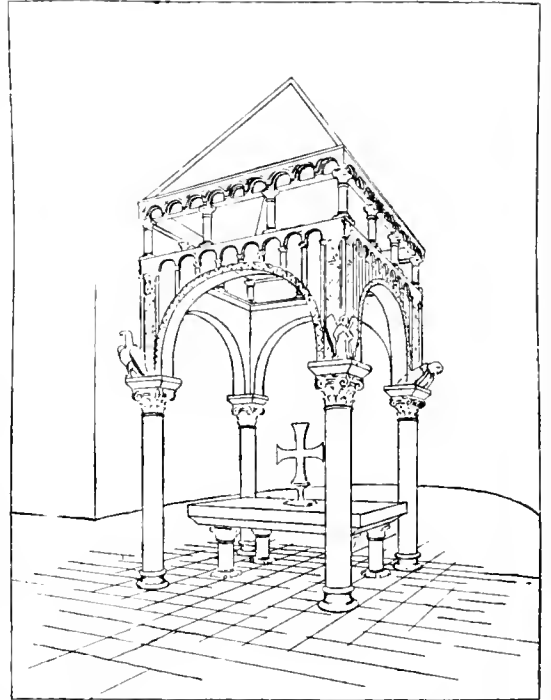

Fig. 353. — Restauració ideal del cibori de Cuixà segons la descripció del Monjo Garcia.

(1) JOAQUIM BASSEGODA: *La Catedral de Girona*. Barcelona, 1889. P. 37 y següents.

cipal del altar (f). Sovint, per comptes del retaule, hi havia imalges sobre columnes aïllades, com sembla hi hagué a Girona y com se veu en l'altar de data posterior (segle XIV), però de disposició romànica, de Cornellà de Conflent. Altres vegades el retaule ocupava el fons del absis. La disposició més antiga que 's guarda, es sens dubte la de Sant Pere de Tarrassa que tapa un dels absidiols, verdader retaule construït, el més antich predecessor dels colossals retaules gòtics del nostre país (figs. 349 y 350). A Vich se conserva un tros de taula pintada que sens dubte pertenesqué a un retaule d'aqueixa mena disposat al fons del absis, tal com està a Cornellà 'l retaule de marbre, fet en 1345, per l'escultor Jaume Cascall de Berga.

Es possible que el tapic romànic de Girona tan conegut, substituís una d'aqueixes pintures al fons del absis de l'antiga Sèn.

Notem de pas la *piscina* prop l'altar per les ablucions y 'ls armaris per l'arxiu per guardar objectes sagrats, fins l'Eucaristia 2 .

EL CIBORI

Una forma entre mig de la petxina del absis polieromànic y 'l cibori, se guarda en el Museu Municipal de Barcelona, procedent de Sant Sadurn de Noya: una gran taula pintada sostinguda per dues viges aparellades en els murs del absis, en la disposició del croquis (fig. 351)

Es probablement del segle XIII; mes el fet de guardarse una taula del segle XI, d'anàlega disposició al Museu de Vich, fa probable que 's tracti d'una antiga disposició de cobricel per l'altar. Una disposició de les Capitulars carolingies fixava que era precis una disposició d'aqueixa mena, «*ut super altaria teguria fiant vel laquearia*» (3).

(1) En el testament de Bernal de Besalú se fan nombrosos llegats de creus d'altar. (*Marca Hispanica*, ap. GXCL)

(2) JOSEPH GUDTOL Y CUSILL; obra darrerament citada, p. 229.

(3) *Capitulare generale*, any 789. *Monumenta Germaniae Historica*, vol. III, p. 6.

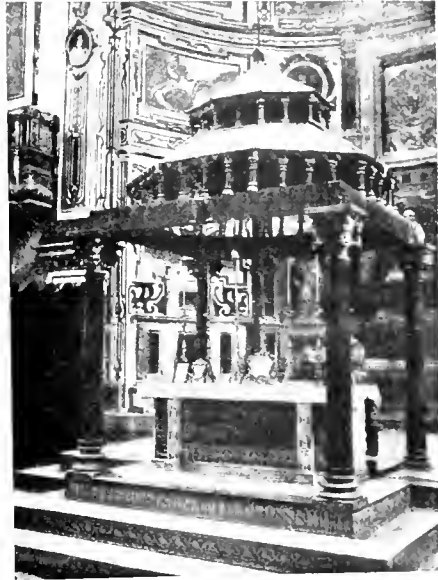

Fig. 354. — Cibori de Sant Nicolau de Bari.
(Monuments Piot.)

A Catalunya no 's coneix cap cibori del període que estudiem, però tenim una descripció minuciosa coetania del que existia en el segle XI, a Sant Miquel de Cuixà. El monjo García explica com en l'any 1040 de la Nativitat del Senyor, l'abat Oliva feu construir-li un propiciatori; el text es obscur, mes entre les seves comparacions s'hi entreuu una obra anàlega als ciboris de l'època, qual forma coneixem (fig. 353). L'abat constructor feu posar quatre bases (1), deixant pas al voltant del altar; sobre les bases li posà canyes de color roig, d'alguna de les pedreres piri-nenques, de set peus d'altura. El bon monjo Garí li vegé en això varis simbolismes: els querubins ombrejant l'oracle ab sagrada veneració; les columnes mostrant la gloria dels màrtirs, rojos els cossos per la sanch, blancs per la puresa del esperit; els doctors, ab sa fortalesa y rectitut; en les bases, la plebs juntada al summo cap de l'esglesia per l'unitat de la fe. Sobre les canyes li posà capitells de marbre blanc, el cos foliat y ab flors de diverses menes, en que s'hi entreyen quelcom semblant als capitells corintis de Ripoll, en que l'escriptor de Cuixà li vegé també sim-

(1) «*Bases inquam juxta unius hominis incestum quatuor à calce procul altaris posuit, totidemque columnas è marmore rubicundi coloris è singularibus saxis in pedibus septem voluntaria fortitudine crexit, explicitè in oraculo Cherubin gloriæ obumbrantia sacrae venerationis figurans, et in columnis martyrum gloriam præmonstrans; qui corporis passione rubicundi, spiritus puritate candidi, per undam baptis-malis vel cruoris sui venerunt ad incrementa frugum justitiæ Dei, doctorumque caterva; qui constantia fortitudinis vel zelo rectitudinis in basibus sustentant plebem junctam summo capiti in unitate fidei. Super capita etiam columnarum, ut candorem ecclesiasticæ castitatis imprimeret, ac spiritualium gratiarum flores proficientibus meritis, vanos timores tolleret, ex albo marmore capitella statuit, foliato corpore et floribus diversarum modum. Desuper autem, ut ordo habebat, de lignis scelis in utraque parte propitiatorii contra se invicem positas columnas habentes tres semicubitos ambientes arcus infra juncturas vel seculo et ferrato tigno vitutes sanctorum innexuit, quæ multo sibi quasi ad fenestras versa vice alter in altero prosicuos fructus in arboream sustollerent firmilatem. Inter juncturas autem arcus in arcemque ascensus fenestras in omni genere specierum sive operum multitudine diligentissima pictura variatas substravit. Sculpsit quoque in giro per quadrum, ita ut facie ad faciem se viderent, dotatili ligno imagines quator Evangelistarum, subitque eos infra status formæ superioris et reclinacionem arcus inferioris, sic ut aspectus eorum in quatuor mundi partes evangelii gratia concordaret, altiori verò gradu agnum eorum aspicerent. Interiõri namque ambitu, non ad pompam et claritudinem vulgi, opulentissimus præsul, sed in laude duodecim Apostolorum bonique illorum magistri virtutem pretiosi ligni ordines XIII. adfixit, ut Apostoli inter semitas justorum ab intus filium hominis in spiritu gloriæ suæ illustrarent, ac sancta animalia exterius agnum Dei per cuncta tempora in una dominatione stantem proferrent, et intus vel foris æterni Regis tribunal et folium mysterii revelationibus familiariter adornarent, atque pia munera offerentes in Christo unum Corpus efficerent. Omnem enim materiam intrinsecus et extrinsecus in proceram celsitudinem fecit surgere, et manibus artificum faciem angulosque sic exornavit ut nusquam junctura paginis appareret.» (Marca Hispanica, ap. CCXXII.)*

bolismes: el candor de la castetat eclesiàstica, les flors de les gracies espirituals. Parla després la carta que a sobre hi posà fustes tallades, juntades en forma indivisible, sembla ab la fi de consolidar l'obra, y que en cada cantonada hi posà columnes de un colze y mig de gruix y entre elles arcades en qual timpanell hi feu pintar, sobre posts serrades y ben juntades, les virtuts dels sants, que com a finestres posades en costats oposats aixequessin fruits profitosos en arboria fermesa. Sobre les columnes, a semblança del cibori de Sant Ambrós de Milà, hi esculpi ab fusta els símbols dels quatre evangelistes.

Ve després un paragraf més obscur que interprelem com si sobre les arcades s'hi possessin dotze columnes, quatre en cada cara, recordant els ciboris de Sant Nicolau de Bari (fig. 354) y de Sant Clement de Roma (fig. 355) y principalment l'altar portàtil donat per l'emperador Arnulf a Sant Emmeran de Ratisbona, guardat avuy a la Reiche Kapelle de Munich y que té clarament la forma d'un cibori y sobre qual data no pot dubtarse (fig. 352) (1).

Mossèn Gudiol fa notar que «Entre les columnes que sostenien el baldaquí s'hi colocaven unes cortines, tenintse esteses les que anaven al costat del celebrant, mentres tenia lloch el Sant Sacrifici. Quan no hi havia el cibori, s'alçaven molt sovint columnes al costat del altar entre les que s'hi posaven també unes cortines. A això fan referencia les deixes de *cortinae* que 's troben en els documents. Godmar Bisbe de Vich, al consa-

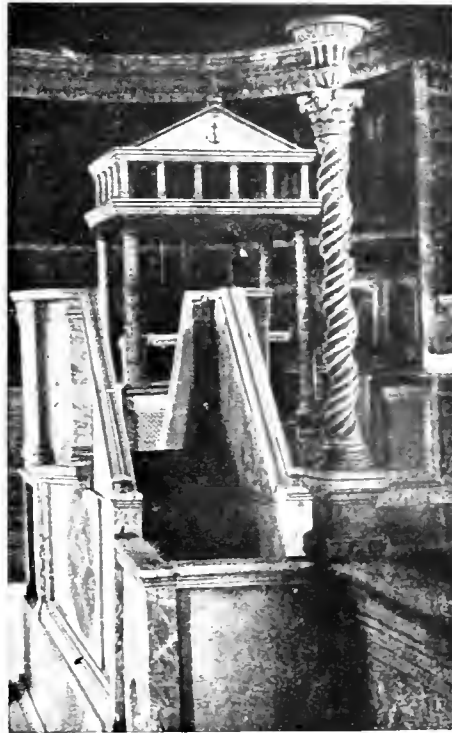

Fig. 355. — Cibori de Sant Clement de Roma. (Venturi.)

(1) Arnulf, el donador, nasqué en 863, fou duc de Caríntia en 880, rey de Germania en 887, emperador d'Occident coronat a Roma en 896, mort a Ratisbona en 899. L'origen d'aquesta joia 's concie per diversos textos y per l'inscripció que porta. (MOLINIER: *Histoire générale des arts appliqués à l'industrie*, IV: *L'orfèvrerie religieuse et civile*, Paris.)

grar Ripoll, en 887, deixava «*cortinam I pallcam ad honorem Sanctæ Mariæ ad ipso altare cooperiendum*». (*Marca Hispanica*, ap. XLV.) Arnengol, comte d'Urgell, en 1010, feya una deixa pel istil a Sant Sadurn de Tabèrnoles (*Marca Hispanica*, ap. CLXII) y 'l mateix Guillem Ramon de Cerdanya, en 1095 (*Marca Hispanica*, ap. CCCXI). A Sant Feliu de Girona, en 1308, hi havia «*quatuor cortinas de sirico parnas ad formam cohoptorū*» (*Esp. Sagr.* XLV, ap. IX) (1).

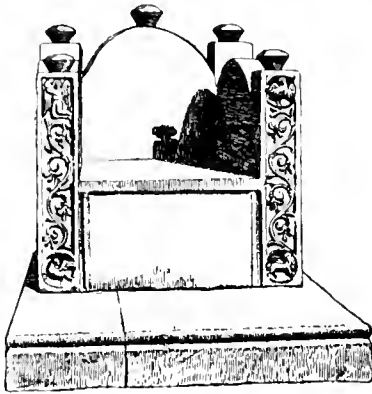

Fig. 356. — Càtedra episcopal de la Seu de Girona.

CÀTEDRA EPISCOPAL

En les Sèus episcopals, l'altar no tenia retaule y al fons del absis hi havia la càtedra episcopal, precedint els llochs dels preberes. Aquesta disposició s'ha conservat per tradició en les Sèus gòliques de Barcelona y Palma. A la de Girona 's guarda encara darrera 'l retaule la càtedra romànica (fig. 356). En la

Seu romànica de Vich hi existia en el segle xvii la càtedra episcopal romànica (2).

Es possible que en les esglésies monacals hi hagués també Seu per l'abat. En l'escriptura de donació del comte d'Urgell, Arnengol, al monastir de Sant Sadurn d'Urgell o de Tabèrnoles del any 1094, se fa donatiu de vintivuyt lliures d'argent per fer el *tribunal* de Sant Sadurn (3).

(1) Deven aqueixes notícies a l'amabilitat de Mossèn GUDIOL.

(2) Parlant de l'elecció de Borrell pel bisbat d'Ausona, any 1010, diu MONCADA (segle xvii): «Feta l'elecció de Bisbe en persona del Diaea Borrell, immediatament el comte Ramon y el Bisbe Sallano d'Urgell, l'agafaren de les mans y el feren sentar en la *Caledra o Cadira de San Pere de Vich*, la cual encara avuy està en peu ab el mateix nom, darrera del sagrari del altar major, feta de guix en la forma grollera que en aquell temps s'usava; y en ella encara avuy dia els Bisbes de Vich prenen possessió del Bisbat, sentantse en ella si la prenen personalment o ab ausencia seva el seus procuradors.» (Obra citada, vol. I, p. 228.)

(3) «*Et ego Petrus Bernardi Abbati dono vobis Ermengaudo jam dicto propter hoc donum quod facias Sancti Saturnino et monachis suis, qui ibi sunt vel fuerint, tribunal S. Saturnino, in quo sunt XVIII. libras argenti cocti et purissimi et libram de Montepesulano.....*» L'escriptura està datada a XV, kal. Martii anno XXXIV Philippii Regis (any MXCIV). (VILLANUEVA: obra citada, vol. XII, ap. 1.)

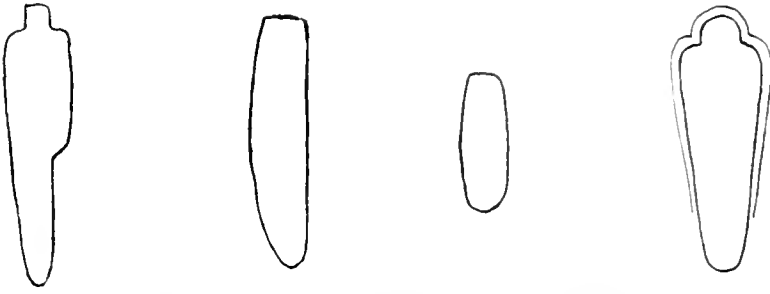

Fig. 357. — Sepultures olerdolanas. (Martorell y Peña.)

VI

ARQUITECTURA FUNERARIA

DESPRES d'aqueix estudi de l'arquitectura religiosa, cal fixar-nos en les altres diverses manifestacions del art arquitectònic que no han pogut, per ser escasses y pels pocs elements literaris que s'hi refereixen, ser objecte d'un estudi monogràfic documental. Comencem així per l'arquitectura funerària, pels sepulcres reduïts y pobres, que rodejaven als temples y omplien els portxos y 'ls claustres.

La pobresa del sepulcre s'havia anat accentuant; la relativa riquesa dels sarcòfecs dels primers temps cristians es perduda y 's pot dir que l'art ha desaparegut, en aqueix temps miserable, de la sepultura. Anem ab tot a recullir les poques coses incertes que 's coneixen d'aquest periode, considerantles baix el punt de vista històric y arqueològic, si no es possible baix el punt de vista monumental.

CIMENTIRIS

El cadàver era rentat, després vestit, de vegades ab roba espressa, o amortallat ab un llençol y vetllat, quan se podia, per monjos o clergues durant tres dies y després conduït al lloch del sepulcre (1).

(1) BALARI: obra citada, ps. 609 y 610.

La sepultura cristiana tenia lloch en el cementiri proper a l'església, seguint la tradició dels cementiris que rodejaven les basiliques (1).

Ja d'antich, un lloch immediat al primitiu temple devia estar habilitat pera cementiri cristià, ab arreglo a lo previngut pel concili Bracarense del any 561, que manà (cànon XVIII) no s'interessin els fidels dintre de les esglésies o basiliques dels màrtirs; mes no prohibí que per devoció o necessitat els cementiris estiguessin al voltant d'elles y fora de les ciutats murades, de conformitat ab la lley romana encara vigent (2). Les lleys visigòtiques fulminen anatemes als violadors y destructors de sepultures. La situació dels cementiris primitius cristians continuarà la mateixa durant tota l'època romànica.

La major part de les actes de consagració y dotació d'esglésies, senyalen una extensió de trenta passos canònics al costat del temple, per cementiri; algunes arriben a senyalar fins a seixanta passos. Aqueix lloch se cercava y 's limitava ab creus de pedra o ferro que 's conserven en varis llocs com a la Colegiata de Gualter y a Sant Pere de Galligans (3).

(1) Vegis vol. I, p. 265 y següents.

(2) «*Item placuit ut corpora defunctorum nullo modo intra basilicas sanctorum sepeliuntur; sed, si necesse est, de foris circa murum basilicæ usque adeo non abhorret. Nam si firmissimum hoc privilegium usque tunc retinet civitates, ut nullo modo intra ambitus murorum cuiuslibet defuncti corpus humetur, quanto magis hoc venerabilium martyrum debet reverentia obtinere.*» (FIDEL FITA: *Inscripciones visigóticas. Estudios hagiológicos. Boletín de la Real Academia de la Historia*, vol. XXX, ps. 497 y següents.)

(3) Un document del segle x, senyala d'un modo clar l'ús de les creus pera terronar o fitar la terra sagrada. En una venda d'alous en el comtat d'Urgell, per Borrell y Ledgarda, comtes de Barcelona, del any 978, llegim: «...*Et afrontat hec omnia de parte circi in ipso monte que nominator Andrallo vel in flumine de Segre de aquilonis de partibus aorientis in ipsa cruce que nominant super villa nosu ville vel in ipso rio que pergit per domum sancte eugenie de meridie...*» (Pergamí del Arxiu de la Catedral d'Urgell. J. MIRET Y SANS: *Investigación histórica sobre el vizcondado de Castellbó*, citada, ap. I.) En l'acta de consagració de Sant Pau del Pi en el Conflent, l'any 1022, llegim: «*per scalam usque ad crucem*» (VILLANUEVA: obra citada, vol. VI, ap. XXIV) y en una donació del comte d'Urgell del any 1035: «*Et sic descendit ad ipsam villam que dicitur Archells in ipsa Ecclesia, ubi in angulo forinsecus crux termini signata est. Deinde pergit ad ipsam villam que est sublus castrum Lauri, ubi in duobus lapidibus duæ cruces termini designatæ sunt. Et vadit per ipsam antiquam usque ad ipsam terram ubi in una rupe crux termini signata est.*» (*Marea Hispanica*, ap. CCXIII.) El lloch en que havia d'emplaçarse el monastir de Sant Miquel de Fluvià se consagrà y rodejà de creus «...*per infixas cruces designata*» en senyal de domini e immunitat eclesiàstica, el dia 26 de Juriol del any 1015. (FRANCESCH MONSALVATJE: vol. XIV, citat, de les *Noticias históricas*, ps. 111 y següents.) En l'acta de consagració de Santa Maria d'Ullà, se senyalen trenta passos llegítims per cementiri y tot el vol va ser senyalat ab creus en un circuit de seixanta passos. (FRANCESCH MONSALVATJE: vol. XIV, citat de las *Noticias históricas*, p. 120.) Les creus servien, com se veu, també pera fitar la propietat civil.

Una d'aqueixes creus forjades en ferro està representada en l'inscripció de Vifret II, trobada a Sant Pau del Camp (fig. 363). En el Museu de Barcelona s'en guarden trobades a Sant Martí Ça Roca (fig. 359).

El cercat de trenta passos a cada costat de l'església, era, per la llei y les costums, lloch sagrat, inviolable, posat baix defensa eclesiàstica, y servia no sols pera sepulturar els morts, sinó de salvaguardia a la vida y als objectes preciosos dels pobles, entre ells el vi. El lloch aont aqueixos objectes se guardaven s'anomenava *sacrari* y 'l conjunt sacrera, «*ipsium sacrarium quem habemus in sacraria*», diuen varis documents que transeriu Balari (1). Aqueixos *sacraris* formaven una renglera de petits magatzems; un contracte entre Guitart y l'abat d'Arlès, Ramon Maffret, cita quatre sacraris en el cementiri (2) prop d'una església de Sant Martí, potser Sant Martí dels Banys d'Arlès, consagrada en 1061. Venia a ser una renglera de *cellae*, un *cellarium* o celler, nom que sustitui sense canviar de lloch al de *sacrari* en el segle XII.

ENTERRAMENTS

En els cementiris en lloch terrós, s'hi colgava 'l cadàver. El modó de colgarlos era variat; ja dins d'un sarcòfeh de pedra, ja en una caixa feta de lloses de pedra en el terra (fig. 358) o de teules planes a la romana; una llosa o varis troços de pedra o teules cubrien la cavitat. Tals se veuen en un cementiri proper a Ager (Santa Coloma), que tragué a la llum l'explotació d'una vinya; tal a Sant Pere de Ponts, y a Cervera, prop de Sant Pere 'l Gros y a tants d'altres. Es difícil la classificació d'aqueixes sepultures ab objectes escassos o nuls y qual sistema sembla 's conserva igual durant segles.

En Brutails ha senyalat disposicions anàlegues en varis llochs del Rosselló, com en el cementiri de Banyuls dels Aspres descrit per Mart; les quatre parets verticals eren de pedres bastes barrejades ab obra; el fons era d'obra y la fapadora de llosa. A Monter s'hi trobà una

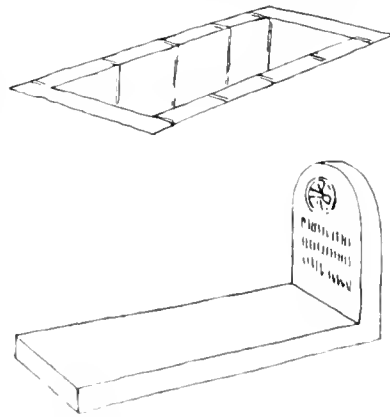

Fig. 358. — Formes de sepultures, a Sant Pere de Ponts.

(1) BALARI: obra citada, p. 631.
 (2) BALARI: obra citada, p. 632.

caixa de lloses de licorella que conservava un entrellat de malles de tilferro (1).

En les tombes trobades en les excavacions practicades en l'església de Sant Joan el Vell de Perpinyà, com generalment en les tombes cristianes, els cadàvers eren col·locats el cap al oest, els peus a llevant; la forma de la sepultura s'estrenyia als peus y terminava ab un petit clot pera la testa;

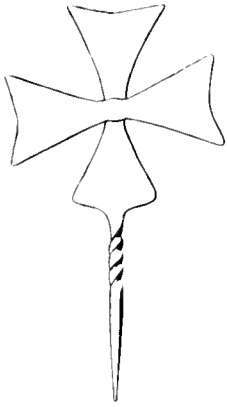

Fig. 359.—Creu terminal de ferro procedent de Sant Martí Ça Roca. (Museo de Barcelona.)

es prop del cap aont se dipositava terrissa; aquestes peces de ceràmica generalment baixes e inflades que contenien aigua beneyta, eren semblants als vasos d'ús ordinari, vulgars pots de beure. L'ús de posar aigua beneyta en les tombes, remonta a l'antiquitat cristiana, essent curiós de fer notar la persistència. Aquestes sepultures, fetes ab grossos palets de morter, eren recobertes d'una piçarra, mes sovint d'una mola lleugera de 1'05 metre de diàmetre aproximadament ab una cara convexa y l'altra còncava.

«Una tomba de l'església de Sant Joan oferia una particularitat interessant: el ninxo estava ficat sola d'unes substruccions semicirculars, que semblaven haver perlenescut a un absis força antic y desde molt temps desaparegut. Es sapigut que durant falta etat mitjana les inhumacions al interior de les esglésies eren rares; els fidels, volent reposar lo més aprop possible d'aquets edificis, se feyen enterrar sota l'escolador dels temples: no dubto diu en Brutaills—de que habem trobat a Sant Joan, un exemple d'aquesta piadosa costum» (2).

A un cap de la llosa s'hi col·locava de vegades una pedra dreta com una estela, ab una inscripció y una creu (fig. 358).

Un testament citat per Balari, que data de 1034, indica tot el menester pera construir un d'aquestos modestos sepulcres. En ell se disposa que pagats els llegats, el restant dels bens sigués pels materials necessaris per fer el monument sepulcral «*et alio quod remaneat dare per grades et per calcina et per petras ad ipso meo monumento*» (3).

En Pujades descriu els enterraments del cementiri de Sant Pau del Camp, descobert casualment en son temps, probablement del segle x, en

(1) *Notes sobre l'art religiós en el Rosselló*, citada, p. 206.

(2) Obra darrerament citada, p. 208.

(3) BALARI: obra citada, p. 610.

que ls cadàvers són col·locats dintre olles y caxes rectangulars de terra enlita 1).

CIMENTIRIS EN LES ROQUES Quan el cementiri era en terra rocosa, se cavava en la roca la forma justa del cadàver vorejada d'un relleix per ajustar la llosa ab que després se cubria: junt a les sepultures s'hi troben obertes grans sitjes per ossaris o per preservarhi els grans: els *sacraris* aplicats als cementiris petrís, coexistint el lloch de repós ab la salvaguarda de les coses per la vida. Per lo comú, les sepultures tallades en les roques, com els antics enterraments cristians, estan orientades de ponent a llevant. La

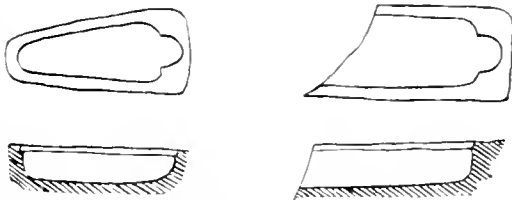

Fig. 360. - Sepultures olerdolanes.
(Martorell y Peña.)

forma varia ab les localitats: la més senzilla es la d'un buit, ab un dels extrems més ample: l'extrem inferior termina de vegades en forma arrodonida: en altres, sols els angles estan arrodonits: en altres més complicades, en el centre del extrem més ample del sepulcre hi ha una prolongació del buit, de forma ja rectangular, ja circular, ab l'objecte de contenir el cap del difunt (figs. 357, 360 y 361). En una mateixa localitat apareixen formes de menes diferents que probablement han estat en ús en un mateix temps.

L'expressió *Cimiteriis petrarum*, en un document de venda del Puig, prop de Naves, en 1023, pot referirse al cementiris oberts en les roques o als vasos fets ab sis lloses dels cementiris cavats en la terra 2).

Els llochs aont s'han trobat sepultures d'aquesta mena són nombrosissims y en tots els indrets de Catalunya.

Als voltants de l'església de Sant Miquel d'Ordal, en el recinte de l'antiga Olerdola, hi abunden les sepultures d'aquesta mena 3). A les sitjes que acompanyen les sepultures d'Olerdola s'hi refereix un document del 879 que cita en Balari. En el Castell d'Aramprunyà al voltant de l'església de Sant Miquel, s'hi han descobert quinze sepultures y unes sitjes

(1) Obra citada, vol. V, p. 482. Vegis p. 112 del present volum.

(2) SERRA Y VILARÓ: *Senyoriu de la vescomtat familia Miro*, Barcelona, 1909.

(3) MILÀ Y FONTANALS: *Apuntes històrics sobre Olerdola, Memorias de la Real Academia de Buenas Letras de Barcelona*, vol. 11, p. 507. - MARTORELL Y PEÑA: obra citada, ps. 123 y 125.

a que 's refereix un document del any 1011 que parla del *citjar* (*cigiarem*) en el terme d'Aramprunyà (1).

Don Manel Milà y Fontanals, que fou dels primers en investigar aqueixa mena de monuments, en cita, a més dels d'Olèrdola y Aramprunyà, a prop de Banyoles al lloch de Mala, en els que, segons en Martorell y Peña, sembla haverhi trobat rastres d'estuch (2); a Capellades; a Sant Pere de Casseres, prop del monastir, que foren descoberts per mossèn Pau Parassols y Pi (3); prop de Badalona, cavals en la terra gredosa, y a Manresa. En Martorell y Peña, a més d'aquestos, descrigué dintre Faria en que s'exten l'arquitectura romànica d'aqueix primer període els de Sant Feliu de Pallarols, Roda de Vich, Berga y Ripoll (4). En Botet y Sisó, en un estudi

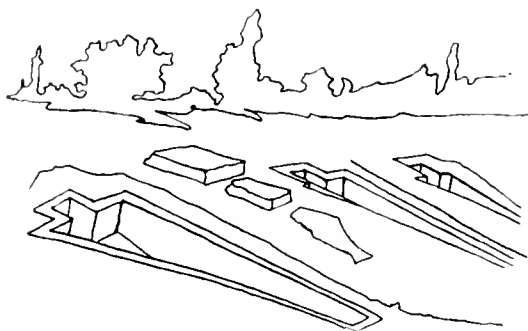

Fig. 36r. — Sepultures prop del camí de Valledent a Lleyda. (Pleyan de Porta. Album pintoresch de Lleyda.)

ja definitiu d'aqueixos sepulcres, en cita a Prats de Llusanès, Palafrugell, Tavertet, Cervelló, Castelleir, Santa Eulalia de Puig Oriol, Tona y altres de la plana de Vich (5).

En Joseph Saderra, d'Olot, va descriuren uns, estudiats per ell mateix, al desmontar el cementiri antic de Sant Esteba d'en Bas, y citantne de trobats a Sant Martí, en la Vall de Santa Pau (6). En Pella y Forgas n'havia citat a Centellas y Fanals del Mont (7), y finalment en Torres cita els d'Oliols, prop d'Olvan (8). A Sant Martí del Canigó, a la Catalunya francesa, en Martorell hi estudià dos sepulcres orientats de N. a S., el cap envers al S. (9).

Aqueix sistema d'enterraments no es característich únicament del pe-

(1) BALARI; obra citada, p. 110.

(2) Obra citada, p. 126.

(3) *San Pedro de Casseras*. Article en la revista *El Museo Universal*. 9 Setembre, 1866.

(4) Obra citada, ps. 114 y següents.

(5) *Estudio sobre la antigüedad de algunas sepulturas talladas en la roca*. *Revista de Gerona*, vol. X111. Gerona, 1889. P. 236.

(6) *Nuevos datos acerca de sepulturas talladas en la roca*. *Revista de Gerona*, vol. X111, p. 285.

(7) *Historia del Ampurdán*, citada, ps. 311 y 328.

(8) CÉSAR AUGUST TORRAS; *Guia del Bergadà*, citada, p. 344.

(9) Obra citada, p. 131.

riode que 'ns ocupa, trobantse en terres que durant els segles IX a XI eren ocupades pels alarbs; així, en Martorell y Peña en cita a la vila de Pollensa, a la propera Alcudia, la Pollensa antiga, algunes cava- des sobre les graus del teatre romà y altres en el terme de Sant Vicenç (1); en Pleyan de Porta en cita trobades a Lley- da (2), y en Martorell n'havia senyalat a Surroca, y a Belianes (provincia de Lleyda) (3).

No fa molt s'en descobriren a Tortosa, partida de Campredó (4). S'en troben a Nàtiva, en el regne de Valencia (5), y 's pot dir que s'usaven per tota la pe- ninsula ibèrica (6).

Aqueixa forma racional en els terrenys rocosos, sembla fou d'ús en tota l'Europa cristiana, citant- sen a França, a Italia, etc., etc.

No sempre aqueix sistema d'enterrament s'ha tingut com a cristià. En Milà, al parlar de les olerdolanes, deya d'elles «que no pot atribuirse ab seguritat a cap poble de costums conegudes» (7), y les creu de gran antiguitat: en Martorell y Peña, els creu

monuments d'origen ibèrich, admetent per això que son ús se perpetua fins el segle IX. L'Hübner mateix pensà que eren monuments d'origen ibèrich, dient que 's trobaven en els recintes fortificats prerromans y afegint el



Fig. 362. -- Lápida de Cxixixlona en l'ermita de la Mare de Deu del Camí, a la Garriga.

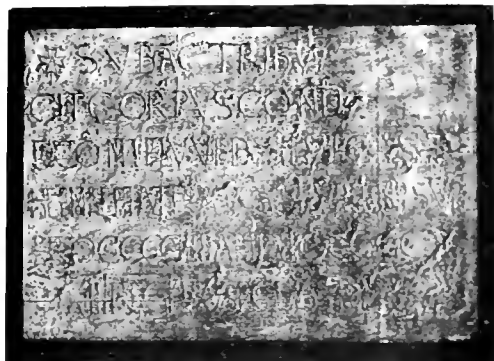

Fig. 363. -- Inscripció de Würet II trobada a Sant Pau del Camp, (Barcelona).

(1) Obra citada, p. 32.

(2) *Guia cicerone de la ciudad de Lérida*, p. 160 y 161.

(3) Obra citada, p. 144 y següents.

(4) *La Veu de Catalunya*, 6 de Juliol, 1909.

(5) JOAQUIM BOTET y SISÓ; article citat.

(6) MARTORELL y PEÑA; id., id. -- HÜBNER: *La Arqueologia de España*, citada, p. 230. — JOAQUIM BOTET y SISÓ; article citat, p. 237 y 238.

(7) Article citat, p. 507.

següent comentari: «Aquets restes, si un dia s'arriba a fixar la seva època, podran servir per ensenyar fins a quin temps aquells llocs foren habitats» (1).

Més tard va generalitzar-se l'opinió de que aquestes sepultures són cristianes, sostenint-ho els arqueòlegs Zobel (2), Amador de los Ríos (3) y Fernández Guerra (4), apoyant-se en la semblança, dels sepulcres tallats en la roca ab el buyt per rebre 'l cadàver, dels sarcòfachs que existeixen en diferents llocs d'Espanya y del estranger, ab inscripcions y signes cristians.

En Botet y Sisó, a qui extractem en quasi tot aqueix article, ha decidit pel nostre país d'un modo conclouent la qüestió, bastantnos a nosaltres el resumir aquí el seu treball. La forma d'aqueixos sepulcres es eminentment cristiana; la seva disposició més senzilla existeix ja en les catacumbes; es, per altra part, la forma mateixa del interior dels sarcòfachs cristians, com els trobats a Ripoll (fig. 365), descrits pel propi Sr. Botet y per en Pellicer y Pagès (5). Alguns sarcòfachs, com els d'Argumets y Elorrio ab inscripcions cristianes del segle IX, tenen igual disposició, així com altres francesos descrits per M. de Caumont.

Existeixen, per altra part, aqueixos sepulcres, al costat d'esglésies cristianes, formant com a cementiris al voltant del temple.

La tomba del comte Guifre, que 's feu monjo en 1035 y morí en 1049, es tradició que era tallada en la roca viva per ell mateix en el monastir del Canigó. Un monjo li gravà la següent inscripció desaparescuda:

*«Guifredi Comitis cineres, Monachique beati,
Artificisque loci continet iste lapis (6).»*

Té la forma d'un cos humà, de 1'80 metre de llarg y una amplada de 0'60.

En l'enciclica dirigida per l'abat Miró als monastirs de l'ordre, referent a la mort del comte Guifre, s'hi intercalen uns versos que diuen:

*«Hujus sacrali conduntur sepulchro
Quod pius ipse sibi pulchro construxerat acti.»*

(1) *La Arqueología de España*, citada, p. 230.

(2) *Sobre las monedas de Baesippo*, en *El Arte en España*, vol. II, p. 26.

(3) *Estudios monumentales y arqueológicos. Las provincias vascongadas*, art. III, en la *Revista de España*, vol. XXI, ps. 298 y següents.

(4) *Sarcófago cristiano de la catedral de Astorga*, en el *Museo Español de Antigüedades*, vol. VI, ps. 585 y següents.

(5) *Breve reseña de la visita hecha al Monasterio de Ripoll*, Girona, 1875.

(6) PELLICER Y PAGÈS: *Santa María del Monasterio de Ripoll*, citada, p. 103.

Fora dels murs del citat monastir hi ha en disposició semblant la tomba de la comtesa Elisabet, muller de Guifred, de 1330 metres de llarg per 0.60.

CLAUSTRES DE MONASTIRS
Y LLOCHS FAMOSOS PERA
CEMENTIRIS

Era costum cercar, per enterrar-se, llocs determinats com a Sant Cugat del Vallès, Sant Pere de Roda, y altres monastirs famosos.

Alguns cementiris són privilegiats ab gracies espirituals pera 'ls que hi enviihin a enterrar llur cos, tal com el de Sant Miquel de Flavià, en qual acta de consagració (1045), se concedeixen nombrosos perdons als que hi destinin la seva sepultura (1).

El lloch de sepultura preferit era l'atri y 'ls claustres, les immediacions del portal, l'absis y l'interior de les esglésies.

Cal recordar aquí que en l'acta de consagració de Sant Benet de Bages se parla dels fundadors enterrats en l'atri del temple (2). Nombrosos documents se refereixen al cementiri del claustre de la catedral romànica de Barcelona (3).

Els anònims de Ripoll y Camaldulense, al ressenyar la mort de Orseolo en el monastir de Cuixà, diuen: «*Dux autem Provinciae honorabiliter sociatus corpus B. Petri iuxta porta introitus ecclesiae, mirificis hymnis et laudibus collocavit*» (Anon. Camald.).

«*Cum omni honore ad devotionis mentis, sepelirunt eum in claustro iuxta ostium ecclesiae*» (Anon. Riripull) (4).

(1) *Marca Hispanica*, ap. CCXXVIII.

(2) *Acta consecrationis Ecclesiae monasterii sancti Benedicti de Bageis An. 972...* «*Filii quoque ejus et filii plauerunt eum inconfuse cum omni familia; tumularuntque corpus ejus cum antistite nepote Visado, qui ibidem confluerat cum Presbyteris et clericis quos enumerat ipsa beata memoria, in sarcophago lapillo procavaco juxta adem atrii jam supradicti...*» (*Marca Hispanica*, ap. CXL.)

(3) Mossén JOSEP MAS: *Notas históricas del Bisbat de Barcelona*, vol. VIII. *El fossar de la Seu de Barcelona y ses inscripcions funeràries*. Barcelona, 1941.

(4) H. TOLLÁ: obra citada, p. 254.



Fig. 304. — Sarcòfch de Ripoll.

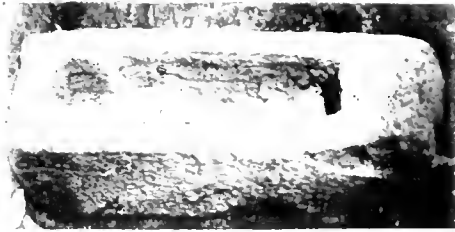

Fig. 305. — Sarcòfch de Ripoll.

Els murs dels claustres contenien una sèrie d'arcades en que 'ls més poderosos col·locaven llur sarcòfecs. D'aqueixa disposició queden escassos restes antichs, y hem de referirnos, per donarne una idea, al claustre de Sant Benet de Bages, reconstruït en el segle XII.

El sol de les galeries claustrals era també lloch de sepultures anàlegament a lo que 's practicà en època posterior.

Hi havia sovint en les esglésies enterament pels cossos sants.

Un document del arxiu capítular de Vich, transcrit per Salarich (1), diu: «*E una nit, co es, dimars que era festa de sent dionís en hora que los quals cantaren, era en la sglega de sent saborní... E aquí cavau ab dos trobaren un varell de pedra marbre escrit en torn de letres, e quant loqueren lerat de aquell loch, aparegue aquí una care fort bella, hont era situat un altar fort petit cubert de draps, e aría aquí candeles anceses vers la part de mitjorn, on aría III olles dins fetas aivi com à gerras, quí avien lonch coll, e de part dessus eran ben teneades é sagellades, e estave la una prop de la altre hordonadament, e quescuna aría duas ances e eran amples al mitj lonch au forma de ampolla.... Los dit dos domuers.... obrirrent la cara hon eran les reliquies dels dits Sants martirs....*»

SARCÒFECES

Els més antichs són senzills, rectangulars. La coberta es una llosa, a dues o a quatre aigues; uns llisos, altres ab unes acrotères en l'extrem

com les formes tan comunes del conegut cementiri Aliscamps d'Arlés, cèlebre en tota l'Europa llatina. A dintre hi ha buydada una forma, com la usual dels cementiris en la roca, com una silueta del cos humà.

En Pella y Forgas (2) cita, a Sant Clement de Peralta, un gran sepulcre de pedra sorrenca a modo d'ataut, llarg de 1'746 metres y d'ample 0'679 en la testera y 0'485 en els peus; en el plà inclinat dels fons descansa el cadàver lleugerament alçat y ab el cap en el buyt, que s'obra en el gualó o cuixí de pedra de la testera. Són de la forma més senzilla 'ls trobats a



Fig. 366. — Sarcòfecz de Gualter.

- (1) *Vich, su historia, sus monumentos, etc.* Vich, 1854. Ps. 131 y següents.
 (2) Obra citada, p. 311

Ripoll (figs. 364 y 365). En alguns d'ells, per tot ornament hi ha una inscripció. Les inscripcions preocupaven als nostres antepassats romànics.

Per un testament de 1080 se coneix un llegat que 's fa a Berenguer, que ha d'escriure l'epitafi del sepulcre del testador (1).

Alguns dels sarcòfechs contenien dos cadàvers. Aixís s'en han trobat soterrats en el claustre de Ripoll. Desobre, en el mur hi havia una inscripció que senyalava el lloch del sepulcre.

Algunes vegades els sarcòfechs en el segle XI y XII se decoren.

A Gualler se guarda un sarcòfech ab basta esculptura, més rústega que antiga (fig. 366). Se troba en el claustre de Sant Pere d'Osca representat un sarcòfech decorat de cercles, reproducció esquemàtica de lo que eren aquestes formes



Fig. 367. — Representació d'un sarcòfech en un capitell de Sant Pere d'Osca.

decoratives més antigues (fig. 367). Aqueixa forma 's repeteix a Sant Pere de Ponts, a Cès Corts, etc. És la forma ornamental antiga visigòtica que 's perpetua fins a èpoques relativament modernes.

Algunes vegades se coliquen els sarcòfechs en nixos en els murs, en forma d'arcossolis.

Citem, finalment, els exemples més senzills de nixos oberts en el mur, tapats ab làpides commemoratives y les caixes o urnes funeraries destinades a guardar els òssos traslladats dels difunts, que 's sostenien en els murs dels claustres e esglésies, sobre permodos (2). Una làpida de Sant Pau (fig. 363) citada, aludeix a un monument (*tribuna*) sobre 'l lloch del sepulcre (3).

(1) BALARE: obra citada, p. 610.

(2) BRUTALLS: obra darrerament citada, ps. 226 y següents.

(3) Vegís p. 110 del present volum.

El comte estava, efectivament, enterrat sota d'un monument prop del monastir. Son sarcòfch o urna era una caixa rectangular de terra cuita vidriada, de color verd, ab varies inscripcions y que tenia demunt d'elles la làpida que havem transcrit, segons compla en Pujades, testimoni presencial del fet.

ENTERRAMENTS JUEVS A les ciutats d'aqueix període hi havia 'l call jueu; igualment als afores hi havia 'l cementiri judaich. Es aixó ja antieh: als jueus s'atribueixen les inscripcions bilingües o trilingües (grec, llatí y hebraich) de Tortosa y Sagunte del segle VI y VII.

A Barcelona, en l'any 1111, el prat situat darrera Montjuich era vorejat pel camí públich fins al mar, y en la mateixa linia 's trobava immediat al oest, el *poliandro* jueu. Es aqueix cementiri mencionat en un document del any 1090 ab el nom de «*veteres Judeorum sepulturas*», quals vestigis són malhauradament enrunats, del costat oriental de Montjuich, fent cara al mar y al port, a curta distancia de Vistalegre. Fou explorat per el P. Fila el 12 de Novembre de 1871.

El fragment d'epígraf, actualment en el Museu arqueològich, numerat ab 1250, data del any 804 de la era jueva, que correspon entre el 2 de Septiembre del 1043 y el 26 de Septiembre del 1044 de l'era cristiana.

Tots els demés fragments, així com l'estela e inscripcions de Girona y Castelló d'Ampuries, daten del segle XIII, XIV y XV (1). La forma del sarcòfch judaich no difereix de les descrites; es com la del cristià, senzilla, ab una inscripció ab la lapa en forma de coberta a dues pendents.

(1) M. MOÏSE SCHWAB: *Rapport sur les Inscriptions Hébraïques de l'Espagne. Nouvelles Archives des Missions Scientifiques et Littéraires*, vol. XIV, fascicol 3. Paris, MDCCGVII. Ps. 378 y següents.

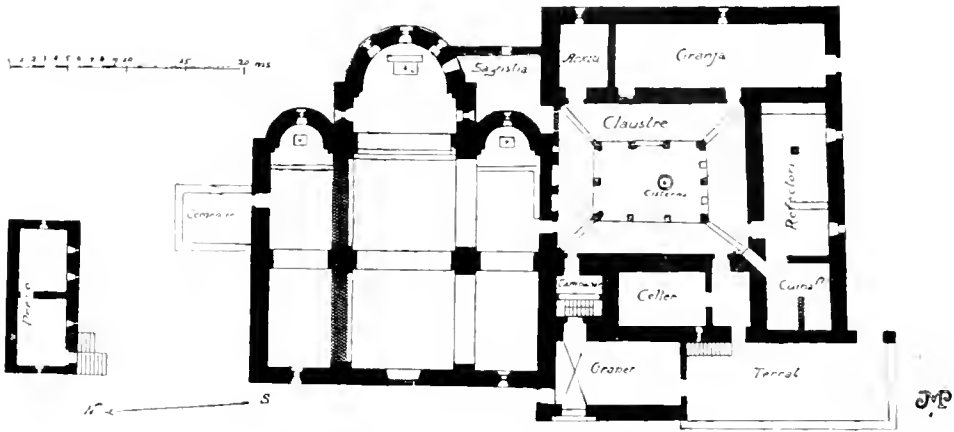
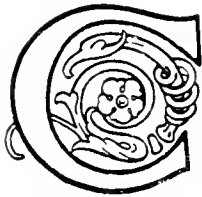

Fig. 368. — Plan de Sant Pere de Casserres. (Pericas.)

VI

MONASTIRS



Quòm eren els monastirs dels segles x y xi? Tots els edificis destinats a serveys d'utilital material, han canbiat d'un modo extraordinari, y avuy sols en algun monastir antic abandonat, s'hi pot intentar estudiar la disposició de conjunt de la seva planta: mes tenim per l'estudi concret dels monastirs un criteri seguríssim, fundat en l'universalitat de les institucions monàstiques, que permet aplicar al estudi de les plantes dels nostres vells cenobis, els coneixements adquirits per l'examen de les obres anàlegues d'altres païssos.

Això ns dona un element interessant de referencia: el plan conegudíssim de Sant Gall (1), que sembla un plan teòric, de regla, dels monastirs benedictins. Per altra part, fins a la fi del segle xi, rogeix en els monastirs catalans la regla instituida en la primera meitat del segle vi per Sant Benet, la primera institució monacal d'occident. El plan del monastir oc-

(1) C. ENLART: obra citada, vol. 11, ps. 12 y 13.

cidental es el mateix dels orientals, descoberts en la Síria y en l'Egipte, del que es derivació el de Sant Gall a que 'ns hem referit: una villa romana rústega ab son atri, el claustre y al voltant d'ell desenrotllantshi los principals dependencíes: l'església, la sala de reunió, els cellers; y agrupantse després pel vol d'aquest nucli principal la diversitat d'edificis necessaris per l'existència d'una societat completa que viu del treball agrícola y dedicada a l'obra de colonisació dels pobles.

Era un monastir realment com un poble, o com una conreria ab sa església, ab ses possessions, viles y cases, ab sos esclaus y criats y liberts, ab son hort y ab ses indústries; tal com se veu relatat en la butlla de Joan XIII a favor de Santa Maria d'Arlés, en 968, que enumera, ab la minuciositat habitual dels notaris, tot el conjunt d'un dels nostres monastirs del segle X (1) y sembla relatar, apart de lo que 's refereix al culte cristià, lo que componia una villa romana: les viles y cases, els esclaus y esclaves, els liberts y afranquits; les aigües y 'ls horts y vergers ab sos terrers de conreu de tota mena, ab sos nombrosos ramats de bestiar.

Anem penetrant a l'aria d'un monastir antic; creus de pedra o de ferro limiten ses extenses possessions; arribem, per fi, a un gran recinte cercat, en el que s'hi tanquen les hortes y les dependencíes totes de la villa rústega; penetrem després les muralles, defensades com les d'una ciutat, y entrem al monastir propiament dit, que ve a ser com la *villa urbana*, en la gran finca que havia estat una antiga propietat romana.

Vegis el fragment següent, del abat Protasi de Guixà, any 878, el mateix de la destrucció per un allau de la casa mare d'Eixalada, en que ressenya els bens mobles de l'arruïnada cenobi: «teniem — diu — cinquanta ovelles y cent altres animals; cinquanta animals de bast (jumenta) quaranta porchs, dos cavalls, cinch ases, y vuit bous y llibres bons trenta, y vestits bons dels eclesiàstichs cinch jochs; y vestimenta per ús dels monjos, prous y suficients; y de blat per menjar, trescents seixanta cinch *modios appilarios*, y ferramentes o eines de treball cent» (2).

Els plans de Ripoll, tal com van arribar fins a nosaltres, donen idea d'un conjunt complicadíssim; l'abat y varis monjos que exerceixen importants

(1) «*Confirmantes illi omnes res quæ jure et rationabiliter sibi a principio pertinent et usque in sinem seculi pertinere debent in cellis. Ecclesiis, ornamentis, sacris vasís, et utensilibus; in villis, casís, casalibus, servis, ancillis, libertis et affranctiis, aquis, cum ipsis aquarum ex utraque parte riparum, verdigariis et circumjacentis, terris et aquimolis cum suis caputaquis et ipsis aquæ duclibus, ac piscariis, omnibusque locis cullis et incullis, et cum universis usibus, redditibus, seu decimationibus et tribulis.*» (FRANCESCO MONSALVATJE: vol. VII, citat, de les *Noticias históricas*, ap. XI.)

(2) *Marca Hispanica*, ap. XXXVIII.

càrrechs, tenen casa y hort apart de l'habitació y horts comuns; mes es impossible avuy determinar quines d'aqueixes dependències eren antigues (1).

Sant Benet de Bages no tenia, segons sembla, altres dependències que les que rodejen el claustre (fig. 283) (2). Igual plan presenten Sant Pere de Casserres (fig. 368), Sant Quirse de Culera (figura 289) y, en lo que permet elloch, Sant Marti del Canigó (fig. 41) (3).

Són les dependències monacals d'una extremada senzillesa. Quadres llarguerides, cobertes ab fusteria o ab voltes, rodejen el claustre avuy de difícil classificació. A Sant Benet de Bages sembla s'entrevén la sala capitular: un document citat (4) parla del refectó dels canonges de la Sèn de Barcelona.



Fig. 369. — Claustre de Sant Benet de Bages.
(Fot. Francisco d'Abadal.)

CLAUSTRES La principal dependència es un pati central, el claustre, el atrium de la casa helenística.

Pot afirmar-se, diu en Viollet le Duch (5), que 'ls primers claustres no eren més que patis semblants als *impluvium* antics:

(1) Per l'estat dels monastirs en l'any 1835 pot consultarse l'obra del doctor BARRAQUER: *Las casas de religiosos en Cataluña durante el primer tercio del siglo XIX*. Barcelona, 1906.

(2) Vegis ps. 332 y següents del present volum.

(3) Vegis ps. 338 id. id.

(4) Vegis p. 314 del present volum.

(5) Obra citada, vol. III, p. 113

una coberta de fusta sobre columnes, descansant sobre 'l sol. És possible que aquest lloch fos, en els nostres monastirs primitius, tant sols un pati senzill. A un d'aqueixos primitius patis se refereix el diploma pel que Carles el Calvo, en l'any 844, concedí a l'església de Girona la *cellula* o capella de Sant Climent junt ab el pati en que 'ls monjos treballaven y tenien reunides llurs coses, *cellulam sancti clementis una cum curtili, in quo mo-*



Fig. 370. — Claustre de la Pobla de Lillet.

nachi, ibidem deo famulantes, labores manuum exercere videntur vel in quores illorum consistunt» (1).

A aqueix pati senzill aviat se li anyadeixen portxos feixuchs y baixos ab columnes de capitell trapecial.

En Viollet le Duch (2) fa notar que 'ls constructors romànichs volgueren obtenir ab la composició dels claustres, galeries amples y baixes a fi de que 'l sol o 'l vent no incomodés als religiosos. Aqueix problema de

(1) BALARI: obra citada, p. 586.

(2) Obra citada, vol. III, ps. 416 y següents.

composició s'obtingué de diversos modes: el més senzill es per medi d'arcades, que es la disposició del monastir de Sant Pere de Casseres (fig. 291), quasi destruït, y que té sos derivats posteriors als de La Portella (fig. 371) y Pobla de Lillet (fig. 370). Altres vegades els murs són maciços, foradats per finestres geminades, ab les columnes ab els típics capitells trapezials, com a Sant Miquel de Cruilles (fig. 287) y Sant Quirse



Fig. 371. — Claustre de la Portella.

de Culera (fig. 288). Després ve la solució per medi de columnes, y en aqueixes la composició es també molt variada: els coberts ab sostre de fusta tenen un sol rengle de columnes com el de Manlleu (fig. 285) y Cervià (figura 292). La volta exigeix elements que contrarresten la seva empenta, y per això el mur que dona al pati del claustre es gruixut y ample que obliga a la doble columna, com en el de la Seu de Manresa (fig. 284), y encara que'n son centre el sostinguin pilans, com el de Sant Benet de Bages, del que's guarda un tram pertencient a la primera construcció (fig. 269).

Són tots aquests claustres, feixuchs, pesats; les columnes tenen l'altura

de la canya extraordinàriament disminuïda y produeixen una impressió artística, fondíssima, de cosa aclaparadora, pesanta, que domina l'ànim del que la contempla.

La cronologia dels claustres pot establir-se ab alguna certitud, admetent l'hipòtesi de que foren construïts junt ab el temple davant de que 's troben. Prescindint dels de Sant Miquel de Cruilles y Sant Quirze de Culera, dels que 's coneixen consagracions en el segle x que 's refereixen a temples anteriors als actuals, tenim els claustres de Sant Pere de Casserres y de Sant Martí del Canigó, que es possible siguin coetanis de llurs temples consagrats en 1006 y en 1009. Així, la forma més senzilla del claustre, format d'arcades sobre feixuchs pilars, fóra la més antiga. Seguiria a ella probablement la dels claustres de Cruilles y Culera; vindria després l'obra dels de la Sèn de Manresa, aixecada probablement quan se reedificaren les ruïnes de la destruïda per Almançor, y l de Sant Benet de Bages, que 'ls hi semblen coetanis y que són posteriors a la consagració del segle x. Y tindriem finalment, com a tipu més modern, els de Cervià (1053), aixecats al establirhi la Colegiata en que s'empren l'obra d'una església que 's consagrà en 1086.



Capital del Manuscrit n.º 52 de Ripoll.
(Arxiu de la corona d'Aragó, Barcelona.)

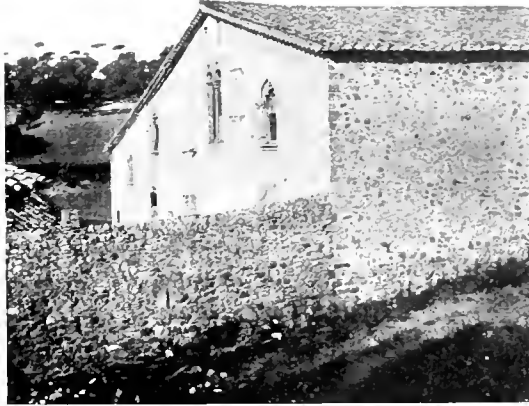

Fig. 372.—Masia a Palauts (Vallès). (Fot. Falguera.)

VIII

ARQUITECTURA CIVIL

Es sens dubte 'l problema arqueològic més difícil el refer-lo que fou l'habitació humana: la casa. És per una part l'obra menys documentada y de la que resten menys exemplars a estudiar; per altra part es la que retrata mellor la vida real, es l'obra arquitectònica que reflecta més bé el modo de ser del poble y les relacions d'unes races ab les altres y lo que li ha permanent de les antigues idees. Sovint en l'Historia de l'Arquitectura el temple es fet ab un art aristocràtic, ab un art de poch; la casa es sempre obra de tothom, art popular, sortit de la mateixa vida; el temple de vegades es obra d'art estranger; la casa sempre es art nacional, com sortit de la propia terra. A Catalunya l'arquitectura de la casa es un art permanent; es l'art arquitectònic més nostre. No ho es el temple vingut ar-

del orient ab formes imposades per artistes d'Italia; are d'occident o de França portat per les ordres religioses que s'afanyen a tenir un mètode universal; l'art de la nostra casa es en cambi nacional, català, potent, de modo que s'exten per tots els dominis de la nostra raça. En ella permaneix sempre, fins ben entrat el període del art gòtic, un fons romànic; millor encara: un fons romà, com son les nostres costums y es la nostra familia.

Cal, abans d'estudiar la casa, conèixer el medi aont se formà y visqué; que l'obra arquitectònica es una part d'un conjunt més gran, y en ella, com en els sers vius, s'hi ven l'acció del medi que la rodeja.

La vida rural romànica, la dependència de la casa del sirvent y de la del feudal encastellat, la casa del poblador de noves terres ab la torre de defensa, el palau y 'l castell ab sos recintes independents, l'encongida casa ciutadana, són reflexe de velles institucions y porten el segell de son origen històric.

LES VILES Y LES CIUTATS

Fustel de Coulanges (1) descriu aixís una gran conreïa romana: «Apulejus —diu— ens representa un home que atravessa una rica hisenda; abans d'arribar a la casa del propietari, aqueix home troba un gran nombre de casetes, que l'autor anomena *casules*, y que són verosimilment les cases dels masovers. Tantost aqueixes morades eren aïllades les unes de les altres, cada una posada sobre 'l lot de terra que l'home conrejava. Tantost eren agrupades entre sí y formaven un petit veïnat que 'l llenguatje anomenava *vicius*. En les finques més grans se podia veure, com ho diu Julius Frontinus, una serie d'aquests *vici*, que feyen com una cintura al voltant de la *villa* del amo.

«Aqueixa *villa* 's dividia sempre en dues parts clarament separades, que 'l llenguatje distingia per las expressions *villa urbana* y *villa rustica*. La *villa urbana*, en una finca rural, era 'l conjunt de construccions que l'amo reservava per sí, per sa familia, per sos amichs, per tots els domèstichs personals. La *villa rustica* era 'l conjunt de les construccions destinades a alberch dels esclaus conradors; en ella hi havia també 'ls animals y 'ls útils del conreu.»

«En la descripció de la *villa octavianu* —diu més avall— hi hem de fer notar una capella. Efectivament, una lley de l'any 398 senyala com un *ús* que 'ls grans propietaris tinguin una església en llur propietat» (2).

(1) *Histoire des Institutions politiques de l'ancienne France. L'alleu et le domaine rural pendant l'époque mérovingienne*. París, 1889.

(2) *Códich Theodosià*. XVI, 2, 33. (FUSTEL DE COULANGES: obra citada, p. 92.)

«Un escriptor del temps, Palladius —afegeix després,—recomanava construir l'habilitació del amo, la casa senyorial, el *praetorium*, a mitja pujada y sempre més amunt que la *villa rustica*. Aqueixa, ab sa població, ab sa serie d'estables y de graners, ab són moli y sos cups, sos tallers, ab tot son nombrós personal, era més que lo que nosaltres anomenem una masoveria; formava com un poblet, propietat del senyor, y que omplian sos servidors.

«La *villa rustica*, a baix d'un turó, y la *villa urbana*, a mitja pujada, eren ja la vila y el castell de les èpoques següents.»

Es ben fàcil veure com es aquesta la disposició dels veïnats catalans migevals, encara conservats a montanya: els masos dels pagesos, escampats ací y allà, presidintlos el turó ab el castell defensal per sa posició encinglerada, y dintre 'ls murs del castell l'església, devegades sumptuosa abadia; un aglomerat de cases forma sovint un poblet; a redós del castell, baix, vora 'l riu, la farga y 'l moli senyorials. No es difícil trobar avuy encara la visió d'aqueix espectacle migeval transformat per les costums y lleys modernes, igual que als segles X y XI se veya la *villa romana* cambiada per noves costums y lleys també noves. El feudalisme havia anat establint troços de terra y en cada una d'aqueixes tinques hi havia el casal del comenador quasi propietari del mateix, aont de pares a fills s'hi perpetuava una família. Cada domini era en l'estat antiga, y es avuy encara, compost de tinques més petites dades en enfilensis, que 's tradueixen en les pagesies escampades en tots els indrets del país, característiques de Catalunya, y cada una d'aqueixes cases esdevenia com un nou castell, sovint reduïts els medis de defensa a una torre enllaçada a la casa.

En els llocs perillosos, les cases s'aglomeraven dalt el turó o en lloch a propòsit pera la defensa: les cases escampades són més escasses en els llocs que han estat durant temps fronters, en les grans planes, vora 'l mar, subjecte a les incursions dels pirates normands y moros. Tal esdevé en les planes del baix Empurdà, del Rosselló; les habitacions s'agrupen y 's tanquen ab muralles flanquejades de torres. Els documents dels segles XII y XIII se refereixen sovint a n'aqueixos centres tancats ab murs de pedra.

En algunes viles se fortifica sols l'església y lo que la volta: la sagrera. En el recinte hi ha 'ls cellers; la *cellaria*, les sitjes pel llat y les provisions en el doble amparo del lloch sagrat y de les fortificacions. És el castell de



Fig. 373. — Finestra romànica a Seva (Plana de Vich).

la vila, una acrópolis diminuta aont s'aculleixen els habitants en cas de perill abandonant ses cases de fóra muralla (1).

Les ciutats en el segle XI són encara les romanes; Barcelona es probable que conservés les antigues fortificacions més o menys reformades, igual que Girona. Olèrdola, repoblada de poch, es probable no ocupés més que part del grandió recinte antich. Empúries s'havia concentrat aont arribaren els primers marxans marsellesos, y la doble ciutat grega y romana de terra ferma era un arrabal despoblat ple de ruïnes. L'aspecte devia ser tristíssim; la nova església romànica coronant les ciutats ab són quadral campanar; voltant l'església les ruïnes d'antichs edificis romans y sostenintse ab ells nous edificis pobres; fóra muralles, els monastirs aixecantse com avençades, murats també pera defensarse de lladres y pirates. L'habitació omplint desordenadament el *forum*, els carrers estreyentse ab les noves cases pobres. Tal devia ser el conjunt que hem d'entreveure sense poderlo apoyar ni en documents ni en les ruïnes.

Dintre muralles serpentejaven els carrerons estrets (2), plens de fanch, y devegades de fems; foscos a la nit, ombriols de dia, ocupats per portxades y arcades, alguns coberts a troços com els carrers orientals, altres quasi closos per els pisos volats de les cases o per les amples barbicanes de les teulades. Les places dels mercats donaven aire y llum de tant en tant y esvaïen l'aspecte trist de les pobres viles; mentres els murs dels calls jueus interceptaven el pas o be 'ls carrers de mala fama aont habitaven les dónes de mal viure.

LA CASA

Hi ha una gradació en la casa rural que 'ls documents declaren per els noms diferents.

El *tugarium* era una construcció de fusta pobre. L'acta de consagració de Sant Esteve de Banyoles, pera ponderar la destrucció feta pels pagans, parla de que aquets cremen abans l'església y ho destrueixen tot, «*non dimiserunt in predictum cenobium neque tugarium in umbraculo*» (3).

Segueix després, com a més humil, la *cabana*, y encara 'l diminutiu *cabanella* (4), anomenada sovint en els documents dels segles X y XI. Era una rudimentaria habitació com les cabanyes actuals dels pastors de muntanya

(1) J. A. BRUTAILS: *Étude sur la condition des populations rurales du Roussillon au moyen-âge*, citada, ps. 37 y 38.

(2) BRUTAILS cita un document de 1263 en que 'l rey fixa que 'l carrer de Collfure tindrà al menys una cana de Montpeller (199 metre). (Obra darrerament citada, p. 13.)

(3) *Marcu Hispanica*, ap. NCHH.

(4) BALARI: obra citada, ps. 215 y 622.

o de les vinyes de la terra baixa, habitació simplicíssima y a la vegada dipòsit d'eynes y de fruits. Una mica més era la borda, casolot secundari dintre un mas (1), habitat per gent dependent del propietari del mas.

Els documents els distingeixen més o menys clarament.

Segueix després el mas, que a la vegada significava l'alberch y la terra (2); el mas era l'habitació rural, la casa de camp; casa aïllada.

«En els documents, diu en Balari (3), més antics s'anomena *villa*, que se substituí després per els dos diminutius *villala* y *villarunculus*, tot lo que 's refereix al edifici, y *mansiones* a sos habitants. El mot *villa* se refereix devogades també a una extensió de terra» (4).

Finalment els documents anomenen la casa.

En sa més antiga acepció, diu en Balari, la paraula *casa* significava habitació rústega, feta d'estaques, canyes y ramatge. Aquesta definició la dóna Du Cange seguint a Papias y a Sant Isidoro en el llibre XIV, cap. XII, dels Orígens. Posteriorment en el llatí barbre s'aplicava a qualsevol edifici (5).

Un document del any 1004 cita les principals dependències de la casa, entre elles la cuyna, el pati y les siljes, els pisos y les golfes (6).

Altres documents parlen del «*caput foger*» y també del «*lure*», la llar y sos calamàstechs, del forn per coure pa, dels *escous*, banchs y taules. La disposició de la cuyna sembla ser l'actual de nostres cases de pagès ab ses eynes d'aram y ferro, ab la pastera, el moble principal de la cuyna.

(1) BALARI: obra citada, p. 622. — J. A. BRUTAILS: obra darrerament citada, p. 28.

(2) Id., id., ps. 215 y 621. — Id., id., ps. 28, 52 y següents.

(3) Obra citada, ps. 216 y 55.

(4) El mot *villa*, com extensió territorial, se troba en l'adjunt document:

Seniofrel y sa muller Rechille vénen per dotze sous a Ellemar lexita y a Wiltard una «*vila* de terra que michi auenit de parentorum. *Et est ipsa terra in comitatu orgillitense vel in kastro mirane in locum ubi dicitur vila alleta*», en 1011. (*Notas històriques de Pinell y Mirabel*, comunicació de MOSSÈN SERBA Y VILARÓ.)

(5) BALARI: obra citada, p. 215.

(6) «*ipsa sua casa cum curle et quoquina et ceytas, solos et super positos, parietes guttas et stillicinios simul cum earum edificia et ipso orlo cum arboribus et ficulneis atque vlis et cum ipso pulco, qui est in territorio Barchinonense intus in Villa de Provinciales.*» (FRANCESCO DE BOUAFILL Y SANS: *Orígenes del pueblo de San Martín de Provensals. Memorias de la Real Academia de Buenas Letras de Barcelona*, vol. V, p. 238.)



Fig. 374. — Finestra a Vich.

L'esposa de Guillem, la vescomtesa Saneia, ologra testament en idus d'Abril del XXI de Robert (1008): llega a Vivas la «*caldera maiore cum ipsos cremascles et uelata una espanescha cum feltre*», y a Arnau «*la cablera minore et sartagine et boue uno*» (1). En Balari cita un testament de 1080, que fa la deixa de una *callaria .i. cum paracingles*, y un altre de 1070, que llega una *padela cum cremasclos*. Els calamàstechs, les olles, les paelles, el morter, els neulers, formen la decoració, com avuy, de la cuyna negra dels pagesos. Entre aqueixes cynes de ferro hi apareix la vaixel·la, reduïda quasi a l'*escudella*, y 'ls gresols y les culleres pobres de metall, en llur *cullerer*, ab les copes, sciphos y anaphos per beure. En Balari ha fet un estudi definitiu d'aquesta dependència de la casa romànica (2), y en ell s'hi ven comprovat el modo de ser que acabem d'indicar. En un document de 1043 se cita la cadira (3). Se parla com a cosa a part del menjador ab sa taula formada de posts y capitells, «*tabulam unam de fusta qum suis pedis*», com un moble provisional que ha de taparse, rodejada de sos banchs, «*tabula cum ipsos banchos*», ab estovalles. Els canalobres, «*candelabros, luminario .i. ferreo*», serveixen pera l'iluminació, y estores de palma, «*ostoram palmarium*», cubreixen la terra, senyal d'un confort rudimentari.

Els dormitoris eren d'anàlega senzillesa. En Brutails, parlant del Rosselló, descriu el quadro de miseria d'aquella gent, vestida pobrissimament, en que trajos y calçat duran anys y passen de generació en generació, en que les pees més humils del mobiliari y vestuari són llegats dels uns als altres, fins entre la gent acomodada (4).

Els documents del segle XI citen el llit, moble de fusta, distingintlo del «*lecto de trapos*», el llit de posts, cobert de robes; alguns eren alts, ab escales («*lito scandale*). Sovintejen les deixes de roba de llit, usada. El testament de *Seniofret levita* fa diverses deixes a son antich amo de draps de llit vells (5). Algun document anomena els draps de peu o alfombres, almuzalia ó almatrazl (6).

Completaven el mobiliari les arques tancades ab llur pany, els atants

(1) J. MIBET Y SANS: *Investigaciones históricas sobre el vizcondado de Castellbó*, citada, p. 41.

(2) Obra citada, ps. 586 y següents.

(3) Id., id., p. 590.

(4) J. A. BRUTAILS: obra darrerament citada, ps. 33 y 34.

(5) 25 d'Agost 967. «*Et ipso cholo vermilio que est in ville Vicho Elna et alium banchale velulus donare iudicatis ad manumissore meo Franchone presbytero.*» (*Cartulaire roussillonnais*, p. 25, nota de BRUTAILS, obra citada, p. 33.)

(6) BALARI: obra citada, p. 601.

italians, *lombardescos*, els *morescos* o d'Espanya, y 'ls *scrimios* o rudimentaris escriptoris (1).

La major part d'aquestes cases estaven rodejades d'horts ab sos femers y les precedia un pati ab son pou (2) y l'era ab son colomar (3). Al voltant dels patis hi havia *huades* y *graners*, que 'ls documents anomenen també *foreas* y *huadelas* y *chigias*, això es, sitjes que servien de dipòsit de grans (4). Un document del any 1017 parla de *casa una pedania cum suis Foreas*. En un altre del 1076: *Buuda et casal cooperto*, y en un del 1019: *cases, curtes et Chigias*. És comú en les escriptures de donació, descrivint les cases de pagès, citar lo que les rodeja: «*casas et curtes, terras et vineas, vicidariis vel hortis, molendina, silvis et garricis, olivarias, arboribus fructiferis vel infructiferis, pratis, et pascuis*».

Una donació de 1027 feta per Guillem el Gras, comte de Besabú, y la comtesa Adalais, a Sant Genís, Sant Miquel y Sant Esteve Papa y a Santa Creu, en l'any 1027, descriu un alou en la següent forma, que es la comú dels formularis notariais: «*casas, casalibus, curtis, cartalibus, hortis, hortaliibus, terris et vineis, arboribus fructuosis vel infructuosis, olivariis et oleastris, aquis aquarum, molendinariis et molinis, cum caput aquis et cum illorum cursu et decursu, et cum ipsas trillas que Miro Altemir edificabit*» (5).

La síntesi més clara que 's pot fer de tots aqueixos documents es dir que la casa romànica era com les cases rústiques o pageses actuals de Catalunya.

En Brutails diu: «que devien ser de la mena d'aqueixos masos miserables que 's troben perduts en els recons de les montanyes del Vallespir o de l'alt Conflent. Als baixos l'estable; la familia del pagès habita a sobre, en una gran peça enllosada de pedres oscilantes, negra, fumada, mal iluminada per estretes obertures, que 's tapen, quan el fret es intens o 'l vent massa fort, ab feixos d'herba; un cau de feres, més que l'habitació d'un home civilisat» (6).

(1) BALARI: obra citada, p. 606.

(2) «*Quantum infra istas quatuor afrontationes includunt vobis ipsum Kasale cum solo et parietes cum curte et orto, cum pomiferis ficulneis, et pulco, totum ab integrum, in prelium solidos VIII.*» (FRANCESCH DE BOFARULL Y SANS, vol. V, citat de les *Memorias de la Real Academia de Buenas Letras de Barcelona*, p. 230.)

(3) «*Escriplura vindicionis nostre vindimus libi Curte cum Columbarius duos et Pulco et trilea nostrum proprium quod habemus in territorio Barchinonense in termino de Provinciales*» (Any 1004). (FRANCESCH DE BOFARULL Y SANS, Hoch darrerament citat, p. 239.)

(4) BALARI: obra citada, ps. 105 y 110.—J. A. BRUTAILS: obra darrerament citada, p. 33.

(5) *Marca Hispanica*, ap. CC.

(6) J. A. BRUTAILS: obra darrerament citada, p. 32.

Mes cap al pla la casa era quelecom millor. Cal pensar en la pagesia del segle XIV: formada en son plan de tres cossos d'uns 5 m. cada un, tal com permet la llargada tradicional de les vigues: a la planta baixa, l'entrada, al mig, ab l'escala, la cuyna a un costat, els cellers o la quadra al altre; al pis primer, al mig, la peça principal, la sala dels grans aconteixements, de les festes de família, y 'ls costats, les sales de dormir; a dalt, les golfes, graner y dipòsits de fruit.

Aquest conjunt es abrigat per la teulada a dues aigües, ab ample frontís. Un portal al mig; a dalt, tres finestres ab simetria clàssica; a baix, finestres estretes de fàcil defensa.

Tal disposició continua en ple segle XIV fins al començament del XV, en que la casa es encara romànica en els detalls de les obertures y romana en la forma del conjunt.

Igual que la composició de la *villa* romana imprimeix caràcter a la aglomeració humana migeval, la casa aïllada que 's troba reproduïda en els mosaïchs romans donà la forma a la pagesia catalana. Són escassíssims els exemples de casa rural romànica: mes la tradició, que ha conservat la pagesia romana fins al segle XIV, donà dos termes de la serie, que fan entreveure els termes d'entremig que 's pot deduir per medi d'una interpolació quasi matemàtica. Es ben senzilla la demostració d'aqueix cas extraordinari de permanència de formes.

Prop de Tarragona hi ha l'loch de Centcelles, nom que recorda 'l *Centuncella* dels voltants d'Ostia y sugereix l'aglomeració de *cellae*, habitacions d'esclaus al voltant d'una sumptuosa construcció encara conservada, restes d'una *villa* antiga. En el centre de les ruïnes s'hi conserva una cúpula recoberta de mosaïchs de vidre, *l'opus musivum* clàssich, representant una cacera com les de que Marcial parla al cònsul Sura, celebrèrrim en el país, que feu aixecarse per testament un arch triomfal prop la vehina Tarraco. Els cavallers y esclaus, carregats de xarxes, surten dirigintse al bosc de la *villa*, que 's representada en un dels fragments conservats ab tots els caràcters de la casa catalana rural: la coberta a dues aigües aixoplugant tota l'obra; el frontís triangular, les finestres colocades simètricament, dividides en quadros seguint la tradició mediterrània. Se creuria contemplar l'esbòc d'una pagesia, actualment existent. No es aquesta una representació casual: igual analogia 's troba en les representacions de cases dels mosaïchs de Tabarca; les golfes, les galeries y porxtades, els cossos simètricament coberts semblen arrencats per fotografia de les cases pageses actuals de Catalunya.

D'elles a les típiques cases catalanes, d'aqueix estil indígena a que 's

refereixen Viollet-le-Duc (1, Street 2) y Enlart (3), no hi cab diferència en el conjunt. Sols han mudat uns elements, accidentals a la fi: les portes y les finestres, que en les nostres cases del segle XIV són romàniques, tal com en els segles XIII, XII y XI; salvades les proporcions, y 'ls elements ornamentals del capitell, l'únich que muda ab el temps, l'únich que evoluciona en aqueix llarch període en la casa catalana, tan permanent com la família que alberga.

Se pot ben dir, resumint, que l'estudi de les finestres 'ns basta per trobar les diverses formes que van de la nostra casa del període ogival a la casa romana, y aquest estudi no es difícil. Restes de finestres es justament lo que 's conserva de les antigues cases.

Les més antigues són estretes y petites com les que 's conserven a Seva (fig. 373), al castell de Sant Martí



Fig. 375 - Finestra. (Geltrú.)

Sarroca, com les trobades a Vielh (fig. 374 y p. 440). Se passà després a una forma més esbelta com la de Geltrú (fig. 375), la de Sampedor, Selmeuat, la de ca'n Nadal (segle XIII) de Mataró (Museu Municipal de Mataró), la del carrer de Basea (Barcelona), fins als finestral del segle XIII de canyes aprimades fetes de caliecs durs, com les que caracterisen els finestral catalans y italians de l'època gòtica, conservant els seus capitells tota l'ornamentació característica romànica. Són exemple d'aixó les d'un casal que 's conserva a Tàrrega, la Casa Consistorial actual de Lleyda y una de Girona, y després d'elles vénen ja les finestres usuals gòtiques catalanes que 's perpetuen durant els segles XIV y XV per tots els dominis catalans.

(1) *Dictionnaire d'Architecture*, vol. VI, p. 261.

(2) *Some account of gothic Architecture in Spain*, Londres, 1869, P. 291.

(3) *Obra citada*, vol. II, p. 185.

La casa ciutadana del segle XI es més desconeguda encara que la casa rural. Cal suposarla senzilla, reduïda, seguint la tradició romana, estrenyentse en el cercol de les muralles.

L'amplada de cases es fixada ja per la concessió feudal, ja per la llargada tradicional de les vigues. El frontispici pot toljust entreveures en les cases de data posterior de que parlarem en el següent volum.

LA SALA

En ordre d'importància a les cases rurals segueix l'edifici que 'ls nostres documents anomenen *Sala*. Un document del segle XII el defineix com un edifici ab pati central porticat.

«Aqueix nom, d'origen germànic, diu en Balari (1), procedeix del antic mot alemany *sal*, que significa, segons Oskar Schade en son *Altdautesches Wörterbuch*, la casa, l'habitació, edifici gran que tenia solament una sala. Frederich Mistral, en *Lou tresor d'ou felibrige*, diu que *salo* significa casa important *manoir* en el Briançonnais.»

Un document del any 1011 estableix la següent gradació en els edificis: *masos, salas y castella* (2), de lo que s'en despren que les sales no eren masos habitats per el manent o pagès, ni tampoch fortaleses o castells, sinó simplement estades senyoriales. Corroborà aquest concepte 'l passatge d'una escriptura del any 1009 que diu que 'l comte se retingué per ell la seva *sala* que estava a la porta del castell, «*et retinuit comes sua sala qui est ad porta de castellum*» (3). El nom *Sala* es comú a Catalunya, designant certes mansions senyoriales.

Un altre text que cita el propi Balari parla de la sala senyorial: en el poble de Torbera una escriptura de 1045 parla d'ella en els termes següents: «*in villa vidamencia, que vocant palacio, videlicet ante ipsam salam dōmēnicam*». Un altre document de l'any 997 parla del *palau salatà* o *palau-sala* (4).

EL PALAU

Segueix en ordre d'importància, després de la Sala, el Palau, y cal també recórrer als documents pera son estudi, ja que no coneixem restes que puguin atribuirse a l'època que 'ns ocupa.

El nom *Palau* indica la casa senyorial del feudal, del bisbe, del poderós. Com a diminutiu de *palatium* s'usa la paraula *palatiolum*, que dona lloch a altres dos en català: *palou* y *palol* (5).

(1) Obra citada, p. 248.

(2) BALARI: obra citada, p. 249. — *Marca Hispanica*, ap. CXLIX.

(3) Id., id., p. 249.

(4) Id., id., p. 250.

(5) Id., id., p. 252.

Una escriptura del any 909 determina son caràcter d'habitació: Palau es una *villa* que així s'anomena «*vallis que vocant lordaria villabitaniaque vocant palacio*» (1). Aqueixa explicació del mot Palau se repeteix en anys posteriors. La denominació Palau es antiquíssima y comuna com a nom geogràfic; mes alguns indiquen quelcom que interessa desde'l nostre punt de vista.

En l'any 1066 se rení el tribunal de justícia, baix la presidència de Ramon Berenguer I y Almodis, en el Palau episcopal de Vich. «*in villa vici in palacio episcopali*» (2).

L'antich palau del bisbe de Barcelona ocupava part del terrenç aont avuy s'alça l'absis de la catedral, y la traslació del palau antich al actual se verificà del 1270 al 1271. Així ho confirma aquest document de l'any 1271: «*In Capella nostra quam prope Ecclesiam majorem ante Palatium nostrum edificavimus*» (3).

D'aqueixos palaus no'n queda res. Els més antics restes són, sens dubte, les arcades que's veuen encare en el pati del palau episcopal barcelonès, que data del segle XIII.

El plan consistia en una disposició de còssos al voltant d'un pati.

En una donació de Guitart, arxilevita, a la Seu de Girona any 995, cita'l menjador, el celler, el pati, la cuyna y la solana del palau del bisbe en ple segle X (4). «*Dono namque tibi per huius donationis indaginem ipsas meas domos noviter constructos que ego habeo infra muros de Gerunda civitate justa cellarium atque cenaculum episcopale..... Que affrontat de circi in coquina et curte et solarío episcopale..... exceptus ipsa xenodochia que ad pauperum ac peregrinorum hospitia supralibato armento meo Lobatum jussit construere*».

Un document citat parla del palau episcopal de Barcelona, proper al claustre de la Catedral. El mobiliari era devogades sumptuós. En els documents se citen sovint la vaixela d'or y plata en ple segle XI (5).

HOSPICIS, PARADES

Són pochíssims els edificis civils no destinats a l'habitació a que fan referencia'ls documents del segle XI: citen entre ells els hospicis, «*ospicium*», de pobres y pelegrins o alberchs dels caminants, «*albergaria*», propers als monastirs (6).

(1) BALARI: obra citada, p. 250.

(2) Id., id., p. 366.

(3) NORBERT FONT Y SAGUÉ: *Lo Palau Episcopal de Barcelona*. Memòria premiada en els Jochs florals de Barcelona, any 1895, p. 123.

(4) VILLANUEVA: obra citada, vol. XIII, ap. XXI.

(5) BALARI: obra citada, p. 589.

(6) Id., id., p. 685.

A Barcelona existia ja, a la primera del segle XI, l'*hospital d'en Guittart*, fundació d'un particular, per recollir als pobres y pelegrins, restaurat y millorat en 1045, pel comte Ramon Berenguer I, Dñ Villanueva (1), que junt a l'església de Sant Nicolau del Aspre, prop d'Ager, hi havia un hospital per pobres malalts, en l'any 1101, quan consagrà dita església l'bisbe de Barcelona. En l'escriptura s'indica: «*in loco, quem vocant ad Asperum, ubi est xenodochium ad pauperes recreandos constructum*» (2). Els camins estaven provehuts d'hostals, pauses o parades. Era, el construirles, devegades privilegi imperial dels monastirs.

Desde 'ls segles IX y X els monjos benedictins construïren en les altures pirinenques petits establiments destinats a l'ospitalitat.

En els passos que comunicaren el Rosselló ab Catalunya, hi havia tres *cel·les*: una, del monastir de Sant Hilari del Rasez; altra, del monastir d'Arles, y altra del de Soreda.

Altre establiment existia en el Coll de la Perxa, en el punt de comunicació de la Cerdanya ab el Conflent y l'Capcir. Allí, segons explica Alart, ja havia procurat el comte de Cerdanya, en l'any 965, establir una casa refugi per els viatgers. Consistia en una església y un hospici.

Existien també hospicis per pelegrins y transitants establerts en el Coll de Puymoreus, en el punt de comunicació de les dues vessants pirinenques, entre la Cerdanya y la conca del Ariège o Sabartés, y anomenat *hospital de Santa Susana de Ramer*; en el Coll d'Arès, en el camí de Campardon al Vallespir; en Lentillà, en la comunicació del Rosselló ab el Conflent, y en Santa Cecília de Rella, entre Thuir y Corbera del Rosselló (3).

(1) Obra citada, vol. IX, ap. XVIII.

(2) J. MURER Y SANS: *Les Cases de Templers y Hospitalers a Catalunya*. Barcelona, 1910. Ps. 54 y 55.

(3) J. MURER Y SANS: obra darrerament citada, ps. 55 y 56.



Finestra. (Vich.)

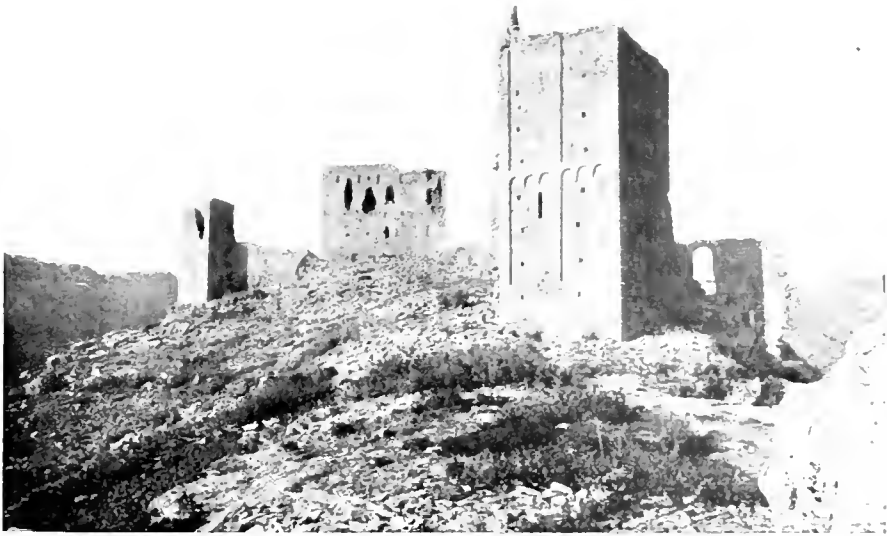

Fig. 376. — Castell Llordà. (Fot. Marian Vidal.)

IX

ARQUITECTURA MILITAR



AL completar l'estudi que acabem de fer de l'habitació romànica, ab algunes indicacions de les defenses tan necessàries en aquell període de guerres. La defensa més elemental era la torra. Era això una tradició de les antigues civilitzacions continuada durant el període visigot i l'època romànica (1).

La torra aïllada era per si sola una fortificació: la torra acompanyava la casa pera defensarla de lladres y pirates; presidia 'l castell romànic, com la del Pretor havia presidit el castell romà, y les fronteres, les carenes y turons se guarnien d'aqueixes defenses elementals.

(1) Vegis vol. I, p. 148.

LA TORRE

La torre era un element de la defensa en el país ja per tradició ibèrica, y de vegades ella sola era l'habitació.

«... Donada la freqüència de les guerres —diu En Joaquín Costa (1)— entre tribus y de les entrades y assalts pel robó de bestiar, era precís: 1.^{er} Que 'ls pobles estiguessin fortificats o protegits per fortaleses o torres; 2.^{on} Que ab el fi d'evitar sorpreses, a que convidava l'accidentació del país, se completés el sistema defensiu de les torres per medi de guaytes y senyals visibles a distancia. Les dues coses constituïen una particularitat del nostre país y d'Àfrica, segons fan constar a cada pas els historiadors grecs y romans; per això denominen als pobles indistintament *rici* o *castella*, o usen pleonàsticament un y altre mot, per expressar els llocs habitats pels indígenes; *in vicis castellaque sua dilapsi*, diu Livi dels cel·tibers, a propòsit del síti de Contrebia; els indígenes habiten quasi únicament en castells, *castella ferme inhabitant*, diu Plini dels líbics (*Nat. Hist.*, llib. V, cap. I, paragraf I)» Costa, després d'explicar com la defensa del país per medi de torres aïllades es de tradició prerromana, prova com se perpetua l sistema fins a l'Estat mitjà; «refereix Idaci —diu— com se repartiren els barbres nostra península, y alegeix: *hispani per civitates et castella residui a plagis, barbarorum per provincias dominantium se subjiciunt serrituti*. Aquest mateix concepte subsistí en l'època gòtica y trobo expressions en les cròniques del temps, per exemple, en la relació de Joan de Vielaya sobre la campanya de Leovigild...»

La torre era, per tant, l'element primer de tota habitació en aqueixos temps insegurs d'indisciplina social.

Aqueixes torres servien pera comunicar-se les unes ab les altres com un primitiu telegraf òptic, tal com encara es pràctica corrent en el Nord d'Àfrica. Els documents antics trobats en els arxius catalans les anomenen: *espills y espiells, miralles, guardies y guardioles*. Es això també tradició antiga y han servit pera tals durant totes les guerres de l'Estat mitjà (2). Podem formarnos una idea d'aqueix sistema recordant la xarxa de torres telegràfiques, que encara subsisteixen per Catalunya, y les que Cénac de Moncaut ha descrit del Pirineu (3). També 'n queden —diu— a Bigorra: «aquest sistema notable, que desempeñarà un paper important durant les guerres dels moros y del Rosselló del segle XVI al XVII, nos ha trasmés aquestes nombroses torres que poblen les crestes de les montanyes de segon ordre. El coll de la Masana (Rosselló) les tingué desde la més remota antiguitat:

(1) *Antigüedades ibéricas, El Archivo*, Vol. VI, ps. 144 y 145.

(2) BALABE: obra citada, ps. 285 a 290.

(3) *Histoire des Pyrénées*, Paris, 1853, Vol. V, ps. 411 y següents.

l'extrèm dels Pirineus cap al cap de Creus y Colliure està encara poblat d'elles y podrien comunicarse sens interrupció ab la de Biarritz, que porta 'l nom característich d'*Atalaya* (1).

En la confluència dels rius pirinenchs Esera y Isabena, diu En Costa, en queda encara una y a dues lleugues de distancia, per terme mig; però en vista d'ella, en direcció a la cresta de la cordillera d'aont acaba la Ribagorça s'alcen tres atalayes més: a Sant Climent de Perarrua, castell de Fantoba y castell de Laguarres, les quals a la vegada comuniquen ab altres. Y en general, el sistema de poblets fortificats, característich de nostra raça, poden contemplarse avuy en les montanyes del Marroch (2).

Anàlega disposició arribà en els Pirineus, fins a l'etal moderna, no sols en la regió vascongada, sinó encara a Catalunya aont fins les masies estan fortificades (3). De sa utilitat com a lloch de defensa 'n dóna idea un document que fa referència a la destrucció de la torra Granada (la Granada en el Panadés), en l'invasió d'Abdelmelik en 1002. Accius, bisbe de Barcelona, y 'ls canonges de la Seu, consígnen en un document com el poder de Córdoba, ab gran y innumbrable exèrcit, assolà les marques pròximes y Hunyanes y destruí, fins als fonaments, la torra Granada en un alou propi de l'esglesia de Barcelona, construïda pera la salvació dels homes que plantaven y correaven aquelles terres (4).

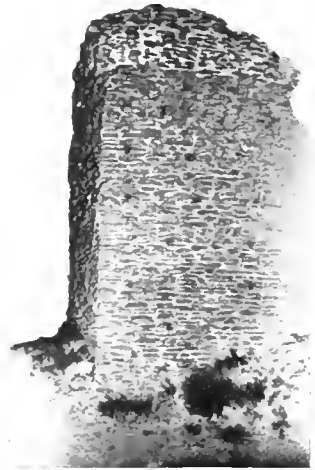

Fig. 177.—Torra de defensa a Tona.

LA CASA FORTIFICADA

La casa aïllada, apartada, independent del castell, se defensava per medi d'una torra, reducte derrer aont s'acullia la família ab les coses que 's desitjava salvar, un cop perduda l'esperança de retenir la casa. Llavors el pas dèbil que les unia era trencat, y la família desde la torra contemplava la crema y 'l saqueig de la seva habitació, tot procurant sa defensa, tirant desde 'ls mardets contra 'ls enemics.

(1) ENRY: *Histoire du Roussillon*, vol. I, ps. 101 y següents. Nota de GÉNAC DE MOXEAUT, obra citada, vol. I, ps. 60 y 61.

(2) JOAQUIM COSTA: lloch citat, p. 118.

(3) Id., id., id.

(4) BALARI: obra citada, p. 277.

En la nostra costa, pera defensa dels pirates, es abundant el tipu de casa a la que acompanya una torra aïllada, enllaçada ab ella per un pas de fàcil destrucció; altres vegades els medis de defensa se reduïxen a guaytes angulars o matacans colocalts sobre 'l portal de la casa.

Aqueixa disposició de la casa, tan comú en els segles XIV y XV (fig. 377) es una derivació d'una construcció romànica que 'ns han revelat els documents. Una casa ab una torra està representada en el portal de Ripoll (1). En Balari cita l'exemple antic de Torra de la Dela, *torre de delanne*, que consta en documents del any 1034 (2).

Una dòna, anomenada Bona, hipoteca una casa ab una torra y mur, ab data del any 1038 (3).

Berenguer, bisbe de Barcelona, y l'Abat de Sant Cugat del Vallès y sos monjos, estableixen, en 1063, a Bonfill y a sa muller Adalendis, el mas Sala y ses dependències, situat a Magrinyà, terme d'Olérdola, pera edificarlo ab la condició de ferhi una torra (4).

Devegades eren varies les cases que s'aplegaven al voltant d'una torra, un poblet, quasi una vila, no concebintse l'autorització pera edificar sense l'obligació d'una torra de defensa. Així, en l'any 1017 els monjos de Sant Cugat del Vallès donaren a Bonet una porció de terra erma pera edificar en ella una torra y cases, en el terme de Calders (5).



Fig. 378. - La Torre de can Vilà. (Vallgorguina.)

Una d'aqueixes torres de defensa colectiva queda en el poble de Tona

- (1) JOSEPH GUDIOL: *Iconografia de la Portalada de Ripoll*, Barcelona, 1909. P. 35.
- (2) BALARI: obra citada, p. 490.
- (3) Id., id., id., p. 586.
- (4) JOSEPH MAS: *Taula del cartulari de Sant Cugat del Vallès*, N.º 437. *Revista de la Asociación Artístico-Arqueológica-Barcelonesa*, vol. III. Barcelona, 1902. P. 599.
- (5) BALARI: obra citada, p. 310.

(fig. 376) y en el de Coaner (fig. 100). Aqueixos pràctiques són antiquíssimes, y com nota En Joaquim Costa, no es maravella que s'hagin perpetuat en algunes regions, fins en nostre temps, per exemple a Caragoca y Barcelona, aont les cases del camp s'en diuen *torres* y a Osea *castells*; igual fenomen s'observa al N. d'Àfrica, en que 'l mol *Burg* s'usa 'n sentit de lloch fortificat.

Els documents cuiden de prescriure que han de ser aqueixes torres de pedra y calç, donantleshi un caràcter de permanencia y solidesa distingint entre elles y les provisionals de fusta y terra, y fixen devergades l'alçada de 100 pans y 'l perímetre de sa base igual a l'alçada.

En la fundació de la quadra o localitat de Clarà, en 1056, dat el territori pel comte de Barcelona Ramon Berenguer I y sa muller Almodis, s'estableix: «.....*Ita tamen ut bene laboretis et arcuatis et edificatis turrem de petra et calce et fortitudinem.....*»

En les nones d'Agost del any 1067, Ramon Berenguer y Almodis, donen a Mir Isarn y a sa esposa Girberga, una quadra o territori a la ribera del Noguera Ribagorçana, dintre del terme de Estopinyan, anomenat la *ruca de Miravet*, obligant a Mir Isarn, a construir una torra en la roca, «*turrem hedificetis aut de petra et calce aut de petra et gipseo*» (1).

EL CASTELL

Era 'l castell un entremig entre la ciutat y la casa aïllada defensada per la torra; tenia sempre quelcom de cosa colectiva y responia també a una antiquíssima tradició ibèrica.

Un lloch alt habitat y fortificat permanentment era 'l *castrum*, el *castellum* o castell.

D'antich aqueixes obres s'apareixien als ulls dels habitants com cosa fantàstica, exòtica, dels moros. En Carreras y Candi ha citat un interessant document del segle x en que s'anomenava ja 'l castell de la Roca del Vallès, castell mori o dels moros (2).

El nostre antich còdich feudal defineix lo que es aqueix lloch de defensa:

«Castell, digueren els antichs *oppido*, situat en lloch molt alt que es com qui vulgui dir casa alta, la que defensada per molts murs es tinguda per castell.»

Els llochs elevats aont se situaven eren en principi cosa pública, cosa del Príncep: «Les potestats, dinen els usatges, tenen les roques ab tal senyorio, que aquell que les tingui en fèu o en alou sèu, no pugui edificar

(1) BALARI: obra citada, p. 310.

(2) CARRERAS Y CANDI: *El castell de la Roca del Vallès, estudi històric documental*, Barcelona, 1895, P. 13.

sobre d'elles ni a son vol fortalesa alguna, ni castell, ni església, ni monastir, sens llicència y concell del Príncep, y si ho les algun d'aquells que han jurat son honor al Príncep, sia tingut en ella per perjur sens intermissió alguna fins que hagi abandonat la construcció» (1).

Els poders públics cuidaven de que s'edifiquessin els llochs alts sobre tot els fronterigos.

Els castells, ademés de son caràcter de defensa passiva del territori y de sos habitants, eren llochs estratègichs ofensius desde aont se dirigien les operacions militars. Així ho expressa la concessió del Puig de Forés, feta en 1038 per Ramon Berenguer I y Almodis a favor de Miró Fognet y Bernal Llop, imposant l'obligació de construir un castell, cases y fortificacions contra 'ls pobles ismaelites y contra tots, «*ibi castrum fabricetis ita et domos, et ibi fortitudines faciatis contra gentes hismalitarum uel contra canetis*» (2). El mateix comte dona per igual objecte, en l'any 1073, a Bremeu Sinofre y a sa muller Amaltrut, les terres ermes de Gonesa del comtat de Barcelona y Ausona, «*ut facerent ibi fortitudinem contra paganos uel alios homines*» (3). Ramon Berenguer, comte de Barcelona y marquès, empenya a Deu, a Sant Cugat, màrtir, del cenobi d'Oclavia, al abat Berenguer y als monjos, quatre molins dels que té a Barcelona, dos del Solar (*Solaria*) y dos del *Clot de Mel* per 40 lliures de plata menys 10 sous, del tresor de Sant Cugat per necessitat dels sarrahins y defensa dels cristians, y pera reparar el castell sobre Tortosa, al lloch anomenat Amposta, «*propter thesaurum Sancti Cucufatis libras videlicet de plata XLII minus solidos X quas ego subleco propter necessitatem saraccenorum et defensionem xpianorum, ad condirigendum castrum super tortuosam in loco qui vocetur amposta*» (4).

Era 'l castell romànich una obra de fortificació rústega. Tots els enginyers complicadíssims de l'arquitectura militar gòtica tardaren a arribarnos, y l'aspecte extern dels nostres castells per res s'assemblava a n'aquest aire pintoresch que agafen les fortificacions franceses del segle XIII. Uns murs llisos ab marlets, ab portals semicirculars, ab torres o seuse, rodejant una terra o casa forta: tal es el nostre castell y tal la ciutat romànica.

Aquest era 'l mètode general de fortificació inspirada en l'*Odol* germànich, anàlega als camps romans ab llur terra pretoriana y als castells dels

(1) VIVES CEBRIÀ: *Usajes y demás derechos de Catalunya*. Madrid-Barcelona, 1861, Vol. III, p. 110.

(2) BALARI: obra citada, p. 311.

(3) Id., id., id.

(4) M. MAS: *Notes Històriques del Bisbat de Barcelona*, vol. V, p. 111.

normands. Tals eren, per altra part, els models que podien venir del Orient (1). Els documents catalans donen l'idea d'una fortificació d'aqueixa mena.

L'escriptura de venda dels castells de Montagut a Huch, otorgada per Sendred, així com els de Querol y Punjana, l'any 996, menciona aqueixes dependències d'un castell: «*rendimus tibi ipsos nostros castros, id est, Monteacuto, cum suis turribus et cum ipsis muris, et cum omni edificio quod est ibi*» (2).

El castell de Calders fou cedit, l'any 1037, a Bernat Gelmir per l'abat y els monjos de Sant Cugat del Vallès, ab l'obligació d'aumentar, segons pogués, les fortificacions, y de tenir construïda, abans de deu anys, en dit castell, ab tota solidesa, una torra més alta y més ampla que la que allavors tenia: «*usque ad diem decem annorum completum habeas in predicto castris, bene et firmiter, unam turrem constructam altiore et grossiore eiusque modo ibi est, et servidum posse edifices atque muros predictum castrum*» (3).

Així en la carta de donació en propi y lliure alou a Guillem, fill d'Isarn, del lloch de Foliola fet per Ermengol, comte d'Urgell en 1080, s'estableix l'obligació de fortificarse ab torres y murs (4), obligació que per propia seguretat era complerta al cap de set anys, ja que en la donació que fa Guillem a sa muller Sicards, de les terres donades per Ermengol y de les adquirides per *aprisió*, la torra era ja feta (5).

La majoria dels castells són al voltant d'una torra de major antiguitat: tal se verifica al castell de Vilassar de Dalt, en que tota l'obra destinada a habitació es feta al voltant d'una gran torra circular, que 's el lloch de la darrera defensa.

ELS CASTELLS DE TAPIA
Y ELS DE PEDRA

Al Nord d'Europa els castells eren de fusta: fortes empalçades, murs fets de seques d'arbre, barques de pirates normands lligades entre sí, y al castell de fusta com a l'esglesia de fusta els substituïren l'obra de pedra. A Catalunya, el castell antic era en gran part de terra.

(1) ENLART: obra citada, p. 194.

(2) EMILI MOREBA Y LLACRADÓ: *Tarragona Cristiana*, Tarragona, 1897, Vol. I, ap. n.º IV.

(3) BALABE: obra citada, p. 399.

(4) «*Qualinus ibi edifices turre ac muros qui sunt in munitionem ac defensionem christianorum contra perfidiam aqarenorum in loco ubi actenus erat utilima pascua ferarum.*» (Comunicació de Mossèn SERRA Y VILARÓ.)

(5) «*Cum eius edificis cum domos et solos et solos et super positos cum casas cas., et turre et hortis herbalibus terras vineas, pratis pascuis molinis et molinariis cum caput aquis fontis et fontanibus et garricis tam cultum quam crumum petras mobiles et immobiles cum homines et servitium et mandamentum in omnia et in omnibus hoc quod ad usum hominis pertinet et pertinere debet.*» (Comunicació de Mossèn SERRA Y VILARÓ.)

En els nostres castells del segle XI hi abundava l'obra de tapia. En Carreras y Candi cita sobre això diverses referències. «En el castell de Montall desaparegut en el segle XI no s'hi venen parets fetes ab calç y si sols munts de pedres. En alguns castells, les construccions de tapia hi estan barrejades ab bones parets de pedra y calç. N'es interessant mostra el de Marmellà, situat entre 'l Panadès y Camp de Tarragona, que havia sigut dels templers. Les actuals ruïnes (figs. 261 y 378) pertanyen en gran part al segle XI, y l'antiga tapia hi apar barrejada ab la paret de pedra y calç. En la tapia se comprova la forma de les tapieres utilidades en sa construcció, que tenien sempre l'alçada de 1'30 metres» (1).

Mes l'obra de calç y pedra era considerada com a obra més forta, y era costum prescriure, en els establiments feudals, l'obligació de construir les torres de calç y pedra, essent notable que en general se fixà que 'l perímetre sigui igual a l'alçada (2). En el conveni entre l'abat Guilart, de Sant Cugat, y Bernal Olegari, u Oíger, any 1040, Sant Cugat dóna a Bernal el castell d'Albinyana, ab ses terres y pertinències, perquè en el castell, dins el terme de set anys, hi edifiqui una torra de pedra y calç de 50 pams d'alt y al seu vol un corral del mateix material y ab condició també de que publi dit lloch (3).

Al donar Ramon Berenguer I y Almodis a Ricart Altemir el castell de Tàrraga en l'any 1061, convenen, entre altres coses, que 's construeixi una torra de 100 pams d'alt y altres 100 de perímetre en la basa, ab dues *besturres* quiseima de 50 pams d'alt y 50 de circumferència, y entre elles bons murs de pedra y calç (4).

Ramon Berenguer I y Almodis donen a fer (any 1067) a Ramon Guifre de Vilamur, el castell de Talladell y ademés vint unces d'or perquè construeixi allí «*turrem et cortilium de petra et calce* (5)».

(1) *Los castillos de Montall, Ça Creu y Mala, en la Maresma. Boletín de la Real Academia de la Historia*, vol. XLVI, p. 310.

(2) FRANCESCII CARRERAS Y CANDI: *El castell de Burriach o de Sant Vicenç*. Mataró, MCMVIII. Vol. II, p. 233. Vegis p. 377 del present volum.

(3) «*Kastrum construas atque helifices ita scilicet ut infra septem annorum spacio habeas illic factam unam turrin firmam a petra et calce, quinquaginta habentem palmos in altitudine et in circuitu turreis curtale firmum similiter a petra et calce.*» (BALARI: obra citada, p. 309. — JOSEPH MAS: *Taula del Cartulari de Sant Cugat del Vallès*, n.º 349, *Revista citada*, vol. III, p. 495.)

(4) «*Usquequo haberet centum palmos in altum et ad alios .C. in gros, et quod faceret ibi duas besturres de .I. palmos in altum unaquaque et de .I. in gros, et intus predictus turres et besturres faceret predictus Ricardus optimos muros de petra et de calce.*» (BALARI: obra citada, p. 309.)

(5) BALARI: obra citada, ps. 309 y següents.

En el pacte de restauració del castell de Sant Vicens (1082) s'estableix que: «reconstruesquin be la torre». Convingueren ademés en fer un *soler* o terrat de calç y pedra, prop de dita torra, ab barana y valls: «*et solarium ibi faciatis ex petra et calce, prope ipsa turrem, cum ipsa baranna et ipsos ualles*». L'obra devia executar-se en el terme de deu anys (1).

DESCRIPCIÓ D'ALGUNS CAS-
TELLS CATALANS
EL CASTELL DE MARMELLÀ

La disposició del castell romànic se ven clarament al castell de Marmellà. Un turó espatat que aïlla un revoll d'una riera sosté la primitiva fortificació. Les cingleres el rodejen per Nord y Oest: un tall que sembla fet per mà del

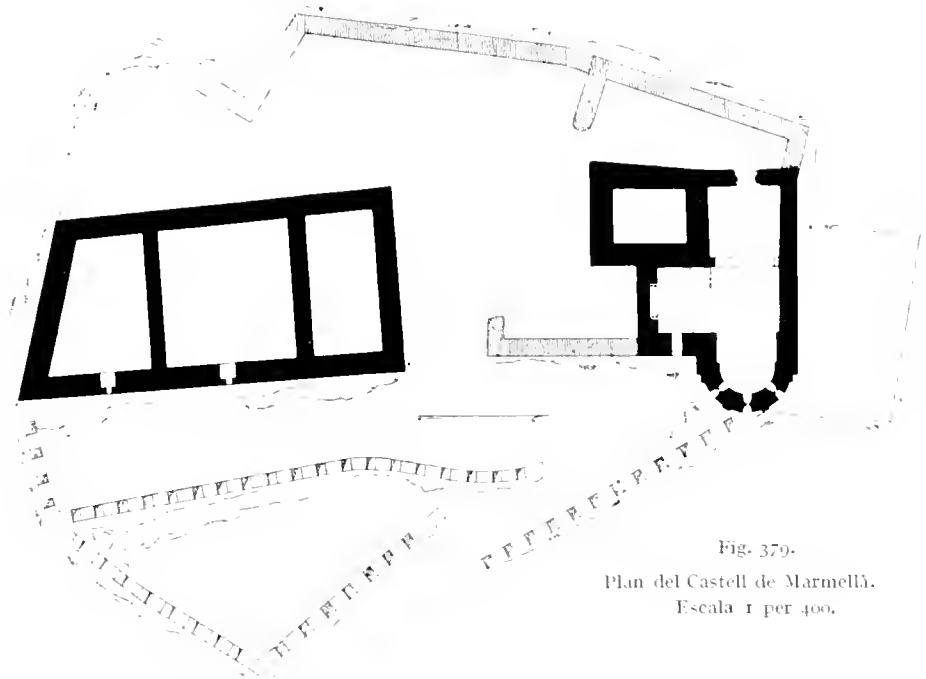
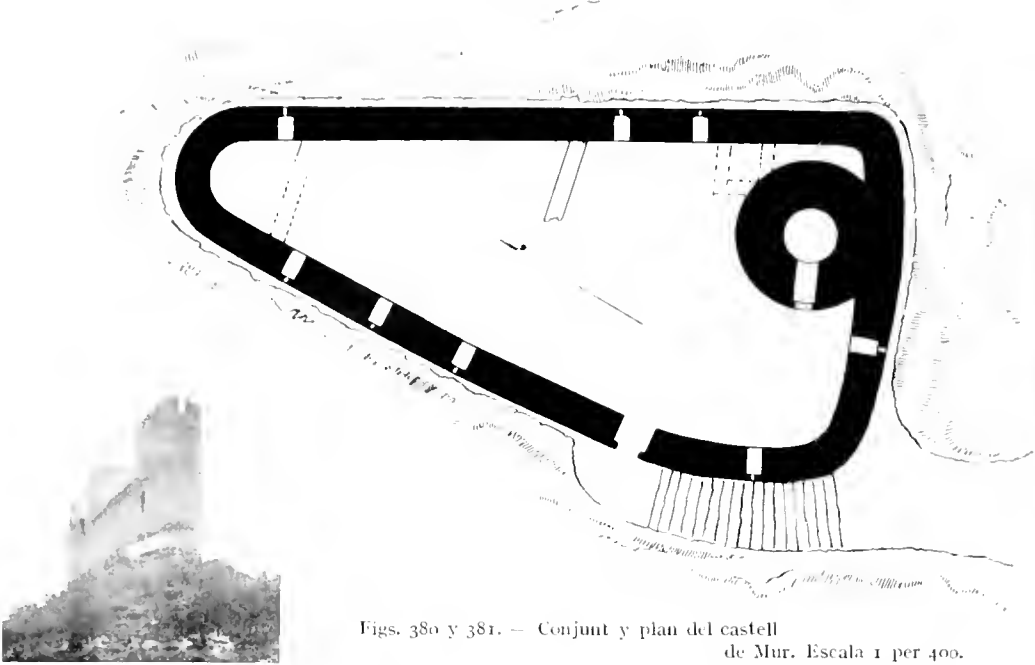

Fig. 379.

Plan del Castell de Marmellà.
Escala 1 per 400.

home i l separa del restant de la serra. Tot ell estava rodejat de murs fets de tapia sobre un basament de pedra, que 's senyalen ab raïllats en el plan; a dintre s'hi aixecava l'esglesia y l illoch d'habitació, el *donjon* francès. La porta era al costat E. La precedeixen dos recintes fortificats per murs emmarçats que semblen més moderns.

(1) BALARI: obra citada, p. 310.



Figs. 380 y 381. — Conjunt y plan del castell de Mur. Escala 1 per 400.

EL CASTELL DE MUR

Aquest antiquíssim castell ha estat, no fa molt, estudiat pel Sr. Miret y Sans, qui ha volgut comunicarnos amablement proves de son article, al que pertany lo que anem a dir (1).

«Al extrem occidental de la Conca de Tremp, y en el cim d'una estribació de la cadena de montanyes que arrenca del Montsech per separar les valls de les dues Nogueres, la Pallaresa y la Ribagorçana, s'hi troben les ruïnes pintoresques d'un castell y un cenobi romànic, colocats a distancia no gayre major d'un centenar de metres l'un de l'altre. Aquella estreta carena, encara que d'altura y massa secundaries, domina tot el curs del Pallaresa per l'esmentada conca fins que s'endinza en el feréstech tallat del Montsech, anomenat *Pas dels Terradets*. La posició es estratègica y segurament hi existia desde molt antich una estació fortificada. Baixant de Mur envers el llit del riu se troba una terra o guayta (2), que donà nom al llogaret situat al peu d'ella, conegut en els segles X y XI per

(1) *La fundació del Monastir de Mur. Boletín de la Real Academia de Buenas Letras de Barcelona*, Juriol a Septiembre de 1911.

(2) «En la donació del lloch de Cellers de Montsech atorgada en 1046, per Ramon y Ermesenda, comtes de Pallars a favor de Guillèm Arnal, se diu que afronta per mitjorn ab el Montsech, per llevant ab el riu Noguera y per ponent ab «*ipsa guardia que nominant de Ermodolfo*». (Cartoral de la Seu d'Urgell, vol. 11, doc. 576.)»

la *guardia d'Ermolij*. Dit lloch de Guardia està ben prop del priorat y cases de Cellers, a l'entrada dels Terradets (1).»

«El castell de Mur, molt més antich que 'l monastir, ofereix superposició de construccions, algunes d'aspecte assats primitiu. En fém una curta descripció ab reproduccions en fototipia D. Anton Mir y Casases en l'*Album històrico monumental de la província de Lérida*, publicat per En Pleyan de



Fig. 352.

Castell de Mur.



Fig. 353.

Fots. Rocafort.

Porta. En un altre treball, que no sé si ha estat ja donat a llum, se senyalaven les mides del castell y s'en indicaven algunes noves històriques y descriptives. Ni en l'arsiu de casa Medinaceli, ni en els del Duch d'Ujjar y del senyor Oliver Sellarós, co-senyors de Mur, existeixen documents sobre la fundació del castell. En la llarga investigació que portam feta ab el senyor Carreras Candi pera l'*Historia del Comtat de Pallars*, no havem trobat cap menció documental del castell de Mur anterior al any XIII del rey Enrich. 1044 de Christ.»

(1) «Guillem Arnal atorgá donació del lloch de Cellers que li concediren els comtes de Pallars a l'Església catedral d'Urgell, en 1053 (Cartoral de la Seu, II, doc. 578).»

«El circuit del castell, de forma de vaixell, compta 31 metres de proa a popa y 11 d'ample; el mur del recinte té d'altura 17'93 en el punt de major elevació y 14'23 en el punt més baix. El gruix es de 1'56 metres. La gran torra es de 16'30 y compta quatre sostres o pisos. No té fossos, perquè està rodejat de precipicis. L'aria estava dividida en tres seccions, essent la major la central aont hi havia la principal entrada.»

CASTELL LLORDÀ

En 973, el castell Llordà e Isona eren en l'extrem de la Marca. «*in extremis ultimas finium marchas*», y'l comte Borrell y son parent Guifre, pera poblarles donaren al abal Amell y als monjos de Sant Sadurn de Tahercoles les esglésies antigues que hi restaven, recomenàntlos hi que les reedificassin, aixecant fortalbeses en els llocs estratègichs pera habitació dels que anessin a convertir en conreus les terresernes (1). Se parla del castell en donacions del comte Ermengol al monastir de Sant Sadurn d'Urgell de 1009 (2). En 1030, Ermengol y Constança, comtes d'Urgell, el venen a Arnau Mir de Tost (3).

(1) BALARI: obra citada, p. 313. *Marca Hispanica*, ap. GXV.

(2) MIRET Y SANS: *Investigación histórica sobre el vizcondado de Castellbó*, citada, p. 190.

(3) MONFAR: obra citada, vol. I, p. 321.

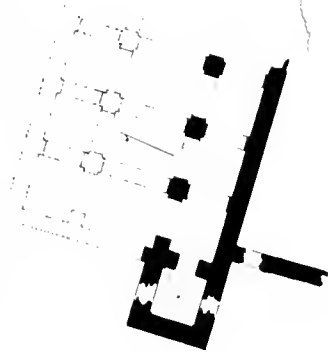

Fig. 384. — Plan del Castell Llordà. Escala 1 per 500.

Els termes del castell se citen en varis documents posteriors (1).

El castell Llordà s'aixeca dalt un turó voltat de cingles per tots costats, fent així més fàcil la seva defensa. Sols el costat de ponent era accessible y'l pas era barrat per un gran mur vertical al que s'adossava una gran sala flanquejada d'una alta torre rectangular. Passada la muralla's trobava un primer plà, que era també un primer recinte que calia vèncer y atravesar abans d'arribar al gran còs ocupat per l'habitació senyorial que estava en un plà més elevat, defensat y murat com un recinte apart. Pera entrar-hi era precis forçar la porta y guanyar sots els projectils un pas estret que duya a un recinte posterior en que dava l'entrada de l'habitació senyorial (figs. 376, 384 y 385). Era aquest de plan rectangular, de murs elevadíssims ab estretes finestres per úniques obertures com un últim reducte de la defensa. Tenia dos pisos: l'inferior cobert ab volta, el superior ab fusteria.

A fóra muralles, en un plà inferior, s'hi aixecava una església de tres naus, coberta ab voltes semicirculars reforçades d'arcs torals, decorada d'arcuacions exteriorment, consagrada en l'any 1040 (2); d'ella queda'l cloquer del tipu comú y falten els absis, dels que no's ven ni'ls fonaments, amagats sota llurs propies ruïnes.

Aqueixa església estava dedicada a Sant Sadurni y a ella li feu donació de les esglésies del terme del castell, Arnau Mir de Tost en son testament de 1071 (3).



Fig. 385. — Castell Llordà. (Fot. Rocafort.)

(1) JOAQUIM MIRET Y SANS: obra darrerament citada, ps. 73 y 351. — MIRET Y SANS Y CARRERAS Y GANDI: *Historia del comtat de Pallars* (inèdita).

(2) Manuscrit de Caresmar sobre l'antich arxiu d'Ager, actualment en la rectoria d'Ager.

(3) JOAQUIM MIRET Y SANS: *Investigación històrica sobre el vizcondado de Castellbó*, citada, p. 351.

CASTELLS

Els castells en la Catalunya que avuy pertany a Espanya, foren en sa major part destruïts, essent més abundants en les valls de la vessant N.

La descripció d'aqueixos castells correspon al plan descrit.

Al Rosselló, alguns han també desaparegut (1). Els romànics de la Glusa y d'Ultrera, ja no existeixen. Els de Llò, Evol y Rodès són destruïts. El de Corbère es de planta quadrada.

El de Castellnou, situat a una hora al O. de Thuir, ocupa un turó isolat pels tres costats. El costat N. se desenrotlla en pendent dolça y llarga, ocupada per la vila fortificada, enllaçada als angles NO. y SE. del castell. Està dominat per el pic més elevat de Sant Martí de la Roca.

Es possible datar del 990, quan el comtat de Cerdanya 's dividí entre 'ls dos fills del comte Oliva, obtenint un d'ells, Bernard, el comtat de Besalú y 'l Vallespir. Castellnou fou el centre militar y administratiu del Vallespir. Es citat per primera volta en el judici del any 994 relatiu al monastir d'Arles, fet per la comtesa de Besalú, assistida pel vescomte del Vallespir. En 1003 l'ocupa Guillem I, vescomte del Vallespir, títol abandonat en 1067, en que prenen el de vescomtes de Castellnou.

L'aria del Castellnou no ha estat may aplanada. En els flancs dels pics s'hi tragaren els murs, s'esplanà l'aria de l'edificació, mes s'hi deixà subsistir la part més elevada sobre la que s'aixecà una terra d'aguayt. Una disposició anàlega tingué 'l castell de Paracolls (en el territori de Mollitg), el de Rodès y el de Montlluís.

L'aria segueix una forma pentagonal tal com exigeix el terreny; els murs són groixuts (3 metres) y altíssims (de 12 metres), sense sageteres, com destinats a una defensa passiva.

El recinte del castell era dividit en dues parts: una destinada a dependències, l'altra a l'habitació del vescomte. Aqueixa ocupava 'l SE. y formava un quadrat adossat al mur, y a la massa de roca més elevada de la montanya aont s'aixecava la terra d'aguayt.

En l'habitació cal notar l'aula senyorial coberta ab volta de canó (*in aula Castrinovi*), dels documents, y l'esglesia senzillíssima, d'una nau coberta ab volta reforçada d'archs torals sense ornament de cap mena.

En aqueixa esglesia extraordinariament gran per un castell, hi havia establert en 1020 una canònica de Sant Ruf y 'l testament de Bernard, comte de Besalú de 1020, la menciona «*Ecclesiam St. Petrus de Castronovo*» (2).

(1) ALARI: *Le château de Castellnou*, en lo Butlletí de la *Société agricole, scientifique et littéraire des Pyrénées Orientales*. Perpinyà, 1897. Ps. 179 y següents.

(2) *Marca Hispanica*, ap. CXCI.

EL CASTELL DE CABRENY Està situat entre 'ls torrents de la Manera y de Serrallonga, quals aigües divideix la Serra, en un dels extrems de la qual s'aixeca 'l castell de Cabrenç. Tres pics terminen la Serra, tots tres fortificats: en un d'ells, el castell; en els altres, torres de defensa.

El castell està rodejat d'una muralla de 150 metre d'espessor; a l'extrem N. del recinte s'hi aixeca la torra, de planta rectangular, de 18 per 11 metres, ab un espessor de 2'30, coberta ab volta de canó. En el centre s'hi aixeca una petita església de la forma senzilla d'una nau. La porta era al S., d'aónt partien escales que baixaven a un recinte murallat interior ab sa porta.

El document més anlich que fa referència a aquest castell, es de 1141. Guillem Huch de Serrallonga, abans de partir per Terra Santa, fa son testament en el que cita «*ad Ecclesiam de Cabrenç*».

Prop del castell, en els altres turons, existeixen dos petits recintes ab una torra de defensa, un dels quals va servir de torra d'aguayt.

M. Anthyme Saint-Paul (1), fa les següents observacions sobre 'l castell de Cabrenç.

«Una fortalesa nova s'adjunta sovint a altra més vella, continuantse y formantse en una de doble o triple. El cas se verifica quan un castell se troba en la vessant d'una montanya y era perillosament dominal per el vèrtic d'aquesta; venia un moment en que 's considerava indispensable l'enllagar un punt més proper al vèrtic o aquest mateix: aixi les adicions se feyen desde una part inferior a un altra superior y elles donaven lloch a l'erecció d'un segon reducte millor colocat per l'observació y la defensa: l'emplaçament de la fortalesa primitiva, era separat de la nova per una vall natural o artificial y aqueixa depressió donava una certa independència a les dues fortalases, podent esser presa l'inferior sense que 's rendís la superior.»

MURS DE LES CIUTATS Igual que un castre era una ciutat: un mur gran, extens, que tancava les cases, y en un costat, el més alt, el més fort, una torra, una mena de castell ab ses propies muralles de defensa darrera o contra la ciutat revoltada. L'aspecte d'aquest mur y ses portes s'ens revela sovint en els relleus de l'època. En la porta de Ripoll s'hi ven l'interior d'una ciutat ab ses botges o galeries cobertes; en un capitel d'Elna s'hi ven una porta y una torra: una porta està representada

(1) A. SAINT-PAUL: *Promenade dans le Comminges (Revue de Comminges, 1900)*.

en uns capitells de Sant Cugat (figs. 386 y 387) que representen l'un el portal de Betlem, y l'altre que figura l'entrada de J. C. a Jerusalem. El frontal de Tarragona també està ple d'aqueixes representacions de ciutats murades. Iguals s'en troven als claustres dels països fronterers: a Foix (figs. 388 y 389) y al Aragó, a Sant Pere d'Osea.

Totes aquestes representacions dels segles XII y XIII són de murs llisos per l'exterior, emmarcatats, preparats pera ser *verdescats* o guarnits ab defenses provisionals de fusta, ab son pas cobert superior. Tals són les mu-



Fig. 386.

Capitells de Sant Cugat
ab la representació
de les portes d'una ciutat.



Fig. 387. (Fots. Martinell.)

ralles totes de les ciutats catalanes: les de Girona, Montblanch, Balaguer, Tossa, etc., ab tol y la seva data posterior; tals són també les portes, com les de Montblanch, Centelles, etc.

És la disposició mateixa bizantina de les ciutats dels segles V y VI, tran-

sició com s'ha dit entre la fortificació romana y 'ls progressos a que arribava l'enginyeria militar de l'Estat mitja (1).

Moltes ciutats conservaven encara en aqueixa época les muralles romanes. En Balari descriu en aqueix estat la ciutat de Barcelona en el segle XI, que no es altra que la Barcino romana descrita en el vol. I.

«En l'any 1032, hi hagué necessitat de reparar les muralles, valls y



Fig. 388. Capitell del claustre de Sant Volusien. Fig. 389.

(Fots. Museu Fons Roger.)

torres, que cenyien el turó sobre 'l que estava sentada l'acròpolis o part alta de la ciutat de Barcelona. Aquesta tenia quatre portes. Sobre cada una d'elles hi havia un castell format per dues torres circulars. El castell vell, «*castrum vetulum*», anomenat també vescomtal, «*vice comitale*», estava situat sobre la porta del mercat, «*super portam mercatalem*», en l'extrem inferior del carrer conegut avuy ab el nom de Baixada de la Presó, en el punt en que desemboca en la plaça del Angel, que fou mercat en temps dels comtes de Barcelona. Altre castell, anomenat Castell Nou, se trobava sobre altra porta de la ciutat, «*alterum castrum quod est super alteram portam civitatis quod vocatur castrum novum*», en la confluència del Call ab el carrer dels Banyes Nous. Una tercera porta, de la que 's conserven encara les dues torres que foren les anomenades *archidiaconales*, se trobaven en la plaça coneguda actualment ab el nom de la Plaça Nova. Finalment, el castell de Regomir, «*castrum de Regumir*», estava situat sobre l'altra porta, en el extrem del carrer que conserva 'l mateix nom» (2).

(1) DIEHL: obra citada, p. 182. Vegis vol. I, ps. 148 y següents.

(2) BALARI: obra citada, ps. 308 y següents.

FORTIFICACIÓ
DE LES ESGLESIES

Fou prohibida pels concilis la transformació d'esglésies en forteses, negàntleshi l'immunitat (1). Algunes terres campanar, com la del monestir del Canigó, forma part de les fortificacions, així com alguns absis, com el del castell de Marmellà y altres.

Quicherat cita la catedral d'Elna com un tipu d'església fortificada: una línia de marlets lliga els dos cloquers (fig. 412, p. 377) (2); mes sembla que'l primer constructor de l'església no va tenir l'intenció de donarli caràcter militar. En l'any 1140, diu en Brutails, sembla es treballava en aquesta obra de defensa (3) quals reparacions duren tota l'Elat mitja. Una gran part de les esglésies del Nord de Catalunya eren fortificades.

(1) Concili de Tuluja, prop Perpinyà, 1011 y 1065. Vegis VÍCTOR MORRER: *Recueil des textes relatifs à l'histoire de l'Architecture*, citada.

(2) J. QUICHERAT: *Mélanges d'archéologie et d'histoire (Archéologie du moyen-âge)*. París, 1886. P. 176, nota 2.

(3) Acord d'un plet entre el bisbe y Guillem de Salses: «*Propter ipsos valls, quos supradictus episcopus faciebat in circulo ville Elnensis et propter ipsam fortezam quam predictus episcopus faciebat in ecclesiam Beate Eulalie, Elenensis, dicens se debere habere per episcopum Elenensem ipsos valls et ipsos fortesas*». (*Hist. de Languedoc, ed. Privet, V., cc. 1039-1040.* — J. A. BRUTAILS: *Étude archéologique sur la Cathédrale et le cloître d'Elne. (Bul. de la Société Agricole, Scientifique et Littéraire des Pyrénées Orientales.)* Any 1887. Vol. 28, p. 221.)



Una ciutat representada en el portal de Ripoll.

LLIBRE IV

ANÀLISIS ESTRUCTURAL Y ARTÍSTICH

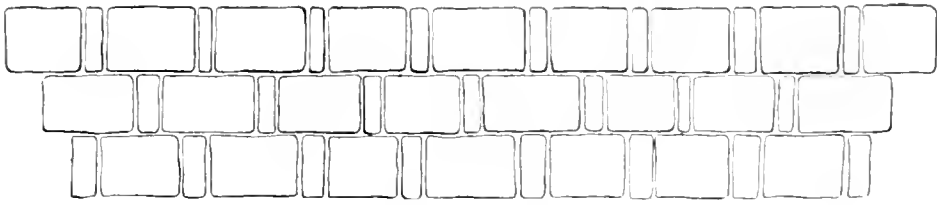

Fig. 390. — Aparell de Sant Pere 'l Gros' de Cervera.

ELS MATERIALS. — ELS APARELLS

ESTUDIAT l'aspecte de conjunt dels edificis y les formes ab que satisfieren les necessitats que 'ls crearen, cal ara ferne anatomia: anatomia dels medis materials de construcció, de les formes constructives adoptades y de sa estructura, y anatomia de les formes arquitectòniques y de les formes decoratives que 'ls embelleixen y dels mètodes ab que aqueixos s'agrupen y 's componen. En ells es més difícil que en els edificis romans la distinció entre la construcció y la forma artística, que en l'arquitectura romànica són una sola cosa: les formes esmerçades pera fer l'edifici fort, lo fan a la vegada bell, l'arquitectura es en ells una estilissació de l'estructura y una y altra inseparables, y al parlar dels mètodes de construir y de la disposició de les formes constructives haurem moltes vegades estudiat l'obra completa.

Comencem per l'estudi dels materials.

LA PEDRA

Sols en les obres monumentals en que 's vol alardejar de riquesa s'esmercen pedres grans: el monjo García de Guixà parla de les canyes de marbre vermell del cibori de la basílica benedictina que fan 7 peus de llargh, y la gran losa del altar que mideix 6 peus y mig d'ample y 9 de llargh. Bé mereixien ser esmentades per lo extraordinaries: en general les canyes de les columnes de campanar y claustres no arriben a 1 metre, y les lloses d'altar són pedres de 1 a

1'50 metres com a dimensió major. Alguna que altra llinda de porta té dimensions excepcionals, com la de Sant Genís les Fonts que mideix 2'20 metres de llarg, y la de Sant Pau del Camp que mideix uns 2'50 metres de llarg per 0'37 d'alt. En general les pedres usades són de petites dimensions.

ORIGENS D'APARELL
DE LA CONSTRUCCIÓ ROMÀNICA

Durant segles l'aparell es el caràcter més típic de la arquitectura romànica. És com un element que inconscientment se perpetua mentres cambien les grans formes estructurals del edifici. La diferencia més clara y precisa entre 'l primer període de l'arquitectura romànica, objecte d'aqueix volum, y 'l segon període es justament l'aparell: rústech, solament desbastat, de reduïdes dimensions, obra de molar en el primer període; perfectament treballat, ab sos paraments llisos, de dimensions majors, obra de picapedrer en el segon període.

Es aquest un fenomen general a Europa: no cal repetir que a l'Itàlia, d'aont hem vist nombrosos exemples d'aqueix aparell rústech primitiu; ell caracteriza 'l grupu d'edificis que 'ls francesos anomenen arquitectura carolingia y 's troba finalment durant el segle XI, en l'arquitectura germànica y en la francesa (1).

Quicherat ha fet conèixer un text que indica com en la França del Migdia se considerava l'aparell petit la forma usual de construir, mentre les grans pedres eren fingudes com a cosa desusada, obra antiga de romans (2).

Hem fet notar com la transformació del aparell es a casa nostra com una prolongació del modo de construir romà, probant com l'aparell dels autiteatres y circhs y del temple rural de Vich se conserva en les esglésies de Tarrassa (3). És aqueix fenomen principalment del Occident.

A la Siria 's conserva encara ab tot son esplendor el gran aparell, reminiscència solament o degeneració del antich megalitisme de sos grans santuaris. L'Egipte ha guardat també en això ses antiquíssimes tradicions. L'Anatolia segueix en general el mateix sistema de construir. Mes es ja en la mateixa Turquia d'Assia, en ses costes meridional y occidental, aont se comencen a trobar basíliques construïdes més pobrement en maons, y

(1) ENLART: obra citada, vol. I, ps. 179 y 213.

(2) Així se diu en la vida de Sant Didier de Cahors. «*Primum inibi more antiquorum basilicam praeicipiens, quadris ac decolatis lapidibus edificavit, non quidem nostro gallicano more, sed sicut antiquorum murorum ambitus magnis quadrisque, saxis extrui solent.*» (QUICHERAT: *Mélanges d'Archéologie*, cap. XVII.)

(3) Vegis vol. I, p. 334.

aqueix sistema menys sumptuós del maó y de la rebla s'exten cap a Constantinobla y cap a Ràvena, y es el que al arribar a les regions ròcoses del Piemont y a les costes de la Galia y a les estribacions pirinenques se converteix en el petit aparell petri. Converteixen pera adoptarlo dues grans forces: la tradició romana y la facilitat ab que ell tradueix les formes geomètriques de l'arquitectura en maó, dels temples prototipus de les ciutats del Adriàtic que foren la fórmula primera de l'arquitectura cristiana d'una gran part de l'Occident.

Els medis rudimentaris d'elevació impedien, per altra part, els materials de gran volum, encara que 's trobessin prop de les obres. Admira com els alterosos campanars son executats ab carreus minúsculs; pedres de vint a trenta centimetres de llargh.



Fig. 391. — Auros. Aparell del absis.
(Fot. Mas.)



Fig. 392. — Escalarre. Aparell del absis.
(Fot. Mas.)

PROCEDENCIA
DELS MATERIALS

L'escassès de camins, la falta de seguretat y la divisió feudal, no permeten el transport de materials que 's troben lluny de l'obra. Per tot s'aient a la pedrera pròxima. A Barcelona s'esmerça la pedra de Montjuich; a Girona, les calices nummúlriques del país; a montanya, la pedrera que s'improvisa prop de l'obra.

Quasi may se tracta de marbres ni pedres riques. La carta del monjo Garcia de Chiixà cita, solament com una excepció que no té semblant en altres documents ni en les ruïnes conservades, les canyes de columnes del altar de Sant Miquel, de marbre *agonosema* (1), que

(1) CARPENTIER, en son suplement al *Du*



Fig. 393. — Obra de rebta del absis de Santa Maria d'Anou. (Fot. Mas.)

podria traduirse per marbre bretxa o pinyolench, o marbre de molts colors, les de marbre roig del cibori y les bases y capitells de marbre blanc. S'hi entreuen en això els marbres abundants dels Pirineus explotats ja en l'època romana.

ELS APARELLS

L'economia de l'obra porta a la rusticitat del aparell. S'usa en general l'*opus quadratum* barroer, mal treballat, com el del interior de les galeries dels amfiteatres romans, sentats



Fig. 394. — Folgaroles. Aparell del absis. (Fot. Mas.)

els carreus ab morter de grossa arena formant junts groixuts. Els aparells de les obres de l'època tenen una varietat immensa. Rustegues sempre les pedres picades a cops de martell, presenten una gradació, que va desde la rebla de les esglésies dels Pirineus, com les d'Auros (fig. 391), Escalarre (fig. 392) y Santa Maria d'Aneu (fig. 393), al carreu treballat perfectament de les darrerries del segle XI, com a Vilalleons (fig. 397) y

Cange, diu lo següent: *Agonosceina, compositio et atrilis lapidibus aliisde materiis facta.* Y cita l text mateix de Guixà.

Tabèrnacles (fig. 396); de vegades semblen troços de llosa prima com els maons, com si'ls constructors recordessin els de les planes de Ràvena, usats al origen de l'estil, com al monastir de Sant Pere de Casseres (figura 58) o Sant Llorenç del Munt (fig. 433) y Folgaroles (fig. 394); en altres hi apareix el carreu perfectament picat, que era comú en el segle XII, com a Estamarius (fig. 395) y Sant Pere de Ponts (fig. 481).

Com més moderna es l'obra, major es la regularitat del aparell, no arribant may a l'ignallat de filades ni menys a la de carreus. En algunes obres reduïdes alternen els carreus estrets ab els més llargs, com a Sant Pere el Gros de Cervera (fig. 390).



Fig. 395.—Estamarius. Aparell del absis.

Aqueixa progressió en l'aparell se veu clarament en les obres de transició, com a Santa Eugènia de Berga (fig. 488), en el campanar de Cornellà de Conflent comparat ab la fatxada del temple (fig. 280); en el de Baget (fig. 281) y en l'església de Gualter l'obra vella es d'aparell més petit, mentre en la més moderna la pedra es perfectament picada. Cal ab tot pensar que'l progrés en l'art de construir no es uniforme; dues esglésies del mateix any presenten aparell diferent, segons sa situació geogràfica, segons la gent que les ha executades, segons la riquesa dels que han pagat l'obra.

Algunes vegades se recorda la tradició del *opus spicatum*, tan comuna en la Lombardia.

L'*opus spicatum* es un dels procediments que han persistit molt temps en el Rosselló. Tal s'observa en l'església de Vilella, prop de Rigardà, en que els paraments són de palets de riera disposats en forma d'espina de peix. Avuy es allí encara usual en l'obra de rebla; al costat meridional dels Pirineus la paret de rebla disposada en forma d'espiga es més escassa. N'hi ha restes a la Seu ribagorçana de Roda y a Sant Miquel de Cruïlles.

El timpanell de les arcades del absis de la Seu d'Elna, està guarnit d'un parament de petits cubus de pedra colocada en angle (fig. 398). Aquesta reminiscència del *opus reticulatum* romà, se troba també en el pinyó de Santa Elena, prop de Sant Pere de Roda, fet per medi de petits cubus de terra



Fig. 390. — Tabernoles. Aparell del absis. (Fot. Mas.)

cuïta de 0'906 per 0'906 per 0'505 metres (1). Una porta de Sant Miquel de Fluvià té 'l timpan decorat ab anàlega forma. És un element de decoració comuna en l'escola carolíngia del oest de França, poch usat a Catalunya, haventse perdut tota reminiscència de la pràctica constructiva romana.

SOURCES DOCUMENTAIRES. — Els documents que 's refereixen a les construccions més antigues parlen, com hem dit, dels murs de pedra y fanch, y 'l progrés consisteix en l'ús del morter de calç y en el treballat de la pedra que 's perfecciona lentament.

L'esglesia de Cuixà, aixecada per Seniofret l'any 953, ho es admirablement ab calç, pedra y fusta treballades admirablement, torna a repetir encara 'l notari: «*edificavit eam mirifice ex calce et lapidibus et lignis dedolatis mirifice*». La de Banyoles, de 957, es també construïda admirablement «*mirifice*» de calç y pedres treballades «*ex calce et lapidibus dedolatis*» (2). L'esglesia de Sant Julià de Vilatorrada (fig. 249), de carreus molt igualats, es també ponderada com a feta «*decenter atque nobiliter de quadris nobilibus et politis lapidibus*».

Anàlegues exclamacions fa 'l notari que escrigué l'acta de Sant Martí Ges Corls (figs. 174 y 175), erigida en 1078, y de Sant Julià Ça Sorba (fig. 176), consagrada en 1091, construïdes seguint el tipu de Sant Jaume de Frontinyà, Sant Ponts d'Ordal y Sant Cugat del Recó.

¿Quina era la mena d'obra tan ponderada en les actes de les esglesies de les que 's diu que 's feyen admirablement (*mirifice*) de pedra y fusta treballades? ¿Quines eren aquestes obres edificades molt millor y adornades de pedres pulides? Algunes vegades es això tan sols una comparació del conjunt de l'obra ab altra anterior: així l'esglesia de Cuixà, feta admirablement segons l'acta de consagració de 953, es calificada de petita y poch capaç pera contenir els fidels, en l'acta de consagració de 974 que prop d'ella va començar tot seguit a edificarse. De la seva mena d'obra no podem judicarne, perque fou destruïda.

L'obra de Ripoll de la tercera dedicació, de la que 'l notari alaba la «bella fàbrica» y fa esment de les voltes, es realment sumptuosa per ses dimensions extraordinàries, per sos absis, per ses naus, no per la qualitat de

(1) J. A. BRUJALS: *Monographie de la Cathédral et du cloître d'Elna*, citada, p. 215.

(2) Vegis vol. I, p. 111. El mot *dedolatis*, vol dir treballat ab la dolabra, cyna anàlega al tallantó actual dels picapedrers. Consultis el *Recueil de textes relatifs à l'histoire de l'Architecture et à la condition des architectes en France, au moyen âge, au XI et XII siècles*, Paris, 1911, de VICTOR MONTER y 'l *Dictionnaire des antiquités romaines et grecques*, citat de RIEN.



Fig. 397. — Vilalleons. Aparell del absis. (Fot. Mas.)

son aparell (figs. 66 y 67). Però en algunes actes, les expressions admiratives dels notaris se refereixen a la mena d'obra y a les pedres ben aparellades que s'hi usaren.

El monjo García, de Cuixà, en la seva carta tantes vegades citada, fa ja una distinció precisa entre la pedra grollera o la reblla que s'usa en els fonaments y 'ls carreus treballats: els uns són les pedres vulgars, l'altre, el carreu usual o popular: «*fecit a fundamentis ex vulgaribus saris popularibusque quadris loculentissime*».

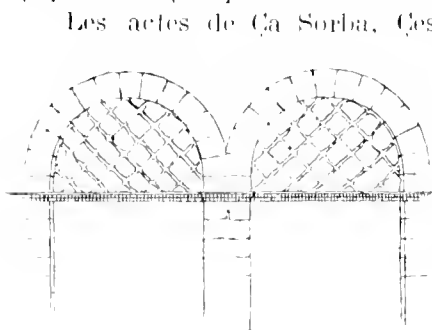

Fig. 398. — 'Opus reticulatum' d'Elna.

Les actes de Ça Sorba, Çes Corts y Vilatorla se refereixen y alaben a l'obra feta de petits carreus ben treballats y cuidats, com característichs de les darrerries del segle XI a la plana de Vich, y exagera, sens dubte, 'l notari en anomenar *nobles* als carreus (*quadris nobilibus*), y en calificar lo llur picat de puliment (*politis lapidibus*). A França 'ls que redactaven les cròniques y actes ponderaven l'obra en termes més modestos: l'aparell petit era d'*opus constructum lapillis* (1), mentre que l'aparell

miljà se 'l califica de *quadris ac decolatis lapidibus* (2).

L'OBRA DE PEDRA Y CALÇ
Y DE PEDRA Y GUIX

L'ús de la pedra y de la calç no deixa de recomanarse en les contractes en que deuen aixecarse obres, sobre tot torres y muralles (3).

Alguna vegada per excepció se recomana una obra de poca durada a l'exterior, potser per un rastre d'influencia de les pràctiques dels moros del centre y del sud d'Espanya: l'obra de pedra y guix (4) que 's logra conservar en les terres seques de l'alterosa calma castellana o en les ciutats torrades d'Andalusia.

ÚS DE LA PEDRA LLEUGERA

En algunes esglésies es de notar l'ús de la pedra lleugera en certs elements constructius com les voltes y 'l de la pedra tova en els que exigeixen algun treball de picapedrer. Això es evident a Santa Maria de Terrassa (fig. 177), a Sant Pere de la Seu

(1) VÍCTOR MORTET: obra citada, p. 182.

(2) Id., id., p. 172.

(3) Vegis *Arquitectura Militar*, ps. 147 y següents del present volum.

(4) Id., id., id., p. 415.

d'Urgell (fig. 165), a Tabèrmoles prop de Vich (fig. 253), etc., en el claustre de l'antiga Sèn, avuy parroquia de Sant Oí, aont són de pedra tosca els pilans y arcuacions, mentre lo restant del mur es de pedra més dura. Es usada principalment en els elements treballats, com en les petites claus dels arcs lombards o en les mensuleles en que s'aguanten.

Entremig, sobre tot, prop les ruïnes antigues s'hi aprofiten els troços de maó. A Santa Maria de Terrassa, entre la fàbrica acarreuada, hi ha troços de maó: així se veu en els rasaments y en la porta, qual arch està revestit en son extradós d'una filada de maons que semblen anticls (fig. 177). Són els restes de les ruïnes romanes y visigodes. A Sant Cugat del Vallès, en Rogent observà (1), en les parts més antigues, maons curiosos per sa marca y elaboració, tal volta de procedencia del *Castrum Octavianum* romà.

OBRA DE TAPIA

Una gran part d'edificis romànics, principalment les fortificacions, foren fetes d'obra de tapia, d'anticl ús ibèric (2). Els noms de *tapia* y *tapiola*, estan citats com a noms geogràfics o topogràfics en documents catalans del segle XI (3). Mes no s'conserva d'aqueixa època altra mena de document. En el castell de Marmellà hi queden grans troços de muralla de tapia aixecada sobre un basament de pedra.

Les mides de les tapieres són en aqueixa obra de 1.30 metre de llarg per 0.70 d'alt.

TEULES, TEULADES Y ITRRATS

El material de coberta que actualment se troba en nostra arquitectura romànica es la picarra y les lloses posades directament sobre les voltes. Un maís de rebra y morter transformen l'extradós en els plans y en la forma apiramidada de la coberta. A sobre s'hi colocaben lloses de pedra de gneís o licorelles, com a tantes esglésies pirinenques, com a Cardona, aont personalment hem observat les desterres o lloses calices més o menys treballades, com a Sant Pere el Gros de Cervera, com a Olèrdola, etc.

¿Quina era la forma de la teula de gerrer? Es comú fins al segle XI y més lart trobar la teula romana en els cementiris; l'hem observada cobrint l'absis de Sant Pere de Terrassa; sembla s'veja en l'absis de Sant Miquel, y està representada en la portada de Ripoll en un porxo ab teules també a la romana. Igual succeix en els monuments romànics italians y fran-

(1) ELIES ROSENT: *Sant Cugat del Vallès*. Monografia citada, p. 21.

(2) VEGIS, vol. I, ps. 169 y següents.

(3) BALARI: obra citada, p. 240.

esos. En cambi, en els monuments castellans com en el campanar de Sant Salvador de Tabara (fig. 427 p. 387), s'hi veu el tipu de teula moresca coneguda per altra part desde 'ls segles iv y v y d'ús general en els monuments carolíngis y romànics de la França meridional. Eren les teules moresques, indubtablement, un material encara poch usat a Catalunya en aqueix segle, sense que sigui possible afirmar que fós desconegut.

Alguna que altra església presenta aqueix sistema de coberta, en els llocs en que les lloses foren difícils y cares de portar, com a Santa Cecília de Montserrat (fig. 49), Sant Llorenç del Munt (fig. 131), Sant Pons de Corbera (fig. 181), etc.



Sant Vicenç de Bardes, plana de Vich.
Aparell del absis.

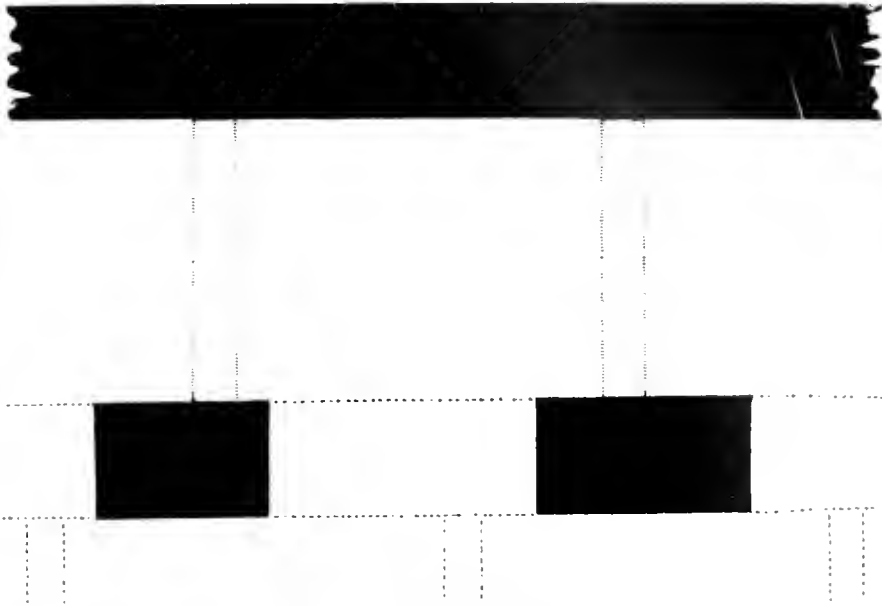

Fig. 399. — Detall dels pilans de Sant Miquel de Cuixà. Escala 1 per 100.

II

ELS MURS Y 'LS PILANS



E tots els sistemes de construir murs, que descriu Vitruvi, y de les nombroses combinacions que 'ls arqueòlechs han trobat en les ruïnes romanes, sols un arriba fins al període romànic: l'*opus*

emplecton, el macís de rebla forrat de carreus al exterior, més o menys ben treballats. Tal es el sistema de construir els murs y 'ls pilans de les nostres esglésies romàniques, respectivament a la pràctica general del Mediterrani; a la tradició romana y a la del orient cristià.

Els documents se refereixen alguna vegada a parets *delgades y delicates*, parets potser sense aqueix nucli interior,

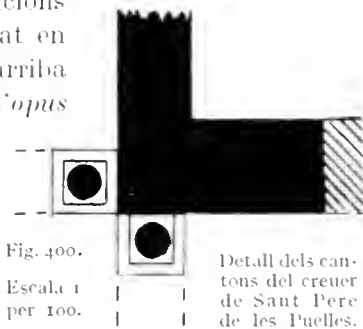

Fig. 400.

Escala 1 per 100.

Detall dels cantons del creuer de Sant Pere de les Puelles.

parets primes fetes de carreus que presenten llurs testes als dos paraments. Un document del any 1098 parla de «*parietes antiquas que dicunt delgadas*».

Altre de 1091 de *pareds delgadas*, que són citades en llatí «*parietes delicatas*», en un document del any 1180 (1).

Els murs tenen generalment sos paraments verticals; mes en les esglésies rurals les faltes de verticalitat són freqüentíssimes (2).

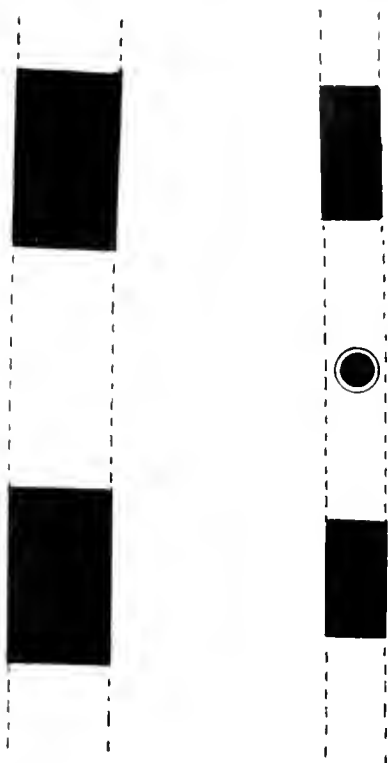

Fig. 401. — Detall dels pilans de Ripoll.
Escala 1 per 100.

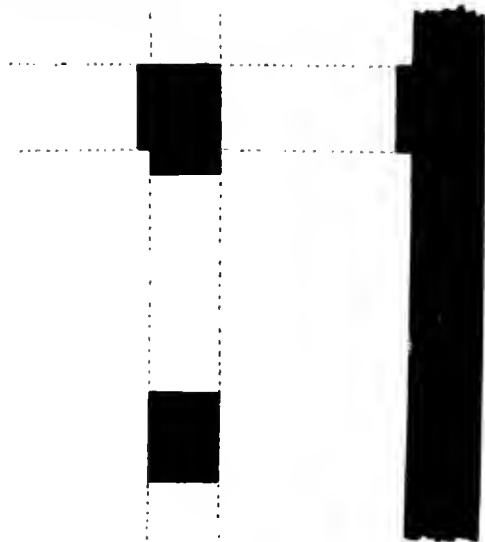

Fig. 402. — Detall dels pilans de Sant Llorenç
del Munt. Escala 1 per 100.

SUSTENTANIS VERTICALS

Les columnes aïllades perpetuant la tradició de les primeres basíliques, fan l'ofici de suport en l'església superior y en el primer parell de soports de la cripta de Sant Martí de Canigó (fig. 407). Són de granet, panxudes, com les tan freqüents en les escoles romàniques y lombardes y en els païssos per elles incluides (3). Recorden, com hem dit, la disposició de la basílica llatina (4). Se poden

(1) BALARI; obra citada, p. 240.

(2) Vegis sobre aqueixa qüestió a J. A. BRUTAILS: *Notes sobre l'art religiós en el Rosselló*, citada, y la fig. 101 y p. 290 del present volum.

(3) ENLABT; obra citada, vol. 1, p. 330.

(4) Vegis llibre II, cap. IV del present volum.

citar també les de Ripoll, alternant ab els pilans (fig. 401); se les troba després en les criptes, com les d'Olius, Sant Vicenç de Cardona, Ager, etc.; en els claustres y en els finestrals dels campanars.

L'església d'Eus, al Rosselló, consagrada en 1053, molt reformada després y tornada a consagrar en 1213, presenta part dels sostorns de secció circular. Igual disposició sembla tenir els pilans de l'església de Sant Esteve del Monastir, pertanyent també a Catalunya del altre costat dels Pirineus (1). A la vall de Bohí y a la de Aran s'es conservada la tradició de les grans columnes aparellades en les esglésies del segle XII (fig. 28). Se la troba adossada sostenint els arcs, com excepció, a Sant Pere de les Puelles de Barcelona (fig. 400).

Les columnes aïllades són un cas excepcional. Com al Orient, com al Nord d'Àfrica, com a Bizanci, com a Itàlia, la columna es substituïda pel pilà d'una manera decisiva, desde que a la coberta de fusta la substituïeix la pesada coberta petria.



Fig. 403. — Detall dels pilans de Sant Salurni de Tabèrnoles. Escala 1 per 100.

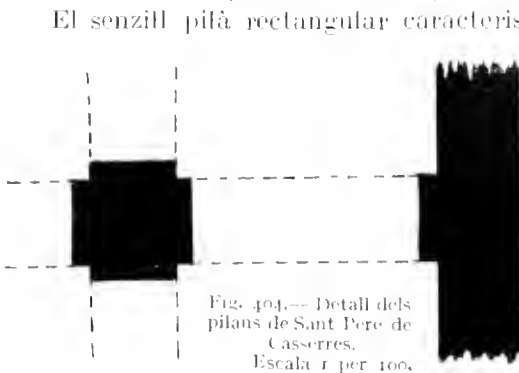

Fig. 404. — Detall dels pilans de Sant Pere de Caserres. Escala 1 per 100.

El senzill pilà rectangular característich dels edificis pobres es el que s'usa desde el segle X en la majoria de les nostres esglésies: com Sant Miquel de Cuixà (figura 399), a Ripoll (401), a La Clusa en el Rosselló, a Sant Llorenç del Munt (fig. 402). No es possible forma de plan més senzilla que l'd'aqueixes esglésies, ni més independent dels elements que sobre d'ell s'han de

(1) J. A. BRUJALS: obra darrerament citada, ps. 50 y 60.

construir. És, per altra part, la primitiva forma de pilà en les basíliques italianes.

El pilà rectangular suposa la volta sense arcs torals. Quan

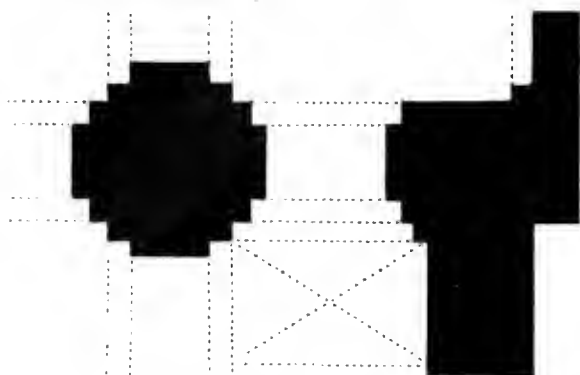

Fig. 405. - Detall dels pilans de Cardona. Escala 1 per 100.

aquests existeixen se senyalen en la planta, originant les formes compostes més o menys complicades; ab tot, ab l'afany de simplificar o de respectar la disposició tradicional, el constructor de Sant Llorenç del Munt fa nàixer els arcs torals del cimbori del parament general del mur del creuer (figs. 132

y 134), y això 's repeteix en varies esglésies (figs. 144 y 146).

La complicació sembla gradual a Italia; als pilans rectangulars segueixen els en Γ , a aquestos els en creu, que poch a poch se compliquen afegintlosi ressaltos. A Catalunya els pilans en esquadra y en Γ són una excepció en alguna part de les basíliques, en els arcs que sostenen el cimbori o en el cap de les naus; així se troba a Sant Miquel de Cuixà (fig. 22), a Sant Llorenç del Munt (fig. 402), y Arlés del Tech (fig. 108). Algunes vegades adopten aqueixa forma en tots els pilans de les naus, lo que suposa que 'ls arcs torals no existeixen en totes les voltes, sinó sols en la central o en les laterals. L'arquitecte Sans Barrera va creure trobarlos a Sant Sadurn de Noya (fig. 403); Mossèn Gudiol els ha reconegut a l'església rural de Malla (fig. 96).

La forma que segueix en senzillesa y cronològicament al pilà rectangular, es el en forma de creu, que al començament del segle xi se troba a Sant Pere de Casserres (fig. 404), y després s'usa en totes les obres rurals. Aqueixa forma 's complica en les esglésies en que 'ls arcs són decorals ab ressaltos, com a Cardona (fig. 405), com a Elna (fig. 404), y a Roses (fig. 121) y en les esglésies ab voltes per aresta, com a Ovarra (fig. 148), y Santa Maria d'Aneu (fig. 456), en les que pren formes simètriques cruciformes.

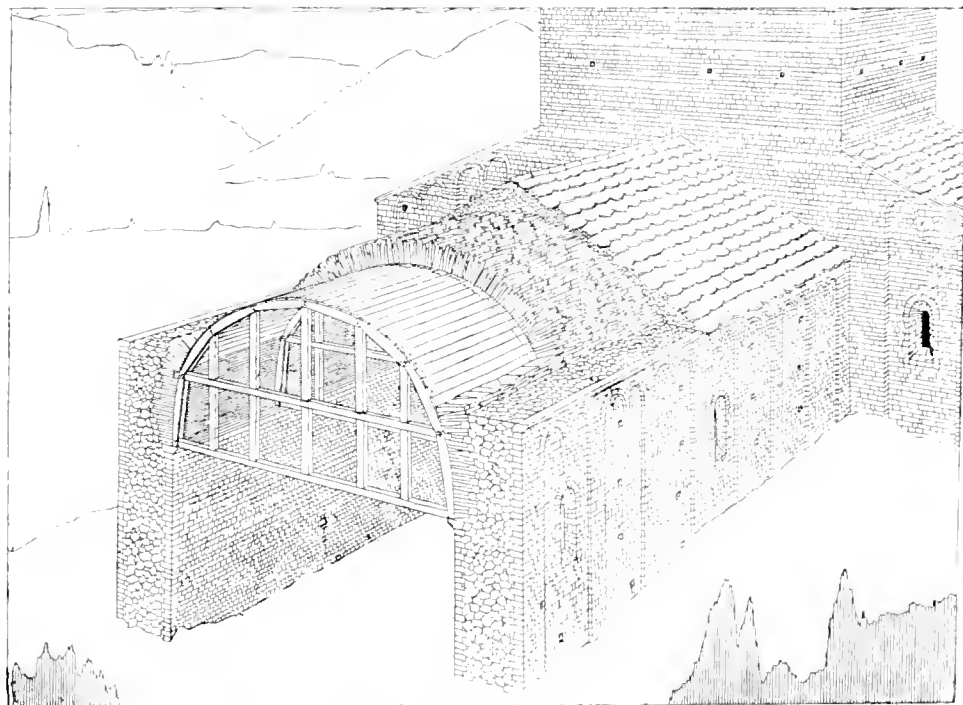

Fig. 106. — Reconstrucció ideal del cindri de la volta de Sant Pons de Corbera.

LES VOLTES Y LES ARCHIS. — CONSTRUCCIÓ DE LES VOLTES

Els mestres de cases romàniques han construït les voltes principalment de dos modes: per medi de pedres de rebla, com lloses de poch guix, y per medi de pedra treballada. El primer sistema es el més antic y el menys luxós: es el mateix sistema romà del nostre país, aont desde llavors la volta es resolta y completa, y aont el sistema d'edificis blocs, fets de menuda rebla y formigó, com als voltants de Roma, may han estat coneguts.

Potser algunes d'aquestes voltes romàniques són més perfectes en sa

execució que les romanes de Tarragona, y en aquest sentit se pot dir que venen a ser la transició entre les romanes y les del segon sistema de pedra picada ben aparellades.

Les voltes de l'església de Sant Martí de Canigó (fig. 407), són el tipu de les construïdes de rebla, y l'examen de la figura no deixa dubte sobre'l procediment. És el sistema que adoptaren plenament els construc-



Fig. 407. — Forma de construcció de la volta de Sant Martí del Canigó.

tors catalans, fins al punt de no sabersen despendres en les esglésies en que la pedra de til s'usa en els murs, com si 'l procediment se considerés més fàcil. És veritat que ell suprimia les dificultats geomètriques de tallar les claus y no requereix ni les plantilles, ni 'ls compassos, ni 'ls traçats més o menys complicats de l'estereotomia: era, per altra part, immensament més econòmic. Així a Gualter els murs són revestits de carreus ben treballats, però les voltes en l'absis y en el creuer s'empregueren en aquesta forma rústega y primitiva (fig. 408). Se necessita arribar als trams més propers a la porta, que trigaren molts anys a construirse pera canviar el sistema, usantse 'l carreu treballat y picat perfectament.

Es curiós notar la forma ràpida ab que procedien els constructors en aquesta mena de voltes. Format el cindri, veritable motllo (fig. 406), hi extenien una capa de morter, sobre 'l que les fustes han deixat sa empremta, y que venia a ser un primer arrebocat; sobre d'ell, seguint les normals de la superfície curva d'extradós ab més o menys regularitat, posaven lloses planes treballades tan sols pel costat del intradós, mentre que per l'extradós tenien les dimensions més diverses. El morter abundant d'arena granada omplia tots els buits. Les lloses primes feyen com un aparell de maó. Després una rebla menuda transformava les superfícies irregulars del extradós en els plans de la teulada, exactament com en nostres circhs y anfiteatres romans se formava 'l plan sobre que s'assentaven les graus.

En lo segon tipu de volta hi intervé ab més intensitat el treball del picapedrer; l'intradós se veu com si 's tractés d'una volta de pedra picada, ab els carreus traçats perfectament; les claus tenen ja les juntes treballades; es la volta en *opus quadratum* romana ab lo carreu petit; ses predecessores són a Tarragona ben visibles en els restes del circh y anfiteatre.



Fig. 408. — Voltes de Gualter
ab les dues menes d'aparells.

FORMA DE LES VOLTES — Ab aqueix sistema se construïen tota mena de formes; el problema era únicament obtenir el cindri, el mollo de fusta; fet el cindri, l'obra del mestre de cases era senzilla.

Els nostres documents no donen noms especials a les diverses menes de voltes. L'acta de consagració de Ripoll citada, se limita a anomenarles *for-*



Fig. 409. — Aparell del absis de Sant Llorenç del Munt a les Guilleries. (Fot. Mas.)

nices; la carta del monjo García de Guixà aplica 'l nom general d'*opus arcuatum* a la volta anular de l'església del Pessebre.

Els constructors romànics catalans del període que estudiem han usat principalment quatre menes de voltes: la de canó seguit semicircular simètrich respecte a un plan vertical, y 'l no simètrich de secció de quart de cercle; la volta per aresta, la cúpula hemisfèrica y la volta en recó de claustre dels cimboris. Hi ha que notar després, com a formes secundaries, les trompes còniques, y com a menys usades la volta anular y la volta apiramidada. Anem a estudiarles una per una.

VOLTES DE CANO

La forma més comuna, la volta tipu, es la cilíndrica de secció semicircular. Són les més fàcils de traçar, les més senzilles de fer; per altra part són les més propiament romanes. Les ruïnes n'eren plenes de restes de voltes cilíndriques, si es que s'hagués perdut may el sistema de construir-les.

Les voltes així construïdes eren pesadíssimes; espanta calcular les tonelades que sostenen les columnes de Sant Martí del Canigó. Això portava a deformacions sovint ben visibles; el cindri de fusta s'aixafava y la volta resultava construïda en forma estranya. Així se troba, sobre tot, en els indrets de muntanya, en els poblets rústechs dels Pirineus y en les valls altes amagades. En Brutails n'ha anotat nombroses al Rosselló. En l'església d'Oms la volta es més aviat rebaixada: la curva en l'arrancament molt acentuada, puja tot seguit envers la clau quasi en línia recta; el traçat, que es irregular, recorda aquells arcs persans dels quals M. Dieulafoy va publicar el plan (1). Recordem també aquí

les voltes que per aquesta causa descriuen una ferradura traçada grollerament y cayent, no a plom del parament, sinó deixant un ressalt ben marcat dalt dels murs laterals seguint la pràctica constructiva de les voltes romanes (2). Els exemples són nombrosos: l'església de Sant Joan de Lacella, l'arc triomfal de Sant Climent de Reglèlla, Sant Pere d'Osseja, Hix (Cerdanya). N'hem tractat especialment al estudiar l'arquitectura visigòtica (3).

Un grupu que sembla més modern es de forma apuntada, que a Catalunya no 's troba generalment en les esglésies d'aqueix període, si no es

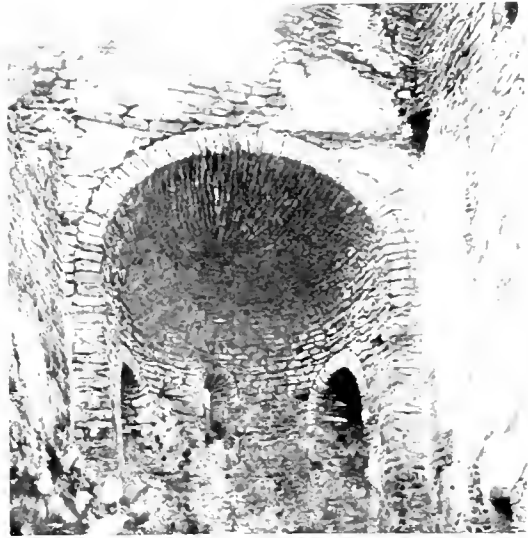

Fig. 410. - Voltes del absis de Merens.

(Fot. Roger.)

(1) *L'art antique de la Perse*, citat, figs. 25 y 26.

(2) CHOISY: obra citada, vol. 1, ps. 523 y següents. — J. A. BRUTAILS: *Notes sobre l'art religiós en el Rosselló*, citada, p. 22.

(3) Vegís, vol. I, ps. 388 y següents.

en les darreries, y originals, més que per altra cosa, per deformació dels cindris.

Aqueixes voltes tingueren son origen, probablement, en l'aprofitament de cindris de volta semicircular pera bastir les voltes de nans de menor llum. La forma, per altra part, resultava de la deformació pera les ressegudes de l'obra. D'altre banda, les irregularitats del replanteig debien portar forçosament a trencar els cindris en els trams de menor llum. Y es possible que l'experiència ensenyés als constructors que donaven menor empenta als murs.



Fig. 411. — Absidiol del campanar de Vich.

VOLTES DE QUART DE CERCLE. Una forma de volta romànica alguna vegada usada durant el segle XI en el nostre país, es la de quart de cercle. Se la troba en les galeries dels claustres y en les colaterals de les esglésies.

La primera explicació de son objecte fou donada per Viollet-le-Duc: la volta de quart de cercle era un arch-botant continuat. Més tart en Brutails ha procedit

a un nou examen de la qüestió, deduïnt que molts constructors romànics no tingueren consciència d'aquesta funció mecànica de la volta, ni idea molt clara del contrarrest de les empentes, a no ser per medi de les gruixaries dels murs.

L'origen d'aquesta mena de voltes de quart de cercle y la seva funció, l'explica aqueix autor de la següent manera: « En cert nombre d'esglésies les voltes laterals de quart de punt són colocades massa baixes pera contrarrestar la volta mestra: aquesta disposició s'observa en l'església de Serrabona (Rosselló). » « A Elna, el canó de la volta lateral té per directriu tres octaus de cercle, essent les condicions de sa empenta profundament modificades. Ademés, baix les voltes laterals de mig punt, els torals són

quasi sempre de punt rodó. Les voltes en quart de cercle s'estableixen per portar la coberta dels colaterals» (1). «L'ús de les encavallades sobre la volta es una excepció en els edificis romànics del Migdia: els constructors



Fig. 112. — Cúpula sobre trompes de Santa Maria de Tarrassa.

de les esglésies romàniques tenien a la vista les voltes romanes del mateix traçat, portant els graons de sos circhs» (2).

Un examen de nombrosos edificis catalans, ens porten a concloure que la volta de quart de cercle es sens dubte la més adequada per a les cobertes inclinades de les naus laterals. És la forma més barata per a aquest

(1) J. A. BRUTALLS: obra darrerament citada, ps. 21 y següents.

(2) J. A. BRUTALLS: *L'Archéologie du moyen-âge et ses méthodes*, citada, ps. 157 y següents.

objecte; evita el fondo careanyol entre la volta de la nau central y les de les colaterals, que hi ha en les esglésies cobertes ab voltes semicirculars.



Fig. 113.
Aparell de la clau
mostra de la cúpula
de Sant Pere el
Gròs de Cervellà.

Hi han casos en que la volta de quart de cercle es reforçada per arcs torals semicirculars, com en l'església en ruïna de Santa Maria de Rosos (fig. 130). La volta de quart de cercle sembla no era prou agradable als ulls dels artistes romànics, mes s'usava per son efecte utilitari.

Cal, ab tot, indicar que en l'arquitectura es impossible que la funció mecànica d'un element pugui ésser oblidada. La realització de les obres es l'experiència que més ensenya, y per força els constructors de tantes esglésies debien aprendre la mecànica de les voltes, ja en les ruïnes que 's produïen durant l'obra, ja en les ocasionades per l'incendi o la vellesa.

Aquest sistema de volta no es l'usat en les esglésies més antigues: les basíliques cobertes ab voltes de les primeries del segle XI ho són ab voltes semicirculars: Sant Pere de Casserres, Sant Martí de Canigó: es durant el segle XI y cap a la seva meitat quan alguna vegada s'usa, y tendeix a desaparèixer cap a la fi del segle XII.

L'origen històric d'aquesta forma de volta, es possible que sigui exclusivament romà en el nostre país. Se la troba clara y decididament en els anfiteatres, circhs y teatres: però alguns li atribueixen un origen llunyà oriental. La mateixa solució tan racional de la coberta de pedra 's troba aïlladament en llochs apartats, dels que no es fàcil senyalarne relació de cap mena ab el nostre país, apart de l'influència general del Orient. Es sabut com va usarse al Egipte al tractar de construir en pedra la basílica helenística (1) y al Assia Menor, en els colaterals de Kodsche-Kalessi (2). És també interessant notar com aqueix element s'exten per una gran part de la França, per quasi totes les escoles del Migdia, penetrant Ròdan amunt fins a la Borgonya.

VOLTES AB ARCS TORALS Arriba un moment en que les voltes se presenten dividides per arcs torals. Sembla a primera vista com si aquella ossamenta interior de les voltes concretes romanes, sortís a la part externa: però hem notat ja com les voltes romàniques són derivació de voltes romanes d'aquesta escola occidental mediterrània y no de l'escola romana del centre d'Itàlia, aont principalment se desenrotllaren els

(1) Croisy: obra citada, vol. II, p. 62.

(2) J. STRZYGOWSKI: obra citada, ps. 105, 113, 80, 127-128.

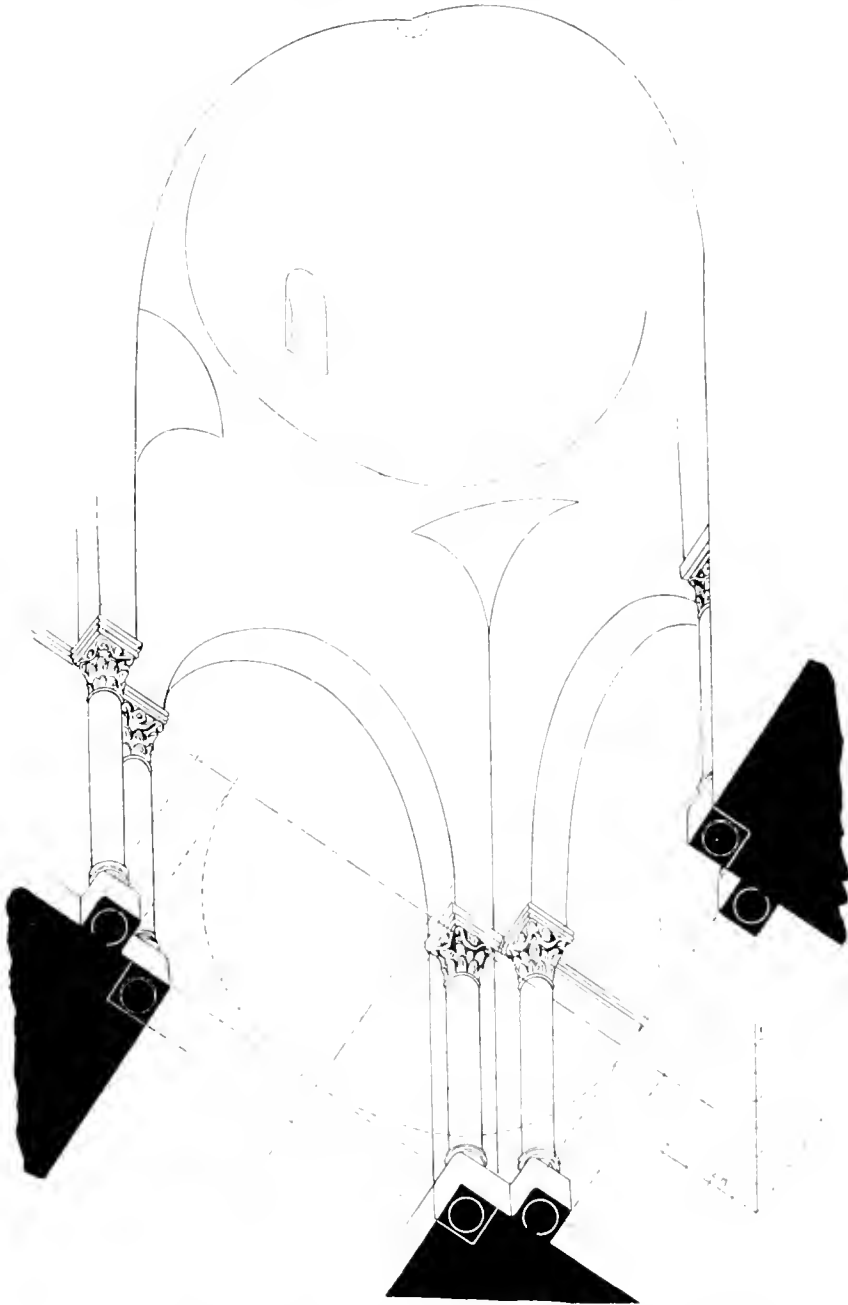

Fig. 414. - La cupula ab ses trompes de Sant Pere de les Puelles (Barcelona).



Fig. 115. — Cúpula de Sant Pere de les Puelles. (Restauració Mercader.)

savis procediments de les voltes concretes armades d'arcs de maó. La diferència es per altra part notable. Els arcs torals en aquestes són part adherida a la volta, soldada en el cos de la volta, y 'ls torals en la volta romànica són independents d'ella, com en les voltes del amfiteatre de Nimes, y sols en els pilans verticals s'uneixen sòlidament ab els murs.

Per altra part es ben fàcil avuy probar que l'art toral o dobler es un element que 's troba al Orient cristià perfectament resolt. L'Anatolia presenta nombroses basíliques cobertes ab voltes ab arcs torals, anàlogues en sa estructura a les romàniques. La seva data es discutida: Strzygowsky l'eleva fins els segles iv y v, mentre que Ramsay y miss Bell, en una obra recent, les creuen dels segles viii, x y xi. Aqueixa disposició 's troba en

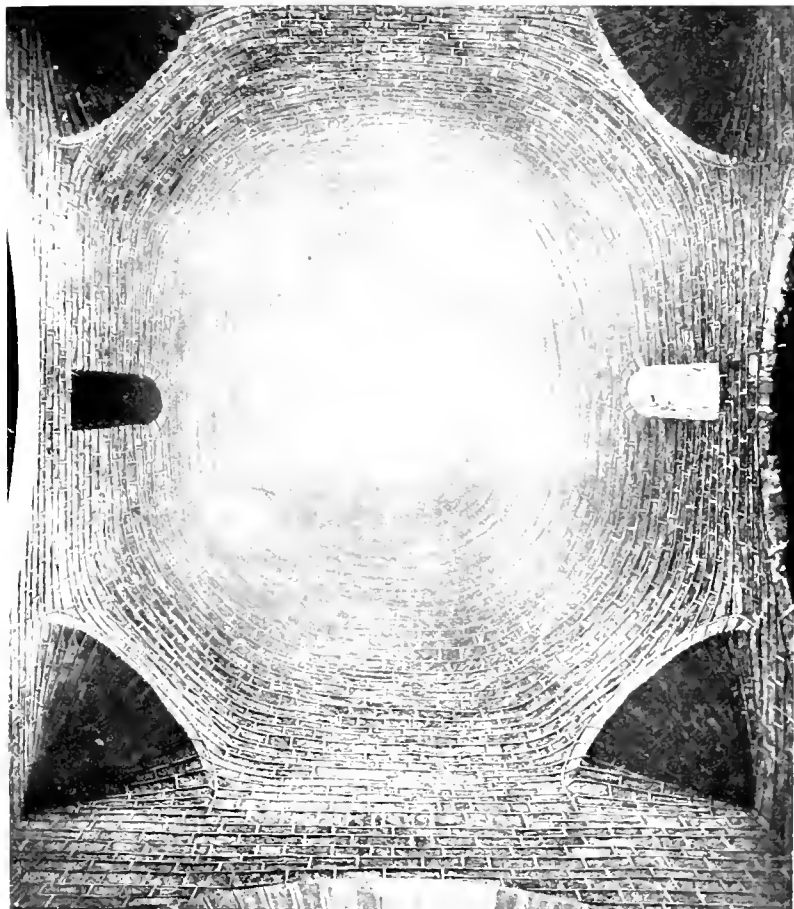

Fig. 410. — Cupula de Sant Pere de les Puelles. (L'oculus central es de la restauració Mercader.)

antiquíssimes esglésies de la Capadòcia, en la Lycònia y en els temples dels monastirs coptes del Egipte (1); a Sant Martí de Canigó, Sant Vicenç de Cardona, etc., el toral presenta una notable diferència d'amplada en la clau y en el rasament. És això, sens dubte, una tradició lombarda. En les nostres esglésies, l'espallter que reb l'empenta del toral ha sigut obrat al mateix temps que 'l pilà al qual forma un sol cos, mentre que 'l toral no s'adhereix a la volta. Sembla com si 'ls mestres de cases fessin en la

(1) W. RAMSAY et miss G. L. BELL: *The thousand and one churches*. Londres, 1909. — ALFRED GAYED: *L'art Copte*. Paris, 1902.

obra de pedra lo mateix que en les mulasses o cindris, verdadera volta de posts reforçada d'arcs doblers de fusta.

El constructor que aixeca un arc toral sota d'una volta, obeeix més o menys conscientment a consideracions d'aspecte: l'arc reforçat ab torals es d'aparència més sòlit, més potent, y aquests cadentatjes transversals dissimulen les deformacions de les fàbriques.

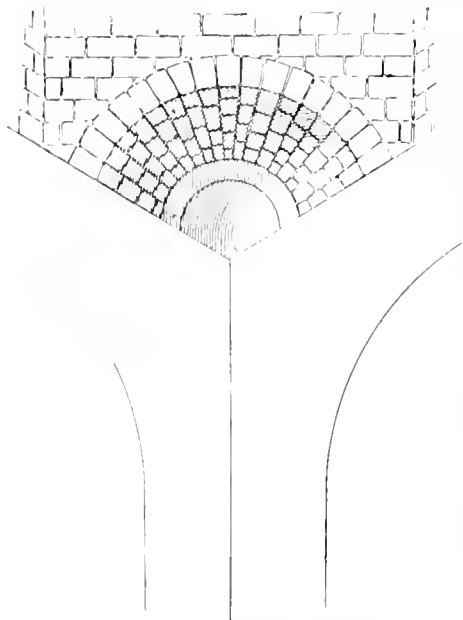

Fig. 417. — Trompa del cimbori de Sant Pere de Ponts.

La secció dels arcs torals es, en general, la rectangular. A Carllona, a Sant Pons de Corbera y en les obres més cuidades de mitjos del segle XI els torals són de secció ab ressalt.

VOLTES PER ARESTA Les voltes d'aresta romàniques no són engendrades per l'intercepció de dos cilindris d'igual altura: són les voltes romanes simplificades ab lo traçat circular de les arestes engendrant les voltes d'aresta bombades. Aqueixa deformació del tipu romà es motivat per raons de la solidesa de les voltes, facilitat de traçat y d'execució. Són les voltes a propòsit pera sostenir una terraja plana, horizontal.

Les voltes d'aresta són usades en varis monuments. L'esglesieta de Sant Miquel de Tarrassa, presenta uns quadrats ab volta per aresta en els quatre cantons del plan, no essent ben fàcil la classificació cronològica d'aquest element d'una esglesia tan reformada.

Més determinables de data són les voltes d'aresta de les naus laterals de l'esglesia de Follà (fig. 157), consagrada en 1031, y de les naus laterals de Sant Vicenç de Cardona (fig. 82), consagrada en 1040.

Es un element obligat en les voltes de les criptes com a forma propia pera sostenir un plà. Se la troba en les criptes de Sant Martí de Canigó, consagrada en 1009; de Sant Vicenç de Cardona (fig. 298), consagrada en 1040, y de Olius (fig. 300), que ho fou en 1079. A Sant Sadurn de Noya una volta per aresta cobreix l'absis principal.

Les voltes d'aresta de Sant Martí de Canigó són grolleres en gran excés-

siu: en la capa de morter que les cobreix tenen profundament imprès el rastre de les posts del cindris; els angles de les arestes són molt obtusos.

Les voltes d'aresta dels colaterals de Santa Eularia de Follá, són establertes sobre d'una mena de formers de secció quadrada que fan sortida en el parament al qual adhereixen.

CÚPULES La volta esfèrica té diverses aplicacions: es la tradicional dels absis, e l'apropiada coberta de les esglésies circulars.

La forma més corrent del aparell del absis es la de filades horitzontals, com a Sant Llorenç del Munt, a les Guilleries (fig. 409), y en l'absidiol del campanar de Vich (fig. 411); en altres esglésies les filades s'inclinen seguint al engros els meridians, com a la de Merens (fig. 410).

La cúpula de Sant Pere 'l Gros, prop de Cervera, està construïda ab anells de ficorella de forma triangular. Sols la clau es una pedra picada (fig. 414). En la cripta de Sant Martí de Canigó s'hi veuen grolleres voltes ab tendència a la forma de les voltes bufades, que geomètricament venen a ser un troc de superfície esfèrica, comprès entre quatre plans verticals.

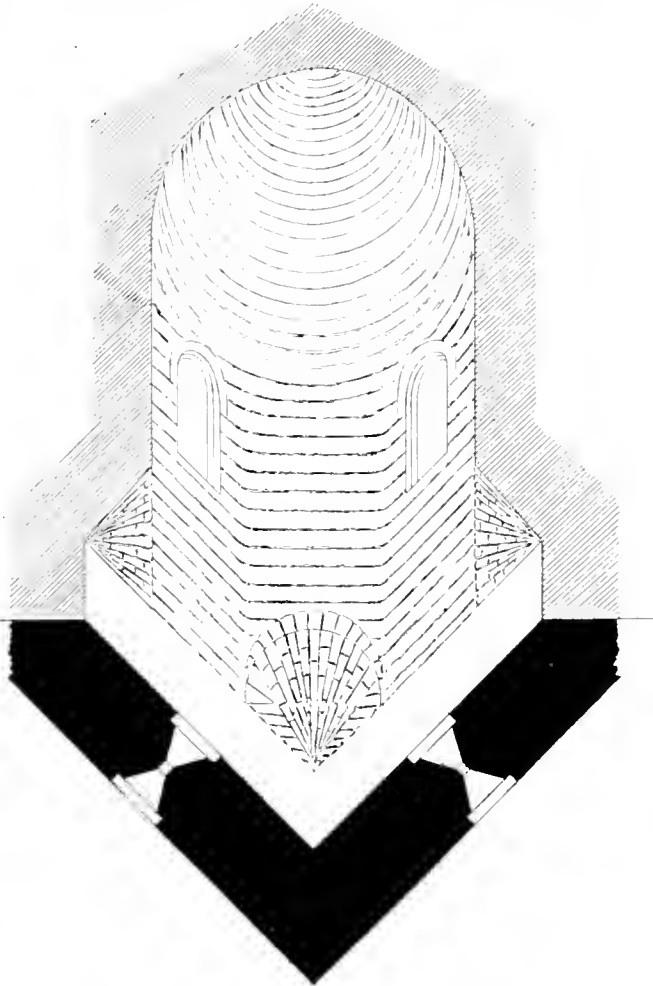

Fig. 418. -- Volta ab les trompes còniques de Santa Maria de Cervelló.

VOLTES DELS CIMBORIS

Estudiem, finalment, les voltes que cobreixen els cimboris. Hi ha dos modes de passar del quadrat del creuer al cercle, més o menys grogrollerament traçat de la cúpula: un, per medi d'una volta esfèrica tallada pels quatre murs originant les petxines; altre, que consisteix en un sistema de quatre trompes còniques. Un y altre han estat usats a Orient.



Fig. 419. Cimbori de Sant Cugat del Recó. (Fot. del Centre excursionista de Manresa.)

En el nostre país la forma adoptada es la primera que sofreix al trasplantarse com una traducció: la cúpula es substituïda per una volta en recó de claustre de plan octogonal, sense donar a cap d'aqueixos mots un sentit de rigorisme geomètric.

Algunes poques cúpules catalanes tendeixen més a la volta en recó de claustre de quatre panys; tal es la cúpula de Santa Maria de Tarrassa sostinguda sobre quatre trompes pelilissimes, seguint el tipu d'algunes de les lombardes (fig. 412).

Els constructors apliquen a la vegada la cúpula sobre trompes y la volta en recó de claustre pera sostenir un pis pla horitzontal. A Sant Pere de Casseres, el campanar està dividit en dos pisos: l'in-

ferior cobert ab volta de recó de claustre de planta octogonal y trompes en els angles, y l superior ab volta de la mateixa classe cobrint un plan quadrat. El campanar de l'esglesia de castell Llordà té la volta baixa en recó de claustre.

La cúpula sobre trompes apareix a Catalunya com un cas aïllat y solitari, com en l'esglesia de Sant Pere de les Puellas, consagrada en 945, lo que fa pensar si 's tracta d'una obra posterior (figs. 413 a 416). Tarda després a reparéixer fins al primer quart del segle XI, en que 's construeix Sant Vicenç de Cardona. Se troba més bart en les basiliques de Sant Llorenç del Munt, consagrada en 1064, a Sant Miquel de Cruilles, de data incerta, y a Gualter, de les darrerries del segle XI; en les esglesies de plan de creu triabsidals de Santa Maria de Tarrassa, Sant Pere de Graus, Sant Pons de Corbera, Sant Jaume de Froninyá, Santa Cecília de Voltregà y Santa

Eugenia de Berga, Corona, com en les d'Orient, el centre de les creus gregues de les de Sant Daniel de Girona y Sant Cugat de Salou, y s'aixeca, finalment, majestuosa, com en les primitives basíliques dels monastirs de la Tebaida, al centre dels absis triconques de Santa Maria de Cervelló y Sant Pere de Ponts.

Però hi ha en l'arquitectura de les nostres cúpules, a més de la forma exterior, una fonamental diferencia ab l'oriental: les nostres cúpules ab ses trompes no són construïdes ab les disposicions ingenioses de tradició asiàtica de volta sense cindri, que es el punt de partida de la construcció bizantina, sinó ab cindris de fusta seguint la tradició romana colonial del occident mediterrani, y això converteix aquí com al nord d'Italia l'esfera en volta octogonal en recó de claustre, y la trompa en una arcada omplerta en forma cònica pera acordarla ab l'angle diedre dels murs, que tal són les nostres cúpules romàniques, portades probablement per l'influencia vinguda gradualment desde'l nord d'Italia (figs. 416, 417 y 418).

Se tracta, donchs, no d'obres bizantines, sinó d'interpretacions barbares occidentals, de traduccions a la baixa llatinitat del segle XI de les cúpules orientals.

Hem demostrat l'igualtat de les nostres cúpules ab les lombardes y'l sincronisme de sa aparició; anem ara a tractar de son origen.

La cúpula ab trompes es un element de l'arquitectura persa, herencia de les antiquíssimes civilitzacions que se desenrotllaren «en el país entre'l Tigris y l'Eufrates, aont sempre s'han aixecat les grans capitals, Babilonia y Selencia, Clesiphon y més tart Bagdad» (1). Se troba en els palaus de Servistan y de Firuz-Abad la cúpula «sostinguda sobre quatre trompes d'angle, es a dir, sobre minxos esfèrics en els recons del plan quadrat y que constitueixen una base octogonal d'aont es més fàcil passar a la circumferència» (2). Desde'ls segles IV y V els arquitectes cristians usen aqueix procediment en les basíliques ab cúpula de l'Anatolia, al mateix



Fig. 420. — Sant Quirse de Culera.
(Fot. Falguera.)

(1) DIEHL: obra citada, p. 12.

(2) Id. id., p. 33.

temps que la cúpula sobre petxines (1). Se la troba en el segle iv a l'Egipte cristià, al Convent blanc i al Convent roig, aont cobreix un santuari trilobulat colocal darrera el traseptum, disposat com las *cella trichore* catacumbàries y com els plans trilobulats romànics (2).

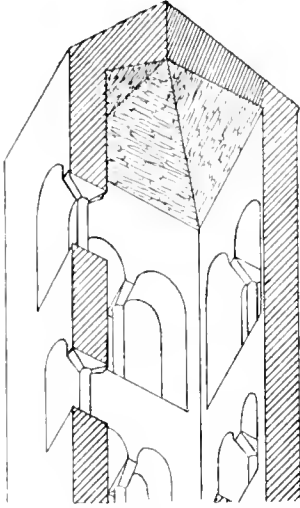

Fig. 421. — Campanar de Cohaner.

Mes no era aquesta forma la preferida del art propiament bizanti, sinó «la cúpula sobre petxines en materials menuts posats sobre llits de morter» (3), en que s'exercitaven les obres més grandioses.

Mes arriba l segle xi, y fins a Bizanci 's popularisa la bella forma persa (4), y en aqueixa disposició 's construeix la cúpula de la Peribletos (1028 a 1034). Se la troba en nombroses esglésies provincials: a Sant Lluç de Phocida (fi del segle x y començament del xi), a Sant Nicodemus d'Atenes (anterior a 1044), a Daphni, a Santa Sophia de Monemvasi, segona meitat del segle xi, y a Neamoni de Chios.

Es el moment en que 's crea a Orient el plan de la cúpula, aixecantse en un tram sobre l'absis major, de que es aplicació la basilica ab cúpula d'Occident, y en aquella forma s'aixequen la major part de les esglésies de Bizanci, y ella es l'adoptada en les nostres esglésies coetànies.

VOLTES DE FORMES ANCLARS
Y HÉLIZOIDALS;
FORMES DIVERSES DE VOLTES

L'església rodona del Pessebre de Sant Miquel de Cuixà té la forma d'un anell voltant un enorme pilà cilíndric (fig. 88). La volta, arreboçada d'una capa espessa en la qual las posts dels cindris hi han deixat rastre molt marcat, recorda les més antigues voltes de Sant Martí del Canigó. Recordem també aquí les voltes còniques de les finestres dels campanars (fig. 422. Vich), les penetracions de les arcades de les finestres ab les voltes de canó de les esglésies, originant curves engarxides (fig. 420), les voltes apiramidades

(1) DIEHL: obra citada, p. 91.

(2) Vegis aquestes qüestions estudiades, en CHOYS: *L'art de bâtir chez les Byzantins*, y en MICHEL: obra citada, vol. I, art. *L'art Byzantin*, per M. GABRIEL MILLET, y DIEHL: obra citada.

(3) DIEHL: obra citada, p. 161.

(4) Id., id., p. 422.

d'alguns campanars (fig. 421) y, finalment, les de les escales, com les de Sant Vicenç de Cardona fetes de rebla en forma del helizoide, qual generatriu es una circumferencia, forma coneguda per volta de Sant Gil, de la curiosíssima perfectament aparellada de Sant Gil de Provença.

ARCHS La forma més comuna dels archs en les obres romàniques es la semicircular. Són excepcionals els de ferradura.

El archs de ferradura són propis del període visigot, y 'ls pocs exemplars que existeixen en el període romànic semblen més aviat errors de traçat que supervivència de coses antigues.

Una llinda ab un sol o varis archs de descarga constitueix l'estructura de la major part de les portades. La funció y forma del arch de descarga es perfectament entesa.

ORIGEN ROMÀ DE LES FORMES CONSTRUCTIVES CATALANES

A queixa minuciosa y llarga

enumeració de les formes constructives petres que acabem de fer, podriam resumirla

en poques paraules. Quasi totes elles se reduïxen a construccions de voltes y archs circulars: archs y voltes circulars són les formes que cobreixen les naus dels temples; combinacions més o menys regulars de cilindres són les voltes per aresta; a una combinació de voltes cilíndriques se reduïxen les cúpules dels cimboris y un arch es essencialment la trompa cònica angular, tal com la fan els arquitectes romànics catalans.

La volta cilíndrica o de canó es la que 's deriva lògicament dels cindris



Fig. 422 — Finestra del campanar de Vich ab les senyals de cindri.

de fusta y es la que adoptarem en ses obres els colonisadors romans constructors de ciutats. Se podria dir que, fins aquelles de les nostres eglésies onl domina l'estructura, la cúpula oriental, semblen construïdes per un arquitecte romà, semblen derivades de les voltes dels teatres y dels amfiteatres, o d'aquella cúpula de Centelles (1) que cubria una sala d'una esplèndida villa propera a Tarragona.

(1) Vegís vol. I, p. 136.



Letra capital del Manuscrit de Ripoll, n. 52.



Fig. 423. — Representació d'una gran construcció naval de fusta ab forro metel·lic. Claustre de Girona.

IV

LA FUSTERIA



LA nostra fusteria presenta estranyes contradiccions. D'una part arriba a les formes complicades, curves, de les botes, portadores y barques (figs. 423 a 425) que 's troben representades en els capitells dels claustres (1); d'altra part, les encavallades dels edificis conserven les formes més arcaïques conegudes del art del constructor en fusta.

Cal apartar tota idea d'encavallada exòtica en el país. A la Catalunya romànica, la forma més complicada de fusteria ha estat la jàcena y la viga. Se pot dir que tots els elements de la nostra fusteria de construcció 'ls cita 'l document transcrit per En Balari, d'una escriptura del any 1038: «*et omnia instrumenta mansionis, id sunt biges et chabirons et lapides*» (2). En ella 's troben citats ab els noms actuals les vigues y 'ls cabirons, quasi 'ls únics elements de la nostra fusteria.

(1) A Sant Cugat del Vallès hi ha dugues representacions que no deixen lloch a cap dubte. L'una es un boter que va posant els cercols d'un cup de fusta; l'altra sembla una portadora preparada per la brema dels raïms. A Girona 's repeteix el mateix tema: la portadora igual que les actuals, el cubell pera transportar aigua y a més l'arca ab que Noé 's salvà del Diluvi, acorçada de planxes metèl·liques. En Balari reproduceix variis documents dels segles XI y XII sobre botes, cubes y cubells en fusta. (Obra citada, p. 615.)

(2) Obra citada, p. 586.

COBERTES DE LUSTERIA — Les cobertes de les esglésies eren formades de vigues sostingudes per archs transversals o per cavalls o formes de disposició senzillíssima, com els de Talull, que 's construeixen en obra per medi de vigues y pens drets. La primera disposició s'ha cregut vèurela en la descripció de Chixà del monjo García (1). De la segona disposició no 'n queda exemple ni descripció antiga; cal entrevèurela en les



Fig. 424. — Representació d'una portadora.
Capitell del claustre de Sant Cugat.



Fig. 425. — Representació del treball del boter.
Capitell del claustre de Sant Cugat del Vallès.

formes derivades del començament del segle XII, conservades en els recons endarrerits de la terra, com a Sant Climent de Talull, l'únic exemplar sencer degenerat que resta d'aquelles cobertes de fustes «admirablement treballades» de que parlen les actes de consagració.

Aqueixa coberta no es pas com les més antigues o com les coetànies del Nord d'Europa, sinó que té una disposició arcaica, com una supervivència o alavisme de l'arquitectura o com una d'aqueixes coincidències tan co-

(1) Vegis ps. 103 y següents del present volum.



Fig. 426. — Encavallada de Sant Climent de Tahull. Missió del Institut a la ratlla d'Aragó.

munes dels homens en les coses elementals y rudimentaries. Cal notar-la aqueixa disposició de la coberta; la més primitiva y rústega de les encavallades, lo més simple en l'art de la fusteria. La seva forma, més que una explicació, l'indica l'edifici adjunt (fig. 426).

No es això una encavallada ab son tirant sostingut en son punt mig per un pendoló; no es, ni de lluny, l'armadura triangulada, invariable de forma, de la fusteria moderna, sinó una rudimentaria superposició de peces com en la fusteria dels pobles quasi barbics, com en la dels temps més apartats de l'història, en que l'art de fuster y el del perayre tenen la mateixa fórmula simple. Una viga va de mur a mur de la nau central; al mig d'ella s'hi aixeca un peu dret que sosté un creuer; del creuer a les parets

hi van vigues inclinades: vigues penjants també, formen la coberta de les naus laterals. En l'evolució històrica de la fusteria, aqueixa forma cal cercarla en la representada en les tombes rupestres de la Frígia y de la Lícia, o en l'encavallada del arsenal del Pirineu o de les muralles d'Atenes, que ha permès reconstruir l'epigrafia grega; les encavallades de les basíliques romanes representen un avenç colossal. L'encavallada de la basílica de Fano, construïda y descrita per Vitruvi, significa un altre avenç considerable; ni les cobertes orientals ab ses simplificacions, ni cap escola mig-oval d'Itàlia ni del Nord d'Europa presenta aqueixa forma tan elemental de la construcció en fusta.

Els claustres eren coberts en una disposició senzillíssima: les vigues inclinades s'aguantaven en els murs, y en les arcades y arcs diagonals resolien la forma de sostenir en l'enllàs angular de les galeries.

CINDRIS Y MOLASSES. — Queden dos punts a tractar com apèndix al estudi del ús de materials de fusta en l'arquitectura romànica: el referent als cindris y molasses y a les bastides. Els cindris se dedueixen clarament del examen de les voltes. En moltes construccions se conserven per estudiarlos dues menes de dats: els forats aont s'aguantaven els cindris, que són com l'ossamenta de les molasses y les marques de les posts impreses en el morter de la volta. Una sèrie de cindris dividien les voltes en trams o en segments, y posts clavades d'una a l'altra formaven en fusta una forma anàlega a la volta. Tal era el sistema de construcció de totes elles (fig. 406).

Clarament se ven això en diferents voltes: citem, entre elles, la volta anular de la capella circular de Guixà, el linestral del campanar de Vich (fig. 422) y especialment la volta del cimbori de l'església de Gualter (fig. 427). En ella's venen els forats de les bastides y cindris en diferents períodes de l'obra, que permeten la reconstrucció ideal de llur forma. Construits els arcs del creuer y arribada l'obra a un pla horitzontal, se construïen primer que tot els quatre arcs de les trompes: aguantades en ells y l'angle del mur o la membra pedra que feya de trompilló, se formaven les molasses còniques d'aqueixos elements. Tot això's maniobrava desde una bastida sostinguda sobre vigues que han deixat marcats els forats en l'obra. Se tornava a enrasar y s'establí un sistema de vigues a nivell que permetia formar com un nou sostre. Sobre d'ell s'aguantaven els cindris, que marcaven com els meridians, de la grolera forma esferoidal; de cindri a cindri's clavaven posts y quedava la forma preparada. Els cindris eren treballats a la part de dalt per altres peces a nivell, quals colls falsos permetien

una bastida exterior pera cloure la cúpula. La marca de les fustes que senyalen aqueix procés, es ben visible en la fotografia (fig. 427).

No possem nosaltres text que descriuï els cindris romànics; mes el sistema que hem des-
duït dels rastres que aquest medi auxiliar ha deixat al edifici, coincideix ab la descripció del que servi pera una cúpula, en lo *Miraculo Sancti Benedicti*, obra d'Alnoïnus, del monastir de Floriac. Pujades les parets fins dalt, els fusters posen vigues que sostenen altres fustes en forma d'esfera (*in modum hemisphaeris*), feta de post, ajustada (*per compaginatus sibi fustes*) (1).

Sovint les voltes deixen en el rasament un ressalt pera sostenir els cindris o be fa aqueix ofici una motllura sortint.

Recordem també les molasses en que un encanyissat substitueix les posts, com en el campanar de Santa Maria de Tar-

rassà (fig. 421) y en la volta de la capella del castell de Marnella (fig. 260). Es tot això tradició visigòtica y probablement romana, en ús encara en



Fig. 427. Cúpula ab els forats del cindri de l'església de Gualter.

(1) Pot veure aqueix text interessantíssim en el *Recueil des textes relatifs à l'Histoire de l'Architecture*, de Victor MORLET, citada, p. 12.

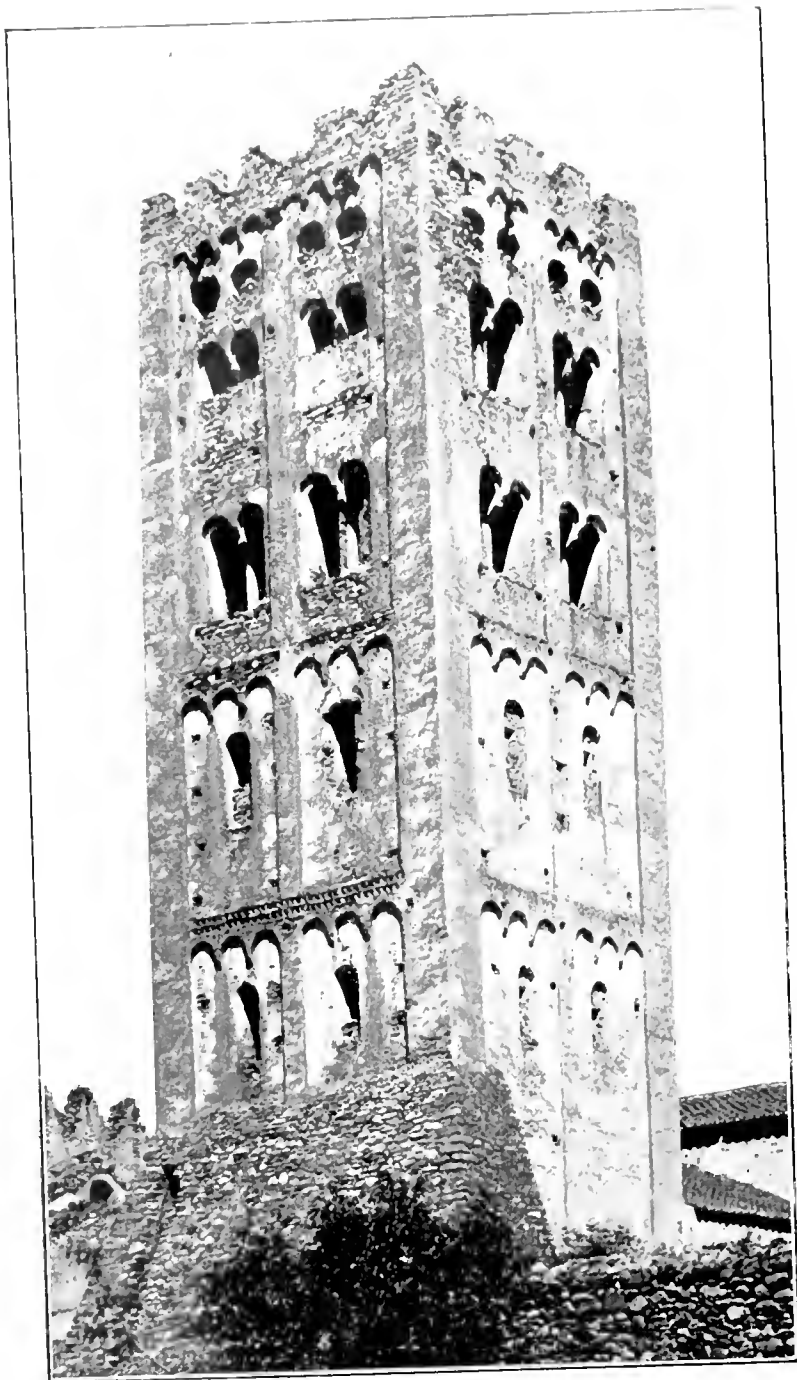

Fig. 428. — Campanar de Cuixa ab els ratats de les bastides.
(Est. del Baró A. Balthé d'Amelct.) (Congrés de Archéologie de France.)

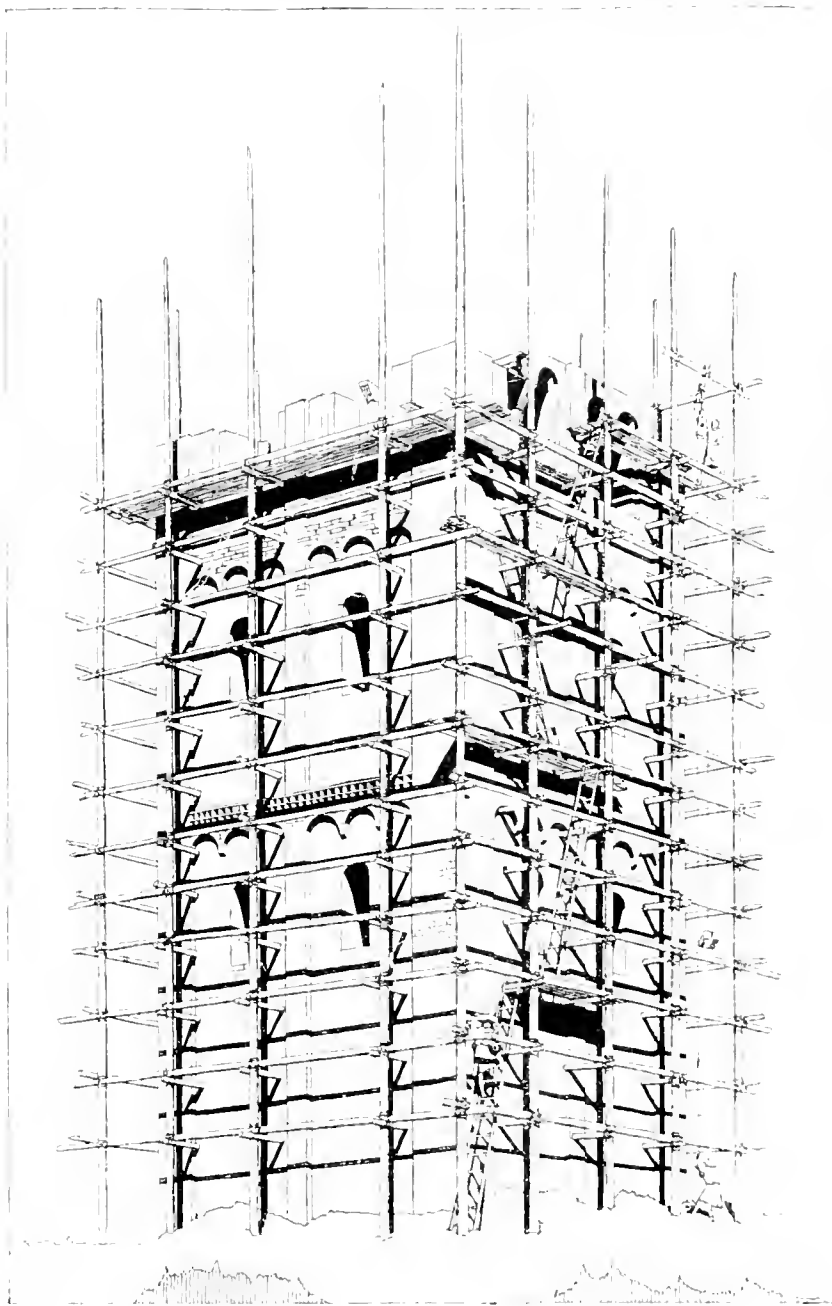

Fig. 429. — Restauració de la bastida del campanar de Cuxà.

molts llocs del migdia de Catalunya. Les canyes lligades previament formen com un feixil flexible que fàcilment se plega a totes les formes: cal no més donarli punts fermes de sosteniment y la molassa senzillíssima està feta.

BASTIDES

Les senyals de les bastides se troben en diversos absis, com en els de Tabèrnoles (fig. 396) y Vilalleons (figura 297), pels forats de les peces de fusteria que s'aguantaven en l'obra mateixa. El sistema es de facilíssima interpretació en el nostre país, ja que actualment es usual y vulgar. Al arribar a l'alçada d'un home, se planten entenes a un metre del mur en construcció: lligats a l'entena y sostinguts en el mur, s'hi colliquen uns cabirons y sobre d'ells taulons o posts. Pot així el paleta aixecar altre troc de mur. Al arribar al límit d'altura en que còmodament pot treballar, lliga a les entenes y sosté en el mur un nou ordre de cabirons, y així successivament fins arribar a la major altura. De pis a pis de taulons es ben fàcil posarli una escala.

L'exterior de Sant Pons d'Ordal té ben senyalats el sistema de forats de la bastida del segle XI (fig. 181). Igualment es això visible en el campanar de Cuixà (fig. 428), qual bastida hem intentat restaurar, seguint minuciosament els forats (fig. 429). El sistema no es altre que l'romà (1).

A Catalunya s'ha conservat aquesta tradició de bastida adherida a l'obra, tal, que es la que predomina encara en les construccions modernes de gran altura de Barcelona.

CADI SAIGLES

En l'església de Sant Martí del Canigó — fa observar en Brulails (2), — un cadematge de vigues corria en la paret de rebla un poch més amunt del naixement de la volta mestra. Aquest procediment de consolidació sembla haver sigut bastant estès en els països mediterranis (3). Probablement existia un cadematge per l'estil en les filades inferiors del absis de Malloles (Rosselló). Se 'n han notat en altres llocs de Catalunya.

(1) Deben el grabat del campanar de Cuixà adjunt, reproducció d'una magnífica fotografia del Baró A. Burthe d'Annelet, que fou publicada en el volum de la LXXIII^a sessió del *Congrès Archéologique de France* tingut a Narbona y Perpinyà, a la amabilitat de M. Eugène Lefèvre Pontalis, president de la *Société française d'Archéologie*.

(2) *Notes sobre l'art religiós en el Rosselló*, citada, ps. 43 y següents.

(3) CHOISY: *L'art de bâtir chez les Byzantins*, ps. 115 y següents, y DARTRE: *Architecture Lombarde*, p. 462. Sobre l'ús de les vigues com lligadores o cadematje transversals vegeu CHOISY: *L'art de bâtir chez les Romains*, citada, p. 26.



Fig. 430. — Les voltes de l'església de Santa Maria de Rosès. (Fot. Muntsalvatje.)

V

ESTRUCTURA DE LES ESGLESIES ROMÀNIQUES CATALANES

L'estudi aïllat de la volta, sense relacionarla ab el plan del edifici que cobreix, es impossible; ab l'estudi d'aquest y ab el del tanteig, y fracassos de la construcció d'aquella, es com s'endevina el complexe esperit que presideix a la evolució de les voltes romàniques. Aqueix estudi de relació de les voltes entre si y d'aquestes ab els pilans, columnes y contraforts, es lo que s denomina estudi de l'estructura del edifici. En ell els elements que fins aquí hem analisat separatament, els veurem reunits tot-

mant l'obra sencera, y aqueix conjunt mecànic de l'obra, prescindint de sa ornamentació y de sos detalls, serà l'objecte d'aqueix article.

Se busca ab afany en alguns païssos en les esglésies romàniques la supressió de la fusta, tendint a substituir la coberta llenyosa de les basiliques llatines, per voltes. Les actes més antigues de consagració fan referència a incendis y parlen ab admiració de que l'església nova desde terra fins a la coberta es tota de pedra. Aquesta necessitat, més que cap altra, influeix d'un modo decisiu en l'estructura de les obres romàniques, tant, que agrupant totes les obres conegudes a Europa podria formarse una serie que senyalaria l'evolució de la basilica llatina coberta ab encavallades de fusta, a l'església tota de pedra.

Els termes d'aqueixa serie no podrien colocarse en ordre cronològic ni en ordre geogràfic; perquè mentres en un país se troben exemplars en que s'descobreix una serie successiva de tanteigs, en altres en que s'conserva més la tradició construeïya romana, se troben prompte les solucions, o lo que es més probable, se continua reproduintne una d'antiga, potser un edifici rural del occident mediterrani. A lo més podrien establirse varies series diferents corresponents a altres tantes zones geogràfiques sense sincronisme entre si.

Aqueix problema va acompanyat al mateix temps del de l'illuminació de l'església, al que tampoch se dóna igual importancia pels pobles del nord que pels del migdia; aquells procuren construir esglésies clares, mentres que aquests prescindeixen o poch menys del problema, que resol per sí sol la llum intensa del nostre cel meridional. Nosaltres hem vist en les esglésies romàniques catalanes atenuarli encara la llum per medi de veles y cortines. Per altra part la fosquetat es un element que cerca explòrs la gent del migdia en els temples, trobant en son misteri queleom propi del lloch sagrat.

Els sistemes de voltes usades y l'estat en que deixaren els problemes descrits, es lo que principalment caracteriza l'estructura de l'obra romànica en les diferents escoles. En les esglésies d'una sola nau de llum relluida, el problema es senzillissim: les empentes de la volta l'han de contrarrestar els murs, lograntse això donant a aquests extraordinaris gruixos.

En les esglésies grans, de tres y cinch naus, en que la central alcança ja alguna dimensió, el problema s'complica y no s'resolt sens grans tanteigs. En elles es fàcil cobrir y illuminar les naus laterals estretes; però es més difícil pels constructors d'aquelles èpoques cobrir ab volta la nau central més ampla, contrarrestant sa empenya per medi de les voltes laterals y a la vegada obrint finestres en els murs que l'illuminin.

Les solucions, que són múltiples, poden dividir-se en dos grups essencialment diferents: el primer sistema combina voltes que divideixen les naus en trams concentrant els esforços en punts determinats; el segon sistema, combina voltes de canó seguit de diverses formes, repartint l'esforç a lo llarg del mur.

El primer engendra les formes que han de produir com a conseqüència darrera l'estructura gòtica; el segon engendra solucions essencialment romàniques, y en els països ont florepfen, l'art gòtic es una importació exòtica, sens enllàs històric ab les formes anteriorment usades. Existeixen, ab tot, exemples mixtes de les dignes escoles aplicades a la vegada en un edifici y també compenetració geogràfica d'ambós sistemes.

L'estructura més rudimentària, la de les esglésies d'una nau, es comú a totes les escoles romàniques. S'aixecaven parets groixudes fins a l'alçada senyalada per les impostes; llavors colocaben generalment un cordó de mollures ab relleu en el parament interior; aquest relleu servia per establirli els cindris sobre 'ls que s'hi feya la volta maïssa, semicircular o apuntada, qual extradós aguantava directament la coberta. Són immutables els exemples d'aquest sistema senzill y racional, empleat encara en les obres.

ÉS DE CADA MENA DE VOLTA — El problema no 's complica fins a les esglésies de tres naus. Llavors comença l'conflicte entre l'estabilitat y l'illuminació, que origina l'ús de tots els recursos de la construcció romànica. Aqueixos són principalment la volta per arista y la volta de canó semicircular o de quart de cercle; deixant de banda l'ús de la cúpula, que obeeix més aviat a una idea simbòlica o a un esperit d'imitació, que a necessitat constructiva. De les altres tres, la volta per arista sembla ser apropiada als ulls dels arquitectes romànics, a sostenir plans horitzontals o poch inclinats (coberta de criptes, triforis, naus laterals o central de coberta poch inclinada, o be cobertes ab encavallades de fusta; la volta semicircular sembla indicada pera sostenir cobertes a dugues pendents y la de quart de cercle a cobertes d'un sol plà inclinat. Per això al nord d'Itàlia y a Germania, ont d'antich l'encavallada de fusta se sobreposa a les voltes, la volta per arista entra en els elements de coberta de la basilica; per això també al migdia, ont les pendents de coberta se logren ab l'obra de pedra directament sobre la volta, no se la troba quasi may en la nau central y no gayre sovint en les laterals, a no ser en les esglésies que tenen una galeria o trifori al vol de la nau major, de les que no 'n tenim exemple a Catalunya.

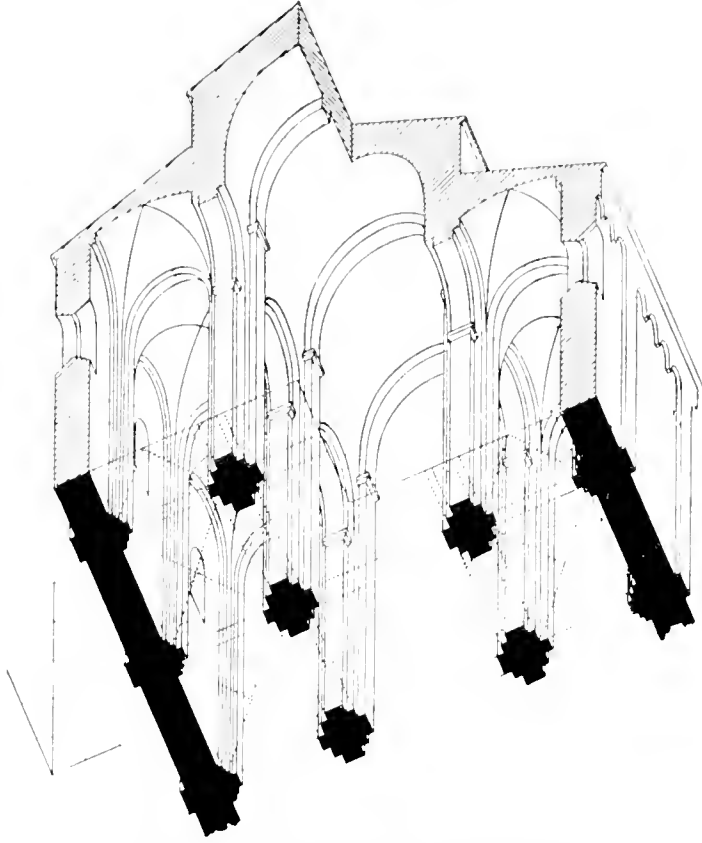

Fig. 431 Estructura de l'església d'Ovarra. Costat de ponent.
(Missió del Institut a La frontera d'Aragó.)

ESTRUCTURES DE L'ARQUITECTURA ROMÀNICA CATALANA DEL SEGLE XI

En l'escola catalana són excepcionals les estructures en que hi entri la volta per arista. Nostres estructures tenen per basa la volta de canó seguit, així en la nau central com en les naus laterals, sent aquestes, ja semicirculars (fig. 407, p. 373), ja de quart de cercle (fig. 430), y essent la nau central quasi sempre sense cap obertura.

La més abundosa de totes, la més comuna, es la basilica ab les tres naus cilíndriques semicirculars sense il·luminació directa, contrarrestant les voltes dels colaterals les empenes de la nau major.

Es digne de notar, diu en Brutails (1), que les esglésies de tres naus en

(1) Obra darrerament citada, ps. 53 y següents.

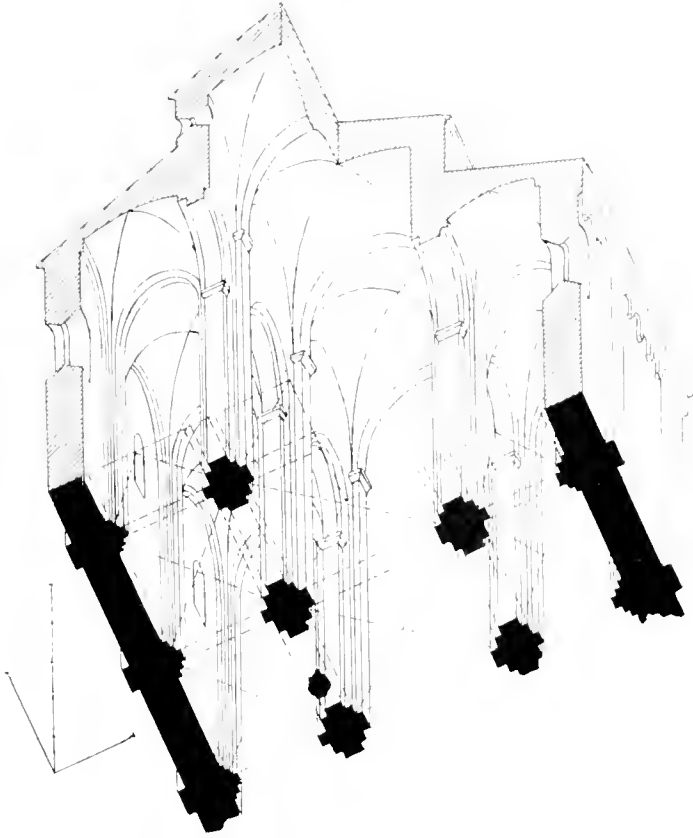

Fig. 132. — Estructura de l'església d'Ovarra.
Trançs immediats al costat del absis. (Missió del Institut a la frontera d'Aragó.)

les quals la volta central té finestres entre sos rasaments y la ratlla superior de la coberta de les laterals, són en sa major part molt antigues. Se pot suposar que aquest tipu d'esglésies era l més freqüentment adoptat al principi, y que les equivocacions, fracassos o accidents per falta de contrarrest de les empentes de les voltes, han conduït als mestres d'obres a escullir un tipu més senzill y més sòlit. Les esglésies italianes de que 's deriva la decoració externa de nostres esglésies, se troben en semblants circumstancies.

Aqueixa consideració tan racional no 's troba realitzada en les nostres esglésies. Sant Martí del Canigó (fig. 44), Santa Cecília de Montserrat (fig. 51), Sant Pere de Casserres (fig. 57), les basiliques ab volta, de data més antiga,

tenen les tres naus sola 'ls dos plans d'una coberta a dos aigües, y en general se pot dir que la solució d'illuminació directa de la nau major no existeix entre les nostres esglésies del segle XI, cobertes ab volta de canó en forma tal que la nau central s'elevi sobre les laterals fins al punt de que degui la seva volta l'equilibri al espessor dels murs que s'aixequen sobre 'ls archs formers. Palau de Rialp (fig. 92), Sagars (fig. 98), Sant Llorenç del Munt (fig. 136), Gualter (fig. 143), etc., tenen la nau major ben poch més alta que les laterals. La d'Arlés, senyalada per en Brutails com a exemple d'aqueixa estructura, té la volta central refeta posteriorment al segle XI (fig. 140). De les esglésies en que les naus laterals són de quart de cercle, menys nombroses, cap d'elles té la nau central illuminada directament (figs. 106, 124 y 130).

ESTRUCTURES EMPLEGADES
EXCEPCIONALMENT
A CATALUNYA

Després d'aqueixa solució al problema de cobrir ab voltes la basilica, se troben algunes solucions excepcionals.

El grupu d'excepció més important el presenten tres esglésies: la de Santa Eulalia de Follà (Rosselló) (fig. 157), Ovarra en la part de front de ponent (fig. 131) y Sant Vicenç de Cardona (fig. 82). La volta de la nau central es en aquestes esglésies de canó seguit ab archs torals y llums directes, y les colaterals són cobertes ab volta d'aresta. En les dues primeres, a cada tram de la nau central li correspon una volta per arista; en la darrera, a cada tram de volta semicircular, li corresponen tres voltes per arista.

La pendent de les naus laterals se redueix en elles lo més possible per no donar exagerada altura a les esglésies, ja que sobre sa part alta hi ha les finestres d'illuminació directa de la nau central, y sobre aquestes el rasament de la volta de canó que la cobreix; això, apart de l'imitació italiana, explica l'adopció d'aqueixa mena de voltes substituint a les cilíndriques de quart de cercle o semicirculars.

Cal citar, finalment, l'estructura de l'escola fronterera d'Ovarra, part de ponent (fig. 132), Santa Maria d'Anen y Sant Vicenç de l'Arboust (fig. 154), en que són per arista les voltes de les tres naus. Esmement, per últim, l'estructura de les criptes, combinació de voltes per arista sostingudes per columnes.

ESTRUCTURA DELS CRIPTES

Després d'aqueix grupu d'estructures, a basa totes de cobrir formes rectangulars derivades de la basilica, se'n originen altres en forma radial simètrica, qual origen remot cal cercar en les esglésies orientals. Deixem de banda les esglésies circulars comunes

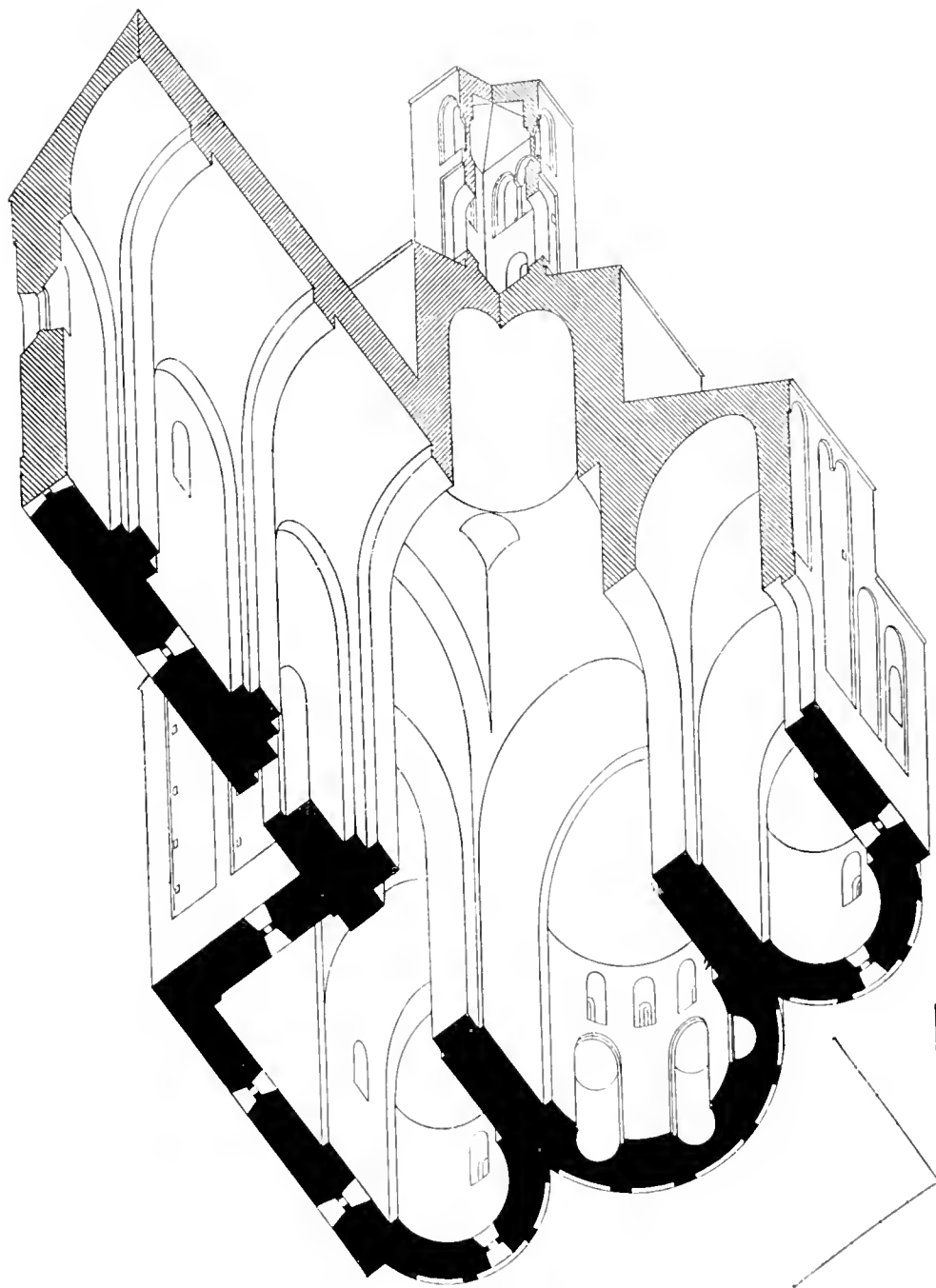

Fig. 433. — Estructura de l'església de Sant Pons de Corbera.

al Orient y al Occident rebuides a la més petita expressió a Catalunya, pera tractar de l'estructura originada pel cimbori, element oriental sobreposat a la basilica llatina o a les esglésies de plan de creu.

Hem tractat llugament de l'aparició del cimbori en les esglésies catalanes que són una llunyana repercussió del renaixement que Kondakof anomena «la segona edat d'or de l'art bizanti», que coincideix ab els cent cinquanta anys de prosperitat del Imperi oriental que van de la fi del segle IX al primer terç del segle XI, sots els emperadors macedonis (1). Apareix llavors aqueix element sobreposat a la basilica que no ha mudat son plan, que s'ha mantingut inalterable al cobrirse ab voltes, y 's presenta 'l problema d'equilibrar el pes immens del cimbori. El sistema que s'adoptà, fou reproducció dels inventats pels arquitectes orientals en les basiliques ab cúpula o en les esglésies ab plan de creu: quatre canons seguits contrarestaren l'empenya produïda pel pes extraordinari de la cúpula construïda ab els massoters procediments occidentals. Tal se veu a Cardona (fig. 82), Sant Llorenç del Munt (fig. 407, p. 373), Cruïlles y Gualter.

La mateixa solució s'aplica a les esglésies de plans de creu triabsídals: Santa Maria de Tarrassa (2), Sant Jaume de Frontinyà (fig. 406, p. 372.), Santa Cecília de Voltregà y Santa Eugènia de Berga (fig. 187), Sant Pons de Corbera (fig. 433) té una disposició excepcional: els braços de la creu de son plan són coberts ab canons seguits de generatrin paralela a la nau major.

Les esglésies catalanes de plans de creu grega, tan en boga a Orient, presenten la mateixa solució com a Sant Cugat del Reial o de Salou (fig. 434) y Sant Daniel de Girona.

Finalment, la solució grega de la cúpula contrastada per nínxos esfèrics, se repeteix en les nostres esglésies d'absis triconque: Santa Maria de Cervelló (fig. 209) y Sant Pere de Ponts (fig. 435).

EXCURSO GENERAL DE LA
ESTRUCTURA COM LA CATALANA

La forma dominant en l'estructura de les esglésies catalanes durant la centuria onzena, es donchs, una volta de canó seguit en la nau central, qual empenya es contrarestada sempre per les voltes de les naus laterals que són totes dues semicirculars y alguna que altra vegada voltes de quart de cercle. Aqueixa forma es essencialment diferenta de l'usada en les cobertes petries en l'escola lombarda y en la germànica, que quan deixen la coberta de fusta, tendeixen a la divisió en trams, concepte oposat a l'estructura uniforme en longitud que no concentra esforços, propi de la nostra escola.

(1) DIENL: obra citada, llibre III.

(2) Vegis vol. 4, fig. 364.

L'origen d'aquesta estructura es essencialment romà. En tots els teatres y amfiteatres se troben voltes semicirculars y de quart de cercle y disposicions que poden suggerir l'estructura senzilla de les esglésies catalanes:

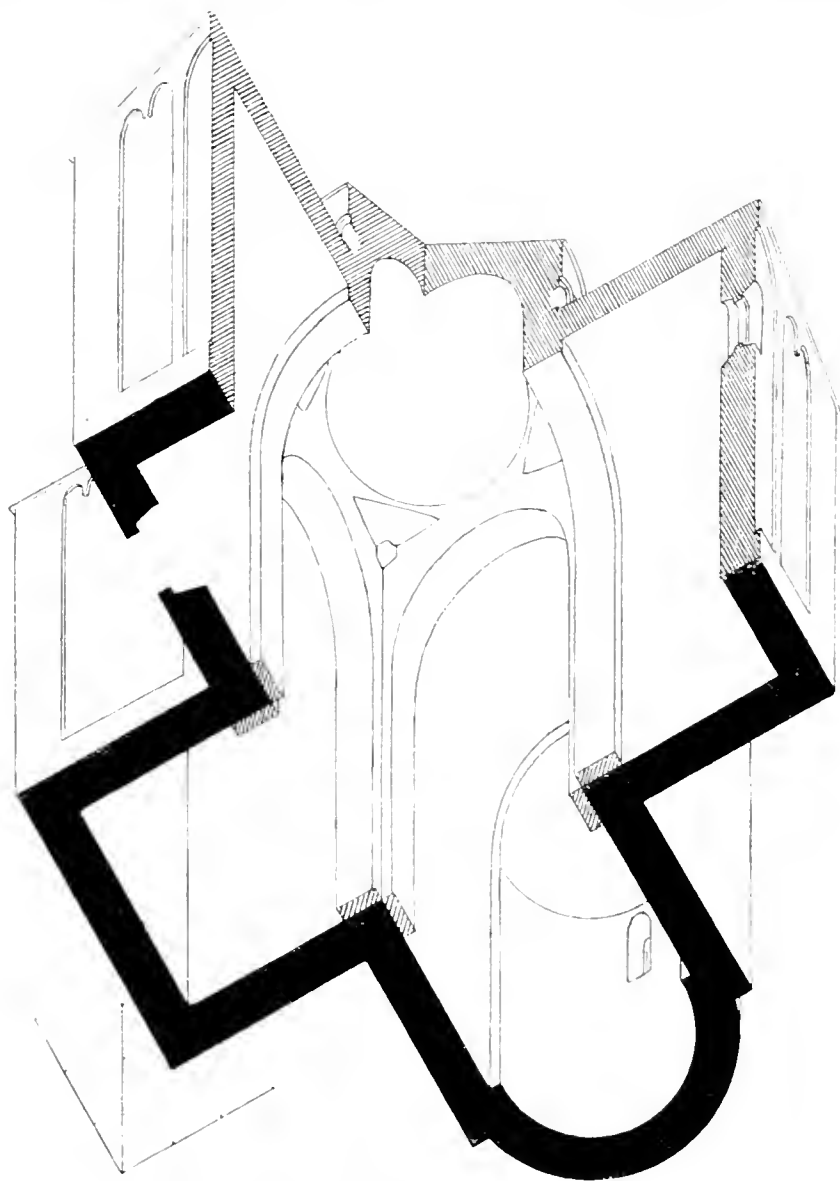

Fig. 131. — Estructura de l'església de Sant Cugat del Reo.

lins es possible que responguin a un tipu de construcció romana rural avuy desconegut, extès per les terres onl aqueixa disposició es dominant y que fou fàcilment aplicable a cobrir la basilica llatina.

Pot afirmarse per avengut, que així com l'escola catalana tó de comú ab la lombarda la forma exterior, presenta una comunitat d'estructura ab les esglésies que en els segles x y xi s'aixeeaven al sud y l'est de França.

¿Quins llochs adoptaren aqueixa senzilla combinació estructural de les esglésies catalanes? Es això un problema de dates y de geografia artística. Marcant sobre una carta geogràfica l'aria de les estructures com la nostra y després la de les formes decoratives lombardes, se trobarà un espay comú que es l'aria geogràfica del nostre romànich.

Es difícil parlar de la geografia dels istils a França en aqueix període (segle xi). Aceptat massa depressa quasi fins avuy (1) que la volta es un element que no fa sa aparició fins al segle xii, tots els estudis s'han dirigit a lliar la geografia del segon període romànich. Realment escassejen els edificis construïts ab el petit aparell, coberts ab volta, que M. Lasteyrie estudia entre les obres de l'època carolingia y que es possible precedissin a les escoles franceses de la dotzena centuria. Podria interinament partirse de la hipòtesis, per altra part realisada entre nosaltres, de la permanencia de l'estructura a través de les variants ornamentals, y suposar que la geografia de les estructures romàniques del segle xi fou igual a la del segle xii.

Anem a indicar quines són aquestes, pera deduir l'extensió dels sistemes usats entre nosaltres en el període que 'us ocupa. L'estructura de les nostres esglésies cobertes ab voltes de canó, s'exten pel Poitou, pel Limousin, per l'Auvernia, baixa pel Languedoch, fins a la frontera de la Provença. Ocupa una faixa de terrer que té per límit superior el curs de la Loire, unintse pel sud de la Borgonya ab el límit oriental del Ródan, fins a entrar a la Provença, aont domina una estructura de voltes de canó, en que la nau mestra està il·luminada directament sense que les voltes dels colaterals equilibrin la seva empenta. Per ponent, dintre França, acaba als límits del Poitou, trobantse ab l'escola que cobreix les esglésies ab cúpules, en el Perigueux y la Santonge, y va extenentse al arribar al migdia, seguint el Pirineu. Se la troba en tota l'Espanya cristiana de l'època, de Catalunya a Galicia.

(1) Vegis una rectificació de la doctrina sobre les voltes, comunment sostinguda pels arqueòlegs francesos, en l'obra notabilíssima que acaba de sortir al corretegir les probes d'aqueix capítol: *L'Architecture religieuse en France à l'époque romane*. París, 1912, deguda al eminent arqueòleg ROBERT DE LASTEYRIE; ps. 190, 191 y 238.

El sistema en que les voltes laterals són de quart de cercle se troba dintre Espanya, quasi exclusivament a Catalunya (1).

Pel costal de ponent, a dintre d'Espanya, s troba algun cas aïllat d'aquesta estructura catalana a païssos fronteritjos en esglésies del segle XII, com Sant Pere d'Osca, entre varies, y a païssos més llunyans, com a Sant Domingo de Soria (2), en la *Porticella de Santiago* (Cornúia), y restes en la primitiva església de Sahagun (León).

L'estructura en que s'usen voltes per aresta, que alguna vegada s troba a Catalunya, s'exten cap el Poitou y les Charentes, en que són comunes les esglésies que tenen la nau central coberta ab volta de canó y les laterals ab volta per aresta, y a la Borgonya, la en que la volta per aresta cobreix les dues naus colaterals y sovint la central. Es l'estructura de les esglésies italianes cobertes ab volta, y de les que s construïren a les vores del Rhin.

A Espanya, el sistema en que la volta de la nau central es de canó y 'l de les laterals per aresta, se troba especialment a la regió de Salamanca. La que cobreix les tres naus ab voltes per aresta, s troba en la regió del all Aragó, qual centre es la Catedral de Jaca (3).

Profundisant més en aquest estudi geogràfic, caldria distingir la geografia de les estructures del primer període romànic de petit aparell, de la del segon període d'obres de pedra picada d'aparell milljà sumptuosament decorades per l'esculptura y entre aquelles les que pertanyen a edificis qual decoració es la lombarda com en els edificis catalans.

Les informacions són poques sobre l'estructura del edifici d'aqueixa mena, y fóra avuy difícil y prematur intentar la seva geografia sense inexactituts y nombroses rectificacions a fer.

Poden citar-se, ab tot, exemples que són com fites aïllades. Així la part superior del nàrtex, de Sant Philibert de Tourmus, en temps de Fabal Bernier (1008-1028), té la nau central coberta ab volta de canó semi-circular, contrarrestat per altres de quart de cercle, y sembla que ell es el tipu sorlint de l'estructura d'una serie d'esglésies d'aqueix tipu lombard existents en les altes valls del Saone. Aqueixa, sembla, es l'estructura que propaguen els tallers de constructors de Tourmus, Sant Benigne de Dijou

(1) CHOISY: *Histoire de l'Architecture*, citada, vol. II, ps. 203 y següents. — ENLART: *Manuel d'Archéologie française*, citada, vol. I, ps. 268 y següents. — LASTEYRIE: obra citada.

(2) LAMPEBEZ: *Historia de la Arquitectura Cristiana Española en la Edad Media*, citada, vol. I, ps. 431 y 432.

(3) Id., id., id.



Fig. 435. — Estructura de Sant Pere de Ponts. (Fot. Mas.)

y Romain-môtier (1). La de Chapaize té la nau major ab volta de canó y les laterals ab volta per aresta (2).

Sant Guillem-le-Desert, en el Languedoc, es cobert ab voltes de canó; mes la nau central s'aixeca extraordinariament sobre les naus laterals.

Aqueix estu li es avuy mólt incompert; mes s'entreen en les esglésies primitives l'aparell petit y rústech, una gran simplicitat en l'estructura, sense triforis y sense les complicacions absidals que apareixen en l'escola carolingia del oest. Ella s'exten uniformada per les costes mediterrànies y pel Ròdan y'l Saone, fins a trobar les terres del Jura superior.

L'estudi de l'aria geogràfica d'aquèixes primitives estructures de volta que ocupa la terra de Catalunya y la part de la França més llatinisada y invadeix la Galia Cisalpina, fa pensar en una hipòtesi històrica per explicar son origen.

Es precis recordar, pera fonamentarla, que ses fronteres són pel costat d'Italia ab les terres que tarden en fer ús de la coberta petria en les basíliques y que per el costat del nord coincideixen ab la frontera que separa la França del nord y la del migdia. La frontera oriental y meridional es l'antiga de dues escoles locals romanes que en Choisy ha senyalat (3). Es precis després d'aixó recordar que en les primeres reglamentacions dels mestres d'obres migevals, se distingeix l'*opus romanum* del *opus gallicum* y preguntarse si l'estructura de les esglésies romàniques del migdia de França y de Catalunya, no podria ser l'*opus gallicum* de que parla'l decret migeval més antich després de l'època romana d'organització de corporacions de treballadors. (4)

Sembla possible que aquelles colles obreres al sortir de ses terres y entrar en els països en que les voltes petries hi són d'ús antiquíssim, trobessin edificis de pedra solament, potser maneres rústegues que havien permanesut en l'ús popular, mentres se perdien les demés pràctiques de l'art encara no arelat de l'administració romana y que en llurs obres s'ajuntessin les pràctiques decoratives dels picapedrers lombards ab les tradicions constructives del país aont emigraven.

Així mentres en el treball de picapedrer s'adopta la forma lombarda, en el treball del mestre de cases s'adopta la forma galo-romana que

(1) M. LE VICOMTE PIERRE DE TRUCHIS: *Les influences orientales dans l'Architecture romane de la Bourgogne*, Congrès archéologique de France, LXXV session tenue à Avallon en 1907, Paris, Caen 1908, Ps. 160 y 196.

(2) JEAN VIAUX: *Les édifices religieux de l'époque romane en Saone-et-Loire*, Congrès archéologique de France, LXXVI session tenue à Macon Paris, Caen 1901.

(3) *L'art de bâtir chez les Romains*, art. *Écoles locales*.

(4) Vegis p. 78 del present volum, nota 2.

era també la catalana, y l'opus romanum que practicaven en la seva terra els mestres comacinos se convertí fóra d'ella en l'opus gallicum ab voltes y archs de que sovint parla la constitució de Luidprando del segle VIII. Aqueixa pràctica s'escampà per tot el país del migdia francès que formava fins a cert punt una unitat geogràfica ab nosaltres, deslligats ells de la França del nord, y nosaltres de l'Espanya.

Lo que es cert es que l'estructura constructiva de les esglésies catalanes, la més antiga solució de la coberta petria del plan de basilica es obra del migdia, no del nord, no de l'Auvernia com s'havia sostingut.

Un arqueòleg francès, M. Saint-Paul, ja confessava en son treball de classificació de les escoles romàniques de França del segle XII, llegit en el Congrés que tingueren les *Sociétés Savantes* en 1886 a la Sorbona, que les escoles del migdia que cobreixen ab volta eren més antigues que no les de la regió del nord.

Es, sintetisant, l'estructura catalana un sistema senzillíssim que's troba en totes les escoles del migdia de França y que en totes elles, especialment en la França oriental, es possible procedís a les complicacions constructives característiques del romànic més avançat del segle XII.



Letra inicial del manuscrit de Ripoll, n. 52.
(Arxiu de la Corona d'Aragó.)

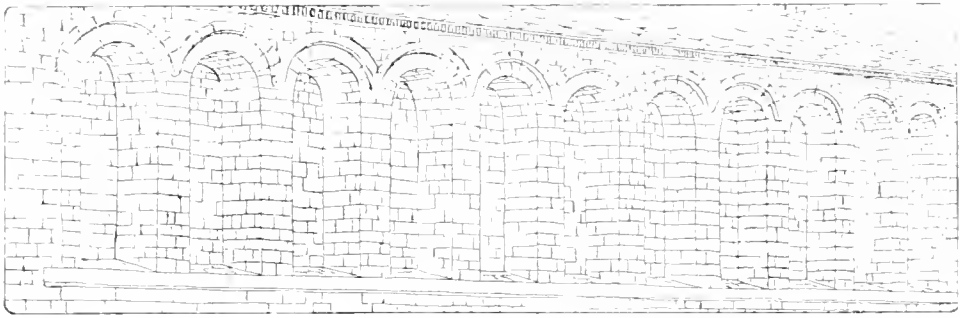

Fig. 430. — Fris d'arcuacions del transepte de Ripoll.

VI

ARCUACIONS Y GALERÏES CEGUES

ESTUDIATS els elements d'execució material y l'estructura mecànica de les obres monumentals romàniques, anem a examinar els en que hi predomina el caràcter artístich. No hi ha en l'art romànich separació entre els dos conceptes, solament preponderància d'un o altre aspecte: tots els elements són a la vegada de construcció y artístichs: no hi ha elements mecànichs que no vulgui l'art ennobrir encara que sigui ab aqueixes modestes formes que permet la pobresa del temps: no hi ha elements artístichs inútils que sigui possible suprimir sense destruir l'edifici. Aqueix es el nou sentit, millor dit, aquest es l'antich sentit artístich clàssich, oblidat de l'art romà, que restaura l'Edat mitja.

Les primitives esglésies sembla creu llises exteriorment en el nostre país: així se presenten tots els restes més antichs. Poeh a poeh va aparèixer la decoració d'archs y faixes, elements que en arqueologia fa temps s'anomenen lombards.

Comencen per adornar l'exterior dels absis, quedant llisos encara els murs de les naus y els frontispicis (figs. 40, 49 y 55). Així són les esglésies més antigues y així també les que presenten més senyals d'arcaisme: les esglésies montanyenques de les altes valls apartades del Pirineu.

Després, poch a poch, aqueixa ornamentació tan senzilla, tan saviament aplicada, va omplint els murs de les naus y 'ls frontispicis. És així a Catalunya per primera vegada cap a la meitat del segle XI, potser a Cardona a l'església de Sant Vicenç.

Poden reduir-se sos elements als arcs y bandes lombardes, a les finestres cegues y als frisos de dents d'engranatge.



Fig. 437. — Fachada de l'església de Rubí.

ARCUACIONS LOMBARDES

Ab els arcs lombards, aqueix element tan senzill, se resol la decoració exterior tota: frontis y absis, cimboris y campanars, senyalant les línies principals, parcament, austerament, tal com ho sentien els nostres avantpassats seguint les fórmules concises de la decoració lombarda.

Es una fórmula simple, d'aplicació fàcil y que troba sempre solució a tots els problemes de composició arquitectònica: sab resoldre la decoració d'un macís, sab la forma de les obertures, sab trobar la forma més senzilla d'una cornisa: un sistema d'arcades sostingudes per pilastres o bandes, desguint el mur.

El sistema més comú consisteix en dividir els paraments per pilastres, col·locant entre aquestes, dos, tres o més arcs cegos, sostinguts sobre petites mènsules. Els exemples d'aqueix sistema són numerosíssims. Citemne alguns.

Exemples de paraments decorats ab dos arcs entre pilastres: absis de Santa Cecília de Montserrat (fig. 49), de Sant Vicenç de Cardona (fig. 77), de Sant Llorenç del Munt (fig. 131); murs de la nau y creuer de Sant Pons de Corbera (fig. 181).

Exemples de paraments decorats ab tres arcuacions entre pilastres: absis de Sant Pere de Montgrony (fig. 200), absis d'Olius (fig. 255), absis de Marmellà (fig. 262).

Exemples de paraments decorats ab quatre arcuacions entre pilastres: absis de Folgueroles (fig. 222), església de Sabassona (figs. 232 y 438).

Exemples de paraments decorats ab cínch arcuacions entre pilastres: absis de Sant Jaume de Frontinyà (fig. 198, p. 374); absis de Gallifa (fig. 205).

Abunden més les dugues primeres combinacions que les darreres en els absis. El nombre d'arcuacions a col·locar no era pas un sistema. A Sant Pons de Gerbera (fig. 105, p. 371), els murs són decorats ab disposició diferenta de l'absis. A Sant Quirce de Culera (fig. 125), l'absis central té dugues arcuacions entre les pilastres y 'ls laterals tres. L'absis de l'església de Castell-Roselló, prop de Perpinyà, té tots els trams ab quatre arcades, a excepció del central que 'n té dugues.

Devegades les pilastres se troben sols en els extrems del parament, y un nombre indefinit d'arcuacions corona 'l mur. Exemples: absis de l'esglésiola de Sant Vicenç de Rus (fig. 219),



Fig. 138. — Fatxada de l'església de Sabasa.



Fig. 139. — Fatxada de l'església de Llena.

cani de la Pobla de Lillet a Castellà de N'Huch; absis de Sant Martí de Canigó (fig. 40); absis de Sant Fruituós, Granollers de la plana de Vich (p. 58); absis de Sant Pol de la Marítima (fig. 195).

Les solucions que les pilastres donen en les fatxades laterals, no hi ha per què ferles notar; són com, en l'absis, la juxtaposició de trams d'arcuacions separats per bandes com les descrites.

Comt'aqueixes solucions varien, es en les fatxades terminades en fronto

senyalant les dagues aigües de la teulada. En elles l'artista hi desenvolupa curiosos sistemes de composició, simètrics sempre, sovint elegantment ponderats. La solució més senzilla es la de Rubí (fig. 437), Sant Pere de Sebassona (fig. 438) y de Coll de Nargó (p. 290), les arcuacions seguint senzillament les pendents del teulat: se complica ja més a Sant Pons d'Ordal o de Corbera (fig. 481) y a Sant Jaume de Frontinyà (fig. 483). La fatxada s' troba dividida en tres trams per faixes lombardes; les arcuacions segueixen la pendent de la teulada; en el tram central s'obren la porta y les finestres senzilles. Una faixa lombarda no acabada, indica en la primera com un canvi en l'idea de la composició durant Polra, pera obrir la segona finestra; potser la composició primitiva podria ser l'indicada en la fig. 440. Una composició a basa de cinch trams, se desenvolupa a Santa Maria de Tarrassa (fig. 177). Sa fatxada ha estat enterament transformada, probablement en les obres que obligaren a la consagració de 1112. Com hipòtesi indiquem el croquis adjunt de restauració (fig. 440). En els més simples dels frontons laterals, en que la porta no exigeix un tram central més ample, s'adopta una divisió en parts iguals, com en la fatxada de ponent de Sant Cugat de Salou (fig. 189), y en els caps del creuer de Sant Vicenç de Cardona (figs. 77 y 78), o bé pilastres als angles y arcuacions seguint el frontó.

Les arcuacions y finestres cegues divideixen en frisos y en trams els campanars, y omplen les cornises dels eimboris (1).

Pertany aquí senyalar les arcuacions sobre columnes que decoren alguna vegada els absis en son interior, aixecantse quasi sempre fins al arrencament de la volta semiesfèrica, y alguna vegada, com a Ovarra (fig. 348), formant com una socalada del absis major. Arcuacions d'aqueixa mena decoren escepcionalment els murs laterals de Santa Maria de Roses.



Fig. 440. — Decoració de fatxades. Quadre comparatiu. Escala 1 per 100.

(1) Vegis ps. 371 y 377 del present volum.

Aqueix sistema de cornisa dels murs es. dintre d'Espanya, típic de Catalunya, «Cito especialment, diu Lamperez, aquest element, perquè en l'art romànic espanyol caracterisa y separa dos grups o escoles: el català y el castellà. En l'escola catalana y ses limitrofes o derivades (aragonesa principalment), la cornisa romànica se caracterisa per una motllura sostinguda per arquets (al modo lombard). En l'escola castellana es quasi general la cornisa sobre permoños ab perfil geomètrich o ricament decorat ab caps d'animals, etc.» (1).

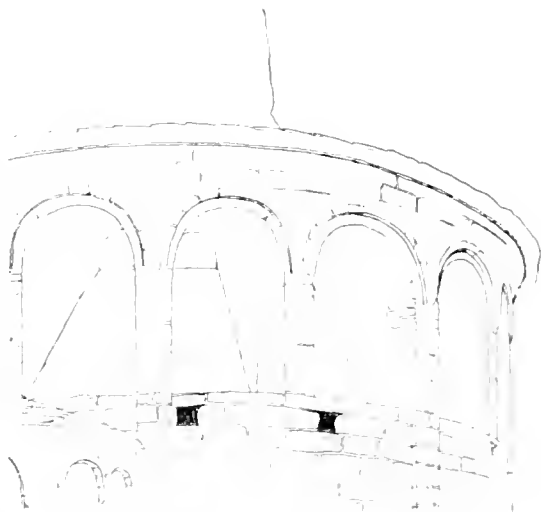

Fig. 411. — Cornisa de l'església de Palau Sabardera.



Fig. 442. — Porta Àurea de Spalato. (Rivoira.)

CORNISES DE NINXOS. Un altre element decoratiu es la cornisa formada de petits ninxets, com finestres cegnes limitades en la part baixa per un plan inclinat. Comença aqueix element decorant els absis com si fos degut a voler indicar l'espai buyt entre la volta esfèrica y la coberta cònica.

A Catalunya s' troba a Sant Pere de Casserres (fig. 58), Ripoll (figs. 66 y 68), Cardona (fig. 77), Palau Sabardera (figs. 94 y 441), Ponts, Colaner, etc. La data més antiga es probablement la de Casserres del començament del segle XI.

A Ripoll y a Cardona (figs. 66 y 77) s'exten pels murs del transepte.

(1) LAMPEREZ: obra citada, vol. I, p. 404.

En les esglésies més modernes, com Ges Cortis (fig. 175), Vilalleons (fig. 1)

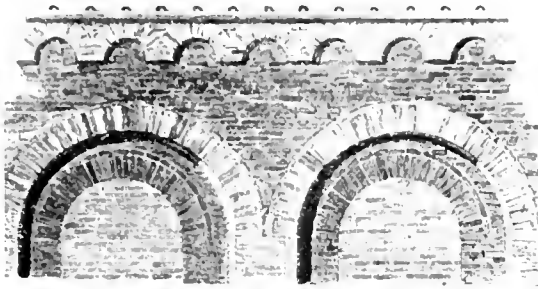

Fig. 413. — Arcuacions de Sant Joan Evangelista de Ràvena. (Rivoira.)

y Tabèrnoles (fig. 276), s'es-campa pels murs laterals. Els archs cegos lombards, y 'ls elements que describim se troben a la vegada en un mateix edifici. A Sant Pere de Cas-serres, mentres els ninxos for-men la decoració del absis major, els arquets cegos fan la cornisa dels absidiols (fig. 60). En l'absis de Cohaner se so-breposen en l'absis major els dos elements (fig. 102).

Acompanya generalment la decoració del cimbori com recordant les galeries d'altes y estretes finestres que desde 'l segle x decoren les cúpules orientals (figs. 188, 191 y 408, p. 374) (1).

ELEMENTS GEOMÈTRICS
D'ORNAMENTACIÓ

Després d'aqueixa decoració d'arqueries y pilastres o bandes lombardes y de ninxos y finestres cegues, n'usen d'altres els arquitectes d'aquestes obres rúslgues. El primer es aqueixa mena de forma oblonguda per medi de carreus posats de aresta: les dents d'engranatge, tema de importació oriental, usat, are simple: església de Tabèrnoles (fig. 276), campanar de Sant Miquel de Fluvià (fig. 129), Torelló (fig. 414, p. 379), absis central de Montgrony (fig. 200), Vilalleons (figs. 1 y 13) y Organyà (fig. 120); are doble: campanar de Guixà (fig. 428). Després cal citar el motlluratge primitiu y simplicíssim coronament dels absis formats de dos plans, com a Tabèrnoles (fig. 396), Vilalleons (fig. 13), etc.



Fig. 444. — Basílica de Santa Agueda de Ràvena. (Rivoira.)

(1) DIEHL: obra citada, p. 418. Vegis també p. 373 del present volum.

ORIGEN D'AQUEIXA DECORACIÓ Cal cercar ara l'origen d'aqueixa decoració, que de cap modo podem fer derivar de les formes romanes abans conegudes a Catalunya.

La transformació que sofreix l'art al començament de l'Estat mitjà es importantíssima: l'arc substitueix per tot a la llinda clàssica, les columnes deixen de sostenir un entaulament y passen a aguantar un arc, y això no sols en les formes principals, sinó en les més secundaries y fins en les decoratives. Així, la cornisa coríntia del art romà, que no es més que una llinda sostinguda per mènsules, se transforma en una serie d'arcades, y 'ls ordres decoratius dels murs se cambien en pilastres sostenint també arcades; tal com la porta y la finestra clàssica se tornen un arc sobre dos montants verticals. Les formes que resulten d'aqueixa evolució han perdut tot enllàs ab les formes romanes. Per altra part, en les masses d'esculptura ha desaparegut el gran relleu y dels paraments les columnes y pilastres adossades; els cossos sorlints s'han convertit en murs plans decorats per bandes y arcades cegues. Un desig general de simplicitat retornant a la senzillesa y pobresa catacumbaries, planava sobre tota la cristianitat d'Occident, y 's cercava expurgar les manifestacions exteriors del culte de les pompes y sumptuositats importades pel culte ortodoxe grec.

Aqueixa successiva introducció del arc substituint la llinda horitzontal y de les arcuacions com element decoratiu en l'arquitectura romana, se verifica per una influencia oriental.

Es ben sapient que la decoració dels murs per medi de faixes es un tema qual origen cal cercar a l'Assíria y a la Caldea (1).

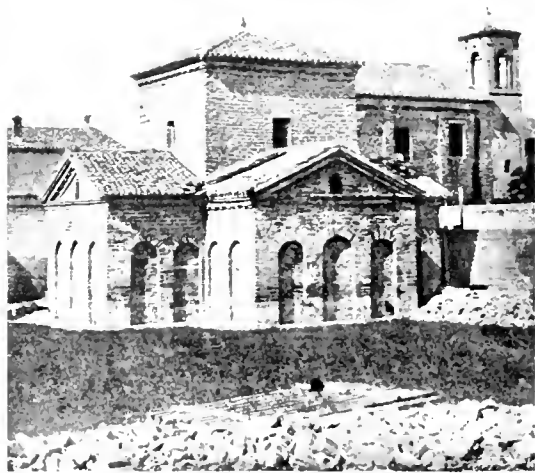

Fig. 115. — Mausoleu de Galla Plàcidia. (Rivoira.)

(1) Vegis sobre aqueixa qüestió M. LE VICOMTE, PIERRE DE TRUCHES: *L'Archit-*

L'art antiquíssim del interior asiàtic irradia fins a la costa mediterrània, a la Palestina y a la Fenícia.

Un brillant esclat d'aqueixes formes arcaïques fou el renaixement de la Persia sots la dinastia dels Sassanides, en que «assimilantse les formes y les ensenyances de les antigues civilitzacions orientals, cambiantles ab sortosa ingenuïtat la Persia del segle III, com abans la dels Achemenides, creà un art original y florent. Desde ella, les velles tradicions orientals ressucitades ben aviat a través del món helenístic, aturant, repellant la civilització grega, desvetllaren per tot ont elles penetra- ren les antigues arts indigènes» (1).

L'influència arcaica introdueix en l'art romà elements abans desconeguts, elements extranyes al art helenístic. Les jornades d'aqueixa transformació venen senyalades ab més o menys llargues interrupcions per

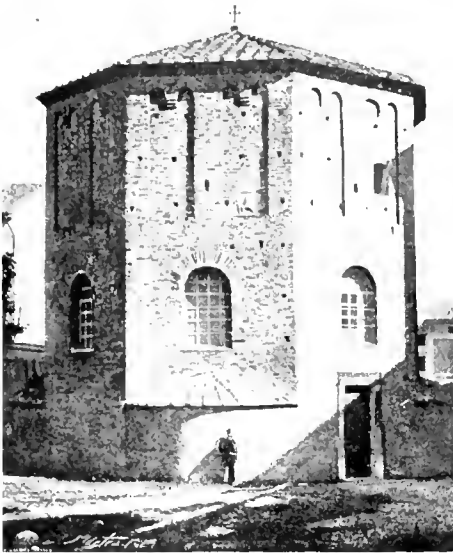

Fig. 416. — Baptisteri de Neone, a Ràvena.
(Rivoira.)

grans edificis que marquen la penetració lenta d'aqueixa influència, fins arribar al esclat de l'arquitectura a Ràvena, capital de l'imperi d'Occident al segle V. Desde l'començament del segle IV se ven llur senyal en el palau famós de Diocleciana a Spalato (fig. 442) (2),

lecture lombarde, ses origines, son extension dans le centre et le midi de l'Europe. Congrès Archéologique de France. LXXVI session tenue à Avignon en 1909 par la Société française d'Archéologie. Vol. II. Paris, Caen, 1910.

(1) DREHL: obra citada, p. 105.

(2) Cal aquí recordar varis edificis orientals atribuïts a la Persia Sassanida, que presenten aqueixa decoració externa, com els palaus de Firous-Abad y Sarwisstan, repro-



Fig. 447. — Sant Apolinar in Classe.

prop de Salònica, en la Dalmàcia, que reproduïx el tipu dels grans pataus d'Antioquia y sa porta daurada.

Cent anys més tart, l'influència oriental traspassà l'Adriàtic y arribà a Ràvena.

Al principi la decoració consisteix en grans arcades que s'apoyen sobre pilans, o en series d'archs cegos, formant les cornises, y així són decorats els murs externs de les basíliques de Sant Joan Evangetista (425) y Santa Agueda (425-432) a Ràvena (figs. 443 y 444).

En Rivoira ha establert una serie d'edificis de data indubtable en que'ls elements tipichs de la decoració lombarda hi van apareixent y a continuació dels citats hi coloca la capella sepulcral de Galla Placidia (fig. 445), quals mosaïchs intactes permeten datarla en l'any 440; sos murs externs són decorats d'arcades aguantades per pilastres, com un pòrtich cegat. Senyala després la capella de Sant Pere Crisòlogo (443-449). Apareix en ella, com en son coetani el bap-

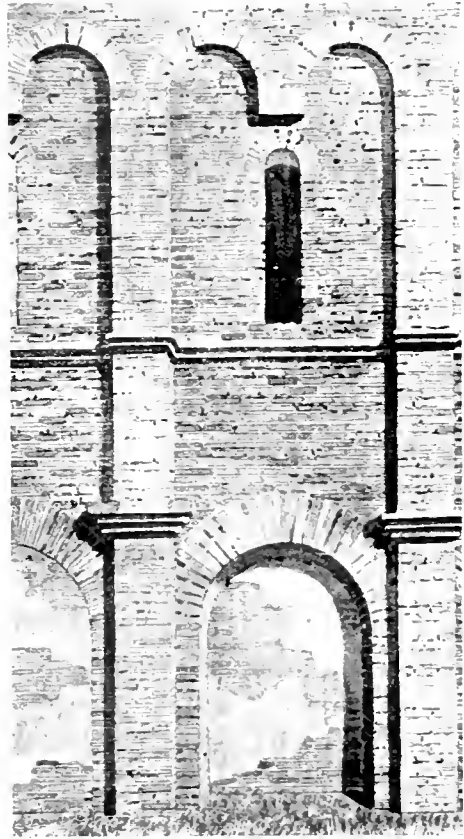

Fig. 148. — Sant Victor, a Ràvena. (Rivoira.)

duits per FLANDIN y COSTE (*Voyage en Perse*) y per DIEULAFOY (*L'art antique de la Perse*), y com Giesiphon, el famós palau de Cosroes. Aqueixa forma de decoració se generalisa en el món oriental. El comte de Vogre ha senyalat l'absis de Sant Simeon Stilita, ab sa cornisa d'archs sobre mènsules (Siria Central). Darrerament, el general L. DE BEYLIÉ ha trobat aqueixa decoració primitiva en les meçquites abasides del segle IX de Samare, en la conca del Tigris, importantíssims monuments decorats exteriorment d'eixes senzilles formes geomètriques derivades també de l'antich fons assiri caldaïch, per intermedi de la Persia antiga. (*Prose et Samarc*. Publicació de la *Société française des fouilles archéologiques*, Paris, 1907.)

En Rivoira, que s'ha declarat pels orígens romans d'aqueixa decoració, senyala a Occident com un dels termes de l'evolució feta: la cripta de Balbo (any 13 de J. C.), a Roma, de la que feu un dibuix Giuliano da Sangallo, qual part superior es decorada per arcades cegues entre columnes que sostenen l'arquitrav. Un cas isolat sense intent decoratiu n'hem senyalat a Catalunya. (Vol. I, figs. 50, 51 y 173.)

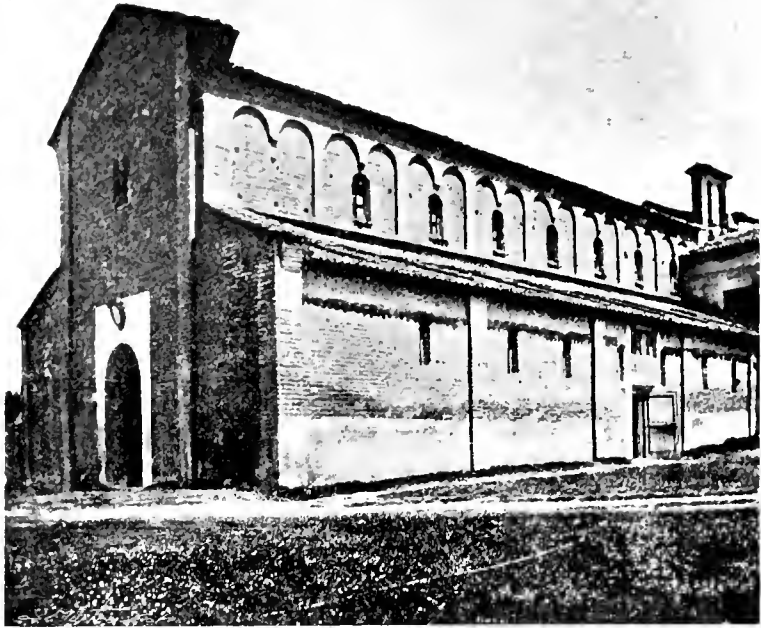

Fig. 449. — Sant Pere *in Sylvis*, prop de Bagnacavallo. (Rivoira.)

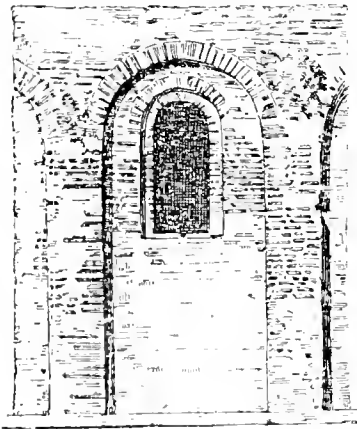

Fig. 450. — Santa Maria *delle Caccie*, prop de Pavia. (Rivoira.)

listeri de Neone (449-458) (fig. 446), la cornisa d'arquets cegos ininterrompuda per les pilastres, les impropriadament anomenades bandes o faixes lombardes.

Abans de la caiguda del Imperi d'Occident, aqueixa forma de decoració arquitectònica havia arribat a Ràvena a la seva plenitud; tot era creat: les arcuacions, les pilastres y les arcades decoratives dels murs, les cornises en forma de engranatges, tot se troba empleat en aqueixos exemples de data indubitable de l'arquitectura de la ciutat de Ràvena prelombarda.

Aqueixa forma decorativa es continuada durant el període d'esplendidesa de la capital del Adriàtic, en que 'ls gòts volen restaurar-li el cap d'un segon Imperi d'Occident.



Fig. 451. — Baptisteri de la Catedral de Biella. (Rivoira.)

Daten d'aqueixa època Sant Apolinar Nuovo (segle VI, Sant Apolinar *in Classe* (fig. 447), que són decorades exteriorment ab arcades cegues; Sant Victor a Ràvena (segle VI), que es decorada per dues arcuacions entre cada pilastra en la part alta y per arcuacions cegues en la planta baixa (fig. 448); anàlega decoració tenen els murs exteriors de la nau central de Sant Pere *in Sylvis*, prop de Bagnacavallo (fig. 449) (1).

(1) RIVOIRA: obra citada, vol. I, cap. I.

En l'època en que 'ls mestres lombards tenen ja ses Constitucions, els edificis han arribat plenament a l'aspecte d'aqueix art caracteristich; així Sant Martí d'Arliano, de prop de Lucca (713-719), es una església de tres



Fig. 452.—Església de Vic (Coserans). (Fot. Roger.)

naus decorades d'arcuacions (figs. 30 y 31), com Santa Maria *delle Cuccie* (fig. 450), prop de Pavia, atribuïda a la meitat del segle VIII, Sant Pere de Toscanella (segle VIII), la basilica d'Agliate (824-859), Sant Vicenç *in Prato*, a Milà (833) (fig. 62), Sant Leo (879-882) (fig. 32), Sant Pere al *Monte di Civate* (IX) (fig. 84), Sant Enstorqui (segle X) (fig. 64) y Sant Cels a Milà (992) (fig. 63), el baptisteri de Biella (segle X) (fig. 451), els campanars del Duomo d'Ivrea (973-1005) (fig. 432, p. 390), el campanar de Sant Estefano d'Ivrea (fig. 433, p. 390), els de Sant Just (fig. 435, p. 391) y de Santa Maria a Susa (1026) (fig. 434, p. 391), Sant Abondio en la vall de Como (1013-1095), els campanars de la vall de Susa, que semblen exteriorment d'esglésies catalanes.

En Rivoira ha tractat de fixar també la cronologia a Italia dels ninxos o finestres cegues en les següents paraules: «el tema del ninxo fondo arquejat posat com ornament dels absis de les esglésies, de les rotondes y dels baptisteris originat a Sant Ambrós de Milà, cap als anys 789 al 824, roman, en la mateixa terra nativa, sense columnes fins a la seva transformació en galeries practicables. Esdevé així, nota 'l mateix autor, a Sant Giacomò di Como (1095-1117). Cita com exemple el baptisteri de Agliate (824-859), la basilica de Sant Vincenç *in Prato* (a 833) (fig. 62), la de Sant Calimero (segle IX), la de Sant Enstorqui (segle X) (fig. 64), la de Sant Cels (a 992) (fig. 63), la de Sant Babilas a Milà (segle XI) (fig. 83), la Rotonda de Brescia (segle XI) y 'l baptisteri de Biella (segle X) (fig. 451) (1).



Fig. 453.—Església de Verdun. (Fot. Roger.)

(1) Obra citada, p. 255.

Observem finalment com tots aqueixos elements porten la marca del material que 'ls ha engendrat: el maó més o menys ben cuit. Formes pròpies del maó són les arcuacions, els ninxos y principalment les dents d'engranatge que recorden el sardinell fet ab aquell material. Tots ells porten l'emprenta del medi aont foren creats: les terres de Ràvena, aont les obres colossals han estat fetes de maó y sense pedra; l'estuari de Po, aont el maó es el material propi de l'arquitectura y la pedra cosa exòtica.

Així, la nostra decoració recorda com un ressò, al cap de cinch o sis-cents anys, les obres de la darrera capital llalina del Imperi romà y es com un pàl·lit reflexe de les milenàries civilitzacions orientals.

GEOGRAFIA DEL ÍSTIL A EUROPA

Desde 'ls segles X y XI, aqueix sistema de decorat s'exten per una gran part d'Europa: en el segle XII es pot dir que les formes lombardes invadeixen tot l'Occident, mes no es encara aqueix problema de geografia arqueològica suficientment resolt.

Comencem traçant sobre una carta geogràfica 'ls límits de les zones ocupades per edificis de decoració com la dels que estudiem. Lluis Conrajod, ab sa paraula vibrant, s'havia plantejat aqueix problema:

«Quin sigué—ha dit—en l'història general de la plàstica l'efecte del art lombard? Nascut del art grec (migeval), nodrit per l'art grec, ell ha salvat tot lo que podia esser salvat del art llatí, abans de la remaixensa clàssica del segle XII.

«En l'obra de la pedra, l'art lombard es la primera expressió de la personalitat occidental. Hi ha certament en el segle X, y principalment en el començ del XI, un ístil d'arquitectura en pedra, que es en certa manera internacional. Es aquest l'ístil lombard.

«Podem afirmar ab el canonge Reusens, diu, que l'ístil romànic de



Fig. 454. — Sant Guillem del Desert. (Antiquités et Monuments du département de l'Hérault.)

«l'Europa central no es altra cosa que l'estil lombard portat més enllà dels Alps y modificat accidentalment pel geni propi dels diferents pobles» (1).

Les paraules de Courajod han tingut ressò.

Uns quants anys després ha pogut dir l'Enlart que «l'arquitectura romànica la conservarà y desenvol·larà aquesta decoració, especialment en Alemanya y en els països del N., a Itàlia al E. y al migdia de la França especialment a Catalunya.»

Retenimne de les paraules del il·lustre crítich, solament les que fan referència a l'universalitat de les formes lombardes, per ferhi una observació. Courajod, com Reusens, com Enlart prenen com un conjunt al art romànich. No distingeixen el període del aparell rústech derivat directament de l'obra de maó, poch estudiat y que 'ls historiadors de l'arquitectura romànica han confós ab el segon període romànich del que existeixen un gran nombre d'edificis en els diferents països. Anem nosaltres a resumir l'estat de coneixements sobre aquest punt interessant de geografia artística.

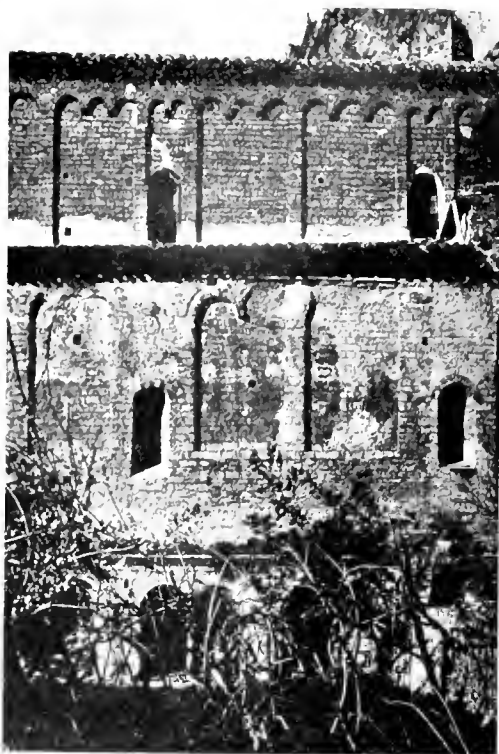

Fig. 455. — Sant Guillem del Desert.

y cal cercar les esglésies d'aparell petit cap al Pirineu en els dominis del Nord del Aragó, dont les més occidentals estudiades, són les de Roda (fig. 114) y Ovarra (fig. 117); més al occident podria senyalar-se l'església triabsidal de Sant Martí de Buil al Pirineu Aragonès; però malgrat sa rusticitat, es obra del segon període; més enllà cal esperar el segle XII, per trobarhi 'ls caràcters de la decoració lombarda.

(1) COURAJOD: *Leçons professées à l'École du Louvre*. Paris, 1887-1896. Vol. I, p. 391.

Els tipus més occidentals senyalats pel costat de França, són en el Comenges, y d'ells cal citar Sant Aveni, en la vall del Arboust (fig. 452) y la de Casaril, quasi fronterices de Catalunya.

En el Coserans se pot citar la de Vie (fig. 452'), prop d'Oust, de baixa època (1).

En el país de Foix o vall del Ariège citem la basilica de Verdun (fig. 452 y la de Merens (fig. 497), immediata a la frontera de Cerdanya (2).

En el Languedoc la conegudíssima de Sant Guillem del Desert (figs. 454 y 455), la de Sant Martí de Londres (3), la de Pujol, la del castell de Lamothe prop de Gruas, la d'aqueixa vila, el campanar de Puissalicon, el desaparegut de Puimisson, el de Villeneuve les Béziers d'aparell més avançat.

A la Provença's pot senyalar entre altres la de Saint-Géniès (fig. 458), al departament del Gard, potser la part absidial de la de les Santes Maries en les boques del Ródan, y com a darreries de tipu Santa Creu de Montmajor d'aparell avençadíssim.

Aumenten en nombre al acostarse a la frontera de la Lligúria. «L'escola lombarda en aparell petit, ha dit le Vte. Pierre de Truchis, ha regnat exclusivament al segle XI, en tota la regió dels Alps que banya'l Mediterrà. Allí veyem els darrers vestigis d'aqueixa arquitectura y que les construccions importants d'aqueixa època, havien estat edificades seguint el tipu de les de l'Italia septentrional. La capella circular de Sant Hilari a Grassa, certes parts de la Catedral de Vence, la torre construïda sobre'l monument d'August al cim de la Turbia, l'octògon de Sant Salvador, en l'illa de Sant

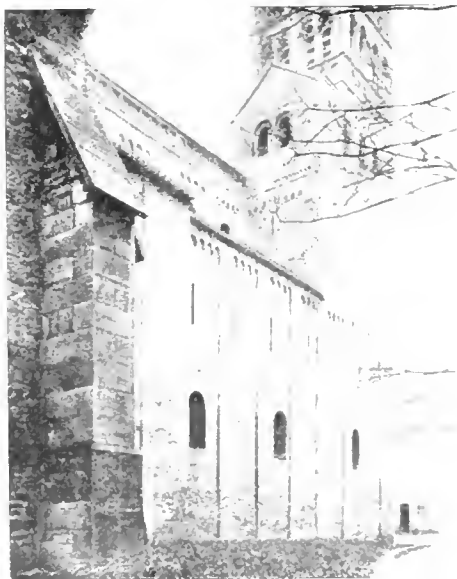

Fig. 456. - Sant Filibert de Tournus. (Rivoira.

(1) ROBERT ROGER: obra citada, p. 65.

(2) M. ROGER cita encara algunes d'aquestes esglésies en el departament dels Hautes-Pyrénées (obra citada, p. 66).

(3) EMIL BOSSERT: *L'église abbatiale de Saint Guillem-le-Désert*. Caen, 1908. *L'influence lombarde sur l'Architecture romane de la région montpeliéraine*. Bulletin archéologique. Paris, 1907.

Honorat, fins el baptisteri de Veintimille (Itàlia), prop de la frontera francesa, són construccions en molt petit aparell ab bandes murals, arcuacions geminades, frisos d'arcuacions, imitades les unes dels baptisteris de Sant Ferran, de Sant Pere Crisòlog, els altres de Sant Joan Evangelista o de



Fig. 457. — Església d'Aime. (Congrés archéologique de France 1909.)

Sant Vital de Ravenna, no solament baix el punt de vista de les disposicions arquitectòniques, més encara al de la tècnica de la construcció» (1).

Hem així relligat seguint la costa'l país català ab l'Itàlia; mes l'influència lombarda exten sos sistemes terres endintre.

La via de propagació del estil cap al interior era 'l Ròdan. Així com el transport per mar el portava fins als límits del territori cristià, pel costat d'Espanya; la navegació fluvial era l'arteria principal, terres endintre de França, arribant fins a la part alla del Ròdan y del Saona.

Així a la Savoia pot senyalar-se entre altres la de Bourget, prop del lloch del mateix nom, y la d'Aime (fig. 457), prop de Moutier a la Tarentasia.

El Jura francès no ha conservat edificis que 's deguin datar al segle XI,

excepció, polser, una part de l'Abacial de Gigny y la cripla de Saint Desiré de Lons-le-Saunier (2).

Es sobre tot la Borgonya un centre de propagació del estil. M. Lefèvre Pontalis, ha dit que allí les bandes lombardes s'hi troben tant com a Catalunya (3). Es un exemple d'això sobretot Sant Filibert de Tournus (fig. 456). Els constructors de Sant Benigne de Dijon són italians; començada per Guillem de Volpiano, nascut en una illa del llach d'Orta, després monjo de Cluny y constructor de l'abadia de Fruttuaria en el Piemont y

(1) VTE. PIERRE DE TRUCHIS: obra citada, p. 232.

(2) Id., id., p. 225.

(3) *Bulletin Archéologique*, 1907.

acabada per l'abat Gauslin, l'amich del nostre abat Oliva, ornada de pintures y mosaichs, obra de mestres vinguts expressament de Lombardia. Les grans abadies de Cluny ab Sant Mayeul y l'abat Odilon, cercaren a Lombardia sos constructors. «Malgrat, continúa Truchis, les reconstruccions múltiples que provoega al segle XII, l'empenta prodigiosa de l'escola romànica en pedra picada, s'hi ven encara un cert nombre d'edificis lombards més o menys desfigurats, qual construcció no es pas posterior a la meitat del segle XI. El departament de la Costa d'Or en posseheix una quinzena en un radi de vint llegendes al voltant de Dijon. Després la destrucció de la major part de la rotonda de Sant Benigne de Dijon y de sos anexes, Saint Vorles de Châtillon-sur-Seine, es la que presenta el conjunt més complet d'església borguinyona (1).

En el Chabonnais y l' Mâconnais, més encara que en la província de Dijon, sobre tot a la proximitat de Cluny, l'escola lombarda ha exercit una influencia considerable sobre l'arquitectura del segle XI y fins sobre la del XII, en aparell mitjà (2). Al Liou-nais l'art lombard no ha deixat rastres tan nombrosos, dominanthi una escola local derivada del art franc-carolingi.

Per la mateixa via fluvial del Saona arriba l'estil de que parlem, fins al Franch Comtat: mentres que Ròdan amunt invadeix la Suïça, aout es de notar l'església de Romainmôtier, que es avuy l'exemple més complet, més característich d'arquitectura ab bandes y arcuacions de la segona meitat del segle X (3).

Podriem dir, resumint, que l'aria d'aqueixa ornamentació romànica s'exten desde Catalunya; segueix una estreta faixa a l'altra vessant dels Pirineus y's prolonga cap al Nord, tenint per limit occidental les montanyes Cervennes, agafant quasi tota la vessant mediterrania de França (4) y

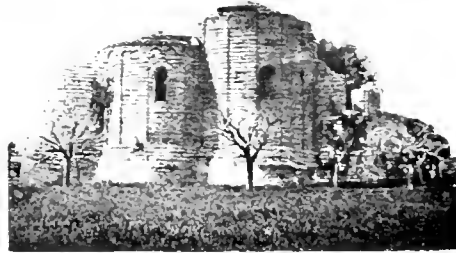

Fig. 458. — Església de Saint-Génès.
(Congrés archéologique de France 1897.)

(1) VTE, PIERRE DE TRUCHIS: obra citada, p. 220.

(2) Id., id., p. 227.

(3) A. NAEF: *Les dates de construction de l'église de Romainmôtier*, *Bulletin monumental*, 1906, P. 446.

(4) Se troben esglésies romàniques del temps que estudiem a França salvant els errors a que fàcilment inducixen les descripcions y la diferencia d'avenç en l'aparell en els departaments següents: Hautes Pyrénées, Haute Garonne, Ariège, Pyrénées Orientales, Aude, Hérault, Gard, Ardèche, Bouches du Rhône, Var, Alpes

atravessant els Alps pel costat d'Itàlia comprèn el Piemont y les terres altes de la Lombardia, tenint per limit oriental extrem, la plana aont la falta de pedra ha perpetuat les formes característiques d'escola lombarda obrada en maó.

M. Truchis indica encara com pertanyents a l'aria del istil al Tyrol, a les terres del Rhin, y 'ls muets cristians de la Thuringia y de la Westphalia, quasi com ha dit M. de Lasteyrie, tota l'extensió que correspongué a Lotari en la divisió del imperi carolíngi (1).

Més tart la forma evoluciona, els archs en petit aparell perden llur caràcter constructiu y 's tornen ornament que 'l picapedrer executa en un sol carren y la seva aria s'exten. Per dintre Espanya s'en citen exemples a dintre Castella: a Zamora, a Toro, a Avila y Segovia (2), y fins en la punta occidental de Galicia (3). Cap al Nort arriba a Normandia (4), trobantse exemples aïllats en tot el Nort de França, a Bèlgica (5), y fins als països escandinaus, y cap a Occident ompla les terres del Rhin y una part del Austria fins a les fronteres eslaves.

Ha perdut llavors aqueix element l'esser característica d'una escola pera fondres dintre 'ls elements decoratius romànichs de diversos orígens y procedencies.

maritimes, Vaucluse, Basses Alpes, Drome, Hautes Alpes, Savoie, Haute Savoie, Saone et Loire, Côte d'Or, Jura y Haute Saone. Formen una faixa que segueix el Pirineu y s'exten després per la conca del Ródan limitada per la Cervennes pel costat d'Occident.

(1) *L'Architecture religieuse en France à l'époque romane*, citada. Ab tots els respectes, més encara, ab tota la desconfiança que dona la dificultat de consulta de les grans publicacions que no 's troben en les biblioteques del nostre país, debem fer present els nostres dubtes de que l'istil que hem descrit en aqueix volum hagi arribat a les vores del Rhin. Els autors alemanys se refereixen generalment, al parlar de les arcuacions lombardes, a la seva transformació en element decoratiu, no aparellat, sinó executat en obra de pedra picada y que 's comú en les esglésies del Rhin. Darrerament per medi de fotografies hem consultat als professors Borrmann y Genzmer de Berlin, y la resposta que 'ns ha estat tramesa pel arquitecte Oscar Jürgens es de que no existeix semblant forma a Alemanya. La que s'hi troba abundant es la del romànich del segon període, en que desapareix tot recort de l'obra de maó, y les formes constructives per ell engendrades, seguint una evolució general a Europa, 's converteixen en formes purament decoratives.

(2) LAMPÉREZ: obra citada, vol. I, ps. 377, 379, 402, 405, 448, 541 y 532.

(3) *Boletín de la Sociedad Española de Excursiones*. 1910. P. 109.

(4) *Congrès archéologique de France à Caen*. 1909. P. 354.

(5) Entre altres notem l'església de Sant Barthélemy à Liège. (REUZENS: *Éléments d'archéologie chrétienne*. Louvaine, 1885.)



Fig. 459. — Porta ferrada representada en el claustre de Girona.

VII

PORTES Y FINESTRES EN LES ESGLESIES ROMÀNIQUES

L

estudi de la decoració d'archs y faixes lombardes ens ha portat a caracterisar tot un grup d'edificis; però 'ns falta, pera donar idea de son aspecte exterior, el coneixement d'un element característich que sovint atany una gran importància: la finestra y la porta d'aqueixes construccions rústegues y primitives.

FINESTRES

La forma més elemental de la finestra dins el sistema, es una arcada sobre 'ls dos montants (figs. 460 a 462).

Les finestres més antigues preromàniques tenen l'esqueixada sols per dintre (1). Les romàniques la tenen en sentit de 'ls dos paraments.

(1) Vegis vol. I, figs. 354, 427, 440 y 446.

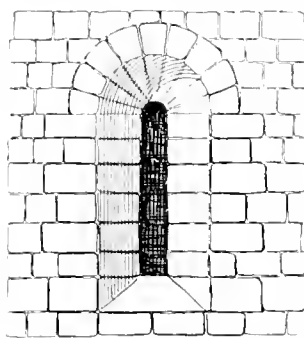
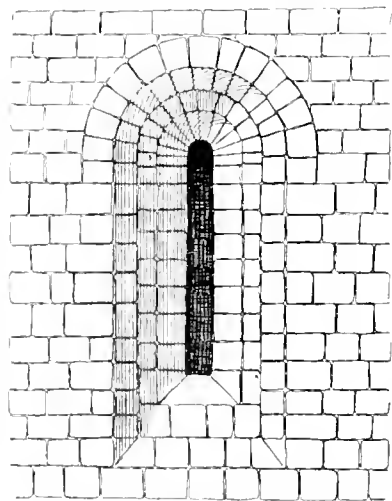

Fig. 460.
Finestra de Tabèrnoles.

L'esqueixada s'ha obtingut de dues maneres: 1.^a, per l'oblicuitat dels montants, arch y ampit de la finestra (figs. 460 y 461); 2.^a, per medi de ressalts (fig. 462); sovint, per la combinació



Fig. 461.— Finestra de Vilalleons.



Figs. 462 y 463.— Finestres de Sant Quirze de Culera. Escala 1 per 50.

dels dos sistemes. L'ampit de la finestra es ja horitzontal (fig. 461), ja lleugerament inclinat (fig. 463), evitant així la complicació resultant de l'intersecció d'un plà massa inclinat ab els montants.

Hí ha cassos repetits de finestres qual esqueixada penetra a les voltes, donant lloch a curves engarxides,

Hí ha cassos repetits de finestres qual esqueixada penetra a les voltes, donant lloch a curves engarxides,

com en la cripta de Sant Miquel de Tarrassa, cripta de Sant Pere d'Ager, la nau de Sant Quirse de Culera (fig. 420), etc.

Sovint les finestres agafen formes especials senzilles de creu, acomodades al primitiu sistema de construcció en maó, originari de les nostres formes decoratives romàniques. En el creuer de l'església de Sant Pons de Corbera hi ha oberta una finestra en aqueixa típica forma (fig. 468), que 's repeteix a Colaner (fig. 101), a Sant Jaume de Frontinyà (fig. 183), a Sant Sixt de Vich, a Cabanyes, a Sant Andreu de Llanars (fig. 235), a Sant Jaume de Viladroher (fig. 256).

La forma 's complica en les finestres dobles,



Fig. 404. — Finestral en el claustre de Sant Benet de Bages. (Fot. Mas.)



Fig. 465. — Finestres en el campanar de Breda.

que abunden en els campanars (figs. 414 p. 379, 422 y 423 p. 384, etc.), y en la nau de les esglésies frontispici de Sant Pons d'Ordal, fig. 184).

L'arcada llavors es closa pel costat del parament exterior per altres arcades menors (figs. 464 y 465), sostingudes sobre columnes ab el capitell trapecial o mensuliforme, quel-

com anàlech als capitells antics mediterranis, derivats de la forma de la



Fig. 466. — Porta de Sant Andreu de Sureda.

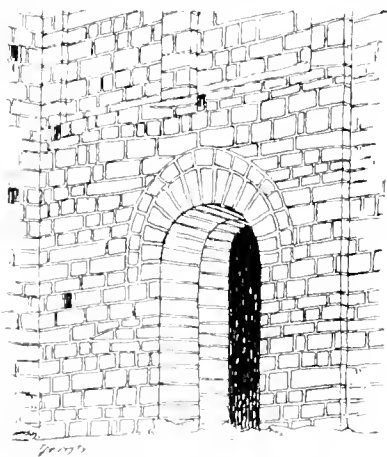

Fig. 467. — Porta lateral de Sant Pons de Corbera.

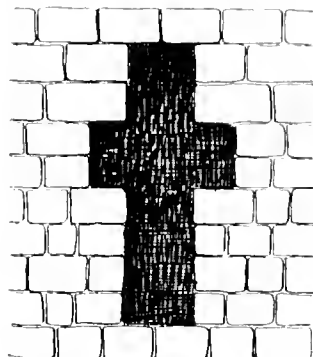

Fig. 468. — Finestra de Sant Pons de Corbera.

fusta; un capitell de planta rectangular y secció vertical trapezial. Aqueixa forma s'aplica als claustres. Així, a les galeries dels claustres del segle XI de Manresa (fig. 284) y Bages (fig. 282), hi ha precedit la forma barbre y primitiva de Sant Miquel de Cruilles

(fig. 287) y Sant Quirse de Culera (fig. 288). La finestra es alguna vegada triple en els campanars (figs. 416 p. 381 y 420 p. 383).

En els claustres de que acabem de parlar, entre cada finestra doble hi ha un pilar; en els campanars se conserva igual lley; lo pesat de l'obra no permet majors atreviments.

No difereixen totes aqueixes formes de les corresponents que 's troben en les construccions italianes (figs. 32, 64, 84 y 432 p. 390 a 438 p. 392).

Les finestres ab columnes són també una importació italiana; mes d'antic origen oriental, principalment siriach. «Són les formes noves del capitell que apareixen al

segle v y que semblen inspirades per la Persia: per assegurar a l'empenta dels archs un seynt més sòlit, dues cònsules laterals venen a donar al àbach una forma oblonga Baquouza: es això ja quasi el capitell imposta o mensuliforme, qual àbach apareix qualque vegada timbrat d'una creu Refadi. Ja apareixen encara les finestres a doble arcada que separen delicades còlumnas (Quennaouat » 1.

PORTES

Les portes més senzilles són cobertes ab llinda descarregada per un arch (Sant Llorenç del Munt, p. 549). En algunes s'inicia l'idea d'una arcada, precedint la porta rectan-



Fig. 470. — Porta d'Arlès.



Fig. 469. — Porta de Sant Jaume de Frontinyà.

gular (Sant Quirze de Culera, fig. 426); en altres, la llinda es de fusta (Casseres, fig. 55), y aqueixa forma's decora després a Sant Andreu de Sureda (fig. 466), a Sant Genís les Fonts, a Santa Maria d'Arlès (fig. 470) y en les esglésies arcaïsans de la Vall d'Aràn (Tredós).

Notem, finalment, la porta terminada en arch sense llinda de cap mena (figs. 467 y 469). La porta ab llinda, protegida per un arch de descarga,

(1) DIEM: obra citada, p. 41.

es una porta romana coneguda ja en el nostre país (vol. I, fig. 175), y lo mateix la porta en arcada: mes lo que es nou es són ús, com a forma sumptuosa. Se realisa ja aqueixa transformació al començar el segle IV en la Porta àurea del Palau de Spalato (fig. 111). Aqueixa forma, per altra part, fou d'antich la forma lombarda (esglesia d'Arliano, fig. 31) (1).

(1) RIVORRA: obra citada, vol. I, ps. 139 y 141.

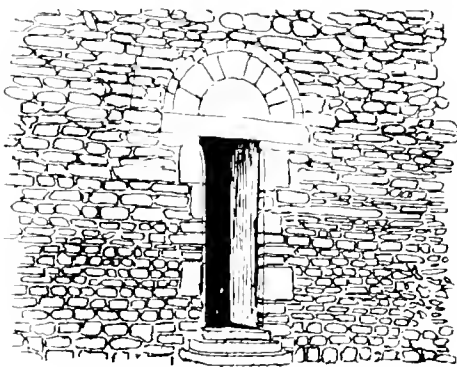

Porta de Sant Llorenç del Munt.



Fig. 471. — Capitells de Sant Pere de les Puelles.

VIII

LA COLUMNA



LEMENT arquitectònic a considerar en lloch principal, ha estat sempre la columna, el suport cilíndric. Ella fou el fonament de tota la decoració arquitectònica romana; mes en el primer període romànic pert tota la seva importància.

LA PROPORCIÓ

La columna, durant el període romà, es un element subjecte a una proporció definida, la mateixa, sigui 'l que 's vulgui el seu tamany, igual la columna d'un temple gegantesch, que la d'un edicol o un sepulcre. Els tractadistes grecs dels darrers temps helenístics en que aprengué Vitrubi, tenien de la proporció de la columna una idea absoluta; se trasllueix això en varis llochs del tractat del arquitecte d'August.

Aqueixes idees no eren pas desconegudes en els nostres monastirs romànics. En ells hi abundaven els manuscrits d'Isidor de Sevilla (Ripoll, per exemple, 'n posseïa un, que avuy 's guarda a l'arxiu de la



Fig. 472. — Representació de la columna en el manuscrit de Beda, de Ripoll.
(N.º 115 del arxiu de la Corona d'Aragó.)

Corona d'Aragó). Els textos de Vitruvi i llurs compilacions inspiraven els tractats de geometria, aont se parlava de la proporció de la columna. Mes examinant els textos que hi fan referència, se veu que la precisió de la proporció romana, interessa poch als autors migevals (1). Els *Origens o*

(1) Pot consultarse sobre aquesta qüestió a V. MORTET, a qui seguim en aqueixes notes: *La Mesure des colonnes à la fin de l'époque romaine d'après un très ancien formulaire, Nouveau texte des traités d'arpentage et de géométrie d'Epaphroditus et de Vitruvius Rufus. Bibliothèque de l'École des Chartes. 1896. Vol. LVII, ps. 277-321. Notices et extraits des mss., t. XXXV, 2.^a part, ps. 518, 517, 548, y La mesure et les proportions des colonnes antiques d'après quelques compilations et commentaires antérieurs au XII siècle. Bibliothèque de l'École des Chartes. 1898. Vol. LIX.*

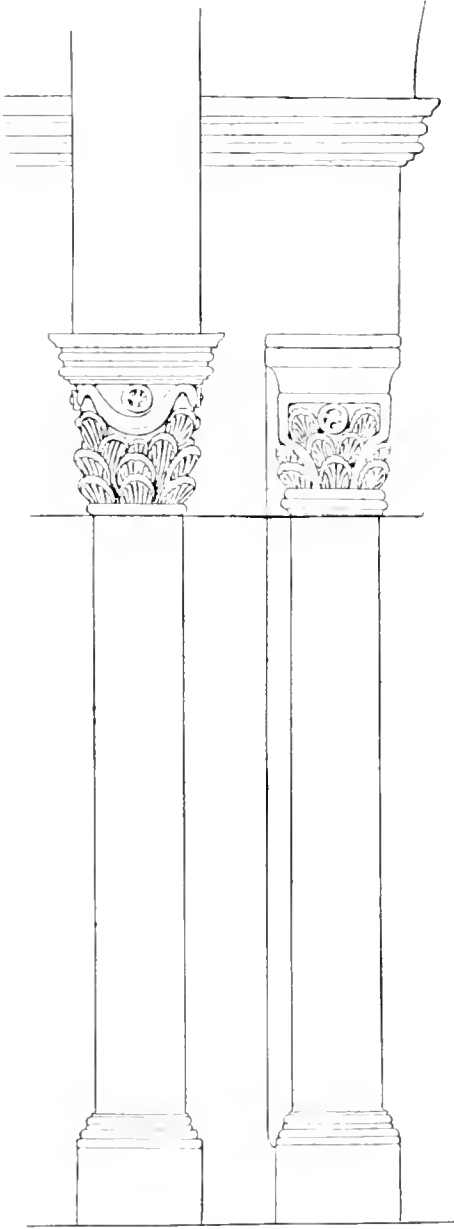

Fig. 473.

Columnes de Sant Pere de les Puellas.
Escala 1 per 50.

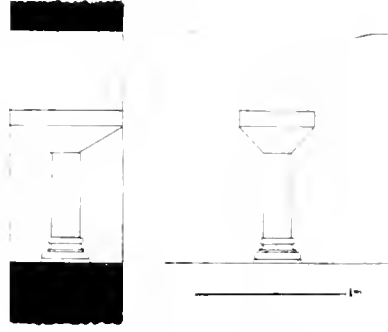

Fig. 474. — Columna del claustre
de Sant Quirze de Culera.

Etymologies de Sant Isidor, de Sevilla, qui s'inspirà en això, en un text de l'Historia Natural de Plini el Vell, al citar els ordres dòric, jònic, corinti y toscà, prescindeix d'explicar les proporcions, que l'clàssic indica. El manuscrit de Schestadt del segle x, y un de la Biblioteca de Valenciennes del segle ix, compilacions fetes de fragments de Vitruvi, no són cuidadosos de l'exactitud de proporcions. Gerbert, el monjo d'Amillach, que estudià a Vich y s'empapà de la cultura dels nostres benedictins, transcriu varies idees sobre la proporció de les columnes, tretes de les obres de Epaphroditus y Vitruvius Rufus.

Eginhard, en una carta a son fill, datada el 14 de Març de 840, li anuncia l'envio de dues petites columnes d'avori, tallades per Eigil, a imitació de les antigues, pera ajudarli a entendre certs termes del tractat de Vitruvi (1).

(1) «Misi igitur tibi verba et nomina obscura ex libris Vitruvi, et credo quod

La figura 472 demostra la rudimentària idea que al segle XI se

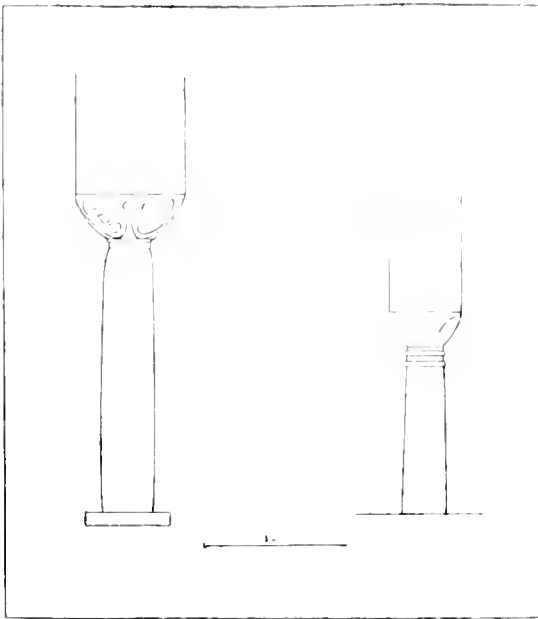

Fig. 475. — Columnes de Sant Martí del Canigó.

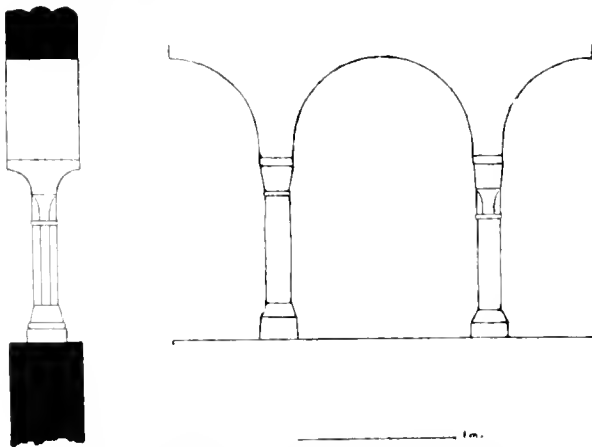

Fig. 476. — Columnes del claustre de Maulleu.

tenia de les columnes en l'*scriptorium* del Monastir de Ripoll (1); al centre hi ha representada la columna de la Flagel·lació, com una columna dòrica, extremadament ventruda, y les arcades són sostingudes per columnes ab bases apiramidades que tenen per ornament testes humanes; les canyes són decorades y 'ls capitells de variada forma, indicant clarament que 'l miniaturista no ha vist les columnes que tracta de dibuixar. Una idea més precisa en tenien els pintors dels murs (2) y dels antependis (3) y 'ls escultors (figs. 496 y 451).

Mes se pot afirmar ab tota seguretat, que aqueixes idees, per lleugeres e

eorum maxima pars libri demonstrari possit, in capsella quam domnus E(tigil) columnis eburneis ad instar antiquorum operum fabricavit.

(1) Es aqueixa figura, reproducció d'una miniatura del llibre de BEDA: *de Sanctorum locorum Palestine silu et ratione*. N.º 115 del arxiu. BEER el classifica com del segle XI (*Die Handschriften von Santa Maria de Ripoll*, 11, 10).

(2) Vegís *Les Pintures murals catalanes*, publicació citada del Institut d'Estudis Catalans.

(3) Vegís els antependis romànics nombrosos dels Museus de Vich y Barcelona. Una part d'ells, han estat reproduïts en *L'Anuari del Institut d'Estudis Catalans* del any 1907.

imprecises que siguin, no passaven en els monastirs del Estudi a les obres de les esglésies y claustres. Son examen demostrarà que les proporcions cambien d'un lloch al altre, d'un temps al altre y sobre tot d'un taller al altre, podentse entreveurehi una sola llei, y es que la relació de l'altura al diàmetre va augmentant ab el temps.

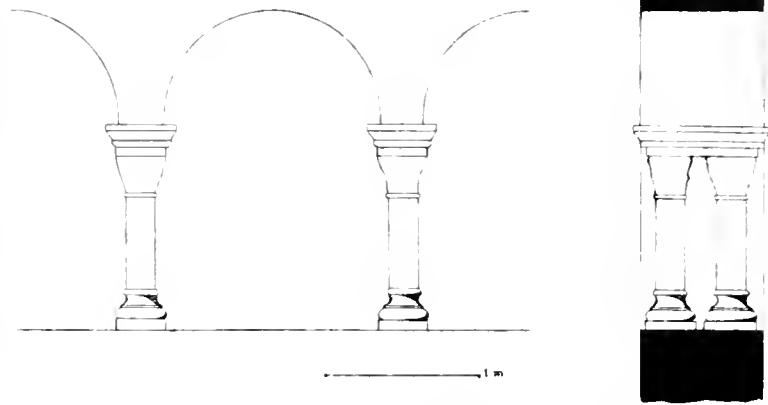

Fig. 477. Columnes del claustre de Sant Benet de Bages.

En tot aqueix

primer període, les columnes se conserven extremadament aixatades respecte a la proporció clàssica. Vitruvi senyala al ordre corinti la proporció de 9 y $\frac{1}{2}$ a 10 diàmetres; donchs bé, les de Sant Pere de les Puellas sense

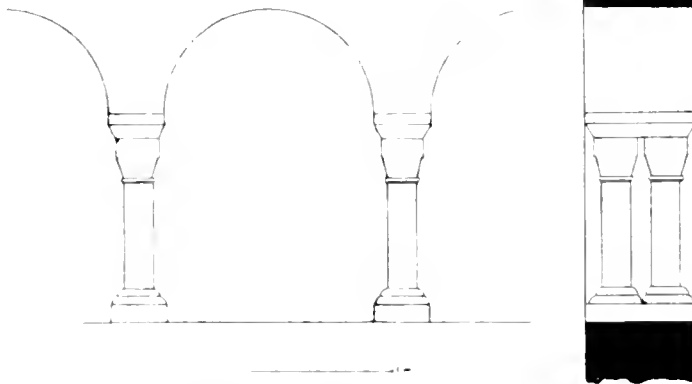

Fig. 478. Columnes del claustre de Manresa.

contar la imposta en tenen fins 8 y $\frac{1}{2}$ diàmetres (figura 473); les de l'església superior de Sant Martí del Canigó en tenen uns 6 y $\frac{3}{4}$ y les de l'església inferior 4 y $\frac{1}{2}$ (fig. 475); les del claustre de Manresa (fig. 478) tenen 6 diàmetres;

la columna del claustre de Manlleu (fig. 475), 6; la de Sant Benet de Bages (fig. 477), 7; la columna del de Cruïlles y la de Culera (fig. 474), de capitell mensuliforme, 6 y $\frac{1}{2}$ y 6 respectivament. Cambia també la proporció relativa del capitell, la basa y la columna. Mentre Vitruvi senyala al ordre corinti de 100 parts 12 a la basa,

31 al capitell y 78 a la canya; a l'esglesia superior de Sant Martí del Canigó ne corresponen 4 a la basa, 8 a la canya y 16 al capitell; a la de Sant Pere de les Puellas, 4 a la basa, 79 a la canya y 17 al capitell; a la de Manresa, 18 a la basa, 56 a la canya y 26 al capitell; al de Manlleu, 18 a la basa, 63 a la canya y 19 al capitell; la columna de Sant Benet de Bages, dividida en 100 parts, ne corresponen 20 a la basa, 45 a la canya y 35 al capitell. A les de Culera de capitell mensuliforme, 17 a la basa, 56 a la canya y 27 al capitell.



Fig. 179. — Capitell de Sant Pere de les Puellas.

de bast, el transport de les grans pedres, com les usades en el temple d'August de Tarragona.

Les columnes aïllades són sempre de poca alçada, pera que sa canya sigui de fàcil transport en relació ab els medis reduïts de l'època. Té això una excepció, y es en les antigues columnes de Sant Pere de les Puellas del segle X en que 's segueix encara la tradició romana de les canyes monolítiques (fig. 115), y en les citades del cibori de Cuixà.

DIMENSIONS DE LES COLUMNES

L'ús de la columna es també diferent. En l'art grec y romà la columna sosté un entaulament, en l'art romànic sosté un arc; la transició 's feu interposant en les basíliques llatines, un fragment d'entaulament entre l'abach del capitell y'l rasament del arc; aqueix entaulament fragmentari y desnaturalisat en l'orient, se convertí en un

DIMENSIONS DE LES COLUMNES

Tant com les proporcions, desapareixen en l'arquitectura romànica les dimensions extraordinàries de les columnes aïllades clàssiques. No 's concebeix en els nostres camins



Fig. 480. — Capitell del claustre de Sant Benet de Bages.



Figs. 181, 182, 183, 184. — Capitells de Santa Maria de Ripoll.

sol de sos tres elements: la cornisa, que hem vist en el baptisteri visigòtic de Tarrassa. Aqueixa cornisa reduïda 's conserva com a àbach desmesurat



Fig. 485. — Capitells de l'Aljaferia de Saragoça.

de les columnes en nostre art romànic, desapareixent en canvi dels capitells o reduint-se extraordinàriament l'àbach clàssic del capitell corinti.

Les columnes van sovint a parells pera abastar l'ample gruix dels murs.

Solament en les criptes (Olius, Cardona) y en els pocs exemples de columnes aïlades en l'interior dels temples (Canigó, Ripoll), les columnes posen sa basa directament al

sol; en general, ho fan per medi d'un estilobat com en les galeries de pòrtichs y claustres.

LA BASA Anem ara a analitzar cada element de la columna. Citem les bases rudimentaries y solvatsjes de l'església superior del Canigó (figs. 473 y 475) reduïdes a un groller cilindre, les rudimentaries dels claustres de Cruïlles y Culera (fig. 474), ben properes a les de les columnes que parteixen les finestres dels cloquers. Així que les obres prenen l'aire ciutadà, s'adopta en general la forma de la basa àtica ab extraordinaria uniformitat. Les diferències són ben senzilles: el tor inferior es més gros comparat ab el superior, y aqueixa diferència s'accentua ab els segles. El primer y més antic exemple són les bases d'indecís perfil de Sant Pere de les Puellas (fig. 473). Segueix en la evolució la basa del claustre



Fig. 486. — Capitell que recorda l'dòrich de Sant Martí del Canigó.

en la evolució la basa del claustre

de Manresa, que es formada de dos tors quasi juxtaoposats (fig. 478), en que l'escocia ha desaparegut; en les de Sant Benet de Bages, el tor inferior s'acorda ab l'escocia, predominant d'un modo extraordinari (fig. 477). No apareix en les bases l'element decoratiu que serveix pera acordar el cercle del tor inferior ab el quadrat del plinte.

LES CANYES — Les canyes ordinariament són cilíndriques, sense éntasis ni reïnflament de cap mena, sense mollura en la part alta ni en la baixa; la necessitat del treball, fa juntar el collari al capitell.

Això té excepcions en les columnes de Sant Martí del Canigó, que tenen marcadíssim inflament, y en les columnes de Sant Pere de les Puellas, ab collars en la canya y un lleuger cavet en la part inferior.

CAPITELL CORINTI — La forma clàssica que permaneceix en l'arquitectura romànica es el capitell corinti; mes va augmentant en ell la decadencia, que es encara major que en els capitells visigòtics de Sant Miquel de Tarrassa (1). D'això són exemples els capitells corintis de Sant Pere de les Puellas, obra del segle X (figs. 471 y 479). L'arquitecte ha volgut en els angles dels pilars que aguantaven la cúpula o cuberta de fusla central, colocarhi columnes com en les obres posteriors del segle XII, coronades ab capitell corinti, y ha produït una obra completament desnaturalisada:



Fig. 487. — Capitell de guix trobat a Vich. Museu lapidari. (Fot. Gudiol.)



Fig. 488. — Capitell del campanar de Santa Maria de Tarrassa.

(1) Vegís vol. I, ll. II, cap IX.



Fig. 489. — Capitells del claustre de Manresa.

L'idea del àbach del capitell s'ha perdut, conservantse d'una manera barbre la del floró central. Les fulles queden reduïdes a una massa sense expressió; les nerviacions, a regates sense moviment. Les fulles surten del collari lleugerament ornamentat ab un recort dels ous jònichs, gravats en regates paraleles y perdut tot recort de la forma originaria; dues de les fulles en algun dels capitells tenen nirvi central, del que arranquen els nirvis secundaris ramificantse; l'execució no es menys rígida y seca. Un dells se troba coronat d'una forma ondulada, que recorda de lluny la voluta jònica, com si's vulgués reproduir el capitell compost (fig. 471).

La seva massa en la part alta, està treballada dintre una forma prismàtica rectangular, com els capitells lombards que ha descrit en Rivoira, que estan datats ab justesa per una inscripció entre 'ls anys 879 y 882 (1).

Poch a poch, la forma coríntia va reconstituintse: els capitells del claustre de Sant Benet de Bages (fig. 480), y'ls descoberts durant la restauració, en són una prova clara. Venen a ser una forma intermitja, pera arribar als capitells de la basilica ripollesa, consagrada per l'abat Oliva (figs. 481 a 484). Són aquests, uns capitells incompletament acabats. La seva massa es cla-

(1) Obra citada, vol. I, p. 278.

ríssima: dos rengles de fulles y a sobre 'ls cauliculs y al centre l'estrella y un recort rudimentari del àbach. Semblen els de la Mezquita de Còrdova, del temps de Haxam II, Hixem II y Almançor, del segle x; dintre cada fulla devia gravarshi 'l detall decoratiu, en forma seca y dura, com una regata a dos plans. En alguna sembla iniciarshi un ornament en forma de voluta. Foren així decorats ab temes romànichs pel mateix mètode ab que ho foren els de l'Aljameria de Çaragoça, també del segle x, ab temes usuals entre 'ls musulmans (fig. 485).



Fig. 490. — Capitell cubich de Sant Benet de Bages.



Figs. 491 y 492. — Capitells cubichs de Sant Benet de Bages.

Ab tot, les formes degenerades s' conserven en els campanars de les esglésies humils. El capitell que resta en el campanar de Santa Maria de Tarrassa, n'és un exemple (fig. 488): en ell hi ha encara l'idea del floró central, convertit ab una rosa plana, y les volutes reduïdes a senzilles regates, semblen volguer convertir-se en caps d'animal.



Fig. 493. — Capitell cúbic del Camgò.

En aqueix tipu, cal agruparhi l'interessant capitell de guix, guardat al Museu episcopal de Vich (fig. 487).

Citem, finalment, entre les derivacions dels ordres clàssichs, el capitell que recorda al dòric romà de la cripta del Canigó (fig. 486).

FORMES DERIVADES DEL CAPITELL CORINTH Es un problema interessant el d'estudiar aqueixa raquítica escultura del primer període romànic que apareix timidament. Sobre les formes purament geomètriques de la massa que desbasta l'picapedrer, s'hi adapten una serie indefinida de temes ornamentals; ja no es el capitell corintí l'únic y exclusiu; ja es una barreja de temes rudimentaris que devegades semblen orientals antiquíssims.

Hem efectivament indicat el claustre de la Seu de Manresa, com a obra de la primera meitat del segle x (914-947). Són sos capitells mostra de l'escultura més primitiva: un esgrafiat groller tot just esboçat (fig. 489). Ni 'ls temes, ni la disposició, són pas els del art clàssich: unes fulles creuant-se, unes volutes partint del centre com els capitells xipriotes, y com els primitius de les isles jòniques, una fruita entre dos bucrans rudimentaris (fig. 284) y tot aixó, fet ab forma barroera de picapedrer, per medi de regates dièdriques.



Fig. 494. — Capitell mensuliforme del claustre de Manlleu.

CAPITELLS CÚBICS A
CATALUNYA

Al estat dels capitells derivació del corinti, hi fa sa aparició una forma d'origen oriental, que té antiquíssims predecessors.

Hem citat un precedent d'aqueixa forma a Catalunya: es el capitell de



Fig. 495. — Capitell mensuliforme de Sant Miquel de Cruïlles. (Fot. Falguera.)

Sant Miquel de Barcelona (1), y allí hem explicat son origen oriental y son pas cap a Itàlia.

Aqueixa forma pren un aspecte barroc al Canigó (fig. 493).

Són interessants entre ells, els capitells de Sant Benet de Bages, uns decorats de fulles planeres com encastades en la forma cúbica (fig. 494); altres decorats d'entrellacats, tan volguts de nostres pintors romànics (figura 492); altres als temes iconogràfics (fig. 490).

(1) Vegis vol. I, p. 350. Vegis també Dugué: *Manuel d'art Byzantin*, citat, p. 128.

En cap dels capitells cúbics de Sant Benet de Bages hi ha la forma dels tres daus del àbach, característica després en els capitells del segle XII.

CAPITELLS TRAPEICIALS Parlem finalment dels capitells trapeicials o capitells imposta, o mensuliformes. És una forma lògica exigida per la gruixaria dels murs. Se la troba especialment en els campanars: més se la ven també en els claustres antics (fig. 495). Una forma intermitja entre aquests y la cúbica es la dels capitells del claustre de Manlleu (fig. 494).

Son origen cal cercarlo immediatament a Italia. En Rivoira creu que 'ls més antics són de la segona meitat del segle X y apareixen en els campanars (1), y remotament a la Persia y a la Siria (2).

Si haguessim d'establir una cronologia, diríam que la forma més antiga del capitell romànic es la coríntia: que cap a la segona meitat del segle X junt ab ella apareix la forma cúbica y la trapeicial.

Més tard, les coses retornaren a son punt d'origen, triomfant d'aqueixes dues formes, l'antiga forma coríntia y les d'ella derivades.

ÀBACHS L'àbach romànic, deriva no del àbach antic, sinó del tronch de piràmide invertit ab que començaren a coronar els capitells els bizantins, en el segle V y VI, que no es més qu'una simplificació del troc d'entaulament que 'ls romans intercalaven entre 'l capitell y l'arrancament dels archs, y que hem estudiat al tractar de Sant Miquel de Tarrassa (3). Aquest element reemplaça devegades al capitell, originant el tipu de piràmide invertida que hem vist a Sant Martí del Canigó. Té aqueix àbach, en aqueix període, una forma robusta apiramidada, d'una senzillesa quasi barbre, y sovint agafa la forma trapeicial.

Els capitells de Canigó, per excepció, no tenen àbach. Ab freqüència l'àbach de cares còncaues del capitell corínt antic, ha persistit sobre 'ls capitells romànics transformantse en tres daus característics, que han passat a ser tema purament ornamental, en el segle XII.

(1) Obra citada, vol. I, p. 299.

(2) *Ibid.*: obra citada, ps. 11 y 59.

(3) *Vegis* vol. I, ps. 337 y 338.



Fig. 499. — Llinta de Sant Genís les Fonts. (Brutails.)

L'ESCUPTURA Y LA POLICROMIA



Les obres d'esculptura visigoda foren el darrer terme d'una decadència llarguíssima: entre elles y l'esculptura romànica del segle XII hi ha un buyt: l'esculptura es quasi excluida d'aqueixa arquitectura de pedres menudes que constitueix el primer grupu dels edificis romànics,

objecte del present estudi.

El treball de la pedra y l'esculptura debia ser una cosa cara, una obra fóra dels medis y del enginy habituals. Es aqueix un fenomen per demés interessant.

AUSENCIA EN GENERAL
DE L'ESCUPTURA EN LES
ESGLÉSIES ROMÀNIQUES DEL
PRIMER PERÍODE

En general les esglésies no tenien esculptura: la major part d'elles no 'n tenen ni may n'han tingut. No 'n presenten rastre cap de les que semblen més arcaiques: no té ni un element esculturat Sant

Vicenç de Cardona, fet per altra part ab tant d'art: no 'n tenen les esglésies més ben acabades com Frontinyà, Sant Cugat del Recó, Santa Maria de Cervelló y Sant Pons de Corbera.

Algunes poques que presenten portes esculturades són de les darreries del segle. Així es possible hagnés pertenescut a l'església de Sant Martí

Çes Corts, consagrada en 1069 la porta que apareix destrocada allí mateix; igual afirmació pot ferse respecte la porta de Vilalleons, consagrada en 1083.

D'això s'en pot deduir que la porta famosa de Ripoll no es de l'època de la consagració del abat Oliva. Si fós així fóra un exemple únic dintre les esglésies catalanes, y 'ls casos únics, cal refusarlos en l'arqueologia. En aqueixa ciència, com en totes, no existeixen fets extraordinaris, no subjectes a les lleys generals.



Fig. 197. — Relleu de l'església de Gurb. (Fot. Gudiol.)

Aqueix fenomen de la desaparició de l'esculptura en nostre romànic, no es un fet aïllat, degut exclusivament a la nostra pobresa, sinó un fet general a Occident, efecte de la repercussió de fets històrics més transcendents. Era això comú en tot l'art cristià d'Occident, com a reflexe d'un fenomen igual que 's realitzava en l'art Oriental. Un dels caràcters del art cristià a Orient fou justament aquest: la desaparició de les grans masses escultòriques, dels grans relleus que havia caracterisat al art romà y en general al art helenístic. L'esculptura ornamental, a mida que 'l temps avança, més netament s'aparta de l'ornament clàssic, tant per la manera com ella es tractada, com per l'origen dels temes que emplea (1) y d'un ornament viu del edifici que li dóna moviment ab ses masses sortints, plenes d'intenses ombres y de punts brillants va a parar a un brodat gris predecessor dels arabeschs morescos. L'esculptura ornamental ja no es esculptura, sinó un brodat (2). Aqueix brodat desapareix en l'art bizantí d'Occident, en les basíliques dels segles v y vi de Ràvena, reduintse, 's pot dir als capitells o a les llores del *cancellum*.

Anyadeixis a aquesta tendència artística el poderós moviment icono-

(1) DREHL: obra citada, p. 39. — MICHEL: obra citada, vol. I, ps. 589 y següents.

(2) Id., id., ps. 119 y següents. Llegeixis també el cap. VI, del llibre II, de la mateixa obra.

clasta que esclata al segle VIII com ressò d'antigues aversions cristianes a l'esculptura y continuà durant el segle IX, y del que a Occident n'arribava con un reflexe (1).

La decadencia anà seguint en la segona etat d'or del art bizantí, que coincideix ab el període de desenrotlllo arquitectònic que aquí estudiem (2).

A la pobresa del medi social que aixecava les nostres esglésies, s'hi unia el gran prestigi del Orient, centre del art pera tot Europa pera excloure l'esculptura.

APROFITAMENT EN LA MATEIXA
D'ELEMENTS ANTICS

Són ben saluts els aprofitaments de la pedra treballada: cuidadosament se la recull y s'emplea en les coses més sumptuoses: la làpida de Cxixixlona, filla de Wifret, sobirà comte de Barcelona, es, com hem dit, un fragment rústech de *pluteus* d'una basilica, aprofitat cuidadosament en sa cara no esculturada;

la làpida del mateix Wifret II, enterral en el cementiri de Sant Pau del Camp de Barcelona, es gravada en l'anvers d'una làpida romana. Pera prínceps, pera commemorar als nobles fundadors de la casa real catalana, són les pedres romanes arrencades dels murs, que en el moment de perill varen reforçar les muralles barcelonines o 'ls fragments inútils de les velles basiliques.

L'aprofitament de fragments es ben digne d'estudi en aqueix moment de l'història de l'Arquitectura. Hem citat el cas conegut de Santa Maria de Tarrassa y de Sant Miquel: en els brancals de la porta de la primera, s'aparedaven frisos romans, y en sos murs, pedestals d'estàtues o arcs votives; en la segona s'utilisaven columnes y pilastres d'antichs atris. En les tres actuals esglésies de Sant Pere de Tarrassa s'hi troben làpides, columnes, frisos y carreus que porten la senyal de la cua d'orenella que 'ls unia, d'indubtable procedencia romana. En l'església de Santa Maria són de veure dugues làpides dedicades respectivament al emperador Antoninus Pius y a Quintus Granius Optalus, duumvir d'Egara (3). Aprop



Fig. 498.—Relleu de l'església de Gurb. (Gudiol.)

(1) DIEHL: obra citada, ll. II, cap. X.—MICHEL: obra citada, vol. I, p. 592.

(2) Id., íd., ll. III, cap. IX.

(3) HÜBNER: *Inscriptiones Hispaniae Latinae*, citada, 4494 y 4495.

d'eixes esglésies fou trobada també per l'Associació d'excursions catalana la de *Titinia Bastogauninis*, estudiada pel P. Fita (1). En les mateixes se troben troços de marbre jaspejat en els graons del presbiteri, sens comptar els sens nombre de carreus empleats en les ligades, qual procedència romana no pot dublar-se. És també romà 'l sepulcre que servia de pila baptismal en l'església de Sant Pere. En la part baixa del campanar de Sant Benet de Bages y de Sant Cugat del Vallès, hi han empleats grans



Fig. 499. — Relleu del Museu apidari de Vich. (Fot. Mas.)

carreus, que 's possible siguin d'una construcció anterior, mentres el restant de l'obra es de carreus petits clarament romànichs. L'exemple més interessant d'aqueix aprofitament es la porta de Sant Pau del Camp de Barcelona. Deixem de banda el limpan y les arquivoltes, que són obra de restauració del segle XII y en ella veurem com s'utilisaven com cosa inapreciable, dos capitells visigots y dues

impostes decorades ab estrelles, que han servit pera formar la portada, sumptuosa per l'època, d'un monastir a les portes de Barcelona.

Les arcs y pedestals antics s'utilisen pera pedestals de les creus y devegades dels altars com el de Sant Andreu de Sureda. Era això un fet general. Els més poderosos de la terra llavors ho practicaven com últim recurs després d'una llarga decadència en que l'art de l'esculptura havia quasi desaparegut: el rey cristià més poderós, Carlemany, pera aixecar sa església d'Aquisgran; els califes d'Occident pera bastir el palau de Medinasara y la catedral de Còrdova, envien a buscar columnes y capitells a Africa, a Constantinopla, als confins més apartats d'Espanya, fins a la Galia (2). ¿Què té de particular que en la nostra Catalunya se cerquin les ruïnes romanes pera aixecarhi 'ls edificis?

(1) *Anuari de la Associació d'Excursions Catalana*. Any primer, 1881. P. 450.

(2) Vegis vol. I, p. 338.

ELEMENTS ESCULTÒRICS
DE LES ESGLESIES
DEL PRIMER PERIODE

Els pocs elements escultòrics coneguts no formen còs ab la construcció: són un element solitari colocat ací o allà sens importancia: una imposta, uns capitells de claustre de campanar o una llinda d'un portal. Sembla que's refereixin a un d'aqueixos elements trobats en les nostres esglésies les següents paraules d'en Michel: «Quan l'esculptura hi intervé—ha dit (1)—



Fig. 500. — Llacera d'una imposta de Sant Pere de les Puelles. (Fot. Mas.)

fou sols en la forma d'aquells maons historiat, enmollats y relocalts que s'han trobat en molt gran nombre a Saint-Palais (Gier), en l'Aisne, la Loire-Inférieur, le Puy-de-Dôme y més recentment en les ruines cristia-

(1) *Histoire de l'Art*, citada, cap. VI. «La Sculpture romane.»

nes d'Àfrica (Adams, Karita, a Kasrin, etc.). Aqueixos humils models, foren a la fi de l'època carolíngia, y en els primers temps romànics copials en pedra y marbre... S'hi veu figurar epissodis de caça, monstres d'origen barbare, semblant als de les fibules o de les civelles dels cinturons, temes d'ornamentació aont els entrellaços y les reminiscències e imitacions d'estil oriental hi són freqüents, a més de temes bíblics y evangèlics».



Fig. 501. — L'inda de Sant Andreu de Sureda.

RELLEUS DE L'ESGLÉSIA DE
GURB, DEL MUSEU LAPIDARI
DE VICH

En l'absis de l'església de Gurb, del segle XII, hi trobà mossèn Gudiol un d'aquests relleus transportat d'altres construccions, que cal classificar entre aqueixes copies de maons de procedència oriental. En un costat, hi ha un lleó ab una estrella desdibuixada en l'anca (figs. 497 y 498).

En Brutails, al Congrés arqueològic de Perpinyà, feu notar l'existència d'una estrella anàlega en el naixement de la caixa de l'extremitat posterior d'un lleó, esculpit en una pica de Sant Andreu de Sureda. Com ha dit Mr. Pron, no es això una simple fantasia del artista; sinó una influència oriental de la Persia sassànida (1). En l'altre costat hi ha el tema de la creu, roses de cinch fulles, tema decididament oriental. El traçat de l'esculptura, recorda l'emmotllat de la ceràmica. Anàlech a aquest, es el relleu existent en el Museu lapidari de Vich (fig. 498), en el que enquadren una creu, diversos temes geomètrics (2).

SEPTORS DECORATIS DE
ROSES Y ESTRELLES

En els sepulcres dels llochs apartats s'hi conserva una escultura ornamental que repeteix els temes antiquíssims de les estrelles fetes d'arçhs de circol, tals com les que els escultors

(1) Nota d'en BRUTAILS al Congrés de Perpinyà, 1906, sessió de 28 de Maig.— MAURICE PROF: *La Gaule Mérovingienne. Bibliothèque d'Histoire illustrée*. Paris. P. 253.

(2) JOSEPH GUDIOL: *Nocions d'arqueologia sagrada catalana*, citada, p. 211.

visigòtics executaven reflexant l'esculptura del primitiu art cristià de la Síria, y reproduint vells temes populars ibèrics (1).

Són exemple d'aqueixa ornamentació de dubtosa data que arriba fins a èpoques molt recents, els sepulcres de Pons, Gualter (fig. 396), Sant Julià Ca Sorba, etc., ab sos temes arcaics, com si fossen una supervivència de la decoració del primer període bizanti.

IMPOSTES DE SANT PERE DE LES PUELLES Són ja de data més precisa les impostes decorades del atri de Sant Sadurni, junt a Sant Pere de les Puelles, consagrada en 915. Sos temes són les cordes, els entrellagats, la característica planta ondulant y les combinacions de trenes y fullalje (figs. 33, 293, p. 343, y figs. 500 y 508).

Els entrellagats són un tema antiquíssim (2) que reapareix en els mosaics romans de baixa època y que's popularisen desde'l segle VIII per tots els dominis carolingis (3). Pren aqueix tema complicacions fins llavors desconegudes per estranyes supervivències de tradicions antiquíssimes en els països del Nord d'Europa, Inglaterra y Irlanda, quals relacions ab la cort de Carlemany són ben conegudes. Els que ornamenten les nostres impostes romàniques, són més propers als dels manuscrits d'influència normanda, que de les llaceries que en els segles X y XI decoraven les esglésies orientals.

Cal notar en un d'aqueixos àbachs, una testa grollerament esculpida (fig. 33) y combinacions simètriques com les que acompanyen tantes vegades les signatures dels documents dels segles X y XI.

LLINDA DE SANT GENIS LES FONTS Hi ha un interessant exemple d'esculptura del segle XI en la llinda de Sant Genis les Fonts, perfectament datada per una inscripció (fig. 496). L'Andreu Michel y en Lasteyrie dinen d'ella que es un dels més antics ensajges d'estatuària monumental romànica que hagi arribat fins a nosaltres (4). L'ús de la representació humana no es un cas extraordinari en l'època.

La carta interessantíssima del monjo Garcia tantes vegades citada, fa esment, al descriure'l cibori de Guixà, construït en 1040, del ús del element

(1) Vegis vol. I, ll. I, cap. XXIV, y ll. II, cap. X.

(2) Vegis vol. I, ll. I, cap. XXIII.

(3) LASTEYRIE: *L'architecture religieuse en France a l'époque romane*, citada, ps. 201 y següents.

(4) *Histoire de l'Art*, vol. I, ps. 596 y 598. *L'architecture religieuse en France a l'époque romane*, citada, p. 637.



Fig. 502. — Pintura del absis de Sant Pere del Burgal.

escultòric figurat. Apart dels capitells de fulles y flors diverses, probablement capitells corintis com els coetanis de Ripoll, cita 'ls símbols dels evangelistes esculpits, posats als quatre angles, sobre les columnes.

Data el relleu de que tractem del 1020-1021, segons l'inscripció estudiada per en Lluís du Bonnefoy.

✠ ANNO VIDESIMO QUARTO REENNANTE ROTBERTO REGE, WILIELMVS, GRATIA DEI ABA. ISTA OPERA FIERI IVSSIT, IN ONORE SANCTI GENESII CENOBII QVE VOCANT FONTANAS.

En son llibre sobre *L'Histoire de la sculpture en Languedoc*, M. Marignan s'ha ocupat del baix relleu de Sant Genís, y fidel a son sistema l'atribueix al segle XII. MM. de Lasteyrie y Brutails han demostrat magistralment com les teories de M. Marignan són exagerades, en lo que 's refereix als païssos de llengua d'oc; dels que formen part els païssos de llengua catalana.

Les raons donades per Marignan per atribuir la llinda al segle XII són: caràcter de l'obra de que forma part; formes de bases y capitells figurats en el baix relleu; pentinat dels cabells dels personatjes, el que no seria a

la moda del 1020. En Brutails hi oposa els següents arguments: «Les construccions en les que l bloc hi ha sigut reemplaçat, són del segle XII; però la llinda pot ésser més antiga. Les miniatures del segle XI presenten capitells y bases anàlogues a la de Sant Genís. En quant al pentinat, no 's pot raonablement buscar un criteri cronològic precís, y nostre baix relleu ho prova: dels nou personatjes que conté, tres són pentinats en llargues bandes, tres tenen una ratlla al mig del cap, dos tenen rinxols radials sobre l front. Jo no parlo de l'últim, que no té cabells. Per altra part, la data de l'inscripció no pot interpretar-se d'altra manera que com referint-se als anys 1020-1021» (1).

Enquadra l'obra una planja sinuosa ornada de fulles alternes, tema oriental comú en la nostra decoració arquitectònica; en el centre l'imatge de Crist, alta la mà dreta, l'index alçat, plegats els altres dits com dictant un precepte escrit en el llibre, sostingut per la mà esquerra.

Sèn en l'arch de la gloria y apoya sos peus en un coixí cerclat per altre arch que talla el primer, tal com en alguns antependis del Museu de Barcelona (2), tema per altra part, comú en la pintura romànica francesa. En el fons de l'aureola hi ha gravada l'A y la Q; dos àngels agenollats, sostenen els dos cercles ornats de perles que la formen. Tres imatges nimbades omplen a cada costat el fons d'unes arcades, marcadament de ferradura, sostingudes per columnes. Més que escultura, sembla l relleu plaer ab que per medi de pasta de guix se simulen en els nostres antependis les obres anàlogues d'orfèbreria.

Té la composició una semblança ab els nostres primitius frontals d'altar, com si 's derivessin de models comuns, o que la composició d'un frontal s'hagués utilisat pera ornar la llinda d'una porta, suprimint un dels rengles d'arcades, substituintlo per la faixa llisa que conté l'inscripció, rebaixant l'espai que ocupa l'imatge central y suprimint els dos àngels superiors (3).

Recorda per sa factura els exoris carolíngis, «mes l'esculptor de Sant Genís les Fonts, ha conegut models d'un art ja més avançat, ho adveren els cabells tractats arc com a bucles, cuidadosament sobreposats, tantos en bandes llises que separa una ratlla central, y l detall dels ropatges que ab

(1) J. A. BRUTAILS: *Le linteau de Saint-Genís-des-Fontaines*, Congrès Archéologique de France, any 1906, Paris, 1907, Ps. 509 y següents.

(2) ANTONIO MUÑOZ: *Pittura romanica catalana. I paliotti dipinti dei Musei di Vich e di Barcellona*, Anuari del Institut d'Estudis Catalans, 1907, El antependi a que aludim, són el n.ºs 1 y 2 del Museu, fig. 19 y 20 del referit article.

(3) Comparis ab els antependis del Museu de Barcelona, fig. 1 y 2 del article citat.

tot y llur grolleria y llur rigidesa, presenten ja alguns dels tipus que 's desenrotllaren al segle XII; els feixos de plechs, quals extrems inferiors en forma cilíndrica y com aplanats per una planxa, s'estenen y sobreposen entre 'ls peus; els panys de roba bruscament aixecats, voleyant sobre 'ls costats, com petites faixes agitadaes pel vent (figura del Crist), idea que persistirà



Fig. 503. — Absis de Sant Miquel d'Angulastres. (Centre Excursionista de Catalunya.)

llarch temps en l'esculptura del segle XI, mes que provindrà de l'imitació d'obres més antigues y principalment de miniatures y exoris bizantins. Les dues figures d'àngel, d'un dibuix d'altra part molt rudimentari, en el que les mans monstruoses han oposat al imaginari una dificultat invencible, testimonien ab tot una recerca característica del moviment, y són ja com els precursors d'aquells que en el segle XII, sobre les llindes o 'ls tímpanes de tantes d'esglésies, assistiren ab grans gestos d'espant y admiració a la ascensió del Senyor. Tenim aquí un testimoni preciós que permet compendre per quals transicions y tantejos un tema preferit de l'iconografia de l'Estat mitjà passa de les miniatures dels exoris y de l'orfèbreria, a l'es-

cultura monumental» 1. El relleu de Sant Genís les Fonts, com ha dit M. Brutails, recorda també la caixa d'aram daurat de Sant Benoit-sur-Loire y més encara l' reliquiari d'avorí publicat per Viollet-le-Duc 2 y Molinier 3.

LLINDA DE SANT ANDREU DE
SURLDA

Se diria de primer moment una copia de la del monastir proper de Sant Genís les Fonts. Un examen detingut porta a la conclusió d'una obra d'origen anàlecl, derivada de les mateixes fonts, mes barroerament executada; però no una copia (fig. 591). L'orla es diferenta; la formen dues línies de fulles que alternadament omplen l'amplor de la faixa. Al centre l' Crist ab nimbe crucifer en la mateixa actitud de la mà alçada dintre una mandorla, que l'artista no ha sapigut encabir en la faixa més estreta que l'original; dos àngels l'aguanten alònits ab ses mans. Als dos costats, tres arcades una mica reentrants sobre columnes. L'intercolumni més ample a proporció del de Sant Genís les Fonts, no es ben omplert pels temes iconogràfics; en els primers hi ha l' tema dels serafins ab les sis ales apocalíptiques plenes d'ulls. En les quatre altres figures de Sants, contrafets, però més expressius que en la llinda de Sant Genís.

TEMES ESCULTÓRICS



Fem ara un balanç dels temes empleats.

En la classificació d'aqueixos temes, trobarem un fons purament romà, més o menys degenerat, mes encara tret d'aquell gran esclat de civilització: fulles d'acante més o menys barbres, ous jònics, capitells de Sant Pere de les Puelles, de Bages y de Ripoll. Hi ha després supervivències d'aquells antiquíssims temes de les estrelles fetes d'arcs de cercle y de rectes que hem trobat en la decoració ibèrica, les hem vist sobreviure al art romà y estar en ús en el període visigòtic. Estrany simbolisme devia veure'shi en aqueixes combinacions de ratlles, signes cabalístics que ls homes del segle XII y XIII anomenaven *signum salomonium* (4). Tota la decoració que hem trobat a Catalunya en el període

(1) MICHEL: obra citada, vol. I, ps. 597 y 598.

(2) *Dictionnaire Raisonné du Mobilier Français*, París, 1858, Mot *Reliquaire*.

(3) *Histoire générale des arts appliqués à l'industrie, Ivoire*, p. 165.

(4) En un document de 1172, que es una donació que fan Bernat d'Anglesola y sa muller Eliesen y llur fill a la taula del refector de Sant Pau d'Anglesola, el notari suscriu: *Guillelmus de Gerrida scriptor d'Anglesola, scripsit istam cum hoc sig*  *no Salomonico*. — En un altre document de 1206, en una sentència que dicten Pere y Arnau de Toló sobre l' castell y terme d'Isanta Anas de Toló, firma dient: *subs cribo*  *cum Salomone*. (Comunicació de mossèn SERRA Y VILARÓ).

visigòtic, viu durant aqueix primer període romànic. En això se sintetisa l'herència del passat. Apareixen ab nova forma les combinacions de

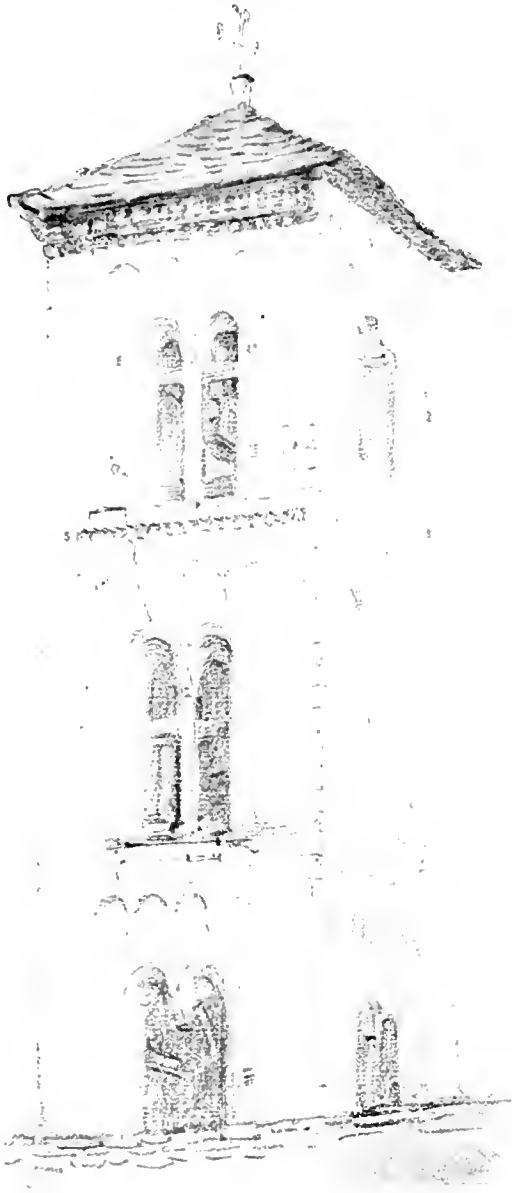

Fig. 504. — Campanar de Santa Maria de Tahull
ab restes de policromies. (Valhonorat.)

trenats y cordes conegudes també en l'arquitectura cristiana prerromànica. Omplen aqueixos llagos complicats, les impostes de Sant Pere de les Puellas, els capitells cúbics de Sant Benet de Bages, tal qual cap de capitell trapecial, com el de la Clusa al Rosselló y l del campanar de Sant Pons de Corbera.

Aqueixos temes propis del art barbre, a més de la transmissió directa, tingueren per vehicul els manuscrits anglosaxons e irlandesos. Es sabuda l'influencia dels monjos miniaturistes irlandesos en els escriptors carolingis, introduintli les llaceries embolicades, creades en el segle vi per cristians convertits de poch, portant dintre son esperit l'emprenta de les complicacions decoratives d'un art primitiu antiquíssim.

Es un tema que dels manuscrits del Nort arriba als nostres escriptors, y d'ells passa a l'esculptura. Els manuscrits de Ripoll y de Vich, del segle xi n'estàn plens, y fins acompanyen les signatures dels documents solemnes (ps. 354 y 428).

Al costat d'ell, fan tímida aparició ls temes vegetals, fortament estilissats y geométrissats: els capitells de Manresa y del Canigó 'n són una prova. Entre

aqueixos temes, hi ha la planta sinuosa que despren en cada ondulació una fulla enterament geomètrica. Aquest tema primitiu s'imposa en totes les decoracions: en els manuscrits ornant les lletres, en les impostes de Sant Pere de les Puellas, en els marchs que enquadren les llindes de Sant Andreu de Sureda y de Sant Genís les Fonts. És quasi l'únic tema vegetal en aqueixa escultura primitiva. A Sant Pere de les Puellas hi apareix en dues altres formes, de tema repetit, simètric, omplint les impostes. L'iconografia té escassa representació en l'escultura de les obres arquitectòniques; els escassíssims exemples de Sant Genís les Fonts y de Sureda, són com reproduccions d'un marfil o d'un antipendi, ab la Magestat al centre, en son trono format de dos cícrcols, aguantat per àngels, ab sos sants encaixats entre les columnes que aguanten arcades. Sols en una de les impostes de Sant Pere de les Puellas hi apareix una testa humana, com element ornamental. Tals són rapidament enumerats els temes de la decoració arquitectònica de les nostres esglésies dels segles X y XI.

LA POLICROMIA

La decadència de l'escultura fa contrast al Orient cristià als esplendors de la policromia. May aquesta ha arribat a més esplendor, y sobre tot a més compenetració ab l'obra arquitectònica: el color substitueix els encants de la forma esculptòrica y als grans murs pintats y revestits de mosaich, recort dels riquíssims revestiments assiris y perses, venen a substituir la grandiositat dels ordres clàssichs. Paviments historials, revestiments de marbre y làmines metàliques, relleus realçats pels colors, mosaichs ab fons d'or y d'argent, pintures al fresch, cobreixen ja desde'l primer temps del art cristià oriental y 's perpetuen fins a l'actualitat, l'interior dels temples y brillen en els lluchs principals del exterior (1).

Y aqueixa forma d'art encara que pobrement, arriba a les nostres esglésies. A Occident, com a Orient, la pintura sembla un art canònic, totes les invectives que 's dirigeixen a l'escultura, se tornen lloanes vers aqueix art, que sembla una mena d'explicació gràfica dels textos sagrats, com unes miniatures engrandides intel·ligibles a la gent no lletrada (2).

Totes les esglésies eren destinades a ser policromades; aqueix era a Orient l'ornament del temple; mes aquí 'l mosaich era substituït per la pintura. A falta de pintura, s'arrebogava y enlluia ab calç y s'emblanquinava. Així

(1) DREHL: obra citada, ps. 51, 59, 99, 151 y 186.

(2) Vegis sobre aqueixa qüestió el *Recueil de textes relatifs à l'histoire de l'Architecture* de VICTOR MORTET, citada.

són la major part dels nostres temples. Cap text català apoya aqueixa afirmació: mes aquesta era la pràctica usual a Occident (1), y l'fet es que la major part dels nostres temples romànics ens han arribat enlluïts y emblanquinats ab calç.

En varies esglésies s'hi han trobat senyals de policromia. La més simple es una decoració simulant carreus, de que se n'ha trobat rastre a Tahull.

En altres la policromia ompla l'absis y les naus. En Rogent, que recorregué fa més de trenta anys varies esglésies catalanes, dona les següents notícies. L'església de Ripoll, sens cap dubte, sigué en son primer període policromada. A Sant Llorenç del Munt y a Frontinyà hi ha indicis de sa passada existencia, y en el buit del cloquer de Canigó s'hi guarden en sa quasi totalitat les pintures primitives que eridaren ja l'atenció d'en Pujades (2), y són dignes d'especial estudi les pintures murals de Sant Miquel de Cuixà. Després d'aquestes cal afegirne d'altres que posteriorment han estat reconegudes, com les de les esglésies de Sant Pere y Sant Miquel de Tarrassa; la capella del Castell de Marmellà, y Sant Pere de Casserres.

Posteriorment, la Junta de Museus y l'Institut d'Estudis Catalans han emprès l'estudi de les pintures murals catalanes, y l'nombre de les conegudes ha anat augmentant extraordinàriament, essent avuy estudiades varies esglésies del tipu que 'ns ocupa, ab restes importantíssims de pintura, com: Sant Miquel de la Sèn, Santa Maria d'Aneu, Sant Pere del Burgal, Estahon, Ginestarre, Esterri de Cardós, Mur, a més de Santa Maria de Bohi y Sant Climent y Santa Maria de Tahull que pertanyen al segon període.

No 'ns interessa tractar aquí de la pintura mural baix el punt de vista iconogràfic, ni de la tècnica pictòrica, sinó baix el punt de vista de l'arquitectura. La composició prenía per punt principal al absis, y aquest era esplèndidament ornat. La composició es sempre la mateixa, arran de terra una socolada, figurant devegades una draperia; després un ample fris

(1) El Rnt. P. TH. PERRATÉ, en son *Manuel d'Archéologie pratique (Troisième lettre)*, adueix els següents textos interessantíssims sobre aqueixa qüestió: «Joan, abat de Monçon, emblanquinava la seva església *«calce dealbavit..... inalbavit parietes ecclesiae»*. Huch bisbe d'Auxerre, ho feu ab l'església de Santa Eugènia *«Parietes dealbavi faciens»*, envers l'any 1090. Hoel, bisbe de Mans, ho feu també ab son temple *«parietes per circumlun dealbavi»*; Guidus de Beauvais, per allà l'any 1063, feu emblanquinat sa única església ab calç.»

Vegis també sobre aqueixa qüestió el *Recueil de textes relatifs à l'histoire de l'Architecture* de VÍCTOR MORTET, citada.

(2) ELIES ROSENT: *Santa Maria de Ripoll*, citada, p. 37.

ornamental fent de peu a la renglera dels Sants Apòstols, que fa com un tapic fins a l'altura de les finestres (fig. 502), o apareix al fons d'unes arcades sobre columnes pintades (fig. 318), enquadrat per dalt per un altra faixa decorativa; a sobre, omplint tota la volta esfèrica, el Crist, el Pantocrator

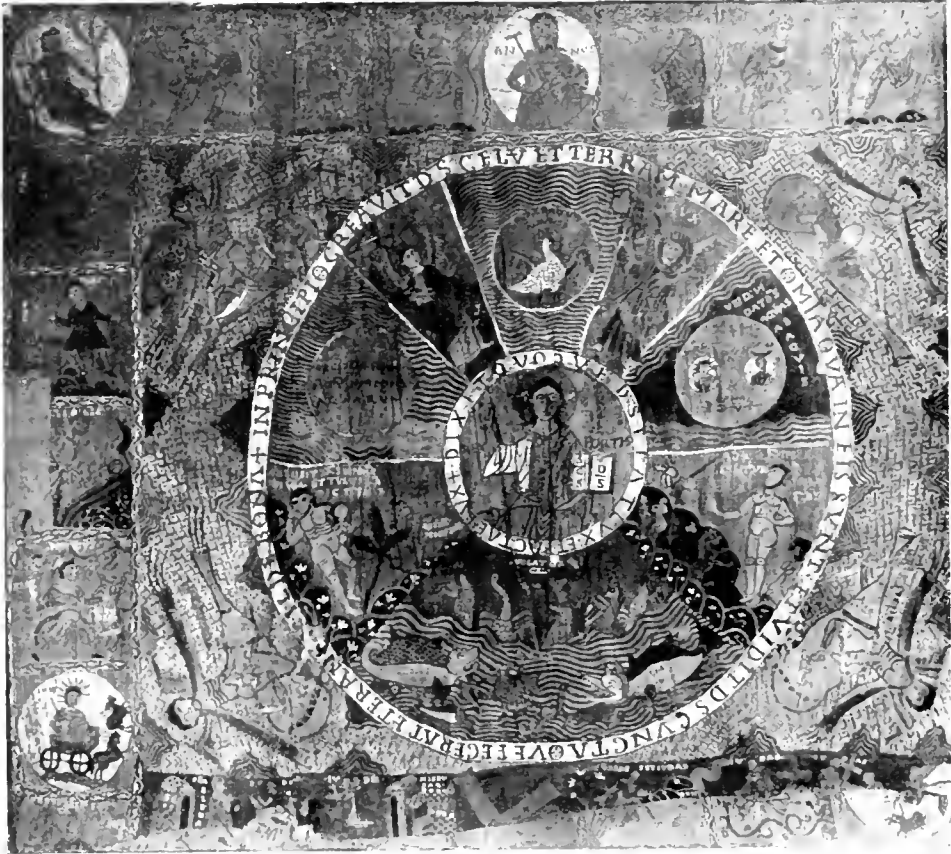

Fig. 505. — Tapic de Girona.

nimbat, rodejat d'Àngels o dels símbols dels Ewangelistes (fig. 503), o la Theotocos rebent les ofrenes dels Sants Reis. Aqueixes línies generals de la composició se repeteixen ab gran uniformitat. Les figures no s'destaquen sobre un fons uniforme, sinó, com en els manuscrits hispànics, sobre amples faixes de colors diversos.

Aqueixa distribució es també, fins a cert punt, reflexe de l'ordenacio

decorativa de les esglésies orientals dels segles IX, X i XI (1), de les que adopten les grans línies de composició, els caràcters generals de la distribució de temes, fins lo més fonamental dels tipus iconogràfics, mes que després adapten al sentir local, als caràcters indígenes de la decoració forjada en els escriptoris dels monastirs benedictins.

A Orient, per moltes raons històriques, la decoració havia tendit, si no a lliurar-se, a metoditzar-se. «La clau de les cúpules, lo alt de les voltes era 'l cel. El Crist hi figura en sa glòria, voltat d'Arcàngels, revestits solennement, montant la guardia a son voltant, la llança al puny; sota dels Angels, prenen lloch alguna vegada 'ls Apòstols, més sovint els Profetes, que en els textos sagrats inscrits sobre 'ls pergamins que desenrotllen, porten testimoni de l'omnipotència del Senyor» (2).

«A la conca del absis, la Verge es colocada ja pregant, ja simbolisant l'Església en pregaria, més sovint, sentada tenint l'infant a la falda, representant llavors l'Església «trono animat del Totpoderós». Els dos arcàngels Miquel y Gabriel, en sumptuós trajo de cerimonia, li fan d'ordinari la cort. Desde que 'l Crist es anat a beneir desde lo alt de la cúpula, la Madona regna mestressa en el lloch abans reservat al Salvador en el fons del absis, y ella hi resterà per sempre més» (3).

Cap de les nostres esglésies polieromades té cúpula, y 'ls absis se decoren ja ab la composició del Pantocrator, ja ab la Verge; les primeres presenten dall la volta esfèrica 'l Pantocrator ab el llibre a una mà, aixecant la dreta per beneir, sentat sobre l'arch de la glòria, els peus sobre la bola del món decorada ab faixes, ornada de ramatges, el cap nimbat, a cada costat penjant la A y la Ω, rodejat dels Angels y Serafins que sostenen els símbols del Evangelistes. A sota, en el mur cilíndric, la Verge y 'ls Apòstols. Es l'idea de la composició de les altes cúpules trasladada a la conca dels absis.

En altres, la Verge presideix sentada en trono d'avori, 'ls peus sobre rich escambell, com una Basilissa bizantina, els Arcàngels li fan guardia d'honor, mentres reb l'homenatge dels tres Reys d'Orient. Trajos, disposició, ornaments, tot sembla oriental.

A lo llarch de les naus s'hi desenrollaven dugues faixes de pintures, una inferior ab els Sants Profetes y una superior ab escenes bíbliques, principalment del Apocalipsis, y escenes evangèliques o de les vides dels Sants (4).

(1) DIEHL: obra citada, ps. 151 y següents.

(2) Id., id., p. 154.

(3) Id., id., obra citada, p. 156.

(4) Vegis la publicació del *Institut d'Estudis Catalans: Les pintures murals catalanes*, en curs de publicació.

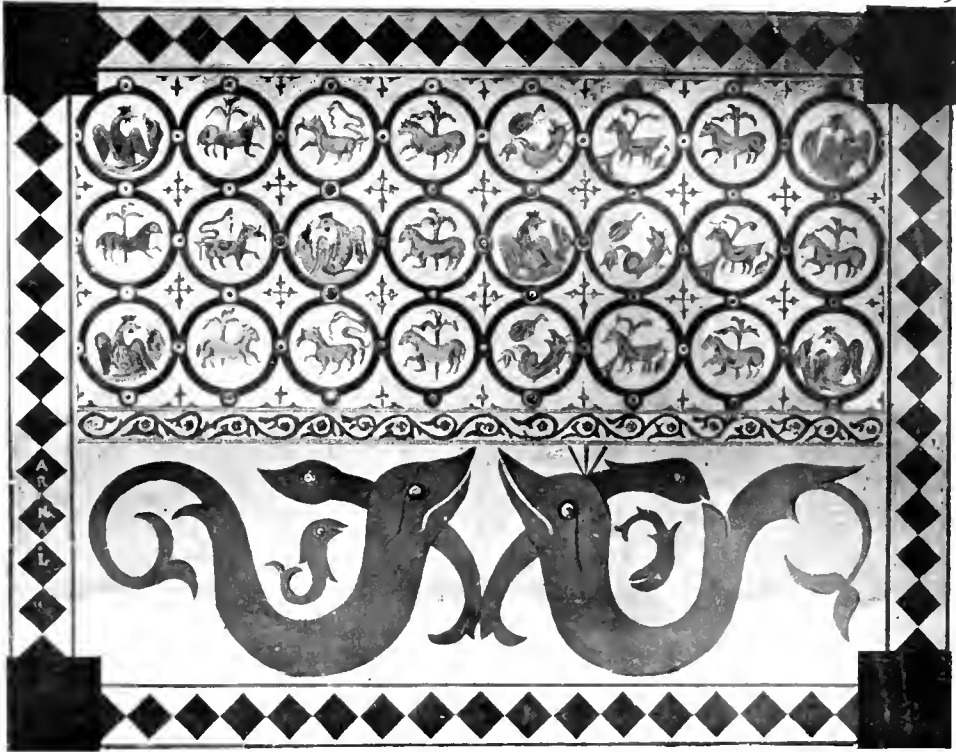

Fig. 506. — Mosaïc de Ripoll. (Dibuix de Pellieer.)

TAPIÇOS

Allí aont no arribava la decoració de la pintura, començaven els tapiços que acompanyaven a les taules esculpides o policromades. El de Girona es una mostra probablement de data més moderna d'aqueixos tapiços de que parlen els documents del segle XI (fig. 505).

En un inventari antic de Ripoll, parlant de la roba entregada a Agilla, un monjo o germà del Monastir, se parla de *tapitios XIII* y de *bancalis* (1).

Mossèn Gudiol publica les següents notícies sobre aquest tema interessantíssim. Lo testament de Sisebut, bisbe d'Urgell, any 939, menciona *tap-*

(1) BEER: obra y traducció citada. — *Boletín de la Academia de Buenas Letras de Barcelona*, vol. X, p. 239.

piles duos; en l'inventari dels béns del bisbe vigaletà Wadinar, s'hi apunten «*trapos polemitos IIII, tappiles reteres III*» (1).

En el testament d'Idalcari, bisbe de Vielh, de l'any 909, s'hi menciona «*banchale polimito I, curtinam I*».

Y en el d'Arnengol, comte d'Urgell, any 1010, s'hi citen «*duas bancales et cortina una y dossales o duos tapacios et feltros duos optimos*».

En la consagració de Sant Pere de Roda, any 1067, hi trobem: «*I dossale* (drap que penjava al cor) *constantinatum et unum cum pallio cum auro factum, unum bancalem palleum*».

El mot *tapicius* té 'l sentit de cobrellit (2), mes també 'l d'alfombra o drap de peus. El mateix Mossèn Gudiol cita un document del any 1131 en que Aleraud deixa a Santa Maria de Maulleu «*unum tapit ut semper stet ante altare*».

L'ús dels draps de diverses menes que trobem en els inventaris pera la decoració de les esglésies, era general en l'època. M. Mortet ha publicat sobre aqueixa qüestió documents interessantíssims (3). Ja 's vestien ab ells l'altar, ja l'ornament s'extenia pels murs interiors del temple. Ja eren draps decorats de lleons y sagularis, probablement teixits orientals. Ja ornats de composicions anàlegues a les pintures dels murs, temes trets del Apocalipsis de Sant Joan ab imatges de reys y emperadors.

Les mateixes Costums escrites de Cluny, conegudes pel nom de son compilador l'abat Huch de Farfa, disposaren que 'l dia de dissapte Sant les esglésies adornessin de cortines els murs de l'església, l'absis de tapiços, els seyents del cor de bancals, y fins els frontispicis ab veles de draps brodats lleugerament o de teixits de seda.

MOSAICS

Quasi may arriben fins a nosaltres els paviments en mosaich de pedra y marbre que eren l'ornament complementari dels temples orientals. Els paviments de les nostres esglésies són foses de pedra, y sols una excepció 's conserva avuy, desgraciadament en còpia, dels mosaichs antics: el preciosíssim mosaich del absis major de Santa Maria de Ripoll (figs. 506 y 507).

Hi ha notícies d'haverhi existit d'altres; però l'únich de que avuy queden datos gràfics, es el del vell monastir sepulcre de nostres comtes, que ha sofert una restauració massa general, mes del qual se 'n conserva

(1) JOSEPH GUDIOL: obra darrerament citada, p. 301.

(2) BALARI: obra citada, p. 599.

(3) *Recueil de textes relatifs à l'histoire de l'Architecture*, citada.

un dibuix més o menys precís, degut a Pellicer y Pagès, y fragments de la seva tècnica grollera.

El mosaïc de Santa Maria de Ripoll està situat en l'absis y s'estén en forma d'un rectangle de 11 metres de llargh, per 9 d'ample, rodejat d'una senzilla cenefa composta de quadrats units en diagonal. Altra cenefa divideix el rectangle en altres dues d'aire diferent. Sols els tres colors primaris: roig, groch y blau, sobre fondo blanch, són els que s'empleen en aquests mosaïchs del segle XI (1). Està firmat ab el nom d'Arnaldus. En Pellicer en detalla l'iconografia buscant potser massa simbolismes en temes purament ornamentals.

POLICROMIA EXTERIOR

¿Arribava la pintura al exterior? Es molt possible que 'ls murs externs de les esglésies no quedessin ab la rusticitat de les ruïnes. Se conserven aqueixos indicis de policromia en

les esglésies arcaïsans de la vall de Bohí, sobre tot a Tahull, aont els campanars del tipu que estudiem, encara que bastits al començament del segle XII, són decorats ab fons de mangre que armonisa ab el tò de la pedra (fig. 504). Els tons rojos son en les arcuacions lombardes y en les dents d'engranatge que marquen els pisos. A Bohí, una porta es curiosament decorada d'una composició pictòrica (2).



Fig. 507. -- Fragment que's conserva del mosaïc de Ripoll.

Per altra part, no es això extraordinari: a l'església de l'abadia famosa de Sant Benoit-sur-Loire, tenim el frontispici ornat ab pintures ab escenes del Apocalipsis (3).

(1) JOSEPH MARIA PELLICER Y PAGÈS: obra citada, ps. 69 y següents.

(2) *Les pintures murals catalanes*, publicació del Institut d'Estudis Catalans, citada, quadern III.

(3) VÍCTOR MORTIER: obra citada, p. 37.

POLICROMIA NATURAL Parlem finalment de la policromia deguda als materials emprats. El monjo Garcia, en la carta laudes vegades citada, parla de les columnes de marbre roig y dels capitells de marbre blanc, «*columna ex marmore rubicum ex albo marmore capitela*» (1).

Alguna vegada, la pedra esmoladora rojaenca colora 'ls absis ab son color pujat, fent contrast ab la calça grisa (Vilalleons, Tabèrnoles); altres es la lava ab son fò negre que marca les arcades, o bé 'ls maons maleixos com a Santa Maria de Tarrassa que 's senyalen ab llurs colors torrats entre la pedra.

ELS TEMES DE LA DECORACIÓ PICTÒRICA Si ara fessim un balanç dels temes introduïts per la pintura en la decoració, veuríem que era un art apart de l'arquitectura y l'esculptura, que usava temes més avançats, que fins al segle XII no apareïxeren en els capitells dels claustres. Cal afegir per altra part, que 'ls que estudien l'història de la pintura no han pas resolt encara sobre quines de les pintures murals estàn relacionades ab aqueix període arquitectònic que acaba ab el segle XI, ni demostrat si aquesta relació existeix. Es això, com hem demostrat, un fenomen general (2).

Deixant apart els temes iconogràfics y representatius y 'ls que ornamenten els trajos, fixemnos solament ab els temes decoratius. Notem entre els geomètrics, les gregues formades per cintes que 's repleguen, que 's troben a Pedret; les curioses gregues entrellaçades de Sant Martí de Fenollar; les formes rombals col·locades de punta; els zick-zack; les formes escacades y combinacions de cercles de Santa Maria de Bohí. Entre 'ls elements vegetals, la planta sinuosa que hem notat entre 'ls temes esculptòrics. Y finalment, apareixen en les pintures els temes zoomòrfics, ab una profusió extraordinària.

En resum, els temes de la pintura representen un període més avançat que 'ls temes de l'esculptura, y això 's degut més que a les diferències de dates, a que l'art pictòric tenia un vehícol més fàcil que l'art del esculptor, y aquest era l'art del miniaturista. Tots els temes geomètrics, vegetals y zoomòrfics que caracterisaren l'esculptura del segle XII 's troben abundantment en els manuscrits del segle XI perfectament datats, originaris dels escriptors de Vich y de Ripoll, que, per altra, en tota Europa han precedit d'anys, als temes de la pintura mural y de l'esculptura.

(1) *Marca Hispanica*, ap. CCXXII.

(2) HUMANN: *Studien zur Deutschen Kunstgeschichte Die Beziehungen der Handschrift-ornamentik zur Romanischen Baukunst*. Strassburg, 1907.



Fig. 508. — Imposta de Sant Pere de les Puelles.

X

CONCLUSIÓ



I. arribar al cap d'avall d'aqueix segon volum cal resumir en poques paraules, com en una mena de conclusions, els caràcters més sortints del art que floreix principalment en el període comtal de la terra catalana.

Es la nostra terra un sector dels restes del Imperi d'Occident, com una prolongació del Llengnadoch, al que 'ns uneixen tant les relacions ètniques y polítiques. Els nostres comtes se proclamen independents; mes senten l'influència principalment d'aqueix costat d'Europa; del Sud y l'Est de França enllaçat ab Italia, ab aquelles altres terres a les que l'Ródan serveix d'ampla via de comunicació, y ab les del Rhin y les dels Alps poblades de recorts carolingis, y aont en el segle x floreix el renaixement del Otonides. Viu separada per fronteres y per guerres de l'Espanya musulmana; no 's relaciona ab els regnes hispànichs cristians del Nordoest de la Península. En cambi troba son camp d'acció, l'aria de ses correries y viatges a França, a Italia, al Orient.

Terra montanyosa, poble rústech, va entrant poch a poch a la civilisació que va creant ell mateix, ab sos propis medis. No són ja els colonisa-

dors romans qui aixequen les obres, ni 'ls cònsuls y senadors exòtics o sos *accensus*; sinó 'ls bisbes y abats dels monastirs fundats pels grans terratinents, els comtes y feudals. No són els exèrcits de pas ni les lleves forçades, ni 'ls colegis dels emigrats els que les basteixen, sinó 'ls pagesos establerts al país o 'ls monjos. Ha mort l'imperi universal substituït pel regiment del feudalisme.

Y las fan, com qui comrea la terra o com qui fa les muralles del castell. No hi ha altra economia que la d'una primitiva agricultura: la prestació personal, el treball dels manents del lloch, reunits a sò de corn, van aixecant i tantament la pobra església, o 'ls monjos que interrompen sa tasca de desemboscar la montanya, y aplanarla y ferne vinya. Hi ajudan els donatius perpetuos o un tant de les contribucions, les donacions de terres, les almoines reynals o populars a cambi d'indulgencies, les deixes testamentaries y fins, en darrer cas, les vendes d'immobles y 'ls préstechs de diners. Es el sistema econòmic del començament de l'Estat mitja, com l'actual de la propietat rural del país en que regeixen les velles costums. Ha desaparegut la vida ciutadana antiga, substituïda per la vida del camp.

Els arquitectes són gent rural, com els actuals mestres de cases, o 'ls monjos entesos educats en els llibres vells del monastir; els treballadors: fusters o manyans o molers establerts en les viles minúscules. De tant en tant les colles trashumants que venen cridades pera una gran obra, o 'l monjo emigrat desde un monastir d'Italia o del Migdia de França, porten les pràctiques que hem anomenat lombardes.

La primera feina cap al segle ix, època tenebrosa, desconeguda, es la de satisfer les necessitats més perentories; l'obra del colonisador de terresernes o terres desvastades pels infidels, es a lo més bastir esglésies d'una nau pobríssimes: petites esglésiols triabsidals. Ja no 's construeixen tèrmes, ni teatres, ni circhs, ni acueductes, ni ponts: tot l'art se concentra en el temple cristià.

Cap a la meitat del segle x, sembla fan aquí la seva aparició, ornant els absis de les esglésies, les arcuacions lombardes; mentres la nau resta pobrament nua, sense més ratlles que una silueta terminada en el triangle del frontis que senyala la coberta; y les estretes finestres que illuminen ab vesllum escassa les tres naus. Aqueixa pobra construcció es devegades encara coberta ab les encavallades, com les primitives basiliques; mes ja en aqueixa època llunyana 's construeixen esglésies, lotes desde 'ls fonaments a la coberta, solament de calç y pedra. L'art que les adorna ha vingut de lluny, reflexa obres italianes ja seculars; mes s'aclimata al país, esdevé cosa popular, cosa nacional que ningú té per exòtica. Són aquestes obres basi-

liques petites o esglésies triabsidals, en que 's prolonga la nau major en forma de creu: els documents del segle X diuen que han estat fetes de pedra y morter desde 'ls fonaments a la coberta, després dels incendis, y alguna vegada, que un cop fetes s'hi han consagrat els tres altars.

Entre elles apareix a ciutat el plan en forma de creu, vulgar en la florescència coetania del art bizantí, coronat al centre per la torra carolingia o per la volta ab trompes d'origen persià: mes a montanya continuen els ensajos de la coberta de volta, que comença a ser comú al principiarse el segle XI. Són les esglésies d'aqueixa època encara senzilles, rases en l'exterior, a excepció dels absis, cobertes ab voltes de canó llises, de secció semicircular; les sostenen robustos pilans rectangulars: sols de tant en tant, en algun lloch principal, els archs doblers reforcen les voltes. Es encara un moment de transició, y en algun cas les columnes de les basiliques de coberta lleugera de fusta se conserven pera aguantar les voltes pesadíssimes.

Aqueix modo de fer vell, la tradició dels primers ensajos, té un moment d'esplendor a Santa Maria de Ripoll, el nostre panteó comtal.

Mes, de tant en tant, de la mateixa font d'origen venen mestres a bastir tal o qual temple, com el de Cardona, aixecat al mateix temps que la basilica ripollesa, y 'ls mestres llunyans porten nous progressos. Els murs nusos de la nau s'enriqueixen ab els relleus severos de les arcuacions y de les faixes lombardes; els absis se coronen de les negres taques dels ninxos, d'origen també italià. Les obres se fan més perfectes cada vegada, y aqueixa perfecció esdevé també popular y nostrada.

Sobre les voltes de canó, cap al segle XI hi fa sa aparició 'l cimbori ab sa cúpula sobre trompes, com les italianes, y les esglésies se troben flanquejades de les elevades torres foradades de múltiples finestres, ornades ab faixes de nombroses arcuacions.

Del any 1030 al 1040 es 'l'etat d'or de la nostra arquitectura. A més de Ripoll y Cardona, 's reforma Guixà, 's construeix Sant Sadurn de Noya, se basteix la Seu de Vich. Tots els caràcters del estil queden fixats: el plan ab les més savies complicacions y les solucions més simples, els absis triconques, els sistemes de voltes, el transepte, el cimbori, la composició y la decoració interior y exterior.

Totes les demès esglésies seràn derivació o simplificació d'elles: les nombroses basiliques que 's construïren durant el segle; les esglésies de plan de creu triabsidals, que 'n semblaven una abreviació; les ab absis triconque. Sembla com si s'hagués fixat de cop y volta l'estil en ses manifestacions més brillants, com si les obres definitives haguessin imprès en

ell la permanència perpetua. Era la darrera jornada d'un renaixement que s'iniciava al començament del segle XI, que fa venir a la memòria 'l text conegut de Raoul Glaber, anunciant en mots triats plens de poesia el renaixement monumental a l'Europa de ponent.

Més tard, les innovacions seràn poques: l'Orient ens enviarà nous relleus de ses obres grandioses en les esglésies de plan de creu grega: la basílica llatina continuarà reproduintse, alguna que altra vegada coronada pel cimbori oriental: l'aparell anirà perfeccionantse, y apareixeràn com aubada de son renaixement, en la dolzava centuria, rudimentaris ensajos esculptòrics.

Entre tots els edificis predomina 'l temple, precedit are del alrí o del narthex, are ab son claustre al costat: assentat devegades sobre la cripta: ja coronat del cimbori o flanquejat del campanar; aixoplugant l'altar, senzill, ornat de pintures bizantines, que s'aixeca humil devant del absis polierom.

Volten el temple els sepulcres més senzills; ha desaparegut la sump-tuositat del sarcòfeh, y o bé s'enterra 'l cadàver o se 'l deposita en el clot del cementiri petrin, deixantse sols pels magnats o pels bisbes y abals el sarcòfeh humilíssimament adornat.

Junt al temple s'hi aixeca devegades la canònica o 'l monastir, bastit com una casa romana al voltant d'un pati porticat. Es el monastir la realització més sumptuosa de l'habitació humana que pren formes senzillíssimes fins quan adopta el nom de palau, o quan guarnida per fortificacions rudimentaries, reflexe de la polioreètica romana o bizantina, constitueix el castell. La casa rural es com la villa romana; la casa luxosa 's desenrotlla al voltant d'un pati quasi quadrat com la casa helenística. El castell no es més que un turó fortificat, sovint ab muralles de tapia, coronat per l'altiva casa senyorial de murs senzills, llisos, verticals, sense obertures: últim reducte pera la defensa.

No es aqueix conjunt de formes arquitectòniques una evolució de l'art cristià prerromànic de Catalunya en la primera Èlat milja, sinó una fórmula nova, barreja d'importacions ab coses nostres que 's desenterren y tornen a la llum, a ser coses viventes. No 's pot dir ni importació ni invenció; l'art es sempre axí, llevors de la terra fecundades pel polen que du arreu 'l vent.

Es un art de construir que no sorprendria als constructors dels teatres o anfiteatres y circhs romans. Quasi no hi ha res que no sigui en germen en unes d'aqueixes ruïnes severes de Tarragona. Fins les cúpules trobarien sa predecessora en la cúpula de Cencelles, si no s'haguessin bastit construïdes ab elements dels més vulgars del art de construir romà, ab troços de volta de canó semicircular, y en que fins les trompes còniques semblen com si 's tornessin arcades. Murs d'*opus emplecton*, voltes de canó semicirculars de reblla a la romana, contrarrestantse perfectament unes ab altres, cobrint un plan groller de basilica llatina, tal es l'estructura més comú de nostres esglésies, no fent esment de les formes excepcionals ab els colaterals de quart de cercle, ni de les que semblen exòtiques o fronterices cobertes ab voltes per aresta, element per altra part romà ben característich.

L'estructura es lo que hi posem en la creació d'aqueix art, que 's vesteix exteriorment ab arcuacions, bandes y finestretes cegues vingudes de Lombardia.

L'igualtat de les obres catalanes y lombardes es absoluta. N'hi ha prou ab posar unes obres al costat de les altres pera obtindren una completa demostració; els campanars són exactament iguals; iguals els cimboris, elements d'importació oriental, però per l'intermedi lombard; igual el conjunt de la decoració exterior, el sistema d'arcuacions y rengles de finestres cegues que coronen els absis y 'ls murs de les esglésies, y les pilastres que divideïxen sos paraments externs.

Aqueixa semblança se repeteix en les criptes: unes y altres ab la mateixa disposició de voltes per aresta sobre columnes, y com se repeteix en els detalls y formes secundaries, en les finestres ab sos capitells trapezials, en les portes ab sa llinda feixuga, ab son arch de descàrrega, ab son timpanell semicircular.

Sortit de les basíliques ornades de mosaïchs bizantins y dels mausoleus imperials y dels baptisteris de Ràvena, poch a poch s'ha tornat art dels mestres de cases pagesos, art rural, art popular, y per lo tant art nacional. Es ben sabut que sovint són gent del país els que l'executen com una pràctica usual vella, sabuda y ho consignen al fer consagrar les obres dels temples.

La forma interior de les nostres esglésies, per altra part, no té cap semblança ab les esglésies lombardes antigues cobertes ab fusta, ni ab les cobertes ab voltes per aresta en les naus laterals y per una coberta de fusta en la nau central, ni ab cap de les formes de construcció adoptades. La forma lombarda origina a Catalunya una estructura desconeguda a Lombardia, una construcció de voltes ab pedra, seguint els mètodes que 'ls

constructors romans usaren en l'extensió de terra que comença a la Provença y segueix per la França meridional fins a l'Espanya, com si'l temple romànic català hagués nascut del maridatge, ab les formes ravennates d'una construcció indígena, quasi rural per sa senzillesa, construïda pels mateixos procediments, concebuda ab el mateix esperit que la infra estructura dels circhs y dels amfiteatres romans: com si'ls nostres temples fossin un cobert d'una vila romana ampliat ab l'absis tradicional de la basilica y ornat ab les formes exteriors dels edificis de les vores del Adriàtic, o bé com si'ls antics mètodes de construir haguessin permanescut y s'haguessen aplicat a la solució de la construcció de la basilica cristiana petria d'Occident tal com la forma racional que endevinaren també'ls arquitectes coptes y'ls de l'Anatolia. Resumint: els mètodes constructius del primer període romànic, són romans locals als que revesteix exteriorment una decoració lombarda.

Aqueixa harmonia entre la forma externa lombarda y l'estructura ab volta es potser entre nosaltres aont primer s'aconsegueix. Y si l'arquitectura romànica consisteix sobretot en la substitució de la volta de pedra a les encavallades de fusta, no solament en els absis y en les naus laterals, sinó també en les grans naus; si ella no es verdaderament constituïda sots sa forma expressiva y com un organisme homogeni y viu, que quan aquesta unió de la volta y del plan basilical es operat, podriem dir, parafrasejant a un historígraf francès, que en aquestes costes catalanes y en les estribacions del Pirineu hi hagué son verdader bressol (1), o potser diriam millor son port d'arribada, sabent els precedents antiquíssims que la solució d'aqueix problema tingué en les antigues esglésies d'Orient.

Aqueix art té per caràcter més sortint la pobressa, l'austeritat; res d'esculptura; sols alguna que altra imposta ornada de les llaceries septentrionals copiades dels manuscrits, sols algun que altre capitell corinti o compost degenerat, substituïts aviat pel capitell mensuliforme. Alguna que altra vegada la pintura ornava l'interior del temple ab reminiscencies de la pintura y'ls mosaïchs orientals. La vida ha esdevingut dura; les grans riqueses romanes han desaparegut y, limitat l'esclavatge, són impossibles les grans obres.

Tal es, en síntesis brevíssima, la nostra arquitectura romànica, fins al acabament del segle XI.

(1) MICHEL: obra citada, vol. I, p. 943.

No es aqueix art l'obra de colles forasteres: d'aquelles arribades per les grans obres aïlladament; més aviat es l'art que poch a poch desde l'loch d'origen ab una lentitut de segles invadeix primer les terres properes, s'atura per una serra de montanyes que després traspassa y com unes onades calmoses va anegant cada vegada les planes més llunyanes, invadiunt més fortament lo fàcil de les costes del Mediterrani, deixant les terres apartades del interior. Ho confirma l'examen de les nostres més antigues esglésies excessivament uniformes ab que 'ls veu que 'ls nostres artistes no manejen formes noves per ells, sinó coses conegudes, habituals, rutinaries. Per altra part, se tracta més aviat d'un art en decadencia, que emplea formes com les finestres cegues, d'origen oblidat, que usa en l'obra de pedra tota una decoració sortida de l'obra de maó, d'un art envellit reduït a fórmules precises: que d'un estil en formació, que l'arquitectura crea arrencantlo de la naturalesa o de la necessitat constructiva, ple de vacilacions y de tantejos.

Les fórmules són resolttes a Italia segles abans, recordant procediments de les primitives civilisacions asiàtiques, y ens arriben al pas que anava antigament l'art. Abans dels medis de reproducció moderns hi havia cent anys d'aquí a Italia; un segle va trigar el Renaixement: tant va trigar a baixar del Nord de França l'art gòtic, y 'ls medis del segle IX, X y XI eren encara inferiors als dels segles XIII y XV. L'art era una cosa social, no un ofici, y havia d'impregnarho tot pera invadir un poble.

Si dibuixéssim la seva aria geogràfica, senyalariem ab més o menys decisió unes fronteres d'Imperi, l'Imperi d'Occident en l'època. Recordem, com hem dit, que aquest formava més o menys nominalment en quant al domini material, d'un modo efectiu en quant al domini espiritual de les arts, l'Italia y la Germania, el regne de Borgonya, que comprenia les terres del Ródan y l'Saona fins als Alps y fins al mar, incluinthi la Savoya y la Provença, y com la seva influencia s'extenia fins al Pirineu y per les terres de la Marca hispànica. Són les terres aont se troba aqueixa arquitectura, aqueix art lombard dels segles X y XI del Occident. «L'unitat del Sant Imperi germànic, com ha dit Endart, s'afirma per l'identitat de l'art romànic alemany, y l' de l'art romànic italià, dit escola lombarda, que regna sobre tota l'Italia, sobre la Grècia, y exerceix sa influencia a través la Provença y l'Languedoc fins a Catalunya» (1). Se repetia aquell fenomen característich de l'antiguitat: a cada Imperi son art.

Els païssos limítrofes se caracterisaven per architectures diferents,

(1) MICHEL: obra citada, vol. I, p. 187.

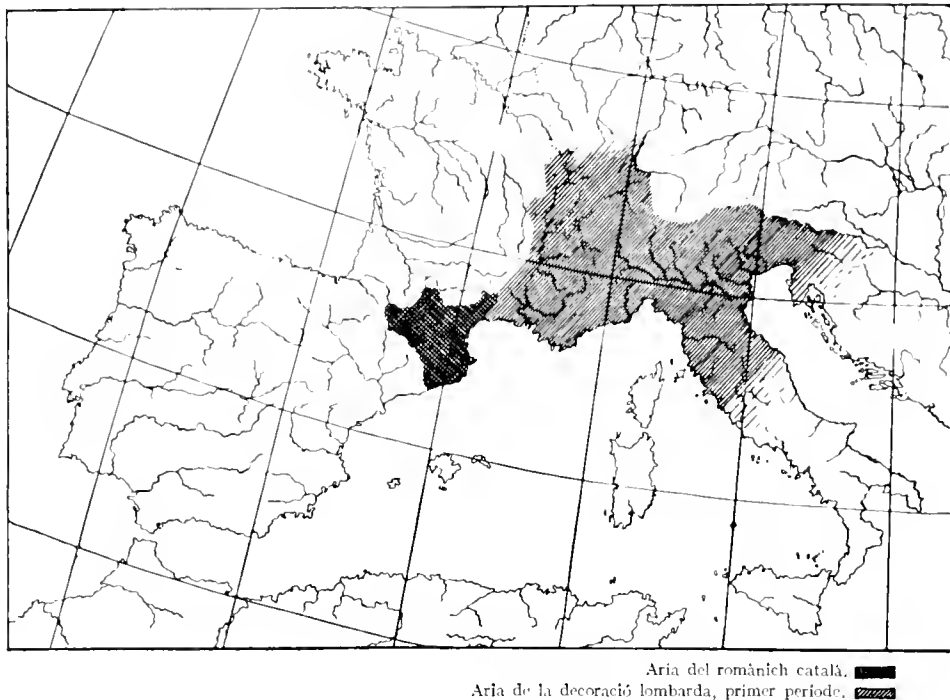

Fig. 509. — Carta geogràfica de l'escola romànica catalana y lombarda.

més o menys afins, segons les relacions de races. Així, al altre costat d'Espanya desenrotllen un art, derivació directa de les primeres escoles cristianes orientals, ab sos característichs archs de ferradura, ab ses intenses influències del art moresch. Cap al Nord, el domini real de França oposa una resistència a les formes lombardes y s'hi manté una arquitectura que alguns arqueòlechs anomenen franca o carolingia d'estil complexe, degeneració de l'art galo-romà ab antiquades aportacions orientals y que s'estén per la França del Centre y del Oest: més al Nord encara, se troben les escoles normandes ab ses tradicions de fusteria, y cap a Orient florien les ramificacions diverses del poderós renaixement de les arts bizantines. Al Orient cristià se desenrotlla la segona edat d'or del art bizantí després de la revolució iconoclasta: renaixement del art antich ab noves importacions fecundes del fons assialich. Els sants Apòstols y l'*Esglesia nova*, plenes de mosaich, revestides de marbre, brillen a Bizanci com un sol poderós, del que 'ns arriben tardans esplendors reflexats que esvalheixen les tenebres

d'aqueixes terres apartades del extrem del mediterrani. Totes aqueixes arts irradien de tant en tant ses influències sobre nosaltres y sense ofegar la personalitat de la nostra arquitectura.

Igualment les terres musulmanes elaboren son art que arriba a extraordinària perfecció durant els segles IX, X y XI, en que s'aixequen els nostres humils temples. Les escoles del Egipte y de la Síria, de la Persia y la Mesopotàmia, ab ses grandioses meçquites del Caire, de Jerusalem, de Damasc, de Medina y de Samarra, ab son complicada ornamentació, indiquen lo que era aqueix art al Orient mediterrà; les meçquites de Kairuan, de Tunis, de Feç y de Còrdova diuen lo que era l'art de l'escola hispano mogrebina fronterera pel migdia de la nostra escola romànica (1). Mes d'aqueixes terres musulmanes enemigues res entra en el sagrat del temple cristià: ni un rastre en la decoració, ni un detall en els mètodes constructius.

Dintre 'l troç de terra rodejada per pobles poderossos que crean intensíssimes fonts de bellesa hi viuen les formes que hem descrit. No són encara les formes variades que apareixeren en el segle XII; som en el temps en que s'inicien les nacionalitats modernes, en que tot just mots aïllats de les llengües nacionals apareixen en els documents llatins. No 's té encara consciència de que l'arquitectura pugui ser obra propia: sembla més aviat, com el llenguatge, cosa de tothom. Cal passar quasi fronteres de raça pera trobar un art diferent; no n'hi ha prou ab les varietats nacionals encara poch poderoses. «Aqueix art intermediari entre l'arquitectura bizantina y les nostres arquitectures romàniques té quelcom de l'immobilitat de la primera; ofereix també d'un extrem al altre de son immens domini, una uniformitat relativa notabilíssima» (2), contrastant absolutament ab les varietats de les escoles de la XII centuria.

Si volguessin precisar més, dintre aqueix món artístich uniforme, trobariem la subescola a que perteneix la nostra, que abraça desde les costes d'Italia seguint el Mediterrani fins a la nostra frontera meridional al segle XI y fins a les terres basques seguint el Pirineu. Superposant el mapa de les estructures de volta de canó al mapa de les esglésies d'ornamentació lombarda, trobariem encare una aria més restringida: un troç de terra al voltant del Pirineu arribant fins a la mar apareixeria ab color més intens (fig. 503): es la terra de l'escola romànica nostra del segle XI, es l'escola romànica catalana que té per límit meridional la frontera musulmana y s'extén per l'altra costal del Pirineu fins al riu Garona, y després per la

(1) SALADIN: *Manuel d'art Musulman*, Paris, 1907, Vol. I, ps. 15 y següents y 185 y següents.

(2) MICHEL: obra citada, p. 187.

vessant mediterrània fins més enllà de Narbona, quasi 'l domini de la llengua catalana, província d'un regne més vast de la gran extensió de l'escola romànica que va desde l'Adriàtic al Pirineu y desde 'l Alps a les Cevennes; desde 'l Mediterrani a les fonts del Ròdan y a les planes del Rhin.

Investigant aqueixa nostra arquitectura, rústega, senzillíssima, varem pretendre fer més que 'l catàlech dels monuments d'una demarcació administrativa y estudiar l'art d'una província.

Recullint pacientment les obres catalanes del segle xi, hem sentit com si renasqués en les nostres mans tot un període arquitectònic que imperà durant segles en una part d'Europa y del que 'l nostre era com una variant o una sub-escola ab l'unitat del poble que la formava; hem vist com se formà entre nosaltres una arquitectura que 's nodria de formes antiquíssimes y feya rellorir a les darreries del segle xi els temes que s'havien aplicat en el segle v en les primeres basíliques d'Occident y reviure les pedres a la fàisó romana; hem pogut veure, no l'obra incoherent reunida per et-sar en una extensió geogràfica, sinó la obra viva, personal, bastida per un poble, per una unitat espiritual. Se destaca aquella obra encara indecísament dintre una ària més extensa d'un art anàlech. No ha arribat el moment de que 'ls pobles d'Europa ab sa arquitectura y en son llenguatge marquin fortament les seves fronteres. Els fills de la vella civilització que arabaya d'esvaire no eren arribats a la major edat. Estem en el moment en que totjust si 'l nostre poble crea son llenguatge, destacantlo del llatí rústech com tantes antigues races romanisades y igualment que elles de un fons comú, en treu la forma arquitectònica de ses obres, que poch a poch van essent catalanes, ab el vigor de totes les creacions d'aqueixa nostra rassa plena d'energies.

A les darreries del segle xi aqueix primer període romànic, que ha arribat a la seva major perfecció, va gradualment transformantse, com si planés sobre d'ell l'esperit clàssic fent retornar a la nostra terra dues coses essencialment helèniques: en primer lloch les perfeccions del treball del picapedrer, en segon lloch la florida de l'esculptura, símbol de les noves corrents universals que marquen el segon període. És llavors el moment de la formació de les escoles diverses romàniques, més personals y més determinades com a expressió del esclat de les nacions poderoses migevals que han arribat a la seva plenitud.

TAULES

ÍNDIX BIBLIOGRÀFICH

- ALART (L. B.): Examen critique des documents relatifs à l'origine des possessions de l'Abbaye de la Grasse, en Roussillon et en Cerdagne et à l'histoire de la Maison comtale de Cerdagne et de Barcelone. (Bulletin de la «Société agricole, scientifique et littéraire des Pyrénées Orientales», vol. XX. — Perpinyà, 1873.)
Le château de Castellnou. (Bulletin de la «Société agricole, scientifique et littéraire des Pyrénées Orientales», vol. XXXVIII. — Perpinyà, 1897.)
- ALSINS (PEBBE): Ensaig històric sobre la vila de Banyoles. — Barcelona, 1872.
- AMADOR DE LOS RÍOS: Estudios monumentales y arqueológicos. (Revista de España, vol. XXI.)
- Anuari de la Associació d'Excursions Catalana. — Barcelona, 1881.
- Anuario para 1900, publicado por la Asociación de Arquitectos de Cataluña. — Barcelona, 1900.
- Anuaris del «Institut d'Estudis Catalans». — Barcelona.
- Archives de la Commission des Monuments Historiques (que publica l'Ministeri d'Instrucció pública de França).
- AULESTIA: Historia de Catalunya. — Barcelona, 1887.
- BALARI: Orígenes històrics de Catalunya. — Barcelona, 1899.
- BALARÓ y CASAS y SEBRA y VILARÓ: Monografía de Cardona. — Barcelona, 1905.
- BARRAQUER (G.): Las casas de religiosos en Cataluña durante el primer tercio del siglo XIX. — Barcelona, 1906.
- BASSLIGODA (JOAQUIM): La Catedral de Gerona. — Barcelona, 1889.
- BAUDON DE MONY: Relations politiques des Comtes de Foix avec la Catalogne jusqu'au commencement du XIV^e siècle. — Paris, 1896.

- BLIER: Los manuscritos del monasterio de Santa María de Ripoll. Traducción de BARNILS. (Boletín de la Real Academia de Buenas Letras de Barcelona, 1909.)
- BELL LLOCH (CONDE DE): Historia de las capillas de los Santos Apóstoles Pedro y Pablo, que hoy existen en el castillo de Bell-lloch, situado en el Vallés. — 1876.
- BERTHAUX: L'art dans l'Italie meridionale. — París, 1901.
Bibliothèque de l'École des Chartes.
- BOFARULL (P. DE): Los condes de Barcelona vindicados. — Barcelona, 1836.
- BOFARULL (A. DE): Historia crítica de Cataluña. — Barcelona, 1876.
- BOFARULL Y SANS (F. DE): Orígenes del pueblo de San Martín de Provensals. (Memorias de la Real Academia de Buenas Letras, vol. V. — Barcelona, 1896.)
- Boletín de la Real Academia de Buenas Letras de Barcelona.
- Boletín de la Real Academia de la Historia. — Madrid.
- Boletín de la Sociedad Española de Excursiones. — Madrid.
- BONNEFOY: Épigraphie roussillonnaise. (Bulletin de la «Société agricole, scientifique et littéraire des Pyrénées Orientales», vol. XVII. — Perpinyà.)
- BONNET (EMILE): L'église abbatiale de Saint-Guillem-le-Désert. — Caen, 1908.
- BOLET Y SISÓ: Cartoral de Carles Many. (Boletín de la Real Academia de Buenas Letras de Barcelona. — Barcelona, 1905-1906.)
- Les monedes catalanes. — Barcelona, 1908.
- BROUSSE: La Cerdagne française. — Perpinyà, 1896.
- BRULL: Cartulaire de l'abbaye de Cluny.
- BRUTAILS (J. A.): Notes sur deux inscriptions romaines. (Bulletin de la «Société agricole, scientifique et littéraire des Pyrénées Orientales», vol. XXVIII. — Perpinyà, 1887.)
- Étude sur la condition des populations rurales du Roussillon au moyen-âge. — París, 1891.
- L'archéologie du moyen-âge et ses méthodes. — París, 1900.
- Notes sobre l'art religiós en el Rosselló. Traducció de J. Massó TORRENTS. — Barcelona, 1901.
- Guide du Congrès de Carcassonne en 1906. (Congrès Archéologique de France. LXXIII^e session, tenu à Carcassonne et Perpignan en 1906.) — París-Caen, 1907.
- Le linteau de Saint-Génis-des-Fontaines. (Congrès Archéologique de France. Any 1906.) — París-Caen, 1907.
- Bulletin Archéologique. — París.
- Bulletin de la Société agricole, scientifique et littéraire des Pyrénées Orientales. — Perpinyà.
- Bulletin de la Société historique et archéologique du Périgord.
- Bulletin monumental. — París.
- Bulletin périodique de la Société ariégeoise des sciences, lettres et arts, et de la Société des études du Couserans.
- Bulletí de la Associació Catalanista d'Excursions científiques. — Barcelona.
- Bulletí del Centre Excursionista de Catalunya. — Barcelona.

- CARBERAS Y CANDI: El castell de Burriach o de Sant Vicenç. — Mataró, 1908.
— El castell de la Roca del Vallés, estudi històric documental. — Barcelona, 1895.
— Caciquisme polític en el segle XIII. (Boletín de la Real Academia de Buenas Letras de Barcelona. — Barcelona, 1905-1906.)
- CASADES Y GRAMATXES (PELEGRÍ): Lo Lluçanès. — Barcelona, 1897.
- Catálogo del Museo Arqueológico-Artístico Episcopal de Vich. — Vich, 1893.
- CAUVET: Etude historique sur l'établissement des Espagnols dans la Septimanie aux VIII^e et IX^e siècles. — Narbonne, 1887.
- CHOISY: Histoire de l'Architecture. — Paris, 1899.
- Congrès archéologique de France, XXXV session. (Seances générales tenues à Carcassonne, à Narbonne, à Perpignan et à Béziers en 1868.) — Paris, 1869.
- Congrès archéologique de France, LXXVI session tenue à Avignon en 1909. — Paris-Caen, 1910.
- COSTA (JOAQUÍM): Antigüedades ibéricas (El Archivo, vol. VI.) — Valencia, 1892.
- COURMOT: Leçons professées à l'école du Louvre (1887-1896). Origines de l'art roman et gothique. — Paris, 1899.
- DAREMBERG: Dictionnaire des antiquités grecques et romaines. — Paris.
- DESCALZI (LUGI): Storia di Noli. — Savona, 1903.
- DIEHL: Manuel d'art byzantin. — Paris, 1910.
- DE CANGE: Glossarium medie et infimae latinitatis. — Paris.
- ÉNLAET: Manuel d'Archéologie française. — Paris, 1902.
- ENBY: Histoire du Roussillon, comprenant l'histoire du royaume de Majorque. — Paris, 1835.
- ESPÉRANDEU (ÉMILI): Recueil général des bas-reliefs de la Gaule Romaine. — Paris, 1907.
- FALGUERA (ANTONI DE): Els constructors de les obres romàniques a Catalunya. — Barcelona, 1907.
- FERNÁNDEZ GUERRA: Sarcófago cristiano de la Catedral de Astorga. (Museo Español de Antigüedades, vol. VI.) — Madrid, 1875.
- FIDEL FITA: El obispo Guisilberto y los Usages de Barcelona. (Boletín de la Real Academia de la Historia, vol. XVIII.) — Madrid, 1891.
— Inscripciones visigólicas. Estudios hagiológicos. (Boletín de la Real Academia de la Historia, vol. XXX.) — Madrid, 1897.
- FLOREZ, etc.: España Sagrada. — Madrid.
- FONT (FRANCESCO): Histoire de l'Abbaye royale de Saint-Michel de Guixá. — Perpinyà, 1881.
- FONT Y SAGUÉ (NORBERT): Lo Palau Episcopal de Barcelona. (Jochs Florals de Barcelona, 1895.)
- FUSSELL DE COULANGES: Histoire des Institutions politiques de l'ancienne France. — Paris, 1877.
— L'alleu et le domaine rural pendant l'époque mérovingienne. — Paris, 1889.

FESTLÉ DE COULANGS: *Le gaule romaine. Les transformations de la royauté pendant l'époque carolingienne.* — Paris, 1892.

Gallia Christiana.

GASQUER: *L'Empire byzantin et la Monarchie franque.* — Paris, 1888.

GAYET (ALFRED): *L'art Copte.* — Paris, 1902.

Gazeta Montanyesa. — Vich.

GUASCH: *Beseña de las gestiones a la Seo de Urgel verificadas por encargo de la Junta de Museos.* Barcelona, 1906. (Manuscrit de la Biblioteca del Museu d'Art Decoratiu y Arqueològic de Barcelona.)

GUDIOL Y CUNILL: *Nocions d'Arqueologia sagrada catalana.* — Vich, 1902.

— *Sant Pau de Narbona y el bisbe de Vich.* (Memorias de la Real Academia de Buenas Letras de Barcelona.) — 1907.

— *Iconografía de la portada de Ripoll.* — Barcelona, 1909.

HAVET: *Lettres de Gerbert (983-997).* — Paris, 1889.

HINOJOSA: *El régimen señorial y la cuestión agraria en Cataluña durante la Edad media.* — Madrid, 1905.

Histoire générale du Languedoc. — Toulouse, ed. Privat.

HÜBNER: *Inscriptiones Hispaniae christianae.* — Berlin, 1871.

HUMANS (GLOBE): *Die Beziehungen Der Handschurif-ornamentik zur Romanischen Baukunst. Studien zur Deutschen Kunstgeschichte.* — Strassburg, 1907.

IRANZO: *Importancia histórica del monasterio de San Pedro de las Puellas.* (Anuario de la Asociación de Arquitectos de Cataluña.) — Barcelona, 1903.

LAMPÉREZ: *Historia de la Arquitectura cristiana española de la Edad Media,* vol. I. — Madrid, 1908.

LANVIEBE (J. DE) et B. BERNARD: *L'église de Saint-Aventin de L'Arboust.* — Saint-Gaudens, 1891.

LASTEYRIE (ROBERT DE): *L'Architecture religieuse en France à l'époque romaine.* — Paris, 1912.

LECLERCQ: *Manuel d'Archéologie chrétienne, depuis les origines jusqu'au VIII^e siècle.* — Paris, 1907.

LEFÈVRE-PONTALIS: *Bulletin Archéologique.* — Paris, 1909.

Les peintures murales catalanes. (Publicació del Institut d'Estudis Catalans.) — Barcelona.

L'Excursionista. — Barcelona.

MABILLON: *Annales ordinis S. Benedicti.*

MAIE (ÉMILE): *L'Art religieux du XIII^e siècle en France.* — Paris, 1902.

MARCA: *Marca Hispanica.*

MARIGNAN: *Histoire de la Sculpture en Languedoc, au XII-XIII siècle.* — Paris, 1902.

MARTORELL Y PEÑA: *Estudio sobre la antigüedad de algunas sepulturas talladas en la roca.* (Revista de Gerona, vol. XIII.) — Gerona, 1889.

- MARUCCI: *Éléments d'Archéologie chrétienne.* — Paris-Roma, 1903.
- MAS: *Taula del Cartulari de Sant Cugat del Vallès.* (Revista de la Asociación Artístico-Arqueológica Barcelonesa, vol. III. — Barcelona, 1902.)
- MAS (JOSEPH): *Notes històriques del Bisbat de Barcelona,* vol. VIII. (El fossar de la Seu de Barcelona y ses inscripcions funeraries.)—Barcelona, 1911.
- MASSÓ Y TORRENTS: *Sant Martí de Canigó.* (Noticias Históricas y Arqueológicas.) *Bulleti de l'Associació d'Excursions Catalana.* — Barcelona, 1888.
- MENÉNDEZ PIDAL (J.): *San Pedro de Cardena.* (Restos y Memorias del antiguo Monasterio.) *Revue Hispanique.* — Paris, 1908.
- MERINO: *España Sagrada.* — Madrid, 1819.
- MERZABIO: *I Maestri Comacini. Storia Artistica di mille duecento anni (600-1800).* — Milà, 1893.
- MICHEL: *Histoire de l'Art.* — Paris.
- MILÀ Y FONTANAIS: *Apuntes històrics sobre Olerdola.* (Memorias de la Real Academia de Buenas Letras de Barcelona, vol. II.)—Barcelona, 1869.
- MIBET Y SANS: *Discurso leído en la Real Academia de Buenas Letras de Barcelona.* — Barcelona, 1900.
- *Investigación histórica sobre el vizcondado de Castellbó.* — Barcelona, 1900.
- *La Casa condal de Urgel en Provenza.* (Boletín de la Real Academia de Buenas Letras de Barcelona. — Barcelona, 1903-1904.)
- *Relaciones entre los monasterios de Camprodón y Moissac.* — Barcelona, 1898.
- *Els vescomtes de Bas en Filla de Sardenya.* — Barcelona, 1901.
- *La fundació del Monastir de Mur.* (Boletín de la Real Academia de Buenas Letras.) — Barcelona, 1911.
- *Les Cases dels Templers y Hospitalers en Catalunya.* — Barcelona, 1910.
- MIBET Y SANS y CABRELLAS Y CANDI: *Historia del comtat de Pallars* (inédita).
- MONCADA: *Episcopologio de Vich.* — Vich, 1891.
- MONCAUT (GENAC DE): *Histoire des Pyrénées.* — Paris, 1853.
- MONFAR: *Historia de los Condes de Urgel.* (Documentos inéditos del Archivo de la Corona de Aragón.)—Barcelona, 1853.
- MOLINIER: *Histoire générale des arts appliqués à l'industrie.* — Paris.
- MONTSALVATJL (FRANCESCH): *Geografia històrica del Condado de Besalú.* — Olot, 1899.
- *Noticias históricas.* — Olot, 1889 a 1911.
- *Nomenclátor histórico de las iglesias parroquiales y rurales, santuarios y capillas de la provincia y diócesis de Gerona.* — Olot, 1909.
- Monumenta Germaniae Historica.
- MORERA: *Tarragona cristiana.* (Historia del arzobispado de Tarragona y del territorio de su provincia.) — Tarragona, 1897.
- MORTIÉ (V.): *La Mesure des colonnes à la fin de l'époque romaine d'après un très ancien formulaire.* (Bibliothèque de l'École des Chartes.) — Paris, 1896.

- MORTIÉ (V.): La mesure et les proportions des colonnes antiques. (Bibliothèque de l'École des Chartes.)—Paris, 1898.
Recueil de textes relatifs à l'histoire de l'Architecture et à la condition des architectes en France, au moyen-âge, au XI et XII siècles.—Paris, 1911.
- MUÑOZ (ANTONI): *Pittura Romanica Catalana: I paliotti dipinti dei Musei di Vich e di Barcellona.* (Institut d'Estudis Catalans, Anuari MCMVII.)
- MURATORE: *Monumenta Historie Patrie.*
- NAEF (A.): Les dates de construction de l'église de Romainmôtier. (Bulletin monumental.)—Paris, 1906.
- OLLERIS: *Œuvres de Gerbert, pape sous le nom de Sylvestre II, collationnées sur les manuscrits.*—Clermont-Ferrand y Paris, 1867.
- OMONT: *Diplômes carolingiens et autres documents concernant les abbayes d'Amer et de Camprodon, en Catalogne.* (Bibliothèque de l'École des Chartes.)—Paris, 1904.
- PACH (PERE): *Reseña histórica de la antigua é ilustre ciudad Ribagorzana, hoy villa de Roda.*—Barcelona, 1899.
- PARASSOLS Y PI (PAU): *Reseñas, aclaraciones y documentos notables pertenecientes a la Historia del Principado de Cataluña. Montgrony, Gombreny y Mataplana.* (Revista Histórica Latina.)—Barcelona, 1874.
— *San Pedro de Casserras.* (Museo Universal.)—Madrid, 1866.
- PELLA Y FORGAS (JOSEPH): *Historia del Ampurdán.*—Barcelona, 1883.
— *Tratado de las servidumbres entre las líneas.*—Barcelona, 1901.
- PELLICER Y PAGÉS (J.): *Breve reseña de la visita hecha al Monasterio de Ripoll.*—Girona, 1875.
— *Santa María del Monasterio de Ripoll.*—Mataró, 1888.
— *Estudios histórico-arqueológicos sobre lluro.*—Mataró, 1887.
- PERICAS (JOSEPH M.^a): *Sant Pere de Casserres.* (Bulletin del Centre Excursionista de Catalunya, vol. XIV.)—Barcelona, 1904.
- PI Y ABIMON: *Barcelona antigua y moderna.*—Barcelona, 1854.
- PIFERBERG Y PI MARGAL: *España, sus monumentos y artes, su naturaleza é historia.*—Barcelona, 1884.
- PILOAN: *Els educadors de la gent catalana.* Oliva. (Empori, revista catalana mensual.)—Barcelona, 1907.
- PITON: *Les Lombards en France et à Paris.*—Paris, 1892.
- PLEYAN DE PORTA Y RENVÉ: *Album historique, peinturesch y monumental de Lleyda y sa provincia.*
- PROU (MAURICE): *La Gaule Mérovingienne.* (Bibliothèque d'Histoire illustrée.)—Paris.
- Publicació de la «Société française des fouilles archéologiques».—Paris, 1907.

- PUIG Y CADAFALCH: Les Esglésies romàniques ab cobertes de fusta de les valls de Bohí y d'Arán. (Anuari 1907, de l'Institut d'Estudis Catalans.)—Barcelona.
- PUIGGARI (P.): Garlanda de joyells.—Barcelona, 1879.
- Notices sur l'ancienne abbaye de Saint-Martin de Canigó.
- PUJADES: Crónica universal del principado de Cataluña.—Barcelona, 1831.
- QUICHERAT (G.): Mélanges d'archéologie et d'histoire. (Archéologie du moyen-âge.)—Paris, 1886.
- RAMSAY (W.) et miss G. L. BELL: The thousand and one churches.—Londres, 1909.
- REUZENS: Eléments d'archéologie chrétienne.—Louvaine, 1885.
- Revista de la Asociación Literaria de Gerona.—Girona.
- Revista «Estudis Universitaris Catalans».—Barcelona.
- Revista histórica latina.—Barcelona.
- REVOIL: Architecture romaine du Midi de la France.—Paris, 1873.
- RIPOLL: Extracto de varios documentos que publica D. J. R. V. para demostrar la antigüedad y vicisitudes del Monasterio de San Pedro de Caserras en la diócesis y corregimiento de Vich.—Vich, 1824.
- RIVOIRA: Le Origini della architetura lombarda e delle sue principali derivazioni nei paesi d'oltri Alpi.—Roma, 1901.
- ROCAFORT: Excursió a la Pobla de Segur y sa comarca. (Bulletin del Centre Excursionista de Catalunya.)—Barcelona, 1899.
- ROCHER: Les rapports de l'église du Puy avec la ville de Girone en Espagne.—Le Puy, 1878.
- ROGENT Y PEDROSA (F.): Catedral de Barcelona. (Descripción artistico arqueológica. Precedida de un resumen histórico por CAYETANO SOLLER.)—Barcelona, 1898.
- ROGENT (ELÍAS): Santa Maria de Ripoll. (Informe sobre las obras realizadas en la basílica y las fuentes de la restauración.)—Barcelona, 1887.
- ROHAULT DE FLEURY: La messe. (Études archéologiques sur ces monuments.)—Paris, 1883.
- RUPIN: L'abbaye et les cloîtres de Moissac.—Paris, 1897.
- SABARTHÈZ (H.): Église triangulaire de Planès.—Perpinyà, 1895.
- SAENZ DE AGUIRRE: Collectio Maxima Conciliorum Omnium Hispanie et Novi Orbis.—Roma, 1752.
- SAINT-PAUL (A.): Promenade dans le Comminges. (Revue de Comminges, 1900.)
- SALADIN (H.): Manuel d'art musulman.—Paris, 1907.
- SALARICH (JOAQUÍM): Vich, su historia, sus monumentos, sus hijos.—Vich, 1851.
- Guía Cicerone de Barcelona a Vich.—Vich, 1877.
- SALSAS: La Cerdagne Espagnole.—Perpinyà, 1899.
- SANPERI Y MIQUEL: Memoria histórica sobre la invasión de los árabes en la provincia de Gerona, comparando su reconquista con la de las demas de España. («Asociación literaria de Gerona»: Certamen de 1883.)—Girona, 1881.

- SARRIET Y AMBOS: Documento del siglo XI, relativo a Sant Andreu de Palomar (Barcelona), procedente del Archivo de Sant Benet de Bages. (Revista de la Asociación Artístico-Arqueológica Barcelonesa) — Barcelona, 1902.
- SARRIET (J.): L'église paroissiale d'Hix. (Revue d'Histoire et d'Archéologie du Roussillon.)
- SCHLUMBERGER: Un empereur byzantin au dixième siècle, Nicéphore Phocas. — Paris, 1890.
L'épopée byzantine à la fin du dixième siècle.—Paris 1896 a 1905.
- SCHWAB (MOISE): Rapport sur les Inscriptions Hebraïques de l'Espagne. (Nouvelles Archives des Missions Scientifiques et Littéraires, vol. XIV.)— Paris, 1907.
- SEBRA Y VILARÓ: Senyoriu de la vescomtal familia Miró. — Barcelona, 1909.
- SOLER (GAYETA): Badalona. Monografia històric-arqueològica. — Barcelona, 1890.
- SOLLER Y PALET: Monografia de la Parroquia de Sant Julià d'Altaura. — Tarrassa, 1893.
- STEBLET: Some account of gothic Architecture in Spain. — Londres, 1869.
- STRZYGOWSKI: Kleinasien, ein Neuland der Kunstgeschichte. — Leipzig, 1903.
- TOESCA: Vicende di una antica chiesa di Torino, scavi e scoperte. (Bolletino d'Arte del Ministero della P. Istruzione.)— Roma, 1910.
- TOLBA: Saint Pierre Orséolo, Doge de Venise. — Paris, 1897.
- TORRAS (C. A.): Pirineu català. Guia itinerari. Bergadà, Valls Altes del Llobregat. — Barcelona, 1905.
— Guia itinerari del excursionista a Camprodon. — Barcelona, 1902.
— Pirineu català, Comarca d'Olot. — Barcelona, 1910.
- TORBENTS Y GARRIGA: Manlleu, croquis para su historia. — Vich, 1893.
- TRUCHS (PIERRE DE): Les influences orientales dans l'Architecture romane de Bourgogne. (Congrès Archéologique de France.)— Paris-Caen, 1908.
— L'Architecture lombarde, ses origines, son extension dans le centre et le midi de l'Europe. (Congrès Archéologique de France.)— Paris-Caen, 1910.
- VENTURI: Storia dell'arte italiana. — Milà, 1902.
- VERGÈS Y MBRASSÓ (ANTONI): Sant Llorenç de Munt. Son passat, son present y venider. — Barcelona, 1871.
- VIDAL (PIERRE): Guide historique et pittoresque dans le département des Pyrenées Orientales. — Perpinyà, 1899.
— Elne historique et archéologique. — Perpinyà, 1887.
— Le bënëtier de l'église d'Elne, Ruscino. (Revue d'histoire et d'archéologie du Roussillon et des autres pays catalans.)— Perpinyà, 1911.
- VILLANUEVA: Viaje literario á las iglesias de España.
- VIOLET-LE-DUC: Dictionnaire raisonné de l'architecture française du XI^e au XVI^e siècle. — Paris, 1858.

VIREY (JEAN): Les édifices religieux de l'époque romane en Saone et Loire. (Congrès archéologique de France.)—Paris. 1901.

VIVES GEBRÀ: Usajes y demás derechos de Cataluña. — Madrid-Barcelona. 1861.

VOGEL: Die Normannen und das frankische Reich bis zur Gründung der Normandie 799. 911. — Heidelberg. 1906.

VOGÜÉ: Syrie centrale. — Paris 1865-1877.

ZOBEL: Sobre las monedas de Baesippo. (El Arte en España. vol. II.)

INDEX ANALÍTIC

- ABADAL (F.) 189, 125.
ABADAL VINYALS, (Ramón d') 91, 95,
96, 97, 278, 357, 360.
ABD-EL-MELEK o ABDELMELIK, 33, 31,
113.
Abrera (església d'), 282, 286, 287.
ADALAIS, muller de Guillem el Gras,
431.
ADALANDA, abadessa de Sant Pere de
les Puellas, 115.
ADALENDIS, muller de Bonfill, 111.
ADALERI, muller de Silvius, 339.
ADALETA GUADALDIS, 31.
ADALEZIBASIVE BONAFILIA, 116.
ADELART AURISCO, 21.
AECIUS, bisbe de Barcelona, 143.
Africa, 91, 109, 122.
Agda, Agde, Agathensis, 26, 27.
Ager, 13, 262, 288, 290, 175; — *Sant
Pere d'*, 58, 537; — *Santa Coloma*, 113;
— *Arxiu de la Rectoria*, 153.
Agliaie, 151, 152, 169, 528.
AGUSTÍ (SANT), 52.
Aisne, 559.
Aladasha, 115.
Alao (monastir d'), 53, 83.
ALART (J. B.), 20, 113, 110, 151.
Alba, 20.
Albi, 21, 26, 27.
Albinyana (Castell d'), 118.
Alcudia, 117.
ALCUIN, 68.
Alemanya, 17, 530, 531.
ALEXANDRE, bisbe de Bourges, 28.
Alexandria, 91.
ALFONS I de Catalunya, 321.
All, Alle, 20.
ALMANÇOR, ALMANSUR, 31, 55, 116, 119,
112, 278, 327, 336, 128, 551.
ALMODIS, muller del comte Berenguer,
11, 29, 219, 312, 139, 115, 116, 118.
ALÒS (Ramón d'), 161.
Alpes Maritimes, 533.
ALSUS (Pere), 213.
AMADOR DE LOS RÍOS, V. RÍOS (Ama-
dor de los).
Amalfi, 20, 77, 171.
AMALTRU I, muller de BREMON SINOFRE,
116.
AMATELLER, V. Barcelona.
Amelie-les-Bains, 217, 226, 227; — *Sant
Quintí dels Banys d'Arles*, 226, 227,
228, 351, 113.
AMELIUS o AMELI, bisbe d'Albi, 27.
AMELIUS MAURELIUS, 72.
AMELI, abat, 152.

- Amer, 21, 296; — *Santa Maria d'Amer*, 21, 53, 54, 85, 93, 131.
- Amposta, 116.
- Andalusia, 34, 179.
- Andorra, 278, 305, 381; — *Santa Coloma*, 304, 380, 385; — *parroquia*, 304.
- Aneu (Santa Maria d'), V. Santa Maria d'Aneu.
- Aneu (vall d'), 83, 106, 107, 296, V. Santa Maria d'Aneu.
- Anglaterra, 564.
- Anglesola (Sant Pau d'), V. Sant Pau d'Anglesola.
- Angulastres (Sant Miquel d'), 303, 304, 561.
- ANXA, 11.
- ANSAION, 41, 245.
- Anserall, 180.
- ANSLA, 11.
- Antioquia, 15, 94, 315.
- APPELYS, 139.
- Aquisgrán, 316; — *patat carolingi*, 316; — *església* 558.
- Aquitània, 29, 376.
- Aragó, 11, 31, 35, 36, 37, 63, 108, 199, 200, 204, 229, 230, 231, 233, 234, 156.
- Arauprinyà, (Castell d'), 115, 116; — *Sant Miquel*, 115.
- Aràn (Vall d'), 108, 364, 175, 539; — *Tredòs*, 539.
- Arboust; — *Sant Aventí*, 230, 232, 233, 234, 238, 508.
- Arbousí (Vall), 531.
- Ardeche, 533.
- Ardevol, Avoldo, 90.
- Ardocal (Sant Climent d'), V. Sant Climent d'Ardocal.
- Arès (Coll d'), V. Coll d'Arès.
- Argentona, 31, *Sant Julià*, 72.
- Arguñeta, 118.
- Ariège o Sabartès (Vall del), 278, 379, 110, 531, 533.
- Arlés del Tech (església y monestir de Santa Maria), 15, 17, 21, 22, 26, 31, 11, 51, 72, 93, 190, 193, 194, 195, 196, 197, 198, 312, 316, 319, 350, 352, 380, 399, 424, 440, 454, 476, 508, 539.
- Arlés (Provença); — *Sant Trophim*, 394; — *Aliscamps*, 420.
- Arliano; *Sant Martí*, 109, 110, 111, 510, 528.
- ARMENGOL, comte d'Urgell, el de Barbastre, V. Armengol III.
- ARMENGOL DE GIBRE, comte d'Urgell, V. Armengol IV.
- ARMENGOL I, comte d'Urgell, 34.
- ARMENGOL II, comte d'Urgell, 14.
- ARMENGOL III, comte d'Urgell, 51.
- ARMENGOL IV, comte d'Urgell, 32, 51, 55, 223.
- ARMENGOL V, comte d'Urgell, 32, 33.
- ARMENGOL VIII, comte d'Urgell, 226.
- ARMENGOL (Sant), bisbe d'Urgell, 42, 53, 71, 72, 167, 171, 202, 203, 218, 249, 250, 328, 360.
- ARMIR, bisbe de Ribagorça, 181.
- ARNAL, bisbe de Magalona, 326.
- ARNALDUS, autor del mosaich de Ripoll, 573.
- ARNALIUS, firma la consagració de Santa Eularia de Follà, 41.
- ARNAU, bisbe de Tolosa, 27.
- ARNAU DE LLERS, 330.
- ARNAU DE TOLÓ, 565.
- ARNAU MIR DE TOST, 57, 452, 453.
- ARNAU, monjo de Ripoll, ARNALDUS, 69, 70.
- ARNULF, bisbe de Girona, 16.
- ARNULF, bisbe de Roda, 27, 35, 197.
- ARNULF, bisbe de Vich, 11, 155, 319.
- ARNULF, Emperador de Germania, 406, 409.
- ARNULLUS de Ripoll, 54.
- ARTAL, comte de Pallars, 233.
- Asia Menor o Anatolia, 11, 94, 113, 121, 122, 145, 166, 275, 315, 462, 184, 486, 191, 580.
- Asinensis, V. Sant Victorià de Navarra, 35.
- Asíria, 523.
- Aspre (Sant Nicolau del), V. Sant Nicolau del Aspre.
- ASSOLF, 300.
- Así, 20.
- ASTRONOMUS, 149.

- Atenes, 498; — *Sant Nicemodus*, 492.
 Atenes (Sant Nicodemus d'). V. Sant Nicodemus d'Atenes.
 Athos, 182.
 AITO, bisbe de Vich, 17, 64, 69.
 Auch, Auxensis, 27.
 Aude, 24, 533.
 ANDEGER, 21.
 AULESTIA Y PLJOAN (Antoni), 10, 11.
 Aurillac (monastir de), 30, 64.
 Auros, 163, 165.
 Ausona, 10, 18, 30, 11, 56, 65, 90, 91, 102.
 AUSTINDUS, episcopus Ausciensis (Auch), 35.
 Austria, 534.
 Auvèrnia, 30, 64, 229, 512.
 Auxensis, V. Auch.
 Auxerre, 568; — *Santa Eugènia*, 568.
 Auxerre (bisbe d'), 29.
 Aveyron, 24.
 Avila, 534.
 Avinyó (Sant Ruf d'), 25, 26.
 Avoldo, V. Ardevol.
 AYMERICH, arquebisbe de Narbona, 197.
 AZNAR GALINDO, comte, 20.
 Babilonia, 491.
 Badalona, Bifilu, 416; — *Santa Maria*, 70, 71, 72.
 Bagà, 90.
 Bagdad, 11, 191.
 Bages (Sant Benet de). V. Sant Benet de Bages.
 Baget, V. Sant Cristòfol de Baget.
 Bagnacavallo, 526, 527.
 Bagnasco, 112; — *Sant Giorgio*, 112.
 Bais, almoïner, 21.
 Balaguer, Balagarii, 33, 181, 156.
 BALARI JOVANNY (Joseph), 13, 14, 18, 19, 22, 32, 33, 34, 51, 53, 55, 56, 57, 60, 61, 73, 76, 88, 89, 95, 180, 218, 223, 287, 328, 336, 340, 353, 359, 111, 113, 114, 115, 116, 121, 126, 132, 133, 134, 135, 138, 139, 142, 143, 144, 145, 146, 147, 148, 149, 152, 157, 171, 174, 195, 572.
 Balbo, V. Roma.
 Balears, 15, 34.
 Balenyà, 280.
 Balira, 57.
 Baltarga, Balltarga, 51, 91.
 BALLARÓ Y CASAS (Joseph), 47, 51, 167.
 BALUZI (Esleve), 86, 213, 297.
 Banyoles, 18, 85, 92, 95, 97, 131, 132, 468; — *Mala* (Iloch de), 416; — *Monastir de Sant Esleve*, 85, 87, 124, 205, 213, 214, 317, 354, 432.
 Banys d'Arles, V. Amelie-les-Bains.
 Banyuls dels Aspres, 113.
 Baquouza, 539.
 Barbastre, 198 — *Palau Episcopal*, 406.
 Barberà, 249, 250, 251.
 Barcelona, Barcino, 10, 21, 23, 24, 26, 27, 28, 29, 32, 33, 34, 41, 53, 56, 64, 71, 87, 88, 89, 98, 103, 116, 117, 118, 113, 119, 181, 209, 218, 219, 251, 263, 266, 319, 327, 358, 432, 445, 446, 457, 463, 502; — *Antich Palau del Bisbe*, 439; — *Arxiu de la Corona d'Aragó*, 354, 428, 516, 542; — *Baixada de la Presó*, 457; — *carrer de Banys Nous*, 457; — *carrer de Basca*, 437; — *carrer del Regomir*, 457; — *Cartulari de Sant Cugat*, 60, 61; — *Castell Nou*, 457; — *Catedral*, 55, 72, 284, 287, 311, 402, 410, 419, 425, 443; — *Centre Excursionista*, 564; — *colecció Anallier*, 406; — *el Call*, 457; — *esglesia de Sant Sadurni*, 113, 115, 116, 147; — *Hospital den Guilart*, 440; — *Institut d'Estudis Catalans*, 63, 199, 229, 230, 231, 232, 233, 234, 313, 314, 366, 403, 406, 497, 506, 507, 542; — *Anula de Museus*, 131, 248, 568; — *La Mercè*, 396; — *Montjuich*, 422; — *Museo Municipal*, 407, 413, 414, 422, 511, 563; — *plaça del Angel*, 457; — *plaça Nova*, 457; — *Real Academia de Buenas Letras*, 21; — *Sant Just*, 359; — *Sant Miquel*, 53, 396, 553; — *Sant Pau del Camp*, 134, 138, 139, 144, 142, 143, 264, 311, 348, 413, 414, 417, 421, 462, 557, 558; — *Sant Pere de les Puelles*, 51, 55, 88, 94, 113, 114, 115, 116,

- 117, 119, 120, 112, 271, 311, 313, 316, 371, 473, 475, 485, 486, 487, 490, 511, 513, 515, 516, 518, 519, 559, 561, 565, 566, 567, 575; — *Santa Creu*, 53, 93; — *Santa Maria del Mar*, 396; — *Vislalegre*, 122.
- Barí, 107; — *Sant Nicolau*, 107, 109.
- BARSILS (Pere), 29.
- BARRAQUER (Gayetà), 215, 262, 261, 425.
- Basconia, 36.
- BASLI, I, 12, 122, 172.
- BASLI, II, 12.
- BASSEGODA (Bonaventura), 216, 218, 219, 220, 362.
- BASSEGODA (Joaquim), 106.
- Basses Alpes, 531.
- Bastons (Sant Jaume dels). V. Sant Jaume de Viladroer.
- BAUDON DE MONY, 28, 181.
- BAYÓ, 72.
- Bearn, 37.
- BEATO, 11.
- Bebita. V. Beuda.
- BEDA, el Venerable, 52.
- BEER (Rodolf), 29, 52, 61, 68, 511, 571.
- BELASCO, abat de Sant Joan de la Penya, 35.
- Bèlgica, 531.
- Belianes, 117.
- BELL (Miss G. L.), 186, 187.
- Bellera (Sant Genís de la), 83.
- BELL-LLOCH (Guillem de), PUEROLOCO, 112, 113.
- BELLONE, 21.
- BELLUCIA, 50.
- Bellver (església de), 302, 301.
- BENED VII, 138, 110.
- BENET VIII, papa, 330.
- Beocia, 122, 172.
- BERA, 21.
- Berari, 31.
- BERENGUER SENTOFRED, bisbe d'Ausona (Vich), 18, 307.
- BERENGUER, bisbe de Barcelona, 414.
- BERENGUER, bisbe de Girona, 27.
- BERENGUER III, bisbe d'Elna, 11.
- BERENGUER IV, canonge de Vich, 211.
- BERENGUER IV, bisbe d'Elna, 27, 326.
- BERENGUER, prebete de Santa Maria de Folgaroles, 299.
- BERENGUER RAMON I, 18, 312.
- BERENGUER RAMON II, 11, 31.
- Berga, 10, 85, 91, 216, 253, 416.
- Berga (Santa Eugènia de), plana de Vich, 267, 268, 269, 352, 466, 491, 510.
- Bergadà, Bergitano, 35, 42, 211, 215, 271, 273, 280.
- BERNARDUS, donador de Sant Pau del Camp, 110.
- BERNARDUS, firma la consagració de Santa Eularia de Follà, 44.
- BERNAT, abat de Ripoll, 25.
- BERNAT, ardiaca de Vich, 213.
- BERNAT, bisbe de Coserans, 26, 27, 326.
- BERNAT D'ANGLESOLA, 565.
- BERNAT GELMIR, 117.
- BERNAT GUIFRET, 388.
- BERNAT GUILLEM, 256.
- BERNAT GUILLEM, bisbe d'Urgell, 233, 308.
- BERNAT LLOP, 416.
- BERNAT ODEGARÍ, 118.
- BERNAT I, Tallaferró fill del comte Oliiva y comte de Besalú, 28, 42, 49, 51, 151.
- BERNAT II, comte de Besalú, 25, 31.
- BERNIER, abat de Sant Philibert de Tournus, 513.
- Berry, 30.
- BERTAUX (E.), 126, 129.
- Besalú, 10, 21, 27, 30, 41, 49, 54, 66, 68, 85, 330, 353; — *Sant Pere*, 25, 86; — *Santa Maria*, 42.
- Bescaran (església de), 375, 376, 379.
- Besora, 25.
- BESORA (Gombau de), 25.
- Besós, 131.
- Bethleem, 363.
- Beuda, Bebita, 211, 391, 397; — *Sant Llorenç sobre Beuda*, V. Sous.
- Béziers, Biterrensis, 26, 27.
- BEYLIÉ (L. D.), 525.
- Biarritz, 113.
- Biella, 375, 391; — *Sèn*, 527, 528.

- Bigorra, 112.
 BILLERACH (J.), 321.
 Bin-bir-Kilisse, 113, 115, 170.
 Bizanci, V. Constantinoble.
 Bitulo, V. Badalona.
 Bituricensis, V. Burges.
 BOFARULL (Antonio de), 85.
 BOFARULL (Prósper de), 14, 17, 18, 22, 34, 36, 87, 88, 90, 91, 115, 116, 117, 110, 112, 191, 241, 327.
 BOFARULL Y SANS (Francesch), 24, 433, 435.
 BOFILL (mossèn), 300.
 Bohí (vall de), 107, 109, 110, 112, 318, 358, 364, 475, 573.
 Bolunÿa, 20.
 BONA, 144.
 BONANNI, 159.
 BONET, 141.
 BONNEFOY (Lluís de), 132, 184, 191, 395, 562.
 BONNET (Emili), 531.
 BONUCIUS, malleator, 73.
 BONUSELIUS, sacerdot, 305.
 Bor, 97.
 Bordeus, 15.
 Borgonya, 11, 229, 184, 513, 532.
 Borredà, 90.
 BORRELL ADRÒAR, 367.
 BORRELL, bisbe d'Ausona, 328, 410.
 BORRELL II, comte, 9, 17, 116, 134, 138, 149, 181, 218, 274, 278.
 BORRELL III, comte de Barcelona, 53, 249, 259, 263.
 BOTET Y SISÓ (G.), 21, 34, 116, 117, 418.
 Bouches du Rhône, 533.
 Bouisse, Boussiniacus, 26.
 Breda, 46, 328, 390, 537; — *esglesia monacal de Sant Salvador*, 328, 329, 351, 380, 383, 384, 386, 388.
 BREMOND, BREMUNDUS, vescomte de Cardona, 42, 46, 166, 467.
 Brescia; — *Rolonda*, 528.
 BROUSSE (Emmanuel), 132, 322.
 Bruhl, 276, 279, 283; — *Sant Martí*, 280, 281, 284, 346, 359, 351.
 BRUTRAIS (G. A.), 11, 17, 57, 83, 90, 98, 99, 100, 102, 103, 123, 128, 129, 136, 176, 179, 181, 185, 190, 191, 192, 193, 194, 197, 198, 230, 235, 236, 237, 311, 312, 322, 323, 345, 380, 385, 395, 397, 399, 413, 414, 421, 432, 433, 434, 435, 458, 468, 474, 475, 481, 482, 483, 502, 506, 508, 555, 560, 562, 563, 565.
 Burgal (Sant Pere del), 25, 83, 105, 106, 107, 364, 562, 568.
 Burg-Dieu (monastir de), 30.
 Burgo (El), 234.
 Burgos, 31.
 BURTHE D'ANUELET (A.), 500, 502.
 Cabrenç (Castell de), 155.
 Càdiz, 15.
 Cahors, 24, 31.
 Caire (Mecquita), 583.
 Caldea, 523.
 Calders, 414; — *Castell*, 447.
 Camaldulense (Anònim), 419.
 Camarasa, 9; — *Castell*, 353.
 Camarga, 15.
 Campania (Tortosa), 171.
 Camp de Tarragona, 448.
 Campredó, 417.
 Camprodon, 21, 26, 44; — *Sant Pere*, 31, 93, 330.
 CANAL (Sant Joseph de la), 36, 43.
 Canigó (monastir del), V. Sant Martí del Canigó (monastir de).
 Canillo (Sant Joan de), 304, 305, 379.
 Cannes, 26.
 Cantú, 170.
 Capadocia, 187.
 Capdevanol, 94, 95, 96, 97.
 Capcir, 110.
 Cap de Creus, 113.
 Capella (esglesia de Sant Julià), 90.
 Capellades, 116.
 Carcassona, 10, 23, 26, 27, 28, 102, 191; — *Catedral*, 94; — *Sant Naçari y Sant Salvador*, 24, 53; — *Sant Sadurn y Sant Hilari*, 65.
 CARCLADE (Monsenyor), 130.
 Cardet, 366.
 Cardona, 46, 47, 185, 309, 488, 510, 577; — *Basilica*, 41, 76, 548; — *Cole-*

- giàla*, 46, 54; — *Sant Vicenç*, 25, 53, 55, 163, 164, 165, 166, 167, 168, 169, 170, 171, 173, 174, 215, 219, 229, 231, 235, 237, 238, 251, 253, 274, 346, 349, 350, 358, 359, 362, 363, 364, 365, 366, 367, 370, 371, 471, 475, 476, 487, 488, 490, 493, 508, 518, 520, 521, 555.
- Cardona (vescomtes de), 31, 281, 283, 301, 306.
- Cardoner (riu), 82, 181, 187, 308.
- CARLEMANY, 17, 20, 25, 27, 68, 88, 181, 205, 558, 561.
- CARLES EL CALVO, 20, 52, 82, 83, 85, 86, 90, 131, 194, 211, 259, 311, 426.
- CARLES el Gras, 87.
- CARLET (COMTE DE), 302, 304.
- CARREAS CANDI (Francesch), 35, 107, 233, 115, 118, 151, 155.
- CASADES Y GRAMATNES (Pelegrí), 186, 294, 302.
- Casaril, 531.
- CASAS (Ramon), 332, 334.
- CASES (Adalbert de), 54.
- Casserres (Sant Pere), Kastro Serra, Castrum Serra, 31, 53, 112, 145, 146, 117, 148, 149, 150, 151, 152, 162, 339, 310, 316, 348, 349, 350, 357, 364, 383, 416, 423, 425, 427, 428, 475, 476, 481, 490, 507, 521, 522, 568.
- Castell (Canigó), 128.
- Castell-Ciutat (Sant Felin de), 52, 91.
- Castell d'Abella, 181.
- Castell d'Albinyana. V. Albinyana (Castell de).
- Castell de Cabrenç. V. Cabrenç (Castell de).
- Castell de Calders. V. Calders (Castell de).
- Castell de Corbère. V. Corbère (Castell de).
- Castell de Fantoba. V. Fantoba (Castell de).
- Castell de la Clusa. V. Clusa.
- Castell de la Roca del Vallès. V. Roca del Vallès (Castell de la).
- Castell de Lló. V. Lló (Castell de).
- Castell de Marmellà. V. Marmellà (Castell de).
- Castell de Montlluis. V. Montlluis (Castell de).
- Castell de Paracolls. V. Paracolls (Castell de).
- Castell de Punjana. V. Punjana (Castell de).
- Castell de Querol. V. Querol (Castell de).
- Castell de Sant Vicenç. V. Sant Vicenç (Castell de).
- Castell d'Evol. V. Evol (Castell de).
- Castell d'Ullrera. V. Ullrera (Castell de).
- Castell Rodés. V. Rodés (castell).
- Castell Rosselló, 15, 519.
- Castella, 36, 37, 534.
- Castellà de N'Iluch, 293, 519.
- Castelladral, 273.
- CASTELLANUS, monjo, 193.
- Castellar del Vallès, 22, 117.
- Castelleir, 133, 134, 116.
- Castellnou; — *Castell*, 454; — *Sant Pere*, 54, 454.
- Castellnou de Bages, 238.
- Castelló d'Empuries, 87, 394, 396, 397, 422.
- Castells de Montagut. V. Montagut (castells de).
- Castre Octavià, 327.
- Castre Salinuas; — *Esglesia de Sant Cristòfol*, 50.
- Castrum Serra. V. Casserres.
- Catalunya, 9, 10, 15, 18, 19, 23, 26, 30, 32, 31, 35, 36, 58, 60, 76, 78, 83, 92, 107, 108, 110, 123, 124, 127, 137, 150, 152, 162, 169, 179, 190, 197, 207, 218, 229, 232, 251, 266, 275, 296, 308, 321, 311, 317, 350, 353, 358, 371, 391, 394, 408, 415, 429, 431, 435, 436, 438, 440, 413, 415, 468, 472, 475, 476, 490, 495, 502, 505, 510, 512, 513, 515, 518, 521, 523, 525, 530, 531, 532, 533, 553, 579, 581.
- Catedral de Paris*. V. Paris.
- CATELLI. V. GATELL.
- Caueas, 11.
- CAUMONT (M. de), 191, 118.
- CAUVET (Emili), 26.

- CAVET, 321.
 Cebrà, 339.
 Centelles (prop de Tarragona), 436, 491.
 Centelles (Monestir de), V. Sant Andreu de Centelles.
 Centelles (Vich), 156.
 Cerdanya, 10, 23, 28, 39, 35, 41, 49, 51, 54, 67, 90, 94, 97, 98, 131, 180, 191, 105, 278, 302, 304, 321, 379, 394, 399, 440, 531.
 Cervennes, 533, 534.
 Cervera:—*Castell*, 9, 353;—*Sant Pere'l Gros*, 316, 318, 319, 323, 413, 461, 466, 471, 484, 489.
 Cervelló, 327, 361, 416;—*Castell*, 359;—*Santa Creu*, 287;—*Santa Maria*, 277, 283, 284, 286, 287, 289, 350, 374, 489, 491, 510, 555;—*Sant Vicenç*, 287, 359.
 Cervià (Santa Maria de), 339, 340, 341, 427, 428.
 Ceufa, 31.
 Cevennes, 584.
 Chalonais, 533.
 CHAMPAGNE, 191.
 Chapaize, 515.
 Charentes (Les), 513.
 Chatillon-sur-Seine, V. Saint Vorles de Chatillon-sur-Seine.
 Chíos, Esglesia de la Nea-moni, 492.
 Clúsa o Clusa, Monestir de Sant Miquel en la vall de Susa (Piemont), 49, 340.
 CLUXILONA, CXIXILONA, 49, 557;—*Lapida de*, 417.
 Choisy (Auguste), 43, 481, 481, 492, 502, 513, 515.
 Civate, *Sant Pietro al Monte*, 170.
 Clarà (Panadés), 145;—*Sant Pere* (centre Argentona y Orrius), 31, 72.
 Clermont, 39.
 Cluny, Cluniaco, 29, 30, 31, 37, 69, 72, 150, 532, 533;—*Sant Pere*, 29, 30, 94.
 Clusa; Monestir a la vall de Susa (Italia), 340; esglesia (Rosselló), 566, 475; Castell (Rosselló), 154, V. *La Clusa*.
 Coquelines, 150.
 Codinet (Sant Climent de), 83, 94.
 Cogoll, 55.
 Cohaner, 181, 186, 187, 188, 189, 362, 377, 378, 445, 492, 521, 522, 537.
 Colecció Amatller, V. Barcelona.
 COLL (D.) 273.
 Coll d'Arès, 440.
 Coll de la Masana, 442.
 Coll de la Perxa, 440.
 Coll de Nargó, 520.
 Coll de Puy Morens, 277, 440.
 COLL Y VILACLARA, 244, 332, 334.
 Collegats, 84.
 Colliure, 443.
Comacini (magistri), 76, 77, 78.
 Comenges, Cominges, Comeniensis, 10, 23, 27, 37, 230, 232, 531.
 Como:—*Ilach de*, 76, 78;—*Sant Abondis*, 528;—*Sant Giacomo*, 528;—*Vall*, 528.
 Conca de Meyà, 262.
 Conca d'Oreau, 262.
 Conca de Trepmp, V. Trepmp (conca de).
 Conesa, 9, 446;—*Castell*, 353.
 Conflent, 10, 23, 49, 82, 98, 101, 135, 410.
 CONSTANTÍ, emperador, 315, 359.
 Constantinoble, Bizanci, 11, 12, 122, 171, 315, 463, 475, 492, 558, 582;—*Santa Sofia*, 12.
 Contrevia, 442.
 Convent Blanch, 492.
 Convent Roig, 492.
 Corbera:—*Sant Pons*, 260, 261, 263, 264, 277, 286, 350, 371, 371, 377, 380, 472, 477, 488, 490, 509, 510, 518, 519, 520, 537, 538, 555, 566.
 Corbera del Rosselló, 440;—*Castell*, 454.
 Còrrega, 581.
 Còrdova, 11, 33, 34, 37, 442, 327;—*Mecquita*, 554, 558, 583;—*Palau de Medinasara*, 558.
 Cornellà de Conflent, 329, 466;—*Santa Maria*, 329, 352, 380, 407.
 Coruña, 513;—*Porticella de Santlago*, 513.
 Coserans, 23, 26, 37, 102.
 Cosroes, 525.

- Costa d'Or, 533, 534.
 COSTA (Joaquim), 112, 113, 115.
 COURATON (Luís), 171, 529, 530.
 Coustonges (església de), 380.
 Cremona, 20.
 Creus (Cap de), V. Cap de Creus.
 Cruïlles:— *Claustre*, 337, 338, 363, 371, 427, 428, 466, 538, 548;— *Sant Miquel*, 545.
 Cubells, 9;— *Castell*, 353.
 Calera;— *Sant Quirse*, 85, 205, 206, 207, 208, 209, 214, 218, 338, 339, 358, 363, 425, 427, 428, 494, 549, 536, 537, 538, 539, 543, 545, 46, 548;— *Santa Maria*, 54.
 Ctesiphon, 194.
 Cuixà, 24, 65, 66, 67, 68, 70, 82, 112, 212, 245, 349, 496, 502;— *Sant Germà*, 19;— *Sant Miquel*, 11, 11, 51, 108, 173, 174, 175, 176, 177, 179, 180, 182, 316, 346, 347, 348, 349, 350, 362, 363, 364, 367, 369, 376, 379, 380, 386, 400, 405, 406, 408, 419, 424, 468, 473, 475, 476, 492, 498, 499, 504, 522, 546, 561, 568, 577.
 Caragoça, 445, 548;— *Aljaferia*, 548, 551.
 Carroca (Sant Martí), V. Sant Martí Carroca.
 Ça Sorba (Sant Julià), V. Sant Julià Ça Sorba.
 Çes Corts (Sant Martí), V. Sant Martí Çes Corts.
 DACHINO, abat de Ripoll, 87.
 DAGOBERT I, 45.
 Dalmàcia, 525.
 Damasch (Meçquita), 583.
 Daphni, 192.
 DARTEIN, 502.
 Denia, 34.
 DESCALZI (Luigi), 170, 171.
 DÍAZ DE VIVAR (Ruy), 34.
 DILJIL (Carles), 42, 113, 115, 122, 171, 172, 182, 248, 316, 457, 494, 492, 510, 522, 524, 539, 553, 554, 556, 557, 567, 570.
 DIEULAFROY, 484, 525.
 Dijon;— *St-Benigne*, 77, 543, 532, 533, 521.
 DIOCESIÀ, 524.
 DOMNULO, abat de Besalú, 86.
 Dou (Marqués de), 456.
 Drome, 534.
 DU CANGE, 60, 96, 103, 359, 433.
 Dumeg (Sant Pere de), V. Sant Pere de Dumeg.
 Durance, riu, 30.
 Ebre, riu, 40, 38, 353.
 Egara, 89, 258;— *basilica*, 275.
 Egipte, 94, 122, 145, 363, 424, 462, 484, 583.
 Eixalada, 49, 98, 124;— *Sant Andreu*, 82, 98.
 El Bolo, 135.
 Elinus (Santa Cecília de), V. Santa Cecília d'Elius.
 Elna, 44, 26, 27, 49, 52, 89, 102, 190, 194, 192, 193, 197, 205, 246;— *Catedral*, 458, 466, 482;— *Santa Eulària*, 53, 94, 312, 349, 350, 362, 376, 377, 383, 395, 399, 404, 470, 476.
 Elorrio, 418.
 El Puig, prop de Navés, 115.
 EMMON, filla del comte Wifret, abadesa de Sant Joan de les Abadeses, 87, 91.
 Empuries, 40, 45, 44, 87, 89;— *Sant Martí d'Empuries*, 42, 399.
 Encamp (església), 304, 379.
 ENLART (Camille), 59, 229, 316, 423, 437, 447, 462, 474, 543, 530, 584.
 ENRIQU I, rey de França, 283.
 ENRY, 413.
 EPAPHRODITUS, 65, 543.
 ERIBALT, bisbe d'Urgell, 27, 53, 167, 184.
 ERILL (Berenguer d'), 198.
 ERMENGARDA, comtesa de Besalú, 22.
 ERMENGAUDUS, V. Armengol.
 ERMESINDIS, vescomtesa de Bas, 25.
 ERMESINDIS, comtesa de Pallars y Ribagorça, 497, 450.
 ERMESENDIS, muller de Ramon Borrell, mare de Berenguer Borrell, 36, 55, 56, 446, 442, 494, 268, 272, 325, 404, 402.

- ERMESSINDA, vescomtesa de Cardona, 281.
 ERMETRUDE, 119.
 ERR, 131, 311.
 Escalarre, 163, 165.
 Escaldes (Sant Pere de), V. Sant Pere d'Escales.
 Escandinàvia, 123.
 Escaut, riu, 12.
 Esera, 113.
 Eski-Sèraï, 182.
 Espanya, 16, 27, 31, 34, 35, 36, 37, 38, 39, 51, 87, 229, 385, 170, 512, 516, 521, 532, 531.
 Esparraguera, 287.
 ESPÉRANDIEU (Emili), 395.
 Estahon, 568.
 Estamarius (Sant Vicenç de), 103, 104, 466.
 Estany (Monastir del), 294, 295.
 Esterri de Cardors, 568.
 ESTEVE, bisbe d'Agde, 27.
 ESTEVE, bisbe d'Oloró, 35.
 Estoll (Sant Jau e de), 91.
 Estopinyau, 115; — *roca de Miravel*, 115.
 Èufrates, riu, 191.
 Europa, 12, 13, 11, 69, 76, 112, 123, 171, 315, 504, 529.
 Eus, 175.
 Evol (Castell d'), 151.
 Ezerre, 131, 132.

 FALGUERA (Antoni de), 60, 276, 337, 338, 429.
 Fanals del Mon, 116.
 Fano (Basilica de), 198.
 Fantoba (Castell de), 113.
 Fez (Meçquita), 583.
 FEDANTUS, arquitecte, 60, 61, 63.
 Fenícia, 521.
 Fenollar (Sant Martí de), V. Sant Martí de Fenollar.
 Fenolledes, 23.
 Feralt (Castell de), 319.
 FERNÁNDEZ GUERRA (Aurelià), 118.
 Finestres (Santa Maria de), V. Santa Maria de Finestres.
 FIRUZ-ABAD, FIROUS-ABAD, 191, 521.
 FITA (Fidel), 278, 101, 112, 122, 558.
 FLAMINI (Sanct), 171, 176.
 FLANDIN Y COSTE, 525.
 Fleury (Monastir de), 29, 69.
 FLEURY (Rohault de), 398.
 Florença, 20.
 FLÓREZ (O.), 18, 36, 52, 301.
 Floriac (Monastir de), 199.
 Fluxià (Sant Miquel de), V. Sant Miquel de Fluxià.
 Foix, 10, 23, 28, 37, 456, 531; — *comte*, 303.
 Folch, vescomte de Cardona, 281, 283.
 Folgaroles, 294, 299, 465, 466, 518; — *Santa Maria*, 299.
 Follà (Santa Eulària de), V. Santa Eulària de Follà.
 FONT (Francesch), 382.
 Fontanel; — *Sant Martí*, 13; — *Santa Maria*, 11.
 Fontclara (Sant Pau de), V. Sant Pau de Fontclara.
 Fontfreda (Abadia de), 321.
 FONT Y SAGUÉ (Norbert), 139.
 Formigueras (Mare de Deu de), 90.
 Franch Comtat, 533.
 FRANCMON, bisbe de Carcassona, 65.
 França, 10, 11, 12, 13, 16, 18, 22, 23, 28, 30, 35, 36, 38, 61, 76, 107, 119, 123, 126, 135, 178, 190, 194, 207, 213, 218, 227, 229, 231, 234, 275, 276, 319, 369, 430, 468, 170, 172, 184, 512, 515, 516, 530, 532, 531, 575, 580, 581, 582.
 FRILDEAU, comte de Cerdanya, 180.
 Frigia, 198.
 FRODOIN, bisbe de Barcelona, 29, 52.
 Frontinyà (Sant Jaume de), V. Sant Jaume de Frontinyà.
 Fructuària (Abadia), 532.
 FRUGA, FRUVA, FRUTANUS, bisbe de Vich, 26, 19, 133, 158.
 Frutuària (Monastir de), 390, 392.
 FUSTEL DE COULANGES, 10, 17, 59, 73, 304.

 GALA PLACIDIA (Mausoleu de), 523, 525.

- Gàlia, 27, 28, 123, 396, 558.
 Gàlia Cisalpina, 515.
 Galícia, 15, 36, 512, 531.
 Gallifa (Castell y església de), 279, 281, 286, 310, 311, 519.
 Ganges, 11.
 GARCIA, monjo de Cuixà, 11, 66, 70, 102, 104, 126, 171, 176, 178, 179, 316, 350, 399, 400, 406, 408, 461, 463, 470, 480, 496, 561, 571.
 Gard, 531, 535.
 GARI, abat de Cuixà, 21, 65, 66, 67, 70, 102, 103, 105, 108.
 Garona, 12.
 Garriga (La), 117;—*Ermita de la Mare de Deu del Camí*, 117.
 GARCUS, abat Asaense, 35.
 GASQUET (A.), 12.
 GATELL (Arnau), escultor, 61, 62.
 GAUSERET, comte d'Empuries, 205.
 GAUTRET GUILLEM, bisbe d'Urgell, 283.
 GAUZBERT, comte d'Empuries, 15, 12.
 GAUZLIX, abat de Fleury, 69.
 Gayà, riu, 9, 353.
 GAYED (Alfred), 187.
 Gelfrú, 137.
 Gênova, 20.
 GENZMER, 531.
 Gerb, 33.
 GERBERT, 17, 31, 61, 65, 513.
 Germania, 11, 505, 581.
 Gerp, 181.
 Gerri, 83, 231;—*Monastir de Sant Vicenc*, 20, 28, 47, 53, 81, 85, 106.
 Gher, V. Saint-Palais.
 Gibraltar, 37.
 Gigny, 29;—*Abacial*, 532.
 GILBERT, bisbe de Barcelona, 27, 326.
 GIBALD, abad de Saint-Céré, 51.
 GERALD, bisbe d'Ostia, legat pontifici, 27.
 Girona, 10, 21, 23, 24, 25, 26, 27, 29, 30, 39, 41, 45, 46, 56, 85, 87, 96, 102, 133, 131, 135, 155, 161, 191, 212, 211, 223, 278, 325, 327, 432, 437, 456, 463, 535;—*Catedral*, 272, 330, 340, 350, 352, 371, 376, 380, 386, 390, 397, 399, 401, 402, 406, 407, 410, 422, 426, 439;—*claustre de la Catedral*, 39, 45, 59, 60, 61, 62, 73, 74, 75, 195;—*església de Sant Daniel*, 46, 56, 96, 271, 272, 271, 325, 326, 491;—*Museu*, 151, 569, 571;—*Sant Feliu*, 53, 91, 241, 394, 396, 404, 410;—*Sant Miquel*, 91;—*Sant Pere de Galigaus*, 51, 91, 271, 412;—*Santa Maria*, 53, 91.
 Gironella, 186.
 GISLA, comtesa de Gerdanya, 128.
 GODMAR, bisbe de Girona, 87, 90, 91, 131, 135, 151.
 GONDEFREDUS, abat de Cuixà, 49.
 Gosol (Santa Maria de), V. Santa Maria de Gosol.
 GOTMAR, bisbe de Vich, 301, 336, 409.
 GLABER (Raoul), 578.
 GRADENICH (Joan), 66.
 GRAHIT (Emili), 278.
 Granada (La), 113.
 Granollers de la Plana (Església de), 296, 297, 300, 313, 314, 316, 350, 351, 519.
 Granyena, 9;—*Castell*, 353.
 Grassa, V. Sant Hilari (església circular).
 Graus (Sant Pere de), V. Sant Pere de Graus.
 Grecia, 15.
 GREGORI V, 17, 318.
 GREGORI DE NYSSA (SANT), 115.
 GREGORI DE TOURS, 398.
 Greixa (Sant Andreu de), V. Sant Andreu de Greixa.
 Gruas, 531.
 Gtesiphon, 525.
 Guadalquivir, riu, 15.
 Guadiana, riu, 15.
 GUALTERUS, bisbe d'Albana, Cardenal legat, 27.
 Gualter (Santa Maria de), V. Santa Maria de Gualter.
 GUARINUS, abat ds Cuixà, V. Gari.
 GUASCH (Francesch), 103, 106, 223.
 GUDOL Y GUNILL (Joseph), 21, 32, 52, 96, 121, 133, 134, 186, 200, 241, 243, 244, 252, 266, 268, 269, 280, 285, 299, 301, 308, 316, 319, 361, 367, 381, 394, 396, 398, 400, 404, 406, 407, 409, 410,

- 114, 176, 349, 556, 557, 560, 571, 572.
 GUL, bisbe d'Elna, 193.
 GUIDUS DE BEAUVAIS, 568.
 Ginestarre, 568.
 GUIFRE o WIFRET, comte de Cerdanya, 67, 68, 72, 128, 118.
 GUIFRE, de Carca-sona, 326.
 GUIFRE, de Narbona, 27, 241.
 GUIFREDUS, *faber ferranus*, 73.
 GUILBERT, Bisbe de Barcelona, 401.
 GUILLEM, abat de Sant Genís les Fonts, 562.
 GUILLEM, arquebisbe de Tarragona, 117.
 GUILLEM, bisbe d'Ausona, 27, 252, 281, 283, 305.
 GUILLEM, bisbe de Barcelona, 310.
 GUILLEM, bisbe d'Urgell, 27, 35, 201.
 GUILLEM, el Piadós, 29.
 GUILLEM CARMESSÓ, 382.
 GUILLEM DE CLARAMUNT, 328.
 GUILLEM DE GERBERA, notari d'Anglèsola, 365.
 GUILLEM DE SALSES, 158.
 GUILLEM DE VOLPIANO, 532.
 GUILLEM EL GRAS, comte de Besalú, 12, 56, 131.
 GUILLEM HUCH DE SERRALONGA, 455.
 GUILLEM RAMON, comte de Cerdanya, 329, 402, 404, 410.
 GUILLEM I, vescomte de Vallespir, 454.
 Guillerics, 286, 306.
 GUIMERA, captiu, 18.
 GUIMERANO, 116.
 GUISSADUS, bisbe d'Urgell, 17, 26.
 GUISSARD (Robert), duc de Calabria del Apulia, 46.
 GUISLA, comtesa de Cerdanya, 54, 67, 329.
 GUISLA, noia d'Ermesendis, 401, 402.
 GUISLA, vescomtesa de Cardona, 281, 283.
 GUISLBERT, bisbe de Barcelona, 53.
 GUILART, abat, 49, 55, 118.
 GUILART, arxilevita, 139.
 GUNDEMAR, bisbe de Vich, 241.
 Gurb (Castell y esglesia), 300, 556, 557, 560.
 HIXEM II, califa restaurador de la mequita de Còrdova, 31, 551.
 Hainaul, 77.
 HALL, senyors de Denia, 31.
 Hauran, 122.
 Haute-Garonne, 533.
 Haute-Saône, 531.
 Haute-Savoie, 531.
 Hautes-Alpes, 531.
 Hautes-Pyrénées, 533.
 HAVET (J.), 61.
 Hebrón (Vall de), 320.
 HERACLUS, bisbe de Bigorra, 35.
 Hérault, 533.
 HEJAR (Duch de), 451.
 HINOJOSA (Eduardo de), 47.
 Hix, 394, 396, 397, 399, 481.
 HOEL, bisbe de Mans, 568.
 Hospital de Santa Susana de Ramer. V. Santa Susana de Ramer (Hospital de).
 HÜBNER (Emili), 110, 117, 557.
 HUCH, bisbe d'Auxerre, 568.
 HUCH, bisbe de Tolosa, 21.
 HUCH, duc de Toscana, 66.
 HUCH CANDIT, monjo de Cluny, 29.
 HUCH DE FARLA, abat de Cluny, 572.
 ICONIUM AMPHICLIOS (bisbe de), 115.
 IDACI, 112.
 IDALCARI, bisbe d'Ausona, 337, 572.
 Ila, 321.
 Indus, riu, 41.
 INGOBERTUS, bisbe d'Urgell, 90, 91.
 IRANZO (Ubaldo), 116, 117, 112.
 Irlanda, 561.
 Isabena, 230, 113.
 Isanta Anas de Tolo (Castell y terme), 565.
 ISARDUS, 49.
 ISARN, comte de Pallars, 13, 19, 106, 202, 203.
 ISARN, fill de Salla, fundador de Sant Benet de Bages, 333.
 ISIDOR (SANT), 68, 433, 541, 543; — *Liber glosarum etimologiarum*, 68.
 ISOLUS, bisbe de Tolosa, 26.
 Isona, 261.

- Italia, 10, 11, 15, 16, 17, 23, 36, 38, 66, 76, 92, 91, 109, 111, 112, 119, 123, 152, 169, 170, 171, 237, 238, 275, 319, 362, 369, 370, 375, 390, 391, 430, 475, 476, 498, 505, 530, 531, 531, 553, 554, 575, 581, 583.
- IVREA: — *Campanars del duomo*, 528; — *Catedral*, 375, 390; — *Sant Stefano*, 390, 528.
- JACA, 35; — *Catedral*, 513.
- JAHYA AL-NOTALI, 31.
- JAUME I, 231.
- JAUME GASCALL, de Berga, escultor, 107.
- Jerusalem, 11, 18; — *Mecquita*, 583; — *Sant Sepulcre*, 315, 316; — *Santa Maria Llatina*, 66.
- JOAN, abat de Monçon, 568.
- JOAN, arquebisbe de Ràvena, 389.
- JOAN, edificador de Sant Martí de Fontanel, 43.
- JOAN, episcopus Legurenensis, 35.
- JOAN XII, 138.
- JOAN XIII, 17, 121.
- JORDI, bisbe de Vich, 88, 137, 155, 336.
- Juliano de San Gallo, 525.
- JULIUS FRONTINUS, 130.
- Jura, 515, 532, 531.
- JÜRGENS (Oscar), 531.
- Karita, 560.
- Kairouan (Mecquita), 583.
- Kasrin, 560.
- Kastro Serra, V. Casserres.
- Kodsche Kalessi, 171, 481.
- KONDAKOF, 510.
- Labaix, V. Santa Maria de Labaix.
- La Clusa, 135.
- Lacor, 32.
- La Corriu, 261.
- La Grassa; — *Monastir*, 20, 23, 25, 26, 28, 91; — *Santa Maria d'Urbí*, 53.
- Laguardes (Castell de), 413.
- Lamothe (Castell de), 531.
- LAMPUREZ (D. Vicenç), 375, 513, 521.
- Languedoc, 23, 87, 229, 512, 531, 581.
- Larroy, 231.
- LASEYBIE (Robert de), 512, 513, 531, 561, 562.
- La Tor, 91.
- Laurag, 10.
- LANSIERE (J. de), 232.
- LÉGLERQ, 115.
- LEDGARDA, muller del comte Borrell de Barcelona, 22, 112.
- LEFÈBRE-PONTALIS (Eugène), 275, 502, 532.
- Lentellà, 410.
- Leon, 31.
- LEOPARDUS, 20.
- LEOVIGILD, 412.
- Le Puy, 25.
- Lerins, 24, 25, 26; — *Monastir*, 278.
- Lez (Sant Martí de). V. Sant Martí de Lez.
- Liber glossarum et himologiarum*, V. ISIDOR (SANT).
- Liebana, V. Sant Beat de Liebana.
- Liège; — *Saint Barthélemy*, 534.
- Lliguria, 531.
- Lillel, 20, 43; — *Castell*, 50, 89; — *Santa Maria*, 50.
- Limousin, 512.
- Lisboa, 15.
- LITTRÉ (E.), 359.
- LINTPRANDO, rey, 78.
- LIVI, 112.
- Llanars (Sant Andreu de), 299, 301, 377, 537.
- Llatera, 218.
- Lleida, 34, 36, 51, 89, 116, 417; — *Casa Consistorial*, 437.
- LLEIS (Arnau de). V. ARNAU DE LLEIS.
- Llò (Castell de), 451.
- Llobregat, 82, 263, 264, 293, 333.
- Llord (vall de), 261.
- Llordà, 261; — *Castell*, 377, 411, 452, 453, 490.
- Llorc de la Montanya (Ermita de), 296.
- LLUIS EL PIADÓS O EL BENIGNE, 20, 21, 27, 32, 82, 85, 88, 89, 134, 119, 193, 205, 213.
- LLUIS L'ULTRAMARI, 155, 218.

- Llupià, 22.
 Llus à (Església y castell de), 317.
 L. usà (Santa Justa de), V. Santa Justa de Llussà.
 Llussanès, 181, 186, 296.
 Lodève, Lutovensis 27.
 Logroño, 31.
 Loire, departament francès, 534.
 Loire, riu, 12, 512.
 Loire inférieur, 559.
 LOMBARD, LONGOBARDUS, LANGOBARDUS, LINGOBARDO, LONGOVARDI, LANGOARDUS, LANGUARDO, 19, 20, 21, 22, 78.
 Lombardia, 21, 77, 171, 466, 533, 534, 579.
 LOMBARDUS, abat de Canigó, 127.
 LONGOBARDO, canonge de Barcelona, 116.
 LONGOBARDI DE BENEVENTO, V. VICTOR III.
 LOIARI, 29, 82, 88, 138, 166, 218, 231, 278, 327.
 Lourdes, 276.
 Lucca, 20, 111, 528.
 Luchon, 239, 232.
 Lutovensis, V. Lodève, 27.
 Lycæonia, 171, 187.
 Lycia, 498.
 Lyonnais, 533.
 MABILLON, 29, 31.
 Maçonnais, 29, 533.
 Madrid:—*Archivo Histórico Nacional*, 386.
 Maestrich, 77.
 Magalona, 26, 27.
 Magrinyà, 111.
 MAHATA, muller de Ramon Berenguer I, 402.
 MAIORO, vescomte d'Urgell, 23.
 Major (llach), 77, 78.
 Màlaga, 34.
 MALÉ (Emili), 363, 364.
 Maleses (Sant Pere de les), V. Sant Pere de les Maleses.
 Malla, 184, 185, 176.
 Malloles, 502.
 Manera (Torrent de), 155.
 Manerbès, 10.
 Manlleu (Monastir de Santa Maria de), 335, 337, 338, 351, 427, 511, 515, 516, 552, 554, 572.
 Manresa, 49, 333, 336, 416, 538, 549, 566;—*Seu de Santa Maria*, 331, 336, 427, 428, 545, 546, 550, 552.
 MANUEL, abat de Sant Quirse de Culera, 207.
 MARCA (Pere de), 98, 137, 155, 199, 205, 215.
 Marcévol;—*Sant Martí*, 291;—*Santa Maria de les Grades*, 297.
 MARCIAL, 136.
 MARIA, edificadora de Sant Martí de Fontanet, 43.
 MABIGNAN, 124, 127, 562.
 Marles (Santa Maria de), V. Santa Maria de Marlès.
 Marmellà (Castell y església de), 26, 310, 312, 313, 448, 449, 158, 471, 518, 568.
 Marquet, 95.
 Marró (Castell de), 88.
 Marroch, 143.
 Marsella, 14, 15;—*Sant Salvador de*, 14;—*Sant Victor de*, 24, 25.
 Martorell, 287.
 MARTORELL Y PEÑA (Francisco), 114, 115, 116, 117.
 MARUGGI (Orazio), 162, 391.
 Mas (Joseph), 18, 21, 22, 143, 302, 388, 419, 441, 446, 448.
 Masana (Coll de la), V. Coll de la Masana.
 MASCARÓ, 50.
 MASFERRER (Joseph), 301.
 Mas Sala V. Sala (Mas).
 Massanet de la Selva (Església de), 270.
 Massay (Monastir de), 30.
 MASSÒ TORRENTS (Jaume), 14, 382.
 MASSOT, 244, 256.
 Mata (Lloch de), V. Banyoles.
 Mataró;—*Can Nadal*, 437;—*Museu Municipal*, 437.
 Matla, 85.
 Mauseolo, V. Manlleu.

- Medina (Meçquita), 583.
 MEDINACELI (Casa de), 151.
 MELLO, 18.
 MENÉNDEZ PIDAL (Joan), 385.
 MERCADER (Eduard), 111, 117, 186, 187.
 MERCADER BILL LLOCH (J.), 113.
 MERCORAL, 213.
 Merens (Església de), 276, 277, 278, 290, 379, 481, 489, 531.
 MERINO, 213.
 MEZZARIO (G.), 77, 78.
 Mesopotàmia, 583.
 Meuse, riu, 12.
 Meyà (Santa Maria de), V. Santa Maria de Meyà.
 MICHEL (André), 122, 123, 126, 358, 363, 492, 556, 557, 559, 561, 565, 580, 581, 583.
 Milà, 20, 390;—*Sant Ambrós*, 451, 409, 528;—*Sant Babilas*, 169, 170, 188, 375, 528;—*Sant Calimero*, 528;—*Sant Cels*, 151, 152, 528;—*Sant Euslorquí*, 151, 152, 318, 528;—*Sant Satiro*, 389;—*Sant Vicenç in Prato*, 151, 152, 528.
 MILÀ Y FONTANALS (Manel) 115, 116, 117.
 MILLET (Isidor de), 12.
 MILLET (Gabriel), 363, 492.
 MIR CASADES (A.), 201, 451.
 MIR DE TOST (Arnan), 13.
 MIR ISARN, 115.
 Miralplà (Sant Sixt de), V. Vich.
 MIRABELL Y GROL, 302.
 MIRER Y SANS (Joaquim), 11, 23, 24, 25, 26, 27, 30, 31, 33, 55, 72, 103, 107, 223, 233, 359, 412, 431, 440, 450, 452, 453.
 MIRÓ, abat de Sant Martí del Canigó, 16, 68, 118.
 MIRÓ, comte de Besalú, bisbe de Girona, 26, 41, 42, 48, 133, 158, 159.
 MIRÓ, moter, 73.
 MISTRAL (Frederich), 438.
 MOÏSSAE, 25, 26, 31.
 Moletello, 22.
 MOLINIER, 106, 409, 565.
 Molins de Rey, 287.
 Mollig, 151.
 MONGADA, 11, 18, 68, 251, 252, 256, 269, 299, 301, 305, 307, 319, 320, 336, 337, 410.
 MONGAUT (Cénae de), 412, 413.
 Monemvasi (Santa Sophia de), V. Santa Sophia de Monemvasi.
 Monastir (Sant Esteve del), V. Sant Esteve del Monastir.
 MONFAR, 18, 226, 452.
 MONSALVATJE (Francisco), 16, 17, 19, 21, 22, 30, 31, 42, 44, 56, 67, 69, 71, 72, 86, 87, 90, 128, 132, 135, 149, 185, 205, 206, 207, 208, 309, 212, 213, 214, 221, 223, 227, 273, 329, 330, 310, 399, 412, 421, 503.
 Monsech, 150;—*Cellers*, 451.
 Montagu (Castell de), 447.
 Montalegre (Cartoixa de), 278.
 Montall (Castell de), 448.
 Montblanch, 156.
 Montçò, 81.
 Montecasino, 17, 18, 66, 67, 77, 171.
 Monter, 113.
 Montgrony, 89, 276, 278, 279, 280;—*Sant Pere*, 25, 280, 250, 357, 358, 360, 518;—*Santa Maria*, 522, 280.
 Montlluís (Castell de), 454.
 Montmajor (Santa Creu de), V. Santa Creu de Montmajor.
 Montmell, 9.
 Montpeller, 27, 432.
 Montsech, 82, 83, 262.
 Montseny, 280.
 Montserrat, 88, 218;—*Sant Iscle*, 88, —*Sant Pere*, 88;—*Santa Cecília*, 51, 87, 91, 136, 137, 138, 141, 348, 472, 507, 518;—*Santa Maria*, 88.
 MORATÓ, mestre d'obres, 242, 243.
 Morella, 135.
 MORERA Y LLAURADÓ (Emili), 10, 22, 417.
 MORTET (Victor), 65, 458, 168, 470, 499, 542, 567, 568, 572, 573.
 Mustiers (Tarantasia), 391, 532.
 Munich, 106;—*Capella del Palau Reyal*, 406, 109.
 MÚSOZ (Antoni), 403, 561.

- Mur: — *Castell*, 150, 151; — *Santa Maria*, 197, 200, 202, 351, 568.
 MURATORI, 78.
 Murcia, 31.
- NACARI (Sant), 171, 176.
 NAEF (A.), 533.
 Najera (Santa María del. V. Santa María de Najera.
 NANTIGIS. NANTIGÓS, bisbe d'Urgell, 32, 12, 85, 91, 107, 259.
 Nàpols, 15, 67.
 Narbona, 15, 18, 23, 24, 25, 26, 36, 37, 135, 191, 197, 241, 584; — *Catedral, Sant Just*, 21, 53, 91; — *Congrés arqueològic*, 502; — *Sant Pau*, 25, 53.
 Narbonés, 10.
 Nargó, 290, 296, 302, 303, 304, 380.
 Navarra, 11, 35, 36, 37, 69.
 Naves. V. El Puig.
 Nespola, 22, 117.
 NICEPHOR PHOCAS, 12.
 Nîmes, 26, 27, 186.
 Noell (Lluís de), 125, 130, 175.
 Noguera Pallaresa, riu, 83, 85, 262, 150.
 Noguera Ribagorçana, riu, 83, 85, 107, 230, 115, 150.
 Noli: — *Sant Paragorio*, 170, 171, 369, 370.
 Normandia, 16, 531.
 Novara, 246.
- Obiols, 116.
 ODLÓ (Sant), 30.
 OLAGUER, (Sant), arquebisbe de Tarragona, 113, 246.
 Olérdola, 9, 21, 40, 103, 115, 116, 132, 111, 171.
 Olesa, 98.
 Oliú (església de), 229, 308, 313, 346, 350, 351, 175, 518; — *Sant Estere*, 308, 309, 310, 366, 367, 370, 188, 548.
 OLIVA, abat de Ripoll, bisbe de Vich, 11, 18, 26, 27, 28, 29, 35, 42, 46, 52, 66, 68, 69, 70, 71, 72, 102, 119, 126, 158, 159, 160, 167, 168, 171, 178, 241, 244, 245, 251, 305, 326, 336, 349, 401, 408, 533, 550, 556.
 OLIVA, bisbe d'Elna, 128.
 OLIVA CABRETA, comte de Cerdanya, 17, 18, 22, 28, 42, 48, 49, 66, 68, 133, 241, 245.
 OLIVER SELLAJÈS, 151.
 Ollastrell, 117.
 OLLERIS (A.), 65.
 Oloró, Olorensis, 35.
 Olvan, 116.
 OMONT (H.), 21.
 Oms (església de), 181.
 Oña (Sant Salvador d'). V. Sant Salvador d'Oña.
 Oraganniano. V. Organyà.
 Ordal (Sant Miquel d'). V. Sant Miquel d'Ordal.
 Ordal (Sant Pons d'). V. Sant Pons de Corbera.
 Organyà, Oraganniano, 197, 203, 346, 350, 351, 522.
 Orleans, 15.
 Orrius, 31, 72.
 Orseolo (Pere), 178.
 Orta (llach d'), 77, 532.
 Ortoneda (església de), 380, 385.
 Osea, 115; — *Sant Pere*, 394, 395, 421, 456, 513.
 Osormort, 296.
 Osseja (Sant Pere de). V. Sant Pere d'Osseja.
 Ossen (Sant Sadurn d'). V. Sant Sadurn d'Ossen.
 Ostia, 27, 136.
 Or (Sant), bisbe d'Urgell, 293.
 Orrió, Oro, abat de Sant Cugat del Vallès, 21, 327.
 Oró o Eudes, rey de Fransa, 36, 91, 131, 155, 336.
 Otto, abat de Sant Pau, 138.
 OTTO I, emperador d'Alemanya, 61.
 OTTO III, emperador d'Alemanya, 17.
 Oust, 531.
 Ovarra, 229, 230, 231, 232, 238, 310, 313, 314, 402, 403, 406, 476, 506, 507, 508, 520, 530.
 Ovez. V. Sant Vicenç d'Ovez.

- PACH (Pere), 198.
 Palafrugell, 116.
 Palairac, Palairacus, 26.
 Palau Auzil, 21.
 Palau de Rialp, 183, 184, 190.
 Palau Sabardera, 181, 185, 188, 521.
 Palaudaries, 129.
 Palestina, 521.
 PALLADIUS, 131.
 Pallars, 35, 41, 81, 197, 201, 233, 296.
 Palma de Mallorca, 119; — *Sèu*, 110.
 Panadès, 9, 310, 118.
 PAPIAS, 133.
 Pap ol, 38, 296.
 Paracolls (castell de), 151.
 PARASSOLS Pi (Pau), 89, 280, 338, 116.
 Paris, 12, 15, 171; — *Catedral*, 12; — *La Sorbona*, 516.
 Parma, 170; — *Sèu*, 370.
 PASCUAL (P.), 262.
 PASCUAL II, papa, 150.
 PATERA, bisbe de Tortosa, 31.
 PATERNUS, bisbe de Saragoga, 35.
 Payà, 526, 528; — *Sant Agustí*, 30; — *Sant Teodor*, 375.
 Pedra, Petra, 97, 98.
 Pedret, 95, 571.
 PELLA Y FORGAS (Joseph), 103, 207, 209, 116, 120.
 PELLIGER Y PAGÈS (Joseph M.^a), 36, 46, 72, 90, 159, 161, 231, 271, 118, 571, 573.
 Peralada, 85, 87, 185.
 PERALLER (Mariano), 271.
 Peramola (església de), 291, 296.
 Perarrua (Sant Climent de). V. Sant Climent de Perarrua.
 PERE, bisbe de Barcelona, 19.
 PERE, bisbe d'Elna, 216.
 PERE, bisbe de Girona, 27, 328.
 PERE BERENGUER, bisbe d'Urgell, 216.
 PERE DE REDORTA, bisbe de Vich, 105.
 PERIGAS (Joseph M.^a), 150, 383, 123.
 Périgord, 30, 178.
 Périgueux, 512.
 Perpinyà, 20, 128, 323, 158, 519; — *Congrés arqueològich*, 502; — *Porta del castell de Nostra Dona*, 323; — *Sant Joan el Vell*, 395, 114; — *Société Agricole, Scientifique et Littéraire des Pyrénées Orientales*, 20.
 PERRATÉ (Th.), 568.
 Persia, 521, 551, 583.
 PERTZ, 61.
 Peyrisses (Santa Maria de). V. Santa Maria de Peyrisses.
 PI Y MARGALL (Francisco), 110, 101.
 Piemont, 19, 390, 391, 532, 531.
 PIFERREB (Pau), 110, 101.
 PIGNON (Joseph), 66, 70, 236.
 Pinells, 21.
 Pinós (església de), 296.
 Pirineu, 23, 21, 28, 37, 87, 107, 112, 280, 321, 112, 113, 165, 166, 175, 198, 517, 530, 533, 534, 580, 583, 581.
 Písa, 15, 20, 171.
 Pístoia, 20.
 PITÓN (C.), 15, 19, 28.
 Planès (Monastir de Sant Andreu de). V. Sant Andreu de Planès.
 Planès (Santa Maria de). V. Santa Maria de Planès.
 Plasència, 20.
 PLEYAN DE PORTA, 116, 117, 151.
 PLINI, *el Vell*, 112, 513.
 Pò, riu, 390, (stuari del), 529.
 Pobla de Lillet, 89, 293, 317, 319, 126, 127, 519; — *Monastir de Sant Miquel*, 315, 316, 339; — *Turó del castell*, 317.
 Pobla de Segur, 81.
 Poblet, 102, 103.
 Poitou, 512, 513.
 Pollensa, 117.
 Pomposa, 53; — *Església de Santa Maria*, 391, 392.
 PONS DE VILAMUR, bisbe d'Urgell, 303.
 Ponts, 181, 223, 289, 521, 561; — *Sant Pere*, 275, 277, 285, 286, 287, 289, 350, 371, 113, 121, 466, 488, 491, 510, 514; — *Sant Miquel*, 289.
 Porqueras, 96.
 PORTA Y RENYÉ (Pleyan de), 201.
 Portbou, 209.
 Portella (monastir de la), 32, 13, 339, 127.
 Prades, 20, 23; — *Sant Pere de*, 26.

- Prats de Llussanès, 181, 186, 116.
 PRISCIA, 53.
 PROFASI, abat de Cuixà, 421.
 PROU (Maurice), 560.
 Provença, II, 23, 26, 37, 76, 512, 531, 580, 581.
 Provençals, 21, 55.
 PUCHSTEIN, 122.
 PUIG (Pere), 246.
 PUIG Y CADAFALCH (Joseph), 92, 108, 300, 301, 315, 317, 318, 370.
 Puig de Forès, 116.
 PUIGGARI (P.), 110, 382.
 Puimisson (campanar de l'església de), 531.
 Puissalicon (campanar de l'església de), regió de Montpellier, 531.
 PUJADES (Gregori), 25, 12, 67, 115, 110, 112, 166, 218, 397, 406, 111, 122, 568.
 Pujol (església de), 531.
 Pulcroloco, V, Bell-lloch.
 Punjana (castell de), 117.
 Puy, 29.
 Puy-de-Dôme, 559.
 Pyrénées Orientales, 533.
 Quennaonat, 539.
 Querey, 24.
 Querol (castell de), 117.
 Querós (església de), 296.
 QUICHEBAT, 123, 158, 462.
 QUINTUS GRANUS OPTATUS, duumvir d'Egara, 557.
 RADULE, bisbe d'Urgell, 132, 289.
 RAIMOND, comte de Cerdanya, 191.
 RAIMOND I, comte de Pallars y Ribagorça, 150, 197.
 RAIMOND II, comte de Pallars, 201.
 RAIMUNDA, dedica Sant Pau del Camp, 110.
 RAMÉ (Alfred), 176, 178.
 Ramer (Hospital de Santa Susana), V, Santa Susana de Ramer (Hospital de).
 RAMIR, rey d'Aragó, 15, 127, 198.
 RAMON, bisbe de Vich, 286.
 RAMON BERENGUER I, 9, 10, 29, 31, 336, 353, 402, 439, 110, 115, 116, 148.
 RAMON BERENGUER II, 219.
 RAMON BERENGUER III, 10, 318.
 RAMON BERENGUER IV, 10, 21, 85.
 RAMON BORELLI, comte de Barcelona, 28, 33, 55, 56, 96, 116, 326, 110.
 RAMON DE TOLOSA, comte de Rovertagne y Quercy, 24.
 RAMON GRIFFE de Vilademur, 118.
 RAMON MAFFER, abat d'Arles, 113.
 RAMPUS, comte, 213.
 RAMSAY (W.), 186, 487.
 Rasez (Sant Hilari del), V, Sant Hilari del Rasez.
 RATHEAU, 226, 227, 228.
 Ratishone, 406; — *Sant Emmeran*, 406, 409.
 Ravenna, Ravenna, 10, 61, 94, 109, 391, 463, 466, 525, 526, 527, 529, 556, 579; — *Baptistcri Neone*, 524; — *Sant Apollinare in Classe*, 389, 524, 527; — *Sant Apollinare Nuovo*, 389, 389, 527; — *Sant Francesch*, 389; — *Sant Joan Evangelista*, 389, 522, 525; — *Sant Victor*, 525, 527; — *Sant Vital*, 389, 532; — *Santa Agueda*, 522, 525.
 RECHILLE, muller de SENIORI, 433.
 Recó (Sant Cugat del), V, Sant Cugat del Recó o de Sabú.
 REDORI (Pere de), bisbe de Vich, 319.
 Refadi, 539.
 Reglella (Monastir de Sant Climent de), 82, 311, 312.
 Reims, 29, 61, 278.
 Rella (Santa Cecília de), V, Santa Cecília de Rella.
 RENOM, 281.
 Requesens (Església de), 276.
 REUSSENS, canonge, 529, 530, 534.
 REVON, 24, 63, 395.
 Rhin, riu, 513, 534, 575, 581.
 Rialp, 81, 508.
 Ribagorça, 35, 197, 366, 113.
 Ribagorçana, riu Noguera, 83.
 RICARDIS, fundadora de Sant Benet de Bages, 333.
 RICARI, cardenal, 25.

- RICART ALDEMI, 118.
 Rich, 168.
 RIENER, 61.
 RICELFUS, bisbe d'Elna, 49.
 RIDAURA (Santa Maria de). V. Santa Maria de Ridaura.
 RIMM X, abat de Sant Julià del Munt, 86.
 RIGARDÀ, 166.
 RÍOS (Amador de los), 118.
 RIPOLL, 11, 17, 18, 21, 27, 16, 50, 70, 87, 119, 121, 127, 131, 132, 133, 211, 253, 271, 116, 118, 191, 516, 511, 566, 571: — *Monastir de Santa Maria* 11, 25, 11, 52, 51, 61, 68, 69, 76, 88, 90, 93, 112, 153, 151, 156, 157, 158, 159, 160, 161, 162, 165, 167, 168, 169, 170, 173, 171, 179, 212, 223, 215, 273, 336, 316, 317, 318, 319, 350, 361, 362, 363, 376, 380, 383, 386, 390, 397, 101, 106, 108, 110, 118, 119, 121, 111, 158, 168, 171, 171, 175, 180, 517, 520, 521, 511, 517, 518, 556, 562, 565, 568, 572, 573, 576, 577: — *Sant Pere*, 271.
 RIPOLL, canonge, 119, 291.
 RIPOLL, riu, 21.
 RIPOLLÈS, 261.
 RIQUENDES, muller del comte Sunyer de Barcelona, 88, 96, 115, 311.
 RIUDEPERES (Bernat de), 295.
 RIUDEPERES. V. Sant Tomàs de Riudeperes.
 RIUDEPERES (Sant Martí de). V. Sant Martí de Riudeperes.
 RIUPRIMER. V. Santa Eulària de Riuprimer.
 RIUSECH (Sant Pau de), 299, 300, 302, 313, 351.
 RIVORA, 109, 110, 111, 119, 151, 152, 160, 169, 170, 179, 188, 238, 276, 318, 370, 375, 376, 380, 389, 390, 391, 392, 521, 522, 523, 521, 525, 526, 527, 528, 531, 510, 550, 551.
 RIVOLTA d'Adda, 238.
 ROBAU, 57.
 ROBERT, rey, 16, 231.
 Roca del Vallès (Castell de la), 415.
 ROCAFORT (Ceferi), 81, 97, 202, 215, 217, 281, 320, 385, 151, 153.
 ROCHER (Charles), 25.
 Roda del Ribagorça, 26, 27, 31, 35, 112, 197, 198, 199, 200, 201, 351, 366, 530.
 Roda del Empurda. V. Monastir de Sant Pere: — *Sant Pere*, 119, 166, 572: — *Santa Elena*, 166.
 Roda de Vich, 116.
 Ròdan, riu, 11, 15, 23, 28, 30, 353, 181, 512, 515, 532, 533, 531, 575, 581, 581.
 Rodès (Castell de), 151.
 Roder (Pallars), 81.
 RODEZ, 10, 21.
 RODGARI (Pere), bisbe de Girona, 56, 96.
 ROGÉ (Pere), bisbe de Girona, 272.
 ROGENT (Elies), 153, 151, 157, 158, 159, 160, 161, 175, 179, 192, 216, 218, 219, 220, 221, 217, 260, 263, 322, 362, 376, 381, 171, 528, 568.
 ROGENT PEDROSA (Francesch), 29.
 ROGER, comte de Carcassona, 65.
 ROGER (Robert), 277, 279, 531.
 ROIG Y JALPÍ (Joan Gaspar), 262.
 ROLAND, abat de Sant Cugat del Vallès, 328.
 Roldue (Abadia), 77.
 Roma, 10, 12, 13, 16, 17, 18, 41, 61, 66, 77, 95, 171, 315, 333, 391, 177: — *Biblioteca Vaticana*, 63: — *Criptà de Balbo*, 325: — *Museu Vaticà*, 63: — *Sant Clement*, 109: — *Sant Pau*, 30, 36: — *Sant Pere*, 11, 36, 13, 112, 159, 162, 333: — *Sant Silvestre*, 391.
 ROMÀ II, emperador d'Orient, 12.
 Romain-môtier, 30, 515, 533.
 ROMUALD (SANT), 66.
 Rosselló, 10, 15, 19, 21, 23, 26, 11, 41, 49, 53, 72, 89, 181, 217, 227, 230, 293, 298, 311, 315, 380, 395, 399, 113, 131, 140, 442, 151, 166, 175, 181.
 ROTARI, rey lombard, 77.
 Rotjes (Sant Sadurní de). V. Sant Sadurní de Rotjes.
 Roueña, 122.
 Rouergue, 21.
 Rubí, esglesia, 518, 520.
 RUPIN (Ernest), 26.

- Rus (Sant Vicenç de). V. Sant Vicenç de Rus.
- RUTELAND, canonge de Vich, 295.
- Sabadell, 250, 302.
- SABARTHEZ (H.), 321.
- Sabertés, 10.
- SADERRA (Joseph), 416.
- SAENZ DE ACIBRE (Joseph), 27, 35, 230.
- Sagarra, 262.
- Sagars. Sagàs. Sagasse, 184, 186, 187; — *Església*, 362, 508.
- Sagunte, 122.
- Saint-Benoît-sur-Loire (Monastir de), 69.
- Saint-Céré (Monastir de), 64.
- Saint-Denis (Monastir de), 12, 15.
- Saint-Desiré de Lons-le-Saunier, 532.
- Saint-Génies, 531, 533.
- Saint-Germain (Monastir de), 13, 69.
- Saint-Palais (Gher) 559.
- SAINT-PAUL (Anthyme), 455, 516.
- Saint-Yorles de Châtillon-sur-Seine, 533.
- SALADIN (H.), 377, 583.
- Salamanca, 513.
- SALARICH (Joaquim), 294, 386, 420.
- Saldes (Sant Martí de), 90.
- Sallells, 191.
- SALLA, bisbe de Vich, 319.
- SALLA, bisbe d'Urgell 18, 203, 410.
- SALLA, fundador de Sant Benet de Bages, 49, 56, 333.
- Sallagosa (Santa Eulària de). V. Santa Eulària de Sallagosa.
- Salónica, 182, 525; — *Sant Ehes*, 182.
- Salòu (Sant Cugat de). V. Sant Cugat de Salòu.
- SALSAS (Albert), 90, 91, 97, 98.
- Salut (Ermita de la), 296.
- Samarra (Meçquita), 583.
- Sampedor, 437.
- Sanahuja, 53.
- SANCHE III, *el Major*, rey de Navarra, 35, 52, 69.
- SANCHE RAMÍREZ, rey d'Aragó, 31, 198, 231.
- SANCIA, vescomtesa d'Urgell, 44.
- SANPLIBRE Y MIQUEL (Salvador), 20, 28.
- SANS y BARRERA 173, 182, 217, 476.
- Sant Aciscle (Monastir de), 52.
- Sant Adutori (Església de), 320, 321.
- Sant Adrià del Besòs, 26.
- Sant Allire (Monastir de), 39.
- SANT AMBRÓS, 52.
- Sant Andreu de Centelles o de Tres-ponts (Monastir de), 52, 51, 91.
- Sant Andreu d'Eixalada (Monastir de), 21.
- Sant Andreu de la Greixa, 90.
- Sant Andreu de Planes (Monastir de), 54, 91.
- Sant Andreu de Sureda, 26, 82, 93, 399, 410, 538, 539, 558, 560, 567.
- Sant Andreu de Tres ponts. V. Sant Andreu de Centelles.
- Sant Aniol de les Agulles, 86, 214.
- Sant Aniol de Sadernes, 86.
- Sant Aventí de l'Arbust, 531.
- SANT BEAT DE LUÈBANA, 386.
- Sant Benet de Bages (Monastir de), 26, 13, 49, 54, 56, 91, 96, 132, 331, 332, 334, 336, 352, 360, 419, 420, 425, 427, 428, 537, 538, 545, 546, 549, 550, 551, 553, 554, 558, 565, 566.
- Sant Benoit-sur-Loire, 30, 565, 573.
- Sant Cebrià de Pineda (Priorat de), 87.
- Sant Climent de Peralta, 420.
- Sant Climent d'Ardoçal, 50.
- Sant Climent de Codinet (Monastir de), 52, 54.
- Sant Climent de Perarrua, 413.
- Sant Climent de Reglilla, 481.
- Sant Climent de Tahull, 107, 108, 196, 197.
- Santa Creu de Montmajor, 531.
- Sant Cristòfol de Baget, 330, 353, 379, 466.
- Sant Cugat de Salòu o del Recó, 273, 350, 374, 468, 490, 491, 510, 511, 520, 555.
- Sant Cugat del Valles, 21, 22, 54, 55, 60, 61, 62, 72, 74, 75, 88, 91, 116, 142, 218, 223, 265, 287, 303, 320, 327, 328, 340, 352, 381, 388, 419, 444, 447, 448,

- 156, 171, 195, 196, 558; — *Campanar*, 351.
- Sant Esteba d'en Bas, 116.
- Sant Esteve del Monastir (Rosselló), 175.
- Sant Esteve de Banyoles (Monastir de), 93.
- Sant Esteve de Castellar, 219.
- Sant Esteve (Monastir) en el bisbat d'Urgell, 85.
- Sant Felip *in civitate*, V. Castell-Ciutat.
- Sant Felip de Girona, V. Girona.
- Sant Felip de Guixols (Monastir de), 29, 54, 91, 278.
- Sant Felip de Pallarols, 116.
- Sant Felip de Planerías, 286.
- Sant Felip d'Urgell, V. Castell-Ciutat, 52.
- Sant Ferran (Baptisteri), (Itàlia), 532.
- Sant Fílibert de Tournus, 531, 532.
- Sant Frueluoís de la Plana, 58, 296.
- Sant Frueluoís (priorat de) en el comtat de Perelada, 87.
- Sant Gall (monastir de), 107, 129, 316, 423, 424.
- Sant Genís les Fonts (monastir de), 15, 82, 93, 315, 162, 539, 555, 561, 562, 563, 565, 567.
- Sant Gil de Provença, Sant Gil du Gard, 21, 193.
- Sant Giraldu (monastir de), 61.
- Sant Giulio (lloch d'Orla), 77.
- Sant Guillem del Desert, 529, 530, 531, 515.
- Sant Hilari (església circular a Grassa), 531.
- Sant Hilari del Rasez, 110.
- Sant Hoisme de la Baronia, 286, 288, 290.
- Sant Honorat (illa de), 532.
- Sant Jaume (monastir de) en el bisbat d'Urgell, 85.
- Sant Jaume de Frontinyà, 263, 264, 266, 274, 286, 350, 372, 374, 375, 168, 190, 510, 519, 520, 537, 539, 555, 568.
- Sant Jaume de Galícia, Santiago de Compostela, 13, 29, 36, 112.
- Sant Jaume de Jocou (monastir de), 19.
- Sant Jaume de Viladroher o dels Bastons, 310, 311, 377, 537.
- Sant Joan Baptista (priorat de) en el comtat de Perelada, 87.
- Sant Joan de Lacella, 181.
- Sant Joan de la Penya (monastir de), 30, 35.
- Sant Joan de les Abadesses (monastir de), 25, 87, 91, 93, 305.
- Sant Joan Evangelista (baptisteri) (Itàlia), 532.
- Sant Joan les Fonts, 25.
- Sant Julià Ça Sorba, 251, 252, 253, 256, 263, 350, 351, 391, 168, 170, 561.
- Sant Julià de Tours (monastir de), 30.
- Sant Julià de Vallfogona, 25.
- Sant Julià de Vilatorrada (església de), 299, 300, 305, 306, 307, 313, 351, 168, 170; — *Arxiu de l'església*, 305.
- Sant Julià del Mont (monastir de), 86.
- Sant Leo (església de), 119, 111, 370, 528.
- Sant Llorenç (capella de), V. Vich.
- Sant Llorenç de Beuda, V. Sous.
- Sant Llorenç de Vall de Llord (monastir de), V. Sant Llorenç dels Morunys.
- Sant Llorenç del Munt del Coll o dels Cerdans (a les Guillerics), 279, 280, 282, 286, 480, 489.
- Sant Llorenç del Munt (del Vallès), 22, 215, 216, 217, 218, 219, 220, 221, 349, 350, 351, 358, 362, 373, 374, 466, 472, 171, 175, 476, 490, 508, 510, 518, 539, 510, 568.
- Sant Llorenç dels Morunys, 51, 94.
- Sant Llorenç (prop Bagà), 93.
- Sant Llorenç Savall o Ça Vall, 218.
- Sant Martí (monastir anterior al segle X, desaparegut), 85.
- Sant Martí Ça Roca o Sarroca, 113, 111, 137.
- Sant Martí Çes Corls, 239, 251, 252, 253, 254, 255, 263, 316, 350, 351, 362, 121, 168, 170, 522, 556.
- Sant Martí de Buil, 530.
- Sant Martí de Canoha, 26.

- Sant Martí de Fenollar, 571.
 Sant Martí de Fontanet, V. Fontanet.
 Sant Martí de Lez, 21, 93, 399.
 Sant Martí d'Empuries, V. Empuries, 12.
 Sant Martí de Londres, 531.
 Sant Martí de Riudeperes, 111, 291, 295, 305, 306.
 Sant Martí de la Roca, 151.
 Sant Martí del Canigó (monastir de), 16, 19, 22, 54, 67, 68, 121, 121, 125, 127, 128, 130, 131, 229, 211, 311, 329, 338, 340, 346, 348, 359, 359, 362, 366, 367, 368, 370, 377, 380, 382, 388, 398, 400, 402, 416, 418, 425, 428, 458, 471, 478, 481, 481, 487, 488, 489, 492, 502, 507, 519, 511, 515, 516, 518, 519, 552, 553, 554, 566, 568.
 Sant Medi (vall de), 320.
 Sant Miquel de Cruïlles, 217, 218, 221, 222, 223, 337, 490, 510.
 Sant Miquel de Guixà, V. Guixà, 21, 25, 26, 93, 98, 99, 100, 101, 103, 104, 126, 127, 133, 174.
 Sant Miquel de Fluvia, 27, 51, 205, 209, 210, 211, 212, 289, 351, 352, 389, 412, 419, 468, 522.
 Sant Miquel de Linio, 126.
 Sant Miquel de Taudell, V. Taudell.
 Sant Miquel de la Chiusa (monastir de), 19.
 Sant Miquel del Fay, 25, 55, 399.
 Sant Miquel d'Ordal, 115.
 Sant Miquel in monte gargano (loch de peregrinació, Itàlia meridional), 11.
 Sant Nicolau del Aspre, 140.
 Sant Pau d'Anglesola, 565.
 Sant Pau de Fenolledes (monastir de), 93.
 Sant Pau de Fontclara, 23.
 Sant Pau de Riusech, V. Riusech (Sant Pau de).
 Sant Pau de Vallosa (monastir de), 31.
 Sant Pau de Valoles (monastir), 26.
 Sant Pau de la Maresma (monastir de), V. Sant Pol de Mar.
 Sant Pau del Pi, 112.
 Sant Pere al Monte di Civate, 528.
 Sant Pere d'Escales o de Graus, 51, 94, 258, 259, 261, 490.
 Sant Pere de Bell-lloch, 113.
 Sant Pere de Camprodon, V. Camprodon.
 Sant Pere de Cardena, 31.
 Sant Pere de Castellnou, V. Castellnou.
 Sant Pere de Clarà, V. Clarà.
 Sant Pere de Cluny, V. Cluny.
 Sant Pere de Dumèg, 58.
 Sant Pere de Galligans, V. Girona.
 Sant Pere de Graus, V. Sant Pere d'Escales.
 Sant Pere de Lesat (monastir de), 66.
 Sant Pere de les Maleses, 81.
 Sant Pere de les Puelles, V. Barcelona.
 Sant Pere de Montgrony, V. Montgrony.
 Sant Pere de Prades, V. Prades.
 Sant Pere de Roda (monastir de), 14, 21, 25, 26, 30, 51, 87, 93, 118, 205, 293, 419, 466, 572.
 Sant Pere de Taberna, V. Taberna.
 Sant Pere de Torelló, V. Torelló.
 Sant Pere de Toscanella, 528, 369, 370.
 Sant Pere de Vich, V. Vich.
 Sant Pere d'Osseja, 181.
 Sant Pere de Roda, V. Roda del Empurdà.
 Sant Pere *in Sylvis*, prop Bagnacavallo, 526, 527.
 Sant Pierre-le-Vif (monastir de), a Lens, 30.
 Sant Pol de Mar (església y monastir de), 29, 51, 94, 139, 276, 277, 278, 279, 519.
 Sant Pons de Corbera.
 Sant Pons de Tomeres, 26, 31.
 Sant Pons d'Ordal, 468, 502, 520, 537.
 Sant Quinti dels Banys d'Arles, V. Amélie-les-Bains.
 Sant Quirse de Culera, V. Culera.
 Sant Sadurni Aganense (monastir desaparegut en lo bisbat d'Urgell), 85.
 Sant Sadurn de Rotjes, 310.
 Sant Sadurni de Tabernoles o d'Urgell, 33, 52, 54, 83, 94, 173, 174, 180, 181,

- 182, 229, 276, 277, 301, 306, 307, 308, 309, 325, 349, 350, 362, 363, 379, 381, 105, 107, 110, 152, 166, 167, 171, 175, 176, 188, 502, 522, 536, 571, 577.
- Sant Sadurní d'Ossor, 286.
- Sant Salvador (octogon de) (Itàlia), 531.
- Sant Salvador de Breda, V. Breda.
- Sant Salvador de Tabara, 386, 472.
- Sant Salvador de la Mata, 85.
- Sant Salvador d'Oña, 30.
- Sant Salvador *in mari*, V. Marsella.
- Sant Simeon Stilita (Kalat Lemam), a la Síria central, 525.
- Sant Sixt de Miralpià, V. Vielh.
- Sant Teodor de Pavía, V. Pavía.
- Sant Tomàs de Riudeperes, 261, 265, 267, 295, 351.
- Sant Valentí de Salarsa (*in villare Arca*), (església de), 330.
- Sant Vicenç de Bardes (Plana de Vielh), 172.
- Sant Vicenç de Cardona, V. Cardona.
- Sant Vicenç de Gerri, V. Gerri.
- Sant Vicenç de Rus, 292, 293, 519.
- Sant Vicenç de Torelló, V. Torelló.
- Sant Vicenç d'Oyez, 81.
- Sant Victorià de Navarra, Asinensis, Asanense (monastir), 35.
- Saint Volusien (monastir a Poix), 157.
- Santa Cecília d'Elbs, 50, 53, 83, 94, 95, 186.
- Santa Cecília de Montserrat, V. Montserrat.
- Santa Cecília de Rella, 410.
- Santa Cecília de Voltregà, 261, 266, 268, 269, 490, 510.
- Santa Elena (església de), V. Roda.
- Santa Eugènia de Berga, 261.
- Santa Eulàlia d'Elma, V. Elma.
- Santa Eulària de Cruïlles, 223.
- Santa Eulària de Follà, 11, 230, 235, 237, 238, 350, 488, 489, 508.
- Santa Eulària de Puig Oriol, 416.
- Santa Eulària de Riuprimer, 251, 252, 350.
- Santa Eulària de Sallagosa, 91.
- Santa Eulària de Valldonga, 261.
- Santa Eulària de la Torra, 91.
- Santa Grata (monastir de), 53, 83.
- Santa Justa de Llussà, 310.
- Santa Maria d'Aneu, 230, 233, 234, 235, 236, 161, 165, 176, 508, 568.
- Santa Maria d'Arles, V. Arles.
- Santa Maria de Besalú, V. Besalú.
- Santa Maria de Bohí, 568, 571.
- Santa Maria de Cervià (monastir de), 19.
- Santa Maria de Culera, V. Culera.
- Santa Maria de Pinestres, 51, 132.
- Santa Maria de Fontanet, V. Fontanet.
- Santa Maria de Gosol, 55.
- Santa Maria de Gualter, 55, 215, 218, 223, 221, 225, 226, 316, 350, 351, 352, 363, 412, 420, 421, 466, 479, 498, 499, 518, 510, 561.
- Santa Maria de Labaix, 83, 85.
- Santa Maria de la Grassa, 106.
- Santa Maria de Lillet, V. Lillet.
- Santa Maria de Marlès, 91, 394.
- Santa Maria de Meyà, 258, 262.
- Santa Maria de Nájera, 31.
- Santa Maria de Naranco, 126.
- Santa Maria de Peyrisses, 24.
- Santa Maria de Planès, 321, 322, 323.
- Santa Maria de Ridaura, 25, 86.
- Santa Maria de Ripoll, V. Ripoll.
- Santa Maria de Roses, 181, 201, 205, 211, 218, 350, 476, 481, 503, 520.
- Santa Maria de Spira, 370.
- Santa Maria de Tagamanent, 94.
- Santa Maria de Tahull, V. Tahull.
- Santa Maria de Taudell, V. Taudell.
- Santa Maria de Vilalleons, 305.
- Santa Maria de Villafranca del Vierzo, V. Villafranca del Vierzo.
- Santa Maria *delle Caccie*, prop de Pavía, 526, 528.
- Santa Maria d'Organyà, 43, 54, 94.
- Santa Maria d'Ullà, 412.
- Santa Maria d'Urbí, V. La Grassa.
- Santa Maria d'Urgell, V. Seu d'Urgell.
- Santa Pau (vall de), 416.
- Santa Perpetua (castell de), vora'l riu Gayà, 22, 353.
- Santa Sofia, V. Constantinoble.
- Santa Sofia de Monemvasi, 492.

- Santa Susana de Ramer (hospital de), 110.
 Santes Maríes (esglesia de les), 531.
 Santes Creus, 401.
 Santiago de Compostela, V. Sant Jaume de Galieia.
 Santonge, 512.
 Saone (departament francès), 531.
 Saone, riu, 11, 353, 513, 515, 532, 533, 581.
 Saorla, 22.
 Sarepta, 15.
 Sarlat (monastir de), 30.
 SARBEL Y ARBÓS (Joaquim), 31.
 SARRETE (J.), 395, 397.
 SARMISTAN, 521.
 Sasorba, V. Ça Sorba.
 Savoya, 11, 531, 581.
 Saza, 15.
 SCHADE (Oscar), 138.
 Schestadt (manuscrit de), 513.
 SCHLUMBERGER (G.), 12.
 SCHWAB (M. Moïse), 122.
 Skripu, 122, 172, 217.
 Sabassona (esglesia de) 298, 301, 307, 518, 519, 520.
 Segòvia, 531.
 Segre, riu, 9, 35, 55, 71, 197, 223, 289, 303, 353.
 Segura (castell), 9, 353.
 SELVA, constructor y despres abat de Sant Martí del Canigo, 22, 67, 68, 128.
 Sena, riu, 12.
 SENTOFREI, comte de Cerdanya y Besalú, 17, 18, 23, 24, 30, 41, 49, 53, 86, 98, 100, 101, 102, 168.
 SENIORDER, comte d'Urgell, 10.
 Sens, 30.
 SENTA, 11.
 Sentilias, V. Sant Andreu de Centelles.
 Sentís, 83.
 SERGI IV, papa, 128, 273.
 SERRA Y VILARÓ (Joan), 51, 167, 183, 189, 190, 258, 261, 271, 308, 309, 415, 433, 417, 565.
 Serrabona, 182.
 Serrallonga (torrent de), 155.
 Serratx, 12, 18, 211, 244, 245, 351.
 SERVISTAN, 491.
 Setmenat, 137.
 Seva, 131, 437; — *esglesia*, 306, 308, 379.
 Sevilla, 15, 31.
 Seu d'Urgell, 32, 35, 51, 42, 53, 51, 68, 71, 88, 90, 91, 92, 93, 106, 180, 218, 266, 289, 291, 293, 303, 304, 317, 112, 151; — *Sant Miquel*, 218, 259, 568; — *Sant Pere*, 217, 218, 360, 170; — *Santa Maria*, 33.
 Sicília, 16, 171.
 Sidrach, 57.
 Sienna, 20.
 SILVESTRE II, GERBERT, 17, 18, 29, 61, 65, 69.
 Síria, 91, 113, 122, 275, 315, 121, 162.
 SISEBU, bisbe d'Urgell, 12, 52, 83, 280, 571.
 Sobrarbe, 35.
 SOLEIMAN, 34.
 SOLER (Gayetà), 29, 70, 74.
 SOLER Y PALLET (Joseph), 393.
 Solsona, 82, 308.
 Son (esglesia de), 293, 296.
 Sopeira, 83, 230.
 Soriat; — *Sant Domingo*, 513.
 Sous (monastir de Sant Llorenç de), 205, 212, 214.
 Spalato, 521, 524, 540; — *Palau*, 540.
 Spira (Santa Maria de), V. Santa Maria de Spira.
 Sponna, 85.
 SQUELD, abat del Canigo, 382.
 STRELLI, 137.
 STREZYGOWSKI (J.), 95, 113, 115, 171, 172, 315, 181, 186.
 Suïça, 112, 533.
 SUSARI, abat de Breda, 329.
 SUNILA, bisbe d'Urgell, 85.
 SUNYER, bisbe d'Elna, 26, 102, 205.
 SUNYER, comte de Barcelona, 25, 31, 41, 82, 86, 88, 115, 133, 311.
 SUNYER, comte d'Empuries, 10.
 SUNYER, comte de Pallars, 25.
 SURA, consul, 136.
 Sureda (Sant Andreu de), V. Sant Andreu de Sureda.
 Suria, 187.

- Surroca, 417.
 Susa; — *Sant Ambros*, 390, 392; — *Sant Aust*, 390, 391, 528; — *Sant Stefano*, 390; — *Santa Maria*, 390, 391, 528.
 Susa (vall de), 49, 528.
 Tàbara (Sant Salvador de). V. Sant Salvador de Tàbara.
 Tabarca, 436.
 Taberna (Sant Pere de), 53.
 Tabèrnoles (Sant Sadurn de), V. Sant Sadurní de Tabèrnoles.
 Tafka, 422.
 Tagamanent (Santa Maria de), V. Santa Maria de Tagamanent.
 Tabull, 412, 496, 573; — *Sant Climent*, 568; — *Santa Maria*, 408, 566, 568.
 Talladell, 448.
 Tamarit (Castell de), 353.
 Taradell, 379, 381, 383, 390.
 Tarentasia, 532.
 Tarragona (Camp de), V. Camp de Tarragona.
 Tarragona, 10, 11, 18, 23, 32, 40, 62, 89, 117, 135, 246, 353, 436, 478, 479, 494, 579; — *Sèn*, 381, 388, 396, 456; — *Temple d'August*, 546.
 Tarrassa, 22, 115, 117, 218, 249, 286, 303, 462, 548; — *Sant Miquel*, 488, 549, 554, 557, 568; — *Sant Pere*, 171, 258, 396, 403, 404, 407, 471, 537, 558; — *Santa Maria*, 257, 258, 358, 374, 376, 380, 386, 470, 483, 490, 499, 510, 520, 549, 552, 557, 571.
 Tàrrega, 437, 448.
 Tassius, abal de Sant Pere de Roda, 42, 43, 56, 244.
 Taudell; — *Sant Miquel*, 92, 296; — *Santa Maria*, 304, 303, 379.
 Taurus, 44, 171.
 Taxó, bisbe de Caragoça, 52.
 Tebaida, 494.
 Tech (Arlés del), V. Arlés del Tech.
 TEDELINDIS, abadesa de Sant Pere de les Puelles, 116.
 Tenas, riu, 134.
 Tentellatge, 264.
 Ter, riu, 57, 98, 149, 405, 305.
 Terradets, 454.
 Terresa, illa, 49.
 Tel, riu, 24, 98, 428.
 TEUDENICH, bisbe de Barcelona, 287.
 TEUTHANI, bisbe de Girona, 87.
 Thuir, 440, 454.
 Thuringia, 412, 531.
 Tigris, riu, 494, 525.
 TOESC (Pietro), 449.
 Tolba, 36.
 Toledo, 14, 18, 34, 37.
 Tolosa, 10, 24, 37, 64, 85, 402; — *Catedral*, 63; — *Museu*, 64, 62, 63; — *Sant Sadurní*, 85.
 TOLVÁ (II.), 17, 24, 66, 67, 100, 178, 449.
 Tona, 413, 444; — *Esglesia*, 90, 298, 304, 446, 549.
 Tordera, 438.
 Torderos, 24.
 Torelló; — *Sant Pere*, 305, 306, 376, 379, 380, 522; — *Sant Vicenç*, 384.
 Toro (esglesia, Espanya), 534.
 TORRAS (César August), 94, 132, 186, 266, 280, 293, 310, 446.
 Torre de la Dela, V. Dela (Torre de la).
 Torrelles, 484.
 TORRENTS Y GARRIGA, 337.
 Tof, riu, 407, 366.
 TORROELLA (Joan B.), 340.
 Tortosa, 10, 24, 34, 89, 353, 393, 447, 422, 446.
 Toscanella (Sant Pere de), V. Sant Pere de Toscanella.
 Tossa, 456.
 Tours, 15.
 Tournus, 513; — *Sant Philibert*, 513.
 TOURS (Gregori de), 15.
 TRALLES (Antemius de), 42.
 Tremp, 497, 204.
 Tremp (conca de), 450.
 Trespons, V. Centelles (monastir de).
 Troyes, concili de, 29.
 TRUCHIS (Pierre de), 442, 545, 523, 531, 532, 533, 534.
 TUGURI (Amalvi de), 54.
 Tulle (monastir de), 30.
 Tuluja, 458.

- Tuniç (meçquita), 583.
 Turbia, 531.
 Turin, 119, 152:—esglesia de Sant Joan de Campi, 152:—esglesia de Sant Salvador, 119.
 Turnai, 77.
 Turquia Assiàtica, 162.
 Tyrol, 112, 534.
 TZIMISCES (Joan), 12.
- Ucn, el Magne, 116.
 UDALART, vescomte de Bas, 22, 25.
 Ullà (Santa Maria de), V. Santa Maria d'Ullà.
 Ullastrell, 22.
 Ulrera (castell d'), 151.
 URBÀ II, 18, 181.
 Urbíó, V. La Grassa.
 Urgell, 9, 10, 11, 11, 26, 27, 32, 41, 48, 51, 52, 56, 85, 97, 98, 102, 167, 197, 202, 223, 233, 234, 245, 246, 249, 251, 259, 262, V. Sant Sadurni de Tabernoles, Santa Cecília d'Elius y Séu d'Urgell, 51, 52, 90, 91, 93, 94, 112, 151.
 Urgell (Sant Sadurni d'), V. Sant Sadurni de Tabernoles.
 URSEOLO, 67.
 URUMBELA, muller de Bernat Guifred, 388.
 Uzes, Uzelinensis, 27.
- Valencia, 31, 117.
 Valenciennes, 543:—*Biblioteca*, 543.
 VALENÇA, comtesa de Pallars, 57.
 VALENTÍ (Sant), 174, 176.
 Valira, riu, 180.
 Vall de Cabó, 202.
 Vall del Congost, 91.
 Vall d'Elins, 91.
 Valldora, V. Santa Eularia de Valldora.
 Valledent, 116.
 Vallès, 302.
 Vallespir, 26, 193, 194, 227, 435, 440.
 Vallfogona (Sant Julià de), V. Sant Julià de Vallfogona.
 Vallgorguina, 444:—*càn Vilà*, 411.
- VALLHONRAT, fotograf-pintor, 566.
 Vallmanya, 49.
 VALLS TABERNER (Ferrán), 188.
 Var, 533.
 VARDINAS, 44.
 Vaucluse, 534.
 Vaud, 30.
 Veintimille, 532.
 Velay, 25.
 Vence (catedral), 531.
 VENDELLO, 116.
 Venecia, 10, 20, 67, 171:—*Sant March*, 66, 67, 115, 176.
 VENTURI, 59, 63, 77, 142, 152, 160, 390, 391, 409.
 Verdun (basilica), 531.
 VERGÈS Y MIRASSÓ (Antoni), 220.
 Verona:—*Sant Zenon*, 63.
 Vic (esglesia de), 528.
 Vich, 15, 17, 18, 26, 29, 36, 46, 49, 58, 64, 68, 70, 87, 88, 89, 133, 134, 137, 158, 167, 171, 181, 212, 241, 246, 251, 253, 263, 267, 268, 269, 270, 283, 286, 296, 299, 306, 318, 319, 342, 363, 376, 389, 391, 433, 437, 440, 462, 470, 492, 493, 498, 543, 549, 566, 571:—*Arxiu del Seminari*, 286, 304, 406, 420:—*Catedral*, 53, 93, 240, 241, 242, 243, 244, 248, 256, 269, 286, 289, 305, 307, 319, 376, 379, 380, 381, 382, 383, 386, 390, 402, 405, 410, 482, 489, 577:—*Museu*, 15, 393, 397, 398, 400, 401, 403, 405, 496, 497, 544, 552, 558, 560:—*Palau Episcopal*, 439:—*Sant Llorenç*, 294, 296:—*Sant Pere*, 346, 349, 350, 364, 410:—*Sant Sixt*, 293, 294, 295, 537:—*Santa Maria*, 346, 349.
- VICLARA (Joan de), 112.
 VÍCTOR III, papa, 77.
 VIDAL (Lluís M.), 411.
 VIDAL (Pere), 15, 132, 135, 191, 297, 329, 396.
 Viladran, 296.
 Viladroer (Sant Jaume de), V. Sant Jaume de Viladroer.
 Vilalleons (Santa Maria de), V. Santa Maria de Vilalleons.

- Vilanova de la Roca (església de), 324, 379.
- VILARA (bisbe de Barcelona), 115, 119.
- Vilassar de Dalt, 147.
- Vilella (església de), 466.
- VILFRID (Sant), 77.
- Villafranca del Bierzo: — *Santa Maria*, 31.
- VILLANUEVA (Don Jaume), 18, 20, 26, 27, 33, 36, 42, 43, 11, 16, 50, 52, 53, 55, 56, 58, 69, 71, 83, 84, 85, 87, 88, 89, 90, 91, 98, 132, 135, 137, 138, 159, 160, 166, 167, 181, 197, 200, 201, 202, 203, 205, 207, 208, 209, 213, 231, 241, 245, 246, 248, 249, 250, 256, 259, 261, 262, 266, 280, 283, 309, 317, 318, 319, 326, 329, 333, 336, 338, 340, 402, 410, 412, 439, 440.
- Villareal, 85.
- VILLAREGUT (Raimon de), abat, 161.
- Villeneuve les Béziers, 531.
- Vinça, 22.
- VINTRÓ (Juli), 261, 371.
- VIOLET-LE-DUC, 30, 322, 392, 398, 425, 426, 437, 482, 565.
- VIREY (Jean), 515.
- VIRIOLS (Fedmar de), 51.
- VITISCLE, bisbe de Girona, 46.
- VITRUBI, 59, 198, 541, 542, 543, 545.
- VITRUBIUS REFUS, 65, 543.
- VIVES CEBRIÀ, 116.
- VOGEL (Wallher), 16.
- VOGUE, 113, 525.
- Voltregà (Santa Cecília de), V. Santa Cecília de Voltregà.
- WADINAR, bisbe de Vich, 572.
- Westphalia, 112, 531.
- WIFRET, bisbe de Carcassona, 27.
- WIFRET, comte de Besalú, 21, 22.
- WIFRET, comte de Cerdanya, V. Guifre.
- WIFRET, fill de Salla, fundador de Sant Benet de Bages, 43, 333.
- WIFRET, fundador del monastir de la Portella, 13.
- WIFRET I *el Pilós*, 10, 23, 41, 47, 50, 86, 87, 88, 90, 132, 142, 151, 223.
- WIFRET II, comte, 9, 10, 110, 112, 113, 117, 557.
- WIFRET, bisbe de Narbona, 26.
- WILHELMUS, bisbe d'Ausona, V. Guillem, bisbe d'Ausona.
- WILHELMUS, bisbe d'Urgell, V. Guillem, bisbe d'Urgell.
- WIMARA, 11, 55.
- WISADUS, bisbe d'Urgell, 18, 49, 98, 245, 259.
- Xàtiva, 117.
- Zamora, 534.
- ZOBEL, 118.

TAULA DE MATERIES

L·LIBRE I

EL MOMENT Y 'LS HOMES

Pàgs.

- I. — Les influències 9
- La terra catalana:* Extensió successiva fins al acabar-se 'l segle XI. — Unió dels comtats catalans al de Barcelona.
- Els grans imperis coetanis:* L'Imperi d'Occident y sos canvis. El Califat de Còrdova y 'ls regnes cristians d'Espanya. — L'Imperi y 'l Califat d'Orient. — Els normans.
- Les vies internacionals en els segles X y XI:* La *strata Francisca*.
- Extensió de les relacions de la terra catalana:* Els centres de devoció y peregrinació. — Els viatges a Orient y Terra Santa. — El comerç y la marina. — Els objectes orientals y ultramarins en els testaments y inventaris. — Les invasions normandes.
- Terres de més intensa influència sobre Catalunya:* Citas en els documents de França, Itàlia y Espanya. — La llur influència.
- L'influència de l'Itàlia:* Roma. — Les peregrinacions. — Subjecció de monastirs catalans a Sant Miquel de la Chiusa, en la vall de Susa. — El cognom *Lombardus*. — Objectes anomenats lombards.
- La terra catalana y 'l Migdia de França:* El país de Foix, el Coserans y el Comenges. — El Llenguadoch y la Provença. — Deixes testamentaris als monastirs llenguadocians. — Deixes als monastirs catalans dels poderosos del Llenguadoch. — Subjecció dels monastirs catalans als de la Grassa, Lerins, San Victor de Marsella, Moissac, San Ruf d'Avinyó y Sant Pons de Tomeres. — *Cel·les* establertes pels monastirs del Migdia de França a Catalunya. — Relacions ètniques y polítiques.

Relacions ab la França del Nord: El recort del Imperi carolingi. — Viatges dels bisbes y abats catalans al Nord de França. — Vinguda dels bisbes del nord als nostres concilis. — Anada d'escolars catalans al monastir de Fleury. — Cluny. — Deixes dels nobles catalans a Sant Pere de Cluny. — Anexió de monastirs catalans a Moissac.

*Relacions del país català ab lo restant d'Espanya. País musulmà: Impor-
tancia de l'influència musulmana a Espanya. — Restes d'edificis
musulmans a Catalunya. — Aprofitament de les meçquites en les
ciutats reconquerides. — Donació y promeses de les meçquites a
l'Esglesia. — Guerra de fronteres y invasions. — Subjecció de terres
musulmanes a la Séu de Barcelona. — Els mozàrabs de Tortosa. —
Les monedes catalanes ab llegenda aràbiga. — Objectes apellats
hispaníchs.*

*Els estats cristians d'Espanya: El Ribagorça. — Navarra. — Les pere-
grinacions a Santiago de Galicia.*

*Conseqüències artístiques: L'influència oriental per medi d'Italia. —
L'influència artística del Migdia y l Nord de França. — Separació
entre la nostra arquitectura y la d'Asturies, Lleó y Castella. — In-
fluència nula de les arts musulmanes.*

II. — Els fundadors y donadors 39

*L'organització rural al començament de l'Edat Mitjana: La vil·la ro-
mana y sa transformació. — L'organització social romana y la romà-
nica. — Desaparició de les grans ciutats y predomini de la vida
rural. — Els comtats. — L'Esglesia.*

Obres fetes pels comtes y vescomtes.

*Obres fetes pels poders eclesiàstics: Les catedrals; els monjos cons-
tructors.*

Fundacions particulars: Obres dels pagesos.

III. — Medis econòmics de la construcció romànica 45

*Importancia econòmica de les obres executades: Duració de les obres. —
L'esfore de la fundació, construcció y dotació de les obres.*

L'«operarius».

*L'execució de l'obra: La prestació personal: Prescripcions de les cartes
de població y de les costums feudals sobre l'obligació de treballar
en les fortificacions, y sa aplicació a les obres religioses. — Obres
fetes pels monjos.*

*La consagració y dotació dels temples: Les actes de Cuixà de 953 y de
Sant Benet de Bages de 972; donació d'esclaus, bestiar y terres.*

Contribucions: Donació de part del impost sobre 'ls mercats y la sal de Cardona y de les *paries* que's cobraven dels moros.

Les almoines y les indulgencies.

Donatius dels Reys: Donacions dels reys carolíngis. — Petició d'Oliva a Sancho de Navarra per l'obra de Ripoll.

Llegats testamentaris: Deixes de llibres, finques y bestiar. — Deixes pera obres especials. — Deixes a l'obra dels ponts.

Prístechs y vendes d'immobles.

Exemptió de tributs y prestacions a cambi de materials pera les obres.

Concessió de sepultures als donadors.

Caples.

Donatius pera obres públiques d'utilitat material.

IV. — Els arquitectes..... 59

Els mestres y 'ls arquitectes: El mestre d'obres en la villa romana y en els dominis feudals. — El nom *arquitecte* en els documents del segle XI. — Caràcter del mestre d'obres. — Representació iconogràfica en els claustres del segle XII.

Gerbert y 'ls coneixements arquitectònics de les escoles d'Ausona y de Ripoll: Notícies històriques de Gerbert. — Sos coneixements en relació ab els llibres de Ripoll. — Compilació en la geometria de Gerbert de coneixements arquitectònics romans.

El constructor del monastir de Cuixà en el text de Sant Hilari de Carcassona.

Els monjos arquitectes: L'abat Gari de Cuixà y ses relacions ab Sant Romualdo, fundador dels Camaldulenses y ab Urseolo, constructor de Sant March de Venecia (976). — El monjo Selva del Canigó. — L'abat Oliva y ses relacions ab Gauzlin, abat de Fleury. — El monjo Arnau de Ripoll. — El monjo Oliva de Cuixà. — El monjo Gari de Cuixà. — Sant Armengol, bisbe d'Urgell.

Els arquitectes en l'epigrafia: El mestre de Santa Maria de Badalona. Els monjos edificadors del frontispici de Santa Maria d'Arles. — L'inscripció de Clarà.

V. — Els treballadors..... 73

Recorts en els documents: Representacions escultòriques.

Els obradors.

Els artistes trashumants.

Els mestres lombards: Els magistri comacini. — Notícies en diversos llocs d'Europa. — Els decrets dels reis lombards sobre les corporacions de constructors.

LIBRE II

ESTUDI MONOGRAFIC I DOCUMENTAL DELS EDIFICIS

- I. — L'Arquitectura en el segle IX..... 81
- Esglésies y monastirs en el Rosselló: Sant Andreu de Sureda.*
Sant Genís les Fouls.
Sant Andreu d'Eixalada y La Reglella.
Les fundacions monacals al Sud del Pirineu: Monastirs del segle IX citats.
Monastir d'Alao.
Sant Pere del Burgal.
Sant Vicenç d'Ovez: Sant Pere de les Maleses: Monastirs del segle IX desaparecuts: monastir de Vilanova.— Monastirs desaparecuts del bisbat d'Urgell, citats per en Villanueva.— Sant Salvador de Mata, en el comtat de Berga.
Monastirs de Banyoles, Amer, Culera, Besalú, Ridaura del Mont, y de Les Agulles: Cel·les y conreries.— La cel·la de Sant Pere de Roda.
Sant Joan de les Abaleses y Ripoll.
Santa Cecília de Montserrat, Sant Pere de les Puellas de Barcelona, y Sant Cugat del Vallés.
Restauració de les Sèus: Les d'Urgell, Empuries, Elna, Barcelona y Vich.
Restauració d'esglésies parroquials.
- II. — Les esglésies ab coberta de fusteria..... 93
- Tradicció de les esglésies cobertes de justa. Els documents: Notícies de l'acta de consagració de Sant Esteve de Banyoles de 957.*
Sant Benet de Bages y Girona: Interpretació del acta de consagració de Sant Benet de Bages de 972.— La venta de Sant Daniel de Girona pera reconstruir la coberta de la Catedral.
Esglésies d'una nau ab coberta de justa: Església de Campdevanol.— Esglésies pirinenques.

Sant Miquel de Cuixà: Història de ses edificacions. — L'església del segle IX. — La consagrada en 953. — La nova església consagrada en 974. — Opinió d'en Brutails y d'en Tolrà. — Descripció del monjo García y sa comparació ab les ruines actuals. — Teories sobre el sistema de la coberta.

Sant Vicenç d'Estamariu.

Sant Pere del Burgal: Documents y descripcions. — Les esglésies ab absis als dos caps.

Sant Climent de Tahull: Les esglésies de Tahull consagrades al segle XII com aclaració de les descrites. — Descripció de Sant Climent de Tahull.

Comparació ab les basíliques italianes dels segles IX y X: Les parroquies d'Arliano y de Sant Leo. — Comparació de dates ab les esglésies catalanes.

III. — Les esglésies de planta de creu en el segle XI. 114

Sant Pere de les Puelles: Datos documentals: Consagració en 945; la destrucció d'Almançor y les obres de restauració en el segle XI.

Descripció: El plan. — L'atri de Sant Sadurní; ses columnes y sa comparació ab les italianes. — El cimbori.

IV. — La transformació de la basílica llatina en la basílica pètrica. 121

Les esglésies pètriques del Orient: Les del Assia Menor. — L'evolució de la basílica a la Síria y al Egipte. Penetració de la volta a Bizanci y a Occident.

La transformació de la coberta de fusta en coberta pètrica a Catalunya. — La transformació de la basílica a Europa y sa importància. — Opinió d'Enlart y Marignan sobre la data de l'aparició de la volta. — Textes catalans sobre la volta del segle XI. — Banyoles, Ripoll y l'Església de Pessebre de Cuixà. — La volta en l'arquitectura asturiana.

Sant Martí del Canigó: Les columnes del Canigó com indici de transició entre la coberta de fusta y la de pedra.

Documents.

Descripció: Església superior. — Cripta.

V. — Les esglésies primitives cobertes ab volta. 131

Documents sobre les esglésies triabsidats del segle XI.

Basíliques sense torals: Castelleir.

<i>Amer.</i>	
<i>La Glusa.</i>	
<i>Esglésies de plan en creu.</i>	
<i>Església de Santa Cecília de Montserrat.</i>	
<i>Sant Pau del Camp, Barcelona: Estudi de l'obra anterior al segle XII.</i>	
VI. — Esglésies de plans de basilica ab archs torals del començament del segle XI.	145
<i>Sant Pere de Caserres: Documents y descripció.</i>	
<i>Comparació ab les esglésies italianes: Les esglésies de Sant Ambrós, Sant Vicenç in Prato y Sant Eustorqui de Milà; les d'Agliate y Sant Joan de Campi.</i>	
VII. — El temple de Santa Maria de Ripoll.	153
<i>Els documents: Les quatre consagracions.</i>	
<i>Descripció: Notícies de Villanueva avans del incendi. — L'església avans de la restauració d'en Rogent.</i>	
<i>Relació ab la basilica de Sant Pere del Vaticà.</i>	
VIII. — L'església del castell de Cardona.	163
<i>Datos documentals: Documents sobre una església en el castell de Cardona en el segle X. — Dotació del vescomte Bremond. — Acta de consagració. — Referència a la cripta en el testament del abat Guillem.</i>	
<i>Descripció: Plans. — Composició del absis. — Aparició dels pilans en forma de creu y dels archs torals y formers. — Les voltes per aresta.</i>	
<i>Comparació ab les esglésies italianes: Agliate, Sant Pietro di Civate, Sant Paragorio de Noli. — L'aparició del cimbori a Italia com a ressò del Orient bizantí.</i>	
IX. — La reforma de Sant Miquel de Cuixà en el segle XI y la construcció de la basilica de Sant Sadurní de Tabèrnoles.	173
<i>La transformació de Sant Miquel de Cuixà: La descripció del monjo Garcia de les obres de 1010. — Errors del text. — L'interpretació de M. Ramé. — Situació de la cripta del Pessebre, segons Tolrà. — L'altar de la Trinitat. — Transformacions successives del plan: restauració d'en Rogent. — Plan de la cripta del Pessebre.</i>	
<i>Sant Sadurní de Tabèrnoles: Documents. — Deducció de la data de consagració. — Descripció. — Plan del arquitecte Sans y Barrera.</i>	

<p>X. — Les basíliques cobertes ab voltes de canó reforçades ab archs torals y sense cimbori.....</p> <p><i>Torrelles, Palau Sabardera, Malla, Sagurs, Colanor, Palau de Rialp, Elua y Santa Maria d'Arles, Catedral de Roda, Mur, Organyà, Santa Maria de Roses, Sant Quirse de Culera, Sant Miquel de Flavià, Sant Esteve de Banyoles, Sant Llorenç de Sous.</i></p>	<p>183</p>
<p>XI. — Esglésies ab plan de basílica y ab cimbori.....</p> <p><i>Sant Llorenç del Munt, Sant Miquel de Cruilles, Església del monastir de Gualler, Sant Quinti dels Banys d'Arles.</i></p>	<p>213</p>
<p>XII. — Basíliques cobertes ab volta per aresta.....</p> <p><i>Església del monastir d'Ovarra, Sant Aventí de la Vall de l'Arboust, Santa Maria d'Anou, Església de Santa Eulàlia de Follà, Relacions ab les basíliques d'Itàlia.</i></p>	<p>229</p>
<p>XIII. — Esglésies de plan en forma de creu llatina sense cimbori</p> <p><i>Les grans esglésies, Vich, Serrateix: Vich. — Documents. — Descripció fundada en els mateixos. — Plans antics. — Restauració del plan. — Serrateix. — Documents. — Descripció. Sant Pere d'Urgell: Distinció entre ella y Sant Miquel d'Urgell. — Do- cuments que s'hi refereixen. Església de Barberà: Descripció. Santa Eulàlia de Riaprimer: Sa consagració. Sant Martí Çes Corts y Sant Julià Ça Sorba: Correspondencia d'aqueix tipu d'esglésies ab les basíliques, decorades exteriorment, construïdes a la segona meitat del segle XI. — Acta de consagració de Sant Martí Çes Corts en 1068. — Descripció. — Acta de consagració de Sant Julià Ça Sorba, que deu atribuirse a 1091.</i></p>	<p>239</p>
<p>XVI. — Les esglésies de plan de creu llatina triabsidals ab cimbori.</p> <p><i>Santa Maria de Terrassa.</i></p>	<p>257</p>

	<i>Sant Pere d'Escalles.</i>	
	<i>Santa Maria de Meyà.</i>	
	<i>Sant Pons de Corbera.</i>	
	<i>Sant Jaume de Frontinyà.</i>	
	<i>Sant Tomàs de Riudeperes.</i>	
	<i>Santa Cecília de Voltregà.</i>	
	<i>Santa Eugènia de Berga: Restes de construcció corresponent al grupu que 'ns ocupa. — Superposició de construccions de dates diverses.</i>	
XV. —	Les esglésies del segle XI ab plan de creu grega.....	271
	<i>Sant Daniel de Girona.</i>	
	<i>Sant Cugat de Salou.</i>	
XVI. —	Esglésies ab santuari formal de tres absis en creu.....	275
	<i>Esglésies d'un sol absis ab tres nixos interiors. Sant Pol de Mar, Merens.</i>	
	<i>Esglésies ab triple absis, sense cimbori.</i>	
	<i>Montgrony, Brull y Gallifa, Sant Llorenç dels Cerdans.</i>	
	<i>Esglésies de plan ab tres absis disposats en creu ab cimbori. Abrera, Santa Maria de Cervelló, Sant Pere de Pons, Sant Hoisme de la Baronia.</i>	
XVII. —	Esglésies d'una nau.....	291
	<i>Ermïtes. Sant Vicenç de Rus, Sant Sixt y Sant Llorenç de Miralplà.</i>	
	<i>Esglésies parroquials de petits velïnals: Santa Maria de les Grades a Marcévol, Folgaroles, Sant Martí de Riudeperes, Granollers de la Plana, Vilalleons, Tona, Sabassona.</i>	
	<i>Esglésies parroquials ab campanar: Sant Andreu de Llanars, Sant Pau de Riussèch, Santa Maria de Taudell, Coll de Nargó, Bellver, Sant Joan de Canillo, Sant Miquel d'Angulastres, Santa Coloma d'An- dorrra, Torelló, Sant Julià de Vilatorrada, Tabèrnoles, Olius, etc.</i>	
	<i>Esglésies dels castells y monastirs: Esglésies dels castells de Gallifa y Marmellà. — Església del monastir de Reglella. — Resumen crono- lògic.</i>	
XVIII. —	Esglésies circulars y triangulars.....	315
	<i>Església de Sant Miquel, Pobla de Lillet.</i>	
	<i>Llussà.</i>	

Esglesia circular de Vich.

Esglesia de Sant Pere 'l Gros.

Sant Adutori.

Esglesia triangular de Planés.

XIX. — Restes d'esglésies interessants pera l'estudi cronològich. 325

Sèu de Girona.

Esglesia de Sant Cugat del Vallès.

Breda.

Cornellà de Conflent.

Sant Cristòfol de Baget.

XX. — Monografies documentades dels monastirs. 331

Sant Benet de Bages.

Claustre de la Sèu de Manresa.

Claustre de Manlleu.

Claustres de Cruïlles y Culera.

Claustre del Canigó y de Sant Pere de Casserres.

Santa Maria de Cervià.

Claustres destruïts: Sant Cugat, Girona, Barcelona.

XXI. — Cronologia. 343

Valor cronològich de les sèries d'edificis descrites: El plan del edifici no determina en general la cronologia.

Cronologia per l'epigrafia: Làpides anteriors al segle XII en els edificis romànichs catalans. — Manca del element iconogràfic.

Cronologia per medi del estudi documental dels edificis: Dificultats per la imprecisió dels documents y per la transformació dels edificis. — Ventatges del estudi de les sèries. — Lley dels caràcters formant serie paralela a la serie de les dates. — Dificultats del problema a Catalunya. — Necessitat de fixar solament la data d'alguns termes de les sèries. — Edificis de les sèries que poden ser datats ab certesa

La data inicial y 'ls caràcters fins al començament del segle X: L'arquitectura en el segle X. — Caràcters dels edificis: Les cobertes ab llista y el plan triabsidal.

L'Arquitectura en el segle X: Caràcters durant la segona meitat del se-

gle x. — Les voltes de canó semicirculars llises y 'ls pilans rectangulars que les aguanten. — El plan. — La decoració limitada al absis.

Els caràcters arquitectònics en el segle XI: Serie cronològica. — Aparició dels archs torals, dels pilans en T y dels pilans en creu al començament del segle XI. — Els niuxos decorant els absis. — Ripoll y Guixà y les grans esglésies olivanes del 1020 al 1050. — La perfecció del aparell y la decoració extenentse a tot l'edifici. — L'aparició del cimbori.

Aparició del aparell perfecte treballat de picapedrer cap al darrer terç de segle. — L'escola de la plana de Vich, de carreu petit.

La serie cronològica y son valor lògic.

La data final del estil. La superposició dels estils: Mètode d'investigació, fundat en la estratigrafia arqueològica: superposició y juxtaposició d'obres que indiquen la transformació del estil. — Cassos d'estratigraficació.

La geografia del estil: Carta geogràfica de les esglésies catalanes.

LLIBRE III

L'ASPECTE UTILITARI EN LA COMPOSICIÓ DELS EDIFICIS

I. — El temple, el narthex y 'l claustre.....	357
<i>Les falsades.</i>	
<i>Porxos y narthex: Disposició del pòrtich, atri o galilea. — Exemples. — Situació respecte als Temples. — Usos dels atris pera 'ls tribunals, segons els documents.</i>	
<i>El claustre: El paradís de les velles esglésies y 'l jardí porticat o claustre. — Documents. — Són ús com a cementiri.</i>	
II. — La nau, el transepte y 'ls absis.....	361
<i>La nau: Convergència dels murs. — Altura relativa de les naus.</i>	
<i>El transeptum y 'ls absis: Disposició del transeptum. — Forma en que 's senyala al exterior. — L'absis y 'l presbiteri. — Disposició del absis en el plan. — Aspecte exterior.</i>	
III. — La cripta.....	365
<i>Criptes ocupant sols el presbiteri.</i>	
<i>Criptes ocupant l'arca del temple.</i>	

Cronologia.

Comparació ab les esglésies italianes.

IV. — Címboris y campanars 371

El címbori : Son origen.— Descripció.— Situació en els temples catalans.
— Cronologia.

Comparació ab els címboris d'Itàlia.

Campanar en forma de torre. *Situació* : Utilitat del campanar.— Exemples de situació ab relació al temple.

Disposició exterior : Proporció usual.— Tipus simples y compostos.— Exemple de campanar triangular curvilini.— Campanars sobre 'ls címboris.— Campanars vuytavals.

Coberla : Opinió d'en Rogent y d'en Gudiol.

Disposició interior : Pisos en forma de sostre.— Escales de fusta.

Cronologia dels campanars catalans : Documents que s'hi refereixen.

Comparació ab els campanars lombarls : Els campanars italians comparats ab els catalans.— Època de la propagació de les torres campanars desde 'l Nord d'Itàlia, concordada ab la data dels campanars catalans.

V. — Les piles d'aygua beneyta. El altar. La seu episcopal. 393

Piles baptismals : Representacions escultòriques del baptisme d'immersió.— Exemples.— Restes arquitectònichs romans empleats com a pila d'immersió.

Piles pediculades o beneyteres.

Colocació dels altars : Altars en els absis.— Altars anterior y posterior en l'absis principal.

Disposició del altar. *La mensa.*

Antependis.

Retauls.

El címbori : El sostre sobre l'altar.— Restauració del címbori de Guixà,

Càtedra episcopal.

VI. — Arquitectura funerària. 411

Cementiris : Extensió.— Forma de les lites.— Els sacraris y cellers.

Enterraments : Disposició dels d'Ager y Cervera.— Descripció dels del Rossello, per Brutails.— El cementiri de Sant Joan el Vell de Per-

	pinyà.—Les esteles, creus y epitafis.—Descripció de Pujades del de Sant Pau del Camp.	
	<i>Cementiris en les roques</i> : Enumeració dels de Catalunya. Teories sobre la seva data. —Atribució a l'Elat mitjà, pel Sr. Botet y Sisó. —El sepulcre del comte Guifre al Canigó.	
	<i>Claustres de monastirs y llocs famosos pera cementiris</i> : El cementiri de Sant Miquel de Fluvià.—Enterrament dels cossos sants.	
	<i>Sarcòfecs</i> .	
	<i>Enterraments jueus</i> .	
VII.	— Monastirs	423
	<i>Claustres</i> : Disposició dels monastirs al voltant dels claustres.—Descripció y cronologia.	
VIII.	— Arquitectura civil.....	429
	<i>Les viles y les ciutats</i> : Descripció de una vila romana y ses relacions ab la disposició de les viles feudals.—Les ciutats catalanes del segle xi.	
	<i>La casa</i> : Diverses categories de la casa rural: el tuguri, la cabana y la cabanella, el mas, la vila y la casa.—Descripció documentada de la casa y son mobiliari.—Les <i>buades</i> , graners y siljes.—Els voltants de la casa rural.—La casa de la plana, son plan y sa disposició exterior d'origen romà.—La casa catalana y les representades en els mosaics romans.—Permanència de son conjunt y evolució de la forma de les finestres.—La casa ciutadana.	
	<i>La sala</i> : Definició.—Documents.	
	<i>El palau</i> : Documents.—El palau episcopal.	
	<i>Hospicis, parades</i> : Hospital de Barcelona.—Alberchs en els colls pirinencs.	
IX.	— Arquitectura militar.....	441
	<i>La torra</i> : La torra ibèrica.—Documents y exemples.	
	<i>La casa fortificada</i> : La disposició conservada en les cases del segles xiv y xv.—Documents.	
	<i>El castell</i> : Definició donada en els <i>l'saljes</i> .—Caràcter del Castell.—Elements que l formaven, segons els documents.	
	<i>Els castells de tapia y ls de pedra</i> : Estudi en les ruines y en els documents.	
	<i>Descripció d'alguns castells catalans. El castell de Marmellà</i> : Descripció y plan.	

- El castell de Mur*: Descripció, plans y documents.
Castell Llordà: Data de sa construcció, descripció y plans.
Castellnou: Descripció.
El castell de Cabrenç: Descripció y estudi sobre la seva formació, segons M. Anthyme Saint-Paul.
Murs de les ciutats: La seva representació en els capitells del segle XII. — Disposició arcaica de les fortificacions de les ciutats catalanes. — Descripció de Barcelona al segle XI.
Fortificació de les esglésies.

LLIBRE IV

ANÁLISIS ESTRUCTURAL Y ARTÍSTICO

I. — Els materials. — Els aparells.....	161
<i>La pedra</i> : Mides de les pedres usades.	
<i>Orígens del aparell de la construcció romànica</i> : Importància del estudi del aparell. — L'aparell petit y origen de son ús a Catalunya.	
<i>Procedència dels materials</i> .	
<i>Els aparells</i> : Varietats del aparell. — <i>L'opus spicatum</i> y <i>L'opus reticulatum</i> .	
<i>Notícies documentals sobre 'ls aparells</i> .	
<i>L'obra de pedra y calç y de pedra y guix</i> .	
<i>Ús de la pedra lleugera</i> .	
<i>Obra de lapia</i>	
<i>Teules, teulades y terrats</i> : Forma y material de les teules romàniques.	
II. — Els murs y 'ls pilans.....	173
<i>Sustentants verticals</i> : Els pilans rectangulars, els en forma de T y 'ls en creu. — Els pilans ab ressalts.	
III. — Les voltes y 'ls archs. — Construcció de les voltes.....	177
<i>Construcció de les voltes</i> : Voltes de rebla y voltes de pedra acarreuada. — Origen romà del primer sistema y son us a Catalunya. — Modo de construcció.	

Forma de les voltes.

Voltes de canó: Exemples. — Les voltes apuntades y son origen.

Voltes de quart de cercle: Hipòtesis de Viollet-le-Duc pera explicar son origen. — Hipòtesis de Brutails. — Extensió de son ús a Catalunya. — Son probable origen romà.

Voltes ab archs torals: Origen del arch toral. — Diferencia entre 'ls archs de maó embeguts en les voltes concretes romanes y 'ls archs torals romànics. — L'arch toral al Orient. — Els archs torals a Catalunya y llur secció transversal.

Voltes per aresta.

Cúpules: Voltes dels absis y llur aparell. — Voltes de les esglésies circulars.

Voltes dels cimboris: Forma adoptada a Catalunya. — Cronologia de la cúpula catalana. — Diferències ab les cúpules orientals. — Analogies ab les lombardes. — Origen de les cúpules.

Voltes de formes anular y helizoidal; formes diverses de voltes.

Archs.

Origen romà de les formes constructives catalanes.

IV. — La fusteria. 495

Cobertes de fusteria: Sa disposició. — Descripció de la de Sant Climent de Tahull. — Son arcaisme. — Cobertes dels claustres.

Cindris y molasses: Descripció segons la llur empremta marcada en les voltes. — Molasses de posts y de canyes.

Bastides: Forats de les bastides deixades en els murs. — Restauració de les bastides.

Cadenalges.

V. — Estructura de les esglésies romàniques catalanes. 503

Ús de cada mena de volta.

Estructures de l'arquitectura romànica catalana del segle XI: Estructura de voltes de canó semicirculars cobrint les tres naus. — Opinió de Brutails sobre la major antiguitat de les esglésies en que la nau central es il·luminada directament — Exemples catalans que la contradeixen. Esglésies que en les naus laterals tenen les voltes de quart de cercle.

Estructures empleades excepcionalment a Catalunya: Esglésies ab volta de canó a la nau central y voltes per aresta en les laterals. — Esgle-

sies de l'escola fronterera en que les tres naus son cobertes ab voltes per aresta.

Estructura dels creuers.

Extensió geogràfica de l'estructura com la catalana: La geografia de les escoles romàniques a França. — Estudi per medi de les estructures usades en les escoles romàniques del segon període. — Elements d'estudi per medi de les escoles anteriors a les darreries del segle XI.

VI. — Arcuacions y galeries cegues 517

Aparició gradual de la decoració: Elements decorats primitivament. — Enumeració dels elements característichs de la decoració lombarda.

Arcuacions lombardes: Disposició en els absis, en les fatxadés, en els campanars y cimboris. — Arcuacions sobre columnes al interior. — La cornisa d'arcuacions en les escoles romàniques d'Espanya.

Cornises de ninxos: Parts del edifici en que 's troben.

Ornamentació: Dents d'engranatge. — Motllures.

Origen d'aqueixa decoració: Orígens remots de les arcuacions a l'Assíria y a la Caldea. — Irradiació a la Palestina y Fenícia y a la Persia. — Introducció en l'Imperi romà. — Exemples més antics de Ràvena. — Propagació per l'Itàlia. — Origen de les cornises de finestres cegues.

Geografia del estil a Europa: Importància del problema. — Determinació de les fronteres del estil pel costat d'Espanya. — Extensió per la conca del Ródan y T Saona y pel Languedoch.

VII. — Portes y finestres en les esglésies romàniques, 535

Finestres: Diverses disposicions dels montants. — Casos excepcionals de penetració en les voltes. — Finestres en forma de creu. — Finestres geminades. — Analogia ab les d'Itàlia.

Portes: La porta en arcada y la porta ab llindar.

VIII. — La columna. 541

La proporció: Idees sobre la proporció en els escriptors migevals. — Estudi en els monuments.

Dimensions de les columnes.

Ús de les columnes.

La basa.

Les canyes.

Capitell corinti: Els de Sant Pere de les Puellas, dels claustres de Bages y de Ripoll. — Analogia d'aquestos ab els coetanis de Córdova.

	<i>Formes derivades del capitell corinti.</i>	
	<i>Capitells cúbics a Catalunya: La decoració d'entrellaçats en els capitells.</i>	
	<i>Capitells trapezials.</i>	
	<i>Ábacs.</i>	
IX.	- L'esculptura y la policromia	555
	<i>Ausència en general de l'esculptura en les esglésies romàniques del primer període.</i>	
	<i>Aprofitament en la mateixa d'elements antics.</i>	
	<i>Elements escultòrics de les esglésies del primer període.</i>	
	<i>Relleus de l'església de Gurb, del Museu lapidari de Vich.</i>	
	<i>Sepulcres decorats de roses y estrelles.</i>	
	<i>Impostes de Sant Pere de les Puelles.</i>	
	<i>Llinda de Sant Genís les Fonts: Opinió d'en Michel y en Lasleyrie. —</i> <i>Discussió de la data. — Descripció. — Analogia ab els evoris y ab els</i> <i>antependis romànics.</i>	
	<i>Llinda de Sant Andreu de Sureda.</i>	
	<i>Temes escultòrics: Temes d'origen romà. — Supervivències de la</i> <i>decoració visigòtica. — Formes noves: trenals y entrellaçats copiats</i> <i>dels manuscrits. — Nous temes d'origen vegetal. — Escassa impor-</i> <i>tància dels elements iconogràfic y zoològic.</i>	
	<i>La policromia: Preferència de la policromia sobre l'esculptura. — Ex-</i> <i>tensió de la pintura mural. — Composició dels absis y dels murs.</i>	
	<i>Tapiçes: Documents.</i>	
	<i>Mosaics: Notícies sobre 'l de Ripoll.</i>	
	<i>Policromia exterior.</i>	
	<i>Policromia natural.</i>	
	<i>Els temes de la decoració pictòrica: Els temes iconogràfics y zoomòrfics</i> <i>en la pintura. — Progrés relatiu dels temes de les miniatures dels manus-</i> <i>crits sobre la pintura mural y dels d'aquesta sobre 'ls de l'esculptura.</i>	
X.	— Conclusió	575
	Index bibliogràfic	587
	Index analític	597

ERRADES Y CORRECCIONS

Plana	Batlla	Diu	Ha de dir
13	1	despres	des Prés.
29	22	<i>Gancelinus</i>	<i>Gaucelinus</i>
30	11	Roman-Moutier	Romain-môtier
33 (nota)	7	<i>Urgellit</i>	<i>Urgelli</i>
33 (nota)	17	<i>cicul</i>	<i>sicul</i>
40	19	aglomerat	aglomerant
43 (nota)	3	<i>edificatur</i>	<i>edificator</i>
53	19	comte de Barcelona	de Cerdanya y Besalú
55	2	Gusal	Gosol
59 (última nota)		méroingienne	mérovingienne
60	6	peïres	peïers
63	9	conexen	conexent
69	5	(Beziers)	(Bourges)
77	30	conduil	llogal
78	2	conduil	llogal
83	1	<i>Calve</i>	<i>Calvo</i>
90	16	de <i>Fonda</i>	de <i>Tonda</i>
91	16	Emon	Emmon
94	13	<i>Sordense</i>	<i>Lordense</i>
98	1	XI	XII
98	7	Barcelona	Cerdanya
98	17	Ter	Tet
104	14	eano	maho
107 (última nota)		F.	J
127	7	ab	en
127	17	de per lol	arreu
129	13	Les ventrudes voltes ab capitell	ventrudes ab capitell cubich.
		cubich	Les voltes
138	5	Egera	Egara
143	31	ajuntada	apuntada
167	31	colades	colocades
169	22	laterals	centrals
176	4	ai	al
179 (nota)	2	<i>spali</i>	<i>spalii</i>
179	18	la d'una	la forma d'una
194	8	ponent	llevant
204 (nota)	3	Casades	Casases

Plana	Batlla	Diu	Ha de dir
221	6	calça	caliça
225	1 (nota)	Barcelona	Barcelona
227	1	antich	antichs
236	5	es	les
241	1	ere.	creu.
252	3	Aussona	Ausona
258	7	Ma ia	María
277	19	transeptle	transept
277	28	Moreus	Morens
279	17	liturgica	liturgia
279	29	ajustats	ajustat
287	17	monastir	monument
297	8	las	les
310	3	Clusa	la Clusa
311	1	<i>preceptor</i>	<i>precentor</i>
377	13 y 14	una torre de la muralla	en un costat del cap de ponent de l'església
389	7	acomplir	completar
413	2	Vifrel	Wifrel
414	8	ceramina	cerámica
416	26	Torres	Torras
418	15	Argumels	Arguineta
424 (nota)	2	<i>sinem</i>	<i>finem</i>
438	20	<i>retiniul</i>	<i>retinuit</i>
439	2	<i>villabilaminaque</i>	<i>villabilamina que</i>
440	11	Soreda	Sureda
445	1. ^o	(fig. 376)	(fig. 377)
447	4	Punjana	Punyana
447 (nota)	8	<i>cas</i>	<i>eas.</i>
453	4	verlicat	vertical
461	18	y la	y de la
497	9	peráyre	peyrer
498	1	Pirineu	Pireu
499	penúltima	en el campanar de Santa Maria de Tarrasa	en els campanars de Santa Maria de Tarrasa y Cohaner.
528	8	Aghale	Agliate
551	6	Haxam II	Al Hakam

La numeració dels gravats del 293 al 338 té augmentada en una unitat la xifra de les centenes.

PUBLICACIONS DE L'«INSTITUT D'ESTUDIS CATALANS»

Representants: a FRANÇA: H. Champion, 5, Quai Malaquais, París; a ALEMANYA: Otto Harrassowitz, Leipzig; a INGLATERRA: Dulau & Co., 37, Soho Square, Londres.

SECCIÓ HISTÒRICO-ARQUEOLÒGICA

Anuaris de l'Institut d'Estudis Catalans. Grans volums de més de 500 planes, profusament il·lustrats.

Anuari MCMVII, de 540 pàgines, molts gravats y una tricromia.....	30 ptes.
» MCMVIII, » 650 » 270 » » 7 làmines apart...	30 »
» MCMIX-X, » 793 » 300 » » 6 » » »	30 »
» MCMXI-XII	En premsa.

Les Pintures Murals Catalanes. Se publica en fascicles monogràfics, gran foli, ab il·lustracions y làmines soltes en tricromia.

Fascicle I. Pedret	10 ptes.
» II. Sant Martí de Fenollar, Sant Miquel de la Seu	10 »
» III. Tahull y Bohí, Santa Maria d'Aneu, Sao Pere del Búrgal.	10 »
» IV. Ginestare, Estahon, Estèrri de Cardós, Mur y Ager	En preparació.

Les Monedes Catalanes. Estudi y descripció de les monedes carolíngies, comtals, senyoriales, reials y locals propries de Catalunya, per JOAQUIM BOTET y SISÓ. Obra complerta en 3 volums.

Volum I.....	10 ptes.
» II.....	12 »
» III y darrer.....	En premsa.

Documents per l'Historia de la Cultura Catalana Mig-eval, publicats per A. RUBIÓ y LLUCH. Obra complerta en 2 volums.

Volum I, contenint més de 500 documents	16 ptes.
» II y darrer	En premsa.

L'Arquitectura Romànica a Catalunya, per J. PUIG Y CADAFALCH, A. DE FALGUERA y J. GODAY.

Volum I. Precedents: l'Arquitectura romana, l'Arquitectura cristiana preromànica	20 ptes.
» II. Desde 'l segle IX a les darreries del segle XI	25 »
» III y darrer. Els segles XII y XIII.....	En premsa.

Les Obres d'Auzias March. Edició crítica en vista de tots els manuscrits y totes les edicions, per AMADEU PAGÈS. Obra complerta en 3 volums.

Volum I. Introducció. Text de les poesies I-LXXIV.....	12 ptes.
» II. Poesies LXXV-C	En premsa.

ALTRES OBRES EN PREMSA Y EN PREPARACIÓ

LA BIBLIA CATALANA, tret de les antigues versions del segle XIV^e y VX^e, per R. Faulstich-Dalbosc.
Volum I: Genesi, Exode, Levitic, Nombres, Deuteronomi, y Josue.

ITINERARI DEL REY EN JAUME EL CONQUERIDOR, per J. Miró y Sans.

CRÒNICA DELS COMTES DE BARCELONA Y DELS REIS D'ARAGÓ, per L. Barrau-Dihigo y J. Massó y Torrents.

ELS SEGELLS CATALANS, per Ferran de Sagarra.

SECCIÓ DE CIÈNCIES

Arxius. Fascicles I y II 4 ptes.

EN PREMSA. — FLORA DE CATALUNYA, per J. Cadevall y Angel Sallent.

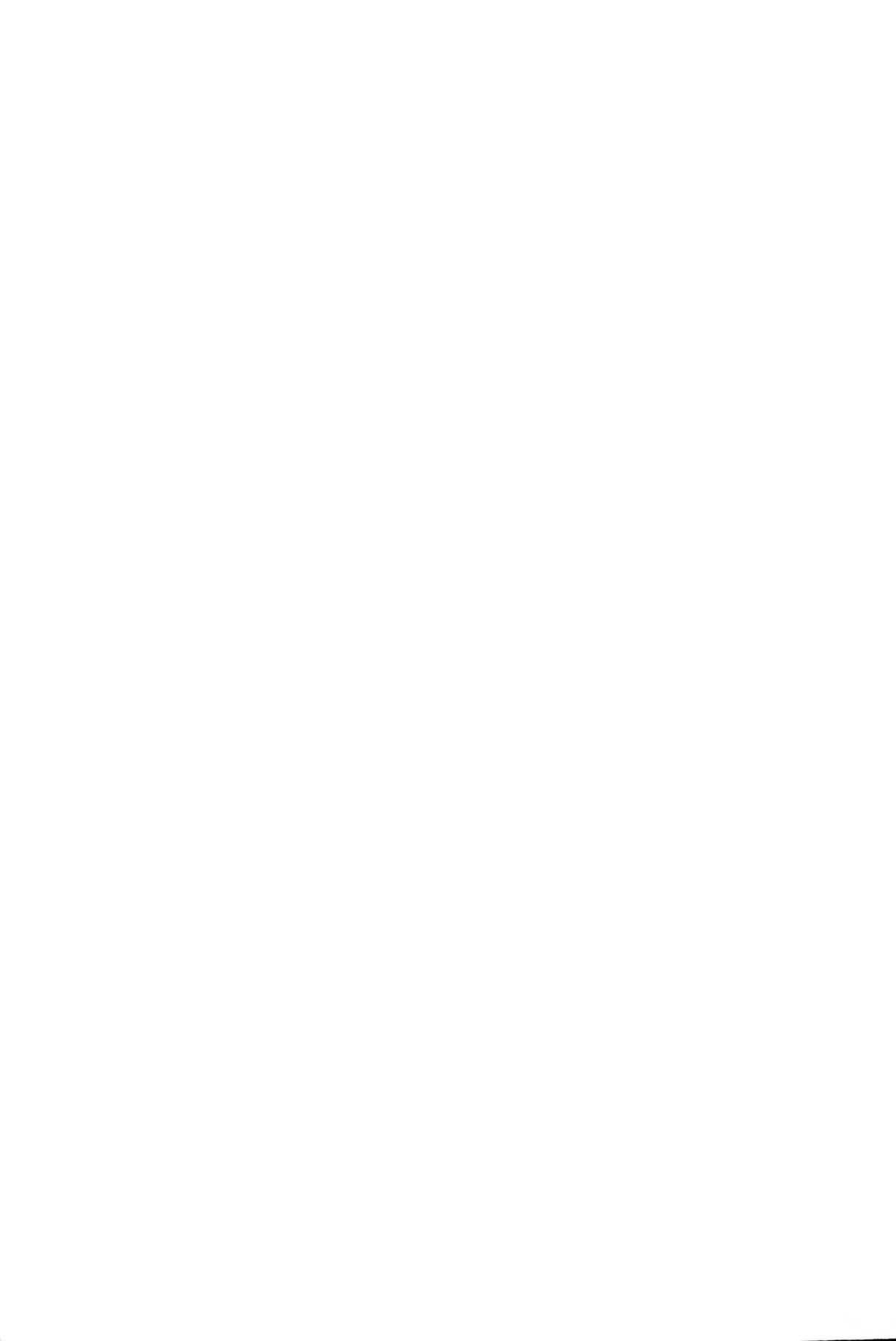



Art.
Arch.
P

Author Puig y Cadafalch, José and others

Title L'arquitectura románica a catalunya. Vol. 2

DATE.

NAME OF BORROWER.

University of Toronto
Library

DO NOT
REMOVE
THE
CARD
FROM
THIS
POCKET

Acme Library Card Pocket
Under Pat. "Ref. Index File"
Made by LIBRARY BUREAU

