

AN 7268 3/14  
NOBERT TROCCER: Box LIST, O.D., Box 9; C 1982

IMPORTANT  
PROFFEXIONAL DOCUMENTS  
~~CONFIDENTIAL USA~~

ADDRESS VERIFIED FOR

USA SECURITY LEGAL  
AREA INFORMATION  
INVESTIGATION REPORT  
RECOMMENDATION  
OR  
C/C DOCUMENTS

AR 7268

Norbert Trolle

Box 9

Architectural Training

1) Architects Registration State of New York

a) correspondence concerning the license examination

b) client's confirmation

c) membership cards of architects' association

Architectural education, documents, letters of recommendation etc.

1) two transcript books with 21

AQ 7268 3/15  
NOBISAT TROLLER, Letters of Reference, 1924-1958

PROFILE - LETTERS OF RECOMMAN-  
DATION.

NORBERT L. TROLLER A.I.A.

Br ü n n, den 5.12.1924.

An das

Ministerium für Schulwesen und Volkskultur,

P r a g .

Endesgefertigter bittet um Anerkennung des Besuches und der Prüfungen, der als ordentlicher Hörer der Maschinenbau-Abteilung gehörten und mit Prüfungen belegten Gegenständen der Hochbau und Architektur-Abteilung.

Ferner bittet er um Anerkennung des Besuches und der Frequenz der Gegenstände der Hochbau- und Architektur-Abteilung, welche er als ausserordentlicher Hörer nachgewiesen hat und um Anrechnung derselben als ordentlich gehörte Gegenstände.

Zur Begründung dieses Ansuchens bringt er den Nachweis der im September 1924 abgelegten Reifeprüfung an der 1. deutschen Staatsrealschule in Brünn bei.

Ebenso ersucht er um die als ausserordentlicher Hörer der Architektur-Abteilung abgelegten Prüfungen als ordentliche Prüfungen anzuerkennen, da er die für ordentliche Hörer dieser Abteilung nötigen Voraussetzungen, wenn auch nachträglich erbracht hat.

1 Duplikat-Meldungsbuch,  
Schuljahr 1919/20.

Matr. 692 v. 1/11.1919

1	Meldebogen,	Matr. 26	v. 14.10.1920	Studienjahr	1920/21
1	"	"	26	14.10.1920	" " 1921/22
1	"	"	26	14.10.1920	" " 1922/23
1	"	"	26	14.10.1920	" " 1923/24
1	Reifeprüfungszugnis				1924.

# Bestätigung

Das angegebene Dekanat bestätigte die richtige  
Wahrnehmung nachstehender Dokumente

1. Duplikat-Meldungsbuch Mat. N<sup>o</sup> 692 v. 1./11. 1919  
Studienjahr 1919/20
2. Meldungsbogen Mat. N<sup>o</sup> 26 v. 14. 10. 1920  
Studienjahr 1920/21.
- 3.) " " Mat. N<sup>o</sup> 26 v. 14. 10. 1920  
Studienjahr 1921/22
- 4.) " " Mat. N<sup>o</sup> 26 v. 14. 10. 1920  
Studienjahr 1922/23
- 5.) " " Mat. N<sup>o</sup> 26 v. 14. 10. 1920.  
Studienjahr 1923/24.
- 6.) Zwei Stück Prüfungszeugnisse.
- 7.) Zustellung des Zusage des Min. f. Schw. u. K. v. 5. März  
1925, Zl. 18.936. Rekt. Zahl 1222/1, v. 1924/25  
vom 16./März 1925

DEKANAT DER HOCHBAUSCHULE  
ABTEILUNG FÜR HOCHBAU UND ARCHITEKTUR  
AN DER DEUTSCHEN TECHNISCHEN HOCHSCHULE  
IN GRÖNN.

Lernort, am 27. Juni 1925.

Dekan der Bauerschule.  
H. Ditz

## Bestätigung:

Das untenstehende Dekanat bestätigte die nachfolgenden  
Wahrnehmungen nachfolgender Dokumente

1. Duplikat-Meldungsbuch Mat. N<sup>o</sup> 692 v. 1./11. 1919  
Studiengang 1919/20
2. Meldungsbogen Mat. N<sup>o</sup> 26 v. 14. 10. 1920  
Studiengang 1920/21.
- 3.) " " Mat. N<sup>o</sup> 26 v. 14. 10. 1920  
Studiengang 1921/22
- 4.) " " Mat. N<sup>o</sup> 26 v. 14. 10. 1920  
Studiengang 1922/23
- 5.) " " Mat. N<sup>o</sup> 26 v. 14. 10. 1920.  
Studiengang 1923/24.
- 6.) Zwei Stück Prüfungszeugnisse.
- 7.) Zuspaltung der Jahrgangsklasse des Min. f. Schwin. v. K. v. 5. März  
1925. Zbl. 18.936. Rekl. Zahl 1222/1 v. 1924/25  
vom 16./März 1925

DEKANAT DER HOCHBAUSCHULE  
ABTEILUNG FÜR HOCHBAU UND ARCHITEKTUR  
AN DER DEUTSCHEN TECHNISCHEN HOCHSCHULE  
IN GRÜNN.

Grünn, am 27. Juni 1925.

Dekan der Bauabteilung.  
H. Ditz



Br ü n n, den 5.12.1924.

An das

Ministerium für Schulwesen und Volkskultur,

Pr a g .  
-----

Endesgefertigter bittet um Anerkennung des Besuches und der Prüfungen, der als ordentlicher Hörer der Maschinenbau-Abteilung gehörten und mit Prüfungen belegten Gegenständen der Hochbau und Architektur-Abteilung.

Ferner bittet er um Anerkennung des Besuches und der Frequenz der Gegenstände der Hochbau- und Architektur-Abteilung, welche er als ausserordentlicher Hörer nachgewiesen hat und um Anrechnung derselben als ordentlich gehörte Gegenstände.

Zur Begründung dieses Ansuchens bringt er den Nachweis der im September 1924 abgelegten Reifeprüfung an der I. deutschen Staatsrealschule in Brünn bei.

Ebenso ersucht er ihm die als ausserordentlicher Hörer der Architektur-Abteilung abgelegten Prüfungen als ordentliche Prüfungen anzuerkennen, da er die für ordentliche Hörer dieser Abteilung nötigen Voraussetzungen, wenn auch nachträglich erbracht hat.

1 Duplikat-Meldungsbuch,  
Schuljahr 1919/20.

Matr. 692 v. 1/11.1919

1	Meldebogen, Matr. 26	v. 14.10.1920	Studienjahr	1920/21
1	" " "	26 14.10.1920	" "	1921/22
1	" " "	26 14.10.1920	" "	1922/23
1	" " "	26 14.10.1920	" "	1923/24
1	Reifeprüfungszeugnis			1924.

WALTER P. KUFFLER  
307 Abbey Rd.  
Manhasset, L.I. N.Y.

To Whom It May Concern.

Mr. Norbert L. Troller, A.I.A. Architect,  
whom I know for many years, was commissioned during the past years  
to plan extensive alterations in our new offices and showrooms in  
New York City, as well as in my own house. He was also very helpful  
in his suggestions preparing plans for our future factory in the  
South.

I recommend Mr. Troller for his technical ability  
combined with a complete understanding of the particular problems  
of a manufacturing organization and also for his fine architectural  
skill.

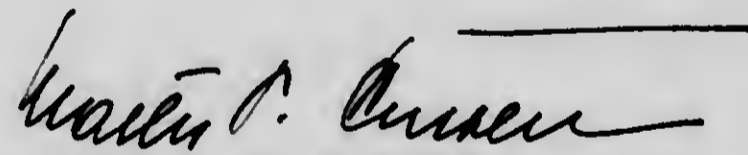
  
Walter P. Kuffler

GENERAL CERAMICS CORPORATION  
KEASBEY, N. J.

HENRY H. ARNHOLD  
PRESIDENT

May 29, 1958

ONE EAST FIFTY-SEVENTH STREET  
NEW YORK 22, N. Y.

TO WHOM IT MAY CONCERN:

Mr. Norbert L. Troller, A.I.A. Architect,  
prepared plans and layouts for an extension of our  
factory, "General Ceramics Corporation, in Keasbey,  
New Jersey. He also remodeled our offices and  
showroom layouts for the above factory and our offices  
here in New York, as well as a permanent exhibit which  
we constantly use at various Conventions.

We can highly recommend Mr. Troller for his  
resourcefulness, architectural ability, the successful  
economical execution, excellent workmanship and prompt  
delivery.

GENERAL CERAMICS CORPORATION

*Henry H. Arnhold*  
President

GENERAL CERAMICS CORPORATION  
KEASBEY, N. J.

HENRY H. ARNHOLD  
PRESIDENT

May 29, 1958

ONE EAST FIFTY-SEVENTH STREET  
NEW YORK 22, N. Y.

**TO WHOM IT MAY CONCERN:**

Mr. Norbert L. Troller, A.I.A. Architect,  
prepared plans and layouts for an extension of our  
factory, "General Ceramics Corporation, in Keasbey,  
New Jersey. He also remodeled our offices and  
showroom layouts for the above factory and our offices  
here in New York, as well as a permanent exhibit which  
we constantly use at various Conventions.

We can highly recommend Mr. Troller for his  
resourcefulness, architectural ability, the successful  
economical execution, excellent workmanship and prompt  
delivery.

GENERAL CERAMICS CORPORATION

*Henry H. Arnhold*  
President

May 29, 1958

TO WHOM IT MAY CONCERN:

Mr. Norbert L. Troller, A.I.A. Architect, prepared plans and layouts for an extension of our factory, "General Ceramics Corporation, in Kearsbey, New Jersey. He also remodeled our offices and showroom layouts for the above factory and our offices here in New York, as well as a permanent exhibit which we constantly use at various Conventions.

We can highly recommend Mr. Troller for his resourcefulness, architectural ability, the successful economical execution, excellent workmanship and prompt delivery.

GENERAL CERAMICS CORPORATION

*Henry A. Aruboeed*  
President

會員委樓大華中建籌  
CHINESE COMMUNITY CENTRE  
64 MOTT STREET  
NEW YORK 13, NEW YORK  
TELEPHONE: ~~WORTH 6-1829~~ C07-5780

JUNE 2, 1958

TO WHOM IT MAY CONCERN:

Mr. N. L. Troller, A.I.A. Architect, submitted upon our request preliminary plans for our future community Center. These preliminary plans which had to cover an expansive space requirement on a difficult lot, have a functional layout which is simple and easy to control, and the exterior, although modern, has a Chinese touch. I commend Mr. Troller for his grasp of the problem and the truly professional handling of the difficult structural problems. His rich experience and the fine skill in this particular field were very advantageous to us.

Sincerely yours,

CHINESE COMMUNITY CENTER, INC.

*Chi-ming Tan*

Chi-ming Tan  
Executive Secretary

WHO'S WHO  
IN  
WORLD JEWRY



*A Biographical Dictionary of Outstanding Jews*

550 FIFTH AVENUE • NEW YORK 36, N. Y. • Circle 7-2635

EDITORIAL BOARD

HARRY SCHNEIDERMAN, Chairman	ITZHAK J. CARMIN, Vice Chairman
DR. NOAH BAROU, London	JULIAN L. MELTZER, Jerusalem
MAURICE BISGYER, Washington, D. C.	DR. ABRAHAM MIBASHAN, Buenos Aires
DR. JOSHUA BLOCH, New York	DR. ROBERT R. NATHAN, Washington, D. C.
BERNARD CHERRICK, Jerusalem	GABRIEL PREIL, Haifa & New York
DR. SIMON FEDERBUSH, New York	DR. LOUIS ROSENBERG, Montreal
MARC JARBLUM, Paris	ZACHARIAH SHUSTER, Paris
DR. HANS KLEE, Zurich	MOSHE STARKMAN, New York
DR. SNEIER LEVENBERG, London	DR. JOSEPH TANNENBAUM, New York
DR. SOL LIPTZIN, New York	GEDALIA ZAKIFF, Montreal

April 29, 1955

Dear Mr. Troller:

We are very happy to advise you that,  
after three years of inter-

and  
in-  
,  
ed

TROLLER, Norbert L., U.S., architect; b. Brno, Czech., Jan. 12, 1903; s. Ludwig and Caecilie (Tausnik); engr. architect, U. of Brno, Czech., 1928; post-graduate studies, Acad. of Fine Arts, Vienna, Austria; in U.S. since 1948. In private practice, since 1928; architectural designer, bldg bureau, Natl JWB, N.Y.C., since 1948; formerly in practice, C. Holzmeister, architect, Vienna; lecturer, People's U., Brno. One-man shows: House of Arts, Brno. Member: Syndicate of Artists and Architects, Prague, Czech.; Center of Moravian-Silesian Architects, Brno, Czech. Recipient: prizes for: Crematorium for Olomouc, Czech.; Savings Bank, Brno; three-story apt. house for low income groups; monument for Pres. T. G. Masaryk, Brno; dept. store-office bldg, Prague; first prize, Better Homes competition, Herald Tribune, Chicago. Home and office: 230 E. 73 St., New York, N.Y. Office: Natl Jewish Welfare Bd, 145 E. 32 St., New York, N.Y.

arn

ADVISORY COUNCIL.

CHARLES AARON, *President*  
*National Jewish Welfare Board*

MAXWELL ABBELL, *President*  
*United Synagogue of America*

DR. SAMUEL BELKIN, *President*  
*Yeshiva University*

JACOB BLAUSTEIN, *Hon. President*  
*American Jewish Committee*

DR. MAURICE N. EISENDRATH, *President*  
*Union of American Hebrew Congregations*

IRVING M. ENGEL, *President*  
*American Jewish Committee*

MAX J. ETRA, *President*  
*Union of Orthodox Jewish Congregations*

RABBI OSCAR Z. FASMAN, *President*  
*Hebrew Theological College, Chicago*

DR. LOUIS FINKELSTEIN, *President*  
*Jewish Theological Seminary of America*

DR. NELSON GLUECK, *President*  
*Hebrew Union College — Jewish Institute  
of Religion*

DR. NAHUM GOLDMANN, *Chairman*  
*Jewish Agency for Palestine*

DR. ISRAEL GOLDSTEIN, *President*  
*American Jewish Congress*

ADOLPH HELD, *Chairman*  
*Jewish Labor Committee*

DR. JAMES G. HELLER, *President*  
*Labor Zionist Organization of America*

RABBI MAX KIRSCHBLUM, *President*  
*Mizrachi Organization of America*

PHILIP M. KLUTZNICK, *President*  
*B'nai B'rith*

LOUIS LIPSKY, *Chairman*  
*Zionist Committee for Public Affairs*

MORTIMER MAY, *President*  
*Zionist Organization of America*

DR. IRVING M. ...  
*American Zi...*

DR. ABRAHAM ...  
*Dropsie Colle...*

MRS. HERMAN ...  
*Hadassah*

MR. EDWIN WOLF, 2ND, *President*  
*Jewish Publication Society of America*

DR. ISAAC ALCALAY  
*New York, N. Y.*

DR. SALO W. BARON  
*New York, N. Y.*

IRVING EDISON  
*Chicago, Ill.*

JUDGE LOUIS E. LEVINTHAL  
*Philadelphia, Pa.*

FRED MONOSSON  
*Boston, Mass.*

MRS. SAMUEL J. ROSENSOHN  
*New York, N. Y.*

SAMUEL S. SCHNEIERSON  
*New York, N. Y.*

DR. ABBA HILLEL SILVER  
*Cleveland, Ohio*

INTERNATIONAL PUBL



## NATIONAL JEWISH WELFARE BOARD

NATIONAL ASSOCIATION of JEWISH COMMUNITY CENTERS and YM-YWHA:  
MEMBER, UNITED SERVICE ORGANIZATIONS, INC. (U. S. O.)

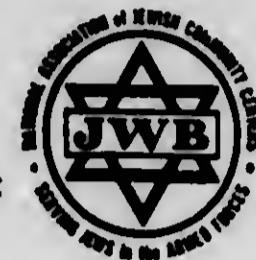

145 EAST 32nd STREET  
NEW YORK 16, N. Y.  
LExington 2-4949

CHARLES AARON, President; FRANK L. WEIL, Honorary President; IRVING EDISON, Rabbi DAVID de SOLA POOL, Mrs. FELIX M. WARBURG, Honorary Vice-Presidents; Mrs. ALFRED R. BACHRACH, Mrs. SAMUEL R. GLOGOWER, RALPH K. GUINZBURG, Mrs. FLORENCE G. HELLER, PHILIP M. KLUTZNICK, ROBERT M. LEVISON, SOLOMON LITT, CHARLES W. MORRIS, MILTON WEILL, Vice-Presidents; ALAN J. ALTHEIMER, Secretary; JOSEPH H. COHEN, Treasurer; HENRY KOHN, Assistant Treasurer; SAMUEL D. GERSHOVITZ, Executive Vice-President.

### JEWISH COMMUNITY CENTER DIVISION

Louis Stern, Chairman  
Mrs. Florence G. Heller, Honorary Chairman  
Alan J. Altheimer, Vice-Chairman  
Louis Heilbron, Vice-Chairman  
Leon Kaplan, Vice-Chairman  
Mrs. Irving J. Sands, Vice-Chairman  
Abraham B. Halpern, Secretary

Sanford Solender, Director

February 28, 1958

Cable Address:  
JEWELBO New York

### TO WHOM IT MAY CONCERN

Louis Abedon  
Groenum Berger  
Jack Y. Bermon  
Mrs. Leonard H. Bernheim  
Joel Botfeld  
Aaron Brenner  
Louis J. Cohen  
Sigmund M. Cohen  
Leslie Cramer  
Richard W. Dammann  
Morris Efron  
Abraham A. Fleischman  
Jules Freed  
Mrs. Samuel R. Glogower  
Louis J. Goffman  
Bertram H. Gold  
Joseph Goldstein  
Jerome Goodman  
Emanuel Green  
Milton Greenfield, Jr.  
Samuel H. Greenhouse  
Walter S. Gross  
Harry D. Henshel  
Lynn B. Hirshorn  
Donald Hurwitz  
Lawrence E. Irell  
Maurice Jacobs  
Leonard Kaplan  
Arthur S. Kling  
Edward Korn  
Benedict Krieger  
I. L. Kunton  
Julian Lazrus  
Arthur D. Leidesdorf  
David W. Levine  
Morris Lieberman  
Thomas Liebman  
Milton Machinist  
Morton L. Mandel  
Jerome L. Markovitz  
George B. Mayer  
Albert Mendlovitz  
Charles L. Ornstein  
Ely E. Pilchik  
Hyman Rogol  
Isidor Schifrin  
Louis Shatz  
Barnett I. Shur  
Mrs. Milton Sirkin  
Frank H. Sloss  
Dorothy Spiegel  
J. Zachary Stein  
Mrs. Stephen J. Stroock  
Abbee W. Tolamo  
Frank L. Weil  
Morris A. Weil  
David H. White  
Donald Whitken  
David L. Winer  
Carlos Zukowski

I am very glad to write this statement on behalf of Norbert Troller who has been employed by us as a member of the staff of our Building Bureau since August 1, 1948. Our Building Bureau provides an advisory and consultation service to local Jewish Community Centers and their architects in connection with the planning and construction of new Jewish Community Center building or the remodeling or expansion of existing structures. Until this year, our Bureau has not only given expert advice, but it has also drawn the preliminary plans for most of the new buildings erected by our affiliated Jewish Community Centers. Inasmuch as the period of years during which Mr. Troller has been associated with us has been one of intensified expansion of Jewish Community Center buildings, the work of our Building Bureau over these years has been very heavy.

Mr. Troller's duties have involved the execution of the preliminary drawings which have been prepared by us and to this responsibility he has brought a variety of talents which have earned him respect and appreciation. As a creative architect he has contributed effectively to the development of fine functional plans for buildings which have achieved wide approval. We have at all times found Mr. Troller to be a reliable and responsible member of our staff who has discharged his duties in a most satisfactory manner. The termination of Mr. Troller's services at this time has been due to forces entirely beyond his control. For a number of reasons we have modified our method of operation and in the future our Building Bureau will render exclusively consultation services and will not draw preliminary plans. Accordingly, we have found it necessary to terminate Mr. Troller's employment by us. We take this action with great regret and heartily commend him for the consideration of any organization that can utilize his fine skills.

SANFORD SOLENDER, Director  
Jewish Community Center Division

June 4, 1958

D-KA/ea

TO WHOM IT MAY CONCERN:

Mr. Norbert L. TROLLER planned, organized and supervised execution of our offices of 20,000 sq.ft. on two floors. He did this job to our complete satisfaction.

He studied our complicated space problem and organized very well offices, supervision, waiting and mailing, etc. The difficult alterations, new additions, division of departments etc. were carried out in good workmanship and at reasonable costs. The whole job had to be completed within a very short period and Mr. Troller completed his task within this period and thanks to his expert supervision, we were able to move in two days and to resume our work immediately.

We recommend Mr. Troller for his clear and simple plans, for his technical know-how and for his efficient supervision of the execution.

K. Alexander  
Administrator

PROFILE

NORBERT L. TROLLER  
AIA Architect

230 East 73rd Street  
New York 21, New York

Phone: BU 8-0946

---

PERSONAL HISTORY: Birthplace - Brno, Czechoslovakia  
Citizenship - American

Have been in the United States for ten years,  
and am an American citizen since 1953.

EDUCATION: Elementary School - five years - Brno, Czechoslovakia  
High School (Real Schule) - 4 years - Brno,  
Czechoslovakia  
Technical High School (Gewerbeschule) - 4 years -  
Brno, Czechoslovakia  
Technical University (Technische Hochschule) -  
5 years - Brno, Czechoslovakia

Graduated as Engineer - Architect (Diplom Engineer)

Academy of Fine Arts - 2 years - Vienna, Austria

Post-graduate studies

EXPERIENCE: Practiced as architectural draftsman in various  
offices and in the master studio of Architect -  
Dr. Eng. Clemens Holzmeister - in Vienna, Austria.

Owned Independent office in Brno, Czechoslovakia since 1930.

Planned and constructed Homes  
Apartment Houses  
Housing Developments  
Schools  
Banks  
Industrial Buildings  
Warehouses  
Department Stores  
Office Buildings  
Retail Stores

Did complete interior decorating

Worked since 1948 as the architect in charge of design-  
ing, planning and constructing Community Centers in  
the Building Bureau of the National Jewish Welfare  
Board in New York City for ten years. In this  
decade, I planned sixty Jewish Community Centers  
for this organization, a list of which is attached  
herewith.

PROFILE

NORBERT L. TROLLER

Page 2.

EXPERIENCE: (Continued)

Planned, designed, built and/or remodelled many private homes in the United States.

Planned, directed and supervised the construction of numerous offices, showrooms, stores, restaurants, homes and apartments in New York City.

As of March, 1958, I opened my own office (no longer affiliated with the National Jewish Welfare Board) to resume activities in general practice of architecture. Specialized architecture of Community Centers, Nurseries, Kindergartens, Old Age Homes, Day and Youth Camps.

TEACHING  
ACTIVITIES:

Lectured at the People's University in Brno, Czechoslovakia for two years. Topic - "Modern Residential Architecture."

EXHIBITIONS  
AND AWARDS:

Participated in architectural competitions and won numerous awards in Czechoslovakia

Two exhibitions of architecture - one man show and a group show - in the House of Arts, Brno, Czechoslovakia

Won first prize and four third prizes in Chicago Herald Tribune (U.S.A.) Better Homes Competition for two consecutive years.

banks, office buildings, factories, warehouses, and housing developments, specializing in steel warehouses and textile factories.

Designed about 60 store interiors and store fronts in practically all larger towns in Czechoslovakia.

Designed fittings, fixtures, and home appliances in almost any kind of material, especially glass, china, ceramics, and plastics. I designed wall paper, carpets, lighting fixtures, etc. for factories in Czechoslovakia and other countries. During these years I decorated about 1200 apartments.

<sup>Open</sup> Competitions: In these seven years I submitted and won prizes in ~~the following~~ as follows:

Crematorium for Olomouc, Czechoslovakia.

Savingsbank in Brno, "

Hotel and restaurant in a spa.

Rebuilding of a synagogue.

Development of 3 story ~~xxxx~~ apartment houses for low income groups.

Monument for president T.G. Masaryk in Brno, Czechoslovakia.

etc.

Exhibitions: 2 exhibitions of <sup>my</sup> ~~own~~ work in the House of Arts on Brno.

Teaching activity: <sup>Lectured</sup> ~~taught~~ 2 years at the People's University in Brno, night courses, about modern architecture and building of low cost ~~houses~~ <sup>homes</sup>.

1939 - 1945: After the occupation of Czechoslovakia by the Nazis in 1939 I was forced to close my office and worked as unskilled worker on road and railway construction till March 1942. Then I was deported to different concentration camps on account of anti-Nazi activities. There I worked first on the construction of prefabricated barracks, later did forced labor in ~~xxxx~~ mines, railway and drainage construction. Liberated in 1945 I returned to Czechoslovakia.

#### Present activities:

1945-1948: Resumed my work in Brno and opened another office in Prague, the capital of Czechoslovakia. Got immediately important reconstruction work in badly damaged Brno and built new wood frame houses, reconstructed apartment houses, a new ware house for steel and iron, the largest of its kind in Czechoslovakia. Won <sup>an</sup> important competition

Mr. Norbert Troller

Born in Brno, Czechoslovakia

Education: University of Brno, Czech., architecture and building construction - 5 years

Academy of Beaux Arts in Vienna, Austria - 2 years and practiced in the architect's office of his teacher, professor, engineer, architect, C. Holmeister in Vienna, now in Turkey. Later opened his own office in Brno, Czech. and did extensive work in housing, apartment houses, department stores, different stores of every kind, office buildings, bank buildings, factories for the textile and garment industry, warehouses, etc.

Was thrown out of his practice when the Nazis invaded Czech. Was later imprisoned for  $3\frac{1}{2}$  years in different concentration camps because of anti-Nazi activities.

After escaping alive he immediately resumed his work with an architect in Brno and another in Paha, Czech. Built the first and largest after-war building in Czech., department store and office building in Brno, Czech. and other different reconstruction work for housing.

After the communists took over Czech. in February, 1948 he came to this country (August, 1948) and is now working in Mr. Leon Spector's office, the Building Bureau of JWB in New York, which specializes in Jewish Community Centers for the United States and Canada. In his spare time he works on different small architectural projects.

He won first prize and two third prizes in the Chicago Tribune Better Homes competition in 1949 and two third prizes in the same competition in 1950. Won different prizes for open competitions in Czech. For instance, crematory in Olomouc, Czech., savings bank in Brno, high schools in Brno, synagogue in Brno, department store and office building in Brno and development of housing for people with low income in Brno and Paha, memorial monument for T.G. Masaryk (President) in Brno, etc.

**EVIDENCE OF EXPERIENCE**

(Statements should be plainly printed or typewritten)

- 1 Do you hold an unexpired certificate of license or registration to practise architecture issued by proper authority in the District of Columbia or in any state or territory of the United States? \_\_\_\_\_  
If so, give name of state, title of certificate, date when licensed, date of expiration, and whether such certificate was obtained as result of written examination \_\_\_\_\_
- 2 List your membership in technical or professional organizations, indicating name of society, grade of membership and date of admission \_\_\_\_\_
- 3 Give the record of your active professional practice in chronological order:

DATE		STATE IN ORDER (a) TITLE OF POSITION HELD, (b) NAME, LOCATION AND CHARACTER OF BUSINESS OF EMPLOYER, (c) KIND OF WORK DONE BY	TIME SPENT (Years and months)		Name and address of some one familiar with each engagement, preferably the person to whom applicant reported or with whom he was associated. Signature desired in addition when obtainable.
From	To		In responsible charge	Total	
		<p><b>Educational background:</b> Elementary school - 5 years; Highschool and vocational school - 7 years; University in Brno, Czechoslovakia, degree in architecture - 5 years; Post graduate work at the Academy of Fine Arts in Vienna, Austria - 2 years; Practice in the office of Professor Architect C. Holzmeister, famous architect in Vienna - 2 years; Extensive travel in Austria, France, Switzerland, Germany, and Italy to study modern architecture; In the office of architect Holzmeister, worked on churches, chapels, department stores, tuberculosis sanitarium located in the Alps, and extensive government buildings, several office buildings, and a palace for Ankara, Turkey, and the Near East.</p> <p><b>Independent work:</b> Since 1928 I had different jobs as draftsman and designer in contractors' offices. Due to the inflation I lost my job and designed furniture, lamps, china and glass as well as carpets and fabrics. In 1930 I opened my own office as architect and interior decorator taking any kind of jobs, like stables, garages, reconstruction of any building. Designed furniture and fabrics for factories, and made designs for all kinds of materials. During the years 1926-1933 I participated in about a dozen contests and won prizes for six. From 1932 to 1939 I pioneered for modern architecture in Czechoslovakia, and my work became well known. I designed, built and decorated large and small private homes; designed many apartment houses, banks, office buildings, factories, warehouses, and housing developments, specializing in steel warehouses and textile factories. Designed about 60 store interiors and store fronts in practically all larger towns in Czechoslovakia. Designed fittings, fixtures, and home appliances in almost any kind of material, especially glass, china, ceramics, and plastics. I designed wall paper, carpets, lighting fixtures, etc. for factories in Czechoslovakia and other countries. During these years I decorated about 1,200 apartments. Competitions: -In these seven years I submitted and won prizes as follows: Crematorium for Olomouc, Czechoslovakia. Savings bank in Brno, Czechoslovakia. Hotel and restaurant in a spa. Rebuilding of a synagogue. Development of three story apartment houses for low income groups. Monument for president T.O. Masaryk in Brno, Czechoslovakia, etc.</p> <p><b>Exhibitions:</b> Two exhibitions of my work in the House of Arts in Brno.</p> <p><b>Teaching activity:</b> Lectured two years at the People's University in Brno, night courses, about modern architecture and building of low cost homes. 1939 - 1945: After the occupation of Czechoslovakia by the Nazis in 1939 I was forced to close my office and worked as unskilled worker on road and railway construction till March 1942. Then I was deported to different concentration camps on account of anti-Nazi activities. There I worked first on the construction of prefabricated barracks; later did forced labor in mines, railway and drainage construction. Liberated in 1945 I returned to Czechoslovakia. 1945 - 1948: Resumed my work in Brno and opened another office in Prague, the capital of Czechoslovakia. Got immediately important reconstruction work/badly damaged Brno and built new wood frame houses, reconstructed apartment houses, a new warehouse for steel and iron, the largest of its kind in Czechoslovakia. Won an important competition for a large department store-office building. Later came the order to build it at the cost of \$500,000. This building was almost finished when I left the country in 1948. Two apartment houses, three homes, one factory for woolens, and other orders were started on the drawing boards when I left.</p> <p><b>Present activities:</b> After arriving in the USA in July, 1948, I worked for the Building Bureau of the National Jewish Welfare Board, which specializes in co-educational community centers. This office provides preliminary plans for Jewish Community Center buildings in the USA, Canada, and sometimes South America. I am a designer and draftsman in this office and in the last three years I finished a multitude of about 36 projects of different kinds in the price brackets of \$100,000 to \$1,500,000. I am still employed with this office.</p> <p>I participated in different contests and won one first prize and four additional prizes, in the Better Homes competition of the Herald Tribune in Chicago, Illinois.</p>			



PASTE PHOTOGRAPH SECURELY IN THIS SPACE

AFFIDAVIT

NOTE. Any false or misleading information in, or in connection with, any application may be cause for debarment on the ground of lack of good moral character.

STATE OF \_\_\_\_\_ ) ss. COUNTY OR CITY OF \_\_\_\_\_ )

The undersigned being duly sworn deposes and says that he is the person who executed this application; that the statements herein contained are true in every respect; that he has never been convicted of a felony by any court or of any crime which, if committed within the State of New York, would constitute a felony; that he has never been expelled from any professional society; that he has not suppressed any information that might affect this application; that he will conform to the ethical standards of conduct in his profession; and that he has read and understands this affidavit.

[Signature of applicant]

Sworn to before me this \_\_\_\_\_ day of \_\_\_\_\_ 19\_\_\_\_\_

Notary Public Commissioner of Deeds

PERSONAL SIGNATURES OF PERSONS RECOMMENDING APPLICANT

This certifies that I have been personally acquainted with the applicant since the year indicated opposite my name; that I believe him to be of good moral character and worthy of licensure in New York State; and that any reservations I may have about the applicant I agree to send by registered mail in a confidential letter to the Bureau of Professional Licensure.

Table with columns: Please print name, Personal signature, P. O. Address (Including street and city), Known since. Includes signatures of Leon E. Spector, L. L. RADO, GEORGE B. MAYER, Sanford SOLENDER, S. D. Gershovitz.

(Signatures are required above of not fewer than five citizens unrelated to applicant, of whom at least three should be licensed architects, and preferably persons to whom the applicant reported or with whom he has been professionally associated.)

Important: Please make check or money order payable to the State Education Department at Albany; mail Form 1 and fee to Bureau of Accounts, State Education Department, Albany 1, N. Y.

THE UNIVERSITY OF THE STATE OF NEW YORK THE STATE EDUCATION DEPARTMENT BUREAU OF PROFESSIONAL LICENSURE 25 SOUTH PEARL STREET, ALBANY 7

ARCHITECTURE

Do Not Write Below Fee Stamp

FORM 1 - APPLICATION FOR PROFESSIONAL LICENSE

Table with columns: Print name in full, First Name, Middle Name, Last Name, Form of name requested on license. Values: NOBERT, LOUIS, TROLLER, NOBERT, L., TROLLER.

Street address 230 East 73rd Street City New York Zone 21, State N.Y. Birth date 12/1/1903 Birth place Brno Sex Male Citizen of Czechoslovakia Secondary school attended in Brno, Czechoslovakia Professional school attended in Brno, Czechoslovakia and Vienna - Austria

Date graduated 1928 Degree received 1928 If employed, give name and address of employer National Jewish Welfare Board 145 East 32nd Street, New York 16, N. Y. County chosen for practice in New York State New York Is your legal residence in New York State? Yes Have you ever taken a New York State licensing examination? No Has any state rejected your application? No Name of state Reason for rejection Have you ever been convicted of any crime or unprofessional conduct? No

SEE CIRCULAR FOR INSTRUCTIONS

Application for licensure: With examination (.....); Without examination (X) If without examination, state method. Place preferred for examination: (Name city) List supporting materials being filed with this application

Coding Prof. County School Birth yr. Sex How lic. App. of Qualifications Pre. Prof. Exp. Approval of License By By Parch No. Lic. No. To eng. To sec. To cand. Address\*

DO NOT WRITE IN THIS SECTION

Table with columns: Board action, FEE NO., EX. DATE, EX. PLACE, IDENT. NO., SUBJECTS, CARD SENT, TO\*, BY. Includes a row for \*New addresses.



PARTICULARS

~~NAME:~~

Norbert L. Troller.

BORN IN

~~PLACE OF BIRTH:~~

Brno, Czechoslovakia.

EDUCATION:

High School, Brno, 12 years.  
University, Brno, 5 years - Degree in Architecture.  
Academy of Fine Arts, Vienna, 2 years.  
Practical work in the office of Prof. Holzmeister, famous architect in Vienna, 2 years.  
Apprenticed in factories and workshops to learn cabinet making.  
Extensive travel in Europe to study modern architecture.

INDEPENDENT WORK:

Opened own office in Brno, Czechoslovakia in 1930.  
Pioneered for modern architecture and decorating in Czechoslovakia and other countries for more than twenty years.  
Designed modern furniture for famous furniture factories in Czechoslovakia, Sweden, Switzerland, etc.  
Decorated over 1300 individual houses, apartments, and country seats (castles).  
Designed, built and decorated large and small private houses, apartment houses, and office buildings.  
Designed about 60 store interiors and store fronts in practically all larger towns in Czechoslovakia.  
Designed fittings, fixtures and home appliances in almost any kind of material, especially glass, china and ceramics, iron, plastic fabrics, etc.; also designed wallpaper, carpets, lighting fixtures and fittings for the most progressive factories and workshops in Czechoslovakia and other countries.

EXHIBITIONS and COMPETITIONS:

Samples of my work and reproductions thereof were exhibited and received prizes at numerous exhibitions and were also reproduced in the press.  
Won several awards in open competitions.

PERSONAL HISTORY:

During the Second World War was imprisoned in a Nazi Concentration Camp (Auschwitz); after liberation, resumed work in Brno and Prague. Immediately after reopening of office, designed and decorated some of the most important buildings erected in Czechoslovakia during the postwar period, in addition to doing extensive decorating work.  
Owing to political developments in Czechoslovakia felt I could no longer stay under the Communist Regime and came to the United States where I have applied for citizenship.

PRESENT ACTIVITIES:

Free-lance Decorator in New York, in addition to working on Community Centers.  
Submitted plans to the Chicago Tribune "Better Homes" Competition of 1949 and was awarded First Prize and two additional prizes.

## PARTICULARS

NAME: Norbert L. Troller.

PLACE of BIRTH: Brno, Czechoslovakia.

EDUCATION: High School, Brno, 12 years.  
University, Brno, 5 years - Degree in Architecture.  
Academy of Fine Arts, Vienna, 2 years.  
Practical work in the office of Prof. Holzmeister, famous architect in Vienna, 2 years.  
Apprenticed in factories and workshops to learn cabinet making.  
Extensive travel in Europe to study modern architecture.

INDEPENDENT WORK: Opened own office in Brno, Czechoslovakia in 1930.  
Pioneered for modern architecture and decorating in Czechoslovakia and other countries for more than twenty years.  
Designed modern furniture for famous furniture factories in Czechoslovakia, Sweden, Switzerland, etc.  
Decorated over 1300 individual houses, apartments, and country seats (castles).  
Designed, built and decorated large and small private houses, apartment houses, and office buildings.  
Designed about 60 store interiors and store fronts in practically all larger towns in Czechoslovakia.  
Designed fittings, fixtures and home appliances in almost any kind of material, especially glass, china and ceramics, iron, plastic fabrics, etc.; also designed wallpaper, carpets, lighting fixtures and fittings for the most progressive factories and workshops in Czechoslovakia and other countries.

EXHIBITIONS and COMPETITIONS: Samples of my work and reproductions thereof were exhibited and received prizes at numerous exhibitions and were also reproduced in the press.  
Won several awards in open competitions.

PERSONAL HISTORY: During the Second World War was imprisoned in a Nazi Concentration Camp (Auschwitz); after liberation, resumed work in Brno and Prague. Immediately after reopening of office, designed and decorated some of the most important buildings erected in Czechoslovakia during the postwar period, in addition to doing extensive decorating work.  
Owing to political developments in Czechoslovakia felt I could no longer stay under the Communist Regime and came to the United States where I have applied for citizenship.

PRESENT ACTIVITIES: Free-lance Decorator in New York, in addition to working on Community Centers.  
Submitted plans to the Chicago Tribune "Better Homes" Competition of 1949 and was awarded First Prize and two additional prizes.

THIS SHEET WILL BE  
INCLUDED IN APPLICATION  
EVIDENCE OF EXPERIENCE.

COPY

RETURN PLEASE

PARTICULARS

**NAME:** Norbert L. Troller.

**BIRTHPLACE:** Brno, Czechoslovakia, 1903.

**EDUCATION:** *Public School 5 years*  
High School, Brno, 12 years.  
*Graduate work* University, Brno, 5 years with degree in Architecture.  
Academy of Fine Arts, Vienna, 2 years.  
Practical work in the office of Professor Holzmeister, famous architect in Vienna, 2 years.  
Extensive travel in Europe to study modern architecture.

**INDEPENDENT WORK:** Opened my own office in Brno, Czechoslovakia, in 1930.  
Pioneered for modern architecture and decorating in Czechoslovakia and other countries for more than 20 years.  
Designed, built and decorated large and small private homes, apartment houses, banks, office buildings, factories, warehouses and housing developments. Specialized in ~~iron~~ STEEL and textiles factories.  
Designed about 60 store interiors and store fronts in practically all the larger towns in Czechoslovakia.  
Designed fittings, fixtures and home appliances in almost any kind of material, especially glass, china and ceramics, iron, plastic fabrics, etc.; also designed wallpaper, carpets, lighting fixtures and fittings for the most progressive factories and workshops in Czechoslovakia and other countries.  
Designed modern furniture for ~~various~~ furniture factories in Czechoslovakia, Sweden, Switzerland, etc.  
Decorated over 1,300 individual houses, apartments and country seats (castles).

**EXHIBITIONS AND COMPETITIONS:** Submitted and won various open competitions for crematoriums, housing, banks, hotel and restaurant in a spa, and sanatorium. Exhibitions of my work were also reproduced in the press.  
As an architect in Professor Holzmeister's office in Vienna I worked on public buildings for Austria, Turkey and the Middle East, also palaces for Turkey and Iraq and many churches in Austria and Germany.

**PRESENT ACTIVITIES:** In the <sup>3</sup> years I have been in the United States I have specialized in coeducational community centers. Submitted and won first prize and two additional prizes in the Chicago Tribune "Better Homes" Competition.

**PERSONAL HISTORY:** During World War II I was imprisoned in a Nazi concentration camp (Auschwitz); after liberation resumed work in Brno and Prague. Immediately after reopening my office I designed and decorated some of the most important buildings erected in Czechoslovakia during the postwar period, in addition to doing extensive decorating work.  
Owing to political developments in Czechoslovakia I felt I could no longer stay under the Communist regime and came to the United States, where I have applied for citizenship.

## PARTICULARS

NAME: Norbert L. Troller,

PLACE of BIRTH: Brno, Czechoslovakia.

EDUCATION: High School, Brno, 12 years.  
University, Brno, 5 years - Degree in Architecture.  
Academy of Fine Arts, Vienna, 2 years.  
Practical work in the office of Prof. Holzmeister, famous architect in Vienna, 2 years.  
Apprenticed in factories and workshops to learn cabinet making.  
Extensive travel in Europe to study modern architecture.

INDEPENDENT WORK: Opened own office in Brno, Czechoslovakia in 1930.  
Pioneered for modern architecture and decorating in Czechoslovakia and other countries for more than twenty years.  
Designed modern furniture for famous furniture factories in Czechoslovakia, Sweden, Switzerland, etc.  
Decorated over 1300 individual houses, apartments, and country seats (castles).  
Designed, built and decorated large and small private houses, apartment houses, and office buildings.  
Designed about 60 store interiors and store fronts in practically all larger towns in Czechoslovakia.  
Designed fittings, fixtures and home appliances in almost any kind of material, especially glass, china and ceramics, iron, plastic fabrics, etc.; also designed wallpaper, carpets, lighting fixtures and fittings for the most progressive factories and workshops in Czechoslovakia and other countries.

EXHIBITIONS and COMPETITIONS: Samples of my work and reproductions thereof were exhibited and received prizes at numerous exhibitions and were also reproduced in the press.  
Won several awards in open competitions.

PERSONAL HISTORY: During the Second World War was imprisoned in a Nazi Concentration Camp (Auschwitz); after liberation, resumed work in Brno and Prague. Immediately after reopening of office, designed and decorated some of the most important buildings erected in Czechoslovakia during the postwar period, in addition to doing extensive decorating work.  
Owing to political developments in Czechoslovakia felt I could no longer stay under the Communist Regime and came to the United States where I have applied for citizenship.

PRESENT ACTIVITIES: Free-lance Decorator in New York, in addition to working on Community Centers.  
Submitted plans to the Chicago Tribune "Better Homes" Competition of 1949 and was awarded First Prize and two additional prizes.

# United Restitution Organization (URO)

NEW YORK OFFICE

1241 BROADWAY • NEW YORK 1, N. Y. • Phone MUrray Hill 5-5900 • Cable Address: Amfedera, New York

June 4, 1958

Our Ref.: D-KA/ea

To be quoted in your reply.  
(Angabe dieses Aktenzeichens dringend erbeten.)

TO WHOM IT MAY CONCERN:

Mr. Norbert L. TROLLER planned, organized and supervised execution of our offices of 20,000 sq.ft. on two floors. He did this job to our complete satisfaction.

He studied our complicated space problem and organized very well offices, supervision, waiting and mailing, etc. The difficult alterations, new additions, division of departments etc. were carried out in good workmanship and at reasonable costs. The whole job had to be completed within a very short period and Mr. Troller completed his task within this period and thanks to his expert supervision, we were able to move in two days and to resume our work immediately.

We recommend Mr. Troller for his clear and simple plans, for his technical know-how and for his efficient supervision of the execution.

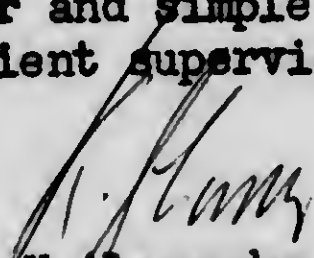
  
K. Alexander  
Administrator

PROFILE

NORBERT L. TROLLER  
AIA Architect

230 East 73rd Street  
New York 21, New York

Phone: BU 8-0946

---

PERSONAL HISTORY: Birthplace - Brno, Czechoslovakia  
Citizenship - American

Have been in the United States for ten years,  
and am an American citizen since 1953.

EDUCATION:

Elementary School - five years - Brno, Czechoslovakia  
High School (Real Schule) - 4 years - Brno,  
Czechoslovakia

Technical High School (Gewerbeschule) - 4 years -  
Brno, Czechoslovakia

Technical University (Technische Hochschule) -  
5 years - Brno, Czechoslovakia

Graduated as Engineer - Architect (Diplom Engineer)

Academy of Fine Arts - 2 years - Vienna, Austria

Post-graduate studies

EXPERIENCE:

Practiced as architectural draftsman in various  
offices and in the master studio of Architect -  
Dr. Eng. Clemens Holzmeister - in Vienna, Austria.

Owned Independent office in Brno, Czechoslovakia since 1930.

Planned and constructed

- Homes
- Apartment Houses
- Housing Developments
- Schools
- Banks
- Industrial Buildings
- Warehouses
- Department Stores
- Office Buildings
- Retail Stores

Did complete interior decorating

Worked since 1948 as the architect in charge of design  
ing, planning and constructing Community Centers in  
the Building Bureau of the National Jewish Welfare  
Board in New York City for ten years. In this  
decade, I planned sixty Jewish Community Centers  
for this organization, a list of which is attached  
herewith.

PROFILE

NORBERT L. TROLLER

Page 2.

EXPERIENCE: (Continued)

Planned, designed, built and/or remodelled many private homes in the United States.

Planned, directed and supervised the construction of numerous offices, showrooms, stores, restaurants, homes and apartments in New York City.

As of March, 1958, I opened my own office (no longer affiliated with the National Jewish Welfare Board) to resume activities in general practice of architecture. Specialized architecture of Community Centers, Nurseries, Kindergartens, Old Age Homes, Day and Youth Camps.

TEACHING  
ACTIVITIES:

Lectured at the People's University in Brno, Czechoslovakia for two years. Topic - "Modern Residential Architecture."

EXHIBITIONS  
AND AWARDS:

Participated in architectural competitions and won numerous awards in Czechoslovakia

Two exhibitions of architecture - one man show and a group show - in the House of Arts, Brno, Czechoslovakia

Won first prize and four third prizes in Chicago Herald Tribune (U.S.A.) Better Homes Competition for two consecutive years.

**NORBERT L. TROLLER**

**A. I. A. ARCHITECT**

**FORMERLY ASSOCIATED WITH THE BUILDING BUREAU  
OF THE NATIONAL J. W. B.**

**ANNOUNCES THE OPENING OF HIS OFFICE  
AS ARCHITECT OF FINE CONTEMPORARY  
RESIDENTIAL, BUSINESS AND INSTITUTIONAL  
BUILDINGS AND INTERIORS**

**AT**

**230 EAST 73RD STREET**

**NEW YORK 21, N. Y.**

**MARCH 1958**

**BUTTERFIELD 8-0946**



會員委樓大華中建籌  
CHINESE COMMUNITY CENTRE  
64 MOTT STREET  
NEW YORK 13, NEW YORK

TELEPHONE: WORTH 6-1820; 007-5780

JUNE 2, 1958

TO WHOM IT MAY CONCERN:

Mr. N. L. Troller, A.I.A. Architect, submitted upon our request preliminary plans for our future community Center. These preliminary plans which had to cover an expansive space requirement on a difficult lot, have a functional layout which is simple and easy to control, and the exterior, although modern, has a Chinese touch. I commend Mr. Troller for his grasp of the problem and the truly professional handling of the difficult structural problems. His rich experience and the fine skill in this particular field were very advantageous to us.

Sincerely yours,

CHINESE COMMUNITY CENTER, INC.

*Chi-ming Tan*

Chi-ming Tan  
Executive Secretary

GENERAL CERAMICS CORPORATION  
KEASBEY, N. J.

HENRY H. ARNHOLD  
PRESIDENT

May 29, 1958

ONE EAST FIFTY-SEVENTH STREET  
NEW YORK 22, N. Y.

TO WHOM IT MAY CONCERN:

Mr. Norbert L. Troller, A.I.A. Architect,  
prepared plans and layouts for an extension of our  
factory, "General Ceramics Corporation, in Keasbey,  
New Jersey. He also remodeled our offices and  
showroom layouts for the above factory and our offices  
here in New York, as well as a permanent exhibit which  
we constantly use at various Conventions.

We can highly recommend Mr. Troller for his  
resourcefulness, architectural ability, the successful  
economical execution, excellent workmanship and prompt  
delivery.

GENERAL CERAMICS CORPORATION

*Henry H. Arnhold*  
President

WALTER P. KUFFLER

307 Abbey Rd.  
Manhasset, L.I. N.Y.

To Whom It May Concern.

Mr. Norbert L. Troller, A.I.A. Architect,  
whom I know for many years, was commissioned during the past years  
to plan extensive alterations in our new offices and showrooms in  
New York City, as well as in my own house. He was also very helpful  
in his suggestions preparing plans for our future factory in the  
South.

I recommend Mr. Troller for his technical ability  
combined with a complete understanding of the particular problems  
of a manufacturing organization and also for his fine architectural  
skill.

  
Walter P. Kuffler



VELKOOBCHOD

**KONRÁD VICHŘ • BRNO**

Skladisko železa, nosníků, ploché a rovat U HELNA ULICE č. 11 b  
Detailní obchod • kanceláře KOBLIZNA 33 • Telefony VICHŘ BRNO KOBLIZNA  
Účet Potravní spořitelny BRNO číslo 101.612 • Telefon číslo 11.777 series

velkoobchod železem  
soudržným zbožím  
ocelovými nástroji  
a kuchyňskými náčinami

Vše dopis :

Vše zboží :

Možná změna p. V/Kt.

Typ č. :

Pan

architekt N. T r o l l e r,  
New York City - USA.

v Brně dne 27. ledna 1949.

Potvrzení.

Potvrzuji Vám tímto, že jste pro náš závod po dobu 16 roků pracoval architektonické návrhy, mezi jiným 6ti poschodový dům obytný v Brně - Sirotní č. 3 - dále projektoval a kreslil zařízení bytové pro moji rodinu, mou dceru, dva syny. V roce 1938 bylo vystaveno velké železářské skladiště v Brně - U severní dráhy 11b dle Vašich velmi dobrých návrhů, pojízdné jeřáby pro nakládání a skládání železa, velké sklady o rozloze 4600 m<sup>2</sup> vše kryté střechou s účelnými světlíky, které jsou jako skladiště pro železo a železné zboží nejmodernější a nejučelnější v Brně.

V poslední době v roce 1947 jste vypracoval veliký projekt obchodního domu v Brně - Koblizná ulice č. 29-31, který jest největším a jeden z nejlepších staveb moderních a účelných a jest skutečnou okrasou stavební zemského hlavního města Brna. Dostal jsem též rpo Vás mnoho pochvalných uznání.

Přeji Vám ve Vaši architektonické práci nejlepšího zdaru a děkuji Vám za Vaše skvělé projekty.

V úctě dokonale

**KONRÁD VICHŘ**  
ZELEZÁŘSKÝ OBCHOD  
BRNO

Wholesalers  
KONRAD VICHŘ \* BRNO

Warehouse for Iron, Structural Steel, Ironsheets & Pipes

Uhelna ulice 11 b

Retail Store and Offices: Koblizna 33

Cable address: Vichř Brno Koblizna

Postal Savings Bank Account No. 101.612; Tel.: 11.777 series

Mr. N. Troller, architect  
New York City  
U. S. A.

Erno, January 27th, 1949

C O N F I R M A T I O N

This is to confirm that you have worked with our firm as an architect for 16 years and a. o. planned my six story apartment house in Brno, Sirotní 3. Furthermore you projected and decorated the apartments for my family and those for my daughter and each of my sons. In 1938 a large warehouse for iron and steel was built for our firm in Brno, U Severní Drahy 11 b, according to the excellent plans you drew for us. It contains movable derricks for loading and unloading, storage rooms of an area of 4600 square meters /7.200.000 sq. ft./, all of them under one roof with very useful skylights. This warehouse is the most modern and most practical in all of Erno.

During the last months of 1947 you planned a large project for a department store and office building, located at Koblizna 29-31, Brno, which is the biggest and one of the most modern and practical buildings in Brno and really is an embellishment of the provincial capital Erno. I received most flattering recognition as a result of your fine work.

I wish you the best of luck for your further architectural achievements and thank you for your outstanding projects.

Very truly yours,

KONRAD VICHŘ  
zelezarsky obchod, Brno

Signature

# SKLOBETON

Brno, Vrchlického sad 4 - Tel. 10.773

BRNO 14. února 1949.

Titl.

p. Ervin Wittmann,  
řed. továrny

v Brně  
-----  
Vrchlického sad 4.

Na Vaš ct. dotaz Vám potvrzuji, že znám p. arch. Norberta Trolle-  
ra po dobu asi 15 let jako projektanta četných činžovních  
a obchodních domů, vil, moderních portálů a nejrůznějších vnitřních  
zařízení moderních bytů.  
Provedené stavby dle jeho návrhů našly všude v odborných  
kruzích nejvyššího uznání.

Osobně jsem s ním pracoval jako podnikatel staveb a naše spo-  
lupráce byla vždy nejlepší.

Lituji, že p. arch. Norbert Troller po svém odjezdu do ci-  
siny již nepřispívá k budování našeho válkou těžce postiženého  
města.

Znamenám

s veškerou úctou

Stavitel  
Ing. ARNOŠT RITTER  
BRNO, Vrchlického  
Sad 4

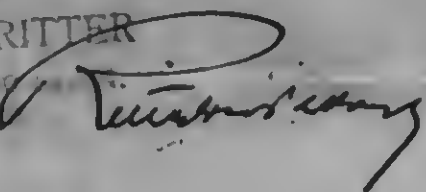

SKLOBETON  
Ernest Ritter  
Engineer-Contractor  
Brno, Vrchlického sad 4  
Tel.: 10.773

February 14, 1949

Mr. Ervin Wittmann  
factory manager  
Brno  
Vrchlického sad 4

In reply to your inquiry, I am confirming herewith  
that I have known Mr. Norbert Troller, architect, for  
about fifteen years; I have known him in the capacity  
of a designer of projects for numerous apartment houses,  
department stores, family houses, modern store fronts  
and various interior decorating jobs.

All of the buildings executed according to his plans,  
were greatly appreciated in professional circles.

I myself have been working with Mr. Troller as a con-  
tractor and our cooperation was most satisfactory.

I regret that Mr. Troller has left our country and  
thus cannot further contribute in rebuilding our city, which  
has been badly damaged during the war.

I remain

Very truly yours,

Ernest Ritter

DR. R. MIŠKEVÝC  
PRODUKCE A PŮJČOVNA FILMŮ  
**TERRAFILM**  
BRNO,  
NA HRADBÁCH 8/III  
TELEFON 10.340, 13.388  
POŠTOVNÍ SPŮRTELNA BRNO 103.198  
TELEGRAMY: TERRAFILM BRNO  
Expositore:  
PRAHA II., ROŽOVÁ 16. TELEFON 275-70.

Brno dne 28.V.1949.

Vážený pan  
Norbert Troller  
architekt  
230 West 76 Street Apt.88.  
New York 23, N.Y. U.S.A.  
=====

Na Vaši žádost Vám tímto potvrzuji, že jste stavěl  
v mém podniku v Brně Na Hradbách 8 v roce 1935 fil-  
mové skladiště dle stávajících předpisů.  
Potvrzuji rovněž, že jste byl již od roku 1930 odbor-  
ným poradcem mé firmy ve věcech stavebních jako maji-  
tel architektonické projekční kanceláře v Brně Cejl 53.  
Poroučím se Vám

v plné účtě

*R. Miškevyc*

Dr. R. Miskevyc  
Producer and Distributor of films  
TERRAFILM  
Brno  
Na hradbach 8/III  
Branch Office  
Praha II., Ruzova 16,  
Phone 275-70

Phone 10.340,13.388  
Cable Terrafilm Brno

Brno, May 28, 1949

Mr. Norbert Troller  
Architect  
230 West 76th Street  
Apartment 88  
New York 23, N.Y., USA

Upon your request I am confirming herewith that  
you built in 1935 for my firm in Brno, Na hradbach 8, a  
ware house for storing of films according to the existing  
city regulations.

Further I confirm that you have been my professional  
adviser in building matters since 1930, being the owner of  
an architect's office in Brno, Cejl 53.

Very truly yours,  
Illegible signature

Establishment for cutting,  
powdering and alcoholizing by  
electric power, Vodní ulice 1a,  
and by hydraulic power in our own mill  
„Královka“ in Brn. Ivanovice near Brno.

# WAEGER & EICHLER SUCC., BRNO.

SPECIAL WHOLESALE BUSINESS WITH BOTANICAL DRUGS.

Offices and magazines: Vodní ulice Nr. 1a & 3.  
Drying- and warehouses: Vodní ulice Nr. 1a & 3 and drug-mill „Královka“ Brn. Ivanovice near Brno

Brno, September 8, 1949.

Czechoslovak Republic.

Established 1874.  
Deposits at the  
Crédit Lyonnais, Paris,  
Živnostenská banka, Brno,  
Schweizerische Kreditanstalt, Zürich,  
Allg. Deutsche Creditanstalt, Dresden.

Post-cheque-office at Brno, account Nr. 100.296.  
" " " " Prague, " " 42.692.  
" " " " Vienna, " " 42.692.  
" " " " Budapest, " " 10.879.

Cable address:  
WAEGER EICHLER. BRNO  
Codes: A. B. C. 4th Edition  
and Private.

Telephon Nr. 14.544,  
" " 14.104,  
" " Private 13.870.

Mr. Norbert Troller  
230 West 76thSTR  
Apt. 88  
NEW YORK 23 N.Y.  
U.S.A.

Correspondence:  
English — Česká — Deutsch — Français — Italiano — Español — Esperanto.

Dear Mr- Troller,

It is a pleasure for us to testify that we always have been satisfied with your work as independent architekt designer. We especially appreciate your taste, sense for colour, aspace and form as well as your versatility.

The furniture and fittings of private flats, official rooms, medical offices etc. designed by you have always been attracting public attention. Therefore we were gladly and very often recommending you and were never disappointed.

It is amazing how often people remember you on private and public occasions. Unfortunately now, after you are gone, abroad, we can only wish you good luck for the future.

Most sincerely yours

Waege & Eichler Succ.  
*[Handwritten Signature]*  
Sharon Sardis

Enclosure No. 10

Client's Confirmation



VELKOOBCHOD

**KONRÁD VICHŘ • BRNO**

Skladová ulice, osazité, ploché a roat UHELNA ULICE č. 11 b  
Detailní obchod a kanceláře KOBLIŽNÁ 33 • Telegramy VICHŘ BRNO KOBLIŽNÁ  
Účet Pospolité spořitelny BRNO číslo 101.612 • Telefon číslo 11.777 series

velkoobchod železem  
železnými zboží  
ocelovými nástroji  
a kuchyňskými náčiním

Vše dopis :

Vše známé :

Naše známé D. V. / Kt.

Typ č. 1 :

Pan

architekt N. T r o l l e r ,  
New York - City - USA  
-----  
230 WEST 76 ph.Str. APT 88.

V BRNĚ dne 26. ledna 1949.

Potvrzení.

Potvrzují Vám tímto, že jste pro náš závod po dobu 16 r. pracoval architektonické návrhy, mezi jiným 6ti poschodový dům obytný dům v Brně - Sirotců č. 3 - dále projektoval a kreslil zařízení bytové pro zoji rodinu, mou dceru, dva syny - dále v poslední době v r. 1947 jste vypracoval veliký projekt obchodního domu v Brně - Kobližná ulice č. 29-31, který jest největším a jeden z nejlepších staveb moderních a účelných a jest skutečná okrasa stavební zemského hlavního města Brna. Doatal jsem též pro Vás mnoho pochvalných uznání.

Přeji Vám ve Vaši architektonické práci nejlepšího zdaru a děkuji Vám za Váš skvělý projekt.

V úctě dokonale

**KONRÁD VICHŘ**  
VELKOOBCHOD ŽELEZEM  
BRNO

Příloha.

1 ks fotografie projekt. domu.

Wholesalers  
KONRAD VICHŘ \* BRNO

Warehouse for Iron, Structural Steel, Ironsheets & Pipes  
Uhelna ulice 11 b  
Retail store & offices: Kobližna 33  
Cable address: Vichř Brno Kobližna  
Postal Savingsbank Account No. 101.612; Tel.: 11.777 series

Mr. N. Troller, architect  
230 West 76th Street, Apt. 88  
New York City, U.S.A.

January 26th, 1949

CONFIRMATION

I confirm herewith that you worked for our firm for a period of 16 years as an architect. A.o. you projected a six story apartment house in Brno, Sirotců 3, furthermore planned and supervised the large department store & office building, located at Kobližna 29-31, which is the largest and one of the most modern and most practical buildings in Brno; it really is an architectural embellishment for the provincial capital Brno. I received many words of praise for you.

Wishing you the best of success in you further work and thanking you for your outstanding plans, I remain

Very truly yours,

KONRAD VICHŘ  
Iron Wholesalers  
Brno

Signature

enc. 1 photograph



T. Holá - Míševočová • BRNO, DŘEVARSKÁ 20 • TELEFON 13388

BUFETOVÁ ZARÍZENÍ, PIVNÍ TLAKOSTROJE, SOUSTRUŽNICTVÍ KOVŮ, ARMATURY

Brno dne 20.VI.1949.

Pan architekt  
Norbert T r o l l e r  
230 West 76 St. Apt. 98  
N e w Y o r k 23, N.Y.

=====  
Potvrzuji Vám tímto zdv., že jste mi stavěl v roce 1939 dům  
který vlastním v Dolních Kounicích Sadová ul. 415.  
Je mi známo, že jste již v roce 1930 měl vlastní projekční  
kancelář architekta v Brně Cejl č. 53.  
Byl jste v té době několikrát odborným poradcem mé firmy.  
V plné uctě

Výroba pивních tlakostrojů  
T. HOLA-MIŠEVOČOVÁ  
BRNO - DŘEVARSKÁ 20  
Telefon 13388

*Míševočová*

T. HOLA-MISKEVICOVA, Drevarska 20, BRNO, Czechoslovakia

Restaurant Equipment, Beer Compressors, Metal Turning  
Lathes, Armatures. Phone 133.88

Brno, June 20, 1949.

Mr. Norbert Troller  
230 West 76th Street,  
Apartment 88,  
New York 23, N.Y.

I confirm herewith that you built for me in 1939  
a house, which is my property, in Dolni Kounice, Sadova 415.

It is known to me that you had your own office as  
an architect already in 1930, which was located in Brno,  
Cejl 53.

At this time you were quite often the professional  
adviser of my firm.

Manufacturer of beer compressors  
T. HOLA-MISKEVICOVA  
Brno, Drevarska 20  
Phone: 133.88

Signed:

T. Miskevycova

*T. Holá - Miškovyčová* • BRNO, DŘEVAŘSKÁ 20 • TELEFON 133.88

BUFETOVÁ ZAŘÍZENÍ, PIVNÍ TLAKOSTROJE, SOUSTRUŽNICTVÍ KOVŮ, ARMATURY

Brno dne 20.VI.1949.

Pan architekt  
Norbert T r o l l e r  
230 West 76 St. Apt.88  
N e w Y o r k 23,N.Y.

=====  
Potvrzuji Vám tímto zdv., že jste mi stavěl v roce 1939 dům  
který vlastním v Dolních Kounicích Sadová ul.415.  
Je mi známo, že jste již v roce 1930 měl vlastní projekční  
kancelář architekta v Brně Cejl č.53.  
Byl jste v té době několikrát odborným poradcem mé firmy.  
V plné účtě

Výroba pивních tlakostrojů  
T. HOLÁ-MIŠKOVYČOVÁ  
BRNO - Dřevařská 20.  
Telefon 133.88

*Miškovyčová*

DR. R. MIŠKEVÝČ  
PRODUKCE A PŮJČOVNA FILMŮ

**TERRAFILM**

BRNO,

NA HRADBÁCH 8/III

TELEFON 10.340, 13.388

POŠTOVNÍ SPŮRITELNA BRNO 103.198

TELEGRAMY: TERRAFILM BRNO

Expositura:

PRAHA II., RŮŽOVÁ 16. TELEFON 275-70.

Brno dne 28.V.1949.

Vážený pan  
Norbert T r o l l e r  
architekt  
230 West 76 Street Apt.88.  
N e w Y o r k 23,N.Y. U.S.A.  
=====

Na Vaši žádost Vám tímto potvrzuji, že jste stavěl  
v mém podniku v Brně Na Hradbách 8 v roce 1935 fil-  
mové skladiště dle stávajících předpisů.

Potvrzuji rovněž, že jste byl již od roku 1930 odbor-  
ným poradcem mé firmy ve věcech stavebních jako maji-  
tel architektonické projekční kanceláře v Brně Cejl 53.

Poroučím se Vám

v plné účtě

*R. Miškový-Prusa.*



VELKOOBCHOD

## KONRÁD VICHŘ • BRNO

Skladiště železa, nosníků, plechů a rour U HELNÁ ULICE č. 11 b  
Detailní obchod a kanceláře KOBLIŽNÁ 33 • Telegramy VICHŘ BRNO KOBLIŽNÁ  
Účet Postovní spořitelny BRNO číslo 101.612 • Telefon číslo 11.777 serie

velkoobchod železem  
železářským zbožím  
ocelovými nástroji  
a kuchyňským náčiním

Váš dopis z

Vaše značka

Náše značka p. V/Kt.

Týká se:

Pan

architekt N. T r o l l e r,  
New York City - USA.

V BRNĚ dne 27. ledna 1949.

Potvrzení.

Potvrzuji Vám tímto, že jste pro náš závod po dobu 16 roků pracoval architektonické návrhy, mezi jiným 6ti poschodový dům obytný v Brně - Sirotní č. 3 - dále projektoval a kreslil zařízení bytové pro moji rodinu, mou dceru, dva syny. V roce 1938 bylo vystaveno velké železářské skladiště v Brně - U severní dráhy 11b dle Vašich velmi dobrých návrhů, pojízdné jeřáby pro nakládání a skládání železa, velké sklady o rozloze 4600 m<sup>2</sup> vše kryté střechou s účelnými světlíky, které jsou jako skladiště pro železo a železné zboží nejmodernější a nejučelnější v Brně.

V poslední době v roce 1947 jste vypracoval veliký projekt obchodního domu v Brně - Koblížná ulice č. 29-31, který jest největším a jeden z nejlepších staveb moderních a účelných a jest skutečná okrasa stavební zemského hlavního města Brna. Dostal jsem též rpo Vás mnoho pochvalných uznání.

Přeji Vám ve Vaši architektonické práci nejlepšího zdaru a děkuji Vám za Vaše skvělé projekty.

V úctě dokonalé

KONRÁD VICHŘ  
ŽELEZÁŘSKÝ OBCHOD  
BRNO

AN 7268 3/16  
NOISE AND VIBRATION: ARCHITECTS LICENSE NY, ALSO REFERENCES, 1946-1952.

Enclosure #2  
Admission as member  
of Architect Soc. St. of NY

Enclosure No. 2

Admission as member of  
~~Architects' Association~~  
~~in Brno, Czechoslovakia~~

ARCHITECT LIC. ST. O. N.Y.

**THE UNIVERSITY OF THE STATE OF NEW YORK**  
**THE STATE EDUCATION DEPARTMENT**  
**DIVISION OF PROFESSIONAL EDUCATION**  
**ALBANY 1**

The State Board of Examiners reports that it has approved your application for a license and extends every good wish for your success in the profession you have chosen. Your license bearing the number shown on the inclosed registration application card will be sent as soon as possible.

Registration is required for practice in New York State. Please complete the inclosed application and have it notarized; then return it promptly with check or money order, payable to the State Education Department, at Albany, New York, in the amount indicated on the card.

K367-Mr51-30,000(32325)\*

lic. No 6552



Post Office Department  
OFFICIAL BUSINESS

PENALTY FOR PRIVATE USE TO AVOID PAYMENT OF POSTAGE. \$300  
(GPO)

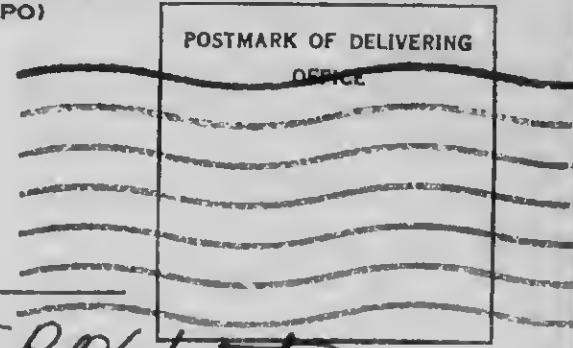
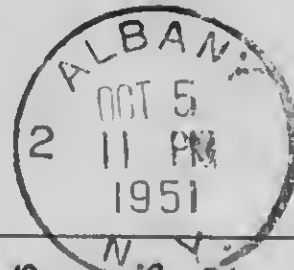

Return to NORBERT L. TROLLETZ  
(NAME OF SENDER)

Street and Number, } 230 EAST 73  
or Post Office Box, }

REGISTERED ARTICLE

No. 404077  
INSURED PARCEL

**NEW YORK, 21**

**NEW YORK.**

No. \_\_\_\_\_

Form 3811  
Rev. 1-4-40

# RETURN RECEIPT

~~RECEIVED~~

Received from the Postmaster the Registered or Insured Article, the original number of which appears on the face of this Card.

MAILING ROOM

661 5 1331

1 \_\_\_\_\_

(Signature or name of addressee)

The University of the

2 \_\_\_\_\_

(Signature of addressee's agent—Agent should enter addressee's name on line ONE above)

Date of delivery \_\_\_\_\_, 19\_\_\_\_

THE UNIVERSITY OF THE STATE OF NEW YORK  
The State Education Department  
Albany 1

*Mr. Robert Toller*

Dear Sir:

There will be a meeting of the State Board of  
Examiners of Architects in

~~Suite 120~~

*16<sup>th</sup> floor*  
~~399 1/2 Madison~~ avenue, New York City *2 West 45<sup>th</sup> St.*

It is requested that you be present at

*10 A.M. May 22*

with drawings and photographs of your work as an archi-  
tect.

Those applying for the Senior Examination of  
the National Council should bring at least three complete  
sets of drawings and photographs and other evidence of  
architectural work.

Very truly yours

*H. F. Brinkerhoff*

Secretary  
State Board of Examiners  
of Architects

THE UNIVERSITY OF THE STATE OF NEW YORK  
The State Education Department

State Board of Examiners  
of Architects

Robert C. Killough, Jr.  
Assistant Commissioner for  
Professional Education

Ralph E. Winslow, Troy  
James W. Kideney, Buffalo  
Robert S. Hutchins, New York  
Donald Q. Faragher, Rochester  
Lester D. C. Tichy, New York  
Harry A. King, Syracuse  
William Potter, New York

Harold T. Brinkerhoff  
Secretary, Board of Examiners  
of Architects  
339 Lexington Avenue  
New York 16

*Mr. Robert Toller*

Dear Sir:

There will be a meeting of the Board of  
Examiners of Architects at the State  
Education Department, 2 West 45th. Street,  
New York City on

*April 23*

It is requested that you be present at

*2 P.M.*

Please bring plans and specifications of  
buildings of which you were the architect.  
These should cover a period of at least  
ten years.

Sincerely yours,

*H. T. Brinkerhoff*

Harold T. Brinkerhoff

THE UNIVERSITY OF THE STATE OF NEW YORK  
THE STATE EDUCATION DEPARTMENT  
23 SOUTH PEARL STREET  
ALBANY 7

ROBERT C. KILLOUGH JR.  
ASSISTANT COMMISSIONER  
FOR PROFESSIONAL EDUCATION

5/18/53

Robert L. Troller

We are pleased to advise you in behalf of the Department and the State Board of Examiners that your application for a license to practise in New York State has been approved. We extend every good wish for your success in your chosen profession.

Undoubtedly you would like to enter into actual practice at the earliest possible time. With this situation in mind we will make every effort to issue the necessary credentials as soon as possible. The procedure does, however, involve some time because of the fact that thousands of licenses and registration certificates are continuously in process.

The statute in New York requires that you have two documents in your possession before licensure and registration requirements have been met, namely, the professional license and the biennial registration certificate. The documents will be handled as follows:

- (1) License. Hand engrossing of the license will be undertaken as soon as possible. Usually this process takes a month or more. While the license is being engrossed, this letter may be used as evidence of licensure after you have completed registration requirements as explained below.
- (2) Biennial registration certificate. Newly licensed practitioners must register immediately if they wish to practise in New York State. An application card for such registration will be sent to you in the near future. This card should be completely executed and returned promptly to the Department with the required fee. A registration certificate will then be sent to you as soon as possible. If you continue to practise in the State you must register every two years as required by law. Failure to receive a renewal application in the future would not exempt you from this responsibility.

In other words, this letter together with the certificate of registration issued by the Education Department shall be considered as authorization to practice while the regular license is being engrossed. Mutual cooperation between prospective practitioners and this Department in expediting the handling of the various forms will be beneficial to the individual, to the profession and to the Department.

Very truly yours

Robert C. Killough, Jr.  
Assistant Commissioner

PROFESSION:

53

ROBERT L. TROLIER  
230 East 73rd Street  
New York 21, New York

March 30, 1953

Mr. George A. Gilger, Supervisor  
The University of the State of New York  
The State Education Department  
Division of Professional Education  
23 South Pearl Street  
Albany 7, N. Y.

Dear Mr. Gilger:

Referring to your letter of June 6, 1952, please be advised that I feel that I am now ready to take the practical examination mentioned in that letter.

I would deeply appreciate your assigning to me a date in May or June, during which I can take this examination.

With thanks for your cooperation, I am

Sincerely,

THE UNIVERSITY OF THE STATE OF NEW YORK  
THE STATE EDUCATION DEPARTMENT  
DIVISION OF PROFESSIONAL EDUCATION  
23 SOUTH PEARL STREET  
ALBANY 7, N. Y.

ROBERT C. KILLOUGH JR  
ASSISTANT COMMISSIONER FOR  
PROFESSIONAL EDUCATION

A. JAMES COE  
EXECUTIVE ASSISTANT

BUREAU OF PROFESSIONAL EXAMINATIONS  
AND REGISTRATIONS  
JOHN W. PAIGE, CHIEF

SUPERVISORS  
GEORGE A. GILGER  
GEORGE A. PLACE  
LOUIS RABINEAU

June 6th, 1952

Mr. Norbert L. Troller  
230 East 73rd Street  
New York 21, New York

Dear Mr. Troller:

According to the minutes of the May 1952 meeting of the New York State Board of Examiners of Architects, the Board was satisfied with the evidence that you presented showing ten years architectural practice outside of New York State. However, the Board wishes you to return at a later date when you feel you are adequately prepared to pass a practical examination. When you are ready for this interview, you should write to this Department and we will again forward your papers to the Board.

Sincerely yours

*George A. Gilger*  
George A. Gilger  
Supervisor *AG*

EB:hk

Mrs. Elsa Gidoni

7c Kahn & Jacobs

2 Park Ave.

N.Y.C.

1921

RECEIVED  
JAN 10 1921

1921

RECEIVED  
JAN 10 1921

1921

1921

1921

1921



THE UNIVERSITY OF THE STATE OF NEW YORK  
The State Education Department  
Bureau of Professional Education  
23 South Pearl Street  
Albany 7

John W. Paige, Chief

For a license as architect an applicant must file with this Department:

Application form properly executed.

Evidence that he is a citizen or that he has declared his intention of becoming a citizen.

Evidence of having completed four years of high school work, or the equivalent. (A graduate of a registered school of architecture is not required to file this evidence.)

A detailed official transcript from a college or school of architecture registered by the Department as maintaining satisfactory standards. He shall also submit before admission to the examination evidence of practical experience in architectural work of a grade and character satisfactory to the Board. Each complete year of study in the registered college or school of architecture may be accepted in lieu of one year of such experience (not to exceed five years), and the applicant must submit evidence of sufficient additional experience to give him a total of eight years.

In lieu of graduation from a registered college or school of architecture and the practical experience in addition thereto, an applicant may submit evidence of 12 years' practical experience in architectural work of a grade and character satisfactory to the Board.

Upon the recommendation of the Board, the Department may accept, in lieu of examination, a certificate of qualification issued by the National Council of Architectural Registration Boards.

Any architect who has lawfully practised architecture for a period of more than ten years without the State may be granted a license upon passing a practical examination, the character of which shall be determined by the Board. He should submit letters verifying his experience, vouchers from three licensed architects in that state, and a certification from the state authorities showing basis of license and whether in good standing.

Check or money order for \$25, payable to the State Education Department at Albany. (Applicant is entitled to two examinations on one fee.)

THE UNIVERSITY OF THE STATE OF NEW YORK  
THE STATE EDUCATION DEPARTMENT  
DIVISION OF PROFESSIONAL EDUCATION

ROBERT C. KILLOUGH JR  
ASSISTANT COMMISSIONER FOR  
PROFESSIONAL EDUCATION

BUREAU OF PROFESSIONAL EXAMINATIONS  
AND REGISTRATIONS  
23 S. PEARL ST., ALBANY 7  
JOHN W. PAIGE, CHIEF

4/13/53

*Robert L. Troller*

Dear Sir or ~~Madam~~:

Your application has been forwarded to the State Board of Examiners for further consideration. The Board is passing on applications as rapidly as possible. As soon as a decision is reached on your application, you will be notified.

Very truly yours

*John W. Paige*

Chief

JWP:FD

*sm*

THE UNIVERSITY OF THE STATE OF NEW YORK  
THE STATE EDUCATION DEPARTMENT  
DIVISION OF PROFESSIONAL EDUCATION  
23 SOUTH PEARL STREET  
ALBANY 7, N. Y.

ROBERT C. KILLOUGH JR  
ASSISTANT COMMISSIONER FOR  
PROFESSIONAL EDUCATION

A. JAMES COE  
EXECUTIVE ASSISTANT

BUREAU OF PROFESSIONAL EXAMINATIONS  
AND REGISTRATIONS  
JOHN W. PAIGE, CHIEF

SUPERVISORS  
GEORGE A. GILGER  
GEORGE A. PLACE  
LOUIS RABINEAU

December 3, 1951

Mr. Norbert L. Troller  
230 East 73rd Street  
New York, 21, N. Y.

Dear Sir:

This is to acknowledge the receipt of your letter of  
November 23 and enclosures.

It is not the policy of this Department to place an  
evaluation upon photostats, therefore you should submit your original  
maturity certificate. This should be forwarded by registered mail and  
will be returned to you in like manner when it has been recorded. When  
this has been done, you will have satisfied the preprofessional  
requirement.

Before you may be granted an architectural license  
it will be necessary for you to pass the English (Professional)  
examination. An application blank is enclosed. If you wish to sit  
for the test to be given later this month, you should submit the  
application completely executed, together with your photograph and  
\$3.00 fee immediately by special delivery, addressed to "Miss H. Kochan,  
Personal".

Very truly yours

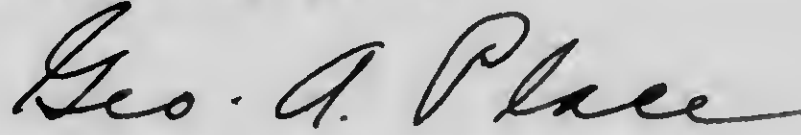

George A. Place  
Supervisor

BH

NORBERT L. TROLLER  
230 East 73rd Street  
New York 21, New York

December 11, 1951

Mr. George A. Place, Supervisor  
Bureau of Professional Examinations  
and Registrations  
The University of the State of New York  
23 South Pearl Street  
Albany 7, New York

Dear Mr. Place:

This is to acknowledge receipt of your letter of December 3, 1951.

I am enclosing herewith my two original maturity certificates and the executed application form to enable me to take the English examination. I am also enclosing my photograph and the \$5.00 check for the fee.

Please be advised that I would gladly accept any available date for the test this year or at the beginning of next year.

Very truly yours,

NORBERT L. TROLLER

NORBERT L. TROLLER  
230 East 73rd Street  
New York 21, N.Y.

September 27, 1951

The University of the State of New York  
The State Education Department  
Bureau of Professional Licensure  
23 South Pearl Street  
Albany 7, N.Y.

Gentlemen:

I am enclosing herewith Form No. 1 of the application for professional license as an architect for the State of New York without examination. Further please find 10 enclosures which are to prove that

- 1./ I was a full member of the Association of Architects of Praha and Brno in Czechoslovakia.
- 2./ I have had my own office as an architect in Brno, Czechoslovakia, since 1930 and that I have worked in this profession from that time. I will gladly present plans and photographs representing my previous work done in Czechoslovakia as well as in the USA, if requested.

As I had been imprisoned for 3-1-2 years in concentration camps (1942-1945), I lost all my property including all my personal documents, school reports, etc. After the war it was impossible to get copies of my reports due to the fact that the former German University in Brno, where I studied, was closed and all documents were destroyed.

Very truly yours,

NORBERT L. TROLLER

Norbert L. Troller  
230 ~~Est~~ 73rd Street  
New York 21, N.Y.

March 12, 1952

The University of the State  
of New York  
Division of Professional  
Education  
Bureau of Professional  
Examinations and Registrations  
23 South Pearl Street  
Albany 7, N.Y.

Gentlemen:

Referring to your letter of March 11th  
I am enclosing herewith the required declaration  
of intention of becoming a citizen of this country  
(original).

Kindly return this document.

Very truly yours,

NORBERT L. TROLLER

Encl.

TRANSCRIPTS AND CERTIFICATIONS

(Uncertified or student copies are not acceptable)

- ( ) Form E 1 or a high school transcript has not been received. Please have the principal of your high school complete this record and send it directly to us.
- ( ) You have not submitted detailed, certified transcript(s) (showing subjects completed and semester hours' credit earned) of all of your college work prior to matriculation at the professional school.
- ( ) You have not submitted detailed certified transcript(s) of your professional work showing the subjects completed and the semester hours' credit earned. Such certification should also show the entrance requirements under which you were matriculated. Transcripts or certified photostats of transcripts submitted must bear the college seal, original signature, and indicate the curriculum or course. Where a form is enclosed with this letter for your use, please follow instructions thereon.
- ( ) You have not submitted the required certifications of your foreign work. The attached form F should be completed and returned with original credentials and translations of them certified to be correct by a consul or notary public.

AFFIDAVITS OF EXPERIENCE AND/OR MORAL CHARACTER

- ( ) Reference forms or ( ) affidavits of experience have not been received. Please contact your employers and urge them to complete the records and send them directly to us.
- ( ) Verification of experience in another state by the Secretary of the Board of examiners or other legal authority in that state has not been received. Your experience can not be evaluated until such certification is received.

OTHER MATERIAL REQUIRED

- EVIDENCE OF CITIZENSHIP: Please forward by registered mail your declaration of intention of becoming a citizen of this country or your final citizenship paper. It will be returned to you by registered mail. If you became a citizen through one of your parents, please send your parent's citizenship paper and an affidavit indicating the relationship. Your affidavit should be accompanied by two supporting affidavits.
- ( ) FEE: Please forward a check or money-order, made payable to the New York State Education Department, at Albany, in the amount of \$.....
- ( ) SERVICE RECORDS: Original discharge certificate from the armed forces and separation qualification record and photostats thereof should be forwarded. The originals will be returned to you.
- ( ) EVIDENCE OF RESIDENCE OR PLACE OF BUSINESS IN NEW YORK STATE: You should submit a letter from your employer or evidence of voting residence.
- ( ) RECORD CARD: Please complete and return the attached record card.
- ( ) CLARIFICATION OF FORM OF NAME  
Evidence of Change of Name by Marriage:
  - ( ) The attached form should be completed under affidavit and returned to us.
  - ( ) You should submit a certified copy of your marriage certificate.
  - ( ) On Form 1 your name is given as.....whereas on your.....  
.....your name is given as.....  
Therefore, you should send to this office a certified copy of your birth certificate and an explanation of the variation in affidavit form.
- ( ) Evidence of Change of Name by Court Order: You should forward a certified copy of the court order authorizing a change in your name.

THE UNIVERSITY OF THE STATE OF NEW YORK  
 THE STATE EDUCATION DEPARTMENT  
 DIVISION OF PROFESSIONAL EDUCATION  
 BUREAU OF PROFESSIONAL EXAMINATIONS AND REGISTRATIONS  
 23 SOUTH PEARL STREET  
 ALBANY 7

Profession Architecture Identify material submitted by the name of the profession  
Herbert L. Troller Date 3/11/52

To the Applicant:

In checking material submitted in connection with your application for admission to examination and/or licensure, we find that your application is incomplete for the reasons checked below:

FORM 1

- ( ) Form 1 has not been received. A form is inclosed for your use.
- ( ) Your date of birth is not indicated. Please furnish in affidavit form.
- ( ) Your place of birth is not indicated. Please furnish in affidavit form.
- ( ) You have not indicated of what country you are a citizen. Please furnish this information in affidavit form.
- ( ) You have not indicated the name and the location of the preprofessional schools (high school and college) which you attended. Please furnish this information.
- ( ) You have not indicated the name and location of the professional school in which you studied, or ( ) the exact date of graduation, or ( ) the degree received. Please furnish this information.
- ( ) You have not answered the following questions: ( ) Have you ever taken a professional licensing examination?  
 ( ) Has any state rejected your application? ( ) If so, what state? Please furnish this information in affidavit form.
- ( ) You have not stated whether you have ever been convicted of any crime or unprofessional conduct. This information must be submitted in affidavit form. If you have ever been so convicted, you should submit full explanation in affidavit form.
- ( ) A photograph of yourself has not been furnished. Please send one 2" x 2" with face about 1/2" wide. Sign the photograph (not across the face) and state the approximate date on which it was taken.
- ( ) Form 1 attached is incomplete. The portions checked should be completed and the form returned promptly.
- ( ) You have not submitted a report of your study in professional school in chronological order. Please do so in the space provided below and return this form.

<u>Month</u>	<u>Day</u>	<u>Year</u>	<u>Month</u>	<u>Day</u>	<u>Year</u>	<u>Name and Location of Institution</u>
From		19			19	
From		19			19	
From		19			19	
From		19			19	
From		19			19	

FORMS 2

- ( ) Form 2\_\_ has not been received. Please write to the dean of your professional school and urge him to complete this record and send it directly to us.
- ( ) Form 2\_\_ was completed prior to your actual graduation. The attached form 2\_\_ must show the actual completion of your course and must be completed after you have actually been graduated. (Completed form must be mailed directly from the school authorities.)

O V E R



THE UNIVERSITY OF THE STATE OF NEW YORK  
THE STATE EDUCATION DEPARTMENT  
DIVISION OF PROFESSIONAL EDUCATION  
23 SOUTH PEARL STREET  
ALBANY 7, N. Y.

ROBERT C. KILLOUGH JR  
ASSISTANT COMMISSIONER FOR  
PROFESSIONAL EDUCATION

A. JAMES COE  
EXECUTIVE ASSISTANT

BUREAU OF PROFESSIONAL EXAMINATIONS  
AND REGISTRATIONS  
JOHN W. PAIGE, CHIEF

SUPERVISORS  
GEORGE A. GILGER  
GEORGE A. PLACE  
LOUIS RABINEAU

March 25th, 1952

Mr. Norbert L. Troller  
230 East 73rd Street  
New York 21, New York

Dear Sir:

We are returning herewith by registered mail your original Declaration of Intention # 593426 dated November 10, 1948, issued in the name of Norbert Troller.

We are forwarding your application and credentials to the Board of Examiners of Architects for further consideration. We will let you know what action the Board has taken as soon as we hear from them.

Sincerely yours

*George A. Gilger*  
George A. Gilger,  
Supervisor

EB:hk

NORBERT L. TROLLER  
230 EAST 73 STREET  
NEW YORK 21, N. Y.

March 3, 1952

Mr. George A. Gilger, Supervisor  
The University of the State of New York  
Division of Professional Education  
23 South Pearl Street  
Albany 7, New York

Dear Mr. Gilger:

This is to confirm your letter of February 28th.

I enclose herewith my application with an affidavit  
of a notary public and a check for licensure fee of \$30.00.

Concerning your request of evidence of my citizen-  
ship, I am not a citizen yet. I am in this country four years.  
I applied for my first papers in 1948, and my registration number  
is 6939752.

Sincerely yours,

NORBERT L. TROLLER

Enc.

THE UNIVERSITY OF THE STATE OF NEW YORK  
THE STATE EDUCATION DEPARTMENT  
DIVISION OF PROFESSIONAL EDUCATION  
23 SOUTH PEARL STREET  
ALBANY 7, N. Y.

ROBERT C. KILLOUGH JR  
ASSISTANT COMMISSIONER FOR  
PROFESSIONAL EDUCATION

A. JAMES COE  
EXECUTIVE ASSISTANT

BUREAU OF PROFESSIONAL EXAMINATIONS  
AND REGISTRATIONS  
JOHN W. PAIGE, CHIEF

SUPERVISORS  
GEORGE A. GILGER  
GEORGE A. PLACE  
LOUIS RABINEAU

February 28, 1952

Mr. Norbert L. Troller  
230 East 73d Street  
New York 21, New York

Dear Sir:

We are returning your application form for an architect's license in order to have the affidavit on page 4 completed. You should return this application as soon as possible, submitting at that time evidence of your citizenship in the United States. This should be forwarded by registered mail, and as soon as we have noted the contents on our records it will be returned to you in the same manner.

A fee of \$30 is also required.

Sincerely yours,

*George A. Gilger*  
George A. Gilger  
Supervisor *GA*

EB:mcs  
Inc.

THE UNIVERSITY OF THE STATE OF NEW YORK  
THE STATE EDUCATION DEPARTMENT  
DIVISION OF PROFESSIONAL EDUCATION  
23 SOUTH PEARL STREET  
ALBANY, N. Y.

ROBERT C. KILLOUGH JR  
ASSISTANT COMMISSIONER FOR  
PROFESSIONAL EDUCATION  
A. JAMES COE  
EXECUTIVE ASSISTANT

BUREAU OF PROFESSIONAL EXAMINATIONS  
AND REGISTRATIONS  
JOHN W. PAIGE, CHIEF  
SUPERVISORS  
GEORGE A. GILGER  
GEORGE A. PLACE  
LOUIS RABINEAU

January 4, 1952

Norbert Louis Troller  
230 East 73rd Street  
New York 21, New York

*application  
license as teacher*

Dear Sir or Madam:

We are pleased to advise you that you have  
passed the English (professional) examination given  
on December 19th, 1951 by this Depart-  
ment.

Very truly yours

*Geo. A. Place*

George A. Place  
Supervisor

K3956

*do  
afternoon*

(translation)

STATE - GERMAN SECONDARY HIGH SCHOOL  
for Textile Industry in Brunn (Brno)

No. 897  
Kat. Z. 12

Brunn (Brno)

OFFICIAL CONFIRMATION

The undersigned Board of Directors confirms herewith that Mr. Norbert Troller born at Brunn (Brno) in Moravia and belonging there, completed the four year term of the Secondary High School for textile industry in the above mentioned Secondary High School and went to the for the Examination of Maturity with the result of being mature by a unanimous vote.

The Board of Directors of the State-German Secondary High School for Textile Industry.

The chairman:

Stamp of school:

(Translation)

FIRST GERMAN STATE HIGH SCHOOL IN BRUNN (BRNO)

CERTIFICATE OF MATURITY

NORBERT TROLLER

Born Brunn (Brno) - Moravia, of Jewish faith,  
began his high school studies at the State High  
School in Brunn (Brno), continued at the Country High School in Iglau  
(Jihlava) and later at Secondary Technical High School for textile industry  
in Brunn (Brno). Later privately continued, finished and took the Examination  
of Maturity (according to the ordinance of the ministry) from February 29, 1908  
No. 10051 (M.U. BL. No. 19) and the decree of the ministry from December 9, 1921  
No. 36073 (communication ex 1922).

As a result of this examination he was declared as  
mature by unanimous vote  
to proceed with his studies at a university.

Brunn (Brno) September 17

the chairman of the board of examination

stamp of high school

the chairman of the  
board of directors

the headmaster

NORBERT L. TROLLER  
230 East 73rd Street  
New York 21, New York

November 23, 1951

Mr. George A. Place, Supervisor  
Bureau of Professional Examinations and Registrations  
The University of the State of New York  
23 South Pearl Street  
Albany 7, New York

Dear Mr. Place:

I received your letter of October 11th and it took me some time to get the required documents to prove the completion of my high school education.

I enclose herewith two photostats of my diplomas. I have two diplomas because I completed a technical high school and the usual high school.

I hope this will settle the matter in obtaining my license.

Sincerely yours,

NORBERT L. TROLLER

*Enc.*

THE UNIVERSITY OF THE STATE OF NEW YORK  
THE STATE EDUCATION DEPARTMENT  
DIVISION OF PROFESSIONAL EDUCATION  
23 SOUTH PEARL STREET  
ALBANY 7, N. Y.

ROBERT C. KILLOUGH JR  
ASSISTANT COMMISSIONER FOR  
PROFESSIONAL EDUCATION

A. JAMES COE  
EXECUTIVE ASSISTANT

BUREAU OF PROFESSIONAL EXAMINATIONS  
AND REGISTRATIONS  
JOHN W. PAIGE, CHIEF

SUPERVISORS  
GEORGE A. GILGER  
GEORGE A. PLACE  
LOUIS RABINEAU

October 11, 1951

Mr. Norbert L. Troller  
230 East 73d Street  
New York 21, New York

Dear Mr. Troller:

In connection with your application for a New York State license in architecture, it will be necessary for you to submit evidence of the completion of an approved four-year high school course, or its equivalent. We note your statement that you are unable to submit any original credentials. It is, therefore, our suggestion that you contact your local high school principal to take the General Educational Development tests and obtain a New York State high school equivalency diploma.

Inasmuch as the statutory fee has now been changed to \$30, we are returning herewith your check for \$25. It will be necessary for you to submit another check in the amount of \$30 payable to the State Education Department at Albany.

Sincerely yours,

*George A. Place*  
George A. Place  
Supervisor

mcs  
Inc.



THE UNIVERSITY OF THE STATE OF NEW YORK  
THE STATE EDUCATION DEPARTMENT  
ALBANY 1

Bureau of Professional Examinations and Registrations

December 20, 1951

Mr. Norbert L. Troller  
230 East 73rd Street  
New York 21, N. Y.

Dear Sir:

This is to acknowledge the receipt of your letter of December 11, 1951, and enclosure.

You have again sent us a photostatic copy of your maturity certificate. As we advised you in our letter of December 3, 1951, it is not the policy of this Department to place an evaluation upon photostats. Therefore, unless you can submit the original certificate which you received from the school upon passing the maturity examinations, it will be necessary for you to obtain the New York State High School Equivalency Diploma in order to satisfy the preprofessional requirement for licensure in architecture.

Very truly yours

*Geo. A. Place*  
George A. Place  
Supervisor

FD

THE UNIVERSITY OF THE STATE OF NEW YORK  
THE STATE EDUCATION DEPARTMENT  
BUREAU OF PROFESSIONAL EDUCATION  
23 SOUTH PEARL STREET  
ALBANY 7

JOHN W. PAIGE, CHIEF

February 15, 1949

IN REPLYING, PLEASE HAVE ALL LETTERS, TRAN-  
SCRIPTS AND FEES CLEARLY IDENTIFIED AS TO  
PURPOSE AND PROFESSION FOR WHICH INTENDED.

Mr. Norbert Troller  
230 West 76th St. - Apt. 88  
New York City

Dear Sir:

This is to acknowledge your letter of February 9th  
in which you request information in regard to architecture.

I would suggest that you submit the enclosed  
form F completely executed, together with your original  
educational credentials and certified translations. When we  
are in receipt of these materials we will advise you how much  
credit may be granted you for your education.

I would also suggest that you submit the en-  
closed application for license to practise architecture,  
showing in completedetail the experience which you have had.  
Your case will then be submitted to the Board of Examiners in  
Architecture for evaluation, and when we receive a report on  
your case, we will advise you what steps you must take in order  
to be admitted to architectural practice in this State.

Very truly yours

*Louis Rabineau*  
D

Louis Rabineau  
Supervisor

FD

Enclosure No. 3

Membership Cards of  
Architects' Association

ústředí moravskoslezských architektů

legitimace číslo 3006

Arch. Norbert T r o l l e r

Brno - Sedláková č.19 a

jest řádným členem odbočky  
Brno

na rok  
1947

Ing. J. Alex  
jednatel

*[Signature]*  
předseda



ústředí moravskoslezských architektů

legitimace číslo 3006

arch. Norbert T r o l l e r

B r n o - Úvoz 64 a

jest řádným členem odbočky  
Brno

na rok  
1948

Ing. J. Alex  
jednatel

*[Signature]*  
předseda

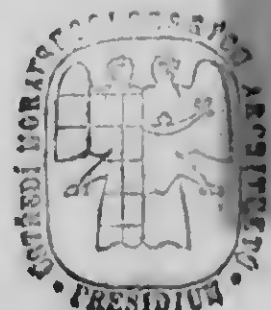

Číslo  
legitimace

649/A

Syndikát výtvarníků, hospodářský svaz  
architektů, malířů a sochařů

potvrzuje, že

pan arch. Norbert T r o l l e r

je v roce 1945 jeho

ČINNÝ ČLEMEM

arch. Jan Maysa

okladník

SV

syndik

Platnost legitimace končí každým kalendářním rokem.

**SYNDIKÁT VÝTVARNÍKŮ  
HOSPODÁŘSKÝ SVAZ  
ARCHITEKTŮ, MALÍŘŮ A  
SOCHAŘŮ  
V PRAZE.**

Syndikát výtvarníků československých, hospodářský  
svaz architektů, malířů a sochařů

649/A

potvrzuje, že

pan Norbert Troller,

architekt

je v roce 1947 jeho

ČINNÝM ČLEMEM

*arch. Jan Mayer*

pokladník

*Frýd. W. W. W.*

syndik



Číslo 649/A

Syndikát výtvarníků čs., hospodářský  
svaz architektů, malířů a sochařů

pro  
pana arch. Herberta Zoller  
e  
ČINNOSTI M. ČLENEM

# 1946

*Jan Mayer*  
pokladník

*Josef Králek*  
syndik

Platnost legimace končí kalendářním rokem





**SYNDIKÁT VÝTVARNÍKŮ ČS.**

**HOSPODÁŘSKÝ SVAZ**

**ARCHITEKTŮ, MALÍŘŮ**

**A SOCHAŘŮ**

**V PRAZE**

Enclosure No. 9

Client's Confirmation

230 West 76th Street, Apt. 88  
New York City, N.Y.  
February 9, 1949

Mr. John W. Paige  
23 South Pearl Street  
Albany 7, New York

Dear Mr. Page:

As a result of my discussion with Mr. Harold T. Brinkerhoff of the Examination Board at 339 Lexington Avenue, New York City, it was suggested by Mr. Brinkerhoff that I communicate with you.

I trust that you will be able to come to my aid insofar as my interest in obtaining my Degree in Architecture in the United States, and if there is any possibility - owing to my wide range of experience to obtain this Degree without the necessity of taking an English Examination.

Any information and consideration you may allow the undersigned will be gratefully accepted.

Here is the data concerning the undersigned:-

I arrived here from Brno and Prague, Czechoslovakia approximately five months ago. In that country, I was engaged in the position of an architect for about twenty years. For fifteen of the twenty years, I operated my own establishment. However, owing to conditions existing in Czechoslovakia, I left for the United States, where I look anxiously towards becoming an American Citizen. My schooling is as follows:-

5 years at the University of Brno (Architecture), and  
2 years with the Academy of Beaux-Arts in Vienna

I am 46 years of age.

At present I am employed as an Architect-Draftsman with the National Jewish Welfare Board, located at 145 E. 32nd Street, New York 16, N.Y.

Thanking you for your kind interest and any effort extended by you in my behalf, and awaiting a favorable reply, I remain

Very truly yours,

Norbert Troller

John P. Wills  
1 W 72 St. Apt 15  
New York 23, N.Y.

To whom it may concern.

Herewith I certify:

1. That my name is John P. Wills, my address 1 W 72 St., Apt 15 New York 23, N.Y., my occupation Designer with the National Biscuit Company, 449 W 14 St. New York 11, N.Y., that I am born in Brno, Czechoslovakia, that I am a Diploma Graduate (M.E.) of the Polytechnical University in Brno, school for mechanical engineering, and that I am a citizen of the U.S.A.
2. That I personally know Mr. Norbert L. Troller, residing at 230 E 73 St. New York City since the earliest days of my recollection from my hometown, that Mr. Troller has been educated simultaneously with me at the Polytechnical University of Brno, being enrolled in the Architects school that Mr. Troller is a Diploma Graduate of above mentioned school and that he had after his graduation his own Architects Office in Brno till the beginning of World War 2.
3. That it was an obligatory requirement for enrollment at Polytechnical University of Brno to be an High School Graduate and more specifically, that Mr. Troller is an High School Graduate.
4. That due to the present political situation it is practically impossible to obtain personal documents of any kind, as for instance school records, from Czechoslovakia.

*John P. Wills*

New York City *Jan 24, 1952*

John P. Wills

*Swoon Before Me Jan 24, 1952*

*Vincent J. Kusella*

*31-5328700*

*Expires Mar 30, 1952*

George Glance  
105 West 72nd Street  
New York 23, N.Y.

TO WHOM IT MAY CONCERN

I certify herewith that

- 1/ Mr. Norbert L. Troller, residing at 230 East 73rd Street, New York City, has been well known to me from the time we have studied at the Polytechnical University of Brno, Czechoslovakia, where Mr. Troller studied at the Architect's School, where he graduated.

I can also testify that Mr. Troller had his own architect's office since the early Thirties in Brno, Czechoslovakia.

- 2/ It was an absolutely necessary requirement to be a graduate of a High School in order to be able to study at the Polytechnical University in Czechoslovakia.
- 3/ My name is George Glance, my address is 105W 72nd Street, New York City, N.Y. I am employed as Chemical Engineer with the Hoffman - La Roche Company, Nutley, N.J., since 1943. I am a diploma graduate of the Polytechnical University in Brno, School for Chemical Engineering. I am a citizen of the U.S.

*State of New York  
County of New York*

Sworn to and subscribed before me  
this 12 day of Feb 1952

**EMANUEL SARRAIN**  
Notary Public, State of New York  
No. 57-3434080  
Qualified in New York County  
Cert. filed in New York County  
Expiration Expires March 30, 1954

*Emanuel Sarrai*

*George Glance*  
George Glance

No.  
of Legitimation  
694/A

SYNDICATE OF CZECHOSLOVAKIAN ARTISTS,  
ECONOMIC UNION OF ARCHITECTS - PAINTERS -  
SCULPTORS

Confirmation that

MR. NORBERT TROLLER

Architect

is an active member  
for 1945 (46-47)

The Cashier  
Architect Janmayer

The Chairman  
Engineer Wrabec

Validity of this legitimation ends with  
the calendar year.

CENTER OF THE MORAVIAN-SILESIA ARCHITECTS

Legitimation No. 3006

Arch. NORBERT TROLLER

Brno - Sedláčkova No. 19A

Is a corporate member  
of the chapter  
Brno

For the year  
1947 (1948)

The secretary  
Eng. Zd. Alexa

The chairman  
Rostlapil

CENTER OF MORAVIAN-SILESIA ARCHITECTS IN BRNO

2 Dominicanska Street

Horbert Troller  
64A Uvoz  
Brno

Dear Architect:

Permit us to inform you that your application for membership in the Center of Moravian-Silesian Architects was considered at the session of the presidency of the UA (the above-mentioned Center) on September 18, 1946, and that you were admitted as a member of the branch in Brno.

We thank you for your interest in the activities of our association. We welcome you as a new member and we wish you full success in your work.

With fraternal regards,

For the Presidency:

E. Skarda, Engineer-Architect  
Chairman

V. Rostlapil, Engineer-Architect  
Secretary

CENTER OF MORAVIAN-SILESIA ARCHITECTS IN BRNO

2 Dominicanska Street

Norbert Troller  
~~XXXX~~ 64A Uvoz  
Brno

Dear Architect:

Permit us to inform you that your application for membership in the Center of Moravian-Silesian Architects was considered at the session of the presidency of the UA (the above-mentioned Center) on September 18, 1946, and that you were admitted as a member of the branch in Brno.

We thank you for your interest in the activities of our association.  
We welcome you as a <sup>new</sup> member and we wish you full success in your work.

With fraternal regards,

For the Presidency:

E. Skarda, ~~Chairman~~ <sup>itech</sup> Engineer-Arch  
Chairman

V. Rostlapil, Engineer-Architect  
Secretary



Brno 26/II 49.

Vážený pane architekté!

Potvrzuji milý Váš dopis ze dne 17/I. a rovněž i dřívější z  
provincie.

V první řadě děkuji Vám za  
proskoupaní páříčku 3 kg rýže  
a 10 balíčků cig. Vaši žádost  
a potvrzení že jste mi projektoval  
obytný dům mi dceru  
v Gyrovičské ulici v roce 1938.  
a rovněž projekt Váš nového  
obchodního domu v Kobližské  
ulici v roce 1947. Vám posílá  
a druhém dopise. Rovněž se tu  
uvádím a potvrzují, že jste  
mi pracoval návrhy bytové  
ho zařízení pro moji rodič  
nu již před 16 roky kdy se  
má dcera vdávala.

Dům v Kobližské je velmi  
krásný a každému se mu  
líbí sám architekti z Trohy  
Jičavské, že jest to nejkrásnější

budova v Brně. Moderní a velmi  
úspěšná a architektovičky  
násobí jednotlivě krásně.  
Je škoda že zde ještě přitom  
můžete sám obdivovat práci  
mohl osobně přijímat.

Quím jest již v 5 ti poschodí  
aby dle a apodni dvě poschodí  
dokončeníme hlavně parket  
a budovu se tam v Brně  
ste hoat a obchodem filozofie  
kjm i knihy i tajnu. Sam  
dělil a p. Niederle povně od  
d. ledna odešel jako dohled  
do stavby při ryzlové.

U nás jsme měli velmi rybné  
práci inventary své bylo  
velmi přesné a zdůvodně  
pro nám všichni čas vealo a  
jím jsem se s dopiserna  
apodil. jinak jsme vřelnu  
podrati a velmi často na  
vás vřelnu.

Přijmete jediný podraz  
od ule mé podraz a pře  
jeme vám dopředu podraz.  
Vám oddany.

Konrad Vichr

GEORGE B. MAYER • ARCHITECT, A. I. A.  
1030 SCHOFIELD BUILDING • TOWER 1-2323 • CLEVELAND 15, OHIO  
OHIO REGISTRATION NO. 462

July 16, 1951

Mr. Norbert L. Troller  
Building Bureau  
National Jewish Welfare Board  
145 East 32nd Street  
New York 16, N. Y.

*N. Troller*

JUL 17 1951

Dear Mr. Troller:

I am returning herewith the forms you sent me. I have filled them out in a manner which I hope will be satisfactory.

If you need any further action from me, please do not hesitate to let me know.

Cordially yours,

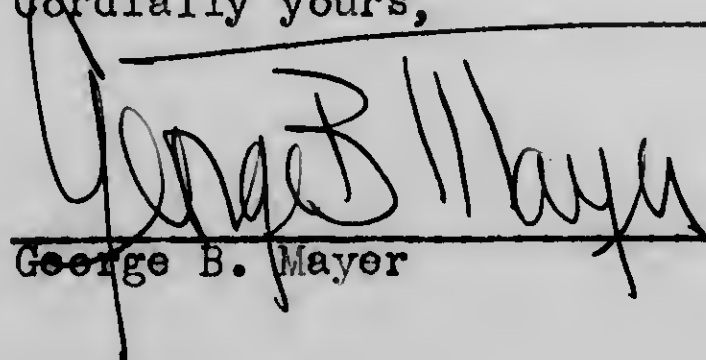
  
George B. Mayer

GBM:sem

Enclosure

MR. NORBERT L. TROLLER

Building Bureau  
National Jewish Welfare Board  
145 East 32nd Street  
New York 16, N. Y.

June 27, 1951

Mr. George B. Mayer  
1030 Schofield Bldg.  
Cleveland 15, Ohio

Dear Mr. Mayer:

You were kind enough to write a letter to Mr. Brinkerhoff, architect, for me concerning my application for an architect's license for the State of New York.

I have now assembled all necessary material and documents in order to get this license without examination. All I have to do now is submit my application to the Board of Education in Albany.

As you see in the attached form, it is required that I submit my application signed by three professional witnesses and in addition, by two other individuals.

I would appreciate your signing this form and the attached questionnaire and send both to me (the questionnaire under separate cover). This would help me a great deal in obtaining my professional license.

I wish to thank you before hand for your kind and valuable assistance in this matter.

Very truly yours,

Enc.

Excerpt from a private letter

The house on Koblizna is really beautiful and admired by everyone. Architects from Prague state that this is the most beautiful building in Brno. Since it is both modern and very practical, it's architectonic appearance is one of unique beauty. It is really a pity that you cannot be present to accept the admiration of your work.

Ústředí moravskoslezských architektů v Brně - Dominikánská č.2.

---

Pan architekt  
Norbert T r o l l e r  
B r n o - Úvoz 64 a  
-----

19 IX 1946 - 994/S

Vážený pane architektě,

Dovolujeme si Vám sdělit, že Vaše přihláška za člena Ústředí moravskoslezských architektů projednána byla na schůzi presidia ÚA dne 18.IX.1946 a že jste byl přijat jako člen odbočky Brno.

Děkujeme Vám za Váš zájem o spolkovou činnost. Víťáme Vás jako nového člena a přejeme Vám do Vaší další práce plného zduaru.

S kolegiálním pozdravem  
za presidium

ÚSTŘEDÍ ARCHITEKTU

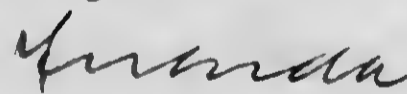

předseda - Ing. arch. E. Škarda

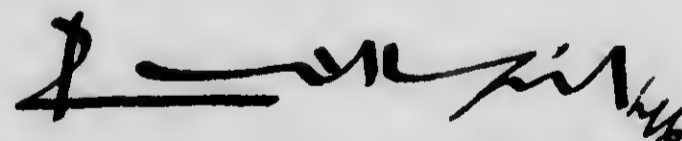

jednatel - Ing. arch. V. Roštlapil

Establishment for cutting,  
powdering and alcoholising by  
electric power, Vodní ulice 1 a.  
and by hydraulic power in our own mill  
„Královka“ in Brn. Ivanovice near Brno.

# WAEGER & EICHLER SUCC., BRNO.

SPECIAL WHOLESALE BUSINESS WITH BOTANICAL DRUGS.

Offices and magazines: Vodní ulice Nr. 1a & 3.

Drying- and warehouses: Vodní ulice Nr. 1a & 3 and drug-mill „Královka“ Brn. Ivanovice near Brno

Established 1874.

Deposits at the  
Crédit Lyonnais, Paris,  
Živnostenská banka, Brno,  
Schweizerische Kreditanstalt, Zürich,  
Allg. Deutsche Creditanstalt, Dresden.

Post-cheque-office at Brno, account Nr. 100.296.  
" " " " Prague, " " 42.692.  
" " " " Vienna, " " 42.692.  
" " " " Budapest, " " 10.879.

Cable address:  
WAEGER EICHLER, BRNO  
Codes: A. B. C. 4th Edition  
and Private

Telephon Nr. 14.344,  
" " 14.104,  
" " Private 13.870.

Brno, September 8, 1949.

Czechoslovak Republic.

Mr. Norbert Troller  
230 West 76thSTR  
Apt. 88  
NEW YORK 23 N.Y.  
U.S.A.

Correspondence: English — Česká — Deutsch — Français — Italiano — Español — Esperanto.

Dear Mr- Troller,

It is a pleasure for us to testify that we always have been satisfied with your work as independent architekt designer. We especially appreciate your taste, sense for colour, aspace and form as well as your versatility.

The furniture and fittings of private flats, official rooms, medical offices etc. designed by you have always been attracting public attention. Therefore we were gladly and very often recommending you and vere never disappointed.

It is amazing how often people remember you on private and public occasions. Unfortunately now, after you are gone, abroad, we can only wish you good luck for the future.

Most sincerely yours

Waege & Eichler Succ.

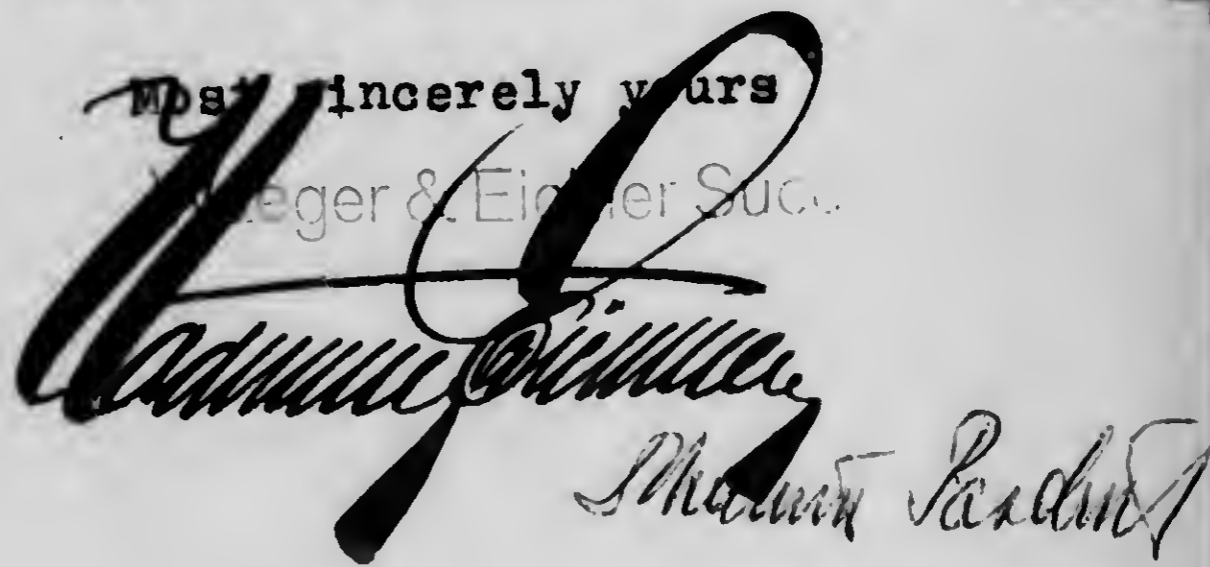

Enclosure No. 10

Client's Confirmation



VELKOOBCHOD

# KONRÁD VICHŘ • BRNO

Skladště železa, nosníků, plechů a rour U HELNÁ ULICE č. 11 b  
Detailní obchod a kanceláře KOBLIŽNÁ 33 • Telegramy VICHŘ BRNO KOBLIŽNÁ  
Účet Poštovní spořitelny BRNO číslo 101.612 • Telefon číslo 11.777 serie

velkoobchod železem  
železářským zbožím  
ocelovými nástroji  
a kuchyňským náčiním

Váš dopis z

Vaše značka

Naše značka P. V. / Kt.

Týká se:

Pan

architekt N. T r o l l e r,

New York - City - USA

-----  
230 WEST 76 ph.Str. APT 88.

V BRNĚ dne 26. ledna 1949.

## Potvrzení.

Potvrzuji Vám tímto, že jste pro náš závod po dobu 16 r. pracoval architektonické návrhy, mezi jiným 6ti poschoďový dům obytný dům v Brně - Sirotčí č. 3 - dále projektoval a kreslil zařízení bytové pro moji rodinu, mou dceru, dva syny - dále v poslední době v r. 1947 jste vypracoval veliký projekt obchodního domu v Brně - Kobližná ulice č. 29-31, který jest největším a jeden z nejlepších staveb moderních a účelných a jest skutečná okrasa stavební zemského hlavního města Brna. Dostal jsem též pro Vás mnoho pochvalných uznání.

Přeji Vám ve Vaší architektonické práci nejlepšího zdaru a děkuji Vám za Váš skvělý projekt.

V úctě dokonalé

KONRÁD VICHŘ

VELKOOBCHOD ŽELEZEM

BRNO.

## Příloha.

1 ks fotografie projekt. domu.



Číslo 649/A  
 legitimace  
 Syndikát výtvarníků, hospodářský svaz  
 architektů, malířů a sochařů  
 příručka, 10  
 p. arch. Herbert Troller  
 30. 1. 1946  
 ČINNÝ ČLENEM  
 Jan Mayer  
 J. Wrabeš  
 Platnost legitimace končí 31. 12. 1946

Číslo 649/A  
 Syndikát výtvarníků čs., hospodářský  
 svaz architektů, malířů a sochařů  
 příručka, 10  
 p. 1946  
 C. E.  
 Jan Mayer  
 J. Wrabeš  
 Platnost legitimace končí 31. 12. 1946

Syndikát výtvarníků československých, hospodářský  
 svaz architektů, malířů a sochařů  
 649/A  
 příručka, 10  
 p. 1947  
 C. E.  
 Jan Mayer  
 J. Wrabeš  
 Platnost legitimace končí 31. 12. 1947

No.  
 of Legitimation  
 694/A

SYNDICATE OF CZECHOSLOVAKIAN ARTISTS,  
 ECONOMIC UNION OF ARCHITECTS - PAINTERS -  
 SCULPTORS

Confirmation that

MR. HERBERT TROLLER

Architect

is an active member  
 for 1945 (46-47)

The Cashier  
 Architect Jan Mayer

The Chairman  
 Engineer Wrabeš

Validity of this legitimation ends with  
 the calendar year.

ústředí moravskoslezských architektů

legitimace číslo 3006

Arch. Norbert Troller

Brno - Sedláčkova 8.19 a

ještě řádným členem odbočky  
Brno

na rok  
1947

Ing. J. Alex  
jednatel

*[Signature]*  
předseda



ústředí moravskoslezských architektů

legitimace číslo 3006

arch. Norbert Troller

Brno - Úvoz 64 a

ještě řádným členem odbočky  
Brno

na rok  
1948

Ing. J. Alex  
jednatel

*[Signature]*  
předseda



CENTER OF THE MORAVIAN-SILESIA ARCHITECTS

Legitimation No. 3006

Arch. NORBERT TROLLER

Brno - Sedláčkova No. 19A

Is a corporate member  
of the chapter  
Brno

For the year  
1947 (1948)

The secretary  
Eng. J. Alex

The chairman  
Kostlapil

Ústředí moravskoslezských architektů v Brně - Dominikánská č.2.

---

Pan architekt  
Norbert T r o l l e r  
B r n o - Úvoz 64 a  
-----

19 IX 1946 - 994/S

Vážený pane architektě,

Dovolujeme si Vám sdělit, že Vaše přihláška za člena Ústředí moravskoslezských architektů projednána byla na schůzi presidia ÚA dne 18.IX.1946 a že jste byl přijat jako člen odbočky Brno.

Děkujeme Vám za Váš zájem o spolkovou činnost. Víťáme Vás jako nového člena a přejeme Vám do Vaší další práce plného zdu.

S kolegiálním pozdravem  
za presidium

ÚSTŘEDÍ ARCHITEKTU

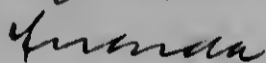
  
předseda - Ing.arch.E.Škarda

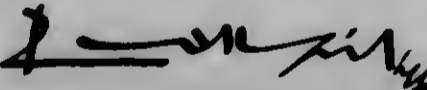
  
jednatel - Ing.arch.V.Roštlapil

CENTER OF MORAVIAN-SILESIA ARCHITECTS IN BRNO

2 Dominicanska Street

Norbert Troller  
64A Uvoz  
Brno

Dear Architect:

Permit us to inform you that your application for membership in the Center of Moravian-Silesian Architects was considered at the session of the presidency of the ÚA (the above-mentioned Center) on September 18, 1946, and that you were admitted as a member of the branch in Brno.

We thank you for your interest in the activities of our association. We welcome you as a new member and we wish you full success in your work.

With fraternal regards,

For the Presidency:

E. Skarda, Engineer-Architect  
Chairman

V. Roštlapil, Engineer-Architect  
Secretary

NORBERT L. TROLLER  
230 East 73rd Street  
New York 21, N.Y.

September 27, 1951

The University of the State of New York  
The State Education Department  
Bureau of Professional Licensure  
23 South Pearl Street  
Albany 7, N.Y.

Gentlemen:

I am enclosing herewith Form No. 1 of the application for professional license as an architect for the State of New York without examination. Further please find 10 enclosures which are to prove that

- 1./ I was a full member of the Association of Architects of Praha and Brno in Czechoslovakia.
- 2./ I have had my own office as an architect in Brno, Czechoslovakia, since 1930 and that I have worked in this profession from that time. I will gladly present plans and photographs representing my previous work done in Czechoslovakia as well as in the USA, if requested.

As I had been imprisoned for 3-1-2 years in concentration camps (1942-1945), I lost all my property including all my personal documents, school reports, etc. After the war it was impossible to get copies of my reports due to the fact that the former German University in Brno, where I studied, was closed and all documents were destroyed.

Very truly yours,

NORBERT L. TROLLER

GEORGE B. MAYER, A. I. A.  
ARCHITECT

1030 SCHOFIELD BUILDING  
CLEVELAND 15, OHIO

May 2, 1949.

REGISTERED IN OHIO  
CERTIFICATE NO. 408

Mr. Harold T. Brinkerhoff, A.I.A.,  
339 Lexington Avenue,  
New York 16, New York.

Dear Sir:

Mr. Norbert Troller has advised me that he has applied for registration to practice architecture in the State of New York. Mr. Troller has been employed by the Building Bureau of the National Jewish Welfare Board since July, 1948, as Chairman of the Committee in charge of that Bureau I have had an opportunity to observe his work at frequent intervals since he first came on our staff and to consult with his immediate superior about his work. My feeling is that he is a conscientious and honest person who is thoroughly competent to execute any of the work which has been assigned to him. This has been concerned chiefly with the preparation of plans, sketch elevations and perspectives for Jewish Center Buildings. His grasp of the rather complicated problems involved in this type of work has convinced me that he has the ability to analyze difficult problems and arrive at satisfactory solutions for them. I hope that it will be possible for your Board to grant him the privilege of practicing architecture in New York.

Very truly yours,

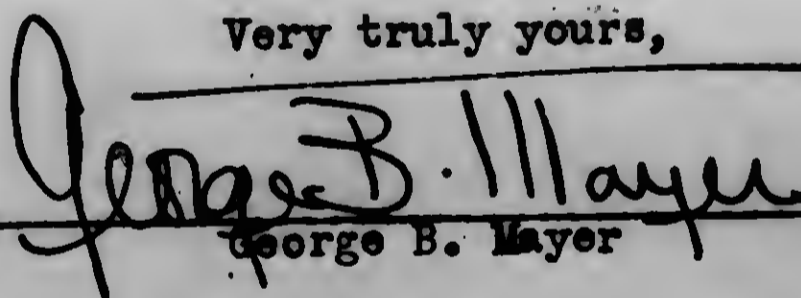
  
George B. Mayer

GBM/es

Raymond & Rado

Antonin Raymond & L. L. Rado 101 PARK AVENUE, NEW YORK 17, N. Y., MURRAY HILL 3-5797

November 14, 1949

TO WHOM IT MAY CONCERN:

This is to confirm that I have been acquainted with Mr. Norbert L. Troller, residing at 153 East 37th Street, New York, N.Y., and his professional work for many years.

I practiced in Brno, Czechoslovakia myself until 1939, and I recall that Mr. Troller had an architectural practice in Brno for a number of years prior to the above date. His work included residences, apartment houses, stores, storefronts, industrial buildings, department stores, office buildings, interiors, etc.

Mr. Troller is known to me as a man of good moral character and high professional standing.

Very truly yours,

  
L. L. Rado

R/G

Translation from Czech

Central National Council of BRNO  
Finance Department  
Brno, Malinovskeho No. 8

Brno, October 6, 1949

Mr. Norbert Troller  
Architect  
Brno, Uvoz 64a

Ref. No. 8158-2

Upon your request of today we confirm herewith that you submitted the income tax return and the general business tax return as an architect for projects of buildings and interior decorating.

According to the files being preserved you have filed tax returns from January 1, 1938 to December 31, 1942 and from October 1, 1945 to December 31, 1947. (xx)

The files concerning your tax returns for the time before January 1, 1938 have not been preserved in this office. (xxx)

This confirmation is issued as proof that you filed income tax returns as an architect.

Confirmation correct  
signed Lindovsky

Stamp: Central National Council  
of Brno

Chief clerk of finance department  
signed: Perterle

(xx) Please note that I had been from January 1, 1943 to September 30, 1945 imprisoned in Nazi concentration camps.

(xxx) Please note that the Germans destroyed all files for the time before 1938.

Dr. R. Miskevyc  
Producer and Distributor of films  
TERRAFILM  
Brno  
Na hradbach 8/III  
Branch Office  
Praha II., Ruzova 16,  
Phone 275-70

Phone 10.340,13.388  
Cable Terrafilm Brno

Brno, May 28, 1949

Mr. Norbert Troller  
Architect  
230 West 76th Street  
Apartment 88  
New York 23, N.Y., USA

Upon your request I am confirming herewith that you built in 1935 for my firm in Brno, Na hradbach 8, a ware house for storing of films according to the existing city regulations.

Further I confirm that you have been my professional adviser in building matters since 1930, being the owner of an architect's office in Brno, Cejl 53.

Very truly yours,

Illegible signature



T. HOLA-MISKEVYCOVA, Drevarska 20, BRNO, Czechoslovakia

Restaurant Equipment, Beer Compressors, Metal Turning  
Lathes, Armatures. Phone 133.88

Brno, June 20, 1949.

Mr. Norbert Troller  
230 West 76th Street,  
Apartment 88,  
New York 23, N.Y.

I confirm herewith that you built for me in 1939  
a house, which is my property, in Dolni Kounice, Sadova 415.

It is known to me that you had your own office as  
an architect already in 1930, which was located in Brno,  
Cejl 53.

At this time you were quite often the professional  
adviser of my firm.

Manufacturer of beer compressors  
T. Hola-Miskevycova  
Brno, Drevarska 20  
Phone: 133.88

Signed:

T. Miskevycova

CHICAGO TRIBUNE *Third Annual* BETTER ROOMS COMPETITION

BOYD HILL *Architect* PROFESSIONAL ADVISER  
ROOM 1719, 435 NORTH MICHIGAN AVENUE  
CHICAGO 11, ILLINOIS

May 2, 1949.

Mr. Norbert Troller  
230 W. 76th St., Apt. 88  
New York 23, N. Y.

Dear Mr. Troller:

As we wired you, your Living Room entry was awarded First Prize, your Bedroom entry a \$100.00 prize and your Living-Dining Room entry a \$100.00 prize in the Chicago Tribune Third Annual Better Rooms Competition.

Enclosed is the Chicago Tribune's check for \$1,200.00. In sending it to you, we extend our heartiest congratulations and best wishes.

Cordially,

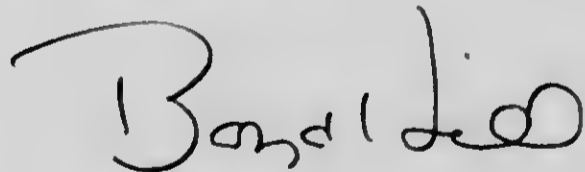

Boyd Hill  
Professional Adviser

BH:mb

Enclosure

Břuno 31/7.49.

Milý příteli!

Děkují Vám za Vaš dopis od 17/7  
a rovněž Vám s nejvděčnější  
děkují za káseňku rýže  
a cigaret která v čírá s porad  
kou došla prostředou.

Jožte jednoukrátě Vám gratu  
luji za Vaše architekt. návrhy,  
se kterých máme všechnu  
radost. Dům s kobilicemi  
je úplně dle Vašeho návrhu  
hotov a již se tomu prodává  
protože je to skutečně velmi  
krásné a řešení jedinečné.

Nadávám se to velmi pamloa-  
vá a je to jedinečná stavba  
po vůli u nás. Vaše správy  
nás jsou podivnu vždy velmi  
přesně a litujeme jen se kde  
nejste abyta ta radost pro-  
bíval sebou s. Jméno vřichu  
se stavbou Vašeho a našeho  
domu velmi spokojeni.  
Přijeme Vám hodně zdaví

a mnoho úspěchů ve Vašem  
podnikání. Máme na Vás  
velkou památku a ještě jeden  
bráto Vám za všechno co nejpe-  
čeňěji děkujeme a hlavně já  
Vám zvláště za vše děkuji.

Moje pohrava se stále lepší  
do obchodu jistě nevhodně ale  
už mě líkají fukli, je to bude  
brzo vše dobré a já budu moct  
opět normálně pracovat.

Lehy zatím žádné nepotřebuji  
pokdy by byl později něco potřeboval  
obratim se rád na Vás.

My všichni v rodině jsme  
díky Bohu zdraví a moji  
synové a bratr Ondřej pracu  
jí pilně v obchodě jsou tam  
všichni zaměstnání na  
vedoucích místech jsou  
vážení a spokojení.

Čím se až mě napíšete  
dejmy k Vaši cestě lodu  
na Vaši dovolené. Já rád  
budu seřadit a Vámi to mne  
byť velmi zajímá.

Prijměte od nás všeli  
co nejraději nejši pozdravy  
a zvláště ode mne.

Váš oddaný  
Konrad Fike

**STAVITEL ING. ARNOŠT RITTER**

BRNO 14. února 1949.

Brno, Vrchlického sad 4 - Tel. 10.773

D o b r o z d á n í .

Potvrzuji, že znám p. Architekta Norberta T r o l l e r a po dobu asi 15 let jako projektanta četných činžovních a obchodních domů, vil, moderních portálů a nejrůznějších vnitřních zařízení moderních bytů.

Provedené stavby dle jeho návrhů našly všude v odborných kruzích nejvyššího uznání.

Osobně jsem s ním pracoval jako podnikatel staveb a naše spolupráce byla vždy nejlepší.

Lituji, že p. Architekt Norbert T r o l l e r po svém odjezdu do ciziny již nepřispívá k budování našeho válkou těžce postiženého města.

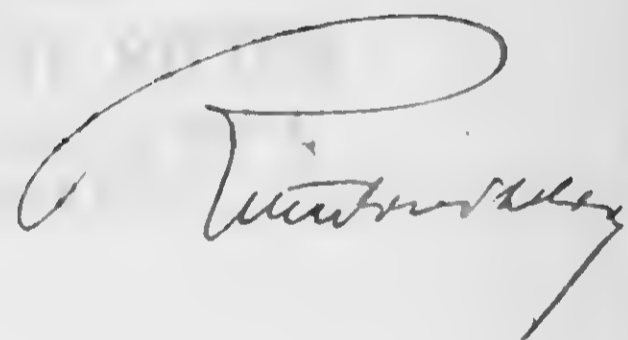



T O V Á R N A N A M Ý D L O A C H E M I C K É P Ř Í P R A V K Y

Herrn  
Arch. Norbert Troller  
B r n o .  
-----

J O S. K R A S S L . B R N O . Š P I T Á L K A 8 . T E L. 17 7 4 6 + 17 7 4 7  
majitel **Ervín Wittmann**

VÁŠ DOPIS:

VAŠE ZNAČKA:

NAŠE ZNAČKA:

DATUM

TÝKÁ SE:

Ich bestätige Ihnen gerne, dass Sie sowohl vor dem Kriege als auch nach dem Jahre 1945 für mich verschiedene Bauten und Inneneinrichtungen durchgeführt haben, die zu meiner grössten Zufriedenheit ausgefallen sind.

Beim Baue meines Hauses in Kniničky bei Brno haben Sie sich besonders durch Schnelligkeit und Solidität in der Ausführung ausgezeichnet und durch gewissenhafte Bauaufsicht erreicht, dass das Haus lange vor dem geplanten Termine fertig übergeben werden konnte.

Ich kann Sie darum Jedermann bestens empfehlen.

Wholesalers  
KONRAD VICHR \* BRNO

Warehouse for Iron, Structural Steel, Ironsheets & Pipes  
Uhelna ulice 11 b  
Retail store & offices: Koblizna 33  
Cable address: Vichr Brno Koblizna  
Postal Savingsbank Account No. 101.612; Tel.: 11.777 series

---

Mr. N. Troller, architect  
230 West 76th Street, Apt. 88  
New York City, U.S.A.

January 26th, 1949

C O N F I R M A T I O N

I confirm herewith that you worked for our firm for a period of 16 years as an architect. A.o. you projected a six story apartment house in Brno, Sirotci 3, furthermore planned and supervised the large department store & office building, located at Koblizna 29-31, which is the largest and one of the most modern and most practical buildings in Brno; it really is an architectural embellishment for the provincial capital Brno. I received many words of praise for you.

Wishing you the best of success in you further work and thanking you for your outstanding plans, I remain

Very truly yours,

KONRAD VICHK  
Iron Wholesalers  
Brno

Signature

enc. 1 photograph

Wholesalers  
KONRAD VICHR \* BRNO

Warehouse for Iron, Structural Steel, Ironsheets & Pipes  
Uhelna ulice 11 b  
Retail Store and Offices: Koblizna 33  
Cable address: Vichr Erno Koblizna  
Postal Savings Bank Account No.101.612; Tel.: 11.777 series

---

Mr. N. Troller, architect  
New York City  
U. S. A.

Brno, January 27th, 1949

#### C O N F I R M A T I O N

This is to confirm that you have worked with our firm as an architect for 16 years and a. o. planned my six story apartment house in Brno, Sirotci 3. Furthermore you projected and decorated the apartments for my family and those for my daughter and each of my sons. In 1938 a large warehouse for iron and steel was built for our firm in Brno, U Severni Drahy 11 b, according to the excellent plans you drew for us. It contains movable derricks for loading and unloading, storage rooms of an area of 4600 square meters ~~7~~7.200.000 sq. ft./, all of them under one roof with very useful skylights. This warehouse is the most modern and most practical in all of Brno.

During the last months of 1947 you planned a large project for a department store and office building, located at Koblizna 29-31, Brno, which is the biggest and one of the most modern and practical buildings in Brno and really is an embellishment of the provincial capital Brno. I received most flattering recognition as a result of your fine work.

I wish you the best of luck for your further architectural achievements and thank you for your outstanding projects.

Very truly yours,

KONRAD VICHR  
zelezarsky obchod, Brno

Signature



SKLOBETON  
Ernest Ritter  
Engineer-Contractor  
Brno, Vrchliceko sad 4  
Tel.: 10.773

February 14, 1949

Mr. Ervin Wittmann  
factory manager  
B r n o  
Vrchliceko sad 4

In reply to your inquiry, I am confirming herewith that I have known Mr. Norbert Troller, architect, for about fifteen years; I have known him in the capacity of a designer of projects for numerous apartment houses, department stores, family houses, modern store fronts and various interior decorating jobs.

All of the buildings executed according to his plans, were greatly appreciated in professional circles.

I myself have been working with Mr. Troller as a contractor and our cooperation was most satisfactory.

I regret that Mr. Troller has left our country and thus cannot further contribute in rebuilding our city, which has been badly damaged during the war.

I remain

Very truly yours,

Ernest Ritter

AL 7268 312  
NORRIS TOLSON: PERSONAL DOCUMENTS, 1908-1965

AKADEMIE  
DER BILDENDEN KÜNSTE  
IN WIEN.

**AKADEMIE  
DER BILDENDEN KÜNSTE  
IN WIEN.**

z. 718

AKADEMIE  
DER BILDENDEN KÜNSTE  
IN WIEN.

*Es wird hiemit bescheinigt, daß*  
Herr *Norbert Troller* .....  
gebürtig aus *Braun* .....  
als ordentlicher Schüler..... der Akademie am  
heutigen Tage immatrikuliert worden ist und  
hiefür die Taxe von ..... K erlegt hat.

Wien, am .....

DER REKTOR:

*Martner*

Name des Inhabers Norbert Tröller  
Confiteur  
geboren am 12. Jänner 1896  
in Brünn  
zuständig nach Brünn  
wohhaft in Wien I. Neukong. 12 b. bei  
Tromsitz

Gast mit vollendeter Mittelschulbildung

Herr Norbert Tröller

wurde in die Schülerliste der Meister-  
Schule für Confiteur des Herrn  
Professors Dr. Clemens Hobameister  
eingetragen und hat heute für das 1. Halbjahr  
1925/26 folgende Studiengebühren  
erlegt:

Unterrichtsgeld . . . . .	16	₰
Auditoriengeld . . . . .	18	„
Bibliotheksbeitrag . . . . .	3	„
Modelltaxe . . . . .	-	„
Unfallversicherungsbeitrag . . . . .	0.75	„
Krankenvers.-Beitrag . . . . .	-	„
Hochschulausschußbeitrag . . . . .	1	„
Beitr. f.d. Unterstützungsv. . . . .		„

Zusammen 38.75 ₰

Wien, am 2. Dezember 1925.

DER REGIERUNGSRAT:

P. J. J. J.

X

Herr Norbert Troller

wurde in die Schülerliste der Maifahr-  
Schule für Chirurgie des Herrn  
Professors Dr. Clemens Holzmeister  
eingetragen und hat heute für das zweite  
Halbjahr 1925/26 folgende Studiengebühren

erlegt:

Unterrichtsgeld . . . . .	16	₰
Auditoriengeld . . . . .	18	„
Bibliotheksbeitrag . . . . .	3	„
Modelltaxe . . . . .	-	„
Unfallversicherungsbeitrag . . . . .	0.75	„
Krankenvers.-Beitrag . . . . .	-	„
Hochschulausschußbeitrag . . . . .	1	„
Beitr. f.d. Unterstützungsv. . . . .		„

Zusammen 38.75 ₰

24. März 1926

DER REGIERUNGSRAT:

J. W.  
Abraham Dinkler



X

Herr .....

wurde in die Schülerliste der .....  
Schule für ..... des Herrn  
Professors .....  
eingetragen und hat heute für das .....  
Halbjahr 192.../2... folgende Studiengebühren

erlegt:

Unterrichtsgeld . . . . .	K
Auditoriengeld . . . . .	„
Bibliotheksbeitrag . . . . .	„
Modelltaxe . . . . .	„
Unfallversicherungsbeitrag . . . . .	„
Krankenvers.-Beitrag . . . . .	„
Hochschulausschußbeitrag . . . . .	„
Beitr. f.d. Unterstützungsv. . . . .	„

Zusammen ..... K

Wien, am .....

DER REGIERUNGSRAT:

Date..... 9/22/55.....

No.: 10936

We herewith confirm with thanks the receipt

of ..... Three ..... Dollars (\$ 3 . )

from ..... Mr. Norbert L. Troller .....  
Name

.....  
230 E. 73 St.  
Number Street

..... N.Y.C. ....  
City Postal Zone No. State

UNITED RESTITUTION ORGANIZATION  
New York Office



Duplikat  
Meldungsbuch.

Herr Troller Norbert

gebürtig aus Prümm

in Prümm zuständig

Ist an der Deutschen Technischen Hochschule in Brünn

als **ordentlicher** Hörer der Mechanischen-  
Schule

eingeschrieben worden.

Tag der Immatrikulation 1. November 1919

Zahl des Matrikelscheines 642

Prof. Ing. C. Köpcke m. p.  
dz. Rektor.

Prof. Dr. H. Böhmer m.  
dz. Dekan.





Diese Fotokopie stimmt mit den sich auf der ersten Seite des mir vorgelegten, für den entsprechenden Formulare geschriebenen, ungestempelten Index /:Duplikat:/ der Deutschen Technischen Hochschule in Brünn sich befindlichen Eintragungen wörtlich überein. Brünn fünften November neunzehnhunderteinundvierzig. - - - - - Begl., Stempel u. U. St. . . . . 9.20 K.

Tato fotokopie souhlasí doslovně se zápisem, nacházejícím se na první straně předloženého mi duplikátu indexu Německé vysoké školy technické v Brně. Index je napsán na příslušném formuláři a není kolkován. V Brně, dne pátého listopadu roku tisícího devítistého čtvřicátého prvního. - - - - -

Ověření, kolek a danz obratu. . . . . 9.20 K.



mit dem Dekrete der Notariatskammer in Brünn vom 8. Jänner 1940 Nr. 56/40 laut § 3. Abs. 3. der Verfügung des ständigen Ausschusses Nr. 285. 33 S. d. G. und V. bevollmächtigter Vertreter des Notars Dr. Otokar Kríž in Brünn

dekretem notářské komory v Brně ze dne 8. ledna 1940 čís. 56/40 dle § 3. odst. 3. opatření Stálého výboru čís. 285/38 Sb. z. a nař. zmocněný zástupce notáře Dr. Otokara Kríže v Brně.

Herr *Vorbert Troller*

wurde in die Schülerliste der *Wirtschafts-*  
Schule für *Chemie* des Herrn  
Professors *Dr. Clemens Holzmeister*  
eingetragen und hat heute für das *zweite*  
Halbjahr 1925/26 folgende Studiengebühren  
erlegt:

Unterrichtsgeld . . . . .	16	Sk
Auditoriengeld . . . . .	18	"
Bibliotheksbeitrag . . . . .	3	"
Modelltaxe . . . . .	-	"
Unfallversicherungsbeitrag	0.75	"
Krankenvers.-Beitrag . . . . .	-	"
Hochschulausschußbeitrag	1	"
Beitr. f.d. Unterstützungsv. . . . .		"

Zusammen *38.75* Sk

*24. März 1926*

DER REGIERUNGSRAT:

*Abraham Pirkler*

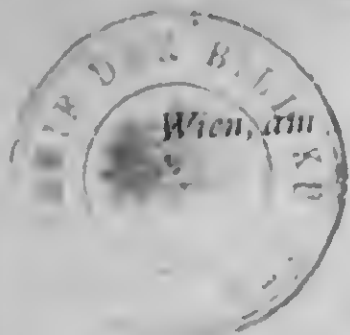

Herr .....

wurde in die Schülerliste der .....

Schule für ..... des Herrn  
Professors .....

eingetragen und hat heute für das .....

Halbjahr 192.../2... folgende Studiengebühren  
erlegt:

Unterrichtsgeld . . . . .	K
Auditoriengeld . . . . .	"
Bibliotheksbeitrag . . . . .	"
Modelltaxe . . . . .	"
Unfallversicherungsbeitrag	"
Krankenvers.-Beitrag . . . . .	"
Hochschulausschußbeitrag	"
Beitr. f.d. Unterstützungsv. . . . .	"

Zusammen ..... K

Wien, am .....

DER REGIERUNGSRAT:



Diese Fotokopie stimmt mit den sich auf den betreffenden zwei  
Seiten der mir vorgelegten, auf dem entsprechenden Formulare ge-  
schriebenen, ungestempelten Legitimation der Akademie der bilden-  
den Künste in Wien sich befindlichen Eintragungen wörtlich überein.  
Brünn, fünften November neunzehnhunderteinundvierzig. - - - - -  
Begl. Stol. und U. St. ----- 9.20 K.

Tato fotokopie souhlasí doslovně se zápisy nacházejícími se  
na příslušných dvou stránkách předložené mi legitimace Akademie  
výtvarných umění ve Vídni, napsané na příslušném formuláři, nekolko-  
vané. V-Brně, dne pátého listopadu roku tisícího devítistého čtyři-  
cátého prvního. - - - - -  
Ověření, kolek a daň z obr. .9.20 K.



mit dem Dekrete der Notariatskammer in Brünn vom  
8. Jänner 1940 Nr. 56/40 laut § 3. Abs. 3 der Ver-  
fügung des ständigen Ausschusses Nr. 285/38 S. d.  
C. und V. bevollmächtigter Vertreter des Notars  
Dr. Otokar Kříž in Brünn

dekretem notářské komory v Brně ze dne 8. ledna  
1940 čis. 56/40 dle § 3. odst. 3. opatření Stálého  
šberu čis. 285/38 Sb. z. a nař. zmocněný zástupce  
notáře Dr. Otokara Kříže v Brně.

*24/11/19*  
Meldungsbuch.

Herr *Troller Norbert*  
gebürtig aus *Prümm*  
in *Prümm* zuständig  
Ist an der Deutschen Technischen Hochschule in Brünn  
als ordentlicher Hörer der *bestimmten*  
*Schule* eingeschrieben worden.



Tag der Immatrikulierung *1. November 1919*  
Zahl des Matrikelscheines *642*

*Hpt. Ing. Tölgner m. p.*  
dz. Rektor.

*Frederick m. p.*  
dz. Dekan.

Herr *Norbert Troller*  
wurde in die Schülerliste der *Maiflax-*  
Schule für *Ornfischlitz* des Herrn  
Professors *Dr. Clemens Holzmeister*  
eingetragen und hat heute für das *zweite*  
Halbjahr 1925/26 folgende Studiengebühren  
erlegt:

Unterrichtsgeld . . . . .	16	Sk
Auditoriengeld . . . . .	18	"
Bibliotheksbeitrag . . . . .	3	"
Modelltaxe . . . . .	-	"
Unfallversicherungsbeitrag	0.75	"
Krankenvers.-Beitrag . . . . .	-	"
Hochschulausschußbeitrag	1	"
Beitr. f. d. Unterstützungsv.		"

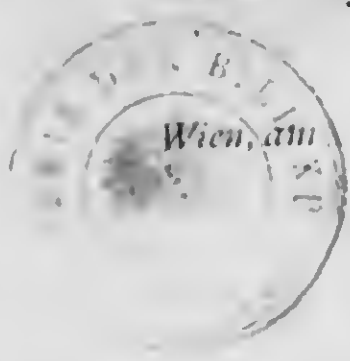

Zusammen *38.75 Sk*  
*24. März 1926*  
DER REGIERUNGSRAT:  
*ab. Hermann Pirkler*

Herr \_\_\_\_\_  
wurde in die Schülerliste der \_\_\_\_\_  
Schule für \_\_\_\_\_ des Herrn  
Professors \_\_\_\_\_  
eingetragen und hat heute für das \_\_\_\_\_  
Halbjahr 192.../2... folgende Studiengebühren  
erlegt:

Unterrichtsgeld . . . . .	K
Auditoriengeld . . . . .	"
Bibliotheksbeitrag . . . . .	"
Modelltaxe . . . . .	"
Unfallversicherungsbeitrag	"
Krankenvers.-Beitrag . . . . .	"
Hochschulausschußbeitrag	"
Beitr. f. d. Unterstützungsv.	"

Zusammen K  
Wien, am \_\_\_\_\_  
DER REGIERUNGSRAT:



Diese Fotokopie stimmt mit den sich auf der ersten Seite des mir vorgelegten, auf dem entsprechenden Formulare geschriebenen, ungestempelten Index /:Duplikat:/ der Deutschen Technischen Hochschule in Brünn sich befindlichen Eintragungen wörtlich überein. Brünn, fünften November neunzehnhunderteinundvierzig. -----  
 Begl., Stempel u. U. St. .... 9.20 K.

Tato fotokopie souhlasí doslovně se zápisy, nacházejícími se na první straně předloženého mi duplikátu indexu Německé vysoké školy technické v Brně. Index je napsán na příslušném formuláři a není kolkován. V Brně, dne pátého listopadu roku tisícího devítistého čtyřicátého prvního. -----  
 Ověření, kolek a danz obratu. .... 9.20 K.



mit dem Dekrete der Notariatskammer in Brünn vom 8. Jänner 1940 Nr. 56/40 laut § 3. Abs. 3. der Verfügung des ständigen Ausschusses Nr. 285/38 S. d. G. und V. bevollmächtigter Vertreter des Notars Dr. Otokar Kríž in Brünn

dekretem notářské komory v Brně ze dne 8. ledna 1940 čis. 56/40 dle § 3. odst. 3. opatření Stálého výboru čis. 285/38 Sb. z. a nař. zmocněný zástupce notáře Dr. Otokara Kríže v Brně.



Diese Fotokopie stimmt mit den sich auf den betreffenden zwei Seiten der mir vorgelegten, auf dem entsprechenden Formulare geschriebenen, ungestempelten Legitimation der Akademie der bildenden Künste in Wien sich befindlichen Eintragungen wörtlich überein. Brünn, fünften November neunzehnhunderteinundvierzig. -----  
 Begl., Stpl und U. St. .... 9.20 K.

Tato fotokopie souhlasí doslovně se zápisy nacházejícími se na příslušných dvou stránkách předložené mi legitimace Akademie výtvarných umění ve Vídni, napsané na příslušném formuláři, nekolkované. V Brně, dne pátého listopadu roku tisícího devítistého čtyřicátého prvního. -----  
 Ověření, kolek a dan z obr. .... 9.20 K.



mit dem Dekrete der Notariatskammer in Brünn vom 8. Jänner 1940 Nr. 56/40 laut § 3. Abs. 3. der Verfügung des ständigen Ausschusses Nr. 285/38 S. d. G. und V. bevollmächtigter Vertreter des Notars Dr. Otokar Kríž in Brünn

dekretem notářské komory v Brně ze dne 8. ledna 1940 čis. 56/40 dle § 3. odst. 3. opatření Stálého výboru čis. 285/38 Sb. z. a nař. zmocněný zástupce notáře Dr. Otokara Kríže v Brně.

## Belehrung über die Ausfüllung des Meldungsbogens.

Die Namen, Geburtsort und Land, Zuständigkeit, Fachabteilung, Namen der Lehrenden und Gegenstand der Vorlesungen oder Übungen betreffenden Angaben haben die Studierenden eigenhändig einzusetzen. Die Benennung der Vorlesungen und Übungen — bei deren Anführung nach Möglichkeit die Reihenfolge der Studienpläne beibehalten werden soll — muß wörtlich mit denen des Programmes übereinstimmen, wobei jedoch bei den mit Konstruktionsübungen (unter eigener Nummer) verbundenen Gegenständen Vorlesung und Übung in getrennte aber unmittelbar aufeinander folgende Zeilen zu setzen und die Bezeichnungen I., II. oder III. Kurs mit Buchstaben (also: erster, zweiter oder dritter Kurs) zu schreiben sind. Sonst sind Vorlesungen und Übungen gemeinsam einzutragen. Die Einschreibung bloß in die Vorlesung oder bloß in die Übung ist nur mit Zustimmung des betreffenden Lehrenden zulässig.

**Zusätze, Streichungen, Änderungen im Meldungsbuch sind nur mit Zustimmung des Dekans zulässig und von diesem durch sein Handzeichen zu beglaubigen. Radieren und Überkleben von Eintragungen ist nicht statthaft.**

Die persönliche Meldung bei den einzelnen Lehrenden hat unter Ablieferung des Meldescheines sogleich bei Beginn der betreffenden Vorlesungen oder bei später Eintretenden unmittelbar nach dem Eintritt zu geschehen; sie wird durch Unterschrift (eigenhändig oder mit Stampiglie) oder durch das Handzeichen des Lehrenden bestätigt.

Das Aufgeben des Besuches einzelner Vorlesungen, sowie der Abgang von der Hochschule während des Studienjahres ist bei den betreffenden Lehrenden, bei dem Dekane und in der Rektoratskanzlei zu melden.

Die Bestätigung des Besuches durch die Unterschrift (nur eigenhändig und mit Tinte) geschieht erst dann, wenn die Entrichtung des Unterrichtsgeldes und der Laboratoriums-Taxen oder die Befreiung von diesen Gebühren nachgewiesen ist.

Die Bestätigung des akademischen Verhaltens ist am Schlusse des Studienjahres unter Beibringung einer 60-Heller-Stempelmarke durch die Rektoratskanzlei einzuholen, sobald die Bestätigung des Besuches durch die Lehrenden erfolgt ist.

Die Einholung dieser Bestätigung ist keinesfalls zu unterlassen, weil die sämtlichen Bescheinigungen im Meldungsbogen durch die Bestätigung des Rektorates erst ihre amtliche Gültigkeit erlangen; sie ist auch für die Wiederinskription erforderlich.

Für die Ausfertigung eines Doppelstücks des Meldungsbogens ist eine Gebühr von zehn Kronen zu entrichten; dieser Geldbetrag wird zur Unterstützung fleißiger und hilfsbedürftiger Techniker verwendet.

## Deutsche Technische Hochschule in Brünn.

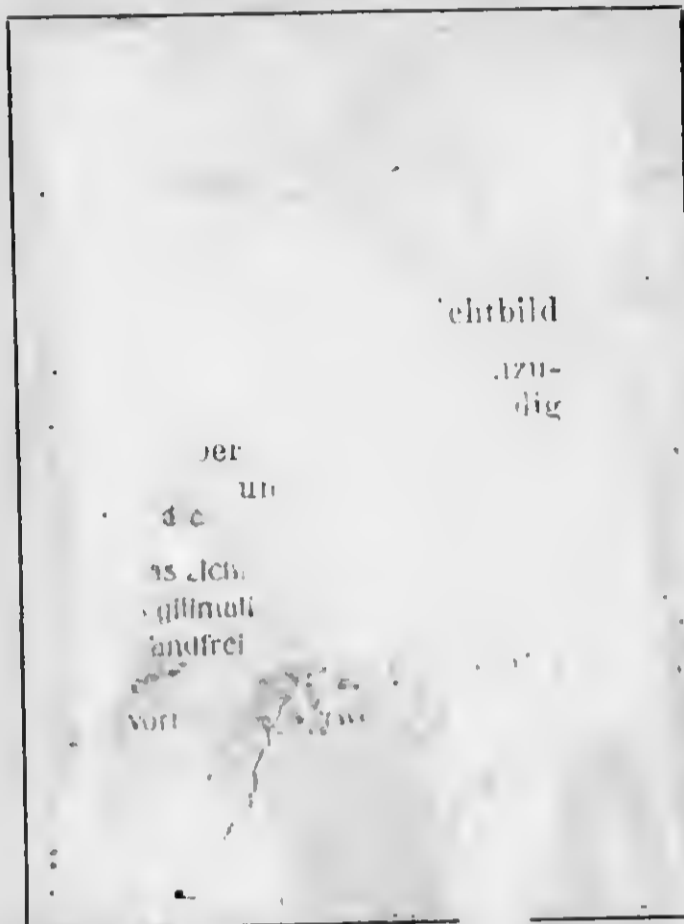

## Duplikat-Meldungsbogen.

Herr Troller Robert

gebürtig aus Brünn

in Mähren

zuständig nach Brünn

in Mähren

ist an der Deutschen Technischen Hochschule in Brünn als außerordentlicher Hörer der Abteilung für Bochbau u. Architektur eingeschrieben worden.

Tag der Immatrikulation 14. Oktober 1929 <sup>ninshundertzwanzig</sup> <sub>tausend-</sub>

Zahl des Matrikelscheines 26

Ing. J. Sawronk m.p.  
dz. Rektor.

Dr. P. Tranquillini m.p.  
dz. Dekan.

Belehrung über die Ausfüllung siehe letzte Seite

Studienjahr 1920/1921

Name des Lehrenden	Gegenstand der Vorlesungen oder Übungen	Wöchentliche Stundenzahl			
		W.-S.		S.-S.	
		V.	Ü.	V.	Ü.
2: Dell	Arch. Zeichen I		6		6
2: Dell	Arch. Zeichen II		9		4
2: Grach	Hochbau I Kurs	4		4 1/2	
Sanstke	Zeichnungslehre II		4		5
Hanschke	Arch. im landsch. Zeichen in Aquas.		4		4
1: Grach	Hochbau II a)	1 1/2			
	Hochbau II b)	2			
	Hochbaukonstruktionsübungen I		9 1/2		
	Hochbaukonstruktionsübungen II				10 1/2
1: Hermann	Hochbau III Kurs	2			
	Hochbaukonstruktionsüb. III				3
1: Löschner	Bl. d. med. Geodäsie	2			3
	Baukunst u. Altstädte	3			3
Aut. Paier	Arch. Kompositionen I		8		10
	Ornamentzeichnen I		6		6
Korschan	Modellieren I		4		4
2: Kaplan	Allg. Maschinenkunde I	4			
Fanta	Libellatbaukunde	3			2
1: Langwiller	Allg. Baukunst in Bauk. u. Bildk.	2			2
	Ornamentzeichnen II		6		6
2: Fux	Nationalökonomie I u. II	3			3
1: Hermann	ingyht. d. Brückenbau		5		2
2: Koschik	ingyht. d. Strohbaus				2
Papinger	ingyht. d. Eisenbahnbau	2			

Zahlungsbestätigungen der Rektoratskanzlei

	im Wintersemester	im Sommersemester
Von den Unterrichtsgebühren mit ... % befreit	mit ... % befreit	mit ... % befreit
Hat das Studiengeld mit 30 K gezahlt	mit 30 K gezahlt	mit 30 K gezahlt
Hat die Laboratoriumsgebühr mit ... K gezahlt	mit ... K gezahlt	mit ... K gezahlt

Name des Hörers: Froller Arbeit

Bestätigung der persönlichen Meldung durch den Lehrenden	Bestätigung des Besuches durch den Lehrenden	Anmerkungen
Dell 11/21	Dell 14/10 21	
Dell 11/21	Dell 14/10 21	
J. W. Grach	J. W. Grach	
S. Sanstke	S. Sanstke	
S. Sanstke	S. Sanstke	
J. W. Grach	J. W. Grach	
	H. F. Fanta	
M. Hermann	M. Hermann	
M. Hermann	M. Hermann	
K. Löschner	K. Löschner	
J. Paier	J. Paier	
J. Paier	J. Paier	
J. Paier	J. Paier	
K. Korschan	K. Korschan	
J. V. Kaplan	J. V. Kaplan	
A. Fanta	A. Fanta	
F. Langwiller	F. Langwiller	
F. Langwiller	F. Langwiller	
F. Fux	F. Fux	
M. Hermann	M. Hermann	
K. Koschik	K. Koschik	
P. Papinger	P. Papinger	

Anmerkungen: Persönliche Meldung...  
 ... in diesem Jahr...  
 ... am 12. Juni 1923...

Akademisches Verhalten



... gemäß...  
 26/10/21  
 dz. Rektor.



## Belehrung über die Ausfüllung des Meldungsbogens.

Die Namen, Geburtsort und Land, Zuständigkeit, Fachabteilung, Namen der Lehrenden und Gegenstand der Vorlesungen oder Übungen betreffenden Angaben haben die Studierenden eigenhändig einzusetzen. Die Benennung der Vorlesungen und Übungen — bei deren Anführung nach Möglichkeit die Reihenfolge der Studienpläne beibehalten werden soll — muß wörtlich mit denen des Programmes übereinstimmen, wobei jedoch bei den mit Konstruktionsübungen (unter eigener Nummer) verbundenen Gegenständen Vorlesung und Übung in getrennte aber unmittelbar aufeinander folgende Zeilen zu setzen und die Bezeichnungen I., II. oder III. Kurs mit Buchstaben (also: erster, zweiter oder dritter Kurs) zu schreiben sind. Sonst sind Vorlesungen und Übungen gemeinsam einzutragen. Die Einschreibung bloß in die Vorlesung oder bloß in die Übung ist nur mit Zustimmung des betreffenden Lehrenden zulässig.

**Zusätze, Streichungen, Änderungen im Meldungsbuch sind nur mit Zustimmung des Dekans zulässig und von diesem durch sein Handzeichen zu beglaubigen. Radieren und Überkleben von Eintragungen ist nicht statthaft.**

Die persönliche Meldung bei den einzelnen Lehrenden hat unter Ablieferung des Meldescheines sogleich bei Beginn der betreffenden Vorlesungen oder bei später Eintretenden unmittelbar nach dem Eintritt zu geschehen; sie wird durch Unterschrift (eigenhändig, oder mit Stampiglie) oder durch das Handzeichen des Lehrenden bestätigt.

Das Aufgeben des Besuches einzelner Vorlesungen, sowie der Abgang von der Hochschule während des Studienjahres ist bei den betreffenden Lehrenden, bei dem Dekane und in der Rektoratskanzlei zu melden.

Die Bestätigung des Besuches durch die Unterschrift (nur eigenhändig und mit Tinte) geschieht erst dann, wenn die Entrichtung des Unterrichtsgeldes und der Laboratoriums-Taxen oder die Befreiung von diesen Gebühren nachgewiesen ist.

Die Bestätigung des akademischen Verhaltens ist am Schlusse des Studienjahres unter Beibringung einer 60-Heller-Stempelmarke durch die Rektoratskanzlei einzuholen, sobald die Bestätigung des Besuches durch die Lehrenden erfolgt ist.

Die Einholung dieser Bestätigung ist keinesfalls zu unterlassen, weil die sämtlichen Bescheinigungen im Meldungsbogen durch die Bestätigung des Rektorates erst ihre amtliche Gültigkeit erlangen; sie ist auch für die Wiederinskription erforderlich.

Für die Ausfertigung eines Doppelstücks des Meldungsbogens ist eine Gebühr von zehn Kronen zu entrichten; dieser Geldbetrag wird zur Unterstützung fleißiger und hilfsbedürftiger Techniker verwendet.

## Deutsche Technische Hochschule in Brünn.



## Meldungsbogen.

Herr *Troller Norbert*

gebürtig aus *Brünn*

in *Böhmen*

zuständig nach *Brünn*

in *Böhmen*

ist an der Deutschen Technischen Hochschule in Brünn,

als **außerordentlicher Hörer** der Abteilung für *Hochbau-*

*in Hochtechnik* eingeschrieben worden.

Tag der Immatrikulation *14. Oktober 1920*

Zahl des Matrikelscheines *26.*

*J. Berman m.p.*  
dz. Rektor.

*J. Tranquillini m.p.*  
dz. Dekan.

Belehrung über die Ausfüllung siehe letzte Seite

Studienjahr 1921/1922

Name des Lehrenden	Gegenstand der Vorlesungen oder Übungen	Wöchentliche Stundenzahl			
		W.-S.		S.-S.	
		V.	Ü.	V.	Ü.
1. Harrnisch	Architekturkonstruktionen III.	.	.	.	3
1. Sprach	Sprache II c	1	.	3	2
1. Tranquillini	Archit. Kompositionen II	.	9	.	12
Bauer	Archit. Kompositionen II	.	23	.	.
Fanta	Stabilitätslehre	3	.	2	.
Fanta	Übungen zu Stabilitätslehre	.	10	.	7
Tranquillini	Grundrissentwürfen II	.	6	.	6
Bauer	Arch. d. Ren. in Neapel	3	.	.	.
1. Tranquillini	Elemente d. Archäologie	2	4	2	4
1. Löschner	Elem. d. mod. Gesetze	2	.	.	3
1. Sprach	Statik	3/2	.	.	.
1. Sprach	Baugesetzlehre	1	.	.	.

Zahlungsbestätigungen der Rektoratskanzlei

	im Wintersemester	im Sommersemester
Von den Unterrichtsgeldern mit % befreit	mit % befreit	mit % befreit
Hat das Studiengeld mit K gezahlt	mit 100 K gezahlt	mit 150 K gezahlt
Hat die Laboratoriumsgebühr mit K gezahlt	mit K gezahlt	mit K gezahlt

Name des Hörers:

Troller Robert

Bestätigung der persönlichen Meldung durch den Lehrenden	Bestätigung des Besuches durch den Lehrenden	Anmerkungen
1. Harrnisch m.p.	1. Harrnisch m.p.	<p>Freigegeben in einem g. Amtsbüro am 1. Dezember 1922                  eingeleitet durch den Rektor am 6. Dezember 1922                  Original in dem g. Amtsbüro                  Original in dem g. Amtsbüro</p> 
1. Sprach m.p.	1. Sprach m.p.	
1. Tranquillini m.p.	1. Tranquillini m.p.	
Bauer m.p.	Bauer m.p.	
Fanta m.p.	Fanta m.p.	
Fanta m.p.	Fanta m.p.	
1. Tranquillini m.p.	1. Tranquillini m.p.	
Bauer m.p.	Bauer m.p.	
1. Tranquillini m.p.	1. Tranquillini m.p.	
1. Löschner m.p.	1. Löschner m.p.	
1. Sprach m.p.	1. Sprach m.p.	
1. Sprach m.p.	1. Sprach m.p.	

Akademisches Verhalten

L. F.  
 vollkommen gemäß.  
 Datum am 1. Dezember 1922  
 Bauer m.p.  
 dz. Rektor.

8.

Deutsche Technische Hochschule in Brünn.

Herr Norbert Toller

gebürtig aus Brünn

in Mähr

ist an der Deutschen Technischen Hochschule in Brünn

als **außerordentlicher** Hörer der Abt. X

Lechb. in Arch. eingeschrieben worden.



Tag der Immatrikulierung 14/X 1920

Zahl des Matrikelscheines 26

M. W. S. H.

dz. Rektor.

J. H. K.

dz. Dekan.

# Sommersemester Studienjahr

Verzeichnis der Vorlesungen (Übungen) und Name des Dozenten	Wöchentliche Stundenzahl		Bestätigung der Aufnahme und des gezahlten Unterrichtsgeldes durch die Rektoratskanzlei	
	W.-S. V. Ü.	S.-S. V. Ü.	Winter 1923/24	Sommer 23/24
Fanta Komp. Üb. z. Utilitätsbau	10	7	2324	2324
Flourrauek. Zweyklop. d. Guckenhau	2	2	<del>500</del>	K 55
Nachinschriften von J. P. 23/24			3/4/1924	3/4/1924
Tranquilini Rech. Kompos. b. T. K.		12	9	9
Tranquilini Gnam. Lethu. II. K.		6		
Fanta Kompos. b. f. Utilitätsb.		7		

Für das zweite Semester  
19 23/24  
das Unterrichtsgeld im  
Betrag von K 125  
die Laboratoriumsgeb. im  
Betrag von \_\_\_\_\_  
gezahlt am 13/5/1924

Bibliotheksverpflichtung.



Akademisches Verhalten:

1923/1924

Bestätigung der persönlichen Meldung durch den Dozenten	Bestätigung des Besuches durch den Dozenten	Anmerkung
<i>H. Darty</i>	<i>H. Darty</i>	
<i>D. Kauranz</i>	<i>D. Kauranz</i>	
<hr/>	<hr/>	
<i>Für das Sommersemester D. Franquillier</i>	<i>D. Franquillier</i>	
<i>Für das Sommersemester D. Franquillier</i>	<i>D. Franquillier</i>	
<i>H. Darty</i>	<i>H. Darty</i>	
<hr/>	<hr/>	



kommen gemäß

257 11. 19 24

*[Signature]*  
dz. Rektor.

## Zur Nachricht.

Die auf Name, Geburtsort und Land, Fachabteilung, Gegenstand der Vorlesungen und Name des Dozenten bezugnehmenden Daten haben die Studierenden eigenhändig einzusetzen. Die Benennung der Vorlesungen und Übungen — bei deren Anführung nach Möglichkeit die Reihenfolge der Studienpläne beibehalten werden soll — muß wörtlich mit jenen des Programmes übereinstimmen, wobei jedoch bei den mit Konstruktionsübungen (unter eigener Nummer) verbundenen Gegenständen Vorlesung und Übung in getrennte aber unmittelbar aufeinander folgende Zeilen zu setzen und die Bezeichnungen I., II. oder III. Kurs mit Buchstaben (also: erster, zweiter oder dritter Kurs) zu schreiben sind. Bei eben diesen Gegenständen ist die Einschreibung bloß in die Vorlesung oder bloß in die Übung nur mit Zustimmung des betreffenden Dozenten zulässig. Sonst sind Vorlesungen und Übungen gemeinsam einzutragen.

Die persönliche Meldung bei den einzelnen Dozenten hat sogleich bei Beginn der betreffenden Vorlesungen oder bei später Eintretenden unmittelbar nach erfolgter Aufnahme zu geschehen.

Das Aufgeben des Besuches einzelner Vorlesungen, sowie der Abgang von der Hochschule während des Studienjahres ist bei den betreffenden Dozenten, bei dem Dekane und in der Rektoratskanzlei zu melden.

Die Bestätigung des Besuches durch die Unterschrift der Lehrenden (Rubrik 5) geschieht erst dann; wenn die Entrichtung des Unterrichtsgeldes und eventuell der Laboratoriums-Taxen oder die Befreiung von diesen Gebühren (Rubrik 3) nachgewiesen ist.

Die Bestätigung des akademischen Verhaltens ist am Schlusse des Studienjahres unter gleichzeitiger Beibringung einer 50 Heller-Stempelmarke durch die Rektoratskanzlei einzuholen, sobald die Bestätigung des Besuches durch die Dozenten erfolgt ist.

Die Einholung dieser Bestätigung ist keinesfalls zu unterlassen, weil die sämtlichen Bescheinigungen in dem vorliegenden Meldungsbuche durch die Bestätigung des Rektorates erst ihre amtliche Gültigkeit erlangen.

Für die Anfertigung eines Duplikat-Meldungsbuches ist eine Taxe von vier Kronen zu entrichten, welcher Geldbetrag zur Unterstützung fleißiger und hilfsbedürftiger Techniker verwendet wird.

Deutsche Technische Hochschule in Brünn.

7

Herr *Karol Troler*

gebürtig aus *Brünn*

in *Mähren*

ist an der Deutschen Technischen Hochschule in Brünn

als **außerordentlicher** Hörer der *Abteilung*

*f. Hochbau u. Architektur* eingeschrieben worden.

Tag der Immatrikulierung

*14/10 1920*

Zahl des Matrikelscheines

*26*

*Gaier*  
dz. Rektor.

*J. J. Strauch*  
dz. Dekan.

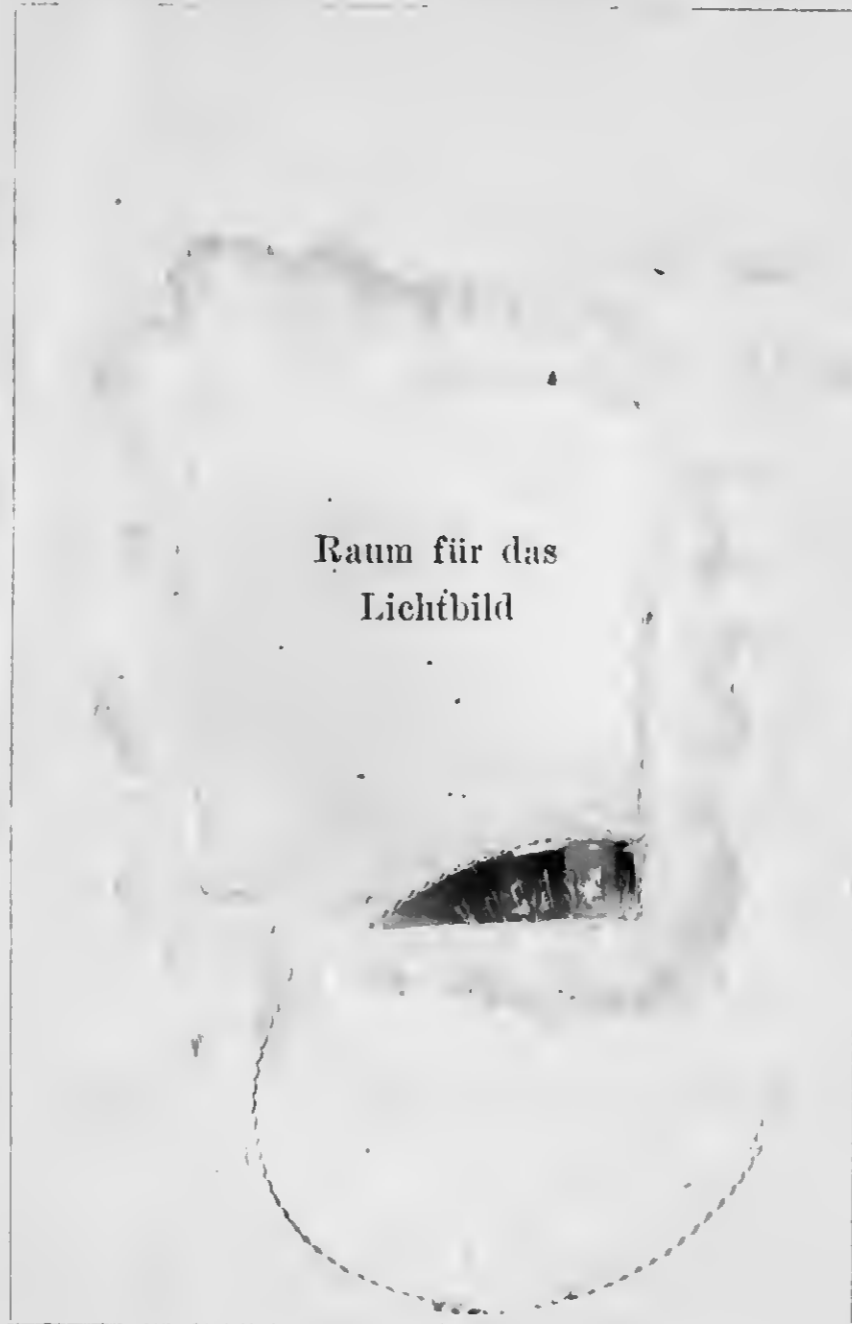

Verzeichnis der Vorlesungen (Übungen) und Name des Dozenten		Wöchentliche Stundenzahl		Bestätigung der Aufnahme und des gezahlten Unterrichtsgeldes durch die Rektoratskanzlei
		W.-S. V. Ü.	S.-S. V. Ü.	
	Tranquilini			
162	Arch. Kompositionsüb. I. Kurs	9	12	<div style="border: 1px solid black; padding: 5px; width: fit-content;"> <p>Für das erste Semester 19 Jan 23 das Unterrichts- Beitrag von 185 K die Laboratoriums- Beitrag von ~ gesamt am 18/10 1923</p> </div>
	Tranquilini			
168	Ornamentenzeichnen II. Kurs	6	6	
	Fanta			
164	Komposit. üb. zur Utilitätslehre	10	7	
	Lesch			
164	Situat. zeichnen	3		
	Brach			
	Hochbaukonstr. I. C. erster Kurs	9 1/2		
	Brach			
S/M	Hochbaukonstr. II. C. 2ter Kurs		10 1/2	Schwanda

Akademisches Verhalten:



1922/1923

Bestätigung der persönlichen Meldung durch den Dozenten	Bestätigung des Besueles durch den Dozenten	Anmerkung
Strauquillig	Strauquillig	
Strauquillig	Strauquillig	
H. D. Sty	nicht bestätigt	
<del>K. Schick</del>	Schick	
W. Thack	Thack	
W. Thack	Thack	
/		<p>Gestrichen wegen Nichtzahlung des Unterrichtsgeldes im Sommer Sem. 19. 22/23 laut Rektorats-Zahl. 2584 ex 19 22.</p> 



kommen gemäss f. d. T. Sem.

No. 7. / III. 19. 24.

*W. Thack*  
dz. Rektor.

## Zur Nachricht.

Die auf Name, Geburtsort und Land, Fachabteilung, Gegenstand der Vorlesungen und Name des Dozenten bezugnehmenden Daten haben die Studierenden eigenhändig einzusetzen. Die Benennung der Vorlesungen und Übungen — bei deren Anführung nach Möglichkeit die Reihenfolge der Studienpläne beibehalten werden soll — muß wörtlich mit jenen des Programmes übereinstimmen, wobei jedoch bei den mit Konstruktionsübungen (unter eigener Nummer) verbundenen Gegenständen Vorlesung und Übung in getrennte aber unmittelbar aufeinander folgende Zeilen zu setzen und die Bezeichnungen I., II. oder III. Kurs mit Buchstaben (also: erster, zweiter oder dritter Kurs) zu schreiben sind. Neben diesen Gegenständen ist die Einschreibung bloß in die Vorlesung oder bloß in die Übung nur mit Zustimmung des betreffenden Dozenten zulässig. Sonst sind Vorlesungen und Übungen gemeinsam einzutragen.

Die persönliche Meldung bei den einzelnen Dozenten hat sogleich bei Beginn der betreffenden Vorlesungen oder bei später Eintretenden unmittelbar nach erfolgter Aufnahme zu geschehen.

Das Aufgeben des Besuches einzelner Vorlesungen, sowie der Abgang von der Hochschule während des Studienjahres ist bei den betreffenden Dozenten, bei dem Dekane und in der Rektoratskanzlei zu melden.

Die Bestätigung des Besuches durch die Unterschrift der Lehrenden (Rubrik 5) geschieht erst dann, wenn die Entrichtung des Unterrichtsgeldes und eventuell der Laboratoriums-Taxen oder die Befreiung von diesen Gebühren (Rubrik 3) nachgewiesen ist.

Die Bestätigung des akademischen Verhaltens ist am Schlusse des Studienjahres unter gleichzeitiger Beibringung einer 50 Heller-Sterkelpmarke durch die Rektoratskanzlei einzuholen, sobald die Bestätigung des Besuches durch die Dozenten erfolgt ist.

Die Einholung dieser Bestätigung ist keinesfalls zu unterlassen, weil die sämtlichen Bescheinigungen in dem vorliegenden Meldungsbuche durch die Bestätigung des Rektorates erst ihre amtliche Gültigkeit erlangen.

Für die Ausfertigung eines Duplikat-Meldungsbuches ist eine Taxe von vier Kronen zu entrichten, welcher Geldbetrag zur Unterstützung fleißiger und hilfsbedürftiger Techniker verwendet wird.

Post Office Department  
OFFICIAL BUSINESS

PENALTY FOR PRIVATE USE TO AVOID PAYMENT OF POSTAGE, \$300

ALBANY  
MAR 17,  
1 30 PM  
1952

(GPO)

POSTMARK OF DELIVERING

GIVE  
RED CROSS  
OFFICE

Return to

Robert L. Froller  
230 East 73 St

(NAME OF SENDER)

Street and Number,  
or Post Office Box,

REGISTERED ARTICLE

No. 400997

NEW YORK, 21

INSURED PARCEL

NEW YORK.

No. ....

Form 3811  
Rev. 1-4-40

## RETURN RECEIPT

*Received from the Postmaster the Registered or Insured Article, the original number of which appears on the face of this Card.*

1 Prof. J. D.  
(Signature or name of addressee)

2 J. H. Turner  
(Signature of addressee's agent—Agent should enter addressee's name on line ONE above)

Date of delivery \_\_\_\_\_, 19\_\_\_\_

SOUTĚŽE, PROVEDENÉ PRÁCE, ODBORNÉ ČLÁNKY:

ROK NÁVRHU	ROK PROVE- DENÍ	CENA V SOU- TĚŽI	REPRODU- KOVÁNO V ČASOPISE	ČLÁNEK	KULTURNÍ STAVBY	SOCIÁLNÍ, ZDRAVOTNÍ	TĚLCVÝCHOVNÉ A REKREAČNÍ	URBANISMUS A KRAJ. PLÁNOVÁNÍ	PAMÁTKY	KONSTRUKCE, MATERIÁL
1924 - 1941	1924 - 1941					Obytné domy, rodinné domky, ml. atd. asi 12 00 přibližných bytů, obchody, obchodní domy, portaloce, kavárny, restaurace, kina a továrny.				
1926						Sanatorium a sádkář - návrh.				
1928					Návrh Krematoria v Olomouci - soutěž.					
1930					Návrh obecní školy v Rýmařově - soutěž.					
1931									Návrh adaptace 2 paláců - impériálního pro banku v Brně -	
1933						Návrh obecního bankovního paláce v Brně.				
1936						Návrhy obecního domu pro sociální ústav v Brně.				

Den, rok a místo narození: 12. ledna 1896 v Brně

Jméno: Norbert Troller

Bydliště: Praha II.,  
Smetův 25.

telef.:  
29800

Člen uměleckých spolků: SSA

Poslední školení:  
Akademie výt. umění  
ve Vídni

v roce:  
1926-1928

Výstavy: Soudobá kultura v Brně  
v r. 1928.  
Vlastní výstava v Uměl. domě v Brně v r. 1932

Jak jste vy a vaše rodina zajištěni pro stáří:

Osoby, které svou výdělečnou činností podporujete:

V jakém oboru chcete pracovat: Architekt projektant

Zájem o úřední činnost a kde:

Zájem o práci v pohraničních územích: Projekty veřej. a soukr. staveb

Poznámky:

# AMERICAN INSTITUTE OF DECORATORS

41 EAST 57th STREET



NEW YORK 22, N. Y.

## STATEMENT OF AIMS

The American Institute of Decorators was organized to promote the interests of Interior Decoration for the benefit of all those engaged in its practice; for the consideration of its problems; for the advancement of its purposes: professional, commercial, educational and economic, to the end of securing improved methods in the operation of business and more desirable results of effort in behalf of the public. The qualifications for membership in the Institute are education, experience, moral and financial integrity.

## EXCERPTS FROM BY-LAWS

### Article I. Section 1. TITLE.

The name of the corporation is AMERICAN INSTITUTE OF DECORATORS, also referred to herein as the "Institute."

### Section 3. OBJECT.

The Institute is organized to promote educational programs planned to advance the art of interior design and decoration, and to uphold in practice a code of ethics of mutual benefit in professional and trades relations.

### Article XI. Section 1. DUES.

The Members of the Institute shall pay annual dues as follows:

Active Members including Independent Members who are engaged in business by themselves, or who are heads or partners of firms, or who are employees of corporations, or who are employees of decorators who are not Members of the Institute, or who are employees of partnerships none of the members of which are Members of the Institute.....	\$50.00
Active Members who are employees of decorators who are Members of the Institute, or employees of partnerships one or more of the members of which are Members of the Institute.....	\$35.00
Non-Resident Members .....	\$35.00

The amount of the annual dues may be changed at any stated meeting of the Board of Governors.

### Section 2. PAYMENT OF DUES.

The dues shall be paid annually, in advance, between January 1st and March 31st, in each year, to the American Institute of Decorators at its National Headquarters.

### Article II. Section 1. A. APPLICATION FOR MEMBERSHIP.

All persons of good moral character and otherwise qualified under the By-Laws, Code of Business Practices of the Institute shall be eligible to membership in the Institute. No person shall be elected to membership except upon written application, signed in duplicate by the applicant, specifying residence, occupation, with proof of qualifications, including ability and reputation as a competent decorator, financial integrity, and such other facts as may be called for by the Committee on Membership. The application must be signed by and be accompanied by letters of recommendation from at least two Active Members of the Institute in good standing, to whom the applicant is personally known, and be accompanied by a remittance of the dues for the first year, the acceptance of which does not obligate the Institute to elect the candidate to membership. This amount will be refunded if the applicant fails to be elected to membership. Two photographs of the work of the applicant shall accompany the application, or a letter from the Committee on Membership of the Chapter which approved the application, satisfactory to the National Committee on Admissions, describing the work of the applicant.

**Section 1. B.** The application shall be made to the President or Secretary of the Chapter, who shall submit it to the Committee on Membership of the Chapter. Upon investigation and report by said Committee, the application shall be acted upon by the Committee on Admissions and the Board of Governors of the Chapter. Upon notice to the Secretary of the Institute of approval by the Board of Governors of the Chapter, the name of the applicant shall be submitted to the National Committee on Membership of the Division in which the Chapter is located and, if approved by the National Committee on Membership, the name of the applicant shall be mailed to the Members, and shall not be acted upon for thirty (30) days after the date of mailing. The application shall then be submitted to the National Committee on Admissions, and if approved by the National Committee on Admissions, it shall be acted upon by the National Board of Governors, if the Board is in session, otherwise by the Executive Committee of the Board. If the application is approved and the applicant elected by the National Board of Governors, or the Executive Committee, the applicant shall subscribe to the By-Laws, Code of Business Practices of the Institute, and will then be a Member of the Institute and of his Chapter, and the duplicate application shall be returned for the Chapter records.

**Section 1. C.** An applicant failing of election shall not again be proposed for membership until all objections have been removed and twelve months have elapsed.

**Section 2. B. ACTIVE MEMBERS. TRAINING AND EXPERIENCE.** Active Members shall be those who have completed a course of secondary school level and have had a minimum of two years of academic work of college level and three years of technical training in a chartered school of design, and who have had not less than three years of practical experience in a recognized establishment of interior design and decoration, such practical experience to include the complete execution of contracts in accordance with the Institute's rules and regulations; or

Who have completed a four-year course of college level in which academic and technical training in design are combined, and in which the technical training in design constitutes at least one half the total of hours of instruction for the entire course, and who have had not less than three years of practical experience in a recognized establishment of interior design and decoration, such practical experience to include the complete execution of contracts in accordance with the Institute's rules and regulations.

**Section 2. C. ACTIVE MEMBERS. OTHER QUALIFICATIONS.** Deviation from these rules on admission of Active Members may be allowed by the National Board of Governors, as follows: A candidate with an established reputation as a competent and successful decorator, who has completed a course of secondary school level, but has not the required minimum of academic and technical training as stated in Section 2. B. may be admitted to membership upon recommendation of at least five Active Members in good standing and after investigation by the National Committee on Membership and on recommendation of the National Committee on Admissions, provided the candidate has had at least ten years of practical experience.

**Section 2. D. ACTIVE MEMBERS. PLACE OF BUSINESS.** An Active Member, unless he be a partner of a firm or officer of a corporation engaged in the business of interior decorating, or in the employ of such a firm or corporation as a decorator, shall have a place of business consisting of at least one room used for business purposes exclusively, with proper investment in stock or equipment, where a plate or sign shall be prominently displayed indicating the Member's occupation as a decorator, unless in the opinion of the Board the Member gives evidence of other compensating circumstances.

**Section 2. E. APPLICANTS EMPLOYED AS DECORATORS.** Applicants having the qualifications stated under Subdivisions B, C or D of this Section, who are employed as decorators in the decorating department of a corporation or partnership carrying on a general business including the business of interior decorating may be admitted to membership, at the discretion of the National Board of Governors, provided the employer signs an agreement to

observe the Code of Business Practices of the Institute. The agreement shall be signed in triplicate, in the name of the corporation or partnership, by an executive officer of the corporation or a partner of the firm which employs the Member, and one copy shall be filed with the Secretary of the Institute, one copy with the Secretary of the Chapter of which the applicant becomes a Member, and one copy retained by the employer.

**Section 2. I. INDEPENDENT MEMBERS.** Properly qualified decorators who reside in localities where no Chapters of the Institute exist may become Independent Members of the Institute upon application and election as provided in Article II, Section 1 A and Section 1 B of the By-Laws, except that the application shall be made to the Secretary of the Institute, and no action by the Committee on Membership or the Committee on Admissions or the Board of Governors of a Chapter shall be necessary. Independent Members are Active Members of the Institute but not Members of any Chapter.

**Section 2. J. FOREIGN DECORATORS.** Foreign decorators operating in this country in their own business for the first time, and intending to remain permanently, may be admitted to Active membership, at the discretion of the National Board of Governors, provided they have had a minimum of one year of practice in this country in addition to at least five years in their own country before making application, and meet all other requirements for Active membership as set forth in the By-Laws.

**Section 2. R. NON-RESIDENT MEMBERS.** Properly qualified decorators who reside in foreign countries may be admitted to membership upon application to and election by the National Board of Governors. They shall subscribe to the By-Laws, Code of Business Practices of the Institute.

**Article XIII. Section 1** provides that the Code of Business Practices of the Institute and all the Chapters thereof shall form a part of these By-Laws.

**Section 2. SIGN AND STATEMENT RESPECTING MEMBERSHIP.**

**A.** If a person or an executive officer of a corporation, or a partner of a firm, carrying on the business of interior decorating is a Member of the Institute, he may display an "A.I.D." sign, or use the name "American Institute of Decorators," or the initials "A.I.D.", on his door or window, or as part of a sign at his place of business, and print on his business stationery the statement "Member of the American Institute of Decorators" or the initials "A.I.D.".

**B.** Membership by an employee of a corporation or firm does not entitle the corporation or firm to use the "A.I.D." sign, or the name "American Institute of Decorators", or the initials "A.I.D.", although the corporation or firm has signed an Agreement to observe the Code of Business Practices of the Institute.

**C.** A corporation or firm, an employee of which is a Member of the Institute, may use the "A.I.D." sign, or the name "American Institute of Decorators", or the initials "A.I.D.", provided the "A.I.D." sign, or the name "American Institute of Decorators", or the initials "A.I.D.", is used only in connection with the name of the Member, and provided the corporation or firm has signed an agreement to observe the Code of Business Practices of the Institute.

**Section 3. USE OF NAME.**

Only Members of the Institute are entitled to the privileges and rights in the Institute, and employers of Members, if not themselves Members of the Institute, have no right to use the name of the Institute in any manner except as provided in Section 2 of this Article.

**Section 4. USE OF SEAL.**

The corporate seal of the Institute shall be used only by the American Institute of Decorators and its Chapters. No Members of the Institute shall have the right to use the corporate seal.



## **CODE OF BUSINESS PRACTICES**

A decorator is urged to arrive at a clear understanding with the client before proceeding with work. As a guide to the decorator and to the client, the following recommendations are made.

- (a) Before plans or schemes are submitted, a client should be informed in writing of the charges, if any, for the initial services.
- (b) Definite specifications should be submitted for all work.
- (c) Proper supervision of work should be given to completion of contract.
- (d) Confirmation in writing of all changes in the original contract, oral or written, should be made by both the client and the decorator.
- (e) Changes in original contracts, after the latter have been approved and signed, should be paid for by the client when extra labor, service or material is involved.
- (f) When a Decorator has made a contract with or been employed by a client, no other Decorator should knowingly interfere with the performance of the contract or the rendering of services by the Decorator employed.

### **Recommendations Respecting Methods of Work**

- (a) Retail prices should be charged on all merchandise used in private work.
- (b) Dividing of discounts or commissions with the client is considered unethical.
- (c) Cost plus basis or a fixed fee may be charged for public or contract work.
- (d) Fixed fee may be charged for consultation work.
- (e) Contract arrangements: A customary system of payments may be established with the client. The following system is recommended: One-third of the gross amount of the proposed budget upon acceptance of the estimate, additional amounts from time to time as the work progresses and when called for by the decorator, the balance on completion of the work.
- (f) Charge for supervision: A charge should be made for supervision of work done by other than the decorator's own workmen.
- (g) If charges for services only be made, the rate on time basis and method of payment should be stipulated in advance.

### **Arbitration**

The Institute will, upon application in writing, consider the appointment of a Board of Arbitration to settle controversies between its members or between members and clients and the trade.

C u r r i c u l u m v i t a e .

Name: Norbert T r o l l e r  
Adresse: Zeile 53,  
B r ü n n - Brno  
Protectorate of Moravia  
Birthplace: B r ü n n  
Born on: the 12th of January 1896  
registred: in Brünn  
married: the 28. December 1933  
divorced: march 1939  
WIFE: THEA née Goldmann  
born on the 12. January 1911  
in Berlin, Germany  
without children.

S c h o o l i n g , S t u d i e s

5 years elementary school  
4 " secondary school  
4 " higher trade school textil industry section finished in  
1915 with matriculation  
1915 to 1918 officer in Res. in the austrian army in the great war,  
wounded, several times decorated  
1918 - 19 in prisonement of war in Italy, during this time studies  
arts.  
1919 - 1924 after return to Brno, ČSR  
obtained scholarship in Architecture and building construction  
from the german technical High School of Brno. Finished 1924.  
During this period worked in architects and building contractors  
offices.  
1924 - 25 Started practice with orders for flats, shops, stores and

Garden and park lay-outs 6

I have designed many posters and art publicity. Moreover especially industrial designs e.g.

1.) Textiles: carpets, patterns for curtains and upholstery fabrics etc.

2.) Wood: innumerable furniture

3.) Glass & Ceramics: various types of vessels plates, dishes etc. in many styles.

4.) Metal: silver, brass, copper, iron, bronze et vessels, plates, lamps electric light fittings, chimney pipes, grates, wrought ironwork and fittings for doors and windows.

Work in open competitions:

Crematorium in Olomouc 1928 *E*

Elementary school in Römerstadt 1930 *E*

Adaptation of an old house for a savings-Bank in Brünn 1931 *E*

Renovation of two old houses preserved as ancient *E*

monuments and design for a arcade with Caffee, *E*

shops and offices in Brno 1933 *E*

Sanatorium in the mountains 1935 *E*

Municipal Block of flats at low rental in Brno 1936 *E*

The Moravian Savings Bank in Brno 1937 *E*

Memorial for the President Masaryk in Brno 1938.  
*Memoriel pro T. Masaryka v Brně*

References:

Publications in the following architectural journals:

- "Moderne Bauformen", Stuttgart
- "Der Möbel- u. Bauschreiner", Stuttgart
- "Byt a umění" Prague
- "Zeit im Bild" "
- "Architekt" Brünn

Exhibitions:

Designs and Furniture in the Exhibition of Consemprary Culture 1928 in celebration of the 10th anniversary of the foundation of the ČSR.

1932 Exhibition of Draving, Photographie and many Interior arts in the "Künstlerhaus" in Brünn.

I have published several articles on housing, building and many other architectural subjects in architectural journals and newspapers.

I lectured 1935 - 37 in the Masaryk High school in Brünn in practical housing and on Interior Decoration and building construction.

I also often lectured 1930 - 37 on questions of building construction and interior Decoration and practical housekeeping in several cultural organisations.



# ZEUGNIS.

VON DER

## AKADEMIE DER BILDENDEN KÜNSTE IN WIEN

wird hiemit bestätigt, daß Herr Robert Troller  
aus Prinn in Mähren C. R. P. gebürtig, die von dem gefertigten  
Professor geleitete

### Spezialschule für Architektur

an dieser Akademie im ersten und zweiten Semester des Studienjahres 1925/26  
als Gast mit vollkommener Mittelpflichtigkeit besucht hat.

Sein Betragen war den akademischen Gesetzen vollkommen entsprechend.

WIEN, am 11. Oktober 1926.

Reinhard  
dz. Rektor.

C. Holzmeister  
Professor.

X

A m t s b e s t ä t i g u n g .

Von Seite des Sekretariates wird hiemit amtlich  
bestätigt, daß *Herr Norbert Troller*  
ordentlicher Schüler der Akademie der bildenden  
Künste und als solcher für das Studienjahr *1925/26*  
eingetragen ist.

Wien, am *1. Juli 1926*. Der Regierungsrat :

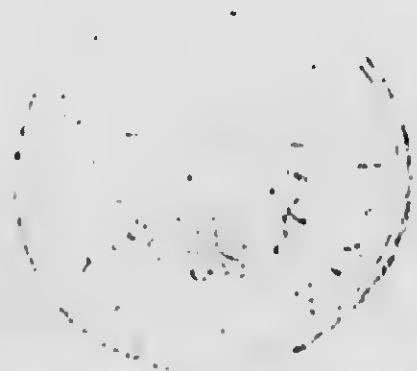

*P. J. J. J.*



(Fotokopie)

Diese Abschrift stimmt mit dem mir vorgelegtem einem viertel Bogen bestehenden und mit 0 Kronen gestempelten Originale wörtlich überein. Brunn, am vierten November des Jahres Eintausend neunhundert einundvierzig

Vidim. Geb. samt Stempel.....	6	-	K
Schreibgebühr.....			K
Übersetzung der Klausel.....	2	-	K
3% Umsatzsteuer.....		-	20 K
Zusammen.....	8	.	20 K



*Otokar Kriz*  
Notar Brno

(Fotokopie)

Tento opis souhlasí doslovně s předloženým mi prvopisem, napsaným na čert archu a opatřeným kollem za 0 korun V Brně dne čtvrtého listopadu roku tisícího devátistého čtyřicátého prvního

Ověř a kolek.....	6	-	K
psaní.....			K
překlad doložky.....	2	-	K
3% daň z obratu.....		-	20 K
Úhrnem.....	8	.	20 K

X

A m t s b e s t ä t i g u n g .

Von Seite des Sekretariates wird hiemit amtlich  
bestätigt, daß Herr *Norbert Troller*  
ordentlicher Schüler der Akademie der bildenden  
Künste und als solcher für das Studienjahr *1925/26*  
eingetragen ist.

Wien, am *1. Juli 1926*. Der Regierungsrat :



*R. Jomay*



**Bescheinigung. 267**

Von Seite des Gefertigten wird hiermit bescheinigt,  
daß Herr Trollen, Robert

Hörer der 1. Klasse Fachschule  
an der deutschen Technischen Hochschule in Brünn au:

Geschäftsführungstaxe . . . . . 10 K. . . . . h  
Staatsprüfungstaxe . . . . . 80 " . . . . . "

Zusammen . . . . . 90 K. . . . . h

entrichtet hat.

Brünn, am 5/1 1925.

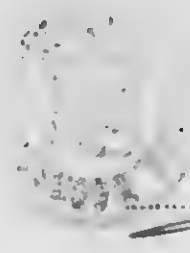
 [Signature]

An das

Dekanat der Abteilung für Hochbau und Architektur  
an der deutschen technischen Hochschule,

in Brünn.

Matrikel-Nr. 692

Es wird hiemit bestätigt, daß

Herr Norbert Troller

aus Brünn in Mähren



als ordentlicher Hörer der Maschinenbauabteilung

der hiesigen Deutschen Technischen Hochschule immatrikuliert wurde.

Brünn, am 1. November 1919

Dipl. Ing. Lafinger

dz. Rektor.

Spischny

dz. Abteilungsvorstand.

Brünn , am 16. Mai 1924 .

An die

P o l i z e i d i r e k t i o n ,

/ Sicherheitsdepartement /



Brünn .

Ich bitte um Ausstellung eines Wohlverhaltens-  
zeugnisses , welches ich als Beilage für ein Gesuch an  
das Ministerium für Schulwesen und Kultur benötige .

Ich bin am 12. Jänner 1896 in Brünn geboren und  
nach hier zuständig .

Hochachtungsvoll .

2 Beilagen

*Karlobert Triller*

*a.ö. Hörer der d. techn. Hochschule.*

**Policejní ředitelství v Brně.**

Bezpečnostní oddelení. — Radnice.

Podáno dne 16. V. 1924

Číslo: **29527**

příl. *10*

Předchozí spis.

*231.464 R*

T r o l l e r Norbert,

-----  
vysvědčení zachovalosti.  
-----



Ku vnitř uvedenému účelu se potvrzuje,  
že proti žadateli u zdejšího úřadu nic  
závadného zaznamenáno není.

V Brně dne 19. května 1924.



*[Handwritten signature]*

1. deutsche Staats - Realschule in Brünn.

Z. 1.

# REIFEZEUGNIS.

*Troley Norbert,*

geboren am 12. Jänner 1896 zu Brünn in Mähren



Evangelischer Religion, hat die Realschulstudien in der Schul-

jahre 1904/08 an der h. d. St. R. in Brünn begonnen, mit der L. O. R. in  
Prag an der Lehranstalt für Textilindustrie in Brünn, dann privat fortgesetzt,

beendet und sich der Reifeprüfung im Sinne der Ministerialverordnung vom  
29. Februar 1908, Z. 10.051 (M.-V.-Bl. Nr. 19), und des Ministerialerlasses vom  
6. Dezember 1921, Z. 36.073 (Mitteilungen ex 1922, Nr. 6), unterzogen.

Auf Grund dieser Prüfung wurde mit einstimmiger Heiligkeit

zum Besuche einer technischen Hochschule für

## reif

erklärt.

Brünn, am 17. September 1924

*J. R. Zingor,*  
Vorsitzender der Prüfungskommission.

*Lud. Koll,*  
Direktor.

*Wim. Fuchs,*  
Klassenvorstand.



DEUTSCHE

Staats-Lehranstalt für Textil-Industrie in Brünn.

Zahl: 397:  
Kat. Z. 12.

Brünn, am 15. Juni 1923.

Betreff:

AMTLICHE BESTÄTIGUNG.

Die unterzeichnete Direktion bestätigt hiemit, daß Herr

T R O L L E R NORBERT,

geboren am 12. Jänner 1896

zu B r ü n n in Mähren und auch dahin heimatsberechtigt, die  
4 Jahrgänge der höheren Fachschule an der obigen Staats-Lehran-  
stalt absolviert ~~hat~~ und sich am 19. März 1915 der

R E I F E P R Ü F U N G

mit dem Kalkül:

R e i f mit Stimmeneinhelligkeit

unterzogen hat.

Die Direktion der deutschen Staats-Lehranstalt für Textilindustrie:

Der Direktor:





Deutsches Reich

Deutsche Technische Hochschule in Brünn.

# EINZELZEUGNIS.

Herr **T R O L L E R** **N o r b e r t**

geb. zu **B r ü n n** in **Mähren Schlesien**

hat als **außer** ordentlicher Hörer der

## Abteilung für Hochbau und Architektur

an der Deutschen Technischen Hochschule in Brünn

im Winter- und Sommer-Semester des Studienjahres 19**20**/21

an den Übungen aus

**Modellieren** **erster** **Kurs**

teilgenommen und einen **g u t e n** Erfolg nachgewiesen.

Brünn, den **16. Juli** 19**21**.

*Wilhelm Prof. K. Koonham*  
Honorardezent.

Dieses Zeugnis wird vom Rektorate der Deutschen Technischen Hochschule in Brünn beglaubigt.

Brünn, den **22. April** 19**39**

Anzahl der Einheiten **4**



*Dr. Popfmeister*  
dz. Rektor.







Deutsches Reich

Deutsche Technische Hochschule in Brünn.

D u p l i k a t .

# EINZELZEUGNIS.

Herr T r o l l e r Norbert  
geb. zu B r ü n n in Mähren Schlesien



hat als ausser ordentlicher Hörer der

## Abteilung für Hochbau und Architektur

an der Deutschen Technischen Hochschule in Brünn

im Winter- und Sommer ..... -Semester des Studienjahres 1922/23  
an den Übungen aus

Elemente der niederen Geodäsie, Situationszeichen

teilgenommen und einen g u t e n ..... Erfolg nachgewiesen.

Brünn, den 25. Juni ..... 1923

Dr. H. Löschner, e. h.  
o. ö. Professor.

Dieses Zeugnis wird vom Rektorate der Deutschen Technischen Hochschule  
in Brünn beglaubigt.

Brünn, den 22. April ..... 1939.

Dr. Hofmeister  
dz. Rektor.

Anzahl der Einheiten.....





Deutsches Reich

Deutsche Technische Hochschule in Brünn.

D u p l i k a t .

# EINZELPRÜFUNGSZEUGNIS.

Herr T r o l l e r Norbert

geb. zu B r ü n n in Mähren Schlesien

hat als ausser ordentlicher Hörer der

## Abteilung für Hochbau und Architektur

an der Deutschen Technischen Hochschule in Brünn

im Winter-Sommer-Semester des Studienjahres 1922 / 23

an den Übungen im

### Ornamentenzeichnen zweiter Kurs (Innendekoration)

teilgenommen und einen g e n ü g e n d e n Erfolg nachgewiesen.

Brünn, den 30. Juni 1923

Dr. E. Tranquillini, e.h.  
o. Professor.

Dieses Zeugnis wird vom Rektorate der Deutschen Technischen Hochschule  
in Brünn beglaubigt.

Brünn, den 22. April 1939.

Anzahl der Einheiten.....



Dr. Hoffminder  
dz. Rektor.





Deutsches Reich

Deutsche Technische Hochschule in Brünn.

D u p l i k a t

# EINZELPRÜFUNGSZEUGNIS.

Herr T r o l l e r Norbert

geb. zu B r ü n n in Mähren Schlesien

hat als ausser ordentlicher Hörer der



## Abteilung für Hochbau und Architektur

an der Deutschen Technischen Hochschule in Brünn

im Winter-Sommer-Semester des Studienjahres 19 20 / 21

an den Übungen im

**Ornamentenzeichnen** erster **Kurs**  
(Innendekoration)

teilgenommen und einen g u t e n Erfolg nachgewiesen.

Brünn, den 14. Juni 19 24.

Arch. B a i e r , e . h .

o. Professor.

Dieses Zeugnis wird vom Rektorate der Deutschen Technischen Hochschule in Brünn beglaubigt.

Brünn, den 22. April 19 39.

Anzahl der Einheiten.....



Dr. Hoffmüller

dz. Rektor.



Deutsches Reich

Deutsche Technische Hochschule in Brünn.

D u p l i k a t

# EINZELPRÜFUNGSZEUGNIS.

Herr T r o l l e r Norbert

geb. zu B r ü n n in Mähren Schlesien

hat als ausser ordentlicher Hörer der



## Abteilung für Hochbau und Architektur

an der Deutschen Technischen Hochschule in Brünn

im Winter- und Sommer -Semester des Studienjahres 1920/21

an den

**Architektonischen Kompositionsübungen erster Kurs**

teilgenommen und einen g u t e n Erfolg nachgewiesen.

Brünn, den 14. Juni 1924

Arch. B a i e r, e.h.

o. ö. Professor.

Dieses Zeugnis wird vom Rektorate der Deutschen Technischen Hochschule in Brünn beglaubigt.

Brünn, den 22. April 1939.

Anzahl der Einheiten.....



Dr. Hoffmüller

dz. Rektor.



Deutsches Reich

Deutsche Technische Hochschule in Brünn.

D u p l i k a t

# EINZELPRÜFUNGSZEUGNIS.

Herr T r o l l e r Norbert

geb. zu B r ü n n in Mähren Schlesien

hat als ausser ordentlicher Hörer der



## Abteilung für Hochbau und Architektur

an der Deutschen Technischen Hochschule in Brünn

im Winter- und Sommer ..... -Semester des Studienjahres 1922/23

an den

**Architektonischen Kompositionsübungen** zweiter **Kurs**

teilgenommen und einen g e n ü g e n d e n Erfolg nachgewiesen.

Brünn, den 30. Juni 19 23.

Dr. E. T r a n q u i l l i n i, e. h.

o. ö. Professor.

Dieses Zeugnis wird vom Rektorate der Deutschen Technischen Hochschule in Brünn beglaubigt.

Brünn, den 22. April 19 39.

Anzahl der Einheiten.....



Dr. Profymindere

dz. Rektor.



Deutsches Reich

Deutsche Technische Hochschule in Brünn.

D u p l i k a t

# EINZELPRÜFUNGSZEUGNIS.

Herr T r o l l e r Norbert

geb. zu B r ü n n in Mähren Schlesien

hat als ausser ordentlicher Hörer der



## Abteilung für Hochbau und Architektur

an der Deutschen Technischen Hochschule in Brünn

im W i n t e r ..... -Semester des Studienjahres 19 21/22

an den

**Architektonischen Kompositionsübungen** dritter **Kurs**

teilgenommen und einen g u t e n ..... Erfolg nachgewiesen.

Brünn, den 14. Juni ..... 19 24.

Arch. B a i e r , e. h.

o. ö. Professor.

Dieses Zeugnis wird vom Rektorate der Deutschen Technischen Hochschule in Brünn beglaubigt.

Brünn, den 22. April ..... 19 39.

Anzahl der Einheiten.....



Dr. Rofsminder

dz. Rektor.



Deutsches Reich

Deutsche Technische Hochschule in Brünn.

D u p l i k a t

# EINZELPRÜFUNGSZEUGNIS.

Herr T r o l l e r Norbert

geb. zu B r ü n n in Mähren Schlesien

hat als ausser ordentlicher Hörer der

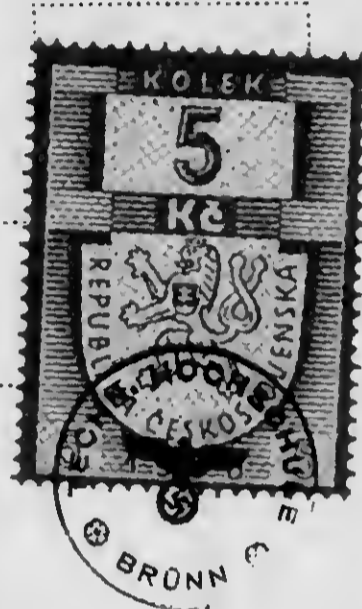

## Abteilung für Hochbau und Architektur

an der Deutschen Technischen Hochschule in Brünn

im Winter- und Sommer -Semester des Studienjahres 1920/21

die Vorlesung über

### Baukunst des Altertums

besucht und bei der am heutigen Tage abgelegten Prüfung

einen s e h r g u t e n Erfolg nachgewiesen.

Brünn, den 2. März 1924.

Arch. B a i e r, e. h.

o. ö. Professor.

Dieses Zeugnis wird vom Rektorate der Deutschen Technischen Hochschule in Brünn beglaubigt.

Brünn, den 22. April 1939.

Anzahl der Einheiten.....



Dr. Dopfmeister

dz. Rektor.



Deutsches Reich

Deutsche Technische Hochschule in Brünn.

D u p l i k a t

# EINZELPRÜFUNGSZEUGNIS.

Herr T r o l l e r Norbert

geb. zu B r ü n n in Mähren Schlesien



hat als ausser ordentlicher Hörer der

## Abteilung für Hochbau und Architektur

an der Deutschen Technischen Hochschule in Brünn

im W i n t e r ..... -Semester des Studienjahres 1921/22

die Vorlesung über

### Baukunst der Renaissance und Neuzeit

besucht und bei der am heutigen Tage abgelegten Prüfung

einen s e h r g u t e n Erfolg nachgewiesen.

Brünn, den 28. Mai 1924.

Arch. B a i e r, e.h.

o. ö. Professor.

Dieses Zeugnis wird vom Rektorate der Deutschen Technischen Hochschule in Brünn beglaubigt.

Brünn, den 22. April 1939.



Anzahl der Einheiten.....

D. Dopfmeister

dz. Rektor.





Deutsches Reich  
Deutsche Technische Hochschule in Brünn.

## EINZELPRÜFUNGSZEUGNIS.

Herr Troller Norbert  
geb. zu Brünn in Mähren

hat als ausserordentlicher Hörer der

Abteilung für Hochbau- u. Architektur

an der Deutschen Technischen Hochschule in Brünn

im Winter- u. Sommer -Semester des Studienjahres 1921/22

die Vorlesung und Übungen über

**Elemente des Hochbaues (Technisches Zeichnen I)**

besucht und bei der am heutigen Tage abgelegten Prüfung

einen guten Erfolg nachgewiesen.

Brünn, den 30. Juni 1923

Fraunhoffer  
o. ö. Professor.

Dieses Zeugnis wird vom Rektorate der Deutschen Technischen Hochschule in Brünn beglaubigt.

Brünn, den 22. April 1939.

D. Kopfmirder  
dz. Rektor.

Anzahl der Einheiten.....



# EINZELPRÜFUNGSZEUGNIS.

Herr *Norbert Troller*  
aus *Brünn* in *Mahrn*



hat als ~~norm~~-ordentlicher Hörer der

*Abteilung für Hochbau u. Architektur*  
*(Hochbauschule.)*

an der Deutschen Technischen Hochschule in Brünn

im *Winter- u. Sommer* -Semester des Studienjahres 19*21/22*

die Vorlesung und Übungen über

## Elemente des Hochbaues (Technisches Zeichnen I)

besucht und bei der am heutigen Tage abgelegten Prüfung

einen *guten* Erfolg nachgewiesen.

Brünn, den *2. Dezember* 19*21*.

*Fraunquell*  
o. ö. Professor.

Dieses Zeugnis wird vom Rektorate der Deutschen Technischen Hochschule in Brünn beglaubigt.

Brünn, den *27 September* 192*3*

*Meisch*  
dz. Rektor.

# EINZELPRÜFUNGSZEUGNIS.

Herr Robert Foller  
aus Grimm in Mähren



hat als außer-ordentlicher Hörer der  
Abteilung für Maschinen- u. Architektur

an der Deutschen Technischen Hochschule in Brünn

im Winter - Semester des Studienjahres 19 24/25,

die Vorlesung über

## Baukunst der Renaissance und Neuzeit

besucht und bei der am heutigen Tage abgelegten Prüfung

einen sehr-guten Erfolg nachgewiesen.

Brünn, den 28. Mai 19 24

Gain  
p. ö. Professor

Dieses Zeugnis wird vom Rektorate der Deutschen Technischen Hochschule in Brünn beglaubigt.

Brünn, den 19. Juni 19 24

M. Meisner  
dz. Rektor.

# EINZELPRÜFUNGSZEUGNIS.

Herr Robert Foller  
aus Brünn in Mähren



hat als außerordentlicher Hörer der  
Abteilung für Hochbau - u. - Architektur

an der Deutschen Technischen Hochschule in Brünn

im Winter - u. - Sommer-Semester des Studienjahres 1920/21,

die Vorlesung über

## Baukunst des Altertums

besucht und bei der am heutigen Tage abgelegten Prüfung

einen sehr-guten-Erfolg nachgewiesen.

Brünn, den 3. März 1924,

Raim  
o. b. Professor.

Dieses Zeugnis wird vom Rektorate der Deutschen Technischen Hochschule  
in Brünn beglaubigt.

Brünn, den 19. Juni 1924.

Muraw  
dz. Rektor.

# EINZELZEUGNIS.

Herr *Norbert Troller*

aus *Brünn* in *Maßbau*



hat als aufsonderlicher Hörer der

*Abteilung für Maschinen und Konstruktion*

an der Deutschen Technischen Hochschule in Brünn

im *Winter*-Semester des Studienjahres 1921/22

an den

## Architektonischen Kompositionsübungen *Mittler*Kurs

teilgenommen und einen *~ guten ~* Erfolg nachgewiesen.

Brünn, den *14. Juni* 1924

*Jan*  
o. ö. Professor.

Dieses Zeugnis wird vom Rektorate der Deutschen Technischen Hochschule in Brünn beglaubigt.

Brünn, den *19. Juni* 1924

*M. Wid*  
dz. Rektor.

# EINZELZEUGNIS.

Herr *Norbert Trolley*  
aus *Brünn* in *Mähren*



hat als ~~außer~~-ordentlicher Hörer der

*Abteilung für Hochbau und Architektur*  
*(Hochbauschule.)*

an der Deutschen Technischen Hochschule in Brünn

im *Winter u. Sommer* -Semester des Studienjahres 1920/21, 1921/22, 1922/23.

an den

## Architektonischen Kompositionsübungen *II* Kurs

teilgenommen und einen *genügenden* Erfolg nachgewiesen.

Brünn, den *30. Juni* 1923.

*Traugott*  
o. ö. Professor.

Dieses Zeugnis wird vom Rektorate der Deutschen Technischen Hochschule in Brünn beglaubigt.

Brünn, den *27. September* 1923.

*Melich*  
dz. Rektor.

# EINZELZEUGNIS.

Herr *Herbert Troller*  
aus *Brünn* in *Mähr*



hat als außerordentlicher Hörer der

*Abteilung für Maschinen und Profitektonik*

an der Deutschen Technischen Hochschule in Brünn

im *Winter u. Sommer*-Semester des Studienjahres 19*20/21*

an den

## Architektonischen Kompositionsübungen *erster* Kurs

teilgenommen und einen *~ gutem ~* Erfolg nachgewiesen.

Brünn, den *14. Juni* 19*24*

*Pauer*  
o. ö. Professor

Dieses Zeugnis wird vom Rektorate der Deutschen Technischen Hochschule in Brünn beglaubigt.

Brünn, den *19. Juni* 19*24*

*Murich*  
dz. Rektor.

EINZELZEUGNIS.

Herr *Karl Troller*  
aus *Brünn* in *Mähren*



hat als *ausser*-ordentlicher Hörer der

*Abteilung für Hochbau- u. Architektur*  
*(Hochschule.)*

an der Deutschen Technischen Hochschule in Brünn

im *Hinter- u. Sommer* -Semester des Studienjahres 19*20/21, 1921/22, 1922/23.*

an den Übungen aus

Ornamentenzeichnen II. Kurs

teilgenommen und einen *genügenden* Erfolg nachgewiesen.

Brünn, den *30. Juni* 19*23.*

*F. Trauquillini*  
o. ö. Professor.

Dieses Zeugnis wird vom Rektorate der Deutschen Technischen Hochschule in Brünn beglaubigt.

Brünn, den *27. September* 19*23.*

*M. Wid*  
dz. Rektor.



142

# EINZELZEUGNIS.

Herr *Karl Troller*

aus *Leim* in *Wärsau*



hat als außerordentlicher Hörer der

*Lehrveranstaltung für Maschinenbau und Konstruktion*

an der Deutschen Technischen Hochschule in Brünn

im *Winter- u. Sommer*-Semester des Studienjahres 19 *20/21*

an den Übungen aus

## Ornamentenzeichnen *erster* Kurs

teilgenommen und einen *~ gütew ~* Erfolg nachgewiesen.

Brünn, den *11. Juni* 19*24.*

*Rain*  
o. ö. Professor.

Dieses Zeugnis wird vom Rektorate der Deutschen Technischen Hochschule in Brünn beglaubigt.

Brünn, den *19. Juni* 192*4.*

*Murich*  
dz. Rektor.

# EINZELZEUGNIS.

Herr *Troller Robert*  
aus *Brünn* in *Mähren*



hat als *ausser* ordentlicher Hörer der

## Abteilung für Hochbau und Architektur

an der Deutschen Technischen Hochschule in Brünn

im *Winter u. Sommer*-Semester des Studienjahres 19 *22/23*

an den Übungen aus

### **Elemente der niederen Geodäsie, Situationszeichnen**

teilgenommen und einen *guten* Erfolg nachgewiesen.

Brünn, den *25. Juni* 19*23*

*Prof. Ischner*

o. ö. Professor.

Dieses Zeugnis wird vom Rektorate der Deutschen Technischen Hochschule in Brünn beglaubigt.

Brünn, den *5. Oktober* 192*3*

*Mundy*

dz. Rektor.

EINZELZEUGNIS.

Herr Spoller Norbert  
aus Brünn in Mähren  
hat als außerordentlicher Hörer der



**Abteilung für Hochbau und Architektur**

an der Deutschen Technischen Hochschule in Brünn

im Winter- und Sommer-Semester des Studienjahres 1920/21

an den Übungen aus

**Modellieren ersten Kurs**

teilgenommen und einen guten Erfolg nachgewiesen.

Brünn, den 15. Juni 1921

Wilhelm K. Korschewitz  
o. ö. Professor. Dozent.

Dieses Zeugnis wird vom Rektorate der Deutschen Technischen Hochschule  
in Brünn beglaubigt.

Brünn, den 26. Juni 1923

Spinn  
dz. Rektor.

# EINZELZEUGNIS.

Herr Troller Robert  
aus Brünn in Böhmen  
hat als ausserordentlicher Hörer der



## Abteilung für Hochbau und Architektur

an der Deutschen Technischen Hochschule in Brünn

im Winter- und Sommer-Semester des Studienjahres 1920/21

an den Übungen aus

### Modellieren zweiter Kurs

teilgenommen und einen guten Erfolg nachgewiesen.

Brünn, den 25. Juni 1923.

Wilhelm K. Korschbaum  
~~o. ö. Professor.~~ Dozent.

Dieses Zeugnis wird vom Rektorate der Deutschen Technischen Hochschule  
in Brünn beglaubigt.

Brünn, den 29. Juni 1923

Gain  
dz. Rektor.

# EINZELPRÜFUNGSZEUGNIS.

Herr Tröller Norbert  
aus Brünn in Höhern  
hat als 1 ordentlicher Hörer der



an der Deutschen Technischen Hochschule in Brünn

im Winter in Sommer Semester des Studienjahres 1919/20

die Vorlesung über

## Darstellende Geometrie

und die dazu gehörigen

### Übungen aus dem konstruktiven Zeichnen

im Studienjahre 1919/20 ~~und 19~~ besucht und bei der Prüfung am heutigen  
Tage im **Gegenstande** einen ~ guten ~ Erfolg erzielt und  
aus den **Übungen** einen ~ guten ~ Erfolg nachgewiesen.

Brünn, den 15. Juli 1920

Ladef  
o. ö. Professor.

Dieses Zeugnis wird vom Rektorate der Deutschen Technischen Hochschule  
in Brünn beglaubigt.

Brünn, den 27. Juni 1923

Janin  
dz. Rektor.

# EINZELPRÜFUNGSZEUGNIS.

Herr Troller Robert  
aus Brünn in Mähren  
hat als / ordentlicher Hörer der



an der Deutschen Technischen Hochschule in Brünn

im Winter- und Sommer-Semester des Studienjahres 19<sup>19</sup>/<sub>20</sub>

die Vorlesung über

## Elemente der höheren Mathematik

besucht und bei der am heutigen Tage abgelegten Prüfung

einen - guten - Erfolg nachgewiesen.

Brünn, den 9. Dezember 19<sup>20</sup>

Dr. Schrutka

o. ö. Professor.

Dieses Zeugnis wird vom Rektorate der Deutschen Technischen Hochschule in Brünn beglaubigt.

Brünn, den 26. Juni 19<sup>23</sup>

Rein  
dz. Rektor.



Deutsches Reich

Deutsche Technische Hochschule in Brünn.

## EINZELPRÜFUNGSZEUGNIS.

Herr T r o l l e r Norbert  
geb. zu B r ü n n in Mähren Schlesien

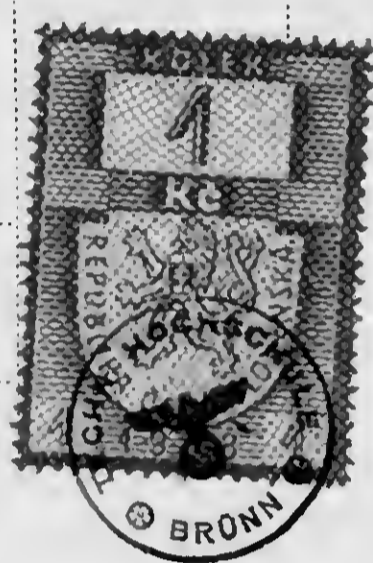

hat als ausser ordentlicher Hörer der

Abteilung für Hochbau und Architektur

an der Deutschen Technischen Hochschule in Brünn  
im Winter-Semester des Studienjahres 1920/21 die Vorlesung über

Hochbau zweiter Kurs a) und b)

und die dazugehörigen

Konstruktionsübungen

im Studienjahre 19..... besucht und bei der Prüfung am heutigen Tage im  
Gegenstande einen g u t e n Erfolg erzielt und aus den  
Übungen einen ..... Erfolg nachgewiesen.

Brünn, den 25. Juni 1921

*Dr. K. H. ...*

o. ö. Professor  
*Supplent*

Dieses Zeugnis wird vom Rektorate der Deutschen Technischen Hochschule  
in Brünn beglaubigt.

Brünn, den 22. April 1939.

*Dr. Hoffmeister*  
dz. Rektor.

Anzahl der Einheiten.....





Deutsches Reich

Deutsche Technische Hochschule in Brünn.

# EINZELPRÜFUNGSZEUGNIS.

Herr T r o l l e r Norbert

geb. zu B r ü n n in Mähren Schlesien

hat als ausser ordentlicher Hörer der

Abteilung für Hochbau und Architektur

an der Deutschen Technischen Hochschule in Brünn

im Winter- und Sommer-Semester des Studienjahres 19 20/21  
die Vorlesung über

**Hochbau erster Kurs (Baukonstruktionslehre)**

~~und die dazugehörigen~~

**Konstruktionsübungen**

im Studienjahre 19..... besucht und bei der Prüfung am heutigen Tage im  
Gegenstande einen g u t e n Erfolg erzielt und aus den  
Übungen einen ..... Erfolg nachgewiesen.

Brünn, den 6. Mai 19 21

*J. H. Joch*  
.....  
~~o. Professor.~~  
*Supplent*

Dieses Zeugnis wird vom Rektorate der Deutschen Technischen Hochschule  
in Brünn beglaubigt.

Brünn, den 12. April 1939.

Anzahl der Einheiten.....



*D. Hoffmeister*  
.....  
dz. Rektor.





Brünn, am 25.März 1939.

Z1.725.

Norbert Troller, Rückstellung  
von Dokumenten.

Herrn

Norbert T r o l l e r

in B r ü n n .

Zeile 53.

Im Anschlusse werden Ihnen die seinerzeit hier zu-  
rückbehaltenen Beilagen Ihres Gesuches um Anerkennung der als  
a.o.Hörer zurückgelegten Studien übermittelt u.zw.:

- 1 Duplikat -Meldungsbuch als ordentlicher Hörer,
- 2 Meldungsbücher als a.o.Hörer,
- 2 Duplikat - Meldungsbücher als a.o.Hörer,
- 1 Reifezeugnis der I.Deutschen Realschule in Brünn,
- 1 Bestätigung der Deutschen Staatslehranstalt für Textilindustrie  
in Brünn,
- 13 Einzelprüfungszeugnisse der Deutschen Technischen Hochschule  
in Brünn,
- 1 Matrikelschein,
- 1 Bestätigung über die Ablegung der Einzelprüfung aus Geodäsie I.

Der Empfang der vorgehend angeführten Dokumente ist auf  
dem beiliegenden Bogen zu bestätigen.

Der Rektor:

*Dr. Kopfmüller*

Es wird hiermit bestätigt, dass Herr Nobert  
T R O L L E R aus Brünn die Prüfung aus » G e o l o g i e I »  
mit » v o r z ü g l i c h e m Erfolge am 15. April 1920 an der  
Deutschen Technischen Hochschule in Brünn abgelegt hat.

Brünn, am 3. September 1924.



1. deutsche Staats- Realschule Pr. 111772

Z. 1.

# REIFEZEUGNIS.

*Troller Norbert*

geboren am 12. Jänner 1896 zu Pr. 111772 in M. G.

orthodoxer Religion, hat die Realschulstudien in M. G.

Jahre 1904/08 an der h. d. St. R. in Pr. 111772, mit der L. O. R. in

Pr. 111772, an der Lehranstalt für Textilindustrie in Pr. 111772, dann privat fortgesetzt,

beendet und sich der Reifeprüfung im Sinne der Ministerialverordnung vom 29. Februar 1908, Z. 10.051 (M.-V.-Bl. Nr. 19), und des Ministerialerlasses vom 6. Dezember 1921, Z. 36.073 (Mitteilungen ex 1922, Nr. 6), unterzogen.

Auf Grund dieser Prüfung wurde ihm mit Stimmenmehrheit

zum Besuche einer technischen Hochschule für

## ≡ reif ≡

erklärt.

Pr. 111772, am 17. September 1924

*J. J. J. J.*  
Vorsitzender der Prüfungskommission.

*Lud. Hoff*  
Direktor.

*H. J. J.*  
Klassenlehrer.





*(Fotokopie)*  
 Diese Abschrift stimmt mit dem mir vorgeleg-  
 ten, aus einem halben Bogen  
 bestehenden und mit drei Kro-  
 nen gestempelten Originale wörtlich überein.  
 Brünn, am vierten November  
 des Jahres Eintausend  
 neunhundert einundvierzig

Vidim. Geb. samt Stempel..... 6.- K  
 Schreibgebühr..... K  
 Übersetzung der Klausel..... 2.- K  
 3% Umsatzsteuer..... - 20 K.  
 Zusammen..... 8.20 K.

*(Fotokopie)*  
 Tento opis souhlasí doslovně s před-  
 loženým mi prypisem, napsaným  
 na jed archu  
 a opatřeným kolkem za tri  
 koruny. V Brně dne čtvrtého  
listopadu roku  
 tisícého devátého čtyřicá-  
tého pátého

Ověř a kolek..... 6.- K  
 psaní..... K  
 překlad doložky..... 2.- K  
 3% daň z obrátu..... - 20 K  
 Úhrnem..... 8.20 K



*(Signature)*  
 Notar-Notar

V 6 - 87.02/

Bezirksamt Zehlendorf  
von Berlin  
Abteilung Finanzen  
— Ausgleichsamt —  
Fin. III/Agl. F VII  
GeschZ.: A 10/V 3954 USA

Berlin-Dahlem, den 3. 2. 1965  
Königin-Luise-Str. / KX 88  
Fernruf: 84 32 81 App. 651/21  
( 984 ) 651/21

Generalkonsulat  
der Bundesrepublik Deutschland  
New York  
MAR 5 - 1965  
Eing. Tgb. Nr.:  
Anl. Geld

An das  
Generalkonsulat der  
Bundesrepublik Deutschland  
460 Park Avenue  
New York 22, N.Y.  
U. S. A.

Anfrage

über die deutsche Volkszugehörigkeit  
von Verfolgten

*Keine Vorgänge  
auch nicht in  
WER*

Betr.: Feststellung der Volkszugehörigkeit und der Vertriebeneneigenschaft nach § 11 LAG

I. Unmittelbar Geschädigter Troller, Norbert L. geb. 12.1.1896  
— und Antragsteller —  
— ~~wohnt~~ wohnhaft in 230 East 73<sup>rd</sup> Street, New York 21, N.Y., USA

II. Antragsteller: wie zu I)  
wohnhaft in: -----

Der Antragsteller hat als — Verfolgter — ~~ein~~ einen Antrag auf Schadensfeststellung nach dem Feststellungsgesetz und auf Leistungen nach dem Lastenausgleichsgesetz eingereicht. Im Antrag ist angegeben, daß der Verfolgte Vertriebener im Sinne des § 11 LAG ist.

Über die Zugehörigkeit zum deutschen Volkstum sind folgende Angaben gemacht:

Besuch deutscher Schulen und der deutschen technischen Hochschule in Brünn. Der Verfolgte erklärt an Eides Statt, daß er aus einer deutschen Familie stammt und seine Haus- u. Muttersprache deutsch war.

Zum Beweis der Behauptung sind folgende Unterlagen vorgelegt:

Fotokopien von Zeugnissen über den Besuch deutscher Schulen des Verfolgten.

Unter Hinweis auf § 317 LAG, § 26 FG werden Sie gebeten.

a) zu den nachstehenden Fragen Stellung zu nehmen, bzw. sie nach Anhören des Antragstellers zu vervollständigen und eventuelle Widersprüche aufzuklären;

b) sonstige Beweismittel zur Frage der deutschen Volkszugehörigkeit beizufügen.

Die Durchschrift dieser Anfrage ist für Ihre Akten bestimmt.

Im Auftrage  
*Reif*  
(Reif)

I. Unmittelbar Geschädigter

1. Geburtstag: Geburtsort:

verstorben am: in:

2. Staatsangehörigkeit ab Geburt:

3. Ständige Aufenthalte (Wohnorte) ab Geburt:

4. Schulbesuch (Unterrichtssprache, Schulträger, Schularart, Bezeichnung der Schulen):

Nichtzutreffendes streichen.

Vordruck BAA 18/1-62

Mat. 4313. A 4. 5000. 11. 62

RK17

5. Welche Sprache hat der Antragsteller zu Hause bzw. im Beruf gesprochen?  
Welche Sprachen beherrscht der Antragsteller außerdem?  
Beherrscht der Antragsteller die deutsche Sprache in Wort und Schrift?
6. Welchen Vereinen, Verbänden, Gewerkschaften, Berufs- oder anderen Organisationen hat der unmittelbar Geschädigte angehört?
7. Wann, in welches Land und aus welchen Gründen ist der unmittelbar Geschädigte ausgewandert?
8. ....

**II. Eltern des unmittelbar Geschädigten**

1. Welche Sprache haben die Eltern des unmittelbar Geschädigten zu Hause bzw. im Beruf gesprochen? . . . . .
2. Worauf beruht deren Zugehörigkeit zum deutschen Volkstum?

**III. Ehegatte des unmittelbar Geschädigten**

1. Gehört der Ehegatte des unmittelbar Geschädigten zum deutschen Volkstum?
2. Worauf beruht ggf. dessen Zugehörigkeit zum deutschen Volkstum?

**IV. Sonstige Angaben**

.....  
(Unterschrift)

, den .....

**Urschriftlich**

an das Bezirksamt .....  
von Berlin  
Abteilung Finanzen  
— Ausgleichsamt —

nach Überprüfung der Angaben mit folgender Stellungnahme zurückgesandt:

.....  
(Unterschrift)

K. k. Lehranstalt für Textil-Industrie in Brünn.

Höhere Fachschule für Textil-Industrie.

Kat.-Z. 32

ZEUGNIS



Troller Norbert,  
 geboren am 12. Januar 1896 zu Brünn in ~~Österreich~~  
 hat den ersten Jahrgang der höheren Fachschule für Textil-Industrie (höheren  
 Gewerbeschule mechanisch-technischer Richtung) im ersten Halbjahre des  
 Schuljahres 1911/1912 besucht und ist folgendermaßen beurteilt worden:

Betragen: *Nullpunkt*

Pflichtlehrgegenstände:

Deutsche Sprache . . . . .	<i>genügend</i>	
Geschichte und Geographie . . . . .	<i>nicht genügend</i>	
Mathematik . . . . .	<i>genügend</i>	
Experimental-Physik . . . . .	<i>genügend</i>	
Allgemeine Chemie . . . . .	<i>genügend</i>	
Geometrisches und Projektions-Zeichnen, Projektionslehre . . . . .	<i>nicht genügend</i>	
Freihandzeichnen . . . . .	<i>genügend</i>	
Bindungslehre . . . . .	<i>genügend</i>	
Dekomposition und Kalkulation . . . . .	<i>genügend</i>	
Mechanische Technologie der Spinnerei: I. Materiallehre mit Übungen . . . . .	/	
Mechanische Technologie der Weberei: I. Handweberei . . . . .		
Mechanik und Maschinenkunde . . . . .		
Gewerbliches Rechnen . . . . .		
Praktisches Arbeiten im Laboratorium . . . . .		
Praktisches Arbeiten auf Handstühlen . . . . .		<i>genügend</i>
Gewerbehygiene . . . . .		

Gesamterfolg des Unterrichtes: \_\_\_\_\_

Zahl der versäumten Unterrichtsstunden: *7*, davon nicht entschuldigt: \_\_\_\_\_

Brünn, am 10. Februar 1912

*Adolf Böhm*  
 k. k. Regierungsrat und Direktor.

*Gustav Häusler*  
 Klassenvorstand.

K. k. Lehranstalt für Textil-Industrie in Brünn.

Höhere Fachschule für Textil-Industrie.

Kat.-Z. 32

ZEUGNIS



*Troller Norbert,*

geboren am *12. Jänner 1896* zu *Brünn* in *Österreich*

hat den *ersten* Jahrgang der höheren Fachschule für Textil-Industrie (höheren Gewerbeschule mechanisch-technischer Richtung) im *Zweiten* Halbjahre des Schuljahres 19 *11* / 19 *12* besucht und ist folgendermaßen beurteilt worden:

Betragen: *befriedigend*

Pflichtlehrgenstände:

Deutsche Sprache . . . . .	<i>genügend</i>	
Geschichte und Geographie . . . . .	<i>genügend</i>	
Mathematik . . . . .	<i>genügend</i>	
Experimental-Physik . . . . .	<i>genügend</i>	
Allgemeine Chemie . . . . .	<i>befriedigend</i>	
Geometrisches und Projektions-Zeichnen, Projektionslehre . . . . .	<i>genügend</i>	
Freihandzeichnen . . . . .	<i>befriedigend</i>	
Bindungslehre . . . . .	<i>befriedigend</i>	
Dekomposition und Kalkulation . . . . .	<i>befriedigend</i>	
Mechanische Technologie der Spinnerei: I. Materiallehre mit Übungen . . . . .	/	
Mechanische Technologie der Weberei: I. Handweberei . . . . .		
Mechanik und Maschinenkunde . . . . .		
Gewerbliches Rechnen . . . . .		
Praktisches Arbeiten im Laboratorium . . . . .		
Praktisches Arbeiten auf Handstühlen . . . . .		<i>befriedigend</i>
Gewerbehygiene . . . . .		

Gesamterfolg des Unterrichtes: *befriedigend*

Zahl der versäumten Unterrichtsstunden: *1*, davon nicht entschuldigt: *—*

Brünn, am *10. September* 19*12*.

*Anton Högl*

k. k. Regierungsrat und Direktor.

*Gustav Häusel*

Klassenvorstand.



K. k. Lehranstalt für Textil-Industrie in Brünn.  
 Höhere Fachschule für Textil-Industrie.

Kat.-Z. 30

ZEUGNIS



*Toller Robert,*  
 geboren am *12. Jänner 1896* zu *Brünn* in *Österreich*  
 hat den *Zweiten* Jahrgang der höheren Fachschule für Textil-Industrie (höheren  
 Gewerbeschule mechanisch-technischer Richtung) im *ersten* Halbjahre des  
 Schuljahres 19*12/13* besucht und ist folgendermaßen beurteilt worden:

Betragen: *mindestens befriedigt*

Pflichtlehrgegenstände:

Deutsche Sprache . . . . .	<i>genügend</i>
Geschichte und Geographie . . . . .	<i>genügend</i>
Mathematik . . . . .	<i>nicht genügend</i>
Experimental-Physik . . . . .	<i>genügend</i>
Allgemeine Chemie . . . . .	<i>genügend</i>
Geometrisches und Projektions-Zeichnen, Projektionslehre . . . . .	<i>genügend</i>
Freihandzeichnen . . . . .	<i>genügend</i>
Bindungslehre . . . . .	<i>genügend</i>
Dekomposition und Kalkulation . . . . .	<i>befriedigend</i>
Mechanische Technologie der Spinnerei: I. Materiallehre mit Übungen . . . . .	<i>befriedigend</i>
Mechanische Technologie der Weberei: I. Handweberei . . . . .	<i>befriedigend</i>
Mechanik und Maschinenkunde . . . . .	<i>genügend</i>
Gewerbliches Rechnen . . . . .	<i>genügend</i>
Praktisches Arbeiten im Laboratorium . . . . .	<i>befriedigend</i>
Praktisches Arbeiten auf Handstühlen . . . . .	<i>genügend</i>
Gewerbehygiene . . . . .	<i>befriedigend</i>

Gesamterfolg des Unterrichtes: \_\_\_\_\_

Zahl der versäumten Unterrichtsstunden: *19*, davon nicht entschuldigt: \_\_\_\_\_

Brünn, am *15. Februar* 19*13*.

k. k. Regierungsrat und Direktor.

Klassenvorstand.

K. k. Lehranstalt für Textil-Industrie in Brünn.

Höhere Fachschule für Textil-Industrie.

Kat.-Z. 29

ZEUGNIS



*Rollec Korbant,*  
 geboren am *12. Jänner 1896* zu *Brünn* in *Österreich*  
 hat den *Zweiten* Jahrgang der höheren Fachschule für Textil-Industrie (höheren  
 .Gewerbeschule mechanisch-technischer Richtung) im *Zweiten* Halbjahre des  
 Schuljahres 19 *12* / 19 *13* besucht und ist folgendermaßen beurteilt worden:

Betragen: *mindestens befriedigend*

Pflichtlehrgegenstände:

Deutsche Sprache . . . . .	<i>genügend</i>
Geschichte und Geographie . . . . .	<i>genügend</i>
Mathematik . . . . .	<i>genügend</i>
Experimental-Physik . . . . .	<i>genügend</i>
Allgemeine Chemie . . . . .	<i>befriedigend</i>
Geometrisches und Projektions-Zeichnen, Projektionslehre . . . . .	<i>genügend</i>
Freihandzeichnen . . . . .	<i>befriedigend</i>
Bindungslehre . . . . .	<i>befriedigend</i>
Dekomposition und Kalkulation . . . . .	<i>genügend</i>
Mechanische Technologie der Spinnerei: I. Materiallehre mit Übungen . . . . .	<i>genügend</i>
Mechanische Technologie der Weberei: I. Handweberei . . . . .	<i>unzulänglich</i>
Mechanik und Maschinenkunde . . . . .	<i>befriedigend</i>
Gewerbliches Rechnen . . . . .	<i>genügend</i>
Praktisches Arbeiten im Laboratorium . . . . .	<i>lobenswert</i>
Praktisches Arbeiten auf Handstühlen . . . . .	<i>genügend</i>
Gewerbehygiene . . . . .	<i>genügend</i>

Gesamterfolg des Unterrichtes: *genügend*

Zahl der versäumten Unterrichtsstunden: *12* , davon nicht entschuldigt: *1*

Brünn, am *5. Juli* 19*13*.

*Alfred König*  
 k. k. Regierungsrat und Direktor.

*Gustav Häusler*  
 Klassenvorstand.

**K. k. Lehranstalt für Textil-Industrie in Brünn.**  
 Höhere Fachschule für Textil-Industrie, mechanisch-technischer Richtung.

Kat.-Z. *20*

## ZEUGNIS



*Troller Norbert*  
 geboren am *12. Januar 1896* zu *Brünn* in *Mähren*  
 hat den **dritten** Jahrgang der höheren Fachschule für Textil-Industrie (höheren Gewerbeschule mechanisch-technischer Richtung) im *ersten* Halbjahre des Schuljahres 19 *13/14* besucht und ist folgendermaßen beurteilt worden:

Betragen: *entsprechend*

**Pflichtlehrgegenstände:**

Deutsche Sprache . . . . .	<i>befriedigend</i>
Geschichte und Geographie . . . . .	<i>lobenswert</i>
Bindungslehre . . . . .	<i>befriedigend</i>
Dekomposition und Kalkulation . . . . .	<i>befriedigend</i>
Mechanische Technologie der Spinnerei: I. Materiallehre mit Übungen, II. <del>Spinnmaschinen</del>	<i>genügend</i>
Mechanische Technologie der Weberei: I. Handweberei, II. <del>Mechanische Weberei</del>	<i>genügend</i>
Chemische Textil-Technologie mit Übungen . . . . .	<i>genügend</i>
Mechanik und Maschinenkunde . . . . .	<i>befriedigend</i>
Maschinenzeichnen . . . . .	<i>genügend</i>
Grundzüge der Elektrotechnik . . . . .	<i>befriedigend</i>
Freihand- und Musterzeichnen . . . . .	<i>befriedigend</i>
Fachzeichnen (Patronieren) . . . . .	<i>genügend</i>
Elemente der Handels- und Wechselkunde . . . . .	
Buchführung und Korrespondenz . . . . .	<i>genügend</i>
Praktisches Arbeiten auf Handwebstühlen . . . . .	<i>befriedigend</i>
Erste Hilfe bei Unfällen . . . . .	<i>befriedigend</i>

Gesamterfolg des Unterrichtes: \_\_\_\_\_

Zahl der versäumten Unterrichtsstunden: *9*, davon nicht entschuldigt: *0*

Brünn, am *14. Februar* 19*14*.

*Anton Kögl*  
 k. k. Regierungsrat und Direktor.

*Kleuent*  
 Klassenvorstand.

K. k. Lehranstalt für Textil-Industrie in Brünn.  
 Höhere Fachschule für Textil-Industrie, mechanisch-technischer Richtung.

Kat.-Z. *20*

ZEUGNIS



*Troller Robert*  
 geboren am *12. Januar 1896* zu *Brünn* in *Mähren*

hat den **dritten** Jahrgang der höheren Fachschule für Textil-Industrie (höheren Gewerbeschule mechanisch-technischer Richtung) im *zweiten* Halbjahre des Schuljahres 19 *13/19 14* besucht und ist folgendermaßen beurteilt worden:

Betragen: *entsprechend*

Pflichtlehrgegenstände:

Deutsche Sprache . . . . .	<i>befriedigend</i>
Geschichte und Geographie . . . . .	<i>befriedigend</i>
Bindungslehre . . . . .	<i>genügend</i>
Dekomposition und Kalkulation . . . . .	<i>befriedigend</i>
Mechanische Technologie der Spinnerei: I. Materiallehre mit Übungen, II. Spinnmaschinen	<i>genügend</i>
Mechanische Technologie der Weberei: I. Handweberei, II. Mechanische Weberei . . . . .	<i>befriedigend</i>
Chemische Textil-Technologie mit Übungen . . . . .	<i>genügend</i>
Mechanik und Maschinenkunde . . . . .	
Maschinenzeichnen . . . . .	<i>befriedigend</i>
Grundzüge der Elektrotechnik . . . . .	<i>befriedigend</i>
Freihand- und Musterzeichnen . . . . .	<i>befriedigend</i>
Fachzeichnen (Patronieren) . . . . .	<i>befriedigend</i>
Elemente der Handels- und Wechselkunde . . . . .	<i>genügend</i>
Buchführung und Korrespondenz . . . . .	<i>genügend</i>
Praktisches Arbeiten auf Handwebstühlen . . . . .	<i>befriedigend</i>
Erste Hilfe bei Unfällen . . . . .	

Gesamterfolg des Unterrichtes: *befriedigend*

Zahl der versäumten Unterrichtsstunden: *8*, davon nicht entschuldigt: *0*

Brünn, am *4. Juli* 19 *14*.

*Anton Lütz*  
 k. k. Regierungsrat und Direktor.

*Steuert*  
 Klassenvorstand.

**K. k. Lehranstalt für Textil-Industrie in Brünn.**  
 Höhere Fachschule für Textil-Industrie, mechanisch-technischer Richtung.

Kat.-Z. 20.

**ZEUGNIS**



*Troller Norbert*

geboren am *12. Januar 1896* zu *Brünn* in *Mähren*

hat den **vierten** Jahrgang der höheren Fachschule für Textil-Industrie (höheren Gewerbeschule mechanisch-technischer Richtung) im *ersten* Halbjahre des Schuljahres 1914/1915 besucht und ist folgendermaßen beurteilt worden:

Betragen: *entsprechend*

**Pflichtlehrgegenstände:**

Deutsche Sprache . . . . .	<i>befriedigend</i>
Geschichte und Geographie . . . . .	<i>lobenswert</i>
Bindungslehre . . . . .	<i>lobenswert</i>
Dekomposition und Kalkulation . . . . .	<i>befriedigend</i>
Mechanische Technologie der Spinnerei: II. Spinnmaschinen . . . . .	<i>befriedigend</i>
Mechanische Technologie der Weberei: II. Mechanische Weberei . . . . .	<i>befriedigend</i>
Mechanische Technologie der Appretur . . . . .	<i>befriedigend</i>
Maschinenzeichnen . . . . .	<i>befriedigend</i>
Freihand- und Musterzeichnen . . . . .	<i>vorzüglich</i>
Fachzeichnen (Patronieren) . . . . .	<i>befriedigend</i>
Praktisches Arbeiten in der Spinnerei . . . . .	<i>genügend</i>
Praktisches Arbeiten auf mechanischen Webstühlen	<i>befriedigend</i>
Praktisches Arbeiten in der Appretur . . . . .	<i>befriedigend</i>
<i>Materiallehre (Übungen)</i>	<i>befriedigend</i>

Gesamterfolg des Unterrichtes: .....

Zahl der versäumten Unterrichtsstunden: *17*, davon nicht entschuldigt: *0*

**Brünn**, am *13. Februar* 1915.

.....  
 k. k. Regierungsrat und Direktor.

.....  
 Klassenvorstand.

Zahl 42.

# Realschul-Zeugnis.



geboren zu *Brünn* in *Mähren, m.ä.ö. Sch.* Religion,  
 Schüler der *ersten B.* Klasse an der **k. k. ersten deutschen Staatsreal-  
 schule zu Brünn**, erhält hiedurch über das *erste* Semester des Schul-  
 jahres 1907/8 ein Zeugnis der *ersten* Fortgangsklasse

Sittliches Betragen: *minder entsprechend wegen disciplina-*  
 Fleiß: *ungleichmässig* *niedrigen* *Genehens.*

Leistungen in den einzelnen Unterrichtsgegenständen:

Lehrgegenstand	Note	Unterschrift des Fachlehrers
Religionslehre:	<i>genügend</i>	<i>Dr. Grünfeld</i>
Deutsche Sprache (als Unterrichtssprache):	<i>genügend</i>	<i>A. Hund</i>
Böhmische Sprache (als zweite Landessprache):	<i>genügend</i>	<i>Rob. Saska</i>
Französische Sprache:	<i>0</i>	<i>0</i>
Geschichte:	<i>0</i>	<i>0</i>
Geographie:	<i>genügend</i>	<i>H. Kaiser</i>
Mathematik (Arithmetik):	<i>genügend</i>	<i>Dr. Hornum</i>
Geometrie und geometrisches Zeichnen:		
Naturgeschichte (Zool.):	<i>lobenswert</i>	
Physik:	<i>0</i>	<i>0</i>
Chemie:	<i>0</i>	<i>0</i>
Freihandzeichnen:	<i>genügend</i>	<i>Dr. Hoffmann</i>
Schönschreiben:	<i>genügend</i>	<i>Mail. Lamm</i>
Turnen:	<i>befriedigend</i>	<i>Dr. Kovacic</i>
Unobligate Lehrgegenstände	Englische Sprache ( K.):	<i>0</i>
	Lateinische Sprache ( K.):	<i>0</i>
	Chemisch-prakt. Übungen im Laboratorium ( K.):	<i>0</i>
	Stenographie ( K.):	<i>0</i>
	Gesang ( 1. K.):	<i>genügend</i>

Äußere Form der schriftlichen Arbeiten: *ziemlich ordentlich*  
 Zahl der versäumten Lehrstunden: *10* ; davon ohne Rechtfertigung: *0*



Brünn, am *15. Februar* 1908.

Regierungsrat *Euseb Zaar*  
 k. k. Direktor

*Alwin Jurek*  
 Klassenvorstand.

### Notenskala.

Für die Sitten:	lobenswert	befriedigend	entsprechend	minder entsprechend	nicht entsprechend	—
Für den Fleiß:	ausdauernd	befriedigend	hinreichend	ungleichmäßig	gering	—
Für den Fortgang:	vorzüglich	lobenswert	befriedigend	genügend	nicht genügend	ganz ungenügend

Zahl *42*

# Realschul-Zeugnis.



geboren zu *Koller Robert* in *Brünn* Religion, Schüler der *ersten 3* Klasse an der **k. k. ersten deutschen Staatsrealschule zu Brünn**, erhält hiedurch über das *zweite* Semester des Schuljahres 1907/8 ein Zeugnis der *ersten* Fortgangsklasse

Sittliches Betragen: *entsprechend*

Fleiß: *ungleichmäßig*

Leistungen in den einzelnen Unterrichtsgegenständen:

Lehrgegenstand	Note	Unterschrift des Fachlehrers
Religionslehre:	<i>genügend</i>	<i>St. Grünfeld</i>
Deutsche Sprache (als Unterrichtssprache):	<i>genügend</i>	<i>A. Prund</i>
Böhmische Sprache (als zweite Landessprache):	<i>genügend</i>	<i>Rob. Saska</i>
Französische Sprache:	<i>0</i>	<i>0</i>
Geschichte:	<i>0</i>	<i>0</i>
Geographie:	<i>genügend</i>	<i>St. Kober</i>
Mathematik ( <i>Arith.</i> ):	<i>genügend</i>	<i>Dr. Horn</i>
Geometrie und geometrisches Zeichnen:		
Naturgeschichte ( <i>Bot. u. Zool.</i> ):	<i>befriedigend</i>	
Physik:	<i>0</i>	<i>0</i>
Chemie:	<i>0</i>	<i>0</i>
Freihandzeichnen:	<i>genügend</i>	<i>Dr. Hoffmann</i>
Schön schreiben:	<i>genügend</i>	<i>Al. Karany</i>
Turnen:	<i>befriedigend</i>	<i>Dr. Horovic</i>
Unobligate Lehrgegenstände	Englische Sprache ( K. ):	<i>0</i>
	Lateinische Sprache ( K. ):	<i>0</i>
	Chemisch-prakt. Übungen im Laboratorium ( K. ):	<i>0</i>
	Stenographie ( K. ):	<i>0</i>
	Gesang ( 1. K. ):	<i>genügend</i>

Äußere Form der schriftlichen Arbeiten: *ziemlich wesentlich*

Zahl der versäumten Lehrstunden: *0*; davon ohne Rechtfertigung: *0*



Brünn, am *27. Juni* 1908

Regierungsrat *Karl Zaar*  
k. k. Direktor

*Al. Karany*  
Klassenvorstand

### Notenskala.

Für die Sitten:	lobenswert	befriedigend	entsprechend	minder entsprechend	nicht entsprechend	
Für den Fleiß:	ausdauernd	befriedigend	hinreichend	ungleichmäßig	gering	
Für den Fortgang:	vorzüglich	lobenswert	befriedigend	genügend	nicht genügend	ganz ungenügend

*far!*

Mein Abgang ordnungsmäßig gemeldet, gegenwärtig  
Aufbruch zu einem anderen Aufsatze. Ich nicht zurück-  
kehren.

Prüfung, 15. September 1908



H. Jaar,  
H. Kals





Landes-Oberrealschule in Iglau.

Katalog-Nr. *31*

Jahres-Zeugnis.



*Troller Herbert*

geboren am *12. Jänner 1892* zu *Loim* in *W.*

*evangelischer* Religion, Schüler der *ganzheitlichen* Klasse, erhält hiedurch über das Schuljahr 19 *08/9* nachstehendes Zeugnis:

Betragen: *nichtbezahlt*

Gegenstände	Leistungen	Gesamterfolg
Religionslehre . . . . .	<i>sehr gut</i>	Der Schüler ist geeignet, in die nächste Klasse aufzusteigen.
Deutsche Sprache (als Unterrichtssprache).	<i>gut</i>	
Böhmische Sprache (als zweite Landessprache).	<i>genügend</i>	
Französische Sprache . . . . .	<i>genügend</i>	
Geographie . . . . .	<i>gut</i>	
Geschichte . . . . .	<i>gut</i>	
Mathematik . . . . .	<i>genügend</i>	
Naturgeschichte . . . . .	<i>gut</i>	
Physik . . . . .	<del>/</del>	
Chemie . . . . .	<del>/</del>	
Geometrie und geometrisches Zeichnen	<i>genügend</i>	
Darstellende Geometrie . . . . .	<del>/</del>	
Freihandzeichnen . . . . .	<i>genügend</i>	
Schönschreiben . . . . .	<del>/</del>	
Turnen . . . . .	<i>genügend</i>	
<b>Freie Lehrgegenstände:</b>		
Englische Sprache . . . . .	<del>/</del>	
Arbeiten im chemischen Laboratorium (..... K.) . . . . .	<del>/</del>	
Stenographie (..... K.) . . . . .	<del>/</del>	
Gesang (..... K.) . . . . .	<del>/</del>	

Zahl der versäumten Lehrstunden: *30*; davon ohne Rechtfertigung: *0*

Der Schüler war von der Zahlung des Schulgeldes *nicht* befreit.

Iglau, am *8. Juli* 19 *09*.

*Franz Schreier*  
Direktor.



*Dr. Wilhelm Tilling*  
Klassenvorstand

# Semestral-Zeugnis

für

*Troller Robert* ..... , Schüler der zweiten



Betragen .....	<i>zufrieden</i>
Religionslehre .....	<i>gut</i>
Deutsche Sprache (als Unterrichtssprache) .....	<i>gut</i>
Böhmische Sprache .....	<i>genügend</i>
Französische Sprache .....	<i>genügend</i>
Geographie .....	<i>gut</i>
Geschichte .....	<i>gut</i>
Mathematik .....	<i>genügend</i>
Naturgeschichte .....	<i>gut</i>
Physik .....	
Chemie .....	
Geometrie und geometrisches Zeichnen .....	<i>genügend</i>
Darstellende Geometrie .....	
Freihandzeichnen .....	<i>genügend</i>
Schönschreiben .....	
Turnen .....	<i>genügend</i>
Freie Lehrgegenstände:	
Englische Sprache .....	
Arbeiten im chem. Laboratorium (Kurs) .....	
Stenographie (Kurs) .....	
Gesang (Kurs) .....	

Iglau, am 13. Februar 1909.

*Jos. Schreier*  
Direktor.



*Dr. Wilhelm Kling*  
Klassenvorstand.

# Semestral-Zeugnis

für

*Troller Herbert*, Schüler der *zweiten Klasse*



Betragen .....	<i>mitgelesen</i>
Religionslehre .....	<i>gut</i>
Deutsche Sprache (als Unterrichtssprache) .....	<i>gut</i>
Böhmische Sprache .....	<i>gelesen</i>
Französische Sprache .....	<i>nicht gelesen</i>
Geographie .....	<i>fast gut</i>
Geschichte .....	<i>gut</i>
Mathematik .....	<i>gelesen</i>
Naturgeschichte .....	
Physik .....	<i>gelesen</i>
Chemie .....	
<del>Geometrie und</del> geometrisches Zeichnen .....	<i>gelesen</i>
Darstellende Geometrie .....	
Freihandzeichnen .....	<i>gelesen</i>
Schönschreiben .....	
Turnen .....	<i>gelesen</i>
Freie Lehrgenstände :	
Englische Sprache .....	
Arbeiten im chem. Laboratorium (   Kurs) .....	
Stenographie (   Kurs) .....	
Gesang (   Kurs) .....	

Iglau, am *12.* Februar 19*10.*

*J. Pöschel*  
Direktor.



*Dr. Wilhelm Stilling*  
Klassenvorstand

# Semestral-Zeugnis

für

*Troller Robert*

....., Schüler der vierten Klasse



Betragen .....	<i>unbefriedigend</i>
Religionslehre .....	<i>gut</i>
Deutsche Sprache (als Unterrichtssprache) .....	<i>genügend</i>
Böhmische Sprache .....	<i>genügend</i>
Französische Sprache .....	<i>gut</i>
Geographie .....	<i>gut</i>
Geschichte .....	<i>gut</i>
Mathematik .....	<i>genügend</i>
Naturgeschichte .....	_____
Physik .....	<i>genügend</i>
Chemie .....	<i>genügend</i>
Geometrie und geometrisches Zeichnen .....	<i>genügend</i>
Darstellende Geometrie .....	_____
Freihandzeichnen .....	<i>genügend</i>
Schönschreiben .....	_____
Turnen .....	<i>gut</i>
Freie Lehrgegenstände:	
Englische Sprache .....	_____
Arbeiten im chem. Laboratorium (    Kurs) .....	_____
Stenographie ( I. Kurs) .....	<i>nicht genügend</i>
Gesang (    Kurs) .....	_____

Iglau, am 31. ~~Januar~~ <sup>Februar</sup> 1911.

*Klara S. Fikry*  
Direktor



*J. W. T. ...*  
Klassenvorstand

Landes-Oberrealschule in Iglau.

Katalog-Nr. 26

# Jahres-Zeugnis.



*Troller Robert,*  
 geboren am 12. Januar 1896 zu Wien in Österreich,  
evangel. Religion, Schüler der vierten Klasse, erhält hiedurch  
 über das Schuljahr 19 10/11 nachstehendes Zeugnis:

Betragen: nicht bezahlt

Gegenstände	Leistungen	
Religionslehre . . . . .	<i>gut</i>	Der Schüler ist  geeignet, in die nächste Klasse  aufzusteigen.
Deutsche Sprache (als Unterrichtssprache).	<i>genügend</i>	
Böhmische Sprache (als zweite Landessprache).	<i>genügend</i>	
Französische Sprache . . . . .	<i>gut</i>	
Geographie . . . . .	<i>gut</i>	
Geschichte . . . . .	<i>gut</i>	
Mathematik . . . . .	<i>genügend</i>	
Naturgeschichte . . . . .	_____	
Physik . . . . .	<i>genügend</i>	
Chemie . . . . .	<i>genügend</i>	
Geometrie und geometrisches Zeichnen	<i>gut</i>	
Darstellende Geometrie . . . . .	_____	
Freihandzeichnen . . . . .	<i>gut</i>	
Schönschreiben . . . . .	_____	
Turnen . . . . .	<i>gut</i>	
Freie Lehrgegenstände:	Englische Sprache . . . . .	_____
	Arbeiten im chemischen Laboratorium (.....K.) . . . . .	_____
	Stenographie (.....K.) . . . . .	<i>genügend</i>
	Gesang (.....K.) . . . . .	_____

Zahl der versäumten Lehrstunden: 0; davon ohne Rechtfertigung: 0

Der Schüler war von der Zahlung des Schulgeldes nicht befreit.

Iglau, am 4. Juli 1911.

*Kunz-Libyz*  
 \_\_\_\_\_  
 Direktor.



*J. W. Sting*  
 \_\_\_\_\_  
 Klassenvorstand.

Der Austritt wurde ordnungsgemäß angemeldet;  
gegen die Aufnahme dieses Schülers an einer  
anderen Lehranstalt ist nichts einzuwenden.

Direktion der Landes-Oberrealschule

Iglau, am 4. Juli 1911.



*Heinrich J. J. J. J.*  
Direktor.

Notenskala.

Betragen	sehr gut	gut	entsprechend	nicht entsprechend
Fortgang	sehr gut	gut	genügend	nicht genügend

Erste deutsche Staatsrealschule in Brünn,

am 3. August 1924.

Nro: 150.

Betreff: Reifeprüfung.

Beilagen: -0-

Wohlgeboren

Herrn Norbert T r o l l e r ,  
Hochschüler

in B r ü n n ,  
Zeile Nro.53.

Zufolge Erlasses des Ministeriums für Schulwesen und Volkskultur vom 18. Juli 1924, Zl. 88665/24-II, intimiert mit Erlass des mähr. Landesschulrates vom 29. Juli 1924, Zl. 41324 werden Sie als Externist zur Ablegung der Reifeprüfung an der hierortigen 1. deutschen Staatsrealschule im Herbsttermine 1924 zugelassen. Gleichzeitig werden Ihnen mit Rücksicht auf Ihre Vorbildung folgende Prüfungen erlassen: Vorprüfungen aus der Religionslehre, aus der Chemie, dem Freihandzeichnen und Mathematik; schriftliche Prüfung aus der darstellenden Geometrie; mündliche Prüfungen aus der Mathematik, der Physik und der darst. Geometrie.

Somit hätten Sie sich zu unterziehen der Vorprüfung aus der Naturgeschichte und der philos. Propädeutik; den schriftlichen Prüfungen aus Deutsch, Böhmisches, Französisches; den mündlichen Prüfungen aus Deutsch, Böhmisches, Französisches und der Vaterlandskunde.

Die Vorprüfungen werden in der Zeit vom 3. bis 5. September, die schriftlichen Reifeprüfungen in der Zeit vom 9. bis 13. September 1924 vorgenommen werden.

Bitte diese Verständigung zur Kenntnis zu nehmen und deren Empfang anher zu bestätigen.



*L. Kottl,*  
Direktor.

*[Faint, mostly illegible handwriting in the top section of the page, possibly bleed-through from the reverse side.]*

*Deposited*

*1/2*

*[Faint handwriting in the bottom section of the page, possibly bleed-through from the reverse side.]*

*Received of the Treasurer  
of the University of  
the sum of \$100.00*



AR 7262

3/18

NORBERT TROLEER: SKETCHBOOKS, MISC NOTES + DRAWINGS; 1942 +

Sketches for the big  
Birds-eye view ~~of~~ rebuilding of

Klasse: Terzin for the Museum.

Abteilung: .....

Schuljahr: .....

Worthy to make perspective  
Terzina.

**Aufgaben** *Star domni*  
aus der Unterrichtssprache *1942*

**I.**

(f. d. 4. u. 5. aufsteig. Jahrgang)

Umfang 20 Blatt.

Preis 70 Heller.

Sichmann & Co., Arnau a. G.

Prag. - Brünn. - Troppau

D 13 6

Troller Collection

(4)

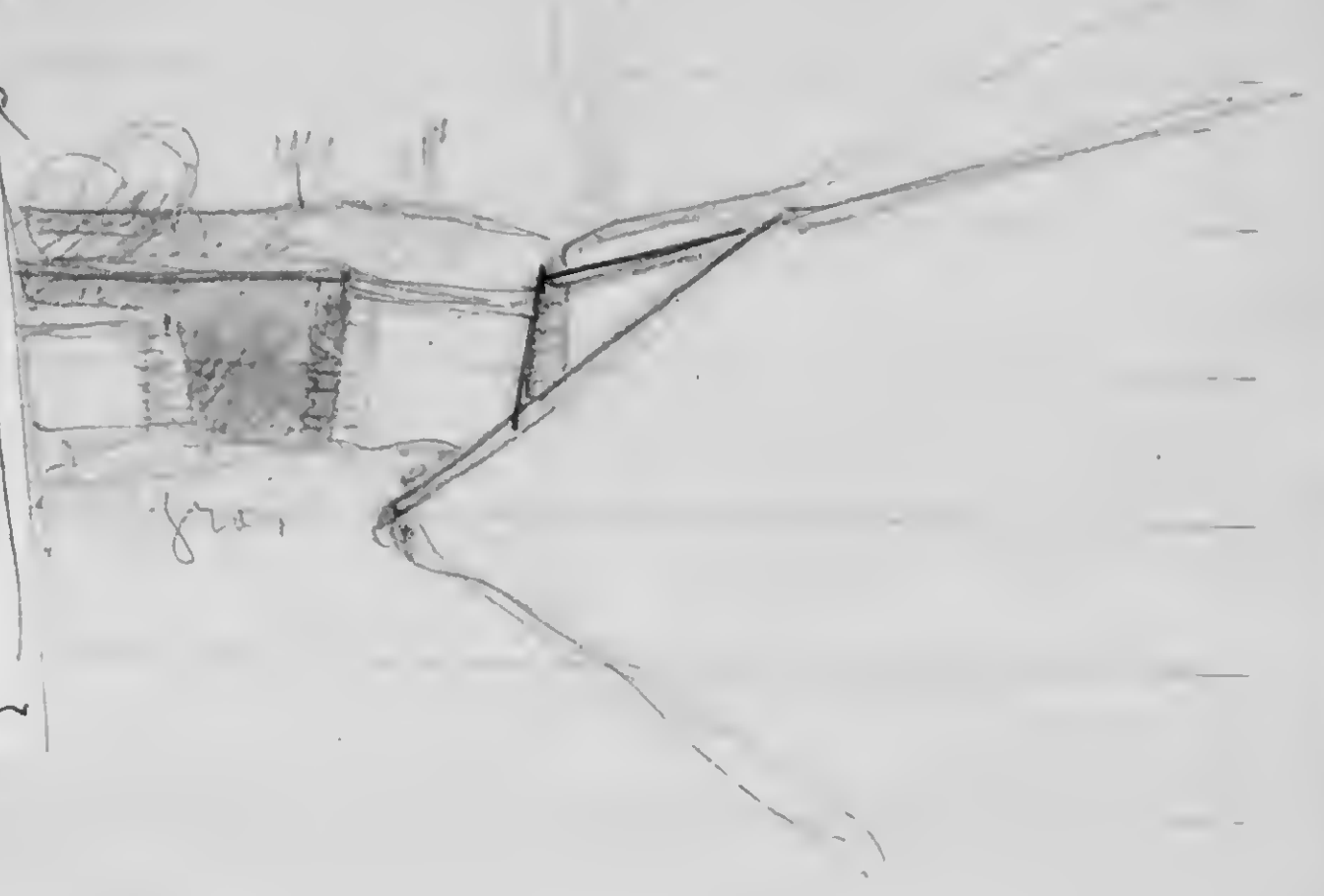

(5)

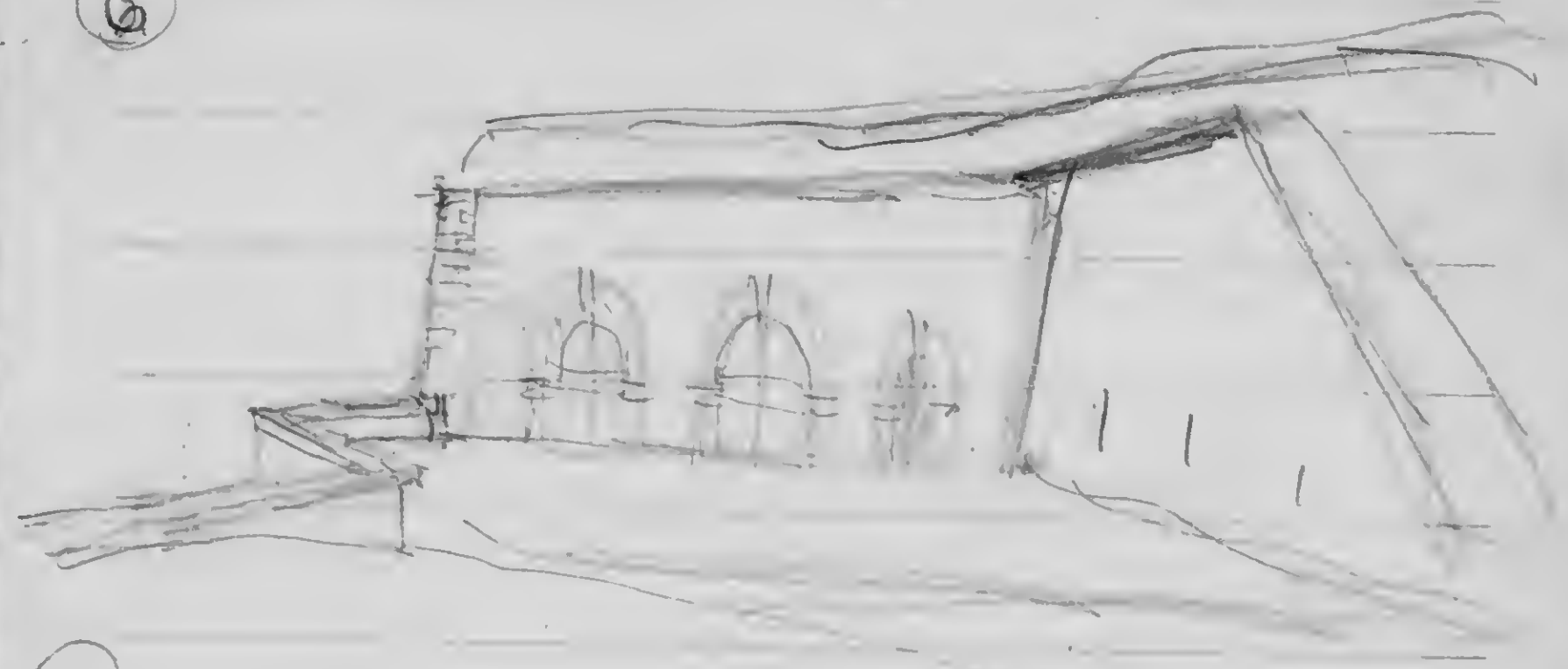

(5)

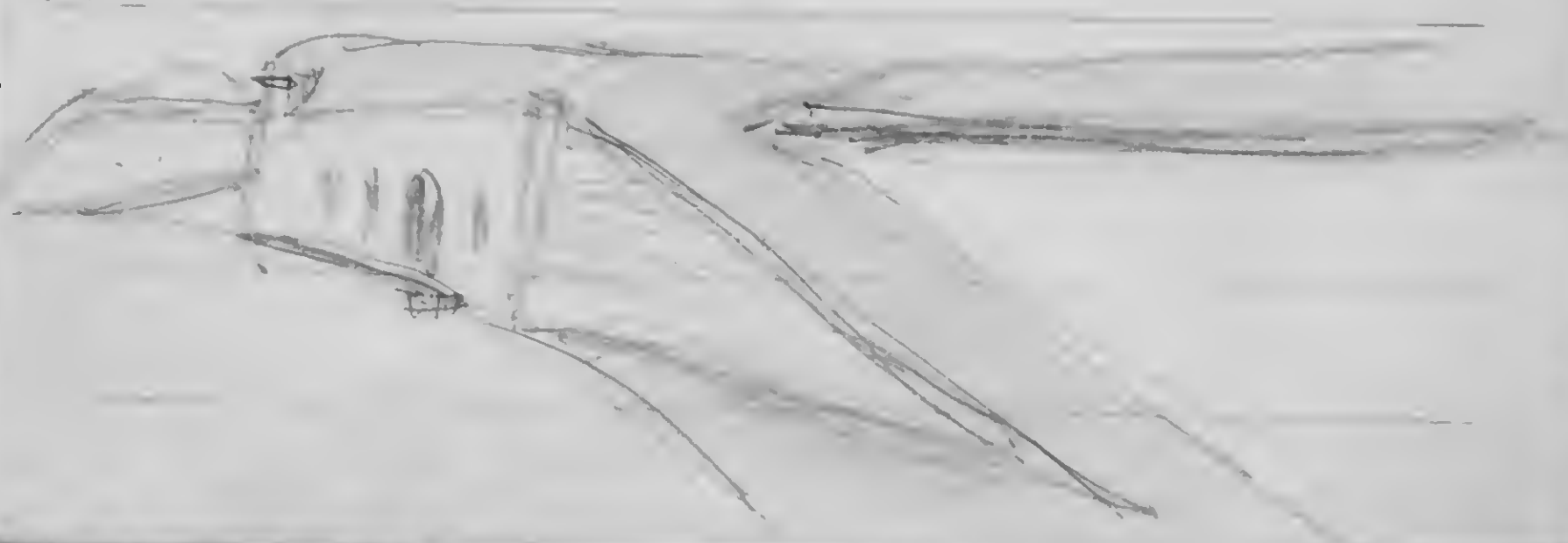

# Gola ... ..  
... ..

... ..  
... ..

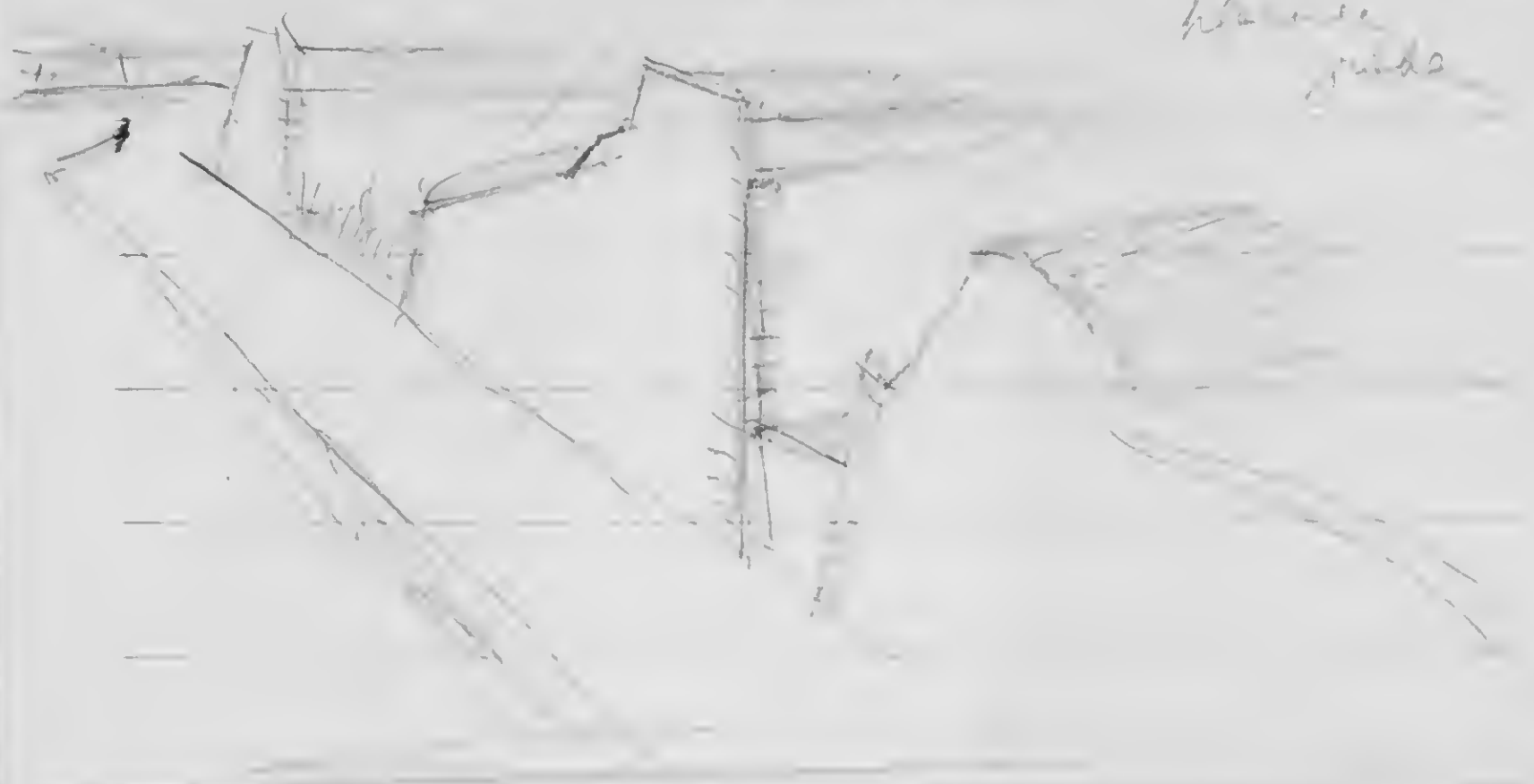

(8)

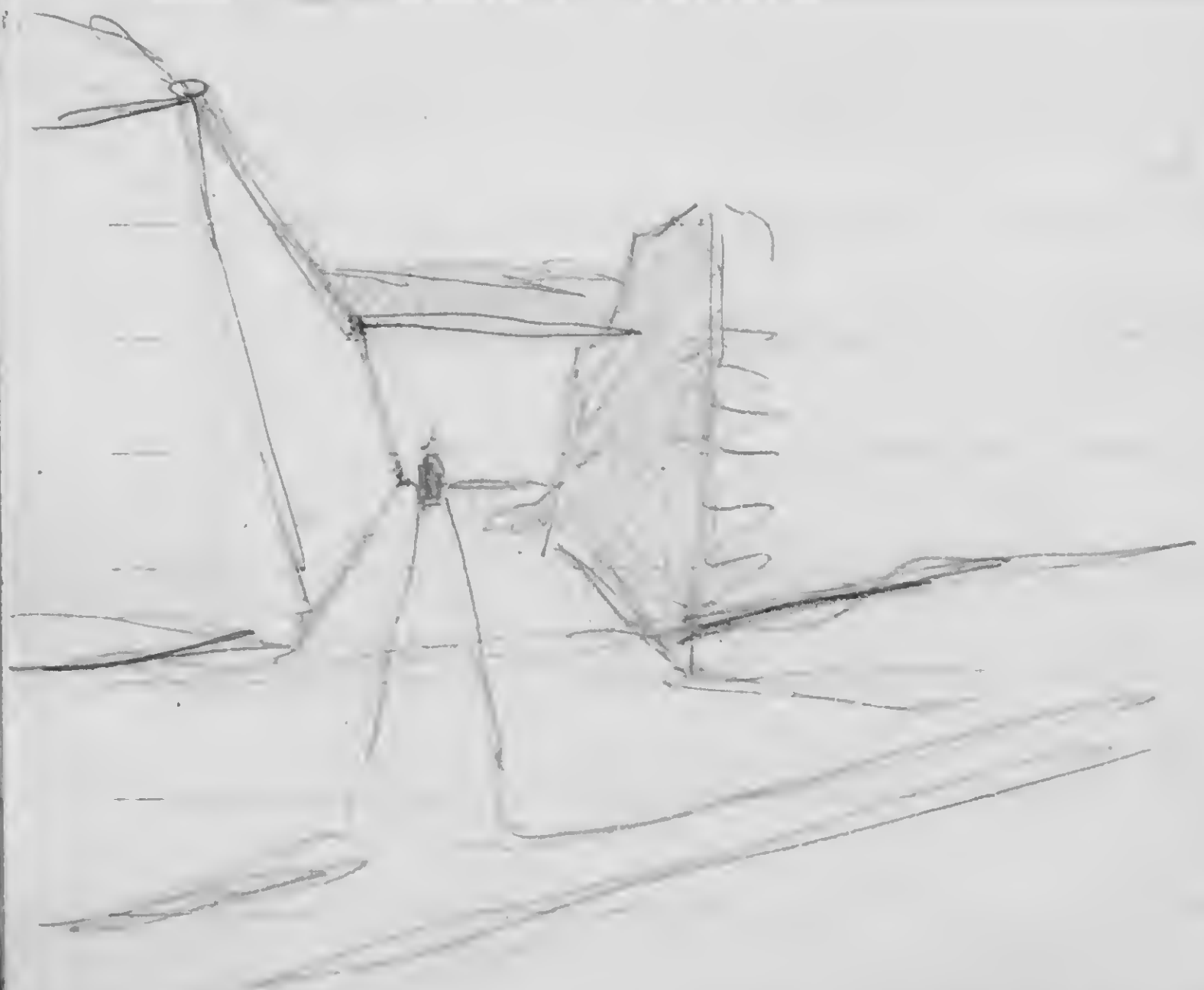

8 III



9.

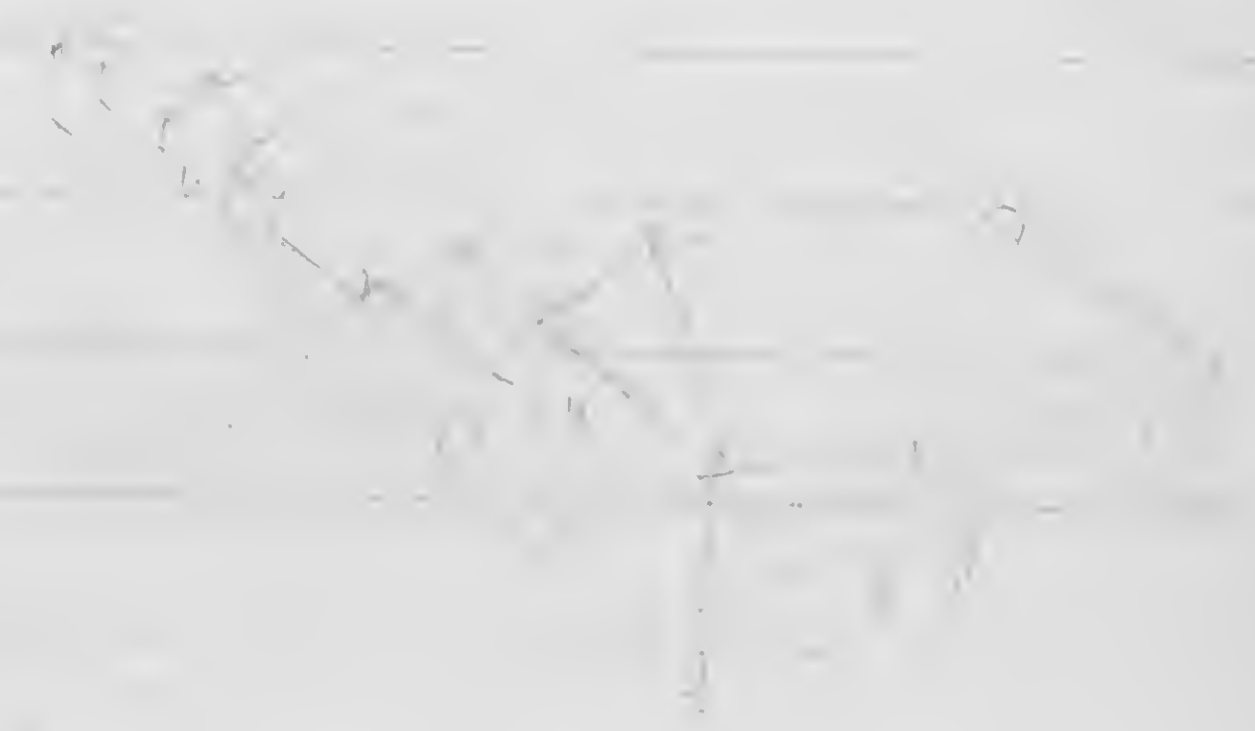

10.

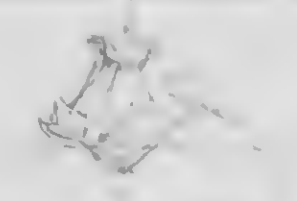

(11)



2. Beschreibung abe gl. h

2/ sept.

III  
I 4:00  
II 5:00  
III 8:00

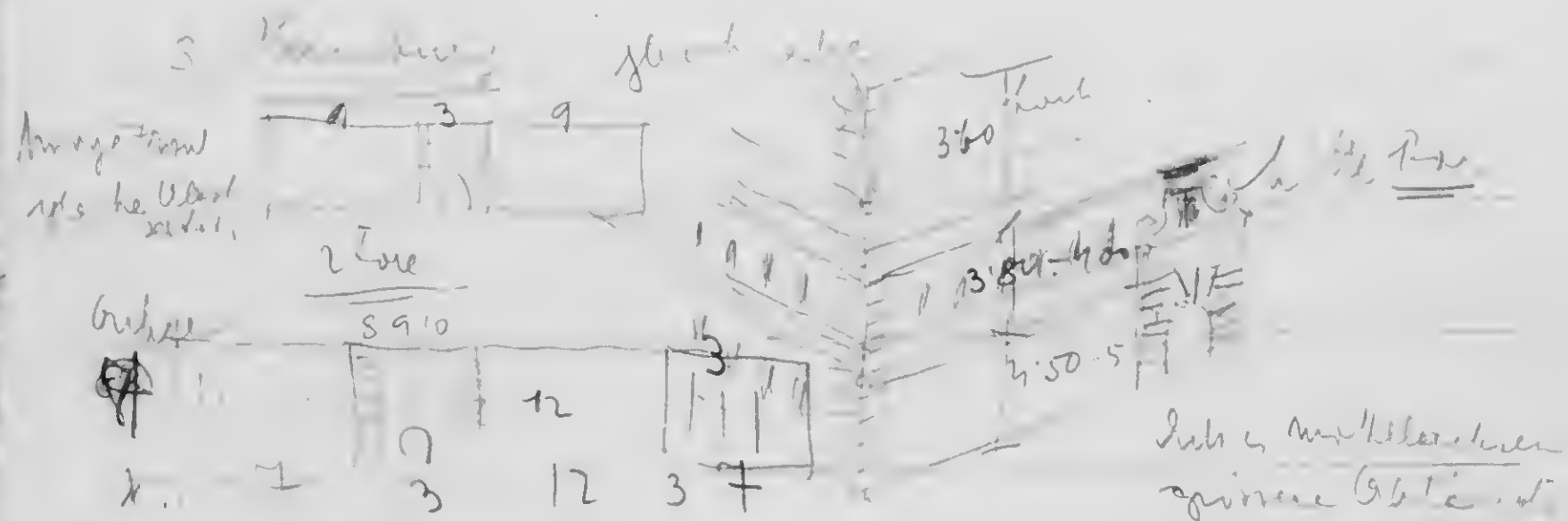
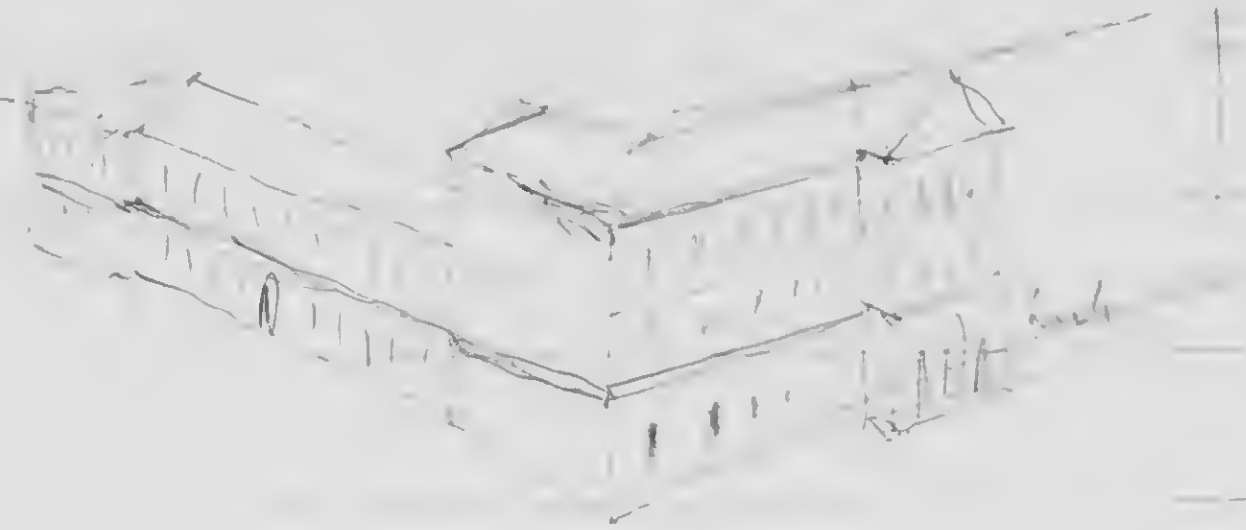

4. Uge

5. Sept 16

6. Uge



talle

9



11. Uge

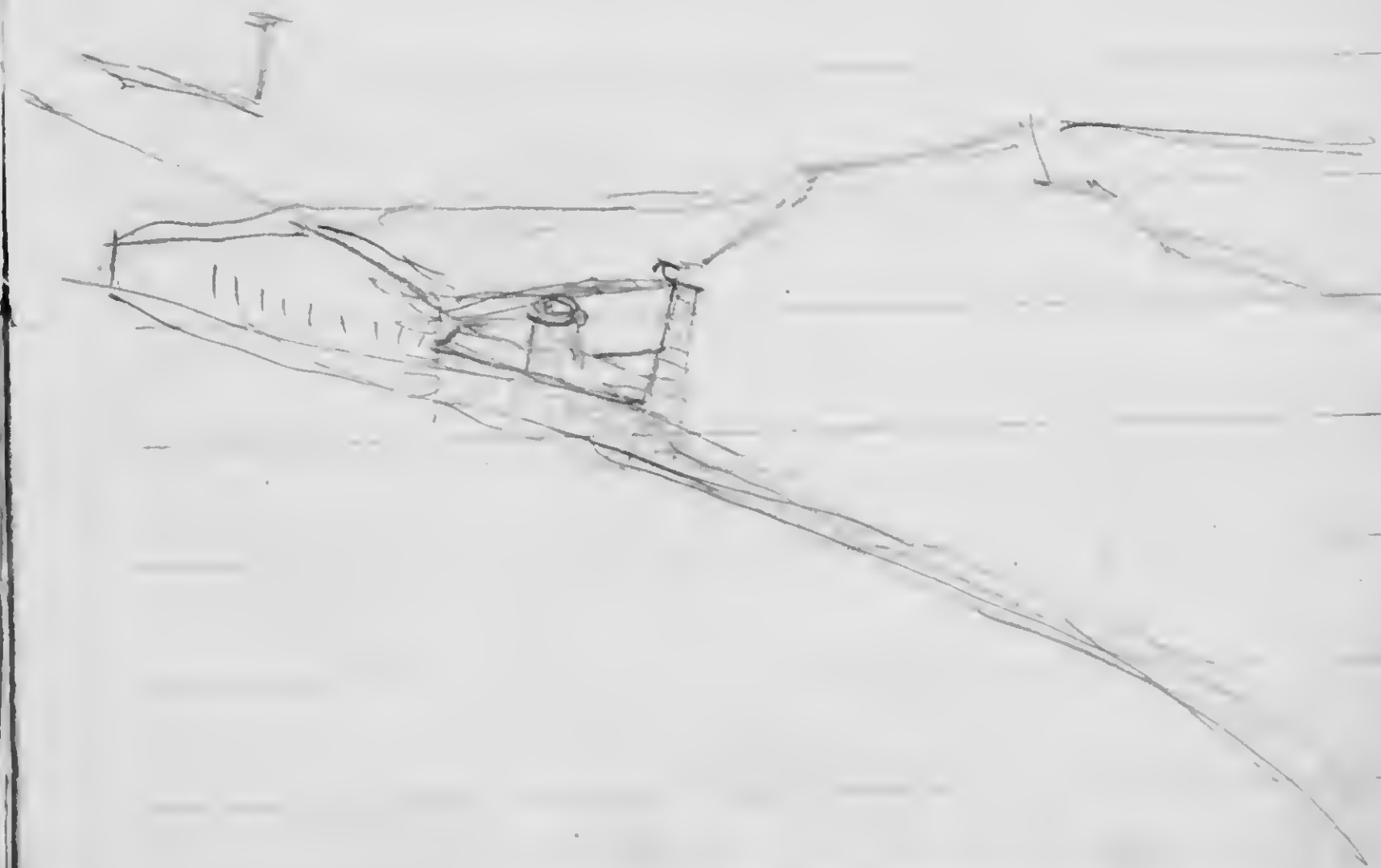

British

10

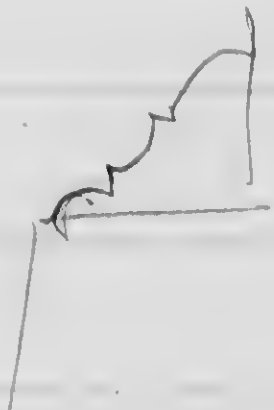

11

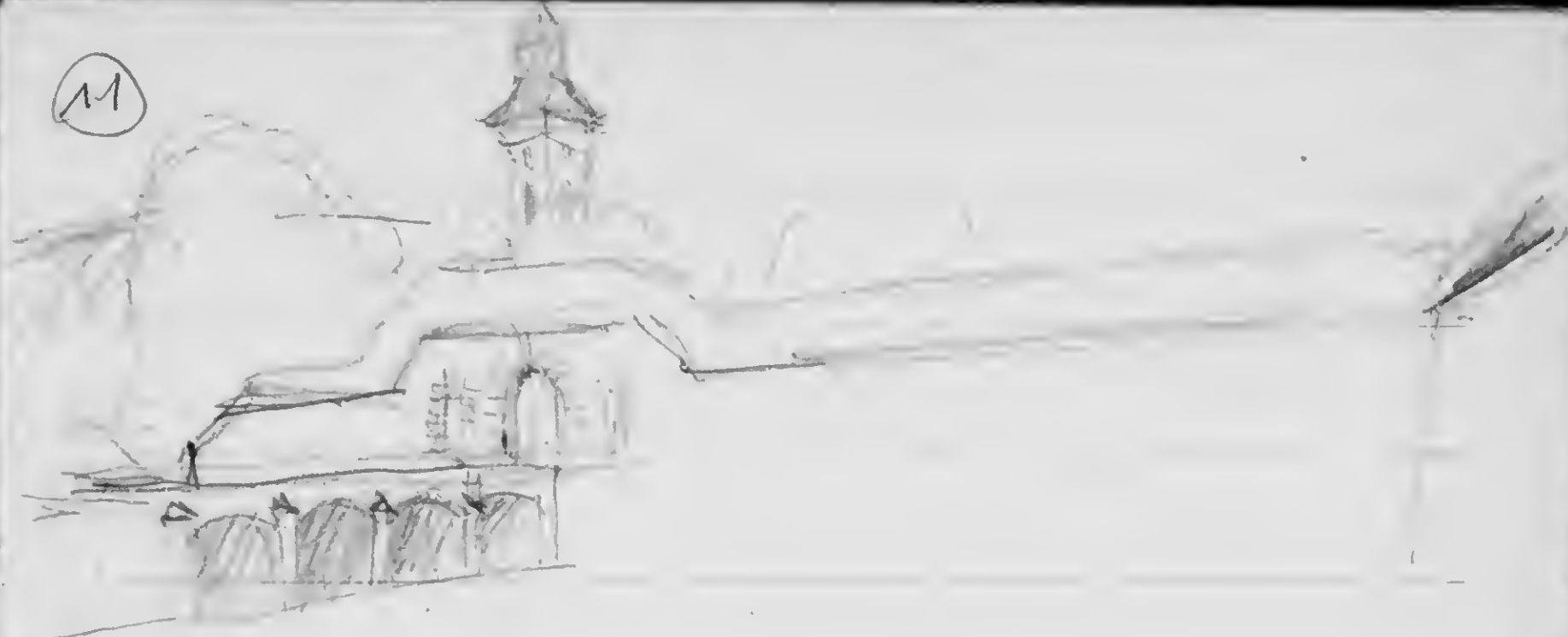

12, Karlsruhe

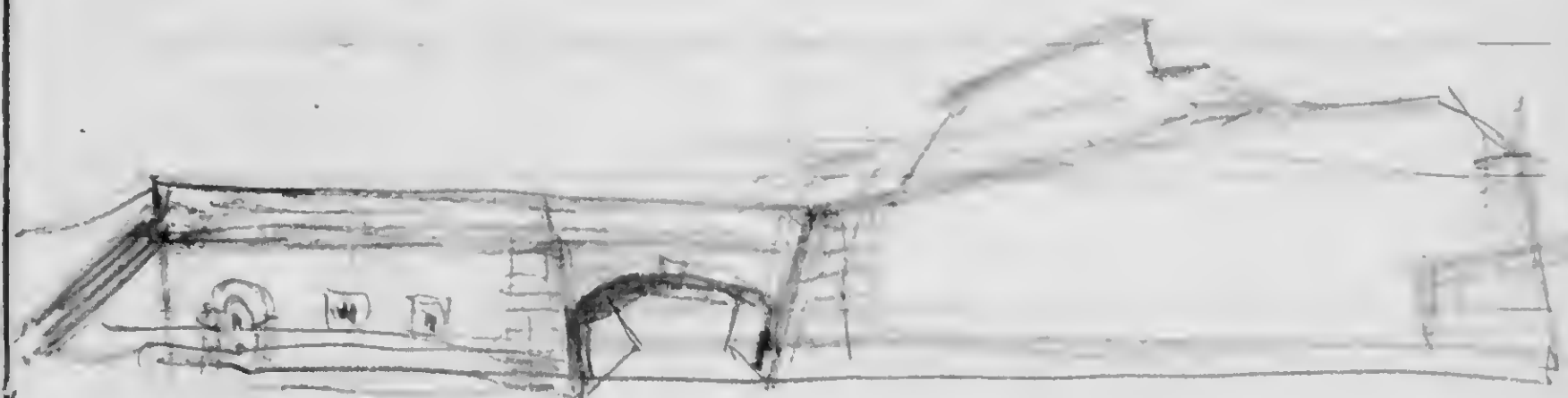

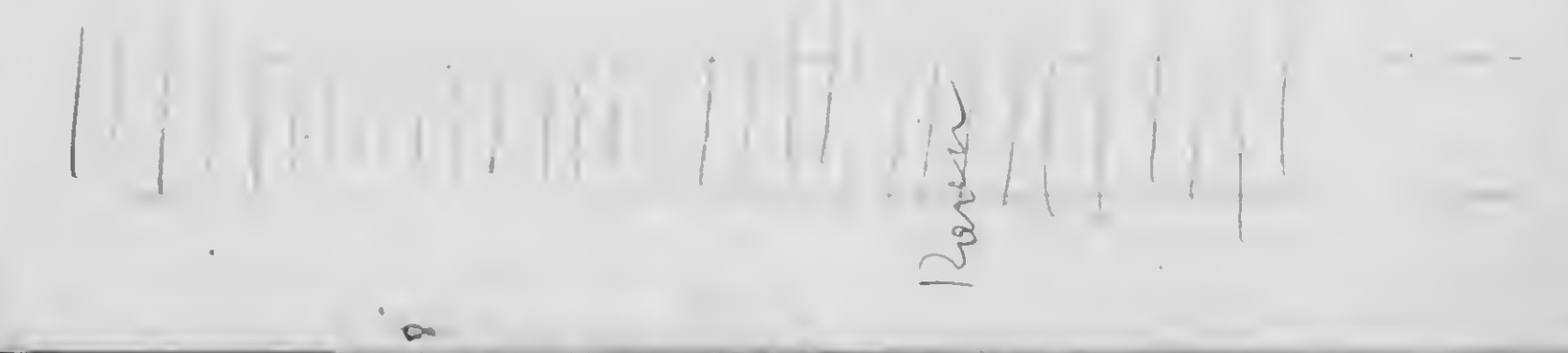
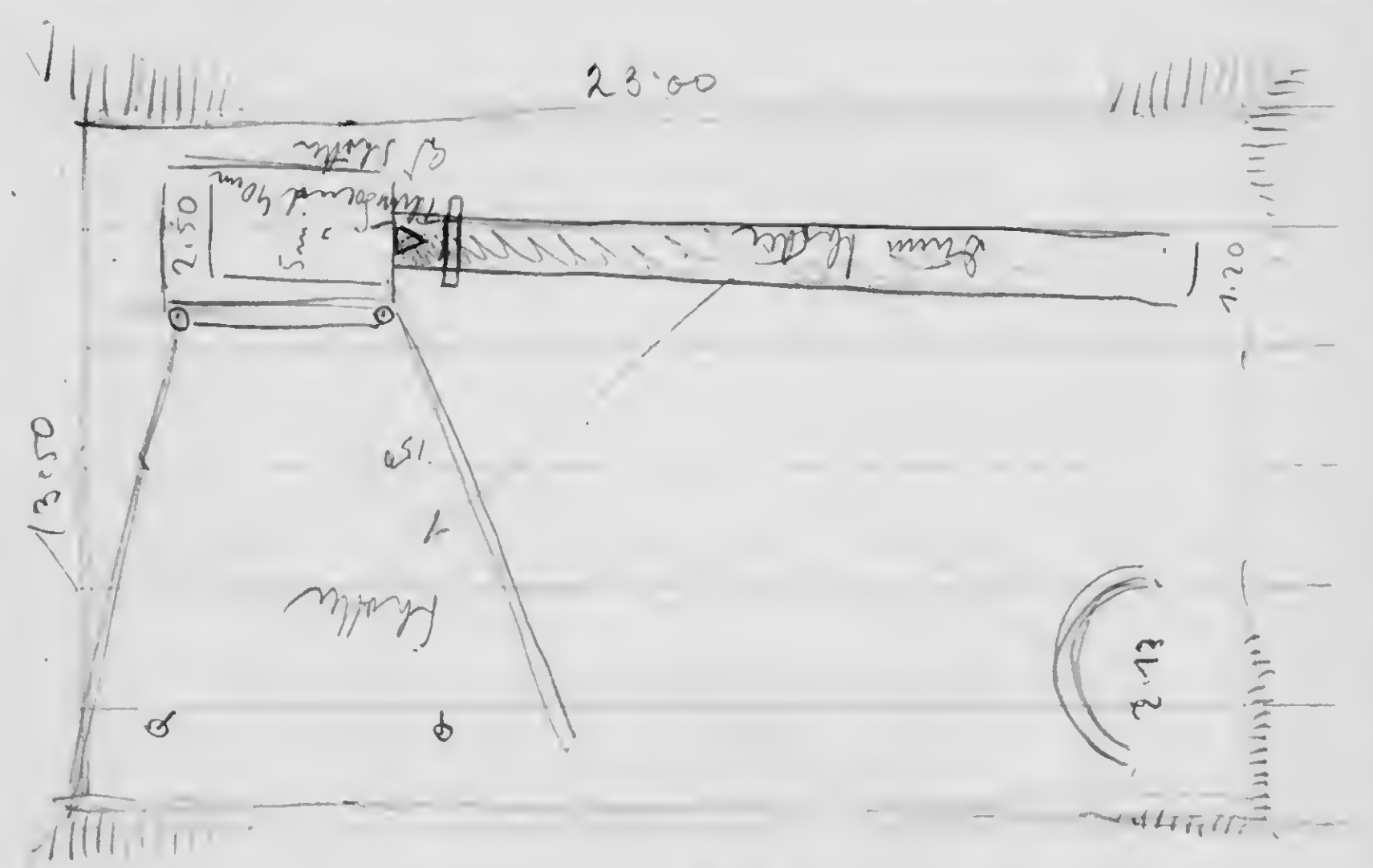
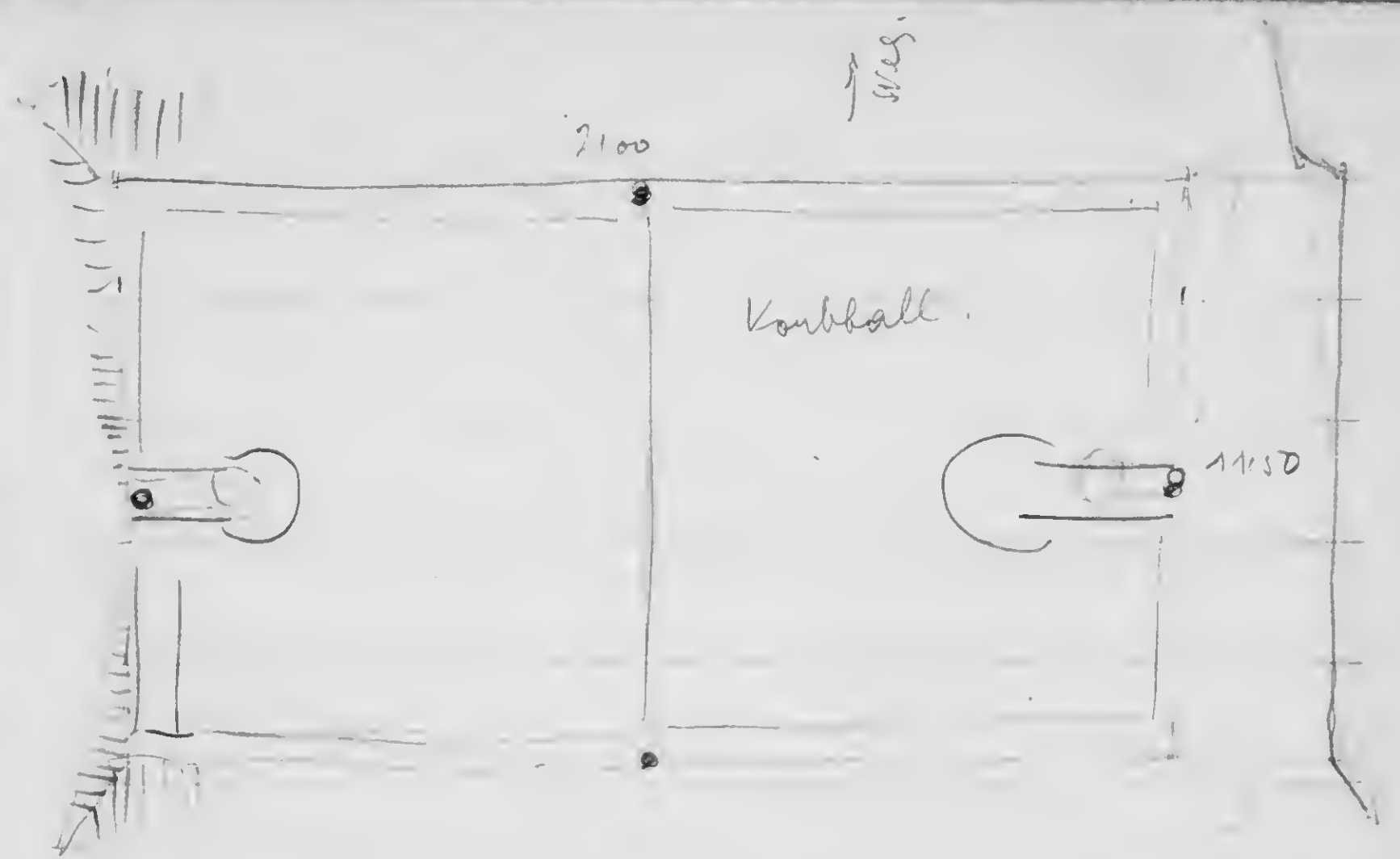
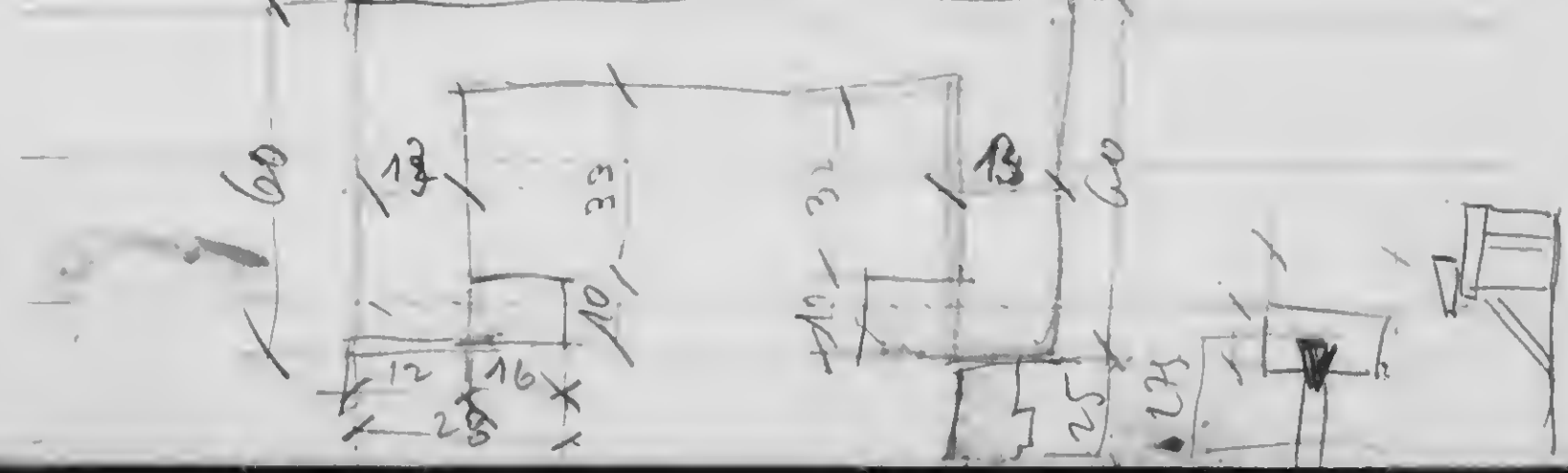
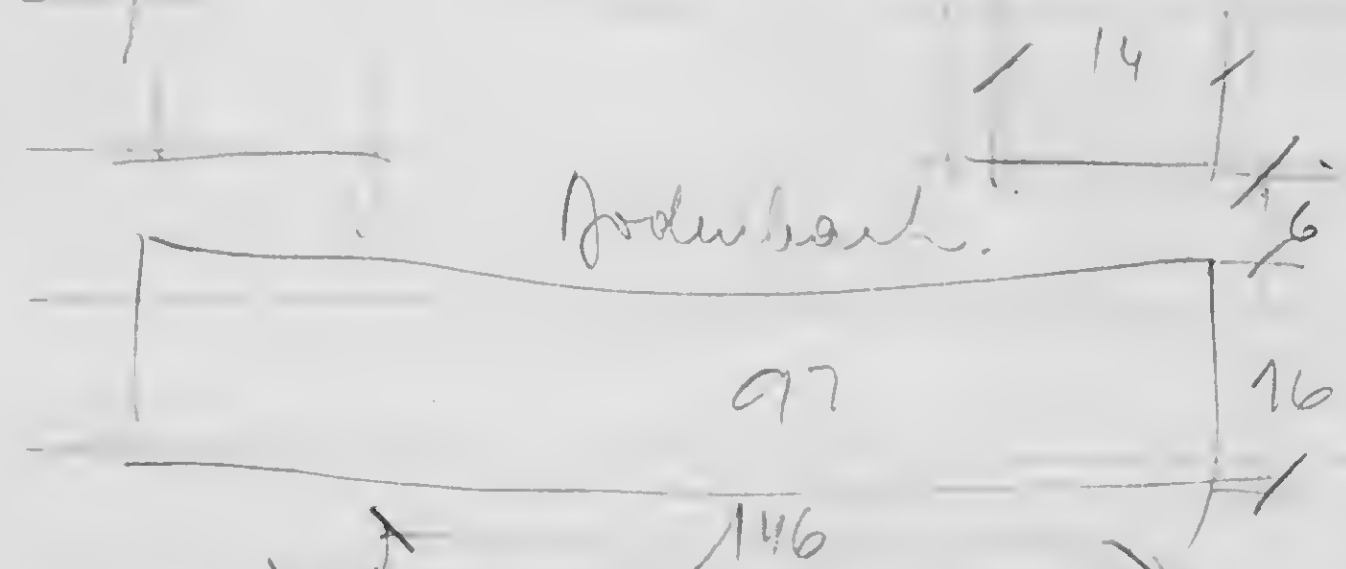
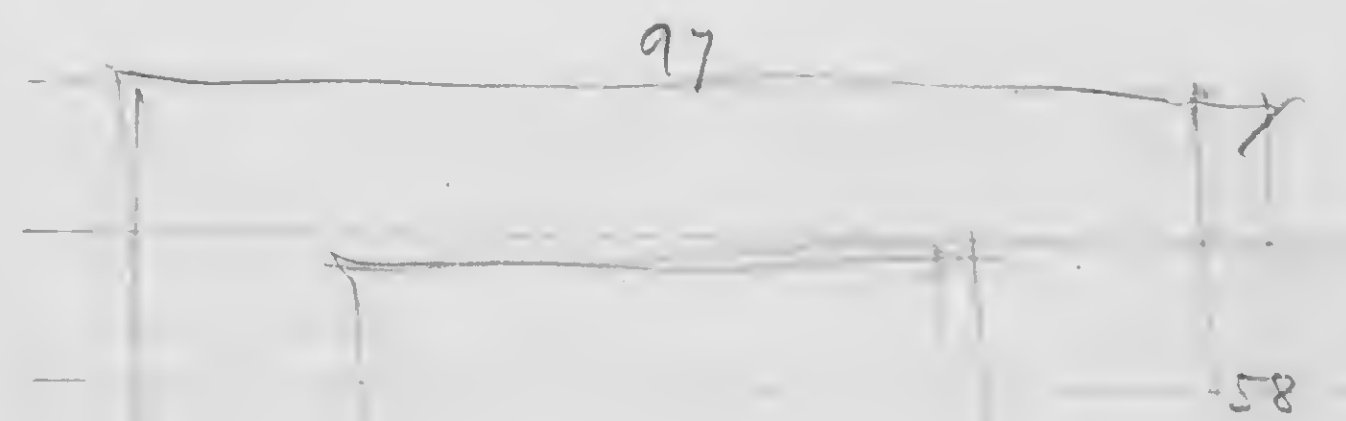
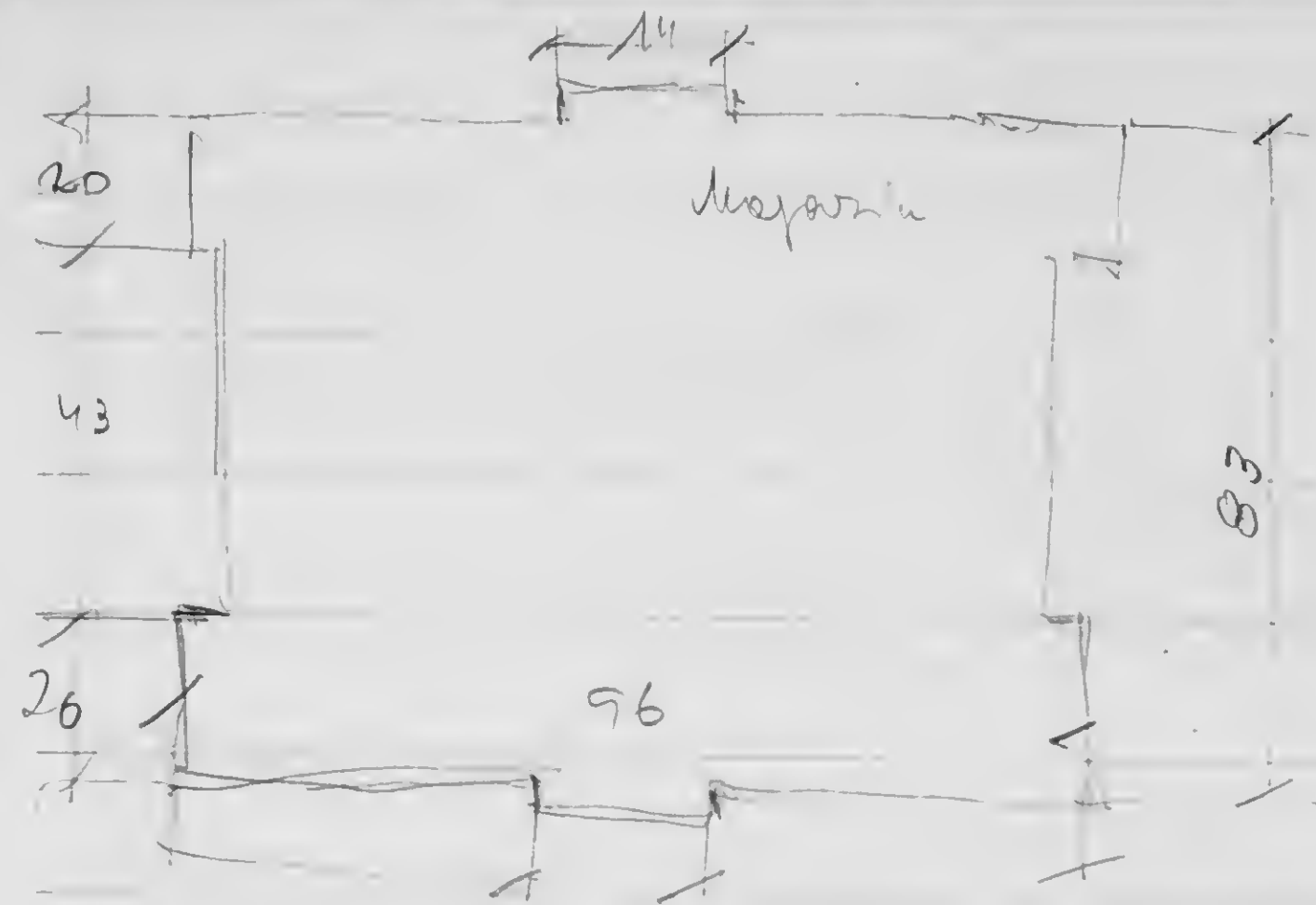

Wohn- & Sportanlagen bei der  
 Arbeiterwohn-  
 Anlage.

- 1.) Weg
- 2.) Kabinen- & ...
- 3.) Schwimmbecken
- 4.) Sportplatz
- 5.) Landgrube
- 6.) Grün
- 7.) Lageplatz
- 8.) Liegenablage für Autos
- 9.) Sprinkler
- 10.) Kuchenschiff
11. Orkade
- 12.) Gymnastik- & ...
- 13.) Tümpel
- 14.) Korbball- & ...
- 15.) Festschuppen
- 16.) Klettergerüst
- 17.) ~~...~~ ...

Urbanismus

Voraussetzung: ...  
 ...  
 ...

abhängige Kräfte sind: Terrain, Klima, günstige Verkehrslage, landwirtschaftliche ...  
 unabhängige Kräfte sind: ...  
 ...

...  
 ...  
 ...

- 1.) ...
- 2.) ...
- 3.) ...
- 4.) ...



1. Jost & primitiven Technik mit Hauptrolle  
 der technologischen Kunst & Kunst.  
 Gemischt wasser, gute Boden, gesunde Lage Schutz  
 vor Naturereignissen, gesunde Baumaterialien  
 Später & höherer mit die Fortschritt kommt zu  
 einer höheren Stufe, in Arbeitsteilung, Entwicklung neuer Fertige  
 Handwerke, Arbeitsteilung, Handwerk & Handwerklicher Arbeiter mit  
 in bestimmten Vertikal in Orten die wirtschaftlichen  
 am besten gelegen sind in diesen Zentren.  
 Eisenwege, Markt werden Konzentrationpunkte in.  
 sehen Entwicklung Charaktere.  
 für Zeit der entwickelten Technik.

Palast für ind. Regierung, Industrie in, Kraft  
 zu größten Konzentrationen. (wie es auch in Deutschland)  
 Die Entwicklung dieser Städte um die Eisenwegmöglichkeit  
 und an den Verkehr gebunden. Trist, dem würde keine  
 dieser Städte eine Metropole.

Die Welt- & Großstädte: entstehen aus Handel & Verkehr,  
 manchmal auch günstige politische Verhältnisse,  
 politische Gründe meist

- 1.) Städtische Gründung Herrscher aus Prestige & Tradition,  
 Ägypten, Europa 16-18 Jhd. (et. als Wohnortquelle,  
 Kolonialstützpunkte in Weltteilen)
- 2.) Städtegründung auf Verteidigung in strategischen Punkten,  
 3. große Städte, privilegierte Städte, Sitz der Herrscher,  
 Hauptstädte der Staaten.

Technische Kräfte:  
 Verkehr ermöglicht Land - Konzentration & Bevölkerung,  
 Konzentration macht abgewandte Verkehr mit Linien,  
 in unterstützt die Gründung in bestimmten Ind. Wachstum,  
 Fernverbindungen Land & Wasser, die Endpunkte, Kreuzungen,  
 bilden die besten Konzentrationen,  
 Die alten Verkehrsachsen werden neben den natürlichen  
 Wasserstraßen & bevorzugten Fernverbindungen  
 ebenso die Fernverbindungen, in abstrakten Verhältnissen  
 zur Nutzbarkeit & Verkehrsachsen sind,  
 der Verkehr nicht & den Weg des primitivsten Widerstands,  
 den bequemsten Weg, nicht ungenutzten Raum an.

Soziale & wirtschaftliche Veränderung & HD,  
 neue Freiheit, neue Lebensauffassung, Leben in der  
 Fortschritt.

1. Stadt muss ein Wachstum haben, das langsam  
 in Europa sich entwickelte wurde,  
 Die Bedeutung der Festungsmauern nicht mehr  
 Das natürliche Wachstum & Wachstum in jüngerer Zeit  
 Ende 18 Jhd. in der Mitte 19 Jhd. durch Eisenwege  
 Transport der Waren, die Konzentration der Waren  
 Selbstverwaltung der Städte, gleiche Entwicklung  
 der Technik, neue politische, neue Wirtschaftssysteme,  
 Umwandlung der Landwirtschaft zu besserer Arbeit  
 Arbeit, neue Hand der Arbeit, Hauptwerk  
 der Stadtbevölkerung.

Geschwindigkeit neue Arbeit, der nationale Verkehr.  
 Anfang 19 Jhd. erste Eisenbahnen, Eisen: 16-18 Jhd.  
 der Wachstum der Städte, Handel & Industrie durch die  
 durch die Eisenwege ermöglichte bessere Entfernung  
 der Industrie.

Die Entwicklung der Städte & ganz verschieden,  
 & natürliche Konzentration & Wachstum,  
 früher bekannt Stadt die Land & politische Eisenwege  
 gebunden im Ländchen für die Konzentration & Wachstum.  
 es & Separation möglich in Industriestädten  
 Stadt wächst in der Nähe, Konzentration mit der  
 nächste Stadt,  
 manche Städte, in der Nähe der Eisenwege,  
 wachsen, andere stagnieren, Berlin  
 1785 - 1800 - 1810 - 1820 - 1830  
 1820 - 1830 - 1840 - 1850 - 1860  
 1850 - 1860 - 1870 - 1880 - 1890  
 1890 - 1900 - 1910 - 1920 - 1930

3. Öffnung Faktoren & Städte wachstum  
 Industrielle Entwicklung, soziale Verkehr.  
 Metropole: neue mit produzierte nationale Produktion  
 junger für Industrie, in der Nähe & Wachstum  
 Metropole sind auch in der Nähe der Eisenwege  
 Gaudel in 1. Jhd.

Charakteristisch ist der ständig wachsende Anteil der Großstädte in der Gesamtzahl d. Einwohner. In 5 Jahren ist in 1/3 der Kreise mehr als 50% der Einwohner in Städten.

	Stadt	Land	Gesamt
England	80%	20%	46.4%
Frankreich	66%	34%	30.6%
Österreich	54%	46%	31.7%
Deutschland	67%	33%	20.7%
USA	22.6%	77.4%	10%

Die Städte werden in der letzten Periode (1890-1900) mehr auf Kosten des Landes charakterisiert, als in der ersten Periode (1850-1880) wo noch keine allgemeine Konzentration der Bevölkerung stattfand. Bevölkerungswachstum 1850-1900 Europa.

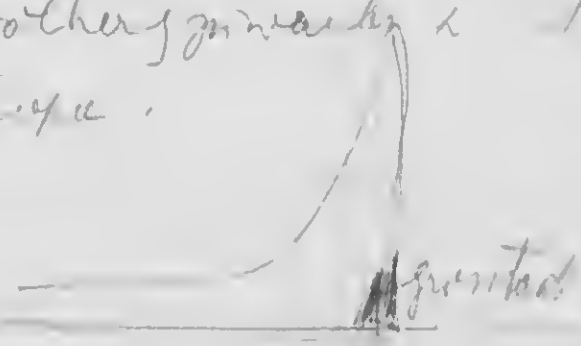

Früherer Landbau

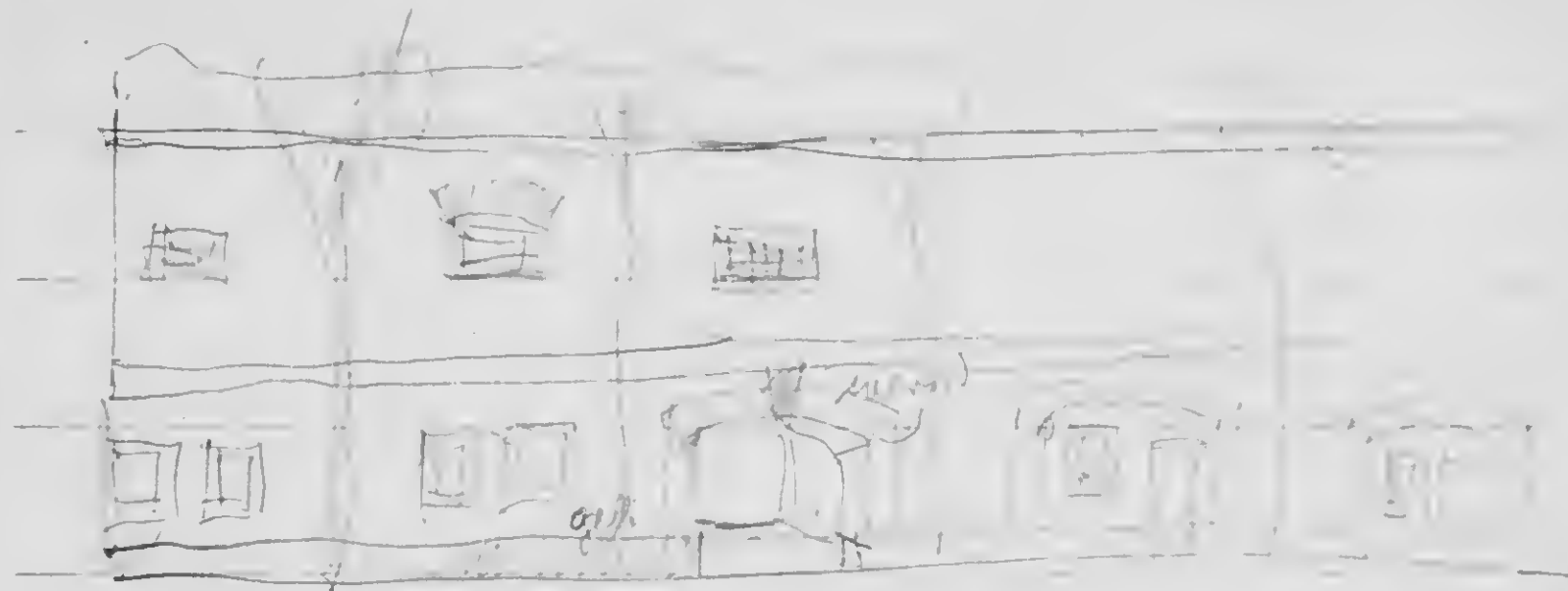

Stadt, 1-2

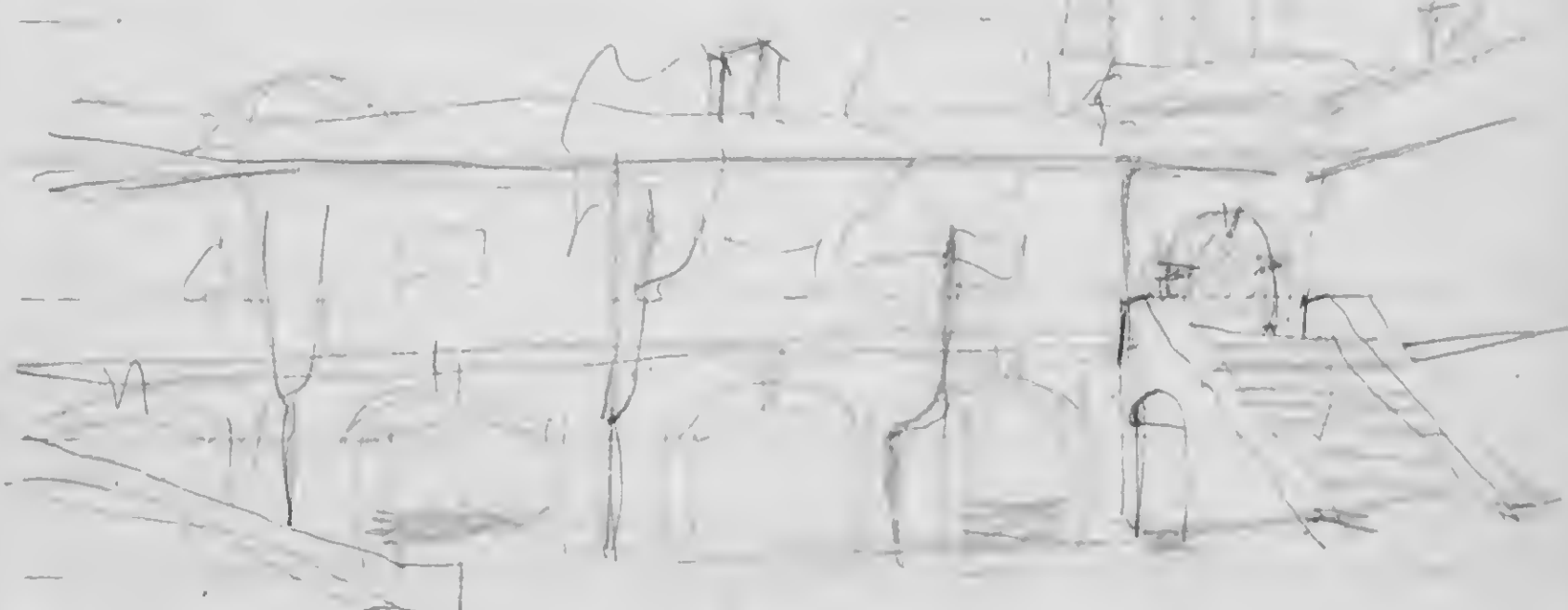

Leitlinie

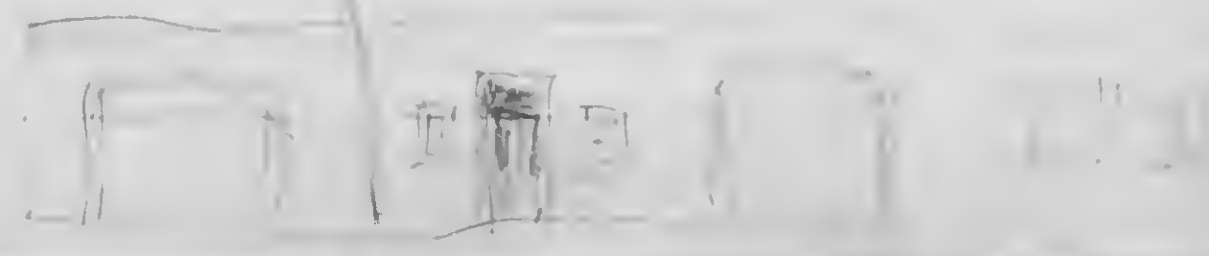

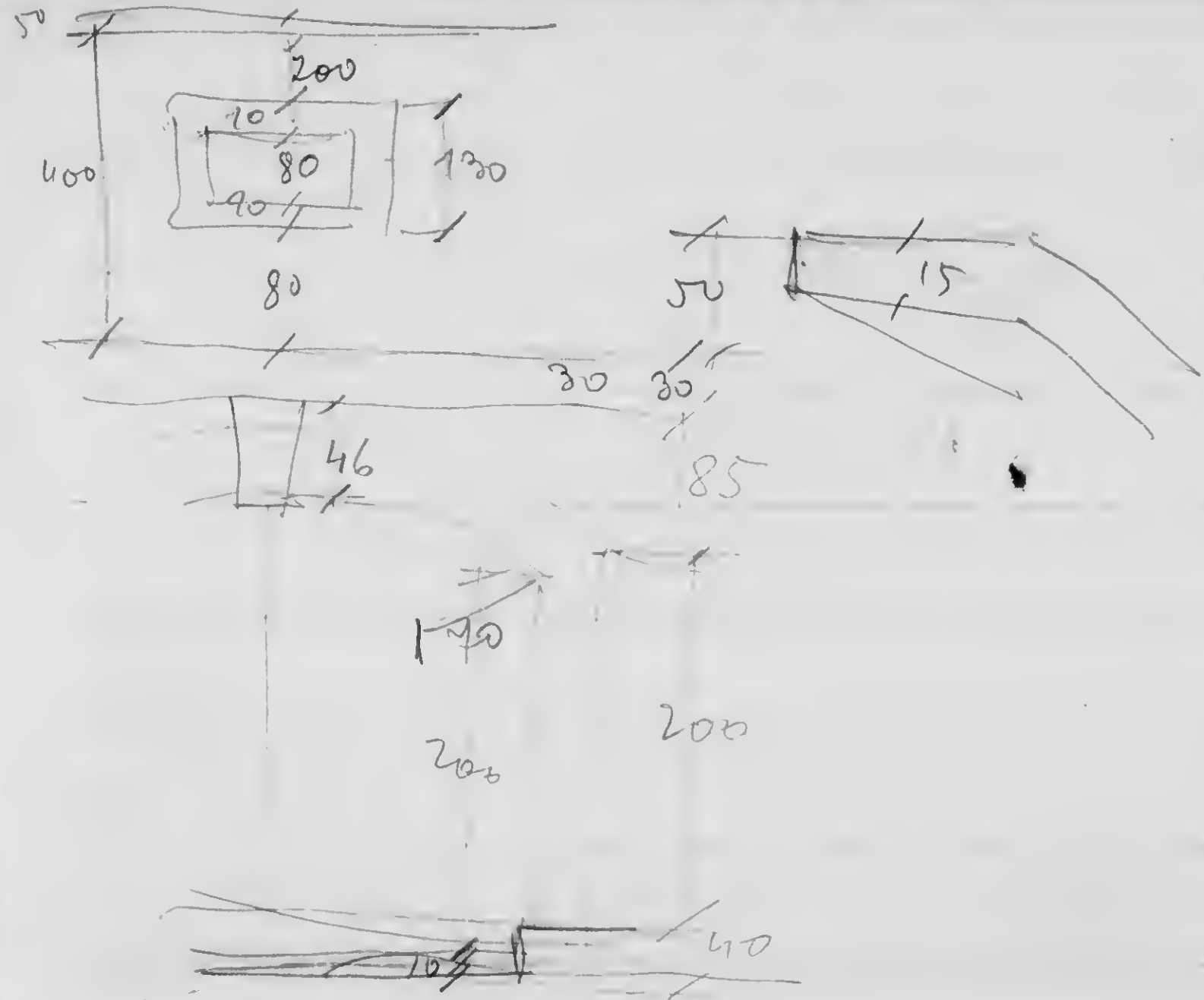

Door.

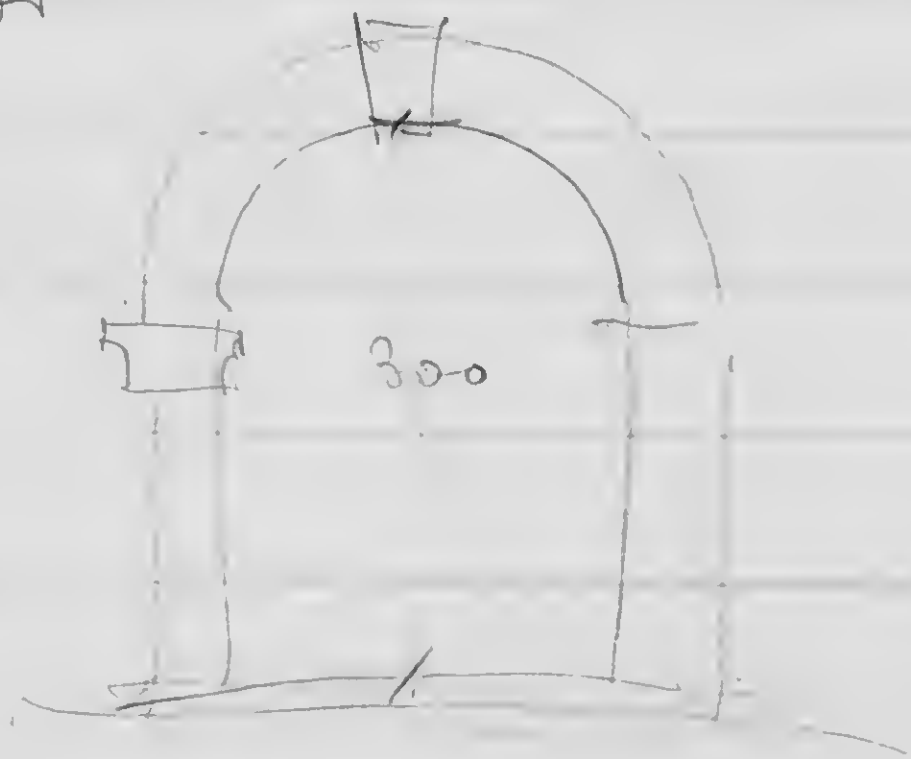

16.

17.

Net

19.

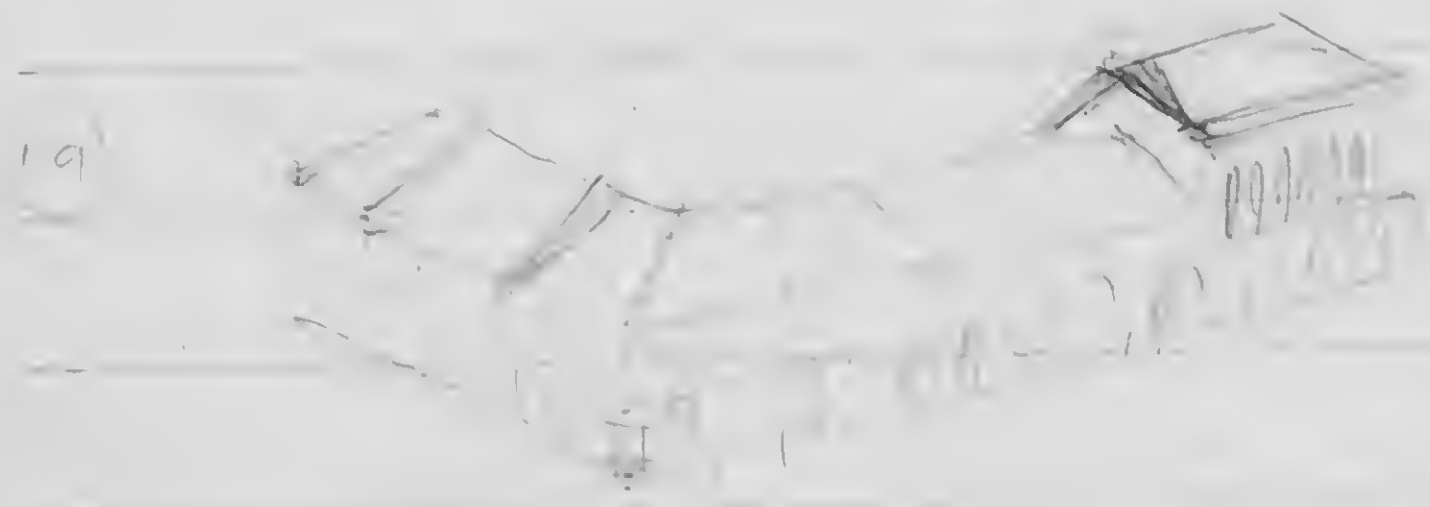



or this

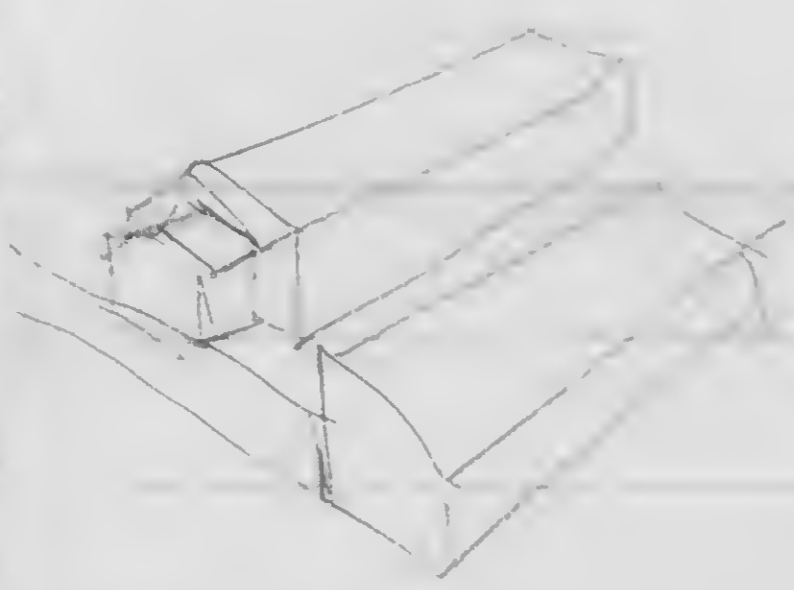

(24)

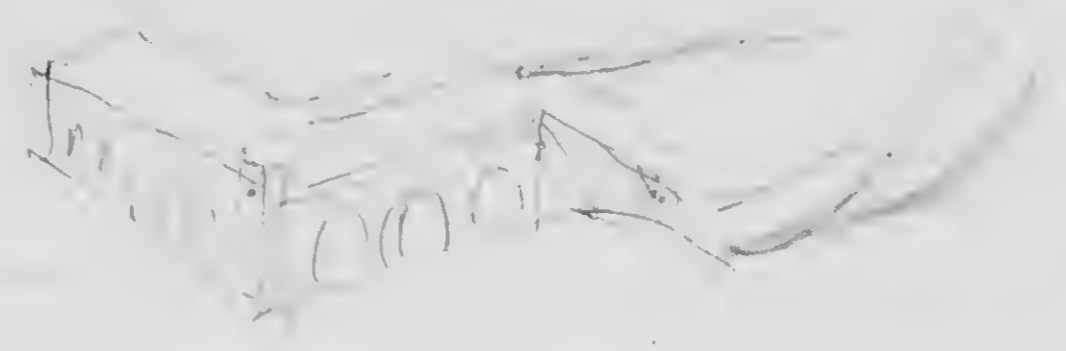

(25)

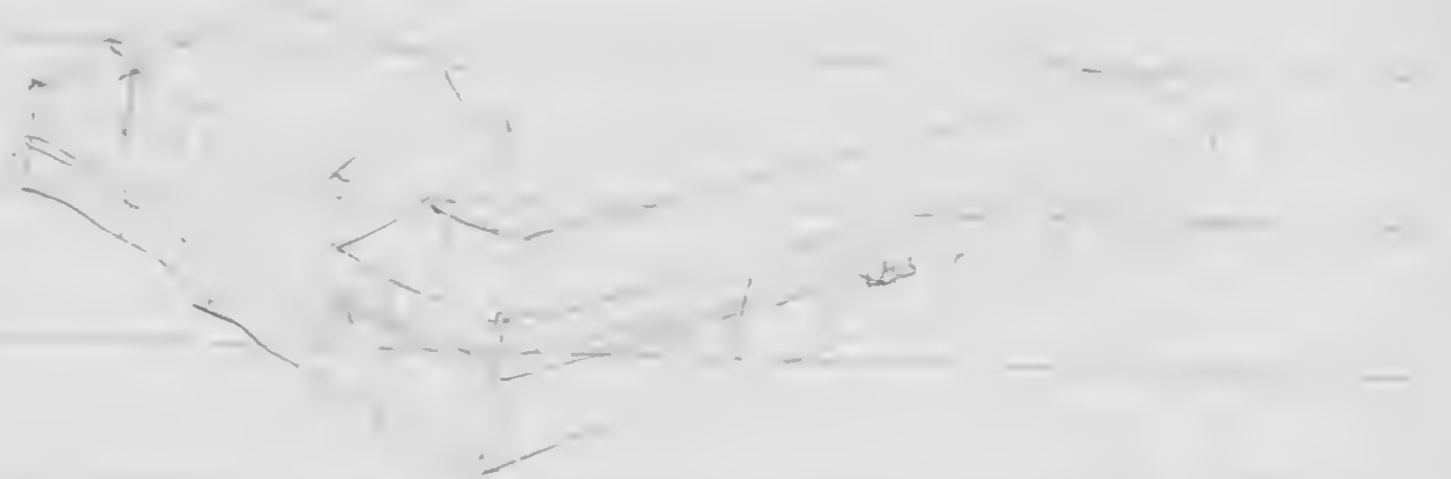

Modena

25

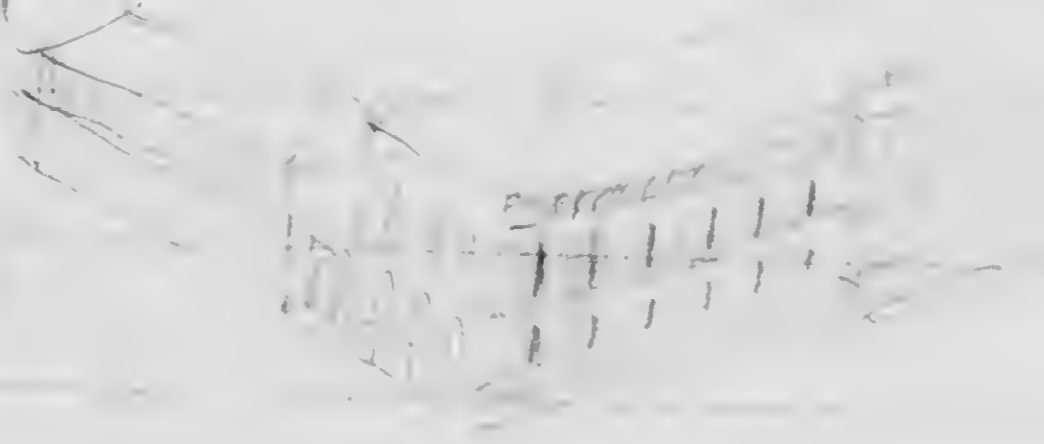



orobius

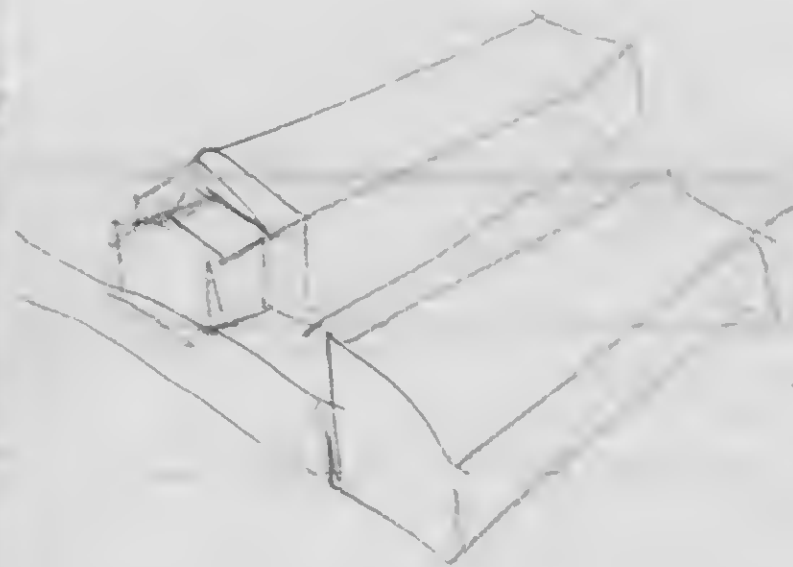

(94)

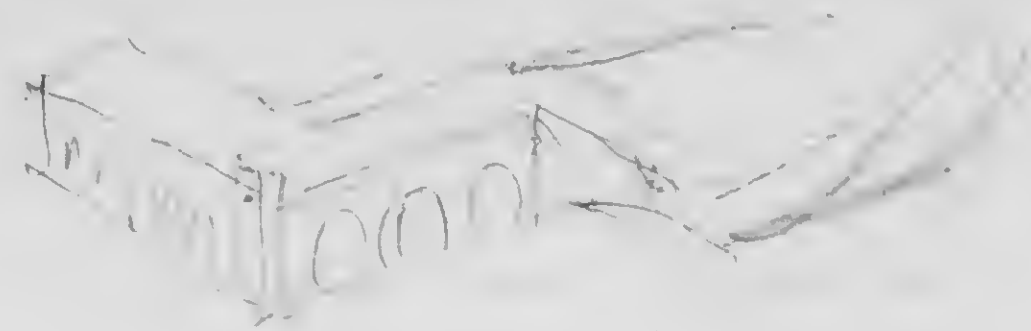

(95)

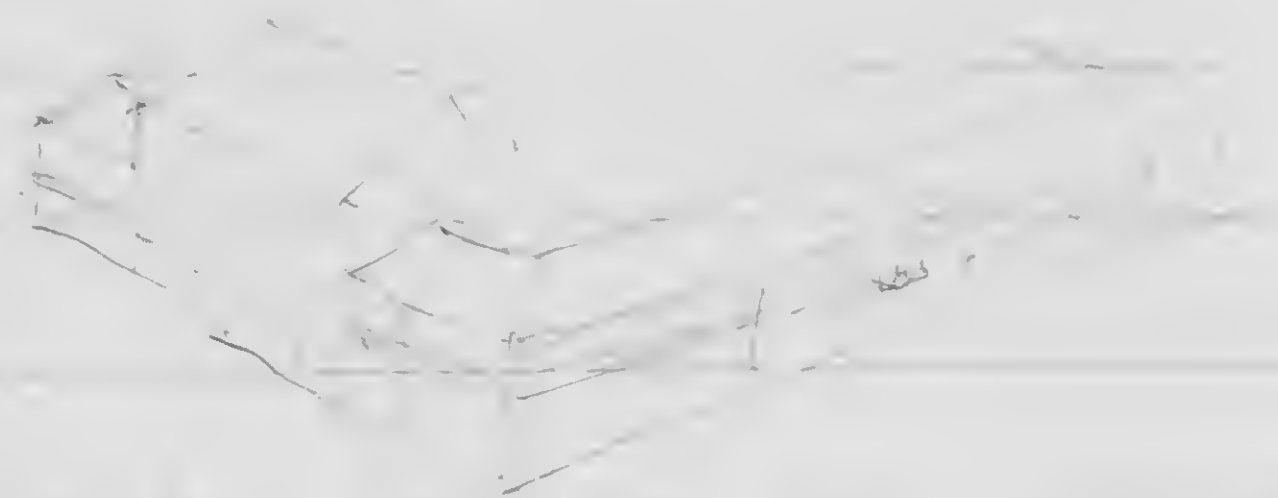

Wolfsberg

(96)

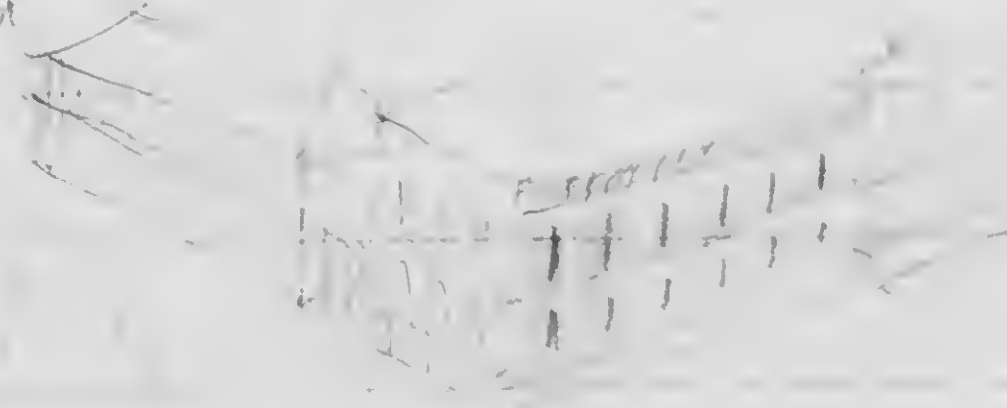

(97)



20

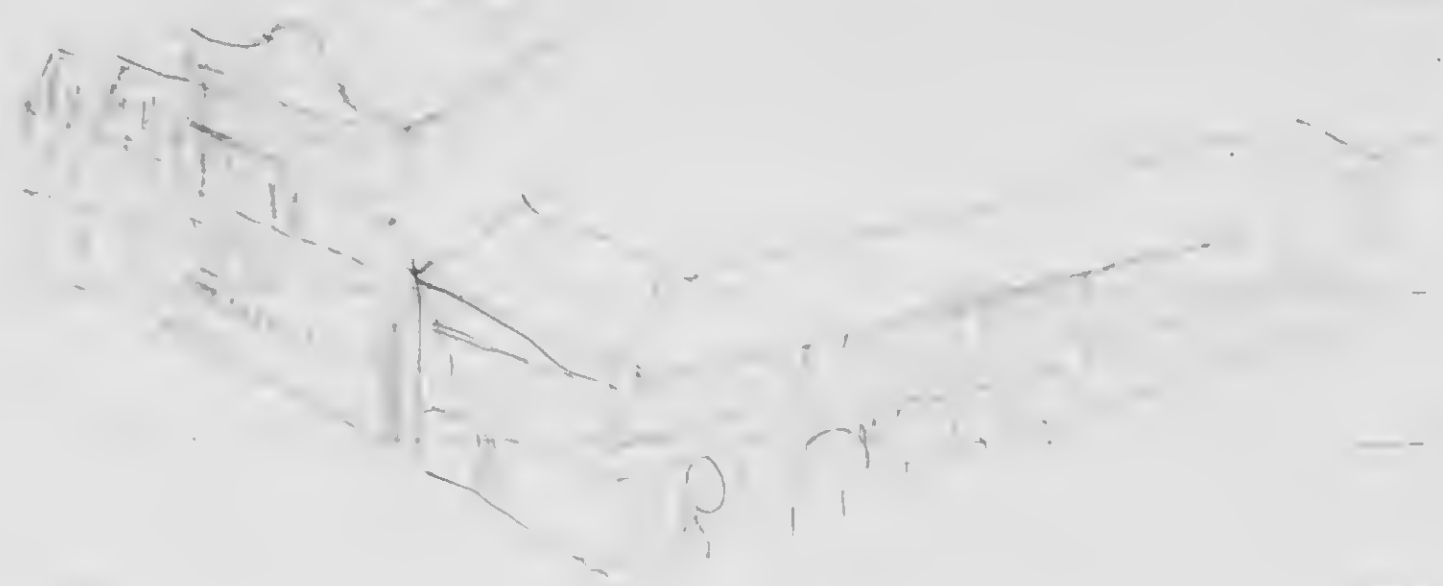

21



22

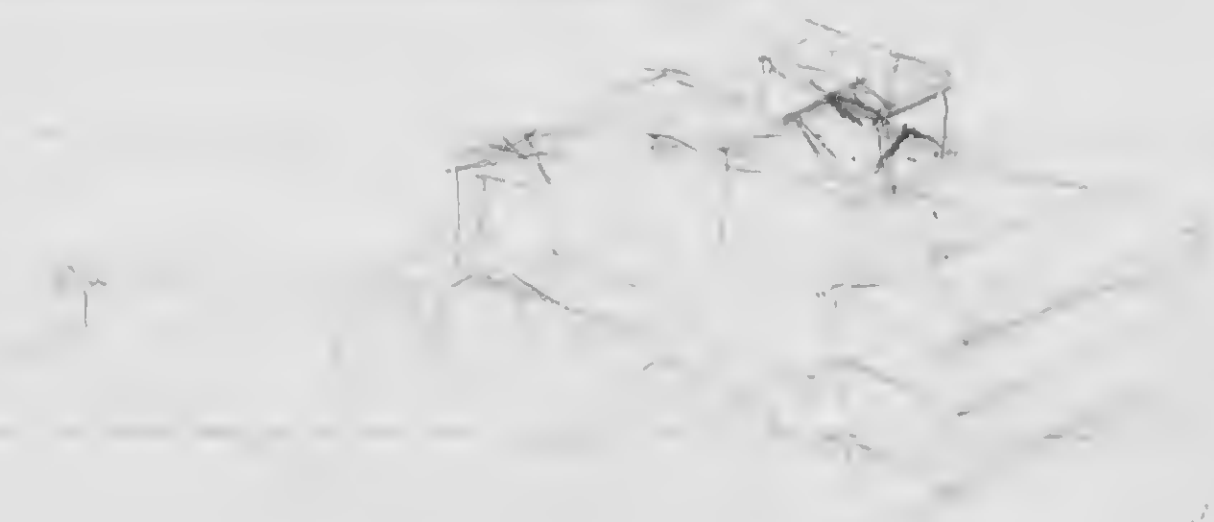

33

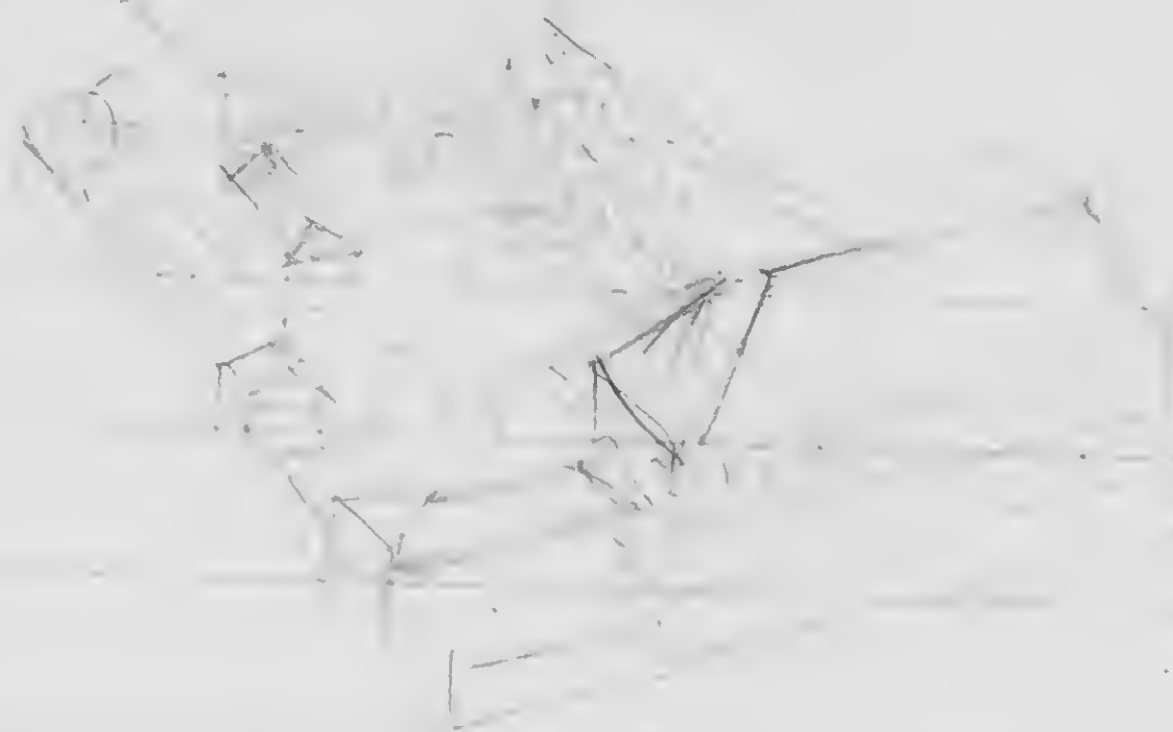

34

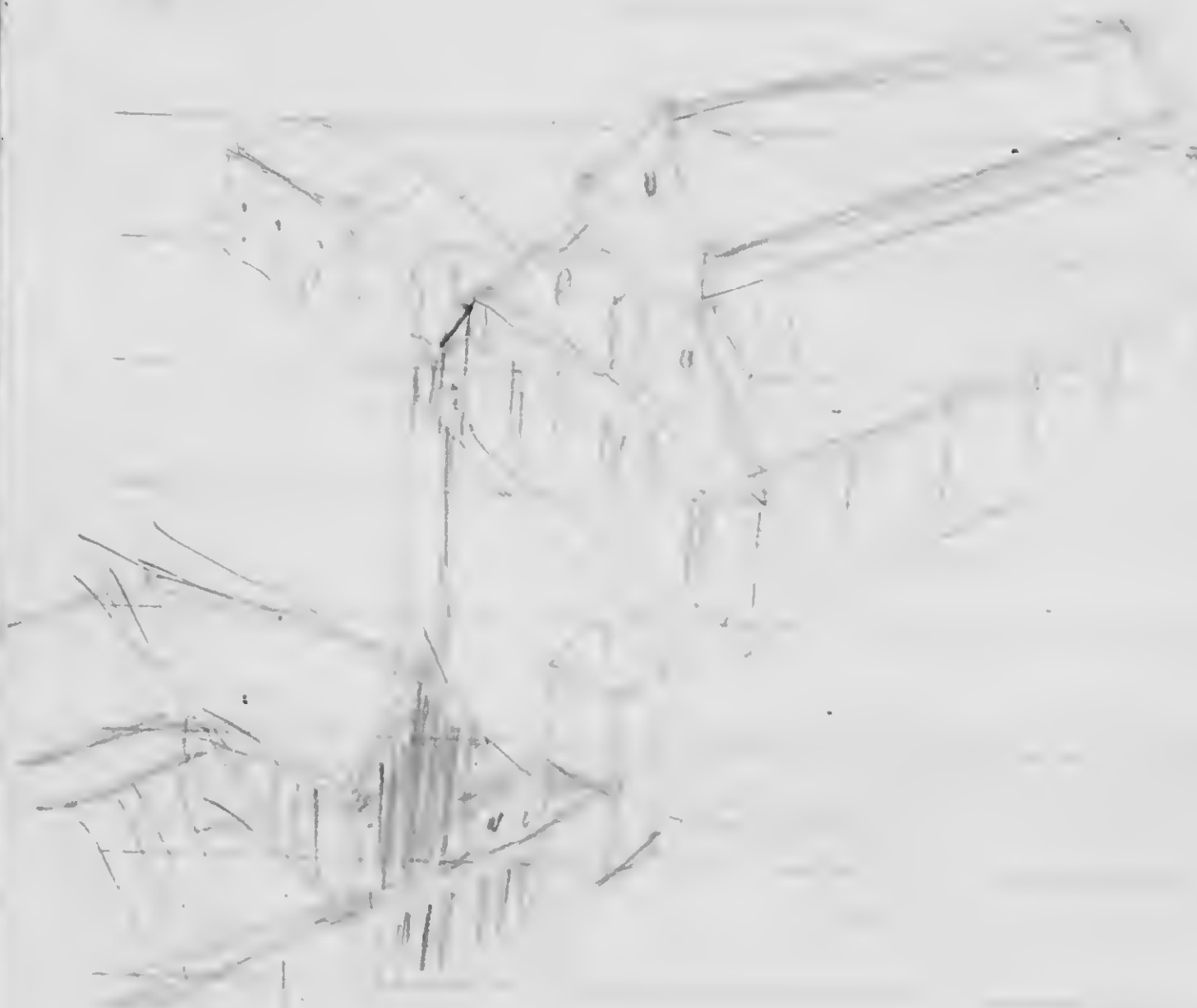

Oronin

29



30



31

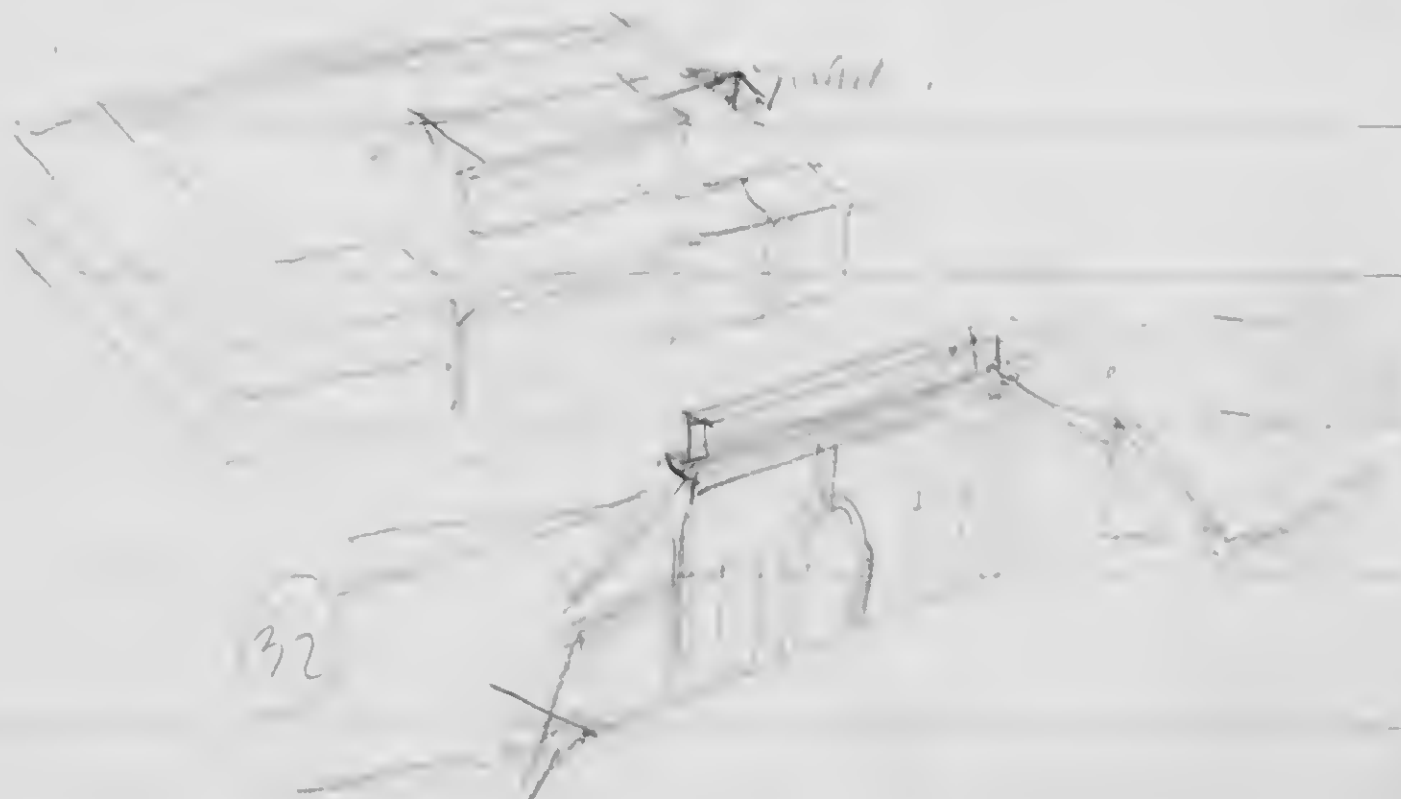

32

33



For an hotel Park Mountain



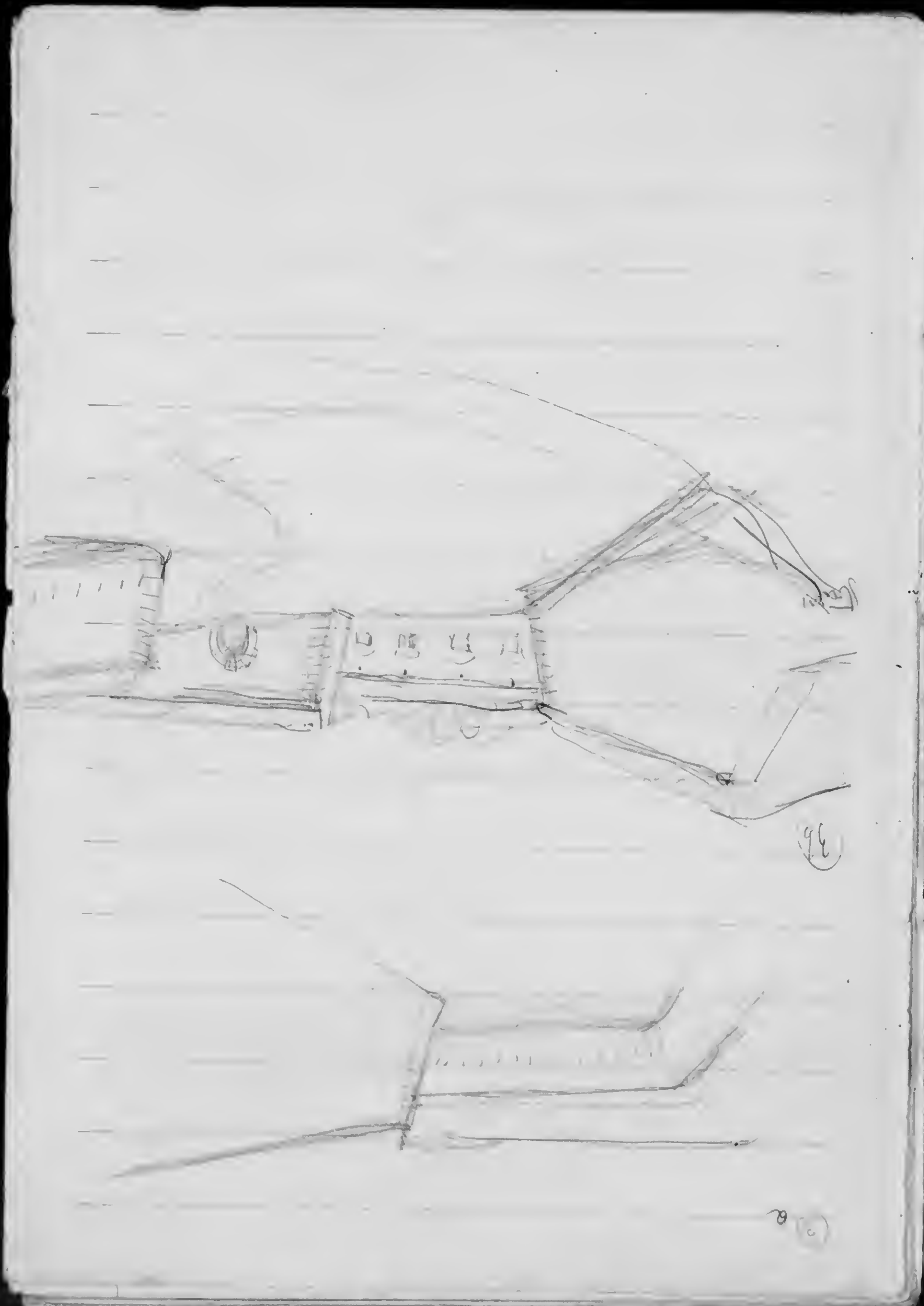

96

97



82.185



Schuhmarke



188  
—  
251

Robert Droller

Castling

London - Kottl



2<sup>nd</sup> of appr.  
master castling

CASTELLINI

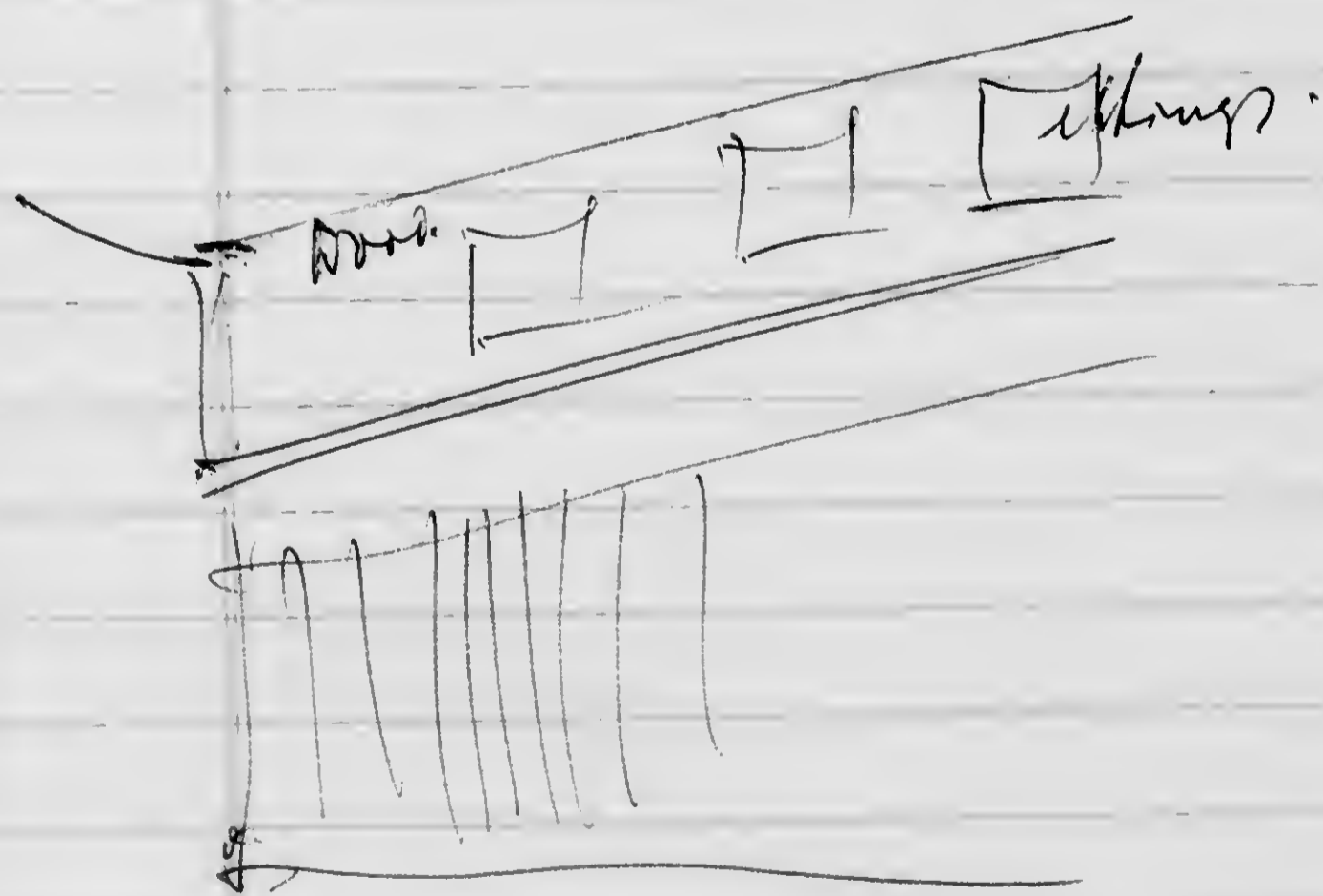
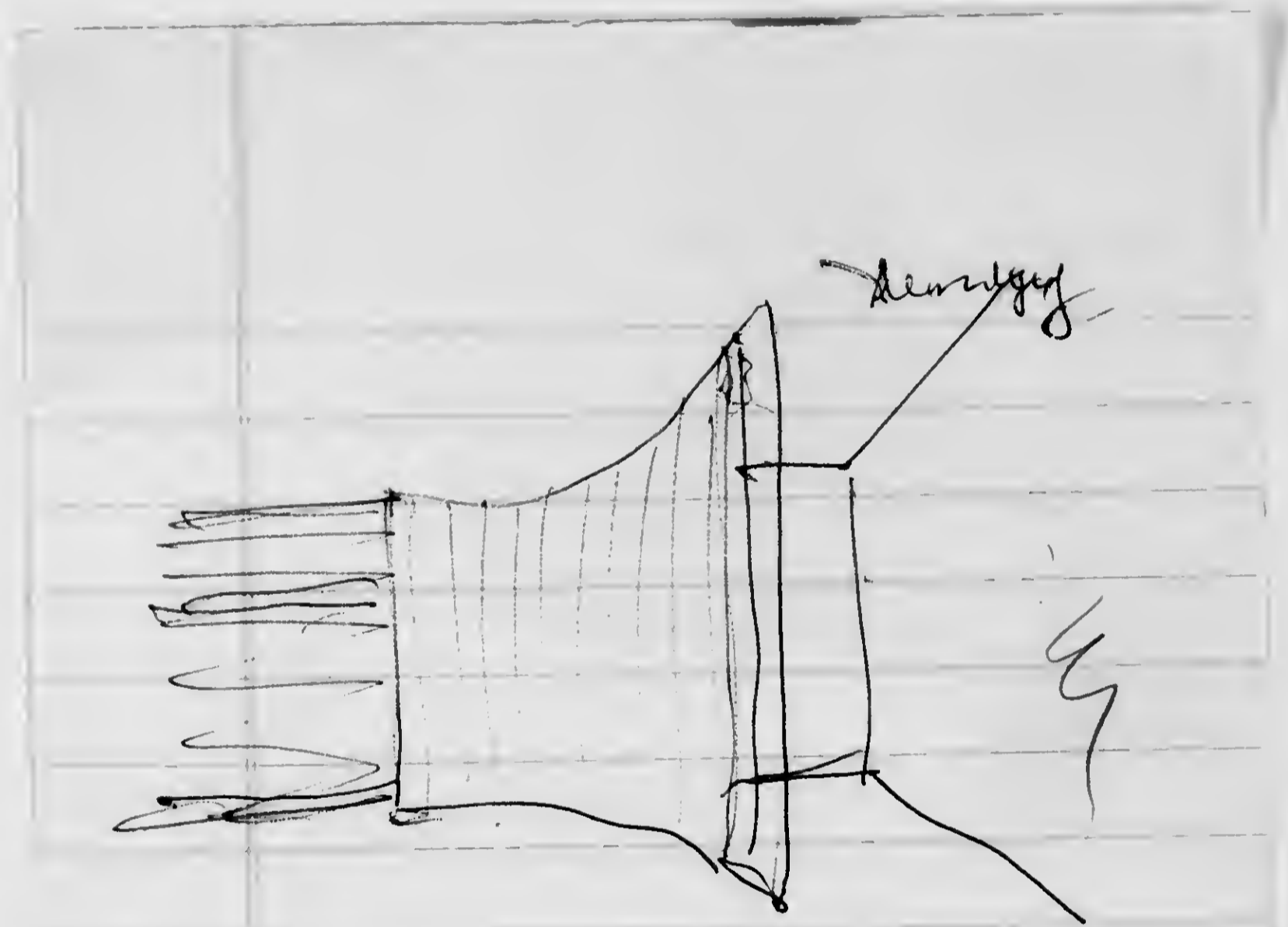

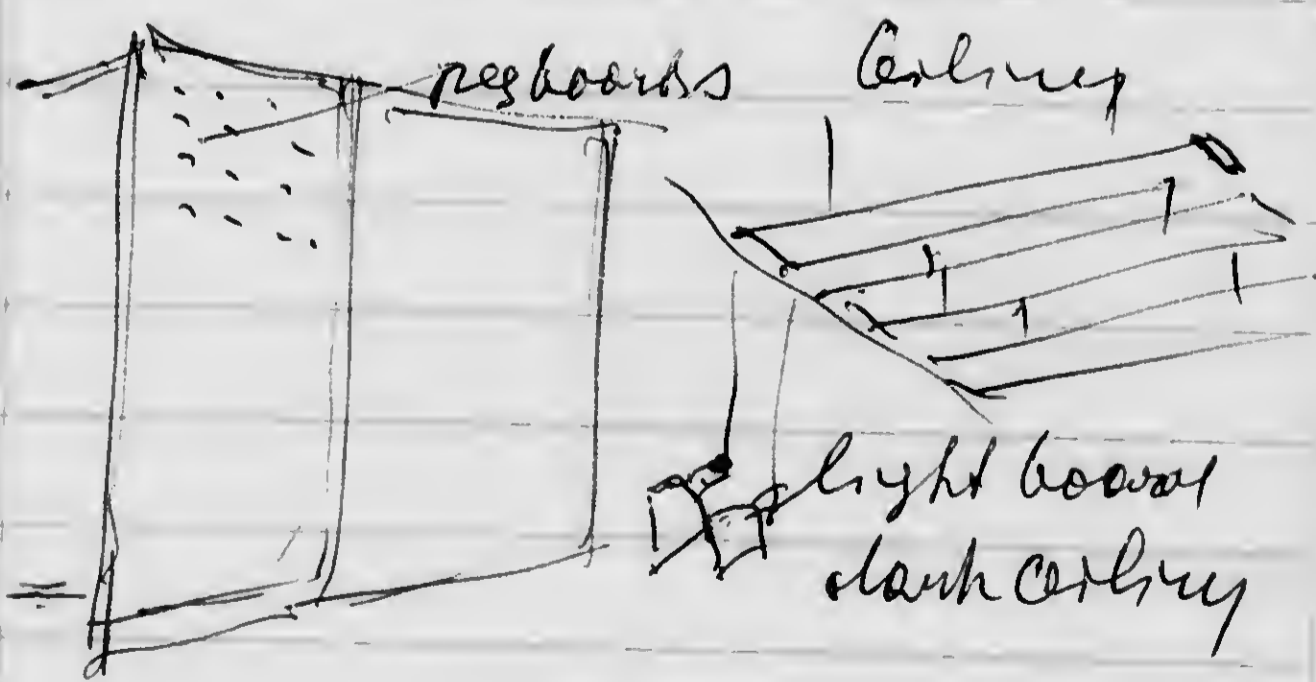
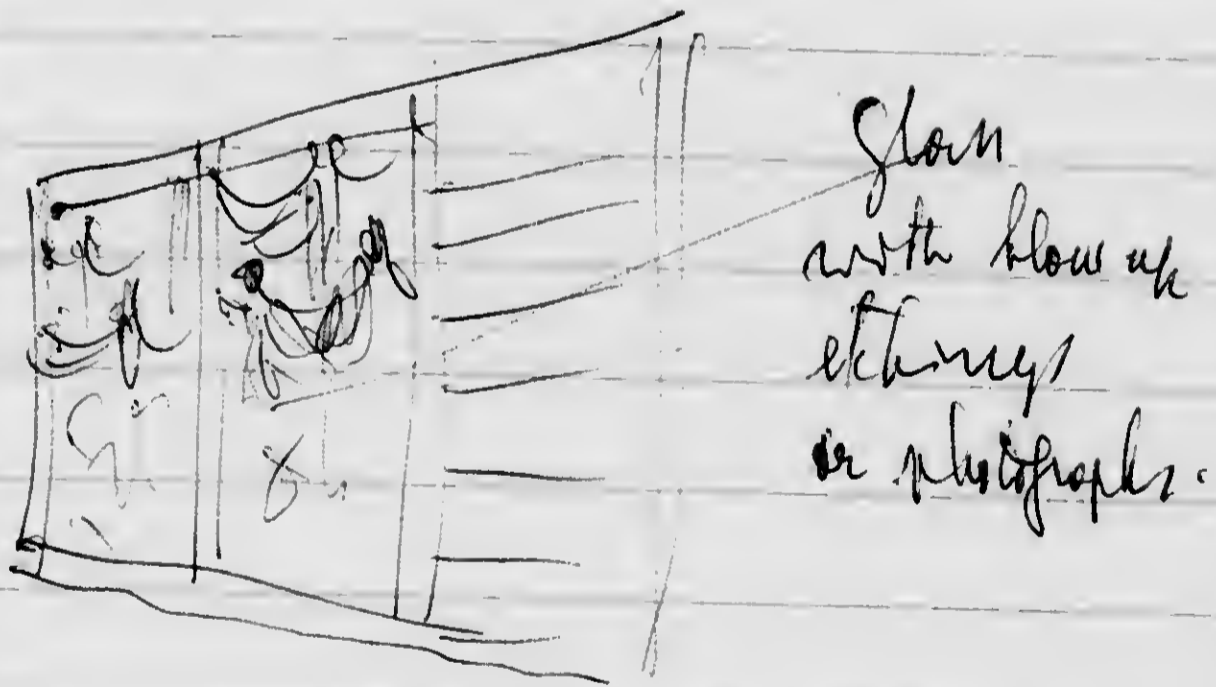
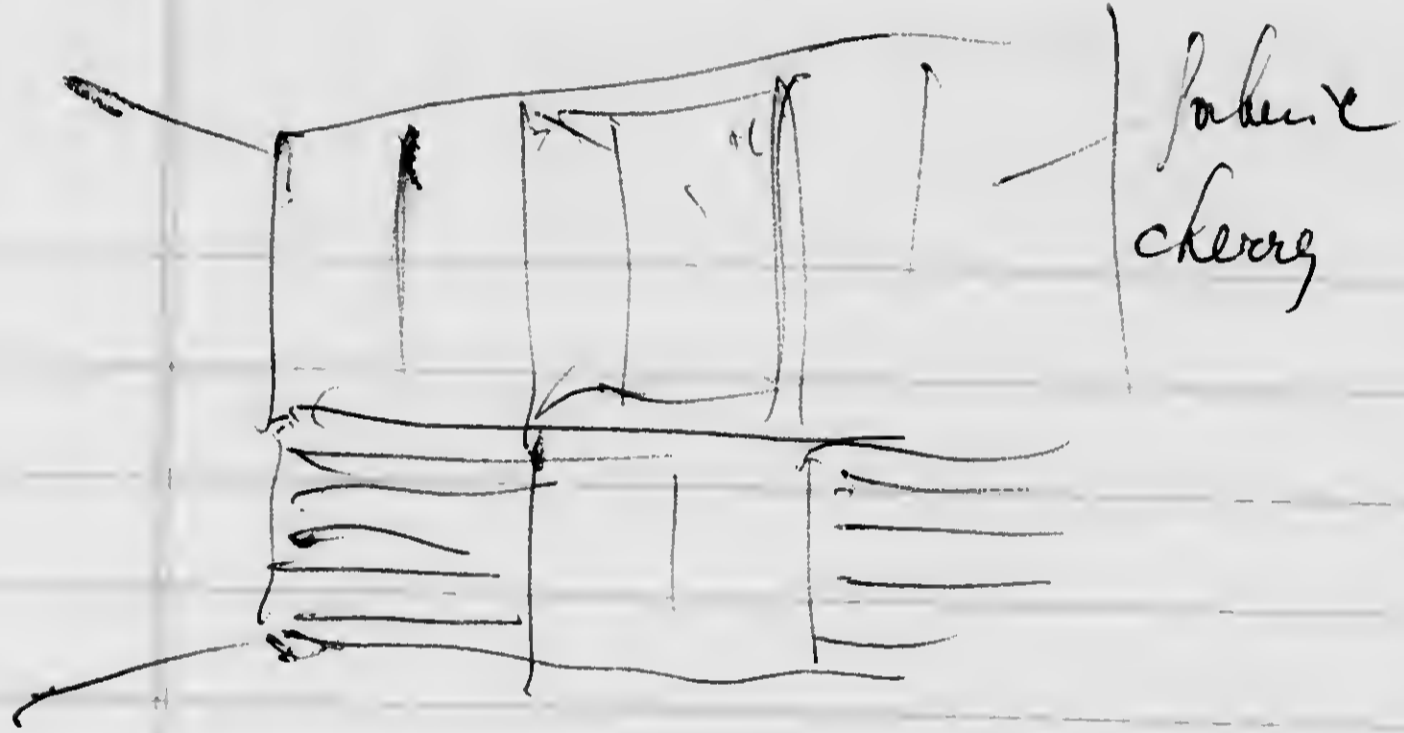

light wood  
dark ceiling

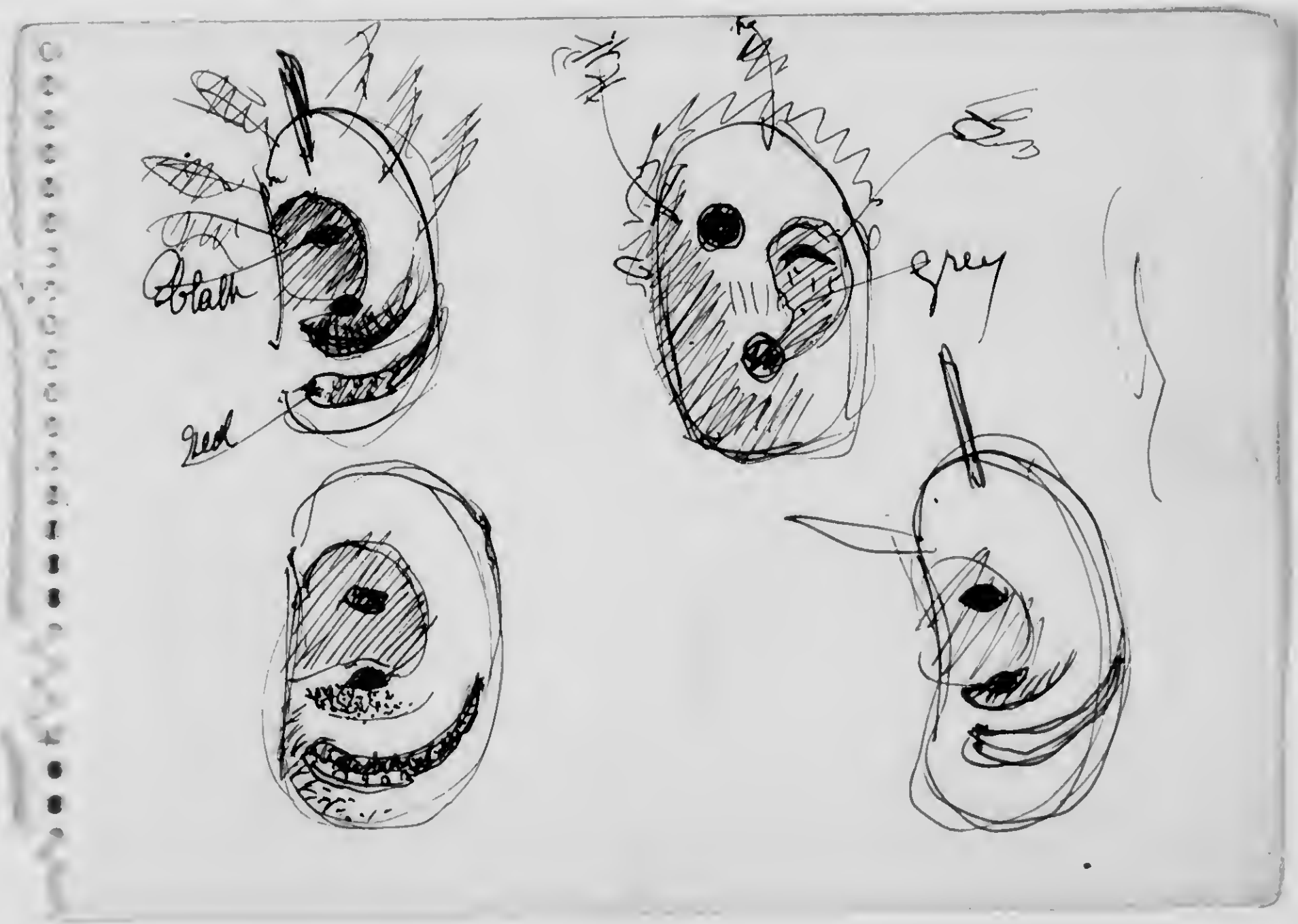

.....  
Dan Cooper  
21 E 70 St

Worms

Home ideas



cluster of rounded  
HI HATS

to make a variety of bottles  
drilled

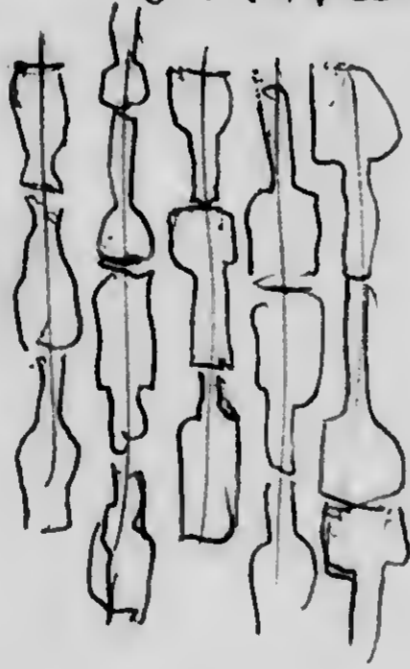

Glases of cut  
and ground bottles

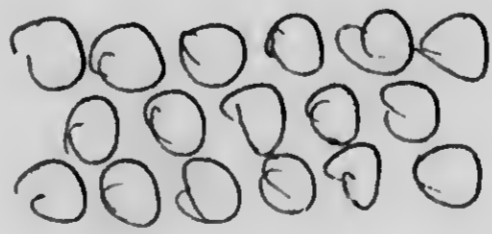
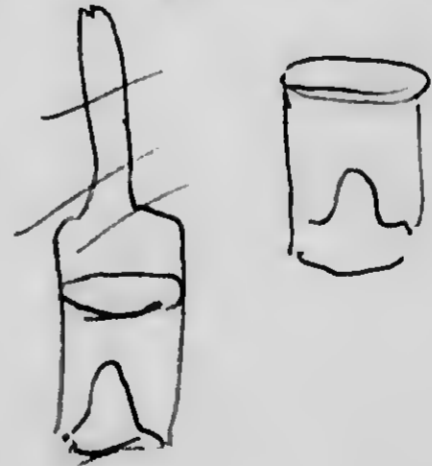

Wettrach

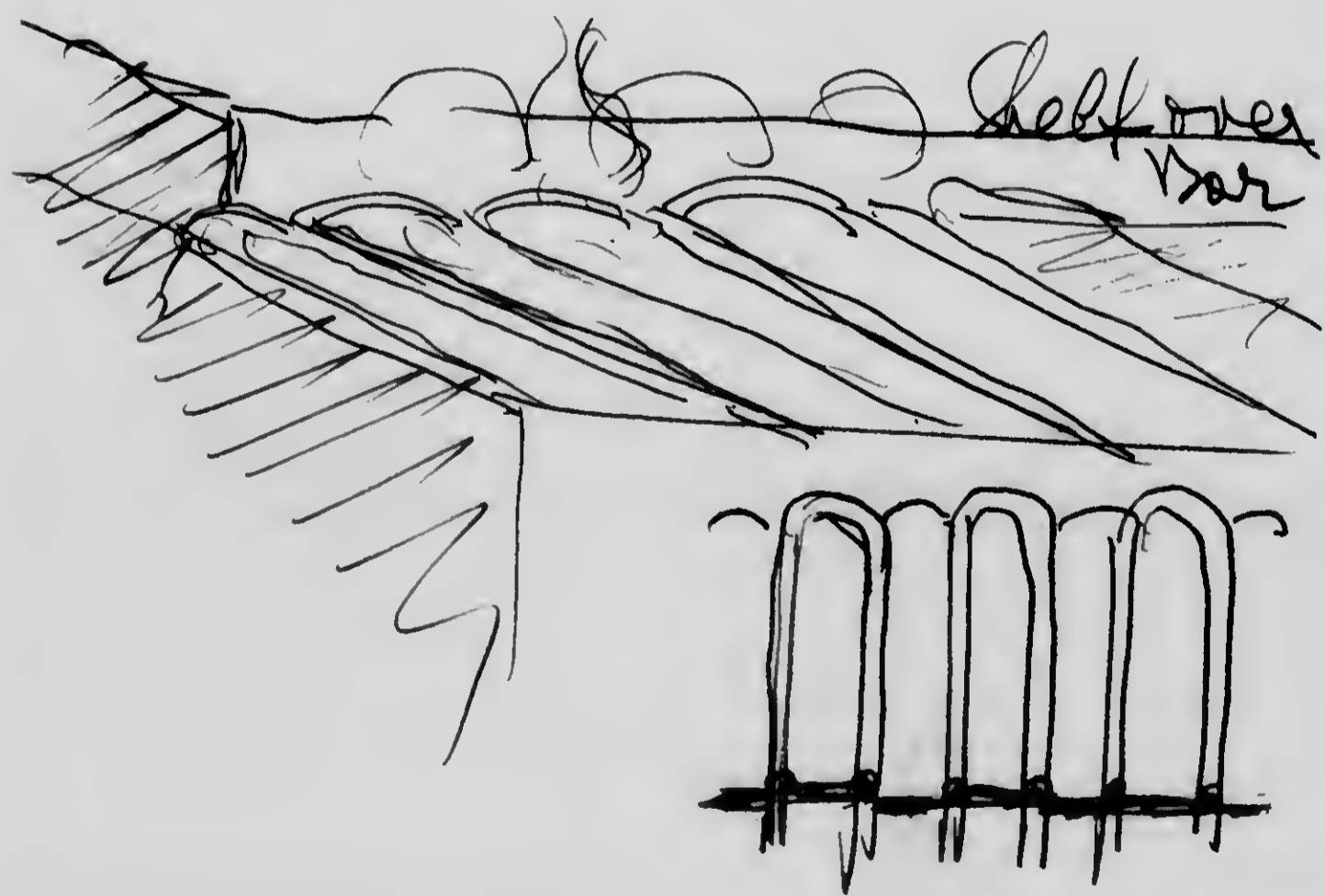
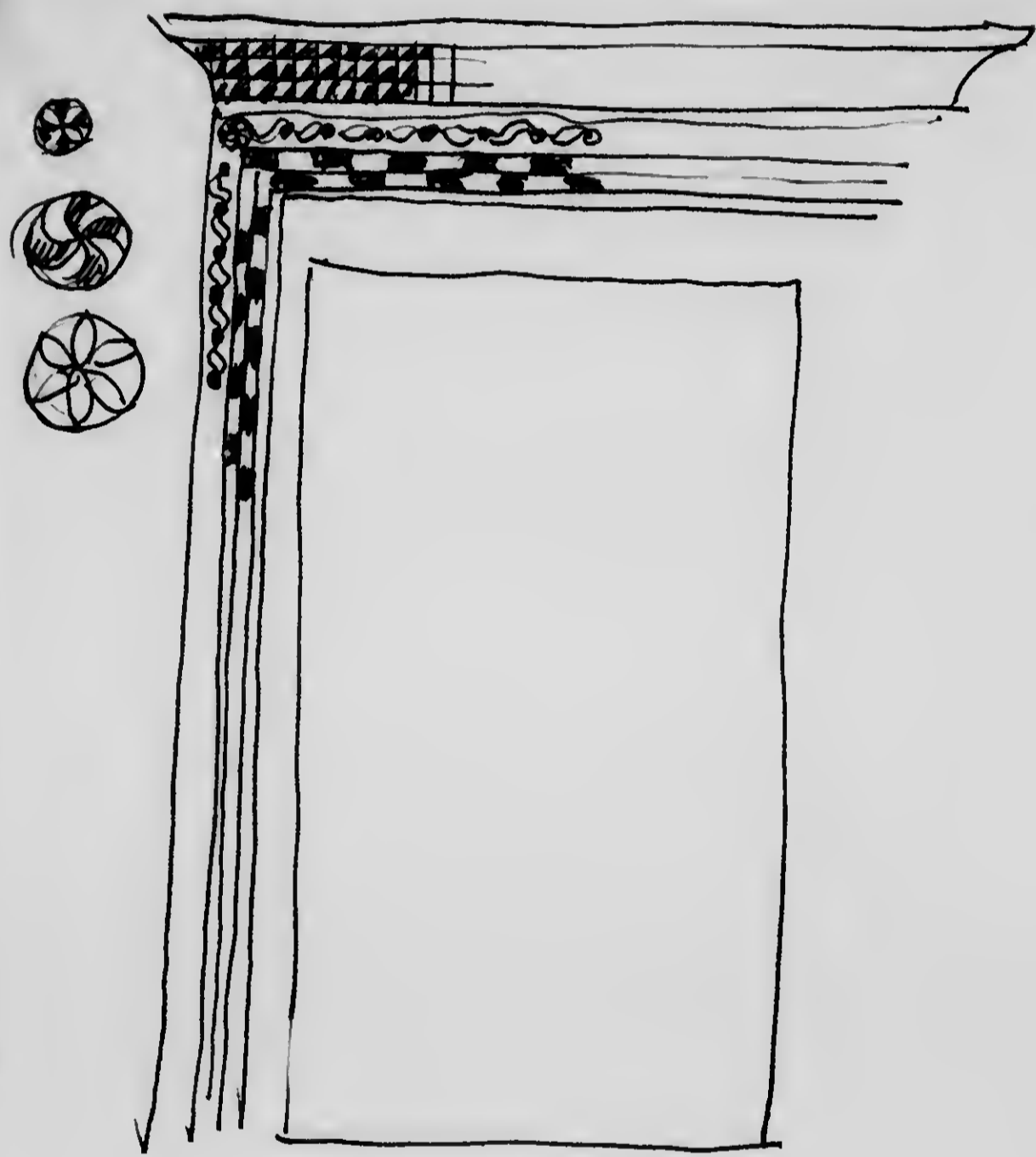



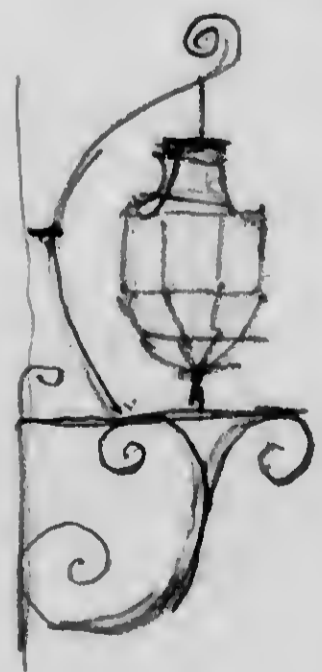
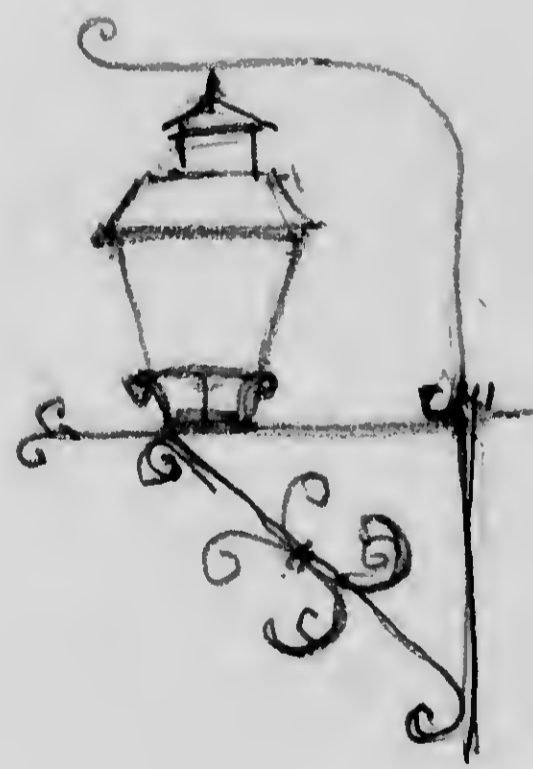

Mar top - light disk - anti glare mirror



inset - black painted, on white wall - scratch out white lines



tabletop: brass with enamel inserts

part 2 - color

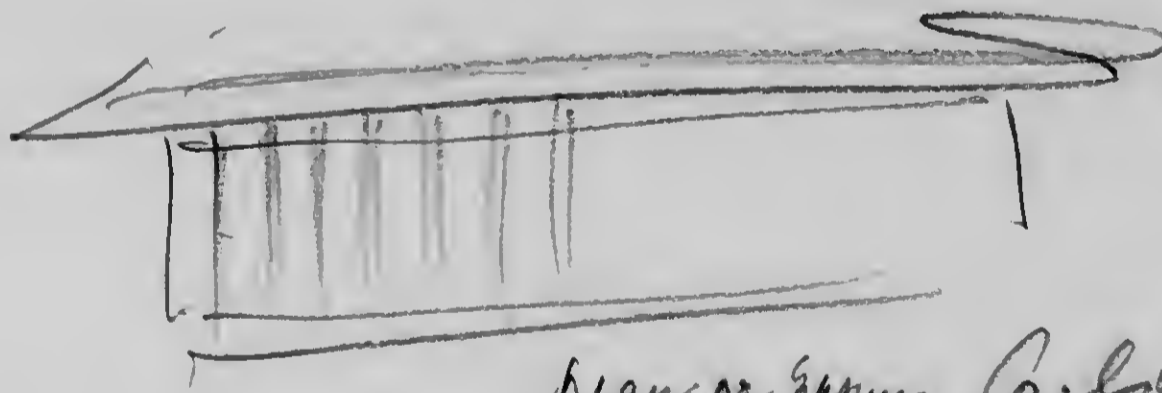

Mar or genuine Colours  
not heads

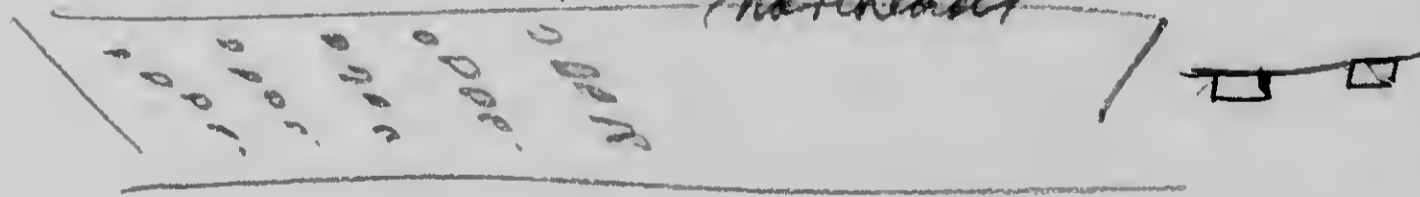

near

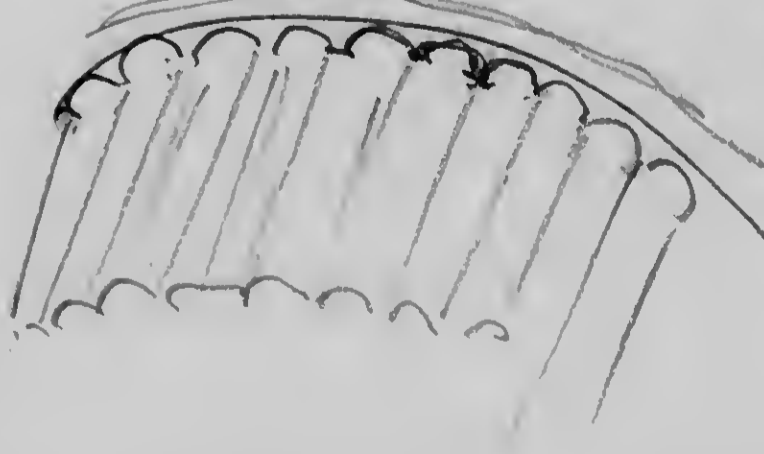

hall - roughs lighted

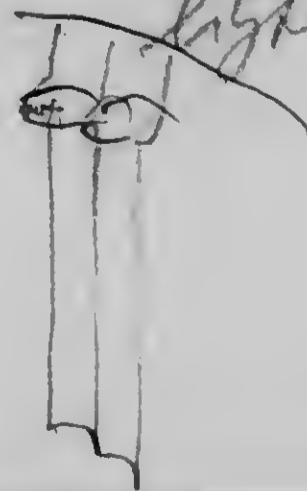

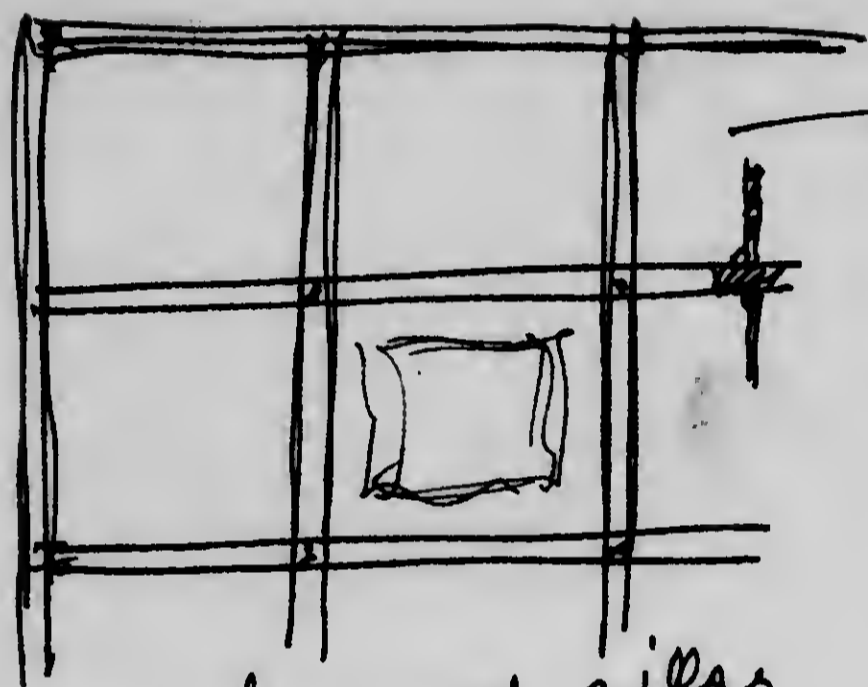

white or  
wood panels.  
or painted  
on white

woodcovered pillar

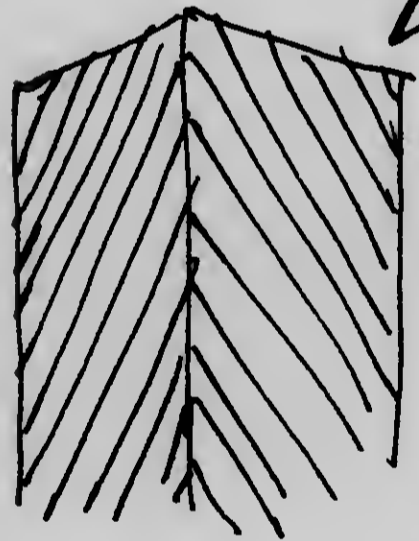

negative gypsum  
panels. lightest



Doors. make heavy columns

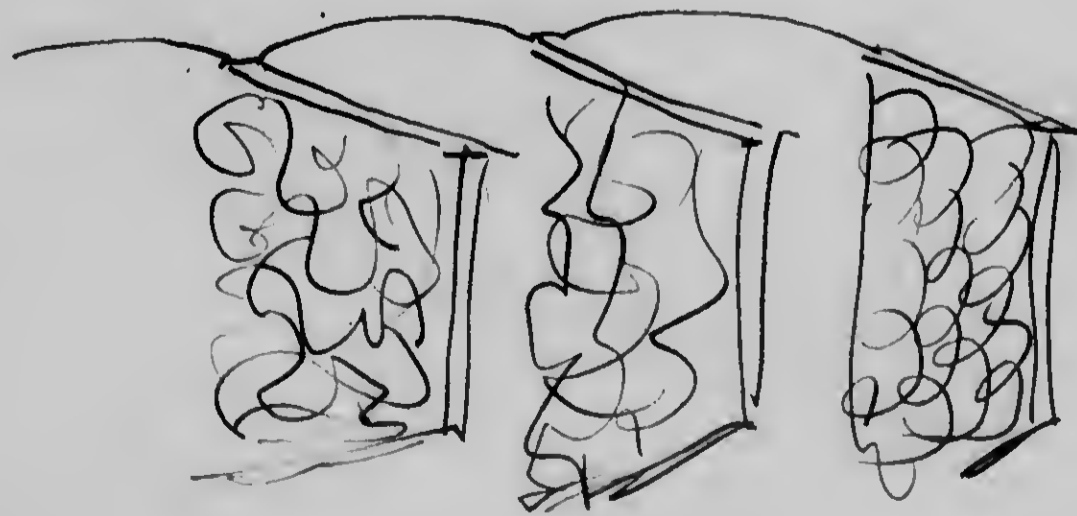

Lyfrahmenprofil Rahke

Fischhaut

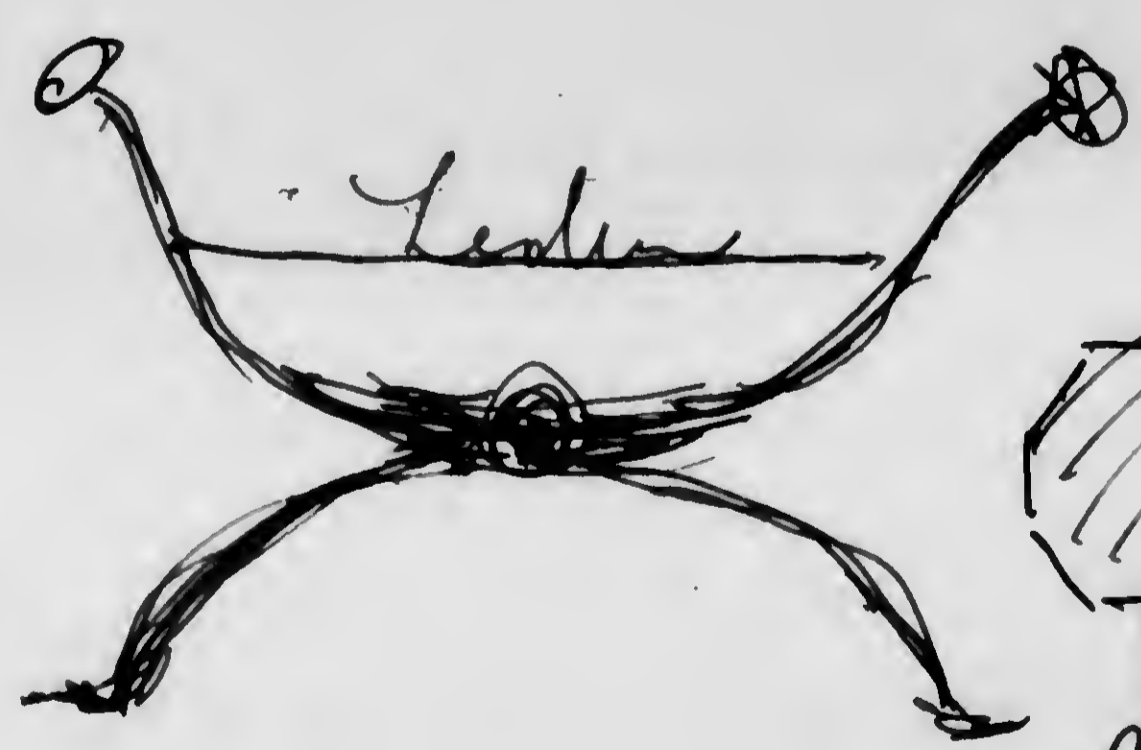
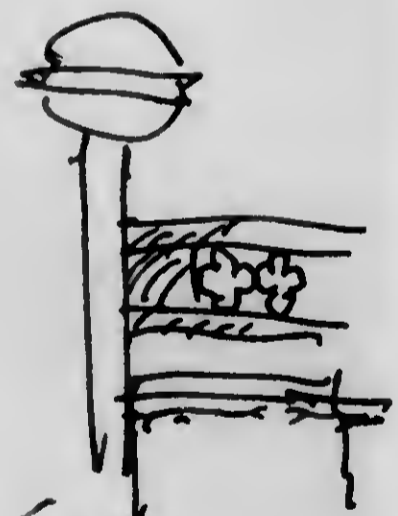
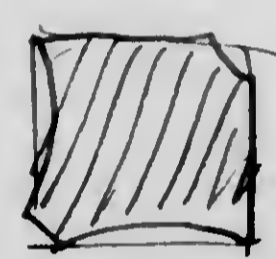
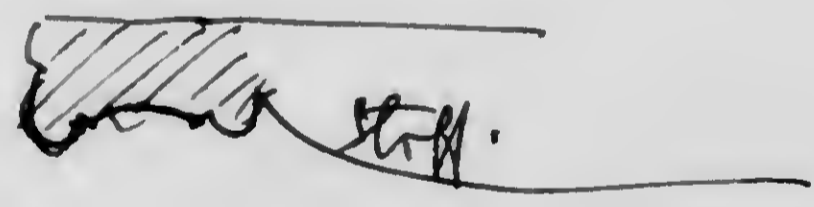

Querschnitt  
Kunstleder  
Leidene



musée d'arts décoratifs  
empire

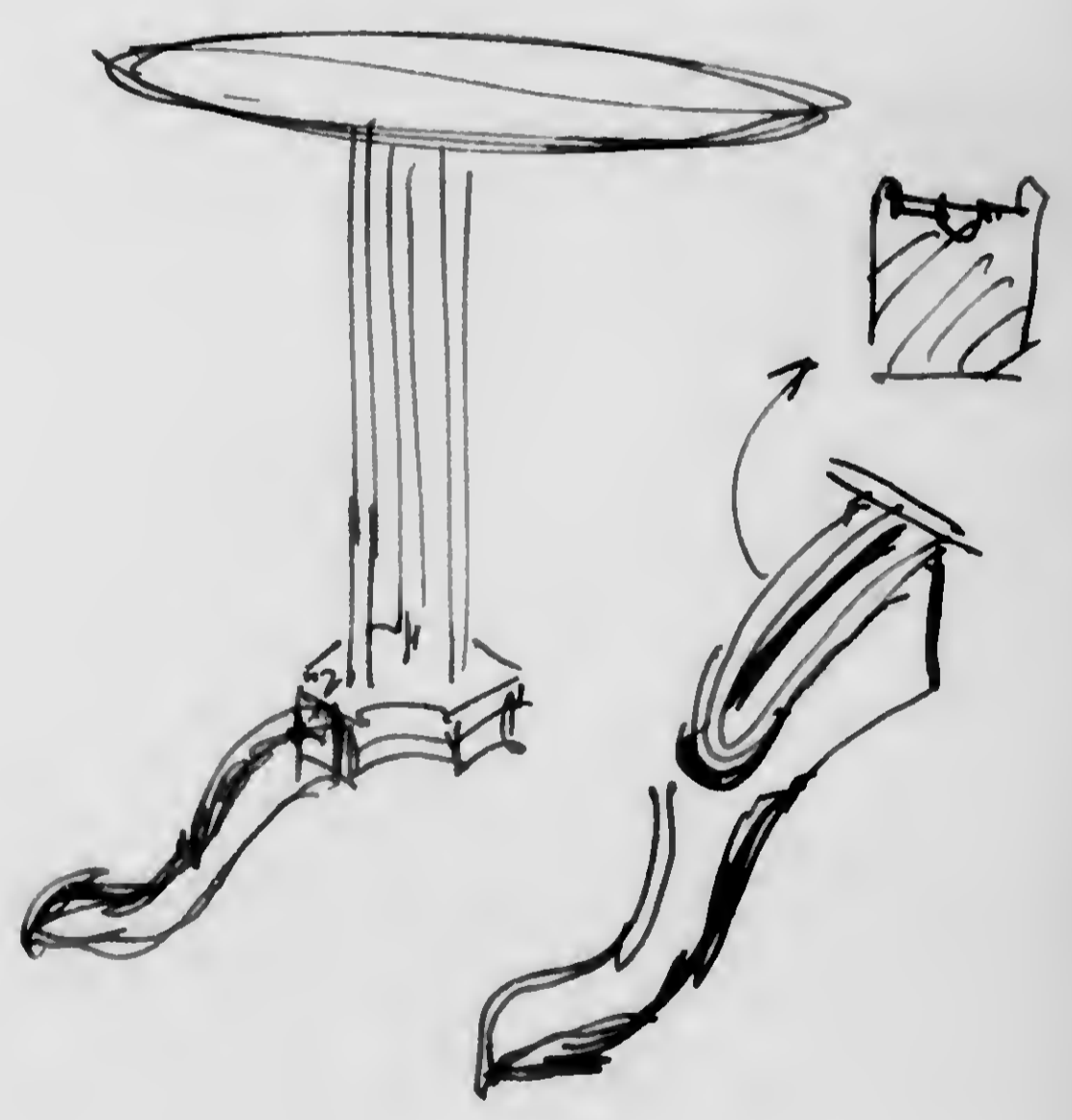
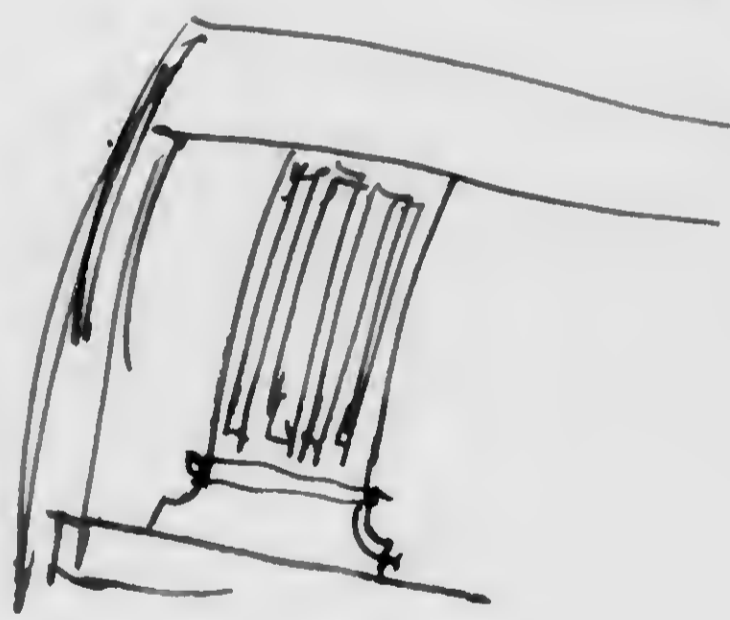

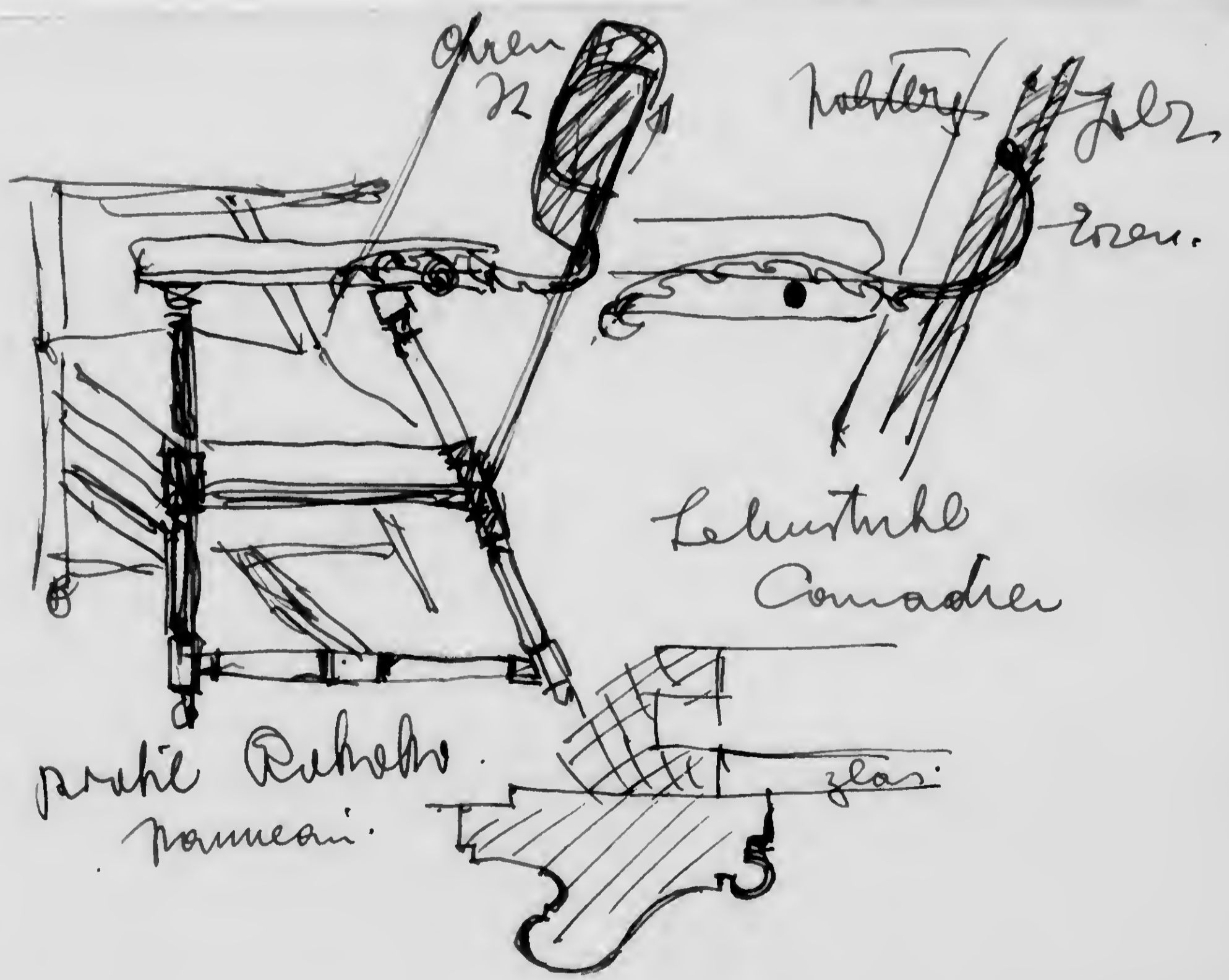

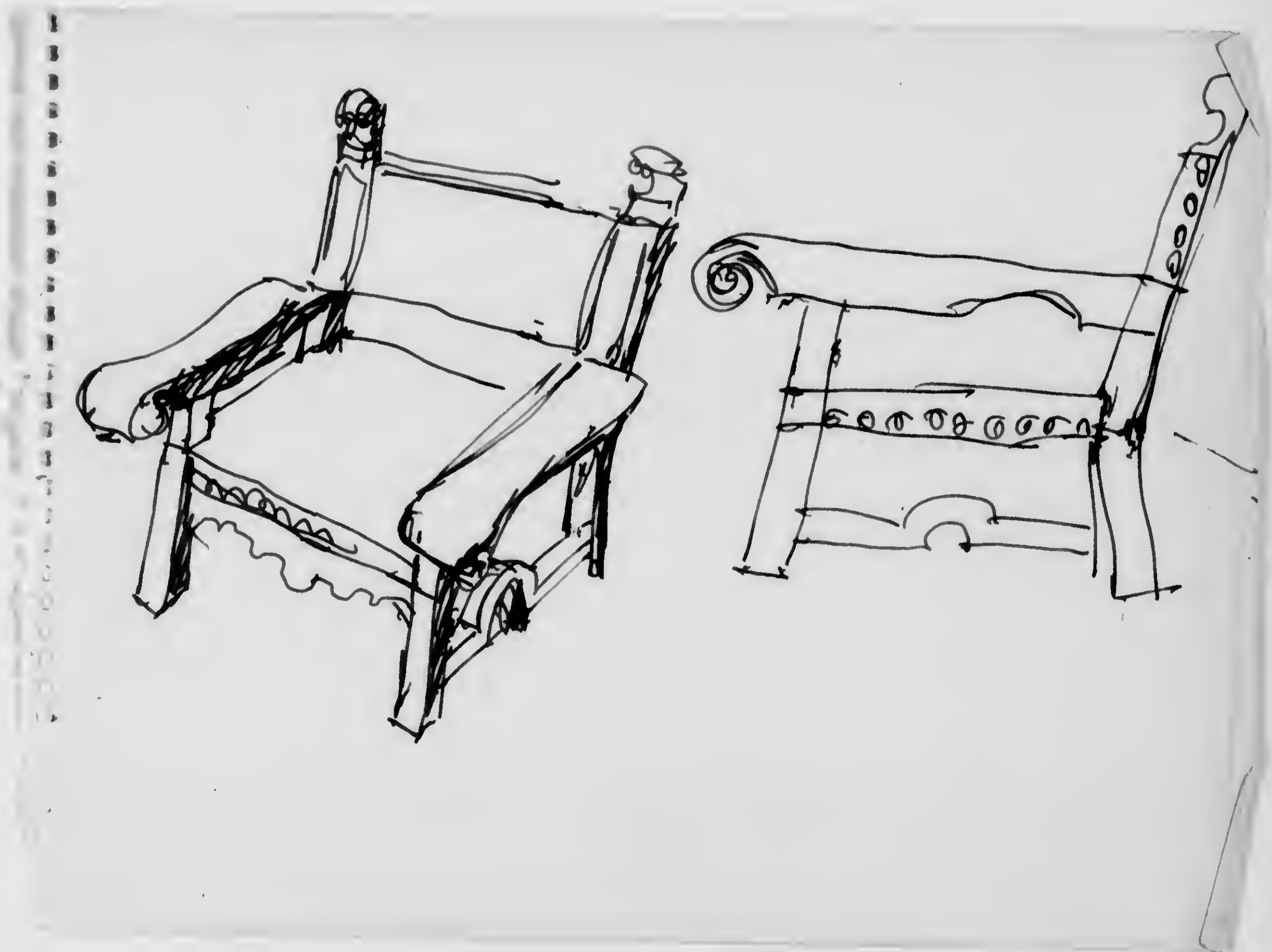

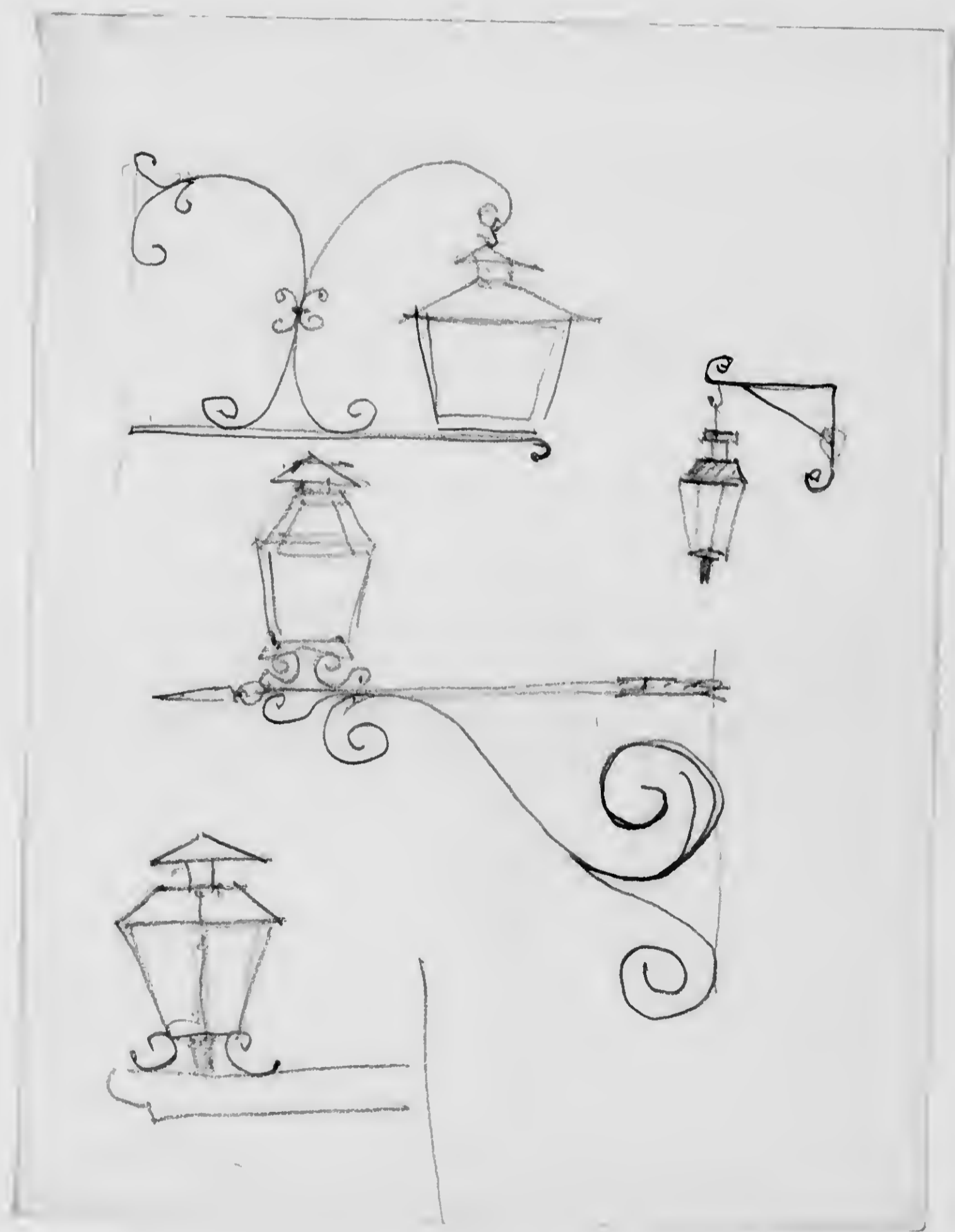



functional as possible," Mr. Palmqvist said, "although that doesn't preclude its being beautiful. Handmade art glass should be very elegant. I don't believe in any in-between."

John Selbing started as a designer at Orrefors 33 years ago, but today his chief function is that of company photographer. He sees no contradiction in being both a photographer and designer since he feels the two mediums compliment each other. When he does leave the darkroom to work directly with glass it's always to experiment.

"The conventional uses of glass don't interest me," Mr. Selbing said. "I try to use glass in a new way, to see glass differently, to express its fluid quality, its flowing consistency."

Carl Fagerlund is Orrefors' specialist in glass light fixtures, a small but important part of the company's production. He works in much the same manner as the other designers, sometimes sticking to his drawing board, at other times getting his inspiration from being in the factory and watching the workers. Mr. Fagerlund's lamps utilize simple forms—inner bowls of pressed glass or white opal crystal, around which are subtly shaded outer bowls.

Thirty year old Gunnar Cyrén, youngest member of the design team, worked as a silversmith before coming to Orrefors. His studio, which is next to the guest house and has a lovely view of the lake, reflects his strictly modern outlook on everything from painting to jazz. Phonograph discs (Miles Davis, Gerry Mulligan) spin while he works on new designs, and a saxophone stands in the corner of the room.

Mr. Cyrén, who has been at Orrefors less than three years, has a fanciful, romantic style. Some of his engraving designs—lions and other figures soaring through the air—suggest a Chagall influence. He brings youthful enthusiasm to his work and says that the problem of design is to "create forms that fit the times."

It has often been said that Swedish applied arts are characterized by the fact that the same company, under the same artistic director, produces both the exclusive items and carefully designed goods for everyday use. This certainly holds true for Orrefors, whose team of designers is also responsible for the forms of less expensive glassware produced at Sandvik, its sister plant located some 30 miles away.

Engraving plays an important role at Orrefors, and there are seldom fewer than a dozen revolving emery wheels in operation at the same time. The engravers work freehand, holding the vase or bowl against the whirring wheel in order to transfer the

artist's pen-and-ink sketch to the glass. It's an exacting task, and it usually takes about 10 years to become a first-rate engraver.

A stop at the Orrefors exhibition hall and museum in the waning hours of the afternoon, the modern, low-slung building of steel and glass open to the slanting rays of the sun, the sparkling crystal capturing clear motifs and reflecting many colors: the green of grass and pine, the alternate red and white of factory and houses, the brown of the earth and bare willows. And showcases, too, with famous pieces by Simon Gate and Edward Hald, whose names are legend in the world of art glass.

Orrefors, incidently, came to art glass by a long and devious route, having been founded way back in 1726 as an iron works. A modest glass production (ordinary household glassware and window glass) was begun in 1898, but it wasn't until World War I that the company made a move which was to shape its future course. Gate and Hald, two brilliant artist-designers, were put on the payroll.

They developed dynamic new techniques such as Graal glass, with inlaid colors, and Ariel glass, which made use of air bubbles to enhance the design. Their engraved pieces—Gate's sensuous nudes and Hald's great variety of striking designs—set new standards in the art and enabled Orrefors to explode on the international scene in 1925 when the company entries walked away with the Grand Prix for engraved glass at the Paris Exposition.

The museum holding a number of their masterpieces was designed by the noted Swedish architect Bengt Gate, son of the late Simon Gate who died in 1945. Mr. Gate, who now resides in Stockholm, grew up in the house presently occupied by Mr. and Mrs. Johan Beyer and their three children. The house is a short bicycle ride (Mr. Beyer rides a bicycle to work) from the main Orrefors buildings, and Mr. Gate has fond memories of a happy childhood spent there. When he learned recently that Mrs. Beyer was contemplating having the outside of the house repainted and the color changed from pink to white Mr. Gate was startled by the news. The house had always been pink, and it was as if part of his childhood were about to be obliterated.

This incident is illustrative of the close and at times sentimental attachment everyone connected with Orrefors has for this glassworks tucked away in the woods. And while scarcely a month goes by without one of the artists coming up with a new design, the community itself changes but slowly and manages to retain its rustic charm.

Phénix - Morant - anti-schiste - 1848



Phénix Morant.  
sems de fleurs  
anti-schiste 1848.

... ..

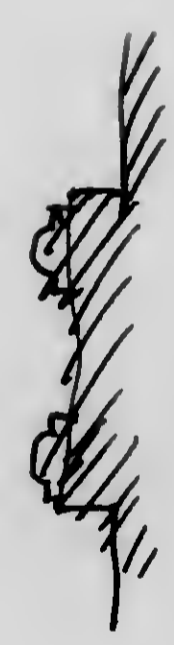
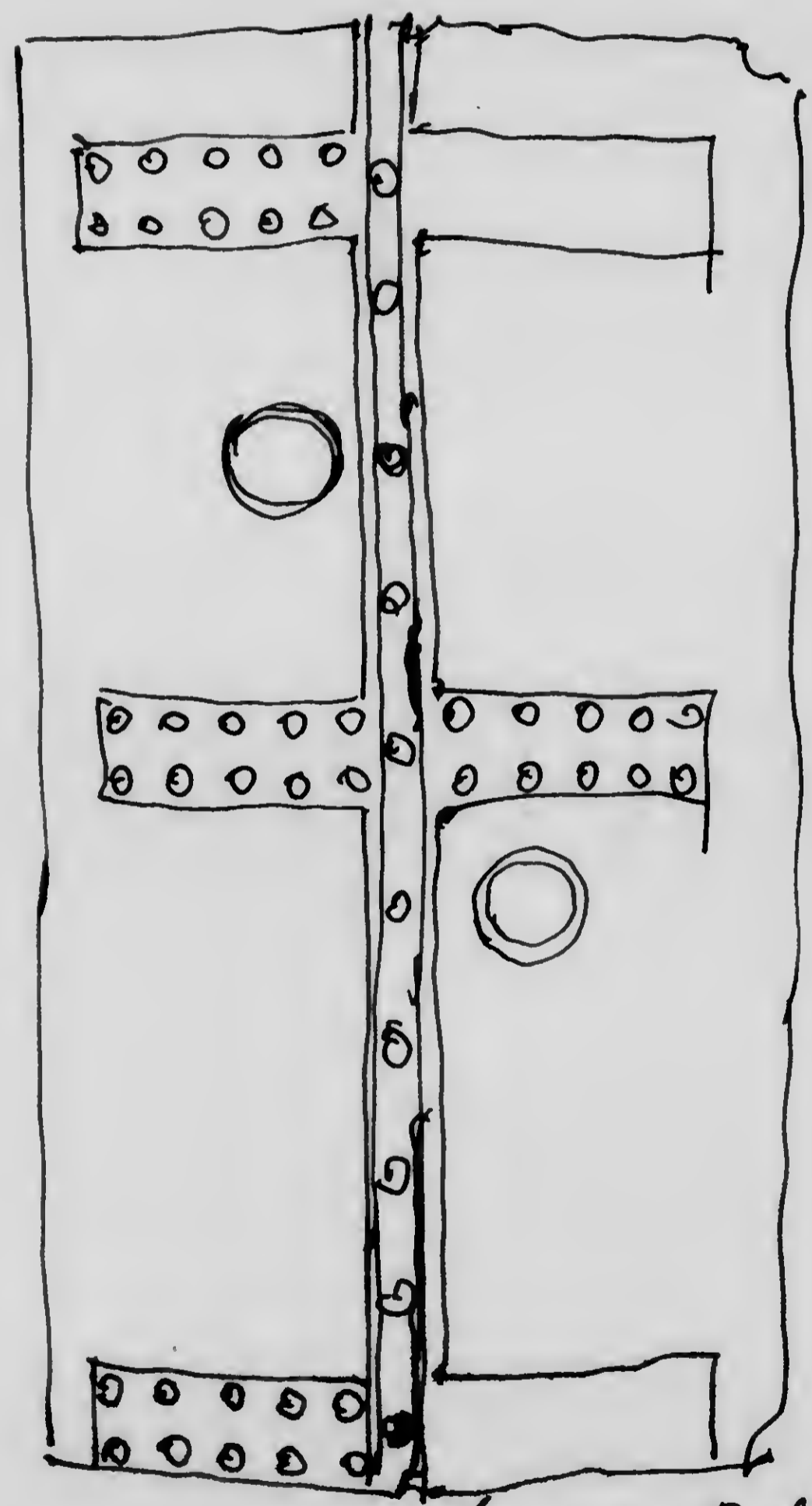

ant que ne

Livre Palatiza  
Out d'un tombeau

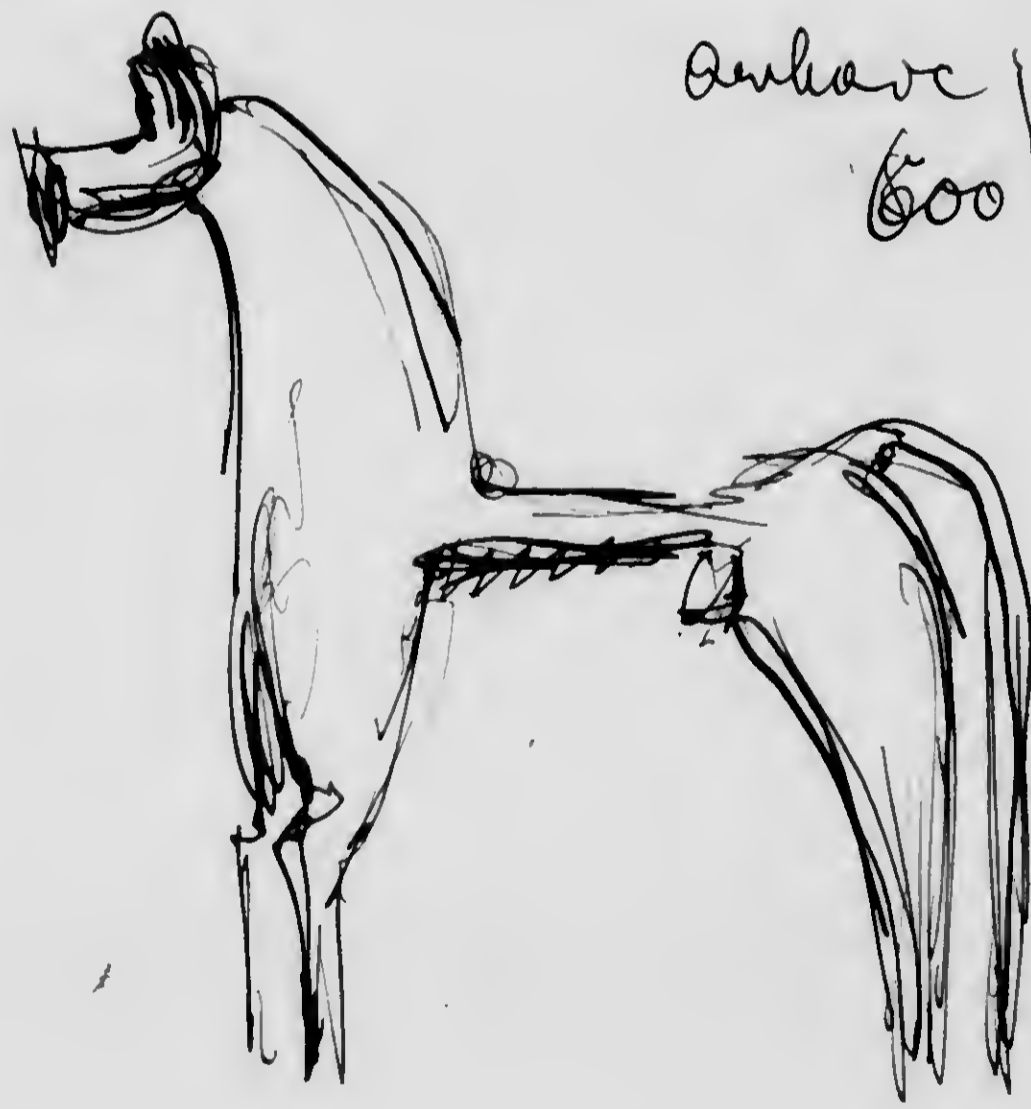

and have fresh horses  
too b. chr.



Herbert's runner  
300 v. clu.



from  
the 1480  
1480

Yuan  
Euler



Anna  
Magister  
Halton 148-1500

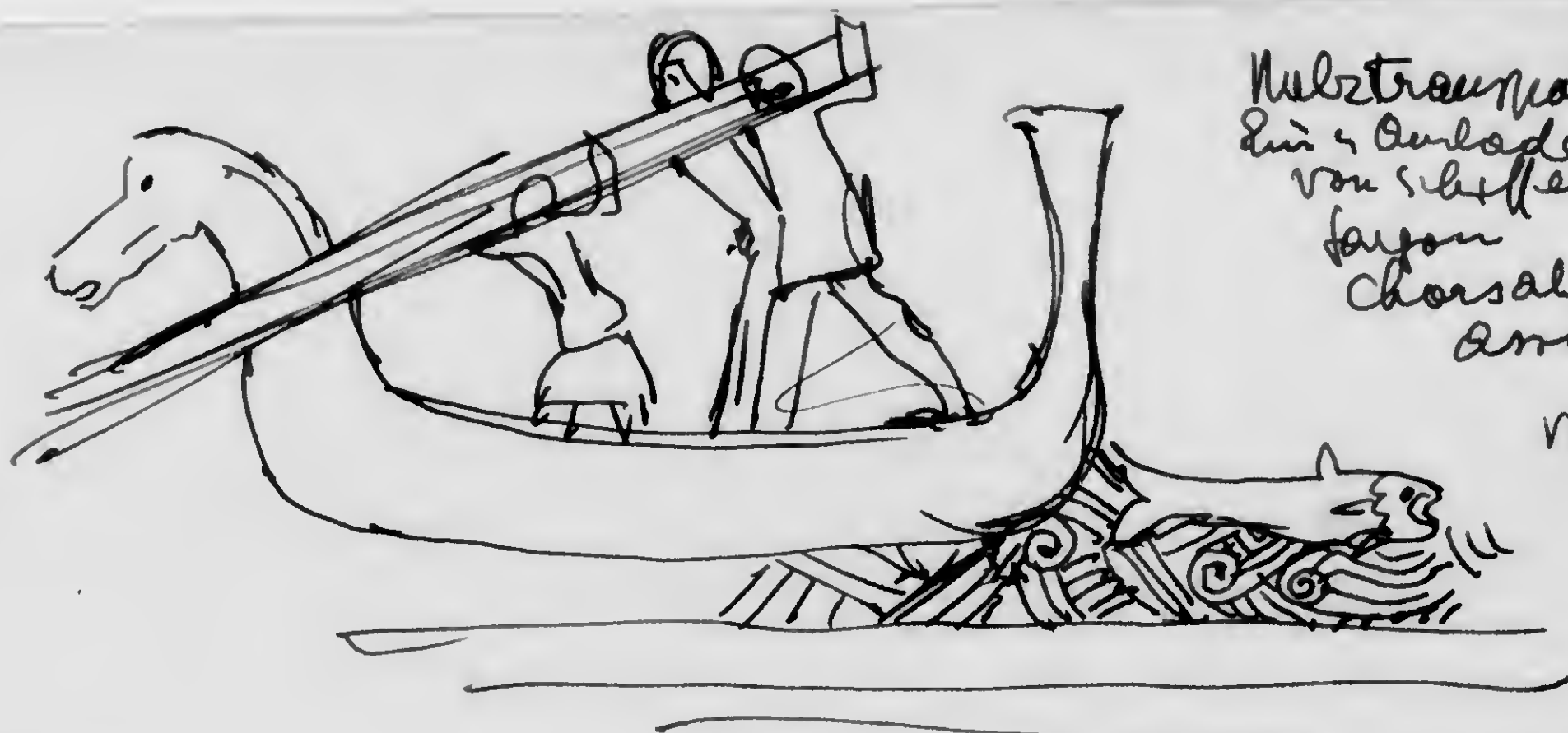

Selbsttransport  
 von 4 Ochsen  
 von Sibben  
 fassen  
 Chorsalad  
 Anna.  
 VIII.

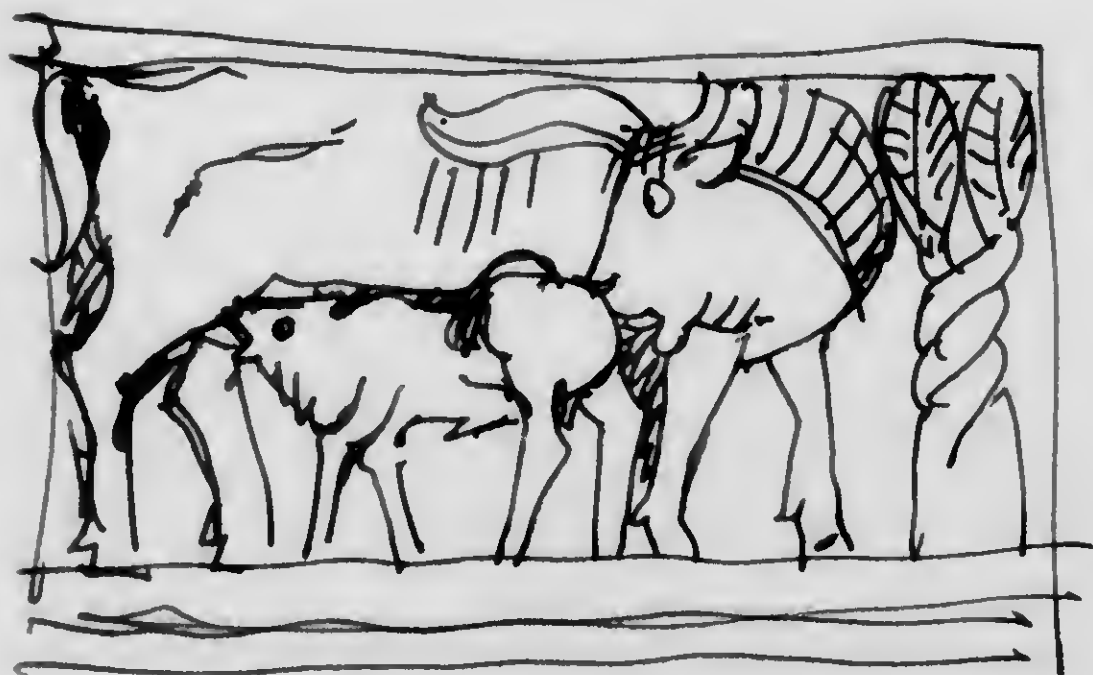

Geländer  
 über de Bettel v Horail  
 Fomis von Anna  
 Aslan-Tash  
 fassen.  
 IX. Teil. valla.  
 und fassen



1860 - 1870 - 1880 - 1890 - 1900 - 1910 - 1920 - 1930 - 1940 - 1950 - 1960 - 1970 - 1980 - 1990 - 2000

Hera v Samos  
VI. v. Chr.



Grey slate unpainted window frames roots



bevelled edge  
glass display stand  
bamboo shell

J LANCOME  
 Tanom, real Carpet with L  
 all white (4 (dark) (steel) walls  
 Army Ceiling white with  
 recessed spot lights  
 right through  
 hollow below

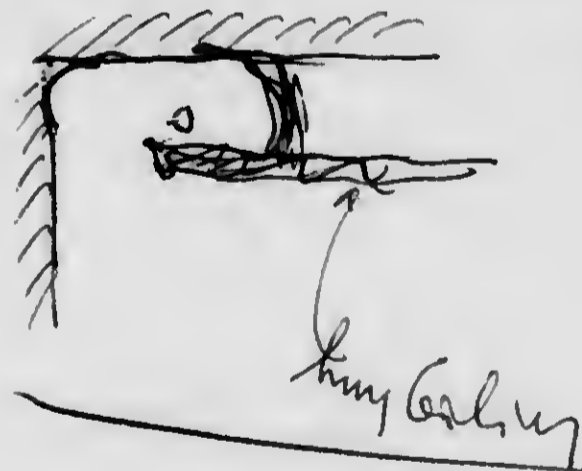

long chromed rails  
 on both sides of  
 window,

Army Ceiling

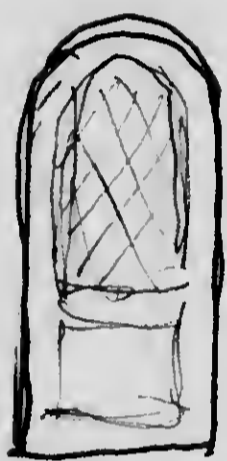

Sketch in  
Kerastob

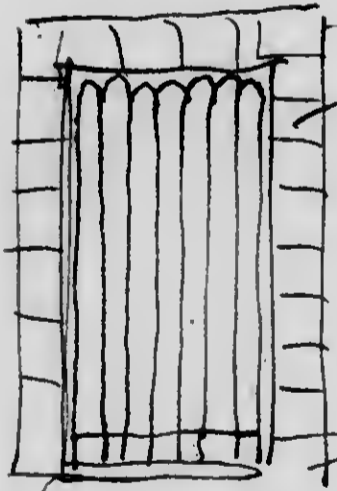
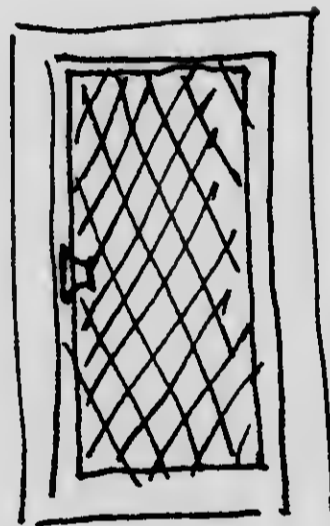
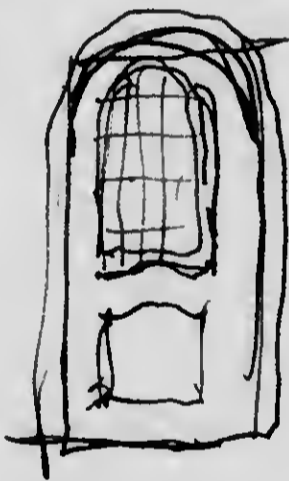
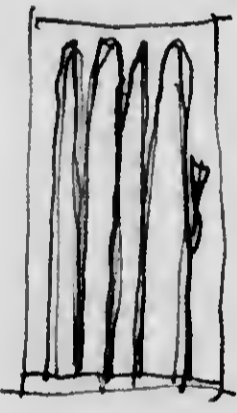

erasure

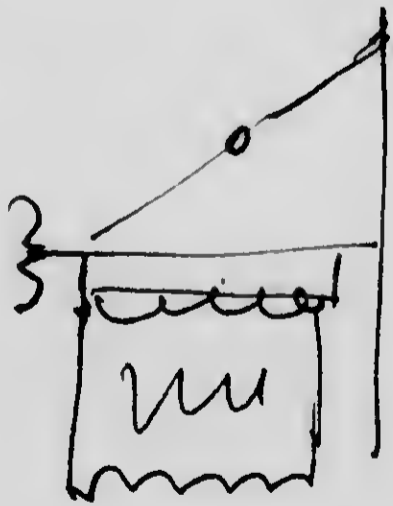
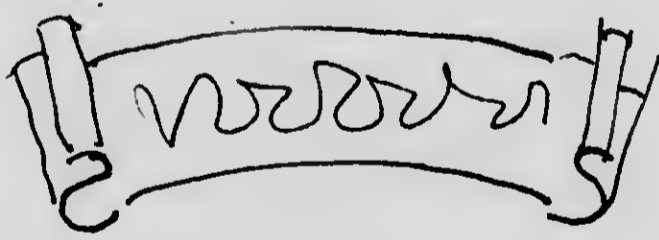

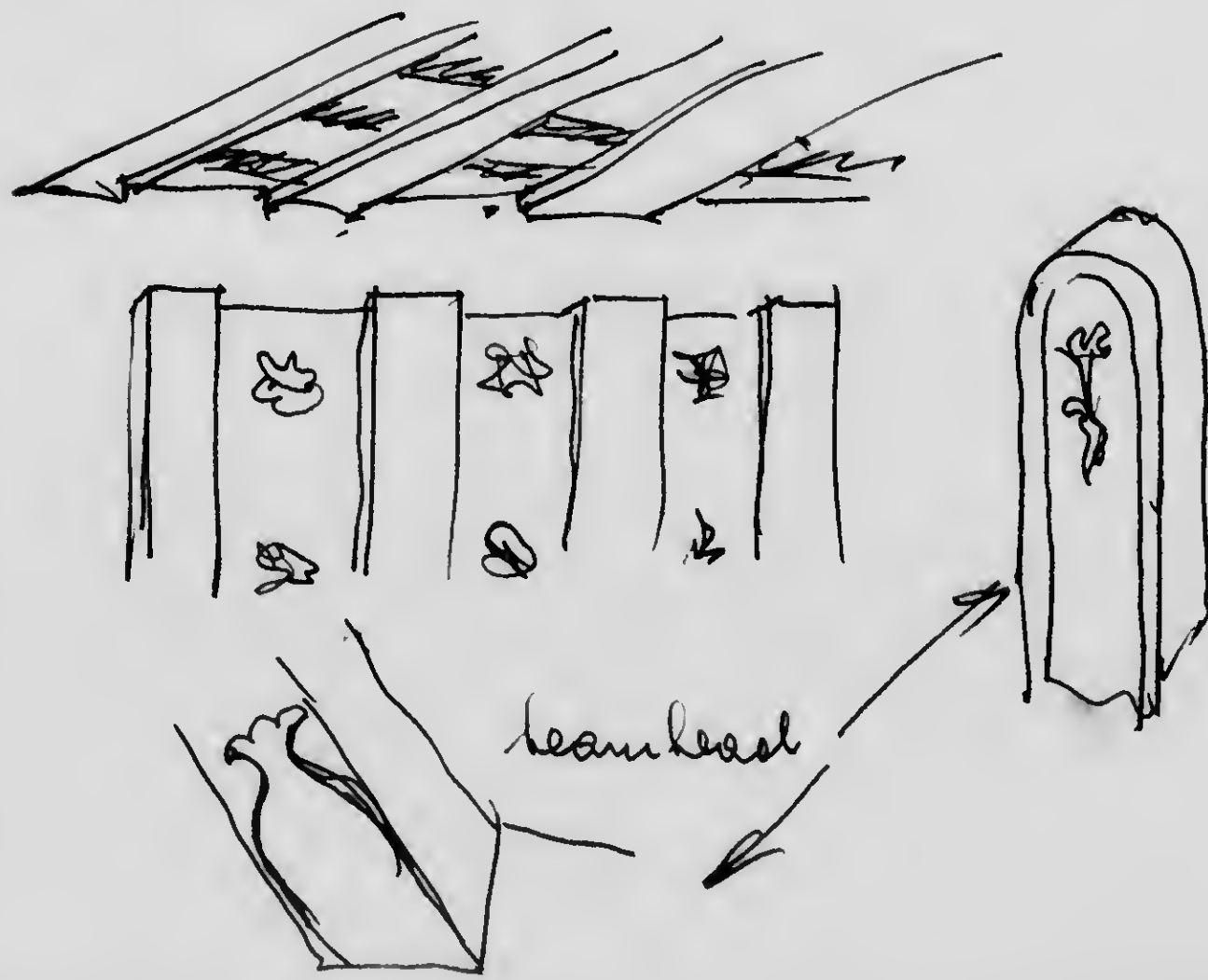
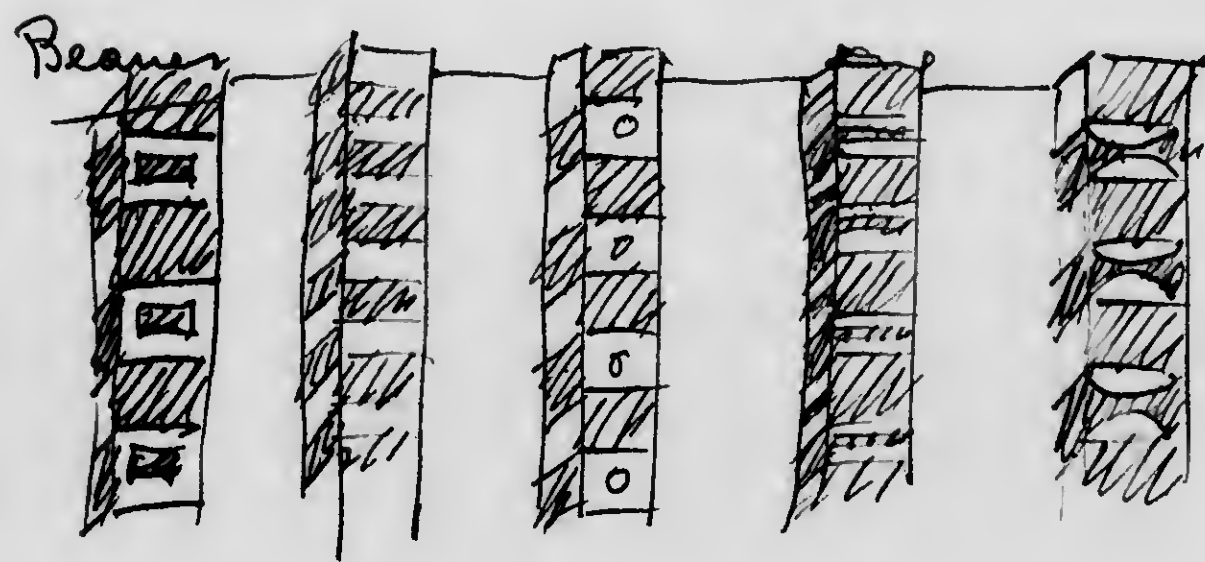
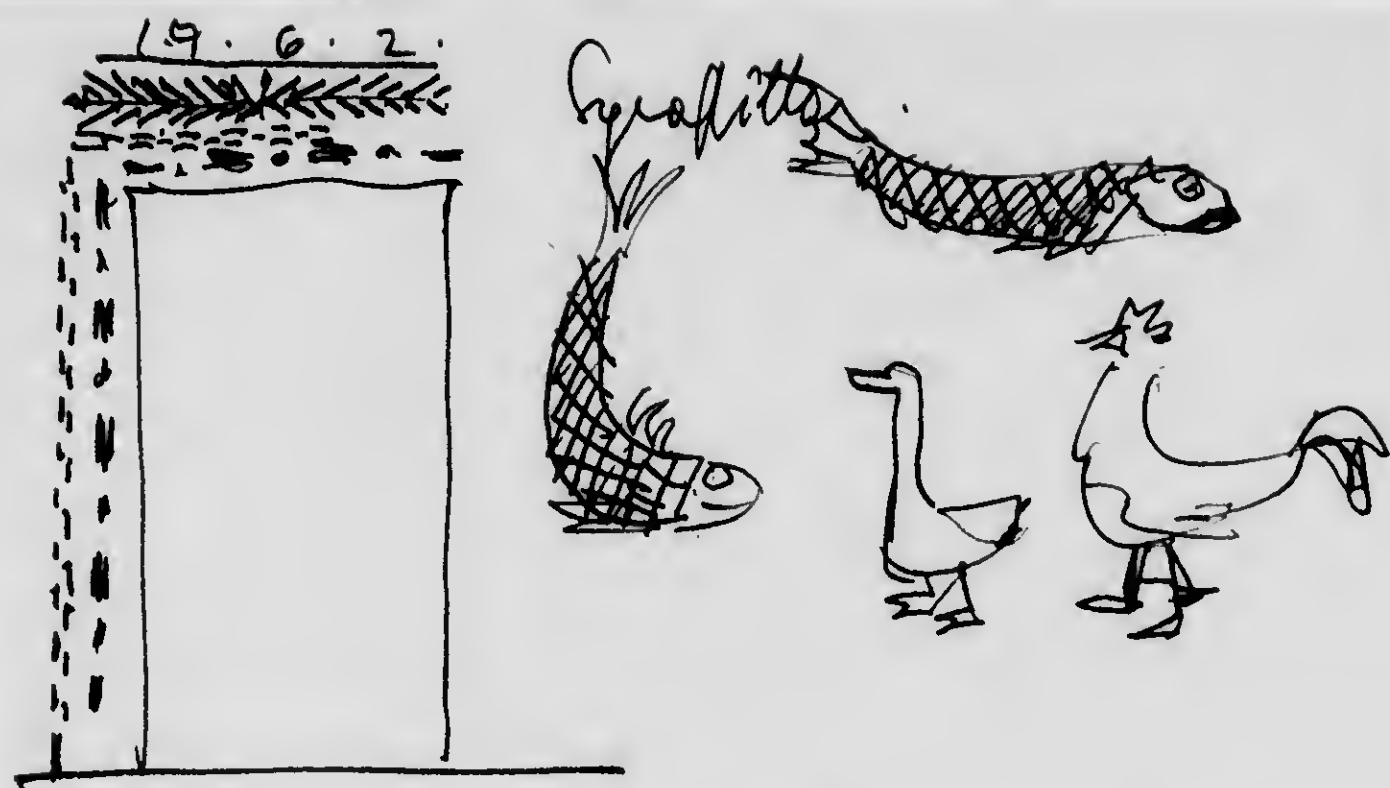

Bar - barrel ends with carving  
 bottle bottom betw.

Chair

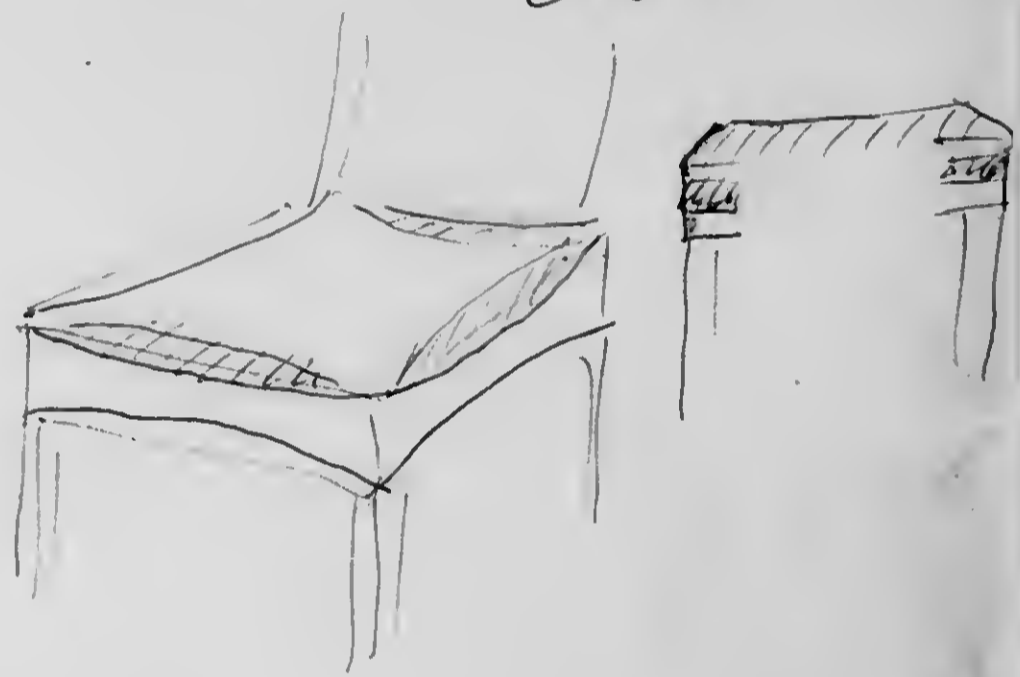
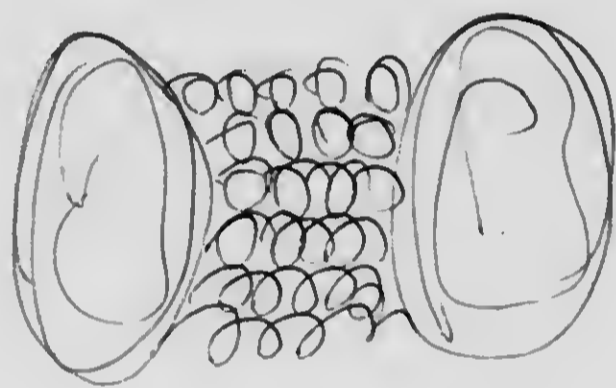
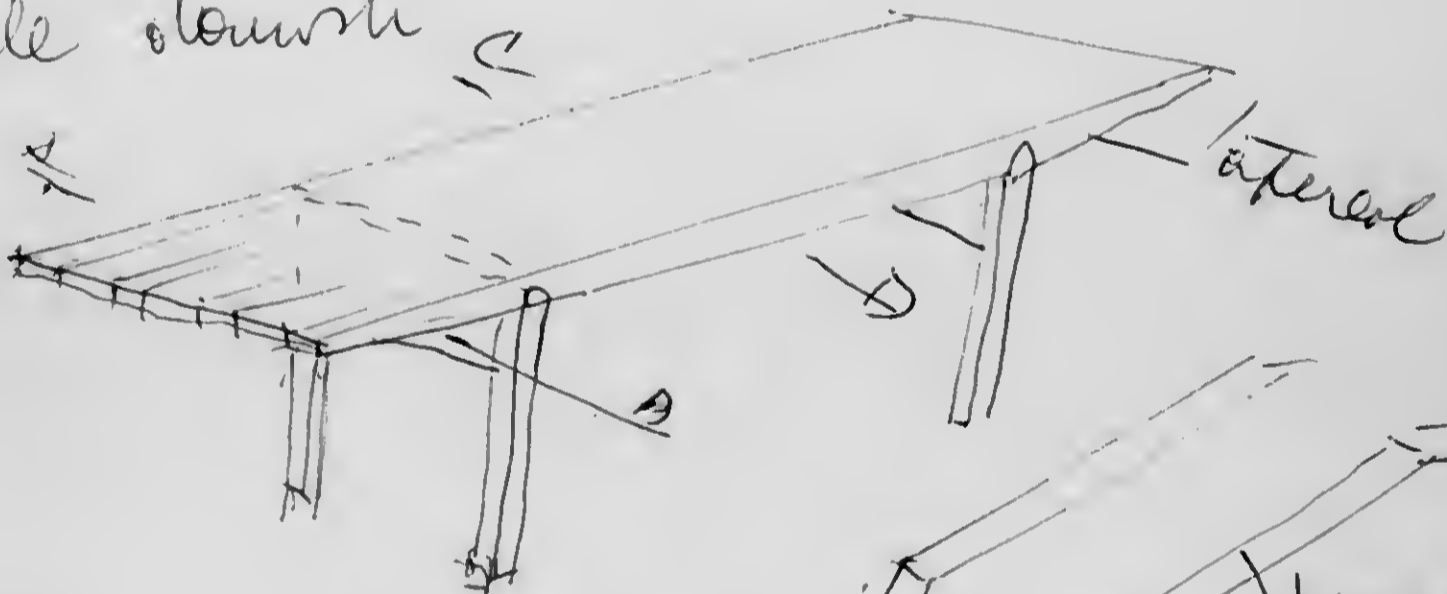
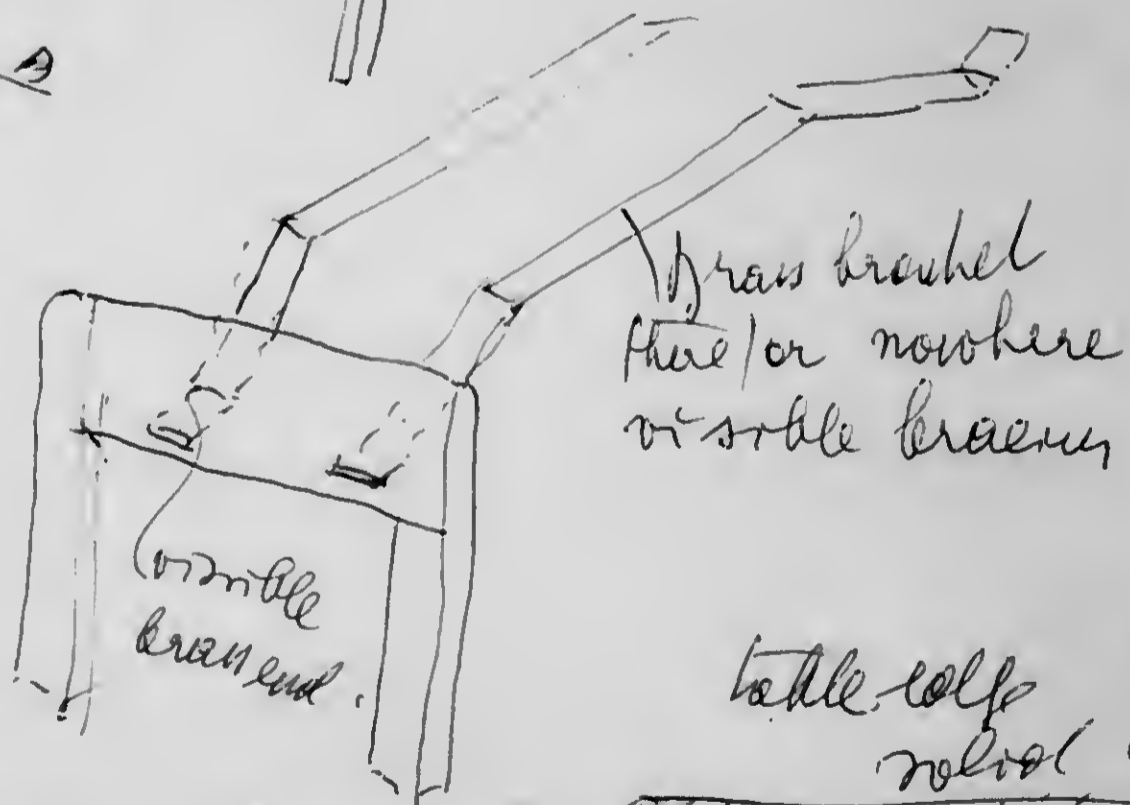

Table slouch



Details



grass bracket  
 there or nowhere  
 visible braces

table top  
 no. 10

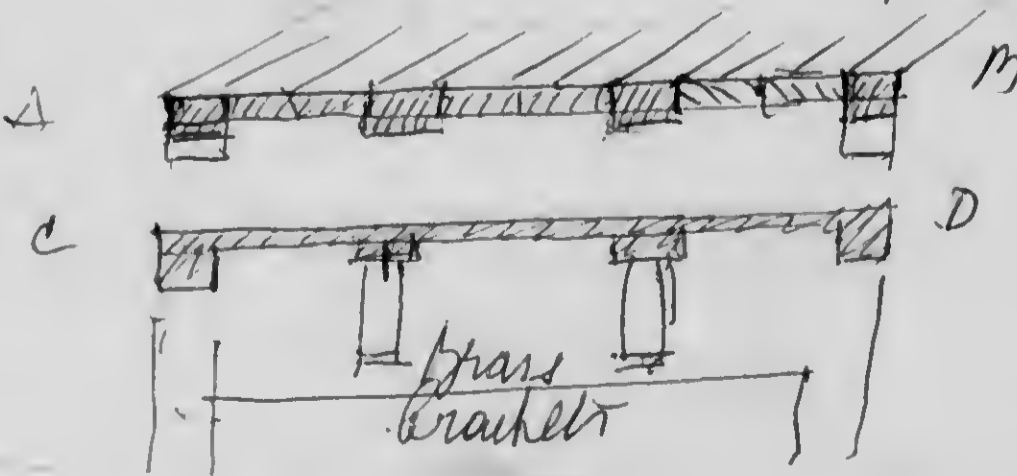

grass  
 brackets

RETURN POSTAGE GUARANTEED

NEW ADDRESS  
 24 WEST 57th STREET  
 NEW YORK 19, N. Y.  
 PHONE NUMBER REMAINS CI. 5-6734

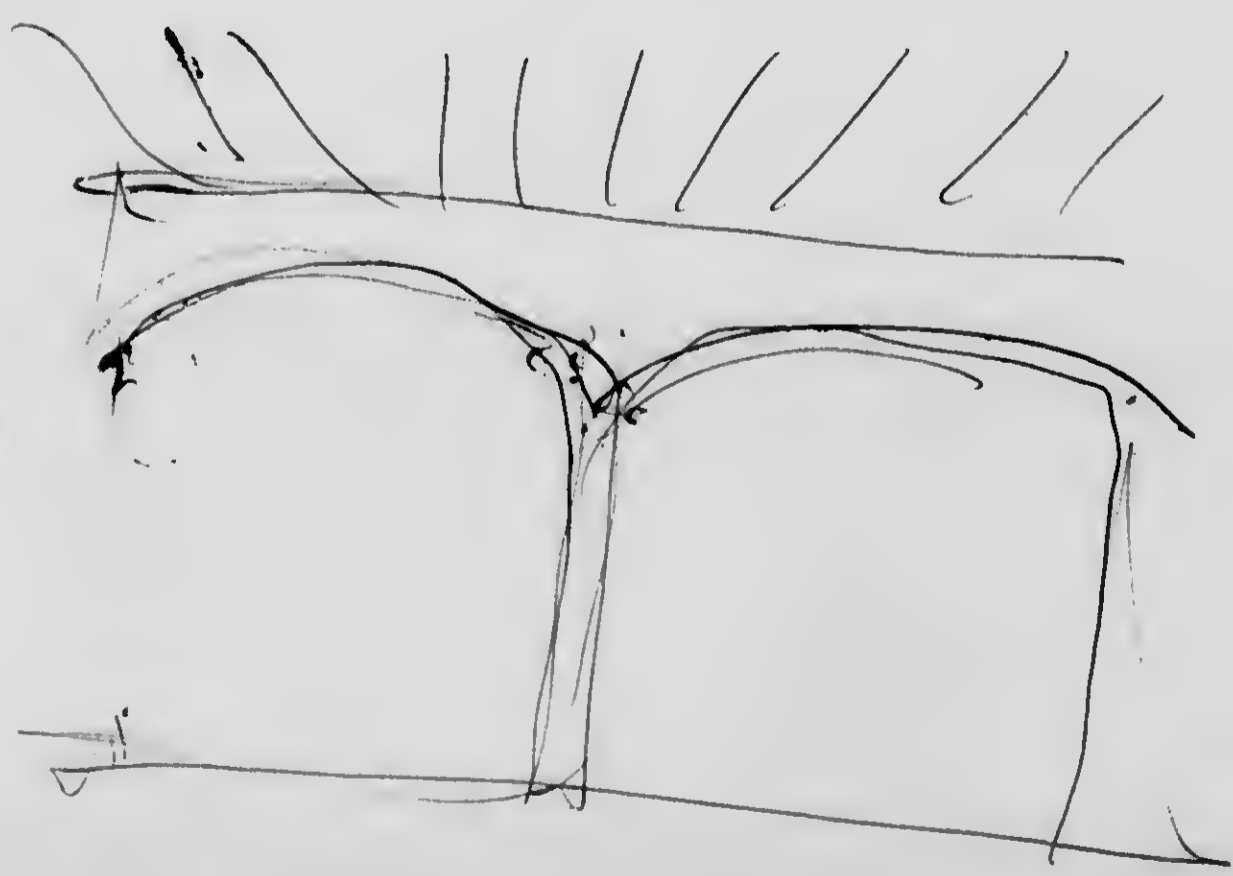
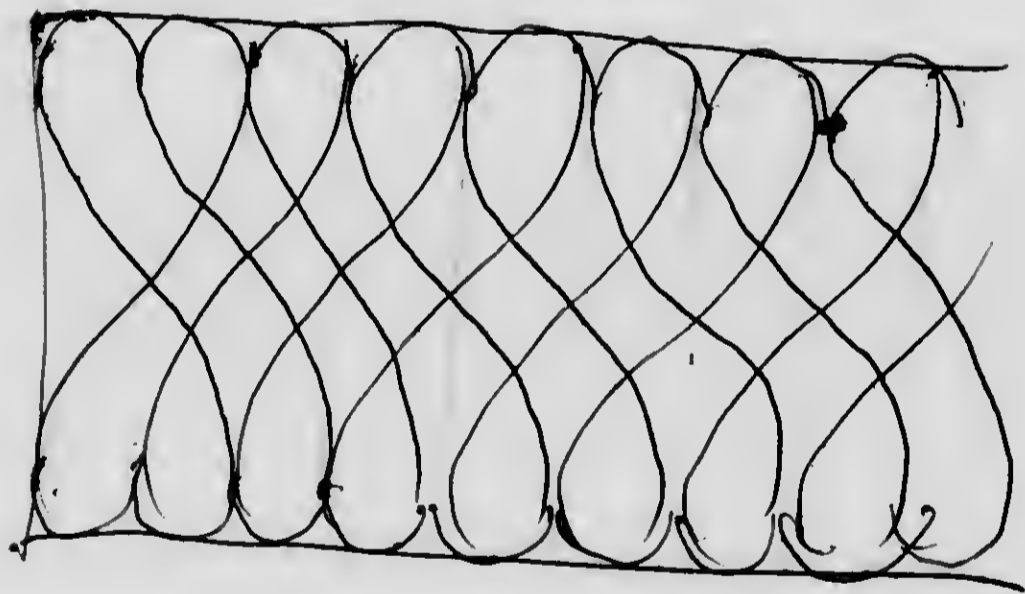
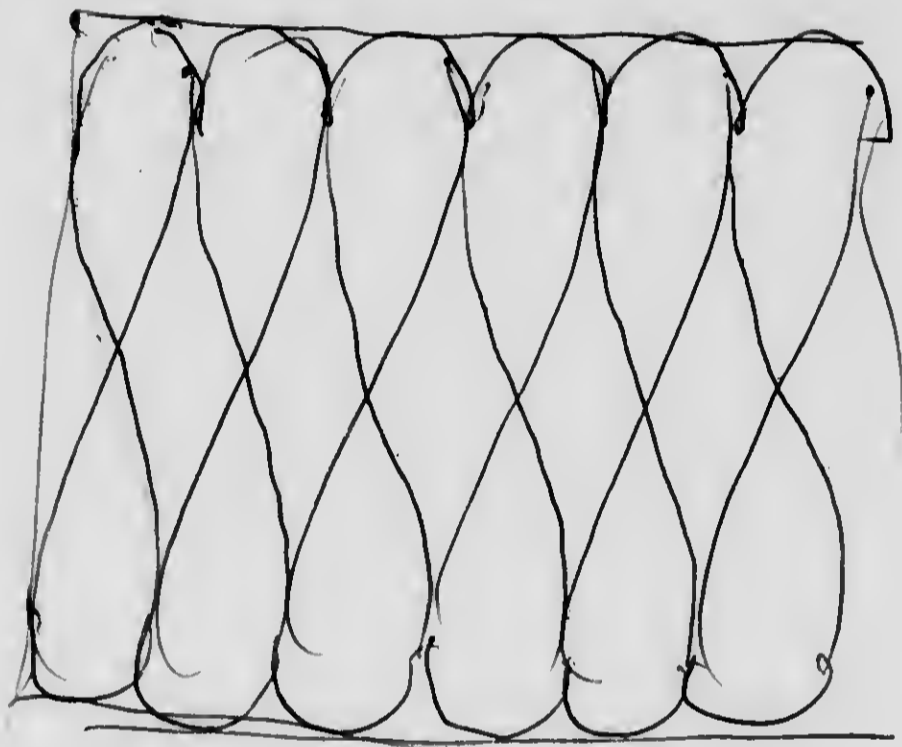

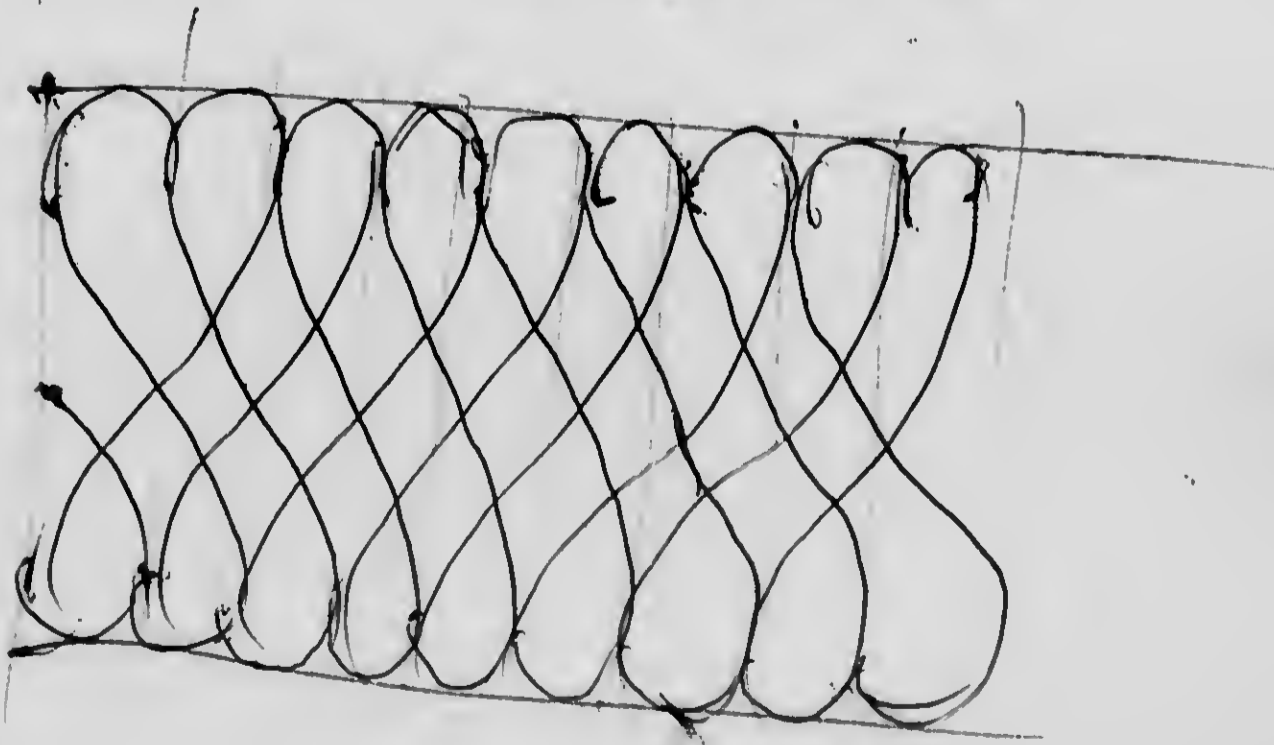
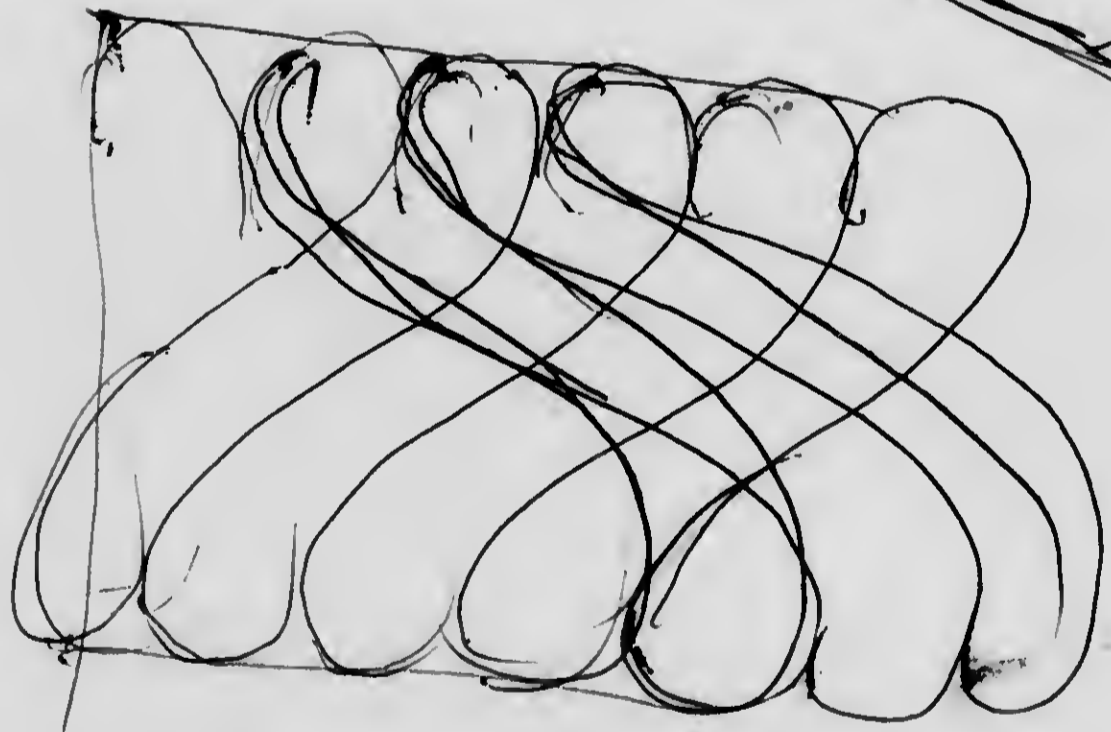
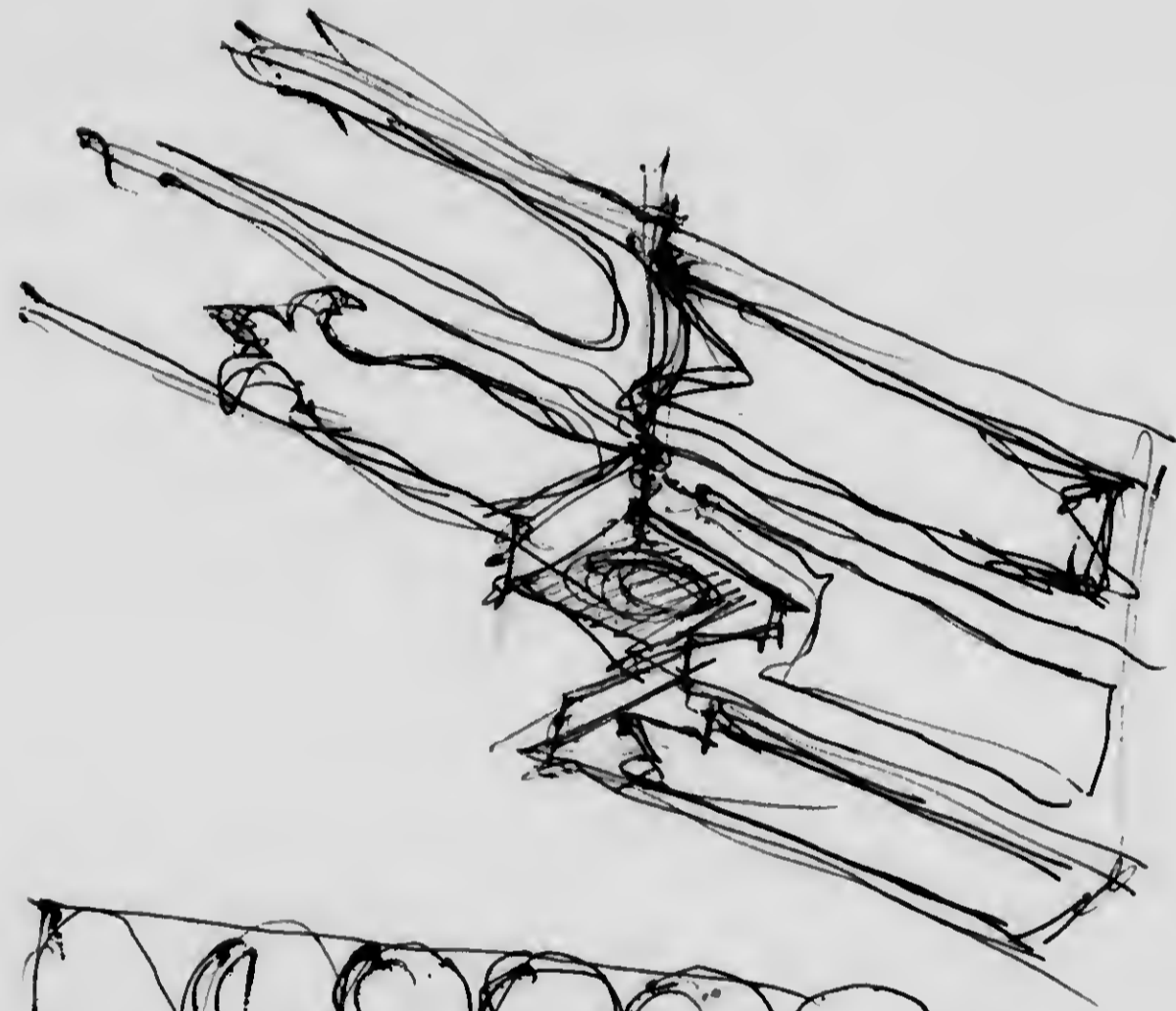



Greek pottery

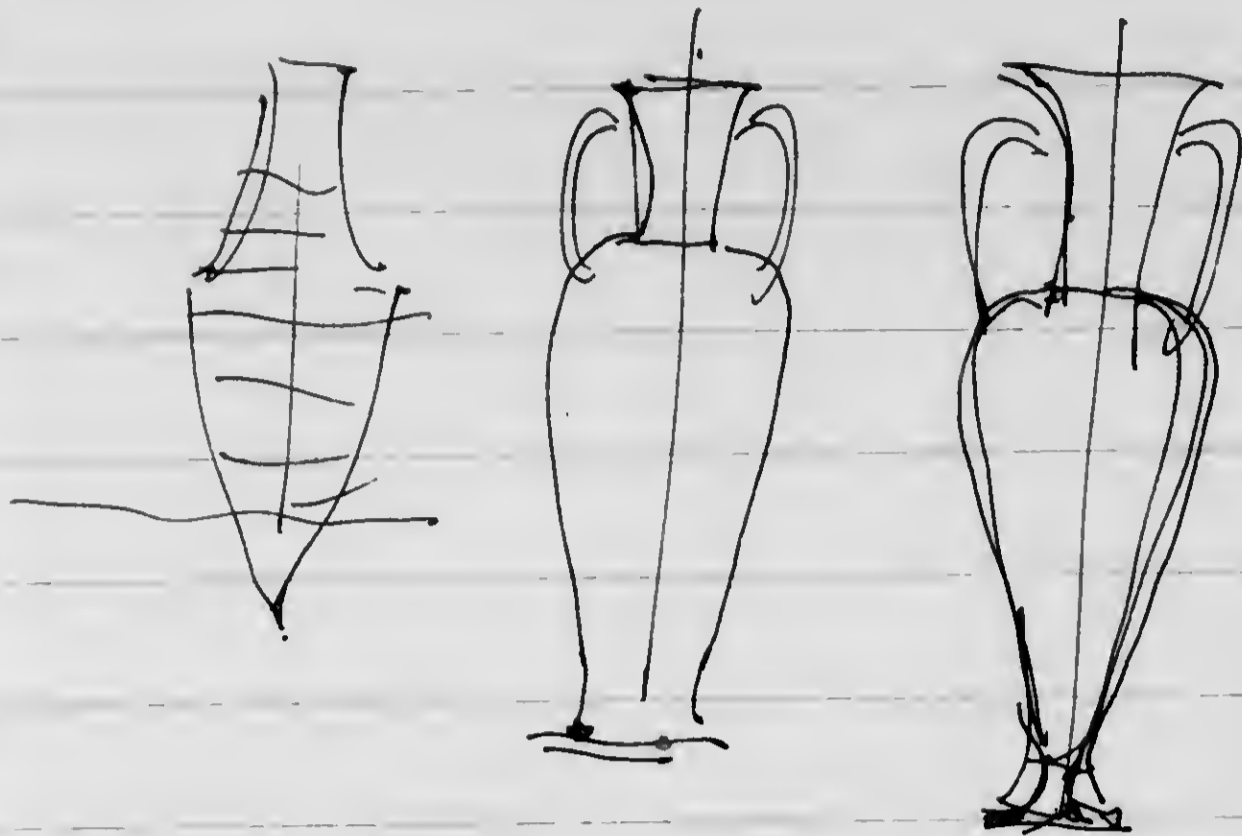

AMPHORA

Stores oil  
wine  
water

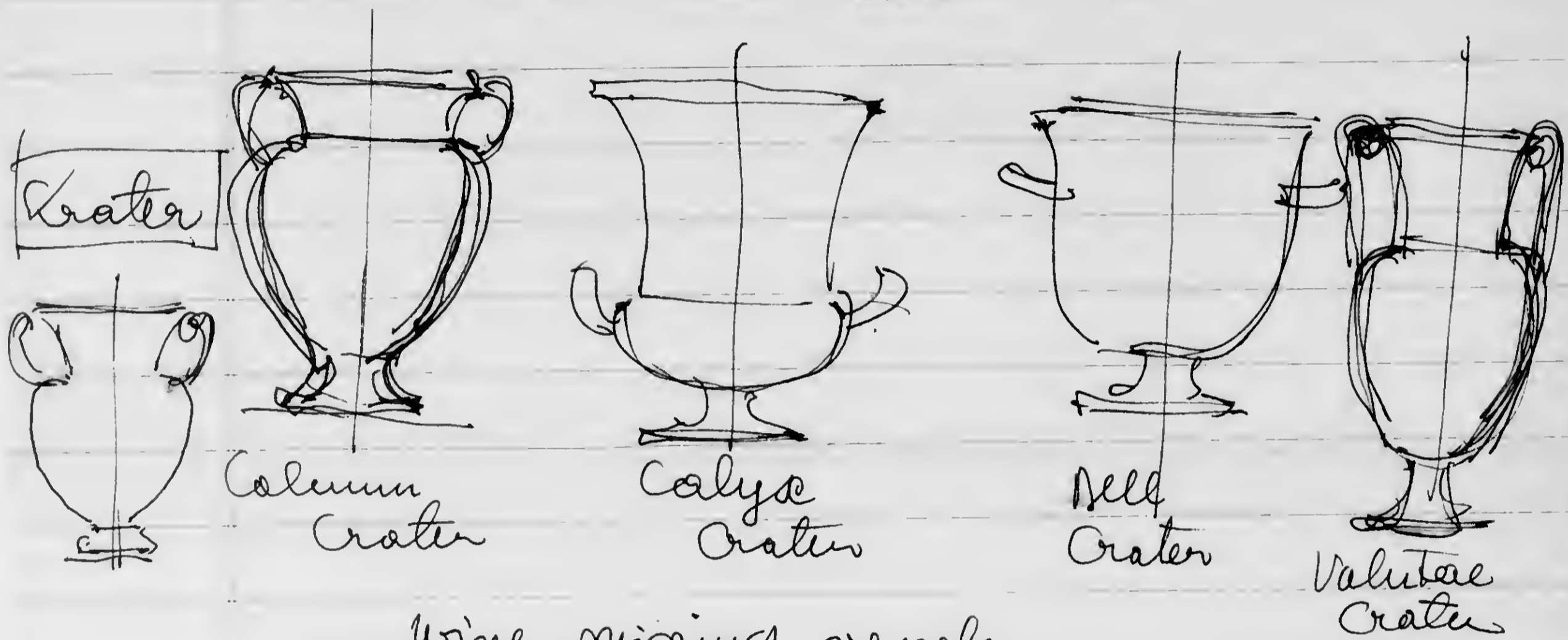

wine mixing vessels.

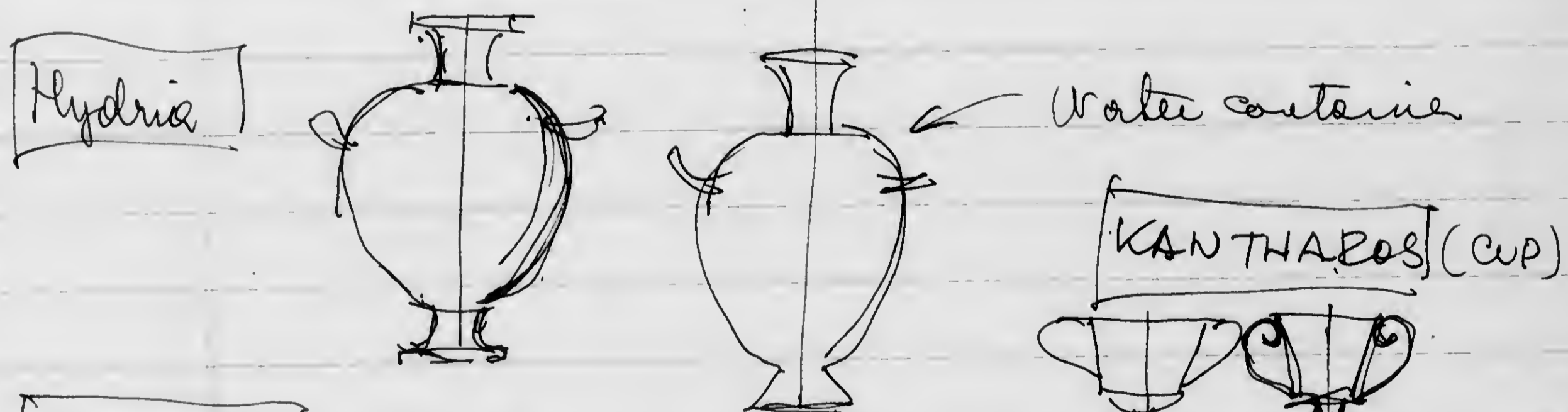

KANTHAROS (CUP)

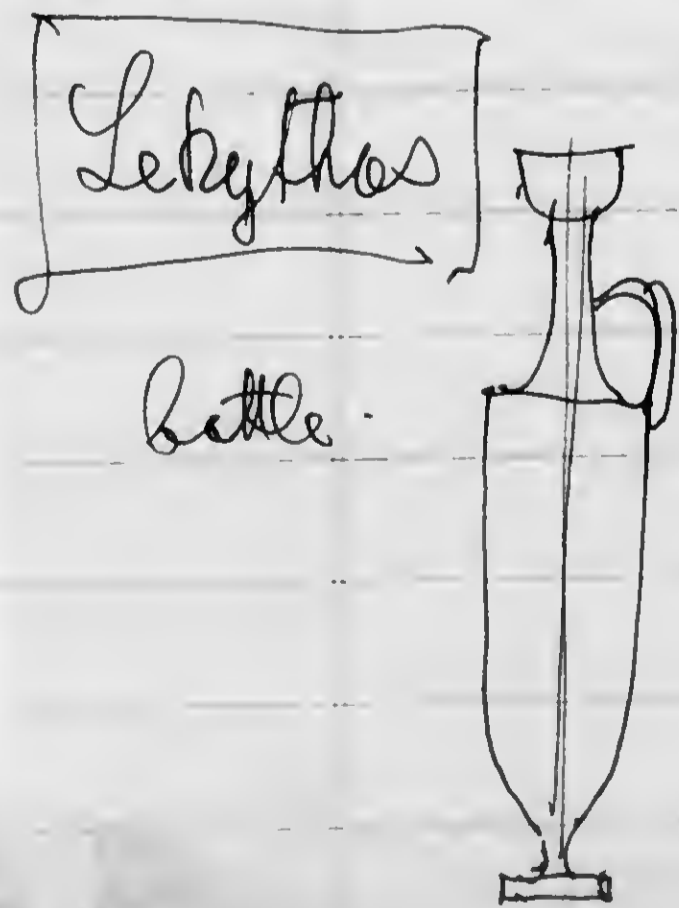
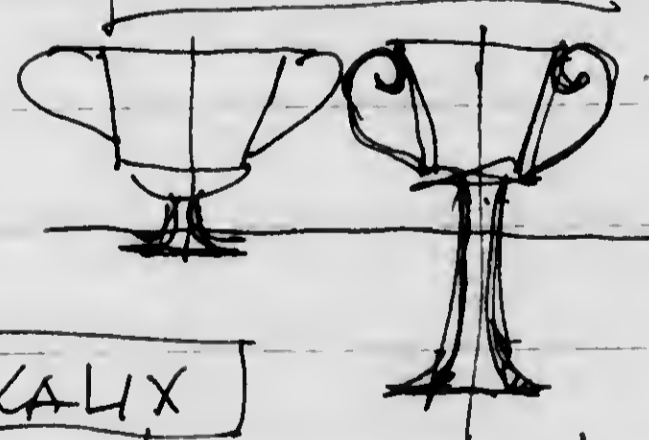

LEKYTHOS

bottle.

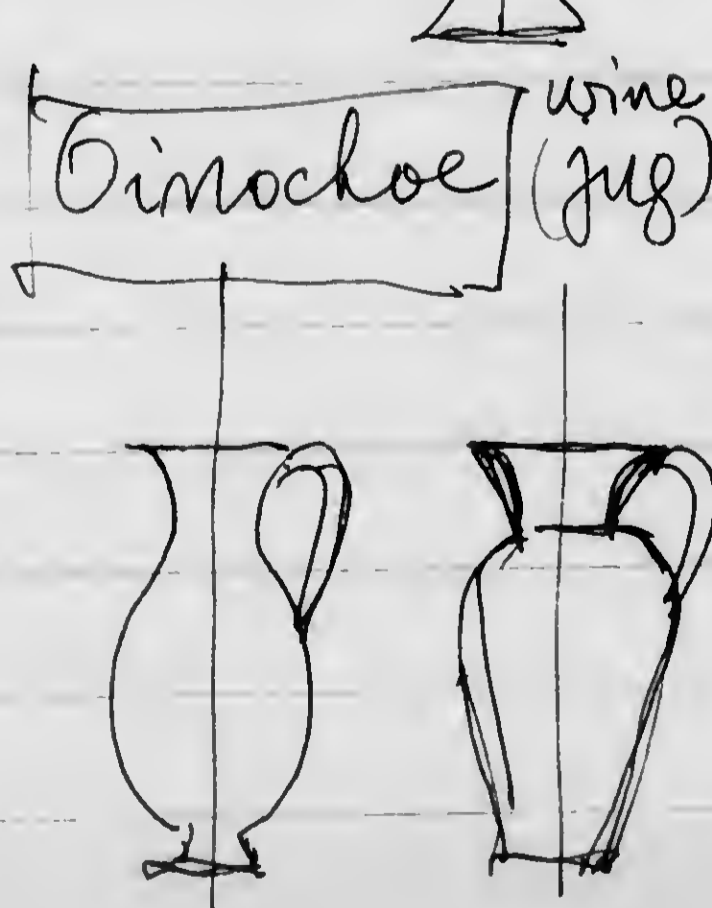

OINOCHOE (wine jug)

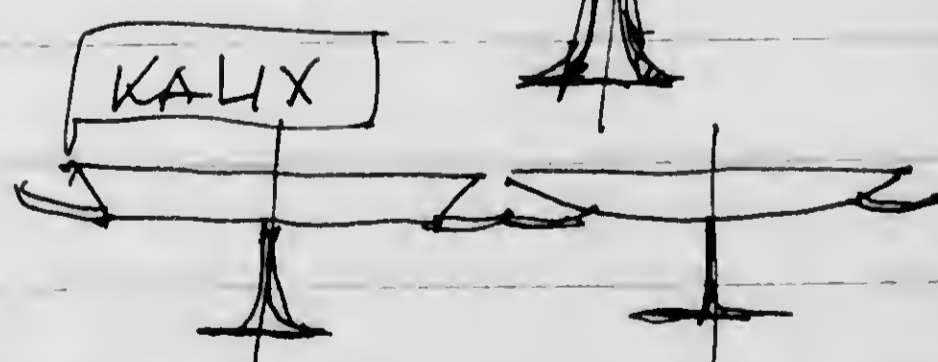

KALIX



RHYTHON

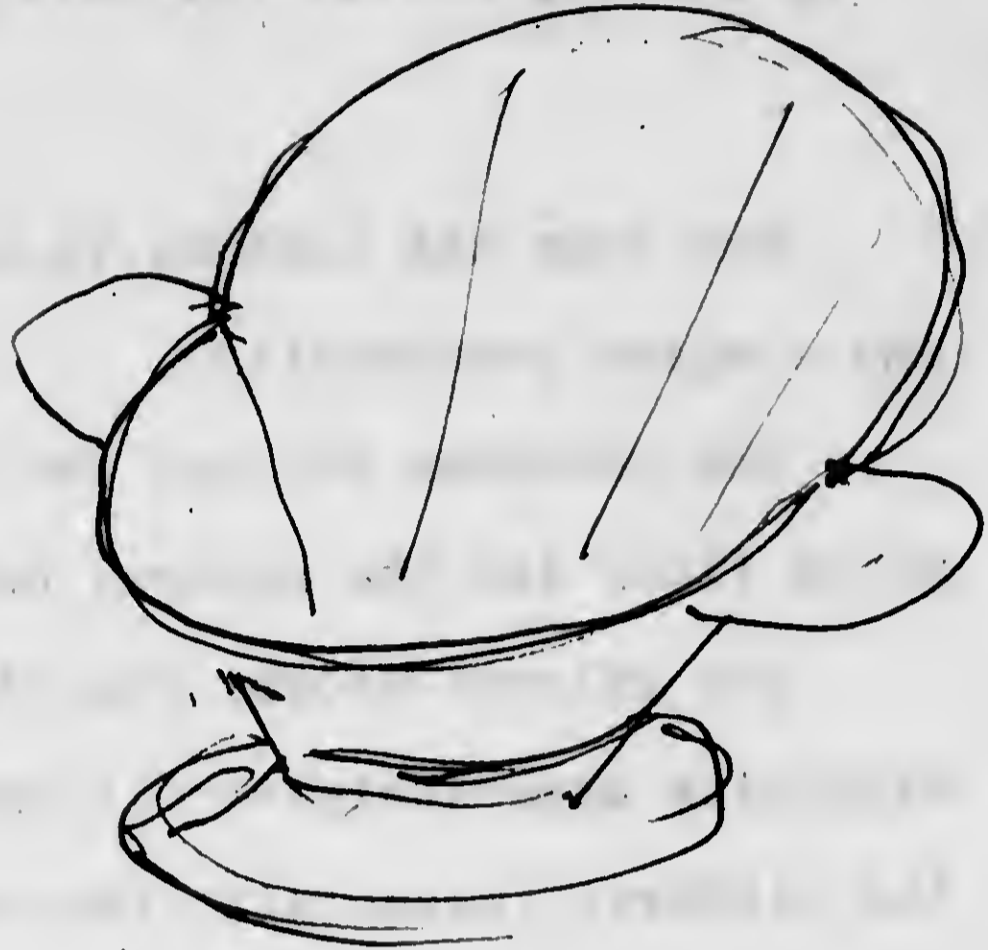
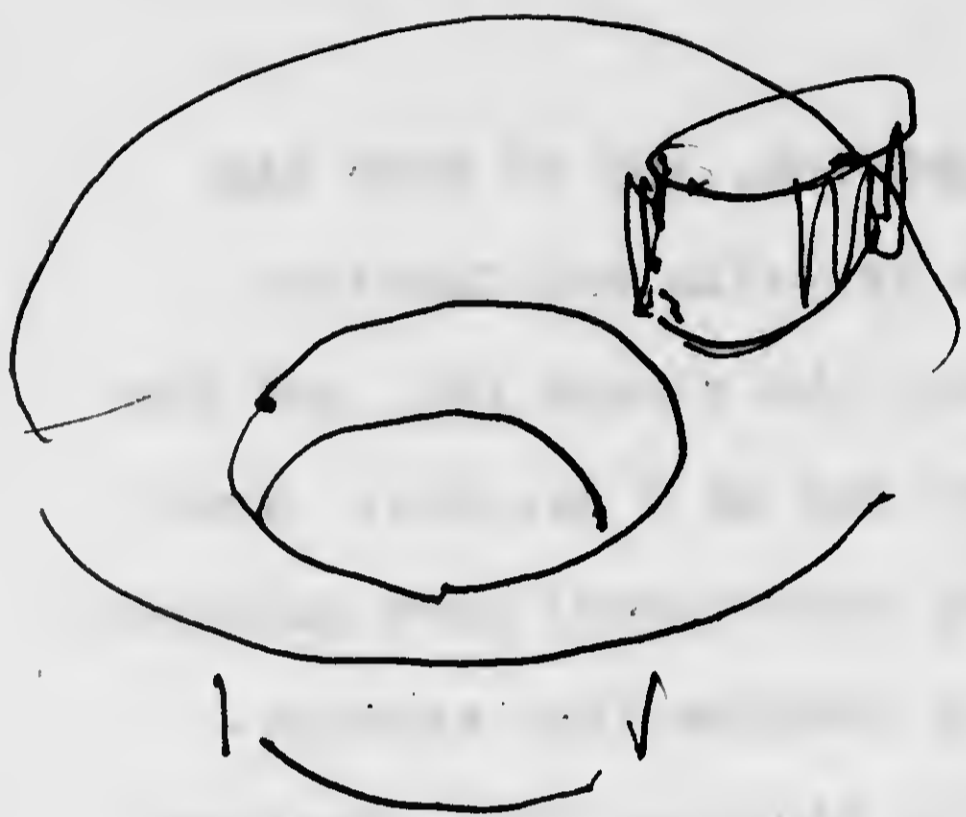

are stain head

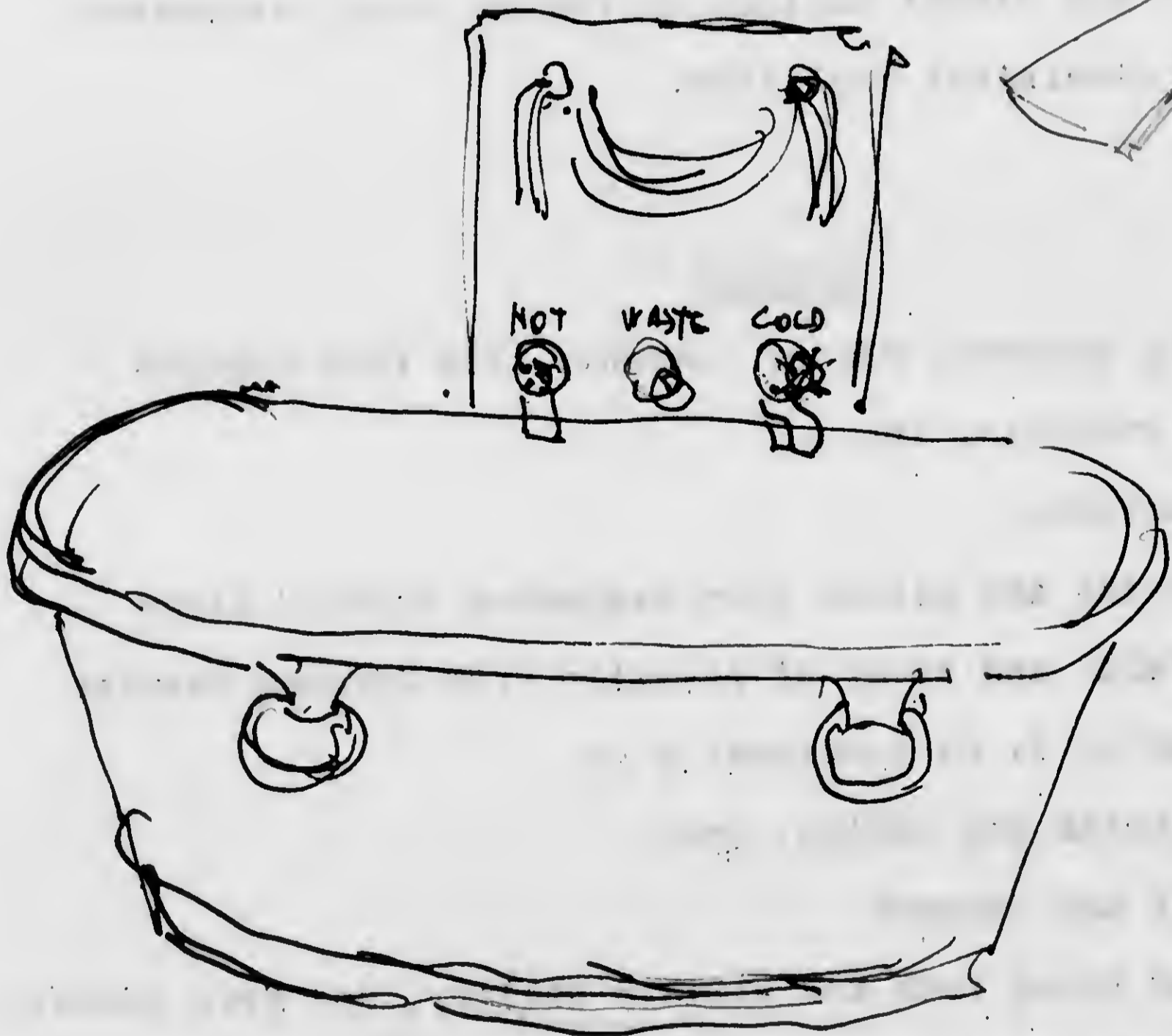
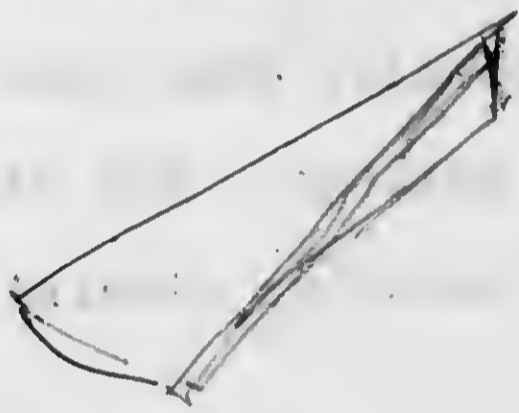

handle length

DRESSING ROOM FOR MISS GWEN VERDON, STAR OF "DAMN YANKEES"

By Beverly Reitz, 750 Park Avenue, New York 21, N. Y.

The room was planned to express Miss Verdon's vibrant and elegant personality.

The recamier was her own suggestion, and so were the white floor and the neutral colors in walls and fabrics.

The colored doors, the flowers, the vicuna rug, and the exquisite accessories---all express her as I see her. Even the pictures (especially the one by Mark Tobey) were selected because of the feeling of space and freedom they express.

The lighting fixture from Marie Nichols, Inc., designed by Richard Kelly, is the first wireless domestic celestial chandelier ever made. The entire chandelier is energized at low voltage. The visual design, including color, expresses its peculiar electrical qualities.

SOURCES

Floor: Laid by Geometric Floors Company; tile from Robbins Floor Products, Inc.

Rug: D. J. Guccione

Fabrics: Curtains and pillow from Eaglesham Prints; Glass curtains and cover of recamier from Berghem Fabrics

Curtains: made by S. M. Lohwieser & Co.

Bench: Accessories and Design, Inc.

Recamier: Past and Present

Pictures: Mark Tobey from the Willard Gallery, and Fred Bennett

Lighting Fixture: Marie Nichols, Inc.

Accessories: Flint and Bradley

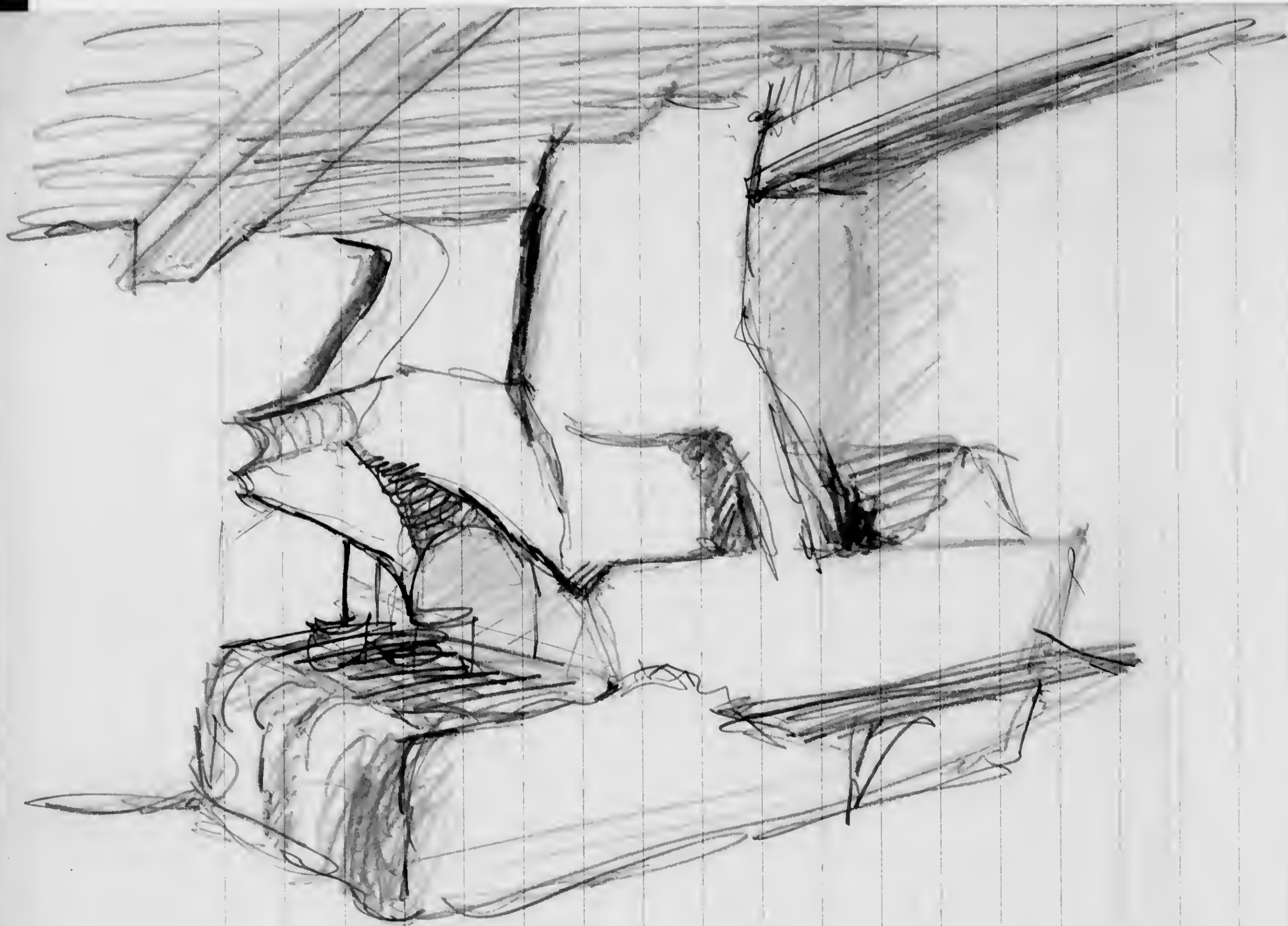

Esplanade Lovskia loghouse

Hoabela Restaurant

Leaving rough shiny, 2 color large areas  
for menu

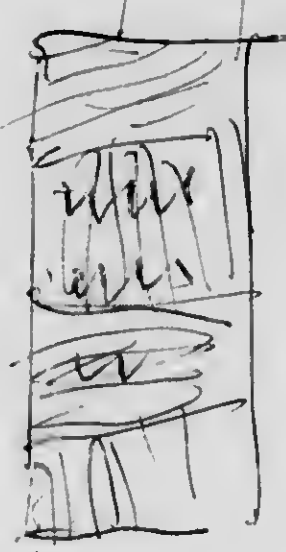
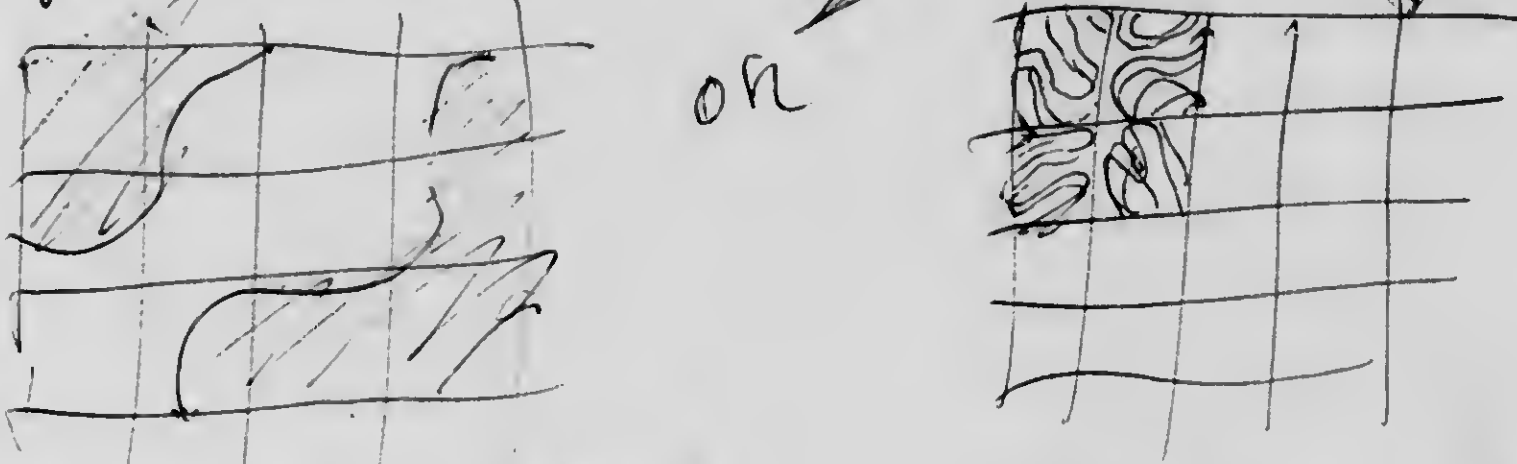

faux blasted  
wood glass  
gold brushed  
raised letters  
gold & brass

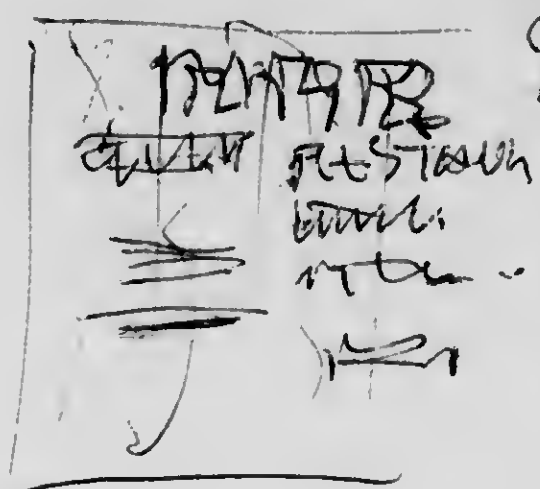

granite slabs  
with raised  
letters  
different size  
height & style.

counter: Swabian  
black wood  
rest vinyl leather  
rest suspended ceiling plank (walk)  
glass display, big in  
dark bar counter

Parlette - Cheese  
Park

floor under exposed  
oven - granite  
floor elsewhere  
wood engrain black  
chair - rest wood  
scumbrown  
Rest rest  
tables - laminated  
heavy

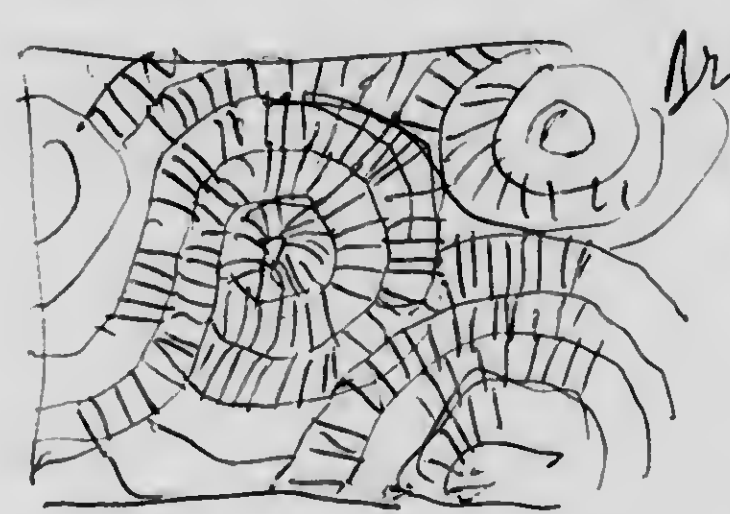

brick wall  
backlighted

use of row  
shattered slabs  
for walls & ceiling

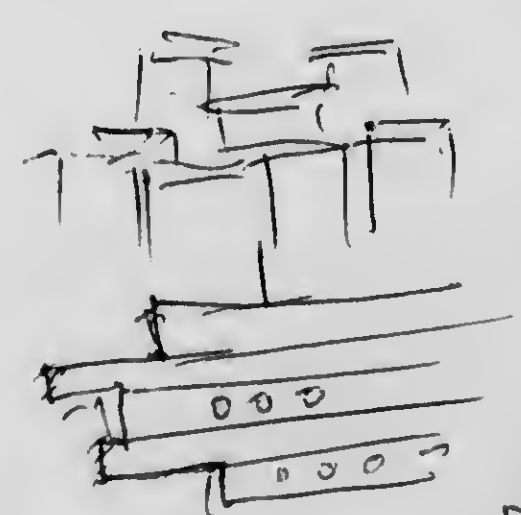
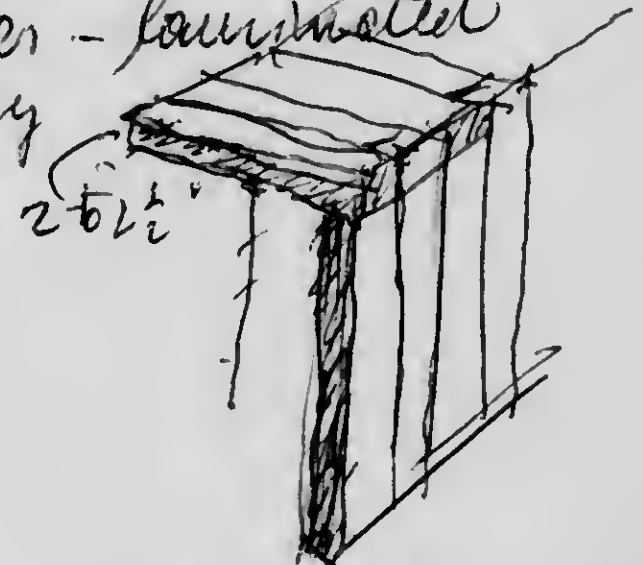

use of old wood  
Railway ties on  
floor, wall ceiling



wrought sheet iron  
painted  
sign

leaving of hanging  
bottles

use of  
louvered  
shutters as wall  
with hanging  
floating sig. of bottles

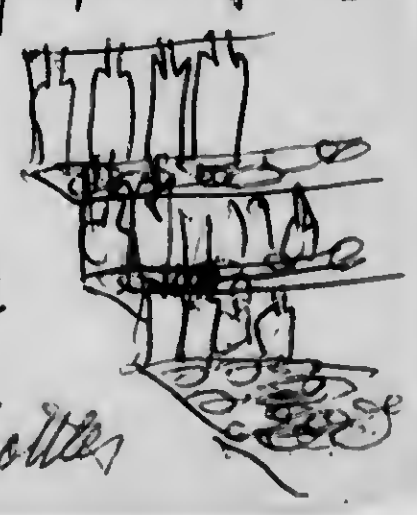

LEONARD HUTTON, A. I. D.

\*2\*

"CHAMPAGNE FOR TWO": Dining Room

The Room: "CHAMPAGNE FOR TWO"...has been designed for a dining room with limited space, thus retaining the elegance of a full size room. Mr. Hutton has created this beautiful illusion with the use of gold colored antique mirror to extend the wall adjacent to the dining room table.

Walls.....are covered with shocking pink shade of the "Habsburg Reds" in SHIKI SILK Wallpaper, accented with wood mouldings creating the panels.

Floor.....18th century Austrian Parquet pattern of black, pink and light ivory in VINYL.

Right wall.....Dining Extension Table placed against the gold colored antique mirror wall, flanked by two tall Etageres at each end. Chairs in creme white, covered with "Habsburg Red" Silk...an adaptation from the Schoenbrunn Palace.

Candelabra on Dining Table, with Malachite Base and Chandelier, were made ca. 1800 in Vienna for the Imperial Russian Court in St. Petersburg.

Center wall.....Commode, Bombé Baroque made of Fruitwood in aged grey-green color with Marbletop.

Wall opposite Dining Group...this has been designed purposely for the Demi-tasse around the Porcelain Baroque Stove.  
Low table, Bronze doré has Marble top.  
Two Tabouretts in creme Silk with red Crowns complete this Group.

All Furniture, Porcelain Stove Accessories available at...

LEONARD HUTTON, 41 East 57th Street, New York 22, N. Y.

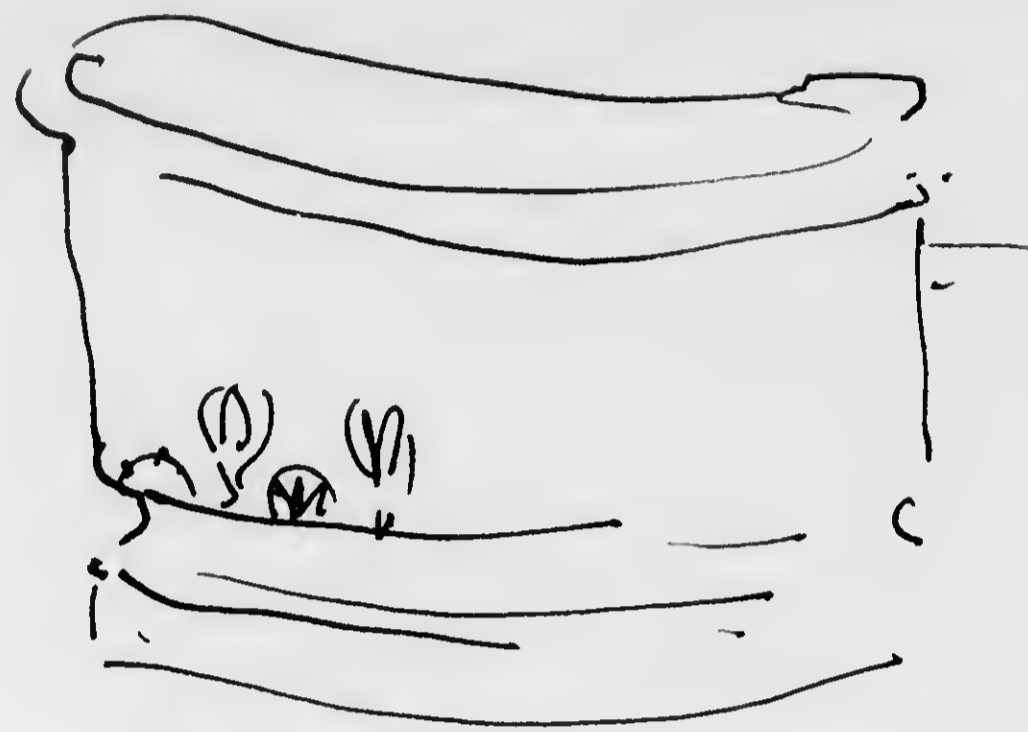

Roman

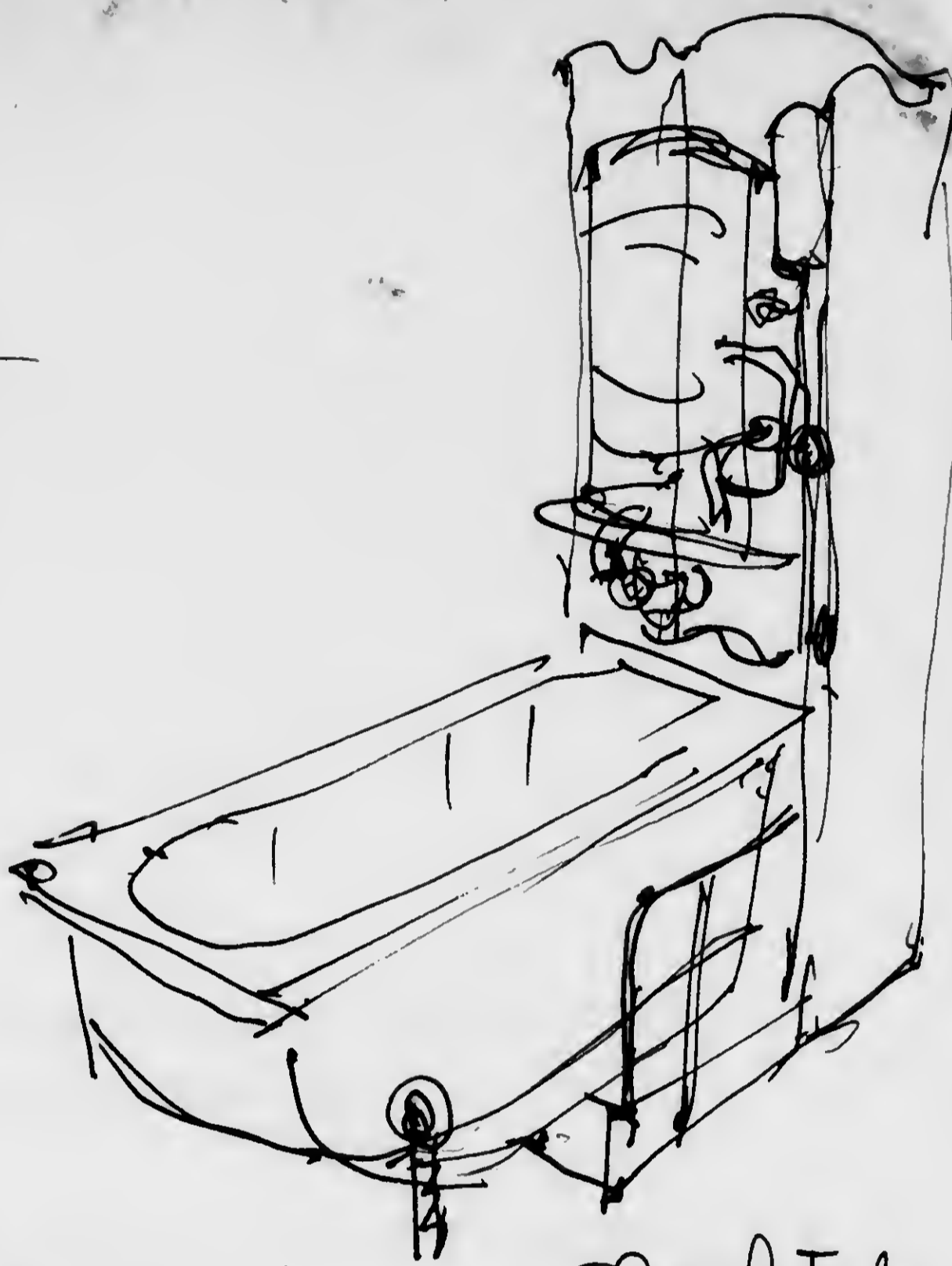

Closet tub  
1880



San Wood burner tub



Flat tub  
1840

French cradle tub  
1775

Iron tub  
1870

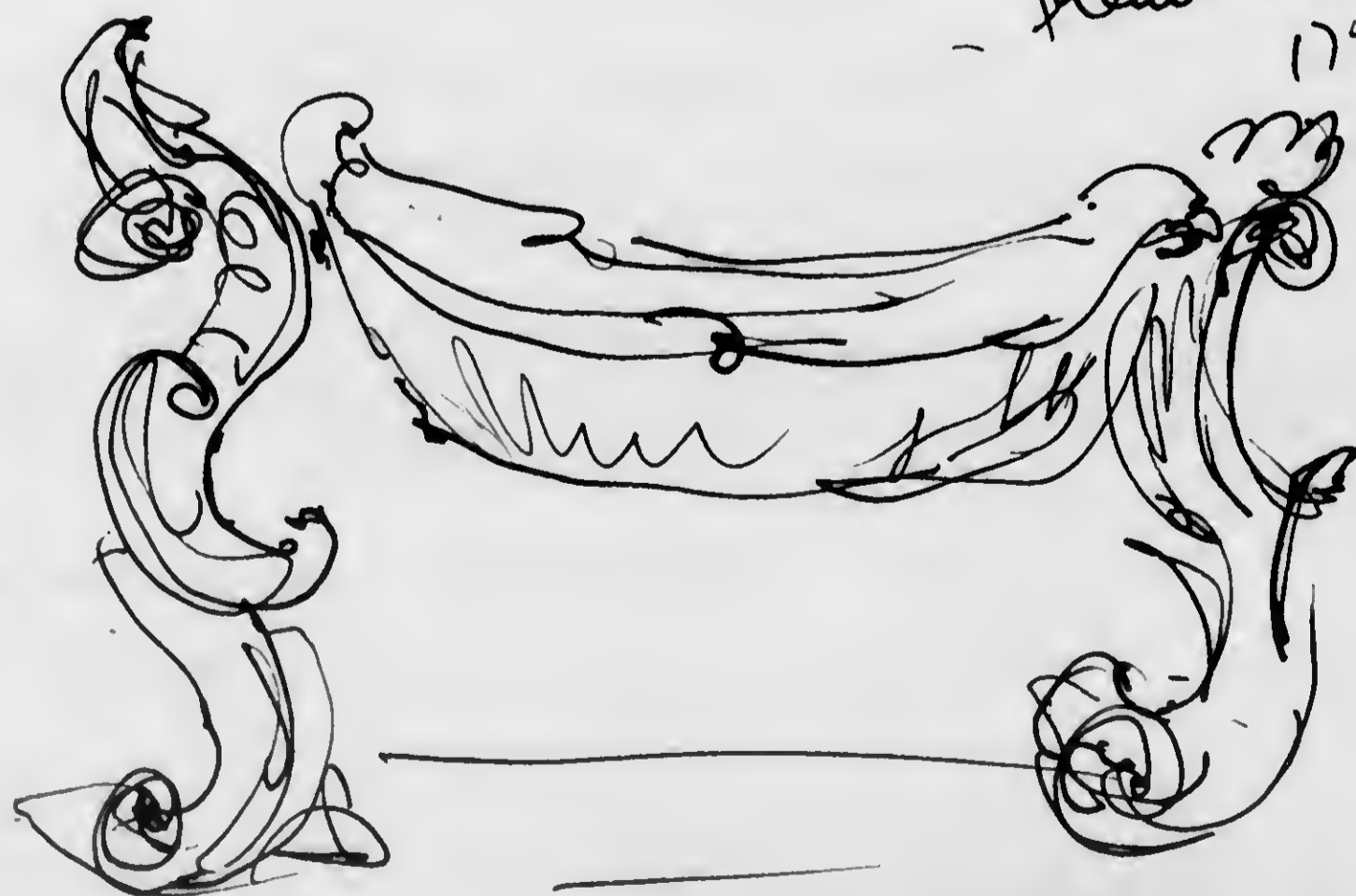

French settee tub

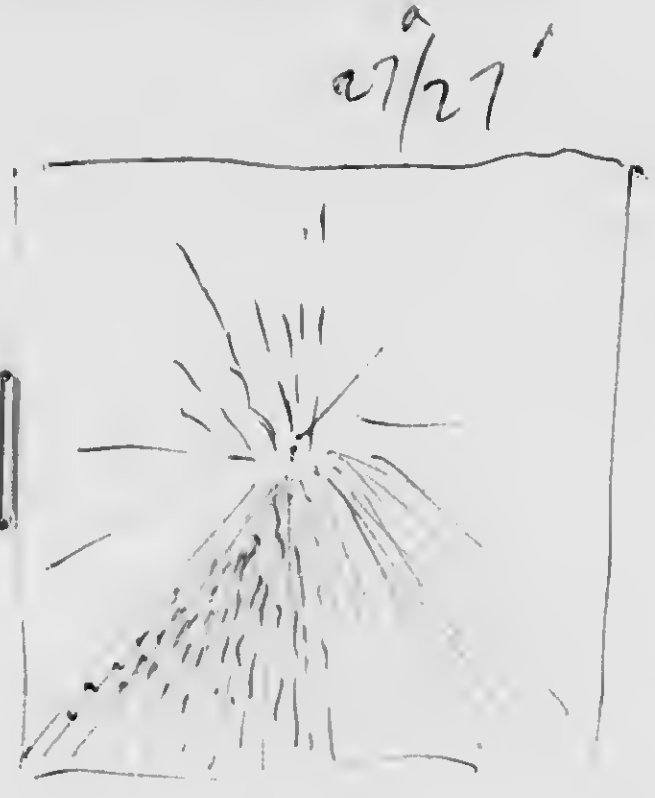

Sheetmetal  
panell als  
lightreflector  
mechanism - by varied  
sized nails from  
reverse side, thin  
grated - to reflect  
light



Sun  
stone or  
metal

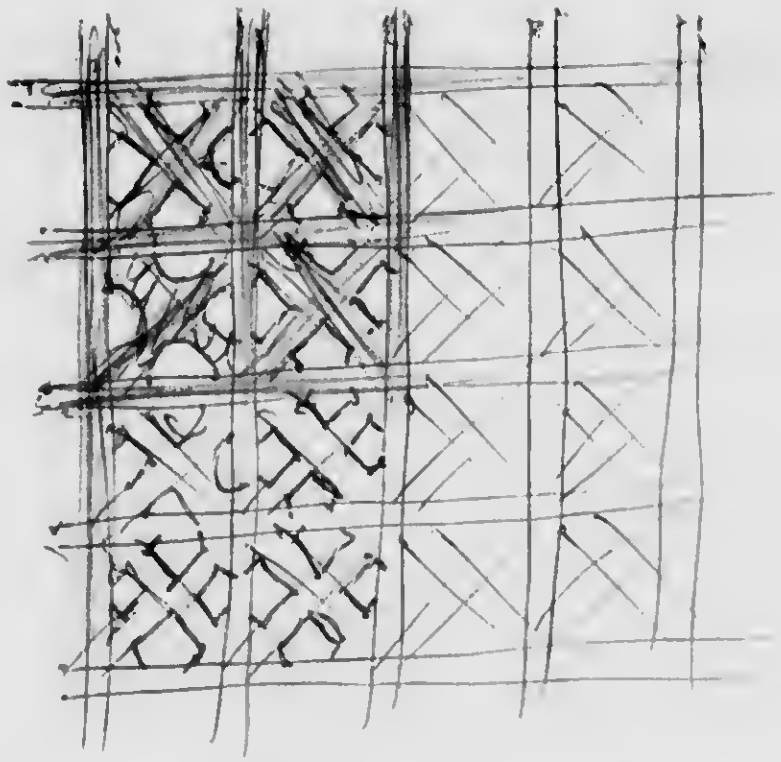

Grille,  
square, of blue  
cathedral glass in  
dark brown wood  
frames & painted  
brass mesh

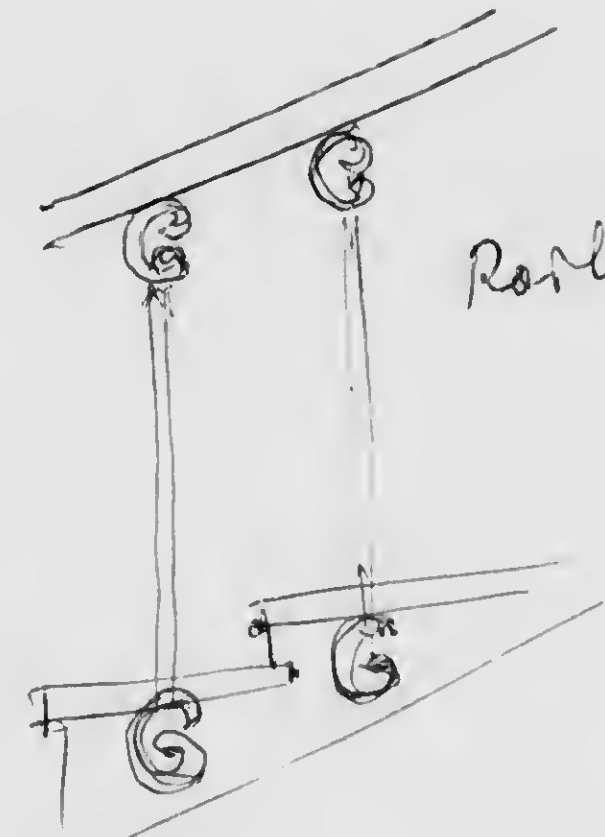

Porcelain  
finial

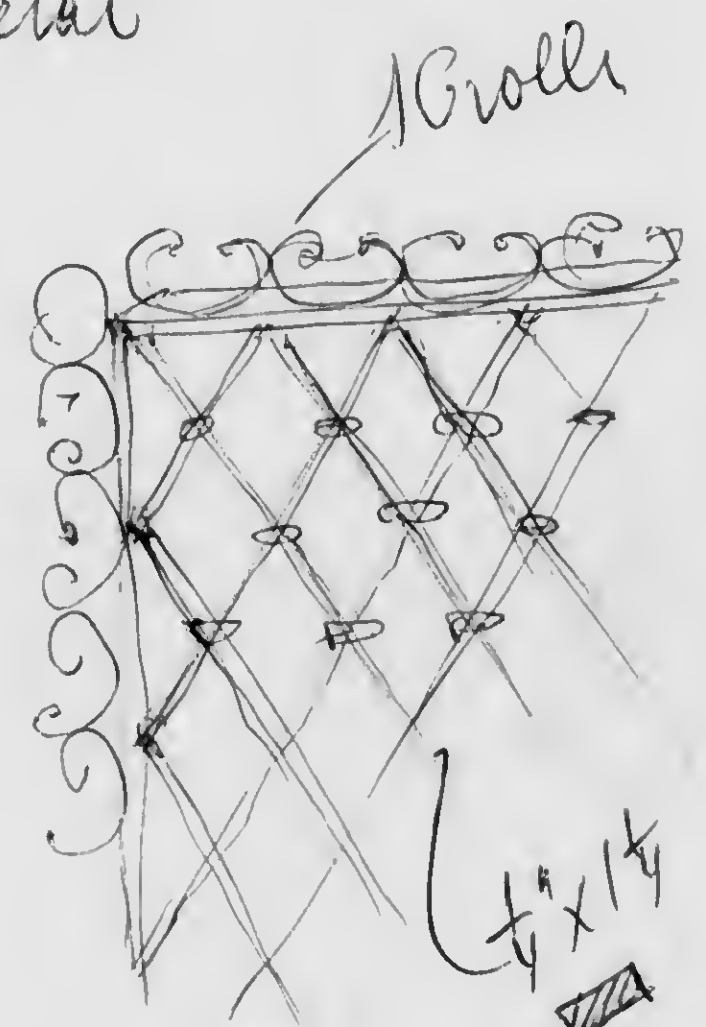

Grille  
1/4 x 1/4  
halved & tied  
with beaded mesh

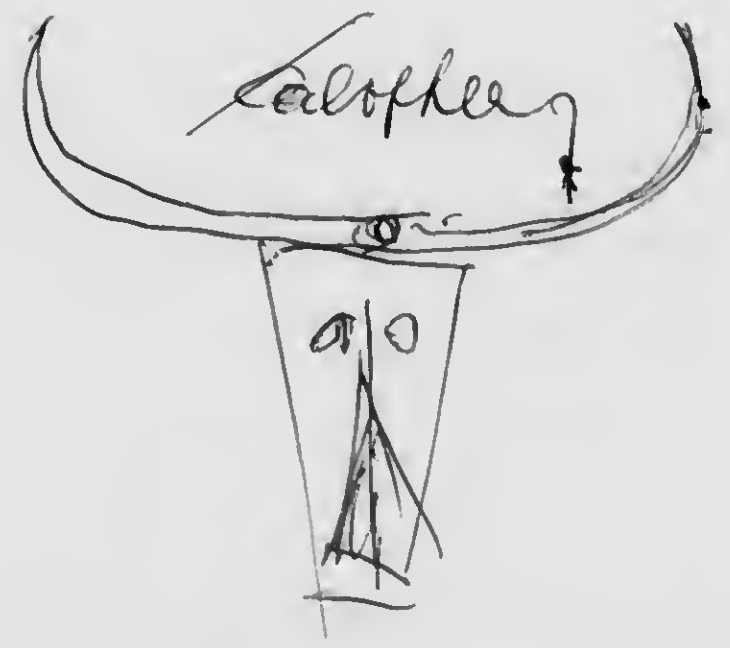
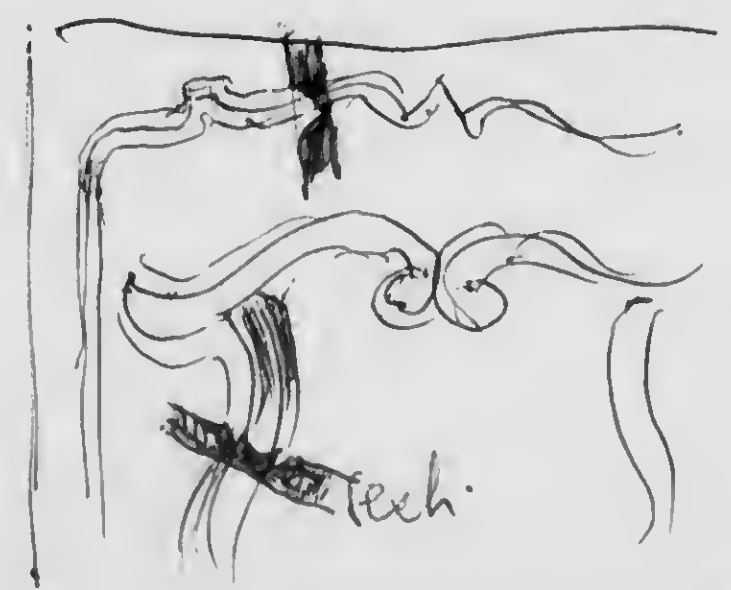

Calophyllum

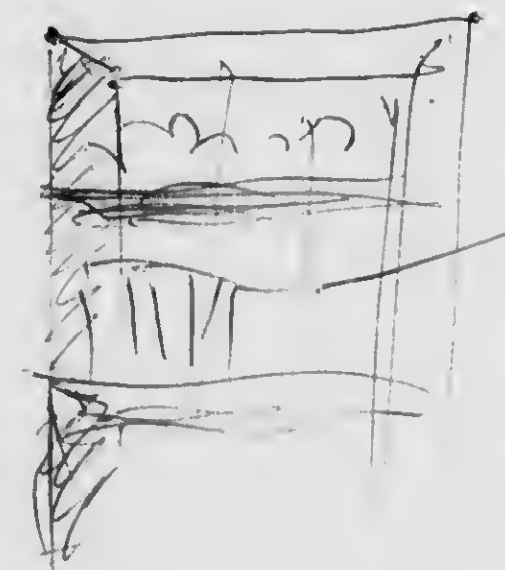

Come walk with  
Mexican bank  
picture by Mexican



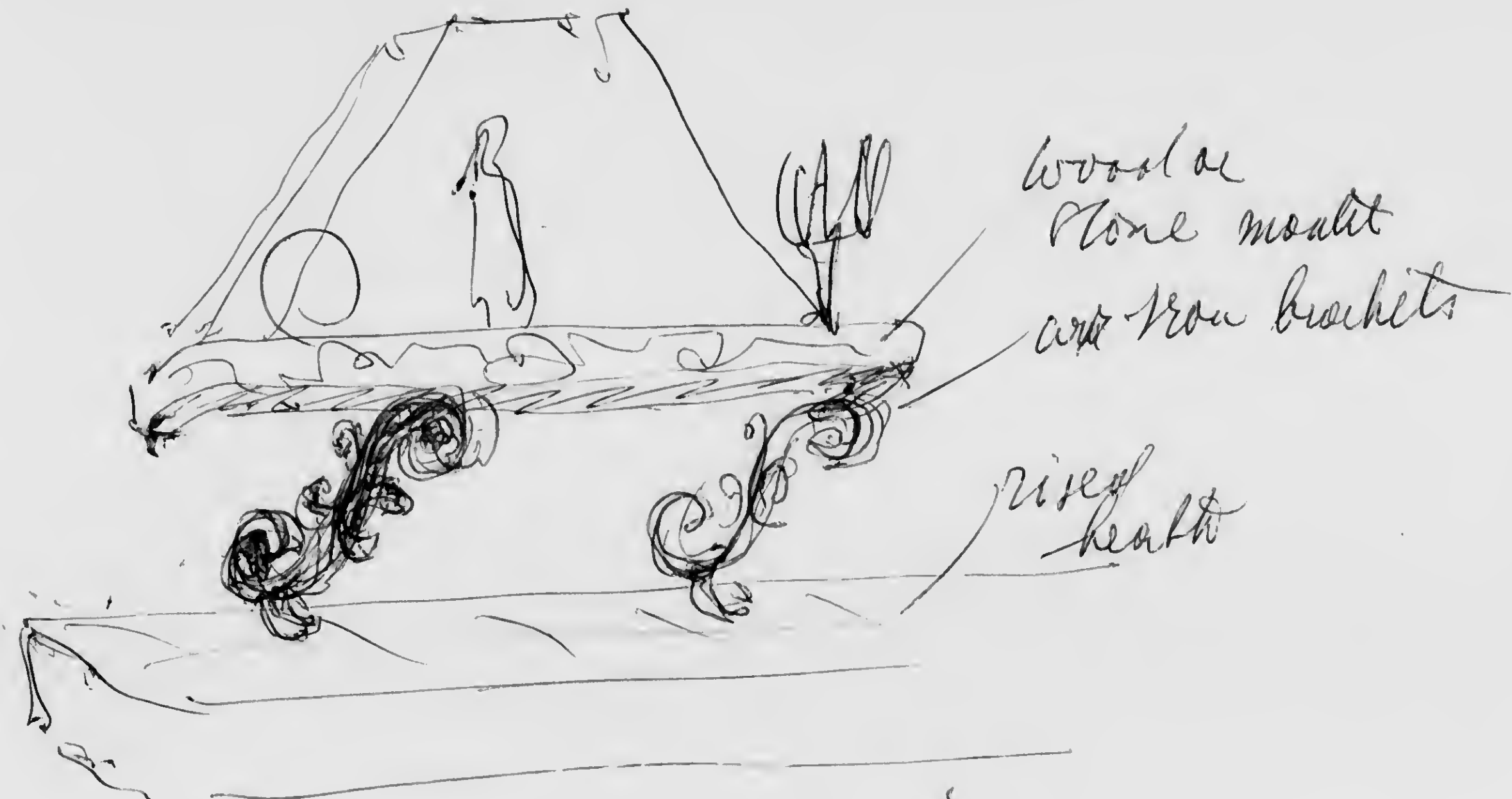

wood or  
stone mould  
and iron brackets

rising  
height

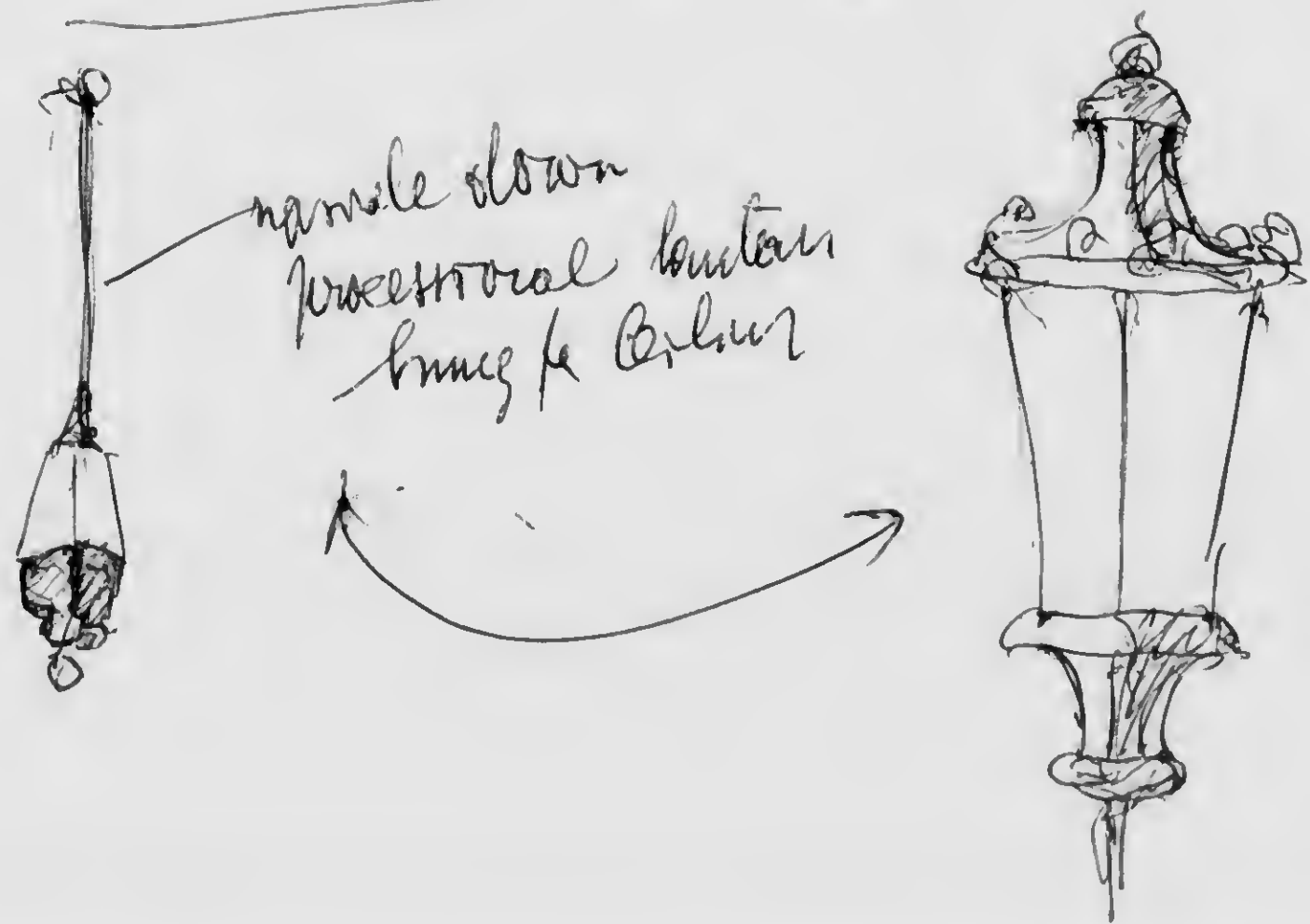

simple down  
professional lantern  
bring to colour

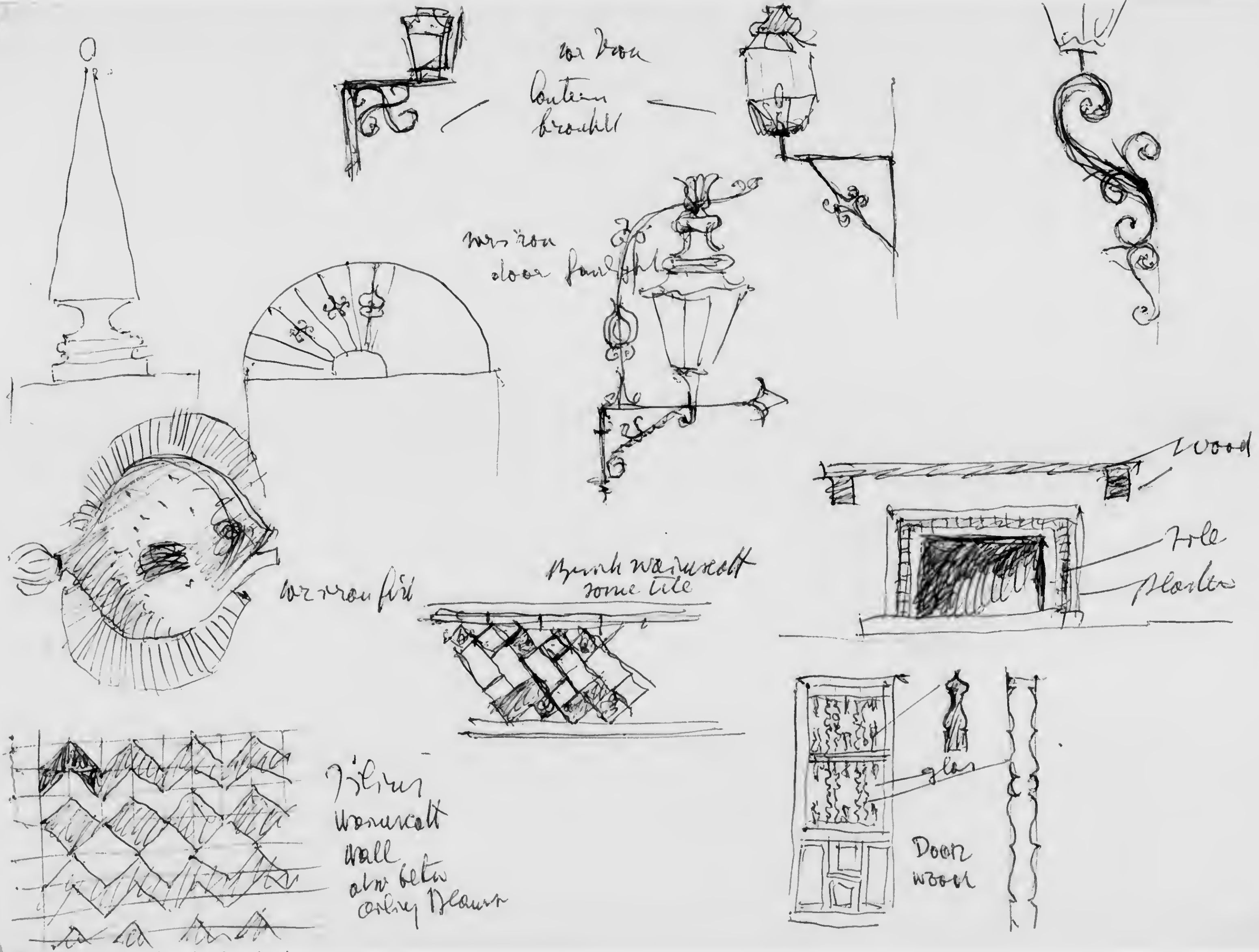

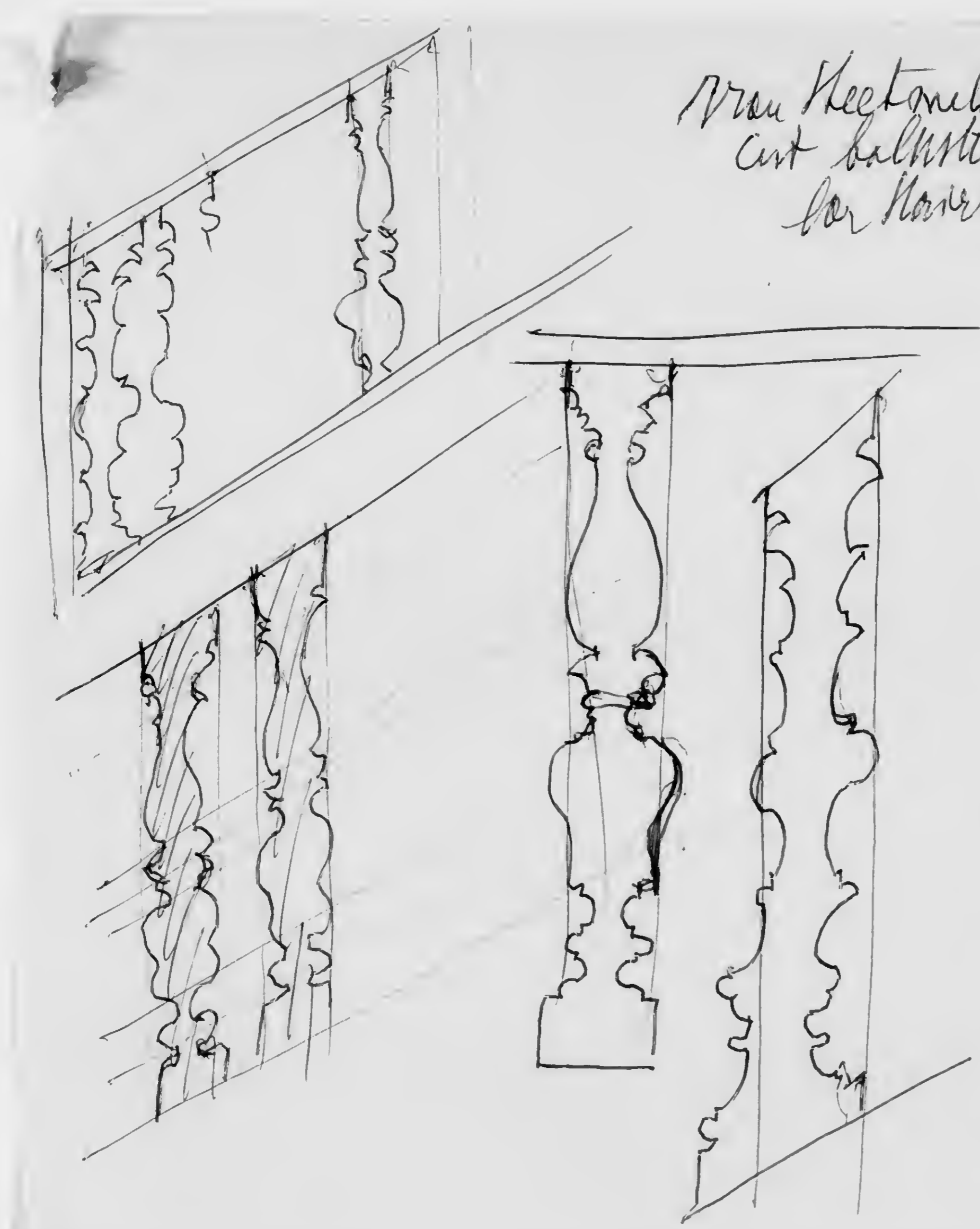

Iron sheet metal  
cut balustrade  
for Nonverbal

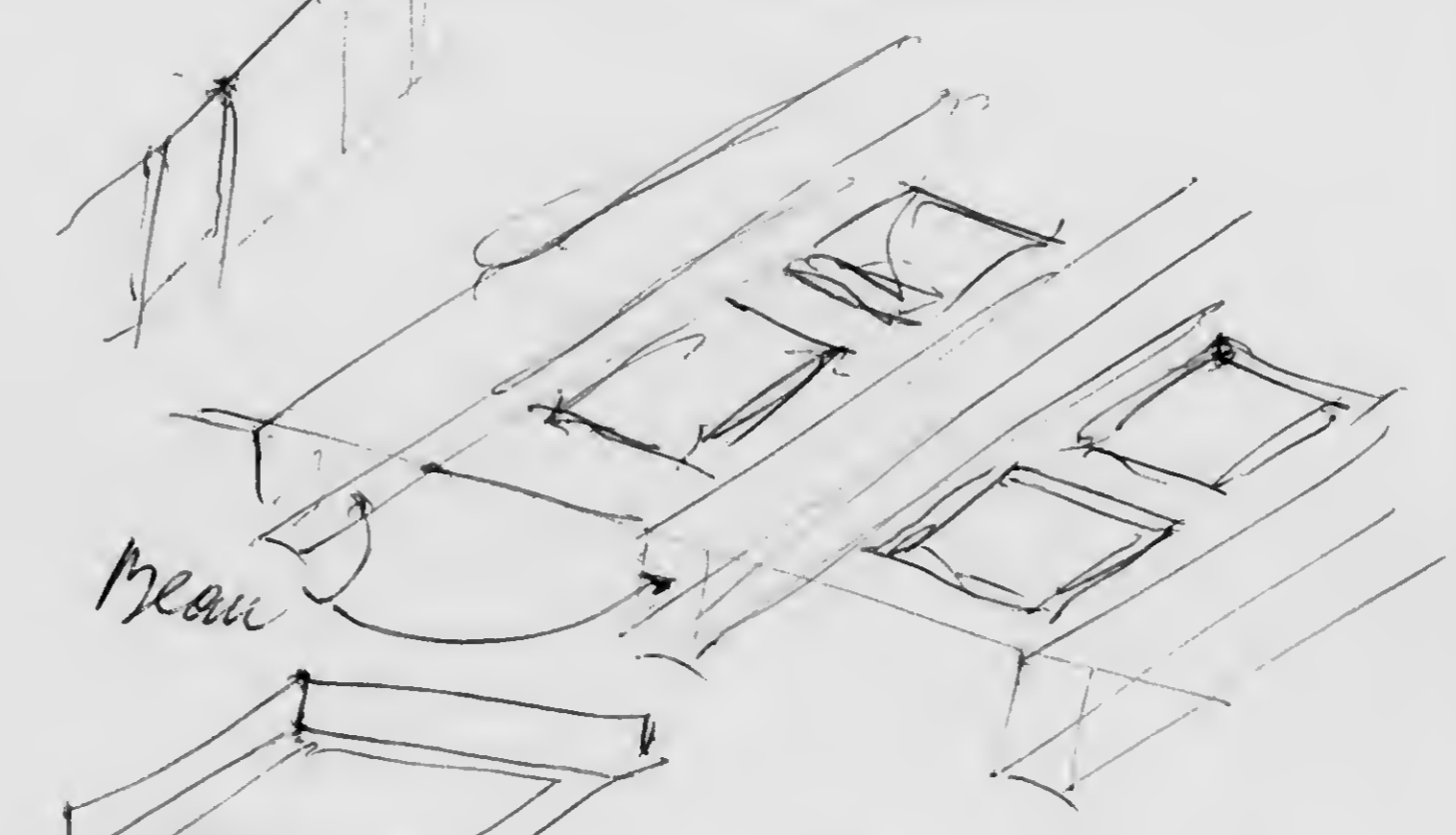
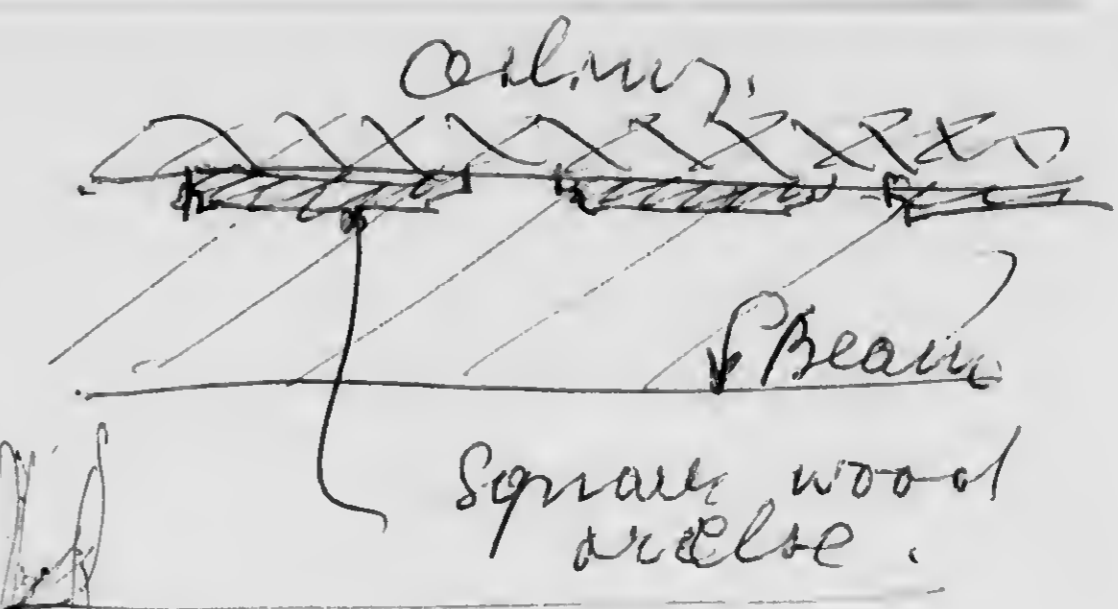

squares of wood  
or plaster form  
cornices betw. beams

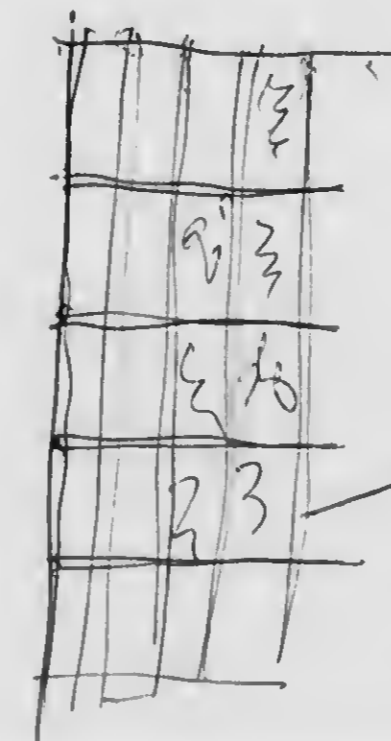

Gate, without bars  
with painted tile  
(or glass) fillers

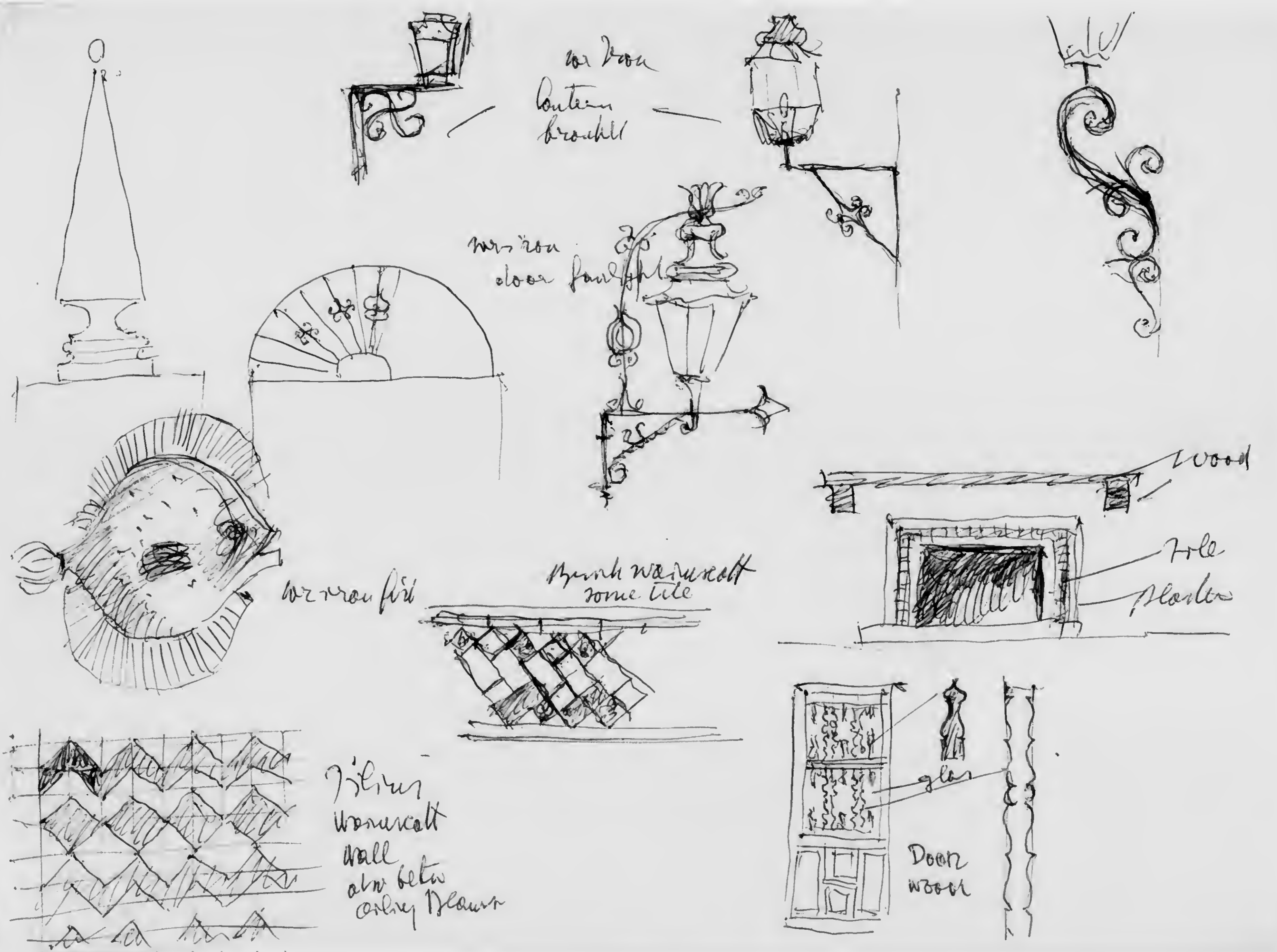

wood  
Lantern  
bracket

wood  
door fanlight

wood

tile  
plaster

brick wainscott  
some tile

glass

Door  
wood

Tiled  
wainscott  
wall  
also betw  
archway &  
stairs



Sheetmetal  
Cocks

Barbus

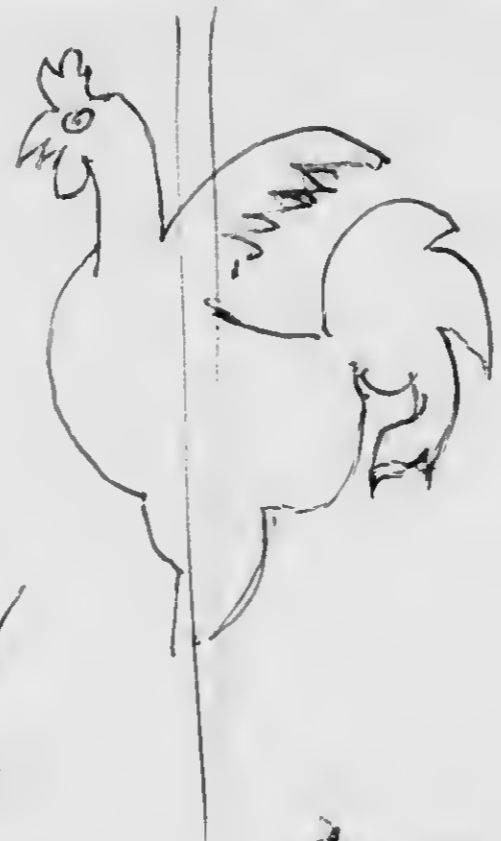
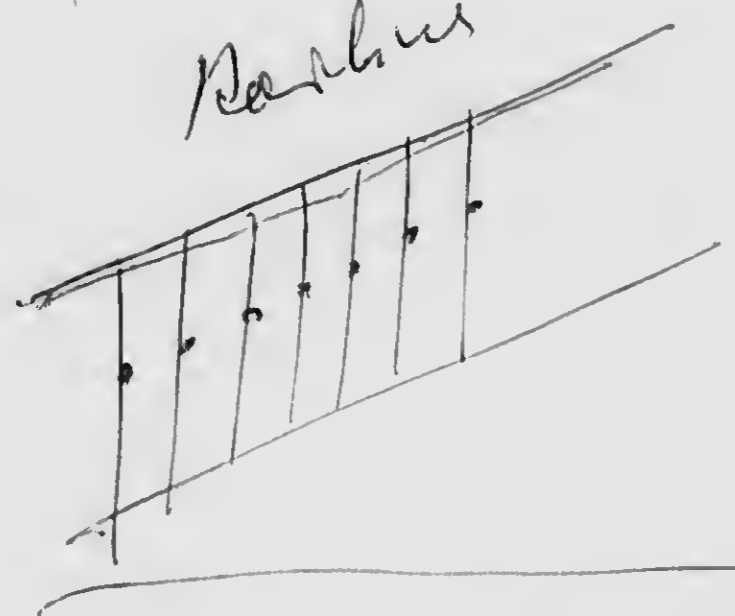

cloth hook  
of horsehoes

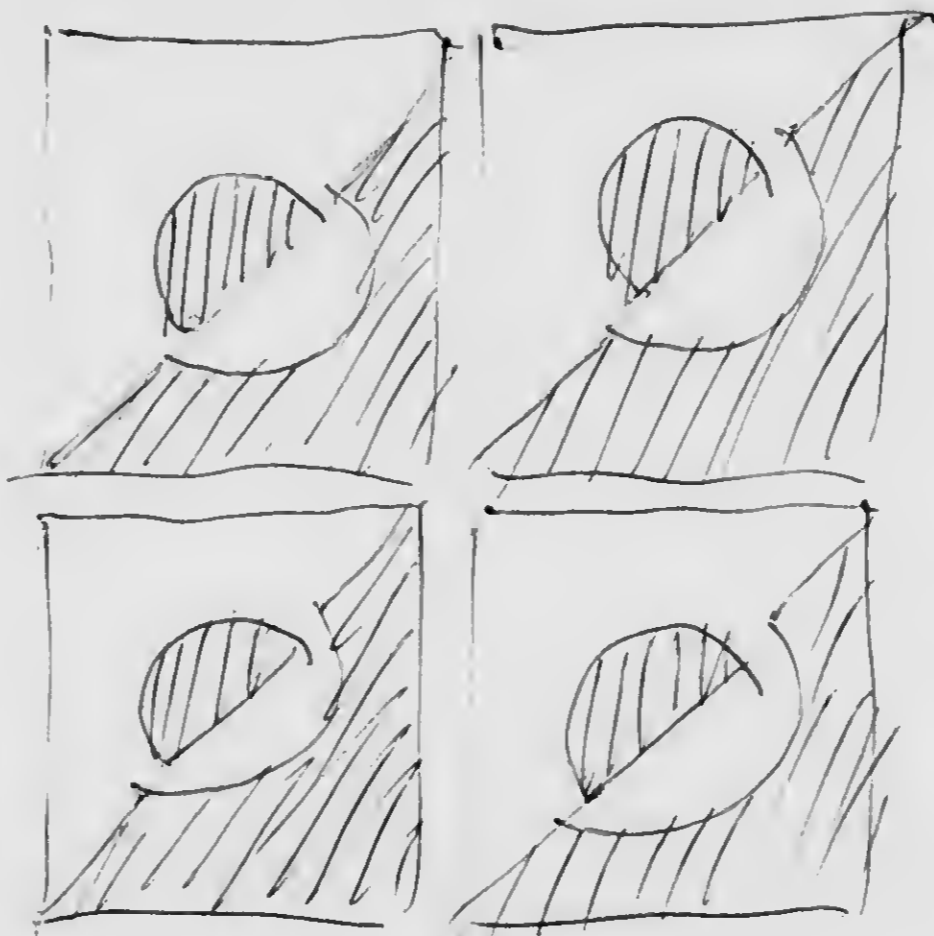

Files  
or sprockets

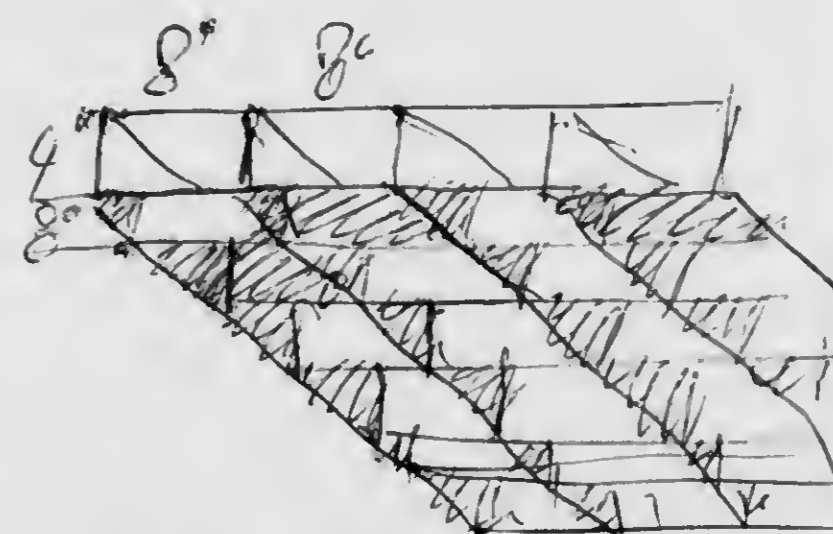

Metal boxes - looking  
8" x 8" x 4"

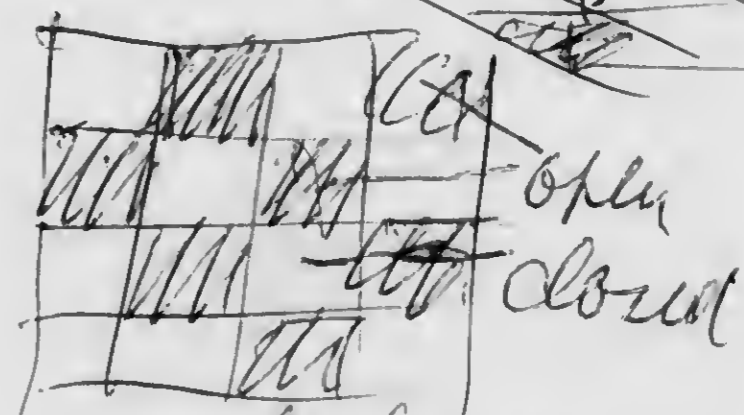

with lamps  
in some



Plaster  
rope molding  
over arch



end of an iron  
flair railing newel

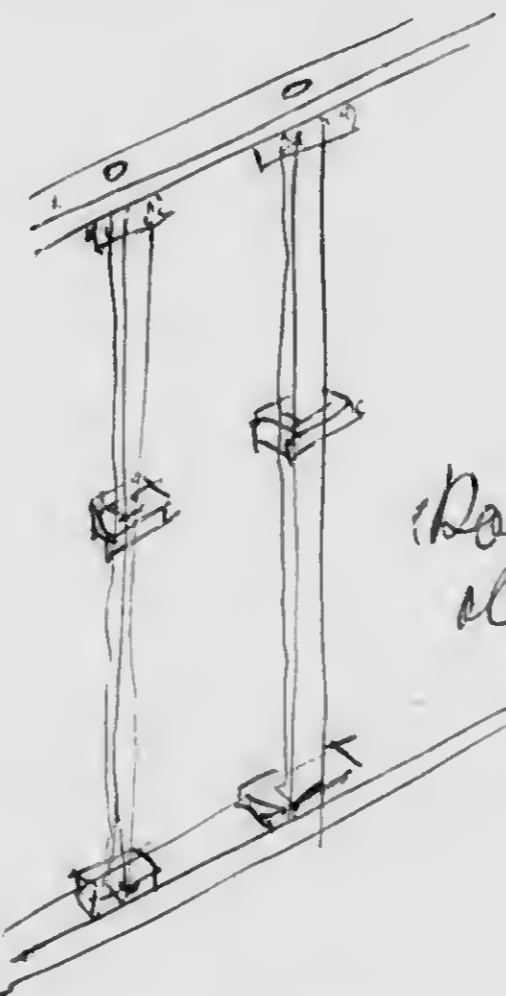

Post  
detail

79"  $\phi$

wr. steel  
iron



various  
kinds beams  
interceded

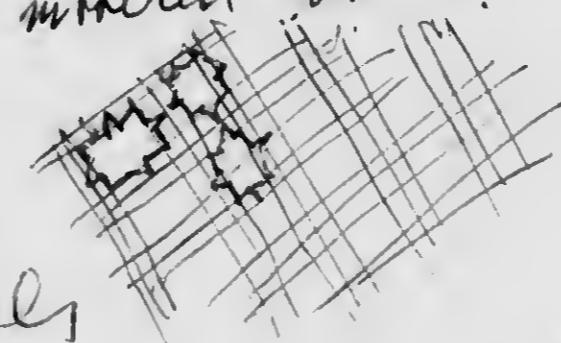

3-stools

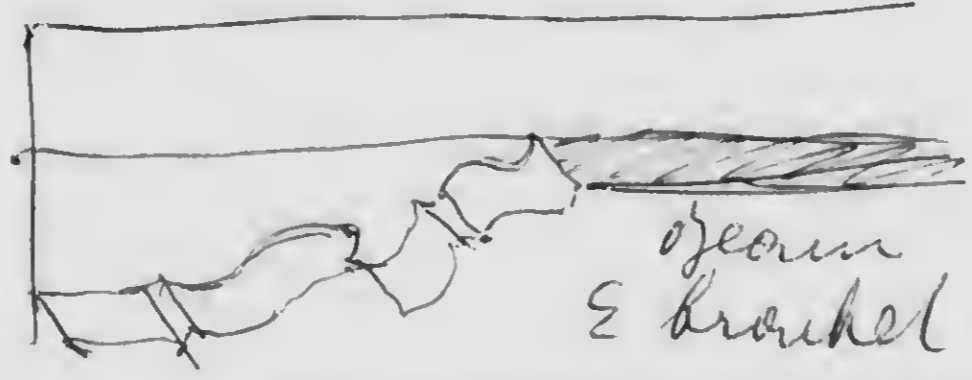

ocean  
& bracket

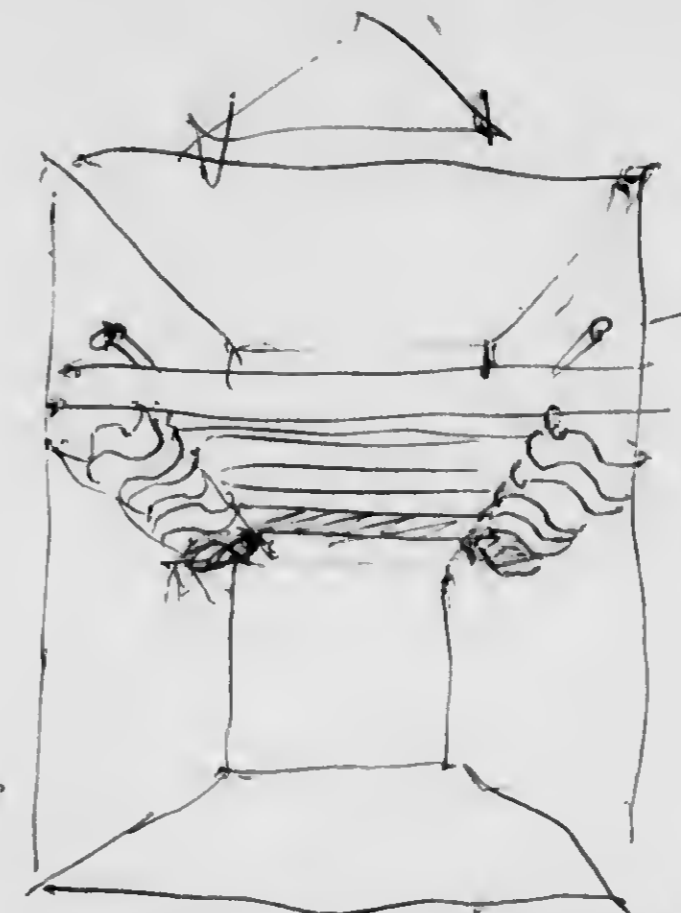

light  
dropped  
ceiling

Reduce HIGH ROOF  
WITH beams with  
or vertical Corbels,  
light above.



Gold leaf  
panel

woodmantel



stone riped  
head

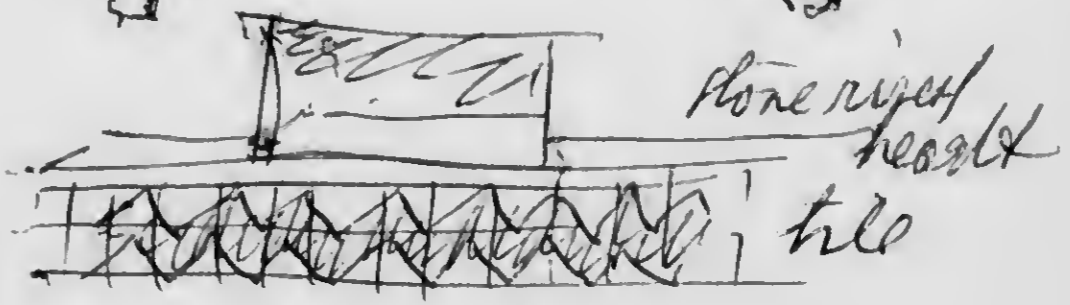

tile

( )

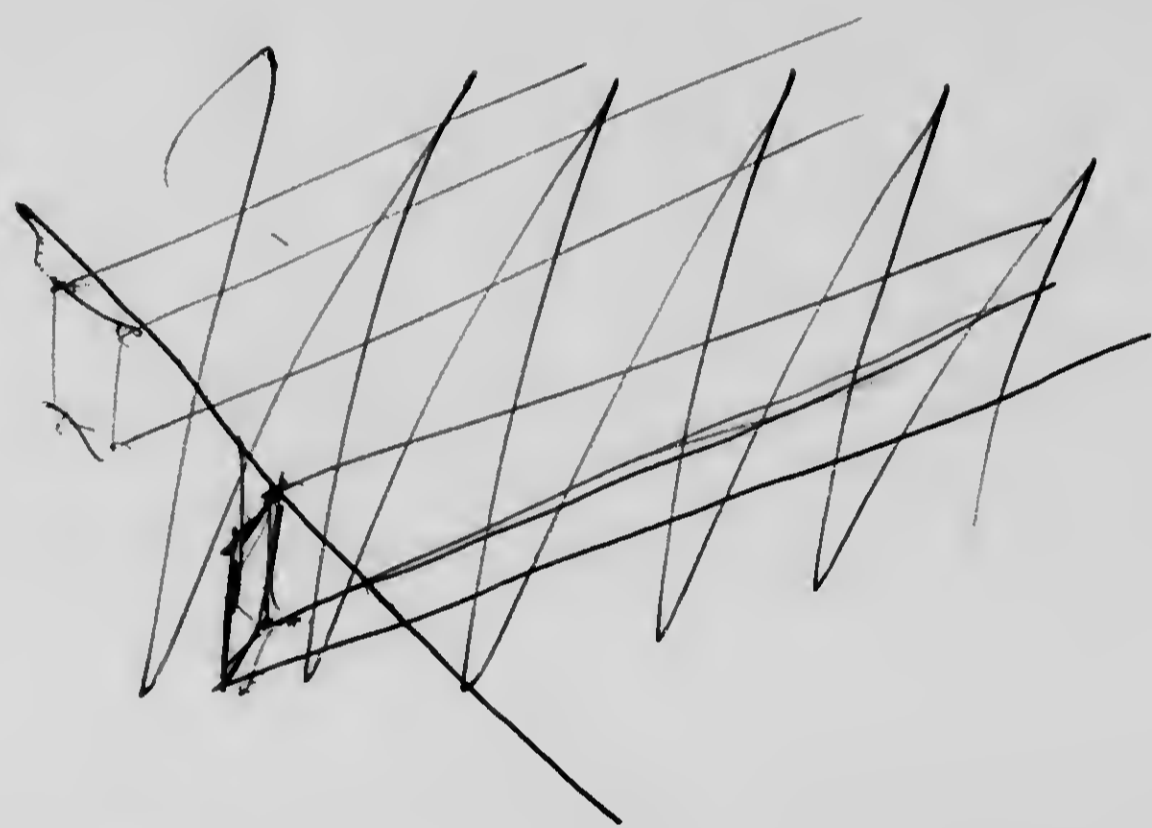

( )



pointed beaver.

( )

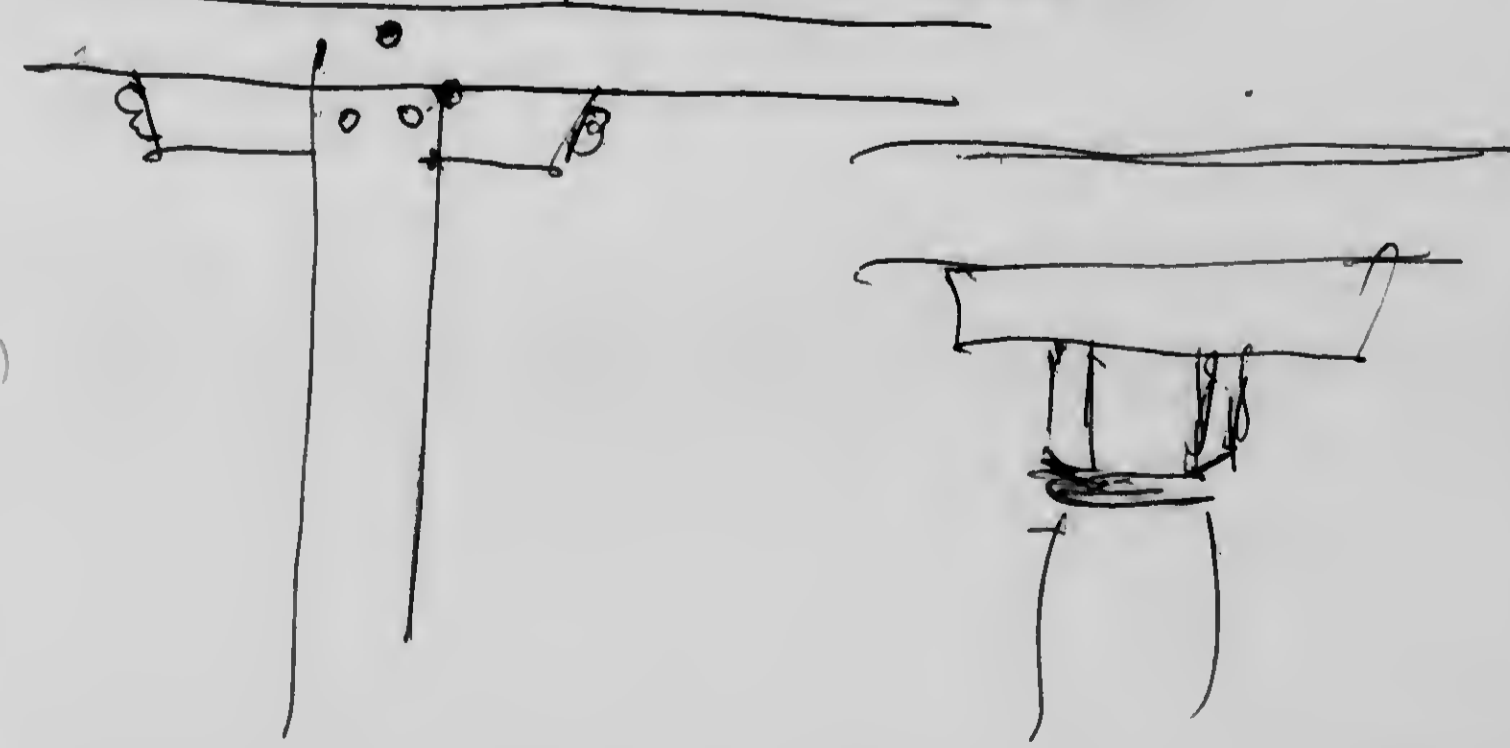

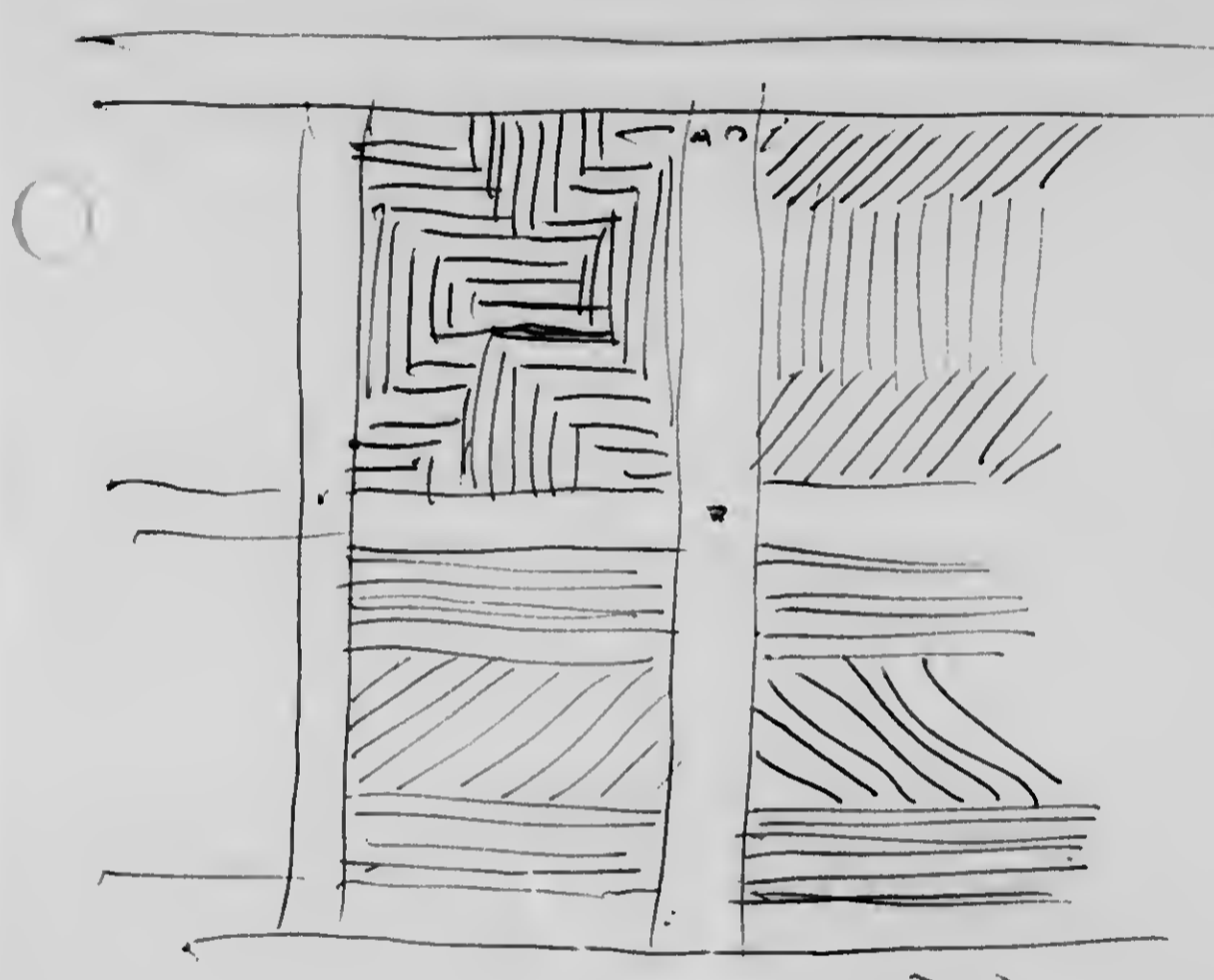

Wood  
1 1/2" x 6"  
RANTAY,

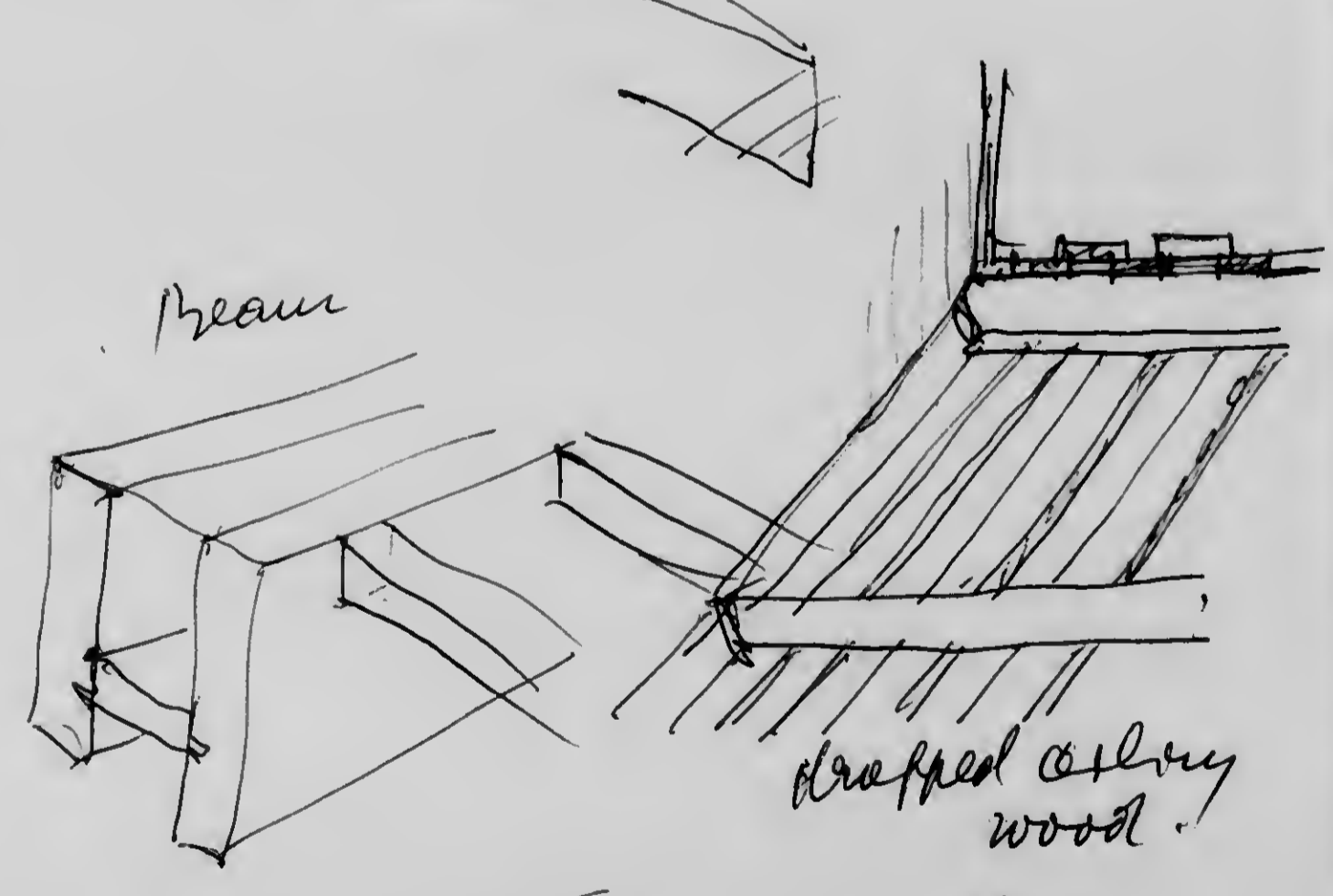

draped ceiling  
wood.

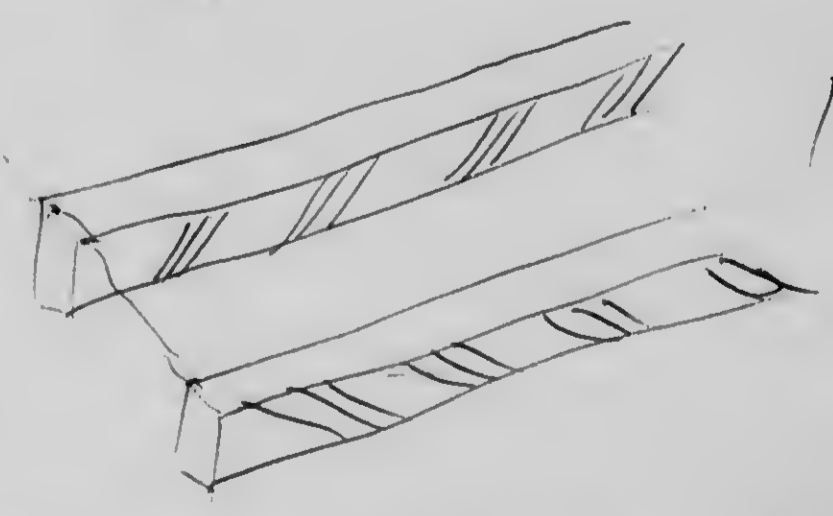

Painted  
beams



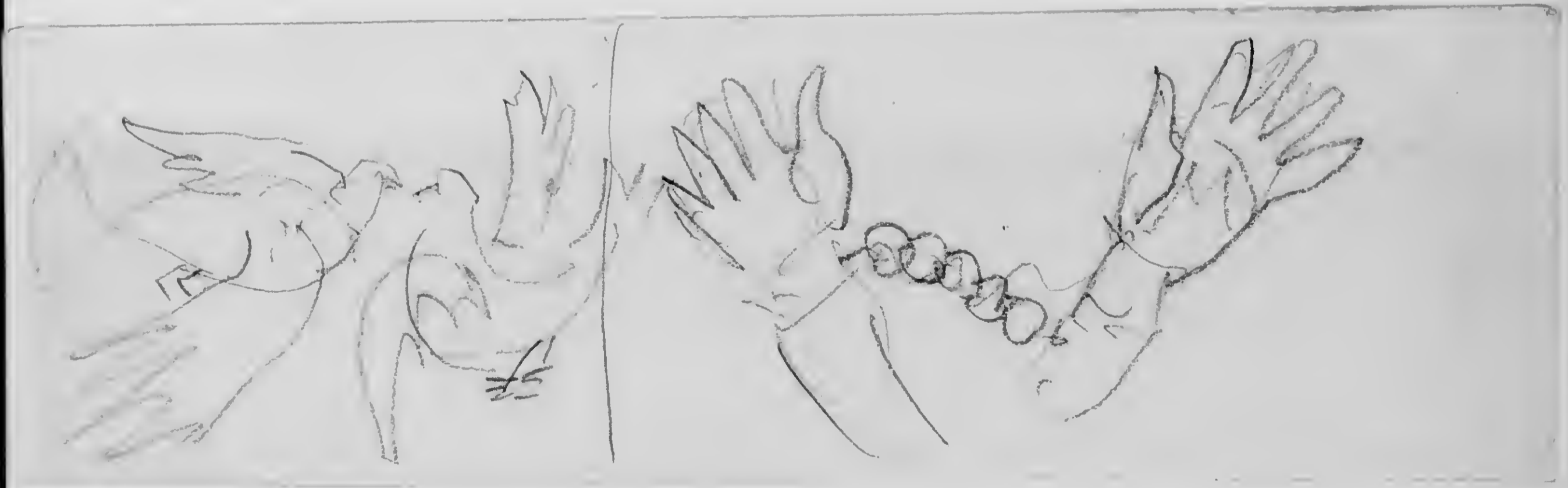

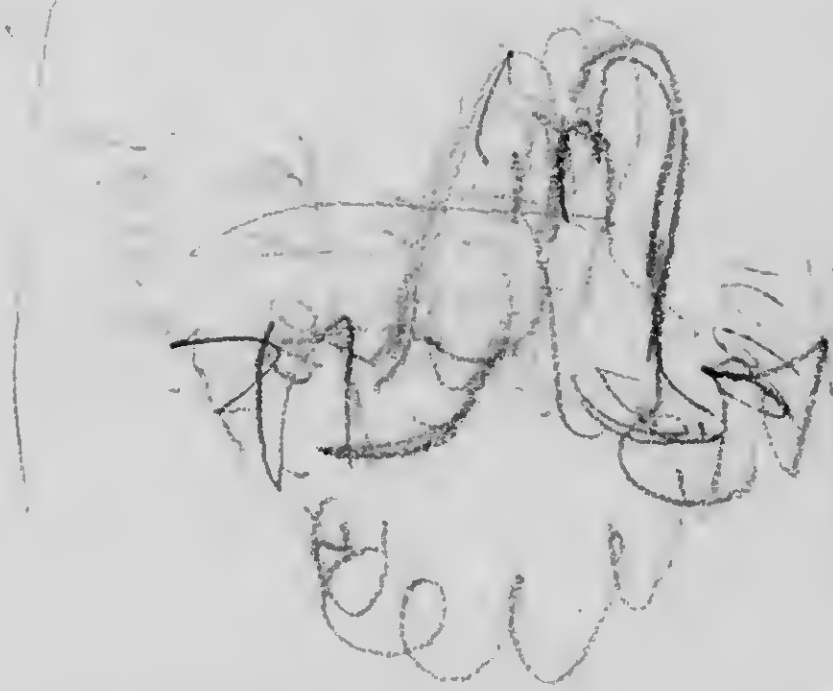
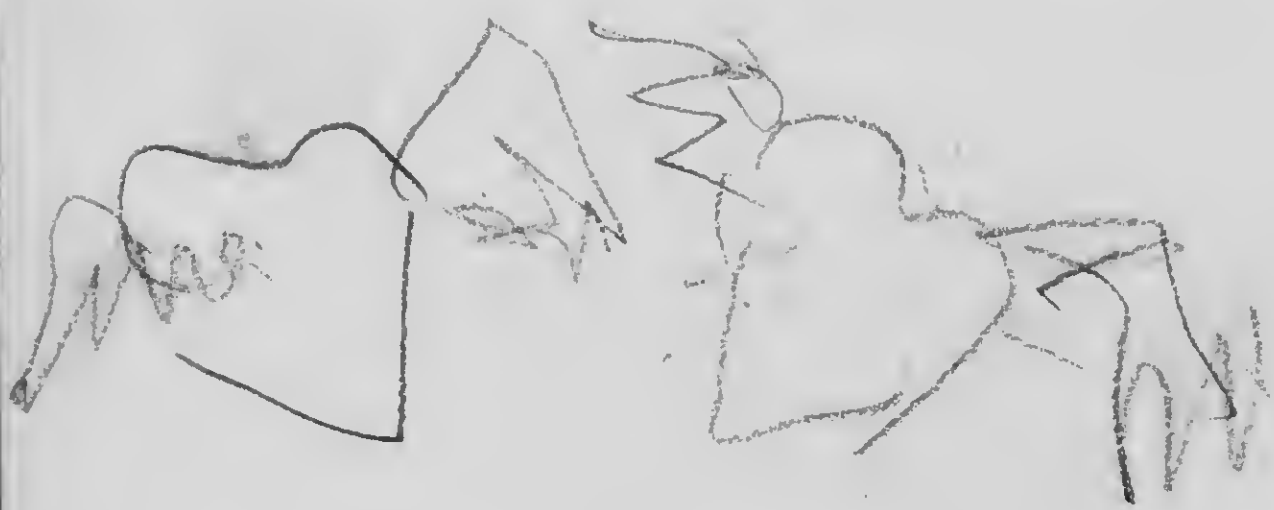

611.05  
57.16  
15.00  
11.00

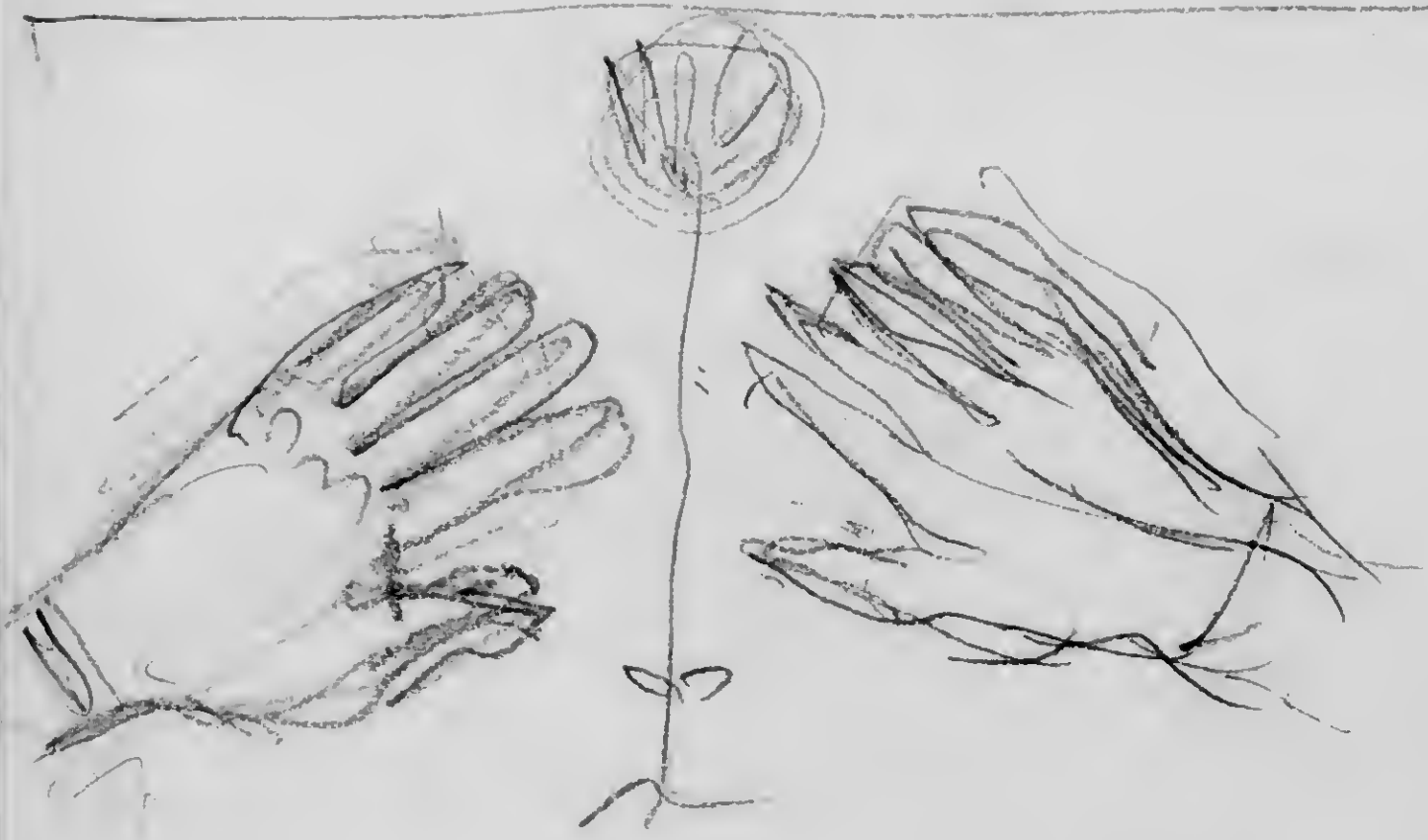
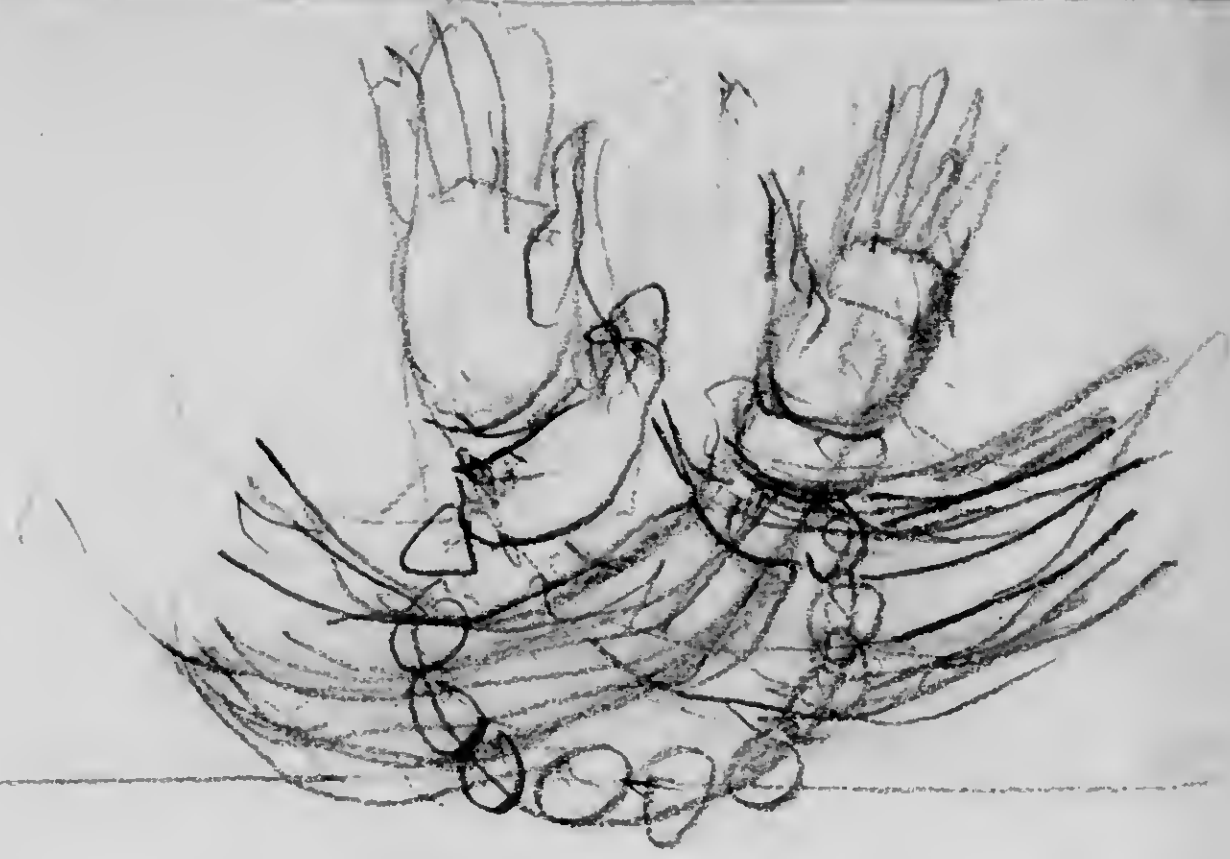
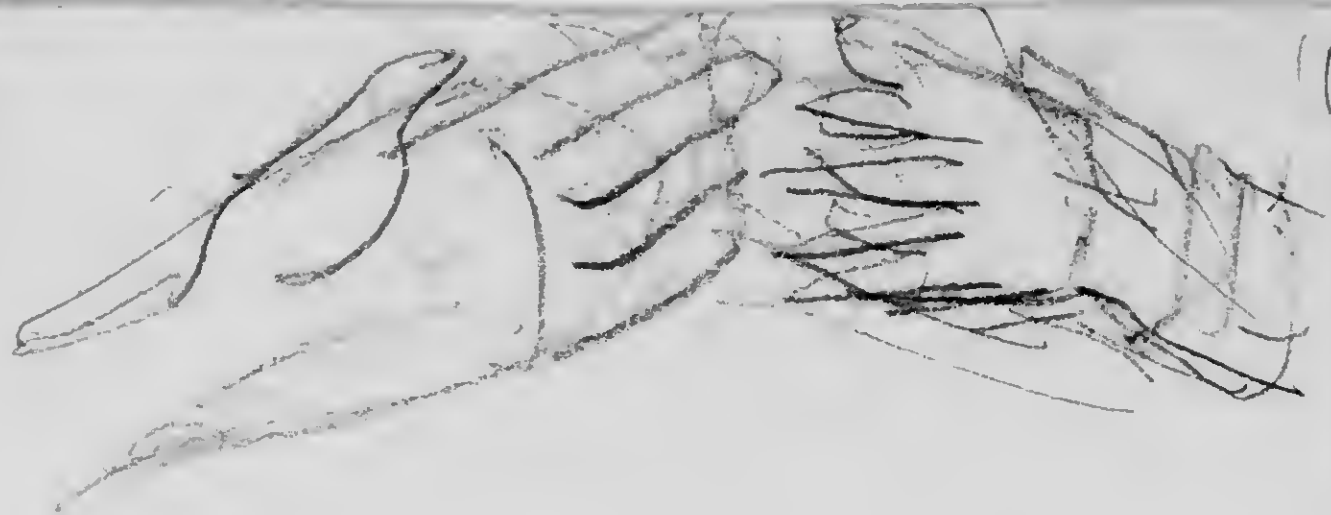

or audience at a concert in "Indeter."

in former general

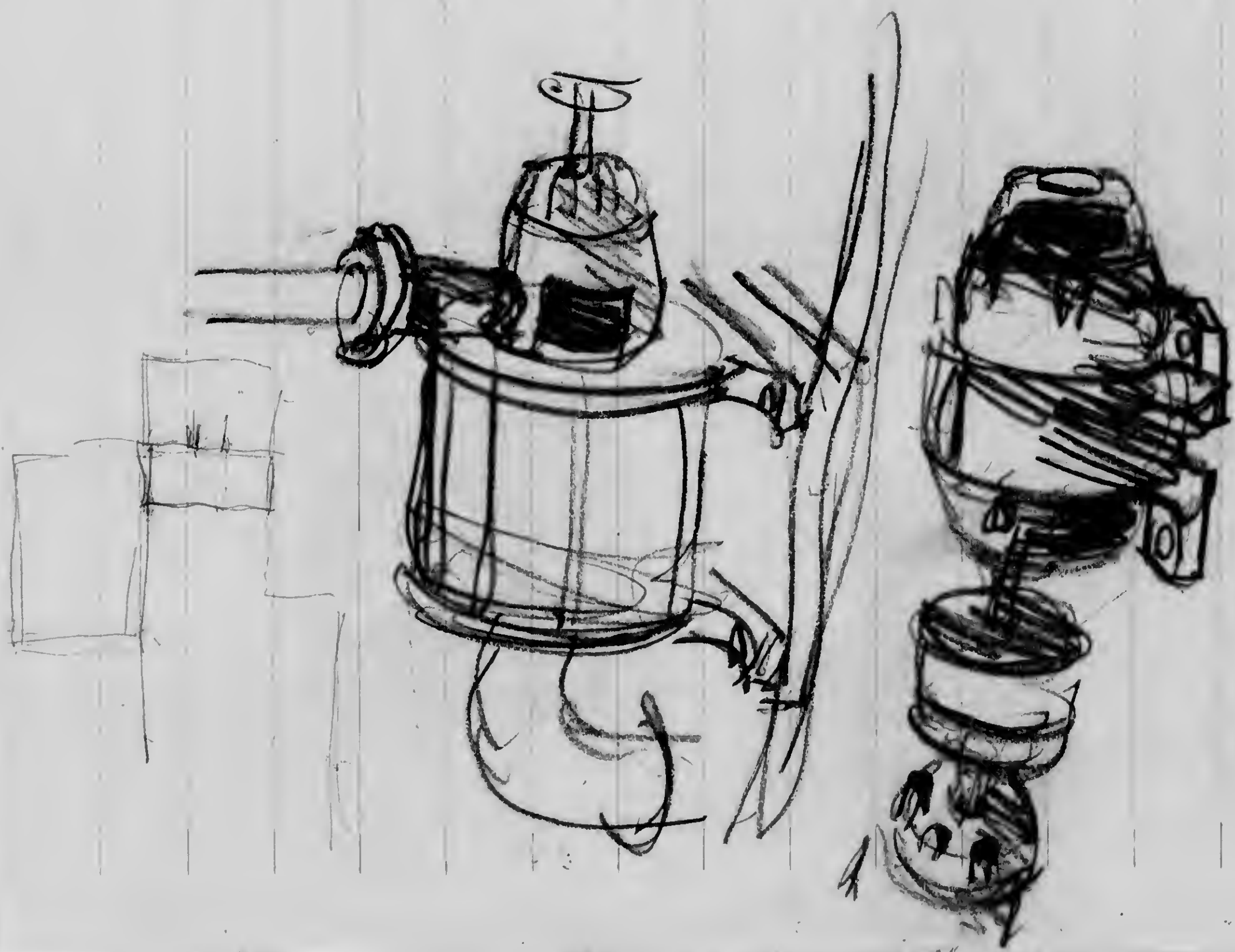

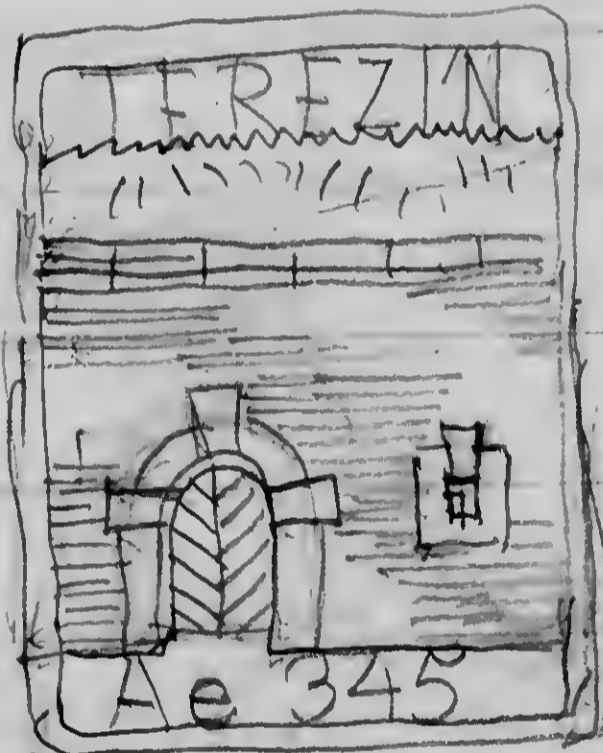
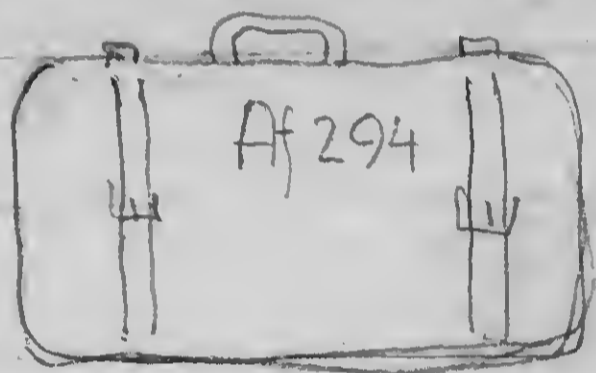

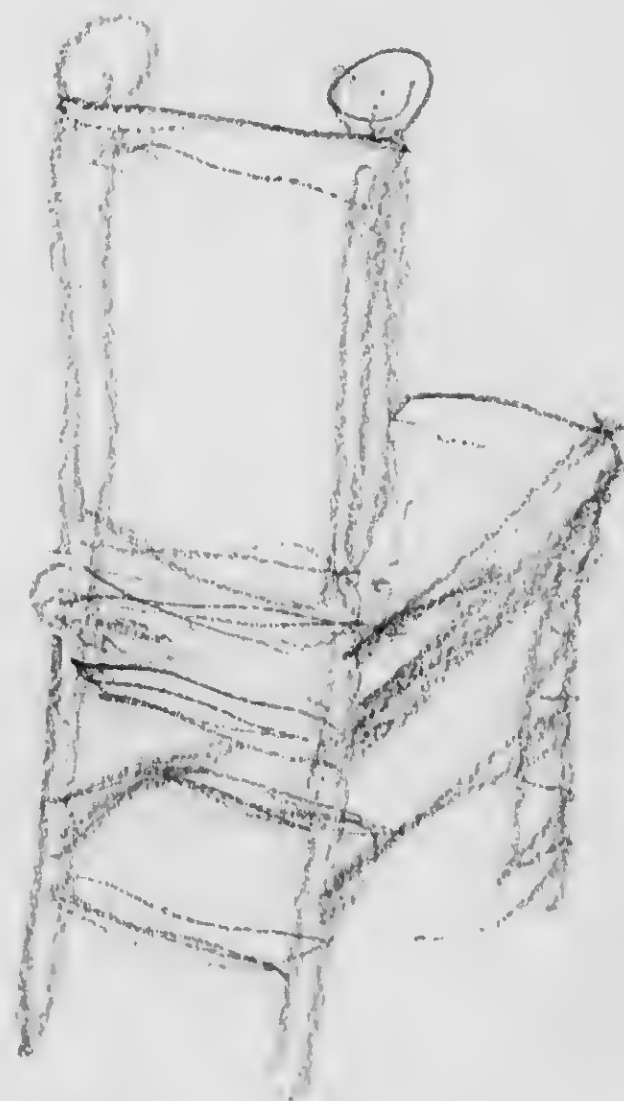
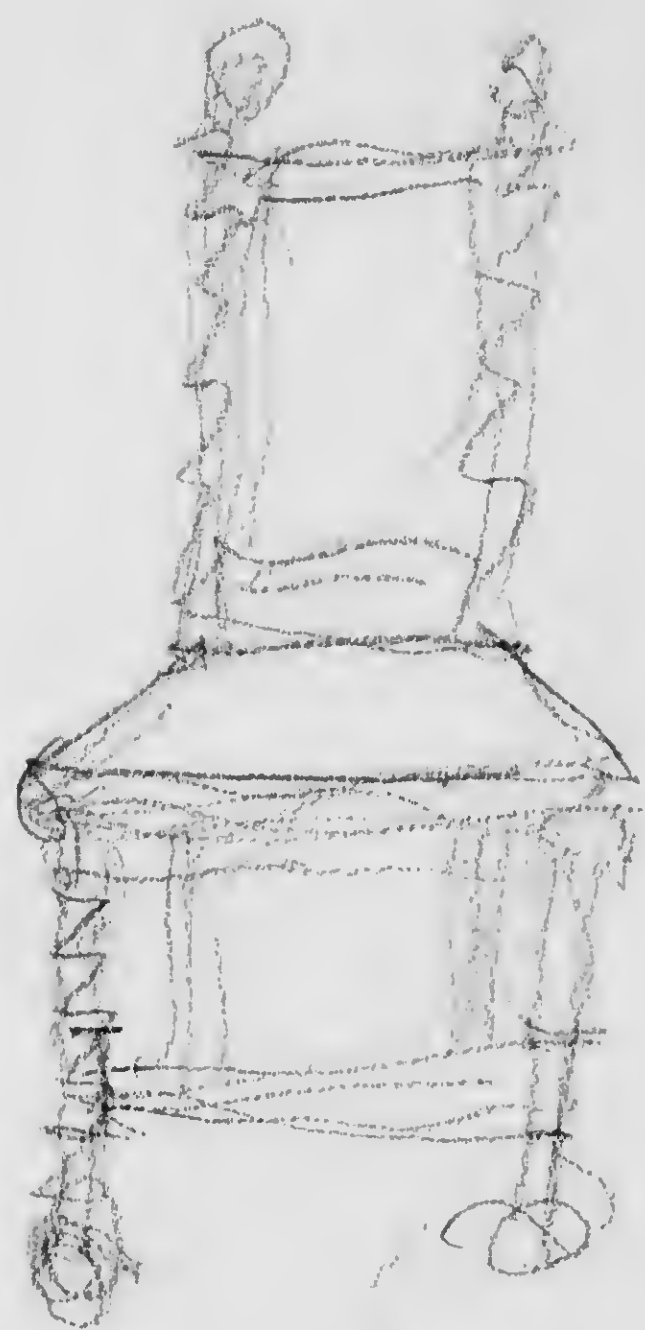

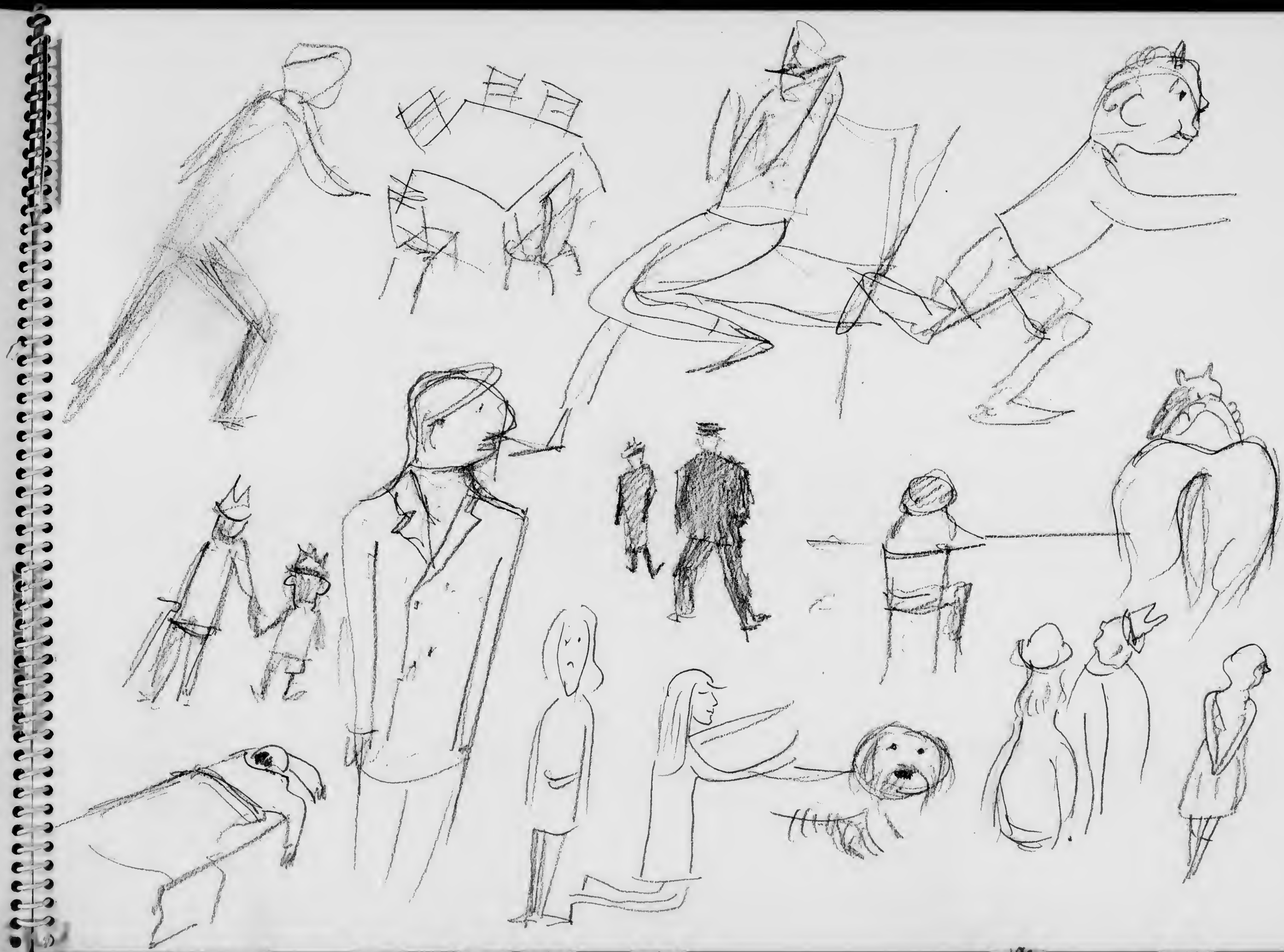





AE 7262 3/19  
No. 5000 - 1000000 For LIST: 000. 35140000 21182

AR 7268

Norbert Trolle

Box 10

photographs

Czechoslovakia

- 1) Chateau Jevisovice, 10 postcards, 23 photo reproductions  $7" \times 10\frac{1}{4}"$
- 2) Photographs of interior decoration, furniture, around WWI (?), <sup>24</sup> ~~orig~~ Reproductions  $7\frac{1}{2}" \times 9\frac{3}{4}"$
- 3) Photographs of houses, <sup>(1930s?)</sup> 11 photos  $6" \times 4"$ , 8 photos  $3\frac{1}{4}" \times 3\frac{1}{4}"$ ,  
12 photos  $2\frac{1}{2}" \times 2\frac{1}{2}"$ , <sup>c. 75</sup>  $1\frac{1}{2}" \times 1\frac{1}{2}"$  Originals
- 4) Streetfront in <sup>prewar and postwar</sup> Czechoslovakia inter wars, postcard reproductions, originals, various sizes, c. 50 pictures
- 5) Apartment houses, prewar ~~series~~, 24 pictures of an architectural competition Brno, small size;  
30 pictures of various apartment houses, <sup>(mostly)</sup>  $6\frac{1}{2}" \times 10"$ , originals
- 6) c. 25 postcards of a cinema in Brno  
10 " of ballroom decoration - Brno
- 7) prewar architectural magazines, clippings referring to N. Trolle

AR 7268 3120  
Monsieur 1 Advice Photos, Postcards

Misses Folder

AR-7268

~~Box #10 Folder 1~~





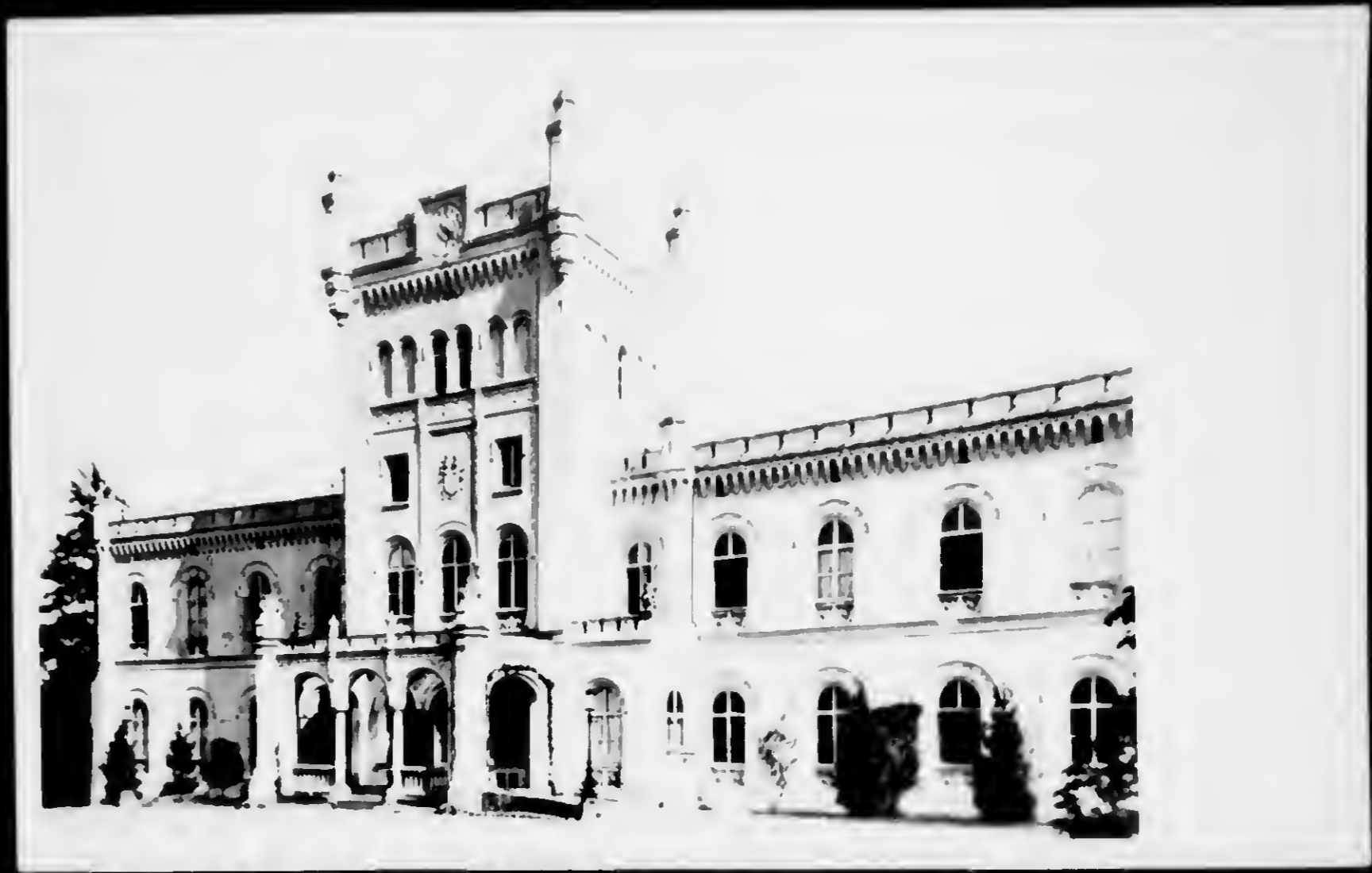

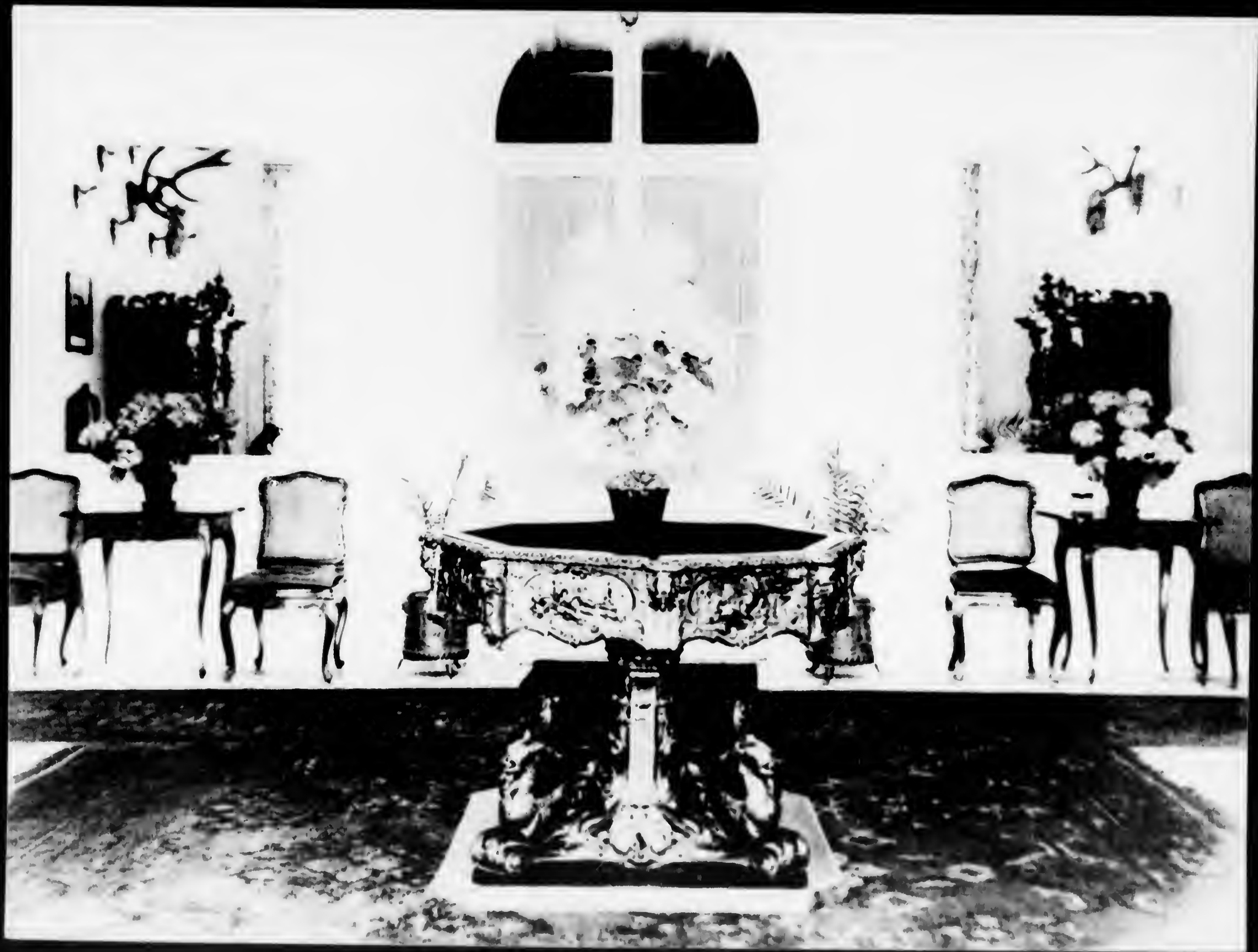















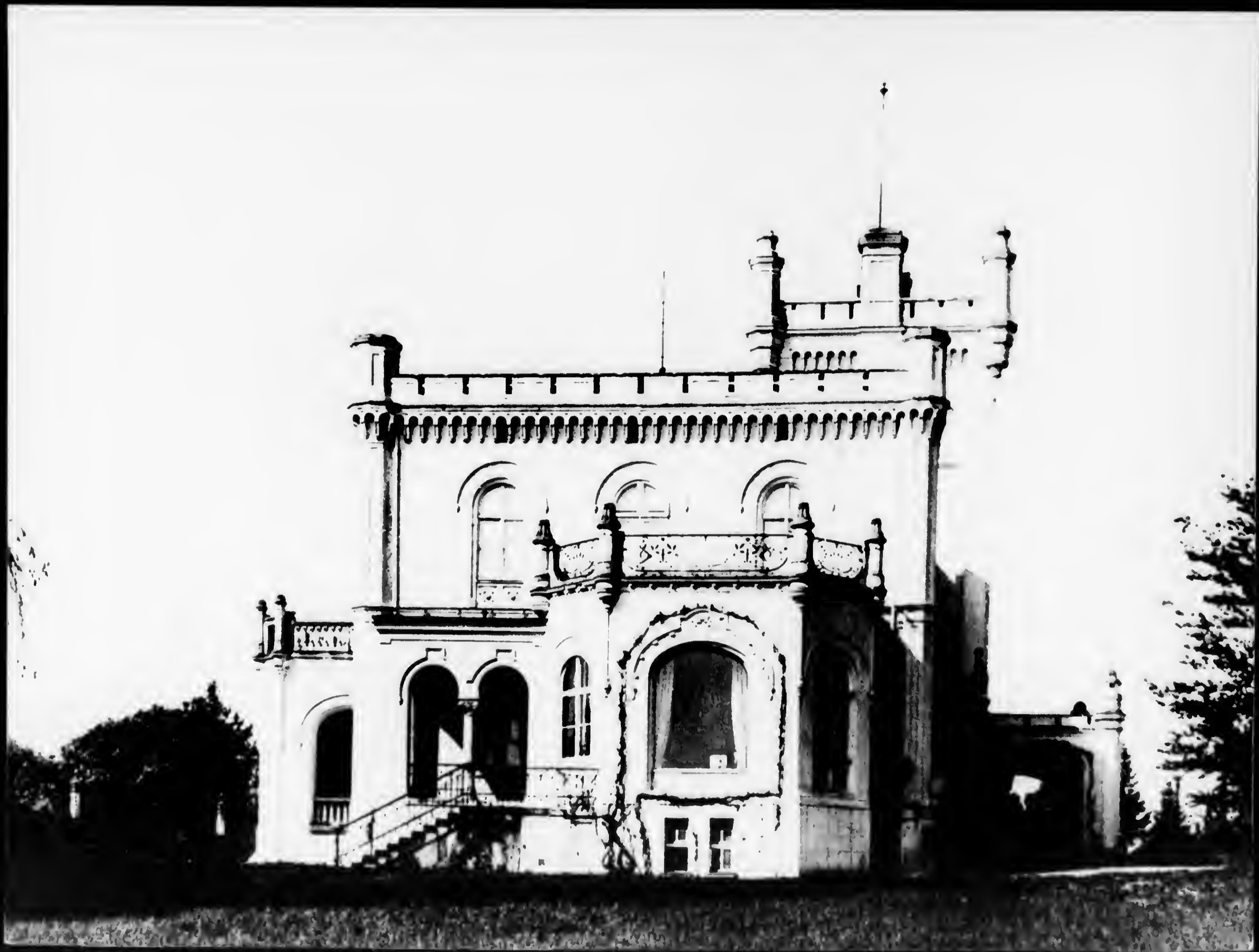





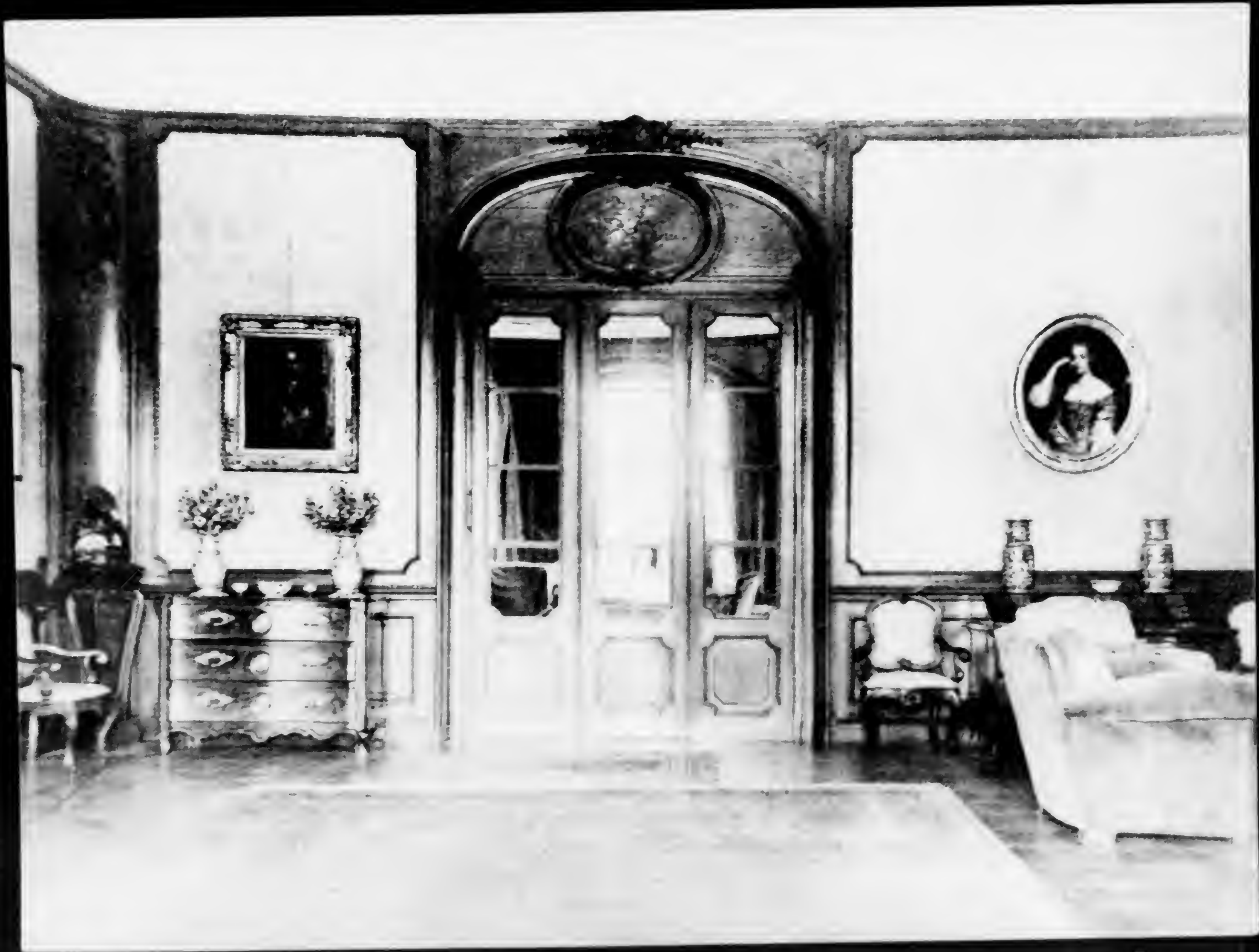





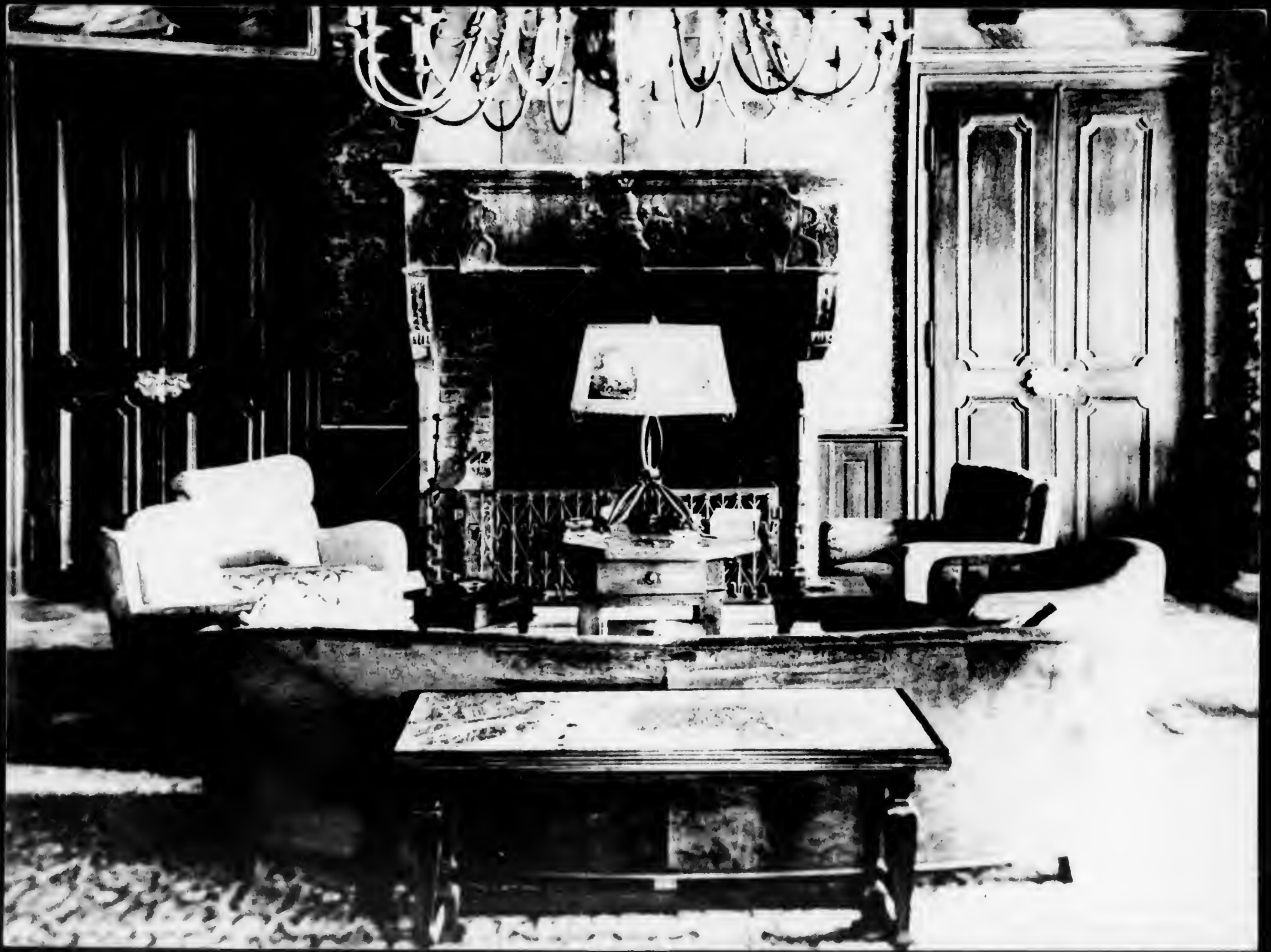





















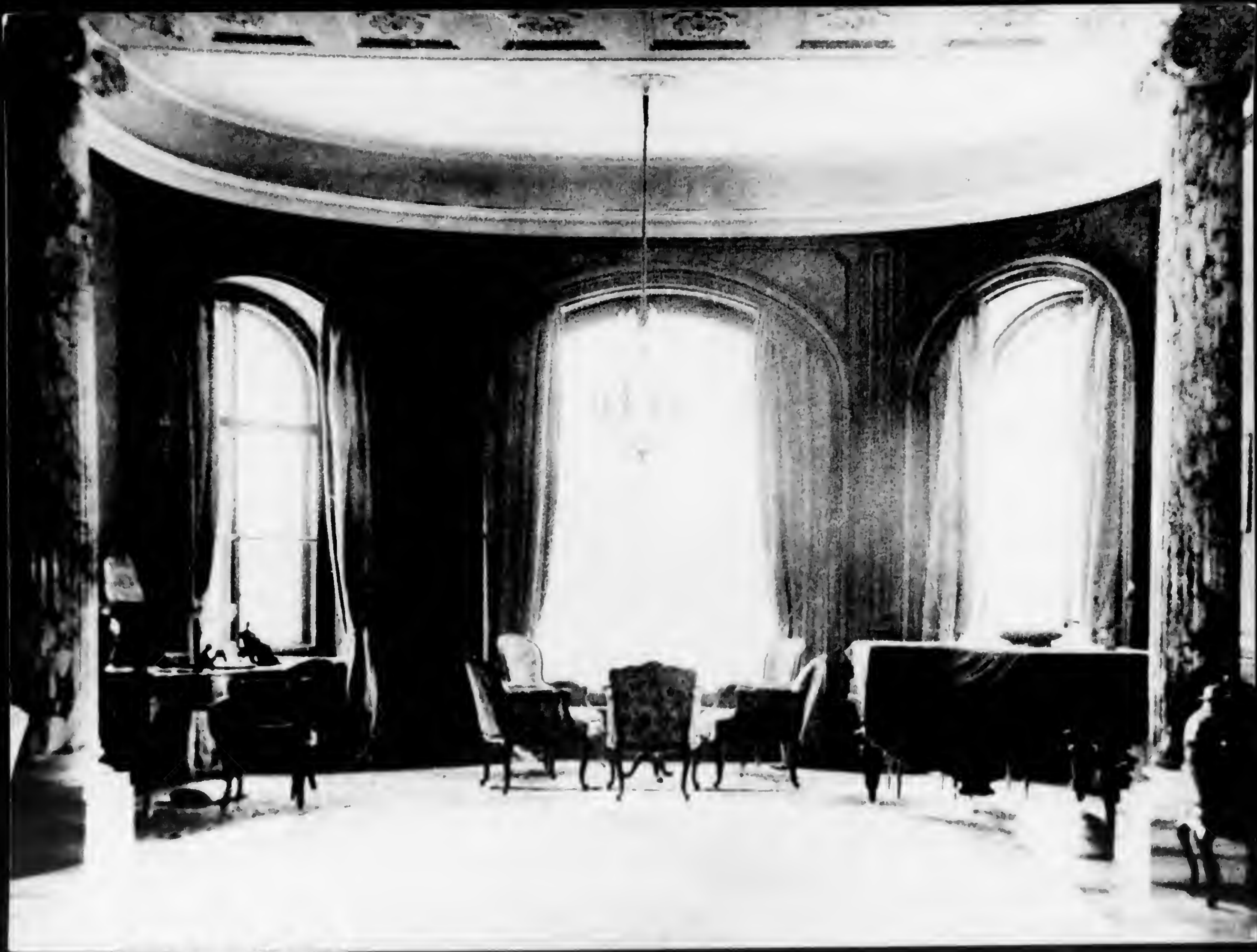







AR 7268  
NY T 101111  
3/21  
no

Harold Taylor

AR-7268

Box # 10 Folder 2





















TECHNISCHES BÜRO





































Die Burg zu  
Wien  
in Oesterreich

Die Burg zu  
Wien  
in Oesterreich

Die Burg zu  
Wien  
in Oesterreich

AR 7268 3/22  
W. Tolson; photos; c. 1930's

Harold Fowler

AR-7268

Box # 10 Folder 3

BRNO

PREWAR

APARTMENT HOUSES

~~HERN~~

COMPETITIONS

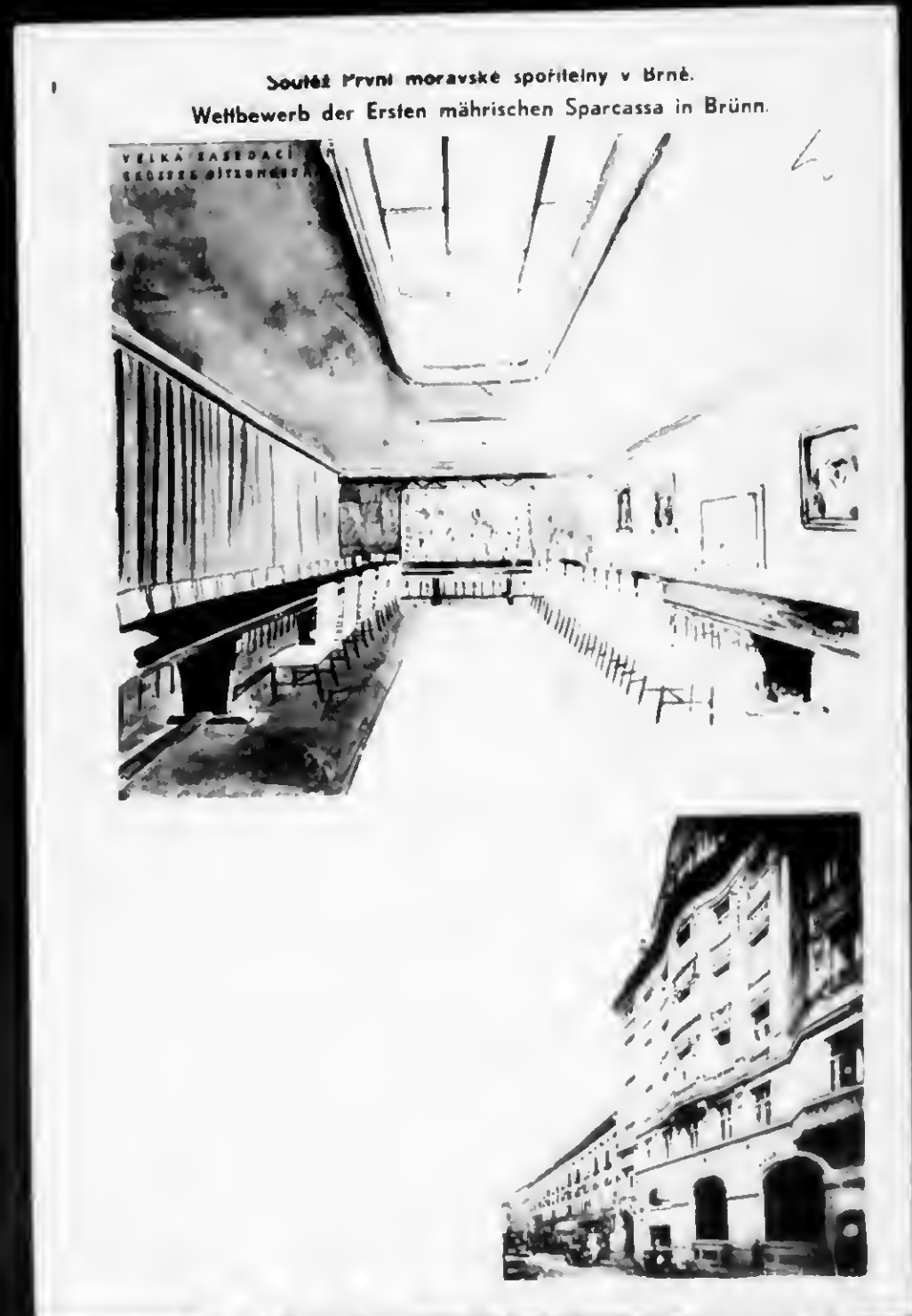
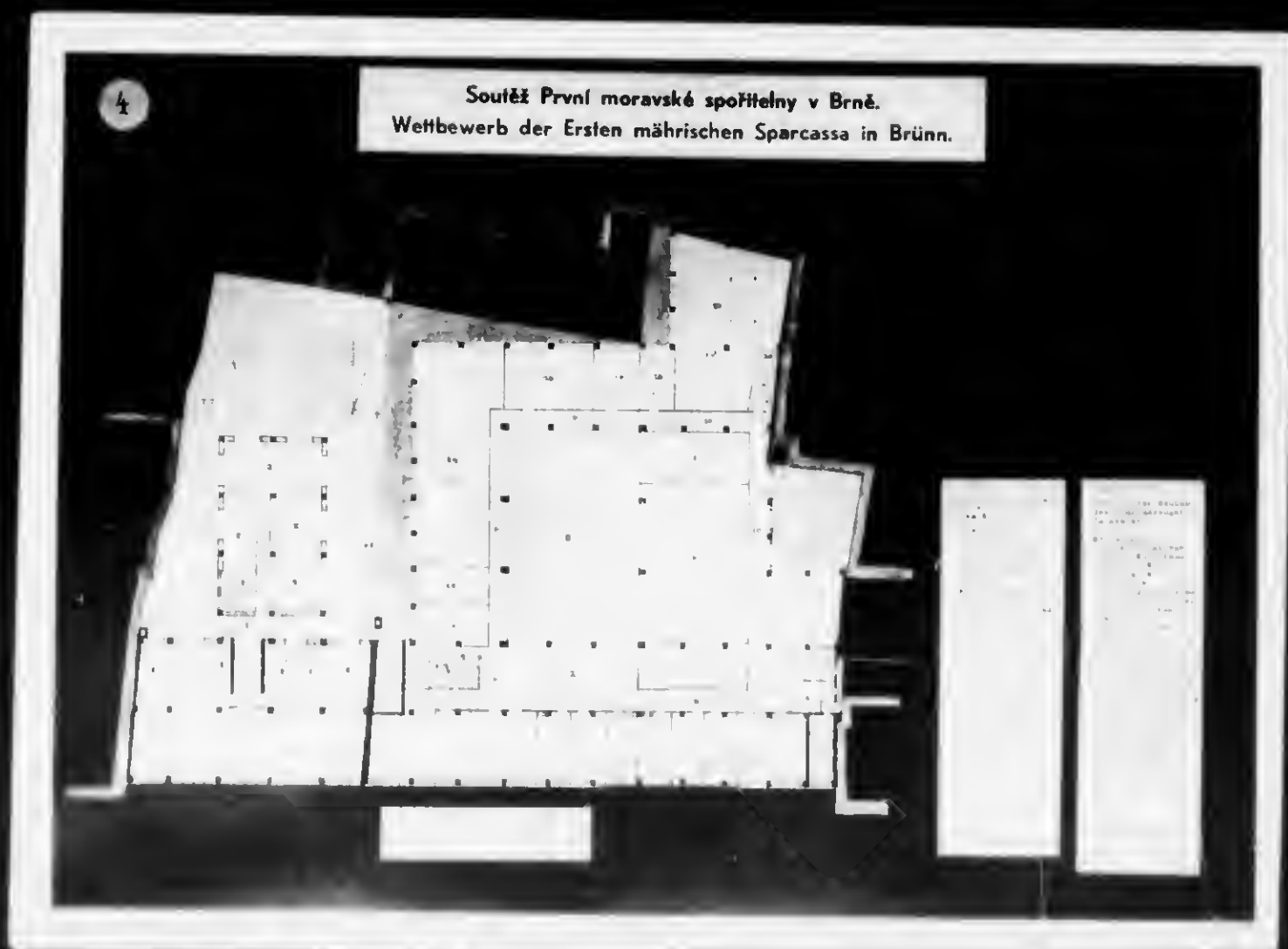
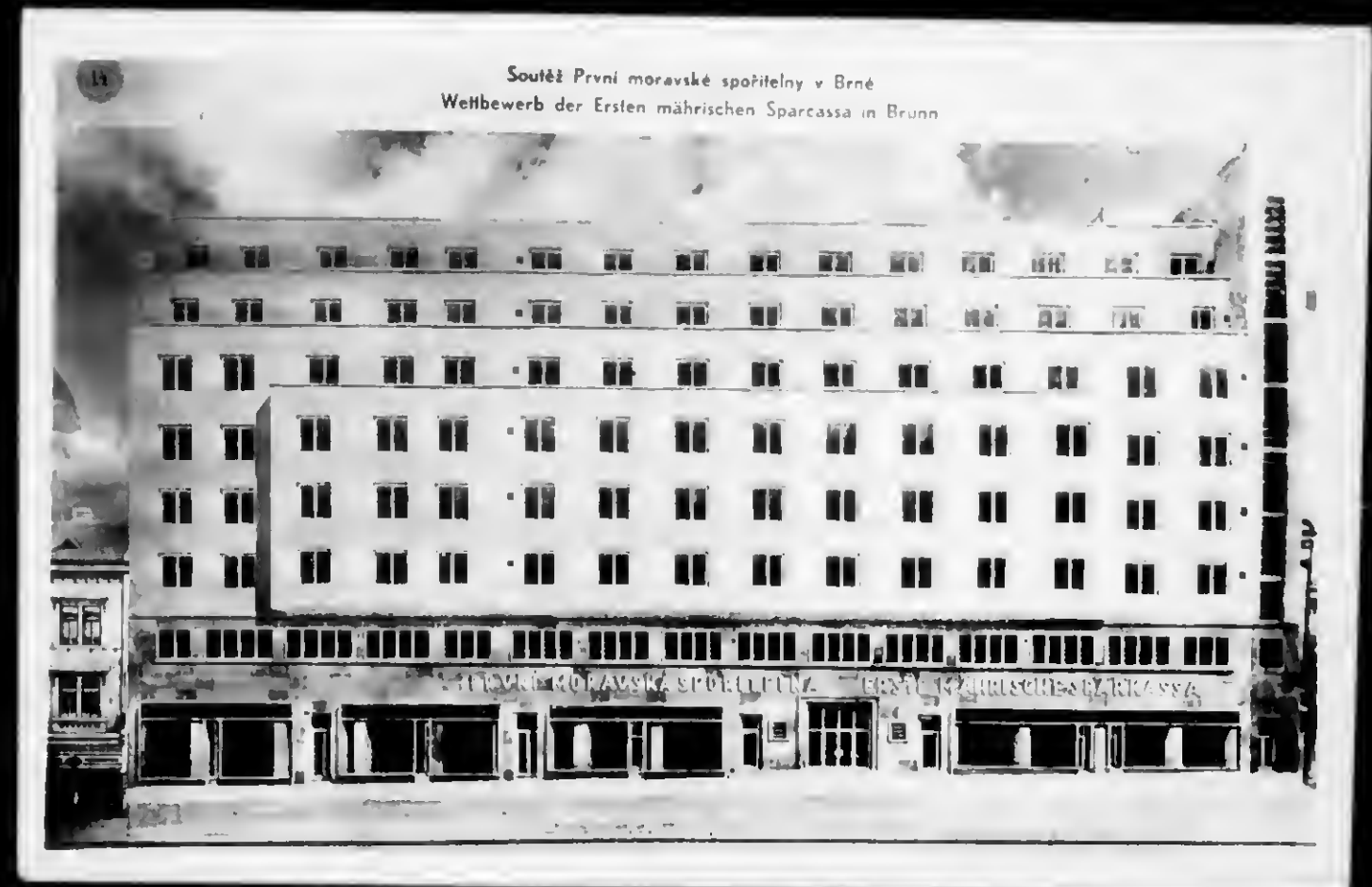
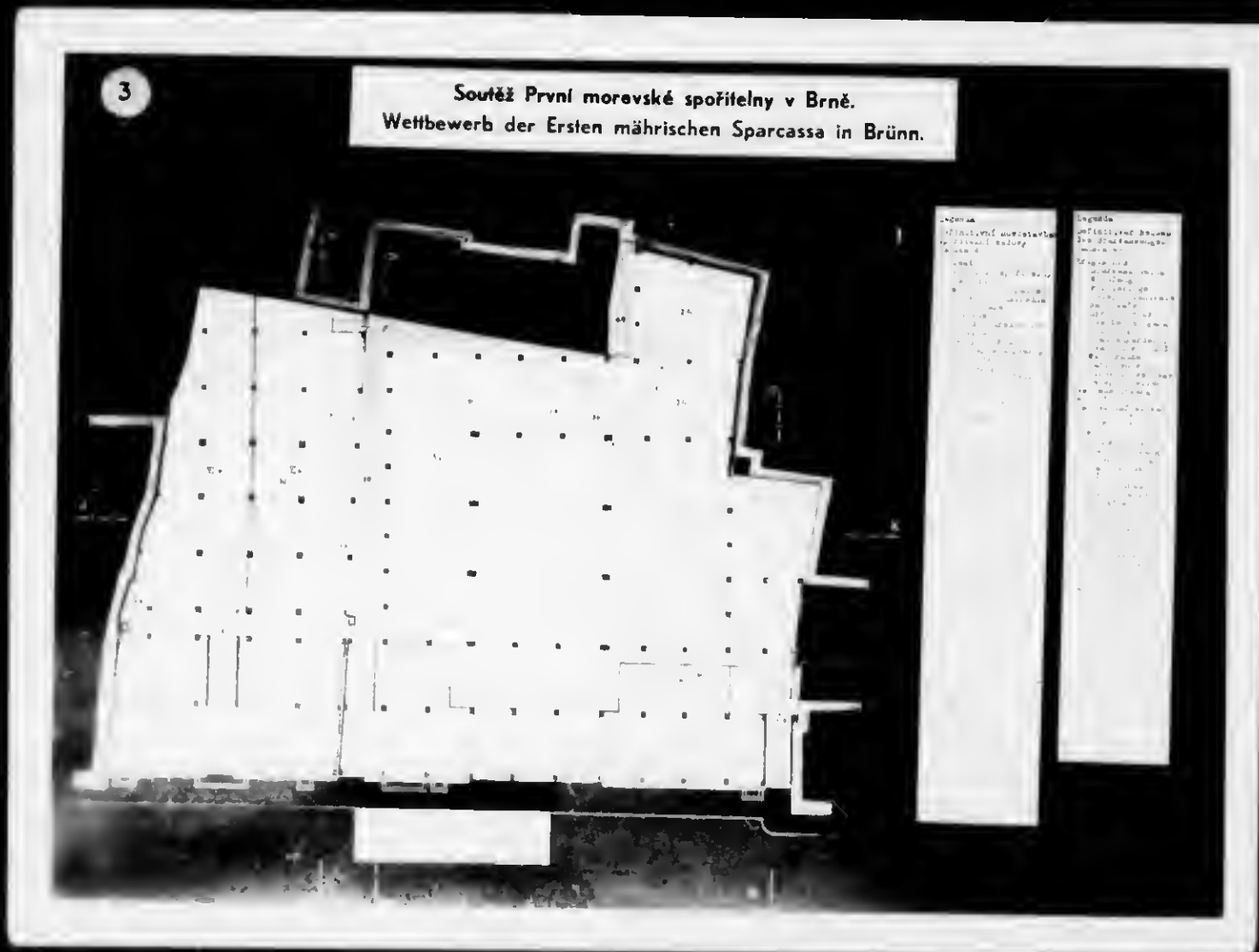
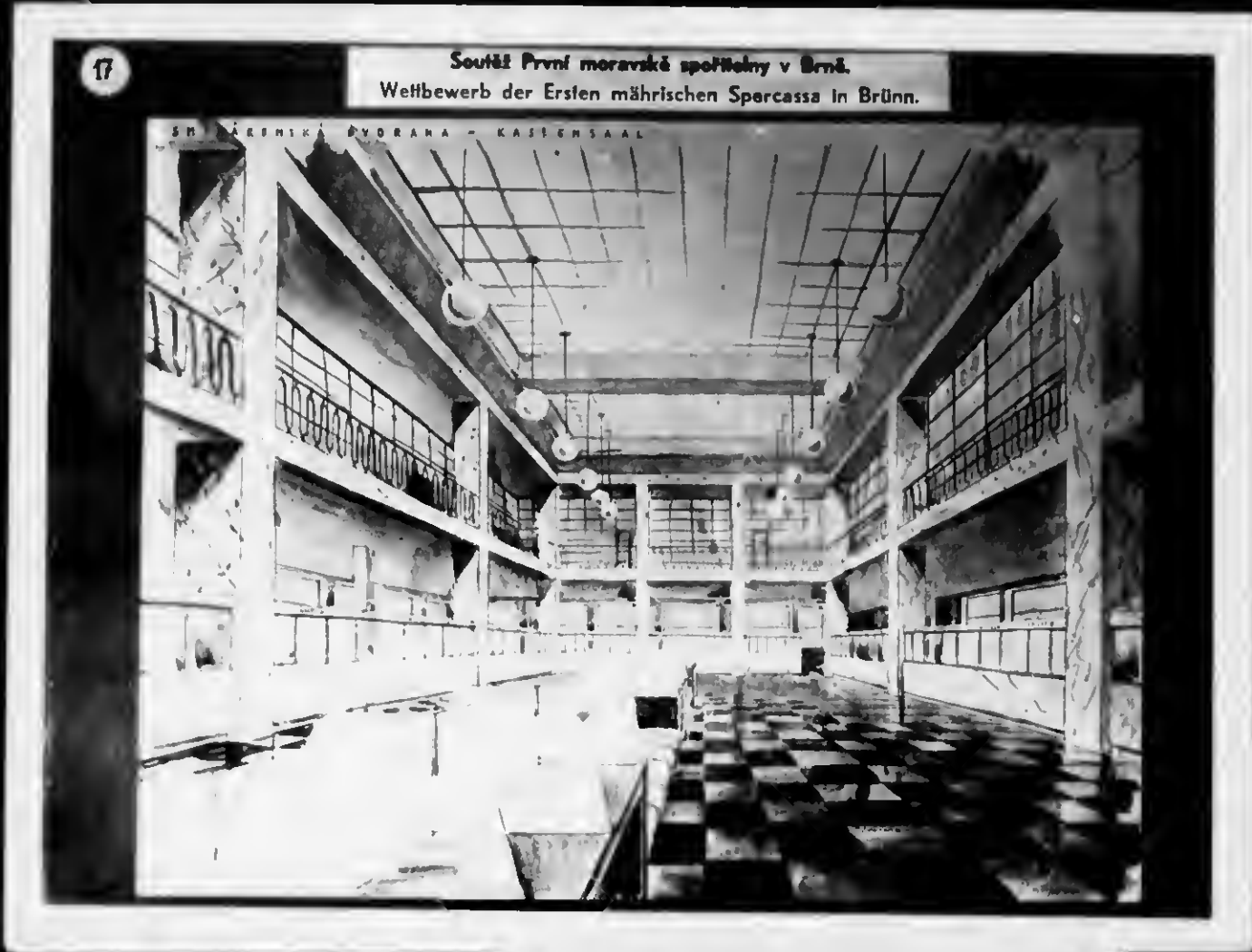
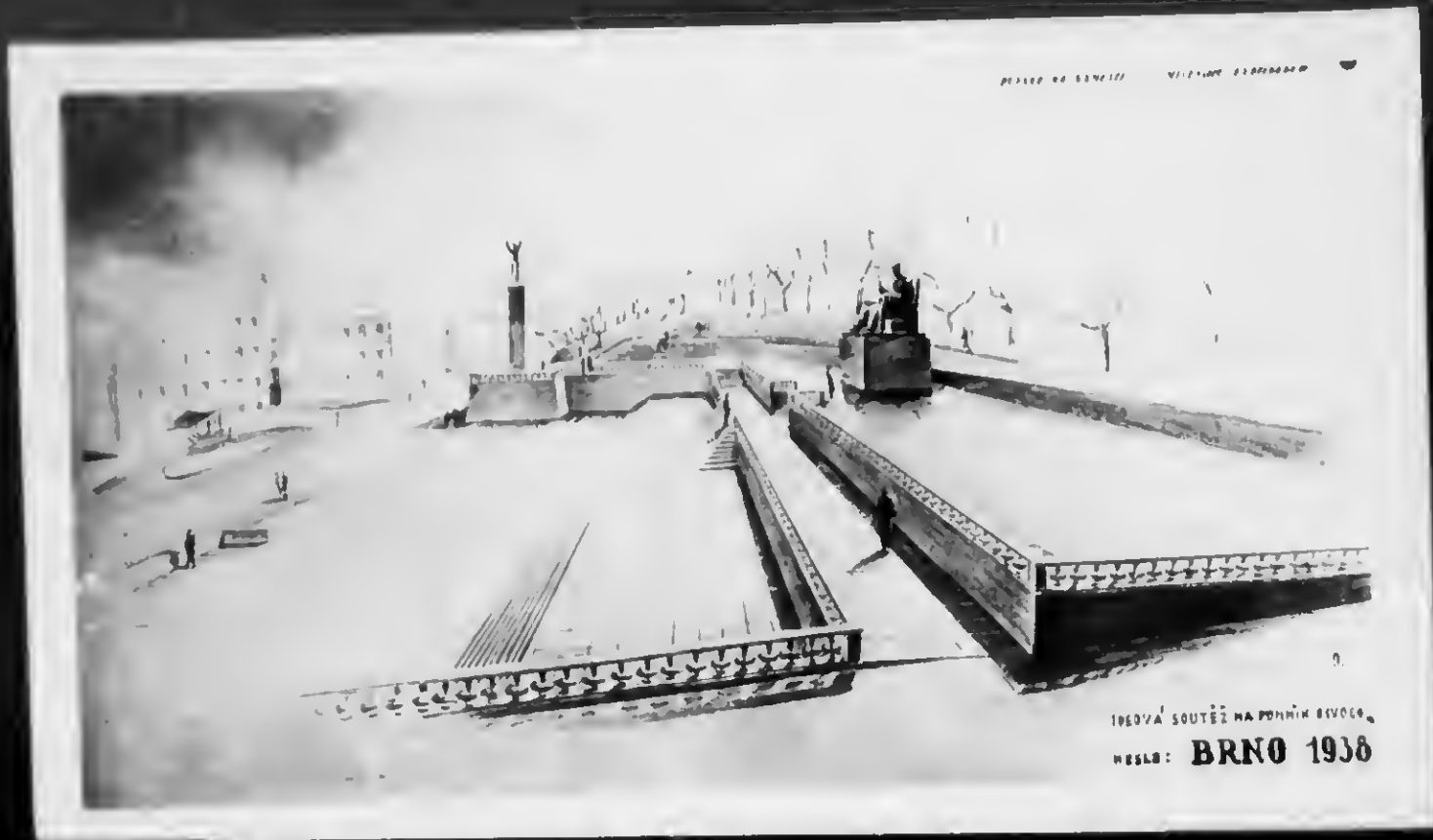

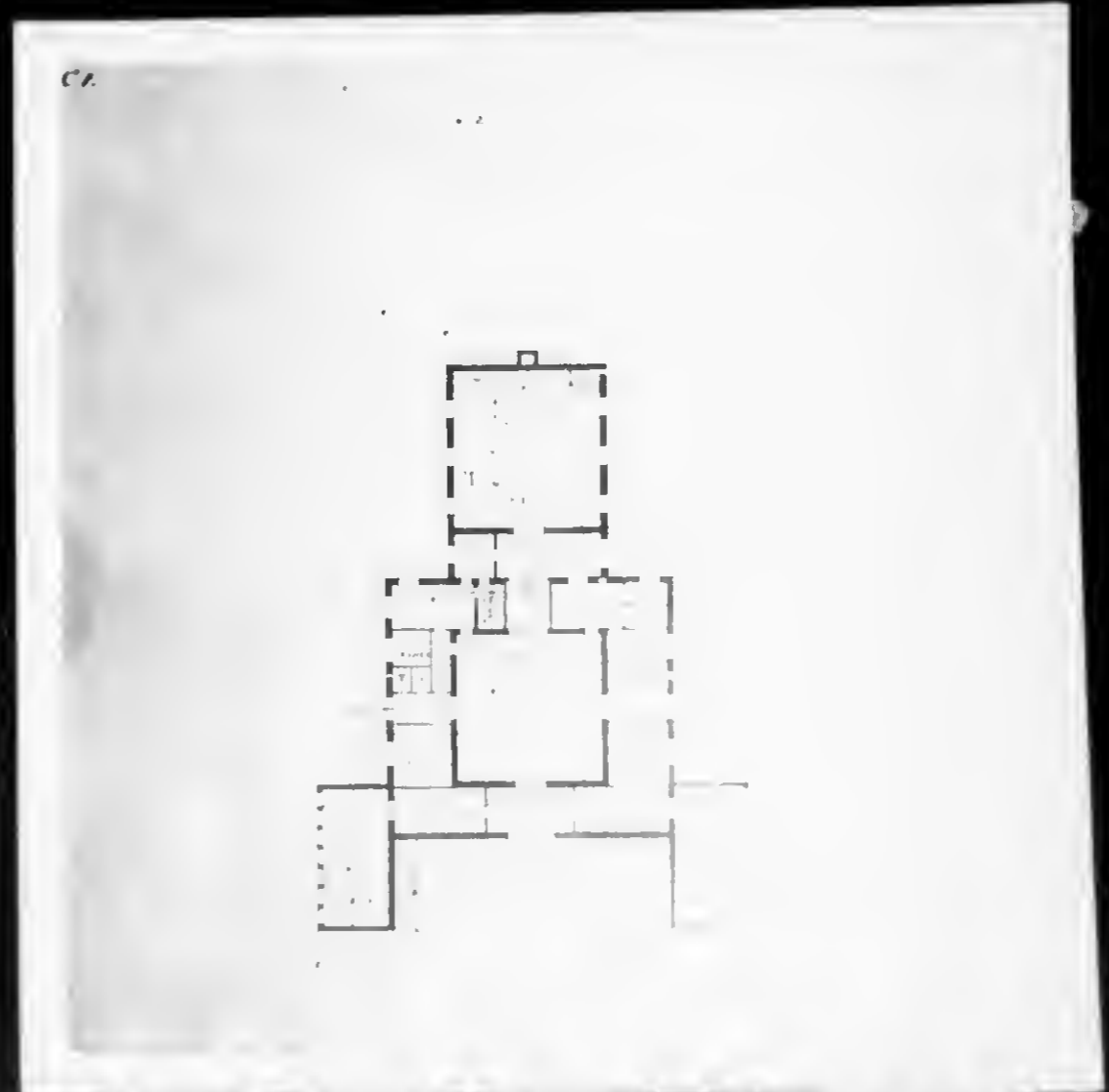
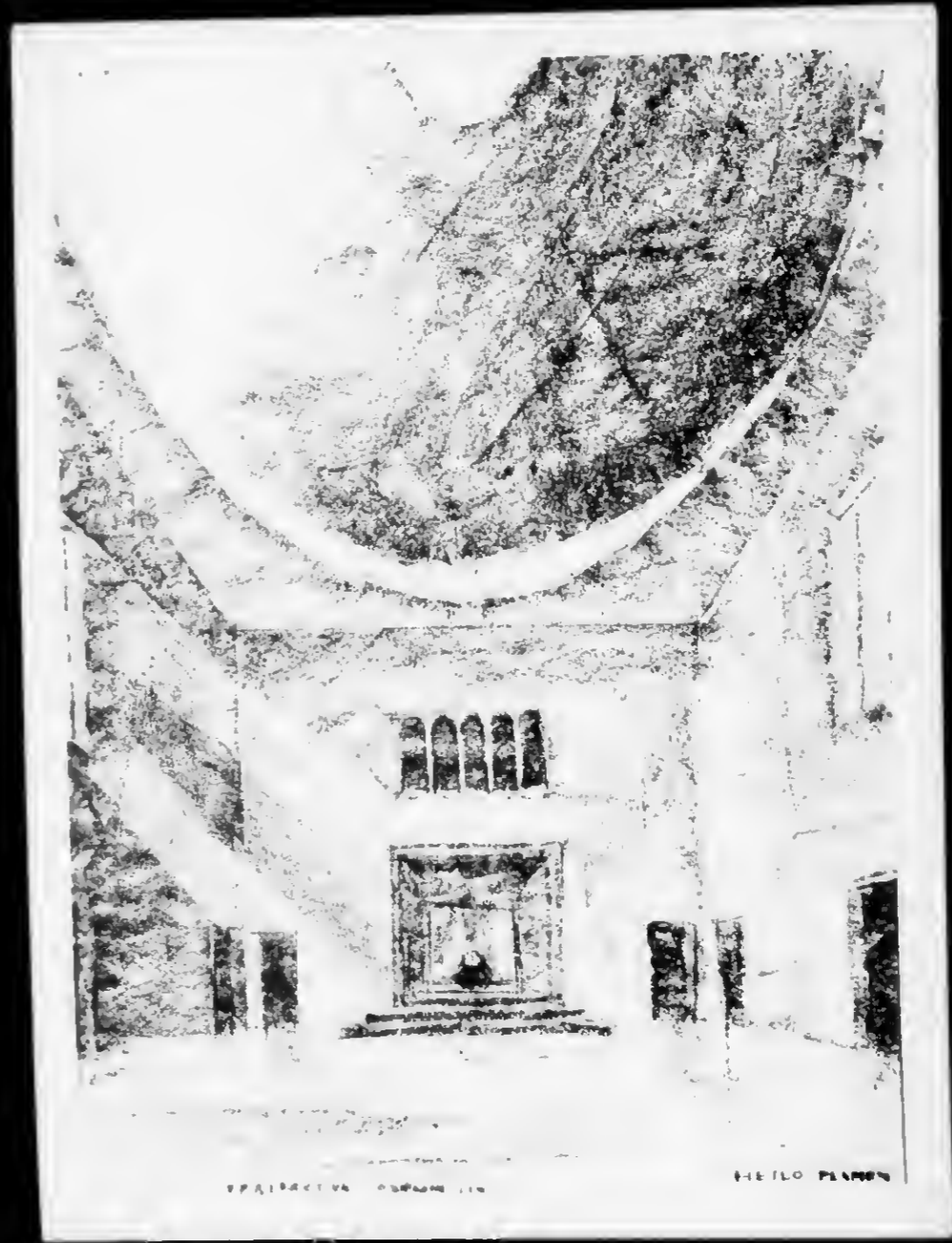

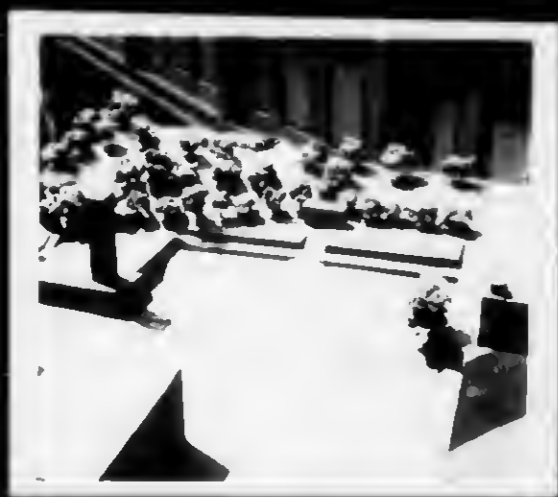
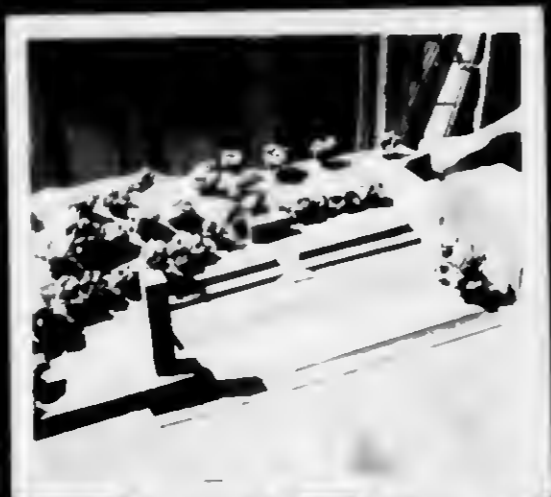





















































AR 7268  
NORTH TOLLER 3/23  
ROSEWOOD

North Toller

AR - 7268

Bay # 10 Toller 4

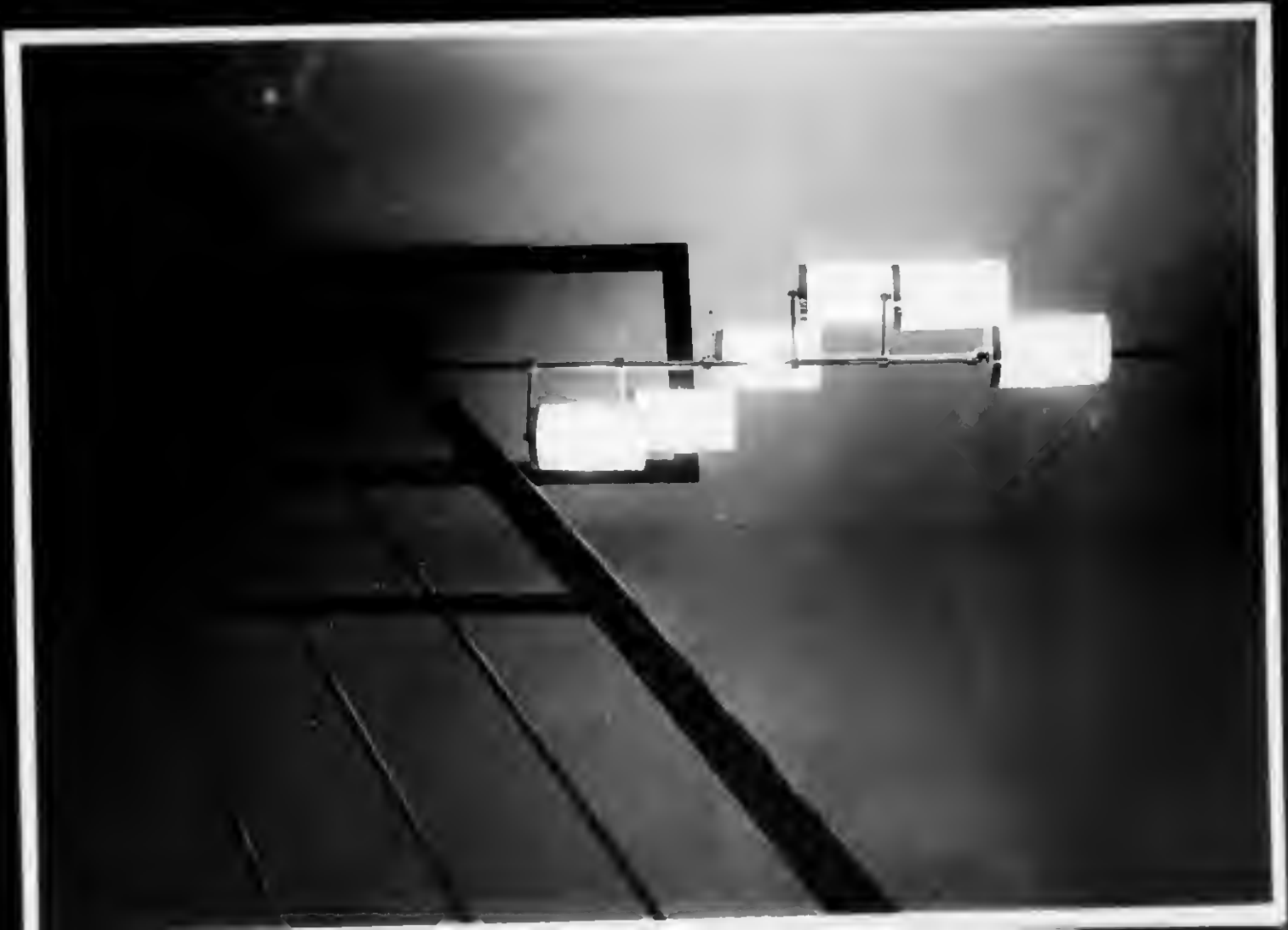









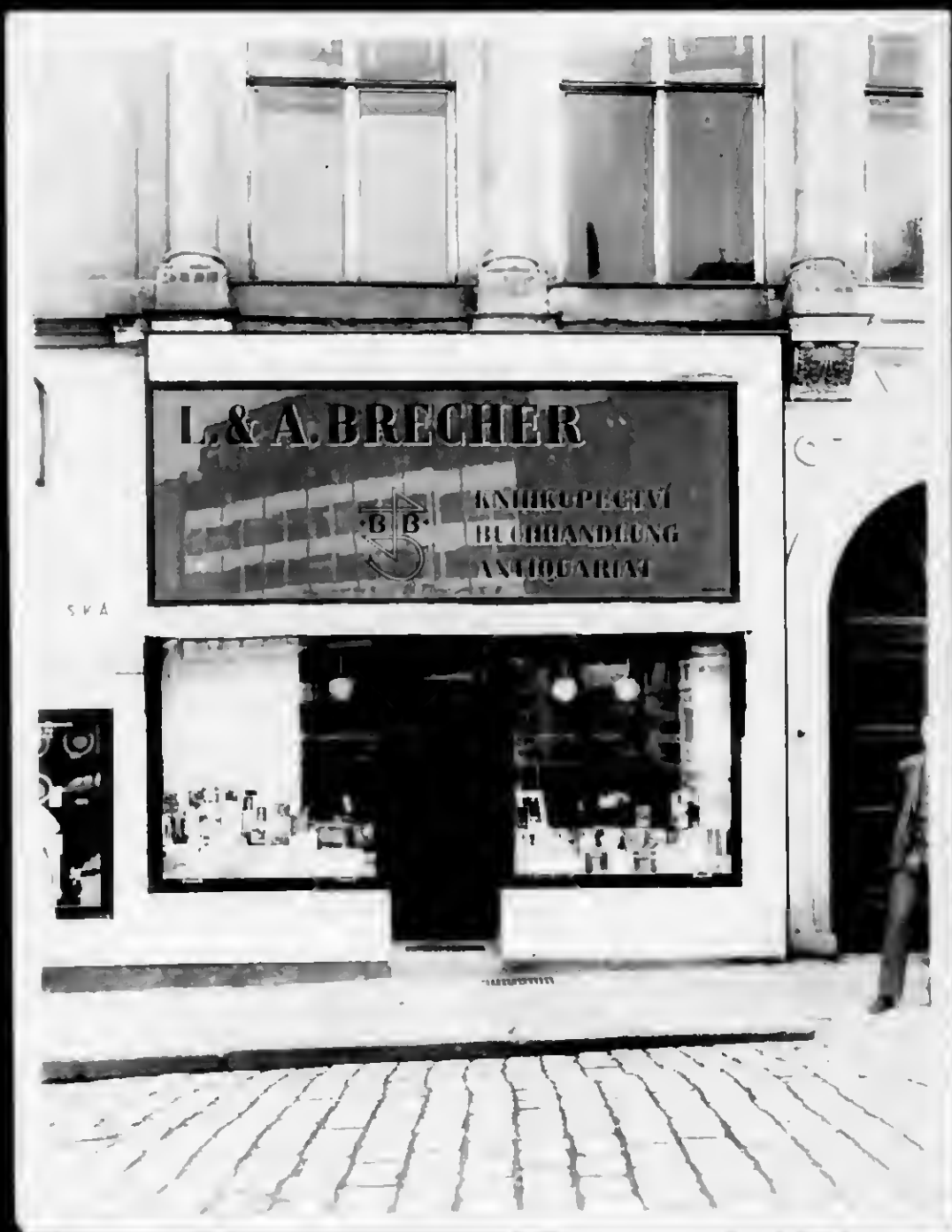





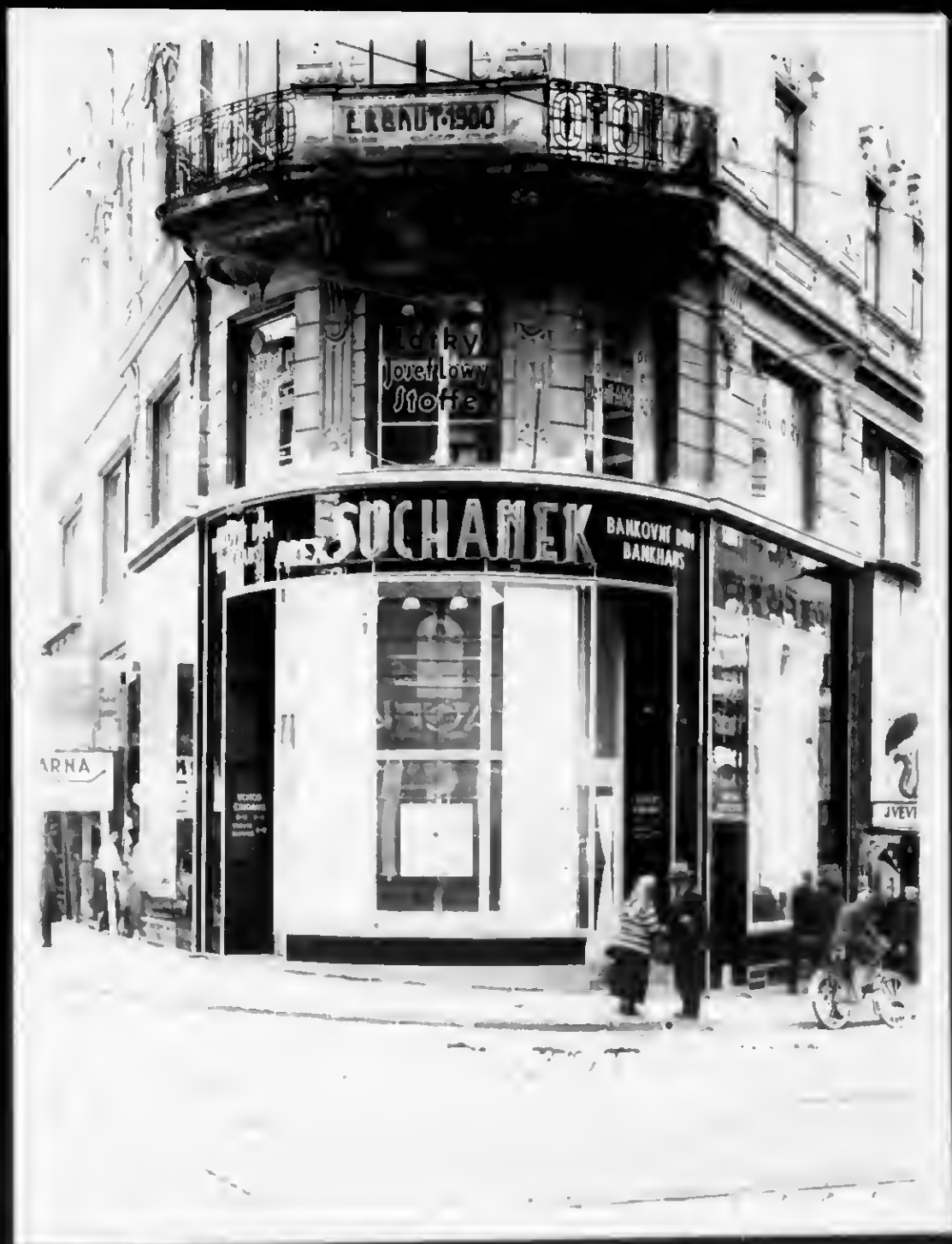





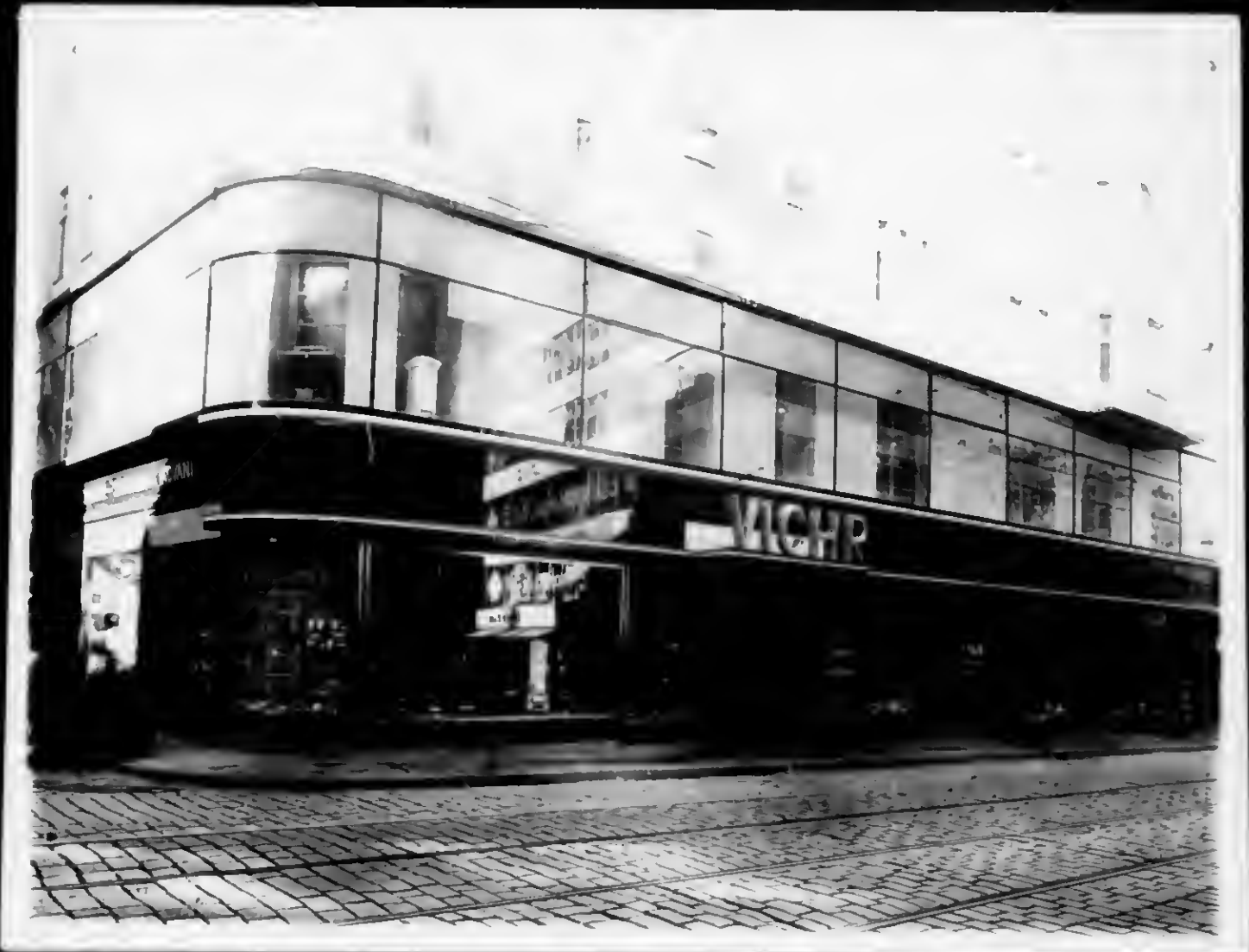























Elektro- und Radiogeschäft Z., Brünn. Porzell., Ansicht bei Nacht.



Elektro- und Radiogeschäft Z., Brünn. Portal, Ansicht bei Nacht.



L. & A. BRECHER



KNIHKUPECTVI  
BUCHHANDLUNG  
ANTIQUARIAT

2 N  
T SKA





14 loznych dru pro

hospodynky

13 27 XI

14 billige

Hausfrauentage

VSE PRO KUCHYNI A DOMACNOST

ZELEZO - PLECHY - KOVY

ROUŠ Ed. TILL OHRE

EISEN - BLECHE - METALLE

KAM... AT. DDATENKY













AR-7268 3/24  
N. TROUSER, PROSODIA ALBUM; c. 1830's

Robert Traller

AR-7268

~~Box # 10 Folder 5~~

NORBERT L. TROLLER, A.I.A.  
ARCHITECT  
230 EAST 73RD STREET  
NEW YORK 21, N. Y.

HOUSE IN VAULTICE  
C.S.R.

69 photos  $1\frac{1}{2}'' \times 1\frac{1}{2}''$   
1935 very small size  
original photos

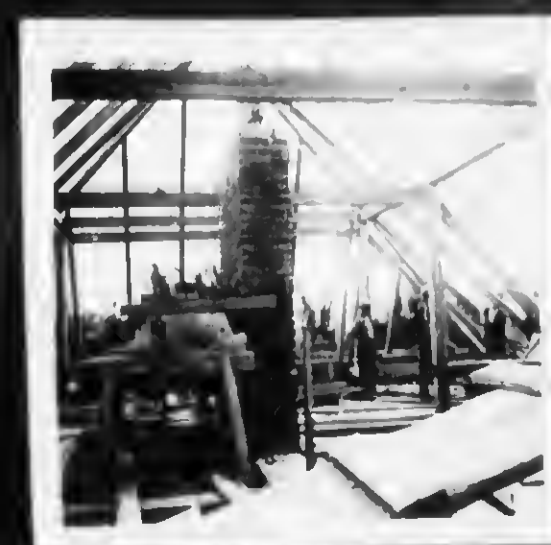
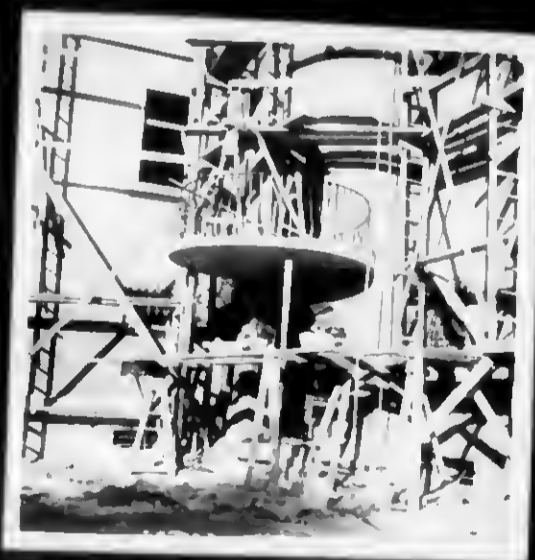

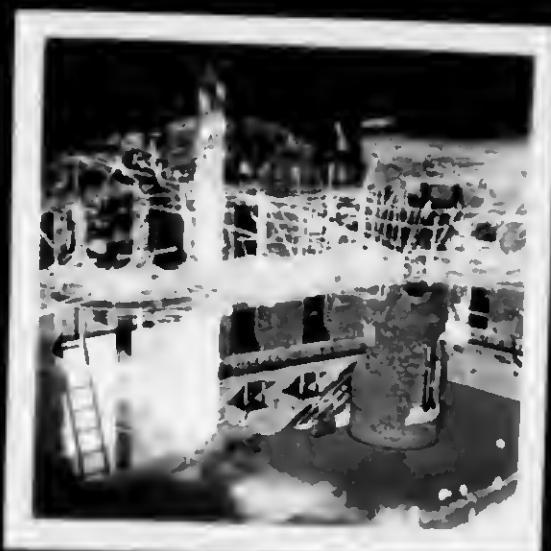











HOUSE DR RINDL

~~JEVIŠOVICE~~

FELDSBERG

VALTICE

MORAVIA

8 photos  $3\frac{1}{4}$ " x  $3\frac{1}{4}$ "  
12 -  $2\frac{1}{2}$ " x  $2\frac{1}{2}$ "  
16 -  $1\frac{1}{2}$ " x  $1\frac{1}{2}$ " original shots

H

FIRST HOUSE  
DR. K. BASCH  
OLOMUČAN

HOUSE  
WEINBERGER  
ZNOJMO

HOUSE  
DR. RINDL  
VALTICE









Před adaptací  
Vor dem Umbau

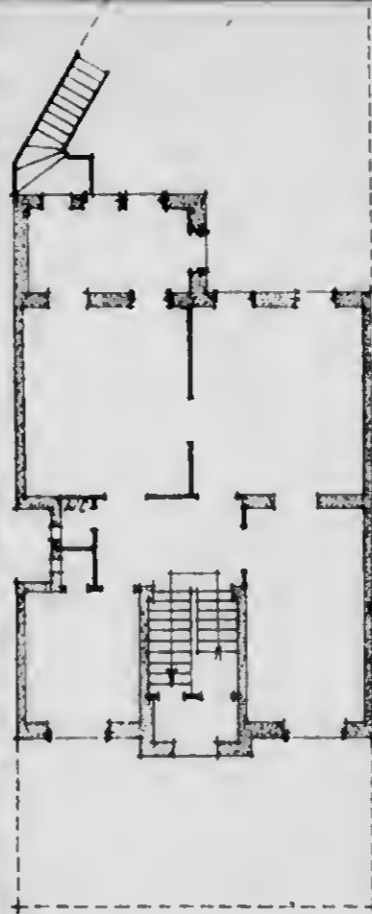

Po adaptaci  
Nach dem Umbau



Architektonická práce pro

oder formt einzelne Gebrauchsgegenstände — und mit



Arch. Z I.  
N. Troller (Brno-Brünn):  
Obytný dům W. ve Znojmě

Wohnhaus W. in Znaim









AR 7268

3/25

N. TALLEY; PHOTOS, CLIPPING; C1932.

Marion Trellet

AR - 7268

~~Box #10 Folder 6~~











RETTUNGS BALL  
DECORATIONS  
BRNO



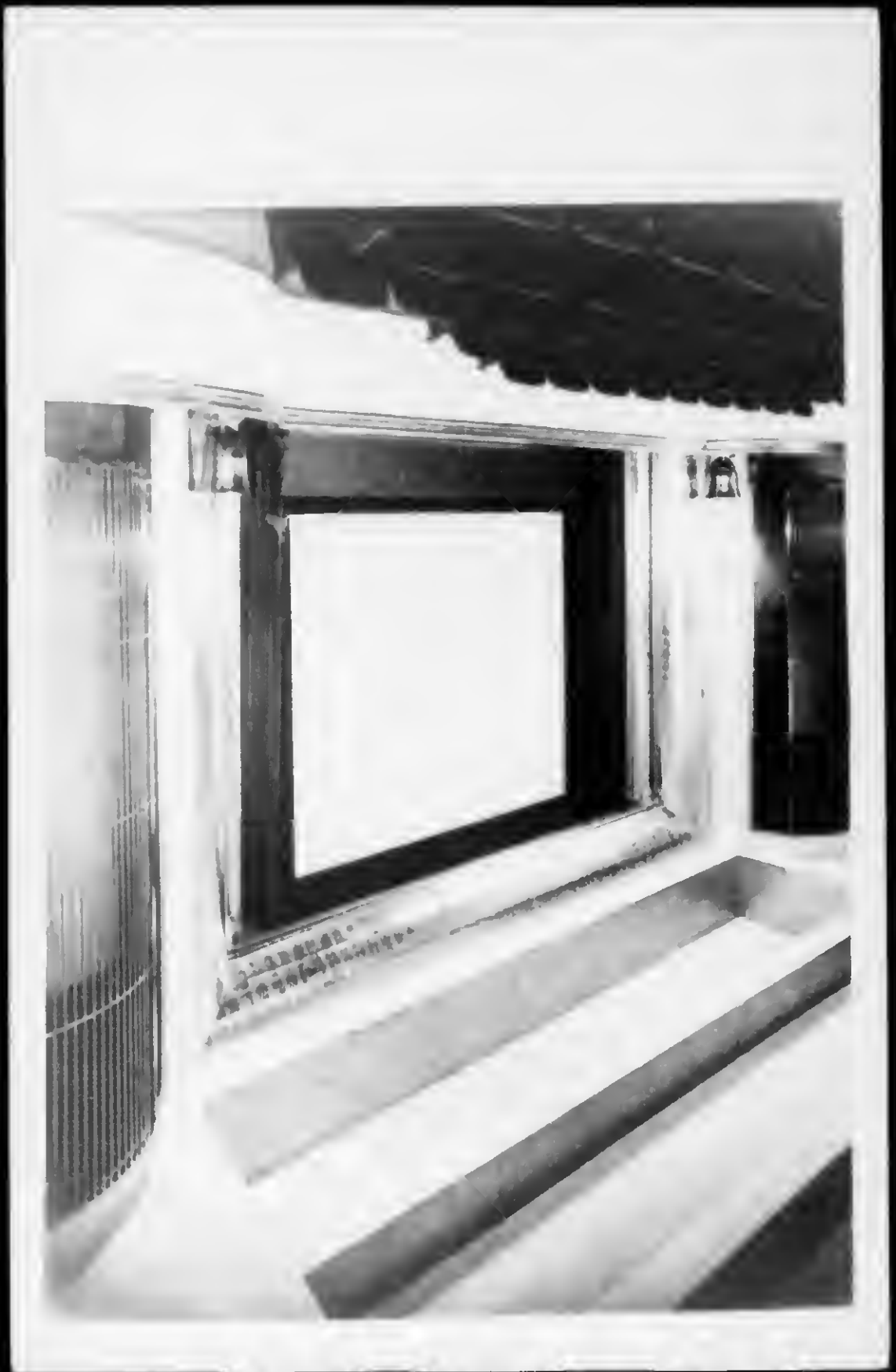

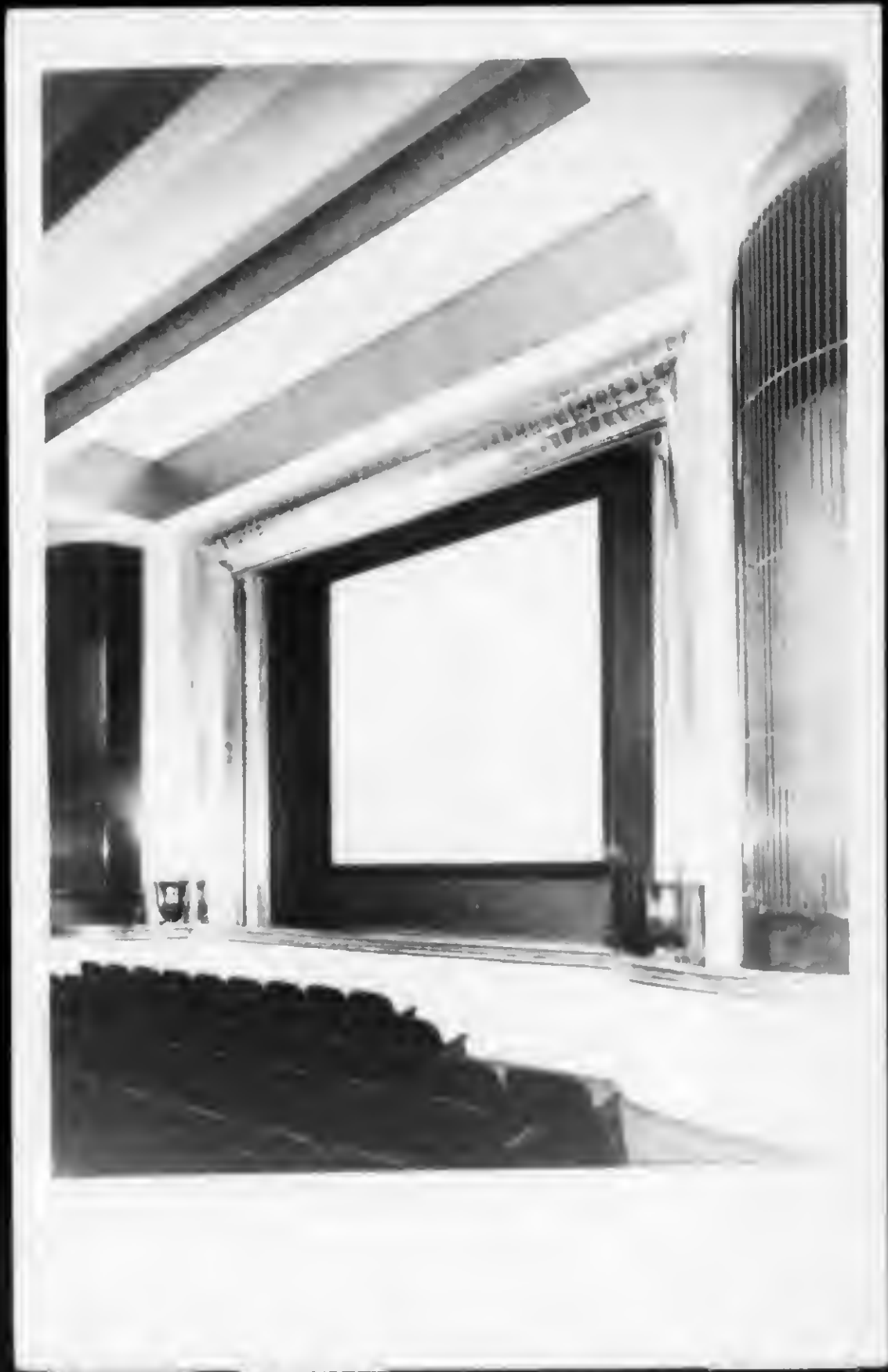











Kino Alfa, Brünn. Blick gegen  
den Zuschauerraum, Plafond und  
Türumrahmungen weiß, Wände, Bal-  
konbrüstung und Gestühle wein-  
roter Velour, Leuchturnen und  
senkrechte Flächen der Decken-  
balken, so wie Profilleisten um  
die Stoffbespannung vergoldet.  
Säulen blau Schleiflack, Säulen-  
köpfe und Konturen der Galerie-  
unterkante mit rosa Leuchtröhren  
nachgezogen.

ARCHITEKT ZI.  
NORBERT TROLL

Telefon





Kino Alfa, Brünn. Foyer im Galerie-  
geschoß, Eingang von der Kassenahl-  
le, Treppen und Boden mit zweifar-  
bigem Gummibelag grau und schwarz,  
Wände und Decken creme Ölfarbenan-  
strich mit Bürste getupft, Decken-  
felder zinnoberrot. Garderobe und  
Buffetbrüstungen zinnoberrot Schleif-  
lack. Beleuchtungskörper Celonröh-  
ren.

ARCHITEKT ZI.

**NORBERT TROLLER**

Tel. 12.029 - BRNO - Cejl 53.





Kino Alfa, Brünn. Ansicht der Projektionsfläche. Bühne stark profilierter Rahmen, vergoldet, ebenso die Leuchturnen mit eingebauten starken Reflektoren. Die senkrechten Flächen der Unterzüge vergoldet

ARCHITEKT  
NORBERT TILNER  
TEL. 12029 - BRNO - C. J. 1929

## Das jüngste Brünner Kino.

Das Brünner Kino Alfa steht gleich seinem Buchstaben-Kollegen aus dem nach ihm benannten Alphabet auch an einem Anfang, und zwar dem einer bestimmten Ausgestaltung von Brünner Kinointerieurs mit starkem Einschlag eines Geschmacks, der sich im Kinobau Mitteleuropas durchzusetzen beginnt. Es ist hier in Brunn also das erste Kino mit einer betont weiten, auf ein breites Kulturgebiet hinweisenden Raumwirkung und wirkt deshalb als Abwechslung sympathisch,

Seiten der Bildfläche und an der Brüstung der Galerie angebracht, gegen die Decke des Raumes ein starkes Licht werfen, das in einer für das Auge angenehmen Weise in den Raum zurückgeworfen wird. Man könnte hinsichtlich der Beleuchtung beinahe sagen, daß die Kinoleitung Licht mitunter verschwendet. Beispielsweise die Partie um die Bildfläche herum könnte weniger stark erhellt werden und würde dann vielleicht den Raum noch intimer empfinden lassen.

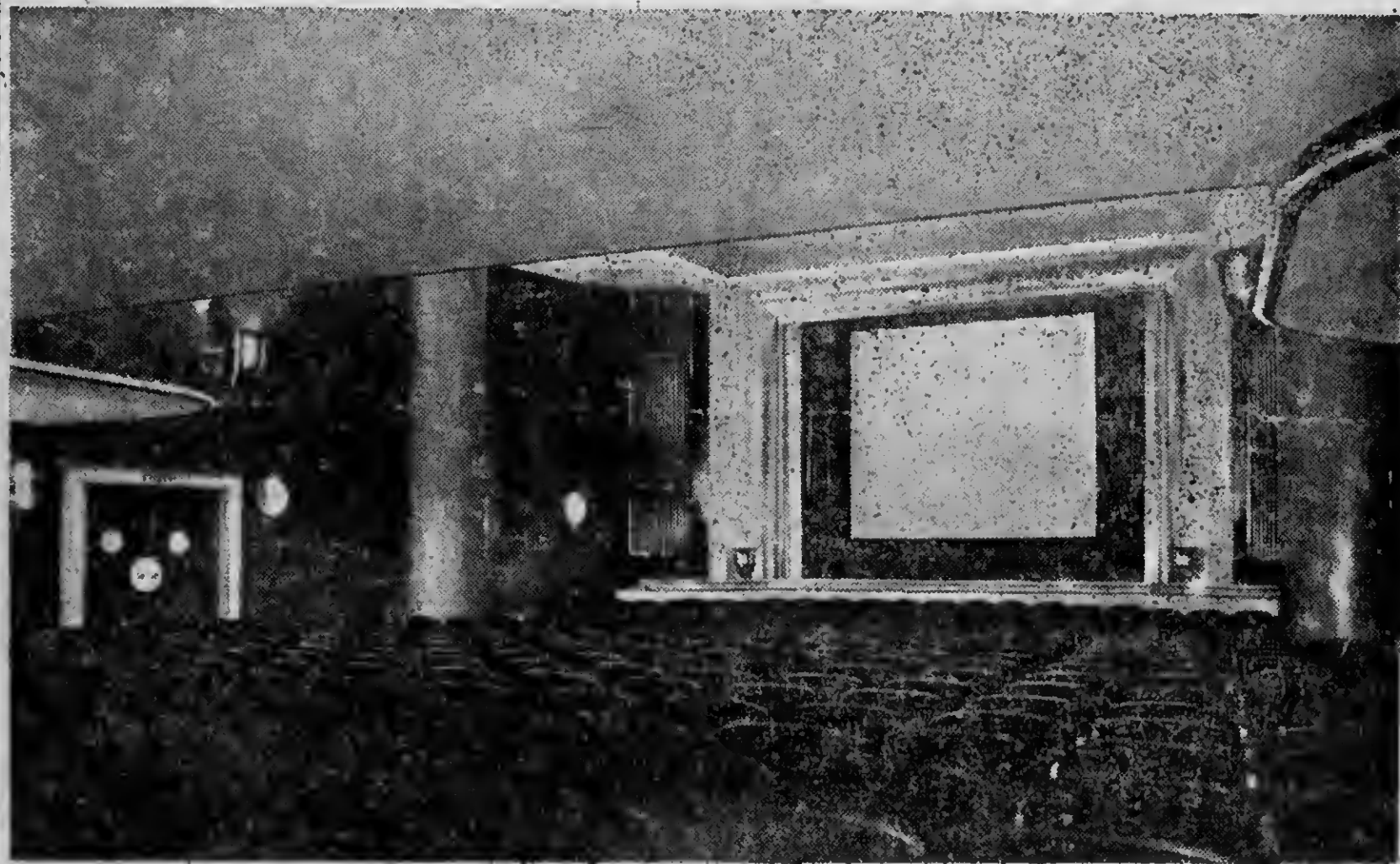

Hauptraum des Brünner Kinos Alfa (Entwerfer: Arch. R. Troller). (3000)

denn bisher ist im Durchschnitt ein relativ trockener Geist in der Brünner Kinoausstattung üblich gewesen. Es ist aber zugleich auch das Kino, das als erstes den bodenständig-jungen Geschmack vertritt. Sein Entwerfer ist der Brünner Architekt Norbert Troller. Rot-Gold überwiegt in der Innenraumausstattung, die kleinen Beleuchtungskörper mit kreisrunden Spiegeln, die hellen Türumrahmungen, die verchromten Gitter und leuchtende Neon-Röhren ergänzen das gewollt farbenfrohe Gesamtbild. Die rote Wandbespannung, nicht ohne Hinneigen zu der bodenständigen barocken, aristokratischen Repräsentation, mit Goldleiste umrahmt, ist eine Stoffbespannung und hat als solche vor allem auch einer günstigen Akustik zu dienen. Neuartig ist die Art der indirekten Beleuchtung durch urnenartige Beleuchtungskörper, die, an beiden

Was für den Besucher vom raumorganisatorischen Standpunkt am wichtigsten ist, nämlich die ungestörte Sicht auf die Bildfläche, so ist sie in diesem Kino gleichfalls gut gewahrt. Für den Zu- und Abgang des Publikums sind im Hauptsaal seitlich reichliche Korridore freigelassen, was gleichfalls als Unnehmlichkeit zu verbuchen ist. Draußen, in den Vorräumen, würde sich bei einer nächsten Vornahme von Einrichtungsarbeiten aber empfehlen, für die Bequemlichkeit noch ein weiteres zu tun, mehr Sitzgelegenheiten zu schaffen usw.

Wir fügen diesen Zeilen auch eine Abbildung hinzu, die den Blick aus dem Parterre gegen die Bildfläche zeigt. Die warme Farbenwirkung des Raumes ist allerdings aus dem Schwarz-Weißdruck nur annähernd erfühlbar. — o —

Plavecký odbor VSB, zahájí pravidelné treninky ve  
ního pola v sobotu 5. března o 20. hod. Odbor chystá př  
bor vysokých škol PCS. na 19. března do lázní na Brat  
slavské.

## Nové zvukové kino Alfa v Brně.

Královopolský ústav mrzáčků přestěhoval své kino z dosavadních místností na náměstí U městského domu do nových místností Hrdinovy novostavby na rohu Poštovské a Janské ul. Novostavba tato budí už od svého vzniku pozornost, jsouc postavena podle námětů, jež se před šesti lety vyskytly v Paříži, kde byly navrhovány stavby vyšších domů »en gradins« ve stupních. A na Hrdinově novostavbě jsou nejvyšší tři patra odstupňována, hlavně za tím účelem, aby vysokou budovou nebyla příliš stíněna ulice.

V kinu hraje se už od neděle, a k oficiálnímu slavnostnímu otevření došlo až ve čtvrtek. Bylo k němu sezváno hodně hostů, především ovšem zástupců úřadů a různých korporací. Představení začalo reprodukovanou hudbou z »Libuše«, načež p. mítnat propagační film p e c e o z m r z a č e l é d ě t i. Průběžným diapositivem poučeno občanstvo o ideálních cílech královopolského ústavu mrzáčků.

Prvním šťastně zvoleným programem je pěkný a zábavný film »Bílé opojení«, přístupný i mládeži, o němž přinese Brn. svoboda posudek příště.

Kino »Alfa« jest zřízeno v novostavbě stavitele Hrdiny v Poštovské ulici. Vyšlo z návrhů architekta N. Trollera, který dal jeho zjevu mnoho z moderních stylových zákonů interiérové dekorace, vyhovující technické ekonomii a estetice. Po způsobu nádhery nových zahraničních biografů řešil Troller nejen jevový účín ladného skladu barev velkých ploch, ale směle zasáhl reflektorovými světelnými vrhači do tradiční regule lustrového osvětlení a ozářil celé hlediště bez magického nádechu, aniž vzal osvětlovacími tělesy stropu jeho čistou linii. Dekorativně si zahrál s vkusem návštěvníků rámpovým osvětlením a světelnou příkrasou neonových trubíc. Po stránce vzdušnosti a ventilace hlediště využilo se všech technických předností v tomto směru. Akusticky má »Alfa« své zvláštní přednosti tím, že je zvuk i v prázdném nebo polo-prázdném hledišti stejně zladěn stejnoměrným pohlcováním plyšovým obložením stěn a vyčalouněním sedadel. Projekční stěna je bezvadná, stejně jako ostatní projekční materiál a přístroje. Vkrasně zařízené před síně a čekárny mají svůj buffet a šatny, praktické a snadno přístupné při příjmu i výdeji. Ačkoliv tu není té ryze konstruktivní mramorovosti, která tak povyšuje na příklad kino »Kapitol«, má »Alfa« mnoho z toho přehytku architektonické veselosti, která dělá jeho hlediště útulným a příjemným pro všechny. Přejeme kinu »Alfa« úspěchu v jeho snaze již proto, že z výtěžku toho kina je podporována tak zasloužilá instituce jako je Ústav mrzáčků.

Ka—

AR 7268 3/16  
N. T. ... : ANT + PHOTO ... .. 193... 193...

Harford Tre Post

AR - 7268

~~Box # 10 Folder 7~~

## Architekt jest Váš stavební poradce a důvěrník

### Poradí Vám:

při uvažování o jakékoliv stavební otázce  
při koupi a nájmu stavebních pozemků,  
při koupi a nájmu realit a domů,  
při zařizování bytů, obchodních místností a pod.

### Architektova technická práce zahrnuje:

první náčrty,  
stavební plány, podklady pro jednání s úřady, sestavení rozpočtů,  
sepisování smluv,  
prováděcí a detailní plány,  
odborný stavební dozor, jednání s úřady a prováděcími firmami,  
kolaudaci stavebních účtů.

Se stanoviska administrativního i technického souvisí všechny tyto práce tak úzce, že jest nejen účelno, ale i nutno soustřediti je v rukou stavebního poradce, to jest architekta!

## Der Architekt ist Ihr Bauanwalt u. Treuhänder

### Er berät:

Bei der Festlegung jedweder Bauaufgabe,  
beim Kauf und Mieten von Baugründen, Realitäten u. Bauobjekten,  
beim Einrichten von Wohnungen, Geschäftslokalen usw.

### Seine technischen Leistungen sind:

die ersten Entwurfsskizzen,  
die Pläne für die Behörden, die Kostenvoranschläge, das Verfassen der Verträge,  
alle Durchführungs- und Detailpläne,  
die Bau-Oberleitung, die Verhandlungen mit den Handwerkern und Behörden, die Kollaudierung, die Überprüfung der Arbeiten, die Bauabrechnung.

Alle diese Arbeiten hängen technisch und administrativ eng zusammen; es ist zweckmässig, sie in einer Hand, der des Architekten als Bauanwalt, zu vereinen!

Architekt-projektant má tudíž úkol státi se, na základě své umělecké schopnosti, technického vzdělání a zkušeností **poradcem a spolupracovníkem stavebníka.**

Architekt-projektant má trojí povinnost:

1. vyřešiti **účelně daný stavební úkol,**
2. dáti svému řešení **umělecký výraz,**
3. **vésti stavební administrativu** k přesnému uskutečnění svých námětů a býti tak stavebníkovi při všech detailech stavebním poradcem.

Těmto povinnostem může architekt dostáti toliko tehdy,

**požívá-li plně důvěry svého stavebníka.**

U mnohých lidí setkáváme se s velkým zájmem o všechny stavební otázky. Tento zvýšený zájem, přecházející ve vyslovenou **zálibu, ba i vášně,** ač sám o sobě velmi chvalitebný, projevuje se ve spolupráci s architektem nejčastěji negativně, snaží-li se stavebník stanoviti nebo ovlivňovati sám konečné řešení a formu úkolu svěřeného tvůrčím schopnostem architektoým. Jest příznačné, že porady právního zástupce jakož i dobrozdání a pokyny lékařů jsou přijímány s oprávněnou důvěrou vždy bezvýhradně a že naproti tomu v otázkách stavebních bývá ovlivňována činnost architekta do té míry, že jest mu **prostě znemožňováno** samotným stavebníkem rozvíjeti zcela své technické a organizační schopnosti. Volba architekta — to jest kvalifikovaného stavebního odborníka — jest jediné otázkou plně důvěry a **musí tudíž stavebník ponechatí architektovi, pokud lze, největší volnost.**

Architekt není pouze umělcem a technikem, nýbrž ovlivňuje a vytváří životní podmínky mnohých spoluobčanů.

**V povolání architektově spojují se soudobá kultura a civilizace v míře, jako v žádném z jiných povolání.** Architekt, soustřeďuje vědomě a citově **veškeré otázky současného života, tvoří na velice široké základně.** Architekt musí svůj úkol silněji procítiti a pečlivěji rozvažovati nežli příslušníci jiných povolání, neboť jeho výtvoři slouží nejen několik let, nýbrž i po desetiletí a také déle.

Hospodářské směrnice, činy politické, díla malířská a hudební stávají se časem historickými, zastarají nebo ztrácejí aktuální hodnotu. Díla architektova však mají překonati i staletí a sloužiti přes to ještě svému účelu.

Osídlovací projekty a silniční stavby starých Římanů jsou dodnes základem naší středoevropské civilizace: sakrální stavby středověké slouží doposud svému účelu a stavby z doby barokové jsou stále ještě důležitým faktorem ve výstavbě měst. Většina našich obydlých domů jest přes 50 i sto let stará, stejně jako mnoho doposud užívaných předmětů našich bytových zařízení.

**Architekt tedy tvoří hodnoty trvalé. Dnes, kdy tak ohromným způsobem proniká technika veškerý náš fysický i duchovní život, připadá právě architektovi velký úkol: vytvářeti celý technický životní rámeček.**

Jako budovatel měst ovlivňuje architekt dalekosáhlým způsobem veškeren současný způsob života. Architekt organizuje dnes města a jejich čtvrti, provádí větší a menší stavební projekty, adaptuje stávající stavby a vytváří i jednotlivé užitkové předměty a tím vším **udává životu** — a to nejen přítomnému — ve větším nebo menším měřítku směr a formu. Tuto okolnost zná stavebník bohužel zřídka, zapomíná na ni.

Der projektierende Architekt hat auf Grund seiner künstlerischen Fähigkeiten, seiner technischen Ausbildung und Erfahrung die Aufgabe, **der Berater und Mitarbeiter des Bauherrn zu sein.**

Der Architekt hat als Projektant und Bauanwalt eine dreifache Pflicht: Er hat der gesamten Bauaufgabe die ihrer Idee und ihrem Zweck entsprechende **Form** zu geben; er hat seiner Lösung ein künstlerisches, zeitgemässes und einheitliches **Aussehen** zu verleihen; er hat zur genauen Verwirklichung seiner Entwürfe die Bauadministrative zu führen und dem Bauherrn bei allen Details als Bauanwalt zur Seite zu stehen. Allerdings kann er diese dreifache Aufgabe nur dann voll und ganz erfüllen,

**wenn er wirklich der Bauanwalt des Bauherrn ist, ein volles Vertrauen genießt!**

In den meisten Menschen ruht ein Hang, geradezu eine Leidenschaft zu bauen. Die wirtschaftlichen Momente spielen zweifellos eine gewichtige Rolle, aber noch mehr eben jene **Lust am Bauen.** Die Richtlinien des Arztes als Gesundheitsanwalt oder die des Rechtsanwaltes werden meist ohne Einwendungen befolgt; bei Bauaufgaben, ob gross oder klein, glaubt der Bauherr jedoch oft klüger zu sein. Er schreibt deshalb dem Architekten soviel vor und spricht ihm derart viel in seine Tätigkeit hinein, **dass es dem Architekten schwer wird,** seine künstlerischen Absichten durchzusetzen, seine technischen und organisatorischen Fähigkeiten, **sein Können voll zu entfalten.**

Der Bauherr soll aber dem Architekten bei seinen Dispositionen möglichst viel freie Hand lassen. Denn: Der Architekt ist nicht nur Künstler und Techniker allein, er lenkt vielmehr das Leben seiner Auftraggeber und vieler Mitmenschen durch seine technischen und organisatorischen Dispositionen in bestimmte Bahnen.

**Im Architektenberuf sind, wie innerhalb keines anderen Berufes, die zeitgenössische Kultur und Zivilisation in einem äussersten Mass vereint. Der Architekt umfasst wesentlich und gefühlsmässig alle Lebensfragen seiner Tage und schafft auf dieser überaus breiten Grundlage. Der Architekt muss starker empfinden und sorgfältiger erwägen als Angehörige anderer Berufe, denn seine Leistungen werden zumindest mehrere Jahre, meist Jahrzehnte, oft sogar jahrhundertlang praktisch benützt!**

Andere Leistungen, etwa wirtschaftliche Konzeptionen, politische Taten, Werke der Mal- und Tonkunst usw., werden einmal historisch, geraten in Vergessenheit oder verlieren ihre aktuelle Bedeutung; Architekturen können aber, wie bereits gesagt wurde, mitunter Jahrhunderte überstehen und noch immer ihrem Zweck dienen.

Die Siedlungsaktionen und Strassenbauten der Römer bilden noch heute Grundlagen unserer mitteleuropäischen Zivilisation; sakrale Bauten des Mittelalters dienen noch immer ihrem Zweck und Bauten des Barock sind noch immer für den heutigen Städtebau bestimmende Faktoren. Ein Grossteil unserer heutigen Wohnbauten ist zumindest 50 Jahre alt, oft über 100 Jahre und ebenso auch viele Gebrauchsgegenstände in unseren Wohnungen. **Der Architekt schafft somit bleibende Werte.**

**Heute, wenn die Technik unser gesamtes körperliches und geistiges Dasein in einem geradezu ungeheuerlichen Mass durchdrungen hat, ist dem Architektenstand die grosse Aufgabe des**

nebo ji záměrně přehlízí s ohledem k hospodářským momentům a

**ve svůj vlastní neprospěch.**

Omezuje takto činnost architektovu, který jest jinak s to, i s nepatrnými prostředky a možnostmi docíliti dobrých výsledků své práce.

**Formens des gesamten technischen Lebensrahmens zugefallen.**

Der Architekt legt heute als Landesplaner in weitesten Landesteilen das Leben fest, der Architekt organisiert heute Städte und Stadtteile, er führt grössere oder kleinere Bauobjekte durch, adaptiert bestehende Objekte

Ing. arch. Z. I. S. Kerckes (Brno-Brünn):



Před adaptací  
Vor dem Umbau

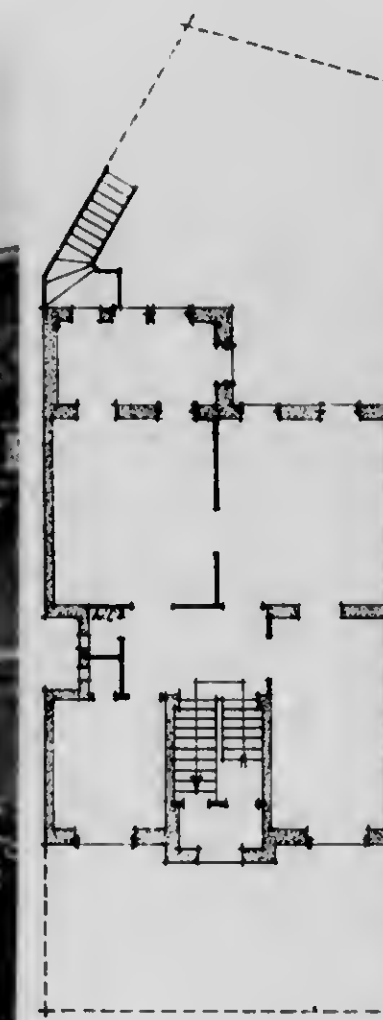

Nach adaptací  
Nach dem Umbau



## Architektova práce pro stavebníka:

K základnímu stanovení stavebního programu provádí architekt

**náčrtý.**

Stává se ale zřídka, že již při práci na předběžném projektu přichází stavebník s promyšlenými podklady, které svým technickým a organizačním rámcem nevyhovují, což jest ostatně samozřejmé,

**neboť stavebník nemůže míti ani zdaleka tytéž zkušenosti jako architekt i když sám jest o tom co nejvíce přesvědčen.**

Zná bezpochyby lépe jednotlivosti svého závodu, požadavky vlastního bydlení, nemá ale nikdy dostatečných znalostí odborných, aby těmto požadavkům a přáním mohl vyhověti i po stránce technické a umělecké.

**Náčrtý architektovy podceňují se nadto ještě obzvláště i po stránce hospodářské, což se jeví v tom, že se požadují od architekta bezplatně.**

Právě ale tyto náčrtý jsou podstatným základem všech pozdějších prací, v nich vykoná architekt na základě svého umění duševně a umělecky **nejcennější práci.**

oder formt einzelne Gebrauchsgegenstände — und mit allen diesen Arbeiten gibt er dem Leben — und zwar nicht nur dem der Gegenwart — in mehr oder minder grossem Umfang die Richtung, die Bahn, die Form. Diesen Umstand kennt der Bauherr leider sehr oft nicht, vergisst ihn vielleicht auch oder missachtet ihn unter Berufung auf wirtschaftliche Momente. Er beengt sodann das Tätigkeitsgebiet des Architekten und **schadet sich damit selbst erheblich.**

Der Architekt ist aber auch imstande, mit geringen Mitteln gute Leistungen zu vollbringen, nur darf ihm der Bauherr nicht daran hindern.

## Die technischen Leistungen des Architekten für den Bauherrn.

Zur grundsätzlichen Festlegung der Bauaufgabe führt der Architekt die mehr oder minder umfangreichen

**Skizzen und Vorprojekte**

durch. Hierbei werden ihm seitens des Bauherrn oft bereits überlegte Unterlagen überreicht, die aber — gleichfalls oft — technisch und organisatorisch nicht entsprechen. Das darf nicht wundernehmen.

Podle náčrtů vypracuje po schválení stavebníkově všechny plány a sestavuje rozpočty.

Vypracované plány jsou: zadávací pro úřady, polní pro stavitele a detailní pro řemeslníky.

Podle rozsahu a způsobu stavby jsou dále zapotřebí statické výpočty, po případě i plány pro zvláštní konstrukce. Mimo to jest architekt stavebníkem pověřen podati u stavebních úřadů žádost o povolení ke stavbě a zastupovati stavebníka proti všem úřadům. V tomto stadiu vyhledává stavebník obvykle nesprávně poradou právníkou, přes to, že jeho architekt ovládá všechny administrativní otázky nejen právě technicky, ale i právně.



Arch. Z. I. N. Troller (Brno-Brünn):  
Obytný dům W. ve Znojmě

Wohnhaus W. in Znaim

Před započítáním stavby sestavuje architekt podklady pro vypsání prací řemeslných.

Tyto podklady obsahují přesný popis řemeslných prací a úkonů, jsou podloženy detailními plány a udávají množství i jakost materiálů, způsob zpracování a lhůty dodací. Každý, kdo jednou stavěl, potvrdí, jakou práci a kolik nepříjemností lze si ušetřit bezvadně vypracovaným popisem prací a závěrečnou smlouvou a jak obojí přispívá k bezvadnému provedení stavby.

Jako stavebníkův zástupce přezkoumává architekt po započítání prací jednotlivé výkony a dodávky a podává o všem stavebníkovi zprávy.

Jak rozsáhlou část architektonické činnosti znamená právě

stavební dozor,

jaké množství práce tím architekt stavebníkovi ušetří (kterou tento může zhodnotit mnohem užitečněji ve svém vlastním povolání) a jakou energii jest třeba vyvinouti architektu a jeho spolupracovníkům, aby se práce na stavbě konaly plánovitě, jest zřejmo nejlépe z počtu zaměstnaných řemeslníků.

Při malé adaptaci jest zaměstnáno asi 15—20 řemeslníků, při malé novostavbě již asi 25 a při obsáhlé práci ještě mnohem více. Při pouhém vypisování řemeslných

**Der Bauherr kann doch nicht über die Erfahrungen des Architekten verfügen und würde er hiervon persönlich auch noch so überzeugt sein.**

Er wird zweifellos die Einzelheiten seines Betriebes, seine Wohnabsichten usw. besser innehaben, er wird aber keineswegs über die technische Routine verfügen können, diesen Notwendigkeiten und Absichten technisch und künstlerisch bestens zu entsprechen. Aber auch rein wirtschaftlich wird die Bedeutung der Skizzen und Vorprojekte des Architekten meist unterschätzt, was darin zum Ausdruck kommt, dass oft Bauherren Skizzen und Vorprojekte

kostenlos anfordern.

Die Skizzen und Vorprojekte sind aber die

Grundlagen aller späteren Bauarbeiten, in ihnen leistet der Architekt auf Grund seines Könnens und seiner Erfahrungen die geistig und künstlerisch wertvollste Arbeit!

Auf Grund der vom Bauherrn genehmigten Skizzen und Vorprojekte verfasst der Architekt sodann alle

Pläne und Kostenvoranschläge.

Für die Behörden verfasst er die Einreichpläne, für die Baudurchführung die notwendigen Polierpläne und die mehr oder minder zahlreichen Detailpläne. Hierzu kommen, je nach Umfang und Art der Bauarbeiten, noch statische Berechnungen und die Pläne für spezielle Konstruktionen, Installationen, Einrichtungen usw. Alle diese Unterlagen sind so beschaffen, dass sie die Interessen des Bauherrn gegenüber denen der Ausführenden wahren.

Der Architekt verfasst weiterhin als Bauanwalt die Baugesuche und vertritt den Bauherrn gegenüber den Behörden. Es hat sich hier die Gepflogenheit herausgebildet, in diesem Baustadium nur juristischen Rat einzuholen, obzwar der Architekt alle administrativen Fragen technisch-juristisch beherrscht.

Vor dem Baubeginn stellt der Architekt für die einzelnen Bauhandwerker, die Professionisten, die

Offertunterlagen

zusammen. In ihnen müssen die einzelnen Leistungen genau beschrieben, mit Plänen belegt und in Einzel-

práci jest zapotřebí na příklad pro 25 řemeslníků — vyžaduje-li si architekt pro každou práci toliko 3 nabídky — 75 dopisů. Má-li pak architekt s každým řemeslníkem v této věci pouze 3 hovory, jest jich již 225.

Na tom se ale šetřiti nedá a nesmí, nemá-li hospodářská stránka stavby trpěti. Můžeme tedy ještě pochybovati, že jest nezbytně nutno, soustřediti všechnu tuto agendu a práci v jedné ruce, a to v ruce architekta?

Zvláště »chytří« stavebníci jsou ti, kteří věří, že jim někdo všechny tyto práce vykoná bezplatně.

A jsou skutečně někteří podnikatelé, kteří takové nabídky činí. Kdo však zná jen poněkud rozsah dřívě již zmíněných prací, nemůže nikdy věřiti, že mu někdo tuto obsáhlou, namáhavou a vyčerpávající službu může zdarma a bez náhrady poskytnouti. Podnikatel, který zdánlivě plány a rozpočty neúčtuje, má zajisté mnoho možností, tyto výkony zakalkulovati zvýšením cen v rozpočtu dodaných hmot. Proto se na příklad projekt ani rozpočet nejeví (respektive nevykazuje) jako zvláštní položka, jest ale v souhrnu již obsažen. Rádný podnikatel musí tyto práce započítavati, poněvadž jsou hlavní položkou jeho režie. Má-li takový podnikatel však ve zvyku, každému, kdo o to požádá, dodatí projekty zdarma, musí ještě nadto započítati při realizovaných projektech režii za práce neprovedené.

Architekt nemá bohužel možnosti maskovati svoji režii, započítati ji do něčeho jiného, jelikož sám není podnikatelem. Musí svoji práci zaučtovati přímo a jelikož jest honorován za každou práci a od každého stavebníka zvlášť, nemusí započítati jednomu stavebníku práci jiných, neprovedených staveb. Reelní a svědomitý architekt proto nemůže prováděti žádných úkonů bezplatně, musí je vždy zaučtovati.

Neúčtuje ale libovolně, nýbrž podle tarifu úředně schváleného. Z částek vyúčtovaných podle tarifu připadá více nežli polovina na úhradu skutečných výloh, což jest v rozporu s názorem,

jako by celý honorář architektův představoval čistý zisk. Režie architekta činí podle dlouholetého pozorování asi 55% honoráře. Proto mu stavebník tento úředně schválený, minimální honorář zaplatiti musí, má-li architekt svědomitě zastupovati jeho zájmy a věnovati se práci v potřebné míře.

Při dokončení stavebních prací přebírá architekt jednotlivé řemeslné práce v ujednané lhůtě a podle pí-

leistungen zergliedert, die Qualitäten, Termine und Garantien festgelegt sein. Jedermann, der einmal baute, wird wissen, wieviel Arbeit und Ärger gut verfasste Offertunterlagen und Schlussbriefe ersparen und wie sehr solche zu einem klaglosen Zustandekommen der Bauarbeiten beitragen.

Als Bauanwalt seines Bauherrn überprüft der Architekt nach Baubeginn ständig die einzelnen Leistungen und hält den Bauherrn auf dem laufenden.



Arch. Z. I. J. Haas (Brno-Brünn):  
Obytný dům dra J. v Kladně Wohnhaus Dr. J. in Kladno

Welchen umfangreichen Teil der Architekten-Tätigkeit eben diese

Bau-Oberleitung

darstellt, wieviele Arbeiter damit dem Bauherrn abnimmt, die derselbe in seinem Beruf viel nutzbringender verwerten kann, und wieviele Energien der Architekt und seine Vertreter aufwenden müssen, damit die Bauarbeiten plangemäss erfolgen, geht allein aus der Zahl der beschäftigten Bauhandwerker hervor.

Stavební a portální sklenářství  
továrna zrcadel a brusírny skla

**BRATŘÍ FUCHSOVÉ**

Brno, Cejl 36. Telefon: 19864 • Praha V.,

Ul. Elišky Krásnohorské 8. Telefon: 629.87.

Velkoobchod tabulovým sklem. Speciální oddělení pro skleněné obklady: Marmorite-Miropak-Opalin, Marblex-Miroxit. Velký sklad skla zrcadlového průhledného s vloženým drátem, U. V.-Neuglas, Thorax-Neo-Triplex.

Bau- u. Portalglaserei, Spiegel-  
fabrik und Glasschleiferei

**BRÜDER FUCHS**

Brünn, Zeile 36. Telephon: 19.864 • Prag V.,

Ul. Elišky Krásnohorské 8. Telephon Nr. 629.87.

Tafelglasgrosshandlung. Spezialabteilung für Glaswandbelag: Marmorite-Miropak-Opalin, Marblex-Miroxit. Grosses Lager in Draht-Spiegelglas, U. V.-Neuglas, Thorax-Neo-Triplex.



Ing. arch. Z. I.

M. Tintner (Brno):

semně potvrzené jakosti. I v tom jest stavebník úplně odkázán na architekta, který sám nejlépe posuzuje jakost dodávek a provedení a tím ručí za hodnotu a trvanlivost prací. Podle dodaných a převzatých dodávek přezkoumává pak architekt vyúčtování.

Ukončením administrativních prací a předáním stavby stavebníkovi jest práce architekta ukončena. Jest však záhodno, aby stavebník udržoval i nadále styky se svým projektantem a světil mu případně i vnitřní zařizování.

Totéž platí pro případné přestavby nebo přístavby, aby stejný charakter prací byl zachován. Architekt zná nejlépe své dílo a vynasnaží se i nadále posloužiti stavebníkovi podle svých možností.

Ing. arch. Z. I. Vilém B i s o m.

K provedení veškerých **STOLÁŘSKÝCH PRACÍ**, zvláště interiérů a zařízení obchodů doporučuje se fa

**JAN  
JOH. WINTER**

Brno - Brunn, Na Ponávce 12, tel. 15.151  
empfehltsich zur

Durchführung aller Arten von **Tischlerarbeiten**, insbesondere von Wohnungs- und Geschäftseinrichtungen.

Schon bei einer kleineren Adaptierungsarbeit sind etwa 15 bis 20 Professionisten notwendig, bei einem kleineren Hochbau sind es bereits etwa 25 und bei einer komplizierten oder umfangreichen Arbeit noch viele mehr. Allein bei der Offertausschreibung sind, wenn beispielsweise für 25 Professionistenarbeiten je drei Offerte eingeholt werden müssen, allein 75 Schreiben notwendig. Wenn der Architekt sodann mit jedem der Professionisten auch nur drei Besprechungen abhalten muss, sind es nicht weniger als zumindest ebensoviele. An solchen Besprechungen kann aber nicht gespart werden, soll die wirtschaftliche Abwicklung des Baues nicht beeinträchtigt werden. Eines gilt aber aus dem Vorgesagten auch noch deutlich hervor:

**dass das Verlassen der Pläne und Voranschläge, die Vergabungen und die Oberaufsicht mit Schlussabrechnung notwendigerweise in eine Hand, die des Bauanwaltes, des Architekten zu legen sind.**

Nun gibt es Bauherren, die sich besonders klug dünken, wenn sie annehmen, dass alle diese Arbeiten ihnen von jemandem

**umsonst geliefert**

werden können. Tatsächlich werden diese Arbeiten oft genug von Unternehmern den Bauherren kostenlos angeboten. Wer jedoch nur einigermaßen das Ausmass der oben erwähnten Planungsarbeiten und Beaufsichtigung kennt, wird **nie glauben können**, dass diese unständlichen, langwierigen und oft aufwendigen Arbeiten kostenlos geliefert werden können. Der Unternehmer, der Pläne angeblich kostenlos liefert, hat die Möglichkeit, diese Leistungen im Kostenvoranschlag für die von ihm getätigten Lieferungen unterzubringen. Die Planungsarbeiten, Verhandlungen mit Professionisten usw. erscheinen zwar nicht als separate Post, sind aber in der Endsumme des Voranschlags **dennoch enthalten**. Der Bauunternehmer **muss** die Planungsarbeiten und seine Oberaufsicht **bezahlt erhalten**, weil diese Arbeiten ihm und sein Büro in einem mehr oder minder starken Mass beanspruchen. Hat der Unternehmer ausserdem noch die Gepflogenheit, jedermann, der es verlangt, kostenlos verschiedenste Bauprojekte zu liefern, dann muss er obendrein auch noch bei den realisierten Bauten den Aufwand für die kostenlos gelieferten Projekte hereinbringen. Zieht der Bauherr jedoch einen Architekten heran, dann entfallen diese Zuschläge und die Architektenmitarbeit macht sich schon auf diese Weise bezahlt.

Der Architekt als Nicht-Unternehmer kann leider seine Forderungen für Planungsarbeiten nicht **maskieren**, er muss seine Arbeiten **unmittelbar verrechnen**. Er verrechnet sie jedoch nicht willkürlich, sondern nach seinem **Tarif**, der von den Behörden genehmigt ist. Der Architekt verrechnet ausserdem jedem seiner Auftraggeber jede seiner Leistungen, weshalb er seinen Bauherren nicht die Leistungen für andere, nichtrealisierte Projekte aufrechnen muss. **Der reell und qualitativ gut arbeitende Architekt kann somit keinerlei Arbeitsleistungen schenken und ist andererseits in seinen Forderungen durch seinen Tarif gebunden.**

Das Honorar des Architekten muss deshalb tarifmässig festgelegt sein, weil auch seine Leistungen ihm beträchtliche Regien verursachen. **Von den laut Tarif verrechneten Beträgen sind** — sehr im Gegensatz zur Annahme weitester Kreise, dass das ganze Architektenhonorar Reingewinn ist — sogar **mehr als die Hälfte lediglich Spesenersatz**. Durchschnittlich betragen die Regien 55 v. H. des Architektenhonorars.

Obklady stěn, šamotové dlažby, teraco, asbestolit, isolace, parkety a veškeré stavebniny

**HUBERT WIESNER** a spol. **BRNO- & Co. Zábřovice**

Wandverkleidungen, Fussbodenplatten, Terrazzo, Asbestolit, Isolierungen, Parketten und sämtliche Baumaterialien.

**Und dieses tarifmässig festgelegte Honorar muss der Bauherr dem Architekten bezahlen. Soll dieser ihn in jeder Hinsicht bei der Bauarbeit vertreten, seine Interessen wahren und sich den Arbeiten im notwendigen Umfang widmen können.**

Beim Abschluss der Bauarbeiten übernimmt der Architekt zu den vereinbarten Terminen die Einzelleistungen der Professionisten auf Grund der **schlussbrüchlich vereinbarten Qualitäten und Garantien**. Der Bauherr ist auch hier durchaus an den Architekten gewiesen, der selbst am besten die Qualität der Durchführungen beurteilen kann und dadurch für Wert und Dauer der Bauarbeit bürgt. Im Ausmass der erfolgten, anerkannten und übernommenen Lieferungen hat der Architekt die Abrechnungen zu kontrollieren und die Garantietermine schriftlich festzulegen.

**Mit dem Abschluss der administrativen Arbeiten und der Übergabe des Baues zur Benützung erscheint die Tätigkeit des Architekten als abgeschlossen.** Es empfiehlt sich aber, dass die Bauherren mit den Architekten, die ihnen Bauarbeiten planten und durchführten, noch weiterhin in Kontakt bleiben. Ebenso empfiehlt es sich, dass der Bauherr, wenn mit der Bauarbeit auch

**Inneneinrichtungsarbeiten**

verbunden sind, diese dem gleichen Architekten überträgt. Auch bei allfälligen

**Reparaturen, Änderungen oder Umbauten**

zieht der Bauherr am besten wieder **seinen Architekten**

heran, damit der gleiche Charakter der Arbeit gesichert ist. **Der Architekt kennt schliesslich am besten seinen**

Bau und seinen Auftraggeber, er wird daher auch weiterhin seinen Bauherrn jederzeit gut beraten.

Ing. Arch. Z. I. Wilhelm B i s o m.

ARCH. H. HAAS:

## Architekt und Bauherr.

Der Architekt ist der **Bau-Anwalt** seines Bauherrn, der **Advokat** der **Rechts-Anwalt** seines Klienten und der **Arzt** der **Gesundheits-Anwalt** seines Patienten.

Drei Berufe, die mit dem ersten Buchstaben im Alphabet beginnen, als wollte schon der Sprachgebrauch feststellen, dass es die drei wichtigsten sind, mit denen wir zeit lebens in Berührung kommen.

Warum sollten es auch nicht die wichtigsten sein, wenn vom Architekten das **Vermögen**, vom Advokaten die **Ehre** und vom Arzt die **Gesundheit** abhängen, also der Inbegriff alles dessen, was das Leben uns an Gütern zu bieten vermag?

Darum ist es auch ein Gemeinsames, dass diese drei Berufe verbindet, ein Gleiches, das sie erfordern, soll die **Zusammenarbeit erspriesslich werden: Das Vertrauen:**

Das Vertrauen vor allem in das ehrliche Wollen, ohne das nichts geschaffen werden kann. Das Vertrauen aber auch in das wirkliche Können, ohne das jedes Wollen illusorisch bleibt.

**Vertrauen in Wollen und Können** ist die Vorbedingung für erspriessliches Wirken, die Brücke zwischen dem Du und ich.

Vergeblich ist jedes Bemühen, sie zu umgehen, auf anderem Weg über das Meer von Misstrauen zu gelangen. Misstrauen hemmt jede schöpferische Kraft, nimmt von vornherein den Boden unter den Füssen weg.

**Vertrauen in Wollen und Können:** sollte die Devise sein, unter welcher der Bauherr seinen Bau-Anwalt, seinen Architekten wählt! Dann wird das Werk den Meister loben und der Meister seinen Bauherrn.



Arch. Z. I.

Egri (Brno-Brunn):

Pekařství Šmerda v Brně

Bäckerladen Šmerda in Brunn



Ing. arch. Z. I. M. Tintner:

## Jest architekt umělcem nebo pouze odborníkem?

V dnešních společenských i hospodářských poměrech stalo se samozřejmým, že mnohá povolání změnila svůj ráz. Obzvláště se tento stav jeví u tak zv. intelektuálních povolání, která si upevnila určitá postavení, která však jsou naší dobou, našimi náhledy a zákony přesně omezena.

Pokud zde jde o lékaře a právníky, taktéž akademicky vzdělané, jest názor veřejnosti o jejich působení ve společnosti jako jejich povinnosti k jednotlivci i k těmto stavům známý a samozřejmý.

Názory většiny obecnosti o architektu jsou žel bohu zcela mylné a úplně ještě nejasné, zdají se být totožné s neznalostí národů o jejich vzájemné povaze.

Jasnost pojednání mezi stavebníkem a architektem kalí často se vyskytující, avšak mnohdy nevyslovená otázka: Jest architekt umělcem nebo technickým odborníkem?

Pohlížíme-li na postavení architekta v minulosti (toto pojmenování se ujalo v pozdějších letech) byli nositeli jména tohoto stavu přívrženci jež projektovali a samostatně řídili svými ideemi a plány velké stavby, provozovali přestavby, po případě se zaměstnávali vnitřním vybavením místností.

V tehdejší době byly jimi vybavovány přiměřené úkoly pro osoby společensky vysoce postavených.

Abyste dílo toto se zdařilo, museli být nejen ve svém řemesle technicky vycvičení, ale i mimo to vyžadovalo dosažení naprosté spokojenosti zákazníky, aby byli uměleckými osobnostmi.

Byli tedy zároveň umělci i technickými odborníky a jejich pracovní pole bylo zřetelně omezeno.

V dnešní době, době zcela přeměněných společenských řádů, kdy stal se zákazníkem i stát, jako zástupce širší veřejnosti, a z velké části střední stav, se změnilo značně i působení i důkazy schopnosti architektů.

Působení architekta se po jedné stránce náramně rozšířilo a to proto, že se kulturním vývojem lidových

## MATHIAS GRIMM

tesařství a obchod s dřevem  
Zimmermeister und Holzhandel

Brno-Modřice • Brünn-Mödrütz

Telefon č. 09.228

doporučuje se pro veškeré práce tesařské  
empfiehlt sich für jedwede Zimmerarbeiten

vrstev a sociálními požadavky všech občanů a jich zástupců, moderním státem, kladou různorodé stavitelské úkoly. Jinak ovšem umožnilo pokračující zdokonalení, technicky nový stavitelský sloh a vyvinula se nutnost nové látky stavitelské souladně spojit s novým způsobem výpravy a architektonickým tvarem. K dalším novým rozluštěním se sociálním podkladem přidružily se dosud nevšimnuté okolnosti tvorby stavební.

Chce-li tedy tvůrce stavby vytvořit skutečně dílo času přizpůsobené, musí mít úplně technické vzdělání, musí mít v duchu vědných estetických a architektonických žádostech umělecké schopnosti, které mu umožní odpovídati technickým, uměleckým a dále sociálním požadavkům. (Jako: Studie porovnávací hospodárnost o různých možnostech moderního stavebnictví. Posuzování rozvoje hospodářského a hospodářská kapacita všech částí obyvatelstva, zapotřebné na př. pro stavbu obytných domů.)

Jest tedy vidno, že stavebník samozřejmě volí k rozřešení svého úkolu místo jednostranně vycvičeného pracovníka, vzdělaného procvičeného architekta, který má technické pochopení, hospodářské porozumění a schopnosti umělce, které v souladu s výtvorby korunovány jsou s naprostým úspěchem.

Není více třeba otázky: Architekt umělcem nebo technickým odborníkem? nýbrž, dnes více než jindy: Umělec i technický odborník v jedné osobě představují dnešního architekta své odpovědnosti si úplně vědomého. A jen takový je s to propracovat úkoly svého moderního zákazníka prvotřídně a naprosto výhodně ve všech směrech.

Arch. Z. I. Hanns Mayer:

## Lassen sie dem Architekten zur Projektverfassung stets genügend Zeit.

Im Allgemeinen herrscht über die Zeit, die ein Projekt zu seiner ausführungsfähigen und vollkommenen Fertigstellung braucht, eine ziemlich unklare Vorstellung. Sehr gerne wird diese Zeit, wie auch das gesamte Projektieren überhaupt, stark unterschätzt.

Schon die Ägypter, die Baumeister der wirklich einfachsten und zugleich monumentalsten Bauwerke, bauten Jahrzehnte an ihren Pyramiden und würde man da leicht zu dem Trugschluss gelangen, dass das Projektieren im Verhältnis hierzu nur ganz wenig Zeit in Anspruch nahm. Im krassen Widerspruch zu dieser Meinung stehen jedoch die Forschungsergebnisse der Ägyptologen. Auch braucht man sich nur das interessante Buch des Ingenieurdichters Max Eyth<sup>1)</sup> zur Hand zu nehmen, der nachzuweisen sucht, dass in so einem Bau die ganze Kultur und Wissenschaft einiger Generationen zum Ausdruck gebracht wurde.

Im Mittelalter, dem Zeitalter der sakralen Kunst und der Bauhöfen, wurde für manche Dome Generationen hindurch projektiert und nicht nur von einzelnen Künstlern. Die Überlieferung kannte hier manchmal nicht einmal die Projektanten, aber das Resultat war überzeugend und bleibend.

nimatorisch hervorragenden und kommerziell sehr nüchternen Amerikanern zuerst erkannt und auch verwertet wurde. Daher konnte in diesem Lande die Organisation des Architekturbüros sich geradezu vorbildlich gestalten und ungemein viel zur Vollwertigkeit und Ökonomie des gesamten dortigen Bauwesens beitragen. Nichts ist imponierender, als ein, durch seine allumfassende Mannigfaltigkeit ausgezeichnete amerikanische Bauplan.

Gliederung eines amerikanischen Architekturbüros<sup>2)</sup>:

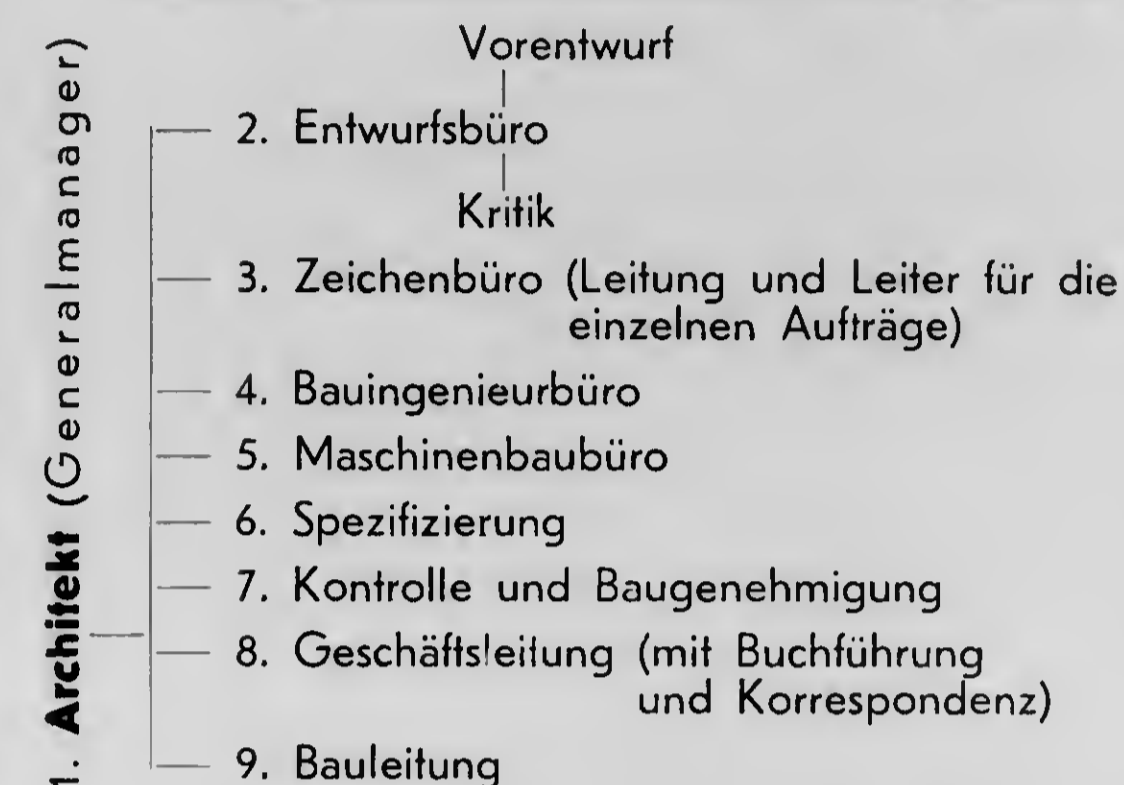

In Amerika wird beispielsweise drei Monate lang projektiert und in einem Monat gebaut. Bei uns hingegen wird eine Woche projektiert und sechs Monate gebaut.



Arch. Z. I. O. Bulanda (Brno-Brünn):

Dámská kadeřnická síň v Brně  
Damenfriseursalon in Brünn

Nahoře:  
horní patro  
Oben:  
Obergeschoss

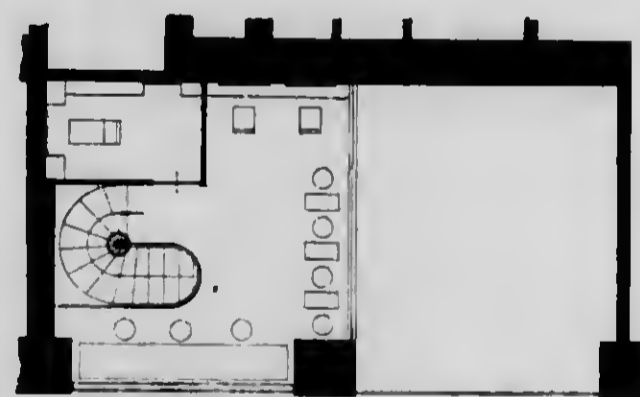

Dole: přízemí  
Unten:  
Erdgeschoss

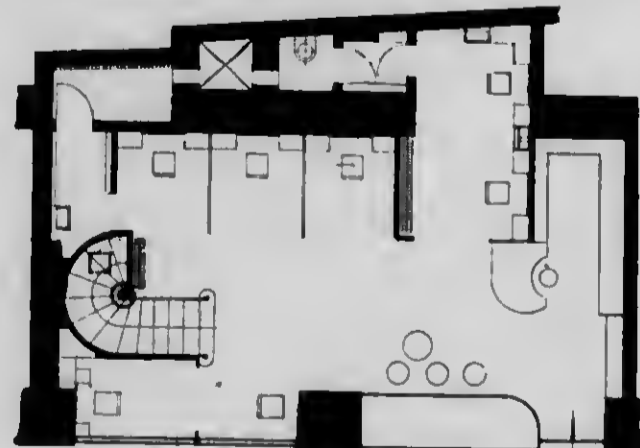

Ing. Arch. Z. I.

K. Ružička (Brno-Brünn):

Vlevo: módní salon E. Wodakové v Brně  
Links: Modensalon E. Wodak in Brünn

Vpravo: Kavárna Bellevue v Brně  
Rechts: Café Bellevue in Brünn

Mramor. práce-Marmorarbeiten F. Migot (Brno-Brünn)  
Foto Petrůj



Die Renaissance, die bürgerlichste aller Künste, zugleich das Zeitalter des Palastbaues und auch des individuellen Schaffens, war eigentlich im hervorragenden Mass eine Epoche des Projektierens. Eines der edelsten und reifsten Bauwerke, der Palazzo Pitti in Florenz, war, trotz seiner selbstverständlichen Einfachheit und Klarheit, das Produkt des längsten Projektierens.

Heute, in der Zeit der Technik und des Konstruktivismus, ist wieder eine Epoche des geistig reifsten, individuellen Projektierens angebrochen, die von den orga-

Durch die Missachtung der Bedeutung des Projektierens, kann es bei uns vorkommen, dass aus einem vollständigen Neubau ein Umbau mit der entsprechenden Baukostenerhöhung und etwaigen technischen und ästhetischen Mängeln wird.<sup>3)</sup>

<sup>1)</sup> Max Eyth, der Kampf um die Cheopspyramide.  
<sup>2)</sup> Aus: Neues Bauen in der Welt, Bd. Rich. J. Neutra: Amerika.  
<sup>3)</sup> Siehe Buch über »Umbau« v. Arch. K. Gutschow u. Ing. Dr. H. Zippel.



Architekti Ing. O. Oplatek a Ing. M. Skácelík (Brno): adaptace obchodních portálů v domě Cyrillo-methodějské záložny v Brně.  
Adaptierung von Geschäftsportalen im Hause der Cyrillo-methodějská záložna in Brünn.

## Slovo stavebníka a stavebního podnikatele. Bauherr und Bauunternehmer sprechen.

Vydavatelům této brožury nezáleželo rozhodně pouze na tom, objasnit toliko své vlastní stanovisko. Snažili se také mnohem více dosáti obrazu spolupráce architekta, a to s význačnými osobnostmi z kruhů stavebníků a podnikatelů. Dále jsou podána — se strany vydavatelství nezkrácená a neovlivněná — vyřčení stavebníka rodinného domu v Brně (snad nyní mezinárodně nejznámějšího) a dále dobře známé osobnosti z kruhů podnikatelů.

Den Herausgebern dieser Werbeschrift war es keineswegs nur daran gelegen, dem eigenen Standpunkt Geltung zu verschaffen. Sie waren vielmehr auch bemüht, Darlegungen über eine Zusammenarbeit mit dem Architekten von prominenten Persönlichkeiten aus den Kreisen der Bauherrenschaft und des Unternehmertums zu erlangen. Im Folgenden sind — ungekürzt und unbeeinflusst seitens der Herausgeber — Darlegungen der Bauherrin des gegenwärtig international bekanntesten Brünner Familienhauses und einer bekannten Persönlichkeit aus den Kreisen der Bauunternehmensschaft wiedergegeben.

Grete Tugendhat:

### Architekt und Bauherr.

Die meisten Architekten betrachten den Bauherrn als leider heute noch notwendiges Übel. Er ist der Laie, der sich in alles hineinmischt, ihnen ihre Pläne zerstört, sie nichts Neues versuchen lässt usw. Aber bestand nicht zu allen Zeiten diese Bindung der schöpferischen Freiheit, nicht nur durch Stoff und Technik, sondern auch durch den Menschen, für den geschaffen wurde? Entsteht nicht Kunst allererst in dieser Wechselwirkung? In früheren Zeiten — Renaissance und Barock z. B., waren auch die freien Künste, Malerei und Plastik, in sehr starkem Mass von ihrem Auftraggeber abhängig. — Wenn dieser Zustand in jedem Einzelfall auch mit vielen Nachteilen verbunden war, so ist er wahrscheinlich immer noch besser als das heutige »In der Luft-Schweben« dieser Künste, das sich daraus ergibt, dass die Frage nach dem »für wen« des Schaffens entweder überhaupt nicht gestellt wird oder unbeantwortbar ist. Ein grosser Teil der Architekten ist überdies der Überzeugung, dass es Architektur als Kunst heute nicht mehr gibt oder geben sollte, dass das Praktische auch schon das Schöne sei, dass sich die richtigen Raumverhältnisse

und Anordnungen rechnerisch ein für allemal festlegen lassen und alles andere nur eine Frage der Technik sei. In diesem Falle allerdings hätte der Bauherr nichts mehr zu sagen — aber auch der Architekt würde überflüssig.

Im Gegensatz dazu glaube ich, dass die Wohnbedürfnisse der Menschen, sowohl in praktischer wie in ästhetischer Hinsicht, nicht nur von der sozialen Lebensform, sondern auch von der Individualität und Lebensauffassung des Einzelnen bedingt sind und somit immer verschieden sein werden. Und dass andererseits auch das Schöne — im Hausbau wie anderswo — niemals errechenbar ist, sondern immer neuer schöpferischer Leistung entspringen muss. (In diesem Zusammenhang möchte ich hier nur kurz darauf hinweisen, dass die Psychoanalyse behauptet, dass die Vorliebe der Menschen entweder für enge und geschlossene Räume, oder für möglichst offene, der Natur zugewandte, sich auf Erlebnisse bei der Geburt und in der unmittelbar darauf folgenden Zeit gründet.)

Aus dem Vorhergesagten ergeben sich zwei wesentliche Punkte: individuelles Wohnbedürfnis und künstlerische Leistung, die beide, wie mir scheint, als zwangsläufige Komponenten der Zusammenarbeit zwischen Bauherrn und Architekten auch dann bestehen bleiben, wenn der Bauherr nicht mehr ein Ein-

Arch. Z. I. H. Mayer  
(Brno-Brünn):

hala se zimní zahradou v domě ředitele M. E. v Brně.  
Halle mit Wintergarten im Haus Direktor M. E. in Brünn.



zelner, sondern eine Gemeinschaft ist. Soll diese Zusammenarbeit fruchtbar sein, so ist gegenseitiges Vertrauen u. Sachlichkeit bei der Arbeit ohne persönliche Eitelkeit und Empfindlichkeit nötig. Nichts ist fataler, als wenn der Architekt von vornherein fürchtet, der Bauherr störe ihm wegen kleinlicher Einzelwünsche die Einheitlichkeit des Projektes, der Bauherr hingegen besorgt ist, dem Architekten sei es nur um die Unantastbarkeit seines Planes zu tun und er wolle seinen individuellen Wünschen keine Rechnung tragen. Damit vertrauensvolle Zusammenarbeit und gegenseitiges Nachgeben an der richtigen Stelle möglich sind, ist das Allerwesentlichste in jedem einzelnen Falle die Wahl des für den betreffenden Bauherrn geeigneten Architekten. Es ist unbedingt wichtig, dass Bauherr und Architekt das gleiche Daseinsgefühl haben, dass sie im Prinzipiellen, in Menschlichen, eine gemeinsame Basis haben. Mann kann nicht einen Menschen, der seiner Natur nach enge, vollgefüllte Räume liebt, der einen horror vacui hat, bestimmen, sich in weiten, freien Räumen wohl zu fühlen, man kann Menschen, die ihr Gesicht immer dem Licht entziehen, nicht zwingen, gern in Räumen zu leben, wo das vor lauter hereinflutender Sonne nicht mehr möglich ist.

Ist aber die Übereinstimmung im Grossen da, wird der Architekt den Bauherrn sehr wohl und zu dessen eigenen Vorteil bestimmen können, der neuen Wohnform zuliebe, alte Gewohnheiten und Traditionen aufzugeben, ohne ihm aber etwas aufzuoaktroyieren, was seiner Grundhaltung widerspricht. Wenn der Architekt gewählt ist, hat sich vor allem Planen schon die Möglichkeit oder Unmöglichkeit einer fruchtbaren Zusammenarbeit entschieden.

Es ist nun notwendig, dass der Bauherr dem Architekten alle seine Wünsche und Bedürfnisse, was Wohnstandard, Umfang, Kosten usw. betrifft, bis ins Einzelne darlegt und der Architekt diese wirklich berücksichtigt und auf diesen Angaben seinen Plan aufbaut. Es wird fast immer möglich sein, sie im Wesentlichen zu erfüllen, wenn es auch mehr Anstrengung und Erfindungsgabe erfordert, als wenn der Architekt einen Aller-

weltsplan macht, der ihm für alle Menschen geeignet erscheint. Gerade dadurch, dass die Bedingungen und Anforderungen immer andere sind und der Architekt gezwungen wird, immer neue Lösungen zu finden, bleibt er fruchtbarer Künstler und wird nicht zum langweiligen Routinier.

Besteht der Plan und ist der Bauherr im Grossen damit einverstanden, wird er gut tun, im Einzelnen nicht zu viel zu ändern, da der Laie oft wirklich nicht beurteilen kann, wie eine ihm geringfügig erscheinende Veränderung die Einheitlichkeit des Baues gefährdet. Wenn alle diese Voraussetzungen zutreffen, wird meiner Überzeugung nach die Zusammenarbeit zwischen Bauherrn und Architekten wirklich fruchtbar sein können, eine Zusammenarbeit, bei der beide Teile gewinnen, die vor allem dem Werk zum wirklichen Vorteil gereichen wird.

*Grete Tugendhat.*

Stavitel Hubert Svoboda, Brno:

### Architekt a stavitel.

Zaměňování působnosti architekta a stavitele je podnětem k těmto řádkům:

Zásadně projektování patří do oblasti duchovní tvorby a stavba jest její reprodukci. Tím jest řečeno vše, že rozdíl leží v tvoření na jedné straně a v podnikání na straně druhé. Podle toho řízena jest již výchova obou druhů odborníků. Také se různí požadavky na ně kladené a prostředky, s jakými pracují.

Specialisace odborů dnes jest vynucována jednak racionalisací, jednak rychlým pokrokem vědy i výroby. Stavitelství, které procházelo velkou konjunkturou, se rovněž této nutnosti nevyhnulo. Stavební kanceláře, které byly plně zaměstnány prováděním staveb, nemohly

se ve většině případů zabývají také projektováním. V důsledku shora uvedené specialisace převzaly úlohu tuto kanceláře architektů. Stavební kanceláře, které by ještě architektonické práce prováděly, již takřka vymizely a zabývají-li se takovými pracemi, přicházejí v úvalu jen projekty běžné anebo menšího rozsahu.

Podle toho se různí činnost kanceláře architekta a stavitele. Personál stavební kanceláře se skládá především z dobrých techniků, statiků a sil komerčních. Personál architekta jsou technici, specialisovaní pro kreslení plánů, návrhů jak pozemních staveb, tak i vnitřního zařízení a s tím související práce a dohledy.

Poněvadž architekt stavby neprovádí, **není konkurentem stavitelů a firem stavby provádějících**. Oba však, t. j. jak architekt, tak i stavitel, musejí býti stavebníkovy oporou svým odborným vzděláním i morálními hodnotami.

Architekt jako první, se kterým stavebník přijde do styku, jest jeho poradcem pro zamýšlený projekt a první přání stavebníka sestaví ve stavební program podle předpokládaného stavebního nákladu a podle přání stavebníka. Sestavení programu, který jest podkladem pro vypracování náčrtků a snad i definitivních plánů, není podle povahy zamýšleného projektu věci jednoduchou a ačkoliv to laik nepozoruje, jeví se v tom schopnost architekta, neboť jest to základní myšlenka, která pracováním dospěje v hotový projekt.

Tyto první úkony, poněvadž postrádají svého vnějšího působivého rámce, nebývají stavebníky oceňovány, což se vyjadřuje často i neshodami o výši honoráře, ačkoliv jsou stanoveny pro tyto výkony tarify, s vymezením povinností projektanta.

S vypracováním plánů jsou spojeny i jiné složitější úkony, jako jednání s úřady, mnohdy jednání se sousedy, parcelace atd.

Když všechny fáze stavebního projektu jsou skončeny a plány s výpisem stavebních a řemeslných prací se všemi potřebnými detaily vyhotoveny a na základě komisionálního řízení stavba povolena, přichází v úvalu stavitel.

Tak jako architekt, tak i stavitel musí býti důvěrníkem stavebníka. Jestliže firma stavební plní své převzaté závazky, není neshoda mezi architektem-projektantem ani stavebníkem a zamýšlený projekt se dokončí v klidu. Jestliže však stavebník **svedou neodpovědní informátoři** a stavebník pod takovýmto vlivem nevolí jak architekta, tak i stavitele v **každém ohledu důvěryhodného**, anebo alespoň jednoho z nich, dochází pak k obvyklým neshodám a trojúhelník tento se pak někdy rozdělí na nepřátelské tábory, nikoliv vždy k prospěchu stavebníka.

Jest tudíž nutno rozlišovati jak mezi architektem-projektantem, tak i mezi firmami stavebními a uvažovati, že dobrá firma musí zaměstnávatí prvotřídní personál, který podle toho musí honorovati a musí kromě toho plnit své povinnosti jak vůči státu, tak vůči sociálním ústavům, musí to vyjadřovati při svých mzdách a bývat-li někdy i dražší, nebývá toho příčinou jejich zisk, nýbrž jejich solidnost a přesnost v plnění povinností.

Z podaného nástinu je zřejmo, že úlohy architekta a stavitele jsou rozdílné — **nejsou si konkurenty** — naopak, pracují společně v hranicích specialisací dobrovolně vymezených.

*Hubert Šoboda, stavitel  
přirozený rozumí známo a  
stavitel.*

Arch. Z. I. Norbert Troller:

## Material und Ornament.

**Das Ornament in der modernen Wohnung ist von besonderer Art. Es ist nicht appliziert, nicht unorganisch mit dem Möbel verbunden und nur auf des Möbel beschränkt.**

Der moderne Wohnraum ist so geartet, dass er zwar einfach, aber zum Ausruhen geeignet ist und das Auge nicht durch eine Vielheit von Formen und Einzelheiten ablenkt und ermüdet. Das Auge empfindet gewisse Schmuckformen angenehm, es braucht die Wärme der Formen, der Farben.

Dieses Bedürfnis nach anderen Formen, nach Schmuckformen, ist durchaus natürlich. Auch die primitivsten Menschen haben das Bedürfnis, ihre Geräte zu verzieren. Warum sollte dem modernen Menschen dieses Bedürfnis abhanden gekommen sein? In der ganzen Architekturgeschichte, von ihren frühesten Anfängen an, sind die Architekturformen begleitet und ergänzt vom Ornament, wie z. Bsp. bei den griechischen Säulen, wo das Ornament ein symbolischer, in äussersten Mass verfeinerter Ausdruck von Baugeanken ist, im Barock und Rokoko sind sie von ihm überwuchert.

**Die schönsten Möglichkeiten für eine künstlerisch einwandfreie Verwendung des Ornaments stecken jedoch im Material selbst.** Die klassische Zeit

**PORTÁLY** ZE ŽELEZA  
Z NEREZ. OCELE  
Z BRONZU

Tmeluprosté **světliky**, střechy atd.  
rolety, sluneční plachty, nůžkové mříže  
**VÝTAHY • POKLADNY**

STROJÍRNA - MASCHINENFABRIK  
**Ant. Bílek, Brno, Stará 23**

**PORTALE** aus Eisen,  
nichtrost. Stahl,  
Bronze.

Kittlose **Oberlichten** u. Dächer, Roll-  
laden, Sonnenplachen, Scherengitter  
**AUFZÜGE • KASSEN**

des furnierten Möbels, die Zeit des englischen Möbels im 18. und 19. Jahrhundert, zeigt dies als erste am deutlichsten auf. In der Erkenntnis der Vorzüglichkeit sind die konservativen Engländer diesen fast unübertrefflichen Formen trenn geblieben. Selbst Adolf Loos sagte, dass ein guter Chippendale-Sessel nicht übertroffen werden kann. Trotzdem die englischen Möbel sich fast ausschliesslich auf drei Holzarten beschränken, auf Mahagoni, Nuss- und Satinholz, hat sich eine unendliche Fülle von Möglichkeiten allein aus dem Gebrauch dieser drei Holzarten entwickelt. —

**Wieviel mehr Möglichkeiten haben wir heute**, wenn weitaus grössere Anzahl von Holzarten als Fourniere zur Verfügung steht, die noch erhöht wird durch die Verwendung des Schälfournieres? Aus der wohlüberlegten und sorgfältigsten Zusammensetzung dieser Fourniere ergeben sich die ungeahntesten, schönsten und unübertrefflichsten Wirkungen und — **die edelste Ornamentik in der modernen Wohnung.**

Dazu kommen noch die wunderbaren Fladerungen edler Marmorsorten, der Reiz farbigen Schleiflacks und der Weiss verputzten verschiedenfarbigen Klinkerplatten, der Reiz des Metalls, der rötlichen Bronze, des gelben Messings, des silbrigen Weissmetalls. **Das alles sind Mittel der Ornamentik, die ausschliesslich aus dem Material und der Konstruktion herausgeholt sind.** Die kleinsten Abweichungen und Unregelmässigkeiten, die sich aus der Handarbeit ergeben, weil diese Handarbeit eben nie so genau sein kann wie die einer Maschine, bilden weiterhin noch einen Hauptreiz und die Grundlage für ein schönes Ornament.

Zur Unterstützung dieser, man könnte sagen naturgewachsenen Ornamentik, die sich eigentlich ausschliesslich auf die Raumverkleidung und das Mobiliar bezieht, sind gewisse Ergänzungen unumgänglich notwendig, die den Raum noch weiterhin Wärme und einen individuellen Reiz geben. Das sind die **Vorhänge**, die **Möbelstoffe** und der **Teppich**. Dass das nüchternste Zimmer durch einen gut gewählten Teppich wohlich und gemütlich werden kann, eine hervorragende Einrichtung durch einen missglückten Teppich, durch schlecht gewählte Farben bei den Möbelstoffen vollkommen ruiniert wird, ist bekannt. Das einfachste Zimmer kann jedoch durch die richtige Wahl des Vorhang- und Möbelstoffes, des Teppichs ausserordentlich gewinnen.

**Stavební a umělecké klempírství**  
Bau- und Kunstspenglerei

**FRANTIŠEK POTMĚŠIL**  
BRNO, Františkánská 4, telefon 17.820

vyřábí: reklamní písmena všech tvarů a velikostí, peškeré stavební práce, kovové umělecké práce atd.  
erzeugt: Reklambuchstaben in allen Arten und Grössen, alle Bauspenglerarbeiten, künstlerische Metallarbeiten usw.

Zák. chrán. plstěnokovové  
UCPÁVKY PROTI PRŮVANU  
do oken a dveří.  
VELKÁ ÚSPORA OTOPU.

**Windfix**

Informace podá Vám Váš stavitel  
nebo výrobce Windfix  
JIŘÍ LAKENBACHER, Mikulov na Moravě

Gesetzlich gesch. Filzmetall-  
LUFTZUG-VERSCHLIESSER  
für Fenster und Türen.  
GROSSE HEIZERSPARNIS.



ZIMNÍ ZAHRA DA T. V BRNĚ  
WINTERGARTEN T. IN BRÜNN

PROJEKTANT: arch. J. HAAS, BRNO  
OBKLAD STĚN SLOW. ONYXEM | WANDBELAG AUS SLOW. ONYX  
proveden firmou | ausgeführt von der Firma

**O. de MARTIN,**  
KAMENOPRŮMYSL | STEININDUSTRIE  
BRNO, Dornych 37. Telefon 15.408  
BÍLOVICE nad Svitavou. Telefon 6.

Obklady stěn - Dlažby - Dřevokamené podlahy patent **Dermas** - Parkety Mezistěny - Zušlechtěnou omítku a umělý kámen „**Korit**“ - Lehké stavební desky „**Helios**“

Založeno 1897 Gegründet

## LICHTENSTERN

BRNO, Stavební 4

T. 14380 Tel. Keramika, Brno T. 14389

Wanderkleidungen - Pflasterungen  
Steinholzböden Patent „**Dermas**“  
Parketten - Zwischenwände - Edelputz und Kunststein „**Korit**“ - Leichtbauplatten „**Helios**“

Architekti Ing. O. Oplatek a Ing. M. Skácelík:

## K adaptacím obchodních portálů.

Nové potřeby přimutily v poslední době obchodníka nahradití staré nevyhovující výklady novými, které odpovídají jak zásadám moderní reklamy zboží, tak i zásadám soudobé architektury.

### Proč nevyhovují staré výlohy?

Stavební úprava starých výkladů, ponejvíce dřevěných, nedovolovala svou konstrukcí velkých, nerušených, zasklených ploch a dostatečných prostorů pro vystavování zboží. Dále úprava ploch pro firemní nápisy a způsob vyřešení zadních, uzavíracích stěn a svinovacích plechových rolet byla toho druhu, že svou masivní dřevěnou konstrukcí nedávala možnosti dokonalého využití denního světla pro obchodní místnosti. Též umělé večerní osvětlení ve starých výlohách bylo svým viditelným světelným zdrojem ve většině případů nedokonalé.

Takových výloh nemohlo být ovšem řádně a účelně využito.

Tyto nedostatky vedly v posledních několika letech k hromadné přestavbě starých výkladů.

Všimneme-li si blíže způsobu těchto adaptací, vidíme, že nové výklady byly řešeny **individuálně**, bez ohledu na celek a své bezprostřední okolí. V několika málo případech byly však též adaptovány výklady v celé frontě domu v **jednotném rámci**.

Pokud se týče prvního způsobu **individuální** adaptace, t. j. adaptace výkladů každého obchodu podle různých návrhů, nutno poukázat na výhody a nevýhody tohoto způsobu řešení.

Jediná přednost spočívá v snadnější orientaci zákazníka. Jednotlivé obchody jsou svojí individualitou v architektonickém pojetí od sebe markantně odlišeny. Nevýhody spočívají v **přehnané konkurenční reklamní úpravě** výkladů v jedné frontě, čímž vzniká neprogramová, bombastická a nevkusná zhuštěnost reklamních efektů, kterou trpí všichni současní obchodníci, poněvadž zraky mimojdoucích nemohou v tomto chaosu pevněji zakotvit.

Přihlížíme-li dále k různým potřebám úpravy výkladů pro různé druhy prodáváného zboží (konfekce, obchod optika), objeví se nám další nevýhoda speciálního řešení úpravy výkladu při změně nájemníka obchodních místností.

Chromovaná }  
Nigrodor- } osvětlovací tělesa  
Trilux- }

továrna na lustry  
BRNO, Bratislava

# KLAUBER

Lusterfabrik  
BRÜNN  
Bratislava

Chrom- }  
Nigrodor- } Beleuchtungskörper  
Trilux- }

## Stolařství staveb a nábytku

Bau- und Möbeltischlerei

# JAN WERNER

KRÁLOVO POLE, Husova čis. 37

provádí veškeré práce dle nákrešů architektů

führt jedwege Tischlerarbeiten nach Architektenentwürfen durch.

Jisto je, že různou, k celku nepřiléhající úpravou individuálního řešení obchodních výkladů trpí vzhled ulice a je jisté v zájmu města, aby po této stránce učinilo náležitá opatření.

Proti tomu při **jednotné úpravě** celé fronty obchodních portálů v jednom domě jeví se nám jediný nedostatek spočívající v částečně obtížnější orientaci zákazníka. Při stejném vzhledu všech výkladů nejsou obchody od sebe vnější úpravou odlišny, čímž vzniká určitá uniformita. Předností tohoto jednotného způsobu řešení je jeho silná působivost jakožto celku. Skupina výkladů v celé frontě domu jednotně vyřešená působí svou rozměrností a uceleností na pasanta daleko přitažlivěji, nežli serie výloh samostatně architektonicky — byť i sebe lépe — vyřešených. Jest zde dán společný rámec, do kterého jednotlivé výklady svou vnější úpravou zapadají a odlišnost jeví se v různosti vnitřní úpravy výloh a vystaveným zbožím.

Vlivy tohoto jednotného řešení obchodních portálů na vzhled ulice a na zhodnocení domu jsou nesporné.

Spojením předností obou předchozích způsobů dospíváme ke kombinaci jejich, t. j. k **výlohám jednotně řešeným ve společném rámci, avšak s odlišením sousedících obchodů** v jejich architektonické úpravě, jak formou tak i užitým materiálem a jeho barvou. Z důrazně je však při tom architektonický celek jednotně pojatý.

## RUDOLF OPLUSTIL

dílna na železné konstrukce,  
stavební zámečnictví, tovární  
výroba ocelových oken ISOL  
dle vlastních patentů

Eisenkonstruktionswerkstätten,  
Bau- und Kunstschlosserei, Bau  
von Stahlfenstern Isol für doppelte  
Verglasung nach eigenen Patenten

BRNO-BRÜNN, Křenová 45.

Telefon 16-4-23

## Ústřední topení, zdravotní zařízení, větrání

# S. Klein,

Brno-Brünn,  
Nová 14.  
Zentralheizungen, Sanitäre Anlagen, Lüftungen

V tomto případě řešila by se obchodní fronta celého domu architektonicky uceleně tak, aby působila jednotným nerušeným dojmem, při čemž odlišení jednotlivých obchodů dosaženo by bylo pouze v detailech, ať barvou neb materiálem či individuální úpravou firemního nápisu, ale vždy se zřením na harmonicky a jednotně působící celek.

V uvedených třech možných způsobech adaptací obchodních portálů nastíněny byly stručně možnosti, kterými se takové přestavby mohou provádět a které základní faktory nutno zde mít předem na zřeteli.

Konečně nutno upozornit na škody způsobené znehodnocením domu jak po stránce architektonické, tak i finanční, které vzniknou nepromyšlenou a překotnou adaptací starých obchodních portálů bez určitého a usměrněného programu.

Tyto základní poznatky je třeba uvědomit si tím důrazněji, poněvadž otázka přestavby obchodních portálů je dnes v městech vzhledem k lepší prosperitě obchodního závodu velmi aktuální, poměrný počet těchto adaptací stále vzrůstá a je třeba si přát, aby místo neplodného chaosu vnesl se do celé této otázky bezpečnější plánovitý řád.

Záležitost adaptací obchodních portálů si tuto pozornost zaslouží tím více, že je dnes ve vnitřních městech vlastně nejsilnější složkou stavebního podnikání vůbec.

*Svěřte nám provedení stolařských prací při zařizování bytů, obchodů i jiných, jakýchkoli místností. Provedeme Vám je odborně, technicky dokonale, s umělec. porozuměním.*

## DĚLROBNA-DUBOR

stolařská továrna, zapsané společenstvo  
s ručením omezeným

BRNO-Židenice, Palackého 101, tel. 17.363  
Kabidky nezávazně a zdarma!

Vertrauen Sie uns die Durchführung der Tischlerarbeiten

beider Einrichtung von Wohnungen, Geschäften und jedweden Innenräumen an! Wir führen sie fachmännisch, technisch vollkommen und mit künstlerischem Verständnis durch!

## DĚLROBNA-DUBOR

Tischlerfabrik, registrierte Genossenschaft  
mit beschränkter Haftung

BRÜNN-Židenice, Palackého 101, Tel. 17.363  
Anbote unverbindlich und kostenlos!



Návrh-Entwurf: orch. Z. I. Egri, Brno  
Brünn (Spolupracovník-Mitarbeiter  
Ing. Fel. Steiner)

## PORTÁLY

železné i kovové, žel. konstrukce, ocel. rolety, slun. plachty, mříže, ocelová okna, zárubně atd.

## ERGON zámečnický průmysl

BRNO, Cejl 105-107, telefon 11.980-81

Filiálka: Košice, Skladová 2

führt durch:

## PORTALE

in Eisen und Metall, Eisenkonstruktionen, Stahlrolladen, Sonnenplachen, Scherengitter, Stahlfenster, Stöcke usw.

JAKUB A ROBERT HORAČEK  
čalouníci a dekoratéri

Brno, Francouzská 30, tel. 14.433

Specialisté v lepení tapet, jakož i v provádění veškerých vnitřních dekorací.

JAKOB & ROBERT HORAČEK

Tapetier und Dekorateure

Brünn, Francouzská 30, Tel. 14.433

Spezialisten in Tapetenkleben und Innendekorationen.

Elektroinstalace a opravy ihned, prvotřídně a levně

Elektroinstalationen u. Reparaturen promptest, solidest, billigst

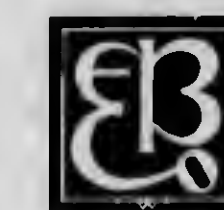

Ing. Arnošt Ernst Bondy, BRNO-BRÜNN

Masarykova číslo 27 • Telefon číslo 13.413

## Sie wollen bauen, gnädige Frau?

Sie wollen sich einrichten?  
Sie suchen, besser gesagt, Sie wählen hierzu Ihren Architekten aus?

Ein Sprung ins Ungewisse!

Ein Sprung in eine dunkle Zukunft — wie bei der Ehe. Schliesslich — mit jemandem monatelang zusammenarbeiten, gemeinsam Sorgen, ein gemeinsames Ziel und Streben haben, ist analog einer Ehe — bei letzterer nur auf längeren Termin.

Auch ist die Verantwortung gross und auch aus dieser Ehe stammen Sprösslinge... Ihr Haus, Ihre Wohnung, Ihr Garten, Sprösslinge, die alle guten Eigenschaften ihrer Erzeuger tragen sollen.

Also Achtung bei der Wahl!

Ihre ganze Jugend bereitet Sie, sehr verehrte gnädige Frau, auf Ihre Ehe vor. Erziehung, Bücher, Theater, Kino unterrichten Sie während Ihrer ganzen Jugendzeit über die Tugenden und Untugenden, über Eigenschaften und Leidenschaften der Ehe.

Also erlauben Sie, dass ich Ihnen auch für die andere, symbolische — kurze — Ehe einige Ratschläge gebe: Wissen Sie, gnädige Frau, die Architekten sind eine ganz eigenartige Rasse. Schon auf der Hochschule sind sie kilometerweit unter den anderen Studenten zu erkennen. Es ist gleichgültig, ob sie gross oder klein, schlank oder dick, blond oder schwarz sind. Der Architekt hat nämlich ausser äusseren Eigenschaften noch eine ihm allein eigentümliche, nämlich: dass er Architekt ist.

Das ist nämlich, ausser seinem Beruf, auch noch seine — Eigenschaft, über die Sie zuvor orientiert werden müssen.

Nun will ich einiges davon verraten, was uns beiden schliesslich zugutekommen kann.

1. Es gibt keinen Architekten, der früh schlafen geht und daher früh aufsteht; also ruft man nie bei einem Architekten vor 8 Uhr an.

Der Arme muss nämlich sehr viel von seinem Plänen träumen, zumeist sind sie ja auch nur im Traum zu realisieren.

2. Man stört auch nicht in der Mittagszeit, denn der Architekt weiss, gleich allen anderen Künsten, auch die Künste der Küche hoch einzuschätzen; es schickt sich nicht, jemandem beim Kunstgenuss zu stören.

3. Abends, bis spät nachts — das ist seine Zeit, wenn alle anderen ruhen.

In geruhiger Stille löst sich sein Schaffen.

4. Korrespondieren Sie nicht viel mit Ihrem Architekten. Es gibt nur sehr selten einen, der gerne Antworten schreibt.

Krásný nátěr - nejlepší dekorace  
Ein schöner Anstrich - die beste Dekoration

**OTTO TÖGEL**

Natěrač, lakýrnik a malíř písmo  
Anstreicher, Lackierer u. Schriftmaler

BRNO, Dornych 35. Telefon 14.954

Nátěry stříkané a jiné — Spritzlackierungen und andere

Apartní nábytkové a záclonové látky  
v největším výběru u fy

**JOSEF KOHN**

BRNO, ZELNÝ TRH 20. - TEL. 13.636

Aparte Möbel- und Vorhangstoffe  
in grösster Auswahl bei

**JOSEF KOHN**

BRÜNN, KRAUTMART 20. TEL. 13.636

5. Er ist der unangenehmste unter allen bildenden Künstlern, weil er technisch gebildet und auf alle künstlerischen Schikanen technisch vorbereitet ist.

6. Der Architekt lebt ständig in einer Bigamie — allerdings nur hinsichtlich seiner oben angeführten kurzen Berufsehen.

So muss er auch für andere Frauen, ja sogar für andere Herren Zeit haben.

Man darf ihn daher nicht länger als höchstens eine halbe Stunde beim Rendezvous warten lassen.

7. Er hat beim Projektieren auch wenig Verständnis für die Erlebnisse Ihrer Freundin, die auf den Kanarischen Inseln, in der Villa eines Honorarkonsuls, eine Hängematte aus einem Fliegenetz hergestellt gesehen hatte und diese nun ausgerechnet bei Ihnen, in Ihrem Kinderzimmer realisieren will.

Schliesslich schlägt ein jeder am besten mit seinem eigenen Raket.

8. Der Architekt hat auch schwache Stunden, sehr verehrte gnädige Frau, meistens — wenn er den Wünschen Ihrer Freundin oder dem, was Sie im Kino gesehen haben, nachkommen soll.

9. Bestellen Sie nicht innerhalb der drei Ihnen empfohlenen Professionisten konsequenterweise beim vierten die Arbeiten, weil bei einer Ehe — auch bei einer noch so kurzen — nur das Vertrauen zur Liebe führt.

10. Und zum Schluss: Kein Vater, pardon... kein Architekt hört es gerne, wenn man konsequent behauptet, dass das Kind das rote Haar, die schlechten Zähne, die grosse Nase von ihm hat, hingegen die gute Figur, den schönen Gang, die entzückende Stimme von der Mutter.

Wir verstehen uns, nicht wahr, verehrte gnädige Frau?

In 10 Punkten haben Sie jetzt, sehr verehrte gnädige Frau, alles Negative, das der Architekt besitzt, gehört und auch erfahren, was er nicht gerne hat. Seine guten Eigenschaften müssen Sie selbst erforschen. Welche Wünsche Sie bezügl. seiner Arbeit haben, müssen Sie ihm sagen. Und wenn Sie selbst nicht genau wissen, was Sie wollen, dann müssen Sie es eben ihm überlassen.

Schliesslich ist er der Architekt — er muss es daher wissen.

Arch. E g r i.

Specielní výroba kovového zboží  
pro výkladní skříně, obchody a byty

**N O R A**

značka • Schutzmarke

OTHMAR WIDHALM

BRNO-BRÜNN, Stará 16, tel. 18.739.

Erzeugung von Metallwaren in  
Spezialausführung für Schaufenster,  
Laden- und Wohnungseinrichtungen.

Podnikatelství staveb — továrna na výrobky  
z umělého kamene — keramické práce

**B. FISCHMANN a spol.  
& Co.**

BRNO 15

Bauunternehmung — Kunststeinwarenfabrik  
Keramische Arbeiten

**NEJNOVĚJŠÍ V OBORU TEPLOTECHNICKÉM.  
DAS NEUESTE IN DER HEIZUNGSTECHNIK.**

»Thermo-Rex«

Kamna pro ústřední topení do koupelny. Kotel pro ústřední topení kombinován s kamny do koupelny. Přívod teplé vody na libovolné místo. Ústřední topení k vypnutí na léto. Vhodné pro veškeré obytné domy.

»Thermo-Rex« ist ein Zentralheizungs-Badeofen. Zentralheizungskessel und Baderofen kombiniert. Sie haben Warmwasser an beliebigen Anlaufstellen, die Zentralheizung ist im Sommer ausschaltbar. Geeignet für alle Wohnbauten.

»Monoc«

Kotel pro etážové topení z kúrného železa se zabudovanou přípravou teplé vody. Zvláštní výhody: trvanlivý a pružný materiál, přímý přípoj na vodu, ústřední topení lze vypnout jednoduchým otočením uzavírací klapky, při čemž zůstane příprava teplé vody v poloze. Hodí se výborně pro rodinné domy, obchodní místnosti, ordinace atd. atd.

»Monoc« ist ein Etagenheizungskessel aus Schmiedeeisen mit eingebauter Warmwasserbereitung. Vorteile: Dauerhaftes Material, direkter Anschluss an Wasserleitung, Zentralheizung mit einem Handgriff ausschaltbar, die Warmwasserbereitung bleibt in Betrieb. Für alle Wohnbauten, Geschäftsräume, ärztliche Ordinationen usw. usw. geeignet.

»Troposa«

Chladicí a čistící vzduchu pro obývací místnosti, školní místnosti, nemocnice, restaurace atd. atd. Funguje s jednoduchou zástrčkou na každé osvětlovači vedení. Způsobuje příjemný a zdravý pobyt v místnostech za parných dnů. Výlohy číň asi 18 hel. za hodinu.

»Troposa« ist ein Luft-Kühler und Reiniger für Wohnungen, Geschäftsräume, Schulräume, Krankenhäuser, Restaurationen usw. usw. Durch einfaches Anschliessen an einen Steckkontakt an heissen Tagen stets angenehme Kühle, entsprechend leuchte Luft. Betriebskosten etwa 18 Heller pro Stunde.

Dodací firma:

**ING. OSKAR POLLAK a spol.  
BRNO-BRÜNN, Na Ponávce 56. Telefon 15.352.**

Lieferfirma:



**Mücke-  
Melder  
FRYŠTÁT**

Nábytek z pochromovaných ocelových trubek.  
Aseptický nábytek.  
Nábytek z ocelového plechu.  
Zárubné.  
Zábradlí.

Verchromte Stahlrohrmöbel.  
Aseptische Möbel.  
Stahlblechmöbel.  
Türzargen.  
Geländer.

Značka jakosti!



Qualitätsmarke!

Ceniky na požádání bezplatně • Kataloge über Verlangen kostenlos.

Specielní výroba

kuchyňského a předsíňového nábytku  
v nejlepším provedení dle vlastního nebo dodaného návrhu.

Stálý sklad 30 modelů

**Lady**

Brno, Bratislavská 4, vchod roh na Panávce

Spezial-Fabrikation von

Küchen- und Vorplatzmöbeln  
in hervorragender Ausführung  
nach eigenen sowie gegebenen Entwürfen

Ständiger Lager von 30 Modellen

**Lady**

Brünn,  
Bratislavská 4, Eingang Ecke Na Panávce.

## Sklo, stavební hmota dneška.

Sklo náleží ke stavebním hmotám, které díky svým vlastnostem nalézají v poslední době ve stavitelství stále větší upotřebení. Tyto vlastnosti, které zčásti ještě ani zdaleka nejsou známy, a kterých z druhé části bylo dosaženo podle požadavků vědy a praxe vědomě, často po dlouhých a namáhavých pokusech vyroběním zcela zvláštních druhů skla, činí ze skla jednu z nejoblíbenějších stavebních hmot. Hlavní vlastností skla, pro kterou jest sklo hlavně používáno, jest možnost **regulovatí propustnost světla**. Používáním vhodných skel lze **stupňovatí** od úplné neprůhlednosti přes pouhou průsvitnost do úplné průhlednosti až k největší dosažitelné propustnosti světla. Mezi tím se člení rozličná bohatě zdobená ornamentní skla se střídanými průsvitnými a zcela světlo propustnými místy, jak ukazují poslední vzory ledového a matového skla.

Přenesením nosných vlastností se zdí domu na pilíře naskytla se moderní architektuře možnost využití další vlastnosti skla, totiž **velkých ploch v celku**. Dnes vidíme zaskleny veliké plochy, čímž se docílí mnohem světlejších místností, které tak vyhovují posledním požadavkům hygieny.

**Tvrdość** skla, jeho odolnosti proti poškrábání a jinému poškození, které nepříznivě ovlivní vzhled materiálu, využívá se dnes při stavbě výkladů, operačních sálů, lékařských ordinací, místností a v mnoha jiných případech. **Snadná tvárnost, nosnost, vlastností akustické, vystupňované k úplné izolaci zvuku, přirozený lesk, hlad-**

## PRODEJNÍ SDRUŽENÍ ČESKÝCH TABULÁREN A. S.

PRAHA II., REVOLUČNÍ 2.

Ústřední prodejna firem:

Dolové a průmyslové závody, dřive Jan Dav. Starck, Dolní Rychnov,  
Mühlig-Union akciová společnost pro sklářský průmysl, Řetenice-Hostomice,  
První česká akciová společnost pro výrobu skla, Oloví,  
Sklárny Fischmann synové a. s., Malý Újezd.

**OKENNÍ SKLO** všech sil a rozměrů 4/4 a 6/4.

**SPECIÁLNÍ SKLO** v silách 4-5, 5-6, 6-7, 7-8, 8-9, 9-10, 10-12, 12-14 mm a v rozměrech do 260x500 cm.

**MATOVANÉ A LEDOVANÉ SKLO**  
ve všech silách do 7 mm a rozměrech do  
195x400 cm pro matované sklo  
168x400 cm pro ledované sklo  
168x168 cm pro matované sklo vzorkované  
168x168 cm pro ledované sklo vzorkované.  
Může býti dodán každý žádaný vzorek.

**SPECIALITY:** Speciální sklo pro výkladní skříně, pro zasklívání automobilů, zrcadla, opracované sklo, ohýbané sklo, netřísňící a úderům odolávající bezpečnostní sklo pro auta, aeroplány, vozy pouliční dráhy a železnic, ochranné brýle, pancéřové sklo pro okna do bank a pod.

ÚSTŘED. TOPENÍ, VĚTRÁNÍ A ZDRAVOT. ZARÍZENÍ  
TELEFON 17816.  
ZAL. 1853 - GEGR.  
**J.L. BACON**  
BRNO-PRAŽSKÁ UL. 22.  
BRÜNN-PRAGERSTR. 22.  
ZENTRALHEIZUNGS-, LÜFTUNGS- UND SANIT. ANLAGEN.

kost a neobyčejná trvanlivost, to vše jsou vlastnosti, jichž zužitkování na vhodném místě ve stále rostoucím měřítku si moderní architekt nedá ujít. **Vnitřní architekt** utváří své tvůrčí ideje vždy více ve skle a staví dnes z této hmoty dveře, nábytek i přičky. Zvětšuje místnost správným a účelným umístováním zrcadel a využívá k témuž účelu i průhlednosti skla. Důležitým činitelem pro rozšíření používání skla jest též jeho snadná čistitelnost, pročť se tato látka doporučuje zejména pro bytovou architekturu.

Těm, kdož hodlají důkladněji se touto materií zabývat a mají především zájem používání **správného skla na pravém místě**, doporučujeme skvělý spis známého anglického fysika Dr. W. Hepburna »Glass as a Structural Material«, který čerpá z pokusů vlastních a též zkoušek, konaných v National Physical Laboratory v Teddingtonu se sklem Vitrea, který praví, že právě toto sklo vyhovuje nejen nejnáročnějším požadavkům, nýbrž že se pro své mimořádně příznivé fysické vlastnosti kvalifikuje jako »sklo ke stavebním účelům«.

Praha, 19. prosince 1934.

## VERKAUFGEMEINSCHAFT BÖHMISCHER TAFELGLASFABRIKEN A. G.

PRAG II., REVOLUČNÍ 2.

Zentralverkauf der Firmen:

Erste Böhmisches Glasindustrie Aktiengesellschaft, Bielestadt,  
Glasfabriken Fischmann Söhne A. G. Klein-Augezd,  
Montan- und Industrialwerke vormals Joh. Dav. Starck, Unterretchenau,  
Mühlig-Union Glasindustrie Aktiengesellschaft, Sellenz-Hostomitz.

**FENSTERGLAS** in allen Stärken und Massen 4/4 und 6/4

**SPEZIALGLAS** in den Stärken 4-5, 5-6, 6-7, 7-8, 8-9, 9-10, 10-12, 12-14 mm und in Massen bis 260x500 cm.

**MATT- und EISGLAS**  
in allen Stärken bis 7 mm und Massen bis  
195x400 cm für Mattglas  
168x400 cm für Eisglas  
168x168 cm für Mattglas gemustert  
168x168 cm für Eisglas gemustert.  
Jeden gewünschte Muster kann geliefert werden.

**SPEZIALITÄTEN:** Spezialglas für Schaufenster, für Autoverglasung, Spiegel, bearbeitetes Glas, gebogenes Glas, splitterfreies und schlagfestes Sicherheitsglas für Autos, Aeroplane, Strassen- und Eisenbahnwagen, Schutzbrillen, Panzerglas für Bankschalter u. Ä.

18

## Glas, das aktuelle Baumaterial.

Das Glas ist einer jener Baustoffe, welcher zufolge seiner Eigenschaften in immer grösserem Umfange im Bauwesen Verwendung findet. Diese Eigenschaften, die zum Teil noch nicht lange bekannt sind, zum anderen Teil nach den Forderungen der Wissenschaft und Praxis bewusst und mitunter nach langen und mühevollen Versuchen durch Herstellung eigener, besonderer Glasarten herbeigeführt wurden, machen das Glas zu einem der beliebtesten Werkstoffe.

Die Haupteigenschaft des Glases, auf der ein Grossteil der Verwendung basiert, ist die Möglichkeit die Grösse der **Lichtdurchlässigkeit zu regulieren**. Durch Verwendung geeigneter Gläser kann von vollkommener Undurchsichtigkeit über blosses Durchscheinen des Lichtes zu vollkommener Durchsichtigkeit und zwar zur maximalen Lichtdurchlässigkeit, die überhaupt möglich ist, **gestaffelt** werden. Dazwischen gliedern sich die verschiedenen reichhaltigen **Ornamentgläser** mit abwechselnden durchscheinenden und vollkommen lichtdurchlässigen Stellen, wie sie die letzten Dessin in Eis- und Mattglas bringen.

Durch die Verlagerung der Träger-Eigenschaften von den Wänden des Hauses auf Pfeiler, die die moderne Architektur durchgeführt hat, wurde die Möglichkeit gegeben, eine weitere Eigenschaft des Glases richtig zu verwerten und zwar die **Grossflächigkeit**. Wir sehen



Koupelna v domě T. • Projektant: arch. J. Haas, Brno. • Sanitní zařízení provedla firma **KARL HELLER**, instalace sanitního zařízení Brno, Hybešova 51, tel. 11.637. • (Výrobky si besplatně u nezávislého nabídky).

Badezimmer Hans T. in Brünn. Projektant: arch. H. Haas, Brünn. Die sanitäre Anlage wurde durchgeführt von der Firma **KARL HELLER**, Installationen für sanitäre Anlagen, Brünn, Hybešova 51, Telefon 11.637 (Verlangen Sie kostenlose und unverbindliche Offerte.)

## Chcete bydleti zdravě a příjemně a pracovat v suchých, teplých, zvukotěsných, hmyzuprostých místnostech?

Pak použijte

## heraklithových desek,

které se dají snadno zpracovat, jsou neomezeně trvanlivé, dají se řezati, přibíjeti a upotřebiti pro stěny a stropy ve všech obytných a užitkových stavbách. Heraklith se vyrábí v síle 1, 1 1/2, 2 1/2, 3 1/2, 5, 7 1/2 a 10 cm.

**Jos. Stork a spol., Brno**, Jakubské n. 1. Tel. 18914.

## Wollen Sie gesund und gut wohnen und in trockenen, wärmedichten, schallsicheren, ungezieferfreien Räumen arbeiten?

Dann verwenden Sie die

## Heraklith-Platte,

die sich technisch leicht verwenden lässt, unbegrenzt haltbar, säge- und nagelbar ist und für Wände und Decken in allen Wohn- und Nutzbauten verwendet werden kann. Sie erhalten die Platten 1, 1 1/2, 2 1/2, 3 1/2, 5, 7 1/2 und 10 cm stark.

**Jos. Stork & Co., Brünn**, Jakobsplatz 1. Tel. 18914.

heute sehr grosse Flächen verglast, wodurch die betreffenden Räume ausserordentlich hell werden und den letzten hygienischen Anforderungen entsprechen.

Die **Härte** des Glases, also sein Widerstand gegen Zerkratzen und ähnliche Beschädigungen, die das Aussehen eines Materials ungünstig beeinflussen, wird heute bei der Herstellung von Auslagen, Operationssälen, Ordinationszimmern von Ärzten und auf vielfachen anderen Verwendungsgebieten ausgenützt. **Die leichte Formbarkeit, die Tragfähigkeit, die akustischen Eigenschaften, die bis zur vollkommenen Abdichtung gegen Geräusche gehen**, der natürliche Glanz, die Glätte und die ausserordentliche Dauerhaftigkeit sind alles Eigenschaften, die sich der moderne Architekt an geeigneter Stelle in immer weiterem Masse nutzbar zu machen versteht. Der **Innenarchitekt** gestaltet seine Formidee in immer grösserem Masse in Glas und baut heute Türen, Möbel und

**Malíř pokojů a dekorační.** Pro kostely, nemocnice, laboratoře a fasády speciální nátěr s povětrnosti vzdorujícím nátěrem Membranit

## F. LUNER, BRNO-ČERNOVICE, Ferrerova 29. Tel. 17.775.

**Zimmer- und Dekorationsmaler.** Spezialanstrich für Kirchen, Spitäler, Laboratorien, Fassaden in wetterbeständigem und waschbarem Membranit.

19

Teilungswände aus diesem Material. Er vergrößert den Raum durch die richtige und zweckmässige Anbringung von Spiegeln und er nützt auch die Durchsichtigkeit des Glases zur Raumvergrößerung aus. Ein wichtiger Faktor für die Mehrverwendung von Glas ist auch seine leichte Reinigungsmöglichkeit, die diesen Werkstoff, besonders zur Verwendung in Innenräumen empfiehlt.

Für jene, die sich genauer mit dieser Materie befassen wollen und insbesondere sich dafür interessieren, das richtige Glas an richtiger Stelle zu verwenden, wird auf

## Časová organizace českoslov. architektů. Eine zeitgemässe Organisation tschechosl. Architekten.

Dnešní situace stavitelství byla příčinou, že určitý okruh architektů se seskupil v pevné součinnosti, které poskytuje možnost podporovat a hájit jak právní, tak i hospodářské zájmy architektů. Povolání a stav architektů jest — jak známo — úplně svobodné a teprve v posledních letech objevují se snahy, směřující k utvoření jakési komory architektů. Musily tudíž být zevrubně prostudovány všechny stávající právní podklady, aby mohlo být použito právě těch složek, které by stávající zájmy architektů nejlépe zaručovaly. Vlivem tohoto vyšetřování nebylo nově utvořené »Zájmové sdružení architektů« organizováno na podkladě spolkového zákona, nýbrž bylo přilááno u státního úřadu statistického. Nové sdružení sleduje tytéž cíle jako ostatní spolky a organizace architektů, které se seskupily v jediném Ústředí architektů; rozdíly spočívá však v tom, že nové Zájmové sdružení může jak interně, tak externě používatí takových právních opatření, kterých ostatní spolky doposud postrádají. Podle toho má Zájmové sdružení možnost nejrůznějších sankcí jak vůči svým členům, tak i vůči osobám třetím, jež také hodlá uplatňovati systematicky a se vši energií.

Nesporně nejdůležitější ze všech dohod nového Zájmového sdružení jest bod, podle něhož nesmí žádný z členů vykonávat z darma jakoukoliv práci architekta. Dále jsou jednotliví členové vázáni přesně dodržovati platné a úředně schválené honorářové tarify. Zmíněné již sankce směřují k zamezení nejrůznějších prohřešení proti těmto vzájemným dohodám.

Ze tento postup byl neivš nutný, jeví se nejlépe z těchto okolností. I v nejširších kruzích považuje se dosud za samozřejmé honorovati bez námitek plně každého ze zúčastněných odborníků, požadují-li se pro jediný případ porady několika právníků (nebo případně lékařů). Pověštině nebývá ani tato práce spojena se skutečnými režijními výlohami dotazovaného. Naproti tomu považuje se však také za samozřejmé, vyžadovati od architekta nebo stavebního podnikatele odpovědnou a často i dlouhotrvající práci úplně zadarmo a dokonce i bez jakékoli náhrady skutečných výdajů. Dohody a pozdější opatření Zájmového sdružení architektů mají právě v tomto směru hodě zjednatí snesitelný stav, stanoviti projekční práci příslušné mezi, architektonickou soutěž samu omeziti na otázku uměleckou a technickou a konečně zabrániti podbízení.

*Lustry a osvětlovací tělesa*  
*Luster und Beleuchtungskörper*  
**BRATŘÍ JELÍNKOVÉ**  
*elektrotechnický instalační závod*  
*elektrotechnische Installationen*  
**BRNO, Náměstí svobody 10, tel. 12384**

die ausgezeichnete Schrift des bekannten englischen Physikers Dr. W. Heppur »Glass as a Structural Material« hingewiesen, der auf Grund eigener Prüfungen und auf denen des National Physical Laboratory in Teddington über Vitrea-Glas basierend aufzeigt, dass gerade dieses Glas nicht nur den verwöhntesten Ansprüchen genügt, sondern auch durch seine ausserordentlich günstigen physikalischen Eigenschaften sich als »Das Glas zu Bauzwecken« qualifiziert.

Prag, 19. Dezember 1934.

Die heutige Lage im Bauwesen hat eine Anzahl von Architekten veranlasst, sich zu einer Organisation zusammenzuschliessen, welche die Möglichkeiten bietet, die rechtlichen und wirtschaftlichen Interessen der Architekten zu wahren und zu fördern. Da bekanntlich der Architektenstand ein vollkommen freier ist und erst im letzten Jahre ernste Bestrebungen auftraten, die auf die Schaffung einer Architektenkammer hingen, mussten die vorhandenen rechtlichen Grundlagen eingehend studiert werden, damit alle jene Momente herangezogen werden konnten, die eine möglichste Fixierung der Standesinteressen gewährleisten. Auf Grund dieser Untersuchungen wurde die neugeschaffene »Architekten-Interessengemeinschaft« nicht in das Vereinsregister eingetragen, sondern beim Statistischen Staatsamt angemeldet. Die neue Organisation verfolgt dieselben Ziele wie die zu einer Zentralvereinigung zusammengeschlossenen Architekten-Standesorganisationen und -Vereine, der Unterschied kommt aber darin zum Ausdruck, dass die neue Interessengemeinschaft Rechtsmittel gegen Zuwiderhandelnde inner- und ausserhalb der Interessengemeinschaft hat, die den Architektenvereinen bisher fehlten. Die Interessengemeinschaft sieht in ihrer Urkunde demgemäss verschiedenste Sanktionen gegenüber Mitgliedern und Ausserstehenden vor und gedenkt dieselben systematisch mit aller Energie zur Anwendung zu bringen.

Der zweifellos wichtigste Punkt der Vereinbarungen der neuen Interessengemeinschaft ist, dass die Mitglieder keinerlei Architekten-Arbeiten kostenlos leisten dürfen. Weiterhin sind die Mitglieder an die Einhaltung des von allen Architektenverbänden herausgegebenen Tarifes gebunden. Die Sanktionen richten sich gegen Verstösse im Sinne dieser Vereinbarungen.

Wie dringend notwendig diese Vereinbarungen waren, geht allein aus folgendem Umstand hervor: Während man es bisher in weitesten Kreisen als selbstverständlich erachtete, wenn man in einem Falle mehrere Ärzte oder Rechtsanwälte konsultierte, diesen allen ihre meist mit Regien nicht verbundenen Arbeiten anstandslos zu honorieren, fand man es bei Architekten und Bauunternehmern andererseits wieder als selbstverständlich, sie wochenlang an Projekten ohne jedweden Spensersatz arbeiten zu lassen. Die Vereinbarungen und spätere Massnahmen der »Architekten-Interessengemeinschaft« sollen nun hier einen tragbaren Zustand schaffen, den Projektierungsarbeiten vernünftige Grenzen geben, architektonischen Wettbewerb allein auf das architektonisch-technische Gebiet beschränken und Unterbietungen verhindern.

*Umělecký průmysl kovový Metall-Kunstgewerbe*

**TOMÁŠ TRÁSÁK** BRNO-ŽIDENICE  
*Stavice elektrické dráhy č. 4*  
*HALTESTELLE 4-er Linie*

*Velkovýroba lustrů, osvětlovacích těles a veškerých prací z kovů*  
*Grosserzeugung von Lustern, Beleuchtungs-Körpern und verschiedenen Metallarbeiten*

*Prvotřídní provedení,*  
*ceny mírné, bohatý sklad.*

*Erstklassige Durchführung,*  
*Billige Preise, Reiches Lager.*

20

Kromě těchto organizačních opatření, podmíněných stavovskými ohledy, předsevzalo si Zájmové sdružení ještě mnoho dalších úkolů, z nichž budte uvedeny tyto:

1. Zřízení technické poradny, která by podávala svým členům zprávy o aktuálních novostech zdejších i zahraničních a poskytovala případně podle dotazů informace.
2. Zřízení ústavu k užítkování objevů a vynálezů svých členů nebo osob třetích (zúčastněných). Podporování dobrých odborných firem opatřováním zakázek, aby tak byl zaručen přiměřený odbyt stavebně technickým novostem.
3. Zřízení kanceláře pro právní otázky stavební. Z této kanceláře měly by později vycházeti i náměty pro utváření právních podkladů ve stavebnictví. Všechna nová a důležitá právní opatření budou členům sdělována.
4. Společný postup proti stavebním úřadům, institucím a osobám; společný postup při soutěžích atd.
5. Případné vydávání vlastního časopisu, který by podával zprávy o všech aktualitách atd.

Vedením veřejných záležitostí Zájmového sdružení architektů pověrem jest důvěrník.

## Seznam dodavatelů - Bezugsquellenanzeiger.

*Bližší v insertech.*

**armatury — Armaturen**

**Tauš**, továrna na armatury a kovové zboží, Armaturen- u. Metallwarenfabrik, Bratislava-Petržalka.

**čalounické práce — Tapezierarbeiten**

**J. Horaček**, Brno-Brünn, Francouzská 30, tel. 14.433.

**cementové výrobky — Zementwaren**

**B. Fischmann & Co.**, Brno-Brünn 15, tel. 14.585.

**Zeisel & Pokora**, Brno-Brünn, U hot. zahrady 8, tel. 14.066, 18.085.

**elektroinstalace — Elektrotechn. Installationen**

**Ing. E. Bondy**, Brno-Brünn, Masarykova 27, tel. 13.413.

**Ing. M. Singer**, Brno-Brünn, Růžová 3, tel. 15.339.

**gumové podlahy a potahy — Gummibelag**

**Matador, Berthold Kafka**, Brno-Brünn, Cejl 7, tel. 14.604.

**instalace sanitních zařízení — Installation sanit. Anlagen**

**K. Heller**, Brno-Brünn, Jos. Hybeše 51, tel. 11.637.

**S. Klein**, Brno-Brünn, Nová 14, tel. 13.573, 13.583.

**isolační desky — Isolierplatten**

**Heraklith, Stork a spol.**, Brno-Brünn, Jakub. nám. 1, tel. 18.914.

**keramické zboží — Keramische Artikel**

**B. Fischmann & Co.**, Brno-Brünn 15, tel. 14.585.

**klempířské práce — Spenglerarbeiten**

**F. Potměšil**, Brno-Brünn, Františkánská 4, tel. 17.820.

**kovové zboží — Metallwaren**

**Tauš**, továrna na armatury a kovové zboží, Armaturen- u. Metallwarenfabrik, Bratislava-Petržalka.

**Nora, O. Widhalm**, Brno-Brünn, Stará 16, tel. 18.739.

**kuchyňský nábytek — Küchenmöbel**

**Lady**, Brno-Brünn, Bratislavská 4.

**malířské práce — Malerarbeiten**

**F. Luerer**, Brno-Brünn, Cernovice, Ferrerova 29, tel. 17.775.

**mramorové práce — Marmorarbeiten**

**O. de Martin**, Brno-Brünn, Dornych 37, tel. 15.408.

**Ph. Migot**, Brno-Brünn, Nové sady 28, tel. 18.319.

**nábytek — Möbel**

**Mücke-Melder-závody, Mücke-Melder-Werke**, Fryštát.

**nábytkové látky — Möbelstoffe**

**J. Kohn**, Brno-Brünn, Zelný trh 20, tel. 13.636.

**natěračské práce — Anstreicherarbeiten**

**O. Tögel**, Brno-Brünn, Dornych 35, tel. 14.954.

**obklady stěn — Wandverkleidungen**

**J. Lichtenstern**, Brno-Brünn, Stavební 4, tel. 14.380.

Ausser diesen, durch Standesrückichten bedingten organisatorischen Massnahmen sieht die Interessengemeinschaft noch eine grosse Zahl weiterer bauwirtschaftlicher Massnahmen vor. U. a.:

1. Die Schaffung einer Auskunftsstelle für technische Neuerungen, die den Mitgliedern über aktuelle in- und ausländische Neuerungen Nachrichten zukommen lässt, bzw. über Anfrage Auskünfte erteilt.
2. Die Schaffung einer Stelle für Verwertung von Erfindungen der Mitglieder oder Ausserstehender, für Unterstützung guter Professionisten durch Beschaffung von Aufträgen, für entsprechenden Absatz guter bautechnischer Neuerungen usw.
3. Die Schaffung einer Stelle für Rechtsfragen im Bauleben. Von dieser Stelle aus sollen späterhin fallweise auch Vorschläge für die Schaffung von Rechtsgrundlagen für das Bauleben ergehen. Wichtige rechtliche Neuerungen im In- und Ausland werden den Mitgliedern in Form von Berichten bekanntgegeben werden.
4. Gemeinsames Vorgehen gegenüber Behörden, Institutionen und Personen, bei Wettbewerben usw.
5. Fallweise die Herausgabe eines eigenen Organes, das über alle Aktualitäten orientiert usw.

*Näheres in den Inserten.*

**ocelová okna — Stahlfenster**

**A. Bilek**, Brno-Brünn, Stará 23—25, tel. 16.508.

**Ergon**, Brno-Brünn, Cejl 105, tel. 11.980.

**R. Oplusstil**, Brno-Brünn, Křenová 45, tel. 16.423.

**osvětlovací tělesa — Beleuchtungskörper**

**Bratři Jelínkové**, Brno-Brünn, Nám. svobody 10, tel. 12.384.

**J. Klauber**, Brno-Brünn, Koliště 97, tel. 11.495.

**Ing. M. Singer**, Brno-Brünn, Růžová 3, tel. 15.339.

**Tom. Trásák**, Brno-Brünn, Židenice, Palackého 39.

**portály — Portale**

**A. Bilek**, Brno-Brünn, Stará 23—25, tel. 16.508.

**Ergon**, Brno-Brünn, Cejl 105, tel. 11.980.

**R. Oplusstil**, Brno-Brünn, Křenová 45, tel. 16.423.

**příčky — Zwischenwände**

**Heraklith, J. Stork a spol.**, Brno-Brünn, Jakubské nám. 1, tel. 18.914.

**Zeisel & Pokora**, Brno-Brünn, U hot. zahrady 8, tel. 14.066, 18.085.

**sklo — Glas**

**Bratři Fuchsové, Brüder Fuchs**, Brno-Brünn, Cejl 36, tel. 19.864.

**stavebniny — Baumaterialien**

**B. Fischmann & Co.**, Brno-Brünn 15, tel. 14.585.

**J. Lichtenstern**, Brno-Brünn, Stavební 4, tel. 14.380.

**H. Wiesner**, Brno-Brünn, Zábřovice, nádraží, tel. 14.072.

**stolařské práce — Tischlerarbeiten**

**J. Werner**, Brno-Brünn, Král. Pole, Husova 37, tel. 12.209.

**J. Winter**, Brno-Brünn, Na Ponávce 12, tel. 13.131.

**tesařské práce — Zimmerarbeiten**

**J. M. Grimm**, Modřice-Mödrütz, tel. 09.228.

**ucpávky proti průvahu — Luftzugverschiesser**

**Windfix, G. Lackenbacher**, Mikulov-Nikolsburg, tel. 80.

**ústřední topení — Zentralheizungen**

**J. L. Bacon**, Brno-Brünn, Pražská 22, tel. 17.816.

**Ing. O. Pollak**, Brno-Brünn, Na Ponávce 56, tel. 15.352.

**výtahy — Aufzüge**

**A. Bilek**, Brno-Brünn, Stará 23—25, tel. 16.508.

**zárubně — Zargen**

**Mücke-Melder-závody, Mücke-Melder-Werke**, Fryštát.

**A. Bilek**, Brno-Brünn, Stará 23—25, tel. 16.508.

**Ergon**, Brno-Brünn, Cejl 105, tel. 11.980.

**železné konstrukce — Eisenkonstruktionen**

**A. Bilek**, Brno-Brünn, Stará 23—25, tel. 16.508.

**Ergon**, Brno-Brünn, Cejl 105, tel. 11.980.

**R. Oplusstil**, Brno-Brünn, Křenová 45, tel. 16.423.

21

# TERRA-GOMME

Výhody prvotřídního gumového povlaku: nejlepší jakost materiálu, velká trvanlivost, velký výběr barev a vzorků · levné ceny · Doporučujte TERRA-GOMME a budete spokojení.

Vorteile eines vollkommenen Gummibelages: Höchste Materialqualität · Absolute Dauerhaftigkeit · Reichste Auswahl in Farben und Mustern · Billigkeit · TERRA-GOMME ist der vollkommene Gummibelag.

Vyrábí jenom: Alleinerzeuger:

## MATADOR

pryžové závody a. s. Praha Gummiwerke A. G. Prag

ZÁSTUPCE: VERTRETER:

B. KAFKA, BRNO, CEJL 7

TELEFON 14.604

# ZEISEL & POKORA

TOVÁRNA NA CEMENT. ZBOŽÍ,

**BRNO-BRÜNN, U botanické zahrady č. 8,**

**telefony 14066, 18085, továrna Královo Pole.**

**Fabrik Král. Pole 18116**

## TATO FIRMA MÁ TŘI ODDĚLENÍ:

### Oddělení A:

Jakékoliv provádění staveb železobetonových, vodních a pozemních, kanalizačních a čistících stanic.

### Oddělení B:

Průmysl cementového zboží: schody, chodníkové dlažby, cementové potrubí, Zeppo-dlaždice pro monumentální stavby, terrazzové, keramitové a pokorytové dlaždice, lité terrazzo, samotové dlažby a obkládačky, veškeré stavebniny.

### Oddělení C:

Novodobé stavebniny: Plynobeton »Tuffocret«, pancéřový beton »Ditrament«, nšlechtitá omítka, mramorová břidlice, asfaltové dlaždice »Comprimé«, komínové nadstavce »Ka-Ka-Wi«, izolační desky »Ultratex«, lehké stavební desky »X«, nové patentované úsporné kotle do prádeln. Asbest-cementové břidlice FERRENT.

## DIE FIRMA HAT DREI ABTEILUNGEN:

### Abteilung A:

Jedwede Ausführung von Eisenbetonbauten, Wasser- u. Hochbauten, Kanalisierung u. Kläranlagen.

### Abteilung B:

Zementwarenindustrie: Stufen, Trottoirplatten, Zementrohre, Zepo-Platten für Monumentalbauten, Terrazzo-, Keramik-, Pokorit-Platten, Gussterrazzo, Schamotteplatten u. Fliesen, sämtliche Baumaterialien.

### Abteilung C:

Neuzeitliche Baumaterialien: Gasbeton »Tuffocret«, Panzerbeton »Ditrament«, Edelputz, Solenhoferplatten, Asphaltplatten »Comprimé«, Schornsteinaufsätze »Ka-Ka-Wi«, Isolierplatten »Ultratex«, Pat. Hausspar-Waschkessel, Leichtbauplatten »X«.

Vydavatel: **Zájemové sdružení architektů.** Důvěrník: ing. arch. Z. I. Vilém **Bisom**, Brno, Francouzská 4, tel. 10.201.  
Herausgeber: **Architekten-Interessengemeinschaft.** Treuhänder: Ing. Arch. Z. I. Wilhelm **Bisom**, Brünn, Francouzská 4. Tel. 10.201. — Tiskla Novina, Brno, Kiosk 7.



### NORBERT TROLLER, BRÜNN

Die Situation der modernen Baukunst in Brünn ist seinerzeit in diesen Blättern schon einigermaßen gekennzeichnet worden. Sie ist nicht ungünstig. Es wird viel gebaut. Nicht bloß infolge der weitgreifenden staatlichen Maßnahmen. Auch von privater Seite. Denn das Kapital ist — oder war wenigstens bis vor kurzer Zeit — reichlich vorhanden und flüssig. Einheimische Begabungen, voran Ernst Wiesner und Bohuslav Fuchs, deren Arbeit wir an Beispielen zeigen konnten, haben der neuen Baugesinnung Bahn geschaffen, der Bewegung Anregungen und einen Maßstab gegeben. Sie zieht immer weitere Kreise. Wie der junge Göttlicher aus der Schule Behrens hier Boden faßt, ist uns schon bekannt geworden. Im Augenblick ist hier Mies van der Rohe mit einem radikal modernen Villenbau beschäftigt. Daß dies möglich ist, beweist ganz besonders die Aufnahmewilligkeit des Ortes für die Architektur der Gegenwart.

Trotzdem spielen an einer so isolierten Stelle des Kulturfortschrittes die individuellen Neigungen des Bauherrn ihre besonders gewichtige Rolle. Und sie sind natürlich zuallererst vom Geschmack bestimmt, also im Grunde auch dann rückständig, wenn sie „mit der Mode“ gehen. Vor allem die jungen Architekten müssen da wohl oder übel mit. Aber

wenn sie Charakter haben, werden sie ihn schon hier oder ganz besonders hier — an dem Maß ihrer Zugeständnisse — beweisen.

Auch der junge Norbert Troller hat in einer Reihe von Arbeiten die Rücksichten genommen, die genommen werden mußten. An diesen Werken ist eine nicht gewöhnliche Gabe der Anpassung und die Gewandtheit der Lösung sehr mannigfaltiger Aufgaben zu bemerken. Und schon da ist, was er bietet, nicht leichtfertig improvisiert, sondern tüchtig gekonnt und sorgfältig behandelt.

Reiner tritt seine eigene Art in den Beispielen hervor, die unser Heft enthält, Aufträge, bei denen er sich freier bewegen, seine Modernität offen bekennen durfte. Hier dient die Einrichtung nicht als Mittel für ein Arrangement, sondern für die Ordnung des Raumes, der gelegentlich — etwa im Ankleideraum, bei der Kaminecke im Herrenzimmer und in der Veranda — schon bestimmt und klar durchkommt. Dann nimmt auch das Möbel sauber strukturelle Formen an, die dem Gebrauche bequem gerecht werden, das Holz wird einfach und glatt behandelt, der Hausrat nimmt die Wendung zum Leichten und Hellen. An diesem Punkt seiner Entwicklung angelangt, entläßt uns das Werk des Architekten mit den freundlichsten Aussichten für die Zukunft. M. E.

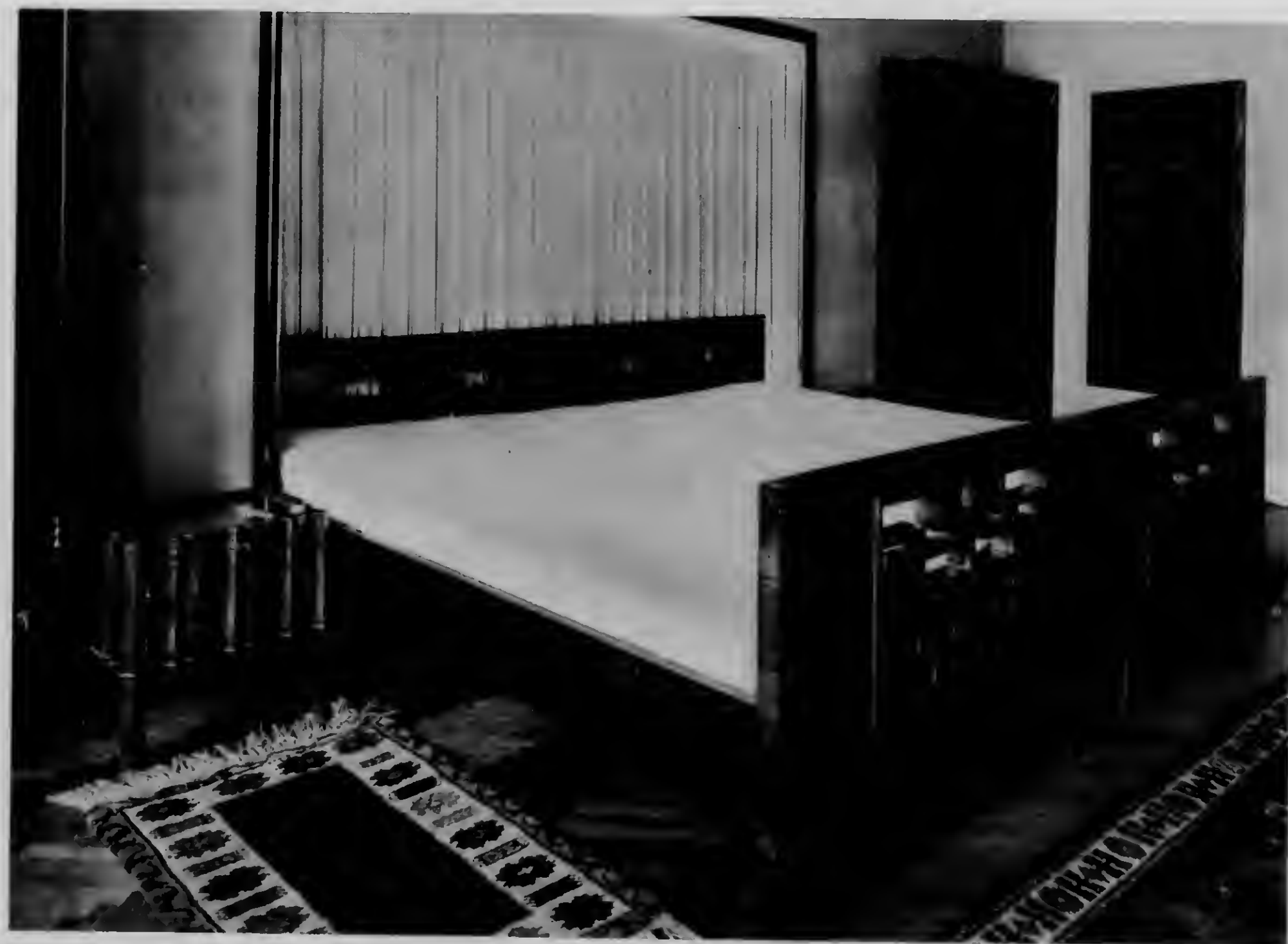

Norbert Troller, Brünn. Schlafzimmer aus Kirsche schlicht und Wurzel



Norbert Troller, Brünn. Oben: Sekretär aus Wacholder und Speisezimmer-Vitrine aus Palisander. Unten: Aus einem Herrenzimmer. Gemauerter Kamin, Möbel Nuß gewachst, Lampe und Kamingitter Schmiedeeisen



Norbert Troller, Brünn. Oben links und unten: Aus einem Schlafzimmer. Möbel erbsgrün Schleiflack, Fußboden, Wände und Stoffe aprikosenfarben. — Oben rechts: Damenschlafzimmer. Pfostenbett, hellgelb Schleiflack, Silber abgesetzt, lachsrote Bezüge

## LÄDEN UND WOHNRÄUME AUS DER Č. S. R.

Mit 12 Aufnahmen von Pařík a Spol, Prag

Die „Modernen Bauformen“ nehmen gerne Gelegenheit, auf die lebhafteste Bautätigkeit in der Č. S. R. hinzuweisen und Proben von dem im allgemeinen recht hohen Niveau zu geben, das die neue Richtung im Außen- wie im Innenbau dort erreicht hat. Ein starker wirtschaftlicher Auftrieb und eine klare Erfassung der Gegenwartsaufgaben sind die natürliche Grundlage dieses baukünstlerischen Aufblühens. Daß dabei die Praxis von seiten der Fachschulen aufs beste unterstützt wird, zeigen die folgenden Arbeiten der Staatsgewerbeschule in Brünn, der Staatl. Zentralschule für Wohnungskultur in Prag und der Staatl. Fachschulen in Grulich, Olmütz u. Chrudim. In der gewählten Aufgabenstellung: Läden, Wohn-Schlafzimmer, Kleinwohnungen, Einbaumöbel, wie in der schlichten Gesamthaltung entsprechen sie den Tagesaufgaben und den Anforderungen der Praxis. Dabei zeigt die Materialverwendung ein hohes Können und den deutlichen Wunsch, zur Klärung neuartiger Verarbeitungen beizutragen. Erwähnt seien in diesem Zusammenhang die in Nickel (Hutgeschäft) bzw. Messing (Schuhgeschäft) und Glas ausgeführten Ladeneinbauten, die vielseitige Polsterung und Verkleidung der Sitzmöbel und mancherlei praktische Einbauten für Wohnungen auf engem Raum. H.



Oben: Hutgeschäft. Entwurf: Prof. Franz Novak, Ausführung: Staatsgewerbeschule in Brünn. — Unten: Schuhladen. Entwurf: Prof. Karl Černý, Ausführung: Staatsgewerbeschule in Brünn



Arch. Norbert Troller  
Eisenkonstruktion mit Nirosta-Glashedeleisten. Sockel und Firmentafel weinrotes Opaxit. Eisenkonstruktion und vorspringende Gesimse, weinroter Dukoanstrich mit silbergrau abgesetzten Streifen. Untersicht der Gesimse und Platonds weisses Opaxit. Auslagen Innen rötliche Kirsche.



Arch. Norbert Troller  
Innenansicht der Eisen- und Geschirrhandlung  
Weltgehender innerer Umbau durch Verbindung zweier gänzlich verschiedener Häuser. Fast vollkommene Auslösung der Mittelmauer und Abfangung derselben auf wenige Säulen aus Stahl.

Arch. Norbert Troller  
Portal einer Kleiderhandlung, Brünn



Eisenkonstruktion blau mit silbernen Nirosta-Glashedeleisten, Verkleidung weisses Miropakglas, plastische Blechbuchstaben, blau dukiert mit verchromten Vorderflächen. Auslagen Innen Gaboon rötlich gewischt, grüne Vorhänge. Weltgehende Pfeilerauslösung.

Arch. Norbert Troller  
Gruppe von Portalen, Brünn



Kravattengeschäft. Eisenkonstruktion mit Bronze vollkommen verkleidet. Firmentafel Glas mit Untermaulung, Silberfolie creme, plastische Bronzeblechbuchstaben kombiniert mit Neon. Sockel dunkelgrüner Marmor. Auslagen Innen Tuja und Nuss.

Drogerie mit Eingang zu einer Tabaktraktik. Zwischen den Eingängen zurückspringende Vitrine. Eisenkonstruktion lindengrün mit Nirosta Glashedeleisten. Zu beiden Seiten der Eingänge eingebaute flache Vitrinen. Firmentafel mit lindengrünem Opaxitglas verkleidet mit schwarzgefasster Eisenkonstruktion. Buchstaben schwarz verchromt.

Wollgeschäft. Eisenkonstruktion bronzebraun gestrichen, Firmentafel beige mit braun, orange dukierte Blechbuchstaben. Auslagen Innen kaukasische Nuss, Sockel roter Kitzleiner Marmor.

Arch. Norbert Troller  
Gruppe von Portalen, Brünn



Portal eines Parfümerie- und und Schirmgeschäftes  
Eisenkonstruktion Silber, weisses Opaxitglas, verchromte Beschriftung, Ausführung der Auslagen: Innen weisses Opaxitglas, kombiniert mit Gaboonholz.

Portal eines Kravattengeschäftes  
Eisenkonstruktion mit Nirosta vollkommen verkleidet. Die sonstigen Flächen mit Kitzleiner graurötlichem Marmor, plastische Metallbuchstaben Nirostblech mit Neon, mattsilber. Auslagen Innen Palsander-Holz.

A27268

3/24

N. T. GOURD. OLD FORD R. S. 4 LINDSIS

KIND  
ALPHA  
BRNO

BALL  
DECORATION



RITE PAT. OFF. PREWAR SEALED

No. 21-6 PCO SH. 9-1-74

CHATEAU

COUNT HARIŠCH JEVIŠOVIC

VICHŘ DEPARTM STORE

OFFICE POLDG BRNO

HOMES: DWORAK BRNO

DR. LOREK CELADNA

DR. P. MISKEVIC D. KOONCE

WITTM HOUSE REVERI

VARIOUS STORES

MACHEK OLD MOUC AND OTHERS

APARTM'T HOUSES BRNO PREWAR

WRITE UPS

PUBLICITY

KINO ALPHA

BALL DECORAT.

LAST JOBS EUROPE!  
BUILDING INTERIOR COMPETITIONS  
VARIOUS

ST

STOREFRONT  
PREWAR  
CZECHOSLOVAKIA

**N  
E  
O  
N**

**ING.  
ADLER**



JEVISOVICE  
HORAVIA

CHATEAU JEVISOVICE L. ESSR  
COUNT EDWARD HARLSCH = MÖNICH

VARIOUS STORE FRONTS  
BEFORE THE WAR AND  
AFTER TILL 1948  
CZECHO-SLOVAKIA

APARTMENT HOUSES

BRNO

(PRE-WAR)

N. Troller AR 7268

~~Box 10~~ #7

PUBLICITY

CZECHOSLOVAKIA

DREWARI

S  
46/3-5

A27263 3/28  
N.T. ROLLER, BOX LIST, O.D., Box 11. c. 1982

AR 7628

Norbert Trolly

Box 11

photographs, Czechoslovakia

- 1) Provas, furniture, individual pieces, <sup>90</sup> pictures, various sizes, originals
- 1) Interiors, postwar ~~7 postcard~~ <sup>60</sup> picture, various size, reproductions + originals
- 2) 10 pictures of <sup>Christian</sup> churches ~~at topics~~, reproductions
- 1) 40 pictures of homes, provas + postwar, original shots, reproductions, postcards, various sizes
- 1) 20 shots of buildings, postwar Brno, originals, 6" x 7"
- 1) Various interiors, provas, 130 original pictures, mostly 6" x 9"
- 1) 50 picture interiors, original pictures, mostly 6" x 9"
- 1) 30 mass reproduction + 10 original pictures: Brno, department store
- 1) ca. 80 mass reproduction of construction sites
- 1) ca. 40 small size picture of construction site, hunting lodge, Celadna original pictures
- 1) 12 picture of home, postwar, small size original
- 2) 25 pictures of home, postwar, small size originals

APR 7268 3H4  
N. TROUBER; PHOTOS + POST CARDS c 1940's

MIŠKVIČ









E. WITTMANN

BRNO

1945-47





















ZAORÁLEK

BRNO

1945-46































DEUTSCH

BAND















BRANDY

LOQUEUR  
FINE

LOQUEUR  
GRIOTTE

Griotte





*D. Herrmann.*

*Tujs*

*6*

ARCHITEKT  
NORBERT TOLLER  
Tel. 12.029 - BRNO Cell 53.



D. Kreuzer

~~Dr.~~ Paja

5

ARCHITEKT  
NORBERT MOLLER  
Tel. 12.029 - BRNO Cejl 53.





Warennummer  
Tüte. feinste Orefabrik

F. H. W. M. S. A.  
Eng. D. G. H.

732

Ka. 16000.-





Denkth.

Spezialnummer

Kunst

1

ARCHITEKT  
**NORBERT TROLLER**  
Tel. 12.029 - BRNO - Cejl 53.



Wohnung D. Wohnzimmer. Armstuhl und Tischchen.

Foto - Mirvas D 6 3 1 2  
Brno-Brünnl

74

ARCHITEKT ZI.  
NORBERT TROLLER  
Tel. 12.029 - BRNO - Cejl 53.











Wohnung D. Speisezimmer. Buffet und Armstuhl in kaukasisch Nußwurzel.  
Bezüge schwarz Roßhaar.

64

Foto-Mirada 6312  
Brno-Brünn

ARCHITEKT ZI.  
NORBERT TROLLER  
Tel. 12.029 - BRNO Coll 53.

1/16-42/33



AL 7268

3/30

N. TROUBRA: PHOTOS, ALBUM, CIRCULARS, LOVING, PHOTO 1930'S - 1940'S

OWN FILE

~~VARIOUS BEEGS~~

~~CZECHO-SLOVAKIA~~

HOUSES

DVOŘÁK

ČELADNA  
D LOREK

DOLKONICE  
MIŠKEVIČ

H

E WITTHANN  
BRNO  
VEVERÍ BYTĚ

LAST BUILDINGS  
CZECHO-SLOVAKIA  
BEFORE AND AFTER  
THE WAR

OWN FILE

HOUSES

DVOŘÁK

ČELADNA  
A LOREK

DOLKOVNICE  
MIŠKVIČ

H

E. WITTHANN  
BRNO  
VEVERÍ BYTE

LAST BUILDINGS  
CZECHO SLOVAKIA  
BEFORE AND AFTER  
THE WAR

















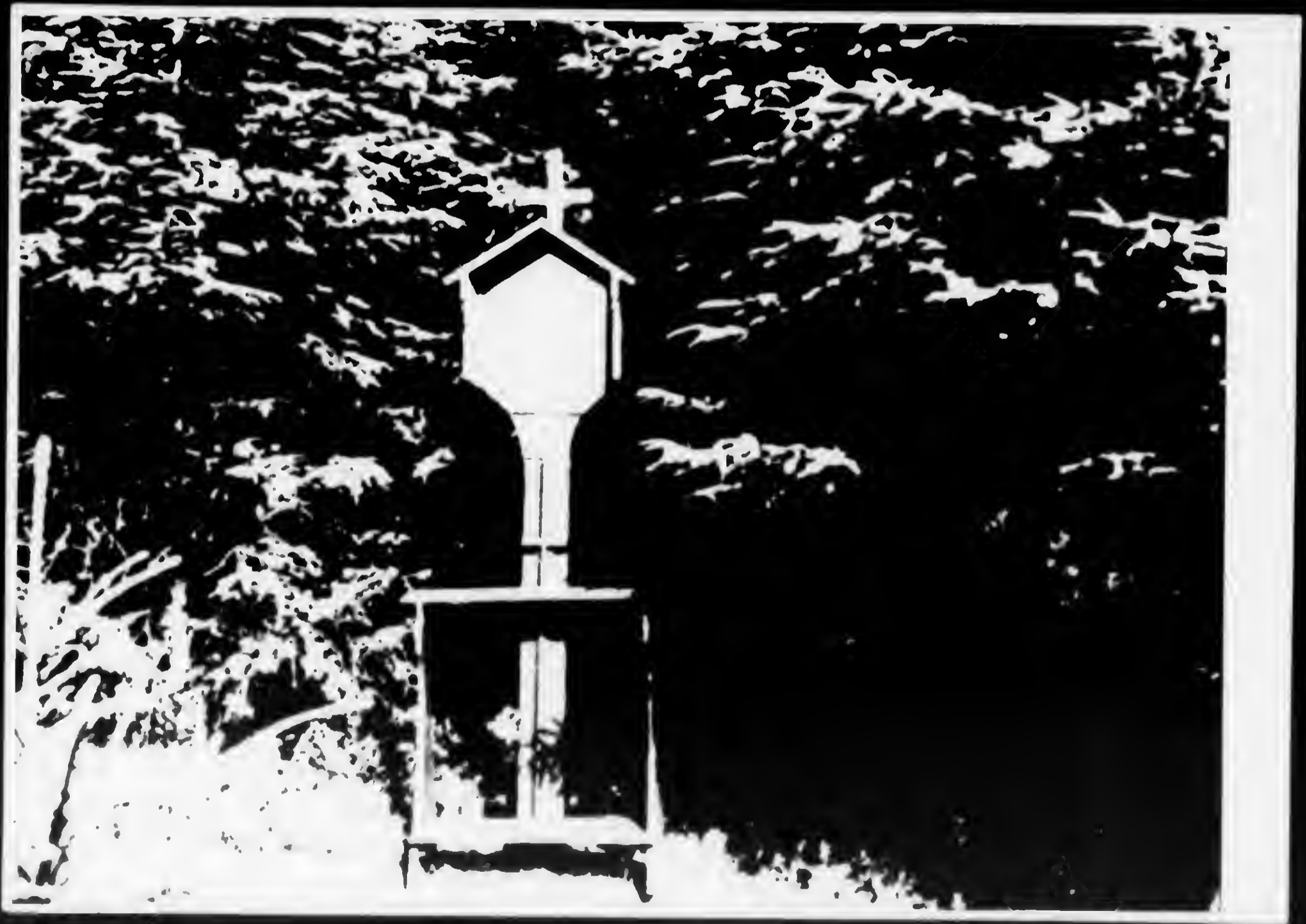





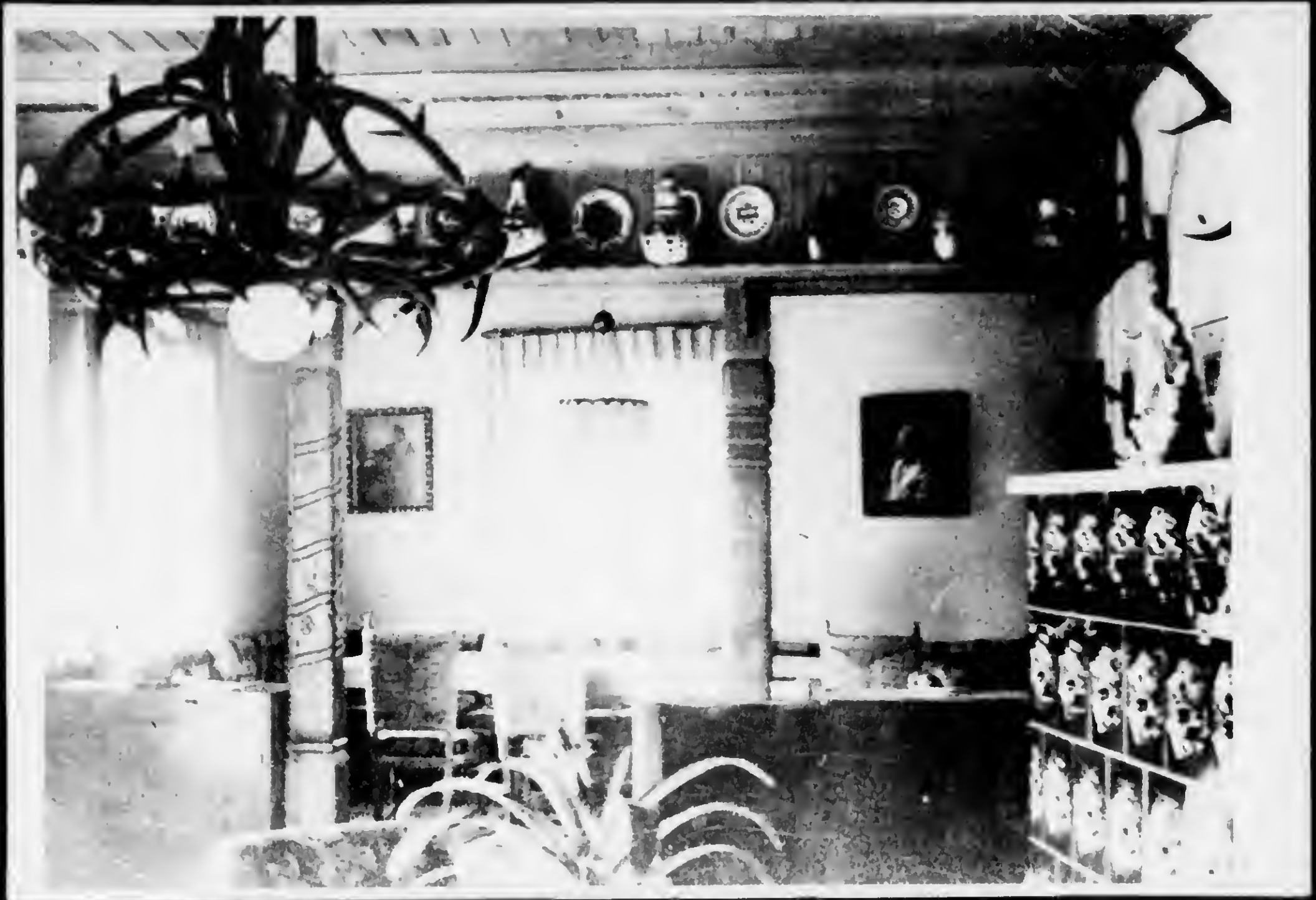

















AF 268 3/29  
N TROUBLE: PHOTOS, CHURCH INTERVIEW. N.D.











BIRNY & ZAUNER

7131370

181810



**HORN Y & ZAUNER**



ZELEZO

KISEN

**HORN Y & ZAUNER**



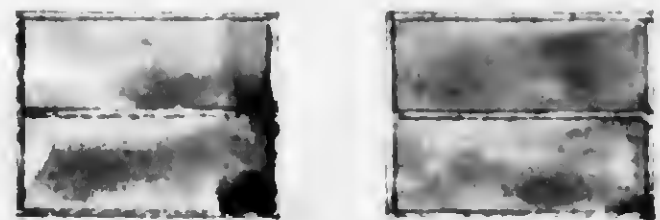

**ZELEZO HORNY & ZAUNER EISEN**

Handwritten notes and symbols on the left side of the page, including a large 'Z' and other illegible markings.

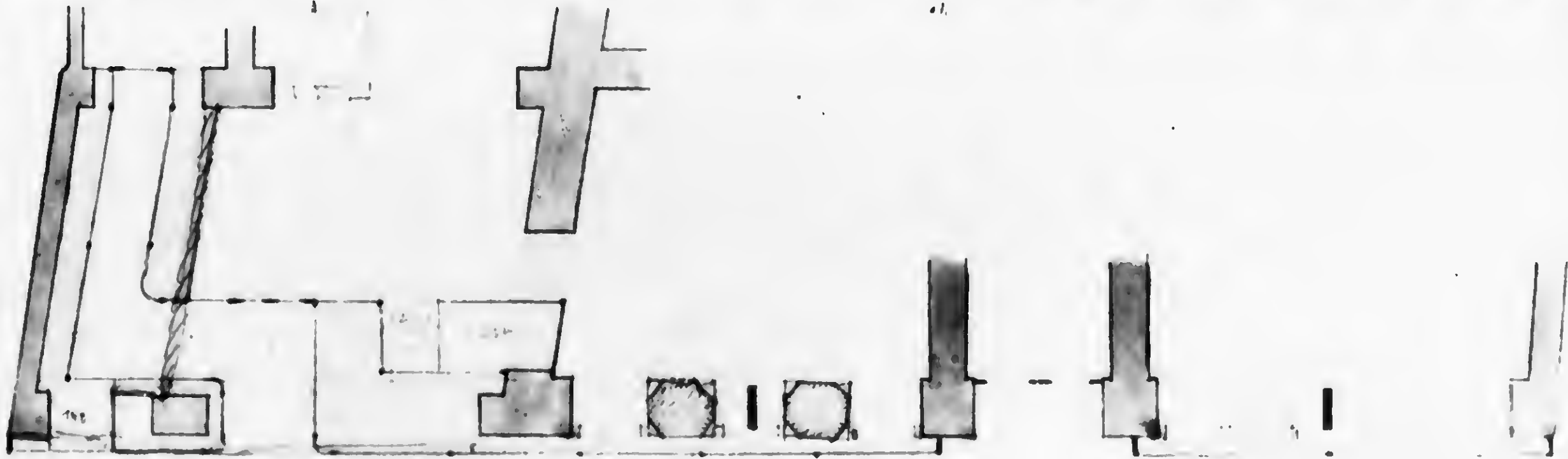

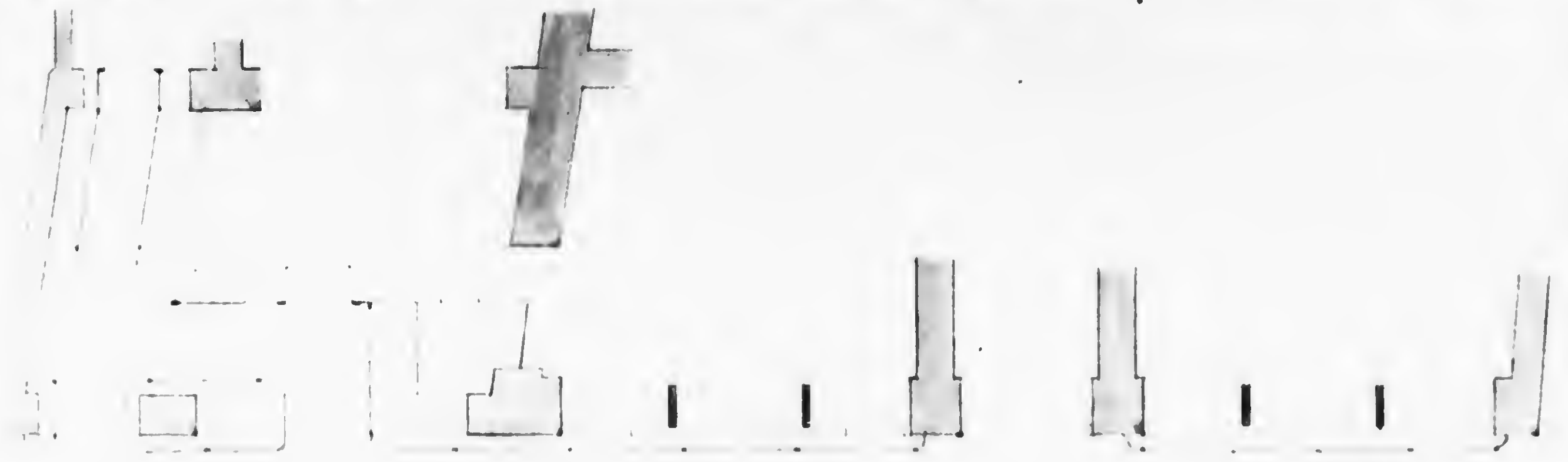

ARCHITECT: 21  
NORBERT TROLLER  
Tel. 121.00.0000 - Cujl 83

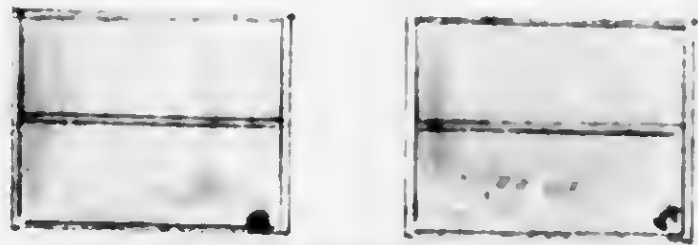

HORNÝ & ZAUNER

ŽELEZO

ELSEN

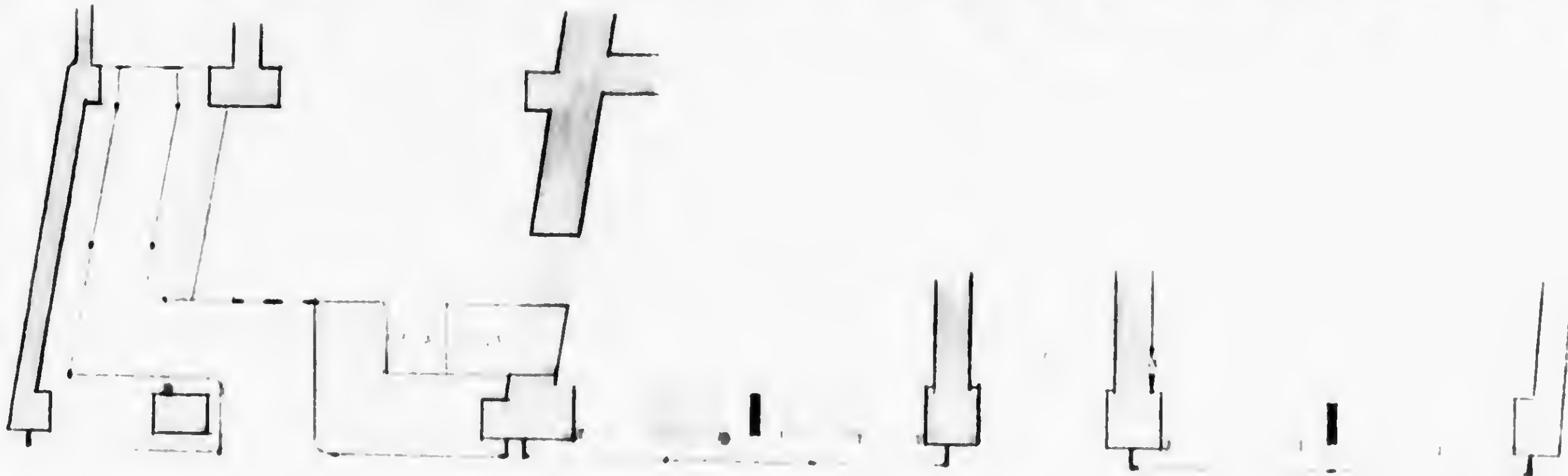

**HORNY**  
&  
**ZAUNER**

**ZELEZO EISEN**

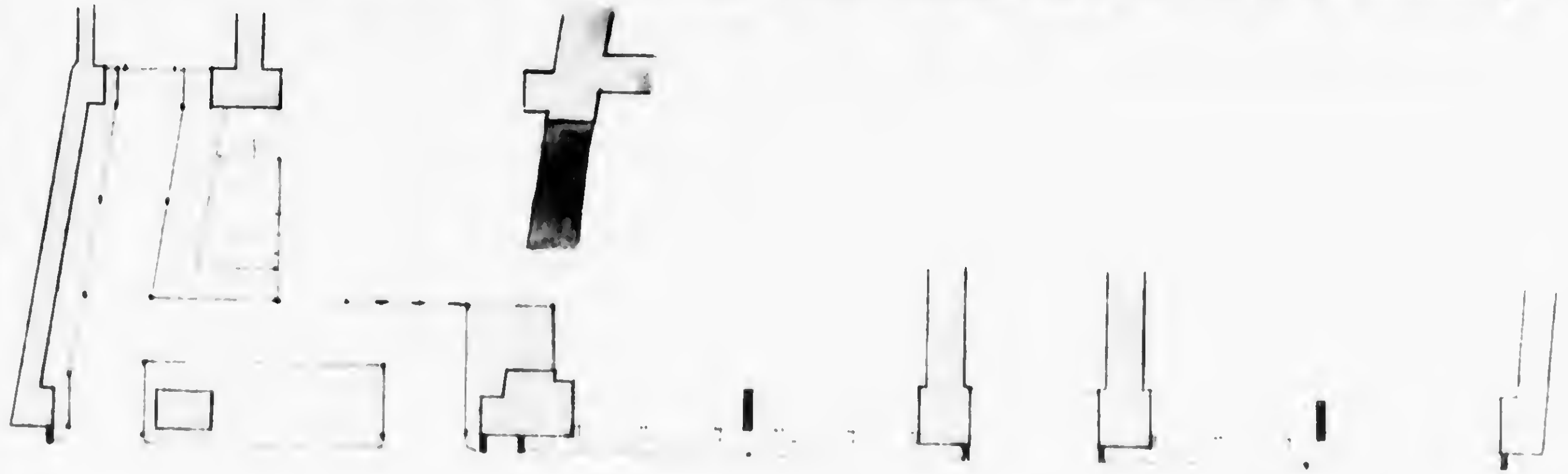



ŽELEZO HORNY & ZAUNER EISEN

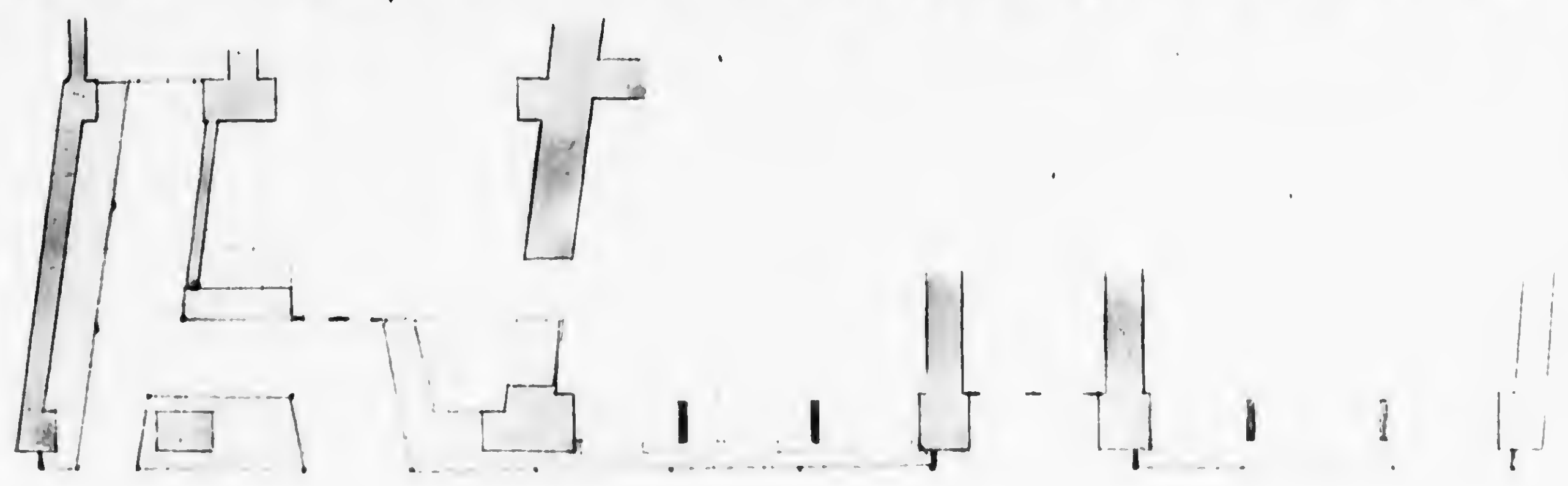

Faint, illegible text or markings at the bottom right of the page.

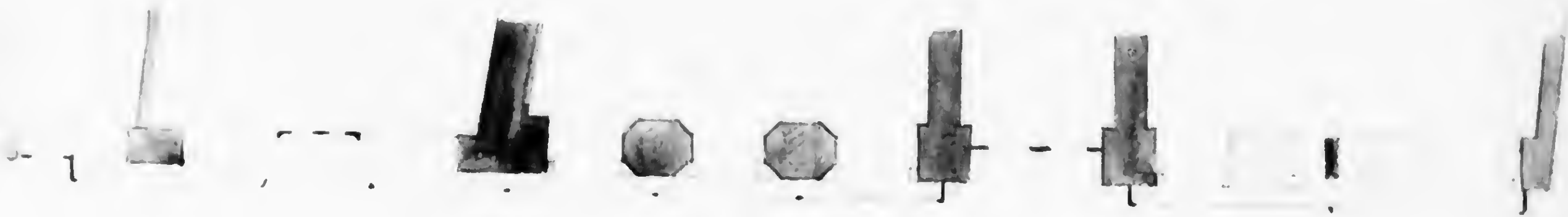

61  
TBS



1881







Ein villig  
oder Kon-  
n. Ueroid  
Nr. 218.

ARCHITECT  
NORBERT TROLLER  
Tel. 12.026 - BRNO - Cejl 53.





OBCHOD PAPIREM  
Foto 12029-Brno 65/4  
Brno BRNO

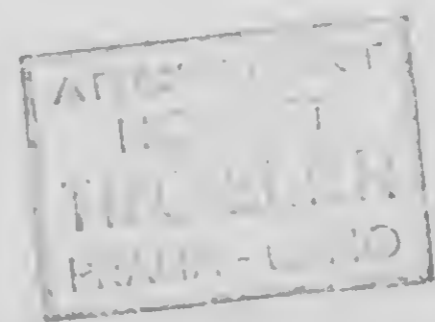

ARCHITEKT ZI.  
NORBERT TROLLER  
~~12029-53 - BRNO Coll 53~~





تایملار جا کجواریم کونکلی جو کان دینا ماق

باش آو جلاب یکو قاسم بره قالدان رشیدین



الله الله بوسود و رانی مسلمانا دینا ماق

اوینای اوینای ییلا بنگ کفرانیه دیم - بنی بدل

بوه کوه دوانه غه متکلمه زانکجا با انشا الله

خورشید ز اول بری او ناس اتای در اول ساری











SIOHANANISIC V

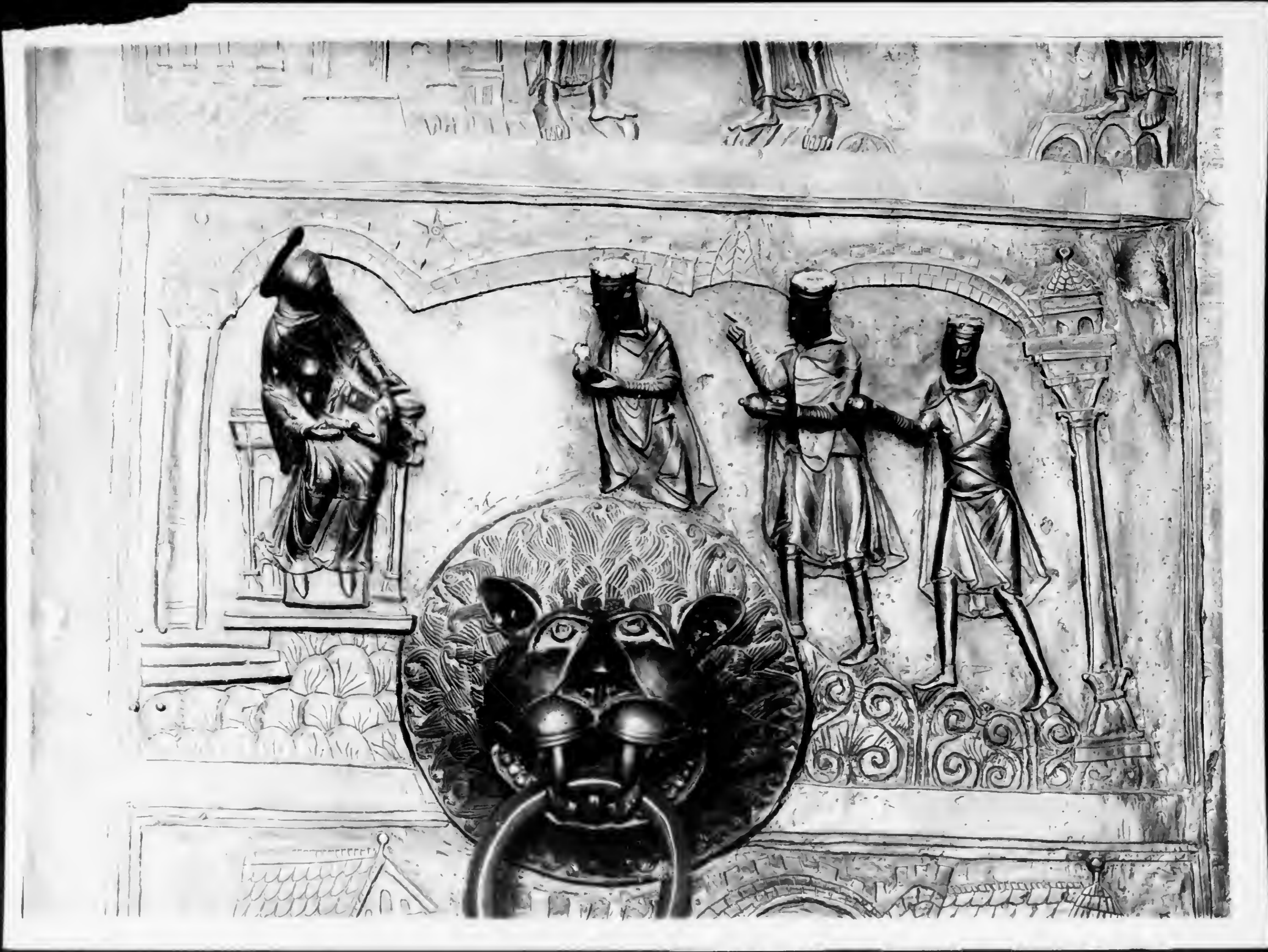

Detail des Foyers, L. St. Germain in Hildesheim

August Lax  
Buch-Verlags-Handlung  
Hildesheim  
Buchdruckerei











M27268 3/32  
W. TROUEN; Photos; Apartment interiors; c 1950

1950 -

REPORT OF ACTIVITIES FOR FIRST SIX MONTHS

1950 - JUB. BUILDING BUREAU

REPORT OF ACTIVITIES FOR FIRST SIX MONTHS

E. WITTMAN  
1946-47  
BRNO

E. MOLETZ  
BABI  
B NACHOD

ZADRAVA  
1946-47  
BRNO

E + O  
SEIDLER  
BRNO

MISKEVIC  
APRIT  
BRNO

Z. BRETHLEY  
JHUSA

DEUTSCH  
BRNO

HANSI  
FISHER  
BRNO

EDICH  
STEIN  
BRNO

BLUM

F. HAJEK



No. 64 Size 9 1/2 x 11 3/4

(No. 1524 E)

1950 -

REPORT OF ACTIVITIES FOR FIRST SIX MONTHS

E. WITTMAN  
1946-47  
BRNO

E. MOLLETZ  
B. SBI  
B. NACHOD

ZAORALEK  
1946-47  
BRNO

E + O  
SEIDLER  
BRNO

MISKEVIC  
ADMIT  
BRNO

Z. BROTHMEYER  
JIHLAVA

DEUTSCH  
BRNO

HANSI  
FISCHER  
BRNO

EDICH  
STEFAN  
BRNO

BLUM

F. HAJEK



JIHlava

2 - APARTMENTS





























E. MOLLER

BÁBÍ (NACHOD)



SEIDLER

BRNO





Tueller

Schlafzimmer d. Tinja

Hölzer Plankon

Stoffe T. Kohn

U

Foto-Wirwas 06311  
Brno-Brünn

52

52





Großer Bücherschrank, kauk. Nuß. Unterteil  
Holztüren, oben unverglast, in d. Mitte Sekre-  
tär, darüber Vitrinen.

② Wohnung I.  
Schlafzimmer.

Tuja, Toilettetisch mit Spie-  
gel. Moderne Anordnung.

ARCHITEKT  
NORBERT TROLLER  
Tel. 12.029 - BRNO Cejl 53



Wohnung I. Schlafzimmer, Tuja.  
Doppelbett, Kopf- und Fußenden  
mit Rohrgeflecht.

ARCHITEKT  
NORBERT TROLLER  
Tel. 12.029 - BRNO - Cejl 53







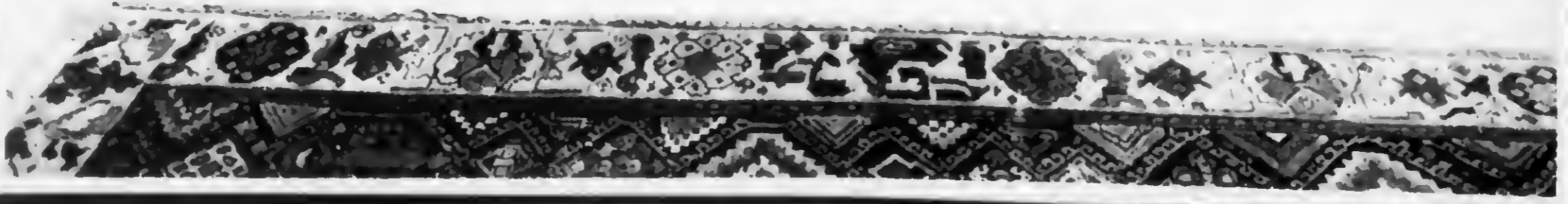
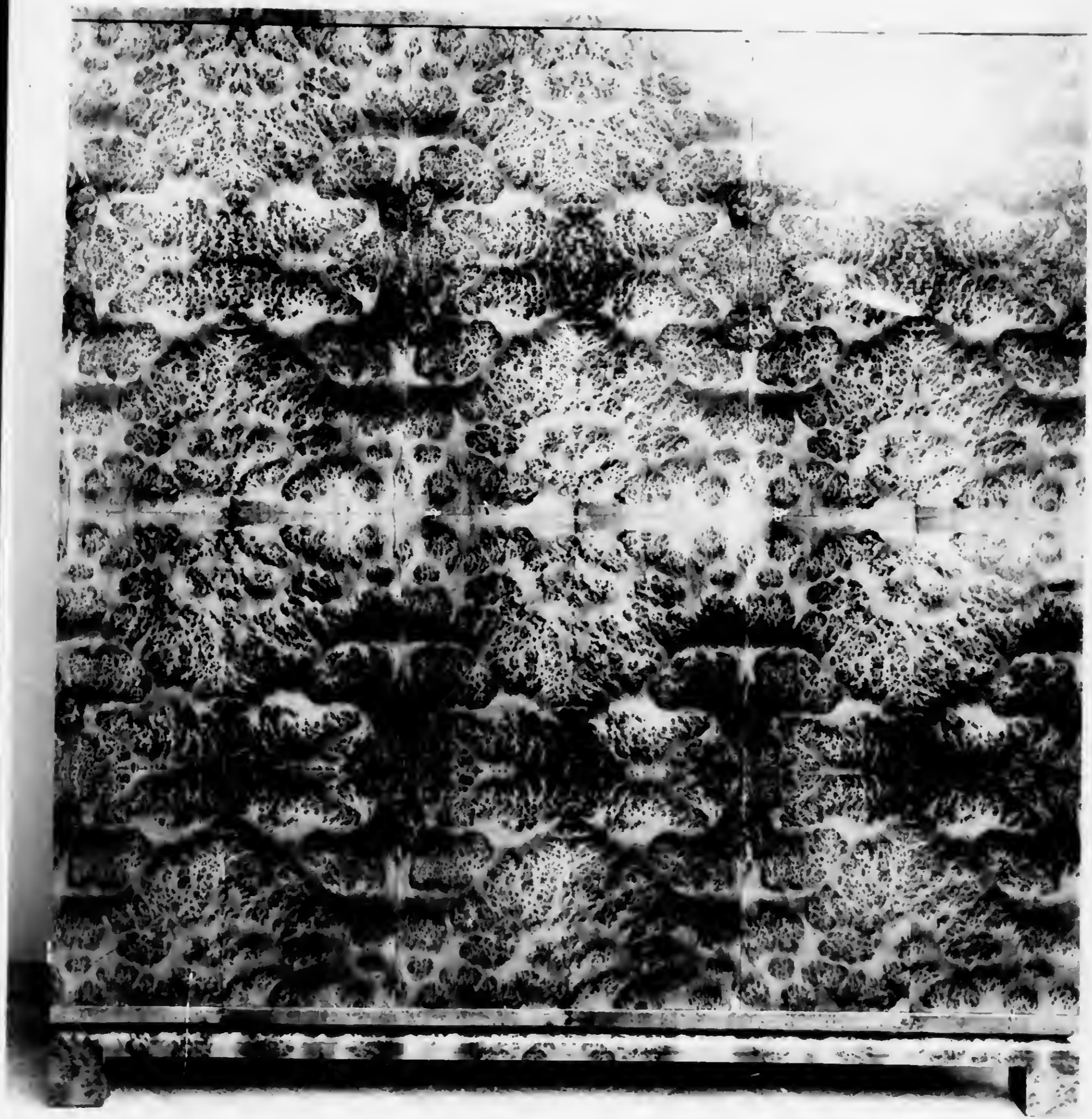

HANSI FISCHER







~~BLUM~~

BLUM

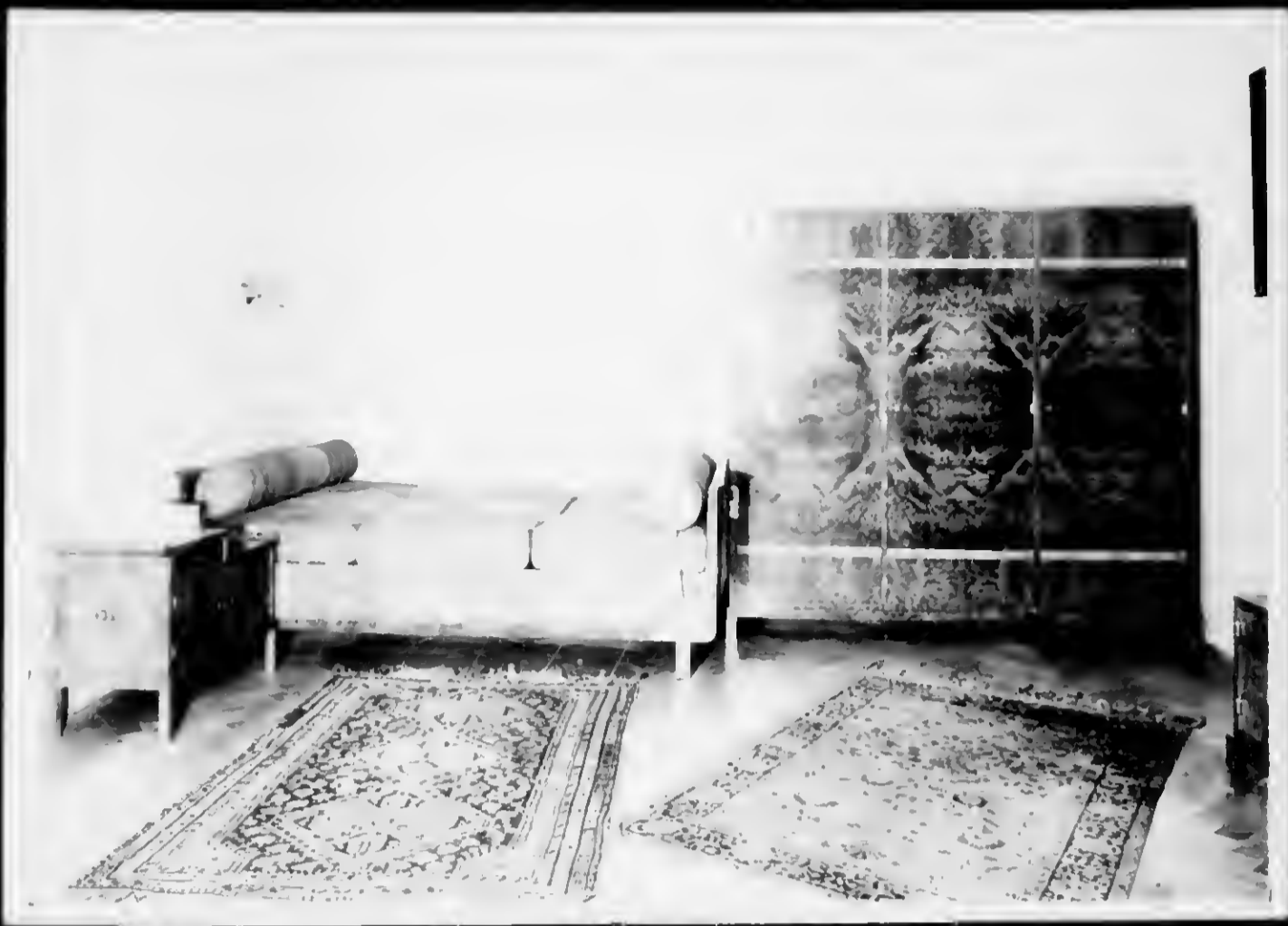

Schlafzimmer m. Couch. Tuja. 3teil. Kleider-  
schrank, Nachttischchen.

5570-PRÜF. W 617

5570-PRÜF. W 618

Speise-Herren-u. Wohnzimmer. Schrankkombina-  
tion. Von links: Anrichte, darauf Sekretär  
u. Zigarren-Likör-Kästchen geöffnet, an-  
schließend niedriger Bücherschrank m. Glas-  
schiebetüren. Anschließend Wäschekommode.

5570-PRÜF. W 617



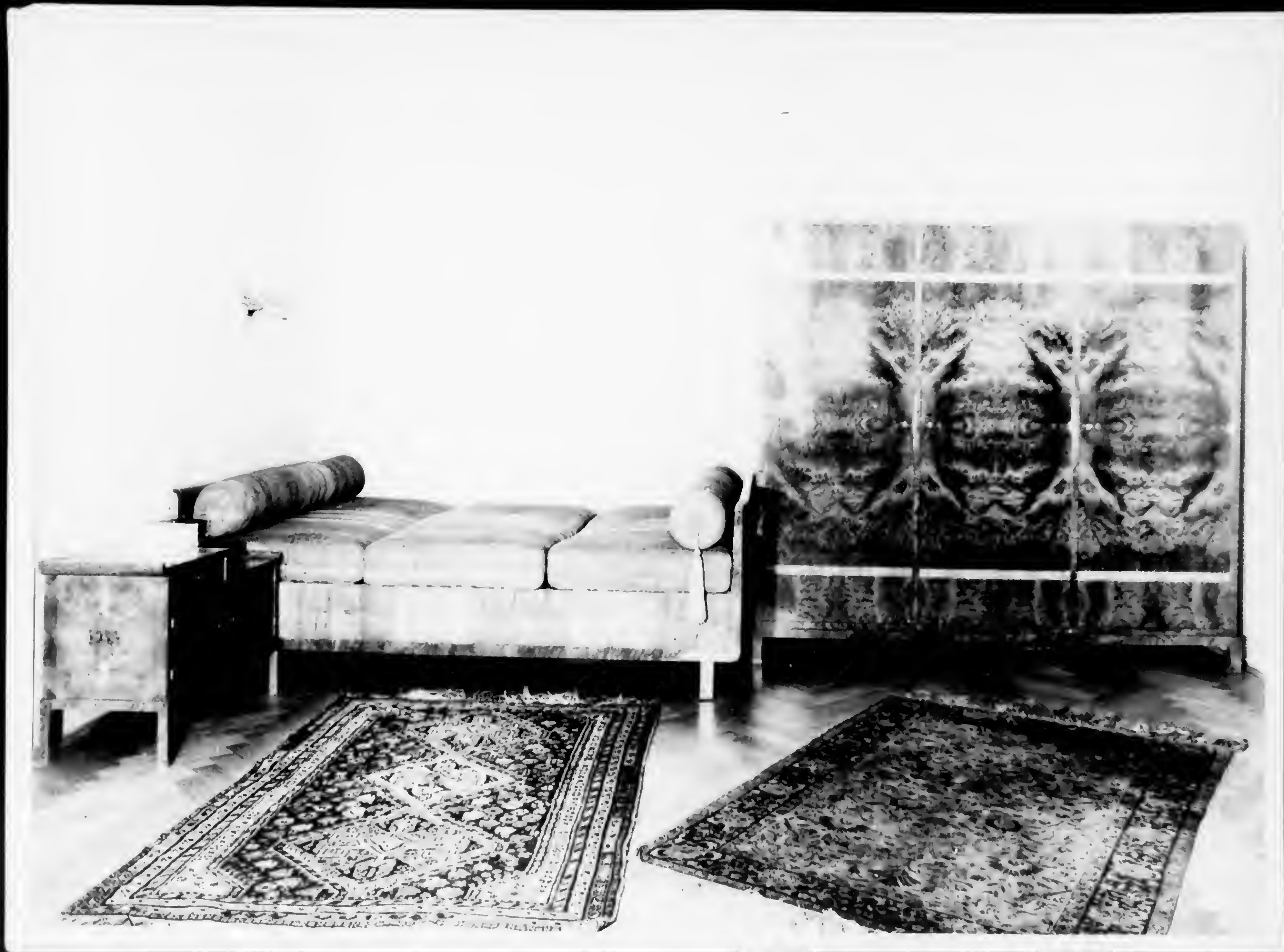





Kombiniertes Speise-Wohn-u. Herrenzimmer.  
Ohrenfauteuil, links Couch m. Speisetisch  
u. Armstühlen, nur Sitze gepolstert, Lehnen  
Holz versprosst. Rechts Anrichtschrank m.  
Sekretär u. Zigarren-Likörkästchen. Alles  
in Nuß.

1. 30.  
1. 30. 11. 1911





1914-15-16-17-18-19-20-21-22-23-24-25-26-27-28-29-30-31-32-33-34-35-36-37-38-39-40-41-42-43-44-45-46-47-48-49-50-51-52-53-54-55-56-57-58-59-60-61-62-63-64-65-66-67-68-69-70-71-72-73-74-75-76-77-78-79-80-81-82-83-84-85-86-87-88-89-90-91-92-93-94-95-96-97-98-99-100



FINAJEK













Dr NORI KLEIN



Wohnung Dr. Kl. Herren-, Wohn- und Schlafzimmer. Tagbett. Niedrige Schränke für Grammophon und Radio, Bücher und Wäsche. Darüber Sekretär und Zigarren-Likörschrank. Innenseite des Zigarren-Likörschranks und ausziehbare ~~Schubler~~ Abstellbretter mit rotem Opakglas. Ausführung der Möbel in Tuja, Bezüge braun-gelb-rot, Vorhang beige Shantung.

99

*hölzer, D. Joffen & Söhne  
Stoffe Kohn*

21890  
D6312  
Brno-Brünn

52

ARCHITEKT ZI.  
NORBERT TROLLER  
Tel. 12.029 - BRNO - Cejl 53.





AQ 1268

3/33

N. TROLLER: COMPANY EVIDENCE, CUPPINGS; 1932, 1934, 1937

~~Box 11 / Folder 4~~

~~Folder~~

~~S 46/2-5~~

## Tagesbote

Schriftleitung.

Brünn, den 16. November 1937

Fernsprecher: 12923, 12924.

Herrn  
Arch. Norbert T r o l l e r  
B r ü n n

Sehr geehrter Herr,

im Zusammenhang mit der abgeschlossenen Renovierung der St. Jakobskirche, möchten wir uns gerne mit dieser Neuerung, über die man wohl sehr verschiedener Meinung sein kann, beschäftigen. Wir möchten aber nicht nur unsere eigene, freilich sehr ablehnende Meinung, zum Ausdruck bringen, sondern möchten die Stimmen berufener Fachleute, gleichgültig ob pro oder contra, vernehmen. Deshalb wenden wir uns mit diesem Rundschreiben an führende Brünnner Architekten und Fachleute und bitten Sie höflichst um eine ~~kurze~~ - etwa 20 Zeilen - Beantwortung der Frage

Wie gefällt Ihnen der erneuerte St. Jakob?

-----  
Besonders wertvoll wäre natürlich auch eine knappe Begründung Ihres Urteils. Wir bitten Sie, in Hinblick auf die Aktualität des Themas, uns Ihre Antwort gütigst bis spätestens 23. ds. zukommen zu lassen und danken Ihnen schon jetzt aufrichtig für Ihre Bemühung.

Hochachtungsvoll  
für Montag Morgen:

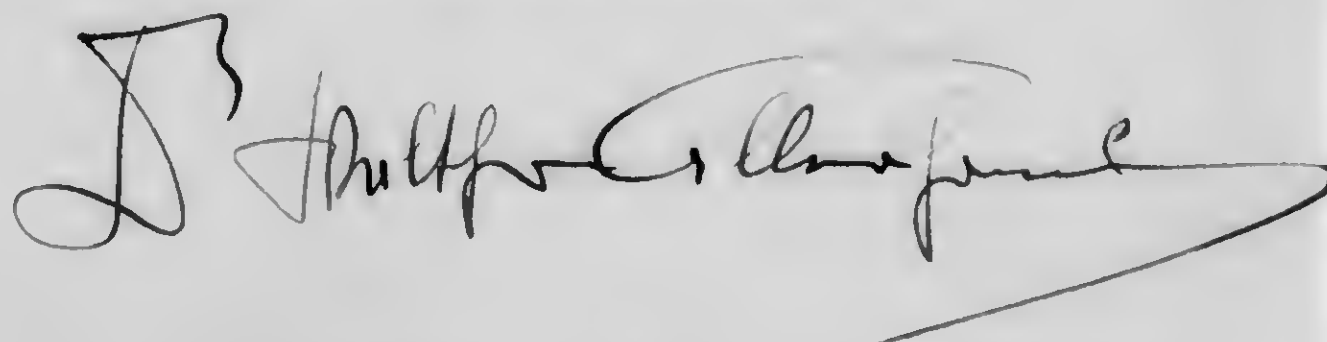

22. November 1937.

An die  
Schriftleitung des  
"Fagesooten"  
Brünn.

Betr. Rundfrage "St. Jakob".

Auf Ihre Anfrage vom 16. d. M.,: Wie gefällt Ihnen der erneuerte St. Jakob, ist meine eindeutige Antwort: mir gefällt's.

Wenn vielleicht mancher alte Brünner die renovierte Fassade in ihrem starken Kontrast zwischen hellem Verputz und ~~dem~~ dem dunkleren Naturstein etwas störend empfinden wird, so hat das nichts auf sich. Als man seinerzeit St. Jakob vor ungefähr 500 Jahren aufgebaut hat, hat er sicher auch nicht anders ausgesehen. Leider konnten es sich damals wahrscheinlich die braven Bürger nicht leisten, eine Kirche ganz aus Stein zu erbauen, und so haben sie eben die wichtigsten Bau- und Architekturglieder, fast möchte ich sagen das Eisenbetongerüst der herrlichen Hallenkirche, in Stein ausgeführt, das übrige in verputztem Mauerwerk und großen Fenstern ausgefüllt. Das Brünner Klima und der Brünner Rauch werden ohnehin in zwei bis drei Jahren dafür sorgen, daß der helle Verputz des Mauerwerks seine gewohnte Patina bekommt und sich dadurch von selbst dem dunkleren Ton des Natursteines angleichen wird. Nach einem langen Zeitraum wurde durch die Renovierung mit großem Kostenaufwand wiederum erreicht, daß der schadhaft gewordene Verputz und das abbröckelnde Gestein gründlich hergerichtet und erneuert wurden, für einige Zeit ist dem zerstörenden Einfluß der Atmosphärien Bichalt getan worden und in längstens fünfzig Jahren werden die Brünner wiederum die Erneuerungsarbeiten in Angriff nehmen müssen.

Mit der Renovierung wurde einfach erreicht, daß Jakob nicht verfallt, daß die Brünner wieder auf ihre schönste Kirche aufmerksam geworden sind, aber in Kürze wird sie wiederum das vertraute Grau zeigen und in fünfzig Jahren wird sich das Ganze wiederholen, und ich rate Ihnen zur Vereinfachung diese Rundfrage bis dahin ~~xxxxxxxxxxx~~ in Archiv aufzubewahren.



## Konfektionshaus Moravia Brünn.

Die Firma Moravia wählte zum Ausbau ihres neuen Brüner Geschäftslokales die sehr frequentierte Ecke Neutorgasse/Krapfengasse an dem Platz vor dem Kaufhaus Bata. An der Stelle, wo sich jetzt das neue Geschäft mit seinen riesigen Auslagen befindet, waren früher drei kleine, unscheinbare Läden, eigentlich nur Geschäftseingänge zwischen den massigen Mauerpfeilern eines ungefähr 80 Jahre alten Hauses. Es galt sehr große und tiefe Auslagen zu schaffen, um die lebensgroßen Konfektionspuppen in genügender Anzahl zur Geltung bringen zu können. Die Verkaufsräume selbst mußten möglichst viel Tageslicht bekommen, das Äußere mußte so gestaltet werden, daß es sowohl bei Tag als auch am Abend durch seine einladende Gestaltung möglichst viel Passanten anlockt.

Als wichtigste Arbeiten mußten vor allem die riesigen Mauerpfeiler entfernt werden. Sie wurden durch schlanke, genietete Stahlsäulen ersetzt, welche fast die gesamte Auslage voll auszunützen gestatten. Weiterhin wurden die beiden Scheidewänden zwischen den einzelnen ursprünglichen Geschäften entfernt. Die Entfernung dieser Pfeiler und die Übertragung deraußerordentlich großen Lasten des schwer und solid gebauten Hauses auf die schlanken Stahlpfeiler war mit weitgehenden Pölzungen verbunden. Eine außerordentlich komplizierte, riskante Arbeit, die zur vollen Zufriedenheit gelöst wurde.

Die Durchführung dieser Arbeiten lag in den Händen der bewährten Firma Czuczka & Eisinger, die diese Arbeit in der vorausbestimmten Frist klaglos und zur vollen Zufriedenheit durchgeführt hat.

Die so geschaffenen großen Öffnungen wurden außen mit einem eisernen Portal verkleidet. Die Rahmen des Portals bestehen aus nicht rostendem Anticorometall, die Portalkonstruktion wurde geliefert von der Firma Anton Bilek in Brünn, Krátká. Die Verglasung erfolgte in Spiegelglas für die Auslagen und weißem Opaxidglas für die Umrahmung und wurde von der Firma Brüder Fuchs, Brünn, Zeile, durchgeführt. Die Holzverkleidungen und Podien der Auslagen, so wie die Vertäfelung der inneren Pfeiler führten die Firmen Vaculik & Sohn, Břeclav, und Vacek & Dvořak, Brünn-Königsfeld, gemeinsam aus. Sie bestehen aus Gaboonholz. Die verchromten Regale und Leitern sind von der Firma Nora ausgeführt, die Beleuchtungskörper von der Firma Klauber, die plastischen Metallbuchstaben lieferte die Firma Studeny, Brünn, Krátká, die Neonbeleuchtung dazu die Firma Hild, Brünn. Die Projektierung des ganzen Portales und Lokales wurde nach einem Entwurf des Architekten N. Troller, Brünn, Zeile-53, durchgeführt, dem als Bauaufsicht Architekt H. Haas, Brünn, zur Seite stand.

Der Fußboden aus Xylolith wurde von der Firma Hubert Wiesner, Brünn, ausgeführt.

## Konfektionshaus Moravia Brünn.

Die Firma Moravia wählte zum Ausbau ihres neuen Brünnener Geschäftslokales die sehr frequentierte Ecke Neutor-/Krapfengasse an dem Platz vor dem Kaufhaus Bath. An der Stelle, wo sich jetzt das neue Geschäft mit seinen riesigen Auslagen befindet, waren früher drei kleine, unscheinbare Läden, eigentlich nur Geschäftseingänge zwischen den massigen Mauerpfeilern eines ungefähr 80 Jahre alten Hauses. Es galt sehr große und tiefe Auslagen zu schaffen, um die lebensgroßen Konfektionspuppen in genügender Anzahl zur Geltung bringen zu können. Die Verkaufsräume selbst mußten möglichst viel Tageslicht bekommen, das Äußere mußte so gestaltet werden, daß es sowohl bei Tag als auch am Abend durch seine einladende Gestaltung möglichst viel Passanten anlockt.

Als wichtigste Arbeiten mußten vor allem die riesigen Mauerpfeiler entfernt werden. Sie wurden durch schlanke, genietete Stahlsäulen ersetzt, welche fast die gesamte Auslage voll auszunützen gestatten. Weiterhin wurden die beiden Scheidewandmauern zwischen den einzelnen ursprünglichen Geschäften entfernt. Die Entfernung dieser Pfeiler und die Übertragung der außerordentlich großen Lasten des schwer und solid gebauten Hauses auf die schlanken Stahlpfeiler war mit weitgehenden Pölzungen verbunden. Eine außerordentlich komplizierte, riskante Arbeit, die zur vollen Zufriedenheit gelöst wurde.

Die Durchführung dieser Arbeiten lag in den Händen der bewährten Firma Czuczka & Eisinger, die diese Arbeit in der vorausbestimmten Frist klaglos und zur vollen Zufriedenheit durchgeführt hat.

Die so geschaffenen großen Öffnungen wurden außen mit einem eisernen Portal verkleidet. Die Rahmen des Portals bestehen aus nicht rostendem Anticorrmetall, die Portalkonstruktion wurde geliefert von der Firma Anton Bilek in Brünn, Krátká.

Die Verglasung erfolgte in Spiegelglas für die Auslagen und weißem Opaxidglas für die Umrahmung und wurde von der Firma Brüder Fuchs, Brünn, Zeile, durchgeführt.

Die Holzverkleidungen und Podien der Auslagen, so wie die Vertäfelung der inneren Pfeiler führten die Firmen Vaculik & Sohn, Břeclav, und Vacek & Dvořák, Brünn-Königsfeld, gemeinsam aus. Sie bestehen aus Gaboonholz.

Die verchromten Regale und Leitern sind von der Firma Nora ausgeführt, die Beleuchtungskörper von der Firma Klauber, die plastischen Metallbuchstaben lieferte die Firma Studeny, Brünn, Krátká, die Neonbeleuchtung dazu die Firma Hild, Brünn.

Die Projektierung des ganzen Portales und Lokales wurde nach einem Entwurf des Architekten N. Troller, Brünn, Zeile 53, durchgeführt, dem als Bauaufsicht Architekt H. Haas, Brünn, zur Seite stand.

Der Fußboden aus Xylolith wurde von der Firma Hubert Wiesner, Brünn, ausgeführt.

*Portal Tuchhauck: Eisenschonstruktur dunkelblau gestrichen, Verkleidung in schwarzem Opaxidglas, Beschriftung blaue grün duzierte Blechbuchstaben teilweise verchromt (z. B. Buchstaben). Pfeiler in den Auslagen weiß verputzt, abends mit Reflektoren stark ausgeleuchtet. Auslagenböden, Liche natur.*

*Portal Moravia: Eisenschonstruktur blau mit silbernen Aborte, Gashalle leisten. Verkleidung weißes Koropaxidglas, plastische Blechbuchstaben, blau duziert mit verchromten Vorderflächen. Auslagen innen Gaboon höhl. gewischt in. geüme Vorhänge, Weitgehende Pfeilerabstimmung.*

## Beschreibung Portal Strach.

Portal für ein Parfümerie- und Schirmgeschäft.

Eisenkonstruktion Silber, weißes Opaxidglas, verchromte Beschriftung, Ausführung der Auslagen: innen weißes Opaxidglas, kombiniert mit Gaboon-holz.

### Eton-Gravats.

Eisenkonstruktion mit Nirosta vollkommen verkleidet. Die sonstigen Flächen mit Kiriteiner grau-rötlichem Marmor, plastische Metallbuchstaben Nirostblech mit Neon, mattsilber. Auslagen innen Palisanderholz.

### Gruppe von Portalen Brünn, Koblížná.

Eton-Gravats. Eisenkonstruktion mit Bronze vollkommen verkleidet. Firmentafel Glas mit Untermalung, Silberfolie creme, plastische Bronzeblechbuchstaben kombiniert mit Neon. Sockel dunkelgrüner Marmor. Auslagen innen Tuja und Nuß.

Anschließend Portal einer Drogerie. Innerhalb des der Drogerie zugeteilten Raumes ist noch eine Tabaktraffik untergebracht mit einem Eingang links. Rechts ist der Eingang in die Drogerie. Das Zwischengeschoß über beiden Läden gehört nur zur Drogerie. Ausführung: Eisenkonstruktion lindengrün gestrichen mit Nirosta Glashalteleisten. Zwischen den Eingängen ist eine Vitrine, die etwas zurückspringt. Beiderseits der Eingänge sind in die Wand eingebaute flache Vitrinen angeordnet. Darüber vorspringendes Gesims als Dach und Träger der Firmenbuchstaben, darüber Firmentafel mit Fenster für das Zwischengeschoß. Firmentafel mit lindengrünem Opaxidglas verkleidet, mit schwarz abgefaster Eisenkonstruktion. Buchstaben verchromt mit schwarz.

Anschließend Portal Lang. Eisenkonstruktion bronzebraun gestrichen, Firmentafel beige mit braun, orange dukierte Blechbuchstaben. Auslagen innen kaukasische Nuß, Sockel roter Kiriteiner Marmor.

### Portal Viohr.

Eisenkonstruktion mit Nirosta-Glashalteleisten. Eine Reihe von Mauerpfeilern wurde entfernt. Sockel, Firmentafel weinrotes Opaxidglas. Eisenkonstruktion und vorspringende Gesimse Dukoanstrich bordeauxrot, mit silbergrau abgesetzten Streifen. Untersicht der Gesimse und Plafonds in den Auslagen weiß Opaxidglas. Auslagen innen rötliche Kirsche.

### Zu den Innenaufnahmen.

Weitgehender innerer Umbau durch Verbindung zweier gänzlich verschiedener Häuser (verschiedene Trakttiefen, verschiedene Geschosshöhen, verschiedene Baukonstruktion). Entfernung einer Stiege zu den Warenhauslokalitäten im ersten Stock und Disponierung einer neuen Stiege. Fast vollkommene Auslösung der Mittelmauer und Abfangung derselben auf wenige Säulen aus Stahl. Entfernung verschiedener Trennmauern, Feuermauern und Scheidewände zwecks Verbindung und Umorganisation des Geschäftsbetriebes, wobei das Hauptaugenmerk darauf gerichtet war, daß der Geschäftsbetrieb in keiner Weise gestört werden oder unterbrochen werden durfte.

### Verwendete Materialien:

Säulen blieben unverkleidet, nur mit Silberbronze duko gespritzt. Stiege Eiche, ebenso Wandvertäfelung. Geländer gezogene Stahlprofile verchromt.

Regale, Vitrinen etc. Buche dunkelmahagonirot gebeizt.

Tenger

# PAPIER- u. SCHREIB- WAREN-ZEITUNG

vereinigt mit

Mit den wechselnden Beilagen: Buchbinderei- u. Kartonagen-Zeitung/Schreibmaschinen- und Bürobedarf-Zeitung

**ANZEIGER**  
PAPIER- u. SCHREIBWAREN

Fachblatt für Papier, Schreibwaren u. Bürobedarf, Papierverarbeitung u. das Buchgewerbe  
Alleiniges Organ des Vereines der österr. Papierinteressenten, des Bundes der papier- und pappeverarbeitenden Industrien, der Freien Vereinigung der österr. Papierwarenerzeuger, des Verbandes der Postkarteninteressenten und des Verbandes österr. Papier-, Schul- und Schreibwareninteressenten

PRAG

I., Ul. Karoliny Svetle 284

**TENGER VERLAG**

WIEN

IX, Porzellangasse 14-16 — Fernsprecher A 18-0-93

LEIPZIG

Carl Fr. Fleischer,  
Salomonstraße 16

BEZUGSPREISE: Österreich 15 S, Tschechoslowakei 100 Kč, Ungarn 16 Pengő, Polen 20 Zloty, Jugoslawien 200 Dinar, Deutschland 12 RM, Italien 45 Lire, Bulgarien 400 Leva, Rumänien 400 Lei, übriges Ausland 15 Schw. Fr., im voraus bezahlbar. Einzelnummer 40 g

POSTSPARKASSENKONTI: Wien Nr. 42.269 — Prag Nr. 42.269 — Budapest Nr. 11.959 — Warschau Nr. 190.022 — Zagreb Nr. 40.017 — Postscheckkonto: Leipzig 59.468

Nummer 49

Redaktionsachluß Mittwoch

8. Dezember 1934

Erscheint jeden Samstag

40. Jahrgang

## Unsere Konkurrenten

Ein Papierhändler schreibt uns:

Vor kurzem habe ich einen alten Kunden besucht, der seit einiger Zeit nicht mehr bei mir einkauft. Ich erkundigte mich bei ihm, ob er mit meinen Waren unzufrieden sei, ob ich zu teuer sei oder ob ich sonst ein Kapitalverbrechen begangen habe. Nichts von all dem. Der Grund war einfach der, daß ich nicht — unterstützungsbedürftig bin! So und nicht anders war seine Antwort zu verstehen. Er erklärte mir nämlich, er könne bei mir nicht einkaufen, da täglich so viele bedauerenswerte Menschen zu ihm kommen, die ihn bitten, sie dadurch zu unterstützen, daß er ihnen Bleistifte, Federn, Tinte, Kohlepapier u. a. m. abkauft. Und da er ein mitfühlendes Herz hat, kauft er aus Mitleid bei diesen Hausierern. Ich habe wohl versucht, ihm klar zu machen, daß er in den meisten Fällen Schwindlern aufsitzt, die ihm bewußt schlechte Waren zu unmäßigen Preisen anhängen. Aber ich glaube, daß meine Argumente keinen Eindruck auf ihn gemacht haben. Die Leute sind so gute Schauspieler, daß er ihnen eher glaubt, als mir, von dem er annimmt, daß ich selbstsüchtig meinen Vorteil vertrete...

Ich habe dieses Erlebnis hier wiedergegeben, weil es mir typisch für die Einstellung der Abnehmer gegenüber diesen Hausierern zu sein scheint, die ihr Geschäft durch Appell an das Mitgefühl der Käufer machen. Hier nützen keine Gesetze, weil wir die Leute meist nicht zu fassen bekommen, solange die Käufer sie decken und auf ihrer Seite sind. Da kann nur Aufklärung nützen, die von berufener Seite in den Tageszeitungen betrieben werden müßte. Ich erinnere in diesem Zusammenhang nur daran, daß die Tuchhändler, die unter dem „Nepper“-Unwesen sehr zu leiden hatten, durch eine in der Öffentlichkeit durchgeführte Aufklärungsaktion im Anschluß an einen Straffall diesen Mißstand wesentlich eindämmen konnten. Das gleiche versuchen die Friseure, deren Plakate man jetzt in den Straßen und Auslagen sieht und in denen die Kunden darauf aufmerksam gemacht werden, daß nach der neuen Gewerbeordnung unter Umständen auch derjenige, der von einem Unbefugten Waren erwirbt, bestraft werden kann. Ich glaube, man müßte den Eindruck, den die neue Gewerbeordnung auf alle Kreise gemacht hat, benützen, um endlich Klarheit über das Wesen des Hausierhandels mit Schreibwaren zu verbreiten.

## „Das kommende - Schulgeschäft!“

Von H a b u

Schütteln Sie, bitte, nicht den Kopf! Sagen Sie nicht, daß es jetzt doch noch viel zu früh wäre, darüber zu sprechen! Oder sagen Sie ja nicht, daß darüber schon etwa zu viel gesprochen worden wäre! Das Schulgeschäft ist für die überwiegende Mehrheit der Papierhändlerschaft ein derart wichtiger Faktor, daß darüber nicht genug und nie zu viel gesprochen werden kann. Besonders dann, wenn es immer nur beim Sprechen bleibt und der kassenmäßige Erfolg ausbleibt! Und gerade jetzt, wo in uns allen noch die große Enttäuschung des verheißenen Schulgeschäftes nachwirkt, gerade jetzt ist der richtige Augenblick, mit allen Kräften dahin zu wirken, das Schulgeschäft restlos wieder an uns zu reißen und beizeiten alle Fehler und Mängel auszuschalten, die sich diesmal noch so verderblich bemerkbar gemacht haben.

Da ist natürlich vor allem das liebe Publikum. Durch Jahre dem Schulmittelkauf entwöhnt, wehrt es sich natürlich dagegen, etwas kaufen zu müssen, das es bislang geschenkt erhielt. Aber wenn es eben keinen anderen Weg gibt, in den Besitz der notwendigen Lernmittel zu kommen, als den Weg über den Papierhändler, dann würde sich das liebe Publikum eben zu diesem Weg bequemen müssen! Man hat uns ja auch nicht gefragt, ob unsere Existenz gefährdet ist oder nicht, als uns die Gemeinde Wien das Schulgeschäft weggenommen hat! Und man hat uns jetzt fest versprochen, es uns wieder zurückzugeben! Warum ist es aber nun doch eine Enttäuschung geworden? Da taucht nun immer wieder, wie ein mitternächtiges Gespenst, das Schlagwort von den großen alten Vorräten auf, die zuerst aufgebraucht werden müßten. Man hätte so große Bestände, daß man — wie der Wiener sagt — ein Auge zudrückt und auch dort schenkt, wo man nach den neuen Bestimmungen nicht mehr schenken dürfte!

Es ist einleuchtend, daß es so sein könnte! Nicht einleuchtend dagegen ist, daß sich dafür nicht doch eine Abhilfe schaffen ließe! Die alten Bestände sind unser Feind! Breit liegen sie in den Regalen und grinsen uns an, als wollten sie sagen: „Es nützt euch ja doch alles nichts! Und wenn ihr alle eure Geschäfte zusperrn müßt! Zuerst kommen wir daran!“ Und der Papierhändler knickt ergebungsvoll zusammen und sagt: „Bitte . . .“ Und „danke!“

**Schreibmaschinen- u. Bürobedarf-Zeitung: Seite 9**

Und doch könnte man diesem Feind ernstlich an den Leib rücken. Vielleicht fände sich eine Lösung, wenn die berufenen Vertreter der Papierhändlerschaft einmal den herkömmlichen Weg der Vorsprachen und Eingaben verließen und sich zu einer Tat entschließen könnten, die sich doch auf irgendeine Weise ausführen lassen könnte. Wie wäre es zum Beispiel, wenn man mit der Gemeinde ein Abkommen trüfe? Die Gemeinde überläßt ihre alten Schulmittelbestände dem legalen Papierhandel. Eine Zentralstelle übernimmt von der Gemeinde und verteilt an die Papierhändler, soweit sie dafür in Betracht kommen. Und nun verkauft der Papierhändler! Er rechnet seinen Gewinn ab und führt die Restbeträge für die verkaufte Ware wieder der Zentralstelle zu, die wieder mit der Gemeinde abrechnet. Und so wäre allen gedient! Die Gemeinde wäre die alten Bestände los! Mit Gewinn los sogar! Und die Papierhändler hätten durch den dadurch bedingten Mehrumsatz wieder ein 100%iges Schulgeschäft.

Wohl ist noch gute Weile bis zum kommenden Schulgeschäft! Aber auch dieser vorgeschlagene Weg ist ja noch nicht frei, sondern mit Hindernissen aller Art verammelt! Ihn frei zu bekommen, müßten die Vorarbeiten darum jetzt schon einsetzen!

### Immer wieder die Ansichtskarte!

#### Die Weihnachts- und Neujahrskarten der Winterhilfsaktion

Die Winterhilfsaktion gedenkt, wie aus den Zeitungsmeldungen bekannt ist, Weihnachts- und Neujahrskarten herauszugeben. Der Verband der Postkarteninteressenten hat in dieser Angelegenheit eine Zuschrift an die Winterhilfsaktion gerichtet und gleichzeitig das Bundesministerium für Handel und Verkehr in einer Eingabe auf diese Aktion aufmerksam gemacht. In der Zuschrift des Verbandes heißt es:

„Aus den Ankündigungen in den Tageszeitungen haben wir entnommen, daß für die Winterhilfsaktion Weihnachts- und Neujahrskarten in Verkehr gebracht werden sollen. Wir halten uns verpflichtet, zur Wahrung der Interessen der Postkarten-Erzeuger und -Händler, gegen diese Schädigung der berufenen Ansichtskarten-Unternehmungen und der Papierhändler Einspruch zu erheben.“

Die Händlerschaft hat sich für die kommenden Festtage mit den erforderlichen Vorräten eingedeckt und würde durch eine neue Konkurrenzkarte, wie sie durch die geplante Aktion geschaffen wird, in den ohnehin, durch die geschwächte Kaufkraft stark reduzierten Umsätze, weitere Einbuße erleiden. Die für diese Anlässe angeschafften Karten würden zum Teil unverkauft bleiben. Sie belasten durch ein Jahr das Lager, veralten und sind dann entwertet.

Aber nicht bloß die Schädigung der Kaufmannschaft steht hier in Frage, sondern auch die Erwägung, daß nach den bisherigen Erfahrungen aus solchen Aktionen mit Ansichtskarten dem zugedachten Zwecke, in diesem Falle der gewiß besonders unterstützungswürdigen Winterhilfsaktion, kein nennenswerter Betrag zufließen kann und nur irgendein, zumeist Unbefugter, der diese Geschäfte veranlaßt, als einziger Nutznießer solcher Wohlfahrtsaktionen verbleibt.

Wir verweisen auf die beiden allerletzten Ansichtskartenaktionen für den Katholikentag und das Heldenkmal und erlauben uns die Anregung zu geben, bei diesen zwei Komitees anzufragen, welche große Quantitäten von Postkarten unverkauft geblieben sind und welcher geringer Ertrag dem zugedachten Zweck zugeführt werden konnte — wahrscheinlich aber gar nichts.

Unter Berufung auf die von maßgebenden Regierungsstellen immer wieder betonte Notwendigkeit des Schutzes der Kaufmannschaft und des Gewerbes, wenden wir uns auch gleichzeitig mit einer Eingabe an das Handelsministerium als den berufenen Schützer der Kaufmannschaft um Abhilfe.

In der letzten Kundgebung des Generalsekretärs der V. F. Herrn Oberst Adam ist ausdrücklich erklärt worden, daß von Geschäften, wie der Vertrieb von Ansichtskarten und anderen Artikeln, durch öffentliche Stellen nunmehr Abstand genommen werden wird. In Würdigung der angeführten Gründe ersucht der gef. Verband, von der geplanten Ansichtskarten-Aktion abzusehen.“

### Die Einrichtung des modernen Papiergeschäftes

Wenn man Geschäfte in den größeren Städten besucht, dann begegnet man sehr vielen schön und zweckmäßig eingerichteten neuen Betrieben. Nur selten aber findet man darunter ein Papiergeschäft. Deshalb wird es interessieren, ein Bild von einem gelungenen Versuch, ein Papiergeschäft nach modernen Grundsätzen zu gestalten, zu sehen. Das untenstehende Bild zeigt den Hauptverkaufsraum des Papierwarenhouses Stark & Co. in Brünn. Der Erbauer, Herr Architekt Ziv.-Ing. Norbert Troller, Brünn, hatte ein schwieriges Problem zu lösen, da er aus einem — Kino ein Papierwarenhaus machen sollte. Betrachtet man das vollendete Werk, dann muß man zugeben, daß er diese Aufgabe in vorbildlicher Weise gelöst hat.

Das Papiergeschäft ist im Stil der Warenhäuser und Einheitspreisgeschäfte gebaut, wobei aber gleichzeitig sein Charakter als Papierfachgeschäft hervorgehoben werden

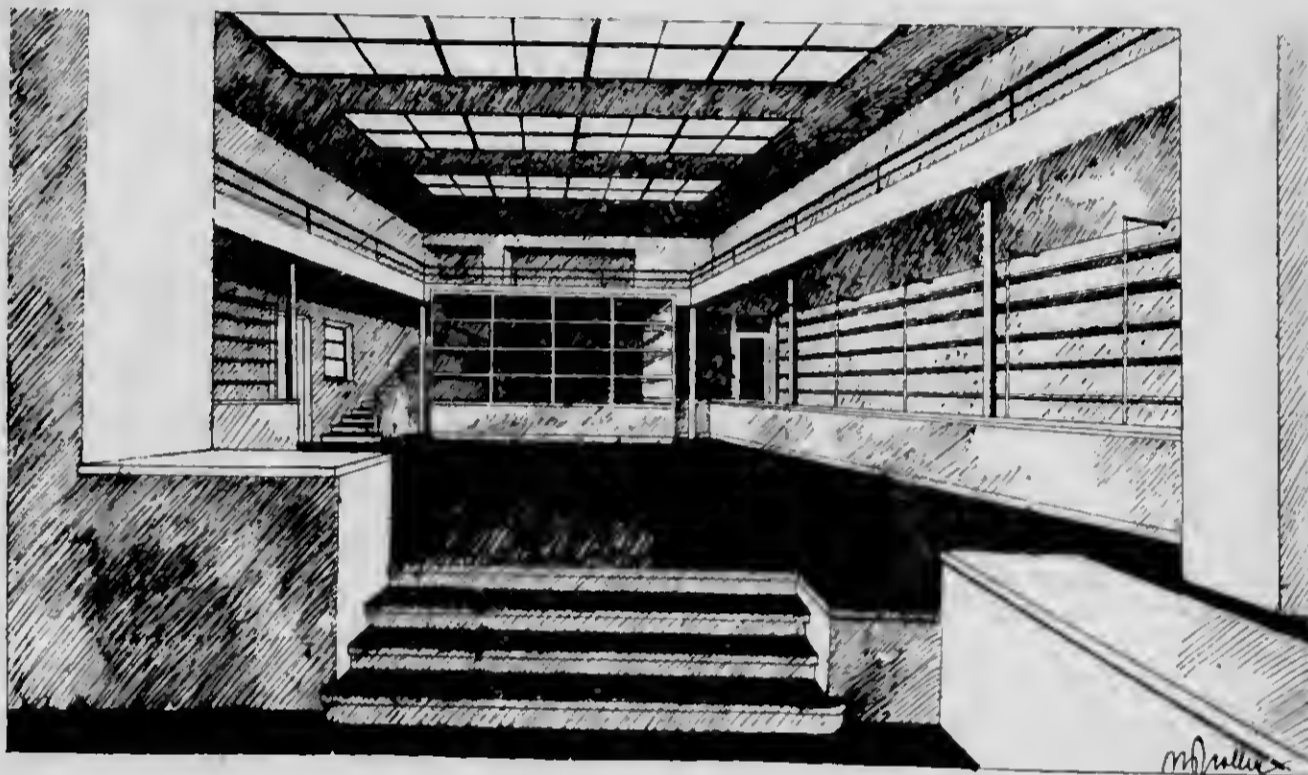

Hauptraum im Papierwarenhaus Stark & Co. (Erbauer Arch. Ing. Norbert Troller, Brünn)

sollte. Man wollte also dem Kunden, der den Verkaufsraum betritt, die Möglichkeit geben, in den Stellagen die zahlreichen Artikel zu besichtigen. In Anpassung an die gegebenen Raumverhältnisse wurde vom Haupteingang eine bequeme Passage geschaffen, die den Kunden eine Vorbesichtigung der Waren ermöglicht. Eine Stufe führt zum ersten Verkaufsraum für gangbarste Artikel, wie Briefpapier, Schullehrerbedarf, Parfümeriewaren usw. Von diesem Verkaufsraum führt ein kurzer Treppenlauf zum großen, vorwiegend weiß gehaltenen Hauptverkaufsraum, der durch Oberlicht hell erleuchtet ist. Rings um diesen Raum läuft eine von schlanken Säulen getragene breite Galerie, längs der Wände stehen moderne Regale, davor und in der Mitte breite Pulte. Dem Kunden sind tausende Artikel einzeln und in großen Stapeln dargeboten, Betrachtung und Auswahl sehr bequem. Im Hauptraum steht noch, abseits mit Glaswänden abgeschlossen, das Chefbüro, das jederzeit eine Beaufsichtigung des gesamten Betriebes ermöglicht. An die Galerie und den Hauptraum anstoßend sind noch die Buchhaltungs-, Korrespondenz- und Manipulationsräume untergebracht. Die Waren werden durch die Josefs-gasse angebracht. Innerhalb des neuen Papierwarenhouses wurde auch hinsichtlich Lagerung, Schaustellung usw. eine Anzahl von Neuerungen angewendet, die den Geschäftsbetrieb ungemein erleichtern.

### Die Verschärfung der Hausiervorschriften

Durch ein neues Gesetz ist das österreichische Hausierpatent wesentlich verschärft worden. Danach werden neue Bewilligungen zum Hausierhandel nicht mehr ausgegeben. Außerdem wurden schon in den letzten Jahren Hausierbewilligungen nur mehr in den allerseltensten Fällen erteilt, so daß die neue Bestimmung eigentlich nur einen schon faktisch bestehenden Zustand in Gesetzesform bringt.

Die Verlängerung von Hausierbewilligungen ist nur mehr aus besonders rücksichtswürdigen Gründen zulässig. Die Hausierbewilligungen gelten für ein Jahr. Nach dem bisherigen Gesetz wurden aber die Bewilligungen im allgemeinen für ein weiteres Jahr verlängert, wenn keine besonderen Gründe dagegen sprachen. Die neue Fassung bedeutet eine wesentliche Verschärfung, weil nunmehr für

# Kunst- und Antiquitäten-Börse

## Corot-Fälschungen

Von Adolph Donath

Eine Pariser Meldung besagt, daß wieder Corot-Fälschungen im Umlauf sind. Der Moment für diesen Bilderschwindel scheint „günstig“ gewählt zu sein. Erstens hatte Zürich soeben eine große Corot-Ausstellung, die von Direktor Dr. W. Wartmann im Kunsthaus vorbereitet worden war, und zweitens nannte man wieder einen „großen Preis“ für eine Landschaft des 1875 verstorbenen französischen Meisters, der einer der lyrischesten Maler der Natur gewesen ist. Corot selbst pflegte von der Natur zu sagen, daß sie „sich in köstlicher Schönheit jedem Menschen offenbart, der sie sucht“.

Es geschieht dies fast regelmäßig, daß in dem Augenblick, da von einem „großen Preis“ für Corot gesprochen wird, fast über Nacht kleine Studien und Skizzen auftauchen, die der Künstler angeblich entworfen habe, die aber wohl von einem jener Zeitgenossen herrühren, denen er ein Vorbild geworden war. Noch in seinen letzten Lebensjahren ärgerte sich Corot über die „Kollektion“, die „so“ zu arbeiten glaubten wie er. Dem Trouillebert zum Beispiel rühmte man nach, er hätte „alles“ von Corot. Und Trouillebert ging es nicht schlecht. Es gab ja in Paris etliche Kunsthandlerner, die ihn für sich entdeckt haben, und unter ihnen lebten sogar welche, die in der Nachahmung der Corot-Signatur so außerordentlich geschickt waren, daß sie die Ehrlichen, von dem „guten“ Trouillebert „in Corots Geschmack“ gemalten Landschaften im Handumdrehen mit „Corot“ signierten. Oft signierte zwar der „gute“ Trouillebert persönlich seine Bilder mit „Trouillebert“, aber die Gewissenlosen unter den Händlern kratzten alsbald seine eigene Unterschrift aus und setzten ihren „Corot“ hin.

Auch Alexander Dumas ließ sich eines Tages einen „Corot“ anhängen, der aus Trouilleberts Atelier gekommen war, und dieser Kauf wurde sogar in der Galerie Georges Petit abgeschlossen, die sonst immer auf ihren Namen hielt. Georges Petit war aber, als das Bild angezweifelt wurde, sofort bereit, die Kaufsumme an den berühmten Pariser zurückzuzahlen. Im übrigen besaß Dumas auch einen echten Corot. Und dieses Bild konnte in der dritten Auktion Dumas vom Jahre 1892 mit 40.000 Francs bewertet werden.

Um die Jahrhundertwende war Corot die große Mode. Hauptsächlich in Amerika. Man „strug“ dort geradezu Corot. Nicht weniger als zwölftausend Corots waren nach Amerika gegangen, aber die Pariser Welt wußte genau, daß ihr Meister an Bildern und Studien — alles in allem — nur die Hälfte, etwa sechstausend Arbeiten, also immerhin eine ganz stattliche Menge, geschaffen hat. Und was die Marktsituation für Corot anlangt, sei bloß erwähnt, daß bisher folgende relativ höchste Preise für Bilder von Corot gezahlt worden sind: 310.000 Frs. für den „Tanz am Teichufer“ (Auktion Roussel, Paris, 1912) und 350.000 Frs. für „Die Einsamkeit“ der Sammlung Carcano (gleichfalls Paris 1912). Dabei sei an die Tatsache erinnert, daß Mr. Roussel den „Tanz am Teichufer“ 1874, ein Jahr vor dem Tode des Corot, für nicht mehr als 3500 Frs. erworben hat!

Neuer Katalog der Prager Galerie Novák. Der Abgeordnete Ing. Ladislav Novák in Prag, der ehemalige Handelsminister, hat jetzt den von Theodor von Frimmel 1899 verfaßten Katalog der Bildergalerie seines 1918 verstorbenen Vaters Josef V. Novák in neuer Auflage (im Selbstverlag) erscheinen lassen. Ladislav Novák ergänzte die Bildbeschreibungen durch bisher nicht veröffentlichte Mitteilungen. Wir werden auf die Meister der hervorragenden Prager Galerie Novák, die in den internationalen Kunstkreisen seit Jahrzehnten wohl bekannt und geschätzt ist, gelegentlich zurückkommen.

Alte und moderne Graphik in New York. Die Anderson Galleries (American Art Association) in New York veranstalten am 13. November die Versteigerung des Nachlasses Frank H. Bresler. In den Kreisen der Graphik-Freunde kennt man

## Neue Auktionen in Deutschland

Unter den Auktionen, die man in Deutschland für November ankündigt, ragt die des Kunstbesitzes Ottmar Strauss hervor: Hugo Helbing in Frankfurt am Main bietet diese Sammlung, die zu den bedeutendsten Sammlungen des Rheinlandes zählt, am 7. und 8. November aus. Geheimrat Ottmar Strauss war viele Jahre der Kompanon des Eisenindustriellen Otto Wolff in Köln und nutzte, in Gemeinschaft mit seiner Frau, die vor wenigen Jahren dahingegangen ist, seine Mußstunden, indem er vorwiegend mittelalterliche Plastik erwarb und nebenbei sein Haus am Bayenthalgürtel in Köln mit alten Meistern, Wandteppichen, Glasscheiben, Teppichen, mittelalterlicher Kleinkunst und mit Keramik aller Art zierte. Wer das Kölner Haus kennengelernt hat, sah sich einem Besitz gegenüber, der davon Zeugnis gab, mit welchem Feingefühl für die Qualität Geheimrat Ottmar Strauss bei der Anlage und Entwicklung der Kollektion vorgegangen ist. Ich studierte die Sammlung im Herbst 1928. Sether konnte sie noch durch Kunstwerte aus den literarisch längst gewürdigten Sammlungen Stroganoff, Sigmaringen, Graf Adelmann, Leopold Seligmann u. a. bereichert werden.

Wir möchten mit der mittelalterlichen Plastik des Strauss'schen Hauses beginnen, einige von ihren Hauptstücken erwähnen und gleichzeitig auf die Taxen aufmerksam machen, um zu zeigen, wie heute dieses Gebiet der Kunst eingeschätzt wird. Da steht unter anderem eine Thronende Madonna mit Kind, dem die rechte Hand fehlt, ein Werk, das um die Mitte des 12. Jahrhunderts (Auvegüe) in Nußbaumholz geschnitten worden ist — der Schätzwert beträgt 8000 Mark — oder, da fesselt eine Kölner Maria mit Kind, Mitte 14. Jahrhundert (Taxe: 5000 Mark), und eine Thronende Maria mit dem stehenden Kinde (um 1320), die mit 4000 Mark angesetzt wird. Die einst von dem Münchner Hubert Wilim in seinem Buch „Die gotische Holzfigur“ re-

produzierte „Bürgerfrau“, Nürnbergisch, um 1520, ist auf 6000 Mark geschätzt, ein rheinischer Altar, „Geburt Christi“, der um die gleiche Zeit geschaffen worden war und aus der großartigen Berliner Sammlung Bennoit Oppenheim kommt, aus der die wohl bedeutendste Berliner Plastik-Sammlung Justizrat Dr. Bollert eine Reihe erstrangiger Seltenheiten angekauft hatte, auf 4000 Mark. In der Serie der italienischen Plastik, spricht uns eine Terrakotta „Maria mit dem Kinde“ von Desiderio da Settignano (Florenz, Mitte 15. Jahrhundert (Taxe: 10.000 Mark) besonders an und schließlich ein Madonnen-Relief in farbiger Terrakotta, Mittelitalien, spätes 15. Jahrhundert, mit 8000 Mark bewertet. Es finden sich aber auch Skulpturen, die niedrig taxiert sind, etwa ein schwäbischer „Gott Vater“ um 1520 (Schätzung: 600 Mark) oder ein schwäbisches Relief „Gerichtsszene“ aus derselben Zeit (Taxe: 120 Mark).

An alten Gemälden sieht man bei Strauß ein Selbstbildnis des 1580 in Köln verstorbenen Abraham de Bruyn (Taxe: 15.000 Mark), eine Heiligendarstellung, die auf Burgkmaiers Schule hinweist — das Bild ist auf 20.000 Mark taxiert und befand sich in der Galerie Liechtenstein in Wien — und ein Porträt des Earl of Westmorland, das von Sir Thomas Lawrence gemalt wurde (Schätzung: 20.000 Mark). Für ein Gemälde des Utrechters Adam Willaerts († 1664) „Schiffe im Speerum“ werden 900 Mark verlangt für ein signiertes Damenbildnis des Pariser Nattier († 1766) 700 Mark.

Sehr reich erscheint die Abteilung der Möbel und Keramik, und in der Keramik-Reihe überwiegt, um es gleich zu sagen, die alte Produktion Ostasiens. Unter den „Möbeln“ lockt uns die Innenausgestaltung der Bibliothek des Sammlers Strauß: Eine große Florentiner Renaissance-Tür (Mitte 16. Jahrhundert), ein Sieneser Fries mit Male-rielen (16. Jahrhundert) und vier Pl-

laster mit Kapitälern (geschnitten, vergoldet, Pflanzendekor) werden abmontiert (Taxe: 10.000 Mark). Außerdem aber steht hier eine Truhentbank (Cassapanca), toskanisch, 16. Jahrhundert (2000 Mark), ein großer Bibliothekstisch aus Nußbaumholz (85 : 306 : 78 cm, Italien, 16. Jahrhundert), gleichfalls auf 2000 Mark geschätzt. Bei den Möbeln findet sich übrigens auch eine Egerer Arbeit aus der 2. Hälfte des 17. Jahrhunderts, nämlich ein zweigeschossiger Kabinettschrank mit farbigen Reliefintarsien. In der Kollektion des Meißner Porzellans bildet die Hauptnummer ein aus der Frankfurter Sammlung Baron Willy von Rothschild stammender Satz von drei großen Augustus Rex-Vasen (um 1735), der 1931 bei Paul Graupe, Berlin, innerhalb der Auktion Erich v. Goldschmidt-Rothschild Geheimrat Strauß zugefallen war. Der jetzige Schätzungspreis bei Helbing beträgt 12.000 Mark. Eine ausgebesserte Augustus Rex-Flötenvase ist mit 800 Mark bewertet, ein 16teiliges Meißner Kaffee- und Teeservice (um 1740—50), (gelber Grund, deutsche Blumen und Insekten), mit gleichfalls 800 Mark. Zwei Meißner Doppelhockerklassen (gelber Grund, purpur bemalt mit chinesischen Blütenzweigen, Flußlandschaften etc.) sollen mit 80 Mark ausgerufen werden, zwei Wiener Tassen in Königsblau (um 1785 und 1820) mit 30 Mark, zwei Frankfurter Teller (mit Blumen, um 1760—75) mit 40 Mark.

Am 13. und 14. November versteigert das Antiquariat Karl und Faber in München eine Sammlung von Inkunabeln, ferner Bücher der deutschen Literatur, der Geschichte usw., und zwar hauptsächlich Beiträge aus den fürstlich Öttingen-Wetterstein'schen Bibliotheken in Moibingen und Seyfridsberg, der freiherrl. Schenk von Stauffenberg'schen Bibliothek in Ribbissen sowie hundert ausgewählte Werke aus dem bekannten Besitz Dr. O. Deneke-Göttingen. In der Reihe der Inkunabeln, dieser Wiegendrucke des Buches, liegt die deutsche 1471 in Augsburg (Günther Zainer) erschie-

nene Ausgabe des Apollonius von Tyrus auf (Taxe: 1250 Mark), im Jahre 1478 wurde die geistreiche Auslegung des Lebens Jesu Christi in Ulm (bei Zainer) gedruckt, eines von den seltensten Holzschrittbüchern (Taxe: 2500 Mark), im gleichen Ulm, aber bei Jolt. Reger kam 1486 die Cosmographia des Ptolemaeus heraus (1800 Mark), und 1493 druckte Koberger in Nürnberg die Schedel'sche Chronik (über chronica) mit den Holzschritten von Wolgemuth, dem Lehrer Dürers, und den ganzseitigen Darstellungen von Pleydenwurff, dem Stiefvater des Wolgemuth. Diese Schedel'sche Chronik zeigt, wie der Katalog von Karl und Faber vermerkt, einige Papierausbesserungen und stellenweise leichte Flecke (Taxe: 750 Mark). Eins der am besten erhaltenen Exemplare des seltenen Werkes von Schedel besitzt übrigens der Rat Leopold Sachs in Prag in seiner großen Praguenia-Sammlung. Die alten Bücher der Münchner Auktion enthalten auch eine Schrift der Huss-Literatur, nämlich das 1618—1620 in Prag gedruckte Buch „Variorum discursum Bohemicorum Nervus, oder Hussiten-Glocke — New vmbge-gessene . . . Hussitenglock (u.) Continuatio I—XIII 15. Tie in I. Bde.“. Von Holzmann-Bohatta wird als Träger des Pseudonyms Joh. Hus redivivus Joh. v. Roerig oder Janus Meder bezeichnet. Dieser Schrift, die auf 12 Mark taxiert ist, liegt bei: „Continuatio II oder Behemischer Ohröffel“ (1618). Und zu den Hauptnummern der Sammlung ist der Melanchthon von 1544 zu rechnen („Loei Theologici, deutsch: Hauptartikel christlicher Lere“ Wittenberg, Veit Creutzer), den eine ganzseitige Eintragung von Martin Luther aus dem Jahre 1545 schmückt sowie ein gleichfalls ganzseitiges Melanchthon-Autogramm und eines von Victorinus Strigel. Die Taxe für diese Rarität ist die Summe von 1250 Mark. Eine andere Melanchthon-Eintragung, die sich über drei Seiten des Buches „Hauptartikel christlicher Lere“ usw. (1554) zieht, wird mit 480 Mark bewertet.

Adolph Donath

diesen Besitz, dessen einstiger Gründer sich nicht bloß um die graphischen Seltenheiten der Schongauer, Dürer und Rembrandt bemüht hat, sondern auch um die Qualitäten der Graphik von Meryon und Whistler. Auch die altitalienische Graphik, mit Mantegna an der Spitze, ist in der Bresler-Kollektion vertreten.

## Alt-Prager Maler

In der Wiener Sammlung Trau.

Mit der Wiener Sammlung Trau, die vom 7. bis 10. November bei Gilhofer und Ranschburg in Wien versteigert wird, kommen Austriaca und Viennensia zum Verkauf, wie man ihnen in solcher Vielfältigkeit nicht allzu oft begegnet. Jakob Alt und sein berühmter Sohn Rudolf, dann Danhauser, Fendi, Kriehuber u. a. sind mit Zeichnungen und Aquarellen vertreten, und daneben finden sich Inkunabeln und seltene Wiener Bücher und Handschriften (Beethoven, Schubert, Bruckner, Grillparzer, Raimund).

Aber was die Tschechoslowakei und ihre Kunstkreise interessieren dürfte, ist die Reihe von Kunstwerken, die auf jene Künstler hinweisen, die hier gewirkt haben. Die Schule des Maulbertsch, der mit seinen Werken gerade in den Schlössern und Kirchen der Tschechoslowakei häufig vorkommt und mit dessen Schaffien sich der Brüner Kunsthistoriker Dr. Maximilian Steif intensiv beschäftigt, erscheint bei Trau mit zahlreichen Ölskizzen, die den Ausrufpreis von 50 bis 100 Schillingen haben. von Josef Bergler, der 1829 in Prag gestorben ist, sieht man eine Einladungskarte (Ausrufpreis 30 Sch.), mit der Freiherr v.

## Auktionskalender

- 2. November: Christie's in London: Bilder und Zeichnungen.
- 2. November: Sotheby's in London: Englische Porzellane und Möbel.
- 6.—8. November: Hugo Helbing in Frankfurt a. M.: Sammlung Geheimrat Ottmar Strauß, Ostasialica.
- 7.—8. November: Hotel Drouot in Paris: Bibliothek Lucien Gouzy.
- 7.—10. November: Gilhofer & Ranschburg in Wien: Sammlung Franz Trau.
- 13.—14. November: Karl & Fabu in München: Inkunabeln. Deutsche Literatur.
- 15.—16. November: Rudolph Lepke in Berlin: Antiquitäten und alte Gemälde.
- 26.—27. November: Galerie Commeter in Hamburg: Alte und neue Graphik.
- 28.—30. November: Gilhofer & Ranschburg in Luzern: Bibliothek Armand Sigwalt-Paris: Kupferstiche der Sammlungen Sigwalt-Paris, Trau-Wien, Albertina-Wien. Bildersammlung Dr. Viktor Bloch-Wien.
- Ende November: C. G. Boerner in Leipzig: Alte Graphik. Sammlung Graf.
- Ende November: Paul Graupe in Berlin: Bilder, Ostasialica.
- Ende November: Max Perl in Berlin: Bücher.

Bretfeld zur Installation des Rektors der Universität in Prag (1812, Theinkirche) einläd, von Anastius Hübner, der 1789 in Reichenberg geboren wurde und 1836 in Brünn gestorben ist. „Das Lager bei Turas nächst Brünn“. Man notiert ein Aquarell „Hofkapelle“ von Franz Jaschke, der, aus Rosenthal (Tschechoslowakei) gebürtig, 1842 in Wien verstorben ist, und geht man noch einmal die Serie der alten Meister durch, die Franz Trau und sein Vater zusammengetragen haben, fällt eine mythologische Szene

von Bartholomeus Spranger auf, der, wie man weiß, in Prag tätig gewesen war († Prag 1625).

Künstler über Künstler. Alfred Lichtwark, der unvergeßliche Leiter der Hamburger Kunsthalle, besuchte in seiner Berliner Studienzeit Menzel. Der Meister fragte ihn, worüber der junge Kunstblossene

Werke aus allen Gebieten der KUNST

Buch-Bazar Dr. FLESCHE  
neben der Böhm. Union-Bank  
PRAG I., Pflököpky 27

schreibe. Lichtwark antwortete, er arbeite an einem Buch über Dürer. „Da haben Sie recht“, meinte Menzel. „Endlich können Sie dabei mal den Leuten zeigen, daß der Kerl nicht zeichnen konnte.“ — Zu Menzels Freunde Paul Meyerheim, dem Tiermaler, kam ein Kollege und sagte: „Sie sind doch Mitglied der Akademie; man müßte wirklich mal den Karl Hagemeister zum Professor machen. Verdient hat er.“ „An ja“, erwiderte Meyerheim. „det mach ick! Ihm macht's Freude, mir macht's Spaß, und — die andern ärgern sich.“

Die Pariser Bibliothek Sigwalt in Luzern. Gilhofer und Ranschburg in Luzern haben am 27. und 28. November die Auktion der weihlich bekannten Pariser Bibliothek Armand Sigwalt, die über 650 Werke der Architektur birgt.

# Realitätenmarkt

## Neues Papier-Warenhaus am Brüner Wilsonplatz

Früher „Apollo-Kino“ — heute „Papier-Stark“

Alle Ladenbauten bereiten dem projektierenden Architekten mehr oder minder große Schwierigkeiten, die von ihm zweckentsprechend und doch selbstverständlich gelöst werden müssen. Die Umgestaltung der Räume des Brüner Kinos Apollo in ein vielen Anforderungen und heutigen Begriffen voll entsprechendes Papier-Warenhaus erforderte vom Projektanten, Architekt Ziv.-Ing. Norbert Troller, außerordentliche Geschicklichkeit.

Arch. Ziv.-Ing. W. B. Isom.

Der Wunsch der Firma Stark & Co. war: innerhalb der früheren Kinoräumlichkeiten nach dem Muster westlicher Großstädte ein allen heutigen Bedürfnissen entsprechendes Papierwarenhaus zu schaffen. Es sollte das neue Warenhaus aber nicht nur den Prinzipien der modernen Warenhäuser und Einheitspreisgeschäfte entsprechen, es sollte außerdem noch ein umfassendes Spezialgeschäft sein. Ueberdies mußten die Räumlichkeiten für jedweden Detail- und auch Engros-Verkauf geeignet sein. Beim Ausbau des Warenhausorganismus mußte also berücksichtigt werden, daß in der Art der Einheitspreisgeschäfte alle Standardartikel ge-

Hauptverkaufsraum, der durch Oberlicht hell erleuchtet ist. Rings um diesen Raum läuft eine von schlanken Säulen getragene breite Galerie, längs der Wände stehen moderne Regale, davor und in der Mitte breite Pulte. Dem Kunden sind tausende Artikel einzeln und in großen Stapeln dargeboten. Betrachten, Auswahl ist äußerst bequem. Im Hauptraum steht noch, allseits mit Glaswänden abgeschlossen, das Chefbüro, das jederzeit eine Beaufsichtigung des gesamten Betriebes ermöglicht. An die Galerie und den Hauptraum sind gegen die Josefsgasse noch die Buchhaltungs- und Manipulationsräume untergebracht. Die Waren werden durch die



Architekt Ziv.-Ing.  
Norbert Troller:

Hauptraum im  
Papierwarenhaus  
Stark & Co.

führt werden konnten, außerdem mußten aber auch die in diesem Fall besonders zahlreichen, verzweigten und kompliziertesten Einzelartikel für den Kunden sichtbar gemacht und gelagert werden können. Es ist gelungen, für die Verkaufsräume, die Büros und Lagerräume eine günstige Lösung zu finden, die einen klaglosen Geschäftsbetrieb gewährleistet. Die technischen Schwierigkeiten für eine solche Lösung waren überaus groß. Vorhanden war ein allseits dicht abgeschlossener Kinoraum mit steilen Treppenläufen zum Wilsonplatz und zur Josefsgasse. Insbesondere zum Wilsonplatz hin mußten die Treppenläufe die jeden Kunden abgehenden hätten einzutreten, entfernt werden. Die Niveaudifferenz zwischen Wilsonplatz und Josefsgasse beträgt ca. 5 Meter, diese mußten im Warenhausorganismus sozusagen aufgefangen werden! Zunächst wurde der Fußboden des Hauptraumes entsprechend gesenkt, was große Investitionen verlangte. Der lange schmale Raum zum Wilsonplatz wurde zunächst zu einer bequemen Passage ausgebaut die den Kunden eine Vorbesichtigung der Waren ermöglicht. Eine Stufe führt zum ersten Verkaufsraum für ganzbarste Artikel, wie Briefpapier, Schulrequisiten, Parfümeriewaren usw. Von diesem Verkaufsraum führt ein kurzer Treppenlauf zum großen, vorwiegend weiß gehaltenen

Josefsgasse angebracht. Innerhalb des neuen Papierwarenhauses wurde auch hinsichtlich Lagerung, Schaustellung usw. eine Unzahl von Neuerungen angewendet, die den Geschäftsbetrieb ungemein erleichtern.

Der Entwurf der gesamten baulichen Arbeiten und der Inneneinrichtung stammt vom Architekten Ziv.-Ing. Norbert Troller, Brünn, Zeile 53. — Die Bauarbeiten wurden von der bekannten Baufirma S. Neděla, Brünn, Getreidemarkt 12, durchgeführt. Die eiserne Oberlichtkonstruktion und die gesamten Tragkonstruktionen der Galerien hat die bewährte Spezialfirma Anton Bilek, Eisenkonstruktionswerk, Brünn, Bratislavská 23-25, ausgeführt. Die große Zentralheizungsanlage, die an das Fernheizwerk angeschlossen ist, führte Ing. Oskar Pollak & Comp., Brünn, Na Ponávce 56, aus. Die Eisenkonstruktionen des Portals und der Passage lieferte die Firma Rudolf Opluštil, Brünn, Kröna 45. Die Verglasung des Portals und der Passage führten die Brüder Fuchs, Brünn, Zeile 36, aus. Die neuen Spezialregale und vitrinartigen Verkaufspulte stammen von der Firma Ing. B. & V. Meißner in Třešť, die für Ladenrichtungen spezialisiert ist. Die gesamte Beleuchtungsanlage lieferte die Firma Ing. Max Singer, Brünn Růžová 3, zusammen mit den Beleuchtungskörpern.

## Größere Objekte unter dem Hammer

Hernych contra Hernych.

Beim Bezirksgericht Wildenschwert findet am 19. November eine interessante Zwangsversteigerung statt. Ueber Antrag der Textilwerke Johann Hernych & Sohn A.-G., Wildenschwert, wird die Villa NC. 72 mit Bauparzelle und Garten in Wildenschwert im Schätzwert von 1.590.376 Kč zwangsversteigert; das geringste Angebot beträgt 1.060.250 Kč. Inhaber des Objektes ist die Johann Hernych & Sohn Ges. m. b. H., Prag II. Das Objekt weist folgende Belastung auf: Textilwerke Joh. Hernych & Sohn A.-G., Wildenschwert 1.16 Müll, Aerar ca. 32.000 Kč etc.

## Likörherzeugung Eichner, Teschen.

Am 10. November findet beim Bezirksgericht Teschen die Zwangsversteigerung eines Teiles des Hauses NC. 302 mit Bauparzelle etc. statt. Inhaber ist Emil Eichner, Rum- und Likörherzeugung, Teschen. Schätzwert: 1.765.963, Wert des Zubehörs: 150.000, geringstes Angebot: 1.277.309 Kč. Belastung: Frdecká spořitelna 270.000, Aerar 291.361, Zentralbank der deutschen Sparkassen 2. R. 250.000, Pfandbriefanstalt der I. mähr. Sparkassa 920.000, Direktion der staatl. Güter und Forste 200.000, Stock-Cognac Pilsen 15.707, Dr. Rudolf Matauš 58.699 Kč etc. Die Versteigerung betreibt die Erste mähr. Sparkassa.

## Hotel „Zur Stadt Karlsbad“, Hermsdorf.

Beim Bezirksgericht Friedland findet am 8. November über Antrag der Friedländer Sparkassa

die Zwangsversteigerung des Hotels „Zur Stadt Karlsbad“ mit Kino, Haus NC. 112, 2 Wirtschaftsgebäuden, Schuppen, Grundstücken etc. statt. Inhaber: Josef Albrecht Dörre. Schätzwert: 230.043 Kč. Belastung: Kratzauer Sparkassa 65.000, Friedländer Sparkassa 35.000, Rudolf Seldl, Gablonz 125.000, Hermann Seiche, Reichenberg 20.000, Adele Seldl, Gablonz 120.000, Spar- u. Darlehenskassenverein, Hermsdorf 20.000, Josef Gutbier, Hermsdorf 10.000, Josef Kretschmer, Engelsdorf 26.000, Friedländer Sparkassa 95.000 Kč etc.

## Spinnerei Peuker, Raspenau.

Die Friedländer Sparkassa betreibt am 8. November die Zwangsversteigerung der Spinnerei NC. 14, des Wohnhauses NC. 357 mit Schuppen, Bauparzellen und 12 Grundparzellen in Raspenau aus dem Besitze Antonie Peuker. Dem Schätzwert von 419.032 Kč steht, bei einem geringsten Angebot von 279.354 Kč, folgende Belastung gegenüber: Friedländer Sparkassa 170.000, JUDr. Max Peuker, Aussig 50.000, Haindorfer Spar- und Vorschußkassa 30.000 Kč etc.

## Schuhleistenfabrik Johann Svoboda & Söhne, Pardubitz.

Ueber Antrag der Arbeiterunfallversicherungsanstalt findet am 15. November beim Bezirksgericht Pardubitz die Zwangsversteigerung des Hauses Nr. 919, Schuhleistenfabrik, mit Bauparzelle und verschiedenen Grundstücken, statt. Inhaber ist die Firma Johann Svoboda & Söhne. Der Schätzwert beträgt 1.992.616 Kč, doch ist in diesem bereits der Wert des Zubehörs per 1.014.150 Kč enthalten. Die Belastung setzt sich aus folgenden Positionen zusammen: Občanská záložna, Chrast 415.000, Böhmisches Industrialbank 500.000, Aerar 83.000, Marie Svoboda 70.000, Mährische Bank 10.712, Aerar 200.834, Krankenkassa 43.884, Anton Seiche, Aussig 11.576, Pensionsanstalt 10.299, Krankenkassa 27.176, Arbeiterunfallversicherung 13.357 Kč etc. Das Unternehmen ist voll beschäftigt und konnte in der letzten Zeit sogar ansehnliche Exportaufträge hereinbekommen.

## Kuchař & Trška, Holzbearbeitungsfabrik, Raudnitz.

Am 22. November findet über Antrag der Občanská záložna Roundnická beim Bezirksgericht Raudnitz die Zwangsversteigerung der Holzbearbeitungsfabrik NC. 990 mit Bauparzelle und Acker im Schätzwert von 466.965 Kč statt. Inhaber ist die Firma Kuchař & Trška. Die Belastung ist höher als der Schätzwert: Občanská záložna roundnická 268.000, tschechosl. Discontobank, Prag 62.000, Stanislaus Mora, Prag 50.000, Anglobank 300.000, Aerar 175.541, Krankenkassa 13.167, Prager Mustermesse A.-G. 11.422 Kč etc.

## Dělnický dům, Wischau.

Ueber Antrag der Městská spořitelna, Wischau, findet am 28. November die Zwangsversteigerung des dem Vereine „Dělnický dům“ in Wischau gehörenden Hauses NC. 22 mit Bauparzelle und Garten im Schätzwert von 340.692 Kč statt. Wert des Zubehörs: 1595 Kč. Belastung: Městská spořitelna, Wischau 180.000, Janka Dvorový & Co., Bierbrauerei, Wischau 40.000, Eduard Dohnal Nachhlg., Ernest Vrška, Wischau 40.000, Ladislav Šipek, Ung.-Brod 70.800 Kč etc.

## Česká beseda in Liebenau.

Die Česká záložna in Hodkovice brachte am 26. Oktober beim Bezirksgericht Reichenberg das Haus NC. 179, „Česká Beseda“, mit Bauparzellen, Acker etc. aus dem Besitze Anton und Božena Müller, Hodkovice, im Schätzwert von 294.132 Kč zur Zwangsversteigerung. Belastung: Spořitelna města Turnova 18.000, Česká záložna, Hodkovice 170.000, Aerar 21.520, Josef Táborový, Turnau 24.564, Česká záložna 19.000, Legiobank 35.000, Aerar 10.106 Kč etc.

## Basaltwerke Radebeule, Leitmeritz.

Zu unserer vorwöchentlichen Zwangsversteigerungsmeldung teilt uns die Gemeindeparkasse Leitmeritz mit, daß nicht sie, sondern vielmehr die Pražská akciová tiskárna, Prag, den Zwangsversteigerungsantrag gestellt hat.

## Zwangsversteigerungen

Probnitz: Anna Karpen, Isaak und Sabine Karpen: Drei Viertel des Hauses NC. 861 mit Garten Schätzwert 318.883 Kč. 22. November. Belastung: Městská spořitelna, Probnitz 200.000, Zivnobanka 170.000, JUDr. Paul Katz, Probnitz 100.000, Deutschland & Jassinger, Probnitz 25.511, Rezac & Co., Probnitz 11.013, Aerar 39.650 Kč usw. Versteigerungsantrag: Městská spořitelna, Probnitz.

Albrechtitz-Freistadt (Mähren): Adolf und Anna Cienciala: Verschiedene Realitäten. Schätzwert: 504.712 Kč. 23. November. Belastung: Frýštatská spořitelna 60.000, Občanská záložna, Lázy 20.000 Kč usw. Versteigerungsantrag: Frýštatská spořitelna.

Aussig: Wenzel und Anna Reinl: Haus NC. 1271 mit Bauparzellen und Acker. Schätzwert 384.779 Kč. 6. November Belastung: Josef Kriesche Aussig 150.000, A. G. Bürgerl. Bräuhaus, Aussig 49.000 Kč usw.

Schreckenstejn - Aussig: Gustav Pischel, Haus NC. 943 mit Bauparzelle, Garage, Grundparzelle, Weide und Garten. Schätzwert 272.000 Kč. 6. November. Belastung: Adolf Lißner, Aussig 15.000, Aussiger Sparkassa 100.000, Anastasia Pauli, Aussig 15.000, A. G. Bürgerl. Bräuhaus, Aussig 20.000, Bruno Wagner, Aussig 80.000 Kč usw.

Wigstadt: Adolf und Hermine Schustek: Haus NC. 1, Mühle NC. 65, Haus NC. 300 mit Garten. Schätzwert: 1.020.000 Kč. 14. November. Belastung: Spořitelna města Budišov 225.000, Spar- und Darlehenskassenverein Radkov 100.000, Aerar 29.904, 54.541, 13.000, Zentralverband der deutschen landwirtsch. Genossenschaften, Troppau 43.966, Zivnostenská úvěrní pokladna, Vitkov 140.000, Adolf Stanovský, Odra 60.000, Kreditanstalt der Deutschen, Prag 150.000, Matěj Weißmann, Vitkov 15.000, Julia Bartusch, Vitkov 15.000, Aerar 47.794, 34.563, Karl Smetana, Budišov 40.000, Rudolf Philipp, Vitkov 20.000, Marie Klement, Vitkov 38.000, Spar- und Vorschußverein, Vitkov 42.000, Aerar 29.904, 13.000, Sparkassa der Stadt Wigstadt 60.000, Spořitelna města Vitkov 17.000, Zivnostenská záložna, Vitkov 23.500 Kč usw. Versteigerungsantrag: Kreditanstalt der Deutschen.

Karlowitz-Würbenthal: Josef und Marta Schaffer: Gastwirtschaft NC. 148 mit Garten und Bauernwirtschaft. Schätzwert: 21.576 Kč. 10. November. Belastung: Hans Norny, Jägerndorf 69.000, Jägerndorfer Sparkassa 75.000, verschiedene kleinere Belastungen 15.000 Kč usw. Versteigerungsantrag: Jägerndorfer Sparkassa.

Veverská Bytška - Tischa: Emil Bachmann: Mühle NC. 89 mit Bauernwirtschaft, Nebengebäuden, Wald, Transformatorstation usw. Schätzwert 381.754 Kč. 19. November. Belastung höher als Schätzwert. Pfandbriefanstalt der Ersten mährischen Sparkassa, Brünn 300.000, Marie Buxbaum 23.000, Spořitelna, Tischa 40.000, Aerar 29.648, Cyrilo-metodějská záložna, Brünn 35.000, Otto Heiler, Brünn 20.000, Pfandbriefanstalt Brünn 17.351, Dr. Friedrich Wondra, Prag 150.000, Felix Mezník, Prag 62.000, Cyrilo-metodějská záložna 15.000, Rosa Strich 120.000, Aerar 30.884, Dr. Josef Dluboš, Brünn 22.500, Alois Serenyi, Lomnice 12.188, Maschinenbezugs-genossenschaft für den Handelskammersprengel, Brünn 15.000, Aerar 46.400, 44.710, Krankenkassa 14.427 Kč usw. Versteigerungsantrag: Pfandbriefanstalt.

Eger: Wenzel Josef Köhler, Oberortvorstadt: Haus NC. 542 mit Bau- und Grundparzelle, Hälfte des Fabriksgebäudes NC. 200 mit Bau- und Grundparzellen, Weiden, Wiesen usw. Schätzwert 665.773 Kč. 16. November. Belastung: Egerländer Spar- und Vorschußverein, Eger 336.000, Aerar 14.427, Deutsche Handels- und Gewerkekassa, Eger 150.000, Aerar 47.600, Stadtgemeinde, Eger 11.154, Paul Höhnig, Falkenau 100.000, Aerar 35.318 Kč usw. Versteigerungsantrag: Deutsche Handels- und Gewerkekassa, Eger.

Freistadt: Robert Dalpas: Haus NC. 1280 mit Garten und Basin, Haus NC. 31, Haus NC. 1403 und Haus NC. 1580 mit Garten, in Karwin. Schätzwert: 1.036.759 Kč. 14. Dezember. Belastung: Moravsko-Ostravská spořitelna 50.000, Frýštatská spořitelna 415.000, Filie Towarzystwa szczenności i zaliczek, Karwin 112.800, Spółkowna Kassa oszczędności i pożyczek in Karwin 42.200, Kreditanstalt der Deutschen 30.000, Aerar 169.761, Moravsko-Ostravská spořitelna 200.000, Aerar 224.320, Arbeiterunfallversicherung 45.710, Obchodní a zivnostenská pokladna, Freistadt 48.464, Revierrat für das Mähr.-Ostrauer Revier 124.450 Kronen. Versteigerungsantrag: Arbeiterunfall-Versicherung.

Neu-Oderberg: Ladislav und Gilda Orlicky: Haus NC. 747. Schätzwert: 304.012 Kč.

## Neue Freie Presse Wien

Führende politische Tageszeitung Österreichs, täglich 2 Ausgaben, rascher Nachrichtenendienst, prominente Mitarbeiter, maßgebende Stellung auf politischem, wirtschaftlichem und literarischem Gebiet. Weltumfassender Nachrichtenendienst „Times“ — „Neue Freie Presse“, eigene Büros in London und Rom, Erfolgssicherer Inseratenteil und „Kleine Anzeigen“.

Geschäftsstelle für die CSR:

Prag VII

Letenské nám. 7

Tel. Nr. 74962

### Firmengeschichtliches

#### Das neue Büro- und Magazingebäude der Konsumgesellschaft Baer-Pfister & Co., Zürich.

Die Vereinerung Zürichs mit architektonischen Meisterleistungen an hochmodernen Zweckbauten hat kürzlich mit der Eröffnung des neuen Büro- und Magazingebäudes der Konsumgesellschaft Baer-Pfister & Co. in Zürich einen weitestgehenden Fortschritt erzielt. Die Firma wurde vor mehr als 70 Jahren als Konsumgesellschaft Glarus-Napperswil gegründet, erhielt vor ca. 50 Jahren den Namen Pfister & Co. und führt seit ca. 30 Jahren den Namen Baer-Pfister & Co. Unter den derzeitigen Inhabern Frau M. Baer-Pfister und Herrn Dr. Baer-Pfister ist sie ein hochangehendes Großunternehmen geworden, das gegenwärtig in Zürich und Umgebung sowie in den Kantonen Aargau und Zug insgesamt 80 Filialen und außerdem eine Großhandlung in Kolonialwaren besitzt. Es ist ein besonderer Ansehenspunkt der Zürcher Architekten Jac. Weber, daß er für den gigantischen Büro- und Magazinsbetrieb eines modernen Geschäftshauses von solcher Vielseitigkeit und Umfassung einen Bau aufzuführen vermochte, der für jeden Betrag der Betriebsanforderungen die denkbar zweckmäßigsten Einrichtungen vorficht und doch so leicht gegliedert und angeordnet erscheint, daß er sich auch als architektonisch wohlgegliedert repräsentiert. An einen stattlichen, zweistöckigen Vorbau, der die Hauptfront bildet und das Treppenhaus enthält, schließt sich der einschichtigste Trakt mit den Büro- und Magazinsräumen, dem Garagenhaus und der Waschküche. Im Kellerbereich befinden sich die Lagerräume für die Konjerven- und Gemüse-Vorräte sowie den Weinkeller. Es erregt die anerkennende Bewunderung der Fachleute, wie durch die ausgezeichnete Ausgestaltung und Disponierung der Räumlichkeiten jede der zahllosen Warengruppen ihren geeigneten speziellen Lagerplatz erhalten hat. Für die Einfuhr und den Transport der anlangenden Waren nach ihren Stapelplätzen sind alle bewährten modernen Einrichtungen getroffen: Anfahrts- und Abfahrtsrammen, Aufzüge, Waagen usw. Natürlich ist die größte Sorgfalt auf beste Durchlüftung der Räume gelegt worden, und wie die vielen großen Fenster für ausgiebige Durchlüftung mit Tageslicht sorgen, so liefert eine elektrische Anlage die Beleuchtung in den Abendstunden und eine Zelfeuerungszentralheizung die erforderliche Temperatur in sämtlichen Büro- und Ventilationsräumen. Alles in allem ein Bau, wie er den heutigen hohen Anforderungen eines Lebensmittelgroßhandlungs-Unternehmens in idealer Weise entspricht.

#### 25 Jahre Seidenhaus Goldstein in Königsberg, Ostpr.

Anfang Oktober d. J. konnte die Firma Seidenhaus Goldstein (Inhaber Erwin Goldstein und Erich Dieck), Königsberg (Ostpreußen) auf ein 25jähriges Bestehen zurückblicken. Die Firma wurde im Jahre 1909 von Herrn Erwin Goldstein als feines Seidenstoff-Spezialgeschäft mit damals sechs Angestellten gegründet. Herr Erwin Goldstein ging aus der Kreisfelder Seidenindustrie hervor. Nach und nach vergrößerte sich die Firma durch Aufnahme von Woll- und Wäschstoffen, Konfektion und Damennähteln. Die Geschäftsräume wurden wiederholt bedeutend erweitert. Heute hat die Firma etwa 100 Angestellte.

Im Jahre 1931 trat Herr Erich Dieck, gleichfalls ein sehr erfahrener Fachmann, als Teilhaber in die Firma ein. Die sehr modernen und zeitgemäß geleitete Firma ist in dem ausgedehnten Kundenkreis sehr beliebt und genießt auch bei den Lieferanten einen sehr guten Ruf.

Die Firma versteht es eben von allem Anfang, den Wünschen der Kundschaft in bezug auf vorzügliche Materialqualität und sorgfältigste Bedienung so weit entgegenzukommen, daß sie sich die Gunst besonders auch des anspruchsvollen Publikums rasch eroberte. Zu der erstklassigen Qualitätslieferung kommen als weitere Anziehungspunkte für das Geschäft die gewinnenden persönlichen Eigenschaften der Inhaber und ihrer erprobten Mitarbeiter und ihre streng soliden kaufmännischen Grundsätze.

Jeder Besucher von Königsberg kennt und schätzt dieses sehr bedeutende und hervorragende Unternehmen, das auf die Mode in Königsberg und weit darüber hinaus einen immer größer werdenden Einfluß ausübt, der sich infolge des guten Geschmacks und der feinen Kultur der Leiter der Firma stets in durchaus günstiger und wohlthuender Richtung geltend macht.

#### Das neue Papierwarenhaus Stark & Co. in Brünn.

Wir haben in letzter Zeit wiederholt Gelegenheit gehabt, auf die rapide Entwicklung Brünns zur modernen Großstadt hinzuweisen. Das zeigt sich sowohl in der neuzeitlichen Ausgestaltung der öffentlichen Einrichtungen wie in der Errichtung hochmoderner Geschäftshäuser, die vielfach auch für weltstädtische Bauten der gleichen Art als architektonische Musterleistung gelten können. Das ist soeben wieder bei dem kürzlich eröffneten neuen Papierwarenhaus Stark & Co. in Brünn der Fall. Dem Architekten Ing.-Ing. Norbert Troller war die schwierige Aufgabe zugewiesen, aus Räumlichkeiten, die bisher Kinogebäude gebildet haben, ein vorbildliches modernes Lokal für die Spezialbedürfnisse des Papierwarenhauses, wie es der Firmainhaber vorschwebte, zu machen. Die großzügig gegliederten Bauherren und ihr phantasiereicher Architekt haben hier aufs glücklichste zusammengearbeitet. Man kann geradezu sagen, daß die Schwierigkeiten der Raumgliederung und der Räumlichkeiten durch den Bauherrn in Vor- und Umwandlung wurden. Der erste, tiefer gelegene und etwas kleinere Verkaufsraum wurde für Alltagsbedarfartikel, wie Schulrequisiten, Büromaterialien u. dgl. eingerichtet, während der vier Stufen höher gelegene große Hauptraum mit feiner durch Oberlichtbedachung erzielter Helligkeit und mit seinen Wandstellagen und Birnenputzen geradezu ideale Möglichkeiten zur wirkungsvollen Ausstellung von Luxus-Papierausstattungen und sonstigen einschlägigen Waren bildet. Hier wie in der großen Eingangs-Passage steht den Kunden eine enorme Aussicht zur Verfügung, was erprobungsgemäß die nachträgliche Geschäftsabwicklung im Verkaufsraum wesentlich fördert. Der außerordentlich gelungene Bau macht sowohl dem Architekten wie den beteiligten Firmen alle Ehre. Die Bauarbeiten besorgte die hervorragende bekannte Baufirma St. Nedela in Brünn. Die Tragkonstruktionen für die zierliche, um den Hauptverkaufsraum herum führende Galerie sowie für die Oberlichtanlage stammen von dem Eisenkonstruktionswerk Anton Bielek, Brünn, während die Eisenkonstruktion für das imposante Portal und die schöne Passageanlage von der Firma Rudolf Dpluztil, Brünn, geliefert wurde. Sämtliche Verglasungen wurden von der auf diesem Gebiete führenden Firma Brüder Fuchs ausgeführt. Die neuartigen Birnenputze sowie die Spezialregale zeigen die Leistungsfähigkeit der Spezialfirma für Ladeneinrichtungen B. & B. Meißner in Text von der besten Seite. Ebenso ist die Ausgestaltung der sehr dekorativen, silbernen Beleuchtungskörper ein besonderes Verdienst der Firma Ing. Max Singer, Brünn. Die an das bekannte Brünnener Fernheizwerk angegeschlossene Zentralheizungsanlage hat in vorbildlicher Weise die Firma Ing. Oskar Pollak & Comp. in Brünn ausgeführt.

#### Lebensmittelhaus Emil Dimmler, Kottweil - 100jähriges Geschäftsjubiläum.

Die Firma Emil Dimmler, Lebensmittelhaus in Kottweil, konnte im heutigen Jahre auf ein 100jähriges Bestehen zurückblicken. Aus diesem Anlasse wurden ihr von allen Seiten Ehrungen zuteil. Die Leitung der Firma liegt seit dem Jahre 1907 in den bewährten Händen von Frau Rosa Müller-Dimmler und erst seit 10 Jahren wird sie von ihrem Sohne Julius Müller tatkräftig unterstützt.

Die Entwicklung des Hauses Emil Dimmler in Kottweil verkörpert ein Kapitel interessantester deutscher Wirtschaftsgeschichte, wobei es als besonderes Glück zu bezeichnen ist, daß das allberühmte Haus auch in seinen jetzigen Inhabern Repräsentanten bester deutscher Tüchtigkeit und hervorragenden deutschen Gewerbetreibenden zu führen hat. Wir wünschen dem Jubiläumunternehmen eine weitere glückliche Entwicklung, wie in den verfloßenen 100 Jahren, so daß es mit bestem Vertrauen auf die Zukunft dem 150jährigen Jubiläum entgegenzusehen kann.

#### 50 Jahre Weinhandlung Josef Schwer, Bonn.

Die Weinhandlung Josef Schwer in Bonn beging kürzlich ihr 50jähriges Geschäftsjubiläum.

Die Firma erweiterte sich aus den kleinsten Anfängen zu einem der führenden Geschäfte am Rheine. Die Weinhandlung Josef Schwer ist immer in ungemein sorgfältiger und ehrenhafter Weise geteilt worden und genießt daher in allen einschlägigen Interessentenkreisen einen ausgezeichneten Ruf.

#### Produktion A.G., Meilen.

Im Jahresbericht über das Geschäftsjahr 1933/34 (1. September 1933 bis 31. August 1934) dieser zu immer größerer Bedeutung gelangenden Gesellschaft wird festgestellt, daß die rückläufige Preisbewegung in den von dem Unternehmen fabrizierten Artikeln sich auch in dieser Periode fortgesetzt hat. Trotzdem erfuhr der wertmäßige Umsatz eine ganz wesentliche Erhöhung gegenüber dem Vorjahr von Fr. 2.650.058 auf Fr. 3.015.467 für das Geschäftsjahr 1933/34. Der mengenmäßige Umsatz ist also ganz bedeutend gestiegen, was wohl als Beweis für die äußerst tüchtige und erfolgreiche Führung des Unternehmens anzusehen ist.

Die Erfolgsrechnung weist nach Vornahme der Abschreibungen einen Gewinn auf von 0,988 Prozent vom Nettoverkaufswert, oder Fr. 30.126 gegenüber 1,2 Prozent oder Fr. 31.814 im Vorjahr. Im Februar dieses Jahres wurden an die Egger-Käse A. G. Lokalitäten zur Installation einer Schokolade-Fabrik vermietet; diese Firma ist wie die Produktion A. G. Lieferantin der Migros A. G. Sodann wurde die Raffinerie- und Zettelfabrikation nach Basel verlegt, woraus wesentliche Ersparnisse auf den Frachten erwartet werden. Die zu importierenden Rohmaterialien gelangen auf dem Wasserwege nach Basel. Die durch die Verlegung entstandenen Kosten in Höhe von rund Fr. 22.000 glaubt die Verwaltung durch diese Einsparungen decken zu können. In der ersten Periode der Betriebszeit war es möglich, einen Posten von Fr. 7000 zu amortisieren, ohne daß die übrigen normalen Amortisationen von Fr. 82.000 auf Maschinen und Anlagen und Fr. 12.000 auf Liegenheiten gekürzt werden mußten. Die mit der Einrichtung der Del- und Zettelfabrikation verbundenen Anschaffungen von Maschinen und dazugehörigen Veränderungen in der Bilanz werden erst im nächsten Abschluß zum Ausdruck gelangen.

Die Gewinn- und Verlustrechnung zeigt folgendes Bild. Die Bureau- und Verwaltungskosten beliefen sich auf Fr. 86.942, Zinsen Fr. 33.100, Steuern und Gebühren Fr. 4.370, Versicherungen Fr. 2.328, Saldo Fr. 32.989. Dem stehen gegenüber: der Saldobortrag des Vorjahres Fr. 2.862, Betriebsergebnis Fr. 156.311, Mietzinsinnahmen Fr. 557.

Die Bilanz weist in den Aktiven aus: Kassa und Postcheck Fr. 24.947, Wertpapiere Fr. 50.050, Debitoren Fr. 78.608, Waren Fr. 854.415, Liegenschaft Fr. 381.837, Maschinenanlagen in Meilen Fr. 155.230, in Basel Franken 15.394, Fässer, Gefäßanschluß usw. pro memoria je Fr. 1; total Fr. 1.560.489. Passiv: Aktienkapital Fr. 540.000, Reserven Fr. 50.000, Hypotheken Fr. 186.500, Kreditoren Fr. 520.799, Obligationen Fr. 230.200, Gewinnsaldo Fr. 32.989. Das Obligationenanleihen von Fr. 400.000 ist durch vorzeitige Einlösung eines Teilbetrages durch die Migros A. G. auf Fr. 230.200 reduziert worden. Der Verwaltungsrat nimmt in Aussicht, zur Abklärung dieses Anleihens sowie zur Konsolidierung der Kontoforrent-Schuld und zur Finanzierung der Maschinenanschaffungen in Basel gegen Ende dieses Jahres an Stelle des alten ein neues Anleihen wiederum im Betrage von Fr. 400.000 aufzunehmen, das ebenfalls wieder durch die Migros A. G. garantiert werden wird.

Die Generalversammlung, an der 8 Aktionäre mit 3727 Aktien teilnahmen, genehmigte einstimmig Geschäftsbericht, Rechnung und Bilanz unter Vercharge-Erteilung an den Verwaltungsrat. Aus dem zur Verfügung stehenden Reingewinn wird wiederum auf das Fr. 500.000 betragende Prioritäts-Aktienkapital eine Dividende von 4 Prozent verteilt; Fr. 10.000 werden dem Reservefonds zugewiesen, womit er auf Franken 80.000 gebracht wird. Es verbleibt somit ein Saldobortrag von Fr. 2.980.

#### 60 Jahre Emil A. Saus, Danzig.

Zu heutigem Herbst konnte die bestbekannte Firma Emil A. Saus, Danzig, Stahl, Eisenwaren, Werkzeuge, Maschinen usw., auf ein 60jähriges Bestehen zurückblicken. Der Senior-Gesellschafter Herr Louis Nagel war 28 Jahre Ausschussmitglied des Verbandes Deutscher Eisenwarenhändler und 25 Jahre Vorsitzender der Bezirksgruppe Danzig, die er mit vorbildlicher Tatkraft und größter Umsicht leitete und zu schönen Erfolgen führte.

Die einseitige Stellung, welche die Firma Emil A. Saus in der gesamten Branche einnimmt, ist auf die reichen Sachkenntnisse und die besondere Tüchtigkeit ihres Inhabers zurückzuführen, der mit rastloser Energie an dem Ausbau seines Unternehmens arbeitet. Groß ist die Zahl der Freunde, welche die ausgezeichneten menschlichen und beruflichen Eigenschaften von Herrn Louis Nagel achten und schätzen.

## Wiener Fremdenliste.

Diese Liste enthält ein auf authentischen Quellen beruhendes Verzeichnis der mit den letzten Feruzigen hier eingetroffenen, in den Wiener Hotels abgesehenen Fremden.

Nachdruck, gewerbsmäßige Verbreitung und jeder sonstige Mißbrauch dieser Fremdenliste ist untersagt und wird strafgerichtlich verfolgt.

- |                                  |                                     |
|----------------------------------|-------------------------------------|
| Athen, B. Sabelin, Bristol       | Brüssel, J. Golschwin, Imperial     |
| Algier, G. M. Schmit, Kaiserhof  | Bukarest, M. Colman, Kaiserhof      |
| Belgrad, C. Kornhuber, Kaiserhof | — A. Melun, Grand                   |
| Budapest, J. Fodor, Excelsior    | Brünn, J. Zambel, Excelsior         |
| — G. Bözl, Excelsior             | — E. Zubat, de France               |
| — A. Kovacs, Kaiserhof           | Černowitz, B. Mirondici, Höller     |
| — J. Vuzas, Kaiserhof            | Draehenhorn, M. Schläger, Excelsior |
| Berlin, G. H. v. Paalam, Bristol | Feldkirch, G. Weha, de France       |
| — G. Helken, Imperial            | Gleisdorf, K. Pöglner, Höller       |
| Bombay, J. Patel, Hammerand      | Graz, R. Wallner, Höller            |

- |                                    |                                 |
|------------------------------------|---------------------------------|
| Gaenberg, Dr. H. Mein, Höller      | London, F. V. Lionel, Kaiserhof |
| Graz, J. Wastle, Höller            | — L. Gresten, Bristol           |
| Haarlem, R. Gieshoff, Grand        | — G. Mathew, Grand              |
| H Haag, S. Schermann, Grand        | London, C. Greaves, Grand       |
| Hilversum, J. v. Mesdagh, Imperial | — Dr. B. Deslie, Grand          |
| Homburg, M. Keelia, Grand          | — L. Strongfort, Schönbrunn     |
| Konrad, E. Keedinger, Höller       | Miskolc, B. Hornwal, Kaiserhof  |
| Jamsbrud, Ch. Maday, Krauß         | Mailand, G. Tore Gita, Imperial |
| Magensfurt, J. Graf, Höller        | Mähr.-Drauz, R. Böhm, Höller    |
| — A. Weier, Höller                 | Malmö, M. Roskinies, Kaiserhof  |
| Kopenhagen, A. Swerden, Höller     | München, L. Walfen, de France   |
| Kofice, T. Hochbauer, Excelsior    | Neuß, J. Bienefeld, Siller      |
| Krems, Dr. H. Hof, Hammerand       | Nem Hart, C. Burke, Weisl       |
| Kirchberg, J. Seewerger, Höller    | — A. C. Wood, Hammerand         |
| Magensfurt, J. Haas, Höller        | — J. D. Moonen, Bristol         |
| Linz, A. Ritter, Kaiserhof         | — L. Reed, Grand                |
| Lisbon, J. Cecilio, Grand          | — M. Realy, Grand               |
| — A. Tavares, Grand                | Prüßern, J. Alee, Kaiserhof     |
| — J. L. de Silva, Grand            | Breslau, J. Loram, Excelsior    |

- |                              |                                     |
|------------------------------|-------------------------------------|
| Prüßern, J. Alee, Kaiserhof  | Regrad, A. Mik, Kaiserhof           |
| Breslau, J. Loram, Excelsior | Rag, Dr. H. Kullott, de France      |
|                              | — P. Tunal, Bristol                 |
|                              | Refugia, E. Brown, Grand            |
|                              | Paris, M. Prailomski, Imperial      |
|                              | — M. A. Grünberger, Imperial        |
|                              | — Th. Sham, Ambassador              |
|                              | — R. Heelen, Bristol                |
|                              | Sofia, J. Terobam, Excelsior        |
|                              | Stettin, F. Seidl, Höller           |
|                              | St. Florian, L. Weginger, Kaiserhof |
|                              | Stockholm, E. Moor, de France       |
|                              | Szeged, Dr. J. Harber, Excelsior    |
|                              | Triest, Dr. W. A. Moicheni, Grand   |
|                              | Venedig, A. Salveni, Ambassador     |
|                              | Wurtemberg, A. Fromwin, Imperial    |
|                              | Zürich, M. Ebn-Goes, Ambassador     |
|                              | Zell a. E., A. Schreiner, Höller    |

— Alle Fremden in den Wiener Hotels erhalten täglich per Post das „Wiener Handelsblatt“ —



# INSOLVENZEN UND KONKURSE

Konkursöffnungen:

Milchverjorgungsgesellschaft m. b. H. in Wien, 16. Bez., Römorgasse 27. Kl.: Olg. Eugen Eucovic, MA.: Dr. Zguz (Jaf) Landau, Rechtsanwalt in Wien, 1. Bez., Hohenlaufengasse 7.  
 Schneider & Co., offene Handelsgesellschaft in Retz, Markt. Kl.: Bezirksrichter Dr. Franz Berger, MA.: Dr. Alfred Tichl, Rechtsanwalt in Retz.

Abgehobene Konkurse:

Korpi Johann in Wien, 2. Bez., Glockengasse 18, und deren Gesellschaftler Paula Korpi und Blanche Korpi, beide in Wien, 2. Bez., Glockengasse 18 (nach Verteilung des Massevermögens).  
 Singer Moses in Wien, 2. Bez., Zirkusgasse 36, registriert unter der Firma M. Singer in Wien, 2. Bez., Laborstraße Nr. 20 a (nach Abschluß eines Zwangsvergleiches).

Geschlossene Anträge:

Göbinger Franz, registriert unter der Firma Franz Göbinger in Wien, 6. Bez., Unte Wienzeile 12. Kl.: Olg. Dr. Kamillo Poliety, MA.: August Unger in Wien, 13. Bez., Singerstraße 103.  
 Trubnovil Karl, Bäckermeister in Wien, 10. Bez., Buchengasse 170. Kl.: Olg. Dr. Franz Klaus, MA.: Jakob Maurel in Wien, 8. Bez., Strozsigasse 25.  
 Schäfer Wilhelm, Kaufmann in Wiener-Neustadt, Ungargasse 10, registriert unter der Firma A. Berko in Wiener-Neustadt. Kl.: Olg. Dr. Ernst Rohrer, MA.: Dr. Michael Stern, Rechtsanwalt in Wiener-Neustadt.

Abgelehnte Anträge:

Eigenstein Siegfried, Alleininhaber der eingetragenen Firma Siegfried Eigenstein in Wien, 13. Bez., Winkelmannstraße 34.  
 Lumpf Ernst, Med.-Drogerie und Photographie in Wien, 19. Bez., Grünzinggasse 15.

Beendigte Anträge:

Beneisch Julius, Alleininhaber der eingetragenen Firma Julius Beneisch & Co. in Wien, 1. Bez., Hegelgasse 21.  
 Schneider Hans, Gas- und Wasserleitungsinfalleur in Wien, 8. Bez., Albertgasse 4.  
 Müller Trude, Inhaberin des Modistengeschäftes „Sturmwind“ in Wien, 1. Bez., Kohlmarkt 12.  
 Kave Moses, Kaufmann in Wien, 2. Bez., Große Mohren-gasse 29.  
 Cwack Rudolf, Gasthaus- und Wagnereibesitzer in Klosterneuburg, Kierlingerstraße 9.  
 Baumholzer Rudolf, Textilwarengeschäft in Weiden am See.  
 Ellenberg Siegmund, Ratenhändler in Wien, 20. Bez., Sachsenplatz 2.  
 Renner Julius, Handel mit Herrenwäsche und Kravatten in Wien, 1. Bez., Schottengasse 2.  
 Dornbreit Flora, Handel mit Wäsche in Wien, 4. Bez., Wiedner Hauptstraße 48.

## Winterportfreuden in der Schweiz.

Sobald sich die ersten Schneewolken am Himmel zeigen, beginnt die Weltpilgerfahrt der Winterportler aus allen Teilen der Erde nach den berühmtesten schweizerischen Skilands- und Nodel-, Schlittschuh- und Eishockey-Plätzen. Wohl einer der prächtigsten unter ihnen in der Zentralschweiz ist das herrliche Engelberg, diese lyrisch-heroisch-symphonische Landschafts-dichtung, die im Winter ebenso eigenartige schneeweiß-jonische Luststimmung durchläßt, wie sie im Sommer von janzenden Durstfordern durchflungen erscheint. Engelbergs Stellung als einer der berühmtesten Winterportplätze der Welt wurde seit vielen Jahrzehnten durch die großangelegten internationalen sportlichen Wettkämpfe gesichert. Auch im heutigen Winterprogramm reihen sich Hochalpen-Wettkämpfe, Sprungkonkurrenzen an der Titlischanze, Eisschnelrennen, Welt-Mehrkämpfe usw. in bunter Mischung aneinander und werden untereinander durch das animierte Gesellschafts- und Sport-leben verbunden. Die renommierten Hotels von Engelberg haben sich sorgsam auf eine rege Winterporttour vorbereitet und öffnen ihre gastlichen Pforten dem Fremdenstrom, der vielversprechend einströmt. Als größte Häuser am Platze werden von den Gebr. Cattani das Grand Hotel und Kurhaus sowie das Regina Hotel Titlis vorbildlich für die hohen Ansprüche einer Elite des Fremden- und Sport-publikums geführt, in der bequemen und geschmackvollen Aus-stattung der Logis sowie in der Darbietungen der Küche und des Kellers die Qualitäten des Schweizer Hotels von erstem Rang während und dennoch die Pensionspreise bis auf die Mindesttaufe von 15.—, bzw. 13.— Franken ermäßigend. Die Gebr. Heß besitzen in dem großen Hotel Heß in Engelberg selbst und in dem kleineren Berg-Hotel Trübsch zwei beim internationalen Publikum sehr beliebte Häuser, in deren behaglichen, freundlichen Zimmern man sich bestens aufgehoben weiß und inklusive vorzüglicher Verpflegung mit drei Mahlzeiten, Licht und Heizung von 11.—, bzw. 12.— Franken aufwärts als sehr mäßigen Pensionspreis bezahlt. Als intimes Familienhotel möchten wir für diesmal noch das Hotel Sonnenhof der Familie Gähner hervorheben, ein ausgezeichnet geführtes bürgerliches Haus, in dem die Schweizer Kunst gelbt wird, den fremden Gästen ein gemütliches, wohlbehagliches Heim zu schaffen, in dem man sich ganz wie zu Hause fühlt, nur daß die treffliche Schweizer Küche im Bündnis mit Nektar und Sonne den Appetit kräftiger an-regt, der aber trotzdem seine volle Befriedigung findet, ob-wohl die Gesamtpension bloß mit 9.— Franken und aufwärts berechnet wird.

In St. Gallen Oberland, 1400 bis 2500 Meter über dem Meer, liegt ein anderes großartiges Skiparadies — Plunz-Großberg. Die erfahrenen Ski- und Winter-sportmatadore wissen es längst, daß man hier alle Skifreuden von der gemächlichen-bequemen Abfahrt bis zur sen-sationellsten schwierigen Tour in höchstem Ausmaß erleben kann. Ausgehend von der Erkenntnis, daß der volle Genuß des Skisports nur bei richtigem Beherrichen der Skitechnik möglich ist, führt eine vorbildliche Skischule mit ausgezeichnet bewährten Meisterschaftslehrern in alle Techniken des kunstgerechten Skilaufs ein. Das Programm, das sich vom Dezember bis zur Mitte März erstreckt, enthält zahlreiche Rennen und Meisterschaftswettbewerbe von internationaler Bedeutung. Die Hotels in Plunz-Großberg sind im allgemeinen auf sportliche Einfachheit eingestellt, sind aber reichlich sauber und anheimelnd wohnlich und bieten durchwegs eine ausreichende Verpflegung, die sich nach den Preisen nur durch die Zusammenlegung der Menüs, nicht durch die Qualität der Zubereitung unter-scheidet. In diesem Sinne sind nachstehende Häuser seit vielen Jahren besonders warm empfohlen: Hotel Alpina mit 100 Betten, Pensionspreise zwischen 8.50 bis 9.— Franken, Hotel Tannenboden mit 60 Betten, 7.50 bis 8.50 Franken, Hotel Tschudiwiese mit 40 Betten, 6.— bis 6.50 Franken usw.

Ein Loblied auf das Winterportparadies Andermatt zu singen, ist wohl ganz überflüssig — es genügt festzustellen, daß Andermatt sich ganz besonders hervortut in dem Bestreben, dem neuen, lebendigen Zug im Skisport alle erdenkliche Förderung zuteil werden zu lassen. Die Andermatt Skischule hat geradezu den Charakter einer akademisch-wissen-schaftlichen Skischule erlangt, das Winterprogramm enthält eine bunte Reihe von Sprungkonkurrenzen, Slalomläufen, Jugend-Skirennen, Skijörings, Ski-Stafettenläufen, Bobfahren, Nodelrennen, Hockeyspielen, Curling-Matches usw. Die Hotels haben die größten Anstrengungen gemacht, um den Winter-sportlern aller Gesellschaftsschichten die Teilnahme am Ander-matter Sportwinter erstmöglich zu machen. Es wirkt geradezu sensationell, daß man in so renommierten Gasthöfen, wie dem Hotel Alpenhof des Herrn A. Müller, oder des selben Besitzers Hotel Bellevue-Palace bei einem Mindest-pensionspreis von 11.—, bzw. 14.50 Franken aufwärts, aller Vorteile einer erstklassigen Zimmerausstattung und einer Schweizer Küche von anerkannt vorbildlicher Qualität teilhaf-tig werden kann, oder daß das allbekannte Hotel Krone der Gebr. Camenzind seine ungemein traumlich-wohnsichen Lo-gis und seine prächtigen Speisesäle, in denen alle Genüsse schweizerischer Kochkunst serviert werden, schon zu einem Pen-sionspreis von 12.— Franken aufwärts den Gästen offen hält, oder daß im Sport-Hotel Sonne des Herrn Emil

Nager die Winterportler schon zum Pensionspreise von 9.— bis 10.— Franken die wünschenswerte jorzglume und gaitfremdbliche Aufnahme finden.  
 Die meisten der genannten Hotels versenden auf Wunsch Separatprospekte.

## Der neue Schienenmotorwagen der Skodawerke, Pilsen.

Die Skodawerke in Pilsen haben kürzlich nach anseherndlich erfolgreichem Probefahren eine neue Type ihres Schienenmotorwagens in den Dienst der tschechoslowakischen Staatsbahnen gestellt, die einen entscheidenden neuen Fortschritt auf dem Gebiete dieses modernen Verkehrsmittels bedeutet.  
 Die neue, 20 Meter lange, vierachsige Type gleicht im Ausmaße einem normalen Schnellzugswagen und ist ganz aus Stahl konstruiert. Holz spielt nur als dekorative Verkleidung der Innenwände eine Rolle. Das Innere gliedert sich in die Führerstände an den beiden Enden des Wagens, den eigentlichen Maschinenraum mit dem Antriebs-Apparat, die Gepäckabteilung und den Passagierraum. Den Antrieb besorgt ein für diesen Zweck speziell konstruierter Dieselmotor, dessen 400-HP-Verleistung bis auf eine 500-HP-Spitzleistung gesteigert werden kann. Die Führerstände sind mit allen eine vollkommene Betriebssicherheit gewährleistenden Ein-richtungen versehen. Die Karosserie ist elektrisch geschweißt; das Gerippe des freitragenden Wagenkastens stellt eine Art Fachwerkträger dar, die eine bedeutende größere Widerstands-fähigkeit im Betriebe und bei etwaigen Zusammenstoßen ver-bürgt. Das Lenkergesetz des Wagens ist zweifach der Strom-linienform angepaßt, was dazu beiträgt, daß die Wagen, die normal eine 100-Kilometer-Geschwindigkeit fahren sollen, eine solche bis zu 130 Kilometer annehmen können. So wie sich das Lenkergesetz des Wagens sehr elegant repräsentiert, ist auch der Raum für die Reisenden im Innern auf geschmack-volle und bequeme Ausgestaltung. Obwohl der 3. Wagon-klasse entsprechend, sind die Aberteile weich gepolstert und mit Rückenlehne und Kopfstütze, an den Seiten auch mit Handstützen versehen. Als besonders wichtiges Ergebnis der langwierigen Studien, die in den Skodawerken für diese neue Type angefertigt worden waren, wird in Fachkreisen die außer-ordentlich ruhige, stoßfreie Fahrt angesehen, die durch die Konstruktion der Federung und des lösdämpfenden Unter-gestells erzielt wurde. Weitere Vorteile liegen in der verbesserter, von den Skodawerken konstruierten Bremsvorrichtung, welche alle Räder auf einmal abbremst und dadurch die Betriebs-sicherheit erhöht, und in der Lichtanlage, die eine wirklich gute Beleuchtung des Wagens während der Nachtfahrten er-möglicht. Die tschechoslowakischen Staatsbahnen stellen acht Wagen dieser neuen Type in ihren Verkehrsdienst, was allein schon den Wert der neuen Skodawerke-Konstruktion bezeugt.

## THEATER UND KUNST

Thea Poras. Bei einer Vorstellung in der Scala fiel bei der Aufführung des Stückes Robinson die junge, äußerst begabte Schauspieler Thea Poras durch ihren innigen Ton und außerordentliches Talent besonders auf.

Morgen „Salto“ Premiere! „Salto in die Seeligkeit“, der erste von Fritz Schulz inszenierte Wien-Film der „Kiba“, gelangt morgen im Gartenbau, Busch, Haydn, Heimat und Kolosseum-Kino zur Erlauführung. Die Haupt-rollen spielen bekanntlich Fritz Schulz, Nelly Watzman, Lily Gebauer, Felix Wessart und Tibor v. Palamaj und 15 Wiener Prominente. Musik: Hans May.

Weltaufführung des neuen Gustav-Machath-Films „Nocturno“. Mittwoch den 28. November findet die Weltaufführung des neuen Gustav-Machath-Films der Mawofilm A. G. „Nocturno“ statt. Die Premiere wird im Rahmen einer Festaufführung abgehalten, bei der die Regierung, die Behörden, die Vertreter des öffentlichen Lebens zugegen sein werden. Gustav Machath, der erst vor wenigen Wochen für seinen letzten Film „Ehtage“ bei der Biennale in Venedig den Goldenen Pokal verliehen bekam, wird bei der Premiere zugegen sein. Ebenfalls die Hauptdarsteller Rita Byron, Maria Kay, die kleine Donata und die Herren Hans Strowe, Anton Pointner, Hans Marr, Imhoff usw. Für die Weltaufführung von „Nocturno“ herrscht in allen Fachkreisen des In- und Auslandes größtes Interesse, da es sich um den ersten, auf der neuen Selenophor-Apparatun-bergestellten österreichischen Film handelt.

Heinz Kühmann „Zwischen drei Bräuten“. Ein neues Heinz-Kühmann-Kunstspiel erscheint nächste Woche in Wien unter dem Titel „Zwischen drei Bräuten“. Wie dieser Titel schon besagt, erlebt Heinz Kühmann, der ewig schätzbare Liebhaver, hier ganz ungewöhnliche Dinge, und zwar, weil zu seiner Schätzerarbeit in dieser Komödie noch eine Eigenschaft gestellt: er ist Astrologe und glaubt an Vor-sagungen, Kartenauslegungsräumen und allerlei abergläubisches Zeug. Die drei „Bräute“ um ihn sind Anemarie Sörensen, Ellen Frank und die Wienerin Sissi Vanner. Zu weiteren Rollen: Erka Gläzner, Julia Serba, Oskar Sima, Hans Weibel, Rita Wenzhoff u. a.

## Gottlieb Weiermann, der „Löwenwirt“ von Affoltern, †.

Je mehr unsere alles nivellierende und uniformierende Zeit auch die menschlichen Charaktere mehr oder weniger auf eine Schablonenform verallgemeinert, desto größer ist der Reiz, den eine noch unendlich eigenartige Persönlichkeit auf alle, die mit ihr in Beziehung kommen, ausübt. Eine solche originelle Volkstüchtigkeit war Gottlieb Weiermann, der allbekannte Gastwirt „Zum Löwen“ von Affoltern im Emmenthal. Der aus Kohrbach stammende Mann, der von seiner bäuerlichen Herkunft noch die robuste Naturverbundenheit mit-brachte, hatte zunächst das Metzgerhandwerk ausgeübt, bis er vor etwa 50 Jahren in Affoltern seinen eigentlichen, den Beruf des Gastwirtes ergriff. Hier konnte er nicht nur seine wirtschaftliche und geschäftliche Tüchtigkeit bestens bewähren, sondern hier kamen auch seine persönlichen Eigenschaften, sein kerniger, warnherziger, nie verlegender Humor, seine Erzählungskunst, seine Gewandtheit, jeden Fremden gleich mit einer Atmosphäre der Vertrautheit und der Behaglichkeit zu umgeben, zu bester Geltung. Namentlich auf die Fremden wirkte Gottlieb Weiermann mit dem hinreißenden Zauber eines echt schweizerischen Naturwunders, wie eine Gestalt, die nach einem erfolgreichen Gastspiel in den Bauenromanen Jeremias Gotthelfs ins heimliche Emmenthal zurückgekehrt ist. Aber auch der Volkschriftsteller Bestalozzi hätte die Prachtfigur des Affolterer Löwenwirtes für seine pädagogischen Romane verwenden können; denn Gottlieb Weiermann war auch über seine Hauswirtschaft hinaus eine nach vielen Seiten schöpferische und förderliche Persönlichkeit von edelstem Urschweizerstypus, mit der den Handbrot zu wechseln für Hoch und Niedrig Freude und Ehre bedeutete. Er sah in der kommunalen Verwaltung der Gemeinde Affoltern, war Präsident der landwirtschaftlichen Genossenschaft, Mitbegründer und Prä-sident der Ortsersparnkasse, Vorstandmitglied der Pferde-versicherung Sumiswald usw., und in jedem dieser vielen Ehrenämter wirkte sein reiches, wirkendes Naturell immer anregend, anfeindend, gegen allfällige Mißstände mit freiem Namenswort energisch ins Feld ziehend. Die zahllose Trauergemeinde, die ihm das Trauergeleit gab, fühlte etwas wie „er war ein Mann, nehmt alles nur in allem, wir werden niemals seines-gleichen mehr“. Und darum werden ihm seine Landsleute dauernd ein ehrendes und liebendes Andenken bewahren.

Dieß Kinast in „Hohe Schule“. Für eine weitere Hauptrolle des Rudolf-Förster-Films „Hohe Schule“ hat Regisseur Erich Engel die junge Wiener Schauspielerin Liesl Kinast verpflichtet. Fräulein Kinast ist erst sechzehn Jahre alt, hat aber bereits unter Reinhardt, dessen Seminar sie absolvierte, im Schönbrunner Schloßtheater und in der Josefstadt gespielt. Außerdem war sie in einer Hauptrolle im Mündner Stadttheater tätig. Zuletzt war die Künstlerin in der Kleinfunk-bühne im Café Dobner (Literatur am Rathausmarkt) beschäftigt. Die weibliche Hauptrolle in dem Film spielt bekanntlich An-gela Salodier.

Weißgärber-Quartett. Der erste Abend des Weiß-gärber-Quartetts der heutigen Saison im Kleinen Musik-vereinsaal am 13. November fand unter einem guten Stern. Als Einleitung wurde die kleine Serenade für drei Streicher von Raimund Schönherr gebracht, heiter, ganz dem Cha-rakter entsprechend, der erste und zweite Satz, und erzielte gleich am Anfang einen durchschlagenden Erfolg. Im folgenden Klavierquartett fiel schon im ersten Satz Alice Haerdtl-Mor durch ihren einschlagenden Anschlag in der „Cantilene“ an-genehm auf. Im langsame Satz zeigte Johann der Cellist Walter Kurz schöne, makellose Tongebung. Den Höhepunkt des Abends bildete das Streich-Quartett von Beethoven, eines der größten Kammermusikwerke dieses Schöpfers. Auch hier zeichnete sich wieder Prof. Max Weißgärber wie immer durch seine klassische Auffassung tadelloser Interpretation und Ueber-legenheit im Spiele aus. Das ganze Zusammenpiel dieser vier Philharmoniker Weißgärber, Straßer, Grimberg und Kurz ist musterhaft. Selten kann man den „Danzesang eines Genesenden“ so innig empfinden und edel im Ausdruck zu hören bekommen. Die große Begeisterung in dem bis zum letzten Platte gefüllten Musikvereinsaal beweist nach wie vor, daß klassische Werke in vollendeter Wiedergabe hochgewertet werden.

„Die Welt geht weiter.“ Der Autor des welt-berühmten Cavalcade-Films hat für die Fox-Film ein neues Filmwerk, und zwar den Liebesroman eines Jahrhunderts geschaffen. Die Entwicklungs-geschichte einer Familie wird gleich-zeitig mit den großen politischen Ereignissen des letzten Jahr-hunderts gezeigt. In den Hauptrollen spielen Madeline Carroll und Frankot Tone. „Die Welt geht weiter“, dieser Film, der auch in seinen Ausnahmen das Niveau von Cavalcade er-reicht, gelangt demnächst im Burg-Kino zur Aufführung.

# KUNST • BUCH • KULTUR

## Aus dem Tagebuch eines Architekten.

Von Paul Zucker.

Heute erste Besprechung für Villa R. Immer die gleiche Beobachtung: wie sich so ein Bau entwickelt, ist genau so typisch wie der Verlauf einer Grippe oder — um einen wirklich näher liegenden Vergleich zu gebrauchen — einer Psychose. Häufung der Fälle im Frühjahr, man erinnert sich, daß es noch eine Natur gibt, heftige Wunschvorstellungen, abnorme Reizbarkeit des Patienten. Großes Erstaunen, wenn alle persönlichen Ideen, Vorstellungen, Wünsche und Probleme auch schon von andern einmal vorher durchdacht worden sind. Die einzig mögliche Therapie: wohlwollende Güte, Hilfsbereitschaft und Geduld. Aber ab und zu einmal auch eine recht deutliche Grobheit! Vor allem, wenn Sätze schon anfangen: Heute habe ich bei einer Freundin etwas ganz Reizendes gesehen... Warum können wir das nicht auch machen? Als wenn das neue Haus ein Mosaik von alledem werden sollte, was die Leute überhaupt jemals gesehen haben.

Ob nicht — von einem gewissen sozialen Niveau an — doch ein bißchen zuviel an die Gäste und zu wenig an das eigene Behagen gedacht wird? Es scheint fast, als wenn wir die Wiederkehr der guten Stube erleben, der zugleich dann die Schlafzimmern und die Intimität der eigentlichen Wohnräume vernachlässigt werden. Auch wenn die gute Stube heute nicht mehr Plüschmöbel und Bronzekronen, sondern Aubussonteppich, alte Sheratonmöbel und farbige Kristalkronen enthält.

Zu abgeheft, um notieren zu können. Immerzu reden müssen, überzeugen, erklären! Ich muß immer lachen, wenn ich im Kino den „Architekten an der Arbeit“ sehe. Weißer Kittel, Reißbrett, Papier, viel Papier. Der hat es gut, darf offenbar immer in Ruhe in seinem Atelier sitzen und zeichnen. — Natürlich bedeutet Bauen in Wirklichkeit etwas ganz anderes: Erfühlen, was die „Bauherrin“ will, formen, was ihr undeutlich vorschwebt, aus ihr herausholen, was sie erträumt. Eben den Ausgleich finden zwischen diesen Wunschvorstellungen und der erreichbaren Wirklichkeit...

Heute habe ich noch einen Telephonapparat am Bett anbringen lassen. Frau v. N. berichtet mir ihre neuesten Einfälle für ihr Haus grundsätzlich um 11 Uhr abends. Sie meint, dann könne sie sich so gut konzentrieren und alles, was sie sich tagüber für das Haus ausgedacht hat, dann so schön in Worte durchsprechen. Natürlich gebe ich ihr darin durchaus recht, aber es ist nicht nett, daß sie sich dann anderthalb Stunden lang konzentriert.

Furchtbar, diese mißverständene neue Sachlichkeit. Frau St. redet und denkt nur noch in Stahlbügeln, verchromtem Nickel und Opalgläsern und beweist damit nur, daß sie die drei letzten Nummern ihrer Kunstzeitschrift aufmerksam gelesen hat. Was hat das alles mit einem Wohnraum zu tun, wie sie ihn einmal bewohnen will — eine Frau, deren ganzer Reiz in ihrem barocken, erfreulich unsachlichen Wesen beruht. Gerade die Komposition dieser modernen Materialien, die so ungeheuer reizvoll sein kann, läßt sich am wenigsten schablonisieren.

Frau Scheinrat Str. hat Gott sei Dank soviel Kultur, nicht alle ihre alten Möbel herauszuwerfen. Wir beziehen sie mit schönen alten englischen Kretones, überstreichen die Tapeten mit hellen Tönen, so daß sich die alten Familienporträts gut abheben und hängen an Stelle ihrer alten unflüchtigen Plüschportieren leichte Fenstervorhänge auf. Es geht also auch so!

Völlig verzweifelt! Endlich bei R. fertig geworden. Erst allgemeine Freude. Plötzlich findet Frau K., es sei doch angebracht, die Schlafzimmern zu trennen und dafür auf ihr Ankleidezimmern zu verzichten. Innerpolitische, seelische Komplikationen, die dann der Architekt büßen muß. Das bedeutet Schrankwände herausreißen, alle Klingel- und Lichtleitungen umlegen, Türen verschließen, kurz drei Wochen neue Arbeit, neue Kosten, später Einziehen...

Wieder einmal die typische Erfahrung. Ich war zufällig noch im Haus, als Frau A. ein paar Freundinnen zur Besichtigung herumsführte. Brennende Neugier, latenter Wille zur Kritik, fast wie bei einem neuen Schneidermodell. Wissen Sie, alles Geschmackliche habe ich natürlich selbst gemacht, die Stoffe ausgesucht, die Farben angegeben, die alten Möbel bei ganz kleinen Antiquaren entdeckt. Deswegen ist es auch so individuell geworden... Gott, und wissen Sie, der Architekt... der hat so die technischen Kleinigkeiten erledigt und auf die Arbeiter aufgeschoben...

Das Theater Pigalle, das von Rothschild für 60 Millionen Fres gebaut wurde, hat sich zu einem Sammelpunkt des Luxus entwickelt. Die großen Modenhäuser schicken ihre Mannequins ins Theater und kündigen vorher an, auf welchen Sätzen sie sitzen werden. Die Souterrains sind zu einer Ladenstraße ausgebaut, in der Luxusartikel, Grammophonplatten, Schmuckfachen verkauft werden und in denen die allerneuesten Schlager während der Pause aufgeführt werden. In den Wandelgängen hängen Gemälde, die ständig ausgewechselt werden und für die sogar Museen leihweise berühmte Gemälde zur Verfügung stellen.

Was dem Publikum gefällt. In der Ausstellung der „Prager Sezession“ im Kunstverein für Böhmen (Prag II., Pstrosová 12) werden von den Besuchern Stimmzettel abgegeben, auf welchen sie diejenigen Kunstwerke angeben, die ihnen am besten gefallen haben. Für die erste Woche erhielten folgende Werke die meisten Stimmen: A. N. 16, Mary Duras: „Das Mädchen am Fenster“ (32 Stimmen); A. N. 118, Karl

brough, das  
egen Rebels  
och wieder-  
f fremdem

hie und da  
mmen. Das  
eurvereinen  
eradezu zu  
siegte zwar  
das Team  
ittelstürmer  
stt werden,  
ge getragen,  
aber ohne  
mann Pine  
überlassen,  
Dagenham-  
eimeise der  
m der Zu-

die am  
gegenüber-  
Dionysischen  
holländische

agen, 3 Uhr  
St. Cecile  
en, ob die  
ifizieren.

ber wurden  
chs-Präfun-  
er Zylinder-  
st.

Arregung  
instaltet und  
Länge aus-  
automobil-  
ja gewiß  
Kraftfahr-  
wäre wün-  
balt ähnliche  
en nicht nur  
würde, son-  
des Kraft-  
bcitiumen.  
Automobil  
auch grüßt-  
Alle diese  
kann den  
s.

erzeuges er-  
nd aus den

an Steuern,  
nasskapitalis,  
lungung des  
or berechnet  
das Automo-  
r, zu denen  
ie und Be-  
ortional mit  
ens. Für die  
üssen diese  
ehen. Eine  
nur durch  
Luzbauern-  
hahalspunkte

Fahrerica-  
na man die-  
direkt messen  
unabhängigst.

s, sowohl für  
r, wenn von  
wertvorläu-  
tis in allen  
durchgeföhrt  
Fahrprüfun-  
on kolonialen  
ite von ent-  
nt hügeliges  
hiteßlich für  
t sein.

des Chrysler  
am 5. Sep-  
70.000 Kilo-  
e von stop-  
offiziell kon-  
ittsverbrauch  
er. Die vor-  
ometer pro  
ndelt sich um  
auerprüfung,  
eine maschi-  
gen zwingen  
t. Die Ganbe

d Mercedes  
Belgien von  
I-Bastwagen,  
rregte, wird  
runter auch  
hügel wegen  
hört, wird  
te deutschen  
26201

AG. sind zu-  
Sie darauf,  
ässigen Lager  
rrat: Fischer  
, Bredovska  
8188

alvertretung  
teleb 23-12

na für die  
1 stellen die  
nova 32 aus  
he Rufsahr-  
in London  
s Interesse.  
Tel. 26802

46119

čni 11

überall  
Drosp. „Life Saver“ welche Ihnen einen  
delikateten Lederbissen  
bieten. 6577

Wagn.: „Bildnis einer jungen Frau“ (20); R. N. 111, Richard Schrötter: „Bildnis Charlotte R.“ (18); R. N. 121, R. Vogl: „Weibliche Halbfigur“ (18); R. N. 122, R. Vogel: „Tanzgirl“ (16); R. N. 124, Karl Wagner: „Porträt Fr. L.“ (15).

Einem Abend moderner Klaviermusik veranstaltete die Reichsberger Musikschule am 23. Das Programm brachte Kompositionen von Bela Bartok, Jaroslav Krcik, Alois Hába, Felix Pethref, W. Pogojeff, Igor Strawinsky, Fidelio Fink, Marionetten-Musiken, Claude Debussy, Ernst Toch, Alfredo Casella, Paul Graener und Max Reger.

Prof. Marcel Salzer in der „Urania“. „Ein humoristischer Abend.“ Der große Vortragskünstler, noch unübertroffen in seiner meisterhaften Interpretation der besten Werke der Weltliteratur. Samstag, 7., 8 Uhr. Karten: Urania, Wepler. 2930

### Aus der Theaterkanzlei

Heute „Wenn ich König wäre“, die mit großem Erfolg neu einstudierte komische Oper. Anfang 7.30 Uhr. (50—2.)

„... Vater sein dagegen sehr!“, der große neue Komödienterfolg, wird heute morgen, Sonntag, und Montag, den 2. Dezember abend in der Kleinen Bühne wiederholt.

Modernen Opern-Einakter-Abend. Die erste Wiederholung der modernen Operneinakter: „Die Prinzessin auf der Erbse“ — „Schwermüch“ — „Hin und Zurück“. Die bei der Premiere einen großen musikalischen und Genterferterfolg hatten, wird morgen, Sonntag, um 7.30 Uhr stattfinden. (51—3.)

„Keinen aus Irland“ morgen, Sonntag, um 3 Uhr nachmittags in der Kleinen Bühne.

„Bourgeois et Nobles auf Freiersfüßen“, die lustige Komödie von Moliere, in der deutschen Bearbeitung Arthur Schnitzers, wird Mittwoch, den 4. Dezember im Neuen Deutschen Theater zur Erstaufführung kommen. Das burleske Spiel, in dem Moliere einst am Hoftheater des Sonnenkönigs selbst die Titelrolle spielte, wird von Max Liebl in Szene gesetzt. Bühnenmusik Dr. Heinrich Levinger. Die Titelrolle spielt Renner, in den anderen Hauptrollen die Damen Eger, Ramond, Medelsky und die Herren Jantsch, Padiclat, Reinhardt, Reiter, Schmerzreich, Trenk-Treibisch.

Uraufführung: „Satanas oben auf.“ In der Kleinen Bühne wird Donnerstag, den 5. Dezember die Uraufführung der Tragikomödie des Prager Dichters Hans Klaus: „Satanas oben auf“ stattfinden. Das Werk des im Vorjahr bereits mit seiner „Bürgerlichen Tragödie“ erfolgreich uraufgeführten Autors wird von Hölzlin inszeniert. Es geht als erster Abend des Zyklus deutscher Dichtung in der Tschechoslowakei in Szene. Hauptrollen die Damen Meller, Warnholz und die Herren Bauer, Jantsch, Hölzlin, Rösner, Schmerzreich, Ströhm, Veit.

Morgen, Lehars Singspiel „Friederike“. Ein wahres Kunstwerk mit prachtvoller Musik und wundervoll ergreifenden Liedern, bringt einen geschichtlichen Vorfall aus dem Leben unseres größten Dichters Goethe im Pfarridyll zu Sassenheim. Karten 5 bis 20 K, Logen 40 bis 75 K; Deutsches Haus, Cassinelli, Husgasse, Siebisch, Fleischmarkt. Karten-nachfrage recht rage.

„Wenn ich König wäre“ als Arbeiterdarstellung am Sonntag, den 8. Dez., um halb 3 Uhr nachm. im Neuen Deutschen Theater. Karten möglich bei Optiker Dentsch, Graben, Palais Koruna.

„Nägelbrödel“ Festschau am 2. Dezember um 7 Uhr abends im Neuen Deutschen Theater. Es veräüme niemand, diese modernste aller Revuen anzusehen. Restliche Karten im Deutschen Haus, Zimmer 16, ebendort Eintrittskarten zum Rout. Ohne Eintrittskarte kein Einlaß zum Rout. Die Mitwirkenden erscheinen beim Rout in ihren Originalkostümen.

### Konzerte

Deutscher Volksgefäng-Verein, 9. Dezember, Mozarteum. Unter anderem Erstaufführungen: Ein neuerdeckter Schubert-Chor, H. Zilbers „Aus dem Hohelied Salomonis“, für 2 Singstimmen und Klavierquintett, ferner die auf der Nürnberger Sängerwoche erfolgreich uraufgeführten Doppelvariationen von H. Herrmann für Männerchor und Quartett. Vorverkauf bei Wepler und Truhlär, Koruna.

Soeben erschien

**H. G. WELLS**

**Mr. BLETTSWORTHY**

**AUF DER**

**INSEL RAMPOLE**

**ROMAN**

**1. BIS 10. TAUSEND**

---

Wells' neuester Roman ist in höherem Maße als alle Bücher, die Wells geschrieben hat, ein Produkt aller seiner Fähigkeiten, seines Enthusiasmus für eine bessere Zivilisation, seiner Sympathie für die Jugend und die Wirrnisse ihrer Liebesleidenschaften und seiner Gabe der realistischen Darstellung. (Times)

---

Ganzleinen S 9.50, Halbpergament S 16.—

**PAUL ZSOLNAY VERLAG / WIEN**

PA auf H Pra

Kirchen L. Karlsaa Ave Maria, D salutaris Sängerin

Johannes zert des 8. Deze Theater. Lo

Soli: Jose Schwarz 11h. Das Verkauf in

Frégérie 8 Uhr oben Am Progra von Diabell Restliche Ka

Paulbeam Konzert des Wachtel, H im Mozarte Kleinen Bü

Milos (Beethoven. 3 Dezenber

Hermann ler, einzige bbrse. Karte

Sächsisch zert am 12. Karten in

Tito Sch

Der welt ruffischen S und hat wi

komfortablen (Straka-Ala Blauer S

Unterricht j tag von 5

Mary Wi Lucerna. Ho Musikbegleit

„Nikolo- stelle des Prag I. Bo

Eintritt fre

„Dreimal Wran-ll r

chen feindl von religit

sonisch dan 9. und 9. Tel. 26321.

Heute, 3 Stellung 1. Lep. Tre

Heute, 3 Kulturfilm.

Heute, 8 nismus.

Sonntag, h Sportfilm.

Montag: jchule“: (Cicero, Cae

— 6 Uhr: Grün. — 7

der van G der Hochrena

— 8 Uhr: Montag, 8

Sport. Gr Menjche

Mittwoch, programm: blimche

Mittwoch, heitssple Vortrag von aus gehalten

trag: „Aus d

Donnerstag Lauern i

Lichtbildervor

Schule, Ra

Samstag, :

Samstag, Prof. Marcel

Dazu alle

kurse der „U

Urania-Spr

Gründlich ab

völlige Kennt

Zschisch

Privat- und

individuelle

in alle Sprac

Ramond—E

Mitglieder-

rung, Karten

kassa, täglich,

Telephon 263

Schönheitsp

modernen Fre

treiben, denn

entschlagigen

salon Savac

sie kostenlose

Einzelfall anp

Kameplafat von „Moulin rouge“ wirken. Dagegen sind das Landschaftliche und Architektonische des Chodenbodens und namentlich die Darstellung den früher genannten tschechischen Meisterfilmen völlig ebenbürtig. Im Vordergrund steht der alte Böhm K. B. Cernýs mit seinem anfangs zuversichtlichen Troß, der auch vor einem Meineid nicht zurückschreckt, dann aber vom Schauspieler in packendem Realismus durchgeführt, der reinigen Einsicht und schließlich der geistesinnmachenden Verzweiflung weicht. S. Boháč und K. Beníško zeichnen die feindlichen Brüder in trefflicher Gegensätzlichkeit. J. Štěpničková hat als Mana zwar diesmal nicht die großen Entfaltungsmomente wie ihre Wojnarika, doch bleibt ihr, der sonst charmanten und eleganten Salondame, noch genügend Raum, um von neuem ihr faszinierendes Eintauchen in die Seelenwelt einer jungen Bäuerin, die gegen ihre Anlage zur Ehebrecherin wird, bewundern zu lassen. Weitere, jede Bauernspielerei städtischer Schauspieler vergessen machende Charakterköpfe gelangen J. Martin (Water Kanas), M. Krystof (Vodestát), K. Beverka, A. Dvorský und J. W. Sperger (Bauern), zu denen sich dann noch Krenzmann (Richter) und Marvan (Advokat) gesellen. Die Musik J. Fialas und die eingefügten Mädchenlieder unterstützen die Stimmung der Vorgänge nicht unwesentlich. J. G.

Kino Kapitol! Achtung! Fräulein Běra Fěrbašová wird auch heute bei den Vorstellungen „Das Mädchen vom Land“ anwesend sein!

## Faschingszeitung

### Der Fasching im Aufstieg.

Gschnasfest des Brünner Rudervereines. — Maskenball der Taubstummen. — SdP.-Dirndlkränzchen in Mědřiz.

Zu einem „tollen Bummel um die Welt, mit viel Humor und wenig Geld“ hat der Brünner Ruderverein sein Faschingsfest gestartet. Erster Steuermann war Architekt Norbert Troller, in seinen künstlerischen Plänen wirksamst unterstützt von Beate Wiesner und Kitty Mezel, bei der malerischen Ausfühung von Franz Bunka und Robert Haupt, und unterhaltungstechnisch gefördert vom Vereinsobmann Felix Bock, dem Vergnügungsobmann Edwin Kunz sowie einer ganzen Helfervereinigung in Galadress und der neuen Bord-Festkleidung (weiße Frackjoppe über roter Schärpe). Im Sinn der Devise lag es, daß man zwischen einer Riemen-Phalang unter Flaggengala stiegenaufwärts zum Kai gelangte, von wo aus die Phantasiereise möglichst unsystematisch vor sich ging. Des halb verschlug es auch nichts, wenn das Blaulichtpanorama von Prag, aus einer Bierstube gesehen, gegenüber der Sphinx von Gizel, diese wieder zwischen Istanbul und Teheran lag, Spanien, Italien und Nordafrika nächst dem Nordpol lagen, unweit davon eine Osteria, in der man Südmährerwein aus-schenken, und in unmittelbarer Nachbarschaft eine Logenbar im Stil des Quartier latin: tiefschwarz verhängt, darüber eine Fülle futuristischer Masken und Phantasiegetier, das, von Beate Wiesner erdacht, trotz seiner Abschreckungsabsichten überaus anziehend wirkte, gar zwischen den originellen Beleuchtungskörpern. Kurz: die Säle des Deutschen Hauses waren buchstäblich nicht wiederzuerkennen in ihrem neuen räumlichen Charakter. Schade, daß dies alles nur für eine einzige Nacht geschaffen war, von der wieder nur die gleichfalls von Architekt Troller entworfene Damenspende und einige Flirterinnerungen blieben... Das Treiben begann mit einem lustigen Einzug, den in bewährter Weise wieder

**Fred : Friedrich Spitzer**

der Hochstapler von Proßnitz ist in Prag kein Unbekannter, er hat auch hier seine Visittarte abgegeben. Seine letzte Spezialität war ein Hotelzubaun in Rolleschowitz an der Karlsbader Straße. Kein Riesenbau wie in Proßnitz, das Dörfchen wäre dazu nicht glaubhaft genug gewesen. Nein, ein simpler Zubaun an des Vaters bestehendem Gasthof mit geräumigem Speisesaal, kleiner, intimer Bar und etwa zwanzig Zimmern. Die finanzielle Seite? Gesichert natürlich! Ersparnisse sind da und auf den Rest gibts eine Hypothek, jedenfalls: Alle Lieferungen werden bar bezahlt werden. Allerdings wird Herr Spitzer Preise fordern! Und er zog aus einer alten, verbeulten Aktentasche — Hochstapler haben neue! — Stöße von Offerten heraus. Von Baumeistern und Installateuren, Malern und Lackierern, Möbel- und Teppichfirmen aus Reichenberg, Tepliz, Eger, Prag, und verglich, rechnete, verhandelte. (Hochstapler pflegen sich bei Preisen, die sie nicht bezahlen werden, nicht lange aufzuhalten.) Spitzer war genau, entwickelte bei Detailbesprechungen jene intime Kenntnis der Bauherren, die Lieferanten fürchten und doch schätzen, und er konnte auch scharf sein. Der Herr Architekt hat morgen keine Zeit nach Rolleschowitz zu fahren? Schön, er wird sofort einen andern berufen. Er kann ihm

aber auch seinen Achtzylinder Praga schicken, damit es rascher geht. Und er notiert sich Stunde und Adresse.

Und so rieben sich die Lieferanten innerlich die Hände, konzedierten noch drei Prozent Skonto und noch zwei Prozent Nachlaß (für prompte Bevorschussung) und vermittelten auch verständnisvoll für den Abend eine weibliche Begleitung, auf welche Spitzer, nach des Tages Mühen, einen zugegebenen Wert legte.

Auch andern Tags — Spitzers Bentezüge dauerten grundsätzlich nur 24 Stunden — traute keinerlei Verdacht sich an den seriösen Kunden heran. Gewiß, er hatte gebummelt, eine ganze Tafelrunde freigehalten und nach einem Krakehl war ihm die Brieftasche abhanden gekommen. Nein, er wollte keine Anzeige bei der Polizei, und schon zückte der Lieferant die fünfhundert Kronen, die Spitzer augenblick benötigte um — seiner Nichte Geschenke mitzubringen. (Wassertiere aus Gummi mußten es sein.)

Und dann platzte die Bombe. Der Achtzylinder kam nicht, das Hotel, in dem er abgestiegen war, kannte ihn nicht, und Spitzer verschwand. Spitzer hat einen „Jagdschein“, Bestätigung des Irrenhauses, daß er unzurechnungsfähig ist, ist entmündigt, und vollkommen mittellos.

### Zur Verhaftung des Betrügers Spizer.

Wie gemeldet, wurde vor kurzem in Proßnitz ein junger Mann aus Brünn namens Heinrich Spizer wegen eines großen Betrugsversuches verhaftet. Spizer hat ähnliche Betrügereien bereits in Preßburg und auch in Brünn verübt. In Preßburg schloß er den Kauf eines Baugrundes, auf dem er ein

Büfett errichten wollte, ab. Er ließ zu diesem Zwecke einen Brünner Ingenieur nach Preßburg kommen und lockte diesem 2000 K<sup>o</sup> heraus. In einer Brünner Bar versuchte er dem Besitzer einer hiesigen Großselcherei unter ähnlichen Vorspiegelungen Geld herauszulocken, ferner schädigte er einen Möbeldändler in Lundenburg um 1000 K<sup>o</sup>. Spizer der aus angesehenener Familie stammt, ist unzurechnungsfähig. Er war bereits wiederholt in Heilanstalten, doch wurde er nach kurzer Zeit wieder entlassen.

## Gründungsieber in Proßnitz.

Der Streich eines Hochstaplers.

Aus Olmütz, 12. d., wird uns gemeldet: In einem angesehenen Hotel in Proßnitz stieg Freitag ein eleganter Herr ab, der sich als Großindustrieller Friedrich Spizer aus Pšovlk bei Ratowitz in den Meldesettel eintrug. Bald nach seiner Ankunft versetzte er die ganze Stadt in ein wahres Fieber, unter dem Vorwand, daß er eine große Salamifabrik im Wert von 5 Millionen Ks in Proßnitz bauen wolle, trommelte er alle Baumeister aus Proßnitz und der Umgebung, Gewerbetreibende und Realitätenbesitzer zusammen und ließ sich von ihnen Angebote unterbreiten. Im Hotel herrschte ununterbrochenes Gehen und Kommen von Leuten, die ein Geschäft mit Spizer machen wollten. Abends besuchte Spizer die Bar und spielte den großen Cavalier. Als ihm der Oberkellner nach Mitternacht die

Rechnung in der Höhe von 1800 Ks überreichte, fiel Spizer in Ohnmacht. Im Total entstand große Aufregung, alles bemühte sich um den Industriellen und man trug ihn ins Hotel. So verstand es Spizer, sich um das Zahlen herumzudrücken.

Die ganze Komödie hätte wohl noch mehrere Tage gedauert, wenn nicht Ing. Eugen Wichterle, der Chef der Automobilfabrik Wilov, bei dem Spizer zwei elegante Bugswagen um 150.000 Ks gekauft hatte, auf den Gedanken gekommen wäre, das Gemeindeamt in Pšovlk anzurufen. Auf die Frage, wer Herr Spizer sei, erhielt er die Antwort: Ein 30jähriger Fleischergehilfe, Abenteurer und Betrüger, unter Kuratell und mehrmals vorbestraft, gibt sich mit Vorliebe als Fabrikanten oder Großindustriellen aus.

Als die Gendarmerie den Betrüger verhaftete, fand man nicht mehr als 20 Ks bei ihm. Eine Reihe von Personen in Proßnitz ist durch das Treiben Spizers geschädigt worden, so der Hotelbesitzer und ein Baumeister aus Olmütz, dem der Betrüger, unter dem Vorwand, daß er bei ihm die ganze Einrichtung kaufen werde, 1000 Ks herauslockte. Der raffinierte Hochstapler hat durch zwei Tage Proßnitz in ein wahres Gründungsieber versetzt. Er wurde dem Bezirksgericht eingeliefert. (wo)

Tenger

# PAPIER- u. SCHREIB- WAREN-ZEITUNG

vereinigt mit

Mit den wechselnden Beilagen: Buchbinderei- u. Kartonagen-Zeitung/Schreibmaschinen- und Bürobedarf-Zeitung

**ANZEIGER**  
PAPIER-SCHREIBWAREN

Fachblatt für Papier, Schreibwaren u. Bürobedarf, Papierverarbeitung u. das Buchgewerbe  
Alleiniges Organ des Vereines der österr. Papierinteressenten, des Bundes der papier- und pappeverarbeitenden Industrien, der Freien Vereinigung der österr. Papierwarenerzeuger, des Verbandes der Postkarteninteressenten und des Verbandes österr. Papier-, Schul- und Schreibwareninteressenten

PRAG

I., Ul. Karoliny Svetle 884

**TENGER VERLAG**  
WIEN

IX, Porzellangasse 14-16 - Fernsprecher A 18-0-93

LEIPZIG

Carl Fr. Fleischer,  
Salomonstraße 16

BEZUGSPREISE: Österreich 15 S., Tschechoslowakei 100 Kč, Ungarn 16 Pengő, Polen 20 Zloty, Jugoslawien 200 Dinar, Deutschland 12 RM, Italien 45 Lire, Bulgarien 400 Leva, Rumänien 400 Lei, übriges Ausland 15 Schw. Fr., im voraus bezahlbar. Einzelnummer 40 g  
POSTSPARKASSENKONTI: Wien Nr. 42.269 - Prag Nr. 42.269 - Budapest Nr. 11.959 - Warschau Nr. 190.022 - Zagreb Nr. 40.017 - Postscheckkonto: Leipzig 59.468

Nummer 49

Redaktionsschluß Mittwoch

8. Dezember 1934

Er erscheint jeden Samstag

40. Jahrgang

## Unsere Konkurrenten

Ein Papierhändler schreibt uns:

Vor kurzem habe ich einen alten Kunden besucht, der seit einiger Zeit nicht mehr bei mir einkauft. Ich erkundigte mich bei ihm, ob er mit meinen Waren unzufrieden sei, ob ich zu teuer sei oder ob ich sonst ein Kapitalverbrechen begangen habe. Nichts von all dem. Der Grund war einfach der, daß ich nicht — unterstützungsbedürftig bin! So und nicht anders war seine Antwort zu verstehen. Er erklärte mir nämlich, er könne bei mir nicht einkaufen, da täglich so viele bedauernswerte Menschen zu ihm kommen, die ihn bitten, sie dadurch zu unterstützen, daß er ihnen Bleistifte, Federn, Tinte, Kohlepapier u. a. m. abkauft. Und da er ein mitfühlendes Herz hat, kauft er aus Mitleid bei diesen Hausierern. Ich habe wohl versucht, ihm klar zu machen, daß er in den meisten Fällen Schwindlern aufsitze, die ihm bewußt schlechte Waren zu unmäßigen Preisen anhängen. Aber ich glaube, daß meine Argumente keinen Eindruck auf ihn gemacht haben. Die Leute sind so gute Schauspieler, daß er ihnen eher glaubt, als mir, von dem er annimmt, daß ich selbstsüchtig meinen Vorteil veretre...

Ich habe dieses Erlebnis hier wiedergegeben, weil es mir typisch für die Einstellung der Abnehmer gegenüber diesen Hausierern zu sein scheint, die ihr Geschäft durch Appell an das Mitgefühl der Käufer machen. Hier nützen keine Gesetze, weil wir die Leute meist nicht zu fassen bekommen, solange die Käufer sie decken und auf ihrer Seite sind. Da kann nur Aufklärung nützen, die von berufener Seite in den Tageszeitungen betrieben werden müßte. Ich erinnere in diesem Zusammenhang nur daran, daß die Tuchhändler, die unter dem „Nepper“-Unwesen sehr zu leiden hatten, durch eine in der Öffentlichkeit durchgeführte Aufklärungsaktion im Anschluß an einen Straffall diesen Mißstand wesentlich eindämmen konnten. Das gleiche versuchen die Friseure, deren Plakate man jetzt in den Straßen und Auslagen sieht und in denen die Kunden darauf aufmerksam gemacht werden, daß nach der neuen Gewerbeordnung unter Umständen auch derjenige, der von einem Unbefugten Waren erwirbt, bestraft werden kann. Ich glaube, man müßte den Eindruck, den die neue Gewerbeordnung auf alle Kreise gemacht hat, benützen, um endlich Klarheit über das Wesen des Hausierhandels mit Schreibwaren zu verbreiten.

## „Das kommende - Schulgeschäft!“

Von H a b u

Schütteln Sie, bitte, nicht den Kopf! Sagen Sie nicht, daß es jetzt doch noch viel zu früh wäre, darüber zu sprechen! Oder sagen Sie ja nicht, daß darüber schon etwa zu viel gesprochen worden wäre! Das Schulgeschäft ist für die überwiegende Mehrheit der Papierhändlerschaft ein derart wichtiger Faktor, daß darüber nicht genug und nie zu viel gesprochen werden kann. Besonders dann, wenn es immer nur beim Sprechen bleibt und der kassenmäßige Erfolg ausbleibt! Und gerade jetzt, wo in uns allen noch die große Enttäuschung des verheißenen Schulgeschäftes nachwirkt, gerade jetzt ist der richtige Augenblick, mit allen Kräften dahin zu wirken, das Schulgeschäft restlos wieder an uns zu reißen und beizeiten alle Fehler und Mängel auszuschalten, die sich diesmal noch so verderblich bemerkbar gemacht haben.

Da ist natürlich vor allem das liebe Publikum. Durch Jahre dem Schulmittelkauf entwöhnt, wehrt es sich natürlich dagegen, etwas kaufen zu müssen, das es bislang geschenkt erhielt. Aber wenn es eben keinen anderen Weg gibt, in den Besitz der notwendigen Lernmittel zu kommen, als den Weg über den Papierhändler, dann würde sich das liebe Publikum eben zu diesem Weg bequemen müssen! Man hat uns ja auch nicht gefragt, ob unsere Existenz gefährdet ist oder nicht, als uns die Gemeinde Wien das Schulgeschäft weggenommen hat! Und man hat uns jetzt fest versprochen, es uns wieder zurückzugeben! Warum ist es aber nun doch eine Enttäuschung geworden? Da taucht nun immer wieder, wie ein mitternächtiges Gespenst, das Schlagwort von den großen alten Vorräten auf, die zuerst aufgebraucht werden müßten. Man hätte so große Bestände, daß man — wie der Wiener sagt — ein Auge zudrückt und auch dort schenkt, wo man nach den neuen Bestimmungen nicht mehr schenken dürfte!

Es ist einleuchtend, daß es so sein könnte! Nicht einleuchtend dagegen ist, daß sich dafür nicht doch eine Abhilfe schaffen ließe! Die alten Bestände sind unser Feind! Breit liegen sie in den Regalen und grinsen uns an, als wollten sie sagen: „Es nützt euch ja doch alles nichts! Und wenn ihr alle eure Geschäfte zusperrn müßt! Zuerst kommen wir daran!“ Und der Papierhändler knickt ergebungsvoll zusammen und sagt: „Bitte . . .“ Und „danke!“

**Schreibmaschinen- u. Bürobedarf-Zeitung: Seite 9**



Und doch könnte man diesem Feind ernstlich an den Leib rücken. Vielleicht fände sich eine Lösung, wenn die berufenen Vertreter der Papierhändlerschaft einmal den herkömmlichen Weg der Vorsprachen und Eingaben verließen und sich zu einer Tat entschließen könnten, die sich doch auf irgendeine Weise ausführen lassen könnte. Wie wäre es zum Beispiel, wenn man mit der Gemeinde ein Abkommen trafe? Die Gemeinde überläßt ihre alten Schulmittelbestände dem legalen Papierhandel. Eine Zentralstelle übernimmt von der Gemeinde und verteilt an die Papierhändler, soweit sie dafür in Betracht kommen. Und nun verkauft der Papierhändler! Er rechnet seinen Gewinn ab und führt die Restbeträge für die verkaufte Ware wieder der Zentralstelle zu, die wieder mit der Gemeinde abrechnet. Und so wäre allen gedient! Die Gemeinde wäre die alten Bestände los! Mit Gewinn los sogar! Und die Papierhändler hätten durch den dadurch bedingten Mehrumsatz wieder ein 100%iges Schulgeschäft.

Wohl ist noch gute Weile bis zum kommenden Schulgeschäft! Aber auch dieser vorgeschlagene Weg ist ja noch nicht frei, sondern mit Hindernissen aller Art verammelt! Ihn frei zu bekommen, müßten die Vorarbeiten darum jetzt schon einsetzen!

### Immer wieder die Ansichtskarte!

#### Die Weihnachts- und Neujahrskarten der Winterhilfsaktion

Die Winterhilfsaktion gedenkt, wie aus den Zeitungsmeldungen bekannt ist, Weihnachts- und Neujahrskarten herauszugeben. Der Verband der Postkarteninteressenten hat in dieser Angelegenheit eine Zuschrift an die Winterhilfsaktion gerichtet und gleichzeitig das Bundesministerium für Handel und Verkehr in einer Eingabe auf diese Aktion aufmerksam gemacht. In der Zuschrift des Verbandes heißt es:

„Aus den Ankündigungen in den Tageszeitungen haben wir entnommen, daß für die Winterhilfsaktion Weihnachts- und Neujahrspostkarten in Verkehr gebracht werden sollen.

Wir halten uns verpflichtet, zur Wahrung der Interessen der Postkarten-Erzeuger und -Händler, gegen diese Schädigung der berufenen Ansichtskarten-Unternehmungen und der Papierhändler Einspruch zu erheben.

Die Händlerschaft hat sich für die kommenden Festtage mit den erforderlichen Vorräten eingedeckt und würde durch eine neue Konkurrenzkarte, wie sie durch die geplante Aktion geschaffen wird, in den ohnehin, durch die geschwächte Kaufkraft stark reduzierten Umsätze, weitere Einbuße erleiden. Die für diese Anlässe angeschafften Karten würden zum Teil unverkauft bleiben. Sie belasten durch ein Jahr das Lager, veralten und sind dann entwertet.

Aber nicht bloß die Schädigung der Kaufmannschaft steht hier in Frage, sondern auch die Erwägung, daß nach den bisherigen Erfahrungen aus solchen Aktionen mit Ansichtskarten dem zgedachten Zwecke, in diesem Falle der gewiß besonders unterstützungswürdigen Winterhilfsaktion, kein nennenswerter Betrag zufließen kann und nur irgendein, zumeist Unbefugter, der diese Geschäfte veranlaßt, als einziger Nutznießer solcher Wohlfahrtsaktionen verbleibt.

Wir verweisen auf die beiden allerletzten Ansichtskartenaktionen für den Katholikentag und das Heldenkmal und erlauben uns die Anregung zu geben, bei diesen zwei Komitees anzufragen, welche große Quantitäten von Postkarten unverkauft geblieben sind und welcher geringer Ertrag dem zgedachten Zweck zugeführt werden konnte — wahrscheinlich aber gar nichts.

Unter Berufung auf die von maßgebenden Regierungsstellen immer wieder betonte Notwendigkeit des Schutzes der Kaufmannschaft und des Gewerbes, wenden wir uns auch gleichzeitig mit einer Eingabe an das Handelsministerium als den berufenen Schützer der Kaufmannschaft um Abhilfe.

In der letzten Kundgebung des Generalsekretärs der V. F. Herrn Oberst Adam ist ausdrücklich erklärt worden, daß von Geschäften, wie der Vertrieb von Ansichtskarten und anderen Artikeln, durch öffentliche Stellen nunmehr Abstand genommen werden wird. In Würdigung der angeführten Gründe ersucht der gef. Verband, von der geplanten Ansichtskarten-Aktion abzusehen.“

### Die Einrichtung des modernen Papiergeschäftes

Wenn man Geschäfte in den größeren Städten besucht, dann begegnet man sehr vielen schön und zweckmäßig eingerichteten neuen Betrieben. Nur selten aber findet man darunter ein Papiergeschäft. Deshalb wird es interessieren, ein Bild von einem gelungenen Versuch, ein Papiergeschäft nach modernen Grundsätzen zu gestalten, zu sehen. Das untenstehende Bild zeigt den Hauptverkaufsraum des Papierwarenhauses Stark & Co. in Brünn. Der Erbauer, Herr Architekt Ziv.-Ing. Norbert Troller, Brünn, hatte ein schwieriges Problem zu lösen, da er aus einem — Kino ein Papierwarenhaus machen sollte. Betrachtet man das vollendete Werk, dann muß man zugeben, daß er diese Aufgabe in vorbildlicher Weise gelöst hat.

Das Papiergeschäft ist im Stil der Warenhäuser und Einheitspreisgeschäfte gebaut, wobei aber gleichzeitig sein Charakter als Papierfachgeschäft hervorgehoben werden

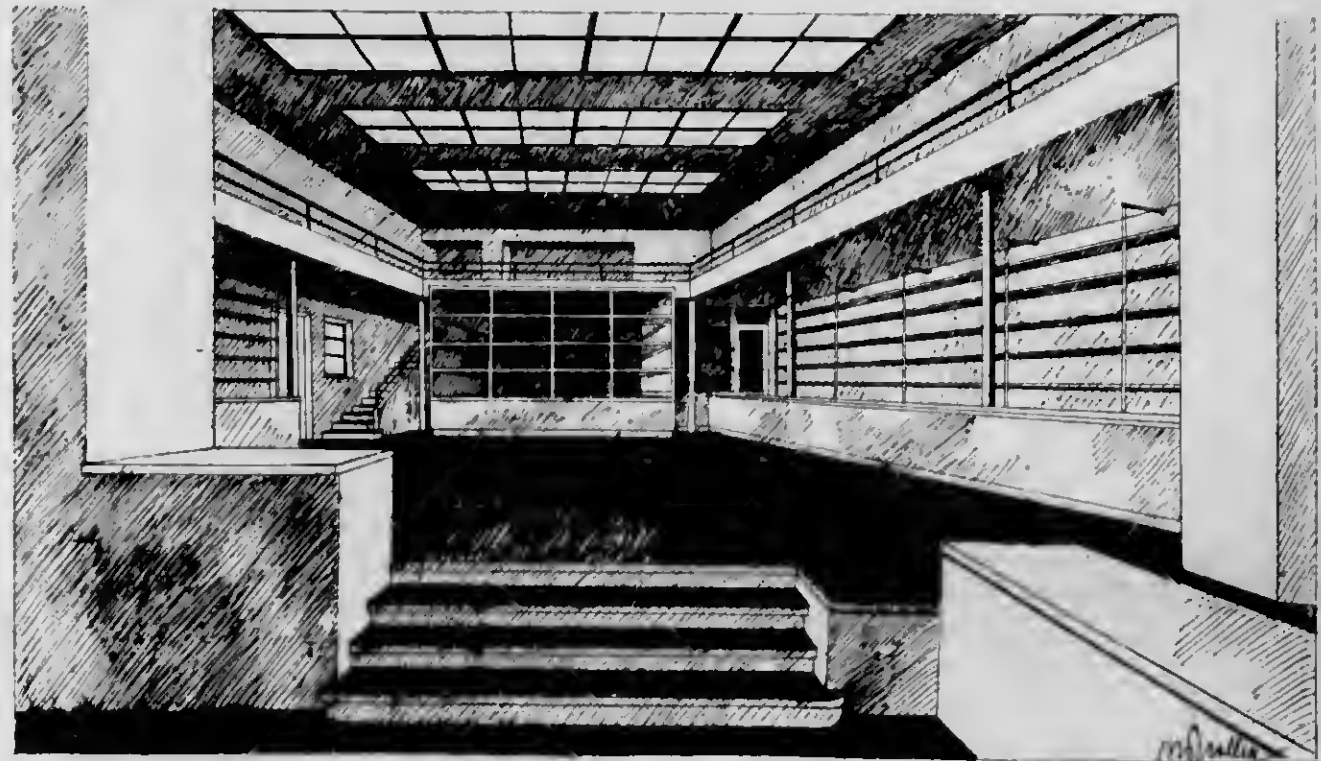

Hauptraum im Papierwarenhaus Stark & Co. (Erbauer Arch. Ing. Norbert Troller, Brünn)

sollte. Man wollte also dem Kunden, der den Verkaufsraum betritt, die Möglichkeit geben, in den Stellagen die zahlreichen Artikel zu besichtigen. In Anpassung an die gegebenen Raumverhältnisse wurde vom Haupteingang eine bequeme Passage geschaffen, die den Kunden eine Vorbesichtigung der Waren ermöglicht. Eine Stufe führt zum ersten Verkaufsraum für gangbarste Artikel, wie Briefpapier, Schulrequisiten, Parfümeriewaren usw. Von diesem Verkaufsraum führt ein kurzer Treppenlauf zum großen, vorwiegend weiß gehaltenen Hauptverkaufsraum, der durch Oberlicht hell erleuchtet ist. Rings um diesen Raum läuft eine von schlanken Säulen getragene breite Galerie, längs der Wände stehen moderne Regale, davor und in der Mitte breite Pulte. Dem Kunden sind tausende Artikel einzeln und in großen Stapeln dargeboten, Betrachtung und Auswahl sehr bequem. Im Hauptraum steht noch, abseits mit Glaswänden abgeschlossen, das Chefbüro, das jederzeit eine Beaufsichtigung des gesamten Betriebes ermöglicht. An die Galerie und den Hauptraum anstoßend sind noch die Buchhaltungs-, Korrespondenz- und Manipulationsräume untergebracht. Die Waren werden durch die Josefs-gasse angebracht. Innerhalb des neuen Papierwarenhauses wurde auch hinsichtlich Lagerung, Schaustellung usw. eine Unzahl von Neuerungen angewendet, die den Geschäftsbetrieb ungemein erleichtern.

### Die Verschärfung der Hausiervorschriften

Durch ein neues Gesetz ist das österreichische Hausierpatent wesentlich verschärft worden. Danach werden neue Bewilligungen zum Hausierhandel nicht mehr aus-gegeben. Außerdem wurden schon in den letzten Jahren Hausierbewilligungen nur mehr in den allerseltensten Fällen erteilt, so daß die neue Bestimmung eigentlich nur einen schon faktisch bestehenden Zustand in Gesetzesform bringt.

Die Verlängerung von Hausierbewilligungen ist nur mehr aus besonders rücksichtswürdigen Gründen zulässig. Die Hausierbewilligungen gelten für ein Jahr. Nach dem bisherigen Gesetz wurden aber die Bewilligungen im allgemeinen für ein weiteres Jahr verlängert, wenn keine besonderen Gründe dagegen sprachen. Die neue Fassung bedeutet eine wesentliche Verschärfung, weil nunmehr für

## Das neue Papierwarenhaus Stark & Co. in Brünn.

Wir haben in letzter Zeit wiederholt Gelegenheit gehabt, auf die rapide Entwicklung Brünns zur modernen Großstadt hinzuweisen. Das zeigt sich sowohl in der neuzeitlichen Ausgestaltung der öffentlichen Einrichtungen wie in der Errichtung hochmoderner Geschäftshäuser, die vielfach auch für weltstädtische Bauten der gleichen Art als architektonische Musterleistung gelten können. Das ist soeben wieder bei dem kürzlich eröffneten neuen Papierwarenhaus Stark & Co. in Brünn der Fall. Dem Architekten Ziv.-Ing. Robert Troller war die schwierige Aufgabe zugewiesen, aus Räumlichkeiten, die bisher Kinoszwecken gedient haben, ein vorbildliches modernes Lokal für die Spezialbedürfnisse des Papierwarenhauses, wie es den Firmainhabern vorschwebte, zu machen. Die großzügig gesinnten Bauherren und ihr phantasiereicher Architekt haben hier aufs glücklichste zusammengearbeitet. Man kann geradezu sagen, daß die Schwierigkeiten der Raumgliederung und der Niveauverschiedenheit durch den Baukünstler in Vortheile umgewandelt wurden. Der erste, tiefer gelegene und etwas kleinere Verkaufsraum wurde für Alltagsbedarfsartikel, wie Schulrequisiten, Büroutensilien u. dgl. eingerichtet, während der vier Stufen höher gelegene große Hauptraum mit seiner durch Oberlichtbedachung erzielten Helligkeit und mit seinen Wandstellagen und Vitrinenspulten geradezu ideale Möglichkeiten zur wirkungsvollen Ausstellung von Luxus-Papierausstattungen und sonstigen einschlägigen Waren bildet. Hier wie in der großen Eingangs-Passage steht den Kunden eine enorme Auswahl zur Besichtigung offen, was erfahrungsgemäß die nachherige Geschäftsabwicklung im Verkaufsraum wesentlich fördert. Der außerordentlich gelungene Bau macht sowohl dem Architekten wie den beteiligten Firmen alle Ehre. Die Bauarbeiten besorgte die hervorragend bekannte Baufirma St. Nedela in Brünn. Die Tragkonstruktionen für die zierliche, um den Hauptverkaufsraum herum führende Galerie sowie für die Oberlichtanlage stammen von dem Eisenkonstruktionswerk Anton Bilek, Brünn, während die Eisenkonstruktion für das imposante Portal und die schöne Passageanlage von der Firma Rudolf Dplustil, Brünn, geliefert wurde. Sämtliche Verglasungen wurden von der auf diesem Gebiete führenden Firma Brüder Fuchs ausgeführt. Die neuartigen Vitrinenspulte sowie die Spezialregale zeigen die Leistungsfähigkeit der Spezialfirma für Ladeneinrichtungen B. & B. Meißner in Trest von der besten Seite. Ebenso ist die Ausführung der sehr dekorativen, stilvollen Beleuchtungskörper ein besonderes Verdienst der Firma Ing. Max Singer, Brünn. Die an das bekannte Brünner Fernheizwerk angeschlossene Zentralheizungsanlage hat in vorbildlicher Weise die Firma Ing. Oskar Pollak & Comp. in Brünn ausgeführt.

Lebensmittelhaus Emil Dimmler, Rottweil -

## Firmengeschichtliches

### Das neue Büro- und Magazingebäude der Konsumgesellschaft Baer-Pfister & Co., Zürich.

Die Bereicherung Zürichs mit architektonischen Meisterleistungen an hochmodernen Zweckbauten hat kürzlich mit der Eröffnung des neuen Büro- und Magazingebäudes der Konsumgesellschaft Baer-Pfister & Co. in Zürich einen wesentlichen Fortschritt erzielt. Die Firma wurde vor mehr als 70 Jahren als Konsumgesellschaft Starns-Rapperswil gegründet, erhielt vor ca. 50 Jahren den Namen Pfister & Co. und führt seit ca. 30 Jahren den Wortlaut Baer-Pfister & Co. Unter den heutigen Inhabern Frau M. Baer-Pfister und Herrn Dr. Baer-Pfister ist sie ein hochangesehenes Großunternehmen geworden, das gegenwärtig in Zürich und Umgebung sowie in den Kantonen Aargau und Zug insgesamt 80 Filialen und außerdem eine Großhandlung in Kolonialwaren besitzt. Es ist ein besonderer Ruhm des Züricher Architekten Jac. Weber, daß er für den gigantischen Büro- und Magazinsbetrieb eines modernen Geschäftshauses von solcher Vielseitigkeit und Umfangsweite einen Bau auszuführen vermochte, der für jeden Belang der Betriebserfordernisse die denkbar zweckmäßigsten Einrichtungen vorsieht und doch so leicht gegliedert und ungezwungen erscheint, daß er sich auch als aesthetisch wohlgefällig repräsentiert. An einen stattlichen, zweistöckigen Vorbau, der die Hauptfront bildet und das Treppenhaus enthält, schließt sich der einschichtig-trakt mit den Büro- und Magazinträumen, dem Garagenhaus und der Waschküche. Im Kellergehoß befinden sich die Lagerräume für die Konserven- und Gemüsvorräte sowie den Weinkeller. Es erregt die anerkennende Bewunderung der Fachleute, wie durch die ausgezeichnete Anordnung und Disponierung der Räumlichkeiten jede der zahllosen Warengattungen ihren geeigneten speziellen Lagerplatz erhalten hat. Für die Einlieferung und den Transport der anlaufenden Waren nach ihren Stapelplätzen sind alle bewährten modernen Einrichtungen getroffen: Anfahrts- und Abfahrtsrampen, Aufzüge, Waagen usw. Natürlich ist die größte Sorgfalt auf beste Durchlüftung der Räume gelegt worden, und wie die vielen großen Fenster für anschießende Durchlüftung mit Tageslicht sorgen, so liefert eine elektrische Anlage die Beleuchtung in den Abendstunden und eine Zelfenerungs-Zentralheizung die erforderliche Temperatur in sämtlichen Büro- und Konsumationsräumen. Alles in allem ein Bau, wie er den heutigen hohen Anforderungen eines Lebensmittelgroßhandlungs-Unternehmens in idealer Weise entspricht.

### 25 Jahre Seidenhaus Goldstein in Königsberg, Ostpr.

Anfang Oktober d. J. konnte die Firma Seidenhaus Goldstein (Inhaber Erwin Goldstein und Erich Dieß), Königsberg (Ostpreußen) auf ein 25jähriges

### Das neue Papierwarenhaus Stark & Co. in Brunn.

Wir haben in letzter Zeit wiederholt Gelegenheit gehabt, auf die rapide Entwicklung Brünns zur modernen Großstadt hinzuweisen. Das zeigt sich sowohl in der neuzeitlichen Ausgestaltung der öffentlichen Einrichtungen wie in der Errichtung hochmoderner Geschäftshäuser, die vielfach auch für weltstädtische Bauten der gleichen Art als architektonische Musterleistung gelten können. Das ist soeben wieder bei dem kürzlich eröffneten neuen Papierwarenhaus Stark & Co. in Brunn der Fall. Dem Architekten Ziv.-Ing. Norbert Troller war die schwierige Aufgabe zugewiesen, aus Räumlichkeiten, die bisher Kinoszwecken gedient haben, ein vorbildliches modernes Lokal für die Spezialbedürfnisse des Papierwarenhauses, wie es den Firmainhabern vorschwebte, zu machen. Die großzügig gestimmten Bauherren und ihr phantasiereicher Architekt haben hier aufs glücklichste zusammengearbeitet. Man kann geradezu sagen, daß die Schwierigkeiten der Raumgliederung und der Niveauverschiedenheit durch den Baukünstler in Vorzüge umgewandelt wurden. Der erste, tiefer gelegene und etwas kleinere Verkaufsraum wurde für Alltagsbedarfsartikel, wie Schulrequisiten, Büroutensilien u. dgl. eingerichtet, während der vier Stufen höher gelegene große Hauptraum mit seiner durch Oberlichtbedachung erzielten Helligkeit und mit seinen Wandstellagen und Vitrinenspulten geradezu ideale Möglichkeiten zur wirkungsvollen Ausstellung von Luxus-Papierausstattungen und sonstigen einschlägigen Waren bildet. Hier wie in der großen Eingangs-Passage steht den Kunden eine enorme Auswahl zur Besichtigung offen, was erfahrungsgemäß die nachherige Geschäftsabwicklung im Verkaufsraum wesentlich fördert. Der außerordentlich gelungene Bau macht sowohl den Architekten wie den beteiligten Firmen alle Ehre. Die Bauarbeiten besorgte die hervorragend bekannte Baufirma St. Nedela in Brunn. Die Tragkonstruktionen für die zierliche, um den Hauptverkaufsraum herum führende Galerie sowie für die Oberlichtanlage stammen von dem Eisenkonstruktionswerk Anton Bilek, Brunn, während die Eisenkonstruktion für das imposante Portal und die schöne Passageanlage von der Firma Rudolf Dplustil, Brunn, geliefert wurde. Sämtliche Verglasungen wurden von der auf diesem Gebiete führenden Firma Brüder Fuchs ausgeführt. Die neuartigen Vitrinenspulte sowie die Spezialregale zeigen die Leistungsfähigkeit der Spezialfirma für Ladeneinrichtungen B. & B. Meißner in Treß von der besten Seite. Ebenso ist die Ausführung der sehr dekorativen, silbollen Beleuchtungskörper ein besonderes Verdienst der Firma Ing. Max Singer, Brunn. Die an das bekannte Brünner Fernheizwerk angeschlossene Zentralheizungsanlage hat in vorbildlicher Weise die Firma Ing. Oskar Pollak & Comp. in Brunn ausgeführt.

### Lebensmittelhaus Emil Dimmler, Rottweil

### Produktion A.G., Meilen.

Im Jahresbericht über das Geschäftsjahr 1933/34 (1. September 1933 bis 31. August 1934) dieser zu immer größerer Bedeutung gelangenden Gesellschaft wird festgestellt, daß die rückläufige Preisbewegung in den von dem Unternehmen fabrizierten Artikeln sich auch in dieser Periode fortgesetzt hat. Trotzdem erfuhr der wertmäßige Umsatz eine ganz wesentliche Erhöhung gegenüber dem Vorjahr vom Fr. 2.650.058 auf Fr. 3.048.467 für das Geschäftsjahr 1933/34. Der mengenmäßige Umsatz ist also ganz bedeutend gestiegen, was wohl als Beweis für die äußerst tüchtige und erfolgreiche Führung des Unternehmens anzusehen ist.

Die Erfolgsrechnung weist nach Vornahme der Abschreibungen einen Gewinn auf von 0,988 Prozent vom Nettoverkaufswert, oder Fr. 30.126 gegenüber 1,2 Prozent oder Fr. 31.814 im Vorjahr. Im Februar dieses Jahres wurden an die Egger-Wäse A. G. Lokalitäten zur Installation einer Schachtelkäse-Fabrik vermietet; diese Firma ist wie die Produktion A. G. Lieferantin der Migros A. G. Sodann wurde die Maffinerie- und Zettabteilung nach Basel verlegt, woraus wesentliche Ersparnisse auf den Frachten erwartet werden. Die zu importierenden Rohmaterialien gelangen auf dem Wasserwege nach Basel. Die durch die Verlegung entstandenen Kosten in Höhe von rund Fr. 22.000 glaubt die Verwaltung durch diese Einsparungen decken zu können. In der ersten Periode der Betriebszeit war es möglich, einen Posten von Fr. 7000 zu amortisieren, ohne daß die übrigen normalen Amortisationen von Fr. 82.000 auf Maschinen und Anlagen und Fr. 12.000 auf Liegenschaften gekürzt werden mußten. Die mit der Einrichtung der Del- und Zettfabrikation verbundenen Anschaffungen von Maschinen und daherigen Änderungen in der Bilanz werden erst im nächsten Abschluß zum Ausdruck gelangen.

Die Gewinn- und Verlustrechnung zeigt folgendes Bild. Die Bureau- und Verwaltungsstellen beliefen sich auf Fr. 86.942, Zinsen Fr. 33.100, Steuern und Gebühren Fr. 4.370, Versicherungen Fr. 2.328, Saldo Fr. 32.989. Dem stehen gegenüber: der Saldoantrag des Vorjahres Fr. 2.862, Vertriebsgewinn Fr. 156.311, Mietzinseinnahmen Fr. 557.

Die Bilanz weist in den Aktiven aus: Kassa und Postcheck Fr. 24.947, Wertpapiere Fr. 50.050, Debitoren Fr. 78.608, Waren Fr. 854.415, Liegenschaft Fr. 381.837, Maschinenanlagen in Meilen Fr. 155.230, in Basel Franken 15.394, Zinsen, Geleiseanschluß usw. pro memoria je Fr. 1; total Fr. 1.560.489. Passivum: Aktienkapital Fr. 540.000, Reserven Fr. 50.000, Hypotheken Fr. 186.500, Kreditoren Fr. 520.799, Obligationen Fr. 230.200, Gewinnsaldo Fr. 32.989. Das Obligationenanleihen von Fr. 400.000 ist durch vorzeitige Einlösung eines Teilbetrages durch die Migros A. G. auf Fr. 230.200 reduziert worden. Der Verwaltungsrat nimmt in Aussicht, zur Ablösung dieses Anleihens sowie zur Konsolidierung der Kontokorrent-Schuld und zur Finanzierung der Maschinenanschaffungen in Basel gegen Ende dieses Jahres an Stelle des alten ein neues Anleihen wieder-

# Zeit im Bild

Nr. 9. 9. Jahrg. ● 22. Dezember 1932 ● K& 2.- einzeln ● 40 Gr., 24 Pfg., 0.50 Zl., ● Viertelj. K& 15.- ● Umfang 24 Seiten



Dieser kleine Däne saß dem oben abgebildeten Geburtshause des Märchendichters Andersen gegenüber, als unser Mitarbeiter ihn für die Leser von „Zeit Im Bild“ knipste. (Sieh Artikel)

(Dr. V. Fiala)

# DAS MÄRCHEN VON ODENSE

## BESUCH BEI ANDERSEN UND ABSCHIED VON DÄNEMARK

Wie alle dänischen Städte, liegt auch Odense, der Hauptort der Insel Fünen, in einer fruchtbaren, lieblichen Ebene und grübt mit den schlanken Türmen seiner alten Kirche den Besucher. Hier wollten wir auf unserer Reise nur übernachten und blieben dann doch zwei Tage auf dieser Insel.

Der typische Turm der ehrwürdigen gotischen Kirche glänzt über dem steilen Dach im Scheine der Sonne wie flüssiges Blei und grüßte uns bereits von den Gestaden des kleinen Belts, kaum daß uns die

Berge frisch geschnittener Bretter, welche hier, ebenso wie andere scheinbar alltägliche Handels-güter, zu symmetrischen, wohl ausgemessenen geometrischen Figuren zusammengestellt werden. Der Park vor dem Bahnhof von Odense atmete Duft und Frische.

Odense gehört zu den ältesten Städten des europäischen Nordens. In seiner schönen Kathedrale, deren Gotik wie überall in diesen Ländern mehr durch ihre Konturen als durch schmückendes Detail hervorrägt, befindet sich das Grabmal des hl. Knud, dem die Kirche geweiht ist. Vor 844 Jahren herrschte er als König über Dänemark und wurde in dieser Gegend in einer Kirche des hl. Albanus auf der Flucht ergriffen und getötet. Aber der Haß verwandelte sich bald in Verehrung und der Kultus des später heilig gesprochenen Märtyrers verbreitete sich rasch von Odense aus über ganz Dänemark, bis er schließlich zum Patron und Beschützer seines Landes proklamiert wurde. Über die Entstehung dieses Glaubens kann man sich gerade hier keineswegs wundern. Bis zum heutigen Tage ist die Bevölkerung der Insel Fünen die frommste in ganz Dänemark. Aber St. Knud ruht nicht allein in dem ehrwürdigen Reliquarium, auch zwei dänische Könige schlafen hier ihren ewigen Traum: Hans und Christian II., Odense auf dem Gipfel seiner Blüte und seines Ruhmes stand.

Wer endlich diesen Ruhm der Vergangenheit in der äußeren Altertümlichkeit der Hauptstadt von Fünen suchen wollte, der würde kaum etwas finden.



Hans Christian Andersens Denkmal in Odense.

Nur die Kirchen erzählen von dem großen Erbe der Vergangenheit, alles übrige ist längst ein Raub der Flammen geworden. Nur einige enge Gäßchen mit alten restaurierten Häusern sind wie zur Erinnerung erhalten geblieben, Häuser, deren wüßige Fenster mit einem breiten Hut verdeckt werden könnten und deren Dach ein Mann bequem mit ausgestreckter Hand erreichen kann. Vom Zentrum der Stadt weg, wo sich dieser kleine Überrest vergangener Zeiten erhalten konnte, wird die Zahl dieser Miniaturantiquitäten, die in Sauberkeit und blendendem Weiß prangen, immer geringer. In den modernen Quartieren weicht der weiße Anstrich dem Ziegelrot der zahlrei-



Das Redaktionsgebäude des „Vins Tidende“ in Odense.

Möven, welche unserem Schiff treues Geleit gegeben, verlassen hatten. Es war ein herrlicher Nachmittag, als wir uns dem Ziele unserer Reise näherten. In den reifenden Getreide strotzten von Fruchtbarkheit in heller Sonnenglut. In den großen Magazinen rings um die Stadt erglänzten die weißen

die beide im 16. Jahrh. undert gelebt haben, als Odense auf dem Gipfel seiner Blüte und seines Ruhmes stand.



Ein Gäßchen in Odense.

chen amtlichen und privaten Gebäude. Die Fassaden in ihren starken Farben verletzen das Auge nicht, denn sie sind bis zum Dach von wildem Wein fast verdeckt.

Die breiten Straßen, herrliche Parkanlagen, die geraden imposanten Gebäude der Provinzredaktionen, die wir in Erinnerung an die Existenzverhältnisse unserer eigenen Provinzpresse mit Stauern betrachteten, musterhaft eingerichtete zweckmäßige Schulgebäude, ein großes Theater — die Bühne von Odense hatte bereits im vergangenen Jahrhundert eine glänzende Tradition — schließlich das herrliche Villenviertel und die modernen Teile der glänzend regulierten Stadt — der Besucher will gar nicht glauben, daß er sich in einer Stadt von weniger als 60.000 Einwohnern befindet. Und wiederum ein schöner Park, von einem Bächlein durchflossen, welches lustig über kleine Wehre springt und Wasserfälle



Möven begleiten das Schiff von Nybor nach Korsöm.

bildet, wiederum finden wir im Grün unter freiem Himmel liebliche Werke der Architektur. Kinder spielen frei auf den Rasenplätzen, die Erwachsenen ruhen im Grase. Aus einem Restaurant klingt von fernher Musik herüber. Auf den Kieswegen promenieren Schwäne. Sie besitzen im Park ihr Heimatsrecht und waren höchst erbot, als wir es wagten, ihnen in den Weg zu treten.

So spazierten wir den ganzen lieben Nachmittag durch die Stadt, die Zeit der Rückkehr nähert sich, denn wir haben heute noch ein Ziel vor uns. Durch das Villenviertel kehren wir in die Stadt zurück, auf den kleinen Stadtplatz, in dessen Mitte das Denkmal eines älteren Mannes in leicht gebogener Haltung mit gewölbter Stirn, krausgem kurzem Haar und einer Feder in der energischen Hand steht. Die Pfeilzeichen an den Straßenecken zeigen uns den Weg in ein altes schmales Gäßchen, wo wir müheles ein ebenerdiges Eckhaus mit einfacher Gedenktafel finden und daneben das Eingangportal in ein neues Gebäude, welches an dieses bescheidene kleine Heim angebaute wurde und durch seine mächtige gewölbte Kuppel die Kleinheit jenes Häuschens noch deutlicher in Erscheinung treten läßt. Wir stehen vor dem sicherlich denkwürdigsten Hause von Odense, wir photographieren es von allen Seiten, wie es Zehntausende vor uns getan haben, und treten mit entblößtem Haupte ein.

Wie ein armer Junge zu seinem Glücke kam.

„Mein Leben — das war ein schönes Märchen, so reich und so freundlich! Im Jahre 1805 lebte in Odense in einer kleinen armen Stube ein junges Ehepaar, sie hatten einander so lieb, der junge Schuhmacher und sein junges Weib. Der Mann hatte sich vor kurzem selbständig gemacht und mit eigener Hand seinen Schusterschemel und das Ehebett gezimmert. Er hatte hiezu das Holz von dem Katafalk verwendet, auf dem kurz vorher der Sarg des verstorbenen Grafen Trampe gestanden war, zu dessen größerem Ruhm und Ehre — die abgerissenen Stücke schwarzen Tuchs auf den Bettpfosten erinnerten noch daran. An Stelle des gräßlichen, von Blumen und brennenden Kerzen umgebenen Leichnams lag hier am 2. April 1805 ein lebendes weinendes Menschenkindlein, und das war ich, Hans Christian Andersen.“

Der freundliche Leser hat bereits erfahren, wer der alte schlanke Mann ist, dem die Stadt Odense im vorigen Jahrhundert mitten auf dem Stadtplatz ein Denkmal gesetzt hat und dem zu Eltzen der dänische Staat ein pietätvolles Museum errichtet hat,

als treuen anschaulichen Führer zu der zweibändigen Autobiographie Andersens: „Das Märchen meines Lebens“.

Aus dem Flur des alten Häuschens gelangt man in die kleinen Zimmerchen. Der Besucher bückt sich unwillkürlich beim Eintritt durch die Türen, so klein sind diese. In einem dieser Stübchen ist der lebenswürdige Märchenerzähler zur Welt gekommen. „Ein einziges Stübchen, fast ganz ausgefüllt von dem Schusterschemel, dem Bett und einer Klappbank, auf der ich schlief, war das Heim meiner Kindheit. Die Wände waren mit Bildern behangen, auf dem Wäscheschrank standen schöne kleine Töpfe, Gläser und Kleinigkeiten, über dem Schusterschemel beim Fenster hing ein Regal mit Büchern und Liedern, auf dem Tellerständer glänzten Teller und Zinngeschirr.“ Heute freilich sieht hier alles ganz anders aus. Der kleine Hans Christian würde den Schauplatz seiner kindlichen Spiele und Träume kaum wiedererkennen. An Stelle des Schusterschemels sieht man in dem Stübchen Glasvitrinen, an Stelle der Klappbank und der einfachen Lagerstätte solide Musealtische. Der Ständer mit den glänzenden Tellern und dem Zinngeschirr hat vergilbten antlichen Dokumenten und ausgeblästen Photographien Platz gemacht, die alle Wände bedecken.

Wir betrachten diese, jedem dänischen Herzen so teuren Andenken. Sie erzählen von einer Welt der Enttäuschung, von Schmerz und Leid. Sie erzählen von einem armen Jungen, der vom Gnadenbrot

lebte. „Als mein Vater starb, ging meine Mutter zu den Leuten die Wäsche waschen.“ Plötzlich — es ist uns, als würde das Museuminventar vor unseren Augen verschwinden. Unsere belbe Phantasie sieht in dem blitzblanken Stübchen, dessen Vorhänge vor den kleinen Fenstern wie frisch gefallener Schnee glänzen und auf dessen Bett die weißen Pölster nach dänischer Sitte bis hoch zur Decke aufgeschichtet sind, das verlassene Kind mit einem Puppentheater, das ihm sein Vater erbaut hatte, spielen, Kleider für die Marionetten nähen und kindliche Theaterstücke lesen.

Und wieder betrachten wir die Glasvitrinen und Dokumente an den Wänden und verfolgen in der benachbarten Stube den 14jährigen Andersen, wie er sich mit einigen Krenzen in der Tasche nach Kopenhagen begibt, „um dort ein berühmter Mann zu werden“, wie elend er sich dort mehrere Jahre hindurch beim Theater durchschlagen muß. Dann sehen wir bereits das Klassenbuch aus Stagese, wo der arme Junge die Lateinschule besuchte, und wir lesen lächelnd einige Zeilen aus dem Tagebuche des Schriftstellers aus jener Zeit: „Mittwoch. Traurig habe ich zur Bibel gegriffen, die vor mir lag, ich wollte mich überzeugen, ob sie mir eine Prophetin sein wird; ich öffnete sie mit zugemachten Augen, wies mit dem Finger auf eine Stelle darin und dann las ich: „Dein Verderben liegt in Dir, oh Israel! Aber in mir ist Deine Hilfe!“ — Ja Herr, ich bin schwach, aber du siehst in mein Inneres und wirst



Langsam nähert sich der Trajekt dem Eingangstor von Str.

mir sicherlich helfen, damit ich in die vierte Klasse aufsteigen kann! Hilf mir morgen in Hebräisch!" — Aus den Dokumenten, die wir hierauf betrachten, erfahren wir, daß Gott dem armen schwergeprüften Beter tatsächlich geholfen hat, nicht nur in Hebräisch, sondern auch in anderen großen und berühmten Dingen. Aus Slagelse führte sein Weg über Helsingör zurück nach Kopenhagen, diesmal bereits zu den philosophischen und philologischen Studien und dies war der Beginn eines neuen, glücklicheren Kapitels in Andersens Leben. Wir betrachten Andersens Zeugnisse: Er hat seine verspäteten Studien mit ausgezeichnetem Erfolg absolviert. Von den Wänden blicken auf uns die Porträts von Walter Scott, E. Th. A. Hoffmann und Heinrich Heine, drei Dichtern, die es Andersen für sein ganzes Leben angetan hatten. Und siehe, da sind Erinnerungen an die Wohnung Lehmann in Kopenhagen, wo der junge Student mit seinem Freunde zum erstenmal Heine las, er las ihn damals ohne Unterbrechung den ganzen Tag und fast die ganze Nacht. Wir sehen auch das Dokument, in welches dem jungen Dichter ein Reise-Stipendium verliehen wird und schließlich die Entscheidung König Friedrichs VI., womit dem Autor des „Improvisator“ eine lebenslängliche Pension von 200 Talern jährlich bemessen wurde. Damals zählte Andersen 34 Jahre.

Damit sind wir freilich auf unserer Wanderung durch das Museum bereits in dem Museumsneubau angekommen, in welchen man direkt aus dem Geburtshaus gelangt, in dem weitläufigen neuen Saal, wo unter Glastafeln in reichverzierten Ledermappen mit goldenen Spangen und auf prächtigen Samtpolstern die zweite Hälfte des Lebens des Dichters verewigt ist. Glückwunschkundgebungen und Adressen aus der ganzen Welt, wertvolle Geschenke, Kränze, Blumensträuße, Diplome u. höchste Auszeichnungen, Briefe und Autogramme der Zeitgenossen und der Freunde des dänischen Dichters, unter denen sich Namen wie Chamisso, Heine, Thorwaldsen, Lamartine, Dumas, Alfred de Vigny, Freiligrath, Moritz Arndt und so viele andere finden. Jetzt verstehen wir den Ruf des Dichters, mit dem er das Märchen seines Lebens schließt: „Mein Stern leuchtet, und wenn er untergeht, vielleicht gerade in diesem Augenblick, wo ich diese Zeilen beende, so kann ich sagen, daß er genug geleuchtet hat, daß ich meinen reichen Anteil empfangen habe, und so möge er denn untergehen, auch so wird es am besten sein. Gott und den Menschen meinen Dank, meine Liebe!"

Und wir stehen in der Erinnerung an diese Worte vor dem altmodischen Zimmer, das aus der *Willa Rolighed* bei Kopenhagen mit dem schlichten *Andersens* hierher übertragen worden ist. Bis zum heutigen Tage ist noch ein Trauerflor darüber geworfen. Schließlich betrachten wir einen großen Stahlstich aus jener Zeit. Wir erkennen die monumentale *Fru Kyrke* in Kopenhagen, die mit schwarzem Flor verhängt ist. In der Mitte vor Thorwaldsens Christusgestalt, zu welcher der junge Andersen in seiner Not geflüchtet war, um seine Sorgen und sein Leid zu klagen und der er als geehrter Poet demütig für das Glück seines Lebens

gedankt, steht ein schlichter hoher Katafalk, auf demselben ein Sarg und rings um den Sarg in tiefer Trauer das ganze Volk, der König mit der Königin, die Regierung, der Hof, das Parlament, Schriftsteller, Künstler und unübersehbare Menschenmassen. So ruhmvoll war das Begräbnis des armen Schusterjungen aus Odense, der vor mehreren Jahrzehnten nach Kopenhagen gekommen war, „um ein berühmter Mann zu werden.“

Wir betreten das erste Stockwerk. Hier lebt der dänische Märchenzähler in seinem Werk. In den Ausstellungssälen stehen riesige Schränke längs



Auf einem dänischen Dampfer.

der Wände, mit Glas bedeckte Tische und überall — Bücher, Bücher, nichts als Bücher. Andersens Lebenswerk in zahllosen Ausgaben und in allen möglichen Sprachen. Unwillkürlich fragt man sich, ob nicht Andersens Märchen nach der Bibel das am meisten übersetzte Buch der Weltliteratur ist. Aus dem lebenswürdigen Illustrationen, mit denen Andersens Märchen unzähligenmal geschmückt wurden, aus den herrlichen bibliophilen Ausgaben, in denen sie erschienen sind und noch heute erscheinen — es sei hier erwähnt, daß die tschechoslowakische Ausgabe zu den schönsten der hier ausgestellten Bücher zu zählen ist — und aus diesem Babel von Sprachen ersehen wir jedenfalls das eine mit voller Sicherheit, daß Andersens Märchen wohl nach „Robinson Crusoe“ das am meisten gelesene Kinderbuch ist.

Die Besuchsstunde nähert sich dem Ende. In wenigen Minuten werden hier Ruhe und Einsamkeit herrschen. Was mögen wohl diese Bücher einander erzählen? Und werden sie nicht in der Mitternachtsstunde die Zauber gestalten aus Pedersens und Tegnens Illustrationen in lebende Wesen verwandeln? Werden mit ihnen nicht alle die scheinbar toten, aber in Wirklichkeit nur schlafenden Gegenstände zum Leben erwachen? Andersens Feder würde hier den Stoff für manches liebliche Märchen finden.

Beim Ausgang tragen wir unsere Namen in das Gedenkbuch ein. Auf dem letzten beschriebenen Blatt lesen wir Unterschriften von Besuchern aus Japan, den Vereinigten Staaten und Australien, von den Ländern Europas ganz zu schweigen. Die bereits vollgeschriebenen Gedenkbücher füllen einen Schrank.

Wie viele Besucher, die in ihren Jugendjahren Andersen liebgewonnen hatten, sagen im Geiste, beim Fortgehen: „Die kindliche Sehnsucht ist erfüllt, aber wo seid ihr, kindlichen Träume?“ Kaum hatten wir das Gebäude verlassen, als uns der Zufall auf diese Frage Antwort gab. An der Schwelle eines kleinen Häuschens, Andersens Geburtshaus gegenüber sitzt glücklich lächelnd ein vertrautes Kind mit zerzaustem Goldköpfchen, mit blauen, unschuldig reinen Augen — ein künftiger Leser von Andersens Märchen! Verzeih uns, kleiner Landsmann Andersens, wenn wir dich vielleicht gar erschreckt haben,

als wir jenen merkwürdigen schwarzen Zauberkasten mit seinen gewühlten Glasaugen gegen die schlichte Tür deines ruhigen Heimes gerichtet haben. Indem wir dich hier um Verzeihung bitten, wünschen wir, daß die schönsten Märchen dir zur Wirklichkeit werden, daß du in deinem ganzen Leben glücklich sein mögest!

Ein Kapitel über den dänischen Optimismus.

Oft haben wir nach dem Besuch von Odense an Andersen gedacht. In unseren Gesprächen mit Dänen kamen wir oft, wie dies ja gar nicht anders

sein kann, auch auf die trostlose politisch-wirtschaftliche Krise der Nachkriegswelt zu sprechen. Aber merkwürdigerweise, wir hörten in diesem Lande, dessen landwirtschaftliche Produktion und Export so schwer betroffen sind, in keinem einzigen Falle verzweifelte Lamentieren, wie man es etwa in dem benachbarten Deutschland oder bei uns auf Schritt und Tritt zu hören bekommen kann. Man sagte uns in Dänemark: „Es war besser, aber es ist jetzt noch immer nicht schlecht. Die Weltordnung wird wieder ins Gleiche kommen. Die Geschichte der Menschheit entwickelt sich doch in der Richtung, daß die breiten Schichten einen immer größeren Anteil an dem allgemeinen Wohlstand nehmen. Und könnte diese Jahrhunderte alte Entwicklung plötzlich zum Stillstand kommen? Verluste eines Augenblicks bedeuten nichts im Leben der Völker. Blicken Sie nur auf unseren kleinen Staat! Was hat nicht Dänemark alles im vergangenen Jahrhundert an seinem politischen Besitzstand verloren! Dem äußeren Scheine nach war dies zu unserem Schaden. Wir indessen haben mit den Realitäten gerechnet, haben unsere Kräfte nicht überschätzt und daraus, wie Sie unsere wirtschaftlichen und kulturellen Erfolge bewundern, schließen wir, daß wir gut gerechnet haben. Sie fragen, wie dies mit der heutigen Situation zusammenhängt. Wir trachten schon aus alter Tradition auch in der gegenwärtigen Krise die positiven Seiten herauszufinden. Warum soll man nicht auch in der durchgreifenden Einschränkung der Weltproduktion einen Fortschritt erblicken? Uns wird dies sicherlich in erster Reihe tangieren, aber in nicht zu ferner Zukunft kann dies der ganzen Welt zum Vorteil gereichen. Die Stabilität eines wenn auch ärmeren Lebens ist auch etwas wert. Im Auslande werden bereits Unglücksrufen laut, welche prophezeien, daß der Ruhm unserer Landwirtschaft seinem Ende entgegengeht. Sehen Sie, wir fühlen unsere Schmerzen sicherlich am meisten, aber derartige desperate Gedanken kommen uns gar nicht in den Sinn. Wir sind keine Pessimisten, auch wenn es uns ärger geht, und wir werden es niemals sein.“

Jetzt wird man vielleicht begreifen, warum wir nach diesem Glaubensbekenntnis, das wir in verschiedenen Variationen zu Gehör bekamen, an Andersen denken mußten. Wer hat besser als er durch sein Leben und sein Werk den elementaren Glauben an die Zukunft und die treue Liebe zu ausdauernder Arbeit symbolisiert? Ohne Mittel, verlassen, jung, unerfahren, begab er sich auf den Weg nach Glück und Ruhm. „Der Postillon blies, es war ein schöner Nachmittags, erfüllt von Sonne, die in meine Kinderseele hineingleuchtete; als wir die Pferde wechselten, stand ich beim Wagen und aß mein Stückerchen Brot.“ So wanderte der dumme Hans des berühmtesten dänischen Märchens in die Welt hinaus, bloß mit zwei Waffen ausgerüstet: mit Vertrauen und Ausdauer. Das heutige Dänemark hat Andersens Waffen in sein tägliches Leben übernommen. Möge über diesem ehrlich arbeitenden und wacker denkenden Lande Andersens guter Stern ewig leuchten!

Dr. V. Flala.



Die Fahrgäste gehen in Strib an Land.



## Gefeilte Freude ist doppelte Freude

Weihnachten 1932

Wieder einmal ist es Winter geworden und mit ihm kehrt das Weihnachtsfest, das schöne, traute Wintermärchen, wieder. Wieder schwellen Herzen vor Glück, andere beglücken zu können, wieder pochen Herzen erwartungsvoll und sehnsüchtig, wieder werden Kerzen brennen und ihr Glanz sich in leuchtenden Äuglein spiegeln, wieder werden geschäftige Händchen unter den Baum, nach den vielen verheißungsvollen Gaben greifen...

Allerorts gleich? Oder hat das auch sonst oft unerbittliche Schicksal in der schweren Zeit, in der wir leben, da Erwerbslosigkeit und Not dort eingekehrt sind, wo man sie sonst nicht gekannt hätte, viele, die in unserer Mitte leben, besonders hart getroffen und ihnen die kleine unschuldige Freude des Festes, das für alle eine gleiche Freude sein sollte, genommen. Denen die Weihnachtstage zu Qual und Pein gemacht, die, anstatt das Jubeln und Jauchzen ihrer Kleinen zu hören, nichts als Tränen der Enttäuschung über das unerfüllt gebliebene Weihnachtsmärchen trocken können. Ehe noch die Herzen dieser schuldlos hart gestraften Kleinen, die wehrlos

im Leben stehen und durch nichts ihr schweres Los verschuldet haben, Neid und Mißgunst kennen, ehe ihre Äuglein Tränen der Verbitterung weinen, sollten ihren Schmerz und ihre Not ihre Mitmenschen sehen. Geben wir denjenigen Glücklichen, denen es vergönnt ist, das Weihnachtsmärchen erfüllt zu sehen, als schönste Gabe zum Feste die Lehre — gefeilte Freude ist doppelte Freude — und lehren wir sie so, ihr Glück mit anderen teilen. Lehren wir sie das ursprünglich für sie Bestimmte in einige Händchen verteilen. Lehren wir sie ein Spielzeug, ein Buch, ein Kleidchen, ein kleiner Zuschuß zum dürftigen Lebensunterhalt, alles wird beglücken, ob unter die in materieller Bedrängnis lebenden Schulkameraden verteilt oder an jene Tausende und aber Tausende geschickt, die wir nicht kennen, von deren Not wir nur entfernt wissen. In fast allen Städten gibt es zu diesem Zwecke Sammelstellen, die selbst die bescheidensten Gaben entgegennehmen. (In Prag ist es das Sozialamt in der Bartholomäusgasse 8, Telefon 29321, 23147).

V. K.

# DER WEIHNACHTSKARPFE

Mir graute es immer vor dem Weihnachtskarpfen. Meine alte Großmutter verneigte sich mit ihm vor althergebrachtem Berliner Kult. In schwarzer Sauce, in der ich Pfefferkuchen, Rosinen, Essig, Zucker konstatierte, süß und sauer, schwarz und glitschrig. Ich würgte ihn tapfer hinunter; hinterher kam die Weihnachtsbescherung: keine Freude ohne Leid.

Da kam einmal ein Lichtblick — der Weihnachtskarpfen durfte auch gebacken sein, oder, höchstes Zugeständnis ans neue Jahrhundert, in Aspick. Ich drang in die Geheimnisse des Karpfenlebens und — sterbens ein, voilà.

Karpfen leben im Wasser. Binsenweisheit? Nein — denn aufs Wasser kommt es an, wie der Karpfen schmeckt. Sie werden sicher lachen, wenn ich sage, daß es fünfzehn Tramwayminuten vom Wenzelsplatz entfernt, ein Fischbad und eine Fischerholungsstätte gibt: die Jezerka in Michle. In das reine Quellwasser, in dem die Jung-

Der Jezerkawirt, in Schafstiefeln und Lederweste, ist ein kleiner Fischwissenschaftler.

Bevor die Fische aber in die Fischteiche kommen, wird in den großen Teichen „Fischfang“ durch Auslassen des Teichwassers und Massensammeln

Durft der Fisch sein monotonen Leben beenden — gewöhnl. durch Kopfschläge mit Gewichten — so beginnt sich seiner die Küchenwissenschaft anzunehmen. Schweigen wir uns über jenen Berliner



Alljährlich findet in Wittingau das Abfischen einer der zahlreichen Teiche statt.

der Fische mit Netzen veranstaltet. Das ist ein großes Ereignis: die Zufahrtstraßen sind von Autos verstopft, die Bahn veranstaltet Extrazüge. Es ist im November ein nasses und kaltes Geschäft, stundenlang im Wasser zu stehen; wohl einzig der Stolz, sich vor Tausenden zu produzieren, wärmt den Fischer.

Mit vier Jahren soll der Karpfen am besten sein. Vier Jahre soll er schon im Teich gepflegt werden; der Teichmeister muß wissen, wie viel Fische er



Ein fetter Karpfen siedelt in das Quellwasser der Jezerka um.

frauen der Königin Libuša schon gebadet haben sollen und um das heidnische Tänze aufgeführt wurden, am Ort, wo von altersher die böhmischen Fürsten gewählt worden sein sollen, kommen die in Lastautos aus Wittingau, Blatná oder Böhmisch-Leipa herbeigeschafften Karpfen, und in diesem reinen Quellwasser wird ihnen der Schlammgeruch genommen.

Eine Pumpanlage fördert das Wasser, das in kleinen Wasserfällen in die einzelnen Bassins fällt.

einsetzen darf, wieviel natürliche Nahrung der Teich bietet und wieviel Zusatznahrung (Kartoffeln, Fleischabfälle, Schrot, Mais) er geben muß. Im April beginnen die Fische zu fressen, Ende September hören sie wieder auf; im Frühjahr werden sie größer, dann stärker — „wie die Bäume“ sagen die Fischer.



Mit Netzen werden die Fische aus dem Bassin geholt.



Felix und der Weihnachtskarpfen.

(Zeichnung von Fredos, Prag)

GEGEN **ASPIRIN** SCHMERZEN  
 TABLETTEN  
 BAYER

Wenn Sie wieder in die Berge fahren, vergessen Sie nicht ein Handfläschchen echten Fernet Branca mitzunehmen. Ein Schluck Fernet Branca in einem Glas Wasser oder in einer Schale Kaffee oder Tee erhält tagsüber Ihr Wohlbefinden und Ihre Kräfte.



Schlau: „Mein lieber Schläuer, hilf mir denken Was soll ich nebenher noch schenken? Ich brauch noch ein paar kleine Sachen, Die nützlich sind und Freude machen.“  
 Schläuer: „Ei, selbstverständlich, lieber Schlau! Leg doch den Kindern und der Frau Je eine PERTRIX zu den Gaben, An ihr wird jeder Freude haben!“

**PERTRIX**

die Batterie für Anspruchsvolle!



Ein Käufer, der sich seinen Karpfen direkt von der Jezerka holt, damit er ein besonders schönes und frisches Exemplar nach Hause bringe.

Schwarzfisch aus und denken wir an den gebackenen Karpfen. Er wird gewaschen, gesalzen, mit Mehl bestreut, in rohe Eier, dann in Semmelbrösel getaucht und in siedendes Fett gegeben. Jede Köchin, jeder Koch behauptet, da irgendwo eine Spezialität zu haben.

Die Schüssel am Herd tut genau so ihre Dienste wie die neuen elektrischen Apparate — nach Mutters Behauptung tut's sogar nur die Schüssel.

Zu Weihnachten: ja; der Karpfen ist stilvoller als Gulasch. Das Brodeln in der Küche bereitet auf das Knistern der Christbaumkerzen vor. Sie sagen, Ihre elektrischen Christbaumkerzen knistern nicht, Sie sind voll Sachlichkeit, Sie tun dem Fischessen Genüge, indem Sie ein belegtes Brötchen mit einer Ölsardine essen — may be. Ich habe mir den Christbaum abgewöhnt und mich an Englands Mistelzweig akklimatisiert; der resche, goldgelb geschmorte Karpfen mit Kartoffelsalat und zwei oder mehr Glas Moselwein ist mir aber Christabendessen geblieben.

Hans Roth.

Die Karpfenstücke werden mit Semmelbröseln bestreut und dann in der Pfanne geschmort.



**MOEBEL TUSCULUM**

PRAG II., Lazarská 7, Palais der Berg- u. Hüttenwerke. SMÍCHOV, Barrandova 13. BRÜNN, Kollárův 1. BRATISLAVA, Špitálská 39a. KASCHAU, Hlavná 94. PARDUBITZ. NEUTRA. Fabriken: Rausinow, Holeschau, Prerau. Illustrierte Preisliste Nr. 16. — Neue Muster. — RATENZAHLUNG.



Alles hustet, schneuzt und niest wenn es wie aus Kannen giesst. Ob es regnet, ob es schneit. „Caruso“ gegen Erkältung feil!  
 Caruso - Bonbons erzeugt Fr. Lhotský, Prag II.

Baby-Ausstattungen im Spezialgeschäft  
**Bambino**  
 Prag II., Voelckerská nám. 28, Passage Sýblová und weiteren Filialen in Prag, Reichenberg, Pilsen, Budweis und Bratislava.

# Mord aus Mitleid

Wenn auf einem Wege ein Blatt Papier lag, das einem gewegworfenen Butterbrotpapier oder einer Wursthülle a. D. auf den ersten Blick nicht unverkennbar ähnlich sah, hob Eddy es eilig auf und untersuchte es. Wenn er in einem Telefongespräch schlechte Verbindung hatte und ein fremdes Geschwätz hineinhörte, dann hängte er bestimmt nicht ab, sondern genoß das fremde Geplapper, glücklich, lächelnd, bis zu Ende.

Er lehnte niemals eine Unterhaltung ab. Wenn ein Straßenkehrer ihn um Feuer bat und eine Bemerkung über das nebelige Wetter hinzufügte, plauderte er mit dem Straßenkehrer viertelstundenlang. Er spielte mit Kindern, Hunden, Katzen, fütterte Sperlinge, Tauben und Schwalben.

Er vertrat sich mit allen Menschen. Nur mit Gilbert Spencely nicht.

Gilbert Spencely war der Leiter der Rubrik „Kleine Chronik“ in der jungen Zeitung „British World“. Und Eddy Wilton war sein Untergebener. Wenn Spencely sagte: „Wilton, Sie müssen eiligst zur Blackfriars Station, Bankside. Man meldet mir einen Kellereinbruch!“

Dann hatte Eddy nur zwei Minuten Zeit für Blackfriars Station und hielt sich eine gute halbe Stunde in der Farrington Street auf. Denn an der Ecke der Fleet Lane gab es einen Betrunknen, der gegen einen unsichtbaren Feind so seltene Flüche ausstieß, daß der Reporter sich gar nicht satt hören konnte.

Natürlich war dann Spencely ungemütlich, wenn er statt eines sensationellen Kellereinbruch-Berichtes Wiltons Schilderung des Betrunknen und die genaue Aufzählung aller Verwünschungen in Kauf nehmen sollte.

Spencely hatte mit Eddy Wilton viel Ärger und seine Ermahnungen und warnenden Ratschläge waren in den Wind gesprochen. Aber die Frechheit, mit der Eddy immer wieder von neuem tat, was ihm gefiel, ohne je zu Ausreden oder Lügen Zuflucht zu nehmen, gefiel Spencely.

Es war ein Tag nach der Mary-Weel-Sensation.

Da sprach der Leiter der „Kleinen Chronik“ zu Eddy:

„Hallo Wilton — nehmen Sie Ihre Beine in die Hände und sausen Sie in die Threadneedle Street. Vor dem Royal Exchange hat sich das Straßenpflaster verdächtig gesenkt. Es sind Gerüchte im Umlauf, daß die Bank von England un-

terminiert ist. Aber bringen Sie Tatsachen und keine Märchen!“

Eddy Wilton war rasch in die Threadneedle Street gelangt und hatte schnell wie der Blitz festgestellt, daß die Gerüchte von einer Untermiener der Bank von England stark übertrieben waren. Ein Wasserleitungsrohr war unterirdisch geplatzt und hatte die Erde aufgeweicht. Das war die Ursache der Straßensenkung.

Der Rückweg in die Redaktion gelang ihm schon minder rasch. Er hatte einen Autobus bestiegen und einen günstigen Platz erwischt. Er saß sehr glücklich, denn er konnte das Gespräch zweier Herren mit Aktentaschen Wort für Wort erlauschen.

Der Eine wurde „Ingenieur Rider“ angesprochen, während der Name des zweiten „Mister Clink“ war.

Das Gespräch der beiden Herren behandelte den tragischen Tod der Filmschauspielerin Mary Weel. Sie sprachen vom Verlobten der Ermor-

deten im Tone guter Freunde. Ingenieur Rider erzählte, wie sie am Mordabend nichtsahnend beim Poker gegessen hatten.

„Es war furchtbar, Clink! Und dabei ereignete sich etwas, das ich, wenn man es mir erzählte, für die niederträchtigste Aufschneideri halten würde. Wir saßen also wie immer. Professor Sinclair links, Grunt rechts von mir und Gefry Gerton mir gegenüber. Zwei Meter von uns entfernt saßen Leslie Gerton und Lili Sinclair und legten Patienzen. Ich war gerade beim Teilen. Sinclair kaufte drei Karten, Gerton ebenfalls und Grunt verlangte eine. Eben hielt er die neue Karte in der Hand, als Edgar, Grunts Diener eintrat und Grunt ans Telephon rief. Er sprang auf und legte die gekaufte Karte, ohne sie angesehen zu haben, auf den Tisch. Der Zufall wollte, daß sie verkehrt zu liegen kam. Es war das Pik-As... Zwei Sekunden später schrie Grunt beim Telephon auf. Man hatte ihm gerade mitgeteilt, daß Mary ermordet aufgefunden worden war...“

Eddy langte mit einer Verspätung von zwanzig Minuten bei Spencely an.

„Ich fuhr mit dem Bus um acht Stationen zu weit. Hören Sie nur, was ich für, tolle Dinge mit angehört habe...“

„Zum Kuckuck, Sie Tagedieb, berichten Sie doch zuerst von den Minen unter der Bank von England!“ wetteuerte Spencely.

„Ein mageres Wasserleitungsrohr platzte, weil es großwahnstinnig wurde, und begann ein wenig zu weinen“, berichtete Eddy gelangweilt, „und die Tränen machten die mitleidige Threadneedle Street ganz weich, so daß sie das Gewicht einiger Bierwagen nicht mehr aushielte. Machen Sie einen Leitartikel daraus. Es ist eine wundervolle Sensation!“

„Lassen Sie das dumme Geschwätz, Wilton, und dichten Sie zwei ordentliche Zeilen darüber!“ ordnete Spencely an.

„Soll ich Ihnen nicht die hübsche Geschichte erzählen, die Ing. Rider im Bus auftrichtete?“

„Nein!“ sagte Spencely wütend. „Ihre dummen Geschichten stellen den Weltrekord an Unsinn dar und interessieren mich nicht. Sie sind ein Gotteswunder an Dummheit und Unvernunft!“

Eddy schwieg gekränkt und begann zu arbeiten.

Nach einer guten Stunde glaubte er die Zeit für seine Geschichte gekommen und begann zaghaft: „Nämlich, daß es dem Professor gerade



Die Anbetung der Hirten in chinesischer Darstellung. Dieses Gemälde, die Anbetung des Christuskindes durch die Hirten, stammt von dem jungen chinesischen Künstler Luke Cheng. Er schuf es auf Bestellung des Apostolischen Delegaten Costantini.

am Mordabend widerfuhr, schien mir so seltsam.“ Denn Eddy wollte die Geschichte besonders spannend anfangen, um die Neugierde seines Chefs wachzukriegen. Diesmal gelang es ihm wirklich. Spencely sah überrascht auf: „Was wissen Sie von der Mary-Weel-Sache?“ Die Betonung hatte geradezu beleidigenden Klang.

Aber als die Geschichte heraus war, setzte sich Spencely, ohne Eddy eines Wortes zu würdigen, an den Schreibtisch und schrieb fünfzehn Minuten lang.

Dann schwenkte er das Papier in der Hand, sagte mit dem Brustton der Überzeugung „Idiot!“ zu Eddy und verließ das Zimmer.

Nach einer Viertelstunde kam er gut gelaunt zurück, pflanzte sich vor Eddy Wilton auf und legte ihm eine glatte und neue Einpfundnote hin. Dazu bemerkte er: „Sie junges Nilpferd, wenn Sie mir täglich so eine Geschichte bringen, adoptiere ich Sie!“

Die Macht des Geldes ist unbegrenzt. Diese Einpfundnote trug die Schuld daran, daß der Innenminister Lord Bultih abdankte.

## Fünfundzwanzigstes Kapitel.

Eddy kommt auf den Geschmack.

Man verdient nicht gänzlich mühelos ein Pfund, ohne sich darüber Gedanken zu machen. Eddy saß lange an seinem Tisch, sah ab und zu das Geld und dann wieder Spencely an und zergrübelte sich das Hirn, wodurch sich wohl die heutige Geschichte von den unzähligen anderen unterscheiden mochte, die er so im Laufe der Zeit erzählt hatte.

Indessen entstand die Abendausgabe der „British World“. Was ist die Geburt einer Zeitung anderes als ein rasender Zeugungsakt der Technik?

Rotationsmaschinen rissen die weißen Brüste endloser Papierrollen stürmisch an sich.

In derselben Zeit, in der ein bedächtiger Briefschreiber eine Seite füllt, hatten stählerne Rollen eine Unzahl riesiger Blätter bedruckt, sie zu vielen Tausenden gefaltet, zusammengelagt und aufeinander geschichtet...

Als endlich eine fertige „British World“ vor Eddy lag, stach auf der ersten Seite ein Titel in seine Augen:

„Mary Weels Ermordung! — Gespenstisches Erlebnis mit Prof.“



Das Haus war von der Polizei bewacht und für niemanden außer für die Beamten zugänglich.

Ein Glückslos der čsl. Klassenlotterie ist das beste Geschenk unter den Weihnachtsbaum.

Es kann eine Million und Reichtum bringen. Die Hälfte der Lose gewinnt.

Grunt, Mary Weels Bräutigam, in der Mordnacht!“

Wilton starrte minutenlang auf die Worte. Dann wandte er seinen Kopf langsam zu Spencely und sagte ganz ohne Pathos: „Ich glaube, jetzt werde ich viel Geld verdienen. Die Geschichte scheint sehr einfach zu sein!“ Spencely blinzelte ihm zu.

„Ja, aber Glück muß man haben!“ Eddy Wilton schüttelte den Kopf.

„Nur das erstmal“, gab er zurück, „nur das erstmal. Es ist wahr, Mister Spencely, daß ich nur durch Zufall von dieser Sache erfuh. Wenn aber ein Mensch sich systematisch mit der Frage abgegeben hätte, wo Professor Grunt den Mordabend verbracht hat, wäre er auch auf diese Geschichte gestoßen. Es muß doch nicht gerade eine Pik-As-Geschichte sein, was die Leute interessiert — nicht wahr?“

Eddy Wilton erhob sich. „Sie sagten einmal, Mister Spencely, der richtige Journalist brauche keinen Livingstone zu finden, — es genüge eine überfahrene Fliege. Aber einen Elefanten aus der Fliege zu machen — das sei wahre Journalistenkunst. Morning!“

„Wohin gehen Sie, Kaulquappe?“ fragte Spencely entgeistert.

„Fliegen fangen!“ erwiderte Eddy und ging durch die Tür.

## Sechszwanzigstes Kapitel.

### Todesahnung.

Man sagt keine Unwahrheit, wenn man behauptet, daß jeder von diesen Tagen für die Beamten der Abteilungen Hurlington und Tucker vierundzwanzig Stunden Hölle bedeutete. Man hetzte sie hin und her, schrie sie an und versicherte ihnen von kompetentester Stelle, daß eine Herde Kaninchen bessere Eignung zum Mörderfang besäße als eine Herde Scotland Yard-Detektive. Beard war am Rande seiner Kräfte. „Wenn wir binnen acht Tagen nicht weiter sind als heute, lege ich mein Amt nieder. Unsere





Arbeit ahnelt verflucht der Tätigkeit des Dra-chens, der sich selbst in den Schwanz beißt. Hurlington beweist mir klipp und klar, daß Bill Haskin der Mörder ist, und Tucker liefert mir für eben diesen Ha skin ein stählernes Alibi. Und der Mörder? Der Mörder lacht!...

Hurlington legte einige Blätter auf den Tisch:

„Da, die Aussagen Sarrows, des Gefängnis-direktors in Dartmoor, und Dr. Farjeons, des Arztes, sowie eines Aufsehers namens Mantley. Die Drei waren beim ersten Überfall auf Grunt anwesend. Das war am achten April. Aus dem Protokoll geht eindeutig hervor, daß Bill Haskin schon damals gefährliche Drohungen gegen den Professor ausgestoßen hat. Gründe? Unbekannt! Hier, das Protokoll mit fünf Augenzeugen über den Überfall Bill Haskins auf Professor Grunt im Foyer der Oper am 28. April. Zwei Herren, Gerard Shirlan, Optiker in der New Cross Road 34 und Tim Hunter, Sportlehrer in Tewkesbury, warfen sich zwischen Grunt und Haskin. Mary Weel war auch dabei und fiel in Ohnmacht. Haskin drohte zum zweiten Mal. Gründe? Un-bekannt.“

Hier, das Protokoll über die am selben Abend im Zimmer des Oberinspektors Tucker vorge-nommene Konfrontation Haskins. Tucker stellt die Frage, ob der in Haft Genommene vielleicht Mary Weel, die Braut Grunts von früher her kenne. Haskin antwortet mit der Gegenfrage, ob das Weisbild in der Oper die Braut Grunts sei und droht nun, „jetzt wisse er, wie er Grunt ins Herz treffen könne...“ Gründe? Unbekannt.

Hier ein Nachtrag Sarrows:

... und will deshalb anschließend an das von mir dringend geforderte Protokoll über die Vorgänge im Untersuchungsraum des Pro-fessor Grunt am achten April dieses Jahres, insbesondere aber über den plötzlichen Überfall auf den genannten Professor aus eigenen Stücken über die Wahrnehmungen berichten, die ich am Tage der Haftentlassung mit obigem Haskin machte: Als ich am Vormittag des achtund-zwanzigsten April Bill Haskin anlässlich seiner Haftentlassung zu mir kommen ließ, fiel mir

Wenig beachtet wird die Tatsache, daß die nach veralteter Backmethode mit Germ oder Hefe zube-reiteten Speisen nicht nur schwerer verdaulich blei-ben, sondern auch im Vergleich zu den mit Back-pulver zubereiteten Speisen einen geringeren Nähr-wert aufweisen. Bekanntlich wird nämlich die Lok-kerung des Germ- oder Hefeteiges durch die Lebens-tätigkeit der Hefepilze bewirkt und diese biologische Funktion ist natürlich mit einem Substanzverlust, eben der abgebauten Stärkezellen, verbunden. Bei Verwendung eines modernen Triebmittels, wie es in vorbildlicher Weise Dr. Oetkers Backpulver „Backin“ darstellt, erfolgt die Lockerung des Teiges jedoch nur rein mechanisch als Reaktion des Trieb-mittels selbst, wobei jedwede Einbuße an Nährwert des verwendeten Mehles und der übrigen Zutaten absolut vermieden wird. Dr. Oetkers Backpulver „Backin“ ist unter Berücksichtigung der neuesten wissenschaftlichen Forschungsergebnisse aus besten Rohstoffen zusammengesetzt, mehr als 30 jährige Erfahrung bürgen für absolute Zuverlässigkeit und besonders auch dafür, daß es in den damit zube-reiteten Speisen keinerlei Bei- oder Nachgeschmack hinterläßt. Nicht zuletzt dieser wichtigen Eigenschaft verdankt Dr. Oetkers Backpulver „Backin“ seine enorme Verbreitung und noch ständig wachsende Beliebtheit bei allen Hausfrauen.

Heitere Stimmung in Ihr Heim bringt die **ULTRAPHON-Platte**

Verzeichnisse gratis bei der Firma **RAVITAS,** Prag II., Klimentská 32a



## Skifahrer fürchtet euch nicht!

Fürchtet euch nicht vor frostigem Wind, fürchtet euch nicht vor Schneegestöber, fürchtet euch nicht vor stechenden Sonnenstrahlen. Weder Sonne noch Frost können euch schaden, wenn ihr bei euren Bergstouren stets G r a d o-Creme benützt. Falls ihr sie täglich in die Haut einreibt, wird euer Gesicht keinen Schaden erleiden, sondern nur schön, gleichmäßig braun werden. Und wenn ihr auch einmal vergessen habt, das Antlitz vor der Ausfahrt mit der schützenden G r a d o-Creme einzureiben und die Haut am Abend nach der Rückkehr von der Tour rot gebrannt ist, auch dann hilft euch G r a d o-Creme. Schon kurze Zeit nach dem Einreiben tritt ihre Heilwirkung in Kraft, das Brennen des Teints hört auf und die rote Hautfarbe wird braun. Es gibt auch fettfreie G r a d o-Creme, die dieselbe Wirkung ausübt, jedoch auf der Haut nicht wahrnehmbar ist. Für Damen ist diese die ideale Puderunterlage.

G r a d o-Creme ist eine vorzügliche Sache, deshalb raten wir euch, sie auf alle Fälle schon vor der Reise ins Gebirge zu versorgen. In den Bergen werdet ihr sie zwar auch bekommen, doch ist es besser, wenn man schon von Haus aus mit diesem wichtigen Toilette- und Heilartikel aus-gerüstet ist. Genießt heuer den schönen Winter-sport und kommt mit einer gesunden braunen Hautfarbe zurück! G r a d o-Creme wird euch dazu verhelfen: Denn Sonne, Frost und G r a d o-Creme sind die kosmetischen Mittel des 100%igen Skifahrers.

sein verstörtes Wesen auf. Auf die Frage, was er für Pläne für seine nächste Zukunft habe, antwortete er, daß er nach London müsse. Nach dem Zweck seiner Londoner Reise befragt, erwiderte er, er müsse Rechnungen zahlen. Seine Redeweise war dunkel und geheimnisvoll...

Hurlington machte eine Pause. Auch Beard und Tucker sagten lange nichts. Hurlington griff nun in die Rucksacktasche und zog ein Zeitungsblatt hervor:

„Um uns kalten, nüchternen Männern der Wirklichkeit den Rest zu geben, erschien heute folgender Artikel in der British World!“

Hurlington wollte ihn vorlesen. Beard wehrte ab. „Ich habe gelesen. Ist etwas daran? Oder nur so ein wenig für den Hausgebrauch aus den Fingern gesogen?“

Tucker sprach: „Ich war heute bei Ingenieur Rider und beim Poker-Gerton. Beide schworen darauf, daß es sich so ereignet habe. Rider ist sogar sicher, daß Grunt die Karte abwarf, ohne sie selbst gesehen zu haben. Ich lachte über mich selbst, als mir klar wurde, für welch unsinnige Recherche ich Zeit stahl. Aber ich mußte lügen, wollte ich behaupten, daß die Pik-As-Geschichte keinen Eindruck gemacht hat.“

„Nur so weiter!“ höhnte Beard bitter. „Nur so weiter, wir werden gut daran tun, die ein-

Weihnachts-Bücher von **ANDRĚ** PRAG, HAVÍŘSKÁ 3.

schlägige Literatur über Geisterbeschwörungen und das Wirken geheimer Kräfte besorgen zu lassen und auswendig zu lernen und...

Tucker unterbrach ihn, ohne viel Umstände zu machen.

„Mit Spott ist nichts getan, Chef! Ich habe telephonisch mit Professor Grunt in Amersham gesprochen. Ich brauchte ein paar wichtige Aus-sagen aus seinem Munde. Zum Schluß sagte er zu mir: „Oberinspektor, ich weiß, daß Ihr Scot-land-Yard-Männer über Drohungen und Wahr-sagerien die Nase rümpft. Ich weiß, daß ich selbst so wenig abergläubisch bin, wie ein Mensch nur sein kann, doch ich habe die feste Überzeu-gung, daß ich bald sterben muß und zwar von derselben Hand, die Mary tötete...“

Siebenundzwanzigstes Kapitel.

Eddy fängt eine Fliege.

Eddy suchte den Raum in der Redaktion auf, in dem alle Londoner Zeitungen zu finden waren. Hier setzte er sich und studierte drei Stunden lang den Fall Mary Weel in allen Ver-sionen, von allen Gesichtspunkten aus, in allen Schattierungen.

Die Mutmaßungen der Presseleute streiften alle Möglichkeiten: überraschter Einbrecher, Racheakt eines abgewiesenen Verlehrers, Tat eines Wahnsinnigen, versuchter Lustmord, Raub-mord (vielleicht fehlte doch ein Schmuckstück, von dem man nichts wußte?), bestellter Mord (Mary Weel war schön und begehrt und Frauen sind so eifersüchtig!), kurz, was nur die Phant-astie in diese geheimnisvolle Mordgeschichte hineindichten konnte, war in den Berichten zu finden. Die Mitteilungen der Polizei waren dürftig und beschränkten sich auf allerknappste Schilderung des ersten Lokalausgangs und Wiedergabe der ersten Zeugenaussagen im Land-hause der Ermordeten.

Tatsachen: Professor Grunt besucht seine Braut von ungefähr fünf Uhr bis genau drei- viertel sieben, da er zu einer wichtigen Operation muß. Um halb acht spricht er noch von der Klinik aus mit ihr. Einige Minuten später macht die Haushälterin ein Bad zurecht und hört den Todesschrei ihrer jungen Herrin. Sie stürzt, so rasch sie kann, zu Mary Weel, findet diese aber bereits tot. Vom Mörder ist nichts mehr zu sehen noch zu hören. Die Mordkommission findet das Zimmer in größter Unordnung. Fingerspuren auf Tisch und Fenster, Würgespuren am Halse der Leiche und an einem Haken unter dem offenen Fenster ein Stück eines mit Jod ge-tränkten Verbandstoffes, das vielleicht Eigentum des Mörders war.

Bekannt ist weiter, daß Mary Weel eine be-rühmte Filmschauspielerin gewesen ist, daß ihr Verlobter, Professor Henry Grunt, Leiter des

**J. CHMELIK**  
KLUBMÖBEL  
TAPEZIERER UND DEKORATEUR

Fabrik und Kanzlei:  
PRAG-NUSLE, ROSTISLAVOVA 582  
Telephon 581-16



Verkaufs- und Musterabteilung  
**PRAG-WEINBERGE,**

Sázavská 28

gegenüber der Direktion der tschechoslowakisch. Tabakregie.  
Telephon 522-17



Zeilen Victoria-Spitals ist und daß die Hochzeit der beiden vor der Türe stand.

Eddy Wilton kalkulierte: viel weiß man nicht; wenn man so wenig weiß, stehen meine Aussichten, bei dieser Geschichte noch einige Pfundscheine zu verdienen, besonders gut. Denn in einer Wüste ist schon ein Tropfen Wasser nicht zu verachten.

Wo sollte er die Sache anpacken?

Eddys Entschluß war bald gefaßt. Er fuhr zunächst zum Landhaus Mary Weels.

Doch hier erwartete ihn eine unangenehme Überraschung.

Das Haus war von der Polizei bewacht und für niemand zugänglich.

„Presse!“ sagte Eddy mit dem gleichgütigsten Gesicht der Welt und wollte dennoch durch.

„Tut mir leid, Herr,“ sagte der Detektiv vor dem Eingangstor, „und wenn Sie die Zei-



Ungeduldige Spieler warten vor dem Ziehungssaal der tschechoslowakischen Klassenlotterie.

tungen erfunden hätten — hier darf niemand rein!“

„Etwas spät kommt Ihr darauf,“ erwiderte Eddy ärgerlich. „Sie hätten sich vor drei Tagen herstellen sollen. Vielleicht wäre dann der Mord nicht geschehen!“

Eddy wollte Professor Grunt sprechen. Als er im Hospital nach ihm fragte, erfuhr er, daß der Gesuchte verreist war. Und so sehr er sich auch bemühte und in die Spitalsleute drang, — keiner sagte ihm, wo der Professor zu finden sei.

„Wir wissen es nicht,“ hieß es in den Büros. „Nervenzusammenbruch,“ sagte ein Arzt, den Eddy in die Fänge bekam und auszufragen versuchte. „Er mußte zur Erholung fort, aber keim Mensch hat eine Ahnung, wo er sich auf-hält.“

„Vielleicht weiß es sein Diener,“ meinte ein Portier. „Die Wohnung von Professor Grunt befindet sich im zweiten Gartenpavillon.“

Eddy suchte die Dienstwohnung. Er gelangte in den Pavillon und sah zwei Wohnungstüren nebeneinander.

„Professor Grunt,“ stand auf der einen. „Dr. Howard, Assistent,“ auf der anderen. Eddy klingelte bei Grunt. Nichts rührte sich. Er versuchte es noch einmal. Niemand

öffnete. Kurz entschlossen, klingelte er bei Ho-ward. Ein Hausmädchen machte auf.

„Verzeihen Sie, Frau Doktor Howard,“ sprach Eddy kühn zu dem dienstbaren Geist, „ich wollte eigentlich nebenan mit Professor Grunts Diener sprechen. Aber da meldete sich niemand. Wissen Sie vielleicht, wann hier jemand anzutreffen ist?“

Sie wußte nicht viel. Der Professor sei ver-reist, der Diener habe Urlaub; sie sei gar nicht Frau Doktor Howard, sondern nur das Haus-mädchen. Eddy blieb seinem Grundsatz, soviel Zeit wie nur möglich zu vergeuden, treu.

Er verwickelte das ziemlich geschwätzi-ges Wesen in ein fesselndes Gespräch über die Obliegenheiten eines Hausmädchens im allge-meinen und über Hausmädchen bei Ärzten im besonderen.

An einzelnen Stellen ihres Geplappers stellte er fest, daß ihre Beobachtungsgabe geradezu an Joyce heranreichte. Aber dann fiel ihm doch der Zweck seines Besuches ein.

„Spencely wird mich auslachen, wenn ich gar nichts bringe,“ überlegte er und sann über einen Abschluß der Konversa-tion nach.

Da kam ein Mann und ging direkt auf die Grunt'sche Tür zu. Er trug sorgfältig etwas un-ter Arm.

„Sie haben kein Glück, guter Freund,“ rief Eddy ihm zu. „Nie-mand zuhause. Alles ver-reist, unbekannt, wohin!“

„Also gehe ich wie-der,“ sagte der Mann mit großer Seelenruhe, „ich bringe den gerichteten Fra.k, aber wenn nie-mand da ist...“

Er redete, wie es Art der Handwerker ist. Was er dachte, sprach er aus. Schon wollte er umkehren und gehen.

Da richtete das Howard'sche Mädchen eine Frage an ihn:

„Sind die Flecke alle herausgegangen?“

„Ja, Miß. Es waren gar nicht viele.“

Damit hielt der Schneider die Sache für erledigt und verschwand. Doch das Mädchen hatte neuen Gesprächsstoff.

„Nämlich Pat — das ist der Diener, den Sie sprechen wollten — erzählte mir am Morgen des Tages, wo man das arme Fräulein, die Braut des Herrn Professors umgebracht hat, daß sich der Herr Professor am Abend vorher den Frack in der Oper zerrissen und blutig gemacht hat...“

Eddy horchte auf. Es war ihm neu, daß man die Oper besuchte, um sich die Kleider zu zer-reißen und blutig zu machen.

Dem Dienstmädchen schien die Sache gar nicht so seltsam.

„Mein Gott,“ sagte sie, „vielleicht eine kleine Auseinandersetzung mit einem andern Gentleman.“

Eddys Neugierde war geweckt. Das Mädchen wußte jedoch nichts mehr. Sein Abschied fand bemerkenswert schnell statt. Die Frage, wie er mehr über diesen blutigen Frack erfahren könnte,

beschäftigte ihn sehr. Vielleicht wußte einer der Diener im Theater mehr?

Es kann doch nicht leicht geschehen, daß ein Herr sich dort blutig schlägt und den Frack zerreißt, ohne Aufsehen zu erregen!

Jedenfalls begab Eddy sich zur günstigsten Zeit ins Covent Garden Theater. Die Tore waren soben geöffnet worden. Und fünf Minuten später hatte Eddy Kenntnis von dem sonder-baren Vorfall am Abend der Aufführung von „Ariadne auf Naxos“. Er ließ sich die Geschichte von drei Angestellten berichten und erholte, ohne starke Abweichungen fast gleichlautende Berichte. Allerdings konnte er keine Namen erfahren.

Als Eddy zuletzt den ehrwürdigen Haupt-portier befragte, sagte dieser, er wüßte selbst gern, wer die Herrschaften gewesen seien. Denn die Dame, die in Ohnmacht gefallen sei, habe ein kostbares Spitzentaschentuch verloren, das er gerne zurückgeben möchte. Ein gutes Trink-geld sei ihm sicher.

„Ist denn von diesen Vorfall nichts in die Zeitung gekommen?“ erkundigte sich Eddy.

„Ich habe nichts gelesen.“

„Und wie sieht das Taschentuch aus? Kann ich es sehen?“

„Ich kan jetzt hier nicht fort. Wenn Sie in einer halben Stunde Zeit hätten? Es ist ein feines Ding. Mit Monogramm.“

„Wissen Sie doe Buchstaben?“

„Ja, Herr! Es ist ein verschlungenes „M“ und ein „W“!“

Eddy war es, als ob sein Herz stehen bliebe. „Bitte denken Sie einmal ganz scharf nach — vielleicht entsinnen Sie sich, wie der Ober-inspektor, von dem Sie sprachen, aussah?“

„Das ist so ein langer Kerl, dessen Gesicht ich mir nicht gemerkt habe.“

„Und von welchem Revier waren die Po-lizisten?“

„Von gegenüber, Herr! Der eine war pocken-narbig. Den ändern habe ich vergessen.“

Eddy dankte und sagte, er werde vielleicht in einer halben Stunde wiederkommen, um das Spitzentaschentuch zu besichtigen.

Er rekapitulierte das Ergebnis seiner Nach-forschung.

(Fortsetzung folgt)

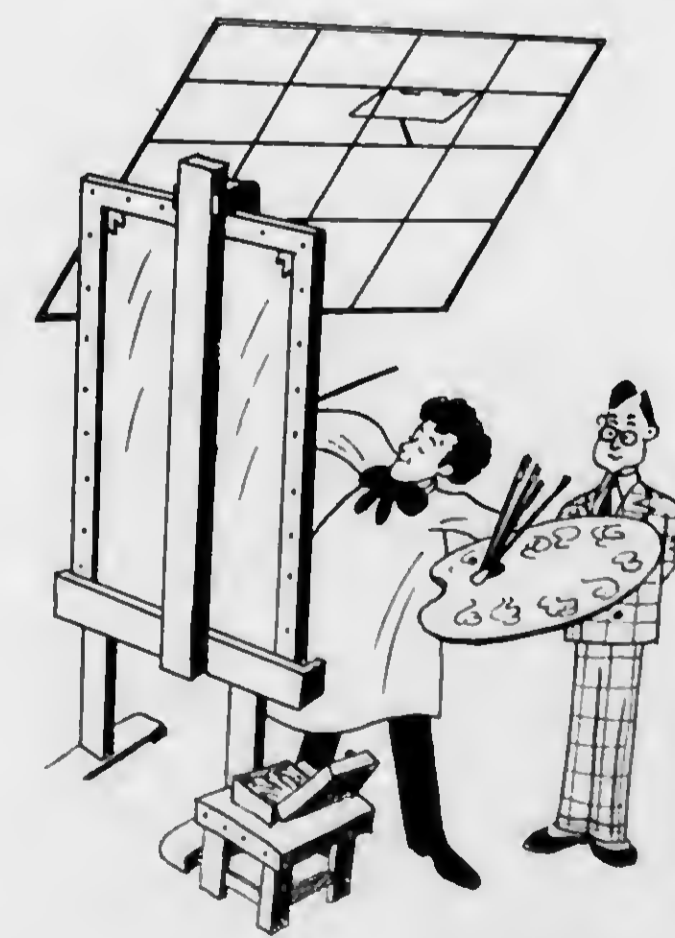

Ihre Gemälde erinnern mich sehr an Rembrandt. Nicht zu stauen, in den letzten Zeiten werde ich oft kopiert!

# »Geschichten aus dem Wiener Wald«



Szenenbild im Wienerwald.



Lisl Roubiczek.

Die Prager deutsche Gesellschaft nahm wieder einmal Gelegenheit, zu zeigen, daß sie nicht nur über repräsentative, sondern auch über genügend künstlerisch veranlagte und mit Geschmack begabte Elemente verfügt. Eine unter Ballettmeister Schorks Oberleitung einstudierte und reizvoll durchgeführte Revue übte im Deutschen Theater eine nachhaltige Wirkung; die prachtvolle Ausstattung, für die jeder einzelne aus eigenen Mitteln sorgte, trug zum Erfolge, an dem klein und groß teilhatten, wesentlich bei. Besonders Eindruck machten die kostbaren malerischen Kostüme.



Ein fiescher Geist: Liselotte Ladstätter.



Nelly Bauer mit den Darstellern der kleinen Affen.

Herta Fochr mit einem ihrer Rumba-Partner.

Margit Kornfeld.



Im Wienerwald, getanzt von Herta Fochr, Hans B. Daecker und Franz Maczek-Vierwehr.



Ada Tockstein tanzt einen Charleston.



Die Hawaii-Girl-Gruppe mit den hawaiischen Sängern.

Steffi Czastka.

# »Flucht vor dem Beguin«

Leichtes Blut. Pierrot: Liselotte Wodak. Pierretten: H. Egerer, U. Goldberger.



Ballettmeister Peter Schork, der die Einstudierung durchführte.



Extrapost, der Postillon (Eva Lieblein) mit seinen kleinen Pferdchen.



Wäschermädel und Schusterbuben.



Argentinischer Tango: Argentinierinnen mit der Solotänzerin Else Traub.



America-Girls.

# Heiliger Abend im Gebirge

EIN WINTERERLEBNIS  
AUS DEM RIESENGBIRGE

Weg- und ziellos spüren wir durch den tiefverschneiten Märchenwald des Schwarzenberges. Ein selten schöner Wintertag neigt sich seinem Ende zu. Noch liegt die Sonne in den höchsten Gipfeln der riesigen Bergfichten, aber ihr goldgelber Schein ist schon mit zartem Rosa vermischt. Wir sind alle etwas schweigsam, jeder hängt seinen Gedanken nach. Denn daheim in den Mauern der Großstadt wird jetzt der Weihnachtsbaum geschmückt und nicht lange mehr wird es dauern, dann erblickt man durch alle Fenster die Christbäume im Schmuck ihrer brennenden Kerzen. Und wir ziehen hier einsam durch den stillen Winterwald unsern Weg. Wie wird unsere Weihnacht heute abend? Die Kameraden riefen uns zwar beim Aufbruch nach, wir sollten ja zeitig zurück sein, denn es gäbe eine große Überraschung. Aber Heiligabend in solch großem Kreise kann uns bestimmt nicht das fröhliche Familienfest von daheim ersetzen.

Ganz unmerklich haben sich unsere Brettl in Fahrt gesetzt und langsam gleiten wir durch den dämmerigen Wald, um in die große Querschnitte einzubiegen. Etwas gewollt ist der Weg und wir lassen die Brettl laufen, um in voller Fahrt die Gegensteigung zu nehmen. So schießen wir auf eine Lichtung hinaus, um aber sofort abzuschwingen, denn wir sind förmlich gebannt von dem Anblick, der sich uns bietet. Zu unseren Füßen liegt tief unter uns, in dämmerigen Dunst gehüllt, die weite böhmische Tiefebene. Die untergegangene Sonne aber hat noch einmal die Wolkenschicht, die über dem Flachland lagert, in einem unglaublichen Farbenspiel aufleuchten lassen. Wie ein brodelndes Flammenmeer schweben die Wolkenmassen am Firmament, jetzt noch einmal grell aufleuchtend, um dann langsam zu verblasen. Atemlos, wie gebannt, verfolgen wir das Naturschauspiel. Wir merken gar nicht, daß hinter uns der Vollmond immer mehr an Kraft gewinnt und alles in ein silbriges zauberhaftes Licht hüllt.



„Stille Nacht, heilige Nacht...“



In den hellen Fenstern der verschneiten Bauernhäuser sieht man die Weihnachtskerzen schimmern.

Wir aber schauen und schauen, denn was sich jetzt abspielt, ist vielleicht unser größtes Weihnachts-erlebnis. Tief unten im Tal flammt ein Licht nach dem anderen auf. Dort hinten das Lichtermeer, was von Minute zu Minute zunimmt, muß eine Stadt sein. Hier gerade vor uns tauchen einige Dörfer und einzelne Gehöfte auf. Und dann tönt erst ganz leicht, kaum vernehmbar, ein zarter Glockenton zu uns herauf. Aus anderer Richtung fallen einige Glocken



ein und dann vereinigt sich alles zu einem leichten zitternden Summen, aus welchem ab und zu ganz deutlich das Bim-Bam zu uns heraufschallt. Weihnachtsglocken!!

Erst als wir merken, daß uns langsam kalt wird, brechen wir stillschweigend auf. Ein feenhafter Märchenwald empfängt uns. Auf den rauhrefüberzuckerten Stämmen bricht sich das Mondlicht und läßt die Eiskristalle gleich unzähligen Diamanten aufleuchten und um die Wette funkeln mit den Sternen am Firmament. Eine flotte Abfahrt folgt und schon tauchen die ersten Bauernhäuser am Lenzenberg vor uns auf. Die Fenster sind hell erleuchtet

und als wir etwas näher heranziehen, können wir direkt in die Lichter eines Weihnachtsbaumes schauen. Wir müssen uns förmlich Zwang antun, um nicht in eines der tiefverschneiten Häuser einzutreten und an der Weihnachtsfreude teilzunehmen. Aber die Kameraden warten ja auf uns und so können wir nur durch die mit Eisblumen verzierten Fenster den Lichterglanz von Haus zu Haus erhaschen.

Man hätte tatsächlich schon lange Zeit auf uns gewartet und ohne uns Ruhe zur Rast zu lassen müssen wir uns der langen Spurkolonne anschließen. Wo geht es hin, was habt ihr vor? Ja, wir wissen selber nicht, einige sind uns voraus, die wissen Be-

**FRAUENSPEZIALIST** Dr. VEPŘOVSKÝ  
Prag II., Wenzelsplatz 67.  
Ord. 2-5. Telefon 268-36.

scheid! Am Waldesrand an einem Einschnitt steht eine einsame wunderschön gewachsene Bergfichte. Um diese bilden wir einen großen Kreis und kaum ist er geschlossen, da flammt auf einem Schlage der ganze Baum im strahlenden Lichterglanze auf. Es sind zwar nur kleine Taschenlampenbirnen, aber in diesem Augenblick ersetzen sie uns die schönsten Wachskerzen. Eng schließen wir uns zusammen und feierlich schallt es in die klare Winternacht zum Sternenhimmel empor: Stille Nacht, Heilige Nacht!

Hans Retzlaff.

VIEL GUTES FÜR  
WENIGE KRONEN!

Das ist nur durch ein Geschenk möglich, das das Nützliche mit dem Angenehmen verbindet, durch ein Geschenk, das dem Beschenkten lange gute Dienste leistet, das der Gesundheit, dem Wohlbefinden dient! - Der Menthol-Franzbranntwein

**ALPA**

Ist so ein Geschenk: lange hält die Flasche aus, denn schon wenige Tropfen erfrischen herrlich und „Alpa“ ist, das ist bekannt, zu einer ganzen Reihe vorteilhafter Zwecke zu verwenden; das sagt auch der Arzt!

Die moderne Optik

ZEISS IKON

Theatergläser Photo Lorgnon's

**Optiker Beinhacker**

PASSAGE POLITIKA  
VÁCLAVSKÉ NÁM. 23.

## Die ideale Lernkamera:

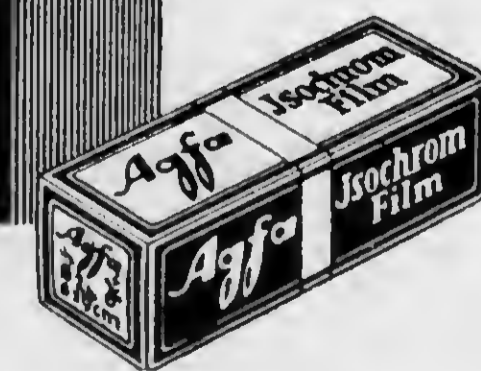
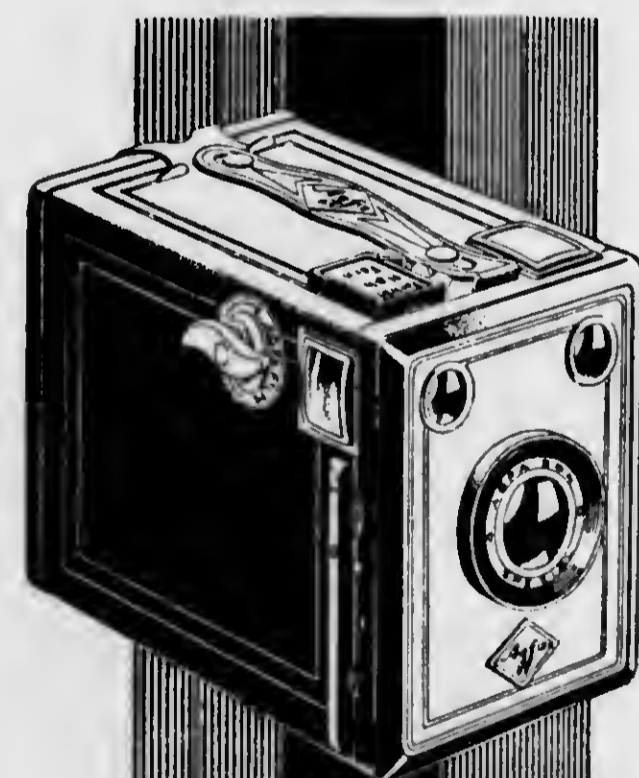

**BOX  
SPEZIAL**

Bildformat 6x9  
(für Agfa-Rollfilm B 2-8)

Verschluss für Zeit und Moment.  
Bestkorrigiertes Agfa-Objektiv  
Brillantsucher für Hoch- und  
----- Queraufnahmen -----  
Einfachste Handhabung durch  
Dreipunkteinstellung  
**Preis Kč 183.-**

Ein Weihnachtsgeschenk, das Freude macht!



Für Jeden ein passendes  
Weihnachtsgeschenk von  
**Julius Meinl**

# Unsere Weihnachts-Preisauflage

## 121 Weihnachts-Schlitten fahren zu Tal. Was bringen Sie mit?



Rübezahl, der alte Sagengreis des Riesengebirges, sendet dieses Jahr zwölf Schlitten, vollbeladen mit Weihnachtsgeschenken, seinen Freunden im Tiefland. Was mögen das wohl für Gaben sein? Dies festzustellen, ist die Aufgabe unseres Weihnachtspreisausschreibens. Es ist nicht sehr leicht, denn der Großteil der Waren ist nur an ihrer Marke zu erkennen. Um es aber unseren Lesern zu erleichtern, verraten wir, daß all die zwölf Artikel in Annoncen dieser Nummer wiederzuerkennen sind. Für die richtige Lösung, die bis spätestens 16. Jänner 1933 in unseren Händen sein muß, setzen wir folgende Preise aus:

1. Preis . . . . . K<sup>ö</sup> 400.-
  2. Preis . . . . . " 200.-
  3. Preis . . . . . " 100.-
  4. bis 7. Preis je . . . . . " 50.-
- sowie 20 schöne Trostpreise



**Die Bedingungen:**  
Teilnahmeberechtigt sind alle Abonnenten der „Zeit im Bild“ (Angestellte des Verlages und der Redaktion sind ausgeschlossen). Der letzte Termin für die Einsendung ist der 16. Jänner 1933. Die Preisverteilung erfolgt nach der Zahl der richtigen Lösungen (bei mehreren richtigen Einsendungen entscheidet das Los). Die Feststellung der Lösungen und Verteilung der Preise erfolgt durch die Redaktion der „Zeit im Bild“, deren Entscheidung sich die Teilnehmer unterwerfen. Die Bekanntgabe der Preisträger erfolgt spätestens in der Nummer 20 des IX. Jahrganges unserer illust. Zeitschrift.



Es ist zwei Wochen vor Weihnachten. Das Familienkonzertcafé ist gedrängt voll. An den Tischen sitzen Familienväter mit sorgendurchfurchten Stirnen und Mütter mit Dauerwellen. Abgebaute Bankiers lesen aus alter Gewohnheit das Börsenblatt. Kinder kriechen zwischen den Sesseln herum und stehlen illustrierte Zeitschriften. Die Musik spielt ein ergreifendes Potpourri von Weihnachtsliedern. An einem kleinen Seitentisch sitzt ein Herr in den besten Jahren und ein junger Mann in den guten Jahren. Der Herr in den besten Jahren läßt müllmütig die Zeitung sinken.

„Weihnachten und immer wieder Weihnachten!“, brummt er, „wohin man hört, wohin man sieht! Schon das Wort macht mich nervös! Wissen Sie, was ich mir wünschen möchte?“

„Zu Weihnachten?“

„Nein. Überhaupt. Drei Wochen älter möchte ich sein.“

Der junge Mann lächelt: „Das ist ein Wunsch, der spätestens in drei Wochen in Erfüllung gehen wird.“

Der Herr in den besten Jahren ist verzweifelt: „Ich habe eine Freundin. Dieses Jahr hat sie sich nichts gewünscht. Jedes Jahr ist sie mit einem meterlangen Wunschzettel gekommen. Aber heuer sagte sie nur: ich überlasse es Deinem persönlichen Geschmack. Wissen Sie, wenn eine Frau so spricht, das kostet am meisten.“

„Ich werde Ihnen erzählen“, sagte der junge Mann, „womit ich meiner Freundin zu Weihnachten die größte Freude bereitet habe. Es war voriges Jahr im Dezember. Wir schritten Arm im Arm durch die winterlichen Straßen. Plötzlich blieb sie ganz aufgeregt

vor einem Schaufenster stehen.“

„Ich verstehe. Es war sicher ein Pelzgeschäft?“

„Nein. Es war ein Spielwarenladen. Und im Schaufenster lagen, saßen und standen kleine und große Puppen und lächelten mit geschminkten Bäckerchen, da seufzte meine Freundin ganz tief und sagte: „Lach mich nicht aus, Paul, aber oft fühle ich in mir den kindlichen Wunsch, wieder so ein Spielzeug in den Händen zu halten, es zu streicheln und seliges Kindheitsglück im Herzen zu spüren.“

Ich lächelte und wir gingen weiter. Zu Weihnachten aber legte ich ihr eine große Puppe unter den Weihnachtsbaum, mit echtem Haar und Augen, die zugemacht werden konnten.“

„Und Ihre Freundin?“

„Lilly stieß einen Jubelruf aus, stürzte auf mich zu und küßte mich, wie ich noch nie geküßt worden war. Dann nahm sie die Puppe in den Arm und wir tanzten mit ihr glücklich strahlend durch das Zimmer. Ihre Augen leuchteten, ihre Wangen glühten. Sie schien selbst wieder zum Kind geworden zu sein. Und wir setzten uns zum Kaviar und spielten Weihnachtslieder. Lilly sang mit einer reinen frommen Kinderstimme. Und auf ihrem Schoß saß die Puppe und starrte mit blauen, ausdruckslosen Augen auf die rührende Szene. Es war das schönste Weihnachten meines Lebens.“

Der Herr in den besten Jahren erhob sich.

„Und sicher das billigste?“ sagte er, „Sie haben mich auf eine fabelhafte Idee gebracht. Ich danke

Ihnen. Endlich weiß ich ein originelles Geschenk für meine Freundin. Bisher habe ich zwischen einem Pelzmantel und einer Perlenkette geschwankt. Jetzt weiß ich — ich werde ihr eine Puppe schenken, die die Augen aufmacht und zumacht.“

Drei Wochen waren vergangen. Weihnachten war vorüber, erlebt und überstanden. Auf der Straße gingen nur wenige Passanten, hier und dort ein Paket tragend, das sie umtauschen wollten oder bereits umgetauscht hatten. Der junge Mann in den guten Jahren fühlte plötzlich eine Hand an seiner Schulter. Er drehte sich um. Der Herr in den besten Jahren aus dem Kaffeehaus stand vor ihm.

„Gut, daß ich Sie treffe“, sagte er, „ich muß mich nochmals bei Ihnen bedanken.“

„Wofür?“

„Für Ihren guten Rat mit der Puppe.“

„Sie haben wirklich Ihrer Freundin . . .?“

„Ja. Ich habe ihr eine Puppe geschenkt. Eine schöne große Puppe. Für vierzig Mark. Mit echtem Haar. Und Augen, die man auf und zumachen kann.“

„Und der Erfolg?“

„Verblüffend.“

„Sie ist Ihnen um den Hals gefallen?“ fragte der junge Mann.

Der Herr in den besten Jahren lächelte verträumt:

„Nein. Das gerade nicht. Wer wird auch gleich so unbescheiden sein? Mir genügt, daß sie mir noch am Weihnachtsabend davongerannt ist und mich verlassen hat auf Nimmerwiedersehen.“

Fritz Schick.



**VIBRO**  
Werden sich übermorgen Millionen rasieren!

Bei rauhem, kühlem und veränderlichem Wetter entsteht den Rheumatikern große Pein. Durch Massage mit Franzbranntwein Alpa erreichen Sie große Erleichterung. Der Blutkreislauf wird äußerst lebhaft, gewährt eine entsprechende Körperernährung, wodurch Muskelstärkung und günstige Nervenbeeinflussung erzielt wird. Beraten Sie sich mit Ihrem Arzte über die Art der Massage.

### Die Haut ist kein Streichriemen!

Sie ist nicht aus Leder, sie lebt und ist empfindlich gegen Verletzungen, besonders beim Rasieren. Deshalb vorsichtig! Vor allem natürlich PERI nehmen! Dann gleitet die Klinge leicht über die Haut und schneidet jedes Haar dicht über der Wurzel ab. Das Rasieren mit PERI geht flott, bequem, gründlich und schmerzlos vonstatten.

Peri Rasier-Creme ist blütenweiß, bezwingt den stärksten Bart. Reichliche Anwendung von Wasser beim Einpinseln macht das Haar bis in seine Wurzeln besonders weich. Der Bart ist rasch schnittreif, die Klingen werden geschont. Und jetzt zur letzten Vervollkommnung der PERI-Rasur die neue, extra dünne PERI-Klinge zu K<sup>ö</sup> 2.- Tube K<sup>ö</sup> 7.50 und 13.- Überall erhältlich!

## PERI RASIER-CREME

DR. M. ALBERSHEIM, FRANKFURT/M. - PARIS - LONDON  
Generalvertretung für die Tschechoslowakei: B. Knobloch, Prag, Štupartská



# RÄTSELECKE

Kreuzwörterrätsel.

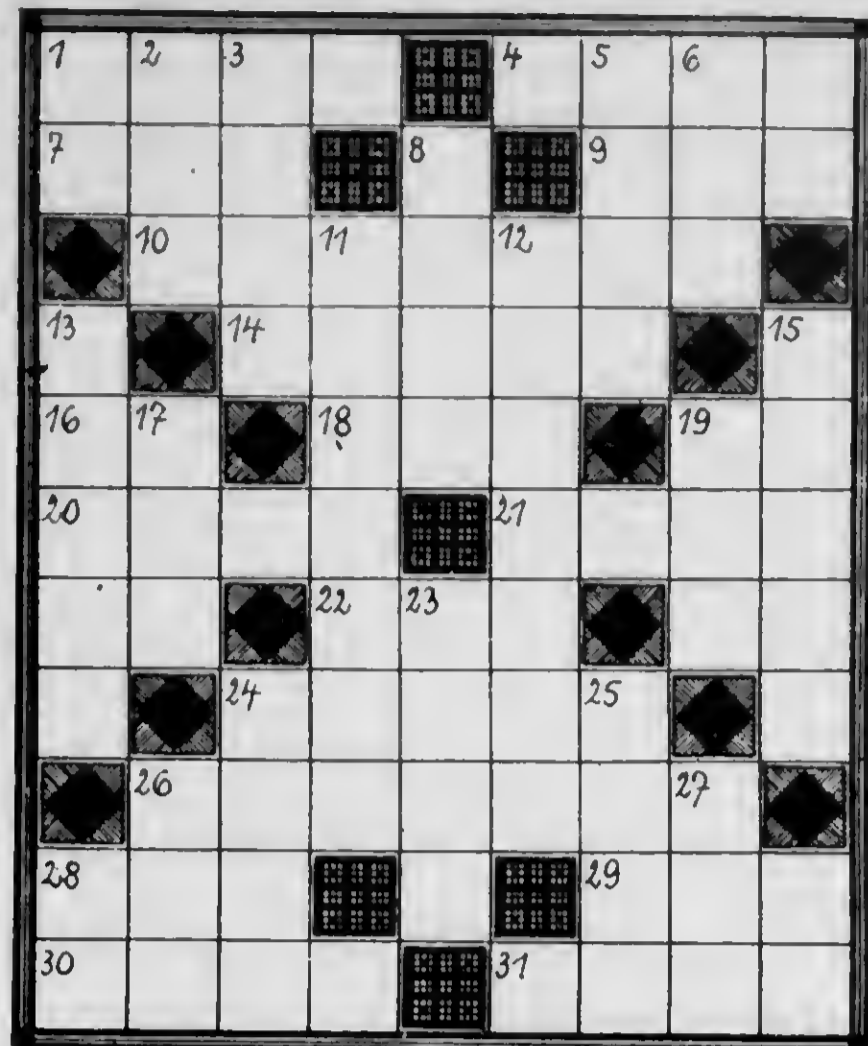

Von links nach rechts: 1. betagte Frau, 4. Gemüsepflanze, 7. Fluß in Steiermark, 9. Pelzwerk, 10. Gerstenzucker, 14. falkenartiger Vogel, 16. sibirischer Strom, 18. Präposition, 19. Feldmaß, 20. Teil des Schittens, 21. Farbton, 22. portugies.: heilig, 24. ianischer Küstenfluß zur Adria, 26. Anrichte, 28. Gerinnmittel, 29. blumige Wiese, 30. Singpiel, 31. weiblicher Vorname.

Von oben nach unten: 2. Öffnung im Schiffsdeck, 3. Straßenbahn, 5. Heizkörper, 6. nordische Göttin der Unterwelt, 8. Düngesatz, 11. Sendung von

**GYMNASTIK » FRAUENFortschritt »**  
 Leitung: Gertrud Lenzbrück-Wiedowski, Prag II.  
 Krakovská 21. — Telefon 31990.

Wechseln, 12. ehrwürdige Dame, 13. Ehrenbecher, 15. Erlebnis im Schlaf, 17. Vorderteil des Schiffes, 19. Baumteil, 23. Oper von Verdi, 24. Nachfolger im Besitz, 25. biblische Männergestalt, 26. Vorgebirge, 27. Wagenreihe.

Bläst kalt der Wind vom hohen Nord, dann säume nicht und nimm sofort Caruso Bonbon!



**ROSÉ** - heuer die große Mode. Neues Porzellan in zartrosa Farbe. Höchstleistung der Porzellan-Manufaktur ELBOGEN. Moderne Formgestaltung, diskrete Dekoration, durch silberne Linien. Vollste Reinheit und Transparenz des Porzellanscherbens paaren sich mit gleichmäßiger Glasur und lebhaftem Spiegelglanz. Schenket ROSÉ zu Weihnachten oder der nächsten Braut im Freundeskreise!

**EPIAG**

In allen besseren Fachgeschäften erhältlich.

Außer dieser besonderen Neuheit bietet unsere Fabrikation alle Stil- und Formarten, die beim Publikum seit Jahren als dankbarste Festgaben beliebt sind.

## Anhängerätsel.

Tran-, Weihe-, Kohl-, Lena-, Spat-, Lid-, Buch-, Star-, Montag-, Manie. — Den obigen Silben ist je ein Buchstabe anzuhängen, so daß Wörter neuer Bedeutung entstehen. Die Endbuchstaben der richtig gebildeten Wörter nennen ein giftiges Reptil.

## Einfügätsel.

Leicht . . . . . lle  
 Joh . . . . . ter  
 Kur . . . . . ter  
 Ac . . . . . l  
 P . . . . . ner  
 Be . . . . . r  
 El . . . . . do  
 And . . . . . ch.

Die nachstehenden weiblichen Vornamen sind so in die obigen Wortfragmente einzufügen, daß sinnvolle Wörter entstehen. Die Anfangsbuchstaben der richtig eingesetzten Vornamen nennen wiederum einen weiblichen Vornamen: — Anni, Dora, Erna, Herta, Ilse, Lisa, Meta, Thea.

## GRÜNHUT & ESSIG

Auflösungen aus der letzten Nummer.

### Umstellrätsel.

Sultane, Oberhausen, Nibelungen, Jerusalem, Abendmahl, Hornisse, Erstattung, Nordhausen, Intendant, Eigenbrötler: Sonja Henie.

### Scherzmathematik.

Kam(m)+Bo(r)d+Scha(l)=Kambodscha.

### Silbenrätsel.

„Bei Gott und Menschen sind verhaßt des Hochmuts Zeichen.“ — 1. Becher, 2. Edith, 3. Indra, 4. Globus, 5. Optimismus, 6. Tribut, 7. Talmud, 8. Uhde, 9. Nonius, 10. Darmkatarrh, 11. Motto, 12. Einbrucj, 13. Natrium, 14. Schandau, 15. Erdgeist, 1. Nantes, 17. Suez, 18. Invalide, 19. Nürmi, 20. Drillich, 21. Vase, 22. Edelstein.

### Kreuzwörterrätsel.

Von links nach rechts: 1. Forelle, 6. Sire, 7. Oeta, 10. Kiepe, 12. Topas, 14. Erbin, 16. Irene, 17. Zeile, 18. Erato, 22. Arago, 25. T. Iar, 16. Damon, 27. Nimes, 28. Ingo, 29. Leid, 30. Konvent. — Von oben nach unten: 2. Orkan, . . . Reise, 4. Lopez, 5. Leere, 6. Spor, 8. agil, 9. Stilet, 11. Anemone, 13. Pedal, 15. Bisam, 19. Radi, 20. Tango, 21. Orion, 22. Adele, 23. Rasen, 24. Gold.

## Lakerol überall



Auch in der Luft geht Lakerol um die Erde, wie aus untenstehendem Zeugnis hervorgeht:  
 Wir teilen Ihnen ergebenst mit, daß Ihre Sendung Lakerol-Tabletten auf der 20-tägigen Weltreise des Luftschiffes „GRAF ZEPPELIN“ mehrfach Verwendung gefunden hat, besonders bei auftretenden Erkältungsercheinungen.

Luftschiffbau Zeppelin

Lakerol bewährt sich hervorragend bei Husten, Heiserkeit und Erkrankungen der Atmungsorgane. — Verlangen Sie Gratismuster. F. Ahlgrens, Lakerol-Fabrik, Gefle (Schweden). — Erhältlich in allen Apotheken und Drogerien. — Preis Kč 8.— und Kč 10.—  
 Generaldepot: Braumers Apotheke „Zum weißen Löwen“, Praha II, Pflkopy 12. — Im Palais Sylvia Tarouca.



## Herr Witz sagt:

Ich bin kein Doktor, aber eines weiß ich: wer gut verdaut, dem ist wohl! Darum zur Unterstützung Ihrer Verdauung nur den feinen

Let-Let Senf - die Lebenswürze.



Auf dem Weihnachtstisch und bei festlichen Anlässen sollten die Original

**Melniker Schlossweine**, besonders der blumige Traminer und köstliche **Château Melnik Sec** niemals fehlen. Wo in Geschäften nicht zu haben, versendet direkt die **Lobkowitz'sche Weinbaudomäne in Melnik.**



## KENNER TRAGEN ERCO KRAGEN

Die Lidka-Schokolade ist ein willkommenes Geschenk.



Egon Erwin Kisch, (Photo E. Auerbach) der rasende Reporter, während eines Vortrages im Prager Lucernasaal.



Vom Prager Deutschen Theater. Szenenbild aus dem Lustspiel von F. Cammerlohr und E. Ebermayer „Bargeld lacht“. „Der Fliegende Holländer“ in der neuen originellen Inszenierung von Renato Mordo.



## Geschenke, die willkommen sind.

Ihr Weihnachtseinkauf braucht Ihnen kein Kopfzerbrechen zu machen! Die geschmackvollen und dabei so preiswerten Elida Kassetten machen Ihnen die Wahl leicht. Sicherlich werden Sie unter den 28 hübschen Kassetten das finden, was Sie sich gedacht haben

## ELIDA KASSETTEN

„Rauhacht“ in natura.

Billingers bekanntes Drama „Rauhacht“ spielt in der Adventzeit, wo die Bauern der Alpen Mummenschanz treiben. Auch in Mittenwald herrscht diese mittelalterliche Sitte. Wenn der erste Schnee in den hohen Bergen fällt, wird jeden Abend bei einer anderen Bauernfamilie ein Larvenball veranstaltet. Die Holzlarven wurden von den Urgroßvätern ererbt oder an langweiligen Abenden selbst geschmitzt.



W. Speyers Roman „Der Kampf der Tertii“ auf der Bühne. Ein Szenenbild von der Uraufführung im Deutschen Künstlertheater in Berlin.

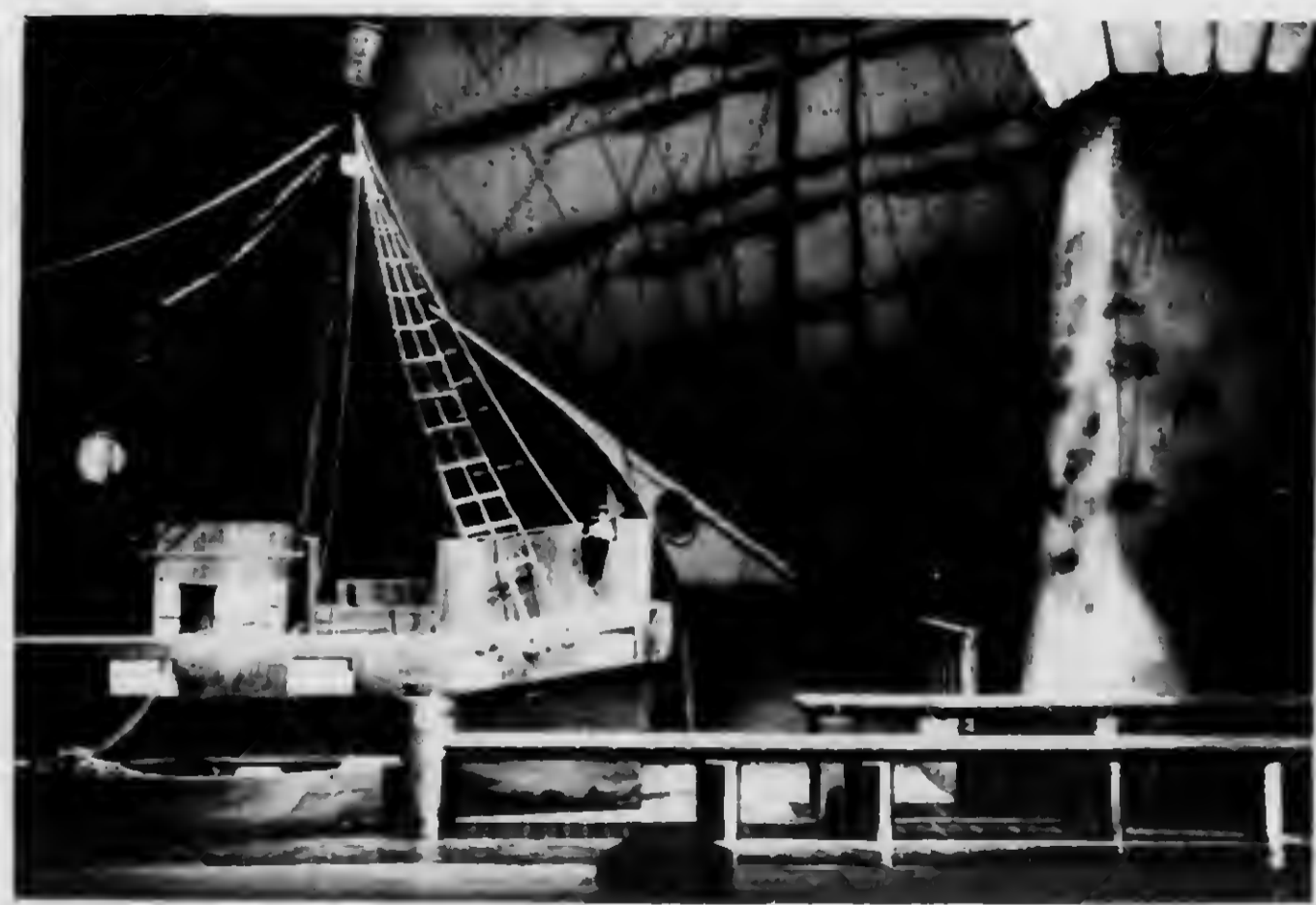

# Was kleine Mädchen brauchen



Hübsches Hauskleidchen für das Alter von drei bis sechs Jahren aus farbenfrohem gestreiftem waschbarem Jerseystoff, in Hängerform gearbeitet, die dem Kinde die größte Bewegungsfreiheit gewährt und das Kindhafte unterstreicht.

Praktisches Schulkleidchen: blauer Faltenrock mit kariertem Schottenbluse aus weichem Wollstoff. Verschiedene austauschbare Kragen und Manschetten aus weißem Piqué und ein buntes Mascherl geben der Bluse einen jeweils neuen Anstrich. Zum gleichen Rockchen können gestrichte Jumper und an wärmeren Tagen Blusen aus den neuen leichten baumwollenen Trikotstoffen getragen werden.



Seidenwarenhaus  
**OTTO KOLLINSKÝ**  
Prag I. Filiale Pilsen  
Rytišská 30. Františkánská 8 (Vesecký)

**Seide Wollstoffe**

Damen-Kleider von Kč 72.— aufwärts bis zu den feinsten Abend-Kleidern bei Busch, Prag, Pílkopy 27 (Mitte des Grabens), Eingang nur innen im Hause, im I. Stock. Passende Größen auch für besonders große und starke sowie kleine und starke Damen stets in reicher Auswahl auf Lager.



Elegantes Besuchkleidchen aus buntem kariertem Wollstoff mit unterziehbarem weißem Seidenblusen und breitem schwarzem Lackgürtel. Darüber ein kurzes schwarzes Samtjackchen, das dem Kleidchen einen besonders festlichen Anstrich gibt, aber auch als Straßenkostümchen im Frühling gelten kann.



## Five o'clock tea

in London:  
Das puritanische, frühe England, dessen Bewohner die sexuellen Dinge so „shocking“ finden, hat nun ein Café erhalten mit ultravioletten Strahlen, einem Sand-Fußboden, wo das vornehmste Publikum seinen Tee im Badekostüm einnimmt.



In Paris:  
Der bekannte Maler O. Kokoschka bewirbt seine Gäste auf ostasiatische Art. Die Mehrzahl von ihnen nimmt auf einer Matte Platz und auch der Tee wird vom Hausherrn (in weißer Jacke) in originalchinesischen Teeschalen ohne Henkel serviert.



Die modernen feuerfesten ASMANIT-Sparkannen-Garnituren zur vollduftigen, vollkräftigen und verlustfreien Zubereitung von Kaffee, Mokka oder Tee auf dem Herd oder auf offener Flamme. Größenreihe für beliebige Portionen. Erzeugt von der EPIAG, Elbogen.

Ein Geschenk für die verwöhnte Dame!

Jean Patou, Chanel, Guerlain, etc. etc.  
Einheitsabonnement für Gesichtspflege, Manicure und Haarpflege Kč 50.—

Früher Reiben,  
Rumpeln, Walken...



Aber jetzt...  
**WÄSCHT KINDERLEICHT**



**Bade mit FLUORIN**

Fluorin, der ideale echte KARLSBADER Fichtennadel-Badezusatz zur Beruhigung u. Kräftigung der Nerven. Schachtel à 10 Kapseln für 10 Bäder.

Auch einzelweise zu haben.  
Erzeugung Engelapotheke Karlsbad.  
Erhältlich in allen Apotheken, besseren Drogerien und Parfümerien.

**MÖBEL-AUSTELLUNG**



im Messe Palais



IN TŮNIŠTĚ %

bei der Firma  
**A. NOVOTNÝ A SPOL.**  
den billigen und guten Einkauf zu erledigen

**Lavecký & Co.**  
Parfümerie de luxe  
ULICE 28. RIJNA (ECKLADEN)  
PALAIS LUCERNA, VODICK. UL.

für die feiertage  
**DR. OETKER'S**



**BACKPULVER U. VANILLIN  
ZUCKER NICHT VERGESSEN**

**„VIGO“ - KRAWATTEN**  
CELETNÁ 9

**J. L. Zeller & Co. Nachf.**  
PRAG II., Spálená 11. Telefon 41287, 45006  
Durchführung sämtl. bankmäßiger Transaktionen. Geschäftsstelle der 1. Klassenlotterie.



Zu Weihnachten

**Sidlar**

Mit Schokolade u. Pflaumen Lidko ist der Christbaum schöner und schmackhafter.

„Gute Schokolade“ an Lidko schenken.



Wieso kommt das?...  
auf jedem Wunschzettel ein

**Standard Radio**

Kein Wunder... denn diese Apparate zeichnen sich durch besondere technische Errungenschaften aus, sodass sie nicht nur verlässlich, sondern auch wertbeständig sind.

**STANDARD LORD**  
3+1-Röhren Fernempfänger mit eingebautem elektrodynamischen Lautsprecher und Wellenfallo.

**STANDARD SUPER 33**  
6+1-Röhren-Superempfänger mit eingebautem elektrodynamischen Lautsprecher Stör-schutz und Stationsskala.



**Standard**

Fa. Tungsram Standard Radio, Prag II., Václavské n. 33.  
Senden Sie kostenlos Preislisten, Prospekte u. Ratenzahlungsbedingungen.  
Genauere Adresse:

**Das grösste Fussball-Ereignis der Saison  
England - Österreich 4:3**



Antritt der österreich. Mannschaft auf dem Spielfeld von Stamford Bridge.



Hiden, der österreichische Tormann, wehrt einen englischen Angriff ab.

**1000 praktische Geschenke**

**Geschenke-Abteilung**  
**KARL LUFNER**  
Prag II., Václavské nám. 7.  
Telefon 33451-53



Überall - ob in Gebirge oder am Meere, ist Förster-Flügel oder -Planino ein Qualitätsbegriff.



Eine süsse Weihnachtsgabe für die Fische.  
Vergangene Woche wurde eine mit Zucker voll beladene Zille, die aus der Tschechoslowakei nach Hamburg unterwegs war, bei Herrnskretsch von einem Motorschlepper gerammt. Der Kahn ging sofort unter und die teure Ladung löste sich im Elbewasser auf.



Der Attentäter von Doorn wird über die deutsche Grenze gebracht.  
In Emmerich wurde Heinrich Fuecker, der ein Attentat auf den ehemaligen deutschen Kaiser geplant hat, von einem Kriminalbeamten über die deutsche Grenze gebracht.  
Heinrich Fuecker in dunklem Mantel und weichem Hut.



Gregor Strassers Urlaub.  
Die innerpolitische Lage in Deutschland ist z. Z. beherrscht von Vorgängen innerhalb der Führerkreise der Nationalsozialisten, die ihren stärksten Ausdruck in einer dreiwöchigen Beurlaubung Strassers durch Hitler und in einem Urlaubsgesuch des Wirtschafts-Sachverständigen der Partei Gottfried Feder, finden. Wenn auch den vielfach übertriebenen Gerüchten von Zerwürfnissen zwischen den Führerkreisen und Hitler nicht in allen Punkten Glauben geschenkt zu werden braucht, so deutet die plötzliche Beurlaubung von Strasser und Feder doch auf sehr ernste Gegensätze zwischen den beiden Unterführern und Hitler hin.



Das erste tönende Buch.  
Dr. Lutz Heck, der Direktor des Berliner zoologischen Gartens, hat seine Expedition in den ostafrikanischen Busch in einem tönenden Buch beschrieben, das soeben in den Handel gelangt. Diesem einzigartigen Buch ist eine Schallplatte beigelegt, die den Text durch die Wiedergabe der darin erwähnten Tierlaute ergänzt.

Stille Nacht, heilige Nacht...

**SUPERETTE TITAN**

Radioempfänger mit Schirmgitter-Audion-Röhre überrascht Ihre Lieben doppelt durch seine große Leistungsfähigkeit und ständigen Wert. Sie überrascht er durch seinen niedrigen Preis von KČ 1375.— für die Type SS und KČ 1790.— für die Type ZS — einen Preis, der beim Vergleich mit den hohen Preisen der ausländischen Apparate annehmbar ist.

**FÜR SUPERETTE können Sie sich bis zum letzten Augenblick entscheiden.** Sie werden nicht enttäuscht sein. Die SUPERETTEN werden Ihnen unverzüglich von jedem Radiohändler vorgeführt oder von der Verkaufsstelle.

**TITAN**  
PRAG II., Palais ADRIA, BRUNN, BĚHOUSKÁ 22, BRATISLAVA, Stúrova ga.

radio  
**TITAN**

Denken Sie an Ihre  
**Gesundheit!**

**WEIHNACHTEN**  
Es gibt wohl kaum ein wertvolleres Geschenk:

Es ist ein Gebilde der Vernunft, gerade in derjenigen, so ungemein schwierigen Zeit zuerst an die Gesundheit zu denken. Gesundheit für sich und die ganze Familie sollte allem anderen Ausgeben vorangestellt werden.

Täglich nur einige Minuten in der ultravioletten Strahlendusche heußt Gesundheit erhalten, sich immer frisch und froh fühlen — das ganze Jahr hindurch mit den lebenswichtigen ultravioletten Strahlen der Quarzlampe „Künstliche Hehensonne“ — Original Hanau — Regelmäßige Bestrahlungen bewahren Sie und Ihre Angehörigen vor Winterkrankheiten und ihren Komplikationen. Sie erzielen eine auffällige Erhöhung der körperlichen und geistigen Spannkraft. Man fühlt sich geistig anregt, lebhafter, besser gelant, fröhlich gestimmt. Besonders wichtig ist die Bestrahlung der Mütter während der Schwangerschaft. Das vorzeitige Altern wird verhindert, die Geburt wird erleichtert, die Stillfähigkeit erhöht.



**Preise:**  
Jubiläummodell SN 300 für Wechselstrom 220 Volt KČ 1900.—  
Jubiläummodell SN 300 für Wechselstrom 110 Volt KČ 2190.—  
Für Gleichstrom bisheriges Modell . . . KČ 1200.—  
Diese Preise verstehen sich loco Prag, exklusive Waren-umsatzsteuer.

**Zu beziehen durch alle medizinischen Fachgeschäfte, größeren Elektrounternehmungen und die A. E. G. in allen ihren Niederlassungen sowie A. PINSKER, Prag II., Krakovská 7, Telefon 34.328.**

Vertretung der Quarzlampen-Gesellschaft m. b. H., Hanau-Linz

Senden Sie mir die neuesten Prospekte 9 über die „Künstliche Hehensonne“. Abschnit bitte emsenden!

Name: .....  
Ort: ..... Straße: .....

SONDERBEILAGE DES TAGESBOTEN

# MODERNER LADENBAU

GELEITET VON ING. ARCH. WILHELM BISOM

*Modernisieren Sie  
ständig Ihre Geschäftsräume!  
Warum bevorzugt der Kunde moderne Geschäftsräume?  
Er nimmt an, daß er in ihnen zeitgemäß bedient wird!*



↑  
IN DIESEM EINFACHEN LADEN IST IHR  
GROSSVATER REICH GEWORDEN.

IHR GESCHÄFTSLOKAL MUSS  
ABER AUF DEN KUNDEN  
ANDERS WIRKEN! ETWA SO →

■ BEISPIELE MODERNER LADEN-  
BAUTEN IM INNERN DER BEILAGE

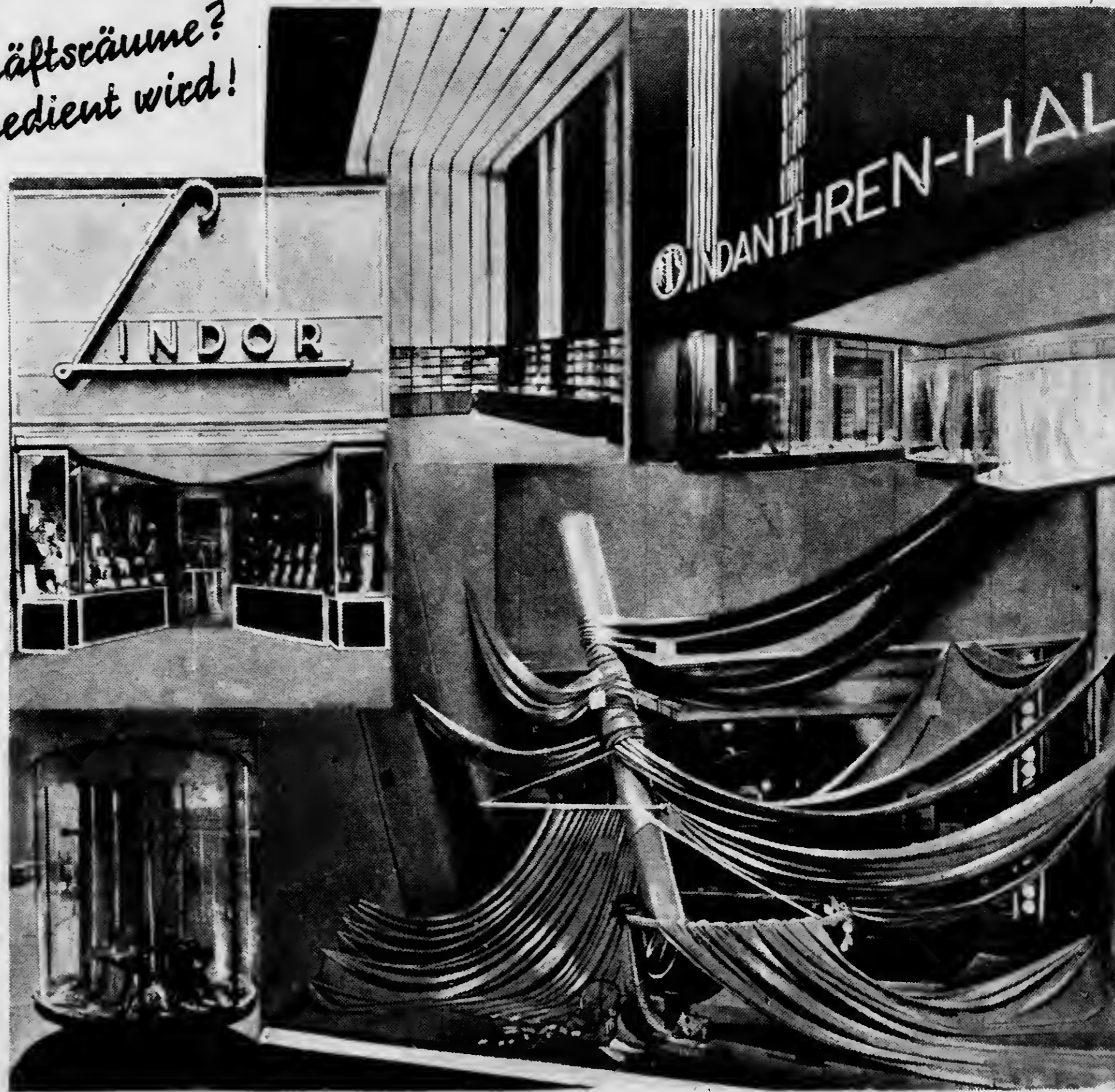

DER MODERNE LADENDIENST AM KUNDEN  
REGT DEN KUNDEN AN, ERHÖHT IHREN UMSATZ!



### Modernisieren!

In den letzten Jahren ist aus dem Ladenbau ein selbständiger Zweig des Bauwesens geworden. Seine wirtschaftliche Leistung, die mit der aller Zweige der Werbetunsthand in Hand geht, wächst beträchtlich. Zur Gänze neue Wege der Werbung hat er gefunden, neue Gewerbe und Industriezweige ins Leben gerufen, seine weitere, auf breiterer Fläche fortschreitende Entwicklung ist unabsehbar. Ebenso wie die mit ihm verbundene Werbetunsthand, freilich auch der Ladenbau ständig neue Möglichkeiten einer Kundenwerbung und Umsatzsteigerung, ständig wird zum Besten breiterer Schichten und der Geschäftswelt in seinem Bereich Aufbauarbeit geleistet. Damit ist allerdings eine früher in der Geschäftswelt reichlich geübte Gemütskur, besser gesagt Vethargie, aus dem Geschäftswesen gewichen und eine ständige Anteilnahme an den neuen Problemen der Kundenwerbung an ihre Stelle getreten. Der vitale Teil der Geschäftswelt hat die bisherige Entwicklung voll mitgemacht. Man sieht immer wieder, an allen Orten neue Geschäfte oder alte Geschäfte in neuer Aufmachung entstehen, man stößt immer wieder auf Bemühungen, in modernster Weise auf den Kunden werbend einzuwirken. Man sieht aber andererseits noch immer genug Geschäftsbetriebe, die von den modernen Erregungenschaften nur halb oder gar nicht Notiz genommen haben. Seltsamerweise sind in solcher Hinsicht die Geschäftsleute der Peripherie oft ungleich fortschrittlicher eingestellt als solche der Zentren. In Mähren-Schlesien ist in den wenigen letzten Jahren seitens der Kaufmannschaft und der Architekten sehr viel für den Ladenbau geleistet worden, dennoch sind ansehnliche Hinweise noch sehr vorzuziehen. Die Sonder-Beilage Moderner Ladenbau hat sich deshalb die Aufgabe gestellt, das Publikum auf zeitgemäß geführte Geschäfte und die Geschäftswelt auf die Notwendigkeit hinzuweisen, ständig zu modernisieren.

### Die Passage.

Die Passage wird in letzter Zeit immer häufiger, in ihren beiden Formen, als Schaupassage wie auch als Verkehrs- und Geschäftspassage. Die Schaupassage erzwang die jüngste Notwendigkeit, dem Publi-

zum eine Höchstmenge an Waren in möglichst guter und abwechslungsreicher Weise zu zeigen. Die Verkehrs- und Geschäftspassage erzwang die Anzureichung der Stadtzentren, in denen große Gebäudeblöcke durch das Gesetz unantastbar erhalten sind und erst durch Passage- und Durchbrüche dem Verkehr und Geschäftsleben

die notwendige Erweiterungsmöglichkeit geben können. Damit haben aber zahlreiche Verkehrs- und Geschäftspassagen, wie etwa die rings um den Prager Wenzelsplatz, den Charakter der Improvisation, der Adaptierung erhalten, wir sind gezwungen, unfrei. Gerade so soll aber keine Passage wirken, weder die Schaupassage

noch die Verkehrs- und Geschäftspassage. Raum an einer anderen Stelle wird vom Architekten ein sicheres Gefühl für die Proportion verlangt wie bei Passagen — allerdings wird der Bauherr, der immer sparen und ausnützen will, hier oft die besten Absichten des Architekten zunichtemachen.

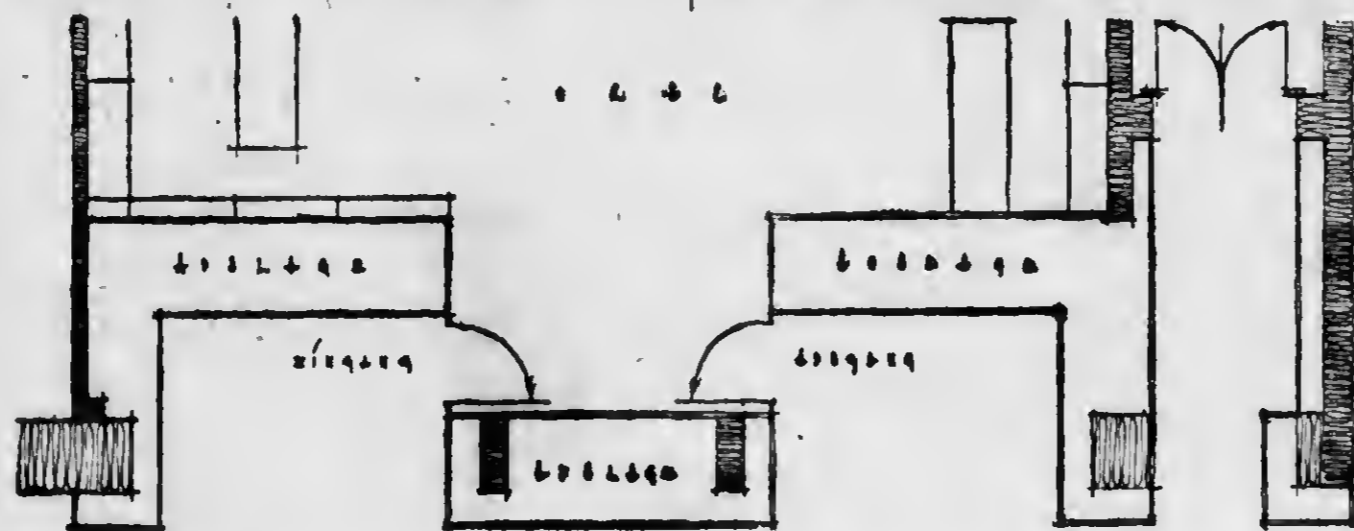

Beispiel einer günstigen Schaupassage (Wäschehaus Witzsch, Brünn, von Arch. Egri). Zwei ruhige Nischen erlauben ein ruhiges Betrachten der ausgestellten Waren. Auch der Hauseingang ist an beiden Seiten mit Schaufenstern versehen.

Die kleine Schaupassage ist heute schon sehr gebräuchlich. Man vertieft etwa den Geschäftseingang, gibt an beide Seiten Schaufenster, schafft Nischen an den Häuserfronten, vertieft die Hauseingänge und bringt überall Schaufenster oder Vitrinen unter. Es ist also ein Wesenszug der Passage: daß in ihr jedweder irgendetwas zur Schau stellen geeignete Raum für diesen Zweck herangezogen wird. Hierbei gibt es einige Hauptbedingungen, die alle Passagen zu erfüllen haben: Sie dürfen nie als private Korridore wirken, müssen frei und offen sein. Ihre Zugänge müssen genügend breit und hoch sein, dürfen nie eng wirken. Der Verkehr in den Passagen muß zwanglos und leicht vor sich gehen können, das Publikum darf sich nicht drängen und darf nie den Eindruck haben, daß es vom Geschäftsmann her beobachtet wird. Sehr ungünstig wirken Passagen mit unübersichtlicher Tiefe, wie überhaupt solche, die den Eindruck eines ermattenden Niedermüllens hervorrufen. Durchgangspassagen sind immer besser als „Säcke“. Die Art und Weise, wie der Eingang in eine Passage architektonisch gestaltet ist, ist für den Geschäftserfolg der an der Passage interessierten Geschäftsleute von ganz besonderer Wichtigkeit. Die Eingänge müssen eine Saugwirkung hervorrufen, zum Betreten verlocken. Hierbei spielen natürlich nicht nur der architektonische Rahmen, sondern auch die Art der Schaufensterdekoration, der Propaganda usw. eine stets sehr gewichtige Rolle. Die Passage ist ja nichts anderes, als ein kompliziertes Schaufenster, ihre Dekoration muß daher um so subtiler, besser überlegt und auf den Zweck gerichtet sein. Bei aller Lebhaftigkeit und Abwechslung in der Wirkung muß die Passage aber auch die der Geschlossenheit anstreben. Heute ist der Passagenbau, er stellt schon einen Zweig für sich dar, bereits über seine Anfänge hinaus; mannigfache und beachtliche Wege einer Entwicklung stehen ihm aber noch bevor.

Die abgegebene Passage ist in den letzten Jahren ausgeführt worden. Die räumliche Gestaltung der Passage ist ein Kampf, hat in immer die neuen unternehmen auch die erste Geschäftsphase, die Mafarhstraße, die einzige gebaute Häuserfronten wichtiger Architekt Egri Passagen gebraucht. Die Schaupassage ist die Geschäftswelt ringsum mit dem Publikum kam in vom Straßenverkehr trachten. Weiter mit der Belichtung dringend befaßt.

Gegr. 1884.

Tel. 34.566.

## MODERNER PORTALBAU

In Eisen, Bronze, nichtrostendem Stahl.

Referenzen: Palais Morava, Hotel Avion, Agrární banka, Fa. Hermann, Fa. Manner, Kreditanstalt d. D., Živnobank, Fa. Krejčí vorm. Konrad, Fa. Reithoffer, Fa. Kirschner, Fa. Moravia, Fa. Cobra, Fa. Folta, Parf., Fa. Vašina, Bau Spatzier etc. etc.

Stahl-Profil-Fenster für dopp. Verglasung. — Ges. gesch. Muster Eisenkonstruktionen jeder Art. — Kittlose Oberlichten, Reservoire, Scherengitter, Rolladen, Sonnenplachen etc.

Eisenkonstrukt.-Werk. **ANTON BILEK, BRÜNN** Rolladen-Fabrik, Alte Gasse.

### Architekt Zoltán Egri.

Die abgebildeten Ladenbauten sind nur ein sehr geringer Teil der vom Architekten Z. Egri in den letzten Jahren in Brünn und Mähren ausgeführten zahlreichen Portalbauten. Der mährische Portalbau ist noch jung und hatte im Architekten Egri schon vom Beginn an einen sehr rührigen Vertreter. Architekt Egri hat hier vor allem für die Durchsetzung der Eisen- und Metallportale gegenüber den alten Holzportalen gekämpft, hat in der neuen Konstruktionstechnik immer die neuesten Errungenschaften durchzuführen unternommen, so stammt beispielsweise auch die erste in Nirosilber ausgeführte Geschäftsfassade, die des Geschäftes Cobra in der Masarykstraße, von ihm und ist durch lange Zeit die einzige geblieben. Einen für die Verkaufstechnik äußerst wichtigen Beitrag zum Ladenbau hat aber Architekt Egri mit der Durchsetzung der **Schau- passagen** gebracht. Die Schaupassage ist eine Erweiterung der Schaufenster, eine willkommene Schaumöglichkeit für das Publikum. Es werden die Geschäftseingänge tiefer in Nischen gelegt, die ringsum mit Schaufenstern versehen sind, das Publikum kann in diesen kurzen Passagen bequem, vom Straßenverkehr ungestört, die Waren betrachten. Weiterhin hat sich Architekt Egri auch mit der Beleuchtungstechnik im Ladenbau einbringlich befaßt und da wie in den früheren

Fällen immer für die erprobten neuesten Errungenschaften geworben. Die erste Portal-Neon-Anlage in Brünn stammte gleichfalls von ihm und wurde seinerzeit beim Geschäftse Palasé in der Johannesgasse angewendet. Schließlich hat sich Architekt Egri auch mit allen den Fragen der Ladenorganisation und Ausstattung befaßt und auch hier zahlreiche Neuerungen durchzuführen geholfen.

Was die Arbeiten vom Architekten Egri in rein ästhetischer Hinsicht kennzeichnet, sind Eigenschaften wie: Zurückhaltung, Gediegenheit der Proportionen, Vorsicht in der Anwendung von Materialien und ein Empfinden für feine Effekte. Es erweisen seine Geschäftsfassaden, daß solche Eigenschaften im Portalbau möglich sind und die werbende Wirkung dadurch keineswegs geschmälert, bei vielen Branchen sogar noch gesteigert wird.

Eine dieser bestgelungenen und sehr dezenten Geschäftsfassaden ist die des Brünner Wäschehan- des Leopold Wittrich in der Masarykstraße, bei dem auch die Schaupassage in glücklichster Weise angewendet wurde. Eine gleichfalls neuartige und bestgelungene Geschäftsfassade ist die bereits erwähnte des Geschäftes Cobra, bei der außer nicht- kostender Bronze auch erstmalig das Firmenschild in Glas durchgeführt wurde. Das Firmenschild

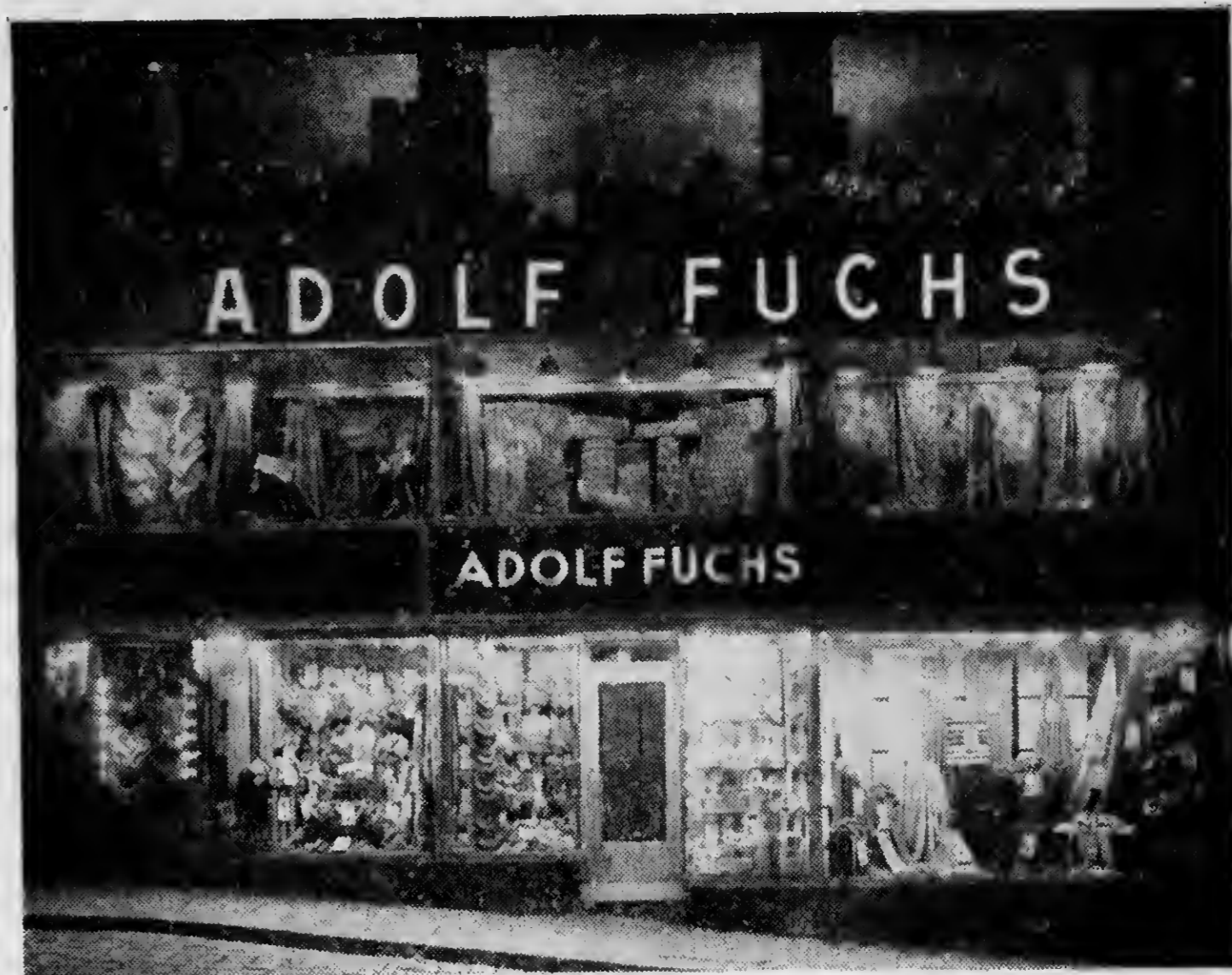

Das Kaufhaus Adolf Fuchs, Brünn, Kapuzinerplatz.  
(Text Seite XV.)



läßt Licht durch, in einer sehr warmen Lösung, der Innenraum erhält damit eine eigenartige, sehr sympathische Wirkung. In der Art der Proportionen steht aber seine der Fassaden einer anderen nach, sie sind immer sorgfältig durchgebildet. Ihre charaktermäßige Artverwandtschaft zeigt auch die kleine Folge von Abbildungen.

Damenmodellwarenhäuser - Siegmund  
Baß, Brünn, Herrngasse 2. Ansicht  
des Verkaufssaales im Erdgeschos  
und Blick ins Obergeschos. Text  
Seite IV.

Glasarbeiten: Bilder Fuchs, Brünn

den 25. Juni 1932,

ge. Raum an einer vom Architekten ein Proportion verlangt allerdings wird der waren und ausnützen Absichten des Archi-

Sage ist heute schon vertieft etwa den Ge- beide Seiten Schau- an den Häuserfron- eingänge und bringt oder Vitrinen unter, zug der Passage: daß wie zur Schaustellung diesen Zweck herange- ot es einige Haupt- alle Passagen zu- erfen nie als private üßen frei und offen üßen genügend breit nie eng wirken. Der n muß zwanglos und innen, das Publikum und darf nie den vom Geschäftsinter- r d. Sehr ungünstig nüberflüchtiger Tiefe, die den Eindruck eines wollen hervorrufen, nd immer besser als Weise, wie der Ein- architektonisch geglie- geschäftserfolg der an en Geschäftsleute von gkeit. Die Eingänge r kung hervorruhen, . Hierbei spielen na- chitektonische Rahmen, der Schaufensterdefe- a usw. eine stets sehr Passage ist ja nicht liziertes Schaufenster, daher um so subtiler, f den Zweck gerichtet keit und Abwechslung die Passage aber auch auslösen. Heute ist st schon einen Zweig er seine Anfänge hat beachtliche Wege einat n aber noch bevor

## Die Brüner Geschäftsräume der Fa. Siegmund Bass.

(Abbildungen auf Seite III.)

Das unter der Firma Siegmund Bass seit 25 Jahren bestehende Brüner Damenmodewarengeschäft in der Herrengasse ist in den letzten Monaten in großzügigster Weise umgebaut und erweitert worden. Früher hatte der durch drei Geschosse reichende Geschäftsbetrieb in sämtlichen Stockwerken für den Verkauf gedient. Beim jüngsten Umbau ist das Erdgeschloß beträchtlich erweitert worden und allein als Verkaufsraum ausgebildet worden. Die übrigen Geschosse dienen als Lager. Bei der Neuorganisation des Geschäftes ist das Hauptgewicht darauf gelegt worden, daß ein insgesamt sehr geschmackvoller und sympathischer Eindruck hervorgerufen wird und daß Geschäft außerdem auch so beschaffen ist, daß es den jeweiligen Richtungen der Mode immer angepaßt werden kann. Weiterhin wurde darauf geachtet, daß in den Verkauf der sehr mannigfaltigen Waren eine Systematik kommt, daß er in einheitlichen Gruppen in den Geschäftsräumen untergebracht ist. Das tiefe Erdgeschloß eignete sich für solche Unterbringungen vorzüglich. Um es aber auch architektonisch günstig wirken zu lassen, wurde in seiner Mitte eine zentrale Stiegenanlage angeordnet und neben ihr ein kreisförmiger Raum ausgebildet, der eine Einrichtung von zahlreichen Vitrinen und eine besonders geschmackvoll mit Beleuchtungskörpern und Nischenprofilen ausgestattete Öffnung in der Decke zum Obergeschloß erhielt. Auch die vorderen und rück-

wärtigen Teile des Erdgeschloßes haben Deckenöffnungen, die gleichfalls verschiedenste Beleuchtungseffekte und andererseits eine günstige Übersichtlichkeit und Überwachung des Geschäftsbetriebes ermöglichen. Der zur Straße gelegene Teil des Geschäftes hat eine ganz besonders sorgfältige Inneneinrichtung erhalten, die die Waren in einer besten Weise dem Publikum sichtbar macht.

In der oben geschilderten Weise war es möglich, den sehr komplizierten Geschäfts-

betrieb zweckentsprechend zu organisieren und dem Publikum dienstbar zu machen. Die Branche, der dieses Geschäft angehört, verlangt seitens der Leiter eine weitstgehende Sicherheit des Geschmacks und langjährige Erfahrung. Die sorgfältige Ausbildung der Geschäftsräume der Firma Siegmund Bass und der in ihnen organisierte Kundendienst sind im modernsten Sinne fortschrittlich und vorbildlich. (3080)

## Aus der Entwicklung des Ladenbaues.

Von Anton Bilet (Brünn).

Der Ladenbau hat erst in den letzten Jahren einen großen Aufschwung genommen. Früher, um die Jahrhundertwende und noch vor dem Kriege hat man fast durchweg Holzkonstruktionen und Holzfirmenschilder angewendet, die sich in der Art ihrer Durchbildung kaum unterschieden und wurde der gesamten Durchbildung der Geschäftsjäden nur ein geringes Interesse gewidmet. Noch weniger kümmerte man sich um die Beleuchtung der Läden, im Innern wie bei den Schaufenstern; man bevorzugte ziemlich starke Lampen, die vor den Geschäftsläden über dem Bürgersteig hängend angebracht waren, den Vorübergehenden blendeten, die Schaufenster aber nur notdürftig erhellten.

Schon in den ersten Jahren nach dem Umsturz war hinsichtlich der Durchbildung der Geschäftslokale eine wesentliche Änderung zu bemerken, die hauptsächlich mit der starken Entwicklung der Technik des Eisenbaues zusammenhing. Es wurde immer

mehr seitens der Kaufmannschaft der Wunsch nach möglichst großen Schaufenstern laut, die möglichst schwach dimensionierte Konstruktionen erforderten, um die ausgestellte Ware im stärksten Maß zur Wirkung zu bringen, aber auch andere Faktoren waren mitbestimmend für die Umwälzung im Portalbau. Nicht nur die durch schwierige Wirtschaft- und Absatzverhältnisse gesteigerte Erkenntnis, daß jeder Quadratzentimeter ungenutzter Anstellfläche kostbar sei und indirekt Geld bedeute. Das Metallportal ermöglichte infolge seiner ungemessenen Anpassungs- und Gestaltungsmöglichkeit viel mehr jene Wirkungen, die mit der psychologischen Erfassung der Käufer und der gesamten modernen Reklametechnik im engen Zusammenhang stehen. Nicht unerwähnt sollen auch die rein technischen Vorteile der Metallportale bleiben. Metallportale sind unempfindlich gegen atmosphärische Einwirkungen, das lästige und teure Holz entfällt, Feuer-

sicherheit und Glasbeständigkeit sind wesentliche Vorzüge. Wir haben einen jener Ausnahmefälle vor uns, daß fast alle Komponenten, die für die Neueinrichtung eines Portals in Erwägung gezogen werden müssen, gleichsinnig-bejahend zugunsten des Metallportales wirken. Das einzige scheinbare Minus, die höheren Herstellungskosten gegenüber Holzportalen, werden durch günstigeren Geschäftsgang und verringerte Erhaltungskosten in kurzer Zeit amortisiert.

Die Industrie ist hier mit der Erzeugung von verschiedenen Spezialprofilen an die Hand gegangen und neuer ist es bereits möglich, Eisenkonstruktionen auch bei größten Schaufenstern in einer Weise durchzubilden, daß sie das Betrachten der Waren oder den Verkehr im Laden in einem äußersten Maß begünstigen. Auf diese Weise hat sich binnen wenigen Jahren die Art der Ausbildung der Läden wesentlich ändern können, eine anfängliche Scheu des Publikums vor den modernen, gut organisierten und bestens beleuchteten Geschäftslokalen ist auch längst überwunden, der Kunde verlangt heute sogar schon gut belichtete und eingerichtete Geschäftsräume.

Die im Ladenbau angewendeten Eisen- und Metallkonstruktionen sind heute aus den Kinderschuhen heraus, und hat man hinsichtlich der Anwendbarkeit der verschiedenen Materialien schon zahlreiche Erfahrungen. Man kann sogar schon sagen, daß aus dem Ladenbau eine eigene Wissenschaft geworden ist, die sich nicht erlernen läßt, die vielmehr empfunden werden muß, vom Architekten wie vom durchführenden Konstrukteur. Zu den am meisten zur Verwendung gelangenden

(Fortsetzung Seite VI.)

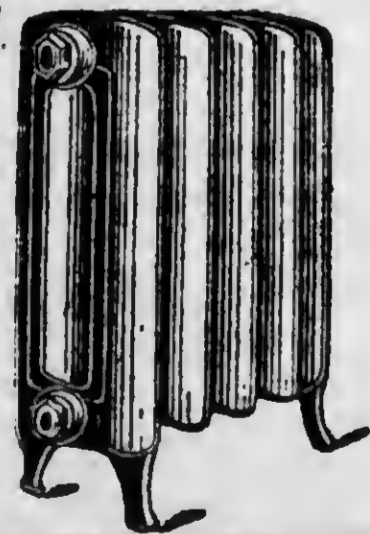

## Zentralheizungen, Ventilationsanlagen.

ING. OSKAR POLLAK & CO., BRUNN.

Ponavkagasse (Na ponávce) 56. Tel. 1352.

Spezialneuheit: vollautomatische Ölfeuerungen.

Kessel- u. Apparatebau.

Abdampfverwertungs-,  
Entstaubungs-  
und Trockenanlagen.

Reparaturen  
und Rekonstruktionen.

# Architekt Z. Egri.



Wäschehaus Leopold Wittrich, Brünn, Masarhktstraße.  
Tischlerarbeiten: Alois Heger, Brünn, Französische Str. 90. Tel. 37379.



Das Kaufhaus Paschle, Brünn, Johannesgasse.  
Steinmetzarbeiten: Adolf Loos, Brünn, Raunigstraße 22. Tel. 35456.

# Ing. Arch. Hans Haas.

Umbau des Geschäfts-  
hauses Otto Gümpl in  
Blansko.

Text Seite VI.

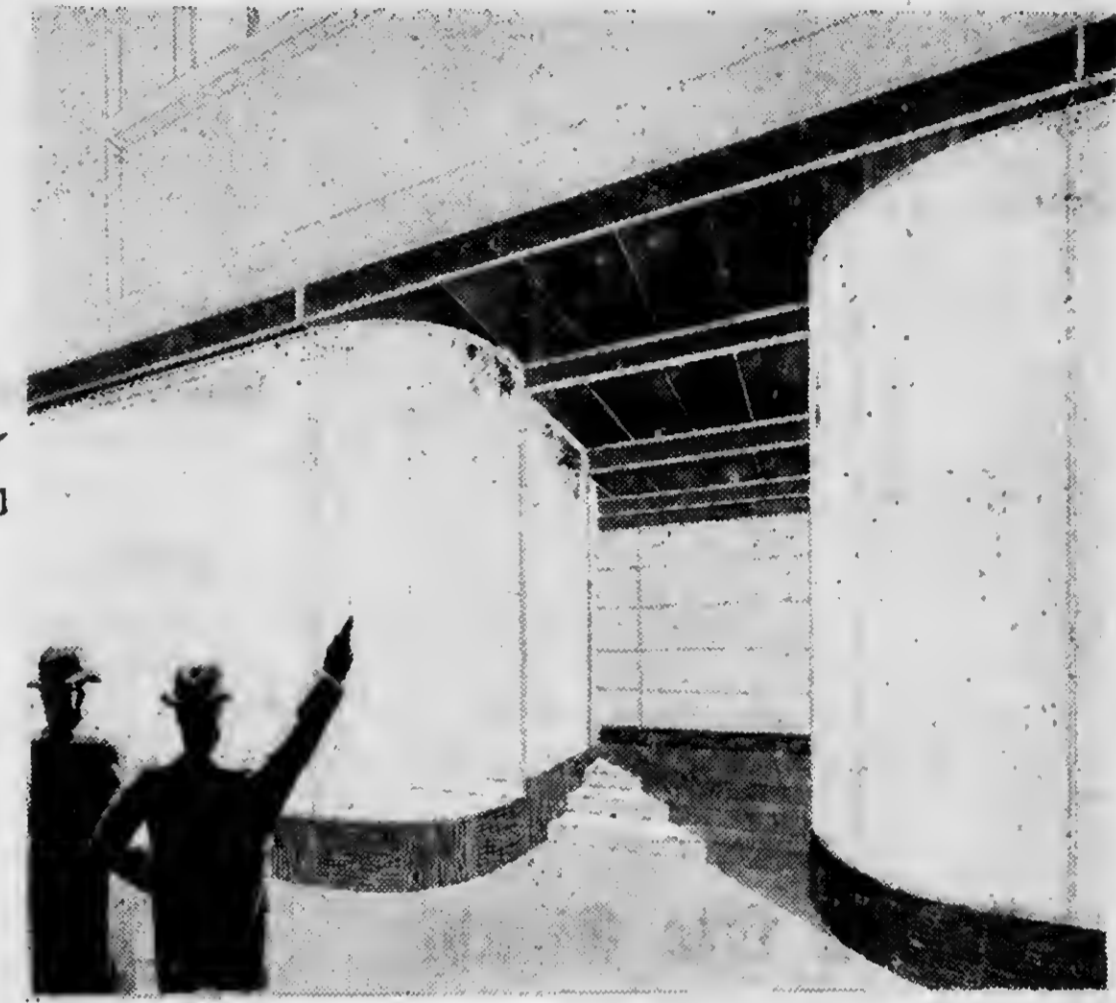

Der neue Eingang.

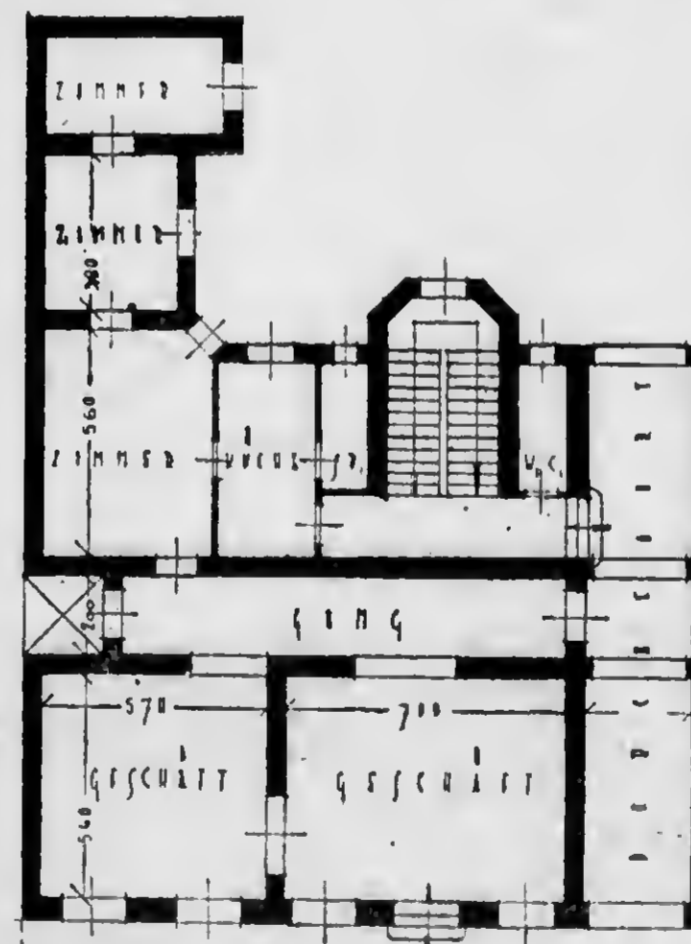

Alter Zustand.

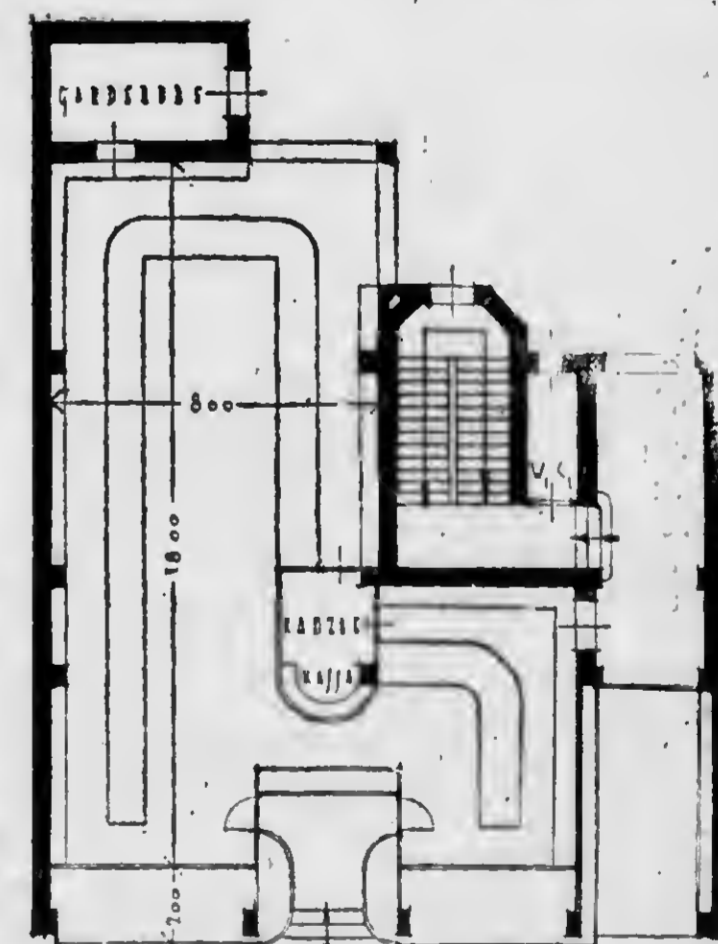

Neuer Zustand.

den 25. Juni 1932.

adigkeit sind wesent-  
en einen jener Aus-  
sich fast alle Kompo-  
eneinrichtung eines  
ezogen werden müs-  
D zugunsten des Ne-  
s einzige scheinbare  
ehungskosten gegen-  
en durch günstigeren  
eingerte Erhaltung-  
ortifiziert.

er mit der Erzeugung  
alprofilen an die  
er ist es bereits mög-  
auch bei größten  
Weise durchzubilden,  
der Waren oder den  
nem äußersten Maß  
weise hat sich binnen  
der Ausbildung der  
können, eine an-  
stimmens vor den mo-  
den und bestens be-  
en ist auch längst  
verlangt heute so-  
und eingerichtete Ge-

angewendeten Eisen-  
sind heute aus den  
und hat man hin-  
eit der verschiedenen  
reiche Erfahrungen.  
lagen, daß aus dem  
issenschaft geworden  
läßt, die vielmehr  
B. vom Architekten  
Konstrukteur. Zu  
wendung gelangen-  
eite VI.)

Apparatebau.

erwertungs-,  
ubungs-  
enanlagen.

aturen  
struktionen.

Fortsetzung von Seite IV.

den Materialien gehören: Eisen, Bronze, Silberbronze und in letzter Zeit nichtrostender Stahl, über den aber erst in einigen Jahren ein abschließendes Urteil wird abgegeben werden können. Die bei billigeren Arten der Durchbildung angewendete einfache Stahlkonstruktion mit Ausstrich hat sich aber allgemein sehr gut bewährt.

An der Verbesserung der Eisen-, Metall- und Stahlkonstruktion für den Ladenbau wird in allen größeren Werkstätten ständig gearbeitet. Die meisten Konstruktionswerke verfügen heute auch über eine Reihe von Spezialverfahren an eigenen Konstruktionen, die eine Herstellung von Konstruktionen mit sehr großer Lebensdauer ermöglichen. Zweifellos hat die Konstruktionsstechnik auf diese Weise im Ladenbau bis heute schon sehr vielen Geschäftsbetrieben zu bedeutenden Erfolgen verhelfen können.

### Umbau Otto Gumpel (Blansko).

Der Umbau des Geschäftes Otto Gumpel in Blansko, den der Brünnner Architekt Hans Gans projektiert hat, ist einer der typischen heutigen Fälle des Überganges vom alten Geschäftsleben zum modernen Geschäftshaus. Auch ein flüchtiger Blick auf die beiden Grundrisse, die den Bauzustand des Erdgeschosses vor und nach dem Umbau darstellen, zeigt wie anders, lustiger die Organisation des Geschäftsbetriebes wurde, wie in das alte winkelige Mauerwerk moderner, freier Geschäftsgeist eingezogen ist.

Der alte Zustand zeigt zur Straße zwei Geschäftslöcher. Man betritt über ein paar Stufen das größere, ein Lebensmittelgeschäft und kommt durch dieses in ein zweites, ein Schnittwarengeschäft. Hinter den Lokalen ist ein langer, finsterner Gang und dahinter, mit den Fenstern auf den Hof, eine Wohnung. Im neuen Zustand ist die Wohnung in den ersten Stock verlegt, ein Stück des Hofes neben dem Stiegenhaus zum Geschäftsraum zugezogen worden und aus den beiden Läden wurde auf diese Weise ein übermichliches, weiträumiges Geschäftslokal von 18 Meter Tiefe und 8 Meter Breite, die neue Schnittwarenabteilung, geschaffen, von der, durch eine gangsum verglaste Kanzlei getrennt, rechts vom Eingang sich die gleichfalls erweiterte Lebensmittelabteilung befindet. Besonders klug wurde der Eingang gelöst. Es mußte nämlich hierbei berücksichtigt werden, daß beide Geschäftsbetriebe

späterhin fallweise getrennt werden. Der Kunde betritt also zuerst einen erhöhten, allseits von Schaufenstern umgebenen Windfang, von dem zwei Eingänge in die Geschäftsabteilungen führen. Sollte späterhin die Trennung erwünscht sein, so wird vom Kanzleiraum her zum Eingang mit geringen Kosten eine Wand errichtet. Umbauten sind nicht erforderlich. Die Schaufenster sind zur Straße hin nicht weniger als zwei Meter tief, auch der vordere Teil der Durchfahrt ist als Auslagentraum, ringsum laufenden Schaufenster, zum Geschäftsbetrieb hinzugezogen

worden. Für den klagenlosen Ablauf des inneren Geschäftsbetriebes ist die zentrale Kanzlei mit der Klasse vorgesehen, von der aus der Chef jederzeit und nach jeder Seite Überblick hat. Eine zeitgemäße Garderobe für das Personal ist an den Geschäftsraum angegliedert.

Die Mittelmauern wurden beim Umbau gänzlich entfernt, die tragende Konstruktion wird von 5 an den Längsmauern und einem in der Mitte errichteten Eisenbetonpfeiler gebildet. Die Vorderfront ist zur Gänge in Glas aufgelöst, die aufliegende Last durch 5 geneigte Träger abge-

fangen worden. Der in den Hof gebaute Vorkan ist aus Glasziegeln hergestellt, es ist demnach für eine reichliche Belichtung des Lokales gesorgt. Auch die neue Wohnung im Obergeschoß ist, im Gegensatz zur früheren, ganz und gar modern organisiert, hat Zentralheizung, Badezimmer und alle Einrichtungen heutigen Wohnens. Kurz gesagt: In das alte Gemäuer und Winkelwerk ist mit einfachen, modernen Mitteln ein modernster Geschäfts- und Wohnbetrieb gebracht worden, der in seiner Art als technisch und organisatorisch vorbildlich bezeichnet werden kann.

## MIROPAK und MIROXIT farbige Gläser, das neueste Erzeugnis der heimischen Glasindustrie.

Neben Eisenbeton und Stahl ist Glas heute das wichtigste Material des modernen Bauwesens. Die Glasflächen in modernen Gebäuden, insbesondere Geschäftshäusern, werden immer größer. Die Vollkommenheit des Glases gemeinsam mit billigen Preisen hat die Möglichkeit der raschesten Verbreitung gegeben. Die Vorzüge des tschsl. Spiegelglases sind zur Genüge bekannt, so daß sich ein weiteres Eingehen auf dieselben erübrigt. Neue Glasarten, die einen weiteren großen Fortschritt darstellen, sind:

**MIROPAK**, d. i. farbiges, undurchsichtiges, einerseits rohes, andererseits plan-poliertes Spiegelglas in Stärken von 7-9 mm und mehr. Miropak kann auch einerseits roh, andererseits mattiert geliefert werden.

**MIROXIT**, d. i. farbiges, undurchsichtiges, einerseits rohes, andererseits feuerpoliertes Glas, in den Stärken von 8-10 mm und auch mehr. Die Oberfläche des Glases ist nicht auf mechanischem Wege geschliffen und poliert, sondern nur feuerpoliert, so daß diese Glasorte wohl billiger, aber nicht so vollkommen glatt wie Miropak ist.

Die Verwendungsmöglichkeiten sind unbegrenzt und, um nur einige anzuführen, nennen wir:

**Außen-Architektur:** Fassaden, Terrassen, Höfe usw.

**Innen-Architektur:** Eingänge, Hotelhallen, Park- und Privathäuser, Schulen, Kühlanlagen, Küchen, Wintergärten, Molkereien, Bierbrauereien, Bäder- und Schwimmanstalten, Toiletträume, Operationsäle, Friseurlokale u. a.

**Spezialfälle:** Wandverkleidungen, Telefonschalttafeln, Schaltertafeln, Firmenlogos.

Die Vorzüge dieser Glasorten sind wirtschaftlicher Art, und zwar leichte

Reinigungsmöglichkeit, Dauerhaftigkeit, keine Sprünge und Risse an der Oberfläche, Lichteffekte. Dann hygienische Vorzüge. Die glatte Oberfläche mit wenigen Störungen, deren Anzahl im Vergleich zu Kacheln verschwindend gering ist, Widerstandsfähigkeit gegen mechanische, chemische und Temperatureinflüsse und zum Schluß die für das Auge schöne Wirkungen erzielende Farbenpracht.

Diese Glasorten können auch geschliffen-facettiert, gebogen und gebogen werden und, da das Glas in der Masse gefärbt ist, entstehen keine Abtönungen und bleibt die Oberfläche jahrelang hindurch gleich.

Diese Glasorten werden entweder durch Aufkleben an glatteverputzte Mauerwände mit Speziallitt oder durch Anstrichen an Holzleisten oder Holzflächen befestigt, oder aber in Konstruktionen verglast. Das Glas wird in großen Flächen, etwa 2 m x 2,50 m und auch größer, erzeugt und bietet so dem Architekten unbegrenzte Möglichkeiten der Verwendung.

Die in Brünn und wohl in der ganzen tschsl. Republik durch Qualitätslieferung bei billigsten Preisen bekannte **Spiegelfabrik und Glaschleiferei, Bau- und Portalglaserei, Tafelglasgroßhandlung**

**Brüder Fuchs, Brünn, Zeile 36, Tel. 11864, 11865,**

führt ein Speziallager von Miropak und Miroxit, liefert dieses Glas in jeder gewünschten Ausführung und ist gerne bereit, auf Wunsch Muster und Photographien durchgeführter Arbeiten abzugeben und steht mit Aufklärungen und Offerten jederzeit gerne zur Verfügung.

## Die Geschäftsaufmachung im Dienste der Kundentwerbung

Von Dr. Jellekas Werner.

Bei Betrachtung der Geschäfte in den Städten fällt die ständig wachsende Anzahl geschmackvoller Geschäftsportale und sorgfältig dekorierter Auslagen auf. Die Kaufmannschaft erkennt immer mehr den großen Wert zweckmäßiger und zugleich ansprechender Ladenansstattung. In der Erkenntnis, daß erst das organische Zusammenwirken von Reklame einerseits, Ladenaufmachung und Kundendienst andererseits den großen Kreis zufriedener Stammkunden schafft und immer neue Kunden wirbt, ist man bemüht, alle Möglichkeiten auch der Werbewirkung des Ladens voll auszunutzen.

Die Werbewirkung eines Geschäftes beginnt nicht erst bei der Auslage, sondern schon bei der Ladenfront. Hunderte von gleichgültigen Menschen, die täglich durch die Straße gehen, sollen

**GLASTAFELN NEON-ANLAGEN MARMORPLATTEN**

usw. **VERSICHERT AUSSERST GÜNSTIG**

**ELBE**

SCHADEN-VERSICHERUNGSANSTALT A.-G. DIREKTION FÜR MÄHREN UND SCHLESSEN

**BRÜNN PRESSBURGERSTR. 2 TELEPHON 35-7-30**

Schadensliquidierungen promptest und kühlst. Berechnungen kostenlos und unverbindlich

auf das Geschäft. Auch dann, wenn vorbeiführt. Auf Seite der Straße vorbei Glenden werden. Ist so kommt er herüber, jetzt die W steigert das zu für das Geschäft und führt den den. Die anhe nende Licht in liche Entgegenf den Kunden in ihn empfänglich für Vorschläge so günstige Bedi

Es ist für mentlich in die Nummerfanten. Gines de name liegt im daß in belebten sich Geschäft au menschlich reih. sichtlich Front schlossene Fläche eines modernen in dem Wirwar Schildern die W höchstem Maße au staltung der La werbetchnischen Rücksicht.

Die große U über anderen die vorteilhaft ge bindung mit ei Anluft natun Worte oder Bild bei der Betracht zu gehen, viel t Kaufschluß an diesem Falle mei nenden sind u Ausführung lieg oft abgeschwächt.

Es wäre in Kunden einem geführt werden. mitteln. Einen man gewinnen, Schaufenster aus

Noch im Lagen, bere Null ist. Wie zum wiederholte gehen, ohne zu

den Hof gebaute Vorbau  
gestellt, es ist demnach  
ung des Lokales geortet.  
im Obergeschoß ist, im  
ganz und gar modern  
zeigung, Badezimmer und  
gen Wohnens. Kurz ge-  
ner und Winkelwerk ist  
Mitteln ein modernster  
rieb gebracht worden, der  
nisch und organisatorisch  
rden kann.

### Aufmachung im Ladenwerbung

Leitas Werner.  
Geschäfte in den Städ-  
hende Anzahl geschmack-  
und sorgfältig dekorierter  
mannschaft erkennt im-  
Wert zweckmäßiger und  
Ladenausstattung. In der  
organische Zusammen-  
erfeits, Ladenausmachung  
seits den großen Kreis  
schafft und immer neue  
nähmt, alle Möglichkeiten  
des Ladens voll auszu-

eines Geschäftes beginnt  
e, sondern schon bei der  
von gleichgültigen Men-  
die Straße gehen, sollen

### TAFELN LAGEN LATTEN

SICHERT  
ERST GÜNSTIG

UNGSANSTALT A.-G.  
EN UND SCHLESSEN  
MESSBURGERSTR. 2  
LEPHON 35-7-30

promptest und kühlant  
los und unverbindlich

auf das Geschäft aufmerksam gemacht werden.  
Auch dann, wenn ihr Weg sie nicht unmittelbar  
vorbeiführt. Auch der Blick des auf der anderen  
Seite der Straße bzw. in größerer Entfernung  
vorbei Eisenden soll angelockt und festgehalten  
werden. Ist sein Interesse einmal erregt und  
kommt er herüber, um das Geschäft zu betrach-  
ten, setzt die Wirkung der Auslage ein. Diese  
steigert das zunächst flüchtig geweckte Interesse  
für das Geschäft, erweckt und fördert Kauflust  
und führt den Kunden in das Innere des La-  
dens. Die anheimelnde Aufmachung, das wohl-  
thuende Licht in gleicher Weise, wie das freund-  
liche Entgegenkommen des Kaufmannes, verlocken  
den Kunden in angenehme Stimmung, machen  
ihn empfänglich für neue Eindrücke, zugänglich  
für Vorschläge und Beweisgründe und schaffen  
so günstige Bedingungen für den Verkauf.

Es ist für den Kaufmann nicht leicht, na-  
mentlich in ausgesprochenen Geschäftsvierteln,  
die Aufmerksamkeit gerade auf seine Firma zu  
lenken. Eines der wirksamsten Mittel in der Re-  
klame liegt im Gegensatz. So kommt es vor,  
daß in belebten Straßen der inneren Stadt, wo  
sich Geschäft an Geschäft, Firmenschild an Fir-  
menschild reiht, diese ruhige, wenig über-  
sichtliche Front plötzlich von einer ruhigen, ge-  
schlossene Fläche unterbrochen wird, vom Portal  
eines modernen Geschäftes, das als Ruhepunkt  
in dem Wirrwarr von Auslagen, Schaufenstern und  
Schildern die Blicke der Vorübergehenden in er-  
höhtem Maße auf sich zieht. Die vorteilhafte Ge-  
staltung der Ladenfront nimmt also auch aus  
werbetechnischen Gründen auf das Straßenbild  
Rücksicht.

Die große Überlegenheit der Auslage gegen-  
über anderen Werbemitteln beruht darin, daß  
die vorteilhaft gezeigte Ware selbst oder in Ver-  
bindung mit einem wirkungsvollen Text, die  
Kauflust naturgemäß viel stärker anregt als  
Worte oder Bilder allein. Auch ist der Entschluß,  
bei der Betrachtung der Auslage in das Geschäft  
zu gehen, viel kürzer und naheliegender als der  
Kaufentschluß auf Grund einer Reklame, weil in  
diesem Falle meist örtliche Entfernungen zu über-  
winden sind und der zwischen Entschluß und  
Ausführung liegende Zeitraum den Kaufwunsch  
oft abschwächt.

Es wäre interessant, festzustellen, wieviel  
Kunden einem Geschäft durch die Auslage zu-  
geführt werden. Leider läßt sich das schwer er-  
mitteln. Einen ungefähren Anhaltspunkt kann  
man gewinnen, wenn man den Absatz der im  
Schaufenster angestellten Ware verfolgt.

Noch immer gibt es viele Aus-  
lagen, deren Werbewirkung gleich  
Null ist. Wie oft kommt es z. B. vor, daß wie-  
derholten Male an einem Laden vorbeigeh-  
en, ohne zu bemerken, daß man dort etwa

Fortsetzung Seite VIII.

## Architekt J. Kumpošt.

Die Proportionen des Portals und der  
Zunerräume sind betont einfach, allerdings  
und die Formen und Materialien äußerst  
sorgfältig gewählt worden. Die Metallkon-  
struktion tritt zurück und überläßt dem un-  
teren großen Schaufenster und der oberen  
tiefroten Glasfläche die gediegene Wirkung.  
Bemerkenswert ist bei diesem Geschäftslokal  
hinsichtlich der Organisation: daß dem Vor-  
übergehenden die Waren nicht erst in einem  
besonderen Schaufenster dargeboten wer-  
den, sondern daß das Geschäftslokal zur  
Gasse zugleich Schaufenster ist, dem Publi-  
kum unmittelbar überblick über das vorhan-  
dene Lager gibt. Dieser sachliche Zug in der  
architektonischen Organisation hat gewisser-  
maßen seinen Gegenpol auch in der kommer-  
ziellen Organisation; es ist dieses Geschäft  
nicht nur eine Verkaufsstelle für Be-  
leuchtungskörper verschiedenster Art und  
Zwecke, es ist auch eine Stelle, in der licht-  
technische und lichtwirtschaftliche Studien be-  
trieben werden, das Geschäft ist auch noch  
Beratungsstelle. In dem von der  
Straße her weithin übersichtbaren Raumorga-  
nismus wird also auch in der heute so über-  
aus wichtigen Lichttechnik an die Hand ge-  
gangen. Die Art, in der man die Beleuchtung  
des Geschäftsräumens selbst und die Abendbe-  
leuchtung der Fassade wählte, läßt eine sorg-  
fältigste Unterstüfung in dieser Richtung,  
einen sachlichen Dienst am Kunden erwar-  
ten.

Die Firma Klauber hat sich deshalb  
entschlossen, im Brünner Stadtzentrum die-  
ses moderne Geschäftslokal zu errichten, weil  
sie in ihren bisherigen Verkaufsräumen am  
Glacis den breiten Interessentenkreisen ihre  
neuesten Modelle und Erzeugnisse nicht in  
der notwendigen wirkungsvollen Weise zeigen  
konnte. Das neue Geschäftslokal in der Ken-  
nergasse bietet ihr hierzu nun beste Mög-  
lichkeiten. Das neue Geschäftslokal ist  
aber nicht nur Verkaufsraum und Ber-  
atungsstelle für Kaufende, es ist von der  
Firma Klauber vielmehr auch als Ausstel-  
lungsraum ohne Kaufzwang gedacht, in dem  
jeder Interessent sich über die Möglichkei-

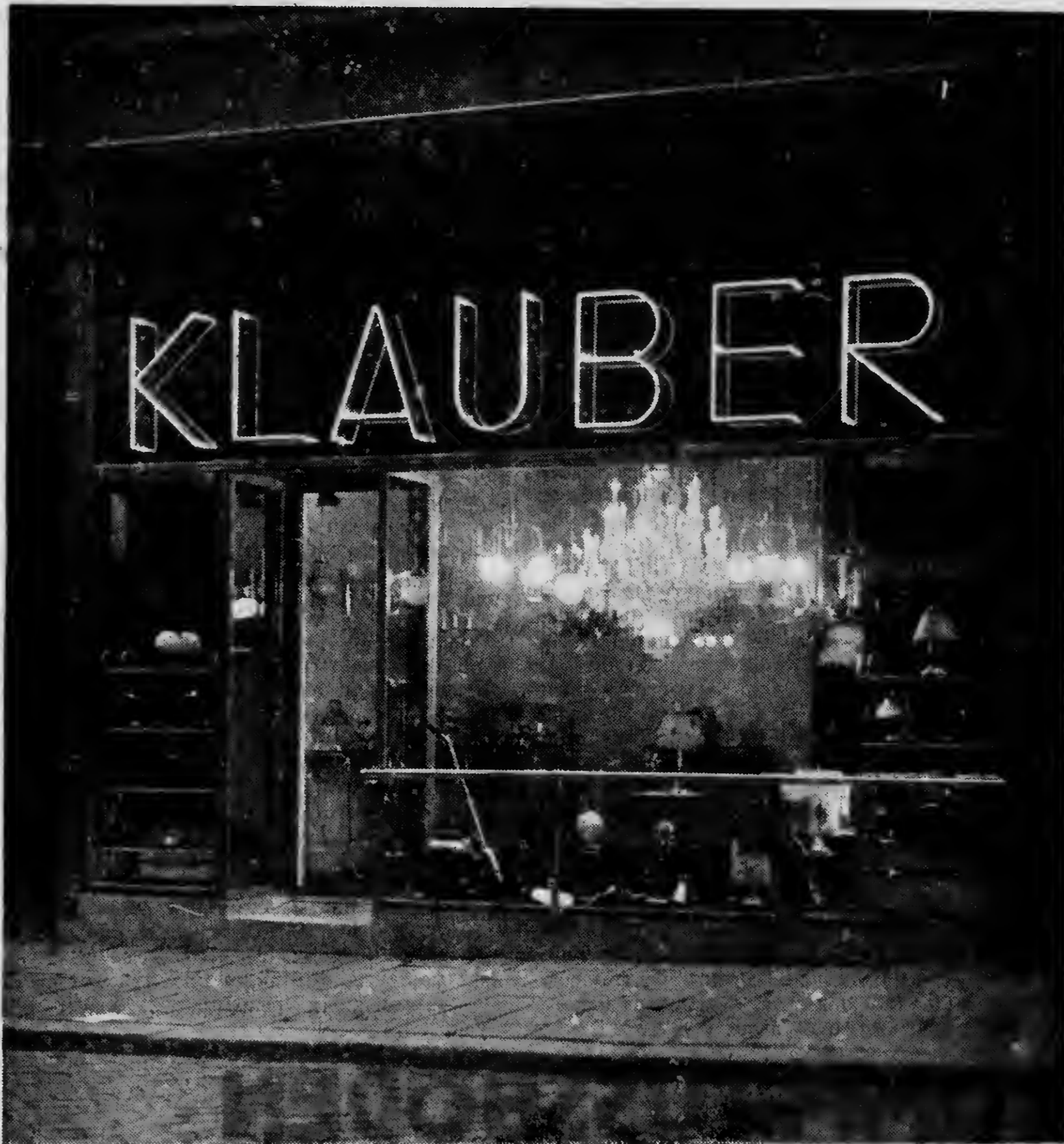

Die neue Brünner Niederlage der Leister-, Metallwarenfabrik und Unternehmung für elektrische  
Licht- und Kraftanlagen Josef Klauber, Brunn, in der Kennergasse.  
Glasarbeiten: Brüder Fuchs, Brunn.

von Beleuchtung und Lichtinstallation infor-  
mieren und das vorhandene reiche Lager ein-  
modernere lichttechnischer Ideen ist der Firm-  
gehend besichtigen kann, ohne daß seitens der  
Klauber ein möglichst zahlreicher Besuch der  
Firma ein Kaufzwang ausgeübt wird. Mit Interessenten sehr erwünscht.

nicht mehr Milchprodukte sondern Buchwaren zu kaufen bekommt. In diesem Falle hat weder die alte noch die neue Auslage unser Interesse besonders erregt. Die wirkungsvollen Auslagen sind solche, die man sich merkt, auch wenn man einige Meter weiter gegangen ist, an die man sich auch später noch erinnert, von denen man vielleicht sogar spricht. Die wirkungsvolle Dekoration einer Auslage setzt psychologische Kenntnisse hinsichtlich des Publikums voraus. Der Dekorateur muß auch die Tagesereignisse verfolgen und aktuelle Dinge als Anziehungsmomente benutzen. Daß die Anziehungskraft einer Auslage nach einem gewissen Zeitraum von Tagen nachläßt, ist eine bekannte Tatsache, ständiger Wechsel im Schaufenster ist notwendig. Eine Auslage, die Verkaufserfolge bringen soll, muß dem Publikum auch wirklich etwas sagen. Viele Kunden lieben es, sich vor der Erledigung ihres Einkaufes mit Hilfe der Auslage zwanglos zu unterrichten. Der sogenannte Blickfang im Schaufenster, jene Anordnung, die vor allem die Aufmerksamkeit des zunächst Gleichgültigen fesselt, genügt nicht. Der Hauptzweck des Schaufensters bleibt, Ware zu zeigen, viel Ware in möglichst übersichtlicher Anordnung. Unübersichtlichkeit würde den Beschauer eher verwirren als zum Kaufe anregen. Nicht zu vergessen ist das Preisschild in der Auslage, namentlich bei Menschen, die sparen und rechnen, und wer tut das heute nicht, wird damit der Kaufentschluß leichter ausgelöst. Einem Teil der Kunden ist es unangenehm, sich im Laden selbst über den Preis einer Ware erkundigen zu müssen. Daher kaufen sie lieber dort, wo man ihnen den Preis im Schaufenster bekannt gibt. So kommt es, daß ein Preisschilder eindringlicher auf den Beschauer wirkt und seine Wirkung auch länger behält, als ein Schaufenster ohne Preisschilder.

Abgesehen von der Kunst des Dekorateurs sind richtig gewählte Maße Voraussetzung dafür, daß das Schaufenster seinen werbetechnischen Zweck voll erfüllen kann. Große Schwierigkeit für eine vorteilhafte Gestaltung bieten z. B. Auslagen die zu hoch oder zu tief sind. Ebenso verfehlen zu hoch oder zu niedrig angebrachte Schaufenster ihre Wirkung, auch wenn die Ware darin

## WIR VERCHROMEN

nach neuesten Errungenschaften in höchster Vollendung

Portalprofile, Reklamebuchstaben, Schaufenster-Einrichtungen, Architektonische und Bau-Einrichtungen, Tür- und Fensterbeschläge, Handhaben, Geländer usw.

**METALLVERCHROMUNGS-INDUSTRIE**  
APPEL & Co. - BRUNN, KRÜNA 24 - TELEPHON 11.852

noch so geschickt ausgestellt ist. Es gibt noch immer Geschäfte, bei denen man sich tief bücken muß, wenn man einen bestimmten Gegenstand in dem am Sockel des Hauses angebrachten Schaufenster betrachten will. Gelingt einem schon das Bücken in der vielleicht belebten Straße, so schließt man erst recht das Auge, wenn es geblendet wird und geht mühsam weiter, ohne die Ware betrachten zu haben. Erwähnt sei noch, daß besonders die wirkungsvolle Aufmachung des Schaufensters, in das von zwei Seiten Licht einfällt, sorgfältige Überlegung sowohl vom Architekten als auch vom Kaufmann erfordert.

Wie die Auslage nicht nur den Zweck hat, Waren aufzunehmen, sondern auch Kunden für diese Waren zu werben, ist der Verkaufsraum nicht nur dazu da, daß sich die Verkaufshandlung darin abspielt. Auch das Ladeninnere hat neben der rein organisatorischen eine werbetechnische Aufgabe zu erfüllen. Es muß so eingerichtet sein, daß die Ware so übersichtlich als möglich untergebracht werden kann, daß die Wege vom Aufbewahrungsort zum Kunden kurz sind, der Vorgang des Verkaufes also mit einem Minimum an Zeit und Arbeit verbunden ist. Außerdem soll aber die Möglichkeit bestehen, auch im Geschäft viel Ware in ansprechender Weise zur Schau zu stellen. Kaufmann und Architekt werden diese Aufgaben in gemeinsamer Arbeit lösen müssen.

Die Kunden suchen jene Geschäft wiederholt auf, in denen sie sich wohl fühlen. Dafür ist die Art und Weise des Umganges, den das Personal mit dem Publikum pflegt, nicht allein maßgebend. Auf die Frage „warum kauft du eigentlich bei „X“ so gerne ein?“, kann man die Antwort erhalten: „Ich fühle mich dort sehr wohl. Es ist ein großer, lichter Raum, kein Gedränge, man sieht viel. Auch wenn man einmal warten muß, vergeht einem die Zeit beim Betrachten vieler, hübscher Dinge sehr rasch. Außerdem sind die Leute immer sehr nett und gefällig.“ Wer liebt nicht lichte und freundliche Räume? Dafür aber, ob uns ein Raum licht und anheimelnd erscheint, ist es durchaus nicht gleichgültig, welche Farben dort vorherrschen, in welcher Art und Weise Ladentische angeordnet sind und Ware aufgebaut ist. Es wirkt nicht verkaufsfördernd, wenn man immer wieder zur Türe laufen muß, um eine Ware in gutem Lichte betrachten zu können. Ist die Kundin ohnehin nervös und vom vielen Suchen ermüdet, verliert sie den Mut und verläßt das Geschäft, weil sie infolge der Schwierigkeit des Ausfindens das Gefühl hat, daß sie hier nicht findet, was sie sucht. Doppelt unangenehm ist die Wartezeit in einem Geschäft, in dem die Raumverhältnisse ungünstig sind und die Kunden sich gegenseitig behindern. Da geht man lieber in einen benachbarten Laden, wo kein solches Gedränge ist und „man in Ruhe ausfinden kann“. Grundbedingung

für die gewinnende Wirkung eines Ladens ist selbstverständlich Ordnung und Sauberkeit. Man schließt ja vom Geschäft auf die Ware. Es gibt aber außerdem eine ganze Reihe von schwer fassbaren Stimmungsmomenten, die bewirken, daß ein Geschäft eine anheimelnde, suggestive Wirkung hat, während man sich in einem anderen aus irgendeinem Grunde nicht wohl fühlt. Daß die Ursache vielleicht mitunter nur ein zu hohes Pult ist oder eine ungeschickte Beleuchtung, die das Auge blendet und die Betrachtung der Ware erschwert, kommt dem Kunden kaum zum Bewußtsein, weil er sich über seine Gefühle während des Aufenthaltes im Geschäft keine Rechenschaft gibt. Und doch beeinflussen ihn Gefühlsmomente bei seinem Kauf überaus stark. Sie beeinflussen ihn mehr als sein kritischer Verstand. Daher kauft der Kunde dort, „wo er sich wohl fühlt“ und daher gibt es Läden, in denen Kaufen ein Vergnügen ist.

## Erzeugnisse der Ergon G. m. b. H.

Die Firma Ergon, Brunn, besteht seit dem Jahre 1920. Es gelang ihr in den letzten Jahren ihre Tätigkeit auf zahlreiche spezielle Erzeugnisse einzustellen (siehe Inserat in diesem Blatte), ihre Tätigkeit sehr stark auszubauen und durch erstklassige wie sachmännische Ausführungen einen besten Ruf zu erwerben. Heute beschäftigt diese Firma in ihren großzügig organisierten und umfangreichen Schlosserei-Betrieben etwa 300 Arbeiter. Sie zählt damit zu den größten tschechoslowakischen Firmen dieser Art. Der rege Zuspruch, den diese Firma seitens des Publikums findet, läßt eine weitere Steigerung ihrer Tätigkeit erwarten und kann ihr seitens der Fachwelt eine solche nur gewünscht werden.

(1340)

## GUMMIFUSSBÖDEN

als dauerhaften, praktischen, hygienischen, gut isolierenden und nervenschonenden Fußbodenbelag in moderner und stilvoller Wirkung stellt her:

Spezialunternehmung für Gummi-Fußbodenbelag

**MILOŠ PONIŽIL, BRÜNN**

Kesselschmiedegasse 22 (Kotlářská). Tel. 11.719

## „NORA“ Nürnberger Draht- und Metallwaren

Spezialeinrichtungen moderner Schaufenster sowie Spezialarbeiten aus Metall

BRUNN, Französische Str. 125, Telephon 38.739

## Ueb

Von

Wenn n  
Geschäfts  
auch dem  
rungen auf  
beziehen, g  
Portalen d

Nicht un  
sondere in  
Lüchtigkeit  
stellung zu  
ren Geschäft  
Geschäftsge  
bild der Ge  
der allerma  
Städte genu  
wahren Sin  
springend, k  
meistens der  
tate baut.

An diese  
jezt kann m  
teil der neu

Das neu  
logische Wi  
abgestumpft  
auf das M  
daß selbstbe  
ktion unter  
auch wirkli  
aufsteigt. 2  
Anschauung

## RUI

## Ueber neuzeitlichen Portalbau.

Von Architekt Norbert Troller.

Wenn wir durch die Hauptverkehrs- und Geschäftsstraßen der Stadt gehen, so fallen auch dem unbeteiligten Passanten Veränderungen auf, die sich teilweise auf Neubauten beziehen, größtenteils aber von den neuen Portalen oder Geschäftsumbauten herrühren.

Nicht umsonst haben die Kaufleute, insbesondere in der Stadt Brünn den Ruf der Lichtheit und der durchaus modernen Einstellung zu allen Erfordernissen eines modernen Geschäftslebens und ihr unternehmender Geschäftsgeist hat Brünn, was das Gesamtbild der Geschäftsstraßen anbelangt, zu einer der allmodernsten, mit der Zeit gehenden Städte gemacht. Die Veränderungen sind im wahren Sinne des Wortes in die Augen springend; besonders wenn man — was ja meistens der Fall ist — neue neben alte Portale baut.

An dieser Gegenüberstellung von einst und jetzt kann man am besten den Sinn und Vorteil der neuen Konstruktion feststellen.

Das neue Portal übt schon eine psychologische Wirkung dadurch aus, daß es das abgestumpfte Auge des täglichen Passanten auf das Neue aufmerksam macht, weiter, daß selbstverständlich der Kunde der Suggestion unterliegt, daß in dem neuen Geschäft auch wirklich die beste und neueste Ware aufsteigt. Der Glaube, den manche in ihren Anschauungen veraltete Geschäftsinhaber he-

gen, daß das laufende Publikum bei Anblick eines neuen Ladens und Portals im Stillen berechnet, wie die Investitionskosten den Preis erhöhen, ist lächerlich und durch die Praxis hinlänglich das Gegenteil bewiesen.

Zu diesen rein psychologischen Vorteilen kommen folgende Vorteile rein sachlicher Natur:

**Vorteile der Eisenkonstruktion.** Die früher gebräuchliche Holzkonstruktion der Portale erfordert wesentlich größere Materialstärken, meistens das Zwei- bis Dreifache der normalen Eisenkonstruktion. Diese Stärke des Holzmaterials macht sich am unliebsamsten in der Tiefenrichtung bemerkbar.

Bekanntlich dürfen Geschäftsläden der inneren Stadt, 25 Zentimeter vor die Mauerflucht des Hauses in den öffentlichen Grund hinausragen, wofür eine jährliche Abgabe eingehoben wird. Bei der Verwendung von Holzkonstruktion ergeben sich dadurch, namentlich vor den Pfeilern, derartig flache Auslagenkästen, daß sie für die praktische Benützung fast unbrauchbar sind und kostbare Auslagenflächen verloren gehen. Bei Verwendung von Eisenkonstruktion geht nur ein Bruchteil der vorhandenen Tiefe verloren. Weiters wirken die Eisenkonstruktionsteile und Profile sehr zart, daß sie gegenüber den Glasflächen fast ganz verschwinden.

Die Verwendung der Holzkonstruktion verführt außerdem die ausführenden Firmen zu vollkommen unsachlichen Details, wie Schnitzereien, Kanneluren, Profilen, geschnitzten Konsolen usw., die das Auge ganz bedeutend von der ausgestellten Ware zur überladenen Konstruktion ablenken. Viele dieser

## MODERNE AUSLAGEN

werden fachgemäß und billigst eingerichtet. Nach Architekten- und eigenen Entwürfen.

Eigene Erzeugung sämtlicher Dekorationsstände für Geschäfte aller Branchen.

**J. REICHL, BRÜNN, Kalvarienlg. 2 (Pod Kalvarii)** Telefon 11.211.

alten Portale wirken eher wie Ausstellungsstücke eines Kunsttischlers,

heute ist man fast vollständig von den lästigen Rolläden abgekommen, da schon allein die Eisenkonstruktion eine gewisse Einbruchsicherheit gewährleistet und Spiegelscheiben unbemerkt zu zerbrechen, auch gewiegtesten Einbruch-Spezialisten schwer fallen dürfte.

Die Auslagenflächen sind möglichst groß zu gestalten, denn der Kaufmann will möglichst viel Ware ausstellen. In dieser Beziehung ist Brünn noch keine Großstadt, da das laufende Publikum eigentlich nur das kauft, was es in der Auslage sieht. Es wird jedem, der Großstädte des Auslandes gesehen hat, aufgefallen sein, daß die dortigen Firmen gewöhnlich nur kleine Qualitätsproben ihrer Waren ausstellen und die Auslagenobjekte häufig auswechseln, während der Kunde erst beim Betreten des Geschäftes die große Auswahl sieht.

Da wir in Brünn nur eine verschwindend geringe Anzahl von Luxusgeschäften haben, so entfällt für uns diese Möglichkeit und dem Kaufmann gilt der Grundsatz, möglichst viele seiner Ware auszustellen. Insbesondere Modeartikel erfordern eine sorgfältige Ausstattung des Auslagen-Innern, meistens in Edelhölzern, die dann einen entsprechend soliden Hintergrund für die ausgestellten Waren bilden. Lebensmittelgeschäfte werden natürlich Glas oder Marmor für die Auslage vorziehen, wie ja überhaupt bei Entwurf jedes Geschäftes ganz bestimmte individuelle Bedingungen zu erfüllen sind.

Allen Geschäften sind dann gewisse sachliche Details gemeinsam, wie eindrucksvolle Firmentafeln, oft mit Quertransparent verbunden. Man bevorzugt heute für die Firmentafeln stark farbige Gläser. Zu viele Aufschrift-

ten werden vermieden, man beschränkt sich auf den Firmennamen oder einen Markennamen. Eine Bezeichnung der Warengattung kann entfallen, da sie ja in der Auslage deutlich sichtbar ist. Dagegen wird der Name bzw. die Firma kontrastierend herausgehoben, ist stark plastischen Blechbuchstaben, fallweise mit Leuchtröhren kombiniert.

Unter den vielen Erfindungen für Leuchtbuchstaben sind die mit Gas gefüllten Röhren, Neonröhren genannt, mit rotem, blauem, grünem oder rosa Licht, zumeist teurer wie andere, mit Glühbirnen kombinierte Leuchtbuchstaben. Sie sind aber in ihrer Wirkung unerreicht. Die Stromkosten sind gering ebenso die Erhaltungskosten. Das lästige Auswechseln der Glühbirnen, das oft mit Lebensgefahr verbunden ist, entfällt vollkommen.

In den Abendstunden werden die Auslagen von oben her mit besonders konstruierten Breit-, Tief- oder Schrägstrahlern so stark ausgeleuchtet, daß die Ware voll zur Geltung kommt.

Von den seitlich angebrachten Soffitlampen der alten Portale ist man abgekommen, man kombiniert heute matte Röhrenlampen mit den Ständern für die auszustellenden Waren.

Nach der Qualität der Ware bzw. dem Rang des einzelnen Geschäftes, kann man die Ausführung der Portale schon durch die Verwendung edlen Materials erheblich steigern. Man wird in diesem Fall anstatt der Eisenkonstruktion mit Anstrich, die rötlichgelbe Bronze, die silberglänzende Silber- oder Aluminiumbronze oder das jetzt schon schwänglich gewordene Nirosita-Material verwenden. Weiter kann man als Umrahmung des Portals verschiedene kostbare Materialien zur Hebung der Wirkung heranziehen.

### G. m. b. H.

Brünn, besteht seit ihr in den letzten zahlreichen spezielle Inserat in diesem stark auszubauen fachmännische Auszu erwerben. Heute ihren großzügig drischen Schlosserei-Be Sie zählt damit zu schen Firmen dieser den diese Firma seilägt eine weitere erwarten und kann eine solche nur ge- (1340)

erger  
- und  
waren  
haufenster

hon 38.739

## RUDOLF EYER

TEL. 37.605

Tafelglas-Spiegel, Glas-  
schleiferei, Bau-, Portal-  
u. Kunstglaserei sowie  
eigene Kitterzeugung

**BRÜNN, DORNICH 114**



# Ing. Arch. Walter Orliczek.

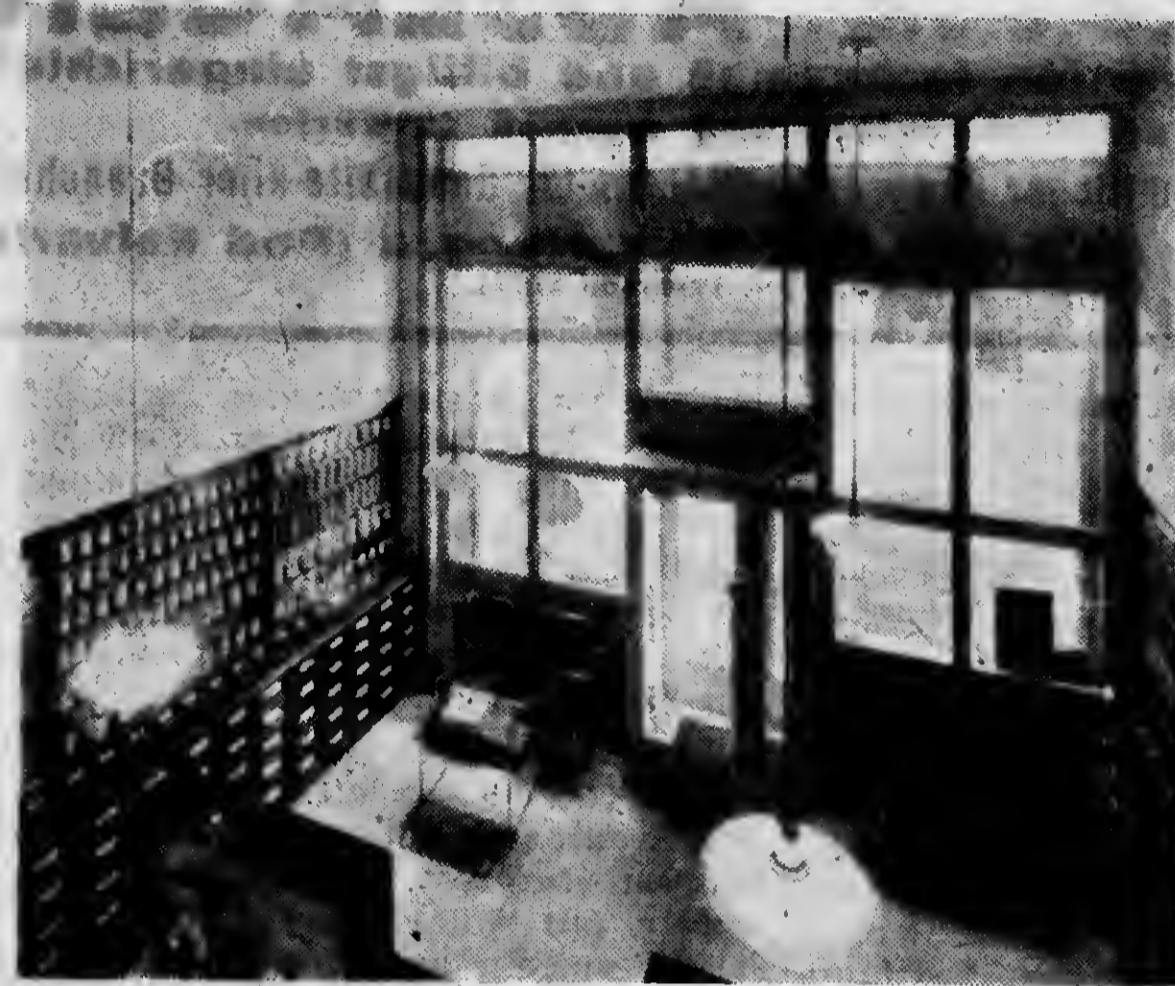

Die Apotheke Hamert in Brünn.

Apotheken haben in erster Linie ernst zu wirken, oder seriös wie man es gerne bezeichnet. Opake Gläser, Chrom und edles Holz als Hauptdreiflang der Farbtonung, einfachste, schlichteste Formen bestimmen deshalb hier die Fassade und Innenraum. Die beiden Schaufensterböden und die Seitenvitrine sind zweckmäßig höher als sonst üblich, denn Medikamente, Packungen usw. mit kleinsten Aufschriften müssen gut und bequem betrachtet werden können. Den Eingang bildet ein Windfang, der im Geschäftsinnern eine gleichmäßige Temperatur erhält, die hier gleichfalls zur Sache gehört. Das Ladeninnere ist prägnant, einfach, zweckentsprechend. Ringsum laufen eingebaute, teilweise glas-gestoffene Schränke, es stehen für die Wartenden Stahlmöbel in bequemer Form da, das Arbeitsputz ist mit Vitrinen kombiniert, die dem Pharmazeuten ein ruhiges, ungehörtes Arbeiten ermöglichen. Eine wesentliche Rolle spielte aber noch das Licht. Es mußte am Tag und am Abend möglichst hell und gleichmäßig sein. Für die Tagesbeleuchtung wurde die ganze Vorderfront zur Straße in Glas aufgelöst, am Abend sorgen spezielle Lampen für eine möglichst schattenlose Erhellung. Die Beleuchtung der Straßenfront und der Schaufenster ist wieder ruhiger, zurückhaltend.

# Wirten eines Unternehmens für die Lebensmittelbranche.

In Ladeneinrichtungen, insbesondere für die Lebensmittelbranche, ist wohl das bedeutendste und leistungsfähigste Unternehmen, das der Firma Alfred Neumann, Brünn, Aräna 16. Die Firma Alfred Neumann ruzugt in ihrer auf das Beste und Modernste eingerichteten Fabrik in Triesch Ladeneinrichtungen, nicht nur aus dem bestbewährten „Ideal“ Porzellan-Email, sondern neuestens auch aus verchromten Metallen und aus bestem nicht rostendem Stahl.

Eine sehr große Anzahl Fleischer- und Sechertladen hat die Fa. Neumann auch in unserer Stadt eingerichtet. Es sind dies gewiß die größten und die schönsten Brünns.

Herrn Neumann, der ein ausgezeichnete Fachmann ist und sich durch mehr als 30 Jahre auf diesem Gebiete bahnbrechend betätigt, wünschen wir auch für die Zukunft recht viel Glück. Herr Neumann hat vor kurzem im „Aus Anker“ in Prag unter der Fa. N. Weisner & Co., Revoluční 1, im großen Stil ein neues Scherkerunternehmen geschaffen, welches trotz der Wirtschaftskrise ganz vorzüglich prosperiert. (95)

Das Brünner Geschäft der Firma Kluge in der Neumergasse ist eines der schönsten und vornehmsten der Brünner Stadtgeschäfte. Sowohl das Portal wie auch die Inneneinrichtung sind in sorgfältigster und gediegenster Weise angeordnet und durchgeführt. Die Art der im Geschäft verkauften Ware verlangte eine solche Behandlung. Schon beim Betreten des Geschäftes fällt die einfache und wirkungsvollste Art der Durchführung des Portales auf, die Rundung der Schaufensterscheibe gegen den Eingang wirkt da besonders sympathisch. Das Schaufenster behindert in keiner Weise das Eindringen des Lichtes in den Verkaufsraum, in dem auf diese Weise die Inneneinrichtung, von der wir eine Skizze bringen, auch am Tage bestens zur Geltung kommt. Außerst sorgfältig und peinlich geschäft, dem Betrachter aber dennoch hinter Glas immer gut sichtbar, sind die Schokoladewaren in und auf hölzernen wie Metall-Vitrinen aufbewahrt. Was jedoch dieses Geschäft besonders anziehend gestaltet, ist der Umstand, daß die gediegenen und gewiß teuren Materialien in einer durch den Zweck gebotenen Weise angewendet sind, mit ihnen keinerlei überflüssige Repräsentation oder überflüssige Wirkung angestrebt wurde. Es ist eine gediegene Wirkung der Ware in einem eben solchen Rahmen erzielt.

# Ing. Arch. Othmar Skrabal.

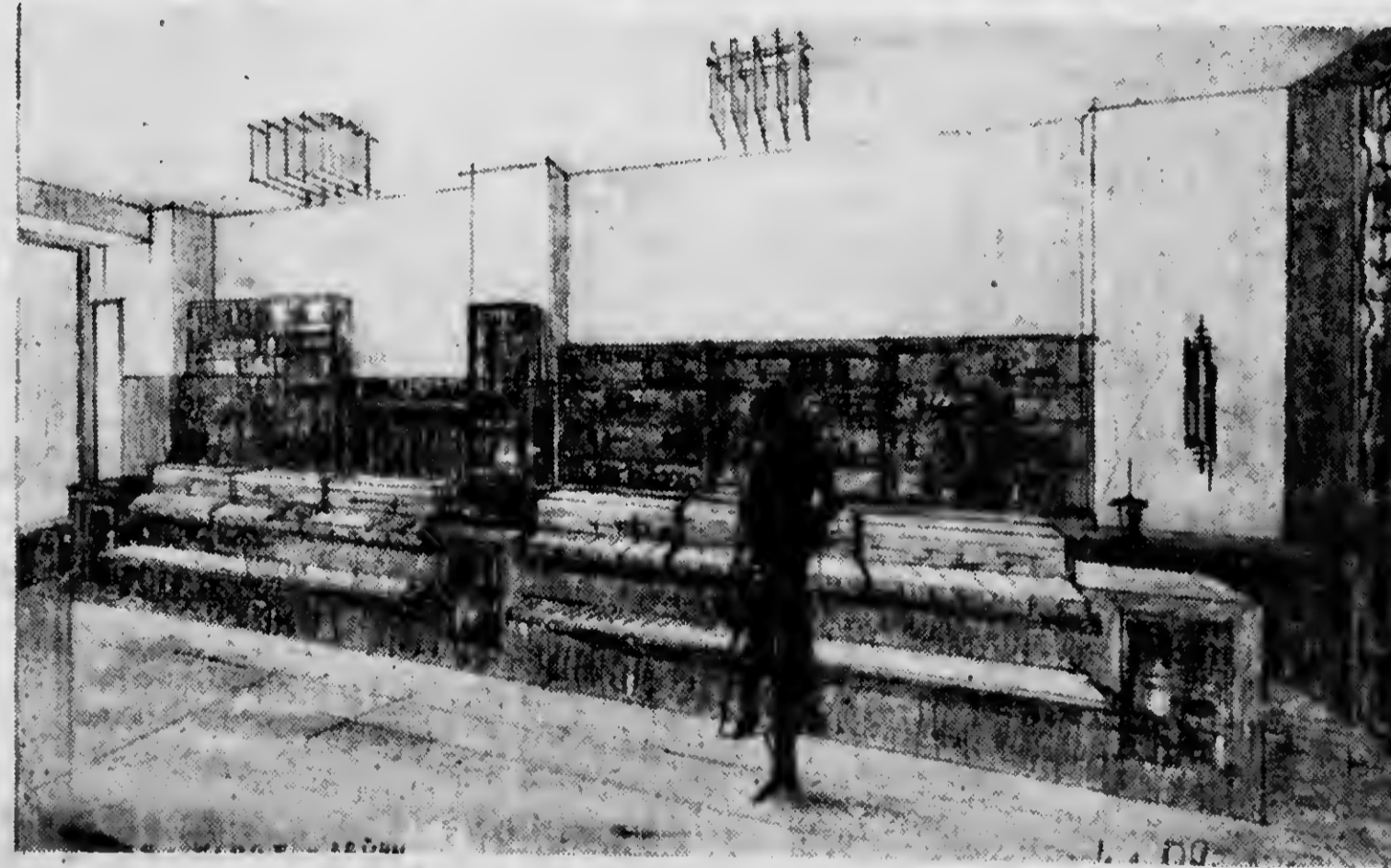

Das Brünner Geschäftsfokal der Firma Kluge.

# Die

Von  
Wie  
den Laden  
zweck we  
und inner  
leihen.  
Mit  
ist es jed  
lich, dur  
mäßige De  
fenster  
die notwe  
zu erzielen

Die  
meinen do  
die Beden  
Kaufmann  
gen wird,  
Branche  
an die De  
dieser Zeit  
besonders  
jedoch das  
gestellt wer

Bei ei  
ist die An  
sämtliche  
der Anslag  
dadurch m  
fensters erg  
überflüsslich  
und selbst  
sträubt ma  
nachgewiese  
rierte Scha  
möglichst  
der sich nic  
Anslage so  
finden hat  
sönnte oder  
im oberwält

Bei der  
alle Artikel  
zweckmäßig  
deshalb Au

# Sch

### Die moderne Dekoraton.

Von Ludwig Ruz, Dekorationschef.

Wie aus vorhergehenden Ausführungen über den Ladenbau ersichtlich ist, soll mit ihm bezweckt werden: dem Geschäftslokal nach außen und innen einen modernen Charakter zu verleihen.

Mit den architektonischen Umbauten allein ist es jedoch nicht getan. Vielmehr ist erforderlich, durch zeitentsprechende, moderne, sachgemäße Dekoraton, insbesondere des Schaufensters, aber auch des Innenraumes die notwendige Anziehungskraft auf die Kunden zu erzielen.

Die beste Werbemöglichkeit bietet im Allgemeinen doch das Schaufenster selbst, wenn auch die Bedeutung der anderen Werbemittel des Kaufmannes, auf die später noch kurz eingegangen wird, nicht verkannt werden soll. Jede Branche stellt ganz verschiedene Anforderungen an die Dekoraton. Es ist deshalb im Rahmen dieser Zeilen nicht möglich, auf jede Branche besonders einzugehen. In großen Zügen soll jedoch das Wesen der modernen Dekoraton dargestellt werden.

Bei einem großen Teil der Kaufmannschaft ist die Ansicht verbreitet, daß es notwendig ist, sämtliche Waren, die geführt werden, auch in der Auslage zur Ansicht zu bringen. Daß sich dadurch meistens eine Überfüllung des Schaufensters ergibt, welche die Dekoraton völlig unübersichtlich macht, wird gewöhnlich verkannt und selbst wenn man diese Schäden einsehen, sträubt man sich gegen eine Änderung, obwohl nachgewiesenermaßen einheitlich und schön dekorierte Schaufenster eine wesentlich höhere Werbemöglichkeit erzielen. Auch für den Fußgänger, der sich nicht immer die Zeit nehmen kann, eine Auslage so lange zu betrachten, bis er das Gefundene hat, was für ihn von Interesse sein könnte oder gesucht wird, ist ein Schaufenster im oberwähnten Sinne das richtigste.

Bei den meisten Branchen ist es unmöglich, alle Artikel so zu dekorieren, daß jeder einzelne zweckmäßig zur Geltung kommen kann. Es ist deshalb Aufgabe des Dekorateurs, die Auslage

derart zu gestalten, daß sie den Charakter und die Art des Geschäftes ausreichend dartut, ohne daß das Schaufenster mit Waren überladen ist. Ein Versuch wird darüber aufklären, daß man durch eine schöne, wirkungsvolle Dekoraton nach obigen Grundfäden wesentlich besser für alle Waren wirbt.

Das 20. Jahrhundert stellt an den Geschmacks- und andere Anforderungen und wenn wir uns in allen anderen nach den Anforderungen unserer Zeit richten, warum sollen wir dann bei der Dekoraton unserer Auslagen halt machen und auf einem Niveau stehen bleiben, das längst veraltet, eines modernen Großstadtggeschäfts (besonders wenn es sich um ein Spezialgeschäft handelt) nicht mehr würdig ist. Das soll und muß die Waffe des Einzelhandels sein, sich gegen die immer größer werdende Konkurrenz der großen Warenhäuser und Einheitspreisgeschäfte zu wehren.

#### Wie soll nun die Dekoraton aussehen?

Sie muß vor allem ästhetisch sein. Darum ist es falsch, wenn man auf die für die Dekoraton erforderlichen Befehle nicht genügend achtet und es als Hauptsache betrachtet, die Auslage mit Waren vollzuladen, ohne damit den richtigen Zweck zu erreichen. Wie soll eine wertvolle Ware wirken, wenn dort, wo für die Dekoraton, Figuren notwendig sind, eine veraltete unnatürliche Figur in der Auslage steht, die die Ware doch nur degradiert. Eine Figur muß unserem ästhetischen Gefühl besonders entsprechen und muß sowohl in den Gesichtszügen als auch in der gesamten Statur einem lebenden Menschen möglichst ähneln. Sie soll schön sein, damit sich das Auge der Kundschaft angezogen fühlt. Oft empfiehlt es sich auch, modern stilisierte Figuren in die Auslage zu geben, die dann ein besonderer Blickfang sind. Auch Durchschnittsware wird wirken, wenn die Figur ein gefälliges Aussehen hat.

Es wurde bereits betont, daß die Auslagen nicht mit Waren der verschiedensten Art überladen sein dürfen. Es soll vielmehr durch eine besonders herborgehobene Dekoraton weniger Waren der Charakter des Geschäftes zur Geltung gebracht werden. Hierzu sind selbstverständlich

bestimmte Anordnungen im Aufbau der Dekoraton erforderlich. Lediglich auf dem Fußboden der Auslage, unter Umständen auch auf Glasplatten an den Seiten zu dekorieren, ist bestimmt nicht vorteilhaft, weil dann die Qualitäten eng nebeneinander liegend nicht voll zur Geltung kommen können. Auf die verschiedenste Art und Weise besteht die Möglichkeit, den Raum der Auslage auch nach oben hin auszunützen, sei es durch schön verkleidete Holzstellagen oder durch Dekorationsständer, die die Möglichkeit bieten, die verschiedensten Warengattungen in einer gesonderten Höhenlage zu dekorieren, so daß sie dem Auge des Beschauers besonders auffallen. Wo es angängig ist, soll ein wirkungsvoller Hintergrund verwandt werden, zu welchem die übrige Dekoraton in einem engen Zusammenhange zu bringen ist. Wenn Preisauschreibungen erfolgen, soll dies wohl in einer auffallenden, aber vornehm Form geschehen, nicht daß der Preiszettel wie ein Alege an der Ware klebt. Die Innen-dekoraton muß derart übersichtlich sein, daß der Kunde angeregt wird, sich auch für andere Artikel zu interessieren und sie zu kaufen.

Das Schaufenster ist und bleibt die wirkungsvollste Reklame jedes Kaufmannes. Andere Werbemöglichkeiten, die besonders in der Hauptsaison des Geschäftes oder bei Aktionen empfehlenswert sind, wären Straßenplakate, die jedoch so ausgeführt sein müssen, daß sie ebenfalls den Charakter des Geschäftes und der Waren durch Illustration ausreichend zur Geltung bringen. Kinoreklame, Handzettel und gute Zeitungreklame, das alles sind Werbemöglichkeiten, die jederzeit, aber besonders in der Krise mehr denn je erforderlich sind. Die Möglichkeit, Werbemittel gleichzeitig wirken zu lassen, verspricht den guten Erfolg, da die Bevölkerung durch die verschiedenen Werbearten immer wieder auf bestimmte Artikel oder die Firma selbst aufmerksam gemacht wird. Ein amerikanisches Geschäftsprüchwort sagt:

„Die Reklame zahlt derjenige Konkurrent, der sie nicht macht.“

Daran ist viel Wahres, denn wer zuerst eine großzügige Reklame entfaltet, hat bestimmt mit dem größten Erfolg zu rechnen, nicht nur für den Augenblick, sondern auch für später. Jeder Kaufmann kann nicht auch Reklamesachmann sein. Hierzu stehen berufene Fachleute zur Verfügung. In gleicher Weise ist der Geschäftsmann nicht in der Lage, denn er hat genug andere Interessenten, die Dekoraton seiner Auslagen nach den Erfordernissen der Jetztzeit zu bestreiten. Berufene Dekorateur, die über entsprechende Ausbildung und

(Fortsetzung Seite XIII.)

IHR BESTER VERKÄUFER IST  
IHR SCHÖNES SCHAUFENSTER

#### ALLES HIERZU:

SCHAUFENSTER-

FIGUREN

Friseurbüsten

Damen-  
und Herrenköpfe

UNIVERSAL-

Strumpfbeine  
(Neuhett, Freistehend)

METALL-

DEKORATIONS-  
STÄNDER

Für alle

STÄNDER

Kleine Behelfe

Branchen

Dekorations-

Glasplattenträger

und Friese

Kreppapiere

Reklameentwürfe

PREISSCHILDER

Zeitungsinserate

und vieles andere

liefert ihnen

für Plakate, Kino

billigst ab Brunn

DAS NEUE SPEZIALGESCHÄFT

**MANFRED  
DANZIG**

**BRUNN**

BASTEIGASSE 6-I.  
(NA HRADBACH)

Vis-à-vis dem Landestheater TEL. 39.109

## Schaufensterdekorkationskurse

für Anfänger und Fortgeschrittene beginnen im Herbst.  
Anmeldungen beim Einheitsverband der Privatangestellten,  
Brunn, Lazanskyplatz 3 (DOPZ), Telephone 10080.

# Ing. Arch. Max Tintner.

Das in der letzten Zeit in der Kennergasse in Brünn errichtete Portal Ripper vom Architekten Max Tintner ist ein sehr bemerkenswerter Versuch, mit möglichst einfachen und nicht kostspieligen Mitteln, einen größtmöglichen modernen Kellameffekt bei architektonisch richtiger Durchführung zu erreichen. Die angewendeten Materialien sind Eisen, Glas in verschiedensten Färbungen, dann Edelstein und Kunststein, die Metallbuchstaben wirken als architektonisches Element mit. Wie ausdrücklich gesagt werden muß, sind alle diese Materialien hochwertig verwendet worden, jedoch ohne Verschwendung, sie lassen sich auch sehr leicht erhalten, beispielsweise kann die weiße Fläche über dem eisernen Portal durch einfaches Abbürsten gereinigt werden.

Ein besonderes Augenmerk wurde bei diesem Portal der Beleuchtung zugewendet - die ladellos durchgeführt ist und eine intensive wie anlockende Erhellung sämtlicher Auslagenteile und der Schriften der Geschäftsfassade zuläßt. Bei allen diesen Vorteilen waren die Kosten, wie schon eingangs bemerkt wurde, **äußerst niedrig**. Man kann also heute bereits mit geringen Mitteln sehr moderne und ansprechende Wirkungen erzielen, die schon vor Investitionen ist damit reichlich überflüssig. Die Arbeiten am Portal Ripper haben ganze 10 Tage in Anspruch genommen.

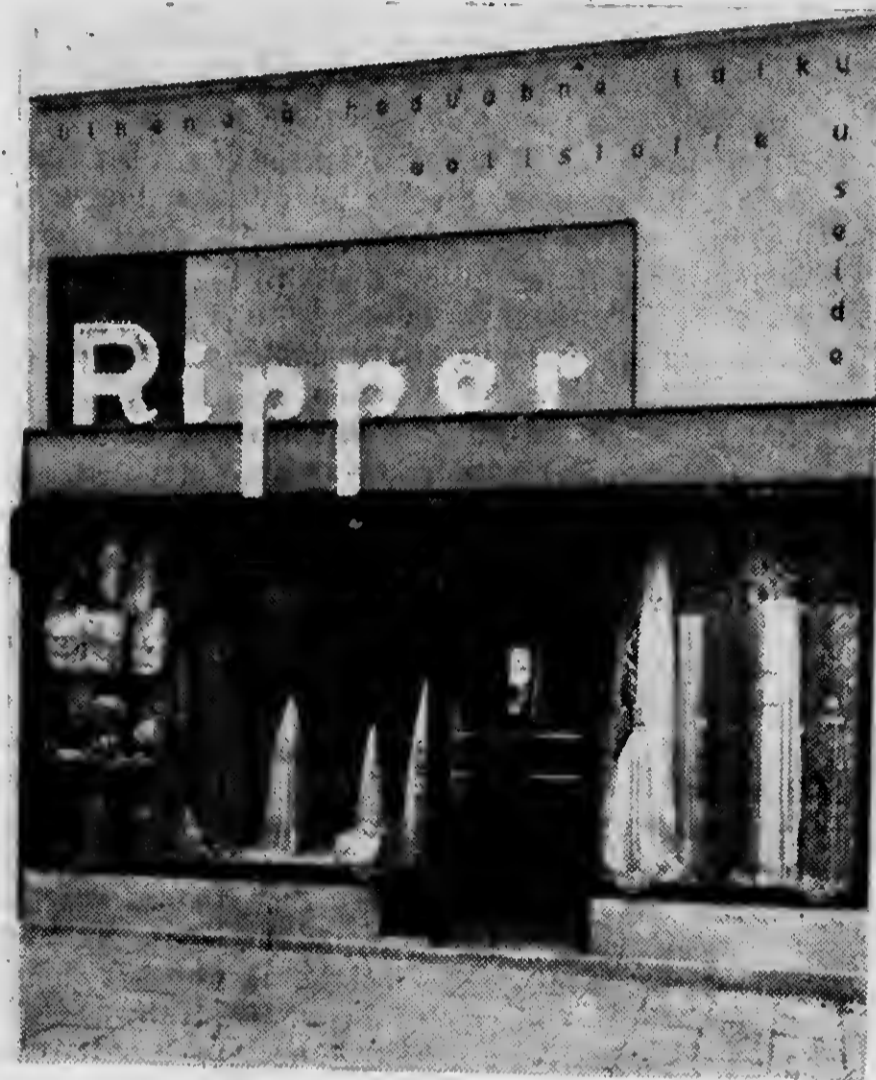

Portalausbau des Wollstoff- und Seidenhanes J. Ripper, Brünn, Kennergasse.  
Glasarbeiten: Brüder Fuchs, Brünn.

# Architekt N. Troller.

Grabats, J. Rosenberg, in der Masarykstraße.

Portalkonstruktion in Nirostahtal stellte her: Franz Schenk, Eisenkonstruktionswerk, Brünn, Zeile 34; die Holzverkleidung der Schaufenster in Niro-Palissander Josef Svejda, Probniš, Plumlovská 44; Marmorverkleidung in Kirscheiner Marmor Ja. V. de Martin, Brünn, Dornich 37; die Nirostahtalbuchstaben: Kunstklempnerei J. Potměšil, Brünn, Franziskanergasse 4; die Verglasungen: Rudolf Eyer, Brünn, Dornich 114.



Ausgeführt in echtem Rosenholz von der Ja. Josef Svejda, Probniš, Plumlovská 44.



**Moderne Verkaufsläden —  
moderne Verkaufsmethoden —  
nur vollkommen mit neuzeitlichem Kontrollsystem!**

## National-Kontroll-Kassen

**bieten vollkommene Sicherheit.**  
Zentrale für ČSR.: **Prag I., Konviktská 5.**  
Vertretungen für Brünn:  
**K. WACHERT,** Ponavkagasse 38, Tel. 35.606. **Rep. Werkstätte:** **G. ŠNAPEK,** Rosengasse 6, Tel. 37.427. Dobrovskýg. 18, Tel. 38.980. (Livol)

(Fortsetzung)

Erfahrung verfügen modernen Ansprüche dürfen sie in der gehindert sein. D werker. Er muß schäpferisch Kunstwa halb auch Freude kann er jedoch nur Wert bleibt, das es Nicht jedes Geschäft Dekorateur hatten mäßig durch Fachle dann sollen wenigst mansgeneration t heit benötigen, in fursen, die in Kürz den, sich die notwa eignen.

## Eigenschaften galvanischer

Infolge des p Verhaltens des me Chromüberzüge gen wandten Metallier Die drei Eigenschaft Chroms gegenüber a sind: außerordentlich beständigkeit und che

Während die au scheidung benutzen ringen Härtegrad an besitzt Nickel mit 5 Härtegrad 9 zu. E Härte etwa dem Coe hohen Härte eignet besonders für solche ten mechanischen Werden solche Teile intensiven Gebrauch der Chromschicht na gestellt werden.

Eine weitere in Eigenschaft des Meto veraturbeständigkeit. Chroms über 1500° schicht erst bei relativ wogegen Nickel bereit hält Temperaturen oxydieren und ohne Dieses ist eine wim Gegenstände, die hoch sind und welche bisl und die dann bei hoch

(Fortsetzung von Seite XI.)

Erfahrung verfügen, werden die Dekoration den modernen Ansprüchen gemäß gestalten, doch dürfen sie in der Ausführung ihrer Ideen nicht gehindert sein. Der Dekorateur ist kein Handwerker. Er muß in seinem Beruf stets neu, schöpferisch Kunstvolles bilden, und er muß deshalb auch Freude an seinem Werk erleben. Das kann er jedoch nur dann, wenn es sein eigenes Werk bleibt, das er unbehindert schaffen konnte. Nicht jedes Geschäft kann sich einen ständigen Dekorateur halten oder die Dekoration regelmäßig durch Fachleute ausführen lassen. Doch dann sollen wenigstens die heranwachsende Kaufmannsgeneration wie Angestellte die Gelegenheit benützen, in Dekorations- und Reklamekursen, die in Kürze wieder in Brunn stattfinden, sich die notwendigsten Fachkenntnisse anzueignen.

### Eigenschaften galvanischer Chromüberzüge.

Infolge des physikalischen und chemischen Verhaltens des metallischen Chroms bieten die Chromüberzüge gegenüber den bisher angewandten Metallniederschlägen große Vorteile. Die drei Eigenschaften, welche den Vorzug des Chroms gegenüber anderen Metallen begründen, sind: außerordentliche Härte, hohe Temperaturbeständigkeit und chemische Passivität.

Während die anderen zur galvanischen Abscheidung benutzten Metalle meist nur einen geringen Härtegrad aufweisen (den höchsten Wert besitzt Nickel mit 5), kommt dem Chrom der Härtegrad 9 zu. Es entspricht bezüglich seiner Härte etwa dem Corund. Infolge dieser enorm hohen Härte eignet sich der Chromniederschlag besonders für solche Gegenstände, die einer starken mechanischen Beanspruchung unterliegen. Werden solche Teile verchromt, so kann selbst bei intensivem Gebrauch eine merkliche Abnutzung der Chromschicht nach längerer Zeit nicht festgestellt werden.

Eine weitere in vielen Fällen erwünschte Eigenschaft des Metallüberzuges ist große Temperaturbeständigkeit. Da der Schmelzpunkt des Chroms über 1500° C liegt, oxydiert die Chromschicht erst bei relativ sehr hohen Temperaturen, wogegen Nickel bereits bei 200° anläuft. Chrom hält Temperaturen bis 600° C aus, ohne zu oxydieren und ohne seinen Glanz zu verlieren. Dieses ist eine wünschenswerte Eigenschaft für Gegenstände, die hohen Temperaturen ausgesetzt sind und welche bisher meist vernickelt wurden und die dann bei hohen Wärmegraden nur kurze

Zeit ihr glänzendes Aussehen beibehalten konnten.

Die ausgedehnteste Anwendung der Verchromung beruht jedoch auf der dritten Eigenschaft des Chroms, auf seiner chemischen Passivität. Chromniederschläge sind alkali- und säurebeständig. Mit Ausnahme von Salz- und Schwefelsäure, letzterer nur in größerer Konzentration und in erwärmtem Zustande, wird das Chrom von keiner anderen anorganischen oder organischen Säure angegriffen. Auch vermögen sämtliche Alkalien das Chrom nicht anzugreifen. Selbst Sublimat und Jod üben keinerlei Einfluß auf die Chromschicht aus. Während infolge der Widerstandsfähigkeit gegen Säuren oder Alkalien das Chrom beim Apparatebau der chemischen Industrie Verwendung findet, wird es wegen seiner Haltbarkeit gegenüber Jod und Sublimat bei chirurgischen und zahnärztlichen Instrumenten angewendet. Da ferner das Chrom nicht wie Nickel, Kupfer und Silber Schwefelverbindungen eingeht, und ebenfalls von den die Korrosion begünstigenden Bestandteilen der Luft wie Sauerstoff, Schwefelverbindungen und Kohlenäure, nicht angegriffen wird, laufen verchromte Gegenstände an der Luft nicht an und bedürfen daher zur Erhaltung ihres Glanzes keinerlei Putzmittel. Es würde nun zu weit führen, alle wegen dieser bestechenden Eigenschaft des Chroms gegebenen Anwendungsgebiete anzuführen. Nur ein kleiner Teil mag erwähnt werden: Armaturen für Kraftfahrzeuge und Waggon, für Wasser und Gas, Baubeschläge, Eckbestecke, Tafel- und Küchengeräte. So ist das Anwendungsgebiet der galvanischen Verchromung ein überaus großes und in allen Industriezweigen werden die bisher zur Oberflächenveredlung benutzten Metalle mit größtem Erfolge durch Chrom ersetzt bzw. durch Chrom ergänzt.

### Laden und Werbung.

Von Arch. Kurt Rauchbach.

Die äußere Gestaltung des Ladens ist die Visitenkarte des Kaufmanns. Keinen Geschäftsvertreter wird es einfallen, bei seiner Kundenwerbung alte und abgegriffene Visitenkarten oder solche zu verwenden, deren Druck und Gestaltung nicht zeitgemäß wäre. Die Visitenkarte muß vielmehr so sein, daß sie die Korrektheit und Leistungsfähigkeit des Geschäftes bestens zum Ausdruck bringt.

Genau so soll und muß das Äußere des Ladens gestaltet sein, wenn der Inhaber Wert darauf legt, der Stellung seines Geschäftes entsprechend zur Geltung zu kommen und sich zur Werbung so geben will, wie es der Leistungsfähigkeit und Solidität seines Geschäftes entspricht.

Das ist unmöglich, wenn weder die Art noch das Material des Ladenäußeren zeitgemäß sind, d. h. also, nicht aus echtem Material und in unferer Zeit angepaßten Formen.

Kein Material wird allen diesen Forderungen einwandfrei gerecht als der Naturstein, der es in Farbe und Struktur ermöglicht, sich individuell der Art der Auslagen anzupassen.

Natürlich muß auch dieses Material richtig angewendet und verarbeitet werden, was nur gewährleistet ist, bei einer Steinindustrie, die über jahrzehnte alte Erfahrungen und einen best eingearbeiteten Arbeiterstand verfügt und außerdem ausgerüstet ist mit besten Spezialmaschinen, um auch den kürzesten Lieferterminen gerecht zu werden.

## GRANIT - MARMOR - KALKSTEIN - TRAVERTIN



Abt. I: Bauarbeiten, Fassaden, Stufen, Bodenbeläge

Abt. II: Denkmäler, Mausoleen

Abt. III: Wegebaustoffe, Pflastersteine

Abt. IV: Möbelplatten, elektrotechn. Steinkörper

Abt. V: Rohmarmor in Blöcken und Platten

### ALBERT FÖRSTER, STEININDUSTRIE

Gegr. 1867 ZENTRALE ZUCKMANTEL, SCHLESIEN 500 Arbeiter  
Prag II., Václavské nám. 49 Budapest X., Horeg u. 2 Carrara, Via Apuana  
Vertreter für Brunn und Umgebung: Miloš Ponížil, Brunn, Kesselschmiedgasse (Kotlářská) 22. — Telephon 11719.

### Die Ausstellungsidee.

Jrgendwo ist in jedem Laden ein Eckchen frei, das dazu geeignet ist, eine Art kleine Bühne aufzubauen, sei es zu Zeiten erhöhter Werbetätigkeit, wie zu Ostern, Weihnachten, oder auch, wenn genügend Raum vorhanden ist, für immer, um dort kleine, aktuelle Ausstellungen zu bringen. Oft kann man schon bei geschickter Raumausnutzung mit geringsten Mitteln interessante, werbewirksame Blickpunkte schaffen. Es kommt eben darauf an, in die naturgemäß stapelhafte An-

ordnung der Warenlager im Innern des Landes kleine Dosen anzulegen, die einen Blickfang bilden und die Kunden zum Verweilen anregen. Hier können günstige Angebote hervorgehoben werden, an denen man sonst achlos vorbeigelaufen wäre. Je nach der Lebensdauer, die man diesen Ecken geben will, richtet sich die Ausführung. Sind sie nur für kürzere Zeit gedacht, wird man sie sich vom Dekorateur aus Latten, Pappe und Stoff herstellen lassen, will man sie immer haben, wird man sie sich vom Tischler usw. in besten Materialien herstellen lassen, je nachdem, wie es die Ware braucht.

ALLES FÜR DIE SCHAUFENSTERDEKORATION! REKLAME-ENTWÜRE!

MANFRED DANZIG BRÜNN, BASTEIGASSE 6-L, NA HRADBACH TELEPHON 39.109  
VIS-A-VIS DEM LANDESTHEATER

# Architekt Norbert Troller.

Oben links:

Portal des Arabattengeschäftes der Brüner Fa. Eton Cravats, J. Rosenberg, im Bienehaus.

Eisenkonstruktionen: Rudolf Dplustil, Brünn, Kröna 45; Glasarbeiten: Brüder Fuchs, Brünn, Zeile 36; Holzverkleidung der Schaufenster: Josef Sveda, Prohnik, Plumlovská 44; Metallbuchstaben: F. Potmészil, Brünn, Franziskanergasse 4; Marmorarbeiten: Phil. Migot, Brünn, Neustiftgasse 28.

Oben rechts:

Portal des Taschner- und Lederwarengeschäftes Lang im Brüner Bienehaus (Krapsengasse).

Eisenkonstruktion: Rudolf Dplustil, Brünn, Kröna 45; Marmorarbeiten: Philipp Migot, Brünn, Neustift 28; Metallbuchstaben: F. Potmészil, Brünn, Franziskanergasse 4.

Unten links:

Portal der Niederlage der Likörfabrik Ferd. Lössl (Brünn, Linnigergasse) in der Frühlingergasse.

Eisenkonstruktionen: Rudolf Dplustil, Brünn, Kröna 45; Verkleidung in Zelenhofener Platten: J. Vichonstern & Co., Brünn, Bangasse 4.

Unten rechts:

Portal der neuen Apotheke am Brüner Freiheitsplatz.

Eisenkonstruktionen: Anton Bilek, Brünn, Alte Gasse 23; Vergalungen: Brüder Fuchs, Brünn, Zeile 36; Metallbuchstaben: F. Potmészil, Brünn, Franziskanergasse 4; Travertinverkleidung: O. de Martin, Brünn, Dornich 37.



## Ra

De  
samer  
Anforde  
tiges  
Talent,  
notwend  
prägten  
stehen  
Brüner  
platz.  
Es  
mittag  
den groß  
mündet  
der groß  
straße.  
sieht bei  
das Ges  
Wege zu  
es auf de  
wird die  
Art und  
Der  
Fuchs un  
ein Zwif  
betritt d  
geschob.  
große Sa  
nehmen  
in allen  
Der Runt  
ten War  
wähsten.  
Im  
wird er  
Abteilung  
Ware sind  
wollstoffe  
gen Ges  
außerdem  
die Abteil  
Abteilung  
der beson  
berin, Ge  
teilung w  
Redymung  
beste Anst  
für Kurz  
Lamen- u  
diesem R  
Seidenab  
Inhaberin  
Es sind in  
gen in ein  
Auswahl

### Kundendienst im Kaufhaus Adolf Fuchs

Der Dienst am Kunden wird ständig bedeutender und stellt an den Kaufmann immer größere Anforderungen. Er ist heute bereits ein vielfältiges Problem, um ihn richtig auszuüben, sind Talent, Schulung und langjährige Erfahrung notwendig. Ein Geschäftshaus mit einem ausgeprägten Kundendienst, der schon seit seinem Bestehen durch 30 Jahre ausgebaut wurde, ist das Brünner-Kaufhaus Adolf Fuchs am Kapuzinerplatz.

Es liegt an einem insbesondere in den Vormittagstunden sehr verkehrsreichen Platz, der in den größten Brünner Marktplatz, den Krautmarkt, mündet und außerdem in unmittelbarer Nähe der größten Brünner Verkehrsader, der Masarykstraße. Das vom Bahnhof kommende Publikum sieht beim Betreten des Stadtzentrums sogleich das Geschäftshaus Fuchs, auch wenn es nicht am Wege zum Krautmarkt an ihm vorbei muß. Um es auf das Publikum noch stärker wirken zu lassen, wird durch entsprechende Plakate verschiedenster Art und Form stets die Aufmerksamkeit erweckt.

Der Geschäftsbetrieb im Kaufhaus Adolf Fuchs umfaßt nicht weniger als vier Stockwerke, ein Zwischengeschoss und ein Untergeschoss. Der Kunde betritt durch einen zentralen Eingang das Erdgeschoss. Zu beiden Seiten des Einganges sind große Schaufenster, die die ganze Hausbreite einnehmen und darüber sind die Fenster gleichfalls in allen Geschossen als Schaufenster verwendet. Der Kunde hat in den reichlich zur Schau gestellten Waren bereits eine beste Möglichkeit, zu wählen.

Im Erdgeschoss, das der Kunde zuerst betritt, wird er vom Personal empfangen und in jene Abteilung gewiesen, in der er die gewünschte Ware findet. Im Erdgeschoss bekommt der Baumwollstoffe, Waschwaren, Voile usw. Zu den übrigen Geschossen führt ein breites Stiegenhaus und außerdem ein Aufzug. Im Mezzanin befindet sich die Abteilung für Weißware und eine besondere Abteilung für feine Herrenmahlwäsche, die unter der besonderen Leitung des Sohnes der Inhaberin, Herrn Karl Fuchs, steht. In dieser Abteilung wird jedwedes Geschmacks und Anspruchs Rechnung getragen, ein reiches Lager ermöglicht beste Auswahl. Im 1. Stockwerk ist die Abteilung für Kurzwaren, Strümpfe, Wirkwaren, für fertige Damen- und Herrenwäsche. Im 2. Stock die in diesem Kaufhaus sehr ausgebauten Tuch- und Seidenabteilung. Dieser Abteilung widmet die Inhaberin des Kaufhauses ihre besondere Obforge. Es sind in ihr immer die neuesten Modeschöpfungen in einer mit feinstem Geschmack getroffenen Auswahl zu finden. Die Kunden finden hier aber

nicht nur ein reiches Lager, sondern auch eingehende fachmännische Beratung, eine sorgfältigste individuelle Bedienung. Im 3. Stock ist die En gros-Abteilung, im 4. Stockwerk die Abteilung für Samte, Frottierstoffe usw. Im Untergeschoss ist eine besondere Kleiderabteilung für alle im Kaufhaus erhältlichen Artikel eingerichtet und außerdem auch teilweise eine En gros-Abteilung. In allen Geschossen sind die reichhaltigen Lager schön und übersichtlich sortiert, beste Möglichkeiten, bequem und ruhig wählen zu können, vorhanden.

Der im Kaufhaus Adolf Fuchs geübte Kundendienst hat für den Kaufenden den besonderen Vorteil, daß er sorglos sich dem Rat des Personals anvertrauen kann, das ihn fachmännisch und individuell berätet. Der Kunde braucht selbst keineswegs Fachkenntnisse mitzubringen, das Personal geht ihm hier stets entsprechend an die Hand. Auf diese Seite des Kundendienstes ist deshalb ein besonderer Wert gelegt worden, weil das Kaufhaus Adolf Fuchs selbst auf die wiederkehrende Kundenschaft Wert legt.

Um der Kundenschaft aber doch besondere Möglichkeiten für einen günstigen und billigen Einkauf zu bieten, werden seitens der Leitung des Kaufhauses jeweils Offaktionsverkäufe veranstaltet, bei denen sehr günstig eingekaufte vollwertige und erstklassige Waren zu besonders günstigen Bedingungen verkauft werden. Diese Verkäufe im

Kaufhaus Adolf Fuchs sind bereits in breitesten Bevölkerungskreisen bekannt, es sind die „Weißer Wochen“, „Strumpfwochen“, die Weihnachtsverkäufe usw.

Kundendienst ist also keine leichte Sache. Um ein Kaufhaus mit derart vielen Abteilungen verschiedener Art stets am Laufenden zu erhalten, den Kunden nicht nur immer günstig Neues zu bieten, sondern auch stets individuell bestens zu entsprechen, sind beträchtliche Energien erforderlich. Die Organisation des Kaufhauses Adolf Fuchs ist aber derart ausgebaut, daß sich der Kunde ihm jederzeit sorglos anvertrauen kann. (2653)

### Die Spiegelung in Schaufenstern.

Von Ing. Max Singer.

Jedem Geschäftsinhaber ist die störende Wirkung der Spiegelung in den Schaufensterscheiben bekannt, welche je nach Lage und Art des Schaufensters oft so weit geht, daß die werbende Wirkung des Schaufensters bei Tage verloren geht oder stark beeinträchtigt wird. Das Glas der Scheibe besitzt durch seine Beschaffenheit eine reflektierende Wirkung und je nach der Tiefe des Schaufensters entstehen Schattenpartien im

Schaufenster, da nur ein Teil des Fensterinneren Tageslicht enthält. Dunkler Hintergrund und Seitenwände verhindern die Reflexwirkung des Tageslichtes und erhöhen die Spiegelung der Scheibe.

Geeignete Ausstattung des Schaufensters kann diese unangenehme Wirkung aufheben oder wenigstens mildern. Grundprinzip dabei ist, möglichst viel Licht, sei es Tageslicht oder künst-



Abb. 1.

liche Beleuchtung in das Fensterinnere zu bringen. Einige geeignete Maßnahmen seien hier angeführt:

Häufig beobachtet man Spiegelung bei sonst gut belichteten Schaufenstern bei herabgelassener Markise. Ist die Markise dunkel gefärbt, tritt eine starke Verdunkelung des Schaufensters ein, ist dieselbe licht gehalten, dann tritt stärkere Spiegelung ein. Mit Erfolg wurden gegen diese Uebel

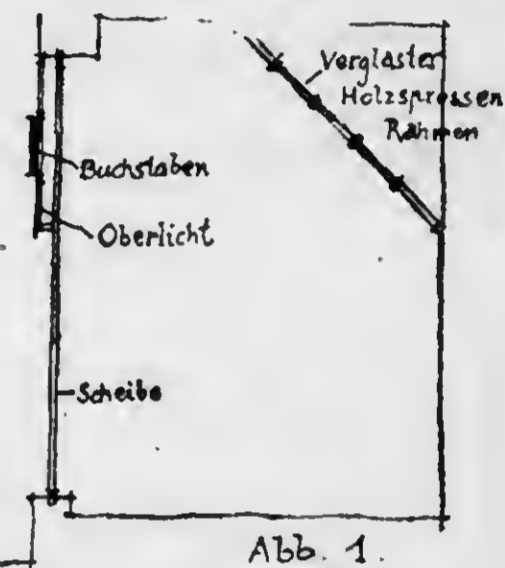

Abb. 2.

im oberen Teile geschlichte Markisen verwendet, welche einen Lichteinfall gestatten. In die Rahmenkonstruktion angeordnete Oberlichte ergeben eine gute Belichtung und heben die Reflexwirkung ganz oder teilweise auf. (Abb. 1.)

Ein dunkel gehaltener Fenstereinbau wird vorteilhaft weiß oder sonst licht gestrichen oder verkleidet und erhöht die Tages- und Abendbeleuchtung nebst der Verbesserung der inner-

## PORTALE

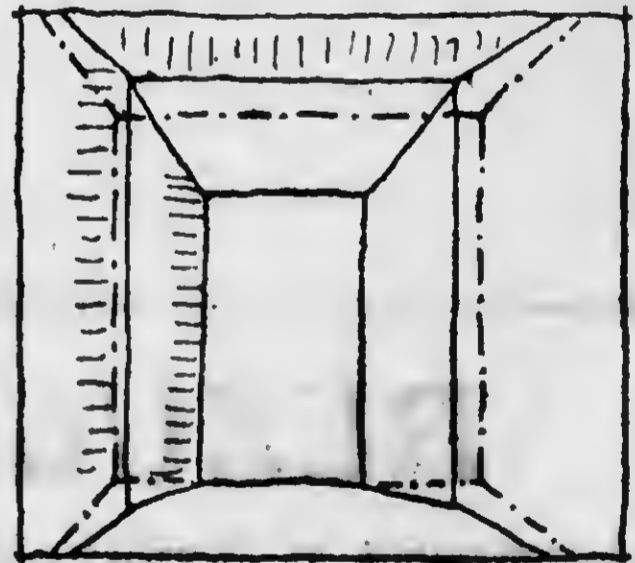
aus NIEROSTASTAHL BRONZE u. EISEN

### STAHLFENSTER

aus Spezialprofilen

### STAHLTÜREN

Hermetika (Alleinerzeug f. Mähren)

### OBERLICHTEN

kittlos

TEL. 11.980  
11.981

### SPEZIALERZEUGNISSE

STAHL-WELLBLECHROLLADEN - ROLLGITTER - SCHERENGITTER - SONNENPLACHENKONSTRUKTIONEN aller Art  
AUTOGARAGEN aus WELLBLECH etc.

## ERGON

SCHLOSSEREI-INDUSTRIE, BRUNN, ZEILE 105-107

wünschten Spiegelung. Recht günstig wirken sich auch leicht gehaltene Schräglächen in lichttechnisch richtiger Anordnung aus, wo es die Raumverhältnisse gestatten, z. B. Abschrägung des Ober- teiles der Rückwand gegen die Decke. (Abb. 2.)

Ein wirksames, wenn auch kostspieligeres Mittel ist die Anwendung von künstlicher Be- leuchtung, doch treten diese Kosten in den Hinter- grund, wenn damit die Werbekraft des Schau- fensters ausgenützt werden kann. Die übliche



Abb. 3

Abendbeleuchtung ist für diesen Zweck nicht immer geeignet, da meist der vordere Teil des Schau- fenster-raumes besser beleuchtet ist als die rück- wärtige Partie und es sich in unserem Falle um eine gute Belichtung des rückwärtigen Fenster- teiles handelt. Es genügen meist 3-4 Reflektoren in richtiger Anordnung an der Decke und am Boden, um eine gleichmäßige, blendungsreiche Ausstrahlung zu erzielen. Die Reflektoren sind



Abb. 4

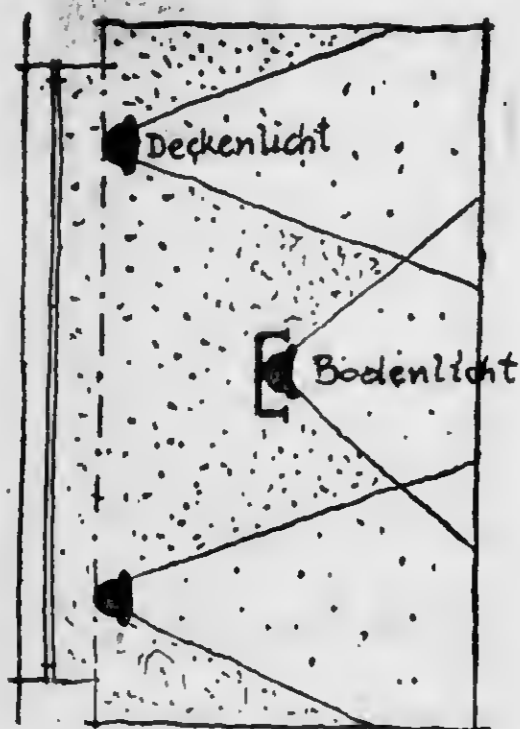

1: SCHRANKKÄSTEN 2: DEKORATION/FLÄCHE

Abb. 5

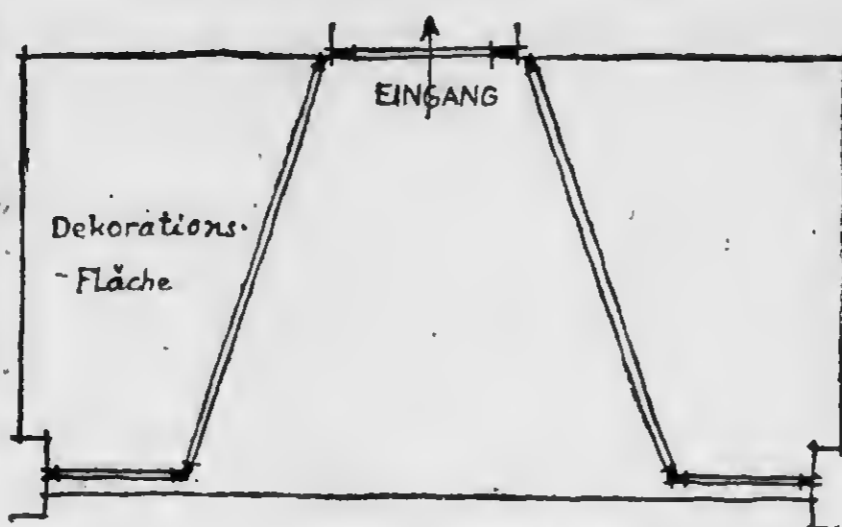
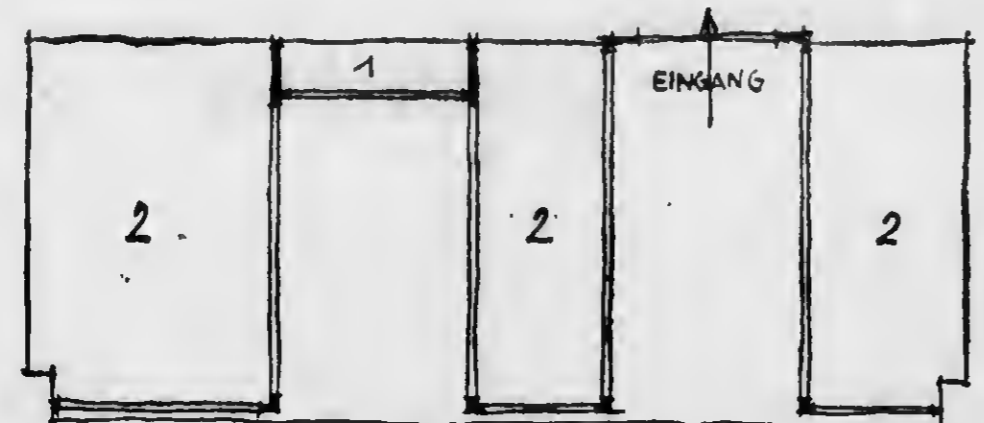
verdeckt anzuordnen, so daß weder von außen noch aus dem Verkaufsraume die Lichtquelle das Auge des Beschauers treffen kann. (Abb. 3.)

Bei Laden-Neu- und Umbauten kann auf die Unterbringung der Spiegelung durch eine solche Anordnung Rücksicht genommen werden, daß der Lichteinfall vornehmlich seitwärts erfolgt, wie Abbildung 4 und 5 zeigt, wodurch eine wirksame Außenfront geschaffen wird.

## BEZUGSQUELLEN (3587)

### Beleuchtung u. Installation:

Jng. Max Singer, Brünn, Rosengasse 3, Tel. 35339.

- Elektronunternehmung.
- Moderne Schaufensterbeleuchtung.
- Warenhausbeleuchtung.
- Neonlichtreklame.
- Leuchtbuchstaben für Firmenschilder.

### Eisentonstruktionsarbeiten:

Anton Vitek, Eisentonstr.-Werk, Maschinensabrik, Brünn, Alte Gasse 23, Tel. 34566.

Erzeugt: Portale aus Eisen, Metall u. nichtrostendem Stahl, Stahl-Profil-Fenster (Spez. Erzeugnis), Eisentonstruk- tionen jeder Art. Referenzen: siehe Inserat.

„Ergon“, Schlosserei-Industrie, Brünn, Zeile Nr. 105/107, Tel. 11.980, 11.981.

Liefert: Portale, Stahlfenster, Stahl- türen, stiftlose Oberlichter. Spezial- erzeugnisse siehe Inserat!

Referenzen: In Brünn: Jng. Kojtein, Johannesgasse, Zeisel & Pokora (K. Slesinger, F. Winkler), Rennergasse Nr. 20, Kolný, Masarykstraße, Mähr. Bank, Freiheitsplatz, „Robina“, Kiosk, Städt. Bad, Dvorník usw.

Rudolf Dylsstil, Brünn, Aröna 45, Tel. 11-9-23.

Spezialausführung von Eisen- und Bronzeportalen, eisernen Toren und allen Konstruktionsarbeiten.

Spezialfabrikation: Eiserner Wohn- haus-Stahl-Verbundfenster „Isol“. Eigene in- und ausländ. Patente. Erstklassige Referenzen.

### Glas:

Rudolf Eber, Brünn, Dornich 114, Tel. 37.605.

Referenzen: Kreditanstalt der Deut- schen, Rennergasse, Apotheke Ramert, Johann Wittreich, beide Masarykstraße, usw. Siehe Inserat.

Brüder Fuchs, Brünn, Zeile 36, Tel. 11864, 11865.

Siehe Inserat.

### Gummi-Fußbodenbelag:

Miloš Ponizil, Brünn, Keßelschmiedegasse 22, Tel. 11719.

Siehe Inserat.

### Heizungs- und Lüftungsanlagen:

Jng. Oskar Pollak & Co., Brünn, Ponablag. 56, Tel. 35352.

Siehe Inserat.

### Kontrollkästen:

Vertretung für National-Kontroll-Kästen:

K. Wachert, Brünn, Ponablagasse 38, Tel. 35.606. — G. Snapek, Brünn, Dobrovského 18 (Zivoli), Tel. 38.980. — Rep.-Werkstätte, Rosengasse 6, Tel. 37.427.

Siehe Inserat.

### Ladeneinrichtung, Schaufensterbedarf:

Metall-Verchromungs-Industrie Appel & Co., Brünn, Aröna 26, Tel. 11852.

Siehe Inserat.

Manfred Danzig, Brünn, Basteigasse 6 (gegen- über Landestheater), Tel. 39.109.

Spezialgeschäft f. Schaufensterfiguren, Damen- u. Herrenhutföpfe, Strumpf- beine, Holz- u. Metalldekorationsstän- der, sämtl. Metallständer u. Behelfe, Dekorationskrepppapier und -Tüfe, Preis-schilder usw., Reklameentwürfe. Siehe Inserat.

Alfred Neumann, Brünn, Aröna 16, Tel. 35749.

Maschinen, Ladeneinrichtungen und alle Bedarfsartikel für Metzger, Flei- scher, Salami-, Konservenfabriken und die gesamte Lebensmittelindustrie. Fabrik für Maschinen und hygienische Ladeneinrichtungen in Triesch.

Siehe Notiz.

„Nora“, Brünn, Französische Str. 125, Tel. 38.739.

Siehe Inserat.

J. Reichl, Brünn, Kalvarieng. 2, Tel. 11211.

Siehe Inserat.

### Steinindustrie,

### Steinmetzarbeiten:

Albert Förster, Zuckmantel, Schlef.

Vertreter für Brünn und Umgebung: M. Ponizil, Brünn, Keßelschmiede- gasse 22, Tel. 11719.

Siehe Inserat.

Adolf Loos, Brünn, Rannichstraße 22, Tel. 35456.

O. de Martin, Brünn, Dornich 37, Tel. 35408.

Philipp Wigot, Brünn, Keustift 28, Tel. 37087.

### Tischlerarbeiten:

Miloš Heger, Brünn, Französische Str. 90, Tel. 37379.

Josef Svejda, Prošný, Plumlovská 44.

# Zeit im Bild

Nr. 10. 9. Jahrg. ● 29. Dezember 1932 ● Kç 2.- einzeln ● 40 Gr., 24 Pfg., 0.50 Zl., ● Viertelj. Kç 15.- ● Umfang 24 Seiten



(Photo Ilsa Stern.)

*Prosit Neujahr!*

*Herr Libal, Frä. Walter, Herr Frey, Frä. Behrens vom Prager Deutschen Theater.*





Das Georgsschutzhaus auf der Hochschar mit herrlichem Blick ins Tal.

## WINTERPRACHT IM ALTVATERGEBIRGE



Die Schutzhäuser am Roten Berg sind von idealen Abfahrten umgeben.



Auf der Übungswiese bei Mahrau.

Einer der reizvollsten und landschaftlich vielseitigsten Gebirgszüge der Sudeten ist unstreitig das Altvatergebirge. In seinem Hauptzuge hat es viel Ähnlichkeit mit dem Riesengebirge, dem es auch in der Höhe ungefähr nahekommt, besitzt aber dabei noch eine reichere Kammgliederung als dieses. Die dadurch entstehenden zahlreichen Täler bie-

ten für die Touristik besonders aber auch für den Wintersport ein abwechslungsreiches und für den Skisport sehr geeignetes Gebiet. Zahlreiche Wintersportplätze wie Mähr. Altstadt, Goldenstein, Winkelsdorf, Rhwiesen, Zuckmantel, Würbenthal, Klein Mohrau-Karlsdorf, Römerstadt sind zur Aufnahme sportbetreibender Städter bereit, aber auch für die Nichtsportler gibt es eine Menge Talstationen zum Ausruhen und Kräftesammeln. Die Kurorte Gräfenberg-Freiwaldau, Nieder-Lindewiese, Bad Karlsbrunn und das Schwefelbad Groß Ullersdorf sind



Der Altvater mit der Schweizerei.

nicht nur im Sommer sondern auch im Winter geöffnet.  
Im Gebirge selbst sind die Schutzhütten des mähr.-schlesischen Sudetengebirgsvereines gastliche Stät-



Heimkehr von der Tour.

← Die Moritzbaude.

Unten: Wie das Werk eines Zuckerbäckers sieht das von Schnee und Reif überzogene Heidebrünnel aus.



ten, in denen sich der Wintersportler sicherlich heimisch fühlen kann. So auf dem Spieglitzer Schneeberg, hart an der Grenze zwischen Deutschland und der Tschechoslowakei, im Lichtenstein-Schutzhaus oder auf dem Tietzhübel in dem neubauten Schlesierhaus. Auf dem Sattel des Roten Berges gibt es sogar mehrere Schutzhäuser und auch auf dem Hochschar (zwei Stunden von der Bahnstation Ramsau) und unterhalb der Altvaterkoppe sind Unterkunftshäuser errichtet. Auf dem einen das Georgsschutzhaus, unterhalb der anderen die jetzt bedeutend vergrößerte Schutzhütte Schäfererei.

Zu all diesen Plätzen sind günstige Anfahrten mit der Bahn oder dem Automobil möglich, so daß der Winterkurgast und der Wintersportler bequem das so schöne und abwechslungsreiche Gebiet erreichen kann.



# Unterirdisches Prag Ausgrabungen auf dem Hradschin



Tor aus der Zeit Karl IV.

Als im Jahre 1920 im dritten Burghof die Kanalisation erneuert wurde, stieß man südlich von der Goldenen Pforte des St. Veitsdomes auf Reste eines romanischen Ganges und eines romanischen Kirchleins aus derselben Zeit. Jedoch erst im Jahre 1925 wurde mit der archäologischen Durchforschung der Burg angefangen, die die tausendjährige Geschichte dieser Orte beleuchten sollte.

In der Zeit, als die ersten Přemysliden hier ihren Wohnsitz aufschlugen, war der dritte Burghof durch eine vom Südpfortal des Domes der Kleinside zulaufende tiefe Schlucht in zwei Teile geteilt. Der Palast stand östlich von dieser Schlucht, westlich von ihr befand sich die Vorburg. Das ganze war mit einem auf ein Baumstammgerippe aufgeschütteten Lehmwall umgeben. Nördlich vom Palaste stand der steinerne Thron, der bei Krönungsfeiern bis ins zwölfte Jahrhundert hinein benützt wurde. In der südwestlichen Ecke des Burghofes war ein Tor, durch welches schon im 10. Jahrhundert ein Weg zur damaligen St. Veitskirche und zum Kirchhof, der sich in der Nähe der heutigen Probstei befand, führte. An dieser Stelle wurde auch das Grab eines Kriegers, der vielleicht dem fürstlichen Geschlechte entstammte, gefunden. Nach den Attributen, die in dem Holz-sarkophag gefunden worden sind, einem langen Schwert rechts, einem kurzen Dolch, Messer und Feuerstein links und einem Wassereimer zu Füßen des Begrabenen schließen wir, daß das Grab aus der Zeit vor dem hl. Wenzel stammt, in der zwar der christliche Ritus schon bekannt, der heidnische aber noch nicht vergessen war. Das Trinkwasser im Eimer sollte den Verstorbenen auf der weiten Seereise in die Unterwelt erfrischen.

Aus derselben Zeit wurden in der Schlucht Reste einiger Wirtschaftsgebäude — Stallungen, Krippen, eine Zisterne — gefunden. Im 10. Jahrhundert befanden sich im Bereiche der heutigen Burg drei Kirchen. Die erste, die der Jungfrau Maria geweiht war und als ein Holzbau spurlos verschwunden ist, befand sich wahrscheinlich zwischen dem Fürstenpalast und dem Ostteil des Domes. Die zweite, dem hl. Georg geweihte und ebenfalls aus Holz erbaute Kirche ist beim Umbau der Klosterkirche verschwunden. Die dritte Kirche war die vom hl. Wenzel errichtete, aus Stein erbaute St. Veitskirche.

In der ersten Hälfte des 12. Jahrhunderts hat Soběslav I. die Befestigungsanlage der Burg erweitert und die Lehmwälle durch Steinmauern ersetzt. Das Haupttor war damals dort, wo sich heute der Aufgang zur Wohnung des Präsidenten befindet. Ihm gegenüber wurde dann ein Turm errichtet. Im Osten reichte die Burg bis zum Schwarzen Turm. Die Schicht wurde zugeschüttet und an ihrer Stelle um die Mitte des 12. Jahrh. eine einschiffige romanische Kirche erbaut, an die später, aber noch im 12. Jahrhundert ein Gang angeschlossen wurde, der als Begräbnisstätte für die Geistlichkeit diente. In einem der Gräber wurde ein Bronzekelch gefunden, wie



Arkaden aus der Zeit Přemysl Otakars II.

ihn die ehemaligen Bischöfe benützt haben. An der Kirche vorbei führte ein Weg, der so eng zu sein schien, daß die auf ihm fahrenden Wagen die Spuren ihrer Räder an der Ecke des Kirchleins hinterlassen haben.

Der damals neu erbaute und unter dem heutigen Wladislavsaal noch erhaltene romanische Fürstenpalast war ein langgestrecktes viereckiges, wahrscheinlich zwei Stockwerke hohes Gebäude mit turmartigen Anbauten im Süden, mit einer Kapelle im Osten und einem Turm im Westen. Das Erdgeschoß des Turmes war durch ein Tor, in welches der von der Kleinside auf die Burg führende Weg mündete, durchbrochen.

Zu bedeutenden Umbauten kam es auf der Prager Burg schon in der Regierungszeit Přemysl Otakar II., wo schon der gotische Stil in den böhmischen Landen die Herrschaft übernahm. Die Be-

festigung wurde wiederum erneuert, aber weit mehr Sorgfalt wurde dem Bau des Fürstenpalastes gewidmet. Die Obergeschosse des romanischen Palastes wurden niedrigerissen, aber in uns unbekannter Weise erbaut, da sie später niedergebrannt und von Karl IV. neu errichtet wurden. Das Erdgeschoß öffnete sich mit acht schönen gotischen Arkaden in dem neu errichteten Burghof. In der Zeit dieses prächtlichen böhmischen Königs und deutschen Kaisers wurde hinter den frühgotischen Arkaden ein hochgotisch gewölbter, schöner Gang errichtet. Über dem großen Saal des Erdgeschosses waren noch zwei große, mit Malereien und schönen Fenstern geschmückte Säle und eine Hauskapelle des Herrschers. Im Erdgeschoße wurde dann wahrscheinlich erst in der Zeit Wenzel IV. ein schöner gotischer Säulengang erbaut. Das was wir heute oberhalb dieser „unterirdischen“ Reste sehen, wurde erst von den Herrschern der nachfol-



Das Grab eines Kriegers aus dem IX. Jahrhundert.

genden Jahrhunderte errichtet und ist bekannt. Nur noch die in den letzten Jahren ausgegraben und erforschten Reste der Kirchenbauten werfen einiges Licht auf die ruhmreichen 1000 Jahre der Baugeschichte. Die Ausgrabungen auf der Prager Burg gehören zu den interessantesten archäologischen Funden in Mitteleuropa.

Die Ausgrabungsarbeiten werden immer in den Sommermonaten fortgeführt. Überall, wo man in der Burg gräbt, findet man Reste von großem archäologischem Wert. Die Forschungsarbeiten werden von einer besonderen Kommission zur Erforschung der Prager Burg durchgeführt, die aus Ver-



Dr. Borkovsky, der Assistent der archäologischen Kommission in seinem Atelier auf dem Hradschin.

treten der Kanzlei des Präsidenten der Republik, der Prager tschechischen Universität und des Nationalmuseums besteht. Die Forschung leitet der Direktor des Nationalmuseums Dr. Guth und der Assistent der Archäologischen Kommission Dr. Borkovsky. Das ausgegrabene Material wird in dem von Dr. Borkovsky geleiteten Laboratorium verarbeitet und konserviert. Bis jetzt wurde kaum der zwanzigste Teil verarbeitet. Einmal wird vielleicht ein Bürgermuseum errichtet, wo das ganze aufgefundene und verarbeitete Material ausgestellt wird, das die tausendjährige kulturelle Entwicklung der Prager Burg zeigen wird. Das bis jetzt verarbeitete keramische Material wird nach der Beurteilung der ausländischen Spezialisten als die größte Sammlung der mittelalterlichen Keramik bezeichnet. Z. M.

## Ein Abstecher ins Mittelalter

Wer ein Viertelstündchen opfern will, um sich die Sensation zu verschaffen, mitten im Zentrum Prags am helllichten Tag ins düstere Mittelalter hinabzusteigen, buchstäblich hinabzusteigen, der gebege sich zum neuen Rathaus U Radnice 16. Die Tafel rechts vom Eingang belehrt ihn, daß an dieser Stelle die Reste romanischer Bauten aus dem 13. Jahrhundert gestanden sind, 3 Patrizierhäuser, von denen das am besten erhaltene das Universitäts-Collegium zu

Allerheiligen beherbergt hat, und daß Prag um 1230 bereits Häuser aus Stein besaß, während alle anderen Städte nördlich der Grenze des alten römischen Reiches noch ihre Häuser aus Holz bauten.

Unter Führung des Portiers steigt man 4 1/2 m tief in einen aus mächtigen Quadern gemauerten Raum, den ein Kreuzgewölbe überspannt, dessen Mitte von einer schönen romanischen Säule gestützt wird. So tief lag damals das

Straßenniveau. Als vor 700 Jahren die ersten Wehren in der Moldau gebaut wurden, hatten die Bewohner der Altstadt derart unter dem alljährlichen Hochwasser zu leiden, daß das Niveau der Straßen allmählich auf die heutige Höhe aufgeschüttet werden mußte.

Interessant ist, daß die erhaltenen Reste des 2. Stockwerkes bereits gotischen Stil zeigen.

Nach der Chronik der kgl. Hauptstadt Prag und seiner Nachbargemeinden wurde das Haus im Jahre 1379 von den Magistern des „Collegiums zu Allerheiligen“ auf dem Hradschin vom Olmützer Bischof gekauft und hierher das von Karl IV. 1366 gegründete Collegium die Vorläuferin der Karls-Universität verlegt. Hier wohnten Professoren und Studenten gemeinsam. Nach den Hussitenkriegen verarmte das Collegium derart, daß es nur einen einzigen Magister zahlen konnte. 1622 bekamen es die Jesuiten, von denen es die Universität erwarb, die es 1755 verkaufte, weil sie das Geld für den Umbau des Karolinums brauchte.

Auch im Mittelalter scheinen sich die Studenten nicht schlecht unterhalten zu haben. In einer alten Urkunde findet man das strenge Verbot, sich nachts herumzutreiben. Von einem Studenten-ulk mit unheimlichem Ausgang berichtet die Chronik: „Einst war als Pförtner ein alter, strenger Mann angestellt, der jeden Misseräter anzeigte. Um sich zu rächen, schleppten ihn die Studenten eines Tages in den Keller, wo ein Holzblock und ein Beil vorbereitet waren. Sie verbanden ihm die Augen und zwangen ihn niederzuknien, da er hingerrichtet werden sollte. Vergeblich bat der



Das Kreuzgewölbe mit der romanischen Säule.

alte Mann um Gnade. Mit einem nassen Handtuch bekam er einen Schlag auf den Nacken. Vor Schreck starb der Arme, und noch lange soll sein Geist in dem Gewölbe gespuht haben.“

Steigen wir wieder in den Alltag hinauf, so nehmen wir von dieser Exkursion ins mittelalterliche Prag als angenehme Zugabe das Bewußtsein mit, daß es trotz all' dem Elend von heute doch ein Glück ist, nicht 700 Jahre früher auf die Welt gekommen zu sein. Aber vielleicht geben wir uns da nur einer Illusion hin. Felix Kilian.



Das heute demolierte Haus, in dessen Kellerräumen roman. Baureste gefunden wurden.



Teil eines Fürstengrabes aus der romanischen Zeit.



Der rechte Arm beginnt ein mumienhaftes Aussehen zu bekommen.



Die „Mumie“ ist bereits fachmännisch bandagiert.

## Ein Mensch wird zur Mumie

Der englische Schauspieler Boris Karloff wird maskiert.



Der fertigmodellerte Kopf wird getrocknet.

Es muß ungeheuer viel Mut erfordern, sich für den Film entstellen zu lassen, aber sich gar zu einer Mumie zurechtmachen zu lassen, das passiert wohl wirklich nicht oft.

Boris Karloff, der englische Schauspieler, läßt sich von Jack Pierce, einem Fachmann auf diesem Gebiet, zur Mumie machen. Seine Rolle in seinem neuen Film erfordert diese etwas unnatürliche Behandlung. Er mußte sein Gesicht und seine Arme behandeln lassen und sich außerdem den ganzen Körper in Bandagen schnüren lassen. Filmstar sein, heißt wirklich allerlei Ungelegenheiten mit in den Kauf nehmen müssen.



Sonja Scheucher, (Photo Carola, Prag)

die Operettensängerin des Prager deutschen Theaters, hat als Gast des Teplitz-Schönauer Stadttheaters mit großem Erfolg die Massary-Rolle in der Operette „Eine Frau, die weiß was sie will“ gespielt.

## Gerhart Hauptmanns: „Vor Sonnenuntergang“ am Ostrauer deutschen Theater.



Von links: H. Neckau (Prof. Geiger), K. Wilfried (Dr. Wutke), H. Knotek (Inken Peters), Dir. R. Zeisel (Geheimrat Clausen), A. Haber, (Sanitätsrat Steynitz).



Frl. H. Knotek als Inken Peters und Herr Dir. Zeisel als Geheimrat Clausen.



Julie Nassy

sang vergangene Woche als Gast des Prager deutschen Theaters mit viel Erfolg die Konstanze in Mozarts „Entführung aus dem Serail“.

„Mitternachts-Tango“ heißt die neue große Operetten-Revue, die seit Weihnachten in dem Prager Operntheater „Velká Opera“ gespielt wird. Rechts die beiden beliebtesten Darsteller Hugo Kraus und Frl. Tauber, unten: die Tanzgirls mit den drei Solisten Boris Miles, O. Michalek, N. Nešpor.



# Unterirdisches Prag

## Ausgrabungen auf dem Hradschin



Tor aus der Zeit Karl IV.

Als im Jahre 1920 im dritten Burghof die Kanalisation erneuert wurde, stieß man südlich von der Goldenen Pforte des St. Veitsdomes auf Reste eines romanischen Ganges und eines romanischen Kirchleins aus derselben Zeit. Jedoch erst im Jahre 1925 wurde mit der archäologischen Durchforschung der Burg angefangen, die die tausendjährige Geschichte dieser Orte beleuchten sollte.

In der Zeit, als die ersten Přemysliden hier ihren Wohnsitz aufschlugen, war der dritte Burghof durch eine vom Südportal des Domes der Kleinseite zulaufende tiefe Schlucht in zwei Teile geteilt. Der Palast stand östlich von dieser Schlucht, westlich von ihr befand sich die Vorburg. Das ganze war mit einem auf ein Baumstammgerippe aufgeschütteten Lehmwall umgeben. Nördlich vom Palaste stand der steinerne Thron, der bei Krönungsfeiern bis ins zwölfte Jahrhundert hinein benützt wurde. In der südwestlichen Ecke des Burghofes war ein Tor, durch welches schon im 10. Jahrhundert ein Weg zur damaligen St. Veitskirche und zum Kirchhof, der sich in der Nähe der heutigen Probstei befand, führte. An dieser Stelle wurde auch das Grab eines Kriegers, der vielleicht dem fürstlichen Geschlechte entstammte, gefunden. Nach den Attributen, die in dem Holz-sarkophag gefunden worden sind, einem langen Schwert rechts, einem kurzen Dolch, Messer und Feuerstein links und einem Wasserimer zu Füßen des Begrabenen schließen wir, daß das Grab aus der Zeit vor dem hl. Wenzel stammt, in der zwar der christliche Ritus schon bekannt, der heidnische aber noch nicht vergessen war. Das Trinkwasser im Eimer sollte den Verstorbenen auf der weiten Seereise in die Unterwelt erfrischen.

Aus derselben Zeit wurden in der Schlucht Reste einiger Wirtschaftsgebäude — Stallungen, Krippen, eine Zisterne — gefunden. Im 10. Jahrhundert befanden sich im Bereiche der heutigen Burg drei Kirchen. Die erste, die der Jungfrau Maria geweiht war und als ein Holzbau spurlos verschwunden ist, befand sich wahrscheinlich zwischen dem Fürstenpalast und dem Ostteil des Domes. Die zweite, dem hl. Georg geweihte und ebenfalls aus Holz erbaute Kirche ist beim Umbau der Klosterkirche verschwunden. Die dritte Kirche war die vom hl. Wenzel errichtete, aus Stein erbaute St. Veitskirche.

In der ersten Hälfte des 12. Jahrhunderts hat Soběslav I. die Befestigungsanlage der Burg erweitert und die Lehmwälle durch Steinmauern ersetzt. Das Haupttor war damals dort, wo sich heute der Aufgang zur Wohnung des Präsidenten befindet. Ihm gegenüber wurde dann ein Turm errichtet. Im Osten reichte die Burg bis zum Schwarzen Turm. Die Schicht wurde zugeschüttet und an ihrer Stelle um die Mitte des 12. Jahrh. eine einschiffige romanische Kirche erbaut, an die später, aber noch im 12. Jahrhundert ein Gang angeschlossen wurde, der als Begräbnisstätte für die Geistlichkeit diente. In einem der Gräber wurde ein Bronzekelch gefunden, wie



Teil eines Fürstengrabes aus der romanischen Zeit.



Arkaden aus der Zeit Přemysl Otakars II.

ihn die ehemaligen Bischöfe benützt haben. An der Kirche vorbei führte ein Weg, der so eng zu sein schien, daß die auf ihm fahrenden Wagen die Spuren ihrer Räder an der Ecke des Kirchleins hinterlassen haben.

Der damals neu erbaute und unter dem heutigen Wladislavsaal noch erhaltene romanische Fürstenpalast war ein langgestrecktes viereckiges, wahrscheinlich zwei Stockwerke hohes Gebäude mit turmartigen Anbauten im Süden, mit einer Kapelle im Osten und einem Turm im Westen. Das Erdgeschoß des Turmes war durch ein Tor, in welches der von der Kleinseite auf die Burg führende Weg mündete, durchbrochen.

Zu bedeutenden Umbauten kam es auf der Prager Burg schon in der Regierungszeit Přemysl Otakar II., wo schon der gotische Stil in den böhmischen Ländern die Herrschaft übernahm. Die Be-



Das Grab eines Kriegers aus dem IX. Jahrhundert.

festigung wurde wiederum erneuert, aber weit mehr Sorgfalt wurde dem Bau des Fürstenpalastes gewidmet. Die Obergeschosse des romanischen Palastes wurden niedriger, aber in uns unbekannter Weise erbaut, da sie später niedergebrannt und von Karl IV. neu errichtet wurden. Das Erdgeschoß öffnete sich mit acht schönen gotischen Arkaden in dem neu errichteten Burghof. In der Zeit dieses prächtliebenden böhmischen Königs und deutschen Kaisers wurde hinter den frühgotischen Arkaden ein hochgotisch gewölbter, schöner Gang errichtet. Über dem großen Saal des Erdgeschosses waren noch zwei große, mit Malereien und schönen Fenstern geschmückte Säle und eine Hauskapelle des Herrschers. Im Erdgeschoß wurde dann wahrscheinlich erst in der Zeit Wenzel IV. ein schöner gotischer Säulengang erbaut. Das was wir heute oberhalb dieser „unterirdischen“ Reste sehen, wurde erst von den Herrschern der nachfol-

genden Jahrhunderte errichtet und ist bekannt. Nur noch die in den letzten Jahren ausgegrabenen und erforschten Reste der Kirchenbauten werfen einiges Licht auf die ruhmreichen 1000 Jahre der Bausgeschichte. Die Ausgrabungen auf der Prager Burg gehören zu den interessantesten archäologischen Funden in Mitteleuropa.

Die Ausgrabungsarbeiten werden immer in den Sommermonaten fortgeführt. Überall, wo man in der Burg gräbt, findet man Reste von großem archäologischem Wert. Die Forschungsarbeiten werden von einer besonderen Kommission zur Erforschung der Prager Burg durchgeführt, die aus Ver-



Dr. Borkovsky, der Assistent der archäologischen Kommission in seinem Atelier auf dem Hradschin.

tretern der Kanzlei des Präsidenten der Republik, der Prager tschechischen Universität und des Nationalmuseums besteht. Die Forschung leitet der Direktor des Nationalmuseums Dr. Guth und der Assistent der Archäologischen Kommission Dr. Borkovsky. Das ausgegrabene Material wird in dem von Dr. Borkovsky geleiteten Laboratorium verarbeitet und konserviert. Bis jetzt wurde kaum der zwanzigste Teil verarbeitet. Einmal wird vielleicht ein Bürgermuseum errichtet, wo das ganze aufgefundene und verarbeitete Material ausgestellt wird, das die tausendjährige kulturelle Entwicklung der Prager Burg zeigen wird. Das bis jetzt verarbeitete keramische Material wird nach der Beurteilung der ausländischen Spezialisten als die größte Sammlung der mittelalterlichen Keramik bezeichnet. Z. M.

## Ein Abstecher ins Mittelalter

Wer ein Viertelstündchen opfern will, um sich die Sensation zu verschaffen, mitten im Zentrum Prags am helllichten Tag ins düstere Mittelalter hinabzusteigen, buchstäblich hinabzusteigen, der begeben sich zum neuen Rathaus U Radnice 16. Die Tafel rechts vom Eingang belehrt ihn, daß an dieser Stelle die Reste romanischer Bauten aus dem 13. Jahrhundert gestanden sind, 3 Patrizierhäuser, von denen das am besten erhaltene das Universitäts-Collegium zu

Allerheiligen beherbergt hat, und daß Prag um 1230 bereits Häuser aus Stein besaß, während alle anderen Städte nördlich der Grenze des alten römischen Reiches noch ihre Häuser aus Holz bauten.

Unter Führung des Portiers steigt man 4 1/2 m tief in einen aus mächtigen Quadern gemauerten Raum, den ein Kreuzgewölbe überspannt, dessen Mitte von einer schönen romanischen Säule gestützt wird. So tief lag damals das

Straßenniveau. Als vor 700 Jahren die ersten Wehren in der Moldau gebaut wurden, hatten die Bewohner der Altstadt derart unter dem alljährlichen Hochwasser zu leiden, daß das Niveau der Straßen allmählich auf die heutige Höhe aufgeschüttet werden mußte.

Interessant ist, daß die erhaltenen Reste des 2. Stockwerkes bereits gotischen Stil zeigen.

Nach der Chronik der kgl. Hauptstadt Prag und seiner Nachbargemeinden wurde das Haus im Jahre 1379 von den Magistern des „Collegium zu Allerheiligen“ auf dem Hradschin vom Olmützer Bischof gekauft und hierher das von Karl IV. 1366 gegründete Collegium die Vorläuferin der Karls-Universität verlegt. Hier wohnten Professoren und Studenten gemeinsam. Nach den Hussitenkriegen verarmte das Collegium derart, daß es nur einen einzigen Magister zahlen konnte. 1622 bekamen es die Jesuiten, von denen es die Universität erwarb, die es 1755 verkaufte, weil sie das Geld für den Umbau des Karolinums brauchte.

Auch im Mittelalter scheinen sich die Studenten nicht schlecht unterhalten zu haben. In einer alten Urkunde findet man das strenge Verbot, sich nachts herumzutreiben. Von einem Studenten mit unheimlichem Ausgang berichtet die Chronik: „Einst war als Pförtner ein alter, strenger Mann angestellt, der jeden Missetäter anzeigte. Um sich zu rächen, schleppten ihn die Studenten eines Tages in den Keller, wo ein Holzbalken und ein Beil vorbereitet waren. Sie verbanden ihm die Augen und zwangen ihn niederzuknien, da er hingerecht werden sollte. Vergeblich bat der



Das Kreuzgewölbe mit der romanischen Säule.

alte Mann um Gnade. Mit einem nassen Handtuch bekam er einen Schlag auf den Nacken. Vor Schreck starb der Arme, und noch lange soll sein Geist in dem Gewölbe gespukt haben.“

Steigen wir wieder in den Alltag hinauf, so nehmen wir von dieser Exkursion ins mittelalterliche Prag als angenehme Zugabe das Bewußtsein mit, daß es trotz all' dem Elend von heute doch ein Glück ist, nicht 700 Jahre früher auf die Welt gekommen zu sein. Aber vielleicht geben wir uns da nur einer Illusion hin. Felix Kilian.



Das heute demolierte Haus, in dessen Kellerräumen roman. Baureste gefunden wurden.



Der rechte Arm beginnt ein mumienhaftes Aussehen zu bekommen.



Die „Mumie“ ist bereits fachmännisch bandagiert.

## Ein Mensch wird zur Mumie

Der englische Schauspieler Boris Karloff wird maskiert.



Der fertigmodellerte Kopf wird getrocknet.

Es muß ungeheuer viel Mut erfordern, sich für den Film entstellen zu lassen, aber sich gar zu einer Mumie zurechtmachen zu lassen, das passiert wohl wirklich nicht oft.

Boris Karloff, der englische Schauspieler, läßt sich von Jack Pierce, einem Fachmann auf diesem Gebiet, zur Mumie machen. Seine Rolle in seinem neuen Film erfordert diese etwas unnatürliche Behandlung. Er mußte sein Gesicht und seine Arme behandeln lassen und sich außerdem den ganzen Körper in Bandagen schnüren lassen. Filmstar sein, heißt wirklich allerlei Ungelegenheiten mit in den Kauf nehmen müssen.



Sonja Scheucher, (Photo Carola, Prag) die Operettensängerin des Prager deutschen Theaters, hat als Gast des Teplitz-Schönauer Stadttheaters mit großem Erfolg die Massary-Rolle in der Operette „Eine Frau, die weiß was sie will“ gespielt.

## Gerhart Hauptmanns: „Vor Sonnenuntergang“ am Ostrauer deutschen Theater.



Von links: H. Neckmann (Prof. Geiger), K. Wilfried (Dr. Wutke), H. Knotek (Inken Peters), Dir. R. Zeisel (Geheimrat Clausen), A. Haber, (Samitätsrat Steynitz).



Frl. H. Knotek als Inken Peters und Herr Dir. Zeisel als Geheimrat Clausen.



Julie Nassy sang vergangene Woche als Gast des Prager deutschen Theaters mit viel Erfolg die Konstanze in Mozarts „Entführung aus dem Serail“.

„Mitternachts-Tango“ heißt die neue große Operetten-Revue, die seit Weihnachten in dem Prager Operettentheater „Velká Opera“ gespielt wird. Rechts die beiden beliebten Darsteller Hugo Kraus und Frl. Tauber, unten: die Tanzgirls mit den drei Solisten Boris Miles, O. Michalek, N. Nešpor.





Ein neues Werk des Malers Kagan.

Akt.

(Im Privatbesitz des Generaldirektors B.)

Kurt Juhn:

# Mord eines Mitleid

6. Fortsetzung.

Ein Herr und eine Dame waren die Treppen hinaufgegangen. Da springt ein schlecht angezogener Mann auf den Herrn zu und schlägt ihn nieder. Andere Opernbesucher stürzen sich auf den Angreifer und halten ihn fest. Der Festgehaltene stößt schlimme Drohungen aus. Dann kommen Policemen und nehmen den Rowdy in Haft. Auch ein Oberinspektor, dessen Name hier nicht bekannt ist, taucht auf. Die Dame aber ist ein Ohnmacht gefallen und hat überdies ein Taschentuch verloren. Das Taschentuch ist mit den Buchstaben M. W. gezeichnet. Bekannt ist weiter, daß der eine Polizist pockennarbig und der Oberinspektor ein langer Kerl ist.

Es ist möglich, daß Grunt der Angefallene ist. Ein zerrissener Frack und Blutflecke sprechen dafür. Er kann aber ebenso gut einer von den Herren sein, die sich ins Mittel gelegt haben. Der Widerstand des Festgehaltenen kann dieselben Folgen gehabt haben.

Halt, dachte Eddy. Ich suche den Pockennarbigigen. Der wird mir sagen können, wie der Oberinspektor heißt. Das weitere ist ein Kinderspiel.

Den Pockennarbigigen fand Eddy. Er brachte in Erfahrung, daß dieser an der Ecke Long Acre und Drury Lane Dienst machte.

Der Mann nannte ihm bereitwillig den Namen des Oberinspektors, nachdem Eddy seine Pressekarte gezeckt hatte.

Aber der Rest war doch kein Kinderspiel. Eddy eilte nach Scotland Yard und ließ sich bei Oberinspektor Tucker melden.

„Passen Sie mal auf, Oberinspektor,“ sagte Eddy, als er vor Tucker stand, in seiner etwas saloppen Art, „Sie haben da vor einigen Tagen bei einer kleinen Angelegenheit in der Oper interveniert. Können Sie mir mitteilen, was eigentlich vorgefallen ist, und wer die verschiedenen Leute waren? Der Überfallene, der Kerl,

der ihn anfiel, die Herren, die sich einmengen und so weiter?“

Tucker blickte den jungen Journalisten an, als ob der ein giftiges Reptil wäre. Halb respektvoll — halb feindselig. Und schwieg.

Eddy glaubte, nicht deutlich genug gewesen zu sein und setzte hinzu:

„Wissen Sie, ich will diese kleine Sache vielleicht groß aufziehen. Man muß genaue Daten haben.“

Tucker zwang sich zu einer höflichen Grimasse und sagte etwas, was ihm niemand vorwerfen darf:

„Böse Geschichte das mit meinem schlechten Gedächtnis...“

Er sucht eine faule Ausrede, stellte Eddy sachlich und erstaunt fest.

„... ich habe keine Ahnung mehr von dieser dummen Sache. Ich glaube nicht, daß ein Protokoll darüber gemacht wurde... Mir scheint, die Herren haben sich versöhnt oder so etwas Ähnliches...“

Tucker stotterte ein erbärmliches Kauderwelsch zusammen.

Aber Eddys Blick war auf einigen mit Rotstift groß beschriebenen, weißen Aktenblättern, die auf dem Tische lagen, haften geblieben.

Ein so verspielter Mensch wie Eddy Wilton es war, konnte selbstverständlich tadellos und ohne Mühe verkehrt lesen.

Und während Tucker noch krampfhaft nach Worten angelte, las Eddy:

„Akten: Bill Haskin.“

Mary Weel.

Protokoll II.

Zweiter Überfall auf Professor Grunt. Covent Garden Theatre am 28. April.“

Und links von diesem Aktenstück lag ein zweites. Es war fast ganz verdeckt. Nur wenige Worte waren für Eddys Augen erreichbar. Auf dem Rest wucherten Tuckers verschränkte Arme.

„Bill Haskin.“

Mary Weel.

... Dartmoor.“

Jetzt ließ Eddy den Oberinspektor gar nicht mehr zu Ende sprechen.

Er erhob sich und sagte ganz ruhig:

„Ich will Sie nicht länger aufhalten, Herr Oberinspektor!“

Er streckte Tucker die Rechte hin und drückte sie, so fest er konnte. Dabei starrte er auf den Tisch.

Aber alles, was er dadurch zu lesen bekam, waren die Worte:

„Bericht an den Innenminister.“

Achtundzwanzigstes Kapitel.

Eddy managt Eddy.

Eddy Wilton winkte einem Taxi und sauste in die Redaktion. In seinem Kopf rumorte es und sein Herz schlug in irrsinnigem Takt.

Als er die Stufen des Gebäudes hinaufjagte, begegnete er Jonny Wromler, dem großen J. W., den ersten Leitartikel-Verfasser und angesehensten Redakteur der „British World“; er vergaß vor Aufregung den Hut zu ziehen.

Wromler hielt auf guten Ton. Er faßte den jungen Mann am Arm und wollte ihn in väterlicher Weise zur Rede stellen.

„Hören Sie, junger Freund,“ begann er. Doch Eddy schob die Hand brüsk weg und sagte cillig:

„Laß los, alter Esell!“ Dann rannte er weiter. Bevor der Verblüffte sich gefaßt hatte, war sein Beleidiger verschwunden. Eddy lief geradeswegs

auf die gepolsterte Tür zu, auf der in vornehmer Schrift das Schild „Chefredakteur“ prangte. Er klopfte nicht an, sondern riß sie einfach auf. Chefredakteur Foster war mit der Durchsicht einer Arbeit beschäftigt und sah gar nicht auf.

„Miß Nelly? Bitte nehmen Sie Diktat auf!“

Eddy war nicht Miß Nelly und brachte dies Foster zur Kenntnis, indem er einfach zu reden begann.

„Hören Sie, Herr Chefredakteur. Ich habe eine Sache, die kein Blatt in London hat, eine Sache...“

Foster sah verwundert auf.

„Sie heißen Wilton und arbeiten bei Spencely. Nicht wahr?“

„Stimmt!“ gab Eddy zu.

„Stimmt nicht!“ sagte Foster wütend. „Sie arbeiten ja gar nicht bei Spencely, sondern stehen hier und stören mich und wollen mir mit Unsinn die Ohren vollquatschen! Machen Sie, daß Sie rauskommen!“

„Nein!“ sagte Eddy. „Es ist besser, Sie hören mich an. Sonst gehe ich zur ‚Times‘ und erzähle dort, was ich über die Mary-Weel-Sache herausgebracht habe. Die Leute bei der ‚Times‘ werden sich alle zehn Finger ablecken, wenn sie meine Reportage kriegen können!“

Dies schien der richtige Ton für Foster. Ein neugierig Gewordener wirft einen Melder von Neuigkeiten nicht hinaus.

„Was haben Sie? Aber schnell und ohne Umschweife!“

Eddy schüttelte den Kopf.

„Fällt mir gar nicht ein! Es geht nur langsam...“

Eddy Wilton sah Foster mit seinen jungen und gesunden Augen durchdringend an.

„Bevor ich berichte: Ist Ihnen schon aufgefallen, wie wenig die Polizei über den Mord an Mary Weel mitteilt?“

„Weil sie wenig weiß!“, meinte Foster.

„Falsch! Ich weiß, und das weiß außer mir kein Zeitungsmann, daß es dicke Akten über den Mary-Weel-Mord gibt, die einen bestimmten Namen tragen, einen Namen, den auch nur ich kenne. Und diese Akten gehen in eigenen Berichten an den Innenminister persönlich! Ist das nicht sonderbar?“

Foster hörte bestürzt zu.

„Ja“, gab er zu, „das ist sonderbar!“

„Zweitens: Ich erfahre von einem ziemlich rätselhaften Überfall auf einen angesehenen Mann und gehe der Sache gründlich nach. Ich weiß viele Einzelheiten und will mich bei dem Polizei-



oberinspektor, der interveniert hatte, über manches vergewissern, ohne erst daran zu denken, daß auch dieser Fall mit dem Mord an Mary Weel zusammenhängen könnte. Der Oberinspektor aber, — bitte hören Sie genau zu...“

Eddy Wilton hatte sich in Feuer geredet und setzte sich in seiner Aufregung einfach auf den Schreibtisch.

... und der Polizeiinspektor, den ich frage, fängt zu stottern an und erklärt, er könne sich an nichts mehr erinnern. Überhaupt sei gar kein Protokoll angelegt worden, sondern es wurde alles gütlich beigelegt. Und doch sah ich die Akten von dem Überfall, weiß, daß sein Name darauf steht, den ich noch nicht nenne, weiß, daß auf denselben Akten groß und deutlich ‚Mary Weel‘ geschrieben stand! Ist das nicht sonderbar?“

„Sehr sonderbar!“ sagte Foster. „Mein lieber Mister Wilton, ich werde nicht warten, bis Sie mit Ihren Bedingungen herausrücken. Ich biete Ihnen...“

Eddy Wilton unterbrach ihn.

„Abgelehnt! Was ich will, ist Verfügung über genügend viel Geld, um blitzschnell nötige Recherchen durchführen zu können; keinen Menschen, der mir etwas dreinreden darf, so lange ich die Sache bearbeite; jetzt sofort ein Zimmer mit gepolsterten Türen und einem Telefon und Schluß. Alles weitere besprechen wir nachher.“

„Bewilligt! Wollen Sie hier telefonieren?“

„Gut,“ meinte Eddy und griff nach dem Hörer. Bevor er ihn abhob, überlegte er.

Die Tür ging auf und J. W.: Jonny Wromler trat ein.

„Jetzt nicht! Jetzt nicht! Ich habe für niemand Zeit!“ rief Foster und wies ihn aus dem Zimmer. Dann schloß er hinter J. W. die Tür zu.

Neunundzwanzigstes Kapitel.

Der Sekretär des Innenministers telephoniert.

Eddy Wilton suchte eine Nummer aus dem Telefonverzeichnis und hob den Hörer ab. Die Verbindung war schnell hergestellt. Er winkte Foster Schweigen zu und rief in den Apparat:

„Hier Innenministerium! Herrn Oberinspektor Tucker bitte! Sehr dringend!“

Foster starrte Wilton an, als sei er von wilden Ameisen gebissen worden.

Eddy sprach schon wieder:

„Oberinspektor Tucker? Hier der Sekretär seiner Lordschaft, des Innenministers. Seine Lordschaft wünscht zu wissen, was sich in der bewußten Angelegenheit weiter ereignet hat... So, fürchten Sie?... Das wäre uns sehr unangenehm, lieber Oberinspektor... und mit Bill Haskin auch nichts... sprechen Sie langsamer, Herr Oberinspektor, wiederholen Sie das eben Gesagte noch einmal, er sitzt in der Zelle und lacht?... wie, ein neues Verhör und immer dasselbe, er gesteht den Mord grinsend ein und was... ach so... und man wird doch nicht die Anklage erheben können... natürlich, ganz richtig... sagen Sie mal, lieber Oberinspektor, ist der Mann gut bewacht?... Welche Zelle?... ja, ich verstehe schon... was macht eigentlich dieser Professor Grunt?... so, na, dann danke ich... Berichte morgen mittag, ganz gut... Wiederhören!“

Foster wackelte mit dem Haupt.

„Sie trauen sich wenigstens etwas! Wenn das so herauskäme...“

Eddy war noch ein wenig benommen. Er mußte das, was er gehört hatte, erst innerlich verarbeiten.

Zwanzig Minuten lang saß er da und sprach keinen Ton.

Dann hatte er eine ernste und geheimnisvolle Debatte mit Foster, in deren Verlauf dieser mehrere Male das Wort „unmöglich!“ ausrief und sich später überzeugen ließ.

Dreißigstes Kapitel.

Die Bombe platzt.

Tags darauf erfolgte die Freigabe der Leiche der Ermordeten für das Begräbnis.

Der Obduktionsbefund, der von der Polizei ganz kurz bekanntgegeben wurde, lautete ebenso wie der erste Spruch des Arztes der Mordkommission: Tod durch Erwürgen.

Das Begräbnis fand unter riesiger Anteilnahme des Publikums statt.

Professor Grunt wohnte den Totenfeierlichkeiten nicht bei. Ein Nervenzusammenbruch — hieß es — hinderte ihn daran.

In den Zeitungen war es nun allmählich stiller um Mary Weel geworden. Man hatte sich scheinbar damit abgefunden, diesen Mord zu den unaufgeklärten Verbrechen zu rechnen.

Am selben Abend fand eine neuerliche, aufregende Besprechung zwischen dem Chefre-



„Hören Sie, Herr Chefredakteur, ich habe eine Sache, die kein Blatt in London hat, eine Sache...“ Foster hörte die Stimme und sah verwundert auf.



dankte der „British World“ und Eddy Wilton statt. Und am nächsten Morgen platzte die Bombe. Die „British World“ brachte in Riesenschrift und sensationeller Aufmachung die Nachricht, daß die Polizei einen Mann in Haft hielt, der schon zweimal Attentate auf Professor Grunt verübt und sogar am Vorabend des Mordes Professor Grunt neuerlich gedroht hatte; dieser Mann sei des Mordes an Mary Weel geständig und dennoch wage es die Polizei nicht, die Anklage gegen diesen Mann zu erheben, aus Gründen, die zu kennen die Öffentlichkeit doch wohl ein Interesse haben müßte.

„Es ist uns bekannt, daß über diesen Fall geheimnisvolle Aktenstücke zwischen Scotland Yard und dem von Lord Bultih einigermassen seltsam geführten Innenministerium hin und her pendeln.

Wir sind auf Grund scharfsinnig durchgeführter Recherchen in der Lage, folgende Einzelheiten anzuführen:

Am 8. April weilte der Bräutigam Mary Weels, Professor Grunt, Leiter des Queen Victoria Hospitals, im Zuchthaus zu Dartmoor. Er hatte zu diesem Besuch zwecks wichtiger Kopfmessungen für eine wissenschaftliche Arbeit die Erlaubnis der Justizverwaltung erwirkt und sie sowohl für Reading als auch für Dartmoor erhalten.

In Dartmoor wurde Professor Grunt von einem Sträfling, den er zur Untersuchung bestimmt hatte, grundlos angefallen. Der Sträfling — sein Name ist Bill Haskin — wurde überwältigt. Am Vormittag des 28. April wurde Bill Haskin nach Verbüßung seiner Strafe — drei Jahre Kerker wegen Totschlages — aus der Haft entlassen. Es ist bekannt, daß er auch bei seiner Entlassung dunkle Drohungen, allerdings nicht gegen bestimmte Personen, ausgestoßen hat. Am Abend des 28. April war Bill Haskin bereits in London und verübte in der Oper einen neuerlichen Überfall auf Professor Grunt.

Am nächsten Tage wurde Mary Weel ermordet.

Und Bill Haskin, der sich bereits in Haft befindet, soll — auf Versicherung unseres Gewährsmannes — der Tat geständig sein.

Warum erfährt die Öffentlichkeit nichts von diesen Tatsachen?

Was geht hier vor? Wir beginnen morgen mit der sensationellen Artikelserie aus der Feder des jungen Journa-

listen Eddy Wilton, dem die Enthüllung dieses Justizskandals zu danken ist.“

Am Mittag desselben Tages überreichte Lord Bultih seine Demission.

Die Gründe derselben führte er folgendermaßen aus:

„Ich ordnete die Geheimhaltung der in der „British World“ wahrheitsgetreu angeführten Umstände an, weil ich der festen Überzeugung bin und bleibe, daß Berichte, die Volksverdummung und Verbreitung schwärzesten Aberglaubens notwendig bewirken müssen, so lange zu unterdrücken sind, als nicht Tatsachen an den Tag gefördert werden können, die dem gesunden Menschenverstand nicht Hohn sprechen.

Zu den von der „British World“ anklagend veröffentlichten, von mir aber unterdrückten Nachrichten kommt nämlich ein Umstand, der bisher auch der scharfsinnigen Berichterstattung entging, und der meine Haltung bedingte.

Heute, am Tage meiner Demission bin ich leider gezwungen, diesen Umstand bekanntzugeben.

Bill Haskin, ein entlassener Sträfling (Totschläger) hat tatsächlich gestanden, den Mord an Mary Weel begangen zu haben. Selbst Indizien, die untrüglich scheinen, nämlich deutliche Fingerabdrücke sowie ein Teilchen eines Verbandes, am Tatorte gefunden und zu einem Verband an seinem Fuße lückenlos passend, und auch sein Geständnis, verblissen nämlich, gegen diesen Umstand: Bill Haskin befand sich zur Zeit des Mordes in einer Zelle des Polizei-



gefängnisses und hat die Zelle nicht eine Sekunde lang verlassen!

Mein letzter Befehl als Innenminister war, die Protokolle über den Fall Mary Weel sofort und unverzüglich allen Redaktionen zu übermitteln. Unheil, nimm deinen Lauf!

Lord Bultih.“

Einunddreißigstes Kapitel.

Die Verwirrung bricht los.

Die Wirkung der veröffentlichten Protokolle war erschreckend.

Scotland Yard, für den englischen Bürger das Sinnbild des klaren Blickes, der kühlen Tatsachenkritik, das Symbol der reinen Vernunft Scotland Yard lieferte der erschütterten Welt den unanfechtbaren Beweis für etwas unmöglich Scheinendes.

Erste Wirkung war angstvolles Schweigen.

## „VIGO“-KRAWATTEN

Dann aber brach der Krieg der Meinungen aus. Es ging nicht mehr England allein an.

Der Fall Mary Weel war keine Londoner Angelegenheit mehr.

Die wirklich furchterregende Schilderung jener Szene in einer Gefängniszelle, in der ein Sträfling von einem Arzt und zwei Zellengenossen — genau in jener Sekunde, in der vierzig Kilometer weit ein junges Weib erwürgt wird — die Hände würgend zusammenpreßt und schildert, was dort geschieht; die beschworene Tatsache, daß es wohl Fingerabdrücke und Geruchsspuren im Mordzimmer gibt, keine einzige aber für Kommen und Gehen des Mörders, ließ alle Skeptiker verstummen.

Die Reihen der Okkultisten verstärkten sich in nie erwartetem, nie gefürchtetem Maße.

Und eines Tages kam, was unter diesen Umständen zu erwarten war:

Die Wortführer der exakten Wissenschaften wurden nicht mehr gehört, die fanatisierten, aufgehetzten Massen verlangten die Aufnahme des Prozesses.

Ein grauenhafter, mittelalterlicher Spuk in einer Zeit, in der Luftschiffe flogen, schwimmende Inseln, geformt von Menschenhand in den Ozeanen ankerten, Radiostimmen durch den Aether schwangen und Maschinen rechnen und Fabriken lenken konnten.

Und genau fünf Monate nach dem rätselhaften Mord an Mary Weel, am 29. September, erhob sich ein Minister der englischen Regierung und erklärte, den Befehl zur Erhebung der Anklage gegen den geständigen Mörder Bill Haskin erteilt zu haben.

Am 2. Oktober gab man den Termin des ersten Prozeßtages bekannt:

Am 10. Dezember sollte die erste Verhandlung stattfinden.

Eddy Wiltons Karriere hatte scheinbar ein schnelles Ende gefunden.

Damals, als ihm der große Coup gelang, der Polizei hinter die verschwiegenen Protokolle zu kommen, rückte er über Nacht zu den berühmten Journalisten auf. Seine Laufbahn schien klar vorgezeichnet.

Als sich aber nach kurzer Zeit erwies, zu welchen verhängnisvollen Ereignissen er den ersten Anstoß gegeben hatte, geschah es zum zweiten Mal, daß Eddy Wilton, wie aus einer Kanone geschossen, zu Foster ins Büro stürzte.

„Ich habe etwas vor,“ sagte er, „ich gehe jetzt, den wirklichen Mörder suchen! Ich komme erst zurück, wenn ich ihn habe! Good bye Chef!“

Seit dieser Rede war von Eddy Wilton in der Redaktion keine Spur mehr zu sehen.

Am 3. Oktober, also einen Tag nach Festsetzung des Prozeßtermines gegen Haskin, erschien er wieder bei Foster.

„Geben Sie ins Blatt, daß ich vor Gericht erscheinen will und den wirklichen Mörder nennen werde...“

„Gott sei Dank,“ murmelte Foster, „Gott sei Dank! Eddy Wilton ist wieder da!“

Zweiunddreißigstes Kapitel.

Der Mörder ist nicht der Mörder

Je näher der Tag dieses verwirrenden Prozesses rückte, desto seltsamer wurden die Wirkungen der Anteilnahme aller Schichten der Bevölkerung; desto wilder und grimmiger der Kampf der führenden Geister, die sich zu deutlicher und klarer Stellungnahme verpflichtet, ja berufen fühlten.

Talmiwissenschaftler, Scharlatane, Gaukler und schwärmerische Phantasten beherrschten die Massen und prägten neue Schlagworte von verheerender Wirksamkeit. Denn sie alle konnten zum ersten Male seit Menschengedenken auf einen Fall hinweisen, der so ganz außerhalb der Sphäre angezweifelter Geschehnisse, mitten unter wachen, kühlen Menschen, am helllichten Tage beobachtet, Zeugenschaft für rätselhafte Kräfte ablegte.

Als die Siedehitze der Erregung erreicht war, — der 1. Dezember prangte auf dem Kalender — erschien jene Extraausgabe der „British World“, die ihren Weltruhm begründete und sie fortan an die erste Stelle der gesamten englischen Presse brachte.

In einer gigantischen Auflage erschien folgende Nachricht:

**BILL HASKIN IST NICHT DER MÖRDER!**

Unserm Reporter Eddy Wilton ist es gelungen, Beweise dafür zu sammeln, daß der wegen Mordes an Mary Weel angeklagte Bill Haskin trotz seines Geständnisses nicht der Täter ist.

Eddy Wilton hat dem Gericht seine Zeugenschaft freiwillig angeboten und wird mit einem Schlage das Gewirr gräßlicher Verwicklungen und unlösbar scheinender Rätsel zerreißt — er wird die Welt von einem grauenhaften Spuk, von einem gespenstischen Alpdruck befreien.

Ein Fieber, in starken Wellenstößen von der britischen Insel aus über die ganze Welt getrieben, hat die denkende Menschheit ergriffen und in eine entsetzliche Krise des Geistes geworfen.

Zur Stunde, da schon eine ganze Gruppe exakter Wissenschaftler mit fliegenden Fahnen in das Lager der Okkultisten übergelaufen sind, zur Stunde, da die beachtetsten und kritischsten Menschen der Gegenwart schon an den Grundelementen gesetzmäßiger Logik und am natürlichen Ablauf aller Erdendinge zu zweifeln beginnen mußten, da die Priester von der Kanzel herab verkünden, der Antichrist sei wieder am Werk und es tue not, daß die Gottesgläubigen



**FREUDIG KLINGT'S DURCH'S GANZE JAHR:**

**RADION wäscht allein!**

sich zum Kampfe gegen den Teufel um das Kreuz scharen, zur Stunde, da sich wie im Mittelalter Sekten von Geißlern und Selbstverstümmelern durch die Straßen wälzen und das Ende der Welt ausschreien, befinden sich jene Aufzeichnungen bereits in unserer Hand, die dem größten Sensationsprozeß dieses Jahrhunderts eine Wendung geben werden, die das Aufatmen der ganzen Welt bedeuten wird, Aufatmen und Erwachen aus einem bösen Traum.

Wir wissen, was unsere Nachricht in diesem Augenblick bedeutet. Wir wissen, welche ungeheure Verantwortung wir nunmehr zu tragen haben, welche drückende Last wir auf unsere Schultern laden müssen, wenn wir den Kampf

gegen eine millionenköpfige Hydra aufnehmen — gegen die Massenpsychose, von der die Menschen noch in diesem Augenblick gepackt und gebannt sind.

Wir sind stolz darauf, daß wir seinerzeit den Kampf entfesselten, wenn auch die Menschheit einen Schritt zurück getan zu haben scheint. Denn wir sind auch die, die den Weg weisen werden, der die Menschheit nun drei Schritte vorwärts führen wird. Wir kündigen an:

Einen Tag, nachdem Eddy Wilton seine Aussagen vor Gericht beendet haben wird, beginnen wir mit dem schlichten und klaren Tatsachenbericht eines genialen Reporters.

(Fortsetzung folgt)

## Schachtische im Freien für Arbeitslose



Die Stadt Magdeburg hat am Elbe-Ufer praktische Schacht- und Skat-tische aufstellen lassen, die besonders von Arbeitslosen eifrig benutzt werden.

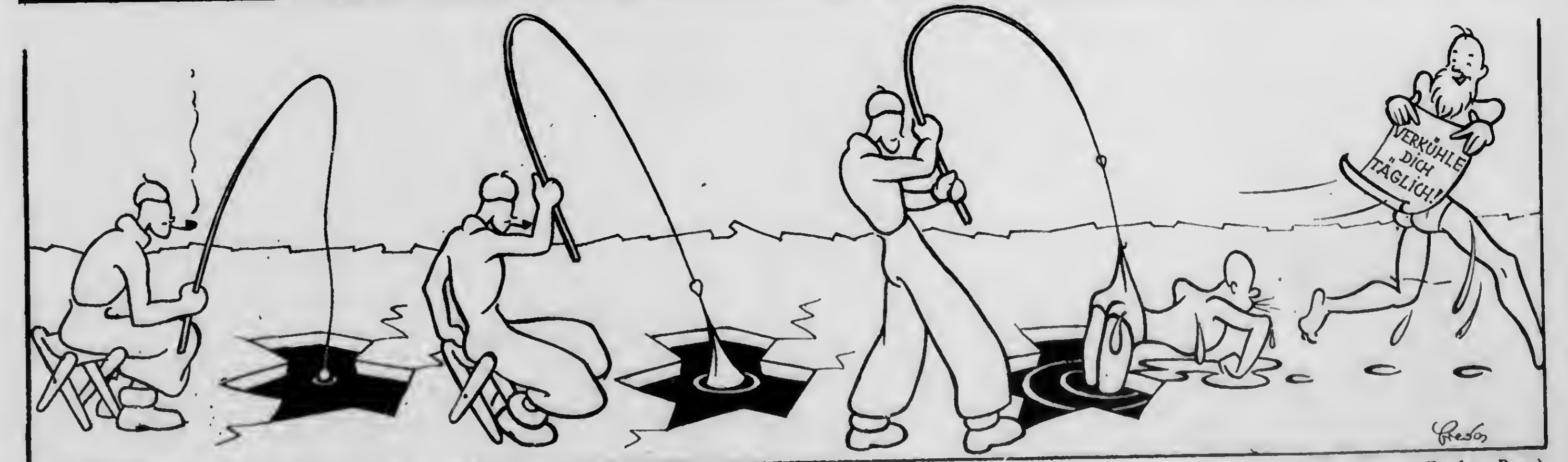

Felix geht aufs Eis augein.

Zeichnung von Fredos, Prag

# Wandlungen einer Straße:

Wie eine Gasse entsteht, ist allgemein bekannt. Irgendwo an der Peripherie der Stadt werden Grundstücke parzelliert und abverkauft, dann graben schwere Gespanne tiefe Furchen in das Ackerland, langsam wachsen vereinzelt, da und dort, Häuser in die Höhe und die Vorkämpfer der neuen Welt waten monatelang in tiefem Kot: die Kanalisation wird gebaut, die Rohrleitungen werden gelegt und ausgetestet, die Fahrbahn wird hergestellt. Nach längerer Zeit beginnt man mit der Pflasterung oder Asphaltierung, die ungedulden Bewohner der neuen Straße können endlich auf zivilisiertem Boden spazieren gehen und die Gasse ist fertig. Den Namen erhält sie gewöhnlich lange bevor sie noch vollendet ist.

Der moderne Mensch kann sich gar nicht vorstellen, daß eine Gasse in anderer Weise entstehen könnte. Nun, wie entsteht eine berühmte, eine historische Straße, wie z. B. der Prager Graben? Ihre Geburt ist viel interessanter, freilich geht sie auch langsamer vor sich, gewöhnlich viel zu langsam für unsere hastende Zeit.

Kann man sich Prag vorstellen, wie es vor sechshundert Jahren ausgesehen hat? Auf sumpfigen Wiesen und entwässerten Feldern dehnt sich auf dem heutigen Poříčí die deutsche Kaufmannskolonie aus: einige Dutzend Häuser aus Stein, die meisten jedoch aus Holz. Auf dem durchlöcherichten Felsvorsprung gegenüber dem bewaldeten Laurenziberg ragt oberhalb der nebelbedeckten Moldau eine Steinburg mit gotischen Türmen, Wällen und Schießscharten zum Himmel empor, unterhalb derselben eng aneinandergedrängt die Häuser und Häuschen der Prager Bürger und unmittelbar am Fluß einige Fischerhütten. Auf dem rechten Moldauufer, dort

Jahrhunderte hindurch ihre äußere Gestalt nicht verändert. Der Graben blieb bestehen und blieb mit Wasser gefüllt, selbst als Karl IV. auf dem gegenüberliegenden Abhang bereits die „Neue Stadt“ errichten ließ und als den Altstädter Mauern vis-à-vis Ritterpaläste emporzuwachsen begannen. Die Welt war damals klein, sehr klein. Wenn sich heute zwei Großmächte nicht mit einander vertragen können, so konnten es im Mittelalter nicht zwei Nachbarstädte. Daher blieben sie von Wassergräben umgeben und die Nachbarn konnten miteinander nur über Fallbrücken verkehren. Die wichtigste Fallbrücke, die den Zutritt zur Prager Altstadt bildete, befand sich an der Stelle jener Straße, die bis zum heutigen Tage zur Erinnerung daran die Bezeichnung „Brückel“ trägt. Erst im Jahre 1518 wurden die beiden Prager Städte vereinigt, die Mauern wurden



Vor wenigen Jahren noch stand an der Ecke der Bergmannsgasse das Café Zentral.



Das neue Geschäftshaus an der Ecke Bergmannsgasse.



Ein anderer Neubau, der die Front der alten Häuser unterbricht.



An der Stelle des Korunpalais stand im Jahre 1910 noch das Café Wien.



Das Haus, das an der Stelle der Landesbank 1890 an der Ecke Nekázanka stand.



Die Landesbank, anschließend daran das Deutsche Haus.



So sieht der Graben heute aus.

de, befand sich an der Stelle jener Straße, die bis zum heutigen Tage zur Erinnerung daran die Bezeichnung „Brückel“ trägt. Erst im Jahre 1518 wurden die beiden Prager Städte vereinigt, die Mauern wurden

niedrigergerissen und der Graben wurde endlich zu einer Gasse. Es kamen aber wieder unruhige Zeiten und Wirren, neue Leiden und es blieb nichts anderes übrig, als die Mauern und Wälle wieder aufzurichten; der Graben

# der Prager Graben einst und jetzt

wurde wieder zu einem wirklichen Graben mit einem durchfließenden Bach. Nach dem dreißigjährigen Kriege hat sich die Geschichte wiederholt und die Straßenverbindung zwischen den beiden Städten wurde wiederhergestellt. Die erste historische Phase des Grabens als eines Schutz- und Kampfwall es war beendet. Es begann ein reges Leben. In den ruhigen Zeiten des Barocks wurde der Platz, wo einst die Mauern gestanden waren, ausgefüllt. Beiderseits des Grabens entstanden Paläste. In seiner Mitte wurde eine schöne Baumallee angelegt. Der Prager Adel

werden. Dies begann schon im Jahre 1896, als dort das Gebäude der Landesbank errichtet wurde, im Jahre 1890 hat die Zivnostenská banka ihr Palais eröffnet, aber die wahre Demolierungsrevolution am Graben entstand erst nach dem Umsturze. Die alten schönen Häuser machten Bankinstituten Platz und in den letzten Jahren ist der Graben eine ewig unfertige Straße. Ein wildes Gründungsieber hat diese Verkehrsader Prags ergriffen und so verschwinden dort viele charakteristische schöne Gebäude oft viel zu bald und häufig auch zum Schaden des Prager öffentlichen Lebens. Die Böhmisches Eskomptebank und Kreditanstalt hat eben ihr neues Palais beim Pulverturm fertiggestellt, die Industrialbank baut auf der gegenüberliegenden Straßenseite in der Mitte des Grabens die Böhmisches Unionbank besitzt dort einen großen Bauplatz, der durch ein provisorisches Ausstellungspavillon des Kunstvereins Myslbek verbaut ist. Die Zivno-Banka plante ein neues Bankpalais in riesigen Ausmaßen, zu dem die Vorbereitungen schon getroffen waren. Ihm sollte auch das alte Hotel „Zum Blauen Stern“ weichen, wie ja auch andere Häuser und Paläste den Bank-



Der eben fertiggestellte Neubau der Böhm. Eskompte-Bank und Kreditanstalt neben dem Pulverturm.



Die Industrialbank hat ein neues Gebäude Ecke Herren-gasse errichtet.

hatte hier seine Promenade, am Abend wurde in den Adelspalästen musiziert und deklamiert — dies war die zweite Epoche des Prager Grabens, zunächst aristokratisch, dann bürgerlich. Später wurde auf der Kolowrat-Straße, wie man damals den Graben nannte, die Baumallee gefällt, die Adelshäuser wichen kaufmännischen Betrieben und öffentlichen Gebäuden.

Es war in der zweiten Hälfte des neunzehnten Jahrhunderts. Am Graben hatten die böhmischen Stände ein Haus für das Böhmisches Museum angekauft, aber am Graben steht auch das repräsentative und gesellschaftliche Zentrum der Prager Deutschen, die an der kulturellen Entwicklung des Prager rock, Rokoko und Empire größten Anteil haben. Im Jahre 1873 haben die Prager Deutschen von Barbara Dormitzer ein Haus für das Deutsche Kasino angekauft und darin einen Saal errichtet, der für das ganze deutsche Prag der damaligen Zeit eine Attraktion ersten Ranges bildete. Aber dreißig Jahre später war die bürgerliche Periode des Grabens eigentlich bereits abgeschlossen. Es kamen neue Menschen, neue Interessen. Dem Graben war es nun eben beschieden, die City von Prag zu

gebäuden zum Opfer gefallen sind. Diese Pläne sind wie die der Böhmisches Unionbank bis auf bessere Zeiten zurückgestellt worden. Die Entwicklung des Grabens als der City von Prag ist noch nicht abgeschlossen, nur der Gipfelpunkt des Baufiebers scheint bereits überschritten zu sein. Der Graben der Vorkriegszeit gehört unwiederbringlich der Vergangenheit an. Welche Straße in Prag kann sich einer ähnlichen, so bewegten und wechselvollen Baugeschichte rühmen wie der Graben?



Im Jahre 1890 fuhr noch die Pferdebahn über den Graben.



# REISE- u. BÄDER ZEITUNG.

## Für 318 Kč nach der Hohen Tatra.

Am 7. Jänner 1933 geht vom Prager Wilsonbahnhof der erste Sportschnellzug nach der Tatra um 20.55 Uhr ab; der um 9 Uhr in Strbské eintrifft. Die Reisespesen belaufen sich einschließlich der Unterbringung in einem der Staatshotels in Strbské Pleso oder Tatra Lomnitz, der Verköstigung und aller Nebengebühren für einen Aufenthalt von vier Tagen nebst Hin- und Rückfahrt nach Prag auf 318 Kč. Ein achttägiger Aufenthalt in der Hohen Tatra unter den gleichen Bedingungen wird sich auf rund 500 Kč stellen.

## Strbské Pleso — Mittelpunkt der III. ganzstaatlichen Skiwettkämpfe.

Wie bereits verzeichnet, werden die ganzstaatlichen Skiwettkämpfe des Klubs tschechoslowakischer Touristen am 12. März 1933 in Strbské Pleso veranstaltet. Der Start ist in Strbské Pleso, woselbst sich auch das Ziel befindet. Die Renngruppen und drei Mitglieder zählende Patrouillen werden im Wettkampf der Männer eine Bahn von etwa 20 Kilometern, die der Frauen eine solche von 10 Kilometern zurückzulegen haben. Der Kampf geht um den Wanderpokal des Zentralausschusses des Klubs der tschechoslowakischen Touristen, es wird mit einer Teilnahme von 300 Bewerbern gerechnet. Die größte Neuheit der diesjährigen Wettkämpfe ist die Einreihung von selbständigen Frauenpatrouillen. Bei den beiden ersten ganzstaatlichen

Wettkämpfen beteiligten sich entweder Männer- oder gemischte Patrouillen, Frauenpatrouillen gab es noch nicht. Angesichts der gewaltigen Fortschritte, die unsere Skiläuferinnen während der beiden letzten Jahre zu verzeichnen hatten, beschlossen die Veranstalter auch Frauenpatrouillen aufzustellen.

Nebst dem muß die Strecke von 20 Kilometern von den Männern in voller Skiausrüstung (ein 4 kg schwerer Rucksack) zurückgelegt werden, während die Frauenpatrouillen Rucksäcke von 2 kg tragen.

## Für 1933 wird vorbereitet . . .

Die Tschechoslowakische Verkehrszentrale hat eben das Programm der von ihr angekündigten Unternehmungen, Wettkämpfe, Ausstellungen, Exkursionen u. dgl. für das Gebiet der Tschechoslowakei fertiggestellt. Allerdings ist dieses Programm nicht als vollständig anzusehen, da über verschiedene Veranstaltungen, für die sich auch das Ausland als Besucher interessiert, erst zu Beginn des kommenden Jahres entschieden wird. Vorläufig sieht das Programm folgendermaßen aus:

**Jänner:** 1. bis 6. Internationale Kunsteislaufwettbewerb, Strbské Pleso. 4. bis 8. Internationale Eishockeyturnier, Neu-Schmecks. 26. bis 29. Internationale Skiwettkämpfe des „Svaz lyžarů RČS“, Neuwelt-Harrachsdorf. 29. Rodelmeisterschaften auf Naturbahnen, Johannisbad.

**Feber:** 5. Ski-Sprung- und Abfahrtsläufe, Pustevny (Mähren). 12. Rodel-Meisterschaft auf Kunst-

bahnen, Jeschken. 18. bis 26. Weltmeisterschaft im kanadischen Hockey, Prag.

**März:** 1. bis 5. Internationales Eishockey-Turnier, Strbské Pleso. 12. Staatliche Skirennen des Klubs der tschechoslowakischen Touristen, Tatra-Lomnitz. 19. bis 26. Prager Mustermesse, Prag.

**April:** 1. bis 2. Internationale Meisterschaft im griechisch-römischen Ringen, Prag. 8. bis 23. 11. Internationaler Photo-Salon, Prag. 16. bis 17. Oster-Skirennen, Strbské Pleso.

**Mai:** 5. bis 12. Napoleon-Kongreß, Prag. 14. Motorrad-Konkurrenz um den großen Preis der



Tschechoslowakei, Prag. 21. bis 26. Landwirtschaftl. Ausstellung, Prag. 28. Mai bis 4. Juni: Internationales Studenten-Lawn-Tennis-Turnier, Prag. 28. Tschechoslowakisches Derby, Prag-Chuchle.

**Juni:** 4. bis 5. 1. Tschechoslowakischer Kardiologischer Kongreß, Prag. 4. bis 11. Fortbildungskurs für praktische Ärzte, Tatra Lomnitz. 4. bis 11. Gynäkologenkongreß, Franzensbad. 6. bis 8. Internationaler Baumwollkongreß, Prag. 11. Meisterschaft im Bogenschießen, Prag. 26. Juni bis 31. Juli großes intern. Meeting im Trabrennen, Karlsbad. Juni bis Juli: Moderne Wohnbauausstellung, Prag-Baba.

**Juli:** Moderne Wohnbauausstellung, Prag-Baba. Open Door International Kongreß, Prag.

**August:** 12. bis 18. Reichenberger Mustermesse, Reichenberg. 15. bis 22. Internationale Kanu- und Kajak-Streckenfahrt, Budweis—Prag. 23. Kongreß der Internationalen Repräsentanten für den Kanusport, Prag. 22. bis 23. Kanu-Europameisterschaften, Prag. 27. August bis 3. September Internationale Donau-Mustermesse, Bratislava.

**September:** 3. bis 10. Prager Mustermesse, Prag. 3. Motorradkonkurrenz auf flacher Bahn um den Goldenen Sturzhelm der Tschechoslowakei, Pardubitz. 16. bis 17. 11. Nationale Tyrš-Spiele (Leichtathletik), Prag. 17. Autorennen am Masaryk-Ring. 10. September bis 11. Oktober Kongreß slawischer Juristen in Bratislava.



Der Wintersport-Zug fährt ins Gebirge

(Photo Dr. N. Schwarz)



## WITKOWITZ IM RIESENGEBIRGE

mit den Ortsteilen Hütten und Schüsselbauden, 600 bis 1400 m u. d. M. Herrliches Skigelände, südlich der Kesselkoppe und der Goldhöhe, zwischen Hohenelbe und Rochlitz gelegen. Autobusverbindung von der Station Starkenbach.



## ROCHLITZ

der ideale

WINTERSPORTPLATZ

Aussicht vom Kalenberg (Foto Heifleisch)



Martha Eggerth, R. v. Goth und Paul Hörbiger.

## Lehars erste Tonfilmoperette. „Es war einmal ein Walzer“.

Zu den Weihnachtsfeiertagen begann in Prag im Premierenkino Juliš am Wenzelsplatz Franz Lehars erste Tonfilm-Operette „Es war einmal ein Walzer“ zu laufen. Wir haben den grandiosen Ausstattungsfilm „Der Kongreß tanzt“ gesehen und die reizende Schlageroperette „Zwei Herzen im Dreivierteltakt“. Lehars „Es war einmal ein Walzer“, die erste Operette, die der gefeierte Komponist eigens für den Tonfilm geschrieben hat, wird der dritte Großfilm sein, den man allein schon wegen der perlenden und einschmeichelnden musikalischen Einfälle wird hören wollen. Die ausländische Presse bezeichnet diesen Film als bisher beste Wiener Tonfilm-Operette. Ein besserer Ruf ist nie einem Filmwerk vorangegangen.

Eine doppelte heitere Liebesgeschichte im Wiener Milieu und im Schnellzug Wien — Prag — Bodenbach — Berlin ist der Kern des Geschehens. Dadurch, daß das Liebenswürdige und von verwickelten Problemstellungen befreite Wesen der Operette in den Vordergrund tritt, abgeschlossen durch ein glückliches happy end, erfüllt dieses Werk



Ernst Verebes spielt in der Kapelle Flöte.

seinen Zweck. Die Filmoperette will unterhalten, sie will ein paar Stunden hindurch von Sorgen und Kummer den Kopf freimachen, sie will, daß Tage hindurch in die Schwere des Alltags ein paar süße Melodien durch den Kopf summen. Einer dieser Schlager aus diesem Film ist das Walzerlied „Es war einmal ein Walzer“ und der Slow-Fox „Es gibt noch Märchen auf dieser Welt.“

Lehars Tonfilm-Operette erreicht ihren Zweck vor allem, weil sie mit ausgezeichneten schauspielerischen und gesanglichen Kräften gedreht wurde. Martha Eggerth, der erst 20jährige Filmstar, als liebes Wiener Mädel — eine Künstlerin von wirklichem Format, Rolf von Goth als der Erbe eines verkrachten Bankhauses, Paul Hörbiger, Ernst Verebes und Lissi Natzler sowie Ida Wüst spielen die Hauptrollen. Eine wahrhaft glänzende Besetzung. Dazu kommen große Ballettszenen mit einer Solo-Gesangseinlage Marcel Witt-richs von der Berliner Staatsoper. Die Palme aber gebührt Martha Eggerth, die von einem wundervollen Charme ist.

# DIE MODERNE WOHNUNG

Neue Interieurs des Brüner Architekten NORBERT TROLLER

Ausführende Firmen:

Kunstschler: **BUCHAL & PROKOP**, Brünn-Husovice, Riegrova 42

**F. KUBÁSEK**, Brünn, Čechyňská 1

Schleiflack: **O. TÖGEL**, Brünn, Dornych 35

Tapezierer u. Polstermöbel: **B. BOŽÁNEK**, Brünn, Nová 28

**KRISTEK & MIČKA**, Brünn, Koliště 43

**NĚMEC & PROTIVANSKÝ**, Brünn, Veveří 57

Möbel- und Vorhangstoffe: **A. CHMELÍK**, Teppichhaus u. Dekorationsstoffe, Brünn, Koblížná 5

**JOSEF KOHN**, Brünn, Zelní trh 20

**B. BOŽÁNEK**, Brünn, Nová 28

Marmorarbeiten: **O. de MARTIN**, Dornych 37



Wohnung Ditektor B. Wofnzimmer in Nuß, Sekretär, Liqueur- und Bücherschrank, Anrichte. Ausgeführt: Buchal & Prokop.



Wohnung S. Schlafzammer in Tuja, Betten mit Ausfedlung. Ausgef.: Buchal & Prokop; Stoffe: Chintz, gesteppt, J. Kofin.



Wohnung Dr. K. Ecke im Schlafzammer, Zitronenholz. Sofa u. ins Fenster eingebauter Wäschschrank. Ausf.: Fr. Kubásek; Polstermöbel: B. Božánek; Stoffe: A. Chmelík, B. Božánek.



Wohnung Dir. K. Speisezimmer, Makassarebenholz und Bronze, Möbelbezüge rot. Ausgef.: F. Kubásek; Polstermöbel: B. Božánek; Stoffe: A. Chmelík.



Wohnung Dr. K. Herrenzimmer in Nuß, Couché, Ecke mit Zigarren- und Liqueurschrank, innen weißes Glas. Ausgeführt: Fr. Kubásek; Polstermöbel: B. Božánek; Stoffe: A. Chmelík. Photographien: L. Wirwas, Brünn.



Wohnung Dir. B. Schlafzammer in Tuja und Rose, Wäschschrank, Frühstückstisch und Fauteuil. Ausgef.: Buchal & Prokop; Polstermöbel: Němec & Protivanský; Stoffe: Jos. Kofin.



Wohnung E. Ecke aus dem Schlafzammer, gelb Schleiflack mit Silber, Fußbodenbespannung blau, Möbelbezüge korallrot. Ausgef.: F. Kubásek; Polstermöbel: Kristek & Mička; Stoffe: Jos. Kofin.



## Marionetten.

Von Jo Hanns Rösler.

Die Treue ist wie ein Kleid. Nun gibt es Kleider für Männer und Kleider für Frauen. Die Treue ist ein Kleid für Frauen.

Der Mann ist stets älter als seine Frau. Besonders dann, wenn er eine Frau geheiratet hat, die älter ist als er.

Wenn eine Frau uns sagt: „Ich will nur Dein Glück,“ denkt sie meist nur an das ihre.

Eine Frau zieht sich zuerst für ihren Mann an: das ist ihre Generalprobe.

Wenn ein Mann den Kleidern seiner Frau zu wenig Beachtung schenkt, fühlt die Frau sich stets als unverstandene Frau.

Es gibt tausend Möglichkeiten, ein Lump — aber nur eine Art, ein anständiger Mensch zu sein.

Zuhören langweilt nicht. Man kann dabei immer etwas lernen. Leider dauert aber unser Interesse nicht so lange, wie das Bekenntnis. Es gibt im Leben der anderen stets unnötige Längen.

Der Instinkt wählt uns die Freunde, die Vernunft erhält sie uns.

Wenn die betrogenen Ehemänner überzeugt wären, daß sie allein ihr Unglück wüßten, gebe es bestimmt weniger eifersüchtige Männer.

Bei den Frauen ist die Treue eine Tugend, bei den Männern eine Anstrengung.

Jeder Mensch glaubt von sich, anders zu sein, als alle anderen. Selbst wenn er recht hätte, in diesem Punkte gleicht er allen.

Eine Frau verzeiht alles. Aber sie erinnert uns oft daran, daß sie verziehen hat.

Die Frauen wünschen sich, daß ihr Mann eifersüchtig sei, aber nur, wo und wann sie wollen.

Die Kindheit erscheint uns wie ein prächtiger Garten mit bunten Blumen und köstlichen Früchten. Aber an allen Bäumen, auf jedem Rasen drohen Schilder: Es ist verboten, Blumen zu pflücken! Obstessen wird bestraft!

Der Friede des Herzens ist die Tragödie des Bürgers.

In der Literatur gilt ein Debutant stets zwanzig Jahre, selbst wenn er sechzig Jahre alt ist.

Am einsamsten auf der Welt fühlt sich der Mensch in einem Hotelzimmer, bevor er seine Koffer ausgepackt hat.

Aktstudie.

(Photo Yva.)





## GROSSE UND KLEINE

Oben links:

Kleines Abendkleid mit großen Flügelärmeln aus weißem Kunstseidencrepe, einem jener Gewebe, die die Mode immer mehr lanciert und die in nichts, weder in Geschmeidigkeit noch in Farbenpracht hinter echtseidenen Geweben zurücksteht.

## ABENDKLEIDER

Oben rechts:

Großes Abendkleid aus fraisefarbe nem Taft mit tiefem Rückendecolleté. Der Schnitt des Rockes lehnt sich etwas an den des klassischen Stilkleids an.

Unten:

Großes Abendkleid aus gelackter Seide mit Samtrüsche in Lila — der Modefarbe die in Hell für Blondinen und in Dunkel für Brünnetten gleich vorteilhaft ist.



Horch: zwölfmal macht die Glocke »Bum«  
Und wieder ist ein Jahr herum.  
Sylvester feiern ist ja schön,  
Doch minder das Nachhausegehn.  
Herr Schlauer steht heut nicht mehr grad,  
Weil er zu viel getrunken hat.  
Jedoch am Heimweg, der vereist,  
Die PERTRIX ihren Wert beweist.

**PERTRIX**

die Batterie für Anspruchsvolle!

Kampf gegen die Grippe!  
Bester Gripeschutz durch gründliche Desinfektion der Mund- und Nasenhöhle, der Kehle sowie aller Atmungsorgane durch Mentholfranzbranntwein Alpa. Gurgeln Sie und spülen Sie den Mund mit verdünntem Alpa. Einige Tropfen genügen für ein Wasserglas. Das Einatmen des unverdünnten Alpa wirkt ausgezeichnet. Zerstäuben Sie Alpa in Wohn- und Geschäftsräumen. Hiedurch gründliche Luftdesinfektion.

**GRÜNHUT**  **ESSIG**

Baby-Ausstattungen im Spezialgerchät

**Bambino**

Prag II., Václavské nám. 28, Postasse 5160 und weiteren Filialen in Prag, Reichenberg, Pilsen, Budweis und Bratislava.

## SILVESTERFEIERN.

Kein Fest im Jahre, weder das Weihnachtsfest, das eine weitere Phantasieentfaltung erfordert, als das an sich schon phantasie reich wirkende Anstecken der Kerzen am geschmückten Bäumchen, unter dem sich die schönen Gaben häufen, weder das stille Osterfest, das mit einigen bunten Eiern einzieht, dem die Frühlingsnatur sein Dekorum gibt, oder ein Geburtstagsfest, das stets mit dem traditionellen Kaffeeklatsch, dessen Charakter sich nach dem Alter des Gefeierten gestaltet, begangen wird, kein Fest im Jahre macht so viel Kopfzerbrechen, verlangt so viel technische Erwägungen, verlangt so viel „organisatorische Fähigkeiten“ und Beobachtungssinn, der eventuelle Situationen im voraus beurteilen helfen muß, wie gerade das Silvesterfest, an das sich unwillkürlich Jahr für Jahr so viel Hoffnungen und Illusionen knüpfen.

Diesen Hoffnungen und Illusionen ist es nur selten vergönnt, in Erfüllung zu gehen. Es ist schwer, bloß weil es sein muß, weil man es sich versprochen hat, eine heitere, frohe Stimmung zu schaffen sogar dort, wo sie sich sonst wahrscheinlich mühe los eingestellt hätte und eine erzwungene Heiterkeit wird genannt. Nichts Ungemütlicheres als das, und wer es mehr als ein Mal miterlebt hat, riskiert es nie wieder, eine Einladung anzunehmen, in einer größeren privaten Gesellschaft das Silvesterfest zu begehen. Es wird dann statt dessen beschlossen, zur Abwechslung den Abend in einem noblen Restaurant zu verbringen. Welche Steifheit, welche eisige Atmosphäre inmitten der vielen fremden Menschen, der servilen Fracks! Ein Ausbruch von Fröhlichkeit beim Erscheinen des lebendigen wie am Spieß schreienden Glücksferkelchens, das jeder streicheln muß, weil das angeblich Glück bringt im nächsten Jahr — und wieder kann man nur mühsam das Gähnen unterdrücken. Im darauffolgenden Jahr wird in der Überzeugung, es fehlte damals an Eindrücken, um lustig zu sein, ein Varieté vorgezogen, aber ganz abgesehen von der Unbequemlichkeit des sich Bindemüssens durch vorherige Bestellung eines Tisches und der großen Kosten, erweist sich das Programm schließlich fade, der Conferencier einfältig, die Menschen zu ausgelassen und ungeliebt. Es war wieder nicht das Richtige...

Immer öfter und öfter hört man nur den bescheidenen Entschluß „ich bleibe Silvester zu Hause“,

der vielleicht zuerst wie äußerste Blasiertheit klingt und doch nichts als die Furcht, nach allen Erfahrungen vorhergegangener Jahre, vor neuen Enttäuschungen ausspricht.

Lieber im allerengsten Freundeskreis, ohne Prunk und Aufmachung, oder für sich ganz allein

oder zu zweit ein kleines stilles gemütliches Fest feiern, das ja im Grunde genommen nichts anderes bedeutet, als daß die Zeit nach Mitternacht uns zwingen wird, eine größere Jahreszahl zu schreiben, aber nur nicht enttäuscht, nicht gelangweilt diese Zeit erleben!  
V. K.



Was wird das kommende Jahr bringen?

Frl. Walter, H. Libal, H. Frey, Frl. Behrens vom Prager Deutschen Theater deuten das um Mitternacht gegossene Blei.



Die Gaumeister von Böhmen im deutschen Eishockey-Verband. Durch einen 3:1-Sieg über die DEHG. (Prag) ist die Eishockeymannschaft des Goblitzer Eislaufvereins Gaumeister von Böhmen geworden. Von links: Schwan, Scheufler, Maschkowitz, Trzaska, Morichetto, Franze, Linke.



Als einzige Frau in Englands bester Fußballmannschaft. Die 21jährige Londonerin Miss Lillian Mitchell ist die einzige Frau, die in einer Männer-Fußballmannschaft mitspielt. Sie hat den verantwortungsvollen Posten eines Mittelstürmers inne.

Der Schah von Persien will seinen Thron verkaufen. Nach neuesten Meldungen soll sich der Schah von Persien in Geldschwierigkeiten befinden und den Verkauf eines der wertvollsten Prunkstücke seines Kronschatzes, des Thronessels, beabsichtigen. Der Sessel wird auf 6.000.000 Pfund geschätzt.

Erste Neugründung in den früheren Pontinischen Sümpfen. Mussolini weiht die Stadt Littoria ein. Am 18. Dezember 1932 fand die feierliche Einweihung der neu gegründeten Stadt Littoria an den früheren Pontinischen Sümpfen durch Mussolini statt. Dadurch ist der erste und schwierigste Teil des ungeheuren Meliorationsunternehmens abgeschlossen, das dieses durch Jahrtausende gefürchtete, ausgedehnte und ganz entvölkerte Fiebergebiet in wenigen Jahren zu fruchtbarem und besiedeltem Ackerland umgestalten soll.



Anlässlich des hundertsten Geburtstages des berühmten Ingenieurs Gustav Eiffel fand in Paris eine besondere Feier unter seinem mächtigsten und populärsten Werk, dem Eiffelturm statt.

Das Ende von Covent Garden. Covent Garden, Londons berühmtes altes Opernhaus, in dem seit Dezennien die Stars der ganzen Welt ihre Gastspiele gegeben haben, wird jetzt niedrigerissen, um einer modernen Markthalle Platz zu machen. Diese Tatsache ist umso bedauerlicher, als das Haus mit seinen 2000 Plätzen zu den akustisch besten Bauten der Welt gehört. Da die Opernsaison nur zehn Wochen im Jahre währte (meist sogar nur sieben Wochen, von denen vier der deutschen Oper gewidmet waren), wurde das Haus während des Restes des Jahres als Tanzpalast und Kino verwendet.



„Der Fliegende Hamburger“ fährt Weltrekord. Am 19. Dezember 1932 startete der neue Motor-Blitzzug Berlin—Hamburg vom Lehrter Bahnhof in Berlin. Er bewältigte die Strecke in 141 Minuten, und ist damit der schnellste Motorzug, der bisher auf Schienen gefahren ist. „Der Fliegende Hamburger“, der in Stromlinienform gebaut ist, nimmt 102 Passagiere auf. Die Antriebskraft wird von zwei zwölfzylindrigen Rohöl-Dieselmotoren von je 410 PS geliefert. Start des „Fliegenden Hamburgers“.



Zarenschätze, die in Berlin versteigert wurden. In dem bekannten Berliner Kunstauktionshaus Ball & Graupe wurden am 17. Dezember 1932 Kostbarkeiten versteigert, unter denen sich frühere Besitztümer des Zaren befanden. Diese Kostbarkeiten hatten einen Wert von einer halben Million Mark und waren bis vor kurzem anscheinend in der Stahlkammer der Moskauer Staatsbank. — Links ein wertvolles Opernglas aus Gold mit Brillantenbesatz, Wert 7.500 Mk. Geschenk des Sultans Abdul Hamid. Oben Hausaltar mit Edelsteinschmuck.



Internationales Glücksspiel-Kasino auf dem Semmering. Auf dem Semmering wurde ein großes elegantes Spielcasino eröffnet, von welchem sich die Kurverwaltung des Alpenbades einen großen Zustrom von Besuchern verspricht. Als behördlich zugelassenes Glücksspiel wurde das sogenannte Quillette eingeführt. — Ein Blick in den Quillette-Saal des neu eröffneten Spielkasinos!

Früher.. Plage und Ärger mit der Wäsche

Aber heute...

**Skiktal**

WÄSCHT KINDERLEICHT

DIE DAME UND DER WINTER.

der Verkühlungen bringt und den Teint ruiniert, leben in ständigem Kampfe miteinander! — Am besten gewinnen Sie den Kampf, wenn Sie sich durch regelmäßige Frottagen und Massagen mit dem

**ALPHA**

gründlich abhärten! Und da „Alpha“ die Poren reinigt und die Hautatmung fördert, sorgt sie auch für gesunden, sauberen Teint!

**MÖBEL-AUSTELLUNG**

im Messe Palais

IN TUNISTĚ 7%.

bei der Firma **A. NOVOTNÝ A SPOL.** den billigen und guten Einkauf zu ertledigen



(Photo Dr. N. Schwarz)

*Skifahrer auf der Übungswiese.*

Rotations-Tiefdruck und Verlag M. Schulz A. G., Prag; verantwortlicher Redakteur: Hans Lössel; Redaktion und Administration Prag VII., Vinařská. Telefon 71579  
Postsparkassa 83874. — Postexpedition mittels Zeitungsmarken mit Erl. Nr. 237587 vom Juni 1924 der Post- und Telegraphen-Direktion bewilligt.



Die Gaumeister von Böhmen im deutschen Eishockey-Verband. Durch einen 3:1-Sieg über die DEHG. (Prag) ist die Eishockeymannschaft des Gablonzer Eislaufvereins Gaumeister von Böhmen geworden. Von links: Schwan, Scheufler, Maschkowitz, Trzaska, Morichetto, Franze, Linke.



Als einzige Frau in Englands bester Fußballmannschaft. Die 21jährige Londonerin Miss Lilian Mitchell ist die einzige Frau, die in einer Männer-Fußballmannschaft mitspielt. Sie hat den verantwortungsvollen Posten eines Mittelstürmers inne.

Der Schah von Persien will seinen Thron verkaufen. Nach neuesten Meldungen soll sich der Schah von Persien in Gatschierigkeiten befinden und den Verkauf eines der wertvollsten Prunkstücke seines Kronschatzes, des Thrones, beabsichtigen. Der Sessel wird auf 6.000.000 Pfund geschätzt.

Erste Neugründung in den früheren Pontinischen Sümpfen. Mussolini weiht die Stadt Littoria ein. Am 18. Dezember 1932 fand die feierliche Einweihung der neu gegründeten Stadt Littoria an den früheren Pontinischen Sümpfen durch Mussolini statt. Dadurch ist der erste und schwierigste Teil des ungeheuren Meliorationsunternehmens abgeschlossen, das dieses durch Jahrtausende gefährdete, ausgedehnte und ganz entvölkerte Fiebergebiet in wenigen Jahren zu fruchtbarem und besiedeltem Ackerland umgestalten soll.



Anlässlich des hundertsten Geburtstages des berühmten Ingenieurs Gustav Eiffel fand in Paris eine besondere Feier unter seinem mächtigsten und populärsten Werk, dem Eiffelturm statt.

Das Ende von Covent Garden. Covent Garden, Londons berühmtes altes Opernhaus, in dem seit Dezennien die Stars der ganzen Welt ihre Gastspiele gegeben haben, wird jetzt niedrigergerissen, um einer modernen Markthalle Platz zu machen. Diese Tatsache ist umso bedauerlicher, als das Haus mit seinen 2000 Plätzen zu den akustisch besten Bauten der Welt gehört. Da die Opernsaison nur zehn Wochen im Jahre währt (meist sogar nur sieben Wochen, von denen vier der deutschen, drei Wochen der italienischen Oper gewidmet waren), wurde das Haus während des Restes des Jahres als Tanzpalast und Kino verwendet.



„Der Fliegende Hamburger“ fährt Weltrekord. Am 19. Dezember 1932 startete der neue Motor-Blitzzug Berlin—Hamburg vom Lehrter Bahnhof in Berlin. Er bewältigte die Strecke in 141 Minuten, und ist damit der schnellste Motorzug, der bisher auf Schienen gefahren ist. „Der Fliegende Hamburger“, der in Stromlinienform gebaut ist, nimmt 102 Passagiere auf. Die Antriebskraft wird von zwei zwölfzylindrigen Rohöl-Dieselmotoren von je 410 PS geliefert. Start des „Fliegenden Hamburgers“.



Zarenschätze, die in Berlin versteigert wurden. In dem bekannten Berliner Kunstauktionshaus Ball & Graupe wurden am 17. Dezember 1932 Kostbarkeiten versteigert, unter denen sich frühere Besitztümer des Zaren befanden. Diese Kostbarkeiten hatten einen Wert von einer halben Million Mark und waren bis vor kurzem anscheinend in der Stahlkammer der Moskauer Staatsbank. — Links ein wertvolles Ohrringpaar aus Gold mit Brillantenbesatz, Wert 7.500 Mk. Geschenk des Sultans Abdul Hamid. Oben Hausaltar mit Edelsteinschmuck.



Internationales Glücksspiel-Kasino auf dem Semmering. Auf dem Semmering wurde ein großes elegantes Spielkasino eröffnet, von welchem sich die Kurverwaltung des Alpenbades einen großen Zustrom von Besuchern verspricht. Als behördlich zugelassenes Glücksspiel wurde das sogenannte Quillette eingeführt. — Ein Blick in den Quillette-Saal des neu eröffneten Spielkasinos!

Früher..Plage und Ärger mit der Wäsche

Aber heute...

Schicktal

WÄSCHT KINDERLEICHT

DIE DAME UND DER WINTER.

der Verkühlungen brünst und den Teint ruiniert, leben in ständigem Kampfe miteinander! — Am besten gewinnen Sie den Kampf, wenn Sie sich durch regelmäßige Frottagen und Massagen mit dem

Mentholfranzbranntwein

ALPA

gründlich abhärten! Und da „Alpa“ die Poren reinigt und die Haut atmungsfördernd, sorgt sie auch für gesunden, sauberen Teint!

MÖBEL-AUSTELLUNG

im Messe Palais

IN TUNISŤE %

bei der Firma

**A. NOVOTNÝ A SPOL.**

den billigen und guten Einkauf zu erledigen



(Photo Dr. N. Schwarz)

*Skifahrer auf der Übungswiese.*

Rotations-Tiefdruck und Verlag M. Schulz A. G., Prag; verantwortlicher Redakteur: Hans Lössl; Redaktion und Administration Prag VII., Vlnářská. Telefon 71579  
Postsparkassa 83874. — Postexpedition mittels Zeitungsmarken mit Erl. Nr. 237587 vom Juni 1924 der Post- und Telegraphen-Direktion bewilligt.



SONDERBEILAGE DES TAGESBOTEN

# MODERNER LADENBAU

GELEITET VON ING. ARCH. WILHELM BISOM

*Modernisieren Sie  
ständig Ihre Geschäftsräume!  
Warum bevorzugt der Kunde moderne Geschäftsräume?  
Er nimmt an, daß er in ihnen zeitgemäß bedient wird!*



↑  
IN DIESEM EINFACHEN LADEN IST IHR  
GROSSVATER REICH GEWORDEN.

IHR GESCHÄFTSLOKAL MUSS  
ABER AUF DEN KUNDEN  
ANDERS WIRKEN! ETWA SO →

■ BEISPIELE MODERNER LADEN-  
BAUTEN IM INNERN DER BEILAGE

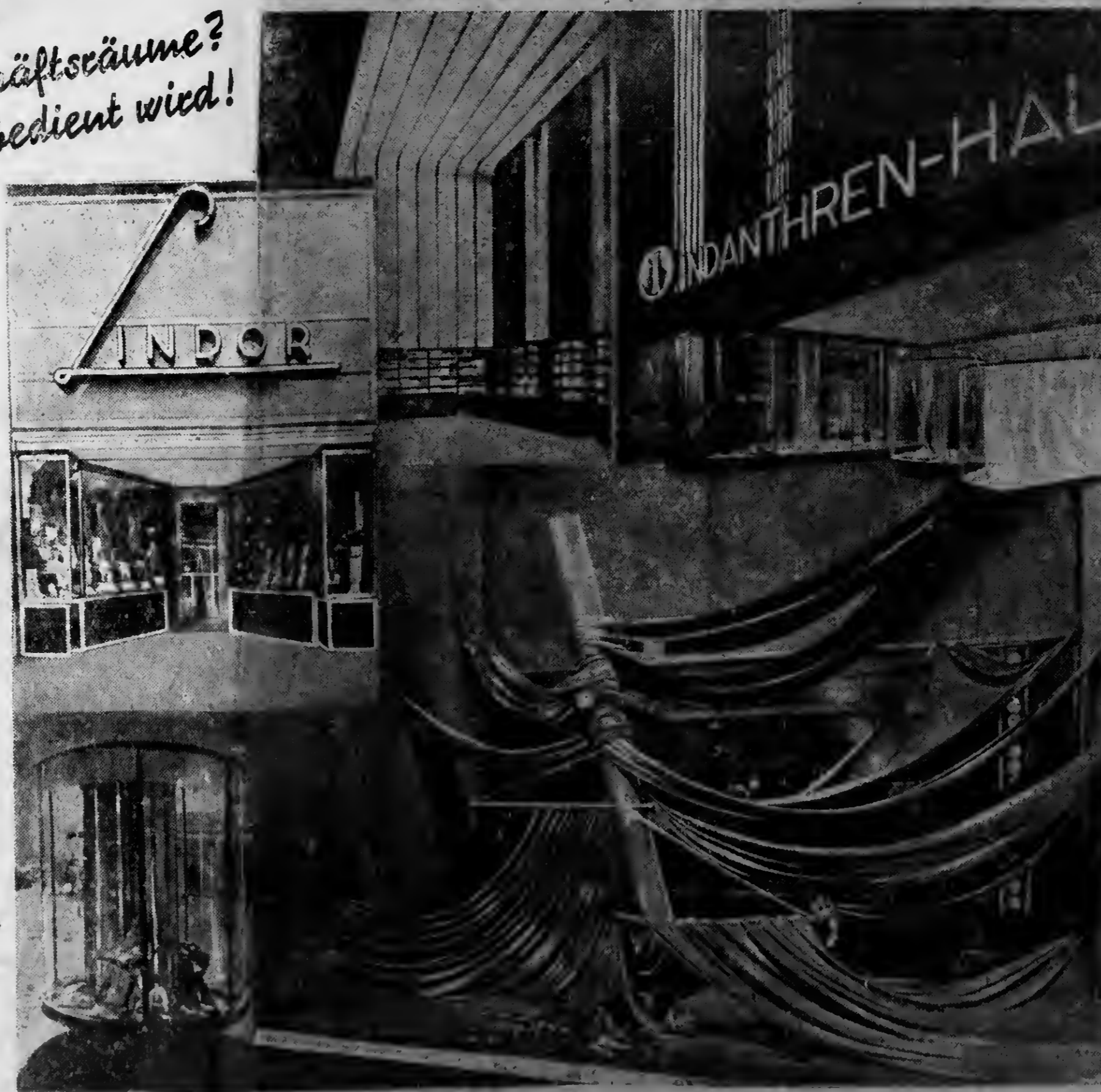

DER MODERNE LADENDIENST AM KUNDEN  
REGT DEN KUNDEN AN, ERHÖHT IHREN UMSATZ!

## Modernisieren!

In den letzten Jahren ist aus dem Ladenbau ein selbständiger Zweig des Bauwesens geworden. Seine wirtschaftliche Leistung, die mit der aller Zweige der Werbelkunst Hand in Hand geht, wächst beträchtlich. Zur Gänze neue Wege der Werbung hat er gefunden, neue Gewerbe und Industriezweige ins Leben gerufen, seine weitere, auf breiterer Fläche fortschreitende Entwicklung ist unabsehbar. Ebenso wie die mit ihm verbundene Werbelkunst, kreiert auch der Ladenbau ständig neue Möglichkeiten einer Kundenwerbung und Umsatzsteigerung, ständig wird zum Besten breiterer Schichten und der Geschäftswelt in seinem Bereich Aufbauarbeit geleistet. Damit ist allerdings eine früher in der Geschäftswelt verkehrt geübte Gemütskur, besser gesagt Letargie, aus dem Geschäftswesen gewichen und eine ständige Anteilnahme an den neuen Problemen der Kundenwerbung an ihre Stelle getreten. Der vitale Teil der Geschäftswelt hat die bisherige Entwicklung voll mitgemacht. Man sieht immer wieder, an allen Orten neue Geschäfte oder alte Geschäfte in neuer Aufmachung entstehen, man stößt immer wieder auf Bemühungen, in modernster Weise auf den Kunden werbend einzuwirken. Man sieht aber andererseits noch immer genug Geschäftsbetriebe, die von den modernen Erfindungen nur halb oder gar nicht Notiz genommen haben. Seltsamerweise sind in solcher Hinsicht die Geschäftskreise der Peripherie oft ungleich fortschrittlicher eingestellt als solche der Zentren. In Mähren-Schlesien ist in den wenigen letzten Jahren seitens der Kaufmannschaft und der Architekten sehr viel für den Ladenbau geleistet worden, dennoch sind ansehnliche Hinweise noch sehr vorhanden. Die Sonder-Beilage Moderner Ladenbau hat sich deshalb die Aufgabe gestellt, das Publikum auf zeitgemäß geführte Geschäfte und die Geschäftswelt auf die Notwendigkeit hinzuweisen, ständig zu modernisieren.

## Die Passage.

Die Passage wird in letzter Zeit immer häufiger, in ihren beiden Formen, als Schaupassage wie auch als Verkehrspassage. Die Schaupassage erzwingt die jüngste Notwendigkeit, dem Publi-

kum eine Höchstmenge an Waren in möglichst guter und abwechslungsreicher Weise zu zeigen. Die Verkehrspassage erzwingt die Unzureichigkeit der Stadtzentren, in denen große Gebäudeblöcke durch das Gesetz unantastbar erhalten sind und erst durch Passage-durchbrüche dem Verkehr und Geschäftsleben

die notwendige Erweiterungsmöglichkeit geben können. Damit haben aber zahlreiche Verkehrspassagen, wie etwa die rings um den Prager Wenzelsplatz, den Charakter der Improvisation, der Adaptierung erhalten, wir sind gezwungen, unfrei. Gerade so soll aber keine Passage wirken, weder die Schaupassage

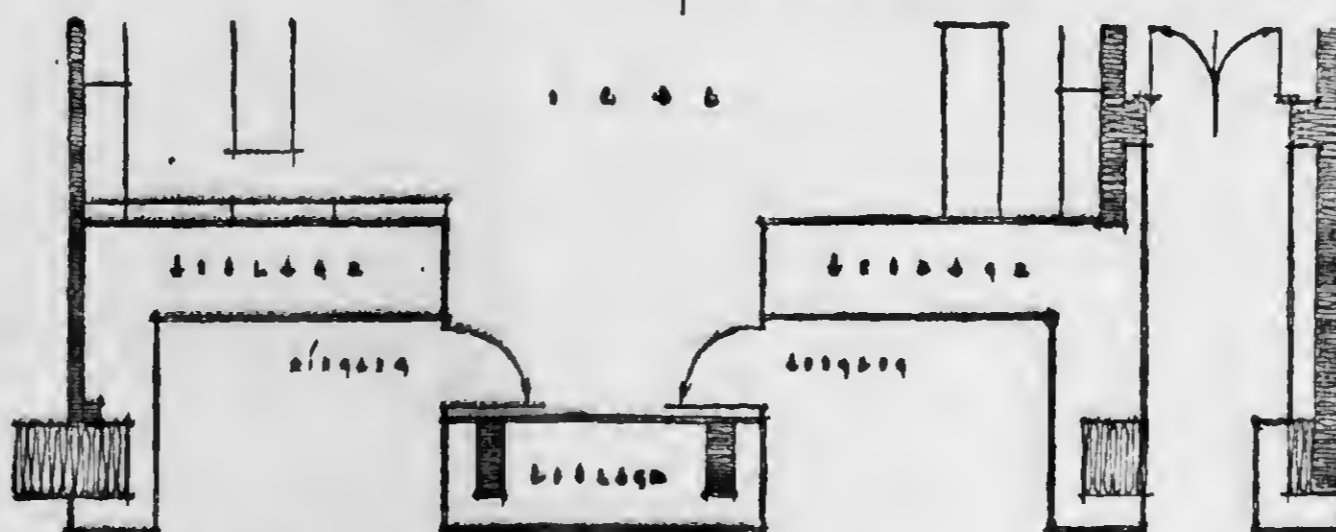

Beispiel einer günstigen Schaupassage (Wäschehaus Wlitzsch, Brünn, von Arch. Egri). Zwei ruhige Nischen erlauben ein ruhiges Betrachten der ausgestellten Waren. Auch der Hauseingang ist an beiden Seiten mit Schaufenstern versehen.

noch die Verkehrspassage. Raum an einer anderen Stelle wird vom Architekten ein sicheres Gefühl für die Proportion verlangt wie bei Passagen — allerdings wird der Bauherr, der immer sparen und auskühlen will, hier oft die besten Absichten des Architekten zunichtemachen.

Die kleine Schaupassage ist heute schon sehr gebräuchlich. Man vertieft etwa den Geschäftseingang, gibt an beide Seiten Schaufenster, schafft Nischen an den Häuserfronten, vertieft die Hauseingänge und bringt überall Schaufenster oder Vitrinenn unter. Es ist also ein Wesenszug der Passage: daß in ihr jedweder irgendwie zur Schauellung geeignete Raum für diesen Zweck herangezogen wird. Hierbei gibt es einige Hauptbedingungen, die alle Passagen zu erfüllen haben: Sie dürfen nie als private Korridore wirken, müssen frei und offen sein. Ihre Zugänge müssen genügend breit und hoch sein, dürfen nie eng wirken. Der Verkehr in den Passagen muß zwanglos und leicht vor sich gehen können, das Publikum darf sich nicht drängen und darf nie den Eindruck haben, daß es vom Geschäftsinhaber beobachtet wird. Sehr ungünstig wirken Passagen mit unübersichtlicher Tiefe, wie überhaupt solche, die den Eindruck eines ermattenden Niesendenwollens hervorrufen. Durchgangspassagen sind immer besser als „Sacke“. Die Art und Weise, wie der Eingang in eine Passage architektonisch gegliedert ist, ist für den Geschäftserfolg der an der Passage interessierten Geschäftskreise von ganz besonderer Wichtigkeit. Die Eingänge müssen eine Saugwirkung hervorrufen, zum Betreten verlocken. Hierbei spielen natürlich nicht nur der architektonische Rahmen, sondern auch die Art der Schaufensterdekoration, der Propaganda usw. eine stets sehr gewichtige Rolle. Die Passage ist ja nichts anderes, als ein kompliziertes Schaufenster, ihre Dekoration muß daher um so subtiler, besser überlegt und auf den Zweck gerichtet sein. Bei aller Lebhaftigkeit und Abwechslung in der Wirkung muß die Passage aber auch die der Geschlossenheit auslösen. Heute ist der Passagenbau, er stellt schon einen Zweig für sich dar, bereits über seine Anfänge hinaus; mannigfache und beachtliche Wege einer Entwicklung stehen ihm aber noch bevor.

Gegr. 1884.

Tel. 34.566.

# MODERNER PORTALBAU

In Eisen, Bronze, nichtrostendem Stahl.

**Referenzen:** Palais Morava, Hotel Avion, Agrární banka, Fa. Hermann, Fa. Manner, Kreditanstalt d. D., Živnobank, Fa. Krejčí vorm. Konrad, Fa. Reithoffer, Fa. Kirschner, Fa. Moravia, Fa. Cobra, Fa. Foltz, Parf., Fa. Vašina, Bau Spatziér etc. etc.

**Stahl-Profil-Fenster** für dopp. Verglasung. — Ges. gesch. Muster **Eisenkonstruktionen** jeder Art. — **Kittlose Oberlichten, Reservoire, Scherengitter, Rolläden, Sonnenplachen** etc.

**Eisenkonstrukt.-Werk. ANTON BILEK BRÜNN**  
Rolladen-Fabrik, Alte Gasse.

## Architekt Zoltán Egri.

Die abgebildeten Ladenbauten sind nur ein sehr geringer Teil der vom Architekten Z. Egri in den letzten Jahren in Brünn und Mähren ausgeführten zahlreichen Portalbauten. Der mährische Portalbau ist noch jung und hatte im Architekten Egri schon vom Beginn an einen sehr rühmlichen Vertreter. Architekt Egri hat hier vor allem für die Durchsetzung der Eisen- und Metallportale gegenüber den alten Holzportalen gekämpft, hat in der neuen Konstruktionstechnik immer die neuesten Errungenschaften durchzuführen unternommen, so stammt beispielsweise auch die erste in Mirostahl ausgeführte Geschäftsfassade, die des Geschäftes Cobra in der Masarykstraße, von ihm und ist durch lange Zeit die einzige geblieben. Einen für die Verkaufstechnik äußerst wichtigen Beitrag zum Ladenbau hat aber Architekt Egri mit der Durchsetzung der **Schaupassagen** gebracht. Die Schaupassage ist eine Erweiterung der Schaufenster, eine willkommene Schaumöglichkeit für das Publikum. Es werden die Geschäftseingänge tiefer in Nischen gelegt, die ringsum mit Schaufenstern versehen sind, das Publikum kann in diesen kurzen Passagen bequem, vom Straßenverkehr ungestört, die Waren betrachten. Weiterhin hat sich Architekt Egri auch mit der Beleuchtungstechnik im Ladenbau eindrucklich befaßt und da wie in den früheren

Fällen immer für die erprobten neuesten Errungenschaften geworben. Die erste Portal-Neon-Anlage in Brünn stammte gleichfalls von ihm und wurde seinerzeit beim Geschäft Paschke in der Johannesgasse angewendet. Schließlich hat sich Architekt Egri auch mit allen den Fragen der Ladenorganisation und Ausattung befaßt und auch hier zahlreiche Neuerungen durchzuführen geholfen.

Was die Arbeiten vom Architekten Egri in rein ästhetischer Hinsicht kennzeichnet, sind Eigenschaften wie: Zurückhaltung, Gediegenheit der Proportionen, Vorsicht in der Anwendung von Materialien und ein Empfinden für seine Effekte. Es erweisen seine Geschäftsfassaden, daß solche Eigenschaften im Portalbau möglich sind und die werbende Wirkung dadurch keineswegs geschmälert, bei vielen Branchen sogar noch gesteigert wird.

Eine dieser bestgelungenen und sehr dezenten Geschäftsfassaden ist die des Brünner Wäschehauses Leopold Wittich in der Masarykstraße, bei dem auch die Schaupassage in glücklichster Weise angewendet wurde. Eine gleichfalls neuartige und bestgelungene Geschäftsfassade ist die bereits erwähnte des Geschäftes Cobra, bei der außer nicht-costender Bronze auch erstmalig das Firmenschild in Glas durchgeführt wurde. Das Firmenschild

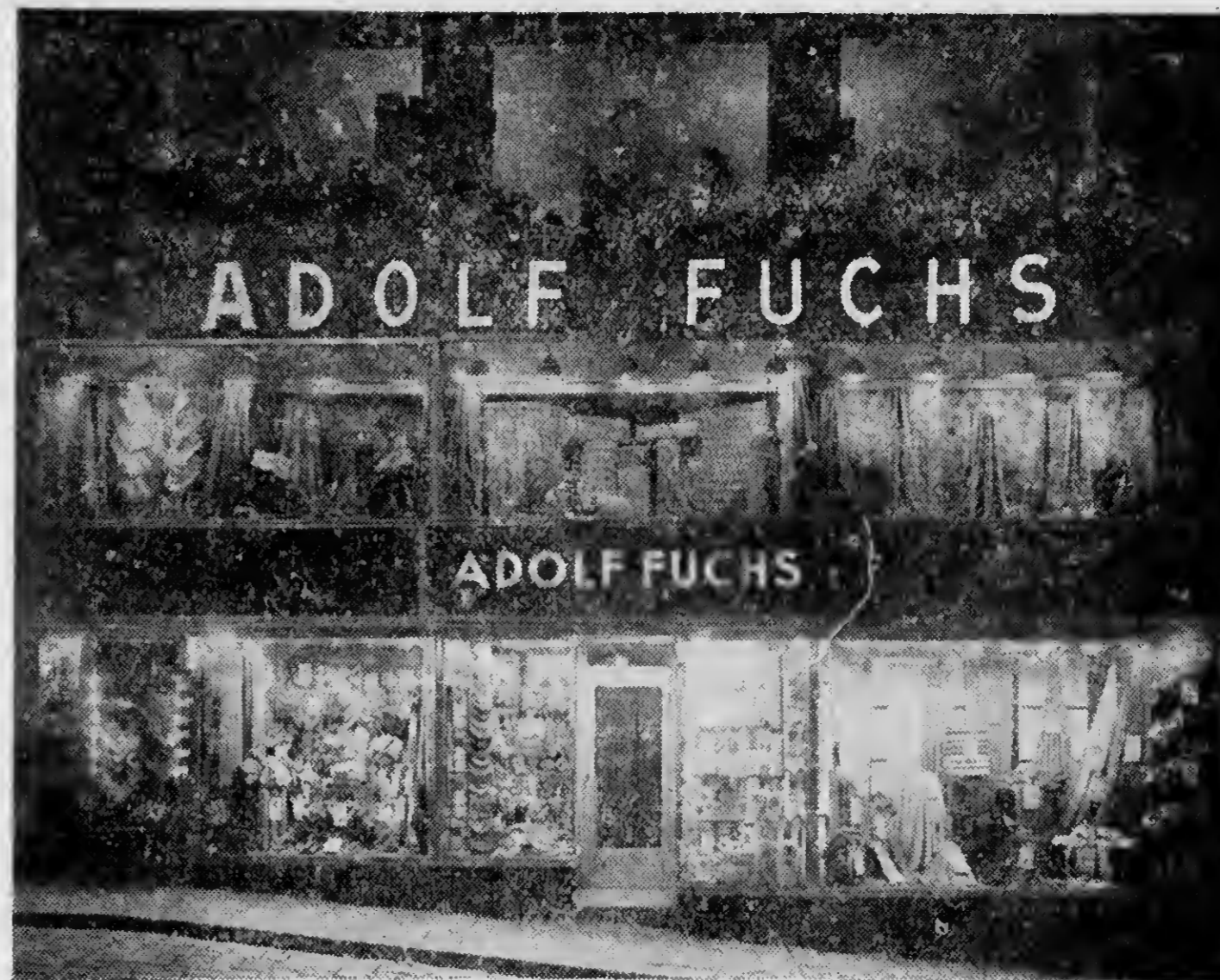

Das Kaufhaus Adolf Fuchs, Brünn, Kapuzinerplatz.  
(Text Seite XV.)



läßt Licht durch, in einer sehr warmen Tönung, der Innenraum erhält damit eine eigenartige, sehr sympathische Wirkung. In der Art der Proportionen steht aber keine der Fassaden einer anderen nach, sie sind immer sorgfältig durchgebildet. Ihre charaktermäßige Artverwandtschaft zeigt auch die kleine Folge von Abbildungen.

Damenmodellwarenhaus Sigmund Böhler, Brünn, Herrngasse 2. Ansicht des Verkaufsrumes im Erdgeschoß und Blick ins Obergeschoß. Text Seite IV.

Glasarbeiten: Brüder Fuchs, Brünn.

## Die Brüner Geschäftsräume der Fa. Siegmund Bass.

(Abbildungen auf Seite III.)

Das unter der Firma Siegmund Bass seit 25 Jahren bestehende Brüner Damenmodewarengeschäft in der Herrengasse ist in den letzten Monaten in großzügigster Weise umgebaut und erweitert worden. Früher hatte der durch drei Geschosse reichende Geschäftsbetrieb in sämtlichen Stockwerken für den Verkauf gedient. Beim jüngsten Umbau ist das Erdgeschoss beträchtlich erweitert worden und allein als Verkaufsraum ausgebildet worden. Die übrigen Geschosse dienen als Lager. Bei der Neuorganisation des Geschäftes ist das Hauptgewicht darauf gelegt worden, daß ein insgesamt sehr geschmackvoller und sympathischer Eindruck hervorgerufen wird und das Geschäft außerdem auch so beschaffen ist, daß es den jeweiligen Richtungen der Mode immer angepaßt werden kann. Weiterhin wurde darauf geachtet, daß in den Verkauf der sehr mannigfaltigen Waren eine Systematik kommt, daß er in einheitlichen Gruppen in den Geschäftsräumen untergebracht ist. Das tiefe Erdgeschoss eignete sich für solche Unterbringungen vorzüglich. Um es aber auch architektonisch günstig wirken zu lassen, wurde in seiner Mitte eine zentrale Stiegenanlage angeordnet und neben ihr ein kreisförmiger Raum ausgebildet, der eine Einrichtung von zahlreichen Vitrinen und eine besonders geschmackvoll mit Beleuchtungskörpern und Nickelprofilen ausgestattete Öffnung in der Decke zum Obergeschoss erhielt. Auch die vorderen und rück-

wärtigen Teile des Erdgeschosses haben Deckenöffnungen, die gleichfalls verschiedenste Beleuchtungsseffekte und andererseits eine günstige Übersichtlichkeit und Überwachung des Geschäftsbetriebes ermöglichen. Der zur Straße gelegene Teil des Geschäftes hat eine ganz besonders sorgfältige Inneneinrichtung erhalten, die die Waren in einer besten Weise dem Publikum sichtbar macht.

In der oben geschilderten Weise war es möglich, den sehr komplizierten Geschäfts-

betrieb zweckentsprechend zu organisieren und dem Publikum dienstbar zu machen. Die Branche, der dieses Geschäft angehört, verlangt seitens der Leiter eine weitstgehende Sicherheit des Geschmacks und langjährige Erfahrung. Die sorgfältige Ausbildung der Geschäftsräume der Firma Siegmund Bass und der in ihnen organisierte Kundendienst sind im modernsten Sinne fortschrittlich und vorbildlich. (3080)

sicherheit und Glasbeständigkeit sind wesentliche Vorzüge. Wir haben einen jener Ausnahmefälle vor uns, daß fast alle Komponenten, die für die Neueinrichtung eines Portals in Erwägung gezogen werden müssen, gleichsinnig-bejahend zugunsten des Metallportales wirken. Das einzige scheinbare Minus, die höheren Herstellungskosten gegenüber Holzportalen, werden durch günstigeren Geschäftsgang und verringerte Erhaltungskosten in kurzer Zeit amortisiert.

Die Industrie ist hier mit der Erzeugung von verschiedenen Spezialprofilen an die Hand gegangen und heuer ist es bereits möglich, Eisenkonstruktionen auch bei größten Schaufenstern in einer Weise durchzubilden, daß sie das Betrachten der Waren oder den Verkehr im Laden in einem äußersten Maß begünstigen. Auf diese Weise hat sich binnen wenigen Jahren die Art der Ausbildung der Laden wesentlich ändern können, eine anfängliche Scheu des Publikums vor den modernen, gut organisierten und bestens beleuchteten Geschäftslokalen ist auch längst überwunden, der Kunde verlangt heute sogar schon gut belichtete und eingerichtete Geschäftsräume.

Die im Ladenbau angewendeten Eisen- und Metallkonstruktionen sind heute aus den Kinderstuben heraus, und hat man hinsichtlich der Anwendbarkeit der verschiedenen Materialien schon zahlreiche Erfahrungen. Man kann sogar schon sagen, daß aus dem Ladenbau eine eigene Wissenschaft geworden ist, die sich nicht erlernen läßt, die vielmehr empfunden werden muß, vom Architekten wie vom durchführenden Konstrukteur. Zu den am meisten zur Verwendung gelangenden

(Fortsetzung Seite VI.)

## Aus der Entwicklung des Ladenbaues.

Von Anton Vilel (Brünn).

Der Ladenbau hat erst in den letzten Jahren einen großen Aufschwung genommen. Früher, um die Jahrhundertwende und noch vor dem Kriege hat man fast durchweg Holzkonstruktionen und Holzfirmenschilder angewendet, die sich in der Art ihrer Durchbildung kaum unterschieden und wurde der gesamten Durchbildung der Geschäftsfassaden nur ein geringes Interesse gewidmet. Noch weniger kümmerte man sich um die Beleuchtung der Laden, im Innern wie bei den Schaufenstern; man bevorzugte ziemlich starke Lampen, die vor den Geschäftsläden über dem Bürgersteig hängend angebracht waren, den Vorübergehenden blendeten, die Schaufenster aber nur notdürftig erhellen.

Schon in den ersten Jahren nach dem Umsturz war hinsichtlich der Durchbildung der Geschäftslokale eine wesentliche Änderung zu bemerken, die hauptsächlich mit der starken Entwicklung der Technik des Eisenbaues zusammenhing. Es wurde immer

mehr seitens der Kaufmannschaft der Wunsch nach möglichst großen Schaufenstern laut, die möglichst schwach dimensionierte Konstruktionen erforderten, um die ausgestellte Ware im stärksten Maß zur Wirkung zu bringen. aber auch andere Faktoren waren mitbestimmend für die Umwälzung im Portalbau. Nicht nur die durch schwierige Wirtschaft- und Absatzverhältnisse gesteigerte Erkenntnis, daß jeder Quadratzentimeter nutzbarer Ausstellungsfläche kostbar sei und indirekt Geld bedeute. Das Metallportal ermöglichte infolge seiner ungemeinen Anpassungs- und Gestaltungsmöglichkeit viel mehr jene Wirkungen, die mit der psychologischen Erfassung der Käufer und der gesamten modernen Reklametechnik im engen Zusammenhang stehen. Nicht unerwähnt sollen auch die rein technischen Vorteile der Metallportale bleiben. Metallportale sind unempfindlich gegen atmosphärische Einwirkungen, das lästige und kostspielige Verarbeiten und Verziehen des Holzes entfällt. Jener-

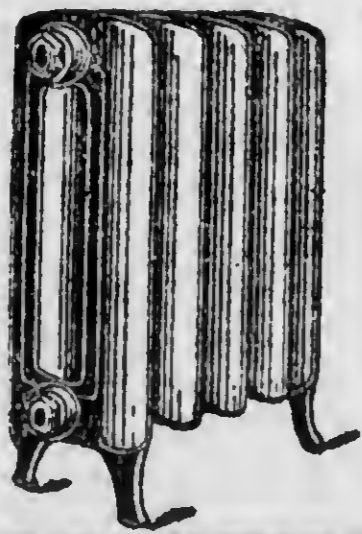

## Zentralheizungen, Ventilationsanlagen.

ING. OSKAR POLLAK & CO., BRÜNN.

Ponavkagasse (Na ponávce) 56. Tel. 1352.

Spezialneuhelt: vollautomatische Ölfeuerungen.

Kessel- u. Apparatebau.

Abdampfverwertungs-,  
Entstaubungs-  
und Trockenanlagen.

Reparaturen  
und Rekonstruktionen.

### Architekt Z. Egri.



Wäschehaus Leopold Wittrich, Brunn, Masarykstraße.  
Eislerarbeiten: Alois Heger, Brunn, Französische Str. 90. Tel. 37379.



Das Kaufhaus Paschke, Brunn, Johannessgasse.  
Steinmearbeiten: Adolf Loos, Brunn, Raunigstraße 22. Tel. 35456.

### Ing. Arch. Hans Haas.

Umbau des Geschäfts-  
hauses Otto Gümpl in  
Blansko.

Text Seite VI.

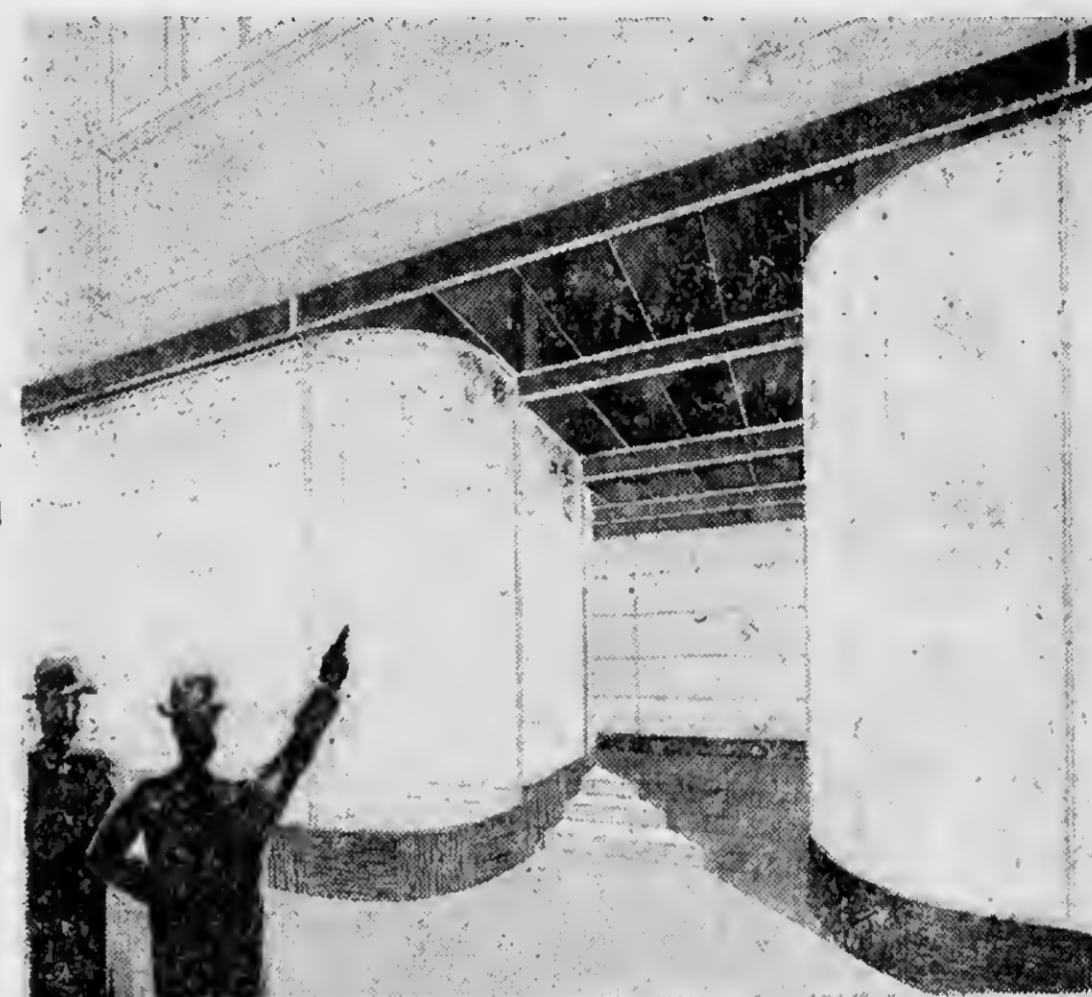

Der neue Eingang.

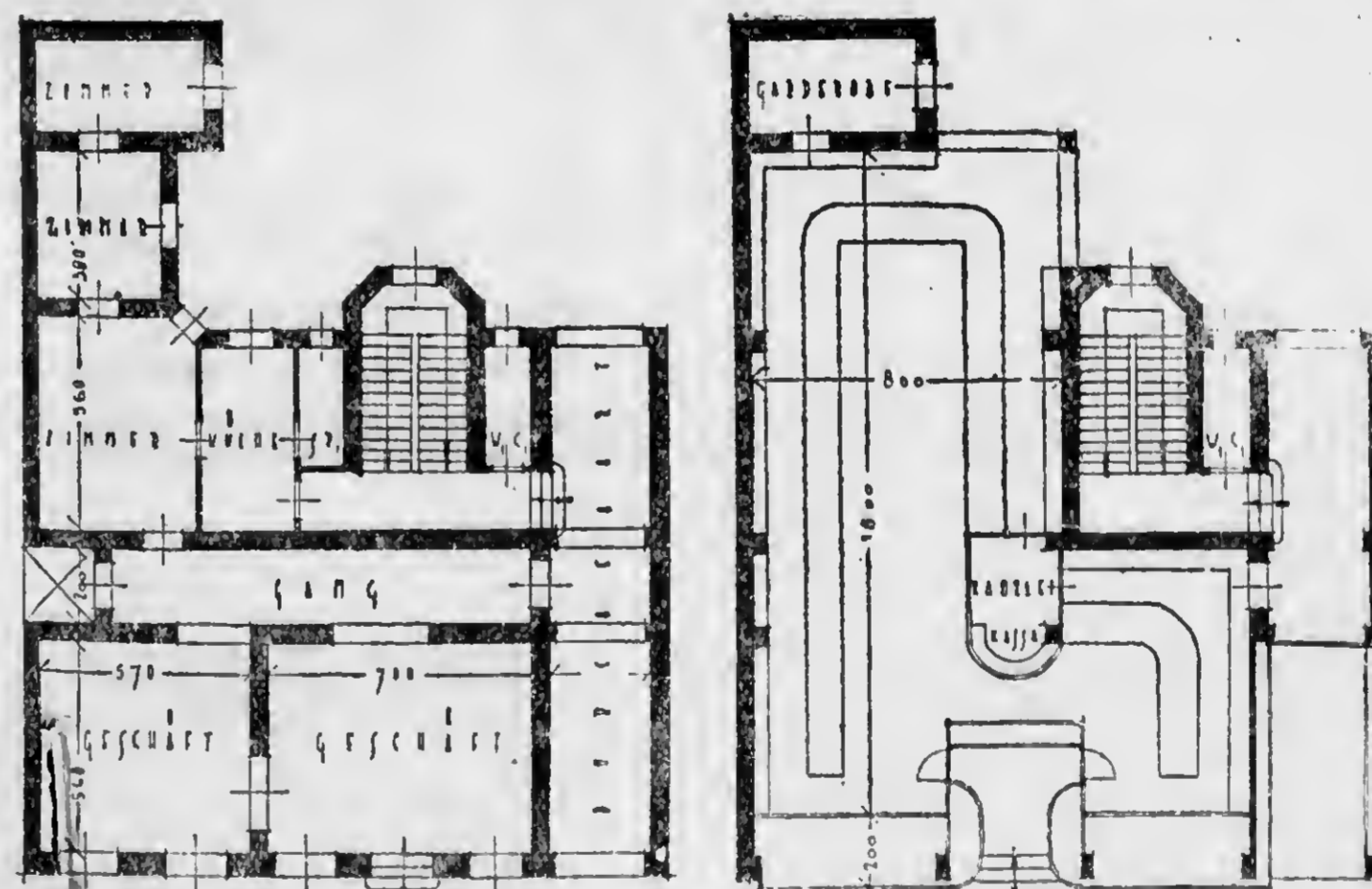

Alter Zustand.

Neuer Zustand.

## Fortsetzung von Seite IV.

den Materialien gehören: Eisen, Bronze, Silberbronze und in letzter Zeit nichtrostender Stahl, über den aber erst in einigen Jahren ein abschließendes Urteil wird abgegeben werden können. Die bei billigeren Arten der Durchbildung angewendete einfache Stahlkonstruktion mit Anstrich hat sich aber allgemein sehr gut bewährt.

An der Verbesserung der Eisen-, Metall- und Stahlkonstruktion für den Ladenbau wird in allen größeren Werkstätten ständig gearbeitet. Die meisten Konstruktionswerke verfügen heute auch über eine Reihe von Spezialerfahrungen an eigenen Konstruktionen, die eine Herstellung von Konstruktionen mit sehr großer Lebensdauer ermöglichen. Zweifellos hat die Konstruktionstechnik auf diese Weise im Ladenbau bis heute schon sehr vielen Geschäftsbetrieben zu bedeutenden Erfolgen verhelfen können.

### Umbau Otto Gimpl (Blansko).

Der Umbau des Geschäftes Otto Gimpl in Blansko, den der Brünner Architekt Hans Haas projektiert hat, ist einer der typischen heutigen Fälle des Überganges vom alten Geschäftsteden zum modernen Geschäftshaus. Auch ein flüchtiger Blick auf die beiden Grundrisse, die den Bauzustand des Erdgeschosses vor und nach dem Umbau darstellen, zeigt: wie anders, luftiger die Organisation des Geschäftsbetriebes wurde, wie in das alte winkelige Mauerwerk moderner, freier Geschäftsgeist eingezogen ist.

Der alte Zustand zeigt zur Straße zwei Geschäftslokale. Man betritt über ein paar Stufen das größere, ein Lebensmittelgeschäft und kommt durch dieses in ein zweites, ein Schnittwarengeschäft. Hinter den Lokalen ist ein langer, finsterner Gang und dahinter, mit den Fenstern auf den Hof, eine Wohnung. Im neuen Zustand ist die Wohnung in den ersten Stock verlegt, ein Stück des Hofes neben dem Stiegenhaus zum Geschäftsraum zugezogen worden und aus den beiden Läden wurde auf diese Weise ein übersichtliches, weiträumiges Geschäftslokal von 18 Meter Tiefe und 8 Meter Breite, die neue Schnittwarenabteilung, geschaffen, von der, durch eine ringsum verglaste Kanzlei getrennt, rechts vom Eingang sich die gleichfalls erweiterte Lebensmittelabteilung befindet. Besonders klug wurde der Eingang gelöst. Es mußte nämlich hierbei berücksichtigt werden, daß beide Geschäftsbetriebe

späterhin fallweise getrennt werden. Der Kunde betritt also zuerst einen erhöhten, allseits von Schanfenstern umgebenen Windfang, von dem zwei Eingänge in die Geschäftsabteilungen führen. Sollte späterhin die Trennung erwünscht sein, so wird vom Kanzleiraum her zum Eingang mit geringen Kosten eine Wand errichtet, Umbauten sind nicht erforderlich. Die Schanfenster sind zur Straße hin nicht weniger als zwei Meter tief, auch der vordere Teil der Durchfahrt ist als Auslagenraum, ringsum laufen Schanfenster, zum Geschäftsbetrieb hinzugezogen

worden. Für den klugen Ablauf des inneren Geschäftsbetriebes ist die zentrale Kanzlei mit der Kasse vorgesehen, von der aus der Chef jederzeit und nach jeder Seite Überblick hat. Eine zeitgemäße Garderobe für das Personal ist an den Geschäftsräumen angegliedert.

Die Mittelmauern wurden beim Umbau gänzlich entfernt, die tragende Konstruktion wird von 5 an den Längsmauern und einem in der Mitte errichteten Eisenbetonpfeiler gebildet. Die Vorderfront ist zur Gänze in Glas aufgelöst, die aufruhende Last durch 5 geneigte Träger abge-

fangen worden. Der in den Hof gebaute Vorbau ist aus Glasziegeln hergestellt, es ist demnach für eine reichliche Belichtung des Lokales gesorgt. Auch die neue Wohnung im Obergeschoß ist, im Gegensatz zur früheren, ganz und gar modern organisiert, hat Zentralheizung, Badezimmer und alle Einrichtungen heutigen Wohnens. Kurz gesagt: In das alte Gemäuer und Winkelwerk ist mit einfachen, modernen Mitteln ein modernster Geschäfts- und Wohnbetrieb gebracht worden, der in seiner Art als technisch und organisatorisch vorbildlich bezeichnet werden kann.

## MIROPAK und MIROXIT

### farbige Gläser, das neueste Erzeugnis der heimischen Glasindustrie.

Neben Eisenbeton und Stahl ist Glas heute das wichtigste Material des modernen Bauwesens. Die Glasflächen in modernen Gebäuden, insbesondere Geschäftshäusern, werden immer größer. Die Vollkommenheit des Glases gemeinsam mit billigen Preisen hat die Möglichkeit der raschesten Verbreitung gegeben. Die Vorzüge des tschl. Spiegelglases sind zur Genüge bekannt, so daß sich ein weiteres Eingehen auf dieselben erübrigt. Neue Glasarten, die einen weiteren großen Fortschritt darstellen, sind:

**MIROPAK**, d. i. farbiges, undurchsichtiges, einerseits rohes, andererseits plan-polierendes Spiegelglas in Stärken von 7—9 mm und mehr. Miropak kann auch einerseits roh, andererseits mattiert geliefert werden.

**MIROXIT**, d. i. farbiges, undurchsichtiges, einerseits rohes, andererseits feuerpoliertes Glas, in den Stärken von 8—10 mm und auch mehr. Die Oberfläche des Glases ist nicht auf mechanischem Wege geschliffen und poliert, sondern nur feuerpoliert, so daß diese Glasorte wohl billiger, aber nicht so vollkommen glatt wie Miropak ist.

Die Verwendungsmöglichkeiten sind unbegrenzt und, um nur einige anzuführen, nennen wir:

**Außen-Architektur:** Fassaden, Terrassen, Höfe usw.

**Innen-Architektur:** Eingänge, Hotelhallen, Bank- und Privathäuser, Schulen, Kühlanlagen, Küchen, Wintergärten, Molkereien, Bierbrauereien, Bade- und Schwimmbadstätten, Toilettenräume, Operationsäle, Friseurjalous u. a.

**Spezialfälle:** Wandverkleidungen, Telefonschalttafeln, Schaltertafeln, Firmenlafeln.

Die Vorzüge dieser Glasorten sind wirtschaftlicher Art, und zwar leichte

Reinigungsmöglichkeit, Dauerhaftigkeit, keine Sprünge und Risse an der Oberfläche, Vichtheffekte. Dann hygienische Vorzüge. Die glatte Oberfläche mit wenigen Stoßfugen, deren Anzahl im Vergleich zu Kacheln verschwindend gering ist, Widerstandsfähigkeit gegen mechanische, chemische und Temperatureinflüsse und zum Schluß die für das Auge schöne Wirkung der erzielenden Farbenpracht.

Diese Glasorten können auch geschliffen, facettiert, gebogen und gebogen werden und, da das Glas in der Masse gefärbt ist, entstehen keine Abspürungen und bleibt die Oberfläche jahrelang hindurch gleich.

Diese Glasorten werden entweder durch Aufkleben an glattverputzte Mauerwände mit Spezialkitt oder durch Anschrauben an Holzleisten oder Holzflächen befestigt, oder aber in Konstruktionen verglast. Das Glas wird in großen Flächen, etwa 2 m x 2,50 m und auch größer, erzeugt und bietet so dem Architekten unbegrenzte Möglichkeiten der Verwendung.

Die in Brünn und wohl in der ganzen tschl. Republik durch Qualitätslieferung bei billigsten Preisen bekannte **Spiegelfabrik und Glaschleiferei, Bau- und Portalglaserei, Tafelglasgroßhandlung**

**Brüder Fuchs, Brünn, Zeile 36, Tel. 11864, 11865,**

führt ein Speziallager von Miropak und Miroxit, liefert dieses Glas in jeder gewünschten Ausführung und ist gerne bereit, auf Wunsch Muster und Photographien durchgeführter Arbeiten abzugeben und steht mit Aufklärungen und Offerten jederzeit gerne zur Verfügung.

## Die Geschäftsaufmachung im Dienste der Kundenwerbung

Von Dr. Felicitas Werner.

Bei Betrachtung der Geschäfte in den Städten fällt die ständig wachsende Anzahl geschmackvoller Geschäftsportale und sorgfältig dekorierter Auslagen auf. Die Kaufmannschaft erkennt immer mehr den großen Wert zweckmäßiger und zugleich ansprechender Ladenausstattung. In der Erkenntnis, daß erst das organische Zusammenwirken von Melame einerseits, Ladenausstattung und Kundendienst andererseits den großen Kreis zufriedener Stammkunden schafft und immer neue Kunden wirbt, ist man bemüht, alle Möglichkeiten auch der Werbewirkung des Ladens voll auszunutzen.

Die Werbewirkung eines Geschäftes beginnt nicht erst bei der Auslage, sondern schon bei der Ladenfront. Hunderte von gleichgültigen Menschen, die täglich durch die Straße gehen, sollen

**GLASTAFELN  
NEON-ANLAGEN  
MARMORPLATTEN**

usw.

**VERSICHERT  
AUSSERST GÜNSTIG**

**ELBE**

SCHADEN-VERSICHERUNGSANSTALT A.-G.  
DIREKTION FÜR MÄHREN UND SCHLESSEN

**BRÜNN PRESSBURGERSTR. 2  
TELEPHON 35-7-30**

Schadenliquidierungen promptest und kulant.  
Berechnungen kostenlos und unverbindlich.

auf das Geschäft aufmerksam gemacht werden. Auch dann, wenn ihr Weg sie nicht unmittelbar vorbeiführt. Auch der Blick des auf der anderen Seite der Straße bzw. in größerer Entfernung vorbei Gekommene soll angelockt und festgehalten werden. Ist sein Interesse einmal erregt und kommt er herüber, um das Geschäft zu betrachten, setzt die Wirkung der Auslage ein. Diese steigert das zunächst flüchtig geweckte Interesse für das Geschäft, erweckt und fördert Kauflust und führt den Kunden in das Innere des Ladens. Die anheimelnde Aufmachung, das wohlthuende Licht in gleicher Weise, wie das freundliche Entgegenkommen des Kaufmannes, versehen den Kunden in angenehme Stimmung, machen ihn empfänglich für neue Eindrücke, zugänglich für Vorschläge und Beweisgründe und schaffen so günstige Bedingungen für den Verkauf.

Es ist für den Kaufmann nicht leicht, namentlich in ausgesprochenen Geschäftsquartieren, die Aufmerksamkeit gerade auf seine Firma zu lenken. Eines der wirksamsten Mittel in der Reklame liegt im Gegensatz. So kommt es vor, daß in belebten Straßen der inneren Stadt, wo sich Geschäft an Geschäft, Firmenschild an Firmenschild reiht, diese unruhige, wenig übersichtliche Front plötzlich von einer ruhigen, geschlossenen Fläche unterbrochen wird, vom Portal eines modernen Geschäftes, das als Ruhepunkt in dem Wirrwarr von Auslagen, Schaufenstern und Schildern die Blicke der Vorübergehenden in erhöhtem Maße auf sich zieht. Die vorteilhafte Gestaltung der Ladenfront nimmt also auch aus werbetchnischen Gründen auf das Straßenbild Rücksicht.

Die große Überlegenheit der Auslage gegenüber anderen Werbemitteln beruht darin, daß die vorteilhaft gezeigte Ware selbst oder in Verbindung mit einem wirkungsvollen Text, die Kauflust naturgemäß viel stärker anregt als Worte oder Bilder allein. Auch ist der Entschluß, bei der Betrachtung der Auslage in das Geschäft zu gehen, viel kürzer und naheliegender als der Kaufentschluß auf Grund einer Reklame, weil in diesem Falle meist örtliche Entfernungen zu überwinden sind und der zwischen Entschluß und Ausführung liegende Zeitraum den Kaufwunsch oft abschwächt.

Es wäre interessant, festzustellen, wieviel Kunden einem Geschäft durch die Auslage zugeführt werden. Leider läßt sich das schwer ermitteln. Einen ungefähren Anhaltspunkt kann man gewinnen, wenn man den Absatz der im Schaufenster ausgestellten Ware verfolgt.

Noch immer gibt es viele Auslagen, deren Werbewirkung gleich Null ist. Wie oft kommt es z. B. vor, daß wir zum wiederholten Male an einem Laden vorbeigehen, ohne zu bemerken, daß man dort etwas

Fortsetzung Seite VIII.

## Architekt J. Kumpošt.

Die Proportionen des Portals und der Innenräume sind betont einfach, allerdings sind die Formen und Materialien äußerst sorgfältig gewählt worden. Die Metallkonstruktion tritt zurück und überläßt dem unteren großen Schaufenster und der oberen tiefroten Glasfläche die gediegene Wirkung. Bemerkenswert ist bei diesem Geschäftsinfall hinsichtlich der Organisation: daß dem Vorübergehenden die Waren nicht erst in einem besonderen Schaufenster dargeboten werden, sondern daß das Geschäftslokal zur Gasse zugleich Schaufenster ist, dem Publikum unmittelbar übersicht über das vorhandene Lager gibt. Dieser sachliche Zug in der architektonischen Organisation hat gewissermaßen seinen Gegenpol auch in der kommerziellen Organisation; es ist dieses Geschäft nicht nur eine Verkaufsstelle für Belohnungskörper verschiedenster Art und Zwecke, es ist auch eine Stelle, in der lichttechnische und lichtwirtschaftliche Studien betrieben werden, das Geschäft ist auch noch Beratungsstelle. In dem von der Straße her weithin überschaubaren Raumorganismus wird also auch in der heute so überaus wichtigen Lichttechnik an die Hand gegangen. Die Art, in der man die Beleuchtung des Geschäftsraumes selbst und die Abendbeleuchtung der Fassade wählte, läßt eine sorgfältigste Unterstützung in dieser Richtung, einen sachlichen Dienst am Kunden erwarten.

Die Firma Klauber hat sich deshalb entschlossen, im Brünnner Stadtzentrum dieses moderne Geschäftslokal zu errichten, weil sie in ihren bisherigen Verkaufsräumen am Glacis den breiten Interessentenkreisen ihre neuesten Modelle und Erzeugnisse nicht in der notwendigen wirkungsvollen Weise zeigen konnte. Das neue Geschäftslokal in der Kernerergasse bietet ihr hierzu nun beste Möglichkeiten. Das neue Geschäftslokal ist aber nicht nur Verkaufsräum und Beratungsstelle für Kaufende, es ist von der Firma Klauber vielmehr auch als Ausstellungsraum ohne Kaufzwang gedacht, in dem jeder Interessent sich über die Möglichkeiten

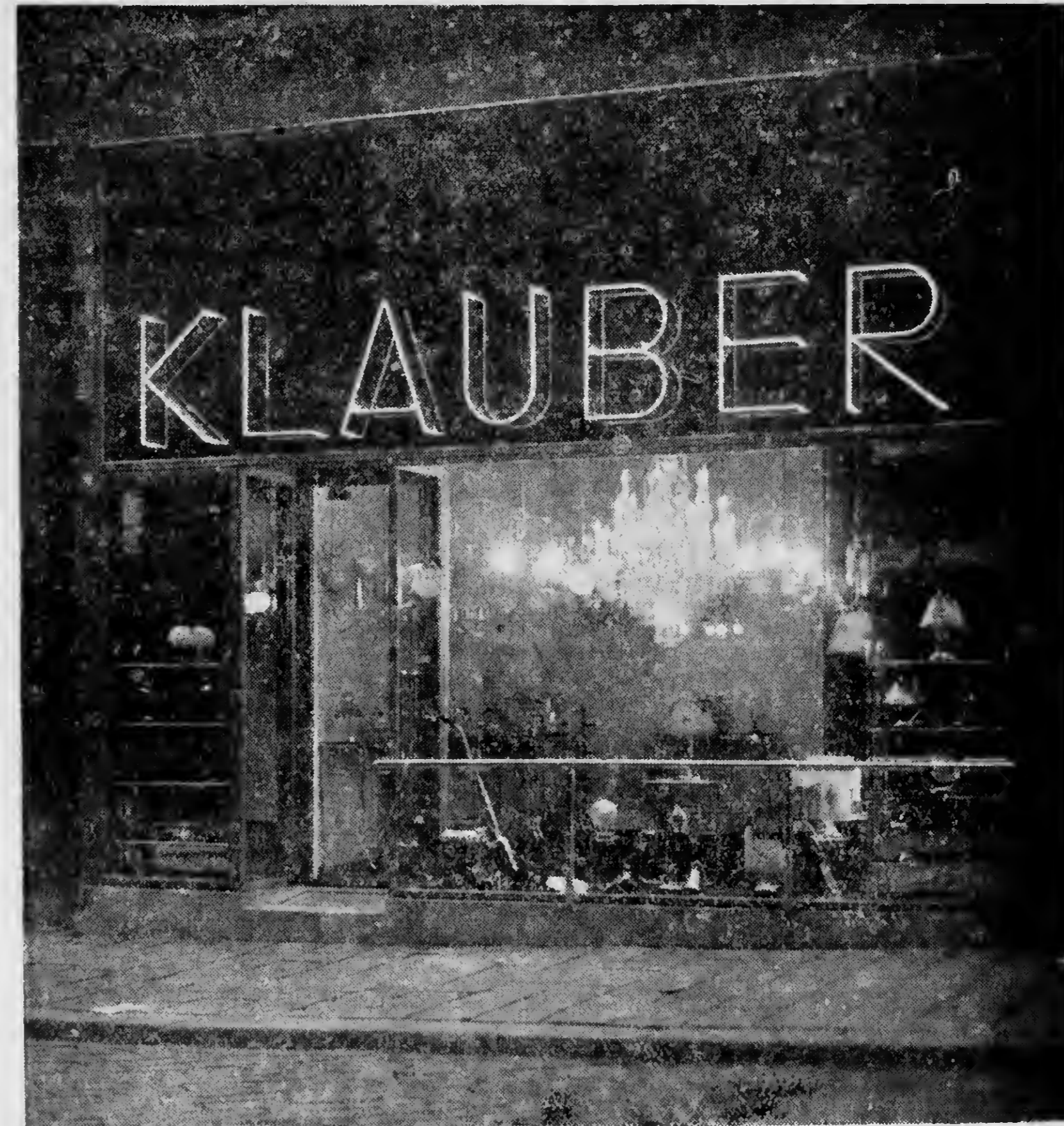

Die neue Brünnner Niederlage der Luster-, Metallwarenfabrik und Unternehmung für elektrische Licht- und Kraftanlagen Josef Klauber, Brünn, in der Kernerergasse.  
Glasarbeiten: Brüder Fuchs, Brünn.

von Beleuchtung und Lichtinstallation informieren und das vorhandene reiche Lager eingehend besichtigen kann, ohne daß seitens der Firma ein Kaufzwang ausgeübt wird. Mit Interessenten sehr erwünscht.

Rücksicht auf die wirksame Propagierung moderner lichttechnischer Ideen ist der Firma Klauber ein möglichst zahlreicher Besuch von Interessenten sehr erwünscht.

nicht mehr Milchprodukte sondern Backwaren zu kaufen bekommt. In diesem Falle hat weder die alte noch die neue Auslage unser Interesse besonders erregt. Die wirkungsvollen Auslagen sind solche, die man sich merkt, auch wenn man einige Meter weiter gegangen ist, an die man sich auch später noch erinnert, von denen man vielleicht sogar spricht. Die wirkungsvolle Dekoration einer Auslage setzt psychologische Kenntnisse hinsichtlich des Publikums voraus. Der Dekorateur muß auch die Tagesereignisse verfolgen und aktuelle Dinge als Anziehungsmomente benutzen. Daß die Anziehungskraft einer Auslage nach einem gewissen Zeitraum von Tagen nachläßt, ist eine bekannte Tatsache, ständiger Wechsel im Schaufenster ist notwendig. Eine Auslage, die Verkaufserfolge bringen soll, muß dem Publikum auch wirklich etwas sagen. Viele Kunden lieben es, sich vor der Erledigung ihres Einkaufes mit Hilfe der Auslage zwanglos zu unterrichten. Der sogenannte Blickfang im Schaufenster, jene Anordnung, die vor allem die Aufmerksamkeit des zunächst Gleichgültigen fesselt, genügt nicht. Der Hauptzweck des Schaufensters bleibt, Ware zu zeigen, viel Ware in möglichst übersichtlicher Anordnung. Unübersichtlichkeit würde den Beschauer eher verwirren als zum Kauf anregen. Nicht zu vergessen ist das Preisschild in der Auslage, namentlich bei Menschen, die sparen und rechnen, und wer tut das heute nicht, wird damit der Kaufentschluss leichter ausgelöst. Einem Teil der Kunden ist es unangenehm, sich im Laden selbst über den Preis einer Ware erkundigen zu müssen. Daher kaufen sie lieber dort, wo man ihnen den Preis im Schaufenster bekannt gibt. So kommt es, daß ein Preisschilder einbringlicher auf den Beschauer wirkt und seine Wirkung auch länger behält, als ein Schaufenster ohne Preisschilder.

Abgesehen von der Kunst des Dekorateurs sind richtig gewählte Maße Voraussetzung dafür, daß das Schaufenster seinen werbetecnischen Zweck voll erfüllen kann. Große Schwierigkeit für eine vorteilhafte Gestaltung bieten z. B. Auslagen die zu hoch oder zu tief sind. Ebenso verfehlen zu hoch oder zu niedrig angebrachte Schaukästen ihre Wirkung, auch wenn die Ware darin

## WIR VERCHROMEN

nach neuesten Errungenschaften in höchster Vollendung

Portalprofile, Reklamebuchstaben, Schaufenster-Einrichtungen,  
Architektonische und Bau-Einrichtungen, Tür- und Fenster-  
beschläge, Handhaben, Geländer usw.

**METALLVERCHROMUNGS-INDUSTRIE**  
APPEL & Co. - BRÜNN, KRÖNA 24 - TELEPHON 11.852

nach so geschickt ausgestellt ist. Es gibt noch immer Geschäfte, bei denen man sich tief bücken muß, wenn man einen bestimmten Gegenstand in dem am Sockel des Hauses angebrachten Schaufenster betrachten will. Gelingt einem schon das Bücken in der vielleicht belebten Straße, so schließt man erst recht das Auge, wenn es geblendet wird und geht unheimlich weiter, ohne die Ware betrachten zu haben. Erwähnt sei noch, daß besonders die wirkungsvolle Aufmachung des Schaufensters, in das von zwei Seiten Licht einfällt, sorgfältige Überlegung sowohl vom Architekten als auch vom Kaufmann erfordert.

Wie die Auslage nicht nur den Zweck hat, Waren anzunehmen, sondern auch Kunden für diese Waren zu werben, ist der Verkaufsräum nicht nur dazu da, daß sich die Verkaufshandlung darin abspielt. Auch das Ladennere hat neben der rein organisatorischen eine werbetecnische Aufgabe zu erfüllen. Es muß so eingerichtet sein, daß die Ware so übersichtlich als möglich untergebracht werden kann, daß die Wege vom Aufbewahrungsort zum Kunden kurz sind, der Vorgang des Verkaufes also mit einem Minimum an Zeit und Arbeit verbunden ist. Außerdem soll aber die Möglichkeit bestehen, auch im Geschäft viel Ware in ansprechender Weise zur Schau zu stellen. Kaufmann und Architekt werden diese Aufgaben in gemeinsamer Arbeit lösen müssen.

Die Kunden suchen jene Geschäft wiederholt auf, in denen sie sich wohl fühlen. Dafür ist die Art und Weise des Umganges, den das Personal mit dem Publikum pflegt, nicht allein maßgebend. Auf die Frage „warum kauft du eigentlich bei „X“ so gerne ein?“, kann man die Antwort erhalten: „Ich fühle mich dort sehr wohl. Es ist ein großer, lichter Raum, kein Gedränge, man sieht viel. Auch wenn man einmal warten muß, vergeht einem die Zeit beim Betrachten vieler, hübscher Dinge sehr rasch. Außerdem sind die Leute immer sehr nett und gefällig.“ Wer liebt nicht lichte und freundliche Räume? Dafür aber, ob uns ein Raum licht und anheimelnd erscheint, ist es durchaus nicht gleichgültig, welche Farben dort vorherrschen, in welcher Art und Weise Ladentische angeordnet sind und Ware aufgebaut ist. Es wirkt nicht verkaufsfördernd, wenn man immer wieder zur Tür laufen muß, um eine Ware in gutem Lichte betrachten zu können. Ist die Kundin ohnehin nervös und vom vielen Suchen ermüdet, verliert sie den Mut und verläßt das Geschäft, weil sie infolge der Schwierigkeit des Ausfindens das Gefühl hat, daß sie hier nicht findet, was sie sucht. Doppelt unangenehm ist die Wartezeit in einem Geschäft, in dem die Raumverhältnisse ungünstig sind und die Kunden sich gegenseitig behindern. Da geht man lieber in einen benachbarten Laden, wo kein solches Gedränge ist und „man in Ruhe ausfinden kann“. Grundbedingung

für die gewinnende Wirkung eines Ladens ist selbstverständlich Ordnung und Sauberkeit. Man schließt ja vom Geschäft auf die Ware. Es gibt aber außerdem eine ganze Reihe von schwer fassbaren Stimmungsmomenten, die bewirken, daß ein Geschäft eine anheimelnde, suggestive Wirkung hat, während man sich in einem anderen aus irgendeinem Grunde nicht wohl fühlt. Daß die Ursache vielleicht mitunter nur ein zu hohes Pult ist oder eine ungeschickte Beleuchtung, die das Auge blendet und die Betrachtung der Ware erschwert, kommt dem Kunden kaum zum Bewußtsein, weil er sich über seine Gefühle während des Aufenthaltes im Geschäft keine Rechenschaft gibt. Und doch beeinflussen ihn Gefühlsmomente bei seinem Kauf überaus stark. Sie beeinflussen ihn mehr als sein kritischer Verstand. Daher kauft der Kunde dort, „wo er sich wohl fühlt“ und daher gibt es Läden, in denen Kaufen ein Vergnügen ist.

## Erzeugnisse der Ergon G. m. b. H.

Die Firma Ergon, Brünn, besteht seit dem Jahre 1920. Es gelang ihr in den letzten Jahren ihre Tätigkeit auf zahlreiche spezielle Erzeugnisse einzustellen (siehe Inserat in diesem Blatte), ihre Tätigkeit sehr stark auszubauen und durch erstklassige wie sachmännische Ausführungen einen besten Ruf zu erwerben. Heute beschäftigt diese Firma in ihren großzügig organisierten und umfangreichen Schlosserei- und Schloßerei-Vertrieben etwa 300 Arbeiter. Sie zählt damit zu den größten tschechoslowakischen Firmen dieser Art. Der rege Zuspruch, den diese Firma seitens des Publikums findet, läßt eine weitere Steigerung ihrer Tätigkeit erwarten und kann ihr seitens der Fachwelt eine solche nur gewünscht werden. (1940)

## GUMMIFUSSBÖDEN

als dauerhaften, praktischen, hygienischen, gut isolierenden und nervenschonenden Fußbodenbelag in moderner und stilvoller Wirkung stellt her:

Spezialunternehmung für Gummi-Fußbodenbelag

**MILOŠ PONIŽIL, BRÜNN**

Kesselschmiedegasse 22 (Kotlářská), Tel. 11.719

## NORA Nürnberg

**Draht- und  
Metallwaren**

Spezialeinrichtungen moderner Schaufenster  
sowie Spezialarbeiten aus Metall

BRÜNN, Französische Str. 125, Telephon 38.739



## Ueber neuzeitlichen Portalbau.

Von Architekt Norbert Troller.

Wenn wir durch die Hauptverkehrs- und Geschäftsstraßen der Stadt gehen, so fallen auch dem unbeteiligten Passanten Veränderungen auf, die sich teilweise auf Neubauten beziehen, größtenteils aber von den neuen Portalen oder Geschäftsumbauten herrühren.

Nicht umsonst haben die Kaufleute, insbesondere in der Stadt Brünn den Ruf der Tüchtigkeit und der durchaus modernen Einstellung zu allen Erfordernissen eines modernen Geschäftslebens und ihr unternehmender Geschäftseifer hat Brünn, was das Gesamtbild der Geschäftsstraßen anbelangt, zu einer der allermodernsten, mit der Zeit gehenden Städte gemacht. Die Veränderungen sind im wahren Sinne des Wortes in die Augen springend, besonders wenn man — was ja meistens der Fall ist — neue neben alte Portale baut.

An dieser Gegenüberstellung von einst und jetzt kann man am besten den Sinn und Vorteil der neuen Konstruktion feststellen.

Das neue Portal übt schon eine psychologische Wirkung dadurch aus, daß es das abgestumpfte Auge des täglichen Passanten auf das Neue aufmerksam macht, weiter, daß selbstverständlich der Kunde der Suggestion unterliegt, daß in dem neuen Geschäft auch wirklich die beste und neueste Ware ausliegt. Der Glaube, den manche in ihren Anschauungen veraltete Geschäftsinhaber he-

gen, daß das laufende Publikum bei Anblick eines neuen Ladens und Portals im Stillen berechnet, wie die Investitionskosten den Preis erhöhen, ist lächerlich und durch die Praxis hinlänglich das Gegenteil bewiesen.

Zu diesen rein psychologischen Vorteilen kommen folgende Vorteile rein sachlicher Natur:

**Vorteile der Eisenkonstruktion.** Die früher gebräuchliche Holzkonstruktion der Portale erfordert wesentlich größere Materialstärken, meistens das Zwei- bis Dreifache der normalen Eisenkonstruktion. Die Stärke des Holzmaterials macht sich am unliebsamsten in der Tiefenrichtung bemerkbar.

Bekanntlich dürfen Geschäftsläden der inneren Stadt, 25 Zentimeter vor die Mauerflucht des Hauses in den öffentlichen Grund hinausragen, wofür eine jährliche Abgabe eingehoben wird. Bei der Verwendung von Holzkonstruktion ergeben sich dadurch, namentlich vor den Pfeilern, derartig flache Auslagenkästen, daß sie für die praktische Benützung fast unbrauchbar sind und kostbare Auslagenflächen verloren gehen. Bei Verwendung von Eisenkonstruktion geht nur ein Bruchteil der vorhandenen Tiefe verloren. Weiters wirken die Eisenkonstruktionsteile und Profile sehr zart, daß sie gegenüber den Glasflächen fast ganz verschwinden.

Die Verwendung der Holzkonstruktion verführt außerdem die ausführenden Firmen zu vollkommen unsachlichen Details, wie Schnitzereien, Kanneluren, Profilen, geschnittenen Konsolen usw., die das Auge ganz bedeutend von der ausgestellten Ware zur überladenen Konstruktion ablenken. Viele dieser

## MODERNE AUSLAGEN

werden fachgemäß und billigst eingerichtet.  
Nach Architekten- und eigenen Entwürfen.

Eigene Erzeugung sämtlicher Dekorationsstände für Geschäfte aller Branchen.  
**J. REICHL, BRÜNN, Kalvarieng. 2 (Pod Kalvari)**  
Telephon 11.211.

alten Portale wirken eher wie Ausstellungsstücke eines Kunsttischlers.

Heute ist man fast vollständig von den lästigen Rolläden abgekommen, da schon allein die Eisenkonstruktion eine gewisse Einbruchsticherheit gewährleistet und Spiegelscheiben unbemerkt zu zerbrechen, auch gewiegtesten Einbruch-Spezialisten schwer fallen dürfte.

Die Auslagenflächen sind möglichst groß zu gestalten, denn der Kaufmann will möglichst viel Ware ausstellen. In dieser Beziehung ist Brünn noch keine Großstadt, da das laufende Publikum eigentlich nur das kauft, was es in der Auslage sieht. Es wird jedem, der Großstädte des Auslandes gesehen hat, aufgefallen sein, daß die dortigen Firmen gewöhnlich nur kleine Qualitätsproben ihrer Waren ausstellen und die Auslagenobjekte häufig auswechseln, während der Kunde erst beim Betreten des Geschäftes die große Auswahl sieht.

Da wir in Brünn nur eine verschwindend geringe Anzahl von Luxusgeschäften haben, so entfällt für uns diese Möglichkeit und dem Kaufmann gilt der Grundsatz, möglichst viele feiner Ware auszustellen. Insbesondere Modeartikel erfordern eine sorgfältige Ausstattung des Auslagen-Innern, meistens in Edelholzern, die dann einen entsprechend soliden Hintergrund für die ausgestellten Waren bilden. Lebensmittelgeschäfte werden natürlich Glas oder Marmor für die Auslage vorziehen, wie ja überhaupt bei Entwurf jedes Geschäftes ganz bestimmte individuelle Bedingungen zu erfüllen sind.

Allen Geschäften sind dann gewisse sachliche Details gemeinsam, wie eindrucksvolle Firmentafeln, oft mit Quertransparent verbunden. Man bevorzugt heute für die Firmentafeln stark farbige Gläser. Zu viele Aufschrift-

ten werden vermieden, man beschränkt sich auf den Firmennamen oder einen Markennamen. Eine Bezeichnung der Warengattung kann entfallen, da sie ja in der Auslage deutlich sichtbar ist. Dagegen wird der Name bzw. die Firma kontrastierend herausgehoben, in stark plastischen Blechbuchstaben, fallweise mit Leuchtröhren kombiniert.

Unter den vielen Erfindungen für Leuchtbuchstaben sind die mit Gas gefüllten Röhren, Neonröhren genannt, mit rotem, blauem, grünem oder rosa Licht, zumeist teurer wie andere, mit Glühbirnen kombinierte Leuchtbuchstaben. Sie sind aber in ihrer Wirkung unerreicht. Die Stromkosten sind gering, ebenso die Erhaltungskosten. Das lästige Auswechseln der Glühbirnen, das oft mit Lebensgefahr verbunden ist, entfällt vollkommen.

In den Abendstunden werden die Auslagen von oben her mit besonders konstruierten Breit-, Tief- oder Schrägstrahlern so stark ausgeleuchtet, daß die Ware voll zur Geltung kommt.

Von den seitlich angebrachten Soffitlampen der alten Portale ist man abgekommen, man kombiniert heute matte Röhrenlampen mit den Ständern für die auszustellenden Waren.

Je nach der Qualität der Ware bzw. dem Rang des einzelnen Geschäftes, kann man die Ausführung der Portale schon durch die Verwendung edlen Materials erheblich steigern. Man wird in diesem Fall anstatt der Eisenkonstruktion mit Anstrich, die rötlich-gelbe Bronze, die silberglänzende Silber- oder Aluminiumbronze oder das jetzt schon erschwinglich gewordene Nirosita-Material verwenden. Weiter kann man als Umrahmung des Portals verschiedene kostbare Marmorarten zur Hebung der Wirkung heranziehen.

## RUDOLF EYER

TEL. 37.605

Tafelglas-Spiegel, Glasschleiferei, Bau-, Portal- u. Kunstglaserei sowie eigene Kitterzeugung

**BRÜNN, DORNICH 114**

## Ing. Arch. Walter Orliczek.

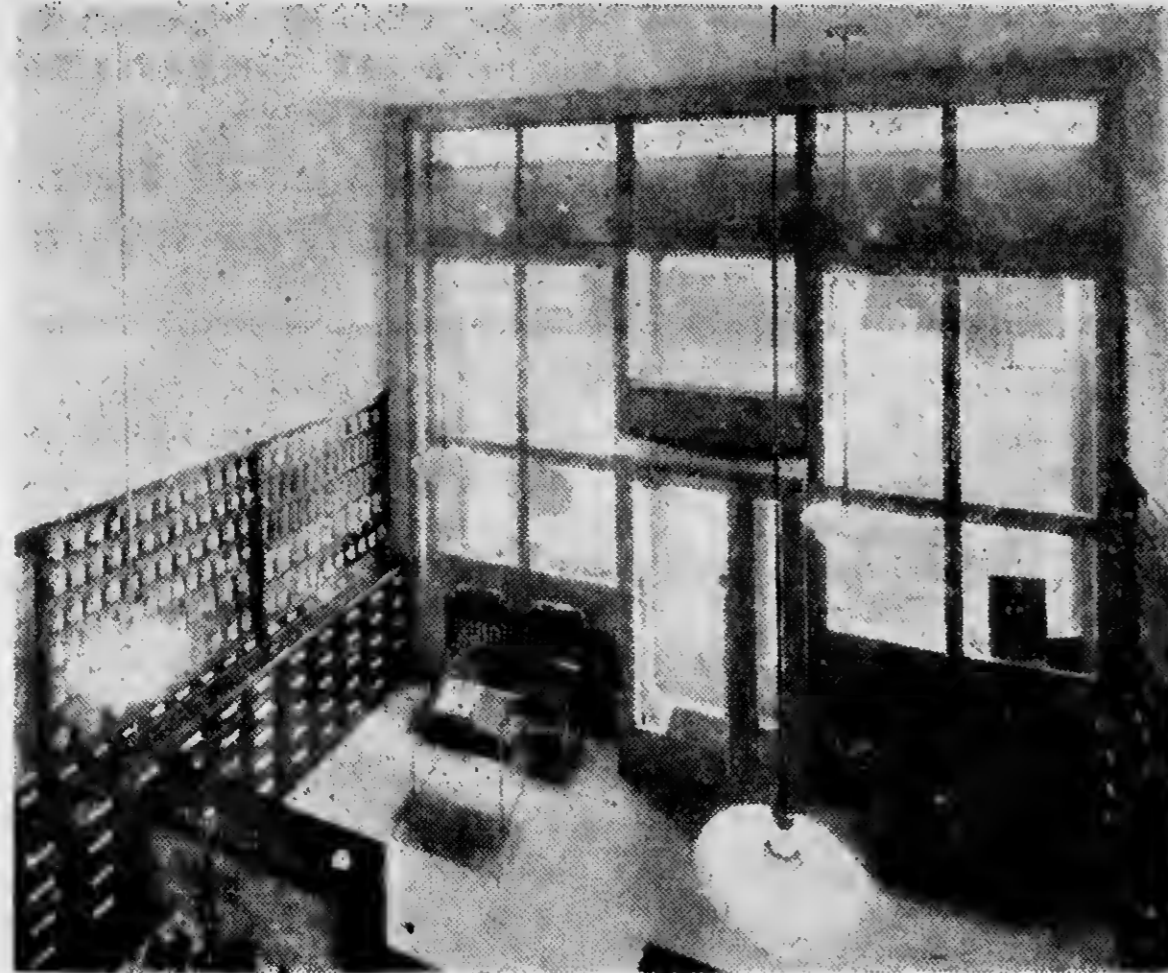

Die Apotheke Ramec in Brünn.

Apotheken haben in erster Linie ernst zu wirken, oder ferids wie man es gerne bezeichnet. Opake Gläser, Chrom und edles Holz als Hauptdreifang der Farbtonung, einfachste, schlichteste Formen bestimmen deshalb hier die Fassade und Innenraum. Die beiden Schaufensterböden und die Seitenvitrine sind zweckmäßig höher als sonst üblich, denn Medikamente, Packungen usw. mit kleinsten Aufschriften müssen gut und bequem betrachtet werden können. Den Eingang bildet ein Windfang, der im Geschäftsinnern eine gleichmäßige Temperatur erhält, die hier gleichfalls zur Sache gehört. Das Ladeninnere ist prägnant, einfach, zweckentsprechend. Ringsum lausen eingebaute, teilweise glas-geschlossene Schränke, es stehen für die Wartenden Stahlmöbel in bequemster Form da, das Arbeitspult ist mit Vitrinen kombiniert, die dem Pharmazeuten ein ruhiges, ungestörtes Arbeiten ermöglichen. Eine wesentliche Rolle spielte aber noch das Licht. Es mußte am Tag und am Abend möglichst hell und gleichmäßig sein. Für die Tagesbelichtung wurde die ganze Vorderfront zur Straße in Glas aufgelöst, am Abend sorgen spezielle Lampen für eine möglichst schattenlose Erhellung. Die Beleuchtung der Straßenfront und der Schaufenster ist wieder ruhiger, zurückhaltend.

## Wirken eines Unternehmens für die Lebensmittelbranche.

In Ladeneinrichtungen, insbesondere für die Lebensmittelbranche, ist wohl das bedeutendste und leistungsfähigste Unternehmen, das der Firma Alfred Neumann, Brünn, Kröna 16. Die Firma Alfred Neumann erzeugt in ihrer auf das Beste und Modernste eingerichteten Fabrik in Triisch Ladeneinrichtungen, nicht nur aus dem bestbewährten „Ideal“ Porzellan-Email, sondern neuentens auch aus verchromten Metallen und aus bestem nicht rostendem Stahl.

Eine sehr große Anzahl Fleischer- und Selchladen hat die Fa. Neumann auch in unserer Stadt eingerichtet. Es sind dies gewiß die größten und die schönsten Brünns.

Herr Neumann, der ein ausgezeichnete Fachmann ist und sich durch mehr als 30 Jahre auf diesem Gebiete bahnbrechend betätigt, wünschen wir auch für die Zukunft recht viel Glück. Herr Neumann hat vor kurzem im Palais „Anker“ in Prag unter der Fa. R. Meißner & Co., Revoluční 1, im großen Stil ein neues Schwesterunternehmen geschaffen, welches trotz der Wirtschaftskrise ganz vorzüglich prosperiert. (95)

Das Brünner Geschäft der Firma Kluge in der Kemnargasse ist eines der schönsten und vornehmsten der Brünner Stadtgeschäfte. Sowohl das Portal wie auch die Inneneinrichtung sind in sorgfältigster und gediegenster Weise angeordnet und durchgeführt. Die Art der im Geschäft verkauften Ware verlangte eine solche Behandlung. Schon beim Betreten des Geschäftes fällt die einfache und wirkungsvollste Art der Durchführung des Portales auf, die Rundung der Schaufensterscheibe gegen den Eingang wirkt da besonders sympathisch. Das Schaufenster behindert in keiner Weise das Eindringen des Lichtes in den Verkaufsraum, in dem auf diese Weise die Inneneinrichtung, von der wir eine Skizze bringen, auch am Tage bestens zur Geltung kommt. Außerst sorgfältig und peinlich geschützt, dem Betrachter aber dennoch hinter Glas immer gut sichtbar, sind die Schokoladewaren in und auf hölzernen wie Metall-Vitrinen aufbewahrt. Was jedoch dieses Geschäft besonders anziehend gestaltet, ist der Umstand, daß die gediegenen und gewiß teuren Materialien in einer durch den Zweck gebotenen Weise angewendet sind, mit ihnen keinerlei überflüssige Repräsentation oder überflüssige Wirkung angestrebt wurde. Es ist eine gediegene Wirkung der Ware in einem ebenfälligen Rahmen erzielt.

## Ing. Arch. Othmar Skrabal.

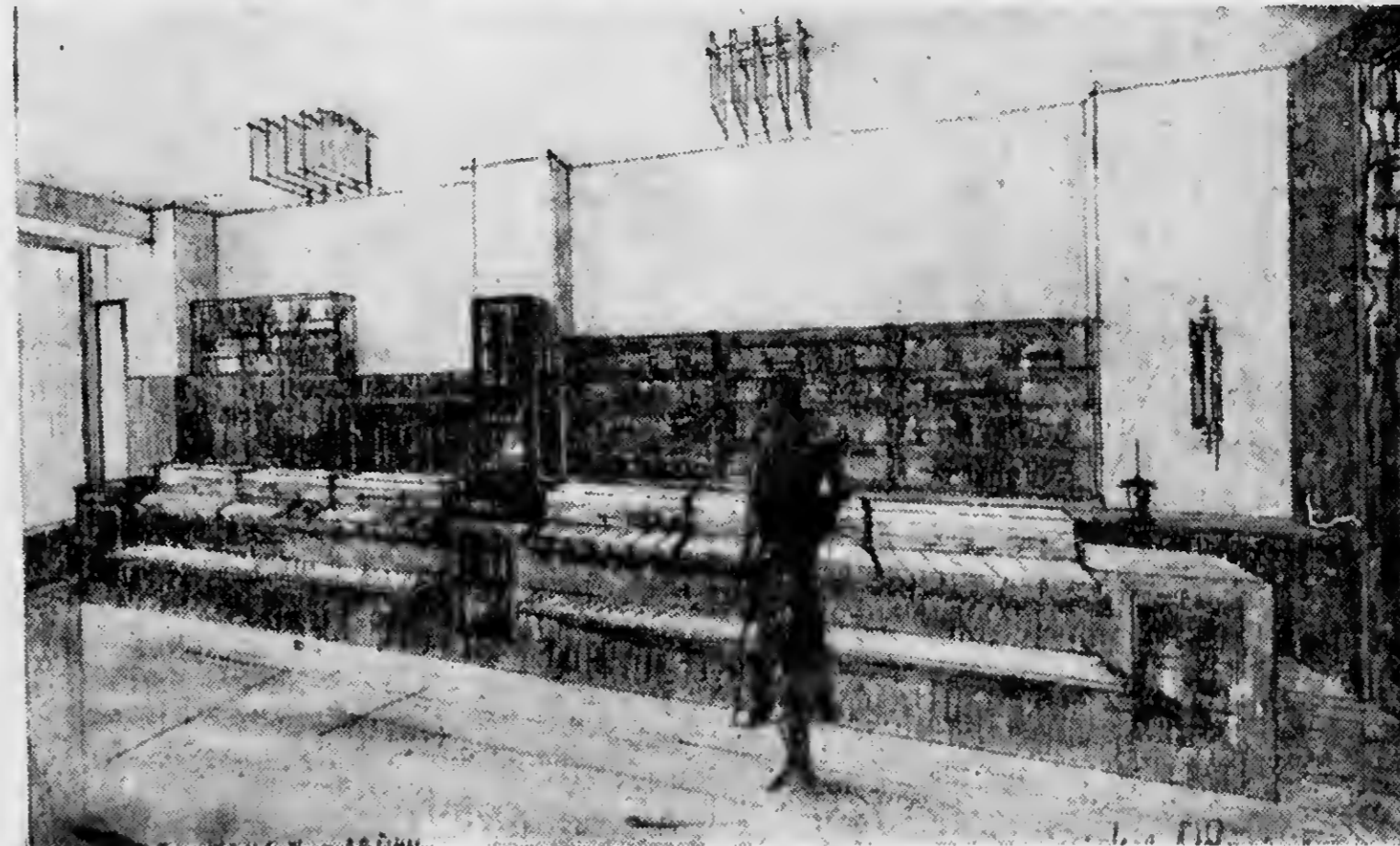

Das Brünner Geschäftsportal der Firma Kluge.

## Die moderne Dekorationskunst.

Von Ludwig Luz, Dekorationschef.

Wie aus vorhergehenden Ausführungen über den Ladenbau ersichtlich ist, soll mit ihm bezweckt werden: dem Geschäftskolossal nach außen und innen einen modernen Charakter zu verleihen.

Mit den architektonischen Umbauten allein ist es jedoch nicht getan. Vielmehr ist erforderlich, durch zeitentsprechende, moderne, sachgemäße Dekoration, insbesondere des Schaufensters, aber auch des Innenraumes die notwendige Anziehungskraft auf die Kunden zu erzielen.

Die beste Werbemöglichkeit bietet im allgemeinen doch das Schaufenster selbst, wenn auch die Bedeutung der anderen Werbemittel des Kaufmannes, auf die später noch kurz eingegangen wird, nicht verkannt werden soll. Jede Branche stellt ganz verschiedene Anforderungen an die Dekoration. Es ist deshalb im Rahmen dieser Zeilen nicht möglich, auf jede Branche besonders einzugehen. In großen Zügen soll jedoch das Wesen der modernen Dekoration dargestellt werden.

Bei einem großen Teil der Kaufmannschaft ist die Ansicht verbreitet, daß es notwendig ist, sämtliche Waren, die geführt werden, auch in der Auslage zur Ansicht zu bringen. Daß sich dadurch meistens eine Überfüllung des Schaufensters ergibt, welche die Dekoration völlig unübersichtlich macht, wird gewöhnlich verkannt und selbst wenn man diese Schäden einfließt, sträubt man sich gegen eine Änderung, obwohl nachgewiesenermaßen einheitlich und schön dekorierte Schaufenster eine wesentlich höhere Werbewirkung erzielen. Auch für den Fußgänger, der sich nicht immer die Zeit nehmen kann, eine Auslage so lange zu betrachten, bis er das Gefundene hat, was für ihn von Interesse sein könnte oder gesucht wird, ist ein Schaufenster im oberrühnten Sinne das richtigste.

Bei den meisten Branchen ist es unmöglich, alle Artikel so zu dekorieren, daß jeder einzelne zweckmäßig zur Geltung kommen kann. Es ist deshalb Aufgabe des Dekorateurs, die Auslage

derart zu gestalten, daß sie den Charakter und die Art des Geschäftes ausreichend darlegt, ohne daß das Schaufenster mit Waren überladen ist. Ein Versuch wird darüber aufklären, daß man durch eine schöne, wirkungsvolle Dekoration nach obigen Grundsätzen wesentlich besser für alle Waren wirbt.

Das 20. Jahrhundert stellt an den Geschäftsmann andere Anforderungen und wenn wir uns in allen anderen nach den Anforderungen unserer Zeit richten, warum sollen wir dann bei der Dekoration unserer Auslagen halt machen und auf einem Niveau stehen bleiben, das längst veraltet, eines modernen Großstadtgeschäftes (besonders wenn es sich um ein Spezialgeschäft handelt) nicht mehr würdig ist. Das soll und muß die Waffe des Einzelhändlers sein, sich gegen die immer größer werdende Konkurrenz der großen Warenhäuser und Einheitspreisgeschäfte zu wehren.

### Wie soll nun die Dekoration aussehen?

Sie muß vor allem ästhetisch sein. Darum ist es falsch, wenn man auf die für die Dekoration erforderlichen Behelfe nicht genügend achtet und es als Hauptsache betrachtet, die Auslage mit Waren vollzuladen, ohne damit den richtigen Zweck zu erreichen. Wie soll eine wertvolle Ware wirken, wenn dort, wo für die Dekoration, Figuren notwendig sind, eine veraltete unnatürliche Figur in der Auslage steht, die die Ware doch nur degradiert. Eine Figur muß unserem ästhetischen Gefühl besonders entsprechen und muß sowohl in den Gesichtszügen als auch in der gesamten Statur einem lebenden Menschen möglichst ähneln. Sie soll schön sein, damit sich das Auge der Kundschaft angezogen fühlt. Oft empfindet es sich auch, modern stilisierte Figuren in die Auslage zu geben, die dann ein besonderer Blickfang sind. Auch Durchschnittsware wird wirken, wenn die Figur ein gefälliges Äußeres hat.

Es wurde bereits betont, daß die Auslagen nicht mit Waren der verschiedensten Art überladen sein dürfen. Es soll vielmehr durch eine besonders hervorgehobene Dekoration weniger Waren der Charakter des Geschäftes zur Geltung gebracht werden. Hierzu sind selbstverständlich

bestimmte Anordnungen im Aufbau der Dekoration erforderlich. Lediglich auf dem Fußboden der Auslage, unter Umständen auch auf Glasplatten an den Seiten zu dekorieren, ist bestimmt nicht vorteilhaft, weil dann die Qualitäten eng nebeneinander liegend nicht voll zur Geltung kommen können. Auf die verschiedenste Art und Weise besteht die Möglichkeit, den Raum der Auslage auch nach oben hin auszunutzen, sei es durch schön verkleidete Holzstellagen oder durch Dekorationsständer, die die Möglichkeit bieten, die verschiedensten Warengattungen in einer gesonderten Höhenlage zu dekorieren, so daß sie dem Auge des Beschauers besonders auffallen. Wo es zugänglich ist, soll ein wirkungsvoller Hintergrund verwandt werden, zu welchem die übrige Dekoration in einem engen Zusammenhange zu bringen ist. Wenn Preisausschreibungen erfolgen, soll dies wohl in einer auffallenden, aber vornehmen Form geschehen, nicht daß der Preiszettel wie ein Kleb an der Ware klebt. Die Innendekoration muß derart übersichtlich sein, daß der Kunde angezogen wird, sich auch für andere Artikel zu interessieren und sie zu kaufen.

Das Schaufenster ist und bleibt die wirkungsvollste Reklame jedes Kaufmannes. Andere Werbemöglichkeiten, die besonders in der Hauptsaison des Geschäftes oder bei Gelegenheiten empfehlenswert sind, wären Straßenplakate, die jedoch so ausgeführt sein müssen, daß sie ebenfalls den Charakter des Geschäftes und der Waren durch Illustration ausreichend zur Geltung bringen. Kinoreklame, Handzettel und gute Zeitungsreklame, das alles sind Werbemöglichkeiten, die jederzeit, aber besonders in der Krise mehr denn je erforderlich sind. Die Möglichkeit, Werbemittel gleichzeitig wirken zu lassen, entspricht den guten Erfolgen, da die Bevölkerung durch die verschiedenen Werbarten immer wieder auf bestimmte Artikel oder die Firma selbst aufmerksam gemacht wird. Ein amerikanisches Geschäftsprüchwort sagt:

„Die Reklame zahlt derjenige Konkurrent, der sie nicht macht.“

Daran ist viel Wahres, denn wer zuerst eine großzügige Reklame entfaltet, hat bestimmt mit dem größten Erfolg zu rechnen, nicht nur für den Augenblick, sondern auch für später. Jeder Kaufmann kann nicht auch Reklamesachmann sein. Hierzu stehen tüchtige Fachleute zur Verfügung. In gleicher Weise ist der Geschäftsmann nicht in der Lage, daß er hat genug andere Interessenten, die Dekoration seiner Auslagen nach den Erfordernissen der Jetztzeit zu bestreiten. Derjenige Dekorateur, die über entsprechende Ausbildung und

(Fortsetzung Seite XIII.)

IHR BESTER VERKÄUFER IST  
IHR SCHÖNES SCHAUFENSTER

ALLES HIERZU:

SCHAUFENSTER-	FIGUREN
Friseurbüsten	Damen- und Herrenköpfe
UNIVERSAL-	Strumpfbeine (Neuhut, Frottehand)
METALL-	DEKORATIONS- STÄNDER
Für alle	STÄNDER
Kleine Behelfe	Branchen
Dekorations- und Friese	Glasplattenträger
Reklameentwürfe	Kreppapiere
Zeitungsinserate	PREISSCHILDER
liefert ihnen	und vieles andere
	für Plakate, Kloo
	billigst ab Brünn

DAS NEUE SPEZIALGESCHÄFT

**MANFRED  
DANZIG**

**BRÜNN**

BASTEIGASSE 6-I.  
(NA HRADBÁCH)

Vis-à-vis dem Landestheater TEL. 39.109

## Schaufensterdekorkationskurse

für Anfänger und Fortgeschrittene beginnen im Herbst.  
Anmeldungen beim Einheitsverband der Privatangestellten,  
Brünn, Lažanskyplatz 3 (DOPZ), Telephon 10080.

## Ing. Arch. Max Tintner.

Das in der letzten Zeit in der Kennergasse in Brünn errichtete Portal Ripper vom Architekten Max Tintner ist ein sehr bemerkenswerter Versuch, mit möglichst einfachen und nicht kostspieligen Mitteln einen größtmöglichen modernen Reklameeffekt bei architektonisch richtiger Durchführung zu erreichen. Die angewendeten Materialien sind Eisen, Glas in verschiedensten Färbungen, dann Edelputz und Kunststein, die Metallbuchstaben wirken als architektonisches Element mit. Wie ausdrücklich gesagt werden muß, sind alle diese Materialien hochwertig verwendet worden, jedoch ohne Verschwendung, sie lassen sich auch sehr leicht erhalten, beispielsweise kann die weiße Fläche über dem eisernen Portal durch einfaches Abbürsten gereinigt werden.

Ein besonderes Augenmerk wurde bei diesem Portal der Beleuchtung zugewendet die tadellos durchgeführt ist und eine intensive wie anlockende Erhellung sämtlicher Anlagenteile und der Schriften der Geschäftsfassade zuläßt. Bei allen diesen Vorteilen waren die Kosten, wie schon eingangs bemerkt wurde, äußerst niedrig. Man kann also heute bereits mit geringen Mitteln sehr moderne und ansprechende Wirkungen erzielen, die Schon vor Investitionen ist damit reichlich überflüssig. Die Arbeiten am Portal Ripper haben ganze 10 Tage in Anspruch genommen.



Portalumbau des Wollstoff- und Seidenhauses  
J. Ripper, Brünn, Kennergasse.  
Glasarbeiten: Brüder Fuchs, Brünn.

## Architekt N. Troller.

Grabats, J. Rosenbergs, in der  
Majarskytrasse.

Portalkonstruktion in Kirostastahl stellte her: Franz Schenk, Eisenkonstruktionswerk, Brünn, Zeile 34; die Holzverkleidung der Schaufenster in Nio-Palisander Josef Svejda, Prohnik, Plumlovská 44; Marmorverkleidung in Kriteiner Marmor Ja. O. de Martin, Brünn, Dorich 37; Die Kirostalechbuchstaben: Kunstlempnerei J. Potměšil, Brünn, Franziskanergasse 4; die Verglasungen: Rudolf Czer, Brünn, Dorich 114.



Innenansicht eines Parfümerie-Ladens.  
Ausgeführt in echtem Rosenholz von der Fa. Josef Svejda, Prohnik, Plumlovská 44.

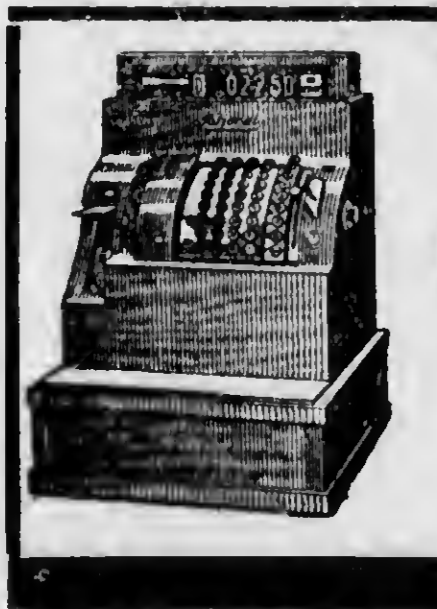

Moderne Verkaufsläden —  
moderne Verkaufsmethoden —  
nur vollkommen mit neuzeitlichem Kontrollsystem!  
**National-Kontroll-Kassen**

bieten vollkommene Sicherheit.

Zentrale für CSR.: Prag I., Konviktská 5.

Vertretungen für Brünn:

K. WACHERT, Rep. Werkstätte: G. ŠNAPEK,  
Ponavkagasse 38, Tel. 35.606. Rosengasse 6, Tel. 37.427. Dobrovskyg. 18, Tel. 38.280.  
(Ivovl)

(Fortsetzung von Seite XI.)

Erfahrung verfügen, werden die Dekoration den modernen Ansprüchen gemäß gestalten, doch dürfen sie in der Ausführung ihrer Ideen nicht gehindert sein. Der Dekorateur ist kein Handwerker. Er muß in seinem Beruf stets neu, schöpferisch Kunstvolles bilden, und er muß deshalb auch Freude an seinem Werk erleben. Das kann er jedoch nur dann, wenn es sein eigenes Werk bleibt, das er unbehindert schaffen konnte. Nicht jedes Geschäft kann sich einen ständigen Dekorateur halten oder die Dekoration regelmäßig durch Fachleute ausführen lassen. Doch dann sollen wenigstens die heranwachsende Kaufmannsgeneration wie Angestellte die Gelegenheit besitzen, in Dekorations- und Reklamekursen, die in Kürze wieder in Brünn stattfinden, sich die notwendigen Fachkenntnisse anzueignen.

### Eigenschaften galvanischer Chromüberzüge.

Infolge des physikalischen und chemischen Verhaltens des metallischen Chroms bieten die Chromüberzüge gegenüber den bisher angewandten Metallniederschlägen große Vorteile. Die drei Eigenschaften, welche den Vorzug des Chroms gegenüber anderen Metallen begründen, sind: außerordentliche Härte, hohe Temperaturbeständigkeit und chemische Passivität.

Während die anderen zur galvanischen Abscheidung benutzten Metalle meist nur einen geringen Härtegrad aufweisen (den höchsten Wert besitzt Nickel mit 5), kommt dem Chrom der Härtegrad 9 zu. Es entspricht bezüglich seiner Härte etwa dem Corund. Infolge dieser enorm hohen Härte eignet sich der Chromniederschlag besonders für solche Gegenstände, die einer starken mechanischen Beanspruchung unterliegen. Werden solche Teile verchromt, so kann selbst bei intensivem Gebrauch eine merkliche Abnutzung der Chromschicht nach längerer Zeit nicht festgestellt werden.

Eine weitere in vielen Fällen erwünschte Eigenschaft des Metallüberzuges ist große Temperaturbeständigkeit. Da der Schmelzpunkt des Chroms über 1500° C liegt, oxydiert die Chromschicht erst bei relativ sehr hohen Temperaturen, wogegen Nickel bereits bei 200° anläuft. Chrom hält Temperaturen bis 600° C aus, ohne zu oxydieren und ohne seinen Glanz zu verlieren. Dieses ist eine wünschenswerte Eigenschaft für Gegenstände, die hohen Temperaturen ausgesetzt sind und welche bisher meist vernickelt wurden und die dann bei hohen Wärmegraden nur kurze

Zeit ihr glänzendes Aussehen beibehalten konnten.

Die ausgedehnteste Anwendung der Verchromung beruht jedoch auf der dritten Eigenschaft des Chroms, auf seiner chemischen Passivität. Chromniederschläge sind alkali- und säurebeständig. Mit Ausnahme von Salz- und Schwefelsäure, letzterer nur in größerer Konzentration und in erwärmtem Zustande, wird das Chrom von keiner anderen anorganischen oder organischen Säure angegriffen. Auch vermögen sämtliche Alkalien das Chrom nicht anzugreifen. Selbst Sublimat und Jod üben keinerlei Einfluß auf die Chromschicht aus. Während infolge der Widerstandsfähigkeit gegen Säuren oder Alkalien das Chrom beim Apparatebau der chemischen Industrie Verwendung findet, wird es wegen seiner Haltbarkeit gegenüber Jod und Sublimat bei chirurgischen und zahnärztlichen Instrumenten angewendet. Da ferner das Chrom nicht wie Nickel, Kupfer und Silber Schwefelverbindungen eingeht, und ebenfalls von den die Korrosion begünstigenden Bestandteilen der Luft wie Sauerstoff, Schwefelverbindungen und Kohlenäure, nicht angegriffen wird, laufen verchromte Gegenstände an der Luft nicht an und bedürfen daher zur Erhaltung ihres Glanzes keinerlei Putzmittel. Es würde nun zu weit führen, alle wegen dieser bestehenden Eigenschaften des Chroms gegebenen Anwendungsgebiete anzuführen. Nur ein kleiner Teil mag erwähnt werden: Armaturen für Kraftfahrzeuge und Waggons, für Wasser und Gas, Baubeschläge, Eßbesteck, Tafel- und Küchengeräte. So ist das Anwendungsgebiet der galvanischen Verchromung ein überaus großes und in allen Industriezweigen werden die bisher zur Oberflächenveredlung benutzten Metalle mit größtem Erfolge durch Chrom ersetzt bzw. durch Chrom ergänzt.

### Laden und Werbung.

Von Arch. Kurt Rauchbach.

Die äußere Gestaltung des Ladens ist die Visitenkarte des Kaufmanns. Keinen Geschäftsvorteiler wird es einfallen, bei seiner Kundenwerbung alte und abgegriffene Visitenkarten oder solche zu verwenden, deren Druck und Gestaltung nicht zeitgemäß wäre. Die Visitenkarte muß vielmehr so sein, daß sie die Korrektheit und Leistungsfähigkeit des Geschäftes bestens zum Ausdruck bringt.

Genau so soll und muß das Äußere des Ladens gestaltet sein, wenn der Inhaber Wert darauf legt, der Stellung seines Geschäftes entsprechend zur Geltung zu kommen und sich zur Werbung so geben will, wie es der Leistungsfähigkeit und Solidität seines Geschäftes entspricht.

Das ist unmöglich, wenn weder die Art noch das Material des Ladenäußeren zeitgemäß sind, d. h. also, nicht aus echtem Material und in un-jerer Zeit angepaßten Formen.

Kein Material wird allen diesen Forderungen einwandfrei gerecht als der Naturstein, der es in Farbe und Struktur ermöglicht, sich individuell der Art der Auslagen anzupassen.

Natürlich muß auch dieses Material richtig angewendet und bearbeitet werden, was nur gewährleistet ist bei einer Steinindustrie, die über jahrzehnte alte Erfahrungen und einen bestgearbeiteten Arbeiterstand verfügt und außerdem ausgerüstet ist mit besten Spezialmaschinen, um auch den kürzesten Lieferterminen gerecht zu werden.

## GRANIT-MARMOR-KALKSTEIN-TRAVERTIN



- Abt. I: Bauarbeiten, Fassaden, Stufen, Bodenbeläge
- Abt. II: Denkmäler, Mausoleen
- Abt. III: Wegebaustoffe, Pflastersteine
- Abt. IV: Möbelplatten, elektrotechn. Steinkörper
- Abt. V: Rohmarmor in Blöcken und Platten

### ALBERT FÖRSTER, STEININDUSTRIE

Gegr. 1867 ZENTRALE ZUCKMANTEL, SCHLESIEŃ 500 Arbeiter  
Prag II., Václavské nám. 49 Budapest X., Horeg u. 2 Carrara, Via Apuana  
Vertreter für Brünn und Umgebung: Miloš Ponížil, Brünn, Kessel-schmiedgasse (Kotlářská) 22. — Telephon 11719.

### Die Ausstellungsidee.

Jrgendwo ist in jedem Laden ein Ecken frei, das dazu geeignet ist, eine Art kleine Bühne aufzubauen, sei es zu Zeiten erhöhter Werbetätigkeit, wie zu Ostern, Weihnachten, oder auch, wenn genügend Raum vorhanden ist, für immer, um dort kleine, aktuelle Ausstellungen zu bringen. Oft kann man schon bei geschickter Raumausnutzung mit geringsten Mitteln interessante, werbewirksame Blickpunkte schaffen. Es kommt eben darauf an, in die naturgemäß stapelhafte An-

ordnung der Warenlager im Innern des Landes kleine Nischen anzulegen, die einen Blickfang bilden und die Kunden zum Verweilen anregen. Hier können günstige Angebote herborgehoben werden, an denen man sonst achtlos vorbeigelaufen wäre. Je nach der Lebensdauer, die man diesen Ecken geben will, richtet sich die Ausführung. Sind sie nur für kürzere Zeit gedacht, wird man sie sich vom Dekorateur aus Latten, Pappe und Stoff herstellen lassen, will man sie immer haben, wird man sie sich vom Tischler usw. in besten Materialien herstellen lassen, je nachdem, wie es die Ware braucht.

ALLES FÜR DIE SCHAUFENSTERDEKORATION! REKLAME-ENTWÜRE!

MANFRED DANZIG BRÜNN, BASTEIGASSE 6-L, NA HRADRÁČ VIS-A-VIS DEM LANDESTHEATER TELEPHON 39.109

# Architekt Norbert Troller.

Oben links:

Portal des Krawattengeschäftes der Brüner Fa. Eton Cravats, J. Rosenberg, im Bienenhaus.

Eisenkonstruktionen: Rudolf Dplustil, Brünn, Kröna 45; Glasarbeiten: Brüder Fuchs, Brünn, Zeile 36; Holzverkleidung der Schaufenster: Josef Svejda, Prohnik, Plumlovská 44; Metallbuchstaben: F. Potměšil, Brünn, Franziskanergasse 4; Marmorarbeiten: Phil. Wigo, Brünn, Neustiftgasse 28.

Oben rechts:

Portal des Taschner- und Lederwarengeschäftes Lang im Brüner Bienenhaus (Krapfengasse).

Eisenkonstruktion: Rudolf Dplustil, Brünn, Kröna 45; Marmorarbeiten: Philipp Wigo, Brünn, Neustift 28; Metallbuchstaben: F. Potměšil, Brünn, Franziskanergasse 4.

Unten links:

Portal der Niederlage der Eisfabrik Ferd. Wöhl (Brünn, Elmührgasse) in der Frühlingergasse.

Eisenkonstruktionen: Rudolf Dplustil, Brünn, Kröna 45; Verkleidung in Solenhofener Platten: J. Lichtenstern & Co., Brünn, Bangasse 4.

Unten rechts:

Portal der neuen Apotheke am Brüner Freiheitsplatz.

Eisenkonstruktionen: Anton Bielel, Brünn, Alte Gasse 23; Verglasungen: Brüder Fuchs, Brünn, Zeile 36; Metallbuchstaben: F. Potměšil, Brünn, Franziskanergasse 4; Travertinverkleidung: D. de Martin, Brünn, Dornich 37.



## Kundendienst im Kaufhaus Adolf Fuchs

Der Dienst am Kunden wird ständig bedeutender und stellt an den Kaufmann immer größere Anforderungen. Er ist heute bereits ein vielfältiges Problem, um ihn richtig auszuüben, sind Talent, Schulung und langjährige Erfahrung notwendig. Ein Geschäftshaus mit einem ausgeprägten Kundendienst, der schon seit seinem Bestehen durch 30 Jahre ausgebaut wurde, ist das Brünner Kaufhaus Adolf Fuchs am Kapuzinerplatz.

Es liegt an einem insbesondere in den Vormittagstunden sehr verkehrsreichen Platz, der in den größten Brünner Marktplatz, den Krantmarkt, mündet und außerdem in unmittelbarer Nähe der größten Brünner Verkehrsader, der Masarykstraße. Das vom Bahnhof kommende Publikum sieht beim Betreten des Stadtzentrums sogleich das Geschäftshaus Fuchs, auch wenn es nicht am Wege zum Krantmarkt an ihm vorbei muß. Um es auf das Publikum noch stärker wirken zu lassen, wird durch entsprechende Plakate verschiedenster Art und Form stets die Aufmerksamkeit erweckt.

Der Geschäftsbetrieb im Kaufhaus Adolf Fuchs umfaßt nicht weniger als vier Stockwerke, ein Zwischengeschoss und ein Untergeschoss. Der Kunde betritt durch einen zentralen Eingang das Erdgeschoss. Zu beiden Seiten des Einganges sind große Schaufenster, die die ganze Hausbreite einnehmen und darüber sind die Fenster gleichfalls in allen Geschossen als Schaufenster verwendet. Der Kunde hat in den reichlich zur Schau gestellten Waren bereits eine beste Möglichkeit, zu wählen.

Im Erdgeschoss, das der Kunde zuerst betritt, wird er vom Personal empfangen und in jene Abteilung gewiesen, in der er die gewünschte Ware findet. Im Erdgeschoss bekommt der Baumwollstoffe, Wäsche, Schuhe usw. Zu den übrigen Geschossen führt ein breites Stiegenhaus und außerdem ein Aufzug. Im Mezzanin befindet sich die Abteilung für Weißware und eine besondere Abteilung für feine Herrenmehrwäsche, die unter der besonderen Leitung des Sohnes der Inhaberin, Herrn Karl Fuchs, steht. In dieser Abteilung wird jedwede Geschmack und Anspruch Rechnung getragen, ein reiches Lager ermöglicht beste Auswahl. Im 1. Stockwerk ist die Abteilung für Kurzwaren, Strümpfe, Wirkwaren, für fertige Damen- und Herrenmehrwäsche. Im 2. Stock die in diesem Kaufhaus sehr ausgebauten Tuch- und Seidenabteilung. Dieser Abteilung widmet die Inhaberin des Kaufhauses ihre besondere Obhut. Es sind in ihr immer die neuesten Modeschöpfungen in einer mit feinstem Geschmack getroffenen Auswahl zu finden. Die Kunden finden hier aber

nicht nur ein reiches Lager, sondern auch eingehende sachmännische Beratung, eine sorgfältigste individuelle Bedienung. Im 3. Stock ist die En gros-Abteilung, im 4. Stockwerk die Abteilung für Samte, Frottiertücher usw. Im Untergeschoss ist eine besondere Restenabteilung für alle im Kaufhaus erhältlichen Artikel eingerichtet und außerdem auch teilweise eine En gros-Abteilung. In allen Geschossen sind die reichhaltigen Lager schön und übersichtlich sortiert, beste Möglichkeiten, bequem und ruhig wählen zu können, vorhanden.

Der im Kaufhaus Adolf Fuchs geübte Kundendienst hat für den Kaufenden den besonderen Vorteil, daß er sorglos sich dem Rat des Personals anvertrauen kann, das ihn sachmännisch und individuell berätet. Der Kunde braucht selbst keineswegs Fachkenntnisse mitzubringen, das Personal geht ihm hier stets entsprechend an die Hand. Auf diese Seite des Kundendienstes ist deshalb ein besonderer Wert gelegt worden, weil das Kaufhaus Adolf Fuchs selbst auf die wiederkehrende Kundenschaft Wert legt.

Um der Kundenschaft aber doch besondere Möglichkeiten für einen günstigen und billigen Einkauf zu bieten, werden seitens der Leitung des Kaufhauses jeweils Offaktionsverkäufe veranstaltet, bei denen sehr günstig eingekaufte vollwertige und erstklassige Waren zu besonders günstigen Bedingungen verkauft werden. Diese Verkäufe im

Kaufhaus Adolf Fuchs sind bereits in breitesten Bevölkerungskreisen bekannt, es sind die „Weißer Wochen“, „Strümpfwochen“, die Weihnachtsverkäufe usw.

Kundendienst ist also keine leichte Sache. Um ein Kaufhaus mit derart vielen Abteilungen verschiedener Art stets am Laufen zu erhalten, den Kunden nicht nur immer günstig Neues zu bieten, sondern auch stets individuell bestens zu entsprechen, sind beträchtliche Energien erforderlich. Die Organisation des Kaufhauses Adolf Fuchs ist aber derart ausgebaut, daß sich der Kunde ihm jederzeit sorglos anvertrauen kann. (2653)

## Die Spiegelung in Schaufenstern.

Von Ing. Max Singer.

Jedem Geschäftsinhaber ist die störende Wirkung der Spiegelung in den Schaufensterscheiben bekannt, welche je nach Lage und Art des Schaufensters oft so weit geht, daß die werbende Wirkung des Schaufensters bei Tage verloren geht oder stark beeinträchtigt wird. Das Glas der Scheibe besitzt durch seine Beschaffenheit eine reflektierende Wirkung und je nach der Tiefe des Schaufensters entstehen Schattenpartien im

Schaufenster, da nur ein Teil des Fensterinneren Tageslicht enthält. Dunkler Hintergrund und Seitenwände verhindern die Reflezwirkung des Tageslichtes und erhöhen die Spiegelung der Scheibe.

Geeignete Ausstattung des Schaufensters kann diese unangenehme Wirkung aufheben oder wenigstens mildern. Grundprinzip dabei ist, möglichst viel Licht, sei es Tageslicht oder künst-



Abb. 1.

liche Beleuchtung in das Fensterinnere zu bringen. Einige geeignete Maßnahmen seien hier angeführt:

Häufig beobachtet man Spiegelung bei sonst gut belichteten Schaufenstern bei herabgelassener Markise. Ist die Markise dunkel gefärbt, tritt eine starke Verdunkelung des Schaufensters ein, ist dieselbe licht gehalten, dann tritt stärkere Spiegelung ein. Mit Erfolg wurden gegen diese Übel

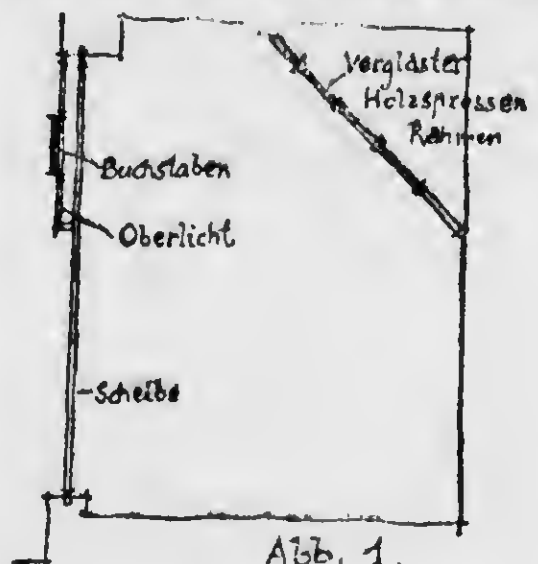

Abb. 2.

im oberen Teile geschlichte Markisen verwendet, welche einen Lichteinfall gestatten. In die Rahmenkonstruktion angeordnete Oberlichter ergeben eine gute Belichtung und heben die Reflezwirkung ganz oder teilweise auf. (Abb. 1.)

Ein dunkel gehaltener Fenstereinsatz wird vorteilhaft weiß oder sonst licht gestrichen oder verkleidet und erhöht die Tages- und Abendbeleuchtung nebst der Verbesserung der inner-

## PORTALE

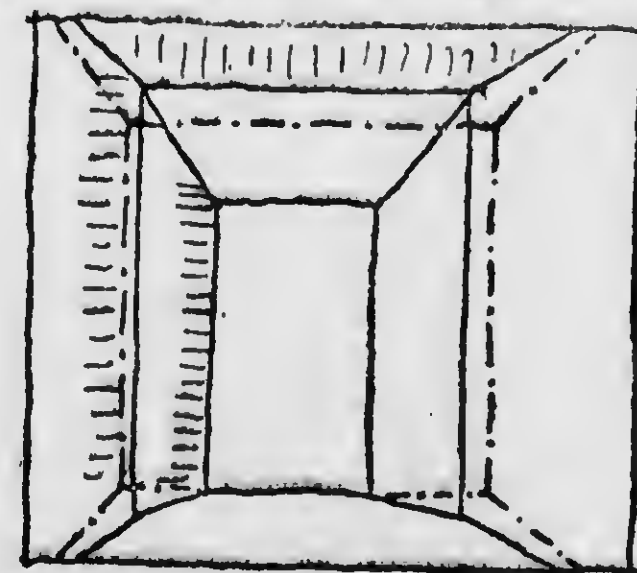
aus NIEROSTSTAHL BRONZE u. EISEN

## STAHLFENSTER

aus Spezialprofilen

## STAHLTÜREN

Hermetika (Alleinerzeug. f. Mähren)

## OBERLICHTEN

kittlos

TEL. 11.980  
11.981

## SPEZIALERZEUGNISSE

STAHL-WELLBLECHROLLADEN - ROLLGITTER - SCHERENGITTER - SONNENPLACHENKONSTRUKTIONEN aller Art  
AUTOGARAGEN aus WELLBLECH etc.

## ERGON

SCHLOSSEREI-INDUSTRIE, BRUNN, ZEILE 105-107

wünschten Spiegelung. Recht günstig wirken sich auch leicht gehaltene Schräglächen in lichttechnisch richtiger Anordnung aus, wo es die Raumbverhältnisse gestatten, z. B. Abschrägung des Obertheiles der Rückwand gegen die Decke. (Abb. 2.)

Ein wirksames, wenn auch kostspieligeres Mittel ist die Anwendung von künstlicher Beleuchtung, doch treten diese Kosten in den Hintergrund, wenn damit die Werbekraft des Schaufensters ausgenutzt werden kann. Die übliche



Abb. 3

Abendbeleuchtung ist für diesen Zweck nicht immer geeignet, da meist der vordere Teil des Schaufenstertraumes besser beleuchtet ist als die rückwärtige Partie und es sich in unserem Falle um eine gute Belichtung des rückwärtigen Fenstertheiles handelt. Es genügen meist 3-4 Reflektoren in richtiger Anordnung an der Decke und am Boden, um eine gleichmäßige, blendungsfreie Ausstrahlung zu erzielen. Die Reflektoren sind



Abb. 4

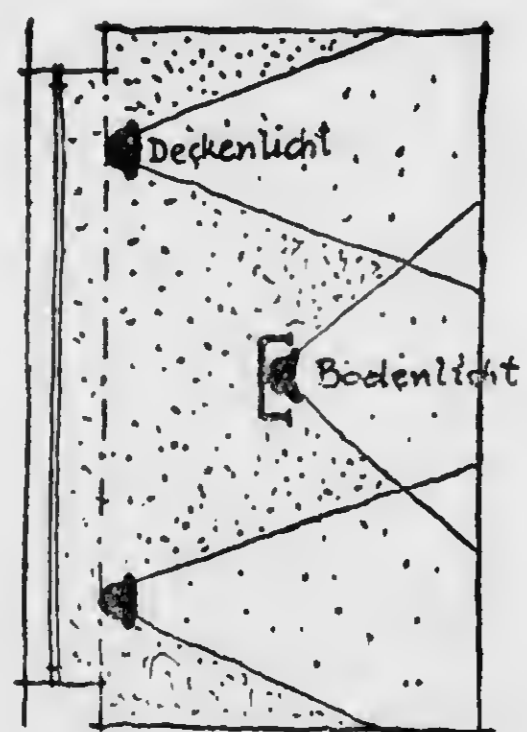

Abb. 5

verdeckt anzuordnen, so daß weder von außen noch aus dem Verkaufsraume die Lichtquelle das Auge des Beschauers treffen kann. (Abb. 3.)

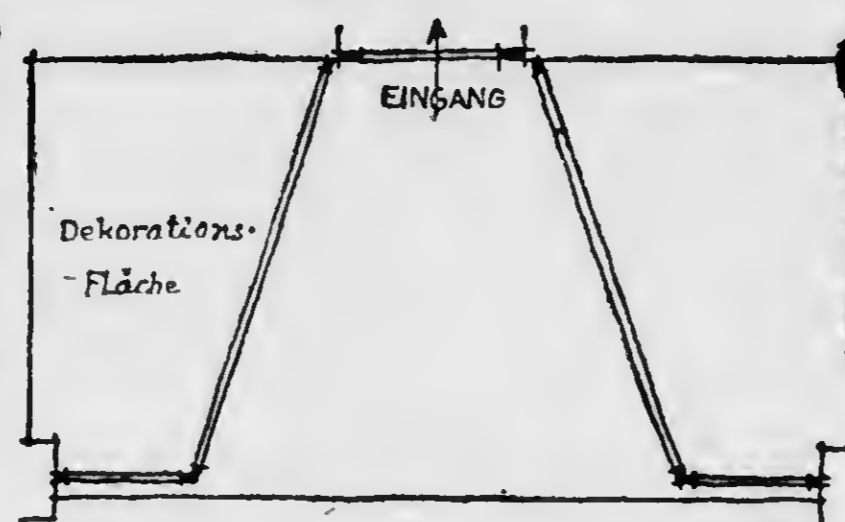
Bei Laden-Neu- und Umbauten kann auf die Unterbringung der Spiegelung durch eine solche Anordnung Rücksicht genommen werden, daß der Lichteinfall vornehmlich seitwärts erfolgt, wie Abbildung 4 und 5 zeigt, wodurch eine wirksame Außenfront geschaffen wird.

## BEZUGSQUELLEN

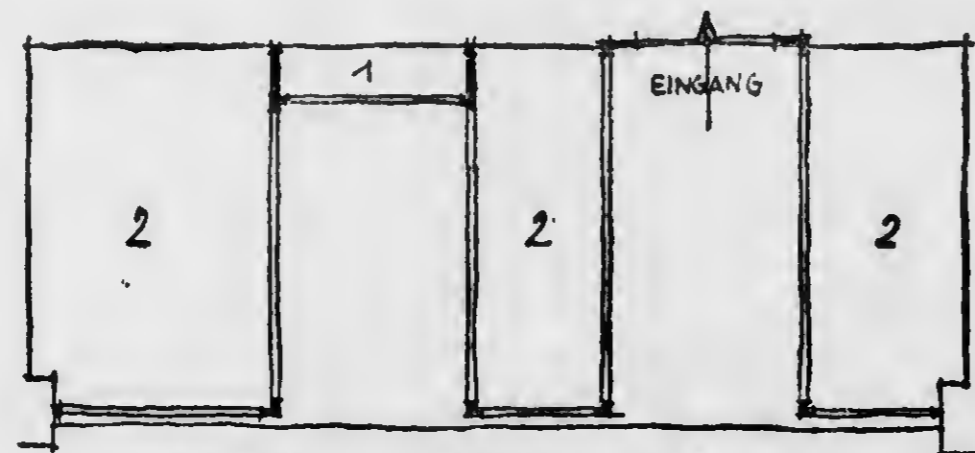
(3587)

### Beleuchtung u. Installation: Eisenkonstruktionsarbeiten:

Jug. Max Singer, Brünn, Rosengasse 3, Tel. 35339.

- Elektronunternehmung.
- Moderne Schaufensterbeleuchtung.
- Warenhausbeleuchtung.
- Rechtliche Klame.
- Leuchtbuchstaben für Firmenschilder.

Anton Vilek, Eisenkonstr.-Werk, Maschinenfabrik, Brünn, Alte Gasse 23, Tel. 34566.

Erzeugt: Portale aus Eisen, Metall u. nichtrostendem Stahl, Stahl-Profil-Fenster (spez. Erzeugnis), Eisenkonstruktionen jeder Art. Referenzen: siehe Inserat.

„Ergon“, Schlosserei-Industrie, Brünn, Zeile Nr. 105/107, Tel. 11.980, 11.981.

Liefert: Portale, Stahlfenster, Stahltüren, kittlose Oberlichter. Spezialerzeugnisse siehe Inserat!

Referenzen: In Brünn: Jng. Kofstein, Johannesgasse, Zeisel & Pokora (K. Slesinger, F. Winkler), Rennergasse Nr. 20, Kolny, Masarykstraße, Mähr. Bank, Freiheitsplatz, „Novina“, Kiozk, Städt. Bad, Obroviz usw.

Rudolf Dplustil, Brünn, Kröna 45, Tel. 11-9-23.

Spezialausführung von Eisen- und Bronzeportalen, eisernen Toren und allen Konstruktionsarbeiten.

Spezialfabrikation: Eiserner Wohnhaus-Stahl-Verbundfenster „Jol“. Eigene in- und ausländ. Patente. Erstklassige Referenzen.

### Glas:

Rudolf Eyer, Brünn, Dornich 114, Tel. 37.605.

Referenzen: Kreditanstalt der Deutschen, Rennergasse, Apotheke Ramert, Johann Wittreich, beide Masarykstraße, usw. Siehe Inserat.

Brüder Fuchs, Brünn, Zeile 36, Tel. 11864, 11865.

Siehe Inserat.

### Gummi-Fußbodenbelag:

Milos Ponizil, Brünn, Kesselschmiedegasse 22, Tel. 11719.

Siehe Inserat.

### Heizungs- und Lüftungsanlagen:

Jug. Oskar Pollat & Co., Brünn, Ponavtag. 56, Tel. 35352.

Siehe Inserat.

### Kontrollkassen:

Vertretung für National-Kontroll-Kassen:

R. Wachert, Brünn, Ponavtagasse 38, Tel. 35.606. — G. Snapel, Brünn, Dobrovského 18 (Livoli), Tel. 38.980. — Rep.-Werkstätte, Rosengasse 6, Tel. 37.427.

Siehe Inserat.

### Ladeneinrichtung,

### Schaufensterbedarf:

Metall-Verchromungs-Industrie Appel & Co., Brünn, Kröna 26, Tel. 11852.

Siehe Inserat.

Manfred Danzig, Brünn, Basteigasse 6 (gegenüber Landestheater), Tel. 39.109.

Spezialgeschäft f. Schaufensterfiguren, Damen- u. Herrenhutköpfe, Strumpfweine, Holz- u. Metalldekorationsständer, jämtl. Metallständer u. Behelfe, Dekorationsstreppapier und -Frieße, Preisschilder usw., Restaumentwürfe. Siehe Inserat.

Alfred Neumann, Brünn, Kröna 16, Tel. 35749.

Maschinen, Ladeneinrichtungen und alle Bedarfsartikel für Secher, Fleischer, Salami-, Konservenfabriken und die gesamte Lebensmittelindustrie. Fabrik für Maschinen und hygienische Ladeneinrichtungen in Triest. Siehe Notiz.

„Kora“, Brünn, Französische Str. 125, Tel. 38.739.

Siehe Inserat.

J. Reichl, Brünn, Kasbarierg. 2, Tel. 11211.

Siehe Inserat.

### Steinindustrie,

### Steinmetzarbeiten:

Albert Förster, Zuckmantel, Schlef.

Vertreter für Brünn und Umgebung: M. Ponizil, Brünn, Kesselschmiedegasse 22, Tel. 11719.

Siehe Inserat.

Adolf Voos, Brünn, Rannitzstraße 22, Tel. 35456.

O. de Martin, Brünn, Dornich 37, Tel. 35408.

Philipp Wigot, Brünn, Neustift 28, Tel. 37087.

### Tischlerarbeiten:

Mois Heger, Brünn, Französische Str. 90, Tel. 37379.

Josef Svecda, Progniz, Plumlovská 44.



NOV 21 1934  
11 21 1934  
26 1934  
11 21

# KOMISJA DLA BADANIA ZBRODNI...

niemiecko-hitlerowskich w Oświęcimiu już pracuje

Prezydium Komisji: od lewej Zofia Nałkowska, Przewodniczący Komisji Minister Sprawiedliwości E. Zelewski, Minister Kultury i Sztuki Wincenty



Rzymowski, prof. U. J. Stanisław Hubert, — przesłuchuje świadka, więźnia oświęcimskiego, docenta uniwersytetu w Zagrzebiu dra Jakuba Grossmana.

W kole: Wyzwoleni więźniowie przychodzą do zdrowia w dawnym szpitalu obozu.



Poniżej: Wjazd do obozu w Oświęcimiu.

Szubienica i ściana śmierci w Oświęcimiu.

Poniżej: Włosy pomordowanych kobiet, pakowane w workach po 20 kg i wysyłane do fabryk niemieckich jako surowiec. Znalaziono 7.000 kg włosów. Ponieważ włosy człowieka ważą przeciętnie 50 g, jest to zapas pochodzący ze zwłok 140.000 ludzi



Podwójne żeszki w Oświęcimiu

Poniżej: Wnętrze bloku mieszkalnego w Oświęcimiu



Fotografie atelier ROSNER Kraków



Vchod do Terezína? Nikoli, vrata do středověké mučírny



V takovém prostředí živořili a umírali terezínští vězňové



V kasematách bez oken bylo zů živa pohřbeno tisíce nešťastníků





každého koncentračního tábora

Přes noc z

celi jsou odváženi z tábora; snad do spalovny, snad do

Me 7268 3/25  
N. Trollee; Photo; Furniture, etc, C1922-1939

Tolliver  
Box 11, Folder 5

PREWAR FURNITURE  
ABOUT 1922 - 1939

INDIVIDUAL-SINGLE PIECES

LAMPS



BRASS LAMP  
OFFICE  
HIMMELREICH

Kleinlein  
Poliermöbel

Flur d'ich  
polier möbel.

Tischchen rot lackt  
Stühle Kunstgewerkschaft

615

255







Schlafzimmer. Kirsche.  
Ecke m. Toilettekommode u. Spiegel  
u. kleinem Sessel m. Rohrgeflecht.

Foto: Miras  
Ernst-Brünnl 732





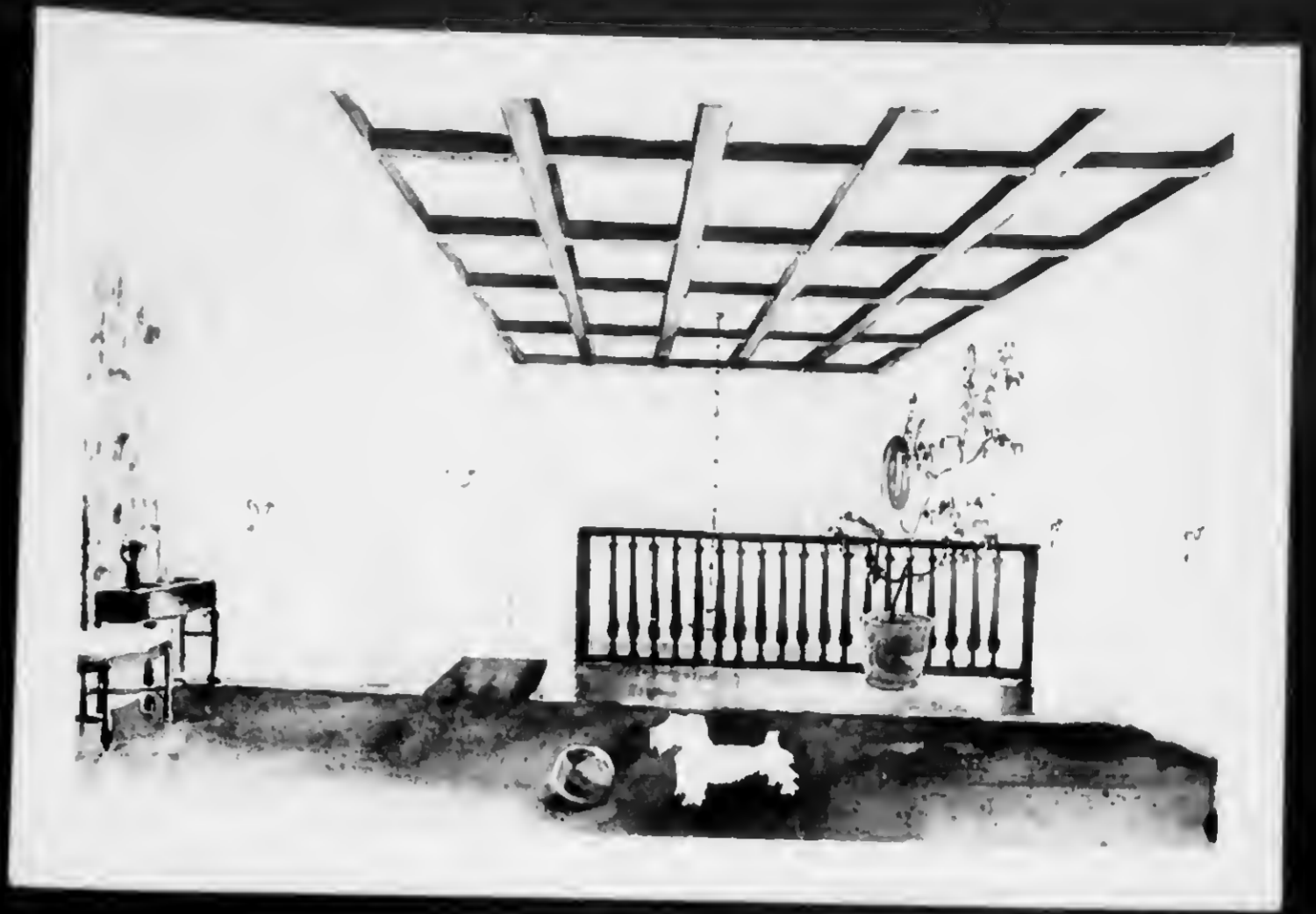



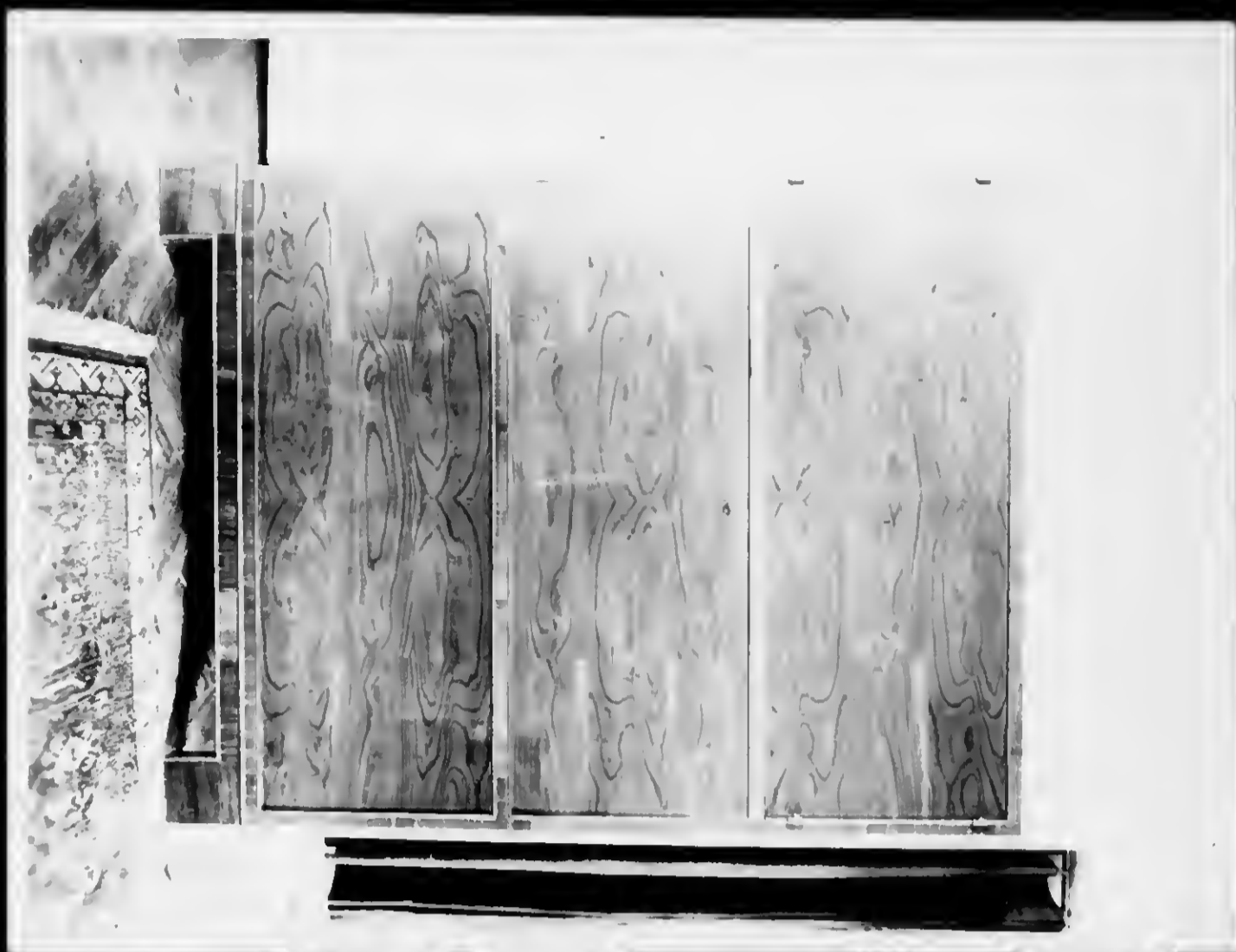









6

Wohnung der B.  
Mladá

2

1017



ARCHITEKT  
NOBBERT TROLLER  
Tel. 12.029 - BRNO - Cejl 53.

Stehlampe

Messing poliert, 1 Flamme,  
Fuß Durchm. 12 cm  
Höhe 36 cm

Spannschirm aus bunter Seide  
innen weiße Seide, schwarz-  
weiße Bändchen

Entwerfer: Prof. J. Hoffmann

Speisezimmer. Kaukas. Nußwurzel. Buffet  
und Armstuhl. Reiche Arbeit m. Abrundungen  
u. geschweiften Flächen.

Wohnzimmer. Kleine Anrichte  
aus kaukas. Nuß. Darauf Zigarr.-  
Likörschrank, rot Schleiflack m  
Silber, innen m. schwarzen Glas  
verkleidet.

1017

Detail eines Zigarr-  
Likörschranks, eingebaut  
in Speiseschrank

Fabr. G. Jasoš  
Bronzeluster m. Wandarme  
im Herrenzimmer

6

Wohnung der B.  
Mladá

2

10017

ARCHITEKT  
NOBBERT TROLLER  
Tel. 12029 - BRNO - Cejl 53.

Stehlampe

Messing poliert, 1 Flamme,  
Fuss Durchm. 12 cm  
Höhe 36 cm

Spannschirm aus bunter Seide  
innen weisse Seide, schwarz-  
weisse Bändchen

Entwerfer: Prof. J. Hoffmann

Speisezimmer. Kaukas. Nußwurzel. Buffet  
und Armstuhl. Reiche Arbeit m. Abrundungen  
u. geschweiften Flächen.

Wohnzimmer. Kleine Anrichte  
aus kaukas. Nuß. Darauf Zigarr.-  
Likörschrank, rot Schleiflack m.  
Silber, innen m. schwarzen Glas  
verkleidet.

10017

Detail eines Zigarr-  
Likörschranks, eingebaut  
in Speiseschrank

Fabr. G. Pasch  
Bronzeluster m. Wandlampe  
im Herrenzimmer



12) Gabriel-Musikzimmer, Makassar

ARCHITEKT  
NORBERT TROLLER  
Tel. 12.029 - BRNO - Cejl 53.







MOLLER

KITCHEN BABI



Rat. Fnl. Zwickau

Schreibsekretär geschlossen  
Kirsche mit Intarsia

(13/14

Zugarten in Linsenbecken  
in der Höhe

1/11

1/11

1/11



















10.5 cm

15

Wohnung H. Wohnzimmer. Zigarren-, Likör- u. Grammophonschrank. Unter-  
teil kaukasisch Nuß, Oberteil rot Schleiflack, innen schwarzes Glas.

06312

Möbel Protokoll.

66131

ARCHITEKT ZI.  
NORBERT TROLLER  
Tel. 12.029 - BRNO - Cejl 53.



Wohnung Dr. I. Schrank aus dem Herren-Wohn- und Schlafzimmer. Kaukasisch  
Nuß.

119  
Foto-Wirwas D 63  
Brno-Brünn

APPROPRIET 21  
NORBERT TROLLER  
TALMANS BRNO C&J G.B.

6(293) 33

PREWAR FURNITURE & DECORATING

KITCHENS

BATHROOM

WINTER GARDENS





Wohn- und Wirtschaftszentrum - P. P. P. P.

Wohn- und Wirtschaftszentrum

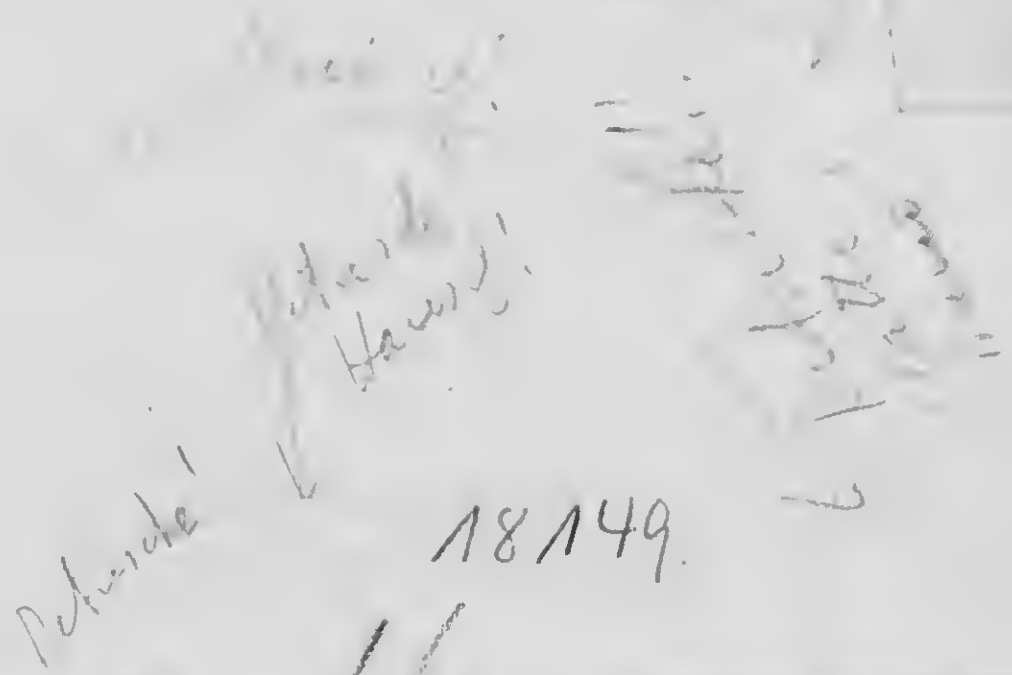

Wohn- und Wirtschaftszentrum

Wohn- und Wirtschaftszentrum

25345/2

- 1243 -



















MISCELLANEOUS  
FURNITURE  
UNIDENTIFIED





























Schirm = mp 2  
Lampe = mla 2



S t e h l a m p e

Messing getrieben, 1 Flamme, Höhe 45 cm,  
Fuss Durchm. 13 cm

S c h i r m

aus bunter Seide, innen weisse Seide,  
schwarz - weisse Bändchen, Durchm. 30 cm

Entwurf: Prof. J. Hoffmann

Lieferzeit: 14 Tage



Vase Messing glatt, viereckiger

Fuss :  $13\frac{1}{2}$  x  $13\frac{1}{2}$  cm

Höhe: 41 cm

Entwerfer: Prof. Josef Hoffmann



TM 3422

Stechlampe

Messing getrieben, 1 Flamme  
Höhe 85 mm

Schirm

aus einfarbiger Seide, innen  
weiße Seide, schwarz-weiße  
Spindhorn, 5 mm langer  
Folant

Kontwurf: Acht. Tag. Sechse

Lieferzeit: 3 Wochen

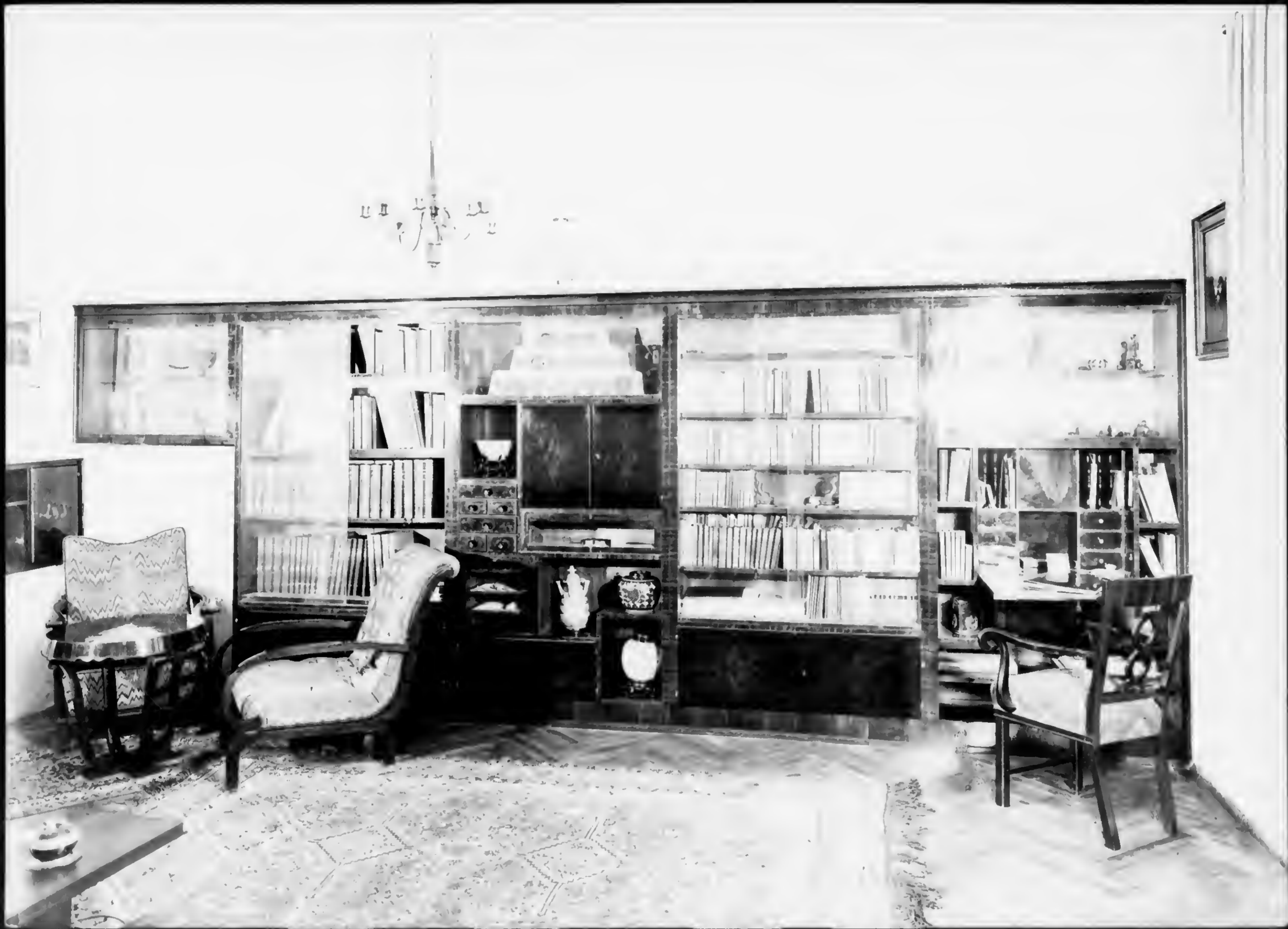

















MSR 1

A u f s a t z

Messing mit getriebenen  
" Trauben " am oberen  
Teifen

Grösse: Oben  $19\frac{1}{2}$  cm Durchm

Fuss: 10 cm "

Höhe : 15 cm "

Entwerfer: Dagobert Pêche



Att. via 2

V a s e

Messing mit eingeschlagenen Ornamenten, oberer und unterer Rand gezackt, Grösse: oben  $10\frac{1}{2}$  cm Durchm. unten 8 cm Durchm. Höhe  $12\frac{1}{4}$  cm.  
Entwerfer: Dagobert Reche





W. 3493

Eigentum der „Wiener Werkstätte“

Gegenstand: Stehlampe.....

Künstler: Archt. Dag. Peche.....

No. M 3493 .....

Veröffentlichung nur mit Genehmigung der  
„Wiener Werkstä.“ gestattet.

Nachahmung wird gerichtlich verfolgt.

Stehlampe

Messing getrieben, poliert, 1 Flamme

Höhe 90 cm

Spannschirm aus Ombräseide, innen weisse  
Seide, einfarbige Bändchen, Durchm. 50 cm

Lieferzeit: 3 Wochen



AP 7168 3/36  
N. TOLLER DUNTOI, CZECH HOUSE; PAPER 1942, C 1940's - 1949

HUNTING-LODGE

ČELADNA

BESKID MOUNTAINS

ŚILEŚIA

DR J. LOREK

c. 1950's

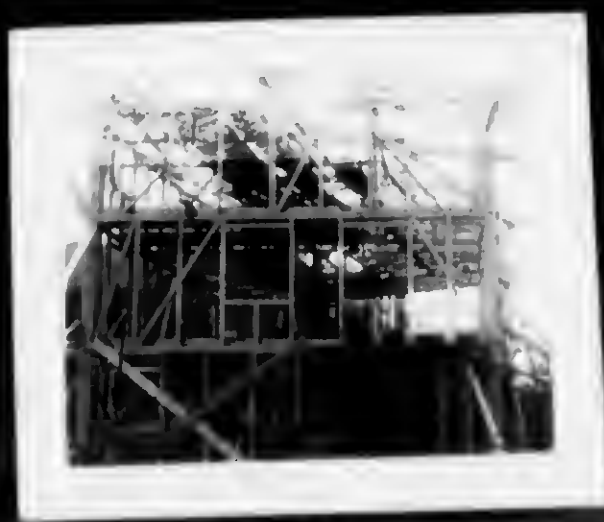







DR. R. MIŠKEVIČS  
HOUSE

DOLNÍ KOUNICE  
V BRNA



DOLNÍ KOUNICE

c 1949



Učitel v učebnici

"Kaučuk"

Ten rost je síla  
vše je krouží.

Kaučuk jsem v  
učebnici je jedinou  
kačku, která se  
nepřeměňuje

VII. 1949

Pohled od dvířek  
ke krbu v hale  
a ne schodiště  
bábradli není  
ještě dokaučívání!

VII. 1949

Kei Petr s Peggy  
psem u vektování  
ho krbu.





KODAK  
color prints

RESTAURANT  
MORAVIA

&  
CAFEE

BRNO

BEFORE 1942



DATE:  
SUBJECT:







Kleiner Saal.

Kirsche, Wände u. Plafond  
Nebenlichtung, gelb u. grün  
heming  
Deckenträume mit Goldfächer  
belegt.  
dekorative Panneaus an  
den Wänden von Matyssek

Kleiner Saal im großen Saal,  
aluminium.

Holzwerk: Wuis,  
Stoffe: allrot mit Goldposament  
Türen: Schwarz Eiche.

Einblick durch den großen Saal

4 farbige Parkett

Louisen mit Silbertapeten, Spiegel u. Kerzenböden

Holzwerk: Wuis,

Stoffe: allrot mit Gold

Wände Kern



Frühstückstube:

Tische: zinnhohes Glas mit verwickelten Metallteilen  
u. Marmorplatten;

Regale: Weiss braun mit zinnernen Rückwänden

Rückwands: dekorative gastronomische Landkarte der  
Republik.

△

Uhr im grossen Saal mit Laube.

Kopfwerk: Weiss braun,

Spiegel,

Stoffe rot mit Gold

Beleuchtung: rote Kerzen,

honiggelbe Pergamentlampe

Silber Metallteile

In der Loge Silber-Japanpapier

△

BRNO - PŘEHRADA  
ORZACHOV



WITTMAN - HOUSE

HOUSE  
E WITTMAN

PŘEHRADA

VEVERŮ  
BYTIŠKA

U BRNA



J.W.B. Building Bureau - Annual Report - 1949

NTAPARKT  
PREWAR  
BRNO CEJL

THPARKTENT  
NT  
AFTERWAR  
VVOZ

NT. 1928  
EXHIBITION  
KUNSTLER  
HAUS BRNO

Bureau

Report

DR KOLLMAN  
KRAL: DVOR

1949

TELTSEHEL  
FMSCHELAN  
GONDOLA

BRULL  
BRNO

DR LOREK  
BRNO

DR KRIZ  
BRNO

GABRIEL  
BRNO

DR. BACIK  
OLOMOUCAN

DR. LASKA  
BRNO

EICHLEL  
BRNO

REG. U.S. PAT. OFF. FAVORITE DUBL-FRONT FILE POCKET THE DOCKE & COBB CO.

No. 64 Size 9 1/8 x 11 3/4

(No. 1524 E)



DR. KOLLMAN - (JENNE)  
KRAL. DVŮN

AR 7268 3/37  
N. TROLLE, PHOTOS BUILDINGS GERMANSVÄRD 14 TERAP. 5 1919

DR. KOLLMAN - (JENNE)  
KRAL. DVŮN



























MISCELLANEOUS

FANCY

TEUTSCHEN

ETC





















DR. J. HORECK  
BRNO,



3a) Dr. L. Tschoppinger  
Kreta.

11) Dr. Lorek, Tochterzimmer, Washolder

ARCHITEKT  
NORBERT TROLLER  
Tel. 12.029 - BRNO - Cejl 53.































GABRIEL - BRNO





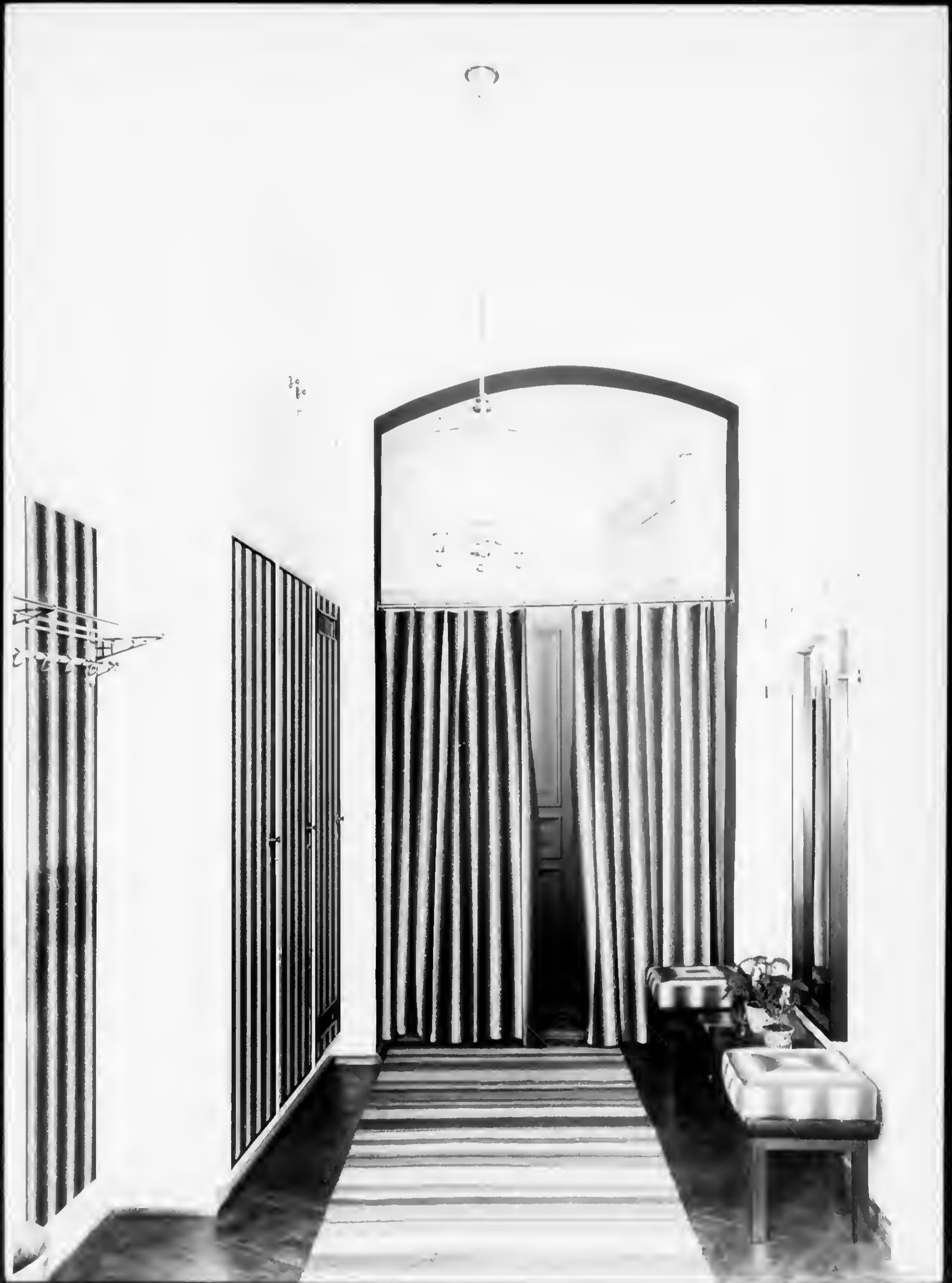



Wohnung G. Herrenzimmer. Wände creme, Mobiliar dunkle mattierte Nuß,  
gewachst, Luster schmiedeeisen.

ARCHITECT  
NORBERT TROLLER  
Tel. 12.029 - BRNO - Cejl 5

5/12/2005







86243/33

Herrenzimmer Wohnung G. Zigarren-Likörschrank und Graphikenschrank,  
mattierte kaukasische Nuß gewachst, versilberte Zierbeschläge.

ARCHITEKT  
NORBERT TROLLER  
Tel. 12028 - ERNO - Cof. 53.





































FIRST JOB

DR. H. BACH. OLMOUCAN







Werkzeug aus der Manufaktur aus Messing.  
Alles neu. Lederhandschuhe gepolstert.  
Lederhandschuhe, Reissmesser in Leder, Wästel, Stoff in Hut,  
Lederhandschuhe, Messing, Lederhandschuhe, Lederhandschuhe in  
Messing, Lederhandschuhe









DR KRÍŽ - BRAND





Dr K.

Werknummer:

Nr. 1, Wacholder  
L. Hörsbrunn

1

ARCHITEKT  
NORBERT TROLLER  
Tel. 12.029 - BRNO - Cejl 53.



↑  
Wohnung Dr. K. Ecke im Herrenzimmer. Tagbett mit Tischchen und Ecke mit Hausbar. Unterteil kaukasisch Nuß, Sockel des Schränkchens und kleine Tür im Unterteil mit Goldfolie belegt. Die festlich geschmückte Hausbar von innen beleuchtet und mit weißem Opaxidglas bekleidet, mit verchromten Winkeln eingefast.

11. Möbel  
Flöße  
Küchen  
Wohn

10.5 cm

1290  
Foto-Mitras  
Brno-Brunn  
D 6311

S. 11

12131

ARCHITEKT ZI.  
**NORBERT TROLLER**  
Tel. 12.029 - BRNO - Cejl 53.













Wohnung Dr.K. Speisezimmer Buffet. Tuja mit zarten Rosenholzeinlagen;  
Platte dunkelgrüner Verde Tinos-Marmor.

Foto-Wirsa 06311  
Brno-Brünn

Foto-Wirsa 06311  
Brno-Brünn

ARCHITECT ZI.  
NORBERT TROLLER  
Tel. 12022 - BRNO - Čejl 53.

66243/53





















IN LASKA - BRNO.





Wohnung Dr.L. Ecke aus dem Schlafzimmer: Damenwäscheschrank. Toilette-  
ecke. Wände gelblich. Holz Rose. Vorhänge und Möbelbezüge geblumter  
Chintz.

19

Foto-Wirwas D6311  
Brno-Brünn

ARCHITECT 21  
NORBERT TROLLER  
Tel. 12022 - BRNO - C. 13.

26243/33







Wohnung Dr.L. Damenwäscheschrank aus dem Schlafzimmer. Rose.

Foto-Dirwas D 631 1  
Brno-Brünn

11

ARCHITEKT ZI.  
NORBERT TROLLER  
Tel. 12.029 - BRNO - Cejl 63.

3/15/429





Wohnung Dr.K. Schlafzimmer. Damenwäscheschrank, außen Rose, innen Ahorn,  
kleines Safe mit Wacholder.

Foto-Wirwas  
Brno-Brünn D 6311

ARONTERF 21.  
NORBERT TROLLER  
Tel 12023 SAND Gejl 53.

2/3/33





Wohnung Dr. **L** Herrenzimmer. Links Bücherschrank, Schreibtisch mit Arm-  
stuhl, Herrenwäscheschrank. Kaukasisch Nuß, schwarz Leder, türkischrote  
Seidenvorhänge.

29

Foto-Wirwas D 6311  
Brno-Brünn

ARCHITEKT ZI.  
NOBERT TROLLER  
Tel. 12.030 - BRNO Cejl 53.

6645/33



Herrenzimmer Dr. L Schrank, links Bücher, Mitte Hausbar, rechts Sport-  
trophäen. Ausführung kaukasisch Nuß, Hausbar gelb Opaxidglas mit ver-  
nickelten Einfassungen.

8

Foto-Mirwa  
Brno-Brünn 6311

Foto-Mirwa  
Brno-Brünn 6311

ARCHITEKT 71  
NORBERT TROLLER  
Tel. 12.029 - BRNO Cejl 53.

24/3/31







Wohnung Dr. L. Herren-Wohn-und Schlafzimmer. Tagbett mit angebautem  
Schränkchen. Kaukasisch Nuß, Makassar. Eingebautes Abstelltschränkchen.  
Laternen. Möbelbezüge grober Wollstoff in grauen, schwarzen und creme  
Tönen. Armstuhl schwarz-rot-creme.

Foto-Wirsa  
L 631 1  
Brno-Brünn

ARCHITEKT DR.  
NORBERT TWOLLER  
Tel. 12023 - SFNO - Dej 23.

6243/33



BRILL

BRNO





Wohnung ~~12~~. B. Herrenzimmer. Ecke mit Schrank für Sammlung und Bücher.  
Tisch mit Armstühlen. Kleiner eingebauter Zigarren-Likörschrank.

ARCHITEKT ZI.  
NORBERT TROLLER  
Tel. 12.029 - BRNO - Cejl 53.

OWN APARTMENT

BRNO

PREWAR - CEJL 53

AFTER WAR - ÚVOZ















EICHLER

BRNO

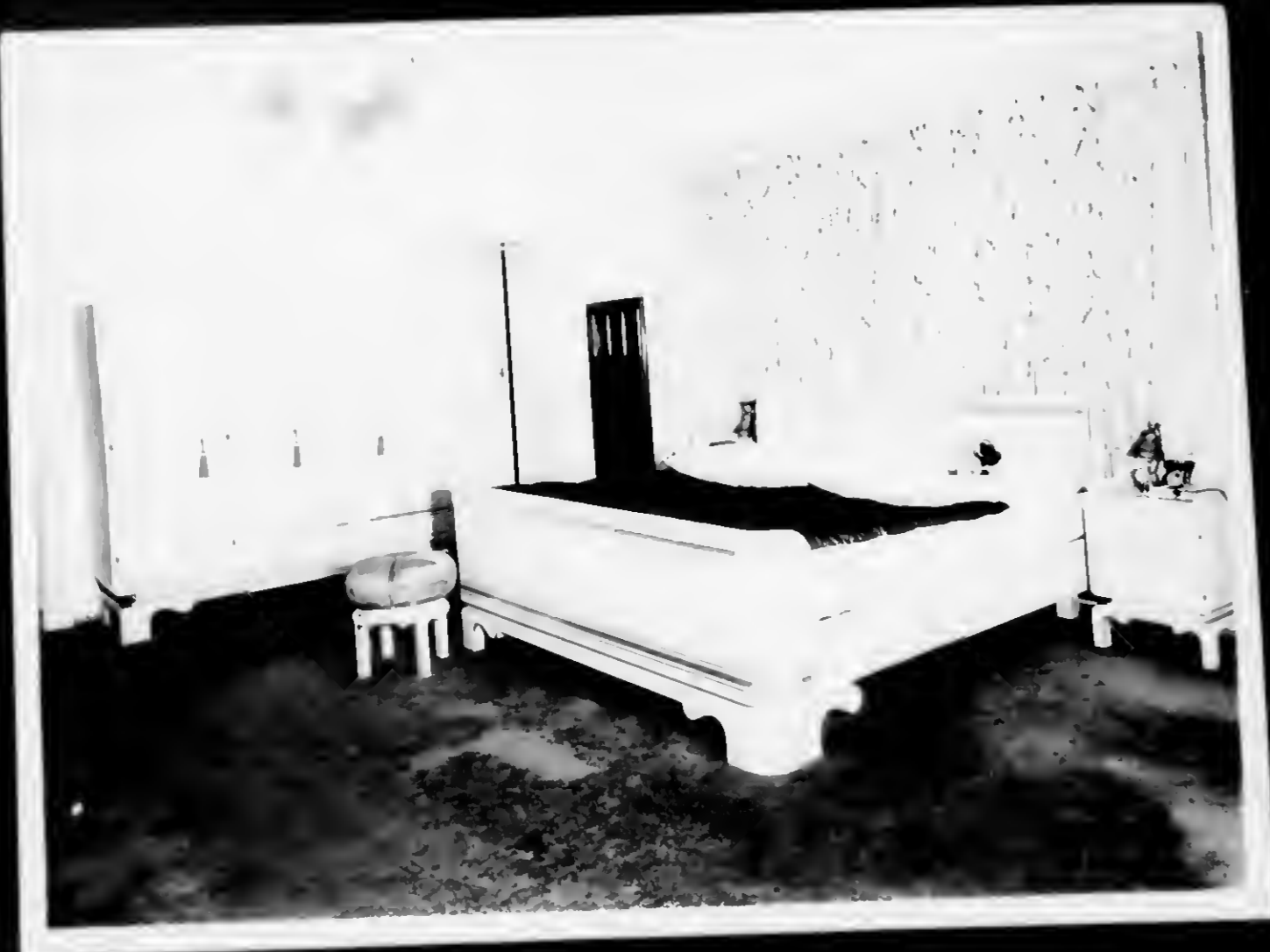





Wohnung E. Schlafzimmer. Toiletteecke. Gelb Schleiflack mit Streifen  
in Silberfolie. Platte Spiegel, Fußbodenbelag altblau Velour. Möbel-  
bezugstoff korallrot. Vorhänge zart blau, gelblich und rötlich ge-  
mustert.

Brno-Brünn  
Foto-Nr. 25 D 6312

Foto-W  
Brno-7

ARCHITEKT ZI.  
NORBERT TROLLER  
Tel. 72.020 - BRNO - C. 53.

1/1 x 1/1







Speisezimmer-Erker Wohnung E., Brunn. Bücherbord rot schleiflack mit Goldfolie, Fußboden und Vorhänge silbergrau, Möbelbezug verschiedene graue und weiße Farbtöne.

1/1

Brno-Brunn  
Foto-Werk D 6 3 1 2

ARCHITEKT  
NORBERT TROLLER  
Tel. 12.029 BRNO C. 53.

66273/1:





Wohnung E. Schlafzimmerecke. Zartgelb Schleiflack mit Silberfolien-  
streifen und silbernen Griffquasten. Fußboden altblau, Sitzmöbel korall-  
rot, Vorhänge zartgetöntes blau mit etwas gelb und rot.

11  
Foto-Wirras  
Brno-Brünn  
D631 1

ARCHITEKT   
NORBERT TROLLER  
Tel. 12.029 - BRNO - Cojl 53.

16043/25



Wohnung E. Schlafzimmer. Zartgelb Schleiflack mit Silberfolienstreifen  
und silbernen Griffquasten, Fußboden und Bettdecke altblau, Sitzmöbel  
korallrot, Verspannung der Bettnische: *zartblau Glamin*

Foto-Wirsa  
D 6312  
Brno-Brünn

ARCHITECT  
NOBERT TROLLER  
Tel. 32008 BRNO. Cell 53.

56247/33





Speisezimmer Wohnung E., Brünn. Da der Raum lang und schmal ist, wurde das Buffet in eine Nische eingebaut mit Spiegel und gegenüberliegender breiter Öffnung ohne Tür oder Vorhang in die Halle. Wände creme, Kaukasische Nuß. Beleuchtung Kristall.

Brno-Brünn  
Foto-Mirvas D 6312

ARCHITEKT  
NORBERT TROLLER  
Tel. 12029 BRNO . Čajl 53.

1,6413/33







Wohnung E. Ecke aus der Halle. Holz: Nuß und Tuja, gepolsterte Eckbank  
mattgrün Velour, Armstühle goldgelb Damast, Wände creme.

Foto-Mirwa  
Brno-Brünn  
D 6312

A. POLATEK  
NORBERT TOLLER  
Tel. 12.022 - BRNO. G. 83.

2243/33



Wohnung E. Blick von der Halle ins Speisezimmer, Breite Öffnung ohne  
Tür oder Vorhang, um das sehr lange und schmale Speisezimmer möglichst  
nach dieser Seite hin zu erweitern. Diese Wirkung soll noch durch die  
Spiegel in der Buffetnische unterstützt werden. Ausführung in kauka-  
sisch Nuß. Grauer Velourbelag.

ARCHITECT ZI  
NORBERT TROLLER  
Tel. 12.029 - SRNO - Cell 53.

6043/33







OWN. EXHIBITION

KUNSTLERHAUS

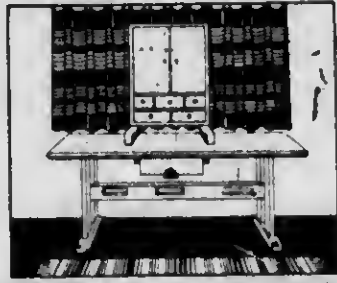

**DIE WOHNUNG**

**ARCHITEKT NORBERT TROLLER, BRÜNN**  
ERLAUBT SICH. EUER HOCHWOHLGEBOREN  
ZUM BESUCHE SEINER  
**AUSSTELLUNG NEUER WOHNÄRÄUME**  
HÖFLICHT EINZULADEN  
**BRÜNN, KÜNSTLERHAUS**  
4.-25. MÄRZ 1928

18465 ALFRED WIESNER, BRÜNN

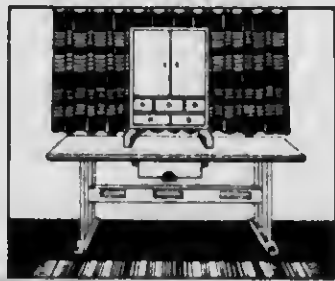

**DIE WOHNUNG**

**ARCHITEKT NORBERT TROLLER V BRNĚ**  
DOVOLUJE SI VAŠE BLAĤORODÍ UCTIVĚ ZVÁTI  
K NÁVŠTĚVĚ SVĚ  
**VÝSTAVY NOVÝCH OBYTNÝCH MÍSTNOSTÍ**  
V BRNĚ, KÜNSTLERHAUS, KOBLIŽNÁ 41,  
VE DNECH 4.-25. BŘEZNA 1928

18467 ALFRED WIESNER, BRNO

1-2. III. 2024

1-2. III. 2024

KUPUJTE STÁTNÍ  
STAVEBNÍ LOSY  
TAH 1. II. A 3. VIII.  
MILIONOVÉ VÝŠÍ

1-2. III. 2024









AR 7268

Notes of Condensation Notes

Co. 80. - memo produced photo-copy; 1947 - 1948

Richard Tottle

AR 7628

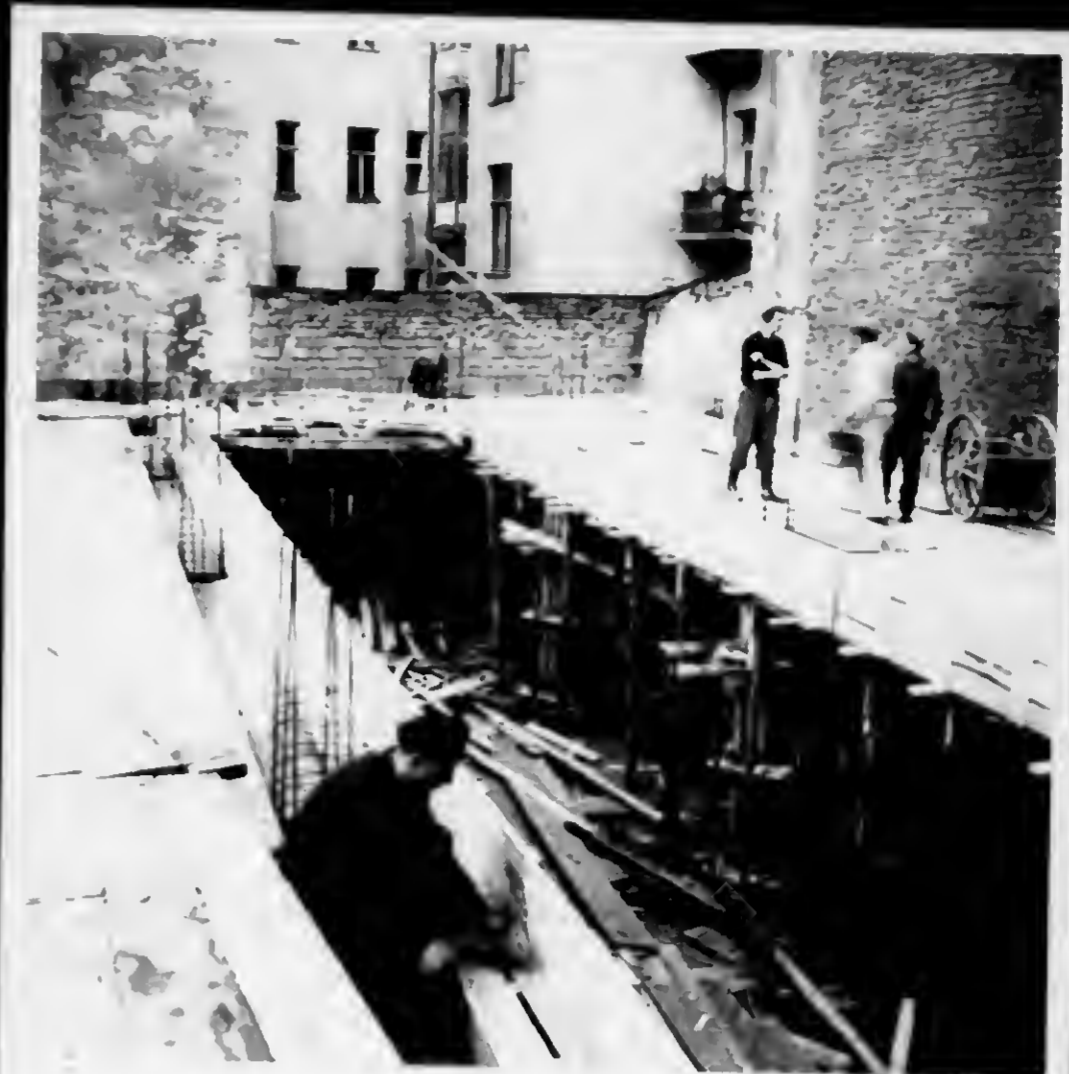



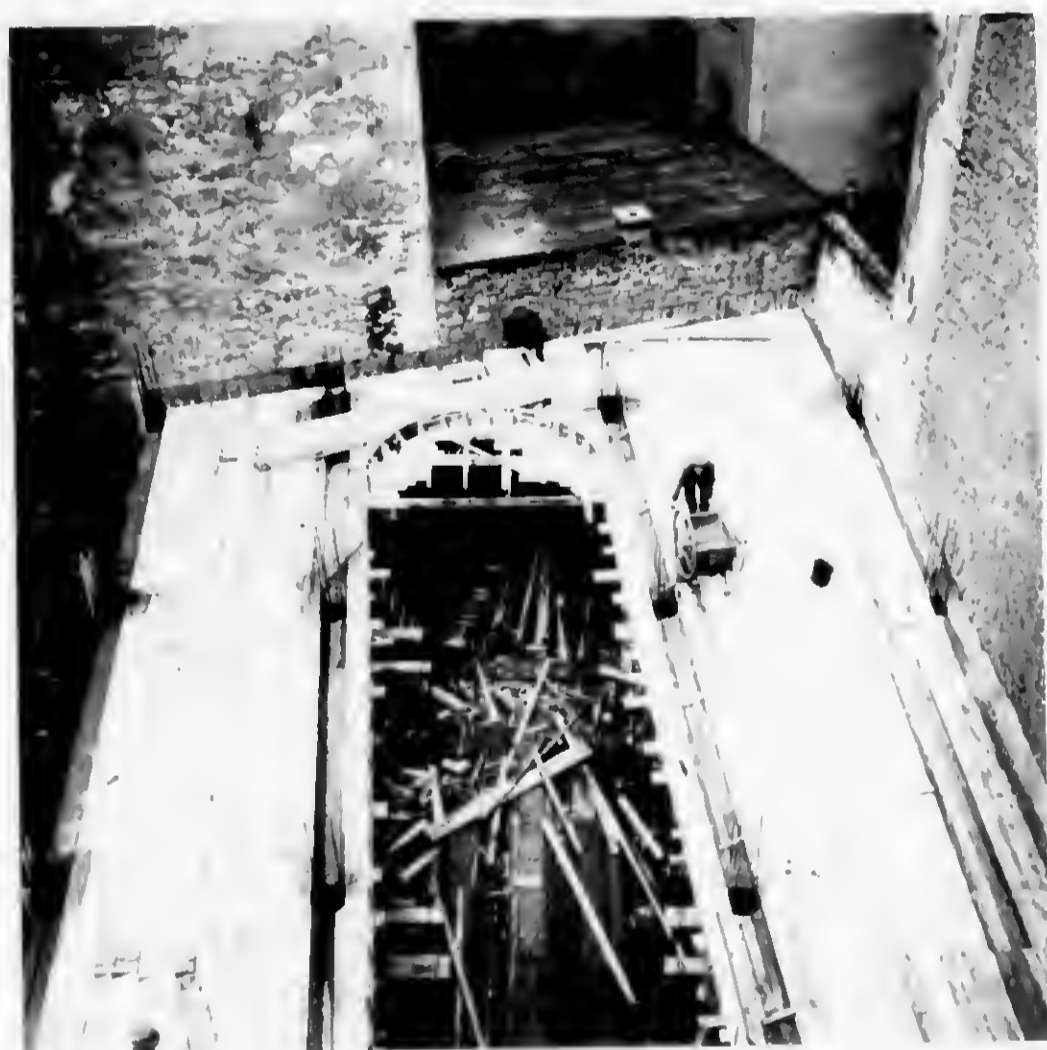



J. and. Toller.

6 malerische Punkte

Entwickler  
Bezeichnung  
Lithographie  
Verfahren  
Kategorie  
Jahr

Regierungs- oder Unternehmensname

Mediv-140

Kno 132

Ort

Firmenname

Bezeichnung des Erfinders











DOŠLO

dne ..... 19.....

*J. architekt Tröller.*

*č. reklamní přílohy*

Kč. 132.-

MEŠTIA-MO

349

drogerie a pečevá a fot. potisk  
BRNO, Janská 16

TEL 14.839

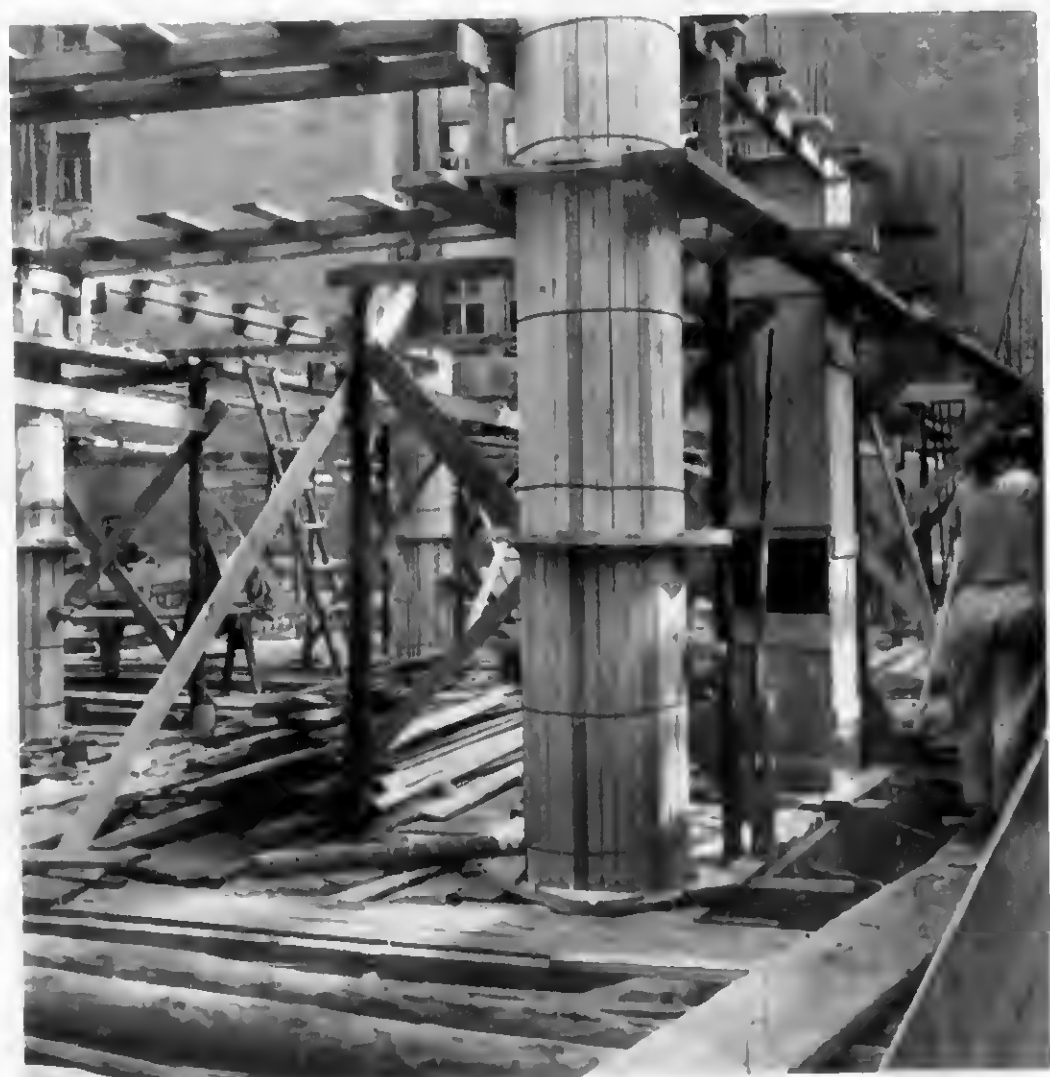
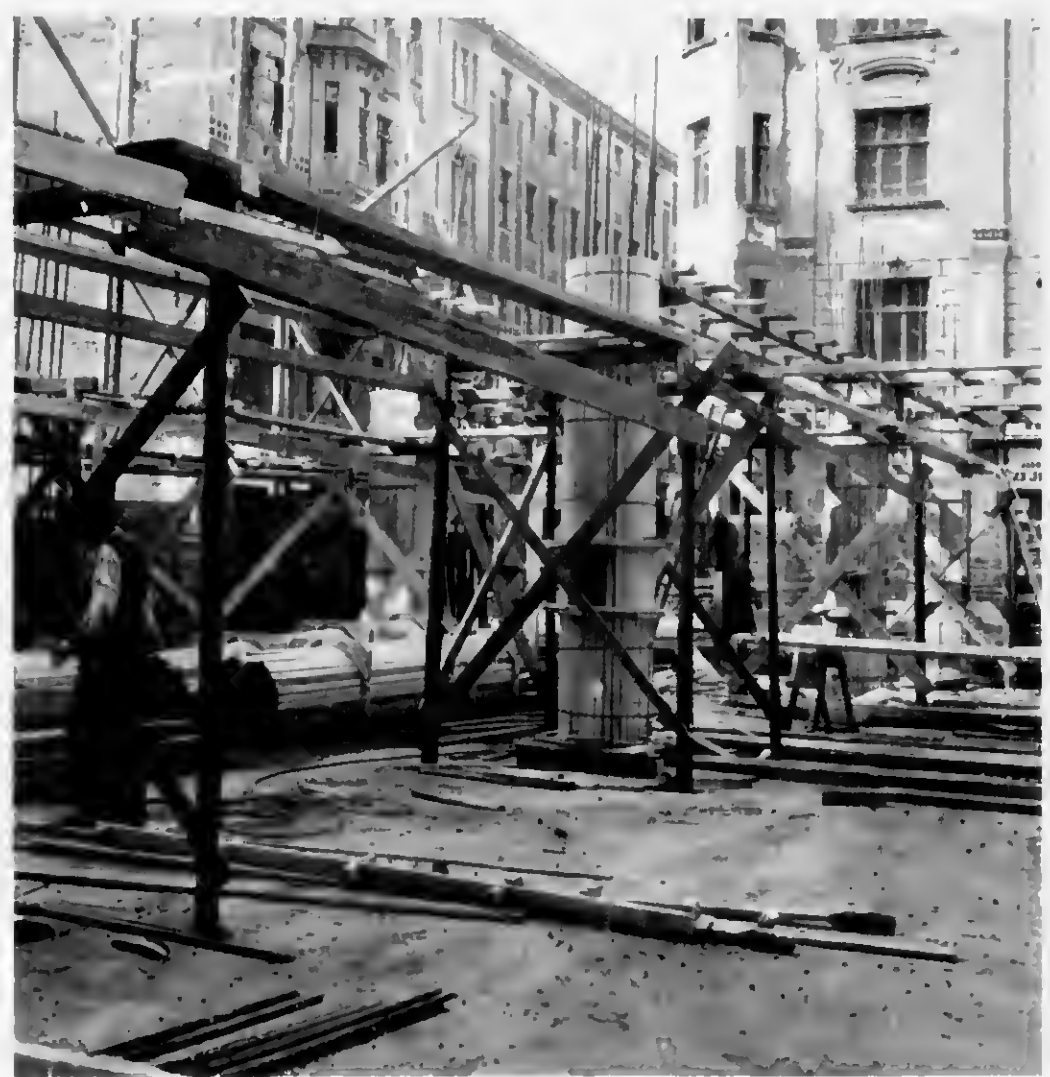

DOŠLO

19

p. arch. Toller.

8 páčků měkčích  
a 1 g. leštiny

Kčs. 176.-

drogerie a medvěda a foto-potrěby  
BRNO, Janeká 16

Tel. 14.239

371



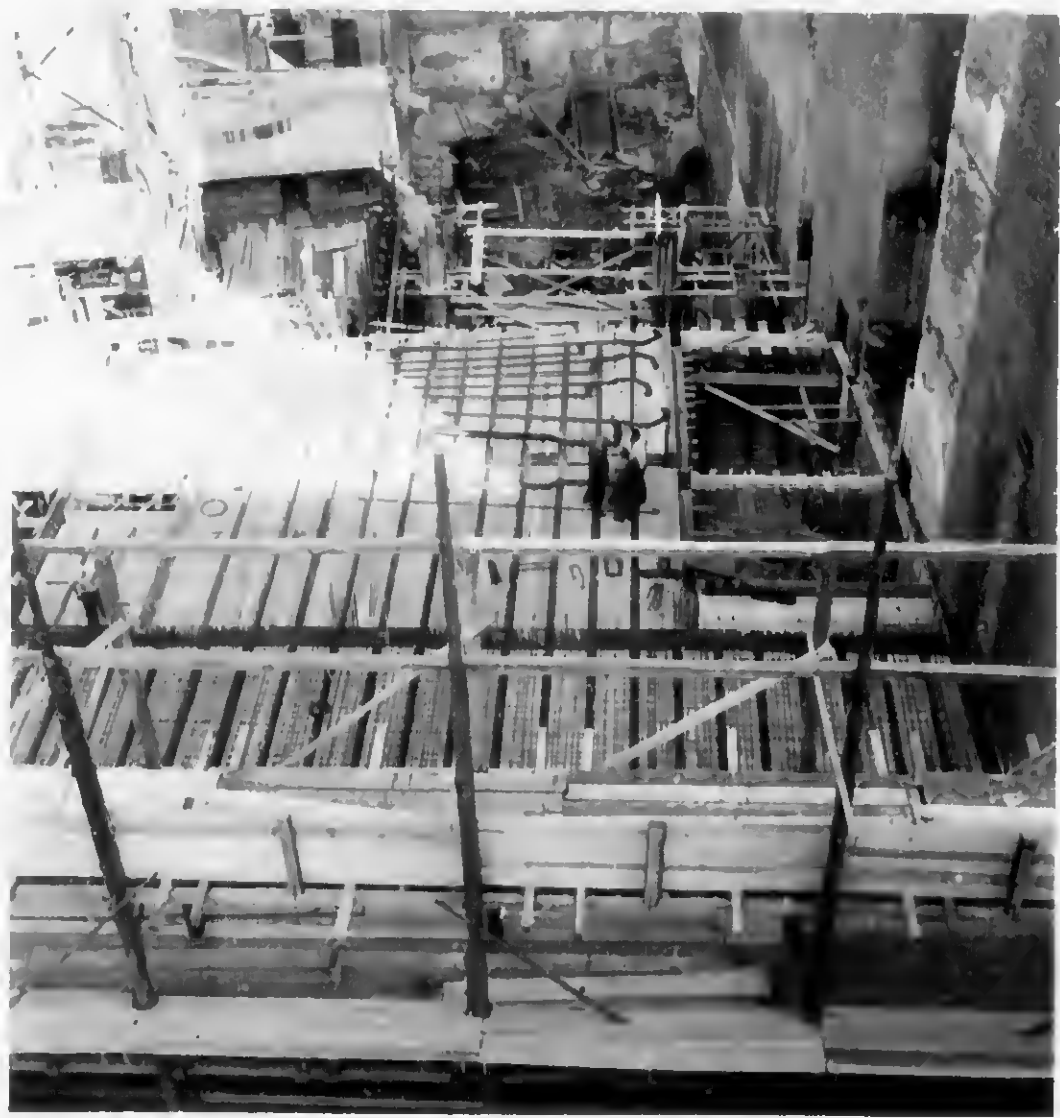

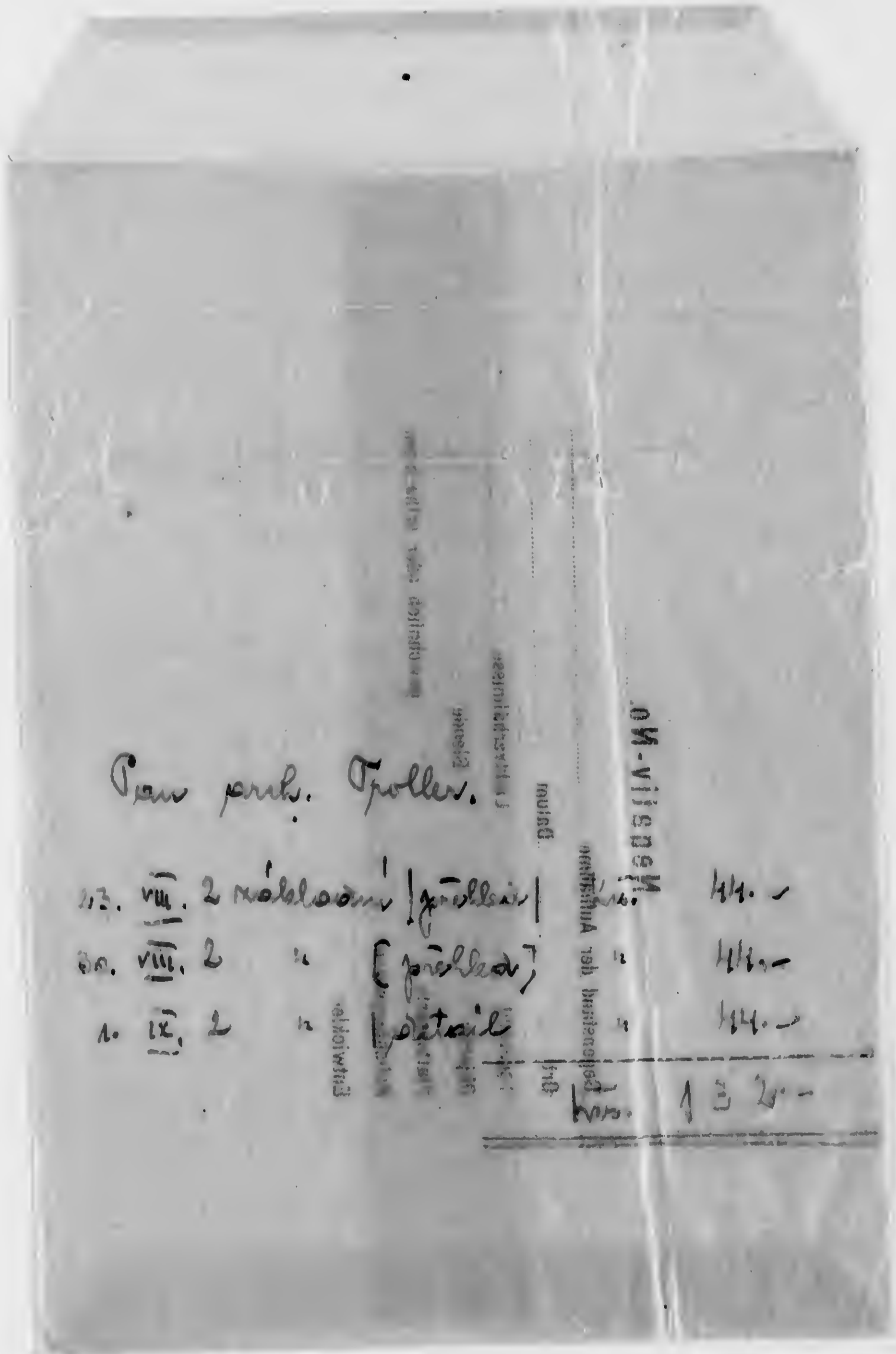

Pau prob. Toller.

23.	VIII.	2	nohlooni		prohlooi	44. ✓
20.	VIII.	2	"	(	prohlooi)	46. ✓
1.	IX.	2	"		prohlooi	44. ✓

OM-VIISDEN  
 132

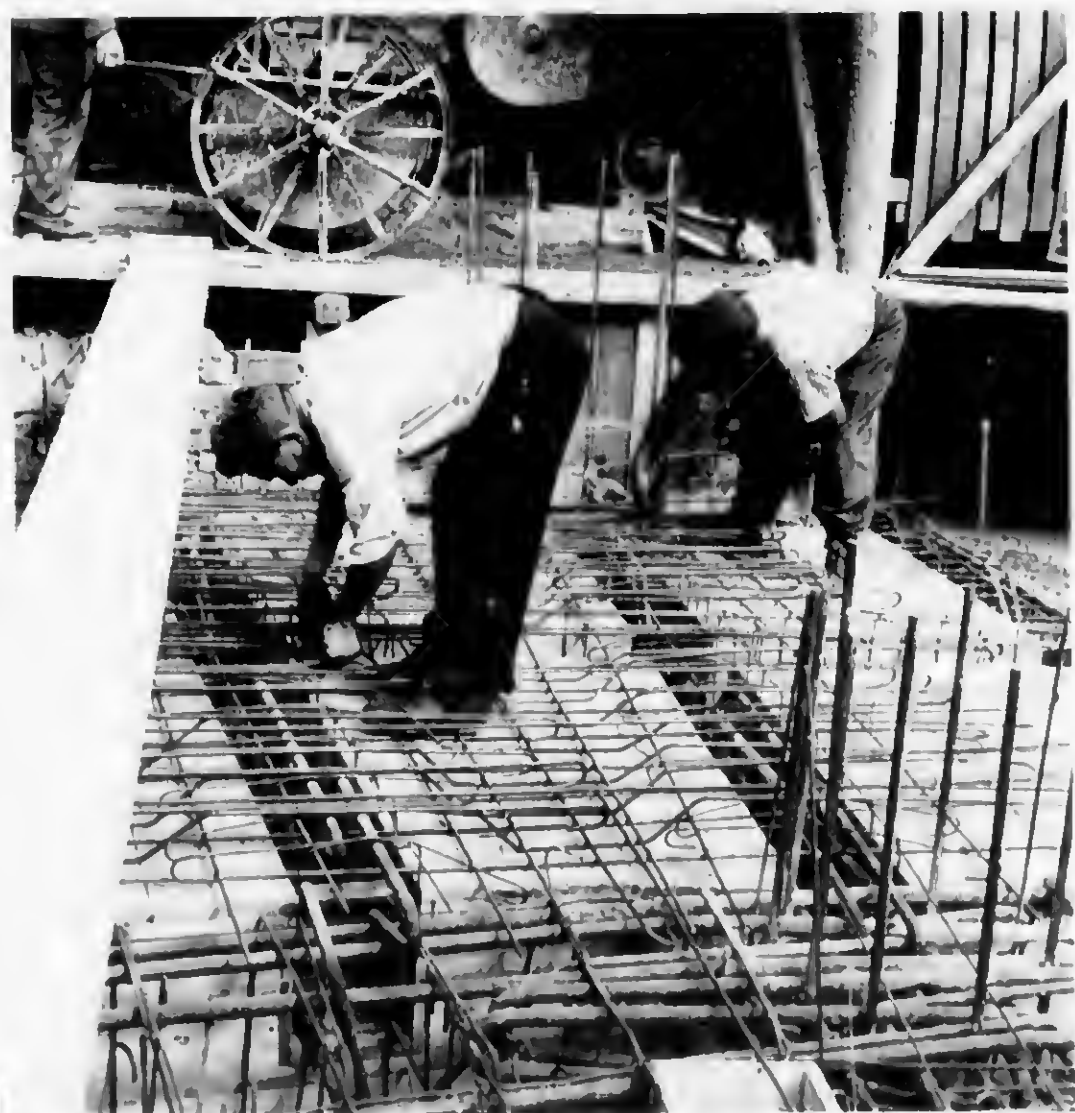
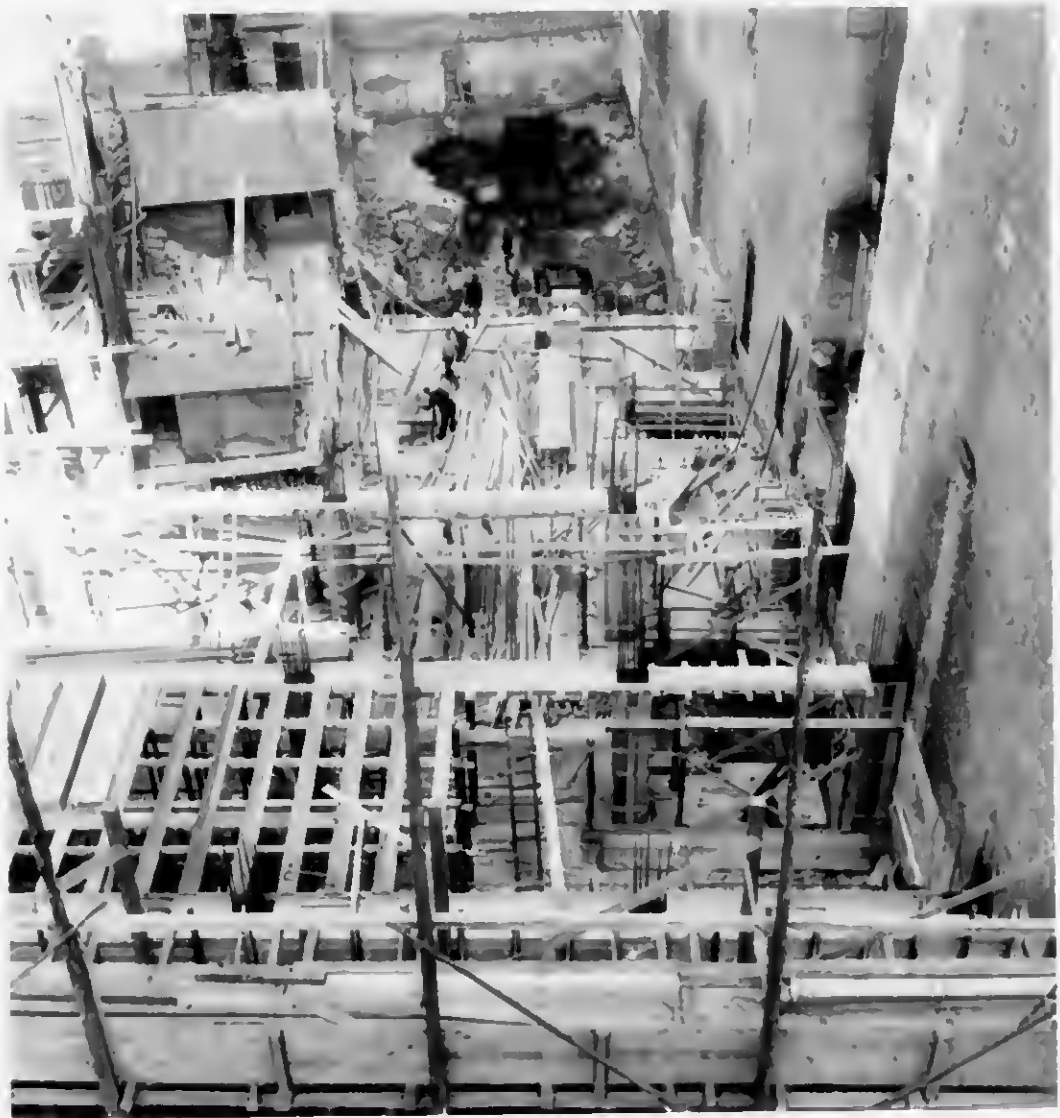
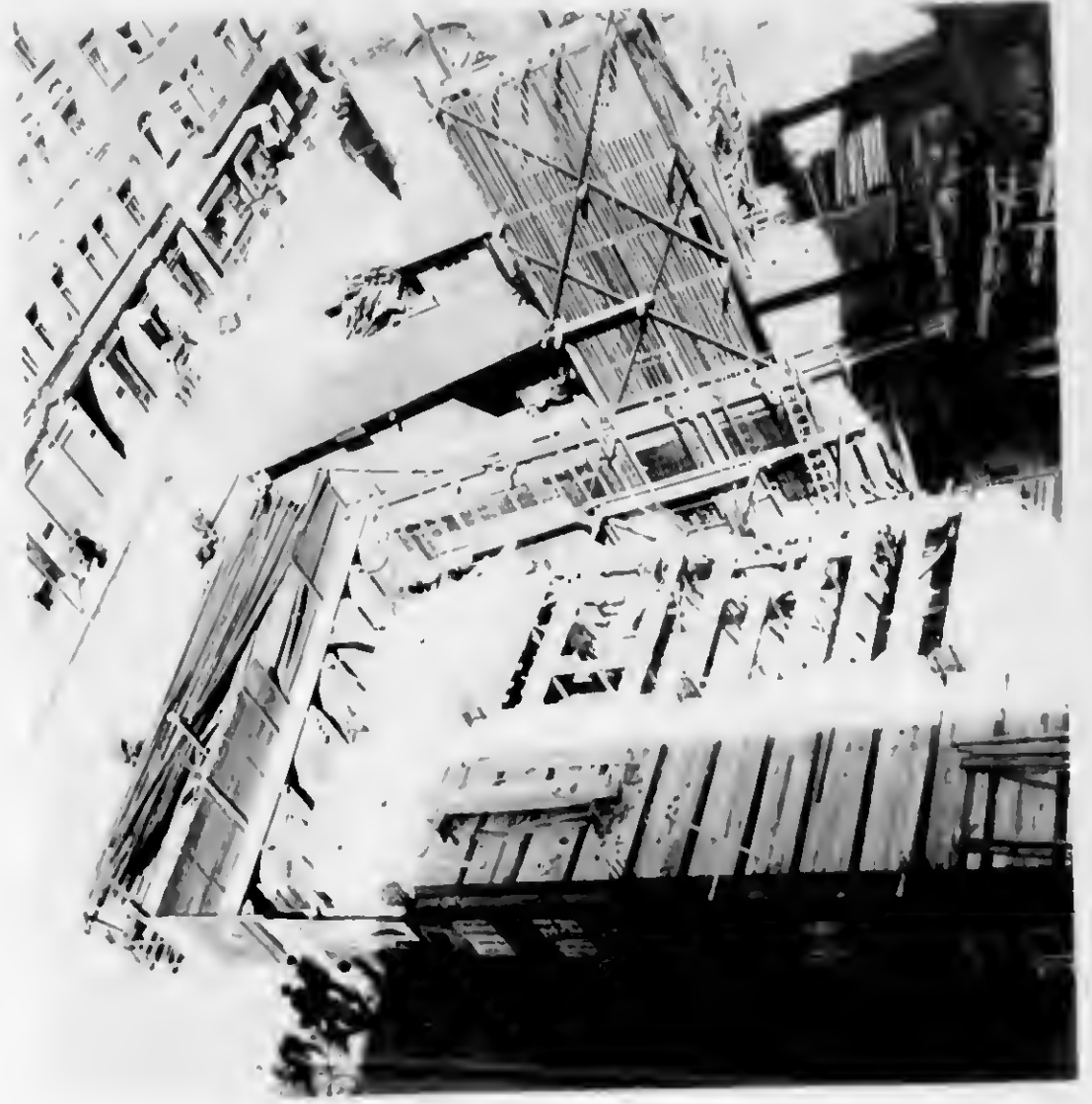



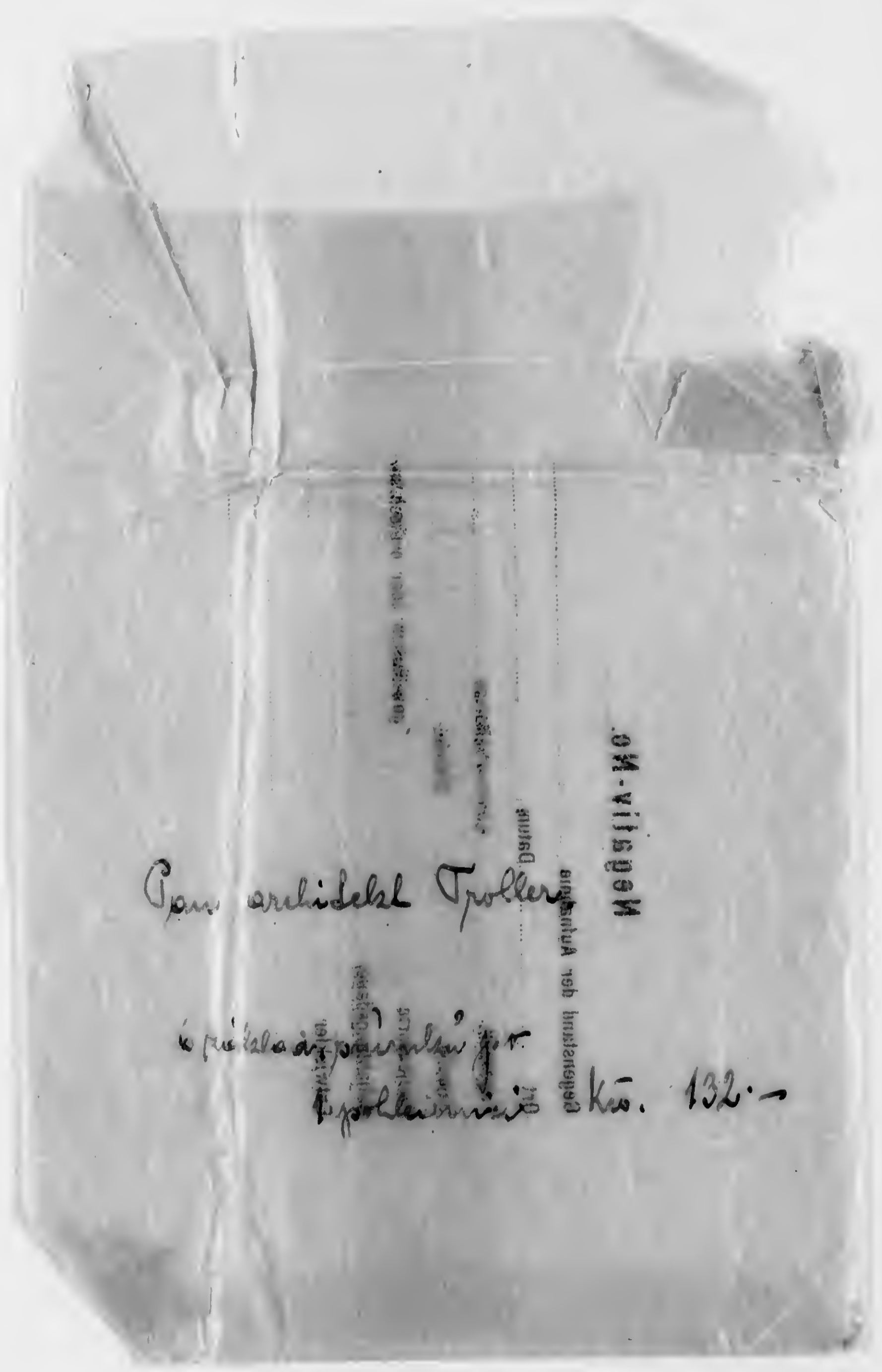

Gen arkivskat Trollen

M. VI 1898

is pöytäkirja ja  
Trollenin

Kw. 132.

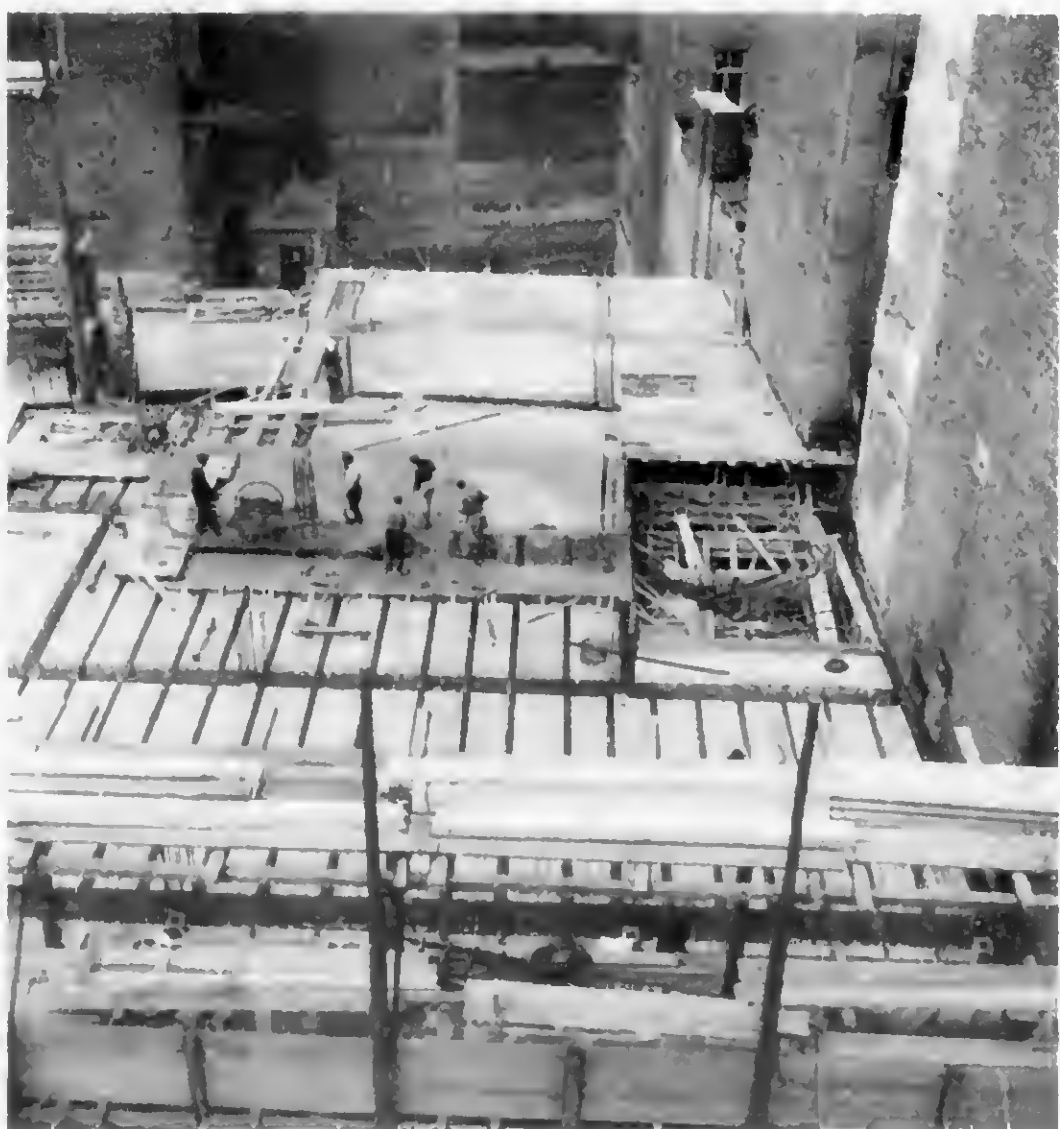
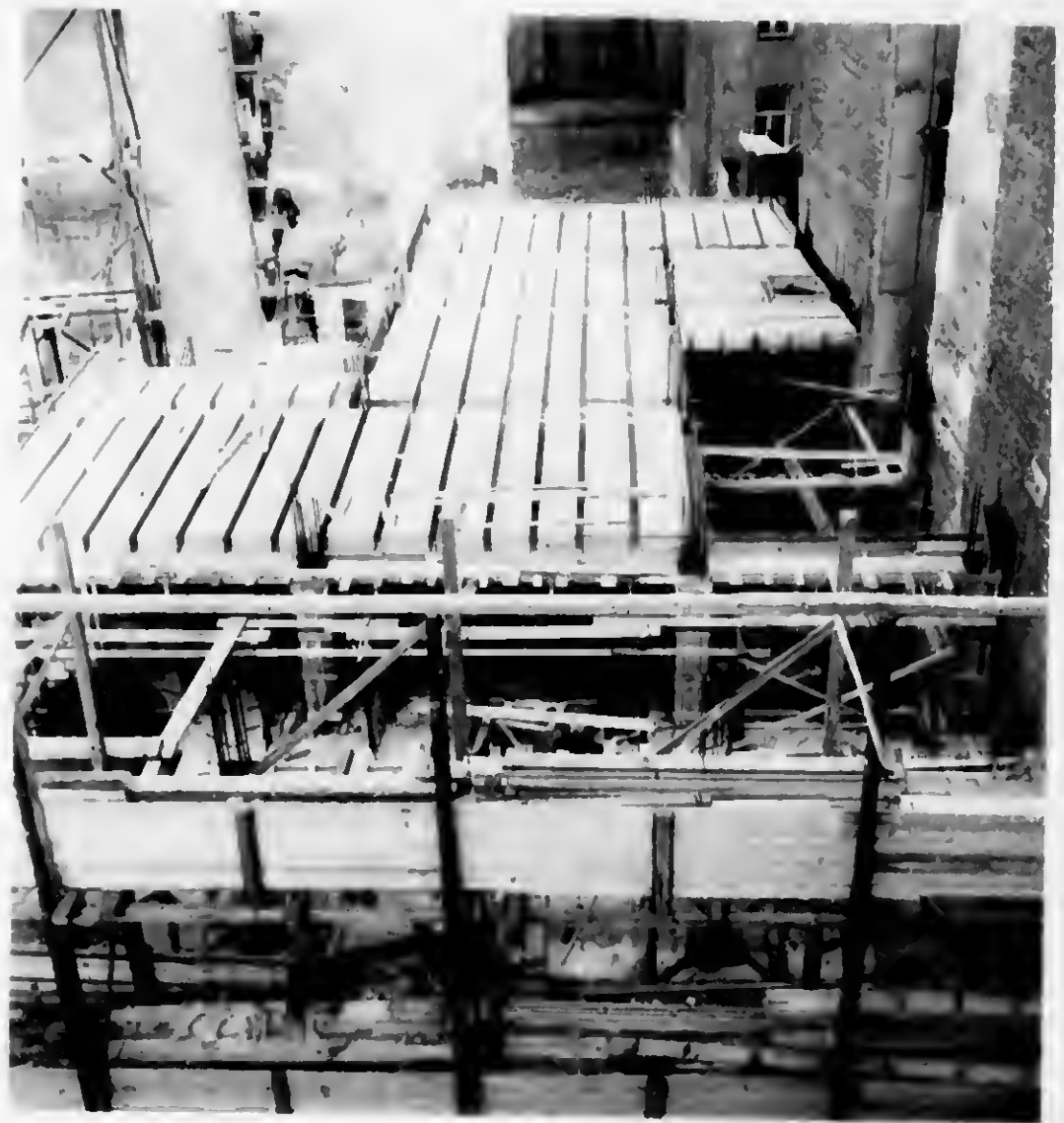
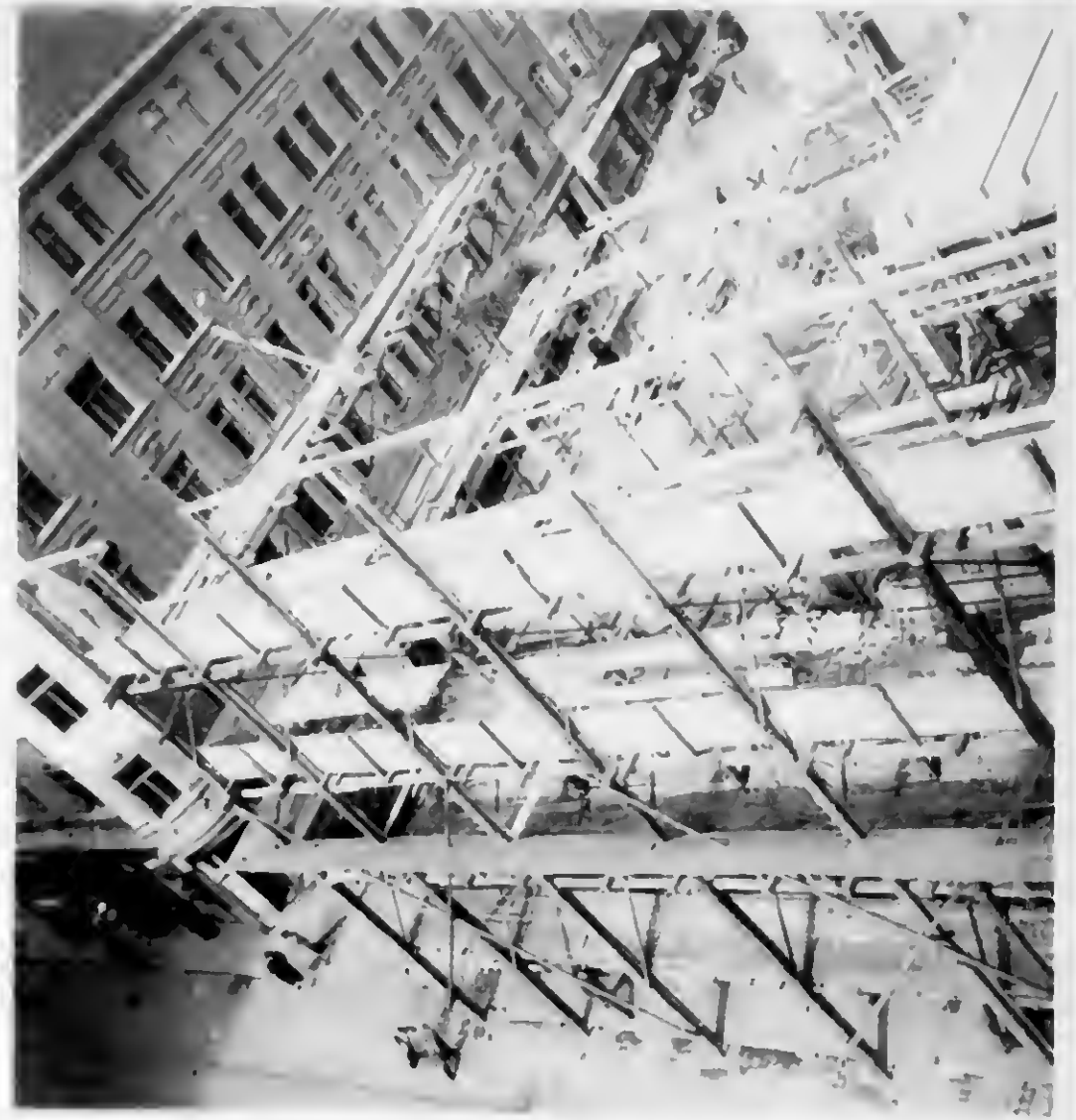

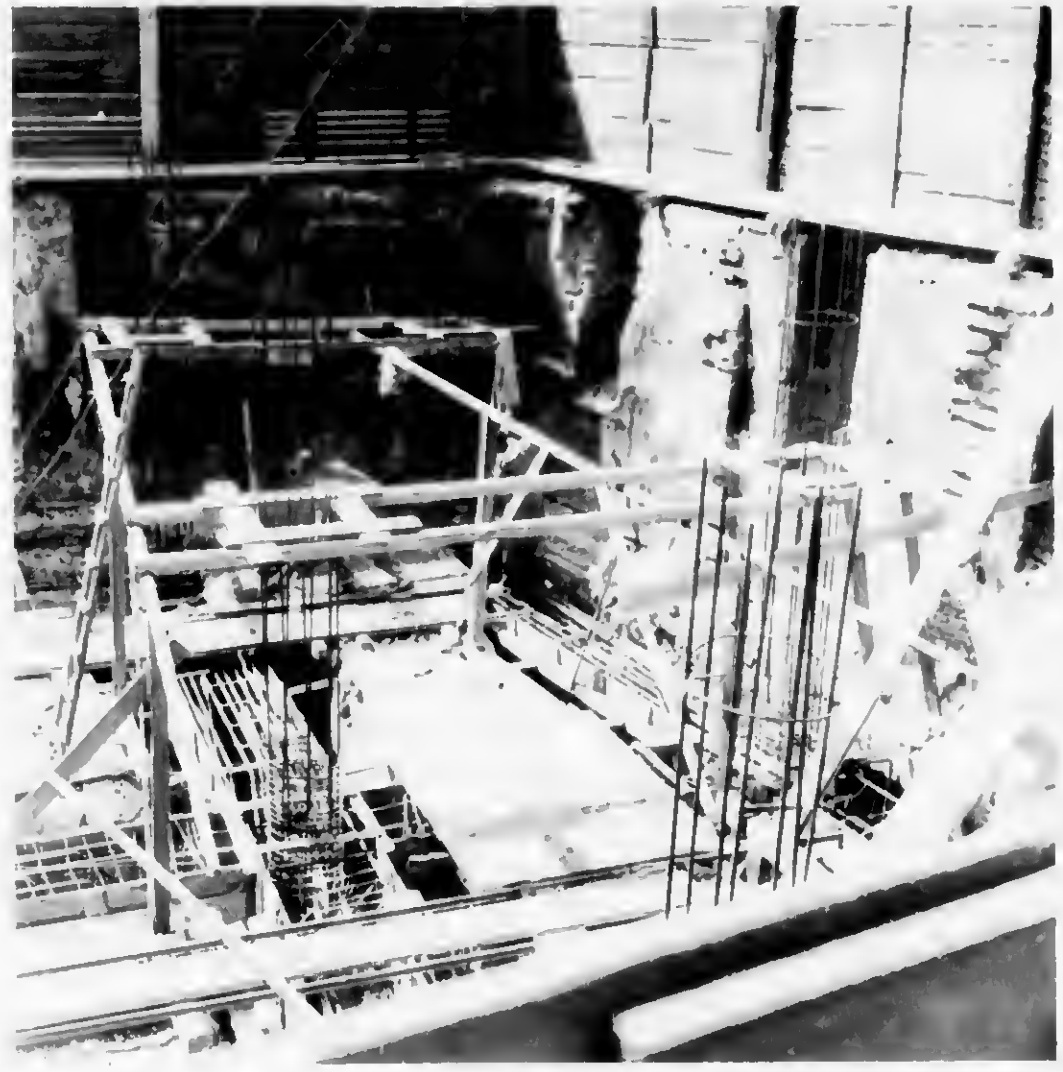
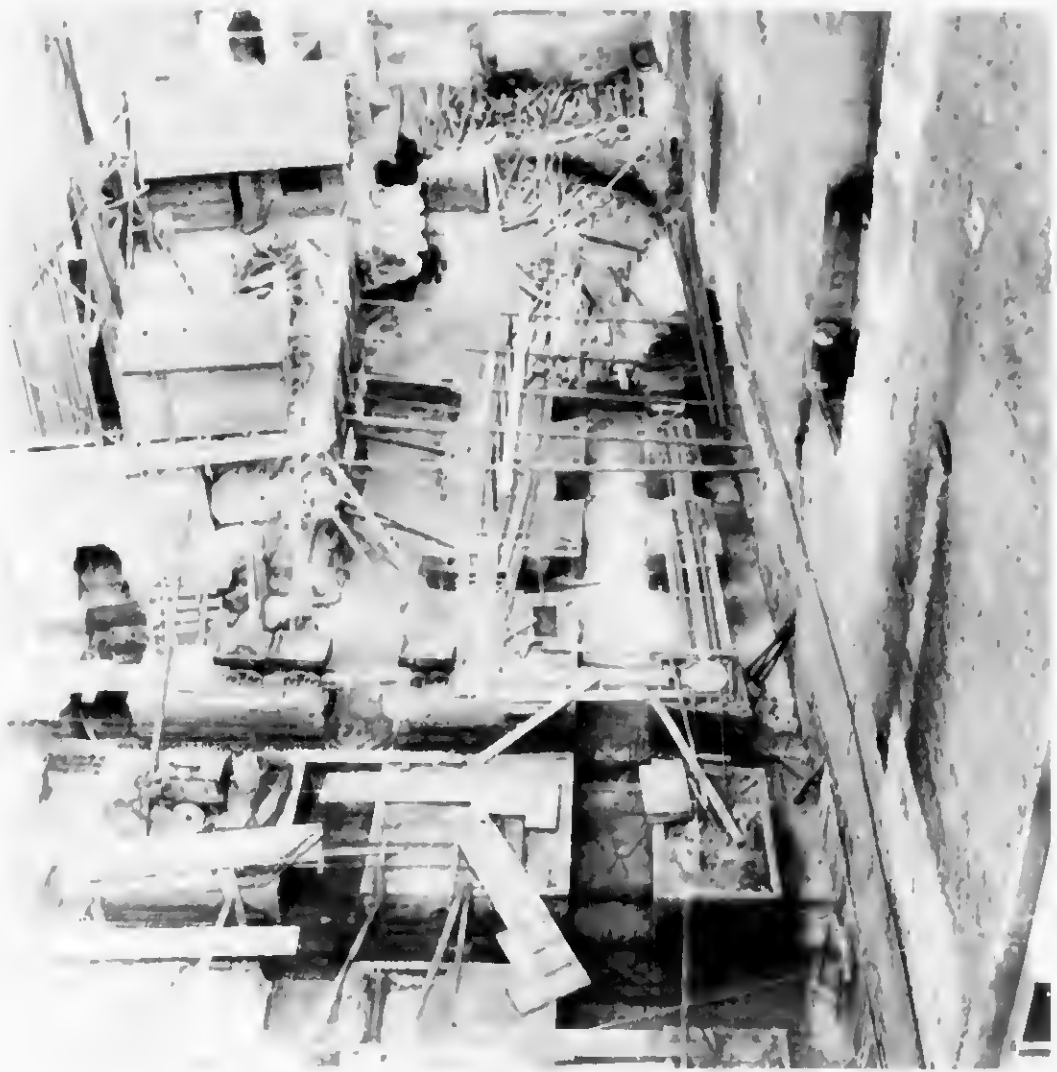

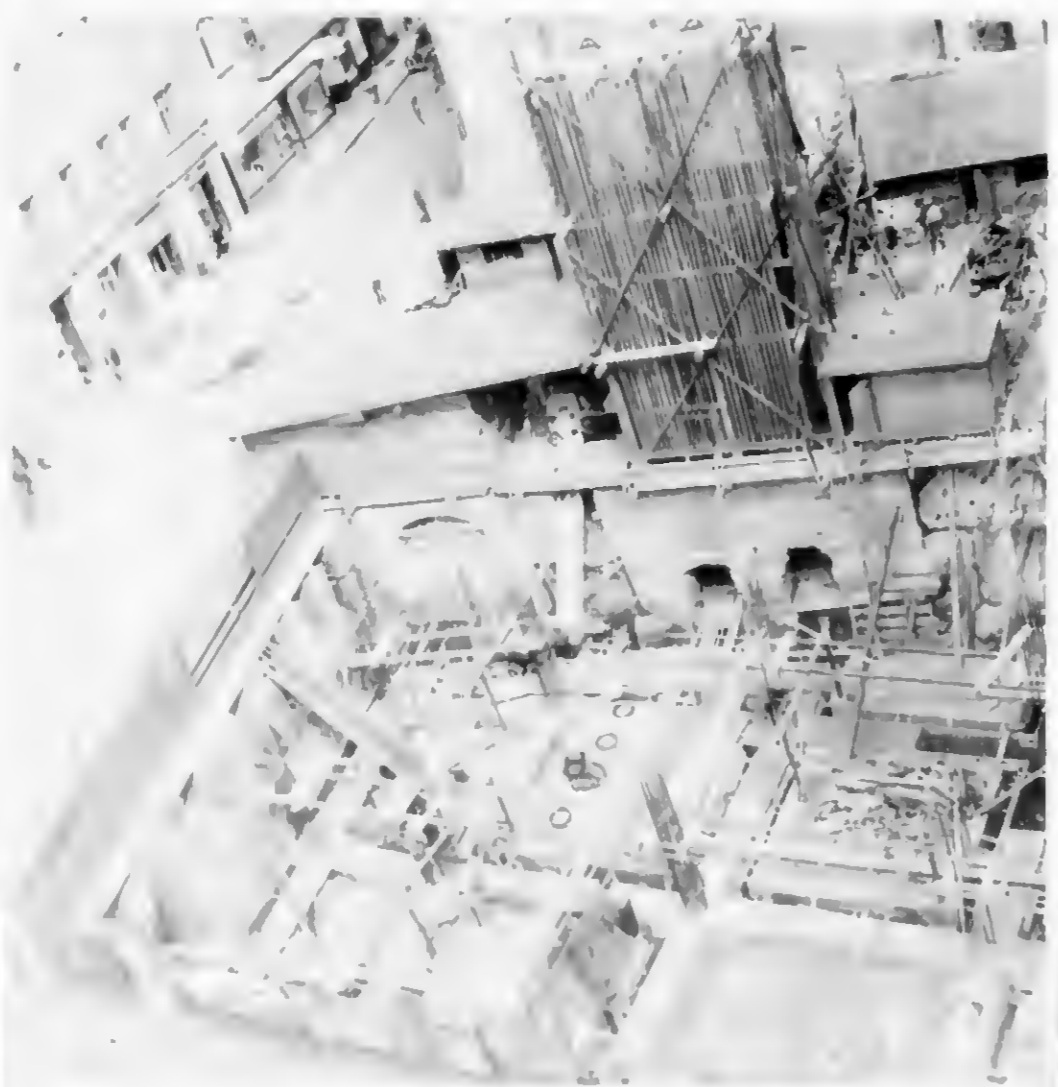
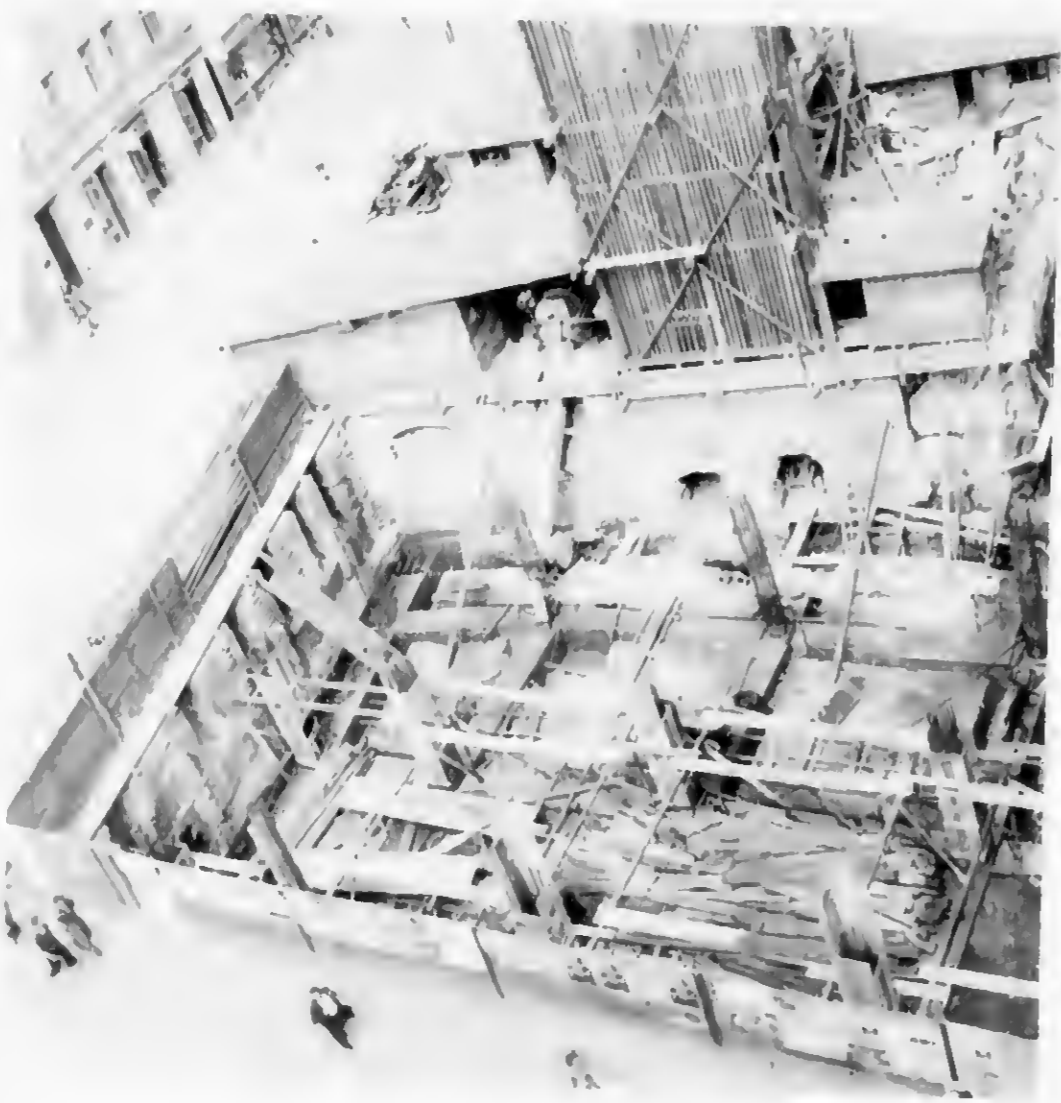



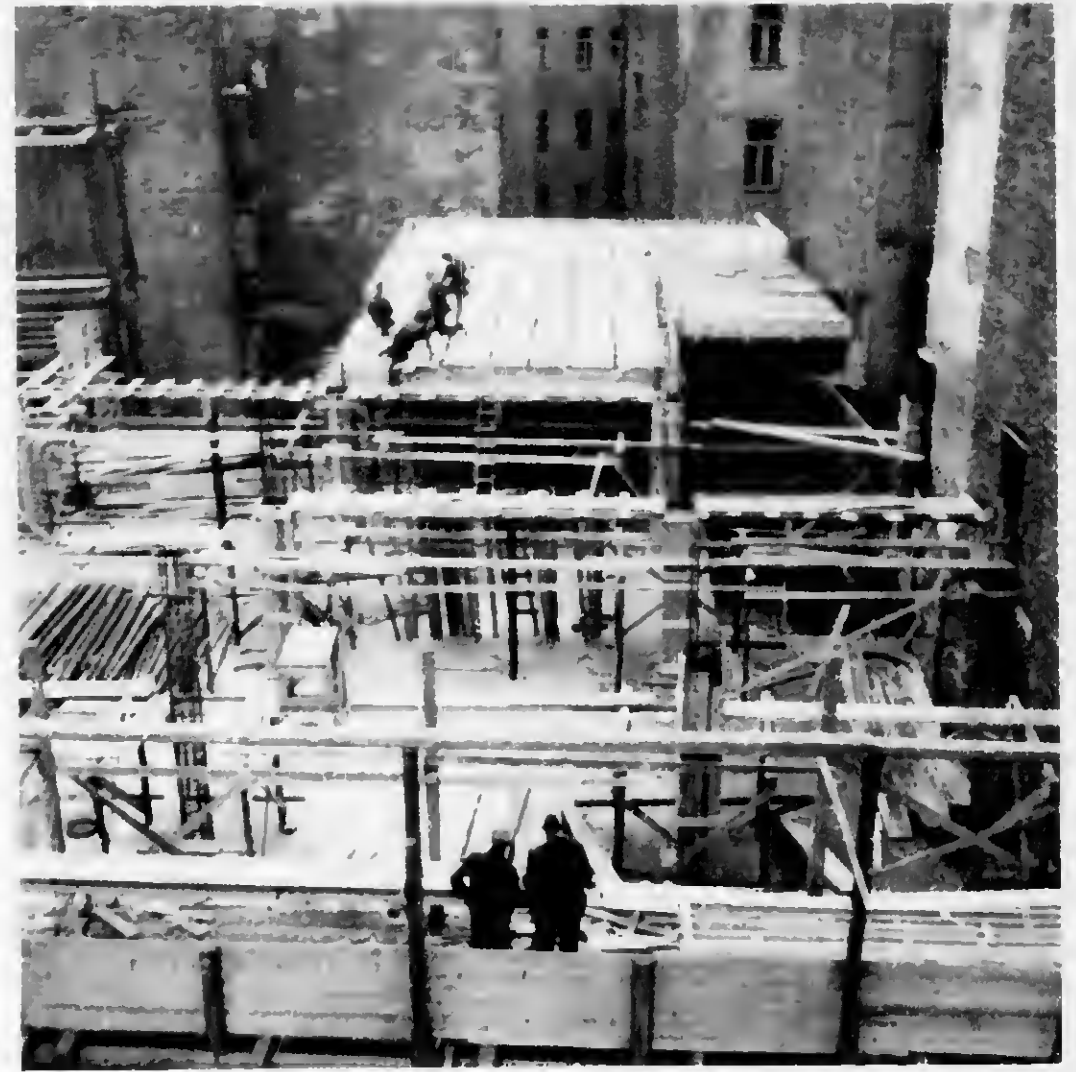

DOŠLO

dne ..... 19.....

p. panu. Troller

folie

Kč. 20

OM-VIB

66

154

249

drogerie u medvěda a foto-potreby  
BRNO, Jankova 16

TEL 14.83

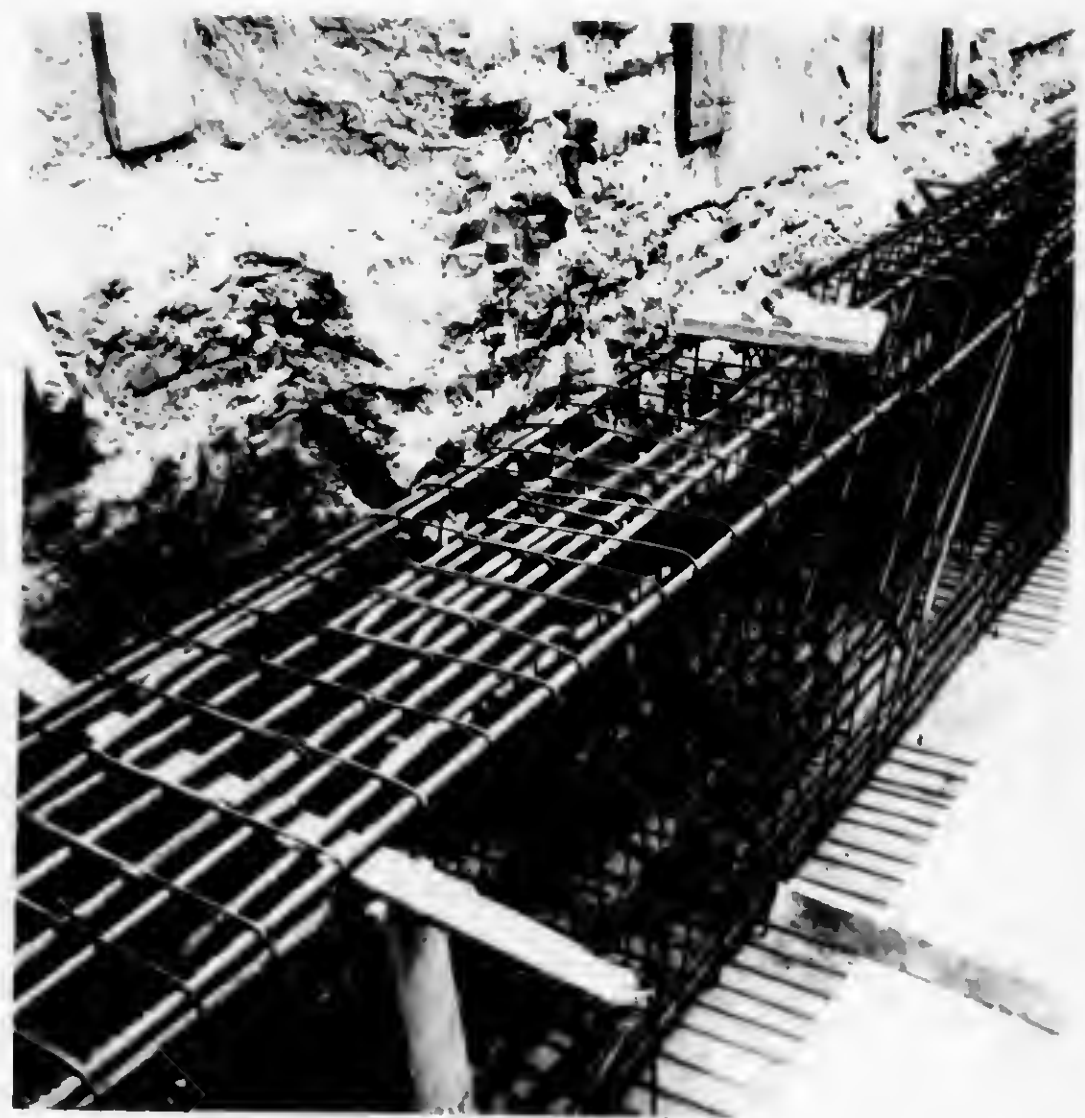
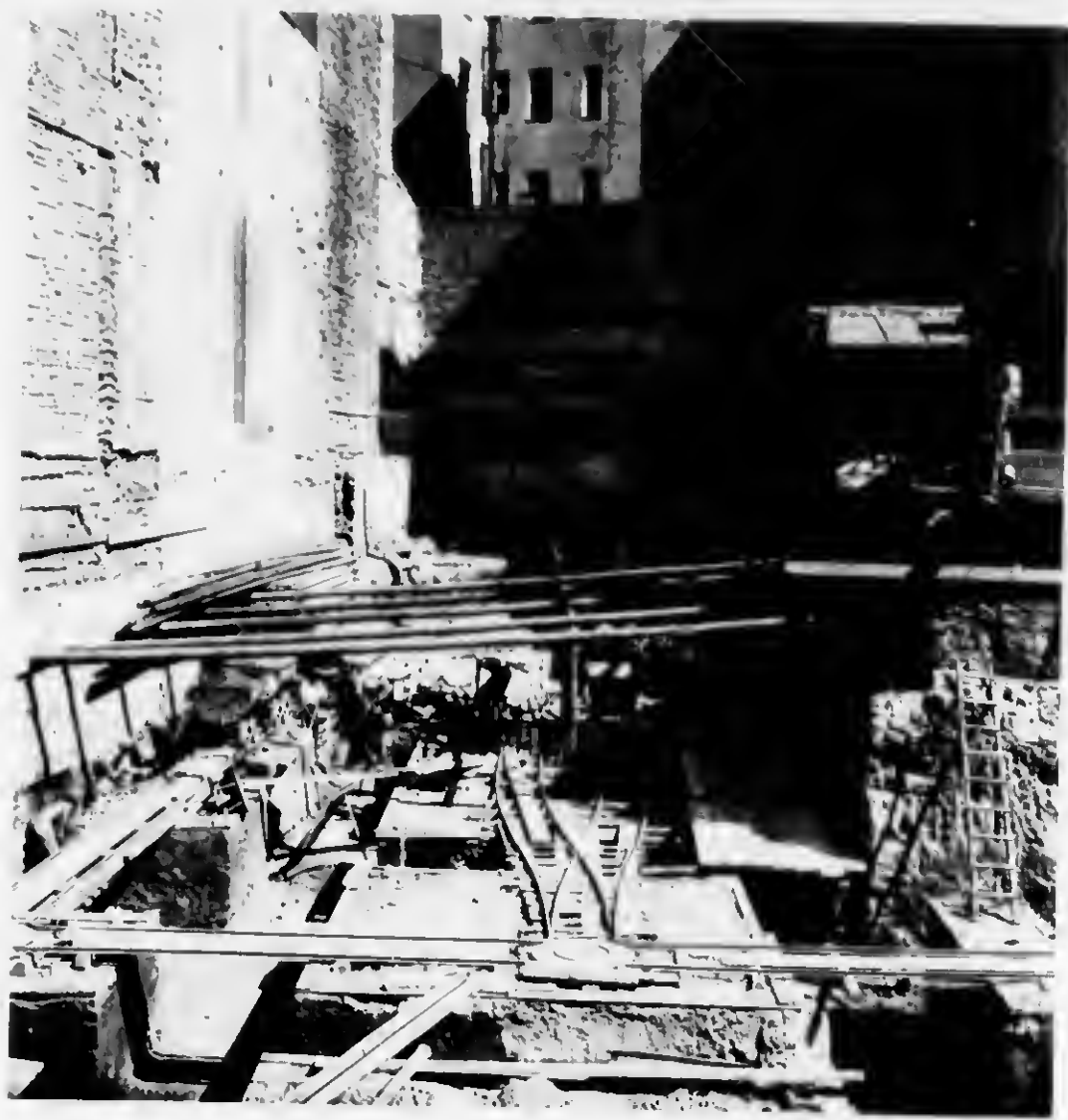





BOSLO

po. enlidesat Troller.

Fraklad. *manlän*

*zw*

413

Opjektiva  
frakt  
Zeit für Anfertigung  
Gegenstand

Beschreibung

1/1

144.-

Druckerei

14.339

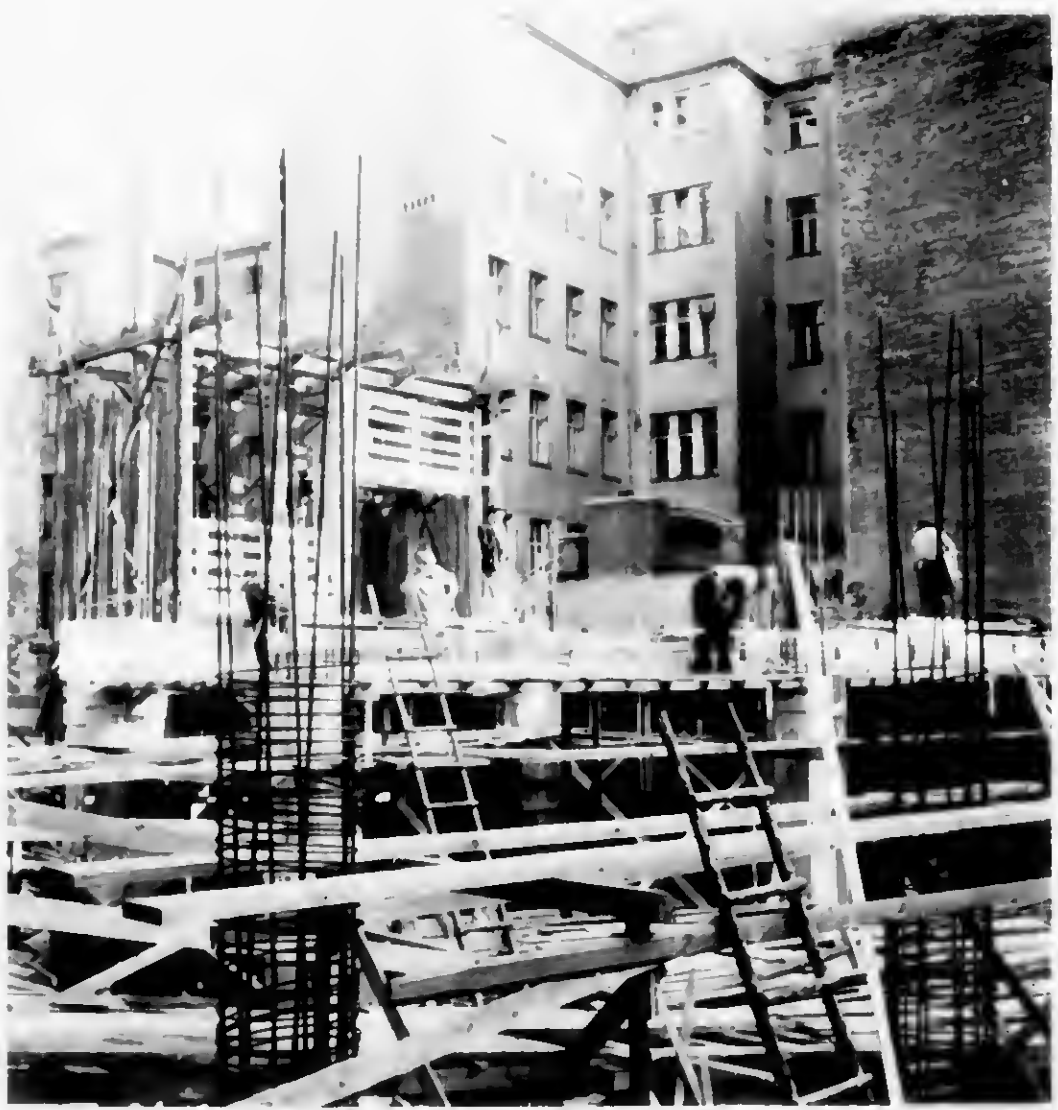

г. архивет Голлер

Entwickler

Bezeichnung

Material

Ort

Datum

Ort

Gegenstand des Auftrags

MO-VII-110



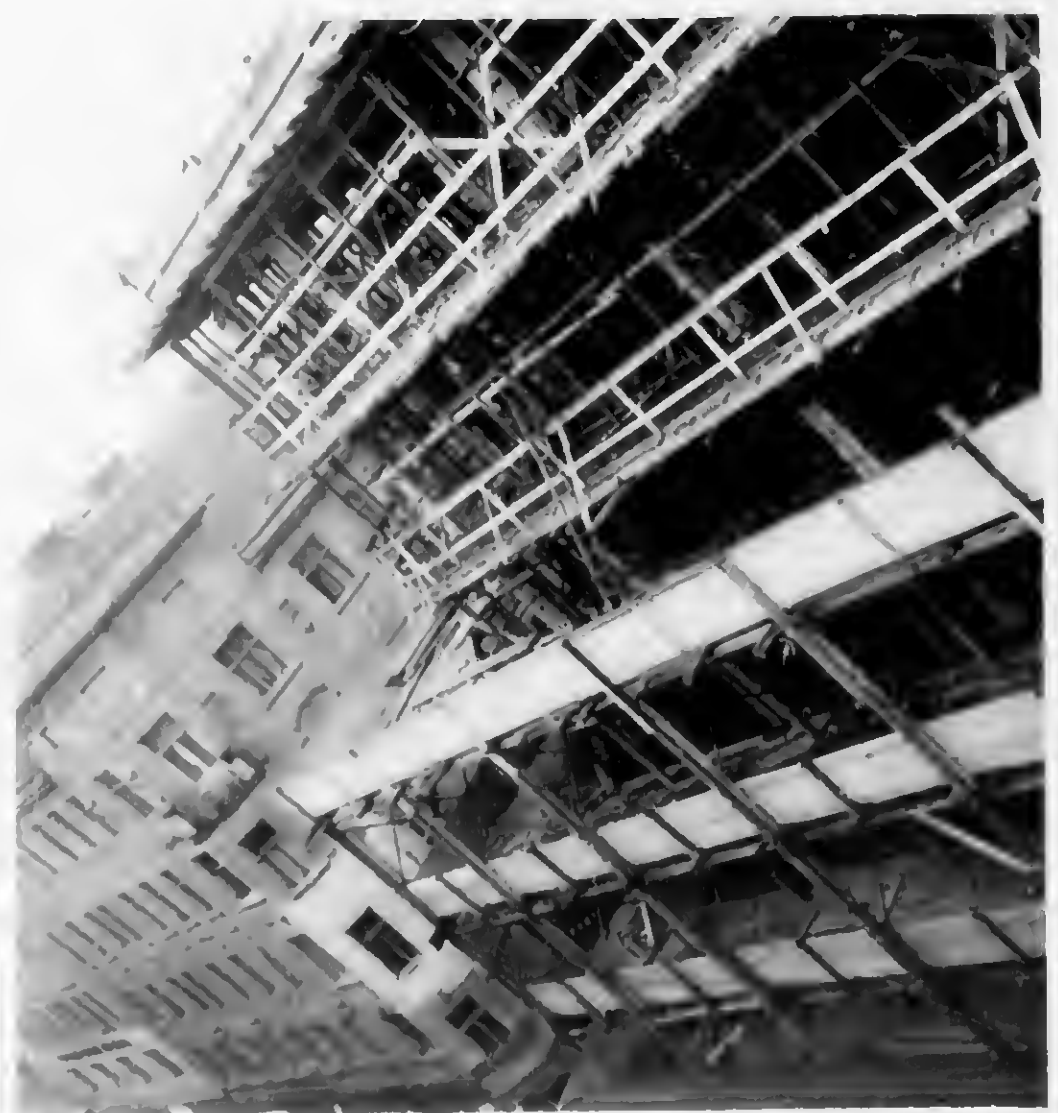
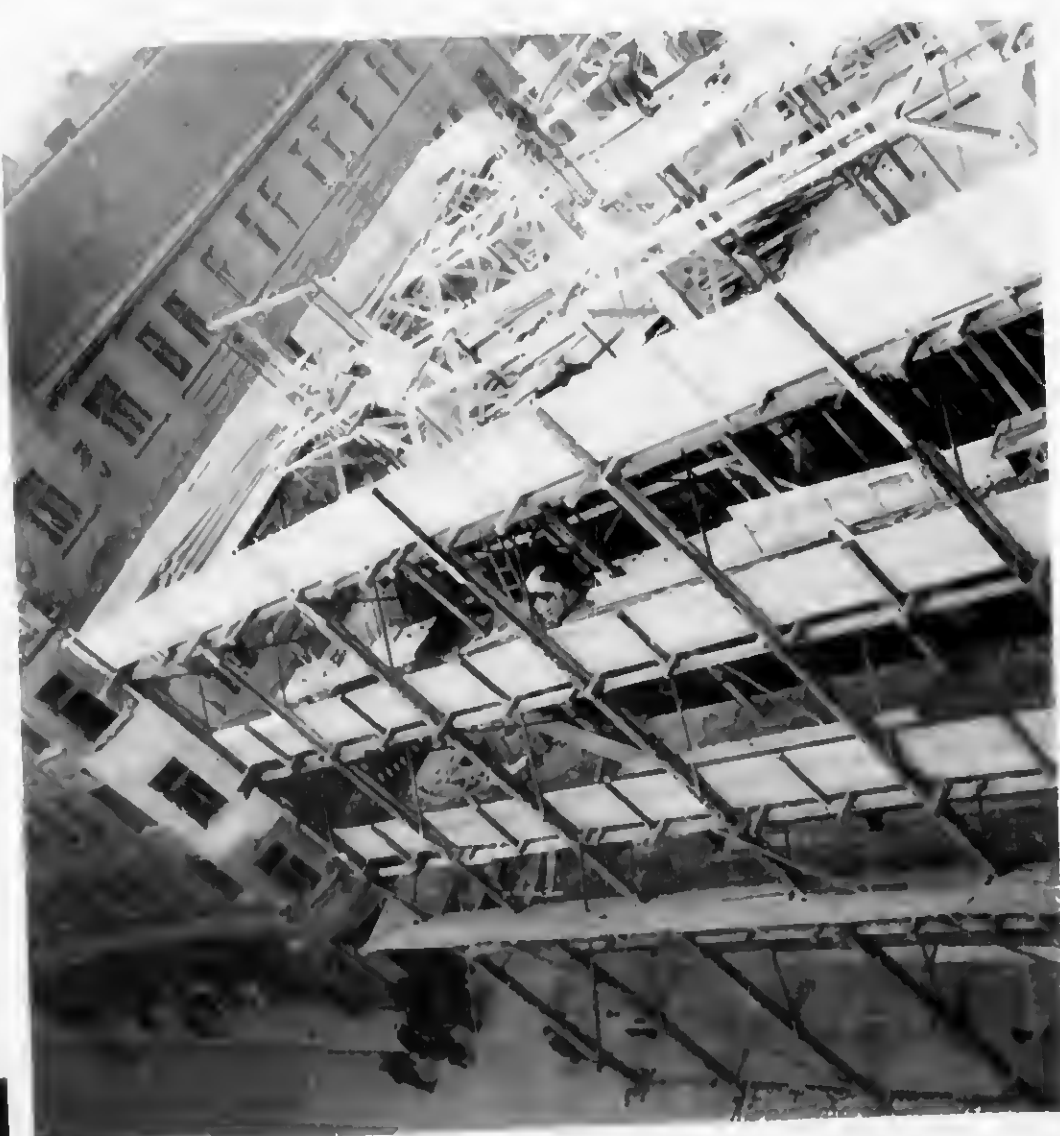
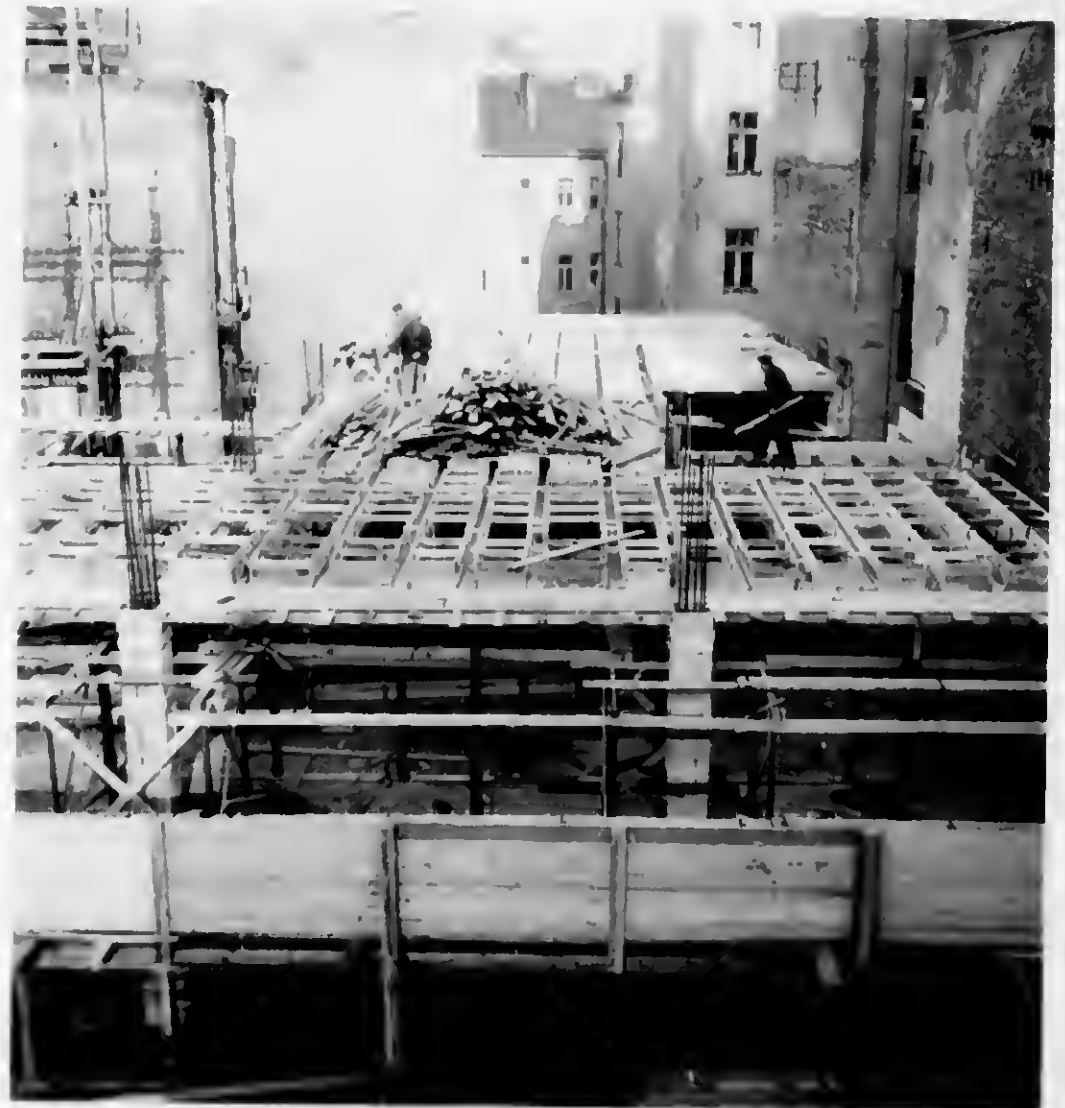

DOŠLO

BRNO 19...

Sp. architekti Troller

16. listopadu 1939  
v Brně

M. V. V. V. V.

241

Projevy a návrhy a foto-přehledy  
BRNO, Janáka 16  
Tel. 14.839

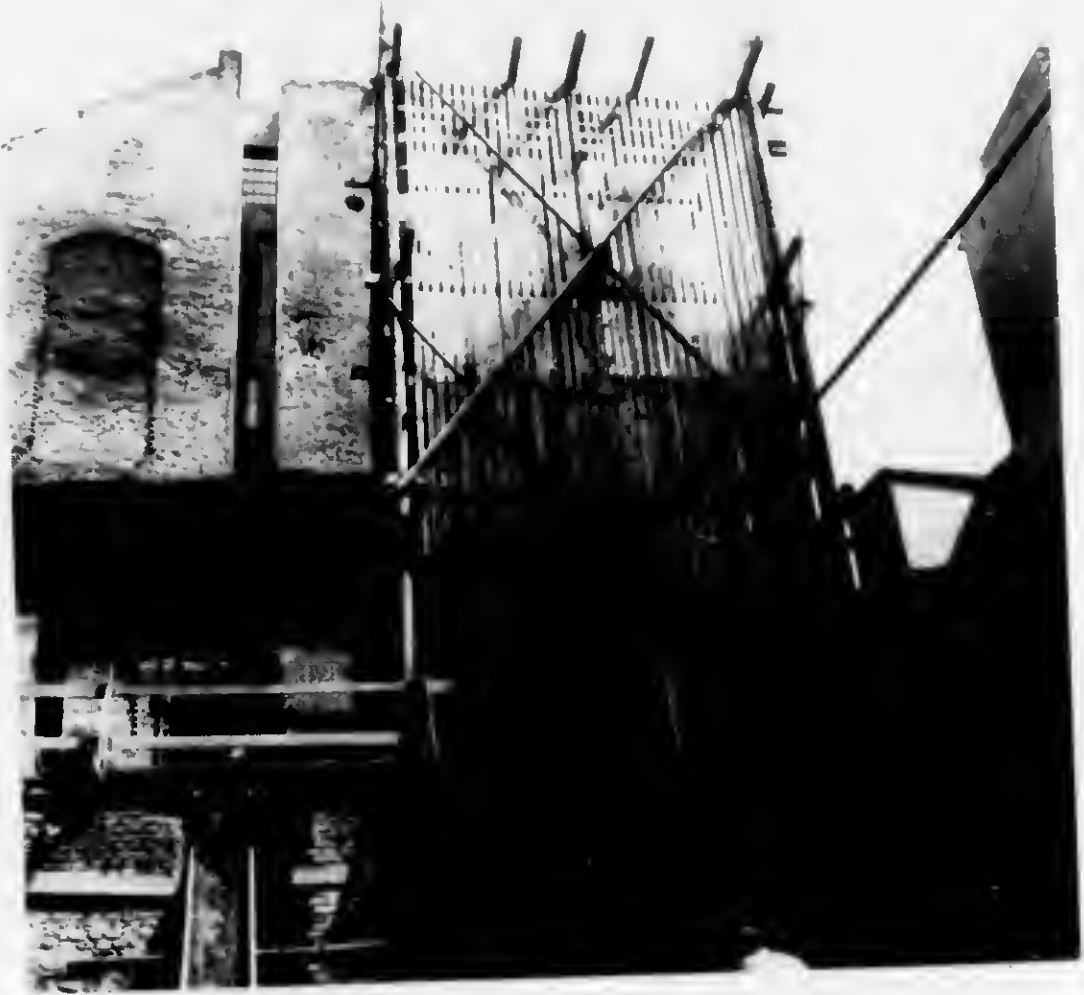



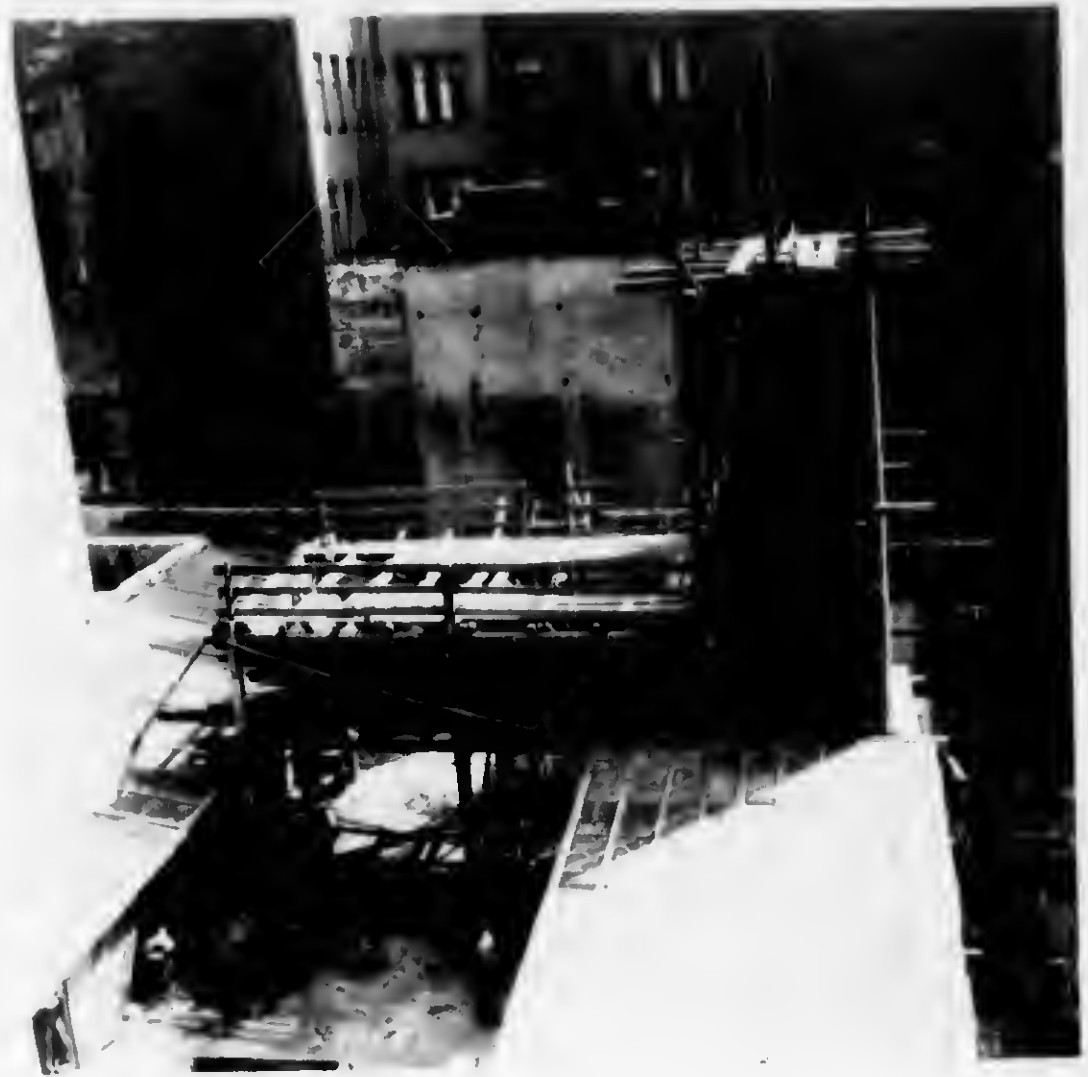

pr. ankh. Troller.

23. IX. 3 xialaladni p

27. IX. 2

blistenovic

Opiskiv

lichir

397

drogerie u me  
BRNC,

TEL: 14.839

