



This is a digital copy of a book that was preserved for generations on library shelves before it was carefully scanned by Google as part of a project to make the world's books discoverable online.

It has survived long enough for the copyright to expire and the book to enter the public domain. A public domain book is one that was never subject to copyright or whose legal copyright term has expired. Whether a book is in the public domain may vary country to country. Public domain books are our gateways to the past, representing a wealth of history, culture and knowledge that's often difficult to discover.

Marks, notations and other marginalia present in the original volume will appear in this file - a reminder of this book's long journey from the publisher to a library and finally to you.

Usage guidelines

Google is proud to partner with libraries to digitize public domain materials and make them widely accessible. Public domain books belong to the public and we are merely their custodians. Nevertheless, this work is expensive, so in order to keep providing this resource, we have taken steps to prevent abuse by commercial parties, including placing technical restrictions on automated querying.

We also ask that you:

- + *Make non-commercial use of the files* We designed Google Book Search for use by individuals, and we request that you use these files for personal, non-commercial purposes.
- + *Refrain from automated querying* Do not send automated queries of any sort to Google's system: If you are conducting research on machine translation, optical character recognition or other areas where access to a large amount of text is helpful, please contact us. We encourage the use of public domain materials for these purposes and may be able to help.
- + *Maintain attribution* The Google "watermark" you see on each file is essential for informing people about this project and helping them find additional materials through Google Book Search. Please do not remove it.
- + *Keep it legal* Whatever your use, remember that you are responsible for ensuring that what you are doing is legal. Do not assume that just because we believe a book is in the public domain for users in the United States, that the work is also in the public domain for users in other countries. Whether a book is still in copyright varies from country to country, and we can't offer guidance on whether any specific use of any specific book is allowed. Please do not assume that a book's appearance in Google Book Search means it can be used in any manner anywhere in the world. Copyright infringement liability can be quite severe.

About Google Book Search

Google's mission is to organize the world's information and to make it universally accessible and useful. Google Book Search helps readers discover the world's books while helping authors and publishers reach new audiences. You can search through the full text of this book on the web at <http://books.google.com/>



Это цифровая копия книги, хранящейся для потомков на библиотечных полках, прежде чем ее отсканировали сотрудники компании Google в рамках проекта, цель которого - сделать книги со всего мира доступными через Интернет.

Прошло достаточно много времени для того, чтобы срок действия авторских прав на эту книгу истек, и она перешла в свободный доступ. Книга переходит в свободный доступ, если на нее не были поданы авторские права или срок действия авторских прав истек. Переход книги в свободный доступ в разных странах осуществляется по-разному. Книги, перешедшие в свободный доступ, это наш ключ к прошлому, к богатствам истории и культуры, а также к знаниям, которые часто трудно найти.

В этом файле сохраняются все пометки, примечания и другие записи, существующие в оригинальном издании, как наименование о том долгом пути, который книга прошла от издателя до библиотеки и в конечном итоге до Вас.

Правила использования

Компания Google гордится тем, что сотрудничает с библиотеками, чтобы перевести книги, перешедшие в свободный доступ, в цифровой формат и сделать их широкодоступными. Книги, перешедшие в свободный доступ, принадлежат обществу, а мы лишь хранители этого достояния. Тем не менее, эти книги достаточно дорого стоят, поэтому, чтобы и в дальнейшем предоставлять этот ресурс, мы предприняли некоторые действия, предотвращающие коммерческое использование книг, в том числе установив технические ограничения на автоматические запросы.

Мы также просим Вас о следующем.

- Не используйте файлы в коммерческих целях.
Мы разработали программу Поиск книг Google для всех пользователей, поэтому используйте эти файлы только в личных, некоммерческих целях.
- Не отключайте автоматические запросы.
Не отключайте в систему Google автоматические запросы любого вида. Если Вы занимаетесь изучением систем машинного перевода, оптического распознавания символов или других областей, где доступ к большому количеству текста может оказаться полезным, свяжитесь с нами. Для этих целей мы рекомендуем использовать материалы, перешедшие в свободный доступ.
- Не удаляйте атрибуты Google.
В каждом файле есть "водяной знак" Google. Он позволяет пользователям узнать об этом проекте и помогает им найти дополнительные материалы при помощи программы Поиск книг Google. Не удаляйте его.
- Делайте это законно.
Независимо от того, что Вы используете, не забудьте проверить законность своих действий, за которые Вы несете полную ответственность. Не думайте, что если книга перешла в свободный доступ в США, то ее на этом основании могут использовать читатели из других стран. Условия для перехода книги в свободный доступ в разных странах различны, поэтому нет единых правил, позволяющих определить, можно ли в определенном случае использовать определенную книгу. Не думайте, что если книга появилась в Поиске книг Google, то ее можно использовать как угодно и где угодно. Наказание за нарушение авторских прав может быть очень серьезным.

О программе Поиск книг Google

Миссия Google состоит в том, чтобы организовать мировую информацию и сделать ее всесторонне доступной и полезной. Программа Поиск книг Google помогает пользователям найти книги со всего мира, а авторам и издателям - новых читателей. Полнотекстовый поиск по этой книге можно выполнить на странице <http://books.google.com/>

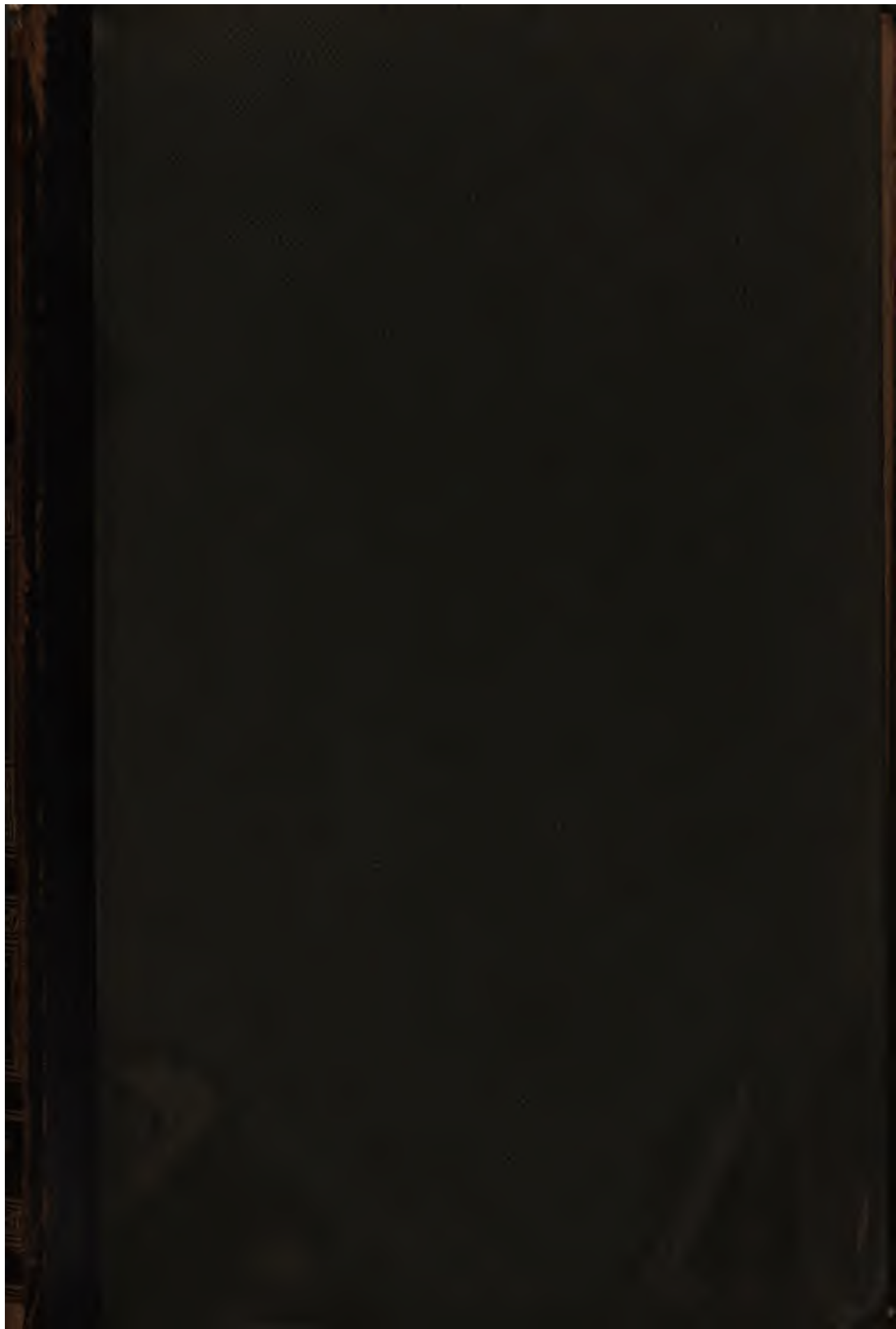

Acquired through the
HOOVER INSTITUTION

*The Nicolas A. de Basily
Memorial Collection*



STANFORD UNIVERSITY LIBRARIES

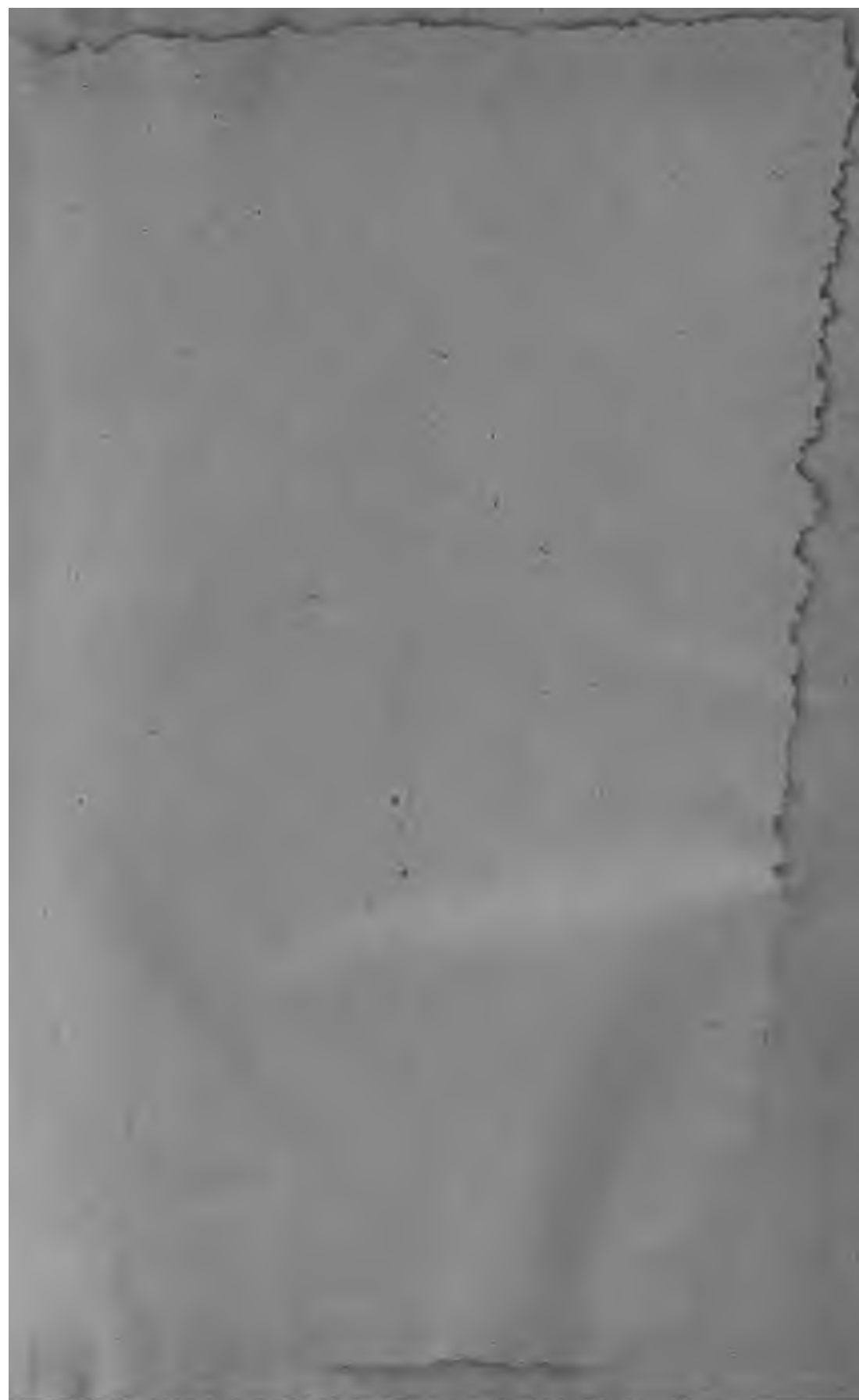

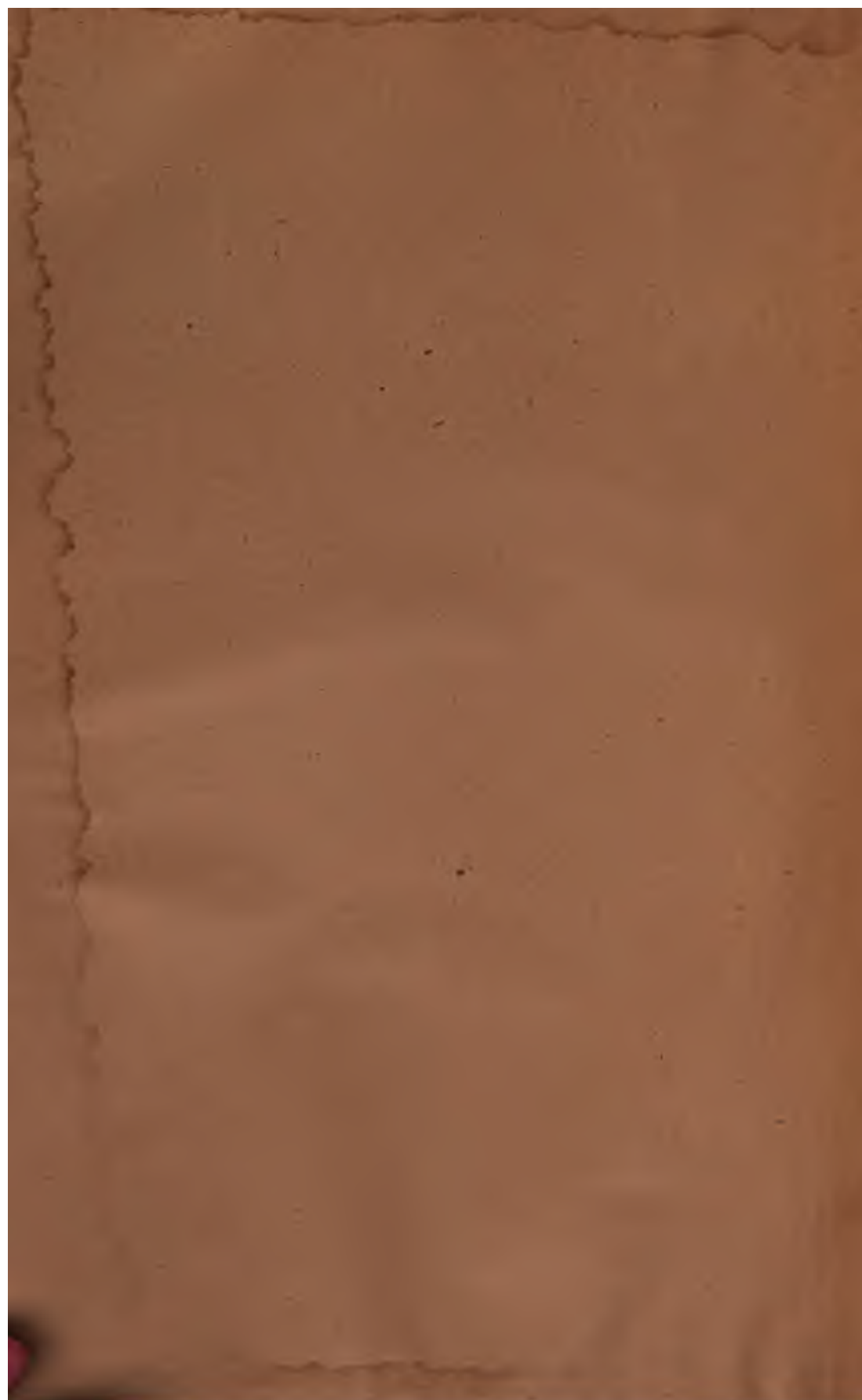

ЭНЦИКЛОПЕДИЧЕСКІЙ СЛОВАРЬ.



„*Ėntsiklopedicheskiĭ slovar'*“

ЭНЦИКЛОПЕДИЧЕСКІЙ СЛОВАРЬ.



ТОМЪ X^А.

Десмургія — Домиціанъ.



ИЗДАТЕЛИ: { Ф. А. Брокгаузъ (Лейпцигъ).
И. А. Ефронъ (С.-Петербургъ).



М. С.

С.-ПЕТЕРБУРГЪ.

Типо-Литографія И. А. Ефрона, Прачешный пер., № 6.
1893.

AE 55

E 6

V. 10

pt. 2

C. 2

„ЭНЦИКЛОПЕДИЧЕСКІЙ СЛОВАРЬ“.

начатый проф. И. Е. Андреевскимъ,

ПРОДОЛЖАЕТСЯ ПОДЪ РЕДАКЦІЕЮ

К. К. Арсенъева

и заслуженнаго профессора

Е. Е. Петрушевскаго.

При участіи редакторовъ отдѣловъ:

Проф. А. Н. Векетова . . .	отдѣлъ	біологическихъ наукъ.
С. А. Венгерова	„	исторіи литературы.
Проф. А. И. Воейкова . . .	„	географіи.
Проф. Н. И. Баръева . . .	„	исторіи.
Проф. Д. И. Менделѣева . .	„	химико-технической и фабрично- заводской.
Проф. В. Т. Собичевскаго .	„	сельскохозяйственный и лѣсо- водства.
Владимира Соловьева . . .	„	философій.
Проф. Н. Ѳ. Соловьева . . .	„	музыки.



Списокъ гг. сотрудниковъ „ЭНЦИКЛОПЕДИЧЕСКАГО СЛОВАРЯ“

и ихъ инициаловъ.

Аленицынъ, В. Д., магистръ . . .	В. А., а.	Герье, В. И., проф.	В. Г.
Анучинъ, Д. Н., проф.	Д. А.	Глинка, С. Ф., прив.-доц.	С. Ф. Г.
Антоновъ, А. А.	А. А.	Глинка, Ф. С.	Ф. Г.
Арабажинъ, К. И.	К. А—из.	Головкинскій, Н. А., проф.	Н. Г.
Арсеньевъ, К. К.		Горбовъ, А. И.	
Архангельскій, А. С., проф.		Горчаковъ, М. И., проф.	
Астафьевъ, А. С.		Граве, Д., пр.-доц.	Д. Гр.
Багаѣй, Д. И., проф.	Д. Б—й.	Гротъ, К. Я., проф.	
Барсовъ, Н. И., проф.	Н. Б—ст.	Гротъ, Н. Я., проф.	
Батюшковъ, Ф. Д., прив.-доц.		Гулишамбаровъ, С. О.	
Безобразовъ, С. В.	С. В.	Грумъ-Гржимайло, Г. Е.	
Бекетовъ, А. Н., проф.	А. Б.	Де-Роберти, Е. В.	
Веркутъ, В. Н.		Дерюжинскій, В. Ф., проф.	
Вестужевъ-Рюминъ, К. Н., акад.		Дьяконовъ, М., проф.	М. Д.
Вобылевъ, Д. К., проф.	Д. В.	Егоровъ, Н. Г., проф.	Н. Е.
Волдаковъ, И. М.	И. В.	Ждановъ, А. М., проф.	А. Ж.
Боргманъ, П. И., проф.		Жуковичъ, П. И., прив.-доц.	
Брандтъ, В. Ф.	Б. Б—тъ.	Земятченскій, П. А., пр.-доц.	П. З.
Браудо, А. И.	А. Б—о.	Зотовъ, В. Р.	
Браунъ, Ф. А., прив.-доц.		Зѣлинскій, Ф. Ф., проф.	
Броуновъ, П. И., проф.		Ивановскій, А. О.	
Брунъ, М. И.	М. Б.	Износковъ, И. А.	
Буличъ, С. К., прив.-доц.	С. Б—чъ.	Иностранцевъ, А. А., проф.	
Быковъ, П. В.		Калецкій, И. Б.	И. К.
Быковъ, А. А.	А. Б—въ.	Канонниковъ, И. И., проф.	
Бѣловъ, А. И.		Каншинъ, Д. В.	
Бѣлявскій, П. Е., к.-адм.		Капустинъ, М. Я., проф.	М. К.
Вальтеръ, Н. Г.	Н. В.	Карауловъ, Н. Д.	
Василенко, В. И.	В. В.	Карышевъ, Н. А., проф.	
Васильевъ, А. К.		Карѣевъ, Н. И., проф.	Н. К.
Васильевъ, П. П.	П. В.	Кауфманъ, И. И., прив.-доц.	
Ватсонъ, М. В.	М. В.	Кивлицкій, Е. А.	Е. К.
Вейнбергъ, Л. Б.	Л. В.	Кирпичниковъ, А. И., проф.	
Вейнбергъ, П. И., прив.-доц.		Ключевскій, В. О., проф.	
Величко, Г. И.	Г. В—о.	Книповичъ, Н. М., магистръ	Н. Кни.
Величко, К. И., проф.	К. В—о.	Колотовъ, С. С.	
Венгерова, З. А.	З. В.	Колубовскій, Я. Н.	
Венгеровъ, С. А.	С. В.	Кони, А. Ф.	
Вербловскій, Г. Д.		Коноваловъ, Д., проф.	
Вернадскій, В. И., прив.-доц.		Кононовъ, А. А.	
Веселовскій, Александръ, акад.		Копосовъ, П. В.	
Веселовскій, Алексѣй Н., проф.		Корелинъ, М. С., прив.-доц.	М. К.
Веселовскій, Н. И., проф.	Н. В.	Коровяковъ, Д. А.	Д. К—въ.
Винклеръ, Ф. П. П.	П. Ф. В.	Коршъ, Д. В.	
Виноградовъ, П. Г., проф.		Котляревскій, Н. А.	
Витковскій, В. В.	В. В. В.	Круглый, А. О.	
Владиміровъ, П. В., проф.		Крыловъ, А. Н., пр.	
Водовозовъ, В. В.		Крыловъ, Викторъ Ал.	
Водовозовъ, Н. В.		Крымскій, А. Е.	А. Е. К.
Воейковъ, А. И., проф.	А. В.	Кудрявцевъ, Н. В.	Кудри.
Воейковъ, Д.		Кузнецовъ, Н. И.	Н. К.
Вольтеръ, Э. А., прив.-доц.	Э. В.	Кузьминъ-Караваевъ, В. Д., пр.	К. К.
Вольтке, Г. С.	Г. В.	Куриловъ, В. А.	
Врангель, бар. К. К., магистръ	К. Вр.	Ламанскій, С. И.	
Вуколовъ, С. П.		Ланговой, Н. П., проф.	
Ганзенъ, П. Г.	П. Г—ъ.	Латкинъ, Н. В.	Н. Л.
Гардиеръ, Е. И.	Е. Г.	Латышевъ, С. М.	С. Л.
Гаркави, А. Я.	А.	Левинсонъ-Лессингъ, Ф. Ю., пр.	Ф. Л.
Гаршинъ, Е. М.	Е. Г.	Лермантовъ, В. В., лаборантъ	В. Л.
Гершенштейнъ, Г. М., пр.-доц.	Г. М. Г.	Лидовъ, А. П., проф.	А. П. Л.
Гершунъ, А. Л.	А. Г.	Лясскій, А., прив.-доц.	А. Л—ій.

Лисовскій, Н. М.		Смирновъ, Ѳ. А.	Ѳ. С
Лопухинъ, А. П., проф.	А. Л.	Смирновъ, Н. А.	
Лось, И. Л., прив.-доц.	И. Л.	Собичевскій, В. Т., проф.	В. С., С.
Лучицкій, И. В., проф.		Соболевъ, М. Н.	
Льдовъ, К. Л.		Совѣтовъ, проф.	
Лященко, А.	А. Л.	Соловьевъ, Владиміръ Серг.	Вл. С.
Мазаевъ, М. Н.	М. М.	Соловьевъ, Н. Ѳ., проф.	Н. С.
Макаровъ, С. О.		Сомовъ, А. И.	А. С—въ.
Марголинъ, М. М.	М.	Сомовъ, А. А.	А. А. С.
Марръ, Н. Я., прив.-доц.	Н. М.	Спасовичъ, В. Д.	
Масальскій, кн. В. И.	В. М.	Срезневскій, В. И.	
Матвѣевъ, П. А.		Старчевскій, А. В.	
Менделѣевъ, В. И.	В. М.	Степановъ, С. Л.	С. С.
Менделѣевъ, Д. И., проф.	д.	Сторожевъ, В. Н.	В. Ст.
Миклашевскій, А. Н.		Стороженко И. И. проф.	
Миллеръ, В. Ѳ., проф.	Вс. М.	Струве, П. Б.	
Минскій, Н. М.		Субботинъ, А. П.	А. С—въ
Мищенко, Ѳ. Г., проф.		Судейкинъ, В. Т., прив.-доц.	В. С—въ.
Модестовъ, В. И., проф.		Сумцовъ, Н. Ѳ., проф.	Н. С—въ.
Морозовъ, П. О., прив.-доц.	П. М.	Таненбаумъ, А. С., инж. п. с.	А. Т.
Мурашкинцевъ, А. А.	А. М.	Танфильевъ, Г. И.	Г. Т.
Муромцевъ, С. А.	С. М.	Тархановъ, И. Р., проф.	И. Т.
Мякотинъ, В. А.	В. М—ъ.	Татарскій, В. Г.	В. Т.
Надсонъ, Г. А.	Г. Н.	Титовъ, А. А.	А. Т.
Неустроевъ, А.	А. Н—въ.	Тищенко, В. Е.	
Нечаевъ, В. М., пр.-доц.	В. Н.	Троицкій, В.	
Никольскій, А. М.		Трубецкой, кн. С. Г., прив.-доц.	
Оксъ, Б. А., докторъ	Б. А. О.	Тураевъ, В.	Б. Т.
Ореусъ, И. И., генер.-лейт.	И. О.	Тутковскій, П. Т.	П. Т.
Панормовъ, А.		Тутуринъ, Н. Н.	
Пель, А. В., проф.		Уманскій, А. М.	Ум.
Петрушевскій, В. Ѳ.	В. П.	Успенскій, Ѳ. И., проф.	
Петрушевскій, Д. М.		Утинъ, Е. И.	
Петрушевскій, Ѳ. Ѳ., проф.	Ѳ. П.	Фаворскій, А. Е., прив.-доц.	
Петцъ, В.	Б. П.	Фаусекъ, В. А., магистръ	В. Ф.
Писаревъ, М. И.		Флавицкій, Ф. М., проф.	
Позднѣевъ, А. М., проф.		Флоренсовъ, В. Я., проф.	
Покровскій, А. И., прив.-доц.	А. П.	Флоридовъ, А. А.	
Покровскій, Н. В., проф.	Н. П.	Фойницкій, И. Я., проф.	
Полъновъ, Б. К.	Б. П.	Форстенъ, Г. В., проф.	Г. Ф.
Потанинъ, Г. Н.	Г. П.	Фрикенъ, А., фонъ	
Прозоровскій, Д. И., проф.	Прзр.	Ходскій, Л. В., проф.	
Пыпинъ, А. Н.		Цагарели, А. А., проф.	
Пятуховъ, М.	М. П.	Челпановъ, Е.	
Радловъ, Э. Л.	Э. Р.	Чельцовъ, И. М., пр.	
Рачевъ, И.	И. Р.	Чернышевъ, Ѳ. Н.	
Рашковъ, С.		Чуйко, В. В.	В. Ч.
Рихтеръ, Д. Н.	Д. Р.	Чупровъ, А. И., проф.	
Розенбахъ, П. Я., прив.-доц.		Шевыревъ, И. Я.	
Рождественскій, В. Г., проф.		Шимкевичъ, В. М., проф.	
Рубакинъ, Н. А.		Ширяевъ, С. О.	С. Ш.
Рубцовъ, П. П.		Шпиндлеръ, І. Б.	І. Ш.
Рудаковъ, В. Е.	В. Р.	Шмурло, Е. Ф., проф.	Е. Ш.
Рудзкій, А. Ф., проф.	А. Р.	Шокальскій, Ю. М.	Ю. Ш.
Рудневъ, В. М., проф.		Шперкъ, Ф. Ф., д-ръ	Ф. Ш.
Руммель, В. В.	В. Р.	Шубинскій, С. Н.	С. Ш.
Савичъ, С. Е.		Шуляченко, А. Р., проф.	
Садовъ, А. И., проф.		Щепкинъ, Е., прив.-доц.	Е. Щ.
Свѣшниковъ, М. И., прив.-доц.	М. С.	Шукаревъ, А., прив.-доц.	А. Щ.
Святскій, В. И.		Экземплярскій, А. В.	А. Э.
Селивановъ, А. В.	А. В. С.	Энгельгардтъ, М. А.	М. Э.
Селивановъ, А. Ѳ.	А. Ѳ. С.	Якимовичъ, А. А.	А. Як.
Сентъ-Илеръ, К. К.		Яковлевъ, В. А.	В. Я.
Сергѣевъ, Н. М.	Н. С—ъ.	Янгузь, И. И., проф.	
Скиндеръ, А. И.		Янковскій, Н. В.	
Слюозбергъ, Г. Б.	Г. С.	Яновскій, А. Е.	А. Я.
Случевскій, Вл. К.		Яроцкій, В. Г., проф.	В. Я.

Болѣе значительныя по объему статьи 20-го полубома

„Энциклопедическаго Словаря“.

- Десмургия (съ табл. в рис. въ текстѣ)—Г. М. Г.
Десна—Н. Кудрявцевъ.
Десятиногіе раки (съ табл.)—маг. Н. Князевичъ.
Дефо—В. Лесевичъ.
Деформация—проф. Д. Вобылевъ, инж. А. Та-
ненбаумъ и проф. Д. Анучинъ.
Децемвиры—проф. В. Модестовъ.
Джами (перс. поэтъ)—А. Крымскій.
Джеонсъ—А. Миклашевскій.
Джелаледдинъ Руми—А. Крымскій.
Джонсонъ (Бэнъ)—проф. Н. Стороженко.
Джонсонъ (Самуилъ)—проф. Н. Стороженко.
Джорджъ (Генри)—А. Миклашевскій.
Джотто ди-Бондоне—А. ф.-Фрикенъ.
Джусты—проф. А. Кирпичниковъ.
Дивьи люди—проф. Д. Анучинъ.
Дигесты—проф. В. Н.
Дидро—проф. Алексѣй Веселовскій.
Дикастерія—проф. О. Мищенко.
Дикетоны—П. Рубцовъ. Δ.
Диккенсъ—К. Л.
Динобразъ—пр.-доп. В. Фаусекъ.
Дмитрій Ивановичъ Донской—акад. К. Весту-
жевъ-Рюминъ.
Динамизмъ—И. Чельцовъ.
Динамо-машины (съ табл. и 3 рис. въ текстѣ)—
проф. И. Боргманъ.
Динамометръ (съ табл.)—В. Лермятовъ.
Динозавры—Б. П.
Дипломатика—В. Рудаковъ.
Дипломатическіе агенты—А. Я.
Диптихъ—А. Сомовъ.
Диссиденты—В. Мясотинъ.
Диссоциация—И. Чельцовъ. Δ.
Дисциплина, Дисциплинарныя взысканія, право
и производство—проф. В. Кузьминъ-Кара-
ваевъ и Г. Сліозбергъ.
Дитрихъ-Бернскій—проф. А. Кирпичниковъ.
Дифирамбъ—проф. О. Мищенко.
Диффамация—Г. Сліозбергъ.
Дифференціальное исчисленіе (съ 7 черт.)—проф.
Д. Граве.
Диффракція (съ 8 черт.)—проф. Н. Егоровъ.
Диффузія (съ 6 рис. въ текстѣ)—В. Куриловъ
и проф. В. Рудневъ.
Діаволь—П. Васильевъ и проф. Д. Анучинъ.
Діазосоединенія—С. С. Колотовъ. Δ.
Діастазъ—В. Рудневъ и Г. Надсонъ.
Діатомовыя водоросли—Г. Надсонъ.
Диоклетіанъ—проф. В. Модестовъ.
Діонисій Великій—проф. Н. Барсовъ.
Диоптрина (съ 6 черт. въ текстѣ)—А. Гершунъ.
Діэлектрики—проф. И. Боргманъ.
Діэста—пр.-доп. Г. Герпенштейнъ.
Дмитріевъ (Ив. Ив.)—А. Флоридовъ.
Днѣпровскій лиманъ—к.-адм. П. Е. Вѣлявскій.
Днѣпръ (съ картой)—к.-адм. П. Е. Вѣлявскій.
Днѣстръ—П. Т.
Добровольная дѣятельность въ чужомъ интересѣ
—проф. В. Н.
Добровскій—В. Срезневскій.
Добролюбовъ—С. Венгеровъ.
Добрыня Никитичъ—проф. Вс. Миллеръ.
Довѣренность—Г. Вербловскій.
Догматика—проф. Н. Барсовъ.
Договоръ—проф. В. Нечаевъ.
Договоръ международный—А. Я.
Дождемѣръ (съ 3 рис. въ текстѣ)—проф. П.
Броуновъ.
Дождь (съ картой)—проф. П. Броуновъ.
Дознаніе и Дознаніе черезъ околныхъ людей—
проф. В. Кузьминъ-Караваевъ, М. Брунъ
и Г. Сліозбергъ.
Доисторическая эпоха и Доисторическій чело-
вѣкъ—проф. Д. Анучинъ.
Доказательства (логика)—Э. Радловъ.
» (гражд.)—М. Брунъ.
» (угол.)—В. Случевскій.
Доки—инж. А. Таненбаумъ.
Докладъ—В. Сторожевъ, М. Брунъ, Г. Сліоз-
бергъ и А. Яновскій.
Докомчанье—проф. М. Дьяковъ.
Долбленныя деревянныя издѣлія—проф. В. Соби-
чевскій.
Долги государственныя—проф. Л. Х.
Долгіи парламентъ—проф. Н. К.
Долговѣчность растений и животныхъ—проф. А.
Бекетовъ и проф. В. Шимкевичъ.
Долгоносики—И. Шевыревъ.
Долгоруковы—В. Р. и С. Н. Ш.
Долгота—В. Вятковскій.
Долины—В. Петцъ.
Долхокефалія—проф. Д. Анучинъ.
Дольмены—проф. Д. Анучинъ.
Доля въ прибыли—А. Миклашевскій.
Домашнія животныя—проф. А. Савѣтовъ.
Доменное производство (съ 9 рис. въ текстѣ)—
А. Скиндеръ. Δ.

ОТЪ РЕДАКЦІИ.

Признавая неудобнымъ для читателей печатаніе статей, почему-либо не помѣщенныхъ на надлежащемъ мѣстѣ, въ приложеніяхъ къ отдѣльнымъ выпускамъ Словаря, Редакція предполагаетъ соединить ихъ въ концѣ изданія, ограничиваясь до тѣхъ поръ только указаніемъ важнѣйшихъ замѣченныхъ пропусковъ (въ V—X тт.).

Само собою разумѣется, что если окажутся другіе пробѣлы, то и они будутъ въ свое время пополнены.

Вуатюръ (Винк.)—франц. поэтъ.
Вызвинскій—историкъ.
Герритъ (Гессель)—географъ.
Гиль (Хр. Хр.)—нумизматъ.
Глухіе звуки.
Гейеръ (Андрей)—дат. историкъ.
Головатый (Антонъ Андреевичъ).
Горе Злочастье (стар. повѣсть).

Гостепріимство.
Грибскеры—полт. партія въ Сѣв.-Ам. Соед. Шт.
Губные звуки.
Гуанъ-си—китайск. провинц.
Дашасъ (матер. для ружей).
Девдоракскій ледникъ.
Демонірованіе (фортиф.),

ДЕСМУРГІЯ.



*) Обясніліє см. въ гезикѣ.

Брокгаузъ и Ефронъ, «Энцикл. Слов.»

Сиб., Тип. Ефрона.

Десмургии—отдѣлъ малой хирургіи (см.), посвященный ученію о *повязкахъ*. Принято различать опредѣленіе «повязка» отъ «перевязки». Последняя накладывается обыкновенно только на раны или язвы и состоитъ изъ отдѣльныхъ тканей и веществъ, приводимыхъ въ непосредственное соприкосновеніе съ раной. Первая же имѣетъ задачей удерживать, перевязочныя средства и вообще накладывается съ различными цѣлями: для удержанія перевязочныхъ средствъ; для давленія на больную часть тѣла, когда само давленіе требуется какъ лечебный приемъ (*давящая повязка*); для приданія неподвижности (иммобилизація) пораженной конечности (неподвижныя повязки), и др. Съ этой цѣлью пользуются *бинтами* (см.), *косынками*, *платками* и *пращами*. Бинты бываютъ *одноглавыя*, когда они скатаны валикомъ, имѣющимъ одинъ свободный конецъ, *двуглавыя*, когда они скатаны въ два валика и оба конца бинта закатаны внутрь ихъ и свободна только середина, и *многоглавыя* (или *сложныя*), когда къ одному бинту пришивается подъ прямымъ угломъ еще одинъ (Т-образный



Рис. 1. Т-образный (трехглавый) бинтъ.

бинтъ), два (четыреглавый или двойной Т-образный бинтъ) и болѣе бинтовъ. Бинты приготавливаются марлевые, холщевые, фланелевые, резиновые. Наичаще употребляются первые, при чемъ марля для бинтовъ употреб-



Рис. 2. Четыреглавый бинтъ (двойной Т-образный бинтъ).

ляется ашпретированная или крахмальная, въ видѣ мягкой и въ видѣ гигроскопической марли. Бинты изъ ашпретированной марли, при наложеніи, смачиваются и, высыхая, образуютъ довольно плотную повязку. Бинтовыя повязки, смотря по ходамъ бинта, бываютъ круговыя, спиральныя, змѣевидныя,

восьмиобразныя, колосовидныя, черепашия, возвратныя и перекрещивающіяся. Кромѣ бинтовъ, для повязокъ употребляются еще платки, которые, будучи сложены различнымъ образомъ, позволяютъ чрезвычайно разнообразное примѣненіе ихъ. Докторъ Майоръ болѣе 50 лѣтъ тому назадъ ввелъ ихъ въ хирургическую практику, почему и подобныя повязки называются также *майоровскими*. Перегнутый по діагонали платокъ даетъ косынку; перекрученный платокъ—*жгутъ*, примѣяемый съ цѣлью сильнаго сдавливанія какихъ-либо частей тѣла (напр., при кровоточеніяхъ). Примѣры разнообразнаго примѣненія платковъ можно видѣть на таблицѣ (рис. 2, 7, 9, 12 и 14). Въ настоящее время приготавливаются болѣе платки съ рисунками различныхъ повязокъ, для которыхъ подобныя платки умѣстны. *Пращи* приготавливаются изъ длиннаго четырехугольнаго куска холста, который складывается въ поперечномъ направленіи и прорѣзывается вдоль черезъ оба слоя со стороны свободнымъ концомъ не менѣе какъ на двѣ трети его длины въ сложенномъ состояніи. Такой четырехугольникъ, будучи развернутъ, имѣетъ 4 свободныхъ конца и цѣльную середину. Пращи бываютъ четырехглавыя, шестиглавыя и др. Пращевидныя повязки часто съ большимъ успѣхомъ замѣняютъ бинтовыя, какъ, напр., оно видно на таблицѣ рис. 1, 3 и 4.

Съ цѣлью наложенія *давящей* повязки всего чаще пользуются фланелевыми и особенно резиновыми бинтами. Обладаютъ достаточной эластичностью, фланелевый бинтъ равномерно давитъ на бинтуемую часть тѣла, нигдѣ не врѣзываясь въ поверхность его и не образуя перетяжекъ на кожѣ. Резиновые бинты бываютъ или изъ чистой резины, или изъ бумажной или шелковой ткани, и оказываютъ равномерное давленіе, почему съ большимъ успѣхомъ примѣняются при многихъ страданіяхъ (отекахъ, хроническихъ язвахъ нижнихъ конечностей и др.). Резиновые бинты и резиновые жгуты нерѣдко накладываются для остановки кровоточенія, а иногда и при операціяхъ съ цѣлью обезкровливанія оперируемыхъ частей. Такъ наз. иммобилизація какой-либо пораженной конечности всего лучше достигается наложеніемъ *неподвижныхъ повязокъ*. Самый простой способъ состоитъ въ пользованіи шинами, лубками, накладываемыми на перевязываемую конечность, вокругъ которыхъ обводится бинтъ. Но такія повязки накладываются на короткое время и замѣняются отвердѣвающими повязками, остающимися на весьма продолжительное время. Для отвердѣнія повязки употребляются самыя разнообразныя вещества: яичный бѣлокъ, клейстеръ, клей, жидкое стекло, творогъ съ известью, гипсъ, шеллакъ, гуттаперча, войлокъ. Но всего цѣлесообразнѣе гипсъ, а для болѣе легкихъ повязокъ—клейстеръ или хорошее жидкое стекло, особенно въ соединеніи съ шинами изъ палки или гуттаперчи. Для гипсовыхъ повязокъ въ бинтъ втирается самый мелкій и сухой порошокъ гипса; гипсовые бинты опускаются въ глубокую миску съ холодной водой, и когда они достаточно пропитаются водой, ихъ накладываютъ на приготовленную соответственнымъ

образомъ битую конечность. Сверхъ бинта намазывается еще гипсовая кашка. По высыхании бинта и кашки получается твердая повязка, совершенно устраняющая способность движения перевязанной конечности. Для *клеястерной* повязки пользуются бумажными или полотняными бинтами, которые въ несвернутомъ видѣ протягиваются черезъ клейстеръ. Подобныя повязки сохнутъ очень медленно, а потому для большей прочности пользуются еще картонными или гуттаперчевыми шинами. Повязки изъ *жидкаго стекла* получаютъ смазываемъ полотняныхъ или бумажныхъ бинтовъ при помощи большой малярной кисти растворомъ кремнево-кислаго кали въ водѣ. Такія повязки очень легки, но мало способны противодѣйствовать смѣщенію костей.

Искусство наложенія повязокъ, особенно бинтовыхъ, должно быть изучаемо практически и требуетъ большой сноровки и умѣнія, такъ какъ при неумѣломъ наложеніи не только не достигается предположенная цѣль, но можно причинять большому большому вредъ. Такъ, напр., неправильно наложенная давящая повязка можетъ вызвать отекъ и даже смертельное ниже-лежащей части. Въ настоящее время Д., какъ отдѣльный предметъ, преподается почти на всѣхъ медицинскихъ факультетахъ, а въ фельдшерскихъ школахъ и общинахъ сестеръ милосердія считается однимъ изъ самыхъ важныхъ предметовъ. Г. М. Г.

Десна — рѣка, лѣвый притокъ Дѣвпра; беретъ начало въ Смоленской губ., Ельнинскаго уѣзда, въ окрестностяхъ города Ельни, по д. 54° 33' сѣв. шир. и 3° пулков. мерид. Мѣстность у верховьевъ представляетъ ровное и обширное возвышенное плоскогорье, средней высоты около 120 саж. Нѣсколько восточнѣе беретъ начало р. Угра. Общая длина течения Д. равна 1000 слишкомъ верст; все теченіе сдѣлать раздѣлить на 6 частей: 1-я отъ верховьевъ до впаденія рѣчки Присмары у Сосновки, или до пересѣченія Рославскаго шоссе; длина 86 в.; 2-я—отъ шоссе до впаденія р. Вѣтмы у ст. Жуковки Орловско-Витебской жел. дор., 130 в.; 3-я—отъ Вѣтмы до Брянска, 80 в.; 4-я—отъ Брянска до Коропа 320 в.; 5-я—отъ Коропа до Чернигова 180 в. и 6-я—отъ Чернигова до сліянія съ Дѣвпромъ у Києва, 190 в.

1. Самыя верховья рѣки лежатъ въ болотистой мѣстности и рѣка Д. имѣетъ совершенно низкіе берега. Почва состоитъ изъ красноватыхъ глинъ съ валунами,—наносовъ ледниковаго образованія; до Липивки теченіе проходитъ въ безлѣсной мѣстности; далѣе рѣка вступаетъ въ лѣсную область и принимаетъ небольшой притокъ Десновъ съ лѣвой стороны, и Стряну—съ правой. Отсюда Д., обогатившись водой, получаетъ большую скорость и отъ с. Денисовки сворачиваетъ по направленію къ ЮВ. По Ельнинскому у. рѣка проходитъ на протяженіи 90 в., а на протяженіи 60 в. составляетъ границу Рославскаго и Ельнинскаго уу. Послѣ впаденія р. Стряны Д. становится славной. По обѣимъ сторонамъ рѣки здѣсь тянутся обширныя лѣса, преимущественно еловые и сосновые, съ примѣсю рябины и осины.

II. Ниже впаденія Присмары, за шоссе, мѣстность еще сохраняетъ значительныя высоты—около 105 и 110 сажень, а между тѣмъ уровень воды здѣсь падаетъ до 88 сажень. Здѣсь р. Д. получаетъ совершенно новый характеръ: до сихъ поръ стремительность ея многоводнаго теченія заставляла ее принимать совершенно прямое направленіе; ниже Михайловки р. Д. начинаетъ дѣлать многочисленныя излучины; она вступаетъ въ область мѣловой системы, и пласты ея, какъ мѣловые такъ и песчаные, представляютъ водѣ очень значительное сопротивленіе. Преобладаютъ пласты мѣла, покрытаго сверху валунами глинами и лежащаго на пластахъ песку съ фосфоритомъ. Теченіе рѣки, хотя извилистое, но очень быстрое, до 20 сажень въ минуту (2,34 фута въ 1 сек.). Въ Копалѣ уровень р. Д. упалъ уже до 80 саж. Нѣсколько выше впадаетъ рѣка Снопотъ, значительный притокъ въ 90 вер. длины (см. Снопотъ). Здѣсь измѣняется направленіе теченія и рѣка уклоняется къ югу. Весной здѣсь происходитъ кипучая работа по сплаву лѣса и плотовъ съ валунами, продаваемыми въ Брянскѣ и Трубчевскѣ. Лѣсъ преимущественно гонится розвѣзью. У с. Троицкаго впадаетъ въ Д. р. Габья, 60 в. длины. Желѣзная дорога пересѣкаетъ Д. у дер. Голубки, ст. Дубовецъ. У дер. Вышковичи впадаетъ р. Вѣтма, и уровень обѣихъ рѣкъ здѣсь 75 саж. Теченіе вообще быстро, а при замедленіи теченія образуются многочисленные песчанья косы и перемыты, а иногда и сплошныя мели, тянушіяся на цѣлыя версты. Глубина нѣрѣдко съ 2 саж. падаетъ до 1—2 арш.

III. Отъ устьевъ Вѣтмы, которая имѣетъ длину 80 вер. и доставляетъ въ Д. много воды, рѣка Д. дѣлается еще многоводнѣе и быстрѣе; она круто заворачиваетъ на ЮВ, къ г. Брянску, гдѣ принимаетъ важный притокъ — р. Волву, судоходную и сплавную. На всемъ протяженіи этой части теченія р. Д. имѣетъ очень низменный лѣвый берегъ и очень высокой правый. Первый сложенъ преимущественно юрскими келловейскими глинами, изрѣдка покрытыми перемытыми фосфоритными кругляками. Въ самыхъ глинахъ лежатъ богатая желѣзная руда, сферосидериты, находимыя здѣсь даже въ самомъ руслѣ р. Д., напр. у Соловьева перевоза. Правый берегъ составленъ изъ тѣхъ же глинъ, покрытыхъ мѣловыми образованіями—песками съ плитою фосфорита, мергелями и мѣломъ, которыхъ часть обжигается на известъ. Прекрасныя геологич. разрѣзы находятся въ гор. Брянскѣ (см. это сл.), а также «Геологич. очеркъ Орловской и Курской губ.» Кудрявцева, 1892). Преобладаетъ высота берега въ 110 саж., а уровень воды у р. Волвы 70 саж. Здѣсь лежатъ извѣстныя памятниками стариннаго села Вщижъ или Вжешъ (см.). Правый, южный берегъ вездѣ открытый, а лѣвый покрытъ лѣсами разнообразнаго состава; почва весьма болотистая. Въ 5 в. къ 3 отъ устья Волвы лежатъ Вѣжидкіе-Брянскіе заводы (см.). Хотя почти на всемъ протяженіи р. Д. судоходна для плоскодонныхъ байдаковъ и брянковъ, но вслѣдствіе гонимаго розвѣзью лѣса и по-

стояннихъ заторовъ, движеніе мальцевскихъ пароходовъ здѣсь невозможно. Фарватеръ очень прихотливъ.

IV. У г. Брянска рѣка Д. снова дѣлаетъ изломъ своего теченія и направляется къ Ю и ЮЗ. Все разстояніе отъ г. Брянска до Коропа составляетъ 320 в. У Брянска уровень рѣки 70 саж., у Коропа 55 саж. Берега рѣки почти на всемъ протяженіи высокіе, обрывистые. Такъ, напр., тотчасъ за Брянскомъ слѣдуетъ Свѣнскій м-рь, лежащій на береговыхъ утесахъ на выс. 122 саж. Верхнюю часть ихъ занимаетъ лѣсъ и надмѣловые мергели, всего саж. на 15; затѣмъ слѣдуютъ рыхлые мергели и фосфоритные пески, которые въ изобиліи эксплуатируются въ сосѣднихъ селахъ. Паденіе рѣки въ среднемъ составляетъ 0,33 фт. на версту; при этомъ скорость значительна, много перекатовъ, излучинъ, особенно подъ Свѣнскимъ м-ремъ. Другая замѣчательная особенность всей этой части теченія—пространство праваго берега рѣки, вообще возвышающагося отъ 100 до 105 саж., отграниченное на З теченіемъ р. Судости, бѣгущей совершенно параллельно Д., представляется наиболѣе возвышеннымъ около самой р. Д. и на пространствѣ 5—10 в. вглубь. Вслѣдствіе этого обстоятельства р. Д. не принимаетъ съ праваго берега ни одного притока на протяженіи 90 в. до Усоха у Трубчевска. Зато съ лѣваго берега на этомъ участкѣ вливаются значительныя и частью судоходныя рр. — Снежеть, Ревва, Навля, Нерусса съ Усожей и Сѣвомъ, Знобъ съ пр. Улицей, Вачиха, Ивотъ и Эсмань. Лѣвое побережье представляетъ широкую лѣсную низину, рѣке луговины, покрытыя болотами, старицами и озерами. Пески, намываемыя самой Д., составляютъ преобладающую почву. Въ лѣсахъ, которые непрерывно тянутся по лѣвому берегу отъ самаго Брянска, смѣняются сосна и дубъ, достигающіе сильнаго развитія. На половинѣ разстоянія между Брянскомъ и Трубчевскомъ, около Цереторовъ, Утовъ, Рабчевска и Любожичей тянется рядъ мѣловыхъ обрывовъ, изрытыхъ оврагами. Сверхъ мергелей лежатъ поледниковыя образования—лѣсъ и бурья глины, въ которыхъ въ этой мѣстности особенно часто встрѣчаются остатки носорога *Rhinoceros tichonius*, мамонта и доисторическаго быка. По мѣрѣ движенія на Ю, со смѣною поверхностныхъ песковъ лессами и съ развитіемъ овраговъ, по крутому побережью находится и выступаніе чернозема. Описываемая часть Д. представляетъ очень большое торговое движеніе, значительно оживленную дѣятельность: начиная съ самаго Брянска, въ которомъ задерживаются плоты съ камнемъ, тянутся цѣлые ряды плотовъ съ лѣсными матеріалами, идущими преимущественно изъ Смоленской губ.; мальцевскій товаръ на плоткахъ и баркахъ, состоящій изъ простаго стекла и хрусталя, чугунаго литья, желѣзной эмальированной посуды, фансы и др. Все это движется къ Киеву, въ которомъ одномъ остается товару на годовую оборотъ въ 400 тыс. рублей. Кромѣ того, значительно развито торговое дѣло и промышленность Брянска вызываетъ специальную постройку здѣсь различныхъ плоскодонныхъ барокъ, извѣстныхъ по Д. подъ мѣстными на-

званіями бряннокъ, байдаковъ, бѣрлинъ; онѣ отличаются различными размѣрами въ длину и ширину и поднимаютъ отъ 12 тыс. до 60 тыс. пудовъ клади. На плоткахъ шія прежде и душки изъ брянскаго арсенала. На судахъ идетъ хлѣбъ, пенька, пряжа, канаты, известь. Въ старые годы въ Киевъ приходило изъ Брянска отъ 30 до 62 плотовъ ежегодно, употребляя на это около 20—35 дней. Изъ Новгорода-Сѣверска—отъ 30 до 47 плотовъ, въ 23—28 дней. Всего съ Д. приходила сотня плотовъ. Если бы теченіе рѣки было хотя нѣсколько урегулировано, то плаваніе по Д. было бы несравненно облегчено и рѣка эта могла бы доставить крупное торговое движеніе.

У гор. Трубчевска и нѣсколько ниже берега Д. достигаютъ наибольшаго возвышенія надъ водой. Уровень рѣки здѣсь около 62 и 63 саж., высота нагорья достигаетъ 111 саж.; поэтому вся береговая полоса изрѣзана массою крутыхъ извилистыхъ овраговъ, начинающихся въ лѣсахъ и кончающихся въ мергеляхъ. Сѣверныя окрестности здѣсь славятся цѣнными глинами (Любовна). Нѣсколько выше этого, по лѣвому берегу, находится большое озеро Жеронь. Вступая въ предѣлы Черниговской губ., Д. теряетъ свои частые притоки и заводи; теченіе дѣлается болѣе прямымъ и правильнымъ; тотчасъ же перейдя границу, она принимаетъ съ праваго берега притокъ р. Судости, длиною въ 180 в. У Новгорода-Сѣверска берега все еще высоки. Начиная съ самаго вступленія р. Д. въ Черниговскую губ., крупныя лѣса покидаютъ ея берега. Новгородъ-Сѣверскій уѣздъ у рѣки Десны безлѣсенъ. Поэтому въ этой части, при значительномъ возвышеніи берега надъ рѣкой, также сильно развиты овраги особенно на излучинѣ рѣки около гор. Новгорода-Сѣверска. Около Роговки находятся превосходные разрѣзы, открывающіе намъ геологическое строеніе почвы на глубину.

V. Эта часть Д., отъ Коропа до Чернигова, уже существенно отличается отъ предыдущей. У села Вишенки уже совершенно исчезаютъ выходы мѣла. Теперь онѣ оказались ниже русла рѣки, и она вступила въ песчаные пласты третичной системы. Рыхлые слои, легко размываемыя, загромаздуютъ все русло рѣки, почему Д. здѣсь вдругъ дѣлается снова чрезвычайно извилистой. Около Вишенки (выше Коропа) уровень рѣки 55 саж. Разстояніе отсюда до Чернигова 180 в. Уровень около села Кладьковки—50 саж., т. е. на разстояніи 130 в. паденіе рѣки въ 5 саж. (или на 1 в.—0,27 фт.). Къ З. отъ Вишенки береговая возвышенность правой стороны р. Д. постепенно понижается; склоны ея дѣлаются отлогими, одерявляются и покрываются кустарниковой растительностью. Противъ г. Сосницы впадаетъ въ Д. рѣка Сеймъ (см.). Начиная отсюда старицы, излучины, протоки и заводи разнообразны. Изъ наиболѣе значительныхъ протоковъ и заводей слѣдуетъ назвать—озеро Властово у Бурнавки, озеро Бѣлое, Ядутскій, Маклаковскій, Холмянскій и Груздовскій протоки; нѣкоторые изъ нихъ длиною 50—60 в. Съ Ю примыкаютъ обширныя болота, особенно близко къ притоку Вересочъ у села Дре-

майловки. Наконецъ, у Чернигова Д. дѣлаетъ новый поворотъ къ ЮЗ и направляется къ Киеву. У самаго Чернигова высота праваго берега въ одномъ пунктѣ достигаетъ 90 саж.; преобладаютъ же высоты въ 70 саж., а по лѣвому берегу около Скоренца—427 фт. (61 саж.).

VI. Въ нижнемъ теченіи Д. направляется на ЮЮЗ на протяженіи 60 в.; далѣе направленіе измѣняется въ южное, и на концѣ, къ Киеву—въ западное. Вмѣстѣ съ уклоненіемъ къ Ю отъ Чернигова попадаютъ въ р. Д. и третичныя образования. Уровень рѣки отъ 48 саж. у Чернигова падаетъ до 45 у Остера и до 43 саж. у самаго Киева. Къ С отъ Остера до Моровска правое побережье имѣетъ высоту отъ 46 до 60 саж., а южнѣе—уже ниже 46—50 саж. Такимъ образомъ весь трехугольникъ между Днѣпромъ и Д., къ Ю отъ Остера, представляетъ богатую низину. Таковы, напр., болота Выдра, Бол. Вершина, озеро Валово и др. Причина низменности этого трехугольника лежитъ въ отступаніи р. Днѣпра на З и въ отступаніи низовьевъ Д. в устья ея къ Ю (она впадала прежде сѣвернѣе—у Чернигова).

Рѣка Десна, при своемъ тысячеверстномъ теченіи и при большомъ многоводіи, которое обуславливалось громадными прилегавшими къ ней лѣсами [Брянскіе (Жиздрин. у.) сливались съ Брянскими (Дебри-Дебрянск.); громадные лѣса по Неруссѣ и Навлі; лѣса отроговъ Подлѣсья на Судости, и Черниговскіе], всегда—въ теченіе уже многихъ столѣтій—играла очень видную роль въ торговлѣ. Верховья Д. были заняты поселеніями радимичей; восточнѣе, захватывая лѣвые притоки Д. и Оку, поселились вятичи.

Затѣмъ въ теченіе многихъ столѣтій шла упорная борьба изъ-за обладанія рр. Днѣпромъ и Д. Поэтому теперь берега этихъ рѣкъ сохраняютъ много памятниковъ прошлаго. Петръ Великій задумалъ именно на Д., въ Брянскѣ, основать свою крупную флотилію, и здѣсь было построено для предполагавшейся турецкой войны, во вновь выстроенной верфи, 400 судовъ, законченныхъ, впрочемъ, уже по смерти Петра. На нихъ нагружена была тяжелая артиллерія, провиантъ, дрова, все необходимое для осады (флотъ этотъ опоздалъ прибытіемъ, такъ какъ на порогахъ его перетаскивали волокомъ).

Переходя къ современному состоянію р. Д., находимъ большую часть лѣсовъ, лежащихъ по ея теченію, вырубленными; болота всякаютъ во столько отъ свободнаго испаренія, сколько отъ быстрого роста овраговъ, спускающихся въ рѣки свободную воду; поэтому уменьшается количество питательныхъ ключей и усиливаются весенніе разливы. Средняя ширина рѣки отъ 20 до 70 саж.; глубина незначительна—отъ 1 до 8 арш.; но есть мѣста до 3 саж. глубины. Вскрывается рѣка отъ льда съ 20 марта къ половинѣ апрѣля, и тогда начинаются замѣчательные разливы ея: рѣка достигаетъ ширины 2—3, а въ некоторыхъ мѣстахъ 7—10 в.; вода поднимается на 4—5 саж.—вслѣдствіе крутого паденія ея русла (отъ верховьевъ до Брянска паденіе рѣки составляетъ 30 саж., до Чернигова—53 саж., а

до Киева—56 саж.) и такого же паденія большихъ и многоводныхъ притоковъ (Волва, Судость, Нерусса, Навля, Сеймъ и Сновъ). Судходство начинается собственно отъ Брянска, хотя могло бы продолжаться и выше, еслибы не допускаемые страшные беспорядки при лѣсоговахъ, останавливающие всякое судовое движеніе. Судходные участки могутъ быть намѣчены такъ: 1) отъ Брянска до Новгорода-Сѣверска—300 в.; 2) отъ Новгорода-Сѣверска до Чернигова—340 в., и 3) отъ Чернигова до Киева—200 в.

По Д. ходятъ: 1) плоты лѣсные, съ камнемъ, со стекломъ, чугуномъ, углемъ; 2) барки, называемыя «брянками», длиною отъ 14 до 16 саж., шириною до 4 саж., принимающие груза, отъ 6000 до 7000 пд.; 3) «берлины», длиною въ 20—21 саж., шириною до 2½ саж., поднимающія груза 8—10 тыс. пуд. Двадцатисаженныя поднимаются и до Новгорода-Сѣверска, а шестнадцатисаженныя до Брянска.

Значительно мѣшаютъ судходству песчаные наносы, которые постоянно питаются весенними разливами и обвалами береговъ. Главные предметы сплава—лѣсъ, пенька и канаты, чугунъ и стекло, деготь и коношное сѣмя, известь, хрусталь, бумага оберточная и жерновыя камни. Бассейнъ сплавной захватываетъ губерніи: Калужскую (уу. Жиздринскій, Мосальскій), Смоленскую (уу. Ельнинскій, Рославльскій), Орловскую (уу. Брянскій, Сѣвскій, Трубчевскій, Дмитровскій), Черниговскую (уу. Мглинскій, Стародубскій, Новгородъ-Сѣверскій, Глуховской, Кролевецкій, Конотопскій, Сосницкій, Черниговскій, Остерскій). Для переѣзда изъ Брянска въ Киевъ (840 в.) нужно при попутномъ вѣтрѣ отъ 10 до 20 дней. Съ 1846 года до 1878 года ходили по Д. въ неопредѣленные сроки пароходы С. П. Мальцева отъ Брянска въ Киевъ и обратно; теперь это сообщеніе не существуетъ.

Приводимъ слѣдующія свѣдѣнія за 1861 и за 1890 гг. о судходствѣ по Д. Въ 1861 г. по рѣкѣ Д. всего за весь годъ прошло плотовъ 135, судовъ 49, нагружавшихся въ пристаняхъ только одной Черниговской губ.; грузъ составилъ 923715 пуд.; цѣнность 181600 р. Разгрузилось въ томъ же году: 11 судовъ съ грузомъ 41285 пуд., на сумму—25233 р. Въ Орловской губ. еще около 5 милл. пуд. на сумму 4,1 милл. р. (считая и притоки Д.). За 1890 г. всего по рѣкѣ Д. прибыло товаровъ на различныя пристани 4983000 пуд., отправлено товаровъ—9179000 пуд. Всего передвинуто было по Д. 14162000 пуд. Наиболѣе важныя числа отправки и полученія представили слѣдующія пристани рѣки Д.:

	Отправка.	Полученіе.
1. г. Черниговъ . . .	428000 пд.	316000 пд.
2. Кладьковка . . .	314000 »	10000 »
3. Новгор.-Сѣвер. . .	184000 »	383000 »
4. Трубчевскъ . . .	30000 »	429000 »
5. Брянскъ	3810000 »	2502000 »
6. Литвиновка . . .	— »	972000 »
7. Лавровская . . .	— »	424000 »
8. Трояновская . . .	— »	778000 »
Другія различн. . .	— »	1697000 »

По р. Снови	50000 пд.
» » Судости	42000 »
» » Болвъ	970000 »

Всѣхъ пристаней по рѣкѣ Д. занесено въ списокъ свыше 30.

По свѣдѣніямъ за 1891 г., въ Херсонѣ при- было съ р. Д. — 1211000 пд., въ Екатерино- славѣ — 182000 пд., въ Кіевѣ — 1917000 пд.

Значеніе р. Д., какъ въ ея прошломъ, такъ въ настоящемъ, для бассейна ея и ближай- шихъ сѣв. и сѣв.-вост. губерній громадно. Площадь, для которой она служитъ естествен- ной дорогой можно опредѣлить слѣдующимъ образомъ. 1) Длина р. Д. — вопросъ спорный до сихъ поръ. Ген. А. А. Тилло опредѣляетъ ее картографически въ 1000 в.; инженеръ Голо- вачевъ въ своей статьѣ («Ж. М. Пут. Сооб.» 1866 г., № 3) опредѣляетъ эту длину въ 1272 в. и это близко къ истинѣ. Въ книгѣ своей о Черниговской губ. Г. Домонтовичъ опредѣляетъ длину Д. въ 1002 в.; я измѣрилъ длину Д. по 10 в. картѣ, считая только самые крупные изги- бы, и получалъ длину = 1090 в. или около 1100 в., что и должно быть близко къ истинѣ; Считая по 10 в. площади на ближайшей бас- сейнѣ, получаешь для обоихъ береговъ бас- сейнъ р. Д. равный 34000 кв. в. Притомъ направление Д. отъ Днѣпра и Кіева на С — въ губерніи столь производительныя въ за- водско-фабричномъ и мануфактурномъ от- ношеніи, какъ Калужская, Тульская, Орлов- ская (на С же продолженіемъ воднаго пути Д. служатъ рр. Жиздра и Ока) и сообщеніе ихъ, съ другой стороны, со столь хлѣбородными, какъ Полтавская, Курская, Черниговская, указы- ваетъ прямо на предстоящую въ ближайшемъ будущемъ громадную роль р. Д., особенно если осуществится проектъ расчистки днѣпровскихъ пороговъ, и будетъ учреждено общество взвод- наго пароходства отъ Кіева до Суcreмля на Волгѣ или Копала на Д., общей длиною пути въ 800 в.

Н. Кудрявцевъ.

Десна — лѣвый притокъ Южн. Буга. Беретъ начало въ Бердяцкомъ у., на зап. склонѣ отрога Авратынской возвышенности. Течетъ извилясто, въ ЮЗ направленіи протекаетъ нѣсколько небольшихъ озеръ (2—3 в. длны). Вблизи границы Подольской губ. поворачи- ваетъ на З и впадаетъ въ Бугъ немного выше м. Стрижовки. Длина — 58 в., съ лѣвой стороны принимаетъ Ольшанку и Кобыльну, а съ правой — Рудви, Вилы, Глубокій Ярѣ и Жерды.

Десна (gingiva, la gengivo). Деснами назы- ваются тѣ части внутренней поверхности рта, которыя покрываютъ зубныя ячеики верхней и нижней челюсти. Какъ и вся остальная по- верхность полости рта, Д. покрыты слизистой оболочкой, которая въ деснахъ непосред- ственно налегаетъ на кость и довольно плотно прикрѣплена къ надкостной плевѣ челюстныхъ костей. Слизистая оболочка покрываетъ также промежутки между зубами (свободную по- верхность челюстныхъ костей) и, съ задней поверхности зубныхъ ячеекъ, переходитъ въ слизистую оболочку неба и дна ротовой поло- сти. Спереди слизистая оболочка Д. продол- жается въ оболочку, выступающую внутрен-

нюю поверхность губъ. Въ ткани Д. нѣтъ же- лезъ и мало нервовъ.

В. Ф.

Десницкій (Михаилъ) — смб. митропо- лить, см. Михаилъ.

Десницкій (Семень Ефимовичъ) — про- фессоръ моск. унив. Первоначальное образова- ніе получилъ въ Троицкой Лаврѣ; потомъ былъ студентомъ моск. университета, откуда от- правленъ былъ въ академію наукъ, а въ 1761 году посланъ для довершенія образованія въ Англію; слушалъ въ Глазговѣ юриспруденцію, математику, хмію, исторію; получилъ тамъ степень доктора правъ и званіе почетнаго гражданина и въ 1768 г. сталъ преподавать въ моск. университетѣ римское право, а затѣмъ и российское законовѣдѣніе. Первый про- фессоръ изъ русскихъ, Д. впервые сталъ чи- тать лекціи на русск. языкѣ, что встрѣило противодѣйствіе со стороны профессоровъ- иностранцевъ, преподававшихъ на латинскомъ языкѣ; вопросъ этотъ восходилъ на разсмо- трѣніе Екатерины II, прінявшей сторону Д. Какъ истый питомецъ британ. университета, Д. съ особеннымъ сочувствіемъ отзывался объ англ. законахъ и учрежденіяхъ и о самой Англіи. Совершенно инымъ тономъ говорить о Германіи. Д. подсмѣивается надъ нѣмец- кими учеными, придающими большую цѣну разнымъ схоластическимъ тонкостямъ. Высоко ставя Юма и Адама Смита, Д. съ пренебре- женіемъ отзывался о Пуфендорфѣ, отзывъ тѣмъ болѣе замѣчательный, что Пуфендорфъ тогда, да и послѣ долго, служилъ руковод- ствомъ во всѣхъ заведеніяхъ, гдѣ преподава- лось право. Эта самостоятельность мншенія Д. имѣла тѣмъ большее значеніе, что ему при- ходилось закладывать основы для изученія російскаго законовѣдѣнія. Въ этомъ отноше- ніи особый интересъ представляютъ двѣ мето- дологическія рѣчи Д.: «Слово о прямомъ и ближайшемъ способѣ къ наученію юриспру- денціи» (М. 1768) и «Юридическое рассу- жденіе о пользѣ знанія отечественнаго законо- искусства» (М. 1778). Юристу, по мнѣнію Д., необходимы четыре науки: правоучительная философія, натуральная юриспруденція, рим- ское право и отечественное право; послѣднія должны быть изучаемы на основаніи сравни- тельно-историческихъ данныхъ. Д. и представ- ляетъ образчики подсобнаго изученія, и хотя матеріалъ, которымъ онъ располагалъ, весьма скуденъ, но уже одна замѣна отвѣченнаго демонстративнаго метода вольфианцевъ, царив- шаго въ моск. университетѣ, изслѣдованіемъ сравнительно-историческимъ есть весьма серъ- езная заслуга. Тѣмъ же характеромъ срав- нительно-историческаго изученія запечатлѣны и др. рѣчи Д.: «Юридическое разсужденіе о разныхъ понятіяхъ, какія имѣютъ народы о собственности» (М. 1781), гдѣ установленіе и развитіе института собственности объяс- няется послѣдовательными измѣненіями эконо- мическаго быта; «Юридическое разсужденіе о началѣ и происхожденіи супружества» (М. 1774), гдѣ авторъ ратуетъ за равноправность мужчинъ и женщинъ; «Слово о причинахъ смертныхъ казней въ дѣлахъ криминальныхъ» (М. 1770); «Юридическое разсужденіе о ве- щяхъ священныхъ и пр.» (М. 1772), и др. Глав-

вья его рѣчи помѣнены въ I-мъ томѣ «Рѣчей Моск. университета» (М. 1819). Д. перевелъ еще съ англ. «Наставникъ земледѣльческой» Вудена (М. 1780) и соч. Блэкстона (IV, 117). Д. оставилъ профессорскую службу въ 1787, † въ 1789. А. Я.

Деспотія — наименование это придаютъ той изъ установленныхъ Аристотелемъ формъ государственнаго устройства, которую самъ Аристотель называетъ *тирашней*. Въ своей классификаціи правильныхъ и неправильныхъ формъ государственнаго устройства Аристотель противопоставляетъ монархіи (абсолютной) тиранию, которую онъ опредѣляетъ какъ «монархію, относящуюся деспотически къ политическому обществу» («Политика», кн. III, гл. V), въ которой правитель преслѣдуетъ не интересы общаго блага, а свои личные интересы, властвуетъ не на основаніи законовъ, а по своему усмотрѣнію. См. Тираниа.

Деспото-платина, Деспотскія горы, Деспото-Дагъ — см. Родопы.

Деспотъ — въ восточной Римской Имперіи титулъ соправителя императора, а въ средніе вѣка титулъ государей на Балканскомъ п-вѣ.

Деспотъ-Зеновичъ — литовскій дворянскій родъ, герба *Зеновичъ*. Предокъ ихъ Вратошъ и сынъ его Зиновій упоминаются въ 1401 г., въ числѣ литовскихъ вельможъ, подписавшихъ актъ о вѣрности польскому королю. Внуку Зиновія, Юрій Ивановичъ Зеновичъ, былъ въ 1507 г. намѣстникомъ смоленскимъ. Въ XVI в. двое Д.-З. были каштелянами смоленскими и одинъ воеводою брестскимъ. Приставку «Деспотъ» родъ этотъ принялъ въ концѣ XVII в., когда появилась легенда о происхожденіи его отъ деспотовъ сербскихъ. Родъ Д.-З. внесенъ въ VI часть родословной книги Минской губ. Одна вѣтвь этого рода переселилась еще въ концѣ XV в. въ Россію, гдѣ фамилія ея получила форму: Зинovieвъ (см.). В. Р.

Де-Спуччезе (Джузеппе de Spuches, principe Galati) — итальянскій писатель и археологъ; былъ председателемъ королевской комиссіи искусствъ и древностей въ Сициліи. Кромѣ мастерскихъ переводовъ съ греческаго, Д. принадлежатъ: «Discorsi filologici» (1860); «Epigrafi inediti ed altri oggetti archeologici» (1865); «Poesie» (1868); «Carmina latina et graeca» (1877); «Alcuni versioni dal greco» (1878) и «Alcuni scritti» (1881).

Дессау (Dessau) — главный городъ герцогства Ангальтъ и резиденція герцога, при Мульдѣ, въ 3 км. отъ впаденія ея въ Эльбу. Житателей 34658 (1890). Герцогскій дворецъ, съ цѣнными коллекціями картинъ и древностей; библіотека герцогская, присутственныхъ мѣстъ (по 50000 т.) и народная (7000 т.); придворный театръ; нѣсколько ученыхъ и благотворительныхъ обществъ; много учебныхъ и благотв. заведеній. Фабрикація шпалеръ, шторъ, бумаги изъ соломы, суконъ, машинъ, вагоновъ, спирта и сахара. Торговля главнымъ образомъ мѣстными произведеніями. Важное значеніе для торговли Д. имѣетъ гавань Валльвицъ на Эльбѣ. Д., первоначально Dissowe, позднѣе Desso, Dessow, былъ, вѣроятно, основанъ Альбрехтомъ Медвѣдемъ; въ качествѣ города упомина-

ется лишь въ 1213 г. Въ 1603 г. Д. сталъ резиденціей Ангальтъ-Дессауской ливні. Д. приобрѣлъ большую извѣстность въ концѣ XVIII ст., благодаря основанію здѣсь Вазедовымъ (см. II, 686) филантропію и халкографическому обществу.

Дессау — мостовое прикрытіе на р. Эльбѣ, близъ впаденія въ нее Мулды. Осенью 1625 г. Валленштейнъ вступилъ въ сѣв. Германію и, въ виду стратегическаго значенія дессауской переправы, приказалъ устроить тутъ мостъ и прикрыть его тетъ-де-пономъ, который заняты 2 полками. Съ наступленіемъ весны датск. король Христіанъ двинулся противъ Д. войска гр. Эрнста Мансфельда. Послѣдній, дважды испытавъ неудачу въ попыткѣ взять мостовое прикрытіе открытою силою, приступилъ къ правильной его осадѣ. 24 апр. онъ снова предпринялъ штурмъ и снова былъ отбитъ. Между тѣмъ къ Д. подошелъ Валленштейнъ, со свѣжими войсками, и, не давъ Мансфельду времени отступить, 25 апрѣля атаковалъ его и разбилъ наголову.

Дессау (Леопольдъ) — см. Ангальтъ Дессаускій.

Дессау (Морицъ Dessau) — принцъ, прусск. фельдм. (1712—1760), 4-й сынъ принца Леопольда. Поступивъ въ прусск. службу въ 1727 г., онъ состоялъ сначала адъютантомъ при своемъ отцѣ; во время войны за польск. наслѣдство находился въ корпусѣ принца Евгенія, дѣйствовавшемъ на Рейнѣ; участвовалъ въ общихъ силезскихъ войнахъ. При началѣ 7-лѣтней войны отличился при осадѣ Праги, участвовалъ въ бояхъ при Колинѣ, Россбахѣ и Лейтени; въ послѣднемъ сраженіи, несмотря на полученныя раны, 5 разъ отражалъ атаки непріятеля. Въ 1758 г. онъ былъ при занятіи Швейдница и въ сраженіи при Корндорфѣ; но подъ Гохкирхомъ получилъ рану и взять въ плѣнъ. Умеръ по возвращеніи на родину.

Дессауръ (Joseph Dessauer) — пианистъ и композиторъ (1784—1876). Написалъ много вокальныхъ и инструментальныхъ сочиненій. Особенно въ Liedеръ выступаетъ дарованіе Д. Кромѣ того, написалъ оперы: «Ein Besuch in Saint-Cyr», поставленную въ Дрезденѣ въ 1838 г.; «Lidwinna», данію въ Прагѣ въ 1840 г.; «Paquita», «Domingo». Н. С.

Дессениъ или *Дессениусъ* (Бернардъ van Cronenburg Dessen, Dessenius, 1610—74) — голланд. врачъ. Преподавалъ медицину въ Гренингенѣ, затѣмъ въ Кельнѣ; извѣстенъ защитой ученія Гиппократова противъ приверженцевъ Парацельса. Много занимался ботаникой и издалъ съ Фаберомъ «Pharmacopée de Cologne» (1627). Другія его соч.: «De Peste commentarius» (1564), «Defensio medicinae veteris et rationalis» (1573) и др.

Дессертные плоды — плоды садовыхъ деревьевъ, кустарниковъ и полукустарниковъ, употребляемые въ пищу въ натуральномъ состояніи, безъ всякаго приготовленія.

Дессертныя овощи — огородныя овощи, приготовляемые для ѣды въ видѣ особыхъ блюдъ, какъ напр. артишоки, кукуруза, спаржа (см.).

Дессертъ — слово, взятое изъ франц. языка, на которомъ dessert означаетъ всё тѣ

яства и пята, которые подаются за обѣдомъ послѣ послѣдняго, обыкновенно сладкаго кушанья. Въ прежнее время при французскихъ обѣдахъ всѣ кушанья ставились на столъ; даже при небольшихъ ежедневныхъ обѣдахъ на 10—12 персонъ, сверхъ закусокъ (hors d'oeuvre), подавалось 16 кушаний. Когда убирали эти кушанья, то на третью подачу (3-е service) на столъ ставился Д., состоявшій изъ фруктовъ, вареній и конфетъ и пр., и при этомъ число тарелокъ съ Д. должно было быть не менѣе числа обѣдающихъ. Самое слово dessert происходитъ отъ desservir, такъ какъ передъ подачею Д. on desservait la table. Въ настоящее время и во Франціи отдано предпочтеніе service à la Russe. Разница въ томъ, что при французской сервировкѣ ставились блюда на столъ и каждый изъ обѣдающихъ требовалъ то кушанье, которое желалъ, тогда какъ при русской сервировкѣ рѣдко готовятъ на обѣдъ болѣе 6 кушаний, но кушанья эти не ставятъ на столъ, а обносятъ ими всѣхъ обѣдающихъ. Превосходство русской сервировки признано во всемъ гастрономическомъ мірѣ и при русской сервировкѣ Д. ставится на столъ съ самаго начала при накрываніи стола. Вообще Д., какъ и закусками, занимается не кухня, а дворецкій (maitre d'hôtel), или же, что бываетъ далеко чаще въ наше время, о Д. заботится хозяйка дома, при чемъ зачастую тамъ, гдѣ въ столовой курятъ, одновременно съ Д. подаются кофе и сигары. Такой обычай отличается отъ англійскаго обычая, по которому всѣ дамы встаютъ за Д. изъ-за стола и уходятъ въ гостиную однѣ.

Д. В. Каминъ. Д.

Десси, Дессетъ, собственно Дезе (у Кипера Десси, на англ. картахъ Валентія)—гористый островъ, длиною въ 9 км., при входѣ въ бухту Ансли или Адуле на абессинскомъ берегу, къ ЮВ отъ Массауа. Имѣетъ обширную, защищенную отъ всѣхъ вѣтровъ гавань глубиною 2—6 м., прѣсная вода въ изобиліи.

Дессоль (Жанъ-Жозефъ-Поль Dessoles, 1767—1828)—маркизъ, французскій генералъ. Служилъ сначала въ зап.-пиренейской арміи; отличился въ итальянскомъ походѣ (1796), былъ начальникомъ главнаго штаба въ рейнской арміи Моро во время кампаніи 1800 г. Послѣ Люневильскаго мира (1801) первый консулъ назначилъ его членомъ государственнаго совѣта, но Д., изъ дружбы къ Моро, отклонилъ это назначеніе. Въ процессѣ Моро Д. былъ однимъ изъ немногихъ, доказывавшихъ его невинность. Въ Испаніи прославился побѣдой при Оканѣ (1809) и переходомъ черезъ Сьерру-Морену; въ 1810 г. онъ былъ назначенъ губернаторомъ Севильи и Кордовы и своей мягкостью приобрѣлъ довѣріе испанцевъ. Въ русскомъ походѣ Д. былъ начальникомъ главнаго штаба въ корпусѣ Евгенія Богарне, но послѣ взятія Смоленска вернулся во Францію, вслѣдствіе разногласія съ Наполеономъ. Людовикъ XVIII сдѣлалъ его перомъ Франціи и начальникомъ національной гвардіи. Въ наиболѣе либеральный періодъ реставраціи Д. былъ министромъ иностранныхъ дѣлъ и президентомъ совѣта министровъ, но скоро вышелъ въ отставку (1819). За свою

справедливость и преданность конституціи Д. получилъ отъ націи прозваніе «Le ministre honnête homme».

Дессофъ (Othon-Felix, Dessoff)—извѣстный капельмейстеръ и композиторъ, род. въ 1835 г.; профессоръ теоріи композиціи въ вѣнской консерваторіи. Написалъ нѣсколько Liedер.

Н. С.

Дестанберъ (Наполеонъ Destanberg, 1829—75)—фламанд. поэтъ изъ Гента. Его драмы и комедіи имѣли большой успѣхъ; изъ нихъ болѣе замѣчательны: «Laurent Coster» (1856); «Frans Ackermann» («Elena» (1863), лирическая драма «Marie de Bourgogne» (1866). Въ его политическихъ пѣсняхъ (1866) много огня и оригинальности.

Дестерро (Desterro, Nossa Senhora do Desterro)—г. въ Бразиліи, гл. г. штата Санта-Катарина и резиденція губернатора, на зап. берегу о-ва С.-Катарина; окруженъ фортами и имѣетъ отличный портъ. Ж. 5300 чел.

Destra mano требуетъ въ музыкѣ исполненія правою рукою.

Дестре (Жакъ Destrée или Destrées) — аббатъ, франц. писатель XVIII в. Его сочин. по генеалогіи и литературѣ въ свое время очень цѣнились. Болѣе извѣстны: «Mémorial de chronologie généalogique et historique» (1752—55); «L'Europe vivante et mourante» (1759—60) и др.

Дестренъ—русскій дворянскій родъ, происходящій изъ Франціи. Франц. дворянинъ, инженеръ Морисъ Гуговичъ Д. (1788—1855) принятъ въ русскую службу въ 1810 г.; былъ инженеръ-ген. и председателемъ совѣта путей сообщенія. Родъ Д. внесенъ во II ч. родословной книги С.-Петербургской губ.

Дестренъ (Морисъ Гугоновичъ)—французъ, воспитанникъ политехнич. школы. Ум. въ 1855 г., 68 лѣтъ, въ чинѣ инженеръ-ген. русской службы, въ которую вступилъ въ 1810 г. Въ 1824 г. назначенъ былъ редакторомъ «Журнала путей сообщенія». Былъ затѣмъ председателемъ совѣта путей сообщенія. Подъ его надзоромъ совершены значительныя работы, между прочимъ по постройкѣ Николаевской жел. дор. и моста на Невѣ. Кромѣ многихъ статей въ «Журналѣ минист. путей сообщ.», отдѣльно изданы: «Traité de mécanique à l'usage des élèves de l'institut des voies et communication» (СПб., 1820), «Sur le mode de transport le plus avantageux pour la Russie» (СПб., 1831; въ «Ж. М. II. Сообщ.», переводъ Васильева, 1831, XXI); «Considérations générales sur les avantages relatifs des canaux et des chemins à ornières etc.» (СПб., 1831, перев. Васильева, тамъ же); «Mémoires sur divers objet relatifs à la science de l'ingénieur» (СПб., 1835).

Дестунишь (Гаврило Спиридоновичъ)—сынъ послѣдующаго. Род. 1818; окончилъ спб. унив. по историко-филол. факультету и получилъ степень доктора греч. словесности, которую читалъ, въ званіи проф., съ 1867 г. Состоялъ въ то же время драгоманомъ въ мин. иностр. дѣлъ. Съ 1879 г. въ отставкѣ. Его труды: «О переводѣ Одиссеи В. А. Жуковскимъ» («Ж. М. Н. Пр.», 1850); «Историческое сказаніе инока Комнина и инока Прокла о разныхъ

деспотахъ эпирскихъ» (СПб., 1868); «Материалы для разсмотрѣнія вопроса о слѣдахъ славянства въ вѣнскомъ греч. языкѣ» (1858—1860), въ «Материалахъ для сравнит. и объяснит. словаря» Имп. акд. наукъ; «Ватопедскій свиннокъ Птолемеевой географіи» (въ «Извѣстіяхъ имп. арх. общ.», т. II); «Сказанія Приска Панійскаго» (въ «Учен. Зап. II отд. имп. ак. н.», кн. VI). Издавъ соч. своего отца «Византійскіе историки» и прибавилъ къ нему введение и примѣчанія.

Дестуниъ (Надежда Александровна)— русская писательница (1827—1866), урожденная Крылова. Издава, подъ загл. «Деревня», рассказы для юношества «о сельской природѣ и бытѣ» (1869) и «Сборникъ русскихъ народныхъ пѣсенъ и пословицъ для юношества» (1861). Въ «Русской Вѣсткѣ» помѣстила статью «Чему мы женщины учились» (1859).

Дестуниъ (Спиридонъ Юрьевичъ)— грекъ, бывшій въ русской службѣ (1782—1848). Род. на о-вѣ Корфу; учился въ моск. унив. пансіонѣ; въ 1818 г. посланъ консуломъ въ Смирну; съ 1826 г. жилъ въ СПб. Д. былъ свѣдущій эллинистъ, оказавшій услугу вѣрнымъ, хотя тяжелымъ переводомъ Плутарха (СПб., 1813—21). Въ «Ж. М. Н. Пр.» помѣщены его статьи: «О византійскихъ историкахъ» (т. 32), отрывокъ изъ Приска (т. же), изложеніе попятій разныхъ народовъ о власти надъ моремъ» (т. 50), «О переводахъ санскритскихъ сочиненій» (т. 54). Сочин. его: «Византійскіе историки—Дексиппъ, Эвнанипъ, Олимпіодоръ, Малкъ, Петръ Патрицій, Менаандръ, Кандиль, Нонносъ и Θεованъ-Византіецъ» (СПб., 1860) издава его сыномъ. Его биографія въ «Зап. одесскаго общ. исторіи и др.» (ч. II).

Десятъ де-Траси (Антуанъ-Луи, Клодъ графъ Destutt de Tracy, 1754—1836)— франц. философъ. Когда вспыхнула франц. революція, былъ пѣхотнымъ полковникомъ и депутатомъ отъ дворянства въ генеральныхъ штатахъ. 10 авг. 1792 г. эмигрировалъ вмѣстѣ съ своимъ другомъ и единомышленникомъ Лафайетомъ, но скорѣй вернулся и 2 ноября 1793 г. былъ арестованъ. Лишь паденіе Робеспьера доставило ему свободу. При Наполеонѣ былъ сенаторомъ, а при реставраціи Бурбоновъ въ 1814 г. возведенъ въ пэры. Съ самаго основанія національнаго института былъ членомъ его. Одинъ изъ лучшихъ франц. метафизиковъ, Д. стремился къ смягченію сенсуализма, отчасти склонялся къ матеріализму Кабаниса. Исходя изъ того положенія, что простое чувственное ощущеніе не можетъ дать представленія бытія вещей внѣ насъ, Д. пытался объяснить это представленіе и въ этомъ смыслѣ преобразовалъ ученіе Кондильяка. Онъ принимаетъ, что только произвольное движеніе учить насъ существованію вѣншихъ объектовъ. Связь между внутреннимъ и вѣншимъ міромъ, съ одной стороны, составляетъ дѣйствіе, составляющее предметъ хотѣнія и ощущенія, съ другой—противодѣйствіе. Одна и та же ощущающая сила не можетъ хотѣть и въ то же время оказывать самой себѣ противодѣйствіе. Матерія, которая бы не противодѣйствовала, нельзя было бы и познать. Существо, не дѣлающее движеній, или

хотя и дѣлающее, но не ощущающее, познавало бы не что иное, какъ само себя. Соч. Д.: «Eléments d'idéologie» (5 т., Пар., 1817—18; нов. изд. 1824—25; переведено, между прочимъ, и на яз. ит. и исп.); послѣднія двѣ части этого труда «Traité de la volonté et de ses effets» представляютъ собою очеркъ политич. экономіи. Большою славою пользовался, особенно въ Сѣв. Америкѣ, еще его «Commentaire sur l'esprit des lois de Montesquieu» (первоначально на англ. яз., Филладельфія 1811; на франц. яз. Пар. 1819). Ср. Charles Chabot, «Destutt de Tracy» (1885).

Десть.—Бумагу писчую и книжную считали десятыми. Въ Новгородской лѣтописи, подъ 1545 годомъ, замѣчено: «лѣта того бысть дорога бумага, десть 2 алтына книжная». Въ счетахъ 1622 г. десть цѣнится въ 14 и 15 денегъ. Сколько листовъ содержалось въ десть—свѣдѣній нѣтъ. *Прз.*

Нынѣ въ Д. считаютъ 24 листа, въ стопѣ—24 десть.

Десценетъ (Жанъ Descemet)— проф. анатоміи и ботаники въ Парижѣ (1732—1810). Въ медицинѣ извѣстенъ анатомическими изслѣдованіями глаза и открытіемъ задней основной оболочки роговицы, носящей его имя (membrana basalis Descemetii). Это открытіе было предметомъ оживленной полемики съ Демуромъ старшимъ изъ-за первенства. Ихъ написано много работъ по анатоміи и ботаникѣ. *Г. М. Г.*

Десценденціальная теорія—то же, что трансформизмъ или теорія развитія: ученіе объ измѣчивости органическихъ формъ, о происхожденіи однихъ видовъ (животныхъ или растений) отъ другихъ, путемъ ихъ постепеннаго измѣненія.—См. Видъ.

Десятая деньга—см. Деньга пятая.

Десятерикъ—см. Куль.

Десятиградіе—см. Декаполисъ.

Десятикопѣчникъ—см. Гривенникъ (т. IX, 707).

Десятина или **десятая часть**— въ Ветхомъ Заветѣ (Бытіе XIV, 20) родъ дара Богу, извѣстный евреямъ еще задолго до времени Моисея. Д. восходитъ къ Аврааму, который далъ первосвященнику Мельхиседеку десятую часть всей добычи, полученной имъ отъ четырехъ побѣжденныхъ царей. Д. состояла изъ десятой части произведеній земли, стада и т. п. и шла въ пользу левитовъ, не имѣвшихъ собственной земли и служила для нихъ средствомъ существованія. Десятую часть отъ Д. левиты, въ свою очередь, отчисляли на содержаніе первосвященника (Числ. XVIII, 21—32). Д. натурой дозволялось замѣнять и деньгами (Второз. XIV, 24—26).

Десятина на западѣ Европы первоначально была простымъ добровольнымъ приношеніемъ въ церковь десятой части доходовъ; но мало-по-малу церковь сдѣлала Д. обязательною: турскій соборъ 567 г. приглашалъ вѣрныхъ вносить Д., маконскій соборъ 585 г. уже предписывалъ платить Д., подъ угрозою отлученія. Карлъ V. въ 779 г. превратилъ ее въ повинность, которая налагалась на всѣхъ въ силу государственнаго закона, подъ страхомъ уголовныхъ каръ (у саксовъ—прямо смертной

казни). Вместе с этим Карл V. предпосылать дѣлать Д. на три части: 1) на постройку и украшение церквей; 2) на бѣдныхъ, странниковъ и богомольцевъ, и 3) на содержание духовенства. Духовенство все болѣе и болѣе увеличивало тяжесть этого налога, падавшего первоначально лишь на доходъ съ земледѣлія: Д. стали требовать со всѣхъ вообще прибыльныхъ занятій, хотя бы даже и безнравственныхъ (особенно съ XII в., при папѣ Александрѣ III). Вместе съ тѣмъ церковь все болѣе и болѣе уклонялась отъ того, чтобы давать Д. надлежащее назначеніе. Нуждаясь въ защитѣ и лица ее въ феодальномъ сословіи, епископы и аббаты нерѣдко отдавали Д. въ ленъ (инфеодировали, откуда *dième inféodée*) сосѣднимъ сеньерамъ, что составляетъ одну изъ любопытныхъ сторонъ феодализма въ церкви. Съ усиленіемъ власти королей духовенству пришлось дѣлиться Д. и съ послѣдними. Наконецъ и папы стали также требовать часть Д. въ свою пользу. Благодаря тому, что Д. представляла собою весьма крупный доходъ церкви, ложившійся тяжелымъ бременемъ на свѣтское общество, и что на часть этого дохода клира заявлял притязаніе папство, королевская власть и феодальные сеньеры, Д. служила нерѣдко предметомъ очень рѣзкихъ столкновений между отдѣльными элементами средневѣкового общества (такова, напр., вѣковая борьба изъза Д. въ Польшѣ между шляхтою и духовенствомъ, о чемъ, между прочимъ, см. въ книгѣ проф. Любвича: «Исторія реформаціи въ Польшѣ»). Въ эпоху реформаціи катол. церковь лишилась въ большей части протестантскихъ странъ всѣхъ своихъ мірскихъ владѣній и доходовъ, сдѣлавшись достояніемъ свѣтской власти и дворянства (см. Секуляризація), что нанесло ударъ церковной Д. Въ Англіи Д., однако, сохранилась, и попытка ее отменить, сдѣланная въ эпоху первой революціи XVII в., не увѣчалась успѣхомъ, ибо въ англ. церкви Д. шла на содержание духовенства и, отменяя ее, приходилось найти вмѣсто нея другой источникъ дохода. Въ католическихъ государствахъ Д. продолжала существовать по прежнему, и напр. во Франціи нерѣдко передъ революціей духовенство получало около 125 милл. ливровъ Д., которая болѣею частью оставалась въ рукахъ высшаго духовенства. Съ 1789 г. начинается эпоха отмены Д., примѣръ чему былъ поданъ Франціей, гдѣ революція безвозмездно уничтожила десятину, принявъ на счетъ государства содержаніе духовенства (см. Гражданское устройство духовенства), вслѣдствіе чего цѣнность всей поземельной собственности во Франціи, освободившейся отъ этого церковнаго налога, поднялась на одну десятую. Въ Швейцаріи и нѣкоторыхъ государствахъ Германіи Д., какъ и во Франціи, была отменена безъ всякаго вознагражденія тѣхъ учреждений, въ пользу которыхъ она взималась, но болѣею частью герм. государства (Нассау, Баварія, оба Гессена, Баденъ, Вюртембергъ, Ганноверъ, Саксонія, Австрія, Пруссія и др.) прибѣгло къ системѣ выкупа.

Въ XIX в. Д. удержалась въ Англіи, гдѣ въ 1836 г. по *Tith Commutation Act* въ распорядкѣ и способахъ взысканія этого налога

были внесены существенныя измѣненія. Въ сельскихъ Д. (*prediales*) уплата натурой была замѣнена опредѣленной суммой, назыв. *tith rent-charge*. Количество хлѣба, ячменя и овса было установлено разъ навсегда (нормой принято среднее 7 лѣтъ), и стоимость его, ежегодно официально опредѣляемая по рыночнымъ цѣнамъ, выплачивается деньгами. Кроме того отменена Д. съ рыбнаго промысла, съ горнаго промысла и др.

Десятина — русская поземельная мѣра. Въ старину у насъ величину полей обозначали, кромѣ Д., сохами, выгами, мѣрами посѣва—четвертями, короблями и пр. Въ Д. считали двѣ четверти (посѣва), въ выги—12 четвертей, въ сохѣ доброй земли 800, средней 1200, худой 1800. Межевою инструкціею 1753 г. положено Д. считать въ 2400 кв. саж. Старая Д.—квадратъ, въ которомъ каждая сторона= $\frac{1}{10}$ в.; слѣдовательно, имѣла 2500 кв. саж. Новая Д. (*казенная, тридцатка* или *сороковка*) представляетъ прямоугольный параллелограмъ, въ которомъ стороны= 80×30 или $60 \times 40 = 2400$ кв. саж. *Хозяйственная кося Д.* = $80 \times 40 = 3200$ кв. саж. *Хозяйственная крушная Д.* = $60 \times 60 = 3600$ кв. саж. *Сотенная Д.* = $100 \times 100 = 10000$ кв. саж. Въ Астраханской губ. Д. имѣетъ 100 саж. длиннику, 10 саж. поперечнику. *Двадцатная Д.* = 20×100 кв. саж. *Важовая Д.* = 80×10 кв. саж. См. Прибавленіе къ V-му тому «Таблицы мѣръ», стр. IX.

Десятинная церковь въ Кіевѣ заложена на мѣстѣ, гдѣ пострадали два варяга—первые мученики за христіанскую вѣру, Владиміромъ св., въ 989 г., въ честь Успѣнія Богородицы, и окончена царьградскими архитекторами въ 996 г. На содержаніе ея Владиміръ назначилъ 10-ю часть своихъ доходовъ съ земельныхъ имуществъ и отъ этого она стала называться *Десятинной*. Первоначально она была четырехугольной, длиною въ 24 с., шириною въ 16. Вост. часть ея имѣла три выступа. Фасадъ представлялъ архитравъ, украшенный греческими надписями и лѣпыми украшениями. Карнизы были гранитные и мраморные, а стѣны украшены пилястрами. Полъ мозаичный, стѣны внутри покрыты живописью альфреско; потолокъ—гранитный; стѣны алтаря украшены мусіей (мозаикой). Кроме вкопъ, съ древнихъ временъ тамъ хранились дорогія княжескія одежды и вещи; въ XI в., по описанію Дитмара, въ храмѣ стояли гробы Владиміра св. и его супруги Анны. Вносѣдствіи здѣсь погребались и другіе кіевскіе князья. Въ 1017 г. Д. прк. пострадала отъ пожара; возобновлена Ярославомъ I и въ 1039 г. освящена вторично. Въ 1240 г., послуживъ послѣднимъ оплотомъ для воеводы Дмитрія, она была разорена татарами и съ того времени въ теченіе 4 ст. представляла груду развалинъ. Въ 1635 г. на прежнемъ мѣстѣ, гдѣ, по свидѣтельству митр. Сильвестра Коссова, сохранился еще одинъ придѣлъ прежней Д. прк., Петръ Могила заложилъ новую *Малую Десятинную церковь*. Достроенная при преимникѣ Петра Могилы, эта церковь пришла въ упадокъ и возобновлена только въ 1768 г., явдивіемъ монахини княгини Нектаріи (На-

тади) Долгоруковой. Не поправляемая по недостатку въ средствахъ, црк. приходила въ ветхость и разрушеніе, отъ котораго ее спасли митрополитъ Евгеній и А. С. Анненковъ, много содѣйствовавшіе открытію остатковъ древней црк. и принявшіе на себя главное руководство въ постройкѣ на ея мѣстѣ новой црк., по плану Стасова. Въ 1828 г. состоялась закладка храма во имя Рождества Богородицы, съ придѣлами св. кн. Владиміра и св. Николая. Храмъ оконченъ и освященъ въ 1842 г. Снаружи онъ украшенъ арабесками и изображеніями святыхъ, въ исполнивскомъ видѣ, надъ тремя готическими входами и посрединѣ алтарной стѣны; главы святыхъ окружены золочеными греческими надписями. Всѣ куполы испещрены колоннами, карнизами и византийскими окнами. Фасадъ црк. узорчатый, стѣны въ готическомъ вкусѣ, а пять куполовъ—на подобіе русскихъ црк. XVII ст. Ср. Закревскій, «Описание Кіева» (т. I). В. Рудаковъ.

Десятинные лѣса—см. Поверхстные лѣса.

Десятинные поля—см. Декуматскія поля.

Десятиногія моллюски (Decapoda)—группа моллюсковъ изъ отряда двужаберныхъ (Dibranchiata), класса головоногихъ (Cephalopoda, см.). Отличаются тѣмъ, что, кромѣ 8 рукъ одинаковой длины, имѣютъ (между 3-й и 4-й парой рукъ) еще двѣ болѣе длинныя и тонкія, усаженыя присосками, болѣею частью, лишь на расширенномъ концѣ. Присоски рукъ, снабженныя роговымъ кольцомъ, сидятъ на стебелькахъ, иногда замѣнены крючками. Имѣютъ внутреннюю раковину. Мантия обыкновенно съ двумя боковыми плавниками. Заключаютъ въ себѣ семейства: *Belemnitidae*, белемниты (см.), съ одними ископаемыми формами. *Spirulidae* съ единственнымъ родомъ *Spirula*, витушка (см.). *Myopsidae*, съ замкнутою роговицею глаза, такъ что хрусталикъ не обмывается водой. По болѣею части прибрежныя формы. Роды: *Sepia* (каракатица); *Sepioida*; *Rosalia*; *Loligo* (кальмаръ); *Sepioteuthis*. *Oigopsidae*—съ роговицею незамкнутою, такъ что хрусталикъ непосредственно обмывается водой. По болѣею части пелагическія животныя. *Ommastrephes*—по общей формѣ тѣла похожъ на кальмара; съ длиннымъ, цилиндрическимъ,зади пріостреннымъ тѣломъ, съ тремя трехугольными плавниками на концѣ; руки короткія, съ двумя рядами присосковъ; шпальцевыя руки также короткія, не втягивающіяся, съ 4-мя рядами присосковъ на концѣ; роговое кольцо присосковъ зубчатое. Узкая, ланцетовидная, роговая внутренняя раковина спереди шире, чѣмъ сзади, и образуетъ на заднемъ концѣ полый конусъ. Живутъ стаями въ моряхъ; быстро плаваютъ; составляютъ главную пищу дельфиновъ и кашалотов. См. *todayus* (см. табл. Головоногія, рис. 3), длиною въ 30—38 стм., съ такими же длинными хватательными руками, въ Средиземномъ морѣ и Атлантическомъ океанѣ; изрѣдка отдѣльные экземпляры заходятъ въ Бѣлое море. У *Onychoteuthis* двѣ длинныя руки на концѣ части несутъ два ряда сильныхъ крючковъ, а при основаніи ея круглую гру-

ду присосковъ. *Euploteuthis*—на всѣхъ рукахъ, вмѣсто присосковъ, ряды крючковъ. Къ этому же семейству относятся гигантскія головоногія (*Architeuthis* и др.). В. Ф.

Десятиногія раки (Decapoda, см. табл.), отрядъ ракообразныхъ изъ группы щитокрылыхъ или стебельчатоглазыхъ (*Thalassocraca* s. *Podophthalmata*), составляютъ весьма обширную (около 2000 видовъ) группу ракообразныхъ, къ которой принадлежатъ самыя крупныя и болѣе важныя для человѣка представители класса ракообразныхъ. Настоящая статья состоитъ изъ слѣдующихъ частей: А)—строеніе и развитіе Д.; I) длиннохвостые Д.; II) среднехвостые Д.; III) короткохвостые или крабы.

А) Отличительныя признаки Д.: большой, по болѣею части твердый, содержащій известь головогрудной щитъ покрываетъ всю грудь, сливаясь со спинными покровами всѣхъ члениковъ груди (иногда кромѣ послѣдняго). Три первыхъ пары грудныхъ ногъ превращены въ ногочелюсти или челюстныя ножки (вспомогательныя ротовыя органы); пять слѣдующихъ паръ служатъ для хожденія и во взросломъ состояніи простыя, не двувѣствыя. Д. составляютъ высшую группу въ классѣ ракообразныхъ и представляютъ чрезвычайное разнообразіе по внѣшнему виду. Сильно развитой головогрудной щитъ, часто подразделенный бороздками на отдѣлы, образуетъ по бокамъ груди двѣ жаберныя полости. Всѣ сегменты (членики) головы и груди (иногда кромѣ послѣдняго) плотно соединены между собою, образуя на брюшной сторонѣ плотную твердую грудную (sternum), отъ которой вдаются внутрь отростки, отгораживающіе нижнюю часть грудной полости. Головогрудъ несетъ слѣдующіе парные придатки: передніе или внутренніе усики съ 3-членистымъ основнымъ отдѣломъ и 2 (рѣдко 3) кольчатыми жгутами (р. 1 и 2, y^1); пару одногнутиковыхъ, часто снабженныхъ при основаніи пластинчатой чешуйкой заднихъ усиковъ (р. 1 и 2, y^2); плотныя зубчатая верхнія челюсти или жвалы, обыкновенно съ щупикомъ (*жао*); 2 пары нижнихъ (r^1 и r^2); 3 пары челюстныхъ ножекъ (Hr^1 , Hr^2 , Hr^3), и 5 паръ (отсюда названіе отряда) ходильныхъ ногъ, часто съ клешнями. Клешня происходитъ такимъ образомъ, что послѣдній членикъ ноги получаетъ способность пригибаться къ болѣе или менѣе длинному выросту предпослѣдняго. Брюшко (abdomen) состоитъ изъ 6 члениковъ и концевой пластинки (telson) и можетъ нести 6 паръ раздвоенныхъ брюшныхъ ножекъ; 1-я пара у самокъ часто неразвивается или вовсе исчезаетъ, а у самоцовъ вмѣстѣ съ 2-ю (bn^1 , bn^2) превращается въ органы совокупленія. Задняя сильно расширенная и отогнутая назадъ пара у длиннохвостыхъ образуетъ, вмѣстѣ съ концевой пластинкой, сильный хвостовой плавникъ, съ помощью котораго животныя могутъ быстро плавать задомъ впередъ. Плотныя кожные покровы по мѣрѣ роста животнаго періодически сбрасываются, послѣ того, какъ подъ ними образуется мягкій новый покровъ. При этомъ «линяніи», во время котораго животныя прятуются, сбрасывается и внутренняя оболочка пищевода,

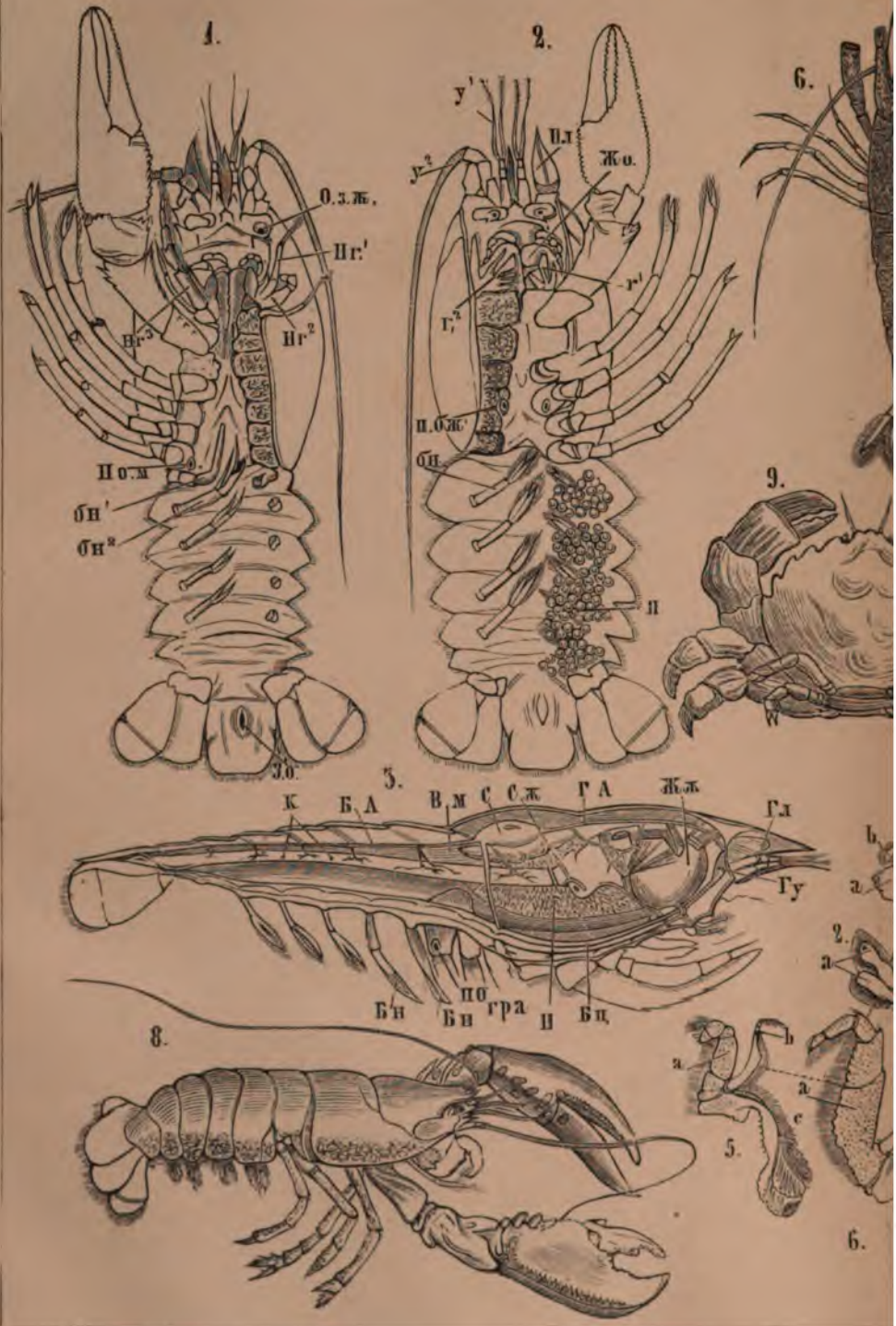

*) Объяснение см. в тексте.

Бронзауэ и Ефронъ, «Энцикл. Слов.»

І Е Р А К И *).

желудка и задней кишки. Въ стѣнках желудка ко времени линіяи образуются известковые кружки, которые при линіяи попадаютъ въ полость пищеварительнаго канала и растворяются, служа, какъ полагають, запасомъ известковыхъ солей для новаго покрова. Нѣкоторые длиннохвостые (напр. лангустъ) и короткохвостые могутъ производить скрипящія звуки треніемъ другъ о друга возвышеній наружнаго покрова. У Д. легко вновь развиваются оторванныя ноги и т. п. Органомъ дыханія служатъ жабры, сидяція при основаніи ходильныхъ ногъ и 2 заднихъ пары челюстныхъ ножекъ въ жаберныхъ полостяхъ между боковыми отдѣлами головогрудного щита и боковыми стѣнками тѣла. Правильная циркуляція воды въ жаберной полости производится ритмическими движеніями особенной пластинки на 2-й парѣ нижнихъ челюстей, которая вычерпываетъ воду изъ жаберной полости, свѣжая вода входитъ въ жаберную полость черезъ щель между основаніями ногъ и боковымъ краемъ щита. У краббовъ вода входитъ черезъ особое отверстіе передъ 1-ой парой ногъ. Многіе (особенно изъ краббовъ) могутъ долгое время оставаться внѣ воды; для нѣкоторыхъ жизнь внѣ воды обратилась въ правило, такъ что ихъ можно утопить продолжительнымъ погруженіемъ въ воду. Такія формы входятъ въ воду лишь во время размноженія. Соотвѣтственно этому у нихъ наблюдаются разнообразныя приспособленія къ воздушному дыханію, служація для того, чтобы жабры не высохли, или для того, чтобы захваченный запасъ воды могъ снова обогащаться воздухомъ и служить для дыханія. У пальмоваго крабба (*Birgus latro*) на внутренней поверхности грудного щита существуютъ развѣтвленные выросты, обильно снабженные кровеносными сосудами и служащие органами воздушнаго дыханія. Нервная система (рис. 3) у большинства длиннохвостыхъ состоитъ изъ 13 узловъ: надглоточнаго или головного мозга, дающаго перекрещивающіеся нервы къ глазамъ, нервы къ усикамъ и къ кожѣ; 6 грудныхъ, и 6 брюшныхъ. Однако, узлы могутъ сливаться между собою, то брюшные (ракъ-отшельникъ), то грудные (лангустъ), то наконецъ вся брюшная нервная цѣпь сливается въ одну массу, пробравленную грудной артеріей (краббы). Крімъ того, существуетъ симпатическая нервная система въ стѣнкахъ кишечника и сердца. Глаза сложные и сидятъ на верхушкѣ длинныхъ подвижныхъ выростовъ, которые у краббовъ могутъ прятаться въ особыя углубленія. Слуховые органы лежатъ въ основномъ членикѣ переднихъ усиковъ; полость, открывающаяся наружу усаженной волосками щелью, заключаетъ въ себѣ то слоистые отолиты (у *Hippolyte*), то просто песчинки и другія постороннія частички, сотрясенія которыхъ передаются волоскамъ внутренней поверхности слуховаго мѣшечка, соединеннымъ съ нервами. Органомъ обонянія, значительно развитого, служатъ, вѣроятно, вѣжныя нити и волоски на переднихъ усикахъ. Короткій пищеводъ ведетъ въ объемистый желудокъ, состоящій изъ двухъ отдѣловъ (рис. 3); первый представляетъ въ передней

части перепончатый мѣшокъ, усаженный внутри хитиновыми волосками, а въ задней снабженъ сложнымъ снарядомъ изъ хитиновыхъ перекладокъ и очень твердыхъ зазубренныхъ пластинокъ, въ составъ которыхъ входитъ известь. Съ помощью многочисленныхъ мускуловъ этотъ снарядъ измельчаетъ пищу. Второй отдѣлъ усаженъ возвышеніями съ длинными хитиновыми волосками; здѣсь пища окончательно измельчается и только самыя мелкія частички проходятъ въ короткій слѣдующій отдѣлъ кишечнаго канала, куда изливается служащее для перевариванія пищи выдѣленіе объемистой двулопастной печени. Далѣе идетъ прямая задняя кишка, оканчивающаяся заднепроходнымъ отверстіемъ въ послѣднемъ членикѣ брюшка. Позади желудка лежить мускулистое мѣшкообразное сердце (рис. 3), окруженное околосердечной полостью, въ которую изливается кровь изъ жабрь. Оно имѣетъ 8 паръ отверстій съ клапанами, позволяющими крови входить въ сердце, но не выходить изъ него; отъ передняго конца отходятъ обыкновенно 3 артеріи: передняя аорта и пара боковыхъ стволцовъ, а отъ задняго конца—задняя аорта, раздѣляющаяся на двѣ вѣтви: верхнюю брюшную аорту, идущую надъ кишкой, и грудную, переходящую на брюшную поверхность подъ нервную цѣпочку. Мелкія конечныя развѣвленія артерій переходятъ въ окруженные соединительной тканью отводящіе каналы; кровь собирается въ брюшной синусъ, лежащій въ грудномъ каналѣ, а отсюда въ жабры и затѣмъ по жабернымъ венамъ въ околосердечную сумку. Выдѣлительными органами служатъ парныя «зеленыя» железы, открывающіяся наружу на основномъ членикѣ заднихъ (*Ожж*) усиковъ. Половые органы состоятъ изъ непарной средней части и парныхъ боковыхъ (рис. 4). Очень длинные выводные протоки мужскихъ органовъ открываются обыкновенно на основномъ членикѣ (рис. *Пом*) заднихъ ногъ. Неподвижныя звѣздообразныя сѣмяныя тѣльца слагаются въ цилиндрическія массы, окруженныя тонкой оболочкой—сперматофоры. Яйцеводы открываются на основномъ членикѣ 3-й пары ногъ (рис. 2, *Пбж*) или (у краббовъ) на брюшной сторонѣ 3-го членика; у краббовъ нижнія части ихъ расширены въ мѣшки для принятія сперматофоровъ. Самки носятъ яйца подъ брюхомъ въ видѣ гроздей, прикрѣпленныхъ къ брюшнымъ ножкамъ, до выхода изъ нихъ личинокъ. Лишь у рѣчного рака и немногихъ другихъ изъ яицъ выходятъ личинки, въ общихъ чертахъ похожія на взрослыхъ животныхъ. Рѣдко (у *Peneus*, *Sergestes*) личинка выходитъ въ стадіи наупліуса (рис. 17) [см.] съ 3 парами конечностей и непарнымъ глазкомъ. Обыкновенно изъ яйца выходитъ зоеа (*Zoea*, рис. 15)—личинка крайне своеобразнаго вида съ большимъ спиннымъ щитомъ, 7 или 8 парами придатковъ (2 пары усиковъ, пара верхнихъ и 2 пары нижнихъ челюстей и 2 или 3 пары дуэвѣстныхъ плавательныхъ ножекъ—будущихъ челюстныхъ) и длиннымъ 6-члениковымъ брюшкомъ, лишеннымъ ножекъ, съ стебельчатыми сложными и непарнымъ простымъ глазомъ. У нѣкоторыхъ длиннохвостыхъ зоеа, имѣющая 8 паръ при-

датковъ, получаетъ затѣмъ 5 паръ двувѣтвистыхъ грудныхъ ногъ и хвостовой плавникъ и превращается въ мизидную стадію, названную такъ по сходству съ *Mysis*, ракообразнымъ изъ группы расщепленноногихъ (*Schizopoda*), а затѣмъ превращается въ окончательную форму. У омара изъ яйца выходитъ прямо мизидная стадія съ 6 парами двувѣтвистыхъ плавательныхъ ногъ (последняя пара челюстныхъ и 5 паръ будущихъ ходильныхъ). У краббовъ зоеа снабжена большими шипами на шитѣ и имѣетъ лишь 7 паръ придатковъ; получая полное число грудныхъ ножекъ, она переходитъ въ *Metazoea*, а потомъ въ *Megalopa* (рис. 16)—стадію, похожую уже на краба, но имѣющую длинное брюшко съ ножками. У среднехвостыхъ зоеа съ 8 парами придатковъ (последняя съ 1 вѣтвью) и переходятъ въ *Metazoea*, которая отличается отсутствіемъ спинного шипа и двувѣтвистыми брюшными ножками. Совершенно своеобразны личинки павидирныхъ раковъ (*Logicata*) съ плоскимъ тѣломъ, состоящимъ изъ двухъ кружковъ (передній съ усиками, стебельчатыми глазами и ротовыми органами, меньшій задній съ двувѣтвистыми грудными конечностями) и зачаточнаго брюшка. Огромное большинство *D.* живетъ въ моряхъ, преимущественно въ жаркомъ поясѣ; особенно обильны они въ Азіатско-Австраійскомъ морѣ и сравнительно немногіе живутъ въ прѣсныхъ водахъ или на сушѣ. Питаются, главнымъ образомъ, живыми животными или гниющими, немногіе—растительными организмами. Въ ископаемомъ состояніи извѣстно болѣе 100 видовъ: древнѣйшіе изъ нихъ попадаются въ каменноугольной и девонской системѣ и принадлежатъ къ длиннохвостымъ; короткохвостые появляются лишь начиная съ верхнихъ юрскихъ отложений. Многіе *D.* употребляются въ пищу и служатъ предметомъ значительной торговли. *D.* раздѣляются или на короткохвостыхъ (*Brachyura*) и длиннохвостыхъ (*Macrura*), или же еще отличаютъ группу среднехвостыхъ (*Apothuga*), занимающую промежуточное положеніе между двумя первыми.

I. Длиннохвостые (*Macrura*) отличаются сильно развитымъ брюшкомъ, которое по крайней мѣрѣ такой же длины, какъ головогрудь, обыкновенно имѣетъ полное число брюшныхъ ножекъ и оканчивается сильнымъ плавникомъ. 1) Сем. креветки или гарнеи (*Caridae*). Наружные усики съ большой чешуйкой, сидятъ обыкновенно подъ внутренними; тѣло сжато съ боковъ; головогрудь безъ поперечнаго шва; удлинена спереди въ острый выростъ (*rostrum*); жабры пластинчатые; ноги длинны и тонки. Многочисленные (около 300) виды этого семейства живутъ въ моряхъ часто въ огромномъ количествѣ и составляютъ предметъ значительнаго лова, такъ какъ мясо ихъ очень вкусно; немногіе живутъ въ прѣсной водѣ. Всѣ прекрасно плаваютъ. Въ значительномъ количествѣ поступаетъ въ торговлю водящаяся у песчаныхъ береговъ Европы и обоеихъ береговъ Сѣв. Америки обыкновенный креветъ или гарнель (*Crangon vulgaris* [рис. 6], *geschine Garneel* нѣмцевъ, *shrimp* англичанъ). Зеленоватосѣраго цвѣта съ бурными точками, длиною въ 5—6,5 см. Въ С.-Франциско про-

дается въ годъ около 200000 фнт. этихъ раковъ. Ловятъ ихъ большими сѣтями. Въ большомъ количествѣ поступаютъ въ продажу также различныя виды родовъ *Palaemon* (напр. *P. serratus*, рис. 7) *Hippolyte*, *Nika*, *Pandalus*, *Penaeus* подъ общимъ названіемъ креветовъ.— 2) Сем. *Astacidae* отличается малой чешуйкой наружныхъ усиковъ, сидящихъ рядомъ съ внутренними, выпуклымъ мало сжатымъ съ боковъ тѣломъ, головогрудью съ поперечнымъ швомъ, кустообразными жабрами, очень сильно развитой первой парой ногъ съ большими клешнями и по большей части маленькими клешнями на 2-хъ слѣдующихъ парахъ и сильно развитымъ брюшкомъ. Къ этому семейству принадлежатъ раки наиболѣе важные для человека. Родъ *Astacus*, съ плоскимъ трехугольнымъ лобнымъ отросткомъ, пластинчатой чешуйкой наружныхъ усиковъ и толстыми воздушными клешнями, заключаетъ общеизвѣстныхъ рѣчныхъ раковъ. Болѣе 60 видовъ этого рода распределены въ Новомъ и Старомъ свѣтѣ въ прѣсныхъ водахъ. Пищей имъ служатъ гниющія животныя вещества и моллюски, черви, личинки насекомыхъ и др.). Личинки происходятъ 3 раза въ годъ въ теченіе теплаго времени. Способнымъ къ размноженію ракъ становится на 4-й годъ, оплодотвореніе происходитъ зимою (въ ноябрѣ). Торговое значеніе рѣчныхъ раковъ вызвало, съ одной стороны искусственное разведеніе ихъ, съ другой—охранительныя постановленія, запрещающія ловъ въ извѣстное время года, а равно и продажу раковъ менѣе опредѣленной величины (напр. у насъ въ Финляндіи). Въ Россіи значительный вывозъ раковъ за границу происходитъ изъ Финляндіи и изъ Западнаго края. Вывозъ живыхъ раковъ изъ Финляндіи достигалъ въ 1890 г. 272321 кгр. Въ Европейской Россіи водятся 3 вида: 1) широконогий рѣчной ракъ (*A. fluviatilis*), преимущественно распространенный въ Западной Европѣ, водится у насъ въ системѣ Балтійскаго моря, а также въ нѣкоторыхъ рѣчкахъ бассейна верхняго Днѣпра. Долгоногий рѣчн. ракъ (*A. leptodactylus*) водится во всѣхъ водахъ Чернаго, Азовскаго и Каспійскаго морей, а также въ Азовскомъ и Каспійскомъ моряхъ, кромѣ того онъ проникъ въ воды Балтійскаго и Бѣломорскаго бассейна. Толстоногий ракъ (*A. psurus*), повидимому, водится лишь въ устьяхъ большихъ рѣкъ Черноморскаго и Каспійскаго бассейна и въ моряхъ Каспійскомъ и Азовскомъ. Длинноногий отличается отъ широконогаго болѣе узкимъ, по краямъ шиповатымъ лобнымъ отросткомъ, 1—2 острыми шипиками при основаніи наружнаго края усиковыхъ чешуекъ и длинными пальцами-клешней, смыкающимися довольно плотно вслѣдствіе отсутствія выемки на внутренней сторонѣ неподвижнаго пальца. Толстоногий ракъ болѣе сходенъ съ долгоногимъ, но усиковая чешуйка у него безъ шипика и на внутреннемъ краю неподвижнаго пальца замѣтна выемка. Главныя способы лова: сѣтки съ мясомъ въ качествѣ приманки, лова на мясо, привязанное на веревкѣ или палкѣ, лова бреднемъ и, наконецъ, доставаніе руками изъ-подъ камней и изъ норъ. Влзкій родъ *Sam-*

Pagus водится в водах Атлантического склона Северо-Американских Штатов (между тем как в водах западного склона живут представители рода *Astacus*). Замечательны сѣпой *S. pellucidus*, водящийся в подземных водах (в Мамонтовой пещерѣ и других пещерах Кентукки и Индианы). Род омарь (*Homarus*) отличается от рѣчного рака (довольно незначительными признаками: довольно узким лобным отросткомъ съ 3—4 зубцами съ каждой стороны и маленькой чешуйкой усиковъ). Крупные раки, водящиеся исключительно в морѣ у скалистых береговъ. Питаются преимущественно мертвыми рыбами и головоногими. Известны три вида: обыкновенный омарь (*H. vulgaris*, рис. 8), испещренный буроватыми или голубыми пятнами, длиною до 45 стм., водится в европейских моряхъ, особенно у утесистыхъ береговъ Норвегии и Нѣмецкаго моря. Американскій омарь (*H. americanus*), мало отличающийся отъ европейскаго, водится у береговъ Сѣв. Америки, отъ Лабрадора до Нью-Джерсей, а можетъ быть и южнее. Наконецъ, карибскій омарь (*H. carolinensis*) водится у южной оконечности Африки. Благодаря своему вкусному мясу, европейскій и американскій омары составляютъ предметъ важнаго промысла; ловля производится обыкновенно съ помощью особыхъ корзинъ на приманку, рѣже в сѣть тоже съ приманкой. В сѣв. Европѣ ежегодно ловятъ около 5—6 милл. штукъ; в Америкѣ ловля еще значительнѣе: в 1880 г. на берегу одного лишь Мана было поймано 14234000 фн. омаровъ. Ловля омаровъ в Америкѣ регулируется закономъ относительно времени лова и размѣровъ ловимыхъ животныхъ. В одномъ изъ сѣв. американскихъ музеевъ есть экземпляръ въ 39 фт. Размноженіе омаровъ довольно сильно, такъ какъ самка кладетъ болѣе 12000 яицъ. — 3) Сем. панцирные (*Logicata s. Palinuridae*) отличается отсутствіемъ чешушки на усикахъ, цилиндрическимъ или приплюснутымъ тѣломъ, съ очень толстыми и твердыми покровами, и тѣмъ, что всѣ ноги оканчиваются просто коготками. Родъ лангустъ (*Palinurus*) отличается цилиндрическимъ тѣломъ съ необыкновенно длинными (длиннѣе тѣла) наружными усиками съ толстыми иглистыми основаніями и длиннымъ брюшкомъ съ сильнымъ плавникомъ. Обыкновенный лангустъ (*P. vulgaris*), буроватофиолетоваго цвѣта съ желтыми пятнами, длиною до 40 стм. водится в Средиземномъ морѣ и у западнаго и южнаго береговъ Англии и Ирландіи, у скалистыхъ береговъ на глубинѣ до 30 саж. и питается преимущественно моллюсками и другими мелкими животными. Мясо очень цѣнится. Ловятъ лангуста или сѣтями, или бьютъ гарпунами ночью при огнѣ. Родъ *Scyllarus* съ приплюснутымъ тѣломъ и короткими усиками, также употребляется въ пищу по берегамъ Средиземнаго моря.

II. Среднехвостые (*Apothuga*) по вѣншему виду приближаются то къ I, то къ III группѣ, послѣдняя или 2 послѣднихъ пары ходильныхъ ножекъ недоразвиты; брюшко значительно меньше головогруды и не играетъ роли при плаваніи, хотя имѣетъ по бокамъ концевой пла-

стинки маленькіе придатки, похожіе на плавника, и брюшныя ноги, кромѣ 1-й пары. Наиболѣе интересно семейство раковъ отшельниковъ (*Paguridae*) съ длинными стебельками глазъ, длинной головогрудью, очень сильно развитой 1-й парой ногъ съ неравными клешнями и недоразвитой, загнутаю на спину послѣдней; брюшко по большей части мягкое, несимметричное, съ недоразвитыми ногами, скрытое въ одностворчатой пустой раковинѣ моллюска. Наиболѣе интересно родъ ракъ-отшельникъ (*Pagurus*, болѣе 100 видовъ), попадающийся во всѣхъ моряхъ. Головогрудь короче брюшка, котораго ножки развиты по большей части лишь на послѣднихъ сегментахъ и притомъ лишь на лѣвой сторонѣ. В случаѣ опасности цѣликомъ прячутся (рис. 13) въ пустую раковину моллюсковъ, которая таскаютъ съ собою, мѣняя ихъ, когда раковина станетъ тѣсна. На раковинахъ, въ которыхъ живутъ раки-отшельники, селятся нѣкоторыя низшія животныя, напр. колонія гидрактиній (см. Гидромедузы, рис. 14); особенно замѣчательно сожительство нѣкоторыхъ раковъ-отшельниковъ съ актиніями, напр. *P. Prideauxii* съ актиніей *Adamsia palliata*; на раковинѣ, въ которой живетъ этотъ ракъ, актинія бѣгаетъ почти непрерывно; если ракъ перемѣняетъ раковину, то переноситъ клешнями актинію на свое новое жилище. У одного американскаго вида полипъ *Geniparia*, сидящій на раковинѣ, размножаясь почкованіемъ, обрастаетъ по раковинѣ и постепенно растетъ далѣе, поэтому раку не приходится мѣнять раковину. Виды рода *Coenobita*, съ длиннымъ, вытянутымъ щитомъ, относительно длинными усиками 1-й пары и относительно короткимъ брюхомъ, живутъ в теплыхъ моряхъ, преимущественно у береговъ, и предпринимаютъ переходы внутрь страны. Къ роду *Birgus*, съ широкой головогрудью и широкимъ, покрытымъ сверху твердыми щитками, брюхомъ, принадлежатъ такъ назыв. пальмовый крабъ или крабъ-разбойникъ (*B. latro*), крупный (головогрудь—15 стм.) стинидскій ракъ голубого или краснаго цвѣта съ примѣсью желтаго, живущій на сушѣ в норахъ, которыя выстилаетъ волокнами, одѣвающими кокосовыя орѣхи, питается кокосами, посѣщаетъ море лишь во время размноженія, мѣстами употребляется въ пищу.

III. Короткохвостые или краббы (*Brachyura*) отличаются укороченнымъ тѣломъ, короткимъ, у самокъ широкимъ, у самцовъ узкимъ брюшкомъ, подогнутымъ подъ грудь и лишеннымъ хвостоваго плавника, съ 1—2 (у самцовъ) или 4 (у самокъ) парами брюшныхъ ножекъ; короткіе внутренніе усика и стебельчатые глаза помѣщаются въ особые ямкахъ. По большей части быстро бѣгаютъ, какъ головой впередъ, такъ задомъ или бокомъ; нѣкоторые хорошо плаваютъ. Многочисленные виды раздѣляются на 5 семействъ. 1) Сем. спинноногие (*Notopoda*) отличается особенно тѣмъ, что 1 или 2 заднія пары ногъ прикрѣплены на спинной сторонѣ. Многіе представители этого сем. придерживаютъ задними ногами у себя на спинѣ различные предметы (раковины, живыя губки и т. п.), служащіе имъ защитой. Особенно

известна въ этомъ отношеніи водящаяся въ Средиземномъ и Нѣмецкомъ моряхъ дромія (*Dromia vulgaris*, рис. 9) съ двумя парами прикрѣпленных на спинѣ заднихъ ногъ, снабженныхъ клешнями; тѣло и ноги покрыты густыми волосками, цвѣтъ бурый, длина 5—7 см., поситъ на спинѣ преимущественно нѣкоторые виды губокъ. Въ родѣ *Dorippe* одинъ видъ всегда попадаетъ съ активнѣе *Cancerogosta* на спинѣ.—2) Сем. остроротые (*Oxystomata*) съ болѣе или менѣе округленной головогрудью и 3-угольной, сгуженной впереди ротовой впадиной. Такъ назыв. стыдливый крабъ (*Calappa granulata*), названный такъ потому, что своими сильно развитыми клешнями, служащими для защиты и рытья, какъ будто закрываетъ себѣ лицо, съ зубчатыми по краямъ щитомъ и клешнями, свѣтло-краснаго цвѣта съ темными бугорками, длиной 5—8 см., водится въ Средиземномъ морѣ и употребляется въ пищу.—3) Сем. остролобые (*Oxypilucha* s. *Majasea*) съ трехугольнымъ щитомъ, заостреннымъ спереди и вытянутымъ въ болѣе или менѣе длинный, иногда раздвоенный, лобный отростокъ, заключаетъ болѣе 100 родовъ. Движенія ихъ отличаются медленностью, на спинѣ ихъ сидятъ различныя растенія и животныя, служащая крабамъ защитой. Сюда принадлежатъ гиганты класса ракообразныхъ изъ рода *Megascorpha*, водящагося въ Японскомъ морѣ; въ Британскомъ музеѣ есть экземпляръ, у котораго разстояніе между концами разставленныхъ ногъ 1 пары равно 18 фт. Изъ европейскихъ видовъ въ пищу употребляется морской паукъ (*Maja squinado*, рис. 10), красноватаго цвѣта съ многочисленными бугорками и щипами, длиной въ 10—18 см.; въ древности былъ посвященъ Діанѣ; изображенія его часто встрѣчаются на монетахъ.—4) Сем. округлопанцирные (*Cyclometopa* s. *Canceroides*) съ широкой, спереди закругленной, сзади суживающейся головогрудью. Изъ прѣсноводныхъ крабовъ (*Telphusa*), многочисленныя виды которыхъ водятся въ теплыхъ странахъ, въ Европѣ (южн., у насъ—въ Крыму) водится лишь *T. fluviatilis*—рѣчной крабъ, буроватаго или зеленоватаго цвѣта, длиной 5 см.; съ древности употребляется въ пищу. Самый обыкновенный крабъ береговъ Европы отъ Финмаркена до Чернаго моря включительно, водящійся также у береговъ Соединенныхъ Штатовъ отъ мыса Кодъ до Мерилэнда, Бразиліи, Паламскаго перешейка, Сандвичевыхъ о-вовъ и Индіи, *Sarconus molas* (рис. 14), черно-зеленаго цвѣта, длиной 3,8 см., употребляется въ пищу, особенно въ Италіи. Изъ другихъ съѣдобныхъ крабовъ обыкновененъ *Cancer pagurus*, употребляемый въ пищу преимущественно въ Англіи; достигаетъ 12 см. въ длину; попадаются экземпляры до 12 фт. въсомъ; этотъ видъ особенно цѣнится, благодаря вкусному мясу; ловятъ его въ особыя корзины на приманку.—5) Сем. четырехугольно-панцирные (*Satometopa* s. *Grapsoidea*) съ болѣе или менѣе 4-угольной головогрудью, спереди притупленной. Изъ приблизительно 150 видовъ нѣкоторые замѣчательны по образу жизни. Наземные крабы (*Gecarcinus*), съ поперечно-овальнымъ широкимъ щитомъ и сильно разви-

тыми клешнями, живутъ на сушѣ, въ норахъ, въ жаркихъ странахъ обоихъ полушарій; выходятъ въ сумерки или ночью за пищей, которая состоитъ частью изъ животныхъ, частью изъ растительныхъ веществъ; бѣгаютъ очень быстро; для размноженія предпринимаютъ перекочевки къ морю. Обыкновенный наземный крабъ, турлаура (*G. turgicola*), длиной 7—8 см., краснофиолетоваго или красножелтаго цвѣта, водится въ Вестъ-Индіи и на Гвинейскихъ островахъ. Мелкіе крабы, принадлежащіе къ роду *Pinnotheres*, съ округленнымъ, вздутымъ, часто мягкокожимъ тѣломъ, замѣчательны тѣмъ, что живутъ между створками живыхъ моллюсковъ (напр. *Pinnotheres pisum* въ *Pisna*, рис. 11), а нѣкоторые въ задней кишкѣ морскихъ ежей или легочныхъ мѣшкахъ голотурій (см.).

Н. Книповичъ.

Десятинный Богородицкій Рождественскій 2 класса монастырь (съ 1764) въ Новгородѣ, на Софійской сторонѣ, у Псковской заставы, въ прежнемъ урочищѣ, называемомъ Десятина, основанъ въ 1827 г. (Новгородская 3-я глѣб.), расширенъ въ XVII в.; въ 1826 г. устроенъ придѣлъ вмц. Варвары, гдѣ хранится часть ея мощей, перенесенныхъ изъ упраздненнаго Варваринскаго м-ря.

Десятинщикъ—въ южной Россіи съемщикъ земли на изъ-за денежной платы, а изъ части урожая.

Десятирублевникъ—золотая монета—см. Имперіаль.

Десятиселовіе—см. Заповѣди.

Десятиугольникъ (мат.)—Раздѣляя окружность круга на 10 равныхъ частей, получимъ десять точекъ. Если мы соединимъ точки послѣдовательно одну за другою прямыми линиями, то получимъ Д., такъ называемый правильный, вписанный въ кругъ. Если же соединимъ прямыми линиями точки такимъ образомъ, что каждую точку будемъ соединять съ третьюю слѣдующею за нею, пропуская двѣ, то получимъ такъ называемый звѣздчатый правильный Д., вписанный въ кругъ. Если назовемъ черезъ r радиусъ круга, то стороны вписанныхъ правильныхъ Д., обыкновеннаго и звѣздчататаго, выразятся по формуламъ: $a = r \cdot \frac{\sqrt{5-1}}{2}$, $b = r \cdot \frac{\sqrt{5+1}}{2}$,

при чемъ a сторона обыкновеннаго вписаннаго Д., будетъ большая часть радиуса, раздѣленнаго внутреннимъ образомъ въ крайнемъ и среднемъ отношеніи (см. Отношеніе), а b —сторона звѣздчататаго, будетъ меньшею частью радиуса, раздѣленнаго вънѣшнимъ образомъ также въ крайнемъ и среднемъ отношеніи.

Д. Гранв.

Десятиугольные числа—см. Число.

Десятичная дробь—см. Дробь.

Десятичная система мѣръ и вѣсовъ, по мѣсту происхожденія—французская. Въ этой системѣ всякая единица мѣръ подраздѣляется на 10, 100... и вообще на число, составляющее цѣлую степень 10, что даетъ возможность къ простому и скорому счету. Таблицы десятичныхъ мѣръ для употребленія читателями Словаря помѣщены въ Ут., послѣ стран. 458. Объ этой системѣ см. Единицы мѣръ.

Десятичные вѣсы—см. Вѣсы (VII, 677).

Десятка—1) см. Доска; 2) шпирерь, см. Врусовой дѣсь; 3) см. Лодка.

Десятникъ—низшій начальный человекъ у приборныхъ служилыхъ людей Московскаго государства, имѣвшихъ сотенную организацию, т. е. у *городовыхъ* казаковъ и у стрѣльцовъ. Указанія на Д. встрѣчаются въ раздаточныхъ книгахъ денежнаго жалованья, въ росписныхъ и смѣтныхъ спискахъ. Изъ актовъ разнаго рода (напр. воеводскихъ отписокъ) видно, что Д. нерѣдко отправляли въ разнаго рода посылки. Слѣдующій высшій за Д. начальный человекъ—пятидесятникъ. В. Ст.

Десятникъ, на строительныхъ работахъ—близжайшій руководитель партіи рабочихъ, большаго или меньшаго состава, смотря по роду работъ; напр., при производствѣ земляныхъ работъ одинъ Д. можетъ имѣть въ своемъ распоряженіи до ста и болѣе рабочихъ; при болѣе сложныхъ работахъ Д. ставится къ малой артели. Д., хорошо знакомый съ порученнымъ ему родомъ работъ, долженъ еще, кромѣ того, знать индивидуальныя способности каждаго изъ своихъ рабочихъ, такъ какъ на обязанности его лежить распределить рабочихъ наиболее выгоднымъ образомъ для успѣха работъ и опредѣлить каждому изъ нихъ урокъ, который онъ долженъ выполнить, различая рабочихъ *первой* и *второй* руки. Д. болѣею частью выбираются изъ опытныхъ рабочихъ, отличающихся знаніемъ дѣла, хорошимъ поведеніемъ и смѣлливостью. Въ нѣкоторыхъ случаяхъ Д. долженъ знать какое-нибудь ремесло, напр. при бойкѣ свай Д. или *закопершикъ* обыкновенно бываетъ изъ плотниковъ. Весьма важно, чтобы Д. былъ грамотнымъ, такъ какъ ему приходится вести счетъ отработаннымъ каждымъ рабочимъ днямъ (*табелю*; на большихъ работахъ для этого бываютъ особые табельщики), а также рассчитывать съ тѣми рабочими, которые работаютъ на условіяхъ задѣльной платы. Успѣхъ строительныхъ работъ въ значительной мѣрѣ зависитъ отъ подбора хорошихъ Д., знающихъ дѣло и умѣющихъ обращаться съ рабочими. Поэтому давно уже признана необходимость улучшить составъ этихъ полезныхъ помощниковъ производителей работъ и создать такой контингентъ Д., которые, вмѣстѣ съ практически свѣдѣніями, приобретаемыми непосредственно на работахъ, обладали бы потребною степенью грамотности и болѣе систематическими начальными знаніями по общимъ предметамъ и строительной части. Благодаря такому стремленію и возникла «Школа Д. строительнаго дѣла», основанная въ СПб. комиссіею по техническому образованію русскаго Имп. техническаго общества (см. Техническое образованіе), пока единственное учебное заведеніе этого рода. А. Т.

Десятница—древнѣйшее названіе десяти (см.), употребляемое въ серіи новгородскихъ актовъ, напечатанныхъ въ I-мъ т. «Дополненія къ актамъ историческимъ», № 47. Терминъ Д. чередуется здѣсь съ терминомъ «служебная книга». Въ частныхъ разрядномѣстныхъ сборникахъ, цитруемыхъ Н. П.

Лихачевымъ въ «Разрядныхъ дѣлахъ XVI в.» (СПб., 1888, стр. 450), о Д. упоминается подъ 1545 г. У Герберштейна встрѣчается намекъ на составленіе Д. или чего-то подобнаго еще при великомъ князѣ Василіи Ивановичѣ, который переписывалъ по областямъ дѣтей боярскихъ, съ цѣлью узнать наличное ихъ число и сколько каждый изъ нихъ въ состояніи выставить коней и «служилыхъ людей» (*servitores*), при чемъ нѣкоторымъ назначалось денежное жалованье (*stipendia*). Подъ «служилыми людьми», какъ и въ Д., здѣсь разумѣются холопы дѣтей боярскихъ, которыхъ послѣдніе вывозили съ собою на войну. Итакъ, возникновеніе Д. относится приблизительно ко второй четверти XVI в., а съ начала второй половины этого вѣка о нихъ уже говорится въ актахъ и новоуказныхъ статьяхъ ко второму Судебнику. В. Ст.

Десятня—основной источникъ для изученія исторіи *городового дворянства* въ Моск. государствѣ XVI и XVII вв., получающій особенную цѣну при сопоставленіи его съ другими разрядными документами подобнаго, по вѣщности, типа и съ писцовыми книгами помѣстнаго приказа. Это были описанія городовыхъ дворянъ и дѣтей боярскихъ Моск. государства, составлявшіяся, въ военно-финансовыхъ интересахъ государства, при ихъ разборѣ, верстанѣи и раздачѣ имъ денежнаго жалованья и получившія значеніе юридическаго доказательства права владѣть населеннымъ помѣстьемъ. Д. всегда отличалась отъ *списка служилыхъ людей*; оба эти термина въ актахъ противопоставляются другъ другу. При назначеніи денежной раздачи, служилыхъ людей «по отечеству» (т. е. дворянъ и дѣтей боярскихъ) приказывалось обыкновенно писать въ Д., а служилыхъ людей «по прибору» — въ особый документъ, называвшійся обыкновенно «раздаточной книгой денежнаго жалованья». Иногда служилые люди «по прибору» попадали въ Д., но всегда отдѣльно отъ служилыхъ людей «по отечеству». О важности записей въ Д. можно судить по челобитной отъ 5 авг. 1627 г. новгородца Деревской пятины С. К. Верекина, просившаго не поставить ему въ вину, что въ Д. отъ 22 ноябр. 1621 г. его помѣстье не записано, ибо въ противномъ случаѣ могли бы явиться челобитчики на его помѣстье. Д. составлялись въ трехъ видахъ, смотря по конечной цѣли, съ какою предпринималось ихъ составленіе: Д. разборныхъ, денежной раздачи и верстанныхъ; но такъ какъ разборъ дворянъ и дѣтей боярскихъ, служившихъ «старо», обыкновенно соединялся съ верстаньемъ служилыхъ и несслужилыхъ новиковъ, а денежная раздача иногда соединялась съ разборомъ, то въ разборныхъ Д. всегда есть рубрика, перечисляющая верстанныхъ разборщиками новиковъ въ представляющая собою какъ бы особый «верстальный списокъ», приложенный къ Д. (Д. разбора и новиковъ верстанья), а въ Д. денежной раздачи—отмѣтки, свойственныя разборной Д. (Д. разбора, денежной раздачи и новиковъ верстанья). Обыкновенно Д. составлялась для каждаго «города» отдѣльно, перечисляя по извѣстнымъ рубрикамъ всѣхъ приписанныхъ къ нему по службѣ дворянъ и

дѣтей боярскихъ, но не всѣхъ испомѣщенныхъ въ его уѣздѣ, такъ какъ испомѣщеніе въ томъ или другомъ уѣздѣ могло и не совпадать съ припиской по службѣ (такъ въ Вологодскомъ у. были испомѣщены вязычи, бѣляне, смолянне, дорогубжане). Гораздо рѣже составлялась одна Д. для двухъ или болѣе городовъ; но и въ такомъ случаѣ каждый «городъ» писался особо: такъ одна Д. составлялась для черняговцевъ и путивльцевъ, для великолучавъ, пусторжерцевъ и невянъ и т. д. За нѣкоторыми исключениями Д., особенно же разборная, перечисляетъ не только весь наличный составъ служащихъ «старо» и новиковъ предшествующаго составленію Д. верстанья, но также служащихъ осадную службу или по приказамъ въ Москвѣ и въ городахъ, или въ посылкахъ, пропавшихъ безъ вѣсти или попавшихъ въ плѣнъ, умершихъ за послѣдніе годы, вдовъ, дѣвокъ и недорослей на прожиточныхъ помѣстьяхъ. Верстанья Д. составлялись и на одно лицо, и на два, и на три. Д. составлялась обыкновенно по грамотѣ въ Разрядъ, откуда въ область вѣстѣ съ грамотою посылался въ руководство «московскій разрядный списокъ», составленный отчасти на основаніи старыхъ имѣвшихся въ Разрядѣ Д., отчасти же всеводскихъ росписныхъ и смѣтныхъ списковъ. Случалось, что «московскій разрядный списокъ» перечислялъ или не всѣхъ, или лишннихъ: все это Д. отмѣчала въ особыхъ рубрикахъ; разборщики въ моментъ разбора писали разбираемыхъ въ «разборный списокъ» и по немъ уже послѣ разбора составляли Д., которая отправлялась въ Москву въ Разрядъ (черновикъ Д. разборщики, повидимому, удерживали у себя). Разрядъ свѣрялъ разборную Д. съ разборнымъ спискомъ, подновлялъ «подлинный списокъ», всегда имѣвшійся у него по каждому городу, справлялъ оклады вновь верстаныхъ въ «служиломъ спискѣ» и приправлялъ «годовую роспись»; провѣряя правильность верстанья новиковъ, Разрядъ контролировалъ и правильность расходованія денежныхъ суммъ, посланныхъ на жалованье. Въ большинствѣ случаевъ Д. приписывалъ по листамъ дякъ, справлялъ на послѣднемъ листѣ польчій; иногда же приписывалъ всевода и очень рѣдко окладчика, перечислявшіеся всегда въ началѣ Д. *). Древнѣйшая дошедшая до насъ Д. относится къ 1577 г. (по Коломнѣ, разбора, денежной раздачи и верстанья), позднѣйшая—къ 1676 г. (верстанья рязанцевъ и бѣлозерцевъ на Рязани); но могутъ найтись и болѣе позднія, ибо составленіе ихъ прекратилось только при Петрѣ Великомъ, когда вся русская армія была преобразована по иноземному образцу.

Для разборовъ, верстаній и денежныхъ раздачъ не было вѣне могло быть опредѣленныхъ сроковъ. Изъ систематической описи Д., изданной недавно въ «Описаніи документовъ и бумагъ, хранящихся въ московскомъ архивѣ министерства юстиціи», видно, что Д. по разнымъ городамъ составлялись въ XVII в. ежегодно, а въ двухъ случаяхъ—по всѣмъ городамъ Мо-

сковскаго государства. Д. двухъ послѣднихъ составленій играютъ первостепенную роль и преимущественно предъ всѣми другими заслуживаютъ изданія: это большой разборъ 130 (1622) г. и большой разборъ и денежная задача 157 (1649) г., оба по челобитью съ низу и по приговорамъ земскихъ соборовъ. Въ разрядныхъ актахъ сохранились распоряженія о производствѣ этихъ разборовъ; изученіе ихъ дало возможность составить двѣ таблицы, данныя которыхъ иллюстрируются уцѣлѣвшими Д. этихъ годовъ (см. въ VIII-мъ т. «Описанія» на стр. 326—9 и 139—143). Большой разборъ и составленіе разборныхъ Д. предпринимались одновременно съ новымъ кадастромъ и первою подворною переписью.

Д.—документъ прежде всего *статистическій*; самостоятельнаго *генеалогическаго* значенія онъ не имѣетъ, но при писцовыхъ книгахъ и при столбцахъ помѣстныхъ и вотчинныхъ дачъ оказываетъ большія услуги для полноты генеалогическихъ таблицъ и для знакомства съ прохожденіемъ военной службы каждымъ отдѣльнымъ лицомъ Д. выясняютъ также вооруженіе дворянъ и дѣтей боярскихъ, соотношеніе между ихъ службой и земельными ихъ владѣніями, многія подробности въ организациіи военной службы (полковой, ближней и осадной) и корпоративный строй конныхъ дворянскихъ сотенъ.

Критическій обзоръ литературы о Д. сдѣланъ В. Н. Сторожевымъ въ статьѣ: «Описъ десятиенъ XVI и XVII вѣковъ», напечатанной въ «Описаніи документовъ и бумагъ архива м-ва юстиціи», т. VII, и вызвавшей въ «Журналѣ Мин. Нар. Просв.» за 1891 г. статью Н. Н. Оглоблина: «Что такое Д.». Тексты десятиенъ XVI в. по спискамъ московскаго архива м-ва юстиціи, съ комментариемъ, алфавитомъ къ Тысячной книгѣ и таблицами разборовъ 130 и 157 гг., изданы въ книгѣ В. Н. Сторожева: «Материалы для исторіи русскаго дворянства», т. I (М. 1892), также въ VIII т. «Описанія» архива *). Тѣмъ же авторомъ изданы тверская и зубцовская разборная Д. 130 г., въ перв. и второмъ выпускахъ «Тверскаго дворянства XVII вѣка» (Тверь, 1891 и 1893).

Десятковы — русскіе дворянскіе роды. Первый изъ нихъ происходитъ отъ Богдана Сидоровича Д., по прозванію Русина, участвовавшего въ обоихъ московскихъ осадныхъ сидѣньяхъ (1610 и 1618) и пожалованнаго за то вотчинами. Потомки его въ XVII в. служили стряпчими и дворянами московскими. Этотъ родъ внесенъ въ VI часть родословной книги Новгородской и Тверской губ.—Другой родъ Д. происходитъ отъ Юрія Варолюмеевича Д., казачьяго атамана въ Можайскѣ, пожалованнаго помѣстьями въ 1636 г. Его потомство внесено въ VI часть родословной книги Орловской губ.

Десятокъ — счетная единица для дѣла: упом. въ актахъ 1592 и 1631 годовъ. По всей вѣроятности, единица эта не измѣнялась доселѣ, теперь же Д. состоитъ изъ 10 куколъ,

*) Въ Д. на ряду съ дворянами и дѣтями боярскими и въ перемежку съ ними записаны земли и одиозорныя

*) Здѣсь сдѣланъ также опытъ сопоставленія Д. съ писцовою книгой.

или 120 горстей.—Въ XVI в. Д. считали бобровые мѣха, а также тесьму; по расчету цѣнности 40 аршинъ на цѣнность Д. выходить, что десяткомъ назывались 10 аршинъ.

Десятеніе—нынѣ нижніе чины полиціи въ селеніяхъ, полицейскіе служители по ряду отъ обывателей; въ страдную пору должность эта исправляется бабами (десяткала), а мѣстами, по обычаю, и постоянно, напр. въ селеніи Кимрахъ.

Десятеній—низшій выборный человекъ, явившійся въ области при введеніи губного института, когда по бѣлоозерской и каргопольской губнымъ грамотамъ 1530 г. разрешено было учинить «промежь себя у десяти дворовъ *десятского*, у пятидесяти дворовъ *пятидесятского*, а у ста дворовъ *сотского*» («Акты археологич. экспедици», I, № 187). Тотъ же терминъ прилагался къ низшимъ выборнымъ людямъ, явившимся на посадѣ и въ уѣздѣ при введеніи земскихъ учрежденій царя Ивана Грознаго (см. откупную важскую грамоту 1552 г.). Десятскихъ, присутствующихъ въ губной избѣ на судѣ губного старосты, слѣдуетъ отличать отъ Д., присутствующихъ въ земской избѣ на земскомъ сходѣ, руководимомъ земскимъ старостой. Самый терминъ Д. не былъ новостью; моск. официальный языкъ только воспользовался старою княжескою и народною практикою, знавшею въ военной организаціи—тысяцкаго, а въ областной—сотника.

В. Ст.

Деetail (Эдуардъ - Жанъ - Ватистъ Detaille)—одинъ изъ лучшихъ современныхъ баталіическихъ живописцевъ во Франціи. Род. въ Парижѣ въ 1848 г.; съ самаго ранняго дѣтства выказалъ любовь къ картинамъ военного быта и сраженій, и 17-и лѣтъ отъ роду поступилъ въ ученика къ знаменитому Мейссонье, который умѣлъ по достоинству оцѣнить его блестящее художественное дарованіе. Послѣ двухлѣтнихъ занятій въ мастерской Мейссонье Д. выставилъ первую свою картину, изображающую эту мастерскую—работу, отмѣченную печатью таланта, но не чуждую ученической робости и неопытности. Затѣмъ, проведя, вмѣстѣ со своимъ учителемъ, нѣсколько мѣсяцевъ на югѣ Франціи, онъ привезъ оттуда первое значительное произведеніе свое: «Кирасиры подковыкаютъ своихъ коней», за которыми слѣдовали картины: «На привалѣ» (1868) и «Отдыхъ гренадеровъ на маневрахъ въ С.-Марскомъ лагерѣ» (1869), обратившія на художника общественное вниманіе и доставившія ему много заказовъ. Лишь нехотя разстался онъ, въ 1869 г., съ Мейссонье и устроилъ собственную мастерскую, изъ которой вскорѣ послѣ того вышла одна изъ замѣчательнѣйшихъ его картинъ: «Битва между казаками и почетной гвардіей въ 1814 г.», страдающая, однако, излишней выдѣлкой подробностей. Весною 1870 г. Д. предпринялъ поѣздку съ художественной цѣлью въ Испанію и Алжирь. Едва возвратился онъ изъ этой экскурсіи, какъ вспыхнула француско-германская война; онъ вступилъ въ ряды сенской подвижной стражи и, состоя секретаремъ генерала Апперта, имѣлъ возможность видѣть различныя перипетіи боевой жизни, близко

изучить духъ и быть солдата, проникнутыя горячей симпатіей къ нему и заготовить большой запасъ этюдовъ, послужившихъ потомъ художнику матеріаломъ для его послѣдующихъ произведеній, еще болѣе правдивыхъ, еще болѣе обдуманыхъ и прочувствованныхъ, еще болѣе виртуозныхъ въ техническомъ отношеніи, чѣмъ предшествовавшія его картины и акварели. Изъ числа этихъ произведеній получили извѣстность въ особенности: «Побѣдители-грабители» (1872), «При отступленіи» (1873), «Атака кирасировъ въ деревнѣ Мосброннѣ, эпизодъ изъ Рейхсгофенской битвы» (1874), «Прохождение полка въ Парижѣ, въ декабрѣ 1870 г.» (1876), «На рекогносцировкѣ» (1876), «Отдача чести раненымъ» (1877, превосходнѣйшая изъ всѣхъ картинъ Д.), «Сраженіе при Шампань» (1879), «Раздача знаменъ» (1881) и «Вонапартъ въ Египтѣ» (1878). Въ 1888 г. Д. пріѣзжалъ въ Петербургъ и дѣлалъ въ красносельскомъ лагерѣ рисунки и этюды различныхъ частей русскаго войска, отчасти изданные потомъ въ политипажахъ, въ видѣ альбома, снабженнаго текстомъ. Плодомъ посѣщенія его Россіи была, кромѣ того, картина: «Лейбъ-казаки въ походѣ», приуроченная Государемъ Императоромъ и украшающая себою одну изъ залъ Зимняго дворца.

А. С.—ст.

Détache—см. Стоккато.

Дѣтва или Дѣтва (по-словенски Dětva, по-мадьярски Gyetva, нѣмецк. Dettwa)—торговое мѣстечко въ Зволонскомъ комитатѣ, въ Венгріи, на р. Слатинѣ; около 10500 жит.

Детерминантъ—см. Определитель.

Детерминизмъ—см. Свобода воли.

Детле-съ (Карлъ)—псевдонимъ Клары Бауеръ (III, 199).

Детмаръ (Dethmar)—францисканскій монахъ, лѣтописецъ любекскій, умершій въ 1395 г. Въ концѣ своей хроники Д. говоритъ, что два ратмана Любека поручили ему продолжать городскую хронику, которая уже 36 лѣтъ не писалась (самая древняя любекская городская хроника, веденная, вѣроятно, съ начала XIV в., потеряна). Д. довелъ город. хронику до 1395 г.; другіе продолжали ее до 1482 г. Затѣмъ веденіе хроники прекратилось, какъ вслѣдствіе внутреннихъ безпорядковъ, такъ и вслѣдствіе постоянныхъ вѣнскихъ войнъ. Въ XVI ст. снова взялись за хронику города и довели ее до смутной эпохи Вулленвевера. Хроника Д., какъ написанная современникомъ, имѣетъ первостепенную важность для эпохи до кальмарской уни. Исторія Эриха Менведа, его борьба съ архіеп. Іоанномъ, исторія Вальдемара IV, борьба Маргариты съ Альбрехтомъ и т. д.—всѣ эти событія полно и точно изложены у Д. Достоинства его—безпристрастіе и объективность; субъективные взгляды автора, очень рѣдко выражаемые, всегда справедливы. Хотя и монахъ, онъ часто бичуетъ недостатки духовенства, наравнѣ съ недостатками свѣтскихъ князей. Свои источники Д. самъ называетъ въ введеніи къ хроникѣ; это—speculum historiale Винцена, первоначальная городская хроника Любека, хроника Райхона и безыменная вендская хроника; подъ andere boke, цитируемыя авторомъ при изложеніи

событій 1258 г., новѣйшіе изслѣдователи разумѣют гамбургскія хроника. О продолжателяхъ Детмаровой хроники извѣстно лишь, что они были всѣ францисканскіе монахи. Издана хроника Д. въ 1829 г. Граутоффомъ, въ Гамбургѣ. Ср. Г. Форстена, «Борьба изъ-за наслѣдства на Балтійскомъ морѣ» (1884, приложенія).

Детмеръ (W. Detmer) — проф. ботаники въ университетѣ въ Іенѣ. Лучшее изъ его сочиненій: «Vergleichende Physiologie des Keimungsprozesses der Samen» (Іена, 1880). Кромѣ того, ему принадлежатъ: «Beitrag zur Theorie des Wurzeldrucks» (1877); «Bodenkunde» (1876); «Lehrbuch der Pflanzenphysiologie» (1883); «Das pflanzenphysiologische Practicum» (1887).

Детмольдъ (Detmold)—гл. городъ княжества Липпе и резиденція князя, у подножія Тевтобургскаго лѣса, при Веррѣ. 9733 жит. (1890). Княжескій дворецъ въ стилѣ ренессанса, театр, значительная библиотека, учительская семинарія, ремесленная школа, естественно-историческій музей. Промышленность незначительна (пивовареніе, фабрикація этикетокъ, пуговиць, табачныхъ издѣлій).

Детмольдъ (Іоаннъ-Германъ Detmold, 1807—1856)—иѣмел. политич. дѣятель. Ганноверскій адвокатъ, Д., въ качествѣ депутата ганноверскаго сейма, былъ дѣятельнымъ членомъ оппозиціи и въ 1843 г. подвергся тюремному заключенію. Въ 1848 г. членъ французскаго національнаго собранія, Д. былъ сначала сторонникомъ Гагерна, но потомъ перешелъ къ крайней правой и былъ противникомъ національнаго объединенія. Послѣ удаленія Гагерна, Д. занялъ въ новомъ имперскомъ министерствѣ постъ министра юстиціи, а потомъ и внутреннихъ дѣлъ. Въ 1850—51 г. Д. былъ ганноверскимъ посланникомъ въ союзномъ сеймѣ, энергично дѣйствуя въ духѣ реставраціи. Литературную извѣстность получилъ своими сатирами: «Anleitung zur Kunstkenntenschaft» (3 изд. 1879), «Randzeichnungen» (1843), «Thaten und Meinungen des Herrn Piermeier» (1849).

Детонація—ладъ. Въ музыкѣ обозначаетъ уклоненіе, т. е. небольшое повышеніе или пониженіе относительно надлежащаго звука. — *Детонировать* или фальшивить можно голосомъ и на каждомъ не темперированномъ инструментѣ, напр. скрипкѣ, виолончели и т. п.

Н. С.

Детонація.—Взрывчатая вещества, при нѣкоторомъ способѣ воспламененія, могутъ взрываться съ чрезвычайной быстротою, независимо отъ прочности окружающей оболочки. Такое почти мгновенное разложеніе ихъ носитъ названіе Д., въ отличіе отъ другого способа взрывчатого разложенія, называемаго прогрессивнымъ горѣніемъ. Напрямѣръ, гремучій студень, состоящій изъ 7% коллодія и 93% нитроглицерина и превращенный въ сплошной цилиндръ, при зажатіи накаленнымъ тѣломъ на открытомъ воздухѣ сгораетъ постепенно, такъ что даже простымъ глазомъ можно измѣрять быстроту его сгоранія съ секундомѣромъ въ рукахъ; при такомъ же зажатіи въ очень прочной бомбѣ онъ также

подвергнется постепенному сгоранію, но съ гораздо большей быстротою, измѣряемой только помощью специальныхъ хронографовъ; это—прогрессивное горѣніе, постепенно убыстряющееся съ возрастаніемъ давления образующихся газовъ. Но если въ цилиндрической зарядѣ гремучаго студня въ самой легкой оболочкѣ плотно вставить капсуль съ 2 гр. гремучей ртути и воспламенить послѣдній, то происходитъ почти мгновенный взрывъ заряда съ развитіемъ огромнаго дробящаго мѣстнаго дѣйствія; это—Д., скорость распространенія которой уже столь громадна, что можетъ быть измѣрена лишь при взрываніи длиннаго (въ нѣсколько метровъ) заряда и только помощью очень чувствительныхъ хронографовъ. Эти два рода взрывчатого разложенія, по объясненію Бертелло, соответствуютъ двумъ совершенно различнымъ способамъ передачи энергіи отъ слоя къ слою въ зарядѣ: въ то время, какъ при прогрессивномъ горѣніи нагреваніе каждаго послѣдующаго слоя совершается черезъ непосредственную передачу тепла отъ равнѣ сгорѣвшихъ, при Д. это нагреваніе, притомъ въ гораздо большей степени, осуществляется черезъ мгновенное сжатіе слоя отъ взрыва предыдущаго слоя, такъ что послѣдовательно и чрезвычайно быстро въ каждомъ слой получается сжатіе, нагреваніе, взрывъ, ударъ на слѣдующій слой и т. д. Вещества, подобныя гремучей ртути, при помощи которыхъ производится Д., называются детонаторами. Наилучшіе детонаторы суть тѣ, которые способны, взрываясь, производить наиболѣе сильный ударъ на прилегающій зарядъ, а таковою и является именно гремучая ртуть, вслѣдствіе мгновенности ея разложенія и очень большой плотности въ прессованномъ состояніи. Для Д. нѣкоторыхъ взрывчатыхъ веществъ, а именно такихъ, которые сами обладаютъ большою теплоемкостью и при взрывѣ не могутъ развивать наиболѣе высокихъ температуръ, необходимо, кромѣ гремучей ртути, употреблять еще спеціальныя посредствующія запальные патроны; таковы, напр., напѣтанный водою, прессованный пироксилинъ, требующій для своей Д., плотно прилегающей, сухой его шамки, взрывающей, въ свою очередь, гремучей ртутью. Явленія, сюда относящіяся, представляютъ большой научный и практический интересъ. Подробнѣе см. Взрывчатые вещества.

И. Челышевъ.

Де-Траверсе (маркизь)—см. Траверсе.

Детре (Андре-Эрнестъ Détré)—франц. писатель. Род. въ 1845 г. Во время войны 1870—71 г. Д. служилъ въ національной гвардіи, но отказавшись служить коммунаѣ, былъ приговоренъ къ смертной казни. Подъ псевдонимомъ «Ernest d'Arjis» Д. изд. два сборника новеллъ: «Au coin du feu, contes légers» (1874) и «Entre intimes, contes parisiens» (1876); затѣмъ уже подъ его именемъ появилась цѣлая рядъ романовъ подъ общимъ заглавіемъ: «Les Ménages parisiens» (1878—83), «Un Homme de Lettres» (1879), юмористическое путешествіе «En Suisse, impressions de deux bourgeois de Paris» (1879) и др.

Детрекё (мадярское Detrykó, т. е. Дитрихово, отъ собств. имени Дитрихъ)—назва-

ние многих местечек въ Пресбургскомъ и Нитранскомъ комитагахъ Венгрии. Къ наиболѣе известнымъ принадлежитъ замокъ Д. (по-нѣмецки Blasenstein или Plasenstein, по-словенски Plavecky zamek), живописныя развалины на горѣ, надъ словенскимъ селеніемъ того же имени, въ Пресбургскомъ комитагѣ, на зап. склонѣ Малыхъ Карпатъ. Замокъ былъ построенъ въ XVI ст. и принадлежитъ теперь княжеской фамилии Пальфи. Подъ замковой горою находится замѣчательная сталактитовая пещера (114 м. длины и 88 м. высоты). Въ окрестностяхъ еще двѣ пещеры.

Детричь (detritus—растертое).—1) Продуктъ распада тканей, образующійся въ результатѣ различныхъ патологическихъ процессовъ, имѣющій видъ «кашицы». Подъ микроскопомъ въ Д. различаютъ остатки разрушенныхъ клетокъ (кровяныя тѣльца, мышечныя волокна и проч.).—2) Д.—оспепный распадъ или соскобъ см.—Осправивание.

Детруа или **Детроитъ** (Detroit)—гл. г. и портъ сѣв.-амер. штата Мичиганъ. Удобно расположенъ у устья р. Детройтъ и у берега оз. Сентъ-Клеръ. Рѣка Д., прозванная здѣсь «Дардавеллами Нового Свѣта», отъ 2 до 4 км. ширины, образуетъ прекрасную гавань. Множество пароходовъ, а также 12 провозящихъ здѣсь жел. дор. способствуютъ развитію торговли; кромѣ конокъ, есть паровыя и электрическія жел. дор. Народныхъ школъ 50, много частныхъ школъ и коллегій, 2 медицинскихъ школы и юридическая коллегія. Публичная бібліотека съ 100000 том.; памятникъ воинамъ, 3 оперныхъ театра; 39 банковъ, 7 ежедневныхъ и 70 другихъ газетъ и журналовъ. Мануфактурная промышленность самая разнообразная и обширная; огромные денежные обороты получаютъ также отъ сѣла строеного лѣса и отъ рудниковъ. Объявленный доходъ для уплаты налога въ 1892 г.—184229130 дол.; уплачено подоходнаго съ него налога 16 милл. дол. Населеніе быстро увеличивается; % смертности ниже 20 ч. съ 1000. Д. принадлежалъ къ колоніи Новой Франціи и сдѣлался торговой и укрѣпленной станціей при Кадильякѣ въ 1701 г.; взятъ былъ англичанами въ 1763 г.; отнятъ у нихъ американцами въ 1796 г.; снова попалъ въ руки англичанъ въ 1812 г. и окончательно перешелъ во владѣніе Соединенныхъ Штатовъ въ 1813 г. Ж. 260000 ч. (1892).

Детруа (Detroit)—см. Труа.

Детруа (Pierre-Léon Desrotchet) — франц. полит. дѣят. и журналистъ. Род. въ 1829 г., служилъ во флотѣ, участвовалъ въ Мексиканской экспедиціи. Императоръ Максимиліанъ назначилъ его начальникомъ своего военнаго кабинета. Д. сопровождалъ императрицу Шарлотту въ Европу и за свои показанія противъ Базена получилъ приказаніе остаться во Франціи. Онъ вышелъ въ отставку и выступилъ въ «Liberté», уступивъ ему позже Жирарденю и перенеся сѣной Д. въ Бордо, многими политич. статьями, подъ псевдонимомъ «L. de Bourgneuf». Въ 1870—71 г. Д., по порученію Гамбетты, организовалъ оборону въ Бордо и командовалъ лагеремъ при Ла-Рошели; энергично протестовалъ противъ декрета Гамбетты о выборахъ. Осно-

валъ «Le Bon Sens», затѣмъ «L'Estafette» — антиреспубликанскій органъ. Напеч. отдѣльно: «La cour de Rome et l'empereur Maximilien» (1867), «L'intervention française au Mexique» (1868), «Recrutement etc.» (1870), «Possessions françaises dans l'Indo-Chine» (1887). Д., кромѣ того — авторъ комедіи «Entre l'enclume et le marteau» (1870) и нѣсколькихъ оперъ.

Деттингенъ (Dettingen), на пр. берегу Майна—деревня въ баварскомъ окр. Нижней Франконіи, известная по побѣдѣ, одержанной 27 июня 1743 г. такъ называемой прагматической арміей (австрийцы, англичане, ганноверцы), подъ начальствомъ короля Георга II, надъ франц. арміей Ноайля. Ср. Steiner, «Beschreibung der Schlacht von D.» (2 изд. 1834).

Детто (итал. Detto), также дито (Dito) — вышесказанное, то же самое. Терминъ въ купеческихъ книгахъ и счетахъ; обозначаетъ повтореніе вышенаписаннаго.

Детуната-Гола и **Детуната Флокоаса** — двѣ базальтовые скалы въ Семиградскихъ горахъ, къ востоку отъ Абрудбанья. Д.-Гола (г. е. пораженная громомъ скала), высотой въ 1114 м., круто поднимается на запад. сторонѣ, украшена безчисленными почти равносторонними 4-хъ, 6-ти и 8-мигранными базальтовыми колоннами. У подношья каменной стѣны лежатъ многочисленные обломки обвалившихся колоннъ; паденіе ихъ сопровождается громоподобнымъ гуломъ. На запад. сторонѣ, у подношья, находится небольшая сталактитовая пещера и бѣютъ ключи. Съ восточн. стороны гора поросла лѣсомъ. На СЗ отъ этой горы поднимается покрытая лѣсомъ Д.-Флокоаса.

Детушь (André-Cardinal Destouches) — франц. оперный композиторъ (1672—1749); былъ главнымъ инспекторомъ оперы въ Парижѣ. Написалъ оперы: «Issé» (1697), «Amadis de Grèce», «Marthesia» (1699), «Omphale» (1701), «Carnaval et la folie» (1704), «Callirhoé» (1712), «Télémaque» (1714), «Sémiramis» (1718), «Les éléments» (1725), «Les stratagèmes de l'amour» (1726) и двѣ кантаты: «Oenone» и «Sémélé».

Н. С.

Детушь (Иосифъ-Антонъ Destouches, 1767—1832)—пѣм. драматургъ. Изд. «Schauspiele», съ трактатомъ о театрѣ древнихъ (1790), даже драмы: «Friedrich IV, Kurfürst von der Pfalz» (1794); «Alix, Gräfin von Toulouse» (1797 и 1800); «Der Bürgerfreund» (1798); «Arnolph König von Bayern» (1820) и др.

Детушь (Поль-Эмилъ Detouche или Destouches, 1794—1874)—франц. живописецъ, ученикъ Давида, Герена, бар. Гро и Жироде. Вначалѣ писалъ историческія картины, но потомъ занялся почти исключительно жанромъ, въ которомъ достигалъ все болѣе и болѣе значительныхъ успѣховъ по мѣрѣ того, какъ отдѣлялся отъ принциповъ псевдоклассической школы, пройденной имъ въ юности. Въ произведеніяхъ его, умно задуманныхъ и компонованныхъ со вкусомъ, много жизни и выразительности. Лучшія въ ихъ числѣ: «Шехеразада» (1824, нах. въ шербурск. муз.), «Марія Стюартъ въ Лохленскомъ подземельѣ» (1824), «Сцена изъ комедіи: Свадьба Фигаро» (1827), «Амуръ-медикъ» (1831), «Въ ожиданіи маскарада» (1831, нах. въ вантск. муз.), «Отъ-

ездъ въ городъ» (1834, тамъ же) и «Ленточка графиня, сцена изъ Свадьбы Фигаро» (1838). Картины, вышедшія изъ-подъ кисти Д., въ послѣднія 35 лѣтъ его жизни, гораздо слабѣе исполненныхъ имъ до этой поры. *А. С.—вз.*

Детушь (Philippe Néricault Destouches)—франц. драматургъ (1680—1754). Провелъ бурную молодость; былъ, по однимъ свѣдѣніямъ, страстующимъ актеромъ, по другимъ—военнымъ: въ 1699 г. получилъ мѣсто секретаря французскаго посланника въ Швейцаріи. Въ 1717 г. онъ отправился въ Англію, сопровождаемая франц. посланника, аббата Дюбуа, и пробылъ въ Лондонѣ 6 лѣтъ. Вліяніе англійскаго театра сказалось на его позднѣйшихъ комедіяхъ, юморъ которыхъ очень часто основанъ на эксцентричности. Въ Лондонѣ Д. женился на молодой англичанкѣ изъ низшаго слоя общества и долго скрывалъ свой неравный бракъ; на этомъ автобиографическомъ эпизодѣ основана одна изъ его лучшихъ комедій, «Le philosophe marié». Большинство его комедій написаны послѣ 1723 г. Въ послѣдніе годы жизни Д. оставилъ театръ, занятый полемикой съ энциклопедистами, противъ которыхъ онъ писалъ эпиграммы въ «Mercure Galant». Литературное имя Д., какъ одного изъ выдающихся французскихъ драматурговъ XVIII в., основано главнымъ образомъ на четырехъ пьесахъ: «Le Glorieux» (комедія въ стих., 1732), «Le philosophe marié» (1727), «La fausse Agnès» (1727) и «Le Dissipateur» (1736). «Le Glorieux», шедевръ Д., принадлежитъ, вмѣстѣ съ «Méchant» Грессе и «Métromanie» Пирона къ разряду комедій характеровъ послѣ-мольеровскаго періода, занимающейся не столько изображеніемъ цѣльныхъ типовъ, сколько осмѣяніемъ тѣхъ недостатковъ, которые подмѣчаются въ свѣтскихъ людяхъ. Сюжетомъ комедіи Д. служатъ тщеславіе и чванство молодого графа, очень удачно отгнѣненные самоувѣреніемъ и фамильярностью разбогатѣвшаго goturier. Если самъ герой впадаетъ часто въ шаржъ, то зато очень характерна фигура его богатаго тестя, называющаго себя «Seigneur suzerain... d'un million d'écus». Другія комедіи Д. страдаютъ натяжками фабулы, но полны юмора и движенія. Въ общемъ, Д. не избѣгъ недостатковъ современнаго ему театра: условности изображаемыхъ чувствъ, шаблонныхъ фигуръ прозорливыхъ лакеевъ и устраивающихъ судьбу своихъ госпожъ suivautes, благополучныхъ развязокъ, которымъ приносится въ жертву цѣльность и выдержанность характеровъ и т. д. Полныя собр. соч. Д. издаваны были въ 1755—59 г., въ Амстердамѣ, и въ 1757 и 1822 г., въ Парижѣ. Избр. комедіи напеч. въ изд. Garnier, съ пред. L. Moland (1878). *З. В.*

Детушь (Franz Destouches)—нѣмец. капельмейстеръ, пианистъ и композиторъ (1774—1844). Кромѣ мессы, весьма извѣстныхъ въ Германіи, Д. написалъ оперы «Die Thonias Nacht» (1792) и «Missverständniss»; хоры къ драмѣ «Die Hussiten von Naumburg»; увертюры къ «Мессинской невѣстѣ», «Орлеанской дѣвѣ» и пр.; концерты для разныхъ инструментовъ; фортепьянные сонаты; варьяціи и другія инструментальныя сочиненія. *Н. С.*

Детье (Луи-Франсуа Dethier, 1762—1836)—фр. полит. дѣятель. Былъ членомъ совѣта пятисотъ; позже долженъ былъ оставить Францію и переселиться въ Бельгію. Д. написалъ: «Des principes constitutifs des sociétés civiles en Europe et en France», «Des révolutions réellement opérées chez les peuples etc.» и др. Много занимался также минералогіей и геологіей; написалъ: «Anciens volcans éteints des environs de la Kyll supérieure», «Mémoire pour servir à l'histoire naturelle des fossiles des Pays-Bas» (1802) и др.

Деулинское перемиріе заключено 1 дек. 1618 г. въ с. Деулинь, Московской губ. (нынѣ Дмитровскаго у.), между Москвою, съ одной стороны, и Литвой и Польшей, съ другой. По этому перемирію, заключенному на 14 лѣтъ и 6 мѣсяцевъ, польскій король Владиславъ IV (VI, 661) отказывался отъ притязаній на моск. престолъ, долженъ былъ возвратиться изъ плѣна митрополита Филарета, отца Михаила Феодоровича, Шеина и другихъ плѣнныхъ дворянъ русскихъ, взятыхъ его отцами города: Смоленскъ, Дорогобужъ, Рославль, Черниговъ, Стародубъ, Новгородъ Сѣверскій, Трубчевскъ, Себежъ, Серпейскъ, Невель и др. Размѣнъ плѣнныхъ затянулся до 1-го іюня 1619 г. Д. перемиріе слишкомъ тяжело было для русскихъ. Онъ на него соглашались, не имѣя средствъ продолжать съ успѣхомъ войну, желая собраться съ силами и освободить отца государева изъ заточенія. Владиславъ, однако, отъ своихъ правъ на моск. престолъ не отказывался, польское правительство не признавало Михаила Феодоровича царемъ, не хотѣло сноситься съ нимъ и называть его въ своихъ грамотахъ великимъ государемъ. Все это привело къ новой войнѣ 1632 г.

Деусъ (João Deus, точнѣе de D. Ramos)—выдающийся современный португальскій лирикъ. Род. въ 1850 г., изучалъ юриспруденцію, былъ депутатомъ. Его стихотворенія: «Flores de Campo» (1870), «Ramo de Flores» (1870) и «Folhas soltas» (1876), отличаются высокими литературными достоинствами.

Deus ex machina (лат.)— часто употребляемое, въ ироническомъ смыслѣ, выраженіе, означающее неожиданную, не вытекающую изъ хода событій развязку въ драмѣ, романѣ и обыденной жизни. Въ дословномъ переводѣ D. ex machina значитъ «богъ съ машины» и ведетъ свое происхожденіе отъ театра древнихъ, гдѣ катастрофа часто благополучно предупреждалась внезапно появившимся (посредствомъ машины) божествомъ; таково, напр., появленіе Геракла въ «Филоктетѣ», Діаны въ «Ифигенія» и т. п. Еще недавно развязка посредствомъ неожиданнаго появленія новаго лица (напр. Стародумъ въ «Недорослѣ» Фонвизина) встрѣчалась очень часто, встрѣчается иногда и въ современныхъ пьесахъ. Излюбленными D. ex machina являлись одно время богатые дядюшки, особенно американскіе.

Дефекаціонная грязь—отбросъ свеклосахарнаго производства, состоящій (по Э. Вольфу) изъ 43,3% воды, 21,6% извести, 16,8% органическихъ веществъ, 3,3% кремнезема и 1,2% фосфорной кислоты, при незначительномъ

жания азота (0,4%), магнези, сѣрной кислоты и натра. Употребляется одна, или тѣ съ навозомъ для удобренія полей, въ чествѣ 600—2100 пд. на десятину.

Дефектъ — вѣдомость исправленій и замѣнъ негодныхъ частей новыми, по корпусу бля, его машинѣ и по всѣмъ частямъ его снабженія. Такіе Д. представляются кончаніи каждаго внутренняго или заграничнаго плаванія; по рассмотрѣніи ихъ *депюи комиссіею* при портѣ, къ которому онъ принадлежитъ, по нимъ производятся работы. Въ заграничныхъ плаваніяхъ дефектная комиссія назначается изъ состава, а замѣна старыхъ частями новыми производится или по истеченіи ихъ службы или по приращеніи ихъ негодности.

Н. С.—з.

Defensor fidei (лат.—защитникъ вѣры) титулъ англійскихъ королей, полученный ихомъ VIII отъ папы Льва X за сочиненіе противъ Лютера, въ которомъ онъ заявилъ папскую власть, индульгенціи, отлученіе грѣховъ и семь тайнствъ.

Дефилейный огонь предписывается командиру нѣкоторыхъ армій, на случай отеченія въ дефиле, противъ сильно нападающаго непріятели; онъ производится изъ вѣны переднюю шеренгою, которая послѣ рѣза уходитъ, для заряжанія ружей, въ тѣ колонны. За 1-ю шеренгою стрѣляетъ и постукаетъ точно такъ же; за нею—3-ья Д. Этотъ способъ стрѣльбы употреблялся тою въ первое время введенія огнестрѣльнаго оружія, вслѣдствіе крайней медленности жания. При нынѣшнемъ скоро-зарядномъ Д. огонь не имѣетъ значенія.

Дефилированіе (отъ франц.—*défiler*) значитъ: 1) прохожденіе войскъ мимо наивка по дорогѣ или церемональнымъ маршемъ; 2) прохожденіе войскъ черезъ какое-либо дефиле.

Дефиниція (лог.)—см. Определеніе.

Дефинить (лат.), то же, что недочетъ, значитъ, во-первыхъ, сумму, недостающую при дѣленіи состоянія кассы, такъ наз. *кассо-Д.*, далѣе убытокъ, который оказывается сведеніи купеческихъ счетовъ, и наконецъ *инансовой науки* сумма, на которую въ счетъ государства, общины и др. расходы вышають доходы. Въ послѣднемъ случаѣ не удается различать *бюджетный Д.* и *дѣйствительный Д.* Первый обнаруживается при соленіи бюджета (когда необходимые расходы больше предполагаемыхъ доходовъ) и можетъ уменьшиться, даже совсѣмъ исчезнуть въ дѣствіе непредвидѣннаго роста доходовъ. *Дѣйствительный же Д.* обнаруживается лишь сведеніи счетовъ за истекшій годъ. См. *Нвсь* и Долги государственные.

Дефлекторъ — приборъ, служащій для измѣренія величины магнитной силы, дѣйствующей на стрѣлку компаса. Въ нашемъ Д. употребляется слѣдующаго устройства Д. емы И. П. де Колонга: на цилиндрической коробкѣ укрѣплена линейка *RR'*, которой нанесены дѣленія; по этой линейкѣ размѣщается магнитъ *NS*, который можно вѣтъ или горизонтально или вертикально.

Въ верхней части коробки сдѣланъ прорѣзъ, въ который вставляется маленькій магнитикъ, (неизображенный на чертежѣ) перпендикулярно къ большому *NS*, когда этотъ послѣдній поставленъ горизонтально. На линейкѣ нанесены два рода дѣленій: горизонтальныхъ силъ и вертикальныхъ силъ. Эти дѣленія показываютъ величины пропорціональныя той силѣ, которую показываетъ магнитъ *NS* на стрѣлку компаса.

Для измѣренія горизонтальной составляющей магнитной силы, дѣйствующей на стрѣлку компаса, ставятъ Д. на крышку компаса, сдѣлавъ его съ радиусами азимутальнаго круга (см. Компасъ) такъ, чтобы горизонтально поставленный магнитъ *NS* былъ въ плоскости компаснаго меридіана, и сѣверный его конецъ *N* приходился надъ таковымъ же для стрѣлокъ; приближаютъ затѣмъ магнитъ до тѣхъ поръ, пока картушка не отклонится на 90° отъ ея перво-

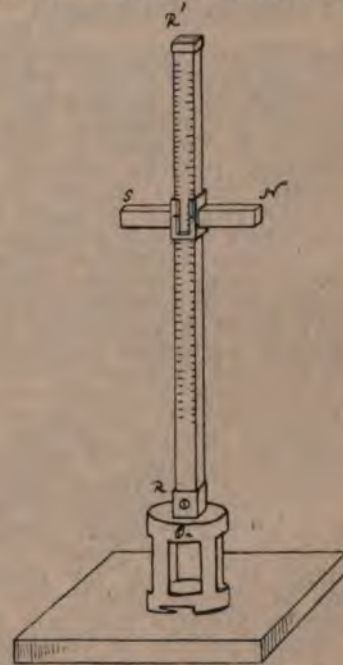

Дефлекторъ (внизу въ открытую коробку вставляется магнитикъ, направленный перпендикулярно большому магниту *NS*).

начальнаго положенія, т. е. пока ея стрѣлки не станутъ параллельно маленькому магнитку *ns* Д., что можетъ быть только, когда сила оказываемая большимъ равна и прямо противоположна горизонтальной составляющей магнитнаго напряженія, дѣйствующаго на стрѣлку компаса. Отсчетъ по дѣленіямъ горизонтальной силы на Д. и даетъ ея величину. Для измѣренія вертикальной силы служитъ, кромѣ Д., еще особая картушка съ качающимися стрѣлками. У этой картушки система такихъ же шести стрѣлокъ, какъ у обыкновенной, не скрѣплена съ оправою и радиусами картушки и подвѣшена на двухъ нитяхъ, взятыхъ за середины двухъ крайнихъ стрѣлокъ, другіе же концы нитей укрѣплены—

одна под точкою О катушки, другой конец нити под точкою W; такимъ образомъ стрѣлки свободно качаются въ плоскости, параллельной линіи NS катушки. Заменявъ обыкновенную катушку вышесказанной, вынимаютъ у Д. маленький магнитъ, большой ставятъ вертикально, у насъ S внизъ, и поставивъ Д. на крышку компаса приближаютъ магнитъ его до тѣхъ поръ, пока стрѣлки не станутъ горизонтально. Отсчетъ по дѣлениямъ вертикальныхъ силъ и даетъ величину вертикальной составляющей магнитнаго напряженія въ тѣхъ же самыхъ единицахъ, какъ и для горизонтальныхъ.

Точность прибора до $\frac{1}{2}$ — $\frac{1}{4}$ % измѣряемой величины, такъ что ошибка въ вычисленномъ, на основаніи измѣренія обѣихъ составляющихъ, наклоненіи не превосходить для нашихъ широтъ 10'. Подробности о вычисленіи дѣлений силъ Д. можно найти въ статьѣ А. Крылова въ № 1 «Записокъ по гидрографіи».

А. Крыловъ.

Дефо (Даніэль Defoe)—знаменитый англ. писатель, род. въ 1659 г. Отецъ его, по профессіи мясникъ, былъ диссидентомъ; носилъ онъ фамилію Фо, измѣненную впоследствии Даніэлемъ въ Д. Образованіе Д. получилъ въ диссидентскомъ учебномъ заведеніи, носившемъ громкое названіе академіи. Но большихъ знаній «академія» не давала и враги Д. всегда корили его недостаточностью образованія. Блестящія способности Д. дали ему возможность самому завершить образованіе. Многочисленныя его сочиненія по различнымъ отраслямъ знанія и превосходное усвоеніе б-ти языковъ несомнѣнно свидѣлствуютъ противъ нареканій его враговъ. По окончаніи курса въ «академіи» Д. предстояло вступить въ духовное званіе, но онъ предпочелъ занятіе торговлей. Когда до него дошла вѣсть о возстаніи Монмута (см.), Д. оставилъ торговую контору и литературные планы, сражаясь въ рядахъ инсургентовъ и едва не попавъ въ руки мстительныхъ побѣдителей. Сперва онъ бѣжалъ за границу, а потомъ возвратился въ Лондонъ, гдѣ попрежнему принялся за торговые дѣла. Въ это время онъ держалъ чудочную лавку или, можетъ быть, состоялъ агентомъ по чудочному производству, что не помѣшало ему въ послѣдніе годы царствованія Іакова II выпустить нѣсколько памфлетовъ по поводу текущихъ событій. Дѣла его между тѣмъ разстроились и онъ потерпѣлъ банкротство. Въ это время Вильгельмъ Оранскій вступилъ въ предѣлы Англій и Д. немедленно присоединился къ его арміи. Охватываемый царствованіемъ Вильгельма III періодъ общественной и литературной дѣятельности Д. представляетъ счастливое сочетаніе ума, таланта, искренности и прямоты. Онъ озарилъ яркимъ свѣтомъ всю жизнь писателя и создалъ ему прочную славу. Д. былъ вдохновенъ мыслию о поддержкѣ плавной горячо любимаго имъ короля; онъ имѣлъ одну цѣль—защиту высокопочитаемаго, чуть не обожаемаго имъ героя отъ клеветы враговъ. За это время Д. написалъ цѣлый рядъ замѣчательнѣйшихъ своихъ произведеній. Наибольше выдающіеся между ними: «Опытъ о

проектахъ» (An Essay upon Projects), въ которомъ идетъ рѣчь объ улучшеніяхъ въ дѣлахъ политики, торговли, педагогики и благотворительности; «Защитительное слово бѣдняка» (The poor man's Plea), въ которомъ авторъ остроумно защищаетъ бѣдняковъ отъ взводимыхъ на нихъ напраслины и предлагаетъ лицемѣрнымъ реформаторамъ исправиться прежде-всего самимъ; «Прирожденный англичанинъ» (The true-born Englishman)—сатира, являющаяся отвѣдомъ только-что передъ тѣмъ появившемуся въ печати памфлету, направленному противъ личности Вильгельма III. Все это обратило вниманіе Вильгельма на Д. Талантливый лавочникъ былъ призванъ во дворецъ; король давалъ ему темы для политическихъ памфлетовъ и не разъ имѣлъ случай пользоваться его совѣтами. Со смертью Вильгельма III въ 1702 г. положеніе Д. существенно измѣнилось. Вступленіе на престолъ королевы Анны положило начало реакціи, характеръ которой былъ, главнымъ образомъ, клерикальный и въ нѣкоторой степени якобитскій. Д. не сразу уяснилъ себѣ истинное положеніе вещей при новыхъ порядкахъ. Продолжая попрежнему принимать участіе въ обсужденіи злобы дня, онъ вступилъ въ полемику о такъ называемомъ «случайномъ согласованіи». Дѣло шло о томъ: слѣдуетъ ли диссидентамъ отступать отъ принятаго ими правила не посѣщать богослуженія государственной церкви въ тѣхъ случаяхъ, когда присутствіе при немъ входило въ кругъ официальныхъ обязанностей должностнаго лица. Сначала Дефо рѣшалъ вопросъ въ пользу соблюденія обрядности; но, замѣтивъ, что диссиденты стали смотрѣть на него, какъ на измѣнника, и видя въ то же время, что поддержка была шла со стороны враговъ вѣротеримости, онъ быстро перемѣнилъ тактику и, скрывъ свое имя, выпустилъ памфлетъ подъ заглавіемъ: «Кратчайшая расправа съ диссидентами» (The Shortest Way with the Dissenters), въ которомъ, принявъ тонъ и манеру представителя реакціи, онъ совѣтовалъ принять противъ диссидентовъ самыя жестокія мѣры. Реакціонеры были введены въ ошибку и на первыхъ порахъ горячо приветствовали неизвѣстнаго автора; но когда стало извѣстно, что авторъ памфлета—диссидентъ, м-во нашло нужнымъ предать Д. суду. Д. сперва скрылся, но потомъ рѣшился «сдаться на милость правительства». Судъ приговорилъ его къ штрафу, троекратному стоянію у позорнаго столба, вѣсенію обезпечивающаго его поведеніе залога и тюремному заключенію на срокъ, зависящій отъ милости королевы. Во время заключенія въ ньюгэтской тюрьмѣ Д. имѣлъ возможность заниматься литературой, печататъ и распространять свои произведенія. Здѣсь онъ между прочимъ написалъ «Гимнъ къ позорному столбу» (A Hymn to the Pillory), благодаря своевременному распространенію котораго въ публикѣ, время стоянія у позорнаго столба обратилось для Д. въ торжество: толпа сдѣлала ему блестящую овацію. Въ Ньюгѣтѣ же онъ сталъ издавать газету: «Обозрѣніе дѣлъ Франціи» (A Review of the Affairs of France), выходящую и послѣ освобожденія Д.

изъ тюрьмы, вплоть до 1712 г. Благодаря этому литературно-политическому изданію Д. считается однимъ изъ родоначальниковъ англ. периодической печати.

Роберту Гарлею, весьма цѣнявшему талантъ Д., не трудно было выхлопотать помилованіе Д., когда онъ согласился сдѣлаться тайнымъ слугою своихъ бывшихъ враговъ—торіевъ. Съ этого времени «прирожденный англичанинъ», какъ говорить о Д. одинъ изъ его биографовъ, «перестаетъ существовать». вмѣсто самостоятельнаго и смѣлаго борца является наемникъ, старающійся увѣрить всѣхъ, что никакой перемены съ нимъ не произошло, но на самомъ дѣлѣ готовый служить и торіямъ, и вигамъ, смотря по тому, кто изъ нихъ будетъ находиться у власти. Въ теченіе царствованія королевы Анны и затѣмъ при Георгѣ I Д. нѣсколько разъ переходилъ отъ виговъ къ торіямъ и обратно. Онъ служилъ имъ и перомъ своимъ, и непосредственнымъ влияніемъ на избирателей, среди которыхъ онъ вращался въ качествѣ тайнаго агента, и своевременными извѣщеніями о политическомъ настроеніи и мнѣніяхъ отдѣльныхъ лицъ. Въ теченіе всего этого времени ему вполне удалось сохранить въ тайнѣ свои развѣдыванія, и репутация его осталась непоколебленной, несмотря на многочисленныя обвиненія и нападки.

Въ 1715 г., въ видахъ самозащиты, Д. издалъ «Воззваніе къ чести и справедливости» (An Appeal to Honour and Justice), и съ этого времени подъ его именемъ появлялись одни только беллетристическія произведенія. Одному изъ его биографовъ—Вильяму Ли—удалось открыть въ 1864 г. шесть писемъ Д., хранившихся въ государственномъ архивѣ. Изъ писемъ этихъ обнаружилось, что тайная агентура его продолжалась и послѣ 1715 г. и велась главнымъ образомъ въ редакціяхъ оппозиціонныхъ газетъ. Главною ея жертвою былъ нѣкій Мистъ, который, открывъ позже предательство Д., бросался на него съ оружіемъ въ рукахъ и обезславилъ Д. повсемѣстно до такой степени, что подъ конецъ жизни онъ былъ всѣмъ оставленъ. Изъ беллетристическихъ сочиненій его прославился только «Робинзонъ Крузе», переимѣнявъ, впрочемъ, кругъ читателей и ставъ дѣтскою книгою. Ж. Ж. Руссо, въ своемъ «Эмиль», первый обратилъ вниманіе на педагогическое значеніе «Робинзона». Другіе романы Д. представляютъ собою автобіографіи фиктивныхъ плутовъ, воровъ, проститутокъ и всякаго рода авантюристовъ. Таковы: «Ронсоинъ», «Моль Флендерсъ», «Полковникъ Джекъ», «Капитанъ Снягльтонъ» и др. Плодовитость Д., какъ писателя, изумительна. Ли перечисляетъ двѣсти пятьдесятъ четыре сочиненія, политическаго, социальнаго, теологическаго, педагогическаго и беллетристическаго содержанія. Въ 1728 г., вслѣдствіе семейныхъ раздоровъ, Д. скрылся изъ дому и черезъ два сличкомъ года умеръ на рукахъ у чужихъ людей.

Изъ написаннаго Д. «Essays upon projects» принадлежитъ къ числу выдающихся произведеній эпохи, широко и свободно развивая программу прогрессивной политики. Не менѣе, если не болѣе, значенія имѣли его многочисленныя, яркіе и краснорѣчивые памфлеты по

текущимъ вопросамъ англійской политической жизни. Беллетристическія произведенія Д. относятся къ рудиментарной стадіи художественнаго творчества. вмѣсто художественныхъ образовъ, авторъ старается дать читателю ловкій обманъ. Всѣ произведенія Д. ведутся отъ имени будто бы дѣйствительно существовавшего героя, передающаго свои приключенія и впечатлѣнія. Этотъ жанръ литературы процвѣталъ въ Испаніи и отсюда проникъ въ Англію еще раньше Д., который, однако, зналъ и испанскій яз. Справедливо указываютъ на эти испанскія повѣсти, какъ на предвѣстникъ реалистическаго романа. Д. содѣйствовалъ пересадкѣ ихъ въ Англію; но въ его повѣстяхъ реалистическаго (въ смыслѣ воспроизведенія повседневной обыкновенной жизни) не очень много, и лишь съ большою натяжкой можно было бы сохранить за нимъ имя отца реалистическаго романа въ Англіи (какъ пробовали его называть нѣкоторые критики). Къ числу беллетристическихъ произведеній, написанныхъ по тому же шаблону фиктивной автобіографіи, принадлежатъ и книга, обезсмертившая имя Д.—«Робинзонъ» (о которомъ, впрочемъ, самъ Д. въ слѣдствіи писалъ, какъ объ аллегоріи), распадающаяся на два сочиненія, лишь механически между собою связанныхъ. Въ банальный, часто неправдоподобный, порою грубый рассказъ о фиктивномъ путешествіи и посѣщеніи странъ, никогда авторомъ не виданныхъ, вставлено, въ качествѣ отдѣльнаго эпизода, повѣствованіе о пребываніи героя на необитаемомъ островѣ. Этотъ талантливо рассказанный эпизодъ «робинзонады», проникнутый философскою мыслью и полнымъ завлекательныхъ положеній, и далъ безсмертіе книгѣ Д. Еще Руссо указалъ, что въ этомъ эпизодѣ—вся цѣнность книги, что онъ долженъ быть выдѣленъ изъ нея и очищенъ—тогда получится лучшая дѣтская книга. Предсказаніе Руссо сбылось. Произведеніе Д. дѣйствительно сохранило только этотъ эпизодъ «робинзонады» и дѣйствительно стало дѣтскою книгою. «Робинзонада» имѣла своихъ предшественниковъ. Незадолго до выхода «Робинзона» Д. въ Англіи вышло описаніе пребыванія нѣкоего Селькирка на необитаемомъ островѣ. Приключенія Селькирка послужили первымъ матеріаломъ для Д., избравшаго для Робинзона тѣ же мѣста и ту же природу, среди которыхъ жилъ Селькиркъ. Но въ то время, какъ послѣдній одичалъ, Робинзонъ нравственно возродился. Это нравственное совершенствованіе въ одиночествѣ, въ общеніи съ природою, влади отъ общества и цивилизаціи, составляетъ выдающуюся философскую идею книги, а самый процессъ возрожденія и пробужденія—главную ея предель, главное право ея на воспитательное значеніе. Самая идея, положенная въ основу Робинзона, была проведена въ философскомъ романѣ арабскаго писателя Ибн-Тофанля: «Хан-ибя-юкданъ», написанномъ въ XII в. (латинск. переводъ въ Оксфордѣ въ 1671 г., англійскій—въ 1708 г.) и также не оставшемся безъ вліянія на Д.

Полнаго собранія сочиненій Д. никогда издано не было; единственная полная коллекція первыхъ изданій находится въ британскомъ

музей. Приближающіяся къ полнотѣ два изданія были выпущены: одно въ 1840—43 г., другое въ 1841 г. Кроме того, есть изданіе такъ называемой «Bohn's Library» 1891 г. и изданіе Няммо 1833 г., въ одномъ томѣ. Отдѣльныя сочиненія перепечатывались нерѣдко въ разное время. «Робинзонъ», по количеству вышедшихъ въ свѣтъ экземпляровъ, занимаетъ совершенно исключительное мѣсто не только среди сочиненій Д., но и въ книжномъ мірѣ вообще. Самая полная біографія Д. написана Вальтеромъ Вильсономъ въ 1830 г. Затѣмъ въ 1869 г. появилась біографія Вильяма Ли, съ открытыми Ли письмами Д., ярко рисующими его нравственное паденіе. Самъ Ли не сумѣлъ оцѣнить своего открытія, и поэтому первую критическую біографію Д. является въ 1879 г. сочиненіе проф. Минто (Minto), составляющее одинъ изъ томиковъ серіи Морлея: «English man of letters». Ср. также очеркъ А. Н. Веселовскаго (XVII вып. «Всеобщей исторіи литературы» Корша и Курпичикова).

В. Лесевичъ.

Дефонтедь (Desfontaines René Louiche) изв. франц. ботаникъ (1750—1833). Былъ проф. въ парижскомъ ботаническомъ саду. Заслуги его состоятъ преимущественно въ изслѣдованіи флоры Туниса и Алжира, но онъ работалъ и по анатоміи растений, стараясь разъяснить, между прочимъ, анатомическое строеніе пальмъ. Главные труды: «Flora atlantica sive historia plantarum, que in Atlante, agro Tunetano et Algeriensi crescunt» (1793—1800, 4 т. съ 261 таблицей рисунковъ); «Histoire des arbres et arbrisseaux» (2 т. 1809).

Дефонтедь-Гюйо (Пьеръ - Франсуа Desfontaines-Guyot) — французскій писатель (1685 — 1745). Былъ сначала иезуитомъ, но вышелъ изъ ордена и неоднократно попадалъ въ тюрьму за буйства и скандалы. Въ Парижѣ Д. вмѣстѣ съ Фрерономъ и Грассе редактировалъ: «Journal des savants» (1724 — 1727), «Le Nouvelliste de Parnasse» (1730 — 1732), «Observations sur les écrits modernes» (1785—1743) и «Jugements sur les ouvrages nouveaux» (1744—1745). Его злое и остроумное перо создало ему массу враговъ, въ томъ числѣ Вольтера, который вначалѣ покровительствовалъ Д. и даже выручалъ изъ Бисетра, а потомъ осмѣялъ безпощадною бранью въ эпиграммахъ. Кроме переводовъ съ англійскаго («Gulliver» Свифта, 1727) и латинскаго (изъ Виргилія, 1763), Д. написалъ «Dictionnaire néologique à l'usage des beaux-espriits, avec l'éloge de Pantalon Phoebus» (1726) и издалъ «Henriade» Вольтера, съ обстоятельно и безжалостно критикую.

Де-Форестъ (Джонъ-Вильямъ De-Forest) — америк. писатель. Род. въ 1826 г. въ Коннектикутѣ; въ юности много путешествовалъ по Европѣ и Сири; отличился въ гражданской войнѣ, о которой много писалъ въ «Harper's Monthly». Главное его соч.: «A history of the Indians of Connecticut» (1853). Изъ его повѣстей болѣе извѣстны: «Miss Ravenel's conversion» (1867), «Overland» (1871); «Kate Beaumont» (1872), «Honest John Vane» (1875), «Irene» (1877), «The oddest of courtships» (1881) и др.

Дефоржъ-Малларъ (Поль Desforges-Maillard, 1699—1772) — франц. поэтъ, довольно посредственный, извѣстный хитростью, которую онъ придумалъ, чтобы дать холъ своимъ стихотвор. Вслѣдствіе отказа редактора «Mercure de France» напечатать его стихи, Д. сталъ подписываться «M-lle Malcraix de la Vigne» и имѣлъ успѣхъ. Вольтеръ и Детушь стали заочными поклонниками мнимой поэтессы и адресовали ей восторженныя посланія. Когда Д. открылъ обманъ, стихотворенія его, прежде вызывавшія восторгъ, были осмѣяны. Они были изд. въ 1735 г. п. з.: «Poésies de M-lle Malcraix de la Vigne». Д. напеч. еще: «Poésies latines et françaises» (1748); «Oeuvres en vers et en prose» (1759) и др. Его «Oeuvres nouvelles» напечатаны въ 1882—88 г.

Дефоржъ-Шударъ (Пьеръ-Жанъ-Батистъ Desforges-Choudard) — франц. драматургъ и актеръ (1746—1806). Въ 1779—81 гг. игралъ въ Петербургѣ. Написалъ: «Le poète ou les mémoires d'un homme de lettres écrits par lui-même» (1798), «Mille et un souvenirs ou les veillées conjugales» (1799) и длинный рядъ водевилей, комедій, драмъ и романовъ; въ числѣ драмъ имѣется «Fedor et Lisinka ou Novgorod sauvée» (1786).

Дефори (Жанъ-Пьеръ Déforis, 1732—94) — бенедиктинецъ, энергично выступившій противъ Ж. Ж. Руссо и напеч.: «Réfutation de l'Emile de J. J. Rousseau» (1762), «Réponse à la lettre de J. J. Rousseau à Mgr. de Beaumont» (1764) и др. Д. много работалъ надъ изданіемъ соч. Воссюэта, вышедшимъ въ 1772—78 г. и считающимся однимъ изъ замѣчательнѣйшихъ изд. этого автора. Изложенныя имъ въ письмѣ, напеч. въ «Gazette de France», политич. убѣжденія привели его на эшафотъ.

Деформация (мех.) есть измѣненіе формы тѣла или частей его, измѣненіе строенія тѣла. Д. могутъ быть сплошными или разрывными. Сплошныя Д. суть такія, при которыхъ всякая непрерывная линія, проведенная черезъ точки тѣла, остается непрерывною во время деформирования, хотя измѣняетъ положеніе въ пространствѣ, свой видъ и размѣры. Движеніе такого тѣла можетъ быть выражено такими равенствами:

$$\left. \begin{aligned} x &= f_1(\xi, \eta, \zeta, t) \\ y &= f_2(\xi, \eta, \zeta, t) \\ z &= f_3(\xi, \eta, \zeta, t) \end{aligned} \right\}, \dots (D)$$

гдѣ ξ, η, ζ суть координаты какой-либо точки тѣла въ моментъ $t=0$ (начальныя координаты), x, y, z — координаты ея же въ моментъ t ; f_1, f_2, f_3 — сплошныя функціи четырехъ переменныхъ: ξ, η, ζ, t .

Напримѣръ уравненія:

$$\left. \begin{aligned} x &= A_1\xi + A_2\eta + A_3\zeta + A \\ y &= B_1\xi + B_2\eta + B_3\zeta + B \\ z &= C_1\xi + C_2\eta + C_3\zeta + C \end{aligned} \right\}, \dots (E)$$

гдѣ $A_1, A_2, A_3, B_1, B_2, B_3, C_1, C_2, C_3, A, B, C$

суть какія-либо сплошныя функціи времени, выражаютъ деформацию, называемую однородными. Онѣ имѣютъ слѣдующія свойства: 1) всякія двѣ взаимно подобныя и подобно расположенныя фигуры, начерченныя въ тѣлѣ въ какой-либо моментъ, измѣняя при однородной Д. свой видъ, размѣры и положеніе въ про-

анствѣ, будутъ все-таки сохранять свое взаимное подобіе, при чемъ центромъ подобія (есть все время служить та самая точка K , которая была имъ въ началѣ; 2) плоскости и прямыя не искривляются; 3) представимъ себѣ неизмѣняемую среду, движущуюся поступательно вмѣстѣ съ которою-либо изъ точекъ тѣла; пусть это будетъ точка K ; введемъ черезъ нее координатныя оси, параллельныя неподвижнымъ и неизмѣнно связаннымъ съ этою средою; назовемъ черезъ ξ, η, ζ начальныя координаты прочихъ точекъ тѣла относительно этихъ осей, а черезъ x', y', z' координаты ихъ въ моментъ t ; тогда окажется, что относительное движеніе деформируемаго тѣла по отношенію къ неизмѣняемой средѣ выразится уравненіями:

$$\begin{cases} x' = A_1 \xi + A_2 \eta + A_3 \zeta \\ y' = B_1 \xi + B_2 \eta + B_3 \zeta \\ z' = C_1 \xi + C_2 \eta + C_3 \zeta \end{cases} \dots (F).$$

Этихъ уравненій не зависятъ отъ выбора точки K ; значить, если вокругъ двухъ различныхъ точекъ тѣла выдѣлить одинаковые по величинѣ и положенію объемы вещества, то D этихъ двухъ объемовъ будутъ крестовины и выразятся одними и тѣми же уравненіями (F). Такимъ образомъ A, B, C представляютъ поступательное движеніе тѣла, остальные члены вторыхъ частей равенствъ (F), или вторыя части равенствъ (F), выражаютъ однородную D вокругъ всякой точки тѣла.

При однородной D , выражаемой уравненіями: $x = E_1 \xi, y = E_2 \eta, z = E_3 \zeta$, всѣ точки, ходившія въ начальный моментъ въ плоскостяхъ координатъ и на осяхъ координатъ, остаются при D на тѣхъ же плоскостяхъ и осяхъ; такая однородная D можетъ быть разсматриваема какъ результатъ трехъ однородныхъ удлинненій или сжатій параллельно этимъ осямъ; каждая единица длины, параллельная x -овъ, удлинняется при этомъ на величину $E_1 - 1$; соответственныя удлинненія единицъ длины параллельныхъ прочимъ двумъ осямъ будутъ: $e_2 = E_2 - 1, e_3 = E_3 - 1$, а бычное расширеніе единицы объема вещества равняется $\theta = E_1 E_2 E_3 - 1$.

При всякой однородной D можно найти три взаимно ортогональныя направленія, которыя хотя и измѣняются въ пространствѣ,

все-таки остаются взаимно ортогональными, такъ что, вообще говоря, D сопровождается вращеніемъ. Эти направленія называются *главными осями* однородныхъ D . Если ашеній нѣтъ, то направленія главныхъ осей остаются неизмѣнными, и тогда однородная D называется *чистою*. D $x = E_1 \xi, y = E_2 \eta, z = E_3 \zeta$ есть чистая D , главные оси которой параллельны осямъ координатъ. Если составъ уравненія чистой D , главные оси которой не параллельны осямъ координатъ, то окажется, что въ этихъ уравненіяхъ коэффициенты B_1 тождественны съ A_2, C_1 съ A_3 и A_1 съ B_2 .

Примѣромъ однородной D , сопровождаемой ашеніемъ, можетъ служить такъ называемый *сдвигъ*, напр. параллельно плоскости yz , выражающійся слѣдующими уравненіями:

$$x = \xi, y = g\xi + \eta, z = \zeta.$$

При этой D плоскость yz остается неподвижною; всѣ плоскости ей параллельныя сдвигаются параллельно оси y -овъ на длины, пропорціональныя ихъ разстояніямъ отъ нея (т. е. пропорціональныя ξ), при чемъ прямыя, первоначально параллельныя оси x -овъ, становятся наклонными къ ней подъ угломъ, тангенсъ котораго равенъ g . Въ моментъ $t=0$ главная ось наибольшаго разстоянія составляетъ съ положительною осью x -овъ уголъ $(\frac{\pi}{4} - \frac{\psi}{2})$ и уголъ $(\frac{\pi}{4} + \frac{\psi}{2})$ съ положительною осью y -овъ; другая главная ось (осъ наибольшаго сжатія) къ ней перпендикулярна, третья главная ось параллельна оси z -овъ и сохраняетъ свое направленіе. D сопровождается вращеніемъ вокругъ оси z -овъ на уголъ ψ , гдѣ $tg\psi$ равенъ половинѣ g . Если прозвести одинъ за другимъ два сдвига одинаковой величины, одинъ только что упомянутый, а другой параллельно плоскости xz по направленію оси x (съ такимъ же коэффициентомъ g), то въ результатѣ этихъ двухъ сдвиговъ получится такъ называемый *двойной сдвигъ* въ плоскости xz ; это—чистая D , и величина $2g$ называется коэффициентомъ такого двойного сдвига.

Теорія однородныхъ D играетъ существенную роль въ гидродинамикѣ и теоріи упругости, такъ какъ тамъ разсматриваются такія D тѣлъ, при которыхъ вокругъ каждой точки тѣла, въ ближайшемъ сосѣдствѣ ея, совершаются относительныя D однородныя и ничтожно малыя, т. е. такія, у которыхъ коэффициенты A_1, B_1, C_1 разнятся отъ единицы на ничтожно-малыя величины, а коэффициенты A_2, A_3, B_2, B_3, C_2 и C_3 ничтожно малы. Поэтому теорію такихъ D можно найти въ соч. по вышесказаннымъ предметамъ, напр.: «Kirchhoff's Vorlesungen über mathematische Physik»; Ibbetson, «Treatise on the mathematical Theory of perfectly elastic solids»; Thomson and Tait, «Treatise on natural Philosophy» и т. д. Изъ числа неоднородныхъ D должно упомянуть о подобно-измѣняющей D и коллинеарной D , которыхъ теорія разрабатывается нѣкоторыми авторами за границею и у насъ (проф. П. И. Сомовъ, Д. Н. Зейлигеръ). Примѣромъ неоднородной, но еще сравнительно простой D , можетъ служить движеніе жидкости, выражаемое слѣдующими уравненіями:

$$\begin{cases} x = \xi, z = \zeta, \\ y = \eta + B(1 - \frac{\xi^2}{a^2})t. \end{cases}$$

Жидкость течетъ между двумя стѣнками, параллельными плоскости yz и отстоящими отъ нея на разстояніи a по обѣ стороны ея; всѣ точки движутся прямолинейно параллельно оси y -овъ со скоростями постоянными и тѣмъ большими, чѣмъ точка ближе къ средней плоскости yz . При этой D всѣ точки жидкости, находившіяся въ моментъ $t=0$ въ плоскости перпендикулярной къ оси y -овъ, въ моментъ t будутъ находиться на параболическомъ цилиндрѣ, между тѣмъ какъ при однородной D всякая плоскость остается плоскостью. D B .

Деформация тѣла подъ вліяніемъ дѣствующихъ на него внѣшнихъ силъ служить осно-

ваніем современной теоріи строительной механики, помощью которой вычисляется сопротивление материалов и определяются напряжения частей сложных сооружений, а следовательно и потребности их размеры. При этомъ принципъ производной работы D применяется для определения перемещения точек упругих системъ. Всякое твердое тѣло разсматривается какъ система материальныхъ точекъ, связанныхъ между собою частичными, внутренними силами. Изъ вѣшнихъ силъ, могущихъ дѣйствовать на тѣло, разсматриваются *сопротивленія* опоръ и разнаго рода *нагрузки*, приложенныя въ точкахъ поверхности тѣла, и сила *тяжести* и другія подобныя силы, дѣйствующія на частицы его массы независимо отъ поверхности. Всякая вѣшняя сила производитъ D тѣла, которая по удаленіи силы болѣе или менѣе исчезаетъ. Внутреннія силы, стремящіяся возстановить первоначальную форму тѣла, измененную вѣшними силами, называются *силами упругости*. Та часть видоизмѣненія тѣла, которая исчезаетъ по прекращеніи дѣйствія вѣшнихъ силъ, называется *упругимъ*, а остальная часть—остаточнымъ или *постояннымъ* видоизмѣненіемъ. Въ обыкновенныхъ теоретическихъ выводахъ строительной механики разсматриваются условія равновѣсія внутреннихъ силъ упругости съ вѣшними силами только до тѣхъ предѣловъ этихъ силъ, при которыхъ постоянныхъ видоизмѣненій вовсе не происходитъ или, во всякомъ случаѣ, такіа видоизмѣненія не замѣчаются. Теорія сопротивленія материаловъ разсматриваетъ только твердыя тѣла, измененія которыхъ подъ дѣйствіемъ вѣшнихъ силъ имѣютъ мѣсто по отношенію какъ объема ихъ, такъ и самаго вида тѣла (въ жидкихъ тѣлахъ измѣняется только видъ тѣла). Если вѣшнія силы, дѣйствующія на тѣло, возрастаютъ отъ нуля постепенно, то и измѣненіе формы тѣла увеличивается мало-по-малу. Въ случаѣ внезапнаго приложенія или отнятія силы, а также въ случаѣ неполнаго постепеннаго измѣненія силъ, тѣло испытываетъ колебанія или качанія около формы покоя, амплитуда которыхъ постепенно уменьшается, пока тѣло, наконецъ, не приметъ окончательной формы равновѣсія. Сила упругости, проявляющаяся при D тѣла, всегда противоположна направленію перемещения частицъ. Внутреннія силы исполняютъ при видоизмѣненіи, произведенномъ вѣшними силами, отрицательную работу. Сумма работъ всѣхъ этихъ силъ и есть совокупная работа деформации, равная по величинѣ и обратная по знаку работѣ вѣшнихъ силъ, а при неподвижныхъ опорахъ—работѣ нагрузки. Въ зависимости отъ рода дѣйствія вѣшнихъ силъ, внутреннія силы сопротивленія могутъ быть растягивающія (см. Растяженіе), сжимающія (см. Сжатіе) и скалывающія (см. Скалываніе). При данной формѣ твердаго тѣла, определенномъ числѣ и расположеніи опоръ и данныхъ по величинѣ, направленіямъ и точкамъ приложенія вѣшнихъ силъ (нагрузокъ) напряженія въ частяхъ тѣла определяются, на основаніи теоріи упругости, изъ условія равенства работы внутреннихъ силъ сопротивленія при D тѣла

работѣ вѣшнихъ силъ (см. Изгибъ). Этими же принципомъ пользуются для расчета сложныхъ системъ (сочлененныхъ), для чего съ удобствомъ можно пользоваться началомъ о производной работы D . А. Т.

Деформация тѣла человека, т. е. измѣненія его природнаго вида, и нормальной формы и соотношенія его частей, могутъ быть естественныя и искусственныя. *Естественныя* D , въ свою очередь, могутъ быть или *прирожденныя*, какъ, напр., шестипалость (присутствіе лишняго пальца на рукахъ или ступняхъ), малоголовость или микроцефалія, связанная съ идиотизмомъ, и другія уродства, или *развившіяся въ послѣдствіи*, въ болѣе раннемъ или позднемъ возрастѣ, вслѣдствіе различныхъ патологическихъ процессовъ въ организмѣ, какъ, напр., гигантскій или карликовый ростъ, сопровождающійся обыкновенно и измѣненіемъ нормальныхъ пропорцій тѣла и обозначающійся, въ большинствѣ случаевъ, лишь на извѣстномъ году дѣтскаго или отроческаго возраста,—искривленіе позвоночнаго столба и конечностей, ненормальное удлинненіе или скашивание черепа, вызываемое преждевременнымъ или одностороннимъ зарощеніемъ черепныхъ швовъ (скафо-, плагіо-, тригоцефалія и т. д.).—*Искусственныя* D могутъ быть случайныя, ненамѣренныя или произведенныя сознательно и намѣренно. Къ *случайнымъ* или *ненамѣреннымъ* D могутъ быть отнесены, напр., различныя тѣлесныя недостатки, происходящіе отъ случайнаго поврежденія (паденія, удара); приплюснваніе и скашивание затылка, являющееся въ результатѣ долгаго лежанія младенца навзничъ, въ колыбели, какъ это принято у многихъ азіатскихъ и другихъ народовъ; обезображеніе формы ступни отъ тѣсной и неудобной обуви; отвисаніе ушей отъ ношенія тяжелой, придавливающей уши, шапки; искаженіе формы мертваго черепа подъ вліяніемъ давленія на него земли (посмертная D) и т. п. *Намѣренныя* D производятся или насильственными дѣйствіями, имѣющими цѣлью причинить смерть или увѣчь, или, наоборотъ, вызванными стремленіемъ содѣйствовать благополучію, красотѣ особи, или религіозными и нравственными мотивами, какъ, напр., въ случаѣ обрѣзанія, оскотленія и т. п. Сюда же относятся такіе виды деформации, какъ отрѣзаніе послѣдняго сустава мизинца у многихъ дикарей, въ случаѣ смерти кого-нибудь изъ близкихъ, или для умиловленія духовъ; выбиваніе одного или нѣсколькихъ зубовъ (у австралійцевъ) при наступленіи половой зрѣлости; тяжелая операція, производимая (тоже у нѣкоторыхъ племенъ Австраліи) въ цѣляхъ избавленія себя отъ потомства; уродованіе себя различнымъ образомъ въ религіозномъ экстазѣ (у индусовъ, магометанъ) и т. п. Искусственныя деформации, въ цѣляхъ приданія болѣе красиваго или благороднаго вида, практикуются многими народами надъ самыми различными органами или частями тѣла, начиная съ головы до ногъ. Кто не знаетъ, напр., о маленькихъ китайскихъ ножкахъ, получаемыхъ искусственно, путемъ крѣпкого бинтованія ступней дѣвочекъ, съ раняго ихъ

возраста. Мода эта—специально китайская; ей не слѣдуютъ манчжуры, а слѣдовательно и царствующая въ Китаѣ манчжурская династія, а равно и население нѣкоторыхъ южн. частей Китая. Къ числу Д. этого рода могутъ быть отнесены различныя нарѣзки или шрамы, производимыя на кожѣ темнокожими племенами (Австраліи, Африки), инаколы (татуировка), путемъ вбиванія въ кожу иглъ и втиранія затѣмъ сажи, охры и т. д. (какъ у многихъ народовъ Полинезіи) или прошиванія зачерненной въ сажѣ ниткой (какъ у нѣкоторыхъ инородцевъ Сибири). Д. туловища производится у женщинъ перетягиваніемъ талия (корсетами)—мода, которая вызывала уже насмѣшки Теренція,—или придавливаніемъ, помощью особой бляхи или дощечки, грудей (какъ это было въ модѣ въ Испаніи—въ XVI в. и въ настоящее еще время—въ Кохинхинѣ и въ нѣкоторыхъ отдаленныхъ уголкахъ Германіи). Но особенно часты и разнообразны Д. головы и частей лица. Уши (ушные мочки) прокалываются для вдѣванія въ нихъ серегъ, при чемъ у нѣкоторыхъ народовъ отверстія эти растягиваются постепенно до того, что въ нихъ могутъ вставляться большіе кружки, и уши оттягиваются до плечъ. Подобные же кружки вставляются кое-гдѣ въ верхнюю губу (пелеле, у нѣкоторыхъ негритянскихъ народовъ Африки) или въ нижнюю (у ботокудовъ Бразиліи), при чемъ кружокъ торчитъ горизонтально передъ ртомъ. Кромѣ ушей, серьги носятся у нѣкоторыхъ народовъ (напр., въ Индіи, Персіи) и въ носу, а многіе дикари Полинезіи, Америки—прокалывали себѣ носовую перегородку для вставленія туда палочекъ и другихъ украшеній, или даже втыкали послѣднія въ щеки. Многіе негры, въ цѣляхъ украшенія, вырываютъ себѣ верхніе или нижніе рѣзцы, чернятъ, надламываютъ или подпиливаютъ себѣ зубы, и подобный же обычай раздѣляется многими малайскими племенами. Обширнымъ распространеніемъ пользовался также обычай искусственнаго деформирования головы, путемъ крѣпкой перевязки (бинтованія) ей, иногда даже съ наложеніемъ дощечекъ, съ равнаго младенческаго возраста. Обычай этотъ практикуется еще и теперь у нѣкоторыхъ индѣйскихъ племенъ, на многихъ о-вахъ Малайскаго архипелага и въ Меланезіи, а въ болѣе слабой формѣ и у нѣкоторыхъ народовъ Кавказа, и еще недавно—во Франціи (дпт. Deux-Sèvres). Въ прежнее время онъ существовалъ въ Перу, Мексикѣ и другихъ частяхъ Америки, въ нѣкоторыхъ мѣстностяхъ Азіи, на Кавказѣ, въ Крыму и въ другихъ областяхъ Европы, какъ то доказываются историческими свидѣтельствами и находками многихъ подобныхъ искусственно деформированныхъ череповъ въ древнихъ могилахъ и курганахъ. Формы головы, получаемыя такимъ искусственнымъ ея сдавливаніемъ, могутъ быть различны, но между ними выдѣляются двѣ главныхъ, къ которымъ легко сводятся всѣ прочія. При одномъ способѣ Д. голова стягивается горизонтальной повязкой, съ наложеніемъ иногда еще дощечки на лобъ, вслѣдствіе чего какъ лобъ, такъ и затылокъ приплюсчиваются, и голова вынуждена расти

вверхъ и нѣсколько взадъ. Получается высокая форма черепа, напоминающая иногда сахарную голову (только съ округленной верхушкой и съ приплюснутой передней и задней стороной). Такая форма Д. известна изъ Южн. Америки (типъ Ауага), изъ Мексики, съ Малайскаго и Меланезійскаго архипелага, съ Кавказа, изъ Крыма и изъ разныхъ мѣстностей зап. Европы. Гиппократъ уже упоминалъ объ ней въ V вѣкѣ до Р. Хр., какъ о придаваемой себѣ искусственно нѣкоторыми племенами черноморскаго побережья, которыхъ онъ называетъ «большеголовыми» (макроцефалы). Впослѣдствіи это названіе было придано высокимъ, вытянутымъ вверхъ и взадъ черепамъ, найденнымъ въ Керчи, въ варварскихъ (не-греческихъ) могилахъ. Но болѣе вѣроятно, что Гиппократъ имѣлъ въ виду нѣкоторыя народности Кавказа, гдѣ, въ древнихъ гробницахъ Самтаврскаго могильника (близъ Мцхета, недалеко отъ Тифлиса), дѣйствительно, были найдены подобныя искусственно-деформированные черепа, хотя и не столь характеристичныя, какъ крымскіе. Въ новѣйшее время подобныя же, но сильнѣе деформированные черепа, были найдены во многихъ древнихъ могилянкахъ Осетіи и около Эльбурса, что доказываетъ значительное распространеніе нѣкогда на Кавказѣ этого обычая. Въ Крыму, кромѣ Керчи, деформированные макроцефалическіе черепа были найдены въ древнихъ могилахъ близъ Алушты, въ Херсонѣ, а затѣмъ и въ нѣкоторыхъ другихъ мѣстностяхъ Россіи, какъ-то: въ Ростовѣ-на-Дону, при постройкѣ моста, на значительной глубинѣ, въ грунтѣ два рѣки; въ курганахъ, при устьѣ Дона и по рѣкѣ Салу; въ Самарской губ., близъ станціи Кряжъ. На Западѣ такіе же черепа были давно уже известны изъ Австріи, а впослѣдствіи ихъ находили въ Венгріи, на Рейнѣ, въ Англіи, Франціи, Швейцаріи, Италіи. Нѣкоторые изъ этихъ череповъ, какъ, напр., изъ Самтаврскаго могильника, относятся, можетъ быть, къ эпохѣ до Р. Хр., но большинство, какъ найденныхъ въ Крыму и на Кавказѣ, такъ и въ другихъ областяхъ Европы, относятся, по всѣмъ признакамъ, къ III—IV и послѣдующимъ вѣкамъ по Р. Хр. и, въ Европѣ—принадлежали, очевидно, варварскимъ народностямъ начала среднихъ вѣковъ, и многіе, всего вѣроятнѣе—аланамъ (предкамъ осетинъ), чѣмъ можно объяснить и нахожденіе такихъ череповъ въ древнихъ могилахъ Осетіи. Во всякомъ случаѣ, обычай деформирования головы, производившійся надъ особыми обихъ половъ, не былъ, повидимому, общимъ, такъ какъ рядомъ съ деформированными черепами, въ тѣхъ же могилянкахъ, находятъ и не-деформированные, и даже въ большемъ числѣ. Другая форма Д. черепа, болѣе рѣдкая, практиковалась въ Перу и состояла въ томъ, что на голову надѣвалась болѣе сложная повязка, сдавливавшая ее какъ кругомъ, такъ и вдоль теменн. вслѣдствіе чего голова, лишенная возможности увеличиваться впередъ, взадъ и вверхъ, росла въ стороны и получалась характерная двуплостная форма черепа, ширина котораго, въ теменной части,

превышаютъ обыкновенно его наибольшую длину. Рѣзкое измѣненіе формы черепа, конечно, должно вызывать и соответственное измѣненіе формы мозга, тѣмъ не менѣе нѣтъ опредѣленныхъ указаній на то, чтобы оно отражалось явно неблагоприятнымъ образомъ на психической дѣятельности деформированныхъ особей.

Литература: Forster, «Die Missbildungen des Menschen»; Топинаръ, «Антропология», и его же «Eléments d'Anthropologie générale» (1885, p. 720—759); Gosse, «Essai sur les déformations artificielles du crâne» (1885); Покровский, «О физическомъ воспитаніи дѣтей» (изд. О. Л. Е.); Анучинъ, «Какъ люди себя украшаютъ и уродуютъ» (въ сбор. «Природа», 1876, кн. 3); Флауэръ, «Мода на уродованіе»; Анучинъ, «Объ искусственно деформированныхъ черепахахъ, найденныхъ въ Россіи» (М. 1887, «Тр. Антр. Отд.» О. Л. Е.); его же, «Sur les crânes artific. déformés» etc., въ «Congrès intern. d'Archéologie préhist., 11-me session, à Moscou, 1892» (Vol. I).

Дефоссъ (Романъ - Жозефъ Desfosses, 1797—1864)—франц. адмиралъ. Заключилъ въ 1844 г. торговый договоръ съ Маскатомъ и завязалъ въ 1846 г. торговые сношенія съ вост.-африканскими берегами. Въ 1849—51 г. былъ морскимъ министромъ, съ 1855 г. сенаторомъ. Командовалъ въ 1859 г. флотомъ въ Средиземномъ морѣ и бомбардировалъ форты Тетуана за оскорбленіе жителями Марокко франц. флага.

Дефреггеръ (Францъ Defregger)—одинъ изъ лучшихъ современныхъ живописцевъ жанра, составившій себѣ всеобщую извѣстность мастерскимъ воспроизведеніемъ тирольскаго народнаго быта. Род. въ 1835 г. въ Тиролѣ, гдѣ лѣтомъ пасъ стада, а зимою посѣщалъ сельскую школу. Лишившись въ 1857 г. отца и сдѣлавшись собственникомъ его усадьбы, онъ началъ было заниматься хозяйствомъ, но скоро, посвятивъ себя исключительно искусству, переселился сначала въ Инсбрукъ, а отсюда въ Мюнхенъ, чтобы поступить въ ученики къ тамошней знаменитости, Пилоти. Пройдя въ Мюнхенѣ подготовительный курсъ, Дефреггеръ поступилъ въ живописный классъ акад. художествъ и пользовался тамъ руководствомъ Аншютца. Но академическое направленіе этого наставника не нравилось талантливому ученику, привыкшему находить прелесть только въ неприкрашенной природѣ; къ тому же мюнхенскій климатъ дурно повліялъ на его здоровье; поэтому онъ покинулъ баварскую столицу и уѣхалъ въ Парижъ. Полугодовое пребываніе въ этомъ городѣ имѣло большое вліяніе на развитіе его вкуса. Затѣмъ, возвратившись на родину, онъ усердно занимался этюдами съ натуры, писалъ портреты своихъ знакомыхъ и исполнилъ картину: «Равеный охотникъ», съ которою, въ 1864 г., явился снова въ Мюнхенъ. На этотъ разъ Пилоти принялъ его къ себѣ въ ученики, которымъ онъ и оставался до 1871 г. Работая подъ руководствомъ такого мастера, Д. быстро сдѣлалъ успѣхи въ техническомъ отношеніи и уже въ 1868 г. обратилъ на себя общее вниманіе картиною: «Шнекбахеръ и его сынъ»,

замѣчательною не столько блескомъ красокъ сколько неподдѣльнымъ драматизмомъ композиціи и выразительною типичностью отдѣльныхъ фигуръ (наход. въ Фердинандеумѣ, въ Инсбрукѣ). За этою картиною слѣдовали: «Игра въ кольцо» (1870), «Балъ на Альбѣ» (1871) и «Два брата» (1872)—произведенія, относящіеся къ тому роду живописи, который въ послѣдствіи болѣе другихъ составилъ извѣстность художника—къ изображенію сценъ простонародной жизни Тироля, проникнутыхъ задумчивостью, здоровымъ юморомъ, полныхъ характеристичности и правды. Около этого времени Д. заболѣлъ сильнымъ ревматизмомъ сочлененій, такъ что въ продолженіе 2 лѣтъ могъ работать только лежа. Въ этомъ положеніи онъ написалъ для приходской церкви своей родной деревни «Св. Семейство», замѣчательное по прелестному лику Богоматери; по выздоровленіи же исполнилъ безводосбыны картины: «Страстующіе итальянцы-музыканты» (1873), «Послѣднее оглашеніе» (1874, въ вѣнск. гал.), «Возвращеніе побѣдителя» (1876, въ берл. гал.), «Обрученіе», «Кулачный бой», «Игрокъ на цитрѣ», «Салонный тиролецъ», «Любовное письмо» и «Шестіе Андрея Гофера на казнь» (1879, въ кейнгерберск. музеѣ). Каждое изъ этихъ произведеній, являясь на мюнхенскихъ и другихъ художественныхъ выставкахъ, было встрѣчаемо похвалами критики и, будучи воспроизведено въ фотографіяхъ, гравюрахъ и политипажахъ, распространяло извѣстность художника далеко за предѣлы Германіи. Въ настоящее время Д. живетъ и трудится въ Мюнхенѣ, состоя профессоромъ и почетнымъ членомъ тамошней акад. художествъ, а также членомъ вѣнской, берлинской и стокгольмской акад.

А. С.—с.

Дефремери или *Дефремери* (Петръ Defremery, † 1737)—русскій морякъ; родомъ изъ Франціи, приѣхавъ въ Россію при Петрѣ Великомъ. Командовалъ фрегатомъ при осадѣ Данцига въ 1734 г. Не зная о непріязненныхъ намѣреніяхъ французской эскадры, былъ обманомъ взятъ ею въ плѣнъ и затѣмъ обвиненъ въ умышленной сдачѣ фрегата, но оправданъ. Въ 1737 г. поступилъ въ азовскую флотилію и дѣйствовалъ подъ начальствомъ вице-адм. Бредаля. Послѣ сраженія у Арабатской косы былъ посланъ въ Азовъ съ 1 ботомъ и 10 лодками, и, вслѣдствіе ложнаго извѣстія объ уходѣ турецкаго флота въ Черное море, отправился вдоль сѣв. берега Азовскаго моря. Въ 25 в. за Фетодовой косой ботъ его, далеко опередившій лодки, встрѣтилъ турецкій корабль съ 30 мелкими судами. Д. успѣлъ высадить свою команду на берегъ и, зажегъ ботъ, сдѣлавшись вмѣстѣ съ нимъ жертвой пламени.

Дефремери (Шарль Defréremy, 1822—88)—франц. ориенталистъ. Былъ проф. арабскаго языка въ «Collège de France»; извѣстенъ многочисленными работами, изданными подъ общимъ загл. «Mémoires d'histoire orientale» (1854—62). Д. Издалъ переводы многихъ араб. и перс. соч.: «Histoire des sultans Ghourides» (1844); «Histoire des Sassanides» (1845) Мирхонда; «Histoire des Khans mogols du Turkestan et de la Transoxiane» (1852)—Хондемира; «Gulistan ou le Parterre

des roses» (1858) Сади; «Voyages d'Ibn-Bartoutah dans la Perse, l'Asie Centrale et l'Asie Mineure» (1853—58), вмѣстѣ съ д-ромъ Сангинети. Издавъ также перс. текстъ «Исторіи харезмскихъ султановъ Мирхонда» (1842) и «Fragments de géographes et d'historiens arabes et persans inédits» (1849).

Дефферинъ и Ава (Фредерикъ, Marquis of Dufferin and Ava) — англійскій дипломатъ, род. въ 1826 г. Получивъ образование въ оксфордскомъ унив., онъ въ 1855 г. сопровождалъ графа Росселя въ специальной мисси въ Вѣну; въ 1860 г. посланъ специальнымъ комиссаромъ въ Сирію по поводу избіенія тамъ христіанъ. Въ 1864—66 г. былъ товарищемъ министра по дѣламъ Индіи, въ 1866—1867 гг. — военнаго министра. Съ 1868 по 1872 г. занималъ должность канцлера герцогства Ланкастерскаго, а въ 1872 г. назначенъ генералъ-губернаторомъ Канады, гдѣ пробылъ до 1878 г. Въ 1879—1881 г. состоялъ посломъ при русскомъ дворѣ, въ 1881—1884 г. — посломъ въ Константинополь. Въ 1884—1888 гг. занималъ постъ вице-короля Индіи; въ 1886 г. присоединялъ къ британскимъ владѣніямъ Бирманію, за что и пожалованъ титуломъ маркиза Д. и Ава. Въ 1888 г. назначенъ посломъ въ Римъ, въ 1892 г. переведенъ на тотъ же постъ въ Парижъ. Написалъ: «Letters from high latitudes» (Очеркъ путешествія въ сѣверныя страны); «Irish emigration and the tenure of land in Ireland» и др. Издавъ сборникъ рѣчей: «Speeches and Addresses».

В. Д.

Дефюиссо (Леонъ Defuisseaux) — бельг. публицистъ. Род. въ 1841 г.; по образованию юристъ; съ 1861—63 г. былъ секретаремъ Жюль Фавра въ Парижѣ; послѣ занялся адвокатурой въ Брюсселѣ. Въ 1870—81 г. былъ депутатомъ; принадлежалъ къ радикальной партіи. Съ 1889 г. издаетъ «République belge». Написалъ: «Les hontes du suffrage censitaire» (1884). Его братъ *Альфредъ*, адвокатъ, за свою социалистическую пропаганду въ Геннегау и Борнажѣ и за соч.: «Catéchisme du peuple» и «Grand catéchisme du peuple» (1886) подвергся тюремному заключенію. Переселился затѣмъ во Францію.

Дехенская пещера (Dechenhöhle) — великолѣпная сталактитовая пещера въ Вестфаліи, въ среднедевонскомъ известнякѣ, открыта при желѣзнодорожныхъ работахъ на линіи Лемгате-Изерлонъ. Длина доступной части 300 м., два входа, изъ которыхъ одинъ искусственный; пещера освѣщена газомъ и удобна для посѣщенія.

Дехенъ (Heinrich v. Dechen 1800—89) — нѣм. геологъ. Посвящалъ себя многолѣтнему изученію и изслѣдованію вулкановъ Эйфеля. Первые свои научные выводы въ области этого изслѣдованія Д. опубликовалъ въ работѣ: «Die vulkanischen Punkte in der Gegend bei Bertrich». Затѣмъ въ теченіе 60 лѣтъ появлялись замѣтки и работы все изъ той же области, пока, наконецъ, этотъ многолѣтній трудъ не завершилъ былъ появленіемъ въ свѣтъ двухъ крупныхъ работъ: «Geognostischer Führer zu der Vulkan-Reihe der Vorder-Eifel» и «Geognostischer Führer zu dem

Laacher See». Но самымъ важнымъ его трудомъ было изданіе въ 1855—1882 годахъ геологической карты прирейнскихъ провинцій и Вестфаліи въ 35 листахъ въ масштабѣ $\frac{1}{100,000}$. Изъ другихъ работъ можно упомянуть: «Das Flözgebirge am nördl. Abfalle des Riesengebirges» и «Geognostische Uebersichtskarte von Deutschland, Frankreich, England der angrenzenden Länder» (1838). Отличаясь обходительнымъ характеромъ, Д. былъ въ дружбѣ со многими извѣстными геологами, которыми почитался и среди которыхъ прослылъ подвѣннемъ Нестора нѣмецкихъ геологовъ.

Децебалъ (Decabalus) — царь дакійцевъ. Въ 86 г. по Р. Х. Д. вторгнулся въ Мизію, разбилъ римскаго наместника Опція Сабина и завладѣлъ большей частью этой провинціи. Императоръ Домиціанъ, несмотря на побѣду, одержанную его полководцемъ Юліаномъ при Танѣ, долженъ былъ, тѣснымъ въ то же время кладами, заключить съ Д. постыдный миръ и обязался платить дакійцамъ дань. Императоръ Траянъ отказался отъ даней и, вторгнувшись въ 101 г. въ Дакію, подчинялъ ее римской власти. Въ слѣдствіе попытки Д., въ 104 г., свергнуть римское иго, Траянъ, построивъ мостъ черезъ Дунай (гдѣ нынѣ Орсова), проникъ внутрь Дакіи. Д., потерявъ свой гл. г. Сармицегузу и раненый на полѣ битвы, лишилъ себя жизни, Дакія же была обращена въ римскую провинцію (106). Полагаютъ, что Д. не есть собственное имя, но обозначаетъ «царь» или «князь».

Децель (Георгъ-Антонъ Däzel, 1753—1847) проф. лѣсныхъ наукъ въ ландсгутскомъ унив., а по его закрытіи проф. лѣсной школы въ Мюнхенѣ. Авторъ сочиненій: «Praktische Anleitung zur Taxierung der Wälder» (1786); «Lehrbuch d. praktischen Forstwissenschaft» (1802); «Ueber Forsttaxirung und Ausmittelung des jährlichen nachhaltigen Ertrages der Wälder» (1793); «Ueber Torf, dessen Entstehung, Gewinnung und Nutzung» (1795) и др.

Децемвиры. — Въ древнемъ Римѣ Д. вообще называлась всякая коллегія изъ десяти человѣкъ (decem viri), образованная для управленія духовныхъ или свѣтскихъ обязанностей въ государствѣ. Древнѣйшею изъ нихъ были Д. для судебныхъ разбирательствъ по гражданскимъ дѣламъ (decemviri litibus iudicandis), существовавшіе, по преданію, еще при царяхъ. Были еще Д. для жертвоприношеній и для смотренія въ Сивиллины книги (decemviri sacrorum или sacris faciundis et libris Sybillinis inspiciundis); эта высшая коллегія вначалѣ состояла изъ двухъ человѣкъ (duumviri) и только въ послѣдствіи, когда плебеи были допущены къ духовнымъ должностямъ, число членовъ ея было увеличено до десяти, а въ концѣ республики — до пятнадцати (quindemviri). Существовала, далѣе, коллегія Д. для раздѣла земли въ римскихъ колоніяхъ (decemviri agris dividundis). Но самую важную изъ коллегій въ 10 человѣкъ, какую знаетъ римская исторія, были Д., избранные въ началѣ IV ст. существованія Рима для написанія законовъ. Плебеи, несмотря на учрежденіе трибуновъ, не переставали терпѣть отъ произвола консуловъ въ судебныхъ дѣлахъ, тѣмъ болѣе, что

въ произнесеніи приговорѣвъ консулы или назначаемые ими судьи руководствовались обычнымъ правомъ, недостаточно опредѣленнымъ. Требовалось этотъ произволъ, стѣсненный лишь въ важныхъ уголовныхъ дѣлахъ закономъ Валерія о провокаціи къ народу, ограничить буквой закона. Съ этою цѣлью народный трибувъ Терентій Арса въ 292 г. (462 г. до Р. X.) предложилъ въ трибутскихъ комиціяхъ составить проектъ закона, въ силу котораго была бы назначена коммиссія изъ пяти человекъ для написанія законовъ, касающихся консульской власти (ut quinque viri crearent legibus de imperio consulari scribendis, какъ говорится у Ливія III, 9). Проектъ былъ внесенъ въ народное собраніе, но прошло десять лѣтъ, прежде чѣмъ требованіе плебеевъ получило осуществленіе. Патриціи принуждены были уступить лишь крайней настойчивости народныхъ трибуновъ, ежегодно возобновлявшихъ внесеніе законопроекта, при чемъ вмѣсто пяти членовъ коммиссіи позволено было выбрать десять членовъ и при томъ не такъ, чтобы половина ихъ состояла изъ патриціевъ, а другая изъ плебеевъ (какъ того домогались плебеи), а всѣ члены должны были быть изъ патриціевъ. Въ 303 г. (451 г. до Р. X.) консулы сложили съ себя власть и вмѣсто нихъ были избраны *децемвиры съ консульскою властію для написанія законовъ* (decemviri consulari imperio legibus scribendis). Эти десять мужей составили въ течение года десять таблицъ, которыя и были приняты центуратскими комиціями. Работа ихъ была облегчена тѣмъ, что еще за два года до составленія этихъ законовъ было отправлено сенатомъ посольство изъ трехъ человекъ въ Аѳины для изученія Солониа законодательства, при чемъ посламы поручено было ознакомиться съ учрежденіями, правами и законами и другихъ греческихъ городовъ, начиная съ южной Италиі. Но такъ какъ оказалось, что десятью таблицами потребности законодательства вполне не были удовлетворены, то на слѣдующій годъ были избраны, по инициативѣ Аппія Клавдія, взявшаго на себя предсѣдательство въ избирательныхъ комиціяхъ, вновь децемвиры, которые прибавила къ прежнимъ десяти еще двѣ таблицы. Такимъ образомъ составилось законодательство Двѣнадцати таблицъ (см.). Уже самая замѣна консульскаго правленія на одинъ годъ правленіемъ Д. была перемѣной государственной формы, которую Т. Ливій сравниваетъ съ переходомъ отъ царской власти къ консульскому правленію. Когда же эта децемвиральная форма правленія вступала въ дѣйствіе и на слѣдующій годъ, притомъ такъ, что Аппій Клавдій, главный между Д. перваго года, вопреки обычаю очутился въ одной и той же должности въ теченіи двухъ лѣтъ сряду, и когда новые Д. съ перваго раза обнаружили властолюбивыя стремленія, то опасность для гражданской свободы стала очевидна. Еще въ первый годъ правленія Д. важнѣйшія гарантіи свободы—воззваніе къ народу (provocatio ad populum) и вмѣшательство (intercessio) трибуновъ—были на тотъ годъ устранены. Но Д. перваго года по крайней мѣрѣ допускали апелляцію противъ

дѣйствій одного изъ нихъ, бывшаго въ данный день у власти (которую они исполняли поочередно), къ его товарищамъ; знаками полной консульской власти (imperium consulare), т. е. 12 ликторами съ сѣкирами и пучками лозъ, пользовался среди нихъ только тотъ, кто находился въ извѣстный день въ роли носителя консульской власти. Между тѣмъ Д. втораго года не допускали никакой апелляціи и уже въ первый день вступленія въ должность, въ майскія иды (304=450 до Р. X.), явились къ народу всѣ окруженные 12-ю ликторами съ сѣкирами и лозами, такъ что всѣ 12 правителей стали располагать правомъ жизни и смерти надъ гражданами. Казни слѣдовали за казнями; всякая тѣнь республиканской свободы исчезла; водворилась жестокая олигархія, отъ которой страдали одни плебеи (патриціи большею частью были ею довольны). Всякій слѣдъ сомнѣнія въ дурныхъ замыслахъ Д. исчезъ, когда они по окончаніи года не сложили съ себя власти, а самовольно остались въ ней и на слѣдующій годъ (305 г. Рима). Мѣра терпѣнія народа переполнилась лишь тогда, когда былъ умерщвленъ бывший трибувъ, храбрый Л. Сикцій Дентать, и учинено Аппіемъ Клавдіемъ насилие надъ плебейскою дѣвушкой Варгиніей (см. VI, 512). Народъ возмутился и удалился на Священную гору, гдѣ и состоялось примиреніе между патриціями и плебеями, на условіи отбѣны власти Д. и восстановленія прежняго порядка. Новыми консулами, Л. Валеріемъ и М. Горациемъ, были предложены и центуратскими комиціями приняты законы (leges Valeriae Horatiae), которыми права плебеевъ были расширены и постановлено, чтобы правленіе, подобное децемвиральному, никогда не учреждалось (ne qui magistratus sine provocacione crearetur), и что тотъ, кто учредилъ бы такое правленіе, можетъ быть всякимъ убитъ безнаказанно. Низложенные Д. были преданы суду, при чемъ двое изъ нихъ, Аппій Клавдій и Оплій, сами лишили себя жизни, а другіе удалились въ изгнаніе.

Изъ новыхъ историковъ Рима вопросъ о Д. тщательно всего разработанъ у Швиглера («Röm. Geschichte» III). См. также Ланге, «Römische Alterthümer»; Моммзена, «Röm. Staatsrecht» II; Misouplet, «Les institutions politiques romaines» (Пар. 1882) и Schmidt, «Ueber d. Römische Decemvirat» (Грейфсв. 1871).

В. Модестовъ.

Деценналіи (Decennalia) — праздники послѣ каждыхъ 10 лѣтъ царствованія, введенный рим. императоромъ Августомъ и существовавшій и при слѣд. императорахъ.

Децентрализація — см. Централизація.

Деценцій (Decentius) — братъ узурпатора Магненція, сдѣлавшаго его въ 351 г. по Р. X. кесаремъ и поручившаго ему, въ войнѣ съ Константиномъ II, охранять Галлію. Послѣ пораженія Магненція при Мурсѣ, Д. былъ разбитъ королемъ аллемановъ Хондомаромъ и, узнавъ о смерти брата, лишилъ себя жизни въ 353 г.

Децидуа или отпадающая оболочка (membrana decidua) — такъ называется часть слизистой оболочки матки, которая у нѣко-

торых млекопитающих при рождении дѣтеныша отдѣляется отъ поверхности матки и удаляется наружу. Смотря по присутствію или отсутствію этой оболочки, послѣднія для млекопитающих (Placentalia) раздѣляются на двѣ группы: 1) лишены отпадающей оболочки, *Mammalia non deciduata*, и 2) имѣющія таковую, *deciduata*. Къ послѣднимъ относятся хищныя, ластоногія, слоны, дамамы, грызуны, насекомоядныя, летучія мыши и обезьяны. См. Млекопитающія и Зародышевыя оболочки.

Децима — интервалъ, образующійся между первой и ступенями диатонической гаммы. Д. большая образуется въ мажорной гаммѣ, Д. малая — въ минорной. Этотъ интервалъ нечто иное, какъ терція отъ тоники гаммы, взятая только октавой выше. *Н. С.*

Децималія — наказаніе по жребію одного изъ десяти. Какъ особый способъ наказанія, Д. имѣла весьма широкое примѣненіе въ XVII и XVIII вв. по военно-уголовному законодательству западно-европейскихъ государствъ и назначалась за самыя разнообразныя преступленія, въ случаѣ учиненія ихъ многими военно-служащими или цѣлыми войсковыми частями. Русскимъ военно-уголовнымъ законодательствомъ Д. была заимствована въ началѣ XVIII ст. «Уложеніе или право воинскаго поведенія» 1701 г. предписывало за бѣгство цѣлой части съ поля сраженія и за сдачу крѣпости подвергать начальниковъ смертной казни и конфискаціи имущества, а изъ прочихъ казнить одного изъ десяти. То же повторялъ краткій артикулъ 1706 г. Воинскій артикулъ 1716 г. распространялъ примѣненіе Д. и на другія преступленія, напр. участіе въ сходкахъ, и предписывалъ подвергать положенному въ законѣ за данное преступленіе наказанію не одного старшаго начальника, а всѣхъ начальствующихъ вообще, оставляя наказаніе по жребію только для рядовыхъ; при этомъ воинскій артикулъ предоставлялъ усмотрѣнію суда опредѣлять, изъ какого числа виновныхъ одинъ долженъ быть наказанъ. Остатки Д. сохранились еще въ третьемъ раздѣлѣ военно-уголовнаго устава 1839 г. Съ изданіемъ воинскаго устава о наказаніяхъ 1868 г., Д. совершенно исчезла изъ нашего законодательства. *К. К.*

Децимальные вѣсы — см. Вѣсы (VII, 677).

Дециоль — музыкальный терминъ въ ритмикѣ. Если продолженіе половинной ноты берутъ не восемь шестнадцатыхъ, составляющихъ ея полную длительность, а десять, то такая группа нотъ, имѣющая длительность половинной ноты, называется Д. Такое же названіе имѣетъ группа, состоящая изъ десяти тридцати вторыхъ, имѣющая длительность четверти. Вся группа находится подъ зной со цифрой 10. *Н. С.*

Децимъ — бронзовая французская и бельгійская монета въ $\frac{1}{10}$ франка (10 сант.) = около $2\frac{1}{2}$ коп. Монета эта иногда называется «два су» (*deux sous*), такъ какъ при введеніи метрической системы во Франціи она замѣнила монету въ два турецкихъ су, съ которою почти одной цѣнности. Названіе Д. встрѣ-

чается и въ другихъ государствахъ для обозначенія монеты въ $\frac{1}{10}$ монетной единицы. (См. Франція и Западно-европейскія монеты).

Децианъ Плавтъ (Decianus Pflautus) — римскій полководецъ. Жилъ въ IV ст. до Р. Х., былъ консуломъ въ 329 г. и взялъ городъ Пріверъ. По нѣкоторымъ извѣстіямъ, Д. былъ консуломъ и на слѣдующій годъ, но Тягъ Ливій называетъ другое лицо. Въ 312 г. Д. былъ цензоромъ съ Аппіемъ Клавдіемъ и исполнялъ эту должность 18 лѣтъ; но, повнуясь предписаніямъ закона Эмілія, оставилъ цензорство.

Дециаты (Deciates или Deceitas) — народъ въ Нарбонской Галліи, на узкой прибрежной полосѣ у Средиземнаго моря, съ гаванью Антиполисомъ. Помпоній Мела упоминаетъ о городѣ Deciatum и также, какъ и Стефанъ Византійскій, говоритъ, что, вѣроятно, Д. жили въ этомъ городѣ.

Децій (Decius) — знатный плебейскій родъ въ древн. Римѣ. 1) *Публій Д. Мусъ* (Publius D. Mus) во время первой самнитской войны (343 до Р. Х.) былъ военнымъ трибуномъ и спасъ римское войско, окруженное неприятелемъ въ горахъ. Въ 340 г., избранный вмѣстѣ съ Манліемъ Торкватомъ въ консулы, двинулся съ нимъ въ Кампанію противъ возставшихъ латинцевъ. Передъ битвой при Капуѣ, вслѣдствіе свовидѣнія, предвѣщавшаго побѣду тому войску, чей вождь обречетъ себя на смерть, каждый консулъ далъ обѣтъ пожертвовать своей жизнью, если его флангъ начнетъ отступать. Когда, затѣмъ, въ сраженіи отрядъ Д. сталъ подаваться назадъ, Д. бросился въ ряды неприятелей, гдѣ нашелъ смерть; римляне побѣдили. — 2) *Публій Д. Мусъ*, сынъ предыдущаго, былъ въ 312, 308, 297 и 295 г. до Р. Х. консуломъ. Въ 309 г., подъ начальствомъ Папірія Курсора, сражался съ самнитами, въ 308 г. побѣдилъ этрусковъ, въ 306 г. былъ *magister equitum* при диктаторѣ Корнеліи Сципіонѣ. Цензоръ съ 304 г., Д. дѣятельно поддерживалъ права своего сословія и пріобрѣлъ (300 г.) для плебеевъ право выбора въ верх. жрецы. Въ 297 г. Д., вмѣстѣ съ Квинтомъ Фабіемъ, разбилъ при Малевентѣ апузіяцевъ, союзниковъ самнитянъ; въ 295 г. опять выступилъ противъ самнитянъ и ихъ союзниковъ. Въ битвѣ при Сентинѣ, когда римскіе всадники стали отступать, Д., слѣдуя примѣру отца, посвятилъ себя подземнымъ богамъ и своей геройской смертью доставилъ римлянамъ побѣду.

Децій (Кай-Мессій-Квинтъ Траянъ Decius 201 — 251) — римскій императоръ. Д., уроженецъ Ниж. Панноніи, былъ сенаторомъ при имп. Филиппѣ и пріобрѣлъ извѣстность своимъ умомъ и энергіей. Вслѣдствіе возстанія войска въ Мизіи, Д. былъ отправленъ туда, чтобы возстановить порядокъ и дисциплину; но, по требованію войскъ, долженъ былъ принять, въ 249 г., императорскій титулъ. Выступившій противъ него Филиппъ былъ разбитъ при Веронѣ. Въ 250 и 251 г. Д. велъ въ Мизіи и Фракіи войну съ готами и выказалъ себя хорошимъ полководцемъ, но въ битвѣ при Физипполѣ, вслѣдствіе измѣны одного изъ полководцевъ, былъ разбитъ и палъ, вмѣстѣ съ своимъ сыномъ. Его кратковремен-

ное царствование ознаменовано большими гонениями на христиан; поэтому, в противоположность языческим писателям, христиане изображают его тираномъ.

Децца (Джузеппе Dezza)—итал. генералъ. Род. въ 1830 г. Еще студентомъ, Д. принялъ въ 1848 г. участіе въ борьбѣ за независимость, въ 1859 г. вступилъ волонтеромъ въ отрядъ альпійскихъ егерей Гарабалди, принявъ участіе въ сицилійскомъ походѣ знаменитой «тысячи». Послѣ освобожденія Неаполя и Сициліи перешелъ въ регулярную армію, съ отличіемъ сражался въ 1866 г. при Кустоцѣ и впоследствии назначенъ корпуснымъ командиромъ. До 1880 г. онъ много лѣтъ былъ депутатомъ и принадлежалъ къ правой. Съ 1889 г.—сенаторъ.

Дечаны (сербск. Дѣчани)—древній м-рь св. Николая близъ гор. Печа, въ Старой Сербіи (въ Европ. Турціи). Основанъ сербскимъ королемъ Стефаномъ Урошемъ, прозваннымъ Дечанскимъ, и богато одаренъ имъ изъ добычи во время войны съ болгарами (1330). Объ основаніи м-ря и происхожденіи его названія существуетъ преданіе, занесенное Вукоемъ Караджичемъ въ его «Српски рјечникъ». Отецъ Стефана выкололъ ему глаза и повѣсилъ ихъ на воротахъ гор. Призрѣна. Когда Стефанъ вышелъ на прогулку изъ города, на встрѣчу ему попался св. архангелъ, который, сжалившись надъ будущимъ королемъ, обратился орломъ, снялъ съ воротъ глаза Стефана и вложилъ ихъ на прежнее мѣсто, сказавши при этомъ: «Одечи очи». Получивъ зрѣніе, Стефанъ, въ благодарность и память объ этомъ чудѣ, построилъ Дечанскій м-рь. М-рь этотъ довольно часто упоминается въ народной сербской поэзіи, съ эпитетомъ «высокій» («високе Дечане»). *Ир. П.*

Де-Цезаре (Carlo De-Cesare)—итал. экономистъ и госуд. дѣят., род. въ 1824 г. За участіе въ революціонномъ движеніи 1849 г. долго сидѣлъ въ тюрьмѣ. Съ 1871 г. депутатъ, нынѣ сенаторъ. Ученые труды Д.: «Il mondo civile ed industriale nel XIX secolo»; «Della scienza statistica»; «Della proprietà intellettuale»; «Delle condizioni economiche delle classi agricole»; «Credito fondiario e agricolo»; «Due Scuole economiche» (1875) и др.

Дечембрио (Анджело, младшій братъ Кандидо, † 1470) служилъ при дворѣ Сфорца и исполнялъ ихъ дипломатическія порученія. Изъ его произведеній замѣчательно: «De Politia litteraria» (Базель, 1562), какъ источникъ для характеристики тогдашнихъ ученыхъ и литературныхъ приемовъ.

Дечембрио (Петро-Кандидо, сынъ Уберто, 1399—1477)—одинъ изъ самыхъ выдающихся гуманистовъ XV вѣка. Ученый, придворный поэтъ и дипломатъ, секретарь Филиппо Мар. Висконти, послѣ его смерти видный членъ республиканской партіи въ Миланѣ, затѣмъ апостольскій секретарь при куріи Николая V и наконецъ придворный Сфорцы, Д. былъ необыкновенно плодовитымъ писателемъ. Его надробная надпись гласитъ, что онъ оставилъ болѣе 127 латинскихъ сочиненій, не считая итальянскихъ; но изъ нихъ изданы весьма немногія, а большая часть неизвѣстна

даже по заглавію. Д. писалъ на религіозно-богословскія темы («De origine fidei liber», «Vita S. Ambrosii»), составлялъ философскіе трактаты («De vitae ignorantia», «De anima et ejus immortalitate»), написалъ комедію «Arbrodisia», эклогу «Галатей» и т. д. Его обширная энциклопедія, подъ заглавіемъ «Peregrina historia», распадается на 3 части: «De Cosmographia vetere et nova»—географическаго содержанія, «De hominis genitura»—физиологическаго, и «De muneribus Reipublicae»—историко-археологическаго. Написалъ еще: «Romanae historiae epitome brevis», «Homeri vita», «Petraschae vita», латинскую грамматику и двѣ біографіи современниковъ: «Vita Philippi Mariae Viscomitis» и «Vita Francisci Sfortiae» (у Muratori, «Scriptores» V, XX), изъ которыхъ первая принадлежитъ къ числу наиболее замѣчательныхъ произведеній гуманистической литературы. Онъ велъ обширную переписку, писалъ инвективы, составлялъ рѣчи, переводилъ Гомера, Ксенофонта и Діодора—на латинскій языкъ, а Цезаря, Ливія и Кв. Курція—на итальянскій. Д. не обладалъ крупными литературными и учеными талантами; но онъ является типичнымъ гуманистомъ по живости и разнообразію интересовъ. *М. К.*

Дечембрио (Уберто Decembrio)—одинъ изъ раннихъ итальянскихъ гуманистовъ (умеръ въ началѣ XV в.). Учился у Хризостома, былъ секретаремъ папы Александра V, потомъ находился на службѣ у Дж. Мар. Висконти и умеръ въ должностной подесты въ Тревизо. Д. былъ первымъ переводчикомъ «Республики» Платона, а также переводилъ Демосеена и Лисія. Его переводы остались неизданными; точно также только по заглавію извѣстны его философскіе трактаты: «Moralis philosophiae dialogus Libri II», «De modestia», «De candore», равно какъ и «Carmina», «Epistolae ad varios» и «Orationes».

Дешаль (Deschaies)—геометръ (1611—1678), членъ ордена іезуитовъ. Написалъ: «Cursus seu mundus mathematicus» (Лионъ, 1673—1691) и «L'art de naviger démontré par principes etc.» (П. 1677).

Дешамбръ (Amédée Dechambre)—знаменитый франц. врачъ (1812—86), докторомъ съ 1844 г. Издавалъ «Gaz. hebdomad.», пользующуюся нынѣ большимъ уваженіемъ въ медиц. прессѣ. Еще болѣе извѣстенъ Д. изданіемъ замѣчательнаго труда: «Dictionnaire encyclopéd. des sciences méd.», въ которомъ ему принадлежатъ рядъ прекрасныхъ статей по исторіи и философіи медицины: Anatomie des Beaux-Arts, Déterminisme, Divination, Doctrine, Élément, Mesmerisme, Science, Sciences occultes, Sociétés savantes, Songe, Spécificité» и др. Точно также въ сотрудничествѣ съ др. издавалъ: «Dict. usuel de médecine». Съ 1875 г. членъ медицинскій академіи.

Дешанель (Эмиль-Огюсть-Этьенъ Deschanel)—франц. писатель, ученый и политическій дѣятель. Род. въ 1819 г., окончилъ курсъ Нормальной школы, гдѣ потомъ преподавалъ реторику. Въ «La Liberté de penser», были напечатаны его превосходныя критическія статьи объ Аристофанѣ. Тамъ же Д. помѣстивалъ и нѣсколько политическихъ статей,

подъ заглавиемъ: «Catholicisme et Socialisme» (1850), за который былъ лишенъ кафедры; вскорѣ послѣ этого, за нападки въ республиканскихъ органахъ на египетское правительство, Д. былъ арестованъ и изгнанъ изъ Франціи. До 1859 г. Д. жилъ въ Брюсселѣ, гдѣ близко сошелся съ Викторомъ Гюго и читалъ лекціи по литературѣ; вернувшись во Францію, былъ однимъ изъ редакторовъ сначала «Journal des Débats», а съ 1869 г. «Le National». Основанные имъ въ «Rue de la Paix» общедоступные курсы пользовались большою славой. Съ 1876 г. былъ депутатомъ. Получивъ въ 1881 г. кафедру новѣйшей франц. литературы въ «Collège de France», Д. сложилъ депутатскія полномочія и былъ избранъ сенаторомъ. Сочиненія его: «Les Courtisanes de la Grèce», «Histoire de la conversation», «Le Mal qu'on a dit des femmes», «Le Bien qu'on a dit des femmes», «Le Bien et le Mal qu'on a dit de l'amour», «Physiologie des écrivains et des artistes», «La question des femmes et la morale laïque» и др. Подъ общимъ заглавиемъ: «Le Romantisme des classiques» (1882 и слѣд.) собраны читанныя имъ въ «Collège de France» лекціи по литературѣ.—Его сынъ, *Поль-Евстий Луи Д.*—полит. дѣятель. Род. въ 1856 г.; въ 1885 г. избранъ въ депутаты, и занялъ среди членовъ республиканской партіи видное мѣсто, благодаря своему ораторскому таланту. Д.—одинъ изъ редакторовъ «Journal des Débats». Кромѣ нѣсколькихъ замѣчательныхъ соч. о франц. колониальной политикѣ («La politique française en Océanie», 1884, съ предисловіемъ Лессепа; «Les Intérêts français dans l'Océan Pacifique», 1887 и др.), напис.: «Orateurs et hommes d'Etat» (1888), «Figures de femmes» (1889), «Essais de philosophie politique» (1889) и др.

Дешанъ (Адольфъ Deschamps, 1807—1875)—бельгійскій государственный дѣятель и писатель; приобрѣлъ известность какъ публицистъ католической партіи; въ 1834 г. избранъ въ палату представителей; въ 1843 г. назначенъ министромъ публичныхъ работъ, въ 1845 г.—министромъ внутрен. дѣлъ. Послѣ побѣды либераловъ (1847) принадлежалъ къ оппозиціи. Напис.: «Le second empire» (1859), «L'empire et l'Angleterre» (1860); «La convention de Gastein, la France et l'Allemagne» (1865); «Les partis en Belgique» (1866) и др. Въ 1837 г. Д. вмѣстѣ съ Де-Декеромъ основалъ катол. «Revue de Bruxelles». Его младшій братъ, *Викторъ Д.* (1810—1883)—кардиналъ, архіепископъ мекельскій, одинъ изъ вождей ультрамонтанской партіи въ Европѣ; былъ на ватиканскомъ соборѣ 1869—70 г. горячимъ защитникомъ папской непогрѣшимости. Напис.: «L'Infaillibilité et le concile général» (1869); «La Franc-Maçonnerie» (1875) и др.

Дешанъ (Blanche Deschamps)—пѣвица, род. въ 1860 г. Превосходное драматическое меццо-сопрано; съ 1891 г. поетъ въ «Grand Opéra» въ Парижѣ.

Дешанъ (Eustache Deschamps), известный и подъ именемъ Morel (изъ-за напоминающаго мавровъ темнаго цвѣта лица и волосъ)—франц. поэтъ XIV в. Онъ род. въ Шампани около 1340 г. По изученіи права

въ орлеанскомъ университетѣ, занималъ разныя должности при дворѣ; побывалъ во Фландріи, Англии, Венгріи, въ Сиріи, былъ въ пѣну у сарацинъ въ Египтѣ. Умеръ въ забвеніи и нуждѣ въ началѣ XV в. Сочиненія Д. наполняютъ обширную рукопись въ національной библиотекѣ, содержащую около 1500 разныхъ стихотвореній: баллады, рондо, поэмъ и др., и 3 соч. прозой. Изъ послѣднихъ самое интересное «Art de dictier et de faire ballades». Поэтическія произведенія Д. обнаруживаютъ въ немъ сатирическій талантъ, тонкую наблюдательность и знаніе жизни. Въ своихъ многочисленныхъ балладахъ (ихъ 1175) онъ затрагиваетъ самыя разнообразныя темы: о суетности жизни, о притѣсненіяхъ властителей, противъ стыдящихся ученыхъ дворянъ, о чреватѣрныхъ налогахъ и т. п. Многія его баллады посвящены разнымъ событіямъ политической жизни и содержатъ много интересныхъ историческихъ свѣдѣній. Д. былъ яркимъ врагомъ Англии. Одна его баллада, предвѣщающая гибель этого государства, славилась еще въ XVI вѣкѣ. Стихотворенія, писанныя имъ въ послѣдніе годы жизни, наполнены жалобами на судьбу, на людскую неблагодарность, на нужду, къ которой присоединился еще домашній адъ вследствие неудачнаго брака. Противъ женщинъ вообще и его собственной жены въ частности направлено самое замѣчательное его произведеніе: «Le Miroir de mariage»—неоконченная поэма въ 13000 стиховъ. Кромѣ женщинъ, достается также духовенству, судьямъ, адвокатамъ. Эта поэма издана только въ 1865 г. Тарбе. Стихотворенія Д. не отличаются изяществомъ отдѣлки. Избранныя стихотв. Д. издалъ Крапеле: «Poésies morales et historiques d'Eust. Deschamps» (1832); изданы также «Oeuvres complètes d'Eust. D.». Ср. Крапеле (введеніе къ его изд. соч. Д.); A. Sarradin, «Etude sur E. D.» (1878) и др.

Дешанъ (Жанъ-Маріа Deschamps, 1750—1826)—франц. писатель; былъ секретаремъ импер. Жозефины. Написалъ много веселыхъ комедій, имѣвшихъ большой успѣхъ. Больше известны: «La Revanche forcée» (1792); «Claudine ou le Petit Commissionnaire» (1794)—комическая опера; «Charles Rivière-Dufresney ou le Mariage rompu» (1798); «Une Soirée de deux prisonniers ou Voltaire et Richelieu» (1803) и др.

Дешанъ (Клодъ-Франсуа Deschamps, 1745—91)—фр. аббатъ. Вслѣдствіе разногласій съ иезуитами вышелъ изъ духовнаго званія и посвящалъ всю свою жизнь воспитанію глухо-нѣмыхъ, для чего основалъ учрежденіе въ Орлеанѣ. Д. придерживался метода Перейры (см.) и велъ горячую полемику съ де Л'Эне. Послѣ смерти Д. учрежденіе его закрылось. Онъ былъ прекраснымъ педагогомъ и хорошо зналъ дѣтей, о чемъ свидѣтельствуютъ его соч.: «Lettre à M. de Sully sur l'Institution des sourds-muets» (1777); «Cours élémentaire d'éducation des sourds-muets» (1779); «De la manière de suppléer aux oreilles par les yeux» (1783).

Дешанъ (Léger-Marie Deschamps, 1716—74)—франц. философъ, родомъ изъ Пуа-

ть; принадлежалъ къ ордену бенедиктинцевъ. Свое учение Д. изложилъ въ неизданномъ имъ соч.: «La Vérité, ou le vrai Système», которому предшествовали 2 напечатанныхъ имъ анонимно соч.: «Lettres sur l'esprit du siècle» (1769) и «La voix de la raison contre la raison du temps» (1770). Рукопись Д. только въ новейшее время была обнаружена Эмилемъ Боссиромъ («Antécédents de l'hégélianisme dans la philosophie française» (1865), открывшимъ и переписку Д. съ Вольтеромъ, Руссо, Гельвециемъ, д'Аламберомъ и др. Философія Д. представляетъ видоизмѣненный спинозизмъ, въ то же время представляя черты сходства съ идеализмомъ Гегеля. Основное ея положеніе: «le tout universel est un être qui existe, c'est le fond dont tous les êtres sensibles sont des nuances». Кромѣ указаннаго соч. Боссиръ, ср. ст. Франка въ «Journal des savants» (1866, стр. 609—24).

Дешанъ (Эмилъ Deschamps de Saint-Amand, 1791—1871)—франц. поэтъ и критикъ. Своей одой «La Paix conquise» (1812) Д. обратилъ на себя вниманіе Наполеона I; во литературную славу свою онъ упрочилъ написанными имъ съ Латушемъ и съ громаднымъ успѣхомъ поставленными въ 1818 г. въ Одеонѣ комедіями: «Selmours» и «Tour de faveur». Прямкнувъ къ романтизму, Д. скоро сталъ однимъ изъ его передовыхъ бойцовъ. Въ 1823 г. онъ вмѣстѣ съ В. Гюго основалъ «La Muse Française». Въ 1825 г. появились его «Etudes françaises et étrangères», представляющія 2 серии стихотвореній: оригинальныхъ и частью переводныхъ, частью подражаній иностраннымъ образцамъ, особенно испанскимъ и итальянскимъ. Заслуживаетъ вниманія предисловіе къ «Etudes». Превосходны его перев. Шекспира («Ромео и Джульета» (1829) и «Макбета», съ предисловіемъ и комментаріями. Изъ его соч. въ прозѣ слѣдуетъ еще назвать: «Contes physiologiques» (1854) и «Réalités fantastiques» (1854)—сборникъ новеллъ и фантазій. Его «Oeuvres Complètes» изд. въ 1872—74 г. Ср. Tarhanel, «Notice sur Emile D.» (1872); Bazin, «Emile D.» (1873).

Его братъ, *Антуанъ-Франсуа-Мари Д.*, известный подъ именемъ «Антуанъ» (1800—69), франц. поэтъ, хотя также принадлежалъ къ романтической школѣ и ревностно защищалъ ея принципы, но совсѣмъ освободился отъ вліянія классицизма не могъ. Перевелъ Божественную комедію Данте (1829); написалъ «Satires politiques» (1831), «Résignation» (1839), «Poésies» (1841), «La Jeune Italie» (1844). Духовная болѣзнь, которой онъ страдалъ почти всю жизнь, наложила на его стихотворенія печать меланхоліи и тоски. Его нравственные страданія и отчаяніе особенно отразились въ его «Dernières paroles» (1835).

Дешёффи (Desseffy) — старинный венгерскій дворянскій родъ, получившій въ 1775 г. графское достоинство. Графъ *Ларелій Д.* (1808—42) былъ вождемъ консервативной партіи на сеймахъ и въ журналистикѣ. Братъ его, гр. *Эмилій Д.* (1814—86), сначала также принадлежалъ къ числу консерваторовъ и во время революціи 1848 г. удалился въ частную жизнь.

Послѣ паденія венгерской независимости нѣсколько разъ обращался къ императору съ ходатайствомъ о возстановленіи прежнихъ венгерскихъ учреждений. Позже примкнулъ къ партіи Деака. Былъ президентомъ венгерской академіи наукъ. Братъ предыдущихъ, гр. *Марцелъ Д.*, род. въ 1813 г.; приобрѣлъ известность сочиненіемъ: «Der politisch-soziale Radikalismus der Neuzeit» (Вѣна, 1851).

Дешнорированіе—см. Шифръ.

Дешневичъ (Янъ Deszkiewicz) — польскій филологъ 40-хъ и 50-хъ г., авторъ въ свое время возбуждавшихъ большіе толки сочиненій: «Rozprawy o języku polskim i jego gramatykach» (1843); «Gramatyka języka polskiego» (1876); «Zbiór odpowiedzi recenzentów» (1853) и др.

Дешново—село Орловской губ., Мценскаго у., на лѣвомъ берегу р. Оки, въ 20 в. отъ у. г. Одно время считалось уѣзднымъ гор. Орловскаго намѣстничества.

Деш(т)на (по-чешски Deštna, по-нѣм. Deschna)—городъ въ Чехіи; населеніе чешское (въ 1890 г. 1431 ч.). Соборная црк. готической постройки; минеральный источникъ съ известными уже въ XVII в. купаньями, которыя полезны при болѣзняхъ мочеполовыхъ органовъ, ломотѣ въ суставахъ и накожныхъ болѣзняхъ.

Дешъ (по-румынски Desiu, по-мадьярски Dés или Dées, по-чешско-словенски Děš)—г. г. Солноцкаго комитета въ Трансильваніи, на слияніи рр. Малаго, Большого и Старога Самошей. 7728 жит. (1890), преимущественно мадьярскаго племени; румынъ 1791 ч., немцевъ 203; реформатовъ 2887, православныхъ—1731, католиковъ—1601, иудейскаго исповѣданія—1114. Старинная (XV в.) реформатская црк. въ готическомъ стилѣ; м-ръ францискавецъ; красивая ратуша, венгерскій національный театр, старинный замокъ. Паровая мельница, винокуренный зав.; соляные источники. Вблизи гор. богатыя соляныя копи Д.-Анна, дающія ежегодно болѣе 10000 тоннъ соли.

Дешъ-Анна—см. Дешъ.

Дешира (Дешира)—дочь этолійскаго царя Ойнея, жена Геракла, выдержавшаго за обладаніе ею тяжелую борьбу съ Ахелоемъ. На пути въ Трахину они были задержаны рѣкой и кентавръ Нессъ взялся перенести Д. на своихъ плечахъ. Когда Гераклъ, перешедшій первымъ обернулся и увидѣлъ, что Нессъ хочетъ убѣжать съ Д., то пустилъ въ него отравленную стрѣлу. Передъ смертью Нессъ отдалъ Д. свое окровавленное платье, убѣривъ ее, что оно обладаетъ свойствами любовнаго талисмана. Легковѣрная Д. впоследствии, изъ ревности къ Іолѣ, послала это платье Гераклу, что было причиною его смерти (см. Гераклъ, VIII, 444). Д., удрученная горемъ, лишила себя жизни.

Джабагиты—мусульманская секта, имѣвшая задачей обсужденіе свойствъ Божіихъ. Они учили, что Богъ вначалѣ не былъ всезнающъ и совершенствовался вслѣдствіе опыта.

Джабалпуръ—самая сѣверная часть Центр. пров. Британской Индіи. Пространство 47977 кв. км.; населенія 1859110 ч. Раздѣляется на 5 округовъ, изъ коихъ Д. занимаетъ

пространство въ 10010 кв. км., съ населеніемъ 528860 чел. Гл. г. Д. съ 84580 жит. (1891).

Джабоа (Jabôah, Jabua, Jaboo'ah)—туз. государство въ Индіи, со всѣхъ сторонъ окруженное также туземными владѣніями. Простр. 3488 кв. км. Жит. 132104 ч. Гл. г. Джабоа.

Джабришарин—мусульманская секта, получившая свое названіе отъ арабскаго слова *джабриунъ*, что значить *принужденіе*. Они выступили противниками другой секты, *кадариевъ*, въ вопросѣ о свободѣ воли человѣческой. Д. отвергали эту свободу и признавали дѣйствія человѣческія зависящими отъ опредѣленія Божія. Н. В.

Джабынь-Нарагай—горный кряжъ въ Киргизской степи, между Орскомъ и Верхнеуральскомъ; тянется съ Ю къ С и служитъ водораздѣломъ между притоками Тобола и Уя, съ одной, а Урала, съ другой стороны. Прямая съ Ю къ отрогамъ Мугоджарскаго хребта, кряжъ этотъ на С упирается въ Уральскія горы. Д.-К. скалистъ, покрытъ непроходимыми лѣсами и толкими болотами; скалы его состоятъ изъ гранитныхъ массъ. Кряжъ этотъ возвышается надъ уровнемъ р. Урала на 400—500 фт., а надъ уровнемъ моря на 1800 фт. Южная часть кряжа, носящая названіе *Кара-Уба*, представляетъ плоскую возвышенность, заключающую и теперь еще огромное лѣсное богатство.

Джавахетія—такъ называлась прежде часть Грузіи въ верховьяхъ Куръ и составляла нынѣ Ахалцхскій, Ахалкалакскій уу. Тифлисскаго губ.

Джавахонъ—грузинскій княжескій родъ. Родоначальникъ ихъ, полководецъ Джавахъ, за отличіе противъ татаръ, при нашествіи Тамерлана на Грузію въ 1390 г., получилъ отъ царя Баграта V княжеское достоинство. Кн. Іосифъ Д. въ концѣ XVII в. былъ архіепископомъ мангліскимъ и пользовался большимъ влияніемъ въ царствѣ Карталинскомъ. Родъ князей Д. внесенъ въ V ч. родословной книги Тифлисскаго губ. В. Р.

Джаван-узы—озеро, Акмолинскаго окр., въ 22 вер. къ ЮВ отъ Горнаго озера (Сѣв. Денгиза); наибольшая длина его 20, а ширина 8 вер., поверхность озера около 150 кв. вер. Средняя глубина—3 саж. Берега крутые, поросшіе камышомъ; вода солоноватая, какъ и прибрежная почва озера; тѣмъ не менѣе рыба водится въ немъ въ изобиліи. Съ сѣв. стороны въ озеро впадаетъ рѣчка Д.-узы, 80 вер. длины.

Джагалбайлы—киргизскій родъ Семиродскаго племени Малой орды; раздѣляется на два отдѣленія: 1) юзъ и 2) музда. Въ лѣтнее время они кочуютъ со своими стадами по всему степному пространству по рр. Иргизу и Ори до устья Илека; заходятъ также отъ Верхнеозерной до Верхнеуральска; на зиму спускаются по рр. Кумаку, Ори, Иргизу и др. Родъ этотъ заключаетъ до 8000 кибитокъ.

Джаганнатха (Jagan-nâtha—міровладыка), народная форма Джагернатхъ (въ англійской транскрипціи Juggernath, въ европейскомъ искаженіи *Джагернатъ*)—одна изъ формъ Вишну, точнѣе его воплощенія въ видѣ Кришны. Изображеніе его не имѣетъ голени и

только обрубки рукъ; голова огромна; во время празднествъ жрецы привѣшиваютъ ему серебряныя или золотыя руки. Самое знаменитое мѣсто поклоненія Д.—Пури, около г. Каттака въ Ориссѣ, гдѣ на «полѣ Д.» находится храмъ Д., окруженный другими храмами (до 50) и давшій начало цѣлому городу. Въ одномъ изъ священнѣхъ зданій раздается за дешевую плату богомольцамъ пища (вареный рисъ), заранѣе приготовленная. Такъ какъ она освящена, то выбрасывать ее нельзя; остатки ея сохраняются изо дня въ день, вслѣдствіе чего она достается богомольцамъ уже въ испорченномъ состояніи. Стѣны храмовъ покрыты статуями, изъ которыхъ инныя весьма неприличны. Главный входъ въ этотъ лабиринтъ храмовъ находится на вост. сторонѣ, гдѣ у наружной стѣны возвышается на богато изукрашенномъ пьедесталѣ красивая шестнадцатигранная колонна (35 фт. вышины) изъ цѣльнаго базальта, со статуей Ганумана (см.) наверху. Священная пища преподносится идолу (чудовищно-безобразному) три раза въ день; трапезы эти продолжаются около часу, и въ это время бадерки Девадаси (см.), состоящія при храмѣ, танцуютъ въ одномъ изъ сосѣднихъ помѣщеній. Штатъ жрецовъ и другихъ служащихъ при храмахъ громаденъ и раздѣляется на 36 орденовъ и 97 классовъ: совершающіе служеніе жрецы разнаго рода, имѣющіе каждый свои спеціальныя функціи, пекари, повара, стражи, музыканты, плясуны, пѣвицы, факельщики, конюхи и вожаки слоновъ, различныя ремесленники и т. д. Сюда надо прибавить еще жрецовъ школъ, зависящихъ отъ главнаго святилища, ихъ слугъ и арендаторовъ, наконецъ большое число агентовъ (около 3000), которые разъѣзжаютъ по всей Индіи (особенно съ появленіемъ въ ней желѣзныхъ дорогъ), чтобы вербовать богомольцевъ. Всѣхъ живущихъ на счетъ святилища, включая женщинъ и дѣтей, около 20000. Число богомольцевъ (скорѣе богомолковъ: $\frac{5}{6}$ всего числа—женщины) въ счастливые годы доходить до 300000, а въ плохіе никогда не падаетъ ниже 50000. Изъ 24 большихъ праздниковъ въ честь Д. особенное число богомольцевъ привлекаетъ главный праздникъ (въ юлѣ), Ратхатра (шестіе колесницы), во время котораго собирается отъ 90 до 140 тыс. народа, и другой (въ маѣ) Сванатра (купальное шествіе), когда идола обливаютъ водой при чтеніи заклинаній. Во время перваго идола Д., вмѣстѣ съ другими, вывозится на громадной, 16-ти колесной колесницѣ съ придѣланными къ ней двумя деревянными лошадами, которую тащатъ на длинномъ канатѣ толпы богомольцевъ. Нѣкоторые бросаются подъ самыя колеса и погибаютъ подъ тяжестью колесницы. Кромѣ этихъ жертвъ, Д. беретъ и массу другихъ: ужасныя гигиеническія условія, въ которыхъ находятся паломники, пришедшіе издалека, иногда изъ самыхъ дальнихъ концовъ Индіи (95 изъ 100 пѣшкомъ), тащившіе съ собой больныхъ, женщинъ, дѣтей, сосуды съ водой Ганга и т. д., въ дождливое время года, когда изъ страшной жары прибавляется еще сырость и быстрыя перемѣны температуры. Плохое питаніе (испорченный свя-

щевный рист), скученность и отсутствие крова, утомительныя церемоніи, купанье въ вонючихъ прудахъ, порождаютъ самыя лучшія условія для заболѣванія холерой и гнилой лихорадкой. Возвращаясь, часто съ заразой въ организмѣ, несчастные фанатики буквально усѣиваютъ дороги трупами; по расчету англійскихъ врачей такимъ образомъ погибаетъ отъ $\frac{1}{6}$ до $\frac{1}{4}$ всего числа. Даже при самыхъ лучшихъ условіяхъ (отсутствіе эпидемій) ежегодно умираетъ до 10000 богомольцевъ Д. Доходы капища громадны: они составляютъ до 2 милл. франковъ въ годъ — огромная цифра для страны, гдѣ рабочій день земледѣльца стоитъ всего 0,25 сант., а ремесленника — 0,60. Ср. Hunter, M. W., «Orissa and the vicissitudes of an Indian province under native and british rule» (т. I, гл. III—IV). С. Булич.

Джагатай — второй сынъ Чингисхана; получилъ отъ отца земли на С отъ Аму-Дарьи до р. Или, т. е. нынѣшнее Бухарское ханство, Ферганскую область и часть степей сибирскихъ киргизовъ, къ Ю отъ озера Балхаша. Столицею его былъ городъ Вшбалькъ на р. Или. Д. мало жилъ въ своемъ улусѣ, а проводилъ время у брата своего Угедея, ввѣривъ все управленіе войну Карачару. По имени Д. и улусъ его сталъ называться Джагатаемъ, и языкъ, которымъ говорили въ Мавераннахрѣ, получилъ названіе джагатайскаго. Д. умеръ въ 1242 г. Н. В.

Джагга (Dschagga, Djaga) — горная страна въ вост. части Африки (3° 30' ю. ш. и 37—38° в. д. отъ Гр.), заключающая въ себѣ самыя высокія горы, извѣстныя до сихъ поръ въ Африкѣ — Килиманджаро (см.). Климатъ страны мягокъ; почва плодородна и хорошо орошена. Обитатели, ва-джагга, принадлежатъ къ племени банту, отличаются любознательностью и трудолюбіемъ; занимаются земледѣліемъ и скотоводствомъ.

Джаггернаутъ — см. Джаганнатха.

Джагріе-кадріе — одинъ изъ мусульманскихъ орденовъ (сулюкъ), имѣющій много послѣдователей и въ русскомъ Туркестанѣ. Молитвенный сеансъ «джагріе», въ Ташкентѣ, сопровождаемый различными тѣлодвиженіями и неистовыми криками, описанъ Н. Паутусовымъ въ «Зап. Зап.-Сиб. отд. Имп. Русск. геогр. общ.», кн. X (Омскъ 1888). В. М.

Джагры — сел. Эриванской губ., Нахичеванскаго у., къ С отъ Нахичевани, извѣстное до XIII в. подъ именемъ Джахугъ. Населенія 3119 чел. (адерб. татары).

Джагустайское ламайское дацанство, или приходъ вѣдомства бывшей Селенгивской степной думы, въ Верхнеудинскомъ окр. Забайкальской обл.; состоитъ изъ 4 улусовъ бурятъ Олзонова и Чернорутскаго рода. Дацанство распространяется на бурятъ, обитающихъ по рр. Больш. Джагустая, Букунѣ, Оронгаю и Селенгѣ. Въ улусѣ Джагустай мѣстопребываніе дацана; здѣсь же находится инородческая управа. Бурятъ этого дацанства насчитывается до 5000; большинство изъ нихъ въ настоящее время уже христіане.

Джагынъ-гохъ — значительный притокъ озера Орвнъ-норъ (русскаго) въ верховьяхъ Хуанъ-хэ (Желтой р.).

Джаила или **джайда** — короткое металлическое копьё у арабовъ и монголовъ.

Джаиджагатай или **Джаифна** — цейлонскій округъ на островѣ того же имени, отдѣленъ отъ острова Цейлона проливомъ, который можно перейти въ бродъ. Островъ коралловой формаціи; богатъ пальмовыми деревьями, табакомъ, рисомъ и плодами. Жители его трудолюбивы и смѣшлены, но очень безнравственны. Населеніе 245988 чел. Главный городъ, того же имени, имѣетъ прекрасную гавань изъ бѣлаго коралла; ведетъ значительную торговлю пальмовымъ лѣсомъ, раковинами, пальмовымъ и кокосовымъ масломъ; фабрика золотыхъ издѣлій, суконныя и бумажныя издѣлія. Жителей 84713.

Джаиджо или **Джоджора** — р. Кутаисской губ., лѣвый притокъ Ріона, при впаденіи въ который находится гор. Онд. Теченіе рѣки быстрое; бока ущелья у истоковъ состоятъ изъ сланцевыхъ породъ, у устья изъ известковыхъ; длина Д. болѣе 35 вер.; не судоходна.

Джаиджуръ (Djadjrou) — г. въ Бенгаліи, на пр. бер. Байтарани; священный пунктъ, привлекающій много богомольцевъ. 11233 ж., преимущественно индусовъ.

Джаиджурскія (Ахбузаскія) горы — южное продолженіе Мокрыхъ горъ (см.), въ Маломъ Кавказѣ, пересѣкаемое почтовой дорогой изъ Делижана (см.) въ Александрополь. Д. горы связываютъ Мокрыя горы съ массивомъ Алагѣза.

Джаиръ — хребетъ Зап.-Джунгарскихъ горъ, составляющій вмѣстѣ съ горами Барлыкъ-тау и Майли-тау особую группу горъ, отдѣленную отъ Тарбагатай Эмильской долиной, а отъ Джунгарскаго Ала-тау Каптагайской тѣсиной. Д. составляетъ, собственно говоря, продолженіе горъ Майли, потому что ущелье р. Ямату и длинный плоскій Майли-Джаирскій перевалъ могутъ быть приняты очень условно за границу между обѣими сказанными частями массива. Общее его протяженіе ВСВ, длина около 200 вер., средняя высота до 7500 футовъ. Пастбищами особенно богаты сѣв. склоны хребта; лѣса мало, да и тотъ держится преимущественно въ глухихъ и закрытыхъ ущельяхъ (береза, рябина, осина, тополь и ель). Всѣ рѣчки, сбѣгающія съ него, незначительны; большинство ихъ по выходѣ въ равнину теряется въ почву.

Джай — см. Евсей.

Джайинни — индійскій философъ невѣстной эпохи, ученикъ Вьясы (VII, 609); считается основателемъ философской школы «Пурва миманса», разыскивавшей способъ толкованія Ведъ и сбывавшей религиозная обязанности. Ему приписываютъ 2652 сутры или афоризма, изданныхъ на санскритскомъ яз. съ англ. переводомъ (Миразапуръ, 1851).

Джайна (санскр. Jaina) — довольно распространенная въ Индіи секта, возникшая одновременно съ буддизмомъ. Основана Бардхаманой, младшимъ сыномъ вельможи изъ рода Naja (санскр. Jnata или Jnati) въ нынѣшнемъ Бигарѣ. На 31-мъ г. своей жизни онъ рѣшился отказаться отъ міра, роздалъ свое имѣніе и болѣе 12 лѣтъ велъ жизнь бродячаго аскета. Черезъ 13 мѣсяцевъ послѣ своего отрѣшенія отъ міра

онъ скинулъ одежды и сталъ ходить нагишомъ, а на 13-мъ г. своихъ скитаній, когда уже считалъ себя достигшимъ высшихъ ступеней познанія, выступилъ основателемъ новой вѣры и положилъ начало сектѣ Нигганта (освобожденные отъ узъ). Съ тѣхъ поръ онъ носилъ церковное имя Махавира (великій герой) и Джина (побѣдитель — въ борьбѣ для достиженія достоинства Будды, т. е. познающаго); отъ этого послѣдняго имени и произошло современное названіе секты. Иногда въ священныя книги секты основателю ея придается даже названіе Будды; называется онъ еще Наталутта, Титтхакара (отыскивающій бродъ); послѣдній титулъ у буддистовъ получилъ значеніе джеучителя. Послѣ 29-лѣтней дѣятельности въ качествѣ учителя и главы секты Джина умеръ въ Павѣ, еще раньше Будды. Онъ проповѣдывалъ въ тѣхъ же странахъ вост. Индіи, что и Будда, и былъ однимъ изъ тѣхъ шести современныхъ Буддъ великихъ учителей, главъ шести разнотолковыхъ сектъ, которыхъ буддисты естественно считаютъ опасными ересархами. Но ученіе Джинны мало чѣмъ отличается отъ ученія Будды; даже терминологія у нихъ въ общемъ одинаковая, традиціонныя жизнеописанія основателей обѣихъ религій какъ бы отлиты по одному типу, и когда читаешь священныя книги Д., то кажется, что рѣчь въ нихъ идетъ о буддистахъ. Разница между обоими ученіями состоитъ въ большей важности, приписываемой Д. самостоятельнымъ, какъ пути къ искупленію. Буддисты употребляютъ языкъ пали, Д. — прадьятъ. По ученію буддистовъ основателю ихъ религіи предшествовали 25 буддъ, Джина имѣлъ 24 предтечи — джинны. И для буддистовъ, и для джайновъ (какъ и для др. религиозно-философскихъ системъ Индіи) конечной цѣлью ученія является освобожденіе отъ процесса перерожденій, которое на пракритѣ называется Nirvana (санскр. Нирвана — угасаніе, обращеніе въ небытіе). Для обѣихъ религій путемъ къ Нирванѣ служатъ «три сокровища»: правая вѣра, правое познаніе, правая жизнь. Подъ первой Д. разумѣютъ вѣру, что лишь Джина нашелъ путь къ освобожденію отъ круговорота перерожденій и что лишь въ немъ спасеніе. Правое познаніе заключается въ ученіи, что міръ вѣченъ, не созданъ и неруководимъ какимъ-либо божествомъ; что всѣ существа, даже растенія и камни, одарены душою, а душа всегда обладаетъ сознаніемъ, но различнымъ, сообразно тѣлу, въ которое она заключена. Тѣло подвержено смерти; но вѣчная душа немедленно переходитъ въ тѣло другого существа, высшаго или низшаго, смотря по дѣяніямъ человѣка; отъ этого переселенія душа освобождается лишь съ переходомъ въ Нирвану. Правая жизнь ставитъ различныя требованія аскетамъ и мірянамъ. Для аскетовъ обязательны пять великихъ обѣтовъ: не причинять вреда ни одному живому существу, не говорить лжи, не покушаться на чужую собственность, сохранять цѣломудріе и вѣста подвижническій образъ жизни. Множество предписаній тщательно регламентируютъ жизнь духовныхъ лицъ, со-

образно этимъ обѣтамъ. Мірянамъ предписывается только воздерживаться отъ грубаго причиненія вреда живымъ существамъ, отъ грубой лжи, отъ грубыхъ нарушеній правъ собственности; вмѣсто цѣломудрія — вѣрность въ бракѣ; вмѣсто отрѣшенія отъ благъ міра — умеренность и подавленіе чувства алчности. И для мірянъ существуетъ множество частныхъ предписаній относительно устройства жизни, способовъ питанія, отношеній другъ къ другу, и проч. — предписаній, которыя въ общемъ опять-таки повторяютъ правила буддистовъ.

Уже на 14 году проповѣднической дѣятельности Джинны зять его, Джамали, вызвалъ расколъ, а по смерти Джинны послѣдовало вторичное распаденіе общины. Очень рано рѣзко обозначились въ сектѣ Д. два толка, которые поннѣ другъ съ другомъ враждуютъ, въ нѣкоторыхъ догматахъ другъ отъ друга отличаются и имѣютъ совершенно различныя литературы: Дигамбарасъ — «имѣющіе воздухъ своимъ одѣяніемъ», т. е. ходящіе совсѣмъ нагишомъ, и Шветамбарасъ — «носящіе бѣлые одежды». У послѣдователей второго толка нагота тѣла также считается великимъ подвигомъ; но въ новѣйшее время эта форма подвижничества все болѣе и болѣе вытѣсняется. Центромъ Дигамбарасъ служитъ югъ Индіи; но ихъ много и на С. Вообще же Д. секта распространена въ Гузератѣ, Раджпутанѣ и Пенджабѣ на З и СЗ Индіи и въ отдѣльныхъ странахъ Декана, особенно въ Канарѣ. Общее число послѣдователей ея достигаетъ 1221855 чел., (1881) въ томъ числѣ 498443 въ президентствѣ Бомбей и 378672 въ княжествахъ Раджпутаны. Они преимущественно купцы, частью весьма зажиточные. Богатая литература Д. представляетъ много замѣчательнаго въ произведеніяхъ какъ духовнаго, такъ и свѣтскаго содержанія. Древнѣйшія изъ нихъ, и прежде всего священныя книги, такъ называемыя Анга, изъ которыхъ 11 сохранились въ позднѣйшей редакціи у Шветамбарасъ, написаны на пракритѣ; позднѣе стали употреблять санскритъ.

Джайнтія (Jaintia) — область въ индо-британской провинціи Ассамъ, между 24°55' и 26°7' с. ш. и 91°53' и 92°48' в. д. До 1835 г. была независимымъ государствомъ, нынѣ раздѣлена на Д.-горы (Jaintia-Hills) и Д.-равнины (J.-Plains). Во время войны съ Бирмой англичане заключили съ раджей Д. договоръ; но когда въ 1835 г. трое англ. подданныхъ были убиты для принесенія въ жертву, раджа былъ лишенъ своихъ владѣній, изъ которыхъ англичане позже образовали 16 небольшихъ вассальныхъ государствъ. Нынѣ Д. находится въ вѣдѣніи администраціи пров. Ассамъ. Добывается въ большомъ количествѣ камен. уголь.

Джайнуръ (Jueroor, Jeuroor, Juroor) — одно изъ 5 главныхъ раджпутанскихъ государствъ Индіи, платящихъ дань Англій. Пространство 39496 кв. км. Жит. 2534357. Нѣсколько сильныхъ крѣпостей. Въ 10 вер. отъ нынѣшней столицы Д. находится развалины древней столицы государства — Амбиръ (Ambir), съ великолѣпными дворцами, водоемами

и храмами. Нынѣшняя столица Джайпуръ, лежитъ въ бесплодной равнинѣ; основана въ началѣ XVIII ст. Джай-Сингомъ—государемъ, славившимся своими научными знаніями, особенно по астрономіи; имъ основана громадная обсерваторія, подобная существующей въ Бенаресѣ. Городъ окруженъ каменной стѣной и защищенъ цитаделью и фортами; много прекрасныхъ храмовъ чисто индусскаго стиля и великолѣпный дворецъ. Жит. 158890 (1893).

Джайскій порогъ—см. Енисей.

Джаканъ-бай—хребтъ западной половины Тибетскаго плато (Хачи). Тянется къ Ю отъ хребта Хуху-бука (хр. Русскій) и параллельно ему.

Джакоса (Джузеппе Джакоса) — итальян. драматургъ. Род. въ 1847 г., по образованію юристъ. Благодаря остроумію и блестящей формѣ своихъ произведеній, скоро приобрѣлъ громадную популярность. Изъ пьесъ его наиболѣе успѣхъ имѣли: «Una partita a scacchi», «Trionfo d'amore», «Il marito amante della moglie» и драма «Il fratello d'armi». Выдаются еще его: «Affari di Banca», «Tristi dubbi», «Teresa», «Il conte Rosso» и «La dame de Challant» (1891). Собраніе его «Scene e commedie» появилось въ Туринѣ въ 1877 г.

Джакомелли (Текторъ Джакомелли) — фр. рисовальщикъ, итальянецъ по происхожденію, род. въ 1822 г., въ Парижѣ; учился у одного изъ лучшихъ тамошнихъ золот. дѣлъ мастеровъ рисованію и чеканкѣ металлическихъ художественныхъ издѣлій, и получилъ громкую извѣстность сочиненіемъ вынтовокъ, заставокъ и болѣе сложныхъ иллюстрацій для роскошныхъ франц. и англійскихъ изданій, между прочимъ, «Le livre de mes petits enfans» Делалапальма (1866), «L'oiseau» и «L'Insecte» Мишлэ (1876), «Birds and flowers» (Л., 1873), «Sketches of natural history», «The history of the robins» (1875), «Les Mois» Конпэ (1877), «The birds world» (Л., 1878), «Ailes et fleurs» (1878) и «Les Nids» Тюрбэ (1879). Въ великолѣпномъ изданіи Библии съ рисунками Г. Дорэ, ему принадлежатъ фигурные винциалы и орнаментация страницъ текста. Особенно хороши тѣ изъ его композицій, въ которыхъ являются цвѣты и различныя породы пташекъ. Последнихъ онъ изучилъ въ совершенствѣ и изображаетъ съ удивительною правдою и вкусомъ.

А. С.—вз.

Джаконетти (Паоло Джаконетти, 1816—82) — итал. драматургъ. Еще въ бытность студентомъ въ Генуѣ имѣлъ большой успѣхъ своей драмой «Rosilda». Съ 1836 по 1840 г. онъ написалъ трагедіи: «Luisa Strozzi», «Paolo de'Fornari», «Godeberto re dei Longobardi», «La famiglia Lercari» и драмы «Il Domenichino» и «Pellegro Piola». Состоя на жалованіи у разныхъ странствующихъ труппъ, которымъ былъ обязанъ поставлать опредѣленное число пьесъ, Д. писалъ при самыхъ неблагоприятныхъ условіяхъ; тѣмъ не менѣе многія его пьесы (а всего онъ написалъ ихъ болѣе 80) имѣли часто колоссальный успѣхъ. Поставленная имъ въ 1841 г. комедія «Il poeta e la ballerina» (нов. изд. 1880) въ короткое время обошла всѣ сцены Италіи; за ней слѣ-

довали историч. драма «Cristoforo Colombo», комедіи «Quattro donne in una casa» и «Un poeta ed una cambiale», трагедія «Isabella del Piesso». Не мало пьесъ Д. написалъ и для Ристори. Лишь съ 1861 г. Д. зажилъ, наконецъ, осѣдлой жизнью близъ Мантуи. Большинство его драмъ проникнуто политической или нравственной тенденціей. Кромѣ вышеозначенныхъ, слѣдуетъ еще указать его: «Torquato Tasso», «Giuditta», «Bianca Visconti», «Sofocle» — наиболѣе удавшееся его соч., «Maria Antonietta», «La morte civile» (1880) и др. — все трагедіи, составлявшія любимый репертуаръ Ристори, Сальвини и Росси. Изъ комедій его выдаются: «La donna», «Il fisiognomista», «La donna in seconde nozze» и др. Д. извѣстенъ и какъ лирическій поэтъ. Избранныя его драматическія произведенія изд. подъ заглавіемъ: «Teatro scelto» (1859—66).

Джаконотти (Феликсъ-Анри Джаконотти) — французскій историческій живописецъ. Родился въ 1828 г.; получилъ въ 1854 г. римскую премію за написанную по конкурсу картину: «Авраамъ и три странника», и составилъ себѣ потомъ извѣстность картинами мифологическаго содержанія, отличающимися большою свободою композиціи, глубокимъ, теплымъ колоритомъ и сильнымъ отгѣнкомъ чувственности. Последній, значительно вредитъ картинамъ Д. на религиозныя темы, которыя, кромѣ того, страдаютъ театральностью. Главныя его работы: «Нимфа и сатиръ» (1861), «Мученіе св. Ипполита» «Амуръ, утоляющій свою жажду» (1863), «Христосъ благословляетъ дѣтей» (1867), «Христосъ поучаетъ во храмѣ», «Похищеніе Амазоны» (1865, нах. въ люксамбургской галлерей въ Парижѣ), «Праздникъ пресв. Троицы» (1870), «Венера и Амуръ» (1873), «Голгова» (1875) и «Апоѳеоза Рубенса в живописи» (1878, плафонъ для одной изъ залъ люксамбургскаго дворца). Многочисленные портреты, вышедшіе изъ-подъ кисти этого художника, могутъ считаться образцовыми въ отношеніи сходства, передачи характера изображенныхъ лицъ и вкуса исполненія. А. С.—вз.

Джаксонвилль (Jacksonville) — самый населенный городъ въ сѣв.-ам. шт. Флоридѣ, на лѣвомъ берегу сухоходной р. С.-Джонъ. Главный предметъ вывозной торговли — строевой дѣсь. Жит. 17201 (1890).

Джаксонвилль (Jacksonville) — г. въ сѣв.-америк. штатѣ Иллинойсѣ, въ плодородной холмистой долинѣ. Много учебныхъ и богоугодныхъ заведеній; 6 банковъ, нѣсколько періодическихъ изданій; большія фабрики шерстяныхъ издѣлій; вагонныя, мыловаренныя, сталерные заводы. Жит. 12935 (1890).

Джаксонъ (Jackson) — городъ въ с.-ам. шт. Тенесси, на р. Диръ; изъ учебныхъ заведеній его славятся юго-западный унив. (баптистскій) и женская семинарія. Нѣсколько банковъ, газетъ и фабрикъ. Главный предметъ вывоза — хлопокъ. Жит. 10039 (1890).

Джаксонъ (Jackson) — городъ въ сѣв.-амер. шт. Мичиганѣ, на р. Грандъ. 7 банковъ, 14 городскихъ школъ, 2 высшія школы, 7 газетъ, электрическая городская жел. дорога; фабрики деревянныхъ и мебельныхъ издѣлій,

земледельческих орудій, вагоновъ, насосовъ; химическій заводъ. Жит. 20798 (1890).

Джаксонъ (Andrew Jakson 1767 — 1845) — 7-й президентъ Соедин. Штатовъ Сѣв. Америки, ирландскаго происхожденія. Послѣ обязательнаго включенія юности сдѣлался адвокатомъ въ Южн. Каролинѣ. Въ 1788 г. Д. былъ назначенъ прокуроромъ въ территорію Тенесси. Когда она вступила въ число штатовъ, Д. участвовалъ въ составленіи основныхъ законовъ новаго штата (1796), потомъ былъ представителемъ его въ конгрессѣ. Отказавшись отъ общественной жизни, онъ хозяйничалъ на своей фермѣ, когда, при объявленіи войны Англіи, въ 1812 г. штатъ Тенесси довѣрилъ ему командованіе миліціей, съ званіемъ ген.-майора. Во главѣ 2500 человекъ, Д. спустился внизъ по Миссиссипи, разбилъ индейцевъ, которые, поддерживаемые испанцами, разорвали страну, и прогналъ ихъ въ Флориду. Когда англичане стали угрожать Нью-Орлеану, Д. получилъ отъ конгресса начальство надъ войскомъ и разбилъ противниковъ (8 янв. 1815 г.). Въ 1821 г. Д. былъ первымъ губернаторомъ уступленной испанцами Флориды. Въ 1828 г. Д. былъ избранъ въ президенты Соединенныхъ Штатовъ. Время его управленія было торжествомъ демократической партіи (см.), душою которой былъ Д. Лѣтомъ 1832 г. вспыхнулъ въ Южной Каролинѣ мятежъ, направленный противъ таможеннаго тарифа и угрожавшій прочности Союза. Именно въ это время, вторично выбранный въ президенты, Д. сталъ готовить войска, чтобы принудить Южную Каролину къ повиновенію. Опасность междуусобной войны была предотвращена пониженіемъ тарифа. Къ новымъ осложненіямъ привелъ вопросъ о продолженіи привилегій банка Соединенныхъ Штатовъ (см. Банки, II, 914—5). Д. наложилъ свое вето на постановленіе конгресса по этому предмету, послѣдствиемъ чего была ликвидація банка и возникновеніе множества частныхъ кредитныхъ учрежденій, наводнившихъ рынокъ своими бумагами и бывшихъ главною причиною кризиса 1837 г. Во внѣшней политикѣ Д. удалось поддержать дружескія сношенія съ Англіей. Ср. Parton, «Life of Andrew Jackson» (Нью-Йоркъ, 1860); v. Holst, «Die Administration v. A. J.» (Дюссельд., 1874).

Джаксонъ (William-Lawries-Jackson) — англ. гос. дѣятель. Род. въ 1840 г.; богатый лндскій негодіантъ, избранъ въ 1880 г. въ нижнюю палату и скоро занялъ выдающееся мѣсто среди членовъ консервативной партіи. Въ обоихъ кабинетахъ Салисберія былъ секретаремъ казначейства, а въ 1891 г. назначенъ главнымъ секретаремъ по дѣламъ Ирландіи на мѣсто Вальфура.

Джаксонъ (Джонъ Jackson, 1778—1831) — англ. живописецъ-портретистъ, сынъ деревенскаго портного въ Йоркширѣ, проложилъ себѣ дорогу къ художественному образованію, вопреки отцовской волѣ и съ большими препятствіями. Явившись въ 1804 г. въ Лондонъ, учился въ тамошней акад. худ., быстро вошелъ въ извѣстность своими портретами, въ 1815 г. сдѣлался соприсчисленнымъ къ корол. акад. и въ 1817 г. былъ избранъ въ ея действитель-

ные члены. Въ 1819 г. путешествовалъ въ Италію и написалъ въ Римѣ портретъ Кановы, считающійся, вмѣстѣ съ портретами скульптора Дж. Флаксмана и леди Доверъ, превосходнѣйшимъ произведеніемъ художника. Живопись Д. отличается широкимъ, смѣлымъ приемомъ исполненія и сильнымъ, приятнымъ колоритомъ. А. С.—ст.

Джаксонъ (Томасъ-Джефферсонъ Jackson, 1826—1863) — воспитанникъ вестъ-пойнтской академіи, впоследствии профессоръ въ лексингтонской военной школѣ; одинъ изъ способнѣйшихъ предводителей южанъ во время междоусобной войны. Въ 1861 г., будучи бригаднымъ генераломъ, онъ отличился въ сраженіи при Буллъ-Ренѣ. Генералъ Ли, тщетно пытавшійся остановить своихъ бѣгущихъ солдатъ, воскликнулъ, увидѣвъ Д.: «звотъ стоитъ Д., твердый, какъ каменная стѣна»; съ этой поры за нимъ навсегда и осталось прозваніе «Stonewall». Въ 1862 г., когда армія Мак-Клеелана двинулась къ Ричмонду, Д., имѣвшій подъ командою 20 т., получилъ приказаніе наступать изъ долины Шенандоа, чтобы отвлечь вниманіе и часть силъ сѣверянъ отъ столицы юга. Противъ него были тройныя силы, но онъ нанесъ поражение отдѣльнымъ неприятельскимъ колоннамъ; заставилъ, для защиты Вашингтона, задержать до 70 т. войскъ, необходимыхъ Мак-Клеелану; искусными демонстраціями скрылъ свои движенія и ушелъ къ Ричмонду, на соединеніе съ арміей генерала Ли. Снова посланный въ долину Шенандоа, Д. одержалъ побѣду надъ войсками Попа при Седжъ-Мунтенѣ (9 авг.) и энергично содѣйствовалъ Ли во многихъ послѣдующихъ битвахъ. Послѣднимъ блестящимъ дѣломъ Д. было участіе его въ девятидневной кампаніи противъ Гукера, предпринявшаго 27 апр. 1863 г. наступленіе къ Ричмонду. Прикрываясь лѣсами, Д. искусно совершилъ обходное движеніе, неожиданно появился въ тылу у противника и вечеромъ 2 мая опрокинулъ одну изъ его дивизій, но, возвращаясь съ рекогносцировки, былъ въ темнотѣ смертельно раненъ выстрѣломъ одного изъ своихъ же солдатъ.

Джаксы-бай — рѣка Киргизской степи, Оренбургскаго вѣдомства; берегъ начало въ горномъ крижѣ Акчаты; направляется къ ЮЗ; прорѣзываетъ оз. Сасыкъ-куль; отсюда направляется къ Уралу; но, не достигнувъ его, теряется въ низменномъ пространствѣ, состоящемъ изъ песковъ, озеръ, солонцовъ и камышей. Рѣка, длиною до 150 в., течетъ въ пустынныхъ и песчаныхъ берегахъ, за исключеніемъ окрестностей оз. Сасыкъ-куля, представляющихъ прекрасныя, тучныя пастбища.

Джаламуръ: 1) названіе двухъ горъ въ Аллабадѣ (Индія); одинъ съ 6300 ж., другой — съ 10000 ж.—2) г. въ индобрит. пров. Пенджабѣ, на правомъ берегу Джелала (древняго Гидаспа); 16000 ж. Древняя Вуцефала или Вуцефала, основ. Александромъ Вел.

Джаландарь (Djalandar, Dschalandar, англ. Jalandhar, Jalandar, Jullundar): 1) часть индобританской пров. Пенджабѣ, между 30°57' и 32°59' с. ш. и 75°7' и 77°49' в. д. отъ Гр. 48733 кв. км. 3787945 ж. Климатъ здоровый,

плодородная почва. Англичане разводят въ окр. Кангра чайныя плантаціи.—2) Гл. г. отдѣла и округа Д. 66450 ж. Нѣкогда была резиденціей авганской династіи Лоди.

Джалаулія или *Аулія-джаль* (святая грива киргизск.)—отрогъ Джунгарскаго Алатау, проходящій къ Ю отъ г. Копала (Семир. обл.) и носящій также названіе Копальскихъ горъ. Гребень Д. состоитъ изъ гранита; на сѣв. склонѣ развиты сланды. Средняя высота Д. около 7000 фт. (переваль Аралъ-джаль), въ вост. части онъ повышается до 9500 фт., имѣя кое-гдѣ на сѣв. склонѣ пятна вѣчнаго снѣга. Лѣсная растительность исчезаетъ на 8300 фт. Д. на сѣв. склонѣ круто падаетъ къ плоскогорью Джунке. См. Джунгарскій алатау. *В. М.*

Джалашиинъ (Jalascuın = возлежащій на водѣ)—одно изъ прозвищъ Вишну, который представляется спляснмъ на змѣѣ, плавающей по водамъ въ теченіе дождливаго времени года, а также по волнамъ мрвоваго океана, когда міръ былъ еще подъ водой.

Джалсесаръ (Jalassar)—городъ въ индобританской пров. Агра. Большой хлопчатобумажный рынокъ. 16000 ж.

Джалла—рѣка Терской обл., правый притокъ р. Сунжи, въ которую впадаетъ у станицы Джалинской; беретъ начало изъ лѣсистой хребта Черныхъ горъ, у подношья г. Эланджи-арикортъ. Истоки рѣки до сел. Шали находятся въ горномъ ущельѣ; далѣе Д. течетъ по лѣсистой равнинѣ. Верховья рѣки до сел. Мискиръ-юртъ извѣстно подъ именемъ р. Вассы; дальнѣйшее теченіе носить названіе Д.

Н. К.

Джаллоръ (Jallor)—городъ въ раджу-танскомъ государствѣ Марваръ, на пр. бер. Сары (Sahri), притокѣ Дуня. 15000 ж. Значительный торговый пунктъ, расположенный при большой караванной дорогѣ изъ Синда и Пенджаба въ Гузерать.

Джална (Jalna, Djalna)—г. въ индобрит. вассальн. госуд. Гайдерабадѣ, на р. Гандакѣ. 17000 ж. (почти исклю. мусульмане). Шелковое производство. Красильни.

Джалло (Djalo, Dschalo)—оазисъ въ сѣв. части Сахары, недалеко отъ Ауджизы. 200 кв. км.; лежитъ на 32,3 м. ниже уровня ок. Жит. 6000—меджабра, берберійскаго племени; говорятъ на араб. яз., держатъ въ своихъ рукахъ торговыя сношенія всей пустыни. Гл. пунктъ—Лебба; кромѣ того 25 деревень. Управляетъ Д. мудръ отъ имени губернатора Бенгази; власть въ рукахъ секты снусси.

Джаматагани (Jamadagni)—одинъ изъ семи мивейческихъ рши (rshi) или великихъ индійскихъ мудрецовъ, жившихъ въ седьмой Манвантарѣ, т. е. въ современномъ періодѣ. Исторія его разсказывается въ Магабхаратѣ.

Джамантинскіе щелочные источники—Семирѣченской обл., Вѣрненскаго у., въ Алатаускихъ горахъ, въ 33 в. отъ ст. Тарганъ. Ущелье такъ глубоко, что дневной свѣтъ длится всего нѣсколько часовъ. Источники обдѣланы и ими пользуются киргизы.

Джаманъ-айрукъ—горный кряжъ, на сѣв.-вост. берегу Каспійскаго моря; тянется въ СЗ по Киргизской степи Оренбургскаго вѣдомства и сливается подъ конецъ съ отро-

гами Усть-Урта. Въ концѣ бухты Кайдака этотъ кряжъ съ высокими крутизнами, постепенно понижаясь, незаметно переходитъ въ песчаные бугры. Кряжъ состоитъ изъ сланцеватой глины и мергеля. *Л. В.*

Джаманъ-дагъ—гора въ Дагестанской обл., въ 6 в. на З отъ г. Дербента; высота 2357 фт.; на вост. склонѣ расположенъ аулъ того же имени, близъ котораго находится на высотѣ 1869 фт. прѣсный источникъ Петра Великаго; здѣсь императоръ былъ встрѣченъ табасаранскими беками. Температура воды въ источникѣ +9°,4 Р. На вершинѣ горы сохранились развалины персидской крѣпости. *Н. К.*

Джаманъ-карату—горный кряжъ, составляющій отрогъ Усть-Урта, на сѣв.-вост. берегу Каспійскаго моря, въ Киргизской степи Оренбургскаго вѣдомства; тянется вер. на 10 вост. берега Кайдакскаго залива. Кряжъ состоитъ изъ сланцеватой глины, на которой залегаютъ разноцвѣтны мергель. *Л. В.*

Джаманъ-тау—хребтъ въ системѣ Тянь-Шаня, между верхнимъ теченіемъ Нарына и притокомъ его Арпа; въ вост. части покрытъ вѣчнымъ снѣгомъ. См. Тянь-Шань.

Джамбай, или *Никольское*—село Астраханской губ., Красноярскаго у., на нѣсколькихъ (18) небольшихъ островахъ (буграхъ), у сѣв.-зап. бер. Каспійскаго моря; главные о-ва—Даргинъ, Крѣшу, Никольскій (составляющій центр населенія съ церковью), Б. и М. Алѣповъ, Мокрушу. За исключеніемъ Никольскаго, по остальнымъ островамъ раскидано по нѣскольку жалкихъ жилищъ, большею частью изъ камыша, обмазаннаго глиной. Средняя высота острововъ н. ур. м. отъ 1 до 4 саж.; почва песчаная или песчано-глинистая. Занятіе жителей—исключительно рыболовство. Село образовалось въ концѣ прошлаго столѣтія изъ ссыльныхъ крестьянъ князей Юсуповыхъ. Въ 1892 г. дворовъ числилось 187, ж. 1224; училище (48 мал. и 7 дѣв.), 7 рыбныхъ ватагъ. Подводная повинность отбывается на лодкахъ.

Джабайскія соляныя озера на прав. бер. р. Волги, въ Астраханской губ., въ Красноярскомъ у., раздѣляются на первыя и вторыя. Къ первымъ, или собственно Алгаринскимъ, принадлежатъ 17 озеръ: 2 Кордуанскихъ, 8 Леденецкихъ, 6 Вѣлыхъ и Кызыль-Бурунское; они разсыяны къ С отъ Кардуанскаго поста до Коневской ватаги—вдоль берега Каспійскаго моря. Соль добывается изъ Кордуанскихъ, Леденецкихъ и Вѣлыхъ или Вѣлинскихъ (см. V, 194). Вторыя озера, или собственно Д. группа, простирается отъ Коневской ватаги на В до границы Уральской обл.; изъ 60 озеръ наиболѣе извѣстны 27, между которыми 8 носятъ названія Д.; наибольшія: № 1, величинаю въ 500×100 кв. с., и № 2—600×400 кв. с. Въ этой группѣ имѣется до 17 подпесочныхъ озеръ, изъ которыхъ легко добывается соль мѣстнымъ населеніемъ киргизовъ, въ видѣ сухихъ кусковъ. По своей отдаленности Д. группа довольно мало разрабатывается, хотя, впрочемъ, въ теченіе 1882 г. и съ 1886 по 88 г. добыто изъ нихъ соли 1015167 пд.

Джамбакуріанъ-Орбеліани—грузинскій княжескій родъ. Предки ихъ, по ска-

заніямъ грузинскихъ лѣтописцевъ, вышли около 600 г. по Р. Х. съ дружиною въ Грузію, гдѣ получили крѣпость Орбетъ и были могущественнѣйшими вассалами грузинскихъ царей. Въ 1183 г. почти весь родъ Д.-О. былъ истребленъ, по приказанію царя Георгія III, за поддержку, оказанную его сопернику Демнѣ. Родъ этотъ въ XVII в. раздѣлился на шесть вѣтвей, изъ которыхъ три пишутся Джамбакуріанъ-Орбеліани, одна—Джамбакуръ-Орбеліановъ и двѣ—Орбеліановъ. Родъ Д.-О. внесенъ въ V часть родословной книги Тифлисской губ.

В. Р.

Джамбуллари (Шьеръ-Франческо Giambullari, 1495—1564)—итал. писатель; былъ каноникомъ; одинъ изъ основателей флорент. акад. Написалъ: «Il Gello, dell' origine della lingua fiorentina» (1546 и чаще); «Lezioni lette nell' Accademia» (лучшее изд. 1827); «Del sito forma e misura dello Inferno di Dante» (1544); «Della lingua che si parla e scrive in Firenze» (1547 и слѣд.); «Storia d'Europa» (1566 и слѣд.; нов. изд. 1822 и 1864)—его главный, но неоконченный трудъ, доведенный лишь до 918 г. по Р. Х. Избранный изъ его неопечатанныхъ стихотвор. изд. Морени («Saggio di poesie inedite», 1820). Лучшія его соч. изд. въ Кремонѣ въ 1842 г.

Джамгаты или *Жамгата*—два соленыхъ озера Терской обл., къ СВ отъ Пятигорска, въ разстояніи 7 вер.; лежатъ на равнинѣ, на высотѣ 1600 фт. надъ ур. м.; отстоятъ другъ отъ друга на $\frac{1}{2}$ вер.; длина каждаго изъ нихъ болѣе $\frac{1}{2}$ вер., ширина около 150 саж.; глубина незначительна; лѣтомъ они совершенно пересыхаютъ.

Н. К.

Джандаръ—кинжалъ съ двумя клинками, превосходной работы. Онъ принадлежитъ къ оружію Непала (сѣв. Индіи), вообще отличающемуся прекрасною работою.

Джамии (Абд-эр-рахманъ Нур-эд-динъ Ибнъ Ахмедъ, по прозвищу *Джамии* (1414—1492)—знаменитый персидскій поэтъ и ученый. Слава Д. была настолько громка, что персидскій султанъ Абу-Саидъ вызвалъ его къ своему двору въ Гератъ; здѣсь Д. остался и при слѣдующемъ султанѣ, визиремъ котораго былъ извѣстный персидскій меценатъ—Миръ-Али-Ширъ. Д. сторонился отъ придворныхъ удовольствій и предавался созерцательной жизни; самъ низкаго происхожденія, онъ любилъ общеніе съ простымъ людемъ; въ свою очередь, народъ обожалъ Д. Въ день его смерти весь городъ былъ въ траурѣ. По повелѣнію султана, поэту-дервишу была устроена блестящая похорона. Послѣ Д. осталось до 40 произведеній самаго разнообразнаго содержанія. Для ориенталистовъ важнѣйшимъ является обширный трактатъ Д. о суфизмѣ (см.): «Нефехат-аль-онсъ» (изд. въ Калькуттѣ 1859, а по-турецки 1854; французскій переводъ Silvestre de Sacy: «Les haleines de la familiarité. Vie des sofis», Пар. 1831—и въ «Notices et extraits», т. XII). Онъ содержитъ въ себѣ систематическое изложеніе и исторію суфійскихъ доктринъ. Прекраснымъ матеріаломъ для ознакомленія съ сектой могутъ служить и поэтическія произведенія Д. Обыкновенный читатель (даже восточный) легко и съ гораздо

болѣе большимъ удовольствіемъ можетъ понимать ихъ вовсе не вносказательно; но нѣтъ сомнѣнія, что Д. старался придать своимъ поэтическимъ произведеніямъ и другой, сокровенный смыслъ. Лирическія стихотворенія Д. заключаются въ трехъ его «Диванахъ»; значительная ихъ часть переведена Рюккертомъ («Aus Dschami's Liebesliedern», въ «Zeitschrift der Deutschen Morgenländischen Gesellschaft» (т. 2—6 и 24—29) и Виккергаузеромъ («Liebe, Wein und Mancherlei», Лпц. 1855, также: «Blüthenkranz aus Dschami's zweitem Diwan», Вѣна, 1858). Главную поэтическую славу Д. составляетъ «седмерица» поэмъ, подъ заглавіемъ «Хефтъ овренгъ», т. е. «Семь звѣздъ Вольшой Медвѣдицы». Сюда относятся: 1) «Юсофъ о Золейха» (Юсифъ и Пентефрія)—одно изъ наиболѣе изящныхъ произведеній персидской словесности (у суфиевъ любовь Золейхи къ Юсифу означаетъ любовь твари къ своему Создателю). Издана поэма въ Мешхедѣ 1862 и въ Лукноу 1879. Перс. текстъ, вмѣстѣ съ стихотворнымъ нѣм. переводомъ, изданъ Розенцвейгомъ (Вѣна 1824). На англ. языкъ Th. Law перевелъ нѣсколько отрывковъ въ «Asiatic Miscellanies», а полный переводъ (стихотв.) Т. Н. Griffith'a вышелъ въ Лондонѣ въ 1882 г. 2) «Лейла и Меджунъ»—предѣльная идиллическая поэма изъ жизни кочевыхъ арабовъ; герой и героиня принадлежатъ къ двумъ враждующимъ родамъ и напоминаютъ свою судьбою Ромео и Джульетты (франц. пер. Chézy, П., 1805, нѣм.—Hartmann'a (1807). 3) Собхет-оль-эбараръ, т. е. «Четки праведниковъ»—содержанія мистическаго и дидактическаго; изд. въ Калькуттѣ 1811 и 1818; Forbes Falconer издалъ его въ Лондонѣ 1849. 4) «Тохфет-оль-эхрайръ», т. е. «Подарокъ благородныхъ»—также этико-аскетическ. направленія; изд. въ Лондонѣ 1848. 5) «Сельманъ и Абсалъ»—аллег. эпосъ, разобранный Garcin de Tassy въ «Journal Asiatique» 1850; англ. изд.: F. Falconer'a, Лонд., 1850; его же переводъ, Лонд., 1856; еще англ. стихотворенія перев. Л., 1879. 6) «Сельселег-оз-зекебъ» («Золотая цѣпь»)—мистико-аллегорич. содержанія. 7) «Хиреднаме-и-Искендеръ», «Книга премудрости Александра Македонскаго»—кончается дервишскимъ разсужденіемъ о тщетѣ людскаго счастья. Стихами изложено также описаніе двухъ святыхъ—Мекки и Медяны («Фотух-оль-херамейнъ») и «Доказательства пророческаго достоинства Мохаммеда». «Шевахид-ов-нобовветъ»). «Вехаристанъ», т. е. «Весенній садъ»—сборникъ смѣшаннаго содержанія, состоящій изъ 8 книгъ и представляющій подражаніе «Розовому цвѣтнику» («Гюлистанъ») Саади. Одна изъ книгъ («Пѣвчія птицы») содержитъ біографіи персидскихъ поэтовъ. Полныя изданія «Вехаристана»: въ Булакѣ 1858, Константинополѣ 1863, и Вѣнѣ 1846 («Der Frühlinggarten, persisch und deutsch von M. v. Schlechta Wssehnd»). Переводе отрывковъ изъ «В.»; послѣдняя книга («Васни») — въ «Anthologia Persica» (Вѣна 1778); Langlés: «Contes, sentences et fables, tirés d'auteurs arabes et persans» (Парижъ, 1788); A. L. Chézy: «Oina et Rya» («Journal Asiatique», 1822); Defrémery: «Achter et Dieida» («Jour. Asiat.» 1842). См. также:

«*Coup d'oeil sur Djami et sur son ouvrage Béharistan*», par Grangeret de Lagrange (Париж, 1825). Д. написал еще целый ряд прозаических разсуждений о филологии, стилистикѣ, приемахъ поэтическаго творчества, метрикѣ и т. п. Комментарій Д. къ арабскому синтаксису Ибнъ-оль-Хаджиба (Тегеранъ 1850, Каунпоръ 1876). «Инша» или «Рикаатъ» служить въ Персіи и до настоящаго времени образцомъ письменнаго стиля; въ началѣ и въ концѣ каждаго письма помѣшенъ какой-нибудь подобающій стихокъ. Blochmann издалъ подъ заглавіемъ «*A treatise on persian rhyme*» персидскій текстъ разсужденія Д. о стихосложеніи (Калькутта, 1867). Гладуниъ издалъ, вмѣстѣ съ англ. переводомъ, «Нисаби, теджниса догетъ» («*Resemblances linear and verbal*»), Лонд. 1811); въ сочиненіи этомъ, основанномъ на недостаткахъ арабской азбуки, которая не имѣетъ знаковъ для выраженія гласныхъ звуковъ, даны правила для вычурной игры словами; подобныя «*Arts poétiques*» были въ высшей степени пагубны для развитія персидской и вообще восточной поэзіи, пріучая поэта обращать все вниманіе на натянутую и искусственную постройку формы, въ ущербъ содержанію. Собраніе произведеній Д. напечатано въ Калькуттѣ (1811), подъ именемъ «*Коллекціи*»; другое собраніе вышло въ Лукно (1890); но до настоящаго времени не всѣ сочиненія Д. изданы. Изъ рукописныхъ собраній сочиненій Д. замѣчательнѣйшее находится въ Россіи (см. «*Collections scientifiques de l'Institut des langues orientales du Ministère des affaires étrangères. Manuscrits persans décrits par le baron Victor Rosen*»; СПб., 1886). Другая важная рукопись «*Дивана*», писанная еще при жизни Д., хранится въ библиотекѣ Лазаревскаго института восточныхъ языковъ. О жизни и произведеніяхъ Д. см., кромѣ Лагранжа: Hammer, «*Gesch. d. sch. R.-K. Persiens*», стр. 312—348 (вмѣстѣ съ антологіей); Rosenzweig, «*Biografische Notizen über Mewlânâ Abd ur-Rahmân Dschâmi, nebst Uebersetzungsproben*» (Вѣна, 1840) и Ethé: «*Die hōfische und romantische Poesie der Perser*» (Гамбургъ 1887). Д. былъ послѣднимъ великимъ поэтомъ Персіи, хотя уже у него замѣчаются въ темахъ и поэтическихъ образахъ громадныя заимствованія изъ Гафиза, Саади, Низама.

Д. Крымскій.

Джамканди (Jamkandi)—городъ въ Деканѣ, столица небольшого маратскаго государства, близъ р. Кистны. 12000 ж.

Джамуна—см. Джамуна.

Джамнуотри (Jamnoetri)—одна изъ вершинъ Гималайскихъ горъ въ Индіи, около 8000 м. высоты.

Джамнутри (Jamnoetri)—мѣсто паломничества вѣдусовъ въ Сѣв. Индіи, при верховьѣ р. Д., на высотѣ около 3500 м. надъ ур. моря.

Джамну (Jamoo, Jami, Jamoo)—туземное государство въ Голобъ-Сингъ въ Индіи, перерѣзывается отрогами Гималаевъ. Насел. 861075. Главн. г. того же имени, укрѣпленъ фортами. Жит. 41817.

Джамнуни, иначе наз. *Джамнои*, у Планиа Ложанез (Jamina)—р. Индіи; беретъ на-

чало въ высочайшихъ вершинахъ Гималайскихъ горъ, и, направляясь сперва къ Ю, потомъ къ ЮВ, соединяется съ Гангомъ въ Аллабадѣ. Длина течения ея около 1000 км.; судоходна только въ нижнемъ своемъ теченіи; много большихъ городовъ расположены на ея берегахъ; между ними: Дели и Агра. Притоки Д.: Тонсъ, Чумбуль, Синдъ, Ветва, Кэйнъ и Райндъ. Д. питаетъ двѣ большихъ системы ирригаціонныхъ каналовъ.

Джанурскій источникъ—Тифлисской губ., Горійскаго у., вблизи Гори. Углекислый источникъ, температура воды 22°.

Джанъ—селеніе Самаркандской обл., на границѣ съ Бухарой и на дорогѣ изъ Самарканды въ Карши, Шааръ-Собизъ и Байсуны. Играло немаловажную роль въ окончаніи войны съ Бухарой.

Джанагаръ (Janaghar)—тузем. госуд. въ Индіи, на Каттаварскомъ полуостр., въ пров. Сорутъ; платитъ дань Англии и Бародѣ. Пространство 9940 кв. км. Населенія 380921 ч., управляется туземн. набобомъ. Гл. г. Д.; съ 25000 жит.

Джаналока—въ индійской мифологіи небо святыхъ, гдѣ пребываютъ чистыя и непорочныя дѣти Брахмы—Санака, Саванда и Санаткумара; находится на 20 миліоновъ миль выше полярной звѣзды (Дхрува). Когда при концѣ міра все существующее сгоритъ, Д. останется недостижимымъ для пламени, и святые, обитающіе въ Магарлокѣ (на 10 миліоновъ миль ниже Д.), почувствовавъ жаръ отъ огня, пойдутъ въ Д., чтобы возродиться снова при обновленіи міра (Вишну-пурана).

С. Б—в.

Джанардана (мучашій людей)—одно изъ прозвищъ Вишну. Неожиданность такого эпитета у мифологическаго образа, имѣющаго вполне благотворный характеръ (Вишну—первично солнечный богъ), заставляетъ предполагать, что здѣсь мы имѣемъ сліяніе двухъ первично различныхъ мифологическихъ образовъ: обще-индійскаго Вишну и частнаго божества, почитавшагося, вѣроятно, однимъ изъ племенъ, обитавшихъ на Гангѣ. Весьма вѣроятно, что брахманы, ревновавшіе о пропагандѣ культа Вишну, умѣло воспользовались отдѣльными, мѣстными культами для пріобрѣтенія большаго числа прозелитовъ и присвоили себѣ Д., отождествивъ его съ Вишну. Другой образчикъ такого сліянія мы имѣемъ въ лицѣ Гари-Вишну (см. Гари).

С. Б—в.

Джанартъ—рѣка, беретъ начало тремя истоками (Соры-Джасъ, Гиръ-ташь и Иштыкъ) въ ледникахъ хребтовъ Терскій-Ала-тау и Сары-Джасъ (Тянь-шань), къ юго-вост. отъ озера Иссыкъ-куль. Соединившись вмѣстѣ, поименованные три истока образуютъ довольно плодородную рѣку, которая прорывается черезъ хребетъ Кокъ-шаалъ-тау (Тянь-шань) величественнымъ Джанартскимъ ущельемъ, вступаетъ въ китайскіе предѣлы и впадаетъ въ одинъ изъ истоковъ (Кокшалъ) Тарима, ниже г. Учъ-Турфана.

Джанганъ (бродяги)—одна изъ разновидностей индійскаго секты лянгантовъ (см.).—обожателей фаллуса. Д. образуютъ родъ монашеской, аскетической общины и при-

знаютъ своимъ уставомъ одинъ шивантскій комментарий къ Ведантасутрѣ. Д., какъ и шиванты (см.), мажутъ себѣ лобъ пепломъ, носятъ ожерелья и употребляютъ четки, сдѣланныя изъ сѣмянъ растенія рудракша (*Eleocharis*). Жрецы секты обыкновенно красятъ одежды красной охрой. Д. немногочисленны въ сѣверной Индіи и встрѣчаются только въ видѣ ишихъ, водящихъ съ собой быка (эмблему Нанды, быка Шивы), украшеннаго разноцвѣтными попонами и гирляндами бубенчиковъ. Въ южной Индіи они многочисленнѣе.

Джангиуръ (*Djanghiour*)—городъ въ Бенгаліи, на Вагирати, недалеко отъ Ганга; 11500 ж. Значительная торговля шелковыми издѣліями. Большая прядальня. Судходство.

Джангъ (англ. *Jung* Саларъ, 1829—83)—индійскій государственный дѣятель. По происхожденію арабъ. Предки его, переселившіеся изъ Дамаска, занимали въ Гайдерабадѣ постъ девана или перваго министра, ставшій въ ихъ фамиліи наследственнымъ. Д. получилъ прекрасное образованіе и, ставъ въ 1858 г. во главѣ управленія, обнаружилъ выдающіяся административныя способности. Пользуясь въ странѣ громаднымъ вліяніемъ, Д. удержалъ Гайдерабадъ отъ участія въ возстаніи 1857 г. Много обязанные ему своей побѣдой, англичане осыпали его почестями. Съ 1869 г., вслѣдствіе несовершеннолѣтія низама, Д. правилъ страной на правахъ регента. Въ званіи девана ему наследовалъ его сынъ Лайкъ Али Саларъ Д. (1861—89), также горячій приверженецъ Англии и врагъ Россіи, противъ азиатской политики которой много писалъ въ «Nineteenth century».

Джанджаро (*Dschandschago*, также *Gingigo*, *Yandago*)—гористая страна къ Ю отъ Абессиніи, между Годшембомъ и Энареей. Мало изслѣдована. Жители—галла (см.). Гл. г. Уаджеръ. Ср. *Cecchi*, «*Da Zeila alle frontiere del Saaba*» (1886).

Джанини (*Dжулио Джани*)—итальянскій писатель. Род. въ 1841 г.; преподаетъ философію и литературу въ Перуджѣ. Издалъ: «*Tributo di dolore e d'amore*» (1863); «*La pena di morte*» (1863); «*Padre e figlia*» (1865)—драма; «*Francesco Petrarca*» (1874), «*I martiri della liberta a Perugia*» (1875); «*Raffaello*» (1878) и мн. др.

Джанибекъ—татарскій ханъ, см. Чанбекъ.

Джанибелли, также **Джамбелли** (*Федерико Джанибелли* или *Giambelli*)—замѣчательный военный инженеръ XVI в., изобрѣтатель антверпенскаго огня (I, 827). Д. родомъ изъ Мантуи, приобрѣлъ въ Антверпенѣ большую извѣстность, какъ физикъ и механикъ. Когда герцогъ Пармскій въ 1684 г. сталъ угрожать Антверпену, королева Елизавета поручила ему содѣйствовать защитѣ города. Благодаря изобрѣтеннымъ имъ брандерамъ (антверп. огонь), съ помощью которыхъ Д. нѣсколько разъ взрывалъ устраиваемый герцогомъ Пармскимъ мостъ черезъ Шельду, Антверпенъ могъ долго продержаться. Защита Антверпена, хотя и взятаго испанцами, доставила Д. громкую славу. Позже Д. занялся въ Англии укрѣпленіемъ береговъ про-

тивъ ожидаемой испан. армады, п. когда послѣдняя появилась въ каналѣ, соорудилъ восемь брандеровъ, пущенныхъ около Дюнкирхена адмир. Говардомъ. Съ крикомъ: «Антверпенскій огонь» испанцы бросились въ бѣгство и произвели смятеніе, что, въ связи съ сильной бурей, повело къ гибели армады. Дальнѣйшая судьба Д. неизвѣстна.

Джаншара—священный шнурокъ, надѣваемый на дѣтей брахмановъ по достиженіи ими семи и девяти лѣтъ. Иногда онъ стоить довольно дорого, такъ что бѣдные брахманы должны прибѣгать къ сбору пожертвованій въ кругу своихъ знакомыхъ. У индусовъ всѣхъ кастъ считается добродѣтельнымъ принимать участіе въ издержкахъ для этой церемоніи. Шнурокъ долженъ быть сдѣланъ съ большой тщательностью и съ особыми обрядами. Хлопокъ, изъ котораго онъ готовится, долженъ быть сорванъ съ растенія спряденъ и скрученъ только руками брахмановъ и содержаться въ исключительной чистотѣ. Надѣванье шнура—Упанаяна (см.)—совершается съ особой церемоніей. С. В.—чз.

Джанкой—станція Лозово-Севастопольской жел. дор.; здѣсь же начало Феодосійской жел. дор. На мѣстѣ Джанкойской ст. была прежде татарская деревня, опустѣвшая по выселеніи татаръ въ Турцію, въ 1860—1866 г. Быстро развивающійся торговый поселокъ; существуетъ предположеніе преобразовать его въ у. г., упразднивъ Перекопъ. П. Г.

Джанини (*Франческо Джанини*, 1760—1822)—итал. импровизаторъ, по ремеслу портной. Впервые выступилъ онъ импровизаторомъ въ Генуѣ, затѣмъ въ Миланѣ и скоро слава его разрослась по всей Италіи. Наполеонъ I, побѣды котораго восторженно восхвалялись Д., назначилъ его своимъ придворнымъ поэтомъ и членомъ законодательнаго совѣта Цизальпинской республики. Пробывъ въ 1799 г. въ которое время въ плѣну у русскихъ, переселился въ Парижъ, гдѣ также приобрѣлъ большую извѣстность своими импровизаціями. Собранія его «*Poesie*» изд. въ Миланѣ (1807) и Флоренціи (1827).

Джанноне (*Пьетро Джанноне*, 1676—1748)—итал. историкъ и писатель. Получилъ юридическое образованіе и, составивъ себѣ адвокатуру въ Неаполѣ большое состояніе, занялся своей знаменитой «*Storia civile del regno di Napoli*» (1723; новое изд. 1823). Трудъ этотъ, надъ которымъ Д. работалъ около 20 лѣтъ, доставилъ ему большую извѣстность и должность адвоката неаполитанскаго правительства, но въ то же время навлекъ на него преслѣдованія со стороны духовенства за рѣзкое осужденіе папской политики. Отлученный архіепископомъ, Д. долженъ былъ бѣжать и поселился въ Вѣнѣ, гдѣ получилъ отъ имп. Карла VI пенсію и написалъ свою «*Aprologia*». Позже Д., подъ именемъ Антоніо Ринальдо, поселился въ Женевѣ, гдѣ опубликовалъ свое соч. «*Il Tirregno, ossia del regno terrene, celeste e papale*» (1736), направленное не только противъ куріи, но и противъ многихъ католическихъ догматовъ. Завлеченный на савойскую территорію, онъ

былъ арестованъ, и, препровождаемый изъ одной темницы въ другую, умеръ въ туринской цитадели. Во время своего долгаго заключенія Д. переводилъ Ливія и написалъ нѣсколько соч., между прочимъ: «La chiesa sotto il pontificato di Gregorio il Grande». Соч. эти изданы лишь въ 1852 г. Послѣ смерти Д. появились еще его «Opere postume in difesa della sua storia civile del regno di Napoli» (1756, лучшее изд. 1824), изъ котораго мѣста, направленные противъ римскаго духовенства, опубликованы еще раньше п. з.: «Anecdotes ecclésiastiques» (Гаага 1738). Собрание его «Opere»—Миланъ, 1823—24).

Джанноне (Пьетро Giannone, 1790—1873)—итальянскій поэтъ и политическій дѣятель. Служилъ въ войскахъ Наполеона I; позже съ успѣхомъ выступилъ въ Римѣ въ качествѣ импровизатора. Его политическія стихотворенія навлекли на него преслѣдованія и долгое тюремное заключеніе. Позже Д. жилъ въ Парижѣ, гдѣ былъ президентомъ «Associazione italiana», а съ 1848 г.—во Флоренціи. Его стихотворенія немногочисленны, но замѣчательны пламеннымъ патриотическимъ чувствомъ. Особеннаго вниманія заслуживаютъ «L'esule» (1829) и «La visione» (1833).

Джаннотти (Донатто Giannotti, 1494—1563)—итал. историкъ и госуд. дѣятель. Съ 1527 г. былъ секретаремъ Флорентинской республики и занималъ постъ, который до 1512 г. былъ занятъ Макиавелли. По возвращеніи Медичи, Д. былъ изгнанъ и поселился въ Венецію, гдѣ предавался литературнымъ занятіямъ. Его соч.: «Della republica di Venezia» (1540 и сл.); «Della republica fiorentina libri IV» (1721 и сл.); «Discorso delle cose d'Italia», «Vita di Niccolò Capponi», «Lettere». Полное собраніе его соч. издалъ Розини (1819) и Полядори (1850).

Джанси (Jhansi, Dschansi): 1) дпт. въ юго-зап. части индобрит. Сѣв.-запад. провинціи. 12905 кв. км. 1000457 ж., большею частью индусовъ (магометанъ 44792). Важнѣйшій гор.—Мау (15981 ж.).—2) Д., точнѣе Д. Наоабадъ, главн. г. департамента и округа (4058 кв. км., 333227 ж.) Д., 2473 жит. Торговля тканями и оружіемъ. Рядомъ съ нимъ старый г. Д., съ фортомъ, 26772 ж.; принадлежитъ уже къ Гваліару.

Джанхотъ—небольшой аулъ Терской обл., въ Большой Кабардѣ, въ 23 в. на ЮВ отъ укрѣп. Налъчика. Близъ аула, на берегу р. Урвани, сохранилась часть кургана; по преданію, на этомъ мѣстѣ стоялъ храмъ, поглощенный землею. Нѣсколько предметовъ изъ мѣди, серебра, разные черепки, уголья и т. п. найдены въ осыпавшейся части кургана.

Н. К.

Джаншиевъ (Григорій Аветовичъ)—публицистъ, происхожденія армянскаго, род. въ 1851 г., въ 1874 г. окончилъ курсъ въ московскомъ унив. по юридическому факультету. Литературная дѣятельность Д. почти всецѣло посвящена разработкѣ исторіи реформъ прошлаго царствованія и имѣетъ особое значеніе въ виду нападокъ на эти реформы, которыя такъ усилились въ послѣдніе годы и

хотять убѣдить въ ихъ ненужности, даже вредѣ, въ несоотвѣтствіи ихъ будто бы самому «духу» русскаго народа. Всего больше нападокъ обрушилось на судебную реформу. Хулителя Судебныхъ Уставовъ, ссылаясь на изданіе ихъ съ разсужденіями государственной канцеляріи, упрекаютъ творцовъ ихъ въ легкомысленномъ отношеніи къ дѣлу, забывая о существованіи огромнаго 74-хъ томнаго «Дѣла о преобразованіи судебной части», о которомъ напомнилъ Д. Надо читать подлинное дѣло, чтобы понять, сколько труда, любви къ родинѣ и вообще къ человѣку, вложили въ созданіе Судебныхъ Уставовъ творцы ихъ. Статьи Д., написанныя горячо и на основаніи архивныхъ данныхъ, печ. въ «Русск. Мысли», «Вѣстникѣ Европы», а затѣмъ выходили отдѣльно: «Страница въ исторіи судебной реформы. Д. Н. Замѣтки» (М. 1883); «С. И. Зарудный и судебная реформа» (М. 1889); «Основы судебной реформы, съ приложеніемъ описи дѣла о преобразованіи судебной части въ Россіи» (М. 1891); «Изъ эпохи великихъ реформъ» (М. 1892; 4 изд. 1893: о роли тверскаго дворянства въ крестьянской реформѣ, отмена тѣлеснаго наказанія, цензурная реформа, новый судъ и проч.). Д. еще напеч. брошюру: «Веденіе неправыхъ дѣлъ. Этюдъ по адвокатской этикѣ» (М. 1886, изъ «Русск. Мысли» 1885 г., № 5). Онъ принадлежитъ къ числу издателей-сотрудниковъ «Русскихъ Вѣдомостей» и состоитъ присяжнымъ повѣреннымъ въ Москвѣ.

Джанъ-бутри—общество чеченскаго племени; живетъ въ Малой Чечнѣ, въ верховьяхъ р. Аргуна; всегда отличалось непокорностью; мало изслѣдовано.

Джанъ-кентъ—развалины древняго города, въ 25 в. отъ гор. Казалинска, внизъ по р. Сыръ-Дарьѣ, состоящій изъ могилъ, построекъ изъ обожженаго кирпича, башенъ, мечетей и т. п. Разрушеніе Д. относится ко времени нашествія чингизида Джучи; по мѣстному киргизскому преданію, Д. былъ нѣкогда населенъ кара-капаками и разрушенъ по Божьему повелѣнію мѣдами, за нечестіе жителей. О развалинахъ Д. написано нѣсколько статей; раскопки были произведены въ 1867 г. В. В. Верещагинымъ. См. «Матеріалы для статистики Туркестанскаго края» (ежегодникъ), вып. III.

В. М.

Джаны - Дарья—старое русло Сыръ-Дарьи, направляющееся отъ Джулека на ЮЗ и З къ Аральскому морю (см. Яны-Дарья).

Джанара (Жарага)—одна изъ Нидерландскихъ пров. на о-вѣ Ява, занимающая его сѣв. часть, влающуюся въ Яванское море. 3113 кв. км., 833583 ж. (715 европ., 10842 китайцевъ). За исключеніемъ внутренней гористой (съ потухшимъ вулканомъ Муріо, 1787 м.) части, Д.—совершенно плоская, мѣстами болотистая страна. Гл. гор. того же имени, ранѣе цвѣтущій, теперь незначителенъ.

Джанасъ—киргизскій родъ, принадлежащій къ баулинскому племени, Малой орды. Часть этого рода обитаетъ въ степяхъ Зауралья, остальная—во Внутренней ордѣ. Зауральская часть рода раздѣляется на 7 отдѣленій, кочующихъ зимою по рр. Сыръ-Дарьѣ

и Кувани, а лѣтомъ—по Тоболу и Каракумъ, въ количествѣ 9000 кибито ѣд., а часть рода, обитающая во Внутренней ордѣ, состоитъ изъ 8 отдѣленій, зимующихъ въ Дусякумѣ, а лѣтомъ проживающихъ по Каспійскому побережью. Весь родъ занимается, кромѣ скотоводства, препровожденіемъ каравановъ изъ Бухары и обратно. Съ проведеніемъ Закаспійской жел. дор. каравановоженіе значительно сократилось.

Л. В.

Джарвесь (Джемсъ-Джаксонъ Jарves) — сѣв.-америк. писатель. Род. въ 1818 г., въ 1838 г. переселился на Сандвичевы о-ва и первый основалъ въ Гонолулу газету («Полинезійецъ»). По порученію гавайскаго правительства, Д. много путешествовалъ по Калифорніи, Мексики и Центральной Америкѣ и, вернувшись въ Штаты, издалъ нѣсколько описаній и историческихъ очерковъ посѣщенныхъ имъ странъ. Долго жилъ въ Парижѣ и Флоренціи, гдѣ былъ одно время сѣв.-американскимъ консуломъ. Много писалъ о парижской, итальянской и американской жизни, по искусству и т. п. Изъ его соч. известны: «Kiama, a tradition of Hawaii» (1857), «Glimpse at the art of Japan» (1876) и др.

Джарганшъ-куль—соленое озеро, находящееся въ киргизскихъ степяхъ Акмолинскаго окр. Озеро отличается невысокими, но крутыми берегами, представляющими песчанья обнаженія; несмотря на незначительность размѣровъ (всего 10 вер. въ окружности), оно можетъ имѣть важное экономическое значеніе, такъ какъ въ немъ садится соль хорошаго качества, которая, однако, до сихъ поръ не разрабатывается.

Л. В.

Джардини (Felix Giardini) — итальян. скрипачъ-виртуозъ и композиторъ (1716—96). Началъ карьеру въ Италіи; но главный успѣхъ его концертовъ и оперъ связанъ съ Лондономъ и Парижемъ. Подъ конецъ жизни Д. прѣхалъ въ Москву, гдѣ и умеръ. Д. написалъ пять оперъ и много сочиненій для камерной музыки.

Н. С.

Джаретта (Giaretta или Simeto) — рѣка въ Сициліи; беретъ начало въ провинціи Мессина и впадаетъ въ Ионическое море южнѣ Катаніи. Длина теченія 148 километровъ, не судоходна.

Джарингъ-поръ—названное Пржевальскимъ оз. Экспедиція, одно изъ двухъ, соединенныхъ протокомъ озеръ, находящихся въ верховьяхъ р. Хуанъ-хэ (Желтой р.). Длина его около 50 в., наибольшая ширина ок. 20 в., абс. высота 14000 фт. Кромѣ Хуанъ-хэ (Салома), въ это оз. впадаютъ еще рѣчки съ С.; однако ни число ихъ, ни размѣры Пржевальскому опредѣлить не удалось (подр. см. Хуанъ-хэ). Тангуты называютъ это оз. Рчара.

Г. Е. Гр.—Гр.

Джаркентъ—городъ, административный центръ Джаркентскаго участка, Семирѣченской обл., съ населеніемъ въ 722 души об. пола. Черезъ Джаркентскую таможену съ 1 мая по 31 декабря 1891 г. вывезено изъ Россіи въ Китай товаровъ на 546815 р., привезено изъ Китая на 154457 р.

Джаркентскій участокъ, Семирѣченской обл., занимаетъ восточную, пограничную съ Кита-

емъ ея часть. Пространство 39984 кв. в., населенія 79431 д. (киргизы, таранчи, русскіе казаки и т. п.). См. Семирѣченская обл.

Джарнухъ — гора въ Главномъ Кавказскомъ хребтѣ, Горійскаго у. Тифлисскаго губ., подъ 42° 26' сѣв. шир. и 44° 7' вост. долг. отъ Грин. Высота Д.—10414 фт. надъ уровнемъ моря.

Джаро-Бѣлоканы — бывший военный окр. Тифлисскаго губ. (переименованный въ 1859 г. въ Закатальскій), на СВ отъ Тифлиса. Въ мартѣ 1803 г. въ Д.-Бѣлоканы двинуты были русскія войска подъ начальствомъ генераль-маіора Гулякова (см.), для наказанія пограничныхъ лезгинъ, которые, вмѣстѣ съ казакими, производили частыя набѣги на Кахетію. Хотя 15 янв. 1804 г., во время преслѣдованія непріятеля, скрывшагося въ горное ущелье, самъ Гуляковъ былъ убитъ и отрядъ его вынужденъ къ отступленію, однако и лезгинъ понесли столь значительныя потери, что вскорѣ прислали къ кн. Орбеліани (замѣнявшему Гулякова) депутатовъ съ просьбою о пощади. Экспедиція эта, вообще, произвела такое сильное впечатлѣніе, что уже 3 апр. 1804 г. въ Тифлисъ явились выборные отъ лезгинъ Д.-бѣлоканскаго союза, которые обѣщали вѣчную покорность Россіи и уплату ежегодно 220 пуд. шелку. Окончательно страна эта была присоединена къ Россіи лишь въ 1830 г.

Джарре (Giarrè)—г. на вост. сторонѣ Сициліи, въ итал. пров. Катаніи, близъ берега моря; жит. въ общинѣ 20751.

Джарроу (Jarrow)—г. въ англ. графствѣ Дергемъ, на р. Тайнъ. Главная промышленность — кораблестроеніе и рудокопство. Жит. 18179.

Джатака (рожденіе) — весьма характерный родъ произведеній буддійской литературы (на языкѣ пали); рассказы о прежнихъ рожденіяхъ Будды, который, прежде чѣмъ сдѣлался Буддой, родился 550 разъ. Благодаря такому числу рожденій Будды, возможна масса разнообразныхъ исторій. Эти Д. весьма характерны для ознакомленія съ буддійской моралью и житейской мудростью и несомнѣнно играли важную роль при возникновеніи литературы басенъ и притчъ. Нѣкоторыя изъ нихъ и до сихъ поръ пользуются большою популярностью у всѣхъ буддійцевъ; такова исторія о дарскомъ сынѣ Вишвантарѣ, который роздалъ все, что имѣлъ, и, наконецъ, своихъ собственныхъ дѣтей. Изданы Фаусбелемъ: «Five Jātakas» (Копенгаг., 1861), «Dasarathajātakam» (1871), «Ten Jātakas» (Копенг. 1872), «The Jātaka together with its commentary» (т. I, 1877, т. II, 1879, Лонд.). Переводъ (англійскій) Childers'a и Rhys Davids'a (т. I, Лондонъ 1880).

С. Б.—чл.

Джатаки — такъ называютъ въ Семирѣченской обл. бѣдныхъ киргизовъ; въ Акмолинской обл. они известны подъ именемъ байушъ. Д. живутъ при городахъ, станіцахъ, поселкахъ и хуторахъ. Они уже довольно обрусѣли, склонны къ принятію христіанства и ведутъ полусѣдлый образъ жизни.

Н. Изв.

Джаты (англ. Jats, Jants, араб. Zath)—племя, живущее въ Белуджистанѣ, Пенджабѣ,

сѣв.-зап. провинціяхъ, Бенгалія, Гайдерабадъ и др. Они составляютъ также главное население нѣсколькихъ мелкихъ государствъ раджпутовъ. Въ числѣ 4½ милл., они представляютъ большое разнообразіе, смотря по мѣсту жительства; одни изъ нихъ почти черные, другіе цвѣтомъ лица мало отличаются отъ раджпутовъ; одни стоятъ на очень низкой степени развитія (например, пастухи въ пустыняхъ Тара), другіе имѣютъ живой умъ и осмысленныя черты лица. Въ мѣстностяхъ, гдѣ господствуютъ мусульмане, они приняли Исламъ, въ другихъ принадлежатъ къ разнымъ индусскимъ сектамъ. Все, однако, джатское население, взятое въ цѣломъ, ясно представляетъ одинъ и тѣ же этническія черты и можетъ быть причислено къ арійской расѣ. Нѣкоторые ученые считаютъ Д. остаткомъ индоскиеновъ («Сака» индусовъ и персовъ), наводнившихъ около 126 г. до Р. Х. Ново-Бактрійское царство, разрушившихъ его около 90 г. (см. Бактріана, II, 770) и основавшихъ индо-скиенское царство по теченію Инда. Д. отождествляются также съ гетами или массагетами древнихъ и считаются нѣкоторыми даже въ родствѣ съ ютами Ютландіи. Уже въ 57 г. до Р. Х. индійскій царь Викрамадітия вытѣснилъ Д. изъ Пенджаба; позже они жили въ горахъ на З Индіи, гдѣ они и теперь еще населяютъ вост. Белуджистанъ, занимаясь преимущественно земледѣліемъ. Побѣжденные въ 1026 г. Махмудомъ Газневидскимъ, почти совсѣмъ истребленные въ Пенджабѣ Гимуромъ (въ концѣ XIV в.), Д. упорно отстаивали свою независимость и доставляли много хлопотъ великимъ моголамъ. Последніе должны были разрѣшить имъ поселиться въ Доабѣ, между Гангомъ и Джамной; отсюда Д. сильно распространили свое могущество во время смуты, послѣдовавшей за смертью Аурангъ-Зеба (1707). Въ большой битвѣ при Панипатѣ (1761) они измѣной содѣйствовали пораженію магаратовъ и получили въ награду г. Агру. Въ это время они основали особое государство Вгуртпуръ (III, 251), подъ управленіемъ собственныхъ раджей. Изъ другихъ вассальныхъ государствъ Индіи, входящихъ въ рукахъ Д., самое значительное—Дголпуръ (Dholpur—3106 кв. км., 250000 жит.), къ Ю отъ Агры, гдѣ хотя Д. всего около 4000, но династія джатская. Особенно много Д. въ Раджпутанѣ и Пенджабѣ, гдѣ они составляютъ около ¼ населенія. Д. хорошо сложенъ, храбры, воинственнымъ духомъ не уступаютъ раджпутамъ; изъ ихъ среды вышли неустранимые сейки, упорно оспаривавшіе у авличанъ обладаніе сѣв.-зап. Индустаномъ. Касти у нихъ нѣтъ; послѣдователи брамнизма относятся къ нимъ съ презрѣніемъ и причисляютъ ихъ всѣхъ къ касти судра. Ср. Schlagintweit, «Indien» (1881).

Джаугери (годъ рожденія неизвѣстенъ, ум. въ 1002 или 1008 г.; Абу-Насръ-Исмаиль-Бенъ-Хеммадъ Эль-Д.)—знаменитый арабскій лексикографъ. Родомъ изъ Фараба въ Туркестанѣ и, повидимому, самъ тюркъ. Чтобы ознакомиться съ чистой и неиспорченной арабскою рѣчью, онъ прожилъ долгое время среди бедуиновъ. Затѣмъ занимался преподаваніемъ арабскаго языка и составленіемъ толковаго

словаря на арабскомъ же языкѣ. Словарь этотъ, извѣстный подъ именемъ «Сыхахъ» (точнѣе: «Смхяхъ фи-ль логеъ»)—правильность въ рѣчи), окончательно былъ редактированъ уже учениками Д., такъ какъ онъ самъ рано умеръ. «Сыхахъ» составленъ вполне научно и критически, а потому, вмѣстѣ съ «Камусомъ» Фирюзабади (жившаго въ XIV в.) имѣетъ первостепенное значеніе. Изъ него сдѣлано множество извлеченій; къ нему существуетъ множество дополненій и комментариевъ; есть также переводы словаря Д. на другіе вост. языки. Менинскій перевелъ его въ своемъ «Thesaurus linguarum orientalium» (Вѣна, 1680). См. также Meninski, «Lexicon arabico-persico-turcicum» т. I—IV, Вѣна, 1780). Арабскій оригиналъ изданъ въ Тебризѣ (1853) и нѣсколько разъ въ Булакѣ; лучшимъ считается изданіе 1875 г. Въ Европѣ маленькій отрывокъ изъ «Сыхаха» былъ изданъ голландскимъ ученымъ Шейдомъ: «Liber Sehah sive lexicon arabicum. Particula I, 1776». Вообще словарь Д. лежитъ въ основѣ всѣхъ европейскихъ словарей арабскаго языка. *А. Крымскій.*

Джаунпуръ (Jaunpur)—окр. въ Аллахабадскомъ дпт. Сѣв.-Вост. провинціи Брит. Индіи. 4025 кв. км.; плодородная равнина, въ которой хорошо воздѣлывается сахарный тростникъ. Насел. 1209663 ч. Гл. г. *Джаунпуръ*, на р. Гумти. Жит. 42845 ч.

Джаура (Jaura, Jowrah)—туз. госуд. въ Центр. Индіи. 2257 кв. км.; 85456 жит.

Джаутене—самая высокая и самая зап. изъ дѣйствующихъ грязныхъ сопкокъ Керченскаго полу-ова, въ 12 в. на Ю отъ почтовой станціи Аргви; видна издалека. Высота ея около 400 фт. надъ ур. м. Форма—усѣченно-коническая. Верхняя площадка, саженъ десять въ поперечникѣ, изрыта ямами и рвами, обыкновенно наполненными вязкимъ иломъ, изъ котораго выдѣляются пузыри газовъ. Песчано-глинистый иль свѣжѣхъ потоковъ, на склонахъ конуса сѣраго цвѣта, измѣняется подъ вліяніемъ воздуха въ красноватый или буроватый; въ немъ многочисленныя обломки песчаника, известняка, известковаго шпата, сѣрнаго колчедана, лигнита и др. Вообще слабыя изверженія грязи на Д. повторяются часто, но иногда бываютъ и значительныя. На вост. сторонѣ сопки есть сѣрный ключъ и неподалеку расположена маленькая татарская деревня Д. *Н. Г.*

Джафарби—см. Туркмены.

Джафаръ—см. Геберъ (VIII, 213).

Джадева (Jayadeva)—1) индійскій поэтъ, жившій въ XII в. по Р. Х., по всей вѣроятности, въ Бенгаліи; авторъ знаменитой лирико-драматической поэмы Гитаговинда (пѣсня о пастухѣ), содержаніе которой—исторія любви Кришны (см.) къ прекрасной пастушкѣ Радха. Герои поэмы выступаютъ съ лирическими монологами; настоящей діалогъ отсутствуетъ. Авторъ вводитъ самъ дѣйствующихъ лицъ въ краткихъ вступительныхъ строфахъ, очерчивая краткѣ ихъ положеніе и душевное состояніе. Лассенъ высказалъ вполне вѣроятное предположеніе, что Гитаговинда есть отраженіе древнѣйшаго типа индійской драмы. Подобныя народныя драмы—*атра*, состоящая изъ лирич.

строфы съ слабо развитымъ діалогомъ, отчасти импровизируемымъ, существуютъ до сихъ поръ въ Бенгаліи. Гитаговина представляетъ собой образчикъ такой *ятра*, но въ весьма уточненной и изощренной-искусственной формѣ, высокой отдылки. Особенно замѣчательна виртуозность въ употребленіи самыхъ изысканныхъ и разнообразныхъ метровъ, а также яркость и сила, съ которой выражена страсть, съ ея нѣгой и восторгами. Содержаніе поэмы толкуется индійскими комментаторами въ мистическо-религіозномъ смыслѣ (общая идея—стремленіе человѣческой души къ высшему божеству), что не лишено нѣкоторыхъ оснований. Изданія: 1-е въ Кальк. 1808 г., затѣмъ Лассена (введеніе, текстъ и латин. переводъ, Боннъ, 1836), индійскаго ученаго Дживанада Видьясагара (Калькутта, 1882); нѣмѣцкіе переводы: лучший, поэтический, подражающій формальнымъ тонкостямъ оригинала, Рюккерта («Abhandlungen für die Kunde des Morgenlandes», т. I), прозаическій Дальберга (Эрфуртъ, 1818) и метрической Riemtschneider'a (Галле, 1818); англійскій—Edw. Arnold, «The indian song of songs» (Лонд., 1876).—2) Индійскій драматургъ, семиктная драма котораго: Прасаннарагхава (кроткій Рагхава) издавалась неоднократно (Бенаресъ 1868, Серампуръ 1872, Мадрасъ 1882). Съ первымъ Д. общаго только одно имя.

С. Буличъ.

Джвари—перевалъ въ Кутанской губ., Зугдидскаго у.; абс. высота 7603 фт. (2313 м.); тутъ же находится селеніе *Джвари* на лѣвомъ берегу р. Ингуръ. Число жит. 3239.

Джвариецъ-сандари (церковь креста)—одинъ изъ древнѣйшихъ храмовъ въ Грузіи, на лѣвомъ берегу Арагуи, противъ Михета, на томъ мѣстѣ, гдѣ, по преданію, св. Нина, при первомъ христ. царѣ Грузіи Миріанѣ (265—342), водрузила крестъ изъ дерева. Церковь строилась съ 575 по 639 г.; въ IX в. арабы пытались сжечь ее вмѣстѣ съ Мцхетомъ; въ 1725 г. Теймуразъ, обложивъ крестъ и храмов. икону серебромъ, поставилъ ихъ въ мцхетскомъ храмѣ. Храмовой праздникъ—7 мая. Поэтическое описаніе мѣстоположенія этого древняго храма сдѣлано Лермонтовымъ въ «Мцырѣ».

Джебель (Gebel, Djebel), по-араб. гора, горная вершина, входитъ въ образованіе многихъ географическихъ арабскихъ названій, напр. гористая мѣстность Д.-Шамара (Шомеръ) въ Неджелѣ, горная цѣпь Д.-эль-Гемень, идущая отъ Бабъ-эль-Мандебскаго пролива и др. См. Аравія.

Джебраниль—таможенная контора на границѣ съ Персіей; административный центръ Джебранильскаго у. Елизаветпольской губ. Черезъ Д. въ 1891 г. вывезено товаровъ въ Персію на 66840 р., и привезено на 204237 р. Отъ Елизаветполя 220¹/₄ в.

Джебраильскій уездъ. Елизаветпольской губерніи занимаетъ юго-восточную часть восточнѣйшей, граничащей на Ю съ Персіей (р. Араксъ). Площадь Д. у. равняется, по Стрѣльбицкому, 2922,6 кв. в.; населенія 52000 ч. (адербейджанскіе татары, армяне, курды). Д. у. входилъ въ составъ Карабахскаго ханства, которое по Гюлистанскому трактату, въ 1813 г.,

было присоединено къ Россіи подъ именемъ Карабахской провинціи. Въ 1840 г. провинція эта была преобразована въ Шушинскій у., изъ котораго въ 1868 г., при образованіи Елизаветпольской губ., былъ выдѣленъ Д. у. Поверхность Д. у. на сѣверо-западной окраинѣ возвышенна (гора Зіарать—8186 фт.) и представляетъ пастбища, лежащія выше предѣла лѣсовъ, южнѣе горы понижаются и образуютъ холмистую страну, кое-гдѣ одѣтую лѣсомъ, на самомъ Ю, на берегу Аракса, и на В у. находятся низменныя и степныя пространства (на В Карабахская степь). Весь Д. у. находится въ бассейнѣ Аракса и орошается его лѣвыми, текущими къ Ю, небольшими притоками: Кендаланомъ, Куручаемъ, Черекеномъ, Кезлу-чаемъ и р. Акарою. Рѣчки эти весной полноводны, лѣтомъ же содержатъ весьма мало воды. Араксъ и Акара избилдуютъ водою и лѣтомъ. Нагорныя лѣгнія пастбища и низменныя степныя пространства служатъ поочередно мѣстопребываніемъ кочевыхъ или полукочевыхъ жителей, остальные же мѣстности заняты осѣдлымъ населеніемъ, которое занимается земледѣліемъ, садоводствомъ и шелководствомъ. Климатъ сѣверной нагорной полосы отличается обиліемъ выпадающей влаги; предгорья снабжены ею въ достаточномъ количествѣ, низменности же и степи, при весьма сухомъ и жаркомъ въ теченіе лѣта климатѣ, пригодны для культуры только подъ условіемъ искусственнаго орошенія. Въ низменныхъ мѣстностяхъ при орошеніи разводятся всѣ хлѣба и растенія, свойственныя Закавказью (пшеница, ячмень, рисъ, кунжутъ, хлопчатъ, виноградъ, шелковица, персики, каштаны, гранаты и т. п.). Всѣхъ населенныхъ мѣстъ насчитывается 178. Крупнаго рогатаго скота, лошадей, ословъ и верблюдовъ въ Д. уездѣ въ 1891 г. насчитывалось 37000, а мелкаго—108000 головъ. Число фабрикъ и заводовъ въ 1890 г. было 130, рабочихъ 304, сумма производствъ—26820 р. Асландузскій бродъ на Араксѣ въ Д. у., на пути изъ Персіи къ Шушѣ, извѣстенъ блестящею побѣдою, одержанною 19 октября 1812 г. незначительнымъ отрядомъ ген.-м. Котляревскаго (1500 пѣх., 500 кав. и 6 орудій) надъ 30000 корпусомъ персидскаго принца Аббаса-Мирзы.

В. М.

Джебъ (Djeb)—р. на вост. берегу Африки, въ странѣ Сомали, называемая въ верхнемъ теченіи Омо, впадаетъ въ Индійскій океанъ, нѣсколько южнѣе экватора. Д. изслѣдованъ вверхъ отъ устья лишь на 278 км.

Джебъ—р. см. Енисейская золотопромышленность.

Джевадь-паша (Ахмедъ)—турец. ген и гос. дѣлатель. Род. въ 1850 г., былъ адъютантомъ султана Абдуль-Азиса и написалъ исторію турец. войска (перев. на франц.: «Etat militaire ottoman depuis la fondation de l'Empire jusqu'à nos jours», 1882). Во время русско-турецкой войны 1877—78 гг. Д. былъ начальникомъ штаба войскъ, расположенныхъ въ Шумлѣ, которая была укрѣплена подъ его руководствомъ. Въ 1884 г. Д. былъ назначенъ турец. уполномоченнымъ въ Черногоріи, гдѣ пробылъ 4¹/₂ года и много содѣйствовалъ

улучшенію отношеній обоихъ государствъ. Въ 1889 г., когда начались безпорядки на островѣ Критѣ, Д. былъ назначенъ туда временнымъ губернаторомъ и возстановилъ спокойствіе. Произведенный въ 1890 г. въ мушеры, онъ въ 1891 г., послѣ паденія Киамиля-паши, назначенъ великимъ визиремъ. Д. славится прекраснымъ дипломатомъ и прогрессистомъ.

Джеванширскій уездъ, Елизаветпольской губ., простирается въ средней ея части длинной и узкой полосой съ ЮЗ на СВ. Занимаетъ, по Стрѣльбицкому, 4818,4 кв. в. съ населеніемъ 54900 ч. (татары, армяне, русскіе и т. д.), и состоитъ въ отношеніи устройства поперечности изъ двухъ половинъ: сѣв.-вост. низменной, или собственно Джеваншира, и юго-зап., горной, или Джраберта. Низменная часть, называемая туземцами «Аранъ», отличается жаркимъ и лихорадочнымъ климатомъ въ теченіе лѣтнихъ мѣсяцевъ, который вынуждаетъ жителей перекочевывать въ горы; зимы мягки и не продолжительны. Средняя часть у., лежащая далѣе къ ЮЗ, холмиста и гориста, изобилуетъ лѣсами и имѣетъ умѣренный климатъ. Юго-зап. горная полоса наполнена довольно высокими горами, обладаетъ суровымъ климатомъ (зима съ сентября по апрѣль) и сѣвными зимами, вслѣдствіе которыхъ сообщеніе ея съ низменностью прекращается надолго. Высочайшими вершинами зап. части Д. у., принадлежащими къ горнымъ хребтамъ, оглабляющимъ (хр. Карабахскій) съ ЮВ и В Гокчинское оз., являются Муровъ-дагъ (11219 фт.), Гезаль-дара-баша (11606 фт.), Гиналь-дагъ (11057 фт.) и т. п. Большая часть Д. у. принадлежитъ къ бассейну р. Тертеръ, которая, начинаясь въ горахъ зап. части у. на границѣ съ Новобаязетскимъ и Зангезурскимъ уу., протекаетъ черезъ весь Д. у., вливаясь сѣвн въ р. Куру. Иригаціонное значеніе Тертера огромно и въ этомъ отношеніи рѣка уступаетъ только Араксу (изъ притоковъ Куры), орошая не только Д. у., но посылая каналы въ Елизаветпольскій и Шушинскій уу. Къ Ю отъ Тертера, на границѣ съ Шушинскимъ у. течетъ Хаченъ-чай; остальные рѣчки незначительны. Д. уездъ, какъ и Джебранскій, составлялъ прежде часть Карабаха; въ 1869 г. онъ былъ выдѣленъ изъ Шушинскаго уезда. Населеніе, располагающееся въ 213 селеніяхъ, занимается преимущественно земледѣліемъ и скотоводствомъ. Въ средней и низменной полосахъ важное значеніе имѣетъ также садоводство и шелководство. Самыя высокія мѣстности заняты горными пастбищами, лежащими выше предѣла лѣсовъ; ниже изъ полевыхъ растений преобладаютъ ячмень и пшеница; наконецъ, въ средней и низменной части у. разводятся весьма разнообразныя растенія, до риса и хлопчатника включительно. Въ низменной части жители занимаются также добычей солодкового корня. Крупнаго рогатаго скота, лошадей и ословъ въ 1891 г. насчитывалось 52800, а мелкаго—112000 головъ; фабрикъ и заводовъ было 34, съ суммой производствъ въ 37914 р. Административнымъ центромъ Д. уезда служатъ почтовая станція Тертеръ, на дорогѣ изъ

Елизаветполя въ Шушу; отъ Елизаветполя 63¹/₂ в. Къ В отъ Тертерской почт. ст., на р. Тертеръ, находится сел. Варда, на мѣстѣ котораго нѣкогда стоялъ богатый г. Партавъ, столица Агваніи или Албаніи. Въ VII ст. Партавъ былъ завоеванъ арабами и сдѣлался известнымъ подъ именемъ Берда или Бердоа. По вост. источникамъ, въ 943 г. городъ былъ разграбленъ руссами, доплывшими до него по Куръ изъ Каспійскаго моря, а въ XIV ст. до основанія разрушенъ Тамерланомъ. Отъ города осталась полуразрушенная башня; раскопки въ 1881 г. были безрезультатны. В. М.

Джеванъ-Булакское сраженіе 5 іюля 1827 г. Во время осады крѣп. Аббасъ-Абадъ (см. Персидскія войны) ген. Паскевичъ получилъ извѣстіе, что наслѣдный принцъ персидскій Аббасъ-Мирза приближается для освобожденія этой крѣпости. 5 іюля Паскевичъ выступилъ навстрѣчу неприятелю, атаковалъ его и занялъ холмъ, командовавшій всей его позиціей. Персы пришли въ замѣшательство; новое нападеніе обратило ихъ въ бѣгство. Наша конница преслѣдовала неприятеля на протяженіи 15 в., до ручья Д.-Булакскаго (по которому сраженіе и получило свое названіе). Слѣдствіемъ побѣды было паденіе крѣпости Аббасъ-Абадъ, которая сдалась 7 іюля.

Джеванъ-дагъ—гора въ Дагестанѣ, къ СЗ отъ Дербента, подъ 42° 17' с. ш. и 65° 29' в. д.; высота 2470 фт. в. ур. м.

Джеватскій уездъ—Бакинскій губ., занимаетъ среднюю часть послѣдней и составляетъ болѣе 30% всей площади губерніи или 10190,7 кв. вер. (по Стрѣльбицкому), съ населеніемъ 94690 чел. (татары, главнымъ образомъ). Д. у. образованъ въ 1863 г. изъ частей уу. Ленкоранскаго, Шушинскаго и Шемахинскаго. Граничитъ на Ю съ Персіей. Поверхность Д. уезда представляетъ обширную степную, маловодную, мѣстами солонцоватую низменность (Карабахская, Муганская степи и т. п.), наклоненную на В—къ морю; лишь тѣ части у., которыя расположены на границѣ съ Шемахинскимъ у., болѣе возвышенны, не превышая однако 2¹/₂ тыс. фт. Д. у. орошается нижнимъ теченіемъ р. Куры и Аракса, а также рукавомъ Куры—Акушей. На гран. съ Ленкоранскимъ у. протекаетъ Болгару-чай, а на гран. съ Шемахинскимъ у.—р. Пирсагатъ. Климатъ Д. у. въ общемъ мягкій, а въ теченіе лѣта очень жаркій и сухой. Жары начинаются съ половины апрѣля и продолжаютъ, достигая лѣтомъ 45° Р., до октября. Весна начинается съ первыхъ чиселъ или съ половины февраля; въ это время степи покрываются травами, служащими для подножнаго корма скоту; съ мал растительность выжигается солнцемъ. Съ конца сентября перепадаютъ дожди и степь вновь покрывается травами. Зима коротка и малоснѣжна; морозы не превышаютъ нѣсколькихъ градусовъ. За исключеніемъ небольшого пространства орошенной и обработанной земли, преимущественно по Куръ и Араксу, оставшая площадь у. представляетъ степня, такъ называемая земля пастбища. Лѣтнихъ пастбищъ, лежащихъ обыкновенно выше предѣла лѣсовъ, въ Д. у. сосвѣтъ нѣтъ. Лѣсныя за-

росли занимаютъ не болѣе 1,2% всего у. Населеніе, сосредоточенное въ 152 сел. (частью кочевое, частью осѣдлое), занимается земледѣліемъ и скотоводствомъ. Большая часть поливныхъ земель сосредоточена по Куръ и Араксу, вверхъ отъ м. Сальянъ. Ниже Сальянъ, гдѣ берега Куры сравнительно высоки, для орошенія пользуются весенними разливами рѣки, удерживая воду въ особыхъ водохранилищахъ и затѣмъ направляя ее на поля. Вообще разливы Куры и Аракса, затопля на огромномъ протяженіи ихъ берега и оставляя на нихъ илъ, имѣютъ большое значеніе для у., такъ какъ хлѣба на такихъ затопляемыхъ периодически почвахъ даютъ прекрасные урожаи. Такъ, напр., пшеница, посѣянная почти безъ всякой обработки почвы на мѣстахъ водохранилищъ, послѣ спуска воды, даетъ до 400 пуд. съ десятины. Культурныя растенія немногочисленны; почти повсемѣстно преобладаютъ ячмень и пшеница; мѣстами сѣютъ просо, разводятъ сады и виноградники. Населеніе находитъ себѣ заработки также на обширныхъ рыбныхъ ловляхъ по Араксу, Куръ и на морскомъ побережьи. Скотоводство весьма значительно; въ 1891 г. крупнаго рогатаго скота, лошадей и верблюдовъ насчитывалось около 50000, а мелкаго—323000. Промышленность развита крайне слабо. Административнымъ центромъ Д. у. служитъ мѣст. Сальяны на Куръ, средоточіе богатыхъ рыбныхъ промысловъ, съ населеніемъ въ 12000 челов.

В. М.

Джеватъ — сел. Джеватскаго у. Бакинско-й губ., при впаденіи Аракса въ Куру, на выс. 20 фт. надъ ур. океана; 1270 жит. (та-тар.). Въ прежнія времена велъ значительную торговлю съ Персіей, въ шестидесятыхъ годахъ сильно упалъ и только въ послѣднее время сталъ опять возрождаться.

Джевопъ (Вильямъ-Стенли Jevons) — известный экономистъ (1839—82). Нѣсколько лѣтъ жилъ въ Австраліи, въ качествѣ химика при монетномъ дворѣ въ Сидней; потомъ былъ профессоромъ логикъ и политической экономіи въ Лондонѣ и Манчестерѣ. Его не удовлетворяла абстрактная разработка политич. экон. въ духѣ Рикардо, и онъ одинъ изъ первыхъ въ Англіи началъ борьбу противъ такъ наз. классической школы. Онъ попытался пріядать болѣе жизненности формуламъ полит. экономіи, при помощи приложенія къ ея разработкѣ, по образцу своихъ предшественниковъ въ этомъ отношеніи, Госсена и Курно, математическаго метода. Въ настоящее время цѣлый рядъ экономистовъ — Маршаллъ и Эджвортъ въ Англіи, Визеръ, Менгеръ и Бёмъ-Баверкъ въ Австріи — идутъ тѣмъ же путемъ. Математическій анализъ, однако, не исчерпываетъ тѣхъ отношеній, на которыхъ, какъ въ полит. экономіи, отражаются страсти, интересы и желанія. Математика можетъ служить только некоторымъ побочнымъ орудіемъ при разработкѣ чисто количественныхъ вопросовъ полит. экономіи. Д. много сдѣлалъ въ этомъ отношеніи полезно при разработкѣ статистическихъ данныхъ о цѣнахъ. Ему принадлежитъ плодотворная идея выработки такъ называемыхъ индексовъ цѣнъ, т. е. свѣденія ихъ къ

нѣкоторымъ относительнымъ и допускающимъ сравненіе нормамъ. Д. и его сторонники сдѣлали много справедливыхъ замѣчаній относительно трудовой теоріи цѣнности и впервые обратили серьезное вниманіе на вліяніе, при образованіи цѣнностей, полезности товаровъ и ихъ предложенія. Сами сторонники Д. находятъ, впрочемъ, что, въ пылу полемики противъ Рикардо и Д. С. Милля, онъ съ слишкомъ большой односторонностью выставилъ положеніе, что цѣнность *исключительно* зависитъ отъ полезности. «Часто думаютъ», говоритъ Д. въ своихъ «Началахъ политической экономіи»: «что трудъ опредѣляетъ цѣнность; но это происходитъ только не прямымъ образомъ, чрезъ измѣненіе полезности благъ, вслѣдствіе увеличенія или уменьшенія предложенія... Слѣдуетъ различать между полезностью всего наличнаго запаса благъ и каждой отдѣльной части этого запаса. Полезность каждой пріходящей доли, когда значительная часть нашихъ потребностей уже насыщена, по неизбѣжнымъ психологическимъ законамъ будетъ меньше». Эту наименьшую полезность Д. обозначаетъ терминомъ final degree of utility (который переведенъ на русскомъ языкѣ словами «конечная полезность»). Но такъ какъ всѣ предметы известной категоріи имѣютъ на рынкѣ только одну цѣну, то предметы общаго запаса должны имѣть такую же цѣну, какъ и вновь пріходящіе. Отсюда слѣдуетъ, что «всѣ предметы обмѣниваются согласно конечной полезности послѣдняго изъ предметовъ, прісокупленныхъ къ общему запасу». Издержки производства, по мнѣнію Д., опредѣляютъ размѣръ предложенія, предложеніе опредѣляетъ конечную степень полезности, а эта послѣдняя—цѣнность. Такова общая точка зрѣнія Д. Безъ сомнѣнія, количественныя отношенія предметовъ имѣютъ большое значеніе при опредѣленіи размѣра цѣнности; для различныхъ покупателей на рынкѣ цѣна опредѣляется, однако, не только конечной полезностью, но и наличнымъ запасомъ покупательныхъ средствъ у нихъ. Цѣна предмета на рынкѣ одинакова для богатаго и для бѣднаго, а между тѣмъ конечная полезность для ряда лицъ безконечно разнообразна. Самое исходное предположеніе Д. нѣсколько исключительно. Онъ пытается отыскать законы цѣнности, предполагая, что покупатель имѣетъ уже нѣкоторый запасъ предметовъ, который онъ затѣмъ снова подвергаетъ оцѣнкѣ. Но чѣмъ же опредѣляется цѣнность предмета, который впервые еще вступаетъ въ запасъ? Наконецъ, если бы даже цѣнность предметовъ опредѣлялась конечной ихъ полезностью для каждаго, то и въ такомъ случаѣ основанія обмѣна благъ были бы иныя. Конечная полезность предмета А выражается для одного лица въ двухъ наличныхъ у него предметахъ Б. Для другого лица Б вдвое полезнѣе, чѣмъ наличные у него А. Очевидно, первый охотно дастъ два Б за одно А; но и второй дастъ два А за одно Б. Мѣновое отношеніе установится, слѣдовательно, такъ, что за каждыя два А будутъ даваться два Б, или, что то же, А будетъ обмѣниваться на Б,

т. е. гораздо ниже конечной полезности ихъ для каждаго.

Особенныя заслуги Д. оказалъ наукѣ своимъ изслѣдованіями въ области денежныхъ вопросовъ. Небольшой трудъ Д.: «Деньги и денежное обращеніе» (пер. изд. 1876) переведенъ почти на всѣ европейскіе языки, и врядь ли найдется въ литературѣ другое столь краткое и ясное изложеніе многихъ важнѣйшихъ вопросовъ, связанныхъ съ теоріей денегъ. Послѣ смерти Д. многіе изъ его очерковъ по вопросамъ о деньгахъ собраны и изданы его женой подъ общимъ заглавіемъ: «Investigation in currency and finance» (1884). Иногда Д. любилъ пускаться въ метафизику. Въ качествѣ курьеза можно отмѣтить, что происхожденіе кризисовъ и ихъ возвращеніе въ десятилѣтніе періоды онъ приводилъ въ связь съ появленіемъ пятенъ на солнцѣ. Вообще онъ былъ во многихъ отношеніяхъ сторонникомъ манчестерской школы; но въ послѣдніе годы жизни взгляды его стали значительно измѣняться. Въ своей живо и талантливо написанной книгѣ: «The state in relation to labour» (1882) онъ является горячимъ защитникомъ фабричнаго законодательства и настаиваетъ на необходимости сокращенія времени труда для замужнихъ женщинъ и для малолѣтнихъ. Большою популярностью въ Англіи пользуются также его лекціи в учебники логики, изъ которыхъ одинъ: «Principles of science» (пер. изд. 1874) переведенъ и на русскій языкъ. Подробное перечисленіе всѣхъ трудовъ Д. и статей, посвященныхъ ихъ опѣнкѣ, см. въ «Handbuch der Staatswissenschaften» Конрада и въ «Nouveau Dictionnaire d'Economie Politique» L. Say et Chaillé. Лучшая литературная опѣнка теоріи цѣнности Д. принадлежитъ профессору Маршаллу (Academy, 1 апрѣля 1872).

А. Миклашевскій.

Джегута-кестане — развалины башни въ Большой Кабардѣ, въ верховьяхъ рѣки Джегуты. Двухъэтажная башня имѣетъ 20 аршинъ вышины, 10½ аршинъ длины и 8 аршинъ ширины; близъ нея видны развалины каменныхъ домовъ. У черкесовъ башня эта известна подъ именемъ *Аслажъ* или *Кослакъ*.

Джедбургъ (Jedburgh) — городъ въ графствѣ Роксбургъ въ Шотландіи, на р. Джедъ. Реставрированное аббатство XII в., старинный замокъ (нынѣ тюрьма). Фабрика ковровъ, шерстяныхъ издѣлій и типографскихъ станковъ. Жит. 3321 чел.

Джезаиръ, точнѣе Джезаиръ-барисефидъ (т. е. о-ва бѣлаго моря) — названіе турецкаго вилайета, обнимающаго всѣ о-ва Эгейскаго моря, кромѣ Крита и Самоса. Резиденція вала — г. Хиосъ. 12360 кв. км. и 325800 жит. (1888).

Джезаръ-паша (Ахмедъ, 1735—1804). Сынъ бѣдныхъ христіанъ изъ Босніи, Д. уже въ дѣтствѣ обнаружилъ необузданный характеръ и семнадцати лѣтъ, совершивъ убійство, бѣжалъ изъ отечества. Послѣ многихъ приключеній и лишеній, прибылъ въ Каиръ, гдѣ принялъ исламъ и поступилъ на службу къ Али-бею. Жестокость, которую онъ проявилъ при

исполненіи поручаемыхъ ему убійствъ и казней, доставила ему имя Джезара, т. е. мясника. Прогнѣвавъ Али, нашелъ пріютъ у Юсуфа, эмира друзовъ. Послѣдній, опасаясь нападешя турецкаго флота на Бейрутъ, поручилъ его управленіе Д.; но тотъ, занявъ городъ, объявилъ себя сторонникомъ Порты и упорно защищалъ городъ противъ Юсуфа и его союзника Дагера, шейха арадскаго. Такъ какъ ожидаемая изъ Турціи помощь не являлась, Д. долженъ былъ сдать городъ и удивленнымъ его храбростью Дагеромъ назначенъ намѣстникомъ Яффы, для защиты ея отъ турокъ. Д. измѣнилъ и ему, и при прибытіи турецкаго флота оставилъ Яффу и приступилъ вмѣстѣ съ турками къ осадѣ Акки, резид. Дагера. Акка была взята, Дагеръ убитъ во время бѣгства, а Д., возведенный въ званіе пашы, назначенъ намѣстникомъ обширной области, включавшей города Акку, Бейрутъ, Кесарію и др. Д., перенесшій свою резиденцію въ укрѣпленную Дагеромъ Акку, счелъ упрочить въ своихъ рукахъ власть и, убивъ измѣннически Юсуфа, воспользовался происшедшими между его наслѣдниками распрями, чтобы подчинить своей власти друзовъ и другихъ горцевъ. Уже въ преклонномъ возрастѣ Д. прославился геройскою защитой Акки противъ Наполеона (1799). При содѣйствіи англ. адмирала Смита, Д. три мѣсяца упорно выдерживалъ осаду и заставилъ Наполеона отступить. Въ вѣрной области Д. распорядился совершенно самовластно и производилъ неслыханныя жестокости и насилія; въ послѣднее время онъ даже совсѣмъ отложился отъ Турціи и успѣшно боролся съ ясыкми пашей. У жителей Сиріи и Ливана, Дамаска и Багдада Д. счелъ коздуномъ и внушалъ суевѣрный страхъ.

Джейранъ (*Antilope subgutturosa* Pall.), или кара-куйрукъ — видъ антилопы или газели, водящейся въ Средней Азійи, въ Персіи, въ Закаспійскомъ краѣ, въ Туркестанѣ. Далѣе на В, въ Монголіи, Д. также встрѣчается, но въ гораздо меньшемъ числѣ, чѣмъ другой, сходный съ нимъ видъ антилопы — даеренъ (см.). *A. gutturosa*, отъ которой Д. отличается меньшимъ развитіемъ кадыка. Д. сѣро-желтоватаго цвѣта, съ желтоватою полоскою на бокахъ и съ бѣлымъ брюхомъ. По образу жизни они сходны съ газелями; живутъ въ степи и степныхъ возвышенностяхъ семействами и небольшими стадами, въ разныя времена года мѣняя мѣстожителство. Такъ позднюю осенью изъ степей, лежащихъ къ С отъ Сыръ-Дарьи, масса Д. перекочевываетъ въ песчаную пустыню Кызылъ-Кумъ на зимовку. Течка происходитъ въ ноябрѣ; молодыхъ выводятъ въ маѣ.

Джейхунъ — подъ этимъ именемъ у арабовъ была известна р. Аму-Дарья.

Джеланъ, или **Джейлану** — на языкѣ татаръ, обитающихъ сѣверный склонъ Таврическихъ горъ, замѣняетъ слово *яйла*, употребляемое жителями южнаго склона, какъ названіе вершинныхъ горныхъ площадей (см. Яйла). Въ Крыму есть также нѣсколько селеній этого имени.

Джеллада (*Cynocerphalus gelada* Rüpp.) — обезьяна изъ сем. павиановъ (*Cynocerphalidae*),

подотряда узконосыхъ обезьянъ (Catarrhini). Мѣхъ, темнобурого цвѣта, на затылкѣ и на спинѣ образуетъ большую гриву; на горлѣ и на груди лежитъ по участку голой кожи, чернаго цвѣта. Сбѣдливныя мозоли небольшія, черныя. Самый крупный изъ паніановъ; длина тѣла достигаетъ до 1,85 м., изъ коихъ на хвостъ приходится 75 см. Водятся въ Абессиніи, исключительно въ горахъ, въ поясъ отъ 3000—4000 м. надъ ур. моря. Здѣсь Д. держится по крутизнамъ горъ огромными стадами, спускаясь внизъ, единственно для присканія пищи, лишь небольшими группами. Питается кореньями, луковницами, травами, плодами и мелкими безпозвоночными. Иногда грабятъ поля. Отъ человѣка стадо Д. трусливо убѣгаетъ. Водясь въ одной мѣстности съ гамадриломъ (см.), Д. относится къ нему крайне враждебно.

В. Ф.

Джелалабадъ — главный городъ Сейстана въ юго-зап. Аванганистанѣ, близъ р. Гельмундъ. Жит. 10000.

Джелалабадъ - аюбские (Хазретъ - аюбские) минеральные **источники** пользуются большой извѣстностью въ Ферганѣ и въ окрестныхъ странахъ; находятся въ Андижанскомъ у. Ферганской обл., на Аюбъ-тау (гора Юва), на высотѣ 3850 фт. н. ур. м. Съ появленіемъ этихъ весьма древнихъ источниковъ связана мѣстная легенда объ исцѣленіи водой ихъ многострадальнаго Юва. Русскимъ Д. источники сдѣлались извѣстными съ 1877 г. Источниковъ нѣсколько; изъ нихъ только одинъ считается туземцами священнымъ; ключъ этотъ даетъ въ сутки 8640 ведеръ, темпер. 38—39° Ц.; сѣководорода въ 1000 ч. воды—0,0033461. Въ 10000 ч. воды содержится двууглекисл. изв.—2,846, двуугл. натра—0,832, двуугл. магн.—0,975, хлор. натра—1,955, сѣраок. натра—2,451, сѣрнок. магnez.—0,903, сѣрнок. изв.—0,935, глинозема—0,124, кремнезема—0,248. Съ 1884 г. на Д. воды посылаютъ хронически-больныхъ нижн. чиновъ; съ 1885 г. учреждена санитарная станція, а на время сезона открывается лазаретъ на 25 чел. Въ трехъ источникахъ устроены ванны для купающихся. Описаніе и составъ Д.-аюбскихъ водъ см. «Материалы для медицинской географіи и санит. опис. Ферганской обл.», В. І. Кушелевскаго, т. І (Новый Маргеланъ 1890).

Джелаледдинъ Руми (1207—1263)— величайшій мистическій (суфійскій) поэтъ Персіи и всего мусульм. міра, «соловей созерцательной жизни». Прозвище «Руми» значитъ «Малозазійскій»; но родился Д. (т. е. «слава върм») въ перс. городѣ Балъхѣ, гдѣ его отецъ, суфій Бегаздинъ, славился какъ учитель философіи и права. Вслѣдствіе клеветъ и придворныхъ интригъ, Бегаздинъ принужденъ былъ отправиться въ Румъ (Малую Азію). Онъ поселился въ Коніи (Iconium), при дворѣ султана Алаздина, въ качествѣ профессора философіи и юриспруденціи. По смерти Бегаздина (1233) ему на этомъ поприщѣ наследовалъ его сынъ и пользовался большой популярностью. Вскорѣ Д. познакомился съ однимъ заходящимъ тебриземъ, юрдивымъ дервишемъ Шемсомъ. Дервишъ своимъ презрѣніемъ къ суетѣ міра поразилъ воображе-

ніе Джелаледдина. Д. сталъ даже подписывать свои стихотворенія именемъ Шемса, и лучшія газели поэта вдохновлены именемъ его наставника. Онъ сталъ подражать Шемсу въ аскетизмъ, и этимъ возбудилъ противъ дервиша ненависть своихъ многочисленныхъ учениковъ и жителей Коніи. Въ концѣ концовъ Д. пришлось разстаться съ обожаемымъ учителемъ (по нѣкоторымъ извѣстіямъ, Шемсъ былъ даже убитъ); это обстоятельство могло только содѣйствовать развитію въ немъ пессимистическаго міровоззрѣнія, которое, впрочемъ, господствовало тогда во всемъ Иранѣ. Это была кровавая эпоха Чингисъ-хана и его преемниковъ, предъ которой ужасы татарщины въ Россіи совершенно блѣднѣютъ. Человѣкъ видѣлъ въ мірѣ только сплошную цѣпь страданій; единственнымъ избавленіемъ отъ нихъ казалось полнѣйшее отреченіе отъ рабства предъ наслажденіемъ, отъ собственности, отъ узъ дружбы и любви, отъ личной воли, а затѣмъ—пантеистическое погруженіе въ лоно Вожества. Въ теченіе XIII вѣка количество дервишскихъ орденовъ достигаетъ крупной цифры. Д. также основалъ особый орденъ «Мевлеви», т. е. вращающихся. Свое названіе мевлеви получили отъ мистической пляски, которую они исполняютъ подъ заунывные звуки люти и бубна, распѣвая при этомъ священные гимны. Гимны эти («силахи») принадлежатъ отчасти самому Д. и представляютъ извлеченіе изъ лирическихъ произведеній поэта (газелей) и изъ его «Месневи». Газели Д. собраны въ его «Диванѣ»; съ теченіемъ времени многія изъ нихъ подверглись такой переработкѣ и такимъ интерполяціямъ, что могутъ считаться продуктомъ народнаго творчества, подобно русскимъ духовнымъ стихамъ, въ которыхъ онъ представлятъ сходство во многихъ отношеніяхъ. Въ газеляхъ Д. двѣ главныя темы. Съ одной стороны на всѣ лады, доказываются чисто практическія выгоды, истекающія отъ нестяжательности, отъ смиренія, отъ подавленія страстей и потребностей. Другая главная тема, которую поэтъ развиваетъ въ пылкихъ, вдохновенныхъ, величественныхъ выраженіяхъ— сознаніе божественной природы человѣческаго духа, которая часто ставитъ нищаго выше тирана-падишаха, прославленіе всеединаго Вожества, которое отъ своихъ поклонниковъ требуетъ внутренней чистоты, а не внѣшняго, обрядоваго почитанія, проповѣдь одною, универсальной религіи, признаніе равныхъ правъ за всѣми религіями, проповѣдь терпимости и т. п. Нѣкоторыя газели заставляли видѣть въ Д. скрытаго христіанина; но это ошибочно: онъ чистѣйшій пантеистъ. Въ Европѣ часть газелей переведена Гаммеромъ (въ «Gesch. der sch. R.-K. Persiens») и Пококомъ («Flowers of the East», Лонд. 1833). Очень близкій стихотворный переводъ многихъ газелей сдѣланъ Розенцвейгомъ и изданъ вмѣстѣ съ персидскимъ текстомъ (Вѣна, 1838). Тѣ же идеи, что и въ газеляхъ, выражены Д., въ эпической формѣ, въ «Месневи» (слово это значитъ «двойной»; такъ называются всѣ вообще стихотворныя произведенія, писанныя

двустрочными строфами). «Месневи» Д. Руми заключается в себя более 40000 двустихий и дѣлится на шесть книг (седьмую нужно считать поддѣлкою). По манеру изложенія «Месневи» напоминаетъ извѣстный «Мантикъ-отъ-тейръ», т. е. «Разговоръ птицъ» Аттара: главный разсказъ прерывается массою эпизодическихъ вставокъ и поучительныхъ повѣствований, лирическими отступленіями, изложеніемъ теософскихъ доктринъ. Изъ легендъ и притчъ, которыя входятъ въ составъ «Месневи», многія принадлежатъ къ разряду «странствующихъ повѣстей» и встрѣчаются также въ русской народной поэзіи. По содержанію своему «Месневи» представляетъ суфійскую энциклопедію (безъ которой нельзя понять суфизма) и пользуется высшимъ почетомъ мусульманскихъ мистиковъ; образованный персъ видитъ въ ней самую совершенную изъ всѣхъ книгъ. Правовѣрные клерикалы относятся къ «Месневи», какъ къ еретическому сочиненію, съ ненавистью. Напеч. много разъ: Бомбей 1847, 1850 и 1851, Тегризъ 1848, Ширазъ 1850, Лукино 1884, по-турецки въ Булакѣ 1835, — 36 и въ Константинополѣ 1872. Гаммеръ (въ «Gesch. d. sch. R.-K. Pers.») далъ на нѣмецкомъ языкѣ обстоятельный конспектъ произведенія и переводъ нѣкоторыхъ отрывковъ. Большія извлеченія переведены G. Rosen'омъ («Mesnewi oder Doppelverse», Лпц., 1849) и Redhouse'омъ (Лонд. 1881). См. также Rückert, «Poetische Werke», т. V. Переводы или тексты небольшихъ отрывковъ изъ «Месневи», равно какъ отдѣльныхъ газелей, разбросаны по различнымъ сборникамъ, хрестоматіямъ, антологіямъ и т. п.

А. Крымскій.

Джелаль-оглы—урочище въ верхнемъ теченіи р. Ворчалы или Дебеды, въ Ворчалинскомъ у. Тифлисской губ., на высотѣ 4601 фт.; извѣстно своимъ хорошимъ, лѣтомъ прохладнымъ, климатомъ. Въ урочищѣ два селенія—русское и армянское (1600 душъ) Д.-оглы.

Джелаль-Эддин-Манкберни—государь изъ Харезмской династїи, сынъ Ала-Эддинъ - Мухаммеда, который, распространивъ свои владѣнія отъ Ирака до Туркестана, умеръ на одномъ изъ о-вовъ Каспійскаго моря, разбитый Чингисъ-ханомъ. Вступивъ въ 1219 г. на престолъ, Д. рѣшился дать отпоръ монголамъ. Удалившись въ Газни, онъ собралъ войско и дважды разбилъ монголовъ. Чингисъ-ханъ самъ выступилъ противъ него. Д. отступилъ къ Инду и здѣсь произошла рѣшительная битва; Д. оказалъ чудеса храбрости, изумившей самого Чингисъ-хана, но былъ подавленъ многочисленностью монголовъ. Его семья попала въ руки Чингисъ-хану, приказавшему всѣхъ казнить; самъ же Д., съ 4000 всадниковъ, успѣлъ перебраться на другой берегъ Инда. Собравъ остатки своихъ войскъ, Д. покорилъ Иракъ-Аджди, Фарсъ, и проникъ въ Грузію. Прежде смѣлый и отважный, Д., утвердивъ свое могущество, превратился въ извѣженнаго и празднаго сластолюбца и былъ разбитъ малоазійскимъ султаномъ Кей-Кубадомъ и Медикомъ-эль-Эльшрефъ изъ династїи Эббитской. При извѣстіи о приближеніи мон-

головъ Д. бѣжалъ въ горы Курдистана, гдѣ былъ убитъ (1231 г.).

Джеламъ, иначе *Велумъ* (Jhylum, Behut), древн. Hudaspes—самая западная изъ 5 рѣкъ Пенджаба; беретъ начало въ горахъ Кашмира, и послѣ теченія около 600 км., соединяется съ Ченоубъ. Гл. притоки ея: Кишенгунга и Паръ-Паанджалъ.

Джелананшъ—возвышенная (4—5 тыс. фт.) и ровная долина въ восточной оконечности хребта Зайлійскій Алатау (Семирѣч. обл.), некогда занятая обширнымъ озеромъ, теперь же имѣющая степной характеръ.

Джеланенія горько-соленыя озера на лѣвомъ берегу рѣки Волги, въ Астраханской губ., въ Красноярскомъ у., между группой озеръ Кордуанскихъ и Бойдинскихъ, въ 10 в. отъ Кордуанской пристани. Изъ нихъ Большое Д. озеро величиной въ 160 × 50 кв. саж. и Малое—80 × 25 кв. саж. Большое Д. озеро интересно въ томъ отношеніи, что находится въ періодъ начала отложенія астраханита. Въ настоящее время залежи астраханита на этомъ озерѣ еще незначительны, но находится въ большомъ количествѣ эпсомитъ, образующій посредній озера самостоятельный слой въ 1/2 вер. толщины, лежащій подъ двумя слоями поваренной соли, которой въ періодъ съ 1881 по 1888 гг. было добыто 204582 пуда. См. «Горный Журналъ» 1885 г., т. II, май, ст. проф. Морковникова. Ф. Ш.

Джеланъ-ута—ущелье въ горахъ Нура-тау, по дорогѣ изъ Самарканда въ Джизакъ. См. Ворота Тамерлана.

Джеллаусъ—сел. въ 28 в. къ С отъ г. Карса, извѣстное своими минеральными источниками, въ 3 в. отъ сел., въ ущельѣ рѣчки Д.-су, на выс. 5600 фт. надъ ур. м. Всѣхъ источниковъ три. Химическій составъ ихъ пока неизвѣстенъ; два источника (темп. 9—14° Ц.) употребляются только для питья и полезны при завалахъ брюшныхъ органовъ и катаррахъ желудочно-кишечнаго канала, а третьимъ (т. +26° Ц.), заключеннымъ въ первобытный бассейнъ, пользуются для купанія при ревматизмѣ. Воды посѣщаются множествомъ больныхъ изъ окрестныхъ селеній и изъ г. Карса.

Джели—правый притокъ р. Вилуя, впадающій въ него выше с. Суятара. Берега Джели сопровождаютъ обнаженія мелкокристаллическаго известняка, въ которомъ встрѣчаются въ значительномъ количествѣ двусторчатая раковины, характерныя для пластовъ юрской эпохи.

Джелпаркеревскій соляной источникъ въ Иссыккульскомъ у. Семирѣченской обл., близъ оз. Иссыкъ-Куль, на берегу р. Каракара (Караджуръ).

Джембулуки—татары Ногайской орды, въ началѣ XVII ст. кочевали по Эмбѣ, а въ слѣдующемъ—на Кубани. Постоянныя притѣсненія со стороны вождскихъ калмыковъ вынудили Д. искать безопасности на Дитѣрѣ, гдѣ имъ покровительствовала Турція. Вслѣдствіе войнъ нашихъ съ Турціей въ концѣ XVIII ст. Д. опять приняли русское подданство; имъ отведи мѣсто для кочевокъ между Дономъ и Кубанью и по р. Калаусу, прит. Маныча. Послѣ крымской войны ногайцы большею частью высели-

лись въ Турцію, а остатки ихъ ушли туда послѣ 1878 г.

Н. В.

Джембулатъ—одинъ изъ знатнѣйшихъ кабардинскихъ княжескихъ родовъ. Д., Мисость и Атамука—три главныя колѣна князей Большой Кабарды, родоначальникомъ которыхъ считается Иналъ, родственникъ дамаскихъ калифовъ, поселившійся на Кавказѣ въ VIII в. Колѣна Мисость и Атамука составляли Ваксанскую линію, а колѣно Д.—линію Кашкатовскую. Последняя раздѣлилась на вѣтви Векъ-Мурзы и Кайтуцы.

Джемелло (Gaetano-Giorgio Gemellaro)—итал. натуралистъ. Род. въ 1832 г., окончилъ медицинскій факультетъ; посвятивъ себя затѣмъ исключительно геологии, получилъ въ палермскомъ университетѣ кафедру геологии и минералогіи. Его имя носитъ образованная во время изверженія Этны въ 1886 г. Monte Gemellaro. Главнѣйшія соч.: «Descrizione di alcune specie di minerali dei vulcani estinti di Patagonia» (1854—56); «Pesci fossili della Sicilia» (1858); «Studii paleontologici sulla fauna del calcare a Terebratula janitor» (1869—73).

Джемелли (Карло Gemelli)—итал. историкъ и госуд. дѣятель. Род. въ 1811 г. въ Мессинѣ. Основанныя имъ газеты были при Бурбонахъ закрыты, и Д. послѣ возстанія 1847 г. бѣжалъ въ Тоскану. Въ 1848 г. онъ вернулся въ Сицилію и осыпанъ почестями, но уже въ слѣдующемъ году опять долженъ былъ бѣжать. Впослѣдствіи былъ библиотекаремъ болонск. унив. Изъ его соч. важнѣйшія: «Storia della rivoluzione Belgica del 1830» (1858), «Storia e documenti delle relazioni diplomatiche fra la Sicilia e la Toscana 1848—49» (1853), «Notizie storiche sulla bibliotheca universitaria di Bologna» (1872), «La vita e le opere di Ugo Foscolo» (5 изд., 1881).

Джемель—мѣстность въ вост. Тунисѣ. Многочисленныя развалины временъ Римской имперіи. Относительно хорошо сохранился амфитеатръ (149 м. въ діаметрѣ и 30 м. вышины); одинаковой почти величины съ римскимъ коллизеумъ.

Джемилла—развалины древняго Cuiculum, въ Алжиріи, пров. Константина. Остатки храма, театра, форума, триумфальныхъ арокъ Септимія Севера и Каракаллы.

Джемисонъ (Джонъ Jamieson 1759—1838)—англ. писатель, сынъ шотландскаго пастора и самъ въ теченіе сорока лѣтъ пасторъ общины диссидентовъ. Изъ его работъ «An etimological Dictionary of the Scottish Language» (1809) имѣетъ и теперь большое значеніе. Къ нему вышло дополненіе (1825), а раньше было сдѣлано сокращенное изданіе (1818). Кроме того, онъ написалъ: «Vindication of the Doctrine of Scripture» (1795), «The Use of Sacred History» (1802) и «Hermes Scythicus» (1814).

Джемсонъ (Анна Jameson), рожденная Мерфи—англійская писательница (1797—1860); посѣтила Италію, Францію, Германию и Сѣверную Америку, и приобрѣла извѣстность историческими и критическими сочиненіями по части изящныхъ искусствъ и археологіи: «Handbook of the public galleries of art in and near London» (1842),

«Sacred and legendary art» (4 изд. 1865), «Legends of the monastic orders» (3 изд., 1866), «Legends of the Madonna» (3 изд., 1865) и «History of our Lord» (1859—64). А. С.—с.

Джемстоунъ (Jamestown)—гд. г. о-ва Св. Елены; защищенъ батареями, имѣетъ прекрасную гавань и служитъ резиденціей губернатора острова.

Джемстоунъ (Jamestown)—г. въ шт. Нью-Йоркѣ, на судоходномъ притоцѣ оз. Чаутакуа; любимое дачное мѣсто богатыхъ ньюйоркцевъ; фбр. фортепiano, щетокъ, инструментовъ и шерстяныхъ и бумажныхъ изд. Ж. 16038 (1890).

Джемъ Бай (James Bay)—заливъ; такъ называется южн. часть Гудзонова зал. между 51° и 55° с. ш. и 79°—82° 30' з. д.

Джемъ Риверъ (James River)—большая рѣка, орошающая шт. Виргинію (по инд. Поухатанъ); названа въ честь англ. короля Іакова II (James II). Образуется чрезъ сліяніе двухъ р.: Джаксонъ и Каупасчеръ. Течетъ частью среди гранитныхъ скалъ и, за Ричмондомъ, извѣстнаго расширяется и переходитъ въ лиманъ болѣе 75 км. длины и около 7 км. ширины. Лиманъ этотъ соединенъ съ Чесапикскимъ зал. чрезъ Гамптонъ-Родъ. Длина теченія около 700 км., вдоль Д. идетъ каналъ того же имени, отъ г. Ричмонда до г. Вайтъ-Сульфуръ-Спрингс.

Джемъ (Генри James)—одинъ изъ популярнѣйшихъ романистовъ Соед. Шт. Род. въ 1843 г., изучалъ право, долго жилъ въ Европѣ. Сочиненія его—блестящія картины изъ американской и европейской жизни—пользуются весьма широкою распространеніемъ и переведены на многіе языки. Болѣе извѣстны: «A passionate pilgrim, and other tales», «Roderick Hudson», «Transatlantic sketches», «The American», «The Europeans», «Daisy Miller», «Madonna of the future», «Washington square», «Tales of three cities», «Bostonians», «Princess Casamassima», «Aspern tales», «The Reverberator», «Partial portraits», «A London life» (русскій переводъ «Вѣстн. Европы», 1889), «The tragic Muse» и др.

Джемъ (сэръ Генри James, 1808—77)—извѣстный англ. геодезистъ. По окончаніи военной академіи, служилъ въ инженерномъ корпусѣ, въ 1844 г. завѣдывалъ геологич. измѣреніемъ Ирландіи, въ 1852 г. поставленъ во главѣ «Ordnance Survey» соедин. королевства и съ 1857 г. управлялъ топографич. и статистическимъ департаментомъ военнаго министерства. Изъ сочиненій, написанныхъ отчасти имъ самимъ, отчасти подъ его руководствомъ, извѣстны: «Abstract of the principal lines of spirit levelling in England and Wales» (1861), «Account of the principal triangulation of the United Kingdom» (1864), «Record of the expedition to Abyssinia» (1870). При помощи фотоцинографіи по своему способу онъ издалъ факсимиле всего «Domesday-Book» въ 32 т. Имъ изданы еще: «Facsimiles of national manuscripts from William the Conqueror to Queen Anne», «Facsimiles of national manuscripts of Scotland» (1867 и сл.) и «Facsimiles of national manuscripts of Ireland» (1874).

Джемъ (Джорджъ-Пэнь-Райнсфордъ James, 1801—1860)—англійскій писатель и

историкъ. Рано выступилъ на литературное поприще рядомъ анонимныхъ повѣстей: «The string of pearls»; издалъ затѣмъ «Life of Edward the Black Prince», и послѣ успѣха своего историч. романа: «Richelieu, a tale of France» (1829) почти исключительно посвятилъ себя этому роду произведеній, при чемъ проявилъ необыкновенную плодотворность. Въ короткое время появились: «Darnley», «Delorme», «Philip Augustus», «One in a thousand», «Attila», «The Huguenots», «Arrah Nell» и мн. др. Написалъ также нѣсколько историч. соч.: «The memoirs of great commanders» (нов. изд. 1872); «The history of Charlemagne» (1832); «History of the life of Richard Coeur de Lion» (нов. изд. 1859) и др. Король Вильгельмъ IV возвелъ его въ историографы Великобританіи. Въ 1849 г. Д. переселился въ Америку. Здѣсь появились его романы: «Agnes Sorel», «Lord Montagu's page» и др.

Джемсъ (Томасъ James)—англ. богословъ (1571—1629). Д. въ 1602 г. получилъ мѣсто бібліотекаря въ оксфордскомъ университетѣ; тамъ онъ принялся собирать рукописи отцовъ церкви, разбросанныя по различнымъ бібліотекамъ Англіи и измѣненныя католиками въ свою пользу. Изъ его сочиненій, отличительныхъ противъ католиковъ, особенно интересны: «Bellum papale, sive concordia discors Sixti V et Clementis VIII» (1600); «Concordantia sanctorum Patrum etc.» (1607) и «Specimen corruptelarum pontificiarum in Sulpiano, Ambrosio, Gregorio Magno» (1626).

Джемсъ (Томасъ James)—сѣв.-ам. полит. дѣятель. Род. въ 1831 г. Принималъ весьма дѣятельное участіе, въ рядахъ виговъ, въ бурной борьбѣ партій 1849—53 г.; затѣмъ примкнулъ къ республиканской партіи и энергично боролся съ такъ наз. «Know-nothings», партіей узко-національной, которой кличъ былъ: «Америка для американцевъ». Былъ директоромъ почты Нью-Йорка.

Джемшидад-Джиджибой (Jamshedji Jijiboy, 1783—1859)—знаменитый бомбейскій миллионеръ-филантропъ. По происхожденію бѣдный парсѣ, онъ былъ извѣстенъ въ Лондонѣ, Амстердамѣ, Капрѣ и др. подъ названіемъ «набоба Вирмы». Своими благотворительными учрежденіями, цвѣтущимъ состояніемъ школъ, музеевъ и т. п. Вомбей много обязанъ Д., истратившему на благотворительныя дѣла болѣе 10 мил. руб., безъ различія вѣры и національностей. За свои услуги возведенъ, первый изъ туземцевъ, въ званіе англ. баронета.

Джемшидъ—древній персидскій царь, бывший идеаломъ царя у персовъ. По Зендъ-Авестѣ, Д. является основателемъ культуры, земледѣлія и религіи; онъ переселилъ дикія горныя племена въ плодородныя равнины съ мягкимъ климатомъ; идя съ В или СВ, дошелъ до Персидскаго залива. Онъ имѣлъ сношенія съ богомъ Ормуздомъ, который приказалъ ему дать счастье людямъ. Ему приписываютъ изобрѣтеніе музыки, календаря, построеніе многихъ городовъ, раздѣленіе народа на сословія и устройство судовъ. По преданію, Д. такъ возгордился, что сталъ считать себя богомъ, женился на Дивѣ и былъ низвергнутъ

въ адъ. По другимъ сказаніямъ, его собственный племянникъ возсталъ на него; полководецъ его Зогакъ побѣдилъ Д. и завладѣлъ его царствомъ. Д. странствовалъ по землѣ въ теченіе 1000 лѣтъ и, наконецъ, умеръ. Отъ власти Зогака Персія избавлена сыномъ Д., Феридуномъ. Что касается до историческаго Д., то совершенно невозможно съ точностью опредѣлить, когда онъ жилъ.

Джемъ (у европейскихъ писателей Zizishus)—извѣстный своей трагической судьбой сынъ турецк. султана Мохаммеда II и братъ Баязета II. Д. род. въ 1459 г. и уже 16-ти лѣтнимъ юношей назначенъ намѣстникомъ провинціи Караманіи. Послѣ смерти отца онъ возмутился противъ брата; взялъ Брусу, гдѣ былъ провозглашенъ султаномъ; но, разбитый полководцами Баязета, бѣжалъ въ Египетъ. Здѣсь онъ еще разъ попытался вступить въ борьбу, но былъ снова разбитъ и бѣжалъ въ Родось въ гроемейстеру юаннитовъ д'Обюссону. Послѣдній оказалъ храброму и богато одаренному юношѣ радушій пріемъ и, опасаясь за его жизнь, отослалъ его въ одно изъ комтурствъ ордена во Франціи, предварительно заключивъ съ нимъ договоръ (1482), которымъ Д. обязался, если достигнетъ власти, открыть всѣ гавани Турціи для флота ордена, освобождать безъ выкупа ежегодно 300 христіанъ и т. д. Вскорѣ послѣ этого и Баязетъ заключилъ съ гроемейстеромъ договоръ, которымъ предоставилъ ордену много выгоды, съ условіемъ, чтобы орденъ обязался имѣть надъ Д. постоянный надзоръ и никуда не отпускать его. Всѣ попытки Д. освободиться были тщетны, пока, наконецъ, въ 1494 г., по порученію Баязета и приказанію папы Александра VI, ядъ не положилъ конецъ его томительной жизни. Д. обладалъ значительнымъ поэтическимъ талантомъ, о которомъ свидѣлствуютъ приведенныя Гаммеромъ-Пургиталемъ (въ его «Gesch. der osman. Dichtkunst») образчики его стихотвореній, сборникъ (диванъ) которыхъ еще не напечатанъ. Ср. «Thuasne, «Djem-Sultan, fils de Mohammed II, frère de Bayezid II» (1892).

Дженигутаи—большое кумыкское селеніе въ Дагестанѣ, въ Темиръ-Ханъ-Шуриномъ окр., на р. Параулъ, на высотѣ 2120 фт.; бывшая резиденція мехтулинскихъ хановъ; въ 1867 г. Решидъ-ханъ отказался отъ ханскихъ правъ и съ тѣхъ поръ Мехтулла (или Мехтулинское ханство) вошло въ составъ Темиръ-Ханъ-Шуринскаго окр. Жит. болѣе 4700. Въ 1818 г., когда аварскій ханъ Ахметъ-султанъ задумалъ поднять противъ насъ всѣхъ горцевъ вост. Кавказа, въ аулѣ Д. находился братъ хана, Гассанъ. Ермоловъ, узнавъ о возмущеніи Дагестана, 14 ноября подошелъ къ Д. Аулъ и ближайшія къ нему высоты оказались укрѣпленными и занятыми многочисленнымъ неприятелемъ. Ермоловъ немедленно атаковалъ селеніе пѣхотою съ двухъ сторонъ, а казаковъ послалъ въ обходъ, по пути отступленія противника. Послѣ 5-ти часового боя горцы были выбиты изъ аула и оковъ и, понеся большія потери, бѣжали къ горамъ. Окончательному пораженію ихъ помѣшала густой туманъ, остановившій преслѣдованіе. Д. былъ разоренъ и преданъ огню.

Дженези (Genesee) — р. в сѣв.-америк. штатѣ Нью-Йоркѣ; начинается на границѣ этого штата и Пенсильваніи, и, направляясь на С, впадаетъ въ оз. Онтарио. 233 км. дл. При Рочестерѣ образуетъ много пороговъ и нѣскольکو грандіозныхъ водопадовъ (18—34 м. паденія).

Дженкинсонъ (Антонъ Jenkinson) — англійскій посолъ при Иоаннѣ Грозномъ. Заключивъ въ 1555 г. выгодный торговый договоръ съ Россіей (см. Ченслеръ), англ. правительство старалось еще проложить себѣ торговый путь черезъ Россію въ Персію и поручило это дѣло Д. Последній, прибывъ въ 1557 г. съ англійскими кораблями къ устью Двины, отправился въ Москву и, милостиво принятый Иоанномъ, сумѣлъ до того войти къ нему въ довѣріе, что тотъ не только разрѣшилъ ему объѣздить всю юго-вост. Россію, но даже далъ ему отъ себя разныя порученія. Д. посѣтилъ Рязань, Нижній, Астрахань, отсюда отправился въ Вухару и Персію и съ успѣхомъ выполнилъ возложенную на него миссію. Съ той же цѣлью Д. пріѣзжалъ въ Россію въ 1561 и 1566 г. и достигъ того, что Иоаннъ разрѣшилъ англійскимъ купцамъ свободно ѣздить въ Персію, заводить селенія на р. Вычегдѣ, искать и плавить желѣзную руду. Въ четвертый разъ Д. былъ отправленъ въ Россію въ 1571 г. Недовольный холодною Елизаветы къ объявленному имъ намѣренію искать убійца въ Англіи, Иоаннъ выместилъ свой гнѣвъ на англ. купцахъ и едва не выгналъ ихъ изъ Россіи. Чтобы умилостивить царя Елизаветы отправилъ къ нему Д. Въ июлѣ 1571 г. прибывъ Д. съ двумя кораблями въ гавань св. Николая и отправилъ къ Иоанну своего переводчика, Данила Сильвестра. Хотя ему сказали, что раздраженный царь хочетъ его казнить, Д. рѣшился ждать отвѣта и около 5 мѣсяцевъ жилъ въ Холмогорахъ, не имѣя никакихъ вѣстей. Въ Россіи въ то время свирѣпствовала чума. Наконецъ въ январѣ 1572 г. ему велѣно было ѣхать въ Александровскую слободу. Въ мартѣ онъ былъ принятъ Иоанномъ, который сталъ упрекать Елизавету за то, что она, «занимаясь единственно выгодами англ. торговли, не оказала живого участія въ обстоятельствахъ рѣшительныхъ для ея судьбы и по этому дѣлу (объ убійцѣ для Иоанна въ Англіи) прислала не Д., но Рондольфа, говорившаго единственно о дѣлахъ купеческихъ». Д. оправдывалъ королеву, внявъ худыхъ переводчиковъ, и такъ сумѣлъ смягчить Иоанна, что тотъ объявлялъ милость всѣмъ англичанамъ. Д. ходатайствовалъ объ основаніи въ Астрахани конторы для мѣны съ Персіей и гостиннаго двора въ Холмогорахъ и, кромѣ того, требовалъ свободнаго отпуска англ. мастеровъ изъ Москвы, уплаты за взятые казенными боярами въ долгъ товары и за понесенныя англійскими купцами потери во время московскаго пожара. Последними требованіями Иоаннъ былъ очень недоволенъ. Тѣмъ не менѣе Д. былъ отпущенъ съ честью и съ ласковымъ письмомъ къ Елизаветѣ. Свѣдѣнія о путешествіи Д. отъ устья Сѣв. Двины до Вухары помѣщены въ гаклейтовскомъ изданіи: «The principal navigations etc.». Часть своихъ

путешествій Д. описалъ самъ. Франц. перев. имѣется въ «Relation de divers voyages curieux, par M. Thevenot» (I, 1663). Русскій переводъ въ «Сынъ Отеч.» (1822 г.). Множество замѣчаній о Россіи и странахъ прикаспійскихъ имѣеть тѣмъ болѣе интересъ, что Д. обращалъ особенное вниманіе на все, что могло содѣйствовать успѣхамъ торговли. Ср. Карамзинъ, т. VIII, 247 и IX, 136—7 и 198—9 и примѣч. 262 и 382.

Дженкинсонъ (Jenkinson) — англ. гос. дѣятель, см. Ливерпулъ, графъ.

Дженкинсъ (Edward Jenkins) — современный англ. сатирикъ и полит. дѣят., род. въ 1838 г. Въ 1870 г. объѣздила британскую Гвѣлану, какъ представитель общества противниковъ рабства и защиты туземцевъ, съ цѣлью изслѣдованія положенія «кули» (туземцы рабочіе). Свои наблюденія онъ изложилъ въ «The Coolie; his rights a. wrongs». Въ 1874—81 г. Д. состоялъ членомъ парламента, отличаясь эксцентричностью и рѣзкостью своей политической тактики и работалъ главнымъ образомъ въ сферѣ вопросовъ о колоніяхъ, близко ему знакомыхъ; онъ большой сторонникъ эмиграціоннаго движенія и защищалъ въ парламентахъ единство британскихъ владѣній противъ антиколониальной партіи. Свои взгляды на современныя условія общественной жизни Д. изложилъ въ рядѣ полубеллетристическихъ произведеній, сдѣлавшихся, благодаря своимъ симпатичнымъ тенденціямъ, очень популярными не только въ англ. кушачъ и едва не выгналъ ихъ изъ Россіи. Чтобы умилостивить царя Елизаветы отправилъ къ нему Д. Въ июлѣ 1571 г. прибывъ Д. съ двумя кораблями въ гавань св. Николая и отправилъ къ Иоанну своего переводчика, Данила Сильвестра. Хотя ему сказали, что раздраженный царь хочетъ его казнить, Д. рѣшился ждать отвѣта и около 5 мѣсяцевъ жилъ въ Холмогорахъ, не имѣя никакихъ вѣстей. Въ Россіи въ то время свирѣпствовала чума. Наконецъ въ январѣ 1572 г. ему велѣно было ѣхать въ Александровскую слободу. Въ мартѣ онъ былъ принятъ Иоанномъ, который сталъ упрекать Елизавету за то, что она, «занимаясь единственно выгодами англ. торговли, не оказала живого участія въ обстоятельствахъ рѣшительныхъ для ея судьбы и по этому дѣлу (объ убійцѣ для Иоанна въ Англіи) прислала не Д., но Рондольфа, говорившаго единственно о дѣлахъ купеческихъ». Д. оправдывалъ королеву, внявъ худыхъ переводчиковъ, и такъ сумѣлъ смягчить Иоанна, что тотъ объявлялъ милость всѣмъ англичанамъ. Д. ходатайствовалъ объ основаніи въ Астрахани конторы для мѣны съ Персіей и гостиннаго двора въ Холмогорахъ и, кромѣ того, требовалъ свободнаго отпуска англ. мастеровъ изъ Москвы, уплаты за взятые казенными боярами въ долгъ товары и за понесенныя англійскими купцами потери во время московскаго пожара. Последними требованіями Иоаннъ былъ очень недоволенъ. Тѣмъ не менѣе Д. былъ отпущенъ съ честью и съ ласковымъ письмомъ къ Елизаветѣ. Свѣдѣнія о путешествіи Д. отъ устья Сѣв. Двины до Вухары помѣщены въ гаклейтовскомъ изданіи: «The principal navigations etc.». Часть своихъ

Дженнари (Genpari) — семейство живописцевъ итальянской (болонской) школы. 1) *Бенедетто Д. Старшій* (1570—1610), учитель знаменитаго Гверчино; 2 и 3) *Бартоломео* и *Эрколе Д.*, сыновья предыдущаго, ученики и подражатели Гверчино; 4) *Бенедетто Д. Младшій* (1633 — 1715), внукъ Бенедетто Старшаго, племянникъ и ученикъ Гверчино; вначалѣ своей дѣятельности былъ лучшимъ среди его помощниковъ при исполненіи заказовъ, а потомъ, получивъ на роднѣ известность самостоятельными работами, отправился въ 1672 г. въ Парижъ, къ двору Людовика XIV,

а черезъ два года перебрался въ Англію, гдѣ написалъ по заказу Карла II немало портретовъ и для Якова II рядъ картинъ на религиозные сюжеты. По возвращеніи своемъ въ Болонью, работалъ для моденскаго и гвастальскаго дворовъ и сдѣлался однимъ изъ основателей Клементинской акад. Въ произведеніяхъ перваго періода своей дѣятельности, Д. является подражателемъ Гверчино; по возвращеніи же своемъ изъ Англіи въ Италію онъ сталъ подражать до нѣкоторой степени голландцамъ. Картины этого художника встрѣчаются преимущественно въ Италіи и Англіи. Онѣ имѣются также въ дрезд., вѣнской и стогольмской гал. *А. Н.-в.*

Дженнеръ (Eduard Jenner, 1749 — 1823) — знаменитый врачъ, открывшій предохранительную силу коровьей оспы. Во время одной опустошительной эпидеміи натуральной оспы Д. замѣтилъ, что доильщицы коровъ, заразившіяся раньше, при доеніи, коровьей оспой, не заболѣвали натуральной человеческой оспой. Одну такую доильщицу Д. убѣдилъ дать себѣ принять натуральную оспу, при чемъ получилъ отрицательный результатъ. Тогда онъ рѣшился привить одному мальчику сначала коровью, а потомъ настоящую оспу. Убѣдившись въ предохранительной силѣ коровьей оспы, Д. смѣлѣе сталъ производить дальнѣйшіе опыты, результатъ которыхъ обнаружилъ въ своемъ сочиненіи: «*Inquiry into the causes and effects of the variolae vaccinae*» (Лонд., 1798). Наблюденія Д. вскорѣ были подтверждены во всемъ мірѣ и создали ему до сихъ поръ непоколебленную славу. Въ 1857 г. Д. воздвигнутъ памятникъ на Trafalgar-Square въ Лондонѣ. См. Ослопрививаніе.

Б. А. О.

Дженнетъ (араб.) — названіе раи у магометанъ, въ противоположность Джегеннемъ — адъ.

Дженовезе (Prete Genovese) — см. Строица (Вернардо).

Дженовези (Антоніо Jenovesi 1712—69) былъ священ. и проф. математики въ неаполитанскомъ унив. Въ 1742 г. издалъ «*De arte logica*», а затѣмъ «*Elementa scientiarum metaphysicarum*» (1743 и слѣд.). Когда въ 1753 г. въ Неаполѣ была учреждена первая въ Италіи кафедра политической экономіи, Д. перешелъ на нее. Своими лекціями политической экономіи, которыя онъ, вопреки тогдашнему обычаю, читалъ не на латинскомъ, а на итальянскомъ языкѣ, Д. приобрѣлъ большую извѣстность. По своимъ воззрѣніямъ онъ былъ умѣренный меркантилистъ. Его «*Lezioni di commercio ossia d'economia civile*» (1765) выдержали нѣсколько изданій и были переведены на нѣмецкій и испанскій языки. Собраніе сочиненій Д., «*Opere scelte*», напечатано въ 1835 г.

Дженола (Genova) — городокъ въ Пьемонтѣ, между Кони и Савильяно; 4 ноября (24 октября) 1799 г. здѣсь произошло сраженіе между австрійцами, подъ начальствомъ Меласа, и французами, подъ командою Шампюна. Послѣдній, наступая къ крѣпости Кони, для освобожденія ея отъ осады, слѣшкомъ разбросалъ свои войска, которыя и были разбиты по частямъ.

Дженевиль (Janestville) — городъ въ сѣв.-амер. штатѣ Висконсинъ, при Роки-Риверѣ. 9941 жит. (1885). Фабрики шерстяныхъ издѣлій, машинное производство. Училище для слѣпыхъ.

Джентльменъ (Gentleman) — см. Великобританія, сословія (V, 776).

Джентри (Gentry) — см. Великобританія, сословія (V, 776).

Джерабъ — см. Европъ и Кархемъшъ.

Джерахи — осетинское общество, въ Терской обл., Владикавказскаго окр.; въ составъ его входятъ 7 ауловъ, два — на р. Терекѣ, остальные — на притокахъ его Макадонѣ.

Джерба, также Джебадо — тунисскій о-въ, въ южной части залива Габесь или Малый Сиртъ. 1100 кв. км., 40000 жит. (1/3, берберійцевъ, остальные еврей). О-въ очень плодороденъ, производитъ виноградъ, персики, финики, миндаль, маслины. Рыбная ловля. Берега защищаются шестью старинными фортами. Главный городъ — Гумтъ Суикъ, съ 3000 жит. При городѣ старинное испанское укрѣпленіе XIII в. Д. — древній Мениксъ, о-въ лотофоговъ (Lophogitis). Развалины Меникса сохранились. Пирамида, воздвигнутая въ 1516 г. изъ череповъ испанскихъ солдатъ и экипажа адмирала Гарсиа, была лишь въ 1837 г. уничтожена стараніями европейскихъ консуловъ. Съ 1881 г. Д. занята французами. Ср. Exiga-Kayser, «*Description historique de l'île Djerba*» (съ араб., 1885).

Джергейскія минеральныя воды Забайкальской обл., Верхнеудинскаго окр., при р. Джергей (притокъ р. Чикой), въ 30 в. отъ Емаровскихъ источниковъ (см.), отъ Читы въ 200 в., отъ Кяхты — 390 в. Высота н. ур. м. 4000 фт. Климатъ суровый. Устройства почти никакого. Источниковъ 5: Аленгойскій — щелочно-железный, Малосонскій — тоже (сильнѣе), Канчагирскій — известковый, Мангиртайскій — железный и Хасургойскій — щелочно-известковый. Температура источ. около 0°.

Джерси (Jersey) — самый большой изъ острововъ Ла-Манша; принадлежитъ Англіи. Подъ 49°11'3" с. ш. и 2°7' зап. л.; 20 км. длины и около 8 км. ш.; пространство 115 кв. км., съ населеніемъ въ 56627 чел. Поверхность острова холмистая; берега скалисты и отвѣсны. Почва плодородна и прекрасно воздѣлана; весь островъ цѣстрѣтъ живописно раскинутыми селеніями и садами, климатъ очень мягкій. Главные предметы вывоза — прекрасная порода рогатаго скота, масло, сирѣчь, яблоки и картофель; вдоль вост. берега хорошая ловля устриць. Д. ведетъ оживленную торговлю, участвуя въ нью-фаундлендскихъ рыбныхъ промыслахъ; кораблестроеніе также даетъ хорошій заработокъ жителямъ. Пароходное сообщеніе съ материкомъ частое, хотя причаливаніе къ берегамъ опасно, вслѣдствіе множества подводныхъ камней. Языкъ туземцевъ французскій, хотя здѣсь живетъ очень много англичанъ. Д. имѣетъ свой собственный парламентъ, состоящій изъ 36 членовъ, избираемыхъ жителями острова и утверждаемыхъ губернаторомъ. Рѣшенія Д. королевскаго суда могутъ быть обжалованы только на имя короля. Туземцы сохранили много нормандскихъ

средневековых обычаев. Столица Д.—Сентъ-Эль; другой значительный город—Сентъ-Обенъ. Двѣ жел. дор. перерѣзываютъ островъ, на которомъ много древнихъ зданій, интересныхъ для любителей зодчества.

Джерси-Сити (Jersey-City)—г. въ сѣв. ам. шт. Нью-Д., въ устьѣ Гудзоновой рѣки, на противъ города Нью-Йорка, съ которымъ сообщается при помощи 25 паровыхъ перевозовъ. Посредствомъ канала Мориса Д.-Сити сообщается съ г. Истономъ въ Пенсильванію; окруженъ городами Говенонъ, Вергенонъ и Байононъ. Огромные дѣки океанской пароходной линіи «Красной звѣзды» (Red Star-Line) Д.-Сити—конечный пунктъ 13 жел.-дор. линій. Торговля Д.-Сити очень значительна; таможенные доходы его регистрируются вмѣстѣ съ нью-йоркскими. 67 церквей, высшая школа, нормальная коллегія, 25 городскихъ школъ, много частныхъ и богоугодныхъ заведеній, шесть банковъ, три ежедневныхъ газеты. Большая табачная фабрика; 3 локомотивныхъ зав., нѣсколько машиностроительныхъ, цинкоплавильныхъ; фабрики шелковыхъ тканей и тиглей; тигли идутъ отсюда на всѣ монетные дворы Европы и Америки. Большой скотопригонный дворъ и образцовыя обширныя бойни. Жит. 175000 (1893).

Е. Г.

Джеридъ—національное оружие курдовъ, родъ гибкаго, тростниковаго копья. Д. были въ обращеніи у арабовъ и монголовъ, отъ которыхъ перешли и въ древнее русское вооруженіе. У азіатскихъ народовъ Д. иногда называются тростниковыя жерди, которыми бросаютъ другъ въ друга при джигитовкѣ.

П. ф.-В.

Джеррольдъ (Вильямъ Вланшардъ Jerrold, 1826—84)—англ. писатель, сынъ Дугласа Джеррольда (см.). Онъ готовился быть художникомъ и уже рано помѣщалъ иллюстраціи къ произведеніямъ отца въ «Illuminated Magazine». Литерат. извѣстность ему дали нѣсколько рассказовъ: «The disgrace of the family» (1848) и комедій, изъ которыхъ наибольшій успѣхъ имѣла «As cool as a cucumber» (1850). Послѣ смерти отца къ нему перешло изданіе «Lloyd's Weekly Newspaper», на страницахъ которой Джеррольд усердно проводилъ свои взгляды о связи демократіи и империализма. Послѣ опубликованія имъ ряда статей въ «Morning Post» (1862) о лондон. бѣдныхъ, онъ былъ отправленъ во Францію для ознакомленія съ парижскими благотворительными учрежденіями. Результатомъ его пребыванія во Франціи были «The children of Lutetia» (1864, очерки пауперизма, въ формѣ романа), «At home in Paris and a trip through the vineyards of Spain» (1864); «On the boulevards» (1867); «Paris for the English» (3 изд. 1868) и др. Во Франціи онъ близко сошелся съ Густавомъ Доре, біографію котораго онъ издалъ; одно изъ извѣстнѣйшихъ соч. Д., «London, a Pilgrimage» (1872) иллюстрировано Доре. Главн. трудъ Д.—«Life of Napoleon III» (1874—75), восхваленіе имперіи; но этимъ соч., матеріалы для котораго были доставлены Д. императрицей Евгеніей и бонапарт. партіей, слѣдуетъ пользоваться съ осторожностью. Изъ многихъ др. сочиненій Д. выдаются романы

«Two lives», «Up and down in the world» и «Passing the time», а также «The best of all good company» (1879)—воспоминанія о Диккенсѣ, В. Скоттѣ и Бульверѣ. Имъ изд. біографія и литературное наследіе отца.

Джеррольдъ (Дугласъ Jerrold, 1808—57)—англ. юмористъ и драматургъ; нѣкоторое время служилъ во флотѣ. Драма его «Black-eyed Susan» (1823), изъ морской жизни, имѣла огромный успѣхъ. Изъ другихъ его драмъ и комедій замѣчательны: «The rent day», «Time works wonders», «The bubble of the day» и «Retired from business». Д. былъ дѣятельнымъ сотрудникомъ «Punch»'а, въ которомъ впервые появились его «Mrs. Caudle curtain-lectures» (изд. много разъ отдѣльно) и «Story of a theatre». Онъ редактировалъ также «Illustrated Magazine», въ которомъ печатались его «Chronicles of Cloverhook» (отд. 1846)—одно изъ лучшихъ его произведеній. Позже онъ издавалъ «Douglas Jerrold's Shilling Magazine», для котораго написалъ, между прочимъ, повѣсть «St. Giles and St. James». Извѣстны также его «Men of character» (1838) и «Punch's letters to his son» (1843). Собраніе соч. Д. изд. въ 1869 г. въ Лондонѣ. Его «Life and remains» (2 изд. 1869) опубликовалъ его сынъ, Вильямъ Д. (см.).

Джессальмиръ или *Джасальмиръ* (Dschalsalmir, Dschessalmir, англ. Jeysulmere)—вассальное государство раджпутовъ въ британской Индіи (въ юго-зап. части Раджпутаны); граничитъ на С съ Багавалпуромъ, на В съ Бикавиромъ, на ЮВ и Ю съ Джодпуромъ и на З съ Синдомъ. 42597 кв. км.; 115436 ж.; изъ нихъ 57484 индусовъ, около половины которыхъ составляютъ братья-раджпуты, физически и умственно ослабленные употребленіемъ опиума. Д. представляетъ солончаковую, песчаную, неплодородную равнину. Рѣкъ нѣтъ. Въ дождливое время образуются скопленія соленой воды, не высыхающія въ теченіе нѣсколькихъ лѣтъ. Изъ нихъ населеніе добываетъ соль. Въ годной для пасты водѣ чувствуется недостатокъ. Въ Д. много дикихъ звѣрей, особ. волковъ, шакаловъ. Много змѣй. Домашнія животныя: дромадеръ, лошадь, овца, рогатый скотъ. Подъ англ. покровительствомъ съ 1818 г. Гл. г. того же имени. 10965 жит. Фортъ. Резиденція князя (равала). Основанъ въ 1156 г., по преданію—на мѣстѣ прежней Лодорвы. Древніе храмы.

Джессъ (John Heneage Jesse, 1808—1874)—англійскій писатель. Уже въ 1829 году Д. обратилъ на себя вниманіе энциклопедическимъ стихотвореніемъ «Mary Queen of Scots», въ слѣдующемъ году издалъ томъ стихотвореній: «Tales of the dead»; по самую большую извѣстность доставилъ ему изданный имъ рядъ реч. и біографич. соч.: «Memoirs of the court of England during the reigns of the Stuarts» (3 изд., 1857); «The court of London from the revolution in 1688 to the death of George II» (1843); «Richard III and his contemporaries» (1861) и пр. Лучшее его произведеніе: «Memoirs of the life and reign of George III» (1867).

Джефферисъ (Ричардъ Jefferies, 1848—7)—англ. писатель. Образованіе получилъ кудное, помѣщалъ статьи по разнымъ обще-

ственным вопросам в ежедневной прессе. Романы его довольно плохи, но другія соч. обнаруживают большую глубину чувства и прекрасное понимание социальных условий страны. Большое впечатлительное произвело его «Gamekeeper at home» (1878); меньший успѣх имѣли «Wild life in a Southern county», «Hodge and his masters», «Round about a great estate», «Greene ferne farm», «The amateur roacher», «Wood magic». Далѣе появились его «The story of my heart» (1883); написанныя въ духѣ сказокъ Андерсена «The life of the fields» (1884) и «Red deer» (1884); «After London» (1885)—мрачный пророческій взглядъ въ будущее и др. «Amaryllis at the fair» (1887) было его послѣднимъ произведениемъ. Личн. послѣ его смерти оцѣнилъ этого оригинальнаго писателя Ср. W. Besant, «The eulogy of Richard D.» (1888).

Джефферсонвилль (Jeffersonville)—г. въ сѣв. амер. шт. Индианъ, на р. Огайо, которая имѣетъ здѣсь почти 1,5 км. ширины и течетъ съ чрезвычайной быстротой. 14 прк., большіе военные склады, 2 банка, высшая школа, заводы вагонныхъ и желѣзныхъ издѣлій. Жит. 10666 (1890).

Джефферсонъ (Jefferson)—р. въ Сѣв. Америкѣ, иначе называется Д.-Форкъ, притокъ р. Миссури; вытекаетъ изъ Скалистыхъ горъ, образуясь изъ 3 рѣкъ: Виверъ-Хэдъ, Узломъ и Пассамари-Крикъ; принимаетъ въ себя Монтону и Галлатэнъ-Форкъ и, соединяясь съ ними, образуетъ р. Миссури.

До 160 гор. и мѣстеч. въ Соед. Шт. носятъ названіе *Джефферсонъ*.

Джефферсонъ (Thoma Jefferson, 1743—1826) — третій президентъ С.-А. С. Шт. Д. род. въ Шадвеллѣ въ Виргиніи, изучилъ юриспруденцію и съ 1767 г. занимался адвокатурой въ своемъ родномъ городѣ. Въ 1769 г. онъ былъ избранъ въ члены законодательнаго собранія Виргиніи, въ которомъ тогда уже ратовалъ за эмансипацію рабовъ. Во время войны за независимость Д. былъ правителемъ Виргиніи, и, избранный въ 1775 г. въ конгрессъ, былъ членомъ знаменитой коммисіи, въ которой дѣйствовали Адамсъ, Франклинъ, Шерманъ и Ливингстонъ, при чемъ онъ былъ главнымъ авторомъ акта провозглашенія независимости 4 июля 1776 г. Д. дѣйствовалъ затѣмъ въ Виргиніи сначала въ качествѣ члена законодательнаго собранія, затѣмъ губернатора, въ 1779 — 1782 году. Снова вступивъ въ ноябрѣ 1783 г. въ конгрессъ, былъ инициаторомъ закона, запретившаго рабство въ сѣв.-зап. территорияхъ. Въ 1784 г. онъ, вмѣстѣ съ Адамсомъ и Франклиномъ, отправился въ Европу для заключенія торговыхъ договоровъ и оставался въ Парижѣ до 1789 г. Въ 1790—94 г. онъ былъ государственнымъ секретаремъ въ кабинетѣ Вашингтона. Борьба, которую онъ въ это время велъ съ министромъ финансовъ Ал. Гамильтономъ, положила начало образованію политическихъ партій федералистовъ и республиканцевъ (виговъ и демократовъ). Большая заслуга приобрѣлъ онъ своими заботами объ единствѣ монеты, мѣры и вѣса, объ улучшеніи торговли, поднятій рыболовства, а также введеніемъ пр-

ивки оспы и основаніемъ университета для штата Виргиніи, въ Шарлоттвиллѣ. Въ 1797 г. Д. занялъ постъ вице-президента при Адамсѣ, съ которымъ энергично боролся во главѣ анти-федералистовъ (см. Адамсъ, I, 160), и въ 1801 г. избранъ на его мѣсто. Онъ оставался президентомъ до 1809 г., вторично избранный въ 1805 г. Въ первое его президентство была приобретена Луизіана. Въ противовѣсъ объявленному Наполеономъ I в Великобританіи декретомъ о блокадѣ, Д. для охраненія сѣв.-амер. торговли наложилъ всеобщее амбарго, но эта мѣра была не менѣ чувствительна его отечеству, чѣмъ врагу. Третье избраніе въ президентство Д. отклонилъ и жилъ съ тѣхъ поръ въ имѣніи своемъ въ Виргиніи, предаваясь научнымъ занятіямъ. Онъ извѣстенъ и какъ отличный юридическій писатель. Его «Manual of parliamentary practice» не потеряло значенія и теперь. Въ послѣдніе годы жизни онъ перевелъ на англ. языкъ «Commentaire sur Montesquieu» Дестюта-де Траси. Собраніе его сочин., вмѣстѣ съ его автобіографіей, изд. конгрессомъ въ 1853 — 55 г. Биографію Д. писали: Тукеръ (Филад. 1837), Ривалль (Нью-Йоркъ, 1857—59), Парсонъ (Бост. 1874) и Морсъ (Бост. 1886).

Джефферсонъ-Сити (Jefferson-City)—гл. г. с.-ам. шт. Миссури, на южн. бер. р. Миссури. Въ окрестностяхъ его большія залежи каменнаго угля и извести. Жит. 6742 (1890).

Джефферсонъ (Джонъ Корди Jeafferson)—англ. писатель. Род. въ 1831 г., по образованію юристъ, редактируетъ англ. «Снѣнія книги». Литературную извѣстность Д. получилъ романомъ: «Crewe-Rise» (1854), за которымъ послѣдовалъ цѣлый рядъ другихъ, изъ которыхъ главныя: «Miriam Corpley», «Live it down», «A woman in spite of herself», «Lottie Darling» Романы его отличаются хорошимъ стилемъ и тонкой характеристикой. Ему принадлежатъ также: «Novels and novelets from Elizabeth to Victoria» (1858)—исторія англ. романа; «Annals of Oxford» (1871); «Brides and bridesales» (1872); «A book about doctors» (2 изд. 1862); «A book about lawyers» (1866) и «A book about the clergy» (1874)— историкокультурныя очерки и др. Д. пользуется большою извѣстностью какъ біографъ. Онъ изд. «The life of R. Stephenson» (1864), «The queen of Naples and Lord Nelson» (1869) и др. Его «The real Lord Byron» (1883) и «The real Shelley» (1885) надѣлали много шума.

Джеффри (Francis Jeffrey, 1773 — 1850) — вліятельный англійскій критикъ и эссеистъ, сторонникъ классическихъ традицій въ литературѣ и ожесточенный противникъ романтической школы. Воспитывался сначала въ Эдинбургѣ, потомъ въ Оксфордѣ; былъ адвокатомъ. Въ политикѣ Д. былъ вигомъ и проводилъ либеральные взгляды въ основанной имъ въ 1802 г., вмѣстѣ съ Сидней Смитомъ, Горнеромъ и др., «Edinburgh Review». Журналъ этотъ приобрѣлъ сразу большое вліяніе; душой его сдѣлался самъ Д., бывший его редакторомъ-издателемъ съ 1803 по 1829 г. Онъ велъ главнымъ образомъ литературную критику и быстро достигъ вліятельнаго положенія, хотя не всегда былъ свободенъ отъ

рутинерства, не сумѣлъ оцѣнить оригинальность и силу фантазіи Вордсворта и Кольриджа и крайне несправедливо отнесся къ Ч. Лэму, Монгомери и многимъ другимъ молодымъ поэтамъ. Его ожесточенныя статьи противъ Китса считаются даже нѣкоторыми биографами причиной преждевременной смерти послѣдняго. Основнымъ принципомъ критики Д. было установленіе связи между произведеніями искусства и высшими элементами чувства долга и нравственности. Тамъ, гдѣ Д. не слишкомъ увлекался своимъ нерасположеніемъ къ литературн. новшествамъ, онъ обнаруживалъ много ума и дарованія. Таковы, напр., его статьи о Куперѣ и Краббѣ, о газитовскомъ изданіи Шекспира, его теоретическія статьи о вопросахъ жизни и духа, написанныя очень краснорѣчиво, интересно и гуманно. Д. отличался замѣчательнымъ умѣніемъ въ выборѣ и группировкѣ цитатъ, дающихъ полное представление объ авторѣ. Политическія статьи Д. въ «Edinb. Rev.» заслуживаютъ также вниманія своей оригинальностью. Въ 1830 г. онъ назначенъ былъ лордомъ адвокатомъ въ Шотландіи и засѣдалъ въ парламентѣ. Въ 1834 г. получилъ назначеніе судьи въ Шотландіи, вмѣстѣ съ титуломъ лорда. Наибольше выдающихся изъ статей Д. въ «Edinb. Rev.» собраны были имъ въ 4 т. въ 1843 и 53 г. (перепечатаны въ 6 т. «Modern British Essayists», Philad. 1848). См. о Д. «Life by Lord Cockburn» (1852); Hazlitt, «Spirit fage» etc.

З. В.

Джеффрисъ (лордъ Джорджъ Jeffreys) — англійскій канцлеръ (1640—1689). Уже въ ранней молодости онъ проявилъ себя грубымъ, безнравственнымъ циникомъ. Занимаясь адвокатурою, вращался среди всевозможныхъ аферистовъ, но достигъ значительной популярности, благодаря рѣзкимъ нападкамъ на папизмъ, ненавистный большинству вліятельныхъ дѣятелей лондонской городской корпораціи. Покровительствуемый ими, онъ сдѣлался городскимъ адвокатомъ, потомъ городскимъ судьей. Получивъ отъ лондонской корпораціи все, что она могла ему дать и будучи человѣкомъ крайне тщеславнымъ, Д. нашелъ болѣе для себя выгоднымъ отдаться тому направленію, которое господствовало въ правительственныхъ сферахъ. Изъ яраго протестанта, «круглоголоваго», онъ становится ревностнымъ торі в папистомъ. Выигравъ процессъ брата короля, герцога Горскаго (впослѣдствіи Іакова II), Д. сталъ пользоваться его милостью и сдѣлалъ быструю карьеру: въ 1682 г. онъ стоялъ уже во главѣ высшаго королевскаго суда. Карлъ II не любилъ Д. и говорилъ про него, что «это человѣкъ невѣжественный, безчувственный, невоспитанный; онъ безстыднѣе десяти публичныхъ женщинъ»; но Д. являлся желательнымъ орудіемъ въ борьбѣ деспотическаго правительства съ недовольными слоями населенія, что онъ и не замедлилъ доказать въ процессѣ лорда Россея и Альджерона Сиднея (1683) и другихъ, веденныхъ имъ съ крайнею жестокостью и безъ соблюденія законныхъ формъ. Іаковъ II возвелъ Д. въ пэры, съ титуломъ барона Вемъ. Онъ былъ инициаторомъ и руководителемъ

жестокыхъ преслѣдованій, столь многочисленныхъ въ это царствованіе. Самое памятное изъ нихъ, послѣ подавленія возстанія Монмута, получило названіе «кровавыхъ ассизъ» (Bloody Assizes). Общее число казненныхъ доходило до 320, да, сверхъ того, 841 чел. были отравлены въ Вестъ-Индію и другія колоніи въ качествѣ рабовъ. Въ знакъ признательности за «многочисленныя и великія услуги, оказанныя королѣ», Іаковъ II назначилъ Д. лордомъ-канцлеромъ. Когда въ 1688 г. сдѣлалось извѣстно бѣгство короля, Д., зная о всеобщей ненависти къ нему, скрылся въ костюмѣ матроса въ одномъ изъ глухихъ кварталовъ Лондона. Его узнали: собралась толпа, и Д. грозила явная смерть; но отрядъ милиціи удалось освободить его изъ рукъ разъяренной толпы и отвести его къ лорду-меру. Д. былъ заключенъ въ Тоуеръ и тамъ черезъ нѣсколько мѣсяцевъ умеръ. «Когда люди всѣхъ партій—говорить Маколей—съ ужасомъ вспоминали о кровавыхъ ассизахъ, дурной судья и дурной король старались оправдать себя тѣмъ, что взваливали одинъ на другого отвѣтственность за нихъ. Д., сидя въ заключеніи, говорилъ, что въ самыхъ крайнихъ своихъ жестокостяхъ онъ не выходилъ изъ предѣловъ повелѣній своего государя, а скорѣе смягчалъ ихъ. Іаковъ II, находясь въ Сенъ-Жерменѣ, хотѣлъ дать понять, что жестокость его соотѣнника навлекла на него незаслуженные упреки. Но ни одинъ изъ этихъ двухъ людей съ каменнымъ сердцемъ не можетъ быть оправданъ указаніемъ на вину другого». Ср. Macaulay, «Hist. of Engl.» (т. II—V); Campbell, «Lives of the Lords Chancellors». В. Д.

Джи—рѣка—см. Зея.

Джиббонсъ (Іаковъ Gibbons) — кардиналъ, американскій прелатъ, род. въ 1834 г. Возведенный въ священническій санъ въ Балтиморѣ, онъ былъ назначенъ въ 1868 г. августинскимъ викаріемъ въ Сѣв. Каролину, гдѣ дѣятельно занимался устройствомъ церквей, школъ и благотворительныхъ заведеній. Съ 1877 г. балтиморскій архіепископъ, Д. является наиболѣе вліятельнымъ дѣятелемъ католической церкви въ Соединенныхъ Штатахъ. Онъ издалъ рядъ религиозныхъ и педагогическихъ произведеній, широко распространенныхъ въ Америкѣ.

Джигалча или **Джиталчи** — горный кряжъ въ Уральскомъ хребтѣ, Оренбургской губ., между верховьями рр. Юрзень и Инхертъ; отъ этого кряжа расходятся отроги подъ разными названіями; кряжъ и его развѣтвленія состоятъ изъ гранита; подошвы возвышенностей болотисты, а склоны покрыты березовымъ и осиновымъ лѣсомъ. Вершины горъ покрыты снѣгомъ, остающимся нерѣдко до самой осени.

Джиган-Гиръ (перс. покоритель міра) — вел. моголъ (1569—1627); вступилъ на престолъ въ 1605 г. по смерти своего отца Акбара (I, 274); жилъ въ Агрѣ. Его правленіе ознаменовано вѣротерпимостью и поощреніемъ торговли съ европейцами. При немъ англичане получили въ 1611 г. разрѣшеніе основать первыя торговыя поселенія въ Церади. Индіи. Войны его были неудачны. Въ 1621 г. была

отнята персами провинція Кандагаръ. Большую роль играла его жена Нурь-Джиганъ (свѣточъ міра), славившаяся своей красотой и отнятая Д. отъ ея прежняго мужа, котораго Д. велѣлъ убить. Послѣдніе годы царствованія ознаменованы частыми возстаніями сыновей Д. и полководцевъ. Онъ умеръ во время возстанія его сына и наследника; Шахъ-Джигана (см.).

Джигать (англ. Jigat, также Дварка, Д(и)варака)—небольшой портовый городъ на юго-зап. берегу полу-ва Гузератъ или Каттиаваръ въ Остѣ-Индіи, принадлежитъ владѣтелю Бароды. Д. — одинъ изъ священныхъ городовъ Индіи, благодаря находящемуся здѣсь храму Кришны, привлекающему въ Джигать массу богомольцевъ. Храмъ расположенъ на возвышеніи близъ морского берега и состоитъ изъ 3 частей: такъ назыв. Мундуръ, Девашны или Гебары и Сикры. Послѣдняя, въ древнѣйшемъ инд. стилѣ, представляетъ 7-этажную (50 м.) пирамиду, причѣмъ каждый этажъ, къверху все меньшихъ размѣровъ, представляетъ отдѣльный храмъ. Храмъ весьма искусно построенъ изъ плитъ зеленоватого песчаника, держащихся исключительно силой тяжести. Недалеко Гумти, священная рѣка индусовъ.

Джигеръ-тау—горная цѣпь, проходящая вдоль праваго берега р. Сима, Оренбургской губ. Она представляетъ весьма скалистый и разорванный видъ и состоитъ изъ известняка мѣловой формации. Въ одномъ изъ отроговъ Д.-тау находится трудно доступная пещера въ 5 арш. высоты. Въ глубинѣ пещеры видны сталактиты.

Джигетай (у монголовъ), или куланъ (у киргизовъ), или кіангъ (въ Тибетѣ), Equus (Asinus) hemionus Pall.—животное изъ семейства лошадиныхъ (Equidae), порядка непарнокопытныхъ млекопитающихъ (Perissodactyla). Изъ двухъ родовъ, на которые раздѣляется родъ Equus, Д. относится къ подроду Asinus, представляя собой одинъ изъ видовъ дикихъ ословъ. Д. свѣтлаго желто-бурого цвѣта (буланый), съ темной полосой вдоль спины и съ короткой черной гривой. Хвостъ съ кистью волосъ на концѣ. Ржетъ какъ лошадь. Длина тѣла 2 м.; длина хвоста до кисти волосъ 40 см.; высота въ плечахъ 1,25 м. Водятся въ степяхъ Средней Азіи, въ Тибетѣ и Монголіи, отъ вост. отроговъ южнаго Урала и отъ персидской границы до Гималаевъ и до Амура. Д. встрѣчаются еще постоянно въ южныхъ степяхъ зап. Сибири (въ Акмолинской и Семипалатинской области), въ Туркестанѣ и Закаспійской области, во всего многочисленнѣе онъ въ неприступныхъ пустыняхъ Монголіи и Тибета. Кормъ его составляютъ стелныя травы, помынь и колючки. Лѣтомъ онъ держится обыкновенно небольшими стадами; зимою стада эти собираются вмѣстѣ въ огромные табуны. Съ лѣтнихъ своихъ пастбищъ Д. зимою перекочевываютъ на другія мѣста; такъ, напр., съ сѣв. берега Балхаша Д. лѣтомъ перекочевываютъ ближе къ горамъ Чингизъ-тау. Часто Д. держатся въ сообществѣ съ другими животными: въ нагорьяхъ Тибета—съ дикими баранами или съ яками, въ степи—съ сайганами или съ джейранами. Отбив-

шіе домашнія лошади нерѣдко пристають къ Д., дичають и скрещиваются съ ними. Течка Д. приходится на мѣсяцы май—июль (въ западной части ихъ распространенія); беременность длится 11 мѣсяцевъ. Въ неволѣ овъ трудно приручается. Жеребенокъ становится скоро ручнымъ, сосеть молоко кобылицы, привыкаетъ къ лошадямъ и людямъ; но, выросши, становится вновь злымъ и дикимъ. Въ Тибетѣ, по словамъ путешественниковъ, заставляютъ Д. скрещиваться съ лошадями, и очень цѣнятъ ублюдковъ, которые, между прочимъ, по увѣреніямъ туземцевъ, сами плодовиты (въ отличіе отъ муловъ). Въ зоологическихъ садахъ Европы Д. до сихъ поръ встрѣчается не часто. За Д. охотятся изъ-за мяса, употребляемого въ пищу туркменами, киргизами и др., и изъ-за кожи. В. Ф.

Джигитовка—см. Джигить.

Джигить (по-турецки—*молодой*).—На Кавказѣ издревле такъ назывались наездники, отличавшіеся отвагой, выносливостью, искусствомъ лихо управлять конемъ и владѣть всякаго рода оружіемъ. Отсюда и *джигитовка*, т. е. бѣшеная скачка (гарцованіе, упражненіе въ конномъ ристаніи), во время которой всадникъ выказываетъ всѣ виды своей ловкости: вскакиваетъ ногами на сѣло и, стоя, стрѣляетъ; скрывается подъ лошадиное брюхо; на всемъ скаку подхватываетъ съ земли разные мелкіе предметы, и на всемъ же скаку, оставивъ коня, заставляетъ его ложиться, въ видѣ прикрытія для всадника и т. п. Джигитовка перенята была отъ черкесовъ нашими кавказскими казаками, и они скоро сравнялись съ своими учителями въ этомъ искусствѣ. Въ нашихъ средне-азійскихъ владѣніяхъ Д. называются киргизы и другіе кочевники, состоящіе при нашихъ войскахъ въ качествѣ проводниковъ, посыльныхъ и развѣдчиковъ.

Джигъ (Gig)—см. Жига.

Джидда (Жыда тожъ) — р. Забайкальской обл., лѣв. притокъ р. Селенги. Беретъ начало на сѣв. склонахъ Тункинскихъ горъ, гдѣ она въ началѣ называется Ундюю; протекаетъ по направленію къ В на 330 в., и между Кяхтой и Селенгинскомъ, подъ названіемъ Д., впадаетъ двумя рукавами въ Селенгу. Д. мелководна; глубина не превышаетъ 6 фт., но ширина часто достигаетъ 100—120 фт.; дно каменистое и песчаное; судоходство существуетъ только въ нижнемъ теченіи. Кромѣ осетра, въ Д. водятся тѣ же рыбы, что въ Селенгѣ. Вдоль лѣваго берега тянется пограничная лѣнія карауловъ и пограничныхъ столбовъ. Л. В.

Джидда — городъ въ турецко-арабскомъ вилайетѣ Геджасъ, въ 95 км. отъ Мекки, которой онъ служитъ гаванью при Красномъ морѣ. 22000 жит., смѣсь всевозможныхъ восточныхъ народовъ. Ежегодно въ Д. высаживаются тысячи пилигримовъ (хаджа), идущихъ отсюда въ Мекку; но число ихъ постоянно уменьшается (1879 г. 42360, 1883—28883). Рейдъ опасенъ коралловыми рифами. Климатъ жаркій и нездоровый; родниковой воды нѣтъ, дождевая вода собирается въ цистернахъ. Торговля ведется частью съ Египтомъ, Абессиніей, Индіей и Китаемъ, частью съ внутренней страной. Ввозъ хлѣба, риса, табака; вывозъ

жемчуга и перламутра, черныхъ коралловъ, лошадей, кофе и проч. Портъ открытъ для иностранной торговли; большія державы имѣютъ здѣсь консуловъ. Съ 1840 г. Д. находится подъ владычествомъ Турціи. Въ 1858 г. здѣсь магометане устроили рѣзню христіанъ, вслѣдствіе чего городъ былъ подвергнутъ трехдневной бомбардировкѣ съ британскаго судна.

Джиджелли (Djidjelli) — приморскій городъ въ Алжиріи; 4488 жителей (1884); торговля хлѣбомъ, масломъ, пробкой. Рейдъ неудобенъ по причинѣ сильныхъ вѣтровъ, дующихъ зимой. Д. (Igilgils римлянъ), въ первый разъ былъ взятъ французами въ 1664 г., но вскорѣ опять отошелъ къ Турціи; вторично завоеванъ французами въ 1839 г.

Джидинское дамайскае **дацанство**, Забайкальской обл., Верхнеудинскаго окр., вѣдомства бывшей Селенгинской степной думы, состоитъ изъ 10 бурятскихъ улусовъ атаганова рода, кочующаго по Селенгѣ и Джидѣ. Въ 1891 г. въ немъ насчитывалось до 7000 душъ. Мѣстопробываніе дацана инородческой управы и атагановскаго родового управленія находится въ улусѣ Дырысытуѣ, на р. Джидѣ. Большинство джидинскихъ бурятъ въ настоящее время христіане.

Джидъ — подъ этимъ названіемъ въ древнемъ русскомъ вооруженіи извѣстны были до XVII в.: 1) небольшое метательное копье, и 2) коцанъ для этихъ копій, въ которомъ иногда помѣщался и длинный ножъ. Названіе это перешло къ намъ отъ монголовъ. Короткія метательныя копья очень часто назывались у насъ то Д., то сулицею, а иногда джеридомъ (см.).

Джизакъ (Дизакъ) — уѣздн. гор. Самаркандской области, Джизакскаго у., въ 96½ в. къ сѣверо-востоку отъ Самарканда, у подошвы сѣверн. склона горъ Нура-тау, на почтовомъ тракѣ и важномъ торговомъ пути, связывающемъ Ташкентъ, Кокандъ и вообще весь Туркестанъ съ Самаркандомъ, конечною станціей Закаспійской жел. дор. Средняя годовая темп. Д. +13,6 Ц., максим. +41,6, миним. —20,1 Ц.; дней съ атмосфер. осадками 56; осадковъ въ годъ выпадаетъ 409 мм. Вслѣдствіе жаркаго климата, недостатка проточной воды и т. п. Д. является однимъ изъ самыхъ грязныхъ и нездоровыхъ городовъ Туркестана; населеніе болѣетъ лихорадками и рикшей (Filaria medinensis); дѣлится на двѣ части — туземную и русскую. Русская часть города (Укр. Ключевое) орошается двумя арыками (каналами) изъ р. Санзара; садовъ и зелени довольно много; улицы освѣщаются керосиновыми фонарями. Жит. въ 1891 г. было 510 (большая часть русскихъ). Туземная часть Д. расположена въ 4 верстахъ отъ укрѣпленія Ключевого, также между двумя арыками. Освѣщенія нѣтъ, домовъ 2852, мечетей 50. Жителей (узбековъ-магометанъ) 14260. 1 русско-туземная школа для туземцевъ и 22 туземныхъ школы (мѣтебѣ). Городской бюджетъ 1891 г.: доходъ 12015 р., расходъ 16935 р. 60 копейка, съ годовымъ производствомъ въ 28600 р. Среди туземнаго Д. имѣется цитадель, взятая штурмомъ русскими войсками 18 окт. 1866 г. Укрѣпленія Д. состояли изъ

цитадели, опоясанной 3 стѣнами со рвами, а гарнизонъ — изъ 10000 лучшихъ войскъ эмира бухарскаго, при 53 орудіяхъ. Послѣ сильнаго огня изъ русскихъ батарей ночью на 18 октября, въ 12 час. дня колонны кап. Михайловскаго и подполк. Григорьева (всего 8 ротъ пѣх., съ 10 ор. и 4 морт.) пошли на штурмъ. Штурмъ былъ непродолжителенъ. Бухарцы обратились въ бѣгство, потерявъ убитыми 6000, а плѣнными 2000 чел. Въ крѣпости взято 16 знаменъ, 12 мѣдн. и 41 чугун. орудіе и множество оружія. Потеря русскихъ войскъ состояла изъ 6 убитыхъ и 92 (6 офиц.) раненыхъ и контуженныхъ. Взятіемъ Д. закончились военныя дѣйствія съ Бухарой въ 1866 г.

Джизакскій уѣздъ занимаетъ сѣверную часть Самаркандскій обл., граничитъ на З съ Бухарой; по Стрѣльбицкому — 25812 кв. в., а по даннымъ мѣстнаго (самарк.) статист. ком. — 30968 кв. в. Природа Д. уѣзда безжизненна и пустынна. За исключеніемъ невысокаго края дикихъ, скалистыхъ и лишенныхъ растительности горъ Нура-тау, отдѣляющихъ Д. у. отъ Катта-Курганскаго у., и западн. остроговъ хребта Туркестанскаго (зап. продолженіе Алайскаго хребта), вся остальная огромная часть территоріи Д. уѣзда состоитъ изъ степныхъ и пустынныхъ маловодныхъ равнинъ, между которыми наибольшую поверхность занимаютъ Голодная степь и пески Кызыль-кумъ, покрытыя мѣстами степной, травной и кустарной растительностью. Наиболѣе населенныя мѣста Д. уѣзда находятся въ сѣв. подошвѣ горъ Нура-тау, на предгорьяхъ западной оконечности Туркестанскаго хребта и въ долині р. Санзара. Голодная степь (см.), протянувшаяся между Джизакомъ и Сыръ-Дарьей, почти безводная, съ немногими колодцами, временно населяется кочевниками весной (мартъ-іюнь), когда на ней вырастаетъ трава и, въ болѣе низкихъ мѣстахъ, сохраняются запасы воды отъ весеннихъ дождей. На громадной площади песковъ Кызыль-кумъ, составляющихъ сѣв.-зап. продолженіе Голодной степи, спорадически разбросаны аулы кочевниковъ (киргизы). Д. уѣздъ чрезвычайно бѣденъ водами; въ подгорныхъ мѣстностяхъ изрѣдка встрѣчаются небольшія рѣчки и ручьи. Наиболѣе значительна р. Санзаръ, берущая начало въ зап. отрогахъ Туркестанскаго хребта. Д. уѣздъ дѣлится на 16 волостей. Жит. ок. 140000 (узбеки, таджики и кочевники-киргизы); занимаются они скотоводствомъ, земледѣіемъ и мелкой промышленностью. Культурныхъ земель въ у. около 100000 дес., изъ коихъ только часть орошается искусственно. Виноградниковъ 149 дес.; подъ хлопкомъ въ 1892 г. было около 400 дес. Шелководство въ зачаточномъ состояніи. Скотоводство весьма значительно; первое мѣсто занимаетъ овцеводство (степныя-курдючныя и очень мало каракульскихъ). Лошадей въ у. 39100, рогатаго скота 28100, овецъ 165800, верблюдовъ 20605 и ословъ 15200 головъ. Коневодство въ упадкѣ; преобладаетъ лошадь киргизская; карабавровъ (см.) очень мало. Изъ степныхъ озеръ (Тузьхане и т. п.) добывается около 200000 пуд соли, низкаго качества. То же озеро славится своими дѣлбными грязями. Охота на птицу

и зѣбра въ Д. уѣздѣ богатая; рыбы очень мало. Заводовъ маслѣбныхъ 50, съ производствомъ на 15000 р.; кишечный зав. 1, съ производствомъ на 3750 р.; мельницъ 538, съ производствомъ въ 161400 р. Учебныхъ зав. (мѣтебъ)—224, съ 1873 ч. учащихся. Мечетей—227. См. Самаркандская обл., Нура-тау, Ворота Тамерлана, Голодная степь, Кызыл-Кумь, Санзарь и т. п.

В. М.

Джикерсъ или **житеромъ** называется особаго устройства красильная барка, весьма часто употребляемая для окрашиванія хлопчатобумажныхъ и смѣшанныхъ, полшерстяныхъ и полшелковыхъ тканей, при чемъ окрашиваніе ведется въ росправку. Она состоитъ изъ деревяннаго, расширяющагося къверху ящика, надъ которымъ по сторонамъ укрѣпляются въ чугунныхъ стойкахъ на подшипникахъ 2 вращающихся параллельныхъ мѣдныхъ ролика, обтянутыхъ гуттаперчей. Эти ролики съ одного конца снабжены шкивами, соединенными между собой безконечнымъ ремнемъ, такъ что при вращеніи одного вращается и другой; съ другого же конца къ нимъ прикрѣпляется передаточный механизмъ, съ помощью котораго приводится по желанію въ движеніе тотъ или другой роликъ отъ привода. На гуттаперчевыхъ роликахъ лежатъ мѣдные роликки, могущіе свободно вращаться въ своихъ подшипникахъ и передвигаться вверхъ и внизъ по прорѣзамъ рамы и такимъ образомъ обуславливать большее или меньшее надавливаніе на нижніе гуттаперчевые. Эти роликки служатъ для отжима пропитанной краской ткани. Окрашиваемая ткань сшивается вмѣстѣ по нѣсколько кусковъ, въ зависимости отъ толщины ея, обыкновенно не больше 5—8, и затѣмъ накатывается на роликъ, который кладется на особую стойку передъ баркой. Въ барку заливается приготовленный растворъ пигмента. Ткань сматывается съ ролика; проходитъ черезъ налитый въ барку растворъ краски, обходя рядъ расположенныхъ въ ней внизу направляющихъ роликковъ; отжимается, прохода между гуттаперчевымъ и мѣднымъ валиками и наматывается на пріемный роликъ. Какъ скоро вся ткань пройдетъ черезъ барку, расчленяютъ первый, соединяютъ съ приводомъ второй и пропускаютъ ткань черезъ барку въ обратномъ направленіи.

Число пропусковъ измѣняется въ каждомъ отдѣльномъ случаѣ; большею частью однако дѣлаютъ не менѣе 5—8, такъ какъ только такимъ повторнымъ пропусканіемъ достигается ровнота окрашиванія. Весьма часто съ тою же цѣлью крашеніе въ такой баркѣ ведутъ въ «два конца», т. е. раздѣляютъ приготовленный растворъ краски на двѣ половины и сначала ведутъ крашеніе только на половинѣ жидкости, а вторую вливаютъ уже послѣ нѣсколькихъ пропусковъ. Главное преимущество Д. состоитъ въ томъ, что ткань, благодаря отжиму, значительно ровнѣе пропитывается краской и, кромѣ того, отжимъ экономизируетъ расходъ краски. Поэтому въ особенности выгодно употребленіе Д. при крашеніи густыми красильными растворами, напр. кашей, гдѣ безъ отжима возможна значительная потеря красящаго вещества. Такъ какъ весьма много

приемы окрашиванія ведутся при нагрѣваніи то Д. снабжается внизу змѣвникомъ, по которому циркулируетъ паръ, а также двумя кранами, водоприточнымъ въверху и спусковымъ внизу барки.

А. П. Л. А.

Джиланджикъ — рѣка, протекающая въ Киргизской степи, Оренбургской губ. Беретъ начало 6-ю истоками на вост. склонѣ Улу-тау; течетъ на равнинѣ сперва на СЗ, а потомъ къ ЮЗ, и наконецъ образуетъ нѣсколько степныхъ озеръ, известныхъ подъ названіемъ Джаманъ-ак-куль. Все 320 верстное теченіе рѣки представляетъ рядъ прерывающихся плесовъ, за исключеніемъ весенняго половодья, когда теченіе непрерывное. Правый берегъ возвышенный; лѣвый берегъ низменный, песчаный, солонцоватый, покрытый скудною растительностью. Въ рѣчной долиנѣ водится множество змѣй, по которымъ рѣка получила свое названіе. Въ среднемъ и нижнемъ теченіи рѣки долина содержитъ бурый уголь, а въ верховьяхъ, на склонахъ Улу-тау обнаружены залежи мѣдной и свинцовой руды.

Л. В.

Джиллиолі (Enrico Hillyer Giglioli)—итал. естествоиспытатель и этнологъ. Род. въ 1845 г.; учился въ «Royal School of Mines» въ Лондонѣ, затѣмъ въ Павіи, и въ 1871 г. получилъ кафедру зоологии и анатоміи позвоночныхъ въ «Istituto di studi superiori», во Флоренціи, послѣ того какъ съ 1865—68 г. совершилъ съ научной цѣлью путешествіе на корветѣ Маджента. Важнѣйшіе изъ его многочисленныхъ трудовъ: «Note intorno alla fauna vertebrata dell'oceano» (1870), «J. Tasmaniani» (1871), «Studi craniologici sui cimpanze e altre scimmie» (1872), «Zoologia della Magenta. I cetacei» (1874), «Ricerche intorno alla distribuzione geografica dei vertebrati» (1875), «La scoperta di una fauna abissale nel Mediterraneo» (1882), «Pelagos. Saggio sulla vita e sui prodotti del mare» (1884), «Avifauna italiana» (1886), «Resoconto della inchiesta ornitologica in Italia» (1889—91).

Джиллисъ (Джемсъ Gillis, 1811—65)—амер. астрономъ. Сл. 1827—33 г. служилъ въ сѣв.-ам. военномъ флотѣ; изучалъ затѣмъ въ Парижѣ математику и физику, и былъ одно время директоромъ «Depot of Charts and Instruments» въ Вашингтонѣ. Его стараніями основана въ Вашингтонѣ «Naval Observatory», которой онъ былъ съ 1861 г. директоромъ. Въ 1849—52 г. Д. былъ начальникомъ «United states Naval Astronomical Expedition to the Southern Hemisphere» и издалъ подъ этимъ заглавіемъ обширное соч. (1855—59) и мн. др.

Джиллисъ (Джонъ Gillies, 1747—1836)—англ. историкъ, корол. историографъ Шотландіи. Его главные труды: «History of ancient Greece» (1786, 6 изд. 1820) и «History of the world from the reign of Alexander to that of Augustus» (1807—10). Кромѣ того, Д. написалъ «View of the reign of Frederick II of Prussia» (1789)—параллель между Фридрихомъ и Филиппомъ Македонскимъ.

Джилль (Вильямъ Джемсъ Gill, 1843—82)—путешественникъ, родомъ изъ Ост-Индіи, гдѣ до 1873 г. служилъ нижнею арміи. Въ 1873 г. онъ съ Бакеромъ объѣздили сѣв.

Персью, а съ 1877 г. изучалъ юж. Китай отъ Шанхая до Бамо. Во время путешествія по Синайскому полу-ву, убить вмѣстѣ съ спутникомъ, проф. Пальмеромъ, бедуинами. Его соч.: «The river of Golden Land» (1880) заключаетъ цѣнные свѣдѣнія о Китаѣ.

Джилъвартъ (Вильямъ Gilbert) — англ. экономистъ (1794—1863), много сдѣлалъ для развитія въ Англіи акціонерныхъ банковъ. Въ 1837 г. былъ призванъ какъ экспертъ въ парламентскую комиссію объ акціонерныхъ банкахъ. Главные труды Д.: «Principles and practice of banking» (7-е перераб. изд., 1871) и «The history of banking» (3 изд. 1837). Оба эти соч. были соединены и переработаны 20 лѣтъ послѣ смерти Д. и изд. Мичи подъ заглавіемъ: «The history, principles and practice of banking, by the late J. W. G.» (1882). Кроме того, Д. написалъ «History of banking in Ireland» (1836), «History of banking in America» и др.

Джилъ-башъ — гора, послѣдній отрогъ горнаго кряжа Ирэндыкъ, находящійся въ южной части Оренбургской губ. и возвышающійся на 1630 фт. надъ ур. моря.

Джилъ-карагай — передов. цѣпь Джунгарскаго Алатау, сопровождающая главную съ сѣв. стороны, между истоками рр. Лепсы и Биена. Д.-карагай отдѣляется отъ сѣв. цѣпи продольной долиной; скаты его покрыты по большей частью расщелинностью, а гребень, на сѣв. сторонѣ коего сохраняются пятна нетающего снѣга, поднимается до 9500 фт. надъ уровнемъ моря.

Джилъ-куаръ или **Джилъ-куваръ** — рѣка, гѣв. прит. Тобола; беретъ начало двумя источниками на плоской возвышенности Карауба, въ предѣлахъ Оренбургской губ., направляется къ СВ, затѣмъ поворачиваетъ къ ЮВ и послѣ 126 верстнаго теченія впадаетъ въ р. Тоболъ. Особенность этой рѣки — преобладаніе лѣваго берега надъ правымъ, именованнымъ. Береговые обрывы состоятъ изъ свѣтло-сѣрыхъ глинисто-тапковыхъ сланцевъ, съ шелковистымъ блескомъ, а также изъ мягкихъ слюдяныхъ сланцевъ; вмѣстѣ эти породы осложняются диоритами, сіенитами, гранитами, мѣласситами, а также и кварцитами. Изъ поселеній, расположенныхъ по Д., болѣе извѣстны Маринская и Аннинская станицы. Л. В.

Джилъо (Giglio, римское Jigillum или Aegillum) — о-въ въ Тирренскомъ м., у юго-зап. берега Тосканы. 23 кв. км.; поднимается до 496 м. выс. и имѣетъ знаменитыя ломки гранита. 2127 ж. въ г. Д. и гавани Порто на вост. берегу. Много остатковъ прекрасныхъ римскихъ сооружений.

Джилъ-тау или **Тенлан гора** — плоскогоріе, 800 фт. надъ ур. м., между рр. Эмбоу и Усть-урту, въ Оренбургской губ., подъ 46°30' сѣв. ш. и 73° 20' вост. д. Д.-тау состоитъ изъ степного известняка, принадлежащаго къ третичной формации; известнякъ проникнутъ безчисленнымъ множествомъ раковинъ.

Джинна (добѣдоносный) — у инд. «ектантовъ джайновъ» (см.) означаетъ достигшаго всевѣдѣнія мудреца, который является возстановить законъ, поруганный людьми. Терминъ этотъ свойственъ также и буддистамъ, у которыхъ

является однимъ изъ многочисленныхъ синонимовъ Будды. Всего насчитывается 24 Д., изъ которыхъ послѣдній былъ изъ царскаго рода Кашьяпа. Д. появлялись на разстояніи огромныхъ періодовъ, при чемъ ихъ ростъ и долговѣчность постоянно уменьшались: первый, Ршабха, имѣлъ 3000 фт. вышины и жилъ болѣе 8 милл. лѣтъ, а послѣдній, Вардхамана, или Махавира, ничѣмъ не отличался отъ обыкновенныхъ людей. Д. являются предметами культа и средоточіемъ многочисленной іерархіи второстепенныхъ божествъ, заимствованныхъ, болѣею частью, изъ индійскихъ религій брахманическаго происхожденія (см. Джайны).

С. Буличъ.

Джинальскій хребтъ — Терской области, Пятигорскаго окр., на Ю отъ г. Пятигорска, между рр. Подкумкомъ и Малкой; на западномъ склонѣ его расположенъ Кисловодскъ; восточная оконечность упирается въ берегъ р. Малки близъ каменнаго моста, южнѣ селенія Бабукова. Высшая точка имѣетъ 4588 фт. выс. Н. К.

Джингитъ-кала — развалины древняго укрѣпленнаго города въ киргизскихъ степяхъ Оренбургской губ., между Кувань и Сырь-Дарьей, на холмѣ Джингитъ. Въ настоящее время видны одні только стѣны нѣкогда грозной крѣпости; въ началѣ XVIII в. еще цѣлы были угловыя башни. Л. В.

Джинджира (Jinjeega) — также назыв. Губши — туз. госуд. на З Индіи. Простр. 837 кв. км. Насел. 71996 ч. Гл. г., того же имени, имѣетъ хорошую гавань.

Джиндрисъ-гелс — переваль въ Кутаисской губ., по дорогѣ изъ Джручскаго монастыря Шаропанскаго у въ дер. Шкмера Рачинскаго у., на В отъ г. Хиханта (7353 фт.). Абсол. выс. 5970 фт.

Джинъ-дженъ или китайская желатина, добывается вывариваніемъ измельченныхъ морскихъ водорослей вида *Sphaerococcus saccifragineus* и высушиваніемъ получающагося студня. Употребляется китайцами въ пищу и какъ загущающее средство. Вывариваніемъ водорослей *Eucheama spinosum*, *Gelidium amansii*, *Fucus amansii*, въ обилии произрастающихъ по побережью Индійскаго океана, приготовляется аналогичное Д.-Д. вещество «агаръ-агаръ», образующее желтовато-бѣзья, длинныя нити, растворимыя въ горячей водѣ, хотя и труднѣе желатины. По изслѣдованію Норге и Ванъ-дербъ-Бурга, какъ Д.-Д., такъ и агаръ-агаръ въ главной массѣ состоятъ изъ клѣтчатки и растительной слизи; но, кроме того, въ незначительномъ количествѣ содержатъ камедь, декстринъ, крахмалъ, воскъ, смолу, хлорофиллъ, протеиновый и минеральныя вещества. А. П. Л. Д.

Джинъ — водка, особенно сильно употребляемая въ Голландіи, а также въ Англіи. Для добыванія этой водки ее перегоняютъ съ можжевеловыми ягодами. Обыкновенная ея крѣпость 40° по вѣсу или 47° по объему. Для придачи Д. особо пріятнаго букета, цѣннаго любителями, (см.) настаиваютъ на корнѣ болотнаго растенія *Acarus salamis*, которое продается въ аптекахъ подъ названіемъ *Salamis aromaticus*. Лучшіе сорта Д. въ Англіи носятъ

названія Old Tom и Cordial gin, послѣдній подслащенный. Можжевеловой водкѣ приписываютъ мочегонныя свойства.

Д. В. Каншинъ. Д.

Джинъ-ри—величественная горная группа, поднимающаяся въ узлѣ трехъ горныхъ цѣпей Центральной Азіи: Гаринга, хр. Колумба и хр. Марко-Поло. Вѣроятная ея высота 20000 фт.

Джинтъкъ—переваль на пути изъ Ферганы въ долину Алая черезъ Алайскій хребетъ. Высота перевала Д. 14500 фт.; для прохода представляетъ большія трудности.

Джиргаланъ—р. Семирѣч. обл., притокъ оз. Иссыкъ-куль. Д. беретъ начало въ сѣвѣхъ Терскаго Ала-тау (Тянь-шань), къ В отъ гор. Пржевальска, затѣмъ поворачиваетъ на З и выходитъ на обширную высокую степную долину къ сѣв. отъ этого города и затѣмъ впадаетъ въ озеро Иссыкъ-куль. Длина течения нѣсколько менѣе 100 в.

Джирдженти (Girgenti)—древн. Агригентъ, гл. г. одвоименной пров. и окр. въ юго-зап. Сициліи, лежитъ въ плодородной мѣстности, въ нѣсколькихъ км. отъ берега, при слияніи Драго и Санъ-Виджо, образующихъ р. Д. Грязный и непривлекательный гор. имѣетъ 19380 жит. На разстояніи 6 км. отъ Д. находится гавань Porto Empedocle, соединенная съ нимъ посредствомъ ж. д. и защищенная длиннымъ моломъ съ маякомъ. Здѣсь находятся огромные склады зерна въ кладовыхъ, выбитыхъ въ скалы. Вывозится хлѣбъ, оливковое масло, миндаль, сода и около 1/2 всей сицил. сѣры. Отъ древняго Агригентума сохранились многіе остатки: храмы, саркофаги, городскія стѣны и т. д. Замѣчательны два источника, на поверхности которыхъ плаваеетъ маслянистое вещество, о чемъ упоминаетъ еще Плиній, и вулканъ Маккалуба, лежащій къ С. Окрестности очень живописны. Въ 872 г. арабы завладѣли гор., принадлежавшимъ вост. Римской имп.; въ 1087 г. норманскій графъ Рожеръ I освободилъ его отъ сарациновъ.

Джирдехъ—(Girgeh) такъ наз. одна изъ 4-хъ пров. Верхняго Египта, лежащая между Сіутомъ на С и Квенехъ (Qeneh) на Ю; 15703 кв. км. пространства и 417869 ж. Главн. гор. Сухагъ. Почва отлично обрабатывается; жители принадлежатъ главнымъ образомъ къ племеню Гаварехъ.—**Джирджель**—гор. на лѣв. берегу Нила, лежитъ въ 33 км. отъ Сухагъ и имѣетъ 10000 ж. Раньше Д. былъ первымъ городомъ Верхняго Египта и теперь имѣетъ еще значеніе. Около него находится старѣйшій римско-католическій монастырь долины Нила.

Джиртусанъ—гора въ Оренбургской губ., къ СВ отъ г. Троицка, въ дачахъ Саткинскаго завода; здѣсь нѣкогда въ изобиліи добывалась желѣзная руда, запасъ которой въ настоящее время истощился. Изъ этой горы вытекаетъ рѣчка Булакъ, притокъ Юрезна.

Джирометти (Джузеппе Girometti, 1780—1851)—римскій рѣзчикъ камеенъ и медальеръ; вначалѣ занимался скульптурою подъ руковод. Почетти, а потомъ перешелъ къ рѣзбѣ на твердыхъ камняхъ и вскорѣ достигъ въ этомъ искусствѣ высокаго совершенства. Въ особенности мастерски пользо-

вался онъ разноцвѣтною слоистостью оникса, изумруда и др. благородныхъ камней для полученія колоритныхъ эффектовъ. Изъ числа его работъ достойны вниманія: два большахъ камня, изъ которыхъ одинъ изображаетъ голову генія въ надгробномъ памятникѣ папы Климента XIII, работы Кановы, а другой—голову Персея, также съ Кановы; затѣмъ геммы, воспроизводящія «Терпсихору» и «Магдалину» того же ваятеля, «Психею» Тенерани, и нѣсколько геммъ, рѣзанныхъ по моделямъ собственнаго сочиненія. Имъ исполнено, кромѣ того, много портретныхъ камеенъ при помощи античныхъ бюстовъ и работъ новѣйшихъ художниковъ. По части медальернаго дѣла онъ выказалъ себя столь же замѣчательнымъ мастеромъ, занимаясь изготовленіемъ штемпелей для медалей, выбитыхъ по разнымъ случаямъ по повелѣнію папъ, начиная съ Пія VII и кончая Григоріемъ XVI.

А. С—въ.

Джиты-кала (по-киргизски—*семь городовъ*)—развалины нѣсколькихъ древнихъ укрѣпленныхъ городовъ въ киргизскихъ степяхъ Оренбургской губ., идущія вдоль праваго берега р. Куванъ-Дары. Сохранились только рвы и земляные валы и окопы.

Джиттышаръ (семиградіе)—названіе, даваемое зап. половинѣ Вост. Туркестана.

Джитынь-тау—отдѣльная возвышенность въ пескахъ Кызылъ-кумъ къ ЮВ отъ Вуканъ-тау (см.), состоящая изъ сланцевъ, известняковъ и кварцитовъ и расположенная подл. 42° сѣв. шир. и 33—34° в. д. отъ Пулкова.

Джитынь-тау—хребетъ, принадлежащій къ системѣ центрального Тянь-Шаня, составляющій водораздѣлъ между Малымъ и Большимъ Нарыномъ (верховья Нарына) и расположенный къ Ю отъ оз. Иссыкъ-куль и хребта Терскій-Алатау. Большая часть хребта Д. покрыта вѣчными снѣгами, а въ послѣдней болѣе высокой части и ледниками; мало-вытающіяся вершины превышаютъ 15000 фт. надъ ур. моря. Длина хребта ок. 120 в., наибольшая ширина—35 в. Перевалы достигаютъ 12 т. фт. См. Тянь-Шань.

В. М.

Джиффенъ (Робертъ Giffen)—англ. экономистъ, род. въ 1837 г., дѣятельный сотрудникъ и соредаторъ многихъ періодическихъ изд. по экономич. и финансовымъ вопросамъ. Въ 1876—81 г. стоялъ во главѣ статистическаго департамента министерства торговли (Board of Trade). Отд. изд.: «Stock Exchange securities» (1878) и «Essays in Finance» (1879—86), гдѣ собраны его журн. статьи и доклады въ статистич. общ.

Джихадъ (араб.)—названіе религіозной войны у мусульманъ. Первоначально Д. означало только возваніе къ неправовѣрнымъ о принятіи ислама. Д. не дозволенъ противъ тѣхъ, съ кѣмъ магометанскій государь прежде заключилъ мирный договоръ. Въ Д. обязанъ участвовать всякій способный носить оружіе мусульманинъ. Павшій въ бою почитается мученикомъ, котораго ожидаютъ въ раю награды, подробно описываемыя въ Коранѣ и народныхъ легендахъ. Ср. Baillie, «Of Jihad in Mohammedan law» (1871).

Джоберти (Винченцо Gioberti, 1801—1852) род. въ Туринѣ, гдѣ принялъ духовное

не, получил кафедру философии и состоял, как и в качестве капеллана, при наследном принце Карл-Альберте. Заподозренный в сочувствии стремлениям «Южной Италии», Д. был изгнан и в Париж. Живя в Париже и в Коссель, Д. издалъ въ 1833 г. «Considerazioni la dottrine religiose di Victor Cousin» и «Teoria del soprannaturale» (2 изд., 1850), а въ 1839 г. вышло главное философское его сочинение: «Introduzione alla storia di filosofia» (изд., Брюссель, 1844). Онъ приписываетъ истинную теорию такъ называемому психологизму, которому Декартъ проложилъ путь въ философи. Этому психологизму, какъ чуждому и протестантскому образу мыслей, въ своемъ послѣдствіи скептицизмъ Д., противопоставляетъ свой онтологизмъ или онтологическій методъ, какъ единственную католическую философию, примиряющую умы съ религіей и возвращающую ихъ къ научно-познавательному Богу. Принимая платоновское ученіе объ идеяхъ, Д. старается согласить его съ откровениемъ и перелагаетъ гегелевскую логику и лексику въ христіанскую метафизику. Кто католикъ, тотъ, по мнѣнію Д., не можетъ быть и истиннымъ философомъ; всякая философія, отдѣляющая себя отъ вѣры, совершаетъ грѣхъ. Этого взгляда Д. полемически защищаетъ въ «Lettre sur les doctrines philosophiques et religieuses de M. l'abbé Lamennais» (Брюссель, 1840) и «Degli errori filosofici di Antonio Rosmini» (Брюссель, 2 изд., 1846). Свои этическія и эстетическія воззрѣнія Д. изложилъ въ вступленіи: «Del buono e del bello». Въ сочиненіяхъ: «Del primato morale e civile degli italiani» (2 изд., Брюссель, 1845) и «Prolegomeni al primato morale e civile degli italiani» (Брюссель, 1845) Д. высказывается за восстановление величія и могущества Италіи, посредствомъ реформированной папской власти, которая бы добилась независимости и гражданской свободы Италіи. Для этой цѣли долженъ образоваться федеративный союзъ итальянскихъ государствъ, во главе во главѣ, при поддержкѣ военной силы королевства Сардиніи. Живымъ выраженіемъ національной идеи Д. далъ сильный толчокъ движению того времени и доставилъ въ Іюль IX, при его первыхъ реформаціонныхъ попыткахъ, восторженное поклоненіе альпійцевъ. На нападенія паперовъ Пеллико Курчи Д. отвѣтилъ въ «Il Gesuito moderno» (Брюссель, 1846—47), съ большою историческою эрудиціей и увлекательнымъ красноречіемъ осуждалъ иезуитскій орденъ. Политическій дѣломъ духа 1847 г. далъ Д. возможность вернуться съ триумфомъ въ родной городъ. Онъ сдѣлался сенаторомъ и сталъ въ декабрѣ 1848 г. во главѣ образованнаго имъ демократическаго министерства. Послѣ неудачнаго для Пьемонта хода войны съ Австріей Д. удаленъ въ бровальное изгнаніе, обнародовалъ «Del movimento civile d'Italia» (Пар. и Тур., 1851) и умеръ въ Парижѣ. Массари издалъ слѣдъ него «Della filosofia della rivelazione» (Тур., 1856); «Della riforma cattolica della Chiesa» (Тур., 1856); «Della protologia» (Тур., 1857); «Opere inedite» (Тур., 1856—63). Въ этихъ посмертныхъ произведеніяхъ взгляды

Д. приближаются къ абсолютному идеализму нѣмецкой философіи; мѣсто прежней онтологіи занимаетъ протологія или первая философія, гдѣ нисходящій процессъ отъ абсолютнаго выражается сотвореніемъ существующаго, а восходящій—возвращеніемъ существа къ Богу. См. Massari, «Ricordi biografici e carteggio di V. G.» (Тур., 1860—63); «Vita di V. G.» (Флор., 1848); Pisanelli, «Elogio di V. G.» (Тур., 1853); Sparenta, «La filosofia di V. G.» (Неап., 1863); Labanca, «Della mente di V. G.» (Флор. 1871).

Джованелли (Игнацъ, баронъ Giovanelli, 1815—89)—австр. полит. дѣятель, изъ старинной ломбардской фамиліи, внукъ сподвижника Гофера (см. IX, 448), Иосифа Д. (1750—1812), завѣдывавшаго финансами инсургентовъ. Д., по образованію юристъ, съ 1861 г. былъ членомъ тирольскаго сейма и, стоя во главѣ клерикаловъ, приобрѣлъ большое влияние. Съ 1867 г. засѣдалъ въ рейхсратѣ, гдѣ принадлежалъ къ такъ наз. правой.

Джоваръ (Jowar)—туз. госуд. Индіи, между Гатами и Инд. океаномъ. Простр. 776 кв. км. Нас. 37406 ч.

Джовинazzo (Giovinazzo)—городъ въ итал. провинціи Бари, при Адриатическомъ морѣ, на развалинахъ древней Egnatia. 9797 ж., техническое училище, фабрика хлопчатобум. изд., камнеломни. Остатки стѣнъ Траяна.

Джовіо или Іовіо (Паоло Джовіо, 1483—1552)—итальян. историкъ, род. въ Комо; былъ воспитанъ старшимъ братомъ, Бенедетто Д., историкомъ гор. Комо. Изучивъ въ Падуѣ философію, подъ руководствомъ Помпонаци, и въ Павіи медицину, Д. скоро оставилъ врачебную практику и сдѣлался историкомъ своего времени. Его «Historiarum sui temporis libri XLV» (по-итальян. Флор. 1551—53) обнимаютъ эпоху съ 1494 по 1549 г. Папа Адрианъ VI далъ ему каноникатъ при комскомъ соборѣ, а Климентъ VII назначилъ его епископомъ въ Ноцерѣ. Написалъ еще «Vita virorum illustrium» (по-итальян. Флор. 1549—57); «Elogia virorum doctorum, Elogia virorum bellica virtute illustrium» (по-итальян. Флор. 1554 г.); «De piscibus romanis» (Римъ, 1524; по-итальян. Венеція, 1560); «Lettere volgari di Paolo G.» изданы въ Венеціи въ 1560 г.

Джогинъ (Павелъ Павловичъ, 1834—1885)—живописецъ-пейзажистъ; учился въ 1850-хъ годахъ въ имп. акад. худож. и получилъ отъ нея двѣ серебрян. медали, малую и большую, а въ 1868 г.—званіе академика. Писалъ виды окрестностей Петербурга и различныхъ мѣстностей Эстляндской, Новгородской и Черниговской губерній. Въ своихъ произведеніяхъ вначалѣ выказывалъ несомнѣнное дарованіе, но потомъ сталъ работать весьма посредственно, не справляясь съ натурою. Его картины являлись на академическихъ выставкахъ съ 1860 по 1876 г. Лучшая изъ нихъ: «Видъ въ Дубахъ, близъ Петербурга» (1886). А. С.—в.

Джогоръ (Djohog)—небольшое малайское государство въ южной части полуострова Малакки. Около 150000 жителей, малайцевъ и китайцевъ. Владѣтель носитъ титулъ сул-

тана; въ 1885 г. заключилъ дружественный договоръ съ Англїей. Прежде, до 1641 г., когда голландцы вытѣснили изъ Малакки испанцевъ, Д. былъ гораздо могущественнѣе. Онъ занималъ большую часть полуо-ва и владѣлъ всѣми о-вами, лежащими между материкомъ Банкой и Борнео. За исключеніемъ Сингапура, уступленнаго въ 1818 г. Англии, всѣ о-ва перешли во власть голландцевъ. Городъ Д., резиденція сугтана, на юж. берегу, нынѣ слабо населенъ и бѣденъ.

Джодпуръ (Jodhpur, иначе назыв. Марваръ)—вассальное раджпутанское государство Индіи, между 24° 36' и 27° 40' сѣв. шир. и 70° 4' — 75° 23' в. д. Простр. 95830 кв. км. Почва страны, по большей части, плодородна; много лѣсовъ и дикихъ звѣрей. Населеніе 1750703 ч. Гл. г. того же имени съ 150000 жит.; вывозится соль и хлопчат.

Джоръ-Тау — горная группа Уфимской губ. и у., на берегу р. Сима, изъ известняка мѣловой формаціи. Въ одномъ изъ отроговъ ея есть пещера въ 1½ саж. высоты, съ небольшими сталактитами.

Джойя (Мельхиоръ Gioja; 1767—1829) — известный итальянскій писатель, по профессіи священникъ. Авторъ многочисленныхъ сочиненій по политикѣ, государствен. наукамъ и въ особенности по политической экономіи и статистикѣ. Д. принадлежитъ, между прочимъ, обширная политико-экономическая энциклопедія: «Nuovo prospetto delle scienze economiche etc.» (1815—17). Его «Filosofia della statistica» (1826) выдержала 6 изданій. Д. былъ первымъ директоромъ перваго статистическаго бюро въ Италиі, основаннаго въ 1803 г.

Джойя (Flavio Gioja) — шкиперъ или лоцманъ изъ Пазитано при Амальфи; жилъ въ 1300 г. и долгое время неправильно считался изобрѣтателемъ компаса (см.).

Джойя дель-Колле (Gioja del Colle) — городъ въ итал. пров. Бари. 17056 ж. Значительная торговля хлѣбомъ, виномъ и масломъ.

Джоскарта (Djoscarta) — вассальное по отношенію къ Нидерландамъ государство въ восточной части о-ва Ява; 3090 кв. км., 490985 жителей (1652 европейца). Д. — холмистая равнина, орошаемая рѣками Прого и Упаки; очень плодородная почва. Главный продуктъ — тиковое дерево. Большія плантаціи сахарнаго тростника и индиго, принадлежащія европейцамъ. На сѣв. границѣ вулканъ Мерапи. До половины XVIII столѣтія Д. было частью могущественнаго государства Матарамъ, затѣмъ раздѣлилась на султанство Д. и королевство Суракарта. Въ настоящее время Д. только по имени принадлежитъ своимъ владѣтелямъ, вынужденнымъ, за ежегодное содержаніе, предоставлять управленіе страной вполнѣ въ руки нидерландскаго правительства. Гл. г. того же имени (ранѣе Матарамъ), на Упакѣ; около 45 т. жит.

Джонкодо, Фра- (Fra-Giocondo, 1433—1519) — доминиканскій монахъ, родомъ изъ Вероны, архитекторъ и инженеръ. Изучивъ зодчество въ Римѣ, по Витрувію и остаткамъ античныхъ памятниковъ, произвелъ на своемъ долгомъ вѣку много важныхъ построекъ въ Италиі и прославился какъ писатель и архе-

ологъ. Будучи въ 1496 г. приглашенъ франц. королемъ Людовикомъ XII въ Парижъ, сдѣлался однимъ изъ насадителей стиля возрожденія во Франціи и соорудилъ, между прочимъ, два моста чрезъ Сену въ ея столицѣ и сочинилъ планы замка Гайльонъ, въ Нормандіи. Въ Венеціи составилъ проекты перестройки Фондако-деи-тедески и моста Риальто, пострадавшаго отъ пожара; но эти оба проекта остались неисполненными, вслѣдствіе значительности расходовъ, требовавшихся для ихъ осуществленія. Одно изъ главныхъ произведеній Фра-Дж. — палатца дель-Консильо, въ Веронѣ, — блестящее, весьма характеристичное зданіе стала севернаго итальянскаго возрожденія. Фра-Дж. былъ очень искусенъ въ гидравлическихъ сооруженияхъ; регулировалъ, посредствомъ канала, теченіе р. Brenty, близъ Венеціи, и р. Пьеве, у Тревизо, и окружилъ этотъ городъ укрѣпленіями. Въ 1508 г. имъ издано полное собраніе твореній Плинія, по рукописи, найденной въ парижской библіотекѣ, а въ 1510 году — сельскохозяйственный трактатъ Витрувія и о водянныхъ сооруженияхъ и въ 1517 г. — комментарий къ Юлію Цезарю. А. С.—ст.

Джолитти (Джованни Giolitti) — итал. политическій дѣятель, род. въ 1842 г. Получилъ юридическое образованіе. Въ 1876 г., въ министерство Депретиса, онъ былъ назначенъ директоромъ таможеннаго управленія. Въ 1889 г. Криспи предоставилъ ему постъ министра казначейства, а въ 1890 г. — финансовъ. Вскорѣ, однако, Д. вышелъ изъ кабинета, вслѣдствіе несогласія съ министромъ публичныхъ работъ, и затѣмъ немало содѣйствовалъ паденію министерства Криспи. Д. стоитъ во главѣ шемонтской группы лѣваго центра. Въ маѣ 1892 г., послѣ паденія кабинета Рудини, Д. назначенъ президентомъ совѣта и министромъ внутр. дѣлъ. Новый кабинетъ встрѣченъ былъ парламентомъ несочувственно и Д. рѣшилъ подать въ отставку, но король отказался принять ее. Впослѣдствіи кабинетъ Д. упрочился, особенно послѣ общихъ выборовъ въ ноябрѣ 1892 г. В. Д.

Джоліеть (Jollet) — г. въ сѣв. ам. шт. Илинойсъ, на р. Де-Плэвъ, которая доставляетъ фабрикамъ и заводамъ Д. отличную двигательную силу. 3 высшихъ школы и католическая академія. Въ окрестностяхъ каменоломни силурийскаго известняка, известнаго подъ именемъ джоліеть. Жит. 23264 ч. (1890).

Джолофы или волофы (Djolof, Wolof) — негритянское племя въ западной Африкѣ, между Сенегаломъ и Гамбіей. Прежде Д. составляли могущественное государство, распавшееся въ XVI в. Кромѣ чернаго цвѣта, Д. имѣютъ мало общаго съ остальными негритянскими племенами. Они гораздо красивѣе и стоятъ гораздо выше въ духовномъ отношеніи. Языкъ ихъ, совершенно изолированный въ ряду западно-африканскихъ нарѣчій, служитъ во всей Сенегамбіи господствующимъ языкомъ торговыхъ сношеній. Они почти всѣ магометане; нѣкоторые приняли христіанство; ведутъ осыдлый образъ жизни. У нихъ развито земледѣліе (рисъ) и скотоводство. Д. ведутъ оживленную торговлю продуктами страны (гумми-араб., индиго, слоноваго кость, лѣсной

материалъ). Правильное караванное сообщеніе. Небольшія государства, на которыя Д. распадается, болѣе или менѣе подчинены французамъ. Грамматики и словари языка Д. составили Boilat (Пар. 1858), Dard (1826), Kobès (1869), de Roger (1829). Ср. Béranger-Ferraud, «Les peuplades de la Sénégambie» (1879); Höfer, «Zur Kenntniss des Negerstammes der Wolofen» (1883).

Джомелли (Nicolo Jomelli)—извѣстный итал. композиторъ (1714—74). Былъ капельмейстеромъ въ Ватиканѣ, затѣмъ въ Штутгартѣ. По характеру его сочиненій его называли итальянскимъ Глюкомъ. Плодовитость Д. была замѣчательная: имъ написано болѣе 40 оперъ, масса кантатъ, духовныхъ сочиненій и пр.

Н. С.

Джонка—своеобразное китайское судно; отличительная особенность его постройки заключается въ очень широкой, высоко поднятой кормѣ, всегда разрисованной изображеніемъ горъ, облаковъ, драконовъ и т. п.; въ соединеніи съ низкимъ носомъ, имѣющимъ форму скорѣе четырехугольника, чѣмъ форму обыкновенныхъ правильныхъ носовыхъ обводовъ, получается чрезвычайно оригинальный видъ. Внутренность Джонки раздѣлена на нѣсколько каютъ. При очень небольшомъ углубленіи, Д. вооружаются тремя мачтами и имѣютъ прямоугольные паруса, обыкновенно драчочные, связанные горизонтальными жердями. Суда эти очень легки на ходу и, при всей оригинальности своей постройки, могутъ быть отнесены къ морскимъ судамъ. Военныя Д. достигаютъ длины до 40 метровъ и вооружаются пушками небольшихъ размѣровъ; купеческія Д. имѣютъ иное устройство своихъ трюмовъ, приспособленное къ перевозкѣ грузовъ. На Д. малыхъ размѣровъ обыкновенно гнѣздятся бѣдные рабоче населеніе Китая, которое, располагаясь правильными линиями вдоль и поперекъ большихъ рѣкъ, составляетъ какъ бы продолженіе населенныхъ городовъ; населеніе такихъ плавающихъ городовъ доходитъ въ иныхъ случаяхъ до очень крупныхъ размѣровъ; такъ въ Кантонѣ его насчитывается около 80000 чел., въ Гонконгѣ — 12000 и т. д.

Джонсонъ (Андрей Johnson, 1808—75)—семнадцатый президентъ С. Шт. Америки; род. въ Св. Каролинѣ, былъ портнымъ; переселился въ Тенесси, гдѣ женился, научился у жены грамотѣ и открылъ мастерскую. Здѣсь Д. сначала выступилъ въ качествѣ вигъ, а затѣмъ демократа и горячаго поклонника Джексона. Съ 1833 г. былъ членомъ законод. собранія своего штата, съ 1843 по 1853 г.—членомъ конгресса, съ 1853 до 1857 г.—губернаторомъ штата Тенесси, затѣмъ сенаторомъ. Въ 1861 г., при началѣ междоусобной войны, Д. былъ единственнымъ южнымъ сенаторомъ, оставшимся на своемъ посту и стоявшимъ за непривосновенность союза. Особенно впечатлѣніе произвела его рѣчь 5 февраля 1861 г., въ которой онъ, хотя и крайній демократъ, сильно нападалъ на сецессионистовъ. При началѣ военныхъ дѣйствій Д. вернулся на родину и весной 1862 г. былъ назначенъ военнымъ губернаторомъ Тенесси, съ

чиномъ бригаднаго генерала. Избранный въ 1864 г. вице-президентомъ Союза, онъ, вслѣдствіе убійства Линкольна (15 апрѣля 1865), сдѣлался президентомъ (1865—1869). Въ этомъ званіи онъ порвалъ связь съ избравшей его партией и съ такою мягкостью относился къ побѣжденнымъ сецессионистамъ, что можно было опасаться утраты всѣхъ пріобрѣтенныхъ войною результатовъ. Онъ наложилъ veto на принятый почти единогласно конгрессомъ билль объ условіяхъ обратнаго допущенія южныхъ штатовъ въ Союзъ, а также на гражданскую равноправность негровъ. Въ конфликтѣ были вовлечены и министры. Военный министръ Стантонъ былъ уволенъ президентомъ, но сенатъ призналъ причины его увольненія несправедливыми уваженія, и Стантонъ снова сталъ завѣдывать военнымъ министерствомъ. Тогда Д. назначилъ ген. Томаса временнымъ военнымъ министромъ и приказалъ Стантону сдать все находившееся у него общественное имущество. Стантонъ отказался исполнить это приказаніе; сенатъ вновь призналъ его увольненіе неправильнымъ, и палата депутатовъ постановила, большинствомъ 126 голосовъ противъ 47, начать судебное преслѣдованіе противъ президента. Въ сенатѣ, однако, не составилось большинства двухъ третей, необходимаго для обвинит. приговора (мартъ 1868). Въ 1874 г. Д. былъ вновь избранъ въ сенаторы штата Тенесси. Ср. Savage, «Life and public services of And. J.» (Нью-Йоркъ, 1865); Moor, «Speeches of And. J.» (Бост. 1865); Foster, «Life and speeches of And. J.» (Филад. 1866); «Impeachment and trial of Andrew J.» (Филад. 1868).

Джонсонъ (Бенжаминъ, обыкновенно назыв. Бэнъ-Д. Jonson)—личный другъ и драматическій противникъ Шекспира (1574—1637). Онъ былъ на десять лѣтъ моложе Шекспира и вступилъ на литературное поприще, когда Шекспиръ стоялъ уже во главѣ англійской народной драмы. Жизнь его была бурная. Въ противоположность Шекспиру, онъ вышелъ изъ народа. Второй мужъ его матери былъ простой каменщикъ, которому онъ помогалъ въ работахъ. На средства какого-то знатнаго покровителя, который заинтересовался даровитымъ ребенкомъ, Джонсонъ былъ опредѣленъ въ классическую вестминстерскую школу, откуда поступилъ въ кембриджскій унив. Потомъ онъ служилъ наемнымъ солдатомъ во Фландріи, прославился своей физической силой и храбростью; по возвращеніи въ Англію поссорился съ актеромъ Спенсеромъ и убилъ его на дуэли. По поводу постановки своей первой комедіи Д. познакомился съ Шекспиромъ, который, по преданію, содѣйствовалъ постановкѣ ея на сценѣ Блекфрайерскаго театра. Такъ произошло ихъ сближеніе, скоро перешедшее въ тѣсную дружбу, не прерывавшуюся до самой смерти Шекспира. Пріятеля стали сходиться въ основанной сэромъ Вальтеромъ Ралеемъ тавернѣ Сирены (Mermaid Tavern) и, придерживаясь различныхъ художественныхъ принциповъ, устраивали другъ съ другомъ настоящіе словесные турниры, описаніе которыхъ оставлено современниками. Есть преданіе, что Д. постигъ сво-

его друга въ Стратфордѣ, незадолго до его смерти, и что самая болѣзнь Шекспира была результатомъ устроенной по этому поводу пирушки. Памяти Шекспира Д. посвятилъ превосходное стихотвореніе, предпосланное первому полному собранію его произведеній (Editio princeps, 1623). Въ то время, какъ Шекспиръ удался навсегда изъ Лондона въ Стратфордъ, Д. достигъ большой известности какъ драматургъ, преимущественно въ придворныхъ кругахъ; онъ былъ возведенъ Яковомъ I въ санъ поэта-лауреата и по случаю придворныхъ празднествъ писалъ фееріи, называвш. тогда масками. При Карлѣ I Д., по навѣтамъ враговъ, впалъ въ немилость, лишился своего званія и умеръ въ бѣдности. Въ то время, какъ Марло, Гринъ, Шекспиръ, Вебстеръ и др. довели до художественнаго совершенства драматическую хроніку, трагедію и романтическую комедію, Д. задумалъ повернуть драматическое искусство въ сторону античной трагедіи и бытовой комедіи, образцы которыхъ онъ видѣлъ въ комедіяхъ Плавта и Теренція. Онъ былъ глубоко убежденъ, что англійская народная драма, съ своими трагическими, превышающими дѣйствительность, страстями и фантастическимъ ходомъ дѣйствія, идетъ по ложному пути; что истинный путь есть путь простоты, правильности и естественности, завѣщанный классической драмой. «Я буду», говоритъ онъ въ прологѣ къ одной изъ своихъ комедій: «изображать на сценѣ только такіа дѣйствія и употреблять только такіа слова, какія встрѣчаются въ жизни; я буду рисовать картину своего времени и смѣяться надъ человѣческой глупостью». По мнѣнію Д., герой пьесы не долженъ быть чудовищемъ страсти или порока, но однимъ изъ тѣхъ людей, которыхъ мы ежедневно встрѣчаемъ на улицѣ. Такихъ героевъ онъ и даетъ въ своихъ многочисленныхъ бытовыхъ комедіяхъ: «Every Man in his Humour», «Every man out of his Humour», «Volpone», «Alchemist», «Bartolomew Fair» и др., представляющихъ вѣрную и потому драгоценную въ культурномъ отношеніи картину пороковъ современнаго ему общества. Но эта вѣрность скорѣе внѣшняя, чѣмъ внутренняя. Д. не обладалъ способностью создавать живыхъ людей; въ большинствѣ случаевъ его герои не болѣе, какъ одицетвореніе общихъ понятій и пороковъ—хитрости, чванства, жадности, шарлатанства и т. п.; въ нихъ нѣтъ того сліянія типическаго съ индивидуальнымъ, которое составляетъ главное достоинство героевъ Шекспира. Сказанное о комедіяхъ Джонсона въ полной мѣрѣ примѣняется и къ двумъ его трагедіямъ: «Сеянъ» (1603) и «Катилина» (1611), сюжеты которыхъ заимствованы изъ жизни древняго Рима. Благодаря своей громадной начитанности въ классическихъ авторахъ, Д. могъ прекрасно перенести на англійскую сцену обстановку римской жизни, со всѣми ея особенностями; но ему не удалось воскресить духъ древняго Рима въ такой степени, какъ это сдѣлалъ Шекспиръ въ «Юліи Цезарѣ» и «Антоніи и Клеопатрѣ». Положенный въ основу его первой трагедіи эпизодъ изъ царствованія Ти-

верія изученъ Д. на основаніи Тацита и Светонія; повидимому, въ пьесѣ нѣтъ слова, которое авторъ не могъ бы подтвердить смычкой на источникъ.—но это обиліе матеріала подавляетъ фантазію автора и лишаетъ пьесу драматическаго движенія. Чтобы воплотить наслаждаться «Сеянномъ», нужно имѣть хорошую классическую подготовку; но такой подготовки не могло быть у англійской публики начала XVII в.—и пьеса Д. пала. Во второй своей трагедіи Д. счелъ себя вынужденнымъ сдѣлать нѣкоторыя уступки вкусу публики. Онъ допустилъ болѣе разнообразія въ дѣйствіи; перенесеніемъ мѣста дѣйствія изъ Рима въ Фезолу и обратно онъ нарушилъ классическое правило единства мѣста; онъ даже позволилъ себѣ такіа эффектные нововведенія, какъ появленіе тѣни Суллы—мотивъ, очевидно, навѣянный Шекспиромъ; но всего этого показалось мало публикѣ, воспитанной на произведеніяхъ Шекспира и его школы—и трагедія Джонсона, въ общемъ все-таки построенная по образцу трагедій Сенеки, не имѣла успѣха. Кромѣ драматическихъ произведеній, Д. писалъ поэмы, сатеры, эпиграммы и оставилъ сборникъ очерковъ, замѣтокъ и характеристикъ подъ загл.: «Discoveries». По силѣ и оригинальности мысли и картинности изложенія, произведение это можетъ быть поставлено на ряду съ «Опытами» Векона и «Характеристиками» Лабрюйера. Произведенія Д. были издаваемы Джиффордомъ и Коннингемомъ. О Джонсонѣ см. Taine, «Histoire de la littérature anglaise»; Mezières, «Prédécesseurs et contemporains de Shakspeare»; Ward, «English Dramatic Literature» и кромѣ того отдѣльные этюды Symonds'a, «Ben Johnson» (Л., 1890), и Swinburn'a, «A study of Ben Johnson» (Л., 1889). На русскомъ языкѣ существуетъ прекрасная характеристика Бенъ Д. въ ст. покойнаго С. А. Варшера: «Литературный противникъ Шекспира» («Русская Мысль», 1887).

Н. Стороженко.

Джонсонъ (Вильямъ Johnson) — одинъ изъ основателей позднѣйшаго штага Нью-Йорка. Д. род. въ Ирландіи въ началѣ прошлаго вѣка и отправился въ Америку, гдѣ его дядя былъ землевладѣльцемъ. Начавъ торговлю мѣхами, Д. разыскалъ агентовъ къ инд. племенамъ и, прекрасно усвоивъ языкъ и обычаи индѣйцевъ, пользовался среди нихъ большою популярностью и вліяніемъ, такъ что, благодаря ему, въ послѣдовавшую затѣмъ войну съ французами индѣйцы области нын. штата Нью-Йорка перешли на сторону англичанъ. Когда Д. женился на индианкѣ, по обычаямъ того племени, вліяніе его еще болѣе усилилось. Англ. губернаторъ Клинтонъ, опасаясь происковъ франц. іезуитовъ среди племенъ, назначилъ Д. суперинтендементомъ «of Indian affairs». Ему удалось созвать большое собраніе инд. племенъ въ Альбани, и, когда затѣмъ вспыхнула война между англ. и французами, Д. принялъ въ ней дѣятельное участіе во главѣ своихъ инд. союзниковъ. Въ битвѣ при Лакъ-Георгѣ 1758 г. онъ потерялъ ногу; былъ возведенъ въ достоинство англ. баронета. Въ 1768 г. онъ заключилъ Станвикскій договоръ, которымъ открылась для бѣлыхъ громадная об-

ласть къ Ю и В отъ Огайо, Сускеванны и Унаделлы. Д. ум. въ 1774 г. Его имя носить гор. Джонстоунъ, гдѣ онъ похороненъ. Ср. Griffiths, «Sir William J. and the six nations» (1891).

Джонсонъ (Самуиль Johnson)—литерат. диктаторъ второй половины XVIII в. въ Англіи (1709—1784). Отъ отца, небогатаго книгопродавца въ Личфильдѣ, онъ унаследовалъ страсть къ книгамъ, строго-торійскія убѣжденія и меланхолическое расположеніе духа, еще болѣе усилившееся отъ золотухи, страшно обезобразившей лицо его въ дѣтствѣ. Первоначальное образованіе Д. получилъ въ школѣ роднаго городка, которая славилась своей желѣзной дисциплиной; остряки говорили, что здѣсь не учили латыни, но всѣкали ее. Пробѣлы школьнаго образованія юный Д. пополнялъ чтеніемъ книгъ изъ лавки отца. Это было чтеніе случайное, лишенное всякаго выбора или системы, но оно сообщило уму мальчика массу самыхъ разнообразныхъ свѣдѣній, которыми онъ впоследствии удивлялъ своихъ собесѣдниковъ. Въ 1728 г. отецъ отправилъ Д. въ Оксфордъ; но послѣдній пробывъ тамъ всего 14 мѣсяцевъ; бѣдность не позволила ему окончить курсъ. Въ 1731 г. умеръ старикъ Джонсонъ, оставивъ сыну въ наслѣдство всего двадцать фунтовъ. Но Джонсонъ не упалъ духомъ. Мысль, что на его долю выпала обязанность содержать своимъ трудомъ любимую мать, вдохнула въ него гордость и энергію. Онъ принялъ первое попавшееся мѣсто—помощника учителя въ городской школѣ—и занялся переводами. Побившись такимъ образомъ три года, Д. нашелъ выходъ изъ своего печальнаго, въ матеріальномъ отношеніи, положенія въ женитьбѣ на вдовѣ, мистриссъ Портеръ, особѣ старшей его ровно на двадцать лѣтъ, но принесшей ему въ приданое сумму въ 800 фунтовъ. Бракъ этотъ былъ однимъ изъ самыхъ счастливыхъ; Д. очень любилъ свою дебелую, годившуюся ему въ матери, подругу. На женныя деньги Д. открылъ въ Личфильдѣ небольшой пансіонъ съ интернатомъ; въ числѣ его учениковъ былъ знаменитый Гарриксъ, съ которымъ Д. былъ друженъ до самой его смерти. Но пансіонъ не пошелъ, а Д., не желая прожить послѣднія деньги жены, отправился весной 1737 г. въ Лондонъ искать счастья. Въ Лондонѣ Д. работалъ на разныя издательскія фирмы, которыя безсовѣстно эксплуатировали трудъ начинающихъ писателей. Работа, хотя и скудно оплачиваемая, не всегда находилась, и въ ожиданіи ея нѣрѣдко приходилось голодать. На одномъ изъ относящихся къ этому періоду жизни Д. писемъ встрѣчается оригинальная подпись: *Джонсонъ не обиданій* (Johnson impransus). Въ это время онъ свелъ дружбу съ Ричардомъ Соевджемъ, Гоксвортомъ и другими представителями литературной богемы. Въ 1739 г. вся эта голодная компанія получала работу въ «Gentleman's Magazine», и Д. было поручено составлять для журнала отчеты о парламентскихъ засѣданіяхъ, которымъ онъ далъ остроумное заглавіе *Дебаты въ великой Лиллитути* (Debates in Magna Lilliputia). Смерть Р. Соевджа (1743) подала поводъ Д. написать біографію пріятели. Біографія эта, написанная

живо, занимательно и превосходнымъ литературнымъ языкомъ, обратила на автора вниманіе публики и журналистовъ и въ нѣкоторой степени обезпечила его литературный заработокъ. Не мало помогъ Д. и Гарриксъ, устроившій въ 1749 г. постановку на сцену юношеской трагедіи Д.: *Магометъ и Ирица*. Хотя трагедія не имѣла большаго успѣха и дана была всего девять разъ, тѣмъ не менѣе она доставила Д. 300 фунтовъ. Въ 1747 г. Д. обнародовалъ подробный планъ давно имъ задуманнаго Словаря англійскаго языка. Планъ этотъ до того заинтересовалъ своею грандіозностью одного книгопродавца, что онъ предложилъ Д. 1500 фунтовъ за его исполненіе. Д. согласился и обѣщалъ окончить работу въ три года. Но Словарь такъ разрастался подъ рукою составителя, что потребовалось цѣлыхъ восемь лѣтъ, чтобы привести его къ концу. Когда вышли въ свѣтъ первые два тома, критика и публика слилась въ единодушномъ выраженіи восторга и изумленія, что такая гигантская работа могла быть исполнена однимъ человекомъ. Въ то время не существовало этимологи въ научномъ смыслѣ этого слова, и потому, задумавъ подвести полный итогъ лексическимъ сокровищамъ англійскаго языка, Д. въ большинствѣ случаевъ считъ возможнымъ ограничиться точнымъ выясненіемъ значенія каждаго слова и исторіей его употребленія различными писателями. Обѣ эти задачи, требовавшія строгой точности ума въ опредѣленіяхъ и громадной начитанности въ памятникахъ старинной англійской литературы, были исполнены Д. весьма удовлетворительно. Изданіемъ Словаря (въ 1755 г.) жизнь Д. рѣзко раздѣляется на двѣ половины: оканчивается періодъ нужды и неизвѣстности и наступаетъ періодъ матеріальной обезпеченности и литературной славы. Д. становится знаменитостью, съ которой ищутъ знакомства высокопоставленные люди; онъ дѣлается средоточіемъ литературнаго кружка, въ который входятъ такіе люди какъ Боркъ, Гольдсмитъ, Гарриксъ, знаменитый живописецъ Рейнольдсъ и др., а правительство назначаетъ ему ежегодную пенсію въ 300 фунтовъ. Если съ Д. тѣмъ не менѣе случаются денежные кризисы, то только временные. Извѣстно, что въ одианъ изъ такихъ кризисовъ, вызванныхъ похоровами матери и необходимостью уплатить ей долги, Д. написалъ въ нѣсколько дней свой единственный, бѣдный интригой, но глубокомысленный иравоучительный романъ *Расселасъ* (Rasselas, the Prince of Abyssinia, 1759). Вскорѣ послѣ изданія Словаря Д. задумываетъ классическое изданіе произведеній Шекспира, которое вышло въ свѣтъ въ 1765 г. Первому тому этого изданія Д. предпослалъ обширное введеніе, въ которомъ онъ пытается опредѣлить сущность Шекспирова гениа и защитить Шекспира отъ нападокъ Вольтера. Многое въ этомъ введеніи устарѣло и отвергнуто новѣйшей критикой; но здравый взглядъ Д. на три единства, не оставшіяся безъ вліянія на Лессинга, до сихъ поръ не утратилъ своего значенія. Написавъ еще нѣсколько политическыхъ трактатовъ съ строго-торійской окраской (Political Tracts, Лонд., 1776), Д. предпринялъ въ слѣ-

дующемъ году свой обширный биографическій трудъ: *Жизнеописанія английскихъ поэтовъ* (Lives of the English Poets) — самое популярное изъ его произведений, которое до сихъ поръ продолжаетъ выходить новыми изданіями. Цѣлью автора было дать публикѣ краткую біографію и характеристику каждаго поэта, которая могла бы быть предпослана собранію его произведеній. Насколько хороша у Д. сторона биографическая, настолько же возбуждаетъ сомнѣнія сторона критическая. Смотри на поэзію съ реально-утилитарной точки зрѣнія, онъ неодобрительно относился къ произведеніямъ, къ которымъ нельзя было приложить этихъ требованій. Будучи оларенъ сильнымъ умомъ и тонко-развитымъ нравственнымъ чувствомъ, онъ былъ почти совершенно лишенъ фантазіи и поэтическаго чувства. Все идеальное казалось ему искусственнымъ и фальшивымъ. Отсюда предпочтеніе, оказываемое имъ Конгреву, Драйдену и Поу передъ Мильтономъ и Шекспиромъ. Помимо этого, критическій взглядъ Д. сильно затемнился усилъдованными имъ литературными традиціями и политическими предразсудками, которые онъ невольно вносилъ въ свою критику. Последнія двадцать лѣтъ жизни Д. сдѣлались извѣстны чуть не по днямъ, благодаря біографіи его, написанной Босвеллемъ. Прибывъ въ Лондонъ въ 1762 г. и принеся съ собой удивленіе ко всему замѣчательному въ области литературы, юный шотландецъ употребилъ всѣ усилія, чтобъ познакомиться съ человѣкомъ, стоявшимъ во главѣ английской литературы, и когда это ему удалось, онъ сдѣлался неразлучнымъ спутникомъ Д. Глазами влюбленнаго онъ всюду слѣдилъ за своимъ кумиромъ и жадно прислушивался ко всякому слову, излетавшему изъ его устъ. Съ теченіемъ времени онъ приобрѣлъ искусство наводить разговоръ на различныя интересныя темы, и, пришедши домой, заносилъ все имъ слышанное отъ Д. на бумагу. Поступая такимъ образомъ въ теченіе цѣлыхъ двадцати лѣтъ, онъ написалъ книгу, несравненную по своимъ биографическимъ достоинствамъ (Boswell, «Life of Samuel Johnson»; посл. изд., Л., 1887). Передъ умственнымъ взоромъ читателя возстаетъ, какъ живая, массивная и неуклюжая фигура англійскаго литературнаго диктатора, съ его оригинальными манерами, неистощимымъ юморомъ и колоссальнымъ здравымъ смысломъ. Только прочтя книгу Босвелля, можно понять то исключительное положеніе, которое занималъ Д. среди современныхъ англійскихъ литераторовъ, благоговѣнно прислушивавшихся къ его сужденіямъ. Можно сказать даже, что обезсмертивъ Д., какъ человѣка и собесѣдника, Босвелль оказалъ ему плохую услугу какъ писателю, ибо Д., какъ человѣкъ и собесѣдникъ, оказывается въ изображеніи Босвелля гораздо интереснѣе Д.-писателя. Весьма обстоятельное извлеченіе изъ книги Босвелля сдѣлано Дружининымъ и помѣщено въ 4-мъ томѣ его сочиненій. Лучшее изданіе сочиненій Д. принадлежить Морфи (Л., 1824). Маколей и Карлейль въ своихъ «Essays» дали намъ прекрасныя характеристичныя личности Д. См. также Birbeck Hill, «Dr Johnson, his Friends and

his Critics» (Л. 1878) и Leslie Stephen, «Samuel Johnson» (Л., 1880, въ «English Men of Letters»).

Н. Стороженко.

Джонстонъ (Александръ Кейтъ Johnston, 1804—71)—извѣстный англ. картографъ. Обвѣздявъ почти всѣ страны Европы, Египетъ, Палестину и др., вернулся въ Англію и занялся изданіемъ «National atlas» (1843 и позже), доставившимъ ему титулъ королевскаго географа Шотландіи. Опираясь на изслѣдованія, главнымъ образомъ, Гумбольдта и Раттера, Д. издалъ «Physical atlas of natural phenomena» (1843; пополни. изд. 1856), за которымъ послѣдовали весьма распространенный «Dictionary of geography» (1856); «Atlas of the historical geography of Europe» и «Chart of the geographical distribution of health and disease» (1852), великолѣпный «Royal atlas of modern geography» (1855); «Atlas of the United States of North America» (1857) и рядъ школьныхъ и стѣнныхъ картъ, выдержавшихъ много изданій. Его сынъ, Кейтъ Д. (1844—79)—также картографъ и путешественникъ. Въ 1874—75 г. предпринялъ путешествіе по Парагваю, а послѣ его превосходныхъ работъ объ Африкѣ для «Compendium of geography and travel» Станфорда (3 изд. 1884) и появленія его «General map of Africa», лондонское географич. общество поставило его во главѣ экспедиціи для открытія пути между Занзибаромъ и сѣв. оконечностью оз. Ньясса и изслѣдованія области до оз. Танганики. Въ маѣ 1879 г. Д. достигъ Даръ-эсъ-Салама и въ іюнѣ ум. въ Вероберотъ дизентеріи. Экспедицію повелъ его помощникъ Томсонъ, въ соч. котораго (1881) помѣщена біографія Д. Имъ оставлена «Physical, historical, political and descriptive geography» (3 изд. 1885).

Джонстонъ (Johnston)—фамилія двухъ америк. генераловъ:—1) *Альбертъ-Сидней Д.* (1803—62); получилъ образованіе въ вест-пойнтской академіи. Въ 1861 г., при началѣ междоусобной войны, онъ предложилъ свои услуги южнымъ штатамъ и былъ назначенъ главнокомандующимъ на западѣ. 25 марта 1862 г., въ 1-й день боя при Шилохѣ, онъ получилъ тяжелую рану, отъ которой вскорѣ умеръ.—2) *Джозефъ-Ильстонъ Д.*, род. въ 1804 г.; во время войны 1861—1865 гг. сражался въ рядахъ южанъ; своимъ прибытіемъ рѣшилъ побѣду при Буллъ-Ранѣ и вскорѣ затѣмъ назначенъ главнокомандующимъ сѣверовиргинской арміи. 20 мая 1863 г., во 2-й день боя при Феръ-Оксі, Д. былъ тяжело раненъ; по выздоровленіи, въ ноябрѣ того же года, назначенъ главнокомандующимъ войскъ между Миссисипи и Алагегами. Полною властью онъ тутъ, однако, не пользовался, такъ какъ президентъ Девисъ парализовалъ его распоряженія постояннымъ въ нихъ вмѣшательствомъ. Послѣдствіемъ этого было то, что 2 мая 1863 г. Д. былъ разбитъ Грантомъ. Лѣтомъ 1864 г. Д. въ теченіе 3 мѣсяцевъ удерживалъ превосходныя силы сѣверянъ, предводимыхъ ген. Шерманомъ. Общественное мнѣніе было, однако, недовольно его дѣйствіями; на его мѣсто былъ назначенъ Гулъ (вскорѣ разбитый Шерманомъ), а Д. удаленъ, для формирова-

войскъ въ вост. провинціяхъ, и въ 1865 г. снова выступилъ противъ сѣверянъ. Послѣ боевъ у Аверисборо и Бентонвиля, Д. отступилъ къ Смитфильду и, преслѣдуемый Шерманомъ, принужденъ былъ сдаться, такъ какъ солдаты его, узнавъ о капитуляціи ген. Ли (9 апрѣля), начали толпами расходиться по домамъ.

Джонстонъ (W. H. Johnston) — известный англійскій путешественникъ по Вост. Туркестану и участникъ индійской тригонометрической съемки. Изъ Леха онъ направился въ 1865 г. по новооткрытой англичанами дорогѣ на В отъ Каракорумскаго хребта и перевала, перешелъ чрезъ Куень-Дунь, перевалъ Янгидаванъ и прибылъ въ Хотанъ; оттуда онъ предпринялъ поѣздку до Керн и вернулся чрезъ Хотанъ, Лехъ, Санджу-Сугетъ-Джангалъ и Каракорумскій перевалъ. Плодами этой поѣздки, кромѣ разнаго рода свѣдѣній о Хотанской области, было астрономическое и гипсометрическое опредѣленіе важнѣйшихъ пунктовъ, посвященныхъ экспедиціей, и коллекція маршрутовъ, по распроснымъ свѣдѣніямъ, между которыми въ свое время первое мѣсто занималъ маршрутъ отъ Керн до Лобъ-Нора. Отчетъ Д. объ этой поѣздкѣ, подъ заглавіемъ: «Report on his journey to Ichi», напечатанъ въ «Journal of the Royal Geogr. Soc.», vol. XXXVII, 1867. Г. Е. Гр.-Гр.

Джонстонъ (Генри Гамильтонъ Johnston) — англ. путешественникъ по Африкѣ. Род. въ 1858 г. въ Лондонѣ отъ шотланд. родителей. Въ 1882 г. онъ сопровождалъ лорда Майо (Mayo) въ Моссамедесъ и поднялся по Конго до Воолобо. Въ 1884 г. онъ, по порученію британ. общества (Brit. Association), посѣтилъ Килиманджаро. Въ 1885—88 г. онъ служилъ вице-консуломъ въ Гвинейскомъ зал. и въ это время два раза поднялся на Камерунъ и исследовалъ Рио-дель-Рей и область вѣж. Нигера. Назначенный въ 1889 г. консуломъ въ португальскихъ владѣніяхъ въ вост. Африкѣ, онъ посѣтилъ оз. Ньяссу, Рикву и Танганьика. Въ 1891 г. онъ снова отправился въ вост. Африку. Д. написалъ: «The River Congo from its mouth to Volobo» (1884); «The Kilimanjaro expedition» (1886); биографію Ливингстона (1891).

Джонстонъ (Джемсъ Johnston, 1796—1855) — англійскій химикъ, ученикъ Вертелуса, былъ съ 1833 г. проф. въ Дергемѣ. Главнѣйшія соч.: «Lectures on agricultural chemistry and geology» (1842; 13 изд. 1883); «Contributions to scientific agriculture» (1849); «Treatise on experimental agriculture» (1849); «Chemistry of common life» (1854 и позже; рус. пер. подъ ред. А. Ходнева: «Химическія свѣдѣнія предметовъ изъ вседневной жизни», СПб. 1856).

Джонстонъ (George Johnston) — шотландскій естествоиспытатель (1798—1855), былъ впрочемъ въ Бервикѣ на Твидѣ. Напечаталъ: «History of British sponges and lithophytes» (1842); «History of British zoorhutes» (1847); «Introduction to conchology» (1850); «Natural history of the eastern border» (1854) и друг.

Джонсъ (William Jones, 1746—1794) — знаменитый ориенталистъ; учился въ окс-

фордскомъ унив., съ 1783 г. былъ членомъ главнаго суда въ Калькуттѣ. Въ Индіи Д. занимался научнымъ изслѣдованіемъ страны, основалъ въ 1784 г. азиатское общество въ Калькуттѣ и ревностно изучалъ санскритскій языкъ. Вся его жизнь была наполнена мыслью о болѣе тѣсномъ духовномъ сближеніи Востока и Запада. Соч. его: «Grammar of Persian language» (Л. 1771, 9 изд. 1809); «Orosiae Asiaticae commentarii» (Л. 1774, Лип. 1777); переводъ «Moallakat or seven Arabian poems» (Л. 1783); перев. «Sakuntala» (Кальк. 1789); «Asiatic Miscellany» (т. же, 1788); «Asiatic Researches» (т. же, 1788). Полное собраніе соч. издано его вдовой (Л. 1797).

Джонсъ (Гарри-Давидъ Jones, 1792—1866) — англ. генералъ. Въ 1810—14 г. сражался въ Испаніи, затѣмъ въ Америкѣ. Позже Д. былъ директоромъ чатамскаго инженер. училища. Во время Крымской войны Д. вмѣстѣ съ Баргадъ д'Ильё дѣйствовалъ противъ Вомаруида (IV, 349) и, назначенный затѣмъ начальникомъ инженер. корпуса въ Крыму, не мало содѣйствовалъ паденію Севастополя. Съ 1856 г. былъ директоромъ заподгорской военной академіи, съ 1860 г. — начальникомъ англ. инженернаго корпуса.

Джонсъ (Генри-Артуръ Jones) — англ. драматургъ. Род. въ 1851 г. Сынъ мелкаго фермера, онъ уже съ 13 лѣтъ долженъ былъ пробиваться въ жизни самъ. Лишь въ 1879 г. ему удалось поставить пьесу: «A clerical error» на одной изъ большихъ сценъ столицы. Скоро появились его: «His wife» и «A bed of roses», затѣмъ мелодрамы «The silver king» и «Hoodman Blind». Затѣмъ Д. задумалъ поставить на сцену рядъ драмъ, въ которыхъ изображалась бы современная англ. жизнь во всѣхъ ея проявленіяхъ. Первая изъ этихъ пьесъ, «Saints and Sinners», смѣло вступила въ борьбу съ ханжествомъ. Въ слѣдующей, «Middleman», Д. обращается къ борьбѣ капитала съ трудомъ и особенно бичуетъ эксплуатацію изобрѣтателей предпринимателями. «Judah» затрагиваетъ спиритизмъ; въ «The dancing girl» противопоставляются пуританскіе взгляды на жизнь циничнымъ исторіямъ изъ жизни высшаго круга. Его новѣйшая драма «The crusaders» выводитъ на сцену разныхъ филантроповъ-утопистовъ. Въ предисловіи къ изданію «Saints and Sinners: modern English middle-class life» (1891) Д. горячо защищаетъ необходимость яснаго осѣиенія религиозныхъ вопросовъ и возмущается игрой въ прятки съ нравственностью.

Джонсъ (Джонъ-Польъ Jones, 1747—92) — морской герой и основатель флота Соединенныхъ Штатовъ Сѣв. Америки. Род. въ Шотландіи, но въ молодые годы переселился въ Америку. Короткое время занимался торговлей рабами. При началѣ американской войны за независимость Д. предложилъ свои услуги конгрессу. Съ маленькимъ, состоявшимся всего изъ шести кораблей, флотомъ началъ онъ свою первую сѣзку и усѣбную борьбу противъ британскаго флота. Въ ноябрѣ 1777 г. Д. былъ посланъ во Францію; и такъ какъ франц. правительство медлено объявило войну Англіи, то Д., съ 18-ти пу-

сечи корветомъ, предпривалъ, на свой страхъ, экспедицію изъ Бреста къ сѣв. границамъ Англіи. Онъ высадился въ Вайтгафенъ, съжегъ нѣсколько кораблей, взялъ замокъ гр. Селкиркъ и британскій корветъ. Въ авг. 1779 г. Д. получилъ командованіе большимъ кораблемъ, съ 40 пушками, и былъ поставленъ во главѣ эскадры, составленной изъ франц. и американскихъ кораблей. Направленное на Ливерпуль нападеніе не удалось, но Д. навелъ страхъ на все британское побережье, овладѣвъ английскимъ кораблемъ и съ богатой добычей возвратился въ Брестъ. По приглашенію имп. Екатерины II, Д. поступилъ на русск. службу въ качествѣ контръ-адмирала и въ 1788 г. способствовалъ побѣдѣ надъ турками. Нерасположеніе Потемкина и принца Нассаускаго побудило Д. на слѣдующій годъ оставить Россію. Онъ ушелъ въ Парижъ и умеръ тамъ, почти забытый. Вышедшіе подъ его именемъ «Мемуары» (П. 1789, Эдинб. 1830) едва ли принадлежатъ ему. Его біографіи составлены Sherburne (Вашинг. 1826) и Simms (Нью-Йоркъ, 1845). Полная приключеній жизнь Д. описана въ нѣсколькихъ романахъ (Купера, А. Дюма-отца и др.).

Джонсъ (Инио Jones)—знаменитый, въ свое время, англ. архитекторъ, прозванный «английскимъ Витрувиемъ» (1572—1651). Въ юности учился портняжному ремеслу, но выказывалъ охоту и способности къ рисованію и живописи. Покровители доставили ему возможность ѣхать, для изученія искусства, въ Римъ и Венецію. Приобрѣтъ вскорѣ извѣстность, былъ приглашенъ датскимъ королемъ Христианомъ IV въ Копенгагенъ, въ качествѣ архитектора. Въ 1606 г. сопровождалъ Христиана въ Англію, гдѣ сестра этого государя, королева Анна, и принцъ Генрихъ сдѣлали его своимъ зодчимъ. Желая довершить свое художественное образованіе, онъ снова отправился, въ 1612 г., въ Италію, и возвратился въ Англію лишь въ 1618 г., дабы занять сдѣлавшееся вакантнымъ мѣсто главнаго архитектора при королевскомъ дворѣ. Въ 1619 г. началъ постройку банкетнаго павильона въ Витергалъ и сочинилъ проектъ величественнаго дворца, въ составъ котораго долженъ былъ входить этотъ павильонъ,—проектъ, оставшіяся, вслѣдствіе наступившаго смутнаго времени, неисполнимымъ, за исключеніемъ павильона. Въ 1633 г. приступилъ къ реставраціи церкви св. Павла, въ Лондонѣ, возобновилъ ея зап. фасадъ въ плохомъ готическомъ стилѣ и пристроилъ къ ней роскошный римско-коринтскій портикъ, совершенно не гармонирующий, однако, со стилемъ фасада. Въ такую же ошибку онъ впалъ, поставивъ въ готическомъ соборѣ Винчестера алтарную преграду римскаго стиля. Изъ прочихъ сооруженій Д. извѣстны: коллегіи св. Иоанна, въ Оксфордѣ, капелла королевы въ Сенъ-Джемской резиденціи, обстановка площади и церковь въ Ковенгарденѣ, капелла Линкольнъ-Инна, вилла въ Чисвикѣ и нѣсколько другихъ villъ англ. знати. Кромѣ того, ему принадлежитъ проектъ Гриничскаго госпиталя, осуществленный его ученикомъ, Веббомъ. Вообще онъ строилъ частью въ итал. и частью въ греч. стилѣ и старался роскошною

орнаментацией вытѣснить изъ англ. архитектуры простоту, принятую ею вслѣдствіе реформации. Написалъ нѣсколько сочиненій по своей специальности. Былъ любимецъ короля Карла I Стюарта и умеръ съ горя чрезъ полгода послѣ его трагической кончины. Ср. Cunningham, «Lives of the most eminent british painters, sculptors etc.» (Лонд., 1833) и R. Redgrave, «Dictionary of the artist of the English School» (Л., 1878).

A. C—es.

Джонсъ (Овенъ Jones, 1809—74)—англ. архитекторъ, оказавшій значительное вліяніе на новѣйшіе успѣхи декоративныхъ искусствъ. Онъ былъ ученикъ Лейса Велляна (Vulliny), въ 1830 г. посѣтилъ Парижъ и Италію, въ 1833—34 гг. совершилъ путешествіе на Востокъ и въ Испанію, въ послѣдней изъ этихъ странъ основательно изучалъ мавританскую архитектуру и впервые обратилъ на себя вниманіе художеств. и ученаго міра классич. изданіемъ въ 1836—45 гг., посвященнымъ гренадской Альгамбрѣ (планы, профили и разрѣзы различныхъ ея частей, въ 101 табл.). Кромѣ этого труда, между его изданіями въ особенности любопытны: «Mosaic and tessellated paviments» (1842), «The polychromatic ornament of Italy» (1846), «Grammar of ornament» (1856, первый обширный и систематическій сборникъ образцовъ орнамента всѣхъ временъ и народовъ) и «Examples of chinese ornament» (1867). Въ 1851 г. онъ завѣдывалъ декоративною частью лондонской выставки, а въ 1852 г. — убранствомъ кристальнаго дворца, который обязанъ ему своими египетскими, греческими, римскими и мавританскими сооруженіями.

A. C—es.

Джонсъ (Томасъ-Рупертъ Jones) — англ. геологъ и палеонтологъ. Род. въ 1819 г., съ 1850 г. былъ младшимъ секретаремъ лондонскаго геологическаго общества, съ 1858 г. преподавалъ геологію въ зандорстской военной школѣ и въ 1862 г. получилъ катедру въ «Staff College». Ему принадлежатъ длинный рядъ монографій, главнымъ образомъ, по палеонтологіи: «The Cretaceous Entomostraca» (1849); «The Tertiary Entomostraca of England» (1856); «The fossil Estheriae» (1862); «The Arctic and North-Atlantic Foraminifera» (1865); «Carboniferous Cypridinadae» (2 изд. 1884); «Palaeozoic Phyllopora» (1888) и др. Большинство его работъ помѣщены въ «Quarterly Journal of the Geological Society», «Natural History Review», «Annals of Natural History», «The Geologist», «Geological Magazine» и др.

Джонсъ (Эрнстъ Jones, 1819—69) — англ. поэтъ и вождь чартистовъ. Д. род. въ Ганноверѣ; по окончаніи курса въ Геттингенѣ, сдѣлался адвокатомъ и затѣмъ, примкнувъ къ чартистамъ, скоро сталъ, благодаря своей энергіи и выдающемуся краснорѣчію, однимъ изъ ихъ главнѣйшихъ вождей. Кромѣ пламенныхъ рѣчей на многочисленныхъ сходкахъ, онъ энергично велъ дѣло пропаганды въ издававшихся имъ органахъ чартизма: «The Labourer», «Notes of the People» и «People's Paper». По его инициативѣ собрался въ Лондонѣ въ 1848 г. конвентъ чартистовъ. По поводу вызванныхъ имъ безпорядковъ Д. былъ приговоренъ къ

2-х лѣтнему одиночному заключенію. Отбывъ наказаніе, Д. поселился въ Манчестеръ и приобрѣлъ, какъ адвокатъ, всеобщее уваженіе. Въ концѣ 1867 г. онъ былъ главнымъ защитникомъ арестованныхъ въ Манчестерѣ феніевъ. Д. обладалъ недюжиннымъ поэтическимъ талантомъ. Стихотворенія его полны чувства и проникнуты гуманнымъ идеализмомъ. Уже въ 1841 г. появился его романъ «The wood spirit»; за нимъ послѣдовали: «The maid of Warsaw, a tale of the last Polish insurrection» (1854), «Women's wrongs, a series of tales» и нѣсколько стихотвореній по поводу Крымской войны (1855), затѣмъ собранія лирич. стихотв.: «The song of the lower classes» (1856) и «Songs of democracy» (1857).

Джонъ Буль (John Bull, дословно Джонъ (Иванъ)-Быкъ) — юмористическое олицетвореніе типичнаго англичанина. Д. Буль болѣе или менѣе грубъ, упрямъ, откровененъ, одаренъ здравымъ смысломъ, патриотъ и презираетъ все не-англійское. На карикатурахъ онъ изображается коренастымъ, краснощекимъ, рыжеволосымъ, постоянно готовымъ къ бою. Прозвище Д. Булля впервые употреблено Свифтомъ или Джономъ Арбутнотомъ («History of John B.», 1704) и стало общезвѣстной вѣличкой англичанина.

Джорджидзе — грузин. княжескій родъ. Предокъ ихъ, Нодаръ Д., въ 1683 г. пожалованъ помѣстями въ Кахетіи. Родъ Д. внесенъ въ У часть родословной книги тифлисской губерніи. В. Р.

Джордано (Лука Giordano, 1632—1705) — живописецъ итальянской (неаполитанской) школы, прозванный за быстроту, съ какою онъ работалъ, Лукою *Фа-Престо*. Въ продолженіе 9 лѣтъ учился у Х. Риберы, въ Неаполѣ, а потомъ занимался въ Римѣ подъ руководствомъ Пьетро да-Кортони и довершилъ свое образованіе копированіемъ съ Рафаэля и Микель-Анджело. Впоследствии трудился въ Волонѣ, Парижѣ и Флоренціи, въ 1692 г. былъ приглашенъ королемъ Карломъ II въ Испанію и писалъ въ Эскориалѣ, Мадридѣ и Толедо. Обладалъ значительнымъ художественнымъ талантомъ, весьма развитымъ чувствомъ красоты и удивительною находчивостью воображенія; но иногда непростительно злоупотреблялъ своимъ дарованіемъ, считая бойкость и быстроту фактуры главнымъ достоинствомъ живописнаго произведенія. Имъ исполнено множество фресокъ и картинъ, и едва ли найдется въ Европѣ общественная галлерей, въ которой не было бы образцовъ его живописи. Одни изъ нихъ прекрасно задуманы, варисованы и написаны; другіе слабы по концепціи и небрежны по исполненію. Какъ на лучшія изъ работъ Д. можно указать на «Основаніе ордена Золотого Руна», плафонъ въ одной изъ залъ дворца Буанъ-Ретиро въ Мадридѣ, «Триумфъ Юдифи» и другія фрески въ прк. Санъ-Мартино, въ Неаполѣ, «Михаила-архангела, поражающаго Сатану» въ вѣнской галлерей и «Судъ Париса» въ берлинскомъ музеѣ. Въ Имп. Эрмитажѣ можно видѣть четыре картины этого художника, принадлежащія къ числу наиболее удачныхъ его работъ: «Спаситель, святыи со креста», «Отдыхающій Вахусъ»,

«Судъ Париса» (повтореніе картины берлинск. музея) и «Кузница Вулкана»; кромѣ того, въ Эрмитажѣ имѣются три картины Д.: «Триумфъ Галатей», «Похищеніе Европы» и «Аполлонъ и Дафна», которыя, какъ прозведенія менѣе важныя, не выставлены для публики и хранятся въ запасныхъ залахъ этого музея.

А. С.—вз.

Джорджичъ (Игнатій Gjorgjić)—выдающийся дубровницкій поэтъ. Сынъ дубровницкаго мѣщанина, получившаго дворянство, род. въ 1657 г. Въ молодости обращалъ на себя всеобщее вниманіе блестящими способностями, необыкновенной памятью и веселыми любовными и сатирическими стихами; но затѣмъ отправился въ Римъ и на 22 году жизни поступилъ въ орденъ іезуитовъ. Изучивъ философію, математику, богословіе, исторію прк., былъ проф. риторики въ Асколи; затѣмъ возвратился въ Дубровникъ и перешелъ въ орденъ бенедиктинцевъ. Тогда онъ и написалъ всѣ свои сочиненія, составляющія украшеніе иллирійской литературы. Въ 1712 г. Д. читалъ риторику въ Неаполѣ, а потомъ былъ проф. экзегетики въ падуанскомъ унив. Умеръ въ 1737 г. аббатомъ монастыря въ Меледѣ. Д. уступаетъ одному только Гуадуанчу въ богатствѣ фантазіи, глубинѣ чувства и силѣ выраженія, но зато превышаетъ его умѣньемъ пользоваться всѣми красотами языка; его проза и стихи считаются образцами иллирійскаго стила. При жизни Д. напечатаны были только поэтические рассказы «Uzdasi Mandaljene pokornice» (1728) и житіе св. Бенедикта. Всѣ сочиненія Д. выйдутъ вскорѣ въ изданіи загребскаго акад.: «Stari pisci hrvatski». И. Л.

Джорджичъ (Шияшко Gjorgjić)—иллирійскій писатель, жившій въ Дубровникѣ, вѣроятно около 1600 г.; авторъ книги: «Ogazoni d'un penitente contrito» (1611), написанной на итальянскомъ и славянскомъ языкахъ.

Джорджоне (Giorgione), собственно *Джорджо* — живописецъ итальянской (венеціанской) школы, род. въ 1478 г.; ум. въ Венеціи, отъ чумы, въ 1511 г. Онъ былъ ученикъ Джованни Беллини и усвоилъ себѣ глубину и блескъ его теплаго колорита, даже превзошелъ его въ этихъ качествахъ, и первый изъ всѣхъ итальянскихъ живописцевъ сталъ отводить въ религіозныхъ, мнѳологическихъ и историческихъ картинахъ важное мѣсто поэтически-придуманному, красивому, нечуждому натуральности пейзажу. Главнымъ мѣстомъ его дѣятельности была Венеція. Онъ писалъ здѣсь надирестольные образа, исполнялъ многочисленныя портретные заказы и, по обычаю того времени, украшалъ своєю живописью сундуки, ларцы и фасады домовъ. Несмотря на кратковременность его жизни, у него было много учениковъ, къ которымъ принадлежатъ, между прочимъ, Себастьяно дель-Пьомбо, Джов. да-Удине, Фр. Торбидо (прозван. иль-Моро) и самъ Тицианъ. Еще значительнѣе число художниковъ, подражавшихъ его направленію, каковы, напр., Лоренцо Лотто, Пальма Старшій, Джов. Каріани, Рокко Марконе, Парисъ Бордоне, Джирола. Пеннаки, Порденоне, Коллеоне, Дзанки и др., картины которыхъ нерѣдко слывятся теперь за его работы. Между произведеніями, несо-

миѣнно принадлежащими этому мастеру, особенно замѣчательны: «Богородица на тронѣ, съ Младенцемъ-Спасителемъ на своихъ рукахъ и съ предстоящими ей св. Антоніемъ и Либераломъ», надпрестольная икона въ главной церкви Кастельфранко; «Усопшіи Христосъ, поддерживаемый на краю гроба ангелами», въ Монте-ди-Пьета (ломбардѣ), въ Тревизо; «Судъ Соломона», неоконченная картина, находящаяся въ Кингстонъ-Ласи, близъ Вимборна, въ Англии; «Три философа», въ вѣнской галлерей; такъ назыв. «Концертъ», въ палатцо Питти, во Флоренціи (повтореніе въ галлерей Доріа, въ Римѣ); «Святые Маркъ, Николай и Георгій, усмиряющіе морскую бурю», въ галлерей акад. худож., въ Венеціи, и «Юдифь», въ Имп. Эрм., въ СПб. А. С.—сѣ.

Джорджтаунъ (Georgetown)—укрѣпленный городъ на о-вѣ Пуло-Пинангѣ, у зап. берега Индокитая; очень удобно расположенъ при доступной самымъ большимъ кораблямъ бухтѣ; ведетъ большую торговлю. Важенъ вывозъ олова. 27000 ж., главнымъ образомъ малайцевъ и китайцевъ.

Джорджтаунъ (Georgetown)—таможенный портъ Колумбійской обл. въ С.-А. С. Шт., при г. Вашингтонѣ, часть котораго онъ теперь составляетъ; лежитъ на берегу р. Потوماка, перерѣзаемаго здѣсь каналомъ Чезапикско-Огайскимъ, при помощи акведука. Ж. 14046 ч. (1890).

Джорджтаунъ (Georgetown)—по-голл. Стабрекъ, часто назыв. также Демерарой—столица Британской Гвіаны, на вост. берегу судоходной р. Демерары. Дома, по большей части, деревянные, на каменныхъ столбахъ, такъ какъ улицы ниже уровня половодья. Много церквей, школъ и больницъ; нѣсколько банковъ и газетъ. Ж. 36567.

Джорджъ (Георгіи George)—одинъ изъ популярнѣйшихъ экономистовъ послѣднихъ двухъ десятилѣтій. Род. въ Филадельфіи, 2 сентября 1839 г. Въ очень раннемъ возрастѣ онъ совершилъ много странствованій въ качествѣ простого корабельнаго служащаго. Въ 1858 г. водворился на жительство въ С.-Франциско и сдѣлался журналистомъ. Еще въ 1871 г. онъ пытался ознакомить публику съ своими взглядами на землю въ брошюрѣ: «Our Land and Land Policy»; но она мало обратила на себя вниманія. Въ 1879 г. онъ опубликовалъ свою книгу: «Progress and Poverty», которая была вскорѣ переведена почти на всѣ европейскіе языки (по-русски извлеченіе Цайта—«Прогрессъ и бѣдность по Г. Д.» (СПб 1884) и упрочила автору всемірную извѣстность, въ качествѣ защитника идеи о такъ называемой «национализациіи земли». Въ цѣломъ рядѣ живо и остроумно написанныхъ очерковъ Д. пытается раскрыть причины все болѣе возрастающей бѣдности, на ряду съ увеличивающимся накопленіемъ богатствъ и съ развитіемъ всѣхъ производительныхъ силъ. Въ противность ученіямъ классической школы и новѣйшихъ экономистовъ, онъ видитъ источникъ зла не въ чрезмѣрномъ возрастаніи прибавочной стоимости вообще, а въ возрастаніи одного изъ ея видовъ — *земельной ренты*. Происхожденіе прибавочной стоимости,

обыкновенно именуемой прибылью на капиталъ, онъ объясняетъ существованіемъ особыхъ воспроизводительныхъ силъ природы, которыя всегда возрастаютъ съ теченіемъ времени. Зерно, брошенное въ землю, даетъ приростъ, скотъ даетъ приплодъ и т. д. Прибыль всегда — результатъ естественнаго прироста. Существованіе прибыли въ отрасляхъ промышленности, занимающихся только переработкой или обработкой матеріала, обуславливается естественнымъ процессомъ распредѣленія прироста между всеми отраслями промышленности. Никто не сталъ бы заниматься обработкой вещей, если бы процессы обмѣна не обезпечивали ему участія въ естественномъ приростѣ капитала. Подъ вліяніемъ обмѣна приростъ, получаемый только въ тѣхъ видахъ употребленія капитала, гдѣ дѣйствуютъ естественныя воспроизводительныя силы природы, равномерно распредѣляется между всеми другими видами этого употребленія. Существованіе прибыли, такимъ образомъ, не только не можетъ оказывать вреда обществу, но является необходимымъ условіемъ самаго бытія промышленности. Не то по отношенію къ рентѣ. Рикардо вполне ясно доказалъ, что въ процессѣ экономическаго развитія рента стремится возрастать и въ конечномъ результатѣ поглощаетъ наибольшую долю рабочей платы и прибыли. Всѣ социальныя реформы должны быть, поэтому, единственно направлены на уничтоженіе ренты: государство должно присвоить себѣ основной источникъ ея происхожденія—землю, при помощи установленія всеобщаго земельного налога, поглощающаго безъ остатка всю ренту. Д. часто сравниваетъ съ физиократами; но сходство между ихъ ученіями только внѣшнее. Физиократы были горячими сторонниками частной земельной собственности; желанія Д. сводятся къ ея упраздненію. Физиократы, при помощи «единого налога на землю», хотѣли взять въ пользу государства одну только часть «чистаго продукта»; Д. желаетъ отнять у землевладельцевъ весь излишекъ дохода, приобретаемый ими вслѣдствіе общественныхъ условій. Физиократы и Д., правда, сходятся въ признаніи существованія «нѣкотораго, даваемого природой чистаго излишка»; но первые называютъ его рентой, второй относитъ его къ прибыли. Что касается до предположенія о происхожденіи прибыли изъ «чистаго излишка» или «спироста», то врядъ ли Д. успѣлъ опровергнуть ученіе классической школы, которая различаетъ два вида прибавочной стоимости: прибыль и ренту, и сводитъ происхожденіе той и другой къ своеобразнымъ условіямъ. Теоретическая неправильность рассужденій Д. не помѣшала ему приобрести въ Америкѣ огромную популярность, хотя именно тамъ съ существованіемъ ренты связаны многочисленныя интересы мелкихъ землевладельцевъ. Впрочемъ, популярность Д. особенно велика среди горожанъ. Нѣсколько лѣтъ тому назадъ (1886 г.) сторонники Д. пытались провести его на должность мэра въ Нью-Йоркѣ и даже льстили себя надеждой видѣть его со временемъ президентомъ Соед. Штатовъ. Обѣ эти надежды не оправдались; но при выборахъ на должность мэра Д. получилъ 68 т.

голосовъ (его соперникъ, демократическій кандидатъ — 90 т. гол.). Вскорѣ послѣ этого Д. окончательно поселился въ Нью-Йоркъ, въ качествѣ издателя газеты «Standart». Онъ выпустилъ еще много различныхъ брошюръ и трудовъ, въ которыхъ постоянно проводить свою излюбленную идею. Всѣ его сочиненія проникнуты искреннимъ и страстнымъ сочувствіемъ къ рабочимъ классамъ. Не малой популярностью пользуется Д. и какъ талантливый защитникъ свободной торговли. Изъ его послѣднихъ трудовъ важнѣе всего «Social Problems» (1884), «Protection and free trade» (1886), и любопытный отвѣтъ на папскую энциклику по поводу рабочаго вопроса, подъ заглав.: «An open letter to Pape Leo XIII» (1891). Ревностныхъ партизановъ въ Европѣ Д. нашелъ въ лицѣ Flürsheim («Der einzige Rettungsweg», Лпц. 1890), въ Германіи, и А. R. Wallace («Landnationalisation» (6 изд. 1892) въ Англіи. * А. Миклашевскій.

Джотто ди-Бондоне (Giotto di Bondone) — одинъ изъ самыхъ замѣчательныхъ итал. художниковъ эпохи возрожденія, род. въ 1276 г., въ деревнѣ Колле (близъ Флоренціи), ум. въ 1336 г. во Флоренціи. По свидѣтельству Вазари, онъ сынъ простаго крестьянина, пасъ овецъ и былъ замѣченъ Чимабуе, когда рисовалъ на плитѣ фигуру овцы, что побудило послѣдняго взять его въ свою мастерскую. По анонимному же комментарию къ Божественной Комедіи Данте, конца XIV ст., Д. былъ сынъ флорентинскаго мастера оловя, не хотѣвшій учиться ремеслу, убѣгавшій въ студию Чимабуе и взятый, наконецъ, имъ въ ученики. О молодыхъ лѣтахъ Д. и объ его художественномъ развитіи свидѣнія неполны; одно можно утверждать, что оно шло самостоятельно. Изъ сохранившихся его работъ особенно замѣчательны фрески въ нижней церкви монастыря св. Франциска въ Ассизи, изображающія: «Союзъ св. Франциска съ бѣдностью», представленной въ видѣ женщины, исхудалой и покрытой рубищемъ; «Апофеоза св. Франциска»; аллегорическія картины «Цѣломудрія» и «Послушанія»; «Рождество Христово»; «Посѣщеніе св. Елизаветы Богоматерью», и «Вѣгство во Египетъ». Въ верхней церкви того же монастыря онъ написалъ «Отреченіе св. Франциска отъ земныхъ благъ» и совершенныя имъ чудотворенія. Въ Падуѣ, въ церкви Мадонны делл'Арена, Д. исполнилъ рядъ фресокъ, изображающихъ Страшный Судъ, Спасителя во славу, евангельскіе сюжеты и аллегорическія фигуры добродѣтелей и пороковъ. Въ церкви Санта-Кроче, во Флоренціи, находятся его фрески, представляющія эпизоды изъ жизни Іоанна Крестителя, Іоанна евангелиста и св. Франциска. Многія изъ работъ Д. погибли. Онъ писалъ много и въ разныхъ городахъ Італіи, оставляя повсюду учениковъ и возбуждая художественную дѣятельность. Послѣ его смерти ученики и послѣдователи, распространившіе манеру его по всей Італіи и рабски только повторявшіе выработанныя имъ типы, произвели временной упадокъ живописи, которую снова оживили потомъ Орканья и Мазаччіо. Рисункомъ во фрескахъ Д. имѣетъ недостатки, особенно при изображеніи нагого тѣла; округле-

нія его, вообще моделировка, постоянно очень мало опредѣлены. Пейзажъ у него — болѣе намекъ на природу, чѣмъ ея воспроизведеніе; зданія онъ изображалъ лучше, чѣмъ ландшафты, хотя и съ погрѣшностями въ перспективѣ. Онъ преобразовалъ темныя, византийскіе тоны красокъ въ свѣтлый, веселый и теплый колоритъ. Въ употребляемыхъ имъ формахъ, такъ сказать, слышится новый языкъ, способный передавать всѣ требованія сюжета, всѣ оттѣнки чувствъ и мысли выводимыхъ на сцену людей. Д. произвелъ переворотъ въ итальянской живописи; отъ освещенныхъ традицій византийскихъ типовъ онъ перешелъ къ натурѣ и ввелъ въ религіозные сюжеты философское начало, не передавая событія сухо, только для того, чтобы картина съ точностью восстанавливала текстъ Священнаго Писанія, подобно тому, какъ это дѣлали византийцы и итальянскіе средневѣковые мастера. Въ своихъ композиціяхъ онъ подвергаетъ анализу душу человѣка; разбираетъ его чувства, представляетъ различныя стороны его характера, его нравственное состояніе, и изъ всего этого извлекаетъ философскую мысль. Въ этомъ отношеніи, шагъ, сдѣланный имъ впередъ, рѣшителенъ, и ни одинъ изъ художниковъ возрожденія послѣдующихъ вѣковъ, несмотря на усовершенствованія формы и техники, не пошелъ дальше Д. въ философскомъ анализѣ. Религіозныя сцены онъ изображалъ въ земной обстановкѣ; вмѣсто золотого грунта византийцевъ, у него являются пейзажъ или зданія. Съ Д. натурализмъ входитъ въ итальянское искусство, и съ этого времени начинается преобладать въ немъ съ большей или меньшей силой. Нѣкоторыя изъ сценъ, изображенныхъ имъ, заимствованы изъ византийскаго искусства, преимущественно изъ миниатюръ церковныхъ книгъ; но онѣ переработаны и оживлены новою жизнью. Несмотря на сохраненіе традиціоннаго характера въ Мадоннахъ, вышедшихъ изъ-подъ кисти Д., нѣжность и задумчивость берутъ верхъ надъ величіемъ и торжественностью Царицы Небесной. Писалъ онъ аль-фреско, а потомъ оканчивалъ сухими красками — аль-секко. Кромѣ фресокъ, онъ исполнялъ и образа на деревѣ. Въ этихъ произведеніяхъ, разсыянныхъ теперь по церквамъ и музеямъ Італіи и картиннымъ галереямъ Европы, онъ удаляется отъ византийскаго менѣе, чѣмъ въ стѣнной живописи. Д. былъ также даровитый зодчій. Его надзору были поручены всѣ общественныя зданія Флорентійской республики; онъ управлялъ работами по сооруженію собора, воздвигавшагося тогда въ ея столицѣ, и построилъ его колокольню, которая, несмотря на свою вышину (84 м.), столь изящна, размѣры ея столь гармоничны, декоративные элементы ея такъ хорошо вяжутся между собою, что она кажется зрителю скорѣе ювелирнымъ издѣліемъ, чѣмъ зданіемъ. Д. пользовался большимъ уваженіемъ у своихъ современниковъ. Данте говоритъ о немъ въ своей Божественной Комедіи, какъ о самомъ замѣчательномъ живописцѣ его времени. Такъ же отзываются о немъ Петрарка, Воккаччіо и Гиберти.

А. Ф. Фрикель.

Джоуль (James Prescott Joule) — известный англ. физик (1818—89). До 15 лет Д. воспитывался в семье отца своего, богатого пивовара; затем работал на заводе, изучая в то же время математику, химию и физику под руководством Дальтона. Первые работы Д., относящиеся к 1838—40 гг., касаются исследования законов электромагнетизма. Изыскивая лучшие способы измерения электр. токов, Д. в 1841 г. открыл названный его именем закон, дающий зависимость между силой тока и выделенным этим током в проводнике теплом (закон Джоуля-Ленца см. Ленц Эм.). Изучая тепловые действия токов, Д. в 1843 г. пришел к убеждению в существовании предположенной Майером законной зависимости между работой и количеством произведенного ею тепла и нашел численное отношение между этими величинами — механический эквивалент тепла (см.). Переселившись в 1843 г. в Манчестер, Д. неутомимо исследует тот же вопрос и в 1847 г. докладывает о нем в заседании британской ассоциации в Оксфорде. В 1854 г. Д. продает оставшийся ему от отца завод и всецело посвящает себя науке. Неутомимо работая все в той же области, Д. до смерти обнаружил 97 ученых работ, из которых около 20 сделаны в сообществе с В. Томсоном и Л. Пфафером; большинство из них касается приложения механ. теории тепла к теории газов, молекулярной физики и акустики и принадлежат к классическим работам по физике. Д. был членом лонд. корол. общества и доктором в. с. эдинбургского (1871) и лейденского (1875) унив., обладал 2 медалями корол. общества; в 1878 г. ему назначена была правительством пожизненная пенсия в 200 фн. Сочинения Д. собраны в «Scientific papers by J. P. Joule» (2 т., Лонд., 1884—87) и переведены в 1872 г. Шпренгелем на немецкий язык.

Джоушань — перс. доспех, состоящий из ряда соединенных кольчужных пластин.

Джофра (Djofra) — оазис в Сахаре, к С от Фецана, к которому причисляется в политическом отношении. 2000 кв. км. Д. окружена холмами (200 м.) и с С на Ю прорезывается цепью высот, делящих ее на 2 равные части. 6000 ж., арабов и берберов. Д. производит хлеб, финики, юж. плоды. Гл. г. Сокна, около 2000 ж.; восточнее лежат Гонь и священный г. Вадань.

Джофь (Эль Д. или Джоуфь, т. е. низменность) — название нескольких местностей в Аравии. Самая известная из них лежит среди Большой Сирийской пустыни, на юго-вост. границе Вадь-Сарана; весьма плодородный оазис, между Гаураном и Джебель-Шаммаром, которому Д. подчинен с 1850 г. Гл. г. Д.-Амир. Известны также Д., на юго-вост. границе Йемена, к СВ от Саны, с многочисленными гимьярскими развалинами.

Джоцца (Шерь-Гиаццито Giozza) — итал. писатель. Род. в 1846 г., проф. итал. литературы в кремонском лицее. Нап. «Le metamorfosi del pensiero poetico di G. Leopardi»

(1876), «Fantasie e scintille», «Excelsior» (1878), драму «Eleonora da Toledo» (1876) и относящаяся к Данте соч.: «Iddio nel Paradiso» (1878), «Curiose indagini sopra il sorriso di Beatrice» (1879), «La leggenda dell'Inferno» (1880).

Джрибхана (Jrimbhaka) — у индусов небесное или волшебное оружие, наводящее оцепенелость и сон. Сотня подобных оружия описана в первой книге Рамаяны. Нькоторые из них употребляются как метательные орудия; но общий их характер — таинственная сила, скрытая в них, парализующая врага и погружающая его в сон или сводящая бурю, дождь и огонь с неба. Ср. Wilson, «Works» (XI, 297). С. Б.—ч.

Джручь — мужской монастырь в Кутаисской губ., Шаропавского у., при р. Джручула, на высоте 2220 фт. Архитектура црк. св. Георгия свидетельствует о ее древности. Несколько раз монастырь приходил в запустение и только с 1810 г., благодаря митроп. Давиду, приведен в цветущее состояние. Здесь сохранилось древнее Евангелие, писанное в 936 г., и часть мощей св. Георгия, перенесенная сюда в XV в. из Сабатского м-ря.

Джуба — селение в Черноморском окр. Кубанской обл., при устье р. Джубги; бывшая станция.

Джубанкульское соляное озеро, Сыр-Дарьинской обл., Казалинского у., в 14 в. к Ю от Казалинска. Озеро невелико, — всего 400 кв. саж., но посещается многими больными, живущими в привозимых с собой юртах. С 1889 г. сюда отправляются и больные военного ведомства.

Джувань-ана — развалины древнего города в Кокчетавском окр., Акмолинской обл., на р. Кянгирь. В конце прошлого столетия существовали еще 5 каменных мечетей и дворец, ошившийся землею. По преданию, сохранившемуся среди местных киргизов, город этот служил резиденцией какому-то ногайскому хану, потомку Чингис-хана.

Джувань-тузь или *Киякь-тузь* — соляное озеро, находящееся в киргизской степи, Оренбургской губ., в 70 в. к С от Казалинска; из этого озера добывается соль для ближайших городов и сел.

Джуга (Džuga) — гора Ковенской губ., Тельшевского у. в 1/2 мили от г. Тельш, по дороге, ведущей на Ольсяды. Д. — огромный остроконечный курган, в кот., по легенде, похоронен *Джугась*, богатырь, насыпавший этот курган собственноручно. Сказание приписывает ему и основание г. Тельш, при вырытом предвзрительно им самим озере. Д. был грозой меченосцев, которых он, «вооружившись дубиной», убивал сотнями. Вблизи кургана Д. дер. Джугиняны.

Джугара — см. Сорго.

Джудекка (Giudecca) — один из принадлежащих к Венеции о-вов, в ее юж. части; отделяет от нея каналом дела Д. В прежние времена любимое местопребывание знати; ныне населен рыбаками и бедным классом. 3000 жит. Знаменитая в стиле ренессанса церковь Il Redentore.

Джудичи (Паоло-Эмилиани Giudici, 1812—72)—итал. историкъ литерат. Въ 1848 г. Д. получилъ кафедру въ Павъ; но скоро, по наступлении политич. реакціи, лишился ея. Въ 1845 г. появилась его очень цѣнная «Storia della letteratura italiana» (3 изд., 1863), за которой послѣдовали «Compendio della storia della letteratura italiana» (2 изд., 1861) и неоконченная «Storia del teatro in Italia» (2 изд., 1869). Его «Storia dei comuni italiani» (1851); вслѣдствіе цензурныхъ стѣсненій была напечатана въ полномъ видѣ только въ 1866 г. Д. написалъ также романъ «Verre Agria» (1851) и перевелъ на итал. яз. англ. исторію Маколей. Послѣ возрожденія Италіи, Д. получилъ кафедру эстетики, а въ 1867 г. былъ избранъ въ парламентъ.

Джуугунъ (киргизск. и уральск. казачье), *торлокъ*, *торликъ*, *турулкъ* (калмыцк.) *хисленъ* (Астрах. губ.) (*Pterococcus arphyllus* Pall., *Calligonum Palasia* L'Herit., *C. polygonoides* Pall.), изъ сем. гречичныхъ (*Polygonaceae* Juss.)—кустарникъ до 10 фут. выс. съ многочисленными, изгибистыми, голыми вѣтвями, произрастающій въ степяхъ Уральской и Закаспійской областей и Астраханской губ., на вершинахъ песчаныхъ холмовъ (бархановъ) и задерживающій передвиженіе песка. Молодые побѣги и плоды употребляются калмыками для утоленія жажды, а изъ свидеваемыхъ наростовъ, образующихся какъ на стволахъ, такъ и на корняхъ, выдѣлываются калмыками курительныя трубки и небольшія чашки для питья *арке* (водки изъ кислаго молока) и *арзу* (передвоенной арке). Крылатые сѣмена легко разносятся вѣтромъ и вскорѣ прорастаютъ.

В. С.

Джунжуръ—хребтъ, см. Становой.

Джуладъ—развалины древняго города Терской обл., Владикавказскаго окр., на правомъ берегу р. Терека. Городъ уже существовалъ въ VIII в.; въ 1397 г. подъ его стѣнами Тохтамышъ разбитъ Тамерланомъ. Сохранились лишь развалины каменныхъ стѣнъ, мечети и минарета.

Н. К.

Джуладъ Верхній—развалины древняго татарскаго города въ Терской обл., Владикавказскаго окр., на лѣв. бер. р. Терека, близъ ст. Зибѣйской. Сохранился лишь высокій кирпичный минаретъ, наз. Татартупомъ.

Джуладусъ—см. Юлдусъ.

Джулезь—почт. станція и небол. укрѣпленіе Перовскаго у. Сырь-Дарьинской области, на почтовой дорогѣ изъ Оренбурга въ Ташкентъ, на правомъ, постоянно подмываемомъ берегу Сырь-Дарьи. У Д. впервые появляются на горизонтѣ отроги Кара-тау, крайняго сѣверо-западнаго члена Тянь-Шаня.

Джулиани (графъ Giambattista-Carlo Giuliani)—итал. историкъ литературы. Род. въ 1810 г., каноникъ кафедр. собора въ Веронѣ. Изъ его многочисленныхъ соч. большая часть посвящена его родному городу (Веронѣ).

Джулиетти (G. M. Giulietti, 1848—81)—итал. путешественникъ по Африкѣ. Въ 1868 г. онъ, вмѣстѣ съ Антивори, посѣтилъ Ассабай. Въ 1879 г. прѣмкнулъ къ ученой комиссіи для изслѣдованія прилежащей къ этой бухтѣ области. Въ маѣ 1881 г. ему было поручено

веденіе экспедиціи, которая, исходя изъ Ассабая, должна была изслѣдовать теченіе рр. Гавашъ и Гвалима, но уже въ концѣ того же мѣсяца онъ былъ убитъ вмѣстѣ со своими спутниками, вѣроятно, при Диджавѣ, въ мѣстности Маска Гиа (Maska Giah).

Джулио Романо—см. Пирпи.

Джулингорн (Julpigoree)—округъ въ Бенгальской провинціи Индіи. Простр. 7524 кв. км. Насел. 418665 ч.

Джульфа—сел. Нахичеванскаго у., Эриванской губ., у впаденія Алинджа-чая въ Араксъ, съ населеніемъ 649 ч. Черезъ джульфинскую таможенную контору идутъ дѣятельныя торговыя сношенія Россіи съ Персіей и пролегаетъ путь на Тавризъ и Тегеранъ. Въ 1891 г. чрезъ Д. контору вывезено изъ Россіи товаровъ на 251264 р., а привезено изъ Персіи на 1114427 р. Въ древности Д. была значительнымъ городомъ, съ населеніемъ болѣе 50000 жит.; нынѣ отъ старой Д. остались развалины домовъ и церквей, огромное кладбище съ безчисленными надгробными памятниками, покрытыми барельефами и арабесками, и остатки устоевъ двухъ-трехъ мостовъ черезъ Араксъ. Къ одному изъ этихъ мостовъ, быть можетъ, относится стихъ Вергилія: «pontem indignatus Achaes». Основаніе Д. приписывается армянскому царю Тиграну I, который заселилъ ее плѣнниками, приведенными изъ владѣній Астіага, женившагося на сестрѣ Тиграна. Въ 1603 г. Д. была разрушена и разграблена персидскимъ шахомъ Аббасомъ, а жители, въ числѣ около 50 тыс., были уведены въ Персію и поселены близъ Испавани, гдѣ они образовали предмѣстье Новую Джульфу (Норъ-Джуга). За устьемъ Алинджа-чая паромная переправа черезъ Араксъ, чрезъ которую ведетъ важнѣйшій путь изъ Закавказья въ Тавризъ и Персію.

В. М.

Джульиани (Giambattista Giuliani, 1818—84)—извѣстный толкователь Данте и филологъ; занималъ кафедру моральной философіи въ Генуѣ и принималъ дѣятельное участіе въ политическ. событіяхъ революціонной эпохи; позже былъ проф. литературы во Флоренціи. Изъ соч. его, посвященныхъ Данте, выдаются: «Saggio di un nuovo commento della Comedia di Dante» (1845), «Le norme di commentare la Divina Commedia» (1856), «Metodo di commentare la Divina Commedia» (2 изд., 1861); «Delle benemerenze di Dante verso l'Italia e la civiltà» (1860), «La vita nuova e il Canzoniere di Dante» (3 изд., 1883), «Il Convito di Dante reintegrato nel testo con nuovi commenti» (1874), «Opere latine di Dante» (1878—82), «La Commedia di Dante rafferma nel testo giusta la ragione critica e l'arte dell'autore» (1879). Изъ главнаго его соч.: «Комментаріи къ Бож. комедіи» въ печати появились пока только извлеченія въ разныхъ журналахъ. Извѣстны еще его «Lettere sul vivente linguaggio della Toscana» (3 изд., 1865), «Moralità e poesia del vivente linguaggio toscano» (3 изд., 1865) и «Arte patria e religione» (1870).

Джульиано-Санъ (Giuliano-San)—итальянскій курортъ, въ 6 км. отъ г. Пизы, съ сѣрнисто-щелочными источниками различной температуры (24—39° Ц.). Мѣстность красивая,

но не здоровая, почему больные живут преимущественно в Пизэ.

Г. М. Г.

Джумарь-коль или *Джемань-коль*—верховья рѣки, берущей начало съ Эльборуса и впадающей въ р. Кубань, съ правой стороны; принимаетъ три рѣки Каздыргапа; послѣ впаденія первой изъ нихъ называется Худесъ. Д.-коль течетъ въ глубокомъ ущельѣ, нижняя часть котораго лѣсиста.

Джунити—селеніе Кутаисской губ., Озургетскаго у., на р. Супси, на высотѣ 1630', на склонахъ г. Д. Здѣсь сохранилась церковь, по преданію, построенная въ XI в. Жителей болѣе 2200; преобладаютъ гурійцы.

Джунголь—правый притокъ Нарына въ Семирѣченской области, берущій начало съ южныхъ отроговъ Александровскаго хребта и составляющійся изъ Сусамыра и Джунгола. Сусамыръ течетъ въ узкомъ скалистомъ ущельѣ и значительно полноводнѣе Д., вдоль лѣвыхъ притоковъ коего идутъ дороги на оз. Сось-куль. Длина Д. до впаденія въ Сусамыръ 65 в., длина соединенной рѣки до устья въ Нарынъ—52 в. См. Сусамыръ, Нарынъ.

Джунна—см. Джамуна.

Джунский источникъ—на берегу р. Джуми, Кутаисской губ., съ 1° воды 21—26°.

Джунбулакъ—горный краѣжъ, составляющій одинъ изъ сѣв.-зап. узловъ Саяна (см.). Отъ узла Д. идетъ скалистый отрогъ горъ между рр. Хойтъ-Окой и Окой, черезъ который пролегаетъ трудный перевалъ, лежащій на высотѣ 7200 фт. надъ ур. моря и носящій названіе Унгунъ-Хоншоръ. Въ Д. краѣжъ замѣтны слѣды вулканической дѣятельности, по находящемуся въ немъ кратеру Хикушка.

Ф. Ш.

Джунгаріи, Джунгарскія ворота—см. Чжунгарія.

Джунгарскій Алатау—горный хребетъ на границѣ Семирѣченской обл. и Илійской провинціи Китая, составляющій самую сѣв. цѣпь системы Тянь-Шаня и расположенный приблизительно между 44° и 46° с. ш. и 47° и 52° в. д. отъ Пулково. Къ С отъ Д. Алатау простираются обширныя степныя, отчасти песчаныя и солонцеватыя равнины съ оз. Балхашъ, Алакуль и Сасыкъ-куль; съ З—такого же характера мѣстность, понижающаяся къ р. Или; съ Ю—долина р. Или и р. Боротала, впадающей въ оз. Эби-норъ, и съ В—глубокая Каптагайская долина, простирающаяся отъ оз. Ала-куль до оз. Эби-норъ съ расположеннымъ въ ней оз. Джеланаязъ-куль, къ В отъ котораго начинается Барлыкская горная страна. Въ верховьяхъ р. Боротала, нѣсколько западнѣе 60° в. д. отъ Пулково, къ Д. Алатау примыкаетъ съ ЮВ огромный хребетъ Боро-хоро (см.). Продольная ось Д. Алатау направлена въ общемъ съ ЮЗ на СВ. Протяженіе хребта отъ Каптагайской долины на В до столкновенія съ массивомъ Боро-хоро, гдѣ Алатау теряетъ однородность и распадается на нѣсколько, направленныхъ на З и ЮЗ цѣпей, — приблизительно 180 в.; отсюда до крайнихъ юго-зап. отроговъ (горы Чулакъ) на берегу р. Или—около 180 в., а всего 360 в. Вмѣстѣ же съ Барлыкскими горами, простирающимися во-

сточнѣ Каптагайской долины и принимаемыми нѣкоторыми за продолженіе Д. Алатау хребетъ этотъ достигаетъ въ длину около 630 в. Въ видѣ непрерывнаго, весьма высокаго и болѣею частью покрытаго вѣчными снѣгами хребта Д. Алатау тянется почти отъ Каптагайской долины на В до перев. Сарканъ, въ верховьяхъ р. Боротала на З, составляя на болѣею части протяженія государственную границу Россіи съ Китаемъ (сѣв. склонъ русскій, южн. китайскій). На всемъ этомъ протяженіи южн. склонъ хребта падаетъ весьма круто къ долині р. Боротала, а сѣв., образуя обширную систему отроговъ, въ особенности развитую въ бассейнѣ р. Тентека, уступами спускается къ степямъ, представляя мѣстами обширныя нагорія (см. Джюнке), изрѣзанныя глубокими, узкими ущельями, по которымъ на С стремятся горныя рѣки. Наибольшія высоты Д. Алатау достигаютъ на меридианѣ 49°50' къ В отъ Пулково, у верхов. притока Саркана—Карасырыкъ (15038 фт.); средняя высота вершинъ 13592 фт., переваловъ 11760 фт. Снѣговая линія спускается въ среднемъ до 10300 фт. Небольшіе ледники имѣются въ верховьяхъ рр. Боротала, Каратала, Биена, Аксу; но они совершенно не изслѣдованы. Переваловъ, ведущихъ черезъ хребетъ въ долину р. Боротала, имѣется четыре; всѣ они доступны только въ теченіе іюля и августа, лежатъ выше предѣла снѣговъ и представляютъ трудныя вьючныя пути: Лепсинскій (перев. Кутау), Басканскій (перев. Кара-унгуръ) и Сарканскій (перев. Кара-унгуръ); четвертый путь посѣщается только охотниками. Въ передовой Арасанской цѣпи, ограничивающей съ С нагорную долину Джюнке, на Вѣрненскомъ почтовомъ трактѣ, находится перев. Гасфорта (3647 фт.). Къ З отъ верховьевъ р. Боротала и перев. Саркана Д. Алатау терѣтъ сплошной характеръ и отдѣляетъ нѣсколько цѣпей, расходящихся на СЗ, З и ЮЗ; въ болѣею частѣ случаевъ цѣпи эти значительно ниже вост., сплошной части хребта, представляютъ достаточно удобныхъ проходовъ и постепенно понижаются къ З, заканчиваясь горами Чулакъ на правомъ берегу р. Или. Самая сѣв. изъ этихъ цѣпей, проходящая южнѣе гор. Копала, иногда называется Копальской или Джаузли. Черезъ западные отроги Д. Алатау проходитъ почтовый трактъ изъ Семипалатинска въ Вѣрный, отъ котораго у ст. Алтынъ-Имельской отдѣляется почтовая дорога на Джаркентъ, до границы и далѣе на Кульджу въ китайскіе предѣлы. Глазныя гребни Д. Алатау состоятъ изъ гранитовъ и сіенитовъ, а склоны и отроги изъ сланцевъ. Въ зап. и вост. частяхъ хребта мѣстами встрѣчаются серебряноцинковыя и мѣдныя руды, а также каменный уголь; на С въ Арасанской цѣпи есть минеральныя источники (см. Джюнке). Съ сѣв. и зап. склоновъ системы Д. Алатау стекаютъ, направляясь на С, семь рѣкъ (отсюда Семирѣченскій край): Тентекъ, Лепса, Басканъ, Сарканъ, Акъ-су, Биенъ и Караталъ. Изъ нихъ самая вост. Тентекъ (бѣшеная) впадаетъ въ оз. Сасыкъ-куль; Лепса (315 в.)—въ Балхашъ; Басканъ теряется въ болотѣ Басканъ-куль, которое въ поую воду соединяется съ Ле-

сой; Сарканъ впадаетъ въ Акъ-су; Акъ-су (235 в.)—въ Балхашъ, а Биенъ теряется въ пескахъ. Каратагъ, обнимающій своими многочисленными притоками всю зап. окраину Д. Алатау, течетъ на протяженіи болѣе 320 в. и вливается въ Балхашъ. Съ южн. склоновъ Д. Алатау стекаютъ лѣв. прит. р. Бороталы, а далѣе къ З и прав. прит. р. Или (Хоргосъ и т. п.). Лѣса въ хребтѣ разбросаны спорадически и состоятъ изъ ели, пихты, а кое-гдѣ изъ лиственницы и древовиднаго можжевельника; по берегамъ рѣкъ растутъ: тополь, ивы и береза; на сѣв. предгорьяхъ встрѣчается много дикой яблони. Самыми крупными представителями животнаго царства являются бурый медвѣдь и мараль, нынѣ, впрочемъ, довольно рѣдкіи. Населеніе Д. Алатау состоитъ изъ осѣдлыхъ и кочевыхъ жителей. Осѣдые жители (казаки семирѣченскаго войска, крестьяне-малороссы и т. п.) образуютъ селенія по сѣв. предгорьямъ и занимаются преимущественно земледѣлемъ, а кочевые (киргизы)—скотоводствомъ.

В. М.

Джунджати или **Джунджуаты**—селеніе Кутанской губ., Озургетскаго у., близъ ст. Ланчухты, Закавказской ж. д. Двѣ древнія церкви, изъ которыхъ одна основа въ XV ст.

Джундята (Junjata)—р. въ С. Ам., въ шт. Пенсильванія; образуется изъ Франкстоунъ и Малой Джунаты, впадаетъ въ Сускегану; вдоль всего берега ея, очень живописнаго, проходитъ Пенсильванская ж. д.

Джунисе (Джюнке)—вышшенная долина въ Семирѣченской области, на сѣв. склонѣ Джунгарскаго Алатау. Къ З отъ меридіана р. Акъ-су хреб. Джунгарскій Алатау раздвигается: главный массивъ (Джалаула) уклоняется къ ЮЗ, а отдѣляющійся отъ него Арасанскій кряжъ, постепенно понижаясь, достигаетъ р. Акъ-ишке. Между этими грядями расположена долина Д., лежащая на высотѣ около 3960 фт. надъ ур. моря и занимающая площадь около 1500 кв. в. Сѣверная арасанская окраина поднимается надъ Д. фт. на 700, а южная до 5000 фт. На З Д. сливается съ возвышенной возвышенностью, а къ В отъ р. Акъ-су повышается и приобретаетъ характеръ высокаго нагорья съ скалистыми отрогомъ Джиль-карагаа. Д. пересѣкается рр. Кызыль-агачъ, Биенъ, Акъ-су и Сарканомъ, которые черезъ дикія ущелья прорываются на Балхашскую низменность. Большая часть Д. вполнѣ годна для хлѣбопашества, а въ особенности болѣе низкія мѣста по Кызыль-агачу, Биену и р. Копала, и занята пашнями казаковъ и жителей Копала. Къ достопримѣчательностямъ Д. относятся цѣлебные минеральные источники (сѣрные) Арасанъ, находящіеся у почтовой ст. и казачья поселка Арасанскаго, въ 29 в. отъ г. Копала. Ключи теплые (27° Р.) и холодные, пробиваются изъ пологого ската долины лѣваго берега р. Биена. Ванны помѣщаются въ каменномъ зданіи; кругомъ разводится садъ. При водахъ имѣется баракъ для нижнихъ чиновъ.

В. М.

Джунковскіе—русскій дворянскій родъ, происходящій отъ Степана Кондратьевича Д., бывшаго, въ началѣ XVIII в., полковомъ есауломъ нѣжинскаго полка, а затѣмъ прото-

попомъ батуринымъ. Родъ Д. внесенъ во II и III части родословной книги Полтавской, С.-Петербургской и Харьковской губ.

Джунковский (Степанъ Семеновичъ, 1762—1839)—русскій ученый. Въ 1784 г., по ходатайству царскаго духовника Самборскаго, императрица Екатерина II отправила его за границу для усовершенствованія въ наукахъ и въ земледѣіи. 7 лѣтъ Д. провѣлъ въ Англіи, Франціи и Фландріи и по возвращеніи въ Россію назначенъ учителемъ англ. яз. къ великимъ князьямъ. Въ 1800 г. Д. опредѣленъ членомъ экспедиціи заготовленія государственныхъ бумагъ. Съ 1803 г. Д. 25 лѣтъ состоялъ членомъ и непрѣмнымъ секретаремъ имп. вольнаго экономическаго общества и былъ постояннымъ редакторомъ «Трудовъ» общества, составляя годовые отчеты и написавъ множество статей по сельскому хозяйству и домоводству. Въ изданіяхъ вольнаго эконо. общ.: «Новая и полная система практическаго и сельскаго домоводства» (1807, 15 тт.) и «Кругъ хозяйств. свѣдѣній» (12 книгъ), Д. принималъ главное участіе. Правительство нерѣдко возлагало на него разныя порученія: по приведенію всѣхъ мѣръ и вѣсовъ въ Имперіи въ однообразіе, по поселенію колонистовъ, по дѣламъ Лифляндіи. Въ 1811 г. Д. назначенъ директоромъ департамента государственнаго хозяйства и публичныхъ зданій, затѣмъ ему была поручена осушка окрестностей СПб. Д. сохранилъ намъ единственное описаніе Александровой дачи, находившейся на границѣ Царскаго села и Павловска; дача эта служила живою иллюстраціей къ нравоучительной сказкѣ Екатерины II «О царевичѣ Хлорѣ». Книга носитъ заглавіе: «Александрова, увеселительный садъ вел. кн. Александра Павловича»; издана два раза—СПб. 1794 и Харьковъ 1810, на французскомъ языкѣ 1804; написана довольно дубоватыми стихами (см. Шубинскаго, «Историч. очерки и рассказы», СПб. 1893). Кромѣ того, напечаталъ «Рѣчь о необходимости упражненія въ земледѣіи и домостроительствѣ всѣхъ владѣльцевъ собственныхъ имѣній» (СПб. 1809), перевелъ «О болѣзняхъ морскихъ служителей» и др. Его біографія («Сѣв. Пчела», 1840, № 113) написана Д. Приклонскимъ и изд. вольно-экономич. общ. (СПб. 1840).

Джунковский (Степанъ Степановичъ, род. въ 1820 г.)—одинъ изъ болѣе видныхъ русскихъ адептовъ католицизма. Сынъ извѣстнаго своими трудами въ области агрономіи, овцеводства и шелководства, Степана Семеновича Д. Отличался съ юности особенною религіозностью, Д. по окончаніи курса спб. унив. (1842), отправился за границу съ намѣреніемъ знакомить иностранцевъ съ православіемъ, получивъ при этомъ отъ министра Уварова порученіе изучать состояніе тамъ средняго и низшаго образованія. Въ Берлинѣ онъ познакомился съ Шеллингомъ, который, будто бы, далъ ему торжественное письменное признаніе истины Евангелія, съ просьбой лишь не обнародовать этого признанія до его смерти. Пріѣхавъ въ Римъ, Д. обратился въ католичество, вступилъ въ орденъ іезуитовъ и, послѣ 5 лѣтнихъ занятій

католическим богословіемъ, принялъ священство. Въ 1853 г., выйдя изъ ордена, онъ отправился въ Парижъ, гдѣ дѣйствовалъ въ качествѣ члена «восточнаго общества для соединенія церквей», основателя «миссін» въ окрестностяхъ Парижа, участника «братства слѣпыхъ», «братства сиротъ», «братства для нѣмцевъ, живущихъ въ Парижѣ», сотрудника нѣсколькихъ духовныхъ газетъ, духовника парижскихъ монастырей, особенно же учредителя миссін среди парижскихъ трапичниковъ, и слѣдася одною изъ наиболее популярныхъ личностей въ Парижѣ. Въ 1853 г. онъ снова явился въ Римъ, съ проектомъ переустройства римской церкви и, главнымъ образомъ, уничтоженія целибата. Проектъ его былъ отвергнутъ, и его стали удалять изъ Гима подъ предлогомъ разныхъ порученій, которыя онъ всѣ исполнилъ успешно: въ Вѣнѣ велъ переговоры съ императоромъ о конкордатѣ, въ Вестфалии возстановилъ древнюю католическую епархію, въ Лондонѣ построилъ церковь для иностранныхъ католиковъ. Въ 1855 г. его дѣлаютъ начальникомъ миссін у эскимосовъ. Въ продолженіе семи лѣтъ онъ устроилъ между эскимосами семь приходовъ и возстановилъ семь католическихъ епархій, упраздненныхъ со времени реформации — въ Норвегіи, Швеціи, Шотландіи, Исландіи. Въ это же время онъ напечаталъ большое количество проповѣдей на франц., норвежскомъ, англійск. и итальянск. яз. и нѣсколько астрономическихъ, геологическихъ и философскихъ трактатовъ. На осуществленіи проекта, представленнаго имъ папѣ, онъ настаивалъ попрежнему. Когда ему еще разъ отвѣтили отказомъ, онъ удалился во Флоренцію и составилъ здѣсь замѣчательный трудъ: «Dictionnaire des missions», изданный въ 1864 г. извѣстнымъ патрологомъ Мяннемъ. Рѣшившись оставить римскую церковь, онъ женился на англичанкѣ, съ которой, впрочемъ, скоро разошелся; три года, затѣмъ, въ уединеніи занимался изученіемъ источниковъ віроученія, послѣ чего въ Штутгартѣ протоіереемъ Базаровымъ былъ снова присоединенъ, въ качествѣ простаго мірянина, къ православной церкви. Возвратясь въ Россію, умеръ въ 1870 г.

Джуфта Пизанскій (Giunta Pisano) — живописецъ первой половины XIII ст., родомъ изъ Пизы, славившійся въ свое время, но заслуживающій упоманія въ исторіи искусства только какъ одинъ изъ первыхъ итальянскихъ живописцевъ, произведенія которыхъ дошли до нашего времени. Онъ писалъ въ византійскомъ стилѣ. Его фигуры мрачны, аскетическаго типа; кисть его жестка; исполненіе — мелочное, кропотливое; колоритъ — тусклый и темный; разбѣры частей тѣла въ его фигурахъ невѣрны, и эти фигуры свидѣтельствуютъ о совершенномъ незнакомствѣ его съ анатоміей. Изъ работъ Д. П. сохранились колоссальная распятія въ нѣкоторыхъ церквахъ Пизы и фрески (сцены изъ земной жизни Спасителя) въ верхней церкви м-ра св. Франческа въ Ассизи. Последнія сильно пострадали отъ времени. *А. ф. Фрикель.*

Джунаръ — названіе одного изъ хребтовъ праваго берега верхней Хуанъ-хо; направле-

ніе его ВЮВ, слѣдовательно поперечное долинъ р. Хуанъ-хо; ни средняя высота его, ни длина — неизвѣстны.

Джуранили — дер. въ Румеліи (около 8 в. къ З отъ Эски-Загры). 19 іюля 1877 г., послѣ боя при Ени-Загрѣ (см.), ген.-адъютантъ Гурко, съ частью своего отряда, приблизился къ занятой Реуфомъ позиціи у Д. и атаковалъ ее. При этомъ онъ рассчитывалъ на содѣйствіе со стороны колонны герцога Николая Лейхтенбергскаго, находившейся у Ени-Загры, такъ какъ не зналъ, что колоннѣ этой въ тотъ же день угрожало нападеніе главныхъ силъ Сулеймана-паши. Турки оборонялись весьма упорно и нѣсколько разъ переходили въ наступленіе, пока не прибыла изъ Ени-Загры оставшая часть отряда ген. Гурко. Наша 4-я стрѣлк. бригада ворвалась въ опушку лѣса, занятаго турками, которые въ то же время были обойдены съ праваго фланга частями елецкаго и сѣвскаго пѣх. полковъ. Непріятель вскорѣ обратился въ безпорядочное бѣгство. Въ бою у Д. турки потеряли болѣе 1000 чел.; у насъ выбыло изъ строя 20 офицеровъ и около 500 ниж. чиновъ. Упорная оборона турками позиціи у Д. повела, однако, къ тому, что ген. Гурко не могъ своевременно подоспѣть къ Эски-Загрѣ, которая тѣмъ временемъ была взята войскамъ Сулеймана-паши, обрушившимися на малочисленный отрядъ герцога Николая Лейхтенбергскаго.

Джурджулешты — небольшое селеніе Бессарабской губ., въ 10 вер. отъ гор. Рени, близъ впаденія р. Прута въ Дунай, на лѣв. берегу Прута. Мощныя обнаженія желтовато-сѣрыхъ песковъ и зеленовато-сѣрыхъ глинъ, съ типичной лиманной ископаемой фауной, указывающей на существованіе въ недавнюю геологическую эпоху лимановъ вдоль лѣваго берега Дуная. *И. Т.*

Джурисевна (Джуржовка, Журжевка) — деревня Подольской губ., Ушицкаго у., при р. Ушицѣ, съ винокур. заводомъ, 63 дворами и 366 жителями (1885). Одно изъ замѣчательныхъ мѣсторожденій подольскихъ фосфоритовъ, запасъ которыхъ, по приблизительному исчисленію, превышаетъ здѣсь 1000000 п. *И. Т.*

Джуринъ — м. Подольской губ., Ямпольскаго у. Жит. болѣе 3 т.; прк., синагога, евр. молитв. домъ, школа, сахароваренный заводъ, 3 водяныя мельницы, базары черезъ недѣлю, аптека. Мѣстечко въ просторѣчій называется Чуриловъ, такъ какъ тутъ былъ древній гор. этого имени въ XIV в.

Джурмутка, дженушка — см. Люцерна.

Джурмутъ или **Тамараль** — общество лезгинскаго племени въ Верхнемъ Дагестанѣ, въ верховьяхъ р. Аварское-Койсу. Общество это никогда не было подчинено хунзахскимъ ханамъ, а управлялось выборными старшинами; вмѣстѣ съ сосѣдними 6-ю волевыми обществами составляло *Амкратлскій союзъ*.

Джуро или **Глубокая** — прав. притокъ Енисейской губы, въ Туруханскомъ край; вытекаетъ изъ болотистыхъ, тундренныхъ озерокъ и имѣетъ направленіе съ СВ на ЮЗ; ширина ея въ началѣ незначительная, затѣмъ увеличивается до 150 саж., а при устьѣ достигаетъ до 400 с. Берега рѣки довольно крутые, хотя

и низменные; течение воды тихое. Глубина р. до 2 саж. и только въ ямахъ достигаетъ 3 и до 5 саж.; впрочемъ, при устьѣ на фарватерѣ глубина значительнѣе, отъ 3 до 5 саж. Отъ ледяного покрова рѣка освобождается въ юлѣ и уже снова замерзаетъ въ началѣ сентября, иногда даже въ концѣ августа. Рыбой рѣка не богата, зимою же таковой въ рѣкѣ даже вовсе не водится, — въ рѣку рыба заходитъ только лѣтомъ. Въ устьѣ рѣки возможна морская якорная стоянка небольшимъ морскимъ или рѣчнымъ судамъ.

Н. Л.

Джуруковскія соляныя озера, ихъ три: Большое Д. или № 1, величиной въ 900×133 саж.; Малое Д. или № 2—въ 450×80 саж. и № 3—въ 240×200 саж. Озера принадлежатъ къ Басинскому участку и лежатъ въ Астраханской губ. и уездѣ, на правомъ берегу р. Воаги. По химическому анализу соли Большого Д. озера въ 1848 г., она состояла: изъ хлористаго натрія 93,34%, сѣрникоислой извести 0,88%, сѣрникоислаго магнія 0,77%, хлористаго магнія 0,75%, воды 4,05% и нерастворимыхъ органическихъ веществъ 0,15%. При разработкѣ озеръ съ 1881—88 г. добыто соли 3481211 пд.

Джуръ-джуръ—водопадъ въ Крыму, въ глубокомъ скалистомъ ущельѣ, между Демерджинской яйлой и горой Тыркѣ. Его образуетъ рѣчка Уду-узень, впадающая въ Черное море при деревнѣ Куру-узень. Высота паденія воды въ Д.-Д. около 40 футовъ. Выше и ниже по теченію рѣчки есть нѣсколько другихъ менѣе значительныхъ каскадовъ.

Н. Г.

Джусти (Giuseppe Giusti), прозванный итальянскимъ Беранже, род. въ 1809 г. въ Тосканѣ, въ довольно богатой и образованной семьѣ, изучалъ юриспруденцію въ Пизѣ, занимался во Флоренціи адвокатскою практикой, но больше времени посвящалъ изученію латинскихъ поэтовъ и Данта. Въ 1835 г. по всей Италиі распространялся во множествѣ списковъ чрезвычайной остроумная и ядовитая сатира: «Il Dies irae», написанная по поводу смерти имп. Франца. За нею быстро послѣдовали другія подобныя же сатиры, также на тосканскомъ диалектѣ: «Insulto», «Legge penale per gli impiegati», а въ слѣдующемъ 1836 г. появился знаменитый «Сапогъ» (Lo Stivale), гдѣ сапогъ, т. е. Италия, жалуется на то, что постоянно переходитъ изъ рукъ въ руки, отъ одного мошенника къ другому. «Здѣсь я голубого цвѣта», продолжаетъ онъ: «тамъ краснаго и бѣлаго, а тамъ желтаго и чернаго. Настоящій арлекинъ! А онъ желаетъ быть изъ одного куска и одного цвѣта. «Сапогъ», твердила вся недовольная Италия, отъ маля до велика, и скоро узнали, кто авторъ этихъ стихотвореній. Та же идея свободы и объединенія Италиі проводится въ стихотв.: «Incognazione» (1838). Въ сатирѣ «La Vestizione d'un cavaliere» Д. бичуетъ страсть буржуазія къ титуламъ и разладу орденовъ негодяямъ; въ «Girella» — ренегатовъ и безпринципныхъ людей; въ «Il Brindisi» — обезьянничанье передъ французами; въ «Gli immobili ed i sepoventi» и «La terra de morti» — утопистовъ и квіетистовъ и т. д. Въ 1842 г. Д. укусила бѣшеная кошка, и страхъ (какъ оказалось, не-

основательный) передъ ужасной болѣзью разстроилъ его и безъ того слабое здоровье. Когда онъ въ 1844 г. оправлялся на купаньяхъ въ Ливорно, безъ его согласія и вѣдома, были изданы его стихотворенія подъ заглавіемъ: «Poesie d'un Italiano»; это побудило его въ 1845 г. издать свои «Versi»; въ этомъ сборникѣ появились «Il rapato di prete Pego», напоминающее по основной мысли знаменитое «Le roi d'Yvetot» Беранже, и «Gingillino», изображающее жизнь тосканскаго бюрократа отъ колыбели до могилы. Послѣ востества на престолъ Пія IX появляются «Il congresso de' Birri» и «Spettri del 4 Settembre». Въ 1847 г. онъ началъ писать діалоги: «I discorsi che corrono». Въ 1848 г. его два раза выбирали въ депутаты; онъ сдѣлалъ на лѣвой сторонѣ, но молчалъ и голосовалъ вмѣстѣ съ министрами, вслѣдствіе чего многие изъ горячихъ его поклонниковъ обвиняли его въ измѣнѣ дѣлу свободы. Обвиненіе это несправедливо: Д. никогда не держался крайнихъ мнѣній, и «Молодой Италиі» доставалось отъ него иногда довольно жестоко; друзьями его были умѣренные, какъ Массимо д'Азеліо и Каппони. Возвращеніе абсолютизма повергло его въ глубокое отчаяніе; онъ умеръ въ 1850 г. Вышедшее въ 1852 г. собраніе его стихотвореній было немедленно запрещено; но послѣ объединенія Д. занялъ видное мѣсто между любимыми поэтами Италиі. Между Д. и Беранже, дѣйствительно, есть значительное сходство: оба они одинаково искусно владѣютъ формою національной пѣсни и обладаютъ свѣжестью народнаго чувства, силой и пластичностью народнаго языка. Но между ними есть и существенное различіе, прежде всего по различію ихъ національностей: Беранже—сынъ великой передовой державы, Д.—сынъ раздробленной и униженной Италиі; первый добродушно смѣется тамъ, гдѣ второй негодуетъ и злится. Д. самъ говоритъ, что его мысль возбуждается «тѣмъ, что имѣетъ видъ смѣха, а на самомъ дѣлѣ есть скорбь»; у него больше экстаза, раздраженія и злого юмора, но пѣтъ и слѣда добродушной, жазперадостной, немного эгоистической, практической философіи, которой дышатъ пѣсни Беранже. Ихъ натуры тоже различны: Д.— нравственно больной человѣкъ, то безумно рѣшительный, то робкій, какъ слабонервная женщина; по вѣдому выраженію Гверациа, это—Самсонъ, разрушающій колонны, но боющійся штукатурки, которая при этомъ можетъ осыпаться. За то умъ его гораздо глубже и обширнѣе и вкусъ значительно развѣтѣе и тоньше, нежели у Беранже, и въ этомъ отношеніи Д. болѣе напоминаетъ Альфреда Мюссе. Отъ Д., кромѣ стихотвореній, осталось очень цѣнное собраніе тосканскихъ пословицъ: «Raccolta di proverbi toscani» (1853, 2 изд. 1877), изслѣдованіе о жизни и трудахъ Парини: «Discorso della vita e delle opere di Gius. Parini» (1846) и нѣсколько дѣльныхъ статей о Дантѣ. См. «Scritti varii in prosa e versi» (1863). Главный матеріалъ для его біографіи — собраніе его писемъ: («Epistolario», 1859, Флоренція). Извѣстный нѣм. поэтъ П. Гейзе издалъ (Берл. 1875)

почти полный немецкий перевод его сатиры. См. о немъ Susan Hogner, «The toscan poet G. G. and his time» (Лон. 1864) и Fioretto, «G. G. e il suo tempo» (Верона 1877). По-русски («Вѣстн. Евр.», 1882, № 10) — «Дж. Джустиниани. Очеркъ жизни и произведений».

А. Курничникова.

Джустиниани (Джованни Giustiniani, 1810—1866) — итал. поэтъ и импровизаторъ, лекторъ слб. университета. Прошелъ курсъ юридическихъ наукъ въ Римѣ и много путешествовалъ по Европѣ, повсюду приобретающаю известность своими импровизациями. Съ 1840 г. онъ сталъ известенъ и въ Россіи, гдѣ, между прочимъ, съ успѣхомъ выступалъ въ Одессѣ, Москвѣ, СПб. Здѣсь онъ въ 1841 г. издалъ часть своихъ импровизаций, съ переводомъ на франц. и др. языки, подъ заглавіемъ: «La muse italienne en Russie». Въ 1851 г. Д. былъ избранъ лекторомъ слб. унив. Разстроенное здоровье заставило его въ 1859 году оставить унив. Нѣкоторыя стихотворенія Д. переведены на рус. яз. Шевыревымъ.

Джустиниани (Giustiniani) — одна изъ влиятельнѣйшихъ патриціанскихъ фамилій Венеціи, имѣвшая большія владѣнія и въ Неаполитанской области, Генуэзской республикѣ, на о-вѣ Корсикѣ, Хіосѣ и др. и распавшаяся на много вѣтвей, изъ которыхъ большая часть уже вымерла. 1) *Леонардо Д.* (ок. 1388—1446) — поэтъ, братъ венеціанскаго патриарха св. Лаврентія; былъ сенаторомъ и прокураторомъ св. Марка въ Венеціи; известенъ какъ ораторъ. Собранія его стих. «Devotissime e santissime laude» (1475) и «Canzoni e strambotti d'amore» (1482). — 2) *Сынъ его, Бернардо* (1408—89), историкъ, былъ посломъ при дворахъ Людовика XI франц. и папъ Пія II, Павла II и Сикста IV, позже прокураторомъ св. Марка и членомъ совѣта десяти. Гл. трудъ: «De origine urbis Veneticarum gentisque ab ipsa gestarum historia» (1492). Изданы его «Orationes et epistolae» (1492). — 3) *Августинъ-Панталеоно* (1470—1536), епископъ въ Неббіо, на о-вѣ Корсикѣ; занималъ кафедру еврейскаго яз. въ парижскомъ университетѣ Знаюкъ еврейскаго, халдейскаго, арабскаго, греч. и лат. яз., посвятилъ всю свою жизнь изданію священныхъ книгъ съ цѣнными комментаріями. Его «Psalterium hebraicum, graecum, arabicum, chaldaicum, cum tribus latinis interpretationibus et glossis» — первый трудъ въ этомъ родѣ въ Европѣ. — 4) *Полпей Д.*, прозванный Железная рука (1569—1616) — генералъ и историкъ. Потерявъ при Антверпенѣ, на испанской службѣ, руку, придѣлалъ себѣ искусственную изъ железа; отсюда его прозвище. Поступилъ на службу Венеціи; въ 1610—14 г. былъ занятъ защитой Крита противъ турокъ. Призванный отсюда для военныхъ дѣйствій противъ австрійцевъ, оказалъ Венеціи много услугъ; былъ убитъ во время одной рекогносцировки. Онъ написалъ соч. о фландрской войнѣ, переведен. Гамбургини на лат. яз. подъ загл.: «Bellum belgicum» (1609) и изд. нѣсколько разъ въ Кельнѣ, Венеціи и Миланѣ. — 5) *Маркъ-Антоніо Д.* († 1688), съ 1684 г., дожъ Венеціи, въ союзѣ съ папой Иннокентіемъ XI, имп. Леопольдомъ I и польскимъ королемъ Яномъ Собѣскимъ, велъ

войну съ турками, при чемъ у послѣднихъ были отняты Пелопоннесъ и большая часть Далмаціи. — 6) *Лаврентій* (1761—1824) — писатель, получалъ юридическое образованіе, былъ хранителемъ королевской бібліотеки въ Неаполѣ, затѣмъ съ 1815 г. проф. дипломатики, тамъ же. Главныя соч.: «Memorie storiche degli scrittori legali del regno di Napoli» (1787); «La Bibliotheca storica e topografica del regno di Napoli» (1793); «Saggio storico-critico sulla tipografia del regno di Napoli» (1793); «Dizionario geografico ragionato del regno di Napoli» (1797—1816, 13 т.).

Джустиниани (маркизь Винченцо Giustiniano) — римскій любитель искусства и археологии, жившій въ началѣ XVI ст.; построилъ себѣ на развалинахъ термъ Нерона, въ Римѣ, великолѣпный дворецъ, произведеніе архитекторовъ Фонтаны и Борромини, и составилъ замѣчательную коллекцію антиковъ, которая въ послѣдствіи разрознилась и перешла частью въ Ватиканскій музей, частью во владѣніе римскаго богача Торлонія. Онъ собралъ также превосходную галерею картинъ, поступившую потомъ отчасти въ Луврскій музей, въ Парижѣ (1807), отчасти въ берлинскую галерею (въ 1817 г.). Художественнымъ сокровищамъ, составленнымъ его собственностью, посвящено его большое гравированное изданіе, «Galleria Giustiniana» (Римъ 1631).

А. С.—ст.

Джугеная гора — Терской обл., на Ю отъ Пятигорска, принадлежитъ къ группѣ горъ, известныхъ у татаръ подъ именемъ Темярь-Кубшекъ. Абсолютная высота 3182'. Эруптивные породы скрыты подъ мѣловыми и третичными пластами. Носитъ также названіе Этокской горы; рѣка, берущая съ нея начало, называется Этока.

Джуть, джута, джумъ — разные виды однолѣтняго прядильнаго растенія *Cochlosorus* изъ сем. липовыхъ (Tiliaceae), разводимаго прежде только въ Индіи и Египтѣ, а въ новѣйшее время культивируемаго въ Сѣв. Америкѣ и другихъ странахъ; сдѣланы попытки разведенія его и въ нашихъ южныхъ губерніяхъ. Чаще всего воздѣлываютъ *C. capsularis* L. и *C. olitorius* L., рѣже — *C. trilobularis* L., рѣже *C.* (меланчія, ср. «Journal de la Société d'Acclimatation», 1875, № 10). Первый видъ достигаетъ при благоприятныхъ условіяхъ 2—2½ саж. выс. и даетъ длинное и прочное волокно, соперничающее съ пенькою и идущее на приготовленіе ковровъ, мебельныхъ матерій и въ особенности холста для мѣшковъ. Д. успѣшнее всего произрастаетъ въ тепломъ влажномъ климатѣ, на глубокой плодородной почвѣ, которая кромѣ осенней обработки должна быть нѣсколько разъ пропахана весной. При рядовомъ посѣвѣ (наиболѣе пригодномъ) высѣвается 6 фи. сѣмянъ на десятину, при сплошномъ же — 12 фи. и задѣлывается неглубоко бороною; чрезъ 4—8 дней появляются всходы. Уборка Д. производится чрезъ 16—18 недель посѣва, по окончаніи лѣтненія и въ началѣ образованія плодовъ, при чемъ онъ срѣзается на высотѣ 1—2 першк. Посѣвъ легкаго провяливанія въ большихъ кучахъ на полѣ, при

подъ навьсомъ, Д. мочится въ холодной водѣ для отдѣленія волокна, котораго получается въ Америкѣ, при двухъ иногда урожаихъ въ годъ, до 150 пд. съ десятины. С.

Джутовая издѣлія—см. Пенька.

Джутъ. — *Блѣненіе и окрашиваніе*. Джутъ въ послѣднее время получилъ большое пространство; изъ него выдѣлываютъ очень много различныхъ тканей, преимущественно тяжелыхъ, такъ называемыхъ мебельныхъ. Въ виду того, что Д. рѣзко отличается, какъ это показали изслѣдованія Кросса и Бевана, по составу отъ другихъ растительныхъ волоконъ, совершенно понятно, что для блѣненія и окрашиванія его приходится прибѣгать къ своеобразнымъ приемамъ. Въ главной массѣ Д. состоитъ изъ соединенія целлюлозы съ лигниномъ, такъ называемой корхеро-бастозы; это вещество обладаетъ въ высокой степени рѣзко выраженной способностью прочно окрашиваться, безъ всякой предварительной подготовки, основными анилиновыми пигментами, совершенно аналогично подготовленному хлопку или даже шерсти и шелку. По отношенію къ нѣкоторымъ пигментамъ, напр. нафтоловой желтой, овъ обладаетъ, повидимому, даже большимъ средствомъ, чѣмъ шелкъ, такъ какъ окрашивается значительно легче послѣдняго. Въмѣстѣ съ тѣмъ джутовое волокно, по сравненію съ другими растительными волокнами, гораздо чувствительнѣе къ дѣйствію кислотъ, щелочей и окислителей. Такъ, даже простое запариваніе волокна въ присутствіи кислорода воздуха сильно ослабляетъ его. Подъ вліяніемъ щелочныхъ растворовъ—ѣдкихъ щелочей, извести, мыла, силиката и др., волокно Д. сильно набухаетъ и нѣкоторыя составныя части его переходятъ въ растворъ; необходимо замѣтить, однако, что, при правильно веденной обработкѣ щелочами, прочность волокна не только не уменьшается, но даже увеличивается. Блѣненіе собственно, или обезцвѣчиваніе, ведется до сихъ поръ большею частью хлоромъ, но не бѣлизною известью, а слабыми и щелочными растворами жавелевой воды, что представляется существенно важнымъ, такъ какъ подъ вліяніемъ крѣпкихъ и среднихъ растворовъ бѣлизныхъ солей образуются хлорозамѣщенные продукты, распадающіеся при извѣстныхъ условіяхъ съ выдѣленіемъ соляной кислоты, а это влечетъ за собою ослабленіе волокна и окрашиваніе его въ бурый цвѣтъ. Наиболѣе рациональный приемъ для отбѣлки джутовыхъ издѣлій предложенъ Кроссомъ и Беваномъ и состоитъ изъ слѣдующихъ трехъ операцій: 1) обработка пряхи или ткани въ теченіе 12 часовъ слабымъ растворомъ силиката (1,5 кг. на 300 лтр. воды) при 70° Ц. Въмѣсто силиката можно употребить и слабый растворъ ѣдкаго натра, амміака или марсельскаго мыла. 2) По выходѣ изъ щелочной ванны ткань идетъ на щелочной растворъ жавелевой воды, которая готовится обыкновеннымъ образомъ, дѣйствуя растворомъ соды на растворъ бѣлизной извести. Жидкость не должна содержать болѣе 0,7—1% дѣйствующаго хлора. 3) Послѣ пропуска на хлоръ ткань хорошо промывается водою и помѣщается въ очень слабый растворъ смѣси соляной и сѣр-

нистой кислотъ. Эта обработка имѣетъ цѣлью удалить оставшіяся на волоконѣ щелочныя соединенія и соли желѣза. Въ ваннѣ ткань остается 6—8 часовъ, потомъ вновь хорошо промывается водою; послѣ этой обработки ткань имѣетъ блѣдно-желтоватый оттѣнокъ и блестящій видъ и при окрашиваніи въ гладкіе цвѣта этимъ и заканчивается процессъ блѣненія джутовыхъ издѣлій; ихъ блѣдно-желтоватый цвѣтъ не портитъ оттѣнка при окрашиваніи. Для узорчатой же расцѣтки Д., ткань подвергается 4-ой операціи—вымачиванію въ теченіе 2 часовъ въ 1—2% растворѣ кислой сѣрнисто-натровой соли, послѣ чего высушивается безъ промывки. Остающаяся въ порахъ ткани сѣрнисто-натровая соль предохраняетъ волокно при запариваніи отъ окисленія. При этомъ блѣненіи потеря вѣса ткани колеблется въ предѣлахъ 7—8%. Кроме хлора, для блѣненія Д. были предложены перекись водорода и марганцово-каліевая соль. Перекись водорода употребляется для этой цѣли въ слабощелочномъ, нагрѣтомъ до 30° Ц., растворѣ, и ткань остается лежать въ немъ не менѣе 24 часовъ. При блѣненіи марганцово-каліевой солью ткань послѣдовательно погружается сперва въ слабый растворъ ѣдкаго натра, затѣмъ въ слабый же растворъ сѣрной кислоты; по выходѣ изъ послѣдняго она промывается и поступаетъ на 1/2 часа въ нагрѣтый до 25° Ц. 5% растворъ марганцово-каліевой соли. Вынутая изъ этого послѣдняго, она вновь промывается и идетъ на 10% растворъ оловянной соли, или же на растворъ сѣрнистой кислоты. При этомъ способѣ блѣненія Д. теряетъ всего 2—3% своего вѣса и приобретаетъ чисто бѣлый цвѣтъ; однако способъ этотъ гораздо дороже вышеописаннаго способа блѣненія хлоромъ.

Окрашиваніе Д. въ послѣднее время значительно развилось, и такъ какъ Д. красится, благодаря особенностямъ своего состава, значительно легче хлопка, льна и пеньки, то надо надѣяться, что его крашеніе будетъ и впредь приобретать все большее и большее значеніе. Заслуживаетъ большого вниманія то обстоятельство, что Д. и послѣ обработки щелочами и хлоромъ, т. е. послѣ полнаго блѣненія, сохраняетъ способность легко окрашиваться пигментами, въ особенности основного характера. Въ виду этого окрашиваніе Д. чрезвычайно просто и въ большинствѣ случаевъ состоитъ въ томъ, что подготовленная и отбѣленная джутовая пряха или ткань погружаются, при постоянномъ передвиженіи, въ растворъ пигмента, нагрѣтый до 70—80° Ц. и остаются въ немъ до тѣхъ поръ, пока не приобретутъ желаемый оттѣнокъ. Въ нѣкоторыхъ случаяхъ, однако, находятъ полезнымъ усиливать это естественное средство Д. къ пигментамъ, пропитывая ткань растворами уксусно-глиноземной соли, квасцовъ, сумака или кашу. Пигменты кислотнаго характера, какъ, напр., эозины и ализарины, окрашиваютъ Д. совершенно аналогично шерсти, т. е. при содѣйствіи квасцовъ оловянныхъ или желѣзныхъ солей въ присутствіи слабыхъ кислотъ, напр. ванной или уксусной. Бензидиновые производныя окрашиваютъ Д. въ очень яркіе и прочные цвѣта при нагрѣваніи въ мыльной ваннѣ. Для

окрашиванія Д. въ различные цвѣта употребляются слѣдующіе пигменты: для краснаго цвѣта много расходуется фуксина и софранина; окрашиваніе ими ведется согласно съ вышеизложенными приемами. Очень красивыя красные и розовые оттѣнки даютъ эозинъ, эригрозинъ, флоксинъ, розъ-бенгалъ и др.; но, къ сожалѣнію, они очень не прочны по отношенію къ свѣту; окрашиваніе ими ведется въ ваннѣ, содержащей въ растворѣ 1% уксусной кислоты и 1% квасцовъ. Различныя азокраски, понсо и шарлахи даютъ болѣе стойкіе по отношенію къ свѣту и яркіе оттѣнки и крашеніе ими ведется въ кипящемъ слабо-кисломъ растворѣ. Для свяга цвѣта употребляются метиленовая, морская, викторія-синя; крашеніе ими ведется въ растворѣ, слабо подкисленномъ уксусной кислотой. Индулинъ и нигрозинъ даютъ сѣровато-синіе, очень прочные по отношенію къ свѣту оттѣнки при кипяченіи въ кислой ваннѣ.

Для желтаго и оранжеваго цвѣтовъ употребляются аураминъ, нафтоловая желтая, хинолиновая желтая, тартразинъ, азоклавинъ и оранжъ. Аураминомъ Д. красится въ среднемъ растворѣ пигмента при 60—75° Ц.; нафтоловою желтою, хинолиною желтою и тартразиномъ—въ слабокислой ваннѣ. Хинолиновая желтая даетъ желтый съ зеленоватымъ оттѣнкомъ. Зеленый цвѣтъ съ яркимъ и краснымъ оттѣнкомъ даютъ пигменты основного характера: бриллиантовая зелень, малахитовая зелень, метиленовая зелень. Красивый фиолетовый цвѣтъ по Д. даетъ метиль-фиолетъ. Для окрашиванія въ коричневый употребляются хризоидинъ и везувинъ; въ черный цвѣтъ окрашиваніе производится смѣсью экстрактовъ кампеша и желтаго дерева, совершенно аналогично шерсти, при чемъ протравой служить смѣсь растворовъ желѣзнаго и мѣднаго купоросовъ.

А. П. Лидовъ. Д.

Джуфу-дагъ—гора въ Дагестанской обл., въ хребтѣ Кожунъ-дагъ, упирающемся въ г. Джалганъ-дагъ у Дербента. Абсолютная высота 9908 фт. (3021 м.). На вершинѣ горы видны развалины укрѣпленія; на протяженіи до г. Дербента уцѣлѣли остатки толстой стѣны, по преданію, построенной Александромъ Македонскимъ.

Джу-чъ (Эль-Д., по-араб.—тѣло пустыни)—самая низменная часть зап. части Сахары. Вълѣдствіе ложнаго мѣтнія, что Д. лежитъ ниже уровня океана, считали возможнымъ создать здѣсь внутреннее море; но въ 1880 г. Ленцъ доказалъ, что самыя низменныя мѣста Д. лежатъ на 100 м. выше уровня воды ок. Въ сѣв. части Д., при дер. Таудени—болшія соляныя залежи. Черезъ обильный песками и лишенный растительности Д. ведетъ дорога изъ Марокко въ Тимбукту.

Джучи—старшій сынъ Чингисъ-хана; во время похода послѣдняго на З командовалъ самостоятельнымъ отрядомъ въ низовьяхъ Сыръ-Дарьи. Съ отцомъ не ладилъ; не доживъ до раздѣла завоеванныхъ земель, умеръ въ 1226 г. Его многочисленное потомство получило въ удѣлъ Хорезмъ (Живинское ханство), Киргизскую степь, Кавказъ и страны къ С отъ Каспійскаго и Чернаго морей, еще не завоеванныя. Смерть Д. помѣшала этому завое-

ванію, а сыновья его были еще малолѣтніе; къ тому же ближайшія заботы отвлекали вниманіе монгольскихъ владыкъ отъ далекаго запада. Вотъ почему между первымъ нашествіемъ монголовъ на Россію и вторымъ прошло 13 лѣтъ.

Н. В.

Джѣйотина—одна изъ шести ведангъ (см.) у индійцевъ, соответствующая европейской астрономіи и астрологіи. Цѣль Д.—опредѣлять наиболѣе благоприятные дни и времена года для совершенія жертвоприношеній. Такъ же назывались и астрономическіе трактаты, родъ календарей, опредѣлявшихъ сроки жертвоприношеній. Одинъ изъ нихъ, дошедшій до насъ въ двухъ редакціяхъ и принадлежащій, вѣроятно, IV—V в. по Р. Хр., слѣдовательно очень поздній, изданъ съ туземнымъ комментариемъ и нѣмецкимъ переводомъ Альбр. Веберомъ: «Ueber den Vedakalender Namens Jyotisham.», въ «Abhandlg. d. Königl. Akad. d. Wissensch. zu Berlin» (1862). Авторомъ его индійскіе источники называютъ жерѣка астронома Гаргу (см.). Ср. также G. Thibaut, «Ueber das Jyotisham» (1878).

С. В—чъ.

Джюгаръ, Джюгары (по-татарски—верхъ, верхняя)—слово это прибавляется къ названіямъ татарскихъ селеній тамъ, гдѣ у русскихъ прибавляется верхній, напр., Д. Меретякъ—Верхніе Меретаки—дер. Казанской губ. Лавшевскаго у., въ отличіе отъ Тюбявъ Меретякъ—Нижніе Меретяки,—дер. того же уѣзда.

Джюки (по-татарски—липа)—часто встречающееся слово въ названіяхъ селеній и урочищъ, находящихся въ Казанской и Уфимской губ.; того же происхожденія Джюкати или Жукотинъ—названіе булгаро-татарскаго города, находившагося на Камѣ, въ предѣлахъ нынѣшняго Чистопольскаго у. Казанской губ.

Джаззурта—г. въ Сурамскомъ хребтѣ, въ Кутаисской губ. Абсолютн. выс., по Абику 4115 фт. (1255 м.).

Дзевалтоно (по-литовски Девалтувас, что значитъ Божій храмъ)—мѣстечко Ковенской губ., Вилкомирскаго у., священное мѣсто (Ромове) языческихъ литовцевъ. Првсл. прв., костель, кирка; крестьянское ссудо-сберегат. товарищество.

Дзеганъ (Дзегамъ или Зягамъ)—правый притокъ р. Куры, берущій начало въ Елизаветпольскомъ у. съ сѣв. склоновъ возвышенностей, окружающихъ съ С оз. Гокча; направляется на С; пересѣкаетъ полотно Закавказской ж. д. у станціи того же имени, и впадаетъ въ Куру, представляя на значительномъ протяженіи административную границу между Казахскимъ и Елизаветпольскимъ уу. Елизаветпольской губ.

В. М.

Дзекань—произношеніе палатальныхъ (небныхъ или смягченныхъ) согласныхъ *d'* и *t'* (*дз, тз*), приблизительно, какъ польск. *dz', c'* (*дз, цз*). Эта фонетическая особенность свойственна главнымъ образомъ бѣлорусскому нарѣчію и составляетъ одну изъ характеристическихъ чертъ. Кромѣ того Д. встрѣчается и въ нѣкоторыхъ великорусскихъ говорахъ, между прочимъ въ Ардатовскомъ и Княгининскомъ уу. Нижегородской губ. и нѣкоторыхъ

мѣстностяхъ ея, сосѣднихъ съ Владимірской губ., въ Тверскомъ у. Тверской губ., въ Пошехонскомъ у. Ярославской (ситскій говоръ), въ Череповецкомъ у. Новгородской, въ южн. части Вологодской и нѣкоторыхъ другихъ мѣстностяхъ. Малорусскимъ говорамъ эта особенность совершенно чужда. Отсутствие точныхъ фонетическихъ наблюдений въ нашей диалектологической литературѣ не позволяетъ опредѣлять специальныхъ особенностей такихъ «дзекующихъ» звуковъ въ отдѣльныхъ говорахъ. Несомѣнно только, что въ данномъ случаѣ вѣются палаталяныя (небныя), такъ называемыя, «аффрикаты», т. е. сложные согласные, состояще изъ взрывного согласнаго и очень быстро слѣдующаго за нимъ, почти одновременнаго спиранта (см.) того же органа (непалаталяныя аффрикаты: $d+z$, $m+c$; палаталяныя $dy+zy$, $ty+cy$). О происхожденіи и особенностяхъ такихъ звуковъ см. Sievers, «Grundzüge der Phonetik» (3-е изд., Лпц. 1885, стр. 166—67). С. Буличъ.

Дзельва (*Zelcowa erenata* Spach; *Ulmus polygame* Rich., *U. nemoralis* Ait, *Rhamnus carpinifolia* Pall., *Rh. ulmoides* Güld.; *Planera Richardi* Mich, *P. crenata* Desf., *P. carpinifolia* Wats.) — древесная порода изъ сем. вѣшковыхъ (*Ulmaceae*), дико произрастающая исключительно въ лѣсахъ Закавказья — въ Кутаисской губ. (взаменности Имеретин и Мингрелии), Талышѣ и Карабахѣ (долина Аракса), подымаясь въ горахъ на западѣ до 1000 фт., въ Талышѣ же до 5000 фт. — и въ Персіи *). Она рѣдко встрѣчается чистыми насажденіями, а преимущественно какъ подмѣсь къ дубу и иногда къ буку, грабу, клену и ясеню. Лучшей ростъ Д. на глубокой влажной, даже сырой почвѣ, въ особенности по берегамъ рѣкъ и ручьевъ и въ глубокихъ ущельяхъ, гдѣ она достигаетъ до 80—100 фт. высоты и 5—7 фт. толщины по діаметру у комля. Возобновляется какъ сѣменами, большею частью мало-всхожими, такъ и обильною порослью и отпрысками. Древесина Д., бѣлаго цвѣта, съ ядромъ зеленоватымъ у молодыхъ и красновато-бурымъ у старыхъ деревьевъ, отличается большою плотностью, вязкостью, крѣпостью, упругостью и тяжестью (удѣльный вѣсъ 0,95), прекрасно полируется и по своей прочности занимаетъ первое мѣсто, превосходя въ этомъ отношеніи даже дубъ, а потому употребляется для постройки мостовъ, мельницъ, на сваи, а также для гнутья ободьевъ, на распиловку въ доски и т. п. Листья идутъ на кормъ скота. Рекомендуется также для парковой культуры, такъ какъ до 60 лѣтнаго возраста отличается быстрымъ ростомъ, при чемъ чаще всего размножается въ этомъ случаѣ прививкою къ краю пня вяза или вяза. В. С.

Дзервень — имѣние Курляндской губ., Гагенпотскаго у., съ богатыми залежами торфяниковъ и известковыхъ туфовъ. Остатки обширныхъ каменныхъ построекъ и стѣнъ.

Дзерсъ, или *зобастая антилопа* (*Antilope gutturosa* Pall.) — видъ антилопы, волящійся въ Монголіи, въ степяхъ между Китаемъ и

Тибетомъ, до оз. Куку-Норъ, и въ южн. части вост. Сибири. Рога имѣетъ только самецъ; они грязно-сѣраго цвѣта; на концахъ черные, приблизительно съ 20 кольцами; слезныхъ ямокъ нѣтъ; на шеѣ, особенно у самца, сильно выступающая горланъ (кадыкъ) образуетъ бугоръ въ родѣ зоба. Цвѣтъ шерсти лѣтомъ на верхней сторонѣ тѣла грязно-желтый, на нижней бѣлый; зимой и верхняя сторона тѣла становится гораздо свѣтлѣе. Кончикъ морды бѣлый и бѣлое пятно вокругъ заднепроходнаго отверстия. Длина тѣла 1,4 м., хвоста 17 см., высота въ плечахъ 80 см.; самка нѣсколько меньше. Д. любятъ открытыя, сухія равнины. Лѣтомъ ходятъ небольшими стадами, осенью же и зимой собираются въ стада, часто огромныхъ размѣровъ, и предпринимаютъ далекія странствованія. Время течки зимою, въ декабрѣ. Въ май самка приноситъ обыкновенно двухъ дѣтенышей. Въ неволѣ Д., пойманные молодыми, становятся совершенно ручными. См. Пржевальскій, «Монголія и страна Тангутовъ» (1875, т. I, стр. 18). В. Фаусекъ.

Дзершонъ (*Johann Dzierzon*) — германскій пчеловодъ и изслѣдователь жизни пчелъ, род. въ 1811 г. Д. считается лучшимъ знатокомъ пчелъ и оказалъ важныя услуги пчеловодству. Построивъ улей, изъ котораго можно было вынимать по желанію любой сотъ (см. Пчеловодство), онъ открылъ, что яича, изъ которыхъ развиваются трутни, не нуждаются въ оплодотвореніи и могутъ быть отложены неоплодотворенными царицами и даже неспособными къ совокупленію рабочими пчелами (см. Пчела). За это открытіе Д. получилъ званіе члена германской акад. естественныхъ наукъ и почетнаго доктора философіи мюнхенскаго унив. Д. написалъ: «Theorie und Praxis des neuen Bienenfreunds» (Бригъ, 1848, добавленіе въ 1852), «Der Bienenfreund aus Schlesien» (въ журналахъ, въ 1854—56), «Rationelle Bienenzucht» (Бригъ, 1861; 2-ое изд. 1878), «Der Zwillingstock, die zweckmässigste Bienenwohnung» (Крейдбургъ, 1890). См. Huber, «Die neue, nützlichste Bienenzucht oder der Dzierzonstock» (Ларъ, 1892).

Дзива или *Дива* — скала, отдѣльно стоящая въ морѣ, въ разстояніи около версты на ЮЗ отъ Сименза, на юж. берегу Крыма. Д. — самая южная изъ большой группы известняковыхъ скалъ, возвышающихся на сосѣднемъ берегу; на нихъ находятся развалины стариннаго укрѣпленія *Лимена-калѣ*.

Дзигонка — м. Подольской губ., Ямпольскаго у. Жит. 3357; прав. церковь, костель, синагога и 3 евр. молитвенныхъ дома. Училище, лѣчебница, аптека, винокуренный зав. и 4 водяныхъ мельницы. Базары черезъ недѣлю. **Дзикъ** — см. Мелетій (вгумень Кирилловскаго м-ря въ Кіевѣ, въ концѣ XVII в.).

Дзилья-тау — горный кряжъ въ Уральскомъ хребтѣ, въ предѣлахъ Оренбургской губ., на границѣ Троицкаго и Уфимскаго у., между рр. Аемъ и Юрезенемъ, въ дачахъ Саткинскаго зав.; въ кряжѣ ранѣе добывалась въ значительномъ количествѣ желѣзная руда.

Дзичкапецъ — польскій дворянскій родъ, восходящій къ концу XVII в. Иосифъ Геденовичъ Д. былъ ген.-лейтенантомъ и строилъ

* По геологическимъ изслѣдованіямъ Д. была распространена въ третичную эпоху во Франціи. Это — вымирающая древесная порода.

(1855—59) укрэплены в Кронштадт. Родъ Д. внесенъ въ I и III части родословной книги Виленской и Могилевской губ.

Дзіасма (латыш. dziasma, dziesme, dzisme) — латышская народная пѣсня — четырёхстишіе. Въ латыш. нар. поэзіи различаются два рода стихотвореній, *зиме* и *Д.* Зинге (отъ нѣм. singen, Gesang) поется, какъ литов. дайна (см.) и герм.-романскія баллады и романсы, особымъ напѣвомъ, и часто представляетъ собою какъ бы рядъ краткихъ пѣсень-четверостишій. У вост. латышей Витебской губ. слово *зиме* не употребляется и какъ длинная пѣсня (т. е. баллада), такъ и краткая — четырёхстишіе — безразлично называются *дзіасма*. Ошибочно мѣняе Ульмана, что длинная пѣсня — бо́лье поздняго происхожденія и возникла подъ вліяніемъ литовцевъ и нѣмцевъ (ср. Густава Мейера, «Essays u. Studien z. Sprachgeschichte und Volkskunde», 1885, стр. 332 и сл.). Въ латыш. народной поэзіи вліяніе Запада замѣтно одинаково, какъ въ краткихъ дзіасмахъ, такъ и въ длинныхъ зингахъ. Культа пресв. Дѣвы Маріи и средневѣковья католич. легенды повліяли не только на поэтическую форму и музыку латышей, но также и на содержаніе, развивая древнія мнѣшескія представленія по христіанскимъ идеаламъ. Судьбичка, богиня судьбы и счастья Лайма принимаетъ черты св. Маріи (латышск. Svata Moga); изъ образа богиньки-мамуні (ср. дѣвѣ) въ пѣснѣ христіан. періода (XIII—XIX в.) возникаетъ покровительница дѣвичьей судьбы и счастья Дѣва Марія въ блестящемъ одѣяннѣ, въ металлическомъ или золотомъ поясѣ, съ чудотворнымъ, дорогимъ, шелковымъ платкомъ. Съ латыш. Д. русскихъ читателей познакомилъ впервые Ив. Спрогисъ въ Вильнѣ, въ сборникѣ «Памятники лат. народнаго творчества» (1868). Онъ здѣсь различаетъ «Д.» и «зингесъ» безразлично по символамъ, т. е. по образамъ природы: а) метеоролог. и гидрогр. содержания; б) заимствованнымъ изъ растительнаго міра; с) изъ царства животныхъ; д) взятымъ изъ человѣч. жизни, изъ сферы антропологической, социальной, психофизической и мнѣологической. Первый этюдъ о народной поэзіи латышей представилъ Фр. Вривземіахъ (Трейландъ) въ 1873 г., во 2-й кн. Дашков. сборника антрополог. и этногр. ст. въ Москвѣ. О сборникахъ лат. нар. поэт. творч. ср. Вольтера, «Ueber die Volkspoesie der Letten», въ «Journal de Littérature comparée» (Kolozsvár 1877, стр. 244 и сл.) и «Матеріалы по этнографіи латышс. племени Витебской губ.». Еще въ 1858 г. знатокъ латыш. языка и фольклора, Авг. Виленштейнъ въ Добленѣ, обратилъ вниманіе ученаго міра на замѣчательное совпаденіе пѣсенныхъ мотивовъ латыш. древней длинной пѣсни съ литовскими дайнами (въ пѣснѣ Лаймовой). Наблюденія эти подтвердилъ Мингардъ въ «Ztsch. f. Ethnologie» (1875, стр. 73 сл.) и Веценберггеръ въ своихъ «Litauische Forschungen.» (1882, стр. X сл.). Ср. «Изн. И. Р. геогр. общ.» (1885, т. 21, стр. 98). Бо́лье широкаго сравнительнаго изученія лат.-литов. нар. поэзіи нѣтъ; матеріалами для знакомства съ распространеніемъ четверостишія у разныхъ народовъ Европы могутъ служить этюды Мейера, особенно гл. 2 «Vierzeile u. mehrstro-

phiges Lied» (I. с. стр. 365 сл.); по народной поэтической символикѣ известны сочиненія Потебни «О малорус. и сходныхъ нар. пѣсняхъ». Народные пѣвцы различаютъ для Д. разные напѣвы и голоса (basses): весенній, ивановскій, осенній для пѣсень, распѣвающихся на праздникахъ жатвенныхъ, колядорожественской, свадебной и др. О пѣсенной метрицѣ писалъ И. Завдерсъ въ журналѣ «Austrims» (1893, стр. 21 сл.). Объ ивановскихъ припѣвахъ ср. Андрея Юрьяна — «Latwju gotošana», въ этнограф. приложеніи рижской газеты «Deenas Lapa» (1893, VI). Въ памяти народныхъ пѣвцевъ и пѣвцовъ Д. сохраняются группами, по главнымъ символамъ: пѣсни про «дубъ», про «липу» и т. д. Предположеніе изслѣдователей о золотомъ, идилическомъ вѣкѣ латышск. пѣснопѣнія (см. Спрогисъ I. с. стр. VI) лишило ихъ возможности изучать Д. съ точки зрѣнія сравнительно-генетической и привело къ заключеніямъ односторонне археологическимъ, безъ уразумѣнія закона развитія поэтическихъ идеаловъ у самого латышскаго народа.

Э. Вольтеръ.

Дзмушес или **Дзмуси** — сел. въ Кутаисской губ. и у., на СВ отъ города, въ верховьяхъ рѣки, впадающей въ Ріонъ. Вблизи селенія развалины каменной церкви, обнесенной каменной стѣной; по преданію, церкви построена царицей Тамарой.

Дзеневковъ — м. Клевской губ., Бердичевского у.; 2 прав. церкви, еврейскій молитвенный домъ; нѣсколько промышленныхъ завед.

Дзукасъ (по-польски Dziukas — прозвище дзеканющихъ литовцевъ Сейнскаго, Сувалскаго и Кальварійскаго уу. Сувалскаго губ., говорящихъ вм. *д—дз*, напр., Девас — Даевас, вмѣсто *те—се*, напр. *теп—сен, сенаі* (сюда). Такое дзеканье замѣчается не только въ Сувалскаго губ., но тоже въ южной части Трокскаго у., въ области судаво-дейновскихъ (см. Дейнова) литовцевъ Виленской губ., въ южно-литов. и отчасти въ восточно-лит. говорахъ Свендьянскаго у. О такихъ говорахъ со святицей ассибилиціею ср. Каз. Яунисъ, «Диалектолог. особенности лит. яз. въ Россіенскомъ у.» («Пам. кн. Ковенской губ.» на 1893 г.). О Д. см. Kolberg, «Pieśni ludu litewskiego» («Zb. wiad. do antrop. kraj.», III, Краковъ, 1879, стр. 170), и Вольтера, «Списокъ насел. мѣстъ Сувалскаго губ.» (СПб., 1893).

Э. В.

Дзунъ-мо-линь — хребетъ праваго берега верхней Хуанъ-хэ, вѣроятное продолженіе высочайшихъ альпъ Аинэ-мачинъ-мусунъ-ола (Цзи-ши-шань).

Дэдушынціе или **Дэдушынціе** — польскій дворянскій родъ, герба *Сасъ*. Янъ Д. владѣлъ помѣстьями въ Червонной Руси въ 1507 году. Григорій былъ въ концѣ XVI в. каштеляномъ Любачевскимъ, а Францъ въ 1695 г. воеводою подоляскимъ. Юрій, конюшій коронный, былъ посломъ Августа II въ Римъ. Одна вѣтвь Д. получила графское достоинство въ Австріи, а другія внесены въ родословныя книги дворянъ Царства Польскаго.

Дэдушынціскій (Адальбертъ гр. Dzieduszewski) — польскій философъ и поэтъ. Род. въ 1845 г. въ Галиціи, изучалъ въ Львовѣ и Вѣнѣ философію, съ 1879—86 г. былъ членомъ

австр. палаты депутатов. Соч. его: «Athen» (1878), романъ «Aurelian» (1878); «Aesthetische Studien» (1881); «Die Geographie der polnischen Länder im Altertum» (1887), эпосъ «Basn nad basniami» (1891), кромѣ того много цѣнныхъ очерковъ по древней философіи и исторіи искусства.

Дзядушицкий (Маврикій Dzieduszycki, графъ) — польскій историкъ, род. въ 1813 г. въ Рыхтицахъ (въ Галиціи), откуда его псевдонимъ *Рыхтицкий*. Окончилъ курсъ въ львовскомъ унив., былъ правителемъ Галицкаго наместничества и завѣдывалъ институтомъ Оссолинскихъ. Какъ историческій писатель, онъ принадлежитъ къ школѣ Делевеля, но не къ первому ея періоду, а къ второму, когда возрѣвая ея подверглись существеннымъ ограниченіямъ, придавшимъ ей характеръ узкости, односторонности и партийности. Д. видитъ золотой вѣкъ исторіи Польши уже не въ общинномъ характерѣ власти первыхъ Болеславовъ, не въ господствовавшемъ якобы тогда «гминовладствѣ», а въ господствѣ католицизма, который, по его мнѣнію, создалъ и поддерживалъ мощь польскаго государственнаго организма и съ ослабленіемъ котораго пало государство. Въ своемъ увлеченіи этимъ взглядомъ Д. доходитъ до крайностей, защищая, напримѣръ, Скаргу отъ обвиненія въ вѣтерности или изображая Сбигнѣва Олесницкаго сторонникомъ и защитникомъ папской власти. Поэтому сочиненія его, представляя порой интересъ по заключающимся въ нихъ фактическимъ подробностямъ, очень слабы въ смыслѣ общихъ взглядовъ. Изъ нихъ важнѣйшія: «Krótki rys dziejów i spraw Lisowszyków» (Львовъ, 1843—4); «Piotr Skarga i jego wiek» (Крак., 1850—51, 2-е изд. 1868—9); «Zbigniew Oleśnicki» (Крак. 1854); «Kronika domowa Dzieduszyckich» (Львовъ, 1865). *В. М.—н.*

Дзьяковиче (польск. Dzierzkowice) — деревня Яновскаго у., Люблинскаго губ., на р. Бѣлой, среди дремучихъ хвойныхъ лѣсовъ, почему здѣсь искони процвѣтаетъ дѣтярное производство. Вблизи деревни высокіе земляные валы, которые, по мѣстному преданію, насыпаны руками турецкихъ плѣнниковъ.

Дзѣржковскій (Иосифъ Dzierżkowski, 1806—65) — популярный польскій писатель, изъ Галиціи. Многочисленные его романы и повѣсти дышатъ жизненной правдой; съ особенной любовью авторъ сопоставлялъ въ нихъ нравственную чистоту простого народа съ испорченностью высшихъ классовъ. Болѣе извѣстны: «Powieści z życia towarzyskiego», «Kuglarze», «Obrazy z życia; podróży», «Salon i ulica», «Spierut honorowy», «Rodzina w salonie», «Dwaj bliźnieta», «Znajdasz», «Szkice» «Wieniec cierniowy», «Próżniak», «Król Dziadów», «Skarbiec» и «Universal hetmánski», Успѣхъ имѣла и его драма «Iskra poezji». Собраніе его соч. издано въ Львовѣ въ 1875 г.

Дзѣсьонте (польск. Dzieszate) — село Люблинскаго у. и губ.; производство изразцовъ, горшечные заводы; жит. 3210. Д. нѣкогда былъ городомъ, въ которомъ жили королевскіе сокольники.

Дзюлошице — мѣстечко Пинчовскаго у., Кѣлецкаго губ., при устьѣ Дзѣржонны, прит.

Нидзицы, впадающ. въ Вислу; жит. 7291; училище, богадѣльня, фабричная больница; 2 ма-слобойни, 6 кожевенныхъ заводовъ, гипсовыя копи, фабрика замши; общій оборотъ мѣстной заводско-фабричной промышленности достигаетъ 200000 руб.

Дзюлушинь — мѣстечко Велюнскаго у., Калышской губ., на р. Вартѣ. Жит. 5400, преимущественно евреи, занимающиеся торговлею; фабрикъ нѣтъ.

Дзюльские — польскій графскій и дворянскій родъ, герба *Огончикъ*, происходящій отъ древняго рода Косцелецкихъ и извѣстный уже въ 1498 году. Николай Петровичъ Д. былъ воеводою иновроцлавскимъ въ 1485 г. Съ этого времени и до паденія Польши Д. занимали мѣста въ польскомъ сенатѣ; многіе изъ нихъ были воеводами, каштелянами, епископами. Лука Д., подчасшій коронный, убитъ въ 1582 г. подъ Заволочьемъ. Михайлъ, воевода брестъ-куявскій, въ 1608 г. былъ посломъ въ Римѣ. Одна отрасль Д. получила въ 1786 г. графское достоинство въ Пруссіи. Графская вѣтвь Д. угасла, а дворянская внесена въ VI ч. родословной книги Волынскаго губ. *В. Р.*

Дзюльскій (Адамъ-Титъ, графъ 1797—1861). Учился во Франціи и въ париж. политехнической школѣ. Вблизи сношенія съ Чацкимъ, Нѣмцевичемъ, Альбертради и др. пробудили въ немъ любовь къ собиранію памятниковъ польской литературы и исторіи. Послѣ Парижскаго мира онъ поселился въ деревнѣ и занялся обогащеніемъ и упорядоченіемъ своего драгоценнаго книгохранилища. Съ этой цѣлю онъ объѣзжалъ польскіе монастыри, посѣтилъ Швецію, Данію, Чехію, Германію, Францію, купилъ множество рукописей и рѣдкихъ книгъ (въ томъ числѣ собраніе рукоп. Квятковскаго, бібліотека Яна Лукашевича и Огнискаго) и такимъ образ. создалъ одну изъ богатѣйшихъ польскихъ бібліотекъ. Живя въ вел. кн. Познанскомъ, онъ участвовалъ въ провинціальныхъ сеймахъ, а въ 1850 г. былъ единственнымъ польскимъ депутатомъ на Эрфуртскомъ сеймѣ. Имъ изданы, между прочимъ: «Pamiętniki Jana Kilińskiego», (1828); «Zbiór praw litewskich od r. 1386—1529» (Позн. 1841); «Górnickiego, Droga do zupełnej wolności» (Вера. 1852); «Acta Tomiciana» (Позн. 1852—60); «Annales Stanisłai Orichovji» (Позн. 1854); «Pamiętniki Orzelskiego» (Позн. 1854); «Długosza, Lites ac res gestae inter Polonos Ordinemque Cruciferorum» (Позн. 1855—6); «Zródło pisma do dziejów unii Korony Polskiej i w. ks. Litewskiego» (ч. II и III, Позн. 1856). Эти изданія много содѣйствовали разъясненію польской исторіи и отчасти послужили основой для трудовъ новой польской исторической школы. Самъ Д. писалъ въ польскихъ, французскихъ и нѣмецкихъ журналахъ, но капитальныхъ трудовъ не оставилъ. *В. М.—н.*

Дзюльскій (Іоаннъ, графъ, 1832—80), сынъ Тита Дзюльскаго, получилъ въ Берлинѣ юридическое образованіе и, какъ глава аристократической партіи въ прусской Польшѣ, принималъ весьма дѣятельное участіе въ польскомъ мятежѣ 1863 г. Обвиненный прусскимъ правительствомъ въ государственной измѣнѣ, былъ въ 1864 заочно присужденъ къ

смерти. Добровольно представъ на судъ, онъ въ 1869 г. приговоренъ былъ къ 3-лѣтн. заключенію, но помилованъ королемъ и получалъ обрѣтокъ свои сестровыя владѣнія.

Дзятоть—польск. дворянскій родъ, герба того же имени. Яковъ де-Кастелли-Джапотти, уроженецъ сѣверной Италіи, выѣхалъ въ Польшу, участвовалъ въ московскомъ походѣ Сигизмунда III, осадѣ и взятіи Смоленска. Сынъ его, Петръ, отличился въ войну съ Россіей (1655). Родъ этотъ внесенъ въ родословныя книги дворянъ Царства Польскаго. В. Р.

Дзятель—см. Дзіасма.

Дзлу-тубе—горный кряжъ въ Уральскомъ хребтѣ, въ вост. части Оренбургскаго у., тянется въ длину на 45 вер. въ направленіи къ СЗ вдоль праваго берега р. Сакмары. Кряжъ оканчивается многочисленными и глубокими ущельями, заросшими мелкимъ лѣсомъ и заросшими обломками скалъ. Д. состоитъ главнымъ образомъ изъ кремнистыхъ сланцевъ. Л. В.

Дзятко (Карль Францъ Отто Dziatko)—нѣм. филологъ. Род. въ 1842 въ Силезіи, съ 1872 г. бібліотекаръ и проф. бреславльскаго, а съ 1886 г. геттингенскаго унив. Издалъ: «Ueber die Plautinischen Prologe» (1867); избранныя комедіи Теренція «Phormio» (2 изд. 1884); «Adelphi» (1881); «P. Terentii comediae» (1884); «Sammlung bibliothekwissenschaftlicher Arbeiten» (1886—90) и др.

Дж (Dee) — 1) р. въ Сѣв. Валлісѣ, начинается въ Маріонетширѣ, протекаетъ оз. Бала и впадаетъ въ Ирландское море. 126 км. — 2) Р. въ Шотландіи, начинается въ Грампіанскихъ горахъ, течетъ на В черезъ юго-зап. часть графства Абердинъ, затѣмъ на границѣ между послѣднимъ и графствомъ Кинкардинъ и впадаетъ въ Сѣверное м. 140 км. Образуетъ нѣсколько водопадовъ.

Дж (Die, Dea Augusta Vicontiorum)—городъ во французскомъ департаментѣ Дромы (въ Дофиве), въ долинѣ Дромы; отчасти окруженъ старыми стѣнами, съ башнями. Жители (въ 1891 г. 3257) занимаются шелководствомъ, разведеніемъ винограда и льны, производствомъ бумаги, кожи, шелковыхъ тканей, и ведутъ значительную торговлю виномъ, деревомъ и скотомъ, особенно мулами. Старый замокъ, прежній епископскій дворецъ; нѣкоторые остатки изъ временъ римскаго владычества. До отмыны Нантскаго адикта здѣсь былъ университетъ кальвинистовъ. Въ окрестностяхъ Д. находятъ горный хрусталь и встрѣчаются минеральные источники. Въ 10 км. находятся такъ называемыя Недоступная гора (Mont inaccessible) и Монтъ-Эгаль (Mont-Aiguille), въ видѣ опрокинутой пирамиды.

Дж (Arthur Dee) — извѣстный врачъ, род. въ 1579 г.; изучалъ медицину въ Оксфордѣ и Лондонѣ, а въ 1621 г. переселился въ Москву, врачомъ царя Михаила Федоровича, чрезвычайнымъ расположеніемъ котораго онъ пользовался. Въ 1634 г. уволенъ отъ службы и вернулся на родину, гдѣ сдѣлался врачомъ казеннаго послѣдствіи короля Карла I. † въ 1651 г. Д. занимался астрологіей и алхіміей, и еще въ Москвѣ написалъ сочиненіе: «Fasciculus chemicus, abstrusae Her-

meticae scientiae ingressum, progressum, coroniden explicans» (П., 1631), переведенное на англійскій яз. Г. М. Г.

Дизосоединенія—см. Дизосоединія.

Дзямны—аміны, отвѣчающіе гликоламъ и двуатомнымъ феноламъ и происходящіе изъ нихъ черезъ замѣщеніе водныхъ остатковъ амидогруппами NH² по уравненію, напр., для этилендіамина, открытаго Клоэзомъ въ 1853 г.: C²H⁴(OH)² + 2NH² = C²H⁴(NH²)² + 2H²O. Д. получаютъ помощью реакцій аналогичныхъ тѣмъ, при которыхъ образуются аміны, отвѣчающіе одноатомнымъ спиртамъ и феноламъ. Для полученія Д. жирнаго ряда дѣйствуютъ амміакомъ на хлор- или бромангидриды глицеролей, или восстанавливаютъ водородомъ въ моментъ выдѣленія нитрилы двусосновныхъ кислотъ при дѣйствіи на нихъ натрія въ спиртовомъ растворѣ или олова и соляной кислоты, напр.: C²H⁴Br² + 2NH² = C²H⁴(NH²)² + 2HBr

бромистый этиль этилендіаминъ

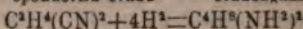

• цианистый этиленъ, тетраметиле-
натриль алтарной к. дзямны.

Это—Д. первичные, ибо въ обѣихъ частяхъ амміака, вступившихъ въ соединеніе, замѣщено по одному атому водорода (см. первое уравн.). При избыткѣ галогенангидрида замѣщается болѣе водорода, и получаютъ Д. вторичные и третичные, напр., диэтилендіаминъ (C²H⁴)₂(NH²)² и триэтилендіаминъ (C²H⁴)₃N². Разумѣя подъ Rⁿ двухъвалентные углеводородные остатки (напр., C²H⁴, C³H⁶, C⁴H⁸ и т. п.), получимъ для Д. общія формулы: Rⁿ(NH²)², (Rⁿ)₂(NH²)² и (Rⁿ)₃N². Вторичные и третичные Д., смѣшаннаго характера, т. е. содержащіе кромѣ Rⁿ и одноэквивалентные остатки R¹(CH³, C²H⁵), общаго вида Rⁿ(R¹)₂(NH²)² и Rⁿ(R¹)₃N², тоже извѣстны и образуются при дѣйствіи іодагидридовъ спиртовъ на первичные и вторичные Д. (Гофманъ). Д. ароматическіе получаютъ большей частью восстановленіемъ хлористымъ оловомъ или просто оловомъ съ соляною кислотой двунитропроизводныхъ ароматическихъ углеводородовъ или соответствующихъ монитроаміновъ по уравненію, напр., для простѣйшаго представителя:

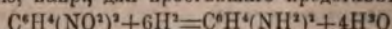

динитробензолъ фенилендіаминъ

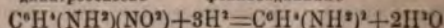

монитро-анилинъ

Фенилендіаминъ получаютъ также при перегонкѣ двуамидобензойныхъ кислотъ съ баритомъ:

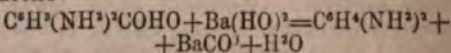

Кромѣ первичныхъ, извѣстны и ароматическіе Д. большаго замѣщенія. Здѣсь имѣемъ слѣдующіе случаи: 1) одно Rⁿ ароматическое, другое R¹ жирн., напр., этиленфенилендіаминъ C²H⁴(NH²)₂C⁶H⁴; 2) Rⁿ и R¹ ароматическіе, напримѣръ, нафтилфенилендіаминъ C⁶H⁴(NH²)₂(NH)₂C⁶H⁵; 3) Rⁿ аромат. и R¹ жирн., напр., этилфенилендіаминъ C²H⁴(NH²)₂(NH)₂C⁶H⁵ и т. п. Вообще амміачный водородъ Д. способенъ къ дальнѣшему замѣщенію и не только спиртовыми остатками, но и кислотными, каковы ацетиль C²H³O, бензойль C⁶H⁵O и т. п.

Являясь производными гликолей, первичные Д. могут переходить въ нихъ подобно тому, какъ первичные моноамины переходятъ въ соответствующіе спирты, при дѣйстви азотистой кислоты, напр., пентаметилендиаминъ даетъ при этомъ пентаметиленгликоль: $C^5H^{10}(NH^2)^2 + 2HNO_2 = C^5H^9(OH)^2 + N^2 + 2H^2O$. По своему химическому характеру Д. суть двуатомныя основанія, образующія кристаллическія соли съ двумя частіями одноосновныхъ кислотъ, какъ, напр., бромистоводородный этилендиаминъ $C^2H^4(NH^2)^2 \cdot 2HBr$ или хлористоводородный фенилендиаминъ $C^6H^4(NH^2)^2 \cdot 2HCl$. При нагреваніи хлористоводородныхъ солей первичные Д. теряютъ одинъ пай амміака и переходятъ въ имины (см.), по уравненію: $R^u(NH^2)^2 \cdot 2HCl = R^u \cdot NH \cdot HCl + NH^2Cl$. Относительно переходовъ ароматическихъ Д. въ амидины, хиноксалины, азины, эйродины, сафранины и индамины, см. эти сл. Изъ Д. жирнаго ряда назшіе гомологи суть жидкости, высшіе—кристаллич. тѣла, какъ и всѣ Д. ароматическіе. Подробности см. Этилендиаминъ, Пропилендиаминъ, Тетраметилендиаминъ (путрадинъ), Пентаметилендиаминъ (кадаверинъ), Фенилендиаминъ, Толуилендиаминъ, Ксиллендиаминъ. *П. Рубиновъ.*

Дибдинъ (Томасъ Dibdin Frognall)—англійскій библиографъ (1776—1847), былъ королевскимъ капелланомъ; извѣстны его «Introduction to the knowledge of rare and valuable editions of the Greek and Latin classics» (1802), «Bibliomania, or book madness» (1809—1811, сатира на библиоманію), «Bibliotheca sprengiana» (1815), «Bibliographical Decameron» (1817), «Library Companion» (1824, цѣнное пособие), «Bibliophobia» (1836, сатира) и др. Сатиры Д. были вызваны безуміемъ богатыхъ библиомановъ (напр. Боккаччо 1743 г. купленъ былъ за 53000 фр.).

Дибдинъ (Чарльзъ Dibdin, 1745—1814)—англ. поэтъ, композиторъ и актеръ. Онъ написалъ около 100 оперетокъ, пантомимъ и т. п. Особенно славилась его оперетка «The quaker» (1777). Большимъ успѣхомъ пользовался также его музыкальные декламации: «Readings and music». Изъ многочисленныхъ его пѣсней наибольшую популярностью пользовались пѣсни моряка: «Sea songs» (нов. изд. 1877). Его автобиографія: «Professional life» (1802).

Дибчтъ—русскій графскій и баронскій родъ, происходящій изъ Силезіи, гдѣ родоначальникъ ихъ, Фридрихъ фонъ Девичъ или Д. (v. Dewitsch, Diebitsch), былъ гофмейстеромъ герцога Людвигъ II Лягницкаго (1435). Николай Готфридъ ф. Д. получилъ въ 1732 г. баронское достоинство королевства Богемскаго. Его внукъ Гансъ-Эренфридъ (Иванъ Ивановичъ, 1738—1822) былъ адъютантомъ Фридриха Вел., перешелъ въ 1792 г. въ русскую службу и былъ генералъ-майоромъ. Авторъ «Speciele Zeit u. Geschäfts-Eintheilung Königs Friedrich II» (СПб., 1800); «Ausführliche Beschreibung der Exercitien und der dabei gemachten Evolutionen der Garnison zu Potsdam unter Friedrich II» (СПб., 1801; русск. пер. Карбоньера-д'Арсита); «Gedanken über den Soldaten in allen seinen Theilen abgehandelt» (1801, на русскомъ переводѣ Карбоньера-

д'Арсита, 1802—1803 и др.). Сынъ его графъ Иванъ Ивановичъ Д.-Забалканскій (см. ниже). Родъ Д. пресѣкъся въ Россіи въ 1838 г. Бароны Д. записаны въ матрикулы дворянства всѣхъ трехъ прибалтійскихъ губерній (Гербовникъ, X, 13).

Дибчтъ-Забалканскій (Иванъ Ивановичъ, 1785—1831)—графъ, фельдмаршалъ. Помѣщенный отцомъ въ берлинскій кадетскій корпусъ, Д. вскорѣ обратилъ на себя вниманіе блестящими успѣхами въ наукахъ. По пріѣздѣ въ Петербургъ (1801 г.) онъ былъ опредѣленъ прапорщикомъ въ л.-гв. Семеновскій полкъ, послѣ чего усердно занялся довершеніемъ своего военнаго образованія и изученіемъ русскаго языка. Во время первыхъ войнъ съ Наполеономъ, Д. оказалъ особые отличія въ бояхъ при Аустерлицѣ и Гейльсбергѣ. Въ 1810 г., будучи дежурнымъ штабъ-офицеромъ въ корпусѣ гр. Витгенштейна, обратилъ на себя вниманіе запиской: «Organisationsplan eines Requisitionssystem», поданною имъ воен. министру, по поводу предостереженій воен. дѣйстви. Въ Отечественную войну на долю Д. выпало значительное участіе въ успѣхахъ корпуса гр. Витгенштейна, особенно подъ Полоцкомъ. Къ концу 1812 г. Д. выказалъ себя искуснымъ начальникомъ особаго отряда, посланнаго противъ маршала Макдональда, и не менѣе ловкимъ дипломатомъ въ переговорахъ, окончившихся отдѣленіемъ прусскаго корпуса Юрка отъ французовъ. Въ 1813 г. онъ былъ генералъ-квартирмейстеромъ союзныхъ армій и отличился въ сраженіяхъ при Дрезденѣ, Кульмѣ и Лейпцигѣ, въ 1814 г.—въ бояхъ подъ Ла-Ротьеромъ и Арси-сюръ-Объ. Послѣ войны онъ былъ назначенъ начальникомъ штаба 1-й арміи и вскорѣ получилъ званіе генералъ-адъютанта; императоръ взялъ его съ собою на Лайбахскій конгрессъ, и съ этого времени Д. сталъ неразлучнымъ спутникомъ государя. Въ 1824 г. онъ сдѣлался начальникомъ главнаго штаба; въ 1825 г. сопровождалъ Александра I въ Таганрогъ и присутствовалъ при его кончинѣ, а при самомъ вступленіи на престолъ императора Николая заслужилъ его расположеніе донесеніемъ объ открытіи заговора такъ наз. декабристовъ. Большинство заговорщиковъ находилось во 2-й арміи, и Д. лично принялъ мѣры къ арестованію важнѣйшихъ изъ нихъ. Въ 1827 г., по возвращеніи изъ командировки на Кавказъ (для разслѣдованія недоразумѣній между генералами Ермоловымъ и Паскевичемъ), ему пожалованъ графскій титулъ. Въ 1828 г., во время войны съ Турціею, Д. находился при дѣйствующей арміи, сначала безъ всякой опредѣленной должности. Пользуясь неограниченнымъ довѣріемъ императ. Николая и ведя съ нимъ обширную переписку, онъ руководилъ военными дѣйствіями вполнѣ самостоятельно, помимо фельдмаршала гр. Витгенштейна, который, не имѣя возможности ничего предпринять безъ совѣщанія съ Д., представлялся лишь лицомъ, официально отвѣтственнымъ за неудачи. Въ началѣ 1829 г. Д. былъ назначенъ главнокомандующимъ арміею. По справедливому замѣчанію Мольтке, Д. имѣя въ распоряженіи относительно слабыя средства, пред-

принималъ лишь то, что, при данной обстановкѣ, было существенно необходимо для достиженія цѣли войны; онъ далъ одно большое сраженіе (при Кудевчѣ) и взялъ одну крѣпость (Силистрію), но успѣха эти, сложивъ сопротивленіе непріятельской арміи, способствовали почти безпрепятственному переходу русскія войска черезъ Балканы, считавшіяся дотогѣ недолимыми, и привели нашу армію къ Адрианополю, гдѣ смѣлый и рѣшительный образъ дѣйствій Д. ускорилъ заключеніе выгоднаго для Россіи мира. Кампанія эта доставила Д. титулъ *Забалканскою*. Июльская революція 1830 г. побудила императора Николая послать Д. въ Берлинъ для переговоровъ съ королемъ относительно дѣйствій союбца, въ виду угрожающей опасности. Переговоры эти, однако, не увѣчались успѣхомъ. Между тѣмъ, успѣхи революціи въ Бельгіи и просьбы нидерландскаго короля о помощи побудили имп. Николая мобилизовать часть арміи и двинуть ее къ западной границѣ. Внезапно вспыхнувшее возстаніе въ Польшѣ заставило употребить эти войска противъ поляковъ. Вызванный изъ Берлина, Д. обѣщавъ подавить возстаніе однимъ ударомъ; но обѣщаніе это осталось неисполненнымъ, несмотря на то, что случай къ тому представился послѣ сраженія подъ Гроховымъ (см.). Кампанія затянулась на 7 мѣсяцевъ. Послѣ разгрома поляковъ при Остроленкѣ оставалось только взятіемъ Варшавы окончить войну; но въ ночь на 29 мая, въ с. Клешевѣ, близъ Пултуска, Д. скончался отъ холеры. См. Belmont, «Graf v. D. Sabalkansky» (1830); Заблоцкий-Десятовскій, «Графъ П. Д. Киселевъ и его время» (СПб., 1882, т. I); «Рус. Старина» (1880—84).

Diva, divus—эпитеты римскихъ императоровъ и императрицъ, встрѣчающіеся на римскихъ императорскихъ монетахъ. Они означаютъ, что монеты чеканены послѣ смерти даннаго лица, причисленнаго, по кончинѣ, къ числу боговъ (см. Римскія монеты).

Дѣва (втал. богиня, властительница)—эпитетъ, даваемый мелочами первокласснымъ пѣвицамъ, напр. Патти, Нильсонъ, Лукка, Зембрихъ.

Диванаара (дѣлающій свѣтъ)—одинъ изъ солнечныхъ боговъ—Адатья (см.), а также эпитетъ солнца у индусовъ.

Диванъ (персид., Divan, Diwan)—первоначально обозначалъ на Востокѣ списокъ, реестръ, въ особенности расписаніе податей, вообще свертокъ счетовъ по государств. дѣламъ, а также и мѣсто храненія этихъ счетовъ—архивъ. Названіе это было перенесено и на собраніе стихотвореній, принадлежащихъ одному автору. Своимъ «Westöstlicher Divan» Гете ввелъ это слово въ европ. литературу. Кромѣ того, названіе Д. носилъ (со временъ Моавіи) государственныи совѣтъ, вообще центръ управленія страны. Такой Д. былъ и въ Алжирѣ. Въ Турціи Д.—то же что Высокая Порта, тайный совѣтъ султана, состоящій, подъ предсѣдательствомъ великаго визиря, изъ Шейхуль-Ислама, министровъ и предсѣдателя государ. совѣта. Д. стали называть и другія собранія сановниковъ или чиновниковъ по админ-

истративнымъ или судебнымъ дѣламъ. Въ то же время названіе Д. носятъ и помѣщенія, въ которыхъ происходятъ собранія; такъ Д.—также залъ собранія Высокой Порты и т. д. Затѣмъ Д. стали называться пріемныя залы въ дворцахъ и квартирахъ богачей на Востокѣ, а въ частности находящіяся вдоль стѣнъ въ этихъ залахъ низкія софы (оттоманки), покрытыя коврами и снабженныя многими вышитыми подушками. Этотъ родъ мебели перешелъ и къ намъ. На Кавказѣ Д. въ смыслѣ мебели, называется такъ же.

Дивей (Дѣвий) **нашъевъ**—гора въ Чердынскомъ у., Пермской губ., ок. с. Ныроба, на правомъ берегу р. Кольвы. Это—масса очень высокіхъ скалъ и угосовъ, пересѣченныхъ трещинами. Другая г. Д. находится недалеко отъ первой (въ 11 в. отъ Ныроба) и замѣчательна огромными пещерами, отчасти сталактитовыми; въ одной изъ нихъ есть небольшое подземное озеро.

Дивске (произн. Дейвеке, Dyveke, т. е. голубка, у лат. хроникеровъ *Columbula*)—возлюбленная датскаго короля Христіана II. Д. род. въ 1488 г. въ амстердамской купеческой семьѣ. Мать ея, Сигбритъ Виллумсъ, переселилась послѣ смерти мужа въ Бергенъ въ Норвегію. Здѣсь Христіанъ познакомился съ Д. и взялъ ее съ собою въ Опсло, а послѣ своего востшествія на престолъ (1513) въ Копенгагенъ, и ихъ отношенія не измѣнились даже послѣ женитьбы короля на сестрѣ Карла V. Матери ея Христіанъ предоставлялъ почти безграничное вліяніе на дѣла государства къ большому неудовольствію дворянской партіи. Въ 1517 г. Д. внезапно умерла (вѣроятно отъ яда); Сигбритъ, однако, сохранила свое вліяніе, и характеръ короля выступилъ теперь во всей своей дикости. Первой жертвой былъ молодой дворянинъ Горбенъ Оксе, тщетно добивавшійся руки Д. и обвиненный въ ея смерти. Сульба красивой, несчастной Д. многократно служила темой драматургамъ и романистамъ. Волѣе известна часто дававшаяся трагедія «Dyveke», написъ въ концѣ XVIII в. датскимъ поэтомъ Самсее; монографія Мюхля въ его «Biografisch - histor. Studien»; новеллы Шефера и Тромлица; историческіе романы Гауха («Wilhelm Zaberger») и Иды Фрихъ «Sybrecht Willms»; трагедія Маргрфа («Täubchen von Amsterdam») и Рикгофа («D.»); драма Мозенталя («D.»).

Дивергенцъ—см. Дивергенція.

Дивергенція—германск., въ лингвистической литературѣ означающій извѣстное отношеніе между гомогенными (см.) звуками. Звуки человѣческой рѣчи подлежатъ извѣстнымъ измѣненіямъ во времени. Измѣненія эти могутъ быть двоякаго рода: 1) безъ всякой видимой причины, такъ называемыя *спонтаническія* (см.) или самопроизвольныя, зависящія, вѣроятно, лишь отъ общаго склада или характера *всей* звуковой системы извѣстнаго языка (яркій образчикъ подобныхъ измѣненій—германское передвиженіе или перестройка звуковъ, Lautverschiebung); 2) вызываемыя извѣстной, тутъ же, въ данномъ словѣ, налицо имѣющейся или имѣвшейся причиной—вліяніемъ сосѣднихъ звуковъ, ударе-

нѣмъ, мѣстомъ въ словѣ или предложени и т. д.—такъ называемыя *комбинаторныя* (см.) или *комбинаціонныя* измѣненія. Въ извѣстныхъ случаяхъ, гдѣ подобная причина измѣненія отсутствуетъ, не наступаетъ и измѣненіе. Такимъ образомъ возникаютъ въ родственныхъ формахъ такъ называемыя *чередованія звуковъ* (см.), т. е. звукъ, измѣненный въ извѣстныхъ формахъ одного и того же слова, основы или корня, чередуется съ первичнымъ, не измѣненнымъ въ другихъ, родственныхъ первымъ, формахъ. Если причина, вызвавшая подобное чередованіе (результатъ фонетическаго измѣненія), имѣется въ данномъ словѣ и въ настоящее время и до сихъ поръ способна вызвать его, то такое отношеніе между различными звуками одного происхожденія принято (нѣкоторыми, по крайней мѣрѣ, учеными) называть *дивергенціей*, а самыя чередующіяся звуки — *дивергентами*. Изъ предыдущаго ясно также, что отношенія Д. исключеній не допускаютъ (см. Звуковые законы). Такъ отношеніе Д. имѣется между гласными *a* и *o* въ родственныхъ формахъ (въ «акающихъ» говорахъ): им. ед. *вадѣ*, рядомъ съ винит. ед. *оуду*. Причина здѣсь ясна: первичный звукъ *o* сохраняется только подъ удареніемъ, а въ слогѣ неударенномъ даетъ *a* (или гласный *ä*, средній между *a* и *o*), вслѣдствіе чего получается чередованіе звуковъ *a* и *o*, которое имѣетъ характеръ настоящаго звуковаго закона, не допускающаго исключеній. Аналогичные случаи представляютъ чередованія твердыхъ (непалатальныхъ) согласныхъ передъ непалатальными гласными съ мягкими (небными, палатальными) передъ небными (палатальными) гласными въ русскомъ языкѣ и т. д. Термины Д. и *дивергентны* предложены проф. И. А. Бодуэномъ де Куртене и употребляются и нѣкоторыми другими учеными, главнымъ образомъ его непосредственными учениками (ср. Бодуэна де Куртене, «Нѣкоторые отдѣлы сравнительной грамматики славянскихъ языковъ», «Русскій Филол. Вѣстникъ», 1881, Варшава). См. также статьи Гомогени, Звуковые законы, Корреляція, Чередованіе звуковъ, Фонетика. *С. Буличъ.*

Дивергенція—см. Листорасположеніе.

Диверникъ (Дивирникъ) — одинъ изъ пяти литовскихъ боговъ, упоминаемый Волинской летописью подъ 1252 г. по поводу жекрещенія Мендовга. Слово составное, обозначающее «Господа Бога», *Высшаго бога* (лит. Аукштайтисъ), отъ корня *divis*, *divis* вм. *dieve* и прусск. слова *rikis*, *riks* — владыка, «гехъ», *gegulus*. См. «Катихизисъ Даукши» (стр. 173 сл.). Ср. Девасъ. *Э. В—ръ.*

Диверсія (воен.)—самостоятельная, но второстепенная операція, предпринимаемая на какомъ-либо отдаленномъ отъ центра военныхъ дѣйствій пунктѣ въ видахъ отвлеченія вниманія неприятеля, вынужденія его къ раздѣленію силъ.

Дивертисментъ (забава, divertimento — итал., divertissement—франц.)—такъ называются музыкальныя сочиненія, составленныя изъ нѣсколькихъ небольшихъ, легко обработанныхъ пьесъ, для одного или нѣсколькихъ

инструментовъ. Д. называется также одна легкая пьеса, вставленная въ сюитъ среди другихъ, болѣе сложныхъ. Въ Россіи и во Франціи Д. называется музыкальный антрактъ или небольшой концертъ, вставленный въ спектакль. *Н. С.*

Divide et impera (лат.), т. е. раздѣлай и властвуй — политическій принципъ, къ которому часто прибѣгаютъ правительства государствъ, состоящихъ изъ разнородныхъ элементовъ. Этотъ принципъ примѣнялся еще римскимъ сенатомъ, а въ новѣйшее время имъ часто пользовалась Австрія.

Дивидендъ — часть общей прибыли какаго-нибудь коммерческаго предпріятія, причитающаяся участникамъ или пайщикамъ его соразмѣрно капиталу, которымъ каждый изъ нихъ участвуетъ въ предпріятіи. О Д. акціонерныхъ обществъ см. ст. Акція и Акціонерное общество (I, 332 и сл.).

Дивиди-дивиди или *либидиои* — бобообразный плодъ кустарника, *Caesalpinia coriaria*, произрастающаго въ Южной Америкѣ. Плодъ имѣетъ видъ длиннаго, до 5 стм., S-образнаго стручка, буро-краснаго цвѣта, съ блестящими, яйцевидными, темно-зеленаго цвѣта сѣменами. Дубильная кислота содержится въ наружной оболочкѣ, непосредственно подъ эпидермисомъ, и количество ея колеблется въ предѣлахъ 20—35%.

А. П. Л. А.

Дивизи (*divisi*—итал.)—музыкальный терминъ, обозначающій въ партитурѣ струннаго оркестра или хора раздѣленіе одной партіи на двѣ (верхнюю и нижнюю), при чемъ одна группа исполнителей передаетъ верхнюю партію, а другая—нижнюю. Д. примѣняется въ партіяхъ первыхъ и вторыхъ скрипокъ, альтовъ, виолончелей, контрабасовъ. *Н. С.*

Дивизионъ — строевое подраздѣленіе, принятое въ нѣкоторыхъ иностранныхъ арміяхъ. Въ нашей арміи, до 50-хъ г., въ пѣхотномъ строю рота называлась Д.; въ конницѣ, до 1882 г., это названіе приевоивалось двумъ соединеннымъ эскадронамъ; въ артиллеріи прежняго времени подъ именемъ Д. разумѣлась полу-батарея. Нынѣ у насъ сохранились лишь Д. крымскій, кубанскій казачій и 3 жандармскихъ: спб., моск. и варшавскій.

Дивизія — крупное соединеніе нѣсколькихъ отдѣльныхъ частей одного или нѣсколькихъ родовъ оружія. Войска сводились въ Д. уже въ XVII и XVIII в., но до конца прошлаго столѣтія сила и составъ Д. часто мѣнялись. Первая правильная организація ихъ относится къ 1793 г., когда французская армія была раздѣлена на Д. изъ 2 пѣхотныхъ бригадъ и 1 кавалерійской, съ 2 батареями. Въ 1804 г., при сборѣ французской арміи въ Булонскомъ лагерѣ, Наполеонъ окончательно установилъ организацію корпусовъ и Д., при чемъ послѣднія были пѣхотныя и конныя и состояли изъ опредѣленнаго числа бригадъ, съ придачею соотвѣтствующаго количества артиллеріи. Примѣру французовъ вскорѣ послѣдовала прочія государства, и теперь дѣленіе на Д. принято во всѣхъ арміяхъ; но составъ и значеніе Д. въ разныхъ арміяхъ различны. У насъ Д. введены при Екатеринѣ II (1763),

въ смыслѣ теперешнихъ военныхъ округовъ. Къ концу царствования Екатерины такихъ Д. было 12. При императорѣ Павлѣ онѣ переименованы въ инспекціи. При Александрѣ I число Д., въ общепотребительномъ смыслѣ слова, постепенно увеличивалось, и ко времени водаренія имп. Николая I ихъ было уже 31 пѣхотная и 18 кавалерійскихъ. Въ настоящее время, въ Россіи имѣется: *пѣхотныя Д.* — 48: 3 гвардейскія, 4 гренадерскія (изъ нихъ 1—кавказская) и 41 пѣхотная, всѣ одинаковаго состава, по 4 полка въ 4 батальона каждый; *кавалерійскія Д.*—20: 2 гвардейскія, по 6 полковъ; 14 армейскихъ, 1 донская казачья, 1 кавказская, 2 кавказскія казачьи—по 4 полка. Въ военное время могутъ быть сформированы 24 новыя пѣхотныя Д., одинаковаго состава съ дѣйствующими, изъ кадровыхъ резервныхъ батальоновъ, и 10 казачьихъ Д.

Дивизія (морская). — Дѣленіе флота на Д. введено Высочайше утвержденнымъ 4 фев. 1891 г. «Положеніемъ объ управленіи морскими командами на берегу». Морскія команды на берегу раздѣлены на экипажи, численностью каждый, приблизительно, отъ 900 до 1000 чел. Въ составъ каждого экипажа входитъ, по крайней мѣрѣ, одно судно 1-го ранга; суда прочихъ ранговъ распределяются по возможности равномерно по экипажамъ. Флотскіе экипажи Балтійскаго флота раздѣляются на двѣ постоянныя *дивизіи*, начальствованіе надъ которыми вѣряется старшимъ флагманамъ. Черноморскіе экипажи составляютъ одну черноморскую Д., начальствованіе надъ которою вѣряется старшему флагману.

Дивковичъ (Матвій Divković)—иллирійскій писатель, монахъ ордена францисканцевъ начала XVII в. Онъ издалъ нѣсколько сочиненій религіознаго содержанія, между которыми болѣе замѣчательны: стихотворный «Хѣрот sv. Katarine» (1709), «Наука карстиански» (1698) и «Безиаде» (1616).

Дивовъ (Павелъ)— авторъ весьма интереснаго сочиненія «Руководство (краткое) къ сбереженію и поправленію дѣсовъ въ Россійскомъ государствѣ» (1809).

Дивовы—русскій дворянскій родъ. Предокъ ихъ, Гавріилъ, по сказаніямъ древнихъ родословцевъ, выѣхалъ изъ Франціи въ Россію въ 1408 г. Атаній Фавстовичъ Д., правнукъ Гавріила, убитъ при взятіи Ревеля въ 1576 г., а братъ его, Волкъ, участвовалъ въ оборонѣ Шейныма Смоленска отъ поляковъ (1607—1611). Семенъ Васильевичъ Д. былъ воеводою въ Томскѣ (1623), а внукъ его Яковъ Ивановичъ — воеводою въ Вологдѣ (1687), Иванъ Ивановичъ Д. († 1773) былъ при Екатеринѣ II президентомъ юстиціи-коллегии и сенаторомъ. Адрианъ Ивановичъ († 1814) и Павелъ Гавриловичъ († 1841) были сенаторами. Родъ Д. внесенъ въ VI и II ч. родословной книги С.-Петербургской, Тульской и Тверской губ. (Гербовникъ, I, 51). В. Р.

Диводаса (Divodása)—въ позднѣйшей индійской мифологіи (Пураны) добродѣтельный царь демоновъ Асуровъ, которые, благодаря его необыкновеннымъ добродѣтелямъ и благочестію, достигли такого могущества, что Вишну

(по нѣкоторымъ разсказамъ —побуждаемый Шивой) долженъ былъ принять на себя форму Будды, чтобы бороться съ ними. Проповѣдуя Д. и Асурамъ буддизмъ (ученіе, имѣющее болѣе человѣчскій характеръ, чѣмъ ученіе Ведъ), Вишну съумѣлъ отвратить ихъ отъ истинной вѣры и такимъ образомъ разрушилъ ихъ могущество, державшее только на этой вѣрѣ. Д. царствовалъ также въ Каши (= Бенаресъ), и въ теченіе 8000 лѣтъ его правленія пороки совершенно вывелись среди его подданныхъ. Существуютъ и разныя другія версіи этихъ странныхъ легендъ, въ которыхъ, очевидно, перепутаны съ мифологическимъ матеріаломъ какіе-то дѣйствительные, историческіе факты. Происхожденіе ихъ — очевидно, брахманическое, что видно изъ отношенія къ буддизму. С. Б.—чз.

Дивоннь (Divonne)—мст. во франц. деп. Энъ (Ан). 1400 жит.; образцовое заведеніе для лѣченія холодной водой (t° 6, 5° Ц.). Прекрасныя виды на Женевское озеро, Альпы и Юру.

Дивотаненте (Divotamente, divoto—итал.) — музыкальный терминъ, требующій исполненія въ религіозномъ, торжественномъ характерѣ. Н. С.

Дивь (Dives)—прибрежная р. во фр. деп. Кальвадосъ; впадаетъ послѣ 100 км. теченія въ Ла-Маншь; 28 км. до устья становится судоходнымъ. Вблизи устья лежитъ мст. Д. съ 870 жит., бывшее нѣкогда одной изъ важнѣйшихъ гаваней Нормандіи.

Дивьи—см. Девы.

Дивьеръ или **Деньеръ**—русскій графскій родъ, португальскаго происхожденія. О родоначальникѣ ихъ Антонѣ Д. см. ниже. Сынъ его, Петръ Антоновичъ († 1773), былъ при импер. Елизаветѣ Петровнѣ ген.-поручикомъ и отличился въ 7-лѣтнюю войну; при Петрѣ III, которого онъ былъ фаворитомъ, получилъ чинъ ген.-аншефа. Одинъ изъ его сыновей—секундъ-майоръ Борисъ Петровичъ (род. 1754), за насиліе и вымогательство, причинившія смерть доктору Гезе, сосланъ въ каторжныя работы безъ срока (1798). Родъ Д. внесенъ въ V часть родословной книги Воронежской и Харьковской губ. (Герб., VI, 3; Полв. Собр. Зак. 1798 г., № 18, 511). В. Р.

Дивьеръ (di Vier, графъ Антонъ Мануиловичъ; годъ рожденія неизвѣстенъ)—сынъ португальскаго еврея, переселившагося въ Голландію. Служа юнгой въ голландскомъ флотѣ и находясь въ 1697 г. на кораблѣ, которымъ командовалъ Петръ Вел. во время морскихъ маневровъ, устроенныхъ для него голландскими бургомистрами, Д. своею ловкостью и расторопностью обратилъ на себя вниманіе Петра и былъ взятъ къ нему въ нажи. Успѣвъ скоро приобрести расположеніе государя, Д. былъ сдѣланъ царскимъ денщикомъ, а затѣмъ, быстро возвышаясь, достигъ, въ 1718 г., чина бригадира и званія ген.-адъютанта. Онъ сдѣлалъ предложеніе сестрѣ Меньшикова, Аннѣ Даниловнѣ, страстно влюбившейся въ красиваго португальца; но Меньшиковъ грубо отвергъ его искательство. Тогда Д. соблазнилъ свою невѣсту и послѣ этого вторично просилъ ея руки. Оскорбленный Меньшиковъ велѣлъ

своими слугами схватить Д. и бить его на смерть. Съ трудом вырвавшись изъ ихъ рукъ, Д. бросился съ жалобой къ царю. Петръ принялъ его сторону и велѣлъ Меньшикову немедленно обвинять сестру съ Д. Въ 1718 г. Д. былъ назначенъ на вновь учрежденную должность генераль-полицеймейстера въ СПб., при чемъ онъ былъ подчиненъ непосредственно сенату и ему дана составленная самимъ Петромъ инструкция. Приведеніе въ благоустройство новой столицы было дѣломъ нелегкимъ. Петербургъ того времени представлялъ собою нечто иное, какъ окруженное льдами болото, среди котораго пролегалы мѣстами непроходимыя отъ грязи и ночью совершенно темныя улицы, съ разбросанными на обширномъ пространствѣ и наскоро сколочеными хижинами. Составъ населенія, доходившаго до 35000 ч., былъ самый разнообразный: рабочіе и мастеровые, насильно согнанные со всѣхъ концовъ Россіи; мелкіе торговцы; солдаты; иностранные шкипера и матросы; колодники, разношерстный сбродъ, искавшій заработка и наживы, и т. п. Пьянство, развратъ, воровство, насилие и грабежи были обычными явленіями. По словамъ голштинскаго камеръ-юнкера Берггольда, жившаго въ Петербургѣ въ концѣ царствованія Петра Великаго, Д. славился своею строгостью и однимъ его приводило городскихъ обывателей въ трепетъ. Импер. Екатерина I особенно благоволила къ Д., жена котораго состояла при ней гофъ-фрейлиной. 24 октября 1726 г. онъ былъ возведенъ въ графское достоинство, а 27 декабря того же года назначенъ сенаторомъ, съ оставленіемъ въ должности ген.-полицеймейстера. Когда противъ замысловъ Меньшикова относительно брака будущаго императора (Петра II) съ его дочерью образовалась дѣлая партія, Д., предвидя, что смертельный врагъ его, породнившись съ императоромъ и достигнувъ неограниченной власти, не дастъ ему пощады, поспѣшилъ примкнуть къ этой партіи. Меньшиковъ, добившись отъ Екатерины I завіщанія въ желательномъ для него смыслѣ, поспѣшилъ однимъ ударомъ покончить со своими врагами. Прежде всѣхъ, 26 апрѣля 1727 г., былъ арестованъ Д. и для суда надъ нимъ назначена особая коммиссія. Подвергнутый жестокой пыткѣ, онъ выдалъ всѣхъ своихъ товарищей. По приказанію Меньшикова, коммиссія окончила дѣло въ десять дней. Въ докладѣ, представленномъ ею, подсудимые были обвинены въ томъ, что «держали опредѣлять наследника престола по своему произволу и замыслили противиться сватанью великаго князя, происходившему по Высочайшей волѣ». За нѣсколько часовъ до кончины, Екатерина подписала указъ о наказаніи виновныхъ. Д. былъ приговоренъ къ лишенію чиновъ, чести, имущества, публичному наказанію кнутомъ и ссылкѣ въ Сибирь. Приговоръ былъ немедленно приведенъ въ исполненіе безъ всякаго милосердія, а мѣстомъ ссылки Д. и его пріятели ген.-майора Скорнякова-Писарева назначено Жаганское зимовье, въ Якутской области, въ 3000 вер. отъ Петербурга. Ссылные были совершенно отрѣзаны адѣсь отъ всего міра, нуждались во всемъ необходи-

момъ, по цѣлымъ мѣсяцамъ должны были питаться однимъ хлѣбомъ и рыбой и даже рѣдко могли видѣться другъ съ другомъ, потому что сторожившему ихъ караулу было строго приказано не допускать общенія ихъ съ кѣмъ бы то ни было. Паденіе Меньшикова, смерть Петра II и восшествіе на престолъ Анны Ивановны прошли для Д. безслѣдно. Въ 1731 г., по окончаніи первой экспедиціи Беринга въ Камчатку, правительство нашло необходимымъ учредить въ Охотскомъ острогѣ особое управленіе, независимое отъ Якутска, и устроить при устьѣ рѣки Охоты портъ. По указанію Беринга, главнымъ командиромъ Охотска былъ назначенъ Скорняковъ-Писаревъ; но, пріѣхавъ на мѣсто, онъ предался пьянству и разврату, бралъ взятки, морилъ голодомъ команду и т. п. Между нимъ, Берингомъ и якутскимъ воеводой Жадовскимъ возникли пререканія и ссоры, дошедшія, наконецъ, до Петербурга. 13 апрѣля 1739 г. послѣдовалъ указъ о назначеніи командиромъ въ Охотскъ Д., которому велѣно изслѣдовать дѣянія его предшественника. Д. арестовалъ Скорнякова-Писарева и, съ обычной своей энергіей и добросовѣстностью, принялся за устраненіе безпорядковъ и злоупотребленій. Онъ употребилъ всѣ средства на постройку необходимыхъ зданій и судовъ, снарядилъ всѣмъ нужнымъ Беринга для его второй экспедиціи и завелъ школу, которая послужила основаніемъ штурманскому училищу сибирской флотиліи. Школа эта существовала сто лѣтъ и была расадникомъ образованія для всего сѣв.-вост. края Сибири. Донесеніе Д. о злоупотребленіяхъ Скорнякова было получено въ сенатѣ за нѣсколько дней до восшествия на престолъ Елизаветы Петровны. Прочитавъ его, императрица вспомнила о немъ обоихъ и приказала освободить изъ ссылки. Указомъ 23 апрѣля 1743 г. Д. были возвращены чины, орденъ и графское достоинство, съ повелѣніемъ попрежнему исправлять должность ген.-полицеймейстера, а 24 декабря того же года ему пожалованы 1800 душъ изъ отписныхъ имѣній Меньшикова. † въ 1745 г. См. «Первый петербургскій ген.-полицеймейстеръ», С. Шубинскаго («Историч. Вѣстникъ», 1892, май); «Словарь русскихъ достопамятныхъ людей Бантышъ-Каменскаго, ч. 2»; «Петербургская старина» Пекарскаго («Современн.», 1860, іюнь); «Дивьярь и Скорняковъ-Писаревъ въ ссылкѣ», Сгибнева («Русск. Стар.», 1876, февраль).

С. Н. Ш.

Дивьяе люди, дивовища—такъ назывались у русскихъ книжниковъ до-Петровской Руси дивные, чудные, зѣвробразные, баснословные народы или люди, жившіе, будто бы, въ Индіи и въ другихъ отдаленныхъ странахъ, какъ, напр., пигмей, великаны, люди съ хвостами, съ песьей головой, обѣ однимъ глазомъ, безъ головы и съ лицомъ на груди, съ большими ушами, которыми могутъ прикрываться, когда спать; обѣ одной ногой, съ такою большою ступнею, что могутъ заслоняться ею отъ солнца и т. п. Разсказы о подобныхъ уродливыхъ людяхъ можно встрѣтить еще и теперь, у многихъ дикарей въ Африкѣ, Америкѣ, Сибири; съ давнихъ поръ они были въ ходу на В., особенно въ Индіи и Персіи. Кте-

зий, греческий врач, живший при персидском дворе в VI в. до Р. Х., собрал большое число таких рассказов в своем сочинении об Индии; позже число их еще увеличилось, благодаря Мегасеену, бывшему послом в Индии при преемниках Александра Македонского. Подобные рассказы ходили с давних пор и у греков; у Гомера мы находим известия о пигмеях, живущих у истоков Нила и сражающихся с журавлями, о великанах-людоедах лестригонах и др. Геродот, поселившийся в V в. до Р. Х. эллинская колония на сев. берегах Черного моря, собрал там новые рассказы—об ариаспах (с одним глазом), о плывивших агриппеях, о неврах, превращающихся в волков и т. д. Более осторожные и скептические писатели классической эпохи смеялись над такими рассказами и считали их продуктами фантазии; но другими (Плиний) они повторялись и особенно пришлось по вкусу средневековым комментаторам. Многие отцы церкви тоже интересовались известиями о таких людях и обсуждали вопрос—считать ли их настоящими людьми, происшедшими от Адама и имевшими душу, или животными, представляющими только некоторое подобие человека. В течение средних веков появилось несколько литературных произведений, в которых рассказы о Д. людях занимали одно из главных мест. Таковы: «Александрия» или повесть об Александре Македонском, в которой описывались подвиги Александра и его победы над разными народами Востока; «Сказание или Послание об Индии богатой», в котором описывались удивительные произведения и чудные звери и люди этой страны; «Книга Чудесъ» («*Livre des Merveilles*»); «Луцидарусъ» или «Просветитель», с разными научно-популярными свидетельствами того времени; многие энциклопедии и т. д. Торговые сношения с отдаленными странами Востока и путешествия туда миссионеров и торговцев еще более способствовали распространению подобных рассказов, принимавшихся без критики и соответствовавших духу времени. Появились и изображения таких Д. людей, на миниатюрах различных рукописей, а некоторые образы таких дивовищ тесно сблизились с христианскими легендами, напр.: о племенах Гог в Магог, которая «заключены» Александром Македонским, но явятся при конце мира для истребления человечества; о «псиголовах», которые будут играть роль при Страшном Суде; о мученике Христофоръ, с песьей головой, «изъ страны челоуководецъ» и т. п. Известия о Д. народах мы встречаем у Марко Поло, у Одерико-де-Парденоне, и в особенности у Мандевила (XIV в.), рукописные описания действительных и мнимых путешествий которого часто украшены массой миниатюр, с изображением чудных стран, зверей и людей. Свидетельства о таких людях находятся также в надписях и изображениях на многих картах, напр., так называемой Каталанской, 1375 г., Фра-Мауро, XV в., и др. Позже, в XVI в., те же известия переходят в

космографии (напр., Себастьяна Мюстера, выдержавшую массу изданий) и продолжают повторяться в них и в XVII в. В XVIII в. вкв. большая часть их исчезает, но зато путешественниками доставляются другие (о человекоподобных обезьянах и т. п.), приводимыя многими писателями, напр., де-Малле, даже Линнеем и другими натуралистами. Некоторые известия подобного рода, напримѣр о хвостатых людях, продолжают появляться изредка и в нынешнем столетии, даже, можно сказать, до последнего времени. В Россію известия о Д. людях пришли с Запада, чрезъ посредство Византии, юго-славянских стран, позже—Польши, а также изъ зап. космографій. Известно несколько экземпляровъ «Книги о Христе» (христианской топографіи), Козьмы Индикоплова, «Александрии» и «Луцидарія» в русскомъ переводѣ, украшенныхъ лицевыми изображениями дивовищ; некоторые изъ нихъ перешли в лицевые апокалипсисы, въ картины Страшнаго Суда и т. д. Насколько интересовались наши предки подобными известіями, видно изъ того, что послѣднія входили неизменно въ такъ называемые «Азбучовники» или толковные словари, а иногда и выбирались изъ словарей въ отдѣльную статью: «О людяхъ дивныхъ». Сношенія русскихъ людей съ Югрой и съ жившими за ней народами (до завоеванія Сибири) и далекія плаванія на Сѣверъ новгородскихъ мореходовъ повели и у насъ къ возникновенію рассказовъ, и притомъ совершенно оригинальныхъ, о разныхъ чудныхъ вѣщахъ въ отдаленныхъ странахъ и о живущихъ тамъ дивныхъ или зѣброобразныхъ людяхъ. Особенно замѣчательно въ этомъ отношеніи сказаніе: «О людяхъ невѣдомыхъ въ Восточной странѣ», сохранившееся въ несколькихъ спискахъ XV—XVIII вв., и возникшее, по видимому, еще ранѣе, на Сѣверѣ, въ средѣ новгородскихъ промышленниковъ и торговыхъ людей. Здѣсь приводятся известія о разныхъ видахъ «самоиди», живущихъ за Югрой, «надъ моремъ» или «вверху Оби рѣки великія»; въ странѣ «Вандъ»,—о людяхъ сами себя «ядущихъ», замерзающихъ на зиму, со ртомъ на темені, «ходящихъ подъ землей» и т. д. Некоторые свидѣнія о «зѣброобразныхъ» людяхъ въ Сибири приведены также въ русскихъ космографіяхъ XVII в., а равно сохранились въ некоторыхъ опискахъ сибирскихъ воеводъ, передающихъ «сказки» допрошенныхъ по поводу разныхъ слуховъ люд.

Возникновеніе рассказовъ и слуховъ о Д. людяхъ объясняется въ различныхъ случаяхъ различно. Не подлежитъ сомнѣнію, что въ основѣ многихъ известій лежали дѣйствительные факты, но извращенные, непонятые или преувеличенные. Такъ, напр., «пигмей» Гомера нашли себя подтвержденіе въ послѣднее время—въ открытіи малорослыхъ, «карликовыхъ» племенъ въ Центральной Африкѣ, въ области верховьевъ Нила и Конго, при чемъ известія объ этихъ племенахъ передавались путешественникамъ другими неграми въ преувеличенной формѣ, и только личное знакомство показало, что указанная племена, дѣйствительно, отличаются малорослостью (1,4—1,6 м.), но не

такіе ужь карлики, какъ то можно было вывести изъ разказовъ. Слухи о пигмеяхъ на далекомъ сѣверѣ легко объясняются существованіемъ тамъ малорослыхъ лопарей. Люди съ песьей головой возникли, повидимому, изъ преувеличеннаго и непонятаго представленія о нѣкоторыхъ негрятянскихъ и нубійскихъ племенахъ тропической вост. Африки, отличающихся выдающимися челюстями, большими, часто еще искусственно подпиленными и заостренными зубами и подражающихъ своими прическами естественной шевелюрь такъ наз. собачьеголовыхъ обезьянъ (Супосерһаі, павіаны). Нѣкоторыя представленія могли возникнуть изъ ложно понятаго названія; такъ напр., какой-нибудь народъ, живущій, по разказамъ, безъ определенной власти, «безъ головы», могъ превратиться въ народъ «безголовый», или народъ дикій, «полу-люди», могъ повести къ представленію о половинномъ человѣкѣ, обь одной рукѣ и ногѣ. Народы съ длинными ушами могли возникнуть изъ разказовъ о народахъ, которые, протыкая себѣ ушныя мочки и постепенно расширяя эти отверстія, вставляють въ нихъ большіе кружки, такъ что уши ихъ достигають до плечъ. Извращеніе или непониманіе дѣйствительныхъ фактовъ является особенно нагляднымъ въ изображеніи «антиподовъ», въ одномъ рукописномъ русскомъ Луцидаріи. Раздѣляя убѣжденіе, что земля плоска, русскій книжникъ ухитрился объяснить себѣ извѣстіе о людяхъ, ступни которыхъ приходится противъ ступней другихъ людей, такъ, что нарисовалъ толпу мужиковъ и заставилъ однихъ изъ нихъ встать на ноги другихъ. Въ извѣстіяхъ о «сатирахъ», дѣсныхъ людяхъ, поросшихъ волосами, огранились слухи объ орангъ-утангѣ, которому еще въ XVII в. европейскіе натуралисты приписывали пользованіе дубиной и другими орудіями, т. е. считали его особымъ видомъ дикарей, а въ извѣстіяхъ о «морскихъ людяхъ»—непонятые и преувеличенные разказы о тюленяхъ. Извѣстіе о людяхъ обь одной громадной ногѣ создалось, можетъ быть, на основѣ дѣйствительнаго факта, именно на нерѣдкихъ на Востоцкѣ случаяхъ слоновой болѣзни (Elephantiasis), когда нога, распухая, пріобрѣтаетъ иногда значительную величину. Подобнымъ же образомъ можетъ быть объяснено и происхожденіе нѣкоторыхъ оригинальныхъ русскихъ разказовъ о дивной «Самояди», какъ, напр., извѣстіе о людяхъ, «ходящихъ полъ землею съ огнемъ»—слухами о чудскихъ кояхъ и о работающихъ въ нихъ рудокопахъ, или извѣстіе о чудныхъ лѣкаряхъ—разказами о шаманахъ. Въ число средневѣковыхъ представленій этого рода перешли также нѣкоторые образы классической мифологіи, какъ, наприм., кентавры (полу-конь, Полканъ), фавны, одноглазый великанъ Полиемъ и др., при чемъ въ основѣ нѣкоторыхъ изъ этихъ мифологическихъ образовъ могло быть также нѣчто реальное, какъ напр. въ основѣ кентавровъ, стражающихъ изъ луковъ—извѣстія о конныхъ стенихъ варваровъ, какъ бы слившихся въ одно цѣлое съ своими конями. Нельзя, однако, отрицать и участія въ возникновеніи подобныхъ разказовъ просто человеческой фантазіи

или избобрѣтательности, свойственной и до настоящаго времени инымъ путешественникамъ, охотникамъ и авантюристамъ, но обыкновенно проявляющейся въ болѣе или менѣе традиционныхъ формахъ, съ вариациями лишь въ подробностяхъ.

Литература: Peschel, «Der Ursprung und die Verbreitung einiger geogr. Mythen im Mittelalter», въ его «Geogr. Abhandlungen», I; Вулаевъ, «Очерки нар. словесности и искусства», т. II и др. статьи; «Александрія», изд. общ. любит. стар.-русс. письменности; «Луцидаріусъ» и «Сказаніе обь Индіи богатой», изд. Тихоуровымъ, въ «Лѣтоп. русск. литерат.»; о пигмеяхъ см. Quatrefages, «Les pygmées» и Panckow, «Ueber Zwergvölker», въ «Zeitschr. der Gesch. für Erdkunde zu Berlin», XXVII; о дивной «Самояди»—Анучинъ, «Къ исторіи ознакомленія съ Сибирью до Ермака». Древнее русское сказаніе: «О людяхъ невѣдомыхъ въ восточной странѣ»—въ «Древностяхъ», изд. моск. арх. общ., т. XIV. Ср. также Тайлоръ, «Первобытная культура», русск. пер., I, стр. 345—361.

Д. Анучинъ.

Дивъено—с. Нижегородской губ., Ардатовскаго у. Извѣстно по Дивъенскому женскому м-рю. Ярмарка 8 іюля.

Дивъенскій-Серапионовъ 3-хъ кл. женскій монастырь, Нижегородской губ., Ардатовскаго у., образовался въ 1861 г. изъ 3 женскихъ общинъ, основанныхъ въ разное время. Монахини славятся шитьемъ ризъ и др. церковныхъ предметовъ. При монастырѣ училище.

Дивъены—татарскій княжескій родъ. Предокъ ихъ, кн. Дербишъ-мурза Теребердѣвичъ Д., владѣлъ помѣстьями въ 1678 г. Родъ Д., сохранившій донынѣ магометанское вѣроисповѣданіе, внесенъ въ VI часть родословной книги Нижегородской, Оренбургской и Тамбовской губ.

В. Р.

Дигамбара (Digambara=одѣтый въ пространство, воздухъ, нагой): 1) — одинъ изъ многочисленныхъ эпитетовъ индійскаго бога Шивы. — 2) Нагой нищій или аскетъ, гимнософистъ. Этимъ терминомъ обозначается одно изъ двухъ главныхъ подраздѣленій индійской секты джайновъ (см.). Въ настоящее время Д уже не ходятъ болѣе нагими, а носятъ цвѣтныя одежды, ограничиваясь тѣмъ, что сбрасываютъ съ себя платье во время трапезы, предлагаемой имъ ихъ учениками.

С. Б.—чз.

Дигамма—двойная гамма (Г), знакъ греческаго алфавита, звуковое значеніе котораго не вполне ясно. Названіе Д. указываетъ на происхожденіе знака изъ двухъ гаммъ, связанныхъ въ одну лигатуру, что не трудно замѣтить при первомъ взглядѣ на самый знакъ. Звукъ, обозначавшійся знакомъ Д., былъ, вѣроятно, ближе къ гласному, чѣмъ къ согласному, подхвата скорбе всего къ губно-зубному спиранту или придумному англ. w, а не къ рус. губно-зубному в. Въ большинствѣ говоровъ, какъ свидѣлствуютъ надписи, звукъ этотъ продолжалъ существовать и въ историческую эпоху греческаго языка. Раньше всего исчезъ онъ въ іонійско-аттическыхъ говорахъ, и именно въ началѣ слова, тогда какъ внутри онъ сохранился дольше. Въ индоевропейскомъ праязы-

къ на его мѣстѣ мы находимъ и неслоговое (гласный въ роли согласнаго); въ санскритѣ, латинскомъ, германскомъ, славянолитовскомъ — согласный *v*: индоевр. корень *ueik*—жить, обитать, санскр. *veças*—домъ, лат. *vicus*—деревня, греч. *Ῥοῖκος*, *οἶκος*—домъ, готск. *veihsa*—мѣстечко, слав. *Въсь*—русск. *весь*. С. Б.

Дигдажа (*Diggaja*—мировой слонъ)—въ индѣйской мѣологии одинъ изъ восьми словъ, поддерживающихъ вселенную.

Дигексаэдръ—двѣнадцатигранникъ, имѣющій видъ двухъ равныхъ шестигранныхъ пирамидъ, сложенныхъ основаниями. Если грани *D*. суть равностороннѣе, а не равнобедренные трехугольники, то *D*. называется правильнымъ.

Дигерриъ (Георгъ баронъ ф. *Dyherrn*, 1848—78)—нѣм. поэтъ-дирикъ и новеллистъ. Издалъ: «*In stiller Stand*» (стих., 1870), «*Miniaturen*» (1873), «*Tang und Algen. Aus der Flut des Lebens gesammelt*» (1876) и др. После его смерти появились: «*Auf hoher Flut*» (1880) и «*Aus klarem Born*» (1882)—собранія стихотвореній; новеллы: «*Aus der Gesellschaft*» (1880) и «*Höhen und Tiefen*» (1881) и др. Его «*Gesammelten Werke*» изд. въ 1879—82 г.

Дигесты:—а) название сочиненій римскихъ юристовъ, въ которыхъ они, повидому, давали систематическое обозрѣние всего римскаго права или какихъ-нибудь его частей на основаніи собственныхъ и чужихъ трудовъ. Содержаніе *D*. было разнообразно. Такъ *D*. Алфина Вара посвященъ были обозрѣнію по преимуществу *jus civile*; *D*. Суволы—*responsa prudentium*; *D*. Цельза и Юліана—всего римскаго права, не только гражданскаго, но и многихъ частей публичнаго; наконецъ *D*. Марцелла—отчасти догматическому, а отчасти экзегетическому объясненію источниковъ права. Составить себѣ болѣе точное представленіе о составѣ и содержаніи *D*. римскихъ юристовъ мы не можемъ, такъ какъ сохранившіеся остатки ихъ, переданные въ *D*. Юстиніана (см. ниже) совершенно недостаточны для этой цѣли. Отсюда—разногласія въ литературѣ относительно характера этого рода сочин. римскихъ юристовъ. О нихъ см. Мошшенъ, «*Die Bedeutung des Wortes Digesta*» въ «*Zeitschr. für Rechtsgesch.*» (VII); Н. Pernice, «*Miscellanea zur Rechtsgesch. und Textkritik*»; Krüger, «*Gesch. d. Quellen*» (131 сл.) и Карлова, «*Röm. Rechtsg.*» (I, 669—71); б) название одной изъ составныхъ частей законодательной компіляціи Юстиніана (см. «*Corpus juris civilis*»), имѣющей въ настоящее время особую цѣну, такъ какъ она содержитъ въ себѣ собраніе отрывковъ изъ почти совершенно недошедшихъ до насъ сочиненій римскихъ юристовъ и служить, поэтому, самымъ главнымъ источникомъ нашихъ свѣдѣній о характерѣ римскаго юридическаго (научнаго) творчества. *D*., по плану Юстиніана, должны были дать законодательный сборникъ того, что римляне называли *jus*, т. е. дѣйствовавшее право, выработаннаго теоретическимъ и судебнымъ творчествомъ юристовъ, въ противоположность *leges*,—продуктамъ работы законо-

дательства, собраннымъ въ кодексы (см.). До него свѣдѣнія объ этомъ *jus* почерпались прямо изъ сочиненій тѣхъ изъ римскихъ юристовъ, которыми такъ назыв. Валентіановъ законъ о цитатахъ сообщилъ юридическую силу. Юстиніанъ желалъ устранить практическія неудобства, проискавшія при примѣненіи права изъ противорѣчій, разногласій и разновременности составленія сочиненій, а также случайность и промахи судей въ выборѣ того или другого изъ нихъ для руководства. Согласно съ этой цѣлью, конституціей «*Deo auctore*» (15 дек. 530) Трибоніану (см.) было предписано учредить комиссію, которая, собравъ всѣ сочиненія, получившія по Валентіанову закону силу судебного авторитета, составила бы изъ нихъ сборникъ извлеченій, необходимыхъ для пользованія въ судахъ, устранивъ все излишнее, противорѣчія, разногласія повторенія и устарѣлыя мѣста. Затѣмъ въ ходѣ работы, порядкѣ распредѣленія матеріала и выборѣ мѣстъ изъ соч. юристовъ комиссія была предоставлена полная свобода. Комиссія была составлена изъ четырехъ профессоровъ права: Феовила, Дородея, Анатолія и Критива, 11 адвокатовъ и одного чиновника и, подъ руководствомъ Трибоніана, приступила къ составленію сборника. Наскоро и съ большими погрѣшностями былъ составленъ списокъ соч., изъ которыхъ предполагалось сдѣлать выборъ,—списокъ, впрочемъ, огромный: въ него вошло до 2000 сочиненій, обнимавшихъ 3 милл. строкъ, и изъ нихъ 1625 въ дѣйствительности воспользовались для *D*.—Комиссія раздѣлила весь матеріалъ на три группы: *Сабіанову группу*—по преимуществу толкованія на *jus civile*, составленныя Сабіаномъ и его комментаторами; *эдиктную группу*—комментарія на преторскій эдиктъ, и *Паллианову группу*, объяснявшую отдѣльные юридическіе вопросы и случаи. Каждая группа была обработана отдѣльно, а затѣмъ результаты были соединены въ одно сочиненіе, расположенное по системѣ преторскаго эдикта и при томъ такимъ образомъ, что результаты обработки одной группы связывались съ другими безъ дальнейшей обработки, т. е. были присоединяемы непосредственно одинъ къ другому; лишь въ концѣ дѣлались небольшія добавленія изъ пропущенныхъ соч. Комиссія широко воспользовалась и правомъ дѣлать сокращенія, устранять противорѣчія и устарѣлыя мѣста и т. д. Множество старыхъ юридическихъ терминовъ римскаго права уже не встрѣчается въ *D*.; въ массѣ мѣстъ мы имѣемъ не подлинныя мѣнья юристовъ, а положенія, исправленныя Трибоніаномъ и его сотрудниками (такъ назыв. *interpolationes* или *emblemata Triboniani*); отсутствуютъ во многихъ мѣстахъ разногласія юристовъ и т. д.; съ другой стороны, и сама комиссія, желая устранить несовершенство старыхъ трудовъ, внесла множество неудачныхъ поправокъ и создала новыя противорѣчія, затемняющія не только смыслъ сочиненій юристовъ, но и самого дѣйствовавшего права. *D*. такимъ образомъ являются далеко не точнымъ и не совершеннымъ выраженіемъ сочин. римскихъ юристовъ и духа классическаго римскаго права. Тѣмъ не менѣе, промахи работы по большей части

ва столько ясны, что не мѣшают различать подлинный дух римскаго права отъ позднѣйшихъ добавленій, и по Д. мы все-таки можемъ часто возстановить не только положенія этого права, но и индивидуальныя особенности его отдѣльныхъ творцовъ, особенно тѣхъ, которымъ по преимуществу посчастливилось въ извлеченіяхъ изъ ихъ сочиненій, т. е. Ульпіана, изъ котораго заимствовано около трети, и Павла, у котораго взято около 6-й части всѣхъ Д. Работа надъ Д. была окончена въ три года: конституція Deo auctore была издана 15 дек. 530 г., и въ концѣ 533 г. Д. были обнародованы черезъ конституцію Танта (Дебошеу), съ законодательной силой, благодаря чему онѣ и стали примѣняться для рѣшенія практическихъ вопросовъ вмѣстѣ съ кодексомъ и новеллами. До насъ Д. Юстиніана дошли въ нѣсколькихъ рукописяхъ, важнѣйшая изъ которыхъ составляла въ средніе вѣка драгоценность города Пизы, но была увезена оттуда, при завоеваніи Пизы, во Флоренцію (отсюда и два ея названія: Pisana и Florentina). Рукопись написана въ VII в. греческими переписчиками, была тщательно исправлена ими по другому экземпляру и служитъ наиболее точнымъ спискомъ подлинныхъ Д. Съ нею сдѣланы многочисленныя *вульгаты*—списки, бывшіе въ обращеніи у глоссаторовъ (см.), дажше иногда нѣкоторыя добавленія и улучшенія Флорентинъ, но въ большинствѣ случаевъ повторяющіеся ошибки, съ добавленіемъ своихъ собственныхъ. Вульгаты не представляютъ собою также цѣльныхъ рукописей Д.; онѣ распадаются на нѣсколько частей, согласно порядку преподаванія Д. въ средніе вѣка и носятъ названія: Digestum vetus (отъ 1 до 23 книги), infortiatum (отъ 24 до 38) и novum (отъ 38 до 50). На основаніи этихъ рукописей составлены и печатныя изданія Д., соединяемая теперь въ одну книгу, составляющую часть «Corpus juris civilis». При самомъ изданіи Д. онѣ были раздѣлены на 7 частей и 50 книгъ; книги распадаются на титулы, получившіе заглавія отъ сочиненій, изъ которыхъ они заимствованы; титулы, затѣмъ, дѣлятся на фрагменты или отрывки изъ сочиненій юристовъ, съ указаніемъ имени автора и его сочиненій; отрывки—на §§, иногда съ предисловіемъ къ послѣднимъ, называемымъ *principium*. Въ связи съ этимъ дѣленіемъ стоитъ способъ цитированія Д. въ литературѣ. Цитируется именно каждое изъ этихъ подраздѣленій, кромѣ дѣленія на части, однако разными способами: а) указывается въ послѣдовательномъ порядкѣ книга, титулъ, фрагментъ и параграфъ, напримѣръ D. 17, 1, fr. 2, pr. (*principium*) или § 1; б) указывается впередъ фрагментъ или отрывокъ, который называютъ тогда *lex* или *fragmentum*; обозначается названіе Д. посредствомъ буквы Д.; затѣмъ идетъ названіе титула, и наконецъ въ скобкахъ прибавляется названіе книги и титула, напримѣръ, l. 2 pr. D. mandati (17, 1). Когда отрывокъ называется *fragmentum*, цитируя «fr.», тогда обозначенія Д. не ставятся, такъ какъ фрагменты существуютъ только въ Д. и цитата имѣетъ такой видъ: fr. 2 pr. mandati (17, 1). Ср. Krüger, «Ge-

schichte der Quellen» (§ 43); Karlowa, «Röm. Rechtsgesch.» (I § 117); Grandewitz, «Interpolationen in den Pandecten» (1887). Лучшее изданіе Д. съ провѣреннымъ критически текстомъ принадлежитъ Mommsen'у, подъ заглавіемъ: «Digesta Justiniani Augusti» (1870), съ обширнымъ предисловіемъ; его же изданіе стереотипное для школьнаго употребленія вышло въ 1872 г. Новѣйшее изданіе Lenel'я, подъ заглавіемъ «Paltingenesia juris civilis», составлено по тексту Mommsen'а, но расположено не по системѣ Д., а по именамъ юристовъ, изъ сочиненія которыхъ взяты отрывки въ Д. В. Н.

Дигиталисъ (*Digitalis purpurea*), *наперстника красная*—лѣкарственное растение изъ сем. Scrofularaceae. Дѣйствующее начало этого растения еще мало изучено. Называютъ, какъ таковое, извлекаемые изъ растенія глюкозиды: дигиталинъ, дигитонинъ, дигиталенинъ, дигитоксинъ и др. Д. служитъ могучимъ средствомъ для облегченія страданій больныхъ при разстройствѣ дѣятельности сердца, при упадкѣ сердечной дѣятельности, при задержаніи мочи въ организмѣ и т. п. Листья Д. внесены впервые въ лондонскую фармакопею въ 1740 г., но только въ настоящемъ столѣтіи подверглись научному изученію (Ватерингъ, Юргъ, Гомолль, Вальцъ, Шраффъ, Траубе, Воткинъ и его ученики: Виноградовъ, Аккерманъ и др.). Д. принимается внутрь или въ видѣ порошка листьевъ или, въ громадномъ большинствѣ случаевъ, въ формѣ воднаго настоя (*infusum*) листьевъ; спиртовой настой менѣе дѣйствителенъ, чѣмъ водный; выдѣляемая химическимъ путемъ составныя части растенія—глюкозиды (дигиталинъ и т. д.)—въ отдѣльности употребляются сравнительно очень рѣдко. Дѣйствіе воднаго настоя Д., при введеніи его въ организмъ черезъ желудокъ малыми и повторными дозами, выражается замедленіемъ пульса, уменьшеніемъ числа его ударовъ и сильнымъ повышеніемъ кровяного давленія. Отъ большихъ дозъ получается обратный эффектъ: ускореніе пульса и постепенное паденіе кровяного давленія. Д. обладаетъ свойствомъ накапливаться въ организмѣ и проявлять свое дѣйствіе кумулятивно. Физиологически его дѣйствіе проявляется отъ раздраженія блуждающаго нерва, а затѣмъ автоматическихъ нервныхъ узловъ въ сердечной мышцѣ. А. I—ii.

Дигнитаріи (лат. *Dignitarius* отъ *dignitas*—достоинство; польск. — *Dignitarze*)—въ Польшѣ сановники, имѣвшіе еще титулы: великій, надворный, польный (т. е. полевой). Первоначально это были придворные чины; впоследствии они сдѣлались сановниками края, одни—дѣйствительными, другіе—титлярными; послѣдніе не имѣли права засѣдать въ сенатѣ.

Дигорама—графическое изображеніе зависимости девианціи и силы, дѣйствующей на стрѣлку компаса, отъ курса корабля (см. Девианція).

Дигория—мѣстное названіе небольшой части Владикавказскаго окр. Терской обл., по бассейну р. Уруха, на сѣв. склонѣ главнаго Кавказскаго хребта; составляетъ часть Осетіи. Общество осетинскаго племени, населяющее

солнца. Для получения дидимевыхъ препаратовъ въ чистомъ видѣ при обработкѣ церита различными веществами предложено очень много способовъ (Мозандеръ, Мариньякъ, Клеве, Ауэръ фонъ-Вельсбахъ и мн. др.). Во всѣхъ способахъ выдѣленія Д. этотъ процессъ начинается съ отдѣленія церія (см.). Дальнѣйшій ходъ выдѣленія приведемъ по Ауэру фонъ-Вельсбаху. Способъ этотъ основывается на томъ, что двойная азотно-амміачная соль лантана болѣе растворима въ слабой азотной кислотѣ, чѣмъ аналогичная соль Д. Большое количество азотнокислыхъ солей лантана и Д., полученныхъ изъ церита послѣ отдѣленія церія въ видѣ основной азотнокислой соли, смѣшивается съ необходимымъ для образования двойной соли количествомъ NH_4NO_3 ; къ раствору прибавляется около 0,1 ч. кристкой HNO_3 , и жидкость выпаривается, пока на поверхности не появятся небольшіе кристаллы дидимевой соли. Тогда къ раствору прибавляется немного воды, и его оставляютъ кристаллизоваться приблизительно на сутки. Кристаллы отфильтровываютъ, а маточный растворъ и промывныя воды выпариваютъ и подвергаютъ новой кристаллизаци, и такъ поступаютъ до тѣхъ поръ, пока не получатъ отъ 6 до 8 фракцій. Эти фракці вновь подвергаютъ систематической кристаллизаци (см. Фракционированное осаждение) изъ азотнокислаго раствора нѣсколько тысячъ разъ. При столь тщательномъ выдѣленіи Ауэру фонъ-Вельсбаху удалось вмѣстѣ одной азотнокислой соли, отвѣчающей Д. Мозандера, получить двѣ совершенно отличныя другъ отъ друга; растворы одной изъ нихъ окрашены въ свѣтло-зеленый, а другой—въ розовый цвѣтъ. Эти растворы даютъ различные спектры поглощенія *) (см.), при чемъ сумма ихъ равняется спектру азотнокислой соли Мозандеровскаго Д. Вельсбахъ предлагаетъ названіе *празеодима* для элемента, дающаго зеленыя соли, выдѣляемая изъ свѣтлозеленыхъ растворовъ и *неодима*—для элемента, дающаго розовыя соли—изъ розовыхъ растворовъ. Нелишнее будетъ упомянуть, что Беккерель и Браунеръ, на основаніи изученія спектра поглощенія, считаютъ соли Д. состоящими по крайней мѣрѣ изъ двухъ веществъ. Такъ какъ всѣ изслѣдованія, вплоть до приведенной выше и очень недавней работы Вельсбаха, относились къ Д. Мозандера, то всѣ дальнѣйшія данныя получены для этого элемента.

Д. представляетъ бѣлый металлъ съ желтоватой окраской, ковкій, болѣе тугоплавкій и твердый, чѣмъ церій, уд. в. 6,544. На воздухѣ онъ тускнѣетъ, холодную воду разлагаетъ медленно, а горячую—быстро; въ слабыхъ кислотахъ легко растворяется. Атомный вѣсъ дается различными наблюдателями $\text{Di}=142-145$.

*) Если на пути свѣтового луча, идущаго отъ тѣла, которое даетъ полный непрерывный спектръ, поставить растворъ дидимевой соли, то въ спектрѣ усматриваются темныя линіи, такъ назыв. «полосы поглощенія». Главная группа линій соответствуетъ линіи водни отъ 580 до 570 милл. мм., второстепенныя—около 520, 730, 480 и др. Чувствительность спектральной реакціи столь велика, что при длинѣ слоя раствора въ $\frac{1}{4}$ метра можно узнать линіи способомъ содержаніе 1 части окиси Д. на 40000 ч. воды.

Вельсбахъ приписываетъ празеодиму атомный вѣсъ 143,6, а неодиму—140,8.

Окись Д. получается различными способами, лучше всего, по Клеве, прокаливаніемъ гидрата, получающагося при дѣйствіи на соли щелочей. Это—энергичное основаніе, съ кислотами дающее соли. Прежде этому соединенію приписывался составъ DiO . Д. И. Менделѣевъ, на основаніи теоретическихъ соображеній, предложилъ формулу Di_2O_3 , справедливость которой была доказана изслѣдованіями Клеве, Нильсона и Петерсона. По Ауэру Вельсбаху, при нагреваніи зеленой азотнокислой соли получается темнокоричневая окись, а при разложеніи розовой соли—окись голубовато-сѣраго цвѣта, такого же, какой приписывается Клеве окиси Д.

Двуокись Д., красноватокоричневого цвѣта, получается слабымъ накаиваніемъ окиси въ струѣ воздуха. Составъ ея, по Фрериксу и Смиту, Di_2O_3 , и, по Браунеру, Di_2O_3 . Съ хлороводородною кислотю, какъ всѣ двуокиси, выдѣляетъ хлоръ (Браунеръ).

Соли Д. по составу принадлежатъ къ одному классу. $\text{Di}_2 \cdot 8\text{X}$, гдѣ $\text{X} = \text{NO}_3, \frac{\text{SO}_4}{2}, \frac{\text{PO}_4}{3}$, и др.; многія изъ нихъ растворимы въ водѣ, при чемъ даютъ красноватыя жидкости. Кромѣ простыхъ солей, извѣстны также нѣкоторыя двойныя и основныя соли, при чемъ послѣднихъ лишь очень немного.

По совокупности всѣхъ приведенныхъ данныхъ, если разсматривать Д. какъ химическій индивидуальный элементъ, то его надо бы помѣстить въ пятую группѣ системы Д. И. Менделѣева.

В. Куриловъ. Д.

Дидимій ($\Delta\iota\delta\iota\mu\acute{\iota}\omicron\varsigma$)—близнецъ: названіе Аполлона, какъ близнеца Артемиды, или по мѣстечку Дидимъ (см.), гдѣ ему поклонялись.

Дидимова комма, или такъ называемая синтопическая или малая комма (*Comma Syntopisch*)—интервалъ менѣе малой секунды ($\frac{60}{61}$).

Дидимъ ($\Delta\iota\delta\iota\mu\omicron\varsigma$, *Didymos*)—одинъ изъ знаменатѣйшихъ греч. грамматиковъ, изъ школы Аристарха, род. въ 63 г. до Р. X. въ Александріи. За свою обширную литературную дѣятельность, о которой древніе писатели сообщаютъ несомнѣнно преувеличенныя извѣстія, получилъ названіе «*καλκέντερος*» (халкентеръ, т. е. человекъ съ мѣдными внутренностями). Ему приписываютъ 3500 соч. Дѣятельность Д. была преимущественно направлена на критику и объясненіе старыхъ греч. писателей; очень много писалъ онъ о Гомерѣ, также о Пиндарѣ, Софоклѣ, Аристофанѣ, аттическихъ ораторахъ. Отъ его соч. сохранились лишь фрагменты, собранные Шмидтомъ (Лейпцигъ, 1854). Большая часть дошедшихъ до насъ пѣнныхъ толкованій (схолій) греч. авторовъ замѣствована изъ соч. Д.

Дидимъ—греческій писатель о музыкѣ, жившій во II вѣкѣ по Р. Хр.; послѣдователь Пизагора. Отрывки изъ его акустическихъ музыкальных трудовъ цитируются у многихъ ученыхъ, напр. у Птолемея.

Дидимъ (308—395) — древній богословъ. Несмотря на свою слѣпоту, былъ однимъ изъ величайшихъ ученыхъ своего времени и

болѣе 50 лѣтъ управлялъ александрійскимъ огласительнымъ училищемъ. Ученикъ и преемникъ по училищу Аванасія В., онъ вслѣдъ за нимъ боролся противъ арианства, но въ то же время былъ усерднымъ послѣдователемъ Оригена. Имъ составлены были комментарии на все св. Писаніе, по отзывамъ современниковъ отличавшіеся необычайнымъ глубокомыслиемъ и красноорчіемъ и чуждые крайностей аллегоризаціи оригеновской. До насъ сочиненія его не сохранились, за исключениемъ «Книги о Св. Духѣ» (въ латинскомъ переводѣ его ученика и слушателя, блаж. Иеронима, именно ради Д. и его лекцій посѣщавшаго Александрію) и трактатовъ о Троицѣ и противъ манихеевъ. Все доселѣ найденное изъ сочиненій Д. собрано у Миня. «Patrologiae e. s. a. graeca», т. XXXIX. См. Герике, «De Schola Alexandrina» (Галле, 1824), и В. Дмитревскаго, «Александрійская школа» (Казань, 1884, стр. 260 и сл.). *И. В.*

Дидимыи (Дибрыи) — близнецы; такъ назывались Аполлонъ и Артемида, и отъ нихъ получили названіе многие города и мѣстечки.

Дидій (Didius) — знатный плебейскій родъ въ древн. Римѣ. Известны: *Титъ Д.*, народный трибунъ, издавшій въ 144 г. до Р. X. законъ о мотовствѣ (*Didia lex*), которымъ налагался за чрезмѣрно-роскошныя пиршества штрафъ какъ на хозяина, такъ и на гостей. *Кай Д.*, помощникъ Цезаря въ войнѣ (46 г. до Р. X.) противъ Помпея Младшаго въ Испаніи, побѣдилъ послѣдняго въ морской битвѣ при Гадесѣ, но при высадкѣ на берегъ убитъ дуэнтанскими солдатами Помпея. Къ роду Д. принадлежалъ и императоръ Маркъ Д. (см.).

Дидій (Marcus Didius Salvius Julianus Severus) — римскій императоръ. Въ молодости Д. былъ офицеромъ, потомъ гражд. чиновникомъ; позднѣе славился своею роскошью и разгульной жизнью; купилъ у преторьянцевъ императорскую корону послѣ убійствъ Пертинакса (193). Его эфемерное царствованіе окончилось, когда Септимій Северъ, одинокъ изъ трехъ полководцевъ, которые въ провинціяхъ явились мстителями за смерть Пертинакса и претендентами на престолъ, пошелъ изъ Панноніи на Римъ. Преторьянцы оставили Д., сенатъ осудилъ его на смерть; онъ былъ убитъ солдатами.

Дидионъ (Издоръ Didion, 1798—1878) — франц. генералъ и математикъ, былъ съ 1837 года проф. артиллерійскихъ наукъ въ разныхъ военныхъ учебныхъ заведеніяхъ. Его соч. по баллистикѣ считаются классическими. Известнѣйшія изъ нихъ: «Exercices sur la justesse comparée du tir des balbes sphériques, plates et longues» (1839); «Mémoire sur la balistique» (1848); «Traité de balistique» (2 изд. 1860); «Lois de la résistance de l'air sur les projectiles» (1857); «Calcul des probabilités appliqué au tir des projectiles» (1858) и др.

Дидло (Карлъ-Людвигъ) — известный балетмейстеръ (1767—1837), род. въ Стокгольмѣ, гдѣ его отецъ былъ балетмейстеромъ; учился въ Парижѣ; первый балетъ свой поставилъ въ Лондонѣ. Въ 1801 г. Д. былъ приглашенъ Н. В. Юсуповымъ въ СПб., гдѣ дебютировалъ балетомъ «Аполлонъ и Дафна» (1802). Его

балеты произвели переворотъ въ тогдашней хореографіи; онъ отмѣнилъ парки, франц. кафтаны, башмаки съ пряжками, фижмы, шиньоны, мушки и пр., ввелъ *трико* тѣльнаго цвѣта, а также невиданные дотолѣ полеты. Съ небольшимъ промежуткомъ Д. пробылъ на спб. балетной сценѣ до 1829 г. † въ Кіевѣ. Д. поставилъ русскій балетъ на небывалую до него высоту и образовалъ много хореографическихъ знаменитостей русскихъ: Давылову, Истоминову, Телешову, Зубову, Ляхутину, Гольцъ, Дидье и др. Пушкинъ и Грибоедовъ восхваляли балеты Д. и его ученицы. Его балеты многочисленны. Воспоминанія о немъ напечатаны его ученикомъ А. П. Глушковскимъ («Пантеонъ» 1851, кн. II, IV и VI). Его биографія — Н. Мундта («Репертуаръ», 1840, кн. I). *Ум.*

Дидо — общество лезгинскаго племени въ Нагорномъ Дагестанѣ, въ верховьяхъ р. Андійскаго-Койсу; живутъ они въ неприступныхъ горныхъ ущельяхъ и были вполнѣ независимы до 1858 г., когда отрядъ ген.-лейтенанта бар. Вревскаго заставилъ ихъ подчиниться русской власти и часть ихъ была выселена въ Кахетію. Въ 1859 г. они окончательно изъявили покорность Россіи, выславъ къ главномуаудующему депутацию. До сихъ поръ нравы ихъ грубы; религія не принадлежитъ ни къ христіанству, ни къ мусульманству. Численность ихъ до 4000. Известны они также подъ именемъ *Цуита* (оборванецъ) и *Цеза*. *Н. К.*

Дидо (Didot) — семья французскихъ типографовъ, издателей и книгопродавцевъ. *Франсуа Д.* (1689—1757) устроилъ въ 1713 г. типографію и открылъ книжныя магазины. Его сынъ *Франсуа-Амбруазъ* (1730—1803) изобрѣлъ веленую бумагу и издалъ «Collection de classiques français», по указанію Людовика XVI, въ трехъ форматахъ (in-4, in-8 и in-18). Братъ его *Пьеръ* (1732—1795) былъ одновременно типографъ, словодитчикъ, переплетчикъ и фабрикантъ бумаги. Сынъ послѣдняго *Фирмэнъ* (1764—1836) основалъ при словодитѣи гравировальное отдѣленіе, примѣнялъ съ успѣхомъ на практикѣ только что изобрѣтенный стереотипъ; удачно перевелъ стихами *Виргилія* и *Теокрита*. Старшій сынъ его, *Амбруазъ* (1790—1876), изобрѣлъ безконечную бумагу и издалъ «Thesaurus graecae linguae», «Glossarium mediae et infimae Latinitatis», «Bibliothèque des auteurs grecs». Его сынъ, нынѣ глава фирмы, *Альфредъ Д.-Фирмэнъ* (род. въ 1828 г.) имѣетъ типографское заведеніе въ Менилѣ съ 25 машинами, при 400 рабочихъ, хромолитографію въ Парижѣ, съ 5 машинами, и бумажную фабрику въ Созель-Муссель, съ 500 рабочихъ.

Дидона или *Элисса* (Dido, Elissa) — основательница Картегена. По преданію, она была дочерью тирскаго царя Муттона и сурруга его брата, жреца бога Мелькарта, котораго греки сравнивали со своимъ Геракломъ. Она должна была раздѣлить престолъ со своимъ братомъ Пигмаіономъ. Но когда послѣдній выросъ, то убилъ сурруга Д., которая бѣжала съ его сокровищами, въ сопровожденіи многихъ жителей Тира. Она высадила въ Африкѣ, недалеко отъ финикійской колоніи Утики, и построила на землѣ, купленной у ну-

индійскаго короля Гярба крѣпость Бирсу (Bursa — шкура). Объясненіемъ этого названія служить мнѣ, по которому Д. купила столько земли, сколько можетъ обнять воловь шкура, но потомъ изрѣзала шкуру на тонкіе ремешки и такимъ образомъ захватила большое пространство. Къ крѣпости Д. пристроила городъ Кароагенъ. Здѣсь, послѣ смерти Д., сжегшей себя на кострѣ, чтобы извѣститься отъ преслѣдованій Гярба, желавшаго на ней жениться, ей оказывались божескія почести, при чемъ ея мистическій образъ слился съ образомъ богини луны, у семитовъ также носившей имя Д. По Виргилію, къ Д. приѣзжаетъ Эней и его невѣрность становится причиной ея смерти (см. Энеида).

Дидонъ (Анри Didon) — доминиканскій монахъ, современный франц. проповѣдникъ и писатель. Род. въ 1840 г. Извѣстенъ своими проповѣдями въ прк. св. Жермень-де-Пре, въ Парижѣ, въ которыхъ онъ стремился согласовать христіанство съ современными философскими и политическими доктринами. Особенное вниманіе обратила на себя его бесѣда на тему «*Ou'est-ce qu'un moine?*» (1868), въ которой Д. доказывалъ, что демократическое движеніе — плодъ христіанства. Съ 1872 — 1876 г. Д. жилъ въ Марсели, затѣмъ былъ приоромъ въ Парижѣ. Къ этому времени относятся цѣлый рядъ его бесѣдъ: «*L'homme selon la science et la foi*» (1875); «*La science sans Dieu*» (1878); «*L'Eglise devant la société moderne*» (1879) и др. Его соч. о разводѣ «*Indissolubilité et divorce*» (1880) надѣлало не мало шума. Въ 1884 г. онъ издалъ интересное соч., посвященное пребыванію его въ Германіи: «*Les Allemands*». Для задуманнаго имъ обширнаго труда о жизни Иисуса Христа онъ въ 1888 г. посѣтилъ Палестину. Сочиненіе это: «*Jésus Christ*» вышло въ 1890 г. Въ началѣ 1890 г. Д. назначенъ директоромъ коллежа въ Аркейлѣ.

Дидрахма — греческая серебряная монета въ двѣ драхмы (см. Драхма).

Дидро (Дени Diderot) — знаменитый мыслитель-энциклопедистъ, род. въ октябрѣ 1713 г. въ Лаангрѣ. На смѣну долго властвовавшихъ и въ социальной жизни, и въ литературѣ, высихшихъ словесъ и придворнаго тона тогда выдвигались новыя силы, всего чаще выставляемыя здоровымъ, работающимъ и даровитымъ, но еще не полноправнымъ классомъ тружениковъ — ремесленниковъ, заводскихъ рабочихъ, крестьянъ, столичныхъ и провинціальныхъ разночинцевъ. Дидро былъ однимъ изъ раннихъ и типическихъ представителей этой нарождавшейся общественной силы. Его отецъ былъ ножевымъ дѣль мастеромъ и «могъ гордиться тѣмъ, что это ремесло передавалось въ его семьѣ изъ поколѣній въ поколѣнія въ теченіе двухъ сотъ лѣтъ». Прямодушный, вѣрный своимъ убѣжденіямъ, онъ пользовался большою популярностью въ своемъ городкѣ, свободно говорилъ всѣмъ правду въ лицѣ, доволенъ былъ немногимъ, и скромное свое благосостояніе приобрѣлъ честнымъ трудомъ. Вліяніе его примѣра и совѣтовъ на сына несомнѣнно. Д. искренно любилъ суроваго, сварливаго старика, который ужилъ прочтатъ всншшка его увлекающейся на-

туры, бывалъ и требователенъ, и ласковъ, и набоженъ, и веселъ, съ отгѣнкомъ бойкаго, часто французскаго юмора, передавшимся такъже будущему автору «Племянника Рамо». Въ годы своей знаменитости Д. находилъ особое удовольствіе побывать на родинѣ, посидѣть передъ каминомъ въ средѣ семьи, какъ онъ дѣлывалъ это въ дѣтскіе годы, слушая рассказы или чтеніе отца. Жизнь сводила потомъ Д. съ первыми властителями Европы, доставила ему чуть не царственную роль въ области мысли, — но и въ свободѣ рѣчей, и въ смѣлости взглядовъ, и въ сочувствіи народу, и въ простотѣ одежды, вкусовъ, образа жизни, въ немъ всегда сказывался выходець изъ плебейскаго, дорогаго ему общественнаго слоя. Отецъ не стѣмѣлъ опредѣлить способностей Д. и, вѣроятно, по совѣту брата своего — каноника, отдалъ его сначала въ школу къ иезуитамъ; но потомъ, заподозривъ ихъ въ желаніи совсѣмъ разобщить его съ сыномъ и усилъ мальчика въ дальній монастырь, онъ передумалъ; мысль сдѣлать его священникомъ была совсѣмъ оставлена, и воспитаніе Д. приняло (въ парижскомъ *collège d'Harcourt*) волю мѣрскаго характера. Если и раньше, въ глуши, ученіе шло неправильно, и Д. скрывался изъ школы, чтобы бродить по полямъ, то въ Парижѣ его развлекали впечатлѣнія столицы, вліяніе новыхъ идей, уже носившихся въ воздухѣ, чтеніе украдкой такихъ книгъ, направленіе которыхъ привело бы въ ужасъ отца. Заговорило воображеніе, разгорѣлась кровь, и Д. нельзя было загнать въ рамки мудрой и степенной педагогии. Неудачно пошло и прѣготовленіе Д., послѣ коллегіи, къ юридической спеціальности. Впослѣдствіи онъ жалѣлъ о томъ, что не выбралъ адвокатской профессіи. Дѣйствительно, онъ обладалъ пламеннымъ краснорѣчіемъ и способностью увлечь и убѣждать слушателей. Пришлось растратывать эти дары по мелочамъ, въ частныхъ бесѣдахъ, или же свойства блестящей импровизаціи проявлять въ трудахъ публициста, критика, популяризатора науки. Нежеланіе его избрать себѣ опредѣленное дѣло раздражило, наконецъ, отца до такой степени, что онъ рѣшилъ предоставить его собственнымъ силамъ; онъ пересталъ посылать ему деньги, и Дидро очутился въ Парижѣ одинокимъ и безъ средствъ. Нѣсколько лѣтъ провелъ онъ, зарабатывая себѣ кусокъ хлѣба самымъ неблагодарнымъ, изсушающимъ мозгъ трудомъ — грошовыми уроками, работами на книгопродавецѣ, завалившихъ его горами низкопробныхъ книжекъ для перевода, даже писаніемъ проповѣдей для малограмотныхъ аббатовъ. Онъ не искалъ довольства, даже страшился его, и однажды повнулъ мѣсто воспитателя въ зажиточной семьѣ, какъ только замѣтилъ, что мѣщанское спокойствіе и сытость начинаютъ его затягивать и усыплять. У него развивались серьезные умственные запросы. Все, что только можно было тогда прочесть во франц. переводахъ о движеніи новой философіи и точныхъ наукъ въ Англіи, шедшей во главѣ пробуждавшейся Европы, стало ему доступнымъ и увлекало его, возбуждая смѣлость и пылливость духа. Но его воспитывала и жизнь; уродливыя проявленія край-

няго изувѣрства и суевѣрія, поразительныя во Франці въ средній философскаго XVIII в., ложныя чудеса, экстагическіе феномены, покаянныя выходки фанатиковъ, возбуждали у поклонника новой науки страстное желаніе потребовать виновниковъ такого затмѣнія умовъ къ суду разума и доказать несостоятельность и вредъ ихъ ученія. Произволь во внутренней политикѣ, безправность народа и эксплуатація его силъ и достатковъ вызвали умнаго и наблюдательнаго молодого плебея къ такому-же протесту и вмѣшательству. Вращаясь среди развитой и стремившейся впередъ, но бѣдной и обездоленной молодежи, ведшей жизнь не лучше позднѣйшей парижской «богема», онъ увидѣлъ, что тѣ же идеи привлекаютъ и волнуютъ ее; среди этихъ неудачниковъ онъ встрѣтилъ не только единомышленниковъ, но друзей—Руссо, Д'Аламбера, Кондильяка, адвоката Туссена. Общеніе съ ними довершило его воспитаніе и поставило его на настоящую дорогу. Впечатлительность и вспышки темперамента, еще ничѣмъ не обузданнаго, могли бы отклонить его въ совершенно другое направленіе: нѣсколько похощеній во вкусѣ Боккаччо, не прерванными даже ранней и неудачной женитьбой, связь съ отдѣлвавшей кокеткой, г-жей Пуонзѣ, влияние веселыхъ нравовъ парижскаго полу-свѣта привили-было ему вкусъ къ прывной и немного распушенной забавѣ. Фантазія его оказалась неисчерпаемой въ этой сферѣ; и въ его первыхъ повѣстяхъ, написанныхъ изъ-за денегъ, по заказу, и въ эпизодическихъ вставкахъ, введенныхъ въ позднѣйшіе замѣчательные его опыты въ повѣствовательномъ родѣ, сохранились любопытнѣйшіе образцы этой стороны его творчества. Но если въ первые же годы его писательства встрѣчаются на близкомъ разстояніи такіе труды, какъ предложеніе «Опыта о человѣческомъ достоинствѣ и добродѣтели» Шефтсбери (самая ранняя, 1741, работа Д.) или «Философскія мысли», а съ другой стороны—повѣсть на тему о женскомъ непостоянствѣ: «*Lez bijoux indiscrets*», то, къ счастью, перевѣсъ остался за быстро созрѣвающимъ дарованіемъ мыслителя.

«Философскія мысли» и «Письмо о слѣпыхъ» отвели Д. видное мѣсто въ рядахъ распространителей новой опытной науки, предводимыхъ Вольтеромъ. Въ первой изъ этихъ книгъ собраны отрывочныя мысли о религіи, нравственности, общественномъ строѣ; сжатая, содержательная, остроумная, ѣдкия, часто парадоксальныя, онѣ привели къ тому, что книга была сожжена по постановленію парламента. Операція доктора Реомюра надъ слѣпымъ отъ рожденія послужила поводомъ къ появленію второй и еще болѣе замѣченной работы Д. Онъ хотѣлъ доказать, въ противоположность общепринятой теоріи о врожденныхъ идеяхъ, что наши нравственныя, религіозныя и иныя представленія зарождаются подъ влияніемъ опыта; внезапно прозрѣвъ, слѣпецъ долженъ будетъ медленно вырабатывать и усвоивать себѣ самыя элементарныя понятія, которыя вовсе не внушены ему природой. И само по себѣ это «Письмо», остроумно и мѣтко прилагавшее къ дѣлу взгляды послѣдователей Локка, должно было въ пра-

вовѣрныхъ кругахъ показаться опаснымъ и вольнодумнымъ, а полемическая выходка противъ Реомюра, отказавшагося допустить присутствіе Д. при операціи, но сдѣлашаго исключеніе для великосвѣтской дамы, увеличила виновность автора, и, по жаждѣ этой знатной особы, Д. былъ заключенъ на три мѣсяца въ Венсенскій замокъ. Эта расправа съ свободнымъ мыслителемъ не привела къ результатамъ, имѣвшимся въ виду; она послужила для Д. новымъ доказательствомъ необходимости побороить, наконецъ, ветерпимость, суевѣріе и произволь, поднять знамя разума и объединить всѣ силы для просвѣтительнаго похода противъ стараго начала. Давно уже, еще съ 1741 г., грезилося ему такое объединеніе вокругъ какого-нибудь грандіознаго научнаго предпріятія; когда же къ нему явился книгопродавецъ Лебретонъ съ предложеніемъ принять на себя редакцію перевода англійской энциклопедіи Чемберса, полезнаго, но чисто технического справочнаго сборника, Д. увидѣлъ въ этомъ предложеніи внушеніе судьбы. Не рабское переложеніе чужого труда, но самостоятельный, систематическій, способный перевоспитать и образумить человѣчество обзоръ всѣхъ игоговъ науки, всѣхъ опытовъ политической, социальной и религіозной свободы, сводъ всѣхъ полезныхъ для народа открытій въ мірѣ искусства, ремесла, агрономіи—такую книгу, въ которой смутныя еще стремленія обновить и облагородить жизнь находили бы поддержку и руководство, задумалъ онъ. Его горячность и вѣра въ успѣхъ увлекли издателя, отказавшагося отъ первоначальнаго плана и, въ товариществѣ съ нѣсколькими другими лицами, взявшаго на себя денежную сторону предпріятія. Еще сидя въ казематѣ, Д. написалъ на краяхъ страницъ «Потеряннаго Рая» планъ изданія (*Prospectus*), впоследствии развитый въ обширномъ «Вступительномъ разсужденіи»; по выходѣ изъ тюрьмы, уже располагая «привилегією» (разрѣшеніемъ), онъ энергически, съ большимъ знаніемъ людей и отгадкой ихъ способностей, сталъ группировать вокругъ себя сотрудниковъ. Обладая самими разнообразными знаніями, отъ техники въ ремеслахъ до эстетики, философіи, естествознанія или политическихъ наукъ, онъ былъ самымъ подходящимъ человѣкомъ для центральной, объединяющей роли. Но онъ искусно провелъ раздѣленіе труда; редакторскія обязанности взялъ на себя его ближайшій другъ Д'Аламберъ, своимъ сдержаннымъ, ровнымъ характеромъ уравновѣшивавшій вѣчно возбужденіе и боевой задоръ Д. и внесшій въ дѣло глубокія спеціальныя знанія по наукамъ математическимъ и философскимъ. вмѣстѣ они распредѣляли трудъ по отдѣламъ, привлекая для каждаго изъ нихъ лучшихъ въ то время знатоковъ, заручившись сотрудничествомъ такихъ авторитетовъ, какъ Вольтеръ и Монтескье, наконецъ создавая себѣ сотрудниковъ и помощниковъ изъ новичковъ, ими выдѣленныхъ изъ толпы, вдохновленныхъ открышею передъ ними задачей и мастерски выполнявшихъ ее. вмѣстѣ съ Д'Аламберомъ Д. написалъ и знаменитый «*Discours préliminaire*», взявъ себѣ въ этомъ

опытъ стройной системы человѣческихъ зна- ній отдѣлъ, посвященный словесности и ис- кусству, высказавъ въ этой части своего манифеста требованія правды, близости къ жизни, свободы творчества, и развѣнчавъ устарѣлыя и незаслуженныя репутаціи. Но свое участие въ гигантскомъ сборникѣ, осу- ществленіе котораго было разсчитано на де- сятки лѣтъ, онъ и не думалъ замкнуть въ рамки одиночнаго отдѣла. Слѣды его дѣятельнаго уча- стія замѣтны всюду, гдѣ только онъ могъ сказать свое полезное слово, напр. даже въ описаніи открытій и усовершенствованій въ ремеслахъ и заводскихъ производствахъ. Свя- зи съ рабочимъ міромъ облегчили для Д. спе- ціальное ихъ изученіе; онъ разспрашивалъ и разузнавалъ все нужное въ мастерскихъ, самъ учился ремесламъ, составлялъ чертежи, и могъ ввести въ энциклопедію до тысячи статей технического содержанія.

Въ 1751 г. былъ изданъ первый томъ это- го небывалаго, колоссальнаго сборника. До 1772 г., когда появились послѣдніе томы, съ чертежами и рисунками, тянется многостра- дальная, богатая запретами, гоненіями и прі- остановами, исторія великой Энциклопедіи, давшей имя цѣлому періоду въ развитіи чело- вѣческой мысли. Если принять во вниманіе, что приготовительныя работы начаты были значительно раньше, то выступить во всемъ блескѣ тотъ знаменательный фактъ, что всѣ свои лучшіе годы (слишкомъ тридцать лѣтъ) Д. отдалъ на эту проповѣдь освобождающаго зна- нія. То была главная цѣль его жизни; передъ нею блѣднѣли всѣ остальные интересы и ра- боты. Довести дѣло до конца онъ рѣшилъ вопреки какому бы то ни было препятствіямъ. Духовенство и дворъ, цензура, полиція и иезу- иты соединились въ борьбѣ противъ Энцикло- педіи; Д'Аламберъ, наконецъ, утомился и за- явилъ другу, что не въ силахъ болѣе дѣлать съ нимъ редакціонные труды. Д. взялъ эту тяжелую ношу на одного себя и, послѣ перерыва въ нѣсколько лѣтъ, выпустилъ въ 1765 г. десять новыхъ томовъ. Ему предлагали облег- чить изданіе, перенести его за предѣлы Фран- ціи; Фридрихъ II звалъ его въ Берлинъ, Ека- терина общала устроить ему удобное печатаніе въ одномъ изъ приморскихъ городовъ, напр. въ Ригѣ. Но онъ остался на своемъ посту, и передъ глазами своихъ противниковъ, пользуясь иногда тайнымъ покровительствомъ людей, обязанныхъ его преслѣдовать (главнаго блюстителя печати, Мальзербъ), онъ съ по- разительной, не ослабѣвавшей настойчивостью шелъ по намѣченному пути все впередъ. И далеко разошлось по свѣту благовѣстіе Энци- клопедіи; всюду, гдѣ царилъ произволъ, без- законіе, жестокость, душевная тьма (а кромѣ пробудившейся раньше Англіи, вся Европа была тогда въ такомъ состояніи), ея завле- ченія, изложенныя не задорно, но въ твер- домъ, положительномъ тонѣ, основанныя на фактахъ, научныхъ истинахъ, практическомъ опытѣ, проникнутыя желаніемъ народнаго блага (такова, напр., принадлежащая Д. статья *Liberté*), дѣйствовали необыкновенно благо- творно. Скромно обставленный, продолжавшій жить въ мансардѣ, испытывавшій не разъ тяж-

кіе приступы бѣдности (юношей онъ найдеть былъ однажды въ обморокъ отъ голода, въ зрѣлыя годы принужденъ былъ продать Ека- теринѣ свою бібліотеку, чтобы имѣть на что жить и дать приданое дочери), демократъ- проповѣдникъ держалъ въ рукахъ своихъ, подобно Вольтеру, направленіе европейской общественной мысли. Реформы, вскорѣ совер- шившіяся въ разныхъ странахъ, сводились, въ исходной точкѣ своей, къ тому, что зародилось въ головѣ, среди тюремныхъ впечатлѣній Вен- сенна.

Одновременно съ большой затратой силъ для главнаго труда шла непрерывная умствен- ная дѣятельность Д. въ цѣломъ рядѣ другихъ отраслей. Удивительная талантливость и много- сторонность доставила Д., малоизвѣстному сначала провинціалу, первенствующее мѣсто въ главнѣйшихъ парижскихъ салонахъ (у г-жи д'Эпина, Гольбаха, Гельвеція), гдѣ зародились многія изъ важныхъ начинаній философіи, творчества, политики; щедро разсыпая свои дары, онъ обогащалъ сочиненія своихъ дру- зей—Гольбаха, Рейналя, Галиани и друг.—пре- красными оригинальными вставками; несрав- ненный собесѣдникъ, онъ поражалъ блестя- щими импровизаціями, которыя слѣдовало за- писывать—иначе первоклассныя красоты про- падали безслѣдно. Провинциальные или ско- рѣе провинциальные пріятели въ родѣ Гримма умѣли эксплуатировать эту неусердаемость вдохновенія и тонкость вкуса. Гриммъ (см. IX, 731) сталъ выпускать свою «Correspondance littéraire», онъ счумѣлъ обезпечить себѣ сотруд- ничество Дидро и часто наславалъ его во- лю, понуждая его къ работѣ. Онъ требовалъ отъ него отчетовъ о періодическихъ вы- ставкахъ картинъ и статуй (такъ называе- мыхъ *salons*), и этимъ побуждалъ Д. оста- вить весьма замѣтный слѣдъ и въ художе- ственной критикѣ. До его *Salons*, которыхъ онъ написалъ девять, не было такихъ тонкихъ оцѣнокъ технической и вмѣстѣ съ тѣмъ культур- ной стороны произведеній, такихъ искусныхъ характеристикъ индивидуальности художника, такой смѣлой полемики противъ классической строгости стараго академизма, такихъ попытокъ установить основы искусства будущаго, съ трезвымъ и правдивымъ бытовымъ направле- ніемъ, изученіемъ настоящей природы и лю- дей, развитіемъ пейзажа и жанра, и, вмѣстѣ съ тѣмъ, съ способностью будить въ сердцахъ порывъ къ идеальному. Онъ энергически за- щитилъ новаторовъ, въ родѣ Грѣза, умѣв- шихъ *faire de la morale en peinture* и сво- ими картинами, полными реализма, поддер- живать гуманное направленіе новой куль- туры. Въ «Essai sur la peinture» Д. устанавли- ваетъ эстетическія основы искусства, исходя отъ того взгляда, что природа—главный источ- никъ художественнаго вдохновенія и что под- ражаніе ей одно только можетъ обезпечить искусству здоровое развитіе. Онъ, конечно, былъ дилеттантомъ въ вопросахъ, касавшихся живописи и скульптуры, самъ создалъ это и задумалъ было образовательную поѣздку въ Италію вмѣстѣ съ Гриммомъ и Руссо. Но дарованія замѣчательнаго отгадчика вну- шили ему и въ этой области много вѣрныхъ

взглядов и мѣткихъ оцѣнокъ, скрѣпившихъ связь между искусствомъ и умственнымъ движеніемъ эпохи. Онъ бросилъ яркій лучъ свѣта и на искусство актера, и на законы драмы. Въ новѣйшее время и специалисты по сценической технике, и психологи (напр. Sougier въ своемъ сочиненіи «La suggestion dans l'art») встаютъ противъ одного изъ положеній, введенныхъ Д. въ его «Парадоксъ объ актерѣ», и находятъ неисполнимымъ и нежелательнымъ требованіе полной безучастности къ изображаемому актера душевному состоянію, что, по взгляду Д., можетъ будто бы совмѣщаться съ превосходной и вѣрной передачей его одними средствами искусства, тонко обдуманными и примѣненными. Вопросъ этотъ, однако, все еще остается открытымъ, и многіе изъ замѣчательныхъ актеровъ нашего времени—Сальвини, Росси, Кокленъ, высказываютъ о немъ противоположныя мнѣнія. Если самъ Д. назвалъ свой остроумный этюдъ «Парадоксомъ», то въ немъ все же есть важныя и неоспоримыя достоинства; это опять призывъ къ жизненной правдѣ, протестъ противъ манерности и ходульности, заступничество за повседневныя чувства и страданія, которымъ пора дать доступъ на сцену, вмѣсто выспренныхъ душевныхъ движеній героевъ трагедій. Д. явился убѣжденнымъ защитникомъ драмы, взятой изъ «мищанскаго», т. е. будничнаго и общечеловѣческаго быта, и его пропаганда (проведенная имъ и на практикѣ въ пьесахъ: «Отецъ семейства» и «Побочный сынъ», но безъ особаго успѣха), поддержанная такими послѣдователями, какъ Лессингъ и Вольтеръ, такъ же отмѣчаетъ собой въ драматическомъ творчествѣ, какъ «Парадоксъ»—въ сценическомъ искусствѣ, переломъ отъ условнаго и безжизненнаго ваянства къ свободному воспроизведенію «громодно несущейся жизни», всей, безъ исключеній и оговорокъ, съ ея пороками, ужасами и несчастіями. Д. и въ энциклопедіи, и въ художественной критикѣ, и въ теоріи и практикѣ драмы остался вѣренъ себѣ.

Онъ зналъ за собой слабость неуверенной, хотя вполнѣ искренней чувствительности, овладѣвавшей имъ, когда его отзывчивую душу поражали людскія страданія, зрѣлище гонимой чести, самоотверженнаго порыва; его рѣчь въ эти минуты переполнялась восклицаніями, патетическими тирадами, въ голосѣ слышалось волненіе, слезы; діалогъ его драмъ, очевидно глубоко прочувствованныхъ, страдаетъ иногда избыткомъ эмоцій. Когда въ «Парадоксъ» Д. совѣтуетъ актеру обдумать роль и вжиться въ нее, но не играть нервами и постоянно обудывать ихъ, въ этомъ замѣтно желаніе предостеречь другихъ отъ недостатка, который онъ сознавалъ въ себѣ. Но чувствительность уживалась въ его характерѣ съ другою склонностью, опредѣлившуюсь съ раннихъ лѣтъ и изощренною непосредственнымъ знакомствомъ съ жизнью. Если въ первыхъ его повѣстяхъ замѣтно уже дарованіе романиста, владѣющаго тонкимъ юморомъ, беззаботнымъ смѣхомъ и жесткой сатирой, то съ годами опытъ, приобрѣтенный въ толпѣ живыхъ людей, развивалъ въ немъ способности повѣствователя-реалиста,

дающаго полную волю своей наблюдательности и яркими красками рисующаго людей и ихъ страсти. Тѣмъ же перомъ, которымъ написаны чувствительныя декламационныя драмы, вызваны къ жизни такія украшенія романтической литературы XVIII в., какъ «Жакъ-фаталистъ», «Монахиня», или получившій форму діалога очеркъ съ натуры: «Племянникъ Рамо». Часто въ этихъ произведеніяхъ фабула ускользаетъ отъ вниманія читателя; въ «Жакѣ» Д. даже забавляется надъ его растерявшимся видомъ, когда на главный сюжетъ вдругъ нагромождаются десятки другихъ, вводятся эпизоды съ новыми лицами и событіями. Но сила Д.— не въ систематически выдержанномъ сюжетѣ. Величайшіе его предшественники Боккаччо, Рабле—могли бы позавидовать его умѣнь немногими штрихами характеризовать людей, освѣтить картину такъ, что ова глубоко врѣжется въ память, и затѣмъ безпечно перейти къ другому, столь же возшебно воспроизведенію жизни. «Жакъ»—несомнѣнная, юмористически переданная исторія странствій двухъ пріятелей, господина и слуги, однаково вспылчивыхъ, упрямыхъ, добродушныхъ, падкихъ на сердечныя приключенія, какъ будто по добровольному соглашенію подѣлившихъ между собою роли хозяина и прислужника, а въ сущности просто равноправныхъ друзей. Они кочуютъ безъ цѣли, не пропуская ничего, что даетъ имъ жизнь, руководятся фатализмомъ, и не безъ смѣха ожидаютъ, какія случайности пошлетъ имъ судьба. Для пониманія характера Д. неопѣнно изображение старшаго изъ путниковъ, котораго авторъ надѣлилъ всеми своими свойствами, испытывая потребность въ подобной исповѣди передъ собой и читателемъ. Не меньшее значеніе имѣютъ эпизодические рассказы, влагаемые въ уста то друзей, то хозяйки деревенской гостиницы, гдѣ они остановились, въ особенности «Исторія г-жи де-ла Поммерэ»—повѣсть о лютой мести покинутой и отжившей свѣтской женщины ея послѣдному поклоннику, котораго она, принявъ личину покаившейся грѣшницы, знакомитъ съ молодой дѣвушкой будто бы изъ честной, старой дворянской семьи, и добившись того, что онъ по любви женится на ней, съ злорадствомъ открываетъ ему двусмысленное ея прошлое. Глубокій драматизмъ рассказа (поражающій послѣ ряда юмористическихъ сценочекъ и мастерство характеристики сдѣлала эту вставную повѣсть замѣчательнымъ обращомъ психологическаго французскаго романа. Чувствительная развизка (маркизь, тронутый горемъ ни въ чемъ не повинной жены, поневолѣ бывшей свидѣтельницей ремесла ея матери, и убившійся въ ея любви, прощаетъ ее и увозитъ съ собой) является естественною и даетъ удовлетвореніе возмущенному чувству читателя. Такое же сочетаніе чувствительности съ житейской правдой въ повѣсти «La religieuse» не помѣшало, а, быть можетъ, еще содѣйствовало успѣху ея, продержавшемуся до нашихъ дней, когда въ борьбѣ противъ клерикализма во Франціи перепечатка «Монахини» явилась однимъ изъ сильно дѣйствующихъ орудій пропаганды, вскрывая фарисей-

ство, насилия над личностью и мрак, господствующий в женских католических монастырях.

«Племянник Рамо» превосходит все остальные произведения Д., как повествователь, в зрелый период его деятельности. С виду это — просто набросок с натуры, отпечаток одной из случайных встреч Д., во время его блужданий по Парижу: он любит бродить по Пале-Роялю, заходить в кафе de la Régence и присаживаться к шахматным игрокам. В одно из таких посещений к нему подошел давно знакомый ему и невольно интересовавший его по оригинальной «смеси остроумия и безстыдства, высокомерия и изысканности, здравого смысла и безразличия», искатель приключений, вечно рыскавший по Парижу и всюду умевший втереться. Между ними завязывается беседа, и противоположность убеждений, сочувствий и надежд философа и паразита ярко обрисовываются. Таково несложное содержание диалога, — а между тем он является и глубоко яркой картиной общественных условий, породивших подобный тип, и мастерской характеристикой главного действующего лица, и образцом необыкновенно выразительного разговорного слога, встречаемого, кроме Д., у немногих французских прозаиков, перекладывающего уже в область драматического творчества, осуществляя те требования естественности, которых Дидро не удалось выпознать в его больших драмах. Его герой — лицо собирательное. В него вошли черты, взятые у автора нескольких пасквилей на лучших людей тогдашней Франции, Палиссо. Не менее реальная, но гораздо более безобидная личность — племянник некогда знаменитого композитора Рамо, — также могла бы предьявлять свои права на значение прототипа, и даже ссудила герою диалога свое имя. Но Д. хотелось вообще изобразить то развитое и поддерживаемое старым порядком рабственное, продажное и безстыдное изоблюдство, которое тайно и на яву расползалось в нападениях на прогресс и его двигателей, с кровожадностью диких зверей рвало на клочья репутацию честных людей и друзей народа, нагло пробиралось к обогащению всеми неправдами и влило в конечное свое торжество над беспокойными просвещателями. Племянник Рамо, поэтому, не только воплотил все свойства французского наглаго обскуранта XVIII века, но остоится общечеловеческим, всюду понятным типом. И отвращение, и жалость к способному, но безнадежно павшему человеку возбудила в авторе беседа с этим негодяем — а тот и не думает исправиться, ни в чем не раскаивается, и еще не знает, кто из них двух, по пословице, будет смеяться последним. Гете справедливо видел мастерство Д. в том, что «его Рамо и отталкивает нас, и вместе с тем заинтересовывает своей нравственной извостью». Это — лицо почти трагическое.

Действуя в обществе, где подобные личности могли иметь значение, где клеветами и доносками они навлекали гонения на энциклопедию и на двигателей культуры, Д. есте-

ственно переносилась мыслью к иному общественному строю, основанному на личной и общественной свободе, на независимости мысли. В его соображениях об этом лучшем строю есть и осязательные, практически обоснованные планы и советы, есть и грезы; так, под влиянием прикрашенного путешественником Бугенвиллем описанием нравственной чистоты и свободных, естественных отношений у жителей о-ва Таити, он в своем «Supplément au voyage de Bougainville» чуть не готов был идеализировать первобытную простоту жизни и желать возврата ее лучших сторон, не разрывая однако, ради этого, подобно Руссо, с цивилизацией. В «Разговоре отца с детьми» он влагает в уста собеседникам (он сам с братом и стариком отец их) мысли о разумной постановке вопроса о браке, о необходимости пересмотра законов в духе гуманности, о свободе личности. В «Разговоре Д. и Д'Аламбера» и в «Сне Д'Аламбера» предчувствия великого переворота в познании природы связаны с грезами о грядущем переустройстве жизни человечества на основе свободы. Наконец, Д. воспылал свободой в стихотвор. «Les éléuthéromanes». Он понимал, что опережает век свой и смотреть в даль будущего. Зная, что современникам не понять его стремлений, он доблестно ожидал признания их от позднейшего потомства. В примечательной переписке с скульптором Фальконетом, посвященной этому вопросу, он защищает преимущество посмертной славы перед причудливой и измывчивой известностью, балующей иногда человека при жизни. Но, способный так легко уноситься в мечтах в призрачные миры, он мог трезво и с практическим знанием жизни отзываться на насущные нужды современности. Ему приписывают значительную часть «Истории обеих Индий» Рейналя, энергически возстававшего против рабовладения. Его статьи в «Энциклопедии» по вопросам общественным и политическим основаны на фактах и бытовых данных. Дейтельность таких людей, как Тюрго, встряла его глубокое сочувствие. Широкие реформы, создающие нечто в роду английского государственного устройства, могли бы еще удовлетворить его; но, видя как в своем ослеплении охранителя старого порядка дбали все возможное, чтобы раздражить и разорить массу, он в предсмертные свои годы прямо предвещал революцию.

Ни в чем умнее Д. добросовестно изучать житейские нужды и указывать средства удовлетворить их не выразилось так ясно, как в разнообразных проектах преобразования, составленных им для России. Сношения Екатерины с Д. начались с первого же года ее царствования (через девять дней после вхождения) и старательно поддерживались и ею, и такими горячими поклонниками Д., как кн. Дашкова или русский посол в Париже кн. Д. А. Голицын, друг его и Гельвеция. Ему оказывались различные любезности и услуги, из которых важнейшая — покупка его библиотеки и оставление ее в пожизненном его пользовании. Но

заочныя сношенія не удовлетворяли; потерпѣвъ съ Вольтеромъ и Д'Аламберомъ неудачу въ приглашеніи ихъ въ Россію, Екатерина, опираясь на обихъ названныхъ посредниковъ, сумѣла побудить Д., не покидавшаго до той поры своего отечества, предпринять въ 1773 г. трудное путешествіе въ Петербургъ. Русская жизнь съ ея особенностями, просвѣтительная миссія Петра, казалось, продолжаемая Екатериной, возможность приложенія къ дѣлу, въ здоровой народной средѣ, основныя идеи энциклопедизма—давно привлекали его вниманіе; онъ уже разузналъ многое о русскомъ бытѣ и намѣтилъ себѣ наиболѣе насущныя его нужды, и прежде всего—освобожденіе крестьянъ. Со стороны Екатерины поѣздка была обставлена всевозможными удобствами, приемъ былъ чрезвычайно сердечный, но несомнѣнно было, что Д., долго колебавшійся, опоздалъ на нѣсколько лѣтъ прїѣздомъ. Его покровительница теперь гораздо менѣе расположена была слѣдовать указаніямъ философовъ; внутреннія неустройства и тревоги, напр. пугачевское возстаніе, охладили ея преобразовательное рвеніе, и къ Д. она уже относилась скорѣе какъ къ высоко-интересному и оригинальному мыслителю, бесѣда съ которымъ доставляетъ художественное наслажденіе. Не обращая вниманія на придворный этикетъ, она уединилась съ нимъ, держась демократической простоты, наводила рѣчь на всевозможныя темы, любовалась его горячностью и краснорѣчіемъ, но отклоняла практическія указанія, находя, что у него нѣтъ политической опытности. Отголоски ихъ бесѣдъ сохранились въ различныхъ наброскахъ Д. То это—остроумная и тонкая игра фантазіи, представляющая (въ отвѣтъ на шутовскій вопросъ Екатерины, чтобы онъ сдѣлалъ, еслибъ былъ королемъ) день изъ царствованія Дени Перваго, посвященный энергической расправѣ со всѣмъ, что поддерживаетъ роскошь и пышность при дворѣ; король-философъ сокращаетъ всѣ издержки на этотъ предметъ до-нельзя, чтобы обратитъ деньги на нужды народа. То это—безстрашное напоминовеніе о томъ, что многія изъ прекрасныхъ обещаній, данныхъ Екатериной при водареніи и скрѣпленныхъ ея Наказомъ, все еще не выполнены, и запросъ, намѣрена ли она сдержатъ ихъ. То это—протестъ противъ воинственнаго направленія русской политики, заявляющій, что «кровь тысячи враговъ не возвратитъ ни одной потерянной капли русской крови», что «частыя побѣды придаютъ блескъ царствованіямъ, но не дѣлаютъ ихъ счастливыми», что «хорошіе реформаторы рѣдки тамъ, гдѣ они всего нужнѣе» и что важнѣе всего завязаться упроченіемъ мира, благосостоянія и культуры. Екатерина возложила, однако, на Д. нѣсколько дѣловыхъ порученій, очевидно намѣтивъ себѣ тѣ стороны жизни, въ которыхъ она считала его вполне компетентнымъ. Это были именно проекты по народному просвѣщенію—планъ организаціи вѣзшей и средней школы, университетовъ, женскаго образованія. Съ большою любовью къ дѣлу и интересомъ къ народнымъ русскимъ потребностямъ выполнялъ Д. эти порученія. Въ его «Plan d'une université pour la Russie» нахо-

димъ требованіе всеобщаго, обязательнаго и бесплатнаго обученія въ элементарныхъ школахъ, разумную, полную полезныхъ знаній, программу гимназій, и тщательно, по всѣмъ факультетамъ и кафедрамъ, разработанный проектъ университетскаго преподаванія. Въ послѣднемъ отдѣлѣ особенно симпатичны его заботы о развитіи русскаго литературнаго языка, о необходимости положить конецъ выпискѣ иностранныхъ; ученыхъ и вызвать къ воздѣлыванію наукъ отечественныя силы, о правдивомъ и свободномъ изложеніи русской исторіи, способномъ развитъ любовь къ истинно великому и героическому, о томъ, чтобы на богословскомъ факультетѣ обезпеченъ былъ возможно большій научный просторъ и признавалась бы безспорнымъ догматомъ свобода совѣсти и т. д. Въ педагогическомъ проектѣ, предназначенномъ для женскаго образованія въ Смольномъ монастырѣ, точно также много новыхъ мыслей, часто опережавшихъ вѣкъ, напр., совѣтъ ввести въ программу изученіе медицины, въ особенности анатоміи, снимая этимъ завѣсу со многаго запретнаго, таинственнаго и потому привлекательнаго, оздоравливая умъ и воображеніе, и подготавливая дѣвухекъ къ материнскимъ обязанностямъ. Много хотѣлъ Д. узнать о русской жизни въ этихъ официальныхъ порученіяхъ, собиравъ свѣдѣнія объ экономическомъ бытѣ, положеніи крестьянства; но изъ осторожности не все ему показывали и говорили, и приставленные къ нему отменно-культурные царедворцы, въ родѣ Вецкаго, все время искусно лавировали съ нимъ. Русскіе проекты Д. не имѣли вліянія на наши внутреннія дѣла, какъ осталась невыполненнымъ предложенный Екатериной планъ издать въ Россіи выборку изъ Энциклопедіи, примѣнительно къ русскимъ потребностямъ; но живое и участливое отношеніе къ нашей странѣ и готовность послужить ей лучшими своими силами особенно симпатично дорисовываютъ нравственный обликъ философа.

Со времени возвращенія своего изъ Россіи (не обошедшагося безъ приключеній: ледъ на Двинѣ подломился подъ его каретой, онъ едва спасся и увѣковѣчилъ это событіе въ шутовскомъ стихотвореніи) Д., утомленный поѣздкой и постояннымъ возбужденіемъ и простудившійся въ пути, не могъ уже болѣе возвратитъ себѣ прежняго здоровья. Съ радостью вошелъ онъ, послѣ петербургской роскоши, въ прежнія скромныя условія жизни и принялся за тотъ отдѣлъ знаній и работъ, къ которому чувствовалъ влеченіе еще съ молодыхъ лѣтъ; изученіе естественныхъ наукъ и медицины. Попытки укрѣпить свои научно-философскія воззрѣнія на этой основѣ и отгадать дальнѣйшій путь прогресса, заняли собой его старость и согрѣли ее чисто юношескими, бодрыми надеждами и стремленіями. Еще въ «Vieux indiscrets» онъ выразилъ въ аллегорической формѣ свое благоговѣніе передъ быстрымъ завоевательнымъ движеніемъ точныхъ наукъ. Къ воздушному замку, гдѣ царитъ сѣдловласый старецъ, взумляющій народную толпу всякими фантазмагоріями и воздушными пузырями, приближается ребе-

нокъ, съ факеломъ въ рукахъ, производя своимъ приближеніемъ невольную тревогу. Онъ быстро растетъ, испытующимъ взглядомъ окидываетъ все вокругъ; вскорѣ это уже великанъ, и отъ его измѣненій и изслѣдованій ничто укрыться не можетъ. Это — торжествующій опытъ, и отъ его натиска должно рухнуть все зданіе. Сдѣлать за поступательнымъ движеніемъ опыта и обобщать добытые имъ результаты стало однимъ изъ любимѣйшихъ занятій Д. Среди занятій по Энциклопедіи (1757) онъ сдѣлалъ первый такой сводъ въ формѣ «Размышлений объ истолкованіи природы» (*Pensées sur l'interprétation de la nature*); къ среднему периоду его дѣятельности относятся два названныхъ уже діалога; въ послѣдніе годы написаны имъ «Элементы физиологій» и нѣсколько другихъ общедоступно изложенныхъ обзорныхъ усиліевъ науки. Шестидесяти-шести-лѣтнимъ старикомъ слушалъ онъ курсы наиболѣе авторитетныхъ ученыхъ, занимался въ химической лабораторіи у Рузляя, изучалъ анатомію у Борда и г-жи Віаронъ, предшественницы женщинъ-врачей нашего времени, которую онъ энергически, но безуспѣшно рекомендовалъ Екатеринѣ для Смольнаго. Болѣе чѣмъ когда-либо проникнулся онъ убѣжденіемъ, что общественный прогрессъ невозможенъ безъ освобожденія мысли, достижимаго лишь изученіемъ природы, и включилъ въ широкій уже кругъ своихъ познаній столь обстоятельную эрудицію натуралиста, что и въ этомъ отношеніи не находилъ себѣ сверстника въ кругу мыслителей. Творческій умъ и дарованіе гениальнаго отгадчика внушили ему надежды, указанія и предчувствія, впоследствии оправдавшіяся и вошедшія въ науку. Ему казалось несостоятельнымъ дробленіе природы на такъ называемыя царства; онъ вѣрилъ въ существованіе переходныхъ явленій, безконечной «цѣпи организмовъ», основываясь на рядѣ опытовъ, напр., надъ насѣкомоядными растеніями; ходъ послѣдовательнаго развитія отдѣльныхъ органовъ, естественный подборъ, соотношеніе физическихъ силъ, дѣйствіе закона наследственности — все это намѣчено въ работахъ Д., котораго въ настоящее время историки дарвинизма называютъ въ числѣ его предшественниковъ, наряду съ Робинзъ, Гете и Ламаркомъ. Полетъ его мысли становился неудержимымъ и необъятнымъ; «что значатъ тысячелѣтія въ міровой жизни!» восклицалъ онъ, когда представлялъ себѣ эволюцію, приведшую природу и человѣка къ ихъ современному виду — и съ полной вѣрой смотрѣлъ впередъ, на усѣиха будущей опытной науки, съ ея усовершенствованными орудіями и тонкими наблюденіями. Въ «Снѣ Д'Аламбера» онъ умышленно придаетъ этимъ научнымъ грезамъ форму болѣзненнаго бреда, съ вспышками яснаго, блестящаго здраваго смысла. Въ такой формѣ можно было свободно коснуться всего, строить и высказывать догадки, которыя инымъ должны были казаться химерическими. Тогда это были дѣйствительно мечты; но онѣ были достойны замѣчательнаго философа природы, съ годами оставившаго далеко позади себя своихъ прежнихъ единомышленниковъ — материалистовъ, въ родѣ Гольбаха или Гельвеція

(посмертную книгу котораго «О человѣкѣ» Д. остроумно и безопасно разобралъ).

Такова сложная внутренняя исторія жизни Д.; внѣшняя ея исторія за исключеніемъ нѣсколькихъ тревожныхъ эпизодовъ въ судьбѣ Энциклопедіи и повѣдки въ Россію, небогата событиями. Онъ извѣдалъ на дѣлѣ дружбу и единомысліе, не разъ встрѣчая людей преданныхъ ему; но въ дружбѣ былъ требователенъ и тиранически строгъ къ малѣйшей слабости или неустойчивости. Его разрывъ съ Руссо, называвшимъ его сначала своимъ аристархомъ, вызванъ былъ и болѣзненною мнительностью женеваго философа, и вмѣшательствомъ посредниковъ въ родѣ Гримма, раздувавшихъ распрю, и горячностью самого Д., считавшаго аффектаціею и ложью отшельничество Руссо, его роль негодима, проповѣдь о вредѣ культуры. Много страднаго и несправедливаго было высказано сторонами съ обѣихъ сторонъ (напр., даже въ одной изъ послѣднихъ работъ Д.: «Опытъ о жизни и произведеніяхъ Сенеки»); но и Д. скорбѣлъ о размовкѣ съ другомъ своей молодости, нѣсколько разъ пытаясь примириться съ нимъ, и Руссо оставилъ въ своей исповѣди почти сочувственный отзывъ о Д. Извѣдалъ онъ и любовь. Смолоду смотрѣвшій на нее легко, почти съ усмѣшкой, Д. женился рано и необдуманно, подъ вліяніемъ утомленія отъ скитальческой и одинокой жизни, на женщину, не понимавшей его стремленій и интересовъ и съ годами уходившей все глубже въ узкую набожность, въ то время какъ его мысль становилась все свободнѣе. Уже въ пожилыхъ лѣтахъ искренно полюбилъ онъ молодую дѣвушку, *Marie Volland*, раздѣлявшую его убѣжденія и вкусы. Вся жизнь его освѣтилась съ той поры: его подруга посвящена была во все его помыслы и намѣренія; съ нею онъ отводилъ душу, ей написалъ множество писемъ, по силѣ чувства, блеску изложенія и разнообразію содержанія принадлежащихъ къ числу лучшихъ его произведеній; искренностью своей привязанности побѣдилъ предубѣжденіе ея родныхъ противъ этого союза, — и не могъ пережить смерти любимой женщины. Удалившись отъ шума и суеты и находя въ занятіяхъ естественнаго единственное средство разсѣять свою грусть, онъ доживалъ послѣдніе мѣсяцы своей жизни, философски готовясь къ концу. Постепенно сошли въ могилу его прежніе товарищи и соратники — Руссо, Д'Аламберъ. 30 іюля 1784 г. Д. послѣдовалъ за ними; его смерть походила на мирный сонъ.

Даже бѣлаго знакомства съ произведеніями Д. достаточно, чтобы выказать во всемъ блескѣ эту необычайно даровитую натуру, одного изъ немногихъ «избранныхъ». Ему не суждено было создать своей философской системы; воспримчивый и на все живое быстро отзывавшійся, онъ раздробилъ свои силы по многимъ областямъ мысли и творчества, и только на склонѣ лѣтъ сосредоточился на изученіи природы. Но это былъ человѣкъ, призванный всюду пробуждать жизнь, вести людей за собою; одною стороною онъ еще принадлежитъ своему вѣку, но пламенный

взоръ его устремленъ вдаль; онъ увлеченъ идеею безграничнаго прогресса. Это вдохновенный апостолъ знания, которое дорого ему, потому что принесетъ свѣтъ и благо всему человѣчеству. Память о Д., какъ основателѣ великой энциклопедіи, не изгладится никогда: философія, словесность, сцена, искусство, социальныя науки, естествознаніе сохраняютъ слѣды живительнаго его вліянія; историкъ вспомнить о немъ, какъ объ одномъ изъ главныхъ зачинщиковъ «просвѣтительнаго вѣка»; психологъ укажетъ на этомъ увлекательномъ образѣ, до какого дивнаго подъема можетъ дойти духовная природа человѣка.

Сочиненія Д. появлялись впервые въ печати не только при его жизни, но въ гораздо большемъ количествѣ послѣ его смерти, и были известны дотошъ лишь въ рукописи или же считались пропавшими, казалось, безслѣдно, и случайно были найдены. Библиотека Д. была перевезена въ Петербургъ, гдѣ нѣкоторыя изъ его произведеній и были, поэтому, открыты. Родственникъ Шиллера случайно прочелъ въ Петербургѣ рукопись «Племянника Рамо», лежавшую вмѣстѣ съ другими бумагами философа, и прислалъ свой списокъ поэту, который, вмѣстѣ съ Гете, озаботился изданіемъ этого діалога, явившагося сначала въ нѣм. переводѣ. «Жакъ-фаталистъ» напечатанъ былъ лишь въ 1796 г., по рукописи, уцѣлѣвшей у принца Генриха прусскаго. Собранія сочиненій Д., поэтому, долго не могли быть полными. Первое сколько-нибудь обстоятельное изданіе ихъ принадлежало его великому поклоннику Нэжону (1798); затѣмъ заслуживаетъ вниманія изданіе Бриера и Вальфердена (1821); наконецъ, въ наше время (1875—77) вышло монументальное, въ двадцати томахъ, изданіе, начатое Жюлемъ Ассеза и оконченное Морисомъ Турна. Несмотря на то, что тутъ появилось необыкновенно много новаго (цѣлыхъ четыре тома), даже и послѣ этого, казалось, полнаго свода продолжаютъ обнаруживаться новыя находки. Морисъ Турна, тщательно изслѣдовавшій петербургскія библиотеки, извлекъ оттуда чрезвычайно характеристическія наброски Д., отчасти описанные выше, и напечаталъ ихъ въ «Nouvelle Revue» (1881, 1 сент.; «Diderot législateur», 1883, 1 и 15 сент., «La politique de Diderot» и въ газетѣ «Temps» (1886). Нѣсколько писемъ Д. издано русскимъ историч. общ. («Сборн. т. XIXIII). Удачная выборка изъ соч. Д. издана была ко дню его юбилея, 1884: «Oeuvres choisies, édition du centenaire», въ одномъ томѣ. Лучшія біографіи Д. принадлежатъ Джону Морлею, «D. and the encyclopedists» (1878; русскій переводъ В. Невѣдомскаго, 1882 г.), и Карлу Розенкранцу, «Diderots Leben u. Werke» (1866). Есть воспоминанія о Д. дочери его, Madame Vandeul, не вполне надежныя. Характеристики Д. всего удачнѣе у Сентъ-Вава («Portraits littéraires»), Карлея («Critical and historical essays», по-русски «Историческіе и критическіе опыты», М., 1878), Каро («La fin du XVIII s.», 1880), Дюбуа-Рэймона «Zu Diderot's Gedächtniss» (1884), и Эдмона Шерепа («Diderot, étude», 1880). См. также книгу Avezac Lavigne, «D. et la société du baron

d'Hoibach» (1875). На русск. яз. статьи Алексѣя Веселовскаго, «Дени Дидро, опытъ характеристики» («Вѣстникъ Европы», 1884, X—XI) и книга В. Вильбасова «Дидро въ Петербургѣ» (СПб., 1884, сначала въ «Русск. Старинѣ»). Собранія соч. Д. въ русскомъ переводѣ не существуютъ. Переводы отдѣльных произведеній были особенно многочисленны въ прошломъ столѣтіи. Драма «Чадолубивый отецъ» была переведена два раза (1765 и 1788), «Побочный сынъ» (1788) выдержалъ 8 изд., «Исторія г-жи де-ла-Поммере» явилась въ 1796 г. подъ названіемъ «Удивительное мщеніе одной женщины» (1796), «Жизнь Ричардсона» нап. въ Смоленскѣ въ 1803 г., и т. д. Въ повѣйшее время переведены были «Племянникъ Рамо» (въ приложеніи къ книгѣ Морлея) и «Парадоксъ объ актерѣ».

Алексій Веселовскій.

Дидронъ (Адольфъ-Наполеонъ Didron, 1806 — 67) — франц. археологъ. Пройдя курсъ юридическихъ наукъ, онъ пристратился къ исторіи и изслѣдованію древностей, объѣздивъ Нормандію для изученія ея старинныхъ церквей и, по возвращеніи своемъ въ Парижъ, сталъ сотрудничать въ журналѣ: «L'Europeen». Въ 1835 г. занялъ должность секретаря въ комитетѣ историческихъ памятниковъ, основанномъ въ это время Гизо; въ 1838 г. началъ читать въ королевской библиотекѣ публичныя лекціи христіанской иконографіи, а въ 1839 г. приступилъ, вмѣстѣ съ Лассю, къ изданію обширнаго монографическаго сочиненія о Шартрскомъ соборѣ, оставшагося неоконченнымъ. Въ 1844 г. основалъ большое периодическое изданіе, подъ заглавіемъ: «Annales archéologiques», а въ 1845 г. — специально-археологическую книготорговлю и заведеніе изготовленія расписныхъ стеколъ на подобіе средневѣковыхъ. Кромѣ вышеозначенныхъ «Annales», онъ редактировалъ «Археологическій бюллетень комитета искусствъ и памятниковъ» (1840—1847) въ теченіе первыхъ четырехъ лѣтъ его существованія, помѣщалъ свои статьи въ главныхъ парижскихъ художественныхъ и археологическихъ журналахъ и напечаталъ отдѣльно рядъ болѣе или менѣе важныхъ сочиненій, каковы: «Histoire de Dieu, iconographie des personnes divines» (1843); «Manuel d'iconographie chrétienne, grecque et latine» (1845); «Iconographie des chapiteaux du palais ducal de Venise» (1857); «Manuel des objets de bronze et d'orfèvrerie du Moyen-Age» (1859); «Verrières de la Rédemption à Notre-Dame de Châlon-sur-Marne» (1863) и «Iconographie de l'Opéra» (1864). Вообще зтогъ ученый можетъ считаться, на ряду съ Комономъ и Виолле-ле-Дюкомъ, возродителемъ археологическихъ изслѣдованій и интереса къ нимъ во Франціи.

А. С.—овъ.

Дилье (Шарль Didier) — франц. писатель, швейцарецъ родомъ (1805—1864). Послѣ февральской революціи 1848 г. Д. провелъ долгое время въ Германіи и навѣкъ подозрѣнія правительства посѣщеніемъ графа Шамбора. Въ отвѣтъ на нападки выпустилъ брошюру: «Une visite à Mr. le duc de Bordeaux» (выдержала 15 изданій). Затѣмъ Д. предпринялъ

ряд путешествий на Восток. Онъ былъ въ дружескихъ отношеніяхъ съ Викторомъ Гюго и Жоржъ-Зандомъ. Ослѣпнувъ, съ отчаянія лишилъ себя жизни. Изъ его сочиненій болѣе известны: «La Harpe helvétique» (1830), «Rome souterraine» (1833), «Une année en Espagne» (1837), «Thécla» (1839), «Campagne de Rome» (1842), «Promenade au Maroc» (1844), «Question sicilienne» (1849), «Séjour chez le schérif de la Mecque» (1856), «Cinq cent Neues sur le Nil» (1858) и «Les amours d'Italie» (1859).

Дидье (Didier) — франц. название Дезидерия (см. X, 282).

Дидэ (Француз Didaу) — швейцарскій живописецъ (1802—77), съ юныхъ лѣтъ сталъ заниматься искусствомъ, вопреки желанію его родныхъ, не имѣвшихъ никакого состоянія. 22 лѣтъ отъ роду онъ было уже замѣченъ и посланъ на счетъ женеvскихъ властей въ Италію, послѣ чего онъ основался въ Парижѣ въ мастерской Гро. По возвращеніи же въ свое отечество Д. почувствовалъ призваніе сдѣлаться пейзажистомъ и вскорѣ сдѣлалъ большіе успѣхи въ этомъ родѣ живописи. Онъ изображалъ почти исключительно швейцарскую природу, часто передавая дикія красоты горъ и водопадовъ. Произведенія Д. имѣются въ музеяхъ Франціи, Германіи, Россіи и другихъ странъ, не считая его отечества. Въ академіи художествъ въ С.-Петербургѣ имѣются двѣ его картины (одна въ Кухаревской галлерей). Д. былъ основателемъ женеvской школы (1842) пейзажистовъ; подъ его руководствомъ образовался знаменитый Калямъ, затмившій извѣстность своего учителя.

Ө. П.

Дижонъ (Dijon) — главный городъ бывшаго герц. Бургундскаго, потомъ провинціи Бургундіи, теперь франц. департамента Кот-д'Оръ, въ 315 км. къ ЮВ отъ Парижа, у восточнаго склона Кот-д'Оръ, при впаденіи Сюзонъ въ Ушь и при Бургундскомъ или Кот-д'Орскомъ каналѣ, соединяющемъ систему Соны и Роны съ Сенной; узловой пунктъ парижско-ліонской ж. д. Акад. искусствъ и наукъ, три факультета, медицинская и фармацевтическая школы, богословская семинарія, сем. для учителей и для учительницъ, различныя ученые общества, бібліотека изъ 80000 т. и 900 рукописей, ботаническій садъ, обсерваторія. Жителей въ 1891 г. 55673. Литейные и рафинадные заводы; производство шерстяныхъ и хлопчатобумажныхъ тканей, кожи, горчицы, бочарныхъ и восковыхъ издѣлій, обоевъ, машинъ, химическихъ продуктовъ; винодѣліе, садоводство, пѣвководство; торговля виномъ и другими мѣстными произведеніями. Готическая церковь, оконченная въ 1236 г. — одна изъ лучшихъ церквей Франціи, съ башней въ 92 м.; другая церковь — построена въ XIV—XV вв. Д. былъ уже во времена римлянъ укрѣпленнымъ мѣстомъ — Divio или Castrum Divionense; въ 1183 году получилъ городскія права.

Дизентерія (Dysenteria), кровавый поносъ — специфическая заразная болѣзнь, характеризующаяся поражениемъ слизистой оболочки толстыхъ кишокъ, преимущественно

въ нижнемъ ихъ отдѣлѣ. Характеръ заразнаго начала еще точно не установленъ. Большинство ученыхъ признаютъ причиною Д. открытые впервые Картулисомъ, въ Египтѣ, микроорганизмы изъ животнаго царства «amoebae dysentericae». Другіе авторы описываютъ иныя самостоятельныя формы низшихъ организмовъ, вызывающихъ Д.; напр., профессоръ Лешъ — amoeba coli; Мальмштенъ — инфузорія «balantidium coli» и пр. Д. встрѣчается навсѣ въ жаркихъ странахъ, гдѣ въ некоторыхъ мѣстностяхъ свирѣпствуетъ эндемически; въ умѣренномъ же климатѣ Д. распространяется эпидемически, чрезъ болѣе или менѣе значительныя промежутки времени, и съ особенною силою въ мѣстахъ, гдѣ люди живутъ скученно, въ дурныхъ санитарныхъ условіяхъ, напр. въ тюрьмахъ, казармахъ, лагеряхъ и т. п. Особенно опустошительны были эпидеміи во время войнъ, когда вмѣстѣ съ тифомъ, брюшнымъ и сыпнымъ, Д. уничтожала цѣлыя арміи. Заразное начало болѣзни находится въ огромныхъ количествахъ въ экскрементахъ больного, и они являются главнѣйшимъ разносчикомъ заразы. Микроорганизмы Д. очень живучи и устойчивы противъ вѣншихъ условій; они долго сохраняютъ жизнеспособность, будучи перенесены въ различныя среды, на разнообразныя предметы. Въ обыденной обстановкѣ зараженіе очень часто передается вещами, употреблявшимися для больного Д. и затѣмъ недостаточно обеззараженными. Лица ухаживающія за больнымъ, если недостаточно опрятны, также легко передаютъ заразу другимъ.

Характерный признакъ Д., какъ болѣзни — частыя, нерѣдко очень зловонныя, испражненія (20—60 разъ въ сутки) съ кровью, слизью и гноемъ. Въ экскрементахъ часто комки слизи, похожіе на разбухшее саго. Заболѣваніе, въ большинствѣ случаевъ, начинается внезапно, потрясающими ознобами; затѣмъ развивается поносъ. Болѣзнъ принимаетъ часто длительное теченіе, до 4 недѣль; иногда переходитъ въ хроническую форму. Температура тѣла во время болѣзни можетъ оставаться нормальной. Д. вызываетъ частую рядъ осложнений и послѣдовательныхъ болѣзней, напр. свищъ прямой кишки, воспаленіе почекъ, нарывъ въ печени, параличи вслѣдствіе воспаленія нервовъ и т. д. Смертность отъ Д. = 7—10%, въ среднемъ; но были эпидеміи съ 60—70% смертности. При патологоанатомическомъ изслѣдованіи при Д. находятъ обыкновенно дифтеритическое поражение слизистой оболочки, а въ легкихъ случаяхъ Д. — лишь катаральныя измѣненія въ небольшихъ, ограниченныхъ пунктахъ, переходящія въ дифтеритическія.

Л — йй.

Дизентерія (Disentis) — дер. въ швейцарскомъ кантонѣ Граубюнденъ, на правомъ берегу Верхняго Рейна. 1304 жит.; большой бенедиктинскій монастырь, основанный въ 614 года; отсюда распространялось христіанское ученіе по долинамъ Граубюндена. Въ 1799 г. французы сожгли мѣстечко и монастырь, при чемъ погѣбла замѣчательная коллекція старинныхъ рукописей. Изъ аббатовъ Д. замѣчательнъ Петръ Пульвингъеръ, быв-

шил однимъ изъ основателей сѣраго союза (Grauer Bund).

Дизонъ (Dison)—фабричный пунктъ въ бельгійской пров. Льежъ (Лютихъ), въ 3 км. отъ Вербье. 13271 жит. Большая шерстопрядильня, красильня и суконная фабрика.

Дизраэли (Вениаминъ) — см. Биконсфильдъ.

Дизраэли (Исаакъ Disraeli 1766—1848)—изв. англ. литераторъ, отецъ лорда Биконсфильда; происходилъ изъ старинной еврейской фамилии, переселившейся около половины XVIII в. изъ Венеціи въ Англію. Тщетаю отецъ Д., богатый negociantъ, употреблялъ всѣ усилія, чтобы приохотить сына къ торговымъ дѣламъ. Первымъ его юношескимъ произведеніемъ была поэма, осуждающая торговлю, какъ занятіе притягающее духъ человѣка. Написавъ нѣсколько неудачныхъ романовъ, Д. сдѣлалъ предметомъ своего specialнаго изученія исторію литературы, преимущественно англійской. Плодомъ этихъ занятій былъ обширный историко-литературный трудъ: «Curiosities of Literature», вышедшій въ 1791 г. и обратившій на себя общее вниманіе богатствомъ свѣдѣній, умѣньемъ группировать факты и живостью изложенія. За этимъ трудомъ слѣдовалъ другой, болѣе цѣльный и съ болѣе обширной задачей: «The Literary Character of the History of Men of Genius» (Лонд., 1795). Отправляясь отъ мысли, что люди извѣстной профессіи имѣютъ въ своемъ характерѣ общія черты, свойственныя этой профессіи, Д. даетъ, такъ сказать, психологію людей, подвизавшихся на литературномъ поприщѣ, основанную, главнымъ образомъ, на ихъ собственныхъ признаніяхъ. Въ свое время это сочиненіе, поразившее всѣхъ громадною начитанностью автора, пользовалось европейской извѣстностью и въ началѣ пятидесятыхъ годовъ было перев. на рус. яз. въ «Современникѣ». Дополненіемъ къ нему служатъ два другіе труда Д.: «Calamities of Authors» (Лонд., 1812—13) и «Quarrels of Authors» (Л., 1814). Д. былъ не столько присяжнымъ ученымъ, сколько широко образованнымъ человѣкомъ, твердо вѣрившимъ въ просвѣтительную силу литературы. По словамъ своего знаменитаго сына, Д. представлялъ собою типъ литератора чистой воды, который терпѣть не могъ никакой практической дѣятельности и зналъ только свои книги. Единственнымъ его развлеченіемъ были путешествія отъ одного книгопродавца къ другому, съ цѣлью отыскать какую-нибудь рѣдкую книгу. Англійская критика нашла въ трудахъ Д. много неточностей, происходившихъ оттого, что онъ не всегда относился съ должной осторожностью къ своимъ источникамъ. Нападки ея въ этомъ отношеніи справедливы; но не нужно забывать, что ни одинъ изъ англійскихъ критиковъ и біографовъ не сумѣлъ возбудить въ публикѣ такой интересъ къ литературѣ, какъ Д. Обиліе свѣдѣній, способность схватить живую сторону предмета, умѣнье оживить изложеніе ксати приведеннымъ анекдотомъ или изреченіемъ писателя—все это способствовало тому, чтобы слѣдять сочиненія Д. настольными книгами всякаго интересующагося литературой. Самымъ обширнымъ трудомъ Д. была его пятатомная исторія

Карла I («Commentaries on the Life and Reign of Charles I», Лонд., 1828—30), въ которой онъ, на основаніи массы новыхъ, болѣею частью неизданныхъ матеріаловъ пытался защитить память короля отъ нареканій республиканскихъ писателей. Лишившись въ 1839 г. зрѣнія, Д. не палъ духомъ и не покидалъ своихъ занятій. Съ помощью своей дочери Сары онъ обработалъ и издалъ въ свѣтъ свой послѣдній трудъ: «Amenities of Literature» (Лонд., 1841, 2 изд.). Сочиненія его были изданы въ 1862—1863 г. его сыномъ, Д.-младшимъ (лордомъ Биконсфильдомъ), предпославшимъ имъ краткую біографію и характеристику своего отца.

Н. Стороженко.

Дизуинтъль—см. Диссидентъ.

Диска — хуторъ въ Крыму, верстахъ въ 3-хъ отъ Гнилого моря. Въ 1888 г. здѣсь былъ выбуренъ первый изъ артезіанскихъ колодезевъ Крымскаго полуострова, изливающихъ воду на поверхность. Вода поднимается съ глубины 105 саж., изъ пластовъ верхняго третичнаго яруса. Вначалѣ колодезь давалъ 6000 ведеръ въ сутки, черезъ годъ—только 4500 ведеръ.

Н. Г.

Диканьска — с. Полтавской губ. и у., въ 25 в. отъ Полтавы. Дворовъ 757, жителей 3442 д. Училище, винокурен. и пивовар. зав., 43 вѣтр. млиц, 2 маслоб., 1 кузн., 3 лавки, 1 топчакъ; 3 ярмар. въ году. Въ окрестностяхъ Д. въ 1658 г. запорожскій подковникъ Барабашъ разбилъ сербовъ гетмана Выговскаго. Въ 1668 г. гетманъ Брюховенскій тамъ же былъ убитъ казаками. Въ 1689 г. Д. утверждена за генеральнымъ писаремъ Василіемъ Кочубеемъ (см.). Въ Д. усадьбѣ хранится окровавленная рубаха казненаго Кочубея. Въ память посѣщенія Д. императоромъ Александромъ I имѣются каменные триумфальные ворота при въѣздѣ въ паркъ.

В. В.

Дика-Петти (Maria Dica-Petit)—франц. актриса. Съ 1877—85 гг. играла въ Петербургѣ. Умерла въ Парижѣ 1885 г.

Дикари—название, придаваемое некультурнымъ или такъ наз. первобытнымъ народамъ, какъ имъ.—Wilde или франц.—sauvages, и соединявшееся съ представленіемъ о дѣсномъ человѣкѣ (*Homo sylvestris*), живущемъ не обществами, а въ одиночку или небольшими семьями, питающемся растительною пищею и продуктами охоты и избѣгающемъ другихъ людей. Въ XVIII в. это представленіе нашло себѣ подтвержденіе и дополненіе въ разсказахъ объ отдѣльныхъ дикихъ людяхъ, найденныхъ, будто бы, въ дѣсахъ Польши, Германіи, Франціи, и которые были, повидному, одичалыми, покинутыми аборигенами или юрдовыми. Д. представлялся сначала живущимъ на подобіе большихъ обезьянъ, а часто и свирѣлымъ людоѣдомъ. Въ XVIII в. возникло, однако, и другое представленіе о Д., на основѣ, главнымъ образомъ, наблюденій, собранныхъ мореплавателями на нѣкоторыхъ островахъ Великаго океана, съ мирнымъ, простодушнымъ и довѣрчивымъ населеніемъ. Д., съ этой новой точки зрѣнія—люди, живущіе въ естественномъ состояніи, не знающіе стѣсненій, несправедливостей и лжи культурной жизни,

пользующиеся мирным благосостоянием, свободой и равенством. Развитие культуры считалось удалением от этой естественной простоты, свободы и правды, осуществляемой Д. Последующия наблюдения скоро разсылали эти идеалистскія, превеличанныя представления. На смѣну имъ явилась мысль, что Д. — это народы, пошедшіе назадъ въ своемъ развитіи, утратившіе, благодаря своей обособленности, культуру, которую обладали ихъ предки, и одичавшіе, вслѣдствіе отсутствія сношеній съ другими, болѣе цивилизованными народами. Въ нѣкоторыхъ случаяхъ данныя языка, подробности быта, преданій и вѣрованій дѣйствительно какъ бы указываютъ на возможность такого регресса; но обыкновенно онъ является болѣе чѣмъ сомнительнымъ. Подробное ознакомленіе съ такъ называемыми дикими народами показываетъ, что всѣ они обладаютъ извѣстной степенью культуры и что собственно дикихъ народовъ нѣтъ и не было на памяти исторіи. Всѣ, самые первобытные народы обладаютъ членораздѣльною рѣчью, знаютъ употребленіе огня, умѣютъ приготавливать себѣ орудія — хотя бы только изъ дерева, камня, кости, — имѣютъ нѣкоторые религиозныя представления и нравственныя права и образуютъ общества, съ извѣстной солидарностью членовъ. Что касается до свирѣпости, людоедства, кровожадности Д., то слѣдуетъ замѣтить, что наиболѣе первобытные изъ нихъ часто менѣе въ томъ повинны, чѣмъ достигшіе нѣсколько высшей культуры; такъ, напр., каннибализмъ не былъ извѣстенъ или составлялъ рѣдкое явленіе у эскимосовъ, австралійцевъ, многихъ американскихъ индѣйцевъ, тогда какъ онъ достигалъ значительнаго развитія у мангбуту и другихъ африканскихъ народовъ, обладавшихъ металлическими орудіями, скотоводствомъ, довольно сложнымъ социальнымъ устройствомъ, а также у фиджійцевъ, новозеландцевъ и другихъ полинезійцевъ, достигшихъ немалого развитія житейской техники и общественнаго строя. Обыкновенно названіе Д. придается племенамъ, находящимся въ стадіи такъ называемаго каменнаго вѣка, не знающимъ земледѣлія и скотоводства, промышленнымъ собираніемъ плодовъ и кореньевъ, рыболовствомъ и звѣроловствомъ, и живущимъ болѣе или менѣе изолированно. Еще въ концѣ прошлаго и началѣ нынѣшняго столѣтія извѣстно было не мало такихъ народовъ въ Полинезій, Америкѣ и Сѣв. Азій; но въ настоящее время большинство ихъ либо вымерло, либо усвоило себѣ культуру своихъ болѣе цивилизованныхъ завоевателей. Д. каменнаго вѣка представлены теперь только нѣкоторыми, зашедшими далеко на сѣверъ племенами эскимосовъ, нѣкоторыми народами Аляски и внутренней Бразиліи, островитянами нѣкоторыхъ частей Меланезій и живущими въ наиболѣе отдаленныхъ округахъ австралійцами.

Д. А.

Дикастерія (δικαστήριον) — народный судъ присяжныхъ въ Афинахъ; называлась также геліей, по имени главнаго судебного мѣста, находившагося на городской площади; народные судьи афинявъ — дикасты, геліасты.

Многолюдство суда (въ Митиленѣ, напр., число судей доходило иногда до 883), публичность его засѣданій подъ открытымъ небомъ и безапелляционность рѣшеній издавна были отличительными чертами афинской Д., равно какъ и соответствующихъ учреждений въ другихъ греческихъ республикахъ. Народный судъ почитался у грековъ неотъемлемою принадлежностью демократическаго строя общины и необходимымъ условіемъ народовластія; дѣятельное участіе въ отправленіи правосудія входило въ самое понятіе гражданства греч. общины, какъ опредѣляется оно Аристотелемъ. Вотъ почему первая организація народнаго суда въ Афинахъ, съ помощью положительныхъ законовъ, была дѣломъ основателя афинской демократіи и перваго предстателя афинскаго демоса, Солона. Показанія въ этомъ смыслѣ сравнительно позднихъ греч. писателей нашли себѣ подтвержденіе въ новооткрытомъ (1891) сочиненіи Аристотеля объ афинскомъ государственномъ устройствѣ. Солоновскіе законы, по мысли законодателя, возвращали афинскому народу въ его цѣломъ, безъ различія по сословіямъ и имущественному состоянію, тѣ основныя права гражданина — верховенство въ законодательствѣ и въ судѣ — которыя были мало-по-малу отняты у большинства гражданскаго населенія Атики и обратились въ привилегію меньшинства, эпатридовъ. Законами Солона создана была многолюдная судебная коллегія, Д., члены которой назначались жребіемъ изъ всего афинскаго гражданства и которая пользовалась правомъ постановлять въ апелляціонномъ порядкѣ окончательныя приговоры по дѣламъ, раньше рѣшеннымъ отдѣльными должностными лицами или коллегіей; нѣкоторыя дѣла рѣшались Д. въ первой и единственной инстанціи. Подробности судебной организаціи, намъ извѣстныя, относятся приблизительно къ эпохѣ съ 450 до 322 г.; но не подлежитъ сомнѣнію, что эта организація была только дальнѣйшимъ развитіемъ началъ, введенныхъ въ афинскую конституцію Солономъ.

Въ пору высшаго развитія демократіи Д. афинявъ представляется въ слѣдующемъ видѣ: присяжные судьи, дикасты или геліасты, выбирались ежегодно, въ числѣ 6000 человекъ, съ помощью жребія, подѣломъ наблюдениемъ 10 должностныхъ лицъ, именно 9 архонтовъ и секретаря ихъ; жеребьеванію подвергались, подѣ условіемъ желанія съ ахъ стороны, всѣ граждане свыше 30 лѣтнаго возраста, не опроченные по суду и не состоящіе должниками передъ государствомъ. Каждое должностное лицо выбирало жребіемъ судей изъ того только округа (филы), къ которому само принадлежало; отъ всѣхъ 10 округовъ выбирались судьи въ равномъ числѣ, по 600 отъ cadaго. Судьи cadaго округа подраздѣлялись на 10 секцій, по возможности равночисленныхъ и въ зависимости отъ околотовъ (демы), въ составѣ округа входившихъ. 10 секцій обозначались первыми 10 буквами греческаго алфавита (α—ι), которыми по мѣрѣ жеребьеванія судей отбѣчались набираемая подраздѣленія cadaго округа. Такимъ образомъ произведенное по округамъ жеребьеваніе давало въ

результатъ на цѣлый годъ службы секціи смѣшаннаго состава (τὰ δικαστήρια), изъ гражданъ разныхъ округовъ и разныхъ околотковъ, въ равномъ, приблизительно, числѣ отъ каждаго округа и каждаго околотка. Въ знакъ своего званія судья получалъ бронзовую или буковую марку, съ его личнымъ именемъ, отчествомъ, именемъ дема и буквою секціи; подлинныхъ дощечекъ дошло до насъ болѣе 60. Общая всемъ буква алфавита облеживала членовъ Д. въ одну группу, и такихъ группъ было десять. Судья давали общую присягу — судить по законамъ и народнымъ постановленіямъ, а въ случаяхъ, законами не предусмотрѣнныхъ — по совѣсти, безъ лицепріятія и вражды. Изъ 6000 судей дѣйствительными были собственно 5000; тысяча остальныхъ служили для пополненія случайныхъ недочетовъ въ секціяхъ; впрочемъ, извѣстенъ случай, когда засѣдали всѣ 6000 дикастовъ. Изъ общаго числа присяжныхъ судей, также при помощи жребія и подъ наблюдениемъ тѣхъ же должностныхъ лицъ, составлялись дѣйствовавшія въ различныхъ судебныхъ мѣстахъ сессіи (τὰ δικαστήρια). Въ зависимости отъ характера и степени важности процесса число судей въ сессіи колебалось между 201 и 6000. Гражданскія дѣла на сумму меньше 1000 драхмъ рѣшались собраніемъ 201 геліаста; для разбора дѣлъ выше этой суммы требовался 401 геліастъ. Уголовные, особенно политическіе процессы разбирались собраніемъ судей гораздо болѣе многочисленнымъ: 1501 судья рѣшали дѣло о виновности Перикла въ растратѣ государственныхъ денегъ, 501 участвовали въ обвинительномъ приговорѣ надъ Сократомъ, политическій процессъ противъ Пистія рѣшался собраніемъ 2501 судьи и проч. Въ присутственные дни правосудіе отправлялось въ нѣсколькихъ судебныхъ мѣстахъ заразъ; потребное для всѣхъ ихъ общее число судей набиралось посредствомъ жребія, при чемъ каждый округъ доставлялъ приблизительно десятую часть всего числа. Число судей для различныхъ судебныхъ мѣстъ было неодинаково: 201, 401, 415, 501 и т. д.; набиралось оно для каждаго судилища тоже жребіемъ, изъ общаго числа только что выдѣленныхъ дикастовъ (ἐπιδικαστοὶ τὰ δικαστήρια, πλῆθος τὰ ε.). Судебныя мѣста отмѣчались буквами алфавита, начиная съ одиннадцатой (λ), и буквъ употреблялось столько, сколько судилищъ назначено было для разбора дѣлъ; нумерамъ судебныхъ мѣстъ соответствовали нумера марокъ (въ видѣ жолудя), съ помощью которыхъ дикасты приурочивались къ тому или другому судилищу. При входѣ въ это послѣднее судья опускалъ свой жолудь (βάλανος) въ урну и получалъ отъ привратника жезлъ, окрашенный въ тотъ самый цвѣтъ, какъ и входная дверь судилища. Со времени введенія платы присяжнымъ судьямъ каждый изъ нихъ получалъ въ судилищѣ марку (σφραγίδος), по предъявленіи которой выдавалось судѣ вознагражденіе: первое время — 1 оболь, потомъ 3 = около 12 коп. сер. За вычетомъ дѣлъ о преднамеренномъ убійствѣ и подобныхъ, подлежащихъ вѣдѣнію ареопага, а также дѣлъ о мелкихъ проступкахъ, навлекавшихъ на виновнаго легкія наказанія и не

выходившихъ за предѣлы вѣдомства должностныхъ лицъ и коллегій, всѣ прочіе процессы, частные и политическіе, гражданскіе и уголовные, разбирались въ Д.; ей же принадлежало право рѣшать во второй и послѣдней инстанціи дѣла по жалобамъ на постановленія другихъ учреждений. За должностными лицами и коллегами оставались вчинаніе дѣла по жалобамъ гражданъ, предварительное разслѣдованіе (ἀνακρισις), съ подготовленіемъ всѣхъ документовъ для дикастеріи, и предсѣдательствованіе въ народномъ судѣ. Впрочемъ, роль предсѣдателя состояла исключительно въ наблюденіи за правильнымъ ходомъ процесса, безъ всякаго вмѣшательства въ дебаты; предсѣдатель не резюмировалъ преній и не входилъ въ оцѣнку выяснившихся передъ судьями данныхъ. Вообще афинскимъ законодательствомъ приняты были всѣ мѣры къ тому, чтобы окончательный приговоръ народного суда былъ по возможности справедливымъ, свободнымъ и независимымъ отъ подкупа и иныхъ постороннихъ вліяній. По окончаніи преній судьи, безъ предварительнаго между собою совѣщанія, по приглашенію предсѣдателя, приступали къ тайной подачѣ голосовъ камешками: цѣльный (πλήρης) служилъ для оправданія, просверленный (τετροπήμενη) — для обвиненія; равенство голосовъ было равносильно оправданію.

Компетенція Д. не исчерпывалась отправленіемъ правосудія въ собственномъ смыслѣ слова. Благодаря тому, что вступленію въ должность кандидатовъ, выбранныхъ ли народомъ или указанныхъ жребіемъ, обязательно предшествовало испытаніе благонадежности ихъ передъ собраніемъ судей, которое и рѣшало окончательно вопросъ о кандидатахъ, благодаря также тому, что всякое постановленіе народного собранія, даже вошедшее въ силу закона, могло быть обжаловано передъ Д., какъ несогласное съ существующими законами, Д. была высшимъ органомъ власти афинскаго народа, единственнымъ органомъ, имѣвшимъ силу провозвѣсти и освятить необходимыя измѣненія въ существующемъ правѣ и государственномъ порядкѣ. Ср.: Meier u. Schömann, «Der attische Process», въ новой обработкѣ Lipsicya (Берл., 1882—86, особ. I, 1—38, 145—188); Callemet, «Etudes sur les antiquités juridiques d'Athènes» (П. 1865); его же статьи въ «Dictionn. des antiquités gr. et rom.», подъ сл. Dikastai et Dike; Fränkel, «Die attisch. Geschworenengerichte» (Берл., 1877); Латышевъ, «Очеркъ греч. древностей» (I, СПб., 1888, гл. 23); Аландскій, «Исторія Греціи» (К., 1885, стр. 240 сл.). Оцѣнку данныхъ, приведенныхъ у Аристотеля, даютъ Dareste, «Constit. d'Athènes», въ «Journal des Savants» (1891, май); О. Мищенко, «Судъ присяжныхъ въ Афинахъ» («Жур. Мин. Нар. Просв.» 1892, сент.); Busolt, «Die gr. Staats- u. Rechtsalterthümer» (Лпц., 1892).

6. Мищенко.

Дикастѣ (Юрій Dikast, Dikastus) изъ Миржкова — чешск. писатель, род. около 1560 г. Учился въ Германіи, потомъ сдѣлался священникомъ подобоевъ или утраквистовъ; въ 1619 г. короновалъ Фридриха Пфальцскаго въ Прагѣ и умеръ въ 1630 г. Кромѣ многихъ изданныхъ

вмъ молитвенниковъ, известны еще его сочинения: «Dialog ducha s duši» (1602, 1609); «Cesta patriarchy Jakuba» (1610); «Postilla» (1612, 1614, 1708) и др.

Дикая вира—см. Вира.

Дикая коза—см. Козул.

Дикая кошка—см. Кошка.

Дикая маслина (Elaeagnus)—см. Лохъ.

Дикая рыбинка—см. Пижма.

Дикгофъ (Августъ-Вильгельмъ Dieckhoff)—лютер. богословъ; род. въ 1823 г., проф. церковной исторіи въ Поштокѣ. Нап.: «Die Waldenser im Mittelalter» (1851); «Der Sieg des Christentums über das Heidentum unter Konstantin» (1863); «Luthers Lehre in ihrer ersten Gestalt» (1887); «Leibniz-Stellung zur Offenbarung» (1888); «Inspiration und Irrtumlosigkeit der Heiligen Schrift» (1891) [а мн. др.

Дике (Δίκη)—одна изъ Горъ, богиня справедливости, дочь Зевса и Фемиды. Въ ней осуществлена идея воздающей справедливости.

Диссархъ (Δισσαρχος)—греческій философъ-перипатетикъ, историкъ, географъ и математикъ, родомъ изъ Мессаны на островѣ Сициліи, ученикъ Аристотеля, другъ Теофраста, вмѣстѣ съ которымъ большую часть жизни (въ IV вѣкѣ до Р.-Х.) провелъ въ Греціи. Онъ произвѣлъ измѣренія высоты и написалъ «Βίος Ἐλλάδος», историко-географическое описаніе (въ 3 книг.) Греціи въ естественномъ, политическомъ и нравственномъ отношеніяхъ, съ присоединеніемъ многихъ мѣстъ изъ сочиненій поэтовъ. Отъ этого знаменитаго въ древности сочиненія до насъ дошли лишь отрывки. Приписываемое Д. стихотворное (въ ямбахъ) описаніе Греціи, отъ котораго остались только 150 стиховъ, вѣроятно, не подлинно и принадлежитъ Дионисію, сыну Каллифонта. Пользовавшійся большою извѣстностью философскія соч. Д. до насъ не дошли. Онъ развивалъ ученіе Аристотеля преимущественно въ области психологии и этики, при чемъ отрицалъ существованіе въ организмахъ души, какъ отдѣльной субстанціи, но принималъ одну общую жизненную энергію, индивидуализирующуюся въ отдѣльныхъ организмахъ съ различной степенью совершенства. Отрывки соч. Д. издалъ Фуръ (Дармшт., 1841). Ср. о немъ F. Schmidt (Бресл., 1867) и A. Buttman (Берл., 1842).

Дикетоны представляютъ кетоны (см.) съ двумя карбонильными группами СО въ составѣ. Если эти группы находятся въ соѣдиненіи между собою положенія, то получаютъ Д. общей формулы R'—СО—СО—R', гдѣ R' есть однокввалентный углеводородный остатокъ предѣльный или непредѣльный. Ихъ обозначаютъ какъ α-Д. или 1—2-Д. Въ прочіихъ Д. карбонильныя группы отдѣльны другъ отъ друга однимъ или большимъ числомъ углеродныхъ атомовъ. Д. общей формулы R'—СО—CH²—СО—R' обозначаются какъ β или 1—3-Д., R'—СО—CH²—CH²—СО—R' какъ γ или 1—4-Д. и т. д.

Д. повторяютъ реакціи, вообще свойственныя кетонамъ (см.), легко образуя, подобно послѣднимъ, соединенія съ амміакомъ, аммиаки, гидроксильными, фенолгидразиномъ, синильной кислотой, двусѣрнитоокислыми щело-

чами, проявляя способность къ реакціямъ восстановленія водородомъ въ моментъ выдѣленія, обѣивая при дѣйствіи пятихлористаго фосфора кислородъ группъ СО на хлоръ и пр. Отличіе здѣсь лишь въ томъ, что, заключая въ своемъ составѣ 2 группы СО, Д. образуютъ по 2 ряда производныхъ, каковы моно- и диоксиды, гидразоны и озаны, и соединяются съ 2 частицами синильной кислоты.

α-Д. R.CO.CO.R получаютъ при кипяченіи съ 15% сѣрной кислотой изонитрозокетон^{*)} (см.), или ихъ соединеній съ двусѣрнитоокислыми щелочами (Feschmann, 1887, 1888, 1889), по уравненіямъ:

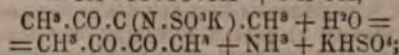
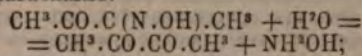

также при окисленіи изонитрозокетон^{*)} азотистокислымъ амидомъ (Manasse, 1888) по уравн.:

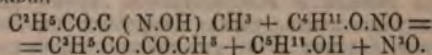

Этими путями въ настоящее время получены цѣлый рядъ α-Д., каковы: диацетилъ CH³.CO.CO.CH³ (темп. кип. 88°), ацетилпропионилъ CH³.CO.CO.C²H⁵ (108°), ацетилбутирилъ CH³.CO.CO.C²H⁵.C²H⁵ (128°) и т. п. Названія α-Д. составляютъ также, прибавляя спереди къ слову Д. названія связанныхъ съ СО.СО углеводородныхъ остатковъ, напр., диметилдикетонъ (вмѣсто диацетилъ), метил-этилдикетонъ и т. д. α-Д. представляютъ маслянистыя жидкости желтаго или зеленоватожелтаго цвѣта, съ острымъ запахомъ іода, летучія большею частью безъ разложенія и образующія пары, окрашенныя также въ зеленоватожелтый цвѣтъ, сходный съ цвѣтомъ хлора. Низшіе гомологи α-Д. легко растворимы въ водѣ. Для α-Д. характерно отношеніе къ щелочамъ и ароматическимъ ортодіаминамъ. Двѣ частицы Д. общей формулы X.CH².CO.CO.U при дѣйствіи слабого раствора щелочи конденсируются съ выдѣленіемъ сперва одной частицы воды, образуя при этомъ три-

x.c.co.co.u кетонъ || , а затѣмъ, при потерѣ второй частицы воды, превращаются въ ароматическій хиноль || || . Съ ароматическими ортодіаминами α-Д. даютъ хиноксалины (см.) и азины. Послѣдніе образуются также восстановленіемъ амальгамой натрія монооксидовъ α-Д. При восстановленіи α-Д. цинкомъ и кислотами получаютъ вторичные кетонспирты, названныя Пехманомъ кеталами. Диацетилъ даетъ при этомъ диметилкетоль CH³.CH(OH).CO.CH³, ацетилпропионилъ-метилэтилдикетоль C²H⁵.CH(OH)CO.CH³, описываемый ниже бензилъ C⁶H⁵.CO.CO.C⁶H⁵ восстанавливается въ бензонъ C⁶H⁵.CH(OH).CO.C⁶H⁵. Если вести реакцію на холоду, то диаце-

^{*)} Получаются изъ замѣщенныхъ ацетоуксусныхъ эфировъ при дѣйствіи азотистонатріевой соли. Для полученія Д. можно прямо пользоваться сырымъ продуктомъ реакціи, не изолируя изъ него азонитрозокетон^{*)}.

бомъ нагрѣванія этиловаго ээира диациллитарной кислоты:

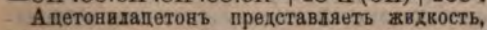
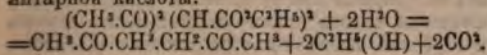

Ацетониацетонъ представляетъ жидкость, кипящую при 194° и легко растворимую въ водѣ, спиртѣ и эфирѣ. Реагируя съ амидопроизводными основнаго характера, онъ даетъ при выдѣленіи воды производныя пиррола. При нагрѣваніи съ амміакомъ переходитъ въ диметилпирролъ (см. Пирролъ). Способность переходить съ амміакомъ въ производныя пиррола настолько характерна для γ -Д., что этимъ путемъ ихъ можно распознавать, пользуясь известной пирроловой реакціей древеснаго (красное окрашиваніе, см. Древесина).

Ароматическіе γ -Д. вида $\text{R}\cdot\text{CO}\cdot\text{CH}^2\cdot\text{CH}_2\cdot\text{CO}\cdot\text{R}$ получаютъ синтезомъ изъ хлористаго сукцинида $\text{C}^2\text{H}^4(\text{CO}\cdot\text{Cl})_2$ и ароматическихъ углеводовъ въ присутствіи хлористаго алюминія AlCl_3 (Claus, 1887 и др.) и представляютъ болѣею частью, въ формѣ иголь кристаллизующіяся, твердыя вещества, наприм. дифенилэтилендикетонъ $\text{C}^6\text{H}_5\cdot\text{CO}\cdot\text{CH}^2\cdot\text{CH}_2\cdot\text{CO}\cdot\text{C}^6\text{H}_5$ (темп. пл. 143°) и др. Представители Д., въ которыхъ группы CO удалены другъ отъ друга еще болѣе, чѣмъ въ γ -Д., также известны. Изъ нихъ можно указать на диацилбутанъ $\text{CH}_3\cdot\text{CO}\cdot\text{CH}^2\cdot\text{CH}_2\cdot\text{CH}_2\cdot\text{CH}_2\cdot\text{CO}\cdot\text{CH}_3$ (кристал., т. пл. 43—44°), полученный аналогично ацетониацетону дѣйствіемъ ѣдкаго кали на диацилглицериновый эфиръ, ароматическіе мета- и парафенилендибензидикетоны $\text{C}^6\text{H}_4(\text{CO}\cdot\text{C}^6\text{H}_5)_2$, полученные изъ хлористыхъ изо- и терефталата и бензола въ присутствіи AlCl_3 .

П. Рубиновъ.

Дикириі (греч.)—двусвѣщникъ (подсвѣчникъ съ 2 свѣчами), употребляемый при архіерейскомъ служеніи.

Дикирхъ (Diekirch)—городъ въ великомъ герцогствѣ Люксембургскомъ, на лѣвомъ берегу Зауеръ, притока Мозеля. 3500 жит. (1890); паровыя лѣсопильни, кирпичный и пивоваренный заводы; значительная торговля.

Дикій жасминъ (Philadelphus)—см. Чубушникъ.

Дикій цвѣтъ—такъ въ красильной практикѣ называются различныя стальные или серебряныя оттѣнки сѣраго цвѣта. Образуется онъ на ткани послѣдовательнымъ пропускомъ окрашиваемой ткани черезъ растворъ обыкновеннаго савдала или экстракта кампеша и желѣзнаго купороса, при чемъ въ зависимости отъ крѣпости употребленныхъ растворовъ получается Д. цвѣтъ различной густоты, отъ самаго свѣтлаго до весьма темнаго. Болѣе красивыя оттѣнки Д. цвѣта получаютъ, если къ раствору кампешаго экстракта прибавить немного кверцитроннаго экстракта, а растворъ купороса усреднить содой; послѣднее въ особенности важно въ виду того, что, если желѣзный купоросъ имѣетъ кислую реакцію, то цвѣтъ получается съ непріятнымъ красноватымъ оттѣнкомъ. Передъ крашеніемъ суровая ткань предварительно очищается отъ шихты отваркой съ содой или обработкой на холоду растворомъ каустической соды. Въ практикѣ замѣчено, что суровая ткань, обработанная только бученіемъ съ

содой, обладаетъ способностью окрашиваться въ болѣе темныя оттѣнки цвѣта, сравнительно съ тканью, подвергавшейся болѣе совершенной обработкѣ, напр. полному бѣленію. Для свѣтлыхъ оттѣнковъ Д. цвѣта ткань должна быть по возможности свободна отъ недостатковъ ткачества и очистки, такъ какъ эти послѣдніе выступаютъ очень рельефно на свѣтломъ фонѣ. Выкрашенная ткань, во избѣжаніе затечекъ, обуславливающихъ неравноту окрашиванія, тотчасъ же поступаетъ сперва на промывку, затѣмъ на отжимъ и сушку. Окрашиваніе въ Д. цвѣтъ представляетъ одинъ изъ довольно распространенныхъ приемовъ гладкаго крашенія.

А. П. Л. Д.

Диккенсъ (Чарльзъ Dickens)—знаменитый англ. романистъ, род. 7 фев. 1812г. въ Портси, предмѣстьи Портсмута. 2-хъ лѣтъ отъ роду будущій писатель переселился съ семьей въ Чатамъ, гдѣ провелъ 6 счастливыхъ лѣтъ своего дѣтства. Слабый, подверженный нервнымъ припадкамъ, онъ сторонился шумныхъ игръ своихъ сверстниковъ, отличаясь вдумчивостію и наблюдательностію. Рано выучившись читать, онъ пристрастился къ книгамъ; особенно нравились ему «Донъ-Кихотъ», «Векфильдскій священникъ», «Жиль-Блазъ», «Робинзонъ Крузе», «Тысяча и одна ночь». Побывавъ, пяти или шести лѣтъ отъ роду, въ театрѣ, Д. былъ такъ глубоко потрясенъ гениемъ Шекспира, что самъ сочинилъ трагедію «Мисмаръ, индійскій султанъ» и забавлялся представленіемъ ея въ кругу товарищей. Маленькому Д. исполнилось девять лѣтъ, когда отецъ его, служившій незначительнымъ чиновникомъ, перебрался въ Лондонъ. Средства многочисленной семьи были весьма скудны; отецъ Д., человекъ доброго сердца, но легкомысленный и увлекающійся (въ «Копперфилдѣ» онъ выведенъ на сцену подъ именемъ мистера Микобера), запутался въ долгахъ. Чтобы поправить свои дѣла, онъ открылъ учебное заведеніе. Предпріятіе это закончилось весьма плачевно. Мистера Д. объявили несостоятельнымъ и посадили въ тюрьму Маршалъси. Эта тюрьма и типы ея невольныхъ обитателей превосходно описаны въ «Запискахъ Пиквикскаго клуба» и «Крошкѣ Дорритъ». Д. лишился возможности продолжать начатое въ Чатамѣ ученіе, принужденъ былъ помогать матери изворачиваться, носилъ продавать и закладывать послѣдніе пожитки. Одинъ изъ родственниковъ, имѣвшій складъ ваксы, взялъ къ себѣ мальчика и поручилъ ему наклеивать ярлыки; будущій романистъ получалъ за это по 6 шилл. въ недѣлю (эта эпоха его жизни описана въ «Копперфилдѣ»). Вскорѣ затѣмъ мать Д. переселилась, съ остальными дѣтьми, въ тюрьму къ мужу, а Д. поселился у одной бѣдной женщины, выведенной въ лицѣ миссисъ Пипчинсъ въ романѣ «Домби и сынъ». Скитаясь по чужимъ людямъ, Д. терпѣлъ голодь и нужду и до 12 лѣтъ былъ лишень систематическаго образованія. Отецъ его къ этому времени получалъ небольшое наследство, расплатился съ долгами и помѣстивъ Д. въ школу. Д. пробылъ въ ней всего два года, потому что отецъ снова промоталъ всѣ деньги, и Д. пришлось поступить пис-

помъ къ стряпчему, на жалованье въ 18^{1/2} шиллинговъ въ недѣлю. Здѣсь онъ ознакомился съ разнообразными типами писцовъ и конторщиковъ, очерченными съ такимъ тонкимъ и гуманнымъ юморомъ въ его произведенияхъ. 15-лѣтній юноша не могъ примириться съ ожидавшей его въ будущемъ неприглядною участью, сталъ ежедневно посѣщать библиотеку Британскаго музея и пополнять свое образованіе самостоятельнымъ чтеніемъ. вмѣстѣ съ тѣмъ, стремясь увеличить свой заработокъ, онъ усердно принялся за изученіе стенографіи, съ цѣлью сдѣлаться репортеромъ. Онъ пробовалъ также поступить въ актеры, разучивалъ роли, упражнялся въ чтеніи; но полученное имъ мѣсто стенографа въ мелкой газетѣ «True Sun» отвлекло его отъ сценической карьеры. Нѣсколько мѣсяцевъ спустя, ему предложили поступить репортеромъ въ большую ежедневную газету «Morning Chronicle», гдѣ трудъ его сталъ оплачиваться щедрѣе. Частыя поездки, сопряженные съ новыми служебными обязанностями, значительно расширили и обогатили запасъ наблюденій Д. Репортерская дѣятельность натолкнула его на мысль выступить и на литературное поприще. «Old Monthly Magazine» помѣстилъ въ 1833 г. первый рассказъ Д.: «Обѣдъ въ аллеѣ тополей» («A Dinner at Poplar Walk», подвѣе перепечат. подъ загл. «Minns and his cousin»). Въ томъ же журналѣ появились и 9 дальнѣйшихъ очерковъ Д., подписанныхъ псевдонимомъ «Возъ». Съ 1835 г. въ вечернемъ приложеніи къ газетѣ «Morning Chronicle» сталъ появляться рядъ мелкихъ рассказовъ Д. Въ слѣдующемъ году ихъ составилось уже два тома; Д. продалъ ихъ за 150 фунт. стерлинговъ издателю, выпустившему ихъ въ свѣтъ подъ заглавіемъ: «Очерки Воза, картины будничной жизни и будничныхъ людей» («Sketches, by Voz»). Книжки имѣли успѣхъ. Очерки изображаютъ сцены лондонской жизни; въ описаніяхъ сквозитъ юморъ, тонкая наблюдательность; нѣкоторые эпизоды глубоко трогаютъ читателя. Это — какъ бы эскизы поднѣйшихъ произведеній Д. Въ началѣ 1836 г. Д. женился на Катеринѣ Гогартъ, дочери редактора газеты, въ которой онъ работалъ. Издатели Чепманъ и Галль заказали каррикатуристу Сеймуру серію рисунковъ, представляющихъ комическія приключенія любителей всевозможнаго спорта. Д. предложили написать текстъ къ этимъ каррикамъ, но молодой авторъ поставилъ нѣсколько иныхъ условій: онъ обязался давать ежемѣсячно по два листа рассказа, къ которому Сеймуръ присоединитъ свои каррикатуры. Такъ произошелъ «Записки Пиквикскаго клуба» («The posthum papers of the Pickwick Club»). Первоначально Д. не придавалъ особеннаго значенія «Запискамъ», первые главы которыхъ, поэтому, не лишены нѣкотораго шаржа. Главный герой, мистеръ Пиквикъ, очерченный сначала въ безцѣльно забавномъ видѣ, постепенно завоевалъ симпатіи своего творца. Д. оторвался отъ стремленія потѣшать публику и раскрылъ человѣчныхъ, подкупающихъ читателя стороны въ характерѣ мистера Пиквика. Творчество Д. вступило на сознательный, оригинальный путь; съ этихъ поръ поразитель-

ная правдивость уже не покидаетъ Д., хотя всѣ его образы представляются какъ бы прошедшими сквозь призму добродушнаго юмора и глубокой любви къ обездоленному человѣчеству. Успѣхъ «Записокъ» превзошелъ всѣ ожиданія издателей; спросъ на выпуски дошелъ до 40000 экземпляровъ. Одновременно съ началомъ Пиквика Д. написалъ памфлетъ противъ педантичнаго соблюденія воскреснаго отдыха — комедію «Странный джентельменъ» («The strange gentleman»), и либретто комической оперы: «Деревенскія кокетки» («The village coquettes»). Тогда же издатель Бенглей пригласилъ Д. редактировать ежемѣсячный журналъ «Miscellanies». Предложеніе написать новый романъ, въ родѣ «Записокъ», сыпалось на Д. со всѣхъ сторонъ. За «Оливера Твиста» ему заплатили 3000 фунт. стерл., тогда какъ за первые выпуски Пиквика онъ получалъ всего по 14 фунт. Въ сдѣлкахъ съ издателями Д. оказывалъ большое содѣйствіе его другъ, Джонъ Форстеръ. Д. дѣлился съ нимъ всеми радостями и огорченіями, прочитывалъ ему свои произведения, обсуждалъ съ нимъ замыслы и подробности романовъ. Въ началѣ 1837 г. скоростная смерть свояченицы Д., 17-лѣтней Мэри Гогартъ, произвела на него потрясающее впечатлѣніе; онъ до конца своихъ дней не могъ забыть этого обаятельно-поэтичнаго существа. Трогательный образъ Нелли въ «Лавкѣ древностей», проникнутое глубокимъ чувствомъ описаніе ея преждевременной смерти свидѣтельствуютъ, что Мэри Гогартъ навсегда осталась для Д. воплощеніемъ женственной прелести, источникомъ чистыхъ и высокихъ вдохновеній. «Оливеръ Твистъ» былъ первымъ стройно задуманнымъ, строго выдержаннымъ романомъ Д. Интересъ романа сосредоточенъ въ лицѣ Оливера, ребенка, перенесшаго рядъ тяжелыхъ испытаній въ притонѣ подкадышей, въ рабочемъ домѣ, въ притонѣ воровъ и мошенниковъ. Наряду съ теплымъ сочувствіемъ къ «сунженнымъ и оскорбленнымъ», въ описаніяхъ Д. начинается все громче звучать струна горячаго негодованія противъ социальныхъ пороковъ и несправедливостей. Третій большой романъ Д., «Жизни и приключенія Николая Никльби» («The Life and Adventures of Nicholas Nickleby») выходилъ ежемѣсячными иллюстрированными выпусками съ апрѣля 1838 г. по октябрь 1839 г. и читался съ захватывающимъ интересомъ. Яркое описаніе возмутительныхъ йоркширскихъ «дешевыхъ школъ», въ которыхъ мнимые педагоги, въ родѣ Скварса, истязали довѣренныхъ имъ «на воспитаніе» дѣтей, вызвало взрывъ обществ. негодованія, и такія безобразныя школы вскорѣ исчезли. Лѣтомъ 1839 г. Д. написалъ для коvent-гарденскаго театра пьесу, передѣланную затѣмъ въ рассказъ «Фонарищикъ» («Lamp-lighter»). Въ апрѣлѣ 1840 г. сталъ выходить въ свѣтъ ежемѣсячный иллюстрированный журналъ «Часы мистера Гумфри» («Master Humphrey's Clock»), основанный по идеѣ и подъ редакціей Д. Въ журналѣ помѣщались мелкие очерки и статьи. Сначала изданіе расходилось въ количествѣ 70000 экземпляровъ, но затѣмъ читатели, надѣявшіеся найти здѣсь новый большой романъ

Д., охладилъ къ журналу. Д., съ своей стороны, увлекся однимъ начатымъ рассказомъ, развилъ его содержаніе въ обширный романъ и вскорѣ «Лавка древностей» («The old curiosity shop») постепенно вытѣснила изъ журнала мелкіе рассказы. Д. писалъ этого романъ съ чрезвычайнымъ увлеченіемъ; равня кончина Нелли заставила читателей проливать обильныя слезы, поэты посвящали ей участіе прочувствованныя стихотворенія, критики сравнивали этотъ женственный образъ съ героинями Шекспира. Послѣ «Лавки древностей» Д. сталъ печатать въ «Часахъ» историческій романъ «Барнаби Руджъ», въ которомъ описываются лондонскіе беспорядки, вызванные лордомъ Гордономъ (см. IX, 219). Барнаби Руджъ значительно уступаетъ бытовымъ произведеніямъ Д.: неподражаемый, тонкій юморъ почти пропадаетъ, романистъ чрезвычайно усиливаетъ драматическія краски, злоупотребляетъ трагическими эффектами. Въ меньшей степени это замѣчаніе примѣнимо и къ другому историческому роману Д.: «Повѣсть о двухъ городахъ» (Tale of two cities, гдѣ изображенъ, между прочимъ, Парижъ передъ революціей и во время революціи). Лѣтомъ 1841 г. Д. посѣтилъ Эдинбургъ, куда Джеффри пригласилъ его отъ имени своихъ согражданъ. Шотландцы оказали ему восторженный пріемъ, Эдинбургъ избралъ его своимъ почетнымъ гражданиномъ. Знаменитый романистъ впервые убѣдился, какъ велико сочувствіе публики къ его таланту, узналъ сладость непосредственнаго сближенія съ преклоняющейся передъ нимъ массой. Въ январѣ 1842 г. онъ побѣхалъ въ Соединенные Штаты; американцы встрѣтили его съ необыкновенными почестями. Бостонъ, Нью-Йоркъ и другіе города устраивали въ честь Д. торжественныя обѣды, балы, ованія, пріивѣтствовали его восторженными рѣчами; толпы народа всюду слѣдовали за нимъ, добываясь чести прикоснуться къ нему, пожать его руку. По возвращеніи изъ путешествія, Д. издалъ свои «Американскія замѣтки» («American notes»). Радужный пріемъ не помѣшалъ ему отнѣтити подмѣченныя имъ отрицательныя особенноти американцевъ—хвастливостъ, преклоненіе передъ золотымъ тельцомъ, назойливостъ и, въ особенноти, рабство, на которое онъ направилъ всѣ стрѣлы своего обличительнаго остроумія. Американская пресса встрѣтила «Замѣтки» крайне недружелюбно: на недавняго гостя посыпались злостныя нападки, его обвиняли въ пристрастіи и клеветѣ. Въ томъ же году Д. приступилъ къ новому роману: «Жизнь и приключенія Мартина Чезльвита» («The life and adventures of Martin Chuzzlewit»). На этотъ разъ знаменитый писатель ополчился противъ англійскаго эгоизма и лицемерія. Главный герой, Пекснифъ, возведенъ въ типъ, обрисованъ съ яркостью и выпуклостью, обливающими кисть вполне созрѣвшаго художника. Вторая часть романа посвящена приключеніямъ Мартина Чезльвита въ Америкѣ; Д. возвращается къ возмущившимъ его явленіямъ американской жизни и вторично бичуетъ ихъ своимъ сарказмомъ. «Мартинъ Чезльвитъ» не имѣлъ та-

кого шумнаго успѣха, какъ предыдущіе романы. Д., опасаясь, что популярностъ его клонится къ упадку, задумалъ сократить свои расходы и уѣхать на нѣсколько лѣтъ изъ Англій; но изданная имъ до отъѣзда первая «Рождественская сказка» («Christmas Carol») разсѣяла его опасенія. Теккерей назвалъ этотъ рассказъ «національнымъ приобрѣтеніемъ, благодѣяніемъ для всякаго читателя»; публика раскупала «сказку» на-расхватъ, осаждала любимаго писателя сочувственными и благодарственными письмами. Романистъ двинулся въ дальній путь со всѣмъ семействомъ—женой, сводчицей и пятью дѣтьми; пробѣхавъ Францію, онъ моремъ переправился въ Геную и прожилъ въ ней нѣсколько мѣсяцевъ. Здѣсь, подъ впечатлѣніемъ перезвона церковныхъ колоколовъ, вылилась изъ-подъ его пера вторая рождественская поэма: «Колокольный звонъ» («The Chimes»). Д. побѣхалъ въ Лондонъ съ спеціальною цѣлю прослѣдить на мѣстѣ, какъ будетъ иллюстрировано и отпечатано новое произведеніе; тогда же оно было прочитано имъ въ кругу близкихъ друзей—Форстера, Фокса, Карлейля, художниковъ Стенфильда и Мэклайза и др. Мэклайзъ изобразилъ лектора и его растроганныхъ слушателей на картинѣ, которая хранится въ кенсингтонскомъ музеѣ. Вернувшись изъ Лондона, Д. посѣтилъ Римъ, Неаполь и южн. Италію. Путевыя замѣтки его печатались въ газетѣ «Daily News» и составили затѣмъ томъ «Картинъ Италіи» («Pictures from Italy»). Газета «Daily News» начала выходить съ янв. 1846 г.; Д. основалъ ее, увлеченный борьбой противъ такъ называемыхъ «хлѣбныхъ законовъ». Глубоко сочувствуя бѣдному населенію страны, страдавшему отъ дороговизны хлѣба, романистъ всей душой отдался агитаціи въ пользу отмены ввозныхъ пошлинъ. Но газетная, спѣшная работа скоро утомила его, и въ февралѣ того же года онъ сложилъ съ себя обязанноти редактора. Кромѣ писемъ изъ Италіи, Д. помѣстилъ на столбцахъ «Daily News» статьи о школахъ для бѣдныхъ дѣтей и противъ смертной казни. Написанная въ эту же зиму третья рождественская сказка: «Сверчокъ за печкой» («The cricket on the hearth») разошлась въ еще большемъ количествѣ экземпляровъ, чѣмъ предыдущія. Весной Д. снова всѣмъ домомъ уѣхалъ за границу, въ Швейцарію. Въ Лозаннѣ онъ набросалъ первыя главы романа: «Домби и сынъ». Отъ этой работы его на время отвлекла рождественская сказка: «Борьба за существованіе; любовная исторія» («The battle of life; a love story»); окончивъ ее въ октябрѣ, Д. всецѣло отдался роману. Ему пришлось уѣхать для этой цѣли въ Парижъ: онъ не могъ работать, не слыша вокругъ себя бодрящей суматохи большого города. «Писать день за днемъ безъ этого волшебнаго фонаря чрезвычайно трудно», говоритъ самъ Д. въ одномъ изъ своихъ писемъ. «Всѣ образы моихъ героевъ какъ будто замираютъ, когда вокругъ нихъ не движется толпа». Это свойство Д. объясняется его писательскимъ темпераментомъ и отзывчивостью его сердца: ему нужно было постоянно видѣть людей и ихъ страданія,

такъ какъ въ сочувствіи къ нимъ онъ черпалъ главное содержаніе своего творчества. Въ романъ «Домби и сынъ» («*Dombey and Son*») Д. особенно удался образъ маленькаго Павла Домби; въ обширной галереѣ мастерски обрисованныхъ Д. дѣтскихъ образовъ нѣтъ ни одного, который завоевалъ бы въ большей степени симпатіи читателей. Въ поразительной по глубинѣ и правдивости психологич. анализа фигуръ мистера Домби олицетворена холодная гордость купца, всѣ помыслы котораго обращены на процвѣтаніе фирмы. Дочь мистера Домби и ея мачиха ярко отгнѣняютъ другъ друга контрастомъ характеровъ. «Домби и сынъ» печатался ежемѣсячными выпусками и вызвалъ небывалый восторгъ среди читающей публики; спросъ на книжки повысился до такихъ размѣровъ, что Д. счелъ, наконецъ, свое матеріальное положеніе обеспеченнымъ и, вернувшись изъ Парижа, посвятилъ свои досуги сценѣ, къ которой всегда испытывалъ особенное влеченіе. Соединившись съ кружкомъ молодыхъ писателей, художниковъ и актеровъ, онъ ставилъ въ теченіе нѣсколькихъ лѣтъ, въ Лондонѣ и другихъ городахъ, спектакли въ пользу «Общества покровительства литературѣ и искусству» и др. благотворительныхъ учрежденій. Д. превосходно исполнялъ комическія роли; устрояемая имъ представленія неизмѣнно привлекали многочисленную, избранную публику. Весьма характеренъ отказъ Д. устроить, по желанію королевы Викторіи, одну изъ генералн. репетицій въ Букингемскомъ дворцѣ. Королева согласилась тогда посѣтить спектакль въ собственномъ домѣ Д.; но и тутъ знаменитый романистъ, столь доступный для простыхъ смертныхъ, выказалъ строптивость: онъ не дождался представиться королевы, заявивъ, что «счелъ бы достоинство писателя униженнымъ, еслибы предсталъ передъ ней въ костюмѣ скомороха». Благотворительныя общества наперерывъ приглашали Д., не только въ качествѣ актера, но и какъ оратора, зная, что его имя и дарованіе неотразимо привлекутъ многочисленную публику. Новая рождественская сказка: «Духовидецъ» («*The haunted man*») выдержала столько же изданій, какъ и прежнія; Д. переделалъ ее въ комедію, шедшую съ успѣхомъ на сценѣ. Въ 1849 г. вышелъ въ свѣтъ романъ «Давидъ Копперфильдъ», заключающій въ себѣ много автобиографическихъ страницъ. Оригиналомъ для Доры послужила молодая дѣвушка, возбуждавшая первую любовь въ сердцѣ поэта (юношескій романъ Д. окончился неудачно: любимая имъ дѣвушка вышла за другого). Въ началѣ 1850 г. Д. основалъ литературный журн. «*Household Words*», съ 1859 г. получившій названіе «*All the Year Round*» и скоро сдѣлавшійся однимъ изъ распространеннѣйшихъ англ. періодическихъ изданій. Кромѣ самого Д., въ немъ принимали участіе Бульверъ, Вильки Коллинзъ, Чарльзъ Ридъ и др. Начатый осенью 1851 и оконченный лѣтомъ 1853 г., новый большой романъ «Холодный Домъ» («*Bleak House*») издавался, однако, попережнему отдѣльными выпусками. Фономъ для романа служитъ запутанный, безконечный процессъ; Д. образно обличаетъ недостатки англійскаго судопроиз-

водства, его медленность, формализмъ и разорительность. Съ 1850 г. Д. овладѣла страсть къ передвиженіямъ; онъ постоянно путешествовалъ, проводя на одномъ мѣстѣ не долге нѣсколькихъ мѣсяцевъ: одинъ изъ лучшихъ его романовъ, «Тяжелыя Времена» («*Hard Times*») писанъ въ разныхъ городахъ. Необходимости сообразоваться съ размѣрами еженедѣльнаго изданія и работать къ сроку также утомляла Д. Романъ «Крошка Дорритъ» («*Little Dorrit*»), созданный въ Парижѣ, убѣдилъ Д., что прежняя легкость творчества оставила его. Ни одинъ изъ прежнихъ романовъ не потребовалъ столько труда; Д. безъ конца исправлялъ и переделывалъ его, испытывалъ мучительное недовольство своими образами. Публика, тѣмъ не менѣе, отнеслась къ «Крошкѣ Дорритъ» съ неизмѣннымъ сочувствіемъ. Главная героиня обрисована довольно блѣдно, но остальные представители семьи Дорритъ и другія эпизодическія лица, по обыкновенію, жизненны и полны юмора; министерство «Обянокъ» заслужило общее одобреніе, какъ мѣткая пародія на англійскую бюрократію.

Къ огорченіямъ отъ утраты прежней свѣжести и силы воображенія присоединились, около этого времени, семейныя невзгоды. Жена Д., положительная, холодная, буржуазная по своимъ вкусамъ и воззрѣніямъ, не могла дать впечатлительному и причудливому поэту супружескаго счастья, о которомъ онъ мечталъ всю жизнь. Съ годами разладъ между ними становился все нестерпимѣе. «Мы дошли до полнаго банкротства и должны окончательно ликвидировать наши дѣла», пишетъ Д. своему другу Форстеру, старавшемуся примирить супруговъ. Въ маѣ 1858 г. они разошлись, по взаимному согласію. Д. назначилъ женѣ 600 фн. стерл. въ годъ и оставилъ при ней старшаго сына, а самъ поселился съ остальными дѣтьми (шесть сыновей и двѣ дочери) и свояченицей, миссъ Джорджиной Гогартъ, въ усадьбѣ Гадсгалль, около Чатама, въ мѣстности, гдѣ онъ провелъ счастливые годы своего дѣтства. Одной изъ причинъ разрыва Д. съ женой послужило намѣреніе знаменитаго романиста выступить, такъ сказать, профессиональнымъ чтецомъ своихъ произведеній. Усомнившись въ успѣшности дальнейшей литературной дѣятельности, Д. задумалъ извлечь матеріальную пользу изъ своихъ сценическихъ способностей. Форстеръ отговаривалъ его отъ этого плана, находя, что Д., выступая въ качествѣ актера, унижаетъ себя, какъ писателя; романистъ весьма основательно возразилъ, что, читая въ пользу другихъ, онъ также является актеромъ; публикѣ все равно, кто получить сборъ, при томъ же «профессія актера ничуть не унижительна». Первое платное чтеніе Д. устроено было въ Лондонѣ, въ 1858 г. Въ теченіе 12 лѣтъ Д. посѣтилъ съ той же цѣлью разные города Англии, Шотландіи, Ирландіи и Соединенныхъ Штатовъ. Чтенія сопровождалась восторженными овациями, но страшно возбуждали и утомляли нервную систему Д. Кромѣ того, ему приходилось все чаще олакивать близкихъ и любимыхъ людей; «страшный серпъ безжалостно коситъ окрестное поле, и чувствуешь,

что твой собственный колосъ уже созрѣлъ», пишетъ онъ своему другу объ этихъ тяжелыхъ утратахъ. Особенно потрясла Д. смерть второго сына, скончавшагося на службѣ въ Индіи. Въ 1865 г. Д. заболѣлъ; хромота, оставшаяся послѣ этой болѣзни, продолжалась до конца его жизни. Вскорѣ послѣ этого онъ едва не погубил во время жел.-дор. катастрофы, также повліявшей разрушительно на дѣятельность сердца.

Съ 1860 г. Д. печаталъ въ своемъ журналѣ серію очерковъ подъ заглавіемъ «Некоммерческій путешественникъ» («Uncommercial Traveller»); почти каждый рождественскій номеръ украшали его «Сказки». Въ томъ же изданіи напечатаны «Исторія Англій для дѣтей» и два большихъ романа: упоминаемая уже «Повѣсть о двухъ городахъ» и «Волшія ожиданія» («Great Expectations»). Съ весны 1865 г. сталъ выходить выпусками романъ «Нашъ общій другъ» («Our mutual Friend»), въ которомъ симпатичный образъ швеи Дженни Вренъ и типичная фигура мистера Подснепа не уступаютъ созданіямъ лучшаго періода творчества Д. Въ 1866—67 г. онъ далъ 76 чтеній въ разныхъ городахъ Америки. Чтенія эти принесли чистой прибыли около 200000 руб., но еще болѣе подорвали разстроенное здоровье. Несмотря на это, онъ заключилъ новый договоръ съ прежнимъ антрепренеромъ и обязался дать еще 100 чтеній въ разныхъ городахъ Англій. Болѣзненные припадки заставили его, однако, прервать поѣздку. Д. вернулся въ Гадсгилль и спокойно прожилъ въ своей усадьбѣ до 1870 г., когда доктора разрѣшили ему устроить въ Лондонѣ 12 прощальныхъ чтеній. Последнее изъ нихъ состоялось 12 марта: Д. читалъ «Рождественскую сказку» и «Процессъ Пиквика». Последние мѣсяцы своей жизни Д. провелъ въ работѣ надъ романомъ «Тайна Эдвина Друды» («Mystery of Edwin Droud»), который предполагалось издать въ 12 выпускахъ. Д. удалось написать только половину этого произведенія; 8 июня 1870 г. онъ впалъ въ бессознательное состояніе и на слѣдующій день скончался. Прахъ его похороненъ въ Вестминстерскомъ аббатствѣ, рядомъ съ Джонсономъ и Гаррикомъ, около надгробныхъ памятниковъ Шекспира, Чосера и Драйдена.

Д.—писатель глубоко національный. Никто лучше его не изучилъ какъ положительныхъ, такъ и отрицательныхъ, пошлыхъ, комическихъ сторонъ англійскаго національнаго характера. Въмѣстѣ съ тѣмъ Д., какъ и всѣ величайшіе выразители вѣковѣчныхъ стремленій къ истинѣ, добру и красотѣ, умѣетъ придать своимъ типамъ общечеловѣческое значеніе. Ни одно изъ главныхъ лицъ его обширной жанровой галлерей не стоитъ въ сторонѣ отъ великихъ теченій человѣческой мысли. Во всѣхъ произведеніяхъ Д. чувствуется широкое философское обобщеніе, выражающееся въ гуманномъ, добродушно-юмористическомъ отношеніи къ действительности. Онъ смотритъ на жизнь, какъ мудрецъ, сознающій призрачность человѣческихъ надеждъ и стремленій; но вмѣстѣ съ тѣмъ онъ любитъ людей, горячо сочувствуетъ имъ, какъ братьямъ и товарищамъ по общей уча-

сти. Глубокое состраданіе къ страждущимъ, обиженнымъ судьбой или людьми, незамѣтнымъ героямъ будничной жизни проходить красною нитью по всей, покрытой безконечно разнообразными узорами, канвѣ произведеній великаго англійскаго поэта. Та же горячая любовь къ людямъ заставляеть его бичевать пороки ихъ, развѣчивать лицемерную добродѣтель, обличать волковъ, наряжающихся въ овечью шкуру. Д. какъ бы распространяеть на всѣхъ слабыхъ, безвѣстныхъ, невзрачныхъ труженниковъ свою трогательную, нѣжную любовь къ дѣтямъ, стремится оградить ихъ отъ всякой злобы, неправды и притѣсненія. Этими же свойствами отзывчивой, любящей натуры Д. объясняется и его отношеніе къ своимъ героямъ. Они для него—не художественно созданные образы, а живые люди, страданія которыхъ вызываютъ у него слезы, участь которыхъ заставляеть его волноваться, проводить бессонныя ночи, сожалѣть, когда романъ оконченъ, что онъ навсегда разстается съ ними. Страстное отношеніе автора къ героямъ сказывается и въ недостаткахъ, присущихъ, въ большей или меньшей степени, всѣмъ романамъ Д.: комизмъ положеній не всегда чуждъ шаржа, въ драматическихъ эпизодахъ сквозитъ сентиментальность. Но эти недостатки съ избыткомъ выкупаются умѣньемъ романиста увлечь читателя, заставить его смѣяться и плакать вмѣстѣ съ нимъ и съ его героями.

К. Л.

Почти все написанное Д. переведено на русскій яз. и въ свое время появлялось въ журналахъ, а затѣмъ и отдѣльными изданіями. Лучшимъ переводчикомъ Д. слѣдуетъ признать Ирвинарха Введенскаго («Замогильныя записки Пиквикскаго клуба», 3-е изд. М. 1884; «Давидъ Копперфильдъ», *ibid.*; «Домъ и сынъ» — «Современникъ» 1847 и отд. 1848), художественный переводъ котораго, однако, часто отстываетъ отъ оригинала. Въ настоящее время (1893) выходитъ полное собраніе соч. Д. въ переводѣ Ранцова (изд. Павленкова). Лучшія біографія Д. на англ. яз.: Forster, «Life of Charles D.» (Л., 1871—72; въ «Русскомъ Вѣстникѣ», 1873, 2—4) и Marzials, «Life of D.» (въ коллекціи «Great Writers»). Его старшей дочерью изд. (1880) «The letters of Ch. D.» Ср. также F. G. Kitton, «Dickensiana: A bibliography of the literature relating to Ch. D. and his writings» (1886); біографія Д. (въ «Соврем.» 1852, т. 31-й) «Смерть Д.» («Дѣло» 1870, 6, Реклю); «Русскій Вѣстн.» 1870, 6, Нелюбова; «Дѣтство и молодость Д.» (Вѣстн. Европы» 1872, 6); біографія Д. Анненковой (1893), въ коллекціи изд. Павленкова. Рядъ статей о Д., Я. П. Полонскаго въ «Сѣв. Вѣстникѣ» (1889—90); А. Кирпичникова, «Д. какъ педагогъ» (Харьковъ, 1869); перепечатано въ его книгѣ «Педагогическіе очерки» и Ляниченко, «Обзоръ политич. дѣятельности англ. романиста Д.» («Кіевскаго унв. изв.» 1866).

Диккинсонъ (Anna Elisabeth Dickinson) — америк. писательница и ораторша, род. въ 1842 г.; рано начала писать и говорить противъ рабства и въ защиту правъ женщинъ. Во время междоусобной войны работала въ госпиталяхъ. Читала лекціи: «О женскомъ трудѣ и вознагра-

ждения за него», «О демагогахъ и рабочихъ» и многія другія. Одно время Д. была актрисой и дебютировала въ написанной ею же драмѣ «A crown of Thorns», но безъ успѣха. Въ 1879 г. она читала лекціи «О каведрѣ и сентѣ». Изъ напечатанныхъ произведеній Д. болѣе известны: «What answer?», романъ, «A paying investment» и «A ragged Register of people, places a. opinions».

З. В.

Дикинсонъ (Вильямъ - Гаушинъ Dickinson) — англійскій врачъ. Род. въ 1832 г. Нап.: «On the action of digitalis upon the uterus» (1855); «On the pathology of the kidney» (1861); «On the function of the cerebellum» (1865); «On the nature of the so-called amyloid or lardaceous degenerations» (1867); «On the nature of the enlargement of the viscera, which secures in rickets» (1869); «Kidney and urinary diseases» (т. I: «Diabetes» 1876, т. II: «Albuminuria», 2 изд. 1877); «On the tongue as an indication in disease» (1888) и др.

Дикинсонъ (Джонъ Dickinson, 1732—1808) — сѣв.-амер. госуд. дѣят. Выступивъ въ защиту правъ колоній противъ метрополии, онъ особенно прославился опубликованными имъ въ 1767 г. въ Филадельфіи «Письмами фермера» («Farmer's Letters to the inhabitants of the British colonies»), появившимися во франц. переводѣ въ Парижѣ, въ 1769 г. Въ 1774 г. Д. редактировалъ адреса конгресса къ королю, къ Канадѣ и иностраннымъ государствамъ. Въ слѣдующемъ году онъ редактировалъ декларацию конгресса 6 июля; но въ 1776 г. онъ былъ единственнымъ депутатомъ, отказавшимся подписать объявленіе независимости, такъ какъ находилъ этотъ рѣшительный шагъ преждевременнымъ и вѣрилъ въ возможность примиренія. Д. удался въ Делаваръ и организовалъ защиту этого штата, а въ 1779 г. снова былъ избранъ въ конгрессъ. Напеч. еще «Letters of Fabius on the federal Constitution» (1788) и «The political Writing» (1801).

Диклосъ-шта (Цирта) — снѣжная вершина въ Боковомъ хребтѣ, на границѣ Аргунскаго окр. Терской обл. Тифлисской губ. и Дагестана. Абс. выс. 9880 фт. (2998 м.). Здѣсь на высотѣ 7210 фт. деревня Дикло Тифлисской губ.

Дикмансъ — см. Дейкмансъ.

Дикна или **Дикна** — гор. въ Борну (IV, 426).

Дикобразныя (Hystriidae) — семейство животныхъ изъ отряда грызуновъ (Rodentia) класса млекопитающихъ. Д. отличаются приземистымъ тѣломъ, покрытымъ иглами или щетиною, съ короткимъ или удлинненнымъ, у нѣкоторыхъ цѣпкимъ хвостомъ; уши и глаза маленькіе; рѣзцы ($\frac{1}{1}$) всегда лишены продольной борозды, коренные ($\frac{1}{4}$) съ корнями или безъ корней. Ключицы недоразвиты и только посредствомъ хрящевой полоски соединены съ грудной костью. Иглы, покрывающія тѣло, у разныхъ видовъ бываютъ очень различно развиты, сидятъ прямыми рядами между волосами, и у нѣкоторыхъ бываютъ ими совершенно прикрыты. Виды этого семейства живутъ въ умеренныхъ и въ жаркихъ странахъ въ Старомъ и Новомъ свѣтѣ; дикобразы Старога Свѣта имѣютъ бороздчатую подошву и живутъ исключительно на землѣ; американскіе Д. имѣютъ подошвы бородавчатая, обла-

даютъ по большей части цѣпкимъ хвостомъ и лазать по деревьямъ. Питаются всѣ растительностью пищею. Къ этому семейству относятся роды: дикобразъ (Hystrix), кистехость (Atherigata), иглошерсть (Erethizon), цѣпкохостый дикобразъ (Cercolabes).

В. Ф.

Дикобразъ — родъ животныхъ изъ сем. дикобразовыхъ (Hystriidae), порядка грызуновъ (Rodentia). Изъ всѣхъ видовъ этого семейства у Д. (Hystrix) иглы достигаютъ наибольшей длины; онѣ покрываютъ преимущественно заднюю часть тѣла, тогда какъ передняя покрыта волосами и щетиной. Хвостъ короткий и покрытъ иглами; подошвы съ бороздками; на переднихъ ногахъ по 4, на заднихъ по 5 пальцевъ. Обыкновенный Д. (Hystrix cristata L., см. IX, табл. Грызуны, II, 4) имѣетъ на шеѣ гриву изъ направленныхъ назадъ, очень длинныхъ, бѣлыхъ и сѣрыхъ щетинокъ, которыя по произволу животнаго могутъ подыматься. Остальное тѣло покрыто близко другъ къ другу стоящими, короткими и длинными иглами: иглы эта двѣта попеременно темнаго или чернобурого и бѣлаго (кольчатая), гладкія, заостренныя, слабо сидятъ въ кожѣ и потому легко выпадаютъ. Между иглами повсюду примѣшаны и щетинистые волосы. По бокамъ тѣла, на плечахъ и на крестцѣ, иглы короче и тупѣе, чѣмъ на серединѣ спины. Длинные и гибкія иглы достигаютъ длины въ 40 см., другія иглы, которыя короче и тверже, длиною всего 15—30 см., но до 0,5 см. толщиною. Всѣ иглы внутри пустыя, или наполнены губчатой сердцевиною. Хвостъ покрытъ иглами различной формы, длиною около 5 см., но толщиною до 0,7 см., имѣющими видъ тонкостѣнныхъ, открытыхъ на концахъ трубочекъ. При помощи сильно развитой подкожной мускулы всѣ иглы могутъ, по волѣ животнаго, подыматься и отгибаться назадъ. Нижняя сторона тѣла покрыта темнобурими волосами. Длина тѣла Д. 65 см.; длина хвоста 11 см.; высота въ плечахъ 24 см.; вѣсъ между 15—20 кгр. Родина обыкновеннаго Д. — средиземноморская область, именно сѣв. Африка; въ Европу Д. какъ полагаютъ, былъ завезенъ лишь при римлянахъ. Въ настоящее время Д. водится въ Алжирѣ, Триполѣ, Тунисѣ и дальше на югъ, до Сенегамби и Судана. Въ Европѣ онъ встрѣчается въ Римской Кампанѣ, въ Сициліи, Калабріи и Греціи, но нигдѣ не бываетъ многочисленъ. Д. ведетъ одинокій и ночной образъ жизни. Днемъ онъ отдыхаетъ въ длинныхъ, подземныхъ ходахъ, которые самъ себѣ вырываетъ; ночью онъ блуждаетъ и разыскиваетъ себѣ пищу, состоящую изъ всякаго рода растительныхъ веществъ, которыя онъ держитъ передними лапами во время ѣды. При сочной пищѣ (плоды, листья) онъ можетъ обходиться со сѣмъ безъ воды. Движенія его медленны и неуклюжи; бѣгаетъ не szybko. Зимой онъ проводитъ большую часть времени въ своей норѣ, часто спитъ въ ней по цѣлымъ днямъ, но не впадаетъ въ настоящую зимнюю спячку. При видѣ врага, Д. взъерошиваетъ всѣ иглы тѣла, при чемъ онѣ стучатъ одна объ другую, стучитъ иглами хвоста, которымъ быстро двигаетъ. Въ сильномъ гнѣвѣ топаетъ задними

ногами; схваченный, испускаетъ крикъ, похожий на хрюканье свиньи. Нерѣдко при этихъ движеніяхъ выпадаютъ отдѣльныя иглы, что послужило поводомъ къ баснословнымъ рассказамъ древнихъ римлянъ, будто преслѣдуемый Д. мечетъ иглами въ своихъ враговъ. Иглы служатъ Д. хорошей защитой отъ хищныхъ животныхъ, но помимо этого, онъ—животное совершенно безопасное и при нѣкоторой ловкости его нетрудно схватить руками за гриву. Въ умственномъ отношеніи Д. представляетъ собою мало одаренное животное; изъ органовъ чувствъ всего развитѣе обоняніе; зрѣніе и слухъ слабы. Спариваніе происходитъ весной, въ Африкѣ—въ январѣ, въ Южной Европѣ—въ апрѣлѣ. Въ это время самецъ и самка проводятъ нѣсколько дней вмѣстѣ. Черезъ 60—70 дней послѣ спариванія самка приноситъ въ норѣ, гдѣ изъ листьевъ и кореньевъ устроено довольно мягкое ложе, отъ 2 до 4 дѣтенышей. Дѣтеныши рождаются зрячіе, съ короткими, мягкими, плотно прижатыми къ тѣлу иглами; иглы скоро твердѣютъ и растутъ очень быстро, но достигаютъ своей полной длины лишь съ годами. Какъ только дѣтеныши въ состояніи самостоятельно отыскивать пищу, они покидаютъ мать. Человѣку Д. не приноситъ вреда; онъ видѣ не водится въ большомъ числѣ и живетъ въ пустынныхъ мѣстностяхъ. За нимъ охотятся изъ-за мяса и главнымъ образомъ изъ-за иглы, идущихъ на разныя подѣлки (ручки для перьевъ и т. п.). Въ неволѣ онъ легко становится ручнымъ, хотя остается пугливымъ и въ испугѣ трясетъ своими иглами; были случаи что Д. проживали 10 и даже 18 лѣтъ въ неволѣ. Другой видъ Д. (*Hystrix hirsutirostris* Brdt.), очень близкій къ обыкновенному, живетъ въ средней Азіи; въ русскихъ владѣніяхъ онъ встрѣчается въ одномъ уголкѣ Закавказья (въ Ленкоранскомъ уѣздѣ Бакинско-й губ.), въ Закаспійскомъ краѣ и въ Туркестанѣ. Объ его образѣ жизни почти ничего неизвѣстно.

В. Фаусекъ.

Диковка — с. Александрійскаго у. Херсонской губ., при р. Ингульцѣ. Дв. 853, жит. 4547, шк., лав., 3 ярмарки. Въ дачѣ с. Д. находится гранитъ.

Диколононъ (греч.) — въ стихосложеніи строфа изъ двойкаго рода стиховъ. Различаютъ *D. distrophon*, когда строфа состоитъ всего изъ двухъ стиховъ разнаго размѣра, напр. двустишья изъ гекзаметра и пентаметра, и *D. tetrastraphon*, когда строфа состоитъ изъ 4 стиховъ, изъ которыхъ 3 имѣютъ одинъ размѣръ, а 4-й—другой. Въ риторикѣ подъ Д. понимаютъ двухчленный періодъ.

Дикпала—см. Дигпала.

Дикротія—см. Кровообращеніе, Сердце.

Диксонъ (Dixson)—англ. гор. и крѣпость на Золотомъ бер. въ Африкѣ, подъ 4°48' сѣв. шир. и 1°57' зап. д., при глубокомъ заливѣ, въ который могутъ заходить большія суда.

Дикснудейнъ (Dixhuuden, фран. Dixnude)—г. въ бельгійской пров. Зап. Фландрія, на р. Изерѣ, съ 4106 ж. Полотняное произв., трг. масломъ и скотомъ. Укрѣпленный съ 1270 г., Д. въ средніе вѣка и въ войнѣ за австрійское наслѣдство многократно выдерживалъ осады.

Диксонъ—о-въ, см. Ледовитый океанъ.

Диксонъ (William-Herworth Dixon, 1821—79)—англійскій путешественникъ и критикъ. Первоначально готовился къ коммерческой дѣятельности. Написалъ для «Daily News» рядъ статей по социальнымъ вопросамъ, между прочимъ описаніе лондонскихъ тюремъ, вышедшее потомъ отдѣльнымъ изданіемъ: «The London prisons» (Л. 1850). Эти работы дали ему мысль написать біографію Говарда (Л. 1849), имѣвшую 5 изд. За этимъ послѣдовала біографія Пэна (1850)—книга, которой Д. обязанъ своею извѣстностью и въ которой онъ исправляетъ ошибочныя свѣдѣнія, сообщенныя Маколеемъ о знаменитомъ квакерѣ. Позже Д. работалъ въ Парижѣ, Римѣ и Венеціи, собирая источники для исторіи англійской республики. Эпизодъ изъ этой исторіи—жизнь Блэка («Robert Blake, admiral and general of sea», Лонд. 1852)—обратилъ на себя общее вниманіе, равно какъ и біографія Бакона: «Personal history of Lord Bacon» (Лонд. 1861)—монографія, гдѣ приводится масса забытыхъ и неизвѣстныхъ фактовъ, съ цѣлью оправдать основателя новой философіи отъ взведенныхъ на него обвиненій; но это—произведеніе скорѣе талантливаго адвоката, чѣмъ безпристрастнаго историка. Цѣнный вкладъ въ исторію Англій составляютъ найденные Д. въ архивахъ Kimbolton-Castle документы, которые были изданы герцогомъ Манчестерскимъ въ сочиненіи: «Court and society of England from Elizabeth to Anne» (Лонд. 1864). Въ 1864 г. Д. предпринялъ путешествіе по европейской Турціи въ М. Азію, Египетъ и Палестину, плодомъ чего было произведеніе «The holy Land» (Л. 1865; русск. перев. «Святая Земля»). Въ 1866 г. Д. объѣзжалъ Соединенные Штаты Америки и внимательно изучилъ американскія секты. Свѣдѣнія о нихъ, вмѣстѣ съ другими результатами путешествія, Д. изложилъ въ весьма распространенной книгѣ: «New America» (Лонд. 1867, 8 изд. 1869, русск. пер. 1868 и 1869). Новые матеріалы для исторіи религіозныхъ сектъ изложены Д. въ книгѣ «Spiritual wives» (Лонд. 1868, русск. пер. «Духовныя жены»). Слѣдующая его историческая работа «Her Majesty's Tower» (Л. 1869—71, русск. пер. «Госуд. преступники Англій», СПб. 1871)—увлекательная, живая и картинно написанная исторія лондонской Башни съ древнѣйшихъ временъ до настоящаго. Около этого времени Д. объѣзжалъ Россію, изучая существующія въ ней секты, и передалъ свои путевыя впечатлѣнія въ сочиненіи «Free Russia» (Лонд. 1870, по русск. «Свободная Россія», въ прил. къ перев. его же кн. «Швейцаріи», 1866). Затѣмъ вышла подобная же работа о Швейцаріи: «The Switzers» (Л. 1872). Последнія историческія работы Д.—результатъ архивныхъ изысканій: «History of two queens, Catharine of Aragon and Anne Boleyn» (Лонд. 1878—74; на русск. языкѣ «Двѣ королевы», СПб. 1875) и «Royal Windsor» (1878—79). Путешествіе, предпринятое Д. въ Америку, привело его къ этнологической работѣ: «White conquest» (Лонд. 1876), а захватъ Кипра вызвалъ другое произведеніе: «British Cyprus» (Лонд. 1879). Д. принадлежатъ также романы:

«Diana, Lady Lyle» (Лонд. 1877) и «Ruby Grey» (Лонд. 1878).

Диксонъ (Oskar von Dickson)—шведскій коммерсантъ (род. въ 1823 г.), оказавшій большое содѣйствіе полярнымъ путешествіямъ Норденшѣльда (см.) и получившій за то дворянство и титулъ барона.

Диксонъ (Ричардъ Ватсонъ Dixon)—англ. поэтъ и историкъ. Род. въ 1833 г. Еще въ Оксфордѣ Д. близко сошелся съ «префаэлитами» Морисомъ, Россети и др. Былъ однимъ изъ основателей «The Oxford and Cambridge Magazine», ставшаго главнымъ органомъ новой школы. Какъ поэтъ, Д. впервые сталъ извѣстенъ своими «Christ's Company and other poems» (1861) и «Historical odes, and other poems» (1864). Написалъ еще обширную «History of the Church of England» (1878—91), эпич. поэмѣ «Mano, or a poetical history of the time of the close of the 10 century» (1883, 2 изд. 1891), «Odes and eclogues» (1884), «Lyrical poems» (1885), «The story of Eudocia and her brothers» (1887).

Диксъ (Джонъ-Адамсъ Dix, 1798—1879)—амер. ген. Горячій аболіціонистъ; вступилъ въ сѣверную армію и командовалъ корпусомъ. По окончаніи войны былъ назначенъ министромъ Соед. Шт. въ Парижѣ (1866). Съ 1872 года былъ губернаторомъ штата Нью-Йоркъ и во время своего правленія энергично боролся съ взяточничествомъ муниципалитета. Биографія Д. написана его сыномъ (1888).

Диктантъ или **диктовка** — бываетъ двоякаго рода: 1) повторительный и 2) провѣрочный. Первый имѣетъ цѣлью ознакомленіе съ правилами грамматики и упражненіе въ нихъ; онъ необходимо долженъ быть систематическимъ и состоятъ въ связи съ проходимымъ курсомъ грамматики. Предметами такого Д. служатъ отдѣльныя фразы и цѣлыя статьи; послѣднія болѣе пригодны при прохожденіи синтаксиса. Съ цѣлью закрѣпленія грамматическихъ правилъ этотъ Д. всегда долженъ сопровождаться разборомъ. Провѣрочный Д., имѣющій въ виду контроль знаній учащихся, употребляется рѣдко и съ большою осторожностью. За послѣднее время стали прибѣгать, вмѣсто Д., къ новому способу: предлагаются сборники съ пропусками буквъ и даже словъ (напр., «Правописаніе» Красногорскаго), и эти пропуски должны восполнять учащіеся. Какъ мало достигающій своей цѣли, этотъ методъ не одобренъ ученымъ комитетомъ министерства народнаго просвѣщенія. Для Д. по русскому яз. имѣется довольно много сборниковъ. Къ лучшимъ и болѣе употребительнымъ слѣдуетъ отнести: «Систематическій диктантъ», П. В. Смирновскаго; «Повторительный и провѣрочный диктантъ», М. Орлова; «Диктантъ для городскихъ училищъ», Архіереева; «Уроки правописанія», Пуцковича; «Азбука правописанія» Тихомирова. В. Р.

Диктаторъ. — Такъ назывался въ древней Италіи, въ нѣкоторыхъ латинскихъ городахъ, занимавшій мѣсто прежнихъ царей и ежегодно избиравшійся правитель. Д. города Альбалонги, какъ и прежніе цари этого города, былъ главою всего латинскаго союза. Въ Римѣ Д. назывался сановникъ, который былъ

избираемъ только въ особо важныхъ случаяхъ, когда какія-либо серьезныя опасности грозили городу извнѣ или въ самомъ городѣ и было необходимо передать власть, почти безъ ограниченій, въ руки одного лица. Рѣшеніе, нужна ли подобная неограниченная власть при данныхъ обстоятельствахъ, принадлежало сенату; но избраніе Д. принадлежало консуламъ, при чемъ Д., подобно консуламъ, долженъ былъ быть утвержденъ куріатскими комиціями. Самое древнее названіе этихъ особыхъ правителей было *magister populi*, а назначавшійся диктаторомъ, подчиненный ему и, въ случаѣ надобности, замѣнявшій его сановникъ, командовавшій конницею, назывался *magister equitum*. Титулъ Д. (повелитель) — древняго происхожденія. При назначеніи диктатора къ титулу всегда прибавлялась причина его избранія. Д. во время военной опасности назывался *dictator rei gerundae causa*; Д., избранный по случаю внутреннихъ неурядицъ, назывался *dictator seditionis sedandae et rei gerundae causa*. Диктатору повиновались и консулы. По сложеніи своей должности, онъ не могъ быть призванъ къ отвѣту. Въ древности на его судъ нельзя было жаловаться въ народное собраніе, почему его дикторы (которыхъ было 24—столько же, сколько у обоихъ консуловъ вмѣстѣ) носила даже и въ городѣ топоры въ своихъ *fascēs*. Диктатура была могучимъ орудіемъ въ рукахъ патрицевъ при борьбѣ сословій, пока находилась въ ихъ распоряженіи. Рѣдко Д. избирался для исполненія какого-нибудь одного порученія, иногда религіознаго характера, напр., для вбиванія годового гвоздя въ храмъ Юпитера Капитолійскаго (*clavi figendi causa*), для сдерживанія избирательныхъ комицій и т. п. Д. должны были исполнять свои обязанности въ теченіе 6 мѣсяцевъ, но обыкновенно они слагали ее раньше. Со времени прекращенія борьбы между патриціями и плебеями, къ половинѣ IV в. до Р. Х., когда плебеи были допущены къ званію консула, они могли достигнуть и диктатуры: Гай Марцій Рутилъ былъ (356 г. до Р. Х.) первымъ Д. изъ этого сословія. Послѣднимъ Д. *rei gerundae causa* былъ Маркъ Юній Пера, избраніе котораго послѣдовало въ 216 г. до Р. Х., послѣ битвы при Каннахъ. Послѣ 202 г. не было Д. до 82 г. до Р. Х., когда Сулла получилъ новый родъ диктатуры для устройства государства, *rei publicae constituendae causa*, на неопредѣленное время; онъ сложилъ ее съ себя добровольно черезъ три года. Но эта и такъ называемая диктатура Юлія Цезаря была по формѣ — отчасти, а по существу — вполнѣ отлична отъ древней диктатуры. Послѣ смерти Цезаря диктатура была отменена навсегда; Октавій отвергъ ее, когда ее ему предложили. Въ настоящее время подъ именемъ диктатуры разумѣется вполнѣ или почти неограниченная власть, не основанная на существующемъ законѣ.

Диктелъ или **Диктина** — см. Бритомартисъ.

Диктисъ Критскій (Diktys) — по сказанію, спутникъ Идомея въ Троянскій войсѣ; опи-

сать события этой войны въ формѣ дневника (Ephemeris), который былъ найденъ въ его гробѣ во времена императ. Нерона; но, по всей вѣроятности, если этотъ дневникъ и былъ написанъ по-гречески, то не ранѣе I—II ст. Это произведение было переведено на латинск. яз. Луциемъ Септимиемъ, жившимъ, вѣроятно, въ концѣ III или въ началѣ IV ст.; по другимъ извѣстіямъ, онъ самъ и составилъ его. Имъ много разъ пользовались византийцы. Изд. вмѣстѣ съ произведеніемъ Дареса (т. X, 142). Лучшія изд.—Dederich (Воня, 1832—37) и Meisler (Лпц., 1872). Ср. Körting, «D. und Dages» (Галле, 1874); Dunger, «D.-Septimus. Ueber die ursprüngliche Abfassung und die Quellen der Ephemeris» (Дрезд. 1878).

Диктиота (Dictyota)—морская водоросль изъ отдѣла бурныхъ или темноцвѣтныхъ водорослей. См. Темноцвѣтная водоросль.

Дикция—см. Декламация (X, 311—314).

Дикша (освященіе, празднество):—1) въ ведійскомъ ритуалѣ весьма сложная и продолжительная вспулительная церемонія передъ жертвоприношеніемъ Сомы (см.), священнаго напитка древнихъ индусовъ. По общей наклонности индусовъ олицетворять и обоготворять разныя подробности и предметы культа и ритуала, Д. олицетворена въ видѣ супруги бога Сомы. Церемонія Д. посвящена цѣла монографія В. Линдера: «Die Dikshā, oder Weihe für das Somaopfer» (Лпц. 1878).—2) Въ позднѣйшей индійской мѣологии — жена Угры, одного изъ восьми Рудровъ (см.) или проявленій Брахмы.

Дикшанисарджана—религіозная церемонія у индійскихъ брахмановъ: мужчина отрачиваетъ волосы въ теченіе 6-ти мѣсяцевъ послѣ женитбы и затѣмъ отправляется въ домъ своего тестя, чтобы тамъ обрѣчь себѣ голову. Церемонія, сопровождающая это дѣйствіе, и само оно называются Д.

Дикъ, или, правильнѣе, **Дейкъ**, **ванъ** (Филиппъ ванъ Dijk, 1680—1752) — голланд. живописецъ, прозванный, въ отличіе отъ знаменитаго Ант. ванъ-Д., «Маленькимъ в.-Д.». Онъ былъ ученикъ А. в.-Бонена, работалъ въ Гагъ, Миддельбургѣ и долгое время въ Касселѣ, при дворѣ ландграфа гессенскаго. Писалъ одиночные и семейныя портреты, которые цѣнились въ свое время, а также посредственныя историческія картины и тщателью отдѣланныя жанры въ духѣ Г. Дова и Фр. Мириса. А. С.—ст.

Дикъ (Томасъ Dick, 1772—1865) — англ. ученый, приобрѣлъ извѣстность изданіемъ популярныхъ соч., вмѣвшихъ громадный успѣхъ въ Англіи и Соед. Штатахъ: «The Christian Philosopher or the connexion of Science and Philosophy» (1823); «The mental illumination and moral improvement of mankind» (1836); «The practical astronomer» (1845) и др.

Дилатометръ — приборчикъ, служащій для опредѣленія коэффициента расширенія жидкостей отъ нагреванія. Для этой цѣли служитъ тонкостѣнный стеклянный цилиндръ, емкостью въ нѣсколько десятковъ куб. смт., съ волосною трубкою, служащею горлышкомъ цилиндрическому резервуару. Трубочка раздѣлена на равнообъемныя части, которыхъ

величина относительно емкости резервуара должна быть опредѣлена опытомъ (см. Калибровка); опытомъ же опредѣляется коэффициентъ расширенія стекляннаго резервуара. Испытуемая жидкость наливается въ Д.; наблюдается и измѣряется объемъ ея при различныхъ температурахъ. Полученныя данныя служатъ для вычисленія коэффициента расширенія жидкости въ тѣхъ предѣлахъ измѣненій температуры, которымъ приборъ былъ подвергнутъ при наблюденіяхъ. Термометръ для измѣренія этихъ измѣненій можетъ быть помѣщенъ рядомъ съ Д. или же впаянъ въ него. Способы вычисленія коэффициента расширенія см. въ словѣ Расширеніе. *Θ. П.*

Дилемма (отъ δίς—дважды и λήμμα—принятое предложеніе) — особый видъ умозаключенія, въ которомъ содержатся, какъ данныя, два противорѣчащія положенія, ведущія, между тѣмъ, къ одному выводу. Таково, напр., слѣдующее умозаключеніе: если бы А было, то оно было бы либо В, либо В; но А не можетъ быть ни В, ни В; стало быть, А не существуетъ. Преимущественно употребляется въ полемикѣ, когда противникъ вынужденъ допустить одно изъ двухъ сдѣланныхъ ему положеній, каждое изъ которыхъ приведетъ его къ равно для него неблагопріятному слѣдствію. Д. можетъ состоять изъ нѣсколькихъ положеній, тогда она носитъ названіе *полилеммы* (multicornis); по количеству членовъ Д. называется *трилеммою*, *тетралеммою* и пр. См. Силлогизмъ и Умозаключеніе.

Диленсъ—см. Доска.

Дилецкій (Николай Павловичъ) родился въ Кіевѣ около 1630 г. Написалъ нѣсколько духовныхъ концертовъ. Главнѣйшій трудъ Д. на польскомъ языкѣ: «Грамматика пѣнія мусикійскаго или извѣстныя правила въ слогѣ мусикійскомъ, въ нихъ же обрѣтаются шесть частей или раздѣленій». Книга была издана въ Смоленскѣ въ 1677 г. Это сочиненіе было сокращено Д. и издано подъ названіемъ «Идея грамматики мусикійской». Въ бытность свою въ Москвѣ, въ 1678 г., Д., по желанію Строганова, перевелъ свою сокращенную грамматику на славянскій языкъ. Дѣятельность Д. имѣла большое вліяніе на развитіе партеснаго пѣнія въ Россіи. Н. С.

Дилленбургъ (Dillenburg)—г. въ прусскомъ округѣ Висбаденъ, при отрогахъ Вестервальда; жители (3896 ч. въ 1890 г.) занимаются горнымъ дѣломъ (железо, бурый уголь, шиферъ). Табачная фабрика, паровая мельница, 2 кожевенныхъ завода.

Дилленсъ (Dillens)—фамилія двухъ бельгійскихъ живописцевъ жанра. 1) *Генрихъ Д.* (1612—72) писалъ умно-сочиненныя и прекрасно рисованныя картины, привлекательныя въ особенности по своей оживленности и выраженному въ нихъ чувству. Лучшія изъ нихъ: «Освященіе церкви», съ болѣе чѣмъ двумястами фигуръ, большинство которыхъ — портреты гентскихъ художниковъ, современныхъ живописцу, «Плѣненіе Орлеанской дѣвы» и «Дѣвочка, играющая куклою».—2) *Адольфъ Д.* (1821—77), братъ и ученикъ предыдущаго, сначала писалъ историческія жанры, а потомъ занимается преимущественно воспроизведеніемъ

емь народного быта и костюмовъ Зеландской провинции. Изъ картинъ его наиболее известны: «Бальтазаръ Перудци пишетъ изображение мертвого коннетабля бурбонскаго», «Воскресенье во Фландріи» (1848), «Въ таможи», «Конькобѣжки», «Пораженіе герцога Алансонскаго», «Свадьба въ Зеландіи» и «Разговоръ чрезъ окно». А. С.—*см.*

Диллингенъ (Dillingen)—г. въ Баваріи, къ СЗ отъ Аугсбурга, на лѣвомъ берегу Дуная. Королевскій дворецъ. Жит. (1890) 5775. Д. часто упоминается въ исторіи, особенно во время войны за испанское наслѣдство, когда укрѣпленная позиція между нимъ и г. Лауэнгономъ играла весьма важную роль. Въ 1703 г. она была завята Вилларомъ. Въ 1704 г. франко-баварская армія опять заняла эту позицію; но недостатокъ въ продовольствіи заставилъ ее выдвинуться впередъ, вслѣдствіе чего произошло сраженіе при Гохштедтѣ. Въ кампанію 1800 г., когда маршалъ Моръ маневрировалъ противъ австр. арміи Края, расположившейся въ укрѣпленномъ лагерѣ подл Ульмомъ, переправа части франц. войскъ при Д. поставила австрійцевъ въ крайне опасное положеніе, такъ какъ движеніемъ атимъ они были отрѣзаны отъ Вѣны и Богеміи.

Диллонъ (Артуръ Dillon)—школьный товарищъ ген. Буланже. Род. въ 1834 г., служилъ сначала въ кавалеріи, затѣмъ отдался промышленнымъ предпріятіямъ, а когда Буланже пріобрѣлъ вліяніе, сдѣлался его довѣреннымъ лицомъ. Онъ былъ посредникомъ между нимъ и монархистами (для чего назвался графомъ Д.) и завѣдывалъ, главнымъ образомъ, финансами буланжизма. Въ 1889 г. онъ бѣжалъ, вмѣстѣ съ Буланже, въ Бельгію и былъ заочно осужденъ къ вѣчному изгнанію. Несмотря на это, онъ былъ громаднымъ большинствомъ избранъ въ 1889 г. въ депутаты отъ гор. Лоріана; но палата кассировала его избраніе.

Диллонъ (Джонъ Dillon)—ирландскій политическій дѣятель, род. въ 1851 г. въ Нью-Йоркѣ, куда бѣжалъ отецъ его, игравшій важную роль въ ирландскомъ движеніи 1848 г. Получивъ образованіе въ дублинскомъ католическомъ университетѣ, Д. намѣревался заняться врачебной профессіей, но вскорѣ всецѣло увлекся политической дѣятельностью. Въ 1879—80 г. онъ помогалъ Парнелю и Дэвиту вербовать въ Америкѣ членовъ поземельной лиги. Въ 1880 г. онъ былъ избранъ членомъ палаты общинъ и заявилъ себя однимъ изъ наиболее горячихъ борцовъ за автономію Ирландіи. Онъ принялъ дѣятельное участіе въ агитаціи, руководимой Парнелемъ, и въ маѣ 1881 г. былъ арестованъ, но вскорѣ отпущенъ на свободу, по случаю болѣзни. Въ октябрѣ того же года Д. былъ снова арестованъ по поводу манифеста поземельной лиги «No rent» и вмѣстѣ съ Парнелемъ заключенъ въ тюрьму, въ которой пробылъ до мая 1882 г. Въ теченіе 1883—85 гг. Д., по болѣзни, не принималъ большого участія въ политическихъ дѣлахъ. Въ 1886 г., будучи снова избранъ членомъ парламента, Д. явился главнымъ инициаторомъ такъ назыв. «плана кампаніи», предложеннаго ирландскимъ арен-

даторамъ съ цѣлью борьбы противъ несправедливыхъ требованій лэндлордовъ. Въ 1888 г. Д. былъ арестованъ по обвиненію въ мятежныхъ дѣйствіяхъ и приговоренъ къ шестимѣсячному заключенію, что вызвало рѣшительный протестъ со стороны дѣятелей либеральной партіи и, между прочимъ, лорда Розберри, заявившаго, что британская демократія, когда почувствуетъ свою силу, не потерпитъ такихъ дѣйствій правительства, какъ заключеніе Д. Впечатлѣніе, произведенное этимъ заключеніемъ на общественное мнѣніе, было столь велико, что правительство было встревожено; въ сентябрѣ Д. былъ выпущенъ на свободу. Въ 1889 г. онъ совершилъ поѣздку въ Австралію и собралъ много пожертвованій въ пользу ирландской національной партіи. Въ сентябрѣ 1890 г. онъ снова былъ арестованъ, вмѣстѣ съ О'Брайномъ, но имъ удалось бѣжать въ Америку. Когда, послѣ процесса Парнеля съ О'Ши (см. Парнель), произошелъ расколъ въ средѣ ирландской партіи, Д. и О'Брайнъ послѣдно вернулись изъ Америки. Оба они принимали большое участіе въ переговорахъ съ Парнелемъ, съ цѣлью предупредить распаденіе партіи на парнелистовъ и антипарнелистовъ. Попытка оказалась безрезультатною, и они въ февралѣ 1891 г. вернулись въ Англію. Добровольно отдавшись въ руки властей, они отбыли тюремное заключеніе, къ которому были приговорены заочно. Выйдя на свободу въ іюлѣ 1891 г., Д. явился однимъ изъ главныхъ дѣятелей антипарнелистской группы ирландской партіи. На общихъ выборахъ 1892 г. Д. снова избранъ членомъ парламента.

Диллонъ (Джонъ Влекъ Dillon, 1816—66)—ирландскій политикъ, дѣят., дублинскій адвокатъ. Основатель въ 1842 г. газеты «The Nation», органъ «Молодой Ирландіи», борившійся съ идеями О'Коннелла о пассивномъ сопротивленіи и требовавшій рѣшительныхъ дѣйствій. Одинъ изъ дѣятельныхъ участниковъ возстанія 1848 г., Д. долженъ былъ бѣжать въ Америку, гдѣ занимался адвокатурой, и лишь послѣ амнистіи 1855 года вернулся въ Дублинъ. Избранный въ 1865 г. въ палату, старался примирить англ. радикаловъ съ ирландскими националистами, но умеръ въ началѣ своей парламентской дѣятельности.

Диллонъ (Марія Львовна)—скульпторша. Род. въ 1858 г. въ СПб., училась въ акад. художествъ въ 1875—88 г., въ 1888 г. получила малую золотую медаль и званіе классной художницы за программу «Андромеда». Изъ работъ ея известны: «Дѣвочка послѣ купанья», «Вакханка» (1886), бюстъ К. Ю. Давыдова (1887) и др.

Диллонъ (также Диллѣвъ, Эмилиі Михайловичъ)—англо-русскій ориенталистъ и журналистъ. Род. въ 1854 г. въ Дублинѣ, образованіе получилъ въ нѣмецкихъ университетахъ. Въ 1880 г. выдержалъ экзаменъ на магистра восточныхъ языковъ въ С.-Петербургѣ. Перейдя на филологическій факультетъ, получилъ въ 1883 г. степень д-ра сравнительнаго языкованія въ харьковскомъ унив. и назначенъ экстраординарнымъ проф. тамъ же. Въ 1887 г. вышелъ въ отставку, чтобы вступить

въ редакцію «Одесскаго Вѣстника», но скоро переселился изъ Одессы въ СПб., откуда писалъ корреспонденціи въ англ. газеты и журналы. Д.—авторъ многихъ ученыхъ соч., критическихъ и литературныхъ статей на русск., англ., нѣм. и франц. яз.: «L'Alphabet de la langue bactrienne» (1879); «Notice critique sur le Zend Avesta» (1880); «Die Umschreibung der ertanischen Sprachen» (1883); «Avesta, das heilige Buch des Zoroastrismus» (1885) и др. Изъ соч. его на англ. яз. извѣстны: «Michael Katkoff» (въ «Contemporary Review», 1887); «The Home and Age of the Avesta» (1887); «Russian Orthodoxy and Russian Sects» (1890, въ «American Catholic Quarterly Review»); «Mickiewicz, the National Poet of Poland» (въ «Fortnightly Review», 1890). На русскомъ яз. Д. помѣщалъ статьи и рассказы въ «СПб. Вѣдом.» (1880—81) и «Одесскихъ Новостяхъ». Ему принадлежатъ также: «Дуализмъ въ Авестѣ» (СПб., 1881); «Армянскіе этюды» (I. «Отношеніе армянскаго яз. къ гранской группѣ яз.»; II. «Война армянъ противъ церковь», 1884); «Исторія скандинавской литературы въ средние вѣка» (въ «Всеобщей исторіи литературы» изд. А. Кирпичникова, СПб., 1890) и др.

Дилохія—см. Фаланга.

Диль (Deal)—приморскій городъ въ англ. графствѣ Кентъ; весьма посѣщаемая морская купанья; вмѣстѣ съ сосѣднимъ Вальмеромъ имѣетъ 12731 ж. Д. славится своими лодчанами и постройкой судовъ; значительна также фабрикація парусовъ.

Диль. (Августъ - Фридрихъ - Адрианъ DieI, 1756—1833)—знаменитый плододовъ, предложившій собственную систему для классификаціи сортовъ плододъ. Врачъ по образованию, онъ, кромѣ медицинскихъ и бальнеологическихъ сочиненій (напр. «Объ эмскихъ минеральныхъ водахъ»), оставилъ по плододовству: «Systematisches Verzeichniss der vorzüglichsten in Deutschland vorhandenen Obstsorten» (1813, съ 2 продолж. 1829 и 1833); «Systematische Beschreibung der in Deutschland vorhandenen Kernobstsorten» (6 т., 1821—32) и друг. На русскомъ языкѣ напечатаны извлечения изъ этихъ сочиненій Павла Шварца: «Краткое систематическое описаніе лучшихъ грушъ, персиковъ, абрикосовъ и сливъ» (1824); «О содержаніи иностранныхъ плододовъ деревьевъ въ горшкахъ» (1824) и «Плододовство, или опытное наставленіе къ разведенію, воспитанію, размноженію и содержанію иностранныхъ плододовъ деревъ въ горшкахъ» (1864) и К. Рихтера «Плодовая оранжерея» (1864).

Диль (Мишель-Шарль Diehl)—франц. ученый. Род. въ 1859 г.; воспитанникъ нормальной школы; въ 1881—83 г. состоялъ при франц. школѣ въ Римѣ, а съ 1883—85 г. въ Афинахъ. Съ 1891 г. проф. исторіи на словесномъ факультетѣ въ Нанси. Кромѣ многихъ статей по греческой эпиграфіи, византийской исторіи и археологіи въ «Bulletin de correspondance hellénique», «Mélanges de l'école de Rome» и др., написалъ: «Ravenne, études d'archéologie byzantine» (1886); «Etudes sur l'administration byzantine dans l'exarchat de Ravenne» (1888); «Etudes d'archéologie byzantine»; «L'Eglise et les Mosaïques du cou-

vent de Saint-Luc en Phocide» (1888) «E. sigs sions archéologiques en Grèce» (1890) и др.

Дилькъ (Dilke): 1) *Чарльзъ-Вентвортъ Д.* (1789—1864)—англ. публицистъ и критикъ; стоялъ во главѣ журнала «Athenaeum», ставшаго при немъ первымъ критич. органомъ англ. прессы; помѣстилъ тамъ рядъ статей о Боркѣ, Попѣ, письмахъ Юніуса и др. Собраніе его статей, съ биограф. очеркомъ, издалъ его внукъ Чарльзъ (см. ниже), подъ загл. «The papers of a critic» (1875).—2) *Чарльзъ Вентвортъ Д.* (1810—69), сынъ предыдущаго; былъ однимъ изъ основателей «Daily News», но извѣстностью своей болѣе всего обязанъ введенію въ Англию промышленныхъ выставокъ, уже раньше существовавшихъ на материкѣ. Онъ сумѣлъ заинтересовать своимъ проектомъ принца Альберта, подъ покровительствомъ котораго состоялась въ 1847 г. первая выставка англ. фабрикатовъ. Попытка эта съ успѣхомъ была повторена и въ послѣдующіе годы, такъ что въ 1851 г. могла осуществиться всемірная промышленная выставка, во время которой Д. былъ членомъ исполнительнаго комитета.

Дилькъ (Чарльзъ-Вентвортъ Dilke)—англ. политич. дѣятель, род. въ 1843 г. Окончивъ курсъ кэмбриджскаго университета, Д. посѣтилъ Соединенные Штаты, Канаду, Австралію, Индію и Египетъ. Вернувшись въ Англию, онъ издалъ описаніе своего путешествія, имѣвшее большой успѣхъ: «Greater Britain, a record of a travel in english speaking countries during 1866—67» (Л. 1868). Въ 1868 г. онъ былъ избранъ членомъ парламента и заявилъ себя крайнимъ радикаломъ и приверженцемъ республиканской формы правленія, что особенно рѣзко выразилось въ публичныхъ лекціяхъ, прочтанныхъ имъ въ Ньюкастлѣ на тему: «The cost of the crown» (во чтѣ обходится королевская власть). На общихъ выборахъ 1874 г. кандидатура Д. встрѣтила сильное противодѣйствіе, но онъ все-таки былъ избранъ. По поводу этихъ выборовъ имъ былъ изданъ анонимный политико-сатирическій памфлетъ: «The Fall of prince Florestan of Maroso». Въ 1876 г. по его предложенію былъ принятъ билль, по которому члены школьнаго управленія въ графствахъ должны быть избираемы плательщиками налоговъ, а не назначаемы правительствомъ; въ 1878 г. по его инициативѣ принятъ билль (Dilke's act) о болѣе продолжительномъ періодѣ выборной операціи. Въ маѣ 1880 г. Д. вступилъ въ кабинетъ Гладстона, въ качествѣ товарища министра иностранныхъ дѣлъ; въ 1881—82 г. состоялъ президентомъ комиссіи о возобновленіи торговаго трактата съ Франціей. Въ декабрѣ 1882 г. Д. былъ назначенъ президентомъ бюро мѣстнаго управленія (Local government board). Въ 1886 г. политическая карьера Д. внезапно прервалась вслѣдствіе процесса Крауфорда съ женою, которую онъ обвинялъ въ сожигательствѣ съ Д. Несмотря на категорическое отрицаніе Д., судъ призналъ фактъ прелюбодѣянія доказаннымъ. Д. удалился съ политическаго поприща, будучи забаллотированъ на выборахъ 1886 г.

Въ теченіе слѣдующихъ 6 лѣтъ напечаталъ рядъ статей по различнымъ политическимъ вопросамъ и болѣе всего по иностранной политикѣ кабинета Салисбери, на которую онъ рѣзко нападалъ, съ особенной энергіей требуя эвакуаціи Египта. Въ 1887 г. онъ напечаталъ статьи о международной полигаки европейскіхъ государствъ, обративши на себя большое вниманіе и вышедши затѣмъ отдѣльною книгою: «The present position of European politics» (Л. 1887); а въ 1890 г. издалъ книгу: «Problems of greater Britain». На общихъ выборахъ 1892 г. Д. снова избранъ членомъ парламента.

Дилькь (Эмилия-Францисъ Dilke, жена Чарльза Д., въ первомъ замужествѣ Патисонъ)—англ. писательница по искусству. Род. въ 1842 г., съ 1868 г. стала съ успѣхомъ помѣщать статьи по художественной критикѣ въ «Saturday Review», «Westminster Review» (въ которомъ ей принадлежитъ обзоръ книгъ по искусству за 1872—75 г.), «The Magazine of art» и др. Напечатала въ «Annual Register» (1879—86) рядъ очерковъ политической жизни во Франціи и Италиі. Ея труды по франц. искусству: «The Renaissance in France» (1879), «Claude Lorraine, d'après des documents inédits» (1884, въ «Bibliothèque internationale de l'Art») и «Art in the Modern State, a study of art in the period of Louis XIV» (1888).

Дильманъ (Christian - Friedrich Dillmann)—нѣм. ориенталистъ и богословъ, проф. въ берлинскомъ универс. Род. въ 1823 г. Труды: «Ueber d. Ursprung d. Alttestamentlichen Religion» (1865); «Ueber die Propheten d. alten Bundes nach ihrer politischen Wirksamkeit» (1868); «Ueber die Theologie als Universitätswissenschaft»; «Ueber den Verfall d. Islam»; «Ueber das Kalenderwesen der Israeliten vor d. Babylonischen Exil»; «Herkunft der urchesichtlichen Sagen der Hebräer»; «Ueber d. Abfassungszeit d. Periplus Maris Erythraei»; «Ueber die Bildung der Sammlung heiliger Schriften». Кромѣ того, ему принадлежатъ комментаріи къ Пятикнижію и къ Исуса Навина и Иова и рядъ трудовъ по эіопскому языку, эіопской литературѣ и исторіи, которыхъ онъ считается въ настоящее время первымъ знаткомъ: «Grammatic d. aethiop. Sprache» (1857), «Chrestomathia aethiopica» (1866), «Lexicon linguae aethiopicarum» (1862—65), «Liber Henoch aethiopicus» (1851), «Ostaeuschus aethiop.» (1853), «Zur Geschichte d. Axumitisch. Reiches im IV — VI Jahrh.» (1881), «Ueber die Anfänge d. Axumitischen Reiches» (1879) и др. Имъ же составленъ прекрасный каталогъ эіопск. рукоп. берлинск. королев. библиот. (1878).

Дильсъ (Германъ-Алекс. Diels).—нѣм. филологъ, род. въ 1848 г.; проф. классической философіи въ Берлинѣ. Сочиненія: «De Galeni historia etc.» (1871); «Doxographi graeci» (1879), «Simplicii in Aristotelis Physica commentaria» (1882), «Sibyllinische Blätter» (1890).

Дильтей (Вильгельмъ Dilthey)—нѣм. философъ, проф. берл. унив. Род. въ 1834 г. Въ своемъ соч. «Einleitung in die Geisteswissenschaften» (1883), онъ отвергаетъ метафизиче-

ское обоснованіе научнаго познанія. Написалъ «Leben Schleiermachers» (1870) и участвовалъ въ изданіи переписки Шлейермахера («Aus Schleiermachers Leben, in Briefen», 1860—63). Въ новѣйшее время появились еще его: «Das Schaffen des Dichters, Bausteine zu einer Poetik» (въ «Philosophische Aufsätze», 1887); «Ueber die Möglichkeit einer allgemeingiltigen pädagogischen Wissenschaft» (въ трудахъ берл. акад., 1888); «Beiträge zur Lösung der Frage vom Ursprung des Glaubens an die Realität der Aussenwelt und seinem Recht» (1890) и др.

Дильтей (Филиппъ - Генрихъ Dilthey)—первый профессоръ права въ московскомъ унив., представлявшій въ теченіе первыхъ 10 лѣтъ весь юридическій факультетъ этого унив. Родомъ тиролецъ, получилъ образованіе въ университетѣхъ страсбургскомъ, инсбрукскомъ и вѣнскомъ. При учрежденіи моск. унив., Д., черезъ посредство Миллера и Бюшинга, былъ приглашенъ въ Россію, по особому контракту, съ жалованьемъ въ 500 р., для чтенія лекцій по юриспруденціи, которое и продолжалъ почти до своей смерти въ 1881 г., съ перерывомъ въ одинъ годъ, вызваннымъ недоразумѣніемъ съ начальствомъ; предположенная отставка Д. была отменена собственноручнымъ указомъ императрицы. Д. былъ выдающимся юристомъ своего времени и энергичнымъ работникомъ въ области литературы. Приглашенный изъ-за границы безъ всякаго знакомства съ русскимъ языкомъ и страной, онъ могъ сначала только передавать на французскомъ языкѣ тогдашнія отвѣченныя ученія о принципахъ права, базисомъ которыхъ служило естественное право. Черезъ нѣсколько лѣтъ, однако, быстро выучившись русскому яз., Д. предлагалъ студентамъ читать на четырехъ языкахъ, по ихъ выбору, права естественное, римское, феодальное и государственное, а во второй періодъ своей дѣятельности обратилъ серьезное вниманіе и на изученіе русскаго права, согласно требованію университетскаго начальства, отставивъ въ то же время и важность философскаго знанія права. Если Д., знакомя слушателей съ русскимъ правомъ, не давалъ его цѣльной системы, а ограничивался прибавками къ положеніямъ римскаго и др. правъ, то это объясняется тогдашнимъ положеніемъ русскаго законодательства и невозможностью въ короткое время, особенно для иностранца, создать науку національнаго права. Изъ ученыхъ трудовъ Д. наиболее важны: «Начальныя основанія вексельнаго права, а особливо русскаго, купно съ шведскимъ» (1769 г.; въ короткое время выдержало 6 изданій)—сочиненіе, свидѣтельствующее и объ основательномъ знаніи русскаго права, и о хорошей теоретической подготовкѣ,—и «Издѣданіе юридическое о принадлежащемъ для суда мѣстѣ, о судебной власти, о должности судейской, о челобитной и о доказательствѣхъ судебномъ» (1779). Въ предисловіи къ этому сочиненію авторъ доказываетъ пользу и безвредность для судебной практики теоретическаго ознакомленія съ правомъ, возражая критикамъ, видѣвшимъ въ попыткахъ такого разъясненія желаніе писать законы и такимъ образомъ присваивать себѣ права самодержав-

ной власти. Д. принадлежат также ряд публикаций рѣчей: «О правахъ и преимуществахъ, отъ торжественнаго коронованія происходящихъ», «О различіи истинной и точной юриспруденціи отъ ложной», «О предоставлении конкурса вексельныхъ кредиторовъ и векселей однимъ только купцамъ» и т. д. Желаніе полнаго и всесторонняго ознакомленія съ Россіей выразилось у Д. изданіемъ «Топографіи Тульской губ.», напечатанной въ 1781 г. на французскомъ и русскомъ языкахъ и являющейся частью подготовительныхъ матеріаловъ, обработавшихся авторомъ для изданнаго имъ «Атласа для дѣтей» (появился въ 1766 г. въ Амстердамѣ на французскомъ яз., а затѣмъ въ теченіе 1768—77 г. перев. по-русски), IV томъ котораго посвященъ общей географіи Россіи (описаніе 20 губерній), подъ загл.: «*Essay géographique sur la Russie*». О Д. ср. ст. Капустина въ «Биограф. словарь проф. и препод. моск. унив.» и замѣчанія въ книгѣ Шершеневича, «Наука гражд. права въ Россіи», стр. 4 сл. **В. Н.**

Дилувій (*diluvium*—попоть). Въ прежнее время, въ эпоху господства въ геологіи теоріи внезапныхъ катастрофъ и переворотовъ, во время которыхъ кореннымъ образомъ измѣнялась форма земной поверхности и уничтожались всѣ живыя существа, а взмѣнявъ ихъ воссоздавались потомъ новыя формы, отличныя отъ прежнихъ, — въ эту эпоху всѣ рыхлыя осадки, находимые вдали отъ рѣкъ и содержащія раковины моллюсковъ, считались отложенными во время одной изъ такихъ катастрофъ, библейскаго всемірнаго потопа. Впоследствии понятіе сгузилось и Д. или дилувіальными осадками стали называть отложенія геологической эпохи, предшествующей современной, носившія крайне своеобразный характеръ, лишенныя въ большинствѣ случаевъ слоистости—этого весьма надежнаго признака постепенности отложенія осадковъ изъ воды—и содержащія въ изобиліи валуны различныхъ горныхъ породъ, коренныя выходы которыхъ отдѣлены сотнями верстъ отъ мѣста нахождения валуновъ. Указанныя образованія поэтому долгое время приписывались внезапному наводненію, во время котораго и отложились эти мощныя толщи осадковъ. Въ настоящее время переносъ валуновъ и отложеніе давнихъ осадковъ съ большей вѣроятностью приписывается дѣятельности широко развитыхъ въ эту эпоху ледниковъ, почему къ нимъ чаще прилагается названіе ледниковыхъ отложеній (см.), хотя еще довольно часто употребляется и старыя терминъ, несмотря на его несоотвѣтствующій смыслъ. **Б. П.**

Dinaris—искусственный терминъ въ формальной логикѣ; см. Силлогизмъ.

Димархія—см. Фаланга.

Димасъ—ученикъ и сначала ревностный помощникъ ап. Павла, родомъ изъ Солуня; находился съ апостоломъ во время его перваго заключенія; былъ и некоторое время при немъ и во время втораго его заключенія въ Римѣ, во оставилъ его и удалился въ Фессалоники, по одному—впавъ въ ересь, по другимъ—отпавъ совсѣмъ отъ вѣры (Колос. 4, 14; Филип. 24; Тим. 4, 10).

Димахи (греч. двойные бойцы)—воины, сражавшіеся пѣшими и на коняхъ, нѣчто среднее между легко и тяжело вооруженными воинами; упоминаются въ войскахъ Александра Великаго.

Дименъ (Антонъ, van-Diemen, 1593—1645)—ген.-губернаторъ голландскихъ колоній въ Ост-Индіи съ 1636 г. Онъ заключилъ выгодный договоръ съ королемъ терватскимъ, захватилъ португальскія владѣнія на Цейлонѣ и Малаккѣ, заставилъ вице-короля Гоа и короля Фарса заключить миръ. Отправленная имъ, подъ начальствомъ Абеля Тасмана, экспедиція открыла Тасманію, называвшуюся раньше, по имени Д., Вандименовой землей.

Диметилдидименъ (хим.)— C_8H_8 —углеводородъ ряда C_nH_{2n-4} , одинъ изъ изомеровъ бензола; полученъ Гринеромъ окисленіемъ красной кровяной солью мѣднаго производнаго аллилена: $2CH_2=C=Cu-2Cu=CH_2$, $C:C:C:C$, CH_3 и Фаворскимъ при дѣйствіи спиртовой щелочи на дипропаргиль. Д. кристаллизуется призмами, пл. при $+64^\circ C.$ и кип. при $129^\circ-130^\circ C.$ Запахъ Д. напоминаетъ запахъ сушеныхъ грибовъ. Отъ дипропаргила Д. отличается, кромѣ приведенныхъ свойствъ, еще значительнымъ постоянствомъ. **А. И. Горбовъ. Д.**

Диметиль-анилинъ-оранжъ—желтооранжевый пигментъ, открытый Гриссомъ, представляетъ по составу амміачную или натровую соль р-сульфаниль-азодиметиль-анилина. Онъ представляетъ оранжевый порошокъ, трудно растворимый въ холодной водѣ, легко въ горячей и выделяющийся по охлажденію изъ раствора въ блестящихъ листкахъ. Краска мало употребительна въ красильной практикѣ, такъ какъ отличается большою чувствительностью по отношенію къ кислотамъ, отъ слѣдовъ которыхъ окрашивается въ красный цвѣтъ. При окрашиваніи шелка и шерсти въ красильную ванну прибавляютъ немного оловянной соли или квасцовъ; хлопчатобумажныя ткани предварительно проправляются смѣсью растворовъ квасцовъ и оловяннонатровой соли. Въ виду большой чувствительности краски по отношенію къ кислотамъ, она предложена какъ индикаторъ при титрованіи. **Л. П. Л. Д.**

Диметиль-оранжъ—см. Диметиль-анилинъ-оранжъ.

Диметръ (греч.)—стихъ, состоящій изъ 2 тактовъ, напр. изъ 2 дактилей.

Diminuendo—музыкальный терминъ, требующій постепеннаго уменьшенія, ослабленія звука. Если Д. должно производиться на большомъ пространствѣ, то продолженіе его дѣйствія обозначается точками. Обозначеніе Д. замѣняется тоже знакомъ ~~~~~ , поставленнымъ надъ нотами. Д. и *decreasing* имѣютъ одинаковое значеніе. **Н. С.**

Diminuzione—уменьшеніе темы, преимущественно въ полифоническомъ сочиненіи, т. е. превращеніе всѣхъ нотъ темы въ ноты вдвое меньшей дѣятельности. Обратный приемъ есть увеличеніе темы (*augmentatio*), при кот. ноты получаютъ вдвое большую дѣятельность.

Димитричь (Николай Dimitrič)—дубровницкій поэтъ, ум. около 1550 г. Занимался

торговлей, но вмѣстѣ съ тѣмъ писалъ стихотворенія, которыя высоко цѣнились современниками. Вмѣстѣ съ Даржичемъ, Минчечичемъ и Вѣтраничемъ онъ принадлежитъ къ числу основателей иллирійской литературы. Онъ писалъ любовныя пѣсни, поэтическія письма къ друзьямъ, переводилъ псалтырь и т. п. Его сочиненія изданы загребской акад. въ V т. «Stari pisci hrvatski».

Димитріевскій (Варзарештскій) **женскій скитъ**—въ Кишиневскомъ у. Бессарабской губ., въ 60 верстахъ отъ г. Кишинева, при потокѣ Синешты, близъ с. Варзарешты. Онъ можетъ считаться самымъ древнимъ монастыремъ Бессарабіи; уже въ 1420 г. онъ упоминается подъ именемъ «Кишиновъ рзаревъ монастырь» (см. «Валахо-болгарскія грамоты», Ю. Венелина, 1840, стр. 61). Два раза разоренъ татарами. Въ 1815 г. обитель эта изъ мужской обращена въ женскую, и въ нее переселились монахини Косоуцкаго монастыря. Въ 1846 г. къ этому скиту приписанъ женскій Рудянкскій скитъ. Въ настоящее время здѣсь 24 монахини. *Л. Т.*

Димитрій, препод. *Прилуцкій* — † 1391, 11 февраля; въ этотъ день и совершается церковью празднованіе въ честь его. Мощи его почитаются въ вологодскомъ Спасо-Прилуцкомъ монастырѣ. Род. въ Переяславѣ (Владимірской губ.), въ купеческой семьѣ. Постригшись въ монахи, основалъ Никольскую обитель на берегу Переяславскаго озера, гдѣ его часто посѣщалъ преп. Сергій Радонежскій. Вел. кн. Димитрій Донской пригласилъ Д. быть воспріемникомъ отъ купели дѣтей его. Но препод. Д., избѣгая славы, удалился въ вологодскіе лѣса и здѣсь, близъ селеня Авнежа, построилъ храмъ Воскресенія Христова. Такъ какъ жители этой мѣстности препятствовали ему основать монастырь, то онъ удалился въ Вологду, и въ трехъ верстахъ отъ нея основалъ монастырь во имя Спасителя. Вологжане относились къ нему и къ основанной имъ обители съ любовью. Препод. Д. еще при жизни славился даромъ чудесъ и прозорливія. Умеръ въ глубокой старости. Церковное празднованіе св. Д. по всей Россіи установлено въ половинѣ XV в., вѣроятно, вскорѣ послѣ 1450 г., когда Шемяка былъ отбитъ отъ Вологды. Въ XV и XVI вв. имя его встрѣчается уже во всѣхъ святцахъ. Въ это же время ему составлена и служба. Житіе препод. Д. составлено въ XV в., не позже 1440 г., прилуцкимъ игуменомъ Макаріемъ, который воспользовался при этомъ разказами ученика преподобнаго Д., игумена Шахмія. *И. В.*

Димитрій Солунскій — св. великомуч., пострадавшій во время импер. Диоклетіана. О жизни, страданіи и чудесахъ его находится повѣствованіе въ нашей Минее, подъ 26 числомъ мѣсяца октября. О житіяхъ св. Д. см. подъ тѣмъ же числомъ въ мѣсяцесловѣ архим. Сергія. Была попытка доказать, что св. Д. по своему происхожденію — славянинъ (см. чт. общества истор. и древн. рос. 1846 г.). Въ старинныхъ русскихъ стихахъ св. великомученикъ Д. представляется помощникомъ русскихъ въ борьбѣ съ Мамаемъ. У рус-

скихъ и вообще у всѣхъ славянскихъ народовъ мы видимъ съ древнѣйшихъ временъ особенное чествованіе св. Д. Сербы и болгары чтутъ его какъ патрона славянской народности, называютъ «отечестволюбомъ» славянскихъ народовъ. Въ русскихъ лѣтоп. имя св. Д. встрѣчается на первыхъ же страницахъ, прежде чѣмъ было упомянуто имя какого-либо другого святого: о немъ упоминаетъ препод. Несторъ въ разказѣ о взятіи вел. кн. Олегомъ Константинополя. По словамъ нашего лѣтописца, свое пораженіе греки приписывали не храбрости славянъ, а заступленію за нихъ св. Д., ихъ покровителя. Русскіе издревле старались пріобрѣтать хотя малѣйшія частички его мощей, одежды, мира или даже персти отъ гроба его. Этимъ объясняется, почему во всѣхъ древнихъ монастыряхъ и церквахъ, среди частицъ мощей различныхъ святыхъ, почти непремѣнно находится часть мощей или мира отъ св. Д. Въ 1197 г. была принесена изъ Солуны во Владимірѣ вел. кн. Всеволодомъ Юрьевичемъ икона св. великомуч. Д., писанная на гробовой доскѣ великомуч., и это событіе было внесено какъ праздникъ въ древн. святцы. Эта икона сначала находилась въ Кіевѣ, потомъ во Владимірѣ, а при вел. кн. Димитріи Ивановичѣ, въ 1380 г. перенесена въ Москву и поставлена въ Успенскій соборѣ. Особое почитеніе къ памяти св. Д. видно, между прочимъ, изъ того, что наши князья часто называли своихъ первенцевъ именемъ этого святого. Такъ было у Ярослава I, Юрія Долгорукаго, Александра Невскаго, Іоанна II, Іоанна Грознаго, Алексѣя Михайловича. Въ древней Руси день св. великомуч. Д. считался въ числѣ большихъ праздниковъ; службу совершалъ обыкновенно самъ патріархъ, въ присутствіи государя. Св. Д. былъ воинъ и правитель Солуны; сообразно съ этимъ онъ изображается на древнихъ иконахъ въ военномъ облаченіи, съ копьемъ и мечомъ. *И. В.*

Димитрій Туптало—святой, знаменитый митрополитъ ростовскій, род. въ 1651 г. въ мѣстечкѣ Макаровѣ, въ 40 верстахъ отъ Кіева. Отецъ его, Савва Григ. Туптало, былъ казакомъ макаровской сотни кіевского полка и служилъ сначала Польшѣ, потомъ Москвѣ; отличался большимъ благочестіемъ, какъ и жена его, мать святителя. 11 лѣтъ Данилъ (въ монашествѣ Д.) поступилъ въ кіево-могилянскую коллегію, въ которой ректоромъ тогда былъ извѣстный Іоанникій Голотовскій. Состояніе коллегии были незавидное: у ней было мало средствъ, мало порядка. Преподаваніе было схоластическое. Оно давало формальное знаніе латинскаго языка, приучало къ составленію проповѣдей и стиховъ, но не снабжало фактическимъ знаніемъ. Въ 1665 г. коллегія была разрушена во время нашествія Дорошенка и возобновлена лишь въ 1669 г. Данилу пришлось поучиться въ ней только три года (1662—1665). Поселивъ въ Кирилловскомъ монастырѣ, въ 3 верстахъ отъ Кіева, онъ въ 1668 г. принялъ монашество отъ игумена Мелетія Дзика. Мелетій Дзикъ былъ однимъ изъ наиболѣе образованныхъ людей своего времени, и вліяніе его на Д. было благотворно. Д. былъ близокъ съ тѣми представителями мало-

русского духовенства, которые были в одно время и ревнителями православия, и защитниками самостоятельности малорусской церкви, ее независимости от московского патриарха— с киев. митроп. Иосифом Тукальскимъ, черниговскимъ архиеп. Лазаремъ Барановичемъ, Мелетиемъ Дзикою. Въ 1676 г. Д. перешелъ въ Густынский монастырь, близъ г. Прилукъ, а оттуда— въ Черниговъ. Къ этому періоду жизни Д. относится первое дошедшее до насъ его сочинение: «Руно орошенное», изданное въ 1680 г. Въ 1677 г. Д. уѣхалъ въ Литву, на поклоненіе иконы Новодворской Богородицы, и близко сошелся съ белорусскимъ епископомъ Феодосиемъ Василевичемъ, который тяготѣлъ къ Польшѣ, хотя и былъ ревностнымъ православнымъ пастыремъ. Въ 1678 г. Д. проживалъ то въ Вильнѣ, то въ Слуцкѣ, и говорилъ проповѣди, которыя не сохранились. Послѣ смерти Василевича Д., въ 1679 г., выѣхалъ изъ Слуцка въ Черниговъ. Ко времени пребывания Д. въ Литвѣ относятся (И. А. Шляпкинъ) ознакомленіе Д. съ латинско-польской пропагандой и возникновеніе въ немъ симпатій къ Московскому государству. Д. поселился на время въ Батуричъ, при дворѣ гетмана Самойловича, и въ 1682 г. получилъ въ управленіе Батуричскій монастырь, но уже въ слѣдующемъ году оставилъ игуменство въ этомъ монастырѣ, переѣхалъ въ Киевъ и поселился въ лаврѣ. Въ это время онъ приступилъ къ составленію Чети-Миней (житія святыхъ). Онъ принялся за работу 6 мая 1684 г. и настойчиво велъ ее около 20 лѣтъ. Въ лаврѣ Д. былъ официальнымъ проповѣдникомъ. Митроп. киевскій Варлаамъ Ясинскій называетъ Д., въ 1689 г., искуснымъ и благоразумнымъ проповѣдникомъ слова Божія. Первая проповѣдь Д., дошедшая до насъ, сказана въ 1685 г. Въ 1686 г. Д. вторично принялъ игуменство въ Батуричскомъ монастырѣ. Въ 1690 г. Димитрій былъ въ Москвѣ и познакомилъ московское духовенство съ первыми книгами Чети-Миней. Въ 1692 г. Д. оставилъ батуричское игуменство, «для спокойнѣйшаго писанія житій святыхъ», и поселился въ типографіи Киево-Печерской лавры. Въ концѣ 90-хъ годовъ Д. былъ на короткое время игуменомъ въ Глуховскомъ монастырѣ, потомъ въ Карлаловскомъ, потомъ въ Елецкомъ; производилъ, при случаѣ, проповѣди; печаталъ по немному Миней. Въ 1701 г. Д. былъ назначенъ митр. сибирскимъ; но на пути въ Сибирь, въ Москвѣ, разстроилось и безъ того слабое его здоровье, и, по его просьбѣ, Петръ позволилъ Д. остаться въ Москвѣ. Въ 1702 г. Д. назначенъ былъ митропол. ростовскимъ. Въ томъ же году онъ прибылъ въ Ростовъ и ревностно занялся просвѣщеніемъ духовенства и мірянъ и борьбой съ невѣжествомъ и пьянствомъ. Паства была темная, бѣдная, погрязшая въ суевѣріяхъ. Д. учредилъ школу для дѣтей всѣхъ сословій, при чемъ ввелъ въ преподаваніе греческій и латинскій языки. На ряду съ школьнымъ обученіемъ Д. заботился о развитіи проповѣдничества, собиралъ и читалъ книги по исторіи церкви и о расколѣ. Среди дѣлъ благочестія, въ трудахъ научно-литературныхъ, св. Д. сконч. 28 окт. 1709

г. въ Ростовѣ. Открытіе мощей его послѣдовало въ 1752 г., а въ 1757 г. Д. причисленъ къ лику святыхъ. Сочиненія св. Д. раздѣляются на поучительныя, полемическія, историческія и драматическія. Къ нравоучительнымъ относятся многочисленныя проповѣди. Проповѣди, сказанныя въ Малороссіи, бѣдны фактическимъ содержаніемъ, искусственны и риторичны; проповѣди, сказанныя въ Россіи, отличаются примѣнительностью къ понятіямъ народа и бѣлой простотой. Главная цѣль св. Д. въ проповѣдяхъ—сдѣлать людямъ лучше и добрѣе; онъ—защитникъ всѣхъ слабыхъ и угнетенныхъ. Многія проповѣди послѣднихъ годовъ жизни Д. направлены противъ раскола. Въ проповѣдяхъ, вызванныхъ реформами Петра В., Д. различаетъ въ Петрѣ чловѣка и царя; онъ обличаетъ нѣкоторыя слабости Петра, какъ чловѣка, напр. вспыльчивость, и хвалить его достоинства, какъ правителя, напр. заботу о просвѣщеніи народа. Полемическія сочиненія направлены противъ раскола. Главное изъ нихъ, напис. въ 1709 г., до сихъ поръ не потеряло своего значенія. Содержаніе его видно уже изъ заглавія: «Розыскъ о раскольнической брынской вѣрѣ, о ученіи ихъ, о дѣлахъ ихъ и изъясненіе, яко вѣра ихъ не права, ученіе ихъ душевредно и дѣла ихъ не богоугодны». Вѣра названа брынской по Брынскимъ лѣсамъ Калужской губ., гдѣ жило много раскольниковъ и откуда ученіе ихъ проникало въ Ярославль и Ростовъ. Къ историческимъ трудамъ Д. принадлежатъ лѣтопись отъ начала міробытія до Р. Х., состоящая изъ нравственныхъ размышленій, Діаріумъ, каталогъ киевскихъ митрополитовъ; но главный трудъ его—Чети-Миней, сдѣланная любимой книгой благочестивыхъ людей (имѣла въ XVIII в. около 10 изд. Последнее изд.—Москва, 1855). Св. Д. принадлежатъ еще нѣсколько духовныхъ драмъ или мистерій, изъ которыхъ лучшей считается драма «Рождественская». Она построена по образцу юго-западныхъ мистерій. Собраніе сочин. Д. вышло въ Москвѣ въ 1786 г. Позднѣйшія изд.—М. 1838—42 и 1849. Главныя сочиненія о св. Д. Ростовскомъ: неизвѣстнаго автора, 1849, статья Костомарова въ «Рус. ист. въ жизнеоп.» и обширная диссертация И. А. Шляпкина (1891).

Н. Суминовъ.

Димитрій—царевичъ, сынъ царя Ивана Васильевича Грознаго и его седьмой (пятой вѣчанной) жены, Маріи Феодоровны Нагой, род. 19 окт. 1581 г. По смерти отца и восшествіи на престолъ Феодора Ивановича, Д., вмѣстѣ съ матерью и ея родственниками, Нагими, по рѣшенію «всѣхъ начальнѣйшихъ людей», т. е. ближайшихъ совѣтниковъ и опекуновъ молодого царя, отправленъ былъ на житье въ Угличъ. Какъ можно догадываться, это было сдѣлано изъ опасенія, чтобы родственники Д. не воспользовались его именемъ и присутствіемъ въ Москвѣ для произведенія смуты, направленной къ низверженію слабоумнаго Феодора и провозглашенію царемъ Д. Но и живя въ Угличѣ, Д. представлялся опаснымъ, если не для Феодора, то для Бориса Годунова. Носились слухи, что малолѣтній Д. унаследовалъ жестокой нравъ своего отца, что Нагіе воспиты-

вають его въ ненависти къ Годунову; Борисъ могъ серьезно опасаться за будущее. Лѣтописное сказаніе (Ник. лѣт. VIII, 15—20; Лѣт. о мятеж., 19—26; Нов. лѣт., 31—35; «Сказаніе» Палицына) повѣствуетъ, что Годуновъ задумалъ устранить съ своей дороги опаснаго соперника; сперва онъ попытался отравить Д.; когда же это не удалось, подослалъ въ Угличъ убійцу — Михаила Витязовскаго съ сыномъ Данилой и племянникомъ Никитой Качаловымъ. 15 мая 1591 г. два послѣдніе, вмѣстѣ съ сыномъ мамки Д., Осипомъ Волоховымъ, зарѣзали царевича на дворѣ царскаго двора и вслѣдъ затѣмъ были растерзаны обѣжавшимся народомъ. Слѣдствіе, производить которое назначены были окольніи Андрей Клешиинъ и бояринъ кн. Вас. Иван. Шуйскій, представило фактъ смерти Д. въ другомъ свѣтѣ: будто онъ, играя «въ тычку», былъ захваченъ припадкомъ падучей и во время его самъ случайно наткнулся на ножъ. Такой результатъ слѣдствія привелъ къ суровому наказанію Нагихъ и угличанъ, какъ виновныхъ въ мятежѣ и самоуправствѣ; первыхъ разослали въ заточеніе по дальнимъ городамъ, изъ вторыхъ многихъ казнили, а большую часть сослали въ Сибирь, гдѣ населили ими г. Пелымъ. Многочисленныя противорѣчія и явная тенденціозность слѣдственнаго дѣла (оно напечатано въ «Собр. Гр. и Дог.» II, № 60) заставляютъ съ большимъ недоверіемъ относиться къ его показаніямъ. Среди историковъ и по настоящее время существуютъ разные взгляды на смерть Д. Милдери («Опытъ новѣйшей исторіи о Россіи», въ «Ежемѣсячн. соч.» 1761 г., янв., 44—54), Щербатовъ (VI, ч. 1, 290—1), Карамзинъ («Ист. гос. Рос.», т. X), преосв. Филаретъ («Издѣдованіе о смерти царевича Димитрія» въ «Чтеніяхъ Общ. Ист.» 1858 г. и «Русскіе святые» подъ 15 мая), Соловьевъ («Ист. Рос.», VII, пр. 131) и Костомаровъ («Русск. ист. въ жизнеоп.», т. I, 582—4) и возраженія на ст. г. Вѣлова, «Вѣстн. Евр.», 1873, № 9) признаютъ достовѣрность лѣтописнаго разсказа объ убійствѣ царевича и считаютъ виновникомъ его Годунова. Напротивъ, Погодинъ («Историко-критическіе отрывки», М., 1846, 271—307), Арцыбашевъ (въ «Вѣстн. Евр.», 1830; перепечатано въ «Русск. Арх.» 1886) и въ послѣднее время особенно Е. Біловъ («О смерти царевича Димитрія», «Ж. М. Н. Пр.», 1873, т. 168) отрицаютъ вину Годунова и принимаютъ показанія слѣдственнаго дѣла. Съ прекращеніемъ династіи московскихъ Даниловичей бездѣтною смертью царя Феодора, имя Д., принятое на себя самозванцами, послужило поводомъ къ началу Смутнаго времени (см. Лжедимитрій). Василий Шуйскій, вступивъ на престолъ и желая торжественно доказать самозванство перваго Лжедимитрія, приказалъ перенести тѣло Д. изъ Углича въ Москву; при этомъ то обстоятельство, что тѣло при вскрытіи гроба найдено было нетлѣннымъ, дало поводъ къ канонизаціи Д., съ установленіемъ трехъ празднествъ въ его память, въ дни его рожденія, смерти и перенесенія мошей.

В. М.—нѣ.

Димитрій (Стеновъ) (1708 — 1767) — митрополитъ новгородскій. Уроженецъ мо-

сковской епархіи, воспитанникъ московской славяно-греко-латинской акад., съ 1730 г. учитель краснорѣчія въ ней; въ 1732 г. принялъ монашество и, въ санѣ архимандрита, въ 1740 г. поставленъ во главѣ миссіи, отправленной въ поволжскія губерніи для обращенія въ христіанство язычниковъ и магометанъ. Въ званіи правителя новокрещенскихъ дѣлъ, Д. въ два года обратилъ въ христіанство болѣе 17000 инородцевъ и, кромѣ того, въ одной нижегородской епархіи, въ которой съ 1742 г. былъ епископомъ—50000 инородцевъ. Въ 1748 г. оставилъ епархію и удалился на покой. Въ 1752 г. былъ назначенъ епископъ рязанскимъ и вызванъ въ СІБ. для присутствія въ синодѣ; въ 1757 г. сдѣланъ архіепископомъ новгородскимъ. Въ 1762 г. совершалъ чинъ коронованія императрицы Екатерины II, послѣ чего былъ ею возведенъ въ санъ митрополита; въ 1767 г. былъ назначенъ депутатомъ отъ духовенства въ комиссію для составленія новаго Уложенія. Д. имѣетъ значеніе какъ одинъ изъ замѣчательнѣйшихъ проповѣдниковъ, а также по своему отношенію къ вопросу объ отобраніи въ казну монастырскихъ имущества, совершенномъ импер. Екатериной II. Многочисленныя проповѣди его произнесены, болѣею частью, въ царствованіе Елизаветы. Ихъ хотѣла, но не успѣла издать сама императрица Екатерина; онѣ и доселѣ находятся, за исключеніемъ трехъ рѣчей и выдержекъ изъ нѣсколькихъ проповѣдей, въ рукописяхъ. Содержаніе ихъ — всецѣло публицистическое: проповѣдникъ, съ одной стороны, рисуетъ яркія картины ужасовъ и неистовствъ нѣмецкаго владычества въ Россіи, непосредственно предшествовавшего водаренію Елизаветы, а также недостатокъ благочестія и пороки русскаго общества, сопровождая эти описанія горькими сѣтованіями и рѣзкими порицаніями; съ другой — горячо привѣтствуетъ императрицу Елизавету, ея возвращеніе въ дѣлахъ внутренняго управленія къ политикѣ ея отца, освобожденіе ею Россіи отъ «внутреннихъ сокровенныхъ враговъ». Слова Д. въ день Благовѣщенія (1742) и въ день явленія казанской иконы Божьей Матери (1742) принадлежатъ къ замѣчательнѣйшимъ произведеніямъ русск. проповѣди. Языкъ проповѣдей Д. — сильный и живой, чуждый только латинизмовъ и латинской конструкціи обычныхъ въ тогдашней русской проповѣди но и славянизмовъ; это, болѣею частью простая и ясная русская рѣчь, иногда нѣсколько вульгарная и даже тривіальная (когда проповѣдникъ говоритъ о нѣмецкомъ управленіи Россіей въ предшествующую эпоху) и изрѣдка подражающая языку южно-русскихъ проповѣдей XVII в. (когда, напр., Іоанна Дамаскина онъ величаетъ «философіи и богословія прехрабрымъ вавалеромъ, монашескихъ дѣлковъ генераломъ»). Когда императрица Екатерина приступила къ секуляризаціи монастырскихъ земель, Д., предсѣдательствуя въ синодѣ, всецѣло сталъ на сторону власти и оказался не въ мѣру жестокимъ судьей митрополита Арсенія Маѣевича, доказывавшаго право монастырей на земельныя имущества.

И. Б.

Димитрій (Муретовъ, 1806 — 1883) — архіеп. херсонскій. Род. въ Рязанской губ., былъ сынъ дьячка. Въ монашество вступилъ въ послѣдній годъ своего студенчества въ кievской духовной акад.; потомъ былъ проф. богословія и ректоромъ той же академіи, въ которой служилъ шестнадцать лѣтъ и оставилъ неизгладимые слѣды сильнаго и разносторонняго вліянія. Уступая предшественнику своему, Иннокентію Борису, въ смѣлости и оригинальности богословскихъ воззрѣній, онъ не ниже, а, можетъ быть, даже выше его былъ по глубинѣ и основательности. Являясь хозяиномъ въ разнообразныхъ отрасляхъ богословской науки, онъ примѣнялъ къ ней историческій методъ изслѣдованія и изложенія и освободилъ ее отъ устарѣлыхъ схоластическихъ приѣмовъ. Богословствованіе Иннокентія многіе встрѣтили недружелюбно и обвиняли въ либерализмѣ, если не рационализмѣ. Преемникъ его по кафедрѣ подвелъ такой твердый фундаментъ подъ новую богословскую систему и примѣнялъ историческій методъ съ такою строгостью и осмотрительностью, что должны были разсѣяться сомнѣнія и замолкнуть обвиненія противъ новой системы богословія. Лекцій своихъ Д. не выдавалъ студентамъ и, вѣроятно, не писалъ вообще, но подготовлялся къ нимъ такъ основательно, что обыкновенно въ теченіе двухъ часовъ подъ-рядъ, безъ конспекта или даже клочка бумаги для справокъ говорилъ, безпрерывно, приводя буквально тексты и выдержки изъ авторовъ, съ точнымъ указаніемъ томовъ и страницъ цитируемыхъ сочиненій. Студентомъ Н. Оглобинымъ составлена была полная запись лекцій Димитрія, которую просмотрѣлъ и онъ самъ. Эта запись не пропала совершенно для русской науки: она легла въ основу «Введенія въ курсъ богословскихъ наукъ», Макарія (Булгакова), митроп. моск. Многіе обвиняли этого богослова за то, что онъ нигдѣ не упомянулъ о главномъ своемъ источникѣ для сочиненія, доставившаго ему рѣдкую въ то время степень доктора богословія. Но скромный Д. никогда не изъявлялъ претензій на ученую славу. Онъ не печаталъ своихъ трудовъ, или печаталъ безъ подписи; подъ его именемъ выходили только проповѣди, которыя въ послѣдніе годы своей пастырской дѣятельности онъ обыкновенно поѣхалъ въ «Православіи. Обзорніи». Потомъ онъ вышелъ отдѣльнымъ изданіемъ. Помимо своей ученой и профессорской знаменитости, Д. былъ рѣдкимъ человѣкомъ, добрымъ пастыремъ, съ чертами мужа апостольскаго. О его благотворительности ходили и ходятъ многочисленныя рассказы; всѣ некрологи его переполнены характерными фактами этого рода. Въ 1850 г. онъ былъ назначенъ епископомъ въ Тулу, въ 1857 г. — въ Одессу, гдѣ возведенъ былъ въ санъ архіепископа. Черезъ семнадцать лѣтъ онъ былъ переведенъ на высшую по своему іерархическому положенію кафедру въ Ярославль, вліяніе котораго оказалось неблагопріятнымъ для его здоровья. Онъ былъ переведенъ на Волынь, а черезъ шесть лѣтъ снова вернулся въ Одессу, гдѣ и умеръ.

И. В.

Димитрій (Δημήτριος) — имя многихъ македонскихъ и сирийскихъ царей. 1) Д. Поліоркетъ, т. е. покоритель городовъ (337 — 283 до Р. Хр.), сынъ Антигона; уже юношей отличился въ войнахъ своего отца съ Евменомъ, Птолемеемъ, Лизимахомъ и друг. полководцами Александра В. Разбитый въ 312 году Птолемеемъ при Газѣ, онъ немного спустя одержалъ блистательную побѣду надъ египтянами въ Сириі. Попытка его отнять у Селевка Вавилонъ окончилась неудачей. Въ 307 г. онъ освободилъ Аены отъ власти Кассандра и возстановилъ тамъ демократическое правленіе. Разбивъ въ 306 г. флотъ Птолемея при Кипрѣ, онъ покорилъ этотъ о-въ и за взятіе, при помощи громадныхъ осадныхъ машинъ, Саламина получилъ названіе Поліоркета. Послѣ этого онъ, вмѣстѣ съ отцомъ, принялъ царскій титулъ. Послѣ неудачной осады Родоса (304), онъ вторично прогналъ Кассандра изъ Греціи и провелъ затѣмъ около года въ Аенахъ, гдѣ ему воздавались божескія почести. Въ 302 г. отецъ отозвалъ его въ Азію, гдѣ они проиграли рѣшительную битву при Иссѣ (301). Антигонъ былъ убитъ, а Д. бѣжалъ въ Аены, гдѣ, однако, не нашелъ пріюта. Послѣ долгихъ скитаній, онъ въ 295 г. снова овладѣлъ Аенами, но не отомстилъ имъ за оказанную ими неблагодарность. Въ 294 г. онъ воспользовался беспорядками въ Македоніи и, убивъ ея царя Антигона, захватилъ престолъ. Его высокомеріе и расточительность вызвали противъ него такое недовольство, что въ войнѣ съ Птолемеемъ, Селевкомъ, Лизимахомъ и Парромъ Д. былъ оставленъ своими солдатами и бѣжалъ изъ Македоніи (287). Въ 286 г. онъ долженъ былъ сдаться Селевку и ум. послѣ трехлѣтняго плѣна въ сирийскомъ гор. Апаней. — 2) Д. II, сынъ Антигона Гоната, царя Македоніи, наследовалъ своему отцу въ 240 г. до Р. Х. Его 10-лѣтнее правленіе ознаменовано постоянными войнами съ Александромъ, царемъ Египта, и соседними народами. Онъ палъ въ 229 г. въ войнѣ противъ дарданцевъ. — 3) Д. III, сынъ македонскаго царя Филиппа III, былъ съ 197 по 191 г. до Р. Х. въ качествѣ заложника въ Римѣ. Отправленный въ 184 г. посломъ въ Римъ, пользовался тамъ большимъ почетомъ; вслѣдствіе этого, заподозрѣнный своимъ старшимъ братомъ Персеемъ въ намѣреніи, овладѣть съ помощью римлянъ, престоломъ, былъ обвиненъ въ государственной измѣнѣ и, по приказанію отца, отравленъ (181). — 4) Д. I Сотеръ, сынъ Селевка IV Филопатора, провѣлъ молодость заложникомъ въ Римѣ. По смерти Антіоха Епифана, захватившаго власть послѣ смерти Селевка, Д. бѣжалъ изъ Рима, чтобы оградить свои права на Сирию отъ притязаній своего брата Антіоха Епифатора. Найдя въ Сириі сторонниковъ, Д. свергнулъ Антіоха, котораго велѣлъ убить, и овладѣлъ престоломъ (161 г. до Р. Х.). Онъ освободилъ вавилонянъ отъ тираніи сатраповъ Тимарха и Гераклида (отсюда и его названіе Сотеръ, т. е. спаситель); на походы его противъ Иудей, возставшей при Маккавеяхъ, были большею частью неудачны. Преданный плѣнству и же-

стокій, Д. возбудилъ противъ себя сирійцевъ, такъ что оспаривавшій у него власть Ал—дръ Бала, выдававшій себя за сына Антиоха Епифана, нашелъ много приверженцевъ и овладѣлъ престоломъ. Д. былъ убитъ во время бѣгства (150).—5) *Д. II Никаторъ*, сынъ предыдущаго, послѣ его смерти бѣжалъ въ Критъ, но возвратился въ 147 г. до Р. Х. въ Сирію и, при помощи Птолемея Филометора, царя Египта, овладѣлъ престоломъ (146). Лишившись власти вслѣдствіе возстанія жителей Антиохіи, Д. заключилъ союзъ съ Маккавеемъ Іоанаоаномъ, но скоро съ нимъ разошелся. вновь овладѣвъ, наконецъ, престоломъ, онъ въ 140 г. выступилъ противъ Арсака, царя паряевъ. Сначала счастье было на его сторонѣ; но скоро онъ попалъ въ плѣнъ и былъ отосланъ въ Гирканію. Арсакъ обращался съ нимъ хорошо, женилъ его на своей дочери, но изъ плѣна не отпускалъ; лишь когда братъ его Антиохъ Сидетъ, завладѣвшій въ 139 г. Сиріей, предпринялъ войну съ парянами, Д. получилъ свободу и, свергнувъ брата, снова занялъ престолъ (130). Война съ Египтомъ и его жестокость возбудили противъ него его подданныхъ, и Птолемей Фисконъ могъ выставить претендентомъ на сирійскій престолъ молодого александрійца, Александра Цабину. Разбитый послѣднимъ при Дамаскѣ, Д. искалъ убійщицу въ Тирѣ, но тамъ былъ убитъ (126).

Димитрій Фалерійскій—греч. философъ, низкаго происхожденія; род. ок. 345 г. до Р. Х. въ Фалерахъ (отсюда и его названіе) и былъ ученикомъ Теофраста. Какъ ораторъ, онъ приобрѣлъ въ Афинахъ большое вліяніе и поставленъ былъ царемъ Кассандромъ во главѣ управленія (318). Его 10-лѣтнее правленіе было самымъ счастливымъ періодомъ въ позднѣйшей афинской исторіи, и благодарные граждане воздвигли ему 360 статуй (по числу дней въ году); тѣмъ не менѣе, когда въ 307 г. Димитрій Полиоркетъ овладѣлъ Афинами, легкомысленный народъ присудилъ Д. къ смерти, но онъ успѣлъ бѣжать въ Александрію. Птолемей Лага принялъ его съ почетомъ и часто пользовался его совѣтами при составленіи библиотеки; но его преемникъ, Птолемей Филадельфъ, сослалъ Д. въ Верх. Египетъ, гдѣ онъ ум. около 283 г. Д. принадлежалъ къ перипатетической школѣ. Его многочисленныя соч. въ области исторіи, философіи, грамматикѣ и краснорѣчія известны намъ по однимъ заглавіямъ. Приписываемое ему соч. «*Peri Hrovetias*» (Walz, «*Rhetores graeci*», 1836) принадлежитъ, вѣроятно, софисту Димитрію, жившему во времена Марка Аврелія. Ср. Ostermann, «*De Demetrij Phalerei vita etc.*» (1847).

Димитрій Александровичъ—сынъ А. Невского, кн. переяславскій, потомъ в. кн. владимірскій (1250—1294). Въ 1259 г. Д. посаженъ былъ отцомъ на княженіи въ Новгородѣ, откуда въ 1262 г. совершилъ походъ на Юрьевъ и возвратился «со многими товаромъ». Но какъ только скончался А. Невскій, новгородцы изгнали его, «зане... еще малъ блше». Въ 1268 г. Д. приходилъ въ Новгородъ со своими войсками и принималъ участіе въ битвѣ подъ Раковоромъ. Въ 1270 г., изгнавъ в. кн. Яро-

слава, новгородцы пригласили Д. къ себѣ, но онъ не хотѣлъ «взять стола передъ стриемъ своимъ», хотя подъ другимъ дядей, в. кн. Василіемъ (костромскимъ), въ 1272 г., онъ неудачно добивался этого стола. Въ 1276 г. Д. А., по праву старшинства, занялъ в. кн. столъ; въ томъ же году и новгородцы посадили его у себя на княженіи. Въ 1280 г. у него вышелъ разладъ съ новгородцами, но, по ходатайству новгородскаго владыки, онъ примирился съ ними. Д. А. стремился къ стѣсненію самостоятельности удѣльныхъ князей, которые, въ свою очередь, старались обособиться отъ в. кн. Потому-то братъ Д., честолюбивый Андрей городецкій, заручившись въ 1281 г. помощью въ Орду, такъ легко собралъ подъ свои знамена многихъ князей и заставилъ Д. бѣжать. Послѣдній хотѣлъ засѣсть въ Копорьѣ, куда уже вступила его дружина, но новгородцы заступили ему путь на берегу Ильменя, заставили его отказаться отъ Копорья и «показали ему путь»; при этомъ они взяли въ таль (заложники) двухъ дочерей Д. и бояръ его, съ женами и дѣтьми, обѣщавъ отпустить ихъ, когда «мужи» в. кн. выйдутъ изъ Копорья. Д. ушелъ за море, но скоро воротился въ свой Переяславль. Андрей опять пошелъ въ Орду съ жалобами на брата, а его союзники, кн. тверской и московскій съ новгородцами, выступили противъ Д., но подъ Дмитровомъ примирились съ нимъ (1283). Между тѣмъ Андрей привелъ татаръ; Д. ушелъ за помощью къ хану черноморскихъ татаръ Ногаю, бывшему во враждѣ съ Золотой Ордой, и возвратился отъ него съ ярлыкомъ, подтверждающимъ за нимъ в. кн. столъ. Андрей примирился съ братомъ, но неискренне. Въ 1285 г. онъ опять привелъ на Д. какого-то ордынскаго царевича, но былъ разбитъ. Въ 1293 г. Андрей въ третій разъ подвинулся на брата съ татарами: Д. бѣжалъ сначала въ Волокъ, а потомъ во Псковъ. Татары съ Андреемъ пошли по его слѣдамъ, опустошая все по пути; но дары новгородцевъ остановили ихъ: первые пошли во своеси, а послѣдній—въ Новгородъ. Д. рѣшилъ возвратиться въ свою власть, но, потерявъ на пути обозъ, отбитый имъ новгородцами, примирился съ братомъ; уступивъ ему в. кн. столъ, онъ удовольствовался Переяславлемъ, на пути къ которому, въ Волокъ, сконч. (см. т. I, 763). Полн. собр. рус. лѣт. I, 226—228; II, 345—346; III, 57—66, 220; IV, 39—44, 180—183; V, 7, 10, 189—191, 193—196; 198—202; VII, 162—164, 167—169, 172—181; XV, 405—407. Никон. лѣт. III, 40, 42, 46—48, 50—53, 55—61, 64—66, 70—73, 88—92; Татищ. IV, 45, 48. Карамз. IV, 80—81. Соловьевъ III, 237. Экземплярскій, «*Вел. и удѣл. князья*» I, 44—52. А. З.

Димитрій Андреевичъ—кн. углицкій, сынъ А. Васильевича Горая, кн. углицкаго; по арестованіи послѣдняго въ Москвѣ въ 1492 г., былъ взятъ въ Угличъ, по приказу в. кн. Ивана III, и отправленъ въ заточеніе. Послѣ почти полулѣтняго томленія въ кандалахъ, въ 1540 г. онъ получилъ облегченіе: приказано было «съ него тягость (оковы) сняти». Умеръ узникомъ въ Вологдѣ. Полн. собр. русск. лѣт. IV, 160; VIII, 4, 223. Ни-

ков. лѣт. VI, 130. Степ. кн. II, 158. Истор. и топогр. изв. о г. Вологдѣ, 52, 95. А. Э.

Димитрій (род. 1253 г.) и *Константинъ* (род. 1255 г.) *Борисовичи* — кн. ростовскіе, дѣти В. Васильковича. Заняли Ростовское княжество въ 1279 г., по смерти дяди своего Гліба бѣлозерскаго. Вскорѣ честолюбивый и властолюбивый Д. отнялъ у своего двоюроднаго брата Михаила его бѣлозерскія волости, а въ 1281 г. разсорился и съ роднымъ братомъ, такъ что Константинъ уѣхалъ во Владиміръ къ вел. князю Дамитрію Александровичу, который примирилъ братьевъ. Въ 1285 году къ Ростову присоединенъ былъ Угличъ, по смерти бездѣтнаго угличкаго князя Романа Владиміровича, а въ 1286 г. Борисовича подѣлили отчину по жребію: старшему достался Угличъ, а младшему — Ростовъ. Гола черезъ три братья помѣнялись удѣлами. Въ 1292 — 1293 г. оба брата принимали участіе въ провскахъ Андрея городецкаго противъ старшаго брата его, вел. кн. Димитрія, и клеветали на послѣдняго передъ ханомъ, а въ 1294 г. старшій Борисовичъ скончался. Теперь Константинъ опять перешелъ въ Ростовъ, посадивъ въ Угличѣ сына, Александра. Подъ конецъ жизни Константинъ держалъ сторону вел. кн. Андрея въ спорахъ его съ тверскимъ, московскимъ и переяславскимъ князьями за волости вообще и за Переяславль въ частности. Константинъ Борисовичъ скончался въ Ордѣ въ 1307 г. Поля. собр. русск. лѣт. I, 202, 209, 226—229; III, 65, 94; IV, 38, 43—45, 47; V, 199, 201—202, 204; VII, 160, 173—175, 178—179, 181, 185; XV, 398, 400, 406. Ныкон. III, 31, 35, 57, 61, 64—65, 68, 71, 85, 88—91. А. Э.

Димитрій Васильевичъ — первый удѣльный князь заозерскій (1420 — 1440), внукъ князя ярославскаго Василія Давидовича Грознаго. Получилъ въ удѣлъ Заозерье, т. е. земли, прилегающія къ Кубенскому озеру съ СВ и СЗ. Онъ извѣстенъ только тѣмъ, что вмѣстѣ съ женой своей Маріей и братомъ Семеновъ новленскимъ помогъ преп. Александру куштскому основать монастырь нар. Куштѣ. Амвросій, «Ист. Росс. тер.», III, 88; Щекатова, «Геогр. Слов.», III; «Ист. и топогр. изв. о г. Вологдѣ», 41; Прологъ в Четы-Миней подѣ 9 июня. А. Э.

Димитрій Ивановичъ Донской, вел. кн. всея Руси, сынъ в. кн. Ивана Ивановича, отъ 2-й его супруги Александры, род. въ 1350 г. По смерти отца своего (1359) Д., съ братомъ Иваномъ († 1364), остался малолѣтнимъ. Русскіе князья поѣхали въ Орду хлопотать о вел. княженіи; ханъ Наврузъ далъ ярлыкъ суздальскому князю Димитрію Константиновичу. Малолѣтній Д. былъ въ Ордѣ въ 1361 г., а можетъ быть и раньше. Въ Ордѣ произошли «замѣтны». Ханъ Наврузъ былъ убитъ, явились два хана: въ ордѣ Муратъ, за Волгой — Авдулъ, управляемый темникомъ Мамаемъ. Къ Мурату поѣхали повѣренные вел. кн. Димитрія Константиновича, уже сѣвшаго на столъ во Владиміръ, и кн. московскаго, за котораго, конечно, дѣйствовалъ бояре. Муратъ далъ ярлыкъ кн. московскому; суздальскій не уступалъ. Тогда бояре осадили Переяславль, гдѣ заперся кн. суздальскій; Переяславль былъ взятъ,

Д. вокняжился во Владиміръ (1362). Въ 1363 г. ханъ Авдулъ прислалъ свой ярлыкъ Д., который его принялъ. Муратъ оскорбился такимъ признаніемъ другого хана и снова далъ ярлыкъ Димитрію суздальскому, который явился во Владиміръ. Московскія войска, при которыхъ были и князья, изгнали его и опустошили Суздальскую область. Во время этой борьбы кн. Ростовскій долженъ былъ подчиниться Москвѣ и князья Галицкія и Стародубскія лишились своихъ владѣній. Вскорѣ кн. суздальскій не только помирился съ московскимъ, но еще просилъ его помощи, когда, по смерти брата его Андрея, Нижнимъ завладѣлъ другой его братъ, Борисъ. Митрополитъ послалъ св. Сергія мирать князей, а когда Борисъ сопротивлялся, въ Нижнемъ были заперты церкви. Борисъ ушелъ въ Городецъ; въ Нижнемъ сѣлъ Димитрій (1364). Вслѣдъ затѣмъ Д. женился на дочери нижегородскаго кн., Евдокии. Тогда же Москва укрѣплена каменною стѣною (Кремль). Вел. кн., по словамъ летописи, «всѣхъ князей приводилъ подѣ свою власть, а которые не повиновались его волѣ, на тѣхъ началъ посягать». Такъ онъ вмѣшался въ ссору тверскихъ князей, спорившихъ между собою о выморочномъ удѣлѣ кн. Симеона Константиновича. Первоначально ихъ судилъ владыка тверской и рѣшилъ въ пользу в. кн. тверскаго Михаила Александровича. Князья обратились къ посредничеству митрополита, а Михаилъ — къ в. кн. литовскому Ольгерду, и хотя, повидимому, дѣло было улажено, но въ 1369 г. вел. кн. Д. позвалъ Михаила на судъ въ Москву и заключилъ его и всѣхъ его бояръ. Они были освобождены татарскимъ посломъ; тогда Михаилъ снова обратился къ Ольгерду, который пришелъ съ войскомъ и, разбивъ моск. полки при Тростенскомъ оз. (въ нынѣшн. Русскомъ у.), подступилъ къ Москвѣ. Заключенъ былъ договоръ, выгодный для Михаила. Въ 1370 г. Д. напалъ на тверскія области; Михаилъ обратился въ Орду къ хану Магометъ-Султану, ставленнику Мамаа, и получилъ отъ него ярлыкъ на вел. княженье; но Д. хана не послушался. Михаилъ въ третій разъ призвалъ Ольгерда, который, однако, не имѣлъ удачи подѣ Москвою, помирился съ вел. кн. и отдалъ дочь свою за его двоюроднаго брата Владимира Андреевича. Михаилъ снова поѣхалъ въ Орду, получилъ ярлыкъ; но Д. ярлыкъ не принялъ, задарилъ посла и склонилъ его на свою сторону. Тѣмъ не менѣе Д. поѣхалъ въ Орду, предварительно сдѣлавъ завѣщаніе, въ которомъ распоряжался наследственными своими владѣніями, не упоминая о вел. княженіи. Въ Ордѣ его приняли благосклонно. Михаилъ опять обратился къ Ольгерду, который пришелъ, былъ разбитъ подѣ Любутскомъ (Калужскаго у.) и заключилъ миръ (1372). Михаилъ не мирился; Д. пошелъ на Тверь, съ ополченіемъ многихъ князей, осадилъ городъ и принудилъ Михаила заключить договоръ, которымъ онъ навсегда отказывался отъ вел. княженія. Въ томъ же году Д. побѣдилъ Олега Рязанскаго, съ которымъ велись споры о межахъ, и выгналъ его изъ стольнаго города; но тотъ скоро возвратился и помирился съ Д. Смиривъ сосѣднихъ сильныхъ князей, вел. князь смѣло началъ дѣйствіе противъ татаръ.

Въ тогдашнее смутное для Орды время разные царевичи, дѣйствуя отъ себя, дѣлали нападенія на Русскую землю; ихъ иногда отражали, а иногда и они наносили русскимъ пораженія. Въ 1377 г. на Суздальскую область напалъ царевичъ Арабъ-шахъ (Арапша) изъ Силей орды (между Каспійскимъ и Аральскимъ морями). Д. послалъ войско на помощь тестю; по неосторожности русскихъ князей, ополченіе ихъ было разбито на р. Пълной (въ нынѣшн. Нижегородской губ.). Затѣмъ татары разграбили область Нижегородскую и сдѣлали набѣгъ на Рязанскую. Арабъ-шахъ провозгласилъ себя ханомъ Золотой орды, но скоро погибъ (его монеты найдены въ Казанской губ.). Въ 1378 г. Д. удалось разбить на р. Роднѣ (въ Рязанской губ.) посланнаго Мамаемъ мурзу Бѣгача. Такимъ образомъ Д. защитилъ своего недавняго врага Олега. Въ отмщеніе за это Мамай собралъ большое войско (1380). Д., принявъ благословеніе отъ св. Сергія, который отпустилъ на брань двухъ иноковъ: Ослаба и Пересвѣта, встрѣтилъ Мамаю на Куликовомъ полѣ, между р. Непрядвой и Довомъ (Тульской губ., Епифанскаго у.). Съ нимъ было много русскихъ князей и два сына Ольгерда, Андрей и Дмитрій. Вел. кн. литовскій Ягайло вступилъ въ союзъ съ Мамаемъ, но къ битвѣ не посылъ. Олегъ рязанскій изъявилъ покорность Мамаю. 8 сент. произошла знаменитая битва, успѣху которой способствовало преимущественно своевременное появленіе изъ-за засады отряда, предводительствуемаго Волынскимъ-Боброкомъ (т. IV, стр. 135) и кн. Владиміромъ Андреевичемъ (т. VI, стр. 644). Д. отличился не только какъ полководецъ, составивъ заранѣе планъ, но и показалъ личное мужество. Переодѣваніе его было общимъ обычаемъ среднихъ вѣковъ (см. Куликовская битва). Мамай погибъ на обратномъ пути; въ Ордѣ явился Тохтамышъ, ставленникъ Тамерлана; онъ пошелъ наказывать Д. (1381). Неожиданное нападеніе его заставило Д. удалиться въ Кострому. Москва была взята, правда — обманомъ. Русь снова покорилась татарамъ, но народный духъ уже оживился. Покоряясь татарамъ, Д. крѣпко держалъ другахъ князей: попытку Михаила получить ярлыкъ онъ отстранилъ въ Ордѣ, Олега смирилъ оружіемъ, опустошилъ землю Рязанскую, новгородцевъ держалъ въ повиновеніи. Съ двоюроднымъ братомъ Владиміромъ Андреевичемъ Д. заключилъ договоръ, которымъ послѣдній признавалъ Василія Дмитриевича братомъ старѣйшимъ, Юрія — братомъ равнымъ, остальныхъ — младшими, отказываясь отъ своихъ правъ на вел. княженіе. Въ послѣднемъ завѣщаніи своемъ (1389) Д. не только распоряжается наследственными владѣніями, но и благословляетъ старшаго своего сына Василія вел. княженіемъ. † Д. въ 1389 г. Послѣ него остались дѣти: Василій, Юрій, Андрей, Петръ, Иванъ и Константинъ. Грозный съ князьями, Д. строго держалъ и бояръ: Вельяминовъ, сынъ послѣдняго тысяцкаго, былъ казненъ въ Москвѣ за содѣяніе Михаилу Тверскому (см. V, 868). Въ этомъ отношеніи Д. является достойнымъ предшественникомъ вел. кн. Иоанна Васильевича. Потомство сохранило о немъ память какъ

о побѣдителя татаръ; но его внутренняя политика замѣчательна, быть можетъ, еще больше.

Источники и пособія. Лѣтописи: Новгородская, Софійская, Воскресенская, Никоновская, Львовская, Степенная книга; Собр. гр. в дог.; «Слово о житіи и преставленіи вел. кн. Дмитрія Ивановича» (въ Соф., Воскр., Ник., Ст. кн.); различныя повѣсти о Мамаевомъ нашествіи (*повѣданіе* въ Новг. IV, Соф., Воскр., Типогр., Супр., Льв., Ст. кн.; *сказаніе* въ Ник., Др. лѣт., Сил. подр. лѣт., отдѣльно изд. Свѣгиревымъ, въ «Русск. Ист. Сборн.»). *Задонщина*, опозитивированное сказаніе, издано Срезневскимъ въ «Изм. II отд. акд. наукъ», Ундольскимъ во «Времен.» О всѣхъ сказаніяхъ см. Тимофѣева въ «Ж. М. Н. Пр.» и Хрушова въ «Трудахъ III Арх. съѣзда». «Сказаніе о нашествіи Тохтамыша» (въ Новг. IV, Соф., Воскр., Ник.). О Дмитрія вообще см. общія исторія Россіи, а также Экземпларскаго, «Великіе и удѣльные князья Сѣверной Руси» (т. I, СПб. 1889 г.) и Савельева-Ростиславича. «Дим. Іоан. Донской, первоначальникъ русской славы» (М. 1887 г.). Статья Костомарова о Куликовской битвѣ (въ «Мѣсяцесловѣ» 1864 г.; перепечатана въ «Монюграфіяхъ», III) возбудила сильную полемику, въ которой приняли участіе Погодинъ (его статьи собраны въ книгѣ: «Борьба не на живомъ», М. 1874) и Д. В. Аверкіевъ (въ «Эпохѣ»).
К. В. Р.

Дмитрій Ивановичъ—внукъ вел. кн. Ивана III Васильевича, род. въ 1483 г. По смерти отца его (1490 г.), Ивана Ивановича Младого, бывшаго наследникомъ престола, возникъ вопросъ: кто будетъ преемникомъ царствующаго государя—сынъ ли умершаго Ивана Младого, или сынъ самого великаго князя, Василія. Этотъ вопросъ раздѣлил придворныхъ на двѣ партіи, изъ которыхъ одна, старая боярская партія, стояла за жену умершаго, Елену, и сына его Дмитрія, какъ окружавшихъ себя исключительно природнымъ московскимъ боярствомъ, а другая сомкнулась около вел. княгини Софіи и сына ея Василія, которыхъ окружали преимущественно греки. Вслѣдствіе заговора послѣдней партіи на жизнь Дмитрія, многіе члены ея были казнены (1498), а вел. князь, до тѣхъ поръ колебавшійся, торжественно вѣнчалъ на царство Дмитрія. Софію и Василія постигла опала. Но чрезъ годъ вел. князь примирился съ супругой и сыномъ и приказалъ дѣло о нихъ переислѣдовать. Теперь опала постигла членовъ Елениной партіи (см. Патрикѣвы). Василій названъ былъ государемъ вел. кн. Новгорода и Пскова; но титулъ вел. князя владимірскаго и московскаго оставался еще за Д. Наконецъ, въ 1502 г. опала постигла и Елену съ сыномъ ея: къ нимъ приставлена была стража, у Д. отнятъ былъ великокняжескій титулъ и имена ихъ запрещено поминать на акеніяхъ; вскорѣ потомъ Д. посаженъ былъ «въ камень» (каменную тюрьму) и стражѣ при немъ дана была инструкция, «какъ вѣнча стеречи». Василій объявленъ былъ наследникомъ престола. Съ новымъ царствованіемъ положеніе Д. ухудшилось: Василій посадилъ племянника въ жельза и въ тѣсную палату, гдѣ онъ и умеръ въ 1509 г., по выраженію лѣтописи, «въ ну-

жѣ, въ тюрьмѣ. Тѣло его погребено въ Архангельскомъ соборѣ*). Полн. собр. русск. лѣт. III, 146, 147; IV, 155, 161, 270, 271; V, 261; VI, 40, 43, 48, 235, 241—243, 279; VIII, 215, 224, 230, 234—236, 242, 248, 250. Архангелогор. лѣт. 174, 178. Чинъ вѣнч. Дмитрія въ Собр. гос. грам. и догов. II, № 25. А. Э.

Димитрій Ивановичъ, по прозванію Жилак—кн. углицкій (род. 1482, † 1521), сынъ Ивана III. Въ 1502 г., по приказу отца, Д. ходилъ на Смоленскъ, но, вслѣдствіе недостатка въ продовольствіи, воротился въ Москву, не взявъ Смоленска, и жаловался отцу на боярскихъ дѣтей, грабившихъ, во время осады города, сосѣднія волости. Вел. кн. приказалъ этихъ грабителей «по торгу вода кнутемъ бити», а другихъ «въ тюрьму пометати». Въ 1505 г. Д. получалъ удѣлъ почти изъ 10 городовъ, съ Угличемъ во главѣ, но безъ права чеканить монету, заключать договоры и т. п. Въ 1506 г. онъ ходилъ, по приказу брата, великаго князя Василія, на Казань. Не дождавшись конницы, пѣхота его «не осмотрися» пошла къ городу и была разбита наголову. Вел. князь прислалъ приказъ брату не подступать къ городу до прихода новыхъ воеводъ съ войсками, но Д. не исполнилъ приказа; 22 іюня, когда пришла конница, онъ опять пошелъ къ городу, и на этотъ разъ удачно. Затѣмъ произошло странное явленіе: 25 іюня Д. и воеводы бѣжали отъ города, «никимъ же гонимы». Послѣ этого мы уже не видимъ Д. во главѣ войскъ, но онъ участвовалъ въ походахъ на Смоленскъ въ 1513 и 1514 г. О завѣщаніи его см. выше, въ ст. о Д. Ив., внуку Ивана III (примѣчаніе). Полн. собр. русскихъ лѣт. II, 362; III, 146—147; IV, 155, 281—282; VI, 24, 29, 35, 48, 51, 233, 244—245, 263; VII, 239; VIII, 213, 242, 246, 269. Собр. г. г. в д. I, №№ 144, 147. Ист. Карамзина VII, 89, пр. 94. Ист. Соловьева V, пр. 302. А. Э.

Димитрій Константиновичъ — вел. кн., третій сынъ вел. кн. Константина Николаевича и в. кн. Александры Іосифовны. Род. 1-го іюня 1860 г. Шефъ 16-го гренадерскаго мингрельскаго своего имени полка, флигель-адъютантъ Е. И. В. На службѣ состоялъ въ л.-гв. конномъ полку до 1893 г., когда, въ чинѣ полковника, назначенъ командующимъ л.-гв. конно-гренадерскимъ полкомъ.

Димитрій-Фома Константиновичъ старшій**)—сынъ К. Васильевича, князя суздальско-нижегородскій (род. 1323). Въ короткій промежутокъ времени (1360—1363) Дмитрій Константиновичъ два раза получалъ великое княженіе, отнимая его у Д. московскаго (Донского); но въ 1364 г. самъ отказался отъ него. Въ слѣдующемъ году, при помощи московскихъ войскъ и духовнаго вліянія (ареп. Сергій), Д. вырвалъ изъ

рукъ младшаго брата, Бориса, Нижній-Новгородъ. Въ 1367 г., вмѣстѣ съ братьями, онъ отразилъ набѣгъ мурзы Булатъ-Темира, а чрезъ три года послыалъ брата Бориса и сына Василія, при которыхъ находился и ханскій посолъ Ачихожа, на болгарскаго владѣтеля Асана (Осана). Послѣдній встрѣтилъ князей челоубитьемъ и дарами. Взявши дары, князья, однако, посадили въ Болгарію другого князя.— Въ 1374 г., когда Д. съ братьями находился въ Москвѣ у зятя своего, вел. князя (на крестинахъ), къ Нижнему пришло 1^{1/2} тыс. татаръ, съ послами; нижегородцы перебили татаръ и нѣсколькихъ пословъ, а старшаго, Сарайку, и дружинну его взяли живьемъ и заперли въ крѣпости. Когда, по возвращеніи изъ Москвы, Д. приказалъ развести ихъ по разнымъ мѣстамъ, Сарайка воспротивился, съ оружіемъ въ рукахъ пробился на архіерейскій дворъ, зажегъ его, крѣпко оборонялся; но народъ одолѣлъ и перебилъ всѣхъ татаръ. Въ отмщеніе татары огнемъ и мечемъ опустошили берега Киши и все Запьянье (за р. Пьяной). Въ 1375 г., когда Д. ходилъ со своимъ зятемъ на Тверь, на Нижній-Новгородъ напали и произвели въ немъ опустошеніе новгородскіе ушкуйники, а послѣ нихъ Нижегородскую область пограбили татары Мамай. Въ 1376 г. Д., выпросивъ помощь у зятя своего, пошелъ на болгаръ, разбилъ ихъ, села, зимовища и суда ихъ истребилъ огнемъ. Болгарскіе князья Асанъ и Махметъ-Салтанъ добились челомъ вел. кн. (Д. московскому) и тестю его двумя тысячами рублей, а на воиновъ ихъ дали 3 т.; кромѣ того, они обязались принять къ себѣ таможняка великаго князя, слѣдовательно обложены были данью. Въ 1377 году на Нижній-Новгородъ двинулся царевичъ Арапша, пришедшій изъ Синей Орды; татары, воспользовавшись безпечностью русскихъ, окружили ихъ со всѣхъ сторонъ и произвели страшную рѣзню. Д. ушелъ въ Суздаль, многие граждане бѣжали къ Городцу; Н.-Новгородъ былъ опустошенъ огнемъ и мечомъ, волости — также; Арапша пограбилъ и пожегъ все Засурье (за р. Сурой). Въ томъ же году на Нижегородскій у. напала мордва, побила много людей и пожгла селенія, но сама была побита братомъ Д., Борисомъ. За это слѣдующей зимой нижегородскія и московскія войска опустошили Мордовскую землю. Въ 1378 г. подступили татары къ Нижнему-Новгороду, взяли съ Д. окупъ, а городъ все-таки пожгли, забрали полонъ, повоевали весь уѣздъ. Близкое сосѣдство съ татарами и еще ближайшее съ подвластными имъ инородческими племенами, легкость, съ которой и тѣ и другіе могли во всякое время набѣгать на нижегородскія волости, были, безъ сомнѣнія, причиной того, что Д. сталъ заискивать у татаръ. Мы не видимъ участія его въ Куликовской битвѣ; когда Тохматышъ шель на Москву, онъ высылаетъ къ нему навстрѣчу сыновей своихъ, Василія и Семена, а потомъ принимаетъ у себя посла Тохматыша, шурина его Шихмата. Въ 1383 году Д. Константиновичъ скончался. Онъ обладалъ древнѣйшимъ харатейнымъ спискомъ лѣтописи Нестора; этотъ списокъ, переписанный по его приказанію, дошелъ до насъ

*) Приписываемое ему нашими историками, начиная съ Карамзина, духовное завѣщаніе (Собр. гос. грам. и догов. I, № 147) принадлежитъ не ему, а Дмитрію Жилак, изъ чего можно убѣдиться по сличеніи этого завѣщанія съ той частью завѣщанія Ивана III, въ которой перечисляются города и волости Дмитрія Жилак.

**) Младшій братъ его, Д. Пологи, родоначальникъ угличскихъ князей Погоселъ, известенъ только тѣмъ, что въ 1367 г. вмѣстѣ съ братьями преслѣдовалъ Булатъ-Темира, а въ 1375 г. съ Д. Донскимъ ходилъ на Тверь.

и напечатанъ подъ названіемъ «Лаврентьевской летописи».

Поли. собр. р. лѣт. I, 230; III, 87, 91; IV, 63, 65, 70, 73, 74, 84, 86, 89, 91; V, 228—230, 233, 236, 238, 239; VI, 98, 100—111; VII, 220; VIII, 11, 13, 14, 17, 21—22, 24—26, 42, 45, 47—49; XV, 428, 434—437. Никон. лѣт. III, 214—215; IV, 8, 12—13, 17, 24—25, 34, 38, 40—48, 51—55, 79, 131—132, 137—142. Троицк. л. у Карамз. IV, пр. 392. Лѣт. Львова II, 143. Нижегород. лѣтоп., изд. Гацкимъ. Храмовскій, «Кратк. оч. ист. Н.-Новг.» А. Э.

Димитрій Михайловичъ, прозваніемъ *Грозныя Очи*—сынъ М. Ярославича, вел. кн. тверской (род. 1299, † 1325). Занявъ, въ 1319 г., тверской столъ, Д., прежде всего, постарался примириться съ врагомъ своего дома, Георгіемъ Даниловичемъ московскимъ, и высвободить изъ его дукъ тѣло убитаго въ Ордѣ отца. Въ слѣдующ. году онъ женился на Маріи, дочери вел. кн. литовскаго Гедимина. Михаилъ, кажется, надѣлалъ въ Ордѣ много долговъ: въ 1321 г. въ Кашинѣ приходилъ татаринъ Тяничаръ «съ жидовиномъ должникомъ и много тягости учинилъ Кашину». Въ томъ же году на Кашинъ ходилъ Георгій московскій; но тверскіе князья заключили съ нимъ миръ, по которому Д. выдалъ ему 2 т. руб. татарскаго выхода и обязался не домогаться великаго княженія владимірскаго. Георгій не отдалъ этого выхода ханскому послу, а Д., отправившись, въ 1322 г., въ Орду, рассказалъ о томъ хану и за эту донесъ получилъ ярлыкъ на Владимірскаго княжество. Георгія потребовали въ Орду вторично; поѣхалъ туда и Д., но, не дождавшись ханскаго суда, 21 ноября 1324 г. убилъ Георгія и тѣмъ навлекъ на себя гнѣвъ хана, который приказалъ убить его. Поли. собр. р. лѣт. I, 208, 209, 229; III, 70, 72, 73; IV, 47—50; V, 205, 210, 215—217; VII, 182, 186, 191, 197—200, 216, 237, 245; XV, 412—414, 467. Никон. III, 124—129; IV, 12. Татищ. IV, 110. А. Э.

Димитрій Павловичъ—вел. князь, сынъ вел. кн. Павла Александровича и сконч. вел. кн. Александры Георгиевны; род. 6 сент. 1391 г.

Димитрій Святославичъ—сынъ вел. кн. владимірскаго Святослава Всеволодовича, князь юрьево-польскій, род. до 1228 г., въ которомъ его мать, дочь муромскаго князя Давида Юрьевича (Евдокія), съ согласія мужа своего, вступила въ одинъ изъ муромскихъ монастырей (Борисоглѣбскій). Въ 1255 г. Д. Святославичъ участвовалъ въ походѣ Александра Невскаго на Новгородъ. Принявъ, въ 1267 г., постриженіе въ монахи, вскорѣ умеръ (1267 или 1269). Поли. собр. русск. лѣт. I, 200, 202, 203, 226; IV, 40; V, 19, 174, 196; VII, 143, 159, 168; XV, 343, 398. Никон. лѣт. III, 3, 32, 36, 48. А. Экземплярскій, «Велик. и удѣл. князья», II, 258—259. А. Э.

Димитрій Шемяка (1420—1453) и **Димитрій Красный** (1421—1441) Юрьевичи—кн. галицкіе (Галича костромскаго), внуки Дмитрія Донскаго. Д. Шемяка, въ противоположность кроткому брату своему, былъ человекъ необузданной энергіи, не разборчивый въ средствахъ для достиженія намѣченной

цѣли; прославился неутомимой, упорной борьбой съ вел. кн. Васил. Темнымъ, своимъ двоюроднымъ братомъ, за моск. престолъ (см. т. V, 585). Еще при жизни отца, добивавшагося великокняжескаго стола, онъ принималъ дѣятельное участіе во всѣхъ походахъ и войнахъ противъ вел. кн. Честолюбіе заставило его, по смерти Юрія (1434), отступить отъ старшаго брата, Василя Косого, объявившаго себя вел. княземъ, и, вмѣстѣ съ младшимъ братомъ, пригласить Василя Васильевича на великокняжескій столъ. Прогнавъ изъ Москвы, при помощи младшихъ Юрьевичей, старшаго, в. князь заключилъ съ первыми договоръ, по которому братья не должны были вступаться въ удѣлы умершаго Петра Дмитріевича дмитровскаго, въ отнятый у Василя Косого Звенигородъ и въ Вятку; съ своей стороны, в. князь подтвердилъ за братьями города, данные имъ отцомъ ихъ (Галичъ, Руза, Вышгородъ) и имъ самимъ (Ржевъ, Угличъ и др.). Между тѣмъ какъ Василій Косой готовился идти на вел. князя, Шемяка пріѣхалъ въ Москву звать послѣдняго на свою свадьбу, но былъ схваченъ и въ оковахъ отправленъ въ Коломну, какъ заподозрѣнный въ соучастіи съ старшимъ братомъ, при которомъ дѣйствительно находился «дворъ» Шемяки. По возвращеніи изъ похода вел. князь освободилъ его, заставивъ подтвердить прежній договоръ. Довѣріе между двоюродными братьями, повидимому, восстановилось, такъ что въ 1437 г. великій князь посылалъ обоимъ Юрьевичемъ къ Бѣлеву на хана Улу-Махмета. Но они вели себя въ походѣ скорѣе какъ разбойники, предававшие все по пути огню и мечу, не разбирая своего и чужого. Самонадѣянность Шемяки была причиной того, что моск. войска съ поворомъ бѣжали отъ многочисленныхъ войскъ Улу-Махмета (1438). Но Шемяка не могъ долго сдерживать своей ненависти къ в. князю. Въ 1439 г. онъ не далъ помощи ему при нападеніи на Москву Улу-Махмета, и кровавое столкновение между ними устранено было только благодаря примирительному вмѣшательству троичкаго игумена Зиновія. Взятіе Василя Васильевича въ плѣнъ дѣтьми Улу-Махмета (1445) не принесло Шемякѣ никакой пользы; задержаніе, затѣмъ, в. кн. въ Троицкомъ м-рѣ, занятіе Москвы (въ союзѣ съ Иваномъ Можайскимъ) и вѣроломный поступокъ съ его дѣтьми, осѣпленіе Василя только возбудили ненависть къ Шемякѣ и симпатіи къ в. князю, къ которому начали переходить отъ Юрьевича люди всѣхъ званій и состояній. Москва занята была бояриномъ Василіемъ, Мих. Бор. Плещеевымъ; Шемяка бѣжалъ въ Чухлому (см. V, 585 и 601). Мирные договоры, которые потомъ заключалъ между собой двоюродные братья, при каждомъ удобномъ случаѣ Шемяка нарушалъ и вновь вооружался на в. князя; вмѣшательство духовенства не дѣйствовало на него. Наконецъ, въ 1452 г., когда моск. войска почти со всѣхъ сторонъ окружили Шемяку на р. Кокшегѣ, послѣдній бѣжалъ въ Новгородъ. Переписка митр. Іоны съ новгородскимъ владыкой Евфиміемъ о томъ, чтобы послѣдній убѣждалъ Шемяку покориться в. князю, не имѣла благихъ результатовъ. Дѣло, наконецъ,

разрѣшилось иначе: при посредствѣ москов. дьяка Степана Боролатого, Шемяка отравленъ былъ собственнымъ поваромъ. Вел. кн. до того былъ радъ этой развязкѣ, что гонца, привезшаго извѣстіе о смерти Юрьевича, пожаловалъ въ дьяки. Сынъ Шемяки, Иванъ, уѣхалъ съ матерью въ Литву, гдѣ получалъ въ кормленіе отъ короля Казимира Рыльскъ и Новгородъ Сѣверскій. Д. Красный умеръ раньше Шемяки, въ 1441 г.

Полн. собр. русск. лѣт. III, 113, 141, 199; IV, 122, 125, 126, 131, 132, 146, 208, 213, 215, 216, 272; V, 28, 31, 265—271; VI, 45, 148—150, 169—178, 266, 281; VII, 226; VIII, 97—100, 107, 109, 111—115, 117—123, 125, 239, 270; XV, 490, 492—494. Никон. лѣт. V, 113—121, 124—125, 136, 150, 157, 161, 200—217, 221, 229, 278. Арханг. лѣт. 153. Собр. гос. гр. в дог. I, №№ 49, 50, 52—59, 61, 62, 67, 78, 79, 84—87, 144. Ак. Ист. I, №№ 40, 43, 53. А. А. Эксп. I, №№ 29, 372. Экземплярскій, «Великіе и удѣлы кн.» (II, 236—254). А. 9.

Димитрій (Самозванецъ) — см. Лжедимитрій.

Диміургъ (*Διμουρῦς*) — зидитель, спеціально у гностиковъ *справедливый* творецъ видимаго космоса и богъ евреевъ, занимающій среднее мѣсто между *всѣми* Первоотцомъ совершеннаго духовнаго бытія (Богомъ истинныхъ христіанъ или гностиковъ) и *злыми*, темнымъ началомъ — сатаной, богомъ матеріи, хаоса и азычества. По однімъ гностическимъ системамъ недостатокъ Д. — только въ невѣдѣніи высшихъ тайнъ; другія (антиномическія) приписываютъ ему еще дурныя нравственныя свойства и вражду противъ верховнаго божества. См. Валентинъ, Гностицизмъ, Маркіонъ.

Диморфизмъ (мн.), см. Полиморфизмъ.

Диморфизмъ. — Въ зоологіи Д. называется то явленіе, когда представители одного вида животныхъ являются въ видѣ двухъ формъ, болѣе или менѣе рѣзко отличающихся другъ отъ друга. Мы можемъ различать: 1) половой Д., 2) Д. въ предѣлахъ одного пола, 3) Д. разныхъ поколѣній животныхъ и 4) сезонный Д. Половой Д. заключается въ различіи между животными разнаго пола. Въ простѣйшемъ случаѣ такое различіе ограничивается тѣмъ, что одни индивиды имѣютъ мужскія половыя железы, другіе — женскія; половой Д. является болѣе рѣзкимъ у тѣхъ животныхъ, которыя имѣютъ особые органы совокупленія. Часто всѣ части полового аппарата залагаются у обоихъ половъ, но лишь одна система получаетъ полное развитіе въ каждомъ полѣ. Различіе между самцами и самками можетъ становиться особенно рѣзкимъ, благодаря такъ наз. второстепеннымъ половымъ различіямъ. Различія эти стоятъ по большей части въ связи съ половой жизнью; такъ самцы могутъ обладать особыми органами для схватыванія самки (многія насѣкомыя, ракообразныя), органами для отыскыванія самки (сильно развитые органы зрѣнія, которые у самки можетъ вовсе не быть, обонянія), большей подвижностью (такъ у нѣкоторыхъ насѣкомыхъ самцы крылаты, самки свабжены лишь зачаточными крыльями или

вовсе лишены ихъ), особыми орудіями для борьбы за обладаніе самкой (сильно развитые рога, зубы, клешни и т. д.) или для прельщенія самки (голосовые аппараты, украшенія); самки могутъ обладать пахучими выдѣленіями для привлеченія самцовъ и т. п., у того или другого пола могутъ существовать особые органы для охраненія потомства (наприм., у самокъ ракообразныхъ и другихъ, у самцовъ морскихъ коньковъ и т. д.), самцы или самки могутъ быть больше, самцы часто ярче окрашены (что не всегда можно считать за средство для прельщенія самокъ). Соответственно различію въ строеніи и образѣ жизни разныхъ половъ можетъ быть совершенно различенъ; во многихъ случаяхъ жизнь самца во взросломъ состояніи сводится исключительно къ отысканію и оплодотворенію самки; самцы часто въ взросломъ состояніи вовсе не принимаютъ пищи и умираютъ тотчасъ послѣ оплодотворенія самки. Крайніе случаи полового Д. встрѣчаемъ у бонелліи, вислоногихъ (именно у паразитическихъ), равноногихъ (*Isopoda*), усонюгихъ у коловоротокъ, вѣерокрылыхъ. Крайне своеобразенъ Д. нѣкоторыхъ усонюгихъ, гдѣ рядомъ съ гермафродитами существуютъ самцы (см. гермафродитизмъ, т. VIII, стр. 534). Д. въ предѣлахъ одного пола можетъ встрѣчаться у самокъ (у ракообразнаго *Tanais dubius* самцы двойаго рода: одни съ сильно развитыми усиками, играющими роль органовъ обонянія при отыскываніи самки; другіе съ очень сильно развитыми клешнями для борьбы изъ-за самки) и у самокъ (у плавунцовъ встрѣчается два рода самокъ: съ гладкими и съ бороздчатыми надкрыльями). Д. разныхъ поколѣній наблюдается при гетерогоніи (см.) и метателезисѣ (см.). Наконецъ сезонный Д. заключается въ томъ, что поколѣнія, рождающіяся въ разное время года, различаются между собою; примѣромъ можетъ служить бабочка *Vapessa levana* и *prosa* (см. Бабочки). Сюда же можно отнести Д. яицъ лѣтнихъ и откладываемыхъ осенью (у многихъ ракообразныхъ, у коловоротокъ): лѣтнія яйца съ тонкой, осеннія съ толстой оболочкой; лѣтнія развиваются безъ оплодотворенія, осеннія послѣ оплодотворенія; самое развитіе, напр. дробленіе, можетъ идти различно (у дафіи, см. Вѣтвистоусыя), наконецъ у *Lepidoga* изъ лѣтнихъ выходитъ личинка, похожая на взрослое животное, а изъ зимнихъ — *Nauplius* (см. Вѣтвистоусыя). Явленія Д. легко объясняются съ точки зрѣнія теоріи Дарвина, такъ что многія изъ нихъ можно считать косвенными доказательствами въ ея пользу. Н. Книповичъ.

Диморфизмъ цвѣтовъ — см. Полиморфизмъ.

Димплинто — первобытныя персидскія и кавказскія литавры. Димплинто состоятъ изъ двухъ глиняныхъ горшковъ, схожихъ съ тѣми, въ которыхъ варятъ кашу. Горшки окружены веревочными сѣтками, прикрѣпленными сверху къ барабанной кожѣ, а внизу — къ веревочному вѣнчику, и связаны между собою веревочками. Для полученія желаемой упругости барабанной кожи, исполнитель ставитъ Д. на жаровню, вслѣдствіе чс. о глиняные

горшки расширяются и нажимают на сѣтки, которыя, въ свою очередь, натягиваютъ барабанную кожу. Играютъ на Д., ударяя по кожѣ палочками или пальцами. На Кавказѣ Д. называется также нагаръ. Первобытныя глиняныя литавры встрѣчаются еще въ Туркестанѣ, Хивѣ (донгара) и въ Палестинѣ (тумь-тумъ). Размѣры горшковъ глиняныхъ литавръ весьма разнообразны.

М. П.

Димстааль или, вѣрнѣе, **Динсдаль**—русскій баронскій родъ. Предки его съ XIII в. владѣли помѣстьями въ графствѣ Герфордскомъ. Ома Д. (1712—1800), врачъ въ англійской арміи, былъ вызванъ въ 1769 г. въ Россію для прививки оспы импер. Екатерины II и вел. кн. Павлу Петровичу. За благополучный исходъ этой операціи онъ получилъ званіе лейбъ-медика и возведенъ въ баронское достоинство Россійской имперіи вмѣстѣ со вторымъ сыномъ своимъ Наванайломъ. Баронскій титулъ наследуется старшимъ въ родѣ ихъ потомкомъ (Гербовникъ, XI, 23).

Димстнатисъ, **Димстнатисъ** (Dīnsti-pats)—прозвище литовскаго домового, отъ слова dīnstis—усадебъ, хуторъ и вообще крестьянское хозяйство и pats, patis—господинъ, владыка. У латышей къ этому лит. богу близко подходитъ pajas-kungs (отъ «пая»—домъ, хозяйство, родъ и kungs—владыка, господинъ). Ср. еще лит. Numa dievas и Numejas. См. А. Brückner, «Beiträge zur Litauischen Mythologie» («Archiv. f. Slav. Philol.», 1836, IX, 1 сл.).

С. В.

Димъ—серебряная монета С.-А. С. Шт., въ $\frac{1}{10}$ доллара или 10 центовъ—около 13 к. Чекаются монеты и въ $\frac{1}{2}$ дима (хафдимъ) (см. Долларъ).

Дина—дочь патриарха Иакова отъ Лия; во время пребыванія Иакова въ странѣ Сихемской была похищена Сихемомъ, сыномъ Эммора, князя этой земли. Въ отомщеніе, братья Д. Симеонъ и Левій, безъ вѣдома отца, перебили всѣхъ сихемлянъ мужского пола, въ томъ числѣ и Эммора съ его сыновьями, и разграбили городъ (ср. Быт. 30, 21, 34, 1, 46, 15).

Дина (Джакомо Dina, 1824—79)—итал. журналистъ, еврейскаго происхожденія, съ 1854 г. главный редакторъ «Opinione». Его руководящими статьямъ придавали большой вѣсъ въ правительственныхъ сферахъ, особенно въ министерствѣ Ланца-Селла. Около десяти лѣтъ Д. былъ депутатомъ. Въ Римѣ поставленъ его бюстъ, на Монте-Пинчю.

Дина—единица силы (см. Единицы).

Динабургъ—см. Двинскъ.

Динабушъ—въ Зангезурскомъ у. Елизаветпольской губ. мѣра сыпучихъ тѣлъ, вмѣщающая ок. 3—4 фв. пшеницы.

Динаджуръ (Dinageroor)—окр. въ Бенгальской провинціи Индіи, занимаетъ пространство въ 10683 кв. км.; по большей части плодородная равнина. Жит. 1501924. Гл. г. того же имени.

Динамика—греч. слово (δύναμις—сила), введено Лейбницомъ и служить наименованіемъ ученія о движеніи тѣлъ подъ влияніемъ силъ. См. Механика теоретическая и Кинетика.

Динамиты.—Этимъ именемъ называются различныя взрывчатыя вещества, въ которыхъ основною составною частью служатъ нитроглицеринъ. Первое изобрѣтеніе ихъ принадлежитъ Альфреду Нобелю въ 1867 г. Когда употребленіе чистаго нитроглицерина, вслѣдствіе многихъ происшедшихъ несчастныхъ случаевъ, было повсюду запрещено, этотъ шведскій инженеръ, праготивавшій его для продажи на своихъ фабрикахъ въ Европѣ еще съ 1863 года, сначала предложилъ эту, наводившую общій страхъ, жидкость растворять въ 2 объемахъ древеснаго спирта, такъ какъ такой растворъ уже не обладаетъ взрывчатостью и въ то же время при разбавленіи избыткомъ воды выделяетъ весь нитроглицеринъ въ осадокъ съ возвращеніемъ всѣхъ его взрывчатыхъ свойствъ. Но летучесть древеснаго спирта, въ случаѣ неполной герметичности сосудовъ, дѣлала этотъ способъ недостаточно надежнымъ; поэтому Нобель вскорѣ послѣ того изобрѣлъ другой способъ дѣлать нитроглицеринъ безопаснымъ, а именно: смѣшивать его съ пористыми инертными веществами, придавъ подобнымъ смѣшеніямъ названіе Д. Такія смѣси дѣйствительно оказались не взрывающимися ни отъ умѣреннаго удара и тренія, ни даже отъ простого зажиганія, но зато при воспламененіи помощью небольшого количества тремучей ртуты въ металлическомъ капсюлѣ, воспламененной въ тѣсномъ прикосновеніи, они почти мгновенно взрываются, производя приблизительно такое же механическое дѣйствіе, какъ содержащееся въ нихъ количество нитроглицерина, взорванаго такимъ же образомъ. Совмѣщеніе, съ одной стороны, сравнительной безопасности при обращеніи и, съ другой—огромнаго могущества при взрывѣ открыло новому изобрѣтенію широкое поле примѣненія въ горной и строительной техники, тѣмъ болѣе что экономическая выгода на сторонѣ употребленія нитроглицерина здѣсь была доказана еще ранѣе (см. Нитроглицеринъ). Съ тѣхъ поръ опять началась фабрикація нитроглицерина во всѣхъ государствахъ, но съ такимъ условіемъ, чтобы онъ немедленно превращался въ Д., и въ настоящее время можно насчитать до сотни разнообразныхъ Д., отличающихся между собою частью по содержанію нитроглицерина главнымъ же образомъ по природѣ и составу смѣшаннаго съ нимъ твердаго тѣла, называемаго *поглотителемъ*. Какъ самъ Нобель такъ затѣмъ и другіе изобрѣтатели пробовали примѣнять не только различныя инертныя поглотители, но также и дѣятельные, т. е. такіе, которые сами способны или горѣть или взрываться, откуда предложенныя за послѣднія 20 лѣтъ Д. могутъ быть раздѣлены на два большіхъ класса: 1) Д. съ инертнымъ основаніемъ и 2) Д. съ дѣятельнымъ основаніемъ. Для ознакомленія читателя съ характерными особенностями всѣхъ этихъ взрывчатыхъ веществъ и ихъ примѣненіемъ въ практикѣ, мы остановимся только на болѣе типическихъ представителяхъ.

1) Д. съ инертнымъ основаніемъ. Поглотителемъ служатъ, обыкновенно, различныя кремнеземистыя вещества, напр., кизельгуръ въ

Д. Нобеля № 1, ранданитъ во франц. Д., трепель въ красномъ Д., шлаки, измельченный кирпичъ, слюда и т. п.; иногда употребляются также другія соли, напр., углемгнезильная соль въ такъ наз. динамагнитъ, гипсъ, охра и т. п. Всѣ они не дѣйствуютъ химически на нитроглицеринъ, и при взрывѣ происходитъ только разложеніе послѣдняго по уравненію:

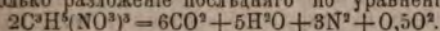

Но мѣра, въ коей они дѣлаютъ примѣшанный нитроглицеринъ болѣе безопаснымъ, не одинакова, что зависитъ отъ физическаго строенія вещества; напр., кизельгуръ и ранданитъ обладаютъ большою пористостью и поглощаютъ нитроглицеринъ подобно тому, какъ медь поглощенъ кѣтками воскового сота, между тѣмъ какъ слюда, лишенная пористости, можетъ собрать нитроглицеринъ лишь болѣе или менѣе тонкимъ слоемъ на своей поверхности, и очевидно, что въ этомъ послѣднемъ случаѣ овъ почти также мало будетъ защищенъ отъ механическихъ вліяній, какъ и въ чистомъ состояніи, въ первомъ же случаѣ такую защитоу служатъ твердыя стѣнки кремнистыхъ поръ поглотителя. Представителемъ этого рода Д. служить *Д. Нобеля № 1*, или *кизельгуръ-Д.*; овъ въ то же время и самый распространенный въ Европѣ. На фабрикахъ Нобеля приготавливаются слѣдующіе три сорта:

	I.	II.	III.
Нитроглицерина	75%	50%	30%
Кизельгура	24,5	49,5	69,5
Соли	0,5	0,5	0,5

Изъ нихъ I—нормальный.

Кизельгуръ, встрѣчающійся въ огромныхъ залежахъ въ Ганноверѣ, представляетъ инфузорию землю, состоящую изъ кремневыхъ оболочекъ водорослей (*Diatomeae*), съ безчисленнымъ множествомъ кѣточекъ и канальцевъ, хорошо сопротивляющихся давленію. По изслѣдованію Бекергина, овъ содержитъ 95% SiO^2 и обладаетъ теплоемкостью 0,2089. Одна часть его можетъ впитывать до 4 частей нитроглицерина; во тогда послѣдній покрываетъ непрерывнымъ слоемъ и наружную поверхность крупнокъ пористой массы, вслѣдствіе чего такой Д., подобно слюдяному, является недостаточно безопаснымъ. Передъ смѣшеніемъ кизельгуръ предварительно накаливается около 500° для удаленія органическихъ веществъ и влажности, при чемъ содержаніе SiO^2 въ немъ повышается до 98%; затѣмъ его измельчаютъ въ порошокъ, просѣиваютъ для отдѣленія болѣе крупныхъ кусочковъ песка и прибавляютъ соды. Самое смѣшеніе съ нитроглицериномъ производится въ деревянныхъ ящикахъ, выложенныхъ внутри свинцомъ, помощью деревянныхъ шпателей или прямо руками; для достиженія болѣе однородности смѣсь окончателно протирается черезъ рѣшета. Готовый Д. набивается въ цилиндрическіе пергаментные патроны діаметра, соответствующаго буровымъ скважинамъ, для которыхъ овъ назначается (отъ 2,5 до 5 см.). Кизельгуръ-Д. имѣетъ пластическую, тѣстообразную консистенцію, жирную на ошупь, красновато-бурого цвѣта (вслѣдствіе содержанія желѣза въ поглотителъ), и удѣльный вѣсъ, вмѣняющійся отъ 1,59 до 1,65. Въ нѣкоторыхъ сортахъ нормальнаго динамита 8

частей кизельгура замѣняются смѣсью соды, сѣрниокислаго барита, слюды, талька и охры, а сода, въ свою очередь—углекислымъ аммоніемъ; количество углекислыхъ щелочей можетъ повышаться иногда даже до 3%. Если сравнить сумму объемовъ кизельгура (вмѣстѣ съ проникающимъ его воздухомъ) и нитроглицерина съ объемомъ 75%-го Д., то замѣтимъ скатіе, т. е. поглощаемый нитроглицеринъ занимаетъ меньшій объемъ, чѣмъ воздухъ, заключающійся въ порошкообразной массѣ поглотителя. При храненіи въ обыкновенныхъ условіяхъ, хорошо приготовленный съ тщательно промытымъ нитроглицериномъ, кизельгуръ-Д. не подвергается никакому замѣтному измѣненію. Чтобы убѣдиться въ хорошемъ приготовленіи Д., его обыкновенно подвергаютъ испытанію нагрѣваніемъ при 65°: помѣстивъ пробу (около 25 гр.) въ стеклянную тонкостѣнную трубку, закрываютъ послѣднюю пробкою, снабженною крючкомъ для подвѣшанія полоски іодокрахмальной (покрытой крахмаломъ и іодистымъ калиемъ) бумажки, верхняя половина которой смачивается; затѣмъ погружаютъ трубку въ водяную ванну съ постоянной температурою въ 65° и наблюдаютъ, черезъ сколько минутъ появится на бумажкѣ бурая полоска, показывающая, что за этотъ промежутокъ времени Д. развилъ вслѣдствіе слабаго разлож. еня столько окисловъ азота, что оны выдѣлили достаточное количество изъ іодистаго калия іода, чтобы послѣдній, соединившись съ крахмаломъ, далъ замѣтное окрашиваніе. Д. считается достаточно хорошо приготовленнымъ, если окрашиваніе іодокрахмальной бумажки получается по втеченію 10 минутъ *). При дѣйствіи холода (ниже + 12°) происходитъ замерзаніе нитроглицерина въ динамитъ, при чемъ овъ, сокращаясь въ объемѣ, выпадаетъ отчасти изъ поръ и, раздвигая частички поглотителя, производитъ увеличеніе объема общей массы. Эта черемѣна состоянія сильно измѣняетъ свойства Д.: тогда овъ трудно взрывается отъ капсюля гремучей ртути, а при оттаиваніи часто выдѣляетъ эксудатъ нитроглицерина, дѣлаясь черезъ то столь же опаснымъ при обращеніи, какъ и этотъ послѣдній, т. е. теряетъ главнѣйшія свои преимущества. Умѣренное нагрѣваніе не производитъ никакого измѣненія въ хорошо приготовленномъ Д.: даже при 100° разложеніе начинается спустя лишь около 1 часа послѣ дѣйствія этой температуры; при обыкновенной же т° его можно сохранять, повидимому, неопредѣленно долгое время (было испытано 10-лѣтнее храненіе). Но если Д. былъ приготовленъ съ плохо промытымъ нитроглицериномъ, или съ поглотителемъ, дѣйствующимъ на нитроглицеринъ химически, то овъ подвергается постепенному измѣненію даже при обыкновенной температурѣ, или такъ наз. *самопроизвольному разложению*, при чемъ дѣлается кислымъ, выдѣляетъ окислы азота, а иногда можетъ и самъ собою взорваться (особенно при храненіи въ прочныхъ оболоч-

*) Б с испытаніе хорошаго приготовленіа въ отношеніи истоты нагрѣдителей обще для всѣхъ вообще динамитъ въ (подробнѣ см. Пароизвнѣ).

ках). При быстром нагревании наступает воспламенение около 220°, как и для нитроглицерина. Зажженный прикосновением огня, Д. постепенно сгорает, без взрыва, синеватым пламенем, распространяя запах окислов азота; если зажигание произведено в герметически закрытом сосуде с прочными стенками, то горение заканчивается взрывом. Взрыв наступает окончательно и при зажигании больших масс (больше 25 кг.) Д., вследствие прогрессивного нагревания внутренних порций, доходящих наконец до температуры взрывчатого разложения. Замороженный Д. сгорает значительно медленнее; но даже с сравнительно небольшой кучкой его патронов при этом часто происходит взрыв. Это нужно иметь в виду при оттаивании таких патронов, к каковому приходится прибегать при взрывных работах в зимнее время, вследствие трудности взрывания их в замороженном состоянии: оттаивание отнюдь нельзя производить, раскладывая патроны на сильно нагретой поверхности, напр., в печи, пользоваться же с этою целью должно исключительно водяными банями. Электрические искры воспламеняют Д. подобно пламени. Прямой солнечный свет производит медленное разложение с выделением окислов азота. Вся реакция, свойственная нитроглицерину (см.), имеют место и для Д. При продолжительном действии железа и влаги получается кислая реакция, вследствие разложения под влиянием этих реагентов самого нитроглицерина; но Д. сам собою почти не притягивает атмосферической влаги. Жидкая вода, попавшая в Д., неизбежно в большей или меньшей мере овладевает поглотителем и вытесняет нитроглицерин, выделяя его в виде эксудата, т. е. нарушает однородность смеси, и действует подобно замерзанию и оттаиванию, притом — еще в гораздо большей степени, вследствие чего подмоченные патроны являются столь же опасными при обращении, как и чистый нитроглицерин, потому что лишь при условии однородности смеси тонкие слои поглотителя, действуя подобно упругим подушкам, ослабляют действие удара на расположенные между ними частицы нитроглицерина. Способность различных сортов сопротивляться удару зависит: а) от смеси к кизельгору других веществ, назначаемых для замены части его, напр. Д. с поглотителем, содержащим слюду, чувствительнее к удару, чем чистый кизельгур-Д. при том же содержании нитроглицерина; б) от содержания нитроглицерина, ибо чем ближе это содержание к предельной пропорции для данного поглотителя, тем при более слабых давлениях наступает выделение эксудатов; в) от начальной температуры, так как с возрастанием ее ослабляется прилипание нитроглицерина к поглотителю, и в то же время уменьшается интервал ее до точки воспламенения. Из многочисленных опытов следует, что свободно положенный нормальный Д. может взорваться только от удара между очень твердыми и прочными телами, каково, напр., железо, при чем взрывается лишь часть,

немедленно подвергшаяся удару, окружающая же порция разбрасывается без взрыва. Удар пули на расстоянии 50 м. также причиняет взрыв. Если же удар происходит между камнем и железом, то взрывы наблюдаются редко, а при ударе между железом и деревом обыкновенно их совсем не бывает. Замороженный Д. менее чувствителен к удару, что и понятно, так как в этом случае требуется развить теплоту не только для нагревания нитроглицерина до точки воспламенения, но и для плавления его.

При употреблении для взрывных работ кизельгур-Д. взрывается исключительно посредством капсюля с гремучей ртутью, воспламеняемой или гальваническим током, или посредством Бикфордова фитиля. Для незамерзших патронов, обыкновенно, берут капсюли, содержащая 0,5 гр. смеси из 70% гремучей ртути и 30% бертолетовой соли; для замерзших же это количество должно быть повышено до 2 гр. Необходимо осуществлять самое плотное соприкосновение капсюля с зарядом, в противном случае может быть отказ взрыва, и он замедлится постепенным горением с образованием продуктов неполного горения. Если патроны расположить непрерывной кучкой в длинной трубке, то при воспламенении крайнего взрыв передается по всему заряду со скоростью около 500 м. в 1 секунду. Передача взрывов происходит и при расположении патронов на расстоянии, но с меньшей скоростью (см. Взрыв вещества). Этим часто пользуются в практике; напр., при горных работах в буровую скважину кладут друг за другом несколько патронов, прижимая их плотно друг к другу и к стенкам скважины помощью деревянного набойника, а сверху кладут свободно маленький динамитный патрон с капсюлем гремучей ртути (запальный), тогда при взрыве последнего происходит общий взрыв заложеной мины; или при подрывании подводных скал закладывают в них, на известном расстоянии друг от друга, динамитные заряды в непроходимых для воды оболочках и, воспламеня одиной гремучей ртутью, взрывают одновременно все остальные.

Кизельгур-динамит, при взрыве на открытом воздухе, производит сильное дробящее действие на прилегающую твердую среду; если же заряд помещен в достаточно глубокую скважину, пробуривленную в горной породе, то, кроме того, получается большое раскаляющее и металющее действие. По этим всем действиям он подобен нитроглицерину, от которого отличается лишь по меньшей интенсивности их, как это и должно быть по самой природе вещей. Так как инертный поглотитель при горении остается без всякого изменения, то продукты взрыва того и другого взрывчатого вещества должны получаться тождественные: водяной пар, углекислый газ, азот и кислород. В таком случае, очевидно, объем газов и количество выделяющегося тепла для единицы веса динамита будут всегда пропорциональны содержанию нитроглицерина. Отсюда, зная, что

1 кгр. нитроглицерина выдѣляетъ (въ предположеніи газообразной воды) 718 литр. газовъ и 1477 килограммовыхъ калорій, найдемъ, что 1 кгр. нормального Д. даетъ 535,7 литр. газовъ и 1107,7 калорій. Но такъ какъ отдѣляющаяся теплота тратится на нагреваніе вмѣстѣ съ газами и инертнаго поглотителя, то температура газовъ и давленіе при взрывѣ Д., а также и скорость взрывчататаго превращенія необходимо будутъ ниже, чѣмъ для частаго нитроглицерина. Принимая же во вниманіе, что теплоемкость кизельгура 0,2 и теплоемкость газовъ нитроглицерина при постоянномъ объемѣ 0,21 приблизительно равны между собою, должно заключить, что для нормального Д. это пониженіе при той же плотности газовъ будетъ достигать примѣрно 25%. Однако Абботъ (въ С. Америкѣ), на основаніи своихъ опытовъ, пришелъ къ заключенію, что при подводныхъ взрывахъ интенсивность дѣйствія кизельгуръ-Д. относится къ дѣйствію частаго нитроглицерина, какъ 100 : 85, т. е. послѣдній оказывается дѣйствующимъ слабѣе. Это противорѣчіе теорій объясняется непонятною взрывовъ нитроглицерина, или взрывами его по частямъ, такъ какъ, вслѣдствіе малой сжимаемости воды при громадномъ ей сопротивленіи на большой глубинѣ, онъ не можетъ взорваться сразу, ибо предѣльный (доходящій до сопряженія частицъ) объемъ газовъ значительно больше его собственнаго объема, и потому самое образованіе газовъ, прежде соответственнаго раздвиганія водяной оболочки, является какъ бы невозможнымъ (см. «Взрывъ вѣщ.»). Болѣе точныя измѣренія давленій, развиваемыхъ нормальнымъ кизельгуръ-Д., сдѣланныя Сарро и Вейлемъ въ манометрической бомбѣ, относятся къ малымъ плотностямъ заряжанія, напр. при плотности 0,8 давленіе равно 2413 кгр. на 1 кв. см., и потому мало могутъ способствовать окончательному объясненію приведеннаго противорѣчія, тѣмъ болѣе что измѣренія этого рода съ чистымъ нитроглицериномъ совсѣмъ еще не были сдѣланы.

Другіе Д. съ инертнымъ основаніемъ сходны съ описаннымъ, какъ по своему приготовленію, такъ и по свойствамъ. Изъ нихъ упомянемъ только о французскихъ Д., приготовляемыхъ на правительственной фабрикѣ въ Вонжѣ и о такъ наз. *гризутитахъ*. Во французскихъ Д. поглотителями служатъ различные виды природнаго кремнезема, встрѣчающіеся во Франціи (съ примѣсью другихъ недѣйствующихъ на нитроглицеринъ солей и окисловъ), [наприм. *ранданитъ*, *верзонскій кремнеземъ*, *лануаскій* и т. п. Дѣлая нѣкоторыя смѣшенія приведенныхъ веществъ, фабрикуются слѣдующіе сорта:

1-й Нитроглицерина	75,0%
Ранданита	20,8 »
Кремнезема верзонскаго	3,8 »
Углекислой магнезіи	0,4 »
2-й Нитроглицерина	50,0 »
Кремнезема верзонскаго	48,0 »
Мѣлу медонскаго	1,5 »
Охры	0,5 »
3-й Нитроглицерина	30,0 »
Кремнезема лануаскаго	60,0 »

Шлаковъ	4,0%
Углекислой извести	1,0 »
Охры	5,0 »
<i>Спеціальныи (Ибоса):</i>	
Нитроглицерина	90%
Ранданита	1 »
Углекислой магнезіи	1 »
Спеціальнаго кремнезема (искусственнаго)	8 »

Въ гризутитахъ къ сортамъ обыкновеннаго Д. прибавляются измельченные кристаллогидраты нѣкоторыхъ солей, напр. $MgSO^4 \cdot 7H^2O$, $Na^2CO^3 \cdot 10H^2O$, $(NH^4)^2 Al^2 (SO^4)^2 \cdot 24H^2O$ и т. п. Это дѣлается съ цѣлью приданія имъ безопасности при употребленіи въ коняхъ, выдѣляющихъ рудничныи гремучій газъ (гризу), откуда—и самое названіе ихъ. Значеніе прибавляемыхъ солей состоитъ въ томъ, что при взрывѣ Д. эти соли разлагаются съ выдѣленіемъ воды, а послѣдняя, затрачивая на свое испареніе и нагреваніе значительное количество тепла, производитъ такое значительное пониженіе температуры продуктовъ взрыва, что при крайне непродолжительномъ прикосновеніи съ гремучимъ рудничнымъ газомъ они не могутъ воспламенить его. Въ послѣднее время съ тою же цѣлью предпочитаютъ прибавлять къ кизельгуръ-Д. азотно-амміачную соль, которая при взрывѣ сама разлагается со взрывомъ по уравненію:

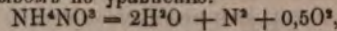

но развиваетъ при этомъ сравнительно не высокую температуру, и потому, отнимая часть тепла отъ сильно накаленныхъ газовъ нитроглицерина, производитъ пониженіе ихъ температуры (для болѣе подробнаго ознакомленія съ гризутитами отсылаемъ читателя къ брошюрѣ Mallard'a «L'emploi des explosifs en présence du grison»).

II. Д. съ *дѣйствительнымъ основаніемъ* содержатъ въ себѣ поглотитель или горючій, или взрывчатый, при томъ или совсѣмъ безъ примѣси инертныхъ веществъ, или съ примѣсью ихъ. Этотъ классъ, обыкновенно, подраздѣляютъ на слѣдующіе отдѣлы: 1) Д. съ горючимъ основаніемъ; 2) Д. съ пороховымъ поглотителемъ, и 3) Д. съ нитроцеллюлознымъ основаніемъ.

1) Съ *горючимъ основаніемъ* Д. появились, какъ результатъ стремленія изобрѣтателей употребить съ пользою на горніи тотъ кислородъ, который выдѣляется свободнымъ при взрывѣ нитроглицерина, согласно вышеприведенному уравненію его разложенія. Сюда относятся, напр.: *черный Д.*, въ которомъ поглотителемъ служитъ измельченный коксъ въ смѣси съ пескомъ (55% нитроглицерина); *сахарный Д.* съ поглотителемъ изъ тростниковаго сахара въ кускахъ (40% нитроглицерина); *древесинный Д.* съ поглотителемъ изъ древесной муки и т. п. Но всѣ подобныя смѣшенія примѣнялись лишь временно, напр., два первыя — при освобожденіи Сены отъ льда во время осады Парижа пруссаками; для постояннаго же употребленія, въ практикѣ оказались менѣе пригодными сравнительно съ кизельгуръ-Д., такъ какъ легче послѣдніаго могутъ выдѣлять нитроглицеринъ и, кромѣ того, при взрывѣ образуютъ газы, вредныя для ды-

хания, ибо свободного кислорода при разложении нитроглицерина выделяется очень мало (3,5%), а горючий поглотитель, реагируя с остальным кислородом, дает начало образованию продуктов неполного горения, как-то: окиси углерода, водорода, болотного газа и др.

2) В Д. с пороховым поглотителем стремились совместить высокие начальные давления, свойственные нитроглицерину, и постепенность падения этих давлений, свойственную обыкновенному пороху, другими словами — дробящее и метательное действие. На такие именно взрывчатые вещества представлялся спрос при производствѣ разработки угольных, гранитных и других каменных залежей, гдѣ требуется не просто раздробить породу (что сдѣлал бы кизельгурь-Д.), а получить ее въ видѣ болѣе или менѣе объемистых массъ (что достигается съ успѣхомъ при помощи обыкновеннаго пороха).

Д., сюда относящаяся, предложены были подъ разнобразными специальными названіями. Первый изъ нихъ, по времени появленія, есть Д. Нобеля № 2-й, представляющий слѣдующіе сорта:

Сортъ А	{	Натровой селитры	69%
		Парафинна	7 »
		Угля	4 »
» В	{	Нитроглицерина	20 »
		Азотноаммиачной соли	75%
		Парафинна	4 »
» С	{	Угля	3 »
		Нитроглицерина	18 »
		Калийной селитры	71%
» D	{	Парафинна	1 »
		Угля	10 »
		Нитроглицерина	18 »
» D	{	Баритовой селитры	70%
		Смола (или угля)	10 »
		Нитроглицерина	20 »

т. е. въ пороховомъ поглотителѣ этого Д. горючими элементами служатъ уголь или углеводородныя вещества, а выделяющими сжигающій кислородъ соединениями — различныя азотнокислыя соли. Последующіе изобрѣтатели не пошли далѣе предложеннаго Нобелемъ: болѣею частью берутся тѣ же самыя тѣла; лишь рѣдко въ ряду горючихъ элементовъ находится сѣра, напр. въ такъ наз. *кѣльскомъ порохѣ* (поглотитель — обыкновенный сѣроугольный порохъ), или вмѣстѣ азотнокислыхъ солей для выдѣленія кислорода берется бертолетова соль, KClO_3 , напр. въ Д. *Хорстеля* (поглотитель — смѣсь этой соли съ измельченными углемъ и чернильными орѣшками). Основнѣе болѣе подробной классификаціи всѣхъ, появившихся позднѣе, этого рода Д. можетъ служить натура назначенныхъ для выдѣленія кислорода азотнокислыхъ солей. Сортамъ Д. Нобеля № 2-й отвѣчаютъ слѣдующіе ряды другихъ Д.: сорту А (съ натровой селитрой) — *кадмитъ* (нитроглиц. 20%; горючіе элементы — сѣра, уголь, древесная масса), *петролитъ* (нитроглиц. 60%; горючіе элементы — спермацетъ, древесная масса, уголь) и др.; сорту В. (съ азотноаммиачной солью) — *аммоциакрутъ* (нитроглиц. 14%; горючій элементъ — уголь), *амидонитъ* (нитроглиц. 75%; горю-

чіе элементы — парафинъ, уголь), *серанинъ* нитроглиц. 18%; горючіе элементы — древесныя опилки, бензолъ или крезоль) и другіе аммиачныя Д.; сорту С (съ калийной селитрой) — *себастинь* (нитроглиц. 68%; горючій элементъ — древесный уголь), *рендрокъ* (нитроглиц. 40%; горючіе элементы — древесная масса, парафинъ) и др.; но чаще часть калийной селитры замѣняется натровою, какъ болѣе дешевою, напр. въ такъ наз. *титанитъ* (нитроглиц. 40%; горючіе элементы — древесная масса, уголь), *виритъ* и др. Наибольшее примѣненіе этого рода Д. имѣли въ Америкѣ, гдѣ имъ придавали такія вычурныя названія, какъ: *атласъ-порохъ*, *геркулесъ-порохъ*, *титантъ*, *текла*, *этиа*, *вулканъ* и др. *пороха*. Ни по отношенію къ водѣ и холоду, ни по дѣйствию ударовъ, всѣ эти Д. не показываютъ существенной разницы отъ кизельгурь-Д. Сорта, содержащіе натровую селитру или азотноаммиачную соль, вслѣдствіе гигроскопичности этихъ солей, притягиваютъ влажность воздуха, дѣлаются постепенно неоднородными и могутъ даже выдѣлять эксудатъ нитроглицерина при долгомъ храненіи. Отъ присутствія угля въ составѣ, цвѣтъ ихъ обыкновенно черный. Насколько достигается въ нихъ главная цѣль, руководившая изобрѣтателей — уменьшеніе дробящаго дѣйствія при взрывѣ, объ этомъ трудно сдѣлать болѣе или менѣе точное заключеніе, но чаще практика высказывалась неблагоприятно по этому вопросу и, если ставала за ними какое-либо преимущество, то это, главнымъ образомъ, дешезизну. Однако въ данномъ отношеніи можно утверждать слѣдующее. а) Максимальныя давления для большинства изъ разсматриваемыхъ Д. ниже развиваемыхъ кизельгурь-Д., но аммиачныя Д. даютъ, обыкновенно, болѣе высокія давления, что и понятно, такъ какъ при условіи полнаго горѣнія въ послѣднемъ случаѣ единицею вѣса выделяется только на $\frac{1}{10}$ меньше тепла, зато газовъ въ 1,65 раза болѣе; напр. 1 кгр. аммоніаккрута, считая образующуюся воду газообразною, даетъ 992 килограммокалорій и 879 литръ газовъ (вмѣстѣ 1107 калорій и 535 литровъ для кизельгурь-Д.). б) Хотя пороховые поглотители сами по себѣ взрываются съ гораздо менѣею быстрою сравнительно съ нитроглицериномъ, и потому, казалось бы, они не успѣютъ взорваться ранѣе разрушенія стѣнокъ буровой скважины взрывомъ послѣдняго, то-есть дѣйствіе Д. съ такими поглотителями будетъ равно по своей величинѣ дѣйствию только быстрѣйшаго взрывчатого вещества, но опытъ показалъ, что это дѣйствіе не только равно суммѣ составныхъ началъ, но даже болѣе значительно; объясненіе такого факта сводится къ тому, что пороховой поглотитель здѣсь взрывается нитроглицеринномъ, играющимъ роль какъ бы детонатора, а въ такомъ случаѣ горѣніе пороховою смѣсью, начинаясь разомъ во всѣхъ точкахъ массы и при болѣе возвышенной температурѣ, развиваемой въ этихъ точкахъ нитроглицериномъ, должно совершаться съ гораздо болѣею быстрою.

Для ослабленія чувствительности къ удару пробовали увеличивать поглотительную спо-

способность пороховых смесей прибавлениемъ къ нимъ аморфнаго кремнезема. Отсюда произошло такъ наз. *литофракторъ*, приготовляемый на фабрикѣ Кребсъ около Кельна. Онъ извѣстенъ въ нѣсколькихъ видоизмѣненіяхъ, отличающихся нѣсколько по составу; напр., сортъ, представленный для испытанія въ Англію, по анализу проф. Одлинга, содержа:

Нитроглицерина	55,8%
Кизельгура	26,2%
Угля	2,8%
Баритовой селитры	15,2%

Образцы, изслѣдованные Трауцлемъ, содержали сѣру и, вмѣсто баритовой селитры, натровую. По внѣшнему виду, это—пластическая, тѣстообразная чернаго цвѣта масса. Чувствительность его къ удару дѣйствительно ослаблена, что объясняется не только большими поглотительными свойствами массы, но и способностью ея, вслѣдствіе пластичности консистенціи, легко уступать давленіямъ, даже быстро приложеннымъ; однако отъ сильнаго удара, напр. при попаданіи пулями, выстрѣленными съ близкаго разстоянія, взрывъ получается. Пруссаки пользовались литофракторомъ во время послѣдней войны съ Франціей для заряженія разрывныхъ снарядовъ.

3) *Д.* съ *нитроцеллюлознымъ* основаниемъ заключаютъ въ своемъ поглотителѣ всевозможныя степени нитраціи клетчатки и часто столь незначительныя, что являются похожими на *Д.* съ простымъ горючимъ основаниемъ, если не содержатъ выделяющихся кислородъ солей, или на *Д.* съ пороховымъ основаниемъ, если содержатъ такія соли. Но характерное ихъ отличие отъ тѣхъ и другихъ и въ то же время преимущество состоитъ въ той большой прочности, съ которою нитрированные виды клетчатки удерживаютъ нитроглицеринъ. Первая идея подобныхъ *Д.* принадлежитъ сэру Фридриху Абелью, который въ 1867 г. въ Англіи взялъ патентъ на приготовленіе такъ наз. *пироксилина*, въ поглотителѣ котораго главную составную часть представляетъ не вполне нитрированная измельченная хлопчатая бумага или пироксилины:

Нитроглицерина	65,5%
Пироксилина	30
Калийной селитры	3,5
Сода	1

Около того же времени подобный препаратъ былъ предложенъ въ Австріи Трауцлемъ (смѣсь нитроглицерина съ пироксилиновымъ тѣстомъ, содержащимъ 15% воды). Но первое приготовленіе нитроцеллюлознаго *Д.* въ большихъ размѣрахъ было введено въ 1869 г. Дитмаромъ, который въ Шарлоттенбургѣ въ Швеціи основалъ фабрику такъ наз. *дуалина* съ поглотителемъ изъ смѣси нитрированной древесины и селитры:

Нитроглицерина	50%
Нитродревесины	30
Калийной селитры	20.

Вслѣдствіи дуалинами стали называть всякіе *Д.*, содержащіе въ себѣ обработанную азотной кислотой древесную массу; напр., сюда относятся различныя *американскіе дуалины*, фабрикуемые въ Санъ-Франциско (отъ 60 до

80% нитроглицерина съ примѣсю или безъ примѣси селитры). Дуалины Дитмара представляютъ массу желтовагобурнаго цвѣта; болѣе чувствителенъ къ нагреванію, чѣмъ кизельгурьдинамитъ, но мало чувствителенъ къ ударамъ; замерзаетъ при болѣе низкой температурѣ и въ замерзшемъ состояніи довольно легко взрывается помощію гремучей ртуть, развивая при этомъ газы съ большимъ содержаніемъ окиси углерода; при дѣйствіи воды происходитъ раствореніе селитры, безъ замѣтнаго выдѣленія эксудата нитроглицерина. Съ дуалиномъ сходны по составу: а) *рекситъ*, фабрикуемый въ Австріи фирмой Диллера, съ поглотителемъ изъ смѣси селитры, нитрированной древесной муки, древесной гнили и углекислаго кальція (около 62% нитроглицерина); *метанитъ* (фабрика въ Пурндорфѣ въ Венгріи) съ поглотителемъ изъ натровой селитры, нитрированной и ненитрированной древесной муки (отъ 7 до 60% нитроглицерина) и другіе подобныя. Способность не выдѣлять нитроглицерина при дѣйствіи воды, свойственная въ болѣе или меньшей мѣрѣ всѣмъ этимъ *Д.*, еще яснѣе выражена въ нижеслѣдующихъ, совсемъ не содержащихъ въ себѣ селитры. На заводахъ Нобеля приготавлиется такъ наз. *целлюлозный Д.*, предложенный Трауцлемъ, какъ дальнѣйшее усовершенствованіе его пироксилиноваго *Д.*, упомянутого выше. Поглотителемъ въ немъ служитъ древесная масса, обработанная азотной кислотой по способу, удержанному въ секретѣ. Изъ различныхъ, приготовляемыхъ сортовъ, нормальный мѣетъ составъ:

Нитроглицерина	70%
Нитроцеллюлозы	29,5
Сода	0,5.

По внѣшнему виду это—бурная тѣстообразная масса, съ плотностью въ скатомъ состояніи около 1,00, на воздухѣ притягивающая 2% влажности. Подъ водою этотъ *Д.* не выдѣляетъ эксудата нитроглицерина, даже при продолжительномъ погруженіи; но если сжать его послѣ того между листами пропускной бумаги, то на послѣдней послѣ высыханія получаются маслянистыя пятна, взрывающія отъ удара на наковальнѣ молоткомъ. При охлажденіи до 0° не замерзаетъ; но замерзаніе наступаетъ при болѣе сильномъ охлажденіи. Въ сухомъ состояніи отношеніе его къ удару и огню приблизительно такое же, какъ кизельгурь-*Д.*, но зато во влажномъ состояніи отъ соприкосновенія съ огнемъ онъ не загорается, въ обыкновенномъ ударамъ не чувствителенъ и можетъ быть взорванъ только капсюлемъ съ гремучей ртутью. Въ газахъ, получающихся при взрывѣ, содержится много окиси углерода, и развиваемая при этомъ сила его почти одинакова съ кизельгурьдинамитомъ. Такими же приблизительно свойствами обладаетъ и другой *Д.*, сюда относящійся, такъ наз. *палеина*. Поглотителемъ въ немъ служитъ нитрированная овсяная солома въ измельченномъ состояніи, приготовляемая, подобно пироксилину, по способу, предложенному Ланфреемъ. Сорта палеина (фабрика въ Бельгіи) содержатъ отъ 30 до 50% нитроглицерина.

Причина, опредѣляющая прочность удержанія нитроглицерина въ нитроцеллюлозныхъ

Д., заключается в том, что при взаимодействии его с неполной нитрированной целлюлозой образуются неопределенные желатинообразные соединения, подобны сплавам, почему эти динамиты называются иногда также *нитрожелатинами*. Образование таких соединений выступает с ясностью в так называемых *гремучих студнях* и в дальнейших Д., от него происходящих.

3) Сама целлюлоза $C^{12}H^{16}O^{10}$ и высший продукт ее нитрования $C^{12}H^{14}O^4(NO^2)^6$ не растворимы в нитроглицерине, низшие же степени нитрования $C^{12}H^{16}O^8(NO^2)^2$, $C^{12}H^{15}O^7(NO^2)^3$, $C^{12}H^{14}O^6(NO^2)^4$ и $C^{12}H^{13}O^5(NO^2)^5$, входящая в состав так называемых *коллоидов*, наоборот, растворимы. Различными видоизменениями нитроцеллюлозы в предыдущих Д. представляются главным образом или $C^{12}H^{20}O^{10}$ или $C^{12}H^{14}O^4(NO^2)^6$ и содержат коллоиды только в большем или меньшем количестве, а оттого и нитроглицерин в них вступает в неопределенное соединение лишь отчасти. В Д. же, в которых теперь переходим, нитрированная целлюлоза состоит из одного коллоиды и потому сполна соединяется с нитроглицерином, образуя однородное тело. Открытие этого свойства нитроглицерина и применение его в технике Д. было сделано Нобелем в 1876 г.

Здесь прежде всего стоит сам *гремучий студень* или *взрывчатая желатина*. По описанию Роберта, приготовление этого препарата состоит в следующем. Берут 93 в. ч. нитроглицерина и 7 в. ч. коллоиды, приготовленного из хлопка и тонко измельченного. Нагреть нитроглицерин в мѣдной чашкѣ до 50° , помощью горячей воды или пара, прибавлять время от времени небольшими порциями коллоиды при постоянном размѣшивании. Температура смѣси, в продолжение всей операции наблюдаемая термометром, удерживается около 35° , и если размѣшивание не останавливается, то по истечении часа получается однородная, прозрачная, желатинообразная масса. Прибавление малого количества спирта, эвира, ацетона, камфоры облегчает желатинацию и в то же время дѣлает операцию менѣе опасною. Кромѣ приведенной пропорции смѣшения, употребляются и другія, в которых содержаніе нитроглицерина может варьировать от 90 до 95%. Получающаяся желатинозная масса по своему цвѣту и по консистенціи на полузастывшій клей в разных степенях его отвердѣванія: то она тверда, какъ кожа, то мягка, какъ обыкновенное желе, что обуславливается, съ одной стороны, пропорціями смѣшенія, съ другой — составомъ самаго коллоиды. Нормальный гремучій студень вышеуказаннаго состава (93% нитроглиц.) жиренъ на ощупь, легко рѣжется ножомъ, обладает уд. вѣсомъ 1,6, в обыкновенныхъ условиях не подвергается ни плавленію, ни распаденію съ выдѣленіемъ жидкаго эскудата, не выдѣляетъ нитроглицерина даже подъ большими давленіями; наблюдавшіеся в практикѣ случаи выдѣленія жидкаго эскудата относятся только къ плохимъ сортамъ и обуславливались главнымъ образомъ, не соответствующимъ наилучшей желатинаціи, составомъ

коллоиды, играющимъ при этомъ первенствующую роль. Если положить гремучій студень в воду (стоячую или проточную) безъ всякой оболочки, то онъ не претерпѣваетъ никакого существеннаго измѣненія, покрывается только снаружн бѣловатымъ слоемъ, распространяющимся в глубину не болѣе 0,5 мм. даже при продолжительномъ погруженіи, что объясняется раствореніемъ нитроглицерина в поверхностномъ слое и образованіемъ коллоидной оболочки, ограничивающей дальнѣйшее дѣйствіе воды. При охлажденіи до 0° в течение многихъ часовъ гремучій студень замерзаетъ съ превращеніемъ в бѣловатую твердую массу; но, в противоположность съ кизельгуръ-Д. и чистымъ нитроглицериномъ, чувствительность его къ удару в этомъ состояніи возрастаетъ настолько, что при заряданіи имъ буровыхъ скважинъ нужно принимать всѣ предосторожности, чтобы не производить тренія и ударовъ даже помощью деревянной палки. В незамороженномъ же состояніи способность его взрываться отъ механическихъ дѣйствій является сильно пониженною, что объясняется мягкостью и упругостью массы, т. е. свойствами, вслѣдствіе которыхъ трудно достигается сильное нагрѣваніе перваго, подвергшагося этимъ дѣйствіямъ слоя. Это в особенности относится къ сортамъ, къ которымъ примѣшано бываетъ небольшое количество камфоры (или другихъ веществъ, растворимыхъ в нитроглицеринѣ, напр. бензола, нитробензола), что дало поводъ надѣяться на примѣненіе подобныхъ смѣшеній для военныхъ цѣлей; сортъ, заключающій 96%, нормальнаго студня и 4% камфоры, в мягкомъ состояніи не взрывается отъ удара пуль ни при какихъ условияхъ (но можетъ дать взрывъ в замороженномъ состояніи). Присутствіе камфоры вмѣстѣ съ тѣмъ повышаетъ точку воспламененія: при быстромъ нагрѣваніи, чистый гремучій студень взрывается около 240° , камфористый же — при столь высокой температурѣ, что она не могла быть опредѣлена помощью ртутнаго термометра (около 330° взрывъ еще не наступаетъ).

Вслѣдствіе малой чувствительности камфористаго студня къ удару и нагрѣванію, для взрыванія его при примѣненіяхъ в практикѣ необходимо прибѣгать къ специальнымъ запальнымъ патронамъ, изъ которыхъ наилучшимъ оказался состоящій изъ тѣсной смѣси 60 в. ч. нитроглицерина и 40 в. ч. пироксилина, приготовленнаго изъ гидроцеллюлозы (см. Пироксилянъ). И не содержащій камфоры студень требуетъ для взрыванія по крайней мѣрѣ 2 грм. гремучей ртутн. При поджиганіи на открытомъ воздухѣ происходитъ постепенное сгораніе съ образованіемъ синеватыхъ языковъ пламени и распространеніемъ запаха окисловъ азота; при мгновенномъ же взрывѣ, произведенномъ помощью гремучей ртутн, получающіеся газы состоятъ почти исключительно изъ водянаго пара, углекислоты и азота, ибо хотя нитроглицеринъ содержитъ кислорода больше, а коллоиды — меньше, чѣмъ сколько нужно для полнаго сожиганія углерода и водорода, в нихъ заключающагося, но в гремучемъ студнѣ вслѣдствіе ихъ совмѣстнаго присутствія получается компен-

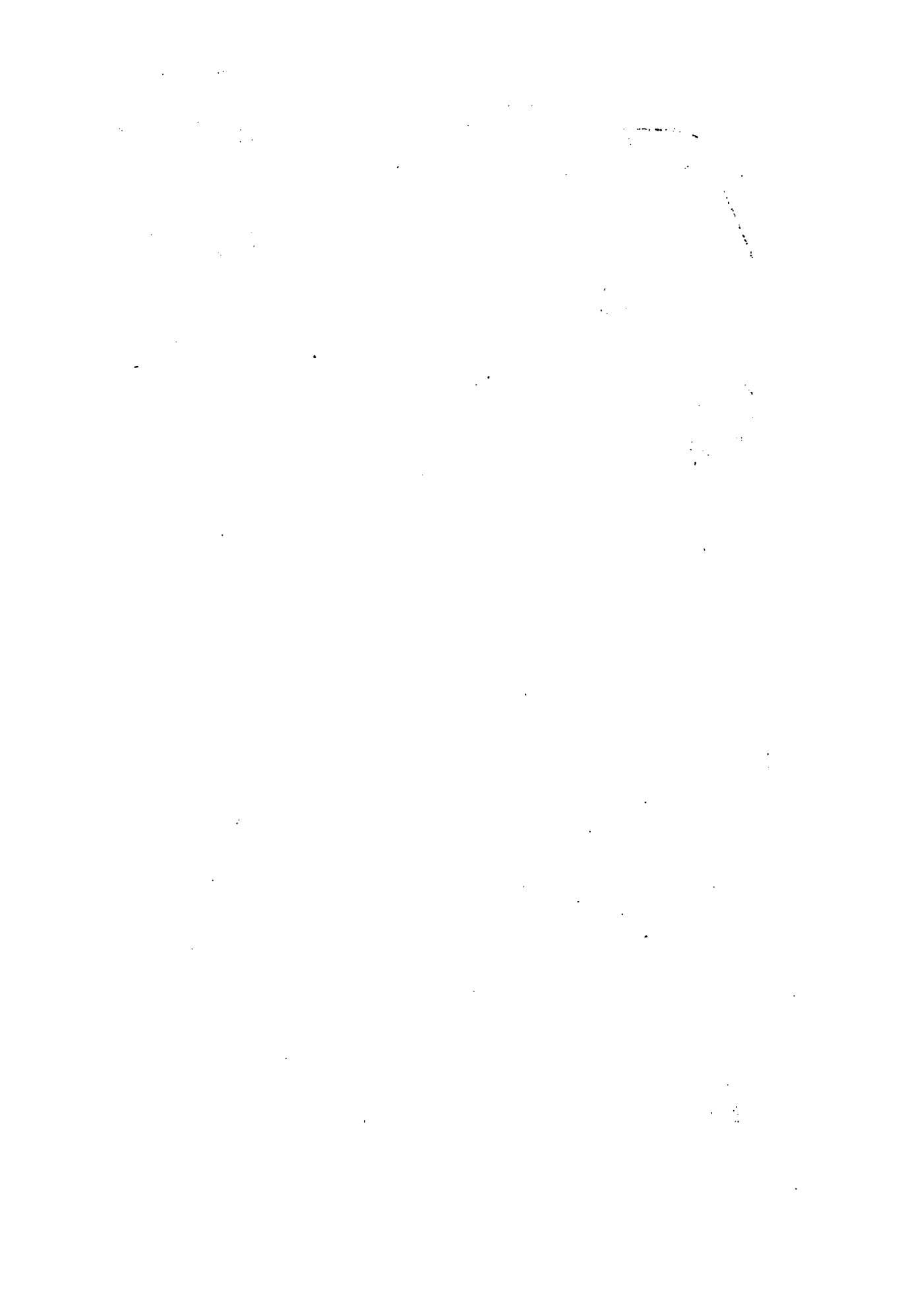

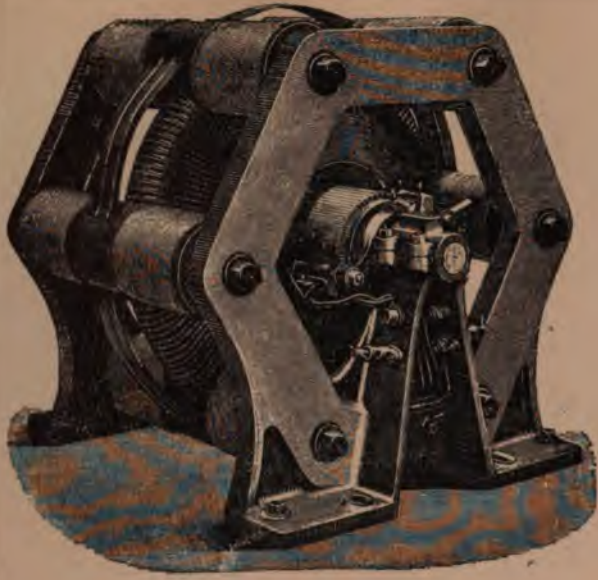

Фиг. 11.

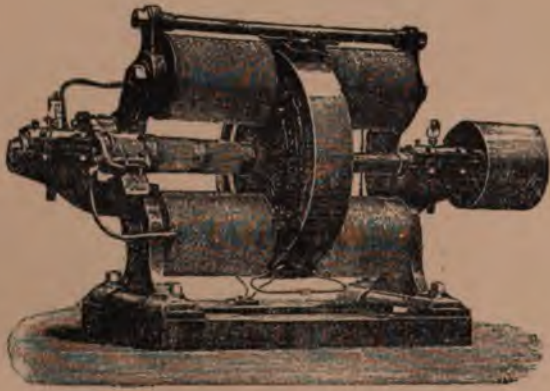
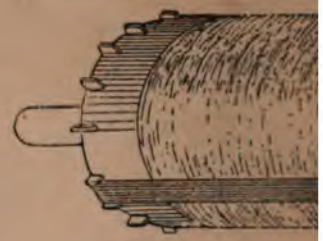

Фиг. 10.

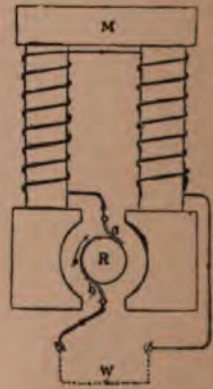

Фиг. 4.

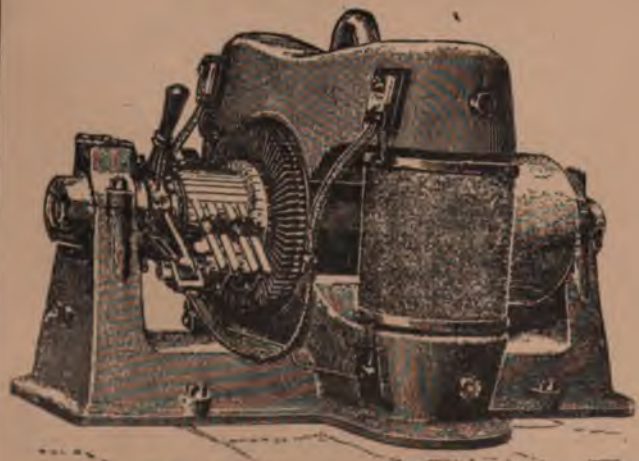

Фиг. 9.

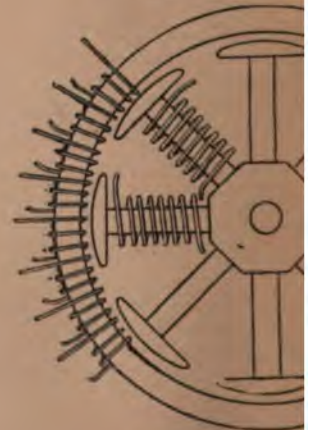

Фиг. 13.

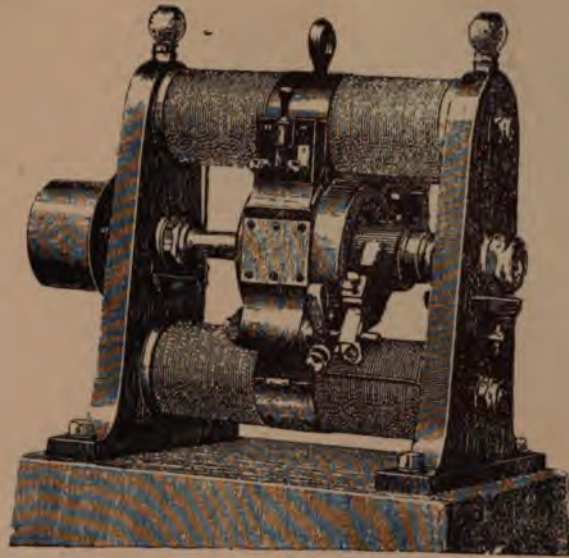
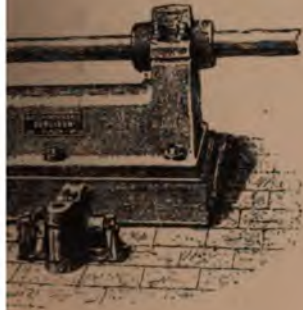

Фиг. 7.

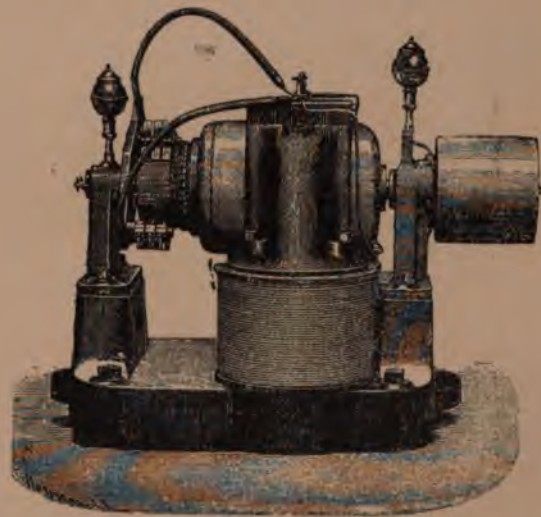

Фиг. 8.

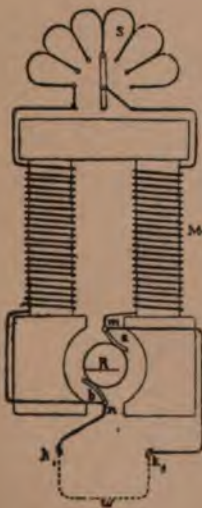

Фиг. 4.



Фиг. 5.



сація этихъ избытка и недостатка кислорода. По силѣ своего дѣйствія гремучій студень близокъ къ чистому нитроглицерину. Всѣ перечисленныя свойства даютъ ему большое преимущество передъ всякими другими динамитами. Прибавимъ къ этому, что употребленіе его представляетъ больше чистоты; благодаря самой консистенціи массы, зарядъ, завернутый въ пергаментную бумагу, не допускаетъ легкаго разсыпанія частей его в полученія чрезъ то серьезной и скрытой опасности въ мѣстахъ попаданія этихъ частей.

Но должно отмѣтить, что только тщательно приготовленный, и съ вполне чистыми ингредиентами, гремучій студень представляетъ взрывчатое вещество вполне постоянное и безопасное; въ противномъ случаѣ, при храненіи онъ подвергается медленному разложению и тогда можетъ угрожать самопроизвольнымъ взрывомъ. Кроме того, необходимо убѣждаться, что студень не можетъ дѣйствительно давать жидкаго эксудата при храненіи. Съ этою цѣлью, вырѣзавъ изъ патрона кружокъ массы, высотой равною диаметру, и укрѣпивъ его помощію иглы на ровной поверхности, оставляютъ въ ваннѣ при 25° в теченіе 6 дней; кружокъ при этомъ не долженъ осѣсть болѣе, чѣмъ на $\frac{1}{4}$ своей высоты, и верхняя его поверхность должна оставаться гладкой и съ острыми краями.

Послѣдующія изысканія показали, что въ гремучемъ студнѣ можно увеличить содержаніе коллодія, или смѣси его съ обыкновеннымъ (нерастворимымъ) пироксилиномъ, даже до 50%. Препараты такого состава въ настоящее время получили большое примѣненіе, какъ бездымные пороха подъ именемъ *баллистита* Нобеля и *кордита* Абеля (см. Порохъ); но они мало пригодны для производства взрывныхъ работъ, такъ какъ еще труднѣе, чѣмъ камфористый гремучій студень, поддаются мгновенному взрыванію, или такъ назыв. детонаціи (см.). Кроме нормальнаго гремучаго студня, для промышленной техники были предложены также различныя смѣшенія его съ другими твердыми взрывчатыми смѣсями, напр. *студенистый динамитъ* Нобеля, состоящій изъ гремучаго студня (съ 2,5% коллодія) и пороховой смѣси (75% селитры и 25% древесной муки), *американскій виоритъ*, *форситъ*, *нитролитъ* и другіе подобнаго же состава. Въ Англіи фабрикуются два номера студенистаго динамита Нобеля:

	№ 1	№ 2
Студня	65	45
Пороховой смѣси	35	55

Патроны по консистенціи и виду напоминаютъ самый гремучій студень, но уже не представляютъ всѣхъ его преимуществъ. Заканчивая статью, прибавимъ, что то могущество силы, которое заключено въ нитроглицеринѣ, и тѣ большія экономическія выгоды, которыя получаются при примѣненіяхъ его въ горной и строительной техникѣ, продолжаютъ двигать къ новымъ изобрѣтеніямъ и до послѣдняго времени.

И. Челмогъ.

Динамо-машина или, сокращенно, **динамо**.—Такъ называется машина, посредствомъ которой, при пользованіи механи-

ческой работою, получается электрическій токъ и, обратно, при пользованіи электрическимъ токомъ, который возбуждается какимъ-нибудь источникомъ электричества (батареей изъ гальваническихъ элементовъ или аккумуляторовъ, или другою машиною) и про ходить чрезъ эту машину, можетъ совершаться механическая работа. Въ послѣднемъ случаѣ Д.-машина получаетъ названіе — *электрическій двигательъ* (электромоторъ). Всякая динамо одинаково можетъ служить какъ для получения тока, такъ, равнымъ образомъ, и для приведенія въ движеніе различныхъ механизмовъ, т. е. совершенія механической работы. Небольшое различіе, какое замѣчается между Д.-машиною, употребляемою какъ источникъ тока, и Д.-машиною, употребляемою какъ электрическій двигатель, касается лишь второстепенныхъ частей въ устройствѣ машины. Дѣйствіе Д., какъ источника тока, основывается на свойствѣ такъ называемаго *магнитнаго поля*, т. е. пространства, въ которомъ обнаруживаются магнитныя силы, возбуждать электрическій токъ въ проводникѣ, когда какою-либо постороннею силою этотъ проводникъ приводится въ этомъ пространствѣ въ движеніе по опредѣленному направленію. Такое свойство магнитнаго поля открыто Михаиломъ Фарадеемъ въ 1831 г. и названо имъ *индукціей тока*. Дѣйствіе Д., какъ двигателя, обязано другому свойству магнитнаго поля. Магнитное поле само вызываетъ движеніе проводника, если чрезъ этотъ проводникъ, помѣщенный соотвѣтственнымъ образомъ въ поле, пропускается электрическій токъ. Подобное свойство магнитнаго поля впервые особенно тщательно изслѣдовано Амперомъ.

Остановимся прежде всего на характеристикѣ магнитнаго поля и ознакомимся съ закономъ, которому подчинено явленіе индукціи тока. Какъ уже сказано, магнитное поле представляетъ собою пространство, въ которомъ обнаруживаются магнитныя силы. Помѣщенный въ какомъ-либо мѣстѣ этого пространства небольшой магнитъ, подъ влияніемъ такихъ силъ, дѣйствующихъ на оба его полюса, стремится расположиться своею осью (линія, мысленно проводимая въ магнитѣ отъ южнаго полюса къ сѣв.) по опредѣленному направленію. Если магнитъ можетъ измѣнять свое положеніе вполне свободно, то направленіе, которое принимаетъ ось магнита въ данномъ мѣстѣ магнитнаго поля, и представляетъ собою направленіе магнитной силы, дѣйствующей въ этомъ мѣстѣ поля на сѣв. полюсъ магнита. Путемъ опыта возможно найти направленіе магнитныхъ силъ въ различныхъ точкахъ магнитнаго поля. Если эти силы имѣютъ направленія, лежащія въ горизонтальныхъ плоскостяхъ, или если желательное опредѣленіе направленія проекцій этихъ силъ на горизонтальную плоскость, въ такомъ случаѣ вполне достаточно посыпать желѣзныя опилки на листъ картона, расположенный горизонтально въ изслѣдуемой части поля. Опилки намагничиваются подъ влияніемъ дѣйствующихъ въ полѣ магнитныхъ силъ и разлѣщаются въ видѣ иѣпей по направленіямъ этихъ силъ въ горизонтальной плоскости. Путемъ опыта возможно опредѣлить и величину маг-

нитной силы, действующей на находящийся в магнитном поле магнит, а зная степень намагничивания последнего (его магнитный момент), можно рассчитать величину силы, которую испытывает каждая единица количества магнетизма, заключающегося в полюсе этого магнита. Сила, действующая на единицу магнетизма, находящегося в какой-нибудь точке магнитного поля, принимается за характеристику поля в этой точке. Эта сила носит название — *напряжения магнитного поля* в данной точке. Допустим, что для очень большого числа точек в изучаемом магнитном поле определены как направления магнитных сил, действующих на северный полюс магнита, так и величины напряжений поля. В таком случае возможно вообразить проведенными в этом поле *магнитными силовыми линиями*. Каждая из них представляет собою линию, по которой сталь бы двигаться в магнитном поле северный полюс магнита, если бы было возможно отделить этот полюс от южного, т. е. если бы было возможно иметь магнит однополюсный, или, иначе, магнитная силовая линия обладает тем свойством, что проведенная в какой-либо точке этой линии касательная совпадает с направлением магнитной силы, которую испытывает сев. полюс магнита, помещенный в этой точке. Число вообразаемых силовых линий в магнитном поле вполне произвольно, но можно условиться проводить их определенным образом. Построим мысленно в каждом месте магнитного поля столько силовых линий, что число их, рассчитанное (по пропорциональности) на единицу (1 кв. сантим.) поверхности, пересекающей под прямым углом эти линии, будет равно напряжению магнитного поля в этом месте (при этом нужно заметить, что сказанное следует понимать в общем, отвлеченном смысле, т. е. число линий, пронизывающих собою единицу поверхности, может быть и целое, и дробное). Легко видеть, что подобный способ построения силовых линий в магнитном поле дает возможность графически характеризовать это поле.

Положим, что мы имеем какое либо магнитное поле и знаем распределение в нем силовых магнитных линий. Опыт и теория показывают, что при движении в таком поле проводника не по направлению силовых линий, а так, чтобы проводник как бы перерезывал собою эти линии, получается в проводнике особое явление: в нем образуется электродвижущая (или электровозбудительная) сила, которая может образовать электрический ток. Это явление представляет собою открытую Фарадеем индукцию тока. На основании разнообразных опытов Фарадей вывел закон индукции, впоследствии доказанный теоретически Максвеллом и вполне подтвержденный многими точными опытными исследованиями. *Электродвижущая сила индукции, являющаяся в какой-либо момент времени в каждой части проводника, движущегося в магнитном поле, пропорциональна числу силовых линий, перерезываемых этою частью проводника — числу, рассчитанному*

(по пропорциональности) на единицу времени. Направление индукционного тока, который от этой электродвижущей силы может явиться в движущейся части проводника, также вполне определенное. Весьма легко запоминается следующее правило для этого. *Вообразим себя плывущим по направлению силовых линий с лицом, обращенным в сторону движения проводника, — электрический ток, являющийся от индукции в рассматриваемой части проводника, будет казаться происходящим слева направо.*

Электродвижущая сила индукции, являющаяся во всем проводнике, выражается суммой электродвижущих сил, возникающих в отдельных частях его. Слагаемые в этой сумме могут иметь положительные или отрицательные знаки, смотря по тому, какое направление по отношению ко всему проводнику имеет ток, возбуждаемый в отдельности каждую из этих слагаемых электродвижущих сил.



Рис. 1.

Представим себе, что имеется какой-либо подковообразный магнит или электромагнит. Присоединим к концам этого магнита особые железные накладки, обращенные друг к другу вогнутыми цилиндрическими поверхностями. Поместим внутри между этими полюсными накладками кольцо или полый цилиндр из железа (см. рис. 1). В пространстве между полюсными поверхностями магнита и помещенным железным цилиндром силовые магнитные линии представляют собою почти параллельные прямые линии, направляющиеся из концов магнита в железо цилиндра. На рис. 2 видно действительное распределение железных опилок в таком пространстве, располагающихся, как уже сказано выше, по силовым линиям. Приведем железный цилиндр во вращение около его оси. При таком движении около своей оси при всяком угле поворота цилиндр будет одинаково расположен по отношению к магниту, а потому движение этого цилиндра не повлечет за собой изменения и форму силовых магнитных линий в пространстве между полюсными поверхностями магнита и железным цилиндром. Пусть железный цилиндр будет обмотан медною проволокою так, что отдель-

ные обороты проволоки не прикасаются другъ къ другу и расположены одинаково вокругъ цилиндра. Концы проволоки такой кольцевой обмотки пусть будутъ спаяны вмѣстѣ. Помѣстимъ такой окруженный проволокою цилиндръ (или кольцо) между полюсными поверхностями магнита и заставимъ двѣ мѣдныя пружинки касаться проволоки обмотки въ двухъ мѣстахъ, расположенныхъ въ плоскости, перпендикулярной къ направленію силовыхъ магнитныхъ линий (см. рис. 1). Когда такой цилиндръ будетъ приведенъ во вращеніе около собственной своей оси, въ каждомъ оборотѣ кольцевой обмотки *внѣшняя* часть, т. е. часть проволоки, находящаяся на внѣшней поверхности ци-



Рис. 2.

линдра, будетъ перерѣзывать силовыя линіи, изображаемыя въ пространствѣ между магнитомъ и сердечникомъ обмотки. Въ каждой такой части обмотки будетъ возникать индукція тока. Примѣнивъ къ данному случаю вышеприведенный законъ индукціи, мы придемъ къ заключенію, что *во всякій оборотъ каждой половины кольцевой обмотки (между двумя пружинками) во всякій моментъ времени индукція развиваетъ электродвижущую (электровозбудительную) силу, образующую токъ по одному направленію. Это направленіе, однако, противоположно въ обѣихъ половинахъ обмотки.*

Итакъ, въ обѣихъ половинахъ обмотки вращающагося цилиндра электродвижущія силы, являющіяся въ отдѣльныхъ оборотахъ, слагаются другъ съ другомъ и посылаютъ по одному направленію токъ въ проводникъ, помѣщенный между двумя пружинками. Обѣ половины обмотки вращающагося цилиндра уподобляются по отношенію къ этому проводнику двумъ гальваническимъ элементамъ или батареямъ (см. Батарея гальваническая), соединеннымъ другъ съ другомъ *параллельно*.

На основаніи вышеприведеннаго закона индукціи не трудно показать, что *электродвижущая сила, возникающая при вращеніи покрытаго кольцевою обмоткою желѣзнаго цилиндра (или кольца) между полюсными поверхностями магнита и образующая токъ въ проводникѣ, который помѣщается между пружинками, нажимающими на обмотку, увеличивается вмѣстѣ съ числомъ оборотовъ цилиндра въ единицу времени, вмѣстѣ съ числомъ оборотовъ*

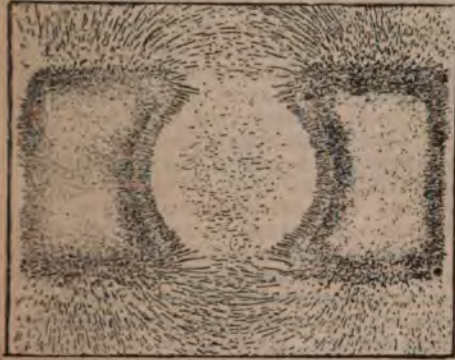
проволоки въ обмоткѣ, длиною цилиндра и величиною напряженія магнитнаго поля, возбуждаемаго магнитомъ въ пространствѣ между полюсными поверхностями и сердечникомъ обмотки, т. е. желѣзнымъ цилиндромъ (или кольцомъ).

Описанный приборъ, позволяющій получить электрической токъ на счетъ работы, которая затрачивается на вращеніе между полюсными поверхностями магнита обмотаннаго указаннымъ образомъ желѣзнаго цилиндрич. или кольцевого сердечника, и представляетъ собою *магнито-электрическую машину Грамма*. Работа, необходимая для приведенія во вращеніе подобнаго обмотаннаго проволокою желѣзнаго сердечника, измѣняется вмѣстѣ съ измѣненіемъ силы получающагося тока. (При существованіи тока въ обмоткѣ является противодѣйствіе вращенію этой обмотки вслѣдствіе вліянія, которое оказываетъ магнитное поле на проводники съ токомъ). Раньше машины Грамма, т. е. раньше употребленія между полюсными поверхностями магнита подобнаго обмотаннаго желѣзнаго цилиндра или кольца, существовали уже другія магнитоэлектрическія машины, въ которыхъ точно также возбуждалась электродвижущая сила индукціи во вращающихся вблизи концовъ магнита особыхъ катушкахъ, приготовленныхъ изъ проволоки, намотанной на желѣзные стержни или пучки желѣзныхъ проволокъ. Первая подобная магнито-электрическая машина была устроена Пикси въ 1832 г. Въ этой машинѣ вращался собственно самый магнитъ, катушки же оставались неподвижны; а именно, стальной подковообразный магнитъ съ полюсами, обращенными кверху, вращался около вертикальной оси, проходившей по срединѣ между двумя его половинами, надъ концами магнита помѣщались двѣ неподвижныя катушки. На основаніи вышеприведеннаго закона индукціи, можно видѣть, что, при движеніи магнита подъ этими катушками, въ каждой изъ нихъ должна развиваться электродвижущая сила индукціи. Но эта электродвижущая сила во всякій моментъ имѣетъ прямопротивуположныя направленія въ обѣихъ катушкахъ и, кромѣ того, въ той и другой катушкѣ не остается постоянно во время полнаго оборота магнита. Въ каждой катушкѣ она измѣняется отъ нуля до наибольшей величины, когда одинъ конецъ магнита при своемъ движеніи отъ положенія непосредственно подъ катушкою переходитъ въ положеніе, отстоящее отъ перваго на 90°; она снова уменьшается до 0, когда этотъ конецъ подходитъ подъ вторую катушку, а подъ разсматриваемую катушку подходитъ другая полюсъ. При дальнѣйшемъ вращеніи магнита, т. е. при второй половинѣ его оборота, направленіе электродвижущей силы индукціи въ той и другой катушкѣ дѣлается прямо противоположное. Токъ, получающійся отъ такой машины въ какомъ-либо проводникѣ, не будетъ мѣнять своего направленія только въ томъ случаѣ, когда вмѣстѣ съ магнитомъ вращается особый приборъ, такъ называемый *коммутаторъ*, посредствомъ котораго въ соответствующіе моменты перемѣняется соединеніе концовъ проводника съ концами проволоки катушекъ. Но, при постоянствѣ направленія, токъ

остается все-таки непрерывно мѣняющимся въ своей силѣ. Такая машина, слѣдовательно, даетъ токъ *волнистый*, что представляетъ собою большое неудобство во многихъ случаяхъ. Само относительное размѣщеніе полюсныхъ поверхностей магнита и катушекъ въ машинѣ Пикси не отвѣчаетъ условіямъ получения наибольшей электродвижущей силы индукціи въ данной катушкѣ при данномъ магнитѣ. При помѣщеніи катушекъ *надъ* концами магнита число силовыхъ линий, перерѣзываемыхъ проволокою катушекъ, не получается наибольшимъ, а слѣдовательно не получается и наибольшей возможной электродвижущей силы. Это замѣчаніе, касающееся машины Пикси, относится и къ многимъ друг. магнито-электрическимъ машинамъ, которыя были устроены позже. Вплоть до 1870 г. ни одна изъ существовавшихъ машинъ даже при употребленіи вмѣсто стальныхъ магнитовъ болѣе сильныхъ *электромагнитовъ*, не давала возможности получать мало измѣняющійся по силѣ токъ. Только въ этомъ году, благодаря употребленію Граммомъ вышеописаннаго желѣзнаго цилиндра (или кольца), обмотаннаго проволокою и помѣщеннаго между концами электромагнита, намагничивающагося тѣмъ же токомъ, который развивается во вращающейся обмоткѣ, впервые явилась электромагнито-электрическая машина, способная давать почти вполне постоянный токъ. Желѣзный, цилиндрической или имѣющей форму кольца, сердечникъ, окруженный кольцевою проволочною обмоткою, т. е. такъ называемое *кольцо Грамма*, представляетъ собою изобрѣтеніе, положившее начало всей современной электротехникѣ. Собственно такая же кольцевая обмотка на желѣзномъ кольцѣ, какъ и у Грамма, была сдѣлана еще въ 1865 г. проф. Пачинотти въ его маленькомъ электромоторѣ. Но изобрѣтеніе Пачинотти не имѣло практическаго характера и весьма мало обратило на себя вниманія.

При употребленіи кольца Грамма можетъ получаться въ цѣли машины постоянный, не мѣняющійся по силѣ токъ по слѣдующей причинѣ. При большомъ числѣ оборотовъ проволоки въ кольцо, та и другая половина этого кольца, заключающіяся между двумя пружинками или металлическими щетками, какъ это изображено схематически на рис. 1, во время вращенія кольца сохраняютъ почти неизмѣнно свое положеніе относительно силовыхъ линий. При этомъ вращеніи происходитъ непрерывное перерѣзываніе силовыхъ линий частями оборотовъ обмотки кольца, но въ то же время, по отношенію къ общему распредѣленію силовыхъ линий, происходитъ непрерывная замѣна одного оборота другимъ: каждый оборотъ занимаетъ мѣсто, прежде принадлежавшее сосѣднему. Электродвижущая сила, являющаяся во всей половинѣ кольца, остается постоянною въ теченіе полнаго оборота кольца около его оси.

Кольца Грамма, употребляющіяся на самомъ дѣлѣ въ машинахъ, устроены иначе, чѣмъ только что описано. Фиг. 5 (на табл.) показываетъ, какъ въ действительности устроятся подобныя кольца. Желѣзный сердечникъ кольца готовится изъ тонкихъ желѣзныхъ про-

волокъ, покрытыхъ на поверхности окатиною и, кромѣ того, еще слоемъ лака. Расположеніе проволоки, какъ это видно на рисункѣ въ разрѣзѣ кольца, таково, что поперечное сѣченіе сердечника перпендикулярно направленію этихъ проволокъ; въ этомъ сѣченіи отдѣльныя проволоки отдѣляются другъ отъ друга слоями окатины и лака, а потому внутри массы желѣза не могутъ образовываться индукціонные токи, которыхъ направленіе совпадаетъ съ плоскостями поперечника сердечника (токи Фуко) и которые производятъ вредное вліяніе на дѣйствіе машины. Кольцевая обмотка изъ изолированной мѣдной проволоки подраздѣляется на отдѣльныя части (36 или болѣе), находящіяся однакъ въ металлическомъ соединеніи другъ съ другомъ такъ, что всѣ эти отдѣльныя части обмотки вмѣстѣ представляютъ сплошную, неразрывный проводникъ. Отъ каждого мѣста, гдѣ одна часть обмотки соединяется со слѣдующею, идетъ проволока къ мѣдной пластинкѣ, обозначенной на рисункѣ буквою *K*. Такихъ пластинокъ столько, сколько подраздѣленій въ кольцевой обмоткѣ. Всѣ пластинки изолированы другъ отъ друга или асбестомъ, или вулканизированною фиброю, или иногда полосками слюды и расположены такъ, что составляютъ собою полый цилиндръ. Этотъ цилиндръ или *коллекторъ* помѣщается на той же оси, на которой укрѣплено само кольцо Грамма, а потому и вращается одновременно вмѣстѣ съ этимъ кольцомъ. На внѣшнюю поверхность коллектора нажимаютъ двѣ металлическія щетки подобно тому, какъ это схематически показано на рис. 1. Не трудно видѣть, что у употребленіе описаннаго коллектора съ прикасающимися къ нему двумя проводящими щетками даетъ возможность при вращеніи кольца въ магнитномъ полѣ получать въ проводникѣ между этими щетками подобный же мало измѣняющійся въ силѣ токъ, какъ это будетъ и въ случаѣ непосредственнаго прикосновенія щетокъ къ проволокамъ самой обмотки (въ машинахъ Сименса, носящихъ названіе «*Кольцевыя Д.*», щетки и прикасаются къ стержнямъ, составляющимъ часть обмотки самого кольца).

Во время дѣйствія машины положеніе мѣстъ прикосновенія щетокъ къ коллектору не должно совпадать съ плоскостью, перпендикулярною къ линіи, соединяющей собою середины полюсныхъ поверхностей, какъ это схематически изображено на рис. 1. Причина этому та, что положеніе щетокъ на коллекторѣ необходимо должно находиться въ плоскости, близко перпендикулярной къ направленію силовыхъ линий. Только при этомъ условіи обѣ половины кольцевой обмотки будутъ симметричны относительно этихъ линій и, кромѣ того, только въ этомъ случаѣ не будетъ развиваться электродвижущая сила индукціи въ тѣхъ оборотахъ проволоки, которые соединяются съ пластинками коллектора, подходящими подъ щетки, вслѣдствіе чего, при сдвиганіи щетки съ одной пластинки на другую, не будетъ образовываться искра отъ дѣйствія самовиндукціи въ этихъ оборотахъ. Направленіе же силовыхъ магнитныхъ линій измѣняется во время дѣйствія машины. Появляющійся въ

обмотка кольца ток самъ возбуждаетъ магнитное поле, которое *слабаетъ* съ магнитнымъ полемъ отъ электромагнита, результатомъ чего и происходитъ нѣкоторое измѣненіе въ направленіи силовыхъ линий. Рис. 2-bis. показываетъ расположеніе желѣзныхъ опилокъ въ пространствѣ между полюсными поверхно-



Рис. 2-bis.

стями и сердечникомъ кольца, когда въ обмоткѣ кольца развивается токъ.

Кромѣ измѣненія въ направленіи силовыхъ линий еще и другое обстоятельство, а именно нѣкоторое запаздываніе въ развитіи электродвижущей силы индукціи въ обмоткѣ кольца вследствие явленія самоиндукціи въ послѣднемъ, заставляетъ устанавливать прикосновения щетокъ къ коллектору подъ нѣкоторымъ угломъ къ плоскости, составляющей прямой уголъ съ линіею, которая соединяетъ собою середины полюсныхъ поверхностей. Щетки приходится отъ этой плоскости передвигать на нѣкоторый уголъ въ сторону движенія кольца. Уголъ подобнаго передвиженія щетокъ измѣняется вмѣстѣ съ измѣненіемъ силы тока въ кольцѣ. Наблюдающій за работою машины поворачиваетъ щетки, которыя для этого укрѣпляются на особомъ рычагѣ, вращающемся около коллектора, до тѣхъ поръ, пока почти совсѣмъ не прекратятся искры между щетками и пластинками коллектора. Неправильное положеніе щетокъ производить порчу (обгараніе) коллектора.

Изъ вышеприведеннаго закона индукціи видно, что электродвижущая сила, являющаяся въ кольцѣ Грамма, увеличивается вмѣстѣ съ возрастаніемъ напряженія магнитнаго поля, въ которомъ происходитъ вращеніе кольца. При употребленіи стальныхъ подковообразныхъ магнитовъ довольно трудно получить очень сильное магнитное поле. Несравненно выгоднѣе въ этомъ отношеніи пользоваться электромагнитами. Для возбужденія намагничиванія этихъ электромагнитовъ нѣтъ надобности пользоваться какимъ-нибудь постороннимъ источникомъ тока. Токъ, развивающійся въ самой машинѣ, можетъ служить для этой цѣли. Въ самомъ дѣлѣ, въ наиболее мягкомъ желѣзѣ, если только оно подвергалось намагничиванію, всегда остаются замѣтные слѣды магнетизма; но и безъ предварительнаго намагничиванія желѣзо проявляетъ признаки магнетизма вследствие

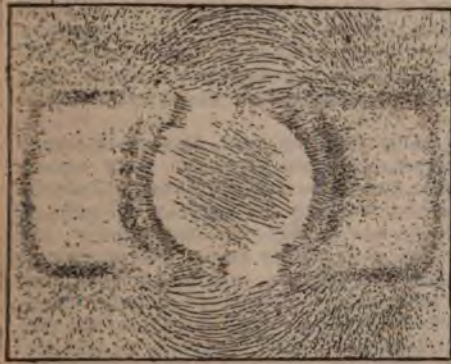
дѣйствія, которое оказываетъ на него земной магнетизмъ. А поэтому между полюсными поверхностями электромагнита и сердечникомъ вращающейся обмотки, даже при отсутствіи тока въ катушкахъ электромагнита, все-таки существуетъ магнитное поле, хотя и очень слабого напряженія. При приведеніи въ движеніе обмотки въ ней возбуждается индукція, которая и можетъ образовать токъ, нужный для намагничиванія электромагнитовъ. Въ 1867 г. впервые Вернеръ Сименсъ устроилъ машину, въ которой магнитное поле образовалось электромагнитомъ, кот. намагничивался токомъ, получающимся отъ самой машины. Въ такой самовозбуждающейся машинѣ электрическій токъ является непосредственно на счетъ механической работы, затрачиваемой для приведенія въ движеніе обмотки между концами электромагнита. В. Сименсъ назвалъ подобную машину *Д.-электрическою*. Въ настоящее время болѣе сокращенное названіе «*Динамо*» прилагается ко всѣмъ машинамъ, возбуждающимъ электрическій токъ при вращеніи ихъ подвижной части, одинаково — намагничиваются ли ихъ электромагниты токомъ, появляющимся въ самой машинѣ, или употребляются для этого отдѣльные источники тока.

Существуютъ три рода *Д.-машинъ* съ *самовозбужденіемъ*: *Д.* съ послѣдовательнымъ возбужденіемъ (обыкновенныя *Д.*), *Д.* съ отвѣтвленнымъ возбужденіемъ (шунтъ-*Д.*) и со смѣшаннымъ возбужденіемъ (компоундъ-*Д.*). Въ *обыкновенной Д.*, *весь* токъ, получающійся въ *якорь* машины (*якоремъ* или *арматурою* называется та часть машины, въ которой возбуждается индукція, т. е., напр., кольцо Грамма или иного вида обмотка съ желѣзнымъ сердечникомъ), проходитъ черезъ катушки электромагнита. Фиг. 3 (на табл.) изображаетъ схему устройства подобной машины. Щетка коллектора (*a*) соединена съ однимъ концомъ проволоки катушекъ электромагнита. Другая щетка коллектора (*b*) и другой конецъ проволоки катушекъ электромагнита представляютъ собою «*борны*» *Д.*, т. е. къ нимъ присоединяются внѣшнія части цѣпи. Когда *якорь R* будетъ приведенъ во вращеніе, то являющійся въ немъ въ первые моменты слабый токъ отъ дѣйствія магнитнаго поля, которое создается остаточнымъ магнетизмомъ желѣза электромагнита, проходя по обмоткѣ электромагнита, усиливаетъ намагничиваніе послѣдняго, вследствие чего производитъ и усиленіе самой индукціи. Въ слѣдующіе моменты времени чрезъ электромагнитъ уже проходитъ болѣе сильный токъ, отъ чего продолжаетъ возрастать индукція. Такимъ образомъ чрезъ сравнительно короткое время намагничиваніе электромагнита достигаетъ нѣкоторой наибольшей величины и машина даетъ токъ, котораго сила соответствуетъ размѣрамъ машины и сопротивленію находящейся между ея борнами внѣшней части цѣпи.

Въ *Д.-машинѣ съ отпавленнымъ возбужденіемъ (шунтъ-динамо)* изъ *якоря* машины направляется въ электромагнитъ только сравнительно малая часть тока. Катушки электромагнита для этого готовятся изъ тонкой

проволоки, но зато число оборотов проволоки въ нихъ берется большое. Концы обмотки электромагнита соединяются со щетками коллектора, которыя представляютъ вмѣстѣ съ тѣмъ оконечности вѣшной цѣпи, т. е. щетки соединяются непосредственно съ «борнами» Д. Рис. 4 изображаетъ схему устройства шунтъ-динамо. На практикѣ такія Д. болѣе удобны, чѣмъ обыкновенныя. Съ измѣненіемъ сопротивленія вѣшной цѣпи должна измѣняться сила тока, проходящаго по этой цѣпи и въ обыкновенныхъ Д. въ то же время по обмоткѣ электромагнита, вслѣдствіе чего должна измѣняться весьма значительно развивающаяся въ якорѣ этихъ машинъ электродвижущая сила индукціи. Въ Д. съ отвѣтвленіемъ возбужденіемъ, напротивъ, измѣненіе индукціи зависитъ въ меньшей степени отъ сопротивленія вѣшной части цѣпи. При увеличеніи сопротивленія вѣшной части цѣпи, т. е. при уменьшеніи силы тока, получающагося отъ машины, увеличивается та часть тока, которая отвѣтвляется въ электромагнитъ, какъ это слѣдуетъ по закону развѣтвленія тока. Результатомъ этого можетъ быть полная компенсация вліянія увеличенія сопротивленія вѣшной части цѣпи и потому машина при весьма различныхъ сопротивленіяхъ вѣшнихъ проводниковъ (при различномъ числѣ накаливаемыхъ лампочекъ) можетъ на своихъ борнахъ давать почти одну и ту же разность потенциаловъ. Однако, при значительныхъ измѣненіяхъ сопротивленія вѣшной части цѣпи для достиженія полного постоянства разности потенциаловъ на борнахъ Д., приходится производить регулировку машины. Съ этою цѣлю вмѣстѣ съ обмоткою электромагнитовъ вводится въ отвѣтвленіе (шунтъ) динамо особый реостатъ (см. фиг. 4). Измѣненіемъ сопротивленія этого реостата и производится подобная регулировка.

Въ *компоундъ-динамо* достигается постоянство разности потенциаловъ на борнахъ (или иногда постоянно *силы* тока во вѣшной части цѣпи—это въ такъ называемыхъ Д. съ *токомъ постоянной силы*) употребленіемъ двухъ обмотокъ въ электромагнитѣ. Одна обмотка готовится изъ толстой проволоки и соединяется со щетками такъ, какъ въ обыкновенныхъ Д., т. е. помѣщается въ цѣпь послѣдовательно съ якоремъ; другая обмотка дѣлается изъ тонкой проволоки и съ большимъ числомъ оборотовъ. Эта обмотка вводится въ отвѣтвленіе «параллельно» якорю (система Врѣша) или въ отвѣтвленіе «параллельно» вѣшной части цѣпи (система Томпсона). Въ томъ и другомъ случаѣ необходимы соответственные сопротивленія и число оборотовъ обѣихъ обмотокъ электромагнита. Въ настоящее время *компоундъ-динамо* употребляются сравнительно рѣдко. Наиболѣе распространенны шунтъ-динамо.

Кромѣ кольца Грамма, употребляются въ Д.-машинахъ арматуры и другой формы. Противъ кольца Грамма приводится возраженіе, что въ немъ сравнительно малая часть обмотки непосредственно воспринимаетъ индукцію. Въ самомъ дѣлѣ въ кольцо Грамма только та часть обмотки, которая находится на вѣшной поверхности сердечника, перерѣзываетъ сило-

выя линіи. Во избѣжаніе этого въ машинахъ Сименса, Эдиссона и др. употребляются арматуры, устроенныя впервые Вернеромъ Сименсомъ. Это—такъ назыв. арматуры типа «*барабана Сименса*». Фиг. 6 показываетъ способъ намотки проволоки на сердечникъ такого якоря. Самый сердечникъ представляетъ собою цилиндръ, приготовленный изъ кружковъ листового желѣза, отдѣленныхъ другъ отъ друга листами бумаги и сжатыхъ плотно вмѣстѣ. Обмотка составляется, какъ и въ кольцо Грамма, изъ нѣсколькихъ частей и каждая часть обмотки присоединяется къ пластинкѣ коллектора.

Въ машинахъ Шуккерта, Мордей, Гюльхера и др. употребляется якорь въ видѣ кольца Грамма, имѣющаго большой вѣшній диаметръ и большую толщину по направленію радіуса, но очень малую длину по направленію оси. Это такъ называемый якорь типа «*плоскаго кольца*». Существуютъ арматуры и иной формы: такъ, напр., въ машинѣ Дерозье якорь имѣетъ видъ диска, составляющагося изъ расположенныхъ особымъ образомъ, въ видѣ зигзаговъ, мѣдныхъ проволокъ. Этотъ якорь совсѣмъ безъ желѣзнаго сердечника. Есть машина Фритче, въ которой, напротивъ, дисковой якорь составляется только изъ желѣзныхъ проволокъ. Въ машинѣ Томсона и Гоустона якорь имѣетъ форму шара и состоитъ изъ 3 отвѣтвленныхъ намотокъ, составляющихъ плоскостями своихъ оборотовъ другъ съ другомъ уголъ въ 120°. Форма электромагнитовъ въ различныхъ машинахъ также весьма разнообразна. Наиболѣе простую форму имѣетъ электромагнитъ въ машинахъ Сименса (типа II). Фиг. 8 (табл.) представляетъ вѣшній видъ такихъ машинъ. Фиг. 7 изображаетъ вѣшній видъ наиболѣе старой Д. Грамма. Электромагнитъ въ ней представляетъ собою какъ бы соединеніе *одинаковыми* полюсами двухъ подковообразныхъ электромагнитовъ. Нѣсколько отличныи видъ отъ этого имѣетъ электромагнитъ въ Д. типа «Манчестеръ» (фиг. 9). Машина «Манчестеръ»—одна изъ наиболѣе солидно и правильно устроенныхъ Д.-машинъ. Фиг. 10 показываетъ устройство Д.-машинъ Шуккерта съ плоскою арматурою.

Въ описанныхъ Д. магнитное поле, въ которомъ происходитъ вращеніе якоря, образуется двумя полюсами одного электромагнита. Въ настоящее время довольно часто устраиваются Д.-машины, въ которыхъ имѣется нѣсколько электромагнитовъ. Такія Д. носятъ названіе «*двуполосныхъ*». Подобныя Д. можно разсматривать, какъ соединеніе вмѣстѣ нѣсколькихъ «двуполосныхъ Д.». Въ нихъ образуется нѣсколько магнитныхъ полей между послѣдовательно расположенными по кругу противуположными полюсами. Коллекторъ такихъ Д. имѣетъ или столько щетокъ, сколько полюсовъ электромагнитовъ, или всего двѣ, прикасающіяся къ коллектору въ мѣстахъ, уголъ между которыми равенъ углу, образуемому двумя полюсами въ расположеніи этихъ полюсовъ по кругу. Такъ, напр., въ четырехполосной Д. уголъ между щетками равняется 90°. Въ послѣднемъ случаѣ, т. е. при употребленіи только двухъ щетокъ, необходимо осо-

бое расположение оборотов въ обмоткѣ якоря. Рис. 11 изображаетъ 6-ти полюсную Д.-машину Шуккерта-Мордей (Викторія-Д.).

Всевозможныя Д., весьма отличныя другъ отъ друга по вышнему виду, но предназначенныя для одной и той же цѣли, имѣютъ между собою и нѣчто общее. Помимо того, что во всѣхъ Д. для приготовления электромагнитовъ берутся толстые и по возможности меньшей длины стержни изъ наиболѣе мягкаго желѣза, чѣмъ достигается болѣе напряженіе магнитнаго поля, обмотка арматуры въ машинахъ дѣлается всегда весьма небольшого сопротивления. Въ нѣкоторыхъ машинахъ вмѣсто проволоки для приготовления арматуры употребляются даже толстые мѣдные прутья. Промежутки между полюсными поверхностями и обмоткою якоря во всѣхъ Д. имѣетъ весьма незначительные размѣры, настолько малые, на сколько это возможно для свободнаго вращенія арматуры. Д.-машины, употребляющіяся для электрическаго освѣщенія, чаще всего развиваютъ на своихъ борнахъ разность потенциаловъ около 100 вольтъ (см. Вольтъ). Д.-машины, назначающіяся для электролиза, даютъ на своихъ борнахъ около 2 или даже менѣе вольтъ. Сила тока, которая можетъ быть получена отъ Д.-машины, вполне опредѣляется размѣрами машины. Эта сила тока мѣняется въ различныхъ Д. отъ десятка до тысячи и болѣе амперовъ (см. опредѣленіе ампера въ словѣ Вольтметръ). Произведеніе числа вольтъ на борнахъ машины на число амперовъ, доставляемыхъ послѣднею, опредѣляетъ производительность Д., т. е. даетъ число ваттовъ (см. Вольтъ), развиваемое машиною въ видѣ электрической энергии во внѣшней части цѣпи. Частное, получающееся отъ раздѣленія числа ваттовъ, доставляемыхъ Д.-машинною, на 500, опредѣляетъ дѣйствительно необходимое число лошадиныхъ силъ въ двигателѣ, который употребляется для приведенія въ движеніе арматуры Д.-машины (теоретическое число лошадиныхъ силъ, соответствующее производительности машины, получается отъ раздѣленія числа ваттовъ на 736). Теорія Д.-машинъ даетъ слѣдующее выраженіе (въ вольтгахъ) для электродвижущей (электровозбудительной) силы, получающейся во вращающемся якорѣ двуполусной Д.-машины.

$$E = nNZ \cdot 10^{-8}$$

Въ этой формулѣ n обозначаетъ число оборотовъ, дѣлаемыхъ якоремъ въ теченіе 1 сек. при его вращеніи, N обозначаетъ число проволокъ, располагаемыхъ на внѣшней поверхности якоря, и Z — такъ называемое полное число силовыхъ линий, пронизывающихъ желѣзный сердечникъ якоря.

Называя чрезъ m число оборотовъ проволоки въ обмоткѣ электромагнита, чрезъ i — силу тока (въ амперахъ), проходящаго чрезъ катушки электромагнита, чрезъ l_a — среднюю длину силовой линии внутри желѣза арматуры, т. е. среднее разстояніе отъ мѣста вхожденія силовыхъ линий внутрь желѣза арматуры и мѣста выхода ихъ, чрезъ s_a поперечное сѣченіе арматуры, чрезъ μ_a — магнитную проницаемость желѣза арматуры, чрезъ l_e , s_e , μ_e —

среднюю длину силовыхъ линий, поперечное сѣченіе и магнитную проницаемость для промежутка между сердечникомъ арматуры и полюсною поверхностью и также чрезъ l_m , s_m , μ_m , и l_p , s_p , μ_p — тѣ же элементы для желѣза электромагнита и полюсныхъ накладокъ, мы имѣемъ, на основаніи теоріи, слѣдующее (приближенное) выраженіе для Z :

$$4\pi mi = Z \left(\frac{l_a}{\mu_a s_a} + \frac{l_e}{\mu_e s_e} \right) + NZ \left(\frac{l_p}{\mu_p s_p} + \frac{l_m}{\mu_m s_m} + \frac{l_e}{\mu_e s_e} \right).$$

Въ этой формулѣ N представляетъ собою отношеніе между числомъ силовыхъ линий, пронизывающихъ поперечное сѣченіе средней части электромагнита и числомъ силовыхъ линий, соответствующихъ сердечнику арматуры. Это отношеніе измѣняется вмѣстѣ съ измѣненіемъ конструкціи Д.; въ среднемъ оно довольно близко къ числу 1,4.

Входящія въ формулу величины μ_a , μ_m и μ_p могутъ быть найдены въ таблицахъ, представляющихъ собою результаты опытныхъ изслѣдованій магнитныхъ свойствъ различныхъ сортовъ желѣза; величина μ_e , т. е. магнитная проницаемость воздуха, можетъ быть принята равною 1.

Кромѣ Д.-машинъ, дающихъ токъ постояннаго направленія, употребляются въ электротехникѣ еще Д.-машины, отъ которыхъ получается токъ, быстро мѣняющій свое направленіе. Такія «Д. переменнаго тока» (иначе назыв. *альтернаторами*) вмѣстѣ съ «трансформаторами» (см.) особенно удобны въ тѣхъ случаяхъ, когда приходится проводить токъ на большія разстоянія. Въ послѣднее время эти машины получили значительное развитіе. Фиг. 12 показываетъ схему устройства подобныхъ Д. Въ центрѣ арматуры, устроенной на подобіе кольца Грамма, но не имѣющей коллектора, вращается «индукторъ», который состоитъ изъ нѣсколькихъ (четнаго числа) электромагнитовъ, расположенныхъ по направлению радиусовъ кольца и обращенныхъ къ нему попеременно положительными и отрицательными полюсами. Индукторъ намагничивается обыкновенно при помощи тока, получающагося отъ какой-нибудь другой Д.-машины, дающей токъ постояннаго направленія. Отдѣльныя части обмотки арматуры соединены другъ съ другомъ такъ, что всѣ токи, которые появляются отъ электродвижущихъ силъ индукціи въ отдѣльныхъ частяхъ обмотки, когда мимо этихъ частей проходятъ полюсы электромагнитовъ, т. е. когда проволоки обмотки перерезываются силовыми линиями, имѣютъ въ каждый отдѣльный моментъ одно и то же направленіе. Начало первой части обмотки и конецъ послѣдней ея части представляютъ «борны» Д. При вращеніи индуктора подобная арматура будетъ давать во внѣшней части цѣпи токъ, направленіе котораго непрерывно измѣняется. Машины переменнаго тока устраиваются обыкновенно высокаго напряженія, т. е. разность потенциаловъ, получающаяся на борнахъ этихъ Д., измѣняется большимъ чис-

домъ вольтъ (напр., 2000 вольтъ или еще больше). Особенно распространены въ настоящее время машины переменнаго тока, устроенныя по системѣ Ганца. Существуютъ еще Д.-машины переменнаго тока, обмотка арматуры которыхъ подраздѣлена на 2, на 3 или болѣе частей такъ, что отъ такой машины получаютъ одновременно 2, 3 или болѣе отдѣльныхъ переменныхъ токовъ. Всѣ эти токи вполнѣ тождественны другъ съ другомъ по своему характеру, но отличаются одинъ отъ другого «фазами», т. е. въ тотъ моментъ, когда одинъ токъ достигаетъ наибольшей силы, второй еще только что развивается, третій же токъ имѣетъ въ тотъ же моментъ прямопротивуположное направление. Такая система переменныхъ токовъ носитъ названіе «системы многофазныхъ токовъ». Фиг. 13 изображаетъ внѣшній видъ машины Броуна, дающей «трехфазный токъ». Эта машина употреблялась для получения тока въ опытахъ надъ передачею электрической энергіи (см. Передача энергіи) изъ Лауфена на рѣкѣ Неккаръ во Франкфуртъ на Майнѣ, на разстояніи 175 км., во время электрической выставки во Франкфуртѣ, осенью 1891 г. Внутри неподвижной арматуры вращается система электромагнитовъ, возбуждаемыхъ постояннымъ токомъ, который получается отъ небольшой Д.-машины (на фиг. 13 показана машина со сдвинутою арматурою). Система электромагнитовъ устроена слѣдующимъ образомъ. Желѣзное кольцо съ двумя фланцами на своемъ ободѣ обмотано по окружности проволокою. Къ этому кольцу съ той и другой стороны привинчены стальные кольца, изъ которыхъ каждое имѣетъ на окружности 16 стальныхъ рожковъ. Эти кольца привинчены такъ, что рожки одного кольца приходятся въ промежуткахъ между рожками другого. При прохожденіи тока чрезъ обмотку средняго желѣзнаго кольца эти рожки обращаются въ полюсныя оконечности, попеременно противоположнаго знака. Получаются такимъ образомъ 16 сѣверныхъ и 16 южныхъ полюсовъ, расположенныхъ поочередно одинъ за другимъ. Основа арматуры машины представляетъ собою желѣзное кольцо, укрѣпленное внутри чугунной рамы. Вблизи внутренней поверхности этого кольца, параллельно его оси, сдѣланы въ одинаковомъ разстояніи другъ отъ друга сквозныя отверстія. Въ эти отверстія вставлены изолированныя асбестомъ мѣдные стержни. Эти стержни соединены въ три отдѣльныя системы, имѣющія видъ зигзагообразныхъ линій. Каждая система состоитъ изъ 32 стержней. Разстояніе стержней одной системы отъ соответствующихъ имъ стержней слѣдующей системы равняется $\frac{2}{3}$ разстоянія между серединами двухъ сосѣднихъ полюсныхъ рожковъ. При вращеніи индуктора развивается въ каждой такой системѣ переменный токъ. Токи, являющіеся въ двухъ слѣдующихъ другъ за другомъ системахъ, отличаются другъ отъ друга по фазѣ на 120°. Индукторъ въ машинѣ Броуна, въ опытахъ въ Лауфенѣ, вращался со скоростью 150 оборотовъ въ минуту. Число полныхъ переменъ направленія тока въ каждой отдѣльной системѣ проводящихъ арматуры равнялось $150 \times 16 =$

$= 2400$ въ одну минуту или 40 въ одну секунду. Напряженіе каждаго изъ 3-хъ отдѣльныхъ токовъ было всего около 50 вольтъ, сила же каждаго тока доходила до 1400 амперовъ. Три тока, получавшіеся отъ машины, вступали въ три отдѣльныя трансформатора. Эти токи проходили по толстымъ обмоткамъ трансформаторовъ и возбуждали въ тонкихъ обмоткахъ этихъ трансформаторовъ тока весьма высокаго напряженія (до 10000 вольтъ). Последніе токи и передавались по проводникамъ (мѣдная проволока 4 мм. діам.) изъ Лауфена во Франкфуртъ.

Популярное изложеніе вопроса объ индукціи токовъ, дѣйствіи Д.-машинъ, какъ двигателей, и особенностяхъ системы трехфазныхъ токовъ находится въ лекціяхъ автора настоящей статьи: «Магнитный потокъ и его дѣйствія» (СПб., 1893, изд. журнала «Электричество»). Полная теорія и описаніе устройства Д.-машинъ содержится въ сочиненіяхъ: «Курсъ электричества» Э. Жерара (перев. М. А. Шателена подъ ред. А. И. Саловскаго, СПб., 1893); «Dynamoelectric Machinery». S. Thompson (L., 1893); «Lehrbuch der Elektrotechnik». Kittler (1893).

И. Борманъ.

Динамометароформизмъ — см. Метаморфизмъ.

Динамометръ ^{работосилы} (силометръ). Этимъ именемъ называютъ въ курсахъ физики пружинные вѣсы, а въ механикѣ приборы для измѣренія механической работы (см.). Самое старинное изображеніе пружинныхъ вѣсовъ, по словамъ Карстена, напечатано въ 1726 г., безъ описанія, въ книгѣ: Leupold, «Theatrum static»; въ нихъ спиральная пружина сжимается грузомъ. Болѣе цѣлесообразное устройство съ пружиною, растягиваемою грузомъ, было предложено Сальтеромъ около 1830 г. Еще раньше Ренье устроилъ Д. съ циферблатомъ изъ кольцеобразно замкнутой плоской пружины: на скрѣпленную съ ручкою прибора ось насаживались цилиндрическое зубчатое колесо и стрѣлка, а свободная часть пружины соединялась съ зубчатою полюскою, такъ что вращеніе стрѣлки выходило пропорціонально деформаци пружины. Въ другихъ Д. небольшія деформаци показывается увеличенными посредствомъ чувствительныхъ рычаговъ и иныхъ механизмовъ; иногда главный указатель толкаетъ передъ собою второй, двигающійся съ легкимъ треніемъ и остающійся на мѣстѣ, когда сила прекратитъ свое дѣйствіе.

Д. дѣйствительно даютъ возможность непосредственно сравнивать величины приложенныхъ силъ съ упругими силами, вызванными деформациею пружины, основываясь только на законѣ равенства дѣйствія и противоѣдствія, тогда какъ рычажные вѣсы служатъ для измѣренія массы, а силы сравниваются съ напряженіемъ тяжести въ мѣстѣ наблюденія, величиною различною въ разныхъ точкахъ земной поверхности. Д. употребляются также въ медицинской практикѣ, для измѣренія мускульной силы пациентовъ, съ цѣлью слѣдить за воздѣйствіемъ болѣзни на организмъ.

Перейдемъ теперь къ Д. для измѣренія работы. Въ механикѣ работа силы измѣряется произведеніемъ ея величины на длину пути,

ДИНАМОМЕТРЫ.

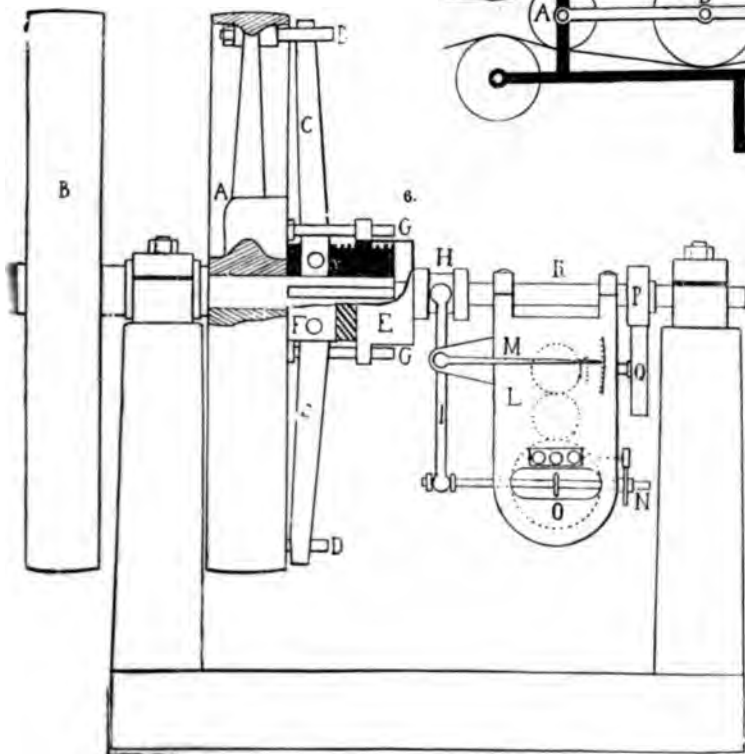
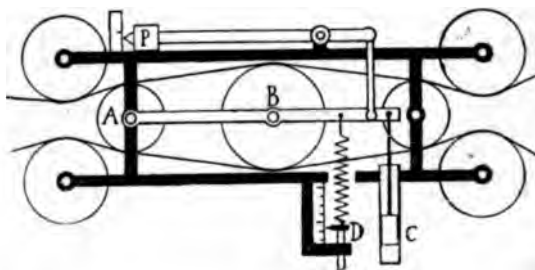
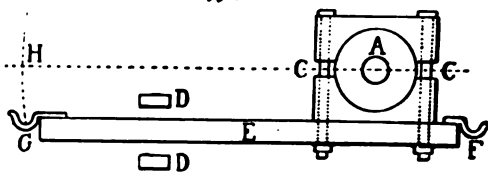
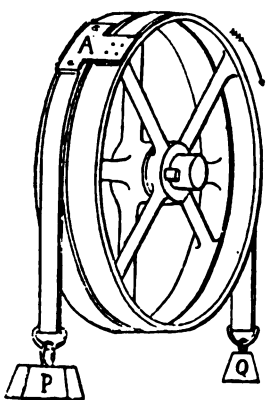
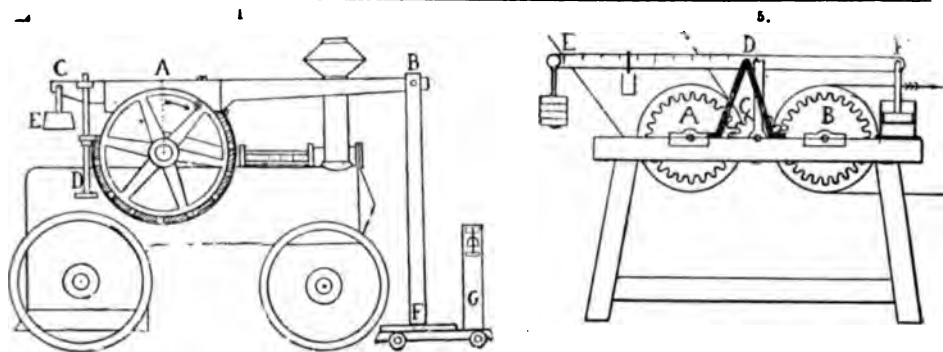

1. Намакъ Пронъ, приложенный из дононобляу.
2. Намакъ Пронъ.
3. Динамометръ Томсона.
4. Динамометръ Геффелеръ-Дзътенска.
5. Динамометръ Броуна.
6. Динамометръ Меша.



пройденнаго ея точкою приложенія, если онъ всегда направленъ по той же прямой, какъ и сама сила. Если же сила дѣйствуетъ наклонно къ пути точки приложенія, то ее надо разложить, по правилу параллелограмма силъ (см.), на составляющую, дѣйствующую вдоль пути, и другую, перпендикулярную къ этому направлению. Работа выразится произведеніемъ величины одной первой составляющей на длину пути, пройденнаго ея точкою приложенія; работа же второй будетъ равна нулю, при этомъ движеніи. Изъ такого опредѣленія явствуетъ, что единицами мѣры работы служатъ произведенія единицъ мѣры силы на единицы мѣры длины: фунто-футы, килограммо-метры, пудо-футы и т. п., сообразно съ принимаемой системою мѣръ. Для измѣренія работы, развиваемой двигателемъ или поглощаемой исполнительнымъ механизмомъ въ единицу времени, употребляется еще «лошадиная сила», введенная Ваттомъ и равная 33000 англ. фунто-футамъ въ одну минуту или 550 въ секунду. Во Франціи лош. сила равна 75 кгр.-м. въ секунду, такъ что англ. лош. сила = 1,014 франц. Въ системѣ абсолютныхъ мѣръ С. Г. S 1 лошадиная сила равна 746, а франц. лош. сила = 736 ваттамъ. Въ русскихъ мѣрахъ англ. лош. сила 15,23, а франц. лош. сила = 15,02 пудо-фута въ секунду.

На практикѣ почти всегда приходится измѣрять работу при вращательномъ движеніи, потому что наши двигатели и исполнительные механизмы обыкновенно приспособлены къ этого рода движенію. Исключеніе составляютъ повозки, плуги, паровые насосы прямого дѣйствія и еще немногіе механизмы того же рода. Такъ, напримеръ, если маховикъ локомотива дѣлаетъ 3 оборота въ секунду, а шкивъ имѣетъ диаметръ въ 1 м., то каждая точка его окружности проходить въ секунду путь въ 9,42 м. На шкивъ этотъ обыкновенно натягиваютъ безконечный ремень, передающій вращеніе шкиву исполнительнаго механизма. Когда локомотивъ не дѣйствуетъ, обѣ половины ремня натянуты равно, но когда маховикъ завертится, набѣгающая на его шкивъ половина ремня натянется больше, съ силою T_1 а сбѣгающая ослабнетъ и будетъ представлять только натяженіе t . Отъ этого на окружностяхъ шкивовъ будетъ дѣйствовать по касательнымъ въ точкахъ схода ремня, сила $T - t = R$ кгр., по направленію движенія. Для нашего примѣра работа этой силы будетъ равна 9,42 R кгр.-м. въ секунду или (9,42 R : 75) д. с., потому что сила R постоянно направлена по касательной къ окружности, т. е. по направленію движенія ея точекъ въ каждое мгновеніе. Если положить для примѣра, что работа локомотива равна 25 д. с., то 9,42 R : 75 = 25 и R = 199 кгр.

Чтобы измѣрять работу, производимую въ дѣйствительности даннымъ двигателемъ, Прони придумалъ въ 1821 г. обращать ее на преодоленіе тренія въ особомъ нажимѣ или тормазѣ, позволяющемъ удобно измѣрять ея количество. Такъ на шкивъ локомотива (табл. черт. 1) накладываютъ для этого, въ настоящее время, горизонтальный деревянный брусокъ CAB , съ вырѣзомъ, притягиваемый къ окружности его

винтомъ D , при посредствѣ обода изъ желѣзной полосы съ деревянными подкладками. Грузъ E уравниваетъ всю систему около оси шкива, вращающагося по направленію стрѣлки и стремящагося при этомъ опустить конецъ B . Въмѣсто того, чтобы непосредственно измѣрять силу тренія R , дѣйствующую по касательной къ окружности шкива, заставляютъ оконечность B бруска CAB давить съ силою P на платформу десятичныхъ вѣсовъ G чрезъ посредство вертикальнаго стержня FB . Когда винтъ D въ мѣру завинченъ, движеніе стало равномернымъ и шкивъ сталъ дѣлать свое обычное число n оборотовъ въ секунду при обычномъ давленіи паровъ въ котлѣ, можно будетъ заключать, что локомотивъ развиваетъ свою обычную работу въ единицу времени. Тогда моментъ силы R , дѣйствующей на плечо r , равное радиусу шкива, равенъ моменту силы P , дѣйствующей на плечо $AB = l$, т. е. $Rr = Pl$, откуда $R = Pl : r$. Подставляя это выраженіе въ формулу для выраженія работы: $W = n \cdot 2\pi r R$, получимъ: $W = n \cdot 2\pi l P$. Радиусъ r шкива самъ собою исключается, и для полученія работы W двигателя въ секунду остается помножить давленіе P на концѣ рычага l на длину окружности радиуса l и на число оборотовъ шкива въ секунду. Во времена Прони большіе шкивы вовсе не обтачивались, вслѣдствіе трудности работы; поэтому видъ, приданный имъ его нажиму, былъ совершенно иной (черт. 2). Небольшой, хорошо обточенный шкивъ B , насаженный на валу A , охватывался двумя кусками дерева, которые стягивались болтами CC , удерживающими вмѣстѣ съ тѣмъ и рычагъ GF . На крючокъ F привѣшивался грузъ, уравнивавшій весь приборъ въ горизонтальномъ положеніи, а на G грузъ уравнивавшій треніе. При такомъ устройствѣ нельзя было измѣрять большую работу: треніе въ нажимѣ развиваетъ такъ много тепла, что дерево горитъ и сильно стирается, несмотря на постоянное поливаніе водою, плохо проходящею между трущимися поверхностями. Дѣйствительно, напримеръ, при работѣ въ 25 д. с., будетъ выдѣляться 4,4 калорія въ секунду — количество тепла достаточное, чтобы нагрѣть 1 килограммъ воды отъ 0° до 100° Ц. въ 23 сек. На поверхности же большого шкива, при тщательной смазкѣ саломъ, смѣшаннымъ съ графитомъ, изнашиваніе будетъ незначительнымъ, а тепло будетъ сильно теряться въ воздухъ, благодаря большой поверхности соприкосновенія, такъ что при выгодныхъ условіяхъ можно обойтись безъ охлажденія водою. По опытамъ Турстона надо придавать шкиву нажима такую ширину s , въ мм., и такую скорость на окружности l , въ метрахъ въ минуту, чтобы: $sl = KW$, гдѣ W — поглощаемая нажимомъ работа въ лошадиныхъ силахъ, а k — коэффициентъ, заключающійся между 3350 и 7700.

Нажимъ Прони не принадлежитъ къ числу точныхъ измѣрительныхъ приборовъ. Подобно коромыслу вѣсовъ, нажимъ Прони находится въ неустойчивомъ равновѣсіи, если его центр тяжести, точка приложенія силъ и ось вращенія находятся на одной горизонтальной прямой AN . Поэтому необходимы двѣ опоры DD , между которыми рычагъ нажима будетъ совер-

шать непрерывныя колебанія. Чтобы уменьшить ихъ и придать рычагу нѣкоторую устойчивость, располагаютъ его ниже линіи $АН$ и даже намѣренно удлиняютъ къ нему подъ осью значительный грузъ въ видѣ маятника, хотя онъ и уменьшаетъ чувствительность. Величина тренія въ нажимѣ много и быстро измѣняется во время опыта, отъ стиранія и смазки; отъ этого происходятъ толчки и опасное подбрасываніе привѣшенныхъ грузовъ: поэтому ихъ выгодно замѣнять десятичными вѣсами. Было много попытокъ устроить нажимы автоматическіе, регулирующие свое треніе. Самый остроумный и хорошо дѣйствующій приемъ примененъ въ Д. Имре, Карпантье, Раффара, и I. Томсона. Въ этомъ последнемъ (черт. 3) на валу двигателя насажены два равныхъ шкива: правый заклиненъ накрѣпко, а лѣвый холостой, съ привинченной пластинкой, отъ которой идетъ по его поверхности ремень или веревка, натянутая грузомъ P , а по поверхности праваго спускается другой ремень съ меньшимъ грузомъ Q . Величина тренія между этимъ ремнемъ и поверхностью шкива пропорциональна грузу Q и возрастаетъ очень быстро съ длиною дуги соприкосновенія a . ($P = Qe^{fa}$, по формулѣ Эйлера, гдѣ e —основаніе натуральныхъ логарифмовъ, f —коэффициентъ тренія, а P —вѣсъ груза, уравновѣивающаго треніе). Во время вращенія по направленію стрѣлки шкивъ увлекаетъ за собою ремень, поддерживающій Q , пока дуга соприкосновенія не достигнетъ такой величины, что треніе какъ разъ уравновѣситъ грузъ P , дѣйствующій на плечо неизмѣнной длины при всякомъ положеніи холостого шкива. При уменьшеніи коэффициента тренія, грузъ P перевѣситъ и повернетъ немного свой шкивъ, вслѣдствіе чего возрастаетъ дуга соприкосновенія ремня Q и равновѣсіе возстановится. Обратное явленіе произойдетъ при возрастаніи коэффициента тренія. Аппольтъ, Эмеръ, Брауэръ, Марсель Дебре и др. стремились достигнуть той же цѣли помощью системы рычаговъ, а Брамвелъ заставляетъ измѣняться натяженіе Q ремня: онъ укрѣпляетъ однимъ концомъ къ пружинному Д., перекинуть чрезъ шкивъ и на другомъ концѣ поддерживаетъ грузъ P ; вращеніе направлено такъ, что оно стремится поднять грузъ P и уменьшить натяженіе пружины. Здѣсь тоже при уменьшеніи коэффициента тренія грузъ P возьметъ перевѣсъ и начнетъ опускаться, вслѣдствіе чего натяженіе пружины возрастаетъ и равновѣсіе скоро возстановится. Только возрастаніе тренія здѣсь не такъ быстро, какъ въ нажимѣ I. Томсона.

Треніе нажима—единственное средство для поглощенія работы въ Д.: извѣстный кораблестроитель Фруль съ успѣхомъ замѣнилъ его сопротивленіемъ воды въ своемъ Д. для измѣренія работы большихъ корабельныхъ машинъ въ нѣсколько сотъ лошадиныхъ силъ. Приборъ этотъ устроенъ на подобіе турбины (см.), но ось его расположена горизонтально. Двигатель приводитъ въ быстрое вращеніе само колесо этой турбины, съ лопастями, наклоненными въ сторону движенія; замкнутый кожухъ, охватывающій это колесо, снабженъ такими же лопастями, но наклоненными въ обратную сто-

рону, и подвѣшенъ на колесахъ тренія, такъ что можетъ поворачиваться около той же геометрической оси, что и колесо, и служить для измѣренія момента вращенія, получаемаго имъ отъ ударовъ воды, какъ и нажимъ Прони. Вода съ такою силою отбрасывается лопастями колеса на лопасти кожуха, что оно испытываетъ вслѣдствіе реакціи весьма значительное сопротивленіе: приборъ съ колесомъ въ 150 см. діаметра могъ бы поглотить и измѣрять работу въ 2000 лошадиныхъ силъ при 90 оборотахъ въ минуту. Поглощаемая работа пропорциональна кубу скорости колеса; для избѣжанія нагрѣванія, вода въ приборѣ постоянно возобновляется. Это самое нагрѣваніе можетъ служить мѣрою поглощенной работы; такой Д. устроилъ Жюльенъ: въ немъ, какъ и въ предыдущемъ приборѣ, работа поглощалась сопротивленіемъ воды движенію лопастей колеса. Если во время опыта чрезъ приборъ пропустить Q килограммовъ воды въ секунду и нагрѣваются отъ t_1 до t_2 градусовъ Π , то работа въ килограммометрахъ выразится числомъ: $425 Q(t_2 - t_1)$, а въ лошадиныхъ силахъ числомъ въ 75 разъ меньшимъ, т. е. $5,5 Q(t_2 - t_1)$. Приемъ этотъ едва ли можетъ считаться усовершенствованіемъ, потому что, вмѣстѣ простаго измѣренія статическаго момента, онъ вводитъ измѣреніе количества тепла, требующее сложныхъ и недостоверныхъ поправокъ на потери тепла въ окружающую среду.

Практика машиностроенія часто ставитъ вопросы, на которыхъ Д., поглощающіе работу, не могутъ дать отвѣта: сколько работы затрачиваетъ данный исполнительный механизмъ или цѣлое механическое заведеніе въ теченіе опредѣленнаго періода дѣйствительной работы? На этотъ вопросъ, получившій особую важность съ развитіемъ электротехники, могутъ давать отвѣтъ опыты съ передаточными Д. Приборы эти чрезвычайно разнообразны: Гирнь при описаніи своего «динамометра» указываетъ на то, что всѣ органы машинъ, передающіе работу, претерпѣваютъ упругія деформаціи точно пропорціональныя передаваемымъ усилямъ. Остается только измѣрять величину деформаціи этихъ во время дѣйствія машинъ, ея скорость и опредѣлить опытнымъ путемъ, необходимое для ихъ произведенія. Самъ Гирнь измѣрялъ для этой цѣли крученіе того вала, который передаетъ движеніе машинамъ, а также гнутіе балансира паровой машины: въ нарочито устраиваемыхъ Д. пользуются гнутіемъ или крученіемъ пружинъ, растяженіемъ передаточныхъ ремней, а также измѣряютъ давленіе на подшипники вала передаточнаго колеса или разность натяженія обѣихъ половинъ передаточнаго ремня. Д. этого рода почти бесполезны, если они не снабжены самозаписывающимъ механизмомъ или счетчикомъ-тотализаторомъ ихъ показаній, потому что ихъ указатель дѣлаетъ непрерывно значительныя, неправильныя колебанія, слагающіяся изъ періодическихъ, зависящихъ отъ послѣдовательныхъ фазъ полнаго періода оборота двигателя и исполнительнаго механизма и случайныхъ, происходящихъ главнымъ образомъ отъ измѣненій въ работѣ этихъ послѣднихъ. Кривая самопишущаго прибора позво-

ялеть обыкновенно ближе изслѣдовать всѣ эти вліянія; когда же требуется знать только среднюю величину за нѣкоторый періодъ работы, употребляютъ тотализаторъ. Это обстоятельство дѣлаетъ значенія остроумными оптическія приспособленія для отсчета угловыхъ перемѣщеній одной части *D*. относительно другой во время вращенія, придуманныя Айртономъ и Перри, Лачиновымъ, Кюри и др.

Первымъ обширнымъ примѣненіемъ передаточныхъ *D*. къ практикѣ мы обязаны французскому инженеру Морену, который произвелъ въ 80-хъ г. XIX ст., по идеямъ Понселе, цѣлый рядъ изслѣдованій надъ производительностью разныхъ двигателей и надъ потребленіемъ работы при движеніи судовъ бичевою, повозокъ по разнымъ дорогамъ, а также плуговъ и др. земледѣльческихъ орудій. Моренъ пользовался гнѣтиемъ прямыхъ стальныхъ пружинокъ для измѣренія силъ при прямолинейномъ движеніи и моментовъ ихъ, при вращательномъ; онъ же примѣнилъ самопишущіе механизмы и тотализаторы. Такъ его *D*. для повозокъ и т. п. состоялъ изъ двухъ горизонтальныхъ пружинокъ, связанныхъ на подобіе экипажной лежачей рессоры; къ срединѣ одной прикрѣплялась повозка и вертикально стоящій карандашъ, а къ срединѣ второй припрягалась лошадь. Съ этою же пружиною скрѣплялась катушка съ бумажною лентою, такъ что ось катушки была направлена параллельно тягѣ, и карандашъ чертилъ при растяженіи одну изъ производящихъ диаметра на накрученной бумагѣ, которая развѣртывалась помощью зубчатыхъ колесъ, скрѣпленныхъ съ колесомъ повозки. Такимъ образомъ получалась кривая, которой ординаты пропорціональны силѣ тяги, а абсциссы—пройденному пути. Поверхность, заключенная между этой кривою, осью абсциссъ и двумя какими-либо ординатами, будетъ пропорціональна работѣ, затраченной двигателемъ въ этой части пути. Поверхность эту вычисляють, по правилу Симсона (см.), или измѣряють планиметромъ (см.). Тотализаторы, которыми снабжены нѣкоторые *D*., представляютъ изъ себя не что иное, какъ планиметръ, дѣйствующій автоматически во время хода машины. Въ классическомъ *D*. Морена для вращательнаго движенія записывающій механизмъ вращается вмѣстѣ со шкивами; во время работы можно пускать его въ ходъ и останавливать; но для наблюденія и перемѣны бумаги надо останавливать всю машину. Это представляетъ большое неудобство на практикѣ; поэтому мы опишемъ болѣе удобный *D*. Межи, основанный на томъ же принципѣ. Шкивъ *B* (черт. 6), насаженный на валу *D*., получаетъ работу отъ двигателя, а шкивъ *A*, свободно сидящій на томъ же валу и увлекаемый только пружинами *C* чрезъ посредство шифтовъ *D*., передаетъ ее дальше, какъ и въ *D*. Морена. На валу насажена муфта *F*, снабженная очень крутой винтовой нарезкой, по которой свободно ходитъ гайка *E*, связанная съ *A* штифтами *G*, скользящими въ притыткахъ къ ней ушкахъ. Поэтому всякое вращеніе шкива *A* относительно вала произведетъ соответственное перемѣщеніе гайки *E* вдоль его оси, и вращеніе ры-

чага *J* и связанной съ нимъ стрѣлки около неподвижной оси *M*. Свободный конецъ этого рычага перемѣщаетъ валикъ *N* ролика тотализатора *L*, состоящаго изъ кружка *O*, зубчатая окружность котораго получаетъ вращеніе отъ вала *D*. черезъ посредство зубчатыхъ колесъ *P*, *Q*, двухъ угловыхъ и двухъ цилиндрическихъ, обозначенныхъ на чертежѣ пунктиромъ. Валикъ *N*, на которомъ насаженъ роликъ тотализатора, передаетъ свое вращеніе стрѣлкамъ счетчика *R* чрезъ посредство колесъ *S* и *T*. Числа оборотовъ ролика, показываемыя этимъ счетчикомъ, будутъ пропорціональны работѣ, переданной *D*. въ это время: роликъ установленъ такъ, чтобы онъ касался кружка *O* въ его центрѣ, когда пружины не согнуты и поэтому не вращался бы, несмотря на вращеніе этого послѣдняго. Когда *D*. передаетъ постоянную работу, пружины сгибаются и роликъ отодвигается отъ центра кружка вдоль его радіуса на длину, пропорціональную передаваемому моменту. Коэффициентъ этой пропорціональности опредѣляется опытомъ. Угловое перемѣщеніе кружка во всякій промежутокъ времени пропорціонально числу оборотовъ *D*. въ тотъ же промежутокъ времени, а длина дуги круга, проходимой въ это же время точкою кружка, соприкасающеюся съ роликомъ, пропорціональна произведенію углового перемѣщенія кружка на ея разстояніе отъ центра, т. е. пропорціональна передаваемой работѣ. Этой же величинѣ пропорціонально и число оборотовъ ролика, который катится безъ скольженія вдоль дуги круга, описываемой его точкою соприкосновенія. Разсужденіе условняется, когда передаваемое усиліе измѣнчиво, разстояніе ролика отъ центра тоже не остается постояннымъ, и точка прикосновенія описываетъ по поверхности кружка не дугу круга, а болѣе сложную кривую. Приведенная выше зависимость вращенія ролика отъ передаваемой работы остается безъ измѣненія, потому что плоскость, въ которой совершается вращеніе ролика, направлена попрежнему перпендикулярно къ радіусу кружка въ точкѣ прикосновенія, а не по касательной къ кривой, описываемой ею на кружкѣ. Вполнѣ строгое доказательство получается для этого случая безъ затрудненія по методамъ дифференціальнаго и интегральнаго исчисленія. Конструкція *D*. Межи, исполненнаго извѣстной парижской фирмой Сотеръ, Лемонье (Sautter, Lemonier et Co), очень тщательная; надо замѣтить, что при ходѣ машины вліяніе тренія гайки *E* становится гораздо меньше, чѣмъ во время покоя, потому что дрожанія, всегда сопровождающія вращеніе тяжелыхъ машинныхъ частей, облегчаютъ взаимное давленіе ея трущихся поверхностей. Множество *D*., болѣе или менѣе сложныхъ, основаны на томъ же принципѣ; однако радіальныя пружины Морена имѣютъ то громадное преимущество, что центробѣжная сила оказываетъ на нихъ лишь едва замѣтное дѣйствіе. Сюда относятся *D*. англійскаго кор. земледѣльческаго общества, Амслера, Бурри, Вале, ванъ-Вингъля, Гамильтона-Руддикъ, Глезонъ и Шварца, Дени, Ленева, I. Морена, де-Неера и Эмерсона. Нилсенъ пользуется

крученіем стержня, а Дарвинъ замѣняетъ пружины грузомъ, дѣйствующимъ чрезъ посредство стержня, проходящаго чрезъ просверленный вдоль оси валъ *D*.

Давленіе на ось передаточнаго зубчатого колеса, получающаго вращеніе отъ одного такого же колеса и непосредственно передающаго его другому, должно быть, на основаніи закона равновѣсія силъ на рычагѣ, равно суммѣ давленій въ обѣихъ точкахъ зацепленія, т. е. равно двойному усилию, передающемуся на окружности колеса. На этомъ принципѣ было устроено много *D*. (Гашетъ, Кингъ, Раффаръ, Смитъ и др.). Одинъ изъ самыхъ простыхъ, *D* Броуна (черт. 5), состоитъ изъ двухъ валовъ со шкивомъ и зубчатымъ колесомъ каждый. Первый, *A*, получаетъ движеніе помощью безконечнаго ремня и передаетъ его колесамъ *B* посредствомъ колеса *C*, валъ котораго подвѣшенъ къ рычагу *EDF*. Давленіе на ось *C* уравнивается грузомъ, навѣшаннымъ на конецъ *E*, и подвижною гирею. Конецъ же *F* связанъ съ поршнемъ успокоителя. На томъ же принципѣ основанъ и старинный *D*. Вайта (Whyte), усовершенствованный С. Вебберомъ; но въ немъ взята система четырехъ угловыхъ дифференціальныхъ колесъ (см. Зубчатые колеса), дѣйствующая плавнѣе. Вообще *D* съ зубчатыми колесами тяжеловѣсны, даютъ толчки при быстрыхъ колебаніяхъ измѣряемой работы и требуютъ для хорошаго дѣйствія очень тщательнаго исполненія. Бурдонъ, въ своемъ *D*, измѣряетъ давленіе вдоль оси вала, всегда сопровождающее передачу вращенія парю винтовыхъ зубчатыхъ колесъ (см. Зубчатые колеса) и пропорциональное передаваемому усилию.

Удобными на практикѣ оказались *D*., основанные на измѣреніи разности натяженія обѣихъ половинъ безконечнаго ремня во время его дѣйствія. Такъ въ *D*. Геффнеръ-Альтенка (черт. 4) обѣ части ремня проходятъ между четырьмя роликами съ неподвижными осями и нажимаютъ съ противоположныхъ сторонъ на три ролика, укрѣпленных на рамкѣ *AB*, поворачивающейся около горизонтальной оси *A* и уравновѣшенной противѣсомъ *P*. Ведущая часть ремня должна проходить снизу; тогда можно будетъ во время движенія снова привести указатель *P* въ его начальное положеніе, натягивая пружину *D*; отсчетъ на шкалѣ пружины дастъ натяженіе $T-t=R$, достаточное для вычисленія передаваемой работы, когда известны число оборотовъ и діаметръ шкива. Для уменьшенія колебаній указателя служатъ воздушный успокоитель *C*. Болѣе сложные и громоздкіе *D*. того же рода были построены Фарко, Фроудомъ, Гопкинсономъ, Максимомъ, Персонсомъ (Parsons), Татамомъ, Е. Томсономъ и др. Неравномерность строенія ремней и утолщенія на мѣстахъ ихъ сшивокъ производятъ въ *D*. этого рода столь большія колебанія указателей, что показанія ихъ довольно сомнительны. Зато приборы этого рода удобно устанавливаются и не производятъ опасныхъ толчковъ во время работы.

Крець воспользовался растяженіемъ самаго ремня, чтобы измѣрять передаваемую имъ работу; обыкновенно вычисляютъ отношенія скоростей шкивовъ въ предположеніи нераста-

жимости ремня; но на дѣлѣ она получается процентовъ на пять меньше, т. к. ремень всегда нѣсколько «скользитъ». Когда натяженіе достаточно, это скольженіе происходитъ только отъ упругости ремня: каждый его метръ, измѣренный при покоѣ, удлинится, когда онъ будетъ въ ведущей части, и укоротится, когда перейдетъ въ ведомую. Удлиненіе происходитъ постепенно во время прикосновенія съ ведомымъ шкивомъ. Отъ этого съ него будетъ сбѣгать больше, чѣмъ набѣгать, и дѣйствительное его число оборотовъ окажется меньше вычисленнаго. Крець беретъ для своего *D*. два равныхъ шкива, соединяетъ ихъ ремнемъ съ опредѣленнымъ заранее коэффициентомъ растяженія и помощью соответственныхъ счетчиковъ опредѣляетъ разность ихъ числа оборотовъ, дающую мѣру передаваемого усилія. Ср. Rolla C. Carpenter, «Experimental Engineering» (Нью-Йоркъ, 1892; описаніе приборовъ и подробныя указанія, какъ съ ними работать). Ст. G. Richard'a въ «Lumière Électrique» (подробная, но довольно поверхностная монографія) и Morin'a «Notice sur divers appareils dynamométriques» (1841); G. A. Hirn, «Les Pandy dynamomètres» (1876). В. Лермантовъ.

Динамометръ—см. Усть-Двинскъ.

Динаанъ (Dinan)—городъ во франц. департаментѣ Котъ-дю-Норъ, въ Бретани, при устьѣ канала Иль и Рансъ, съ гаванью. 8032 жит. (1891); разведеніе льна въ большихъ размѣрахъ; приготовленіе земледѣльческихъ машинъ, глянчатыхъ издѣлій, фланели, полотна, парусины, хлопчатобумажныхъ тканей; фбр. коженныя, фаянсовая, свеколосахарныя, пенькопрядильныя. Значительная торговля скотомъ, масломъ, медомъ, воскомъ, саломъ, кожами, пенькой, хлѣбомъ, сидромъ, мукой и т. д. Въ 1 км. отъ *D*. лежатъ издана известныя, содержащія желѣзо, кислые ключи Куинне.

Динаанъ (Dinant)—одинъ изъ древнѣйшихъ городовъ Бельгій, въ пров. Намюръ, на Маасѣ. Построенъ очень своеобразно: представляетъ одну улицу между берегомъ Мааса и крутой известковой горой, на террасахъ кот. каждый домъ имѣетъ свой садъ. Готическая церковь, построенная въ XIII ст. На горѣ замокъ, къ кот. ведетъ лѣстница изъ 408 ступеней. Жит. 7245 (1890). Стекланная зав.; бумагопрядильная фабр.; коженныя зав.; мельницы для муки и масла; карточныя, желѣзныя, мѣдныя фабр.; фабр. для приготовленія ножей; заведенія для расчищанія мрамора. Значительная торговля фабричными произведеніями, мраморомъ и строительнымъ камнемъ.

Динаръ—золотая арабская и монгольская монета (см. Восточныя монеты, т. VII, 313).

Динаръ—монета, единица въ Сербіи (съ 1875 г.) = 100 парамъ = 1 франку (см. Латинскій Монетный союзъ и Сербія).

Динаръ-Сентъ-Эпога (Dinard-Saint-Epogat)—г. во франц. деп. Иль-и-Виланъ, близъ Сентъ-Мало. Морскія купанья. 4253 ж.

Династическія войны, вызывавшіяся притязаніями царствующихъ домовъ на чужія земли или открывавшіяся наследств., были особенно часты въ XVII и XVIII вв., когда вся политика (внутренняя и внѣшняя) на западѣ Европы направлялась интересами

абсолютной королевской власти; но такіа войны бывали и раньше. Наиболее замѣчательными изъ нихъ являются итальянскія (см.) въ концѣ XV и началѣ XVI в., войны, вызванныя соперничествомъ Габсбурговъ съ Валуа и Бурбонами въ XVI и XVII вв., войны за испанское наслѣдство (см.) въ началѣ XVIII в. и за австрійское наслѣдство (I, 96—98).

Династія (греч.)—нынѣ означаетъ рядъ царствующихъ, вообще правящихъ лицъ изъ одного дома, отъ одного родоначальника. Ср. Династвъ.

Династвъ (греч.—власть имущій)—этимъ именемъ греки называли небольшихъ вост. владѣтелей, князьковъ, недостаточно сильныхъ, чтобы титуловаться царями. Въ самой Греціи Д. называли тѣхъ, которые насильно захватывали въ свои руки власть, напр. 30 тирановъ аѳонскихъ. Отъ тираній династія отличалась только тѣмъ, что правящихъ лицъ было нѣсколько, а не одинъ. Въ средніе вѣка, особенно въ XI в., по уничтоженіи прежняго дѣленія на графства, Д. назывались лица изъ прежде управлявшихъ графствами семействъ, достигшія независимости личной и для своихъ владѣній. Д. величали себя *liberi barones, viri egregiae libertatis*. Они занимали среднее мѣсто между владѣтельными князьями и графами, съ одной стороны, и низшими дворянствомъ—съ другой. Когда съ XV в. и низшіе дворяне стали получать титулъ «Неггъ», «Freiheitъ», Д. приняли графскій титулъ, и разница между ними и графами уничтожилась.

Диначарьява (Dina-saryava = должествующее быть сдѣланнымъ въ течение дня)—ежедневные обряды буддиск. жрецовъ, весьма многочисленные и регламентированные самымъ детальнымъ образомъ. Въ заключеніе жрецу предписывается хорошее поведеніе, укрощеніе всѣхъ пяти чувствъ, съ зрѣлой мудростью и безъ всякаго высокомерія ни въ осанкѣ, ни въ рѣчи, ни въ мысляхъ. С. В.—ч.

Дингельштедтъ (Францъ Freiherr von Dingelstedt)—нѣмецкій поэтъ и драматургъ (1814—1881). Былъ учителемъ въ Касселѣ. Въ 1840 г. вышелъ анонимно его «Пѣсни международного ночного сторожа» («Lieder eines kosmopolitischen Nachtwächters»), въ которыхъ онъ съ гейнсовскою ироніей подвергалъ суровой критикѣ общественный строй нѣмецкой жизни того времени. Книжка имѣла огромный успѣхъ и поставила Д. въ первомъ ряду политическихъ поэтовъ. Въ 1841 г. Д. вышелъ въ отставку, поселился въ Аугсбургъ и писалъ въ «Allgemeine Zeitung» литературныя и эстетическія статьи. По порученію редакціи, онъ ѣздилъ въ Парижъ, Лондонъ, Голландію и Бельгію, и собирался ѣхать на Востокъ; но въ 1843 г. вюртембергскій король призвалъ его въ Штутгартъ и сдѣлалъ гофратомъ и королевскимъ бібліотекаремъ. Съ 1850 г. онъ управлялъ мюнхенскимъ придворнымъ театромъ и писалъ для него пьесы; въ 1857 г. онъ получилъ такое же мѣсто въ Веймарѣ. Въ 1867 г. перѣхалъ въ Вѣну, гдѣ сдѣлался директоромъ опернаго театра, а съ 1871 г. получилъ управленіе бургъ-театромъ; въ 1876 г. императоръ возвелъ его въ дворянство. Д., какъ лирикъ и романистъ, представляетъ переходъ отъ поэ-

тической поэзіи и пессимизма 30 хъ и начала 40-хъ гг. къ «художественному», по мнѣнію нѣмцевъ, но искусственному и несвободному отъ сентиментальности, по мнѣнію другихъ, реализму позднѣйшей эпохи; онъ—не первостепенный творческій талантъ, но искусный литераторъ, и въ стихахъ, и въ прозѣ. Кромѣ выше названнаго сборника, онъ изд. въ 1845 г. «Gedichte», изъ которыхъ нѣны поражаютъ богатствомъ поэтическихъ картинъ; въ 1851 г.—«Zeitgedichte. Nacht und Morgen». Первый его романъ—«Unter der Erde» (1840); затѣмъ послѣдовала въ 1841 году «Heptameron», въ 1844 г. «Sieben friedliche Erzählungen», въ 1856 г. «Novellenbuch». Романы: «Die Amazone», изд. въ 1868 г., имѣлъ сравнительно большой успѣхъ. Наибольшее значеніе имѣетъ Д. въ исторіи нѣм. драмы и театра. Его собственная пьеса: «Das Haus der Barneveldt» показываетъ основательное изученіе нѣм. классиковъ, обработана очень старательно и приятно дѣйствуетъ простотой своей композиціи. Онъ искусно обработалъ для нѣм. сцены нѣкоторыя шекспировскія пьесы, до тѣхъ поръ известныя только въ чтеніи—напр. хроники, «Зимнюю сказку»,—а также Мольера и Вольтера; приспособилъ для театра гетевскаго «Фауста» и хорошей постановкой другихъ пьесъ Шекспира, Гете и Шиллера поднялъ уровень нѣмецкаго театра. Онъ, наконецъ, былъ основателемъ шекспировскаго общества въ Германіи. Его «Sämtliche Werke» вышли въ Берлинѣ въ 1877 г. Въ «Münchener Bilderbogen» напечатаны отрывки автобіографіи Д. См. о немъ Rodenberg, «Heimaterinnerungen an D. und Friedrich Ltker» (Берл., 1882). А. Киричниковъ.

Дингельштетъ (Николай Федоровичъ)—композиторъ (1832—1882). Изъ многихъ романсовъ Д. наибольшей извѣстностью пользуются романсы: «Ужель страдать» и «Слеза», носящіе характеръ безнадежной печали.

Дингеръ (Иосифъ Dienger)—нѣм. математикъ, род. въ 1818 г.; съ 1850 г. былъ проф. математики въ Карлсруэ. Написалъ: «Ausgleichung der Beobachtungsfehler nach der Methode der kleinsten Quadratsummen» (1857); «Abbildung krummer Oberflächen aufeinander u. Anwendung derselben auf höhere Geodäsie» (1858); «Studien zur analytischen Mechanik» (1863); «Theorie der elliptischen Integrale u. Funktionen» (1865); «Grundriss der variationsrechnung» (1867) и др.

Динглеръ (Johann-Gottfried Dingler, 1778—1855)—аугсбургскій аптекаръ, основатель всемірно-извѣстнаго «Dingler's Polytechnisches Journal». Этотъ журналъ редактировался съ 1831 г. Эмилемъ Максимилианомъ Д. (1806—74), сыномъ предыдущаго, изучавшимъ въ Берлинѣ и Геттингенѣ химію и технологию, что очень помогло ему высоко поставить редактировавшійся имъ журналъ.

Динго (Canis dingo)—видъ собакъ, съ незапамятныхъ временъ живущихъ въ дикомъ состояніи на материкѣ Австраліи, но которыхъ однако считаютъ не за настоящій видъ дикихъ собакъ, а за потомковъ одичалыхъ домашнихъ, можетъ быть еще доисторическаго періода. Въ хоренной фаунѣ Австраліи Д.

былъ единственнымъ представителемъ отряда хищныхъ млекопитающихъ. У Д. большая, тяжелая голова съ тупымъ рыломъ, прямо стоящія, широкія у основанія уши, пушистый хвостъ. Цвѣтъ мѣха обыкновенно желтовато-бурымъ, съ красноватымъ или сѣроватымъ оттенкомъ, на нижней сторонѣ тѣла свѣтлѣе. Однако, попадаются и вариации въ окраскѣ, напр. Д. съ бѣлыми лапами, или съ чернымъ мѣхомъ. Ростомъ съ средней величины собаку. Д. водится въ лѣсахъ и степяхъ по всему материку Австраліи; по образу жизни онъ напоминаетъ скорѣе лисицу, чѣмъ волка; выходитъ на добычу преимущественно ночью, по нѣсколькимъ штукъ (5—6) вмѣстѣ, обыкновенно мать съ дѣтьми. Въ стаи, на подобіе волковъ, Д. не собираются. Исконную добычу Д. составляютъ кенгуру и другіе туземные звѣри Австраліи; но съ тѣхъ поръ какъ европейская колонизація ввела въ Австралію овцеводство, овцы сдѣлались преимущественною добычею Д., нанесяшихъ огромныя ущербы овцеводству. Въслѣдствіе этого европейцы принялись истреблять Д. всѣми способами, ружьями, капканами и ядомъ; въ Новомъ Южномъ Вѣлѣсъ расхoduтъ нѣсколько тоннъ стрихнину въ годъ на отравленіе Д. Въ туземной фаунѣ Австраліи у Д. не было враговъ; злѣйшими врагами его сдѣлались привезенныя европейцами собаки. Отъ человѣка Д. всегда убѣгается, и защищается лишь въ крайности. Д. мечетъ отъ 6—8 щенятъ, въ ямахъ или подъ корнями деревьевъ. Иногда дикая сука Д. сраживаются съ домашними собаками, и обратно, домашнія суки—съ дикими самцами Д. Ублюдки получаютъ крѣпкіе и дикіе. У дикихъ туземцевъ Австраліи Д. встрѣчались иногда въ полу-прирученномъ состояніи. У европейцевъ, при нѣкоторомъ стараніи, Д., взятые молодыми, становятся ручными, какъ обыкновенныя собаки; они выучиваются даже лаять, тогда какъ въ дикомъ состояніи Д. только воютъ. В. Ф.

Дингъ, также *тингъ* (древ.-выс.-гер. Ding, сред.-выс.-гер. Ding, скандин. Thing) — такъ назывались у древнихъ германскихъ и скандинавскихъ народовъ народныя собранія и засѣданія суда, а также день и мѣсто суда. Во многихъ мѣстахъ Германіи и Скандинавіи названіе это употребляется и нынѣ; въ Исландіи судебныя округа, на которые она раздѣлена, называются тингами; кромѣ того, названіе это входитъ въ образованіе многихъ словъ, напр., фолькетингъ и ландтингъ—вторая и первая палата въ Даніи, стортингъ—въ Норвегіи и т. д. Различали дѣйствительный (echtes) Д., на который должны были собираться всѣ свободные люди, и Nachding, въ которомъ участвовали только представители, уполномоченные. Кромѣ постоянныхъ собраній, происходившихъ почти повсемѣстно три раза въ годъ, бывали и чрезвычайныя, на которыя участники созывались вѣстниками (оттого собраніе назыв. Botding). За неявку налагался штрафъ; оттого Д. назывался Bussding. Собранія въ древнѣйшія времена происходили подъ открытымъ небомъ, обыкновенно—подъ священными деревьями или на мѣстѣ приношенія жертвъ. Князья засѣдали на камнѣ (Dingstein), а кругомъ, въ шлемахъ и съ ме-

чами, стояли воины. Въ средніе вѣка Д. назывался только судъ, а мѣсто, гдѣ онъ происходило, называлось «Dingstuhl» — названіе, перенесенное позже на самый судъ.

Дингъ (на Кавказѣ)—толчея для высеиванія чалтыка, пшеницы и др. хлѣбныхъ зеренъ. Посредствомъ особаго устройства деревянныхъ рычаговъ приводится въ движеніе молотъ съ желѣзными зубцами, который, поднимаясь и опускаясь въ яму, куда насыпаны смоченныя зерна, оббиваетъ шелуху зеренъ.

Динди-Дагъ — вершина въ главн. Кавказскомъ хребтѣ, въ Закатальскомъ округѣ, высотой 10417 фт. надъ ур. моря.

Диндорфъ (Вильгельмъ Dindorf, 1802—83)—замѣчательный филологъ, род. въ Лейпцигѣ, гдѣ его отецъ, Готтлибъ-Эмануиль Д. (1755—1812), былъ проф. восточныхъ языковъ. Д. началъ свою литературную дѣятельность продолженіемъ начатыхъ Бекомъ комментаріевъ къ Аристофану; затѣмъ послѣдовала болѣе краткая обработка того же автора (1820—1828). Съ 1834 г., въ сотрудничествѣ со своимъ младшимъ братомъ Людвигомъ (1805—1871), извѣстнымъ по изданію Ксенофонта, Павзанія, Діодора, Полибія, Диона Кассія, Зонары, Іоанна Малаля и т. д., и съ Газе, Д. посвятилъ себя вновь предпринятому въ Парижѣ изданію «Thesaurus linguae Graecae». Замѣчательны составленныя имъ по новымъ и важнымъ рукописямъ изданія Демосфена (Оксф., 1846—51) и многихъ другихъ греческихъ авторовъ, а также изд. Софокла, Аристофана, Лукіана и Іосифа въ «Bibliothèque des classiques grecs» Didot.

Дини или *Дино* (Франческо Dini или Dino) — итал. писатель (1650—1720); извѣстенъ своими, обнаруживающими большую эрудицію, соч.: «De Situ Clanarum» (1696); «Vindiciae martyrologii ac breviarii romani» (1701), «De Antiquitatibus Umbrorum Thuscorumque» (1704), и въ VIII т. «Thesaurus antiquitatum Italiae» Гревиуса) и др. Ср. Ludovico Sienna, «Catalogo dei uomini illustri della città di Sinigaglia» (1716).

Дини (Улиссе Dini) — современный итал. математикъ. Род. въ 1845 г., получилъ въ 1864 г. степень доктора математики и состоитъ нынѣ проф. въ пизанскомъ унив. Кромѣ нѣсколькихъ руководствъ, ему принадлежатъ многочисленныя замѣтки, разскіяныя въ разныхъ, главнымъ образомъ итальянскихъ, журналахъ, по общей теоріи функцій, по теоріи поверхностей и т. д.

Динисъ (Julio Diniz) — португальскій поэтъ и беллетристъ, собственно Joaquin Guilhermo Gomes Coelho (1839—1871). Онъ былъ медикъ по профессіи и занималъ кафедру хирургіи въ Оporto. Уже заручившись нѣкоторою извѣстностью, какъ поэтъ, онъ въ 1866 г. написалъ романъ изъ сельской жизни: «As pupillas do Senhor Reitor», имѣвшій громкій успѣхъ и считающійся самымъ замѣчательнымъ изъ всѣхъ произведеній Д. Онъ описываетъ буржуазную жизнь въ романѣ «Uma familia inglese» (1867), жизнь народную — въ новеллѣ «Seroes da provincia» (1870), высшее общество — въ «Os hidalgos da casa mourisco» (1872), появившемся уже послѣ его смерти, съ

биографией, написанной Альберто Пиметелем. Д.—писатель съ тонкой наблюдательностью, умѣющій группировать драматическія черты очень ярко и рельефно. *М. В.*

Динисъ (Antonio Diniz da Cruz e Silva) — известный португальскій поэтъ (1731—1799), юристъ по профессіи, одинъ изъ главныхъ учредителей поэтическаго общества: «Academia Yussiponeusis» (1756), имѣвшаго большое значеніе для португальской литературы того времени, въ которую оно внесло борьбу съ царившей тогда напыщенностью, дѣланностью и искусственностью. Послѣ Гарсаона, Д. самый выдающійся португальскій поэтъ. За прекрасныя оды, въ которыхъ онъ прославляетъ всѣхъ великихъ людей своей страны, его прозвали «португальскимъ Пиндаромъ». Онъ написалъ множество сонетовъ (300), пасторалей, посланій, и всѣхъ форма у него отличается изяществомъ и чистотой. Слабая его сторона—недостатокъ жизненности. Больше остальныхъ поэтическихъ произведеній способствовалъ его известности комическій эпосъ «O Hussore», представляющій собою превосходную сатиру противъ чужестраннаго влияния въ языкъ и литературу. Въ эпосѣ Д. есть нѣкоторыя точки соприкосновенія съ «Lutrin» Буало; но, тѣмъ не менѣе, «O Hussore» и по формѣ, и по содержанію — совершенно самостоятельная вещь. Произведенія Д. напечатаны послѣ его смерти: «Odas pindarescas» (1801), «Poesias» (1807), «O Hussore» (1812). Последнее переведено на франц. яз. Boissonade: «Le goupilon» (1828). *М. В.*

Динитрозорезорцинъ—представляетъ искусственный пигментъ, имѣющій весьма ограниченное примѣненіе. Онъ выдѣляется въ видѣ кристаллическаго осадка, обрабатываемая водный растворъ резорцина, подкисленный уксусной кислотой, растворомъ азотистонаТРОВОЙ соли. Продажный продуктъ представляетъ бурокрасный порошокъ, нерастворимый въ эфирѣ или бензолѣ, трудно растворимый въ водѣ и спирту на холоду. Онъ иногда употребляется въ гладкомъ крашеніи и съ желѣзной протравой даетъ красивый и довольно прочный темнозеленый цвѣтъ. Въ смѣси съ кампешемъ получается красный цвѣтъ. *А. П. Д. Д.*

Диниса—гривистая овца, см. Овца.

Динка или **денка** (Dinka, Denka, также Djangeh, Duanke) — негрятинскій народъ въ Африкѣ, населяющій обширную равнину по Баръ-эль-Абиаду (Вѣлому Нилу) и его притокамъ. Область эта, лежащая на вост. берегу рѣки между 12°—6° с. ш., а на зап.—между 10°—6°, отъ наводненій Нила быстро покрывается густой травой и богата дичью. Отъ сѣв. границы, такъ назыв. холмовъ Д., тянутся по обоимъ берегамъ вплоть до Собата небольшія возвышенія, но далѣе къ Ю берега становятся низменными и переходятъ въ болота. Д. распадаются на большое число независимыхъ племенъ. Своимъ физическ. строеніемъ они значительно отличаются отъ живущихъ среди нихъ (между 10°—7°) шиллукъ и нуэровъ, на которыхъ они смотрятъ какъ на пришельцевъ и считаютъ своими исконными врагами. Они высокаго роста, съ несоразмѣрно

длинными ногами; черты лица довольно правильныя, черепъ продолговатый, сплюснутый по бокамъ, лобъ значительно выдается впередъ. Цвѣтъ тѣла—черный, съ синевато-сѣрымъ оттѣнкомъ. Мужчины и молодая дѣвушки ходятъ голыми; лишь замужнія женщины носятъ родъ передника изъ кожи. Д.—народъ преимущественно пастушескій; въ то же время они занимаются и земледѣліемъ (разводятъ дурру и стручковые растенія) и рыбной ловлей. Питаются молокомъ, масломъ, рыбой, рѣдко мясомъ. Д. весьма суевѣрны; разные знахари, особенно вызыватели дождя (титъ) пользуются среди нихъ большимъ влияніемъ. Живутъ они въ многоженствѣ. Общаго главы у Д. нѣтъ, начальники же отдѣльныхъ деревень не имѣютъ большой власти. Языкъ Д. очень простъ и благозвученъ и находится въ близкомъ родствѣ съ языкомъ бари (III, 64), а въ образованіи префиксовъ имѣетъ много сходства съ южно-африканскими нарѣчіями банту. Съ 1848 г. среди Д. подвизались католическіе мисіонеры изъ Рима, уступившіе затѣмъ мѣсто ордену францисканцевъ. Ср. Mittergutzner, «Die Dinkasprache in Centralafrika» (1866); Marno, «Reisen im Gebiete des Blauen u. Weissen Nil» (1874); Schweinfurth, «Im Herzen von Afrika» (1878); Emin-Pascha, «Sammlung von Reisebriefen u. Berichten» (изд. Швейнфуртомъ и Рацелемъ, 1888).

Динкельсбюль (Dinkelsbühl) — древн. промышленный городъ въ Баваріи, въ 36 км. къ ЮЗ отъ Ансбаха, на Вѣрнитцѣ. Жит. 4496 (1890). Фабрики чулокъ и вязаныхъ куртокъ, перчатокъ, шляпъ, шетокъ, кистей, нитокъ, кожевенные заводы, красильни, пивовареніе, садоводство и сельское хозяйство.

Динклагг-Кампе (Эмми, v. Dincklage-Campe, 1825—91) — нѣмецкая романистка; впервые стала известна новеллой «Das alte Liebespaar» (1857). Много путешествовала по Италіи, Голландіи, Франціи, Америкѣ и др.; большинство ея романовъ и повѣстей, обнаруживающихъ большое знаніе жизни и людей, относится къ ея родицѣ, берегамъ Эмса, почему и назвали ее «Dichterin des Emslandes». Болѣе известны: «Hochgeboren», «Tolle Geschichten», «Geschichten aus dem Emslande», «Emsland-Bilder», «Norlandsgeschichten», «Die Amsivarier», «Die Schule des Herzens», «Im Sirocco», «Kurze Erzählungen».

Динозавры (чудовищныя ящеры)—вымершій порядокъ пресмыкающихся, установленный англ. учен. Овеномъ, представители котораго соединяли въ себѣ свойства нѣсколькихъ, нынѣ обособленныхъ группъ животнаго царства: ящерицъ, крокодиловъ, млекопитающихъ и птицъ. Черепъ Д. вообще устроенъ по типу ящерицъ, но каждый зубъ помѣщается въ отдѣльной ячейкѣ, какъ у крокодиловъ; подобно послѣднимъ, туловище у нѣкоторыхъ родовъ покрыто кожистымъ или костянымъ панциремъ. Съ млекопитающими Д. сближаетъ строеніе трубчатыхъ костей съ широкими каналами, выполненными мозговымъ веществомъ, строеніе неуклюжихъ суставовъ пальцевъ и крестцовой кости; наконецъ по строенію таза и заднихъ конечностей они болѣе всего приближаются къ птицамъ. Круп-

ныя и крѣпкія кости конечностей, приспособенныя для ходьбы, заставляютъ предполагать, что Д. обитали на сушѣ, въ лѣсистыхъ, болотистыхъ низинахъ, а массивный крестецъ, крѣпкій тазъ и чрезвычайно развитыя заднія конечности ихъ болѣе приспособлены къ прямой постановкѣ туловища при отдыхѣ и передвиженіи, какъ у современныхъ кенгуру. Д. появляются въ триасовый періодъ, пользуются значительнымъ распространеніемъ въ теченіе юрскаго и безвозвратно угасаютъ въ мѣловомъ періодѣ. Наиболѣе многочисленны остатки ихъ въ юрскихъ отложеніяхъ Скалистыхъ горъ (Сѣв. Америка), а также въ прѣсноводныхъ осадкахъ юрскаго и мѣловой системы Англии, Бельгіи и Германіи. Къ Д. относятся животныя очень различныя по наружному виду, образу жизни и анатомическому строенію, принадлежащія къ 20 родамъ, включающимъ нѣсколько десятковъ видовъ. Нѣкоторые представители этой группы извѣстны только по уцѣлѣвшимъ отпечаткамъ слѣдовъ, въ то время какъ отъ другихъ найдены полныя, прекрасно сохранившіеся скелеты. Отпечатки слѣдовъ Д., сдѣланные ими на рыхломъ пескѣ, отвердѣвшемъ въ послѣдствіи въ песчаникъ, уже давно были найдены на пластахъ триасоваго песчаника Коннектикута (Сѣв. Америка) подъ именемъ ориатихвитовъ и приписывались долгое время испанскимъ птицамъ. Теперь, однако, доказано, что эти многочисленные трехпалые парные слѣды принадлежатъ по крайней мѣрѣ 30 различнымъ видамъ Д., отъ которыхъ въ этихъ отложеніяхъ не уцѣлѣло ни одной кости скелета. По величинѣ Д. очень различны: одни, какъ, напр., комисогнаты, были величиной съ кошку; другіе являлись гигантами, превосходящими своими размѣрами всѣхъ другихъ, когда либо попиравшихъ земную поверхность животныхъ; такъ, напр., атлантозавръ. По характеру зубного вооруженія можно судить объ образѣ жизни и пищѣ Д. Одни изъ нихъ (мегаозавръ, комисогнатъ) принадлежали къ плотояднымъ хищникамъ, другіе (какъ игуанодонъ) — къ травояднымъ.

Къ хищнымъ Д. относится, между прочимъ, одинъ изъ болѣе древнихъ представителей этой группы, *цанклодонъ*, отъ котораго сохранился почти полный скелетъ изъ триасовыхъ отложеній Вартемберга. Этотъ гигантскій хищникъ, снабженный сильными, почти одинаково развитыми пятипалыми конечностями, достигалъ 9—10 м. въ длину и былъ вооруженъ многочисленными вожевидными зазубренными зубами. О величинѣ цанклодона можно судить по тому, что отпечатки ступни этого животного занимаютъ площадь въ 3 кв. фт. Въ юрскихъ отложеніяхъ Англии и Германіи довольно часто встрѣчаются остатки другого хищника — *мегаозавра*, очень немного уступающаго предыдущему по величинѣ. Но болѣе интересный въ этой группѣ представляетъ граціозный *комисогнатъ*, полный скелетъ котораго найденъ въ знаменитомъ, по многочисленнымъ интереснымъ находкамъ окаменѣлостей, золенгофенскомъ сландѣ Баваріи. Комисогнатъ былъ небольшой звѣрекъ, величиной съ домашнюю кошку. При изглядѣ на его ске-

летъ прежде всего бросается въ глаза неравномерное развитіе переднихъ и заднихъ конечностей, изъ которыхъ только послѣднія служили для передвиженія скачками, придавая этому животному сходство съ современными тушканчиками и кенгуру. Приближаясь по строенію черепа къ ящерницамъ, комисогнаты, по устройству таза и заднихъ конечностей, очень сходны съ птицами. На переднихъ и заднихъ ногахъ у нихъ было по три пальца. Длинный и сильный хвостъ, на который они опирались, значительно помогалъ имъ при передвиженіи.

Въ числѣ травоядныхъ Д. болѣе древнимъ считается крупный наземный ящеръ *сиелидозавръ*, также съ неравномерно развитыми конечностями, одѣтый панциремъ, состоящимъ изъ многихъ костяныхъ пластинокъ. Къ травояднымъ относятся и болѣе поздніе только изъ Д., но и изъ всѣхъ наземныхъ животныхъ *атлантозавръ*, описанный Маршемъ изъ юрскихъ отложеній Скалистыхъ горъ С. Америки, діаметръ бедренной кости котораго равняется 63 см., а общая длина тѣла доходитъ до 40 м. Переднія и заднія конечности его развиты почти одинаково. Этотъ исполинъ населялъ болотистыя низменности, питаясь, по всѣмъ вѣроятіямъ, листьями деревьевъ. Въ тѣхъ же Скалистыхъ горахъ найдены полныя скелеты еще двухъ травоядныхъ Д.: близкаго къ предыдущему по анатомическому строенію, но значительно меньшихъ размѣровъ (10—12 м.) *морозавра*, и чудовищнаго *бронтозавра*, достигавшаго 16 м. въ длину. Послѣдній, какъ предполагаютъ, водный обитатель, былъ снабженъ чрезвычайно длиннымъ хвостомъ и такой же шеей, на которой сидѣла ничтожная по размѣрамъ головка. Крѣпкія конечности, изъ которыхъ заднія развиты нѣсколько болѣе переднихъ, снабжены пятью пальцами, вооруженными когтями. Къ числу травоядныхъ Д. принадлежатъ также ранѣе другихъ открытій и наилучше изученный неуклюжій *игуанодонъ*. Кости послѣдняго еще въ 1818 г. были замѣчены Мантеллемъ въ прѣсноводныхъ вельдскихъ отложеніяхъ Англии, изъ которыхъ въ послѣдствіи были собраны многочисленные остатки его скелетовъ и найдены отпечатки трехпалыхъ заднихъ конечностей; но только въ 1878 г., когда въ Бельгіи, въ Берниссартѣ, было добыто до 20 полныхъ скелетовъ игуанодона, получили о немъ полное представленіе. Это гигантское животное достигало 10 метровъ въ длину и до 4,5 м. въ вышину, въ свойственномъ ему полустоячемъ положеніи. Подобно большинству Д. и игуанодонъ передвигался только на двухъ заднихъ массивныхъ конечностяхъ, подпираясь длиннымъ и сильнымъ хвостомъ. Переднія конечности, развитыя гораздо менѣе, снабжены 5 пальцами, тогда какъ на заднихъ вполнѣ развито только 3 пальца, а четвертый является въ формѣ шпоры. Тазъ, несмотря на громадные размѣры, приближается по строенію къ тазу птицъ. Многочисленные зубы игуанодона имѣютъ видъ терки, которой животное перетирано растительную пищу, а каждый зубъ въ отдельности представляетъ складчатую, по кра-

ямъ зазубренную лопаточку, очень напоминая зубы нынѣ живущей ящерицы игуаны, отчего эти животныя и получили свое названіе. По строенію конечностей и наружныхъ покрововъ въ настоящее время, слѣдуя Маршу, Д. раздѣляютъ на нѣсколько группъ, изъ которыхъ главнѣйшія: Sauropoda (ящероногіе), Stegosauria (панцирные Д.), Ornithopoda (птицевогіе) и Theropoda (хищные). Основные работы о Д.: Marsch. «Principal characters of American jurassic Dinosauria» и др. статьи въ «Americ. Journ.» (Т. XVI—XXXIX); Rich. Owen, «A monograph on the Reptilia of the Wealden and Purbeck formations» («Paleont. Soc.», т. I—V, and Suppl. I—IX) и др. ст. въ томъ же изд.; Seeley. «On the classification of the Dinosauria» («Proceed. Roy. Soc.», 1887). *Б. П.*

Дино-Компаны (Dino-Compani)—флорентинскій госуд. дѣятель, предполагаемый авторъ извѣстнаго соч. «Cronaca delle cose occorrenti ne' tempi suoi» (или «Historia florentina»). Д. род. около 1250 г., игралъ видную роль въ происходившей тогда борьбѣ гвельфовъ и гибеллиновъ, два раза (1289 и 1301) избираемъ былъ въ проры, а въ 1293 г. былъ gonfalonьеромъ. Указанное соч. описываетъ современныя Д. событія (1280—1312) и, какъ разсказъ очевидца, принималось итальянскими историками за вполне достовѣрный источникъ. Обнародованное Муратори въ «Rerum Italicarum scriptores» (1726), оно многократно затѣмъ издавалось и переводилось. Въ послѣднее время возникли сомнѣнія въ подлинности этого соч. со стороны Фанфани («Piovano Arlotto», 1858 и «D. C. vendicato dalla calunnia di scrittore della cronaca», 1875), Гривона («La cronica di D. C. opera di Anton. Franc. Dino», 1871), Шефферъ-Войхорста («Florentiner Studien», 1874) и др. По ихъ мнѣнію, соч. это написано въ XVII в. на основаніи старинныхъ источниковъ, особенно по хроникѣ Виллари. По Герелю («Die Chronik des D. Versuch einer Rettung», 1875), «Cronaca» написана Д. и подверглась, въ позднѣйшее время, только измѣненіямъ и допозненіямъ. Подлинность хроники защищали также Каппони, де-Роберти и новѣйшій издатель этого соч., Дель-Лунго («D. e la sua cronaca», 1879—86). Ср. еще Hillebrand, «D. C., Etude historique et littéraire» (1862). Д. приписывается еще большое аллегорическое стихотвореніе: «L'intelligenza» (посл. изд. Гельриха, 1883).

Динократь—см. Дейнократъ.

Динокуръ (Пьеръ-Теодилъ-Робертъ Dinocourt, 1791—1862)— франц. писатель. Романы его пользовались большою популярностью. Болеѣ извѣстны: «Le siècle des lumières», «Le serf du XV siècle», «Le camisards», «Le conspirateur», «La chambre rouge», «La cour des miracles», «Épître au nouveau tsar Alexandre II» и др.

Динонъ—греческій историкъ, современникъ Филиппа Македонскаго, отецъ историка Клитарха; написалъ большое сочиненіе о государствахъ Азіи, начинающееся основаніемъ Ассирійскаго царства и доведенное до завоеванія Египта Артаксерсомъ Охомъ. Д. много распространяется о чудесахъ Индіи и вообще отводитъ немалое мѣсто чудесному.

Тѣмъ не менѣе позднѣйшіе историкѣ цѣнили это соч. и пользовались имъ (напр. Трогъ Помпей, Плутархъ, Эліанъ, Корнелій Непотъ и др.). Ср. С. Müller, «Fragmenta historicorum Graecorum» (1841—70, т. II), и Hill Wolfgarten, «De Ephori et Dinonis historiis a Trogo Pompejo expressis» (1866).

Динострать—греческій геометръ; родился приблизительно за 370 л. до Р. Хр. и принадлежалъ къ числу учениковъ Платона; онъ занимался изслѣдованіями коническихъ сѣченій, но труды его не дошли до насъ. Своей извѣстностью онъ обязанъ указанію на возможность спрямленія круга съ помощью кривой, извѣстной геометрамъ до него и служившей для дѣленія окружности на части, пропорціональныя отрѣзкамъ прямой. Кривая эта получила впоследствии названіе квадратриссы Д. и можетъ быть построена слѣдующимъ образомъ: пусть радіусъ OC вращается равномерно около точки O по направленію отъ A къ B , при чемъ дуга AB составляетъ четверть окружности; пусть прямая DE движется также равномерно, оставаясь параллельной OA ;

при этомъ пусть скорости движенія OC и DE таковы, что, оставая одновременно положеніе OA , онѣ прихотять одновременно въ положеніе OB и BG . Геометрическое мѣсто точекъ пересѣченія радіуса OC и прямой DE и есть квадратрисса. Изъ происхожденія кривой съ очевидностью вытекаетъ извѣстное еще грекамъ свойство ея; кромѣ того, легко видѣть, что уравненіе кривой въ полярныхъ координатахъ будетъ:

$$\frac{\pi}{2\theta} = \frac{OA}{\rho \sin \theta} \quad \text{или}$$

$$\frac{\pi}{2} \rho = OA \frac{\theta}{\sin \theta}, \quad \text{а отсюда}$$

ясно, что $\frac{\pi}{2} = \frac{OA}{\rho_0}$, гдѣ

$\rho_0 = Op$ есть значеніе радіуса вектора ρ при $\theta = 0$; такимъ образомъ, дѣйствительно, квадратрисса Д. даетъ способъ спрямленія окружности. *С. С.—вичъ.*

Динотерий—чудовищное вымершее животное, изъ разряда хоботныхъ, напомилавшее отчасти слона, отчасти моржа, отчасти тапира, но превосходившее ихъ величиной. Передняя часть нижней челюсти Д. была отогнута внизъ, и изъ нея выдавались въ видѣ крючковъ, какъ у моржа, два клыка (измѣненные рѣзцы). Въ каждой половинѣ челюсти находилось по 5 четырехугольных коренныхъ зубовъ съ 2—3 поперечными возвышеніями, отличающихся отъ коренныхъ зубовъ тапира только величиной. По присутствію громадной носовой полости предполагаютъ, что Д. обладалъ длиннымъ хоботомъ. Плоская лобная часть черепа и нѣкоторыя другія особенности скелета настолько отличаютъ Д. отъ слона и др. хоботныхъ, что долгое время, пока не

знали устройства его конечностей, затруднялись причислить ли это животное къ морскимъ млекопитающимъ или къ хоботнымъ. По всей вѣроятности, Д., подобно тапиру, проводилъ большую часть жизни въ рѣкахъ и болотахъ, питаясь водяными растениями и камышемъ; впрочемъ, конечности его устроены какъ у слона, а слѣдовательно, приспособлены и для быстрого передвиженія. Остатки Д. (преимущественно зубы) довольно часто встрѣчаются въ верхне-миоценовыхъ и ниже-плиоценовыхъ отложенияхъ третичной системы Зап. Европы и Индіи. Различаютъ нѣсколько, весьма близкихъ между собой, видовъ этого животного. Наиболее распространенный, *D. giganteum* достигалъ 4,5 м. въ высоту и превосходилъ, такимъ образомъ, размѣрами всѣхъ нынѣ живущихъ млекопитающихъ.

Динъ или **Дино** (*Dino*, *Dinus* *Mugellanus*) — итал. юрисконсульт, ум. около 1300 г. По порученію папы Бонифация VIII, обработалъ съ Ричардомъ Сиена шестой томъ декреталій. Преподавалъ въ Римѣ дигесты. Соч. его: «*De regulis juris in Sexto*» (1472); «*De praescriptionibus*» (1519—67); «*De successoribus ab intestato*»; «*De ordine iudiciorum*»; «*De praesumptionibus*» (1576); «*De actionibus*» (1495) и др. Ср. Chevalier, «*Répertoire des sources historiques du moyen âge*» (1877—83, I, 577).

Динъ—сводъ правилъ мусульманской религіи, устанавливающей слѣдующія обязанности: 1) молиться по строго определеннымъ формамъ и въ точно определенное время; 2) подавать милостыню; 3) соблюдать посты и 4) посѣщать святая мѣста.

Динъ (Ричардъ Деане, 1610—1653)—англ. адмиралъ. Родственникъ Кромвеля и Гампдена, вступилъ волонтеромъ въ ряды парламентской арміи и обнаружилъ большія военные дарованія. Въ 1645 г. онъ командовалъ артиллеріей при Незби и разбилъ принца Руперта; отличился также при взятіи Бристоля и въ оксфордскомъ сраженіи (1646). Въ сраженіи при Престонѣ Д. командовалъ правымъ крыломъ и обезпечилъ Кромвелю побѣду. Онъ былъ однимъ изъ комиссаровъ, устроившихъ судъ надъ королемъ, и требовалъ обвинительнаго приговора. Въ февр. 1649 г. онъ былъ въ числѣ 3 комиссаровъ, командовавшихъ флотомъ; въ 1650 г. организовалъ крейсерство въ Сѣверномъ морѣ, чтобы помѣшать сношеніямъ между Шотландіей и Голландіей. Погибъ въ битвѣ при Сольбей (Solebay). Ср. John Bathurst Deane, «*Life of R. D.*» (1870).

Динъ-Форестъ (*Dean-Forest*)—королевскій лѣсной удѣлъ въ Англіи, въ графствѣ Глостеръ; занимаетъ площадь въ нѣсколько тысячъ кв. км. Населеніе Д. занято горными работами въ угольныхъ копяхъ и желѣзныхъ рудникахъ. Лѣсъ изобилуетъ букомъ, дубомъ и фруктовыми деревьями. Д. славится приготовленіемъ сира. Населеніе Д. свободно отъ налоговъ и пользуется другими старинными привилегіями.

Динъ. (*Digne*) — гл. г. франц. деп. Нижнихъ Альповъ, въ Провансѣ, въ 750 км. отъ Парижа, въ дикой долинѣ, воздвиганной лишь по близости отъ Д., на лѣвомъ берегу часто наводняющей долину Влеонны, притока Дю-

рансы. 4833 жит. (1891); красильня, мануфактуры суконныя и шляпныя; большая торговля сушеными и маринованными фруктами, виномъ, медомъ и др. Около Д. 9 цѣлебныхъ сѣрныхъ горячихъ источниковъ.

Диньяно или **Воднянъ** (словенск. *Vodnjana*, ит. *Dignano*)—гор. въ Истріи (Австро-Венгрія); городской соборъ, съ изображеніями святыхъ работы Тинторетто и Павла Веронезе. Жит. ок. 5500 ч.; главныя занятія ихъ—земледѣліе, садоводство и шелководство.

Диоксенантрахиноны представляютъ, какъ показываетъ само названіе, производныя diketона антрахинона $C_{14}H_8(CO)_2$, $C_{14}H_6$ (см. Антраценъ), образующіяся черезъ замѣщеніе въ немъ двухъ водородныхъ атомовъ гидроксильными группами (ОН). Въ зависимости отъ положенія этихъ группъ по отношению другъ къ другу въ одномъ и томъ же или въ различныхъ остаткахъ C_6H_4 , входящихъ въ частицу антрахинона, возможно десять различныхъ Д. Въ настоящее время извѣстно восемь изомерныхъ формъ, представляющихъ кристаллическія окрашенныя соединенія. Изъ нихъ только *ализаринъ* (см.) имѣетъ важное практическое значеніе, какъ краска, обладающая многими превосходными качествами; остальные Д. не окрашиваютъ протравленныхъ тканей. Строеніе ализарина, напр., выражается слѣдующей формулой:

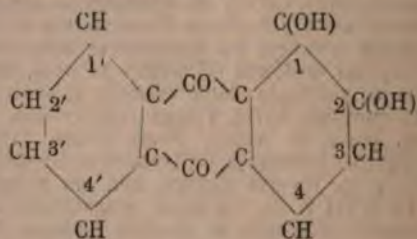

т. е., въ ализаринѣ гидроксильныя группы находятся въ одномъ и томъ же бензольномъ кольцѣ, въ орто-положеніи (1, 2). Въ *пурпуроксантинѣ* или *ксанто-пурпуринѣ* эти группы стоятъ въ мета-положеніи (1, 3), въ *хинизаринѣ*—въ пара-положеніи (1, 4); *антрарубинъ* представляетъ Д. (1, 4'), т. е. замѣщеніе гидроксильными группами произошло уже въ различныхъ бензольныхъ кольцахъ и т. д.

В. Р.—Д.

Дипавали-хабба (жертвоприношеніе лампъ)—индійскій праздникъ въ память двухъ прославленныхъ гигантовъ, Балакакраварти и Наракасура. Послѣдній сдѣлалъ бычьемъ человечествомъ и осквернялъ землю своими злодѣяніями. Вишну вступилъ съ нимъ въ бой, бился цѣлый день и только къ ночи одолѣлъ его. Такимъ образомъ ему пришлось совершить свои ежедневныя омовенія уже послѣ заката солнца, ночью. Въ память этого событія брахманы также откладываютъ въ этотъ день (единственный въ году) свои омовенія до ночи. Вечеромъ индусы украшаютъ лампами двери своихъ домовъ и обѣшиваютъ улицы бумажными фонарями. Земледѣльцы также празднуютъ этотъ день, но иначе: они собираются въ поляхъ (праздникъ бываетъ

во время жатвы) для молитв и жертвоприношений. Некоторые приносят жертвы удобренію, состоящая из горящих лампад, цвѣтовъ и плодовъ, возлагаемыхъ на кучи навоза.

С. Булич.

Диплаванса (Dipravansa) — одинъ изъ важнѣйшихъ источниковъ для исторіи буддизма: старинная хроника, трактующая въ стихахъ (на языкѣ пали) исторію Цейлона и относящаяся къ концу IV в. по Р. Хр. Изданіе, съ англ. переводомъ, Г. Ольденберга: «The D., an Ancient Buddhist Historical Record» (Лонд. 1879).

С. В—ва.

Дипенбекъ (Абрагамъ van Diepenbeek, 1596—1675) — живописецъ фламандской школы. Первоначально произвелъ нѣсколько расписныхъ оконъ въ црк. Антверпена, Брюсселя и др.; обратившись послѣ того къ маслянымъ краскамъ и работая подъ руководствомъ Рубенса, выказалъ столь быстрый успѣхъ, что вскорѣ сталъ помощникомъ этого мастера. Сдѣлавъ поѣздку въ Италию и, по возвращеніи своемъ оттуда, въ 1641 году, былъ избранъ въ старшины антверпенской гильдіи св. Луки. Повидимому, провелъ нѣсколько времени въ Англіи, при королѣ Карлѣ I Стюартѣ. Манера Д. весьма близко подходитъ къ манерѣ Рубенса за послѣдній періодъ его дѣятельности; но онъ отличается отъ своего наставника болѣе сфрзоватыми тѣнами, красноватымъ нюансомъ въ свѣтахъ и отсутствіемъ свойственнаго Рубену пыла композиціи. Главныя произведенія Д.: «Видѣніе св. Бонавентуры» (въ антверпенскомъ музеѣ), «Вѣгство Клеіа» (въ берл. гал.), «Богоматерь съ Младенцемъ» (тамъ же), «Авраамъ съ ангелами» (въ мюнхен. пинакотекѣ) и нѣк. др. Въ послѣдніе годы своей жизни онъ почти исключительно изготовлялъ рисунки для гравировъ, между прочимъ для такъ назыв. «Храма Музъ», изданнаго въ 1655 г., въ Парижѣ, и содержащаго въ себѣ 59 листовъ съ текстомъ аббата Мароля. Нѣсколько измѣненное второе изданіе этого «Храма» выпущено въ свѣтъ В. Пикаромъ, въ Амстердамѣ, въ 1735 г. (60 листовъ).

А. Н—ва.

Дипенброкъ (Мельхиоръ Dipenbrock, 1798—1853) — баронъ, кардиналъ. Въ 1845 г. назначенъ княземъ-епископ. бреславльскимъ. Своимъ образомъ дѣйствій много содѣйствовалъ смягченію обострившихся отношеній между духовенствомъ и прусскимъ правительствомъ. Д. извѣстенъ и какъ авторъ сборника: «Geistlicher Blumenstrauß aus spanischen und deutschen Dichtergärten» (4 изд. 1862). Его «Predigten» (1841—43) и «Sämmtliche Hirtenbriefe» (1853) принадлежатъ къ лучшимъ произведеніямъ католич. гомилетической литературы. Ср. Reinkens, «Melchior v. D.» (1881).

Дипснъ — древне-греческій ваятель, родомъ изъ Крита, трудившійся вмѣстѣ со своимъ землякомъ, Скиландомъ, преимущественно въ Аргосѣ около 570—580 гг. до Р. Хр. Въ аргосскомъ храмѣ Діоскуровъ находилась группа статуй, исполненная этими художниками изъ чернаго дерева и частью изъ слоновой кости и изображавшая Діоскуровъ съ ихъ женами и сыновьями. Кромѣ того, изъ-подъ рѣзанъ Д. и Скилзда вышла группа Феба, Артемиды и Геркулеса, въ Сиціи, статуя Аены, въ

Клеонахъ и статуя Геркулеса, въ Тиринѣ. Оба они оказали сильное вліяніе на развитіе пелопоннесской скульптуры.

А. С—ва.

Дипловатацій (Томасъ Diplovatascius, 1463—1541) — юристъ и историкъ, родомъ съ о-ва Корфу; учился въ Неаполѣ и Болоньѣ; преподавалъ гражд. право въ Венеціи, позже въ Пезаро, гдѣ былъ гонфалоньеромъ. Главнѣйшія его соч.: «Commentaria in lecturam Alexandri Tartagni super Cod. et Digest.» (1553); «Tractatus de testibus» (1556); «De proestantia doctorum»; «De libertate et privilegiis Venetorum»; «Synopsis juris graeci»; «De jure Graecorum»; «Ad Novellas»; «Ethesis canonum apostolorum» и др. Ср. Ulysse Chevalier, «Répertoire des sources historiques du moyen âge» (1877—83); Fabricius, «Bibliotheca Graeca» (т. XI).

Диплое — называется въ описательной анатоміи губчатая ткань плоскихъ костей. Поверхность плоскихъ костей состоитъ изъ плотнаго вещества, а между обѣими поверхностями лежитъ прослойка губчатого вещества—Д. По своему строенію Д. не отличается отъ губчатого вещества другихъ костей; оно состоитъ изъ перекрѣющихся между собою костяныхъ пластинокъ, промежутки между которыми заняты костнымъ мозгомъ и сосудами (см. Кости).

Дипломатика — вспомогательная историческая наука, имѣющая своей задачей опредѣленіе степени достовѣрности историческихъ документовъ и названная такъ отъ главнаго вида документовъ — дипломовъ. Всѣ почти древніе народы имѣли письменные документы и хранили ихъ въ храмахъ или общественныхъ зданіяхъ. Послѣ паденія Зап. Римской имперіи документы стали употребляться рѣже; трактаты заключались въ народныхъ собраніяхъ и сохранялись въ памяти, съ помощью символовъ и знаковъ. Одни духовные имѣли грамоты и составляли свидѣтельства на дары и приобрѣтенія, на займы, на получение доходовъ, отдачу въ наемъ и пр. Свѣтскіе люди многихъ ихъ грамотъ не признавали; дѣло часто доходило до суда. Особенно много было споровъ въ Германіи въ XVI в., когда спорили о подложности диплома кор. Дакверта на аббатство св. Максима, о грамотѣ Людовика I монарху Линдаускому, объ Оттоновыхъ привилегіяхъ г. Магдебургу и т. д. Эти споры, главнымъ образомъ, и вызвали возникновеніе исторической критики документовъ-дипломовъ или «дипломатической критики». Родоначальникомъ Д. считается Ковриангъ, который въ своемъ соч.: «Censura diplomatias quod Ludovico imperatori fert acceptum consubium Lindaviense» (1672) впервые систематически указалъ правила опредѣленія подлинности документовъ, советуя обращать вниманіе на почеркъ, языкъ, формулы общихъ выраженій и матеріалъ. — Вторымъ шагомъ въ развитіи Д. было соч. бельгійскаго іезуита Дан. Папелброха: «Propraeum antiquarium circa veri ac falsi discrimen in vetustis membranis», помѣщенное во II т. «Acta sanctorum Aprilis» (1675) и предлагающее уже цѣлую систему дипломатической критики. Такъ какъ Папелброхъ выражалъ сомнѣніе въ подлинности

многих древних и важнейших документов бенедиктинцев, то бенедиктинский монах Мабильон написал ответ, в своем знаменитом произведении: «De re diplomatica» (1-е изд. Париж, 1681 г.; 2-е сь доп. Париж, 1764 г.; 3-е Неаполь, 1789 г.). Оно дало имя наук и сдѣлалось главной основой ея. Мабильон подробно останавливается почти на всѣх вопросах, которые рѣшает и современная Д. Начавъ сь дѣления и опредѣленія вида документовъ съ древнѣйшихъ временъ и у всѣхъ европейскихъ народовъ, онъ приводитъ образцы ихъ, доказываетъ ихъ достоверность, говоритъ о матеріалѣ для письма, формахъ письма, стилѣ и т. д. Послѣ Мабильона въ теченіе долгаго времени развивались только отдѣльныя части Д. Такъ англичанинъ Малокъ расширилъ формуловѣдніе, Гейнекій открылъ новый путь для науки «о печатяхъ», а аббатъ Бессель, въ «Chronikon Gotwinski» (1732), изложилъ специальную дипломатику документовъ германскихъ королей и императоровъ отъ Конрада I до Фридриха II и положилъ начало дипломатической географіи Германіи. Продолжателями его явились Гейманъ и Тейгенбаумъ, написавшіе «Commentarii de re diplomatica Imperii Germanici» (Нюрнбергъ, 1745—1753). Французъ Монфоконъ прибавилъ греческое актовѣдніе, а Шарпанть—знаніе тиронскихъ нотъ; сюда же слѣдуетъ отнести собранныя Барингомъ и Вальтеромъ пробы буквъ и сокращенія латинскаго письма. Въ Германіи около половины XVIII ст. Д. вошла въ число предметовъ университетскаго преподаванія и съ этою цѣлью скомпилирована Экгардомъ (1742) и Иоахимомъ (1748). Съ болѣе богатыми вспомогательными средствами, но въ сущности также съ точки зрѣнія Мабильона, изложили Д. два бенедиктинца, Тассенъ и Тустенъ, въ поныи употребляемомъ трудѣ: «Nouveau traité de diplomatique» (Пар., 1750—65). Въ 1750 г. появилось сочин. Дагина, Дюрана и Клемансо: «Art de vérifier les dates», въ которомъ излагались основы исторической и дипломат. хронологіи. Послѣ этого систематически пытались измѣнить Д. сперва Груберъ (1783), потомъ Цинкернагель (1800) и Шенеманъ. Лучшею попыткой слѣдуетъ считать трудъ Шенемана, хотя и не окончанный: «Versuch eines vollständigen Systems der D.» (Гамб., 1800—1). Съ тѣхъ поръ Д., лишившаяся, вслѣдствіе политическихъ переворотовъ въ Германіи, значительной части своего практическаго значенія въ рѣшеніи вопросовъ права, не разрабатывалась болѣе въ общихъ сочиненіяхъ и учебникахъ, но зато ея разработка успѣшно была направлена въ другую сторону—въ управленіи и пользованіи архивами, руководимомъ все болѣе и болѣе научными принципами. Къ плодамъ этого изученія слѣдуетъ отнести многочисленные сборники грамотъ и актовъ, содѣйствовавшіе развитію исторической науки. Рядомъ съ этимъ были подвинуты и отдѣльныя вѣтви Д., напр. писмовѣдніе (Коппъ и др.), хронологія (Корникъ), сфрагистика и геральдика (Мелли, Беридтъ и др.) и т. д. Продолженіе интереса къ Д. въ Германіи доказывается рядомъ журналовъ, напр.: «Archiv

für die ältere deutsche Geschichtskunde», Герпа; «Zeitschrift für Archivkunde»; «Diplomatik u. Geschichte», Гефера, Эррарда и Медема; «Zeitschrift für die Archive Deutschlands», Фридемана, и др. Русская историографія не имѣетъ по Д. вообще не только ни одного труда, но даже ни одной статьи; есть только нѣсколько сочиненій по отдѣльнымъ частямъ дипломатіи. Такъ, вопросъ о бумагѣ разработанъ въ трудѣ Н. П. Лихачева: «Бумага и бумажныя мельницы въ Россіи» (СПб. 1891); образцы филиграней на бумагѣ представлены Лашевымъ («Опытъ въ старинной русской дипломатикѣ», СПб., 1824) и Тромонинымъ («Изясненіе знаковъ, видимыхъ на бумагѣ», М. 1844); о сфрагистикѣ писалъ Родзевичъ («О русской сфрагистикѣ»—въ «Вѣстникѣ арх. и исторіи», т. XI). Можно также найти нѣсколько статей и замѣтокъ, касающихся Д., въ изданіяхъ археографическихъ комиссій и археолог. обществъ. При опредѣленіи подлинности документовъ являются слѣд. вопросы: на чемъ они писались; чѣмъ, по какой формѣ, какъ и кѣмъ подписывались; гдѣ прикладывались печати, когда и гдѣ писались—или, другими словами, вопросы о матеріалѣ, орудіяхъ письма, способахъ письма, формахъ, подписяхъ, печатяхъ и времени.

I. До XIV в. общеупотребительнымъ матеріаломъ для письма былъ пергаментъ, назыв. у насъ «мѣхомъ» или кожей. Въ Зап. Европѣ на ряду съ нимъ входила въ употребленіе еще съ XI в. бумага, проникшая на Русь, чрезъ ганзейцевъ и Новгородъ, въ первой половинѣ XIV в. (см. Бумага, т. IV, 918).

II. Въ вопросахъ объ орудіяхъ и способахъ письма и объ языкѣ Д. ближе всего сталкивается съ палеографіей, которая обыкновенно и даетъ на нихъ отвѣты. Пергаментныя книги на Руси писались преимущественно въ четвертку, рѣже въ листъ и восьмую долю; бумажныя книги—чаще въ листъ и въ два столбца. Заглавныя и начальныя буквы писались иногда красками и кляварью, а также покрывались золотомъ. Языкъ зап.-европейскихъ важнѣйшихъ и международныхъ грамотъ—латинскій до конца XVII в., затѣмъ французскій. Акты менѣе важныя и касающіяся отдѣльной мѣстности, особенно въ позднѣйшее время, писались на мѣстномъ языкѣ.

III. Формы изложенія документовъ мало различались, несмотря на разнообразіе ихъ видовъ. Обыкновенно грамоты начинались съ воззванія къ Богу и объявленія имени и титула пишущаго, или только послѣдняго (безъ воззванія); далѣе слѣдовало содержаніе грамоты (см.).

IV. Для удостовѣренія документовъ употреблялись *подписи* и *печати*. О почеркѣ, подписи, печати русскихъ грамотъ см. т. IX, 532. Въ Византіи и Западной Европѣ документы то подписывались императорами и королями, то помѣчались особыми знаками и монограммами и удостовѣрялись печатями и подписью канцлеровъ или другихъ лицъ.

V. Вопросъ о *времени*—самый важный. Многія древнія грамоты не имѣютъ означенія времени. Для опредѣленія его, если его нельзя узнать изъ ихъ содержанія, прибѣгаютъ къ

помощи палеографии, изучая почерки письма и язык, и затем к изучению водяных знаков или филиграней. Представляя или гербу владыка, или нечто условное, послѣднія всегда относились къ одному или нѣсколькимъ годамъ и давали, въ общемъ, слѣдующія указанія: 1) формата бумаги, 2) сорта ел, 3) имени фабриканта, 4) названія мѣста и 5) года выдѣлки. Обычай дѣлать филиграня, какъ доказалъ Брике, возникъ на Западѣ около конца XIII ст. и не былъ извѣстенъ на Востокѣ.

Древнѣйшія филиграня отличались простой конструкціей; въ послѣдствіи же было констатировано нѣсколько тысячъ ихъ разновидностей. Какъ самая бумага впервые въ Европѣ стала распространяться и выдѣлываться въ Италіи, такъ и первыя филиграня—итальянскія, послужившія образцомъ для всѣхъ западно-европейскихъ фабрикантовъ. Брике говоритъ, что итальянскую бумагу можно узнать по слѣдующимъ наиболее типичнымъ филигранямъ: 1) крыло птицы, пробитое стрѣлой; 2) ангелъ, держащій крестъ въ рукахъ; 3) боченокъ; 4) шлемъ; 5) вѣнокъ и 6) знамя. Наиболее типичныя французскія филиграня, отличающія французскую бумагу отъ другихъ: 1) три лавія на геральдическомъ щитѣ (XIV—XV вв.); 2) дельфинъ (XIV в.); 3) гербы городовъ (XV—XVI в.); 4) пѣтухъ и 5) собака (XVI в.). Въ Германіи собственная бумага только съ XV в.; филиграня, отличающія ее: 1) свинья (XVI в.) и 2) гербы государства и городовъ. Въ Польшѣ собственная бумага съ половины XVI в. Филиграня, отличающія ее отъ другихъ: 1) топоръ, 2) лавія и 3) шляхетскіе гербы. Голландскія филиграня: 1) левъ и 2) рогъ въ геральдическомъ щитѣ.

На русскихъ грамотахъ до XVIII вѣка находимъ множество разнообразнѣйшихъ филиграней, которыми стали пользоваться для опредѣленія времени грамотъ лишь недавно, когда на Западѣ вопросъ о филиграняхъ подвергся тщательной обработкѣ; теперь по нимъ довольно точно можно опредѣлить приблизительное время нашихъ древнѣйшихъ бумагъ, не имѣющихъ хронологическія датъ. На бумагахъ русскаго производства наиболее употребительныя филиграня: 1) двуглавый орелъ и 2) Георгій Побѣдоносецъ.

Литература: Лаптевъ, «Опытъ въ древней русской дипломатикѣ» (СПб., 1824); Даниловичъ, «О русской дипломатикѣ» въ («Московскомъ Вѣстникѣ», 1829, ч. III); Тримошинъ, «Изясненіе знаковъ» (М., 1844); Родзевичъ, «О русской сфрагистикѣ»; Лакіеръ, «Геральдика»; Ивановъ, «О знакахъ, замѣняющихъ подписи въ древней Руси» (въ «Извѣстіяхъ Археологическаго Общ.», т. II); Ефименко, «Юридическіе знака» («Ж. М. Н. Пр.», ч. 155—156); Wattenbach, «Schriftwesen des Mittelalters» (Лнд., 1876); Sichel, «Beiträge zur Diplomatik» (в. I—VI, Вѣна, 1861—1877); Gloria, «Compendio di paleographia e diplomatica» (Падуя, 1870); Hartung, «Diplomatische-historische Forschungen» (Гота, 1879); Brinckmeier — «Glossarium diplomaticum» (1850—1868); Pertz, «Schrifttafeln zum Gebrauch bei diplomatischen Vorlesungen» (Ганноверъ, 1844—1872); Sauter,

«Diplomatisches ABC Schlüssel zum Verständnis und Lesen alter Handschriften u. Urkunden» (Штуттгардъ, 1874); Leist, «Urkundenlehre für D. u. Historie» (В. I, Лпп., 1889).

В. Рудаковъ.

Дипломатические агенты — лица, официально уполномоченныя для веденія политическихъ сношеній и переговоровъ съ иностранными государствами. Подъ разными названіями они являлись съ древнѣйшихъ временъ, рано пользуясь особыми привилегіями. У иудеевъ, грековъ, римлянъ охрана, на которую имѣли право послы, носила скорѣе религиозный, нежели юридич. характеръ. Послы поставлены были подъ покровительство боговъ и имѣли значеніе священныхъ особъ (*personae sanctae*). У иудеевъ (2 кн. Царствъ, гл. 10) и персовъ (по свидѣтельству Геродота) объявленіе войны за оскорбленіе пословъ было дѣломъ обычнымъ. Сакральный характеръ посольской неприкосновенности явствуетъ и изъ тѣхъ отрывочныхъ указаній, которыя встрѣчаются у римскихъ юристовъ (Помпонія, ораторовъ (Цицерона) и историковъ (Тацита и Тита Ливія); самыя постановленія римскаго феціальнаго права до насъ не дошли. Рѣшеніе вопроса объ оскорбленіи пословъ и опредѣленіе наказанія принадлежало въ Римѣ жрецамъ-феціальамъ; они же завѣдывали выдачею виновныхъ оскорбленному государству и совершали при этомъ извѣстные религиозные обряды. Юридическій характеръ права и преимущества Д. агентовъ приобращаютъ лишь по установленію *постоянныхъ посольствъ*. По вопросу о возникновеніи постоянныхъ посольствъ существуютъ 4 теории. Одни видятъ прототипъ ихъ въ тѣхъ уполномоченныхъ, которыхъ посылали въ Римъ римскіе союзники и которые пользовались извѣстными преимуществами (неподсудность мѣстнымъ судамъ за долги или прежде совершенныя правонарушенія), составлявшими содержаніе *juris domus revocondi*. Другіе возводятъ постоянныхъ Д. агентовъ къ апокризариамъ (*ἀποκριτάριον*) и *gesprosaes* патриарховъ и рим. курій. Съ 453 г. до раздѣленія церкви римск. епископы имѣли постоянныхъ представителей при византийскомъ дворѣ, а въ средніе вѣка—при дворахъ западно-европ. государей (во Франціи—уже при Хлодвигѣ); но эти папскіе легаты, въ своей двойственной роли представителей духовнаго верховенства и международныхъ посредниковъ, отличались столь своеобразнымъ характеромъ, что не могутъ быть причислены къ Д. агентамъ въ смыслѣ международнаго права. Во всякомъ случаѣ ничѣмъ не доказано предположеніе, что при установленіи постоянныхъ посольствъ свѣтскіе государи пользовались примѣромъ римской куріи. Нѣкоторые ученые возводятъ начало постоянныхъ миссій къ консульскому институту, опираясь при этомъ на примѣръ возникновенія баилата (*Bailaggio*) венеціанскаго въ Константинополѣ. Четвертая теорія видитъ въ установленіи постоянныхъ Д. органовъ *сознательное нововведеніе* итальянскихъ республикъ, преимущественно Венеціи, а вслѣдъ за ними—и монарховъ Франціи и Ис-

панці. Среди итальян. государств постоянныя посольства организовались въ XV в., а со времени Фердинанда Католическаго они изъ Итали распространяются и по западной и центральной Европѣ. Къ концу XVI ст. современныя формы дипломатическихъ сношеній вводятся и въ сѣверныхъ государствахъ, гдѣ онѣ окончательно утверждаются въ XVII в. Дипломатическія сношенія Россіи съ западно-европ. государствами, вслѣдствіе замкнутости, свойственной до-Петровской Руси, начались не по инициативѣ московскаго правительства (исключеніе составляютъ сношенія съ Франціей). Исторія этихъ сношеній представляетъ собою процессъ постепеннаго вступленія Россіи въ семью европейскихъ державъ, который завершился реформами Петра (см. Россія, исторія). Обмѣнъ посольствъ достигъ значительнаго оживленія въ XVII в., а въ началѣ XVIII вѣка Россія стала уже содержать въ главныхъ столицахъ Европы постоянныя посольства. Д. корпусъ былъ явленіемъ неизвѣстнымъ Москвѣ, въ Петербургѣ же онъ явился одновременно съ возникновеніемъ самой столицы. Къ этому времени привилегіи Д. агентовъ во всей Европѣ были доведены до весьма крупныхъ размѣровъ, что отчасти вытекало изъ теоріи представительства ими личности ихъ государей, отчасти составляло необходимость при всеобщемъ произволѣ администраціи и отсутствіи правосудія, особенно для иностранцевъ. Гроціи, выставивъ фикцію *внѣземельности* (VI, 694), болѣе подробно развитую Бинкерсгукомъ, далъ притязаніямъ Д. агентовъ самое широкое обоснованіе. Неподсудность Д. агентовъ мѣстнымъ судамъ раньше всего была признана Нидерландами (1679), уничтожившими, зато (въ 1663 г.), право убѣжища въ посольскихъ домахъ, приводившее къ большому злоупотребленіямъ. Затѣмъ гражданская и уголовная неподсудность Д. агентовъ признана была закономъ 1708 г. въ *Даніи* и парламентскимъ актомъ 1709 г. въ *Англіи*; въ послѣдней поводомъ къ изданію закона послужилъ арестъ за долги русскаго посла въ Лондонѣ, Андрея Артамоновича Матвѣева. Соответствующій законъ изданъ былъ въ 1790 г. въ *Соединенныхъ Штатахъ Сѣв. Америки*, практика которыхъ не допускаетъ даже вызова въ судъ представителя иностранной державы въ качествѣ свидѣтеля. Въ *Испаніи* уголовная неподсудность пословъ признавалась издавна, а право убѣжища было окончательно отмѣнено лишь закономъ 1772 г. Въ древней Россіи признавалась неприкосновенность пословъ (всякъ посланникъ государя своего образъ носить), за исключеніемъ двухъ случаевъ: 1) если они, будучи посланы къ другимъ державамъ, проѣзжали черезъ Россію тайно, обманомъ и безъ испрошенія дозволенія; 2) если они были шпионами (а въ этомъ подозрѣвали всякаго чужестраннаго посла). Но эту неприкосновенность должно понимать въ смыслѣ общей безопасности (условія о безопасности иногда включались и въ трактаты), а не неподсудности. Иностранныхъ пословъ задерживали и въ томъ случаѣ, если они не платили русскимъ своихъ долговъ, какъ это

случилось съ Амвросіемъ Кантарпини (см.) Только при Алексѣѣ Михайловичѣ начинаетъ утверждаться мысль о неподсудности пословъ, а 14 сентября 1708 г. Петръ I, ссылаясь на «всенародное право», издалъ указъ, установившій уголовную и гражданскую неподсудность посланниковъ и ихъ людей, равно какъ неприкосновенность посольскихъ жилищъ (для вымоекъ). Въ теченіе XVIII в. указъ этотъ приходилось неоднократно подтверждать. Впрочемъ, уголовная неподсудность Д. агентовъ признавалась русскимъ правительствомъ съ извѣстными ограниченіями. Въ 1718 г. Петръ I арестовалъ голландскаго резидента Дебіе, отобралъ отъ него всѣ бумаги и поставилъ ему восемь вопросныхъ пунктовъ, изъ которыхъ видно, что царь обвинялъ его не только въ неблагопріятныхъ для него донесеніяхъ своему правительству, но и въ подозрительныхъ сношеніяхъ съ русскими подданными. По требованію Петра I Дебіе былъ отозванъ. Возрѣнія русскаго правительства XVIII в. на привилегіи Д. агентовъ особенно рельефно выступили въ дипломатической перепискѣ по поводу высылки изъ Россіи въ 1744 г. французскаго посла де-ла-Шетарди (см.). Петербургскій кабинетъ выставилъ три основанія для преслѣдованія Д. агентовъ: 1) посланники не имѣютъ права насмѣхаться надъ качествами государя, при которомъ они аккредитованы; 2) они не должны составлять политическихъ партій; 3) они не должны посылать своему двору пасквильныхъ донесеній. Постановленія дѣйствующаго русскаго законодательства см. въ ст. *Внѣземельность* (VI, 694). Аналогичныя начала существуютъ и въ современныхъ законодательствахъ Австріи и Германіи; но во Франціи при составленіи кодекса Наполеона получила преобладаніе высказанная еще въ прошломъ вѣкѣ (Блэкстономъ) мысль, что привилегированное положеніе Д. агентовъ есть вопросъ международнаго права, а не внутренняго законодательства страны. Въ наукѣ международнаго права, благодаря авторитету Гроція, долгое время держалась фикція внѣземельности, изъ которой и выводились всѣ привилегіи Д. агентовъ. Новѣйшіе писатели, отвергая эту фикцію, стали сводить всѣ принадлежащія Д. агентамъ права къ двумъ: къ праву на независимость и на неприкосновенность; уголовная и гражданская неподсудность, равно какъ неприкосновенность посольскаго дома (для обысковъ и вымоекъ) и соблюденіе тайны дипломатической переписки (для чего письма и депеши иностранныхъ представителей должны имѣть особую печать, такъ называемую *sacnet diplomatique*) являются только ближайшимъ обезпеченіемъ этихъ правъ. Впрочемъ, не только *источникъ* уголовной неподсудности, но и *предѣлы ея примененія* на практикѣ (именно по отношенію къ политическимъ преступленіямъ Д. агентовъ и посягательствамъ ихъ на государственныя порядки страны, гдѣ они пребываютъ) остаются не вполне выясненными, и среди представителей науки междунар. права не существуетъ единства мнѣній по этому вопросу. Нѣкоторые публицисты (Лоранъ, Флоръ, Эсперсонъ) являются даже рѣшительными противниками

привилегий Д. агентов. Одной из санкций неприкосновенности Д. агентов являются постановления современных законодательств (см. ст. 261 русск. Уложения о наказаниях, изд. 1885 г.), по которым наносимые им оскорбления наказываются строже, чем оскорбления частных лиц.

Д. агентам, сообразно их классу и рангу, принадлежат еще права церемониальные (*droit au cérémoniale*) и право непосредственных или посредственных сношений с главой государства, при котором они аккредитованы. Первоначально существовали лишь два класса Д. агентов: послы (*ambassadeurs, legati*) и агенты, резиденты (*envoyés, aleggati*). Во второй половине XVII в. вошло в обычай давать Д. агентам первого класса почетный титул «чрезвычайных послов» (*ambassadeurs extraordinaires*), с которыми связаны были некоторые церемониальные преимущества; обычай этот окончательно утвердился в XVIII в., когда редкий посол первого ранга не был «чрезвычайным». Одновременно с этим явились и «чрезвычайные» резиденты (*envoyés extraordinaires*), которые являлись притязания на первенство по сравнению с обыкновенными резидентами, тем более, что это последнее звание сильно упало во своем значении, так как с XVII в. титул резидента стали покупать у мелких владетельных князей люда, стремившиеся к освобождению от государственных тягот и к завязию высшего положения в обществе. Таким образом появились три класса Д. агентов, достаточно между собою разграниченные: 1) послы чрезвычайные и обыкновенные, 2) чрезвычайные посланники-резиденты и 3) резиденты. Между вторым и третьим классами церемониальной этикетки XVIII в. создался целый ряд представителей с различными титулами, значение которых не было выяснено: просто министров (*ministre*), министров-резидентов (*ministre-résident*), полномочных министров (*ministre plénipotentiaire*), повременных в делах (*chargé d'affaires*). Министр был, собственно, общим названием Д. агента, без различия классов, в частности же титул этот носили агенты третьего класса; министрами-резидентами назывались в XVIII в. все действительные резиденты, в отличие от титулярных. В до-Петровской Руси различались: 1) *послы*, называвшиеся иногда великими, большими и полномочными, 2) *посланники*, иначе называвшиеся послами легкими (т. е. без большой свиты) и 3) *юнкеры* или легкие гончики. Классы эти различались, главным образом, по количеству свиты и по размеру получаемого ими в иностранных государствах жалованья; от этого зависела и большая или меньшая торжественность встречи и приема их. Русские послы обыкновенно требовали, чтобы прием их обставлен был такой же торжественностью, с какой в Россия встречали послов данного государства (см. Ауденция, II, 461). Различие русских Д. агентов основывалось еще на степени их полномочия. Гонцы были то же самое, что ныне курьеры; хотя они и

могли представляться иностранному государю для вручения посланной с ними грамоты, но они не были в *отвѣтъ*, не *выслушивали*, с ними не было *рѣчей*. Впрочем и послы русские XVII в. не были облечены правом полного представительства, а строго соотношались с инструкциями, полученными из Посольского Приказа (см.), которому они представляли и свои отчеты (см. Статейные списки). Различие между послами, посланниками и гонцами основывалось и на званіи и чести лиц, назначаемых в посольство, и на значеніи того государя, къ которому они снаряжались. Большое значеніе имѣли соображенія экономическаго свойства: послы отправлялись только къ королямъ шведскимъ и польскимъ, т. е. къ ближайшимъ, въ страны же болѣе отдаленныя, напр. къ императору римскому, посылались только посланники. Со времени правленія вел. кн. Елены, матери Грознаго, было еще въ обычаѣ давать посламъ и посланникамъ почетный титулъ наместниковъ разныхъ городовъ, при чемъ города раздѣлялись на степени: болѣе писались наместниками болѣе важныхъ городовъ, окольничіе — менѣе важныхъ. Обычай этотъ вышелъ изъ употребленія при Петрѣ I, при которомъ, согласно западно-европейской классификаціи, стали различать пословъ, посланниковъ и резидентовъ; при немъ же проникли въ Россію и остальные титулы, бывшіе въ употребленіи въ Западной Европѣ. Въ 1750 г. Варендорфъ, министр Фридриха II въ СПб., увѣдомлялъ, что императрица, согласно обычаямъ Франціи и Швеціи, рѣшила впредь допускать къ аудіенціи только пословъ (*ambassadeurs*), посланниковъ (*envoyés*) и полномочныхъ министровъ, простые же министры и резиденты должны будутъ представлять свои вѣрительныя грамоты иностранной коллегіи. Разнообразные титулы, существовавшіе въ XVIII в., подавали поводъ къ большому затрудненію. Споры о рангѣ и предсѣдательствѣ отнимали у Д. агентовъ много времени, приводили къ мелочнымъ, безвыходнымъ преніямъ, а иногда и къ серьезнымъ пререканіямъ. Для устраненія этихъ неудобствъ вѣнскій конгрессъ, по инициативѣ Талейрана, установилъ слѣдующіе три класса Д. агентовъ: 1) нунціевъ и пословъ (*ambassadeurs*), 2) интернунціевъ, чрезвычайныхъ посланниковъ и полномочныхъ министровъ (*envoyés extraordinaires et ministres plénipotentiaires*), просто министровъ и 3) повременныхъ в дѣлахъ (*chargés d'affaires*). Ахенскій протоколъ отъ 21 ноября 1818 г. отвелъ министрамъ-резидентамъ мѣсто между вторымъ и третьимъ классами, установивъ такимъ образомъ существующіе нынѣ четыре класса Д. агентовъ.

Для приема Д. агента каждаго класса въ каждомъ государствѣ установленъ однообразный церемоніалъ; въ предѣлахъ же одного и того же класса рангъ агентовъ различныхъ государствъ опредѣляется исключительно по старшинству назначенія, при чемъ за основаніе принимается день оффиціальной нотификаціи прибытія ихъ къ мѣсту назначенія. *Послы* имѣютъ характеръ представительства въ выс-

шей степени. Въ болѣе узкомъ смыслѣ онъ даже признается за ними однимъ: они считаются именно представителями самой особы суверена, со всеми его преимуществами и величіемъ. Они аккредитованы главой государства къ главѣ государства; имъ оказываются самыя большія почести; ихъ кредитивъ принимается собственноручно главой государства, при самой торжественной обстановкѣ. Они титулуются «превосходительствомъ» (excellence) и пользуются преимуществомъ непосредственнаго сношенія съ главою государства; право это, впрочемъ, нынѣ не имѣетъ большого значенія, особенно въ конституціонныхъ государствахъ, гдѣ и въ какомъ случаѣ нельзя обойти министра иностранныхъ дѣлъ. Папскій посолъ называется *пунциемъ* или *легатомъ*; въ католическихъ государствахъ ему предоставляется первенство передъ всеми другими дипломатическими агентами. *Чрезвычайные посланники и полномочные министры* также аккредитуются отъ главы государства къ главѣ государства и вручаютъ свой кредитивъ въ торжественной аудіенціи, но съ меньшимъ парадомъ, чѣмъ Д. агентъ перваго класса. Они также пользуются титуломъ «превосходительства», но только изъ вѣжливости. *Министры-резиденты* не титулуются превосходительствомъ; въ остальномъ же между ними и Д. агентами втораго класса мало разницы. *Повѣренные въ дѣлахъ* аккредитуются министромъ иностр. дѣлъ къ министру же. Къ этому классу не должны быть причисляемы такъ назыв. «генеральные консулы и (дипломатическіе, политическіе) агенты», т. е. генеральные консулы, исполняющіе функціи повѣренныхъ въ дѣлахъ (consuls généraux chargés d'affaires). Такие агенты аккредитуются многими европ. государствами при республикахъ Центральной и Южной Америки, а также при зависимыхъ государствахъ (Волгарія, Египетъ). Они составляютъ какъ бы среднюю категорію чиновниковъ между консульскими и Д. агентами; но главнымъ образомъ они все-таки консулы (см.), которые къ Д. агентамъ не причисляются, такъ какъ не представляютъ посылающаго ихъ государства во всѣхъ отношеніяхъ. Не считаются Д. агентами и личные агенты суверена, не представляющіе государства. Если шефъ посольства беретъ отпускъ, то попеченіе о посольскихъ дѣлахъ онъ передаетъ совѣтнику или секретарю посольства, который становится повѣреннымъ въ дѣлахъ и въ этомъ качествѣ представляется министру иностранныхъ дѣлъ. Такие временные повѣренные въ дѣлахъ стоятъ ниже обыкновенныхъ повѣренныхъ въ дѣлахъ, аккредитованныхъ министромъ ихъ государства. Ахенскія рѣшенія приняты почти всеми государствами, за исключеніемъ Турціи, которая доселѣ держится вѣнской классификаціи, и Бельгіи и Соединенныхъ Штатовъ, которые пословъ не посылаютъ.

Право на неприкосновенность и неподсудность признается и за официальнымъ персоналомъ посольства (совѣтники, секретари, состоящіе при посольствѣ, правитель канцеляріи и канцелярскіе чиновники). Члены неофициальнаго персонала посольствъ (частные

секретари, домашніе учителя, слуги), обвиняемые въ наказуемомъ дѣйствіи, могутъ быть арестованы и подвергнуты допросу; но если они подданные посылающаго государства, то должны быть отданы въ распоряженіе Д. агента, который воленъ или передать ихъ суду принимающаго государства, или отправить ихъ для суда на родину. Супруга Д. агента пользуется всеми его правами и преимуществами, прочіе же члены его семейства причисляются къ неофициальному персоналу посольства. О вѣрительныхъ грамотахъ см. Агентъ (I, 139). Кромѣ соч., указанныхъ въ ст. Вѣзельность, ср. Nys, «Les origines de la diplomatie et le droit d'ambassade jusqu'à Grotius» (Пар. 1884); Krauske, «Die Entwicklung der ständigen Diplomatie» (Schmoller's «Staats- und socialwissenschaftliche Forschungen», 1885, Bd. V, Heft III); Pradier-Fodéré «Cours de droit diplomatique» (1881); Martens, «Le guide diplomatique» (5 изд., Лпц., 1866); Odier, «Des privilèges et immunités des agents diplomatiques en pays de chrétienté» (II. 1890); Vergamer, «Des franchises diplomatiques et spécialement de l'exterritorialité» (Брюсс. 1891). А. Я.

Дипломатическій корпусъ (Corps diplomatique) — совокупность пословъ и др. Д. агентовъ, аккредитованныхъ при одномъ и томъ же государѣ или правительствѣ. Дашь съ тѣхъ поръ какъ вошло въ обычай содержать постоянныя посольства, стало возможнымъ разсматривать представителей ихъ какъ одно цѣлое, связанное единствомъ прізнанія, привилегій и общаго положенія; терминъ же Д. корпусъ изобрѣтенъ въ 1754 г. одной придворной дамой въ Вѣнѣ. Регламентъ вѣнскаго конгресса о Д. агентахъ не содержитъ никакихъ постановленій о Д. корпусѣ. Собственно Д. корпусъ должны были бы составлять только шефы миссій; но къ нему причисляютъ, и въ практическомъ отношеніи исполн. правильно, весь персоналъ посольствъ (совѣтники, секретари, состоящіе при посольствѣ, священники), а также, широко раздвигая первоначальныя рамки понятія, и всѣхъ членовъ семействъ Д. агентовъ. Сомнительно, могутъ ли считаться членами Д. корпуса агенты восточныхъ нецивилизованныхъ государствъ. Нѣкоторые публицисты исключаютъ ихъ изъ состава Д. корпуса. «Д. корпусъ», говоритъ Э. Э. Мартенсъ, «служитъ выраженіемъ солидарности интересовъ, стремленій, взглядовъ и понятій, связывающихъ въ одно цѣлое европейскихъ государствъ и совершенно чуждыхъ государствамъ восточнымъ». Д. корпусъ не есть ни политическая корпорація, ни юридическое лицо; но онъ часто игралъ нравственно и политически выдающуюся роль вслѣдствіе согласнаго образа дѣйствій своихъ членовъ, когда затрогивалось достоинство Д. агентовъ, ихъ свобода, а также интересы иновѣрцевъ или иностранцевъ. И въ придворной жизни бывають обстоятельства, при которыхъ Д. корпусъ выступаетъ какъ одно цѣлое (пріемъ Д. корпуса главою государства въ извѣстныхъ торжественныхъ случаяхъ, приглашеніе Д. корпуса къ придворнымъ празднествамъ и проч.). Во главѣ Д. корпуса стоитъ старѣйшій (по времени назначенія) изъ Д. агентовъ (doyen

du corps diplomatique). Онъ является представителемъ Д. корпуса въ торжественныхъ случаяхъ и возбуждаетъ всѣ вопросы, интересующіе корпусъ какъ цѣлое. Въ католическихъ государствахъ эта почетная роль предоставляется папскому нунцію. Впрочемъ, въ отдельныхъ случаяхъ Д. корпусъ можетъ избрать себѣ и другого представителя.

Дипломатическій языкъ — официальный языкъ для международныхъ сношеній и актовъ. Каждое государство имѣетъ право употребить въ переговорахъ съ друг. государствами свой собственный языкъ; но въ видахъ лучшаго взаимнаго пониманія издавна существовали различные договоры и молчаливыя соглашенія относительно языка, на которомъ должны, письменно или устно, вестись переговоры. До XVII в. включительно употреблялся латинскій яз., если не исключительно, то преимущественно. Ахенскій мирный договоръ 1748 г. написанъ по-французски, при чемъ, однако, въ немъ оговорено, что это употребленіе франц. языка не предрѣшаетъ будущаго. Съ тѣхъ поръ франц. языкъ сдѣлался обычнымъ въ сношеніяхъ многихъ государствъ, такъ что подобная оговорка, находящаяся еще въ ст. 120 Вѣнскаго договора, не считается болѣе нужной. Въ договорахъ Россіи съ Турціей въ прошломъ вѣкѣ Д. языкомъ служилъ итальянскій: Кучукъ-Кайнарджійскій трактатъ 1774 г. написанъ на яз. турецкомъ, русскомъ и итальян. Въ настоящее время такой порядокъ является общепринятымъ: договоры пишутся на языкахъ договаривающихся сторонъ, но къ нимъ прилагается и переводъ на третьемъ языкѣ (обыкновенно франц.), при чемъ эта послѣдняя редакція принимается за оригиналъ. Въ дипломатическихъ переговорахъ каждое государство употребляетъ обыкновенно свой собственный языкъ, прилагая къ письменнымъ объясненіямъ переводъ или на языкъ другой стороны, или, болѣею частью, на французскій. Англія и Соед. Штаты пишутъ по-английски, безъ перевода; папскій престолъ употребляетъ латинскій языкъ.

Дипломатія — искусство представительства в сношеніяхъ между государствами. Слово это употребляется также для означенія общаго понятія о дипломатическихъ агентахъ и вообще о представительствѣ того или другого государства. Той части международнаго права, которая касается правъ и обязанностей дипломатическихъ агентовъ, даютъ иногда названіе дипломатическаго права. Терминъ Д. (отъ греч. слова дипломъ — госуд. актъ, договоръ, хартія: дипломаты XVII — XVIII в. ссылками на подобные документы старались придать своимъ требованіямъ характеръ правомѣрности и поэтому особенно старательно занимались ихъ изученіемъ) вошелъ въ употребленіе съ XVIII в., но понятіе, имъ выражаемое, восходитъ ко временамъ весьма отдаленнымъ. Искусство достигать намѣченной цѣли въ международныхъ сношеніяхъ имѣло своихъ блестящихъ представителей уже въ древности, когда веденіе переговоровъ обыкновенно поручалось ораторамъ. Филиппъ Македонскій представляетъ собою типъ дипло-

мата, если только хитрость и лукавство могутъ дать право на этотъ титулъ. Могущественные народы древности были проникнуты духомъ завоеванія; ихъ Д. стремилась къ созданію *осемірной монархіи* (VII, 392); въ международныхъ отношеніяхъ господствовало право сильнаго. Въ средіе вѣка Д. находилась въ рукахъ исключительно высшаго духовенства. Великіе папы были и великими дипломатами своего времени. Когда на смѣну феодальнаго государства выступили централизованныя и абсолютныя монархіи, стремившіяся къ вышнему могуществу и расширенію своихъ границъ, политикѣ захватовъ стала служить Д. обмановъ. Повсемѣстное шпионство и подкупы въ интересахъ монарха составляли главную задачу Д. Ходячими правилами были тогда поговорки: «*Qui nescit dissimulare, nescit regnare*» и «*обманъ за обманъ*». Съ конца XV в. усилъ нравовъ и общественнаго воспитанія, достигнутые подъ вліяніемъ возрожденія наукъ и искусствъ, внесли въ Д. по крайней мѣрѣ тѣнь добросовѣстности; но въ дѣйствительности главными средствами ея оставались попрежнему обманъ и тайна. Со времени Вестфальскаго мира начинается созывъ конгрессовъ для устройства международныхъ отношеній. Основую этихъ отношеній въ принципѣ признаются начала права, съ которыми на словахъ сообразуются дипломаты. Дипломатическое искусство достигаетъ высокаго развитія. Во Франціи уже при Генрихѣ IV отличались Сюлли, де - Морнэ, де - Силери и особенно кардиналъ д'Осса († 1604). Искусный въ веденіи переговоровъ и неразборчивый въ выборѣ средствъ, кардиналъ Ришелье своими инструкціями послалъ много содѣйствовалъ развитію дипломатическаго искусства. При Людовикѣ XIII выдаются еще графъ де-Вриенъ, маршалъ де-Бассомпьеръ, патеръ Жозефъ и, какъ посредникъ, графъ д'Эстрадесъ. Царствованію Людовика XIV предшествуетъ опытная въ притворствѣ дипломатія Мазарини. Дипломатія Людовика XIV нашла искусныхъ исполнителей въ лицѣ Сервіена, де Торси, д'Аво, Барильона. Изъ англійскихъ дипломатовъ выдаются оба Сесилы (Вильямъ и Робертъ), дѣйствовавшіе въ царствованіе Елизаветы, затѣмъ Генри Воттонъ (Wotton, 1568 — 1639), характерный представитель Д. того времени, авторъ изреченія: «*Legatus est vir bonus peregre missus ad mentiendum rei publicae causa*» (посланникъ есть благонадежный мужъ, посылаемый въ чужіе края для сокрытія истины въ видахъ пользы государства). Этому хитрому дипломату можно противопоставить благороднаго и откровеннаго Вильяма Тэмпли (1628—1700), который придерживался принципа, что въ политикѣ надо всегда говорить правду. Великимъ дипломатомъ былъ и Вильгельмъ III, умѣвшій соединить европейскія державы въ борьбѣ противъ властолюбивыхъ замысловъ Людовика XIV. Мальборо одинаково знаменитъ и какъ полководецъ, и какъ дипломатъ. Изъ прочихъ европейскихъ государствъ Венеціанская республика и Нидерланды оставались, до конца послѣдняго столѣтія, главными школами дипломатическихъ талантовъ. Венеція выставила

Гаспаро Контарини († 1542), Иоанна Корнаро († 1629), Нани († 1668); Нидерланды — Олденбарневельда († 1619), ван-Аарсена († 1641), де-Витта († 1672), Гейнзюса († 1720). Австр. домъ имѣлъ на своей службѣ непрерывный рядъ даровитыхъ дипломатовъ. Графъ Траутмансдорфъ прославился на Мюнстерскомъ (Оснабрюкскомъ) мирномъ конгрессѣ; позднѣе графъ Кауницъ (при Маріи Терезіи и Іосифѣ II) выказалъ замѣчательное искусство въ защитѣ интересовъ императорскаго дома. Достойнымъ соперникомъ его, при Фридрихѣ II и Фридрихѣ-Вильгельмѣ II, былъ прусскій дипломатъ Герцбергъ. Уже до-Петровская Русь выставила даровитаго дипломата въ лицѣ Аван. Лаврент. Ордына-Нащокина († 1680). Изъ русскихъ дипломатовъ назовемъ кн. В. И. Куракина (1677—1727), гр. Андрея Остермана (на русск. службѣ съ 1704—1747), гр. Алексѣя Петр. Вестужева-Рюмина (1693—1766), гр. Никиту Ив. Панина (1718—83). По отношенію къ руководящимъ принципамъ Д. XVIII в. примыкаетъ къ Д. XVII в., но съ значительными видоизмѣненіями. Властолюбивыя стремленія могущественныхъ государствъ къ расширенію своихъ границъ Д. стремятся согласить съ началомъ европейскаго равновѣсія, путемъ *политики раздѣловъ* (*système de partageant*). Войны времени революціи и имперіи не оставляютъ много мѣста для Д., которая, однако, именно въ это время выдвигаетъ одного изъ самыхъ крупныхъ представителей своихъ — Талейрана. Гораздо большую роль она играетъ въ такъ называемую эпоху конгрессовъ, когда господствуетъ политика «вмѣшательства» (см. VI, 686). Въ это время австрійскій дипломатъ, Меттернихъ, является иногда рѣшителемъ судебъ Европы. Существенно измѣняется характеръ Д. по мѣрѣ распространенія въ Западной Европѣ представительныхъ учреждений, какъ потому, что въ роли дипломатовъ начинаютъ выступать, между прочимъ, государственные люди, пріобрѣвшіе извѣстность на парламентскомъ поприщѣ (Газо, напримѣръ, былъ одно время посломъ въ Лондонѣ), такъ и потому, что кабинетная политика дипломатовъ встрѣчаетъ то поддержку, то препятствія въ гласности парламентскихъ преній. Наибольше даровитыя изъ дипломатовъ второй половины XIX в., Бисмаркъ — сильный именно тѣмъ, что онъ не только дипломатъ — соединяетъ старые дипломатическіе приемы (введеніе противника въ заблужденіе, какъ, напр., Наполеона III и до, и во время кампаніи 1866 г.) съ новыми (стремленіе опереться на національныя чувства и страсти), и этимъ путемъ достигаетъ поразительныхъ результатовъ.

Въ настоящее время приемы Д. въ корнѣ измѣнились. Дипломату мало помогаетъ теперь одна изворотливость: политическіе обманы, при широкомъ развитіи гласности и знаній, сдѣлались затруднительными. Онъ долженъ быть искуснымъ, осторожнымъ и дальновиднымъ наблюдателемъ; иначе сообщаемыя имъ свѣдѣнія могутъ послужить источникомъ необдуманныхъ рѣшеній и трудно поправимыхъ ошибокъ. Яркимъ примѣромъ этому можетъ служить французская Д. времени Наполеона III, несущая на себѣ, особенно въ лицѣ Грамона

(см. IX, 531), большую долю ответственности за катастрофу 1870—71 г. Что касается до непосредственнаго вліянія Д. на рѣшеніе вопроса о войнѣ и мирѣ, то оно въ послѣднее время несравненно меньше, чѣмъ прежде. Достаточно вспомнить ту роль, которая принадлежитъ теперь въ этомъ отношеніи палатамъ, кабинету, общественному мнѣнію, прессѣ. Въ вопросѣ о войнѣ и мирѣ всего важнѣе голосъ финансистовъ и военныхъ людей, свидѣтельствующихъ о готовности или неготовности государства къ открытію военныхъ дѣйствій; съ ихъ рѣшеніемъ сообразуются дипломаты. Въ профессиональный кругъ дѣйствій Д. входитъ, повидимому, все, касающееся союзовъ, прямой или косвенной поддержки, прямого или косвеннаго противодѣйствія нейтральныхъ до поры до времени державъ: и здѣсь, однако, многое зависитъ отъ военной и финансовой стороны вопроса, отъ количества и качества силъ, которыми располагаетъ государство, отъ степени важности возникшаго спора, отъ рѣшимости или нерѣшимости рисковать изъ-за него войною. Нельзя, впрочемъ, отрицать, что Д. можетъ въ значительной степени содѣйствовать сохраненію мира. Изыскивать всевозможныя средства къ предотвращенію войны — такова первая задача Д., и въ ряду этихъ средствъ все болѣе и болѣе выступаетъ на первый планъ рѣшеніе распри *международнымъ третейскимъ судомъ* (см.). Современную Д., все чаще прибѣгающую къ международному суду, нельзя уже упрекать въ томъ, что она не предупредила ни одной войны. Помимо сохраненія мира, на современной Д. лежатъ все болѣе и болѣе расширяющіяся задачи по упроченію и развитію экономическихъ и духовныхъ интересовъ международнаго общенія. Д., въ XIX в., принимала дѣятельное участіе въ прекращеніи торговли рабами, въ обезпеченіи свободы плаванія по морямъ и по главнымъ европейскимъ рѣкамъ, въ охраненіи частной собственности во время морскихъ войнъ. Она способствовала заключенію Женевской конвенціи 1864 г. объ уходѣ за ранеными и сдѣлала попытку, на Брюссельской конференціи 1874 г., уменьшить ужасы войны. Отъ современнаго дипломата требуется солидное образованіе, основательное знакомство съ началами права, въ особенности съ международнымъ правомъ и конституціоннымъ правомъ европейскихъ государствъ, со всемірною исторіей, политической экономіей и статистикою. Въ общемъ личность дипломатическаго агента все болѣе и болѣе теряетъ свое значеніе въ нашъ вѣкъ жел. дорогъ, телеграфовъ и телефоновъ. Многими высказывается мысль объ упраздненіи пословъ, посланниковъ и посольствъ, какъ инстанціи излишней, въ виду новыхъ средствъ веденія переговоровъ.

Общее руководство Д. принадлежитъ главѣ государства; непосредственное завѣдываніе международными сношеніями находится въ рукахъ министра иностранныхъ дѣлъ или канцлера, который дѣйствуетъ черезъ дипломатическихъ агентовъ и консуловъ (см.). Для устройства опредѣленныхъ единичныхъ дѣлъ, напр., проведенія границъ, улаженія какого-

нибудь спора назначаются комиссары; они не сносятся непосредственно съ иностраннымъ государемъ, но лишь съ его министрами или ихъ повѣренными.

Старая теоретическая литература по дипломатіи, весьма обширная, выдвигавшая на первый планъ внѣшнія формы международныхъ сношеній (напр. Wicquefort, «L'ambassadeur et ses fonctions», Пар., 1764) теперь утратила свое значеніе. Важны въ особенности труды по исторіи Д., сборники международныхъ договоровъ и иныхъ актовъ дипломатическихъ сношеній: Barbeyrac, «Histoire des anciens traités» (1739); St. Priest, «Histoire des traités de paix et autres négociations, de la paix de Vervins à celle de Nimègue» (1725); Koch, «Abrégé de l'histoire des traités de paix entre les puissances de l'Europe, depuis la paix de Westphalie» (1796; этотъ трудъ вновь издалъ, переработавъ и продолживъ до 1815 г. Фридрихъ Шелль). Въ 1885 г. кн. Урусовъ издалъ «Résumé historique des principaux traités de paix conclus entre les puissances européennes depuis le traité de Westphalie jusqu'au traité de Berlin, 1878). Назовемъ еще: Murdock, «The Reconstruction of Europe. A Sketch of the Diplomatic and Military History of Continental Europe, from the Rise to the Fall of the Second French Empire» (Л., 1890); A. Debidour, «Histoire diplomatique de l'Europe depuis l'ouverture du Congrès de Vienne jusqu'à la clôture du Congrès de Berlin» (П., 1890); «Revue d'histoire diplomatique» (съ 1887 г.). Труды по исторіи Д. отдельныхъ странъ: Flissan, «Histoire générale et raisonnée de la diplomatie française» (1811); Лешковъ, «О древней русской дипломатіи» (М., 1847); М. Капустинъ, «Дипломатическія сношенія Россіи съ Западной Европой во второй половинѣ XVII в.»; Brückner, «Russische Diplomaten im XVII J.» («Russische Revue», 1888, Bd. 28). Теоретическій очеркъ о дипломатическомъ искусствѣ у Heffter, «Das europäische Völkerrecht» (7 изд., Б. 1882; рус. пер. Таубе, СПб., 1880). См. также Verge, «Diplomates et publicistes» (П., 1856), и Martens, «Guide diplomatique» (5 изд., Гейфкена, Лпц., 1866). Сборники трактатовъ началъ издавать Лейбницъ: «Codex juris gentium diplomatici» (1693, 1724, 1747) и «Mantissa Codicis juris gentium diplomatici» (1700, 1724, 1747); затѣмъ Jacques Bernard, «Recueil des traités de paix etc.» (1700), Jean Du Mont, «Corpus universel diplomatique» (1726—1731), Шмаусъ, «Corpus juris gentium academicum» (Лпц. 1730—1731; продолженіе издано Венкомъ, Лпц. 1781—96), Г. Ф. Мартенсъ, «Recueil des principaux traités d'alliance, de trêve, de neutralité, de commerce etc., depuis 1761 jusqu'à nos jours» (до 1800 г.; Гетт. 1791—1801; сборникъ этотъ продолженъ самимъ Мартенсомъ въ 1802 г., затѣмъ его племянникомъ Карломъ Мартенсомъ, Зальфелдомъ, Мурхардомъ, Замверомъ, Гоффомъ, а съ 1887 г. Штёркомъ); Карлъ Мартенсъ и Кюсси, «Recueil manuel et pratique des traités et conventions depuis l'année 1760 jusqu'à l'époque actuelle» (1846—57; за 1857—85 гг. продолжено Гейфкеномъ, 1885—88). Текущіе дипломатическіе акты см. въ двухъ періодическихъ изданіяхъ: «Staatsarchiv», основанномъ

въ 1861 году Энди и Клаухольдомъ, продолж. Кремеромъ-Ауэнроде, Вортманомъ, Гиршемъ, Дельбрюкомъ, и «Archives diplomatiques» (съ 1861 г.; прерванъ въ 1876 г., 2-я серия съ 1880 г., вынѣ подъ редакціей Рено). Изъ сборниковъ этого рода, посвященныхъ одному лишь государству, приведемъ тѣ, которые касаются Россіи: «Собраніе государственныхъ грамотъ и договоровъ, хранящихся въ государственной коллегіи иностранныхъ дѣлъ» (М. 1813—18); «Документы для исторіи дипломат. сношеній Россіи съ западно-европ. державами отъ заключенія мира въ 1814 г. до конгресса въ Веронѣ въ 1822 г.» (СПб. 1825); С. Доброклонскій, «Указатель трактатовъ и сношеній въ Россіи съ 1452 по 1826 г.» (М. 1838); «Памятники дипломат. сношеній древней Россіи съ иностранными державами» (СПб. 1851—71; изданы при II отдѣленіи собственной Е. И. В. канцелярія по рукописямъ московскаго главнаго архива министерства иностр. дѣлъ; первые 9 томовъ обнимаютъ сношенія съ Римскою имперіей съ 1488 по 1699 г. включительно, въ 10-ый томъ вошла сношенія съ папскимъ дворомъ и съ итальянскими государствами); Ф. Мартенсъ, «Собраніе трактатовъ и конвенцій, заключенныхъ Россіей съ иностранными державами» (т. 1—9, СПб. 1874—92, изданіе м-ва иностр. дѣлъ; томы 1—8 обнимаютъ договоры съ Австріей и Германіей; 9-мъ томомъ открываются договоры съ Англіей; документамъ предпосланы весьма цѣнные предисловія составителя на русск. и франц. яз., основанныя на архивныхъ данныхъ); Григоровичъ, «Переписка съ русск. государями въ XVI в., найденная между рукописями римской барбериніевой бібліотеки» (СПб., 1834); Макушевъ, «Матеріалы для исторіи дипломатич. сношеній Россіи съ Ратузской республикой» (М., 1865); Рамбо, «Recueil des instructions données aux ambassadeurs et ministres de France en Russie» (П., 1890, съ предисловіемъ издателя); Броссе, «Переписка грузинскихъ царей съ росс. государями отъ 1639 по 1770 г.» (СПб., 1861); «Собраніе трактатовъ, конвенцій и др. актовъ, заключенныхъ Россіей съ азиатск. державами, а также съ Сѣв.-Америк. Штатами» (СПб., 1858); Н. Баятышъ-Каменскій, «Дипломатическое собраніе дѣлъ между Россійскимъ и Китайскимъ государствами съ 1619 по 1792 г.» (Каз., 1882); «Сборникъ договоровъ Россіи съ Китаемъ» (СПб., 1890—изданіе м-ва иностр. дѣлъ); Н. Веселовскій, «Памятники дипломатич. и торговыхъ сношеній моск. Руси съ Персіей» (СПб., 1890—92). Весьма много дипломатическихъ документовъ и матеріаловъ напеч. въ «Сборн. руск. истор. общества» (изд. съ 1867). Ср. Martitz, «Les recueils des traités internationaux» («Revue de droit intern.» 1886) и Ивановскаго, «Notices sur les divers recueils des traités internationaux» (Одесса, 1890).

Дипломъ (лат. diploma—слово греческ. происхожденія, отъ первоначальной формы Д. изъ двухъ сложенныхъ вмѣстѣ табличекъ или листовъ) означалъ у римлянъ, въ послѣднія времена республики и особенно во время имперіи, всякій документъ за подписью и пе-

чатку высших савонниковъ или императора, дававшій кому-либо известныя преимущества или льготы. Особенно часто применялось название Д. къ рекомендательнымъ письмамъ, по которымъ курьеры и др. лица, ѣздавшія по государств. дѣламъ, получали на станціяхъ все необходимое. Въ средніе вѣка слово Д. почти не встрѣчается и лишь съ XVII в. оно снова вошло во всеобщее употребленіе. Мабильонъ своимъ соч. «De ge diplomatica» ввелъ его въ научный аз., причѣмъ подъ Д. понимали тогда официальные историческіе документы или акты. Въ настоящее время слово Д., болѣею частью, означаетъ свидѣтельство или грамоту на ученую степень (напр. университетскій Д.), на принятіе въ ученое общество и т. п. Ср. Leist, «Urkundenlehre» (1882).

Диплонастия — вѣдентренность или эксцентричность годичныхъ слоевъ древесины вѣтвей деревьевъ, зависящая отъ степени освѣщенія ихъ солнечными лучами во время роста. См. Вѣдентренность древесины (VI, 695).

Диплосомія — сращеніе двухъ вполнѣ развитыхъ организмовъ, въ одномъ или нѣсколькихъ мѣстахъ (см. Уродство).

Диппе братья — известная фирма въ Квельлинбургѣ, торгующая сѣменами растений, возвращаемыми въ собственномъ хозяйствѣ на поляхъ, огородахъ и питомникахъ, занимающихъ площадь около 1800 гектаровъ. Объ размѣрахъ торговли можно судить изъ того, что молотѣба цѣточныхъ сѣмянъ, напр. резеды, производится особыми молотилками, а сѣмянные склады занимаютъ въ городѣ цѣлый кварталъ. Главный сбѣтъ сѣмянъ этой фирмы въ Россію. С.

Диппель (Иоаннъ-Конрадъ Dippel, 1678—1734) — религиозный мечтатель, врачъ и алхимикъ. Род. въ замкѣ Франкенштейнъ, близъ Дармштадта; изучалъ богословіе, затѣмъ медицину и юриспруденцію; одно время читалъ лекціи по астрологіи и хиромантіи въ Страсбургѣ, откуда за долги долженъ былъ бѣжать и велъ жизнь искателя приключеній. Увлеченный чтеніемъ Шпенера, Д. примкнулъ къ пітвстамъ и написалъ «Orthodoxia orthodoxum»; вслѣдъ затѣмъ онъ объявилъ себя рѣшительнымъ врагомъ обрядной и наружной религіозности. Своими соч.: «Parisismus protestantis varians» и др. Д. такъ возбудилъ противъ себя духовенство, что долженъ былъ бѣжать изъ Гессена. Скатаясь изъ города въ городъ, занимался медициной и алхиміей; съ 1704—7 г. дѣлалъ въ Берлинѣ много изысканій по фармацевтической химіи для отысканія универсальнаго лѣкарства отъ всѣхъ болѣзней и произвелъ фруоръ открытіемъ посящаго его яма животнаго масла (Oleum Dippelii, Oleum animale foetidum D.), нашедшаго широкое примѣненіе въ медицинѣ. Отбросы, получаемые при приготовленіи этого масла, привели Дисбаха къ открытію берлинской лазури (III, 544). Изъ Амстердама, гдѣ Д. получалъ большую известность удачнымъ леченіемъ, онъ долженъ былъ за свое соч.: «Alea belli muselmanici etc.» бѣжать въ Альтону. Здѣсь онъ поступилъ на датскую службу, но

за свои богословскія соч. и нападки на датское правительство содержался въ 1719—25 г. въ тюрьмѣ на о-вѣ Борнгольмѣ. Удалившись затѣмъ въ Швецію, приобрѣлъ здѣсь, какъ врачъ, большую славу, но скоро, по просьбамъ духовенства, долженъ былъ оставить и Швецію. Послѣдніе годы жилъ въ Берлебургѣ. Соч. его, болѣею частью изданныя подъ псевдонимомъ «Христіанъ Демократъ», приведены въ «Geschichte der hessischen Gelehrten», Штрадера. Нов. изд. соч. Д. появилось въ 1747 г. Ср. Bender, «J. K. Dippel, der Freigeist aus dem Pietismus» (1882) и др.

Диппель (Леопольдъ Dippel) — выдающійся нѣм. ботаникъ-микроскопистъ, проф. ботаники въ политехнической школѣ и директоръ ботаническаго сада въ Дармштагѣ. Ему принадлежатъ, между прочимъ, слѣдующія сочиненія: «Beiträge zur vegetabilischen Zellenbildung» (1858); «Entstehung der Milchsaftgefäße» (1865); «Die Intercellularsubstanz und deren Entstehung» (1865); «Das Mikroskop und seine Anwendung» (2-е изд. 1882).

Дипропаргилъ (хим.) C₈H₈ — углеводородъ ряда C_nH_{2n-6}, одинъ изъ изомеровъ бензола, получается при дѣйствіи нагрѣтаго спиртового ѣдкаго кали на четырехбромистый диваллилъ

CH₂Br.CHBr.CH₂.CH₂.CHBr.CH₂Br. — 4HBr. = CH : C.CH₂.CH₂:C : CH (Аури, Гринеръ).

Д. плавится при —6° Ц., кипитъ — при 86°—87° Ц.; даетъ съ амміачными растворами хлористаго серебра и хлористой мѣди (закаси), характерные для однозамѣщенныхъ ацетиленовыхъ углеводородовъ, осадки металлоорганическихъ соединений; съ легкостью присоединяетъ 2 и 4 частицы брома. При нагрѣваніи очень легко полимеризуется; реакція идетъ и на холоду, при стояніи; образующаяся смола при нагрѣваніи взрываетъ (Бертело). Подъ вліяніемъ спиртового щелока (10 часовъ на водяной банѣ) даетъ диметилдванадцетиленъ и эфиръ C₈H₈O.C₂H₅ (Фаворскій). А. М. Горбозъ. Д.

Диптерокарповыя (Dipterocarpaceae Blume) — семейство растений, произрастающихъ исключительно въ тропическихъ странахъ Стараго свѣта. Это — деревья вѣрѣдко большихъ размѣровъ, изрѣдка вьющіяся кустарники. Содержатъ обильную смолу. Листья цѣльные; цвѣты часто ароматные; плоды кожистые, по болѣею части не раскрывающіеся, односѣмянные или изрѣдка 2-сѣмянные. Семейство близкое къ липообразнымъ. Сюда относятся 12 родовъ и 112 видовъ. Главные роды: Dipterocarpus Gaertn., Ancistocladus Wall., Shorea Roxb., Vateria L., Driobalanops Gaertn. А. Б.

Диптерокарпъ (Dipterocarpus Gaertn.) — родъ растений изъ сем. диптерокарповыхъ (см.). Большая и даже огромная деревья свойственныя тропической Азіи. Сюда относятся до 25 видовъ, изъ которыхъ особенно известенъ D. Turbinatus Roxb., дающій обильную бальзамическую смолу, вытекающую изъ отверстій продѣлываемыхъ нарочно въ стволѣ. Смола эта идетъ преимущественно для смоленія судовъ, но употребляется и въ аптекахъ для пластырей. А. Б.

Диптеръ, или **Диптеральный** (Dipteros) — въ древне-греческомъ зодчествѣ на-

звание храма и всякаго иного зданія, окруженнаго такимъ портикомъ, въ которомъ колонны поставлены не въ одинъ, а въ два ряда. Какъ на образчики диптер. храмовъ можно указать на храмъ Олимпійскаго Зевса въ Афинахъ (имѣвшій съ обѣихъ узкихъ сторонъ своихъ по тройному ряду колоннъ) и храмъ Аполлона Дидимскаго въ Милетѣ. Изобрѣтеніе диптеральнаго сооруженія древніе приписывали Херсифрону и его сыну, Метагену, строителямъ перваго ефесскаго храма Артемиды, жившимъ въ VI в. до Р. Хр.

Диптихъ (δίπτυχον) — двѣ деревянныя, костяныя или металлическія, продолговатыя дощечки, соединенныя одна съ другою помощью шнура, тесьмы или шарнира и складывавшіяся вмѣстѣ, на подобіе книжнаго переплета. Снаружи онѣ имѣли гладкую поверхность или же украшались рѣзной работою, а съ внутренней стороны, представляя также гладкое поле, обведенное по краю выпуклою полоскою, покрывались слоємъ воску, на которомъ можно было писать или, вѣрнѣе, царапать, посредствомъ стальной, заостренной палочки (стиля). Д. играли у древнихъ римлянъ и грековъ роль записныхъ и памятныхъ книжекъ. Иногда дощечки, съ одного изъ своихъ узкихъ краевъ, были снабжены маленькими рукоятками, чтобы удобнѣе было держать ихъ въ рукѣ при писаніи. Терминъ «диптихъ» явился только во времена Константина Великаго; передъ тѣмъ подобныя записныя дощечки назывались у римлянъ *tabulae*, *pugillares*, *codices* и *codicilli*, а у грековъ — *πίνακες* и *δίπτυχα*. Въ тѣхъ случаяхъ, когда записная книжка заключала въ себѣ, сверхъ двухъ внѣшнихъ створокъ, еще одну, двѣ и болѣе дощечекъ внутри, ее называли триптихомъ, тетраптихомъ и т. д. Особую категорию составляютъ такъ называемые «консульскіе Д.» Они отличались отъ обыкновенныхъ болѣе значительнымъ размѣромъ (доходили иногда до 1½ фут. въ вышину) и дѣлались всегда изъ слоновой кости. То были дорогія художественныя произведенія, которыя новоизбранный консулъ дарилъ сенаторамъ, префектамъ провинцій и другимъ важнымъ лицамъ, подававшимъ за него свой голосъ. Внѣшнія стороны консульскихъ Д. украшались надписями, эмблемами и художественно-исполненными изображениями самого консула, восседающаго на курульскомъ креслѣ, въ роскошномъ одѣяніи, и держащаго въ одной рукѣ скипетръ, съ бюстомъ императора на верхнемъ концѣ, а въ другой — цирковую мапу (*mapa circensis*), — свертокъ ткани, которую консулъ давалъ сигналъ для начала игры. Подъ фигуру консула, снабженную обозначеніемъ его имени, нерѣдко изображались представленія въ циркѣ, бой гладиаторовъ и т. п. На внутреннихъ поверхностяхъ створокъ помѣщался списокъ консуловъ, начиная съ Л. Юнія-Брута и кончая тѣмъ, по чьему заказу изготовленъ Д. Консульскіе Д. вошли въ употребленіе на Западѣ и на Востокѣ, повидимому, не ранѣе III в. по Р. Хр.; самый древній изъ нихъ относится къ 248 г., самый поздній — къ 541 г. Доселѣ сохранились Д. 21 консула, въ 80 экзempl. Изъ нихъ пять, происходящіе изъ коллекціи Ба-

зилевскаго, находятся въ Имп. Эрмитажѣ (въ Отдѣленіи Среда. Вѣк. и эпохи Возрожденія). Когда христіанство въ Римской имперіи восторжествовало надъ язычествомъ, новая религія приспособила консульскіе и другіе Д. къ своему употребленію. Одна изъ нихъ стала служить переплетными досками евангелій и вообще священныя книги, при чемъ ихъ обдѣлывали въ богатые золотые оклады, украшенные драгоценными каменьями и эмалью. Большинство древнѣйшихъ Д. дошло до насъ, благодаря именно употребленію ихъ въ христіанской церкви. Другіе экземпляры заняли мѣсто на алтаряхъ, въ видѣ украшенія и, вмѣстѣ съ тѣмъ, въ значеніи таблицъ, по которымъ священнодѣйствующій могъ читать богослужебныя молитвы или поминать живыхъ и умершихъ. Съ конца IV в. появились Д., изготовленные специально для церковныхъ цѣлей, съ изображеніемъ уже не мирскихъ сюжетовъ, а евангельскихъ и ветхозавѣтныхъ событій, ликовъ Христа, Богородицы, апостоловъ и т. п. Такъ какъ въ поминальныхъ спискахъ вносились имена всѣхъ тѣхъ, кто выказалъ усердіе и преданность религіи — царей, патріарховъ, епископовъ, мучениковъ, исповѣдниковъ, благодѣлителей и пр., — то подобныя синодики дѣлались, съ теченіемъ времени, слишкомъ длинны для того, чтобы умѣщаться на одномъ Д. Поэтому завелись Д. троякаго рода: 1) епископскіе Д. (*diptycha episcoporum*), для поминанія мѣстныхъ архіереевъ; 2) Д. живыхъ (*d. vivorum*), въ кот. вписывались имена здравствующихъ государей, духовныхъ сановниковъ, жертвователей на пользу церкви и вообще всѣхъ достойныхъ ея чадъ, и 3) Д. усопшихъ (*d. mortuorum*), назначенные для записи скончавшихся поборниковъ религіи и благочестивыхъ людей. Запись чьего-либо имени въ Д. считалась для этого лица почетомъ; наоборотъ, получить отказъ въ такой записи или быть вычеркнутымъ изъ Д. — составляло позоръ, въ некоторомъ родѣ отлученіе отъ церкви. Въ средніе вѣка употребленіе Д. въ церквяхъ сдѣлалось всеобщимъ; они стали водиться и у частныхъ людей, при чемъ, однако, характеръ и назначеніе ихъ постепенно измѣнялись. Священныя изображенія стали помѣщаться на внутреннихъ сторонахъ досокъ, внѣшнія же стороны оставались гладкими. Это были уже не записныя таблички или переплетные оклады книгъ, а образа — складни, передъ которыми благочестивые люди молились въ своихъ домахъ, и которые крестоносцы, паломники и самый бѣдный странникъ брали съ собою въ путь, какъ предметы религіознаго поклоненія. Памятники этого рода особенно размножаются съ IX ст., послѣ эпохи иконоборства. Можно предположить, что именно гоненіе на священныя изображенія способствовало распространенію такихъ небольшихъ, легко перемѣняемыхъ и скрываемыхъ образовъ. На ряду съ Д. изъ слоновой кости вошли въ большее употребленіе триптихи — трехстворчатые складни, — сдѣланные изъ того же матеріала, а равно и складные образа, рѣзанные изъ дерева, литые изъ мѣди, изготовленные изъ благородныхъ металловъ и украшенные эмалью. Въ XIV ст., вслѣдствіе рѣдкости и дороговизны

слоновой кости, получили преобладание складни деревянные, принимавшие порою значительные размеры и служившие, въ такомъ случаѣ, на престольными иконами въ церквахъ и капеллахъ; однако костяные и металлическіе Д. продолжали быть въ ходу вплоть до XVI ст. и даже позже. Ср. Fr. Gori, «Thesaurus veterum diptuchorum consularium et ecclesiasticorum» (1759); «Catalogue of the Fejervari ivories in the Museum of F. Mayer» (Ливерп., 1856); F. Westwood, «A descriptive catalogue of the fictile ivories in the South-Kensington Museum» (Л., 1876); F. Labarte, «Histoire des arts industriels» (т. I); «Dictionnaire des antiquités grecques et romaines, publ. par Saglio» (т. V, статья G. Bloch'a: «Diptuchon»). А. С.—вз.

Дипль-лотъ—см. Лотъ.

Digamis—искусственный терминъ въ формальной логикѣ, см. Силлогизмъ.

Дирауеръ (Голинъ Diegaue) — швейцар. историкъ. Род. въ 1842 г.; проф. въ С.-Галленѣ. Изъ его соч. вылаются: «Beiträge zu einer kritischen Geschichte Trajans» (1866); «St. Gallens Anteil an den Burgunderkriegen» (1876); «Müller-Friedberg, Lebensbild eines schweiz. Staatsmannes» (1884); «Gesch. der schweiz. Eidgenossenschaft» (1887).

Дирволизте (Dirvolyte, лит. мнѣ.) — прозвище бога земли и пашни, полевого духа, растительнаго демона. Ему приносили въ жертву свянку или чернаго борава.

Диргеми — серебряная арабская и монгольская монета (см. Восточныя монеты, т. VII, стр. 314).

Директоріальная конституція — см. Конституція III года.

Директорія исполнительная (Directoire exécutif: 27 окт. 1795—9 ноября 1799). — Въ исторіи франц. революціи такъ называется коллегія изъ 5 членовъ, которой была вручена исполнительная власть по конституціи, выработанной конвентомъ 5 фруктидора III года республиканской эры и вступившей въ силу послѣ плебисцита 1 вандемьера IV г. Совѣтъ пятисотъ, тайной подачей голосовъ, составлялъ списки кандидатовъ въ члены директоріи, въ десятерномъ противъ требуемаго количествѣ, а совѣтъ старѣйшинъ, также тайной подачей голосовъ, выбиралъ изъ списка нужное число лицъ. Члену директоріи должно было быть не менѣе 40 лѣтъ отъ роду; каждый годъ одинъ изъ членовъ выходилъ по жребію и замѣнялся новымъ по выбору; директорія могла рѣшать дѣла только при наличности по крайней мѣрѣ 3 членовъ; въ директоріи председательствовалъ каждый членъ по очереди, въ теченіе трехъ мѣсяцевъ. На первыхъ выборахъ избраны въ члены Д.: Ларевельеръ-Лено, Летуриеръ, Ревбель, Сіейсъ и Баррасъ; но за отказомъ Сіейса онъ былъ замѣщенъ Карно. Черезъ годъ вышелъ изъ состава Д. Летуриеръ и замѣненъ Бартеlemi. Въ 1797 г., во время переворота 18 фруктидора (4 сент.), Бартеlemi и Карно попали въ число осужденныхъ къ изгнанію и замѣщены Мерленомъ и Франсуа де-Нешато; послѣдній въ слѣдующемъ году замѣщенъ Трезьяромъ, а еще годъ спустя Ревбель замѣщенъ Сіейсомъ. Скоро, однако, новый пере-

воротъ 30 преріала VII г. (18 июня 1799 г.) опять измѣнилъ составъ Д. Выборы Трезьяра были кассированы, чрезъ 13 мѣсяцевъ послѣ его вступленія въ члены Д.; Ларевельера и Мерлена заставили подать въ отставку; новыми членами Д. избраны Гойз, Рожеръ-Дюко и Муленъ. Такимъ образомъ къ моменту переворота 18 брюмера (см.) изъ первыхъ членовъ Д. остался только одинъ Баррасъ, а всего за 4 года въ составѣ Д. перебивало 18 членовъ. Исторію войнъ временъ Д., ея правительственной системы, борьбы партій и переворотовъ этой эпохи см. въ ст. Французская революція и Франція.

Директоръ — въ Россіи названіе должностныхъ лицъ, стоящихъ во главѣ департаментовъ и канцелярій министерствъ и различныхъ учебныхъ и ученыхъ учреждений: гимназій, лицеевъ, институтовъ, народныхъ училищъ (цѣлой губерніи), библиотекъ, музеевъ, консерваторій, обсерваторій, а также членовъ правленій желѣзнодорожныхъ и другихъ акціонерныхъ обществъ. См. Попечительное о тюрьмахъ общество.

Директриса. — На опытномъ полѣ стрѣльбы, по направленію выстрѣловъ, проявляющаяся прямая линія; горизонтальная разстоянія по этой линіи до различныхъ точекъ определяются геодезическими приемами и самыя точки отмѣчаются на мѣстности прочно установленными столбами. Д. обыкновенно разбивается на участки, протяженіемъ въ 100 саж., и служитъ для измѣренія разстояній отъ орудія до паденія снаряда, при различныхъ условіяхъ стрѣльбы. А. Ик.

Дирекція (отъ франц. direction) — выраженіе, прежде употреблявшееся въ нашей военной терминологіи; нынѣ замѣнено соответствующимъ словомъ — равеніе.

Дирекція императорскихъ театровъ — см. Театры.

Дирекція народныхъ училищъ — см. Народныя училища.

Диремъ-дагъ — высочайшая вершина въ Бахланскомъ краѣ на вост. берегу Каспійскаго моря, въ Закаспійской области; выс. Д. дага — 3500 фт.

Дирижеръ или *капельмейстеръ* — музыкантъ, руководящій исполненіемъ хора или оркестра. Взмахами правой руки, по установленнымъ правиламъ, Д. указываетъ размеры, скорость движенія, ферматы, оттѣнки исполненія и пр.

Диржированіе — управленіе музыкантами оркестра, хора и солистами, во время исполненія.

Дирникъ (братья Андрей и Бертигартъ Ивановичи) — латыш. литер.-обществ. дѣятели. Андрей Д. (1853 — 87) извѣстенъ какъ ученый знатокъ литовскаго языка, составитель литовской грамматики и словаря для латышей; помѣщалъ разныя переводныя и оригинальныя статьи, подъ псевдонимомъ «Юнайтисъ», въ мѣстной прессѣ, въ «Тильзитскихъ сообщеніяхъ» литовскаго литературнаго общ. и др. Бертигартъ Д. (1831 — 1892) извѣстенъ какъ основатель и редакторъ младо-латышской газеты «Валтійскій Вѣстникъ» и председатель рижскаго латышскаго благотворительнаго об-

щества. Въ 1860 г. онъ издалъ небольшую брошюру: «Обзоръ латышской литературы», впервые съ національной точки зрѣнія освѣтившую многіе факты прибалтійской исторіи и народно-латышской жизни. О направленіи и тенденціи газетъ имъ редактированныхъ см. Латышская періодич. печать и литература. Какъ общественный дѣятель, онъ проявлялъ большую энергію въ защитѣ латыш. національныхъ интересовъ. Былъ учителемъ русскаго языка въ аренбургской прогимназіи.

Э. В.

Дирикъ-Фаль — снасть для поддержанія вѣка гафеля (см. Гафель).

Дирингеръ (Францъ-Ксаверій Dieringer, 1811—76) — католич. нѣм. богословъ; былъ проф. въ Боннѣ. Въ 1848 г. Д. былъ членомъ франкфуртскаго парламента. Недовольный провозглашеніемъ догмата папской непогрѣшимости, Д. послѣ ватиканскаго собора удалился на родину въ Гогенцоллернъ-Гехингенъ и ум. тамъ сельскимъ священникомъ. Написалъ: «System der göttlichen Thaten des Christentums» (2 изд. 1857); «Lehrbuch der katholischen Dogmatik» (5 изд., 1865); «LaienKatechismus über Religion, Offenbarung und Kirche» (2 изд. 1868).

Диринны — русскій дворянскій родъ. — Братья Андрей и Иванъ Д. подписались въ 1571 году на поручной записи по боярину кн. И. Ѳ. Мстиславскому. Двое Д. убиты въ 1634 году при осадѣ Смоленска. Родъ этотъ въ концѣ XVI в. раздѣлился на шесть вѣтвей. Онъ внесенъ въ VI часть родословной книги Новгородской, Московской, Тверской и Калужской губ. (Гербовникъ, X, 58 и XII, 125).

Дирке (Δίρκη) — дочь Геліоса, вторая жена Лика, сына Гиріея. Ея судьбу см. Амфіонъ (I, 686) и Антіона (I, 848).

Диркинъ-Гольмфельдъ (баронъ Константъ Dirkinck - Holmfeld, 1799—1880) — датскій полит. дѣятель и публицистъ. Уроженецъ Вестфалии, поступилъ на службу въ герцогствѣ Дауенбургъ. Будучи противникомъ какъ шлезвигъ-голландской, такъ и датской національной партій, стоялъ за единство Дании и герцогствъ. Будучи противникомъ предложенную имъ теорію (такъ наз. dän. Gesamtstaats-theorie), принятую позже лондонской конференціей. Ненависть національной датской партіи, доходившая даже до нападеній на его домъ, заставила его въ 1861 г. бѣжать въ Гамбургъ. Д. весьма много писалъ на нѣм., датскомъ, франц., англ. и лат. языкахъ. Кромѣ политич. брошюръ и соч., ему принадлежатъ еще труды по философіи, богословію и др. Наиболѣе извѣстенъ его «Essai historique sur la question de la succession du royaume de Danemark» (1844), «Der Dän. Staat und die Separatisten» (1847), «Das Unfehlbarkeitsdogma oder röm. Politik und Deutsches Reich» (1875).

Дирксенъ (Генрихъ-Эдуардъ Dirksen, 1790—1868) — нѣм. юристъ, былъ проф. римскаго права въ Кенигсбергѣ. Большія заслуги принадлежатъ Д. по разработкѣ источниковъ исторіи римскаго права. Важнѣйшія его сочиненія: «Civilistische Abhandlungen» (1820), «Versuche zur Kritik und Auslegung der Quellen des röm. Rechts» (1823), «Uebersicht der

bisherigen Versuche zur Kritik u. Herstellung der Zwölftafelfragmente» (1824), «Beiträge zur Kunde des röm. Rechts» (1825) и, наконецъ, главный трудъ его: «Manuale latinitatis fontium juris civilis Romanorum» (1837—39). Ср. Sanio, «Zur Erinnerung an H. D.» (1870).

Дирксъ (Густавъ Diercks) — историкъ культуры. Род. въ 1832 г.; много путешествовалъ по Европѣ и сѣв. Африкѣ. Написалъ: «Literaturtafeln. Synchronistische Darstellung der Weltliteratur» (1878), «Entwicklungsgeschichte des Geistes der Menschheit» (1881—82), «Die Araber im Mittelalter und ihr Einfluss auf die Kultur Europas» (2 изд. 1882) и др.

Дирштейнъ (Dirnstein) — г. въ Верхн. Австріи, на лѣв. берегу Дуная, нѣсколько выше Крэмса. Въ войну 1805 г., 30 окт. (11 нояб.), франц. корпусъ Мортье, наступавшій по лѣвому берегу далеко разобщенными между собою колоннами, наткнулся около Д. на армію Кутузова. Въ послѣдовавшемъ при этомъ сраженіи передовая франц. дивизія лишилась почти $\frac{2}{3}$ своего состава; остатки ея успѣли спастись на правый берегъ лишь благодаря судамъ, спускавшимся по Дунаю и везшимъ разныя принадлежности для франц. войскъ.

Диръ (графъ Конрадъ-Адолфъ ф. Dyrh, 1803—69) — прус. полит. дѣятель. На соединенномъ сеймѣ 1847 г. требовалъ эмансипаціи евреевъ, уничтоженія соляной монополіи и т. п. Въ 1848 г. былъ членомъ герм. національнаго собранія. Въ эрфуртскомъ парламентѣ и въ прусской палатѣ депутатовъ (1850—52) принадлежалъ къ крайней лѣвой. Съ 1854 г. пожизненный членъ палаты господъ. — Д. авторъ трагедіи «Konradins Tod» (1827).

Диррахіумъ (Дурахио, Дратъчъ турецки, Дуриъ по-славянски, Дуресса по-албански) — приморскій городъ въ верхнеалбанскомъ округѣ Кавала, въ турецкомъ вилаетѣ Скутари, 78 км. южнѣе Скутари, въ красивой, но нездоровой мѣстности. Городъ, окруженный полуразвалившимися стѣнами, имѣетъ 1200 ж. и предстаетъ почти одиной развалины. Византійская дѣталь уже не существуетъ, а гавань почти занесена пескомъ. Здѣсь оканчивается трансъ-адригачекскій телеграфный кабель. Торговля ведется съ Триестомъ и другими австрійскими гаванями. Вывозъ состоитъ изъ шерсти, пшени, сырого шелка, пшеницы, льянаго сѣмена, овецъ и бараньихъ кожъ, сафьяна, чернильныхъ орышковъ и пивовъ.

Д. — въ древности «Epidamnus» — былъ колоніей кордирянъ, основанной въ 626 г. до Р. Х. въ странѣ иллир. шавлантовъ. Подъ властью римлянъ Д. сталъ называться «Dyrrhachium», сдѣлался римской колоніей и мѣстомъ высадки римлянъ изъ отстояшаго на 150 км. Брундизія. Знаменитая Эгнатская дорога вела отсюда, черезъ Македонію, Фракію, Фессалоникию, Амфиполисъ и Филиппы, въ Византію. Въ 48 г. Д. былъ мѣстомъ вооруженія Помпея передъ войной съ Цезаремъ. Д. былъ мѣстомъ ссылки Цицерона. Самого большого процвѣтанія Д. достигъ въ IV в., когда былъ сдѣланъ главнымъ гор. римской провинціи «Epirus nova». И подъ византійскимъ владычествомъ Д. былъ мѣстомъ централиаго упра-

взвѣдъ округа. Въ 345 г. Д. былъ почти разрушенъ землетрясеніемъ, въ 481 г. осажденъ остготскимъ королемъ Теодорихомъ, въ X—XI вв. многократно осаждаемъ болгарами и наконецъ передалъ Михаилу Дукою, какъ герцогство, Никифору Брѣнскому. Въ 1081 г. Робертъ Ганскаръ разбилъ здѣсь имп. Алексія и взялъ городъ, но отдалъ его обратно въ 1085 г. Въ 1108 г. онъ былъ осажденъ Боэмундомъ, а въ 1188 г. завоеванъ королемъ Вальгельмомъ II сивилійскимъ. При раздѣленіи Визант. имперіи въ 1206 г. Д. былъ отданъ Венеціи, но Михаилъ, родственникъ низверженнаго греческаго царскаго дома, основалъ здѣсь княжество «Эпиръ», къ которому принадлежали Албанія и Фессалія. Въ 1273 г. Д. былъ разрушенъ землетрясеніемъ, но снова вскорѣ выстроенъ; въ 1294 году онъ достался правившему въ Неаполѣ Анжуйскому дому, въ 1313 г. перешелъ, какъ герцогство, къ принцу изъ этой династіи Филиппу Тарентскому, въ 1386 г. сдѣлался собственностью Венеціи, а въ 1501 г. завоеванъ турками. Во время крестовыхъ походовъ и венеціанскаго правленія Д. назывался Durachium или Duratium. Лежація въ окрестностяхъ богатая залежи угля не разрабатываются.

Дирсгеймъ (Diersheim)—деревня въ Баденѣ, на пр. берегу Рейна, въ 1 км. отъ рѣки. 767 ж. Здѣсь французы перешли Рейнъ въ 1703, 1705 и 1799 г., а 20 апрѣля 1797 г. Моро одержалъ побѣду надъ австрійцами.

Диршау (Dirschau, польск. Trzszow, Dersowe)—городъ въ провинціи Западной Пруссіи, на Вислѣ; 10939 жителей; фабрики сельскохозяйственныхъ машинъ, желѣзныхъ и жестяныхъ товаровъ, сахароваренный заводъ, торговля лѣсомъ и скотомъ. Замѣчательнъ желѣзнодорожнй мостъ черезъ Вислу, построенный (Ленде в Шиндомъ) въ 1850—57 г. Длина его 837 м. Для пропуска кораблей мостъ не имѣетъ разводной части, но устроены краны для выниманія и установки обратно корабельныхъ мачтъ.

Диръ (Deer, Deir)—селеніе въ Шотландіи, извѣстное развалинами древняго цистерціанскаго монастыря, именемъ котораго названо соч. «Book of Deir», важное для кельтской или галльской филологіи.

Диръ—см. Аскольдъ в Диръ (II, 296).

Дисахариды—то же, что сахаробіозы—см. Гидраты углерода.

Дисгармонія—сочетаніе звуковъ, въ которомъ ощутительно нарушеніе правилъ гармоніи, производящее неприятое впечатлѣніе на слухъ.

Дисгрегація—терминъ механической теоріи тепла для обозначенія степени разединенія частицъ тѣла. Согласно Клаузиусу, всякое измѣненіе въ состояніи тѣла влечетъ за собой измѣненіе дисгрегаціи: Д. увеличивается при плавленіи и испареніи тѣлъ, а равно и при разложеніи химическихъ соединений; при обратныхъ процессахъ Д. убываетъ. Д. иногда измѣняется и при сохраненіи одного и того же физическаго состоянія тѣла: такъ Д. газа увеличивается при увеличеніи занимаемаго имъ объема. Связь между Д. и обуславливающей ее работой выражается слѣдующимъ соотношеніемъ:

$$dZ = \frac{AdL}{T},$$

гдѣ dZ есть приращеніе Д., A —величина, обратная механическому эквиваленту тепла

$\left(\frac{1}{\epsilon}\right)$, dL —соотвѣтствующая Д. работа и T

—абсолютная температура (см. Механическая теорія тепла). Величиной Д. Горстманъ (1873) пользовался для выраженія энтропіи (см.). Если, напр., при нагреваніи какого-нибудь химическаго соединенія, для полного разложенія котораго при постоянной температурѣ T требуется Q единицъ тепла, произошло распадѣніе x -вой части всего количества вещества, то энтропія полученной смѣси представится формулой:

$$S = \frac{Qx}{T} + Z,$$

гдѣ Z —величина Д. В. Курнловъ.

Дисси или **Дайсс** (Эдуардъ Discy)—англ. журналистъ. Род. въ 1832 г. Много путешествовалъ въ качествѣ спеціального корреспондента, гл. обр. «Daily Telegraph». Его соч.: «Savour» (1861); «A month in Russia during the marriage of the Czarewitch» (1867); «The Morning Land» (1870); «England and Egypt» (1881); «Victor Emanuel» (1882). Братъ его, **Албертъ Д.**, проф. въ Оксфордѣ, авторъ замѣчат. соч. объ англ. конституціи (1886, «Introduction to the study of the Law of the Constitution»), открывшаго новую эпоху въ изученіи исторіи англ. политическихъ учрежденій. На русской яз. пер. подъ редакціей проф. Виноградова: «Основы государственнаго права въ Англіи» (1892).

Дискантъ (Discant—ит., soprano—фр.)—верхній голосъ. Въ группѣ человѣческихъ голосовъ Д.—самый высокій голосъ мальчишковъ. У женщинъ такой голосъ принято называть сопрано (см. Голосъ). Партія Д. пишется въ дискантовомъ ключѣ, т. е. ключѣ *до*, охватывающемъ нижнюю линейку нотонаосца. Нота, поставленная на линейкѣ, которую охваты-

ваетъ ключъ, называется *до*



и звучитъ какъ это *до*

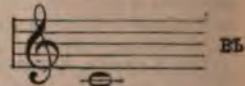

ключѣ *sol*. Въ началѣ XII ст. развился особый способъ сочетанія двухъ голосовъ, который назывался дискантомъ (Discantus, biscantus, по французски *déchant*) и обозначалъ два пѣнія или двойное пѣніе. Главнымъ принципомъ Д. было противуположное движеніе голосовъ и ихъ ритмическое разнообразіе. Въ такомъ Д. нижній голосъ назывался теноромъ, а верхній—Д.

Н. С.

Дискау (Карлъ-Вильгельмъ Dieckau, 1701—77)—пруссійскій ген.-инспекторъ артиллеріи. Пользовался большимъ расположеніемъ Фридриха Вел., во время Семилѣтней войны возложившаго на него всѣ заботы по вооруженію. Его именемъ названы отлитыя въ 1754—71 г. особой системы камерныя орудія, введенныя тогда въ прусскую артиллерію. Ср. Mall-

nowsky und Bonin, «Gesch. der brandenb.-preuss. Artillerie» (1840—41).

Дискоболъ (*δισκόβολος*—метатель диска)—у древних греков атлетъ, выказывавшій свою ловкость и силу въ одной изъ любимыхъ народныхъ игръ—бросаніи металлическаго, каменнаго или деревяннаго кружка. Изображенія Д. въ разные моменты игры нерѣдко встрѣчаются на вазахъ и рѣзныхъ камняхъ. Изъ скульптурныхъ изображеній, въ древности особенно славившихъ двѣ статуи Д.: одна—работы Мирона, дошедшая до насъ въ нѣсколькихъ копіяхъ, изъ которыхъ самая лучшая хранится въ палаццо Массими, въ Римѣ (см. V, 660, табл. Ваяніе II); другая—произведеніе Навкида, копію съ которой, нѣсколько искаженную невѣрной реставраціей, представляеть известная мраморная фигура ватиканскаго музея. А. С—овъ.

Дискомицеты (*Discomycetes*)—группа (отрядъ) сумчатыхъ грибовъ. Плодовое тѣло Д., замкнутое въ молодости, раскрывается при созрѣваніи и принимаетъ форму кубка, чаши или блюда. Его называютъ «апотеціемъ». Попадаются также плодовые тѣла въ видѣ шляпки, головки, колокольчика, сидящаго на ножкѣ и т. п. Гименіальный слой, состоящій изъ сумокъ (аскусовъ) и парафизъ, выстилаетъ всю или только верхнюю поверхность плодоваго тѣла, бывшую внутренней (дискъ*), если плодовое тѣло въ началѣ было замкнуто (см. табл. Грибы I, рис. 3 h). Половой актъ, предшествующій образованію сумокъ, указывается для нѣкоторыхъ Д.; но по этому вопросу требуются еще дальнѣйшія изслѣдованія. Кромѣ плодоношенія въ сумкахъ, существуетъ еще и конидіальное плодоношеніе (свободные конидіеносцы и конидіальные плоды [визкиды]). Овидія и склеротіи найдены также**). Плодовые тѣла нерѣдко развиваются на мицеліи группами въ большомъ числѣ, особенно у мелкихъ формъ. Здѣсь можетъ быть указано лишь нѣсколько, наиболѣе важныхъ родовъ Д. Пецица (*Peziza* L.) обладаетъ плодовыми тѣлами въ видѣ чаши (таб. Грибы I, рис. 3) или блюда, притомъ мягкими, мясистыми или восковой консистенціи, нерѣдко окрашенными въ яркіе цвѣта. Представители этого рода живутъ сапрофитно прямо на землѣ или чаще на различныхъ разлагающихся растительныхъ веществахъ. Нѣкоторые крупныя виды съѣдобны. Склеротіиніи (*Sclerotinia Fucikel*) отличаются отъ пецицъ тѣмъ, что ихъ стебельчатая кубковидная или воронкообразная плодовая тѣла развиваются изъ склеротіи. Паразитируя на различныхъ растеніяхъ, онѣ причиняютъ серьезныя заболѣванія. *Sclerotinia Vaccinii*, обстоятельно изслѣдованная Воронинимъ, нападаетъ на бруснику, чернику, голубику. См. также ст. Склеротіинія. *Ascobolus*, съ блюдцеобразными апотеціями, — довольно обыкновенный сапрофитъ на навозѣ. Сморчокъ (*Morchella*) и строчокъ (*Helvella*)—крупныя мясистыя грибы, растущіе на землѣ. Плодовые тѣла ихъ внѣшнимъ

видомъ напоминаютъ обыкновенныя шляпныя грибы изъ группы гименіальныхъ. Нѣкоторые виды идутъ въ пищу (см. Сморчокъ, Строчокъ). *Pestalotia* (*Roesleria Thüm. et Pass*) — съ плодовымъ тѣломъ, состоящимъ изъ ножки и сидящей на ней головки; по однимъ изслѣдователямъ, это—паразитъ на корняхъ винограда (причиняетъ гниеніе корней, «*routtridie de la vigne*»), по другимъ—только сапрофитъ. Представители родовъ *Rhizisma* и *Hysterium*—мелкіе Д., паразитирующие на различныхъ растеніяхъ (см. ст. Волѣзни растеній, т. IV). Специальная литература указана въ ст. Грибы и Волѣзни растеній. Г. Н.

Дискосъ—одинъ изъ главныхъ священныхъ сосудовъ, употребляемыхъ при литургіи въ православной церкви. Это—небольшой величины блюдо, на подставкѣ, на которомъ готовится, освящается и раздробляется св. агнецъ, т. е. часть главной просфоры, пресуществляющаяся въ тѣло Христова въ таинствѣ евхаристіи. О Д. упоминается въ древнѣйшей изъ литургій, известной подъ именемъ апостола Іакова. Сосудъ этотъ, по толкованію церковныхъ учителей, изображаетъ, въ духовномъ смыслѣ, и ясли, въ которыхъ положенъ былъ Іисусъ Христосъ при рожденіи, и гробъ, въ которомъ было положено тѣло Его послѣ снятія со креста. Н. Б.

Дискразія—(отъ греч. словъ, означ. «смѣшеніе соковъ» тѣла), какъ и другіе подобные термины: діатезъ, конституція и т. п., принадлежитъ къ туманнымъ понятіямъ стараго времени. Подъ Д. теперь понимаютъ вообще пороки состава крови и соковъ тѣла и въ частности длительныя (хроническія) болѣзненные состоянія, при которыхъ страдаетъ составъ и питаніе всѣхъ тканей организма, а особенно крови. Такія болѣзненные состоянія обуславливаются разнообразными причинами: поступленіемъ и развитіемъ въ тѣлѣ нѣкоторыхъ заразныхъ началъ, какъ, напр., золотушная, бугорчатая (туберкулезная), сифилитическая, малярійная и пр. дискразіи; или непосредственнымъ отравленіемъ организма вредными химическими продуктами, ядами: ртутная, свинцовая, алкогольная и т. д. Д. Къ Д. довольно тѣсно примыкаетъ понятіе о «кахекии», «худосочи» (см. соотв. сл.). А. Л—ий.

Дискъ—плоскій кругъ, напр. видимый дискъ солнца или луны. Д. называютъ также цилиндръ съ круговымъ основаніемъ, высота котораго незначительна сравнительно съ діаметромъ основанія.

Дискъ—каменный или металлическій плоскій кружокъ, утолщенный въ серединѣ, гдѣ находилась ручка, болѣе тонкій къ краямъ, употреблявшійся съ древнихъ временъ у грековъ при гимнастическихъ упражненіяхъ. По преданію, дискомъ Аполлонъ убилъ Гіацинта. У Гомера часто упоминается метаніе диска стояло на ряду съ бѣгомъ, метаніемъ копья, борьбой.

Дискъ—см. Сигнализція желѣзнодорожная.

Дислизинъ—(C₂, H₂₂, O₂)—ангидридъ хлзловой кислоты, находящейся въ желчи; представляетъ бѣлую аморфную, безъ вкуса и

* Отсюда и названіе: дискомицеты (*diskos*—дискъ и *myces*—грибъ).

** См. ст. Грибы.

запаху массу, нерастворимую въ водѣ, въ спиртѣ, въ щелочахъ, въ хлористоводородной и уксусной кислотахъ, а также почти и въ эфирѣ, но растворяющуюся въ растворахъ хлоридной кислоты и щелочныхъ соляхъ хлоридной кислоты. Нагрѣваемый въ спиртовомъ растворѣ йодка кали, Д. переходитъ въ хлоридную кислоту.

И. Т.

Дислокація.—Совокупность всѣхъ перемѣщеній, происходившихъ и происходящихъ въ настоящее время въ земной корѣ, въ зависимости отъ тектоническихъ процессовъ (см.), называется въ геологическомъ дислокаціей. Д. выражается отчасти измѣненіемъ петрографическаго характера, т. е. строения и минералогическаго состава горныхъ породъ, подвергшихся этому процессу, но главнымъ образомъ—нарушеніемъ нормальныхъ формъ залеганія горныхъ породъ или стратиграфическими особенностями ихъ. Всѣ разнообразныя формы Д. могутъ быть сведены въ двѣ главныя группы: *сбросы* (см.)—результатъ вертикальнаго перемѣщенія частей земной коры, и *складки* (см.) происходящія вследствие бокового давленія или перемѣщенія частей земной коры по периферіи. Перѣдко та и другая форма Д. встрѣчаются совмѣстно, при чемъ происходятъ очень сложныя формы нарушенія нормальнаго залеганія породъ, связующія приведенныя выше группы.

Б. П.

Дислокація — кварталное росписание войскъ. Нормальною Д. у насъ называется Высочайше утвержденное росписание войскъ по мѣстамъ расположенія на постоянныхъ квартирахъ. Измѣненія въ нормальной Д. могутъ дѣлаться только съ Высочайшаго разрѣшенія; но батальоны, роты, эскадроны и батареи могутъ быть перемѣщаемы, въ районѣ своихъ полковъ и артиллерійскихъ бригадъ, властью командира корпуса, а роты одного и того же батальона, не выходя изъ его района—властью начальника дивизіи. Если Д. нанесена условными знаками на карту, то послѣдняя называется дислокаціонною или кварталною.

Диснаецъ, по прозвищу *Закотшекъ* (Dismas Закотшекъ)—краинецъ изъ Шишки около Любляны, монахъ августинскаго ордена, умершій въ 1793 г. Онъ извѣстенъ какъ первый собиратель краинскихъ народныхъ пѣсень; но его сборникъ утраченъ.

Дисмель-Суонпъ (Dismal Swamp, т. е. печальное болото)—обширная болотистая мѣстность въ Сѣв. Америкѣ, между Норфолькомъ въ Виргиніи и Вельтономъ въ Сѣв. Каролинѣ, 64 км. длины и 40 км. ширины; славилась своими корабельными дѣсами, нынѣ почти совсѣмъ вырубленными. Часть Д. въ новѣйшее время осушена и приобрѣтена для земледѣлія. Центръ Д. занимаетъ оз. Друммондъ, 41 кв. км. (6 м. н. ур. м.). Д. прорѣзывается Дисмель-Суонпскимъ каналомъ, соединяющимъ Чесапикскую бухту съ Альбемарлезундомъ.

Дисна — р. Ковенской и Виленской губ., лѣвый притокъ Зап. Двины; вытекаетъ изъ оз. того же названія въ Новоалександровскомъ у.; протекаетъ оз. *Диснице*, образуя затѣмъ границу между Ковенской и Виленской губ.; перейдя послѣднюю, Д. впадаетъ прѣкъ г. Диснѣ

въ Зап. Двину. Дл. ея 200 в.; въ Ковенской губ. ширина ея 7 саж., у устья—до 70 с.; глубина въ верховьяхъ отъ 1½ до 5 фт.; постепенно она увеличивается до 15 фт. Д. течетъ по низменнымъ болотистымъ мѣстамъ и весной широко разливается. Сплавъ дѣса (только весной) начинается отъ впаденія въ Д. р. Дрисвяты; кромѣ того, по Д. сплавляютъ въ Ригу пенку и льняное сѣмя. Притоки Д. съ лѣвой стороны: Равкета, Маруга и Дрисвята съ прит. Поднисна и Половина.

Дисна—оз. Ковенской губ., Новоалександровскаго у.; 10 в. дл., около 5 в. шар. и 33 в. въ окружности; служитъ началомъ р. Дисны. Съ ЮЗ въ оз. Д. впадаетъ Дуда, принимающая съ правой стороны р. Свѣдцину.

Дисна—у. г. Виленской губ., при впаденіи р. Дисны въ Западную Двину. Въ XV в. Д. была небольшимъ селеніемъ. Въ 1563 г. король Сигизмундъ далъ Д. права мѣстечка, а въ 1565 г. укрѣпилъ ее. Въ 1654 г. Д. была взята русскими; въ 1793 г. она присоединена къ Россіи, въ 1795 г.—у. г. Минской губ., а съ 1842 г.—Виленской. Жит. (1891) 8162 ч. Првсл. исп. 1063, еврейск. 4257, рим.-кат. 2824. Првсл. црк. 2, костель, синагога и нѣсколько евр. молитв. дом. Главная торговля—льномъ, котораго отправляютъ до 10 тыс. берковцевъ. По Зап. Двинѣ въ 1891 г. прибыло товаровъ 530 т. пд. Въ 1890 г. получено городскихъ доходовъ 8443 р. Израсходовано на содержаніе городского самоуправленія 2604 р., а всего 8097 р. Долговъ у города 30321 р. Уѣздное 2-хъ кл. учил. съ женскою смѣною (74 мальч. и 26 дѣв.), еврейское 2-хъ кл. учил. съ женскою смѣною (63 мальч. и 75 дѣв.) Больница, аптека 2, врачей 4. Вольное пожарное общ.

Дисненскій у., въ сѣв.-вост. части Виленской губ., занимаетъ 5353½ кв. в или 531718 дес. Площадь у. возвышенная. Самая высшая точка у. при деревнѣ Злавали 749 фт., при дер. Старинки 665 фт. и при дер. Мауры. Въ 1860 г. было лѣсовъ 257 т. д.; но теперь значительное количество его вырублено, такъ какъ по Двинѣ его удобно сплавлять. Почва у. иловатая и глинистая, довольно плодородная. Болотистыя мѣстности распространены преимущественно въ юго-зап. части уѣзда по притокамъ р. Дисны. Главная р.—Зап. Двина, которая имѣетъ до 100 саж. ширины. Притоки ея — Друйка и Дисна. 22 волости, 172 сельскихъ общества; селеній 1513. Жителей 164234; првсл. болѣе 96 т. ч., раскольниковъ 6051 чел., римско-католиковъ болѣе 41 тыс., евреевъ болѣе 9 т. Главное занятіе жителей —земледѣліе. Хлѣбъ идетъ на винокурение; его отправляютъ изъ уѣзда по Двинѣ. Уѣздъ богатъ льномъ, который идетъ для продажи въ Ригу и за границу. 9 винок. зав., съ производствомъ на 94421 р., 1 пив., 2 зав. для приготовленія древесной массы (для писчей бумаги) и, кромѣ того, 8 фбр. и зав. съ суммою производства не болѣе 1 тыс. р. Школъ мин. нар. пров. 28; учащихся въ нихъ 1575. На содержаніе школъ (1889) получено отъ казны 4262 р. и отъ сельскихъ обществъ 4137 р. Аптекъ 4, врачей (съ городскими) 8. Уѣздъ богатъ городищами и курганами. Курганы въ ½ в. отъ дер. Устья разгнты въ 1886 г. гра-

фомъ В. Плятеромъ. Найдены стеклянные бусы, металлическія украшения и т. д. Предполагаютъ, что тутъ было языческое кладбище. Въ курганахъ при дер. Спигальницы найдены уголья и кости. Во многихъ мѣстахъ находили каменные молотки, топоры, кремневые стрѣлы и старинныя монеты. См. «Вилен. Вѣстникъ» 1893, № 25; остальную литературу см. Виленская губ. А. О. С.

Дисненскіе пороги, на р. Зап. Двинѣ, тянутся на протяженіи 2½ в. въ узкомъ и крутомъ протоцкѣ, по правую сторону Поповскаго о-ва, не доходя гор. Дисны. Пороги особенно опасны выше Поповскаго о-ва.

Диснице—озеро Виленской губ., Свендскаго у.; имѣетъ длины около 4½ в., ширины 3 и окружность 13 в. Черезъ него проходитъ р. Дисна.

Диспаша (Dispache, dépêche, getule, despatche)—актъ, составленный особымъ должностнымъ лицомъ, диспашеромъ, и содержащій въ себѣ опредѣленіе рода морскихъ убытковъ (аварій), исчисленіе общаго ихъ количества и ущерба каждаго лица, участвующаго въ аваріи. Составленіе Д. имѣетъ особое значеніе въ случаяхъ большой или общей аваріи, когда для спасенія корабля и груза отъ общей опасности шкиперъ предпринялъ мѣры, приведшія къ поврежденію корабля или груза. Въ этихъ случаяхъ убытки, понесенные однимъ лицомъ, подлежатъ разложенію и на другихъ: между кораблемъ, фрахтомъ и грузомъ возникаетъ общеніе. Такъ какъ, кромѣ лицъ, непосредственно участвующихъ въ аваріи, въ правильномъ разложеніи убытковъ заинтересованы и страховщики, то въ виду столь сильнаго разнообразія сталкивающихся интересовъ принято предоставлять учетъ и разложеніе убытковъ особымъ должностнымъ лицамъ—диспашерамъ (см.). Большое значеніе приобретаетъ, поэтому, мѣсто составленія Д., такъ какъ имъ опредѣляется лицо, призванное къ составленію ея, порядокъ ея составленія и правила, которыми будетъ руководствоваться диспашеръ. Такимъ мѣстомъ прежде всего является то, гдѣ заканчивается предпріятіе по морской перевозкѣ. Общегерманское торговое уложеніе постановляетъ, что диспашированіе должно имѣть мѣсто въ гавани назначенія; если же она не можетъ быть достигнута, то въ той гавани, гдѣ корабль заканчиваетъ свой рейсъ. Большинство законодательствъ возлагаетъ на шкипера *обязанность* приступить къ составленію Д.; но и каждое участвующее въ аваріи лицо имѣетъ *право* требовать составленія ея. Заявить объ аваріи (учинить морской протестъ) шкиперъ обязанъ въ первомъ же портѣ, гдѣ есть передъ кѣмъ сдѣлать подобное заявленіе (передъ нотариусомъ, за границей—передъ консуломъ, а за отсутствіемъ его—передъ нотариусомъ или передъ мѣстнымъ начальствомъ). При составленіи Д. для случая большой аваріи диспашеръ долженъ: 1) опредѣлить общее количество убытковъ и 2) разложить ихъ на всѣхъ участвующихъ въ аваріи лицъ. Общее количество убытковъ опредѣляется поврежденіемъ и гибелью не только тѣхъ предметовъ, на которые непосредственно направ-

лена была мѣра шкипера, но и другихъ, поврежденныхъ или уничтоженныхъ при исполненіи распоряженія шкипера (напр., чтобы имѣть доступъ къ назначенной для срубки мачтѣ, были сдвинуты и разбиты хрупкія вѣща). Не принимаются въ расчетъ убытки отъ гибели или поврежденія: 1) предметовъ контрабанды; 2) предметовъ, которые были помѣщены на корабль тайно, безъ вѣдома шкипера, а если корабль былъ нанятъ весь—то и предметовъ, помѣщенныхъ въ него безъ вѣдома нанимателя; 3) предметовъ, которые были ненадлежащимъ образомъ уложены, напр. не въ трюмѣ, а на палубѣ (правило это непримѣнимо къ кораблямъ каботажнаго плавания, на которыхъ не мало груза помѣщается на палубахъ), или между деками, въ помѣщеніяхъ, назначенныхъ для экипажа, 4) предметовъ, нахожденіе которыхъ не можетъ быть удостоверено грузовыми документами, т. е. прежде всего коносаменами. При исчисленіи убытковъ за основаніе принимается цѣна, за которую соотвѣтствующіе предметы могли бы быть проданы на мѣстѣ составленія Д., если бы они были доставлены туда въ неповрежденномъ видѣ; но при этомъ вычитается сумма, въ которую обошлись бы ихъ перевозка (фрахтъ), таможенныя пошлины и др. расходы на мѣстѣ; при оцѣнкѣ убытковъ отъ поврежденія предметовъ вычитается еще и сумма, за которую предметы эти могутъ быть проданы на мѣстѣ въ своемъ поврежденномъ видѣ. Убытки, понесенные кораблемъ, оцѣниваются по издержкамъ почивки или по тѣмъ издержкамъ, которыя потребуются на приобрѣтеніе на мѣстѣ утеряннаго или испорченнаго снаряда; но при этомъ принимается въ расчетъ и разница между старымъ и новымъ. Разложенію подлежатъ и издержки по составленію Д. Торговый Уставъ предусматриваетъ еще одинъ убытокъ, подлежащій разложенію: издержки на вознагражденіе шкипера и людей экипажа, спасшихъ корабль (а съ нимъ и грузъ) отъ нападенія капера или пирата, а равно издержки на лѣченіе раненныхъ и на вознагражденіе родственниковъ убытыхъ (въ размѣрѣ отъ 6-мѣсячнаго до 2-лѣтняго жалованья). Положимъ, что общее количество убытковъ выведено въ 20000 руб. Эту сумму нужно разложить на *аварійную массу*. Аварійную массу составятъ прежде всего всѣ предметы, которые спасены: корабль съ его принадлежностями, всѣ предметы груза, въ томъ числѣ и такіе, убытки отъ поврежденія которыхъ не подлежатъ разложенію. Всѣ эти предметы включаются въ аварійскую массу по той цѣнѣ, по которой они могли бы быть проданы на мѣстѣ составленія Д., за вычетомъ опять-таки фрахта, таможенныхъ пошлинъ и др. расходовъ на мѣстѣ. Положимъ, что всѣ эти предметы оцѣнены въ 170000 р. Но въ аварійную массу должны еще быть включены: 1) поврежденные предметы, въ той цѣнѣ, какой они стоятъ на мѣстѣ въ ихъ поврежденномъ видѣ, положимъ въ 10000 руб.; 2) общее количество убытковъ, уже выведенныхъ и подлежащихъ разложенію, по правилу: *pretium succedit in locum rei* (цѣна заступаетъ

мѣсто вещи), т. е. 20000 р. Такимъ образомъ аварійная масса опредѣляется въ 200000 р.; 20000 р. убытковъ разложатся на 200000 р.; слѣдовательно, каждое лицо, участвующее въ аваріи, уплатить *аварійныхъ денегъ* въ размѣрѣ 10% съ принадлежащей ему цѣнности (груза, корабля и проч.). Убытки же его возмѣстятся ему лишь въ размѣрѣ 90%, такъ какъ и на его долю выпадаетъ 10%, которые ему зачитываются. Собираетъ и раздаетъ аварійныя деньги шкиперъ или вообще инициаторъ Д. До уплаты аварійныхъ денегъ корабль и грузъ считаются въ закладъ; таможня обязана наложить на нихъ арестъ немедленно по заявленіи шкипера о необходимости составленія Д. Д., составленная диспашеромъ, имѣетъ обязательную силу для участниковъ въ аваріи, помимо содѣйствія суда (последнее требуется въ Пруссіи).

Диспашеры—должностныя лица, составляющія диспашу (см.). По испытаніи въ морскомъ правѣ, избираются и опредѣляются изъ числа корабельныхъ маклеровъ, тѣмъ же порядкомъ, какъ биржевые маклера (см.); существуютъ въ СПб. и Одессѣ, по два въ каждомъ портѣ; подчинены мѣстной таможнѣ и состоятъ подъ главнымъ завѣдываніемъ департамента торговли и мануфактуръ. При составленіи диспашей Д. руководствуются Уставомъ Торговымъ (ст. 391—465 и прилож. I къ ст. 592 т. XI ч. 2 Св. Зак. изд. 1887), а для восполненія его могутъ прибѣгать къ русскимъ и иностраннымъ торговымъ обычаямъ. Къ составленію диспашей Д. приступаетъ не иначе, какъ по порученію шкипера или др. участника въ аваріи. Сбирать аварійныя деньги онъ можетъ лишь по особому порученію лица, потребовавшего составленія диспашей. Если при составленіи диспашей участивки въ аваріи поднимутъ споръ, то для разрѣшенія его избираются со стороны Д. и со стороны лицъ, предъявившихъ споръ, по одному изъ неучаствующихъ въ той аваріи опытныхъ людей, которые большинствомъ голосовъ избираютъ посредника, окончателно рѣшающаго споръ. За труды по составленію диспашей Д. получаетъ плату по таксѣ, равно какъ за продажу корабля и аварійныхъ товаровъ по требованію шкипера, въ случаѣ неуплаты аварійныхъ денегъ. Д. строжайше запрещается принимать какое-либо участіе въ торговлѣ, особенно морской; но ему позволено принимать отъ участниковъ аварій комиссіи на продажу кораблей и аварійныхъ товаровъ, а также на сбереженіе и отправленіе последнихъ. Жалобы на Д. приносятся таможнѣ, которая къ разсмотрѣнію ихъ приглашаетъ двухъ или трехъ опытныхъ купцовъ; въ важныхъ случаяхъ онѣ представляются на разрѣшеніе коммерческаго суда, который налагаетъ на Д. денежный штрафъ или, съ утвержденія министра финансовъ, отрѣшаетъ его отъ должности. Нарушеніе Д. возложенныхъ на нихъ обязанностей влечетъ за собой отвѣтственность по ст. 1339—1345 Уложенія о наказаніяхъ, изд. 1885 г. *А. Я.*

Диспенсация (Dispensatio)—актъ отменяющій прѣимѣніе закона къ данному лицу въ данномъ случаѣ, дѣйствія ничтожныя (бракъ, наприм.) признающій дѣйствительными, не-

дозволенные—дозволенными. Первоначально ученіе о Д. зародилось и развилось въ католическомъ каноническомъ правѣ. Уже въ XII столѣтіи канонисты выработали то положеніе, что диспенсивная власть принадлежитъ законодателю, каковымъ въ римско-католической церкви является папа. Вопросъ о предѣлахъ диспенсивной власти папы они разрѣшали въ томъ смыслѣ, что папа связанъ лишь божественнымъ правомъ, такъ какъ отъ постановленій св. писанія (напр., отъ запрещенія брака между родителями и дѣтьми) не властенъ освободить человѣка, хотя бы и законодатель. Взглядъ этотъ сдѣлался господствующимъ возрѣніемъ богослововъ и канонистовъ, за исключеніемъ галликанскихъ теологовъ, которые учили, что папа связанъ также древними церковными канонами. Съ теченіемъ времени частое дарованіе Д. сдѣлалось одной изъ доходныхъ статей папскаго престола и вызывало сильныя жалобы. Тѣмъ не менѣе такъ называемые реформаціонные соборы XV и XVI в. (констанцскій, тридентскій) сохранили за папою диспенсивную власть въ указанномъ объемѣ, при чемъ папѣ открыты были пути къ диспенсированію и отъ постановленій тридентскаго собора. Въ XVIII в., подъ вліяніемъ фебринизма (см.), свѣтская власть пыталась ограничить диспенсивную власть папы (указъ императора Іосифа II отъ 4 сент. 1781); но вскорѣ ограниченія эти отпали, и въ настоящее время за папою признается диспенсивная власть въ томъ же объемѣ, какъ и въ средніе вѣка. Согласно практикѣ римско-католической церкви, возможны Д. не только отъ постановленій, имѣющихъ характеръ юридическихъ нормъ (устраненіе пречествій къ браку, къ занятію духовныхъ должностей), но и отъ такихъ обязательствъ, которыя входятъ въ область морали (освобожденіе отъ даннаго обѣта). Свою диспенсивную власть папа осуществляетъ черезъ различныя куріальныя учрежденія, главнымъ образомъ—черезъ апостоліческую датарію (см.), священную пенитенціарію (*sacra poenitentiaria*) и секретаріатъ папскихъ бреве (*secretaria brevia*). Дарованная Д. облекается въ форму письменнаго документа—*диспенса*. Предписаніе тридентскаго собора относительно безмездной выдачи диспенсовъ въ современной куріальной практикѣ истолковывается такимъ образомъ, что соборъ не воспретилъ ни взиманія пошлины за изготовленіе письменнаго документа (*pro scriptura*), ни взиманія штрафовъ, съ цѣлью затруднить испрашиваніе Д., при чемъ взысканныя штрафы обращаются въ пользу нѣкоторыхъ римскихъ богоугодныхъ заведеній. Штрафы эти взимаются по опредѣленной таксѣ, сообразно съ состоятельностью просителей, которою опредѣляется и форма диспенсационнаго документа: *forma pro nobilibus*—для знатныхъ и богатыхъ, *forma communis*—для людей средняго состоянія, *forma pauperum*—для людей бѣдныхъ. Испрашиваніе такихъ Д., которыя вызываются не юридическими отношеніями просителей, а необходимостью успокоенія совѣсти, разсматривается какъ религіозно-правственный долгъ каждого вѣрующаго

шаго, и потому не облагается никакими пошлинами, какова бы ни была состоятельность просителей. Диспенсивную властью пользуются и епископы, отчасти на основании закона, отчасти на основании и въ предѣлахъ папскаго полномочія. Въ настоящее время епископы Австріи и Германіи получаютъ отъ папы такъ называемыя пятилѣтнія полномочія (*quinquennales facultates*) на выдачу диспенсовъ, возобновляемыя черезъ каждыя 5 лѣтъ. Имъ предоставляется, напр., допускать, въ нѣкоторыхъ случаяхъ, запрещенные церковью браки, освобождать отъ запрета держать и читать книги, внесенныя въ папскій индексъ, отъ простыхъ неторжественныхъ обѣтовъ, т. е. такихъ, которые не носятъ, какъ монашество, характера безповоротности, и т. п. Въ евангелической церкви диспенсивная власть принадлежитъ главѣ церкви, т. е. монарху, и осуществляется имъ частью лично, какъ *jus reservatum*, обыкновенно при содѣйствіи министерства исповѣданій, частью же черезъ посредство церковно-административныхъ органовъ (консисторій и суперъ-интендентовъ); при этомъ также взимаются пошлины по особой таксѣ. Каноническое право православной церкви почти не знаетъ Д. Законодательство русск. церкви допускаетъ Д. лишь отъ препятствій къ браку (IV, 567, 569), представляемыхъ возрастомъ или извѣстными степенями родства. Д. эти даются епархіальнымъ архіереемъ. Ср. Н. Суворовъ, «Западно-каноническое учение о Д.» («Юридич. Вѣстникъ» 1891 г. № 9), гдѣ и литература предмета.

О диспенсивной власти, въ смыслѣ права освобождать отъ дѣйствія общихъ свѣтскихъ законовъ, см. Законъ.

Диспенсія—см. Пищевареніе (разстройство и болѣзнь).

Диспенсонъ—одинъ изъ промежуточныхъ продуктовъ превращенія бѣловыхъ веществъ въ пептоны (см. Пептоны).

Дисперсія или *септоразсѣленіе* (см.)—расхожденіе лучей сложнаго цвѣта по преломленію ихъ, или при образованіи цвѣтовыхъ спектровъ, вслѣдствіе интерференціи въ явленіяхъ дифракціи и др. случаяхъ; расхожденіе оптическихъ осей для лучей разнаго цвѣта въ двусосныхъ кристаллахъ.

Диспноэ—см. Одышка.

Диспозиція—письменное приказаніе военачальника, въ которомъ излагаются распоряженія для движенія или боя. Отличительными чертами всякой Д. должны быть: ясность, точность, краткость, безъ ущерба полнотѣ, чтобы планъ старшаго начальника, какъ въ цѣломъ, такъ и въ частностяхъ, могъ быть объятъ каждымъ изъ исполнителей. Д. отдаются только на одинъ день, заключаютъ въ себѣ категорическое приказаніе на одинъ опредѣленный случай и требуютъ безусловнаго исполненія во всемъ, касающемся поставленной свыше цѣли. Къ этой формѣ приказаній прибѣгаютъ и въ бою или непосредственно передъ нимъ, вообще—когда армія сосредоточена или сосредоточивается на тѣсномъ пространствѣ. Въ періодъ же, предшествующій сосредоточенію, дѣятельность арміи или корпусовъ регулируется приказаніями

болѣе общаго характера, посредствомъ которыхъ частные начальники ориентируются только относительно главной руководящей идеи военныхъ дѣйствій. Такого рода приказанія называются «директивами». Они отдаются на нѣсколько дней и представляютъ частнымъ начальникамъ несравненно болѣе широкую инициативу, чѣмъ Д.

Диспозиція (морская)—расположеніе судовъ на якорѣ. Такая Д., по усмотрѣнію командующаго адмирала, составляется каждый разъ передъ приходомъ эскадры на стоянку въ какой-либо портъ. Составленіемъ Д. въ мирное время преслѣдуется, главнымъ образомъ, удобство наблюденія съ флагманскаго судна за всеми остальными судами эскадры, а также и возможность быстро между ними сообщенія на шлюпкахъ. *Смотровая Д.* имѣютъ свою цѣлью расположеніе судовъ для Высочайшихъ и иныхъ смотровъ, при чемъ, въ зависимости отъ мѣста производства смотра, составляются такъ, чтобы расположить весь флотъ въ нѣсколько линій, сообразно рангу судовъ. Н. С.—з.

Диспондѣй—стопа изъ 2 спондеевъ, т. е. 4 долгихъ слоговъ (— — —), въ греч. и лат. просодіяхъ.

Диспутъ (лат. *Disputatio*)—ученый споръ, преніе, всего чаще публичная защита сочиненія, написаннаго для полученія ученой степени (Д. на магистра, на доктора). Теперь Д. рѣдко имѣетъ рѣшающее значеніе. Въ средніе вѣка процвѣтали всякаго рода публичные Д., особенно Д. философскіе и богословскіе; къ послѣднимъ прибѣгаютъ у насъ и теперь. Въ 1860 г. происходилъ знаменитый Д. между Костомаровымъ и Погодинымъ (въ спб. ун-в.) о происхожденіи варяговъ.

Диссенгофенъ (*Dissenhofen*)—маленькій цвѣтущій городокъ въ швейц. кантонѣ Тургау, на лѣвомъ берегу Рейна, въ 9 км. къ В. отъ Шафгаузена; около 2000 жит., ведущихъ крупную торговлю скотомъ и виномъ. Красильни, кожевенныя заводы и др.

Диссентеры—см. Нонконформисты.

Диссертация (лат.)—исслѣдованіе о какомъ-нибудь научномъ предметѣ, представленное на соисканіе ученой степени: кандидата, магистра, доктора. Магистерская и докторская Д. должны быть представлены напечатанными и защищаются публично.

Диссиденты (въ Англіи)—см. Нонконформисты.

Диссиденты (въ Польшѣ).—Слово это появилось въ Польшѣ въ XVI в., вмѣстѣ съ реформацией, и пережило нѣсколько значеній. При первыхъ быстрыхъ успѣхахъ реформации среди шляхетскаго населенія, католической церкви, казалось, приходилось заботиться не объ удержаніи за собою господства въ государствѣ, а только о равноправности съ новыми вѣроисповѣданіями. Тогда епископъ куявскій Карнковскій выступилъ съ предложеніемъ полнаго равенства всѣхъ христіанскихъ вѣроисповѣданій, при чемъ, однако, сохранялись бы всѣ прерогативы и права епископовъ, а великій коронный маршалокъ Фарлей, съ своей стороны, предлагалъ установить миръ между разнящимися въ религіи

(*pac inter dissidentes de religione*). Именем диссидентов охватывались, таким образом, последователи всех христианских исповеданий, которые существовали в тогдашней Польше. Предложение Фирлея было осуществлено на конвокационном сейме 1573 г. в акт так назыв. варшавской генеральной конфедерации (У, 558). Но этот акт был результатом не столько действительной силы протестантов и православных, сколько иного, политического процесса, лишь внешним образом связанного с религией—именно борьбы шляхты с королем и ревнивой охраны ею своих привилегий, к которым она причисляла тогда и свободу вероисповедания. Благодаря этому многие католики если и не отставали протестантов, то, по крайней мере, не хотѣли дозволить королевской власти преслѣдовать их и чрезъ это, можетъ быть, увеличить свою силу. Между тѣмъ, представители враждебныхъ католицизму исповѣданій не сумѣли воспользоваться благоприятнымъ временемъ и соединить свои силы для борьбы. Ни союз протестантовъ съ православными, о которомъ мечтали было первое время, ни соединеніе въ одно цѣлое различныхъ протестантскихъ общинъ, бывшее предметомъ долгихъ споровъ на сѣздахъ протестантовъ, не состоялись. Среди протестантовъ господствовали несогласія и раздоры, и этимъ не замедлили воспользоваться растерявшіеся въ первую минуту польскіе католическіе іерархи, при дѣятельной помощи со стороны римской куріи, представителемъ которой при дворѣ польскаго короля явился въ эту пору нунцій Коммендоне. Уже варшавскую генеральную конфедерацию изъ всѣхъ епископовъ согласился подписать только одинъ, а чѣмъ дальше, тѣмъ яснѣе становился перевѣсъ, бывшій на сторонѣ католиковъ. На конфедерационн. во время безкоролья по смерти Сигизмунда III повторено было обѣщаніе религиознаго мира; но на этотъ разъ оно уже не носило характера взаимнаго договора равносильныхъ партій, а католики обѣщали безопасность и миръ Д.—православнымъ и протестантамъ. Слово Д. стало обозначать уже не все население, а только часть его, въ противоположность другой, болѣе многочисленной. Еще ранѣе значеніе этого слова сгузилось инымъ образомъ: послѣ брестской уніи 1596 г. не принявшихъ ее православныхъ въ Польшѣ стали называть лизунятами (неунитами, *dyzunity*, см. Унія) и названіе Д. осталось только за последователями протестантскаго исповѣданія. Не особенно прочными оказались тѣ обѣщанія равенства и безопасности, какія давались имъ со стороны католиковъ: польскіе іерархи, при помощи сперва специальныхъ посланцевъ римской куріи, а затѣмъ особенно ордена иезуитовъ, успѣли разжечь религиозный фанатизмъ катол. шляхты. Періодъ религиозной свободы въ Рѣчи Посполитой такъ же быстро окончился, какъ быстро и неожиданно наступилъ. Уже въ правленіе Сигизмунда III католическая реакція приняла очень внушительные размѣры и права Д. стали подвергаться весьма существеннымъ ограниченіямъ. Согласно распоряженію короля, всѣ церкви въ

королевскихъ городахъ, нѣкогда бывшія католическими, а затѣмъ переданныя Д., должны были быть возвращены католикамъ, даже въ такихъ мѣстностяхъ, гдѣ послѣднихъ почти не было; рядомъ съ этимъ лишь очень скупо давались Д. разрѣшенія на постройку новыхъ церквей. Въ промежутокъ времени 1632—1674 гг. на конфедерационн., происходившихъ во время безкоролья, Д. совсѣмъ была воспрещена постройка молитвенныхъ домовъ во всѣхъ королевскихъ городахъ; имъ оставалось пользоваться для цѣлей богослуженія частными домами или строить свои церкви въ имѣніяхъ частныхъ лицъ. По мѣрѣ того, какъ шла впередъ иезуитская пропаганда и одинъ за другимъ отпадал отъ протестантизма принявшіе его знатные роды польскихъ магнатовъ, все рѣзче и настойчивѣе становились мѣры, направленные противъ Д. Въ теченіе XVII стол. постепенно подвергнуты были ограниченію и религиозныя, и гражданскія права ихъ: шляхтичи-Д. лишены были права держать при себѣ проповѣдниковъ своей вѣры, и у нихъ отнято было право занимать государственныя должности. Конституція 1717 г. лишила Д. права засѣдать въ сеймѣ, коммисіяхъ и трибуналахъ и запретила имъ составлять конфедерации для преслѣдованія своихъ религиозныхъ цѣлей; въ 1719 г. посоль-лютеранинъ былъ удаленъ изъ сейма. Лишенные возможности принимать дѣятельное участіе въ государственной жизни Рѣчи Посполитой, отсѣненные въ отправленіи своихъ религиозныхъ обрядовъ, принужденные для нѣкоторыхъ вопросахъ церковной практики подчиняться рѣшеніямъ католическаго духовенства (какъ, напр.; въ дѣлѣ браковъ, по отношенію къ которымъ государственные чиновники руководились исключительно каноническими правилами католической церкви), занимая униженное положеніе передъ католиками, Д. не могли уже разсчитывать съ полною вѣроятностью на спокойное пользование своими имѣніями и даже на личную безопасность. Несмотря на то, что конституція 1717 г. обезпечивала имъ неприкосновенность ихъ имѣній и равенство передъ судомъ, въ практикѣ повседневной жизни и эти обѣщанія закона часто оставались мертвой буквой. Въ томъ положеніи, въ какомъ находились теперь диссиденты, имъ трудно было отстаивать свои права. Не разъ, пользуясь этимъ, нафанатизированная иезуитами чернь безнаказанно совершала нападенія на Д., грабила ихъ церкви и дома и убивала ихъ самихъ. Такое отношеніе польскаго законодательства къ Д. достигло своего апогея въ конфедерационн. и *pac conventa* 1733 г., по которымъ у Д. отняты были всѣ почти гражданскія права и за переходъ изъ католической религіи въ какую-либо другую угрожалъ изгнаніе изъ государства. Но и вообще для Д. право пребыванія въ Польшѣ могло представляться не особенно прочнымъ, послѣ того какъ сеймъ въ 1658 г. постановилъ изгнать изъ Польши социніанъ, или, какъ они назывались въ Польшѣ, арианъ, давъ имъ два года на устройство ихъ дѣлъ, и это изгнаніе дѣйствительно состоя-

лось, хотя и нѣсколько позже назначеннаго срока (II, 103). Въ руках Д. оставалось еще одно средство для защиты своихъ правъ, хотя и считавшееся незаконнымъ, но, благодаря быстро шедшему впередъ разложенію польскаго государственнаго организма, практиковавшееся въ теченіе XVII и XVIII вв. всѣми польскими партіями—обращеніе къ иностраннымъ державамъ; къ нему они и прибѣгли, а для этихъ державъ, особенно для Россіи, дѣло польскихъ Д. сдѣлалось орудіемъ подчиненія Польши своему вліянію и власти. Послѣ избранія на польскій престолъ Станислава Августа Понятовскаго и отказа его дядей Чарторыйскихъ побудить сеймъ къ заключенію союза съ Россіей, послы русскій, прусскій, англійскій, шведскій и датскій представили польскому двору настоячивыя ходатайства за Д. (понимая подъ этимъ именемъ и православныхъ), а когда польское правительство отказалось принять ихъ во вниманіе, стараніями русскаго посла Репнина была устроена радомская конфедерація, которой, съ помощью русскіхъ войскъ, навязали тѣ же ходатайства. Сеймъ былъ вынужденъ въ 1768 г. принять варшавскій договоръ (V, 562), согласно которому Д. получали право свободнаго отправленія религиозныхъ обрядовъ и право назначенія на всѣ должности, исключая королевскаго достоинства. При смѣшанныхъ бракахъ сыновья должны были принимать религію отца, а дочери—религію матери. Вспышка религиознаго фанатизма польской шляхты, породившая барскую конфедерацію (III, 102—3), привела къ первому раздѣлу Польши. Права Д. въ сохранившейся части Польши были опять нѣсколько сокращены: они не могли занимать мѣстъ министровъ и сенаторовъ, въ посольской избѣ не могло быть болѣе 3 Д.; точно также нѣсколько ограничены были и права Д. по отношенію къ постройкѣ церквей, отправленію богослуженія, употребленію колоколовъ и т. д. Съ этими правами дожили Д. до уничтоженія Рѣчи Посполитой, одною изъ видныхъ причинъ котораго они послужили. См. Карѣвъ, «Очеркъ реформационнаго движенія въ Польшѣ» (1887); Любовичъ, «Исторія реформациі въ Польшѣ. Кальвинисты и антитринитаріи» и «Начало католической реакціи и упадокъ реформациі въ Польшѣ» (1890); Жуковичъ, «Кардиналъ Гозій» (1883).

Диссимилиція или расподобленіе—фонетическое измѣненіе, относящееся къ классу *комбинаторныхъ* (см.) измѣненій. Въ физиологическомъ отношеніи процессъ этотъ заключается въ приспособленія (аккомодациі) одной физиологической работы, необходимой для произнесенія извѣстнаго звука, къ другой работѣ, необходимой для звука сосѣдняго съ первымъ. Приспособленіе это достигается не путемъ уподобленія одной работы другой, которое влечетъ за собою ассимиляцію одного звука другому, а, напротивъ, путемъ увеличенія разницы между двумя смежными физиологическими работами, въ результатъ котораго получается и увеличеніе разницы между звуками, соответствующими этимъ работамъ. Такъ обр. процессъ Д. диаметрально противоположенъ процессу фонетиче-

скаго уподобленія или ассимиляціи (т. II, 323). Условія, необходимыя для наступленія процесса Д.: 1) смежные согласные гомоорганны (произносятся одними и тѣми же органами рѣчи) и притомъ тождественны или почти тождественны по способу образованія. Такъ въ сочетаніяхъ гомоорганныхъ взрывныхъ: *dt, tt, ik, kx* первый взрывной превращается въ спирвантъ (придувной) того же органа, такъ что получаются сочетанія *st, xk* (веду — *vesti*, мету — *metti*, лежокъ — *lezki*, мякишъ — *majki* и т. д.). 2) Смежные согласные хотя и не гомоорганны, но тождественны въ отношеніи способа образованія (напримѣръ, оба взрывные). Такъ сочетанія изъ гетероорганныхъ звуковъ *k, z + t, d* (первые — заднеязычные, вторые — переднеязычные) представляютъ диссимилицію первыхъ членовъ въ спирванты въ слѣдующихъ случаяхъ: *кто* произносится частью *кто, коти*—какъ *кокти, всегда*—какъ *всеуда* (съ звонкимъ *x*, т. е. *γ*) и т. д. Д. подвергаются и сложные согласные: *чи*—*тин* даетъ *ши* (конечно произносится часто какъ *кошино*), *чт*—*тит* даетъ *шт* (что произносится какъ *што*) и т. д. С. Буличъ.

Диссонансъ—соединеніе двухъ и болѣе звуковъ, не удовлетворяющее, не успокаивающее музыкальное чувство, вслѣдствіе того, что ихъ вибраціи или колебанія рѣдко совпадаютъ. Д. требуетъ перехода или такъ называемаго разрѣшенія въ консонансъ. При двухзвучномъ сочетаніи диссонансами считаются слѣдующіе интервалы: секунды (большая, малая, увеличенная), терція (уменьшенная), кварты (чистая, увеличенная), квинты (увеличенная, уменьшенная), секста (увеличенная), септимы (большая, малая, уменьшенная), ноны (большая, малая). Каждому изъ этихъ Д. соответствуетъ особое разрѣшеніе; такъ, напр., при *секундѣ большой*, нижній звукъ идетъ на $\frac{1}{2}$ тона или тонъ внизъ, верхній—остается на мѣстѣ или идетъ на чистую кварту вверхъ (разрѣшеніе въ терцію большую или малую или въ сексту большую или малую). Диссонирующими аккордами считаются тѣ, которые заключаютъ въ себѣ Д., какъ, напр., уменьшенное, чрезмѣрное трезвучіе, всѣ септь-аккорды, всѣ нонъ-аккорды. Н. Соловьевъ.

Диссонансъ (физическое объясненіе).—Объясненіе Д., по Гельмгольцу, сводится къ явленію звуковыхъ дрожаній или ударовъ (*battements, Stösse, Schwebungen*), вызываемыхъ одновременнымъ звучаніемъ двухъ тоновъ, мало отличающихся между собою по высотѣ. Эти дрожанія звука обуславливаются тѣмъ, что двѣ звуковыя волны, достигая уха, попеременно то взаимно совпадаютъ и этимъ усиливаютъ звукъ, то противодействуютъ другъ другу, когда *слушеніе* одной изъ нихъ налагается на *разрѣженіе* другой, при чемъ звукъ ослабляется. Происходитъ при этомъ, садовательно, прерывистый звукъ, рядъ звуковыхъ ударовъ, или дрожаніе тона. Если, напримѣръ, числа колебаній въ 1 секунду двухъ источниковъ звука будутъ 512 и 508, то въ каждую секунду первому изъ нихъ будетъ соответствовать число колебаній на 4 больше, нежели второму, а въ $\frac{1}{4}$ секунды превышеніе колебаній будетъ 1. Черезъ $\frac{1}{4}$ сск., поэтому, ко-

лебанія будуть приходити въ прежнія взаимныя условія. Черезъ $\frac{1}{4}$ сек. напротивъ, условія будутъ какъ разъ противоположны — будутъ послѣдовательное чередованіе между усиленіемъ и ослабленіемъ звука. Въ 1 сек. будутъ, слѣдовательно, 4 удара (т. е. 4 усиленія звука). Вообще число ударовъ будетъ равно разности между числами колебаній двухъ источниковъ звука. Такія дрожанія звука производятъ вообще неперіодичныя впечатлѣнія на нервы уха, подобно тому, какъ мерцаніе свѣта неперіодично для глаза. Это неперіодичное ощущеніе особенно сильно, когда число звуковыхъ ударовъ въ 1 сек. заключается между 30 и 40. Дрожанія звука вызываются, разумѣется, не только основными тонами, но также и сопровождающими ихъ всегда высшими гармоническими тонами. На основаніи сказаннаго легко теперь понять, почему, напр., чистая октава звучитъ хорошо, а не вполне чистая очень неперіодична для слуха. Въ самомъ дѣлѣ, представимъ себѣ, что имѣются у насъ два источника звука, составляющіе октаву, причѣмъ число колебаній одного будетъ 200, а другого 400 въ 1 сек. Числа колебаній, соответствующія ихъ высшимъ гармоническимъ (второстепеннымъ) тонамъ, мы получимъ, умноживъ послѣдовательно данныя числа на 2, 3, 4 и т. д. Такимъ образомъ будемъ имѣть соответствующія числа

для 1-го тона 200 400 600 800 и т. д.
 > 2-го > 400 800

Отсюда видно, что 2-й тонъ будетъ какъ бы только усиливать нѣкоторые изъ высшихъ гармоническихъ 1-го тона. Неперіодичныя дрожанія звука при этомъ не будутъ и сочетаніе этихъ обихъ тоновъ дастъ полный *консонансъ*. Если же числа колебаній не будутъ составлять между собою чистой октавы (т. е. отношеніе между ними не будетъ въ точности равно 2), напр., пусть число колебаній 2-го источника будетъ 420, вмѣсто 400, то тогда получимъ

для 1-го тона 200 400 600 800
 > 2-го > 420 840

При этомъ 420 и 400 дадутъ 20 дрожаній въ 1 сек., а 840 и 800 дадутъ 40 дрожаній; ушные нервы будутъ раздражаться неперіодичнымъ образомъ и оба тона дадутъ Д. *Н. Гезехусъ.*

Диссоциация химическихъ соединеній представляетъ одну изъ хорошо изученныхъ формъ такъ назыв. обратимыхъ химическихъ реакцій, т. е. такихъ, которыя идутъ въ обѣ стороны химическаго равновѣсія (см. это слово, а также «Реакція», «Вытѣсненіе»), а именно обозначаетъ классъ равновѣсій при нагреваніи въ обратимыхъ реакціяхъ разложенія химическихъ соединеній на составныя начала и обратнаго ихъ образованія изъ послѣднихъ, другими словами—въ такихъ, въ которыхъ если А даетъ В+С, то и обратно В+С даютъ А*). Гейрихъ Сень-Клеръ-Девиль, введшій впервые въ науку этотъ терминъ, сравнилъ Д. съ испареніемъ жидкостей. Положимъ, что въ

замкнутомъ пространствѣ, при нѣкоторой постоянной температурѣ испаряется жидкость. Тогда паръ будетъ выдѣляться до тѣхъ поръ, пока давленіе его не сдѣлается максимальнымъ при данной температурѣ, все равно, будетъ ли этотъ паръ выдѣляться въ безвоздушное пространство или въ атмосферу другого пара или газа, не дѣйствующаго на разсматриваемую жидкость. Пока температура не измѣнится, максимальное давленіе пара останется также безъ перемѣны, притомъ даже и тогда, если бы мы уменьшили пространство, занимаемое паромъ, т. е. произвели бы сжатіе, или, наоборотъ, увеличили это пространство, ибо въ первомъ случаѣ часть пара перейдетъ въ жидкое состояніе, а во второмъ, наоборотъ, часть жидкости—въ парообразное состояніе, стремясь достигнуть той же упругости. Но если температуру возвысимъ, то давленіе пара также возрастетъ до другой максимальной величины, соответствующей новому условію температуры. Если же, наоборотъ, температуру понизимъ, то часть пара сгустится, и давленіе его, понизившись, будетъ показывать максимумъ, соответствующій пониженной данной температурѣ; при нѣкоторомъ же охлажденіи весь паръ превратится въ жидкость или твердое нелетучее вещество. Если теперь, вмѣсто испаренія жидкости въ замкнутомъ пространствѣ, представимъ въ немъ разложеніе нѣкотораго сложнаго химическаго соединенія ($A = B + C$), а вмѣсто сгущенія паровъ въ жидкость—обратное соединеніе продуктовъ распада ($B + C = A$), то мы и будемъ имѣть дѣло съ явленіями Д. Максимальному давленію испаренія будетъ соответствовать здѣсь диссоционное давленіе. И испареніе, и разложеніе вещества, если оно взято въ достаточномъ количествѣ, происходитъ не нацѣло съ повышеніемъ температуры, а по частямъ такъ же, какъ и сгущеніе паровъ или обратное соединеніе продуктовъ распада съ образованіемъ исходнаго вещества. Зависимость ихъ отъ температуры и давленія также совершенно аналогична. Приведемъ примѣръ изъ работъ Дебрэ, изучавшаго Д. углекислцовой соли. При нагреванія $CaCO_3$ разлагается отчасти на CO_2 и CaO . Замѣтное разложеніе $CaCO_3$ начинается при 860° ; оно продолжается, пока давленіе выдѣляющейся углекислоты не достигнетъ 85 мм. По достиженіи этой величины разложеніе $CaCO_3$, какъ бы останавливается, что можно видѣть по манометру, соединенному съ приборомъ, въ которомъ производится разложеніе. На самомъ же дѣлѣ имѣемъ такое же подвижное равновѣсіе, какъ и при испареніи жидкостей. При этомъ давленіи столько углекислоты выдѣляется, сколько ея входитъ въ обратное соединеніе съ CaO въ единицу времени. Если при той же температурѣ съ помощью насоса мы удалимъ нѣкоторую часть образовавшейся углекислоты, то давленіе CO_2 въ приборѣ уменьшится; для пополненія его снова разложится нѣкоторое количество $CaCO_3$, пока давленіе выдѣляющейся углекислоты не достигнетъ прежнихъ 85 мм., соответствующихъ при 860° высшему давленію Д. Если, наоборотъ, при 860° и давленіи CO_2 въ 85 мм. вгонимъ въ сосудъ нѣкоторое количество углекислоты, такъ что об-

*) Многія реакція разложенія не даютъ мѣста при нагреваніи обратимыхъ реакцій соединенія, а потому идутъ до конца; напр. вѣтчатка, разлагается на уголь и тѣла газо- и парообразныя, но обратно изъ нихъ ли при этой температурѣ не образуется (хотя въ растеніяхъ и можетъ происходить изъ подобныхъ же продуктовъ распада).

шее давление CO_2 будет больше 85 мм., то увидим, что CaO , образовавшаяся прежде, медленно начинает поглощать избыток углекислого газа, пока давление опять не достигнет 85 мм. Если теперь будем медленно охлаждать аппарат, то увидим, следуя за показаниями ртутного манометра, что CO_2 мало-помалу вновь и до конца, если охлаждение достаточно, поглощается известью. Из этого примера видно, как велика на самом деле аналогия между испарением и явлениями Д. Первым следствием изучения этих явлений было допущение возможности разложения всяких химических соединений достаточно напряженным жаром. Если же многия сложные тела ранее считались от нагревания неразлагаемыми, то это зависело или от недостаточной степени жара, или могло быть только кажущимся явлением, ибо результаты от действия нагревания исследовались после охлаждения, в течение которого продукты распада должны были вновь образовать первоначальное сложное тело, следуя законам Д. Вода считалась одним из таких неразлагаемых жаром веществ; но С.-К.-Девиль доказал неопровержимым образом, что при 1100° — 1300° водяной пар диссоциирует. По самому учению Д., очевидно, нужно было так или иначе не позволить продуктам распада водяного пара—водороду и кислороду—во время охлаждения вступить в обратное соединение. Этого С.-К.-Девиль достиг главным образом употреблением в опытах системы двух, вставленных помощью пробок одна в другую, фарфоровых трубок, из которых внутренняя—пористая, а наружная газированная. Если такой прибор поместить в дающую сильный жар печь и через внутреннюю трубку пропускать водяной пар, то последний претерпевает частное разложение, и образовавшиеся водород и кислород диффундируют через пористую ствѣнку в кольцеобразное пространство. Но диффузия водорода происходит в 4 раза скорее, чѣм кислорода (см. «Диффузия»), а потому после некоторого времени нагревания во внутренней трубкѣ получается рядом с водяным паром и водородом избыток кислорода, в кольцеобразном же пространстве—избыток водорода, притом тот и другой будут отдѣлены друг от друга и, следовательно, поступая в более холодныя части при выхѣ из прибора, не будут соединяться между собою, что и наблюдается, собирая их в цилиндр над водою. Кроме метода диффузии, разложение воды жаром также было доказано еще: 1) методом быстрого охлаждения при быстром пропускании ее паров через раскаленную и наполненную кусками фарфора трубку, или при вливаніи в воду расплавленной платины (в томъ и другомъ случаѣ часть свободныхъ водорода и кислорода, быстро охладившись, остается несоединенною); 2) методом растворения, при пропускании водяного пара через трубку, в которую помещалась лодочка с расплавленной окисью свинца или серебром (свободный кислород поглощается этими веществами, а водород выходит из трубки). Подобными приемами С.-К.-Девиль доказалъ

Д. и другія, считаемихъ неразлагаемыми отъ жара, тѣл. Такъ, методомъ охлаждения, при пропускании чрезъ накаленную трубку, была констатирована Д. углекислого газа CO_2 , а именно изъ 7,83 лат. его в течение 1 часа получалось отъ 20 до 30 к. стм. гремучей смѣси окиси углерода CO и кислорода O .

При изученіи Д. окиси углерода CO , хлористоводородной кислоты HCl и сѣрнистаго газа SO_2 , С.-К.-Девиль пользовался еще однимъ методомъ, носящимъ названіе «горячей и холодной стѣнки». Если въ вышеописанномъ приборѣ, примененномъ въ методѣ диффузии, внутреннюю пористую трубку замѣнить тонкостѣнной латунной, снаружи висеребрянной, то помѣщая такой аппаратъ въ печь, дающую сильный жаръ и пропуская чрезъ латунную трубку быстрый токъ холодной воды, мы и получимъ съ одной стороны накаленную фарфоровую стѣнку, съ другой—концентрическую холодную латунную стѣнку. При пропускании чрезъ концентрическое пространство, окись углерода отчасти разлагается по уравненію: $2\text{CO}=\text{C}+\text{CO}_2$; уголь, осаждающійся на латунной поверхности, быстро охлаждается и потому не вступаетъ въ обратное соединеніе съ кислородомъ, выделяемымъ отчасти углекислымъ газомъ, который при той же температурѣ также разлагается, а следовательно, послѣдній можетъ быть собранъ по выхѣ изъ прибора. Сѣрнистый газъ въ тѣхъ же условіяхъ диссоциируетъ по у-нію: $3\text{SO}_2=\text{S}+2\text{SO}_3$, при чѣмъ на посеребрянной латунной трубкѣ образуется черное сѣрное серебро и осаждаются сѣрный ангидридъ SO_3 , притягивающій на воздухѣ влажность. При пропускании хлористоводородной кислоты на посеребрянной трубкѣ образуется хлористое серебро.

Аналогія испаренія и явленій Д. идетъ и далѣе. Каньярь-Латуръ показалъ, что ранѣе 600° , не смотря на какое давленіе, вода превращается въ паръ (t° абсолютнаго кипѣнія или критическая). То же самое, вѣроятно, имѣетъ мѣсто и при Д.: и здѣсь существуютъ такія предѣльныя температуры, при которыхъ данное химическое соединеніе подвергается разложению сполна, какъ бы велико ни было давленіе происходящихъ газообразныхъ продуктовъ распада. Такимъ образомъ Д. имѣетъ мѣсто между двумя крайними предѣлами t° : одиѣ температуры суть такія, ниже которыхъ ни распадъ сложнаго вещества, ни образованіе его изъ элементовъ (по крайней мѣрѣ безъ постороннихъ вліяній) невозможны; другія температуры суть такія, выше которыхъ невозможно существованіе вещества въ видѣ сложнаго химическаго соединенія. Температуры Д., помѣщающіяся между этими крайними предѣлами суть температуры возможнаго одновременнаго существованія и реакціи разложенія, и реакціи обратнаго соединенія.

Цѣлый рядъ изслѣдованій въ различныхъ направленіяхъ повлекло за собою открытіе С.-К.-Девилля. Останавливаясь на известнѣйшихъ примѣрахъ диссоціаціи, рассмотримъ достигнутыя выводы при ихъ изученіи: I) въ гетерогенной (неоднородной) средѣ, II) въ гомогенной (однородной) средѣ газообразнаго состоянія и III) въ гомогенной жидкой средѣ.

I. Д. в гетерогенной среде имѣет наиболѣе сходства съ испареніемъ жидкостей, и потому естественно, что она изучалась прежде всего. Въ случаяхъ, сюда относящихся, сложное тѣло и продукты распада представляютъ систему неодинаковаго физическаго состоянія, напр. сложное тѣло разлагается на твердый продуктъ + газъ, или газообразное тѣло даетъ твердый продуктъ + газъ. Методъ изслѣдованія во всѣхъ такихъ случаяхъ сводится къ измѣренію давленія газообразныхъ тѣлъ, получающихся въ реакціи, что легко достигается помощью манометровъ, сообщающихся съ закрытымъ пространствомъ, въ которомъ реакція происходитъ. Къ числу реакцій, при которыхъ изъ твердаго тѣла происходятъ другое твердое вещество и газъ, относится выше упомянутая Д. углекислаго кальция на известъ и углекислоту ($\text{CaCO}_3 = \text{CaO} + \text{CO}_2$). Дебрэ, изучившій ее, далъ два вывода: 1) Разложеніе CaCO_3 въ замкнутомъ пространствѣ ограничено определеннымъ давленіемъ выдѣленной CO_2 , постояннымъ для каждой данной температуры. 2) Диссоціонное ея давленіе увеличивается съ повышеніемъ температуры: при 860° оно равно 85 мм., а при 1040° равно 520 мм. Постоянство диссоціоннаго давленія CaCO_3 объясняетъ, почему при 1040° можно не только разложить эту соль, постоянно удаляя CO_2 , но и сполна насытить известъ токомъ CO_2 съ давленіемъ болѣе 520 мм., а также—почему исландскій шпатъ, представляющій собою CaCO_3 , находясь при этой температурѣ въ атмосферѣ CO_2 съ давленіемъ въ 520 мм., не испытываетъ ни малѣйшаго разложенія. То же самое наблюдается и на соляхъ съ кристаллизационной водою, хотя до болѣе точныхъ изслѣдованій, произведенныхъ въ послѣднее время, существованіе определенной упругости для каждой температуры и независимость ея отъ количества разложившагося и неизмѣнивагося вещества здѣсь подвергались сомнѣнію. По изслѣдованіямъ Дебрэ и Видемана при этомъ обнаружилось, что различныя гидраты одной и той же соли имѣютъ различныя предѣльныя упругости водяного пара при одной и той же температурѣ. Такъ, для фосфорнонатровой соли, образующей кристаллогидраты съ 12 и 7 аямаи воды, Дебрэ даетъ слѣдующія числа:

t° -ры	$\text{Na}_2\text{HPO}_4 \cdot 12\text{H}_2\text{O}$	$\text{Na}_2\text{HPO}_4 \cdot 7\text{H}_2\text{O}$
12°	7,4 мм.	4,8 мм.
20,7°	14,1 >	9,4 >
31,5°	30,2 >	21,3 >
40°	50,0 >	41,2 >

т. е. $\text{Na}_2\text{HPO}_4 \cdot 14\text{H}_2\text{O}$ имѣетъ определенную упругость паровъ воды, не измѣняющуюся при данной температурѣ, если бы мы даже постоянно удаляли воду; но если отнять столько воды, что осталась бы соль состава $\text{Na}_2\text{HPO}_4 \cdot 7\text{H}_2\text{O}$, то упругость сразу падаетъ и при дальнѣйшемъ остается постоянной. Подобно воднымъ солямъ содержатся при Д. и амміачныя соединенія хлористыхъ металловъ, при чемъ Изамберъ показалъ, что разложеніе ихъ также характеризуется постоянствомъ упругости Д. для данной t° и особой величиной этой упругости при одной и той же t° для каждаго отдѣльнаго определеннаго соединенія, если хлористый металлъ образуетъ съ

амміакомъ ихъ нѣсколько; напр., амміачныя соединенія хлористаго серебра:

t°	$\text{AgCl} \cdot 3\text{NH}_3$	и	$2\text{AgCl} \cdot 3\text{NH}_3$
24°	937 мм.		20° . . 93 мм.
48°	2414 >		47° . . 268 >
57°	4880 >		58°5' . . 528 >

Постоянство диссоціоннаго давленія определенныхъ химическихъ соединеній настолько характерно, что можетъ служить для отличенія ихъ отъ неопределенныхъ соединеній. Напр., Тростъ и Готфейль нашли, что палладій, насыщенный водородомъ, при 100° , по мѣрѣ удаленія водорода изъ пространства, въ которомъ происходитъ его Д., показываетъ упругость водорода, быстро уменьшающуюся; но, какъ только получится соединеніе, отвѣчающее формулѣ Pd_2H , эта упругость дѣлается постоянной и зависящей только отъ температуры:

$t^\circ =$	20°	50°	90°	150°
$h_{\text{мм.}}$	10	36	160	1104.

Возьмемъ теперь такіе случаи, при которыхъ твердое тѣло распадается на 2 газообразныхъ. Примѣромъ можетъ служить гидростристый аммоній NH_4HS , образующійся изъ одинаковыхъ объемовъ амміака NH_3 и сероводорода H_2S и при нагреваніи снова распадающійся на эти газы. По изслѣдованіямъ Изамбера, Д. этого вещества въ безвоздушномъ пространствѣ или въ атмосферѣ индифферентнаго газа происходитъ такъ же, какъ и въ предыдущихъ случаяхъ, такъ какъ при разложеніи объемы обоихъ газовъ одинаковы и при всякой температурѣ давленіе каждаго газа имѣетъ определенную величину, равную половинѣ упругости Д. Но если одинъ изъ продуктовъ разложенія находится уже раньше въ пространствѣ, въ которомъ происходитъ Д., то разлагается значительно меньшее количество NH_4HS , а именно такое, что произведеніе изъ парціальныхъ (частныхъ) давленій *) обоихъ газовъ при одной и той же температурѣ въ предѣлахъ погрѣшности опытовъ остается постояннымъ. Такъ, при $25,9^\circ$, въ трехъ опытахъ, изъ которыхъ въ первомъ Д. происходила въ пустотѣ, во второмъ—въ атмосферѣ H_2S съ упругостію въ 86 мм., въ третьемъ—въ атмосферѣ NH_3 съ упругостію 320 мм., получились слѣдующіе результаты:

Упругость Д.	Парціальныя давленія H_2S	NH_3	Произведеніе
501	250,5	250,5	627
504	295	209	616
596	138	458	632.

Подобныя же отношенія наблюдаются, когда твердое тѣло при Д. выдѣляетъ хотя и два газа, но одинъ изъ нихъ въ объемѣ вдвое болѣе, чемъ сравнительно съ другимъ, напр. карбаминно-амміачная соль $\text{CO}(\text{NH}_2)_2 \cdot \text{NH}_3$, которая образуется (и соответственно разлагается) изъ 1 об. углекислоты CO_2 и 2 об. амміака NH_3 . По изслѣдованіямъ Наумана,

*) При нахожденіи парціальныхъ давленій, измѣривъ давленіе ранѣ введеннаго газа, напр. H_2S , определеннаго приращеніе давленія при данной температурѣ Д. положила этого приращенія есть парціальное давленіе NH_3 , а парціальное давленіе H_2S равно другой половинѣ + начальное давленіе.

это вещество имѣть диссоціонное давленіе 2,6 мм. уже при -15° , а къ 60° величина его достигаетъ 770 мм. Когда въ пространство, въ которомъ происходитъ Д., предварительно вводятся NH_3 или CO_2 , то, какъ показали опыты Горстма и Изамбера, разложение $\text{CO}(\text{NH}_2)_2$ уменьшается, притомъ оно больше при избыткѣ углекислоты, чѣмъ при избыткѣ амміака. Отличіе отъ предыдущаго случая (NH_2HS) заключается только въ томъ, что при данной температурѣ устанавливается окончательно такая упругость Д., при которой произведеніе парціального давленія CO_2 на квадратъ парціального давленія NH_3 получается въ предѣлахъ погрѣшностей опытовъ постояннымъ. Такъ, при 50° : когда взять избытокъ CO_2 , это произведеніе около 224, а при избыткѣ NH_3 около 210.

Подобіе явленій Д. съ испареніемъ простирается до того, что нижеприведеннымъ способомъ можно вычислить количество тепла, поглощаемого разложеніемъ, по измѣненію диссоціоннаго давленія точно такъ же, какъ это дѣлается для скрытой теплоты испаренія воды. Для такихъ вычисленій служить формула (см. Механическая теорія тепла):

$$424Q = T \left(\frac{1}{d} - \frac{1}{D} \right) \frac{dp}{dt},$$

гдѣ Q —теплота разложенія или соединенія въ килограммовыхъ калоріяхъ, T —абсолютная температура превращенія, d и D —вѣсъ въ килограмм. 1 куб. метра вещества до и послѣ разложенія, а слѣдовательно $\frac{1}{d} - \frac{1}{D}$ измѣненіе

объема при превращеніи, наконецъ $\frac{dp}{dt}$ —измѣненіе упругости въ килограммахъ на 1 кв. метр. дѣленное на измѣненіе 1° -ры. Напр. для водородстаго палладія Pd_2H , на основанія вышеприведенныхъ данныхъ Троста и Готфрейля, по этой формулѣ находимъ теплоту разложенія его 4,100 калорій, довольно близко отвѣчающую дѣйствительной величинѣ, которая по опредѣленію Фавра, равна 4,174 Кал.

Во всѣхъ описанныхъ случаяхъ химическія превращенія сосредоточены главнымъ образомъ въ поверхностномъ слое; собственно въ немъ наступаетъ подвижное равновѣсіе между разложеніемъ и обратнымъ соединеніемъ, когда въ единицу времени столько же вещества разлагается, сколько его вновь образуется изъ продуктовъ распада. Упругость Д. есть нечто иное, какъ результатъ извѣстнаго числа толчковъ газовыхъ частицъ наоболочку и поверхностный слой разлагающагося вещества въ единицу времени и на единицу площади. Если одинъ изъ продуктовъ разложенія твердый, частицы котораго остаются рядомъ съ частицами твердаго же сложнаго тѣла, то при каждой встрѣчѣ ударяющихся частицъ газообразнаго продукта съ первыми происходитъ соединеніе между ними. Но въ то же самое время на мѣсто исчезнувшихъ продуктовъ разложенія появляются новые вслѣдствіе разложенія соедѣнныхъ сложныхъ частицъ. Каждая частица, бывшая въ этотъ моментъ сложнымъ тѣломъ, въ слѣдующій окажется распавшеюся, и—наоборотъ. Малѣйшее нарушеніе условій тотчасъ

измѣнитъ отношеніе разложенныхъ и неразложенныхъ частицъ въ поверхностномъ слое, пока вновь не наступитъ чрезъ нѣкоторое время подвижное равновѣсіе. Подобныя разложенія и обратныя соединенія происходятъ, вѣроятно, и въ болѣе глубокихъ слояхъ, такъ какъ всѣ частицы имѣютъ ту же среднюю температуру; но только тамъ обратные процессы тотчасъ же уравниваютъ другъ друга вполне, вслѣдствіе того (не находящагося въ поверхностномъ слое) условія, что частицы со всѣхъ сторонъ окружаютъ другъ друга.

Перейдемъ теперь къ случаямъ, въ которыхъ нѣтъ указаннаго поверхностнаго слоя, а именно—къ примѣрамъ Д. въ гомогенной средѣ.

II. Гомогенная среда при Д. имѣетъ мѣсто, когда исходная и конечная системы реагирующихъ взаимно тѣлъ представляютъ вещества одинаковаго физическаго состоянія. Измѣненіе упругости Д. здѣсь уже не можетъ служить методомъ изслѣдованія, а вмѣсто того примѣняется прямое или непрямо измѣненіе относительныхъ количествъ, вступившихъ въ превращеніе, веществъ. Главнѣйшія изслѣдованія относятся къ системамъ газообразнымъ.

Во всѣхъ случаяхъ, когда 1 объемъ сложнаго тѣла въ парообразномъ состояніи даетъ 2 объема продуктовъ разложенія, или вообще когда конечный объемъ больше начальнаго объема, при изученіи Д. изслѣдуютъ измѣненіе плотности паровъ съ температурой и давленіемъ. Напр., такъ какъ по закону Авогадро-Жерара плотность пара бромгидрата амилена $\text{C}_8\text{H}_{11}\text{Br}$ должна быть вдвое больше, чѣмъ плотность пара смѣси продуктовъ его разложенія—амилена C_8H_{10} и бромистаго водорода HBr , то очевидно, получивъ при какой-либо температурѣ промежуточную плотность, легко вычислить, какая именно часть $\text{C}_8\text{H}_{11}\text{Br}$ подверглась разложенію*); это дало возможность Вюрцу въ свое время заключить, что разложеніе этого соединенія начинается при $158^{\circ},8$ и дѣлается полнымъ при 360° . Подобнымъ образомъ тотъ же изслѣдователь показалъ Д. пятихлористаго фосфора PCl_5 , разлагающагося въ паряхъ на треххлористый фосфоръ PCl_3 и хлоръ Cl_2 . Посредствомъ того же способа Фридель изслѣдовалъ Д. хлоридрата метиловаго эфира $(\text{CH}_3)_2\text{O} \cdot \text{HCl}$, представляющаго жидкость съ точкой кипѣнія около -2° , при чемъ оказалось, что Д. этого соединенія зависитъ не только отъ температуры, но и отъ давленія, а также отъ присутствія избытка продуктовъ разложенія. Разложеніе замѣчается даже при температурахъ ниже точки кипѣнія. Увеличеніе давленія, сообщаемаго при неизмѣняющейся температурѣ, помогаетъ реакціи соединенія, а уменьшеніе его, наоборотъ, усиливаетъ разложеніе, т. е. при малыхъ давленіяхъ получается относительное количество разложеннаго пара $(\text{CH}_3)_2\text{O} \cdot \text{HCl}$ большее, чѣмъ при зна-

*) Плотность пара $\text{C}_8\text{H}_{11}\text{Br}$ —3,228, а смѣси $(\text{C}_8\text{H}_{10} + \text{HBr})$ —2,614. Если наблюдаемая плотность промежуточна— D , то называя чрезъ x вѣсъ разложеннаго соединенія, чрезъ $1-x$ вѣсъ не разложеннаго вещества, получимъ слѣдующее уравн. объемовъ: $\frac{x}{2,614} + \frac{1-x}{3,228} = \frac{1}{D}$, откуда и вычисляемъ x .

чительных давлений. Избыток одного из продуктов разложения производить уменьшение пропорции разложенного соединения при данных условиях температуры и давления, при том влиянии обоих продуктов разложения (CH_2O и HCl в этом отношении является совершенно симметричным. Но с большей подробностью был изучен, относящийся сюда, случай Д. азотноватого ангидрида N_2O_4 , которого 1 об. при разложении дает 2 об. двуокиси азота NO_2 . Благодаря особенно изслѣдованіям Е. и Л. Натансоновъ, численные данные здѣсь достигаютъ значительной точности, почему мы и приведемъ нѣкоторые изъ нихъ.

Давленіе.	Пропорція разл.	
	Плотность пара.	N_2O_4 .
	$t^\circ=0^\circ$	
37,79	2,483	0,289
250,66	2,903	0,109
	$t^\circ=49^\circ,7$	
26,80	1,663	0,930
497,74	2,144	0,493
	$t^\circ=99,8$	
11,73	1,603	0,997
732,51	1,693	0,892
	$t^\circ=151,4$	
117,98	1,591	1,000
666,22	1,593	1,000.

Въ то время, какъ при 0° , $49^\circ,7$ и $99^\circ,8$ порція разложеннаго N_2O_4 , увеличивается съ уменьшеніемъ давленія, приближаясь съ повышеніемъ температуры болѣе и болѣе къ единицѣ, около 150° это разложение является полнымъ, и тогда, по крайней мѣрѣ при давленіяхъ, не превосходящихъ одной атмосферы, въ парахъ находятся только частицы двуокиси азота NO_2 .

Но нѣрѣдко разложения газообразныхъ сложныхъ тѣлъ происходятъ безъ перемѣны объема, напр. такъ разлагаются галогеноводородная кислота *). При изученіи диссоціаціи такихъ соединений, очевидно, нельзя воспользоваться и измѣреніемъ плотности ихъ паровъ. До настоящаго времени въ этомъ случаѣ примѣнялось только непосредственное опредѣленіе состава подвергшихся Д. системъ, что возможно лишь при томъ условіи, если реакціи въ нихъ происходящія, по своимъ свойствамъ относятся къ медленнымъ, ибо когда это условіе существуетъ, то достаточно возможно быстро охладить систему, полученную при какой-либо повышенной температурѣ, и она сохранитъ свой составъ безъ перемѣны и тогда можетъ быть изслѣдована помощью обычныхъ приемовъ анализа. Такой именно способъ былъ примененъ Лемуанемъ въ его подробномъ изслѣдованіи Д. йодистоводородной кислоты, на которой теперь и остановимся. Если мы будемъ подвергать возрастающему нагреванію смѣсь водорода Н съ парообразной йодомъ J, или газообразную йодистоводородную кислоту HJ въ замкнутомъ про-

странствѣ, то увидимъ, что въ первомъ случаѣ нѣкоторая часть Н и J вступитъ въ соединеніе, во второмъ случаѣ нѣкоторая часть HJ разложится; и соединеніе и разложение, достигнувъ опредѣленной величины для каждой t° , повидимому, останавливаются, притомъ составъ окончательно получающейся системы для каждой t° въ обоихъ случаяхъ бываетъ одинъ и тотъ же; мы говоримъ «повидимому» на томъ основаніи, что на самомъ дѣлѣ тогда въ единицу времени столько же вещества разлагается, сколько его и образуется, т. е. въ дѣйствительности наступаетъ равновѣсіе между прямой и обратной реакціей. Качественно соединеніе Н съ J въ 1 случаѣ доказывалось тѣмъ, что, пропуская продукты нагреванія черезъ воду, видимъ, какъ водный растворъ, сначала желтоватый, мало-по-малу дѣлается фиолетово-краснымъ, что обуславливается присутствіемъ HJ въ продуктахъ, такъ какъ растворъ этой кислоты лучше растворяетъ іодъ, чѣмъ простая вода. Во 2-мъ случаѣ разложение HJ обнаруживается послѣ нѣкотораго нагреванія появленіемъ фиолетовыхъ паровъ іода въ стеклянной трубкѣ. Слѣдовательно, будемъ ли исходить изъ смѣси Н+J, или изъ соединенія HJ , при каждой температурѣ въ замкнутомъ пространствѣ превращеніе будетъ ограничено нѣкоторымъ предѣломъ. Лемуанъ, производя свои опыты по преимуществу надъ реакціей соединенія Н съ J, изслѣдовалъ, съ одной стороны, условія, отъ которыхъ зависитъ величина этого предѣла, а съ другой—скорость его достиженія.

Въ отношеніи величины предѣла, выражая его отношеніемъ свободного водорода ко всему количеству его, взятому въ реакцію, получились слѣдующіе результаты. а) Предѣлъ увеличивается съ температурой; напр., когда давленіе взаимодействующихъ газовъ около 2 атм., онъ при 350° равенъ 0,19, а при 440° 0,25. б) Въ противоположность съ предыдущими случаями, измѣненіе давленія весьма мало влияетъ на величину предѣла, напр. при 440° :

Давленія въ атм.	Предѣла.
0,2	0,29
0,9	0,26
2,3	0,25
4	0,24.

в) Отношеніе эквивалентовъ дѣйствующихъ другъ на друга іода и водорода оказываетъ сильное вліяніе на величину предѣла: Д. тѣмъ меньше, чѣмъ въ большемъ избыткѣ взятъ одинъ изъ элементовъ, что и понятно, такъ какъ, когда при нагреваніи нѣкоторое количество HJ разлагается на Н и J, напр. въ избыткѣ водорода, то пары J будутъ такъ окружены и проникнуты атмосферой Н, что взаимная встрѣча и столкновенія между ихъ постоянно двигающимися частицами будутъ происходить гораздо чаще, а слѣдовательно и чаще они будутъ соединяться между собою. Такъ, при 440° :

Давленіе Н.	Отнош. вѣзв.		Предѣла.
	J и Н.		
2,20 атм.	1,000		0,240
2,33 >	0,784		0,350
2,33 >	0,527		0,547
2,31 >	0,258		0,774.

*) Считая перемѣну объема, а съ нимъ и давленія, по аналогіи съ испареніемъ, существеннымъ признакомъ диссоціаціи, нѣкоторые ученые (Остальтъ) равновѣсіе въ реакціяхъ разложения, не сопровождающихся перемѣной объема, не относятъ въ истинныя случаи диссоціаціи и самыя эти реакціи рассматриваютъ, какъ двойныя разложения, напр. $\text{ClCl} + \text{HCl} = \text{HCl} + \text{HCl}$.

Если изъ этихъ данныхъ вычислить, съ одной стороны, отношения диссоциировавшей HJ къ возможному ея количеству, т. е. къ такому, которое образовалось бы при соединении всего количества взятаго йода съ водородомъ, а съ другой — отношения неразложившейся HJ къ тому же ея количеству, то въ означенныхъ условияхъ давления и температуры найдемъ:

Отнош. анива. J и H.	Отнош. дис- социр. HJ .	Отнош. нераз- ложивш. HJ .
1,000	0,24	0,76
0,734	0,17	0,83
0,527	0,14	0,86
0,258	0,12	0,88

т. е. избытокъ одной изъ составныхъ частей соединения дѣйствительно сообщаетъ устойчивость этому соединенію; но увеличивая неопредѣленно массу одной составной части относительно другой, вѣроятно, все-таки, никогда не получимъ полного соединенія взятыхъ элементовъ. Въ отношеніи скорости достиженія предѣла результаты не менѣе интересны. а) Скорость превращенія увеличивается съ t° : при 440° предѣлъ достигается чрезъ нѣсколько часовъ нагрѣванія; при 350° нужно нагрѣвать цѣлыя дни и ночи, а при 260° недостаточно и цѣлаго мѣсяца для полученія предѣла, ибо, исходя изъ HJ , въ послѣднемъ случаѣ получается только 2%, разложившагося соединенія, исходя же изъ смѣси $\text{J} + \text{H}$, за то же время только $\frac{1}{4}$ всего ихъ количества вступаетъ въ соединеніе. б) Скорость увеличивается съ возрастаніемъ давления системы. При высокихъ давленияхъ предѣлъ наступаетъ быстрѣе, ибо частички газовъ взаимно сближены; при низкихъ же давленияхъ — медленнѣе, ибо частички газовъ удалены на большее разстояніе, а большее или меньшее удаленіе ихъ другъ отъ друга обуславливаетъ частоту встрѣчи и столкновеній при движеніи и, слѣдовательно, напряженность реакцій. Такъ, при 350° и равныхъ объемахъ J и H :

Давленіе.	Время наступ- ленія предѣла.
4 атм.	чрезъ 76 час.
2 »	» 327 »
0,9 »	» 407 »

в) Скорость, наконецъ, увеличивается въ присутствіи нѣкоторыхъ пористыхъ тѣлъ, при томъ безразлично — исходя ли мы изъ HJ или изъ смѣси $\text{H} + \text{J}$. Въ то время, какъ предѣлъ чувствительно не измѣняется отъ этой причины (для 350° при простомъ нагрѣваніи онъ равенъ 0,186, а въ присутствіи губчатой платины 0,19), измѣненіе скорости наблюдается большое: при одномъ нагрѣваніи реакція идетъ крайне медленно, а въ присутствіи пористыхъ тѣлъ очень быстро. Такое дѣйствіе ихъ можно объяснить тѣмъ, что они, вѣроятно, ступаютъ на своей поверхности газы, что равносильно увеличенію давления, а давленіе, какъ указано выше, увеличиваетъ скорость. Для большаго уясненія роли пористыхъ тѣлъ въ явленіяхъ Д., впоследствии проф. Д. П. Коноваловъ испыталъ дѣйствіе также нѣкоторыхъ другихъ порошковатыхъ тѣлъ, производящихъ вліяніе на данный химической процессъ только своимъ контактомъ (соприкосновеніемъ). Наблюденія производились надъ

уксуснымъ третичнымъ амидомъ $\text{C}_2\text{H}_{11}(\text{C}_2\text{H}_5\text{O}_2)$ и хлористымъ третичнымъ амидомъ $\text{C}_2\text{H}_{11}\text{Cl}$, изслѣдуя плотность ихъ пара послѣ продолжительнаго нагрѣванія въ присутствіи контактагентовъ. Пары $\text{C}_2\text{H}_{11}(\text{C}_2\text{H}_5\text{O}_2)$, послѣ 15—20 минутъ нагрѣванія, показывали сильно замѣтное разложеніе при дѣйствіи животнаго угля, кремневой кислоты и сѣрноокислыхъ солей барія и кальція, подвергнутыхъ предвѣрительно тщательному очищенію и сушкѣ; но эти контактные дѣйствія теряли свою интенсивность даже въ присутствіи влажности. При этомъ обнаружилось, что въ нѣкоторыхъ условияхъ является яснымъ контактагентомъ и самое стекло, составляющее неизбѣжный матеріалъ химическихъ приборовъ, особенно — если увеличить поверхность его, что можно сдѣлать, вводя въ приборъ стеклянную вату, хотя дѣйствіе стекла и не такое значительное, какъ вышеуказанныхъ тѣлъ. Еще значительнѣе вліяніе стеклянной поверхности на разложеніе $\text{C}_2\text{H}_{11}\text{Cl}$. Не увеличивая даже стеклянной поверхности, послѣ 30 минутнаго нагрѣванія въ парахъ анлидина, находимъ 16,04% этого соединенія въ разложенномъ состояніи; при увеличеніи же этой поверхности посредствомъ стеклянной ваты, разложеніе является чрезвычайно ускореннымъ. Мало того, приборъ изъ легкоплавкаго стекла контактируетъ замѣтнымъ образомъ, между тѣмъ какъ тугоплавкое, долго не употреблявшееся стекло, не оказываетъ вліянія, хотя при употребленіи совершенно новаго прибора замѣчается разложеніе и въ послѣднемъ случаѣ. Что разложеніе при этомъ не зависитъ отъ одного нагрѣванія, а еще отъ контактнаго дѣйствія оболочки, это доказываютъ такіе опыты, при которыхъ t° , давленіе газовъ и размѣры стеклянныхъ приборовъ были одинаковы, т. е. если бы контактъ не игралъ никакой роли, то скорости разложенія въ нихъ были бы одинаковы; въ дѣйствительности же, напр., въ одномъ приборѣ въ часъ разлагалось 13% $\text{C}_2\text{H}_{11}\text{Cl}$, въ другомъ уже въ первыя 10 минутъ разложеніе достигало 57%. Нельзя такія разницы приписать также и раздѣланію стеклянной поверхности, ибо повтореніе опыта въ одномъ и томъ же приборѣ давало согласные результаты.

III. Диссоциация можетъ совершаться при всѣхъ состояніяхъ вещества, даже и въ твердыхъ тѣлахъ, тѣмъ болѣе въ жидкихъ, когда начальная и окончательная системы остаются въ томъ же состояніи. Такъ, растворы, представляющіе собою неопредѣленные химическія соединенія, въ настоящее время многими учеными разсматриваются, какъ жидкія диссоціонныя системы, образованныя частицами растворителя, раствореннаго тѣла и тѣхъ опредѣленныхъ, нестойкихъ соединеній, которыя между ними происходятъ, одного или нѣсколькихъ, смотря по природѣ составляющихъ веществъ (см. Растворы). Мы ограничимся здѣсь приведеніемъ только воззрѣній, высказанныхъ по этому предмету проф. Д. И. Менделѣевымъ. Сложное тѣло при t° ниже начала диссоціаніи остается химически неизмѣненнымъ; но при t° высшихъ, чѣмъ начальная диссоціонная, сложное тѣло не только распадается на свои составныя части, но и обра-

зуются из них, при чем имѣетъ мѣсто подвѣное равновѣсіе между соединенными частицами растворителя и раствореннаго тѣла и частицами свободными. Его надо представить измѣняющимся съ t° и относительной массой такъ, что при повышеніи температуры число свободныхъ частицъ составныхъ началъ увеличивается, а при пониженіи уменьшается до того, что при низшемъ предѣлѣ диссоціи всѣ могутъ соединяться частицы образуютъ сложное тѣло. Избытокъ этого или другого изъ составныхъ началъ будетъ способствовать до нѣкотораго предѣла уменьшенію частицъ свободныхъ или не согласно движущихся. Обыкновенная t° , при которой употребляются большей частью растворы, есть высшая, чѣмъ начальная диссоціонная. Поэтому, если существуютъ опредѣленные соединенія между растворителемъ и раствореннымъ тѣломъ, то при обыкновенной t° эти соединенія происходятъ, при ней же и разлагаются. При низшихъ температурахъ, чѣмъ обыкновенная, растворы даютъ опредѣленные соединенія, напр., при -23° изъ воднаго раствора хлористаго натрія, составъ котораго отвѣчаетъ формулѣ $\text{NaCl} + 10\text{H}_2\text{O}$, получаютъ кристаллы $\text{NaCl} \cdot 10\text{H}_2\text{O}$. Какъ соединенія, опредѣляемыя сравнительно слабыми химическими силами, растворы диссоциируютъ при обыкновенной температурѣ. Тѣла А и В, давая растворъ, вѣроятно, образуютъ системы не только АВ,

А и В, но и системы A^mB^n , мѣняющіяся при измѣненіи температуры и состава раствора, т. е. пропорціи А и В. Что въ растворахъ действительно существуютъ опредѣленные химическія соединенія растворителя съ раствореннымъ тѣломъ, это доказывается изученіемъ свойствъ растворовъ, а тѣ—особенно точно наблюдаемымъ измѣненіемъ ихъ удѣльнаго вѣса. Въ самомъ дѣлѣ, удѣльный вѣсъ мѣняется въ зависимости отъ состава тѣла, растворъ образующихъ. Перемена удѣльнаго вѣса отъ состава происходитъ не только отъ того, что качество и количество веществъ, растворъ составляющихъ, мѣняется, но и потому, что при раствореніи дѣйствуетъ сила, заставляющая матерію сокращаться или расширяться въ объемѣ, а потому и мѣнять плотность растворовъ. На удѣльный вѣсъ растворовъ влияют не только: 1) относительный составъ или содержаніе двухъ веществъ, растворъ образующихъ, 2) удѣльный вѣсъ вещества, находящагося въ растворѣ, 3) удѣльный вѣсъ растворяющей жидкости, но также 4) и взаимодѣйствіе веществъ, производящихъ растворъ, что выражается въ сжатіи, происходящемъ отъ химизма растворовъ. Въ разсматриваемомъ отношеніи самое главное—вліяніе четвертаго фактора или химизма, такъ какъ оно, какъ бы взвращая отношенія, вытекающія изъ вліянія трехъ первыхъ факторовъ, и даетъ возможность показать существованіе въ растворахъ опредѣленныхъ химич. соединеній.

Изъ многочисленныхъ примѣровъ, сюда относящихся, возьмемъ растворы сѣрной кислоты въ водѣ, для которыхъ удѣльные вѣса изучены и опредѣлены съ большою точностью. Если растворы слѣдуетъ разсматривать съ

той же точки зрѣнія, съ какой и обычныя опредѣленные соединенія, то въ нихъ прежде всего слѣдуетъ искать соединеній частицъ растворяемаго и растворяющаго тѣла въ простыхъ кратныхъ отношеніяхъ: 1:1, 1:2, 1:3 и т. д. Слѣдовательно, сѣрный ангидридъ SO_2 и вода H_2O должны давать прежде всего слѣдующія соединенія: моногидратъ H_2SO_4 , дигидратъ $\text{H}_2\text{SO}_4 \cdot 2\text{H}_2\text{O}$, тригидратъ $\text{H}_2\text{SO}_4 \cdot 3\text{H}_2\text{O}$ и т. д., съ одной стороны, и съ другой—пирокислоту $\text{H}_2\text{S}_2\text{O}_7$, дупирокислоту $\text{H}_2\text{S}_2\text{O}_8$, и т. п., потому что здѣсь отношенія наиболее простыя. И действительно, дву- и тригидратъ выступаютъ явно, а въ сторону пирокислотъ вѣтъ достаточно полныхъ данныхъ. Изображая графически приращенія удѣльнаго вѣса по процентному составу H_2SO_4 или производныхъ $\frac{d\omega}{d\varphi}$, легко убѣдиться изъ опытныхъ данныхъ въ близости измѣненія этихъ производныхъ къ прямымъ линіямъ, если по оси абсциссъ откладывать процентное содержаніе одной изъ составныхъ частей, а по оси ординатъ—соотвѣстныя величины производныхъ. При этомъ легко замѣтить, что опредѣленнымъ химическимъ соединеніямъ, напр., $\text{H}_2\text{O} + \text{SO}_2$, $\text{SO}_2 + 3\text{H}_2\text{O}$ и т. п.—для растворовъ H_2O и SO_2 соответствуютъ особыя точки, характеризующіяся измѣненіемъ направленія линій производныхъ $\frac{d\omega}{d\varphi}$. Моногидратъ H_2SO_4 всѣмъ извѣстенъ. Дигидратъ $\text{H}_2\text{SO}_4 \cdot 2\text{H}_2\text{O}$ характеризуется легкостью своей кристаллизаци и разрывомъ (хотя малымъ, близкимъ къ перелому) въ величинѣ производной $\frac{d\omega}{d\varphi}$. Кромѣ того, многія сѣрнокислыя соли пре-красно кристаллизуются и даютъ прочныя соединенія съ водою состава, отвѣчающаго этому гидрату $\text{MSO}_4 \cdot \text{H}_2\text{O}$. Тригидратъ $\text{H}_2\text{SO}_4 \cdot 3\text{H}_2\text{O}$ отличается въ растворахъ наибольшимъ сжатіемъ на 100 объемовъ происходящаго раствора, наибольшимъ развитіемъ тепла при образованіи 100 объемовъ раствора изъ H_2SO_4 и $2\text{H}_2\text{O}$; кромѣ того, ему отвѣчаетъ явственная перемена направленія производной $\frac{d\omega}{d\varphi}$.

Семигидратъ $\text{H}_2\text{SO}_4 \cdot 6\text{H}_2\text{O}$ характеризуется довольно значительнымъ разрывомъ въ производной $\frac{d\omega}{d\varphi}$; кромѣ того, извѣстны кристаллы солей состава $\text{RSO}_4 \cdot 6\text{H}_2\text{O}$. Болѣе слабо установленъ гидратъ $\text{H}_2\text{SO}_4 \cdot 150\text{H}_2\text{O}$, отличающійся минимальной величиной производной $\frac{d\omega}{d\varphi}$ и тѣмъ, что эта производная изъ нисходящей отъ точки разрыва переходитъ въ восходящую. Всѣ эти соединенія при температурахъ, незначительно удаленныхъ отъ обыкновенной, при соответствующихъ составахъ растворовъ, существуютъ въ нихъ, какъ главная масса жидкости, отчего и обнаруживаются; но рядомъ съ ними существуютъ въ небольшой массѣ и продукты ихъ разложенія, или соедѣніе гидраты *).

Изученіе Д. имѣетъ большое значеніе для вопроса о химическ. сродствѣ, показывая съ очевидностію, въ какой тѣсной зависимости химическія взаимодѣйствія находятся отъ условий,

* Желательно ближе ознакомиться съ этими предметами отсылая къ сочиненію Д. И. Менделѣева «Исследование водныхъ растворовъ по удѣльному вѣсу».

среди которыхъ они происходятъ. Известная въ исторіи химіи борьба воззрѣній на сродство между Бергманомъ, признававшимъ его постояннымъ, и Бертоле, считавшимъ его переменнымъ въ зависимости отъ температуры и массы реагирующихъ веществъ, потому—можно сказать—и склонилась въ послѣднее время на сторону послѣдняго ученаго, что реакція Д., вмѣстѣ съ другими обратимыми реакціями, дали богатый матеріалъ для математической обработки этого вопроса подъ именемъ теоріи химическаго равновѣсія, по которой всѣ частности теченія химическихъ взаимодействій въ настоящее время предвидятся. Но для свѣдѣній, касающихся этой теоріи и связи Д. съ другими, ограниченными предѣломъ, химическими превращеніями, отсылаемъ читателей къ статьѣ «Равновѣсіе».

II. Челмоозъ Д.

Дистанционная трубка—см. Трубки сваряныя.

Дистанція—строевой терминъ, означающій разстояніе, въ глубину, отъ одной части войскъ до другой. Д. свѣдѣть отличать отъ «интервала»—промежутка между частями войскъ, стоящихъ или двигающихся на одной линіи.

Дистанціи—такъ назыв. въ вѣдомствѣ путей сообщенія опредѣленный участокъ пути, вътрѣнный въ техническомъ или административномъ отношеніи одному лицу—начальнику Д. На желѣзныхъ дорогахъ линія раздѣляется на нѣсколько Д. въ отношеніи содержанія въ порядкѣ пути, всѣхъ его сооружений и гражданскихъ зданій (служба ремонта). На начальника Д. возложено надзоръ за исправнымъ состояніемъ пути, мостовъ, трубъ и прочихъ его принадлежностей, а также станціонныхъ и линейныхъ построекъ, и подъ его руководствомъ производятся необходимые строительныя работы въ предѣлахъ Д. Протяженіе Д. на нашихъ желѣзныхъ дорогахъ бываетъ отъ 50 до 150 и 200 верстъ, въ зависимости отъ числа сооружений и условій движенія по линіи. Начальникомъ Д. всегда состоитъ инженеръ, который имѣетъ въ своемъ распоряженіи потребное число дорожныхъ мастеровъ, постоянныхъ рабочихъ и путевыхъ сторожей. На нѣкоторыхъ желѣзныхъ дорогахъ при начальникахъ Д. состоятъ еще помощники-инженеры, или особые смотрители зданій. Шоссейныя дороги, состоящія въ вѣдѣніи округовъ путей сообщенія, раздѣляются также на дистанціи, подвѣдомственныя отдѣльнымъ инженерамъ—начальникамъ Д., обязанности которыхъ, въ общемъ, соответствуютъ возложенному выше относительно начальниковъ желѣзнодорожныхъ Д. Кроме того, на начальниковъ шоссейныхъ Д. возложено еще завѣдываніе заставными домами шоссейнаго сбора въ тѣхъ немногочисленныхъ пунктахъ, гдѣ этотъ сборъ еще сохранился. Протяженіе шоссейной Д., напр. въ слб. округѣ п. с.—отъ 110 до 100 верстъ. Начальники судоходныхъ Д. завѣдываютъ судоходною полиціею на пристаняхъ и участкахъ рѣкъ и каналовъ. Черезъ начальниковъ судоходныхъ дистанцій взимается установленный сборъ (см. Судоходные сборы) съ провозимыхъ по воднымъ путямъ товаровъ. А. Т.

Дистелеологія—терминъ, предложенный Геккелемъ для обозначенія нефцлесообразныхъ особенностей въ строеніи организмовъ, въ противоположность ученію о полной цѣлесообразности строенія живыхъ существъ (телеологическое ученіе). Нецлесообразными являются многіе рудиментарные органы, органы, сохранившіеся анатомически, но утративше способность исполнять свою первоначальную функцію. См. Рудиментарные органы.

Диестель (Людвигъ Diestel, 1825—79)—свободомыслящій нѣм. богословъ, проф. въ Грейфсвальдѣ, Ленѣ и Тюбингенѣ. Главный его трудъ: «Geschichte des Alten Testaments in der christl. Kirche» (1869) пользуется заслуженной извѣстностью.

Диестель или *цианитъ*, минералъ, болѣею частью является въ видѣ удлиненныхъ широкихъ столбчатыхъ кристалловъ безъ ясно образованныхъ концовъ. Кристаллы принадлежатъ трехклинной системѣ и представляютъ комбинаціи макропинакоида, брахипинакоида, базопинакоида и призмъ. Обыкновенно кристаллы образуютъ двойники и полисинтетическіе двойники по различнымъ законамъ. Твердость 5—7; она представляетъ различіе не только на различныхъ плоскостяхъ одного и того же недѣлимаго, но и на одной и той же плоскости въ зависимости отъ направленія. Удѣльный вѣсъ 3,46—3,68. Безцвѣтенъ, болѣею же частью голубоватаго, также зеленоватаго и др. цвѣта. Прозраченъ до просвѣчивающаго. Окрашенные кристаллы обладаютъ сильнымъ плеохроизмомъ. Въ кислотахъ не растворяется, предъ паяльной трубкой не плавится, съ растворомъ кобальта послѣ прокаливанія даетъ темно-голубую окраску. Химич. составъ— Al_2SiO_5 , тождественъ съ андалузитомъ и силлиманитомъ; такимъ образомъ вещество Al_2SiO_5 , является триморфнымъ. Д. обыкновенно образуетъ радіально лучистые или шестоватые агрегаты, а также кристаллы и зерна въ кристаллическихъ сланцахъ, гранулитахъ и эклогитахъ. Мѣстороженія: Грейнеръ и Пфичталъ въ Тиролѣ, близъ Петшау въ Богеміи, во многихъ мѣстахъ Сѣв.-Америки, въ Новой Зеландіи и др. Довольно мощная залежь Д. известна въ толщахъ кварцита близъ Херресберга въ Швеціи. Въ Россіи Д. находится въ южн. Уралѣ, по берегамъ р. Уренги и др.; во многихъ золотыхъ россыпяхъ оренбургскаго Урала. П. З.

Дистервегъ (Friedrich-Adolf-Wilhelm Diesterweg)—знаменитый нѣмецкій педагогъ (1790—1866). Д. готовился въ инженеру, но уже съ 1813 г. начинаетъ свою педагогическую карьеру, въ качествѣ учителя образцовой школы въ Франкфуртѣ на Майнѣ, и сразу становится сторонникомъ идей Песталоцци. Посвятивъ себя навсегда дѣлу народной школы, Д. въ 1820 г. взялъ на себя веденіе учительской семинаріи въ Mörs'ѣ, а съ 1832 по 1847 г. занималъ мѣсто директора берлинской семинаріи для подготовки учителей городскихъ школъ. Его стараніями въ 1846 г., по случаю столѣтняго юбилея дня рожденія Песталоцци, былъ устроенъ пріютъ для сиротъ учителей (Pestalozzistiftung für Lehrerwaisen) и общество пособія вдовамъ

учителей (Pestalozzverein für die Lehrerwitwen). Значение Д. обуславливалось в особенности обаянием его личности в непосредственных его отношениях к ученикам и сотрудникам; оно недостаточно ясно для современного педагога, знакомого с Д. лишь по его сочинениям и учебникам. Его отзывчивость к вопросам дня выразилась, между прочим, в его «Beiträge zu den Lebensfragen der Civilisation» и «Streitfragen auf dem Gebiete der Pädagogik». По методик народного образования замечательны такие труды Д. как его книга для чтения (Lesebuch), изданная еще в 1827 г. и продолжившая новые пути в живом преподавании родного языка, а также его руководство к арифметикѣ (составленное вмѣстѣ съ Гейзеромъ; рус. пер. 1866) и учебникъ математической географіи (рус. пер. 1845). Самый важный его трудъ— «Wegeweiser zur Bildung für deutsche Lehrer» (6 изд. 1890); со времени перваго появленія этой книги въ 1834 г. и до сихъ поръ это—настоящая книга всякаго школьнаго учителя. Его избран. соч. собраны въ 1878 г. *Е. Гаршинъ*.

Дистерло—русскій баронскій родъ, происходящій изъ герцогства Юлихскаго. Теннисъ фонъ Д. переселился въ Курляндію около 1550 г. Георгъ-Христофоръ Д. (1709—1792) былъ ловчимъ вел. кн. Литовскаго. Его внукъ Петръ (1787—1831), былъ полковникомъ, командиромъ куринскаго полка и убитъ въ сраженіи съ Казы-Мудлою. Родъ Д. внесенъ въ матрикулъ курлянд. дворянства (Герб., XII, 31).

Дистерло (баронъ, Романъ Александровичъ)—современный критикъ. Въ началѣ 80-хъ гг. окончилъ курсъ въ спб. унив. по юридическому факультету; нѣкоторое время читалъ законовѣдѣніе въ горномъ институтѣ, теперь—членъ окружного суда въ Ригѣ. Со середины 80-хъ гг. пишетъ критическія статьи въ «Недѣль», «Рус. Обзор.» и др. Отд. изд.—«Графъ Л. Н. Толстой какъ художникъ и моралистъ» (СПб., 1887). Д. противникъ литературнаго направленія 60-хъ гг.

Дистихъ (Distichon)—двустипіе, строфа, состоящая всего изъ двухъ стиховъ, раздѣръ которыхъ даетъ название Д., напр. *дактилическій Д.*, *адоническій Д.* и др. Преимущественно же Д. назыв. строфа изъ гекзаметра и пентаметра. Этотъ такъ называемый *античный Д.* былъ любимой формой элегій (потому онъ назывался и *элегическимъ стихомъ*) у грековъ и римлянъ. Его употребляли и для надписей, эпитафій, особенно часто—для эпиграммъ. Тиртей, Феогнистъ, Овидій, Тибулль, Проперцій и др. писали много Д.; особенно известны «Disticha» Діонисія Катона—рядъ зат. изрѣченій. Д. перешелъ и въ новѣйшую поэзію, напр. «Römische Elegien» Гете, «Spritzengang» Шиллера. Приемъ Д. у Пушкина (на переводъ Гомера, Гиблича):

«Слышу умокнувшій звукъ божественной
эллинской рѣчи,
Старца великаго тѣмъ чую смущенной душой».

Дистриктъ (отъ лат. distringere—сжимать; англ. и франц. district, ит. distretto, нѣм. и швед. Distrikt, соответствуетъ русскимъ сл. округъ, уѣздъ, околотокъ)—опредѣленное пространство земель, какъ администра-

тивная или судебная единица, подраздѣле ніе провинціи, кантона и т. п.

Диестъ (Diest)—городъ и крѣпость въ бельгійской пров. Брабантъ, на р. Демара. 8218 жит. (1890), занимающихся производствомъ шляпъ, кожи и чулковъ, пивовареніемъ и винокуреніемъ. Построенная въ 1837—53 гг. крѣпость утратила свое значение съ проведеніемъ новой системы укрѣпленій.

Диес-фуль—городъ въ персидской пров. Хузистанъ, на 300 км. западнѣе Испагани, на Д.-Руфъ, впадающемъ въ Карунъ. Много мечетей, караванъ-сараявъ и т. п. 30000 жит. Д. главный рынокъ провинціи; ведетъ торговлю преимущественно индigo, также перьями изъ тростника. Основаніе города относится къ III-му в. и приписывается Адеширу Бабегану, родоначальнику династіи Сассанидовъ.

Дисциплина, вообще совокупность мѣръ и правилъ, обязательныхъ для всѣхъ, входящихъ въ составъ извѣстнаго организованнаго цѣлаго. Д. называется также отдѣльная отрасль науки или преподаванія.

Дисциплина (воинская).—Подъ воинской Д. разумѣется совокупность условий, опредѣляющихъ взаимныя отношенія между военными начальниками и ихъ подчиненными. Изъ этого опредѣленія видно, что начало Д. вытекаетъ изъ принципа военной іерархіи и что содержаніе понятію воинской Д. даетъ не только отношеніе подчиненныхъ къ начальникамъ, но и отношеніе начальниковъ къ подчиненнымъ—иными словами, что понятіе воинской Д. не совпадаетъ съ понятіемъ воинской подчиненности (субординаціи). Принципъ военной іерархіи состоитъ въ томъ, что значеніе каждаго лица въ войскѣ опредѣляется въ зависимости отъ бѣльшей или меньшей близости его къ верховному вождю. Въ этомъ отношеніи всѣ военнослужащіе располагаются по ступенямъ лѣстницы, нисходящей отъ верховнаго вождя, и каждый вышестоящій, по отношенію ко всѣмъ нижестоящимъ, является начальникомъ, а каждый нижестоящій, по отношенію ко всѣмъ вышестоящимъ—подчиненнымъ. Принимая отъ начальника велѣнія верховнаго вождя, подчиненный обязанъ полнымъ ему повиновеніемъ. Это—первая обязанность подчиненнаго и, вмѣстѣ съ тѣмъ, основной признакъ понятія воинской Д. Второй признакъ—обязанность подчиненнаго уважать начальника. Повиновеніе, въ смыслѣ юридической обязанности, состоитъ въ подчиненіи распоряженіямъ начальника, въ неуклонномъ исполненіи его приказаній; но оно обязательно лишь постольку, поскольку начальникъ является проводникомъ велѣній верховнаго вождя. Поэтому повиновеніе должно быть полнымъ, но не слѣпымъ; приказъ противозаконный или выходящій за предѣлы служебныхъ отношеній не можетъ быть почитаемъ обязательнымъ къ исполненію начальническимъ приказомъ. Уваженіе, также въ смыслѣ юридической обязанности, состоитъ въ оказаніи наружныхъ знаковъ почтенія; оно служитъ вышнимъ проявленіемъ признанія авторитета начальника и тѣмъ обезпечиваетъ подчиненность. Какъ средство обезпеченія подчиненности, оказаніе наружныхъ знаковъ по-

чтения начальству должно иметь место не только в сфере отношений служебных, но и в сфере отношений неслужебных. Обязанности начальника в отношении подчиненного, по их существу, такой точной формулировки не поддаются. Обусловливаемая главной задачей начальника в мирное время — подготовить войско, дать ему надлежащее нравственное воспитание, — он крайне многообразны и не имеют столь резких характерных черт. Кроме того, он тесно соприкасаются и нередко переплетаются с обязанностями начальника, как органа административного военного управления. Отчасти вследствие этой неопределенности начальнических обязанностей, но, главным образом, под влиянием: 1) линейной тактики, требовавшей от солдата одного безусловного повиновения и признававшей идеалом солдата-автомата; 2) системы комплектования войск вербовкою и рекрутскими наборами, переполнявшей армию порочными элементами, и 3) былых условий общ. жизни, когда подавление личности в войске не стояло в резком противоречии с положением личности вне войска, — исторически выработался односторонний взгляд на воинскую Д., как на совокупность только тех условий, кот. определяют отношения подчиненных к начальникам. Большинство современных военных писателей отказалось от такого вывода, но иногда и nyní можно еще встретить в военной литературе отождествление понятия Д. с понятием подчиненности.

Дѣйствующій русск. законъ (ст. 1 Дисц. устава 1888) даетъ широкое опредѣленіе понятію воинской Д.: воинская Д. состоитъ въ строгомъ и точномъ соблюденіи правилъ, предписанныхъ военными законами. Поэтому, говорится далѣе, она обязываетъ точно и безпрекословно исполнять приказанія начальства, строго соблюдать чинопочитаніе, сохранять во вѣрной командѣ порядокъ, добросовѣстно исполнять обязанности службы и не оставлять проступковъ и упущеній подчиненныхъ безъ взысканія. Требуя отъ подчиненныхъ безпрекословнаго исполненія приказаній начальниковъ, законъ нашъ, однако, не распространяетъ принципа обязательности начальническаго приказа на приказъ противозаконный. Хотя на это прямого указанія въ Д. уставѣ не имѣется, но ст. 2 Уст. ссылается на 69 ст. Воинскаго устава о наказ., которая категорично провозглашаетъ, что дѣяніе, учиненное во исполненіе завѣдомо для подчиненнаго противозаконнаго приказанія начальника, преступно. На вопросъ, обязательны ли приказъ, выходящій изъ сферы служебныхъ отношеній — дѣйствующій законъ прямого отвѣта не даетъ. Чинопочитаніе, состоящее, по опредѣленію ст. 3 Дисциплинарнаго уст., въ оказаніи должнаго уваженія начальнику и старшему въ чинѣ, обязательно какъ на службѣ, такъ и внѣ службъ. Обязанности начальника по отношенію къ подчиненнымъ перечислены въ ст. 4 Д. уст.: онъ долженъ въ сношеніяхъ съ подчиненными быть справедливымъ, отечески пещись о благосостояніи вѣрной ему команды, входить въ нужды своихъ подчиненныхъ, быть въ по-

требныхъ случаяхъ ихъ софѣтникомъ и руководителемъ, избѣгать всякой неумѣстной строгости, не оправдываемой требованиями службы, а также развивать и поддерживать въ каждомъ офицерѣ и солдатѣ сознание о высокомъ значеніи воина, призваннаго къ защитѣ престола и отечества отъ враговъ внѣшнихъ и внутреннихъ. Ср. М. Драгомировъ, «Учебникъ тактики» (СПб. 1891); П. Гудимъ-Левковичъ, «Курсъ элементарной тактики» (СПб. 1887), а также др. учебники тактики и военной администраціи и В. Кузьмина-Караваева, «Характеристика общей части уложенія и Воин. устава о наказ.» (СПб. 1890). К. К.

Дисциплина школьная — см. Школа.

Дисциплина она заключается въ соблюденіи порядка при производствѣ стрѣльбы и самой стрѣльбы изъ ружей и артиллерійскихъ орудій. Для достиженія этого, веденіе при трѣпки и стрѣльбы находится въ рукахъ командира батареи или начальника стрѣльбовой дѣли.

Дисциплинарная отвѣтственность — см. Дисциплинарное право.

Дисциплинарное взысканіе — наказаніе, налагаемое безъ суда, властью начальства. Особенное развитіе система Д. взысканій имѣетъ въ военной службѣ. До перехода къ постояннымъ регулярнымъ арміямъ, карательная дѣятельность въ войскахъ управлялась почти исключительно въ административномъ порядкѣ. Съ появленіемъ особыхъ военно-судебныхъ учреждений сталъ постепенно расширяться судебный порядокъ преслѣдованія и наказанія виновныхъ, но на ряду съ нимъ сохранился и порядокъ административный, т. е. дисциплинарный, для маловажныхъ проступковъ, преимущественно служебныхъ. Въ нашемъ правѣ дисциплинарный порядокъ наложенія наказаній не получилъ полнаго збособленія отъ порядка судебного, такъ какъ, во 1-хъ, право наложенія Д. взысканій предоставлено и военнымъ судамъ (ст. 7 Воинск. уст. о нак.), и, во 2-хъ, дѣльный рядъ проступковъ, занесенныхъ въ Воинскій уст. о нак., можетъ быть облагаемъ наказаніемъ безъ преданія суду, если въ карательной части соответственной статьи уголовного закона, въ ряду другихъ наказаній, упомянуты также Д. взысканія. Право наложенія Д. взысканій на подчиненныхъ принадлежитъ всѣмъ военнначальствующимъ лицамъ безъ исключенія, начиная съ унтеръ-офиц. и ефрейторовъ. Равнымъ образомъ, всѣ военно-служащіе могутъ быть подвергнуты Д. взысканіямъ. Но законъ строго регламентируетъ степень власти каждаго начальника въ наложеніи Д. взысканій и перечисляетъ, какія именно и на кого взысканія могутъ быть налагаемы. Нарядовыхъ и ефрейторовъ могутъ быть налагаемы (ст. 13 Дисц. уст.): 1) воспрещеніе отлучаться со двора до одного мѣсяца; 2) назначеніе не въ очередь въ нарядъ по службѣ или на работы, до 8 нарядовъ; 3) простой арестъ до 1 мѣсяца; 4) строгій арестъ до 20 сутокъ; 5) усиленный арестъ (въ темномъ карцерѣ) до 8 сутокъ; 6) лишеніе ефрейторскаго званія и смѣщеніе на низшія степени и меньшіе оклады. На унтеръ-офицеровъ (ст. 15): 1) выговоры; 2) воспрещеніе отлучки со дво-

ра до одного мѣсяца; 3) назначеніе не въ очередь въ нарядъ по службѣ до 8 нарядовъ; 4) простой арестъ до одного мѣсяца; 5) строгій арестъ до 20 сутокъ; 6) смѣщеніе на низшія должности; 7) неудоеніе къ производству въ офицеры; 8) лишеніе унтеръ-офицерскаго званія, кромѣ сверхсрочныхъ унтеръ-офицеровъ. На офицеровъ и гражданскихъ чиновниковъ военнаго вѣдомства (ст. 33): 1) замѣчанія и выговоры, объявляемые словесно, или въ предписаніи, или при собраніи офицеровъ, или въ приказѣ; 2) арестъ домашній и на гауптвахтѣ, до одного мѣсяца; 3) неудоеніе къ производству на вакансіи или за выслугою лѣтъ; 4) удаленіе отъ должности или командованія частью; и сверхъ того, офицеры и гражданскіе чиновники военнаго вѣдомства, въ случаяхъ, когда Д. взысканія окажутся безупрѣчными, могутъ быть увольняемы отъ службы порядкомъ дисциплинарнымъ. Штабъ-офицеры, пользующіеся правами командира отдѣльной части и всѣ вообще лица, занимающія должности не ниже пятаго класса, а равно генералы и чиновники первыхъ четырехъ классовъ, за исключеніемъ чрезвычайныхъ случаевъ, могутъ быть подвергаемы аресту въ дисциплинарномъ порядкѣ не иначе, какъ по Высочайшему повелѣнію. Подробныя правила вѣдомствъ Д. взысканій преподаны въ главѣ VIII Дисц. уст. Воспрещается за одну вину назначать нѣсколько взысканій, а равно соединять одно взысканіе съ другимъ, когда это прямо не разрѣшено уставомъ; при назначеніи ареста срокъ его долженъ быть положительно обозначенъ. Въ видѣ обиха руководящаго указанія ст. 60 говоритъ, что всякое дисциплинарное взысканіе должно соответствовать важности вины. Но это представляетъ собою не болѣе какъ совѣтъ, ибо, съ одной стороны, ст. 102 воспрещаетъ принесеніе жалобъ на строгость взысканія, если начальникъ не превысилъ предоставленной ему власти, а съ другой — ст. 58 возбраняетъ высшему начальнику отиѣнять опредѣленное низшимъ начальникомъ Д. взысканіе по причинѣ строгости его, развѣ низшій начальникъ не превысилъ своей власти. К. К.

О Д. взысканіяхъ въ гражд. вѣдомствѣ, см. Взысканія уголовныя (V, 212) и Дисципл. право.

Дисциплинарное высшее присутствие образовано въ 1885 г. въ составѣ сената и состоитъ изъ первоприсутствующихъ кассационныхъ дпт., всѣхъ сенаторовъ соединеннаго присутствія перваго и кассационныхъ дпт. и четырехъ ежегодно Высочайшею властью назначаемыхъ сенаторовъ кассационныхъ дпт. Вѣдомству Д. высшаго присутствія въ первой инстанціи подлежатъ дисциплинарныя дѣла о предсѣдателяхъ и членахъ судебныхъ палатъ, предсѣдателяхъ окружныхъ судовъ, оберъ-прокурорахъ, ихъ товарищахъ, прокурорахъ судебныхъ палатъ, товарищахъ ихъ, и чинахъ канцеларій кассационныхъ департаментовъ и общаго ихъ собранія. Въмѣстѣ съ этимъ Д. присутствие служитъ апелляціонною инстанціей для дисциплинарныхъ дѣлъ, рѣшенныхъ въ первой инстанціи судебными палатами (ст. 119^а, 270 и 288 т. XVI, ч. 3, Учр. Суд. Уст. изд. 1892). Кромѣ того, Д.

высшее присутствие вѣдаетъ и вопросы объ увольненіи отъ должности судей, а именно: 1) въ случаѣ, когда судья за преступленіе или проступокъ, не относящійся къ службѣ, подвергнутъ въ порядкѣ уголовномъ взысканію или наказанію, хотя бы и не соединенному съ потерей права на службу, — Д. присутствие каждый разъ ех officio требуетъ отъ него объясненія и можетъ постановить объ увольненіи его отъ должности (ст. 295 Учр. Суд. Уст.); 2) въ случаѣ привлеченія судьи къ слѣдствію или суду за преступленіе, влекущее за собою тюремное заключеніе или болѣе строгое наказаніе, Д. присутствие можетъ постановить — въ случаяхъ, не терпящихъ отлагательства, даже безъ истребованія объясненія — о временномъ устраненіи судьи отъ должности, впредь до окончанія возбужденнаго дѣла (ст. 295^а Учр. Суд. Уст.); 3) если министръ юстиціи усмотритъ, что судья многократными и важными упущеніями обнаружилъ несоотвѣтствіе занимаемому имъ положенію или явное пренебреженіе къ своимъ обязанностямъ, или что судья дозволилъ себѣ *въ службѣ* такія противныя нравственности или предосудительныя поступки, которые, будучи несовмѣстны съ достоинствомъ судейскаго званія, получили огласку и лишаютъ совершившаго ихъ судью необходимыхъ для сего званія довѣрія и уваженія, или, наконецъ, что судья, поставивъ себя, образомъ своихъ дѣйствій въ мѣстѣ служенія, въ такое положеніе, которое подаетъ основательный поводъ сомнѣваться въ дѣйствительномъ спокойномъ и безпристрастномъ исполненіи имъ своихъ обязанностей, тѣмъ не менѣе уклоняется отъ предлагаемаго ему перевода въ другую мѣстность на равную должность, — то Д. присутствие, по предложенію министра юстиціи, потребовавъ объясненія отъ судьи, можетъ постановить объ увольненіи судьи отъ должности, а въ послѣднемъ случаѣ — о перемѣщеніи его въ другую мѣстность, на равную судейскую должность (ст. 295^а); 4) объ увольненіи судьи можетъ быть Д. присутствіемъ постановлено и въ случаѣ объявленія судьи несостоятельнымъ должникомъ или личнаго задержанія за долги (ст. 296). Этими правилами, установленными, въ настоящемъ ихъ видѣ, въ 1885 г., въ значительной мѣрѣ поколеблено начало *несмѣлимости* судей (см.), положенное въ основу судебной реформы 20 ноября 1864 г. Г. С.

Дисциплинарное право — власть налагать дисциплинарныя взысканія. Этому праву соответствуетъ, съ одной стороны, обязанность надзора, а съ другой — отвѣтственность подчиненнаго въ порядкѣ дисциплинарномъ. Д. право предполагаетъ всегда отношеніе подчиненности и имѣется вездѣ, гдѣ, въ силу закона или даже договорнаго соглашенія, между данными лицами устанавливается обязанность подчиненія одного другому. Д. право понимается и въ иномъ, объективномъ смыслѣ, какъ совокупность законовъ установленныхъ нормъ о Д. власти. Ни въ русскомъ, ни въ иностранномъ законодательствѣ нѣтъ специальныхъ кодексовъ, посвященныхъ Д. праву; оно нормируется тѣми законоположеніями, которыя посвящены дан-

ному отношенію подчиненности. Такъ, среди законовъ, имѣющихъ своимъ предметомъ семейственныя права, содержатся постановленія о Д. правѣ родителей надъ дѣтьми (т. X ч. 1 Св. Зак. Гражд. ст. 164, 165), мужа надъ женою (т. X ч. 1 ст. 107, 108); въ законахъ о торговыхъ приказчикахъ—постановленія о Д. правѣ хозяина (т. XI ч. 2, Уст. Торг. ст. 13, 37) и др. Самое важное мѣсто занимаетъ Д. право въ іерархическихъ отношеніяхъ подчиненности лицъ, состоящихъ изъ государственной службѣ. По самому существу послѣдней, она предполагаетъ надзоръ вышнихъ надъ низшими; съ другой стороны, состояніе на государственной службѣ возлагаетъ на служащаго множество специальныхъ обязанностей въ отношеніи къ другимъ служащимъ, къ постороннимъ лицамъ и къ самому себѣ. Исполненіе этихъ обязанностей обезпечивается надзоромъ со стороны старшихъ по службѣ и ихъ правомъ налагать Д. взысканія за поступки и дѣйствія, кот. хотя и не представляются преступными въ смыслѣ уголовномъ, но оказываются нежелательными и противорѣчащими общимъ качествамъ, какъ говорить законъ, каждаго лица, «состоящаго на гражданской службѣ, и общимъ обязанностямъ, которыя должны быть всегда зеркаломъ всѣхъ его поступковъ» (ст. 712 Уст. о службѣ, т. III Св. Зак.). Начальникъ, по дѣйствующему закону, имѣетъ не только право и обязанность «неуспѣшно наблюдать за строгимъ и точнымъ исполненіемъ подчиненными должностей и дѣйствовать въ томъ законными средствами побужденія и взысканія» (ст. 722 т. III Уст. о сл.), но и имѣетъ надзоръ «надъ поведеніемъ и обхожденіемъ своихъ подчиненныхъ и побуждать оныхъ къ добродѣтелямъ и похвальному житію, пьянства, лжи и обмановъ». Мѣрами осуществленія Д. права начальниковъ служатъ Д. взысканія (см. VI, 210 и сл.), налагаемые безъ суда, и преданіе суду въ тѣхъ случаяхъ, когда за нарушение положено по закону взысканіе, къ которому виновный можетъ быть приговоренъ не иначе какъ судомъ (Улож. о нак. ст. 69; Уст. о сл. т. III, ст. 760).

Особенностью Д. права начальниковъ по русскому законодательству представляется право «увольненія отъ службы по третьему пункту», т. е. по причинамъ, изложеннымъ въ п. 3 ст. 806 и ст. 761 Уст. о сл. Последняя статья, которая, по справедливости, считается самымъ грознымъ дисциплинарнымъ орудіемъ въ рукахъ служебнаго начальства, гласитъ: «чиновниковъ, которые по убѣжденію начальства неспособны къ исправленію возложенныхъ на нихъ должностей, или почему-либо неблагонадежны, или сдѣлали вину, извѣстную начальству, но такую, которая не можетъ быть доказана фактами, предоставляется начальникамъ, отъ коихъ въ общемъ порядкѣ зависитъ увольненіе отъ должностей, сими чиновниками занимаемыхъ, увольнять по своему усмотрѣнію и безъ просьбы ихъ. Начальствамъ вмѣняется въ обязанность приступать къ подобному увольненію чиновниковъ безъ просьбы ихъ съ достаточною осмотрительностью, при полномъ убѣжденіи въ неспособности или не-

благонадежности чиновника, не допуская ни пристрастія, ни личности». Ср. Власть Д. (VI, 678); тамъ же и литература.

Дисциплинарное производство, т. е. порядокъ наложенія Д. взысканій за нарушенія, противопоставляется «формальному суду» и имѣетъ своею особенностью отсутствіе установленныхъ въ обыкновенномъ процессуальномъ порядкѣ формъ и обрядовъ. Какъ случаи наложенія Д. взысканій не могутъ быть точно опредѣлены въ законѣ, оставляющемъ широкій просторъ начальственному усмотрѣнію, такъ и порядокъ наложенія этихъ взысканій точно не регламентированъ. Общимъ закономъ постановлено, что «никакое взысканіе не можетъ быть наложено безъ истребованія предварительнаго отъ признаваемыхъ виновными объясненія» (ст. 173, т. II Общ. Губ. Учр.). Исключеніе допускается только относительно взысканій, налагаемыхъ губернаторомъ, «во всѣхъ тѣхъ случаяхъ, когда онъ самъ лично усмотритъ въ подчиненныхъ ему полицейскихъ мѣстахъ и учрежденіяхъ по части распорядительной какія-либо упущенія или безпорядки и о причинѣ сихъ упущеній и безпорядковъ есть уже въ виду его достаточныя свѣдѣнія». Въ этихъ случаяхъ губернаторъ подвергаетъ виновныхъ «непосредственно отъ себя или черезъ губернскаго правленія установленнымъ въ законѣ взысканіямъ, безъ предварительнаго истребованія объясненій». Замѣчанія и выговоры безъ внесенія въ послужной списокъ налагаются по распоряженію непосредственнаго начальства, а вычетъ изъ жалованья, перемѣщеніе съ высшей должности на низшую, удаленіе отъ должности и арестъ до семи дней—по распоряженію того начальства, отъ котораго зависитъ назначеніе на должность, занимаемую виновнымъ (ст. 1066 Уст. Уг. Суд.). Въ министерствахъ дѣла о Д. взысканій разсматриваются въ совѣтѣ министра или въ общемъ присутствіи департамента.

Особый порядокъ производства Д. дѣлъ установленъ для лицъ судебного вѣдомства. Судебные уставы 1864 г. стремятся по возможности обезпечить независимость судей и устранивъ вліяніе начальства на отправленіе ими своей должности; поэтому къ производству дѣлъ о Д. нарушеніяхъ судей по Судебнымъ уставамъ приложены общія начала составительности и обжалованія, какія установлены для уголовного процесса. Къ лицамъ судебного вѣдомства, въ отношеніи дисциплинарномъ, не относятся, однако, лица прокурорскаго надзора и секретариатъ, какъ кассационныхъ департаментовъ сената, такъ и судебныхъ мѣстъ; они подвергаются взысканіямъ по распоряженію министра юстиціи, оберъ-прокуроровъ кассационныхъ департаментовъ, предѣдателей судовъ и палатъ по принадлежности, не прежде, однако, какъ по истребованіи отъ виновныхъ объясненія. Въ этомъ порядкѣ могутъ быть налагаемы только предостереженія, замѣчанія и выговоры безъ внесенія въ послужной списокъ (на оберъ-прокуроровъ кассационныхъ департаментовъ—только предостереженія). Вычетъ изъ жалованья и перемѣщенія съ высшей на низшую должность могутъ быть опредѣляемы лишь въ

порядкѣ Д. производства, установленнаго для судей. Компетентнымъ судомъ для производства Д. дѣлъ о лицахъ судебного вѣдомства признаются: для дѣлъ о председателяхъ и членахъ судебныхъ палатъ и председателяхъ окружныхъ судовъ, оберъ-прокурорахъ, товарищахъ оберъ-прокуроровъ, прокурорахъ палатъ и товарищахъ ихъ, а также чинахъ канцелярій въ кассационныхъ департаментахъ—высшее Д. присутствие сената; для дѣлъ о товарищахъ председателей окружныхъ судовъ, старшихъ нотаріусахъ членахъ окружныхъ судовъ, судебныхъ слѣдователяхъ и мировыхъ судьяхъ, а также прокурорахъ окружныхъ судовъ и ихъ товарищахъ—судебныя палаты; для дѣлъ о прочихъ чинахъ судебного вѣдомства—тѣ судебныя мѣста, при которыхъ они состоятъ (ст. 270 Учр. Суд. Уст.).

Въ Д. производствѣ по нарушениямъ судей различаются слѣдующіе моменты: 1) возбужденіе Д. производства, опредѣленіями судовъ или предложеніями министра юстиціи; поводомъ служатъ или непосредственное усмотрѣніе председателей судебныхъ мѣстъ, или же жалобы частныхъ лицъ; 2) предварительное производство—истребованіе отъ обвиняемаго объясненія, собраніе справокъ и необходимыхъ свидѣній и предварительное обсужденіе въ распорядительномъ засѣданіи суда; 3) рассмотрение и рѣшеніе дѣла общимъ собраніемъ департаментовъ или отдѣленій суда. О времени рассмотрения дѣла обвиняемый извѣщается; онъ имѣетъ право явиться въ судъ и давать личныя объясненія; повѣренный не допускается. Дѣло слушается при закрытыхъ дверяхъ; судъ выслушиваетъ заключеніе прокурора и окончательное объясненіе подсудимаго. Рѣшеніе суда объявляется немедленно, если подсудимый налицо, а если его нѣтъ, то объявляется ему при закрытыхъ дверяхъ въ общемъ собраніи того суда, гдѣ подсудимый находится на службѣ. На рѣшенія по дѣламъ Д. (кроме дѣлъ, рассмотрѣнныхъ высшимъ дисциплинарнымъ присутствіемъ) могутъ быть подаваемы жалобы подсудимыми и протесты прокурорами, не позже 7 дней со дня объявленія рѣшенія; производство во второй инстанціи аналогично порядку первой инстанціи. Окончательные приговоры по дѣламъ Д. не подлежатъ кассационному обжалованію и сообщаются, по вступленіи въ законную силу, министру юстиціи (ст. 270—292 Учр. Суд. Уст.).

Особый порядокъ производства Д. дѣлъ о присяжныхъ повѣренныхъ см. Присяжные повѣренные. Д. производство о земскихъ начальникахъ—см. Земскіе начальники, о должностныхъ лицахъ городского управленія, см. Городъ (IX, 328), о должностныхъ лицахъ земскаго управленія—см. Земство. Г. С.

Дисциплинарный батальонъ—см. Дисциплинарныя части.

Дисциплинарный надзоръ—см. Дисциплинарное право.

Дисциплинарныя нарушенія—см. Нарушенія, Преступленія должности.

Дисциплинарныя части (батальоны, роты и команды)—мѣста заключенія для нижнихъ воинскихъ чиновъ. Дисциплинарныя батальоны и роты (команды присоединены

къ нимъ Положеніемъ 1892 г.), съ 1879 года замѣнили военно-исправительныя роты. Военно-исправительныя роты учреждены были въ 1867 г.; по типу онѣ представляли собою военно-пенитенціарныя учрежденія, какъ и военныя тюрьмы, но лишь приспособленныя къ болѣе продолжительнымъ срокамъ заключенія. Д. части имѣютъ совершенно иной характеръ. Назначаемыя преимущественно за воинскія преступленія, онѣ имѣютъ цѣлью исправить не порочнаго человѣка, а солдата, не подчиняющагося условіямъ военной службы; ихъ цѣль—поставить провинившагося въ болѣе суровыя условія военной службы, приучить его къ требованіямъ дисциплины и обязанностямъ строевой службы.

Отдача въ дисциплинарные батальоны, роты и команды назначается по приговорамъ военно-окружныхъ и полковыхъ судовъ. Какъ наказаніе самостоятельное, оно сопровождается только ограниченіемъ нѣкоторыхъ правъ и преимуществъ по службѣ и переводомъ въ разрядъ штрафованныхъ; если же оно опредѣляется въ замѣну общаго наказанія, то влечетъ за собою лишеніе нѣкоторыхъ особенныхъ, лично и по состоянію осужденнаго присвоенныхъ правъ и преимуществъ. Наказаніе имѣетъ 4 степеня; высшій срокъ 3 года, низшій—1 годъ. Каждый дисциплинарный батальонъ и каждая Д. рота суть отдѣльныя войсковыя части, организованныя на одинаковыхъ съ войсковыми частями основаніяхъ. Отданные въ Д. части именуются заключенными и носятъ одежду форменнаго военного покроя, а не арестантскую. Заключенные располагаются въ общемъ помѣщеніи обычнымъ казарменнымъ порядкомъ; но казарма должна быть обнесена оградой и ворота должны быть всегда на запорѣ; безъ особаго разрѣшенія, никому изъ постороннихъ входъ за ограду не дозволяется. Свиданія допускаются по общимъ тюремнымъ правиламъ, притомъ «съ крайней разборчивостью» и «сколь можно рѣже». Заключенные обучаются строю, гимнастикѣ, фехтованію, стрѣльбѣ, Закону Божию и грамотѣ. Строевыя занятія производятся не только внутри, но и внѣ ограды. По усмотрѣнію командующаго войсками округа, содержаніе караула при Д. частяхъ можетъ быть возлагаемо на составъ заключенныхъ. Порядокъ дня опредѣляется расписаніемъ; время, назначенное для отдыха, заключенные могутъ проводить въ казармахъ или на дворѣ. Состоящіе въ разрядѣ исправляющихся могутъ быть увольняемы за казарменную ограду одни, безъ конвоя, какъ для исполненія служебныхъ порученій, такъ и по собственной надобности. Отличающимся особенно хорошимъ поведеніемъ и знаніемъ службы, срокъ заключенія можетъ быть сокращаемъ до $\frac{1}{6}$ части. Въ отношеніи пищевого довольствія заключенныхъ, Д. батальоны, роты и команды сравнены съ войсковыми частями. Время, проведенное нижними чинами въ Д. батальонахъ, ротахъ и командахъ, засчитывается имъ въ срокъ дѣятельной службы. До изданія Положенія 1892 г. у насъ было 4 дисц. батальона (херсонскій, воронежскій, бобруйскій и екатеринодарскій), на 2900 за-

ключенныхъ, и 2 дисциплинарныя роты (иркутская и омская). Съ 1893 г. число Д. частей предположено увеличить. См. В. Афонинъ-левъ, «Д. батальоны и роты» («Военный Сборн.», 1890 г., № 7).

Дишь (dis), gé dièze — первая ступень гаммъ dis-dur и dis-moll (гѣ́-диэзе мажоръ и миноръ), вторая ступень гаммы do dièze мажоръ и миноръ, третья ступень гаммы si мажоръ, четвертая ступень гаммы la dièze мажоръ и миноръ, пятая ступень гаммы sol dièze мажоръ и миноръ, шестая ступень гаммы fa dièze мажоръ, седьмая ступень гаммы mi мажоръ и миноръ. Слѣдующія гаммы, въ которыхъ входятъ Д., на практикѣ не примѣняются по причинѣ большого количества диэзовъ: dis-dur (9 диэзовъ), ais-dur (10 диэзовъ), gis-dur (8 диэзовъ). Гаммы dis-dur, dis-moll эгармоничны съ гаммами es-dur, es-moll (мѣлшой мажоръ и миноръ). *Disis* — названіе двойного повышенія ноты гѣ, обозначаемое черезъ x.

Дитгеръ ф. *Изенбургъ* (Diether v. Isenburg, 1412—82)—архіеп. майнцскій, сынъ графа Д. Изенбургъ-Бюдингенсакого; избранъ въ 1459 г. архіепископомъ съ условіемъ продолжать, въ союзѣ съ маркграфомъ Бранденбургскимъ, войну съ курфюрстомъ Фридрихомъ Пфальцскимъ. Развитъ послѣднимъ при Фредергеймѣ (1460), Д. перешелъ на его сторону и сталъ съ нимъ во главѣ оппозиціи нѣмец. князей противъ папы и его союзника, импер. Фридриха III. Смѣщенный въ 1461 г. папой Піемъ II, Д. началъ войну съ назначеннымъ на его мѣсто Адольфомъ Нассаускимъ, но долженъ былъ уступить. Послѣ смерти Адольфа (1475), Д. былъ снова избранъ архіепископомъ и утвержденъ въ этомъ званіи папой Сикстомъ IV. Политика его съ тѣхъ поръ была миролюбивою; онъ основалъ въ Майнцѣ университетъ и ревностно заботился о дѣлахъ церкви, преслѣдуя еретиковъ и отступниковъ. Ср. Wenzel, «D. von Isenburg, Erzbischof von Mainz» (1868).

Дитерихсъ (Diterichs, Иоахимъ-Фридрихъ - Христіанъ) — профессоръ ветеринаріи въ берлинской военной школѣ, авторъ «Handbuch der Veterinaer Chirurgie» (1845).

Дитеричи (Karl-Friedrich-Wilhelm Dieterici, 1790—1859) — нѣм. статистикъ, проф. госуд. наукъ въ берл. унив., директоръ королевскаго прусскаго статистическаго бюро. Болѣе извѣстные его труды: «Der Volkswohlstand in preussischen Staate» (1844), «Ueber Auswanderungen und Einwanderungen» (1847) и «Handbuch der Statistik des preus. Staats» (1858).

Дитеричи (Фридрихъ-Генрихъ Dieterici) — нѣм. ориенталистъ, сынъ предыдущаго, род. въ 1821 г., былъ сначала богословомъ, но впоследствии посвятилъ себя исключительно изученію восточныхъ яз. и послѣ путешествія по Египту, Аравіи и Палестинѣ занялъ въ 1850 г. катедру восточныхъ яз. въ Берлинѣ. Его работы касаются, главнымъ образомъ, арабск. языка и литературы. Онъ издалъ «Alfijah. sarmen didacticum grammaticum auctore Iba Matik» (1851), съ переводомъ (1853); «Sarmina Mutanabbii» (1858—59); «Chrestomathie ottomane» (1854). Весьма цѣнны для

изученія арабской философіи его: «Naturanschauung und Naturphilosophie der Araber im X J.» (2 изд. 1876); «Die Propädeutik der Araber» (1865); «Die Logik und Psychologie der Araber» (1868); «Die Anthropologie der Araber» (1871); «Die Lehre von der Weltseele» (1873); «Die Philosophie der Araber im X Jahrh. n. Chr.» (1876—79); «Die sogen. Theologie des Aristoteles aus arabischen Handschriften» (1882—83); «Der Darwinismus im X und XIX J.» (1878) и др. Его мелкія работы помѣщены въ «Zeitschrift der Deutschen Morgenländischen Gesellschaft».

Дити (Diti=гибель, конечность) — дочь Дакиши (см.), одна изъ жевъ мудреца Кашьяпы, мать Дайты или Асуровъ (см.), гигантовъ и демоновъ; является противоположностью (вѣроятно, преднамѣренно) и выработаною позднѣе другой жены Кашьяпы — Адити (=безконечность), матери боговъ или Суровъ, уничтожающихъ могущество демоновъ Асуровъ послѣ многочисленныхъ и жестокихъ битвъ съ ними. Д. упоминается уже въ Ведахъ, хотя образъ Адити въ нихъ гораздо болѣе выработанъ. Только въ Рамаянѣ и Пуранахъ Д. является болѣе определеннымъ образомъ и героиней различныхъ легендъ. Такъ въ Вишну-Пуранѣ отъ нея, или скорѣе отъ ея зародыша, раздробленнаго Индрой на $7 \times 7 = 49$ частей, производятся боги вѣтра и бури, быстролетные Маруты (см.). О взаимномъ отношеніи Д. и Адити см. Muir, «Original Sanskrit Texts» (т. V, Лондонъ, 1870, стр. 42—43).

Дитионо́вая кислота (хим.). — Кислоты формулы $H_nS_nO_n$, гдѣ $n=1, 2, 3, 4, 5$, носятъ общее названіе тионовыхъ. Въ частномъ случаѣ для обозначенія кислоты, въ составъ которой входятъ два атома серы ($n=2$), къ общему названію прибавляется префиксъ «ди» и, такимъ образомъ, дитионовою кислотой будетъ называться соединеніе состава $H_2S_2O_6$. Эта кислота была открыта Вальтеромъ и Гей-Люссакомъ въ 1819 г. Если на мелко раздробленную двуокись марганца дѣйствовать растворомъ сернистой кислоты, то при взбалтываніи и при охлажденіи получается марганцовая соль описываемой кислоты: $MnO_2 + 2SO_2 = MnS_2O_6$. Охлажденіе реагирующихъ веществъ необходимо для того, чтобы по возможности помѣшать образованію сернокислой соли марганца, которая безъ этой предосторожности образуется въ значительномъ количествѣ (Спиринъ и Буржуа). Но и при охлажденіи все же образуется нѣкоторое количество $MnSO_4$, и для отдѣленія отъ нея дитионовою соли къ смеси прибавляется растворъ ѣдкаго барита. Получающіеся при этомъ сернокислый барій и гидратъ закиси марганца выпадаютъ въ осадокъ, а баритовая соль дитионовою кислоты остается въ растворѣ. Растворъ послѣ фильтрованія выпаривается и изъ него выкристаллизовывается баритовая соль дитионовою кислоты состава $BaS_2O_6 \cdot 2H_2O$. Самую кислоту получить уже легко, стоитъ лишь обработать указанную соль серной кислотой, при чемъ образующійся сернокислый барій даетъ осадокъ, а дитионовая кислота будетъ въ растворѣ. Для полученія чистой $H_2S_2O_6$

совершенно невозможно удалить воду выпариванием даже при слабом нагревании, так как в этом случае $H_2S_2O_8$ разлагается на H_2SO_4 и SO_2 . Но и при сгущении раствора под колоколом воздушного насоса над H_2SO_4 можно получать лишь водную жидкость уд. вѣса 1,347, при дальнейшем испарении которой уже будет происходить указанное разложение. Какъ неизвѣстно чистаго гидрата $H_2S_2O_8$, такъ не полученъ и соответствующій ангидридъ. Самыя соли — и тѣ не переносятъ даже и слабого нагреванія, разлагаясь съ выдѣленіемъ SO_2 и RSO_3 , гдѣ R — металлъ, соответствующій соли.

Д. И. Менделѣевъ разсматриваетъ дитионовую кислоту по типу шавелевой кислоты. Если послѣдняя $(CO_2H)(CO_2H)$ представляетъ дикарбоксиль, то дитионовая кислота $(SO_2OH)(SO_2OH)$ является дисульфоксидомъ. Согласно такому представлению, свойства дитионовой кислоты должны быть близки къ свойствамъ органическихъ сульфосоединеній, построенныхъ по тому же типу. Отсюда становится понятнымъ, что, въ то время какъ баритовая, свинцовая, известковая и тому подобныя соли H_2SO_4 , H_2SO_3 трудно растворимы въ водѣ, соли дитионовой кислоты, какъ и соли сульфокислоты, растворяются легко. Такой взглядъ, какъ показали изслѣдованія Спринга, находится въ полномъ соответствии со способами получения и свойствами остальныхъ тионовыхъ (см.) кислотъ. *В. Куриловъ. Д.*

Дитмаршенъ (Dithmarschen) — западная часть герцогства Голштинскаго, нынѣ прусской провинціи Шлезвигъ-Голштинія; въ древности входила въ составъ Саксоніи и съ нею вмѣстѣ была покорена Карломъ Великимъ. Съ 936 г. Д. принадлежалъ графамъ ф.-Штаде. Фридрихъ I передалъ Д. въ 1180 г. бременскому архіепископству; но население упорно противилось новому правительству и, послѣ многихъ безплодныхъ возстаній, добровольно подчинилось епископу шлезвигскому. Вскорѣ послѣ этого Д. перешелъ къ Датскому королевству, и оставался его частью до пораженія датчанъ при Борнговдѣ (1227). Тогда Д. обратился, de facto, въ крестьянскую республику, отдѣльные округа и приходы которой ревниво оберегали свою самостоятельность; кровавыя битвы родовъ между собою нарушала покой страны, а морскіе разбойники дѣлали устье Эльбы небезопаснымъ. Лишь по написаніи закона 1321 г. и одновременномъ учрежденіи высшаго судилища, къ которому вскорѣ перешли важнѣйшія государственныя дѣла, положеніе страны немного улучшилось. Мѣстные законы были измѣнены въ 1447 г., въ 1497 г. впервые напечатаны, въ 1567 г. — исправлены, въ 1711 г. изданы снова въ Глюкштадтѣ. Уже въ средніе вѣка голштинскіе князья стремились покорить себѣ Д., но завоевательные походы 1319 и 1404 гг. были отражены съ большими потерями. Императоръ Фридрихъ III передалъ Д. формально Шлезвигъ-Голштиніи, что, однако, не имѣло практическихъ послѣдствій. Сынъ Христіана, король Гансъ и герц. Фридрихъ I Готорпскій, пытались подчинить себѣ Д.; но ихъ войско потерпѣло въ 1500 г. поражение при Геммингштадтѣ. Эта побѣда крестьянъ надъ княже-

скимъ войскомъ, воспѣтая во многихъ пѣсняхъ, доставила крестьянской странѣ 50 лѣтъ вѣчнаго мира. Реформація вызвала внутреннія усобицы. Генрихъ изъ Цютфена (т. VIII, 363), какъ одинъ изъ первыхъ мучениковъ евангелической церкви, погибъ въ 1524 г. на кострѣ. Приходы и роды возставали, съ оружіемъ въ рукахъ, противъ послѣдователей новой вѣры, нанимали даже иноземныхъ солдатъ, но новое ученіе распространялось по-немногу. Наконецъ, три владѣтеля Шлезвигъ-Голштинія — датскій король Фридрихъ II и герцога Іоаннъ и Адольфъ — соединились противъ Д., и послѣ нѣсколькихъ неудачныхъ битвъ Д. долженъ былъ подчиниться (2 іюня 1559 г.). Три завоевателя раздѣлили землю; послѣ смерти герцога Іоанна послѣдовало новое дѣленіе. Южный Д., съ главн. гор. Мельдорфомъ, достался королю Фридриху II, сѣверный Д., съ г. Гейде — герцогу Адольфу Готорпскому. По трактату 1773 г., сѣв. Д. перешелъ, съ прочими готорпскими владѣніями, къ Датскому королевству, а событія 1864—66 гг. сдѣлали Д. собственностью Пруссіи; теперь изъ него образовались два округа: Сѣверный Д. и Южный Д. Въ память завоеванія Д. Шлезвигъ-Голштинскій владѣтельный домъ помѣстилъ въ своемъ гербѣ серебрянаго всадника въ панцырѣ на красномъ полѣ. Печать страны Д. изображала Св. Дѣву Марію съ Младенцемъ Іисусомъ и св. Освальда. Ср. Nitzsch, «Das alte D.» (Киль, 1862); Kolster, «Geschichte D.-s nach Dahlmanns Vorlesungen» (Лпц., 1873); Michelson, «Urkundenbuch zur Geschichte des Landes D.» (Альтона, 1834), и его же, «Sammlung altdithmarscher Rechtsquellen» (Альтона, 1842).

Дитмаръ — прибалтійскіе дворянскіе роды. Одинъ изъ нихъ происходитъ отъ Мейнерта Д., владѣвшаго помѣстьями въ Лифляндіи въ 1623 г. Онъ внесенъ въ матрикулъ лифляндскаго и эстляндскаго дворянства и во II часть родословной книги о-ва Эзеля и Московской губ. *В. Р.*

Дитмаръ (также Титмаръ — Dietmar, Thietmar) — епископъ мерзебургскій, знаменитый нѣмецкій лѣтописецъ. Род. въ 975 или 976 г. Отецъ его былъ Зигфридъ, графъ вальбекскій, братъ саксонскаго маркграфа Лотара и близкій родственникъ императора. Д. получилъ заботливое воспитаніе отчасти въ родительскомъ домѣ, отчасти въ кведлинбургской монастырской школѣ, а затѣмъ учился въ монастырѣ св. Іоанна въ Магдебургѣ. Въ 1002 г. онъ сталъ настоятелемъ Вальбекскаго монастыря. Въ 1007 г. онъ сопровождалъ магдебургскаго архіепископа Точино, который былъ его покровителемъ, въ походѣ противъ польскаго князя Болеслава. По ходатайству того же архіепископа передъ королемъ Генрихомъ II, Д. получалъ епископство Мерзебургское (1009). Съ тѣхъ поръ онъ часто бывалъ въ королевской свѣтѣ и принималъ личное участіе въ нѣкоторыхъ походахъ противъ славянъ. Д. умеръ въ 1019 г. — Д. много сдѣлалъ для мерзебургской епархіи; но гораздо большее значеніе онъ имѣетъ, какъ составитель «Хроникъ» (Chronicon), въ 8 книгахъ; въ ней онъ излагаетъ исторію періода отъ Генриха I до конца августа 1018 г. «Хроника» сохрани-

лась въ оригиналѣ; въ концѣ она имѣетъ видъ почти древняка. Несмотря на грубый и высокопарный языкъ и суевѣе Д., его Хроника отличается богатствомъ историческаго матеріала и правдивостью и составляетъ главный источникъ для исторіи славянскихъ странъ за Эльбой. Лучшее изданіе «Хроника» сдѣлано Лаппенбергомъ въ «Monumenta Germaniae historica» Пертца; нѣм. переводъ Лорана (Берл. 1848).

Дитрихсонъ (Lorents-Henrik-Segelcke Dietrichson)—норвежскій историкъ искусства и литературы и поэтъ. Род. въ 1834 г.; еще будучи студентомъ, получилъ извѣстность веселыми и остроумными студенческими пѣснями, издан. въ 1859 г. Занимается кафедрой исторіи искусства въ стокгольмской акад. художествъ; состоитъ директоромъ національной галлерей, коллекціи гравюръ и художественно-промышленнаго музея, имѣющаго большое вліяніе на развитіе сѣв. искусства и открытіемъ своимъ не мало обязаннаго Д. Во время своихъ частыхъ научныхъ поѣздокъ посѣтилъ Италию, Россію, Грецію, Малую Азію, Египетъ и др. Изъ его сочиненій выдаются: «Indledning i Studiet af Sveriges Litteratur» (1862); «Omrids af den norske Poesies Historie» (1866—69), «Det Skönas Verld. Estetikens och Konsthistoriens Hufvudläror» (1860—70); «Från min Vandringstid» (1873—75); «Christus billeted» (1880); «Fra Kunsten's Verden» (1885). Кроме того имъ написаны монографіи о Рунебергѣ (1864) и Тидемандѣ (1878—79), нѣсколько комедій («En Arbetare», «Karl Folkunge» и др.), стихотв. «Kivleslätten» (1879) и множество статей критическихъ и по исторіи искусства въ норвежскихъ, шведскихъ и нѣм. изданіяхъ. Д. женатъ на норвежской художницѣ *Матильдѣ Бонневи*, (Bonnevie, род. 1837), извѣстной своими жанровыми картинами.

Дитрихштейнъ (Dietrichstein)—древній графскій, въ одной линіи княжескій, родъ. Въ XVI стол. этотъ родъ распался на двѣ линіи, Д. Вейхельштейнъ-Рабенштейнъ и Голленбургъ-Финкенштейнъ, теперь угасшіи. *Сигизмундъ ф.-Д.*, основатель линіи Голленбургъ (1484—1540), былъ любимецъ Максимилиана I и отличался въ битвахъ противъ венеціанцевъ. Въ Графъ Д. основалъ орденъ св. Христофора для борьбы съ пьянствомъ и сквернословіемъ. *Адамъ ф. Д.* (1527—1590), который назывался Д. ф. Никольсбургъ по приобретеному имъ замку, считался однимъ изъ выдающихся государственныхъ людей своего времени и былъ два раза посломъ отъ Максимилиана II при дворѣ Филиппа II. Его посольство въ 1561 г. въ Римъ къ Пію IV, которому эрцгерцогъ, впоследствии императоръ Максимилианъ II, предлагалъ, во избѣжаніе кровавыхъ религіозныхъ войнъ, допустить причастіе подъ обоими видами и отмѣнить безбрачіе духовенства, осталось безъ послѣдствій. Сынъ его, *Фридрихъ ф. Д.*, кардиналъ, епископъ ольмюцкій (1570—1636), былъ президентомъ императорскаго совѣта. Стойко противился онъ распространенію эдикта о терпимости на Моравію, гдѣ ему пришлось усмирять возстаніе потерпѣть не удачу. Къ уничтоженію про-

тестантазма въ Моравіи онъ могъ приступить лишь послѣ побѣды при Вѣлой Горѣ (1620). Когда, въ 1658 г., угасла Никольсбургская или княжеская линія Д., титулъ ея перешелъ къ графу Александру ф. Менсдорфъ-Пульви. Ср. Feufar, «Die erlauchten Herren auf Nikolsburg» (Вѣна 1879).

Дитрихъ (Dietrich der Bedrängte)—маркграфъ мейссенскій (ок. 1156—1221), 2-й сынъ маркграфа Оттона Богатаго, назначившаго его, въ ущербъ старшему сыну, Альбрехту Гордому, наслѣдникомъ въ Мейссенѣ. Альбрехтъ силой заставлялъ отца измѣнить завѣщаніе и напалъ на Д., получившаго графство Вейсенбергъ. При помощи тестя, ландграфа Германа I тюрингенскаго, Д., послѣ долгой борьбы, удалось одержать побѣду. Во время его поѣздки въ 1195 г. въ Палестину, Альбрехтъ умеръ и Мейсенемъ завладѣлъ имп. Генрихъ VI. Лишь въ 1197 г., съ оружіемъ въ рукахъ, вернулъ Д. свои права.

Дитрихъ Бернскій—одна изъ главнѣйшихъ, по мнѣнію многихъ—самая главная фигура нѣмецкаго національнаго эпоса. Онъ является или героемъ, или эпическимъ центромъ длиннаго ряда средневерхненѣмецкихъ поэмъ, извѣстнѣйшія изъ которыхъ: 1) *Бытство Дитриха*. Король Эрманрихъ во время отсутствія своего вассала Зибиха обезчестилъ жену послѣдняго; тотъ мститъ ему тѣмъ, что наводитъ его на злыхъ и вредныхъ дѣла и, между прочимъ, соритъ его съ его могучимъ племянникомъ, Дитрихомъ В. Послѣдній побѣждаетъ Эрманриха, но тому удается хитростью захватить въ плѣнъ вассаловъ Д.; чтобы освободить ихъ, Д. уступаетъ дядѣ все царство и уходитъ съ своими героями къ гуннскому королю Этцелю, который принимаетъ его къ себѣ на службу, благодаря стараніямъ своей жены Хольхи. Съ войсками Этцеля Д. два раза побѣждаетъ Эрманриха.—2) *Смерть Альфарта*. Альфартъ, юный герой Д. В. изъ рода Вольфинговъ, племянникъ Гильдебранда, ѣдетъ одинъ на рекогносцировку противъ войска Эрманриха; Виттигъ и Гейме, которые взмѣнили Д. В. и перешли на сторону его дяди, встрѣчаютъ его и, несмотря на его храбрость и силу, убиваютъ его въ нечестномъ бою. Это наиболѣе художественная изъ поэмъ цикла Д. В. Предполагаютъ, что первоначальнымъ героемъ саги былъ Dietrich, родной братъ Д.—3) *Равеннская битва* (Die Rabenschlacht). Д. В. отправляется съ войскомъ гунновъ противъ Эрманриха. Юные сыновья Этцеля, Шарфъ и Ортъ, ѣдутъ вмѣстѣ съ нимъ, но остаются въ Бернѣ, вмѣстѣ съ братомъ Д. В., Дитеромъ, подъ охраной стараго витязя Эльзана. Случайно они оказываются вблизи войска Эрманриха; ихъ встрѣчаетъ Виттихъ, на котораго юноши храбро нападаютъ; но сыновья Этцеля и Дитеръ убиты. Д. В. въ гнѣвѣ отрубаетъ Эльзану голову и гонится за Виттихомъ до берега моря, гдѣ послѣдняго скрываетъ подъ волнами его прабабушка Вагхильда. Бѣгство Д. и Равеннская битва обработаны, по видимому, въ концѣ XIII в., однимъ и тѣмъ же поэтомъ, который называетъ себя Heinrich der vogelaere.—4) *Зигенотъ*. Sigenot — великая,

въ борьбѣ съ которымъ Д. В. побѣжденъ и брошенъ въ пещеру. Его вѣрный витязь Гильдебрандъ отправляется его отыскивать и попадаетъ въ то же положеніе, но ему удается освободиться, и онъ мечемъ Д. убиваетъ великана.—5) *Экке*. Великанъ Экке, побуждаемый тремя королевнами на Рейнѣ, идетъ биться съ Д. В. После долгой и упорной битвы, въ которой ему значительную помощь оказываетъ его огненное дыханіе, Д. побѣждаетъ и убиваетъ великана; на пути къ Рейну, куда онъ несетъ отрубленную голову соперника, онъ убиваетъ Фазольта, брата Экке.—6) *Лауринъ*. Могучій король карликовъ Лауринъ похитилъ Симильду, сестру Датлейба Штиррискаго; по просьбѣ послѣдняго, Д. В., съ своими витязями, отправляется за нею въ горы, проникаетъ въ волшебный садъ Лаурина и вступаетъ въ битву съ похитителемъ. Лауринъ, наконецъ, побѣжденъ Д. В. и приглашаетъ витязей спуститься въ горы; тамъ, отвѣдая волшебнаго напитка, послѣдніе попадаютъ во власть карликовъ. Но Симильда возвращаетъ имъ ихъ оружіе, и послѣ второй, болѣе ожесточенной битвы, витязи разрушаютъ подземное царство карликовъ.—7) *Дворъ Этцеля* (Etzels Hofhaltung). Д. В. принимаетъ на себя защиту двѣхъ Sælde противъ дикаго охотника Вундерера, котораго онъ и убиваетъ. 8) *Розовый садъ*. Въ этой поэмѣ и въ «*Wilerolf und Dietlieb*» нѣмецкій эпосъ сводитъ лицомъ къ лицу двухъ своихъ любимыхъ героевъ: Д. В. и Зигфрида. Въ Розов. саду Кримгильда, дочь короля Гибиха Вормскаго, устраиваетъ садъ, охраняемый 12-ю великанами, и вызываетъ Д. В. и его витязей биться противъ Зигфрида и его спутниковъ. Наградой побѣдителямъ долженъ быть поцѣлуй красавицы. 12 поединковъ кончаются побѣдой бернцевъ. Видную роль въ поэмѣ играетъ комическая фигура монаха Эльзана, который и въ монастырѣ не оставилъ своей боевой грубости и воинственныхъ привычекъ. Кромѣ того, Д. В. играетъ довольно видную, хотя не первостепенную роль въ Нибелунгахъ (см.), гдѣ онъ охватывается на службѣ Этцеля, но не соглашается биться съ бургундами, пока тѣ не убиваютъ его друга Рюдигера и его вассаловъ; тогда онъ побѣждаетъ и беретъ въ плѣнъ Гунтера и Гагена, а когда Кримгильда убила ихъ, онъ казнитъ Кримгильду. Позднѣйшая лирическая поэма: «*Die Klage*», отводитъ ему главное мѣсто. Къ ней примыкаетъ и древнѣйшій эпическій отрывокъ (Hildebrands-Nied, VIII вѣка: возвращаясь отъ двора Этцеля, Гильдебрандъ встрѣчаетъ своего сына Гадубранда и бьется съ нимъ), также относящійся къ циклу Д. В. Позднѣе, рыцарско-фантастическія поэмы о Гудитрихѣ и Вольфдитрихѣ относятся къ другому, такъ наз. ломбардскому циклу. Всѣ поэмы о Д. В. изложены въ прозаической скандинавской Тидрек-сагѣ (Saga Thidhricks konungs of Bern, изд. С. В. Unger, Христианія, 1853). Довольно многочисленные отзывы сказаній о немъ встрѣчаются въ англосаксонскомъ эпосѣ. Въ основѣ сказаній и поэмъ о Д. В. лежитъ рядъ историческихъ фактовъ. Д. В. — это остготскій король Теодорихъ, впоследствии завоеватель

Италіи. Бернъ — это Верона, первый городъ верхней Италіи, который встрѣчали нѣмецкіе выходцы. Raben — Равенна, которую такъ долго осаждалъ Теодорихъ, и т. д. (даже въ Виттихѣ можетъ быть узнавъ историческій Vidigola, Gothorum fortissimus, который, по Юрдану, сар. 34, Sarmatum dolo occubuit). Въ древнѣйшихъ редакціяхъ Д., по видимому, завоевывалъ свое королевство (народъ не желалъ оставить его узурпаторомъ) изъ Византіи, но послѣднюю скоро займилъ дворецъ короля гунновъ Аттилы; причиной этому была память о зависимости остготовъ отъ гунновъ и смѣшеніе Теодориха съ его отцомъ Теодемпромъ. Въ древнѣйшей сагѣ Д. В., безъ сомнѣнія, боролся съ Одоакромъ (который въ формѣ *Otacher* встрѣчается и въ поэмахъ, но въ незначительной роли), но рано его замѣнилъ могучій и грозный Эрманрихъ, также лицо историческое, только относящееся къ болѣе ранней эпохѣ. Сага сложилась, по видимому, у дружественныхъ съ готами верхненѣмецкихъ племенъ и прежде всего у аллеманновъ; что это произошло не позже начала VIII в., доказываетъ пѣснь о Гильдебрандѣ. По мѣрѣ ея развитія увеличивалось количество подвиговъ Д., являлись многочисленные эпизоды и число его витязей стремилось дойти до 12. Сомнѣнія возбуждаютъ тѣ поэмы и эпизоды Тидрек-саги, гдѣ Д. В. бьется съ чудовищами, великанами и карликами и имѣетъ огненное дыханіе, при чемъ его рожденіе и исчезновеніе (онъ не умираетъ, но уносится на черномъ конѣ) обставляются чудесами. Уландъ, Зимрокъ и др. признаютъ это мнѣеицкимъ элементомъ и думаютъ, что на Теодориха перенесены мифы о богѣ-громовникѣ Донарѣ. Но новѣйшіе изслѣдователи (см. «Grundriss d. germ. Phil.» v. Paul, I, § 31 и слѣд.) не считаютъ эти черты основными и полагаютъ, что это — отчасти лират. заимствования (напр. изъ Вольфдитриха), отчасти мѣстнаго сказанія, перенесеннаго на Д. В.; таково, напр., тирольское сказаніе о королѣ карликовъ Лауринѣ. Что касается до связи Д. В. съ демономъ и его таинственнаго исчезновенія (вслѣдствіе котораго онъ и оказывается однимъ изъ «дикихъ охотниковъ»), то она можетъ объясняться нерасположеніемъ католической церкви къ еретику-аріанину и преслѣдователю правовѣрныхъ (въ XII в. латинское преданіе видѣло Теодориха въ кратерѣ вулкана или въ аду). Къ сагѣ о Нибелунгахъ Д. В., вѣроятно, приуроченъ одновременно съ Рюдигеромъ, черезъ Аттилу, въ то время, когда сага эта подверглась сильнѣйшимъ измѣненіямъ и когда гибель бургундскихъ героевъ приписывалась уже не королю гунновъ, а Кримгильдѣ. См. К. Meyer, «Die Dietrichsage in ihrer geschichtl. Entwicklung» (Базель, 1868). Лучшіе тексты поэмъ см. у E. Martin, «Deutsches Heldenbuch». По-русски содержаніе большинства ихъ въ книгѣ Ор. Миллера «Илья Муромецъ и богатство кievское». О Тидрек-сагѣ, Вольфдитрихѣ и пр. см. А. Кирпичникова, «Поэмы ломбардскаго цикла» (М., 1872 г.).

Дитрихъ (Veit Dietrich, 1506—49)—реформаторъ; въ 1527—30 г. былъ постояннымъ спутникомъ Лютера, первый велелъ

реформацію въ Нюрнбергѣ и окрестностях. Изданіемъ экзегетическихъ соч. Лютера много содѣйствовала распространенію его ученія.

Дитрихъ (Доминикъ Dietrich, 1620 — 1692) — послѣдній аммейстеръ Страсбурга. Служа на этомъ посту посредникомъ между городами и поставленными въ немъ послѣ Вестфальскаго мира франц. резидентами, Д. старался сохранять нейтралитетъ Страсбурга. Когда въ 1681 г. франц. ген. Монкларъ съ 30000 войскомъ появился предъ городомъ, Д. долженъ былъ подписать актъ передачи Страсбурга Франціи. Ср. Sprach, «Biographien alsaciennes» (1863).

Дитрихъ (Францъ-Эдуардъ-Христофоръ Dietrich, 1810—83)—нѣм. филологъ и богословъ, проф. въ Марбургѣ. Соч.: «Abhandlungen für semitische Wortforschung» (1844); «Abhandlungen zur hebräischen Grammatik» (1846); «Morgengebete der alten syrischen Kirche» (1864) и др.

Дитрихъ или **Дитрихи** (Христіанъ-Вильгельмъ-Эрнстъ Dietrich, Dietricy, 1712—1774) — нѣмецкій живописецъ и граверъ. Благодаря покровительству саксонскаго министра гр. Брюля, онъ окончилъ свое художественное образованіе въ Италіи и, возвратившись въ Дрезденъ, сдѣлался придворнымъ живописцемъ курфюрста Фридриха-Августа II. Впослѣдствіи былъ проф. дрезденскаго акад. и инспекторомъ тамошней галлерей. Въ своей живописи онъ очень хорошо подражалъ сначала голландскимъ и фламандскимъ мастерамъ, Пуленбургу, Остаде, Бергему, Рембрандту и др., а потомъ, хотя и съ меньшимъ успѣхомъ, корифеямъ итальянской живописи. Поэтому содержаніе его картинъ и манера ихъ исполненія крайне разнообразны; всего же лучше удавался ему пейзажи. Гравюры Д., число которыхъ превышаетъ 200, суть офорты, исполненные легко и со вкусомъ; въ нихъ также видно подражаніе Остаде, Рембрандту и пр. Картины этого плодovitаго художника имѣются во многихъ галлерейхъ: въ Дрезденѣ (61 номеръ), Вѣнѣ, Мюнхенѣ, Лондонѣ и др. Въ Импер. Эрмитажѣ ихъ находится шесть: «Отдыхъ на пути въ Египетъ», «Положеніе во гробѣ», «Вѣлка», «Панорама», «Видъ въ римской Кампаньѣ» и «Итальянскій пейзажъ». Ср. v. Linck, «Monographie der von D radirten.... Vorstellungen» (В. 1846). А. Н.—ст.

Дитро (мадярск. Ditró, нѣмец. Dittersdorf)—деревня въ венгерскомъ комитатѣ Чикъ (Csik), въ Трансильваніи, съ населеніемъ ок. 5500 ч., которое занимается торговлею лѣсными матеріалами и скотоводствомъ (крупный рогатый скотъ и овцы). Кислая минеральная вода.

Диттеа (Ditteah, Dutteah, Dateya)—инд. городъ въ Бундэлькундѣ, столица полузависимаго раджи, окруженъ каменными стѣнами. Жит. 45000.

Диттель (Вильгельмъ Францовичъ)—ориенталистъ (1816—48), по окончаніи курса вост. факультета казанскаго унив. въ 1840 г. путешествовалъ по Персіи, Малой Азіи и Греціи съ И. Н. Березинымъ. Въ 1846 г. утвержденъ проф. турецкаго яз. въ слб. унив., гдѣ преподавалъ также арабскій яз., исторію и

географію Востока. Умеръ, не успѣвъ окончить описанія своего путешествія. Обзоръ его въ «Ж. М. Н. Пр.» (1847—56), въ «Библи. для Читенія» (т. 95-й, 1848 г.) и въ «Отчетѣ каз. унив. за 17 лѣтъ» (Каз., 1844).

Диттенбергеръ (Карлъ-Фридрихъ-Вильгельмъ Dittenberger) — нѣм. филологъ, род. въ 1840 г., профессоръ классической филологіи въ Галле. Соч.: «De erhebis Atticis» (1863), «Inscriptiones atticae aetatis romanae» (1878—82), «Sylloge inscriptionum graecarum» (1883), «Corpus inscriptionum graecarum Graeciae septentrionalis» (1892).

Диттеръ фонъ-Диттерсдорфъ (Karl Ditters von Dittersdorf)—нѣмецкій композиторъ и скрипачъ (1739—1799). Познакомившись съ Метастазіо и Глюкомъ, онъ отправился съ послѣднимъ въ Италію, гдѣ имѣлъ, какъ скрипачъ, огромный успѣхъ. Д. написалъ четыре ораторіи: «Isaacs», «David», «Job», «Esther», которыя были исполнены съ успѣхомъ въ Вѣнѣ. Изъ его многочисленныхъ оперъ особенно пользовалась успѣхомъ «Der Doktor und Apotheker» (1786). Кромѣ того, Д. писалъ симфоніи, концерты, квартеты, прелюдіи для скрипки, сонаты и пѣсни для фортепьяно. Изъ его литературно-музыкальныхъ трудовъ извѣстны: «Brief über die Grenzen des Komischen und Heroischen in der Musik» и «Brief über die Behandlung italiänischer Texte bei der Komposition und über andere Gegenstände». Подробности о Д. см. въ его автобиографіи: «Carl von Dittersdorf Lebensbeschreibung», напечатанной его сыномъ въ Лейпцигѣ, (1801). Н. С.

Диттесъ (Фридрихъ Dittes)—извѣстный нѣм. педагогъ. Род. въ 1829 г. Былъ директоромъ семин. въ Готѣ, потомъ назначенъ директ. педагогіума въ Вѣнѣ. Здѣсь Д. проявилъ обширную педагогическую дѣятельность и, состоя съ 1870—73 г. членомъ нижне-австр. школьнаго совѣта, а съ 1873 г.—депутатомъ въ австр. рейхсратѣ, энергично требовалъ поднятія уровня школъ, особенно народной. Его либеральныя возрѣнія въ церковныхъ вопросахъ навлекли на него нападки клерикальной партіи, и онъ долженъ былъ въ 1881 г. сложить свою должность. Съ 1878 г. Диттесъ издаетъ «Pädagogium, Monatschrift für Erziehung u. Unterricht». Въ своемъ философскомъ мировоззрѣніи примыкая къ Гербарту и особенно Венеке, Д. въ дѣлѣ педагогической практики сходится съ Песталлоцци и Дистервегомъ. Главнѣйшія изъ его соч.: «Das Aesthetische nach seinem Grundwesen u. seiner pädagogischen Bedeutung» (1854); «Schule der Pädagogik» (1876, 2 изд. 1891), представляющее собраніе появившихся отдѣльно и много разъ издан. соч.: «Geschichte der Erziehung u. des Unterrichts» (6 изд. 1878), «Praktische Logik u. Psychologie» (7 изд. 1884), «Methodik der Schule» (4 изд. 1878) и «Grundriss der Erziehungs- u. Unterrichtslchre» (6 изд. 1878). На русскомъ яз. имѣются его: «Очеркъ практической педагогики» (нов. изд. 1886) и «Методика первоначальнаго обученія, изложенная на основаніи историческаго ея развитія» (СПб., 1876). Ср. Kolatschek, «Das Wiener Pädagogium von 1868—81» (1886).

Диттонъ (Гумфря Ditton, 1675—1715)—англ. математикъ, былъ сначала, по волѣ отца, священникомъ, но по его смерти вышелъ изъ духовнаго званія, чтобы отдаться математикѣ. Ньютонъ доставлялъ ему въ 1706 г. кафедру въ школѣ Christ Hospital'a. Д.—авторъ большого числа математическихъ соч., изъ нихъ извѣстнѣе: «On the tangents of curves etc.»; «Treatise on spherical catoptrics» (въ «Philos. Trans.», 1705); «General Laws of nature and motion» (1705); «Treatise of Perspective» (1712); «The New Laws of fluids» (1714).

Дитфуртъ (баронъ Францъ-Вильгельмъ фонъ-Ditfurth, 1801—80)—нѣм. поэтъ, извѣстный, главнымъ образомъ, какъ неутомимый собиратель народныхъ пѣсенъ. Издалъ: «100 historische Volkslieder des preuss. Heeres von 1620 bis 1866» (1869). «Die hist. Volkslieder des bayrischen Heeres 1620—1870» (1871), «Die hist. Volkslieder des östereich. Heeres 1638—1849» (1874), далѣе историческія пѣсни Семилѣтней войны (1871), отъ конца Семилѣтней войны до пожара Москвы (1872), войны за освобожденіе 1812—15 г. (1871), отъ заточенія Наполеона на островъ св. Елены до 1866 г. (1872); «Deutsche Volks- und Gesellschaftslieder des XVII u. XVIII J.» (1872); «52 ungedruckte Balladen des XVI, XVII, u. XVIII J.» (1874), «100 unedierte Lieder des XVI u. XVII J., mit ihren zweistimmigen Singweisen» (1876), «Alte Schwänke u. Märlein» (1877) и др. Собственныя его стихотворенія: «Ein Pilgerstrauß» (1870) и «Kreuz, Schwert, Zeitklänge» (1871).

Дитцель (Генрихъ Ditzel, род. 1857)—былъ профессоромъ политической экономіи въ дерптскомъ унив.; въ 1890 г. приглашенъ проф. государств. наукъ въ Боннѣ. Кромѣ многихъ статей въ журналахъ, имъ напечат.: «Ueber das Verhältniss der Volkswirtschaftslehre zur Socialwirtschaftslehre» (1882) и «Karl Rodbertus; Darstellung seines Lebens und seiner Lehre» (I Bd. 1886, II Bd. 1888).

Дитцель (Карлъ Ditzel, 1829—84).—Наиболѣе извѣстно его соч. «Das System der Staatsanleihen im Zusammenhang der Volkswirtschaft betrachtet» (1855). Былъ проф. въ гейдельбергскомъ и марбургскомъ унив.

Дитшъ (Генрихъ-Рудольфъ Ditsch, 1814—75)—филологъ и педагогъ, директоръ гимназіи. Д. принадлежитъ цѣнное критическое изданіе Саллюстія (4 изд. 1874); онъ издалъ также Евтропія, Юлія Цезаря, Геродота и др. Изъ соч. Д. главныя: «Catilina und Jugurtha» (1843—1846) и «Versuch über Thukydides» (1856). Д. было поручено составить учебный планъ средне-образовательныхъ школъ Россіи. Ср. Vogel in Chemnitz, «Zur Erinnerung an R. Ditsch» (въ «Jahrbücher für Pädagogik», 1876).

Дитягинъ (Иванъ Ивановичъ, 1847—1892)— профессоръ государственнаго права и исторіи русскаго права. Мѣщанинъ по происхожденію, воспитавшійся въ патриархальной семьѣ, онъ только по счастливымъ обстоятельствамъ получалъ среднее образованіе въ седьмой сиб. гимназіи и затѣмъ въ 1866 г. поступилъ на юридическій факультетъ сиб. университета. Здѣсь Д. особенно заинтересовался лекціями проф. А. Д. Градовскаго,

обратилъ на себя вниманіе своими способностями и по окончаніи курса былъ оставленъ при университетѣ по кафедрѣ госуд. права. Вліяніе лекцій и печатныхъ трудовъ Градовскаго оставило прочныя слѣды на его ученикѣ. Выбирая тему для своего перваго ученаго труда, Д. взялъ за образецъ «Исторію мѣстнаго управленія въ Россіи» — большой трудъ своего учителя, и поставилъ себѣ цѣлью прослѣдить дальнѣйшую судьбу отношений между центральнымъ правительствомъ и организаціею мѣстныхъ обществъ. Въ основу его труда: «Устройство и управленіе городовъ въ Россіи. Т. I: города въ XVIII столѣтіи» (СПб. 1875) легла та идея, что при московской централизаціи не могла развиться сколько-нибудь прочная группировка самоуправляющихся мѣстныхъ обществъ. Изложеніе значенія и судьбы петровскихъ преобразованій вполне подтвердило и оправдало эту идею также и для первыхъ временъ имперіи. Только преобразованія Екатерины II положили у насъ начало общественно-городскому управленію. За это сочиненіе авторъ получилъ степень магистра госуд. права и вслѣдъ затѣмъ назначенъ былъ профессоромъ въ юридическомъ лицей въ Ярославлѣ. Въ теченіе 2-хъ лѣтъ приготовилъ онъ т. II своего изсѣдованія, гдѣ прослѣдилъ, въ значительной мѣрѣ на основаніи архивнаго матеріала, судьбу общественнаго-городск. управленія до реформы 1870 г. Онъ получалъ за этотъ трудъ въ 1877 г. степень доктора въ сиб. университетѣ. Въ слѣдующемъ году онъ былъ избранъ ординарнымъ проф. по кафедрѣ исторіи права въ харьковскомъ университетѣ, гдѣ и оставался до 1887 г. Въ теченіе этого десятилѣтія профессорской дѣятельности не прерывалась и научно-литературная дѣятельность Д. Съ одной стороны въ рядѣ журнальныхъ статей и въ особо изданномъ трудѣ онъ возвращается къ своей прежней темѣ, чему отчасти содѣйствовало празднованіе столѣтняго юбилея жалованной грамоты городамъ. Съ другой стороны, его вниманіе привлекаютъ нѣкоторыя стороны государственной организаціи въ моск. періодѣ и во время имперіи, особенно политическая роль земскихъ соборовъ и вліяніе населенія на законодательство путемъ челобитій. На этой почвѣ Д. оказалъ весьма крупную услугу русской исторической наукѣ, обогативъ ее новымъ цѣннымъ матеріаломъ по исторіи и организаціи земскихъ соборовъ: онъ нашелъ документы, относящіеся къ собору 1651 г. по поводу присоединенія Малороссіи, и среди этихъ документовъ — переписку, объясняющую многое въ организаціи выборнаго представительства на земскихъ соборахъ. Въ особой статьѣ — «Къ вопросу о земскихъ соборахъ XVII в.» — авторъ далъ этимъ матеріаламъ исчерпывающее объясненіе и опѣнку. Профессорская дѣятельность Д. стяжала ему симпатіи многочисленныхъ учениковъ и ближайшихъ товарищей. Строго-серьезный и требовательный профессоръ привлекалъ на свои лекціи многочисленную аудиторію не внѣшними качествами увлекающаго лектора, но оригинальностью мнѣній и выразительностью изложенія. Въ 1887 г. внѣшнія обстоятельства

принудили его оставить кафедру въ харьковскомъ университетѣ и на два года прекратить преподавательскую дѣятельность. Въ 1889 г. онъ былъ назначенъ проф. госуд. права въ дерптскій университетъ, но на этотъ разъ вступилъ на кафедру уже серьезно больнымъ, такъ что неоднократно долженъ былъ прерывать свой курсъ и съ осени 1890 г. окончательно прекратилъ чтение лекцій. Подробный перечень его трудовъ см. «Ж. М. Н. Пр.» (1893, № 1). *М. Д.*

Дифалангархія—см. Фаланга.

Дифениламиноранжъ — оранжевый пигментъ, открытый Виттомъ въ 1876 г., по составу представляющей амміачную, натровую или калиевую соль р-сульфанилазодифениламина. Мало растворимъ въ холодной, легко въ горячей водѣ. Концентрированная сѣрная кислота растворяетъ пигментъ съ синеваго-фіолетовымъ цвѣтомъ. Въ красильной практикѣ употребляется для получения различныхъ оттѣнковъ оранжеваго цвѣта, а въ смѣси съ фуксиномъ, индигокарминомъ и др. пигментами—для получения различныхъ модныхъ оттѣнковъ. *А. П. Л. Д.*

Дифениламиносинь — синий пигментъ, полученный Жираромъ и де-Лэромъ при продолжительномъ нагрѣваніи до 120° — 125° Ц. дифениламина съ щавелевой кислотой. Онъ не растворимъ въ водѣ и плохо въ спирту, вслѣдствіе чего и употребляется въ красильномъ дѣлѣ въ очень ограниченномъ количествѣ. *А. П. Л. Д.*

Дифениламинъ NH (C⁶H⁵)² — первый членъ гомологическаго ряда вторичныхъ ароматическихъ аминовъ (анилиновъ, см. Анилинъ). Д. получается: при нагрѣваніи до 210° — 240° солянокислаго анилина съ анилиномъ (de Laire, Girard, Chapoteaut, 1866):

$$\text{NH}^2(\text{C}^6\text{H}_5) + \text{HCl} + \text{NH}^2(\text{C}^6\text{H}_5) = \text{NH}(\text{C}^6\text{H}_5)^2 + \text{NH}_4\text{Cl};$$

нагрѣваніемъ при 250° — 260° фенола съ хлорциананилиномъ (Merz und Weith, 1880) или съ анилиномъ и треххлористой сурьмой (Busch, 1884): $2\text{C}^6\text{H}_5(\text{HO}) + \text{NH}^2(\text{C}^6\text{H}_5) = \text{NH}(\text{C}^6\text{H}_5)^2 + \text{H}_2\text{O}$; нагрѣваніемъ до 340° фенола съ хлорцианамміакомъ (Merz u. Müller, 1889): $2\text{C}^6\text{H}_5(\text{HO}) + \text{NH}^3 = \text{NH}(\text{C}^6\text{H}_5)^2 + 2\text{H}_2\text{O}$. Онъ образуется также при перегонкѣ трифенилрозанилина (Hofmann), розанилина, лейкоанилина и дифенилгуанидина, и при нагрѣваніи орто-бромобензойной кислоты съ амміакомъ (v. Meyer, 1892). Д. кристаллизуется въ формѣ мелкихъ листочковъ, принадлежащихъ къ ортокиномерной системѣ, уд. в. 1,159, съ температурой плавленія 54° и т. к. 310°. Онъ представляетъ столь слабое основаніе, что хотя и растворяется въ крѣпкихъ кислотахъ, но соли его легко разлагаются водою. Хлористоводородная соль кристаллизуется изъ спирта въ видѣ бѣлыхъ иголъ и представляетъ составъ NH (C⁶H⁵)². HCl. Водородъ бензольныхъ остатковъ Д. сохранилъ способность къ замѣщенію галоидами и нитрогруппою (NO²). Онъ можетъ быть отчасти замѣщенъ также и сѣрой при нагрѣваніи Д. съ нею до 250°, при чемъ образуется тио-Д. NHS (C⁶H⁵)². Амміачный водородъ при дѣйствіи іодуровъ (см.) или спиртовъ и соляной кислоты

можетъ быть замѣщенъ остатками Cⁿ H²ⁿ⁺¹, давая мѣсто образованію третичныхъ аминовъ N (Cⁿ H²ⁿ⁺¹) (C⁶H⁵)² смѣшаннаго характера. Съ бромбензоломъ и металлическимъ калиемъ или натріемъ Д. превращается въ трифениламинъ N (C⁶H⁵)³ (см.). При дѣйствіи азотистой кислоты водородъ амміака замѣщается нитрозогруппою (NO), при чемъ образуется нитрозодифениламинъ N(NO) (C⁶H⁵)², кристаллическое вещество съ температурой плавленія 66,5°. При нагрѣваніи Д. до 270° съ муравьиной кислотой (также хлорформомъ), уксусной, бензойной и др. въ присутствіи хлористаго цинка образуются соответственно акридинъ SH (C⁶H⁵)² N и его гомологи. Дѣйствіемъ марганцовокалиевой соли въ щелочномъ растворѣ при нагрѣваніи Д. окисляется въ дифенилазобензилъ C⁶H⁵N², углекислоту, щавелевую кислоту и т. д. Растворъ Д. въ крѣпкой сѣрной кислотѣ окрашивается въ присутствіи азотной или азотистой кислоты въ яркій синий цвѣтъ, что примѣняется, какъ весьма чувствительная качественная реакція на эти кислоты, а также для ихъ количественнаго опредѣленія колориметрич. путемъ (Kopp, 1872). Д. находитъ примѣненіе въ красильномъ дѣлѣ. Такъ, при дѣйствіи его на диазо-сульфаняловую кислоту получается оранжевая азокраска, тропеолинъ OO, состава (HSO²) (C⁶H⁵)² N² (C⁶H⁵) NH (C⁶H⁵). *П. Рубиновъ. Д.*

Дифенилоранжъ — см. Дифениламиноранжъ.

Дифеновъ (Diephenow) — восточный изъ 3-хъ рукавовъ устья Одера, въ прусской провинціи Померанія, длиною 35 км., который ведетъ изъ Штеттинскаго гафа въ Померанскую бухту Балтійскаго моря. Устье засыпано пескомъ и не пригодно для прохода судовъ.

Дифиль (Δίφιλος, Diphilos) изъ Синопъ, современникъ Менандра и Филемона (въ началѣ III в. до Р. Х.): рядомъ съ ними считается однимъ изъ лучшихъ писателей новой аттической комедіи, о чемъ свидѣлствуютъ отзывы древнихъ и сохранившіеся отрывки его соч. Д. жилъ въ Афинахъ, ум. въ Смирнѣ. Написалъ, по разсказамъ, 100 комедій; изъ нихъ около 50 извѣстны по заглавіямъ и отдѣльнымъ отрывкамъ. Для своихъ пьесъ Д. бралъ сюжеты изъ повседневной жизни, но больше всего изъ мифологіи. Слогъ его былъ простъ и изященъ. Въмѣстѣ съ Менандромъ и др. представителями новой комедіи Д. служилъ образцомъ для римскихъ комиковъ. «Casina» и «Rudens» Плавта — лишь переделки комедій Д.; Теренцій («Adelphi») также пользовался имъ. Отрывки комедій Д. собраны въ «Fragmenta comicorum graecorum poetarum» (1855), Мейнеке и Боте. Ср. Meineke въ «Philolog. Wochenschrift», т. II. Извѣстны еще и другіе Д.: 1) болѣе древній поэтъ, авторъ Тезевиды и сатирическихъ стихотвореній; 2) трагическій актеръ временъ Помпея; 3) стоикъ, прозванный за свои остроумныя изслѣдованія Лабиринтомъ; 4) врачъ, уроженецъ о-ва Сифіа, современникъ Лизимаха, одного изъ преемниковъ Александра В., авторъ обширнаго соч. о питательныхъ веществахъ, и др.

Дифирамбъ (διδυμικός) — особый вид древне-греческой лирики, развивавшейся в связи съ вакхическимъ культомъ Діониса, или Вакха, названный однимъ изъ эпитетовъ этого божества и отражавшій на себѣ черты бога вина, необузданнаго веселья и душевныхъ страданій. Мѣстами первоначальнаго происхожденія Д. преданіе называло Фивы, Наксосъ, Коринѳъ, издревле прославленные чествованіемъ Діониса. По словамъ Платона, рожденіе Діониса было древнѣйшимъ предметомъ дифирамбическихъ пѣснопѣній, посвященныхъ различнымъ событіямъ изъ жизни этого божества-героя. Какъ народная пѣсня или восторженная импровизація, зарождавшаяся среди праздничнаго шума и общаго возбужденія, Д. составлялъ исконную принадлежность Діонисова культа; напротивъ, литературная обработка его началась сравнительно поздно: наиболѣе раннее упоминаніе о Д. встрѣчается въ отрывкѣ (77) Архилоха, поэта начала VII в. до Р. X., а Аріанъ, Ласъ и Пиндаръ, къ именамъ которыхъ преданіе приурочивало самое изобрѣтеніе Д., создали совершеннѣйшіе образцы его, установили прочно его форму и содержаніе, равно какъ и способы его исполненія. Они распространили дифирамбическую манеру обработки сюжетовъ на другія божества, на многихъ героевъ и героинь, жизнь которыхъ, многострадальная и полная приключеній, способна была настроить поэта на такой же ладъ, какъ и приключенія Діониса. Названные поэты жили въ VI и V вв. до Р. X. Согласно съ характеромъ культа, которому онъ принадлежалъ по преимуществу, Д., въ цвѣтущую пору своего развитія, представлялъ собою гармоническое сочетаніе поэзіи, музыки, танцевальныхъ движеній, мимики; въ самомъ текстѣ Д. соединялись элементы лирики, эпоса и драмы, ибо здѣсь была и повѣсть о приключеніяхъ героя, и лирическая изліянія по поводу разсказанныхъ событій, и драматическій діалогъ между исполнителями Д. Торжественность тона, состоявшая въ подборѣ изысканныхъ словъ и смѣлыхъ оборотовъ, отвѣчала первоначальному назначенію Д. — служить выраженіемъ праздничнаго настроенія почитателей Діониса, легко переходившаго въ состояніе изступленія, неудержимаго веселья или горя. Что было плодомъ собственнаго религіознаго возбужденія у поэтовъ болѣе раннихъ, каковы Ласъ, Симонидъ, Пиндаръ, Вакхилидъ, то обращалось верѣдко у ихъ преемниковъ въ ходульную напыщенность и смѣшную высокопарность. Отъ Аристофана, противника всякихъ новшествъ, дошли до насъ образчики насмѣшекъ надъ позднѣйшими дифирамбиками. Довольно обстоятельное опредѣленіе Д. даетъ Проклъ («*Chrestom.*» 14, «*Phot. Bibl.*» p. 320). Огромная литература Д., за весьма скудными исключеніями потеряна; тѣмъ цѣннѣе сохранившійся изъщипанный отрывокъ Д. Пиндара («*Dion. de composit. verb.*» 22).

Литературная исторія Д. начинается съ опытовъ Аріона, уроженца обильнаго виноградиками Лесбоса, прибывшаго въ Коринѳъ ко двору Перандра (628—585) изъ южной Италіи, гдѣ память греч. героевъ празднова-

лась съ большою торжественностью. Съ этого времени Д. составлялись поэтами съ соблюденіемъ характерныхъ особенностей въ стихотворной композиціи, въ подборѣ выраженій и въ музыкальномъ аккомпаниментѣ и назначались для мимическаго исполненія такъ наз. киклическими хорами въ опредѣленные праздники Діониса, вокругъ жертвенника; дифирамбическимъ инструментомъ была флейта. Д. хоръ состоялъ вполнѣ въ силу изъ 50 чело-вѣкъ. Аріону принадлежало составленіе хоровъ изъ сатировъ, ближайшихъ спутниковъ божества, называвшихся козлами (tragoi), откуда и терминъ trag-odia — пѣсня козловъ, сатировъ, а также распространеніе Д. на другихъ героевъ и боговъ, хотя это послѣднее приписывалось и болѣе позднему поэту, Ласу; наконецъ, къ Аріону слѣдуетъ приурочивать начатки трагедіи и въ томъ смыслѣ, что въ Д. лирическія части стали правильно чередоваться съ разсказомъ корифея хора (ἱερέων) о приключеніяхъ героя. Во всякомъ случаѣ Д. принадлежитъ важная роль въ исторіи трагедіи и театра: онъ не только разработалъ стихотворныя формы, пригодныя для античной драмы, но приготовилъ въ большой мѣрѣ и сценическую обстановку ея. Высшаго развитія Д. достигъ въ Аеинахъ, гдѣ ежегодныя чествованія Діониса со времени Пизистрата и сыновей его получили грандіозные размѣры: здѣсь только примыкавшая къ Д. трагедія имѣла геніальныхъ мастеровъ и произвела на свѣтъ безсмертные образцы; здѣсь же Д. продолжалъ развиваться, независимо отъ драмы, въ томъ направленіи, какое дано было ему другимъ Гиппарха, Ласомъ изъ Герміоны. Поэтъ, композиторъ и учитель музыки, Ласъ усилилъ музыкальный аккомпаниментъ Д. и освободилъ этотъ видъ лирики отъ дробленія на строфы и антистрофы, благодаря чему открывался просторъ самымъ сложнымъ римическимъ образованіямъ и обезпечивалось дальнѣйшее самостоятельное развитіе музыки и мимическаго искусства; въ этой формѣ Д. благотворно воздѣйствовалъ на успѣхи греч. музыки вообще. Первенствующее значеніе въ трагедіи принадлежало тексту, въ дифирамбѣ — музыкѣ. Ласъ устроилъ публичныя состязанія дифирамбическихъ хоровъ на Діонисовыхъ празднествахъ. Вполнѣ въ силу драматическія представленія на такъ наз. большихъ Діонисіяхъ въ Аеинахъ предварялись состязаніями дифирамбическихъ хоровъ дѣтей и взрослыхъ мужчинъ; блестящая постановка этихъ хоровъ составляла одну изъ тяжелыхъ повинностей для богатыхъ гражданъ. Въ Аеинахъ исполнялся и Д. Пиндара, ученика Ласа; здѣсь выступали многочисленныя дифирамбическіе поэты, по происхожденію принадлежавшіе различнымъ частямъ Эллады. Въ позднѣйшей древности нѣкто Дамагетъ изъ Гераклеи посвятилъ особое сочиненіе дифирамбическимъ поэтамъ. Уцѣлѣвшія названія Д. указываютъ на разнообразіе ихъ по содержанію: «Данавиды», «Одиссей», «Ніоба», «Персефона», «Гименей» и т. п. Благодаря многосторонности содержанія и той легкости, съ какою музыка Д., господствовавшая надъ текстомъ, приспособлялась къ новымъ вкусамъ

и понятіямъ, этотъ видъ лирики, хорошо извѣстный Цидерону и Горацию, замеръ только со смертью того культа, часть котораго онъ составлялъ. См., кромѣ общихъ курсовъ исторіи греч. литературы и поэзи: Lütke, «De Graec. dithyrambis et poetis dithyrambicis» (Б., 1829) и Schmidt, «Diatribes in dith. poetarumque dith. reliquias» (Б., 1845).

В. Мищенко.

Диффия (греч., dis — двойной, рhone — звукъ) — двухголосное сочетание въ музыкѣ. Д. или диафонией, или симфонией, Гукбальдъ (X стол.) назвалъ двухголосный органъ параллельнымъ или блуждающимъ. Диафонией у грековъ назывался диссонирующій интервалъ.

Н. С.

Дифтеритъ (Diphtheritis) — гнилая жаба, острое заразное заблѣваніе, обусловливаемое поступленіемъ въ организмъ инфекціоннаго начала — особаго вида микроба, лишь недавно изученнаго нѣмецкимъ бактериологомъ Леффлеромъ, имѣющаго видъ маленькой, неподвижной, слегка искривленной палочки. Онъ отличается чрезвычайной жизнеспособностью и способностью упорнаго противодѣйствія различнымъ вѣншимъ агентамъ, напр., высушиванію. Микробъ отдѣляетъ крайне ядовитые продукты (токсины, токсальбумины), губительно дѣйствующіе на животный организмъ. Какъ общее заблѣваніе съ мѣстной локализацией процесса на какой-либо слизистой оболочкѣ тѣла, въ зѣвъ, гортани, носу, прямой кишкѣ и т. п., или на поверхности раны, Д. извѣстенъ давно. Распространяется обыкновенно эпидеміями, хотя въ нѣкоторыхъ мѣстностяхъ встрѣчаются почти постоянно отдѣльные спорадические случаи. Эпидемія Д. наблюдалась почти во всѣхъ странахъ, во всякое время года, но преимущественно зимою; особенно поражается дѣтскій возрастъ, хотя и не исключительно. Развиваются эпидеміи Д. всего сильнѣе въ населеніи бѣдномъ, плохо питающемся, но не бываютъ пощажены и классы достаточные и богатые. Эпидеміи иногда принимали громадныя размѣры, напр., въ нѣкоторыхъ уѣздахъ южной и средней Россіи въ эпидемію 1879—81 г. погибло до $\frac{2}{3}$ всѣхъ дѣтей селскаго населенія. Въ нѣкоторыхъ мѣстностяхъ Д., прочно укоренившись, дѣйствуетъ какъ постоянная мѣстная болѣзнь, изъ года въ годъ, и уноситъ ежегодно болѣе или менѣе одинаковое число жертвъ. Напр., въ Петербургѣ, по точнымъ даннымъ городского статистическаго отдѣленія, умерло отъ Д.: въ 1885 г. — 372 об. п.; въ 1886 г. — 420; въ 1887 г. — 457; въ 1888 г. — 485; въ 1889 г. — 290; въ 1890 г. — 454; въ 1891 г. — 368 об. п. Заболѣваютъ Д. въ СПб. также далеко не одни дѣти; по даннымъ городскихъ санитарныхъ врачей въ 1892 г. заболѣло въ СПб. Д. 636 ч. об. п. (299 м. и 337 ж.), распредѣлившись по возрасту: отъ 0 до 5 лѣтъ — 38%, отъ 6 до 10 л. — 22%, отъ 11 до 15 л. — 12%, отъ 16 и свѣше — 28%. Зараженіе передается непосредственно отъ одного больного другому, хотя имѣются факты, указывающіе, что для заблѣванія необходимо еще, кромѣ передачи заразы, извѣстное предрасположеніе. Непосредственное зараженіе наибаче имѣетъ мѣсто въ случаяхъ,

когда частицы отхаркиваемыхъ изъ зѣва пленокъ попадаютъ на слизистую оболочку тѣла (рта, носа и т. п.) здороваго человѣка, или на открытую поверхность раны; часто зараза передается при подлѣуѣ, при осмотрѣ зѣва и т. д. Зараженіе посредственное, черезъ предметы, бывшіе въ употребленіи у дифтеритнаго больного, наблюдается еще чаще (посуда, полотенца, салфетки, носильное и постельное бѣлье и проч.). Такъ какъ дифтеритные микробы остаются жизнеспособными при высушиваніи, то зараза можетъ передаваться воздухомъ, пылью. Д. переходитъ къ людямъ и отъ животныхъ. Дифтеритный процессъ выражается появленіемъ грязновато-желтыхъ пленокъ, пропитывающихъ всю толщу слизистой оболочки; по удаленіи пленокъ остается язвенная поверхность. Токсины, вырабатываемые бактеріями, поступаая въ организмъ, вызываютъ общее его зараженіе, чрезвычайно тяжелое. Разъ перенесенное заблѣваніе не предохраняетъ отъ вторичнаго, а скорѣе какъ бы предрасполагаетъ къ нему. Различаютъ три формы дифтерит: 1) легкое, мѣстное пораженіе; 2) общее дифтеритическое зараженіе, и 3) гнилостная дифтерія. Обыкновенно заблѣваніе начинается медленно, исподволь, при сравнительно умѣренномъ и постепенномъ повышеніи температуры; слизистая оболочка зѣва припухаетъ, становится ярко-красной, появляется желтовато-сѣрый налетъ, преимущественно на увеличенныхъ миндалинахъ; подчелюстные железы опухаютъ, особенно сзади подъ угломъ нижней челюсти. Налетъ сидитъ въ слизистой оболочкѣ плотно. При легкой формѣ заблѣванія пленки имѣютъ видъ точечнаго налета, расположеннаго въ видѣ болѣе или менѣе значительныхъ пятенъ, скоро отдѣляются, отхаркиваются и поверхностное изъязвленіе подживаетъ. Часто заблѣваніе начинается и болѣе остро, бурными явлениями, сильнымъ повышеніемъ температуры, ознобомъ, бредомъ, судорогами; слизистая оболочка покрывается часто сплошными, грязными, желтовато-сѣрыми пленками, отдѣляющимися въ видѣ тягучей слизи; иногда звыи подъ пленками кровоточатъ. При гнилостномъ Д. развивается общая картина зараженія крови, гнилостно-кровоизлитія, и большой погибаетъ. Смертность отъ Д. вообще велика — до 50% и болѣе; легкія формы въ большинствѣ протекаютъ благополучно. Въ различныя эпидеміи смертность различна, смотря по преобладанію формъ. Заболѣваніе Д. нерѣдко сопровождается многочисленными осложненіями въ почкахъ, нервной системѣ и т. д. Характерное осложненіе болѣзни — дифтеритическіе «параличи» отдѣльныхъ частей тѣла, развивающіеся какъ во время самой болѣзни, такъ и въ періодѣ выздоровленія, иногда черезъ 20—30 дней по прекращеніи мѣстнаго процесса и видимаго излѣченія; обыкновенно въ 4—8 недѣль они проходятъ; параличи же сердца, диафрагмы и т. п. иногда служатъ причиной моментальной смерти дифтеритнаго больного и даже, повидимому, выздорѣвшаго отъ своей болѣзни.

Въ виду сильной заразительности Д. и склонности его развиваться до эпидеміи, самыя

тарныя мѣры противъ его распространения обыкновенно принимаются самыя энергичныя. Больной немедленно удаляется отъ здоровыхъ въ отдѣльное помѣщеніе, или обратно—выселяются здоровые и прекращается всякое сношеніе послѣднихъ съ больнымъ. Лица, остающіяся ухаживать за больнымъ, какъ способныя передавать заразу, также избѣгаютъ всякаго сношенія съ здоровыми. Во время теченія болѣзни обращается главнѣйшее вниманіе на обеззараживаніе или уничтоженіе отдѣляемыхъ пленокъ, слюны, слизи, запачканнаго ими бѣлья, одежды, посуды и т. п. Послѣ выздоровленія больного или его смерти производится самая строжайшая дезинфекція помѣщенія и всей обстановки больного (см. Дезинфекція). Для лѣченія Д. предложено чрезвычайно много средствъ, но специфическаго противъ него еще не найдено. Наибольшее примѣненіе имѣютъ средства, укрѣпляющія силы больного и затѣмъ противу-бактерійныя, какъ наружныя, такъ и внутреннія. Лѣченіе распадается обыкновенно на мѣстное и общее. Для мѣстнаго примѣняются: полосканія, спринцованія, пульверизація растворами полурохлористаго желѣза, борной кислоты, буры, бертолетовой соли, сулемы, тимола и т. д. Примѣняются мѣры, способствующія отдѣленію пленокъ: вдыханіе горячихъ паровъ, согрѣвающие компрессы, ртутные препараты и т. д. Насильственное отдѣленіе пленокъ, прижиганіе поражаемыхъ участковъ теперь не рекомендуется, такъ какъ открывшаяся язвенная поверхность обыкновенно вновь поражается дифтерійнымъ процессомъ, распространяющимся въ глубину. Если Д. поражаетъ гортань и отдѣльныя пленки угрожаютъ задушеніемъ (у малыхъ дѣтей), прибѣгаютъ къ горлосѣченію (tracheotomia), но оно при Д. очень рѣдко помогаетъ и далеко не столь спасительно, какъ при крупѣ.

Общее лѣченіе состоитъ въ примѣненіи лѣкар. веществъ, поднимающихъ дѣятельность сердца, въ мѣрахъ, укрѣпляющихъ силы (тепловатая ванна) и въ попыткахъ произвести внутреннее обеззараживаніе приѣмомъ сулемы, бертолетовой соли и т. д.

А. Л.—ій.

Дифтонгъ (греч. δι + φθγγος = двойной звукъ, шумъ)—односложное (т. е. произносимое однимъ толчкомъ экспиративнаго тока) сочетаніе двухъ простыхъ гласныхъ, изъ которыхъ первый носитъ на себѣ слоговое удареніе, другими словами—сочетаніе гласнаго сонанта (слоγοобразующаго) съ гласнымъ консонантомъ (неслоговымъ). Односложность сочетанія достигается тѣмъ, что экспиративный токъ постепенно ослабляется и притомъ такъ, что нигдѣ не чувствуется замѣтнаго усиленія. Имѣются и сомнительные случаи, когда трудно рѣшить, имѣемъ ли мы дѣло съ Д. или съ двусложнымъ сочетаніемъ гласныхъ. Такъ же трудно опредѣлить максимумъ и минимумъ физиологическаго разстоянія между составными членами Д. Есть Д., у которыхъ это разстояніе невелико—напримѣръ, англійскіе «долгіе гласные», нѣкоторые изъ коихъ имѣютъ характеръ настоящихъ Д. (англ. *no* = нѣтъ произносится *no*^н). Максимумъ разстоянія представляютъ Д. *ai*, *au*, *iu*, *ui*. Обыкновенно при-

нято различать двѣ категоріи Д.: 1) настоящіе Д. и 2) ненастоящіе или ложные Д. Образчикомъ первыхъ являются Д. *ai*, *ei*, *au*, *ou* и т. д., у которыхъ второй членъ имѣетъ большее служеніе нагласной трубы, чѣмъ первый; образчикомъ вторыхъ—Д. *ie*, *uo*, *ie* швейцарскихъ говоровъ, итал. *uo*, исп. *ue* (южнонѣмецкіе *ie*, *uo*, *ie* болѣею частью двусложны), гдѣ находимъ обратное отношеніе. Въ историческомъ отношеніи между ними наблюдается та разница, что первые встрѣчались уже въ индоевропейскомъ праязыкѣ, вторые же развились въ недавнее сравнительно время, въ отдѣльныхъ индоевропейскихъ языкахъ, изъ монофтонговъ (единичныхъ гласныхъ) *e*, *o* (напр. лат. *focus* дасть въ итал. *fuoco*, въ исп. *fuogo*). Количество каждаго изъ обонихъ членовъ Д. не стѣснено никакими условіями: каждый изъ нихъ можетъ быть долгимъ или краткимъ. Теперешніе нѣмецкіе Д. *ai*, *au* имѣютъ первый членъ краткій; въ нѣкоторыхъ нѣмецкихъ говорахъ встрѣчаются Д. и съ долгимъ вторымъ членомъ (швабскіе *ei*, *ou*). Въ обще-русскомъ языкѣ Д. нѣтъ. Сочетанія *ai*, *oi*, *ei* и т. д., которыя нѣкоторыми ошибочно разсматривались какъ Д., ничего не имѣютъ общаго съ послѣдними и представляютъ собою обыкновенные слоги изъ гласнаго и согласнаго *j* (*й*, не гласный *й*). Въ нѣкоторыхъ говорахъ (вятскомъ), однако, встрѣчается нѣчто въ родѣ ложныхъ Д. (^но или ^но^н).

С. Буличъ.

Диффамация означаетъ оглашеніе окомъ-либо позорящихъ честь фактовъ или свѣдѣній, независимо отъ того, согласно ли съ истиной оглашаемое, или нѣтъ. Представляясь посягательствомъ на честь, она въ своемъ вѣншемъ проявленіи вполне совпадаетъ съ понятіемъ клеветы. Существеннымъ отличіемъ послѣдней отъ Д. является то, что при клеветѣ преступный моментъ заключается въ завѣдомой лживости оглашаемыхъ фактовъ или свѣдѣній, позорящихъ оклеветаннаго, тогда какъ при Д. преступнымъ оказывается самое разглашеніе, хотя бы разглашающій былъ убѣжденъ въ истинности разглашаемаго и даже могъ представить доказательства ея. Логически, такимъ образомъ, Д. шире клеветы и исключаетъ ее въ томъ смыслѣ, что если признать преступнымъ и наказуемымъ одно разглашеніе позорныхъ фактовъ, то нѣтъ уже надобности въ особомъ постановленіи наказуемости клеветы. При вѣзности, въ томъ или другомъ кодексѣ, понятія Д., клеветы можетъ требовать особаго постановленія только какъ моментъ, квалифицирующій Д. Но такое сочетаніе этихъ двухъ преступленій встрѣчается рѣдко и даже избѣгается. Опытъ показалъ, что въ тѣхъ государствахъ (мак., напр., въ Россіи), гдѣ въ уголовномъ уложеніи существуютъ одновременно постановленія о Д. и о клеветѣ, предъявленіе обвиненія въ Д. набрасываетъ само по себѣ тѣнь на обвинителя, и поэтому къ нему прибѣгаютъ неохотно.

Выборъ между тою и другою системою охраненія, путемъ уголовныхъ нормъ, чести зависитъ отъ того, считается ли въ данномъ законодательствѣ необходимымъ оградить

честь гражданъ отъ живыхъ, вымышленныхъ разглашеній, или же признается целесообразнымъ оградить известную сферу дѣятельности в жизни гражданъ отъ всякаго посторонняго, честь затрагивающаго вмѣшательства. Первая система основана на велѣніи «не марай чести ближняго напрасно», второе — «не марай чести ближняго». Въ историческомъ развитіи вторая система является позднѣйшею; старымъ законодательствамъ понятіе Д. оставалось чуждымъ. Въ доктринѣ праву на честь противопоставлялось и противупоставляется понинѣ право на истину. Общество — говорятъ защитники послѣдняго — имѣетъ право на истину о всѣхъ своихъ членахъ; каждый человекъ имѣетъ право говорить правду, каковы бы ни были побуждающіе его къ тому мотивы. Безнаказанность правдивыхъ сообщеній, позорящихъ чью-либо честь, основывается также на заимствованномъ изъ римскаго права понятіи объ «ex-stimatio», т. е. гражданской чести, какъ «состояніи незанятнаго ни по закону, ни по обычаю достоинства» (*status illesae dignitatis, legibus ac moribus comprobatus*). На гражданскую честь могъ, по этому понятію, претендовать только человекъ, про котораго ничего позорнаго и сказать нельзя; если разглашенныя обстоятельства согласны съ истиной, то не можетъ быть рѣчи о посягательствѣ на честь, которой не существуетъ. Только исповдоль, подъ влияніемъ германскаго понятія «Guter Leumund», въ средне-вѣковомъ и затѣмъ новомъ законодательствѣ укореняется представленіе о правѣ всякаго гражданина на доброе имя. Разглашеніе позорныхъ фактовъ (сводившееся въ римскомъ правѣ, а затѣмъ и въ позднѣйшемъ, къ ложному доносу), какъ видъ преступленія противъ чести, постепенно расширяется, захватывая не только ложное обвиненіе въ дѣяніяхъ, составляющихъ преступленіе, но и всякія другія сообщенія, обидныя для чести. При томъ значеніи, которое получила на Западѣ печать, и при постепенномъ освобожденіи ея отъ назора и опеки цензуры, вторженіе въ частную жизнь гражданъ, вынесеніе на судъ общественнаго мнѣнія фактовъ этой жизни, могущихъ вызвать общественное осужденіе или неодобреніе, стало рассматриваться какъ явленіе опасное для спокойствія гражданъ и требующее уголовной репрессіи. Первый шагъ въ этомъ направленіи сдѣланъ былъ Англійей; за нею послѣдовала Франція, гдѣ преслѣдуется печатное разглашеніе всякихъ вообще фактовъ, относящихся къ области частной жизни. Въ 1819 г. постановленія уголовного кодекса о клеветѣ были замѣнены постановленіями о Д., которыя составляютъ и нынѣ часть законовъ о печати. Въ дѣйствующемъ во Франціи законѣ о печати 20 іюля 1881 г. Д. определена какъ всякое указаніе или приписыванье факта, нарушающаго честь или уваженіе къ лицу или къ корпорации, которымъ онъ приписывается. Доказательства истинности допускаются лишь по отношенію къ должностнымъ лицамъ, поскольку разглашенныя факты касаются исполненія ими ихъ обязанно-

стей. Такой же системы держится и англійское право. Въ дѣйствующемъ общегерманскомъ уложеніи принята система клеветы.

Въ русскомъ правѣ до закона о печати 1865 г. понятіе Д. не имѣло мѣста, и разглашеніе позорящихъ честь фактовъ считалось преступнымъ только при условіи завѣдомой лживости фактовъ или, какъ выражается законъ, «несправедливости обвиненія». Въ особомъ постановленіи о Д. путемъ печати не было в надобности, въ виду предварительной цензуры всѣхъ печатныхъ произведеній. При реформѣ 1865 г., освободившей нѣкоторые органы печати отъ предварительной цензуры, признано было необходимымъ предусмотрѣть разглашеніе позорныхъ для чести фактовъ въ печати; новыя постановленія не были, однако, согласованы съ прежними, и постановленія о клеветѣ остались въ силѣ. Ст. 1535 улож. о наказ. караетъ тюрьмою до 8 мѣсяцевъ того, кто дозволитъ себѣ оклеветать кого-либо несправедливо, обвиняя его въ дѣяніи, противномъ правиламъ чести, въ печатномъ или иномъ, получившемъ гласность, сочиненіи или письмѣ. По ст. 1039, «за всякое оглашеніе въ печати о частномъ или должностномъ лицѣ, или обществѣ, или установленіи такого обстоятельства, которое можетъ повредить ихъ чести, достоинству или доброму имени, виновный подвергается денежному взысканію не свыше 500 руб. и заключенію въ тюрьмѣ отъ 2 мѣсяцевъ до 1 года и 4 мѣсяцевъ». Отличіе второй статьи отъ первой заключается: 1) въ томъ, что по ст. 1535 требуется доказательство несправедливости обвиненія и допускается оправданіе справедливостью обвиненія (*exсерtio veritatis*), тогда какъ по ст. 1039 доказанная справедливость оглашеннаго обстоятельства не исключаетъ преступности оглашенія и наказанія виновнаго; 2) въ томъ, что Д. можетъ быть совершена только путемъ печати, а клевета — и другими способами, и 3) въ томъ, что статья 1535 имѣетъ въ виду исключительно оклеветаніе частныхъ лицъ, тогда какъ статья 1039 относится и къ должностнымъ лицамъ, государственнымъ и общественнымъ установленіямъ. При оглашеніи позорящихъ честь фактовъ о должностныхъ лицахъ, обвиненіе въ клеветѣ, такимъ образомъ, совершенно невозможно, в оправданіе истинностью разглашеннаго по общему правилу не допускается, съ тѣмъ лишь допущеннымъ въ законѣ исключеніемъ, что «если подсудимый, посредствомъ письменныхъ доказательствъ, докажетъ справедливость позорящаго обстоятельства, касающагося служебной или общественной дѣятельности лица, занимающаго должность по опредѣленію отъ правительства или по выборамъ, то онъ освобождается отъ наказанія». Законъ оставилъ безъ отвѣта вопросъ о томъ, допускается ли представленіе такихъ же письменныхъ доказательствъ и относительно обществъ и установленій; практикою кассационнаго сената (рѣшеніе 1870 г., № 880) вопросъ разрѣшается отрицательно. Вопросъ о Д. послужилъ въ 1865 г. предметомъ оживленной полемики между В. Д. Спасовичемъ (Кириакъ Даниловъ) и Лохвицкимъ. Первый признавалъ французскую систему Д. несправед-

ливой и не соответствующей общественным интересам, тогда как второй считал образцовыми постановления французского законодательства, не знающего особого преступления—клеветы. Ср. В. Спасовичъ, «За много лѣтъ» (СПб., 1872 г., стр. 57—76). См. Обида, Клевета. Литература—см. Клевета.

Преслѣдованіе за Д. частных лицъ возбуждается не иначе, какъ по жалобѣ потерпѣвшаго.

Г. С.

Диффенбахія (*Diffenbachia* Schott) — родъ растений изъ сем. ароидныхъ или блочкельниковыхъ. Содержитъ въ себѣ до 20 видовъ, растущихъ въ тропической части Южн. Америки и на Антильскихъ о-вахъ. Особенно извѣстна *D. Seguiné Schott* своимъ ѣдкимъ млечнымъ сокомъ. Этотъ сокъ, именно изъ корневища, попавъ даже въ маломъ количествѣ на губы или языкъ производитъ жгучую боль и опухоль. Нѣкоторые виды и разновидности Д. воспитываются въ садахъ какъ декоративныя растенія, таковы напр. *D. picta*, *paschophylla* и пр.

А. Б.

Диффенбахъ (Антонъ-Генрихъ *Dieffenbach*)—нѣм. живописецъ-жанристъ, род. въ 1831 г.; получилъ въ Страсбургѣ начальное художественное образованіе, а потомъ изучалъ скульптуру въ Парижѣ, подъ руководствомъ Прадье. Въ 1852—55 гг. трудился, какъ скульпторъ, въ своемъ родномъ городѣ, Висбаденѣ; но, чувствуя влеченіе предпочтительно къ живописи, отправился учиться ей въ Дюссельдорфъ и пользовался тамъ уроками Р. Гурдана. Впослѣдствіи Д. жилъ и работалъ въ Парижѣ, гдѣ усвоилъ себѣ до нѣкоторой степени французскій приемъ письма. Война 1870 г. заставила его покинуть Францію; онъ поселился въ Берлинѣ, гдѣ живетъ и понынѣ. Его специальность — картины дѣтскихъ нравовъ и деревенскаго быта, по большей части очень мило компонованныя и отличающіяся добродушнымъ юморомъ, но не особенно мастерскія въ отношеніи рисунка и колорита. Самое извѣстное изъ его произведеній — «Канунъ свадьбы» (1865 г.; гравир. братъ Варенъ), состоявшееся панорама къ знаменитой «Золотой свадьбѣ» Кнауса. Изъ прочихъ картинъ Д., лучшими считаются: «Охотничья латынь», «Не попалъ въ лисицу», «Рождественская ночь», «Прогулка въ сняхъ», «Лакомый кусокъ» (наход. въ бер. национ. гал.), «Плохое стеченіе обстоятельствъ», «Визитъ къ кормилицѣ»; «Первый выходъ» и нѣк. др. А. С.—в.

Диффенбахъ (Георгъ-Христіанъ *Dieffenbach*)—нѣм. богословъ и поэтъ. Род. въ 1822 г. Многія изъ его стихотвореній и особенно дѣтскихъ пѣсень пользуются широкимъ распространеніемъ. Наиболее извѣстны: «Kinderlieder», «50 Kinderlieder» съ мелодіями Керна, «Lied u. Leben», «In der deutschen Frühlingszeit» и др.

Диффенбахъ (Лоренцъ *Dieffenbach*)—нѣмецкій филологъ и беллетристъ (1806—88). Былъ пасторомъ, въ 1848 г. депутатомъ франкфуртскаго парламента. Изъ его научныхъ работъ важнѣйшія: «Ueber die jetzigen roman. Schriftsprachen» (1831); «Mittheilungen über eine noch ungedruckte mittelhochdeutsche Bearbeitung des Barlaam u. Josaphat» (1836); «Cel-

tica» (1839—42); «Vergleichendes Wörterbuch der gothischen Sprache» (1846—51); «Vorschule der Völkerkunde und der Bildungsgeschichte» (1847); «Origines Europaeae» (1861), «Hoch- und niederdeutsches Wörterbuch» (1874—85) «Völkerkunde Ost-Europas» (1880). Кроме того, Д. написалъ: «Gedichte» (1841), «Novellen» (1856—65) и восемь романовъ, изъ которыхъ лучшіе: «Die Aristokraten», «Der Vertauschte», «Margarete» и «Arbeit macht frei».

Диффенбахъ (Эрнстъ *Dieffenbach*, 1811—55)—натуралстъ; въ 1839 г. участвовалъ въ экспедиціи на Новую Зеландію и много содѣйствовалъ ея колонизаціи. Изложенные имъ въ «New-Zealand» (1841) и «Travels in New-Zealand» (1843) результаты его изслѣдованій по геогнозису, географіи, естественной исторіи и этнографіи доставили ему кафедру геологіи въ Гиссенѣ.

Дифферентъ—разность углубленія носа и кормы; имѣетъ большое значеніе для парусныхъ судовъ, такъ какъ отъ Д. въ значительной степени зависитъ поворотливость судна. Въ современномъ паровомъ судостроеніи значеніе Д. уже утерялось и обуславливается скорѣе только размѣщеніемъ грузовъ, отчего судно всегда сидитъ кормою больше.

Дифференцировка клѣтокъ Д. тканей—см. Клѣточка, Тканя растеній.

Дифференціальное исчисленіе.

—Исчисленіе безконечно малыхъ, обнимающее такъ называемое Д. исчисленіе, а также ему обратное интегральное, принадлежатъ къ числу наиболѣе плодотворныхъ открытій человеческого ума и составило эпоху въ исторіи точныхъ наукъ. Ближайшимъ поводомъ къ изобрѣтенію Д. исчисленія послужили задачи о проведеніи касательной прямой къ кривымъ линіямъ, а также задачи на максіма и мініма, которыми занимались съ усердіемъ математики XVI и XVII ст. Причины же появленія новаго исчисленія лежатъ глубже въ существѣ дѣла и это исчисленіе рано или поздно должно было въ той или другой формѣ появиться. Уже въ способѣ исчерпываній древнихъ греческихъ математиковъ надо видѣть зачатки новыхъ идей; Архимедъ, рѣшая разныя задачи на квадратуру криволинейныхъ фигуръ, спрямленіе дугъ, вычисленіе объемовъ тѣлъ, ограниченныхъ кривыми поверхностями предвосхитилъ идеи современнаго интегральнаго исчисленія. Честь изобрѣтенія новаго исчисленія принадлежитъ двумъ выдающимся умамъ XVII ст.: знаменитому англійскому натуръ-философу и математику Исааку Ньютону (1649—1727) и философу Лейбницу (1646—1716). Исторія изобрѣтенія Д. исчисленія въ высшей степени поучительна, ибо показываетъ, какъ большія научныя открытія подготавливаются цѣлымъ рядомъ предшествующихъ работъ. Въ самомъ дѣлѣ, уже у Кеплера (1615), Кавальери (1635) и въ особенности у Фермата мы встрѣчаемся съ замѣчаніемъ по поводу задачъ на максіма и мініма, состоящимъ въ томъ, что вблизи наибольшаго или наименьшаго своего значенія переменной величина измѣняется лишь весьма мало. Последнее замѣчаніе, высказанное нѣсколько въ иномъ видѣ, дало Фермату способъ рѣшенія

задачу на *taxi* и *minima*, близкий к способу Д. исчисления. С другой стороны, и для задачи проведения касательных к кривым были указаны разнообразные приемы. Роберваль дал механическую методу, состоящую в рассмотрении заданной кривой как траектории в движении точки, при чем направление движения в каждой точке траектории принималось за направление искомой касательной и строилось разложением движения точки на составляющие движения и построением скоростей этих последних. Декарт (см.), творец аналитической геометрии, дал известное решение задачи о касательной к кривым линиям, называемым рулетами (см.); кроме того, он, показав, как определять кривую линию уравнением между координатами (см. Аналитическая геометрия), дал прием аналитический для нахождения уравнения искомой касательной. Соображения почти тождественны с методом Декарта употреблялись для решения задачи о касательных Фермат и Барроу (учитель Ньютона). У Фермата, и в особенности у Варрова, рассуждения почти тождественны с употреблявшимися в Д. исчислении.

Мы приводим вышесказанное никак не с целью умаляния значения заслуг Ньютона и Лейбница, но для оправдания права на одновременное независимое изобретение обоих философов. Идея нового исчисления уже настолько созрела и, так сказать, носилась в умах, что вполне естественно, что Ньютон и Лейбниц могли сделать открытие совершенно независимо, не переговариваясь и не заимствуя друг у друга. Спор из-за чести открытия Д. исчисления, возникший между английскими и континентальными учеными, однако, настолько любопытен, что необходимо упомянуть о нем. Дело было так: Лейбниц публиковал Д. исчисление в 1684 г. (раньше Ньютона) в мемуаръ под заглавием: «*Nova methodus pro maximis et minimis itemque tangentibus, quae nec fractas nec irrationales quantitates moratur et singulare pro illis calculi genus*». В этой работъ заключались первые начала Д. исчисления. Начала интегрального исчисления Лейбниц изложил в 1686 г. в мемуаръ: «*De Geometria recondita et Analysis indivisibilium atque infinitorum*». Через два года послѣ того какъ Лейбниц обнаружил свои труды, Ньютонъ выпустил первое издание своихъ математическихъ началъ натуральной философии («*Philosophiae naturalis principia mathematica*»). В этомъ бессмертномъ сочинении онъ объяснилъ посредствомъ наблюдений и вычислений главные явления природы и преимущественно движения небесныхъ тѣлъ. В своихъ «*Principia*» Ньютонъ всюду применяетъ особый способъ, названный имъ способомъ флюкцій. Этотъ способъ, совпадая по существу съ Д. исчислениемъ Лейбница, отличается отъ послѣдняго только законоположениемъ, что мы увидимъ далѣе. Всякому станетъ очевидно, что хоть немного познакомившись съ «*Principia*» Ньютона, что способъ флюкцій не могъ быть изобретенъ и получить такія обширныя применения въ короткое время двухъ лѣтъ, прошедшихъ отъ познания Лейб-

ницева работы. Первостепенные немецкие и английские математики, соединяя съ первенствомъ этого важнаго открытия понятие о народной славы, защищали права родного имъ геометра. Зачинщикомъ спора былъ женевскій математикъ Fatio de Duillier, поселившийся въ Лондонѣ. Подстрекаемый англичанами съ одной стороны, а можетъ быть и личнымъ неудовольствиемъ на Лейбница, онъ въ письмѣ къ Гюйгенсу отъ 18/28 декабря 1697 г. назвалъ Ньютона первымъ изобрѣтателемъ Д. исчисления и наекнулъ на то, что Лейбницъ заимствовалъ свой способъ изъ переписки съ Ньютономъ. Фатю повторилъ содержание письма въ напечатанномъ сочинении о кривой наименьшаго сопротивления. На это оскорбление Лейбницъ отвѣчалъ съ умѣренностью, что отнюдь не желаетъ вступать въ споръ съ первенствъ съ Ньютономъ, къ которому исполненъ глубокаго уваженія, и надѣется, что Ньютонъ не одобритъ поступка Фатю. Нападки Фатю были забыты на несколько лѣтъ. Новый случай подалъ поводъ къ возобновленію спора. Въ 1704 г. были изданы два сочинения Ньютона: «*De quadratura curvarum*» и «*Enumeratio linearum tertii ordinis*». Разборъ этихъ сочинений, помѣщенный въ Лейпцигскихъ Актахъ и, какъ думаютъ, съ согласія Лейбница, былъ несовсѣмъ благоприятенъ для Ньютона. Английскіе математики оскорбились этимъ отзывомъ. Одинъ изъ нихъ, Кейль, въ «*Philosophical Transactions*» за 1708 г. помѣстилъ статью, въ которой назвалъ Ньютона первымъ изобрѣтателемъ способа флюкцій и присовокупилъ, что Лейбницъ переименовалъ только название способа и его знаменитіе. Лейбницъ, видя, что Кейль явно обвиняетъ его въ присвоении чужого открытия, отнесся письмомъ къ Гансу Слоу (Hans Sloane), секретарю лондонскаго королевскаго общества, требуя, чтобы авторъ этой статьи гласно отрекся отъ словъ своихъ. На это Кейль отвѣчалъ письмомъ къ Слоу, что не можетъ отказаться отъ своего мнѣнія, и прибавилъ, что Ньютонъ сообщилъ о своемъ способѣ столько намековъ Лейбницу, что даже умъ посредственный могъ бы разгадать тайну. Это письмо было сообщено Лейбницу, который послѣ того обратился къ королевскому обществу съ настоятельною просьбою прекратить необдуманныя нападки человека, который желаетъ очернить его доброе имя. Королевское общество нарядило комиссію для рассмотрѣнія спорнаго дѣла. Комиссія представила свое мнѣние, основанное на разныхъ документахъ, которые и были напечатаны въ первый разъ въ 1712 г. подъ заглавиемъ: «*Commercium epistolicum de Analysis promotum*» и потомъ съ большими добавленіями въ 1722 г.

Донесеніе комиссіи королевскому обществу, какъ и слѣдовало ожидать, было благоприятно для Ньютона, при чемъ Ньютонъ былъ названъ первымъ изобрѣтателемъ Д. исчисления, и было заявлено, кроме того, что во всемъ сказанномъ Кейлемъ не заключается ничего оскорбительнаго для Лейбница. Донесеніе это раздражило Лейбница и споръ продолжался. Разныя безаимек-

ныя сочиненія были изданы на континентѣ, въ которыхъ нападали скорѣе на Ньютона, чѣмъ защищали Лейбница. Англійскіе математики отвѣчали на нихъ. — Лейбницъ, желая, какъ онъ выразился, пощупать пузъ у англичанъ, предложилъ имъ черезъ другихъ математиковъ задачу о траекторіяхъ. Вопросъ состоялъ въ опредѣленіи кривой линіи, пересѣкающей рядъ данныхъ кривыхъ одного и того же рода подъ угломъ или постояннымъ или измѣняющимся по известному закону. Ньютонъ, къ которому собственно относились вызовъ, немедленно предложилъ способъ для приведенія этого вопроса къ дифференціальному уравненію. Въ это время умеръ Лейбницъ (1716). *Иванъ Бернулли*, вступая за дѣло знаменитаго германскаго геометра, прочитавъ рѣшеніе Ньютона и объявивъ, что оно вовсе не удовлетворительно, потому что главное затрудненіе состоитъ въ интегрированіи дифференціального уравненія, чего не сдѣлалъ Ньютонъ (см. Траекторіи). — Съ этого времени, сколько известно, Ньютонъ, съ одной стороны обезпеченный своею громкою славой, а съ другой — по преклонности лѣтъ, не принималъ уже никакого участія въ распрѣ; но нѣкоторые приверженцы и ученики его не покинули поприща преній. Наибольше отличившійся на немъ былъ извѣстный Тейлоръ. Принимая въ соображеніе всѣ обстоятельства дѣла, въ настоящее время можно съ увѣренностью признавать первымъ изобрѣтателемъ Д. исчисления Ньютона, или, вѣрнѣе, считать Д. исчисленіе произведеніемъ школы англійскихъ математиковъ. Воздавая должное Ньютону, нѣтъ никакого основанія, съ другой стороны, обвинять Лейбница въ плагиатъ. Въ наукѣ вообще и въ математикѣ въ частности часто одного намека на существованіе нѣкотораго результата въ извѣстной области достаточно для того, чтобы выдающийся умъ нашелъ этотъ результатъ безъ дальнѣйшихъ указаній. Такъ, очевидно, и было дѣло съ Лейбницемъ, тѣмъ болѣе, что въ 1673 г. Лейбницъ посѣтилъ Лондонъ и бесѣдовалъ съ англійскими математиками, а кромѣ того, и Ньютонъ намекалъ на способъ флюкцій въ своихъ письмахъ.

Новое исчисленіе, вводя въ разсмотрѣніе бесконечно малыя величины, разбивая ихъ на порядки и предписывая въ своихъ правилахъ часто бесконечно-малыя высшаго порядка отбрасывать при сравненіи съ бесконечно-малыми низшаго порядка, уже при появленіи своемъ нашло многочисленныхъ противниковъ: голландецъ Ніевевитъ (Nieuwenit), аббатъ Каталанъ, Деттлефъ Ключевъ, англичанинъ Беркли (Berkeley), наиболѣе выдающіеся изъ числа противниковъ, своими нападками показали только, что они не поняли существа новаго ученія. Не касаясь поэтому болѣе подробно нападокъ этихъ лицъ, тѣмъ не менѣе нужно замѣтить, что введеніе въ математику понятія о бесконечно-малыхъ казалось также и выдающимся математикамъ нежелательнымъ и уничтожающимъ въ математикѣ строгость доказательствъ древнихъ греческихъ геометровъ. Между прочимъ знаменитый франц. математикъ Лагранжъ въ своемъ сочиненіи: «*Theorie des fonctions analyti-*

ques» (1797) изложилъ Д. исчисленіе, не вводя понятія о бесконечно малой величинѣ. Въ Англии новое исчисленіе служило предметомъ занятій ряда талантливыхъ учениковъ и послѣдователей Ньютона, изъ которыхъ всеобщую извѣстность получили: Тейлоръ (Taylor), изложившій Д. исчисленіе въ своемъ трудѣ: «*Methodus incrementorum*» (1717), въ которомъ встрѣчаемъ въ первый разъ его знаменитую формулу, о которой будетъ сказано ниже; Моавръ, и Маклоренъ, написавшій: «*Traité des Fluxions*», представляющее первое изъ болѣе строгихъ изложеній способа флюкцій. Новое исчисленіе, давъ толчокъ къ новымъ математическимъ изысканіямъ, открыло богатое поле для дѣятельности ряда поколѣній выдающихся математиковъ. На континентѣ образуются къ этому времени двѣ школы математиковъ: швейцарская и французская, которыя обѣ прижкнули къ идеямъ Лейбница. Къ швейцарской школѣ принадлежатъ: знаменитая семья выдающихся математиковъ Бернулли, а также одинъ изъ величайшихъ математиковъ всѣхъ временъ — Эйлеръ, котораго петербургская акад. наукъ имѣла счастье считать своимъ членомъ въ продолженіе болѣе 30 лѣтъ. Во главѣ же франц. школы стояли Даламберъ, Лагранжъ, Клеро и Лапласъ. Оставляя перечисленіе способовъ изложенія Д. исчисления до конца настоящей статьи, перейдемъ теперь къ изложенію Д. исчисления въ томъ видѣ, какъ оно излагается въ настоящее время.

Въ элементарной математикѣ каждой изъ буквъ, вводимой въ вычисленіе, приписывается одно вполне опредѣленное значеніе. Въ Д. исчисленіи мы встрѣчаемся съ понятіемъ другого рода.

Опредѣленіе I. Если въ нѣкоторомъ вопросѣ заданъ рядъ бесконечнаго числа чиселъ

$$u_0, u_1, u_2, \dots, u_n, \dots,$$

вполнѣ вопросомъ опредѣленный, то, если обозначить *какое-нибудь* изъ этихъ чиселъ, не указывая, которое именно, одною буквою *U* (безъ знака), то буква *U* выразитъ такъ называемую *переменную величину*. Каждое изъ чиселъ заданнаго ряда называется *частнымъ значеніемъ* переменной *U*. Каждое частное значеніе, будучи нѣкоторымъ вполнѣ опредѣленнымъ числомъ, будетъ то, что принято называть *величиной постояннаго*, хотя постоянную величину лучше опредѣлять, какъ переменную, имѣющую равныя между собою частныя значенія.

Примѣръ: 1) Опішемъ изъ начала координатъ (см. Геометрію и Координаты) кругъ радиусомъ, равнымъ единицѣ, и возьмемъ на окружности этого круга какую-нибудь точку *M*, не указывая, какую именно; опустимъ изъ точки *M* перпендикуляръ *MP* на ось



Черт. 1.

x -овъ; соединяя точку M съ началомъ координатъ, получимъ прямоугольный треугольникъ OMP , изъ кот. замѣчаемъ, что $OM^2 = OP^2 + PM^2$ или $1 = OP^2 + PM^2$, ибо $OM = 1$. Но OP есть абсцисса x точки M , а PM ея ордината y . Получимъ уравненіе (*) $x^2 + y^2 = 1$, связывающее координаты x и y точки M круга. Въ послѣднемъ уравненіи (*) x есть одна изъ абсциссъ точекъ круга, не указывая, которая именно, и, следовательно, она есть переменная величина, частнымъ значеніемъ которой можетъ быть любое изъ чиселъ, лежащихъ въ границахъ отъ -1 до $+1$, ибо точка P на оси x -овъ, соответствующая точкѣ M круга, можетъ приходиться только между точками A и A_1 , соответствующими значеніямъ $+1$ или -1 .

2) Въ теоріи чиселъ доказывается слѣдующая теорема: Всякое простое цѣлое число, которое отъ дѣленія на 4 даетъ въ остаткѣ единицу, можетъ быть представлено въ видѣ суммы квадратовъ двухъ цѣлыхъ чиселъ. Напр., $5 = 1^2 + 2^2$, $13 = 2^2 + 3^2$, $17 = 1^2 + 4^2$, $29 = 2^2 + 5^2$ и т. д. Если назовемъ которое-нибудь изъ простыхъ чиселъ сказаннаго вида, не указывая, которое именно, одною буквою x , то приведенное свойство можетъ быть записано равенствомъ: $x = a^2 + b^2$, гдѣ a и b нѣкоторыя цѣлыя числа, и буква x выразитъ переменную величину, частными значеніями которой будутъ числа 5, 13, 17, 29 и т. д.

Определение II. Абсцисса x точки круга въ первомъ примѣрѣ, какъ переменная величина, имѣющая частными значеніями всѣ числа въ границахъ отъ -1 до $+1$, дала примѣръ переменной непрерывной. Переменная же величина x во второмъ примѣрѣ имѣетъ частныя значенія, идущія скачками, и потому оказывается переменною прерывною.

Определение III. Если можно указать такое постоянное число a , что среди частныхъ значеній переменной x могутъ быть указаны отличающіяся сколь угодно мало (не совпадающія впрочемъ) отъ этого числа, то число a называется предѣломъ переменной.

Возьмемъ переменную x , опредѣляемую рядомъ чиселъ

$$5 + \frac{1}{1}, 5 + \frac{1}{2}, 5 + \frac{1}{3}, \dots, 5 + \frac{1}{n}, \dots$$

число 5 есть предѣлъ этой переменной x . Если возьмемъ нѣкоторое цѣлое число n , не указывая, которое именно, то переменная x выразится $x = 5 + \frac{1}{n}$. Если номеръ n соответственнаго частнаго значенія переменной въ заданномъ ряду будемъ увеличивать, то дробь $\frac{1}{n}$ будетъ убывать и x будетъ отличаться все меньше и меньше отъ числа 5. Какое бы большое n мы ни взяли, соответственное частное значеніе $5 + \frac{1}{n}$, будучи близко къ числу 5, все-таки не совпадетъ съ нимъ. Итакъ среди частныхъ значеній переменной не существуетъ совпадающихъ съ числомъ 5. Покажемъ теперь, что можно указать такой номеръ n частнаго значенія $5 + \frac{1}{n}$, что-

бы это частное значеніе отличалось отъ 5 меньше напередъ произвольно заданнаго малого числа ϵ . Для этой цѣли нужно положить $x - 5 = \left(5 + \frac{1}{n}\right) - 5 = \frac{1}{n} < \epsilon$; тогда полу-

чимъ: $n > \frac{1}{\epsilon}$. Всякое частное значеніе, номеръ котораго больше $\frac{1}{\epsilon}$, отличается отъ числа 5 меньше чѣмъ на ϵ . Итакъ, сколь бы малое число ϵ мы ни задали, всегда можно указать безчисленное множество частныхъ значеній x , отличающихся отъ числа 5 менѣ чѣмъ на ϵ . Отсюда мы заключаемъ, что число 5 есть предѣлъ переменной x . Въ опредѣленіи сказано, что число a не должно совпадать ни съ однимъ частнымъ значеніемъ x , ибо въ противномъ случаѣ число a было бы не предѣломъ переменной, а ея частномъ значеніемъ.

Для обозначенія предѣла принято особое знаменитіе:

$$a = \text{пред. } (x) \text{ или } a = \lim (x).$$

Понятіе о предѣлѣ встрѣчается уже съ первыхъ шаговъ изученія математики. Такъ, напр., когда мы пишемъ: $0,3333 \dots = \frac{1}{3}$, то этимъ

равенствомъ мы выражаемъ, что $\frac{1}{3}$ есть предѣлъ переменной x , частныя значенія которой суть: 0,3; 0,33; 0,333, 0,3333 и т. д., и подъ символомъ 0,3333... разумѣется не что иное, какъ сказанный предѣлъ. А такъ какъ этотъ предѣлъ дѣйствительно равенъ $\frac{1}{3}$, то и пи-

шутъ $0,(3) = \frac{1}{3}$. Въ этихъ двухъ примѣрахъ

предѣлами были числа соизмѣримыя 5 и $\frac{1}{3}$. Но

часто предѣлами переменной бываютъ числа несоизмѣримыя, и тогда эти предѣлы не могутъ быть указаны непосредственно; обыкновенно дѣлаютъ обратное, т. е. опредѣляютъ несоизмѣримыя числа какъ предѣлы переменныхъ, частныя значенія которыхъ соизмѣримы. Напримѣръ, переменная x , опредѣляемая рядомъ

$$1, 1 + \frac{1}{2} = \frac{3}{2}, 1 + \frac{1}{2 + \frac{1}{2}} = \frac{7}{5},$$

$$1 + \frac{1}{1 + \frac{1}{2}} = \frac{17}{12} \text{ и т. д.}$$

$$\frac{2+1}{2}$$

имѣетъ, какъ извѣстно изъ теоріи непрерывныхъ дробей, своимъ предѣломъ несоизмѣримое число $\sqrt{2}$; а потому это несоизмѣримое число $\sqrt{2}$ можно опредѣлять, какъ предѣлъ заданной переменной. Определеіе несоизмѣримаго числа, какъ предѣла переменной, имѣющей частныя значенія соизмѣримыя, даетъ возможность вычислить несоизмѣримое число съ любой степенью точности. Вычислить несоизмѣримое число съ точностью до дроби $\frac{1}{p}$ значитъ указать такое частное значеніе переменной, которое бы отличалось отъ заданнаго

несоизмеримого числа, как предѣла, меньше чѣмъ на дробь $\frac{1}{p}$. Укажемъ еще на классическій примѣръ опредѣленія несоизмеримыхъ чиселъ, какъ предѣловъ переменныхъ; въ геометріи опредѣляется число π , выражающее площадь круга при радиусѣ, равномъ единицѣ, какъ предѣлъ переменной величины, частная значенія которой суть: площади вписанныхъ равностороннихъ: треугольника, четырехугольника, пятиугольника и т. д. Данное нами опредѣленіе предѣла весьма краткое, а потому не совсемъ строгое. Настоящее опредѣленіе предѣла будетъ такое: если дана переменная величина, то нужно перенумеровать ея частныя значенія

$$u_0, u_1, u_2, \dots, u_n, \dots;$$

если мы теперь докажемъ, что при произвольномъ значеніи цѣлаго числа m разность $u_{n+m} - u_n$ при достаточно большомъ n можетъ быть сдѣлана меньше ϵ и останется меньше этого числа при всѣхъ n большихъ, гдѣ ϵ нѣкоторое произвольно малое заданное число, то можно утверждать, что переменная u стремится къ нѣкоторому предѣлу.

Опредѣленіе IV. Если среди частныхъ значеній переменной величины существуютъ меньшія всякаго произвольно напередъ заданнаго малаго числа ϵ (не обращающіяся, впрочемъ, въ нуль), то такая переменная называется *безконечно-малою*. Возьмемъ, напримѣръ, перемѣнную, опредѣляемую рядомъ

$$\frac{1}{1}, \frac{1}{2}, \frac{1}{3}, \frac{1}{4}, \dots, \frac{1}{n}, \dots$$

Если укажемъ теперь номеръ n частного значенія такой, что $n > \frac{1}{\epsilon}$, гдѣ ϵ малое заданное по произволу число, то соответствующее частное значеніе будетъ меньше ϵ , чего и требовалось достигнуть. Переменная x въ данномъ случаѣ, согласно нашему опредѣленію, можетъ быть названа *безконечно-малою*. Ясно, что *безконечно-малую* величину можно опредѣлить, какъ имѣющую предѣломъ нуль, что можно записать такъ

$$\text{пред. } (x) = 0.$$

Опредѣленіе V. Если среди частныхъ значеній переменной величины существуютъ большія всякаго напередъ произвольно заданнаго большого числа, то такая переменная называется *безконечно-большою*. Напримѣръ, если мы черезъ x обозначимъ которое-нибудь изъ цѣлыхъ простыхъ чиселъ, не указывая которое именно, то переменная x будетъ *безконечно-большою*, ибо въ арифметикѣ доказывалось, что простыхъ чиселъ *безконечное* множество и, слѣдовательно, существуютъ сколь угодно большія простые числа. *Безконечно-большія* величины суть числа, не имѣющія предѣла; но условно говорятъ иногда, что *безконечно-большая* величина имѣетъ предѣломъ *безконечность*, такъ что пишутъ:

$$\text{пред. } (x) = \infty.$$

Впрочемъ, послѣднее равенство надо понимать какъ условное обозначеніе того, что переменная величина x *безконечно-большая*. *Переменныя*, имѣющія предѣлы, отличныя отъ

нуля и *безконечности*, а также числа постоянныя называются величинами *конечными*. Не надо смѣшивать условные термины «*безконечно-малая величина*» и «*безконечно-большая величина*» съ физическимъ понятіемъ «*очень большая величина*» и «*очень малая величина*». Такъ, напр., разстояніе между небесными свѣтилми мы называемъ *очень большими* величинами, тогда какъ размѣры микроорганизмовъ — *очень малыми*. Термины же Д. исчисленія «*безконечно-большая величина*» и «*безконечно-малая величина*» могутъ быть прилагаемы только къ величинамъ переменнымъ, при чемъ тутъ идетъ дѣло не столько о численной величинѣ переменной, сколько о томъ, что условія вопроса не мѣшаютъ переменной имѣть сколь угодно большія или малыя частныя значенія.

Одна и та же переменная величина, судя по условіямъ вопроса, можетъ быть разсматриваема какъ *безконечно-большая* или *безконечно-малая*. Такъ, напр., разстояніе между двумя точками на плоскости можетъ быть разсматриваемо, какъ величина *безконечно-малая*, если условія вопроса не мѣшаютъ точкамъ сближаться между собою, и какъ *безконечно-большая*, если условія вопроса не мѣшаютъ точкамъ удалиться другъ отъ друга. Разстояніе точки, лежащей внутри нѣкотораго опредѣленнаго круга, до центра можетъ быть названо величиною *безконечно-малою*, но не есть величина *безконечно-большая*, ибо не можетъ быть больше радиуса. Разстояніе между центрами двухъ твердыхъ неупругихъ материальныхъ шаровъ есть величина *безконечно-большая*, если условія вопроса не мѣшаютъ этимъ двумъ шарамъ удалиться другъ отъ друга, и ни въ какомъ случаѣ не будетъ величиною *безконечно-малою*, ибо оно не можетъ быть сдѣлано меньше суммы радиусовъ.

Разсмотрѣніе величинъ конечныхъ и *безконечно-большихъ* можетъ быть сведено къ разсмотрѣнію *безконечно-малыхъ*. Въ самомъ дѣлѣ, если въ какой-нибудь вопросѣ входитъ величина x , имѣющая предѣломъ a , то мы можемъ ввести новую переменную $y = x - a$; тогда: пред. $(y) = \text{пред. } (x) - a = a - a = 0$ — такъ что y — переменная *безконечно-малая*. Подобнымъ же образомъ можно, вмѣсто разсмотрѣнія *безконечно-большой* величины x , ввести въ разсмотрѣніе величину *безконечно-*

малую: $y = \frac{1}{x}$. Отсюда является важность изученія свойствъ величинъ *безконечно-малыхъ*.

Безконечно-малыя величины раздѣляются по порядкамъ малости, при чемъ, конечно, порядки *безконечно-малыхъ* величинъ указываются не абсолютно, а относительно. Если заданы двѣ *безконечно-малыя* величины α и β , то мы можемъ относительно ихъ утверждать только одно изъ трехъ: или ихъ порядки одинаковы, или порядокъ α выше порядка β , или же, наконецъ, порядокъ α ниже порядка β . Чтобы узнать, который изъ указанныхъ случаевъ имѣетъ мѣсто, берутъ отношеніе *безконечно-малой* величины $\frac{\beta}{\alpha}$; это отношеніе

есть переменная величина, которая, при уменьшении α и β до нуля, может стремиться к пределу, равному некоторому числу α , или же дробь $\frac{\beta}{\alpha}$ величина бесконечно-малая и, следовательно, пред. $\left(\frac{\beta}{\alpha}\right) = 0$, или же, наконец, пред. $\left(\frac{\beta}{\alpha}\right) = \infty$. В первом случае

порядки величин α и β одинаковы; во втором β бесконечно мала в сравнении с α , и следовательно ее порядок выше; в третьем же случае порядок β ниже порядка α . Напр., возьмем две величины: α и $\sin \alpha$, где α бесконечно-малая дуга. Разсмотрим пред. $\left(\frac{\sin \alpha}{\alpha}\right)$.

Из геометрии известно, что дуга меньшая 90° всегда больше своего $\sin \alpha$ и меньше $\tan \alpha$, а потому $\sin \alpha < \alpha < \tan \alpha$. Разделяя на три части последнего неравенства равенство $\sin \alpha = \sin \alpha = \sin \alpha$, получим:

$$\frac{\sin \alpha}{\sin \alpha} > \frac{\sin \alpha}{\alpha} > \frac{\sin \alpha}{\tan \alpha}, \text{ или} \\ 1 > \frac{\sin \alpha}{\alpha} > \cos \alpha.$$

Итак дробь $\frac{\sin \alpha}{\alpha}$, при всяких α , меньших 90° , заключается по численной своей величине между 1 и $\cos \alpha$, но последняя величина, по мере приближения α к 0, стремится к 1, следовательно, дробь $\frac{\sin \alpha}{\alpha}$, заключающаяся между 1 и переменной величиной, имеющей пределом 1, имеет пределом также единицу. Отсюда мы заключаем, что две бесконечно-малые величины α и $\sin \alpha$ одного и того же порядка малости.

Если задано несколько переменных величин $\alpha, \beta, \gamma, \dots$, тогда одну из них, напр., α , принимают за главную и указывают порядки малости других из данных бесконечно малых величин по сравнению с этой последнею, при чем порядок величины β

будет равен числу n , если пред. $\left(\frac{\beta}{\alpha^n}\right) = k$,

где k — некоторое конечное число, отличное от нуля. Общий вид величины n -го порядка есть $\alpha^n (k + \epsilon)$, где α — главная бесконечно-малая величина, а ϵ — другая, тоже бесконечно-малая величина.

О функциях. Если две переменные величины x и y заданы так, что каждому частному значению одной из них, напр. x , будет соответствовать одно или несколько определенных значений другой, т. е. y , и наоборот, то говорят, что эти переменные зависят друг от друга, при чем одну из них называют *зависимой* переменной или *функцией* от другой, которую называют *независимой переменной*; напр., если через x обозначим радиус некоторого шара, не указывая, какого именно, а через y его объем, то получится как раз случай двух переменных x и y , из которых одну можно считать функцией другой, ибо длиной радиуса

определяется объем шара и обратно. Всякая формула, заключающая какую-нибудь перемен. вел. x , есть функция этой последней, напр.

$$y = \sqrt[3]{1-x^2}.$$

В последней формуле показаны те действия, которые надо произвести над переменной независимой x , чтобы получить соответствующее значение функции (более подробные сведения см. в статье о Функциях). Для обозначения функции принято особое знаменное: если y есть функция от x , то это записывается таким образом $y = f(x)$. Если в рассмотрении приходится вводить несколько функций, то эти функции обозначаются или разными буквами, как напр.: $F(x), \varphi(x), \psi(x), \Phi(x), \Pi(x), \omega(x), \dots$ или же разными значками: $f_1(x), f_2(x), \dots$

Если функция представлена в виде некоторой формулы, заключающей независимую переменную, то функцию называют *явною*, если же для получения функции надо решать уравнение, то функция называется *неявною*, например: $y^2 + xy + x^2 = 0$. Последнее уравнение чрез решение относительно y дает выражение y в виде явной функции от x . Функцию мы называем *однозначною*, если каждому значению независимого переменного соответствует одно значение функции, напр. $x^2, ax + b, \sin x$ и наоборот, функция называется *многозначною*, если каждому значению независ. перемен. соответствуют несколько значений функции, например \sqrt{x} .

Итак, возьмем какую-нибудь функцию $y = f(x)$. Пусть x_0 будет некоторое частное значение независ. перемен., которое назовем *начальным*. Кроме того, пусть будет x , другое частное значение, которое будем называть *приращенным*. Разность $x - x_0$ будет так называемое *приращение* переменной x . Это приращение будем обозначать Δx_0 . Отсюда мы видим, что приращенное значение $x = x_0 + \Delta x_0$. Подставляя в выражение нашей функции вместо x_0 значение x , получим соответственное значение функции y_0 , равно $f(x_0)$, которое будет начальным значением функции. Приращенное значение $y_1 = f(x_1)$ получится, если мы y_0 дадим приращение Δy_0 , равное $y_1 - y_0$; так что $y_1 = y_0 + \Delta y_0$.

Определение. Функция $y = f(x)$ в зависимости с частным значением x_0 независ. перемен. называется функцией *непрерывною*, если бесконечно малому приращению Δx_0 независ. перемен. соответствует также бесконечно малое приращение Δy_0 функции. Графически изменение величины непрерывной функции в зависимости от изменения независ. перемен. обыкновенно может быть изображено некоторым

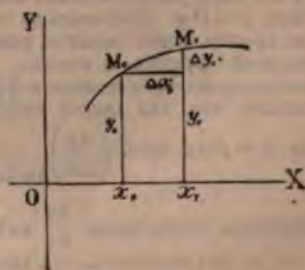

Черт. 2.

изменением величины непрерывной функции в зависимости от изменения независ. перемен. обыкновенно может быть изображено некоторым

непрерывною кривою линією, расположенною въ плоскости, при чемъ значенія незав. перем. x_0, x, \dots откладываются по оси абсциссъ, а соответствующія значенія функции y_0, y, \dots по ординатамъ. Хотя можно составить примѣры функций непрерывныхъ въ смыслѣ указанномъ въ опредѣленіи, которыя бы не имѣли геометрическаго представленія въ видѣ непрерывной кривой линіи, но обыкновенно въ Д. исчисления ограничиваются рассмотрѣніемъ функций непрерывныхъ въ указанномъ выше смыслѣ.

Итакъ займемся рассмотрѣніемъ непрерывныхъ функций. Δx_0 и Δy_0 суть безконечно малыя величины. Оказывается, что обыкновенно порядки малости этихъ приращеній одинаковы;

такъ что пред. $\left(\frac{\Delta y_0}{\Delta x_0}\right)_{\Delta x_0=0} = k$, гдѣ k нѣко-

торое конечное число, вообще говоря, отличное отъ нуля и равное нѣкоторой функции отъ x_0 , которая называется *производной* и нахожденіе которой по заданной функции $f(x)$ составляетъ главный предметъ Д. исчисления.

Ньютонъ называлъ независ. переменную величину равномерно текущею (*quantitas pariter fluens*), функцию y — текущею (*fluens*), а производную — флюкцией или теченіемъ (*fluxio*). (Происхожденіе этого названія увидимъ далѣе, когда скажемъ объ опредѣленіи скоростей въ неравномерномъ движеніи). Возьмемъ, напримѣръ, функцию

$$y = x^3.$$

$$\begin{aligned} \text{Тогда: } \Delta y_0 &= y_1 - y_0 = f(x_1) - f(x_0) = \\ &= f(x_0 + \Delta x_0) - f(x_0) = (x_0 + \Delta x_0)^3 - x_0^3 = \\ &= x_0^3 + 3x_0^2\Delta x_0 + 3x_0(\Delta x_0)^2 + (\Delta x_0)^3 - x_0^3 = \\ &= 3x_0^2\Delta x_0 + 3x_0(\Delta x_0)^2 + (\Delta x_0)^3. \end{aligned}$$

Отсюда $\frac{\Delta y_0}{\Delta x_0} = 3x_0^2 + 3x_0\Delta x_0 + (\Delta x_0)^2$, откуда заключаемъ, что

$$\text{пред. } \left(\frac{\Delta y_0}{\Delta x_0}\right)_{\Delta x_0=0} = 3x^2.$$

Итакъ мы видимъ, что для функции x^3 производная есть функция $3x^2$. Ньютонъ обозначалъ производную отъ функции y символомъ \dot{y} . Въ настоящее время наиболѣе распространено обозначеніе Лагранжа: $f'(x)$ или y' для обозначенія производной отъ функции $f(x)$. Кроме того, употребительно обозначеніе Аброгаста: $y' = D y$. Лейбницъ въ своемъ изложеніи вводитъ новое понятіе, равносильное производной функции, а именно, понятіе о такъ называемомъ *дифференціалѣ* функции. Мы уже сказали, что для данной непрерывной функции $y = f(x)$: пред. $\left(\frac{\Delta y}{\Delta x}\right)_{\Delta x=0} = f'(x)$. Если

нѣкоторая переменная $\frac{\Delta y}{\Delta x}$ имѣетъ предѣломъ $f'(x)$, то она отличается отъ своего предѣла на нѣкоторую безконечно-малую величину ϵ ; следовательно,

$$\frac{\Delta y}{\Delta x} = f'(x) + \epsilon \text{ или}$$

$$\Delta y = f'(x)\Delta x + \epsilon \cdot \Delta x.$$

Итакъ мы видимъ, что приращеніе функции состоитъ изъ двухъ частей: такъ сказать, главной, $f'(x)\Delta x$, порядокъ которой равенъ единичнѣ, если принять за главную Δx , и $\epsilon \cdot \Delta x$, которая безконечно мала въ сравненіи съ первой, ибо ея порядокъ выше перваго. Лейбницъ назвалъ первую часть $f'(x)\Delta x$ *дифференціаломъ* функции и для обозначенія ея употребилъ символъ: $df(x)$, сохранившійся до настоящаго времени, вслѣдствіе чего и само новое исчисленіе получило названіе *дифференціального*, а операція нахожденія производной — *дифференцированіемъ*. Найти дифференціалъ функции все равно, что найти производную, ибо, когда производная найдена, то дифференціалъ функции получается черезъ простое умноженіе на приращеніе Δx независимой переменной, которое есть число совершенно произвольное. Независимая переменная x есть частный случай функции отъ самой себя, функции, понятно, самой простой: $f(x) = x$.

$$\Delta f(x) = \Delta x; \frac{\Delta f(x)}{\Delta x} = 1, \text{ следовательно,}$$

$$\text{пред. } \left(\frac{\Delta f(x)}{\Delta x}\right)_{\Delta x=0} = f'(x) = 1.$$

Отсюда мы замѣчаемъ, что $dx = df(x) = f'(x)\Delta x = 1 \cdot \Delta x = \Delta x$. Итакъ мы видимъ, что дифференціалъ независимой переменной равенъ приращенію этой независимой переменной и есть поэтому величина совершенно произвольная и не зависящая ни отъ какихъ переменныхъ, входящихъ въ рассмотрѣніе. Далѣе мы замѣчаемъ, что дифференціалъ функции равенъ производной функции, умноженной на дифференциалъ независимой переменной: $df(x) = f'(x)dx$. Итакъ дифференціалъ функции не совпадаетъ съ приращеніемъ функции, а составляетъ лишь главную часть его и отличается отъ него на безконечно малую высшаго порядка.

Покажемъ теперь геометрическія значенія функции, производной и дифференціала. Касательная въ точкѣ M_0 къ кривой линіи S есть такая прямая M_0T , съ которою стремится совпасть стѣкшая M_0M_1 , проведенная черезъ точку M_0 и безконечно-близкую къ ней точку M_1 , по мѣрѣ приближенія точки M_1 къ точкѣ M_0 вдоль по кривой S . Возьмемъ въ плоскости координатъ кривую S , опредѣляемую уравненіемъ: $y = f(x)$.

Пусть $x_0 = OP_0$, $y_0 = P_0M_0$, $x_1 = OP_1$, $y_1 = P_1M_1$. Тогда $M_0N = P_0P_1 = x_1 - x_0 = \Delta x_0 = dx$,

$$NM_1 = P_1M_1 - P_1N = P_1M_1 - P_0M_0 = y_1 - y_0 = \Delta y_0,$$

$$\frac{\Delta y_0}{\Delta x_0} = \frac{M_1N}{M_0N} = \text{tang}(M_1M_0N).$$

По мѣрѣ уменьшенія Δx_0 до нуля точка P_1 приближается къ точкѣ P_0 , прямая P_1M_1 — къ

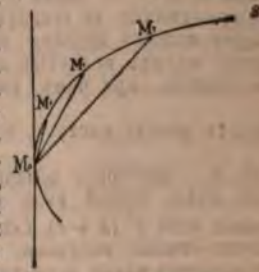

Черт. 3.

прямой PM , точка M , вдоль по кривой S — кь точки M_0 , сѣкущая M_0M , стремится обратиться въ касательную M_0J кь кривой S въ точки M_0 . Уголь M_0M_0N , который образуетъ сѣкущая съ осью x -овъ, стремится об-

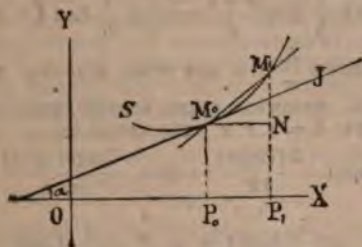

Черт. 4.

ратиться въ α — уголь, образуемый касательною M_0J съ осью x -овъ и, следовательно,

$$\text{пред. } \left(\frac{\Delta y_0}{\Delta x_0} \right)_{\Delta x_0 = 0} = f'(x_0) = \text{tang} \alpha.$$

Итакъ значение производной для значения независимаго переменнаго x_0 , соответствующаго точки M_0 на кривой есть не что иное, какъ тангенс угла, составляемаго касательною въ этой точки съ осью x -овъ. Остается показать геометрическое значение дифференциала функции. Изъ чертежа замѣчаемъ, что

$$\begin{aligned} df(x) &= NJ, \\ \text{ибо изъ } \Delta M_0JN \text{ получаемъ:} \\ NJ &= M_0N \cdot \text{tang} \alpha = dx \cdot f'(x). \end{aligned}$$

Прежде чѣмъ приступить къ изложению правилъ дифференцированія функций, т. е. правилъ для нахождения производныхъ, или, что одно и то же, дифференциаловъ функций, необходимо сказать два слова о Неперовскихъ логарифмахъ. Разсмотримъ переменную $\left(1 + \frac{1}{n}\right)^n$.

Покажемъ, что при безпредѣльномъ увеличенія цѣлаго числа n эта переменная стремится къ некоторому предѣлу, заключающемуся между числами 2 и 3. Въ самомъ дѣлѣ

$$\begin{aligned} \left(1 + \frac{1}{n}\right)^n &= 1 + n \cdot \frac{1}{n} + \frac{n(n-1)}{1 \cdot 2} \left(\frac{1}{n}\right)^2 + \dots + \\ &+ \frac{n(n-1) \dots [n-(n-1)]}{1 \cdot 2 \cdot 3 \dots n} \left(\frac{1}{n}\right)^n. \end{aligned}$$

(см. Двучленъ). Это можно переписать такъ:

$$\begin{aligned} \left(1 + \frac{1}{n}\right)^n &= 1 + 1 + \frac{1 \cdot \left(1 - \frac{1}{n}\right)}{1 \cdot 2} + \\ &+ \frac{1 \cdot \left(1 - \frac{1}{n}\right) \left(1 - \frac{2}{n}\right)}{1 \cdot 2 \cdot 3} + \dots + \\ &+ \frac{1 \cdot \left(1 - \frac{1}{n}\right) \left(1 - \frac{2}{n}\right) \dots \left(1 - \frac{n-1}{n}\right)}{1 \cdot 2 \cdot 3 \dots n} \end{aligned}$$

Такъ какъ $\frac{1}{n}, \frac{2}{n}, \dots, \frac{n-1}{n}$ меньше 1, то всѣ члены больше нуля и, слѣдов., $\left(1 + \frac{1}{n}\right)^n$ при всякомъ n цѣломъ и положительномъ больше 2.

Кромѣ того, легко показать, что $\left(1 + \frac{1}{n}\right)^n$ для всякаго n цѣлаго и положительнаго меньше 3, ибо $\left(1 + \frac{1}{n}\right)^n < 1 + 1 + \frac{1}{1 \cdot 2} + \frac{1}{1 \cdot 2 \cdot 3} + \dots + \frac{1}{1 \cdot 2 \cdot 3 \dots n}$ и, слѣдовательно,

$$\begin{aligned} \left(1 + \frac{1}{n}\right)^n &< 1 + 1 + \frac{1}{2} + \frac{1}{2^2} + \dots + \frac{1}{2^{n-1}} \text{ или} \\ \left(1 + \frac{1}{n}\right)^n &< 1 + 1 + \frac{1}{2} + \frac{1}{4} + \frac{1}{8} + \dots + \frac{1}{2^{n-1}} + \\ &+ \frac{1}{2^n} + \dots \text{ и, слѣдовательно, } \left(1 + \frac{1}{n}\right)^n < 3. \end{aligned}$$

Кромѣ того, не трудно убѣдиться, что при возрастаніи n переменная $\left(1 + \frac{1}{n}\right)^n$ возра-

стаетъ, откуда ясно, что эта переменная стремится къ некоторому предѣлу. Этотъ предѣлъ есть некоторое число, несоизмѣримое съ единицей, которое обозначается обыкновенно буквой e . Оно равно 2,71828182845904523536028.... Это число e есть основаніе Неперовой системы логарифмовъ, или такъ называемыхъ *натуральных* логарифмовъ. Не трудно также показать, что при увеличеніи n выраженіе $\left(1 + \frac{1}{n}\right)^n$ стремится къ предѣлу e и въ томъ

случаѣ, когда n проходитъ всѣ значенія какъ цѣлыя, такъ и дробныя, даже число n можно считать отрицательнымъ, но только возрастающимъ безпредѣльно по абсолютной величинѣ.

Такъ что, обозначая $\frac{1}{n}$ черезъ ϵ , получаемъ

$$\text{пред. } \left\{ \left(1 + \epsilon\right)^{\frac{1}{\epsilon}} \right\}_{\epsilon = 0} = e.$$

Покажемъ теперь, какъ находить производныя основныхъ функций:

$a + x, a - x, ax, x^a, A^x, \lg x, \sin x, \cos x.$

$$1) \quad \text{пред. } \left(\frac{\Delta(a+x)}{\Delta x} \right)_{\Delta x = h = 0} =$$

$$= \text{пред. } \frac{(a+x+h) - (a+x)}{h} = 1.$$

$$2) \quad \text{пред. } \left(\frac{\Delta(a-x)}{\Delta x} \right)_{\Delta x = h = 0} =$$

$$= \text{пред. } \frac{[a - (x+h)] - (a-x)}{h} = -1.$$

$$3) \quad \text{пред. } \left(\frac{\Delta(ax)}{\Delta x} \right)_{\Delta x = h = 0} =$$

$$= \text{пред. } \frac{a(x+h) - ax}{h} = a.$$

$$4) \quad \text{пред. } \left(\frac{\Delta(x^a)}{\Delta x} \right)_{\Delta x = h = 0} =$$

$$= \text{пред. } \frac{(x+h)^a - x^a}{h}. \text{ Пусть } h = x, \alpha. \text{ Тогда}$$

находятся в зависимости, так что одну из них, напр. y , можно рассматривать как ф-цию $f(x)$ от другой, то и обратно, другую переменную x можно рассматривать как ф-цию от первой y . Получаем так называемую *обратную* ф-цию. Будем ее обозначать так: $x = f_{-1}(y)$, так что ф-ция, указываемая характеристиками f и f_{-1} будем называть обратными. Так напр., если

$$y = \sin x, \text{ то } x = \arcsin y.$$

Итак пусть у нас двѣ переменныя x и y находятся в указанной зависимости. Пусть приращению одной Δx соответствует приращение Δy другой и обратно, приращению Δy будет соответствовать приращение Δx первой.

$$f(x) = \text{пред. } \frac{\Delta y}{\Delta x}, \text{ а } f_{-1}(y) = \text{пред. } \frac{\Delta x}{\Delta y}.$$

Двѣ переменныя $\frac{\Delta y}{\Delta x}$ и $\frac{\Delta x}{\Delta y}$ суть величины обратныя, так что каждая из них получается от дѣленія единицы на другую; предѣлы их будут величины также обратныя. Слѣдовательно

$$f_{-1}(y) = \frac{1}{f(x)},$$

т. е. производная ф-ция обратной равна единицѣ, дѣленной на производную ф-цию прямой, при чемъ производныя отъ ф-цій берутся каждая по своему аргументу.

Примѣним это правило къ нахождению нѣкоторыхъ обратныхъ тригонометрическихъ или круговыхъ функций.

Пусть $y = \arcsin x$. Слѣдовательно, $x = \sin y$. Здѣсь $f(x) = \arcsin x$; $f_{-1}(y) = \sin y$. Примѣняя изложенное выше правило, находимъ

$$(\arcsin x)'_x = \frac{1}{(\sin y)'_y} = \frac{1}{\cos y},$$

но $\sin y = x$, слѣдовательно, $\cos y = \pm \sqrt{1-x^2}$, такъ что окончательно

$$(\arcsin x)'_x = \frac{1}{\pm \sqrt{1-x^2}}.$$

При корнѣ квадратномъ надо выбирать знакъ $+$, ибо $y = \arcsin x$ есть дуга, взятая вѣ границахъ между -90° и $+90^\circ$ и имѣетъ $\cos y$ положительный (см. Функции);

$$\text{слѣдовательно } (\arcsin x)'_x = \frac{1}{\sqrt{1-x^2}}.$$

Такъ какъ $\arcsin x + \arccos x = \frac{\pi}{2}$, то дифференцируя это тождество, получимъ:

$$(\arcsin x)' + (\arccos x)' = 0,$$

$$\text{откуда } (\arccos x)' = -\frac{1}{\sqrt{1-x^2}}.$$

Возьмемъ еще примѣръ. $y = \arctang x$; слѣдовател., $x = \tan y$. $(\arctang x)'_x = \frac{1}{(\tan y)'_y} = \frac{1}{\cos^2 y}$; но если $\tan y = x$, то $\cos y = \frac{1}{\sqrt{1+tg^2 x}} = \frac{1}{\pm \sqrt{1+x^2}}$ и слѣдовательно

$$(\arctg x)'_x = \frac{1}{1+x^2}.$$

Такъ какъ $\arctang x + \operatorname{arccotg} x = \frac{\pi}{2}$, то, слѣдовательно $(\operatorname{arccotg} x)' = -\frac{1}{1+x^2}$.

Въ заключеніе покажемъ, какъ дифференцировать выраженіе $y = u^v$, гдѣ u и v функций отъ x .

Возьмемъ логарѣмы; получаемъ: $\lg y = v \lg u$. Дифференцируемъ

$$\frac{1}{y} \cdot y' = v' \lg u + v (\lg u)' = v' \lg u + v \frac{1}{u} u'.$$

Слѣдовательно

$$y' = y (v' \lg u + v \frac{1}{u} u') = u^v \lg u \cdot v' + v \cdot u^{v-1} \cdot u'.$$

Указанныхъ правилъ вполне достаточно для дифференцированія какихъ угодно функций, какъ угодно составленныхъ изъ простѣйшихъ, которыя вводятся въ разсмотрѣніе въ алгебрѣ и въ тригонометріи. Мы видимъ, что въ результатѣ дифференцированія подобныхъ функций новыхъ функций не получается, а нѣкоторыя даже упрощаются. Такъ, напр., трансцендентная функция $\lg x$ при дифференцированіи обращается въ простую алгебраическую $\frac{1}{x}$. Когда

приведенныя правила для дифференцированія функций были разобраны, уже Ньютону и Лейбницу представилась необходимость въ разсмотрѣніи вопроса обратнаго, а именно: по данной производной найти такъ наз. первообразную функцию или, по терминологіи Ньютона, по заданной флюкціи найти величину текущую. Эта задача составила предметъ такъ наз. интегральнаго исчисленія (см.) и представила уже на первыхъ порахъ затрудненія весьма существенныя. Оказывается, что уже для нѣкоторыхъ весьма простыхъ функций первообразныя функции весьма сложны. Такъ, напр., для весьма простой алгебраической

функции $\frac{1}{1+x^2}$ первообразная функция есть функция трансцендентная $\arctang x$. Такъ что немногіе виды функций имѣютъ первообразныя функции, выраженные черезъ извѣстныя въ такъ наз. конечномъ видѣ. Большинство же функций имѣетъ первообразныя особыя новые виды функций, безчисленнаго числа различныхъ видовъ которыхъ интегральное исчисленіе служитъ источникомъ, и главнѣйшіе виды которыхъ, по мѣрѣ ихъ практическаго значенія, служатъ предметомъ внимательнаго изученія.

Признаки возрастанія и убыванія функций. Теорема Ролля. Maxima и minima. Если для значеній нез. пер. x , лежащихъ въ нѣкоторыхъ границахъ, производная положительная, то функция при возрастаніи x возрастаетъ, и наоборотъ, если производная отрицательна для нѣкоторыхъ значеній x , то для этихъ значеній x при возрастаніи x функция убываетъ. Отсюда вытекаетъ, какъ слѣдствіе, основная теорема Д. исчисленія.

Теорема Ролля. Если для значеній нез. пер. x , лежащихъ въ двѣхъ границахъ, функция и производная конечны и непрерывны и если для двухъ значеній нез. пер. a и b функция f обращается въ 0, такъ что $f(a) = 0$ и

$f(b) = 0$, при чемъ, напр., $b > a$, то производная $f'(x)$ должна обращаться въ нуль для некотораго значенія ξ нез. пер. x , лежащаго между числами a и b ($a < \xi < b$).

Въ самомъ дѣлѣ, положимъ, что существуетъ обратное, а именно, что между значеніями a и b производная $f'(x)$ не обращается въ нуль. Тогда, вслѣдствіе того, что эта производная, по нашему предположенію, конечна и непрерывна, она не должна измѣнять знака, т. е. будетъ для всего промежутка отъ a до b или положительна или отрицательна. Но оба предположенія противорѣчатъ условію, ибо, если производная все время положительна, то сама функція, начиная отъ значенія, равнаго нулю при $x = a$, будетъ возрастающая во все время увеличенія x отъ a до b и, слѣдствительно, для $x = b$ приметъ нѣкоторое положительное значеніе, не равное нулю, что противорѣчитъ предположенію. Подобнымъ же образомъ невозможно предположеніе, чтобы производная все время была отрицательна. Слѣдствительно, если функція $f(x)$, начиная, со значенія, равнаго нулю при $x = a$, при увеличенія x возрастаетъ, то для того, чтобы обратиться въ нуль еще разъ для значенія $x = b$, функція должна перестать возрастать и послѣ нѣкотораго значенія ξ , лежащаго въ предѣлахъ между a и b , должна начать убывать.

При этомъ значеніи ξ нез. пер. получается наибольшее значеніе функціи по отношенію къ сосѣднимъ, или, какъ говорятъ, при $x = \xi$, функція имѣетъ максимумъ. Подобнымъ же образомъ, если непрерывная конечная функція $f(x)$ обращается въ нуль при значеніи $x = a$ и затѣмъ при возрастаніи x убываетъ, то для того, чтобы еще разъ обратиться въ нуль при $x = b$, функція должна перестать убывать и послѣ нѣкотораго значенія $x = \xi$ начать возрастать. Въ этомъ случаѣ при $x = \xi$ получается такъ наз. минимумъ функціи.

Итакъ мы видимъ, что maxima и minima функцій характеризуются тѣмъ, что при переходѣ нез. пер. черезъ соотвѣтственные имъ значенія, функція изъ возрастающей дѣлается убывающею или обратно и, слѣдствительно, производная мѣняетъ свой знакъ. Если, согласно нашему предположенію, производная для значенія нез. пер., близкаго къ разсматриваемому значенію ξ , конечна и непрерывна, то перемѣна знака производной не можетъ произойти иначе, какъ при переходѣ этой производной черезъ нуль.

Итакъ мы видимъ, что maxima и minima имѣютъ мѣсто для тѣхъ значеній нез. пер., которыя обращаютъ въ нуль первую производную. Напр., если возьмемъ функцію $\sin x$, то замѣчаемъ, что maxima этой функціи имѣютъ мѣсто при $x = \frac{\pi}{2}, \frac{5\pi}{2}, \dots, \left(2k + \frac{1}{2}\right)\pi$, minima же при $x = \left(2k + \frac{3}{2}\right)\pi$. Однимъ словомъ, для значеній, обращающихъ въ 0 производную, т. е. $\cos x$.

Для нахождения maxima и minima функціи $f(x)$ надо, слѣд., приравнять $f'(x)$ нулю; тогда получится уравненіе $f'(x) = 0$. Если производ-

ная непрерывна для всѣхъ значеній x , то частныя значенія x , соотвѣтствующія наибольшимъ или наименьшимъ значеніямъ функціи, надо искать между корнями этого уравненія. Пусть корни этого уравненія будутъ a_1, a_2, \dots, a_n , гдѣ этихъ корней можетъ быть какъ конечное число, напр., въ случаѣ функцій алгебраическихъ, такъ и безчисленное множество, какъ, напр., въ случаѣ функцій трансцендентныхъ (напр., $\sin x$). Каждый изъ этихъ корней надо подвергнуть разсмотрѣнію, а именно, имѣется ли для x , равнаго этому корню, максимумъ функціи, или минимумъ, или нѣтъ яв того, ни другого.

Задача. Требуется заборомъ данной длины обнести наибольшую площадь, имѣющую видъ прямоугольника.

Пусть искомыми стороны прямоугольника будутъ x и y . Обозначимъ периметръ прямоугольника, т. е. данную длину забора, черезъ $2a$. Тогда

$$2x + 2y = 2a \text{ или } x + y = a,$$

откуда $y = a - x$. Искомая площадь, которую нужно сдѣлать y наибольшею, =

$$= x \cdot y = x(a - x) = f(x).$$

Производная отъ функціи $f'(x)$ будетъ такая: $f'(x) = a - 2x$. Максимумъ площади, если только онъ возможенъ, будетъ при $f'(x) = 0$, т. е. при $x = \frac{a}{2}$. Но тогда и $y = \frac{a}{2}$. Слѣд., изъ всѣхъ прямоугольниковъ даннаго периметра квадратъ есть наибольшій по площади. Подобнымъ же образомъ доказывается, что для всѣхъ фигуръ, какъ прямолинейныхъ, такъ и криволинейныхъ, даннаго периметра наибольшая по площади кругъ.

Формула Тейлора. Эта знаменитая формула резюмируетъ въ себѣ все Д. исчисленіе и всѣ его приложенія. Предварительно надо сказать о производныхъ и дифференціалахъ высшихъ порядковъ. Мы видѣли, при разсмотрѣваніи правилъ дифференцірованія, что производной всякой функціи является некоторая новая функція. Если для этой новой функціи составить новую производную, то получимъ такъ называемую *вторую производную* начальной функціи и будемъ обозначать ее символомъ $f''(x)$. Производную отъ второй производной будемъ называть *третьей производной* и обозначать $f'''(x)$ и т. д., такъ что, наконецъ, производную какого-нибудь порядка n будемъ обозначать символомъ $f^{(n)}(x)$. — Если умножимъ производную какого-нибудь порядка k на степень k дифференціала нез. пер. x , то получимъ такъ называемый *дифференціалъ порядка k* отъ функціи, что обозначается такъ: $d^k f(x) = f^{(k)}(x) \cdot dx^k$. Такъ что, если $y = f(x)$, то $dy = y' \cdot dx$, $d^2 y = y'' \cdot dx^2$, $d^3 y = y''' \cdot dx^3, \dots$ Нельзя смѣшивать обозначенія: $d^2 y, dy^2, d(y^2)$. Первымъ символомъ обозначается второй дифференціалъ y , вторымъ — квадратъ дифференціала y , а третьимъ — дифференціалъ отъ функціи y^2 .

Чтобы показать, почему подъ дифференціаломъ порядка k разумѣется сказанное произ-

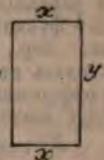

Черт. 5.

ведение производной порядка k на соответствующую степень дифференциала нез. пер., покажем, что второй дифференциал функции есть не что иное, как дифференциал, взятый от первого дифференциала. В самом деле,

$$d(dy) = d(y' dx),$$

но dx есть совершенно произвольная величина, не зависящая от нез. пер. x , и потому при дифференцировании может быть, как постоянная, вынесена из-под знака дифференциала; следовательно

$$d(y' dx) = dx \cdot dy' = dx(y'') dx = y'' dx^2 = d^2 y.$$

Третий дифференциал y есть не что иное, как дифференциал от второго дифференциала и т. д. Сказанное замечание дает возможность находить дифференциалы высших порядков от функций сложных. Пусть, напр., $y = f(u)$, где u есть функция от нез. пер. x . $dy = f'(u) \cdot du$; $d^2 y = d(dy) = d[f'(u) du]$; но теперь du , будучи дифференциалом функции и равняясь, следоват., $u' dx$, т. е. производной функции, умноженной на дифференциал нез. пер., зависит от нез. пер., которая входит в производную u' , а следов., при дифференцировании нельзя выносить его из-под знака дифференциала; следовательно,

$$\begin{aligned} d[f'(u) du] &= d[f'(u)] \cdot du + f'(u) d(du) = \\ &= [f''(u)] \cdot du \cdot du + f'(u) \cdot d^2 u = \\ &= f''(u) du^2 + f'(u) \cdot d^2 u. \end{aligned}$$

Получилась формула для второго дифференциала функций сложных. Если u нез. пер., то du есть величина, не зависящая от каких бы то ни было величин, входящих в вопрос и, следов., при дальнейшем дифференцировании есть величина постоянная, так что $d^2 u = d(du) = 0$ и формула для второго дифференциала функции простой, а не сложной, получается та же, что мы уже видели. Собирая эти предварительные замечания, обращаемся теперь к выводу формулы Тейлора.

Мы видели уже, что $\Delta f(x) = df(x) + \epsilon$. Обозначая Δx через h , имеем: $df(x) = f'(x) \cdot h$. Но $\Delta f(x) = f(x+h) - f(x)$. Следовательно, $f(x+h) - f(x) = f'(x) \cdot h + \epsilon$, откуда $f(x+h) = f(x) + hf'(x) + \epsilon$, где ϵ порядка высшего, чем h .—Оказывается, что последнюю формулу можно переписать в таком виде:

$$f(x+h) = A_0 + A_1 h + A_2 h^2 + A_3 h^3 + \dots,$$

где $A_0 = f(x)$, $A_1 = f'(x)$, $\epsilon = A_2 h^2 + A_3 h^3 + \dots$. Таким образом получается разложение приращенного значения функции $f(x+h)$ по степеням приращения h —известная формула Тейлора. Чтобы показать значение коэффициентов A_2, A_3, \dots , возьмем сначала целую функцию, многочлен степени n :

$$f(x) = a_n x^n + a_{n-1} x^{n-1} + a_{n-2} x^{n-2} + \dots + a_{n-2} x^2 + a_{n-1} x + a_n.$$

$$f(x+h) = a_n (x+h)^n + a_{n-1} (x+h)^{n-1} + \dots + a_{n-2} (x+h)^2 + a_{n-1} (x+h) + a_n.$$

Раскрывая скобки по биному Ньютона и собирая члены с различными степенями h , получим тождество

$$f(x+h) = A_0 + A_1 h + A_2 h^2 + \dots + A_{n-1} h^{n-1} + A_n h^n,$$

где A_0, A_1, A_2, \dots некоторые функции от x .

Всякое тождество имеем право дифференцировать по любой из входящих в него букв; результат будет также тождество. Преддифференцируем наше тождество по h , считая x постоянным:

$$f(x+h) = A_0 + A_1 h + A_2 h^2 + 3h^3 + \dots + A_n \cdot n \cdot h^{n-1} \dots \dots \dots (1)$$

$$f'(x+h) = 1 \cdot 2 \cdot A_2 + 2 \cdot 3 \cdot A_3 h + 3 \cdot 4 \cdot A_4 h^2 + \dots (2)$$

$$f''(x+h) = 1 \cdot 2 \cdot 3 \cdot A_3 + 2 \cdot 3 \cdot 4 \cdot A_4 h + 3 \cdot 4 \cdot 5 \cdot A_5 h^2 + \dots \dots \dots (3)$$

Подставляя во все тождества вместо h нуль, получаем:

$$f(x) = A_0, \quad f'(x) = A_1, \quad f''(x) = 1 \cdot 2 \cdot A_2, \\ f'''(x) = 1 \cdot 2 \cdot 3 \cdot A_3, \dots$$

Отсюда легко получить все коэффициенты A_0, A_1, A_2, \dots

$$A_0 = f(x), \quad A_1 = f'(x), \quad A_2 = \frac{1}{1 \cdot 2} f''(x),$$

$$A_3 = \frac{1}{1 \cdot 2 \cdot 3} f'''(x), \quad A_4 = \frac{1}{1 \cdot 2 \cdot 3 \cdot 4} f^{IV}(x), \dots$$

Следовательно

$$\begin{aligned} f(x+h) &= f(x) + h \cdot f'(x) + \frac{h^2}{1 \cdot 2} f''(x) + \\ &+ \frac{h^3}{1 \cdot 2 \cdot 3} f'''(x) + \dots + \frac{h^n}{1 \cdot 2 \cdot 3 \dots n} f^{(n)}(x). \end{aligned}$$

Итак мы видим, что формула Тейлора для целой функции обращается в многочлен, расположенный по степеням приращения h .—Замечательно, что подобная формула имеет место не только для целых функций, но и для функций каких угодно, при чем $f(x+h)$ не равно прямо выражению, стоящему в правой части написанной выше формулы, а отличается на некоторую величину, которую назовем R_n , так что

$$f(x+h) = f(x) + h \cdot f'(x) + \frac{h^2}{1 \cdot 2} f''(x) + \dots + \frac{h^n}{1 \cdot 2 \cdot 3 \dots n} f^{(n)}(x) + R_n.$$

Прибавка R_n есть так называемый *дополнительный член*. Лагранжу принадлежит замечание в высшей степени важное, а именно, что дополнительный член R_n может быть представлен в виде:

$$R_n = \frac{h^{n+1}}{1 \cdot 2 \dots (n+1)} f^{(n+1)}(\xi),$$

где ξ есть некоторое число, лежащее между x и $x+h$ и, следов., если все производные $f^{(n+1)}(x)$ и следующие конечны для всех значений между x и $x+h$, то при возрастании n до ∞ дополнительный член стремится к нулю, и следов., вычисляя сумму $n+1$ первых членов разложения Тейлоровой строки, получим число, близкое к значению функции $f(x+h)$.

Итак мы видим, что формула Тейлора есть так называемая *интерполационная формула*, где функция $f(x+h)$ замещается некоторой целой функцией от h с погрешностью, о пределах которой можно судить на основании замечания Лагранжа.

вложим формулу Тейлора к функции e^x :
 $e^x = e^x, f'(x) = e^x, f''(x) = e^x, \dots, f^{(n)}(x) = e^x$.
 Сократив, получим,

$$e^{x+h} = e^x + h \cdot e^x + \frac{h^2}{1 \cdot 2} \cdot e^x + \dots + \frac{h^n}{1 \cdot 2 \cdot \dots \cdot n} \cdot e^x + R_n, \text{ где } R_n = \frac{h^{n+1}}{1 \cdot 2 \cdot \dots \cdot (n+1)} \cdot e^{\xi}.$$

$e^{x+h} = e^x \cdot e^h$, кроме того e^{ξ} близко к e^x , $\frac{h^{n+1}}{1 \cdot 2 \cdot \dots \cdot (n+1)}$ очень мало, значит величина

низка к нулю. Разделив на e^x , получаем

$$1 + h + \frac{h^2}{1 \cdot 2} + \frac{h^3}{1 \cdot 2 \cdot 3} + \dots + \frac{h^n}{1 \cdot 2 \cdot \dots \cdot n} + \frac{h^{n+1}}{1 \cdot 2 \cdot \dots \cdot (n+1)} \cdot e^{\xi} - e^h$$

формула Тейлора дает способ разложить e^h по возрастающим степеням нез. пер. $h=1$ из предыдущей формулы получаем:

$$e = 1 + 1 + \frac{1}{1 \cdot 2} + \frac{1}{1 \cdot 2 \cdot 3} + \frac{1}{1 \cdot 2 \cdot 3 \cdot 4} + \dots + \frac{1}{1 \cdot 2 \cdot 3 \cdot 4 \cdot 5} + \dots,$$

было выведено раньше другим путем. Формула Тейлора может быть написана

$$\Delta f(x) = df + \frac{d^2 f}{1 \cdot 2} + \frac{d^3 f}{1 \cdot 2 \cdot 3} + \dots,$$

примем в соображение, что произвольное число h можно считать за dx .

Вкладывая в формулу Тейлора $h=x, x=0$, получим формулу Маклорена:

$$f(x) = f(0) + x \cdot f'(0) + \frac{x^2}{1 \cdot 2} f''(0) + \dots,$$

с помощью возможности разлагать функции в ряд по степеням нез. перем. Сделаем это и для e^x .

$$e^x = e^0 + f'(0) = e^0 = 1, f'(0) = e^0 = 1, \dots$$

$$e^x = 1 + x + \frac{x^2}{1 \cdot 2} + \frac{x^3}{1 \cdot 2 \cdot 3} + \frac{x^4}{1 \cdot 2 \cdot 3 \cdot 4} + \dots + \frac{x^5}{1 \cdot 2 \cdot 3 \cdot 4 \cdot 5} + \dots$$

Аналогичным же образом получим разложение:

$$\sin x = x - \frac{x^3}{1 \cdot 2 \cdot 3} + \frac{x^5}{1 \cdot 2 \cdot 3 \cdot 4 \cdot 5} - \frac{x^7}{1 \cdot 2 \cdot 3 \cdot 4 \cdot 5 \cdot 6 \cdot 7} + \dots,$$

$$= 1 - \frac{x^2}{1 \cdot 2} + \frac{x^4}{1 \cdot 2 \cdot 3 \cdot 4} - \frac{x^6}{1 \cdot 2 \cdot 3 \cdot 4 \cdot 5 \cdot 6} + \dots$$

Как легко получить формулу Эйлера:

$$\frac{e^{i\pi} - 1}{e - 1} = \cos x + \sqrt{-1} \cdot \sin x,$$

связь между Неперовыми логарифмами, с одной стороны, и тригонометрическими и круговыми функциями, с другой.

Как получить еще следующие разложения:

$$\ln(1+x) = x - \frac{x^2}{2} + \frac{x^3}{3} - \frac{x^4}{4} + \frac{x^5}{5} - \dots$$

$$\frac{1}{2} \lg \frac{1+x}{1-x} = x + \frac{x^3}{3} + \frac{x^5}{5} + \frac{x^7}{7} + \dots$$

$$\text{ctang } x = x - \frac{x^3}{3} + \frac{x^5}{5} - \frac{x^7}{7} + \dots$$

Дифференцирование функций от нескольких переменных и дифференцирование функций неявных. Рассмотрим функции от нескольких переменных и дифференцирование таких функций по существу не потребует новых привычек. Нужно только ввести некоторые новые термины и определения. Пусть $u = f(x, y, z, \dots, t)$. Эту функцию можно рассматривать как функцию от одной независимой переменной x , если согласимся другим переменным y, z, \dots, t задать какие-нибудь частные значения, что бы считать их за постоянные. В этом предположении можно найти производную от функции u по x . Такую производную будем называть *частной производной*, взятой от функции f по x , и обозначать символом $f'_x(x, y, z, \dots, t)$. Подобным же образом, рассматривая букву y как переменную, а все остальные как постоянные, получим частную производную по y : $f'_y(x, y, z, \dots, t)$ и таким же образом другие частные производные по z, \dots, t . Произведение частной производной $f'_x(x, y, z, \dots, t)$, взятой по букве x , на дифференциал независимого переменного x назовем *частным дифференциалом* функции, взятым по x и будем обозначать символом $d_x f$; подобным же образом получим частные дифференциалы по другим переменным: $d_y f, d_z f, \dots, d_t f$.

Равенство $d_x f = f'_x(x, y, z, \dots, t) \cdot dx$ показывает, что частную производную по x можно рассматривать как частное от деления дифференциала, взятого по x , на dx , так что

$$f'_x(x, y, z, \dots, t) = \frac{d_x f}{dx}.$$

Последний символ прежние математики писали проще: $\frac{df}{dx}$, при чем, в случае когда f — функция от нескольких переменных, ясно, что последний символ обозначает частную производную, взятую по x . Для частных производных в русской литературе употребляется почти исключительно немецкое (введенное Якоби) обозначение:

$$\frac{\partial f}{\partial x}, \frac{\partial f}{\partial y}, \dots, \frac{\partial f}{\partial t}.$$

Сумма частных дифференциалов функции f по всем переменным составляет то, что называют *полным дифференциалом* функции и обозначают df , так что

$$df = d_x f + d_y f + d_z f + \dots + d_t f =$$

$$= \frac{\partial f}{\partial x} dx + \frac{\partial f}{\partial y} dy + \frac{\partial f}{\partial z} dz + \dots + \frac{\partial f}{\partial t} dt.$$

Вот почему немецкие математики для частных производных употребляют особый символ, чтобы не смешивать частной производной $\frac{df}{dx}$ с отношением полного дифференциала функции к дифференциалу независимого переменного dx .

Всякая частная производная функции f по одной из букв есть новая функция от

тѣхъ же буквъ, отъ которой, слѣдовательно, можемъ опять взять частную производную по которой-нибудь изъ буквъ. Такимъ образомъ получаются частныя производныя второго порядка; если отъ этихъ частныхъ производныхъ возьмемъ еще частныя производныя, получимъ частныя производныя третьяго порядка и т. д.

Будемъ обозначать такъ: $f'_{xy}(x, y, z, \dots t)$ — вторая частная производная, взятая сначала по x , а потомъ по y , $f''_{xxt}(x, y, z, \dots t)$ — третья частная производная, взятая два раза по x и одинъ разъ по t , и т. д.

Легко доказать, что при нахожденіи частныхъ производныхъ высшихъ порядковъ все равно, въ какомъ порядкѣ производить дифференцирование. Напр., для того, чтобы получить вторую частную производную, взятую по x и по y , можно или сначала найти частную производную по x , а затѣмъ продифференцировать по y , или, наоборотъ, взять сначала частную производную по y , а затѣмъ отъ нея взять частную производную по x .

Если мы частную производную нѣкотораго порядка, взятую k разъ по x , l разъ по y , m разъ по z , ... n разъ по t , умножимъ на $dx^k \cdot dy^l \cdot dz^m \dots dt^n$, то получимъ соответствующій частный дифференціалъ, взятый k разъ по x , l разъ по y , m разъ по z , ... n разъ по t , который обозначимъ $d_x^k \cdot y^l \cdot z^m \dots t^n f$.

Такъ что $d_x^k \cdot y^l \cdot z^m \dots t^n f = f^{(k+l+m+\dots+n)}_{x^k \cdot y^l \cdot z^m \dots t^n}(x, y, z, \dots t) dx^k \cdot dy^l \cdot dz^m \dots dt^n$, откуда частная производная

$$f^{(k+l+m+\dots+n)}_{x^k \cdot y^l \cdot z^m \dots t^n}(x, y, z, \dots t) = \frac{d_x^k \cdot y^l \cdot z^m \dots t^n f}{dx^k \cdot dy^l \cdot dz^m \dots dt^n}.$$

По Якобьевскому обозначенію такая частная производная напишется такъ:

$$\frac{\partial^{k+l+m+\dots+n} f}{\partial x^k \cdot \partial y^l \cdot \partial z^m \dots \partial t^n}.$$

Въ данномъ случаѣ производная порядка $k+l+m+\dots+n$. Такъ, напр., въ случаѣ функціи двухъ переменныхъ производныхъ второго порядка и дифференціаловъ второго порядка четыре:

$$\frac{\partial^2 f}{\partial x^2}, \quad \frac{\partial^2 f}{\partial x \partial y}, \quad \frac{\partial^2 f}{\partial y \partial x}, \quad \frac{\partial^2 f}{\partial y^2},$$

На основаніи же сказаннаго замѣчанія о независимости значенія производной отъ порядка дифференцирования получимъ, что $\frac{\partial^2 f}{\partial x \partial y} = \frac{\partial^2 f}{\partial y \partial x}$ и $\frac{\partial^2 f}{\partial x \partial y} = \frac{\partial^2 f}{\partial y \partial x}$. Сумма всевозможныхъ вторыхъ дифференціаловъ функціи f есть то, что принято называть *вторымъ полнымъ дифференціаломъ* функціи и обозначать черезъ $d^2 f$.

Такъ, напр., въ случаѣ функціи двухъ перемен. имѣемъ:

$$\begin{aligned} d^2 f &= d_{xx} f + d_{xy} f + d_{yx} f + d_{yy} f \text{ или} \\ d^2 f &= d_{xx} f + 2d_{xy} f + d_{yy} f \text{ или} \\ d^2 f &= \frac{\partial^2 f}{\partial x^2} dx^2 + 2 \frac{\partial^2 f}{\partial x \partial y} dx \cdot dy + \frac{\partial^2 f}{\partial y^2} dy^2. \end{aligned}$$

Подобнымъ же образомъ сумму всевозможныхъ частныхъ дифференціаловъ третьяго порядка принято называть *полнымъ дифференціаломъ третьяго порядка* и обозначать $d^3 f$ и т. д.

Для нахождения полного дифференціала n -аго порядка выводится слѣдующая символическая формула:

$$d^n f = \left(\frac{\partial}{\partial x} dx + \frac{\partial}{\partial y} dy + \dots + \frac{\partial}{\partial t} dt \right)^n \cdot f.$$

Чтобы получить выраженіе $d^n f$ не въ символическомъ видѣ, а окончательно, необходимо возвысить въ степень n многочленъ, стоящій въ скобкахъ, считая ∂ , $\frac{\partial}{\partial x}$, $\frac{\partial}{\partial y}$, \dots за отдѣльныя буквы. Въ концѣ же концовъ получимъ сумму членовъ вида:

$$A \frac{\partial^{k+l+\dots+m}}{\partial x^k \cdot \partial y^l \dots \partial t^m} dx^k \cdot dy^l \dots dt^m f,$$

Гдѣ $k+l+\dots+m=n$, A —нѣкоторый численный коэффициентъ, зависящій отъ k, l, \dots, m . Потомъ каждый членъ надо будетъ переписать, вставивъ букву f въ числителя дробы, въ такомъ видѣ:

$$A \frac{\partial^{k+l+\dots+m} f}{\partial x^k \cdot \partial y^l \dots \partial t^m} dx^k \cdot dy^l \dots dt^m$$

и считать дробь за соответственную частную производную.

Обратимся теперь къ указанію правилъ для дифференцирования функцій неявныхъ.

Пусть, напр., дано уравненіе $f(x, y) = 0 \dots (*)$. Черезъ рѣшеніе этого уравненія относительно y мы получимъ y въ видѣ нѣкоторой функціи отъ x : $y = \varphi(x)$. Функція $\varphi(x)$, очевидно, такова, что послѣ подстановки ея въ уравненіе $(*)$ послѣднее обращается въ тождество:

$$f(x, \varphi(x)) = 0 \dots (**).$$

Легко убѣдиться, что тождество имѣемъ право дифференцировать по любой изъ входящихъ въ него буквъ: въ результатѣ дифференцирования получимъ тоже тождество. Въ самомъ дѣлѣ, если $\Phi(x) = 0$ есть тождество, то оно, очевидно, удовлетворяется при всѣхъ значеніяхъ x , а слѣдовательно, будетъ также удовлетворяться равенство $\Phi(x + \Delta x) = 0$. Вычтя изъ послѣдняго тождества предыдущее, получимъ тождество: $\Phi(x + \Delta x) - \Phi(x) = 0$, которое можемъ переписать въ такомъ видѣ: $\frac{\Phi(x + \Delta x) - \Phi(x)}{\Delta x} = 0$, или, подводя къ пре-

дѣлу: $\Phi'(x) = 0$. Последнее равенство есть, очевидно, тоже тождество.

Итакъ будемъ дифференцировать тождество $(**)$, которое будемъ для удобства писать въ видѣ $(*)$, но подъ y разумѣть уже функцію $\varphi(x)$. Дифференцируя это тождество, получимъ:

$$\frac{\partial f}{\partial x} dx + \frac{\partial f}{\partial y} dy = 0.$$

Раздѣляя на dx и рѣшая относительно $\frac{dy}{dx} = \varphi'(x)$, получимъ:

$$\frac{dy}{dx} = - \frac{\frac{df}{dx}}{\frac{df}{dy}},$$

гдѣ въ выраженіяхъ частныхъ производныхъ въ числитель и знаменатель подѣль буквой y надо разумѣть опять-таки функцію $\varphi(x)$. Такимъ образомъ находимъ производную неявной функціи, дифференцируя само уравненіе, а не рѣшая его предварительно относительно y , что представляется весьма важнымъ въ тѣхъ случаяхъ, когда уравненіе рѣшается неудобно, или можно затрудниться въ его рѣшеніи. Подобнымъ же путемъ находятъ производныя отъ неявныхъ функцій высшихъ порядковъ.

Излагаю теорію дифференцірованія функцій, составляющую главную задачу Д. исчисленія, мы попутно указывали уже и на нѣкоторыя приложенія Д. исчисленія; такъ, напр., мы указывали на приложенія производныхъ функцій къ рѣшенію задачъ на максіма и мініма функцій отъ одной независимой переменной. Въ Д. исчисленіи рассматриваются также максіма и мініма функцій отъ многихъ переменныхъ, при чемъ для нахождения максіма и мініма приходится приравнять нулю первый полный дифференціалъ функціи. Строка Тейлора для функцій отъ одной переменной, а также и въ обобщенномъ своемъ видѣ для случая функцій отъ многихъ переменныхъ, даетъ критерій для отлеченія случая максімум'а функціи отъ случая ея мінімум'а, а также даетъ возможность указать, имѣетъ-ли мѣсто максімумъ или мінімумъ данной функціи, обращающій въ нуль первый полный дифференціалъ функціи. Второе аналитическое приложеніе Д. исчисленія давали формулы Тейлора и Маклорена для разложенія функцій въ ряды, расположенные по цѣлымъ степенямъ независимой переменной.

Далѣе производныя прилагаются къ нахожденію предѣльныхъ значений выраженій неопредѣленнаго вида. Напр., $\frac{\sin x}{x}$ при $x = 0$

имѣетъ видъ $\frac{0}{0}$, между тѣмъ, какъ мы видѣли уже, что при уменьшеніи x до нуля эта дробь имѣетъ предѣломъ единицу. Д. исчисленіемъ дается слѣдующее правило для раскрытія неопредѣленности вида $\frac{0}{0}$:

Если дано отношеніе $\frac{\varphi(x)}{\psi(x)}$ двухъ функцій: $\varphi(x)$ и $\psi(x)$, которыя обѣ обращаются въ нуль при некоторомъ частномъ значеніи $x=a$, то надо написать отношеніе ихъ производныхъ: $\frac{\varphi'(x)}{\psi'(x)}$. Если послѣднее отношеніе стремится къ некоторому предѣлу, то къ этому же предѣлу стремится и данное отношеніе $\frac{\varphi(x)}{\psi(x)}$ при приближеніи x къ a .

Прилагая сказанное къ случаю $\frac{\sin x}{x}$, получаемъ: $\frac{(\sin x)'}{(x)'} = \frac{\cos x}{1}$. Послѣднее выраженіе, при уменьшеніи x до 0, стремится къ единицѣ; слѣдов., пред. $\left(\frac{\sin x}{x}\right)_{x=0} = 1$.

Подобное же правило существуетъ для раскрытія неопредѣленности вида $\frac{\infty}{\infty}$. Къ неопредѣленности этого вида приводятся неопредѣленности вида: $0 \cdot \infty, \infty \cdot 0, 1^\infty$. Къ числу неопредѣленностей вида 1^∞ принадлежатъ разсмотрѣнный уже нами

$$\text{пред. } \left(1 + x\right)_{x=0}^{\frac{1}{x}} = e.$$

Геометрическія приложенія Д. исчисленія. Всѣ геометрическія приложенія Д. исчисленія основаны на задачѣ о касательныхъ; поэтому мы не будемъ на ней останавливаться. Запомнимъ кстати, что разѣ известны координаты x, y точки касанія, уголъ α , который касательная составляетъ съ осью x -овъ и тангенсъ котораго равенъ производной y' , то напишется легко и уравненіе касательной:

$$y - y_0 = y' (x - x_0),$$

гдѣ x, y, y' числа вполне опредѣленные для каждой точки на заданной кривой, а ξ и η — текуція координаты въ уравненіи прямой линіи, въ данномъ случаѣ — нашей касательной. Понятно, что зная уравненіе касательной, по правиламъ аналитической геометріи напишемъ уравненіе перпендикуляра къ этой касательной въ точкѣ касанія, или такъ называемой *нормали* кривой въ данной точкѣ касанія касательной. Зная же уравненія касательной и нормали, найдемъ длины ихъ, при чемъ подѣль длиной касательной разумѣется отрѣзокъ касательной отъ точки касанія до точки встрѣчи съ осью x -овъ; то же для нормали. Разстояніе отъ точки встрѣчи касательной съ осью x -овъ до основанія ординаты

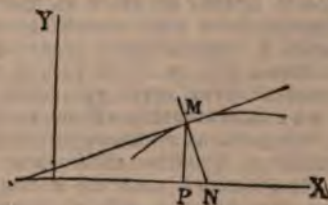

Черт. 6.

точки касанія есть такъ назыв. *подкасательная*. Подобнымъ же образомъ вводится въ разсмотрѣніе *поднормаль*. Все это, разѣ уже написано уравненіе касательной, представляется простыми задачами аналитической и обыкновенной геометріи.

Подѣль длиной s дуги между двумя точками разумѣютъ предѣлъ, къ которому стремится периметръ вписаннаго въ эту дугу многоугольника, по мѣрѣ увеличенія числа его сторонъ. Дифференціалъ дуги выражается по формулѣ:

$$ds = \pm \sqrt{dx^2 + dy^2}.$$

Обращаемся теперь къ слѣдующему весьма важному геометрическому приложению Д. исчисления, а именно къ изученію кривизны кривыхъ линій на плоскости. Кривизна линіи есть понятіе первоначальное. Условились мѣрить ее слѣдующимъ образомъ. Возьмемъ дугу MM' и проведемъ въ концахъ этой дуги двѣ касательныя къ кривой линіи. Уголь, кото-

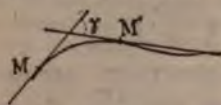

Черт. 7.

рый образуютъ между собою эти касательныя, есть то, что называютъ *кривизною* дуги.

Если раздѣлимъ этотъ уголь γ на длину дуги MM' , то получимъ число, которое называется *среднею кривизною* дуги MM' . Если теперь будемъ приближать точку M' вдоль по кривой къ точкѣ M , то касательная въ точкѣ M' будетъ стремиться совпасть съ касательною въ точкѣ M ; уголь между касательными имѣетъ предѣломъ нуль, точно также стремится обратиться въ нуль и дуга MM' . Отношение

$\frac{\gamma}{MM'}$ стремится къ нѣкоторому предѣлу, который есть то, что называютъ *кривизною кривой линіи въ точкѣ M* (подробности см. въ статьѣ Кривизна). Если на нормали точки M въ сторону, куда обращена вогнутость кривой линіи, отложимъ отрѣзокъ, равный $\frac{1}{k}$, гдѣ k кривизна линіи въ точкѣ M , то получимъ точку N , такъ назыв. *центр кривизны*. Расстояние $MN = \frac{1}{k}$ называется *радіусом кривизны*. Геометрическое мѣсто центровъ кривизны для разныхъ точекъ заданной кривой есть особенная новая линія, называемая *эволютой* заданной. Заданная кривая по отношенію къ ея эволютѣ называется ея *разверткой* или *эвольвентой*.

Приложение Д. исчисления къ геометріи трехъ измѣреній основано на томъ замѣчаніи, что поверхность въ пространствѣ опредѣляется уравненіемъ между тремя координатами: $f(x, y, z) = 0$. Кривая же линія въ пространствѣ разсматривается какъ пересѣченіе двухъ поверхностей и, слѣдовательно, задается двумя уравненіями: $f_1(x, y, z) = 0$, $f_2(x, y, z) = 0$. Черезъ рѣшеніе этихъ двухъ уравненій относительно y и z получаемъ: $y = F_1(x)$, $z = F_2(x)$. Если мы выберемъ за x нѣкоторую совершенно произвольную функцію нѣкотораго независимаго переменнаго t , такъ что $x = \varphi(t)$, то, подставляя эту функцію $\varphi(t)$ въ выраженія для y и z , получимъ: $y = F_1[\varphi(t)] = \psi(t)$, $z = F_2[\varphi(t)] = \omega(t)$. Итакъ мы видимъ, что координаты точки, лежащей на кривой въ пространствѣ, могутъ быть выражены какъ функція отъ одного и того же независимаго переменнаго t и, слѣдовательно, кривая въ пространствѣ можетъ быть выражена тремя уравненіями: $x = \varphi(t)$, $y = \psi(t)$, $z = \omega(t)$, при чемъ, такъ какъ функція $\varphi(t)$ совершенно произвольна, то опредѣлять кривую при помощи подобныхъ функцій можно на безчисленное число манеровъ. Всякому значенію t_0 независимаго переменнаго соответствуютъ вполне опредѣленныя значенія функцій φ , ψ , ω

и, слѣдовательно, вполне опредѣленная точка M_0 на разсматриваемой кривой. Обозначимъ координаты точки M_0 черезъ x_0, y_0, z_0 ; тогда уравненія касательной, проведенной въ точкѣ M_0 къ кривой, напишутся такъ:

$$\xi - x_0 = \eta - y_0 = \zeta - z_0,$$

что можно написать еще такъ:

$$\frac{\xi - \varphi(t_0)}{\varphi'(t_0)} = \frac{\eta - \psi(t_0)}{\psi'(t_0)} = \frac{\zeta - \omega(t_0)}{\omega'(t_0)}.$$

Плоскость, перпендикулярная къ касательной и проведенная черезъ точку касанія, называется *нормальной плоскостью*. Ея уравненіе есть $(\xi - x_0)dx + (\eta - y_0)dy + (\zeta - z_0)dz = 0$. Дифференціалъ дуги кривой линіи въ пространствѣ выражается по формулѣ:

$$ds = \pm \sqrt{dx^2 + dy^2 + dz^2}.$$

Понятіе о кривизнѣ плоскихъ кривыхъ обобщается и на кривыя въ пространствѣ, при чемъ подъ такъ называемой *первой кривизной* разумѣютъ предѣлъ отношенія угла между касательными въ концахъ дуги къ длинѣ самой дуги при уменьшеніи этой длины до нуля. Обозначая этотъ предѣлъ черезъ k , называютъ величину $\frac{1}{k}$ *радіусомъ первой кривизны*.

Если черезъ касательную въ точкѣ M къ кривой двойкой кривизны проведемъ плоскость, которая встрѣчала бы кривую еще въ точкѣ M' , безконечно близкой къ точкѣ M , то такая плоскость будетъ стремиться совпасть, по мѣрѣ приближенія точки M' къ M , съ такъ называемой *соприкасающеюся плоскостью*. Уравненіе этой плоскости есть:

$$A(\xi - x_0) + B(\eta - y_0) + C(\zeta - z_0) = 0,$$

$$\begin{aligned} \text{гдѣ } \frac{A}{\psi'(t_0) \cdot \omega''(t_0) - \omega'(t_0) \cdot \psi''(t_0)} &= \\ = \frac{B}{\omega'(t_0) \varphi''(t_0) - \varphi'(t_0) \cdot \omega''(t_0)} &= \\ = \frac{C}{\varphi'(t_0) \cdot \psi''(t_0) - \psi'(t_0) \cdot \varphi''(t_0)}. \end{aligned}$$

(подробнѣе см. Соприкасающаяся плоскость).

Въ пересѣченіи соприкасающейся плоскости съ нормальной плоскостью получается т. наз. *главная нормаль* кривой двойкой кривизны. Соприкасающіяся плоскости въ двухъ точкахъ M и M' кривой образуютъ между собою уголь ω ; если мы этотъ уголь раздѣлимъ на длину дуги MM' , то получимъ дробь, которая по мѣрѣ уменьшенія длины дуги стремится къ предѣлу, называемому *второй кривизной* кривой линіи. Если вторая кривизна равна нулю, то кривая плоская и соприкасающіяся плоскость во всѣхъ точкахъ совпадаетъ съ плоскостью, въ которой лежатъ кривая.

Переходя къ разсмотрѣнію поверхностей, мы замѣчаемъ, что если черезъ нѣкоторую точку M_0 поверхности $f(x, y, z) = 0$, координаты которой x_0, y_0, z_0 удовлетворяютъ уравненію $f(x_0, y_0, z_0) = 0$, проведемъ всевозможныя кривыя на поверхности, то касательныя ко всѣмъ этимъ кривымъ лежатъ въ одной плоскости, наз. *касательной плоскостью* поверхности. Уравненіе этой плоскости имѣетъ видъ:

$$(\xi - x_0) \frac{\partial f}{\partial x} + (\eta - y_0) \frac{\partial f}{\partial y} + (\zeta - z_0) \frac{\partial f}{\partial z} = 0.$$

Перпендикуляр, проведенный через точку M_0 к этой плоскости, есть такъ называемая *норма* поверхности.

Кривизна поверхности изучается по разсмотрѣнью кривизны различныхъ стѣней поверхности различными плоскостями (подробнѣе см. Кривизна).

Приложеніе Д. исчисленія къ механикѣ. Мы уже сказали, что кривая линія въ пространствѣ можетъ быть опредѣлена тремя уравненіями: $x = \varphi(t)$, $y = \psi(t)$, $z = \omega(t)$. Для механики важенъ тотъ случай, когда мы за независимую переменную t принимаемъ время, отсчитываемое отъ нѣкотораго момента t_0 , при помощи приборовъ, служащихъ для опредѣленія времени.

Задача опредѣленія криволинейнаго движенія точки приводится къ нахожденію трехъ функцій φ , ψ , ω , входящихъ въ уравненія этой траекторіи. Когда эти функціи найдены, тогда мы найдемъ положеніе точки въ пространствѣ въ моментъ t_0 , подставляя значеніе t_0 въ функціи φ , ψ , ω ; получаются значенія x , y , z .

Подъ *скоростію* въ точкѣ M_0 разумѣется значеніе производной дуги по времени для момента t_0 . Этими и объясняется, почему Ньютонъ называлъ производную *флюкксіей* (теченіемъ, скоростію). Подъ *направленіемъ* скорости разумѣется одно изъ направлений касательной, проведенной въ данной точкѣ (подробнѣе см. Скорость).

Измѣненія скорости подъ вліяніемъ силъ — вѣдъ такъ называемыя *ускоренія* — разсматриваются при помощи вторичнаго дифференцированія по времени и выражаются по величинѣ и направленію черезъ вторыя производныя по времени: отъ координатъ, а также отъ дуги.

Указанный способъ опредѣлять скорости и ускоренія приводитъ къ тому, что всѣ задачи механики могутъ быть положены на такъ называемыя *дифференціальныя уравненія* (см.).

Изложивъ сущность и главнѣйшія приложенія Д. исчисленія, мы должны замѣтить, что изложеніе Ньютона и слѣдовавшихъ за нимъ англійскихъ математиковъ не ввело въ разсмотрѣніе дифференціаловъ. Флюкксіи Ньютона были не что иное, какъ производныя. Сказанное направленіе отражается и на англійскихъ учебникахъ послѣдняго времени, гдѣ дифференціаламъ отдается весьма ограниченная роль. Наоборотъ, въ изложеніи Лейбница все дѣло основано на дифференціалахъ, причѣмъ подъ дифференціаломъ функціи Лейбницъ разумѣлъ приращеніе функціи, но при этомъ добавлялъ, что съ дифференціалами надо производить выкладки такъ, чтобы отбрасывать безконечныя малыя высшаго порядка и оставлять только главныя части приращенія, что согласуется съ современнымъ названіемъ дифференціала, какъ главной части приращенія, и послужило поводомъ къ нападкамъ на способъ дифференціальныи, какъ на способъ не точный, между тѣмъ какъ указанное отбрасываніе безконечно малыя высшаго порядка не вредитъ точности, ибо въ Д. исчисленіи обыкновенно вводятъ не сами дифференціалы, а ихъ отношенія, а въ интеграль-

номъ исчисленіи — ихъ суммы. Что же касается разсмотрѣнія предѣловъ отношеній и суммъ безконечно малыя, то эти предѣлы не мѣняются при отбрасываніи безконечно малыя высшихъ порядковъ, что мы уже видѣли и еще разъ увидимъ въ статьѣ интегральное исчисленіе, а потому Лагранжево изложеніе Д. исчисленія безъ введенія безконечно малыя, при всемъ его интересѣ, въ настоящее время имѣетъ только историческое значеніе, ибо теперь имѣть уже нападковъ на точность способа безконечно малыя.

Уже у д'Аламбера мы встречаемся съ изложеніемъ способа Д. исчисленія почти въ современномъ видѣ (въ Энциклопедіи подъ словомъ: *Differentiel*). Его изложеніе встрѣчается затѣмъ въ сочиненіяхъ Кузена и маркиза де-Лопиталь.

Для желающихъ ознакомиться съ исторіей способовъ изложенія Д. исчисленія можно посоветовать обратиться къ интересному сочиненію: Carnot, «Réflexions sur la métaphysique du calcul infinitésimal», а также Рахманова: «Опытъ о различныхъ теоріяхъ Д. исчисленія и о сравненіи ихъ» (СПб., 1812). Наибольше извѣстные курсы Д. исчисленія слѣдующіе: Euler, «Institutiones calculi differentialis» (2 т. 1755); Grūfon, «Supplement zu Eulers Differentialrechnung» (Вердизъ, 1798); Le marquis L'Hôpital, «Analyse des infiniment petits» (Авиньонъ, 1768); Cousin, «Traité de calcul différentiel et de calcul intégral» (Paris 1796); Lacroix, «Traité du calcul diff. et du calcul intégral» (3 т., П., 1810 — 1819); еро же, «Traité élémentaire de calcul diff. et intégr.» (6 о изд. revue et augmenté de notes par M. M. Hermite et Serret, П., 1861—62); Гурьевъ, «Д. и инт. исчисленіе, собранное на франц. яз. г. Кузеномъ и приумноженное С. Гурьевымъ» (СПб., 1801); Cauchy, «Leçons sur le calcul infinitésimal» (Paris, 1823); еро же, «Leçons sur les applications de calcul infinitésimal à la géométrie» (2 т., П., 1826); Коши, «Д. и инт. исчисленіе», пер. Буяковскаго (1831); Duhamel, «Cours d'Analyse de l'Ecole polytechnique» (Пар., 1840); L'abbé Moigno, «Leçons de calcul diff. et de calcul intégral» (Пар., 1840—44); Зерновъ, «Д. исчисленіе съ приложеніемъ къ геометріи» (М. 1842); O. Schlömilch, Handbuch der Differential und Integralrechnung» (1846—48); Беренсъ «Курсъ Д. исчисленія» (СПб., 1849); Laurent, «Traité de calcul différentiel» (П., 1853); Duhamel, «Elemente de calcul infinitésimal» (2 т., П., 1860—61); Sturm, «Cours d'analyse de l'Ecole polytechnique» (2 т., П., 1857—59); Дингеръ, «Д. и инт. исчисленіе», пер. Лагинскаго и Эшлимана (СПб., 1861); Freycinet, «De l'analyse infinitésimal» (Пар., 1860); Савичъ, «Начальныя основанія Д. и инт. исчисленія» (СПб., 1861); O. Schlömilch, «Compendium der höheren Analysis» (Брауншв., 1866); Bertrand, «Traité de calcul diff. et de calcul intégral» (Пар., 1864). Изъ многочисленныхъ новѣйшихъ курсовъ Д. исчисленія упомянемъ о слѣдующихъ, издаваемыхъ на русскомъ яз.: Хандриковъ, «Курсъ анализа» (Кіевъ); Роцинъ, «Курсъ Д. и инт. исчисленія» (СПб.); Деларю, «Курсъ Д. исчисленія». Д. Грозе.

Дифференциальные параметры потенциальной функции—см. Потенциаль.—Д. параметры механических связей—см. Связи.

Дифференциальный тариф—см. Тариф.

Дифференциальные уравнения (мат.).—Д. называются такія уравнения, которыя дают зависимость между независимыми переменными, ихъ функциями и производными этихъ функций по ихъ независимымъ переменнымъ. Напримеръ, пусть будетъ x независимая переменная, а y ея функция; тогда уравненіе

$$x - 2y + \frac{dy}{dx} = 0$$

будетъ Д. дифференціальное.

Д. уравненія раздѣляются на двѣ большихъ категоріи: обыкновенныя и съ частными производными. Обыкновенными называются уравненія, въ которыя входятъ функции отъ одного независимаго переменнаго и ихъ производныя по этому переменному. Уравненія съ частными производными заключаютъ функции отъ нѣсколькихъ переменныхъ и ихъ частныя производныя по этимъ независимымъ переменнымъ. Написанное выше Д. уравненіе относится къ числу обыкновенныхъ, примѣромъ же уравненія съ частными производными будетъ

$$\frac{d^2u}{dx \cdot dy} - u + 2x + \frac{du}{dx} = 0.$$

Здѣсь x и y независимыя переменныя, а u ихъ нѣкоторая функция.

Д. уравненія различаются по порядкамъ. Порядкомъ Д. уравненія называется высшій изъ порядковъ производныхъ, входящихъ въ уравненіе. Приведенный примѣръ обыкновеннаго уравненія даетъ уравненіе перваго порядка, уравненіе же съ частными производными написано втораго порядка. Интегрировать одно или нѣсколько Д. уравненій значитъ найти всѣ функции одного или нѣсколькихъ независимыхъ переменныхъ (судя по тому, какія уравненія заданы), которыя, будучи подставлены въ Д. уравненіе вмѣсто обозначенныхъ въ немъ функций, обращали бы его въ тождество. Подробности въ ст. Интегральное исчисленіе. Д. Граве.

Диффлюгия (Diffugia)—весьма обыкновенныя прѣсноводныя корненожки (см.) изъ группы Lobosa съ псевдоподіями по большей части въ видѣ цилиндрическихъ выростовъ и лопастей, различнымъ числомъ ядеръ и вакуоль и несовершенно наполненной тѣломъ раковинной, состоящей преимущественно изъ зеренъ песка и раковинныхъ диатомовыхъ водорослей; форма раковины довольно разнообразна у разныхъ видовъ: яйцевидная съ закругленнымъ или заостреннымъ концомъ, иногда съ острiями, укороченно ретортообразная или почти сферическая.

Диффракція (diffraction, inflexion, Beugung, уклоненіе свѣта).—А) явленіе свѣтовой Д. Объясненіе ея Ньютономъ. Принципъ Гюйгенса. Объясненіе Д. Френелемъ. В) плоская диффракціонная сѣтка. Вогнутая сѣтка Роуанда. С) таблица длины волнъ. Д) явленіе Д. въ зрительныхъ трубахъ. Е) звуковая Д.

А) Диффракціей называется свойство свѣтовыхъ лучей образовывать чередующіяся полосы и кольца послѣ того, какъ лучи отъ свѣтящейся точки или линіи обойдутъ край непрозрачныхъ небольшихъ предметовъ (игла, волосъ) или пройдутъ черезъ небольшія отверстія (узкая щель, сѣтка). Гримальди (XVII в.) первый наблюдалъ такія полосы по краямъ тѣни отъ ширмы, на которую падали солнечные лучи черезъ узкое отверстіе. Гримальди объяснилъ себѣ происхожденіе полосъ особымъ уклоненіемъ лучей, назвавъ это явленіе *диффракціей*. Одно изъ типичныхъ и легко наблюдаемыхъ явленій Д., представляющее рядъ радужныхъ изображеній свѣчи или лампы, получается, если смотрѣть на пламя черезъ припуренныя рѣсницы съ расстоянія 4—5 м. Мы легко также замѣчаемъ особеннымъ образомъ распределенныя полосы и сіяніе около пламени уличнаго фонаря или свѣчи, когда смотримъ на огонекъ черезъ ткань носового платка... Долгое время, послѣ Гримальди, при описаніи диффракціонныхъ явленій ограничивались только предположеніемъ, что лучи изгибаются, когда минуяютъ края экрановъ или проходятъ черезъ малыя отверстія. Ньютонъ приписывалъ этогъ уклонъ лучей притягательнымъ и отталкивательнымъ силамъ, которыя, по его мнѣнію, должны бы существовать между частіями свѣтящейся матеріи въ лучѣ и краями экрановъ. Гипотеза эфирныхъ волнъ во времена Ньютона тоже не въ состояніи была объяснить ихъ свѣтовой тѣни, ихъ чередованія свѣта съ темнотой въ диффракціонныхъ полосахъ. Всѣ послѣдующіе опыты, однако, доказывали, что изгибъ свѣтовыхъ лучей увеличивается всегда съ уменьшеніемъ экрановъ и отверстій, и что характеръ диффракціонныхъ полосъ и относительное ихъ распределеніе зависятъ отъ формы краевъ экрана и цвѣта лучей, но нисколько не зависятъ отъ вещества экрана. Френель въ двадцатыхъ годахъ нынѣшняго столѣтія, воспользовавшись идеями Гюйгенса и Юнга относительно сущности свѣтового луча, первый далъ вѣрное объясненіе Д. въ знаменитомъ своемъ

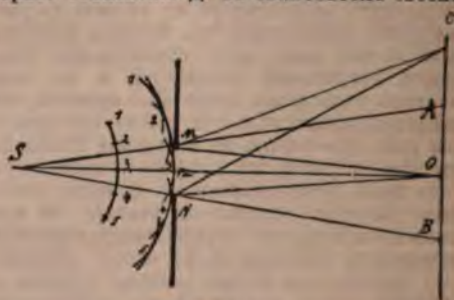

Черт. 1.

мемуарѣ, премированномъ парижской акад. наукъ въ 1819 г. (Fresnel, «Oeuvres complètes» t. I, p. 247). Объясненіе Френеля основано на примѣненіи принципа интерференціи къ элементамъ одной и той же поверхности волнъ. По принципу Гюйгенса, каждая точка (1, 2, 3, ...) сферической поверхности свѣтовой волны (черт. 1) является самостоятельнымъ

центромъ новыхъ сферическихъ волнъ 1, 2, 3 . . . , огибающая которыхъ представляетъ новое положеніе поверхности волны MmN (см. Свѣтъ—теорія). Френель дополнилъ принципъ Гюйгенса слѣдующимъ замѣчаніемъ. Каждая точка A , вышняя относительно поверхности волнъ, испытываетъ слагающееся колебаніе отъ всѣхъ точекъ этой поверхности, но каждое изъ слагающихся колебаній въ такой вышней точкѣ A (черт. 2) имѣетъ особую фазу въ зависимости отъ разстоянія A до различныхъ точекъ M, n, m, p , и N поверхности волны KL . Если разстоянія отличаются другъ отъ друга на одну или на нѣсколько



Черт. 2.

волнъ (четное число полуволн), то соответственные слагающія колебанія будутъ совпадать въ своихъ фазахъ (см. Интерференція). При разности въ разстояніяхъ на $\frac{1}{2}$ волнъ или на нечетное число полуволн соответственные слагающія колебанія будутъ приходить въ вышнюю точку въ противоположныхъ фазахъ. Если принять во вниманіе это френелевское дополненіе къ принципу Гюйгенса, то дѣлается очевиднымъ, что для каждого элемента поверхности волны около каждой изъ точекъ въ родѣ m , или o всегда существуетъ въ ближайшемъ разстояніи отъ него другой сосѣдній элементъ, противодействующій первому. Принимая длину эфирныхъ свѣтовыхъ волнъ чрезвычайно малой (около $\frac{1}{3000}$ мм.), всегда можно для данной точки A выбрать такой рядъ послѣдовательныхъ точекъ (m, n, M) на поверхности волны, разстоянія которыхъ до A будутъ отличаться другъ отъ друга попарно на $\frac{1}{2} \lambda$ (т. е. $nA - mA = \frac{1}{2} \lambda$, $nA - MA = \frac{1}{2} \lambda$ и т. д.). Такимъ образомъ лучи отъ всѣхъ элементовъ поверхности волны KL будутъ противодействовать другъ другу за исключеніемъ лучей одного элемента m , пересѣкаемого прямой SA . Руководствуясь этими соображеніями, Френель объяснилъ всѣ основныя явленія Д. свѣта, а именно:

1) Диффракція отъ узкой щели MN (черт. 1), когда получаются отъ свѣтящейся линіи S полосы въ плоскости AB . Если разность хода лучей NA и MA равна четному числу полуволнъ $\left(2n \frac{\lambda}{2}\right)$, то дѣйствующую черезъ отверстіе MN часть поверхности волны можно раздѣлять на четное число элементовъ, которые будутъ попарно противодействовать другъ другу, а слѣдовательно обусловятъ минимумъ свѣта въ точкѣ A . При $NA - MA = (2n + 1) \frac{\lambda}{2}$ въ A будетъ свѣтлая полоса, такъ какъ дѣйствующая часть поверхности волны будетъ заключать нечетное число эле-

ментовъ, а слѣдовательно одинъ изъ нихъ не будетъ имѣть себѣ парнаго элемента и обусловитъ максимумъ свѣта для точки A . Въ точкѣ O (прямо противъ отверстія) можетъ быть или сконцентрированный свѣтъ или же образуется темное мѣсто, смотря по тому, насколько разнятся по ходу лучи NO и MO , Mo и mo .

Если $NO - MO = MO - mO = 2n \frac{\lambda}{2}$, то въ O темнота; а при разности хода $= (2n + 1) \frac{\lambda}{2}$ въ точкѣ O усиленный свѣтъ. Пользуясь принципомъ Гюйгенса, Френель могъ рассчитать заранее или размѣръ круглаго отверстія MN или разстоянія Sm и mA (черт. 2), при которыхъ отъ свѣтящейся точки S получается въ свѣтломъ кругѣ въ точкѣ A или темнота, или усиленный свѣтъ. На черт. 2 показано, что дѣйствующая часть волны заключаетъ въ себѣ 4 элемента, противодействующіе другъ другу по-парно (Mn противодействуетъ mt , Np —противодействуетъ pt). Если уменьшать отверстіе до $M'N'$, то въ A получится усиленный свѣтъ, такъ какъ исключается противодействующее вліяніе элементовъ Mn и Np .

2) Диффракціонныя полосы отъ маленькой прямоугольной щирмы MN , которая образуются внутри и внѣ тѣни (черт. 3). Внутреннія

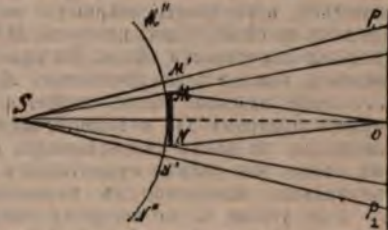

Черт. 3.

полосы, по Френелю, происходятъ отъ интерференціи элементовъ поверхности волны по сторонамъ щирмы, а вышнія p_1, p_2 обуславливаются интерференціей лучей отъ частей поверхности волны, лежащихъ по одну сторону щирмы, а именно: полосы около p_1 —отъ интерференціи лучей отъ $M'M''$ и $M'M$, а полосы около p_2 —отъ NN' и $N'N''$. Если закрыть дѣйствующую часть волны съ одной стороны вполнѣ, продолживъ щирму MN до N'' , то останется только одна система полосъ около p_1 —на краю тѣни.

3) Опытъ Юнга (Young). Если въ сплошномъ экранѣ сдѣлать двѣ прямоугольныя щели, которыя приходились бы какъ разъ на мѣстѣ элементовъ M и N (черт. 3), то чрезъ такія 2 щели свѣтъ отъ линіи S образуетъ въ плоскости p_1, p_2 рядъ полосъ, происходящихъ, по Френелю, отъ различной разности хода лучей, которые распространяются отъ M и N къ различнымъ точкамъ около O .

В) Диффракціонная оптическая сѣтка (grseau, Diffractionsgitter, grating) даетъ явленія, являющія особенно научный интересъ. Сѣткой называютъ стеклянную прозрачную пластинку съ параллельными плоскими поверхностями, часть которой покрыта съ одной сто-

роны наравнанными алмазом черточками близко другъ къ другу (отъ 20 до 800 въ 1 мм.). Эти черточки обыкновенно оказываются меньше прозрачными, чѣмъ остальная часть поверхности. Первый Фраунгоферъ приготовилъ такую сѣтку, чтобы воспользоваться ею для получения спектровъ и измѣренія длины свѣтовыхъ волнъ. На черт. 4 оптическая сѣтка представлена въ разрывѣ. $A_1B_1 = A_2B_2 = A_3B_3 = a$ соответствуютъ ей прозрачнымъ промежуткамъ, $B_1A_1 = B_2A_2 = \dots = b$ — означаютъ малопрозрачные матовые штрихи. Однород-



Черт. 4.

ный свѣтъ (съ длиной волны λ) отъ удаленной свѣтящейся линіи подходит къ сѣткѣ въ видѣ параллельныхъ лучей SA_1, SB_1, \dots ; следовательно, поверхность эвирныхъ волнъ, приходящихъ къ сѣткѣ, будетъ плоскость MN — параллельная поверхности сѣтки. По принципу Гюйгенса, каждая точка элементовъ A_1B_1, A_2B_2, \dots этой плоской волны является независимымъ центромъ для колебаній, распространяющихся по всемъ направленіямъ. Изъ чертежа видно, что должно существовать такое направленіе, наклонное къ падающимъ лучамъ подъ угломъ α , по которому слѣдуютъ лучи попарно A_1A_2 и A_2A_3, A_3A_4 и A_4A_5, \dots и т. д. отстанутъ другъ отъ друга на одну волну. При такомъ условіи лучи A_1a_1, A_2a_2 и A_3a_3 и т. д. будутъ другъ друга усиливать, и мы увидимъ отдаленную свѣтящуюся линію по направленію, образуемому угломъ α съ падающими лучами, но *меньше яркой*, чѣмъ по направленію падающихъ лучей SAS . Это будетъ дифракціоннымъ изображеніемъ S — *первато порядка*. Другая система лучей еще болѣе отклоненныхъ отъ падающихъ лучей, но при условіи, что лучи, подобные A_1a_1 и A_2a_2 будутъ отставать другъ отъ друга уже *не на одну волну, а на две волны*, дастъ новое изображеніе линіи S — еще болѣе слабое — *изображеніе второго порядка*. Пучки лучей въ промежуточныхъ направленіяхъ будутъ давать *минима свѣта* и т. д. Все это можно выразить формулой, которую даетъ волнообразная теорія свѣта для яркости (J) лучей, идущихъ отъ отверстій сѣтки по какому-нибудь направленію, образуемому угломъ θ съ направленіемъ падающихъ:

$$J = a^2 \frac{\sin^2 \pi \frac{a \sin \theta}{\lambda}}{\pi^2 a^2 \sin^2 \theta} = \frac{\sin^2 \pi \frac{(a+b) \sin \theta}{\lambda}}{\sin^2 \pi \frac{(a+b) \sin \theta}{\lambda}} = a^2 \cdot P \cdot Q.$$

Максима и минима яркостей J будутъ зависеть отъ максима и минима значений функций P и Q . Теорія доказываетъ, что J имѣетъ три класса максимъ, изъ которыхъ, въ случаѣ малаго размѣра ширины (a) прозрачныхъ промежутковъ и большого числа (n) матовыхъ штриховъ, преобладающими (главными) остаются максимы II класса, такъ какъ съ ними совпадаютъ максимы I кл. Максимы же III кл., будучи чрезвычайно слабыми и располагаясь между максимы II кл. (слѣдовательно, на мѣстѣ минимы II кл.), становятся въ этихъ условіяхъ вовсе незамѣтными. То, что мы назвали дифракціонными изображеніями 1-го, 2-го, 3-го порядковъ — нечто иное, какъ 1-й, 2-й, 3-й максимы II кл. Условными уравненіями для главныхъ максимъ будутъ:

$$\sin \alpha (a+b) = \lambda, \quad \sin^2 \alpha (a+b) = 2\lambda,$$

$$\sin \gamma (a+b) = 3\lambda, \dots, \sin \theta (a+b) = m\lambda.$$

Сумма $(a+b)$ называется элементомъ сѣтки и измѣряется въ мм. Такъ какъ $(a+b)$ мм. можно выразить черезъ $\frac{1}{n}$ мм., принимая за n число дѣленій въ 1 мм., то для общаго случая — спектра m -го порядка $\sin \theta = m \cdot n \lambda$, откуда можно опредѣлить длину волны $\lambda = \frac{\sin \theta}{m \cdot n}$.

Зная $(a+b)$, m и θ съ помощью особаго угломернаго прибора (см. Спектрометръ). Изъ уравненій видно, что для лучей съ болѣе короткой волной $\lambda' < \lambda$ соответственные углы будутъ меньше и направленія, по которымъ будутъ видны изображенія свѣтящейся линіи S различныхъ порядковъ для этого сорта лучей, будутъ ближе къ нормали. Поэтому, если S посылаетъ сложный бѣлый свѣтъ, мы замѣтимъ черезъ сѣтку рядъ спектровъ, симметрично расположенныхъ по сторонамъ центральной бѣлой полосы. Красные лучи, сравнительно съ фіолетовыми, будутъ болѣе отклонены отъ нормали. Отклоненія разныхъ цвѣтныхъ лучей въ дифракціонномъ спектрѣ пропорціональны длине волны, и потому такіе спектры, въ отличіе отъ призматическихъ, назыв. *нормальными спектрами* *). При большомъ числѣ n въ 1 мм. фіолетовые края спектровъ высшихъ порядковъ накладываются на красные концы спектровъ низшаго порядка. На черт. 5 показано расположеніе



Черт. 5.

дифракціонныхъ спектровъ около центральной бѣлой полосы O . Черт. 6 показываетъ разницу въ общемъ характерѣ солнечнаго спектра, полученнаго отъ сѣтки и отъ призмы

*) Замѣчательно точными измѣреніями длины волны въ солнечномъ дифракціонномъ спектрѣ и первый атласъ нормальнаго спектра были исполнены въ 60-хъ годахъ Вэгстремомъ (Angström). «Recherches sur le spectre Solaire», Upsala, 1868.

при условии, что длина спектров между фраунгоферовыми линиями A (въ красной части) и K (въ фиолетовой) одна и та же.

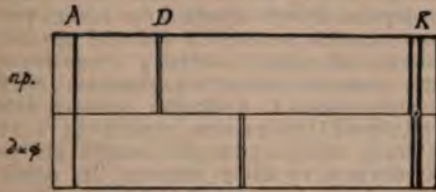

Черт. 6.

Такия же явления, но еще болѣе яркія, могутъ быть получены съ отражательными сѣтками, т. е. съ пластинками изъ зеркальнаго металла, на которыхъ алмазомъ нарѣзаны близко другъ къ другу матовые штрихи. Мы знаемъ, что отъ свѣтящейся линіи лучи, падающіе на плоское зеркало, послѣ отраженія принимаютъ такое направление, какое они имѣли бы, если бы выходили изъ свѣтящейся линіи, помѣщенной за зеркаломъ на томъ же разстояніи, на которомъ въ действительности она находится передъ зеркаломъ. Поэтому всѣ разсужденія, сдѣланныя относительно прозрачныхъ сѣтокъ, вполне приложимы и къ отражательнымъ сѣткамъ. Въ послѣдніи 15 лѣтъ стала пользоваться исключительно отражательными сѣтками.

Если на плоскую сѣтку лучи падаютъ наклонно, подъ угломъ i , то, въ случаѣ спектра n -го порядка, условн. ур. будетъ $\sin(i + \theta) - \sin i = n\lambda$, если θ означаетъ уголъ между диффр. лучемъ и отраженнымъ. Диффракціонная сѣтка, подобно призмѣ, можетъ быть установлена на минимумъ отклоненія θ , но для этого необходимо въ написанномъ сейчасъ уравненіи сдѣлать $i = -\theta/2$.

Дисперсіей сѣтки называютъ $\frac{d\theta}{d\lambda} = -\frac{1}{\cos(i + \theta)}$. Она будетъ наименьшей при условіи $i = -\theta$, т. е. при условіи, когда диффракціонные лучи идутъ по нормали къ сѣткѣ. Для раздвоенія линіи D въ солнечномъ спектрѣ 1-го порядка необходимо имѣть на сѣткѣ, по крайней мѣрѣ, 40 штриховъ въ 1 мм. Дисперсія въ желтой части (D) спектра 1-го порядка отъ большой отражательной сѣтки Роуанда (20000 штриховъ въ 1 дм., на протяженіи 5,5 дм.—110000 штриховъ) равна дисперсіи системы призмъ (съ показателемъ преломленія 1,65), въ которой пройденный лучами путь равенъ 126 см. (система заключаетъ 60 призмъ, если длину луча, проходящаго въ каждой призмѣ при минимумѣ отклоненія, принять равной 2,1 см.). Въ желтой части солнечнаго спектра 1-го порядка отъ большой сѣтки Роуанда можно видѣть еще отдѣльными такія фраунгоферовы линіи, которыя различаются по длинѣ волны только на 0,005 μ (μ = микронъ = 0,001 мм., μ = 0,001 μ = 0,000001 мм.).

Вогнутой сѣткой Роуанда (Rowland, 1882) называется сферическое вогнутое зеркало, на поверхности котораго проведены алмазомъ

черточки (длиной до 1 1/2 дм., въ числѣ или 10000 или 20000 штр. въ 1 дм.). Такая сѣтка обладаетъ слѣдующимъ замѣчательнымъ свойствомъ. Если на окружности, описанной около радиуса кривизны сѣтки, какъ около діаметра (черт. 7) расположить щель S и фотографическую пластинку C (или окуляръ), прикрывивъ ихъ къ концамъ стержней, вращающихся около оси O въ плоскости круга, то, при определенномъ положеніи щели S существуетъ такое положеніе пластинки C на окружности, при которомъ на ней получается совершенно рѣзкій отчетливый спектръ, «въ фокусѣ». Если означить $DS = d$, $DR = r$, $DC = f$, уголъ паденія лучей $SDR = i$, а уголъ $RDC = \theta$, то теорія доказываетъ, совершенно согласно опыту, что: $f = \frac{d(\cos\theta + \cos i) - r\cos^2 i}{d\cos^2\theta}$. При практическомъ пользованіи вогнутой сѣткой берутъ $\theta = 0$, слѣдов. $\cos\theta = 1$ и $f = r$, для всѣхъ частей спектровъ (см. Спектроскопъ). Вогнутыя сѣтки, приготовленыя Роуандомъ на специально устроенной дѣлательной машинѣ*), дали ему возможность фотографировать съ большими подробностями солнечный спектръ, измѣрить длины волнъ съ точностью до 0,01 μ , и приготовить фототипы для замѣчательнаго атласа солнечнаго спектра (1887), общая длина котораго между 700 μ . и 300 μ . простирается до 12 м. Черт. 8 изо-



Черт. 7.

бражаетъ группу линій въ желтой части солнечнаго спектра около линій D_1, D_2 и шкалу длинъ волнъ въ десятимилліонныхъ миллиметра (0,1 μ) съ негатива, полученнаго съ одной изъ сѣтокъ Роуанда. На оригинальныхъ негативахъ Роуанда разстояніе между линіями D_1 и D_2 равнялось 6 мм.

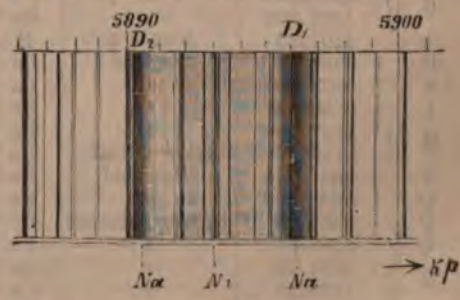

Черт. 8.

*) Для приготовленія самой большой сѣтки Роуанда съ 110000 дѣланиями требуется отъ 3 до 4 сутокъ непрерывной работы дѣлательной машины. Температура сѣтки и винта должна поддерживаться, насколько возможно, постоянной. Съ этой цѣлью дѣлательная машина находится въ особомъ помѣщеніи подъ землей и приводится въ дѣйствіе двигателями, установленными снаружью.

С) Въ предлагаемой таблицѣ даны длины волнъ для самыхъ главныхъ линій солнечнаго спектра съ указаніемъ фамилии наблюдателя и элементовъ, отъ которыхъ происходятъ линіи. Длины волнъ для тепловыхъ лучей получены Абнеу съ помощью фотографіи спектровъ отъ большой сѣтки Роуланда. Числа Роуланда взяты изъ его послѣдняго сообщенія: «*Astronomy and Astrophysics*», 12, p. 321, 1893).

Названіе линій.	Длина волнъ.	Наблюдатель.	Элементы.
Ψ_2	27000	A b n e u	—
Ψ_1			—
Φ_2	12400	>	—
Φ_1	12000	>	—
У	8990.4	>	—
	8986.5	>	—
X_1	8806.1	>	—
X_2	8661.4	>	—
X_3	8541.8	>	—
X_4	8497.0	>	—
Z	8226.4	>	—
A	7594.059	Rowland	O
B	6867.461	>	O
C	6563.054	>	H
D_1	5896.154	>	Na
D_2	5890.182	>	Na
E_1	5270.533	>	Fe
	5270.488	>	Ca
E_2	5269.722	>	Fe
b_1	5183.792	>	Mg
b_2	5172.871	>	Mg
	5169.218	>	Fe
b_3	5169.066	>	Fe
	5167.636	>	Fe
b_4	5167.501	>	Mg
F	4861.496	>	H
G	4308.071	>	Fe
	4307.904	>	Ca
h	4101.85	A m e s	H
N	3968.620	Rowland	Ca
K	3933.809	>	Ca
L	3820.566	>	Fe
	3727.768	>	Fe
M	3727.10	Kayser и Runge	Fe
N	3581.844	Rowland	Fe
O	3441.135	>	Fe
P	3361.30	Kayser и Runge	Fe
Q	3286.87	>	Fe
R	3181.40	>	Ca
	3179.45	>	Ca
r	3144.58	>	Fe
S_1	3100.779	Rowland	Fe
S_2	3100.415	>	Fe
	3100.064	>	Fe
s	3047.720	>	Fe
	3021.191	>	Fe
T	3020.759	>	Fe
t	2994.542	>	Fe
U	2947.993	>	Fe

D. Въ зрительныхъ трубкахъ происходятъ явленія Д., мѣшающія разсматриванію близкихъ одна къ другой звѣздъ. Пусть небольшое отверстіе MN (радіуса $Mn = R$) закрыто

объективомъ съ главнымъ фокусомъ въ О. (черт. 1) и пусть изъ отдаленной точки S падаетъ на объективъ пучокъ параллельныхъ лучей (длины волнъ λ). Согласно наблюденіямъ Фраунгофера въ центрѣ экрана О при такихъ условіяхъ долженъ получиться свѣтлый кружокъ, окаймленный рядомъ свѣтлыхъ и темныхъ колецъ, диаметры которыхъ измѣняются прямо пропорціонально λ и обратно пропорціонально R. Эри (Airy) указалъ первый на значеніе этихъ диффракціонныхъ явленій для теоріи оптическихъ инструментовъ. На основаніи принципа Гюйгенса-Френеля онъ вывелъ формулу яркости освѣщенія (J) въ различныхъ точкахъ экрана AOB, и изъ условныхъ уравненій для maxima и minima J получилъ слѣдующія выраженія для угловыхъ радіусовъ центрального кружка и блестящихъ колецъ:

$$\sin \omega_0 = 1,2147 \frac{\lambda}{2R}$$

$$\sin \omega_1 = 1,6 \frac{\lambda}{2R} \dots\dots$$

Такимъ образомъ очевидно, что въ случаѣ 2-хъ свѣтящихся точекъ S_1 и S_2 (двойная звѣзда) лучи, пройдя черезъ объективъ, должны образовать въ фокусной плоскости два кружка съ кольцами. Когда кружки не накладываются другъ на друга, но только соприкасаются или непосредственно, или первыми свѣтлыми кольцами, тогда наблюдатель вполне увѣренъ въ существованіи передъ объективомъ 2-хъ *отдаленныхъ* свѣтилъ. На этомъ основаніи принимаютъ, что при данномъ отверстіи объектива возможно рѣзко разлагать двойную звѣзду на составляющія тогда, когда уголъ зрѣнія, подъ которымъ видна изъ центра отверстія объектива линія, соединяющая двѣ звѣзды, равенъ двойному углу Д. ($2\omega_1$), для перваго свѣтлаго кольца.

Величина $\frac{1}{2\omega_1}$ названа Фуко (Foucault) оптической способностью инструмента (pouvoir optique, Leistungsfähigkeit, resolving power). При объективѣ съ диафрагмой въ 12 стм. двѣ свѣтящіяся точки будутъ казаться раздѣльными, когда линія ихъ соединяющая видна подъ угломъ въ 3 сек. Въ действительности этотъ уголъ можетъ быть еще меньше и въ опытахъ Фуко онъ былъ только 1 сек. (см. Зрѣніе, Микроскопъ, Телескопъ).

E. Звуковая диффракція. Д. присуща всѣмъ волнамъ вообще (свѣтовымъ, тепловымъ, химическимъ, электрическимъ и звуковымъ), но при условіи, чтобы размѣры экрановъ и отверстій значительно превосходили длину волнъ, но не обратно. Круглые экранъ и отверстіе въ 2 стм. диаметромъ, которые для свѣтовыхъ, тепловыхъ и химическихъ—короткихъ звуковыхъ—волнъ слишкомъ велики (въ 1000000 разъ), для электрическихъ звуковыхъ волнъ Герца будутъ уже малыи (въ 30 разъ меньше*), также будутъ онѣ малыи и сравнительно съ длиной воздушныхъ, звуковыхъ, волнъ, соотвѣствующихъ тонамъ средняго

*) Недавно Риги (Righi) удалось наблюдать явленія Д. со щелью шириной въ 60 стм. для электрическихъ короткихъ волнъ 20 стм. и 7 стм. (см. «La Lumiere Electrique» 1 Juillet 93).

регистра. Этимъ обстоятельствомъ и объясняется, почему при обыкновенныхъ условияхъ не удавалось замѣтить ни звуковой тѣни, ни звуковой Д. Для опытовъ этого рода надо или взять экранъ и отверстие очень большихъ размѣровъ, или воспользоваться очень высокими звуками (съ короткими волнами). Недавно Райле (Rayleigh) воспользовался для подобныхъ опытовъ свисткомъ Гальтона, дающимъ такія короткія волны, которыя даже не ощущаются органомъ слуха, но могутъ быть открыты по дрожанію газового пламени, особеннымъ образомъ приспособленнаго (см. Пламя чувствительное). Райле доказалъ, что при звуковыхъ волнахъ въ 1—2 стм. длины можно наблюдать звуковую Д. съ круглыми отверстиями и экранами въ 15—20 стм. диаметромъ, при разстояніяхъ отъ нихъ свистка и чувствительнаго пламени въ 75—100 стм. («Nature» Лонд., V. 38 p. 208). Подробную литературу по Д. можно найти въ курсахъ оптики—Verdet, Verdet-Echneq, Mascart. Н. Егоровъ.

Диффузионные или **мацерационные остатки**—отбросы свеклосахарнаго производства при извлеченіи сока изъ свекловицы диффузіей, идущіе на кормъ скота. Въ нихъ отношеніе между питательными веществами 1: 5—8. Такъ какъ они слишкомъ водянисты (до 94% воды), то для удобства скармливанія животными, перевозки и сохраненія предварительно прессуютъ ихъ, чрезъ что уменьшается количество воды до 89%, или содержаніе плотнога вещества увеличивается съ 6% до 11%. При силосованіи количество воды остается почти безъ измѣненія (88,5%), но всѣ съ теченіемъ времени значительно уменьшается; такъ, по Меркеру, потеря въ 5 мѣсяцевъ составляетъ 27,8%, а чрезъ 14 мѣсяцевъ достигаетъ до 45%, поэтому для сохраненія Д. остатковъ ихъ высушиваютъ (предварительно обработавъ извѣстью и прессуя). По Эм. Вольфу, разница въ составѣ свѣжихъ и высушенныхъ остатковъ такова:

Содержатся.	Въ первыхъ.	Во вторыхъ.
	Процентомъ.	
Воды	94,0	11,6
Золы	0,1	7,1
Сырого протеина	0,5	6,6
Древесины	1,4	19,3
Везазотистаго экстрактивнаго вещества	3,6	54,8
Сырого жира	0,1	0,6
Въ томъ числѣ переваримыхъ:		
Вѣлка и амидовъ	0,3	4,1
Везазотистаго экстрактивнаго вещества	3,0	45,9
Древесины	1,2	16,0
Жира	0,1	0,6.

Вслѣдствіе малаго содержанія кали (0,607%), натра (0,243%) и фосфорной кислоты, скармливаніе въ большомъ количествѣ безъ прибавки сухого корма, богатаго протеиномъ, можетъ вызвать расстройство пищеварительныхъ органовъ, верное расстройство, появленіе наложныхъ сыпей и др. болѣзни. С.

Диффузія.—Д. называется частичное распространеніе тѣлъ другъ въ друга, результатомъ чего является полная однородность

системы, въ началѣ разнородной. Д. происходитъ въ жидкостяхъ, газахъ и твердыхъ тѣлахъ. Различаются эти явленія не по первоначальному состоянію системы, а по той средѣ, въ коей происходятъ. Такъ, къ явленію Д. въ жидкостяхъ относятся и тотъ случай, когда первоначально взятое твердое тѣло перешло въ жидкую среду путемъ растворенія. Къ Д. въ газахъ относятся и тѣ явленія, когда жидкость переходитъ въ газъ путемъ испаренія. Настоящая статья содержитъ: 1) Д. въ жидкостяхъ; 2) Д. въ газахъ; 3) Д. въ твердыхъ тѣлахъ; 4) теорію Д.; 5) явленія, связанныя съ Д.: просачиваніе газовъ чрезъ а) каучукъ, б) жидкія пленки и с) нагрѣтыя твердыя тѣла; 6) Д. вслѣдствіе неравенства температуръ; 7) Д. и тяжесть, и 8) явленія, обыкновенно разсматриваемыя при Д.: истеченіе газовъ чрезъ пористыя тѣла и узкія отверстія.

Д. въ жидкостяхъ. Въ большой цилиндръ, наполненный чистой водой, опустимъ маленький стаканъ съ растворомъ поваренной соли, закрытый въ моментъ опусканія стеклянной пластинкой, и снимемъ послѣднюю послѣ того, какъ стаканчикъ поставленъ на дно цилиндра. Спустя нѣсколько часовъ можно обнаружить, что извѣстное количество солянаго раствора перешло въ чистую воду и, наоборотъ, такое количество раствора замѣстилось въ стаканчикѣ чистой водой. Гей-Люссакъ доказалъ, что подобное явленіе не происходитъ отъ перемѣшанія, вслѣдствіе токовъ жидкости, могущихъ происходить отъ хотя бы и незначительной разницы температуръ различныхъ частей жидкости. Явленіе Д. совершается противъ дѣйствія силы тяжести: тяжелый растворъ, находящійся подъ слоемъ болѣе легкой жидкости, распространяется въ послѣдней. Это распространеніе идетъ отъ мѣста высшей къ мѣсту низшей концентраціи, подобно тому какъ въ неодинаково нагрѣтомъ тѣлѣ тепло переходитъ отъ мѣста высшей къ мѣсту низшей температуры. Аналогія между теплопроводностью и Д. была указана еще въ 1803 г. Бертоллею; будучи развита въ 1855 г. Фикомъ, она дала величину для мѣры Д. При теплопроводности въ однородной стѣнкѣ, двѣ стороны которой удерживаются при постоянныхъ температурахъ a и b , количество тепла, проходящее въ единицу времени чрезъ единицу поверхности плоскости, параллельной сторонамъ, пропорціонально разности температуръ $a-b$ и обратно пропорціонально толщинѣ стѣнки l , согласно

формулѣ $q = k \frac{a-b}{l}$, гдѣ k называется коэффициентомъ теплопроводности. Стоить въ указанной формулѣ замѣнить количество перешедшаго тепла количествомъ пролифундированнаго вещества, разность температуръ—разностью концентрацій,—и мы получимъ формулу, выражающую законъ распространенія тѣла въ жидкости путемъ Д. Согласно формулѣ коэффициентъ Д. есть количество даннаго вещества, которое въ единицу времени проходитъ чрезъ единицу сѣченія слоя, высота коего равна единицѣ при разности концентрацій основаній также равной единицѣ.

Аппаратъ, служившій Фикю для такого закла-

ченія, состоятъ изъ вертик. трубки, открытой съ двухъ концовъ. Эта трубка (фиг. 1) нижнимъ концомъ плотно входитъ въ флаконъ съ насыщеннымъ растворомъ изслѣдуемаго вещества и наполняется чистой водою. Состояніе насыщенія раствора поддерживается все время нѣкоторымъ запаснымъ количествомъ твердаго тѣла на днѣ сосуда. Сварженный, такимъ образомъ, аппаратъ погружается въ стаканъ съ водою. при чемъ вода въ стаканѣ все время сѣ-



Фиг. 1.

няется новою. Благодаря этому, концентрація на концѣ трубки въ теченіе всего опыта равна нулю. Спустя болѣе или менѣе продолжительное время, маленькій стеклянный шарикъ, прикрѣпленный на нити къ коромыслу вѣсовъ, испытывалъ въ каждомъ слой потерю вѣса, не мѣняющуюся со временемъ. Это служило указаніемъ на то, что слой, несмотря на постоянное движеніе вещества, сохраняютъ неизмѣнную концентрацію, и достигнуто стационарное состояніе системы. Изъ опытовъ оказалось, что отношеніе разницы концентрацій къ высотѣ соответствующаго слоя все время одно и то же. Чѣмъ толще слой, тѣмъ болѣе разниця концентрацій. Измѣняя длину трубки при прочихъ одинаковыхъ условіяхъ, Фикъ нашелъ, что количества продиффундировавшей соли въ разное время черезъ различныя трубки обратно пропорціональны длинамъ трубокъ.

Существуетъ довольно много методовъ опредѣленія коэффициента Д. Главное отличие ихъ другъ отъ друга заключается въ способѣ опредѣленія концентрацій. По Грему, напр., концентрація давнаго слоя опредѣляется непосредственнымъ анализомъ. У Фика концентраціи вычисляются по потерѣ въ разныхъ слояхъ въ вѣсѣ стекляннаго шарика. Въ методѣ Лонга дается количество соли, увлеченной токомъ воды, проходящимъ надъ растворомъ. Кроме этихъ, такъ сказать, непосредственныхъ методовъ опредѣленія, концентрація дается на основаніи измѣненія различныхъ физическихъ свойствъ, которое ею обуславливается. Таковы оптическіе методы Симилера, Вилъда, Иоганнисганда, дающіе концентрацію по величинѣ показателя преломленія, и методы Фуа и Гоппе-Зейлера, гдѣ для той же цѣли примѣняется опредѣленіе угла вращенія плоскости поляризаціи. По трудности удержанія постоянства температу-

ры во все время опыта, выгоднѣе не ждать установки стационарнаго состоянія, что требуетъ продолжительнаго времени, а возможно быстро изслѣдовать постепенный ходъ явленія. Примѣняя на этотъ случай формулы, относящіяся къ перемѣнному состоянію системы, Стефанъ нашелъ, по даннымъ Грема, слѣдующія величины коэффициента Д. для различныхъ веществъ (день, сантиметръ).

	Темп.	Коефф. Д.
Хлороводородная кислота	5°	1,742
Хлористый натрій	5°	0,765
Хлористый натрій	10°	0,910
Сѣрнокислый магній	10°	0,354
Сахаръ	9°	0,312
Гуммиарабикъ	10°	0,130
Танинъ	10°	0,101
Альбуминъ	13°	0,063
Карамель	10°	0,047

Кoeffициентъ Д., вообще говоря, растетъ съ температурой. Такимъ образомъ, напр., для хлористаго натрія, по Фикю, коэффициентъ этотъ измѣняется согласно формулѣ

$$k = 0,63 (1 + 0,0429 \cdot t).$$

По Де-Гену, коэффициентъ Д. между 15°—60° для той же соли выражается формулой

$$\text{хлористый натрій} \dots 0,644 (1 + 0,0447 \cdot t).$$

Чаше другихъ для измѣненія коэффициента съ температурой дается слѣдующая формула

$$k_t = k_{18} [1 + 0,024 (t - 18)].$$

Общій выводъ изъ опытовъ съ различными солями, повидимому, приводитъ къ тому, что измѣненіе коэффициента Д. съ температурой не зависитъ отъ природы соли въ растворѣ.

Явленіе Д., какъ независимое отъ силъ вѣшнихъ, должно обуславливаться внутренними частичными силами. Каковы бы ни были эти послѣднія, онѣ зависятъ отъ свойствъ диффундирующаго вещества. Гремъ сравниваетъ явленіе Д. съ летучестью, которая также характеризуетъ природу вещества. Какъ существуютъ тѣла весьма летучія (эвиръ, снѣгъ), такъ существуютъ тѣла быстро диффундирующія (соли, кислоты). Аналогично нелетучимъ тѣламъ (глицеринъ) въ природѣ встрѣчаются вещества трудно диффундирующія (альбуминъ, карамель). Если для хлороводородной кислоты, при прочихъ равныхъ условіяхъ, требуется единица времени, чтобы достигнуть полнаго перемѣшанія, то для карамели требуется уже 98 такихъ единицъ. Гремъ первый обратилъ вниманіе на столь рѣзкое различіе въ скоростяхъ Д. и установилъ два, совершенно отличные другъ отъ друга, класса тѣлъ—*кристаллоиды* и *коллоиды*. Кристаллоиды способны кристаллизоваться и быстро диффундируютъ въ воду. Коллоиды (colla—клей) часто являются въ видѣ студней, подобныхъ студню бѣлка или крахмала, и отличаются ничтожно малою скоростью Д. сравнительно съ первыми. Указанное рѣзкое различіе въ скоростяхъ Д. этихъ двухъ классовъ веществъ служить съ болѣшимъ успѣхомъ для практическихъ цѣлей, а именно, для раздѣленія смѣси кристаллоида и коллоида, путемъ такъ называемаго діализа (см.).

Явленіе Д. не только даетъ возможность провести столь рѣзкую границу между этими

классами веществ, но зависимость явления от строения тела проявляется, так сказать, и больше детально. Соли, кристаллизующиеся в одной форме, как показал Сакс, обладают и одинаковой скоростью Д., даже независимо от того, одинаковы или различны они по своему химическому составу. Кроме связи явления Д. с молекулярным строением тела, обнаружены некоторые соотношения и с химической природой диффундирующих веществ. Лонг (1880), сравнивая количество продиффундировавших в воду в одно и то же время молекул различных солей, нашел, что галогидные соли щелочных металлов обладают почти равными скоростями Д., при чем эти соли образуют ряд, в котором соль аммония стоит между солями калия и натрия. Даже весьма близкими скоростями Д. обладают хлористые соли щелочно-земельных металлов: бария, стронция, кальция и магния. Точно также близки скорости и у азотно-кислых и серно-кислых солей этих металлов. По опытам Мариньяка, скорость Д. данной соли зависит как от металла, так и от галоида. Все соли с одним и тем же галогидом представляют один и тот же ряд, каковы бы ни был галогид. Наоборот, соли с одним металлом располагаются в другой ряд независимо от галоида. Ряды эти следующие:

Галогиды: Cl, Br, J; NO₂; ClO₂, ClO, MnO₂; Fe; CrO₂; SO₂; CO₂.

Металлы: H; K, NH₄; Ag; Na; Ca, Sr, Ba, Pb, Hg; Mn, Mg, Zn; Cu; Al.

Лонг дает несколько весьма любопытных соотношений между скоростями Д. и физическими свойствами солей. Сравнивая результаты для скоростей Д. с данными Коузрауша для электропроводности соляных растворов, Лонг пришел к заключению, что те соли, которые диффундируют быстрее, легче проводят ток. И точно также скорости Д. галогидных кислот HCl, HBr, HI и азотной кислоты HNO₃ обнаруживают полный параллелизм с данными для электропроводности. Кроме того, он обнаружил, что соли с большими молекулярными объемами и весьма диффундируют всего скорее. Быстрее диффундируют также и те соли, которые при растворении поглощают большее количество тепла.

Приведем одно количественное соотношение, также данное Лонгом. Скорость Д. данного класса солей пропорциональна сумме скоростей, с которыми движутся ионы при электролизе, согласно формуле

$$k : k_0 = (u + v) : (u_1 + v),$$

где u и v , скорость положительных и отрицательных ионов, при чем эти скорости вычисляются из «числа переноса» (см. Гальванопроводность).

Укажем еще на химические изменения в растворе, которые происходят при Д. Выше сказано, что скорость Д. различных солей различна. При Д. соляных смесей разница в скоростях большей частью увеличивается и получается различное отношение скоростей в разных слоях. Были поставлены опыты над Д. соляных смесей и двойных солей.

При этом оказалось, что состав раствора многих двойных солей меняется при Д., а это значит, что в подобных случаях двойные соли в растворе разложились на составляющие их простые соли. Таковы, напр., квасцы, двойные соли калия и цинка и др. Интересно, что и кислые соли оказываются диссоциированными в растворе на среднюю соль и кислоту, как, напр., KHSO₄ разлагается на H₂SO₄ и K₂SO₄. Случаи подобных разложений подробнее изложены в ст. Осмось. Кроме реакции разложения при Д. наблюдались и реакции двойного обмена. Укажем на случай Д. смеси известковой воды с какою-нибудь калийной солью в известковую воду, при чем получаются жидкое кали и соответствующая известковая соль.

Д. в газах. Явление Д. в газах совершенно аналогично явлению Д. в жидкостях, но распространение одного газа в другой происходит значительно быстрее Д. в жидкостях. Различная скорость Д. в газах проявляется резко, если взять газы, значительно различающиеся по удельному весу. Углекислота в 1½ раза тяжелее воздуха и Д. ее в воздухе совершается медленно; в цилиндр с углекислотой на дне, сообщенный с атмосферным воздухом, пускают мыльные пузыри, наполненные углекислотой. Они легче воздуха и тонут до того места, где находится атмосфера углекислоты. Медленное их поднятие с течением Д. наглядно доказывает сказанное. Благодаря медленности Д. можно переливать углекислоту из одного цилиндра в другой *).

Здесь мы будем касаться собственно явления Д., т. е. когда газы непосредственно расположены один над другим. Основные опыты, относящиеся к этому классу явлений, произведены Лешмидтом. Стеклообразная трубка около 1 метра длины и 26 мм. толщины разделена перпендикулярно ее длине тонкой металлической перегородкой, которую можно передвигать внутри трубки. Трубка и перегородка в ней имеют посредине равные отверстия. Установив на известном месте перегородку и изолировав обе половины трубки А и В, вводят в нее через краны два различных газа при атмосферном давлении, закрывают краны, приводящие газы, и открывают отверстие в перегородке. Полчаса или час спустя отверстие в перегородке закрывается и производится анализ газовой смеси, находящейся в каждой половине трубки. Необходимым условием подобного опыта является во все его продолжение постоянство температуры. Пусть во время t , p_1 — давление газа I в слое ml , расположенном на расстоянии x от конца трубки. Производя и здесь выводы аналогично законам теплопроводности, получим для количества газа I, проходящего через единицу поверхности в течение времени dt , величину $k \frac{dp_1}{dx} dt$, при чем коэффициент Д. k зависит от природы газа и определяется следующим образом. Это есть количество куби-

*) О медленности Д. см. Воздух, VI, 85.

ческих сантиметров газа I, которое в стационарном состоянии проходит в 1 секунду через единицу поверхности в газ II, когда в пространстве давление газа I убывает с единицы до нуля, между тем, как давление II растет от нуля до единицы при температур 0° .

Подобное определение коэффициента D. требует, чтобы эта величина, вычисленная для D. одного газа в другой, была равна той же величине для второго газа в первый. Совершенно одинаковый смысл имеют коэффициент D., если в его определение вместо давлений ввести плотности диффундирующих газов. Последнее определение, по которому коэффициентом D. будет называться количество газа, протекающее в единицу времени через единицу поверхности при разности плотностей слоев равных единиц, — является вполне тождественным с коэффициентом D. в жидкостях. Вместо концентраций слоев жидкостей здесь имеются плотности слоев газов. Коэффициент D. зависит не только от температуры, но и от плотности газа. По опытам Лошмидта скорость D. обратно пропорциональна плотности газов: чем газы разреженнее, тем скорость D. больше. Кроме того, величина коэффициента D. прямо пропорциональна квадрату абсолютной температуры. Лошмидт нашел следующие величины для коэффициента D. (сантим., секунда).

Углекислота—водород	0,558
» воздух	0,142
» кислород	0,141
» окись углерода	0,140
» закись азота	0,089
Кислород—водород	0,722
» окись углерода	0,180
Окись углерода—водород	0,642

Влияние температуры можно видеть, напр., из того, что, по опытам Лошмидта, для D. углекислоты в воздухе k для -21° равно 0,1234, а для $+18^\circ$ — 0,1684. Кроме указанного, существует некоторое, еще вполне неизученное, соотношение коэффициентов D. с молекулярным весом газов. Стефан дал формулы, относящиеся к D. смеси трех газов, а Вречко подтвердил их экспериментально. Укажем, в заключение, что и D. паров подчиняется законам D. в газах. Так Мерже изучил D. паров ртути в воздухе.

D. в твердых телах представляется еще мало изученною. Приведем наиболее интересные наблюдения. Переходными от жидких тел к твердым являются вещества, так сказать, полужидкие. Известно, что сильное давление заставляет твердое тело переходить в подобное состояние, при чем это твердое тело обладает уже свойством жидкости, именно — подвижностью. Шпринг выдвинул в этом случае влияние D. на первый план. При сжатии двух солей стронцианового бария и углекислого натрия он нашел, что между ними происходит реакция, при которой в течение 7 дней идет превращение от 73% до 80%. Подобная реакция указывает, что под влиянием сильного

давления происходит D. в твердых телах, подобно тому, как это имеет место в газах и жидкостях. D. твердого тела в полужидкое весьма наглядно доказывается лекционным опытом Э. Э. Петрушевского. В пробирку, окруженную толченым льдом, наливается слой желатин, и когда он застынет, на него помещают кристалл двухромовокислой соли или мѣдного купороса и пробирку наполняют доверху желатиной. В застывшей желатине начинается D. соли. Спустя некоторое время кристалл двухромовокислого калия совершенно исчезает и желатина, сверху и снизу принимает желтовато-красную окраску, постепенно ослабляющую. Что касается собственно тверд. тел, то сравнительно давно уже известен факт, что, при накаливании железа с углем, железо поглощает до 5% последнего. Наблюдение закономерностей по отношению ко времени и распределению угля в железе показало, что процесс подобного поглощения аналогичен процессу D. в жидкостях. Кольсон показал, что не только уголь диффундирует в железо, но и железо в уголь, даже AgCl диффундирует в NaCl, SiO₂ — в платину и т. д. Интересно еще одно наблюдение того же ученого. Он накаливал платину, окруженную углем, в тигле, в состав вещества которого входят SiO₂. Оказалось, что платина извлекает последнее вещество, так что оно проходит через уголь. Весьма наглядно явление D. в твердых телах обнаруживается при электролизе. Горь показал, что, если снять верхний слой мѣди, осажденной на платине, то оказывается, что мѣдь проникла глубоко металла. Весьма известно также наблюдение, что цинковые листы, покрытые тонким слоем мѣди, становятся белыми от времени, что может быть объяснено прониканием мѣди в цинк. Нерст доказал, что в твердых телах при действии тока происходит движение ионов, при чем оказалось, что скорость движения и постоянная D. связаны между собою и могут быть вычислены одна из другой.

Теория D. Таким образом, способность к самопроизвольному перемещиванию принадлежит всем трем состояниям тел: твердому, жидкому и газообразному. Самое простейшее из этих состояний газообразное и в нем же эта подвижность выражена в наиболее резкой форме. Газы представляются состоящими из частиц, находящихся в прямолинейном поступательном движении и способных отражаться, что и определяет равномерное их распределение в сосудах. Кинетическая теория, однако, выводит для скоростей газов громадные величины (сотни метров в 1 секунду), а потому явление D. в газах должно было бы совершаться почти мгновенно. Но по причин взаимных столкновений движущихся молекул, они не имеют возможности проходить прямолинейных путей, безпрестанно меняя направление своего движения. Величина коэффициента D. поэтому должна определяться молекулярными скоростями и длинами свободных путей частиц, т. е. теми же элементами, как и внутреннее трение в газах (см. ст. Газы, рубр.

трением). Между трением и D . существует ближайшее соотношение: чѣмъ больше трение, тѣмъ меньше D . и наоборотъ.

Величина коэффициента D ., по кинетической теории, дается выраженіемъ

$$D = \frac{\pi}{8N} \left(\frac{N_1 Q_1^2}{C_1} + \frac{N_2 Q_2^2}{C_2} \right), \text{ гдѣ } Q_1 \text{ и } Q_2 - \text{ вели-$$

чины скоростей газовыхъ частицъ, N_1 и N_2 — число ихъ въ единицѣ об., C_1 и C_2 — число столкновений въ единицу времени, π — отношеніе окружности къ диаметру. Небольшое преобразование этого выраженія уже дѣлаетъ очевиднымъ законъ обратной пропорціональности коэффициента D . суммѣ давленій диффундирующихъ газовъ, что доказывается, какъ мы видѣли, опытами Ломшмита. Стефанъ, пользуясь соотношеніемъ между коэффициентами D . и внутренняго тренія, вычислялъ по величинѣ послѣднихъ значеніе коэффициента D . Полученныя имъ числа весьма близко подходят къ числамъ, выведеннымъ по опытамъ Ломшмита. Приведемъ здѣсь для сравненія съ числами Ломшмита величины коэффициента D ., полученные Оск. Мейеромъ на основаніи указанного выше выраженія для коэффициента D . и вычисленныя по даннымъ для длинъ свободныхъ путей газовыхъ частицъ.

Углекислота—водородъ	0,575
» » воздухъ	0,133
» » кислородъ	0,133
» » окись углерода	0,133
» » закись азота	0,097
Кислородъ—водородъ	0,688
» » окись углерода	0,174
Окись углерода—водородъ	0,665.

Явленіе D . въ жидкостяхъ очевидно и здѣсь указываетъ на поступательное движеніе молекулъ. Теорія D . въ жидкостяхъ разработана гораздо менѣе, чѣмъ теорія D . въ газахъ. Величина коэффициента D . здѣсь также обратно пропорціональна внутреннему трению. У Де-Гена въ его «Physique comparée» приведены числовыя данныя для внутренняго тренія различныхъ веществъ. Сравненіе этихъ данныхъ съ данными для коэффициентовъ D . обнаруживаетъ также достаточное согласіе результатовъ опыта съ теоретическими соображеніями. Въ послѣднее время указана полная аналогія въ состояніяхъ вещества въ разведенномъ растворѣ и въ видѣ газа. Удалось доказать, что стремленіе раствореннаго тѣла распространяться въ окружающую его жидкую среду при выборѣ подходящихъ препятствій можетъ быть обнаружено въ формѣ давленія, названнаго осмотическимъ. Это давленіе подчиняется законамъ газоваго давленія и по своей величинѣ во многихъ случаяхъ совпадаетъ съ тѣмъ давленіемъ, которое обнаружилось бы растворенное вещество, если бы оно находилось въ состояніи газа и занимало объемъ, равный объему растворителя. Къ подобнымъ случаямъ нормальнаго осмотическаго давленія можно, поэтому, непосредственно примѣнять формулы для D . въ газахъ. Но возникаетъ затрудненіе для растворовъ съ аномальной величиной осмотическаго давленія. Это затрудненіе, однако, устраняется допу-

щеніемъ диссоціаціи вещества на іоны (см. Гальванопроводность). Опираясь на эту гипотезу и рассматривая растворъ электролита состоящимъ изъ смѣси неизмѣненныхъ частицъ и свободныхъ іоновъ, Нернстъ (1888) и для этого случая вывелъ законы D . По его теории, состояніе раствореннаго электролита представится въ слѣдующемъ простѣйшемъ видѣ, если, напр., мы возьмемъ электролитъ въ состояніи полной диссоціаціи, т. е. когда имѣется достаточно разведенный растворъ. Ограничимся простѣйшимъ случаемъ. Въ соприкосновеніе приведены два раствора HCl различной концентраціи. Пусть, на заряженный положительно іонъ водорода и заряженный отрицательно іонъ хлора дѣйствуютъ одинаковыя силы, вызванныя осмотическимъ давленіемъ, которыя и переводятъ эти іоны отъ мѣста высшей къ мѣсту низшей концентраціи. На основаніи изученія электропроводности извѣстно (см. Гальванопроводность), что іонъ водорода обладаетъ большею подвижностью, чѣмъ іонъ хлора; поэтому первый пойдетъ скорѣе послѣдняго, и произойдетъ раздѣленіе іоновъ между собою. Такимъ образомъ, болѣе слабый растворъ будетъ обладать избыткомъ іоновъ водорода, а болѣе крѣпкій — іоновъ хлора, такъ что первый растворъ будетъ заряженъ положительно, а второй — отрицательно. Этими зарядами будетъ вызвана электростатическая сила, которая уже повлечетъ водородный іонъ отъ мѣста низшей къ мѣсту высшей концентраціи, а хлорный іонъ, наоборотъ, отъ высшей къ мѣсту низшей. Такимъ образомъ, D . водороднаго іона задержится, хлорнаго — ускорится и, наступитъ равновѣсіе, когда оба іона будутъ двигаться съ равною скоростью. Раздѣленіе произойдетъ лишь на первое мгновеніе и, по причинѣ большой электростатической емкости іоновъ, лишь въ неощутительныхъ количествахъ. Такъ обр., продукты разложенія электролитической диссоціаціи не могутъ замѣтнымъ образомъ отдѣляться другъ отъ друга, какъ продукты обыкновенной диссоціаціи. Однако, подобное отдѣленіе происходитъ легко, если удалить электростатическіе заряды, вызванныя D ., т. е., другими словами, наэлектризовать растворъ. Дальнѣйшее математическое развитіе указанныхъ взглядовъ приводитъ къ тому, что, съ одной стороны, D . солей, дѣйствующая въ электролитахъ электровозбудительная сила, съ другой, вычисляется на основаніи законовъ газовъ и движенія іоновъ. Вотъ формула Нернста, опредѣляющая коэффициентъ D . (см., день).

$$k_{18} = \frac{uv}{u+v} 0,04768 \cdot 10^7 [1 + 0,00366(t - 18^\circ)],$$

гдѣ u и v скорости движенія іоновъ. Приведемъ нѣсколько величинъ коэффициента D . для различныхъ концентрацій, вычисленныя по этой формулѣ и, для сравненія съ ними, числа, полученныя на опытѣ.

	k_{18} (теор.)	k_{18} (опыт.)
Соляная кислота	2,49	2,30
Азотная кислота	2,7	2,22
Хлористый натрій	1,12	1,08

Вблизи къ явленіямъ D . стоятъ явленія просачиванія (пенетраціи) газовъ черезъ а) кау-

чужь, б) жидкия пленки и с) нагрѣтыя твердыя тѣла.

Просачиваніе газовъ черезъ каучукъ. Въ 1831 г. д-ръ Митчелъ изъ Филадельфіи открылъ свойство газовъ проходить черезъ каучукъ. Грегэмъ изслѣдовалъ этотъ случай болѣе подробно и нашелъ, что различные газы проходятъ черезъ каучукъ съ различными относительными скоростями. Одинъ и тотъ же объемъ различныхъ газовъ требуетъ для прохожденія различнаго времени. Если время, употребленное для прохожденія чрезъ каучукъ даннаго объема углекислоты, принять за единицу, то время, употребленное для прохожденія такимъ же объемомъ азота, равно 13,585, водорода 2,47, кислорода 5,316. Явленіе просачиванія характеризуется своимъ собственнымъ коэффициентомъ. Подобно D , благодаря ему, измѣняется составъ газовыхъ смѣсей. Т. о., напр., смѣсь кислорода и азота, составляющая атмосферный воздухъ, пройдя черезъ каучукъ въ пустоту, содержитъ на 100 ч. 40,4 ч. кислорода и 59,6 ч. азота. Просачиваніе также хорошо, какъ въ пустоту, происходитъ и въ среду другого газа. Всякому извѣстны игрушечные шары, наполненные свѣтлѣющимъ газомъ или водородомъ, которые очень быстро теряютъ наполняющій ихъ газъ и замѣняютъ его воздухомъ. Явленіе просачиванія газовъ черезъ каучукъ болѣе подробно изучено Вроблевскимъ. Ему удалось доказать слѣдующіе два закона: 1) каучукъ поглощаетъ газы согласно законамъ поглощенія газовъ жидкими тѣлами, и 2) что газы диффундируютъ въ каучукъ, какъ и во всѣ остальные поглощающія вещества, по закону, аналогичному съ закономъ проводимости тепла твердыми тѣлами, и постоянная D обратно пропорціональна корню квадр. изъ плотности газа.

Просачиваніе газовъ чрезъ жидкія пленки. Закономъ явленія впервые опредѣлялись Экснеромъ. Онъ бралъ длинную стеклянную градуированную трубку въ 8—10 мм. въ диаметръ. Открытая съ одного конца A и снабженная съ другого крапомъ B , она смачивалась внутри и опускалась открытымъ концомъ въ мыльную воду. На этомъ концѣ A тогда образовывалась пленка, которая черезъ другой конецъ C стягивалась въ трубку и останавливалась на извѣстномъ дѣленіи n_0 . Тогда край B закрывался и открытый конецъ A сообщался съ приемникомъ, содержащимъ изслѣдуемый газъ при атмосферномъ давленіи. Если испытуемый газъ проходилъ черезъ пленку легче, чѣмъ воздухъ, то эта пленка перемѣщалась къ открытому концу A трубки. Когда пленка окончателно останавливалась, то замѣчали дѣленіе n , до котораго она дошла. Изъ этихъ данныхъ выводилось отношеніе количествъ изслѣдуемаго газа и воздуха, которые въ одно и тоже время перемѣщивались, переходя черезъ жидкую пленку. Изъ подобныхъ измѣреній Экснеръ и заключилъ, что количество газа, проходящее черезъ жидкую пленку, пропорціонально коэффициенту растворимости въ жидкости и обратно пропорціонально корню квадр. изъ плотности газа, подобно тому, какъ еслибы происходила D раствореннаго газа согласно за-

кону Грема. Изъ опытовъ Вроблевскаго оказалось, что, когда газъ находится въ присутствіи жидкости, то происходитъ настоящая D газовъ въ жидкость. По его опытамъ, для первыхъ моментовъ явленія колич. газа Q , поглощенное во время $t = \frac{2}{\sqrt{\pi}} \beta k \frac{H}{760} \sqrt{t}$. Дру-

гими словами, это количество пропорціонально коэффициенту растворимости β , коэффициенту D , k , давленію H и, наконецъ, пропорціонально корню квадр. изъ времени, которое этотъ газъ употребляетъ на раствореніе.

Просачиваніе газовъ черезъ нагрѣтыя твердыя тѣла впервые было изучено по отношенію къ водороду, проходящему черезъ нагрѣтыя до краснаго каленія металлы. Опыты принадлежатъ Сенъ-Клеръ-Девиллю и Троссту. Толстая трубка изъ сплавленной платины помѣщалась по оси въ фарфоровую трубку, такъ что между трубками образовывалось кольцеобразное пространство. Въ платиновой трубкѣ циркулируетъ токъ сухого воздуха, въ кольцеобразномъ пространствѣ помѣщаются кусочки фарфора и черезъ нихъ пропускается токъ сухого водорода. Сварженный такимъ образомъ аппаратъ подвергается накаливанію. Въ началѣ опыта, пока трубки еще холодны, воздухъ, выходящій изъ платиновой трубки, имѣетъ обычный составъ. При повышеніи температуры количество кислорода въ воздухѣ мало-по-малу убываетъ и на стѣнкахъ отводящей трубки появляются капельки воды, что и доказываетъ, что водородъ проникъ черезъ платину и соединился съ кислородомъ воздуха. При 1000° платиновая трубка даетъ только азотъ и воду. Водородъ, выходящій изъ кольцеобразнаго пространства, все время чистъ, но скорость выдѣленія значительно уменьшается. Если прекратить на время доступъ воздуха въ кольцеобразное пространство, то здѣсь, благодаря просачиванію водорода во внутреннюю трубку, образуется почти пустота. Можно воздухъ замѣнить азотомъ, углекислотой или окисью углерода и мы получимъ тѣ же самые результаты: водородъ проникаетъ черезъ платину, между тѣмъ какъ этотъ металлъ совершенно непроницаемъ для другихъ газовъ. Грегэмъ наблюдалъ подобное же явленіе для палладія, при чемъ достаточно было нагрѣванія въ 240°. Далѣе то же явленіе было обнаружено Сенъ-Клеръ-Девиллемъ и Тросстомъ для желѣза. Наконецъ, они же доказали прохожденіе окиси углерода черезъ чугунъ, нагрѣтый до красна. Выѣстъ съ тѣмъ Грегэмъ констатировалъ тотъ фактъ, что желѣзо при нагрѣваніи можетъ поглощать около $\frac{1}{2}$ своего объема водорода и около 4,15 окиси углерода. Такимъ образомъ, здѣсь обнаруживается соотношеніе между проникаемостью металла для даннаго газа и способностью металла поглощать этотъ газъ, когда вслѣдствіе нагрѣванія достаточно увеличиваются междучастичныя пространства.

Всѣ описанныя здѣсь явленія просачиванія обуславливаются несомнѣнно D , но, чтобы происходило просачиваніе, необходимо предварительное поглощеніе газа ограничивающей перепонкой. Способность прониканія обусло-

вается наклоном к образованию того же нестойкого соединения, к которым относятся растворы и т. п. Просачивание, например, через нагретые металлы прежде всего требует предварительного поглощения металлом, а это последнее выражает способность водорода образовывать с металлами нестойкие химические соединения, которая действительно и была наблюдаема во многих случаях (платина, палладий).

Д. вследствие неравенства температур. Как указано, вызывается неоднородностью этой системы и оканчивается по достижении однородности. Это определение справедливо лишь для постоянных температур. Неравенство же температур вызывает явление и в однородной системе. В более холодной части раствор будет становиться центрированным, čímь в более горячей. Подобное явление вначале было указано Людвигом. Более обстоятельное исследование изведено Сорэ. В его опытах верхний конец трубки, наполненный соляным раствором, удерживался при 80° в то время, как нижний сохранял температуру в 20°. В течение 50—56 дней растворы показывали следующее содержание на 100.

Хлористый калий.		
Нагретый.	Холодный.	Отношение.
23,19	24,89	0,0682
16,71	17,94	0,0684
11,85	12,52	0,0541
9,83	10,54	0,0679.

В рубрике «отношение» приведена разница в содержании обоих растворов, разность в содержании более холодного раствора. Повидимому, это отношение остается постоянным. Те же результаты получены и с хлористым натрием, хлористым литием и селитрой. Теория явления вытекает из аналогии между разбавленным раствором газом; стремясь равномерно распространиться по раствору, растворенное тело приходит в стационарное состояние только тогда, когда давление, происходящее от такого раствора, во всех частях раствора будет одинаково. Это давление (осмотическое), как известно выше, подчиняется законам для жидких газов, а потому задача о распределении твердого тела при неравенстве температур решается тем же путем, как задача о распределении плотностей газа в пространстве, имѳующем одинаковую температуру. При этих условиях в нагретых частях пространства газ будет обладать большей плотностью, ибо при высшей температуре большее давление достигается при высшей плотности газа. Руководясь подобными соображениями, Вань-Гоферъ показал, что концентрации нагретых частей раствора должны быть обратно пропорциональны их абсолютным температурам, если только осмотическое давление следует законам Дальтона и Гей-Люссака. Результаты, полученные Сорэ, вполне близко удовлетворяют этому требованию. Так, для раствора мѳданого купороса отношение концентраций крайних концов трубки равно 1,234 и 1,252, а отношение абсолютных температур двух крайних кон-

цов— 1,205; для хлористого калия, при том же отношении абсолютных температур, отношение концентраций равно 1,068. Означенные соображения, очевидно, приложимы только к слабым растворам и лишь постольку, поскольку осмотическое давление растворенных веществ следует закону давления газов.

Влияние тяжести на распределение вещества в растворах до сих пор прямыми опытами не обнаружено. Теоретическое рассмотрение вопроса показало, что, хотя такое влияние может быть допущено, но различие содержания солей в жидком столбе раствора даже в 100 м. высоты, наверху и при основании этого столба, так незначительно, что лишь с большим трудом могло бы быть найдено путем опыта. Более значительное влияние тяжести, повидимому, должна оказывать на распределение газов, входящих в состав воздуха. Распределение газа по вертикальной линии определяет его давление (вѳьт), а это последнее, в свою очередь, зависит от плотности. Два газа неодинаковой плотности будут представлять различную степень убывания их плотностей с удалением от земной поверхности. Неодинаковое распределение по вертикальной линии будет иметь место также и в том случае, если оба газа смешаны. Таким образом, с высотой места должно наблюдаться изменение высотных отношений смешанных газов. По Дальтону, атмосферный воздух на разных высотах не должен иметь одинакового состава; в высших слоях он должен быть богаче, хотя и незначительно, более легким газом — азотом и беднее более тяжелым — кислородом. Вѳрность этого Вауэръ подтвердил также теоретическими соображениями. Во всяком случае, этот вопрос едва ли еще можно считать решенным в окончательном виде.

Явления, обыкновенно рассматриваемыя при Д: истечение газов через пористая тѳла и узкия отверстия. Грегэмъ, ближе изучивший этот класс явлений, называл диффузией истечение газов через пористая тѳла; истечению газов через узкия отверстия им дано было название эффузии. Диффузия и эффузия газов, по опытам Грегэма, характеризуются одним общим законом: вытекание в одинаковое время объемы газов обратно пропорциональны корням квадратным из плотностей их. Для истечения газов через пористая тѳла этот закон доказывался с помощью приборов, называемых диффузиометрами. У Грегэма подобный прибор состоял из стеклянной трубки, из которой газ, запертый снизу жидкостью, сверху может проникать через пористую крышку; в свою очередь, наружный воздух проникает внутрь трубки. Пористая крышка сделана из тонкой гипсовой, глянчатой или, наконец, графитовой пластинки в родѳ тѳх, какія служат для приготовления карандашей. Истечение газов продолжается до тѳх поръ, пока весь газ не вытечет из трубки; и čímь скорее вытекает газ, тѳмь меньше в единицу времени может войти в трубку воздуха. Опуская или поднимая трубку в жид-

кающей жидкости, можно достигнуть постоянства давления внутри и снаружи во все время истечения. Тогда отношение объемов вышедшего газа и вошедшего воздуха дает величину D , которая оказывается обратно пропорциональной корням квадратным из плотностей испытываемого газа и воздуха. Для одного и того же газа, протекающего через графитовую или иную пористую стенку, скорость D приблизительно пропорциональна разности давлений по обеим сторонам. Вообще, скорость истечения увеличивается с температурой.

Теория явления в существенных ее чертах тоже дана Грегэмом. Истечение газов через пористые тела оно характеризует в следующих выражениях: «Поры искусственного графита настолько малы, что в массе газ не может пройти через пластинку; через поры могут проникать только молекулы, и должно принять, что трение не препятствует движению последних—эти мельчайшие поры являются туннелями для молекул газообразных тел. Единственно движущей силой должно признать то внутреннее движение молекул, которое, вообще, является существенным свойством газообразного состояния материи». По кинетической теории газов скорость свободного движения газовых молекул

дается формулой $pv = \frac{1}{3} mnc^2$, где c — скорость, p и v — давление и объем газа, m и n — масса и число газовых молекул. Приводя это выражение к виду $c = \sqrt{\frac{3pv}{mn}} =$

$= \sqrt{\frac{3p}{\rho}} = \sqrt{\frac{3p}{d}}$ (где d — плотность

газа, мы непосредственно заключаем, что скорости истечения двух газов при одном давлении обратно пропорциональны корням квадратным из их плотностей, что и подтверждается опытами Грегэма. Применение к случаю истечения газов, вообще, через узкия отверстия законов истечения жидкостей (см.) дает объяснение того факта, что скорость D пропорциональна разности давлений газа на разных сторонах стенки. Увеличение же скорости D с температурой вполне согласно с положениями кинетической теории, — чем выше температура, тем больше скорость газовых движений. Истечение газов через узкия отверстия, напр., через отверстие, сделанное вглубь в платиновой пластинке, подчиняется закону Грегэма лишь до тех пор, пока отверстие весьма мало; при большей величине отверстия наступает отклонение от указанного закона. Скорость истечения характеризуется особой постоянной, обусловливаемой трением. Последний класс явлений Грегэм называл *транспирацией*. Переход от эффузии к транспирации лишь недавно (1890) удалось показать Кристиансену.

Пока ширина отверстия не менее $0,01 \text{ mm}$, имеет место транспирация; при меньшей величине отверстия уже наступает явление эффузии, которое вполне подчиняется закону Грегэма лишь при ширине отверстия $0,00015 \text{ mm}$. Истечение газов и закон Грегэма нашли много весьма важных применений. Вот некоторыя из них.

Атмоллиз. Явление атмоллиза есть частный случай D через перепонку. Оно состоит в том, что смешанные газы отделяются друг от друга сообразно различным скоростям истечения. Подобное разделение производится в приборах, называемых атмоллизаторами. Атмоллизатор Грегэма (фиг. 2) состоит из



Фиг. 2. Атмоллизатора Грегэма.

глиняной трубки hh , вставленной по оси в стеклянную муфту v , в которой предъ началом опыта устанавливается пустота через трубку i . Тогда воздух, находящийся в глиняной трубке, проникает в муфту, при чем более легкий азот течет быстрее кислорода и потому воздух при своем выходе из трубки содержит кислорода $24\frac{1}{2}$ на 100 вместо 21 ч., содержащейся в воздухе до введения его в аппарат. Сенъ-Клеръ-Девиль сь приборомъ, подобнымъ описанному, производилъ слѣдующіе опыты. Во внутреннюю глиняную трубку онъ впускалъ водородъ и зажигалъ его при выходе изъ трубки. Затѣмъ въ кольцеобразное пространство между трубками пропускался углекислота. Горѣніе водорода на концѣ внутренней трубки тогда мало-помалу ослабѣвало и совсѣмъ прекращалось; въ то же время можно было зажечь газъ, выходящій изъ кольцеобразнаго пространства, — водородъ и углекислота какъ бы мѣнялись мѣстами.

Опишемъ еще атмоллизаторъ Жамэна. Приборъ этотъ состоитъ изъ глинянаго пористаго цилиндра, въ который при помощи пробки вставляются двѣ стеклянныя трубки; нижній конецъ одной погруженъ въ воду, а другая, снабженная краномъ, служитъ для привождения въ цилиндръ водорода. Если струей послѣдняго вытѣснить весь воздухъ, заключенный въ цилиндръ и въ трубкѣ, и закрыть кранъ, приводящій газъ, то, вслѣдствіе истечения водорода черезъ поры цилиндра, вода тотчасъ же начинаетъ подниматься въ стеклянной трубкѣ и достигаетъ значительной высоты, подобно тому, какъ еслибы въ пористомъ цилиндрѣ была пустота. Атмоллизъ при-



Фиг. 3. Приборъ Жамэна.

мѣнялся также въ нѣкоторыхъ случаяхъ для рѣшенія вопроса о самой природѣ данной газовой смѣси: представляеть ли она однородное вещество, или же только механическую смѣсь газовъ. Такимъ образомъ, напримѣръ, была доказана Пелалемъ неоднородность паровъ нашатыря. Опытъ автора ставился слѣдующимъ образомъ. Кусокъ нашатыря находится надъ азбестовой пробкой въ верхнемъ концѣ трубки, оканчивающейся узкимъ отверстіемъ, черезъ нижній конецъ въ трубку приводился водородъ (приводящая газъ трубка). Указанная трубка окружается другою, болѣе широкою, въ которой также циркулируетъ водородъ. При нагреваніи прибора на воздушной банѣ, причѣмъ нашатырь быстро улетучивается, водородъ, выходящій изъ обѣихъ трубокъ, внутренней и внѣшней, испытывается влажною лакмусовой бумажкой. При этомъ оказывается, что изъ внутренней трубки выходитъ аммиакъ, который, будучи легче хлороводорода, быстрѣе его диффундируетъ черезъ азбестовую пробку; хлороводородъ, въ свою очередь, вытѣсняется аммиакомъ черезъ узкое отверстіе внутренней трубки и примѣшивается къ водороду, вытекающему изъ внѣшней широкой трубки. Въ приборѣ Тана, представляющемъ видоизмѣненіе предыдущаго, имѣется только одна трубка (фиг. 4), въ которую вставлена диафрагма *d*



Фиг. 4. Приборъ Тана.

изъ куска нашатыря. Нашатырь же, подвергаемый разложенію, помѣщается по одну сторону этой диафрагмы при *a* и нагревается прямо на газовой горѣлкѣ. Въ обѣихъ половинкахъ аппарата, раздѣленныхъ диафрагмой, циркулируетъ азотъ, и въ отводящихъ газъ трубочкахъ обнаруживается съ одной стороны аммиакъ и съ другой — хлороводородъ.

Опыты Мерже основываются на *D.* паровъ ртути. На мѣдную амальгамированную пластинку кладется нѣсколько листовъ пропускной бумаги, затѣмъ, напр., тонкій поперечный разрѣзъ дерева и, наконецъ, листокъ бумаги, пропитанной хлорной платиной. Послѣ сжиманія подъ прессомъ приготовленныхъ такимъ образомъ слоевъ, спустя нѣкоторое время, на бумагѣ получится очень ясное изображеніе разрѣза дерева, что обуславливается восстановленіемъ хлорной платины парами ртути. Этотъ оттискъ прекрасно фиксируется при промываніи бумаги водой. Такимъ образомъ, *D.* паровъ ртути даетъ ботаникамъ средство получать оттиски со стеблей, листьевъ и т. п.

Предостерегатель Ансела (фиг. 5) состоитъ изъ чугунной чашки, имѣющей видъ сифона,

широкое колено котораго закрыто пластинкой *D.* изъ пористой глины; въ другое колено вставлена стеклянная трубка, въ которую пропущена платиновая проволока. Въ сосудъ наливается ртуть до уровня *mm*, почти соприкасающагося съ концомъ проволоки. Въ случаѣ появленія въ воздухѣ свѣтлага газа, послѣдній, будучи легче воздуха, проникнетъ черезъ глиняную пластинку и вытѣснитъ ртуть изъ этого колѣна въ другое, вслѣдствіе чего произойдетъ соприкосновеніе поверхности ртути съ платиновой проволокой.



Фиг. 5. Приборъ Ансела.

А если ртуть и проволока черезъ зажимы *b, b* введены въ цѣпь съ электрическимъ звонкомъ, то появленіе свѣтлага газа въ воздухѣ будетъ сопровождаться звономъ электрическаго колокольчика.

Опредѣленіе плотностей газовъ основано на законѣ истеченія черезъ узкое отверстіе. Ско-



Фиг. 6. Приборъ Вузеля

рость истеченія ихъ въ пустоту обратно пропорциональна квадратному корню изъ плотности газа. На основаніи послѣдняго закона Вузень устроилъ слѣдующій приборъ (фиг. 6), которымъ пользуются для опредѣленія плотности газовъ. Испытуемый газъ вводится въ

стеклянную трубку T , закрывающуюся стеклянной трубкой b . Въ верхней части помѣщена платиновая пластинка P съ очень узкимъ отверстиемъ, а въ нижней части, опущенной въ ртутную ванну C , плаваетъ стеклянный поплавочекъ FF , который въ началѣ опыта установленъ такимъ образомъ, что конецъ его S находится на уровнѣ ртути въ ваннѣ. Опытъ состоитъ въ томъ, что испытуемый газъ заставляютъ вытекать въ пустоту и опредѣляютъ время, потребное для поднятія поплавка до извѣстной на немъ черты r . Отношеніе квадратовъ временъ истеченія равныхъ объемовъ изслѣдуемаго газа и другого газа, напр. воздуха, даетъ отношеніе плотностей этихъ газовъ. Такимъ путемъ Сорэ нашелъ, что озонъ въ $1\frac{1}{2}$ раза плотнѣе кислорода.

В. Куриловъ.

Диффузия въ сахарномъ производствѣ. — Подъ D въ сахарномъ производствѣ понимаютъ получение сока изъ свекловицы помощью проникновения (осмоса) сока чрезъ оболочки кѣлокъ въ воду. Если кусочекъ свекловицы помѣстить въ воду, то сокъ изъ кѣлокъ, непосредственно соприкасающихся съ водою, переходитъ въ послѣднюю, между тѣмъ какъ вода поступаетъ въ кѣлки. При этомъ различныя составныя части сока диффундируютъ не съ одинаковою скоростью: одни быстрее, другія медленнѣе, а нѣкоторыя почти совершенно не диффундируютъ (коллоиды). Скорость D , кромѣ природы находящагося въ растворѣ вещества, зависитъ отъ концентрации раствора, именно пропорциональна ей, отъ температуры, съ возвышеніемъ которой она возрастаетъ, и отъ свойствъ оболочекъ, чрезъ которыя происходитъ осмосъ. При примѣненіи осмоса для получения свеклосахарнаго сока имѣютъ дѣло не съ однимъ относительно простымъ явленіемъ осмоса, происходящимъ при погруженіи отдѣльной растительной кѣлки въ воду, но съ цѣлою группой явленій, а именно съ явленіями осмоса, происходящими въ кѣлкахъ, соприкасающихся между собою, и, кромѣ того, съ явленіями простого выщелачиванія, такъ какъ при сокодобываніи помощью D свекла разрѣзывается на тонкія пластинки, а потому вода дѣйствуетъ на цѣлые комплексы кѣлокъ, а часть кѣлокъ бываетъ перерѣзана, вслѣдствіе чего ихъ сокъ растворяется въ окружающей водѣ. Техническая задача при добываніи свеклосахарнаго сока состоитъ въ томъ, чтобы, во-первыхъ, произвести возможно полное извлеченіе сахара и, во вторыхъ, получить сокъ въ возможно болѣе концентрированномъ состояніи, т. е. мало отличающимся по концентраціи отъ естественнаго сока, содержащагося въ кѣлкахъ данной свеклы. Последнее важно для того, чтобы избѣжать излишнихъ затратъ на сгущеніе или испареніе сока. Уяснить, какимъ образомъ такая задача можетъ быть рѣшена при заводскомъ выполненіи процесса D , можно на слѣдующемъ примѣрѣ. Положимъ, что на 100 частей размельченной свеклы, содержащихъ 90 частей сока съ 14 частями сахара, налито 90 частей воды; послѣ D вся масса будетъ заключать 180 частей сока съ 14 част. сахара. Если те-
перь слить 90 ч. сока, то въ нихъ будетъ со-

держаться 7 ч. сахара и столько же сахара будетъ въ оставшейся массѣ. Повторяя такую же операцію второй разъ, получимъ еще 90 частей сока съ 3,5 ч.; въ третій разъ получимъ еще 90 ч. сока съ 1,75 ч. сахара и т. д. Повторяя операцію 6 разъ получимъ $90 \cdot 6 = 540$ ч. сока съ $7 + 3,5 + 1,75 + \dots = 13,782$ ч. сахара, т. е. послѣ шестой операціи въ свеклѣ останется очень незначительное количество сахара, дальнѣйшее извлеченіе котораго невыгодно. Но полученный такимъ образомъ сокъ будетъ слишкомъ разбавленъ,

онъ будетъ содержать только $\frac{13,78}{540} \cdot 100 = 2,5\%$

сахара. Чтобы получить достаточно концентрированный сокъ, нужно употребить слѣдующій приемъ. Положимъ, что 90 ч. сока, слитаго со свеклы при первой вышеупомянутой операціи, вновь налиты на 100 ч. свѣжей свеклы. По окончаніи D , масса будетъ содержать 180 ч. сока съ $14 + 7 = 21$ ч. сахара. Если съ этой массы слить 90 ч. сока, въ которыхъ будутъ

содержаться $\frac{21}{2} = 10,5$ ч. и опять налить на

100 ч. свеклы, то получится масса, содержащая 180 ч. сока съ $14 + 10,5 = 24,5$ ч. сока, а въ 90 ч. слитаго сока будетъ 12,25 ч. сахара. Если повторить операцію 6 разъ, то получимъ сокъ, въ 90 ч. котораго будетъ содержаться 13,78 ч. сахара, т. е. сокъ будетъ содержать почти столько же сахара, какъ естественный сокъ, заключающійся во взятой свеклѣ. Изъ сказаннаго видно, что, обрабатывая свеклу послѣдовательно новыми порціями воды, можно извлечь изъ нея почти весь сахаръ, а наливая слабые соки послѣдовательно на рядъ порцій свѣжей свеклы, можно получить сокъ почти такой же крѣпости, какъ заключающійся во взятой свеклѣ.

Свекла для извлеченія изъ нея сока посредствомъ D должна быть измельчена на тонкія и узкія пластинки или ленты, называемыя рѣзкою или стружкой. Наиболее употребительная машина для получения свекловичной рѣзки имѣетъ слѣдующее устройство. Исполнительный механизмъ машины состоитъ изъ быстро вращающагося горизонтальнаго желѣзнаго круга d , въ которомъ сдѣлано нѣсколько прямоугольныхъ отверстій (до 8) по радиальному направленію и въ эти отверстія вставлены коробки съ ножами. Кругъ насаженъ на вертикальной оси e , правдойной во вращательное движеніе при помощи коническихъ зубчатыхъ колесъ отъ шкива f . Кругъ имѣетъ діаметръ 1,2 до 2,5 м. и дѣлаетъ 40—150 оборотовъ въ минуту. Надъ кругомъ помѣщается приемникъ для свеклы g , а подъ кругомъ ящикъ g съ рукавомъ для отвода рѣзки. Рѣзка передается къ аппаратамъ, въ которыхъ производится извлеченіе сока. Въ такой машинѣ измельчаютъ до 6000 пудовъ свеклы въ 20 часовъ. Для того, чтобы извлеченіе сока изъ свеклы происходило наилучшимъ образомъ, нужно, чтобы рѣзка представляла длинныя, тонкія, приблизительно одинаковыя по размѣрамъ пластинки съ гладкою поверхностью. Рѣзка, состоящая изъ короткихъ неравныхъ отрѣзковъ, легко спадается

при обработкѣ водою и дѣлается трудно про-
ницаемою для нея; чѣмъ тоньше рѣзка, тѣмъ
извлеченіе сахара полнѣе; при шероховатой

нихъ (при толщинѣ около 7 мм.) вытачива-
ютъ съ обѣихъ сторонъ трехугольные желобки,
такъ что лезвіе ихъ представляетъ зигзагооб-
разную линію. Толщина рѣзки

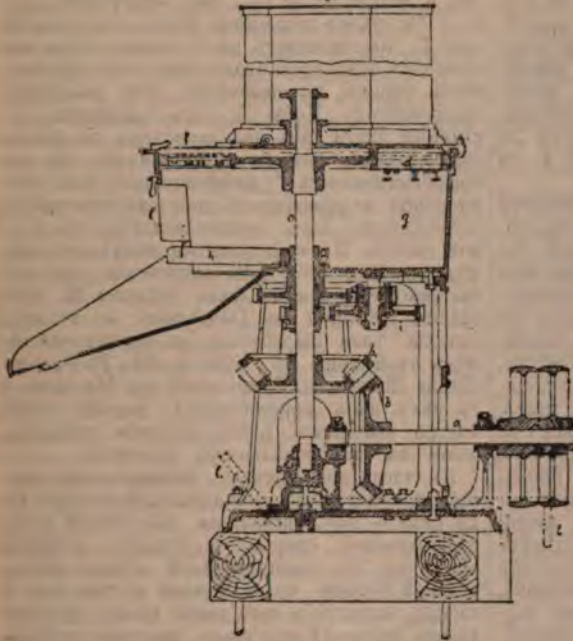

Фиг. 1. Рѣзка сахаровицы для диффузіи.

поверхности рѣзки частички мякоти попада-
ютъ въ значительномъ количествѣ въ сокъ и
ухудшаютъ его качество. Наиболѣе употреби-

тостью (5—7 мм.) можетъ измѣняться
при помощи соответственной
установки особой планки въ но-
жевой коробкѣ. Извлеченіе сока
изъ рѣзки производится въ рядѣ
жѣльныхъ сосудовъ — диффузо-
ровъ (диффузионная батарея); фор-
ма сосудовъ цилиндрическая или
близкая къ цилиндру. Каждый
диффузоръ имѣетъ отверстіе или
горловину вверху, служащую для
нагрузки, и отверстіе внизу для
разгрузки; оба отверстія во время
работы герметически закрываются
крышками. На фиг. 2 пред-
ставленъ диффузоръ изъ наиболѣе ча-
сто употребляемыхъ. Диффузоры,
въ зависимости отъ частныхъ
условій производствъ, дѣлаются
разныхъ размѣровъ; вмѣстимостъ
ихъ бываетъ отъ 20 до 40 гал.,
отношеніе діаметра къ высотѣ
какъ 1 къ 2 до 2½. Для приве-
денія и удаленія жидкости каж-
дый диффузоръ соединяется съ
другимъ двумя трубами, съ одной вверху,
съ другой внизу; передъ отвер-
стіями трубъ устанавливаются
ситя; вся диффузионная батарея
находится въ соединеніи съ цѣ-
лою системою трубъ. Для нагрѣ-

ванія сока въ диффузорахъ чаще всего поль-
зуются теперь такъ называемыми калори-
заторами, при чемъ обыкновенно каждому
диффузору соответствуетъ особый калориза-
торъ. Калоризаторъ состоитъ изъ системы па-
раллельныхъ вертикальныхъ латунныхъ или
мѣдныхъ трубъ, вставленныхъ въ закрытый
жѣльный цилиндръ; сокъ пропускаютъ черезъ
эти трубки и нагрѣваютъ, пропуская паръ въ
жѣльный цилиндръ, окружающій эти трубки.
Вмѣсто калоризаторовъ нагрѣваніе сока про-
изводится также непосредственно паромъ, для
чего помещаютъ паровые инжекторы въ тру-
бы (перепускныя), соединяющія диффузоры
между собою. Диффузоры устанавливаются
или въ одинъ рядъ по направленію прямой,
или въ два ряда по направленіямъ двухъ
прямыхъ, параллельныхъ между собою, или,
наконецъ, по кругу. На основаніи вышеука-
заннаго можно было бы думать, что доста-
точно имѣть 6 диффузоровъ въ батареѣ; но
на практикѣ оказалось, что батарея должна
состоять не менѣе какъ изъ 9 диффузоровъ;
обыкновенно же въ составъ батареи входятъ
10—12 диффузоровъ. Наиболѣе благоприятная
температура для Д. 72—78° Ц.; при низкой
температурѣ извлеченіе сахара неполно, что
зависитъ главнымъ образомъ отъ того, что
живая протоплазма, облекающая извнутри
стѣнки кѣлокъ, препятствуетъ Д. сахара;
при слишкомъ высокой температурѣ ухуд-
шается сокъ и затрудняется передвиженіе
жидкости вслѣдствіе разбуханія массы. Жид-
кость въ разныхъ диффузорахъ нагрѣвается

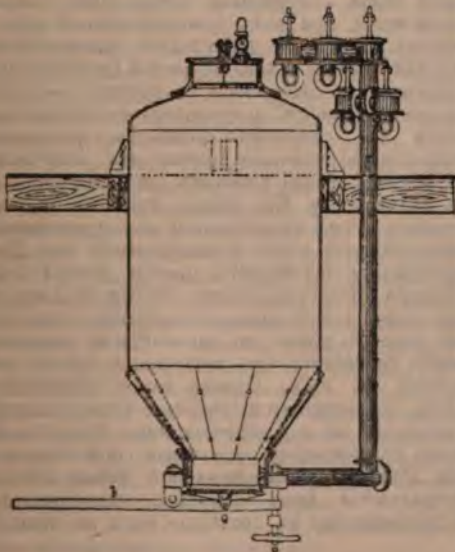

Фиг. 2. Одинъ диффузоръ для извлеченія сока изъ са-
харовицы рѣзки.

Тельные кенигсфельдскіе ножи (Goller's Kö-
nigsfeldermesser) приготавливаются изъ сталь-
ныхъ пластинъ или штампованіемъ, или на

неодинаково. При нынѣ принятыхъ приемахъ работы, низшая температура поддерживается въ 1-мъ диффузорѣ, а наивысшая не въ послѣднемъ, а въ срединѣ батарей; въ частности работа въ этомъ отношеніи на различныхъ заводахъ ведется различно; примѣромъ можетъ служить слѣдующее распределеніе температуры въ батареѣ изъ 12 диффузоровъ, изъ которыхъ въ работѣ постоянно находятся 10: въ 1-мъ диффузорѣ температура 25°, во второмъ 43,5°, съ 3-го по 8-й включительно 75°, въ 9-мъ 43,5° и въ 10-мъ 25°.

Ходъ работы съ диффузионной батареей состоитъ, въ главныхъ чертахъ, въ слѣдующемъ. При началѣ работы съ батареей наполняютъ 1-й диффузоръ рѣзкой, затѣмъ впускаютъ въ него нагрѣтую воду въ направленіи снизу вверхъ, при чемъ должна быть открыта верхняя крышка или кранъ въ крышкѣ, назначенный для выпуска воздуха. Когда нагрѣтая вода наполнитъ 1-й диффузоръ, тогда воду заставляютъ входить сверху внизъ, вслѣдствіе чего она вытѣсняетъ сокъ изъ 1-го диффузора, и его вводятъ во 2-й диффузоръ, снизу вверхъ, пока второй диффузоръ наполнится; тогда заставляютъ проходить сокъ черезъ 2-й диффузоръ сверху внизъ и проводятъ его въ томъ же порядкѣ черезъ слѣдующіе диффузоры, пока дойдутъ до 6-го, изъ котораго начинаютъ спускать сокъ въ мѣрникъ, т. е. сосудъ для измѣренія количества спускаемаго сока, спустивъ определенное количество сока изъ 6-го диффузора, сокъ указаннымъ порядкомъ переводятъ въ 7-й диффузоръ и затѣмъ начинаютъ спускать сокъ изъ этого диффузора. Такимъ образомъ доходятъ постепенно до 11-го диффузора. Тогда разъединяютъ 1-й диффузоръ, приступая послѣ этого къ его разгрузкѣ, и сокъ начинаютъ выпускать изъ 11-го диффузора. Съ этой стадіи начинается установившійся ходъ батареи. Далѣе, разъединивъ 2-й диффузоръ и приступивъ къ его разгрузкѣ, будутъ выпускать сокъ изъ 12 диффузора; затѣмъ спускъ сока будетъ изъ 1-го диффузора въ то время, какъ 3-й будетъ разгружаться; сокъ будетъ послѣдовательно проходить 10 диффузоровъ, при чемъ въ томъ диффузорѣ, въ который вступаетъ вода, будетъ наиболѣе истощенная (выслащенная) рѣзка, въ слѣдующихъ диффузорахъ сокъ будетъ послѣдовательно встречать рѣзку все болѣе и болѣе богатую сахаромъ, а спускъ сока будетъ производиться изъ диффузора, наполненнаго свѣжей рѣзкой. На уснѣшный ходъ диффузионной работы, кромѣ формы и свойствъ рѣзки, температуры жидкости въ различныхъ диффузорахъ, имѣетъ главнѣе количество рѣзки на единицу объема диффузора или коэффициентъ наполненія, а также количество получаемого сока на единицу перерабатываемой свеклы. Коэффициентъ или величина наполненія диффузоровъ измѣняется отъ 40 до 50 кгр. на 100 литровъ емкости диффузоровъ. Количество спускаемаго сока измѣняется соотвѣственно качеству свеклы, въ среднемъ составляетъ 110—125 част. на 100 вѣсовыхъ частей свеклы, что соотвѣтствуетъ по объему 53—60% емкости

диффузоровъ при коэффициентѣ наполненія въ 50 кгр.; чѣмъ болѣе спускаютъ сока, тѣмъ болѣе извлеченіе сахара, но тѣмъ меньше концентрація сока. Крѣпость сока бываетъ отъ 8 до 11° Вг. (т. е. сокъ содержитъ отъ 8—11% сухого вещества). Сокъ, получаемый при Д. представляетъ, въ сущности, смѣсь настоящаго осмосированнаго сока съ естественнымъ сокомъ, вытекающимъ изъ разрѣзанныхъ клѣтокъ. Хотя Д. сокъ содержитъ составныя части такъ наз. не сахара въ иныхъ количествахъ, нежели естественный, но доброкачественность *) диффузионнаго сока обыкновенно не превышаетъ доброкачественности естественнаго сока, заключающагося въ данной свеклѣ. Первые попытки примѣнить диффузионный способъ для извлеченія сока изъ сахарной свекловицы были сдѣланы М. Домблемъ (Mathieu de Dombasle), но техника способа была выработана въ удобопримѣнимомъ видѣ лишь въ 1864 г. Ю. Робертомъ (Julius Robert) въ Зееловитцѣ въ Моравіи, и съ тѣхъ поръ диффузионный способъ сталъ быстро вытѣснять другіе способы сокодобыванія на свеклосахарныхъ заводахъ.

Къ числу недостатковъ диффузионнаго способа принадлежатъ значительный расходъ воды (220—230 частей на 100 частей перерабатываемой свеклы) и большое содержаніе воды въ выщелоченной рѣзкѣ, заключающей болѣе воды, нежели взятая для Д. свекла, вслѣдствіе чего такая рѣзка представляетъ кормовой матеріалъ низкаго достоинства. Количество выщелоченной рѣзки послѣ Д. составляетъ около 80% вѣса свеклы. Выщелоченная рѣзка содержитъ 94—95% воды и, смотря по приемамъ диффузионной работы, отъ 0,15 до 0,7% сахара. При сохраненіи такая рѣзка, содержащая много воды, легко разлагается, при чемъ одновременно съ измѣненіемъ ея состава происходитъ также значительная потеря сухого вещества (до 60% первоначальнаго содержанія въ теченіе 7—8 мѣсяцевъ). Важность правильнаго использования рѣзки для сельскаго хозяйства заставила испробовать различные приемы для полученія ея въ видѣ, болѣе удобномъ для примѣненія въ кормъ скоту. Изъ такихъ приемовъ въ настоящее время примѣняются два: прессованіе выщелоченной рѣзки и высушиваніе ея. Для прессованія примѣняютъ прессы особой конструкции (Bergreen, также Selwig et Lange), при помощи которыхъ уменьшаютъ содержаніе воды въ рѣзкѣ до 60—50% и увеличиваютъ соотвѣственно содержаніе сухого вещества до 10%. Однако такой обработкой рѣзки не достигается особенно значительнаго улучшенія ея, т. е. прессованная рѣзка также легко подвергается разложенію при сохраненіи. Недостатки выщелоченной рѣзки вполнѣ устраняются лишь помощью высушиванія, испробованнаго въ послѣдніе годы на некото-

*) Доброкачественность или чистота сока есть помноженное на 100 отношеніе процентнаго содержанія сахара въ сокѣ къ процентному содержанію въ немъ сухого вещества. Такъ, при содержаніи въ сокѣ 14 проц. сахара и 16 проц. сухого вещества, доброкачественность сока будетъ $\frac{14}{16} \times 100 = 87,5$.

рыхъ западно-европейскихъ свеклосахарныхъ заводахъ (употребляемые для высушивания рѣзки аппараты предложены Бютнеромъ и Мейеромъ, Büttner et Meyer, Verdingen). Ср. Stammer, «Lehrbuch der Zuckerfabrikation» (2-ое изд. 1887); Stohmann; «Handbuch der Zuckerfabrikation» (2-ое изд., 1885; русский переводъ), Н. Тавилдарова: «Химическая технология» (т. 1, 1888). В. М. Рудневъ, А.

Диффузія въ растеніяхъ.—Такъ какъ громадное большинство растительныхъ кѣлѣтокъ покрыто оболочкою то изъ диффузионныхъ явленій особо важное значеніе имѣютъ тѣ, которыя носятъ специальное названіе осмотическихъ. См. Осмосъ въ растеніяхъ.

Дихазій—(см.) Соцѣтіе.

Дихордъ—древній двухструнный инструментъ асирійскаго происхожденія. Д. былъ болѣе всего распространенъ въ древнемъ Египтѣ, а также среди грековъ.

Дихотомическое развѣтвленіе—такое развѣтвленіе, при которомъ стволъ дѣлится на двѣ равнозначущихъ вѣтви, каждая изъ нихъ, въ свою очередь, на двѣ равнозначущихъ и такъ далѣе.

Дихроизмъ—см. Плеохроизмъ.

Дихроизмъ.—Подъ именемъ Д. извѣстна группа пигментовъ, характеристичною особенностью которыхъ является ихъ дихроизмъ или двуцвѣтность, т. е. ткани, окрашенные ими, на прямомъ и отраженномъ свѣтѣ, кажутся окрашенными въ разные цвѣта. Ихъ можно разсматривать какъ производныя нитрозофеноловъ, такъ какъ основною реакціей ихъ приготовления является дѣйствіе азотистой кислоты въ присутствіи крѣпкой сѣрной кислоты на фенолы. Несмотря на довольно значительное количество этихъ пигментовъ, практическое значеніе приобрѣла только одна резорциновая синь. По составу это есть бромистоводородный гекеабромазорезорурфинъ и готовится, прибавляя къ щелочному раствору азорезорурфина, продукта дѣйствія азотистой сѣрной кислоты на резорцинъ, при слабомъ нагреваніи, небольшой избытокъ брома до образованія бурого осадка. Въ чистомъ видѣ пигментъ представляетъ красную аморфную массу, растворяющуюся въ спиртѣ съ фиолетовымъ, флуоресцирующимъ въ красный, цвѣтомъ. Употребляется преимущественно для окрашиванія шелка, при чемъ красильной ванной служатъ мыльный растворъ, содержащій шелковый клей, сероцинкъ. Окрашенный въ синій цвѣтъ шелкъ обладаетъ красной флуоресценціей въ особенности рельефно выступающей при искусственномъ освѣщеніи. Окрашиваніе очень прочно по отношенію къ свѣту, мылу и кислотамъ. Комбинаціей резорциновой сини съ желтыми пигментами получаютъ красивыя оливковые оттѣнки съ очень живою буро-красною флуоресценціей.

А. П. Л. А.

Дихронъ—см. Кордирять.

Дичемиды (Dicyemidae)—особая группа мелкихъ червеобразныхъ животныхъ, живущихъ паразитами въ почкахъ головоногихъ. Червеобразно вытянутое тѣло Д. состоитъ изъ двухъ родовъ кѣлѣтокъ: изъ слоя крупныхъ, мерцательныхъ кѣлѣтокъ, образующихъ повер-

ность тѣла (эктодерма), и изъ лежащей подъ ними единственной колоссальной кѣлѣтки, занимающей средину тѣла (энтодерма). На ротового отверстія, ни пищеварительнаго канала не существуетъ. Между осевою кѣлѣткою и слоемъ эктодермы существуютъ мышечныя волокна и рудиментарная сѣтъ соединительно-тканыхъ волоконецъ. Внутри осевой кѣлѣтки образуются зародышевыя кѣлѣтки, дающія начало новымъ особямъ двоякаго рода. Въ одномъ случаѣ зародышевая кѣлѣтка подвергается дробленію и даетъ начало гастрულѣ, энтодерма которой выражена одною, крупною кѣлѣткою, заполняющею полость гастрюлы. Зародышъ этотъ непосредственно превращается въ обыкновенную, червеобразную особь Д., и такія особи считаются самками. Въ другомъ случаѣ (и въ особяхъ, отличающихся по своему наружному виду) зародышевыя кѣлѣтки съ помощью процесса, представляющаго въ сущности ускоренное чередованіе поколѣній, даютъ начало особымъ зачаткамъ (инфузоріегены), въ которыхъ уже развиваются особаго рода инфузоріеобразныя особи, покрытыя длинными мерцательными волосками. Подъ вѣтшнимъ слоемъ кѣлѣтокъ этихъ особей находится особый органъ, называемый урной, изъ кѣлѣчекъ котораго образуются сѣмяныя тѣльца. Сѣлѣцовъ, инфузоріеобразныя особи представляютъ самцовъ. Такимъ образомъ, Д. размножаются безполымъ путемъ (путемъ зародышевыхъ кѣлѣтокъ) и половымъ; но ни тотъ, ни другой способъ еще не достаточно выяснены. Д. представляютъ собою формы несомнѣнно сильно дегенерировавныя вслѣдствіе паразитической жизни. Способъ ихъ эмбриональнаго развитія всего болѣе сближаетъ ихъ съ плоскими червями, особенно съ сосальщиками (Trematodes), выродившюся вѣтвь которыхъ они, по всѣмъ вѣроятіямъ, и представляютъ. Д. извѣстны нѣсколько видовъ, относимыхъ къ разнымъ родамъ. *Dicyema tyus* паразитируетъ въ спрутѣ (*Octopus vulgaris*); *D. truncatum*—въ каракатицѣ (*Sepia officinalis*). См. Whitman, «Contribution to the Embryology etc. of Dicyemids»; («Mittheilungen aus der Zool. Station zu Neapel», т. IV, 1882); Кепенъ, «Наблюденія надъ размноженіемъ Д.» («Зап. Новор. общ. естествоисп.», т. XVII, 1892).

В. Фаусекъ.

Дицманъ (Diezmann) или **Дитрихъ III** Младшій—ландграфъ тюрингенскій, сынъ Альбрехта Негоднаго и Маргариты, дочери имп. Фридриха II. Род. около 1260 г. Вслѣдствіе увлеченія отца Кунгундой Эйзенбергской, мать Д. въ 1270 г. должна была бѣжать, а Д. съ братомъ Фридрихомъ, воспитанные дядей Дитрихомъ Ландбергскимъ, вели потомъ непрерывную борьбу съ отцомъ. Д. получалъ во владѣніе Мейссенъ, маркграфство Лузачію и др., а когда Альбрехтъ I въ 1307 г. сталъ угрожать независимости Мейссена, Тюрингіи и др. владѣній, Д. съ братомъ, во главѣ лейпцигской дружины, внесли полное пораженіе императорскимъ войскамъ. Вернувшись въ Лейпцигъ, Д. ум. въ 1307 г.; по нѣкоторымъ извѣстіямъ, онъ убитъ въ церкви.

Дицманъ (Іоаннъ-Августъ Diezmann, 1805—69)—нѣм. писатель, жилъ въ Лейпцигѣ.

Главн. соч.: «Aus Weimars Glanzzeit» (1855), «Friedrich von Schillers Denkwürdigkeiten» (1862), «Goethes Liebschaften» (1868); романы: «Leichtes Blut» (1864) и «Frauenschild».

Диць (Diez) — городъ въ Висбаденскомъ округѣ Пруссіи, на р. Ланъ. Жителей 4602 (1890); значительная промышленность и торговля; въ окрестностяхъ много копей бурога угля и желѣзной руды.

Диць (Dietz): 1) *Виллемъ Д.* (род. 1839), жанристъ и баталистъ, ученикъ мюнхенской акад. худ.; извѣстенъ не столько своими весьма немногочисленными картинами, сколько талантливыми акварелями и рисунками, между прочимъ иллюстраціями къ шиллеровской исторіи Тридцатилѣтней войны, которые отличаются вѣрнымъ воспроизведеніемъ костюмовъ и быта тогдашней эпохи, равно какъ и определенностью характеристикъ въ духѣ Бувермана. — 2) *Теодоръ Д.* (1813—70), историческій живописецъ, началъ свое ученіе въ Карлсруэ и окончилъ въ Мюнхенѣ, гдѣ впоследствии трудился надъ декорированіемъ апартаментовъ королевы. Съ 1817 по 1839 г. занимался у Г. Верне и Ало, въ Парижѣ. Съ 1862 г. былъ профессоромъ исторической живописи въ школѣ изящныхъ искусствъ въ Карлсруэ. Его произведенія отличаются ясностью сочиненія и энергіею, доходящею иногда до излишняго пафоса, но много теряютъ отъ безжизненнаго, влаго колорита.

А. Н.—оз.

Диць (Екатерина Diez, 1810—82) — нѣм. поэтесса; вмѣстѣ съ сестрой, Елизаветой Грубе, издала: «Liederkranz» (1842) и «Wiesenblumen» (1847). Изъ ея произведеній болѣе извѣстны: эпическіе стихотворенія (съ частыми лирическими отступленіями) — «Dichtungen nach dem Alten Testament» (1852), «Agnes Bernauer» (1857) и др.; «Biblische Frauen» (1864) — поэтическія характеристики въ формѣ сонетовъ; «Frühlingsmärchen» (1851) и «Neue Märchen aus Wald, Feld und Wiese» (1854); повѣсти: «Onkel Martin» (2 изд., 1879), «Aus dem Dorfleben» (1860), «Eine Jugendfreundschaft» (1861); романы: «Editha» (1867), «H. Heines erste Liebe» (1870); трагедіи: «Jephthas Opfer» (1874) и «Frithjof» (1879).

Диць (Johann-Christian Dietz) — изобрѣтатель многихъ музыкальных инструментовъ, какъ то: мелодіона, клавіарфы и пр. (1778 — 1845). Сынъ его, *Христіанъ Д.* — отличный фортепیانый мастеръ и изобрѣтатель инструмента, похожаго на фисгармонку. И. С.

Диць (Ferdinand Dietz) — скрипачъ-виртуозъ и композиторъ (1742—1798). Въ 1771 г. пріѣхалъ изъ Вѣны въ Петербургъ и поступилъ камеръ-музыкантомъ въ придворный оркестръ. Изъ его романсовъ и пѣсенъ долго пользовался популярностью «Стонетъ сизый голубочекъ». Д. былъ учителемъ игры на скрипкѣ императора Александра I. И. С.

Диць, Фридрихъ (Diez) — основатель романской филологіи (1794 — 1876); изучалъ классическіе языки преимущественно подъ руководствомъ проф. Велькера, который, только что вернувшись изъ Италіи, внушилъ своему ученику восторженную любовь къ этой странѣ. Въ 1818 г. онъ посѣтилъ Гете, и тотъ, нахо-

дясь въ это время подъ вліяніемъ Ренуара (см.), убѣдилъ Д. обратить особое вниманіе на провансальскій языкъ и поэзію. Позже Д. занялъ кафедру романскихъ нарѣчій въ Боннѣ. Главн. труды Д.: «Altspanisch. Romanzen» (Б. 1821); «Beiträge zur Kenntniss der roman. Poesie» (Б. 1825); «Die Poesie d. Troubadours» (Цвиккау, 1826; 2-е изд., Лпц., 1883); «Leben u. Werke der Troubadours» (1829; 2-е изд. Лпц., 1882; это — первое строго научное изслѣдованіе о развитіи провансальской поэзіи, съ массою переводовъ); «Altromanische Sprachdenkmale» (Боннъ, 1816; Клятва 842 г., св. Эввазія, Бонній); «Zwei altroman. Gedichte» (1852; Léger и Passion); «Ueber die erste portug. Kunst und Hofpoesie» (1863); «Altroman. Glossare» (1865); «Roman. Wortschöpfungen» (1875). Важнѣе всего указаннаго его «Grammatik der roman. Sprachen» (1-е изд. Боннъ, 1836—1845; 5-е изд. 1882 г.) и примыкающей къ ней «Etymol. Wörterbuch» (1-е изд. Боннъ, 1853, 4-е 1882 г.). Выступая на научномъ поприщѣ, Д. нашелъ не мало цѣнныхъ трудовъ по *отдаленнымъ* романскимъ языкамъ, но ничего общаго и цѣльнаго; онъ рѣшился объединить *романистовъ*, подобно тому, какъ Я. Гриммъ объединилъ германистовъ; какъ и Гриммъ, онъ пускаетъ въ ходъ историческій методъ, но дѣйствуетъ съ болѣею осторожностью. Дѣло его удалось исполнѣ, и его грамматика и словарь, несмотря на массу позднѣйшихъ трудовъ, несмотря на то, что уже въ началѣ 60-хъ гг. скромный Д. прославился исправленій у своихъ французскихъ переводчиковъ, до сихъ поръ остаются настольными книгами у всякаго спеціалиста. Огромное вліяніе имѣлъ Д. и какъ профессоръ; хотя его университетскіе курсы, приоровляясь къ потребностямъ и степени подготовки большинства, носили болѣею частью практическій, не строго научный характеръ, но онъ съ величайшей охотой руководилъ работами нѣмцевъ и иностранцевъ, желавшихъ серьезно заняться романскими языками, исправляя ихъ первые опыты. Уже въ 60-хъ годахъ кафедры романскихъ нарѣчій во всехъ нѣмецкихъ унив. и многихъ иностранныхъ были заняты его непосредственными или посредственными учениками. Теперь повсемѣстно дѣйствуютъ его научные внуки и правнуки. А. Курничиковъ.

Дичокъ — 1) Въ *лѣсномъ хозяйствѣ* такъ называютъ дерево, появившееся при естественномъ возобновленіи лѣсной площади, преимущественно отъ сѣмянъ, а также отъ корневыхъ отпрысковъ и случайныхъ отводковъ, которымъ пользуются, какъ культурнымъ матеріаломъ, при возобновленіи или разведеніи лѣса искусственнымъ способомъ. Д. удобно получаютъ также съ распаханыхъ участковъ, бывшихъ въ сельскохозяйственномъ пользованіи, и пограничныхъ съ взрослыми лѣсонасаженіями отъ налета сѣмянъ, съ которыхъ появляются на нихъ всходы, а равно на обочинахъ недавно проведенныхъ дорогъ и т. п. Такіе же Д. могутъ быть получены и изъ густыхъ посѣвовъ. Это болѣе дешевый культурный матеріалъ; но онъ менѣе надеженъ для посадки, чѣмъ сѣянцы и саженцы, взятые изъ питомника и школы, во многомъ уступающаго послѣднимъ.

по развитію корневой системы. Для исправленія, по возможности, послѣдняго недостатка пересаживаютъ иногда Д. на 2—3 года въ школу и уже затѣмъ высаживаютъ на культивируемую площадь. Лучшій возрастъ для посадки Д. 1—2, много 3-хъ лѣтній, наиболѣе же пригодны тѣ древесныя лѣсныя породы у которыхъ корни развиваются въ первые годы преимущественно въ верхнихъ слояхъ почвы, какъ напр., ель, береза, ольха менѣе пригоденъ дубъ; сосна даетъ хорошіе Д. только однолѣтніе и притомъ на неособенно рыхлой почвѣ, въ болѣе же старшемъ возрастѣ требуетъ предварительной высадки въ школу.—2) Въ садоводствѣ Д. состоитъ изъ дерева или кустарника съменнаго дикорастущаго, искусственно выращеннаго изъ сѣмянъ, корневаго отпрыска или происшедшаго отъ посадки черенка и служитъ для прививки благородныхъ сортовъ плодовыхъ, цвѣточныхъ и декоративныхъ растений. Практика показываетъ, что лучшими Д. могутъ быть только деревца, искусственно выращенныя изъ сѣмянъ и въ надлежащее время пересаженныя (см. Пикировка). Между Д. и прививкомъ требуется близкое сродство: лучше всего, если они оба одного и того же вида; но иногда могутъ быть и различныхъ видовъ одного рода, или даже разныхъ родовъ одного и того же семейства. Такъ для разныхъ сортовъ яблокъ Д. можетъ быть сибирская, китайская и даже райская яблоня, менѣе пригодна рябина и совершенно непригодны вишня и слива; для сортовъ груши Д. служатъ лѣсная или дикая груша, айва и боярышникъ (*Crataegus monogyna*), менѣе пригодна сибирская яблоня и рябина; для сортовъ вишни хорошіи Д. лѣсная и душистая, а также, отчасти, и кустовая вишня; для сортовъ сливы—домашняя слива, вишнеслива (мирабель) и *Prunus insititia*, мало же пригоденъ тернъ; для абрикоса, кромѣ собственныхъ его видовъ—*Prunus cerasifera* Ehrh. и *P. insititia* L.; для персика—разные его виды, абрикосъ, домашняя слива, вишнеслива и миндаля; для крыжовника и смородины, какъ штамба—желтая смородина (*Ribes aureum*); для апельсиновыхъ деревьевъ—лимонъ; для рѣдкихъ сортовъ рябины и боярышника—*Crataegus oxyacantha* и *C. monogyna*; для разныхъ сортовъ розъ—шиповникъ (*Rosa canina*) Этотъ выборъ основанъ на опытѣ; вліяніе же прививки на Д., и наоборотъ, до сихъ поръ мало изслѣдованы, и мнѣнія авторитетовъ садоводовъ по данному вопросу весьма различны. В. С.

Дичь—употребляемая въ пищу дикія птицы и четвероногія, на которыхъ производится охота. Изъ птицъ—вальшнепъ, дупель, бекасъ и гаршнепъ, изъ четвероногихъ же олень, дanielъ (лань—*Cervus dama*), иногда дось и дикая коза называются *красною Д.* (*Rothwild*); кабанъ считается *черною Д.* (*Schwarzwild*). По дѣйствующему въ Европейской Россіи законодательству (правила 3 февраля 1892 г.), охота на Д. разрѣшается только въ опредѣленные для каждой породы ея срока (см. Охота), черезъ 10 дней по истеченіи которыхъ воспрещается также перевозить, разносить, продавать и покупать ее,

при чемъ, однако, за послѣднее назначено на казаніе (денежный штрафъ отъ 1 до 25 р.), лишь въ случаѣ покупки Д. для продажи. Въ городахъ торговля Д., убитою зимою (до 1 марта), допускается во всякое время, съ соблюденіемъ особыхъ правилъ. Перевозить въ запрещенное время живую Д., для ея разведенія, допускается съ разрѣшенія мѣстной полицейской власти. С. Б.

Д., отыскивая сама себѣ пищу, далеко не имѣетъ столько отдыха, какъ прирученныя домашнія животныя, а посему не имѣетъ и жира въ своемъ мясѣ, и этотъ недостатокъ Д. на кухнѣ восполняютъ тѣмъ, что либо Д. шпигуютъ жиромъ, шпекомъ, либо, если это небольшія птицы, ихъ обертываютъ ломтикомъ шпека и тогда при жареньи мясо Д. становится не столь сухимъ. Замѣтимъ, что у птицъ никогда жиръ не отлагается въ мясо, а всегда только подъ кожей и что при обильныхъ кормахъ и нѣкоторыя дикія птицы отлагаютъ жиръ подъ кожей и особенно осенью, передъ отлетомъ на югъ. Самыя жирными бываютъ дупеля, перепела, и такихъ жирныхъ птицъ жарятъ безъ шпека, но обертываютъ ихъ виноградными листьями, дабы помѣшать ихъ жиру вытечь при жареньи и не дать мясу ихъ быть сухимъ. Д. имѣетъ свой особый вкусъ и запахъ, fishet, и для усиленія этого запаха и для того, чтобы мясо стало мягче, мясгѣ сохраняютъ битую Д. до тѣхъ поръ, пока она не начнетъ давать явные признаки разложенія. Особенно сильное разложеніе любятъ англичане у зайца, а французы у фазана. Гораздо болѣе употребительны на кухнѣ болѣе скорые способы размягченія Д., при чемъ запахъ почти не проявляется—это закапываніе Д. въ землю на день, два или маринованіе ея въ укусы съ пряностями, а то такъ, попросту въ квасѣ. Д. подается на столъ всегда вполнѣ дожаренная. Д. В. Каннингъ. Д.

Ди (итал., предлогъ—отъ, въ)—присваивается передъ многими музыкальными терминными, увеличивающими или уменьшающими степень скорости исполненія: *allegro di molto* требуетъ исполненія болѣе скорого, чѣмъ *allegro*; *Largo di molto*—исполненія болѣе медленнаго, чѣмъ *largo*; *Affettuoso di molto*—очень нѣжно. Д. въ бельгійской сольмизаціи (боцедизаціи) обозначаетъ третью ступень въ гаммѣ *do, t. e. mi*.

Н. С.

Диабазъ—древніи кристаллически-зернистыя изверженныя породы, представляющія агрегатъ плагиоклаза (чаще всего лабрадора) и авгита. Подъ этимъ названіемъ соединяютъ значительную часть такъ наз. зеленокаменныхъ породъ (грюнштейновъ) и отчасти трапповъ. Кромѣ указанныхъ существенныхъ составныхъ частей, различныя Д. содержатъ оливинъ, энстатитъ, кварцъ, біотитъ, роговую обманку и почти всѣ: магнетитъ, вильменитъ, апатитъ, хлоритовыя новообразования (отъ которыхъ и происходитъ зеленая окраска многихъ Д.), серпентинъ, лимонитъ, кальцитъ и др. вторичные продукты. Д. представляютъ различныя видоизмѣненія отъ крупнозернистыхъ до совершенно плотныхъ, афанитовыхъ, при чемъ часто наблюдаются переходы къ порфиоровымъ структурамъ. Строеніе Д. отли-

чается отъ настоящаго гранитовиднаго тѣмъ, что плагиоклазъ является въ видѣ идиоморфныхъ призматическихъ кристалловъ; между которыми разстилаются крупныя неправильныя выдѣленія авгита; это диабазовая, или авгитовая, или долеритовая структура. По химическому составу это — основныя породы, содержание SiO_2 въ которыхъ варьируетъ въ различныхъ разностяхъ отъ 45% до 50% — 52%. Если оставить въ сторонѣ кварцевыя Д., то всѣ остальные дѣлятся на двѣ группы: 1) Д. безъ оливины, или собственно Д., и 2) оливиновые Д., въ новѣйшихъ породахъ, имѣющихъ аналогами долеритъ. Въ каждой изъ этихъ группъ различаютъ нѣсколько типовъ по мелкимъ структурнымъ особенностямъ или второстепеннымъ составнымъ частямъ, какъ напр. *лейкофиръ*, *самитовый Д.*, *сосоритовый Д.*, *эстатитовый*, *слодяной* и нѣк. др. Различныя процессы видоизмѣненія и вывѣтриванія плагиоклаза и авгита обуславливаютъ разнообразный ходъ разрушенія, вывѣтриванія и видоизмѣненія Д. Особенно интересны случаи видоизмѣненія Д., которые совершаются подъ влияниемъ динамометаморфизма: болѣе или менѣе полное превращеніе авгита въ уралитъ или вообще въ волакистую, а иногда и плотную роговую обманку, и болѣе или менѣе рѣзкая катаклическая структура характеризуютъ эти измѣненныя Д., носящія названіе *протеробаза*, *эпидиорита* и т. п. Д. залегаютъ пластами, пластовыми жилами, породами; иногда съ ними связаны залежи мѣдныхъ и серебряныхъ рудъ. По происхожденію Д. по большей части не настоящія интрузивныя породы, а образовались въ видѣ эффузивныхъ массъ на днѣ моря. Распространеніе Д. чрезвычайно широкое: Саксонія, Фихтельбергъ, Гарцъ, Нассау, Вогезы, Швеція, Ирландія, Сѣв. Америка, главнѣйшія изъ нихъ. Въ Россіи: Финляндія, Олонецкая губ., Уралъ, Исачки въ Полтавской губ., южная кристаллическая полоса, Уралъ, Алтай и т. д. (см. Горныя породы).

Диабелли (Anton, Diabelli) — композиторъ и музыкальный издатель въ Вѣнѣ (1781 — 1858); писалъ во всѣхъ жанрахъ и почти для всѣхъ инструментовъ; всѣхъ его сочиненій свыше 200.

Диабетъ — мочеизнуреніе, расстройство, выражающееся обильнымъ выдѣленіемъ мочи. Моча иногда свободна отъ ненормальныхъ веществъ, простой Д. (азотурія, Д. insipidus), чаще же она содержитъ значительное количество винограднаго сахара — сахарное мочеизнуреніе (D. mellitus). Первая форма Д. чисто нервное страданіе, которое можетъ быть вызвано всякимъ раздраженіемъ, распространяющимся на секреторныя нервы, заставляющее мочеотдѣленіемъ. Всего чаще страдаютъ Д. дѣти; мужчины чаще женщинъ. Болѣзнь развивается постепенно и протекаетъ хронически, при чемъ долго сохраняется хорошее самочувствіе, но затѣмъ появляется упадокъ силъ, который, все болѣе и болѣе возрастающій, убиваетъ больного. Количество выдѣляемой мочи доходитъ даже до 12 литровъ въ сутки. Она очень блѣдна и низкаго удѣльнаго вѣса (1,001 — 1,010). Лѣченіе обильно и направлено противъ основнаго страданія. Съ

цѣлью сохраненія силъ назначаютъ различныя укрѣпляющія лѣкарства. Гораздо чаще наблюдается *сахарный Д.*, обуславливающей нарушеніе питанія всего организма, при которомъ замѣчается не только усиленное выдѣленіе мочи съ весьма высокимъ уд. в. 1,030 — 1,040, до 12 — 15 и даже 18,5 л. въ сутки, но и высокое содержаніе винограднаго сахара въ ней, суточная потеря котораго доходитъ до 200 — 300 граммъ. Сахаръ находятъ и во всѣхъ выдѣленіяхъ и отдѣленіяхъ больного, въ его крови и органахъ. Обильное выдѣленіе мочи обуславливаетъ постоянные позывы на мочеиспусканіе, сильно тяготящее больного и лишующее его сна. На ряду съ этимъ его мучитъ ничѣмъ неутолимая жажда и повышенный аппетитъ. Въ дальнѣйшемъ наступаетъ расстройство питанія, органовъ чувствъ, особенно зрѣнія, даже потеря его вслѣдствіе образования катаракты, расстройство въ кожѣ (образованіе чирьевъ, нарывовъ), наклонность къ омертвѣнію отдѣльныхъ частей, истощеніе всего тѣла, упадокъ силъ, головныя боли, невралгія, крайняя неохота къ умственнымъ и физическимъ занятіямъ; развивается кахексія, уничтожающая въ больномъ всякую способность сопротивленія вѣшнимъ вреднымъ влияніямъ и больныя погибаютъ или отъ осложненій или отъ маразма. Продолжительность теченія болѣзни обуславливается обстановкой больного, уходомъ за нимъ, соответственнымъ режимомъ жизни и можетъ длиться отъ нѣсколькихъ мѣсяцевъ до 15 лѣтъ. Лѣченіе чисто симптоматическое и очень важную роль играетъ дѣта, при чемъ задача ея сводится къ устраненію изъ пищи всего, что содержитъ или изъ чего можетъ образоваться сахаръ. Такъ, напр., запрещаютъ супы съ тѣстомъ, хлѣбныя похлебки, мучные соусы, стручковые плоды, нѣкоторыя овощи (рѣпа, брюква, морковь), вообще плоды. Почти всѣми врачами горячо рекомендуется обильное употребленіе мяса во всѣхъ видахъ, жиры и легкое вино. Прекрасное дѣйствіе оказываетъ на диабетиковъ употребленіе щелочныхъ водъ и на первомъ планѣ карсбадскія, считающіяся едва ли не специфическими водами при этой болѣзни. Такой же слабой пользуются и виши. На долю врача остается только борьба съ признаками болѣзни, соответственно ея характеру. Г. М. Г.

Появленіе сахара въ мочѣ объясняется или такъ наз. сахарнымъ перерожденіемъ тканей, или вслѣдствіе усиленнаго перехода въ печени гликогена въ сахаръ (см. Гликогенъ), а также и измѣненіями стѣнокъ кровеносныхъ сосудовъ въ почкахъ, становящихся болѣе проницаемыми для сахара, циркулирующаго въ крови. Несомнѣнно, что нѣкоторыя поврежденія центральной нервной системы, и на первомъ мѣстѣ уколъ въ опредѣленное мѣсто дна 4-го желудочка въ продолговатомъ мозгу, т. е. такъ назыв. сахарный уколъ Клодъ Бернара, вызываетъ у животныхъ временный Д., обусловленный, вѣроятно, усиленнымъ превращеніемъ вслѣдствіе этого центрального раздраженія гликогена печени въ сахаръ. Но кромѣ того и другія раздраженія, возбужденія и поврежденія какъ спинного мозга, такъ и пе-

риферическихъ нервовъ, сѣдлающаго, блуждающихъ нервовъ вызываютъ тоже временный Д. Такими временными, аномальными возбужденіями мозга или периферическихъ нервовъ вѣроятно всего объясняется внезапное появленіе у сравнительно здоровыхъ людей скоро преходящаго Д. Но изъ послѣднихъ опытовъ Меряна и Минковскаго стало очевидно, что вопросъ о происхожденіи Д. представляется несравненно болѣе сложнымъ, такъ какъ ими доказано, напр., что удаленіе у собакъ панкреатической железы влечетъ за собою смертельный Д., характеризующійся выдѣленіемъ огромнаго количества сахара мочей, а впрыскиваніе такимъ животнымъ настоя панкреатической железы ослабляетъ картину Д. и можетъ продлить имъ жизнь. Слѣдовательно, наличность этой железы какъ бы предохраняетъ животное отъ наступленія Д., и тѣ же авторы показали, что животныя, лишеныя панкреатической железы, какъ бы теряютъ способность окислять развивающійся въ нихъ и усваиваемый ими сахаръ; послѣдній не перегораетъ въ нихъ до степени углекислоты и воды, т. е. не утилизируется ими и выдѣляется мочей. Вопросъ о Д. нуждается послѣ этого въ основательной ревизіи и дальнѣйшей разработкѣ.

И. Т.

Диаблерс (Les Diablerets) — горная возвышенность въ западныхъ Бернскихъ Альпахъ, на границѣ швейцарскихъ кантоновъ Ваадт, Валлисъ и Бернъ; простирается въ видѣ узкаго клина, длиною въ 25 км., постепенно расширяясь отъ долины Роны при Ве (Вех) до плоской возвышенности горнаго прохода Саветшъ (2234 м.). Преобладающія горныя породы: известнякъ мѣловой системы и шиферъ, песчаникъ и известнякъ нижнихъ третичныхъ отложений. Вершину клина составляютъ поросшіе растительностью хребты въ 1000—1800 м. вышины и отдѣльныя вершины Гріона, далѣе Д. возвышается до 2000—2800 м. и достигаетъ наибольшей высоты въ собственно Д. Здѣсь на краю обрыва болѣе 1000 м. вышины поднимаются Тет-д'Анферъ (2769 м.), Тет-Рондъ (3043), обѣ вершины Матры (3217 и 3201 м.) и покрытая фирновомъ высочайшая вершина Домъ (3246 м.); далѣе къ востоку есть только одна значительная вершина Тур-де-С. Мартэнъ (2913 м.). Отъ Домъ тянется по большей части покрытый ледниками хребетъ высотой въ 3000 м., соединяющій Домъ съ Ольденгорномъ (3124), который вмѣстѣ съ Секс-Ружъ (2977 м.) и Санетлигорномъ (2917) составляетъ сѣверный край массива. На южномъ обрывѣ снѣгъ почти не удерживается, сѣверный и восточный покрыты ледниками; величайшій изъ нихъ Glacier de Zapfeigon между собственно Д. и дѣлью Ольденгорвъ. На южномъ обрывѣ часто происходятъ обвалы; величайше въ историческое время была въ 1714 и 1749. Всѣ главныя вершины Д. доступны.

Діаволь (δίαβολος — клеветникъ, обольститель). Подъ этимъ именемъ разумѣются падшіе духи, иначе называемые: злыми или духами злобы (Лук. 8, 2. Еф. 6, 12. Дѣян. 19, 13—15), нечистыми (Матѣ. 12, 43—45), бѣсами (Матѣ. 12, 24 — 28. Мар. 16, 17.

Иоан. 2, 19), духами бѣсовскими (Апок. 16, 13—14), падшими ангелами (2 Петр. 2, 4. Иуд. ст. 6). Глава ихъ называется вельзевломъ (Лук. 11, 15), веліаромъ (2 Кор. 6, 15), княземъ міра сего (Иоан. 12, 31), княземъ власти воздушныя (Еф. 2, 2), княземъ бѣсовскимъ. Названіе: діаволь и сатана прилагается иногда и къ людямъ, для обозначенія злыхъ качествъ души ихъ (Иоан. 6, 17. 1 Иоан. 3, 10). Церковное ученіе о злыхъ духахъ, чуждое дуализма, злого духа признаетъ созданіемъ Творца, первоначально добрымъ ангеломъ, по своему произволу отпадшимъ отъ Бога и явившимся представителемъ зла и тьмы. Все враждебное истинѣ и добру признается дѣломъ Д.; ему приписывалась вся языческая мѣология, даже философія (у Минуція Феликса и Климента Александр. есть указанія на это). Ереси, смущавшія міръ церкви, объяснялись влияніемъ духа злобы. Впрочемъ, церковное ученіе никогда не допускало мысли, что діаволь можетъ принуждать человѣка къ злу безъ собственнаго его соизволенія. Причину паденія злыхъ духовъ церковные учителя видятъ въ гордости и высокомеріи (Иринеи и Киприанъ), или въ зависти и жадности. Настоящее состояніе злыхъ духовъ признается, по ученію церковному, неизмѣннымъ и окончательнымъ. Только Оригенъ и вслѣдъ за нимъ весьма немногіе, въ противоположность общему мнѣнію, допускали для злыхъ духовъ возможность обращенія и прощенія. Вѣра въ злыхъ духовъ на Западѣ въ средніе вѣка, въ связи съ вѣрою въ колдовство, получила особенное развитіе въ народѣ и выразилась въ многочисленныхъ сказаніяхъ, повѣрьяхъ и легендахъ. Средневѣковыя ученые не отставали отъ народнаго суевѣрія и создали весьма сложныя и уродливыя теории о злыхъ духахъ, ихъ свойствахъ и дѣйствіяхъ, не уничтоженныя и реформацией. При переходѣ къ новому времени стала ослабѣвать вѣра въ прежнее ученіе о злыхъ духахъ: одни стали выражать сомнѣніе относительно правильности обыкновенныхъ представленій о злыхъ духахъ (Христіанъ Томазіусъ), а другіе (Валтазаръ Беккеръ) даже пытались отрицать ихъ реальное существованіе. Сведенборгъ создалъ самое причудливое ученіе о духахъ. Землеръ и другіе рационалисты даже упоминаемые въ Евангеліи факты влияния злыхъ духовъ на людей пытались отнести къ области естественныхъ явленій. Богословы-супранатуралисты сохранили вѣру въ евангельскія повѣствованія о бѣсахъ и бѣсоватыхъ, но умалчивали о возможности повторенія этихъ явленій въ настоящее время.

П. В.

Діаволь (въ этнологическомъ отношеніи). Вѣрованіе въ злыхъ духовъ составляетъ принадлежность всѣхъ религій и у многихъ первобытныхъ народовъ играетъ даже выдающуюся роль. «Добрые», созидающіе и охраняющіе духи если и почитаются, то, какъ добрые по природѣ, не требуютъ особыхъ ходатайствъ и жертвъ, тогда какъ «злые», разрушительные, грозящіе разными бѣдами и смертью, заставляютъ постоянно о нихъ думать, вызываютъ разныя мѣры къ огражденію отъ ихъ злой силы и побуждаютъ къ ихъ умиловленію и задабриванію. Отсюда болѣе

развитіе почитанія злыхъ духовъ, болѣе распространене ихъ изображеній или имѣющихъ предохранительное значеніе амулетовъ, болѣе выработанность соотвѣстнаго культа и выдѣленіе, на сравнительно равней культурной стадіи, класса шамановъ и подобныхъ имъ духовидцевъ, признаваемыхъ способными имѣть общеніе съ духами, пріобрѣтать ихъ благосклонность и открывать способы къ огражденію отъ ихъ злой силы. Не смотря, однако, на широкое развитіе вѣрованій въ злыхъ духовъ, эти вѣрованія остаются обыкновенно довольно неопредѣленными и рѣдко слагаются въ строгую міеологическую систему. Даже во многихъ религіяхъ болѣе сложнаго и развитаго типа различіе между добрымъ и злымъ элементомъ не проведено достаточно рѣзко и, хотя и признается нѣкоторая градация въ значенія демоническихъ существъ, но послѣднія не концентрируются въ одномъ центральномъ образѣ, воплощающемъ въ себѣ начало и главенство зла. Такой образъ встрѣчается только въ болѣе высокихъ религіяхъ Востока. Такъ, религія Зороастра основана на противоположеніи двухъ началъ: добраго — Ормузда и злаго — Аримана; въ легендахъ буддизма не маловажную роль играетъ Мара, злое начало, пытавшееся соблазнить и совратить Будду; въ исламѣ Иблисъ не лишенъ значенія, хотя и замѣняющаго, повидимому, изъ иудаизма.

Человѣчество не довольствуется, обыкновенно, абстрактными понятіями и не удовлетворяется представленіемъ о силѣ, какъ таковой, безъ матеріальнаго субстрата, а пытается всегда олицетворить ее въ извѣстномъ конкретномъ, реальномъ образѣ. Это стремленіе къ реальности проникло и въ представленія о злой силѣ. Не касаясь тѣхъ формъ религіозныхъ вѣрованій, въ которыхъ сила эта раздробляется на массы отдѣльныхъ духовъ, боги или менѣе сходныхъ между собою или выдѣлившись изъ себя рядъ специальныхъ демоническихъ существъ, съ различными атрибутами и функциями, и останавливаясь только на болѣе сложныхъ и развитыхъ религіяхъ, дошедшихъ до представленія о центральномъ или главнымъ руководителѣ и источникѣ злыхъ силъ, о «князѣ зла», можно замѣтить, что образъ его слагается обыкновенно изъ чертъ, присущихъ отчасти животнымъ или звѣриннымъ, отчасти человѣческимъ формамъ, при чемъ иногда преобладаютъ первыя, иногда — вторыя. Типичная животная форма — это змѣя, подлѣ которой и представлялся большей частью Д. Она подвергалась, впрочемъ, нѣкоторымъ измѣненіямъ, переходя иногда въ форму дракона (см.) — тоже гада, но въ которомъ змѣйныя чертъ смѣшались съ чертами другихъ гадовъ, ящерицъ и т. д. Иногда какъ въ народныхъ воззрѣніяхъ, такъ и въ произведеніяхъ искусства фигура змѣя замѣняется формами летучей мыши, пса, быка, свиньи, козла, льва, обезьяны и другихъ звѣрей, при чемъ, болѣе частью, имъ придается и нѣкоторыя человѣческія чертъ, вслѣдствіе чего возникаютъ нѣрѣдко смѣлые и сложные фантастическіе образы, свидѣтельствующіе отчасти о силѣ человѣческой фантазіи, а отчасти и о тѣхъ свойствахъ или атрибутахъ, кото-

рые соединяются съ представленіемъ о существахъ, олицетворяющихъ собою зло. Анализируя эти образы, можно констатировать въ нихъ также вліяніе античной и восточной міеологіи, какъ напр. различныхъ восточныхъ человѣкоподобныхъ божествъ съ звѣринными головами и крыльями, или такихъ художественно-религіозныхъ концепцій, какъ минотавръ, гарпін, кентавры, горгоны, сирены, черберъ, и т. д., а отчасти и нѣкоторыхъ народныхъ демоническихъ образовъ, въ родѣ лѣшаго. Наконецъ, подходящія черты для реализаціи бѣса даются признаками низшихъ породъ человѣчества или вообще чуждыхъ и значительно отличающихся по своему типу и культурѣ расъ, при чемъ извѣстія о дивныхъ, уродливыхъ, баснословныхъ народахъ бывають не менѣе пригодными, чѣмъ извѣстія о дѣйствительно существующихъ. Фантазія христіанъ въ первые вѣка нашей эры нѣрѣдко представляла себѣ бѣса въ образѣ зѣнопа или негра, или придавала ему чертъ псиголовцевъ и другихъ дивныхъ людей (см.), а позже рисовала его въ образѣ ляха или нѣмца, напр. въ старинной Руси. Что касается собственно Д., «царя тьмы», «князя вражескихъ силъ», то онъ представлялся обыкновенно съ подобными же атрибутами, но въ боги колоссальномъ видѣ; припомнимъ, напр., Люцифера Данте, помѣщеннаго потомъ въ глубинѣ земли, въ центральномъ ледяномъ ея ядрѣ, или Сатану на картинахъ Страшнаго Суда Органьи и другихъ старинныхъ художниковъ, гдѣ онъ представляется держащимъ въ пасти по нѣскольку грѣшниковъ, которые жарятся и въ его утробѣ. Образъ князя тьмы славился иногда даже съ представленіемъ объ адѣ, какъ это можно видѣть и на изображеніяхъ ада у буддистовъ, у которыхъ онъ является иногда помѣщеннымъ въ утробѣ колоссальнаго хищнаго звѣря. Довольно обыкновенно также приданіе Д. бычьей головы или, еще чаще, однихъ роговъ, что могло быть какъ переносомъ съ нѣкоторыхъ языческихъ божествъ (при чемъ иногда можно даже прослѣдить постепенное превращеніе чисто зооморфнаго божества — въ болѣе антропоморфное, добраго и благодѣтельнаго — въ злое и разрушительное), такъ и примѣненіемъ вообще атрибута, съ которымъ съ древнихъ поръ и у разныхъ народовъ связывалось представленіе о силѣ, мужествѣ, гордости. Для изображенія злого духа пользовались еще признаками кабана или свиньи (замѣчательный типъ такого рода былъ созданъ А. Дюреромъ въ его извѣстной гравюрѣ: «Рыцарь и смерть»), льва (какъ могучаго рыкающаго звѣря, ищущаго постоянно кого поглотить), обезьяны (про которую, въ нѣкоторыхъ средневѣковыхъ компіляціяхъ, прямо указывалось, что она имѣетъ фигуру Д.: *simia... similiter figuram habet diaboli*), хищныхъ птицъ, летучей мыши и т. д. Народныя повѣрья, церковныя легенды, иконографія, картины и гравюры художниковъ различныхъ эпохъ даютъ намъ наглядное понятіе о томъ, какъ воображали себѣ Д. и какъ варьировалъ этотъ образъ въ представленіяхъ общества и церкви. Особенно разнообразнымъ, величе-

ственным и сложным является этот образ в XIV—XVI вв., но уже в конце XVI в. он начинает сбиваться на сатиру и карикатуру. Мало-по-малу он утрачивает прежнее значение и распространенность в церковном и светском искусстве и даже в народном предании, и сохраняется лишь в немногих, более простых, традиционных формах, служащих символами представлений о злом начале и об олицетворяющей его личности Д.

Диагностический, см. Гелиотропизм.

Диагностика — см. Геотропизм.

Диагноз. — Так наз. распознавание и определение болезни, на основании замечаемых местных изменений, предполагаемых причин, а также особенно выдающихся явлений ее. Поэтому различают Д. анатомический, этиологический и симптоматический. Искусство распознавать болезнь наз. *диагностикой*. При Д. руководствуются субъективными жалобами больного, анамнезом, исследованием и наблюдением за дальнейшим течением болезни. Следует также обращать внимание на возраст, пол, воспитание пациента, так как все это имеет значение при определении болезни. Анамнезом наз. историю болезни, от ее начала до данного момента с указанием наследственности, врожденных болезней, развития в детские годы и во время наступления половой зрелости, особенных физических и психических влияний и, наконец, раньше перенесенных болезней. Объективное исследование обнимает наружный осмотр больного, термометрию, ощупывание, постукивание, выслушивание, измерение и целый ряд специальных исследований. Исследуют также телосложение больного, состояние сил, выражение его лица, положение тела, состояние кожи, ть или другие лахорадочные явления (температура, пульс, дыхание). Иногда принимают физико-химическое и микроскопическое исследование выделений и отделяний больного, а также и его крови. Нередко удается распознать болезнь только при дальнейшем течении ее.

Диагональный марш — движение в направлении 45°, посредством которого известная часть войск может двигаться одновременно вперед и в сторону, не изменяя первоначального направления своего фронта. Оно исполняется либо поворотом в полъ-оборота отменно каждого человека или орудия (въ пѣхотѣ и артиллеріи), либо послѣ предварительнаго захожденія (заѣзда) части (взводовъ въ кавалеріи) на 1/4 часть круга.

Диогоръ изъ Лисоса, съ о-ва Родоса — въ срединѣ V ст. до Р. Хр. былъ побѣдителемъ во всѣхъ кулачныхъ бояхъ на большихъ эллинскихъ играхъ, воспѣтыхъ Пиндаромъ въ одной изъ его одъ. Въ честь Д. и его потомства было воздвигнуто 5 статуй въ Олимпіи (обломки базисовъ ихъ найдены). Когда оба старшіе сына Диогора одержали тамъ побѣду, они пронесли своего отца на плечахъ черезъ все собраніе, что считалось величайшимъ счастьемъ по греческимъ понятіямъ. Одинъ лакедемонянинъ сказалъ: «Умира, Д., такъ какъ на небо ты взойти не можешь».

Диогоръ (Diagoras) — греч. философъ второй половины V в. до Р. Хр., прозванный *ἄθεος*, т. е. безбожникъ. Род. на о-вѣ Милосѣ, но рано переселился въ Афины, гдѣ сошелся съ образованнѣйшими людьми, особенно съ Демокритомъ. Въ молодости посвященный почти во всѣ мистеріи, Д. занимался составленіемъ дифирамбовъ и божественныхъ гимновъ, но позже сталъ разоблачать и являто осмѣивать таинства мистерій. Его «Φρήνοι λόγοι» представляли безпощадную критику вошедшихъ въ греческій культъ фригійскихъ божествъ и фригійскихъ элевзинскихъ и самоеракійскихъ мистерій. Этимъ онъ такъ возбудилъ противъ себя афинянь, что они назначили награду за его умерщвление и уничтожили его сочиненія. Д. бѣжалъ (ок. 415) въ Коринѣ, гдѣ онъ, вѣроятно, и умеръ; по другимъ извѣстіямъ, онъ погибъ при кораблекрушеніи.

Диоготъ (Diahof, т. е. большая рѣка) — значительная рѣка на о-вѣ Новой Каледоніи; начинается въ центральныхъ горахъ Тао, течетъ съ ЮВ на СЗ параллельно длинной оси о-ва и впадаетъ въ Гаркуртскій заливъ. 150 км. длины, всего 40 км. судоходны. Ширина въ верхнемъ теченіи 100—150 м., у устья 1500 м. На берегахъ нижняго теченія Д. въ 1870 г. найдено золото, а въ 1872 г. богатая залежь мѣди. Разработка мѣдной руды сосредоточена при д. Вего, въ 4 км. отъ берега; отсюда конно-железная дорога проведена до рейда о-ва Памъ, лежащаго у устья Д.

Диаграмма — планъ дистонического побѣга или цѣвка. См. Листорасположеніе и Цѣвтокъ.

Диаграмма — такъ наз. кривая линія, вычерчиваемая самопишущимъ приборомъ, предназначеннымъ для измеренія какой-либо величины, изменяющейся съ теченіемъ времени. Таковы Д. *индикатора* (см.), ординаты которыхъ выражаютъ движеніе пара въ паровомъ цилиндрѣ, а абсциссы соответствуютъ положеніямъ поршня; Д. приборовъ для измеренія растяженія, сжатія или крученія стержней, ординаты которыхъ выражаютъ деформирующія силы, а абсциссы — деформации испытываемыхъ тѣлъ; Д. самопишущихъ динамометровъ, ординаты которыхъ выражаютъ величины движущихъ силъ, а абсциссы — пройденныя разстоянія; дальѣ Д. можно назвать кривыя, вычерчиваемыя самопишущими метеорологическими и магнитными приборами. На англійскомъ яз. слово the diagram имѣетъ еще болѣе широкое значеніе. Вышеупомянутыя диаграммы, вычерчиваемыя самопишущими приборами, называются autographic diagrams; но кромѣ того, всякіе чертежи, служащіе для нагляднаго представленія какого-либо явленія, также схематическіе чертежи различныхъ приборовъ, въ которыхъ главную роль играетъ наглядность, а не точность воспроизведенія истиннаго вида прибора, все это на англійскомъ языкѣ называется diagram. Кромѣ того и на нашемъ языкѣ приходится расширить значеніе слова Д.; такъ въ графической статистикѣ называютъ взаимными Д. многоугольникъ плечъ и многоугольникъ силъ (см. Веревоchnый многоугольникъ) или же чертежъ какой-либо механической

или стропильной фермы и соответствующую ей фигуру, изображающую величины и направления натяжений частей фермы и приложенных к ней внешних сил (см. также График).

Д. В.

Диадема. — Первоначально это была шерстяная, полотняная или шелковая повязка, носимая царями на лбу; но вскоре она стала украшаться серебром, золотом и драгоценными камнями. Греческие Д. были обыкновенно очень узкие, и только Александр Македонский принял широкую повязку персидских царей, длинные концы которой ниспадали на плечи. Римские цари также носили Д. Во времена консулских Д. вышла из употребления и снова появляется лишь со временем императора Аврелиана. Варварские государи носили Д., но обыкновенно металлическую, подобную открытой короне (см.). Такие же Д. носились и французскими государами.

П. Ф. В.

Диодохи (по гречески — приемник, наследник) — этим именем называются полководцы Александра Великого, раздлившие после его смерти (323 до Р. Х.) его монархию. Известнейшие из них: Антигон и его сын Димитрий Полиоркет, Антипатр со своим сыном Кассандром, Птоломей, Селевк, Лизимах и Емен. Между ними возникла кровавая борьба, продолжавшаяся 22 года и кончившаяся решительной битвой при Иссе (301), в которой погиб Антигон. Это время известно в истории под названием эпохи Д. Следствием этой борьбы было возникновение новой системы государств, в которую вошли все земли от Адриатического моря до Инда. Важнейшими из этих государств, обыкновенно называемых эллинистическими, были: Египет, под владычеством Птоломеев; Сирия, где господствовала династия Селевкидов; Македония, под властью потомков Антигона Гоната. К ним присоединилось еще в 282 г. царство Пергамское, под властью Атталидов. Все эти государства впоследствии вошли в состав Римской империи. Ср. Droysen, «Geschichte der D.» (2 изд. 1878).

Диодония — знаменитая в древности статуя работы греческого ваятеля Поликлета, которая изображала красивого нагого юношу, надвигавшего на себя на голову победную повязку, и составляла парную фигуру с «Дорифором» того же мастера. Эта статуя дошла до нас в двух античных копиях, из которых одна, лучшая, принадлежит британскому музею, а другая, более слабая, находится в галерее Уффиций, во Флоренции.

А. С. — в.

Диазосоединения (хим.) открыты П. Грисом (1858). Именно он получил diazonитро- и diazодинитрофенолы, в виде внутренних ангидридов, и diaзоамидопроизводных, отвечающих мета- и параамидобензойным кислотам (см. Бензойная кислота, Бензольная соединения). Согласно с наиболее распространенным взглядом на природу этого ряда веществ, следующая общая формула (Кекуле, 1866) выражает строение их: $R \cdot N^{\equiv} N^{\equiv} (OH)$, где R' — одноатомный углеводородный радикал ароматического характера *), один или

несколько водородов которого могут быть замещены различными остатками — карбоксилдом (CO_2H), гидроксилдом (OH), амидом (NH_2), сульфоксилдом (SO_2H) и пр. Д., следовательно, подобно азосоединениям (см.), являются производными гипотетич. диамида $NN.NH$, в котором один атом водорода замещен через R' , а другой — гидроксилдом. Так как Д. получили весьма важное значение в теоретическом и техническом отношении, то здесь описываются: I. Способ образования и получения. II. Реакции Д. А) без выдѣления азота и В) с выдѣлением азота. III. Научное и теоретическое значение Д. и Д. жарнаго ряда.

I. Прототипом Д. может служить diaзобензол $C_6H_5 \cdot N : N \cdot (OH^{**})$. В свободном виде вещества эти никогда не были изучаемы, даже, можно сказать, и не получены еще, вследствие крайней изменчивости при необходимых для этого операциях. Когда Д. образуется в присутствии свободной кислоты, то оно тотчас же вступает с нею в двойное разложение:



Diazосоли, в которых Д. играет роль основания, обладают большим постоянством; ими и пользуются для изучения этой группы соединений и для практических надобностей в них. Щелочи в водном растворе разлагают эти соли:

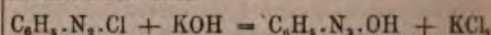

выдѣляя свободные Д., а затем вступают сами с ними во взаимодѣйствие, по взаимному (см. ниже) уравнению:

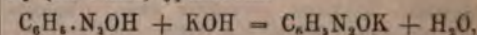

уже как кислоты. К аминам Д. относится подобно, до некоторой степени, также кислотам; с анилином, напр., diaзобензол дает так называемый diaзоамидобензол ***):

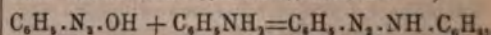

анилид как бы. Образца соединения с кислотами, Д. могут быть разсмотрены также, как производный гидрата аммония $NH_4 \cdot (OH)$ (см. Аммоний), в котором один атом водорода замещен через R' ,

*) Это может быть Фенил (C_6H_5) и пр. остаток бензола, нафталя ($C_{10}H_7$), остаток нафталина, Фенилфенил ($C_6H_5 \cdot C_6H_5$), остаток дифенила и т. п.

***) По новейшим исследованиям (Вамбергера, Вольфа, Пехманна) должно считать diaзобензол способным вступать в двух тавтомерных формах (см. Изомерия $C_6H_5 \cdot N : N \cdot OH$ и $C_6H_5 \cdot NH \cdot NO$); первая форма существует в соединениях с кислотами, а вторая (нитроамид) возникает в щелочных растворах. Diazобензол в щелочных растворах окисляется хлорсоединением, а именно Гмелина из так называемую diaзобензольную кислоту, которая есть, впрочем, нитроамид $C_6H_5 \cdot NH \cdot NO$, иначе анализ азотной кислоты.

****) Грис предположил diaзобензолу такую формулу $C_6H_5 \cdot N_2$, два атома азота вошли в одну часть бензольного кольца, а два атома водорода; такое представление удобно при сопоставлении с азобензолом $C_6H_5 \cdot N_2 \cdot C_6H_5$. Diazоамидобензол выражается тогда через $C_6H_5 \cdot N_2 \cdot NH_2 + C_6H_5 \cdot NH_2$, а diaзобензольный — через $C_6H_5 \cdot N_2 \cdot NH$. В итоге превращения и главным образом получение соединения $C_6H_5 \cdot N_2 \cdot NH_2$ вставив принять в д-бензол пять водородов в бензольном ядре.

остальные три — одним атомом азота $R' \cdot N \cdot (OH) : N$; тогда хлористый diaзобензол был бы хлористым аммонием, в котором водород замѣнен фенолом $(C_6H_5)'$ и азотом N^{θ} . Подобные взгляды высказывались (Бломстранд, Штрекер, Эрленмейер), но преимущество отдается вышеприведенной формулѣ на основаніи связи съ однозамѣненными гидразинами (см.) $R' \cdot NH \cdot NH_2$ (Э. Фишер), которые *возникают* при составленіи Д., а при окисленіи *дают* Д. Способность хлористого diaзобензола и других diaзосолей образовывать (см. ниже) съ веществами ароматическаго характера азосоединения (П. Гриссъ, Кекуле, В. Мейер, Витт и др.) также согласуется со взглядом Кекуле на строение Д.

Образуются Д. при дѣйствіи азотистой кислоты HNO_2 , или N_2O_4 , или веществъ легко ее выделяющихъ (напр. $NOCl$, $NOBr$, цинковая пыль съ HNO_3 , а проще всего соли азотистой кислоты KNO_2 , $NaNO_2$ въ присутствіи кислотъ) на соли первичныхъ ароматическихъ аминовъ $R' \cdot NH_2$, т. е. когда $(NH_2)'$ замѣщаетъ водородъ ароматическаго характера. Изъ азотнокислаго анилина, напр., получается азотнокислый diaзобензолъ по слѣдующему уравненію: $C_6H_5NH_2 + HNO_2 = C_6H_5 \cdot N_2 \cdot NO_2 + 2H_2O$.

При дѣйствіи азотистой кислоты на свободный анилинъ (въ спиртовомъ растворѣ) получается вышеупомянутый diaзоамидобензолъ $2C_6H_5 \cdot NH_2 + HNO_2 = C_6H_5 \cdot N_2 \cdot HN \cdot C_6H_5 + 2H_2O$; принимаютъ, что и здѣсь сначала образуется diaзобензолъ, который вступаетъ во взаимодѣйствіе съ анилиномъ, не подвергшимся еще дѣйствію азотистой кислоты. Амидофенолы, амидокислоты, амидосульфокислоты, превращаясь въ Д., являются часто въ видѣ ангидридныхъ формъ:

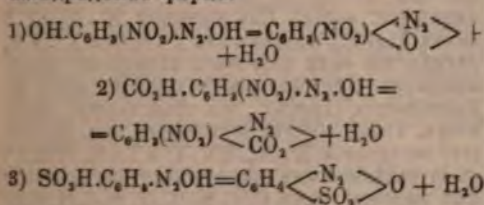

Diamины, вообще говоря, даютъ производныя съ двумя diaзогруппами, такъ называемыя тетраазосоединения, напримѣръ хлористый тетраазобензолъ $C_6H_4 \cdot (N_2 \cdot Cl)_2$ изъ мета- или парафенилендиаминна; но при ортодиаминнахъ, т. е. когда двѣ $(NH_2)'$ группы находятся при сосѣднихъ углеродахъ (см. Бензольныя соединенія) «diaзотируется» только одна амидогруппа, и получаютъ такъ называемыя азимидосоединенія *), изъ ортофенилендиаминна — азимидобензола:

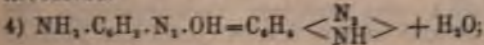

реакція здѣсь протекаетъ такъ же, какъ съ свободнымъ анилиномъ (см. выше), только вы-

сто двухъ молекулъ моноаминна фигурируетъ одна частица диамина. Во всѣхъ этихъ случаяхъ (ур. 1, 2, 3, 4) получаютъ такъ называемыя внутренне ангидриды. Какъ упомянуто, Д. образуются еще при окисленіи однозамѣненныхъ гидразиновъ. Но главный способъ получения — дѣйствіе азотистой кислоты на аминъ. Детали операція получения весьма разнообразны, въ зависимости отъ индивидуальности исходныхъ веществъ и продуктовъ и отъ цѣли, для которой готовятся Д. Аминъ можетъ быть взятъ въ растворѣ въ водѣ, спиртѣ, въ уксусной, соляной или сѣрной кислотѣ и пр. Обрабатывать растворъ можно газообразной азотистой кислотой, растворомъ соли азотистой кислоты или ея эфиромъ, амилловымъ или этиловымъ $R' \cdot O \cdot NO$. Для получения чистыхъ diaзосолей общаго метода — дѣйствовать при охлажденіи газообразной азотистой кислотой (N_2O_4) на азотнокислую соль амина, смоченную небольшимъ количествомъ воды; промываютъ затѣмъ спиртомъ и эфиромъ. Можно выделить Д. изъ раствора въ видѣ хлороплатината, пербромида, а также сѣрникоислой соли (см. ниже). Если diaзосоль получаютъ для дальнѣйшихъ превращеній, обыкновенно ее не нужно выделять изъ раствора; тогда операція ведутъ въ формѣ удобной для данной цѣли; напр., растворяютъ аминъ въ водѣ, содержащей на одну молекулу его $2HCl$, охлаждаютъ растворъ льдомъ, прибавляютъ въ растворѣ же, 1 мол. азотнокислаго натрія и полученную такимъ образомъ смѣсь вливаютъ въ растворъ того или другого амина или фенола, на который желаютъ подѣйствовать образовавшаеся diaзосолью. Образованіе Д. изъ болѣе простыхъ аминовъ и въ не очень слабыхъ растворахъ совершается обыкновенно количественно и довольно быстро, въ теченіе одного часа, напр., для анилина въ 10% растворѣ. Съ возрастаніемъ молекулярнаго вѣса реакція замедляется и не доходитъ до конца; избытокъ кислоты и возможно малое количество воды способствуютъ превращенію въ подобныхъ случаяхъ; спиртъ дѣйствуетъ часто въ обратномъ смыслѣ. Иногда амидогруппа превращается въ diaзогруппу только въ томъ случаѣ, если соединена съ кислотой: изъ парафенилендиаминна съ азотистой кислотой получается $C_6H_4 \cdot (NH_2) \cdot N_2 \cdot Cl$, если пользуются $C_6H_4 \cdot (NH_2) \cdot NH_2 \cdot Cl$, и — при избыткѣ кислоты — $C_6H_4 \cdot (N \cdot Cl)_2$, тетраазосоединеніе.

II. Д. способны къ очень разнообразнымъ превращеніямъ безъ выдѣленія свободного азота (А) и съ выдѣленіемъ его (В), при чемъ diaзогруппа замѣщается одноэквивалентными группами или атомами *).

А. Соли Д., какъ основанія, получаютъ или, какъ уже указано, при дѣйствіи азотистой кислоты на соли однозамѣненныхъ аминовъ ароматическихъ, или двойнымъ разложениемъ, напримѣръ хлористаго Д. съ сѣрной или другой

*) Структурная формула изъ дана Кекуле и подтверждена въ послѣднее время полученымъ этилазидотолуоломъ $C_6H_4 \cdot (CH_3) \cdot \left\langle \begin{matrix} N \\ N_2 \end{matrix} \right\rangle \cdot C_6H_4$ изъ этилоуказанила — $C_6H_4 \cdot (NH \cdot C_6H_5) \cdot (NH_2) \cdot (CH_2)_{1,2,4}$. С. К.

*) Д. и diaзоамидосоединенія по прибавленію къ смеси фенола съ сѣрной сѣрной кислотой даютъ рѣзкія окрашенія (реакція Лабриана). Свѣтлый растворъ Д. (при diaзоамидкахъ нужно прибавить еще уксусную кислоту) съ спиртовымъ растворомъ парафенилендиаминна даетъ красное или бурое окрашеніе; здѣсь образуются азосоединенія. С. К.

какой кислотой, или, наконец, при действии кислот на диазоамиды—

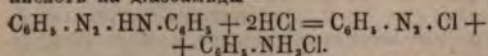

Известны, напр., $C_6H_5 \cdot N_2 \cdot Cl$, $C_6H_5 \cdot N_2 \cdot Br$, $C_6H_5 \cdot N_2 \cdot J$, $C_6H_5 \cdot N_2 \cdot HSO_4$, $C_6H_5 \cdot N_2 \cdot NO_2$, хлористый, бромистый, йодистый, сернокислый, азотнокислый диазобензол; все это были кристаллические вещества, легко растворяющиеся в воде**, трудно—в спирт и в эфир; в водном растворе медленно разлагаются при обыкновенной температуре и быстро—при нагревании, выделяя свободный азот (см. ниже); сухая—взрываются при нагревании, особенно легко азотнокислая соль и пикриновокислая $C_6H_5 \cdot N_2 \cdot OC_6H_3(NO_2)_2$, желтый кристаллический осадок, нерастворимый в воде, спирт, эфир и бензол. Известны двойные оловянные и медные соли

$(R' \cdot N_2 \cdot Cl)_2SnCl_2$, $R' \cdot N_2 \cdot Cl + 2CuCl$, а также хлороплатинаты $(R' \cdot N_2 \cdot Cl)_2PtCl_4$, хорошо кристаллизующиеся и трудно растворимые. При действии на азотнокислый диазобензол сернистокислого калия получается так называемая диазосульфокислота в виде калиевой соли $C_6H_5 \cdot N_2 \cdot NO_2 + K_2SO_4 = C_6H_5 \cdot N_2 \cdot SO_3K + KNO_3$.

Эти диазосульфокислоты $R' \cdot N_2 \cdot SO_3H$ интересны тем, что существует возможность получать их для жирного ряда, т. е. иметь R' —напрямь этиль (C_2H_5) (см. ниже). $C_6H_5 \cdot N_2 \cdot SO_3K$ —желтые кристаллы, при нагревании сильно взрывающиеся—возстановлением, при действии цинковой пыли и уксусной кислоты, переводится в $C_6H_5 \cdot NH \cdot NH \cdot SO_3K$, соль фенилгидразинсульфокислоты.

Как производные диамида, ненасыщенного соединения, Д. способны к прямым присоединениям: бромистый диазобензол, присоединяя бром, превращается в желтый хорошо кристаллизующийся пербромид, так называемый:

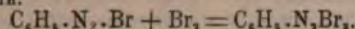

Такие пербромиды с аммиаком в водном растворе дают *диазоимиды*, называемые также триазосоединениями:

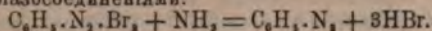

Диазобензолимида—желтое масло, неприятного запаха, летучее при обыкновенной температуре, при попытке кипятить под обыкновенным давлением взрывающееся. Диазоимиды получают также при нагревании с слабым раствором фдкаго кали нитрозогидразинов и при действии диазосолей на гидросиламин:

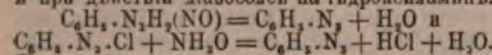

Диазоимиды в настоящее время можно рассматривать как феноловые эфиры азотистоводородной кислоты NN_2 , открытой Курциусом:

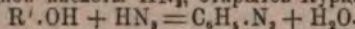

Удается омылить подобный эфир, где $R' = [C_6H_4(NO_2)_2]$, нагреванием со щелочью $C_6H_4(NO_2)_2 \cdot N_3 + KOH = C_6H_4(NO_2)_2 \cdot OH + KN_3$, при чем действительно получается фенол и

соль азотистоводородной кислоты (Нелтинг и Гранмуент).

Металлическая производная Д., полученная П. Грисом, по новейшим исследованиям (Курциус), оказались продуктами более глубокого изменения их, чем то, которое претерпевают кислоты при образовании солей. Серебряная соль $C_6H_5 \cdot N_2 \cdot OAg$, полученная А. Водем при действии азотнокислого серебра на щелочной раствор диазобензола (приготовлять этот раствор необходимо на холоду, с осторожностью), сильно взрывает при 118° , чем резко отличается от серебряного производного Гриса. Других металлических соединений того же состава пока не получено.

Амиды. При действии водного раствора аммиака на диазосоли происходят довольно сложные продукты, в числе которых, для диазобензола, находится кристаллическое вещество $C_{12}H_{12}N_2O$, которое взрывчато весьма сильна азотнокислого диазобензола; судя по составу, это—соединение простого диазоамида с диазобензолом $C_6H_5 \cdot N_2 \cdot NH_2 + C_6H_5 \cdot N_2 \cdot OH$. С одно- и двузамещенными аммиаками реакция совершается проще:

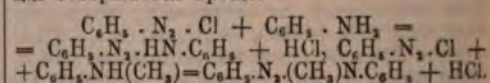

Получаются диазоамиды одно- и двузамещенные, общие формулы которых $X' \cdot N_2 \cdot NH \cdot Y'$ и $X' \cdot N_2 \cdot NY'Z'$, где X' —ароматический радикал, а Y' и Z' могут быть и ароматические и жирные, одинаковые и различные. Однозамещенные диазоамиды, где X' и Y' одинаковые, например два фенила (C_6H_5), два нафтила ($C_{10}H_7$) и пр., получают также при действии азотистой кислоты на свободный амин (см. выше). Из диазосоли $X' \cdot N_2 \cdot Cl$ и амина $Y' \cdot NH_2$, а затем из $Y' \cdot N_2 \cdot Cl$ и $X' \cdot NH_2$, должны бы были возникать изомерные диазоамиды; в действительности изомерия здесь не наблюдается (Грис); это объясняется (Нелтинг, Гольдшмидт) таутомерией (см. Изомерия) соединений $X' \cdot N_2 \cdot NH \cdot Y'$ и $Y' \cdot N_2 \cdot NH \cdot X'$; с двузамещенными аминами получают истинные изомеры, напр. $C_6H_5 \cdot N_2 \cdot (C_6H_5)N \cdot C_6H_5 \cdot CH_3$ и $CH_3 \cdot C_6H_5 \cdot N_2 \cdot (C_6H_5)N \cdot C_6H_5$. Существует мнение (Мельдола), что диазоамиды обладают удвоенной частией (в твердом состоянии, так как по криоскопическому методу получаются простые молекулярные веса) и что смешанные, т. е. где X' и Y' различны, представляют соединение обоих таутомерных форм.

Вещества эти кристалличны, желтого цвета, прочныя при температурах ниже 100° , если нет кислоты. С кислотами они не соединяются, хотя образуют хлороплатинаты; при избытке кислоты может происходить распад на соль амина $Y' \cdot NH_2$ и соль $X' \cdot N_2 \cdot OH$; оттого эти вещества в этих условиях относятся как вообще диазоамиды. Щелочи обыкновенно на диазоамиды не действуют; если водород X' и Y' замещен отрицательными группами, нитрогруппой (NO_2), например, получают металлические производные $-X''(NO_2) \cdot N_2 \cdot NK \cdot Y''(NO_2)$.

** В водных растворах диазосоли относятся, подобно многим другим солям, а именно—вычисленные из повышения температуры замерзания слабых растворов молекулярные веса оказываются половинными; для более крепких растворов они возрастают. С. К.

Для диазоамидов, гдѣ Y' — ароматическій радикалъ, существуетъ еще одно, весьма важное, превращеніе: подъ вліяніемъ соляной кислоты или, лучше, хлористоводородной соли амина Y'.NH₂ происходитъ перегруппировка *диазо*-амидосоединенія въ амидозосоединеніе. Диазоамидобензолъ, напримѣръ, превращается въ амидозобензолъ подъ вліяніемъ хлористоводороднаго анилина:

$C_6H_5 \cdot N_2 \cdot HN \cdot C_6H_5 = C_6H_5 \cdot N_2 \cdot C_6H_5 \cdot NH_2$.
Трехзамѣненные амины, наприм. диметиланилинъ $C_6H_5 \cdot N(CH_3)_2$, только амидозосоединенія и даютъ. Общая формула такихъ амидозосоединеній: 1) X'.N₂.Y''.NH₂, 2) X'.N₂.Y''.NHZ'', 3) X'.N₂.Y''.NZ''', гдѣ X' и Y' ароматическіе одно- и двухвалентные радикалы, нафтиль (C₁₀H₇)' и фениленъ (C₆H₅)' напримѣръ, а Z'' — жирный, метиль (CH₃)' или этиль (C₂H₅)'; получаютъ они при дѣйствіи аминовъ первичныхъ (1), вторичныхъ (2) и третичныхъ (3) на diazosoli:

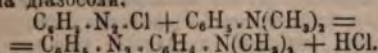

Скорость, съ которою амидозосоединенія образуются, крайне различна, смотря по амину, то очень большая — для нафталиминовъ C₁₀H₇.NH₂, фенилендиаминовъ C₆H₄(NH₂)₂, то малая — для анилина, изъ котораго образуется сначала диазоамидобензолъ, способный превращаться затѣмъ въ азосоединеніе; въ нѣкоторыхъ случаяхъ реакція идетъ въ присутствіи большого избытка кислоты, что исключаетъ возможность образования диазоамидовъ. Остатокъ (X'.N₂)' вступаетъ въ ароматическое ядро амина только тогда, когда имѣется Н въ пара- или ортоположеніи относительно амидогруппы: паратолуидинъ C₆H₄(CH₃)'.NH₂ къ такой реакціи не способенъ, но орто- и метатолуидины даютъ азосоединенія; получаютъ такимъ образомъ пара- и ортоамидозосоединенія. Когда дѣйствуютъ на diazosoli диаминомъ, у котораго въ паразоложеніяхъ относительно обѣихъ амидогруппъ имѣются два водорода, получаютъ такъ называемыя дисазосоединенія. Изъ метафенилендиамина съ хлористымъ diazobenzolomъ получается дисазодиамибензолъ

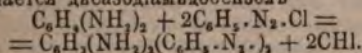

Дисазосоединенія получаютъ также изъ амидозосоединеній, превращая ихъ сначала въ diazosoli X'.N₂.Y''.N₂.Cl и реагируя затѣмъ на аминъ или феноль въ пр.:

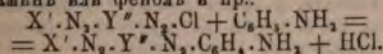

Азо- и дисазосоединенія, но не диазоамиды, получаютъ при дѣйствіи diazosoli на пирроль, X'.N₂.C₄H₅:NH (въ присутствіи уксусной кислоты) и (X'.N₂)₂C₄H₅:NH (въ присутствіи ѣдкаго натра); пиперидинъ, напротивъ, даетъ только пипериды X'.N₂.N.C₅H₁₀. Амидотіофенъ образуетъ только азосоединенія X'.N₂.C₆H₄S.NH₂.

Фенолы, сульфокислоты, окисульфокислоты, C₆H₅.OH, C₆H₄(OH).SO₃H и т. п., также даютъ съ diazosoliami азосоединенія; и здѣсь также долженъ существовать водородъ въ пара- или ортоположеніи относительно присутствующей уже группы, чтобы реакція происходила. Напримѣръ, если дѣйствовать двумя частицами

хлористаго diazobenzola въ присутствіи ѣдкаго натра на феноль, получается дисазофеноль

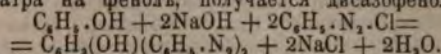

Всѣ эти амидо-, окси-, сульфо-, сульфокси-, сульфоамидозосоединенія являются цвѣтными веществами и часто, въ видѣ солей съ минеральными кислотами (HCl) или щелочами (ѣдкимъ натромъ, NaOH), употребляются какъ краски для окрашиванія различныхъ тканей въ желтый, красный, до бурога, а также синий и фиолетовый цвѣта. Напр.: везувинъ (Bismarkbraun) — HCl.NH₂.C₆H₄.N₂.C₆H₄(NH₂).NH₂.HCl; одинъ изъ тропеолиновъ (Methylorange) —

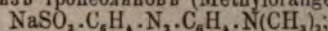

другой тропеолинъ (Naphtholorange) — Na.SO₃.C₆H₄.N₂.C₁₀H₇.OH, образуется при дѣйствіи парадиазобензолсульфокислоты на α-нафтоль C₁₀H₇.OH въ щелочномъ растворѣ; бурая дисазокраска (Resorcinbraun) — (CH₃)₂.C₆H₃.N₂.C₆H₃(OH).N₂.C₆H₃.SO₃Na.

При дѣйствіи diazosoli на натриевыя производныя нитрометана, нитроэтана, или малонаго эфира, ацетоуксуснаго и эировъ другихъ кетонкислотъ получаютъ также азосоединенія, напримѣръ C₆H₅.N₂.CH₂NO₂, бензол-азонитрометанъ.

В. Реакціи Д. съ выдѣленіемъ свободнаго азота приводятъ къ продуктамъ замѣненія diazogrupпы чрезъ (OH)', (O.C₆H₅)', H, FI, Cl, Br, J, (N₃)', (NO₂)', (CN)', (SH)', (SO₃H)', (CO₂H)' и др. Такимъ образомъ изъ амидосоединеній, а слѣдовательно и изъ нитросоединеній, такъ какъ они при восстановленіи даютъ амидосоединенія, можно перейти къ весьма разнообразнымъ производнымъ того же радикала R' при помощи Д.

При кипяченіи водныхъ растворовъ diazosoli получаютъ фенолы

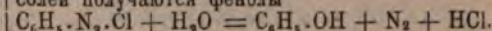

При кипяченіи съ кипкимъ спиртомъ diazogruppa замѣщается или водородомъ, при чемъ спиртъ окисляется въ алдегидъ, или остаткомъ спирта, этоксизомъ (C₂H₅.O)', при образованіи въ первомъ случаѣ R'.H, а во второмъ фенольнаго эфира R'.O.C₂H₅; направленіе превращенія зависитъ отъ давления, подъ которымъ совершается кипяченіе (И. Ремсевъ); такъ при болѣе высокомъ давленіи для парадиазотолуолоросульфокислоты реакція предпочтительнѣе совершается по уравненію:

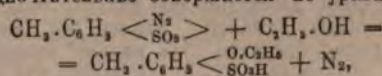

а при болѣе низкомъ по уравненію:

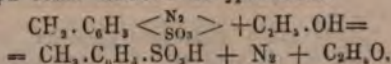

Замѣненіе водородомъ совершается и при нагрѣваніи съ меркаптаномъ C₂H₅.SH, а также при восстановленіи легко окисляющимися солями FeCl₂, SnCl₂, при чемъ образуются еще однозамѣненные гидразины R'.NH.NH₂. При нагрѣваніи съ уксуснымъ ангидридомъ, а также и съ уксусной кислотой получаютъ фенольные эфиры уксусной кислоты:

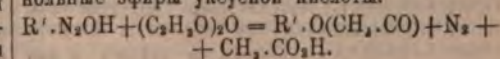

Замѣна diaзoгруппы галоидами (см.) идетъ при нагреваніи съ крѣпкими галоидоводородными кислотами; изъ diaзобензола такимъ образомъ получаютъ фтористый, хлористый, бромистый, іодистый фенилы; особенно легко, даже на холоду, совершается реакция съ іодистоводородной кислотой:

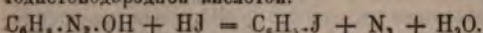

Подъ влияніемъ солей закиси мѣди сильно ускоряются эти превращенія (Зандмейеръ). Подобно галоидоводороднымъ кислотамъ, азотистоводородная кислота реагируетъ съ diaзосолями, при чемъ получаютъ триазосоединенія (дiazониды):

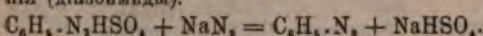

Подъ влияніемъ нагреванія хлористаго diaзобензола съ цианистою мѣдью CuCN получается нитрилъ бензойной кислоты. Такъ какъ нитрилы при дѣйствіи щелочей превращаются въ соли соответственныхъ кислотъ, то этимъ путемъ можно перейти отъ анилина къ бензойной кислотѣ, замѣстивъ (NH₂) карбоксилъ (CO₂H). Дѣйствуя на растворъ смѣси R'.N₂.Cl + NaNO₂ влажной закисью мѣди Cu₂O, удается замѣстивъ diaзoгруппу даже нитрогруппой (NO₂) (Зандмейеръ):

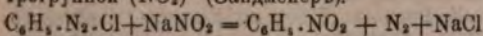

и такимъ образомъ анилинъ превратитъ въ нитробензолъ, изъ котораго при восстановленіи анилинъ получается.

При дѣйствіи теплаго раствора сѣрнистаго кали K₂S получаютъ изъ diaзосолей тиофенолы X'.SH; такъ какъ окисленіемъ эти послѣдніе переводятся въ сульфокислоты, то такимъ образомъ diaзoгруппу можно замѣщать сульфогруппой (SO₂H). Сульфокислоты получаютъ также при дѣйствіи сѣрнистаго газа:

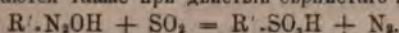

При дѣйствіи сероводорода получаютъ эиры тиофеноловъ:

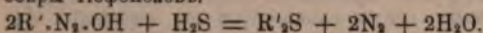

III. Реакціи, протекающія съ выдѣленіемъ свободнаго азота, имѣютъ важное теоретическое и научно-практическое значеніе. Онѣ дали многочисленныя пути для синтеза, для опредѣленія изомеріи и вообще строенія разнообразныхъ веществъ ароматическаго характера. Съ другой стороны, легко идущая реакція образованія азосоединеній имѣетъ большую техническую важность, потому что многія красильныя вещества суть именно азосоединенія, получаемыя изъ Д. (см. выше); для этой цѣли послѣднія и готовятся въ большихъ количествахъ.

До сравнительно недавняго времени отношеніе азотистой кислоты къ содержащимъ амидогруппу веществамъ жирнаго ряда выражалось слѣдующимъ уравненіемъ:

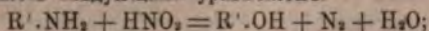

амидосоединеніе превратилось въ окисоединеніе, а азотъ выдѣлился въ свободномъ видѣ. Эта реакція наблюдена впервые (Паріа, 1848) для аспаргина (амида амидоянтарной кислоты CO₂H.CN(NH₂).CN₂.CO.NH₂, который при этомъ превращается въ яблочную кислоту CO₂H.CN(OH).CN₂.CO₂H), а затѣмъ и для

другихъ амидокислотъ, амидовъ кислотъ и аминовъ; она считалась общей для жирнаго ряда и являлась однимъ изъ отличій отъ ароматическаго, гдѣ въ этихъ условіяхъ образуются Д., способныя превращаться затѣмъ такъ же въ окисоединенія и являющіяся, слѣдовательно, промежуточными веществами въ этомъ превращеніи. Эиры амидокислотъ, амидоуксусной напримѣръ (см. Гликоколь), оказались однако способными давать эти промежуточные продукты (Курціусъ, 1883)—

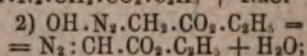
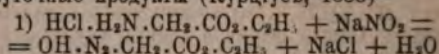

Изъ этиловаго эиры амидоуксусной кислоты, взятаго въ видѣ хлористоводородной соли въ водномъ растворѣ, образуется эиръ diaзoуксусной кислоты (1), который немедленно превращается (2) въ ангидридное вещество, выдѣляя воду на счетъ гидроксила diaзoгруппы и второго водорода метиловой группы; при подходящихъ условіяхъ ароматическія Д. также образуютъ внутренніе ангидриды. Получены еще эиры diaзoпропионовои кислоты N₂:CH.CH₂.CO₂H, diaзoянтарной CO₂H.CN₂.CH₂.CO₂H (изъ аспарагиноваго эиры); все это маслообразныя, малопрочныя жидкости красиваго желтаго цвѣта. При кипяченіи съ разведенными кислотами они выдѣляютъ азотъ и превращаются въ эиры окисикислотъ, подобно тому какъ изъ diaзобензола образуется феноль—

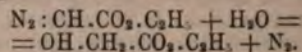

Со спиртомъ получаютъ смѣшанныя эиры CH₂(O.C₂H₅).CO₂.C₂H₅; съ алдегидомъ — кетонэиры CH₂(CO.CH₃).CO₂.C₂H₅; съ свободными галоидами въ эирномъ растворѣ—дихлор-, дибром-, диіодкислоты, въ видѣ эировъ, CHCl₂.CO₂.C₂H₅ и пр.; съ крѣпкими галоидоводородными кислотами—эиры однозамѣщенныхъ галоидокислотъ CH₂Cl.CO₂.C₂H₅ и пр. При восстановленіи (цинковая пыль и уксусная кислота) получаютъ, между прочимъ, однозамѣщенные гидразины—NH₂.NH.CH₂.CO₂H. Вообще большое сходство замѣчается въ отношеніяхъ и ароматическихъ Д., и эировъ diaзoкислотъ жирнаго ряда. Свободныя diaзoкислоты, N₂:CH.CO₂H, неспособны однако же существовать, а равно и соли ихъ крайне непрочны; тѣ и другія въ моментъ образованія превращаются въ окисоединенія.

Diazоуксусный эиръ подъ влияніемъ крѣпкаго раствора ѣдкаго кали превращается въ соль кислоты, частица которой оказалась утроенной частицей diaзoуксусной кислоты—N₂C₆H₄O₃; это такъ называемая триазоуксусная кислота, желтое кристаллическое вещество. Триазоуксусная кислота уже не походитъ по реакціямъ на Д., она напоминаетъ азосоединенія по неспособности выдѣлять свободный азотъ; при кипяченіи съ разведенной сѣрной кислотой изъ нея образуется шавелевая кислота и N₂H₄, гидразинъ (см.).

Существуетъ еще одно diaзосоединеніе жирнаго ряда, обладающее вполнѣ тѣмъ же строеніемъ, какъ соответственныхъ вещества ароматическаго ряда.

тического ряда; это — диазоансульфокислота $(C_2H_5)_2N_2(SO_3H)$ (см. выше), казиевая соль второй получена (Э. Фишер) при окислении окисью ртути соли этилгидразинсульфокислоты $(C_2H_5)_2HN.NH(SO_3K) + O =$

$= C_2H_5_2N_2N_2SO_3K$. С. С. Колотовъ. Д.
Диазоуксусная кислота см. Диазосоединения.

Діаконы — см. Трещины.

Діакоисса — так назывались въ древней церкви лица, назначенныя для надзора за принадлежавшими къ ней женщинами и получившія для прохода этого служенія посвященіе. Учрежденіе этого служенія восходит къ временамъ апостольскимъ. Ап. Павелъ въ Посланіи къ римлянамъ упоминаетъ о Д. Фивѣ. Соборъ Лаодикійскій и св. Елифаній тѣхъ же лицъ называютъ стариками (*προβήτας*), потому что на эту должность выбирали старыхъ вдовъ или дѣвъ. По постановленіямъ апостольскимъ въ Д. должны избираться цѣломудренныя дѣвы, или по крайней мѣрѣ вдовы, бывшія только за однимъ мужемъ, вѣрныя и благоговѣныя. По постановленіямъ Халкедонскаго собора, въ Д. поставляли не прежде сорокалѣтняго возраста и, притомъ, по тщательномъ испытаніи. При нѣкоторыхъ церквахъ число Д. было весьма значительно: такъ при константинопольской церкви, по постановленіямъ Юстиніана и Гераклія, положено быть 40 діакоиссамъ. — Служеніе Д. состояло въ слѣдующемъ: онѣ приготавливали женщинъ къ крещенію, научая, какъ и что онѣ должны отвѣчать на вопросы крещающаго и какъ должны вести себя послѣ крещенія; помогали епископу при крещеніи женщинъ и вмѣсто него дѣлали помазаніе частей тѣла, за исключеніемъ лба; смотрѣли за дверью, въ которую входили женщины въ церковь, разставляли ихъ по мѣстамъ и наблюдали, чтобы онѣ въ церкви вели себя благочинно; присутствовали при бесѣдахъ епископовъ, пресвитеровъ и діаконовъ съ женщинами; заботились о благотворительности по отношенію къ женщинамъ и пр. Въ первые вѣка Д. причислялись къ клиру, и потому онѣ представлялись на свою должность чрезъ особое рукоположеніе. Молитва, читавшаяся при рукоположеніи, сохранилась въ постановленіяхъ апостольскихъ. Лаодикійскій соборъ такое рукоположеніе воспретилъ. Служеніе Д. прекращается на Вост. къ XIII в., на Зап. въ IX в. Особенное развитіе служеніе Д. получило въ протестантской церкви, въ связи съ успѣхами внутренней миссіи, во второй половинѣ настоящаго вѣка.

П. В.

Діаконъ (*διάκονος* — служитель) — такъ называются лица, проходящія церковное служеніе на первой, низшей степени священства. По происхожденію своему это служеніе относится къ временамъ апостольскимъ и возникло въ церкви іерусалимской по слѣдующему поводу. Многіе жаловались на неравномѣрную раздачу жизненныхъ припасовъ, вслѣдствіе котораго являлись обдѣленными особенно вдовцы. Сами апостолы, обязанные прежде всего проповѣдывать слово Спасенія, не имѣли возможности пещись о столахъ и на это служеніе посвятили своимъ рукоположе-

ніемъ семь избранныхъ общиною почтенныхъ лицъ (Дѣянія VI, 2—6). Это первоначальное служеніе скоро осложнилось другими многочисленными занятіями и обязанностями. Д. должны были наблюдать за церковнымъ благочиніемъ: указывали каждому мѣсто въ храмѣ, смотрѣли, чтобы въ церкви все было благообразно и по чину, наблюдали за поведеніемъ и нравами вѣрующихъ и свои наблюденія представляли епископу. По указанію епископа, они распоряжались церковными имуществами: раздавали милостыню, заботились о содержаніи сиротъ, вдовицъ и вообще всѣхъ, пользовавшихся церковными пособиями. Вообще они были посредниками между епископами и паствою: передавали пасомымъ распоряженія епископа и приводили въ исполненіе его повелѣнія. Поэтому ихъ называли ангелами и пророками епископа. По своей близости къ епископамъ и по обширности круга своихъ обязанностей Д. въ древней церкви имѣли весьма большое значеніе во всѣхъ церковныхъ дѣлахъ и пользовались особымъ уваженіемъ, чему способствовало и то обстоятельство, что ихъ было немного: по первоначальному примѣру церкви іерусалимской, во многихъ церквахъ было обычаемъ не поставять болѣе семи Д. Участие ихъ въ церковномъ управленіи, иногда болѣе вліятельное, чѣмъ участіе пресвитеровъ, возбуждало высокомѣрное отношеніе съ ихъ стороны къ пресвитерамъ. Въ виду этого соборы въ своихъ постановленіяхъ напоминали о низшей, сравнительно съ пресвитерами, іерархической степени Д. и о зависимости ихъ отъ пресвитеровъ. Въ церкви католической діаконовъ удержало свое древнее іерархическое значеніе. Въ протестантскихъ общинахъ діаконовъ имѣть значеніе въ дѣлахъ христіанской благотворительности и вообще во внутренней миссіи.

На православномъ Востокѣ и у насъ въ Россіи Д. и въ настоящее время занимаютъ такое же іерархическое положеніе, какъ въ древности. Ихъ дѣло и значеніе — быть помощниками при богослуженіи. Сами они, самостоятельно, не могутъ совершать общественное богослуженіе и быть представителями христіанской общины. Въ виду того, что священникъ и безъ Д. можетъ совершать всѣ службы и требы, Д. не могутъ быть признаны совершенно необходимыми. На этомъ основаніи возможно сокращеніе числа Д. при церквахъ и приходахъ. Къ такому сокращенію прибѣгали у насъ для увеличенія содержанія священниковъ. Въ бытность гр. Д. А. Толстаго оберъ-прокуроромъ св. синода было опредѣлено, чтобы Д. были поставляемы изъ псаломщиковъ, по просьбѣ прихожанъ, лишь въ томъ случаѣ, если приходъ изъяснитъ желаніе взять на себя содержаніе Д. Вслѣдствіе этого число Д. значительно сократилось. Въ настоящее время замѣтно, наоборотъ, стремленіе къ увеличенію числа Д., между прочимъ для того, чтобы въ нихъ имѣть учителей для церковно-приходскихъ школъ.

П. В.

Діакритическіе или отличительные **значки**. — Съ распространеніемъ лат. алфавита и примѣненіемъ его къ передачѣ звуко-

ных системъ разныхъ индо-европейскихъ и прочихъ языковъ, явилась необходимость увеличить его средства, оказавшіяся недостаточными для обозначенія многихъ звуковъ, свойственныхъ этимъ языкамъ (какъ, напр., славянскіе ч, ж, ш и т. д.). Чтобы не придумывать новыхъ буквъ, употребляютъ такъ назыв. Д., т. е. отличительные знаки, ставящіеся большою частью надъ обыкновенными латинскими буквами или подъ ними. Такъ с въ латинско-чешской азбуки = русск. ц, а ě = русск. ч, s = русское с, a = русское ш и т. д. Наиболе употребительные Д. знаки: ˇ (большою частью знакъ смягченія «переходнаго»), ˘ знакъ ударенія и «непереходнаго» смягченія, — знакъ долготы и т. д.; ſкода же принадлежитъ знакъ ˆ, напр. въ испан. ñ; въ латинской транскрипціи санскр. звуковъ весьма часты Д. точки внизу или вверху согласныхъ, обозначающія известныя отънки произношенія. Можно принять за общее правило, что Д. значки обозначаютъ лишь небольшие различія въ произношеніи: польск. ı = твердое и, ą = мягкое и; въ санскр. ı = обмкнов. ш, а ı̄ = такъ назыв. дребезжающее (см.) и т. д. Особенно часты Д. знаки въ латинскихъ транскрипціяхъ, употребляемыхъ для передачи славянскихъ языковъ и происходящихъ изъ начала этого столѣтія (чешская латинка — первая по времени и послужила образцомъ для другихъ). На принципѣ Д. значковъ основана и Standard-alphabet известнаго ученаго Лепсіуса, предложенный имъ для научной транскрипціи всевозможныхъ языковъ (Lepsius, «Das allgemeine Linguistische Alphabet», Берл., 1888; «Standard-alphabet for reducing unwritten languages and foreign graphic systems to a uniform orthography in European letters», 2-ое изд., Лонд., 1888). С. Будникъ.

Диакриа (Diakria; также Эпакриа, Гиперакриа) — сѣв.-вост. часть Аттики, обращенная къ Бабейскому морю и занятая отрогами Парнеоса и Пентелика. Въ Д. лежала прославленное исторіей Маравонъ, Оронтъ, Десалия. По имени области называлась одна изъ политическыхъ партій въ Афинахъ, диакриа, составившая главнѣйшую часть населенія Аттики и продолжавшая Пизистрату путь къ тираніи. Мелкіе земельные собственники, увеличивая, какъ и востокъ, частуха образовала партію диакриевъ еще изъ до-Солововаго время; различіе съ нею существовало параллельно въ Афинахъ. Ср. Аристот., «Аthen. polit.» (13). С. М.

Диалектика (отъ греч. διάλογος) — искусство вести бесѣду. Аристотель считалъ Зенона, философа аѳинской школы, родоначальникомъ Д. Диалектика Зенона состояла изъ опроверженія, осужденія или прямой противобѣды, полемикой, выставленія предъ ставленнаго предмету философскаго шила. Характеръ термина Д. получилъ лишь у Платона, хотя по существу учене Сократа о правильномъ образованіи шилей и учене эллинистическихъ философовъ тождественно съ диалогическимъ. У софистовъ Д. выродилась въ искусство (см.). У Платона Д. означаетъ, во-первыхъ, истиннонаучную величину различія, вслѣдующій само-себѣ вопросъ, во-вторыхъ, учене объ адекватности истинѣ и теории возможности. Учене объ адекватности Д.

Спевсиппъ, ученикъ Платона; онъ же раздѣлилъ систему Платона на 3 части: Д., физику, этику. Аристотель подъ словомъ Д. разумѣетъ искусство нахожденія основаній для доказательства своей мысли или опроверженія противника; такимъ образомъ Д. является прикладною логикой. Послѣ Аристотеля Д. смѣшиваются весьма часто съ логикой. Въ новой философіи къ термину Д. вернулся Кантъ. Трансцендентальной Д. у него называется вторая часть трансцендентальной логики — отдѣлъ «Критики чистаго разума». Трансцендентальная Д. имѣетъ задачей раскрытіе прозрачности сужденій, возникающей въ томъ случаѣ, если частныя понятія разсудка мы отвоисимъ не къ однимъ предметамъ опыта, а если изъ идей разума, переступающихъ границы всякаго возможнаго опыта, мы дѣлаемъ заключенія относительно міра явленій и предметовъ самихъ по себѣ. Шлейермахеръ подъ Д. понимаетъ правильную бесѣду о предметѣ чистаго мышленія, т. е. о мышленіи ради самаго знанія. Самое большое значеніе Д. получилъ въ системѣ Гегеля, методъ коего принято называть диалектическимъ (о диалектическомъ методѣ Гегеля см. VIII, 218 и слѣд.). По В. Соловьеву, Д. — такое мышленіе, которое изъ общаго принципа въ формѣ понятія выводитъ его конкретное содержаніе; актъ диалектическаго мышленія заключается въ переводенія потенциальнаго содержанія въ актуальность. Въ обыкновенной рѣчи подъ Д. понимаютъ утонченныя логическія доказанія своею мыслью, а также искусство оспаривать истину остроумными софизмами. Диалектика, предъ учителемъ Д. — вообще человекъ, искусный въ спорѣ.

Диализъ — анализъ при помощи диффузіи, изобрѣтенный Грегориомъ (Graham), основанъ на различіи скоростей диффузіи кристаллоидовъ и коллоидовъ черезъ мембраны и др. перегородки. Диализаторъ Грегора представляетъ собою мембрану стекляннаго цилиндра, открытой съ двухъ сторонъ; две его концы, безъ отверстій, обмазываютъ глицеринъ, выдѣлывая азотной (аппаной) растительными веществами (неизвестно бужагой, обработанной въ теченіе 2—3 минутъ коллоидомъ сѣдыя глицероидной массы съ коллоиднымъ обѣмномъ объемомъ воды и току промѣтой) или др. органическими тѣлами. Въ диализаторѣ размѣщаютъ растворъ, содержащій сѣдыя кристаллоиды и коллоиды, подлежащую раздѣленію, а вступившій диализаторъ изъ сосуда съ водой, такъ какъ перегородка была закрыта силой вакуума. Если въ кристаллоиды азотнаго времени, кристаллоиды переходятъ въ воду вслѣдствіе осмоса, а коллоиды, если и переходятъ въ воду, то неслучайно мембраны. Кристаллоиды переходятъ, конечно, во воду, потому что содержаніе его не будетъ одинаково и обѣмъ сторонамъ перегородки. При адекватности перегородки въ 1 кв. см. слѣд. количества въ 1 кв. сантиметрѣ, содержащій 2 гр. вещества, переходъ черезъ 24 часа слѣдующія количества веществъ вѣсноты:

Водородный сѣдыя . . .	1.357 гр.
Азотная	1.074 »
Топла	1.198 »

Салициловой кислоты	0,835	>
Тростников. сахара	0,783	>
Карамели	0,009	>

Изъ этихъ данныхъ видно, что, помѣстивъ въ діализаторъ смѣсь растворовъ поваренной соли и карамели, мы черезъ 24 часа почти всю соль будемъ имѣть во внѣшнемъ сосудѣ, а почти всю карамель въ діализаторѣ. Заменяя соляной растворъ чистой водой и оставляя снова нѣкоторое время, мы достигнемъ почти полного раздѣленія соли и карамели. Такимъ образомъ Грегему удалось приготовить растворы кремневой кислоты, глинозема, гидрозолы, глицерозолы, алкозолы и пр. (см. Гидрозоль), а также раздѣлить квасцы на сѣрно-кислый калий и глиноземъ. Д. представляетъ отличное средство при токсикологическихъ изслѣдованіяхъ, такъ какъ онъ позволяетъ отдѣлять яды — кристаллоиды (напр., мышьяковую кислоту, стрихнинъ и пр.) отъ коллоидовъ (язвубмина, составныхъ частей желудочнаго сока и пр.). Къ Д. приходится иногда прибѣгать при изслѣдованіи естественныхъ водъ; такъ Пеллиго въ 1864 г. нашелъ мочевины въ водѣ Сены. Въ техникѣ также довольно часто прибѣгаютъ къ Д., въ особенности въ свекло-сахарномъ производствѣ (см.). Въ природѣ, въ живыхъ организмахъ животныхъ и растительныхъ, также, несомнѣнно, часто совершается Д., потому что ткани и оболочки кѣлокъ растений и животныхъ имѣютъ именно свойство производить Д. Такъ, кореньки и мочки растений должны всасывать изъ растворовъ, находящихся въ почвѣ, нѣкоторыя вещества быстрее, чѣмъ другія. В. Я.

Диаллазь — см. Пироксены.

Диаллазь (хим.). — Такъ называется непредѣльный углеводородъ ряда $C_n H_{2n-2}$, который получается при дѣйствіи металлическаго натрія на йодистый аллилъ (Вертело, Люка).

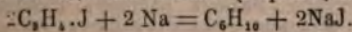

Это — жидкость, кипящая при $59,5^\circ - 60^\circ$, удѣльнаго вѣса 0,6983 при $11,9^\circ$ (Швиффъ) относительно воды при 4° . Такъ какъ радикалъ аллилъ обладаетъ строеніемъ $(CH_2 : CH \cdot CH_2)$, то Д. придаютъ формулу

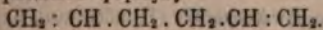

Изслѣдованіемъ его занимались Е. Вагнеръ, А. Фаворскій, К. Красускій, С. Пржбытекъ, А. Сабанѣевъ, Циампианъ и Андерлиня, Н. Демьяновъ. С. С. Колотовъ. А.

Диалогъ (греч.) — собственно разговоръ, бесѣда двухъ или нѣсколькихъ лицъ, также литературное произведеніе въ формѣ разговора. Особенно охотно пользовались Д. философы древности и новѣйшаго времени и отцы церкви. Замѣчательны Д. Сократа и Платона. Такъ назыв. Сократовъ Д. представляетъ разговоръ въ вопросахъ и отвѣтахъ. Философскіе Д. Платона — въ то же время филос. драмы, предметъ которыхъ — вопросы метафизики. Образованными считаются также Д. Ксенофонта и Цицерона. Изъ новѣйшихъ писателей форму Д. употребляли въ Германіи: Эрasmus Роттердамскій, Гуттенъ, Лессингъ («Ernst u. Falk»), М. Мендельсонъ («Phädon»), Гердеръ, Якоби, Шеллингъ («Sara, oder der Zusammenhang der

Natur mit der Geisterwelt»), Фрисъ («Julius u. Evagoras»), Мельхиоръ Мейръ («Emilie. Drei Gespräche über Wahrheit, Güte und Schönheit», «Gespräche mit einem Grobian») и др.; въ сатирическомъ Д. успѣшно подражали Лукіану Виландъ. Въ Италіи извѣстны Д. Петрарки («De vera sapientia»), Маккиавели, Альгаротти, Гасп. Гоцци; у французовъ — Д. Мальбранша, Фенелона и Фонтенеля, подражателей Лукіана, позже Ренана («Dialogues philosophiques»). Въ Англіи Беркелей и Рич. Гердъ (Hurd) были талантливыми подражателями Платона, а Джемсъ Гаррисъ — Цицерона. Отъ этого прозаическаго Д. отличаютъ поэтическій Д., называемый и драматическимъ, въ которомъ главное вниманіе обращается на то, чтобы подвигнуть впередъ дѣйствіе пьесы. Въ драмѣ Д. противопоставляется монологу.

Диалонка-дугу (Dialonka-dugu) — наибольшее могущественное въ негритянскихъ государствахъ Зап. Судана. Гл. г. — Тамба. Черезъ Д. проходитъ караванный путь изъ Сенегала въ Бамаку въ Буре.

Діамагнітизмъ, діамагнитныя тѣла. Магниты естественные, искусственные стальныя и электромагниты дѣйствуютъ притягательно на желѣзо, чугуны, сталь, никкель, кобальтъ съ такою значительною силою, что для наблюденія этихъ явленій можно пользоваться слабыми магнитами. Но уже въ прошедшемъ столѣтіи удостовѣрились, что многія др. тѣла природы притягиваются къ магнитамъ и что, наоборотъ, одно тѣло (висмутъ) отталкивается магнитомъ (Кулонъ). Эти факты имѣли въ наукѣ весьма второстепенное значеніе до изслѣдованій англ. знаменитаго физика Фарадея, который, употребляя очень сильныя электромагниты и разнообразныя новыя приемы наблюденій, доказалъ, что всѣ тѣла природы — твердыя, жидкія и газообразныя — подвержены дѣйствію магнита, въ большинствѣ случаевъ слабому, но несомнѣнному. Одни тѣла притягиваются магнитомъ, другія отталкиваются имъ; тѣла перваго рода Фарадей назвалъ *парамагнитными* *), второго — *діамагнитными*. Въ магнитномъ полѣ, между оконечностями сильнаго электромагнита, парамагнитныя тѣла устанавливались по направленію, соединявшему обѣ оконечности (южно-магнитную и сѣв.-магнитную), или по *осевой* линіи магнита, діамагнитныя же устанавливались по направленію *экваторіальному*, перпендикулярно къ первому въ горизонтальной плоскости. Для успѣшности опытовъ тѣламъ была придаваема форма продолговатыхъ параллелепипедовъ или цилиндровъ. Дано нѣсколько объясненій различія по существу между магнитными тѣлами обоаго рода (см. Магнитизмъ). Однако, со всякой точки зрѣнія, раздѣленіе тѣлъ природы на двѣ поименованныя группы весьма характерно, указывая на существенное различіе внутренняго строенія тѣлъ. Такъ, за очень рѣдкими исключениями, тѣла органическаго строенія (волося, кожа, мускулы, нервы, листья, древесина, воскъ, смолы и мн. др.) діамагнитны,

*) Впоследствии было предложено парамагнитныя тѣла называть *ферромагнитными*, т. е. магнитными на подобіе желѣза.

цѣлое животное (испытаны маленькія рыбы) отталкивается магнитомъ; жидкости: спиртъ, скипидаръ и другія эфирныя масла, жирныя масла—діамагнитны; но, кромѣ того, множество неорганическихъ тѣлъ принадлежить къ разряду діамагнитныхъ тѣлъ; таковы жидкости: вода, кислота сѣрная, азотная, соляная и т. п., и нѣкоторые металлы. Газы вообще обнаруживаютъ слабыя магнитныя свойства; наиболее изслѣдованъ въ этомъ отношеніи кислородъ, вмѣшанный, какъ оказалось, парамагнитныя свойства. Магнитныя свойства тѣла обоего рода обнаруживаются съ силою, которой величина зависитъ и отъ среды, окружающей испытываемое тѣло. Подобно тому какъ тѣла, помещенныя въ жидкости, теряютъ часть своего вѣса и, будучи какъ бы слабѣе притягиваемы землею, могутъ оставаться въ иной жидкости даже не обнаруживая стремленія падать, или же, напротивъ, стремятся подняться на поверхность ея, какъ бы отталкиваемыя землею, такъ и магнитныя тѣла, помещенныя въ магнитныя среды обоего рода, обнаруживаютъ измѣненныя свойства. Діамагнитное тѣло, погруженное въ діамагнитной жидкости, слабѣе отталкивается магнитомъ, чѣмъ въ воздухѣ, можетъ оказаться даже нейтральнымъ или же обнаружить притягательныя парамагнитныя свойства. Подобно тому слабое парамагнитное тѣло въ магнитной жидкости можетъ получить отталкивательныя діамагнитныя свойства. Атмосферный воздухъ, по причинѣ содержащагося въ немъ кислорода, есть парамагнитная среда; всякое тѣло, слабѣе воздуха парамагнитное, обнаружитъ въ воздухѣ діамагнитныя свойства. Вліяніе среды на родъ магнитности тѣла привело къ мысли, что собственно діамагнитныхъ тѣлъ и не существуетъ, однако же этому противорѣчитъ тотъ фактъ, что многія тѣла сохраняютъ діамагнитныя свойства и въ безвоздушномъ пространствѣ. Оставалось допустить, что зерно, предположительно существующій и наполняющій безвоздушное пространство, имѣетъ магнитныя свойства. Напряженность магнитныхъ дѣйствій зависитъ, во всякомъ случаѣ, и отъ массы тѣла, зерну же можно приписать лишь неизмѣримо малую массу и считать его сильною магнитною средою и въ основаніи. Висмутъ, а за нимъ сурьма суть самыя сильныя діамагнитныя тѣла; но діамагнитность даже висмута по меньшей мѣрѣ въ 100000 разъ слабѣе парамагнитности желѣза при равныхъ объемахъ.

Ф. Петрушевскій.

Діаманте (Juan-Baptista Diamante) — испанскій драматургъ, пользовавшійся большою популярностью въ срединѣ XVII в. Особенно удавались ему историческія драмы. Часть его произведеній появилась въ 1670 — 74 г. Изъ нихъ наибольшую извѣстностью пользовался его «Cid» или «Nonrador de su padre», откуда Корнель взялъ цѣликомъ многія страницы своего «Сиды», представляющаго собою коммивацію изъ драмъ Д. и Guillem de Castro. Также очень извѣстна въ Испаніи пьеса Д. «Yudia de Toledo». Менѣе значительны: «Magdalena de Roma», «El Hercules de Osab» и др.

Діамантина (Diamantina) — прежній Тежуко (Tejucos), городъ въ Бразиліи, въ долинѣ, окруженной высокими горами, на высотѣ 1500 м. н. ур. м.; въ окрестностяхъ бриллиантовыя россыпи. Городъ выстроенъ въ формѣ амфитеатра. Жит. 10000.

Діамантинни (Джіузеппе или Джіованни Diamantini, 1660—1708 или 1722) — итальянскій историч. живописецъ и граверъ; писалъ наипрестольные образы для церквей Венеціи и Венеціанской области, а также миеологическія и аллегорическія картины, вообще подражая въ своихъ произведеніяхъ Сальв. Розѣ. Въ Италіи его живописныя работы встрѣчаются очень рѣдко; тѣмъ не менѣе, въ дрезденской галлерей имѣется его картина: «Давидъ съ головою Голіаѳа». Занимаясь аквафортными гравированіемъ, онъ исполнилъ болѣе 40 листовъ—скорѣе довшихъ набросковъ, чѣмъ оконченныхъ офортовъ, отличающихся, однако, красивою формою, выразительностью головъ и одушевленностью движенія фигуръ. Лучшими изъ этихъ гравюръ считаются: пять «Музъ», «Вахусъ», «Церера и Венера», «Бракъ въ Канѣ Галилейской» и «Рождество Христова» (съ Отг. Ангорано).

А. С—ев.

Діамантино (Diamantino) — г. въ Бразиліи, при слияніи р. Уро и Діамантино (Rio Diamantino); послѣдняя, богатая золотомъ и алмазами, открыта въ 1728 г., и развѣдка дна ея монополизирована правительствомъ.

Діамантъ-фуксинъ или **рубинъ** представляетъ наиболее чистый сортъ фуксина, весьма распространенной синей краски, по составу представляющей хлористоводородную соль розанилина. Отличается выдающеюся красящею способностью; одна часть пигмента, растворенная въ двадцати пяти миллионныхъ частяхъ воды, еще явственно окрашиваетъ воду, и шелкъ, погруженный въ этотъ растворъ на четверть часа, окрашивается въ сытый розовый цвѣтъ. Водный растворъ совершенно чистаго фуксина обезцвѣчивается сѣрнистой кислотой въ прозрачную безцвѣтную жидкость; нечистый фуксинъ даетъ при этомъ грязно-желтый или бурый растворъ. О приготовленіи пигмента см. Искусственныя краски.

А. П. Л. д.

Діаментовскій (Прыбыславъ Dyamentowski) — польскій писатель, извѣстный авторъ поддѣльныхъ хроникъ (1694—1774). Онъ жилъ въ то время, когда исторія служила средствомъ для прославленія дворянскихъ родовъ, и, обладая большою эрудиціей, вздумалъ сочинить матеріалъ для панегириковъ въ честь знаменитыхъ польскихъ дворянъ и сталъ писать поддѣльныя хроники. Одну изъ нихъ выдалъ въ Варшавѣ въ 1825 г. Ковнацкій, подъ заглавіемъ «Kronika polska przez Prokossa w wieku X parisaпа». Множество подобнаго рода трудовъ Д. остались неизданными.

Діаметръ Солнца и планетъ — поперечникъ видимаго диска этихъ свѣтилъ, выраженный въ угловой мѣрѣ. Зная видимый діаметръ и разстояніе отъ Земли, легко вычислить истинныя размѣры свѣтилъ. Угловой діаметръ измѣняется въ зависимости отъ разстоянія а такъ какъ всѣ движенія свѣтилъ относятся къ ихъ центрамъ, то наблюденія

краевъ должно приводить къ центру; для этого диаметры свѣтилъ, имѣющихъ дискъ, помѣщаются въ астрономическихъ календаряхъ. Видимые диаметры измѣняются въ слѣдующихъ предѣлахъ: для Солнца $32\frac{36}{32}''$ — $31\frac{32}{32}''$, Луны $33\frac{32}{32}''$ — $29\frac{26}{32}''$, Меркурія $13''$ — $5''$, Венеры $65''$ — $10''$, Марса $24''$ — $4''$, Юпитера $51''$ — $31''$, Сатурна $21''$ — $15''$, Урана $5''$ — $4''$, Нептуна около $3''$. Диаметры дисковъ измѣряются особыми приборами—гелиометрами и астрономическими микрометрами.

В. В. В.

Диамидъ—см. Гидразинъ.

Диамидовыя краски, желтая, красная и синяя—представляютъ азопигменты, полученные впервые въ 1887 г. и образующіяся при переходѣ эировъ диамидооксидфенила и диамидооксифенилтолила въ тетраазосоединенія. Эти пигменты выгодно отличаются прочностью по отношенію къ свѣту и мылу и интенсивною даваемого ими оттѣнка, также какъ и рѣзко выраженымъ средствомъ къ хлопчатобумажному волокну, вслѣдствіе чего окрашивание ими ведется очень легко безъ посредства протравъ въ слабо щелочной или нейтральной ваннѣ, содержащей 2—3% мыла.

Л. П. Л. А.

Диана (*Cercopithecus diana* Etkl.)—одинъ изъ видовъ мартышекъ (см.). Темнопельнаго цвѣта; горло, грудь и брюхо бѣлыя; вдоль спины тянется коричневая продольная полоса; у самца длинная бѣлая борода. Общая длина тѣла около метра, при чемъ половина приходится на хвостъ. Одна изъ самыхъ красивыхъ мартышекъ. Водится въ Гвиней.

Диана—древне-италійская богиня свѣта и луны (первоначально—женская половина бога свѣта и солнца, Януса), почитаемая различными италійскими народами. Знаменитѣйшими святилищами ея были: священная роша у озера Немь, гдѣ рядомъ съ ней поклонялись демону Вербію, и храмъ, основанный Сервіемъ Туллиемъ на Авентинскомъ холмѣ. Какъ и другіе италійскіе боги, Диана отождествлялась съ греческимъ божествомъ—Артемидой, культъ которой, вмѣстѣ съ культомъ ея брата Аполлона, рано нашелъ доступъ въ Римъ. Артемиды, по обычному преданію дочь Зевса и Леты, была первоначально богиней свѣта и луны, почему ей, какъ и всѣмъ богамъ свѣта, давали въ атрибуты лукъ и стрѣлы, а какъ богинѣ ночи—факель. Какъ олицетвореніе безплодной луны, Артемиду считали дѣвственницей. Въ нѣкоторыхъ частяхъ Греціи—въ Аркадіи и Этолій—она считалась богиней лѣсовъ, рѣкъ и ручьевъ. Спутница нимфы, строго наказывающая всякое оскорбленіе скромности, покровительница охотниковъ, Д. вмѣстѣ съ тѣмъ и покровительница дичи. Въ союзѣ съ Аполлономъ она является карательницей гордости и самоувѣрія людей, выходящихъ изъ границъ указанныхъ божествомъ (см. Ниобея). Какъ Аполлонъ, она убиваетъ стрѣлами людей, особенно женщинъ и дѣтей, и посылаетъ болѣзни на людей и животныхъ. Изображалась Артемиды или въ длинномъ женскомъ одѣяніи, или съ природными, для удобства охоты хитономъ. Обыкновенно у нея за плечами колчанъ, а въ рукахъ лукъ или факель. Нередко около Д. стоитъ лань, какъ,

напр., на извѣстномъ изображеніи такъ наз. версальской Д. (вѣроятно, это—произведеніе греч. художника, сдѣланное въ послѣдніе годы республики въ Римѣ; найдено на виллѣ Аріана; въ настоящее время въ луврскомъ музее). На нѣкоторыхъ изображеніяхъ богиня сидитъ на лани, на другихъ она вмѣстѣ съ Аполлономъ ѣдетъ на колесницѣ, запряженной ланями. Сначала отъ греческой Артемиды отличалась, а позднѣе слилась съ нею таврская и эфесская Артемиды—азіатская богиня, олицетворявшая убивающую и возрождающую силу природы. Первая, родина которой была Каппадокія и Понть, представляла враждебную жизни сторону природы. Ей поклонялись въ нѣкоторыхъ мѣстахъ Атіки (куда, по сказанію, Ифигенія привезла ея изображеніе изъ таврическаго Херсонеса), въ Спартѣ, въ южной Италіи, всюду—съ обрядами, сохранившими слѣды древнихъ человѣческихъ жертвъ. Эфесская Артемиды, которой служила жрецы-евнухи, имѣла основанный амазонками храмъ, одно изъ извѣстнѣйшихъ святилищъ М. Азіи; ея изображеніе въ видѣ муміи указывало на глубокую древность и представляло собою богиню плодородія, съ многочисленными грудями.

Диана де Пуатье (*Diane de Poitiers*—возлюбленная короля Генриха II франц. Родилась въ 1499 г. въ старинной дворянской семьѣ въ Дофинѣ; вышла замужъ за великаго сенешала Нормандіи, Луи де-Брезе; въ 1531 г., овдовѣла, и плѣнила наследника престола герцога Генриха Орлеанскаго, который при вступленіи на престолъ доставилъ ей выдающееся положеніе. Ея вліяніе сохранялось безъ перемѣны, несмотря на старанія Екатерины Медичи, законной супруги короля, до самой его смерти (1559). Во время борьбы католиковъ и протестантовъ Д. показала себя строгой католичкой. Удаленная Екатериной Медичи отъ двора, покинутая льстецами и мнимыми друзьями, Д. жила въ своемъ замкѣ Анэ до самой смерти (1566).

Диана Французская (*Diane de France*)—герцогиня Монморанси и Англемская, род. въ 1538 г., побочная дочь Генриха II и уроженки Шемонта Филиппины Дюкэ, съ которой Генрихъ, еще будучи принцемъ, сошелся во время похода (по другимъ, матерью Д. была Диана де Пуатье). Д. получила очень тщательное образованіе и была въ 1547 г. узаконена. Въ 1553 г. она вышла замужъ за Герцога Фарнезе, герцога Кастро, но уже черезъ нѣсколько мѣсяцевъ тотъ палъ въ битвѣ съ испанцами. Въ 1557 г. она вторично вышла замужъ за герцога Монморанси, сына великаго коннетабля. Во время междоусобныхъ войнъ Д. проявила много ума и твердости и играла выдающуюся роль, направленную къ умиротворенію партій. Она сумѣла удержать своего мужа отъ участія въ ужасахъ Вароудомеевской ночи, а въ 1588 г. много содѣйствовала примиренію своего брата, Генриха III, съ королемъ наваррскимъ. На послѣднемъ, послѣ его воцѣленія на франц. престолѣ подъ именемъ Генриха IV, она имѣла очень большое вліяніе. Умерла въ 1619 г., не оставивъ потомства. Послѣдніе годы провела вдали отъ

двора, послѣ того какъ одно время завѣдывала воспитаніемъ будущаго короля Людовика XIII.

Диантипъ — синонимъ эритрозина. Подъ этимъ названіемъ извѣстны йодопроизводныя флуоресценна. Пигментъ представляетъ бурый порошокъ, растворимый въ водѣ съ вишнево-краснымъ цвѣтомъ, безъ флуоресценціи. Полученъ впервые Нельтингомъ въ 1875 г. Окрашивается шерсть въ красивый синева-красный цвѣтъ. А. П. Л. Д.

Дианазонъ — въ греческой музыкѣ обозначалъ октаву, *disdiarason* — двойную октаву. Въ настоящее время Д. называется звуковой объемъ голоса или инструмента. У французовъ Д. обозначаетъ камертонъ (см.).

Дианенте (*Diapente*) — въ музыкѣ названіе чистой квинты; Д. *col ditono* — большая септима, Д. *col semiditono* — малая септима. *Diapentisage* значить идти квинтами.

Диапозитивы (фотографическіе). — Д. называютъ позитивные снимки или отпечатки на стеклѣ, получаемые подобно обыкновеннымъ фотографическимъ отпечаткамъ (см. Позитивный фотографическій процессъ). Красивый видъ Д. и особый эффектъ, приобретаемый фотографическимъ рисункомъ при разсмотрѣніи его на свѣтѣ, сдѣлали изъ этого вида произведеній свѣтописи одно изъ изящѣйшихъ украшеній для оконъ и фонарей въ видѣ различныхъ экрановъ. Кромѣ того, Д. нашла себѣ обширное примѣненіе для демонстраціи фотографическихъ снимковъ помощью волшебнаго фонаря. Наконецъ Д. употребляется какъ средство для получения фотографическимъ путемъ увеличенныхъ копій (см. Увеличеніе помощью свѣтописи). Для перваго изъ упомянутыхъ примѣненій Д. многими фотографическими фирмами изготовляются вышѣ особыя, такъ называемыя «опаловыя пластинки», которыя значительно облегчаютъ для любителя занятіе диапозитивными работами. Пластинки, употребляемыя для Д., покрываются обыкновенно слоемъ хлоро- или бром-серебряной коллодонной эмульсіи (чувствительные слои на альбуминѣ для Д. уже вышли изъ употребленія).

Для экрановъ инопіи пригодны какъ желатинныя, такъ и коллодонная эмульсіи, а также и опаловыя пластинки. Для увеличеній же и волшебнаго фонаря гораздо предпочтительнѣе коллодонная эмульсія. Преимущества коллодонной эмульсіи въ этихъ случаяхъ основываются на большей тонкости коллодоннаго слоя сравнительно со слоемъ желатинны, вслѣдствіе чего снимки на коллодінѣ приобретаютъ гораздо большую рѣзкость и выработанность мельчайшихъ подробностей и оттѣнковъ — качества столь желательныя для ясности и отчетливости ихъ увеличенныхъ изображеній. Отношеніе толщины слоевъ той и другой эмульсіи выводятся и дѣлаются наглядно-ясными изъ относительнаго содержанія въ образующихъ ихъ эмульсіяхъ летучихъ и твердыхъ частей, изъ которыхъ первыя удаляются по наведеніи слоя при высушиваніи пластинокъ. Дѣйствительно, въ то время какъ желатинная эмульсія содержитъ около 14 твердыхъ частей на 100 частей всей ея массы, коллодонная содержитъ только 2, остальное падаетъ

на долю воды, спирта, эвѣра и т. п., вслѣдствіе удаляемыхъ, частей. Принявъ тогдашнѣю слою эмульсіи во время наведенія ихъ на пластинки даже равную въ обѣихъ случаяхъ (что на практикѣ обыкновенно не случается, такъ какъ коллодонная эмульсія наводится всегда слоемъ болѣе тонкимъ, чѣмъ желатинная), мы все же получимъ коллодонный слой въ 7 разъ тоньше желатиннаго, какъ только летучія части обѣихъ эмульсіи будутъ удалены при высушиваніи пластинокъ. Въ дѣйствительности же отношеніе толщины слоевъ бываетъ около 1:10. Полученіе оттисковъ на всѣхъ этихъ пластинкахъ производится также какъ и на обыкновенной альбуминной бумагѣ (см. Позитивный фотографическій проц.) помощью копировальныхъ рамокъ (см.) на дневномъ или искусственномъ свѣтѣ. Желатинныя пластинки требуютъ при этомъ меньшаго времени позы сравнительно съ коллодонными, затѣмъ проявленія, вириванія (для приданія болѣе пріятнаго тона) и наконецъ фиксированія (см. Позитивный фотогр. процессъ). Коллодонныя пластинки проявленія не требуютъ, а вириваніе и фиксированіе ихъ, подобно предыдущимъ, ведутся по особымъ рецептамъ, и весьма сходно съ такими же операціями, производимыми при работахъ съ обыкновенными отпечатками на альбуминной бумагѣ. Если Д. дѣлаются для экрановъ или украшенія оконъ, то необходимо, чтобы, кромѣ слоя, несущаго изображеніе, на нихъ былъ другой слой, играющій роль фона, такъ какъ прозрачность обыкновеннаго стекла мѣшаетъ разсмотрѣнію изображенія на проходящій свѣтъ и оно теряетъ свои художественныя достоинства. Опаловыя пластинки имѣютъ такой слой при самомъ своемъ изготовленіи, обыкновенныя же Д., по окончаніи отдѣлки, нуждаются въ наведеніи особаго молочновиднаго слоя, которымъ покрывается сторона стекла противоположная той, на которой находится самое изображеніе. Для увеличеній и волшебнаго фонаря молочновиднаго слоя на Д. не наводится, а цѣлость изображенія обезпечивается обыкновенно наложеніемъ поверхъ него особаго стекла, которое скрѣпляется съ основнымъ стекломъ особомъ бумажною обклейкой, идущей ввидѣ полоски по краямъ пластинокъ. В. Д. Менделѣевъ. Д.

Дярбекъ или **Дярбекиръ** (прежде у турокъ Кара Амидъ, у арабовъ Амидъ) — главный городъ азіатско-турецкаго вилайета Д. — центръ теперешнихъ азіатскихъ владѣній Турціи. Расположенъ очень живописно на базальтовой скалѣ, спускающейся обрывомъ къ Тигру, черезъ который ведетъ каменный мостъ, окруженъ древними стѣнами, а за ними — обширными цвѣточными садами. Д. съ давнихъ поръ составляетъ главный пунктъ обширнаго плоской возвышенности, гдѣ беретъ началъ Тигръ. Въ Д. 6 церквей, до 20 мечетей, много бань, старые базары; 47000 ж. (прежде было гораздо больше); армянская школа и выходящій 1 — 2 раза въ недѣлю на турецкомъ и арабскомъ языкѣ журналъ «Дярбекъ». Д. важенъ по своему положенію между Малою Азіей и Месопотаміей и между Арменіей и Сиріей; отъ него до Багдада внизъ по Тигру

перебъжаютъ на плотахъ, сдѣланныхъ изъ надутыхъ бараньихъ шкуръ («келекъ»). Мѣстные фабрикаты (желтый и красный сафьянъ, хлопчатобумажныя и шелковыя матеріи и др.) по большей части вытѣснены европейскими товарами, но все же сохраняютъ нѣкоторое значеніе. Д. построенъ на мѣстѣ древней Амиды, которая приблизительно съ 230 г. была римской колоніей. Переходя изъ рукъ въ руки, Д. въ 1515 г. былъ завоеванъ султаномъ Селимомъ I и перешелъ подъ власть Турціи.

Диарій, или дневникъ польскихъ сеймовъ — см. Сеймъ.

Диаррhea — см. Поносъ.

Диаспазма (греч.) — пауза въ музыкѣ.

Диаспора (греч. разсыпаніе) — такъ называлась у евреевъ, говорившихъ по-гречески, и въ Новомъ Завѣтѣ, совокупность евреевъ, разсыпанныхъ, со временъ Вавилонскаго плѣненія, внѣ Палестины, среди языческихъ народовъ, въ Египтѣ и Малой Азій, а съ I в. нашей эры это названіе было перенесено евреями-христіанами на единоумѣрцевъ, жившихъ внѣ первоначальныхъ общинъ. Въ новѣйшее время это названіе употреблялось герингуерами, которые звали такъ всѣхъ жившихъ внѣ общинъ братій своей секты. Теперь между католиками подъ именемъ Д. разумѣются католическія общины въ иновѣрныхъ странахъ.

Диаспоранетръ — вспомогательный приборъ, для устройства ахроматическихъ призмъ и чечевицъ. Лучи свѣта, пройдя чрезъ призму или чечевицу, оказываются разложенными на лучи составляющихъ ихъ цвѣтовъ; изображеніе въ фокусѣ чечевицы вслѣдствіе этого имѣетъ неясныя очертанія и по краямъ окрашено цвѣтами, не имѣющимися на краяхъ дѣйствительнаго предмета. Это будетъ явленіе хроматической абберраціи, для уничтоженія которой нужно къ первой чечевицѣ присоединить вторую съ другимъ показателемъ преломленія и другимъ свѣторазсыпаніемъ; для устройства ахроматической призмы надо соединить подобнымъ образомъ двѣ разнородныя призмы, при чемъ преломляющіе углы должны быть расположены одинъ обратно другому. Если известны показатели преломленія обѣихъ призмъ и преломляющій уголъ одной изъ нихъ, то величина преломляющаго угла другой, при которомъ получится ахроматическая система, можетъ быть найдена посредствомъ Д. Изъ двухъ сортовъ стеколъ дѣлаютъ двѣ прямоугольныя призмы съ одинаковымъ преломляющимъ угломъ, положимъ въ α . Если призмы наложить плоскостями гипотенузъ (или катетовъ) одну на другую такъ, чтобы преломляющіе углы были обращены въ одну сторону, то изъ двухъ призмъ составится одна съ двойнымъ преломляющимъ угломъ, а именно уголъ между плоскостями катетовъ будетъ въ 2α . Если, начиная отъ этого положенія призмы повернуть одну изъ нихъ, не снимая съ другой, на 180° , при чемъ ихъ преломляющіе углы будутъ направлены въ противоположныя стороны, то плоскости катетовъ будутъ параллельны между собою. При поворотѣ призмы меньше чѣмъ на 180° уголъ между плоскостями катетовъ (или гипотенузъ въ случаѣ наложенія призмъ катетами одной на другую) будетъ заключаться

между 0° и 2α . Надо повернуть одну призму настолько, чтобы какой-нибудь предметъ, будучи разсматриваемъ чрезъ обѣ призмы, казался бы неправильно окрашеннымъ по краямъ. Зная уголъ поворота призмы, можно вычислить уголъ, составляемый гранями катетовъ, по формулѣ $\cos Z = \cos^2 \alpha + \sin^2 \alpha \cos \delta$, въ которой Z есть искомый уголъ, α — уголъ призмъ и δ — уголъ поворота одной призмы относительно другой, измѣряемый отъ того положенія ихъ, когда уголъ между плоскостями катетовъ равенъ нулю. Для составленія ахроматической системы надо уголъ одной призмы сдѣлать въ α° , а другой въ Z° . Д. состоитъ изъ двухъ вращающихся одна на другой призмъ, вставленныхъ въ оправу, и снабженъ раздѣленнымъ кругомъ, на которомъ отсчитывается уголъ поворота. Д. придуманъ Рошономъ (Rochon). П.

Диаспоръ (минералъ) — рѣдко встрѣчается въ хорошо образованныхъ кристаллахъ, которые имѣютъ таблитообразную форму и принадлежатъ ромбической системѣ. Обыкновенно же Д. листоватые, тонкоскоруповатые и спутановолокнистые агрегаты. Спайность по одной — плоскости весьма совершенная, и по другой — менѣе совершенная; очень хрупокъ, твердость 6, уд. вѣсъ 3,3 — 3,5. Безцвѣтенъ, но чаще окрашенъ въ зеленоватый, голубоватый и желтоватобурый (отъ гидрата окиси желѣза) цвѣта. Прозраченъ до просвѣчивающаго; окрашенные экземпляры обнаруживаютъ сильный трихромизмъ. Блескъ стеклянный, на плоскостяхъ спайности перламутровый. Химическій составъ — $Al_2O_3 \cdot H_2O$ ($H_2Al_2O_5$), — 85,07% Al_2O_3 и 14,93 H_2O . Предъ паяльной трубкой не плавится; съ азотнокислымъ кобальтомъ, послѣ прокаливанія, принимаетъ густой синій цвѣтъ. Кислоты не дѣйствуютъ. Мѣсторожденія: Косой Бродъ (Уралъ), Шемницъ (Венгрія), Камполонго (Тессина), Грейнеръ (Тироль), Наксосъ, Уніоквилль (Пенсильванія). Его спутниками являются корундъ, наждакъ, дистенъ и диланитъ (по составу близокъ къ каолину). П. З.

Диастазъ (Diastase) есть азотистое органическое вещество, образующееся чрезъ измѣненіе нѣкот. бѣлковыхъ веществъ хлѣбныхъ зеренъ и др.; принадлежитъ къ числу неорганизованныхъ ферментовъ или энзимовъ и характеризуется способностью превращать крахмалъ въ декстрины и сахаръ (мальтозу). Д. первоначально былъ выдѣленъ Пайеномъ и Персо изъ солода, и прежде полагали, что онъ содержится исключительно въ солодѣ, но затѣмъ онъ былъ найденъ въ различныхъ частяхъ многихъ растений. Д. содержится въ большихъ количествахъ въ проросшихъ сѣменахъ и особенно въ проросшихъ хлѣбныхъ зернахъ (солодѣ), при чемъ онъ скопляется преимущественно въ зародышевой части сѣмени. Для получения Д. изъ солода пользуются нѣсколькими методами. По Пайену и Персо, экстрактъ, приготовленный настаиваніемъ размельченнаго солода съ холодной водой, нагревають до $70^\circ C$. для свертыванія бѣлковыхъ веществъ, жидкость процеживаютъ и прибавляютъ къ ней спирта, — тогда Д. осаждается. По Виттиху (Wittich), размельченный солодъ настаиваютъ

два дня съ абсолютнымъ спиртомъ, затѣмъ въ теченіе нѣсколькихъ дней съ глицериномъ, процеженный глицериновый растворъ вливаютъ по каплямъ въ абсолютный спиртъ, при чемъ Д. осаждается въ видѣ бѣлаго порошка. По Линтнеру, настаиваютъ размельченный солодъ въ теченіе сутокъ съ 20% спиртомъ, изъ полученнаго раствора осаждаютъ диастазъ спиртомъ, осадокъ растворяютъ сначала съ абсолютнымъ спиртомъ, затѣмъ съ эвиромъ и высушиваютъ надъ сѣрной кислотой. Для очищенія Д. его вновь растворяютъ въ водѣ и осаждаютъ спиртомъ, а для очищенія отъ минеральныхъ веществъ подвергаютъ растворъ диастаза діализу; еще болѣе рационально очищать диастазъ посредствомъ дробнаго осажденія изъ раствора спиртомъ. Очищенный и высушенный диастазъ представляетъ бѣлый порошокъ безъ вкуса и запаха, имѣетъ среднюю реакцію, легко растворяется въ водѣ и изъ воднаго раствора осаждаютъ спиртомъ. Анализы диастаза дали весьма несогласные результаты, изъ чего можно заключать, что полученные разными изслѣдователями препараты не представляли однородныхъ веществъ. Напр., Цулковскій для диастаза изъ ячменнаго солода даетъ слѣдующій элементарный составъ въ процентахъ: углерода 47,57, водорода 6,49, азота 5,14, кислорода и сѣры 37,64, золы 3,16; составъ диастаза изъ пшеничнаго солода, по И. Егорову: углерода 40,24, водорода 6,78, азота 4,7, сѣры 0,7, фосфора 1,45, золы 4,6. Другими изслѣдователями получены совершенно иные результаты, напр. содержаніе азота въ нѣкоторыхъ препаратахъ диастаза простиралось до 10,42 проц. При нагреваніи воднаго раствора Д. до 75° Ц. онъ свертывается и утрачиваетъ свойства фермента; ослабленіе дѣятельности Д. замѣчается уже при болѣе низкихъ температурахъ, а въ присутствіи въ растворѣ большого количества мальтозы, наоборотъ, Д. свертывается при болѣе высокой температурѣ. Совершенно сухой Д. не измѣняется при нагреваніи даже выше 100° (по Крауху, до 125°). Д. утрачиваетъ свойства фермента отъ дѣйствія ядовитыхъ веществъ, минеральныхъ и органическихъ, также ѣдкихъ и углекислыхъ щелочей, большихъ количествъ минеральныхъ солей. Въ присутствіи небольшихъ количествъ нѣкоторыхъ минеральныхъ солей (KCl и NaCl) Д. дѣлается болѣе дѣятельнымъ; такое же дѣйствіе производятъ небольшія количества разбавленныхъ свободныхъ кислотъ и углекислота. По Пайену, 1 ч. Д. превращаетъ до 2000 ч. крахмала, по Дюбрено, до 20000 ч. Реакція Д. съ крахмаломъ состоитъ въ распаденіи частицы крахмала при одновременномъ присоединеніи воды; реакція ограничена предѣломъ, такъ что относительныя количества образующихся декстрина и мальтозы зависятъ отъ температуръ, при которой происходитъ реакція, и отъ относительнаго количества Д. Наиболѣе благоприятною для дѣйствія Д. считаютъ температуру въ предѣлахъ между 40 и 50° Ц., хотя дѣйствіе Д. на крахмальный клейстеръ и на тонко растертый крахмалъ (если размельченъ самымъ крахмальнымъ зерномъ) происходитъ даже при 0°. Въ указанныхъ предѣлахъ темпера-

туры на 80 ч. мальтозы образуется приблизительно 20 ч. декстрина. Въ заключеніе необходимо указать, что вообще Д. еще весьма мало изученъ; такъ нѣкоторые принимаютъ, что ферментъ непроросшихъ хлѣбныхъ зеренъ отличается отъ Д., другіе самый Д. считаютъ за смѣсь двухъ различныхъ ферментовъ—мальтозы и декстринозы.

В. Рудневъ.

Диастазъ по изслѣдованіямъ Баранецкаго, Крауха и др., Д. весьма распространенъ въ растительномъ царствѣ. Онъ найденъ у бактерий (Вортманъ, Ферми и др.), у грибовъ (Дюкло, Бюргенъ, Косманъ) и въ различныхъ органахъ высшихъ цвѣтковыхъ растений (Баранецкій, Краухъ и мн. др.). Наибольшія его количества образуются при проростаніи крахмалистыхъ сѣмянъ. Иногда онъ имѣется еще въ непроросшихъ сѣменахъ (*Pisum sativum*, *Mirabilis Jalapa*). Находили его и въ частяхъ растения, не заключающихъ крахмала: въ корняхъ моркови (*Daucus carota*) и рѣпы (*Brassica rapa*), въ чешуяхъ луковицъ обыкновеннаго лука (*Allium sera*) и въ маслянистыхъ сѣменахъ. По даніямъ Вортмана, Д. совершенно нѣтъ или онъ имѣется только въ ничтожномъ количествѣ, въ ассимилирующихъ листьяхъ. А такъ какъ тамъ все-таки происходитъ энергичное распаденіе крахмала и превращеніе его въ сахаръ, то Вортманъ приходитъ къ выводу, что разрушеніе крахмала можетъ происходить и помимо участія диастаза, непосредственно подъ вліяніемъ жизнедѣятельности самой протоплазмы. Въ противоположность прежнимъ изслѣдователямъ, онъ склоненъ сильно ограничивать роль Д. внутри растений.—Для разрушенія Д. (*in vitro*) цѣльныхъ (неизмѣненныхъ) крахмальныхъ зеренъ, какъ показалъ впервые Баранецкій, необходимо присутствіе небольшихъ количествъ кислоты. Изъ кислотъ—соляной, уксусной, лимонной и муравьиной наилучшее дѣйствіе оказываетъ послѣдняя. При раствореніи крахмального зерна въ растворѣ Д. происходятъ такіе-же измѣненія въ его свойствахъ, какія наблюдаются и внутри клетокъ во время проростанія сѣмянъ или клубней. Отдѣльные участки зерна, на которое прежде всего подѣйствовалъ Д., становятся прозрачными, стекловидными. Мало-по-малу они разрастаются и наконецъ охватываютъ все зерно: отъ зерна остается лишь прозрачный, глинистый осто́въ или «скелетъ», вполне соответствующій по формѣ и величинѣ прежнему зерну. Скелетъ этотъ состоитъ изъ крахмальной целлюлозы или, по другимъ авторамъ, изъ амилодекстрина. Растворившаяся уже составная часть зерна есть гранулёза (см). Въ концѣ концовъ и скелетъ зерна растворяется. Раствореніе идетъ то снаружи внутрь (*Solanum tuberosum*, *Canna*), то наоборотъ — изнутри наружу (*Phaseolus*, *Faba*). Впрочемъ, смотря по условіямъ, оба эти способа могутъ встрѣчаться и у одного и того же растения (Ванъ-Тигемъ). Иную нѣсколько картиную разрушенія крахмальныхъ зеренъ даетъ Краббе. По его наблюденіямъ, произведеннымъ надъ крахмальными зернами проростающихъ сѣмянъ и луковицъ, раствореніе зеренъ можетъ происходить двояко: либо оно начинается

съ отдѣльныхъ пунктовъ поверхности и, по мѣрѣ движенія его внутрь, зерно пробуравливается полыми каналами (иногда развѣтвленными), либо все зерно таетъ постепенно съ поверхности. Подобный способъ воздѣйствія Д. на крахмальные зерна указываетъ, по мнѣнію Краббе, на то, что въ растворѣ Д. содержатся настолько значительные молекулярные агрегаты, что они не въ состояніи проникнуть въ промежутки между мицеллами (см.) крахмального зерна. Сходный фактъ, уясняющій нѣсколько природу Д., заключается въ томъ, что Д. не въ состояніи самъ собой безъ давленія проникнуть сквозь пористую глиняную пластинку. Не всѣ крахмальные зерна одинаково легко поддаются дѣйствію Д.: зерна пшеницы (*Triticum*) и гречи (*Fagorugum*) поддаются легче другихъ, зерна картофеля (*Solanum tuberosum*) и рисовыя (*Oryza*) всего труднѣе. Относительно происхожденія Д. въ растеніяхъ точныхъ свѣдѣній не имѣется.

Болѣе подробныя свѣдѣнія можно найти въ слѣдующихъ сочиненіяхъ: Baranetzky, «Die stärkeumbildenden Fermente in den Pflanzen» (1878); Krauch, «Die Landwirthschaftlichen Versuchsstationen» (т. 23, 1879); Detmer, «Pflanzenphysiologische Untersuchungen über «Fermentbildung» (1884); Krabbe, «Untersuchungen über das Diastaseferment etc.» (въ «Pringshelms Jahrbücher für wissenschaftliche Botanik», т. 21, 1890); Wortmann, «Ueber die Bedeutung des diastatischen Encyms in der Pflanze» (въ «Botanische Zeitung» за 1890 г.); Pfeffer, «Pflanzenphysiologie» (т. I, 1881); Van-Tieghem, «Traité de Botanique» (т. I, 1891). См. также литературу въ ст. Ферменты.

Г. Н.

Диастема (греч.)—въ музыкѣ обозначаетъ интервалъ.

Диастола сердца — расслабленное состояние или покойная фаза въ дѣятельности сердца. Вслѣдъ за сокращеніемъ, т. е. систолой, каждой изъ 4-хъ полостей сердца наступаетъ фаза расслабленная, т. е. Д. ихъ. Подробности см. Сердце и Кровообращеніе.

И. Т.

Диась—см. Пермская система.

Диась (Antonio-Conçalves Diaz) — известный бразильскій поэтъ и ученый (1823—64). Воспитывался въ Португаліи, гдѣ въ унв. Коимбры слушалъ философію и право. Вернувшись на родину, онъ занялъ катедру исторіи въ коллегіи Педру II въ Рио-де-Жанейро. Въ 1851 г. онъ получилъ мѣсто въ министерствѣ иностранныхъ дѣлъ, а въ 1855—58 гг. былъ посланъ въ Европу съ научной миссіей. Въ качествѣ этнографа, участвовалъ также въ разныхъ экспедиціяхъ. Въ 1862—64 гг. онъ заболѣлъ и тщетно искалъ исцѣленія въ европейскихъ курортахъ. На возвратномъ пути въ отечество, Д. умеръ въ морѣ, у самыхъ береговъ Бразиліи. Еще живя въ Рио-де-Жанейро, Д. работалъ во многихъ журналахъ и вмѣстѣ съ Маседо и Порто Алгеро издавалъ журн. «O Guanabara», имѣвшій значительное вліяніе на литературное движеніе Бразиліи. Поэтическая его извѣстность утвердилась тотчасъ же послѣ изданія имъ перваго стихотворнаго сборника «Primeiros Cantos» (1846), за которыми послѣдовали вскорѣ (1848) «Segundos Cantos» и (1850) «Ultimos Cantos». Стихи его

отличаются изяществомъ формы, свѣжестью чувства и музыкальностью ритма. Нѣкоторыя изъ его стихотвореній, напримѣръ: «Cação do Exílio», «Le se morte de amor», «Men anjo escuta», очень популярны въ Бразиліи и Португаліи. Главная заслуга Д.—желаніе его дать болѣе національное направленіе бразильской литературѣ. Произведеніями съ чисто національной тенденціей являются его легенды, баллады и пѣсни о жизни дикарей. Д. писалъ и драмы: «Leonor de Mendosa» (1847) и позже «Boabdil», «Beatrice Cenci», «Pakul». Онъ оставилъ также эпическую поэму «Os Tumbitas» (1857), не оконченную вслѣдствіе преждевременной смерти автора, но тѣмъ не менѣе выдержавшую нѣсколько изданій. Д. оставилъ нѣсколько сочиненій по исторіи, этнографіи и лингвистикѣ Бразиліи, напр., интересную маленькую грамматику съ лексикономъ: «Diccionario da lingua Tupu» (1858). Послѣ смерти его появились еще «Obras posthumas», съ биографіей автора (1866).

Диась (Baltazar Diaz)—португальскій драматургъ XVI в., жившій въ царствованіе донна Себастьяна, род. на о-вѣ Мадерѣ. Изъ всѣхъ писателей школы Жилъ Виценте, онъ былъ самымъ популярнымъ. Нѣкоторые изъ его религиозныхъ «autos» играютъ еще и теперь въ Португаліи и издаются вновь. Главнымъ образомъ его извѣстность основана на трагедіи «Marquez de Mantua», написанной на сюжетъ изъ испанскихъ романсеро.

Диась (Bartolommeo Diaz) — одинъ изъ знаменитѣйшихъ мореплавателей XV в., род. ок. 1450 г., погубъ въ морѣ въ 1500 г. Происходилъ изъ древней португальской фамиліи; еще въ молодости приобрѣлъ извѣстность, благодаря научнымъ занятіямъ и знакомству съ учеными. По порученію короля, онъ отправился съ 2 судами продолжать открытія португальскихъ мореплавателей на зап. берегу Африки и, самъ не подозрѣвая того, обогнулъ южную оконечность Африки и присталъ къ теперешнему зап. Алгоабай, гдѣ воздвигъ крестъ на о-вѣ Св. Креста. Мятажъ матросовъ принудилъ его возвратиться, послѣ того какъ онъ достигъ устья Большой Рыбной рѣки. Возвращаясь вдоль береговъ, онъ замѣтилъ южную оконечность Африки и назвалъ ее Cabo de todos los tormentos; названіе это было измѣнено королемъ въ Cabo de buena esperanza. Прибывъ въ Лиссабонъ въ 1487 г., Д. былъ осыпанъ почестями; но когда выдвинулся мореплаватель Васко-де-Гама, Д. долженъ былъ въ 1497 г., поступить подъ его начальство. Когда Васко-де-Гама отослалъ его обратно въ Португалію, онъ проникнулъ къ путешествію Кабрала, открывшаго Бразилію, и погубъ во время бури съ 4 кораблями и со всѣмъ экипажемъ.

Диась (Duarte Diaz) — испанскій поэтъ XVI в., португалецъ по происхожденію. Отъ него остался сборникъ испанскихъ, португальскихъ и итальянскихъ стиховъ: «Varias Obras» (Мадр. 1592 г.) и изъ эпическихъ произведеній поэма въ 21 пѣснь: «La Conquista que hicieron los paderosos y catolicos Reyes D. Fernando y D. Isabel en el Regno da Granada» (Мадр. 1590). Поэма въ свое время

очень правдивая; но по существу это не поэзия, а речитованная хроника.

Диасъ (Miguel Diaz) — путешественник, родомъ изъ Арагоніи, былъ спутникомъ Колумба во второмъ его путешествіи. Въ 1495 г. ему было поручено изсѣдовать золотые рудники Испанголы или Гаити. Узнавъ о существованіи богатыхъ золотыхъ рудниковъ у рѣки Хаина, онъ отправился туда и основалъ городъ Санто-Доминго. Позже Діаго Колумбъ, сынъ Христофора, адмиралъ и губернаторъ Индіи, назначилъ Д. замѣстителемъ губернатора въ Порторико, но скоро его арестовали и отвезли въ Испанію. Онъ умеръ въ 1512 г., собираясь возвратиться въ Вестъ-Индію.

Диасъ (Порфарио Diaz) — президентъ Мексики. Род. въ 1830 г., участвовалъ въ 1847 г. въ войнѣ съ Соед. Штатами и въ 1854 г. въ возстаніи противъ президента Санта-Анны. Дѣятельный сторонникъ либеральной партіи, онъ былъ рѣшительнымъ противникомъ императора Максимилиана и во главѣ республиканскихъ войскъ взялъ приступомъ Пуэбллу и заставилъ Мексико сдаться; но президентство, въ которомъ онъ стремился, онъ долженъ былъ уступить Хуаресу. После смерти послѣдняго (1872), Д. попытался свергнуть президента Лердо-де-Техадю (Tejada), но долженъ былъ ему подчиниться и былъ избранъ президентомъ высшей судебной палаты. Конгрессъ 1873 г. не призналъ этихъ выборовъ, и Д. удалился въ Соединенные Штаты. Когда въ 1876 г. Иглезіасъ поднялъ знамя возстанія противъ Лердо-де-Техадю, Д. вернулся на родину, собралъ своихъ приверженцевъ и разбилъ и Техадю, и Иглезіаса. Избранный въ президенты республики (1880), онъ, однако, отказался отъ этого званія, въ пользу своего друга, генерала Гонзалеса, а самъ, въ качествѣ министра публичныхъ работъ, ревностно заботился о проведеніи желѣзныя дороги. Въ 1884 г. и потомъ опять въ 1888 г. онъ былъ выбранъ президентомъ республики; для того, чтобы сдѣлать возможнымъ второе изъ этихъ избраній, ему пришлось провести измѣненіе конституціи. Д. и теперь президентъ Мексики, вновь избранный на эту должность въ 1892 г.

Диасъ Каллессерада (Callecerrada-Marcelo) — исп. поэтъ конца XVII в. Лопе-де-Вега и Монтальванъ восторгались имъ. Отъ Монтальвана узнаемъ, что Д. написалъ нѣсколько комедій и большое число поэмъ. Изъ послѣднихъ извѣстна мифологическая его поэма въ октавахъ и трехъ пѣснахъ «Endimion» (Мадр., 1627). Она не лишена поэтичности, отличается легкостью и гармоніей стиха и перепечатана въ XXIX т. «Biblioteca Rivadeneyra».

Диасъ-дель-Кастильо (Bernal Diaz-del-Castillo) — испанскій хронистъ XVI в. Въ 1514 г. онъ сопровождалъ Кортеса въ его мексиканскомъ походѣ и участвовалъ въ 118 сраженіяхъ и стычкахъ, затѣмъ долго жилъ въ завоеванной странѣ и подъ старость написалъ свою «Historia verdadera de la Conquista de la Nueva España» (1632), пользующуюся большою извѣстностью и выдержавшую много изданій (послѣднее въ XXVI т. «Biblioteca Rivadeneyra»). Хроника Д. страдаетъ

многословіемъ; но, несмотря на всѣ свои недостатки, она интересна, такъ какъ чувствуется правдивость и точность въ передачѣ событій и передъ нами оживаютъ какъ самъ Кортесъ, такъ и его сподвижники и индѣйцы. «Historia verdadera» переведена по-англійски М. Keatings (1800—1803), по-нѣмецки д-ромъ Julius (1898), съ предисловіемъ Карла Риттера, и по-французски одновременно двумя писателями Журданэ, и I. M. Эредіа (1877—1878).

Диасъ-де-Эскобаръ (Narciso Diaz de Escobar) — испанскій писатель, род. 1860 г. въ Малагѣ. Изучалъ право въ унив. въ Гранадѣ. Написалъ много драматическихъ произведеній, изъ которыхъ особенно извѣстны: «Un episodio morisco», «Los jóvenes del día», «Porella», «Dos para ana», «Dos maridos y una esposa».

Диасъ-де-Луго (Хуанъ-Бернардо Diaz-de-Lugo) — испанскій гуманистъ и канонистъ XVI в., епископъ въ Калагоррѣ; игралъ большую роль на Тридентскомъ соборѣ. Ум. въ 1556 г. Изъ его многочисленныхъ соч. на латинск. и испанск. яз. извѣстны: «Practica criminalis canonica» (1540), изд. много разъ; «Regulae juris» (1610 и сл.); «Instrucción de Prefatos» (1530); «Aviso para todos los curas de animas» (1539), часто издавалось и переводилось; «Soliloquias entre Dios y el alma» (1541) и др. Болѣе подробный перечень его соч. см. у Антонія, «Hispania nova», I, 660—63.

Диасъ-де-ла-Пенья (Нарсисо-Вирхиліо Diaz-de-la Peña) — франц. живописецъ, испанецъ по происхожденію (1809—76). Сначала занимался живописью на фарфорѣ въ Мадридѣ, а потомъ совершенствовался въ рисованіи и живописи масляными красками въ Парижѣ подъ руководствомъ Сигафона, хотя влияние этого художника нисколько не отразилось въ его произведеніяхъ. Въ 40-хъ и 50-хъ гг. текущаго столѣтія составилъ себѣ громкую извѣстность картинами фантастическаго и мифологическаго содержанія, сильными и гармоничными по колориту, шеголяющими смѣлымъ и неожиданнымъ переливомъ тоновъ, сочными по письму, сочиненными съ большимъ вкусомъ, но неотличающимися правильною рисункомъ, въ которомъ формы принимала въ себя привлекательную неопредѣленность. Своеобразный талантъ Д. еще ярче выразился въ его пейзажахъ, писанныхъ преимущественно на мотивахъ Фонтенблосскаго лѣса и въ которыхъ главное достоинство составляетъ также колоритный эффектъ. Будучи художникомъ очень плодовитымъ, Д. участвовалъ въ парижскихъ салонахъ съ 1831 по 1859 г. Его работы разсѣяны въ большомъ количествѣ по всей Европѣ; немало ихъ перешло и въ Америку. Лучшими изъ нихъ считаются: «Цыгане, отправляющіеся на праздникъ» (1844, въ Луврскомъ музеѣ), «Восточная женщина въ сералѣ» (1844), «Диана, отправляющаяся на охоту» (1846), «Садъ любви» (1848), «Венера и Адонисъ», «Цыгане, слушающіе предсказанія дѣвушки изъ ихъ среды» (1848), «Обезоруженный Амуръ», «Гробница Амура», «Купальщица, осаждаемая амурами» (1851), «Фей жемчуга» (въ Луврскомъ музеѣ), «Внутрен-

ность дѣса», «Змѣнное болото» (1859), «Утро въ Фонтенеблоскомъ дѣсу» (1848, въ бордоскомъ музеѣ) и «Ва-Брео, въ Фонтенебл. дѣсу» (1844). Нѣсколько картинъ Д. имѣются и въ Петербургѣ, въ Кушелевской галлерей музея имп. акд. худ. и въ частныхъ коллекціяхъ.

А. С—ев.

Диатезь—предрасположеніе организма или отдѣльных его органовъ къ заболѣванію, въ слѣдствіе особой ихъ слабости, врожденной или приобретенной ненормальности состава и жизнедѣятельности тканей. Въ старину диатезомъ объясняли причину возникновенія очень многихъ болѣзней, въ послѣднее же время появленіе о Д. сѣзусилось и область патологическихъ процессовъ, къ коимъ еще примѣняется этотъ терминъ, значительно уменьшилась. Различаютъ теперь два вида Д. 1) Врожденное или приобретенное усиленіе восприимчивости организма къ заболѣваніямъ, или уменьшеніе сопротивляемости организма въ борьбѣ съ болѣзнетворной причиной; напр.—геморрагическій Д., когда организмъ по устройству стѣнокъ кровеносныхъ сосудовъ предрасположенъ къ сильной и нерѣдко угрожающей жизни кровоточивости, могущей произойти отъ самыхъ ничтожныхъ причинъ (см. Кровоточивость); ревматическій Д.—чрезвычайно легкое расположеніе къ простудѣ и т. д. 2) Болѣзненное, ослабленное состояніе организма, въ слѣдствіе рѣзкаго измѣненія характера обмѣна веществъ въ тѣлѣ. При такомъ состояніи продукты недостаточнаго обмѣна, такъ называемые недоокисленные продукты, образуются иногда въ огромномъ количествѣ и, въ случаѣ затрудненнаго выведенія, накапливаются въ организмѣ, отлагаясь въ различныхъ органахъ и тканяхъ: мочекаменный Д., подагрический Д. и др. Такъ, напр., во время развитія какой-либо эпидеміи одни люди легко поддаются заразы, другіе же упорно сопротивляются заболѣванію. Какъ выясняется современною наукою, условія, препятствующія болѣзнетворнымъ агентамъ оказывать свое дѣйствіе на организмъ, въ большинствѣ случаевъ сложны и заключаются въ наследственномъ расположеніи, привычкѣ, достаточной силѣ и энергіи организма, нормальномъ составѣ его соковъ, правильной функціи его органовъ и т. д.

А. Л—ій.

Диатессаронъ (греч.)—въ музыкѣ названіе чистой кварты. Diatesseronate значить идти квартами.

Н. С.

Диатоминъ—пигментъ диатомовыхъ водорослей (см.).

Диатомовыя водоросли или бацилляріи (Diatomaceae *) s. Bacillariaceae)—отдѣлъ класса водорослей. Д.—одноклѣтные одиночные или колониальные организмы, почти всегда микроскопической величины; формы, достигающія 2 (Coscinodiscus) и даже 3 (Synedra, Thalothrix) мм. и видимыя простымъ глазомъ, весьма рѣдки. Своеобразная организація Д. рѣзко отличается ихъ отъ другихъ водорослей. Форма клѣтокъ можетъ быть круглою (Melosira, Coscinodiscus), эллиптической (Pinnularia), трехугольной (Tri-

segiatum), четырехугольной (Diatoma), яйцевидной (Gomphonema), ланцетовидной или бисеквитообразной (Navicula), изогнутой въ видѣ буквы S (Pleurosigma) или иначе, съ отростками или рогами (Chaetoceros) и т. д. См. рис. 44, 46, 51, табл. Водоросли II, т. VI *). Клѣточная оболочка состоитъ изъ целлюлозы и пропитана кремнеземомъ. Послѣ смерти водоросли содержимое клѣтки разрушается и исчезаетъ, кремнеземистый же остовъ оболочки остается безъ измѣненій. Ни гніеніе, ни даже прокалываніе его не измѣняютъ. При прокалываніи Д. на слюдяной или платиновой пластинкѣ все органическое сгораетъ, остается лишь совершенно безцвѣтный и прозрачный «панцирь» изъ кремнезема, по формѣ и рисунку совершенно сходный съ оболочкой живой клѣтки. Оболочка у всѣхъ Д. не цѣльная, а состоитъ изъ двухъ симметрическихъ половинокъ (скорлупокъ), обхватывающихъ одна другую, какъ крышка коробку. Верхняя и нижняя части такой клѣтки-коробочки называются *створками*, а боковыя части скорлупокъ, гдѣ одна обхватываетъ другую—*лопасткомъ*. Весьма интересны тѣ рисунки, которыми украшена оболочка Д. На фиг. 44 виденъ такой рисунокъ со стороны створки у пиннулярии (Pinnularia viridis). Перпендикулярно къ продольной оси створка здѣсь расположенъ рядъ параллельныхъ между собою черточекъ или *ребрышекъ*. Ребрышки, отдѣленные другъ отъ друга болѣе свѣтлыми промежутками, загибаются и переходятъ на сторону пояса, но здѣсь тянутся лишь на весьма небольшомъ протяженіи. Средняя створка не занята ребрышками (поле); вдоль ея проходитъ такъ называемая *срединная линія*, на концахъ которой и на половинѣ длины находятся круглые сильно преломляющіе свѣтъ *узелки*. Въ промежуткахъ между узелками срединная линія замѣтно расширяется. Большинство изслѣдователей считаютъ узелки за внутреннія утолщенія оболочки, а срединную линію принимаютъ за косую щель. У плевросигмы (Pleurosigma angulatum) при среднихъ увеличеніяхъ на оболочкѣ замѣтны три системы взаимно пересѣкающихся линій, при сильныхъ же увеличеніяхъ рисунокъ состоитъ изъ расположенныхъ другъ подлѣ друга маленькихъ шестяугольниковъ (см. рис. 48). Ясность и отчетливость картины зависитъ отъ оптическихъ достоинствъ микроскопа. Вотъ почему плевросигмы, а также и другія Д. давно уже сдѣлалась пробными объектами при испытаніи микроскоповъ. На фиг. 51 представленъ еще одинъ видъ рисунка (у Diatoma vulgare). Вообще разнообразіе, а часто и изящество рисунковъ здѣсь по истинѣ удивительны. Клѣточное содержимое у Д. состоитъ изъ протоплазмы, ядра съ ядрышкомъ и хроматофоровъ. Хроматофоры окрашены типичнымъ для Д. пигментомъ, *диатоминномъ*, въ золотисто-желтый или буровато-желтый цвѣтъ различныхъ оттѣнковъ. Диатоминъ представляетъ смѣсь хлорофиллина и фикоксантина; послѣдній пигментъ обыкновенно преобладаетъ и даетъ тонъ

*) Диатомовы—разрѣзанъ, раздѣланъ, bacillum—палочка. То и другое названіе одинаково въ ходу, но «бациллярія» имѣетъ право приоритета и потому предпочтительнѣе.

*) Въ этой же табл. относятся и другія сомаки на рисунки.

всей окраски. У одних *D.* хроматофоры имеют вид зеренъ, болѣе или менѣе многочисленныхъ (*Melosira*, *Coscinodiscus*, *Diatoma*), иногда снабженныхъ пиреноидами *) (*Achnanthes*, *Frustulia*, *Cymbella*), у другихъ они въ видѣ одной или двухъ пластинокъ (*Gomphonema*, *Pinnularia*, *Navicula*). Кроме того, въ клеткахъ *D.* наблюдались еще капли масла (повидимому, это продуктъ ассимиляціи) и клеточный сокъ. Крахмала не найдено. Внѣшняя поверхность оболочки способна слизистаясь. Слизь либо распределяется равномернымъ слоемъ по всей поверхности, окружая отдѣльныя особи или цѣлыя колоніи въ видѣ прозрачнаго футляра, либо скопляется на одномъ изъ концовъ клетки, образуя здѣсь иногда слизистыя ножки. При помощи такихъ ножекъ бациллярій прикрѣпляются къ подводнымъ предметамъ (рис. 47g^h).

Изъ жизненныхъ явленій у *D.* своеобразное движеніе, свойственное многимъ изъ нихъ, давно уже обратило на себя вниманіе изслѣдователей. Свободно живущія бацилляріи передвигаются по субстрату, какъ бы ползая на сторонѣ створки. Движеніе происходитъ равномерно или толчками по направленію продольной оси клетки, притомъ попеременно, то въ одну сторону, то въ другую, прямо ей противоположную. Причина такого движенія достоверно неизвестна; въ наукѣ имѣются лишь гипотезы. Напр., гипотеза К. Негеля объясняетъ движеніе поперебнымъ вбираниемъ воды и выбрасываніемъ ея съ противоположнаго конца клетки. Выхожденіе потока воды измѣняетъ распределеніе гидростатическаго давленія въ тѣлѣ бациллярій, въ силу чего послѣдняя и передвигается въ сторону, обратную потоку. При перебѣ направленія потоковъ мѣняется и направленіе движенія водоросли. Иныя объясненія даютъ Шульце, Бюкли, Лаутерборнъ и др.

Размножаются *D.* или простымъ дѣленіемъ клетки на-двое, или путемъ образованія такъ называемыхъ *аукоспоръ*. При дѣленіи обѣ скорлупки раздвигаются до взаимнаго касанія краями, затѣмъ клеточное содержимое дѣлится на двѣ симметрическія половины въ плоскости посяка. Каждая изъ двухъ вновь возникшихъ клеточекъ вырабатываетъ недостающую ей половинку оболочки (скорлупку), вдвигая ее въ старую половинку, доставшуюся ей по наслѣдству. У свободно живущихъ *D.* молодыя клеточки скоро разъединяются и расходятся, у колоніальныхъ же остаются другъ подлѣ друга. Такъ какъ при дальнѣйшихъ повтореніяхъ процесса дѣленія новыя половинки оболочки (скорлупки) всегда вкладываются въ старыя, и слѣдовательно меньше ихъ, то послѣ цѣлаго ряда дѣленій поколѣніе діатомовое должно значительно измельчать. Достигнувъ минимума роста, клетки *D.* возвращаются къ своей первоначальной величинѣ путемъ образованія *аукоспоръ*. Способовъ образованія *аукоспоръ* существуетъ нѣсколько. Изъ содержимаго одной клетки могутъ получиться одна или двѣ *аукоспоры*; такое же количество *D.* можетъ произойти изъ двухъ

клетокъ бациллярій. При образованіи изъ одной клетки одной *аукоспоры* скорлупки раздвигаются, плазматическое содержимое отстаетъ отъ оболочки, покрывается новой тонкой некремнеземистой оболочкой и превращается въ округлую *аукоспору*, диаметромъ вдвое болѣе диаметра произведшей ее клетки. Подъ оболочкой *аукоспоры* видѣются двѣ новыя кремнеземистыя скорлупки, и когда оболочка лопнетъ, на свѣтъ появляется новая бациллярія, вдвое болѣе той, которая произвела *аукоспору*. Очевидно, этотъ способъ подходитъ подлѣ категорію «обновленія клетки». При образованіи же изъ двухъ клетокъ одной *аукоспоры* мы имѣемъ дѣло съ процессомъ копуляціи, ведущимъ къ образованію *зигоспоры*, подобно тому, какъ это происходитъ у десмидіевыхъ водорослей. Двѣ *D.* приближаются другъ къ другу, сбрасываютъ скорлупки, протоплазматическое содержимое ихъ сливается воедино, окружается целлюлозной оболочкой, затѣмъ увеличивается въ объемѣ и превращается такимъ образомъ въ *аукоспору*, дающую начало новой бациллярій, превосходящей по величинѣ своихъ родителей.

D. распространены по всей землѣ. Онѣ водятся и въ прѣсной и въ соленой (морской) водѣ. Во множествѣ появляются онѣ въ стоячихъ водахъ: въ прудахъ, лужахъ, канавахъ и т. п., образуя часто на днѣ и у берега желтобурыя слизистыя пленки. Ихъ встрѣчаютъ далѣе въ разнообразныхъ минеральныхъ источникахъ, въ водопроводахъ, даже въ графинахъ съ водой, на поверхности влажныхъ скалъ, камней, дерева, земли (напр., на поверхности земли въ горшкахъ съ растеніями) и т. д. Нѣкоторыя *D.* прикрѣпляются къ морскимъ и прѣсноводнымъ водорослямъ (кладофорамъ, вошеріямъ и мн. др.), иногда въ такомъ множествѣ, что водоросли становятся прямо неузнаваемыми (эпифитныя *D.*). Послѣ высыхания водоемовъ *D.* могутъ быть подняты вмѣстѣ съ пылью вѣтромъ и, такимъ образомъ, перенесены на большія пространства *). Географическое распределеніе *D.* еще мало изучено. Многіе виды, повидимому, настоящія космополиты и встрѣчаются всюду (*Navicula bacillum* Ehrb., *amphioxys* Ehrb., *Epithemia gibba* Ktz., *Melosira distans* Ktz., *Synedra ulna* Ehrb. и др.), ихъ находятъ въ водѣ глетчеровъ и въ горячей водѣ карсбадскаго источника. Другія *D.* (ихъ известно гораздо меньше) имѣютъ ограниченное распространеніе; такъ *Gomphonema geminatum* встрѣчается только въ альпійскихъ областяхъ, *Terpsinoë musica*—форма исключительно тропическая, а *Thalassiosira Nordenskiöldii*, *Achnanthes arctica*, *Amphora lanceolata*, *Synedra Kamtschatica*—виды чисто арктическія. Большее вліяніе оказываетъ на *D.* химическій составъ воды: море имѣетъ свои собственныя формы, не живущія въ прѣсныхъ водахъ. 3 рода: *Rhizosolenia*, *Skeletonema*, *Chaetoceros* **)—

*) Для *D.* извѣстна также стадія покоя или приживаемости (при засухѣ); при этомъ подлѣ старыя скорлупки плазма съжимается и вырабатываетъ новыя.

**) *Chaetoceros*, какъ показанъ изслѣдованіемъ А. С. Фринкина, имѣетъ иногда въ симбіозѣ съ инфузоріей *Tintinnus*; см. Симбіозъ.

*) Объясненіе терминовъ см. ст. Водоросли.

господствуютъ въ морѣ; *Biddulphia*, *Schizonema*, *Striatella*, *Licetophora* и др. считаются также типичными морскими бацилляріями *). Изъ 2000 (приблизительно) нынѣ живущихъ видовъ Д. въ прѣсныхъ водахъ найдено около 400. Морскія формы въ общемъ отличаются большими размерами и болѣе крѣпкими оболочками. Въ прѣсныхъ водахъ живетъ большая часть представителей родовъ: *Cymbella*, *Eupo- tia*, *Frugillaria*, *Navicula*, *Gomphonema* и др.

Особый, высокій интересъ представляютъ Д. съ точки зрѣнія геологіи. Благодаря быстрому и обильному размноженію при благоприятныхъ условіяхъ и неразрушаемости кремнеземистаго панциря, изъ остатковъ отмершихъ Д. могутъ образоваться весьма значительныя осадки на днѣ тѣхъ водоемовъ (рѣкъ, озеръ, морей), въ которыхъ Д. живутъ. Такъ, по изслѣдованіямъ Эренберга, изъ въ гаваняхъ Визмаръ и Пиллау на $\frac{1}{4}$ и до $\frac{1}{2}$ своего объема состоитъ изъ скорлупокъ бациллярій. Изъ осадковъ, скопившихся въ былыя времена, въ различныхъ геологическихъ эпохи, образовались цѣлыя массивныя толщи. Со времени Эренберга (1838), впервые подробно изучившаго эти отложения, они были открыты въ различныхъ мѣстахъ земного шара. По вѣнскому виду это—разсыпчатая масса бѣлаго или свѣтло-сѣраго цвѣта, давно известныя подъ названіемъ горной муки или трепела (*Tripel*, *tripoli*), Виллинскій (г. Виллинъ въ Богеміи) *поліропальный сланецъ* (*Pollirschiefer*), залежи котораго, толщиной въ 0,6—5 метровъ, раньше другихъ стали известными, весь состоитъ изъ панцирей Д., при чемъ главная масса слагается почти изъ одной только, еще и теперь живущей, *Melosira* (*Galionella*) *distant* Ktz. Большая залежь люнебургскихъ верещатниковъ достигаетъ до 13 м. толщины; она состоитъ преимущественно изъ *Synedra ulna* Ehrh. Залежь около Берлина еще толще (до 30 м.); на ней стоитъ часть самаго города. Подобная же залежь находится около Кеннберга. Всѣ эти залежи недавняго происхожденія (дилювиальнаго и аллювиальнаго). Но существуютъ и гораздо болѣе древнія, относящаяся къ третичной эпохѣ. На такой залежи расположенъ, между прочимъ, городъ Ричмондъ въ Соединен. Штатахъ. Д. найдены также въ янтарѣ (третьячное образование) и въ гуано (новѣйшаго происхожденія). Различные сорта гуано даже могутъ быть различаемы по заключающимся въ нихъ бацилляріямъ. Въ Россіи залежи найдены въ Симбирской, Пензенской губ., въ Лалландіи и Сибири.

Полезь, приносимая Д. человѣку, довольно разнообразна, хотя и не особенно велика. Горная мука служитъ хорошимъ полировочнымъ средствомъ (трепель), изъ нея готовятъ легкіе кирпичи (кирпичи Фаброни), а иногда и стекло; она идетъ далѣе для изготовленія динамита, для чего ее смѣшиваютъ съ нитроглицериномъ. Горная мука въ нуждѣ употребляется въ пищу у лалландцевъ, тунгузовъ, отомаковъ и др. полудикихъ племенъ (съѣдобная земля); ее либо прямо ѣдятъ, либо смѣшиваютъ съ обыкновенной мукой и пекутъ

хлѣбъ. Питательность зѣсь обусловлена, по мнѣнію Эренберга, тѣми остатками органическихъ веществъ, которые еще сохранились въ отмершихъ водоросляхъ *). Вредить бациллярій могутъ, засоряя рѣчныя устья и гавани (ср. выше). Своеобразное движеніе и кремнеземистый панцирь давали поводъ не разъ причислять Д. къ царству животныхъ. Въ 1817 г. Нацшъ относилъ подвижныя формы къ животнымъ, неподвижныя къ растениямъ. Знаменитый Эренбергъ (1838 г.) отнесъ всѣхъ бациллярій къ животнымъ, именно къ инфузоріямъ. Агардъ и особенно Кютцингъ, доказали растительную природу бациллярій. Теперь общепринято, что бациллярія—водоросли, но мѣсто ихъ въ классѣ водорослей различными учеными опредѣляется еще различно. Большинство выдѣляетъ ихъ въ особый отдѣлъ (см. ст. Водоросли, т. VI); другіе, особенно настаивая на ихъ сходствѣ въ строеніи и размноженіи съ десмидіевыми водорослями, причисляютъ ихъ къ зеленому водорослямъ (*Chlorophyceae*); есть и такіе изслѣдователи, которые отводятъ имъ мѣсто въ ряду бурыхъ или темноцвѣтныхъ водорослей (*Phaeophyceae*).

Что касается до распредѣленія Д. по семействамъ, родамъ и т. д., то свѣдѣнія объ этомъ, равно какъ и другія разныя подробности, можно найти въ нижепоименованныхъ сочиненіяхъ: Кютцингъ, «Die kieselschaligen Bacillarien oder Diatomeen», 1844; Smith, «A Synopsis of the british Diatomaceae», 1853—56; Max Schultze, «Die Bewegung der Diatomeen» («Archiv für mikroskop. Anatomie», 1865); Kraus et Millardet, «Sur la matière colorante des Diatomées» («Mém. de la soc. des sc. natur. de Strasb.», 1866—70); Pfitzer, «Untersuchungen über Bau und Entwicklung der Bacillariaceen» 1871; Борцовъ, «Прѣсноводныя бациллярія юго-западной Россіи» (1873); Engelmann, «Ueber die Bewegung der Oscillarien und Diatomeen» («Botanische Zeitung» 1879); Pfitzer, «Die Bacillariaceen» («Schenk's Handbuch der Botanik» 1882; здѣсь обстоятельно указана прежняя литература); Рейгардъ, «Альгологическія изслѣдованія и пр.» («Записки новороссійскаго общества естествоиспытателей» 1885; Bütschli, «Ueber die Bewegung der Diatomeen» («Verhandlungen des Naturhist.-Med. Vereins zu Heidelberg», N. F., IV. B., 5. H., 1892); А. Артари, «Очерки изъ области знаній о низшихъ организмахъ. I. Панцирные растенія» (М. 1891). См. также ст. Водоросли (т. VI А) и разныя учебники и курсы ботаники, между прочимъ, Van-Tieghem, «Traité de Botanique» (2-й т. 1891); Leunis, «Synopsis der drei Naturreiche» (II. Theil. Botanik. 3-й т. 3-е изд. 1886).

Диатоническій (греч. отъ *diá*—черезъ, *φωνή*—звукъ).—Д. полутономъ (малая секунда) называется наименьшій промежутокъ между двумя соединенными разноименными нотами диатонической гаммы, напр. *mi-fa, si-do, do-ré bémol*. Большая секунда (тонъ) состоящая изъ двухъ рядовъ лежащихъ полутоновъ

*) О пелагическихъ Д. см. ст. Водоросли.

*) О значеніи пелагическихъ Д.—см. ст. Водоросли, т. VI—А.

Замѣна diaзoгруппы галоидами (см.) идетъ при нагреваніи съ крѣпкими галоидоводородными кислотами; изъ diaзобензола такимъ образомъ получаютъ фтористый, хлористый, бромистый, йодистый фенилы; особенно легко, даже на холоду, совершается реакція съ йодистоводородной кислотой:

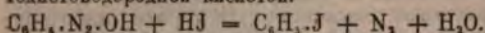

Подъ вліяніемъ солей закиси мѣди сильно ускоряются эти превращенія (Зандмейеръ). Подобно галоидоводороднымъ кислотамъ, азотистоводородная кислота реагируетъ съ diaзосолями, при чемъ получаютъ триазосоединенія (дiazоимиды):

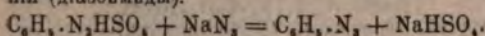

Подъ вліяніемъ нагреванія хлористаго diaзобензола съ цианистою мѣдью $CuCN$ получается нитрилъ бензойной кислоты. Такъ какъ нитрилы при дѣйствіи щелочей превращаются въ соли соответственныхъ кислотъ, то этимъ путемъ можно перейти отъ анилина къ бензойной кислотѣ, замѣстивъ $(NH_2)'$ карбоксилъ $(CO_2H)'$. Дѣйствуя на растворъ смѣси $R' \cdot N_2 \cdot Cl + NaNO_2$ влажной закисью мѣди Cu_2O , удается замѣстить diaзoгруппу даже нитрогруппой $(NO_2)'$ (Зандмейеръ):

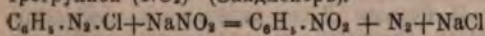

и такимъ образомъ анилинъ превратитъ въ нитробензолъ, изъ котораго при восстановленіи анилинъ получается.

При дѣйствіи теплаго раствора сѣрнистаго кали K_2S получаютъ изъ diaзосей тиофенолы $X' \cdot SH$; такъ какъ окисленіемъ эти послѣдніе переводятся въ сульфокислоты, то такимъ образомъ diaзoгруппу можно замѣщать сульфогруппой $(SO_2H)'$. Сульфокислоты получаютъ также при дѣйствіи сѣрнистаго газа:

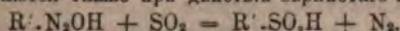

При дѣйствіи сѣроводорода получаютъ эиры тиофеноловъ:

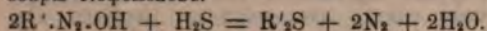

III. Реакція, протекающая съ выдѣленіемъ свободнаго азота, имѣютъ важное теоретическое и научно-практическое значеніе. Онѣ дали многочисленныя пути для синтеза, для опредѣленія изомеріи и вообще строенія разнообразныхъ веществъ ароматическаго характера. Съ другой стороны, легко идущая реакція образованія азосоединеній имѣетъ большую техническую важность, потому что многія красильныя вещества суть именно азосоединенія, получаемыя изъ Д. (см. выше); для этой цѣли послѣдніи и готовятся въ большихъ количествахъ.

До сравнительно недавняго времени отношеніе азотистой кислоты къ содержащимъ амидогруппу веществамъ жирнаго ряда выражалось слѣдующимъ уравненіемъ:

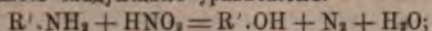

амидосоединеніе превратилось въ окисоединеніе, а азотъ выдѣлился въ свободномъ видѣ. Эта реакція наблюдена впервые (Пирія, 1848) для аспарагина (амида амидоантарной кислоты $CO_2H \cdot CH(NH_2) \cdot CH_2 \cdot CO \cdot NH_2$, который при этомъ превращается въ яблочную кислоту $CO_2H \cdot CH(OH) \cdot CH_2 \cdot CO_2H$), а затѣмъ и для

другихъ амидокислотъ, амидовъ кислотъ и аминовъ; она считалась общей для жирнаго ряда и являлась однимъ изъ отличій отъ ароматическаго, гдѣ въ этихъ условіяхъ образуются Д., способныя превращаться затѣмъ такъ же въ окисоединенія и являющіяся, слѣдовательно, промежуточными веществами въ этомъ превращеніи. Эиры амидокислотъ, амидоуксусной напримѣръ (см. Гликоколь), оказались однако способными давать эти промежуточные продукты (Курціусъ, 1888)—

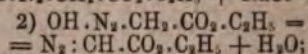
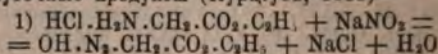

Изъ этиловаго эира амидоуксусной кислоты, взятаго въ видѣ хлористоводородной соли въ водномъ растворѣ, образуется эиръ diaзoуксусной кислоты (1), который немедленно превращается (2) въ ангидридное вещество, выдѣляя воду на счетъ гидроксила diaзoгруппы и второго водорода метиловой группы; при подходящихъ условіяхъ ароматическія Д. также образуютъ внутренніе ангидриды. Получены еще эиры diaзoпропионовои кислоты $N_2 \cdot CH \cdot CH_2 \cdot CO_2H$, diaзoантарной $CO_2H \cdot CN_2 \cdot CH_2 \cdot CO_2H$ (изъ аспарагинаго эира); все это маслообразныя, малопрочныя жидкости красиваго желтаго цвѣта. При кипяченіи съ разведенными кислотами они выдѣляютъ азотъ и превращаются въ эиры оксикислотъ, подобно тому какъ изъ diaзобензола образуется феноль—

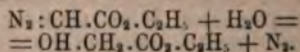

Со спиртомъ получаютъ смѣшанныя эиры $CH_2(O \cdot C_2H_5)' \cdot CO_2 \cdot C_2H_5$; съ алдегидомъ — кетозеиры $CH_2(CO \cdot CH_3)' \cdot CO_2 \cdot C_2H_5$; съ свободными галоидами въ эирномъ растворѣ—дихлор-, дибром-, диiodкислоты, въ видѣ эировъ, $CHCl_2 \cdot CO_2 \cdot C_2H_5$ и пр.; съ крѣпкими галоидоводородными кислотами—эиры однозамѣщенныхъ галоидокислотъ $CH_2Cl \cdot CO_2 \cdot C_2H_5$ и пр. При восстановленіи (цинковая пыль и уксусная кислота) получаютъ, между прочимъ, однозамѣщенные гидразины— $NH_2 \cdot NH \cdot CH_2 \cdot CO_2H$. Вообще большое сходство замѣчается въ отношеніяхъ и ароматическихъ Д., и эировъ diaзoкислотъ жирнаго ряда. Свободныя diaзoкислоты, $N_2 \cdot CH \cdot CO_2H$, неспособны однако же существовать, а равно и соли ихъ крайне непрочны; тѣ и другія въ моментъ образованія превращаются въ окисоединенія.

Diazоуксусный эиръ подъ вліяніемъ крѣпкаго раствора йодаго кали превращается въ соль кислоты, частица которой оказалась утроенной частицей diaзoуксусной кислоты— $N_3C_2H_3O_4$; это такъ называемая триазоуксусная кислота, желтое кристаллическое вещество. Триазоуксусная кислота уже не походить по реакціямъ на Д., она напоминаетъ азосоединенія по неспособности выдѣлять свободный азотъ; при кипяченіи съ разведенной сѣрной кислотой изъ нея образуется шавелевая кислота и N_2H_4 , гидразинъ (см.).

Существуетъ еще одно diaзосоединеніе жирнаго ряда, обладающее вполне тѣмъ же строеніемъ, какъ соответственныхъ вещества ароматическаго ряда.

тического ряда: это — диазоатансульфокислота $(C_2H_5)_2N_2 \cdot (SO_3H)$ (см. выше), калиевая соль которой получена (Э. Фишеръ) при окисленіи окисью ртути соли этилгидразинсульфокислоты $(C_2H_5)_2HN \cdot NH \cdot (SO_3K) + O =$

$= C_2H_5 \cdot N : N \cdot SO_3K$. С. С. Колотовъ. Д.
Диазоуксусная кислота см. Диазосоединенія.

Діаклазы — см. Трещины.

Діаконисса — такъ назывались въ древней церкви лица, назначенныя для надзора за принадлежавшими къ ней женщинами и получившія для прохожденія этого служенія посвященіе. Учрежденіе этого служенія восходитъ къ временамъ апостольскимъ. Ап. Павелъ въ Посланіи къ римлянамъ упоминаетъ о Д. Фивѣ. Соборъ Лаодикійскій и св. Епифаній тѣхъ же лицъ называютъ старицами (*πρεσβυτιδες*), потому что на эту должность выбирали старухъ вдовъ или дѣвъ. По постановленіямъ апостольскимъ въ Д. должны избираться цѣломудренныя дѣвы, или по крайней мѣрѣ вдовы, бывшія только за однимъ мужемъ, вѣрныя и благоговѣныя. По постановленіямъ Хакедонскаго собора, въ Д. поставляли не прежде сорокалѣтняго возраста и, притомъ, по тщательномъ испытаніи. При нѣкоторыхъ церквахъ число Д. было весьма значительно: такъ при константинопольской церкви, по постановленіямъ Юстиніана и Гераклія, положено быть 40 діакониссамъ. Служеніе Д. состояло въ слѣдующемъ: онѣ приготавливали женщинъ къ крещенію, научая, какъ и что онѣ должны отвѣчать на вопросы крещаннаго и какъ должны вести себя послѣ крещенія; помогали епископу при крещеніи женщинъ и вмѣсто него дѣлали помазаніе частей тѣла, за исключеніемъ лба; смотрѣли за дверью, въ которую входили женщины въ церковь, разставляли ихъ по мѣстамъ и наблюдали, чтобы онѣ въ церкви вели себя благочинно; присутствовали при бесѣдахъ епископовъ, пресвитеровъ и діаконовъ съ женщинами; заботились о благотворительности по отношенію къ женщинамъ и пр. Въ первые вѣка Д. причислялись къ клиру, и потому онѣ поставлялись на свою должность чрезъ особое рукоположеніе. Молитва, читавшаяся при рукоположеніи, сохранилась въ постановленіяхъ апостольскихъ. Лаодикійскій соборъ такое рукоположеніе воспретилъ. Служеніе Д. прекращается на Вост. къ XIII в., на Зап. въ IX в. Особенное развитіе служенія Д. получило въ протестантской церкви, въ связи съ успѣхами внутренней миссіи, во второй половинѣ настоящаго вѣка.

Діаконъ (*διάκονος* — служитель) — такъ называются лица, проходящія церковное служеніе на первой, низшей степени священства. По происхожденію своему это служеніе относится къ временамъ апостольскимъ и возникло въ церкви іерусалимской по слѣдующему поводу. Многіе жаловались на неравнолѣтную раздачу жизненныхъ припасовъ, вслѣдствіе котораго являлись обдѣленными особенно вдовцы. Сами апостолы, обязанные прежде всего проповѣдывать слово Спасенія, не имѣли возможности пещись о столахъ и на это служеніе посвящали своимъ рукоположе-

ніемъ семь избранныхъ общиною почтенныхъ лицъ (Дѣянія VI, 2—6). Это первоначальное служеніе скоро осложнилось другими многочисленными занятіями и обязанностями. Д. должны были наблюдать за церковнымъ благочиніемъ; указывали каждому мѣсто въ храмѣ, смотрѣли, чтобы въ церкви все было благообразно и по чину, наблюдали за поведеніемъ и нравами вѣрующихъ и свои наблюденія представляли епископу. По указанію епископа, они распоряжались церковными имуществами: раздавали милостыню, заботились о содержаніи сиротъ, вдовицъ и вообще всѣхъ, пользовавшихся церковными пособиями. Вообще они были посредниками между епископами и паствою: передавали пасомымъ распоряженія епископа и приводили въ исполненіе его повелѣнія. Поэтому ихъ называли ангелами и пророками епископа. По своей близости къ епископамъ и по обширности круга своихъ обязанностей Д. въ древней церкви имѣли весьма большое значеніе во всѣхъ церковныхъ дѣлахъ и пользовались особымъ уваженіемъ, чему способствовало и то обстоятельство, что ихъ было немного: по первоначальному примѣру церкви іерусалимской, во многихъ церквахъ было обычаемъ не поставять болѣе семи Д. Участіе ихъ въ церковномъ управленіи, иногда болѣе вліятельное, чѣмъ участіе пресвитеровъ, возбуждало высоколѣнное отношеніе съ ихъ стороны къ пресвитерамъ. Въ виду этого соборы въ своихъ постановленіяхъ напоминали о низшей, сравнительно съ пресвитерами, іерархической степени Д. и о зависимости ихъ отъ пресвитеровъ. Въ церкви католической діаконство удержало свое древнее іерархическое значеніе. Въ протестантскихъ общинахъ діаконство имѣетъ значеніе въ дѣлахъ христіанской благотворительности и вообще во внутренней миссіи.

На православномъ Востокѣ и у насъ въ Россіи Д. и въ настоящее время занимаютъ такое же іерархическое положеніе, какъ въ древности. Ихъ дѣло и значеніе — быть помощниками при богослуженіи. Сами они, самостоятельно, не могутъ совершать общественное богослуженіе и быть представителями христіанской общины. Въ виду того, что священникъ и безъ Д. можетъ совершать всѣ службы и требы, Д. не могутъ быть признаны совершенно необходимыми. На этомъ основаніи возможно сокращеніе числа Д. при церквахъ и приходахъ. Къ такому сокращенію прибѣгали у насъ для увеличенія содержанія священниковъ. Въ бытность гр. Д. А. Толстого оберъ-прокуроромъ св. синода было опредѣлено, чтобы Д. были поставляемы изъ псаломщиковъ, по просьбѣ приходить, лишь въ томъ случаѣ, если приходъ изъявитъ желаніе взять на себя содержаніе Д. Вслѣдствіе этого число Д. значительно сократилось. Въ настоящее время замѣтно, наоборотъ, стремленіе къ увеличенію числа Д., между прочимъ для того, чтобы въ нихъ имѣть учителей для церковно-приходскихъ школъ.

Діакритическіе или отличительные **значки**. — Съ распространеніемъ лат. алфавита и примѣненіемъ его къ передачѣ звуко-

выхъ системъ разныхъ ивдо-европейскихъ и прочихъ языковъ, явилась необходимость увеличить его средства, оказывавшіяся недостаточными для обозначенія многихъ звуковъ, свойственныхъ этимъ языкамъ (какъ, напр., славянскіе ч, ж, ш и т. д.). Чтобы не придумывать новыхъ буквъ, употребляютъ такъ назыв. Д., т. е. отличительные, знаки, ставящіеся большею частью надъ обыкновенными латинскими буквами или подъ ними. Такъ с въ латинско-чешской азбукѣ = русск. ш, а ě = русск. ѣ, s = русское с, а š = русское ш и т. д. Наибольше употребительные Д. знаки: ˇ (большею частью знакъ смягченія «переходнаго»), ˘ знакъ ударенія и «непереходнаго» смягченія, — знакъ долготы и т. д.; сюда же принадлежатъ знакъ ̄, напр. въ испан. ñ; въ латинской транскрипціи санскр. звуковъ весьма часты Д. точки внизу или вверху согласныхъ, обозначающія извѣстные отбѣнки произношенія. Можно принять за общее правило, что Д. значки обозначаютъ лишь небольшие различія въ произношеніи: польск. ą = твердое н, ą̄ = мягкое нь; въ санскр. t̄ = общ. т, а t̄̄ = такъ назыв. церебральное (см.) и т. д. Особенно часты Д. знаки въ латинскихъ транскрипціяхъ, употребляемыхъ для передачи славянскихъ языковъ и происходящихъ изъ начала этого столѣтія (чешская латинка — первая во времени и послужила образцомъ для другихъ). На принципѣ Д. значковъ основанъ и Standart-alphabet извѣстнаго ученаго Лепсіуса, предложенный имъ для научной транскрипціи всевозможныхъ языковъ (Lepsius, «Das allgemeine Linguistische Alphabet», Берл., 1885; «Standart-alphabet for reducing unwritten languages and foreign graphic systems to a uniform orthography in European letters», 2-ое изд., Лонд., 1863). С. Буличъ.

Діакрія (*Διακρία*; также Эпакрія, Гиперакрія) — сѣв.-вост. часть Аттики, обращенная къ Еврейскому морю и занятая отрогами Парнева и Пентелика. Въ Д. лежали прославленные исторіей Марафонъ, Оропъ, Декелия. По имени области называлась одна изъ политическихъ партій въ Афинахъ, діакрія, составлявшая бѣднѣйшую часть населенія Аттики и проложившая Пизистрату путь къ тираніи. Мелкіе земельные собственники, угольщики, каменотесы, пастухи образовали партію діакріевъ еще въ до-Солоновское время; рядомъ съ нею существовали паралии и педіаки. Ср. Aristot., «Athen. polit.» (13). Θ. М.

Диалектика (отъ греч. διαλέγεσθαι) — искусство вести бесѣду. Аристотель считаетъ Зенона, философа элейской школы, родоначальникомъ Д. Диалектика Зенона состоитъ въ опроверженіи, основанномъ на законѣ противорѣчія, положеній, выставленныхъ представителями другихъ философскихъ школъ. Характеръ термина Д. получается лишь у Платона, хотя по существу ученіе Сократа о правильномъ образованіи понятій и ученіе мегарскихъ философовъ тождественно съ платоновскимъ. У софистовъ Д. выродилась въ эристуку (см.). У Платона Д. означаетъ, во-первыхъ, методически веденный разговоръ, вслѣдующій какой-либо вопросъ; во-вторыхъ, ученіе объ идеяхъ (соотвѣтствуетъ логикѣ и теоріи познанія). Ученіе объ идеяхъ называлъ Д.

Спенсиппъ, ученикъ Платона; онъ же раздѣлилъ систему Платона на 3 части: Д., физику, этику. Аристотель подъ словомъ Д. разумѣетъ искусство нахождения основаній для доказательства своей мысли или опроверженія противника; такимъ образомъ Д. является прикладною логикой. Послѣ Аристотеля Д. смѣшиваются весьма часто съ логикой. Въ новой философіи къ термину Д. вернулся Кантъ. Трансцендентальной Д. у него называется вторая часть трансцендентальной логики — отдѣлъ «Критики чистаго разума». Трансцендентальная Д. имѣетъ задачей раскрытіе прозрачности сужденій, возникающей въ томъ случаѣ, если чистыя понятія разсудка мы относимъ не къ однимъ предметамъ опыта, и если изъ идей разума, переступающихъ границы великаго возможнаго опыта, мы дѣлаемъ заключенія относительно міра явленій и предметовъ самихъ по себѣ. Шлейермахеръ подъ Д. понимаетъ правильную бесѣду о предметѣ чистаго мышленія, т. е. о мышленіи ради самаго знанія. Самое большое значеніе Д. получила въ системѣ Гегеля, методъ коего принято называть диалектическимъ (о диалектическомъ методѣ Гегеля см. VIII, 218 и слѣд.). По В. Соловьеву, Д. — такое мышленіе, которое изъ общаго принципа въ формѣ понятія выводитъ его конкретное содержаніе; актъ диалектическаго мышленія заключается въ переведеніи потенциальнаго содержанія въ актуальность. Въ обыкновенной рѣчи подъ Д. понимаютъ умѣные логически доказать свою мысль, а также искусство оспаривать истину остроумными софизмами. *Диалектика*, прежде учитель Д. — вообще человѣкъ, искусный въ спорѣ.

Диализъ — анализъ при помощи диффузіи, изобрѣтенный Грегемомъ (Graham), основанъ на различіи скоростей диффузіи кристаллоидовъ и коллоидовъ черезъ животныя и др. перепонки. Диализаторъ Грегэма представляетъ собою невысокій стеклянный цилиндръ, открытый съ двухъ сторонъ; дно его плотно, безъ отверстій, обтягиваютъ пузырями, водной оболочкой (ammon), растительнымъ пергаментомъ (неклееною бумагой, обработанной въ теченіе 2—3 минутъ холодною смѣсью купороснаго масла съ половиннымъ объемомъ воды и потомъ промытой) или др. перепончатымъ тѣломъ. Въ диализаторъ наливаютъ растворъ, содержащій смѣсь кристаллоидовъ и коллоидовъ, подлежащую раздѣленію, и опускаютъ диализаторъ въ сосудъ съ водою, такъ чтобы перепонка была покрыта снизу водою. Тогда по прошествіи нѣкотораго времени, кристаллоиды переходятъ въ воду внѣшняго сосуда, а коллоиды, если и совершаютъ этотъ переходъ, то несравненно медленнѣе. Кристаллоидъ переходитъ, конечно, до тѣхъ поръ пока содержаніе его не будетъ одинаково по обѣ стороны перепонки. При поверхности перепонки въ 1 кв. стм. слой жидкости въ 1 стм. вышины, содержащій 2 гр. вещества, теряетъ черезъ 24 часа слѣдующія количества различныхъ веществъ:

Поваренной соли	1,657 гр.
Амміака	1,404 "
Теяна	1,166 "

Салициловой кислоты	0,835 >
Тростников. сахара	0,783 >
Карамели	0,009 >

Изъ этихъ данныхъ видно, что, помѣстивъ въ діализаторъ смѣсь растворовъ поваренной соли и карамели, мы черезъ 24 часа почти всю соль будемъ имѣть во внѣшнемъ сосудѣ, а почти всю карамель въ діализаторѣ. Заменяя соляной растворъ чистой водой и оставляя снова нѣкоторое время, мы достигнемъ почти полного раздѣленія соли и карамели. Такимъ образомъ Грегэму удалось приготовить растворы кремневой кислоты, глинозема, гидрозоль, глицерозоль, алкозоль и пр. (см. Гидрозоль), а также раздѣлять квасцы на сервокислый калий и глиноземъ. Д. представляетъ отличное средство при токсикологическихъ изслѣдованіяхъ, такъ какъ онъ позволяетъ отдѣлять яды — кристаллоиды (напр., мышьяковую кислоту, стрихнинъ и пр.) отъ коллоидовъ (альбумина, составныхъ частей желудочнаго сока и пр.). Къ Д. приходится иногда прибѣгать при изслѣдованіи естественныхъ водъ; такъ Педаго въ 1864 г. нашелъ мочевины въ водѣ Сены. Въ техникѣ также довольно часто прибѣгаютъ къ Д., въ особенности въ свекло-сахарномъ производствѣ (см.). Въ природѣ, въ живыхъ организмахъ животныхъ и растительныхъ, также, несомнѣнно, часто совершается Д., потому что ткани и оболочки кѣтокъ растений и животныхъ имѣютъ именно свойство производить Д. Такъ, корешки и мочки растений должны всасывать изъ растворовъ, находящихся въ почвѣ, нѣкоторыя вещества быстрее, чѣмъ другія.

Диаллазь — см. Пироксены.

Диаллазь (хим.). — Такъ называется непредѣльный углеводородъ ряда $C_n H_{2n-2}$, который получается при дѣйствіи металлическаго натрія на іодистый аллилъ (Вертело, Люка).

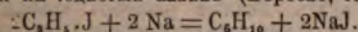

Это — жидкость, кипящая при $59,5^\circ - 60^\circ$, удѣльнаго вѣса 0,6983 при $11,9^\circ$ (Шиффъ) относительно воды при 4° . Такъ какъ радикалъ аллилъ обладаетъ строеніемъ $(CH_2 : CH \cdot CH_2)$, то Д. придаютъ формулу

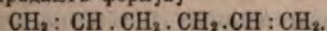

Изслѣдованіемъ его занималась Е. Вагнеръ, А. Фаворскій, К. Красусскій, С. Пржбытекъ, А. Сабаньевъ, Циамидіанъ и Андерлина, Н. Демьяновъ. С. С. Колотовъ. Д.

Диалогъ (греч.) — собственно разговоръ, бесѣда двухъ или нѣсколькихъ лицъ, также литературное произведеніе въ формѣ разговора. Особенно охотно пользовались Д. философы древности и новѣйшаго времени и отцы церкви. Замѣчательны Д. Сократа и Платона. Такъ назыв. Сократовъ Д. представляетъ разговоръ въ вопросахъ и отвѣтахъ. Философскіе Д. Платона — въ то же время филос. драмы, предметъ которыхъ — вопросы метафизики. Образцовыми считаются также Д. Ксенофонта и Цицерона. Изъ новѣйшихъ писателей форму Д. употребляли въ Германіи: Эразмъ Роттердамскій, Гуттенъ, Лессингъ («Ergst u. Falk»), М. Мендельсонъ («Phädon»), Гердеръ, Якоби, Шеллингъ («Clara, oder der Zusammenhang der

Natur mit der Geisterwelt»), Фришъ («Julius u. Evagoras»), Мельхиоръ Мейръ («Emilie. Drei Gespräche über Wahrheit, Güte und Schönheit», «Gespräche mit einem Grobian») и др.; въ сатирическомъ Д. успѣшно подражалъ Лукіану Виландъ. Въ Италіи извѣстны Д. Петрарки («De vera sapientia»), Маккиавели, Альгаротти, Гасп. Гоцци; у французовъ — Д. Мальбранша, Фенелона и Фонтенеля, подражателей Лукіана, позже Ренана («Dialogues philosophiques»). Въ Англіи Беркелей и Рич. Гердъ (Hurd) были талантливыми подражателями Платона, а Джемсъ Гаррисъ — Цицерона. Отъ этого прозаическаго Д. отличаютъ поэтическій Д., называемый и драматическимъ, въ которомъ главное вниманіе обращается на то, чтобы подвинуть впередъ дѣйствіе пьесы. Въ драмѣ Д. противопоставляется монологу.

Диалонка-дугу (Dialonka-dugu) — наибольшее могущественное изъ негритянскихъ государствъ Зап. Судана. Гл. г. — Тамба. Черезъ Д. проходитъ караванный путь изъ Сенегала въ Бамаку и Буре.

Діамагнітизмъ, діамагнитныя тѣла. Магниты естественные, искусственные стальные и электромагниты дѣйствуютъ притягательно на желѣзо, чугуны, сталь, никкель, кобальтъ съ такою значительною силою, что для наблюденія этихъ явленій можно пользоваться слабыми магнитами. Но уже въ прошедшемъ столѣтіи удостовѣрились, что многія др. тѣла природы притягиваются къ магнитамъ и что, наоборотъ, одно тѣло (висмутъ) отталкивается магнитомъ (Кулонъ). Эти факты имѣли въ наукѣ весьма второстепенное значеніе до изслѣдованій аяг. знаменитаго физика Фарадея, который, употребляя очень сильныя электромагниты и разнообразныя новые приемы наблюденій, доказалъ, что всѣ тѣла природы — твердыя, жидкія и газообразныя — подвержены дѣйствію магнита, въ большинствѣ случаевъ слабому, но несомнѣнному. Одни тѣла притягиваются магнитомъ, другія отталкиваются имъ; тѣла перваго рода Фарадей назвалъ *парамагнитными* *, второго — *діамагнитными*. Въ магнитномъ полѣ, между оконечностями сильнаго электромагнита, парамагнитныя тѣла устанавливались по направленію, соединявшему обѣ оконечности (южно-магнитную и сѣв.-магнитную), или по *осевой* линіи магнита, діамагнитныя же устанавливались по направленію *экваторіальному*, перпендикулярно къ первому въ горизонтальной плоскости. Для успѣшности опытовъ тѣламъ была придаваема форма продолговатыхъ параллелепипедовъ или цилиндриковъ. Дано нѣсколько объясненій различія по существу между магнитными тѣлами обоого рода (см. Магнитизмъ). Однако, со всякой точки зрѣнія, раздѣленіе тѣлъ природы на двѣ поименованныя группы весьма характерно, указывая на существенное различіе внутренняго строенія тѣлъ. Такъ, за очеvidными исключеніями, тѣла органическаго строенія (волоса, кожа, мускулы, нервы, листья, древесина, воскъ, смолы и мн. др.) діамагнитны,

* Впоследствии было предложено парамагнитныя тѣла называть *ферромагнитными*, т. е. магнитными на подобіе желѣза.

цѣлое животное (испытаны маленькія рыбы) отталкивается магнитомъ; жидкости: спиртъ, скипидаръ и другія эфирныя масла, жирныя масла—діамагнитны; но, кромѣ того, множество неорганическихъ тѣлъ принадлежить къ разряду діамагнитныхъ тѣлъ; таковы жидкости: вода, кислота сѣрная, азотная, соляная и т. п., и нѣкоторые металлы. Газы вообще обнаруживаютъ слабыя магнитныя свойства; наиболѣе изслѣдованъ въ этомъ отношеніи кислородъ, имѣющій, какъ оказалось, парамагнитныя свойства. Магнитныя свойства тѣла обоего рода обнаруживаются съ силою, которой величина зависитъ и отъ среды, окружающей испытываемое тѣло. Подобно тому какъ тѣла, помѣщенные въ жидкости, теряютъ часть своего вѣса и, будучи какъ бы слабѣе притягиваемы землею, могутъ оставаться въ иной жидкости даже не обнаруживая стремленія падать, или же, напротивъ, стремятся подняться на поверхность ея, какъ бы отталкиваемые землею, такъ и магнитныя тѣла, помѣщенные въ магнитныя среды обоего рода, обнаруживаютъ измѣненныя свойства. Діамагнитное тѣло, погруженное въ діамагнитную жидкость, слабѣе отталкивается магнитомъ, чѣмъ въ воздухѣ, можетъ оказываться даже нейтральнымъ или же обнаружить притягательныя парамагнитныя свойства. Подобно тому слабое парамагнитное тѣло въ магнитной жидкости можетъ получить отталкивательныя діамагнитныя свойства. Атмосферный воздухъ, по причинѣ содержащагося въ немъ кислорода, есть парамагнитная среда; всякое тѣло, слабѣе воздуха парамагнитное, обнаружитъ въ воздухѣ діамагнитныя свойства. Вліяніе среды на роль магнитности тѣла привело къ мысли, что собственно діамагнитныя тѣла и не существуютъ, однако же этому противорѣчитъ тотъ фактъ, что многія тѣла сохраняютъ діамагнитныя свойства и въ безвоздушномъ пространствѣ. Оставалось допустить, что эфиръ, предположительно существующій и наполняющій безвоздушное пространство, имѣетъ магнитныя свойства. Напряженность магнитныхъ дѣйствій зависитъ, во всякомъ случаѣ, и отъ массы тѣла, эфиру же можно приписать лишь неизмѣримо малую массу и считать его сильною магнитною средою нѣтъ основанія. Висмутъ, а за нимъ сурьма суть самыя сильныя діамагнитныя тѣла; но діамагнитности даже висмута по меньшей мѣрѣ въ 100000 разъ слабѣе парамагнитности желѣза при равныхъ объемахъ.

Ф. Петрушевскій.

Діамаманте (Juan-Baptista Diamante) — испанскій драматургъ, пользовавшійся большою популярностью въ среднѣй XVII в. Особенно удавались ему историческія драмы. Часть его произведеній подвиглась въ 1670 — 74 г. Изъ нихъ наибольшую извѣстностью пользовался его «Сидъ» или «Honrador de su padre», откуда Корнель взялъ дѣйкомъ многія страницы своего «Сидъ», представляющаго собою комбинацію изъ драмъ Д. и Guillem de Castro. Также очень извѣстна въ Испаніи пьеса Д. «Yudia de Toledo». Менѣе значительны: «Magdalena de Roma», «El Hercules de Ocaño» и др.

Діамамантина (Diamantina) — прежній Тежуко (Tejucos), городъ въ Бразиліи, въ долинѣ, окруженной высокими горами, на высотѣ 1500 м. н. ур. м.; въ окрестностяхъ бриллиантовый розмши. Городъ выстроенъ въ формѣ амфитеатра. Жит. 10000.

Діамамантини (Джіузеппе или Джіованни Diamantini, 1660—1708 или 1723) — итальян. историч. живописецъ и граверъ; писалъ надпрестольные образа для церквей Венеціи и Венеціанской области, а также мивологическія и аллегорическія картины, вообще подражалъ въ своихъ произведеніяхъ Сальв. Розѣ. Въ Италіи его живописныя работы встрѣчаются очень рѣдко; тѣмъ не менѣе, въ дрезденской галлерей имѣется его картина: «Давидъ съ головою Голиаѳа». Занимаясь аквафортнымъ гравированіемъ, онъ исполнилъ болѣе 40 листовъ—скорѣе ловкихъ набросковъ, чѣмъ оконченныхъ офортовъ, отличающихся, однако, яркостью формъ, выразительностью головъ и одушевленностью движенія фигуръ. Лучшими изъ этихъ гравюръ считаются: пать «Музы», «Вахусъ», «Церера и Венера», «Бракъ въ Канѣ Галилейской» и «Рожденіе Христова» (съ Отг. Ангорано).

Діамамантино (Diamantino) — г. въ Бразиліи, при слияніи р. Уро и Діамамантино (Rio Diamantino); послѣдняя, богатая золотомъ и алмазами, открыта въ 1728 г., и развѣдка два ея монополизирована правительствомъ.

Діамамантъ-фуксинн или **рубинъ** представляетъ наиболѣе чистый сортъ фуксинна, весьма распространенной синей краски, по составу представляющей хлористоводородную соль розавиллина. Отличается выдающеюся красящею способностью; одна часть пигмента, растворенная въ двадцати пяти миллионахъ частяхъ воды, еще явственно окрашиваетъ воду, и шелкъ, погруженный въ этотъ растворъ на четверть часа, окрашивается въ сытый розовый цвѣтъ. Водный растворъ совершенно чистаго фуксинна обезцвѣчивается сѣрнистой кислотой въ прозрачную безцвѣтную жидкость; нечистый фуксинъ даетъ при этомъ грязно-желтый или бурый растворъ. О приготвленіи пигмента см. Искусственная краски.

А. П. Л. Д.

Діамамантовскій (Прибыславъ Duamantowski) — польскій писатель, извѣстный авторъ поддѣльныхъ хроникъ (1694—1774). Онъ жилъ въ то время, когда исторія служила средствомъ для прославленія дворянскихъ родовъ, и, обладая большою эрудиціей, вздумалъ сочинить матеріалъ для панегириковъ въ честь знаменитыхъ польскихъ дворянъ и сталъ писать поддѣльныя хроники. Одну изъ нихъ издалъ въ Варшавѣ въ 1825 г. Ковнацкій, подъ заглавіемъ «Kronika polska przez Prokosa w wieku X napisana». Множество подобнаго рода трудовъ Д. остались неизданными.

Діаметръ Солнца и планетъ — поперечникъ видимаго диска этихъ свѣтилъ, выраженный въ угловой мѣрѣ. Зная видимый діаметръ и расстояние отъ Земли, легко вычислить истинные размѣры свѣтилъ. Угловой діаметръ измѣняется въ зависимости отъ расстоянія и такъ какъ всѣ движенія свѣтилъ относятся къ ихъ центрамъ, то наблюденія

краевъ должно приводить къ центру; для этого диаметры свѣтилъ, имѣющихъ дискъ, помѣщаются въ астрономическихъ календаряхъ. Видимые диаметры измѣняются въ слѣдующихъ предѣлахъ: для Солнца $32'36''$ — $31'32''$, Луны $33'32''$ — $29'26''$, Меркурия $13''$ — $5''$, Венеры $65''$ — $10''$, Марса $24''$ — $4''$, Юпитера $51''$ — $31''$, Сатурна $21''$ — $15''$, Урана $5''$ — $4''$, Нептуна около $3''$. Диаметры дисковъ измѣряются особыми приборами—гелиометрами и астрономическими микрометрами.

Диамидъ—см. Гидразинъ.

Диамидовыя краски, желтая, красная и синяя—представляютъ азопигменты, полученные впервые въ 1887 г. и образующіяся при переходѣ эировъ диамидоксидафенила и диамидоксифенилголила въ тетраазосоединения. Эти пигменты выгодно отличаются прочностью по отношенію къ свѣту и мылу и интенсивностью даваемого ими оттѣнка, также какъ и рѣзко выраженнымъ средствомъ къ хлопчатобумажному волокну, вслѣдствіе чего окрашивание ими ведется очень легко безъ посредства протравъ въ слабо щелочной или нейтральной ваннѣ, содержащей 2—3% мыла.

Л. П. Л. А.

Диана (Cercopithecus diana Etkl.)—одинъ изъ видовъ мартышекъ (см.). Темнопеленного цвѣта; горло, грудь и брюхо бѣлыя; вдоль спины тянется коричневая продольная полоса; у самца длинная бѣлая борода. Общая длина тѣла около метра, при чемъ половина приходится на хвостъ. Одна изъ самыхъ красивыхъ мартышекъ. Водится въ Гвинеѣ.

Диана—древне-италійская богиня свѣта и луны (первоначально—женская половина бога свѣта и солнца, Януса), почитаемая различными итальянскими народами. Знаменитѣйшими святилищами ея были: священная роца у озера Неми, гдѣ рядомъ съ ней поклонялись демону Вербію, и храмъ, основанный Сервіемъ Туллиемъ на Авентинскомъ холмѣ. Какъ и другіе италійскіе боги, Диана отождествлялась съ греческимъ божествомъ—Артемидой, культъ которой, вмѣстѣ съ культомъ ея брата Аполлона, рано нашелъ доступъ въ Римъ. Артемиды, по обычному преданію дочь Зевса и Леты, была первоначально богиней свѣта и луны, почему ей, какъ и всѣмъ богамъ свѣта, давали въ атрибуты лукъ и стрѣлы, а какъ богинѣ ночи—факель. Какъ олицетвореніе безплодной луны, Артемиду считали дѣвственницей. Въ некоторыхъ частяхъ Греціи—въ Аркадіи и Этолій—она считалась богиней лѣсовъ, рѣкъ и ручьевъ. Спутница нимфъ, строго наказывающая всякое оскорбленіе скромности, покровительница охотниковъ, Д. вмѣстѣ съ тѣмъ и покровительница дичи. Въ союзѣ съ Аполлономъ она является карательницей гордости и самолюбія людей, выходящихъ изъ границъ, указанныхъ божествомъ (см. Ниобея). Какъ Аполлонъ, она убиваетъ стрѣлами людей, особливо женщинъ и дѣтей, в послылаетъ болѣзни на людей и животныхъ. Изображалась Артемиды или въ длинномъ женскомъ одѣяніи, или съ приподнятымъ, для удобства охоты хитономъ. Обыкновенно у нея за плечами колчанъ, а въ рукахъ лукъ или факель. Нерѣдко около Д. стоятъ лань, какъ,

напр., на извѣстномъ изображеніи такъ наз. версальской Д. (вѣроятно, это—произведеніе греч. художника, сдѣланное въ послѣдніе годы республики въ Римѣ; найдено на виллѣ Адриана; въ настоящее время въ луврскомъ музее). На некоторыхъ изображеніяхъ богиня сидитъ на лани, на другихъ она вмѣстѣ съ Аполлономъ ѣдетъ на колесницѣ, запряженной ланями. Сначала отъ греческой Артемиды отличалась, а позднѣе слилась съ нею таурская и эфесская Артемиды—азиатская богиня, олицетворявшая убивающую и возрождающую силу природы. Первая, родина которой была Каппадокія и Понтъ, представляла враждебную жизни сторону природы. Ей поклонялись въ некоторыхъ мѣстахъ Атики (куда, по сказанію, Ифигенія привезла ея изображеніе изъ таурическаго Херсонеса), въ Спартѣ, въ южной Италіи, всюду—съ обрядами, сохранившими слѣды древнихъ человѣческихъ жертвъ. Эфесская Артемиды, которой служила жрецы-евнухи, имѣла основанный амазонками храмъ, одно изъ извѣстнѣйшихъ святилищъ М. Азии; ея изображеніе въ видѣ муміи указывало на глубокую древность и представляло собою богиню плодородія, съ многочисленными грудями.

Диана де Пуатье (Diane de Poitiers—возлюбленная короля Генриха II франц. Родилась въ 1499 г. въ старинной дворянской семьѣ въ Дофинѣ; вышла замужъ за великаго сеншала Нормандіи, Луи де-Брези; въ 1531 г., овдовѣла, и плѣнила наследника престола герцога Генриха Орлеанскаго, который при вступленіи на престолъ доставилъ ей выдающееся положеніе. Ея вліяніе сохранялось безъ перемѣны, несмотря на старанія Екатерины Медичи, законной супруги короля, до самой его смерти (1559). Во время борьбы католиковъ и протестантовъ Д. показала себя строгой католичкой. Удаленная Екатериной Медичи отъ двора, покинутая льстедами и мнимыми друзьями, Д. жила въ своемъ замкѣ Анэ до самой смерти (1566).

Диана Французская (Diana de France)—герцогиня Монморанси и Ангулемская, род. въ 1538 г., побочная дочь Генриха II и уроженки Шемонта Филиппины Дюкъ, съ которой Генрихъ, еще будучи принцемъ, сошелся во время похода (по другимъ, матерью Д. была Диана де Пуатье). Д. получила очень тщательное образованіе и была въ 1547 г. узаконена. Въ 1553 г. она вышла замужъ за Герцога Фарнезе, герцога Кастро, но уже черезъ нѣсколько мѣсяцевъ тотъ палъ въ битвѣ съ испанцами. Въ 1557 г. она вторично вышла замужъ за герцога Монморанси, сына великаго коннетабля. Во время междоусобныхъ войнъ Д. проявила много ума и твердости и играла выдающуюся роль, направленную къ умиротворенію партій. Она сумѣла удержать своего мужа отъ участія въ ужасахъ Вародемеевской ночи, а въ 1588 г. много содѣйствовала примиренію своего брата, Генриха III, съ королемъ наваррскимъ. На послѣднемъ, послѣ его востества на франц. престолъ подъ именемъ Генриха IV, она имѣла очень большое вліяніе. Умерла въ 1619 г., не оставивъ потомства. Послѣдніе годы провела вдали отъ

двора, послѣ того какъ одно время завѣдывала воспитаніемъ будущаго короля Людовика XIII.

Диантипъ—синонимъ эритрозина. Подъ этимъ названіемъ известны йодопроизводная флуоресценна. Пигментъ представляетъ бурый порошокъ, растворимый въ водѣ съ вишнево-краснымъ цвѣтомъ, безъ флуоресценціи. Полученъ впервые Нельтингомъ въ 1875 г. Окрашиваетъ шерсть въ красивый синева-красный цвѣтъ. А. П. Л. Д.

Дианазонъ—въ греческой музыкѣ обозначалъ октаву, *disdiapason*—двойную октаву. Въ настоящее время Д. называется звуковой объемъ голоса или инструмента. У французовъ Д. обозначаетъ камертонъ (см.).

Дианенте (*Diapente*)—въ музыкѣ названіе частой квинты; *D. col ditono*—большая септима, *D. col semiditono*—малая септима. *Diapentisage* значить идти квинтами.

Диaposитивы (фотографическіе).—Д. называютъ позитивные снимки или отпечатки на стеклѣ, получаемые подобно обыкновеннымъ фотографическимъ отпечаткамъ (см. Позитивный фотографическій процессъ). Красивый видъ Д. и особый эффектъ, приобретаемый фотографическимъ рисункомъ при разсмотрѣніи его на свѣтъ, сдѣлали изъ этого вида произведеній свѣтописи одно изъ изящнѣйшихъ украшеній для оконъ и фонарей въ видѣ различныхъ экрановъ. Кромѣ того, Д. нашли себѣ обширное примѣненіе для демонстраціи фотографическихъ снимковъ помощью волшебнаго фонаря. Наконецъ Д. употребляется какъ средство для получения фотографическимъ путемъ увеличенныхъ копій (см. Увеличеніе помощью свѣтописи). Для перваго изъ упомянутыхъ примѣненій Д. многими фотографическими фирмами изготовляются нынѣ особые, такъ называемыя «опаловыя пластинки», которыя значительно облегчаютъ для любителя занятіе диaposитивными работами. Пластинки, употребляемыя для Д., покрываются обыкновенно слоемъ хлоро- или бромъ-серебряной коллодонной эмульсіи (чувствительные слои на альбуминѣ для Д. уже вышли изъ употребленія).

Для экрановъ вполне пригодны какъ желатинная, такъ и коллодонная эмульсія, а также и опаловыя пластинки. Для увеличеній же и волшебнаго фонаря гораздо предпочтительнѣе коллодонная эмульсія. Преимущество коллодонной эмульсіи въ этихъ случаяхъ основывается на большей тонкости коллодоннаго слоя сравнительно со слоемъ желатинны, вслѣдствіе чего снимки на коллодінѣ приобретаютъ гораздо большую рѣзкость и выработанность мельчайшихъ подробностей и оттѣнковъ—качества столь желательныя для ясности и отчетливости ихъ увеличенныхъ изображеній. Отношеніе толщины слоевъ той и другой эмульсіи выводятся и дѣлаются наглядно-ясными изъ относительнаго содержанія въ образующихъ ихъ эмульсіяхъ летучихъ и твердыхъ частей, изъ которыхъ первая удаляется по наведеніи слоя при высушиваніи пластинокъ. Дѣйствительно, въ то время какъ желатинная эмульсія содержитъ около 14 твердыхъ частей на 100 частей всей ея массы, коллодонная содержитъ только 2, остальное падаетъ

на долю воды, спирта, эфира и т. п., вслѣдствіи удаляемыхъ, частей. Принявъ толщину слоя эмульсіи во время наведенія ихъ на пластинки даже равную въ обоихъ случаяхъ (что на практикѣ обыкновенно не случается, такъ какъ коллодонная эмульсія наводится всегда слоемъ болѣе тонкимъ, чѣмъ желатинная), мы все же получимъ коллодонный слой въ 7 разъ тоньше желатиннаго, какъ только летучія части обоихъ эмульсіи будутъ удалены при высушиваніи пластинокъ. Въ дѣйствительности же отношеніе толщины слоевъ бываетъ около 1:10. Полученіе оттисковъ на всѣхъ этихъ пластинкахъ производится также какъ и на обыкновенной альбуминной бумагѣ (см. Позитивный фотографическій проц.) помощью копировальныхъ рамокъ (см.) на дневномъ или искусственномъ свѣтѣ. Желатинныя пластинки требуютъ при этомъ меньшаго времени позы сравнительно съ коллодонными, затѣмъ проявленія, вириванія (для приданія болѣе пріятнаго тона) и наконецъ фиксированія (см. Позитивный фотогр. процессъ). Коллодонныя пластинки проявленія не требуютъ, а вириваніе и фиксированіе ихъ, подобно предыдущимъ, ведутся по особымъ рецептамъ, и весьма сходно съ такими же операціями, производимыми при работахъ съ обыкновенными отпечатками на альбуминной бумагѣ. Если Д. дѣлаются для экрановъ или украшенія оконъ, то необходимо, чтобы, кромѣ слоя, несущаго изображеніе, на нихъ былъ другой слой, играющій роль фона, такъ какъ прозрачность обыкновеннаго стекла мѣшаетъ разсмотрѣнію изображенія на проходящій свѣтъ и оно теряетъ свои художественныя достоинства. Опаловыя пластинки имѣютъ такой слой при самомъ слоемъ изготовленія, обыкновенные же Д., по окончаніи отдѣлки, нуждаются въ наведеніи особаго молочновиднаго слоя, которымъ покрывается сторона стекла противоположная той, на которой находится самое изображеніе. Для увеличеній и волшебнаго фонаря молочновиднаго слоя на Д. не наводится, а цѣлостъ изображенія обеспечивается обыкновенно наложеніемъ поверхъ него особаго стекла, которое скрѣпляется съ основнымъ стекломъ особою бумажною обклейкой, идущей въ видѣ полоски по краямъ пластинокъ. В. Д. Менделѣевъ, Д.

Діарбекръ или *Діарбекири* (прежде у турокъ Кара Амидъ, у арабовъ Амидъ)—главный городъ азіатско-турецкаго вилаята Д.; центръ теперешнихъ азіатскихъ владѣній Турціи. Расположенъ очень живописно на базальтовой скалѣ, спускающейся обрывомъ къ Тигру, черезъ который ведетъ каменный мостъ; окруженъ древними стѣнами, а за ними—обширными цвѣточными садами. Д. съ давнихъ поръ составляетъ главный пунктъ обширной плоской возвышенности, гдѣ беретъ начало Тигръ. Въ Д. 6 церквей, до 20 мечетей, много банъ, старые базары; 47000 ж. (прежде было гораздо больше); армянская школа и выходящій 1—2 раза въ недѣлю на турецкомъ и арабскомъ языкѣ журналъ «Діарбекръ». Д. важенъ по своему положенію между Малою Азіей и Месопотаміей и между Арменіей и Сиріей; отъ него до Багдада внизъ по Тигру

переѣзжаютъ на плотахъ, сдѣланныхъ изъ надутыхъ бараньихъ шкуръ («келекъ»). Мѣстные фабрикаты (желтый и красный сафьянъ, хлопчатобумажныя и шелковыя матеріи и др.) по большей части вытѣснены европейскими товарами, но все же сохраняютъ нѣкоторое значеніе. Д. построенъ на мѣстѣ древней Амиды, которая приблизительно съ 230 г. была римской колоніей. Переходя изъ рукъ въ руки, Д. въ 1515 г. былъ завоеванъ султаномъ Селимомъ I и перешелъ подъ власть Турціи.

Диарій, или дневникъ польскихъ сеймовъ — см. Сеймъ.

Диаррhea — см. Поносъ.

Диаспазма (греч.) — пауза въ музыкѣ.

Диаспора (греч. разсыпаніе) — такъ называлась у евреевъ, говорившихъ по-гречески, и въ Новомъ Завѣтѣ, совокупность евреевъ, разсыпанныхъ, со временъ Вавилонскаго плѣненія, внѣ Палестины, среди языческихъ народовъ, въ Египтѣ и Малой Азій, а съ I в. нашей эры это названіе было перенесено евреями-христіанами на единовѣрцевъ, жившихъ внѣ церковныхъ общинъ. Въ новѣйшее время это названіе употреблялось герингуерами, которые звали такъ всѣхъ жившихъ внѣ общинъ братій своей секты. Теперь между католиками подъ именемъ Д. разумѣются католическія общины въ иноземныхъ странахъ.

Диаспоранетръ — вспомогательный приборъ, для устройства ахроматическихъ призмъ и чечевицъ. Лучи свѣта, пройдя чрезъ призму или чечевицу, оказываются разложенными на лучи составляющихъ ихъ цвѣтовъ; изображеніе въ фокусѣ чечевицы вслѣдствіе этого имѣетъ неясныя очертанія и по краямъ окрашено цвѣтами, не имѣющими на краяхъ дѣйствительнаго предмета. Это будетъ явленіе хроматической абберраціи, для уничтоженія которой нужно къ первой чечевицѣ присоединить вторую съ другимъ показателемъ преломленія и другимъ свѣторазсыпаніемъ; для устройства ахроматической призмы надо соединить подобнымъ образомъ двѣ разнородныя призмы, при чемъ преломляющіе углы должны быть расположены одинъ обратно другому. Если известны показатели преломленія обѣихъ призмъ и преломляющій уголъ одной изъ нихъ, то величина преломляющаго угла другой, при которомъ получится ахроматическая система, можетъ быть найдена посредствомъ Д. Изъ двухъ сортовъ стеколъ дѣлаютъ двѣ прямоугольныя призмы съ одинаковымъ преломляющимъ угломъ, положимъ въ α . Если призмы наложить плоскостями гипотенузъ (или катетовъ) одну на другую такъ, чтобы преломляющіе углы были обращены въ одну сторону, то изъ двухъ призмъ составится одна съ двойнымъ преломляющимъ угломъ, а именно уголъ между плоскостями катетовъ будетъ въ 2α . Если, начиная отъ этого положенія призмъ повернуть одну изъ нихъ, не снимая съ другой, на 180° , при чемъ ихъ преломляющіе углы будутъ направлены въ противоположныя стороны, то плоскости катетовъ будутъ параллельны между собою. При поворотѣ призмъ меньше чѣмъ на 180° уголъ между плоскостями катетовъ (или гипотенузъ въ случаѣ наложенія призмъ катетами одной на другую) будетъ заключаться

между 0° и 2α . Надо повернуть одну призму настолько, чтобы какой-нибудь предметъ, будучи разсматриваемъ чрезъ обѣ призмы, казался бы неправильно окрашеннымъ по краямъ. Зная уголъ поворота призмъ, можно вычислить уголъ, составляемый гранями катетовъ, по формулѣ $\cos Z = \cos^2\alpha + \sin^2\alpha \cos\delta$, въ которой Z есть искомый уголъ, α — уголъ призмъ и δ — уголъ поворота одной призмъ относительно другой, измѣряемый отъ того положенія ихъ, когда уголъ между плоскостями катетовъ равенъ нулю. Для составленія ахроматической системы надо уголъ одной призмъ сдѣлать въ α° , а другой въ Z° . Д. состоитъ изъ двухъ вращающихся одна на другой призмъ, вставленныхъ въ оправу, и снабженъ раздѣленнымъ кругомъ, на которомъ отсчитывается уголъ поворота. Д. придуманъ Рошономъ (Rochon). П.

Диаспоръ (минералъ) — рѣдко встрѣчается въ хорошо образованныхъ кристаллахъ, которые имѣютъ табличеобразную форму и принадлежатъ ромбической системѣ. Обыкновенно же Д. листоватые, тонкокоруповатые и спутановолокнистые агрегаты. Спайность по одной — плоскости весьма совершенная, и по другой — менѣе совершенная; очень хрупокъ, твердость 6, уд. вѣсъ 3,3 — 3,5. Безцвѣтенъ, но чаще окрашенъ въ зеленоватый, голубоватый и желтоватобурый (отъ гидрата окиси желѣза) цвѣта. Прозраченъ до просвѣчивающаго; окрашенные экземпляры обнаруживаютъ сильный трихромизмъ. Блескъ стеклянный, на плоскостяхъ спайности перламутровый. Химическій составъ — $Al_2O_3 \cdot H_2O$ ($H_2Al_2O_4$), — 85,07% Al_2O_3 и 14,93 H_2O . Предъ паяльной трубкой не плавится; съ азотнокислымъ кобальтомъ, послѣ прокалыванія, принимаетъ густой синій цвѣтъ. Кислоты не дѣйствуютъ. Мѣсторожденія: Косой Бродъ (Уралъ), Шемницъ (Венгрія), Камполонго (Тессина), Грейверъ (Тироль), Наксосъ, Уніоквилль (Пенсильванія). Его спутниками являются корундъ, наждакъ, дистенъ и дальнитъ (по составу близокъ къ каолину). П. 3.

Диастазъ (Diastase) есть азотистое органическое вещество, образующееся чрезъ измѣненіе нѣкот. бѣлковыхъ веществъ хлѣбныхъ зеренъ и др.; принадлежитъ къ числу неорганизованныхъ ферментовъ или энзимовъ и характеризуется способностью превращать крахмалъ въ декстрины и сахаръ (мальтозу). Д. первоначально былъ выдѣленъ Пайеномъ и Персо изъ солода, и прежде полагали, что онъ содержится исключительно въ солодѣ, но затѣмъ онъ былъ найденъ въ различныхъ частяхъ многихъ растений. Д. содержится въ большихъ количествахъ въ проросшихъ сѣменахъ и особенно въ проросшихъ хлѣбныхъ зернахъ (солодѣ), при чемъ онъ скопляется преимущественно въ зародышевой части сѣмени. Для получения Д. изъ солода пользуются нѣсколькими методами. По Пайену и Персо, экстрактъ, приготовленный настаиваніемъ размельченнаго солода съ холодной водой, нагревають до $70^\circ C$ для свертыванія бѣлковыхъ веществъ, жидкость процеживаютъ и прибавляютъ къ ней спирта, — тогда Д. осаждается. По Виттиху (Wittich), размельченный солодъ настаиваютъ

два дня съ абсолютнымъ спиртомъ, затѣмъ въ теченіе нѣсколькихъ дней съ глицериномъ, профиженный глицериновый растворъ вливаютъ по каплямъ въ абсолютный спиртъ, при чемъ Д. осаждаются въ видѣ бѣлаго порошка. По Линтнеру, настаиваютъ размельченный солодъ въ теченіе сутокъ съ 20% спиртомъ, изъ полученнаго раствора осаждаютъ диастазъ спиртомъ, осадокъ растираютъ сначала съ абсолютнымъ спиртомъ, затѣмъ съ эфиромъ и высушиваютъ надъ сѣрной кислотой. Для очищенія Д. его вновь растворяютъ въ водѣ и осаждаютъ спиртомъ, а для очищенія отъ минеральныхъ веществъ подвергаютъ растворъ диастаза діализу; еще болѣе рационально очищать диастазъ посредствомъ дробнаго осажденія изъ раствора спиртомъ. Очищенный и высушенный диастазъ представляетъ бѣлый порошокъ безъ вкуса и запаха, имѣетъ среднюю реакцію, легко растворяется въ водѣ и изъ воднаго раствора осаждается спиртомъ. Анализы диастаза дали весьма несогласные результаты, изъ чего можно заключить, что полученные разными изслѣдователями препараты не представляли однородныхъ веществъ. Напр., Цулковскій для диастаза изъ ячменнаго солода даетъ слѣдующій элементарный составъ въ процентахъ: углерода 47,57, водорода 6,49, азота 5,14, кислорода и сѣры 37,64, золы 3,16; составъ диастаза изъ пшеничнаго солода, по И. Егорову: углерода 40,24, водорода 6,78, азота 4,7, сѣры 0,7, фосфора 1,45, золы 4,6. Другими изслѣдователями получены совершенно иные результаты, напр. содержание азота въ нѣкоторыхъ препаратахъ диастаза простиралось до 10,42 проц. При нагреваніи воднаго раствора Д. до 75° Ц. онъ свертывается и утрачиваетъ свойства фермента; ослабленіе дѣятельности Д. замѣчается уже при болѣе низкихъ температурахъ, а въ присутствіи въ растворѣ большого количества мальтозы, наоборотъ, Д. свертывается при болѣе высокой температурѣ. Совершенно сухой Д. не измѣняется при нагреваніи даже выше 100° (по Крауху, до 125°). Д. утрачиваетъ свойства фермента отъ дѣйствія ядовитыхъ веществъ, минеральныхъ и органическихъ, также ѣдкихъ и углекислыхъ щелочей, большихъ количествъ минеральныхъ солей. Въ присутствіи небольшихъ количествъ нѣкоторыхъ минеральныхъ солей (KCl и NaCl) Д. дѣлается болѣе дѣятельнымъ; такое же дѣйствіе производятъ небольшія количества разбавленныхъ свободныхъ кислотъ и углекислота. По Папену, 1 ч. Д. превращаетъ до 2000 ч. крахмала, по Дюбрено, до 200000 ч. Реакція Д. съ крахмаломъ состоитъ въ распаденіи частицы крахмала при одновременномъ присоединеніи воды; реакція ограничена предѣломъ, такъ что относительныя количества образующихся декстрина и мальтозы зависятъ отъ температуры, при которой происходитъ реакція, и отъ относительнаго количества Д. Наиболѣе благоприятною для дѣйствія Д. считаютъ температуру въ предѣлахъ между 40 и 50° Ц., хотя дѣйствіе Д. на крахмальный клейстеръ и на тонко растертый крахмалъ (если размельчены самыя крахмальные зерна) происходитъ даже при 0°. Въ указанныхъ предѣлахъ темпера-

туры на 80 ч. мальтозы образуется приблизительно 20 ч. декстрина. Въ заключеніе необходимо указать, что вообще Д. еще весьма мало изученъ; такъ нѣкоторые принимаютъ, что ферментъ непросохшихъ хлѣбныхъ зеренъ отличается отъ Д., другіе самый Д. считаютъ за смѣсь двухъ различныхъ ферментовъ—мальтозы и декстринозы.

В. Рудневъ.

Диастазъ по изслѣдованіямъ Баранецкаго, Крауха и др., Д. весьма распространѣнъ въ растительномъ царствѣ. Онъ найденъ у бактерий (Вортманъ, Ферми и др.), у грибовъ (Дюкло, Бюзгенъ, Косманъ) и въ различныхъ органахъ высшихъ цвѣтковыхъ растений (Баранецкій, Краухъ и мн. др.). Наибольшія его количества образуются при проростаніи крахмалистыхъ сѣмянъ. Иногда онъ имѣется еще въ непросохшихъ сѣменахъ (*Pisum sativum*, *Mirabilis Jalapa*). Находили его и въ частяхъ растения, не заключающихъ крахмала: въ корняхъ моркови (*Daucus carota*) и рѣпы (*Brassica rapa*), въ чешуяхъ луковичъ обыкновеннаго лука (*Allium sera*) и въ маслянистыхъ сѣменахъ. По даннымъ Вортмана, Д. совершенно нѣтъ или онъ имѣется только въ ничтожномъ количествѣ, въ ассимилирующихъ листьяхъ. А такъ какъ тамъ все-таки происходитъ энергичное распаденіе крахмала и превращеніе его въ сахаръ, то Вортманъ приходитъ къ выводу, что разрушеніе крахмала можетъ происходить и помимо участія диастаза, непосредственно подъ вліяніемъ жизнедѣятельности самой протоплазмы. Въ противоположность прежнимъ изслѣдователямъ, онъ склоненъ сильно ограничивать роль Д. внутри растений.—Для разрушенія Д. (*in vitro*) цѣльныхъ (неизмѣненныхъ) крахмальныхъ зеренъ, какъ показалъ впервые Баранецкій, необходимо присутствіе небольшихъ количествъ кислоты. Изъ кислотъ—соляной, уксусной, лимонной и муравьиной наилучшее дѣйствіе оказываетъ послѣдняя. При раствореніи крахмального зерна въ растворѣ Д. происходятъ такіе-же измѣненія въ его свойствахъ, какія наблюдаются и внутри кѣлокъ во время проростанія сѣмянъ или клубней. Отдѣльныя участки зерна, на которое прежде всего подѣйствовалъ Д., становятся прозрачными, стекловидными. Мало-по-малу они разрастаются и наконецъ охватываютъ все зерно: отъ зерна остается лишь прозрачный, глянцевый остовъ или «скелетъ», вполне соответствующій по формѣ и величинѣ прежнему зерну. Скелетъ этотъ состоитъ изъ крахмальной целлюлозы или, по другимъ авторамъ, изъ амилодекстрина. Растворившаяся уже составная часть зерна есть гранулеза (см). Въ концѣ концовъ и скелетъ зерна растворяется. Раствореніе идетъ то снаружи внутрь (*Solanum tuberosum*, *Capna*), то наоборотъ—изнутри наружу (*Phaseolus*, *Faba*). Впрочемъ, смотря по условіямъ, оба эти способа могутъ встрѣчаться и у одного и того же растенія (Ванъ-Тигемъ). Иную нѣсколько картину разрушенія крахмальныхъ зеренъ даетъ Краббе. По его наблюденіямъ, произведеннымъ надъ крахмальными зернами проростающихъ сѣмянъ и луковичъ, распореніе зеренъ можетъ происходить двояко: либо оно начинается

съ отдѣльныхъ пунктовъ поверхности и, по мѣрѣ движенія его внутрь, зерно пробуривается полыми каналами (иногда развѣтвленными), либо все зерно таетъ постепенно съ поверхности. Подобный способъ воздѣйствія Д. на крахмальныя зерна указываетъ, по мнѣнію Краббе, на то, что въ растворѣ Д. содержатся настолько значительныя молекулярныя агрегаты, что они не въ состояніи проникнуть въ промежутки между мицеллами (см.) крахмального зерна. Сходный фактъ, уясняющій нѣсколько природу Д., заключается въ томъ, что Д. не въ состояніи самъ собой безъ давленія проникнуть сквозь пористую глиняную пластинку. Не всѣ крахмальныя зерна одинаково легко поддаются дѣйствію Д.: зерна пшеницы (*Triticum*) и гречихи (*Fagorugum*) поддаются легче другихъ, зерна картофельныя (*Solanum tuberosum*) и рисовыя (*Oryza*) всего труднѣе. Относительно происхожденія Д. въ растеніяхъ точныхъ свѣдѣній не имѣется.

Богѣ подробныя свѣдѣнія можно найти въ слѣдующихъ сочиненіяхъ: Baranetzky, «Die stärkeumbildenden Fermente in den Pflanzen» (1878); Krauch, «Die Landwirthschaftlichen Versuchsstationen» (т. 23, 1879); Detmer, «Pflanzenphysiologische Untersuchungen über «Fermentbildung» (1884); Krabbe, «Untersuchungen über das Diastaseferment etc.» (въ «Pringshelms Jahrbücher für wissenschaftliche Botanik», т. 21, 1890); Wortmann, «Ueber die Bedeutung des diastatischen Encyms in der Pflanze» (въ «Botanische Zeitung» за 1890 г.); Pfeffer, «Pflanzenphysiologie» (т. I, 1881); Van-Tieghem, «Traité de Botanique» (т. I, 1891). См. также литературу въ ст. Ферменты.

Г. Н.

Діастема (греч.)—въ музыкѣ обозначаетъ интервалъ.

Діастола сердца — расслабленное состояние или покойная фаза въ дѣятельности сердца. Вслѣдъ за сокращеніемъ, т. е. систолой, каждой изъ 4-хъ полостей сердца наступаетъ фаза расслабленная, т. е. Д. ихъ. Подробности см. Сердце и Кровообращеніе.

И. Т.

Діасъ—см. Пермская система.

Діасъ (Antonio-Sozalves Diaz) — извѣстный бразильскій поэтъ и ученый (1823—64). Воспитывался въ Португаліи, гдѣ въ унив. Коимбры слушалъ философію и право. Вернувшись на родину, онъ занялъ кафедру исторіи въ коллегіи Педро II въ Рио-де-Жанейро. Въ 1851 г. онъ получил мѣсто въ министерствѣ иностран. дѣлъ, а въ 1855—58 гг. былъ посланъ въ Европу съ научной миссіей. Въ качествѣ этнографа, участвовалъ также въ разныхъ экспедиціяхъ. Въ 1862—64 гг. онъ заболѣлъ и тѣтено искалъ исцѣленія въ европейскихъ курортахъ. На возвратномъ пути въ отечество, Д. умеръ въ морѣ, у самыхъ береговъ Бразиліи. Еще живя въ Рио-де-Жанейро, Д. работалъ во многихъ журналахъ и вмѣстѣ съ Маседо и Порто Аллегро издавалъ журн. «O Guanabara», имѣвшій значительное вліяніе на литературное движеніе Бразиліи. Поэтическая его извѣстность утвердилась тотчасъ же послѣ изданія имъ перваго стихотворнаго сборника «Primeiros Cantos» (1846), за которыми послѣдовали вскорѣ (1848) «Sequundos Cantos» и (1850) «Ultimos Cantos». Стихи его

отличаются изяществомъ формы, свѣжестью чувства и музыкальностью ритма. Нѣкоторыя изъ его стихотвореній, напримѣръ: «Canção do Exílio», «Le se fogge de amor», «Men aijo escuta», очень популярны въ Бразиліи и Португаліи. Главная заслуга Д.—желаніе его дать богѣ національное направленіе бразильской литературѣ. Произведеніями съ чисто національной тенденціей являются его легенды, баллады и пѣсни о жизни дикарей. Д. писалъ и драмы: «Leonor de Mendosa» (1847) и позже «Voabdil», «Beatrice Senci», «Pakul». Онъ оставилъ также эпическую поэму «Os Tumbriras» (1857), не оконченную вслѣдствіе преждевременной смерти автора, но тѣмъ не менѣе выдержавшую нѣсколько изданій. Д. оставилъ нѣсколько сочиненій по исторіи, этнографіи и лингвистикѣ Бразиліи, напр., интересную маленькую грамматику съ лексикономъ: «Diccionario da lingua Tupu» (1858). Послѣ смерти его появились еще «Obras posthumas», съ биографіей автора (1866).

Діасъ (Baltazar Diaz)—португальскій драматургъ XVI в., жившій въ царствованіе доня Себастьяна, род. на о-вѣ Мадерѣ. Изъ всѣхъ писателей школы Жилъ Виценте, онъ былъ самымъ популярнымъ. Нѣкоторые изъ его религиозныхъ «autos» играются еще и теперь въ Португаліи и издаются вновь. Главнымъ образомъ его извѣстность основана на трагедіи «Marquez de Mantua», написанной на сюжетъ изъ испанскихъ романсеро.

Діасъ (Bartolommeo Diaz)—одинъ изъ знаменитѣйшихъ мореплавателей XV в., род. ок. 1450 г., погібъ въ морѣ въ 1500 г. Происходилъ изъ древней португальской фамиліи; еще въ молодости приобрѣлъ извѣстность, благодаря научнымъ занятіямъ и знакомству съ учеными. По порученію короля, онъ отправился съ 2 судами продолжать открытія португальскихъ мореплавателей на зап. берегу Африки и, самъ не подозрѣвая того, обогнулъ южную оконечность Африки и присталъ къ теперешнему зал. Алгоабай, гдѣ воздвигъ крестъ на о-вѣ Св. Креста. Мятѣжъ матросовъ принудилъ его возвратиться, послѣ того какъ онъ достигъ устья Большой Рыбной рѣки. Возвращаясь вдоль береговъ, онъ замѣтилъ южную оконечность Африки и назвалъ ее Cabo de todos los tormentos; названіе это было измѣнено королемъ въ Cabo de buena esperanza. Прибывъ въ Лиссабонъ въ 1487 г., Д. былъ осыпанъ почестями; но когда выдвинулся мореплаватель Васко-де-Гама, Д. долженъ былъ въ 1497 г., поступить подъ его начальство. Когда Васко-де-Гама отослалъ его обратно въ Португалію, онъ примкнулъ къ путешествію Кабрала, открывшаго Бразилію, и погібъ во время бури съ 4 кораблями и со всѣмъ экипажемъ.

Діасъ (Duarte Diaz) — испанскій поэтъ XVI в., португалецъ по происхожденію. Отъ него остался сборникъ испанскихъ, португальскихъ и итальянскихъ стиховъ: «Varias Obras» (Мадр. 1592 г.) и изъ эпическихъ произведеній поэма въ 21 пѣснь: «La Conquista que hicieron los paderosos y catolicos Reyes D. Fernando y D. Isabel en el Regno da Granada» (Мадр. 1590). Поэма въ свое время

очень правилась; но по существу это не поэзия, а рижованная хроника.

Диасъ (Miguel Diaz) — путешественник, родомъ изъ Аррагоніи, былъ спутникомъ Колумба во второмъ его путешествіи. Въ 1495 г. ему было поручено изслѣдовать золотые рудники Испанюлы или Гаити. Узнавъ о существованіи богатыхъ золотыхъ рудниковъ у рѣки Хаина, онъ отправился туда и основалъ городъ Санто-Доминго. Позже Диэго Колумбъ, сынъ Христофора, адмиралъ и губернаторъ Индіи, назначилъ Д. замѣстителемъ губернатора въ Порторико, но скоро его арестовали и отвезли въ Испанію. Онъ умеръ въ 1512 г., собираясь возвратиться въ Вестъ-Индію.

Диасъ (Порфирій Diaz)—президентъ Мексики. Род. въ 1830 г., участвовалъ въ 1847 г. въ войнѣ съ Соед. Штатами и въ 1854 г. въ возстаніи противъ президента Санта-Анны. Дѣятельный сторонникъ либеральной партіи, онъ былъ рѣшительнымъ противникомъ императора Максимилиана и во главѣ республиканскихъ войскъ взялъ приступомъ Пуэблу и заставилъ Мексико сдаться; но президентство, къ которому онъ стремился, онъ долженъ былъ уступить Хуаресу. После смерти послѣдняго (1872), Д. попытался свергнуть президента Лердо-де-Техадю (Tejada), но долженъ былъ ему подчиниться и былъ избранъ президентомъ высшей судебной палаты. Конгрессъ 1878 г. не призналъ этихъ выборовъ, и Д. удалился въ Соединенные Штаты. Когда въ 1876 г. Иглезіасъ поднялъ знамя возстанія противъ Лердо-де-Техадю, Д. вернулся на родину, собралъ своихъ приверженцевъ и разбилъ и Техадю, и Иглезіаса. Избранный въ президенты республики (1880), онъ, однако, отказался отъ этого званія, въ пользу своего друга, генерала Гонзалеса, а самъ, въ качествѣ министра публичныхъ работъ, ревностно заботился о проведеніи желѣзныя дорогъ. Въ 1884 г. и потомъ опять въ 1888 г. онъ былъ выбранъ президентомъ республики; для того, чтобы сдѣлать возможнымъ второе изъ этихъ избраній, ему пришлось провести измѣненіе конституціи. Д. и теперь президентъ Мексики, вновь избранный на эту должность въ 1892 г.

Диасъ Каллесеграда (Callecerrada-Marselo)—исп. поэтъ конца XVII в. Лопе-де-Вега и Монтальванъ восторгались имъ. Отъ Монтальвана узнаемъ, что Д. написалъ нѣсколько комедій и большое число поэмъ. Изъ послѣднихъ извѣстна миеологическая его поэма въ октавахъ и трехъ пѣсняхъ «Ендімонъ» (Мадр., 1627). Она не лишена поэтичности, отличается легкостью и гармоніей стиха и перепечатана въ XXIX т. «Biblioteca Rivadeneira».

Диасъ-дель-Кастильо (Bernal Diaz-del-Castillo)—испанскій хронистъ XVI в. Въ 1514 г. онъ сопровождалъ Кортеса въ его мексиканскомъ походѣ и участвовалъ въ 118 сраженіяхъ и стычкахъ, затѣмъ долго жилъ въ завоеванной странѣ и подъ старость написалъ свою «Historia verdadera de la Conquista de la Nueva España» (1632), пользующуюся большою извѣстностью и выдержавшую много изданій (послѣднее въ XXVI т. «Biblioteca Rivadeneira»). Хроника Д. страдаетъ

многословіемъ; но, несмотря на всѣ свои недостатки, она интересна, такъ какъ чувствуется правдивость и точность въ передачѣ событий и передъ нами оживаютъ какъ самъ Кортесъ, такъ и его сподвижники и индейцы. «Historia verdadera» переведена по-англійски М. Keatings (1800—1803), по-нѣмецки д-ромъ Julius (1838), съ предисловіемъ Карла Риттера, и по-французски одновременно двумя писателями Журданэ, и I. M. Эредіа (1877—1878).

Диасъ-де-Эскобаръ (Narciso Diaz de Escobar)—испанскій писатель, род. 1860 г. въ Малагѣ. Изучалъ право въ унив. въ Гранаѣ. Написалъ много драматическихъ произведеній, изъ которыхъ особенно извѣстны: «Un episodio morisco», «Los jóvenes del día», «Porella», «Dos para una», «Dos maridos y una esposa».

Диасъ-де-Луго (Хуанъ-Бернардо Diaz-de-Lugo) — испанскій гуманистъ и каноникъ XVI в., епископъ въ Калагоррѣ; игралъ большую роль на Тридентскомъ соборѣ. Ум. въ 1556 г. Изъ его многочисленныхъ соч. на латинск. и испанск. яз. извѣстны: «Practica criminalis canonica» (1540), изд. много разъ; «Regulae juris» (1610 и сл.); «Instrucción de Prelados» (1530); «Aviso para todos los curas de animas» (1539), часто издавалось и переводилось; «Soliloquias entre Dios y el alma» (1541) и др. Больше подробный перечень его соч. см. у Антонія, «Hispania nova», I, 660—63.

Диасъ-де-ла-Пенья (Нарсисо-Вирхиліо Diaz-de-la Peña)—франц. живописецъ, испанецъ по происхожденію (1809—76). Сначала занимался живописью на фарфорѣ въ Мадридѣ, а потомъ совершенствовался въ рисованіи и живописи масляными красками въ Парижѣ подъ руководствомъ Сигалона, хотя влияние этого художника нисколько не отразилось въ его произведеніяхъ. Въ 40-хъ и 50-хъ гг. текущаго столѣтія составилъ себѣ громкую извѣстность картинами фантастическаго и миеологическаго содержанія, сильными и гармоничными по колориту, шеголяющими смѣлымъ и неожиданнымъ переливомъ тоновъ, сочными по письму, сочиненными съ большимъ вкусомъ, но неотличающимися правильностью рисунка, въ которомъ формы принимали у него привлекательную неопредѣленность. Свообразный талантъ Д. еще ярче выразился въ его пейзажахъ, писанныхъ преимущественно на мотивахъ Фонтенеблоскаго лѣса и въ которыхъ главное достоинство составлялъ также колоритный эффектъ. Будучи художникомъ очень плодовитымъ, Д. участвовалъ въ парижскихъ салонахъ съ 1831 по 1859 г. Его работы разсыяны въ большомъ количествѣ по всей Европѣ; немало ихъ перешло и въ Америку. Лучшими изъ нихъ считаются: «Цыгане, отправляющіеся на праздникъ» (1844, въ Луврскомъ музеѣ), «Восточная женщина въ серагѣ» (1844), «Диана, отправляющаяся на охоту» (1846), «Саль любви» (1848), «Венера и Адонисъ», «Цыгане, слушающіе предсказанія дѣвушки изъ ихъ среды» (1848), «Обезоруженный Амуръ», «Гробница Амура», «Купальщица, осаждаемая амурами» (1851), «Фая жемчуга» (въ Луврскомъ музеѣ), «Внутрен-

ность лѣса», «Зиѣнное болото» (1859), «Утро въ Фонтенеблоскомъ лѣсу» (1848, въ бордоскомъ музеѣ) и «Ба-Брео, въ Фонтенебл. лѣсу» (1844). Нѣсколько картинъ Д. имѣются и въ Петербургѣ, въ Кушелевской галлерей музея имп. акад. худ. и въ частныхъ коллекціяхъ.

А. С.—ст.

Диатезь—предрасположеніе организма или отдѣльных его органовъ къ заболѣванію, вслѣдствіе особой ихъ слабости, врожденной или приобретенной ненормальности состава и жизнедѣятельности тканей. Въ старину диатезомъ объясняли причину возникновенія очень многихъ болѣзней, въ послѣднее же время понятіе о Д. стужилось и область патологическихъ процессовъ, къ коимъ еще примѣняется этотъ терминъ, значительно уменьшилась. Различаютъ теперь два вида Д. 1) Врожденное или приобретенное усиленіе восприимчивости организма къ заболѣваніямъ, или уменьшеніе сопротивляемости организма въ борьбѣ съ болѣзнетворной причиной; напр.—геморрагическій Д., когда организмъ по устройству стѣнокъ кровеносныхъ сосудовъ предрасположенъ къ сильной и нерѣдко угрожающей жизни кровоточивости, могущей произойти отъ самыхъ ничтожныхъ причинъ (см. Кровоточивость); ревматическій Д.—чрезвычайно легкое расположеніе къ простудѣ и т. д. 2) Болѣзненное, ослабленное состояніе организма, вслѣдствіе рѣзкаго измѣненія характера обмѣна веществъ въ тѣлѣ. При такомъ состояніи продукты недостаточнаго обмѣна, такъ называемые недоокисленные продукты, образуются иногда въ огромномъ количествѣ и, въ случаѣ затрудненнаго выведенія, накапливаются въ организмѣ, отлагаясь въ различныхъ органахъ и тканяхъ: мочекальцій Д., подагрический Д. и др. Такъ, напр., во время развитія какой-либо эпидеміи одни люди легко поддаются заразы, другіе же упорно противостоятъ заболѣванію. Какъ выясняется современной наукою, условія, препятствующія болѣзнетворнымъ агентамъ оказывать свое дѣйствіе на организмъ, въ большинствѣ случаевъ сложны и заключаются въ наследственномъ расположеніи, привычкѣ, достаточной силѣ и энергіи организма, нормальномъ составѣ его соковъ, правильной функціи его органовъ и т. д.

А. Л.—ий.

Диатессаронъ (греч.)—въ музыкѣ названіе частой кварты. Diatesseronate значить идти квартами.

Н. С.

Диатоминъ—пигментъ диатомовыхъ водорослей (см.).

Диатомовыя водоросли или бацилларіи (Diatomaceae *) и Bacillariaceae) — отдѣлъ класса водорослей. Д.—одноклеточные одиночные или колоніальные организмы, почти всегда микроскопической величины; формы, достигающія 2 (Coccinodiscus) и даже 3 (Synedra, Thallothrix) мк. и видимыя простымъ глазомъ, весьма рѣдки. Своеобразная организація Д. рѣзко отличаетъ ихъ отъ другихъ водорослей. Форма кѣлочекъ можетъ быть круглой (Melosira, Coccinodiscus), эллиптической (Pinnularia), трехугольной (Tri-

seratum), четырехугольной (Diatoma), лѣпестковидной (Gomphonema), ланцетовидной или бискупитообразной (Navicula), изогнутой въ видѣ буквы S (Pleurosigma) или иначе, съ отростками или рогами (Chaetoceros) и т. д. См. рис. 44, 46, 51, табл. Водоросли II, т. VI *). Кѣлочная оболочка состоитъ изъ целлюлозы и пропитана кремнеземомъ. Послѣ смерти водоросли содержимое кѣлки разрушается и исчезаетъ, кремнеземистый же остовъ оболочки остается безъ измѣненій. Ни гніеніе, ни даже прокалываніе его не измѣняютъ. При прокалываніи Д. на слюдяной или платиновой пластинкѣ все органическое сгораетъ, остается лишь совершенно безцвѣтный и прозрачный «панцирь» изъ кремнезема, по формѣ и рисунку совершенно сходный съ оболочкой живой кѣлки. Оболочка у всѣхъ Д. не цѣльная, а состоитъ изъ двухъ симметрическихъ половинокъ (скорлупокъ), обхватывающихъ одна другую, какъ крышка коробку. Верхняя и нижняя части такой кѣлки—коробочки называются створками, а боковыя части—скорлупокъ, гдѣ одна обхватываетъ другую—полоскомъ. Весьма интересны тѣ рисунки, которыми украшена оболочка Д. На фиг. 44 виденъ такой рисунокъ со стороны створки у пиннулярии (Pinnularia viridis). Перпендикулярно къ продольной оси створки здѣсь расположенъ рядъ параллельныхъ между собою черточекъ или ребрышекъ. Ребрышки, отдѣленные другъ отъ друга болѣе свѣтлыми промежутками, загибаются и переходятъ на сторону пояса, но здѣсь тянутся лишь на весьма небольшомъ протяженіи. Срединная створка не занята ребрышками (поле); вдоль ея проходитъ такъ называемая срединная линия, на концахъ которой и на половинѣ длины находятся круглые сильно преломляющіе свѣтъ узелки. Въ промежуткахъ между узелками срединная линия замѣтно расширяется. Большинство изслѣдователей считаютъ узелки за внутреннія углубленія оболочки, а срединную линію принимаютъ за косую щель. У плейросигмы (Pleurosigma angulatum) при срединкѣ увеличенія на оболочкѣ замѣтны три системы взаимно пересѣкающихся линій, при сильныхъ же увеличеніяхъ рисунокъ состоитъ изъ расположенныхъ другъ подлѣ друга маленькихъ шестиугольниковъ (см. рис. 48). Ясность и отчетливость картины зависитъ отъ оптическихъ достоинствъ микроскопа. Вотъ почему плейросигмы, а также и другія Д. давно уже сдѣлались пробными объектами при испытаніи микроскоповъ. На фиг. 51 представленъ еще одинъ видъ рисунка (у Diatoma vulgare). Вообще разнообразіе, а часто и изыщество рисунковъ здѣсь по истинѣ удивительны. Кѣлочное содержимое у Д. состоитъ изъ протоплазмы, ядра съ ядрышкомъ и хроматофоровъ. Хроматофоры окрашены типичнымъ для Д. пигментомъ, диатоминномъ, въ золотисто-желтый или буровато-желтый цвѣтъ различныхъ оттѣнковъ. Диатоминъ представляетъ смѣсь хлорофиллина и фикоксантина; послѣдній пигментъ обыкновенно преобладаетъ и даетъ тонъ

*) Бѣлымъ—разрѣзано, раздѣлено, bacillum—палочка. То и другое названіе одинаково въ ходу, но «бацилларіи» имѣтъ право приоритета и потому предпочтительнѣе.

*) Къ этой же табл. относятся и другія семьма на рисунки.

всей окраски. У одних *D.* хроматофоры имеют вид зерен, больше или меньше многочисленных (*Melosira*, *Coscinodiscus*, *Diatoma*), иногда снабженных пиреноидами *) (*Achnanthes*, *Frustulia*, *Symbella*), у других они в виде одной или двух пластинок (*Gomphonema*, *Pinnularia*, *Navicula*). Кроме того, в клетках *D.* наблюдались еще капли масла (повидному, это продукт ассимиляции) и клеточный сок. Крахмала не найдено. Внутренняя поверхность оболочки способна ослизняться. Слизь либо распределяется равномерным слоем по всей поверхности, окружая отдельные особи или целые колонии в виде прозрачного футляра, либо скапливается на одном из концов клетки, образуя здесь иногда слизистые ножки. При помощи таких ножек бациллярии прикрепляются к подводным предметам (рис. 47g^h).

Из жизненных явлений у *D.* своеобразное движение, свойственное многим из них, давно уже обратило на себя внимание исследователей. Свободно живущие бациллярии передвигаются по субстрату, как бы ползая на створках створки. Движение происходит равномерно или толчками по направлению продольной оси клетки, притом попеременно, то в одну сторону, то в другую, прямо ей противоположную. Причина такого движения достоверно неизвестна; в науке имеются лишь гипотезы. Напр., гипотеза К. Негеля объясняет движение попеременным вбиранием воды и выбрасыванием ее с противоположного конца клетки. Выхождение потока воды изменяет распределение гидростатического давления в телье бациллярии, в силу чего последняя и передвигается в сторону, обратную потоку. При чередовании направления потоков меняется и направление движения водоросли. Иные объяснения дают Шульце, Бюкли, Лаутерборн и др.

Размножаются *D.* или простым делением клетки на двое, или путем образования так называемых *аукоспор*. При делении обе скорлупки раздвигаются до взаимного касания краями, затем клеточное содержимое делится на две симметрические половины в плоскости поперечной оси. Каждая из двух вновь возникших клеточек вырабатывает недостающую ей половинку оболочки (скорлупку), вдвигая ее в старую половинку, доставшуюся ей по наследству. У свободно живущих *D.* молодые клеточки скоро разъединяются и расходятся, у колонизальных же остаются друг подле друга. Так как при дальнейших повторениях процесса деления новые половинки оболочки (скорлупки) всегда вкладываются в старую, и следовательно меньше их, то после целого ряда делений поколение диатомовое должно значительно измельчать. Достигнув минимума роста, клетки *D.* возвращаются к своей первоначальной величине путем образования *аукоспор*. Способов образования *аукоспор* существует несколько. Из содержимого одной клетки могут получиться одна или две *аукоспоры*; такое же количество *D.* может произойти из двух

клеток бациллярий. При образовании из одной клетки одной *аукоспоры* скорлупки раздвигаются, плазматическое содержимое отстает от оболочки, покрывается новой тонкой некремнеземистой оболочкой и превращается в округлую *аукоспору*, диаметром вдвое большую диаметра произведшей ее клетки. Под оболочкой *аукоспоры* видны два новых кремнеземистых скорлупки, и когда оболочка лопнет, на свет появляется новая бациллярия, вдвое больше той, которая произвела *аукоспору*. Очевидно, этот способ подходит под категорию «обновления клетки». При образовании же из двух клеток одной *аукоспоры* мы имеем дело с процессом копуляции, ведущим к образованию *зигоспоры*, подобно тому, как это происходит у десмидиевых водорослей. Два *D.* приближаются друг к другу, сбрасывают скорлупки, протоплазматическое содержимое их сливается воедино, окружается целлюлозной оболочкой, затем увеличивается в объеме и превращается таким образом в *аукоспору*, дающую начало новой бациллярии, превосходящей по величине своих родителей.

D. распространены по всей земле. Они водятся и в пресной и в соленой (морской) воде. Во множестве поднимаются они в стоячих водах: в прудах, лужах, канавах и т. п., образуя часто на дне и у берега желтобурые слизистые пленки. Их встречаются даже в разнообразных минеральных источниках, в водопроводах, даже в графинах с водой, на поверхности влажных скал, камней, дерева, земли (напр., на поверхности земли в горшках с растениями) и т. д. Некоторые *D.* прикрепляются к морским и пресноводным водорослям (кладофорам, вошериям и мн. др.), иногда в таком множестве, что водоросли становятся прямо неузнаваемыми (эпифитные *D.*). После высыхания водоемов *D.* могут быть подняты вместе с пылью ветром и, таким образом, перенесены на большие пространства *). Географическое распределение *D.* еще мало изучено. Многие виды, повидному, настоящие космополиты и встречаются всюду (*Navicula bacillum* Ehrb., *amphioxus* Ehrb., *Epithemia gibba* Ktz., *Melosira distans* Ktz., *Synedra ulna* Ehrb. и др.), их находят в воде глетчеров и в горячей воде карсбадского источника. Другие *D.* (их известно гораздо меньше) имеют ограниченное распространение; так *Gomphonema geminatum* встречается только в альпийских областях, *Terpsinoe musica* — форма исключительно тропическая, а *Thalassiosira Nordenskiöldii*, *Achnanthes arctica*, *Amphora lanceolata*, *Synedra Kamtschatica* — виды чисто арктические. Большое влияние оказывает на *D.* химический состав воды: море имеет свои собственные формы, не живущие в пресных водах. 3 рода: *Rhizosolenia*, *Skeletonema*, *Chaetoceros* **) —

*) Для *D.* известна также стадия покоя или приживаемости (при засухе); при этом под старыми скорлупками плазма ссыживается и вырабатывает новые.

**) *Chaetoceros*, как показала исследования А. С. Физинкина, живет иногда в симбиозе с инфузорицей *Tintinnus*; см. Симбиоз.

*) Объяснение терминов см. ст. Водоросли.

господствуютъ въ морѣ; *Biddulphia*, *Schizonema*, *Striatella*, *Licmorhoga* и др. считаются также типичными морскими бациллариями *). Изъ 2000 (приблизительно) нынѣ живущихъ видовъ Д. въ прѣсныхъ водахъ найдено около 400. Морскія формы въ общемъ отличаются большими размерами и болѣе крѣпкими оболочками. Въ прѣсныхъ водахъ живетъ большая часть представителей родовъ: *Cymbella*, *Eupoia*, *Frugillaria*, *Navicula*, *Gomphonema* и др.

Особый, высокій интересъ представляютъ Д. съ точки зрѣнія геологіи. Благодаря быстрому и обильному размноженію при благоприятныхъ условіяхъ и неразрушаемости кремнеземистаго панциря, изъ остатковъ отмершихъ Д. могутъ образоваться весьма значительные осадки на днѣ тѣхъ водоемовъ (рѣкъ, озеръ, морей), въ которыхъ Д. живутъ. Такъ, по изслѣдованіямъ Эренберга, въ тѣхъ гаваняхъ Визмаръ и Пиллау на $\frac{1}{4}$ и до $\frac{1}{2}$ своего объема состоятъ изъ скорлупокъ бациллариій. Изъ осадковъ, скопившихся въ былые времена, въ различныхъ геологическихъ эпохи, образовались цѣлыя массивныя толщи. Со времени Эренберга (1838), впервые подробно изучившаго эти отложенія, они были открыты въ различныхъ мѣстахъ земного шара. По вѣшнему виду это — разсыпчатая масса бѣлаго или свѣтло-сѣраго цвѣта, давно известная подъ названіемъ горной муки или трепела (*Tripel*, *tripoli*), Виланскій (г. Виланъ въ Богеміи) *полноровальный сланецъ* (*Polirschiefer*), залежи котораго, толщиной въ 0,6—5 метровъ, раньше другихъ стали известными, весь состоятъ изъ панцирей Д., при чемъ главная масса слагается почти изъ одной только, еще и теперь живущей, *Melosira* (*Galionella*) *distans* Ktz. Большая залежь люнебургскихъ верещатниковъ достигаетъ до 13 м. толщины; она состоитъ преимущественно изъ *Synedra ulva* Ehrb. Залежь около Берлина еще толще (до 30 м.); на ней стоитъ часть самаго города. Подобная же залежь находится около Кеннеберга. Всѣ эти залежи недавняго происхожденія (дилювиальнаго и аллювиальнаго). Но существуютъ и гораздо болѣе древнія, относящаяся къ третичной эпохѣ. На такой залежь расположено, между прочимъ, городъ Ричмондъ въ Соединен. Штатахъ. Д. найдены также въ янтарѣ (третичное образованіе) и въ гуано (новѣйшаго происхожденія). Различные сорта гуано даже могутъ быть различаемы по заключающимся въ нихъ бациллариямъ. Въ Россіи залежи найдены въ Симбирской, Пензенской губ., въ Лапландіи и Сибири.

Полезьа, приносимая Д. человѣку, довольно разнообразна, хотя и не особенно велика. Горная мука служитъ хорошимъ полировочнымъ средствомъ (трепель), изъ нея готовятъ легкіе кирпичи (кирпичи Фаброни), а иногда и стекло; она идетъ далѣе для изготовленія динамита, для чего ее смѣшиваютъ съ нитроглицериномъ. Горная мука въ нуждѣ употребляется въ пищу у лапландцевъ, тунгузовъ, отомановъ и др. полудикихъ племенъ (сѣвѣбная земля); ее либо прямо ѣдятъ, либо смѣшиваютъ съ обыкновенной мукой и пекутъ

хлѣбъ. Питательность здѣсь обусловлена, по мнѣнію Эренберга, тѣми остатками органическихъ веществъ, которые еще сохранились въ отмершихъ водоросляхъ *). Вредить бациллариі могутъ, засоряя рѣчныя устья и гавани (ср. выше). Своеобразное движеніе и кремнеземистый панцирь давала поводъ не разъ причислять Д. къ царству животныхъ. Въ 1817 г. Ницшъ относилъ подвижныя формы къ животнымъ, неподвижныя къ растениямъ. Знаменитый Эренбергъ (1833 г.) отнесъ всѣхъ бациллариій къ животнымъ, именно къ инфузоріямъ. Агардъ и особенно Кютцингъ, доказали растительную природу бациллариій. Теперь общепринято, что бациллариі — водоросли, но мѣсто ихъ въ классѣ водорослей различными учеными опредѣляется еще различно. Большинство выдѣляетъ ихъ въ особый отдѣлъ (см. ст. Водоросли, т. VI); другіе, особенно настаивая на ихъ сходствѣ въ строеніи и размноженіи съ десмидіевыми водорослями, причисляютъ ихъ къ зеленымъ водорослямъ (*Chlorophyceae*); есть и такіе изслѣдователи, которые отводятъ имъ мѣсто въ ряду бурыхъ или темноцвѣтныхъ водорослей (*Phaeophyceae*).

Что касается до распредѣленія Д. по семействамъ, родамъ и т. д., то свидѣнія объ этомъ, равно какъ и другія разныя подробности, можно найти въ нижепоименованныхъ сочиненіяхъ: Кютцингъ, «Die kieselschaligen Bacillarien oder Diatomeen», 1844; Smith, «A Synopsis of the british Diatomaceae», 1853—56; Max Schultze, «Die Bewegung der Diatomeen» («Archiv für mikroskop. Anatomie», 1865); Kraus et Millardet «Sur la matière colorante des Diatomées» («Mém. de la soc. des sc. natur. de Strasb.», 1866—70); Pfitzer, «Untersuchungen über Bau und Entwicklung der Bacillariaceen» 1871; Ворцовъ, «Прѣсноводныя бациллариі юго-западной Россіи» (1873); Engelmann, «Ueber die Bewegung der Oscillarien und Diatomeen» («Botanische Zeitung» 1879); Pfitzer, «Die Bacillariaceen» («Schenk's Handbuch der Botanik» 1882; здѣсь обстоятельно указана прежняя литература); Рейгардъ, «Альгологическія изслѣдованія и пр.» («Записки воровосійскаго общества естествоиспытателей» 1885); Bütschli, «Ueber die Bewegung der Diatomeen» («Verhandlungen des Naturhist.-Med. Vereins zu Heidelberg», N. F., IV. B., 5. H., 1892); А. Артари, «Очерки изъ области знаній о низшихъ организмахъ. I. Панцирные растения» (М. 1891). См. также ст. Водоросли (т. VI А) и разныя учебники и курсы ботаники, между прочимъ, Van-Tieghem, «Traité de Botanique» (2-й т. 1891); Leunis, «Synopsis der drei Naturreiche» (II. Theil. Botanik. 3-й т. 3-е изд. 1836).

Г. Н.

Диатони́ческий (греч. отъ διά — черезъ, φωνή — звукъ). — Д. полутономъ (малая секунда) называется наименьшій промежутокъ между двумя соединенными разноименными нотами диатонической гаммы, напр. *mi-fa*, *si-do*, *do-ré bémol*. Большая секунда (тонъ) состоящая изъ двухъ рядовъ лежащихъ полутоновъ

*) О пезагическихъ Д. см. ст. Водоросли.

*) О значеніи пезагическихъ Д. — см. ст. Водоросли, т. VI—А.

считается *Д.* интерваломъ, напримѣръ: *do-ré* (*do-ré* $\frac{1}{2}$ + *ré* $\frac{1}{2}$ — *ré* $\frac{1}{2}$). *Д.* гаммою называется послѣдованіе звуковъ, изъ которыхъ каждый отъ своего сосѣдняго отстаётъ на *говъ* или *Д.* полутономъ, напримѣръ:

do-ré-mi-fa-sol-la-si-do.
т. т. $\frac{1}{12}$ т. т. т. т. $\frac{1}{12}$ т.

Д. интервалами называются [интервалы, образуемые между сосѣдними и несосѣдними ступенями гаммы. Мелодія, состоящая изъ такихъ интерваловъ, называется *Д.* *Н. С.*

Дианоскопия.—Название, данное въ 1868 г. проф. И. П. Лазаревичемъ способу изслѣдованія органовъ женскаго таза помощью просвѣчиванія. Первые попытки изслѣдованія различныхъ внутреннихъ органовъ помощью просвѣчиванія были сдѣланы еще въ 1845 г. Еще раньше русскій военный врачъ Миллютъ вводилъ въ желудокъ или прямую кишку узкую стеклянную трубку, въ которой находились двѣ тонкія платиновыя проволоки, соединенныя съ Миддельдорфовскимъ аппаратомъ. При накаливаніи проволокъ получался яркій свѣтъ и части брюшной полости просвѣчивали. Миллютъ назвалъ свой способъ сланкоскопией. Изобрѣтённый проф. Лазаревичемъ дианоскопъ, построенный по тому же принципу, усовершенствованъ многими изслѣдователями, и, несомнѣнно, что въ будущемъ *Д.* съ успѣхами техники займетъ весьма видное мѣсто при изслѣдованіи больныхъ.

Г. М. Г.

Дионизъ—см. Кости.

Дифрагма—см. Грудобрюшная преграда.

Дифрагма—непрозрачная пластинка съ круглымъ отверстиемъ, помещаемая съ цѣлью увеличенія отчетливости изображеній, составляемыхъ оптическими стеклами микроскоповъ, телескоповъ, фотографическихъ камеръ (см. *Д.* фотографическая). *Д.* задерживаетъ крайніе лучи поверхности свѣтовыхъ конусовъ названныхъ оптическихъ инструментовъ. Въ нихъ часто бываетъ по нѣсколько *Д.* Служать также *Д.* для задержанія свѣта, могущаго отражаться отъ внутреннихъ стѣнокъ трубокъ во многихъ приборахъ; въ частныхъ случаяхъ отверстие *Д.* можетъ имѣть и не круглую форму. Этимъ именемъ называется также круглая поворотная пластинка съ отверстиями разной величины по окружности, помещаемая въ передней части различныхъ фонарей, употребляемыхъ для оптическихъ опытовъ и т. п. См. Макроскопы, Телескопы. *Ю. П.*

Дифрагма фотографическая—приспособленіе для уменьшенія дѣйствующаго отверстия фотографическаго объектива съ цѣлью увеличенія рѣзкости и глубины изображения. Обыкновенныя *Д.* дѣлаются изъ металлическихъ, тщательно вычерченныхъ пластинокъ съ круглыми отверстиями различныхъ диаметровъ посрединѣ. Такія *Д.* вставляются въ особые прорѣзы, сдѣланные для нихъ въ оправкахъ фотографическихъ объективовъ (см.). Чтобы не имѣть многихъ *Д.* съ отверстиями различныхъ диаметровъ, въ послѣднее время изобрѣтена *Д.* «Iris», помещаемая внутри объектива и состоящая изъ многихъ сер-

пообразныхъ пластинокъ, которыя, приводясь одновременно въ движеніе особымъ механизмомъ, сдвигаются къ оси объектива и уменьшаютъ, такимъ образомъ, его отверстие до любой величины.

Дѣйствіе, производимое *Д.*, объясняется, съ одной стороны, уменьшеніемъ сферической и хроматической aberrации отъ задержанія лучей далекихъ отъ оси объектива, отчего изображение дѣлается болѣе рѣзкимъ по краямъ пластинки, съ другой стороны—уменьшеніемъ площади основанія конуса, въ видѣ котораго сходится свѣтовые лучи, чтобы образовать въ сопряженномъ фокусѣ изображение точки, вслѣдствіе чего сѣченіе этого конуса плоскостью чувствительнаго слоя, воспринимающаго изображение, становится меньше и, слѣдовательно, увеличивается такъ называемая глубина изображения. Достижимыя диафрагмированіемъ достоинства изображенія сопряжены, однако, съ уменьшеніемъ его яркости, что влечетъ за собою необходимое увеличеніе времени сниманія (экспозиція или выставки). Это увеличеніе, въ предѣлахъ случающихся на практикѣ, можно принять приблизительно обратно пропорциональнымъ уменьшенію площади дѣйствительнаго отверстия объектива; слѣдовательно, если площадь отверстия *Д.* вдвое (или иное число разъ) меньше площади полного отверстия объектива, то время сниманія съ *Д.* должно быть вдвое (или иное, но одинаковое съ предыдущимъ числомъ разъ) продолжительнѣе, чѣмъ при полномъ не диафрагмированномъ отверстіи объектива. Слишкомъ малыя *Д.* уменьшаютъ рельефность снимковъ и сообщаютъ другіе недостатки изображенію, почему практикою положенъ извѣстный предѣлъ уменьшенію отверстия *Д.*

Кромѣ описанныхъ *Д.* для ландшафтныхъ снимковъ «простымъ» объективомъ (см. «Объективы фотографическіе») употребляютъ еще наклонныя *Д.* Такія *Д.* помѣщаются, съ помощью особой оправы, впереди объектива. Наклонъ *Д.* равняется обыкновенно 35° (отъ вертикальной линіи), верхнею частью впередъ, т. е. по направленію къ снимаемому предмету. При такомъ положеніи *Д.* освѣщеніе неба уменьшается почти въ 4 раза, тогда какъ ландшафтъ и передній планъ освѣщаются полнымъ свѣтомъ, отчего снимки, получаемые помощью такихъ *Д.*, пріобрѣтаютъ гораздо большую гармоничность, вслѣдствіе болѣе равномернаго распредѣленія освѣщенія по площади пластинки. *В. Д. Менделѣевъ. А.*

Дицетиленъ (хим.)— C_2H_2 —первый членъ углеводородовъ ряда C_nH_{2n-2} —полученъ Байеромъ при дѣйствіи раствора двавастаго калия на мѣдное производное *Д.*, получающееся, въ свою очередь, изъ дицетиленкарбонной кислоты (см. Фумаровая кислота). Это газъ (вѣроятнаго строенія $CN : C : CN$), съ запахомъ дипропаргила, дающій осадки съ аммиачными растворами галонидныхъ солей серебра и мѣди (закиси); серебряное соединеніе желтаго цвѣта (отличіе отъ серебрянаго производнаго ацетилена, которое бѣлаго цвѣта), мѣдное—фиолетоваго. Оба сильно взрываются даже смоченныя водою. *А. И. Горбовъ. А.*

Діе (Saint-Dié)—см. Сентъ-Дье.

Діемне—с. Екатеринославской губ. и уѣзда, при Днѣпрѣ, въ 12 в. отъ губ. гор. Дв. 617, жит. 4317. Школа, лавки.

Діевъ (Михаилъ Яковлевичъ, 1794—1866)—протоіерей, изслѣдователь старины и быта Костромского края; по окончаніи курса въ костромской духовной семинаріи въ 1813 г., былъ сельскимъ священникомъ и законоучителемъ въ нерехтскомъ уѣздномъ училищѣ; въ 1832 г. былъ переведенъ въ с. Смыаново, лежащее въ двухъ верстахъ отъ г. Нерехты. Хотя ученые труды Д. и обращали на себя вниманіе высшаго начальства и даже доставили ему санъ протоіерей, но они же неоднократно навлекли на него и неприятели со стороны непосредственнаго его начальства, которое публично замѣчало Д., что онъ занимается пустяками, что ему некогда думать о священнической должности; однажды, по доносу діакона, ему даже запрещено было священнодѣйствіе. Изъ напечатан. трудовъ Д. главные: «О вѣрахъ у руссіянъ X и XI в.» («Русскій Историч. Сборникъ» I кн., 2) и «Изъясненіе нѣкоторыхъ выраженій Правды Русской» («Ж. М. Н. Пр.» т. XXII). Больше обширные труды Д. остались ненапечатанными, каковы: историческій словарь разныхъ писателей православной церкви, преимущественно тѣхъ, чьи сочиненія переводомъ вошли въ славяно-русскую литературу; историческій и генеалогическій лексиконъ бояръ, дворянъ и др. членовъ Россійскаго государства до Петра; поѣрка іерархическихъ каталоговъ; матеріалы для исторіи Россійской іерархіи; исторія новгородскихъ владыкъ; костромская Вивліоіека; исторія костромской епархіи; историческій словарь городовъ, волостей, селъ и разныхъ мѣстъ Костромской губ. и мн. др. Рукописи Д. приобретены А. Титовымъ, который напечаталъ списокъ ихъ («Библиографическія Записки» 1892 № 2) и одинъ изъ трудовъ его: «Ученые дѣлатели Костромскаго вертограда» (словарь писателей Костромской губерніи; тамъ же, № 5 и 8). Д. много помогъ Снегиреву въ составленіи трудовъ его: «Русскіе простонародные праздники и свадебные обряды» и «Русскія народныя пословицы и притчи», состоялъ въ постоянной перепискѣ съ митроп. Евгеніемъ Володвитинковымъ, ревностно трудился надъ продолженіемъ его словаря писателей духовнаго чина; въ особенности много свѣдѣній сообщалъ онъ архіеп. Филарету для его «Обзора русск. духовной литературы». Д. состоялъ членомъ моск. общества исторіи и древностей руссіянъ и сотрудникомъ общества любителей росск. словесности. Ср. Н. Полеяевъ, «Протоіерей М. Я. Діевъ и его историко-археологическіе и этнографич. труды» (Кострома, 1891).

Діевы-Городища—село Ярославской губ. и уѣзда, на лѣвомъ берегу Волги, въ 18 в. ниже Ярославля. Въ древности—удѣлъ ярославскихъ князей Дѣвѣвыхъ и Львовыхъ; впоследствии было приписано къ Троице-Сергеевой лаврѣ. Вблизи села мѣстные жители показываютъ мѣсто, гдѣ стоялъ домъ боярина Ожы Копычева, въ иночествѣ Филиппа, св. митрополита московскаго. Двѣ церкви; два завода дѣсопильныхъ, сально-свѣчной и соло-

довенныхъ, съ общимъ производствомъ 3120 р. въ годъ.

Діего-Гарсія—о-въ, см. Чагосскій архипелагъ.

Діего-Родригесъ—о-въ, см. Родригесъ.

Діезъ (Dieuze)—городъ въ той части Лотарингіи, которая въ 1871 г. отошла къ Германіи, съ 5786 ж. (1890), на р. Сейль; замѣчательнъ солянымъ источникомъ, дающимъ ежегодно около 25000 тоннъ соли, и химической фабрикой, производящей сѣрную, соляную и азотную кислоту, хлорную известь, соду, глауберовую соль и известковые фосфаты.

Діезъ (dièze, dièse—франц., diesis—нѣм.)—музыкальный знакъ (♯), обозначающій повышеніе звука или ноты на хроматическій полутононъ. Двойной Д. (Double dièse X) повышаетъ ноту на два полутона. Бекарь ♮ уничтожаетъ дѣйствіе Д. Двойной бекарь ♯♮ уничтожаетъ дѣйствіе двойного Д. Слово Diesis прежде обозначало полутононъ (D. magna), треть тона (D. chromatica) или четверть тона (D. enharmonica). Въ новѣйшей музыкѣ diesis обозначаетъ различіе между хроматическимъ и диатоническимъ полутонами, напр. между do—do dièse и do—ré bémol, между энгармоническими звуками. Н. С.

Diem perdidit (лат.), т. е. я день потерялъ; по Светонію—восклицаніе римскаго имп. Тита, вспомнившаго однажды вечеромъ, что онъ въ этотъ день еще никому не оказалъ милости.

Діеппъ (Dieppe)—укрѣпленная морская гавань и городъ во французскомъ департаментѣ Нижней Сены (Нормандія), въ 55 км. къ С отъ Руана, при бухтѣ Ламанша. Гидрографическая школа и школа кружевной мануфактуры. Жители (1891 г.—21091) занимаются рыболовствомъ (особенно ловомъ трески), приготовленіемъ издѣлій изъ слоновой кости, кораблестроеніемъ, мануфактурнымъ производствомъ кружевъ и часовъ и торговлей рыбой, устрицами (обширные устричные парки, дающіе въ годъ болѣе 100000 центнеровъ устрицъ), растительнымъ масломъ, деревомъ, мукой, виномъ. Правильное пароходное сообщеніе съ Англіей. Прекрасно устроенныя морскія купанья. 2 госпиталя, биржа, прекрасныя набережныя, бібліотека, театр. Надъ городомъ, на скалѣ, построенный въ 1433 г. замокъ (теперь казармы). Гавань, самая глубокая и безопасная въ Ламаншѣ, пригодна для коммерческихъ судовъ въ 1200 т.; можетъ вмѣстять 200 судовъ въ 60—600 т. и столько же лодокъ. Д. соединенъ мостомъ съ рыбацкимъ предмѣстьемъ Ле-Поллѣ, отличающимся своеобразнымъ языкомъ, костюмомъ и нравами жителей. Въ исторіи Д. упоминается съ 1195 г.

Dies irae (день гнѣва)—начальныя слова знаменитаго католическаго гимна. Авторомъ его былъ францисканскій монахъ Томассо изъ Челано († 1255). Извѣстный первое время лишь на Рейнѣ, гимнъ былъ принятъ церковью въ 1385 г. и, обработанный литературно Ф. фонъ-Геммерлиномъ, включенъ въ богослужебный кругъ на Тридентскомъ соборѣ

1545 г. Въ XVII в. Д. окончательно занялъ въ заупокойной литургіи второе мѣсто. Замѣчательный по содержанию, гимнъ привлекалъ вниманіе поэтовъ-католиковъ, особенно въ Германіи, и потому существуетъ множество переводовъ его на европейскіе языки.

Dieu et mon droit («Богъ и мое право»)—государственный англійскій (и великобританскій) девизъ (см.).

Dieu le volt («Такъ хочеть Богъ») — боевой кличъ Готфрида Бульонскаго (см. Готфридъ, Бульонскій и Кличъ).

Динвидь—см. Имвидь.

Диволинъ—праздникъ въ древнихъ Авиннахъ въ честь Зевса Полискаго (т. е. городскаго), 14 сфирфоріона (въ срединѣ лѣта). Въ этотъ день въ честь божества закалывали въ акрополѣ рабочаго быка, между тѣмъ какъ ихъ вообще запрещено было приносить въ жертву, и поэтому жертва соединялась съ разными покаянными обрядами. Отъ этого жертвоприношенія самое торжество называлось бубонія (отъ βοῶς—быкъ и φόνος—убійство).

Дивичъ или **Дивичъ** (Divicz, Divisch или Diwisch, Прокопъ)—замѣчательный чешскій физикъ (1696—1765). Образование получилъ въ дворянской гимназіи, на 25-мъ году вступилъ въ монашескій орденъ премонстранцевъ и черезъ шесть лѣтъ получилъ священнической санъ. Въ 1728 г. приглашенъ ладеемъ Брука (въ Австріи) на кафедру философіи и богословія. Въ 1740 г. оставляетъ профессуру, и занявъ мѣсто приходскаго священника на родинѣ, совершенно отдается своимъ любимымъ занятіямъ. Главнымъ предметомъ его изслѣдованій сдѣлались явленія электричества, въ особенности атмосфернаго, когда еще не была изобрѣтена лейденская бавка и Франклинъ еще не обнаруживалъ своихъ знаменитыхъ опытовъ. Д. замѣтилъ свойство металлическихъ острокопечій, обращенныхъ къ назлектризованнымъ предметамъ, какъ бы извлекать изъ послѣднихъ электричество, а изучая явленія атмосфернаго электричества, Д. пришелъ къ тому заключенію, что молнія есть искра большого электрическаго разряда, между тучею и землею, а громъ—сопутствующій ему трескъ. У Д. явилась тогда мысль, употребить заостренный металлическій пруть для перевода электричества тучи въ землю; это и есть идея громоотвода (см.), которую впервые высказалъ Франклинъ въ 1749 г. Идея эта осуществлена была впервые Д., который 15 іюня 1754 г. построилъ громоотводъ въ видѣ заостреннаго желѣзнаго шеста въ 4 см. толщиною, воздвигнутаго въ полѣ бавъ его жилища, на высокомъ столбѣ. Посреди шеста было устроено приспособленіе для извлечения электричества изъ тучи. Изобрѣтеніе Д. не было оценено его соотечественниками. Профессора вѣнскаго унив., къ которымъ обратился австр. имп. Францъ за отзывомъ относительно предложенія Д. свадить всѣ казенныя зданія громоотводами, высказались объ этомъ изобрѣтеніи съ большимъ презрѣніемъ и насмѣшками. Вдобавокъ крестьяне уничтожили а самый громоотводъ, который, по ихъ мнѣнію, былъ причиною засухи. Всѣ эти неудачи очень потрясли Д., и

онъ оставилъ занятія электричествомъ. Послѣдніе годы своей жизни онъ посвятилъ занятіямъ акустикой и теоріей музыки. Имя его еще можно встрѣтить въ сочиненіяхъ конца прошлаго вѣка, напр., у Muschenbroek во 2 томѣ его «Introductio ad philosoph. natur.», въ сборникахъ Пелзеля и Гербера (Pelzel, «Abbildungen böhm. und mähr. Gelehrten und Künstler» (Прага 1777); Gerber, «Historisch-biogr. Lexikon der Tonkünstler» (Лпц. 1790); но затѣмъ о Д. уже не вспоминали, пока его не вызвалъ изъ забвенія Карлъ Борнеманъ своей статьёй, напечатанной въ 1878 г. въ журналѣ Gartenlaube, «Prokop Divisch. Ein Beitrag zur Geschichte des Blitzableiters». Очень сочувственныя строки посвящены Д. въ книгѣ грасскаго профессора Нетолички (Netoliczka, «Illustrirte Geschichte der Elektrizität von den ältesten Zeiten bis auf unsere Tage» (Віна, 1886). Здѣсь изложены довольно подробно и его біографія, и исторія изобрѣтенія. Въ годъ смерти Д. напечатано было его сочиненіе «Die längstverlangte Theorie von der meteorologischen Elektrizität» (Тюбинг. 1765, 2 изд. 1768). Другое же его большое сочиненіе по электричеству осталось въ рукописи. Г. В.

Исторія изобрѣтенія громоотводовъ показываетъ, что идеи о сходствѣ явленія молніи съ обыкновенными электрическими явленіями были высказаны въ видѣ догадки еще до Франклина, что извлеченіе электричества изъ облаковъ бумажнымъ змѣемъ было задумано не только Франклиномъ, но и Рома во Франціи, независимо отъ перваго. Изобрѣтеніе громоотводовъ (вѣрнѣе—молніеотводовъ) можно считать завершившимся съ того времени, когда было изучено свойство металлическихъ острокопечій относительно назлектризованныхъ тѣлъ вообще и атмосфернаго электричества въ особенности. Поэтому хотя первый громоотводъ, какъ защита зданія, былъ Франклиномъ поставленъ въ 1860 г. въ Филадельфіи на домѣ Уэста (West), но уже въ 1852 г. Франклинъ установилъ на своемъ домѣ желѣзныи заостренный стержень съ приспособленнымъ къ нему электрическимъ звономъ, указывавшимъ прохожденіе атмосфернаго электричества по стержню. Въ томъ же году и во Франціи были сдѣланы опыты, какъ сдѣланіе сдѣлашагося извѣстнымъ предложеніемъ Франклина относительно извлечения электричества атмосферъ острокопечіями. Біографія Д. даетъ матеріалъ, еще вообще не введенный въ исторію громоотводовъ, но доказываетъ, что идея объ электриствѣ атмосферы уже получила развитіе и готова была воплотиться въ эпоху Франклина. Однако англійскіе ученые встрѣтили недовѣрчиво идею Франклина о громоотводахъ, какъ австрійскіе—идею Д. Почему идеи Д. не вошли себѣ распространянія во Франціи ранѣе идей Франклина—это предстоитъ еще выяснитъ. См. Электричество—исторія.

Ф. П.

Диоболь—греческая монета въ два оболы. (см. Оболь).

Диогенианъ (Diogenianus)—греч. лексикографъ второй половины II в. по Р. Хр., род. изъ Гераклеи, авторъ словаря, который

былъ однимъ изъ главныхъ источниковъ извѣстнаго труда Гезихія (VIII, 238), и собранія послыица, извлеченіе изъ котораго см. у Gaisford въ «Pargemio-graphi graeci» (1836) и у Schneidewin и Leutsch въ «Pargem. gr.» (1839—51).

Диогенъ изъ Апполонія (на Критѣ) — жилъ около 460 г. до Р. Х.; ученикъ Анаксимена, современникъ Анаксагора. Отрывки изъ его сочиненія «О природѣ» дошли до насъ благодаря Симплицію, Диогену Лаэртійскому, Цицерону и Аристотелю. Д. защищаетъ существованіе единого мирового начала и полемизируетъ съ учениемъ Анаксагора о гомомеріяхъ. Видимая двойственность мировыхъ явленій объясняется тѣмъ, что она заложена уже съ самаго начала въ первопринципѣ, который Д. видитъ въ воздухѣ; въ этомъ замѣтно вліяніе Анаксимена. Воздухъ имѣетъ признаки какъ матеріальнаго, такъ и духовнаго міра; Д. ему приписываетъ познание. Все возникаетъ изъ него, но возникаетъ различнымъ образомъ. Первоначально возникаютъ четыре состоянія воздуха или четыре степени уплотненія его. Земля — это охлажденный воздухъ; уплотняясь, онъ выдѣлилъ изъ себя болѣе легкія части и оттолкнулъ ихъ отъ себя по всѣмъ направленіямъ; такимъ образомъ земля очутилась въ центрѣ вселенной, а небо, солнце и звѣзды — на периферіи. Воздухъ есть принципъ жизни; душа — не что иное какъ теплый воздухъ; разница животныхъ типовъ происходитъ отъ разницы въ степени теплоты воздуха. Движеніе воздуха образуетъ въ органахъ человѣка познание; мысль есть прохожденіе воздуха черезъ кровь. Мысли образуются въ сердцѣ. Система Д. принадлежитъ къ типу гилозоистическаго, каковы вообще системы первыхъ іонійцевъ. О немъ см. Schleiermacher, «Ueber d. Philosophie d. Diogenes von Apollonia» (въ «Abhandl. d. Berlin. Akad. d. Wissensch.», 1815); Schorn, «Diogenis Apolloniatae fragmenta quae supersunt, disposita et Illustrata» (Бернъ, 1828), а также М. Каринскій, «Безконечное Анаксимандра» (СПб. 1890).

Э. Р.

Диогенъ Вавилонскій — греч. философъ-стоикъ, род. изъ Селевкии на Тигрѣ, ученикъ Хризиппа, вмѣстѣ съ перипатетикомъ Критолаемъ и своимъ ученикомъ Карнеадомъ прибылъ въ Римъ въ 155 г. до Р. Х. и здѣсь много содѣйствовалъ распространенію среди римлянъ стоической философіи. Изъ его соч., главнымъ изъ которыхъ была диалектика, до насъ ничего не дошло.

Диогенъ Лаэртійскій (биографія неизвѣстна) — писатель конца II-го и начала III-го в. послѣ Р. Х. Сочиненіе его, дошедшее до насъ въ неполномъ объемѣ, называется «Жизнь, ученіе и мнѣнія знаменитыхъ философовъ» и состоитъ изъ 10 книгъ. Несмотря на полное отсутствіе критики, на переполненіе книги недѣльными анекдотами изъ жизни философовъ, несмотря на отсутствіе философскаго дарованія въ авторѣ — книга его представляетъ наиболѣе важныя источники при изученіи исторіи греческой философіи. Особенно важна книга 8-ая, изда-

ющая стоическое ученіе, и книга 10-я, издающая эпикуреизмъ. Книги эти написаны систематичнѣе и осмысленнѣе. Д. пользовался сочиненіями такъ называемыхъ «доксографовъ», которыя до насъ не дошли. Вліяніе Д. на историографію греческой философіи неоспоримо: напр., Стэнли, давшій первую связную исторію греческой философіи, почти во всемъ слѣдуетъ за Д. Лаэртійскимъ. Лучшее изданіе — Cobet (Пар. 1850). О немъ см. Nietzsche, «Beiträge zur Quellenkunde und Kritik des Laertius Diogenes» (1870).

Э. Р.

Диогенъ изъ Синопа — циникъ, ученикъ Антисеена (414—323 до Р. Хр.). Отецъ его былъ мѣнялою и фальшивымъ монетчиномъ; сынъ, участникъ въ предпріятіяхъ отца, долженъ былъ покинуть родной городъ; пріядъ въ Аѳины, услышавъ бесѣды Антисеена и былъ имъ плѣненъ. Антисеенъ считалъ себя послѣдователемъ Сократа, но ученіе Сократа понималъ односторонне: цѣль жизни видѣлъ въ добродѣтели, а добродѣтель — въ аскетизмѣ. Д. не прибавилъ къ этому ничего принципиальнаго и замѣчательнаго не столько учениемъ, сколько жизнью, въ которой онъ до крайности доводилъ принципы своей школы. Древность изукрашила жизнь Д. различнаго рода эпизодами, въ которыхъ рисуется его характеръ, во которые, по всей вѣроятности, сочинены: такова, напр., встрѣча Д. съ Александромъ Македонскимъ и знаменитый его отвѣтъ царю. Полагая, что добродѣтель состоитъ въ воздержаніи, въ отсутствіи потребностей и въ жизни сообразной съ природою, Д. довелъ свой аскетизмъ до крайнихъ предѣловъ, весьма неэстетичныхъ, вслѣдствіе чего получилъ прозвище: *ὁ κίβων* — «собака». Будучи вполне послѣдовательнымъ, Д. отрицалъ, на ряду съ богатствомъ и почестями, также и науку, и частную собственность, и бракъ. Платонъ прозвалъ Д. «бѣснующимся Сократомъ». Стоицизмъ, во многомъ стоявшій подъ вліяніемъ циниковъ, списывалъ, однако, свой идеалъ мудреца скорѣе съ Сократа, чѣмъ съ Д. Д. умеръ въ Коринѣ, гдѣ былъ похороненъ съ большою пышностью. Письма, дошедшія до насъ подъ его именемъ, подложны, какъ это доказалъ Буассонадъ. Учениками Д. считаются Стильпидъ Мегарскій, Онесикратъ, спутникъ Александра Македонскаго и др. О немъ см. Delaunay, «De cynismo, ac graecique de Antisthene Diogene et Cratele» (Пар. 1831) и Zeller, «Geschichte d. Philos. d. Griechen» (4-е изд.).

Э. Р.

Диого (Bernardes Diogo) — португальскій поэтъ, писавшій также по-испански, ученикъ и послѣдователь Са де Миранда, главы класической школы въ Португаліи (1530—1594). Жизнь его полна несчастій. Онъ состоялъ секретаремъ посольства при дворѣ Филиппа II въ 1576 г., а два года спустя принялъ участіе, въ качествѣ официальнаго поэта, въ несчастной экспедиціи короля Себастьяна въ Африку. Здѣсь, въ битвѣ при Алькасаръ-Кебильѣ, гдѣ рушилась вся слава и могущество Португаліи, Д. былъ взятъ въ плѣнъ, въ которомъ пробылъ 5 лѣтъ и, вернувшись на родину, нашелъ ее подъ вгомъ Испаніи. Въ порт. литературѣ XVI в. Д. занимаетъ выдающееся

мѣсто. Главное достоинство его поэтическихъ произведеній—изящество формы. Но рядомъ съ этимъ у него много искусственности, напыщенности и пафоса. Главнымъ образомъ Д. — подражатель Теокрита, хотя сохранилъ некоторую оригинальность и національность. Въ его эклогахъ и пастораляхъ картины природы отличаются вѣрностью дѣйствительности и свѣжестью красокъ. Природу Д. вообще очень тонко понималъ. Силу его лиризма пыталъ страсть его къ Маріи Континанъ, которая сбѣгалась его женой. Онъ писалъ эпиграфы, сонеты, эклоги, вышедшіе сборниками: «O Luma» изд. въ 1594, 1608, 1616, 1622, 1770 г.), второй «O Luma» (1596, 1633, 1761 г.) и третій «Rimas varias, Foges do Luma» (1597, 1632 и 1770 г.). Нѣкоторые изъ его сонетовъ и эклогъ считаются плагиатомъ изъ «Ragnaso» Камоэнса, потеряннаго въ Индіи въ 1570 году Д. написалъ также много прекрасныхъ испанскихъ стихотвореній. Младшій братъ его Agostino Pimenta—поэтъ-мистикъ, болѣе извѣстный подъ именемъ Agostino da Cruz.

Дюдимъ (Diodymus)—см. Дадамъ.

Дюдоръ (прозванный Кроносомъ)—философъ мегарской школы, крупный диалектической талант; родился въ Каріи, во второй полов. IV в. до Р. X. Былъ соперникомъ Стильпона. Цицеронъ называетъ его dialecticus valens. Онъ боролся съ перипатетиками, эпикурейцами и стоиками и защищалъ диалектически положеніе, что существуетъ только единое вѣчное и тожественное съ собою. Критически это положеніе элеатской школы Д. обосновывалъ анализомъ понятій движенія, возможнаго и случайнаго. Случайности и возможности онъ не признавалъ. Доказательства его противъ движенія не столь остроумны, какъ Зеноновскія. О немъ Mallet, «Histoire de l'école de Mégare» (Пар. 1845). Э. Р.

Дюдоръ Сицилійскій—греческій историкъ, современникъ Юлія Цезаря и Августа. Род. въ Сициліи; ради своего историческаго труда объѣхалъ большую часть Европы и Азіи, затѣмъ поселился въ Римѣ, гдѣ занялся обработкой материала; такъ возникла, послѣ 30 лѣтъ труда (не ранѣе 21 г. до Р. Хр.), его «Βιβλιοθήκη»—исторія всѣхъ странъ и народовъ. Она охватывала въ 40 книгахъ 1100 лѣтъ, отъ мивенческой эпохи до завоеванія Галліи Цезаремъ. До насъ дошли первыя пять книгъ, гдѣ изложена исторія египтянъ, вавилонянъ, ассирійцевъ и древнѣйшая грековъ; затѣмъ XI—XX кн., гдѣ разсказаны войны съ персами въ 480—301 гг. до Р. X. Фотій приводитъ выписки изъ книги XXXI и слѣд., относящихся къ эпохѣ гражданскихъ войнъ, до возвращенія Помпея изъ Азіи. По даннымъ самого Д. можно съ большою вѣроятностью прослѣдить его источники: для Азіи онъ, кажется, пользовался Ктезиемъ, для Египта—Гелатеємъ, для Индіи—Мегасееномъ, для Греціи—Эфоромъ, для Александра В.—Клитархомъ, Каллисеномъ и Дурисомъ, для Сициліи—Тимеемъ, для ранней римской исторіи, можетъ быть, Фабіемъ Пикторомъ, для первой Пунической войны—Фидиномъ, позднѣе Полибиемъ, Посидоніемъ. Въ виду недостатка

критичности у Д., въ литературѣ была высказана гипотеза, что его сочиненія дошли до насъ не въ подлинникѣ, а въ переработкѣ.

Е. Ш.

Дюдоръ—епископъ тарскій († 394)—одинъ изъ извѣстныхъ христіанскихъ богослововъ IV вѣка. Родившись въ Антиохіи, онъ получилъ образованіе въ Аеняхъ; возвратившись въ родной свой городъ, принялъ горячее участіе въ борьбѣ съ аrianцами, имѣлъ попеченіе надъ антиохійскою церковью во времени удаленія изъ Антиохіи Мелетія до 372 г., когда долженъ былъ спастись отъ арианъ бѣгствомъ. Назначенный, въ 378 г., епископомъ Тарса, онъ присутствовалъ на второмъ вселенскомъ соборѣ въ Константинополѣ, въ 381 г. За свое благочестіе и ученость Д. пользовался особеннымъ уваженіемъ своихъ соотечественниковъ и современниковъ. Однако, уже Кириллъ Александрійскій заподозривалъ его православіе; многіе видятъ въ немъ прямого предтечу несторіанства, такъ какъ онъ допускалъ въ Иисусѣ Христѣ лишь нравственное, а отнюдь не субстанціональное единеніе двухъ естествъ. Вѣроятно, это было причиною, что до насъ изъ многочисленныхъ его сочиненій сохранились лишь ледяныя фрагменты. Они собраны у Маня, «Patrologiae curs. completus ser. graeca» (t. XXXIII). Свѣдѣнія о потерянныхъ его сочиненіяхъ см. въ изданіи: «J. S. Assemani bibliotheca orientalis» (Римъ, 1719—1726. т. III, pag. 1).

Н. Б.

Дюдоръ изъ Тира—философъ-перипатетикъ, ученикъ Критолая; жилъ во второмъ вѣкѣ до Р. X. Старался соединить ученіе стоиковъ и эпикурейцевъ съ аристотелевскою философіею. Высшее благо отождествлялъ съ добродѣтелью и отсутствіемъ страданій. О немъ см. Цицерона («Acad.», книга II, гл. 42, «De finib.», кн. V, гл. 5) и Сенеку («De vita beata»).

Э. Р.

Дюдотъ (Diodotus, Διδότος)—ими нѣсколькихъ древнихъ философовъ: 1) Д.—стоикъ, извѣстный своей ученостью, былъ учителемъ Цицерона и его другомъ. 2) Д.—греч. философъ-перипатетикъ середины I в. до Р. Хр.; вмѣстѣ со своимъ братомъ Воцеємъ изъ Сидона составилъ комментарій къ Аристотелю. 3) Д.—платоникъ, былъ въ первой половинѣ III в. до Р. X. однимъ изъ схолаковъ ака. Извѣстенъ и подъ именемъ Теоодота (Theodotus).

Дюссареса—бывшій (до правленія Ирода Антипы) Сефорисъ, нынѣ деревушка Сафури, въ южной Галилеѣ, въ 7 вер. къ С отъ Назарета. Нѣкоторое время была резиденціей правителей Галилеи. По разрушеніи Иерусалима становится резиденціей синедриона. Въ 339 г. возставшая противъ римлянъ, Д. была ими разрушена. Нѣкоторые богословы ошибочно считаютъ Д. мѣстомъ жительства родителей Пресвятой Дѣвы Маріи.

Дюклетійскій священникъ—см. Дукляскій попъ.

Дюклетіанъ (Гай Аврелій Галерій)—одинъ изъ наиболѣе выдающихся римскихъ императоровъ (284—305 по Р. Хр.), отличившій собой новую эпоху въ исторіи Римской имперіи. Родомъ Д. былъ изъ окрест-

ностей Скотры (нын. Скутари), изъ мѣстечка Дюклея (теперь Дукля, въ Черногоріи) и происходилъ изъ самаго низшаго класса (отецъ его былъ вольноотпущенникомъ). Имя его было Дюклезъ, которое, сдѣлавшись императоромъ, онъ переименовалъ на имя Д. Поступивъ при Галліенѣ простымъ солдатомъ въ военную службу, онъ быстро поднимался въ служебной карьерѣ и, дѣлая походы съ одного конца Римской имперіи на другой, приобрѣлъ знакомство съ положеніемъ дѣла въ государствѣ. Стоя въ Галліи съ своимъ легиономъ, онъ, по преданію, получилъ отъ одной друидянки предсказаніе, что будетъ императоромъ, если убьетъ кабана (арег). При Пробѣ онъ уже достигъ намѣстничества въ Мезіи. Когда имп. Каръ отправился на войну съ персами, Д. сопровождалъ его туда въ качествѣ начальника императорской лейбгвардіи (comes domesticorum). Когда же Каръ по ту сторону Тигра внезапно умеръ, а бывший съ нимъ сынъ его Нумеріанъ былъ коварно умерщвленъ своимъ тестемъ, префектомъ преторіанцевъ Арріемъ Апромъ, на берегу Восточнаго, въ Халкидонѣ, то солдаты заковали Апра въ кандалы, а ихъ начальники провозгласили императоромъ Д. (17 сент. 284 г.). Первымъ актомъ новаго императора было собственноручное, передъ лицомъ войска, умерщвленіе Апра, чѣмъ было оправдано предсказаніе друидянки. Но эту жестокостью и ограничился новый императоръ. Онъ не тронулъ никого изъ своихъ враговъ, утвердилъ ихъ въ должностяхъ и, побѣдивъ въ Мезіи распутнаго Карина, друга сына императора Кара, даже удивилъ современниковъ своей кротостью, совсѣмъ необычною въ Римѣ у побѣдителей въ междоусобныхъ войнахъ. Побѣдою надъ Кариномъ было восстановлено единство имперіи; но такъ какъ обстоятельства были трудныя, то Д. взялъ себѣ въ помощники стараго своего друга Максиміана, давъ ему сначала титулъ кесаря, а послѣ подавленія имъ крестьянскаго возстанія въ Галліи (285) — и титулъ августа (286). Пока Максиміанъ защищалъ Галлію противъ германцевъ, Д. былъ занятъ на Востокѣ, обезпечивая безопасность границъ имперіи въ Азіи и въ Европѣ. Сначала изъ Никомадіи, гдѣ онъ находился въ концѣ 285 и въ началѣ 286 г., Д. двинулся въ Сирію, чтобы устроить дѣла съ Персіей; когда же обстоятельства на Востокѣ получили благоприятный для Рима оборотъ, онъ повернулъ изъ Азіи въ Европу, чтобы защитить линію Дуная отъ нападений сарматовъ. Ему удалось отстоять прежнюю границу вдоль Дуная (Дакію) и обезпечить за Римомъ провинцію Ретію. Триумфальное шествіе въ Римѣ императоры отложили, но приняли каждый по новому званію: Д. сталъ прибавлять къ своимъ именамъ Jovius (Юпитеровъ), а Максиміанъ — Нерсilius (Геркулесовъ). Побѣдивъ сарацинъ (аравійскихъ бедуиновъ), опустошавшихъ границы Сиріи, Д. снова вернулся въ Европу (въ концѣ 290 г.). Въ началѣ 291 г. мы видимъ его на совѣщаніи въ Миланѣ съ Максиміаномъ, прибывшимъ туда изъ Галліи. Ближайшимъ слѣдствіемъ этого совѣщанія было рѣшеніе избрать двухъ кесарей, при чемъ выборъ палъ

на Констанція Хлора и Галерія Максиміана. Привлеченіе къ императорской власти двухъ новыхъ лицъ вызмалось тѣмъ, что, при постоянныхъ войнахъ и возмущеніяхъ въ разныхъ частяхъ государства, двумъ императорамъ не было возможности управиться съ дѣлами. Для скрѣпленія взаимной связи съ новыми императорами Д. и Максиміанъ входятъ съ ними въ ближайшее родство: Констанцій, разведшись съ Еленой, матерью Константина, женится на падчерицѣ Максиміана Теодорѣ и получаетъ въ управленіе Галлію и Британію; Галерій, тоже разведшись съ своей прежней женой, беретъ замужъ дочь Д. Валерію и получаетъ въ управленіе всю Иллирію. Специально Максиміану, кромѣ общаго надзора за всѣмъ Западомъ, предоставлено было вѣдать Италію, Африку и Испанію. Области къ Востоку отъ Италиі остались на попеченіи Д. При этомъ онъ привлекъ къ себѣ 18-ти лѣтняго Константина, Констанціева сына отъ Елены, который слѣдовалъ за нимъ всюду въ его походахъ на Востокъ. Торжественное приобщеніе двухъ кесарей къ императорской власти произошло 1-го марта 293 г. Раздѣленіе областей для управленія было не столько раздѣленіемъ самой имперіи, сколько облегченіемъ труда въ управленіи, во главѣ котораго, по крайней мѣрѣ нравственно, стоялъ попрежнему Д. На долю одного изъ новыхъ императоровъ выпала тотчасъ же нелегкая задача отнять у узурпатора Каравзія, котораго до тѣхъ поръ по неволѣ должны были терпѣть Д. съ Максиміаномъ, Британію, чего Констанцію и удалось достигнуть, какъ и успокоенія Галліи. Максиміану пришлось защищать рейнскія границы отъ вторженій германцевъ (296), а въ слѣдующемъ году — усмирять мавровъ въ Африкѣ. Галерію выпало на долю защищать, подъ главнымъ руководствомъ самого Д., границу на нижнемъ Дунаѣ, гдѣ азиаты, карпы, бастарны и ютунги давали римскимъ войскамъ не мало работы. Водворивъ спокойствіе на европейскомъ Востокѣ, Д. долженъ былъ отправиться въ Египетъ, находившійся въ то время въ рукахъ узурпатора Ахиллея. Послѣ восьмимѣсячной осады Д. овладѣлъ Александріей и жестоко наказалъ александрийцевъ и вообще египтянъ за измѣну (296). Вместе съ тѣмъ Д. принялъ мѣры къ болѣе удобному управленію страной, раздѣливъ ее на три провинціи (Фиваиду, Aegyptus Jovia и Aegyptus Nersilia), и къ склоненію народной массы на сторону римскаго правительства, устройствомъ раздачи хлѣба бѣднымъ жителямъ на счетъ общественный. Къ этому же времени относится странный эдиктъ, которымъ повелѣлось собрать всѣ старинныя книги, учившія тому, какъ дѣлать золото и серебро, и сжечь ихъ. Это объясняли желаніемъ Д. уничтожить источникъ богатства, а вместе съ тѣмъ и высокомерія египтянъ. Наконецъ, посредствомъ договора съ блемміями и вобатами онъ обезопасилъ южную границу Египта отъ нападений этихъ варварскихъ племенъ, обидѣвъ платити имъ ежегодную дань. Во время египетскаго похода онъ поручилъ Галерію выступить въ Месопотамію противъ персовъ, воевавшихъ въ то время съ покровительствуемымъ рим-

лянами претендентомъ на независимый армянскій престолъ, Тирридатомъ. Галерій потерпѣлъ неудачу и бѣжалъ къ шедшему отъ Антіохіа на помощь Д., который, въ наказаніе, заставилъ его пройти въ пурпурѣ цѣлую милю пѣшкомъ за его экипажемъ. Второй походъ Галерія былъ удачѣе. Онъ разбилъ на повалъ персовъ въ Арменіи и заставилъ ихъ уступить римлянамъ пять провинцій по ту сторону Тигра (297). Такимъ образомъ мало-по-малу былъ восстановленъ какъ внутри, такъ и на границахъ государства миръ, чего уже давно не было въ имперіи; время Д., поэтому, провозглашалось тогдашними раторами возвращеніемъ золотого вѣка. Не совсѣмъ согласовалось съ возрожденіемъ имперіи предпринятое Д., въ 303 и 304 г., жестокое гоненіе на христіанъ, религія которыхъ онъ думалъ искоренить въ ея основаніяхъ (см. Гоненія христіанъ); но все-таки въ своихъ усиліяхъ остановить разложеніе имперіи онъ обнаружилъ и много ума, и много характера. Двадцать лѣтъ напряженныхъ трудовъ давали ему право отпраздновать это двадцатилѣтіе, для чего онъ и явился, наконецъ, въ Римъ; но скудость, обнаруженная имъ въ данныхъ народу увеселеній, не доставила ему среди населенія міровой столицы ничего, кромѣ насмѣшекъ. Это заставило его поскорѣе бросить Римъ и отправиться въ свою любимую резиденцію, Никомидію, не смотря на дурное время года. Въ дорогѣ онъ заботѣлъ и счелъ нужнымъ, по настоятельному совѣту Галерія, отказаться отъ власти, которую онъ сложилъ торжественно въ Никомидіи, 1-го мая 305 г. Галерій и Констанція получили титулъ августовъ, а въ кесари были возведены Северъ и Максиміанъ. Доживать свой вѣкъ Д. отправился на родину и поселился въ своемъ помѣстьи близъ Салонъ, гдѣ прожилъ 8 лѣтъ въ уединеніи. На попытку Максиміана и Галерія убѣдить его возвратиться снова къ власти онъ отвѣтилъ рѣшительнымъ отказомъ, замѣтивъ, между прочимъ, что если бы онъ видѣлъ, какова капуста, которую онъ самъ посадилъ, то не стали бы въ другой разъ приставать къ нему съ своими предложеніями. Последние годы его были омрачены не только физическими страданіями, но и грубостью новыхъ правителей (въ особенности Константина), отъ которыхъ онъ могъ ожидать еще худшаго. Онъ умеръ, неизвѣстно какъ (по Аврелію Виктору — отъ яда, по Лактанцію — отъ голода и кручины, по Евсевію — послѣ продолжительной болѣзни и отъ дряхлости), въ 313 г. — Д. начинаетъ собой новую эпоху въ Римской имперіи прежде всего тѣмъ, что съ его времени императорская власть становится не только de facto, но и de jure неограниченною, абсолютною монархическою властью. Императоръ уже вскользь не раздѣляетъ ее съ сенатомъ; онъ самъ — источникъ всякой власти, онъ выше всѣхъ законовъ; всѣ обитатели имперіи, какого бы званія они ни были — его подданные, рабы или холопы, какъ величались русскіе подданные въ царскій періодъ московской Руси. Это понятіе объ императорской власти было перенесено въ Византію, а отсюда въ Москву, вмѣстѣ съ вишіими ат-

трибутами власти (и этикетомъ) византійскаго императора, которые въ свою очередь, были заимствованы Д. отъ персидскаго двора (за исключеніемъ пурпурной маіи). Раздѣленіе имперіи на четыре части привело къ преобразованію всего провинціального управленія. Имперія была раздроблена на большое количество округовъ управленія, но такъ, что извѣстная ихъ сумма была подчинена вѣдѣнію болѣе крупнаго правительственнаго центра. Именно, вся имперія была раздѣлена на 12 діоцезовъ, каждый изъ которыхъ былъ раздѣленъ на извѣстное число провинцій: самый меньшій, Британія — на четыре провинціи, а самый большой, Востокъ (Oriens) — на 16. Такое устройство управленія требовало умноженія чиновниковъ, а умноженіе чиновниковъ вело къ увеличенію тягостей населенія. Тѣмъ не менѣе эта реформа удовлетворяла потребностямъ времени и была удержана преемниками Д. Всего менѣе ему посчастливилось въ заботахъ о поддержаніи язычества, какъ государственной религіозной системы, и въ ожесточенной борьбѣ съ христіанствомъ. Въ самый годъ его смерти эдиктъ Константина Великаго предоставлялъ право свободнаго перехода въ христіанство всякому желающему. Оцѣнка личности и дѣятельности Д. различна у языческихъ и христіанскихъ писателей. Но и языческіе писатели упрекаютъ его за введеніе восточной пышности въ придворный этикетъ и за тотъ высокомерный ореолъ, которымъ онъ окружилъ персону римскаго императора, требуя, чтобъ передъ нимъ падали ницъ, и выступая передъ подданными, какъ божество. — Вещественнымъ памятникомъ его дѣятельности остались въ Римѣ колоссальныя развалины термъ, построенныхъ, по преданію, осужденными на смерть христіанами. См. Bernhardt, «Geschichte Roms von Valerian bis zu Diocletians Tode» (В., 1867); Preuss, «Kaiser D. und seine Zeit» (Лпц. 1869); Bernhardt, «Untersuchung über D. im Verhältniss zu den Christen» (В., 1862); Mason, «The Persecutions of D.» (Л., 1876); Allard, «La persécution de D. et le triomphe de l'Eglise, d'après les documents archéologiques» (Пар., 1890); Belser, «Zur Diocletianischen Christenverfolgung» (Тюб., 1891); Casagrandi, «Diocleziano» (Ген., 1876); Cohen, «L'abdicazione di D.» (1887); Morosi, «L'abdicazione dell'imp. D.» (1880). В. Модестовъ.

Дюкль (Διοκλῆς) — вождь демократической партіи въ Сиракузахъ во время пелопоннесской войны, допустившій жестокаго постановленія народа по отношенію къ аеинскимъ военнопленнымъ, осенью 413 г. Онъ получилъ господство въ Сиракузахъ, когда его аристократическій соперникъ Гермократь сражался въ М.-Азій съ спартацами противъ аеинцевъ. Новое законодательство Д. дало полнѣе преобладаніе демосу и отличалось строгими законами относительно нравственности. Когда Д. въ сраженіи при Гимерѣ сыгралъ не блестящую роль, даже не похоронивъ павшихъ воиновъ, друзья Гермократа добились его временнаго изгнанія. Послѣ смерти Д. въ его честь былъ воздвигнутъ храмъ, который вскорѣ, во время правленія тирана Дионисія, былъ разрушенъ.

Дюкль—греческій геометръ, жившій въ V вѣкѣ по Р. Хр.; извѣстенъ какъ изобрѣтатель кривой для построения двухъ среднихъ пропорціональныхъ, названной въслѣдствіи циссоидой Д.; эта кривая приложена имъ къ рѣшенію такъ наз. Делійской задачи или задачи объ удвоеніи куба (см. Удвоеніе куба и Циссоида).

Диомедовы о-ва (Diomede Islands)—группа о-вовъ въ Беринговомъ проливѣ, между Азіей и Америкой; важнѣйшіе изъ нихъ—Фэръ-уэй Рокъ, Ингалюкъ и Имакшъ.

Дионедъ, сынъ Ареса и Кирены, былъ царемъ во Фракіи. Его дикіе неукротимые кони бѣли человеческое мясо. Гераклу удалось смирить ихъ и привести къ Еврисею, послѣ того какъ онъ одолѣлъ Д. и отдалъ его самого на сѣдленіе конямъ. Кони бѣжали изъ Мивенъ въ горы и были сѣдены дикими звѣрами.

Другой **Диомедъ**, сынъ Тидея и Дейпилы, супругъ Эгилейи и по смерти своего тестя, Адраста, царь Аргоса, былъ однимъ изъ храбрѣйшихъ героевъ Троянской войны, ходившій съ эгидами на Оивы. У Трои онъ ранилъ, съ помощью Аены, Ареса и Афродиту. На играхъ надъ гробомъ Патрокла Д. одержалъ побѣду. По эпическому сказанію, Д. привезъ съ острова Лемноса Филоктета и необходимое для завоеванія Трои оружіе Геракла; по Эсхилу, это сдѣлалъ Одиссей, по Еврипиду—Одиссей и Д., а у Софокла мѣсто Д. занимаетъ Неоптолемъ. Съ Одиссеемъ вмѣстѣ Д. похитилъ коней Рея и троянскій палладумъ. Онъ находился и въ деревянной лошади, съ помощью которой была взята Троя. По возвращеніи онъ узналъ, что его супруга измѣнила ему, и долженъ былъ бѣжать въ Апулію, гдѣ женился на дочери царя Дауна. По сказанію, Д. основалъ Арпи (въ Апуліи) и другіе города въ Италіи и затѣмъ исчезъ, а его спутники были превращены въ птицъ.

Дионедъ—лат. грамматикъ 2 полов. IV ст. послѣ Р. Х. Его кн. «Ars Grammatica» цѣнна своими историко-литературными приищаніями, заимствованными у Светонія. Издана у Кейла: «Grammatici latini» (Лпц. 1857).

Диона—греч. богиня, которую почитали въ Додонѣ, какъ супругу Зевса. У Гомера она называется матерью Афродаты. Со временемъ мѣсто Д. заняла Гера.

Диона—четвертый спутникъ Сатурна, открытый Ж. Д. Кассини въ 1684 г. Обращается около Сатурна въ 2,7369 дня = 2 дн. 17 час. 41 мин. Истинный діаметръ его около 900 в.

Дионисодоръ—род. въ Медосѣ около 20 года до Р. Х. Эвдоксъ приписываетъ ему рѣшеніе задачи Архимеда о раздѣленіи полу-сферы въ данномъ отношеніи плоскостью параллельно основанію.

Дионисій—такъ назывались у грековъ празднества, учрежденныя въ честь бога Дюниса (Вакха).

Дионисій (порт. Diniz) Справедливый—король португальскій (1279—1325); напрасно старался освободить себя и свою страну отъ узъ, наложенныхъ конкордатомъ, который давалъ слишкомъ много правъ церкви. Съ помощью сословій Д. воспрепятствовалъ, зако-

номъ 1291 г. накопленію въ рукахъ духовенства земельныхъ владѣній. Вторая половина его царствованія была наполнена борьбою съ его сыномъ **Альфонсомъ IV**, котораго онъ хотѣлъ лишить наслѣдства въ пользу другого сына, что едва не привело къ распаденію Португаліи. Послѣ смерти отца братья примирились и Альфонсъ сдѣлался королемъ всей страны. Д. основалъ университетъ въ Коимбрѣ.

Дюнисій Ареопагитъ—знатный аеяннинъ, членъ аеинскаго ареопага, былъ, по свидѣтельству Дѣян. Апост. (17, 34), проповѣдью ап. Павла обращенъ въ христіанство; проходилъ, по словамъ Евсевія, епископское служеніе въ Аеянахъ, и умеръ мученическою смертью (по древнимъ извѣстіямъ, основаннымъ на свидѣтельствѣ апологета Аристида). Его въ средніе вѣка смѣшивали съ Дюнисіемъ, проповѣдникомъ христіанства въ Галліи. Очень важенъ вопросъ о сочиненіяхъ, приписываемыхъ Д. Ареопагиту. Первое указаніе на сочиненія его встрѣчается въ VI в. На диспутѣ монофизитовъ-северянъ съ православными, устроенномъ импер. Юстиніаномъ въ 533 г., монофизиты, ратуя противъ Халкедонскаго собора, ссылались, между прочимъ, на сочиненія Д. Ареопагита, и на возраженіе православныхъ, что такихъ сочиненій не знали ни св. Афанасій вел., ни св. Кириллъ, борившійся противъ Несторія, отвѣчали, что св. Кириллъ цитовалъ ихъ въ своихъ сочиненіяхъ противъ Діодора Тарсійскаго и Θεодора Мопсуетскаго. Позже на сочиненія Д. ссылались и монофизиты Северя, и православный антиохійскій патріархъ Ефремъ, а Іоаннъ Скифопольскій писалъ къ нимъ толкованія. Съ этихъ поръ писанія Д. приобрѣли въ греческой церкви высокое уваженіе. Преп. Максимъ Исповѣдникъ комментировалъ ихъ, Пахимерь (XIII в.) составилъ перифразъ ихъ. На Западѣ впервые ссылаются на сочиненія Д., именно на сочиненіе «Небесная іерархія», папа Григорій Великій. Импер. византійскій Михаилъ послалъ экземпляръ сочиненій Д. Людовику Благочестивому (827), и они скоро приобрѣли особенное уваженіе и на Западѣ, чему, можетъ быть, способствовало то обстоятельство, что Д. Ареопагиту приписывали проповѣдь въ Галліи, гдѣ, говорили, онъ и пострадалъ. Іоаннъ Скоттъ Эригена, по порученію Карла Лыскаго, перевелъ сочиненія Д. и толкованія къ нимъ на латинскій яз. Въ послѣдующее время на Западѣ Д. сдѣлался руководителемъ мистическаго направленія въ богословіи: его усердно изучали Гуголь Сент-Викторскій, Альбертъ Великій, Тома Аквинатъ и др. Критика, въ лицѣ Лаврентія Валлы и потомъ Эразма Роттердамскаго, распутала смѣшеніе Д. аеинскаго и Д. проповѣдника христіанства въ Галліи (раньше всѣхъ высказалъ сомнѣніе въ этомъ Петръ Абеляръ) и выставила возраженія противъ древности сочиненій, приписываемыхъ св. Д. Ареопагиту. Съ тѣхъ поръ эти возраженія не прекращаются: и протестантскіе, и католическіе историки не находятъ возможнымъ сочиненія, извѣстныя подъ именемъ Д. Ареопагита, отнести къ письменности мужей апостольскихъ. По мнѣнію ученыхъ критиковъ, при-

писуванія Д. Ареопажиту сочиненія: «О небесній ієрархіі—*περί τῆς οὐρανίας ἱεραρχίας*»; «О церковній ієрархіі—*περί τῆς ἐκκλησιαστικῆς ἱεραρχίας*»; «Объ именахъ Божіихъ—*περί θεῶν ὀνομάτων*»; «О таинственномъ богословіи—*περί μυστικῆς θεολογίας*»; «10 писемъ къ разнымъ лицамъ»—могли быти написаны въ концѣ IV или въ началѣ V вѣка, христіанскимъ платоникомъ. Это не бросаетъ, впрочемъ, тѣни на самое содержаніе сочиненій. Такіе авторитеты, какъ Максимъ Исповѣдникъ и Іоаннъ Дамаскинъ, служатъ ручательствомъ, что въ нихъ содержится истинное и здравое церковное ученіе. Вопросъ о сочиненіяхъ Д. обстоятельно изложенъ въ энциклопедіи Герцога; тамъ же приведена и литература вопроса.

II. В.

Діонисій Великий—отецъ церкви III вѣка. Сынъ богатыхъ язычниковъ въ Александріи, онъ получилъ хорошее образованіе и сначала проходилъ профессію ратора; но, убѣдившись въ истинѣ христіанства, сбѣжался ученикомъ Оригена и скоро затѣмъ возведенъ въ пресвитера, а съ 282 г. былъ начальникомъ александрійскаго огласительнаго училища; съ 247 г. епископъ александрійскій († 264). Отъ Оригена Д. наследовалъ горячую любовь ко всякаго рода знанію, которое находилъ возможнымъ согласовать съ христіанскимъ вѣрученіемъ (такъ назыв. *γνωστικὴ πίστις*), настаивая, чтобы всѣмъ христіанамъ церковью дозволено было читать всякія сочин. — и языческія, и еретическія. Несмотря на нѣкоторыя ошибочныя его мнѣнія о лицѣ Сына Божія, соприкасающія съ арианствомъ, ему еще въ IV в. было усвоено церковью имя Великаго, а Аванасій Великій называетъ его «учителемъ вселенной». Сочиненія его имѣли первостепенное значеніе въ исторіи развитія христіанской мысли, по вліянію своему на богослововъ IV в. Изъ нихъ до насъ дошли лишь отрывки (иногда, впрочемъ, значительнаго объема). Одна часть этихъ сочиненій написана въ бытность Д. начальникомъ училища и составляетъ, повидимому, читанныя имъ лекціи. Сюда относятся: 1) сочиненія *о природѣ* (*περί φύσεως*), изъ котораго главу сохранилъ Евсевій въ *praeparatio evangelica* и значительный отрывокъ — Іоаннъ Дамаскинъ, въ «Параллеляхъ»; оно содержитъ критику атомистическихъ теорій образованія міра — Демокрита и Эпикура, а также, вѣроятно, и другихъ философовъ; 2) сочиненіе, которому ошибочно дано заглавіе «Противъ Савеллія»: опроверженіе дуализма и ученія о вѣчности матеріи (сохранился значительный отрывокъ у Евсевія); 3) рядъ сочиненій *экзегетическихъ*: толкованіе кн. Экклезіаста (сохранилось объясненіе трехъ первыхъ главъ), всѣхъ четырехъ евангелій, соборныхъ посланій, Посланій къ римлянамъ и 1-го къ коринѳянамъ, кн. Іова (значительныя отрывки изъ этимъ толкованій сохранились у Экумения и Никиты Гераклійскаго; изд. Коутъ и кардин. Мав). Въ новѣйшее время (1883) кард. Питра нашелъ въ ватиканскихъ рукописяхъ отрывки объясненія книги «Пѣснь Пѣсней». Какъ экзегетъ, Д. принадлежитъ къ школѣ умѣренныхъ послѣдователей метода Ори-

гена. Вторую группу составляютъ сочиненія Д. противъ современныхъ ему *ересей*, писанныя въ формѣ посланій (къ помѣстнымъ церквамъ и отдѣльнымъ лицамъ). Сюда относятся сочиненія: 1) противъ Новаціана; 2) противъ хилиастовъ; 3) о крещеніи еретиковъ; 4) противъ Савеллія; 5) противъ Павла Самосатскаго; 6) масса посланій по общественнымъ, церковнымъ и личнымъ дѣламъ Д.—1) Въ 251 г. римскій пресвитеръ Новаціанъ возсталъ противъ принятія вновь въ церковь отпавшихъ отъ нея во время гоненій. Въ посланіяхъ, написанныхъ по этому поводу (одно изъ нихъ издано Питрой), Д. поддерживалъ противоположное мнѣніе, которое и было принято церковью. 2) Арсиноійскій епископъ Непотъ, критикуя особенно распространеннѣйшій въ то время аллегорическій методъ толкованія св. Писанія, выразилъ мнѣніе (котораго придерживались еще во II в. Иринеи и Палий), что, согласно словамъ Апокалипсиса (XX, 2-6), должно наступить вѣншее царствованіе I. X., которое будетъ продолжаться 1000 лѣтъ (хилиазмъ). Д. отправился въ Арсиноз и, послѣ личныхъ состязаній съ заблуждающимся, успѣлъ склонить ихъ къ воссоединенію съ церковью, а вслѣдъ затѣмъ написалъ противъ этой ереси обширный трактатъ «Объ обитованіяхъ» (*περί Ἐπιγυσεῖων*), изъ котораго сохранилась въ цѣломъ вадѣ лишь 2-я часть и небольшіе отрывки первой (изд. Мав). 3) Климентъ Алекс., Тертуллианъ, Клирианъ и нѣкоторые помѣстные соборы, при обращеніи еретиковъ, требовали ихъ перекрещиванія; лишь въ Римѣ ихъ принимали чрезъ покаяніе. Питра нашелъ въ армянскихъ и сирскихъ кодексахъ Ватикана отрывки изъ посланій Д., въ которыхъ Д. категорически отрицаетъ перекрещиваніе тѣхъ еретиковъ, которые крещены во имя св. Троицы. Это мнѣніе принято 1-мъ вселенскимъ соборомъ. 4) Борьба Д. противъ савелліанства составляетъ самый важный моментъ въ исторіи богословствованія Д. Въ противоположность языческому политеизму и гностическому дуализму, христіанство явилось монархіанизмомъ, т. е. учило о Богѣ какъ *единомъ началѣ* (*μόνη ἀρχή*) бытія. Это ученіе о единствѣ *существова* Божія нѣкоторыми было превращено въ ученіе о *единственности* Божества. Къ ихъ числу принадлежалъ, во времена Д., Савеллій. Рядъ посланій Д., написанныхъ по поводу проповѣди Савеллія, не дошелъ до насъ; сохранилось лишь изложеніе ихъ содержанія въ соч. Аванасія В.: «О мнѣніяхъ Д.», изъ котораго мы узнаемъ, что Д. явился сторонникомъ ученія, ранѣе сложившагося въ Александріи, подъ вліяніемъ философіи Платона и Филона. Главный представитель этого ученія, Оригенъ, признавалъ рожденіе Сына отъ Отца, но вадѣлъ въ немъ лишь дѣло воли Отца, актъ творенія. Поэтому онъ допускалъ *различіе* Сына и Отца и называлъ Сына боготворимымъ. Д. привкнулъ къ образу мыслей Оригена, и, судя по изложенію его ученія Аванасіемъ, пошелъ еще дальше, отрывая предвѣчность рожденія Сына, а слѣдовательно и самое божество Его. Узнавъ объ этомъ, Діонисій, еп. римскій, сообщилъ Д. изложеніе римской церкви, несогласное съ его мнѣніями. Д. от-

вѣчалъ папѣ въ 4-хъ большихъ посланіяхъ: «обличеніе и защита» (*ἐλέγχος καὶ ἀπολογία*). Въ нихъ онъ отчасти указываетъ на неправильное толкованіе его словъ и выраженій, отчасти отрывается отъ того, что было дѣйствительно его ошибкою и излагаетъ ученіе о Сынѣ въ выраженіяхъ близкихъ къ тѣмъ, въ какихъ оно было сформулировано въ эпоху 1-го вселенскаго собора, отказываясь, впрочемъ, усвоить Сыну *ὁμοούσιος*, на томъ основаніи, что этого слова нѣтъ въ св. Писаніи. Церковь IV в. легко извинила Д. его ошибки, принявъ во вниманіе, что въ его время богословская терминологія не была еще прочно установлена. 5) Въ 264 г. соборъ антиохійскій противъ Павла Самосатскаго пригласилъ Д. на свои засѣданія. Волѣвшій уже въ это время, Д. не могъ лично присутствовать на соборѣ, но изложилъ свой взглядъ въ нѣсколькихъ посланіяхъ. Питра нашелъ три отрывка изъ посланія Д. къ самому еретнику, нѣсколько большихъ отрывковъ изъ неизвѣстнаго доселѣ соч.: «Опроверженіе Павла Самосатскаго», и отрывокъ изъ другого сочиненія противъ Павла, которое онъ озаглавливаетъ *Quaestiones et responsa*. 6) Кромѣ упомянутыхъ выше посланій *догматическаго* содержанія, Д. написалъ много посланій, имѣющихъ значеніе матеріаловъ для церковной (отчасти и государственной) исторіи его времени. Они послужили однимъ изъ главныхъ источниковъ для сочиненія Евсевія. Нѣкоторымъ изъ нихъ усвоены каноническое значеніе (напр., посланіе къ Василиду о покаяніи), и они внесены въ «Книгу правилъ». Особую группу составляютъ посланія такъ наз. *пасхальныя*, писанныя въ силу древняго обычая, по которому на епископѣ Александріи, какъ города, въ которомъ происѣтали астрономія и математика, лежала обязанность опредѣленія для всей церкви времени празднованія въ каждомъ году Пасхи. Къ извѣщеніямъ объ этомъ днѣ Д. всегда присоединяетъ догматическія и нравоучительныя размышленія о Воскресшемъ. Они обязательно прочитывались предъ собраніемъ вѣрующихъ въ храмахъ. — Послѣ весьма важныхъ находокъ Питры должна быть произведена переоценка ученія Д., чего доселѣ еще не сдѣлано. Какъ епископъ, Д. являлъ изъ себя идеаль церковнаго пастыря. Время его епископства было самое бѣдственное для церкви вообще (время жесточайшихъ гоненій на христіанство) и для Александріи въ частности (голодъ, моровая язва, междоусобіе, засуха). Д. для всѣхъ находилъ способы помощи и утѣшенія. Во время голода, покупая хлѣбъ на церковныя средства, онъ безмездно раздавалъ его нуждающимся не только христіанамъ, но и язычникамъ. См. Förster, «De doctrina et sententiis D. magni» (Берл., 1869); Dittrich, «Dionysius der Grosse» (Фрейб., 1867); Morize, «Denis d'Alexandrie» (1881); В. Дмитревскій, «Александрійская школа» (Казань, 1884); В. О. Пѣвнидкій, «Сотрудники Оригена» («Труды кіевск. дух. акад.», 1883); Н. И. Барсовъ, «Исторія первобытной проповѣди» (1885, стр. 307 и сл.). Въ патрологіи Мияя греч. серія т. X, Vita S. D. и Prolegomena. Изданія сочиненій Д.: Мияя, «Patrologiae cursus compl.» (ser. graeca, t. X); Rout,

«Reliquiae sacrorum» (Оксф., 1814); Angelo Mai, «Collectio veterum auctorum» (Римъ, 1833); Pitra, «Analecta sacra, spicilegio solimensi parata» (т. IV, 1883).

Н. Барсовъ.

Діонисій св. — архіеп. суздальскій, † 1385 г. Память его празднуется 15 окт. и 26 іюня. Въ мірѣ назывался Давидомъ; происходилъ, предполагаютъ, изъ южной Россіи; въ молодыхъ лѣтахъ постригся въ Киево-Печерскомъ монастырѣ. По прамѣру печерскихъ подвижниковъ, выкопалъ себѣ пещеру въ пяти верстахъ отъ Нижняго-Новгорода и этимъ положилъ основаніе Нижегородскому Печерскому монастырю. Строгость жизни побуждала многихъ искать его руководства и подвизаться подъ его началомъ. Изъ учениковъ его извѣстны Евфимій Суздальскій, Макарій Унженскій и Павелъ Высокій. Митрополитъ св. Алексій, лично знавшій св. Д., почтилъ его саномъ епископа суздальскаго, въ 1374 г., а по смерти св. Алексія препод. Сергій Радонежскій указывалъ вел. кн. Дмитрію Ивановичу Донскому избрать св. Д. на митрополию. Но вел. кн. желалъ видѣть митрополитомъ въ Москвѣ своего любимца, придворнаго священника Митяя (Михаила). На соборѣ, созванномъ по этому поводу, Д. противился избранію Митяя, который угрожалъ своими руками спороть у него срижали съ мантии, т. е. лишить его сана. По поводу этой распри и ради другихъ церковныхъ дѣлъ, Д. задумалъ поѣздку въ Константинополь, къ патриарху. Вел. князь, по просьбѣ своего любимца, рѣшился воспрепятствовать этой поѣздкѣ, и посадилъ Д. въ заточеніе. Освобожденный по просьбѣ препод. Сергія Радонежскаго и отданный ему на поруки, св. Д. все-таки бѣжалъ въ Константинополь, несмотря на свое обѣщаніе не дѣлать этого. Этимъ онъ, по выраженію летописца, причинилъ себѣ «поношеніе и негодованіе», а своему святому спурочнику — много бѣдъ и несправностей. Патр. Нилъ почтилъ Д. саномъ архіепископа. Изъ Константинополя Д. выслалъ два списка съ образа Одигитріи, для Суздальскаго и Нижегородскаго соборовъ, и многихъ мощи святыхъ. Отъ патриарха онъ привезъ грамоту противъ новгородскихъ стригольниковъ, и былъ въ Новгородѣ по дѣлу этихъ еретиковъ. Въ 1382 г. онъ былъ уже въ Суздаль и въ Нижнемъ. Такъ какъ Дмитрій Ивановичъ Донской былъ недоволенъ митрополитомъ Пименомъ, пріобрѣвшимъ отъ патриарха санъ обманомъ, послѣ внезапной смерти Митяя, то теперь онъ желалъ видѣть митрополитомъ въ Москвѣ св. Д. и съ этою цѣлью отправилъ его въ Константинополь, откуда Д., въ санѣ митрополита, предпринялъ въ 1383 г. обратный путь въ Москву. Но литовскій князь Владиміръ Ольгердовичъ, невольный тѣмъ, что кн. московскій изгналъ изъ Москвы Киприана, по его желанію поставленнаго въ митрополиты всей Руси, заточилъ Д. въ тюрьму, гдѣ онъ и пробылъ до смерти. Онъ погребенъ въ Киевѣ, въ Антоніевой или въ Феодосіевой пещерѣ. П. В.

Діонисій (въ мірѣ — Давидъ Феодоровичъ Зобняковскій) — архимандритъ Троицко-Сергіевой лавры; род. въ г. Ржевѣ, ок. 1570—71 гг.

Былъ сельскимъ священникомъ; по смерти жены постригъ въ монахи Богородицкаго монастыря (въ Старицѣ); въ 1605 г. тамъ же былъ поставленъ въ архимандриты; часто ѣздилъ въ Москву по дѣламъ монастыря, сошелся съ патриархомъ Гермономъ и не разъ выходилъ вмѣстѣ съ нимъ для увѣщанія народа, возмущавшагося противъ Шуйскаго. Въ началѣ 1610 г. Д. былъ возведенъ въ званіе троицкаго архимандрита. Прежде всего ему пришлось устраивать Лавру послѣ осады ея поляками, продолжавшейся 16-ть мѣсяцевъ, призрѣвать больныхъ и голодныхъ и погребать умершихъ. Сохранилось извѣстіе, что въ теченіе 3-хъ недѣль, слѣдовавшихъ за его пріѣздомъ въ монастырь, было погребено болѣе 3000 чел. Важной услугой были и грамоты, которыя онъ разсылалъ съ гонцами по городамъ, призывая всѣхъ ратныхъ людей для спасенія отечества отъ поляковъ и возбуждая богатыхъ къ пожертвованіямъ. Въ этомъ дѣлѣ ему много помогалъ келарь монастыря, Авраамій Палицынъ. По мнѣнію нѣкоторыхъ изслѣдователей, грамотою Д. были подняты Мининъ и нижегородцы. Когда Пожарскій и Мининъ шли къ Москвѣ, Д. и Палицынъ писали къ нимъ грамоты, торопили ихъ идти скорѣе, чтобы предупредить Ходкѣвича, угрожали казаковъ примкнуть къ отряду Пожарскаго и тѣмъ способствовали окончательному освобожденію Москвы отъ поляковъ.

Когда, по воцареніи Михаила Ѳеодоровича, былъ восстановленъ въ Москвѣ печатный дворъ и приступлено къ печатанію церковнаго Требника, то это дѣло поручили Д., давъ ему въ помощники хорошо знакомыхъ «съ книжнымъ ученіемъ, грамматикой и риторикой» троицкихъ монаховъ Арсенія и Антонія и свят. Ивана Насѣдка. Разсматривая старый «Потребникъ», Д. нашелъ въ немъ неувѣрности и ошибки и рѣшился устранить ихъ. Затѣмъ онъ исправилъ и нѣкоторыя другія богослужебныя книги, отпечаталъ и разослалъ евангельскія и апостольскія бесѣды, переведенныя нѣкогда Максимомъ Грекомъ. Это возбудило противъ него многихъ монаховъ и священниковъ, которые напали поддержку у крутицкаго митрополита Іоны и матери царя, и Д. былъ вызванъ въ Москву, гдѣ долженъ былъ защищаться отъ обвиненій. Сильные противники скоро объявили его еретикомъ, приговорили къ пенѣ въ 500 р. и, за неимѣніемъ у него денегъ, пытали его въ теченіе вѣсколькихъ дней, а затѣмъ заточили въ московскомъ Новоспаскомъ монастырѣ. Поставленный въ 1619 г. въ патриарха, Филаретъ, вмѣстѣ съ іерусалимскимъ патриархомъ Ѳеоданомъ, разсмотрѣлъ дѣло Д., нашелъ его правымъ и «съ честью воротилъ» въ Троицкій м-рь. Принимая разныя мѣры къ улучшенію хозяйства и быта м-ря, Д. старался искоренить пороки монаховъ, но этимъ вооружилъ ихъ противъ себя; они доссорили его даже съ Филаретомъ, который подвергъ его 3-хъ дневному тюремному аресту, и все настоятельство Д. сдѣлала для него временемъ тяжелыхъ испытаній и невзгодъ, пользуясь его кроткимъ и добрымъ характеромъ. Умеръ Д. въ маѣ 1633 г. Ср. Горскій, «Историческое описаніе Лавры»;

Забѣлинъ, «Пожарскій» (М. 1884); Костомаровъ, «Русская исторія въ жизнеописаніяхъ», т. I; Поспѣловъ, «Преп. Діонисій, архимандритъ Троицкаго-Сергіева монастыря» (въ «Чтеніяхъ общ. любит. духовнаго просвѣщенія» за 1865 г., ч. II); Скворцовъ, «Діонисій Зобниковскій, арх. Тр.-Серг. м-ря» («Ист. наслѣд.», Тверь, 1890). В. Рудаковъ.

Діонисій Галкарнассскій — греч. историкъ, риторъ и критикъ, современникъ Юлія Цезаря и Августа. Ок. 29 г. до Р. Х. онъ явился въ Римъ. Его главный трудъ — «Римскія древности», въ 20 кн. (*Ῥωμαϊκὴ ἀρχαιολογία*), гдѣ разсказана исторія Рима съ древнѣйшихъ временъ до первой Пунической войны. До насъ дошли вполнѣ кн. I—X, часть XI-ой до 443 г. и отрывки. Цѣль сочиненія — связать исторически римлянъ съ Грецией. Д., какъ историкъ, недостаетъ критичности и простоты въ разсказѣ (отступленія, искусственныя рѣчи). Основательнѣе его сочиненія по риторикѣ, хотя здѣсь его критика направлена не на идеи и чувства античныхъ ораторовъ, а на внѣшнюю форму ихъ произведеній. Главные авторитеты для Д. — Кальпурій Пизонъ, Валерій Анціатъ, Лициній Мацеръ и Варронъ. Е. Щ.

Діонисій Малый — извѣстный канонистъ древней Западной церкви. Ок. 500 г. пріѣхалъ въ Римъ, сдѣланъ былъ настоятелемъ одного монастыря и составилъ «Сборникъ церковныхъ правилъ», въ которомъ впервые появились въ литературѣ такъ наз. *правила апостольскія*, въ числѣ пятидесяти (позже у вост. канонистовъ этихъ правилъ насчитывается восемьдесятъ пять). Затѣмъ писалъ «о церковной дисциплинѣ» и познакомилъ Западъ со многими твореніями отцовъ церкви восточной, перевелъ ихъ на лат. яз. Извѣстенъ также его труды по хронологіи: отъ него ведетъ свое начало нѣмнѣе лѣтоисчисленіе отъ Рождества Христова, которое онъ отнесъ къ 754 г. отъ основанія Рима (что представляеть, по счисленію современныхъ хронологовъ, неточность въ четыре года, такъ какъ въ дѣйствительности годъ Рождества Христова совпадаетъ съ 750 г. отъ основанія Рима). Ум. между 540 и 556 гг. Ср. Маасена, «Die Quellen und die Literatur des canonischen Rechts im Abendlande bis zum Ausgange des Mittelalters» (Грацъ, 1871—72). Н. Б.

Діонисій Милетскій — логографъ, жилъ около 500 г. до Р. Хр. Ему приписываютъ первую попытку составленія историческаго очерка событій, предшествовавшихъ его эпохѣ, въ соч. *Περὶ τῆς τῶν πατῶν ἱστορίας*. Его часто смѣшиваютъ съ Д. Самосскимъ, писателемъ александрійской эпохи, составившимъ сборникъ греч. мѣвовъ. Онъ, вѣроятно, авторъ и другихъ мѣволог. и историч. соч., которыми пользовался Діодоръ. Ср. Müller, «Fragm. hist. Graecae.» (II).

Діонисій Младшій — сынъ Д. Старшаго; воспитаніе его было запущено, благодаря недовѣрчивости его отца, и онъ не могъ управлять твердо и разумно, тѣмъ болѣе, что былъ преданъ чувственнымъ наслажденіямъ. Когда въ 367 г. онъ принялъ правленіе, ему было 28 лѣтъ. Его дядя Діонъ старался на-

править его къ лучшему, посредствомъ ученія Платона; но вліяніе историка и государственнаго дѣятеля Филеста, а главнымъ образомъ собственныя наклонности Д. не дали утвердиться хорошему направленію. Изгнанный Діономъ изъ Сиракузъ въ 356 г., Д. бѣжалъ въ Локры, въ Нижней Италіи, и здѣсь нѣкоторое время пользовался незаконно-захваченною властью. Въ 346 г. ему удалось снова овладѣть Сиракузами. Его жестокость и опасность со стороны карагенянь заставили гражданъ обратиться къ Гикету, тирану въ Леонтинахъ, а въ 345 г. просить помощи у коринвянь. Тимолеонъ, присланный послѣдними, разбилъ въ 344 г. Гикета, который хотѣлъ воспользоваться обстоятельствомъ, чтобы сдѣлаться правителемъ Сиракузъ, и соединился для этого съ карагенянями. Д. сдался Тимолеону и былъ отвезенъ въ Коринѣ, гдѣ долженъ былъ существовать, обучая юношество.

Діонисій Періегетъ — греч. географъ III в. послѣ Р. Х. Ему принадлежитъ написанное гекзамерами соч. «Periegesis», въ которомъ онъ описываетъ, по Эратостену, всѣ извѣстныя въ его время моря и земли. Соч. это много разъ комментировалось (Руфомъ Фестомъ Авіеномъ въ IV в. и др.) и въ переводѣ на лат. яз. (Прицпава) еще въ средніе вѣка считалось цѣннымъ учебникомъ по географіи. Новѣйшія изданія: Мюллера, въ «Geographi graeci minores» (П. 1861), и Вешера, «De Bospori navigatione quae supersunt» (1874).

Діонисій Старшій — тиранъ сиракузскій. Происходилъ изъ визшаго сословія. Вѣжавшіе, послѣ побѣды карагенянь, въ Сиракузы аригенты считали, что причиною взятія ихъ города карагенянями (406) была неспособность присланныхъ къ нимъ сиракузскихъ полководцевъ. Д. обвинилъ послѣднихъ передъ народомъ въ измѣнѣ и добился того, что народъ избралъ другихъ полководцевъ, въ томъ числѣ и его самого. Д. вскорѣ сумѣлъ навѣлечь подозрѣніе на своихъ совоарищей и былъ назначенъ главнокомандующимъ. Съ помощью подкупленнаго войска и самого народа онъ получалъ, 25 л. отъ роду, тираннію и вступилъ въ бракъ съ дочерью Гермократа, пользовавшагося въ свое время большимъ уваженіемъ. Усмиривъ два возстанія, Д. заключалъ миръ съ карагенянями, покорилъ нѣсколько городовъ въ Сициліи и вступилъ въ союзъ со спартанцами, послѣ чего сталъ готовиться къ большой войнѣ съ карагенянями. Военное счастье скоро оставило его, и въ 396 г. онъ самъ былъ осажденъ въ Сиракузахъ. Когда въ лагерѣ непріятеля стала свирѣпствовать моровая язва, Д. началъ, въ 395 г., на ослабѣвшихъ отъ мора карагенянь и одержалъ полную побѣду, за которою послѣдовалъ, послѣ новаго пораженія карагенянь, выгодный миръ, въ 392 г. Съ 390 г. Д. совершилъ нѣсколько походовъ въ Нижнюю Италію, взявъ Регіумъ и Кротонъ. Съ тѣхъ поръ его вліяніе долго удерживалось въ греческихъ городахъ Нижней Италіи и его флотъ господствовалъ на моряхъ, окружающихъ Италію. Д. желалъ отличиться и какъ писатель. На олимпійскія игры 388 г. онъ послалъ рапсодовъ, которые должны были пѣть его стихо-

творенія, но былъ жестоко осмѣянъ. Въ 388 г. онъ снова воевалъ съ карагенянями, на этотъ разъ съ намѣреніемъ изгнать ихъ навсегда изъ Сициліи, но умеръ, не исполнявъ своего намѣренія, въ 367 г. Безчеловѣчная жестокость, связанная съ крайнею подозрительностью, запятала память Д. въ исторіи.

Діонисій-Романъ — византійскій императоръ, см. Романъ.

Діонисій Фракійскій — греч. грамматикъ, жившій около 100 г. до Р. Х., ученикъ Аристарха, авторъ древнѣйшаго учебника грамматики: «Τέχνη γραμματική», послужившаго образцомъ для многихъ позднѣйшихъ учебниковъ; изданъ Улигомъ (Лпц. 1884).

Діонисъ — см. Вакхъ (т. V, 394).

Діонъ (Dion, Dium) — городъ у подошвы Олимпа и при Фермейскомъ зал., въ Македонской области Пелліи, получившій названіе отъ знаменитаго во времена Полибія храма Зевса. Царь Архелай учредилъ здѣсь въ честь Зевса и музъ ежегодныя игры, по образцу олимпійскихъ. Этодѣецъ Скопасъ, истребившій Д. въ 220 г. до Р. Х., уничтожилъ здѣсь около 2000 скульптурныхъ произведеній. Вновь отстроенный и укрѣпленный соединенный съ моремъ, Д., послѣ перехода подъ власть римлянъ, началъ приходить въ упадокъ. Воздвигнутыя здѣсь конныя статуи (работы Лизиппа) воинствъ, павшихъ при Граникѣ, были перевезены въ Римъ. На мѣстѣ Д. нынѣ Малаерія.

Діонъ Сиракузянинъ происходилъ изъ знатной и богатой семьи, род. въ 408 г. до Р. Х., былъ весьма цѣнимъ за свое образованіе и умъ Діонисіемъ Старшимъ, который былъ женатъ вторымъ бракомъ на его сестрѣ. Когда Діонисій Младшій достигъ власти, Д., проникнутый философіею Платона, ученикомъ котораго онъ былъ, хотѣлъ, при ея помощи, измѣнить къ лучшему направленіе ума и жизни Діонисія. Но его планъ не удался; политич. противника Д. добился его изгнанія, и онъ отправился въ Грецію, гдѣ приобрѣлъ всеобщее уваженіе. Извѣстіе о томъ, что тиранъ завладѣлъ его имуществомъ и заставилъ его супругу Арету выйти замужъ за одного изъ своихъ любимцевъ, принудило Д. возвратиться. Съ 800 нанятыхъ воиновъ высадился онъ въ 357 г. близъ Акрага въ Сициліи; его войско быстро увеличилось и Сиракузы открыли ему свои ворота. Діонисій, послѣ тщетной попытки вернуть себѣ власть, бѣжалъ въ 356 г. въ Италію; но Д., ненавидимый демократами, скоро былъ вынужденъ оставить Сиракузы. Когда городъ былъ осажденъ Аполлокротомъ, сыномъ Діонисія, Д. былъ вновь призванъ въ Сиракузы. Крѣпость сдалась ему въ 355 г., но прежде, нежели онъ успѣлъ дать государству аристократическое правленіе (отъ тиранніи онъ отказался), онъ былъ убитъ предателемъ, афиняниномъ Калипомъ въ 354 г. Биографія Д. у Плутарха и Корнелія Непота. Ср. Lau, «Das Leben des Syrakusaners D.» (Прага, 1860).

Діонъ Кассій — греч. историкъ, род. въ Никейѣ около 160 г. по Р. Хр., ум. около 235 г. Въ 180 г. Д.-Кассій переселился въ Римъ, сдѣланъ сенаторомъ, а при Александрѣ Северѣ — проконсуломъ Африки, импера-

торскимъ легатомъ въ Далмаціи и Верхней Панноніи; въ 229 г. былъ вторично консуломъ. По словамъ Д.-Кассія, «демонъ» (βασιβίων) явился ему во снѣ и побудилъ написать историческое произведение. Такъ возникла общая исторія Рима («Ρωμαϊκή ιστορία»), въ 80 кн., которая охватывала исторію Рима отъ прибытія Энея въ Италію до царствованія Александра Севера (до 229 г. по Р. Х.); историкъ трудился надъ ней 22 года. До насъ дошли, и то съ большими пробѣлами, кн. XXXVI—LX (686—800 отъ основанія Рима). Зонара, въ 'Επιστολῇ ιστορικῶν, даетъ конспектъ 35 первыхъ книгъ, Ксифилинъ — извлечения изъ прочихъ книгъ въ 'Επιστολῇ τῆς Διωνος τοῦ Νικηλεως ρωμαϊκῆς ιστορίας. Въ разсказѣ о древней исторіи Рима Д. недостовѣренъ, пристрастенъ, легко вѣрять въ предзнаменования и предсказанія; но для событій близкой къ нему эпохи онъ даетъ достовѣрные свидѣнія. Въ формѣ разсказа Д.-Кассій подражалъ Фукидиду. *Е. Ш.*

Дюнь (Dion), за свое необыкновенное краснорѣчіе прозванный Хризостомомъ, т. е. Златоустомъ — греческій риторъ и философъ, дѣдъ Д. Кассія, родился около 50 года по Р. Хр. въ Вионіи, отъ знатныхъ родителей; получилъ прекрасное образование и рано началъ заниматься философіей. Не будучи приверженцемъ опредѣленной школы, отдавалъ, однако, преимуществу учению стоиковъ. Онъ много путешествовалъ; жилъ долгое время въ Египтѣ, гдѣ приобрѣлъ расположеніе Веспасіана, впоследствии императора, затѣмъ въ Римѣ, откуда во время царствованія Домициана былъ изгнанъ; по совѣту дельфійскаго оракула, бѣжалъ къ сѣв. берегамъ Чернаго моря. Жившихъ тамъ готовъ онъ описалъ въ своемъ соч. «Getica», до насъ не дошедшемъ. Послѣ вступленія на престолъ своего друга Кокцея Нервы (эта дружба послужила поводомъ къ другому прозвищу Д.—Соссеjanus), Д. вернулся въ Римъ, гдѣ прожилъ до своей смерти (въ началѣ II в.), высоко чтимый и Гранномъ. Дошедшія до насъ 80 рѣчей Д.—разсужденія философскаго и политическаго содержания, изложенныя въ изящной формѣ и чистымъ языкомъ. Лучшій стилістъ своего времени, онъ былъ талантливымъ подражателемъ лучшихъ аттическихъ образцовъ, особенно Платона и Демосфена. Изд. Reiske (Лпц. 1784—1798); Emper, 1844; Dindorf, 1857 и др. Ср. Burckhardt, «Ueber den Wert des D. Chrysostomus für die Kenntniss seiner Zeit» (въ «Neues Schweizer Museum», 1864).

Дионидъ—см. Пироксены.

Диоптазъ (минералъ) — кристаллизуется въ ромбоэдрически тетраэдрическомъ отдѣленіи гексагональной системы. Кристаллы имѣютъ видъ шестистороннихъ призмъ, увеличенныхъ 3-мя плоскостями ромбоэдра (знака—2R); кромѣ того, на комбинаціонныхъ ребрахъ призмъ и названнаго ромбоэдра находится узкія площадки ромбоэдра 3-го рода. Кристаллы являющіяся наростами и соединены въ друзы. Цвѣтъ изумрудозеленый, иногда ярмядливый или черноватозеленый. Тв. 5; уд. в. 3,27 — 3,35. Прозраченъ или просвѣчиваетъ. Химич. составъ (H,Cu) SiO₃ можетъ быть разсматриваемъ какъ кислая соль ортокремневой

кислоты (11,44 H₂O; 50,40 CuO; 38,16 SiO₂). Предъ паяльной трубкой въ окислительномъ пламени становится чернымъ, а въ восстановительномъ—краснымъ, при этомъ не плавится. Стекло изъ фосфорной соли окрашивается въ зеленый цвѣтъ. Въ азотной, соляной кислотахъ, а также въ амміакѣ растворяется, съ выдѣленіемъ студенистаго кремнезема. Известно немного мѣсторожденій Д.; изъ нихъ самое известное находится въ известнякахъ холма Алтынъ-Тюбе, одинъ изъ отроговъ Алтайскаго кряжа. Онъ встрѣчается также въ золотыхъ приискахъ по р. Окъ и Мурожной (въ Енисейской губ.); въ Копіано (Чили), близъ Клифтона (Аризона), въ Редбаніи (Венгрія) и Габунѣ (Африка).

П. З.

Диоптрика — часть общаго ученія о свѣтовыхъ явленіяхъ—оптики — и говоритъ о явленіяхъ, сопровождающихъ переходъ свѣтовыхъ лучей изъ одной (обыкновенно однородной или изотропной) среды въ другую, отличную отъ первой. Свѣтъ, какъ предполагаютъ, есть волнообразное распространение періодическихъ колебаній частицъ эѳера; это распространение происходитъ въ оптически однородныхъ средахъ посредствомъ шаровыхъ волнъ, центръ которыхъ лежитъ въ самомъ источникѣ свѣта. Скорость распространенія свѣта различна въ различныхъ веществахъ и вообще во всѣхъ твердыхъ и жидкихъ тѣлахъ меньше скорости распространенія въ воздухѣ (298000 км. въ сек.). Когда система свѣтовыхъ волнъ при распространеніи своею встрѣчаетъ поверхность другой среды, оптически различной отъ первой, то на поверхности раздѣла средъ образуются двѣ новыя системы волнъ, сумма энергіи которыхъ равна энергіи первоначальной системы. Одна изъ этихъ системъ есть система волнъ отраженныхъ отъ поверхности раздѣла средъ и продолжаетъ свое распространение въ первой средѣ; другая, называемая системой *преломленныхъ* волнъ, самостоятельно распространяется во второй средѣ, слѣдуя при этомъ нѣкоторымъ законамъ и зависимостямъ, изучаемымъ въ Д. Таковы теоретическія представленія, утвердившіяся въ наукѣ (см. Свѣтъ—теорія).

Количество отраженнаго и преломленнаго свѣта зависятъ отъ оптическихъ свойствъ средъ и отъ угла, составляемаго поверхностью ихъ раздѣла съ направлениемъ падающихъ на нее лучей. Свѣтовые лучи суть нормальныя къ поверхностямъ волнъ линіи (въ однородныхъ средахъ), или спеціально въ Д.—радіусы, проведенные изъ центра распространенія свѣтовыхъ колебаній къ точкѣ касанія свѣтовыхъ волнъ съ поверхностью раздѣла средъ. Свойства, приписываемыя нами воображаемымъ свѣтовымъ лучамъ, наблюдаются въ дѣйствительности на свѣтовыхъ пучкахъ, и поэтому этимъ послѣднимъ мы приписываемъ а posteriori тѣ законы, которые находимъ, изслѣдуя теоретически путь фиктивныхъ свѣтовыхъ лучей. Предположимъ, что лучъ, свободно распространяющійся въ нѣкоторой средѣ *A*, встрѣчаетъ на пути своемъ поверхность раздѣла среды *A* отъ нѣкоторой другой среды *B*. Этотъ падающій лучъ разбивается на два отдѣльныхъ луча, одинъ изъ которыхъ отра-

жается, другой же, претерпевъ некоторое изменение въ направленіи своего движенія — преломившись, — продолжаетъ свой путь въ средѣ *B*. Законы, по которымъ происходитъ это явленіе преломленія лучей, какъ показали опыты, слѣдующіе.

1) Падающій и преломленный лучъ лежатъ въ той же плоскости, что и перпендикуляръ, восстановленный къ поверхности раздѣла средъ въ точкѣ паденія луча. 2) Отношеніе синуса угла (при всѣхъ величинахъ угла отъ 0° до 90°), составляемаго падающимъ лучемъ съ перпендикуляромъ къ поверхности раздѣла средъ, восстановленнымъ въ точкѣ паденія (уголъ паденія), къ синусу угла, составляемаго съ тѣмъ же перпендикуляромъ преломленнымъ лучемъ (уголъ преломленія) — величина постоянная для лучей одного рода (опредѣленной длины волны или опредѣленнаго цвѣта), преломляющихся въ данной средѣ, находящейся при неизмѣняемыхъ условіяхъ, короче — отношеніе синуса угла паденія луча къ синусу угла преломленія, называемое *показателемъ преломленія* луча въ опредѣленной средѣ, или средѣ относительно опредѣленнаго луча, есть величина постоянная. Эта величина

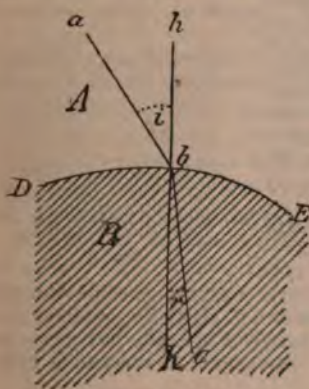

Фиг. 1.

вообще больше единицы при переходѣ луча изъ среды болѣе плотной въ среду менѣе плотную, и меньше единицы при переходѣ луча изъ среды менѣе плотной въ среду болѣе плотную. Представляются исключенія изъ этого правила, и потому принято называть средѣ *оптически болѣе или менѣе плотной, чѣмъ другая*. Показатель преломленія поэтому есть некоторое отвлеченное число, значеніе котораго вообще будемъ обозначать буквою μ .

$$\frac{\sin i}{\sin r} = \mu \dots (1), \text{ гдѣ}$$

$\mu > 1$ (фиг. 1), $\mu = 1$, или $\mu < 1$ (фиг. 2). Величина μ есть *относительный* показатель преломленія средъ *B* по отношенію къ средѣ *A*, а $\mu' = \frac{1}{\mu}$ есть *относительный* показатель преломленія среды *A* по отношенію къ средѣ *B*. Лучъ, падающій изъ безвоздушнаго пространства на поверхность какой-нибудь среды *B*, преломляется сильнѣе, чѣмъ при паденіи на нее изъ другой среды *A*; показатель преломленія луча, падающаго на среду изъ безвоздушнаго пространства, называется *абсолютнымъ* его показателемъ преломленія. Обозначаемъ абсо-

лютныхъ показателей преломленія средъ *A* и *B* буквами μ_A и μ_B и относительный показатель среды *B* при переходѣ въ нее лучей изъ среды *A* — буквою μ' ; зависимость между назван-

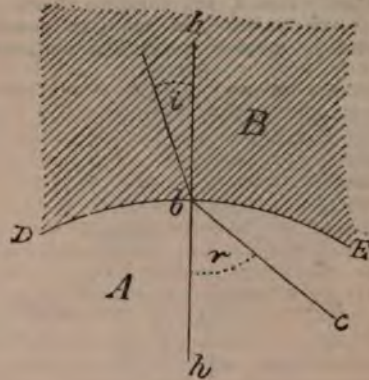

Фиг. 2.

ными тремя величинами выражается слѣдующимъ образомъ: $\mu_B = \mu \cdot \mu_A$.

Изъ вышесказаннаго непосредственно слѣдуетъ: а) Когда падающій лучъ перпендикуляренъ къ касательной плоскости, проведенной къ поверхности раздѣла средъ въ точкѣ паденія; то лучъ проходитъ во вторую среду не преломившись, такъ какъ изъ $\sin i = \mu \sin r$ слѣдуетъ, что при $i = 0$ и $r = 0$, т. е. лучъ, падающій по направленію *hb* (фиг. 1 и 2), продолжаетъ свой путь въ другой средѣ по тому же направленію. б) Если обѣ среды *A* и *B* оптически одинаковы, то лучъ, при всякомъ углѣ *i*, проходитъ не преломившись. в) При переходѣ луча изъ менѣе плотной среды въ болѣе плотную, лучъ во второй средѣ приближается къ перпендикуляру, восстановленному въ точкѣ паденія (фиг. 1), при переходѣ же изъ болѣе плотной среды въ менѣе плотную — удаляется отъ него (фиг. 2).

Это соображеніе объясняетъ кажущееся смѣщеніе предметовъ, находящихся въ одной средѣ и рассматриваемыхъ наблюдателемъ, находящимся въ другой оптически различной средѣ, напр. сломанный видъ палки, частью погруженной въ воду.

д) При переходѣ луча изъ болѣе плотной среды въ менѣе плотную можно, съ увеличеніемъ угла *i*, достигнуть нѣкотораго предѣла, при которомъ лучъ не войдетъ во вторую среду, а отразится отъ поверхности раздѣла и всецѣло продолжитъ свой путь въ первой средѣ. Этотъ предѣльный уголъ наступитъ, когда $r = 90^\circ$, $\sin r = 1$, а слѣдовательно $\sin i = \mu'$, гдѣ μ' — показатель преломленія менѣе плотной среды по отношенію къ болѣе плотной ($\mu' = \frac{1}{\mu}$, $\mu' < 1$).

При этой предѣльной величинѣ *i* лучъ пойдетъ по касательной ($r = 90^\circ$) къ поверхности раздѣла въ точкѣ паденія; при дальнѣйшемъ увеличеніи *i* лучъ вовсе не выйдетъ изъ первой среды ($r > 90^\circ$), но продолжитъ свой

путь въ ней, отразившись отъ поверхности раздѣла. Формула не показываетъ этого результата (т. е. отраженія луча), но онъ извѣстенъ изъ опыта. Описанное явленіе (фигура 3) называется *полнымъ внутреннимъ отраженіемъ*; уголъ i , для котораго $\sin i = \mu'$ — *предѣльнымъ угломъ* для данныхъ веществъ. Для стекла, средній показатель преломленія

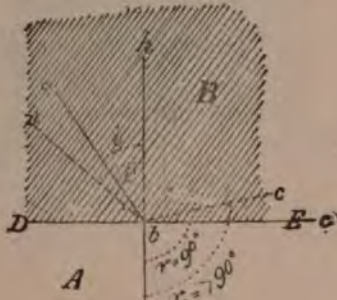

Фиг. 3.

котораго по отношенію къ воздуху будетъ 1,6, предѣльный уголъ равняется $38^{\circ}40'$. Полнымъ внутреннимъ отраженіемъ объясняется цѣлый рядъ явленій, напр. зеркальность наполненнаго воздухомъ сосуда, опущеннаго въ воду, исчезновеніе видимости предмета, положеннаго за стаканомъ, если наполнить стаканъ водою и смотрѣть на него сверху, и т. п.

Если вторая среда ограничена поверхностью раздѣла отъ некоторой третьей среды, эта — произвольной поверхностью раздѣла отъ некоторой четвертой и т. д., то лучъ пройдетъ, послѣдовательно преломляясь, чрезъ всѣ эти

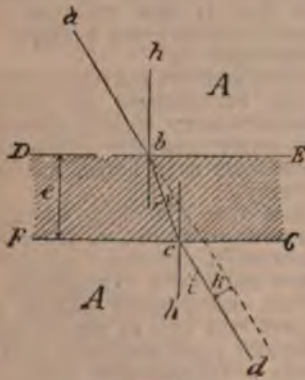

Фиг. 4.

Если поверхности раздѣла цѣлой системы средъ параллельны и плотности средъ идутъ непрерывно убывая или возрастаая, то, по мѣрѣ уменьшенія толщины отдѣльныхъ слоевъ, ходъ луча будетъ при непрерывномъ и послѣдовательномъ преломленіи его приближаться по формѣ къ кривой линіи; это даетъ объясненіе явленію земной рефракціи (см.).

Когда поверхность раздѣла двухъ средъ A и B есть плоскость и среда B ограничена съ противоположной стороны плоскостью параллельной первой плоскости раздѣла ея отъ среды A , а за нею слѣдуетъ опять та же первая среда A , то лучъ, дважды преломившись, выйдетъ, какъ показываетъ разсужденіе и подтверждаетъ опытъ, параллельнымъ своему первоначальному направленію въ первой средѣ, но перемѣщеннымъ относительно его на некоторую величину K — внизъ, если среда B болѣе плотная (фиг. 4), и — вверхъ, если она менѣе плотная (фиг. 5), при чемъ

$$K = e \left(1 - \frac{1}{n} \frac{\cos i}{\cos r} \right) \dots (2),$$

гдѣ e толщина слоя, n — отв. показ. прел. второй среды по отношенію къ первой. Это замѣчаніе объясняетъ кажущееся перемѣщеніе вверхъ предметовъ, разсматриваемыхъ чрезъ наклонно расположенную пластинку стекла.

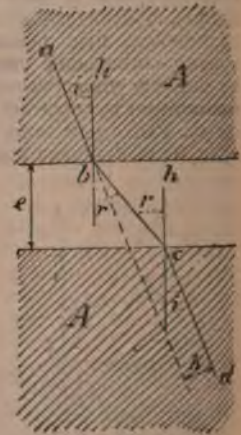

Фиг. 5.

Весьма важенъ въ Д. случай прохожденія луча чрезъ слой болѣе плотной среды, ограниченный двумя непараллельными поверхностями — въ частности плоскостями, и погруженной въ среду менѣе плотную. Простѣйшій и наиболѣе важный случай — прохожденіе луча

чрезъ трехгранную призму; сѣченіе таковой представлено на фиг. 6. Лучъ Sb , дважды преломившись въ подобной призмѣ, получить направленіе cD , отклоненное къ основанію при-

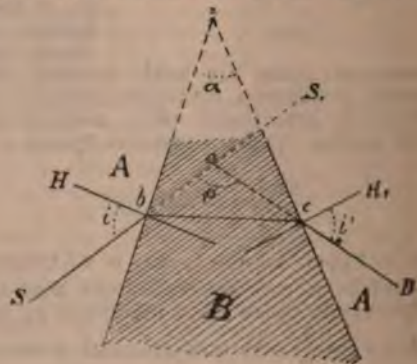

Фиг. 6.

мы и составляющее съ первоначальнымъ направленіемъ луча SS' уголъ SoD , величина котораго зависитъ отъ величины угла паденія луча i , отъ μ — относ. коэфф. преломленія среды B по отношенію къ A , и отъ величинъ α — двуграннаго угла, образуемаго непараллель-

ными плоскостями раздѣла средъ и называемаго преломляющимъ угломъ призмы.

При измѣненіи i , въ предѣлахъ возможности выхода луча изъ призмы, мѣняется и величина угла S_0D , при чемъ эта послѣдняя сначала, по мѣрѣ уменьшенія i , также уменьшается, затѣмъ достигаетъ наименьшей величины и снова начинаетъ расти; наименьшей величины уголъ S_0D достигаетъ, когда $i=i'$, гдѣ i' уголъ выхода луча изъ призмы ($i' = DcH'$) (фиг. 6). Уголъ наименьшаго преломленія призмы (который обозначимъ чрезъ Δ_m) представляетъ для каждой данной призмы и луча данной длины волны величину постоянную. Между Δ_m и величинами μ и α существуетъ зависимость

$$\mu \cdot \sin \frac{\alpha}{2} = \sin \frac{\alpha + \Delta_m}{2} \dots\dots (4),$$

дающая основаніе для простѣшаго метода опредѣленія величины μ .

Чѣмъ больше μ , тѣмъ при тѣхъ же условіяхъ больше Δ , и наоборотъ — чѣмъ μ меньше, тѣмъ меньше и Δ . По мѣрѣ увеличенія α , Δ растетъ до извѣстныхъ предѣловъ, пока i^2 , продолжая увеличиваться, не сдѣлается больше 90° и лучъ CD , по причинѣ полного внутренняго отраженія, не выйдетъ болѣе изъ среды B въ среду A , но продолжитъ свой путь въ средѣ B . Это произойдетъ тогда, когда α равенъ двойному предѣльному углу для даннаго вещества, или больше его ($\alpha = 2\gamma$, или $\alpha > 2\gamma$); изъ подобной призмы лучъ свѣта, подъ какимъ бы угломъ онъ ни падалъ, выйти не можетъ. Если $\alpha < 2\gamma$, но $\alpha > \gamma$, то лучъ выходитъ только въ извѣстныхъ предѣлахъ для величины i . Предѣлъ i_0 , меньше котораго i не должно быть для того, чтобы лучъ могъ выйти изъ призмы, опредѣляется изъ зависимости:

$$\sin i_0 = \sin \alpha \sqrt{\mu^2 - 1} - \cos \alpha \dots\dots (3).$$

При $\alpha = 45^\circ$ и $n = 1,6$ имѣемъ $i_0 = 10^\circ 8'$.

Если $\alpha < \gamma$, то всякій лучъ, подъ какимъ бы угломъ онъ ни падалъ, всегда выйдетъ изъ призмы.

Величина μ мѣняется въ зависимости отъ длины волны преломляемаго свѣта (и цвѣта) луча. Поэтому преломленіе луча сложнаго безцвѣтнаго (бѣлаго), состоящаго изъ безконечнаго множества разныхъ лучей различной длины волнъ, сопровождается разложеніемъ этого луча на пучекъ расходящихся лучей, изъ которыхъ наибольшее преломленіе испытываютъ лучи, для которыхъ μ есть наибольшее (лучи съ наиболѣе короткой длиной волны — фіолетовые), а наименьшее — лучи, для которыхъ μ есть наименьшее (лучи съ наиболѣе длинной волной — красные). Это явленіе наблюдается при всякомъ прохожденіи неоднороднаго свѣта чрезъ нѣкоторую однородную среду ограниченную непараллельными поверхностями, и называется *свѣторазсѣяннємъ* (см.) или дисперсіей. Это даетъ намъ объясненіе цвѣтныхъ полосъ, окаймляющихъ предметы при разсматриваніи ихъ чрезъ призму. Сочетаніемъ двухъ или нѣсколькихъ средъ съ различными коэффициентами преломленія

можно построить сложныя призмы, имѣющія кажуціяся показателъ преломленія одинаковыя для нѣсколькихъ лучей съ различными длинами волнъ. Подобныя призмы называются ахроматическими и условія ихъ конструкціи — условіями ахроматизма. См. Диаспораметръ.

Обратное явленіе прохожденія луча чрезъ призму, погруженную въ среду оптически болѣе плотную, сопровождается тѣми же общими явленіями преломленія, отклоненія и свѣторазсѣянія и подчиняется тѣмъ же общимъ законамъ. Видъ явленія, въ виду того, что $\mu < 1$, измѣняется: лучъ отклоняется не къ основанію, а къ вершинѣ призмы, и наиболѣе отклоненнымъ къ вершинѣ призмы лучемъ будетъ лучъ красный. Особенно важны случаи преломленія свѣта, когда поверхности раздѣла двухъ средъ различной оптической плотности суть отрѣзки сферы. Стекла, ограниченные двумя сферическими отрѣзками или однимъ сферическимъ отрѣзкомъ и одною плоскостью, получающія при этомъ форму чечевицы, называются оптическими стеклами; они составляютъ основную часть многихъ оптическихъ инструментовъ; поэтому преломленіе свѣта въ такихъ стекахъ будетъ съ нѣкоторою подробностью разсмотрѣно въ отдѣльной ст. Стекла (оптическія). Устройство оптическихъ инструментовъ см. Микроскопъ, Зрительныя трубы и Оптич. инструменты.

Исторія Д. Явленія преломленія не получили какого-либо извѣстнаго намъ объясненія или толкованія до времени великихъ греческихъ философовъ. Платонъ (429—347), какъ кажется, первый опредѣлялъ явленіе прямолинейнаго распространенія свѣта въ однородной средѣ. Аристотель (384—322) и его ученики первые начали обсуждать явленіе прозрачности и непрозрачности средняхъ. Исслѣдованіе явленія преломленія мы встрѣчаемъ позже у знаменитаго геометра Эвклида (ок. 300) въ его Катоптрикѣ; въ этомъ сочиненіи Эвклидъ указываетъ на явленіе преломленія (*διακλασις*) лучей водой и воздухомъ, ясно отличая его отъ явленія отраженія (*ἀνὰκλασις*), и старается объяснить преломленіемъ свѣтовъ лучей въ воздухъ кажущееся увеличеніе діаметра луны и солнца у горизонта. Геліодоръ изъ Лариссы въ своей «Оптикѣ» не далъ какихъ-либо новыхъ свѣдѣній по Д. и лишь въ «Трактатѣ объ Оптикѣ», приписываемомъ Птоломею (70—147 по Р. Х.), мы находимъ болѣе подробное изложеніе законовъ Д. Птоломею извѣстны явленія преломленія чрезъ болѣе и менѣе плотныя среды и зависимость угла преломленія отъ угла паденія; эту послѣднюю онъ принимаетъ пропорціональною и на основаніи опытовъ составляетъ эмпирич. таблицу для стекла и воды. Альгазени (1038) въ своемъ «Opticae thesaurus» (найденъ въ 1572) опровергаетъ это мнѣніе Птоломея, даетъ описаніе глаза и теорію преломленія свѣта въ шарѣ. Къ теоріи преломленія сферическими поверхностями возвращается, спустя два вѣка, Бэконъ (1214—1294); къ тому же времени кажется слѣдуетъ отнести и изобрѣтеніе очковъ (XIII ст.). Лишь три столѣтія позже Мауроликъ (1494—1575) въ своихъ «Theoremata de lumine et umbra», даетъ основы

относятся къ группѣ, которую прежде обозначали зеленокаменными горными породами, или грюнаштейномъ. Д. дѣлятся на кварцевые и безкварцевые или собственно Д.; въ каждой изъ этихъ группъ различаютъ роговообманковые, слюдяные и авгитовые диориты. Кромѣ названныхъ существенныхъ составныхъ частей, Д. заключаетъ еще апатитъ, магнетитъ, изъменитъ, титанитъ, эпидотъ, хлоритовые и т. п. вторичные продукты. Представляя большое разнообразіе по крупности зерна, отъ крупнозернистыхъ до плотныхъ, афанитовыхъ, по чисто кристаллически-зернистой или порфириновидной структурѣ, по залеганію массивами, штоками или жилами и по мелкимъ особенностямъ состава, Д. обнимаютъ большую группу породъ, часто обозначаемыхъ особыми названіями. *Тоналитъ, банатитъ, керсантитъ, керсантопъ, темитрепъ, палеобиръ* и нѣкоторые другія названія—не что иное, какъ разновидности Д.; изъ нихъ керсантитъ часто употребляется для обозначенія слюдяныхъ Д. Среднее содержаніе SiO_2 въ кварцевыхъ Д. около 66%, при чемъ эти послѣдніе и по условиямъ совместнаго залеганія, и по тѣсной связи, и по дѣлому ряду переходовъ, тѣсно примыкаютъ къ гранитамъ и сіенитамъ. Д. же, не содержащіе кварца, съ содержаніемъ SiO_2 около 54—56%, находятся въ такой же тѣсной связи съ габбро и диабазимами, изъ которыхъ многіе (а именно всѣ заключающіе волокнистую роговую обманку) изъ нихъ и произошли путемъ метаморфическихъ процессовъ. Благодаря различнымъ процессамъ видоизмѣненія роговой обманки, Д. переходятъ въ эпидотовые, хлоритовые, тальковые и т. п. метаморфическая разности. Въ структурномъ отношеніи замѣчается постепенный переходъ отъ Д. къ различнымъ порфиритамъ. Къ диоритамъ же часто относятся и корситъ (см.). Распространеніе Д. чрезвычайно велико и по количеству ихъ мѣстоахожденій и по размѣрамъ ихъ массивовъ. Силезія, Саксонія, Фихтельгебирге, Богемія, Богезы, Франція, Бельгія, Альпы, Швеція, Англія, Венгрія, Канада, Калифорнія и т. д.—вотъ главнѣйшія области распространенія Д. Въ Россіи слѣдуетъ указать на Олонекскую губ. (гдѣ съ ними связаны желѣзные руды), Финляндію, Уралъ, Кавказъ, Алтай, восточную Сибирь (см. Горныя породы и Граниты). Ю. Л. Л.

Дюсегь (мадьярск. Diószeg):— 1) городъ въ Бигарскомъ комитатѣ Венгрія, съ населеніемъ около 5500 ч., которое занимается земледѣліемъ (очень много пшеницы, хорошій табакъ и виноградъ);— 2) гор. въ Пресбургскомъ комитатѣ Венгрія, съ населеніемъ около 2500 чел.; большой сахарный заводъ.

Дюскорейныя (Dioscoreae R. Вг.), семейство однодольныхъ растений, заключающее въ себѣ ок. 170 видовъ теплыхъ и жаркихъ странъ. Это многолѣтнія травы или полукустарники съ вьющимися, рѣдко со стелющимися стеблями. У многіхъ основаніе стебля или самый корень образуютъ шишковатыя вздутія, иногда огромныхъ размѣровъ. Листья цѣльные, сѣтчатонервные, какъ у двудольныхъ. Анатомическое строеніе стеблей тоже напоминаетъ двудольныхъ. Цвѣтки мелкіе одно-

половые, зеленоватые. Плодъ ягода или коробочка. Роды: Dioscorea L., Testudinaria Salisb., Tamus L., Oncus Lour. и пр. Нѣкоторыя виды рода Dioscorea воздѣлываются (см. Ямсъ). А. В.

Дюскорея (Dioscorea L.)—Ямсъ (см.).
Дюскоридъ—греческій врачъ, родился въ I в. по Р. Х.; путешествовалъ въ многихъ странахъ, слѣдуя за римскимъ войскомъ въ качествѣ врача, и собралъ относительно лечебныхъ травъ большой запасъ наблюденій и опытовъ. Въ произведеніи «De materia medica» онъ собралъ употребительнѣйшія простыя лекарства въ цѣлесообразномъ порядкѣ. Въ VII и VIII вв. къ этому произведенію прибавлены вырванныя изъ большихъ сочиненій двѣ статьи «Alexipharmaca», о ядахъ и противоядіяхъ, и «Theriaca»—объ укушеніи ядовитыми животными и дѣченіи его. Съ XVII в. Д. имѣлъ почти неоспоримый авторитетъ въ ботаникѣ и фармаціи, и до сихъ поръ его авторитетъ держится на Востоку. Лучшее изд. Sprengel (греч. и лат., Лпц. 1829—30).

Дюскоръ—патріархъ александрійскій, преемникъ по кафедрѣ св. Кирилла, приобрѣлъ въ церковной исторіи печальную извѣстность защитою еретика Евтихія и участіемъ въ монофизитской смутѣ. Евтихій, осужденный за ересь на константинопольскомъ «домашнемъ» соборѣ 448 г., подъ предсѣдательствомъ Флавіана, патріарха констант., нашелъ сильныхъ покровителей въ лицѣ всемогущаго министра Хрисаеія и самого имп. Θεοδοсія младшаго. Къ нимъ примкнулъ и Д. Евтихіанство выродилось изъ крайностей александрійскаго возрѣнія, а Д., какъ представитель александрійской церкви и богословской школы, считая нужнымъ принять его подъ свое покровительство въ борьбѣ съ противоположною антиохійскою христологіей. Кромѣ того къ борьбѣ за мнѣнія примѣшивалась борьба за іерархическое первенство. Епископы константинопольскіе, пользуясь близостью къ императору, приобрѣли первенство чести между всѣми епископами Востока и имѣли большое вліяніе на всѣ церковныя дѣла. Александрійская церковь, какъ болѣе древняя и притомъ апостольскаго происхожденія, могла считать за собою болѣе право на такое первенство, и потому у нѣкоторыхъ александр. епископовъ замѣчалось соперничество съ епископами константинопольскими. Къ ихъ числу принадлежалъ и Д. Онъ зналъ, что александр. еп. Теофиль судилъ еп. констант. св. Іоанна Златоуста, а св. Кирилъ александр. еп.—Несторія. Дѣло Евтихія для него представлялось удобнымъ случаемъ повести интриги противъ констант. патр. Флавіана и явиться его судьей. Побуждаемый сильной придворной партіей, императоръ, созвалъ въ 449 г. соборъ Ефесъ для обсужденія дѣла Евтихія. Предсѣдательство на соборѣ было предоставлено Д., явно злоупотреблявшему своимъ положеніемъ: противники Евтихія отъ собора были устранены, его явные приверженцы и противники Флавіана были приглашены на соборъ, хотя бы они по канонамъ и не имѣли на то права. Флавіанъ передъ соборомъ явился подсудимымъ; его осудили за введеніе новыхъ догматовъ и сослали, послѣ чего онъ

скоро умерь. Вмѣстѣ съ нимъ осудили Евсевія Дорилейскаго, обвинявшаго Евтихія на константинопольскомъ соборѣ, и Домна, патріарха аятіохійскаго. Евтихій былъ оправданъ. Торжество Д. было непродолжительно. Слабые протесты противъ собора на Востокъ были усилены папою Львомъ I Великимъ. Онъ собралъ соборъ въ Римѣ и осудилъ «разбойничій ефесскій соборъ», Д. и Евтихія, о чемъ и написалъ въ Константинополь посланіе къ клиру, сенату и народу. Между тѣмъ Θεодосій умерь и престолъ занялъ Маркіанъ, женившійся на Пульхеріи, сестрѣ Θεодосія, почитательницѣ Флавіана. По распоряженію новаго имп. собрался соборъ въ Халкидонѣ, 451 г. На первомъ же засѣданіи этого собора, четвертаго вселенскаго, происходилъ судъ надъ «разбойническимъ соборомъ». Свидѣтельскими показаніями были установлены неправды и насилия, къ которымъ прибѣгалъ Д. на соборѣ въ Ефесѣ, и онъ былъ осужденъ и за насиліе и за ересь, въ которой онъ продолжалъ упорствовать. Нѣсколько дней спустя соборъ судилъ Д. по частнымъ обвиненіямъ противъ него, выставившимъ его въ самомъ мрачномъ свѣтѣ. Д. былъ сосланъ въ Пафлагонію, въ Гангры, гдѣ и умерь въ 454 г.

Дюскүрия — основанная Милетомъ греческая колонія на восточномъ берегу Чернаго моря, недалеко отъ устья рѣки Коракса, которая процвѣтала, благодаря торговлѣ съ кавказскими горными племенами и вывозу продуктовъ ихъ страны (льна, конопля, корабельнаго дѣса, воска, дегтя), во времена римскихъ императоровъ; со времени Траяна она называлась Севастополемъ. Развалины ея носятъ названіе Искүрия.

Дюскүры — Касторъ и Поллуксъ, близнецы, дѣти Леды. Въ Иліадѣ и Одиссеѣ имя Д. не встрѣчается. Въ Одиссеѣ Касторъ и Поллуксъ называются Тиндаридами, дѣтьми Тиндара, супруга Леды. По обычному, распространенному послѣ Гомера взгляду, отецъ Кастора—Тиндарей, а отецъ Поллукса—Зевсъ; вслѣдствіе этого первый смертенъ, второй безсмертенъ. Когда возникла ссора по поводу украденнаго Д., въ сообществѣ съ автаретидами, стада быковъ—или, по другому сказанію, по поводу похищеніяхъ Д. у автаретидовъ (Ида и Ликка) дочерей Левкиппа, — то Касторъ былъ убитъ Идомъ, а Поллуксъ одолѣлъ Ликка, и Зевсъ молніей убилъ Ида. Когда же Зевсъ, на просьбу Поллукса дать ему умереть вмѣстѣ съ братомъ, предоставилъ ему на выборъ или вѣчно пребывать на Олимпѣ одному, или вмѣстѣ съ братомъ проводить одинъ день на Олимпѣ, другой — въ гробницѣ (или въ подземномъ царствѣ), то вѣрный братъ выбралъ послѣднее и, съ тѣхъ поръ Дюскүры одинъ день были безсмертными, другой смертными. Позднѣе было принято, что одинъ братъ по очереди пребывалъ на Олимпѣ, другой — въ подземномъ царствѣ; это сказаніе находится въ связи съ представленіемъ о нихъ, какъ о богѣхъ разсвѣта и сумерекъ, при чемъ одинъ былъ утреннею, другой—вечернею звѣздой. Подобно индусскимъ Асвинямъ, оба близнеца почитались, по общему арійскому народному воззрѣнію, какъ боги разсвѣта и суме-

рокъ. Ихъ считали покровителями мореплавателей во время бури и воинствъ въ битвѣ. Въ Римѣ съ древнихъ временъ Д. чтили какъ идеальныхъ представителей воинской доблести. Во время бурь и битвъ они являлись на помощь и сообщали необычайно быстро извѣстія о побѣдѣ. Сказаніе говорить еще объ участіи Д. въ предпріятіяхъ другихъ героев—въ охотѣ на каледонскаго вепря, въ походѣ аргонавтовъ; въ Аттікѣ рассказывали о походѣ ихъ противъ Тезея, съ цѣлью вернуть похищенную имъ сестру ихъ Елену. Во время лѣтнаго солнцестоянія Д. приглашали къ торжественному угощенію за богато-убранными столами; по греческимъ вѣрованіямъ, они иногда видимо присутствовали на немъ. Д. съ древнихъ временъ символически изображались въ Спартѣ двумя соединенными балками. Искусство изображало ихъ въ видѣ двухъ юношей, иногда съ лошадьми и въ шлѣпахъ моряковъ, съ плоскими сзади и курчавыми спереди волосами. Знамениты колоссальныя статуи Д., съ конями, на Monte-Cavallo, противъ квиринальскаго дворца въ Римѣ, находившіяся передъ бывшими тутъ термами Константина. Иногда они имѣли различный видъ: Касторъ изображался укротителемъ коней, а Поллуксъ — кулачнымъ бойцомъ. Ср. Myrianteus, «Die Argins oder arischen D.» (Мюнх., 1876); Deneken, «De Theoxentis» (В., 1881); В. Миллеръ, «Очерки арійской мифологіи»; т. I. Асвины. Дюскүры» (Москва, 1876).

Дюснорны — группа растений изъ семейства рутовыхъ (см.).

Дюсноръ въ растеніяхъ — см. Осноръ въ растеніяхъ.

Дюсноръ — греческое назв. нѣсколькихъ египет. городовъ, имѣвшихъ покровителемъ бога Аммона. *Д. Великій* — Фивы (см.). *Д. Малый* — верхнеегипетскій — метрополія 7-го нома, древній Па-аменгантъ (т. е. «жилище Аммона египетскаго»). При Птолемахъ городъ иногда наз. Кенемъ (городъ виноградниковъ), въ коптское время Гоу, а теперь имя Гоу или Гау носить деревня, расположенная на зап. берегу Нила, на 30 км. ниже Дендеры. Кучи мусора, обломковъ и остатки храма птолеевской эпохи вблизи указываютъ положеніе древняго Дюснорья. Вблизи Д. — знаменитый въ исторіи монашества островъ Тавенни, имя котораго, равно какъ и живопись на стѣнахъ одной гробницы, найденной Вругшемъ, указываетъ на существованіе въ Д. и его номѣ культа птицы Бенну (феникса). *Д. Малый* — нижнеегипетскій — метрополія 17-го нома Дельты, расположеннаго на бер. оз. Мензалега и Фатметійскаго устья. Въ древности наз. Па-ке-амень, Пер-амень (жилище Амона), сѣв. Овамя, сѣв. Новомъ (м. б. это и есть Но-Амонъ пр. Наума, III, 8), Самгутъ (имя нома). *Б. Т.*

Дютина — вымышленная личность жрицы изъ Маитиней, появившаяся въ діалогѣ Платона «Symposion»; мысли ея о любви передаетъ въ этомъ діалогѣ Сократъ.

Дюфантовъ анализъ — см. Неопределенный анализъ.

Дюфантъ (род. 325 г. ум. 409 г. по Р. Хр.) — знаменитый александрійскій математикъ. О жизни его нѣтъ почти никакихъ свѣ-

дѣлій; даже годъ его рожденія и смерти не вполне достовѣрны. Д. прожилъ 84 года, какъ это видно изъ эпитафій, составленной въ видѣ слѣдующей задачи: «Д. провелъ шестую часть жизни въ младенчествѣ и двѣнадцатую въ юношескомъ возрастѣ; затѣмъ онъ женился и прожилъ въ бездѣльномъ супружествѣ седьмую часть жизни и еще пять лѣтъ, послѣ чего у него родился сынъ, достигшій только половины возраста отца; отецъ же пережилъ сына на четыре года». Д. оставилъ два сочиненія: Арифметику въ 12 или 13 книгахъ, изъ которыхъ только первая шесть дошла до насъ, и сочиненіе о такъ называемыхъ многоугольныхъ числахъ (см.). Въ своей арифметикѣ Д. разсматриваетъ цѣлыя и дробныя числа и различныя ихъ степени отъ второй до шестой, далѣе которой онъ не идетъ; единицу онъ обозначаетъ знакомъ μ° ($\mu\acute{o}\nu\alpha\varsigma$), а для обозначенія второй, третьей и т. д. степеней употребляетъ соответственно знаки δ° ($\delta\acute{o}\upsilon\alpha\mu\iota\varsigma$), χ°

($\chi\acute{o}\rho\omicron\varsigma$), $\delta\delta^{\circ}$ и $\chi\chi^{\circ}$; неизвѣстное же число обыкновенно называетъ словомъ $\acute{\alpha}\rho\theta\mu\acute{o}\varsigma$ (число). Разсматриваемое сочиненіе содержитъ цѣлый рядъ задачъ, частью относящихся къ неопредѣленному анализу (см.), частью же приводящихся къ рѣшенію опредѣленныхъ системъ уравненій первой или второй степени. Для примѣра укажемъ на слѣдующія двѣ задачи: 1) представить квадратъ даннаго числа въ видѣ суммы двухъ квадратовъ и 2) найти два числа по данной ихъ суммѣ и данному произведенію. Хотя Д. рѣшалъ однородныя задачи каждую отдѣльно, такъ какъ ему не былъ извѣстенъ алгебраическій методъ обобщенія, тѣмъ не менѣе въ его сочиненіи уже видны признаки зарожденія этого метода. Д. безспорно привнесъ честь введенія въ математику неопредѣленнаго анализа. Въ первый разъ сочиненія Д. были изданы въ латинскомъ переводѣ, въ 1575 г. (Xylander, «Diophanti Alexandrini Rerum Arithmeticarum Libri sex»); затѣмъ въ 1621 г. Bachet de Méziriac издалъ греческій текстъ Д. съ переводомъ на латинскій языкъ и собственными примѣчаніями; тотъ же переводъ былъ переизданъ въ 1670 г. съ замѣчательными примѣчаніями Фермата; кромѣ того, имѣются переводы франц. (Stevin et Girard, Пар., 1625) и нѣм. (Otto Schulz, Берл., 1822).

В. С.—чл.

Диофизиты ($\delta\iota\omicron\phi\iota\varsigma$ и $\phi\acute{o}\tau\iota\varsigma$), т. е. двоественики — такъ называли православныхъ еретики-монофизиты, признававшіе въ Христѣ только одну божескую природу или естество осужденные вселенскимъ четвертымъ соборомъ въ Халкидонѣ, по опредѣленію котораго въ единомъ лицѣ Христа пребываютъ безъ мѣнянія и безъ раздѣленія двѣ природы или два естества: божеское и человѣческое.

Диоцезъ (греческое $\delta\iota\omicron\iota\chi\eta\varsigma$ — управление) — въ настоящее время въ католическихъ и протестантскихъ странахъ епархіальные округа, подвѣдомственные архіепископу или епископу (у католиковъ) или суперинтенденту или декану (у протестантовъ). Въ древне-Римской имперіи Д. служилъ названіемъ обширныхъ гражданско-административныхъ окру-

говъ, на которые при Диоклетіанѣ были подраздѣлены 4 префектуры имперіи. Въ срединѣ V ст. были слѣдующіе Д.: въ Вост. префектурѣ — Востокъ, Египетъ, Ахадія, Понть и Фракія; въ Иллирійской — Македонія и Дакія; въ Италійской — Италія, Зап. Иллирія и Африка; въ Галльской префектурѣ — Галлія, Испанія и Британія. Д., въ свою очередь, дѣлились на провинціи (послѣднихъ было въ то время 118). Во главѣ Д. стояли викарія, проконсулы, префекты. При Константинѣ Вел. Д. появляется какъ территориальная единица въ церковномъ управленіи.

Диошъ-Дьеръ (мадьярск. Diós-Győr) — торговое мѣстечко въ Боршодскомъ комитатѣ Венгріи, въ долинѣ р. Сивны, съ развалинами стараго замка. Большой королевскій чугуно- и сталелитейный заводъ, съ котораго идетъ лучшая венгерская сталь; каменноугольныя копи, пещебумажная фбр. Жителей около 5000. Вблизи мѣстечка лежить карпатское «Морское око», — одинъ изъ многихъ носящихъ такое названіе тепловатыхъ минеральныхъ источниковъ, вода котораго содержитъ примѣсь извести, поваренной соли и углекислага натра.

Диу (Diu) — о-въ и прим. портъ въ Индіи, принадлежитъ Португаліи съ 1515 г., лежитъ подъ 20°42' с. ш. и 71° в. д., къ Ю отъ Кеттиварскаго полу-ва. Населеніе, вмѣстѣ съ Гоголой, 13898 чел.

Diurna (аста) или, полнѣе, diurna populi Romani (употреблялись также выраженія: diurna urbis, asta populi diurna, asta urbis или igbana, или, наконецъ, и всего чаще — просто аста). — Такъ назыв. въ древн. Римѣ ежедневная газета (см. Газета, VII, 792), ежедневный листокъ, *денникъ*, римскія вѣдомости, и это древне-римское названіе перешло и къ новымъ народамъ для обозначенія ежедневныхъ и даже вообще периодическихъ изданій (journal, journaux = diurnal, diurnaux, отъ diu = dies, день; giornale, diario, журналъ). Основаніе такого ежедневнаго изданія, по указанію Светонія, принадлежитъ Юлію Цезарю, въ годъ его перваго консульства, т. е. 59 до Р. Хр. Изданіе для публики сенатскихъ актовъ или вѣдомостей, куда входили дѣлавшіяся сенату предложенія, происходившія по нимъ пренія, донесенія полководцевъ и намѣстниковъ, посланія правителей иностранныхъ государствъ, рѣшенія и отвѣты сената, было прекращено еще при Августѣ, но обнаруженіе хроника ежедневной римской жизни продолжалось и позже и прекратилось, быть можетъ, только съ перенесеніемъ столицы въ Константинополь. Последнее, дошедшее до насъ, указаніе на это изданіе относится ко времени имп. Проба, т. е. къ послѣдней четверти III столѣтія по Р. Хр. Изъ сохранившихся довольно многочисленныхъ указаній на Аста D. римскаго народа видно, что содержаніемъ они подходили къ газетамъ новаго времени. Здѣсь помѣщались событія въ жизни выдающихся въ государствѣ лицъ, та во время имперіи — и всѣхъ лицъ, принадлежавшихъ къ императорскому семейству (ихъ рожденіе, общественныя и государственныя отличія, смерть, похороны и т. п.); государственныя дѣла въ строгомъ смы-

сль слова (императорскія повелѣнія, сенатскія постановленія и пренія, насколько облагодвореніе ихъ было допускаемо, распоряженія разныхъ властей); судебные процессы и вообще хроника городской римской жизни (пять интересныхъ случаевъ всякаго рода: постройка, передѣлка или разрушеніе публичныхъ зданій, событія въ жизни знатныхъ домовъ, пожары, необычайныя явленія природы и даже городскіе слухи). Полной свободой этотъ органъ древне-римской жизни не могъ пользоваться въ періодъ имперіи. Находясь подъ непосредственнымъ вліяніемъ правительства, онъ нерѣдко служилъ для его политическихъ дѣлей, но вмѣстѣ съ тѣмъ содержалъ въ себѣ массу извѣстій и потому читался съ жадностью не только въ Римѣ, но и въ провинціяхъ. Изъ Тацита (Ann. XVI, 22) мы знаемъ, что обвинитель знаменитаго своей оппозиціей Нерону сенатора и философа Пета Тразей, между прочимъ, говорилъ: «Ежедневная римская газета читается по провинціямъ и по войскамъ съ большимъ рвеніемъ, чтобы знать, чего Тразей не сдѣлалъ». Ср. Le Clerc, «Des journaux chez les Romains» (Пар., 1838); Lieberkühn, «De diurnis Romanorum actis» (Вейм., 1840); A. Schmidt, «Das Zeitungswesen der alten Römer» (въ «Zeitschrift f. Geschichtswissenschaft», 1844); Zell, «Ueber die Zeitungen der alten Römer» (въ его «Ferienschriften», Гейдельб., 1847); Hübner, «De Senatus populique Romani actis» (Лпц., 1860—главное изслѣдованіе).

В. Модестовъ.

Діелектрики — названіе, данное Михаиломъ Фарадеемъ тѣламъ непроводящимъ или, иначе, дурнопроводящимъ электричество, какъ, напр., воздухъ, стекло, различныя смолы, сѣра и т. д. Подобныя тѣла называются также *изоляторами*. До изслѣдованій Фарадея, произведенныхъ въ 30-хъ г., электрическія явленія изучались почти исключительно въ проводникахъ; въ основѣ всего ученія объ электричествѣ лежалъ принципъ Ньютона — «actio in distans», т. е. дѣйствіе наэлектризованныхъ проводящихъ тѣлъ другъ на друга, а также и на другіе ненаэлектризованные проводники — приписывалось особому свойству электрическихъ жидкостей проявлять силу на разстояніи вполне независимо отъ окружающей эти тѣла излучающей среды. Изоляторы или Д. разсматривались какъ тѣла, способствующія лишь сохраненію электрическаго заряда на поверхности проводниковъ, ихъ отношеніе ко всемъ электрическимъ явленіямъ предполагалось чисто пассивнымъ. Совсѣмъ не таково въ взглядъ на значеніе діелектриковъ въ современной теоріи. Путемъ опытовъ Фарадей доказалъ, что вещество Д. отдѣляющаго собою два проводника, оказываетъ существенное вліяніе на наблюдаемыя въ нихъ электрическія явленія. Это вліяніе резко обнаруживается при замѣнѣ, напр., въ конденсаторѣ воздушнаго слоя слоемъ какого-либо иного твердаго Д. (см. Конденсаторъ). Подобное существенное значеніе Д. было замѣчено и сравнительно хорошо изучено еще задолго до Фарадея. Извѣстный Кевендишъ въ 70-хъ годахъ прошлаго ст. произвелъ дѣльный рядъ интересныхъ опытовъ, обнаружившихъ съ

полною ясностью свойства различныхъ діелектрическихъ веществъ. Но эти опыты Кевендиша не были опубликованы вплоть до 1879 года и только благодаря Максвелю сдѣлались извѣстными. Фарадей первый положилъ основаніе новому ученію объ электричествѣ, ученію, по которому причина всѣхъ электрическихъ дѣйствій заключается не въ проводникѣ, а внутри отдѣляющихъ или окружающихъ эти проводники Д. При всѣхъ процессахъ электризаціи въ действительности внутри Д. происходятъ особыя измѣненія, возникаетъ особое, пока еще хорошо неизвѣстное, механическое явленіе, которое и обнаруживается *видимымъ образомъ* въ развитіи электрическаго состоянія проводниковъ. Всѣ дѣйствія между наэлектризованными проводниками на самомъ дѣлѣ представляютъ собою результатъ измѣненій, происходящихъ въ промежуточной діелектрической средѣ. Электрическія дѣйствія передаются на разстояніе не моментально, а распространяются въ пространствѣ съ извѣстной конечной скоростью. Это ученіе Фарадея впоследствии было обработано математически Максвелемъ и подтверждено многочисленными опытами. въ особенности — замѣтельными опытами Герца (см. Герца опыты).

Абсолютная пустота по всемъ своимъ свойствамъ въ отношеніи къ электрическимъ явленіямъ должна разсматриваться также, какъ Д. Такимъ образомъ тотъ механическій процессъ, который вызываетъ всѣ электрическія дѣйствія, необходимо долженъ происходить въ эфирѣ, наполняющемъ *пустое* пространство и проникающемъ всѣ тѣла. Эфиръ въ пустотѣ и эфиръ въ Д. обладаетъ способностью подвергаться «электрическимъ» деформаціямъ. Онъ до извѣстной степени уподобляется упругимъ тѣламъ при обыкновенныхъ механическихъ измѣненіяхъ. Эфиръ въ проводящихъ тѣлахъ какъ бы лишенъ подобнаго свойства. Вѣрнѣе — вещество проводящаго тѣла оказываетъ дѣйствіе на состояніе эюра въ этомъ тѣлѣ и уничтожаетъ возникающія въ эфирѣ электрическія деформаціи. Вспомнимъ, что и по отношенію къ свѣтовымъ и тепловымъ явленіямъ хорошіе проводники электричества, металлы, представляются съ иными свойствами, чѣмъ хорошіе изоляторы — воздухъ, стекло. Металлы вообще не прозрачны для свѣтовыхъ и тепловыхъ лучей, изоляторы или Д., напротивъ, прозрачны для лучей свѣтовыхъ или тепловыхъ. Свойство различныхъ Д. по отношенію ихъ къ электрическимъ явленіямъ характеризуется такъ называемою *діелектрическою постоянной* этихъ тѣлъ. Діелектрическая постоянная (*K*) какого-нибудь Д. представляетъ собою отношеніе электроемкости конденсатора (см. Конденсаторъ), когда изолирующій слой въ немъ состоитъ изъ изслѣдуемаго Д., къ электроемкости того же конденсатора съ изолирующимъ слоемъ изъ воздуха. Изъ опытовъ получены слѣдующія величины діелектрическихъ постоянныхъ некоторыхъ тѣлъ:

Для эбонита	$K = 2,21$
» каучука	$\approx 2,12$
» парафина	$\approx 1,68$
» слѣры	$\approx 2,4$
» стекла	$\approx \text{ок. } 2,8 \text{ и болѣе}$

- » ксилола » = 2,39
- » керосина » = 2,04
- » алкоголя » = 26,5
- » воды » = 76

ри этомъ д-ая постоянная воздуха принимаетъ равную 1. Д-ая постоянная характеризуетъ упругія свойства эвэра въ данномъ Д. по ношенію къ происходящимъ въ эвэръ электрическимъ деформациямъ. По теоріи «коэф-циентъ электрической упругости» = $\frac{4\pi}{K}$

Электрическая деформация, возникающая внутри эвэра въ Д. при кажущейся электризации поверхности проводящихъ тѣлъ, вызываютъ различныя измѣненія въ молекулярномъ строеніи самого Д. Объемъ Д. измѣняется при этомъ, измѣняются и оптическія свойства тѣла. Вообще изотропныя тѣла, какъ пр., жидкости, превращаются при появленіи электрическихъ силъ внутри ихъ—въ тѣла, относящаяся къ свѣту подобно кристалламъ (см. Керра явленіе).

До настоящаго времени держится еще въ наѣ теорія, по кот. электрическія дѣйствія поажному разматриваются, какъ происходящія разстояніи и подчиняющіяся въ пустомъ проанствѣ извѣстному закону Кулона (см. Куона законъ). Діэлектрическія тѣла предполагаются по этой теоріи, состоящими изъ огромнаго числа весьма маленькихъ проводящихъ янъ, которыя отдѣлены другъ отъ друга полностью непроводящимъ электричество веществомъ. Въ каждомъ такомъ зернѣ внутри допускаютъ появленіе двухъ противоположныхъ электричествъ, когда находящіяся поизости къ Д. проводники подвергаются электризации. Дѣйствіе на какое-либо проводящее о другихъ наэлектризованныхъ проводникахъ осложняется дѣйствіемъ всѣхъ проводящихъ зеренъ Д., наэлектризованныхъ вслѣдствіе индукціи. Такимъ образомъ и эта теорія, развитая впервые Моссоги, объясняетъ янне Д. на электрическія дѣйствія, наблюдаемыя въ проводящихъ тѣлахъ. Діэлектрическая постоянная (K) какаго-либо Д. даетъ возможность по этой теоріи найти отношеніе каду объемомъ, занимаемымъ одними проанциями зернами въ Д., и объемомъ всего Эссы обозначимъ это отношеніе черезъ ϵ . Имѣемъ, какъ показалъ Клаузіусъ, слѣдующую зависимость между K и ϵ .

$$K = \frac{1 + 2\epsilon}{1 - \epsilon}$$

И. Боррманъ

Дѣта.—Подъ Д. подразумѣвается пищевой режимъ, устанавливаемый для здоровья и больныхъ соответственно возрасту, осложненію, профессіи, климату, временамъ а и т. д. Въ общемъ можно принять, что ослабый человекъ теряетъ ежедневно 20 граммъ та и 310 граммъ углерода, поэтому пида для поддержанія жизни должна состоять азотистыхъ (см. Бѣлки), безъ-азотистыхъ ры, углеводы) и неорганическихъ веществъ. Молешотту, она, для покрытія ежедневныхъ потерь, должна ежедневно состоять изъ 10 азотистыхъ веществъ, 480,0 крахмала, 0 жировъ и 30,0 солей, что соответствуетъ

приблизительно 820 гр. хлѣба и 220,0 гр. мяса. По вычисленіямъ Фойта требуется:

	Бѣлковъ.	Жировъ.	Углерод.	Отношеніе бѣлковъ къ безъ-азотистымъ веществамъ.
Для дѣтей	79	35	251	1 : 3,9
» рабоч. въ средн.	118	56	500	1 : 5,0
» » » покоѣ .	137	72	352	1 : 3,5
» » при работѣ	137	173	352	1 : 4,7

Очень интересны вычисленія Плейфера, согласно которому требуется для взрослыхъ:

	Бѣлковъ.	Жировъ.	Углеродъ.
При покоѣ минимумъ . .	57	14	340
» » максимумъ	119	51	530
» умѣренной работѣ . .	120	40	530
» средней »	153	63	530
» сильной »	160	71	570
» напряженной »	184	71	570

Количества этихъ веществъ предполагаются въ сухомъ видѣ. Для опредѣленія пищевого рациона здороваго человека можно руководствоваться вѣсомъ его, помня, что на каждый килограммъ его требуется ежедневно 7,0—9,0 гр. углерода и 0,25—0,36 азота. Такъ какъ составъ различныхъ пищевыхъ веществъ извѣстенъ довольно подробно, то имъ можно руководствоваться, устанавливая тотъ или другой пищевой режимъ. При этомъ нельзя упускать изъ виду, что не всѣ вещества одинаково усваиваются организмомъ и что послѣдній не при всѣхъ условіяхъ одинаково способенъ къ усвоенію одной и той же пищи, почему и приходится индивидуализировать питаніе отдѣльнаго субъекта въ количественномъ и качественномъ отношеніяхъ.

Пищевыми веществами называются вещества, предупреждающія потери необходимыхъ для состава тѣла веществъ и, слѣдовательно, способныя, при введеніи въ организмъ, служить цѣлямъ питанія. **Пищевымъ средствомъ** называется смѣсь нѣсколькихъ пищевыхъ веществъ, а **пищевыми элементами** или **началами**—вещества, которыя обязательно должны находиться въ веществѣ, чтобы оно было пищевымъ. Пищевые элементы распадаются на двѣ группы — **органическія** и **неорганическія начала**:

Группа I.	Бѣлковая или протейновая начала.	Фибринъ. Альбуминъ. Глутинъ. Казеинъ. Легуминъ. Хондринъ.	
			Азотистая начала
	Безазотистая начала	Алкалоиды.	Теоброминъ. Кофеинъ. Теинъ. Крахмалъ. Сахаръ. Камедь. Масло. Жиръ.
	Углеводы.		
	Средніе жиры.		

II.	{ Соли { Вода	{ Хлористый. { Углекислый. { Фосфорнокисл. { Молочнокислый.	{ Натрій. { Кальцій. { Калий.
-----	------------------	--	-------------------------------------

Пищевые вещества бывают *полныя*, когда въ составъ ихъ входятъ всѣ необходимые элементы питания (молоко и отчасти яйца), и *сложныя*, состоящая только изъ смѣси нѣкоторыхъ изъ нихъ. Послѣднихъ очень много и они распадаются на:

- а) *животныя* пищевыя вещества: мясо, рыба, моллюски, ракообразныя;
- б) *растительныя*: хлѣбныя растения, овощи, плоды;
- в) *жирныя*: масла, жиры;
- г) *напитки*: воды, ароматическіе и спиртные напитки.

Говоря о Д. здоровыхъ, раньше всего руководствуются возрастомъ. Такъ, напримѣръ, различаютъ Д. новорожденныхъ, грудныхъ дѣтей, Д. старческаго возраста и т. д. Д. новорожденныхъ и грудныхъ дѣтей (см. Дѣти грудныя) учить, что самой подходящей пищей для нихъ является материнское молоко, почему каждая здоровая мать, если только нѣтъ какихъ-либо особыхъ обстоятельствъ, должна сама кормить ребенка. Только, если почему-либо ребенокъ не можетъ пользоваться женскимъ молокомъ, матери или кормилицы, переходятъ къ молоку животныхъ, причѣмъ у насъ, въ Россіи, всего чаще пользуются молокомъ коровы; оно должно быть непременно прокипячено и даже обезпложено, такъ какъ молоко служитъ прекрасной почвой для развитія самыхъ разнообразныхъ болезнетворныхъ микробовъ (см. Молоко). При невозможности пользоваться молокомъ приходится прибѣгнуть къ различнымъ средствамъ, предложеннымъ для замѣны его: биддеровская молочная смѣсь, либиховскій супъ, сгущенное молоко, различные виды муки (Нестле, швейцарская и др.). Грудному ребенку, на второмъ полугодіи его жизни, можно безъ риска давать молочные супы съ пшеничной мукой или рисомъ, съ сухарями или булкой, мясной бульонъ, яйцо въ смятку, какао. Постепенно приучив ребенка къ смѣшанной пищѣ, его къ концу перваго года жизни можно отнять отъ груди и тогда уже перейти къ мясу въ удобовоспавваемой формѣ (скобленое мясо). Въ тѣсной связи съ питаніемъ грудныхъ дѣтей находится и Д. *кормилицъ грудью*, безразлично — матери или кормилицы. Такъ какъ предшествовавшая беременность, актъ дѣторождения и дальнѣйшее обратное развитіе матки, въ связи съ новыми отправлениями молочныхъ железъ, вызываютъ рѣзкія измѣненія въ тѣлѣ матери, то въ первые 3—4 дня послѣ родовъ пища должна быть мало-питательна и употребляема въ небольшомъ количествѣ: слизистые супы изъ овсяной, ячневой крупы, изъ риса, хлѣба и сухарей. Съ 4-го дня, въ теченіе первыхъ двухъ недѣль, куриный или мясной бульонъ (или изъ баранины, телятины), вареное куриное мясо, легкія мучнистыя блюда, удобоперевариваемыя мясныя кушанья, овощи, не вызывающія вздутія. Для питья: чай, кофе, какао. Съ

14 дня послѣ родовъ роженца постепенно переходитъ къ своей обычной пищѣ, которая должна быть обильна и питательна. Возвращаясь къ Д. *дѣтей*, отнятыхъ отъ груди, нужно указать, что на 2-мъ году жизни, когда она уже приступаютъ къ мясной пищѣ, они прекрасно переносятъ зрѣлые фрукты, если у нихъ нѣтъ поноса. Но зато вареные зеленые и корневые овощи и стручковые плоды разстраиваютъ пищевареніе. Знаменитый проф. Фогель назначалъ 2-лѣтнему ребенку слѣдующую Д.: утромъ между 6 и 7 часами лѣтомъ, зимою между 7—8 часами—молочный супъ, между 9 и 10 часами — сухой бѣлый хлѣбъ, въ 12 час. крѣпкій мясной супъ, мясо съ небольшимъ количествомъ подливки и картофельнаго пюре; между 3 и 4 часами—молоко съ бѣлымъ хлѣбомъ, лѣтомъ фрукты съ хлѣбомъ; вечеромъ въ 7 час.—мясной супъ съ яйцомъ или молочный супъ. Послѣ 3-хъ лѣтъ дѣти переносятъ уже овощи и могутъ ѣсть за общимъ столомъ; имъ нельзя разрѣшать только сильно-соленыя, пряныя и очень кислыя блюда. Чай и кофе имъ слѣдуетъ давать съ большимъ количествомъ молока. Что касается *старческаго возраста*, то нужно помнить, что старики мало нуждаются въ жировыхъ веществахъ, и, кромѣ того для нихъ, какъ и для дѣтей, пища должна быть предельно измельчена. Ежедневная порція должна въ себѣ заключать 65—80,0 бѣлка, 35—40,0 гр. жировъ и 300—350 углеводовъ. Изъ животной пищи старикамъ всего больше рекомендуется телятина и цыплята; изъ рыбъ только сорта съ бѣлымъ мясомъ. Дичь разрѣшается при удовлетворительномъ пищевареніи. Изъ растительной пищи слѣдуетъ предпочитать хлѣбную корку и сладкіе хлѣба. Картофель весьма полезенъ. Стручковые растения полезны, но, при вареніи, должны быть освобождены отъ кожицы. Весьма полезна чечевица. Изъ овощей рекомендуется—салатъ, цикорій, шпинатъ, артишоки, сельдерей, зеленые бобы, спаржа, сладкій горошекъ, морковь, рѣпа и тыква. Фрукты, въ особенности виноградъ, весьма полезны. Изъ напитковъ запрещаются водка и ликеры. Бодримъ и здоровымъ старикамъ разрѣшается вино въ умѣренномъ количествѣ. Изъ красныхъ винъ всего лучше бордоское. Чай и кофе въ умѣренныхъ количествахъ могутъ быть употребляемы безъ риска.

Переходя къ пищевому режиму *здоровыхъ взрослыхъ*, нужно на первомъ мѣстѣ поставить вліяніе *климата и профессіи*. Жители южныхъ странъ потребляютъ преимущественно растительную пищу, между тѣмъ какъ жители сѣверныхъ странъ — преимущественно мясную, а жители арктическихъ странъ вводятъ громадныя количества жировыхъ веществъ (см. Питаніе). Точно такъ же и въ болѣе теплыхъ странахъ зимою необходимо принимать болѣе жировыхъ веществъ, чѣмъ лѣтомъ. Гораздо рѣже высказывается вліяніе *профессіи*, и въ этомъ направленіи существуетъ множество изслѣдованій. Пища должна быть всегда смѣшанная. Питаніе однимъ родомъ пищевыхъ веществъ, однимъ хлѣбомъ или однимъ мясомъ быстро ведетъ къ истощенію организма и даже своего рода го-

лодной смерти, такъ какъ, вводя въ достаточномъ количествѣ одна пищевые элементы, мы вводимъ очень мало другихъ. Такъ, напр., взрослый человѣкъ, чтобы покрыть свои потребности въ азотѣ, долженъ былъ бы съдѣть ежедневно 588 гр. чистаго бычачьяго мяса; но для того, чтобы получить необходимые ему 300 гр. углерода онъ былъ бы долженъ съдѣть 2396 гр., т. е. болѣе 5 фн. мяса. Суточная порція необходимыхъ 20 гр. азота заключается въ 297 гр. сыра, 568—гороха, 588—мяса, 989—цѣльнаго яйца, 1562—чернаго хлѣба, 2041—риса, 5000—картофеля, 9524—рѣпы и т. д. Точно также необходимыя суточные порціи 300 гр. углерода можно найти въ 392 гр. жира, 675 гр. крахмальной муки или сахара, въ 840—гороха, въ 1000—сыра, въ 2848—картофеля, 3856—молока; 9740—рѣпы и т. д.

Такъ какъ животныя и бобовыя пищевыя вещества содержатъ болѣе азота, чѣмъ углерода, а растительныя, напротивъ, бѣдны азотомъ и богаты углеродомъ,—поэтому всего цѣлесообразнѣе употребленіе смѣси животныя и растительныхъ веществъ. При вынужденномъ питаніи только однимъ родомъ пищевого вещества, его приходится вводить въ громадномъ количествѣ. Такъ, напр., рабочіе-арландцы, питающіеся однимъ картофелемъ, употребляютъ его до 9—11 фн. ежедневно. Опытъ житейскій и лабораторныя изслѣдованія указали, что азотъ всего удобнѣе ввести въ тѣло въ видѣ *бѣлковыхъ* веществъ. Необходимое количество углерода всего удобнѣе вводить въ видѣ жира и углеводовъ. Въ общемъ работающій взрослый человѣкъ, кромѣ 130 гр. бѣлка, долженъ получать ежедневно 75 гр. жира и 450 гр. углеводовъ для того, чтобы онъ могъ поддерживать состояніе своего тѣла и чтобы могъ совершать требуемую работу безъ вреда для пищеварительныхъ органовъ. Выбирая различныя пищевыя вещества, необходимо тоже руководствоваться и усваиваемостью ихъ, т. е.—какъ быстро и насколько легко пищеварительные органы въ состояніи ихъ переработать настолько, чтобы они всасывались надлежащимъ образомъ.

Особенно серьезное значеніе имѣетъ *Д. больныхъ*. Въ общемъ *Д.* у больныхъ имѣетъ задачей навозможно сохранять вещественный составъ организма, пополняя повышенныя суточные потери его, или видоизмѣнять вещественный составъ организма. Больной теряетъ тѣ же пищевыя вещества (бѣлокъ, жиръ, воду, соли), что и здоровый; но какъ размѣры потерь, такъ и потребленіе водимыхъ веществъ уклоняются отъ нормы. Иногда обмѣнъ веществъ въ организмѣ (напр., при ожирѣніи, сахарномъ мочеизуреніи, золотухѣ, подагрѣ и др.) можетъ быть регулированъ устраненіемъ однихъ и преимущественнымъ потребленіемъ другихъ веществъ. Далѣе, всегда необходимо брать въ расчетъ, что у многихъ больныхъ замѣчается ослабленная пищеварительная способность (у горячечныхъ, страдающихъ катаррами желудочно-кишечнаго канала и др.). Вотъ почему врачу всегда приходится индивидуализировать *Д. больныхъ*, между тѣмъ какъ для здоровыхъ (солдатъ, рабочихъ) легко установить вполнѣ однородный пищевой режимъ. Въ общемъ при-

нято *Д. больныхъ* распределять на *Д. лихорадочныхъ, укрѣпляющую и ограниченную*. Что касается первой, то практика установила нѣкоторыя основныя правила. Такъ, напр., лихорадящимъ даютъ навозможно меньше жировъ, не ограничиваютъ количества бѣлковъ и т. под.

Особое значеніе, съ которымъ постоянно приходится встрѣчаться на практикѣ, имѣетъ *Д. укрѣпляющая*, задача которой—ускореніе образованія крови съ цѣлью увеличенія энергіи обмѣна веществъ и подъема дѣятельности организма. Вотъ почему при этомъ нужно вводить навозможно больше бѣлковъ въ легко усваиваемой формѣ. Этому требованію всего лучше удовлетворяетъ *мясо* въ самыхъ разнообразныхъ видахъ. Такъ, напр., для страдающихъ желудкомъ мясо должно жариться исключительно на маслѣ; всякая подливка къ мясу должна быть обезжирена. Далѣе, для укрѣпляющей *Д.* рекомендуются изъ рыбъ—карипъ, щука, форель; очень полезны устрицы, икра; спаржа, бобы, молоко, яйца. Очень хороша часто назначаемая, особенно при язвахъ и катаррахъ желудка, воспаленія (хроническомъ) почекъ, хроническихъ поносахъ, *молочная діета*, которая бываетъ *исключительная* и *смѣшанная*. При исключительной молочной *Д.* никакія другія пищевыя средства не допускаются. Съ цѣлью регулированія дѣятельности желудка при ней допускается только прибавленіе къ молоку известковой воды (при поносахъ) или щелочныхъ водъ (при наклонности къ запорамъ). Молоко можетъ быть употребляемо снятое (лишенное жировъ), въ видѣ: *пахтанья* (волянистая жидкость, остающаяся послѣ приготовления масла изъ молока), содержащаго много азотистыхъ веществъ (4,1%) и почти лишеннаго жира (0,7%); *сыворожки* (молоко, лишенное казеина и масла), охотно назначаемой при катаррахъ желудка, бѣзвѣзнихъ кишечника, мочекаисломъ діатезѣ и различныхъ истощающихъ болѣзняхъ. Лѣченіе сывороткой практикуется въ различныхъ курортахъ Франціи, Швейцаріи и Тироля, гдѣ, соединенное съ пребываніемъ на возвышенныхъ мѣстахъ, съ чистымъ горнымъ воздухомъ, даетъ иногда поразительные результаты. Говоря о молокѣ, нельзя не упомянуть о *кефирѣ* и *кумысѣ*, лѣченіе которыми развилось въ цѣлую систему. Наконецъ, нужно указать на различныя виды приготовляемаго *стуженнаго молока*, играющаго большую роль въ дѣтской *Д.* Къ укрѣпляющей *Д.* нужно отнести также виноградное лѣченіе (т. VI, 451) и усиленное кормленіе, *Д. откармливанія*, при которой больному предписываютъ абсолютную умственную бездѣятельность и возможно полное воздержаніе отъ всякихъ физическихъ упражненій, и вводятъ навозможно больше пищевыхъ веществъ въ организмъ, содѣйствуя ихъ усвоенію массажемъ и электричествомъ. При такомъ лѣченіи удается иногда въ теченіе немногихъ недѣль рѣзко улучшить состояніе организма, поднять его силы и увеличить на много фунтовъ вѣсъ тѣла. Само собой разумѣется, что укрѣпляющая *Д.* должна видоизмѣняться соотвѣтственно роду и степени болѣзни, равно какъ индивидуальности

самого больного; особенно это нужно иметь в виду относительно выздоравливающих. Пища должна даваться в надлежаще усвоенном виде; количество пищи за один прием не должно быть значительно. Пища в начале должна быть жидкая и лишь постепенно нужно переходить к более плотной. Всего легче выздоравливающими после острых горячечных болезней переносятся мясной бульон. Хорошо перевариваются рубленое мясо, молодая птица (цыплята).

Ограниченная Д. бывает *общая* или *частная*. В первом случае уменьшают количество *всех* необходимых веществ, при чем ограничение может доходить даже до так называемой *Д.* (Hungersur). При этом существующий в организме суточный распад веществ не уравновешивается приходом, а потому такое лечение бывает успешно при полнокровии, эксудатах, водянке, сифилисе, ожервении и т. п. При частной ограниченной Д. ограничивают, а иногда даже исключают потребление одного или некоторых пищевых веществ — воды, белков, жира и углеводов. При ограниченном употреблении воды, *Шроттовская* или *сухая Д.*, организм теряет раньше всего воду, а затем и плотные части. Больной постепенно ограничивает количества вводимой жидкости, так что приблизительно с 3-ей или 4-й неделей от начала лечения пьет один-два стакана вина с сахаром раз в 2 дня. При появлении невыносимой жажды ему дают кусочек булки, смоченной в вине. По своей энергичности, Шроттовская Д. требует весьма осторожного назначения, так как появляющееся при этом сгущение крови может обуславливать весьма тяжкие расстройства. Ограничение *белка* в настоящее время рекомендуется только при раке, на основании чисто теоретических предположений и пока вряд ли может быть оправдано на практике. Ограничение *углеводов* — при сахарном мочеизнурении. Точно также ограничивают *жиры* при ожервении. В общем, в настоящее время существует много специальных видов пищевого режима соответственно страданиям, устранения которых мы надеемся достигнуть различным подбором пищи. Так, напр., при *тучности*. Бантинг рекомендовал: за завтраком 186,0 гр. твердых веществ в виде холодного мяса (кроме свинины и телятины), чашку чая или кофе без сахара и молока, с небольшим сухарем и 270,0 жидкости. За обедом мясо или рыбу в таком же количестве, как за завтраком, некоторые овощи, 30,0 поджаренного хлеба, 2—3 рюмки вина. В общем 310—372 гр. твердой пищи и 210 гр. жидкости. Спустя 4 часа — чай без молока и сахара с печеными плодами; через 3 часа ужин — 90—120 гр. мяса или рыбы, 1—2 рюмки вина. Швеннигер, врач Висмарка, вышедший последняго от тучности, выработал режим, при котором абсолютно воспрещается всякое питье за 1дой и жидкая пища. Углеводы совершенно исключены. При *подагре*, одном из выражений мочекаменного диатеза, рекомендуются мясо (особенно *белое*) в умеренном количестве, яйца, рыба и запрещается дичь; в

изобилии овощи, за исключением шавеля и шпината. Алкоголь запрещен. При сахарном мочеизнурении тоже рекомендован целый ряд правил пищевого режима. Из всего вышеизложенного ясно, что правильная Д. является не только могучим вспомогательным средством при лечении различных болезней, но и сама по себе нередко представляет целую систему лечения, которая в руках опытного врача дает самые разнообразные эффекты. Г. Герценштейн.

Диететика — учение о необходимых режимах питания и отчасти об уходе за здоровыми и больными.

Длина линии прицеливания — расстояние между вершиною мушки и прицелом оружия. Это расстояние вывѣрится и представляет собою строго постоянную величину для всех одинаковых образцов оружия.

Длинный, длинный — см. Дроваи Жердь.

Длинное озеро, в Кубанской обл., см. Ясенскія озера.

Длиннокрылья (Longipennes) — отряд (по другим подотряд) плавающих птиц. Клюв сжат с боков, средней длины, по большей части крючковатый на конце; крылья острые, очень длинные, маховых перьев 1-го порядка всегда 10, из которых длиннее всего 1-ое или 2-ое, маховых 2-го порядка коротки; ноги по большей части покрыты счатой кожей, спереди иногда табличками; передние пальцы соединены плавательной перепонкой, задний свободен, мал, часто недоразвит или отсутствует. Все превосходно летают и проводят большую часть жизни над морем или по берегам внутренних вод. Одни бросаются в воду сверху, погружаясь с размаху; другие берут пишу с поверхности или садятся на воду и затем вырывают. Питаются различными водяными животными, живыми или мертвыми; гнѣздятся на берегах или островах, иногда в безжизненном множестве. Выводковые птицы, т. е. дѣтеныши при вылушении из яйца значительно развиты. Массы их испражнений и других остатков образуют иногда в местах гнѣздования толстые слои так называемого гуано, служащего превосходным удобрением. Сюда принадлежат ок. 228 видов (1883 г.), по большей части широко распространенных. Ископаемые остатки встречаются в дилuviальных пластах. Д. разделяются на два семейства: буревѣстники (Procellariidae) с трубчатыми ноздрями и чайки (Laridae) с щелевидными ноздрями. Н. Кл.

Длинноногия (Marsupiodidae) — семейство млекопитающих из отряда сумчатых (Marsupialia), подотряда травоядных (Diprotodontia). Имѣют в верхней челюсти шесть рѣзцов, в нижней — только два больших, долотообразных, лежащих горизонтально: клыков или вовсе нѣтъ, или же существуют только в верхней челюсти и приближены к рѣзцам; коренные зубы (д. к. $\frac{1}{4}$, ист. к. $\frac{1}{4}$) отдѣлены значительным промежутком от остальных и передний из них, единственный ложнокоренной зуб, имеет сжатую, узкую коронку, а четыре истиннокоренных снабжены каждый двумя поперечными бугор-

вами. Желудокъ очень длинный, напоминает толстую кишку человека лентовидными поперечными продольной мускулатуры и поперечными мѣшковидными выступами, снабженъ однимъ или двумя слѣпыми мѣшками. Сумка на брюхѣ большая, открывается впередъ, переднія ноги короче и слабѣ заднихъ, о пяти пальцахъ; заднія, удлиненныя и очень сильныя, о четырехъ, при чемъ два внутреннихъ пальца (второй и третій) чрезвычайно малы и срослись между собою до самыхъ ноготковъ; а 4 и 5-й особенно развиты и снабжены сильными когтями. Представители этого семейства водятся въ Австраліи и Новой Гвинее, въ фаунѣ которыхъ они замѣняютъ жвачныхъ; питаются травой и листьями, и хорошо прыгаютъ. Сюда относятся 12 родовъ съ приблизительно 53 видами животныхъ; главные роды: *Macropus*, кенгуру; *Hypsiprymnus*; *Dendrolagus*, древолазъ.

Длинноногъ кабрскій (*Pedetes caffer* Plig.)—звѣрь изъ семейства тушканчиковыхъ (*Dipodidae*), отряда грызуновъ (*Rodentia*). Зубовъ у Д.: рѣзцовъ— $\frac{1}{1}$, клыковъ— $\frac{4}{4}$; рѣзцы безъ продольной бороздки спереди. На переднихъ ногахъ, короткихъ, но значительно сильнѣ развитыхъ, чѣмъ у другихъ тушканчиковъ, 5 пальцевъ съ длинными, серповидными когтями; на заднихъ—4 съ копытообразными, плоскими ногтями, средній палецъ значительно длиннѣ прочихъ; кости плюсны не срослись между собою. Хвостъ длинный, пушистый; мѣхъ густой и длинный, цвѣтомъ похожъ на заячій. Величиною Д. также съ зайца; длина тѣла 60 см., хвостъ такой же длины, или длиннѣ. Родина Д.—Капская земля и вообще южная Африка, до Анголы на западномъ берегу и до германскихъ владѣній на восточномъ. Живетъ въ степныхъ и пустынныхъ мѣстностяхъ равнинъ и возвышенностей. Вырываетъ подземныя норы съ длинными, вѣтвляющимися ходами; часто общества Д. образуютъ цѣлыя колоніи такихъ норъ. По образу жизни Д., какъ и остальные тушканчики—ночное животное; день проводитъ въ норѣ, въ сумерки выходитъ кормиться. Пищу его составляютъ корни, листья и сѣмена, которыя онъ передними ногами подноситъ ко рту. На четырехъ ногахъ онъ движется медленно, но съ чрезвычайной быстротой скачетъ на заднихъ ногахъ, какъ тушканчикъ, сложивъ переднія ноги на груди; при обыкновенномъ бѣгѣ онъ дѣлаетъ скачки въ 2—3 м., а преслѣдуемый—въ 6—10 м. Лѣтомъ самка приноситъ 3—4 дѣтенышей, которые долго кормятся у матери, а затѣмъ еще долгое время живутъ съ ней въ одной норѣ. Въ дождливое время годъ вся семья, тѣсно прижавшись другъ къ другу, часто цѣлыми днями не покидаетъ яры. Въ неводѣ Д. легко становится ручнѣмъ. За Д. охотятся изъ-за мяса и мѣха, похожего на заячій, подкарауливая ихъ въ дунную ночь около норъ. В. Ф.

Длинноусы (*Nematoura*)—группа насѣкомыхъ изъ отряда двукрылыхъ (см.), подотряда двукрылыхъ собственно. Отличаются многъ члениковыми, довольно длинными, у самцовъ нерѣдко перистыми или гребенчатыми, усиками; хоботкомъ, заключающимъ часто ко-

лющія щетинки; болѣе или менѣ стройнымъ, удлиненнымъ цилиндрическимъ тѣломъ; тонкими и длинными ногами; неприкрытыми жужжальцами; брюшкомъ изъ 7—9 члениковъ. Яйца откладываются въ воду, землю, гниющія вещества, растенія; личинки съ развитой или рудиментарной головой; куколки почти всегда муміевидныя, неподвижныя или подвижныя. Многія встрѣчаются иногда въ громадномъ числѣ. Нѣкоторыя семейства этой группы важны для человека; таковы комары (*Culicidae*), долгоножки (*Tripulidae*), *Cesiodomyidae*, куда принадлежатъ, напр., гессенская муха, москиты или мошки (*Simuliidae*). Н. Кн.

Длотовскіе—русскій дворянскій родъ. Польскіе дворяне герба Венжикъ, Иванъ, Николай и Михаилъ поступили, въ 1655 году въ русское подданство. Эрастъ Константиновичъ Д., генераль-отъ-инфантеріи (1806—1876), былъ предводителемъ главнаго военнаго суда. Родъ Д. внесенъ въ родословныя книги губ. Смоленской (VI ч.) и Орловской (VI и II ч.). В. Р.

Длотовскій (Александръ Алексѣевичъ, 1809—68)—рус. лѣсоводъ. По окончаніи курса лѣсного инст. въ 1829 г. и нештатдѣ-эбервальдской лѣсной акд въ 1834 г., назначенъ преподавателемъ лѣсныхъ наукъ въ лѣсномъ институтѣ; въ послѣдніе годы жизни въ чинѣ ген.-майора, служилъ по администраціи: сперва управляющимъ вятскою палатою государственныхъ имуществъ, а потомъ постояннымъ членомъ лѣсного аудиторіата. Авторъ сочиненія: «Курсъ лѣсовозобновленія и лѣсоразведенія» (1843; перепеч. въ 1845 г. въ «Памятной книгѣ для чиновъ губернскаго лѣсного управленія»).

Длугошъ (Янъ Dlugosz)—запамятнѣйшій изъ древнихъ польскихъ историковъ, родъ въ 1415 г. Въ 1428 г. онъ поступилъ въ краковскій унив., въ которомъ изучалъ діалектику и философію. Краковскій епископъ Збигнѣвъ Олесницкій принялъ его на свою службу въ качествѣ секретаря. На этой должности Д., посвященный Збигнѣвомъ въ священники и принятый въ число краковскихъ канониковъ, оставался до самой смерти епископа въ 1455 г. и успѣлъ приобрести такое довѣріе и расположеніе его, что тотъ поручилъ ему всѣ свои личныя и имущественныя дѣла. Въ свою очередь, Збигнѣвъ оказалъ могущественное вліяніе какъ на карьеру Д., такъ и на складъ его понятій и направленіе дѣятельности. Въ 1448 г. онъ отправилъ Д. въ Италію хлопотать у папы Николая V о присылкѣ кардинальской шляпы, давно обѣщанной Збигнѣву. Успѣшное выполнение этого порученія послужило началомъ дипломатической карьеры Д. Сперва регентство, въ отсутствіе короля, затѣмъ самъ король начинаютъ пользоваться услугами Д. въ сношеніяхъ съ Чехіей, Венгріей и Тевтонскимъ орденомъ. Эта дипломатическая дѣятельность прерывается лишь по смерти Збигнѣва, когда, въ возникшемъ между королемъ и краковскимъ капитуломъ спорѣ изъ-за права выбора епископа, Д., вѣрный идеямъ Збигнѣва о самостоятельномъ значеніи церкви въ государствѣ, принялъ сторону капитула и тѣмъ навлекъ на

себя опалу короля. Въ 1464 г. онъ, однако, опять уже вель переговоры въ Пруссіи, а въ 1466 г. былъ въ числѣ польскихъ уполномоченныхъ при заключеніи Торнскаго договора съ орденомъ. Съ 1467 г. на него возложена была обязанность учителя королевскихъ дѣтей. Когда по смерти Юрія Подибрада, въ 1471 г., старшій сынъ Казимира и воспитанникъ Д., Владиславъ, избранъ былъ чешскимъ королемъ, Д. вмѣстѣ съ нимъ отправился въ Чехію, въ качествѣ какъ бы наставника и опекуна молодого короля; но скорѣ болѣзнъ принудила его возвратиться на родину. Незадолго до смерти онъ былъ избранъ львовскимъ архіепископомъ, но, не дождавшисъ посвященія, † въ 1480 г. Его работы по исторіи родины: жизнеописаніе св. Станислава (1465); жизнь св. Книги; каталоги и жизнеописанія польскихъ епископовъ (бреславльскихъ, владиславскихъ, познанскихъ, гнѣзненскихъ, краковскихъ и плоцкихъ; составлялись за время 1468—78 г.); книга ивѣній краковской церкви (*Liber beneficiorum diocesis Cracoviensis*) и наконецъ громадная «*Historia Polonica*» (доведенная отъ баснословныхъ временъ до года смерти автора), на которой главнымъ образомъ и основывается слава Д. Кругъ источниковъ Д. довольно обширенъ: помимо польскихъ анналовъ и хроникъ, онъ знакомъ съ лѣтописями другихъ, сосѣднихъ съ Польшею народовъ—литовскими, прусскими, русскими, чешскими и венгерскими, пользуется народными преданіями, рассказами очевидцевъ, нѣкоторыми житіями святыхъ, мемуарами Збигнѣва, наконецъ заимствуетъ свѣдѣнія изъ грамотъ, найденныхъ имъ въ разныхъ архивахъ. Тѣмъ не менѣ его свѣдѣнія всегда требуютъ тщательной проверки, и это обусловливается уже самымъ взглядомъ его на характеръ своего труда. Какъ историческій писатель, Д. стоитъ на переходной ступени между лѣтописнымъ изложеніемъ фактовъ и научнымъ изслѣдованіемъ ихъ. Однакоже далекой отъ безразличія древнихъ хроникеровъ и безпристрастія современнаго ученаго, онъ въ своемъ грандіозномъ трудѣ является служителемъ не столько исторической истины, сколько опредѣленныхъ политическихъ идей на моральной подкладкѣ. Горячій патриотъ и приверженецъ независимости католической церкви и даже господства ея надъ государствомъ, онъ разсматриваетъ всю исторію Польши, какъ прославленіе своей родины и урокъ служенія государству церкви и ея задачамъ. Вокругъ этихъ основныхъ идей группируются всѣ факты, вслѣдствіе чего группировка нѣрѣдко выходитъ искусственной, ватянутаю, подчасъ совершенно произвольной. Увлеченный стремленіемъ доказать свою любимую мысль, Д. очень свободно обращается съ источниками, то обходя молчаніемъ факты, сообщаемые ими, но неблагоприятные для его тенденціи, то искажая ихъ показанія, иногда до полной противоположности съ прямымъ ихъ смысломъ. Другая причина многочисленныхъ ошибокъ Д. лежитъ въ способѣ отношенія его къ источникамъ, общимъ всему его вѣку. Прежде всего у него часты удвоенія фактовъ: всякое событіе, занесенное въ раз-

ные источники подъ различными годами или даже въ одинъ и тотъ же источникъ дважды, обращалось у Д. въ два отдѣльные факта. Съ другой стороны, побуждаемый стремленіемъ къ опредѣленности извѣстій, онъ часто вноситъ въ данныя источники цѣлый рядъ новыхъ подробностей, именъ, чиселъ, даже событий, руководясь лишь своими догадками. Эти недостатки не уничтожаютъ, однако, громаднаго значенія его труда—этого наиболѣе виднаго памятника польской средневѣковой исторіографіи, въ которомъ съ замѣчательнымъ трудолюбіемъ собраны всѣ доступныя тогда свѣдѣнія о прошломъ Польши и положено начало ея систематической исторіи. См. обстоятельную и цѣнную монографію о Д. Zeissberg'a, въ «*Die polnische Geschichtschreibung des Mittelalters*» (Лпц., 1873). О пользованіи Д. русскими лѣтописями см. Вестужевъ-Рюминъ, «*О составѣ русскихъ лѣтописей до конца XV в.*» В. М.—нз.

Длузненіе — русско-польскій дворянскій родъ, герба Доленга. Завиша Д., предокъ этого рода, былъ подчашимъ и старостою плоцкимъ въ 1435 г. Родъ этотъ раздѣлился на пять вѣтвей, внесенныхъ въ I, II, III и VI части родословной книги Виленской, Гродненской, Киевской, Минской и Подольской губ. Есть еще родъ Д., герба Прусы 3-я, восходящій къ половинѣ XVII в., происходящій изъ воеводства Плоцкаго и внесенный въ родословныя книги дворянъ Царства Польскаго. В. Р.

Длуескій (Эразмъ Яковлевичъ)—авторъ многихъ извѣстныхъ русскихъ романсовъ, изъ которыхъ выдѣляется романсъ «Ночь». Д. родился въ 1857 г. Музыкальное образованіе получалъ въ слб. консерваторіи. Кроме романсовъ, Д. написалъ сочиненія для оркестра: «Славянская рапсодія» и «Весеннія грезы», оперы «Коринская невѣста» и «Романо», кантату «Горійшая башня». Н. С.

Дяццяся прэступленія — или, по терминологіи дѣйствующаго уложенія о наказаніяхъ, продолжающіяся преступленія.—Это названіе присвоивается такимъ преступнымъ дѣяніямъ, которыя, однажды совершенныя, влекутъ за собою продолжительное незаконное состояніе виновнаго. Они обнимаютъ не единичный, ограниченный по времени актъ виновнаго, а цѣлый рядъ отдѣльныхъ дѣйствій, въ совокупности характеризующихъ преступное состояніе. Къ этой категоріи относятся, напр., отпаденіе отъ православія, двоеженство, присвоеніе непринадлежащаго виновному званія и т. п. Виновный можетъ въ теченіе многихъ лѣтъ продолжать сожитіе съ второю женою при существованіи перваго брака, можетъ ежедневно проявлять дѣйствія, обнаруживающія его переходъ изъ православія въ другое исповѣданіе, въ теченіе долгаго времени можетъ пользоваться непринадлежащимъ ему званіемъ. Въ каждомъ изъ этихъ случаевъ онъ не считается совершившимъ множество однородныхъ преступленій, а лишь одно продолжающееся или ддящееся. Этими признакомъ — единствомъ преступленія, какъ его называютъ въ доктринѣ уголовного права,—Д. преступленія отличаются отъ повторяющихся,

г. е. отъ ряда однородныхъ преступныхъ дѣйствій, изъ которыхъ каждое представляется вполнѣ оконченнымъ. Такъ, если кассиръ, возымѣвъ намѣреніе преступно обогатиться на счетъ вѣренной ему кассы, въ теченіе многихъ лѣтъ обкрадываетъ ее или дѣлаетъ подлоги въ книгахъ,—то онъ совершить рядъ преступленій, а не одно дѣлающееся. Не будетъ дѣлаться и такое преступленіе, при которомъ между преступнымъ дѣйствіемъ и наступленіемъ его результата проходитъ много времени (напр., медленное отравленіе). Категорію Д. преступленій обыкновенно выдѣляютъ, въ законодательствѣ и литературѣ, въ виду юридическихъ особенностей ея въ отношеніи къ примѣненію наказанія, признанію давности, опредѣленію подсудности и т. д. Отнесеніе данного преступленія къ числу Д. исключаетъ возможность примѣненія наказанія по совокупности (см.), всегда болѣе строгаго, чѣмъ наказаніе за одно преступленіе. Давностный срокъ исчисляется не со времени совершения дѣянія (вступленіе въ противузаконный бракъ, отпаденіе отъ православія, присвоеніе титула), а съ того момента, когда прекратилось преступное состояніе (съ момента расторженія противузаконнаго брака, прекращенія пользованія титуломъ и т. д.). Подсудность, опредѣляемая обыкновенно по мѣсту совершения преступленія, для Д. преступленія опредѣляется мѣстомъ, гдѣ проявлялось преступное состояніе. Литература — см. Совокупность преступленій.

Г. С.

Д. М. — буквы эти встрѣчаются на пятикопѣечникахъ (пятакахъ) 1730 г. и служатъ обозначеніемъ московскаго монетнаго двора (Дворъ Московскій). Дворъ этотъ единственный разъ употребилъ такое обозначеніе своей монеты. Обыкновенно же онъ ставилъ: М. Д. и М. М. Д. (см. Монетный дворъ).

Дмитревская (Аграфона Михайловна, ур. Мусина-Пушкина) — одна изъ первыхъ, по времени, актрисъ русской сцены (1740—86); готовилась къ сценѣ у Ивана Ав. Дмитревскаго (см.), за котораго впоследствии и вышла замужъ.

Дмитревскій (Владиміръ Александровичъ; настоящая фамилія Демертъ, братъ Н. А. Демерта — см. т. X, 361) — артистъ московскаго Малаго театра. Репертуаръ его отличался большимъ разнообразіемъ. Лучшими его ролями были: Кочкаревъ («Женильба»), Осипъ («Ревизоръ»), Кулигинъ («Гроза»), Боярышниковъ («Не въ деньгахъ счастье»), Донъ Мендо («Саламейскій алькады»). Умеръ въ началѣ семидесятихъ годовъ въ Москвѣ, прослуживъ на сценѣ около 20 лѣтъ.

М. И. П.

Дмитревскій (Иванъ Ивановичъ) — писатель; род. въ 1754 г., учился въ московской духовной академіи, служилъ затѣмъ переводчикомъ въ синодѣ. Въ 1800 г. поступилъ въ моск. унив. учителемъ этимологическихъ классовъ, въ 1805 г. уволенъ. Дожилъ до глубокой старости. Напечаталъ: «Иже во святыхъ отца нашего Климента, папы римскаго, къ Коринѳянамъ посланіе» (съ греч. М. 1781 г.); «Исократъ, аѳинскаго оратора и философа, политич. рѣчи» (съ греч. СПб. 1789); «Исто-

рическое, догматическое и таинственное изъясненіе на литургію» (М. 1803; выдержало много изданій); «Благоговѣнныя размышленія при слушаніи литургіи» (СПб. 1831 и М. 1839 и 1842). Ср. «Краткое начертаніе жизни и трудовъ сочинителя книги «Изъясненіе на литургію и пр.» (М. 1816) и «Обзоръ» Филарета.

Дмитревскій (Иванъ Аванасьевичъ) — знаменитѣйшій русскій актеръ, родился 28 февраля 1734 года въ Ярославлѣ, сынъ протоіерея Дьяконова-Нарыкова. Учился въ ярославской семинаріи, затѣмъ у пастора, жившаго въ Ярославлѣ. Будучи землякомъ Ѳ. Г. Волкова (т. VII, стл. 37), Д. сдѣлался участникомъ его представленій, исполняя преимущественно женскія роли, и вмѣстѣ съ труппой Волкова прибылъ въ Петербургъ. Впервые Д. исполнялъ въ Царскомъ-Селѣ роль Оснелды въ трагедіи Сумарокова «Хоревъ», при чемъ сама императрица надѣвала на Оснелду брилліанты и тутъ же назвала Дьяконова *Дмитревскимъ*, по сходству его съ польскимъ графомъ Дмитревскимъ, состоявшимъ тогда кавалеромъ посольства въ СПб. Впослѣдствіи Д. перешелъ на мужскія роли и послѣ смерти Волкова (1763) занялъ первое мѣсто въ придворной труппѣ, а въ 1765 г. былъ посланъ для усовершенствованія за границу. Исполненіемъ, по возвращеніи, роли Сивана было истиннымъ торжествомъ артиста. Черезъ годъ Д. вновь отправился за границу, съ цѣлю навербовать французскихъ актеровъ для петербургскаго придворнаго театра. Симпатичная мысль Волкова — устроить театръ публичный, для всѣхъ классовъ доступный — долго не имѣла успѣха, и только благодаря энергіи Д. былъ созданъ «вольный русскій театръ» (на Царыцыномъ лугу) Карла Книппера. Завѣдываніе вновь учрежденнымъ въ СПб. театральнымъ училищемъ (1779) также было поручено Д., обучавшему воспитанниковъ «декламации и дѣйствованію». Одно время Д. преподавалъ географію, исторію и словесность въ Смольномъ монастырѣ. Помимо званія «перваго актера», онъ несъ и режиссерскія обязанности. Въ концѣ 1790-хъ гг. Д. покинулъ сцену, на которой въ послѣдній разъ игралъ въ 1812 г., 30 августа, въ патріотической пьесѣ Висковатаго «Всеобщее ополченіе». Громъ рукоплесканій встрѣтилъ дряхлаго старика, отъ волненія съ трудомъ говорившаго. Въ концѣ жизни Д. ослѣпъ и † въ СПб. 27 окт. 1821 г. (похороненъ на Волковомъ кладбищѣ). Д. имѣлъ репутацію высокообразованнаго человѣка. Единственный примѣръ актера-академика, Д. и въ литературныхъ кружкахъ пользовался всеобщимъ уваженіемъ. Къ его совѣтамъ обращался даже чванный Сумароковъ, по указаніямъ его нерѣдко исправлявшій свои трагедіи. Съ нимъ совѣтовались и Княжнинъ, и Фонвизинъ (при окончательной отдѣлкѣ «Недоросля»), и И. А. Крыловъ, явившійся къ Д. съ однимъ изъ своихъ юношескихъ трудовъ. Многія имена учениковъ и ученицъ Д. славятся въ исторіи русской сцены; таковы Крутицкій, Гамбуровъ (VIII, 64; оба изъ труппы Книппера), Воробьевъ, Каратыгина, Сандунова, Семенова, Яковлева и др. Онъ былъ поклонникомъ гос-

подствовавшего въ то время псевдо-классическаго репертуара.

Литературныя занятія Д. начались очень рано. Наряду съ Сумароковымъ и Волковымъ, Д. былъ одною изъ главныхъ силъ драматической литературы первыхъ лѣтъ нашей сцены, для которой поставлялъ болѣею частью переводы и передѣлки съ франц., иногда съ итал. яз. Онъ написалъ массу трагедій, комедій и комическихъ оперъ: «Антигона» (музык. драма, съ итал. СПб. 1772), «Честный преступникъ» (ком. съ фр. id.), «Беверлей» (трагедія, съ фр., СПб. 1773 и М. 1787), «Армида» (опера, съ ит., СПб. 1774), «Раздумчивый» (ком., съ фр., СПб. 1778), «Дианно дерево» (опера, съ ит., СПб. 1792), «Рѣдкая вещь» (опера, съ итал. id.) и мн. др., не сохранившихся до нашего времени. Перевелъ поэму Томсона «Четыре времени года» (М. 1798 и 1803); издалъ «Похвальное слово А. П. Сумарокову» (СПб. 1807), печаталъ въ «Трудолюбивой Пчелѣ» Сумарокова стихи и участвовалъ въ переводѣ Анахарсиса, изд. академіею (1804—09). Около 20 лѣтъ Д., по порученію російской акад., трудился надъ «Исторіей русскаго театра», но рукопись его сгорѣла во время пожара въ академіи. Д. возобновилъ свой трудъ, но онъ остался не напечатаннымъ. Актеръ Иванъ Носовъ, при составленіи своей «Хроники русскаго театра» (изд. Имп. общ. ист. и др. рос. при моск. унив., М. 1883), пользовался оригиналомъ «Исторіи русскаго театра» Д., хотя не указываетъ, гдѣ его видѣлъ. Ѳ. Кони въ своей статьѣ: «Русскій театр, его судьбы и исторія» («Русская Сцена», 1864) сообщилъ нѣсколько фактовъ, почерпнутыхъ имъ изъ разныхъ записочекъ и ключковъ, писанныхъ рукою Д. и найденныхъ имъ въ бумагахъ актера Яковлева, друга Д. Академикомъ М. И. Сухомятинымъ (см. его «Исслѣдованія и статьи по русской литературѣ и просвѣщенію», т. II, СПб. 1889) доказано, что нѣмецкое «Извѣстіе о нѣкоторыхъ русскихъ писателяхъ» 1768 г. (напеч. въ «Материалахъ для исторіи русской литературы» П. А. Ефремова, СПб. 1867) вышло изъ-подъ пера Д. Ср. «Извѣстіе о жизни Д.» (СПб. 1822); Ѳ. Кони, «Биографія Д.» («Пантеонъ», 1840, III); «Семейная хроника» Аксакова, въ ст. «Я. Шушеринъ»; предисловіе Е. Варсова къ «Хроникѣ» Носова; ст. Сиротинина въ «Архивѣ» (1890 г., IX и XI); «Записки С. П. Жихарева» (изд. «Русскаго Архива», 1891); «Архивъ дирекціи Имп. театровъ» (1892, отд. III); биографія Д. для народа (СПб. 1884, изд. «Мірскаго Вѣстника»); И. Ѳ. Горбунова, въ «Русскомъ Вѣстникѣ» (1892). Уж.

Димитриена (Валентина Іоновна)—писательница, род. въ 1859 г. въ крестьянской семьѣ. Училась въ тамбовской гимназій, была сельской учительницей, потомъ окончила женскіе врачебные курсы. Пишетъ рассказы и повѣсти изъ народной жизни, между которыми обратили на себя вниманіе: «Ахметкина жена» («Русское Богатство», 1881, I), «Отъ совѣсти» («Русская Мысль», 1882, III), «Въ разныя стороны» (т. же, 1883, III и IV), «Въ тихомъ омутѣ» («Дѣло», 1882, VI), «Злая воля» (т. же, 1883, IV—VIII), «Тюрьма» («Вѣстникъ Европы»,

1887, VIII—X), «Доброволецъ» (т. же, 1889, IX—X), «Своимъ судомъ» («Сѣверн. Вѣстн.», 1888, I) и др.

Димитриенка (Дм. Иловайская тожъ) — слобода Таганрогскаго окр., Области Войска Донскаго, при р. Миусъ, въ 95 в. отъ окружнаго города; жит. 5630, дворовъ 834. Жители, преимущественно малороссы, занимаются садоводствомъ и рыболовствомъ. Православный храмъ, церковно-приходская школа.

Димитриенка (Дмитровка тожъ)—слобода Вирюченскаго у., Воронежской губ., въ 15 в. отъ у. гор., при р. Тихой Соснѣ, прит. Дона. Жит. 8851, дворовъ 704; правосл. храмъ, церковно-приходская школа. Жит., малороссы, прежде занимались топкою меда, теперь занимаются посѣвомъ подсолнуха и аниса и наслобойствомъ.

Димитриенка — с. Павлоградскаго у., Екатеринославской губ., на р. Самарѣ. Дв. 740, жит. 5935. Школа, лавки, 3 яр., базары.

Димитриенка — сл. Курской губ., Грайворонскаго у., въ 47 в. отъ у. гор. Въ 1863 г. имѣла 2600 чел. жит., теперь всего 1863 чел. Выше с. гр. Шереметевыхъ.

Димитриенка (Русскій Кандызь)—с. Самарской губ., Бугурусланскаго у. Ж. болѣе 2 т. Торгово-промышленныхъ зав. 15. Нѣсколько мельницъ.

Димитриенка (Большая)—с. Саратовской губ. Аткарскаго уѣзда. 1529 жителей. 109 ульевъ пчелъ, 9 мельницъ, 2 промышленныхъ завода, 1 тракторъ, 7 лавокъ. Училище съ 33 учен. Больница.

Димитриено — село Касимовскаго у. Рязанской губ., въ 18 в. отъ Касимова. Дворовъ 147, жит. 1179. Земская школа, крахмальный зав., шерстобитня, постоянный дворъ, двѣ лавки. Многие занимаются тканьемъ рогожъ.

Димитриено—село Скопинскаго у. Рязанской губ., на высокомъ берегу р. Верды, въ 7 верст. отъ Скопина. Дворовъ 130, ж. 851. При селѣ *Димитриевскій-Ряжскій* мужской заштатный монастырь, древній, окруженный стѣной и башнями, съ древней церковью, въ которой хранятся посохъ, принадлежавшій, по преданію, иноку Пересвѣту, который, на пути изъ Троицкой лавры къ мѣсту Куликова побоища, останавливался въ монастырь.

Димитриенка — станица Ставропольской губ. и у., въ 120 вер. на СЗ отъ города, при впаденіи р. Кадалахъ въ Кубань. Жит. ок. 3 т.

Димитриевскій погость (Дмитрій Солунскій тожъ)—село Егорьевскаго у., Рязанской губ., въ 52 в. отъ Егорьевска. Жит. 237; 2 церкви, образцовое 2-хъ классное мужское и одноклассное женское училища. Врачебный пунктъ; 2 оптовыхъ винныхъ склада, 4 реисковхъ погреба, 4 трактора, 2 постоянныхъ двора, 4 пекарни, 2 кузницы, сивильня, 15 различныхъ лавокъ. Базары. Въ окрестныхъ селеніяхъ преобладающій промыселъ — тканье мочальныхъ кульковъ. Всего раздается мочалъ до 10500 пудовъ ежегодно. Мочалу покупаютъ на Нижегородской ярмаркѣ. Сбытъ кульковъ въ Москву. Изъ отхожихъ заработковъ главный—плотничество. Д. погость на

рѣкъ Лямѣ упоминается въ писцовыхъ книгахъ 1637—1648 гг. Въ церкви села сохранились древніе предметы: икона нерукотвореннаго Спаса, помѣченная 1584 г., наперстообразные кресты, евангеліе, колоколъ и пр.

А. В. С.

Дмитріевскій соборъ, въ г. Владимирѣ на Клязьмѣ—одинъ изъ замѣчательнѣйшихъ памятниковъ владимірска-суздальской вѣтви древне-русскаго зодчества, какъ по своей красотѣ, такъ и по относительно-хорошей сохранности. Онъ сооруженъ въ 1197 г. вел. кн. Всеволодомъ III въ ознаменованіе рожденія у него сына, Дмитрія, и посвященъ св. Дмитрію Солунскому. Новопостроенная церковь была придворною и соединялась съ великокняжескими палатами переходомъ, ведшимъ на ея хоры (остатки котораго были уничтожены при реставраціи собора въ 1834—1835 гг.). Строителями собора были пріѣзжіе изъ сѣверной Італіи греческіе мастера, подъ руководствомъ которыхъ работали мѣстные, владимірскіе каменщики, славившіеся въ ту пору своимъ искусствомъ. И тѣ, и другіе, видимо, приложили все стараніе къ тому, чтобы угодить вел. князю, желавшему придать своему домовому храму возможное изящество. Д. соборъ очень невеликъ по размѣру; подобно другимъ владимірскимъ и суздальскимъ церквамъ XII ст. (Успенскому собору въ Суздальѣ, Покрову на Нерли, Богородице-Рождественской церкви въ Боголюбовѣ и пр.), онъ представляетъ чисто-византійскій типъ храма, съ продолговатымъ четырехугольнымъ въ планѣ, тремя полукруглыми апсидами съ восточной стороны и одною главою надъ своею серединою; но многія детали его внѣшности сильно отзываются западнымъ (романскимъ) влияніемъ. Каждый изъ трехъ фасадовъ (западный, сѣверный и южный) раздѣленъ на три части посредствомъ длинныхъ и тонкихъ колонокъ, выступающихъ изъ стѣны; на половинѣ высоты стѣны идетъ по фасадамъ карнизъ, состоящій изъ колонокъ, подпираемыхъ небольшими кронштейнами и поддерживающихъ арочки съ нѣскольکو приподнятомъ центромъ. Между колонками карниза помѣщены рельефныя, тесанныя изъ камня изображенія святыхъ въ сидячей позѣ и орнаменты, представляющіе разныхъ звѣрей и птицъ на изгибающихся и выходящихъ вѣтвяхъ. Фигуры эти, равно какъ и украшающія кронштейны, имѣютъ много сходства съ заставками и виньетками византійскихъ и древне-русскихъ рукописей; однако между ними есть и такія, которыя отмѣчены, очевидно, романскимъ характеромъ. Точно такой же карнизъ проходитъ на апсидахъ, надъ крышей, съ тою разницей, что здѣсь, чрезъ каждыя двѣ короткія колонки, подперты кронштейнами, одна, длинная, спускается внизъ, до самой земли. На переднемъ и боковыхъ фасадахъ, въ каждомъ изъ трехъ компартиментовъ, на которые они раздѣлены, находится по длинному и узкому окну съ округленнымъ верхомъ, а все поле компартиментовъ усажено рельефными фигурами, подобными помѣщеннымъ между колонками карниза. Въ средней части cadaго фасада

внизу, продѣлана дверь, имѣющая форму арки и обрамленная колонками и покоющимися на нихъ рельефно-украшенными дугами, совершенно въ родѣ романскихъ порталовъ. Верхъ стѣны фасада образуетъ три арки, одѣтыхъ непосредственно крышей, которая, вообще, изгибается сообразно кривизнѣ прикрываемыхъ ею сводовъ зданія. Высокій барабанъ главы убранъ арочками на тонкихъ и длинныхъ колонкахъ и снабженъ такими же окнами, простѣйки между которыми заняты рельефнымъ орнаментомъ того же характера, какъ скульптурныя украшенія и въ прочіихъ мѣстахъ, но превосходящимъ эти послѣднія въ отношеніи рисунка и исполненія. Крыша купола принадлежитъ позднѣйшему времени, хотя ея форма и встрѣчается на рисункахъ XII в.; ее нельзя назвать византійскою, но она все-таки ближе подходитъ къ полусферической формѣ византійскихъ главъ, чѣмъ къ маковкамъ въ видѣ луковицъ, усвоеннымъ впоследствии русскимъ церковнымъ зодчествомъ. Гармоничность пропорцій собора, вмѣстѣ съ обиліемъ и своеобразностью его внѣшнихъ украшеній, составляетъ, главнымъ образомъ, его красоту; что же касается до его внутренности, то она вообще походитъ на внутренность новгородскихъ и аѳонскихъ церквей и не представляетъ ничего особенно любопытнаго, за исключеніемъ древней стѣнной живописи подъ хорами надъ входомъ съ западной стороны. Здѣсь былъ изображенъ «Страшный судъ», отъ котораго уцѣлѣли довольно значительные фрагменты. Въ особенности мило и наивно представлены Богоматерь, сидящая на престолѣ между двумя колѣнопреклоненными ангелами, а также три ветхозавѣтныхъ патріарха: Авраамъ, держащій на своемъ лонѣ бѣднаго Лазаря, а, по бокамъ отъ него Исаакъ и Іаковъ, окруженные душами праведниковъ. Послѣ татарскаго нашествія Д. соборъ неоднократно подвергался оустошеніямъ и пожарамъ, былъ потомъ обезображенъ разными пристройками и, наконецъ, по повелѣнію императора Николая I, въ 1835 г., возстановленъ въ своемъ первоначальномъ видѣ.

А. С.—съ.

Дмитріевскія горы находятся на правомъ берегу р. Волги, въ Саратовской губ., ниже Камышина; ихъ высота 560 фт.

Дмитріевское—село Обоянскаго уѣзда Курской губ., при рч. Ворскловицѣ. Жит. 813 чел. Отъ Обояни въ 40 вер. Больница; заводы кирпичный, селитряный, овчарный. Фруктовые сады.

Дмитріевское—с. Тамбовской г., Лебедянскаго у. (Одоньево, Троекурово тожъ). Ж. 3478, 321 дворъ; 2 церкви; мелочная лавка, трактиръ, постоялый дворъ.

Дмитріевское—село Нижнѣдѣвickaго уѣзда Воронежской губ., на правомъ берегу рѣки Хохла. Жителей 3100, дворовъ 588. Жители великороссы, занимаются почти исключительно хлѣбопашествомъ; Церковно-приходская школа. Ежегодно ярмарка, обороты которой не превышаютъ 10000 р.

Дмитріевское (Точка тожъ)—с. Оренбургскаго у. и губ., въ 90 в. отъ города, при р. Токѣ. Жит. 3220, дворовъ 396; цер-

ковно-приходская школа; еженедельные базары; главное занятие — хлебопашество.

Дмитриевщина (Санкино) — с. Тамбовской губ. и у. Жит. 3103, дв. 231. Постоялый дворъ, лавки.

Дмитриевъ-на-Свапѣ или **Дмитро-сванскъ** — у. городъ Курской губ., въ 90 в. къ СЗ отъ гор. Курска, при р. Свапѣ, прит. р. Сейма, въ довольно глубокой котловинѣ, среди крутыхъ холмовъ. Окрестности изрѣзаны оврагами и холмами; подъ самымъ городомъ ломки мѣла; есть и фосфоритъ; рѣка здѣсь дѣлаетъ рядъ прихотливыхъ излучинъ; берегъ высотой болѣе 10 саж. Прежде здѣсь было село Дмитриевское, въ 1779 г. возведенное въ городъ, а чрезъ 5 лѣтъ повелѣно было его переименовать, для отличія отъ города Дмитровска, Орловской губ., въ Д.-на-Свапѣ. Чрезъ 13 лѣтъ Д. оставленъ за штатомъ, а въ 1802 г. опять сдѣланъ уѣзднымъ городомъ. Въ концѣ XVIII вѣка здѣсь не было и 300 чел. жителей, въ 1870 г. — 3004, теперь — 4445. Городъ не отличается ни бойкостью, ни размѣрами торговыхъ оборотовъ. По послѣднимъ даннымъ за 1890 г., въ Д. были: мукомольный зав., съ оборотомъ на 17000 р., 1 крупорушный — на 5350 р., два маслобойныхъ зав. — на 49750 р. Жилихъ зданій 473, каменныхъ — 6. Городскихъ доходовъ въ 1890 г. было 12618 р., расходовъ — 12882 р., городской недоимки 548 р. Женская прогимназія и городское училище. Городской земли — 261 дес.

Дмитриевскій у. Курской губ. — на сѣверѣ губернии, пограничный съ Орловской губ. Наибольшее протяженіе съ З на В — 75 в. Уѣздъ расположенъ по теченію р. Свапы, притока р. Сейма; теченіе ея по Д. у. составляетъ 110 в. Пространство 2786 кв. в. Въ настоящее время строится Бр.-Рыл. жел. дор. протяженіемъ въ 200 в.; она захватываетъ изъ Д. у. пространство въ 25 вер. отъ села Ольховки на Ю до Самофаловки на С въ западной части уѣзда; г. Д. будетъ отстоять въ 30 в. отъ жел. дор. Физическій характеръ поверхности уѣзда далеко не разнообразенъ: въ однихъ мѣстахъ рельефъ сильно развитъ, въ особенности въ средней меридиональной полосѣ уѣзда, примыкающей къ правому берегу р. Свапы — это болѣе овражистая полоса; уровень р. Свапы колеблется около 70 саж., высота прилегающаго нагорья отъ 103 до 112 саж.; вторую подобную же область овраговъ составляетъ ЮВ уголъ уѣзда, прилегающий къ теченію р. Вабли и Прута, по Фатежской границѣ; здѣсь высота гряды 118 саж.; а уровень воды въ рѣкѣхъ 73 — 74 саж. Наоборотъ, зап. часть уѣзда, примыкающая къ Сѣвскому, плоская. Высоты тамъ отъ 101 до 103 саж., при отсутствіи значительныхъ рѣкъ. Навысшія мѣстности на зап. границѣ — Самофаловка-Святозерки 112, Стрѣлковка 108, Меркуловка 108. Сказать вообще къ Ю и этимъ фактомъ объясняется и то явленіе, что р. Свапа вовсе не имѣетъ здѣсь значительныхъ притоковъ и что всѣ они текутъ почти по меридіану: Осмонь, Харасея, затѣмъ на 40 в. нѣтъ притоковъ, Амонька съ Киселевской (уже въ Рылскомъ у.). Геологическое строеніе мѣстности таково: вост.

половина у., по Фатежской гран., имѣетъ сильно развитый покровный лессъ, благодаря которому разрастаются овраги; это относится гл. обр. къ Льговской границѣ; близость р. Прута съ уровнемъ 72 — 73 саж. сильно вліяетъ на орографію. Далѣе на З мѣстность сильно падаетъ и у Свапы выходитъ широкая полоса песковъ, которая заключаетъ все пространство отъ 75 до 88 саж. высоты. Здѣсь на небольшой глубинѣ лежитъ сеноманскій ярусъ мѣловой системы, песчанистый мергель и фосфоритные пласты. Въ прибрежной полосѣ праваго берега Свапы выходитъ опять та же мѣловая система; главную толщю выходовъ здѣсь занимаетъ фосфоритовый нижній ярусъ, котораго прекрасные выходы извѣстны въ селахъ Гладкомъ, Кошкинѣ и Богословкѣ, по р. Осмони; въ Кузнецовкѣ, Петровскомъ, Злыдинѣ и Арбузовой по Харасеѣ и Свапѣ. Далѣе къ Ю слѣдуютъ выходы мѣла и мергелей, которые продолжаютъ и на З къ Сѣвскому и Глуховскому уу.; но чѣмъ зап., тѣмъ они болѣе покрываются или третичными образованиями песчаного яруса или же бурими глинами поледникового образования. По сѣв.-зап. и зап. границѣ отъ Невари до Гапонова, и далѣе до Сучкиной развита полоса плотныхъ водоупорныхъ глинъ; южнѣе Гапонова среди нихъ попадаются цѣнные глины, какъ огнеупорныя, такъ и прекрасныя лѣпныя; но лежатъ онѣ не на самой поверхности. Характеръ мѣстности отъ Гапонова на Доброводы, Пробожье Поле, Глубое Селіно, Вѣтъ рѣзко отличается отъ другихъ, благодаря именно непроницаемости глинъ для воды, — здѣсь почти нѣтъ склоновъ и овраговъ. Почва въ уѣздѣ неодинаковая; границею служатъ р. Свапа. Къ З отъ нея тянется полоса чернозема; далѣе на З преобладаютъ въ бассейнѣ р. Свапы и Немечды суглинки и обширные торфяники. Восточной Свапы, полосой въ 20 в. ширины, вдоль ея лежатъ тощія супеси; еще далѣе опять суглинки и черноземъ. Ископаемыми богатствами уѣздъ не отличается; спорадически разсыянъ жерновой плотный песчаникъ. Чистый мѣлъ встрѣчается преимущественно по р. Свапѣ. Главное богатство у. — залежи фосфорита, качествомъ неособенно высокого (отъ 14 до 18%, фосфорной кислоты); самая удобная мѣстность для его разработки и вывоза — села Злыдино и Старый Городъ на р. Свапѣ. Сплавъ по послѣдней, впрочемъ, сильно затрудненъ. Д. у. относится къ числу плодородныхъ, что надо приписать чрезвычайно сложному составу почвы. Хозяйство трехпольное; въ озимомъ погѣ сѣются рожь, въ яровомъ, главнымъ образомъ, овесъ, затѣмъ картофель и греча. Развѣтъ также посѣвъ конопли; коноплянаго сѣмена получается отъ 20 до 50 пд. съ десятины. Крупчатка, работающая на 80 тыс. руб., два сахароваренныхъ заводовъ, на 472 тыс. руб. (при 418 рабочихъ). Всѣ фабрики работаютъ на 655300 руб., при 800 рабочихъ. Жителей въ уѣздѣ 117174 чел. (60210 мужч., 56964 женщ.), въ томъ числѣ крестьянъ 98017. Количество скота въ уѣздѣ (въ 1891 г.): рогатаго — 20330 головъ, лошадей — 34763 (безлошадныхъ крестьянъ 20,7%, съ 1 лошадыю — 27,4%, съ 2 ло-

шадьями—28%, съ 3—14,1%, болѣе 3—9,8%, всего крестьянскаго населенія уѣзда, овецъ—46947, свиней—23081, козъ—756, всего—126877 шт. Общее количество земли въ у.

270628 дес., распределенныхъ слѣдующимъ образомъ: пахатной—193616, лѣса—33481, луговъ и выгона—31642, неудобной—6889. Въ томъ числѣ:

	Подъ по- сомъ.	Паръ.	Луга.	Лѣс.	Огородъ и садъ.	Удобной.	Неудобной.
У крестьянъ	73814	32689	10832	4229	5554	130586	3321
У помѣщиковъ	56529	30311	9250	31386	1718	129974	3301.

Арендная плата колеблется между 9,4 и 12,8 руб. за дес., а продажная цѣна—между 60 и 200 руб. за дес. Къ С отъ у. гор. въ 10 вер. находится имѣнiя (14607 дес.) Его Императ. Величества, приобретенныя въ 1893 г. у кн. Д. В. Голицына, съ свеклосахарнымъ и винокуреннымъ заводами и бумажной фабрикой. Промыслами мѣстными занято 2946 чел., а отхожими 1246 чел. Выселилось изъ у. 294 чел. (164 мжч. и 130 жнщ.), въ Томскую (269 чел.) и Тобольскую губ. (25 ч.), возвратилось въ 1891 г. 19 чел.; Содержанiе земскихъ (1892) обошлось въ 11263 руб. Всего обязательныхъ расходовъ 41686 р., необязательныхъ—26922 р., въ томъ числѣ на медиц. часть 12300 руб. Изъ кустарныхъ промысловъ по Д. у. развиты кузнечный, бондарный, столярный, портняжный, сапожный, канатный, гончарный, каменнотесный, плотничій, колесный, ободный и прядильный. Заработокъ кустарей до 88 тыс. р. *Н. Кюри.*

Дмитріевъ (Александръ Ивановичъ) — братъ поэта Д., полковникъ (1759—1798), другъ Карамзина, переводчикъ прошлаго вѣка, болѣею частью съ франц. Напечаталъ: «Собраніе писемъ Абельяра и Элозвы» (М. 1783), «Адонидъ, съ присовокупленіемъ нѣкоторыхъ любовныхъ стихотвореній Кастріотта Албанскаго» (СПб. 1783), «Взятіе св. Лукіи, антильскаго американскаго острова» (драма въ 1 д., СПб. 1786), «Поэмы древнихъ бардовъ» (СПб. 1788), «Лузіяда» (поэма въ 10 пѣсняхъ, М. 1788) и др.

Дмитріевъ (Андрей Михайловичъ) — беллетристъ и переводчикъ; часто писалъ подъ псевдонимомъ *баронъ Г. Галкинъ*. Ум. въ 1836 г. Былъ сотрудникомъ «Антракта», «Русск. Спесны», «Моск. Листка», редактировалъ «Моск. театральную газету» и вмѣстѣ съ Н. Ланскимъ издавалъ «Русскій Курьеръ» (1830). Отдѣльно напечаталъ: «Съ позволенія сказать», рассказы (М. 1870); «Падшая» — повѣсть (2-е изд. 1874); «Господинъ Ловеласъ» — повѣсть (М. 1872); «Новеллы, рассказы и шутки» (М. 1873); «Въ дорогу отъ скуки» (М. 1876); «Единственная», ком. (М. 1881); «Отъ нечего дѣлать» — рассказы, новеллы и шутки (М. 1882) и пр.

Дмитріевъ (Иванъ Ивановичъ) — извѣстный баснописецъ, род. 10 сентября 1760 г. въ имѣнiи отца, селѣ Богородскомъ, Симбирской губ., Сызранскаго у.; ум. 3 окт. 1837 г. въ Москвѣ. На 8-мъ году онъ былъ отданъ въ пансіонъ, сперва въ Казань, а затѣмъ въ Симбирскъ, гдѣ ученіе его ограничивалось только первыми правилами франц. и нѣм. языковъ. На 11-мъ году Д. былъ взятъ изъ пансіона и дальнѣйшее образованіе продолжалось подъ руководствомъ его родителей. Бунтъ Пугачева заставилъ его отца со всѣмъ семействомъ пере-

селиться въ Москву, въ которой Д. пробылъ два года. Тутъ онъ былъ свидѣтелемъ казни Пугачева, описаніе которой, оставленное имъ въ его запискахъ («Взглядъ на мою жизнь»), было впоследствии внесено Пушкинымъ въ «Исторію пугачевскаго бунта». На 14-мъ году Д. отправился въ Петербургъ на службу въ гвардейскій семеновскій полкъ и вскорѣ принялся сочинять стихи. Первые его опыты «въ ризмованіи» были такъ слабы, что авторъ самъ ихъ уничтожилъ. Дружба съ однимъ изъ сослуживцевъ, Ф. И. Козляевымъ, человкомъ прекрасно образованнымъ и большимъ знатокомъ литературы, стала для Д. «эпохой», съ которой онъ «началъ выбираться на прямой путь словесности». Пользуясь обширной библіотеккой и указаніями Козляева, Д. основательно ознакомился съ произведеніями всѣхъ лучшихъ писателей французской литературы, а также и съ римскими и греческими классиками въ франц. переводахъ. Вслѣдъ затѣмъ Д. сблизился съ Карамзинымъ и Державинымъ. Знакомство съ послѣднимъ, по словамъ Д., «открыло ему путь къ Парнасу»; въ домѣ его онъ перешагнулъ почти со всѣми современными писателями. Въ Карамзинѣ Д. нашелъ не только друга, но и руководителя въ литературныхъ занятіяхъ, совѣтамъ и указаніямъ котораго безусловно подчинился. Молодые друзья вскорѣ выступили на литературное поприще, переводами съ французскаго. Вслѣдъ затѣмъ были возобновлены и прерванные опыты «въ ризмованіи», и въ 1791 г. въ «Московскомъ Журналѣ», который издавалъ Карамзинъ, появился цѣлый рядъ произведеній Д., изъ которыхъ обратили на себя особенное вниманіе публики и заслужили величайшія похвалы критики его сказка «Модная жена» и пѣсня «Голубокъ». Послѣдняя тотчасъ же была положена на музыку и получила самое широкое распространеніе. Вслѣдъ за «Московскимъ Журналомъ» Карамзинъ приступилъ къ изданію «Аглаи» и «Аонидъ», въ которыхъ Д. также принялъ участіе. 1794 г., по собственнымъ словамъ Д., былъ для него самымъ «пятическимъ годомъ». Въ этомъ году написаны лучшія его произведенія: сказки—«Воздушныя башни», «Причудница», оды—«Къ Волгѣ», «Глазъ патриота на взятіе Варшавы», «Ермакъ» и сатира «Чужой толкъ», сразу доставившія ему почетное мѣсто среди современныхъ ему поэтовъ. Въ 1795 г. вышло первое изданіе его стихотвореній, подъ заглавіемъ «И мои бездѣлки». Въ томъ же году Д. приступилъ къ изданію пѣсенника, въ который вошла какъ его собственные пѣсни, такъ и пѣсни другихъ поэтовъ, и который вышелъ въ 1796 г., подъ заглавіемъ: «Карманный пѣсенникъ или собраніе лучшихъ

свѣтскихъ и престоноародныхъ пѣсень». Въ концѣ 1796 г. Д., по собственному желанію, былъ уволенъ въ отставку, съ чиномъ полковника. Онъ собирався представиться импер. Павлу и принести ему благодарность за производство въ чинъ, какъ вдругъ въ день Рождества Христова, рано утромъ, къ Д. явился полиціймейстеръ и отвезъ его во дворецъ, гдѣ онъ встрѣтилъ своего сослуживца штабсъ-капитана Лихачева, также только что уволеннаго въ отставку. Вскорѣ вышелъ императоръ, который объявлялъ имъ, что, вслѣдствіе анонимнаго доноса, будто они злоумышляютъ на его жизнь, онъ приказалъ до отысканія доносителя содержать ихъ подъ арестомъ. Неизвѣстность доноса выяснилась черезъ 3 дня, и случай этотъ имѣлъ самыя благоприятныя послѣдствія для Д. Вызванный въ 1797 г. въ Москву на коронацію Павла I, онъ былъ осыпанъ милостями государя и получилъ званіе товарища министра въ новоучрежденномъ департаментѣ удѣльныхъ имѣній. Въ томъ же году онъ былъ переведенъ оберъ-прокуроромъ 3-го департамента сената, а въ слѣдующемъ пожалованъ въ действительные оберъ-прокуроры. Въ 1799 г. Д. вышелъ въ отставку, награжденный чиномъ тайн. сов., и переселился въ Москву. Въ теченіе 7-лѣтняго пребыванія его въ отставкѣ, кромѣ нѣсколькихъ басенъ и стихотвореній (между прочимъ «Путешествія Н. Н. въ Парижъ и Лондонъ», небольшого шуточного стихотворенія, написаннаго по поводу предполагаемаго отъѣзда В. Л. Пушкина за границу), имъ не было написано ни одного крупнаго произведенія. Выпускомъ въ 1806 г. первого полнаго собранія своихъ сочиненій Д. закончилъ свое литерат. поприще и съ этого времени не писалъ уже ничего новаго. Въ 1806 г. онъ назначенъ сенаторомъ, при чемъ ему поручено было обрешивать дѣйствія губерн. начальствъ по исполненію высочайшаго манифеста о наборѣ земскаго ополченія. Въ 1808 г. Д., по повелѣнію императора, ревизовалъ Рязанскую и Костромскую губ., а въ 1810 г. былъ почти одновременно назначенъ членомъ государственнаго совѣта и министромъ юстиціи. Вступивъ въ управленіе министерствомъ, Д., по собственнымъ словамъ въ его Запискахъ, «при первомъ же обзорѣ увидѣлъ, что многого не достаетъ къ успѣшному ходу этой машины». Излишнія инстанціи, проволочка дѣлъ, составъ чиновниковъ, совершенно неподготовленныхъ къ службѣ—все это, по мнѣнію Д., требовало кореннаго измѣненія. «Обращая особенное вниманіе къ сенату,—говорятъ Д. въ своихъ Запискахъ,—долженствующему быть образцомъ для прочихъ судищъ, я горѣлъ желаніемъ охранить его достоинство, возратить ему прежнюю важность». Но предложеннымъ Д. реформамъ не суждено было осуществиться. Встрѣченныя неодолимые, онъ, по случаю начинавшейся войны 1812 г., были отложены на нѣкоторое время. Начавшіяся вскорѣ служебныя неприятели заставили Д. оставить службу. Въ 1814 г. онъ былъ уволенъ въ отставку и въ томъ же году уѣхалъ въ Москву, гдѣ съ 1816 по 1819 г. состоялъ председателемъ комиссіи для оказанія по-

мощи жителямъ Москвы, пострадавшимъ отъ нашествія французовъ. Испознавъ это послѣднее порученіе императора Александра I, за успѣшное выполненіе котораго онъ былъ награжденъ чиномъ дѣйств. тайн. сов. и орденомъ Владиміра I степени, Д. окончательно оставилъ служебную дѣятельность. Послѣдніе годы своей жизни Д. провелъ почти безвыѣздно въ Москвѣ, отлучаясь лишь на короткое время на родину, и въ 1836 г. посѣтилъ Дерптъ, куда ѣздилъ къ семейству Карамзина. Съ живымъ интересомъ слѣдилъ онъ за новостями современной литературы, посѣщалъ ученыхъ и литературныя общества, пополнялъ свою богатую бібліотекъ, велъ дѣятельную переписку со всѣми лучшими представителями нашей литературы и составилъ записки, дающія богатый матеріалъ для знакомства со многими современными ему лицами и событиями, въ особенности же съ литературой того времени. Онѣ были изданы уже послѣ его смерти, въ 1866 г., подъ загл. «Взглядъ на мою жизнь».

Басни и сказки Д., хотя онѣ почти всѣ переведены съ французскаго, считались лучшимъ украшеніемъ его литературнаго дѣла, чему много способствовали внѣшнія ихъ качества—легкій языкъ, свободная и плавная версификація. Настоящимъ удѣломъ его таланта была, несомнѣнно, сатира. Сатирическое направленіе видно во многихъ его произведеніяхъ, но особенно рѣзко оно выразилось въ «Чужомъ толкѣ». Сатира эта была вызвана распространившеюся тогда страстью писать оды. Осмѣивая одписцевъ, Д. имѣлъ въ виду не Ломоносова или Державина, а ихъ многочисленныхъ подражателей, изъ которыхъ большинство не только не обладало поэтическимъ дарованіемъ, но даже не понимало, въ чемъ заключается сущность поэтическихъ произведеній вообще. Историческое значеніе сатиры Д. громадно. Она уничтожила страсть писать оды и содѣйствовала упадку ложно-классическаго направленія въ лирической поэзіи. Не меньшую извѣстностью пользовались и его мелкія стихотворенія—эпиграмы, эпиграфны, надписи къ портретамъ и, наконецъ, сентиментальныя романсы, такъ пришедшія по вкусу эпохи. Стараясь освободить стихотворный языкъ отъ тяжелыхъ и устарѣлыхъ формъ, придать ему легкость, плавность и привлекательность, Д. явился преобразователемъ русскаго стихотворнаго языка. Въ этомъ отношеніи въ исторіи литературы имя Д. стоитъ наряду съ именемъ Карамзина, преобразователя прозаической рѣчи.

Изданій сочиненій Д. съ 1795 г. по 1893 г. было семь. Въ 1825 г. вышла небольшая книжка его «Апологовъ въ четверостишіяхъ», изъ которыхъ большая часть были перебраны изъ Mollevaut. Затѣмъ съ 1798 г. по 1893 г. было пять изданій его «Басенъ, сказокъ и апологовъ» (послѣдніе присоединялись съ изданія 1838 г.).

Дмитріевъ (Иванъ Ивановичъ), изъ духовнаго званія, учился въ харьковской унив. и въ 1863 г. прибылъ въ СПб.; печаталъ сатирическія статьи въ «Завозѣ», «Современникѣ», «Искрѣ»; составлялъ «внутреннее обозрѣніе» журнала «Русское Слово», а

основаниі Степановымъ «Будильника» ставилъ его программу и редактировалъ его марта 1866 г. Ум. молодымъ въ 1867 г.

Дмитріевъ (Левъ Евграфовичъ)—гравёръ мѣди, присоединившій къ своей фамилии, отличія отъ другихъ художниковъ Дми-евыхъ, прозвище: *Кавказскій*. Род. въ 9 г., получилъ общее образование въ ставропольской гимназій, и въ 1869 г. поступилъ ученики Имп. акад. худож. по разряду гравюванія, въ которомъ наставникомъ его быль *Ө. И. Юрданъ*. За усильныя занятія по ей специальности онъ получилъ отъ акаде-двѣ серебряныя медали. Дальнѣйшіе его ды по гравюванію, а также рисунки, слѣ-ные съ натуры перомъ, доставили ему въ 8 г. званіе художника 1-ой степ., а въ 1892 г. итулъ академика. Независимо отъ этихъ тру-ъ, Д. редактировалъ, въ 1883—84 гг., ил-стрированный журналъ «Ласточка», въ ко-омъ помѣщались снимки съ рисунковъ пре-щественно русскихъ художниковъ, послѣ-о, въ теченіе трехъ лѣтъ, завѣдывалъ ху-кественною частью въ журналѣ «Всемирная-люстрація». Неоднократно предпринималъ-здки, съ художественною цѣлью, на Кавказъ, тѣмъ 1887 г. сдѣлалъ путешествіе въ За-пѣскую область и Среднюю Азію. Работаетъ-мущественно офортнымъ способомъ (см.-авриваніе) и сухою иглою. Число гравюръ,-олненныхъ имъ по настоящее время, про-рается до 65 (списокъ ихъ см. въ изд. Бул-ова «Наши художники», I, 131). Это—по-ышей части, либо народные типы Кавказа-Завказья, гравюванные съ собствен-хъ рисунковъ художника, либо портреты-личныхъ лицъ (вел. княгиня Марія Пав-ны, ген. М. Скобелева, гр. Безбородко, Пушкина, протоіерея І. Васильева, архм-натія Бринчанинова, живописца Т. Гор-ьта, пѣвицы Каменской, М. А. Диллонъ и-), и, наконецъ, воспроизведенія картинъ и-тунковъ другихъ художниковъ («Бурлаки» съ-Рѣица, «Княжна Тараканова» съ К. Фла-цаго, нѣсколько кавказскихъ сценъ, съ Гор-ьта, и «Послѣдняя пушка», съ А. Вирца).

А. С.—ст.

Дмитріевъ (Михаилъ Александровичъ)—емлянинъ поэта Ив. Д. (1796—1866);-спитывался въ моск. благородномъ пансіо-; началъ службу въ Москвѣ (въ архивѣ-вистерства иностр. дѣлъ), гдѣ прослужилъ-самой отставки (въ 1847 г.), послѣдніе-ды состоя оберъ-прокуроромъ 7-го депар-мента и завѣдующимъ дѣлами общаго собра-и моск. департаментовъ сената. Литературно-ль занимать очень рано. Свои довольно-средственныхъ стихотворенія Д. печаталъ-«Атеней», «Галатей», «Моск. Вѣстникъ»,-едескопъ», «Молвъ», «Москвитянинъ» и др.-вѣстный острякъ Соболевскій опредѣлялъ Д.-къ стихотворца, слѣдующимъ двусташіемъ:-нъ камеръ-юнкеръ при дворѣ и камерди-ръ на Парнасъ». Былъ онъ извѣстенъ и сар-рическими, непечатными стихотвореніями и-родіями; въ ихъ ряду выделяется пародія на-вѣтлану» Жуковского. Д. принималъ весьма-ательное участіе въ литературной полемі-а, вызванной появленіемъ въ свѣтъ первыхъ

поэмъ Пушкина, при чемъ былъ на сторонѣ-его противниковъ, ратуя противъ романтиз-ма и вообще противъ всего новаго и свѣ-жаго въ литературѣ. Рѣдкая книжка «Москв-итянина» (40-хъ и 50-хъ гг.) обходилась безъ-стихотвореній Д. Въ «Москвитянинѣ» же-Д. помѣстил, кромѣ полемическихъ статей-противъ «натуральной школы», отрывки изъ-«Мелочей изъ запаса моей памяти» (1858, кн. 1, 3 и 4). Въ слѣдующемъ году, подъ тѣмъ-же заглавіемъ, отрывки вышли отдѣльной-книгой. Позднѣе Д. значительно дополнилъ «Ме-лочи», намѣреваясь ихъ издать вторично, что-исполнено послѣ его смерти редакціей «Рус-скаго Архива» (1869). Въ «Мелочи» Д. внесъ-много воспоминаній и анекдотовъ, далеко не-всегда достоверныхъ, изъ жизни московскихъ-писателей, среди которыхъ онъ вращался. Д.-издалъ еще слѣдующія сочиненія: «Князь Ив.-Мих. Долгорукой и его сочиненія» (М., 1851, 2-е изд. 1863); «Наука поэзіи или посланіе-къ Пизонамъ Квинта Горация Флакка» (пер.-рев. въ стихахъ, Москва, 1853); «Сатиры-Квинта Горация Флакка» (перев. въ стихахъ, Москва, 1858); «Московскія элегіи» (М., 1858). «Стихотворенія Д.» изданы имъ-самимъ 2 раза, въ 1831 и въ 1865 г., оба-раза въ Москвѣ. Ср. «Краткое жизнеописаніе-М. А. Д.» (М., 1863, автобиографія).

Дмитріевъ (Николай Дмитріевичъ)—жанровый и баталическій живописецъ, при-бавившій къ своей фамиліи, для отличія отъ-другихъ художниковъ Дмитріевыхъ, зпитекъ: *Оренбургскій*. Род. въ 1838 г., воспитывался-въ домѣ своего отца и въ уфимской губер-нской гимназій и по переселеніи своихъ родныхъ-въ Спб., готовился къ поступленію въ юнкера;-но въ это время, по совѣту извѣстнаго живо-писца В. К. Шебуева, сталъ посѣщать клас-сы Имп. акад. художествъ. Числился въ ней-ученикомъ *Ө. И. Бруни* и получилъ отъ нея, за успѣхи въ рисованіи и живописи, четыре-малыя и одну большую серебряную медали. Въ 1860 г. удостоенъ второстепенной золотой-медали, за написанную по программѣ карти-ну: «Олимпійскія игры». Въ слѣдовашіе за-тѣмъ два года исполнилъ картины: «Великая-княгиня Софія Витовтовна на свадьбѣ вел. ки. Василя Темнаго» и «Стрѣлечій бунтъ»,-но ни за ту, ни за другую не получилъ-искомой награды. Въ 1863 г. выступилъ было-снова конкурентомъ на ту же медаль, но, вмѣ-стѣ съ 12-ю другими молодыми художниками-отказался отъ исполненія предложенной имъ-программы и, выйдя изъ академіи съ званіемъ-художника 2-ой ст., участвовалъ въ учрежде-ніи спб. артели художниковъ, членомъ кото-рой послѣ того состоялъ до 1871 г. Въ 1868 г.-картина, «Утопленникъ въ деревнѣ» (наход.-въ музеѣ академіи), доставила ему званіе-академика. Въ 1869 г., онъ сопровождалъ вел. ки. Николая Николаевича Старшаго въ его пе-лзлѣкъ на Кавказъ и въ губ. Харьковскую и-Воронежскую; плодомъ этого путешествія былъ-альбомъ изъ 42 рисунковъ. Въ 1871 г. Д. отпра-вился на казенный счетъ за границу, срокомъ-на три года, провелъ ихъ, главнымъ образомъ-въ Дюссельдорфѣ, гдѣ пользовался совѣтами-знаменитыхъ В. Вотье и Л. Кнауса, а по-

томъ поселился надолго въ Парижѣ. Здѣсь онъ былъ однимъ изъ главныхъ участниковъ въ учрежденіи мѣстнаго «Общества русскихъ художниковъ», выставялъ свои картины въ годичныхъ салонахъ, лишь изрѣдка присылая ихъ въ СПб., и исполнялъ рисунки для русскихъ и франц. иллюстрированныхъ изданій. Въ Парижѣ произошелъ переходъ его отъ жанровой къ баталической живописи, причиною котораго было получение Высочайшаго заказа на нѣскольکو картинъ на сюжеты изъ Восточной войны 1877—78 гг. За двѣ изъ нихъ («Бой на Систовскихъ высотахъ конвою имп. Александра II» и «Въездъ императора въ г. Плошты») академія присудила ему профессорское званіе. Дабы имѣть всѣ необходимыя пособія и удобства при исполненіи дальнѣйшихъ картинъ той же серіи, онъ возвратился въ 1885 г. на постоянное жительство въ СПб., гдѣ трудится и понынѣ. Изъ жанровыхъ произведеній художника, кромѣ вышеупомянутой картины «Утопленникъ», лучшими могутъ считаться: «Двѣ минуты остановки» (1878) и «Пожаръ въ деревнѣ» (1885, принадл. Государю Императору). Рядъ его картинъ, воспроизводящихъ различные эпизоды послѣдней русско-турецкой войны, украшаютъ собою большую Помпеевскую галерею въ Зимнемъ дворцѣ.

А. С.—ст.

Дмитріевъ (Федоръ Михайловичъ) — историкъ русскаго права, род. въ 1829 г.; окончилъ курсъ въ моск. унив. по юридическому факультету. Въ 1858 и 1859 гг. сопровождалъ вел. княг. Елену Павловну, въ званіи ея секретаря, въ заграничномъ путешествіи. Въ 1859 г. защитилъ диссертацию на степень магистра гражданского права и въ концѣ того же года занялъ катедру иностраннаго государственнаго права въ моск. унив. Въ 1868 г. оставилъ университетъ и жилъ большею частью въ деревнѣ, работая въ земствѣ и мировыхъ учрежденіяхъ Сызранскаго уѣзда. Въ 1882 г., по приглашенію министра народнаго просвѣщенія, барона А. П. Николаи, занялъ должность попечителя с.-петербургскаго учебнаго округа. Въ 1886 г. сдѣлалъ сенаторомъ; присутствуетъ въ первомъ департаментѣ. Диссертация Д., подъ заглавіемъ: «Исторія судебныхъ инстанцій и гражданского апелляціоннаго судопроизводства отъ Судебника до Учрежденія о губерніяхъ» (М., 1859), принадлежитъ къ числу наиболее цѣнныхъ изслѣдованій по исторіи русскаго права. Обѣ главныя темы разсматриваются авторомъ въ связи съ системою управленія и со всею обстановкою и принадлежностями суда. Избранный имъ періодъ Д. дѣлитъ на три эпохи, которыя открываются Судебникомъ 1550 г., Уложеніемъ царя Алексѣя Михайловича и преобразованиями Петра I. Съ наибольшею полнотою обработана первая эпоха; для исторіи XVIII вѣка въ то время не было еще достаточныхъ матеріаловъ. Въ бытность свою профессоромъ Д. написалъ еще нѣсколько рецензій, въ томъ числѣ ст. «Сперанскій и его государственная дѣятельность» («Русскій Архивъ», 1868, № 10).

Дмитріевъ (Федоръ Михайловичъ) — одинъ изъ первыхъ русскихъ ученыхъ техни-

ковъ (1828—82); въ 1850 г. окончилъ курсъ слѣб. технологическаго института, съ званіемъ инженеръ-технолога и золотою медалью, и вскорѣ поступилъ на бумаго-прядильную фабрику бр. Малютныхъ (въ с. Раменскомъ); здѣсь Д. сначала служилъ ночнымъ смотрителемъ за работами, затѣмъ механикомъ и директоромъ (1850—1882). Особенно выдѣлились здѣсь его заботы о судьбѣ служащихъ и рабочихъ, такъ какъ при его содѣйствіи устроены особыя помѣщенія для рабочихъ, школы для малолѣтнихъ и пр. Въ 1869 г. Д. приглашенъ въ Имп. моск. техническое училище на катедру механической обработки волокнистыхъ веществъ, которую, какъ и званіе вице-президента политехническаго общества, занималъ до смерти (1869—1882). Напечаталъ: «О бумагопряденіи» (М., 1861), «Объ устройствѣ жилыхъ помѣщеній для рабочихъ на фабрикахъ и заводахъ» («Отчетъ и рѣчи въ Имп. моск. технич. училищѣ», М., 1876). «Бумаго-прядильное производство. Ч. I. Чесаніе и трепаніе хлопка» (М., 1876).

Дмитріевъ-Мамоновъ (графъ Александръ Матвѣевичъ) род. въ 1758 г.; съ дѣтства былъ записанъ на службу въ измайловскій полкъ, и, покровительствуемый княз. Потемкинымъ, въ 1784 г. назначенъ къ нему адъютантомъ. Потемкинъ, заботясь о томъ, чтобы во время его продолжительныхъ отлучекъ отъ двора около государыни находился человѣкъ ему преданный и покорный, представилъ въ 1786 г. Д.-Мамонова Екатеринѣ, которой онъ очень понравился своей красивой внѣшностью и скромностью. Въ 1786 г. Мамоновъ былъ произведенъ прямо въ полковника и сдѣланъ флигель-адъютантомъ императрицы, въ томъ же году пожалованъ чиномъ генералъ-майора и званіемъ дѣйствительнаго камергера и получилъ помѣщеніе въ Зимнемъ дворцѣ. Первое время онъ не игралъ видной роли, но въ 1787 г. Екатерина взяла его съ собою въ знаменитое путешествіе въ Крымъ и фавориту пришлось почти ежедневно разговаривать съ посланниками, участвовать въ бесѣдахъ императрицы съ разными сановниками и, наконецъ, присутствовать при ея свиданіяхъ съ императоромъ Іосифомъ II и польскимъ королемъ Станиславомъ-Августомъ. Съ этого времени Д. Мамоновъ началъ принимать участіе въ дѣлахъ государственныхъ, хотя весьма ничтожное, такъ какъ не обладалъ ни особеннымъ умомъ, ни выдающимися способностями. Императрица, однако, привязалась къ нему, въ 1788 г. назначила его своимъ генералъ-адъютантомъ, обезпечила его имущественное положеніе, исходатайствовала ему графское достоинство Римской имперіи и, наконецъ, повелѣла присутствовать въ совѣтѣ. Положеніе Мамонова казалось упроченнымъ; но онъ неожиданно самъ поколебалъ его, влюбившись въ фрейлину, княжну Щербатову. Недоброежелатели фаворита успѣли довести объ этомъ до свѣдѣнія императрицы. 20 июля 1789 г. въ «Дневникѣ» статья-секретаря Храповицкаго записано слѣдующее: «передъ вечернимъ выходомъ сама ея величество изволила обручить графа А. М. Мамонова съ княжной Щербатовой; они, стоя на колѣняхъ, просили

прошения и прощены». Жениху пожаловано 2250 д. крестьянъ и 100000 р. и приказано на другой же день послѣ свадьбы выѣхать изъ Петербурга. Поселившись въ Москвѣ, Д.-Мамоновъ сначала былъ доволенъ своею судьбой; но семейное счастье не могло изгладить изъ его памяти той блестящей обстановки, въ которой онъ вращался, находясь «въ случаѣ». Черезъ годъ имъ уже овладѣваетъ сожалѣніе о потерянномъ; онъ рѣшается напомнить о себѣ Екатеринѣ, пишетъ ей жалостныя письма, просить ее возвратитъ ему прежнюю благосклонность, позволить пріѣхать въ Петербургъ. Но отвѣтъ императрицы скоро убѣдилъ его, что питаемая имъ надежда напрасны. Императоръ Павелъ, къ которому Д.-Мамоновъ во время «фавора» относился почтительно, по вошествіи своемъ на престолъ возвелъ его въ 1797 г. въ графское достоинство Россійской имперіи, но не вызвалъ ко двору. Оставаясь въ совершенномъ забвеніи, Д.-М. умеръ въ 1803 г. С. Ш.

Дмитріевъ-Мамоновъ (Иванъ Ильичъ)—род. въ 1680 г., служилъ сперва стольникомъ, а затѣмъ, при образованіи гвардейскихъ полковъ, зачисленъ въ преображенскій полкъ. Участвуя въ войнѣ со Швеціей, онъ въсколько разъ былъ раненъ и обратилъ на себя вниманіе Петра В., который въ 1709 г. произвелъ его въ майора гвардіи. Въ 1719 г. онъ былъ назначенъ въ военную коллегію совѣтникомъ и подъ наблюденіемъ государя составилъ «Воинскій регламентъ». Въ персидскомъ походѣ командовалъ гвардейскимъ отрядомъ. Съ согласія Петра, сочетался мorganaticкимъ бракомъ съ царевной Прасковей Ивановной, третьей дочерью царя Ивана Алексѣевича. При возведеніи на престолъ Екатерины I, Д.-Мамоновъ былъ отправленъ въ Москву для принятія мѣры на случай ожидавшихся народныхъ волненій. 21 мая 1725 г., въ день учрежденія ордена св. Александра-Невскаго, онъ получалъ его въ числѣ первыхъ девятнадцати кавалеровъ, а въ слѣдующемъ году назначенъ сенаторомъ. Императрица Анна Ивановна произвела его, въ 1730 г., въ генералъ-аншефы. Благодаря родству своему съ государыней, Д.-Мамоновъ занялъ видное положеніе при дворѣ; но скоростыжная смерть, въ томъ же 1730 г., прервала его дальнѣйшую карьеру. С. Ш.

Дмитріевъ-Мамоновъ (Федоръ Ивановичъ)—бригадиръ (1728, † около 1790). Писалъ подъ псевдонимомъ *Дворянина-философа*. Издалъ «Любовь Психи и Купидона», Лафонтена (М., 1769, съ 4-мя гравюрами); «Слава Россіи или собраніе медалей дѣлъ Петра Великаго и пр.» (2-е изд., М., 1783, съ 20 таблицами медалей и портретомъ Петра В.); «Эпистола отъ генерала къ его подчиненнымъ или генералъ въ полѣ съ своимъ войскомъ» (М., 1770); «Любовь» (поэма въ 7-ми пѣсняхъ, М., 1771); «Хронологія» (М., 1782). О немъ статьи М. Лонгинова и Н. Дурова, въ «Русской Старинѣ» 1870 г.

Дмитріевъ-Сивчинъ (Николай Дмитриевичъ)—извѣстный талантливый скрипачъ, род. въ 1824 г., музыкальное образованіе получилъ въ Дрезденѣ; концертировалъ съ боль-

шимъ успѣхомъ въ различныхъ европейскихъ городахъ, потомъ служилъ въ Императорскомъ театрѣ въ Петербургѣ. М. П.

Дмитріевы—русскіе дворянскіе роды. Одинъ изъ нихъ—вѣтвь смоленскихъ князей, того же происхожденія, какъ и Дмитриевы-Мамоновы, но отдѣлившаяся отъ общаго корня еще въ XV в. Изъ этого рода происходили Иванъ Ивановичъ и Михаилъ Александровичъ Д. (см. выше). Этотъ родъ внесенъ въ VI часть родословной книги Симбирской и Нижегородской губ. (Гербовникъ, IV, 17 и X, 23). Максимъ и Степанъ Астафьевичи Д. пожалованы помѣстьями въ 1578 г. Ихъ потомство внесено въ VI часть родословной книги Тульской губ. Одинъ родъ Д. восходитъ къ родоначальнику XVII в. и внесенъ въ VI часть родословной книги Костромской губ. Остальные 56 родовъ—позднѣйшаго происхожденія. В. Р.

Дмитріевы-Байцуровы—русскій дворянскій родъ. Предокъ ихъ, Дорошъ Дмитровичъ, былъ въ 1673 г. полковымъ хорунжимъ полтавскимъ. Потомки его приняли фамилію Д.-В. Родъ внесенъ въ III и VI части родословной книги Екатеринославской и Владимірской губ. В. Р.

Дмитріевы-Мамоновы—русскій дворянскій и графскій родъ, происходящій отъ князя Константина Ростиславовича смоленскаго, внука котораго, Александръ Юрьевичъ Нетша, былъ родоначальникомъ Дмитриевыхъ, Д.-Мамоновыхъ и Даниловыхъ. Григорій Андреевичъ Мамонъ Д. († 1510) былъ окольнымъ; Михаилъ Самсоновичъ Д. былъ воеводою и намѣстникомъ звенигородскимъ, убитъ въ бою съ казаками въ 1617 г. Сынъ его Михаилъ Михайловичъ былъ стольникомъ и воеводою. Его сыновья въ 1689 г. получили дозволеніе именоватьсѣ Д.-Мамоновыми.—Матвѣй Васильевичъ Д.-Мамоновъ (1724—1810) былъ правителемъ Смоленскаго намѣстничества и сенаторомъ. О сынѣ его Александрѣ, фаворитѣ имп. Екатерины II, см. выше. Со смертію, въ 1863 г., его единственнаго сына пресѣлся родъ графовъ Д.-Мамоновыхъ, дворянская же отрасль существуетъ донынѣ. Родъ Д.-Мамоновыхъ внесенъ въ V и VI части родословной книги Московской губерніи (Гербовникъ I, 30 и II, 21). В. Р.

Дмитровка—мст. Александрійскаго у., Херсонской губ., на рр. Ингульдъ и Серебряной. Основано среди старинной лѣсной дачи—«Чернаго лѣса»—малороссійскими выходцами, въ первой половинѣ XVIII в. Въ 1736 г. было разорено татарами; неоднократно терпѣло отъ гайдамаковъ. Наименовано мст. въ 1861 г. Дв. 989, ж. 6310. 4 првсл. прк., синагога, школа, больница; 21 лавка, ярм., базары, тракт. и пост. дв. Ср. священника Сорокина, «Мѣстечко Д., Александрійскаго у. Опытъ статистико-экономическаго и этнографическаго описанія мѣстечка» А. А. М.

Дмитровскій (Димитрій Ивановичъ)—специалистъ по глазнымъ болѣзнямъ; курсъ медико-хирургической ака. окончилъ въ 1860 г., служилъ при Николаевскомъ военномъ госпиталѣ, † въ 1881 г. Съ 1871 г. по 1881 г. издавалъ «Медицинскій Вѣстникъ».

Дмитровскъ — уѣздный гор. Орловской губ., на лѣв. берегу р. Нерусы, на высотѣ 109 саж. н. ур. м., въ 85 в. отъ Орла. На С отъ города движущіяся дюны и широкія болотистыя низины; южныя окрестности здоровы и обладаютъ замѣчательно богатыми источниками, дающими до 150 тыс. ведеръ въ сутки. Жит. (1889) 7020; камен. зданій 89, дерев. 792; 6 камен. дрк. Усадебной земли внутри городской черты 294 дес., выгона въ гор. черты — 220 дес. Большое значеніе для благоустройства города имѣли находящіеся близъ него залежи фосфоритной плиты. Изъ нея сложены панели, облицованы фундаменты, мошены улицы, высланы сточныя каналы; она же служитъ бутомъ. Ремесленниковъ 619 чел.; фабр. и заводовъ 63, съ оборотомъ на 68165 р. Торговль свидѣтельствъ выдано купцамъ второй гильдіи — 122, мелочнымъ торговцамъ — 332, приказчикамъ двухъ разрядовъ — 62. Городское училище, мужское и женское приходскія училища, пять врачей, 1 аптека, одна типографія. Отъ вновь строящейся желѣзной дор. Брянско-Рыльской гор. Д. будетъ отстоять около 35 в.

Дмитровскій уѣздъ занимаетъ самую возвышенную часть центрального Орловскаго плато и цѣлкомъ принадлежитъ къ бассейну р. Дѣпра, именно къ системѣ рѣки Десны. Площадь уѣзда равна 2164,4 кв. в. Строеніе поверхности уѣзда: пограничная съ Кромскимъ у., восточная полоса представляетъ возвышенную гряду свыше 122 саж. надъ ур. моря. На 3 въ 40 в. отъ границы проходитъ р. Десна, съ уровнемъ 50—60 с.; поэтому естественно образуется склонъ на З. Рр. Ревна, Нивля, Нерусса, Усожа и Свапа бѣгутъ также съ В на З. Затѣмъ въ сѣверной части Д. уѣзда проходитъ очень высокая гряда свыше 125 саж. Вслѣдствіе этого цѣлый рядъ притоковъ — Летча, Ленда, Локня, Зерва устремляются меридіонально къ Ю въ р. Нерусу, ясно обозначая существующее паденіе мѣстности съ С на Ю. Далѣ къ Ю продолжается тоже южное паденіе и цѣлая система рѣкъ — Осмонь, Рѣчица, Чернь, Песочня и Немедь устремляются опять прямо на Ю въ р. Свапу. Такимъ образомъ весь Д. уѣздъ представляетъ кругую наклонную плоскость, падающую къ Ю; притомъ сѣверная половина наклонной плоскости упирается въ Нерусу, а южная въ Свапу. Кромѣ того, надо замѣтить, что рельефъ уѣзда очень изрѣзанъ. Масса рѣчекъ и ручьевъ, параллельно бѣгущихъ въ большую рѣку; цѣлая система овраговъ, пересѣкающихся и переплетающихся своими верховьями; крутизны холмовъ, съ нерѣдко обрывистыми склонами — все это происходитъ вслѣдствіе большой разности высотъ между уровнями рѣкъ и нагорьевъ плато. Геологическое строеніе мѣстности таково: вся Кромская граница и прилежащая къ ней полоса представляетъ богатый округъ фосфоритныхъ залежей: по богатству выдѣляются: Гапково, Жиратино, Гранкино, Чувардино, Плоское, Авидово, Пасерково, Волково и мн. др. Это нижніе пласты сеноманскаго яруса мѣловой системы. Сѣвернѣе, въ бассейнѣ Кромы, выступаютъ нижележащія юрскія свіяя глинны, съ желѣзной рудой — сферосидеритомъ. Здѣсь же

около Каменца, Ключникова, Кирова Городища и Бородапоки лопки жернового песчаника. Сѣверная возвышенная гряда у села Тереховки занята мѣловыми слоями и пластами крѣпкаго стронтезнаго мергеля. Южнѣе города Д., въ с. Вертякинѣ — известныя лопки фосфоритной плиты, принадлежащія Плотникову; въ селѣ Бобровѣ, кромѣ фосфоритныхъ слоевъ выходятъ и свіяя юрская глина. У села Асмонь богатыя мѣловыя лопки. Черноземъ въ возвышенностяхъ въ уѣздѣ хорошо развитъ и достигаетъ мѣстами аршина толщины. Всего въ уѣздѣ подъ усадьбами и пашнею 152714 дес. земли, подъ лѣсомъ 38720 дес., подъ лугами заливными 8410 дес., подъ суходолами 7200 дес., подъ дорогами, выгонами и неудобной земли 6085 д., а всего 213129 дес., — въ томъ числѣ у крестьянъ: пахоты. 78100 дес., луговъ — 8800, лѣсу — 3722; у помѣщ.: пахоты. 54084, луговъ — 9564, лѣсу — 31877. Населеніе (1889) — 48187 муж. и 48286 жен., всего 96473; изъ этого числа крестьянъ муж. 47323, жен. 47390. Прибыль населенія за 1889 г. = 1676 чел. Первой 26 каменныхъ и 28 деревянныхъ. Заводы и фабрики: 3 сукновальныхъ, 1 сыроваренный, 7 овчинныхъ, 77 маслособойныхъ, 6 винокуренныхъ, 24 крупорушнскихъ, 1 дегтарный, 176 мукомольныхъ, 5 кирпичныхъ, 120 гончарныхъ, 15 кузнечныхъ и слесарно-механическихъ. Всего 435, съ производствомъ на 291926 руб. Всѣхъ училищъ 40 (1 училище на 821 чел.). Учащихся всего 1882 м. + 220 дѣв. = 2102 (% учащихся къ народонас. = 6,25%). Учителей — 27, учительницъ — 14. Средства содержанія школъ 11502 р.

Н. Корн.

Дмитровъ — у. гор. Московской губ., при р. Яхромѣ. По преданію, основанъ вел. княземъ Георгіемъ Владиміровичемъ (Юріемъ Долгорукимъ), сыномъ Мономаха, въ 1154 г. Въ лѣтописи о Д. упоминается въ первый разъ въ 1180 г., когда его съжегъ кн. Святославъ черниговскій. Городъ подвергся разоренію отъ татаръ въ 1237 и 1293 г. Въ 1272 г. Д. владѣлъ кн. Давидъ галицкій, а потомъ кн. Юрій Ивановичъ. Въ 1428 г. еще упоминается князь Петръ. Въ 1781 г. Д. слѣдовалъ у. гор. Московской губ. Жит. 9298. Городскіе доходы (1890) 26339 р. Израсходовано на самоуправленіе 5905 р., на учебныя заведенія 4043 р. Уѣздное училище и 3 приходскихъ уч., съ 552 учащимися. Больница, богадѣльня. Церквей 8. По древности замѣчательны соборъ Успенскій и церковь Пятницкая, обращенная изъ женскаго монастыря. Мужской Борисоглебскій монастырь III кл., основанный въ 1388 г. Торговля незначительна. 3 красильни, 1 суконная фаб. съ оборотомъ въ 17 т. р., 1 игрушечная, 1 свѣчной заводъ, 1 кожевенный и сафьянный. Жители занимаются огородничествомъ.

Дмитровскій у., въ сѣв.-вост. части Московской губ., занимаетъ 2656 кв. в. По южн. части проходитъ возвышенная гряда. Высоты этой гряды 243 м. у д. Ярова и 247 м. у Рязанцевой. Эта гряда къ сѣв. переходитъ въ ровную лѣсистую и болотистую низину. Изъ горныхъ породъ въ у. известнякъ, песчаникъ, торфъ, болотная и желѣзная руда. Изъ глинны ок. с.

Куликова дѣлаютъ посуду. Валуны находятъ по р. Яхрому. Фосфориты находятъ по р. Яхрому и Волгушѣ, Таргошѣ и Талицѣ Дмитровскаго у. Вся зап. и сѣв. части у. орошаются притоками Волга. Болѣе значительны изъ нихъ Дубна съ Велею и Сестрою. Въ послѣднюю впадаетъ р. Яхрома, которая въ свои 78 в. течетъ по Д. у. Южная и юго-вост. часть у. орошаются притоками Клязьмы и изъ нихъ болѣе значительна р. Воря. Болотъ много въ сѣв. части. Лѣсу было въ 1857 г. 143 т. д. (до 66 т. строевого). Теперь много лѣсу вырублено. Въ сѣв. части у. преобладаютъ хвойные лѣса (сосна и ель), а въ южной лиственные (береза и осина). На ЮВ почва у. суглинистая. Глинистая почва по срединѣ уѣзда, отъ границы Клинскаго у. къ Сергѣевской лаврѣ, вся же сѣв.-зап. часть уѣзда имѣетъ почву супесчаную. На р. Дубнѣ, ок. с. Старикова, небольшое пространство занято песчаной почвою. Всей земли въ у., по земскимъ статистическимъ свѣдѣніямъ, 300349 д. (на 10360 д. меньше, чѣмъ у Стрѣльбицкаго); изъ нихъ 275592 д. обложены земствомъ. Крестьянамъ принадлежало 162203 д., частнымъ владѣльцамъ 78654 дес., казѣ 27162 д., удѣлу 6371 д., остальная земля—разнымъ вѣдомствамъ, городу и т. д. Въ 1885 г. дворяне и чиновники, въ числѣ 123, владѣли 38655 дес., купцы въ числѣ 81—34612 дес., мѣщане, цеховые и отдѣльные крестьяне, въ числѣ 169—7344 д., лица другихъ сословій, въ числѣ 21—3317 д. Въ 1865 г. землевладѣльцевъ дворянъ и чиновниковъ было 89,5%, крестьянъ—3,2%; въ 1885 г. первыхъ было 29,8%, послѣднихъ—34,9%. Съ 1868 по 1884 г. по куплѣ-продажѣ перешло изъ однихъ рукъ въ другія 92730 д., на сумму 3360715 р. По вычисленію за 9 лѣтъ средней урожай ржи 5 четв. съ десятины у частныхъ владѣльцевъ и 3,5 четв. у крестьянъ; овесъ у частныхъ владѣльцевъ 3,8, у крестьянъ 2,8. Лошадей было 15848, коровъ 20207. По свѣдѣніямъ за 1891 г. въ уѣздѣ было 37 бумагопрядильныхъ и ткацкихъ фабрикъ, съ оборотомъ на 3030300 р.; 4 стеклянныхъ и хрустальныхъ зав., съ оборот. въ 60300 р.; 3 суконныхъ фабрики, съ об. въ 465 т. р. Затѣмъ 1 льно-ткацкая и крутильная фабрика, 1 ватная, 1 отбѣльная и красильная, 2 шерстопрядильныхъ, 4 золото-газовыхъ и позументныхъ, 4 фольговыхъ, 5 лаковаренныхъ и позировальныхъ, 1 мыловаренная и сально-свѣчная, 5 кожевенныхъ и сафьянныхъ, 1 перчаточная, 1 фарфоровая и фаянсовая и 13 кирпичныхъ. Кустарные промыслы развиты. Однихъ игрушекъ дѣлается болѣе чѣмъ на 300 тыс. руб., въ Сергѣевскомъ посадѣ и окрестныхъ слободахъ. Вумаго-ткацкій промыселъ развитъ во многихъ селахъ; работаютъ для фабрикъ на ручныхъ станкахъ. Въ Рогачевской волости промыслы гребенной и сапожной. Около с. Куликова дѣлаютъ горшки. Извозный промыселъ очень развитъ. Много крестьянъ отправляется въ Москву извозчиками, затѣмъ возятъ торфъ, камень и т. д. Въ у. 13 волостей; волостной сборъ составилъ въ 1891 г. 37764 руб. Жит. 155316, въ томъ числѣ православн. 154855 чел. По смѣтѣ на 1893 г. уѣздное земство должно получить доходовъ съ земли

32977 р., съ фабрикъ и заводовъ—43414 р., а всего 102402 р. На народное образование ассигновано 17683 р. Всѣхъ школъ въ у. 66; изъ нихъ 42 земскихъ, 2 частныхъ, 3 фабричныхъ, 14 церковно-приходскихъ, 4 моск. воспит. дома и 1 мин. нар. пр. Учащихся 4179, въ томъ числѣ дѣв. 1044. Садоводство и огородничество преподавались въ 3 школ.; при 13 школ. были ночлежные пріюты. На медицинскую часть назначено 33497 р., на содержание земскаго самоуправления 9440 р. Въ Д. уѣздѣ находится Сергѣевскій посадъ (см.), съ знаменитой Троицко-Сергѣевской лаврой. Лит. см. Московская губ. А. Θ. С.

Дмитришевна—село Землянскаго у., Воронежской губ., въ 45 вер. къ СВ отъ уѣзднаго города, на правомъ берегу Дона. Жит. 4636, дворовъ 608. Церковно-приходская и земская школы, фельдшерскій пунктъ. Жители, великороссы, занимаются хлѣбопашествомъ и огородничествомъ.

Дмоховскіе—литовскій дворянскій родъ, герба *Лобозъ*. Происходить изъ Мазовіи, откуда предокъ его, Маркіанъ Д., въ 1520 г. переселился въ Литву. Родъ этотъ раздѣлился на семь вѣтвей; одна изъ нихъ именуется Монвидь-Д., другая Бомболь-Д. Родъ Д. внесенъ въ I, II и VI части родословной книги Виленской, Гродненской, Минской, Подольской, Калужской и Тульской губ.

Дмоховскій (Францискъ)—польскій писатель и издатель (1801—72). Его отецъ, Францискъ Дмоховскій, былъ выдающимся польск. дѣятелемъ конца XVIII в., пріятелемъ Ил. Красицкаго и Гуго Колонтыя и переводчикомъ «Иліады», «Энеиды», «Потеряннаго Рая», «Ночей» Юнга. Его «Sztuka gumotwórcza»—кодексъ литературныхъ правилъ въ духѣ Буало—заучивался наизусть въ польскихъ школахъ. Собраніе его произведеній изд. его сыномъ, который былъ первоначально учителемъ въ младшихъ классахъ варшавскаго лицей, переводилъ Легуве, Расина, Мольера, печаталъ въ «Bibl. Polsk.» критическія статьи о польской литературѣ, эклектическаго характера. Считая Д. сторонникомъ псевдоклассицизма, Мицкевичъ написалъ противъ него статью: «O reszcentach i krzytykach warszawskich». Позже Д. издавалъ въ своей собственной типографіи «Gaz. Korrespondenta», «Bibl. Narod.» и бібліотеку иностранныхъ романовъ, переведенныхъ, болшею частью, имъ самимъ. Написалъ очень интересныя воспоминанія о событіяхъ изъ польской жизни за время отъ 1806 до 1830 г. Уже въ старости составилъ учебникъ для гимназій: «Nauka, proza, poezyi i zagry pismienictwa polskiego». Ему принадлежитъ заслуга собранія и сохраненія рукописей Бродзинскаго. Частію по нимъ, частію по памяти возстановилъ онъ курсъ лекцій Бродзинскаго по исторіи литературы, напечатанный въ изданіи соч. Бродзинскаго, сдѣл. Крашевскимъ. К. А.

Дмушевскій (Людвигъ-Адамъ Dmuszewski)—варшавскій актеръ и драматургъ, весьма извѣстный въ началѣ нынѣшняго столѣтія (1777—1847). Исполнялъ роли первыхъ любовниковъ въ комедіи и цѣлъ теноровыя партіи въ операхъ. Оставилъ до 150 пьесъ, изъ кото-

рхъ наибольшую извѣстностью пользовалась «Barbara Zapolska». Ко многимъ операмъ, изъ которыхъ нѣкоторые до сихъ поръ удержались на польской сценѣ, музыку написали Эльснеръ и Курпинскій. Полное собраніе его сочиненій вышло въ 1821 и 1823 г. въ Бреславлѣ и Варшавѣ. Вмѣстѣ съ Тульковскимъ издалъ «Варшавскій театральнй словарь» (1808). Подробный списокъ его трудовъ въ «Библиографіи» Эстрейхера (т. I, 324—325). Ум.

Дневальный—солдатъ, назначенный на опредѣленный день для исполненія какихъ-либо служебныхъ обязанностей. На основаніи устава о внутренней службѣ, Д. по ротѣ (по эскадрону, командѣ и т. д.) наблюдаетъ за чистотою помѣщенія и за порядкомъ вообще; Д. по конюшнѣ исполняетъ тѣ же обязанности на конюшнѣ. Д. обыкновенно назначаются изъ нижнихъ чиновъ рядового званія и состоятъ въ полномъ распоряженіи дежурныхъ.

Дневка—остановка войскъ во время похода, не менѣе какъ на сутки, для отдыха, исправленія матеріальной части, снабженія всѣмъ необходимымъ и освѣженія запасовъ. Въ мирное время или вдали отъ непріятеля, мѣста Д. вносятся въ маршруты (см.), при чемъ первая Д. назначается на 3-й день послѣ начала марша, вторая—на 3-й день послѣ первой, третья—опять на 3-й день и т. д. Въ военное время необходимость ускорить движеніе можетъ заставить или увеличить переходы, или уменьшить число Д., назначая ихъ черезъ 4—5 переходовъ; предпочтается первое, потому что только во время Д. войска могутъ дѣйствительно подкрѣпиться, исправить поврежденія, обнаружившіяся въ дни марша, и получить необходимое довольствіе.

Дневникъ Артиста—приложеніе къ журналу «Артистъ», выходитъ въ лѣтніе мѣсяцы съ 1892 г., въ Москвѣ. Ред. Е. Е. Коршъ, издатель О. А. Куманинъ.

Дневникъ въ лѣсныхъ и сельскомъ хозяйствѣ—см. Лѣсное и Сельскохозяйственное счетоводство.

Дневникъ доктора А. Ф. Риделя—собраніе психологическихъ и физиологическихъ наблюденій изъ врачебной практики. Перевелъ съ вѣм. манускрипта и составилъ д-ръ А. Фодоровичъ. Вышло въ Рязани въ 1882 г. 7 выпускъ. (январь—июль). Издатель В. Звуковъ.

Дневникъ общества врачей г. Казани—выходилъ отъ 2 до 3 разъ въ мѣсяцъ въ 1873 и 1874 г.; въ 1880 г. переименованъ въ «Д. Казанскаго общества врачей». Съ 1889 г. выходитъ ежемѣсячно. Редакторы: А. В. Петровъ; съ 1884—М. Ф. Субботинъ и Н. М. Любимовъ; 1885—Д. Д. Левшинъ, 1886—Левшинъ и А. Я. Щербаковъ; 1887—А. Я. Щербаковъ; 1888—А. Я. Щербаковъ и М. Я. Капустинъ; 1889—Н. А. Засѣцкій; съ 1891—К. А. Засѣцкій и М. Я. Капустинъ.

Дневникъ Писателя—Д. В. Аверьева, ежемѣсячно выходилъ въ СПб. въ 1885 и 1886 г. Заключалъ въ себѣ статьи, стихотворенія и переводы самого издателя. Постояннымъ отдѣломъ была театральная хроника.

Дневникъ писателя издавался О. М. Достоевскимъ, въ СПб. ежемѣсячно, въ 1876 и 1877 г.; въ 1880 г. вышелъ одинъ августовскій выпускъ, а въ 1881 г.—январскій. Всѣ статьи въ Д. Писателя принадлежали издателю-редактору. Журналъ почти всецѣло былъ посвященъ вопросамъ общественной жизни, очень мало заключаая статей чисто литературныхъ. Онъ весьма важенъ для опредѣленія міровоззрѣнія Достоевскаго (см.). Въ Д. Писателя появилась рѣчь Достоевскаго на пушкинскомъ торжествѣ. Д. Писателя былъ напечатанъ вторично въ 1881 г.; затѣмъ онъ весь вошелъ въ составъ полного собранія соч. Достоевскаго. Въ 1873 г. Достоевскій велъ Д. Писателя въ «Гражданинѣ» (изд. кн. В. П. Мещерскаго), гдѣ онъ тогда былъ редакторомъ.

Дневникъ Русскаго антера—ежемѣсячный журн., издававшійся и редактируемый П. А. Деяненко въ СПб. въ 1886 г. (всего вышло 7 вып.).

Дневникъ Театрала—еженедѣльная газета; издатель-редакторъ П. И. Кичеевъ; вышло въ Москвѣ въ 1889 г. 8 №№, въ 1890 г. (иллюстриров. театральная газета)—8 №№. Въ 1890 г. общава была какъ приложение «Европейскій театр—журналъ театральнолитературный» (ежемѣс.), котораго вышелъ только 1 вып.

Дни обожданія, отсрочки, граціонные дни (Respecttage, Vergünstigungstage; jours, délais de grâce, de faveur, de répit; giorni di rispetto, di dilazioni, di favore, di grazia; days of grace)—дни, слѣдующіе за наступленіемъ срока векселя, до истеченія которыхъ вексель не можетъ быть опротестованъ въ неплатежъ. При возникновеніи своемъ институтъ этотъ имѣлъ въ виду смягчить строгости вексельнаго права; надо полагать, что первоначально только неисправный плательщикъ пользовался Д. обожданія. Съ теченіемъ времени положеніе дѣла измѣнилось. Въ Россіи, напр., платежъ не въ срокъ, означенный въ векселѣ, а въ послѣдній граціонный Д., сдѣлался общимъ правиломъ; только немногія первоклассныя фирмы платятъ въ первый срокъ. Вслѣдствіе этого, граціонные Д. принимаются во вниманіе при составленіи векселя (т. е. условленный срокъ уменьшается на количество Д. обожданія), и въ торговомъ быту всѣ расчеты производятся на послѣдній граціонный Д. При такомъ положеніи дѣла Д. обожданія теряютъ значеніе и только вносятъ неопредѣленность въ исчисленіе дня дѣйствительнаго платежа по векселю (такъ какъ векселедержатель обязанъ принять платежъ въ теченіе всего промежутка времени отъ наступленія срока векселя до окончанія граціи). На этомъ основаніи современныя западноевропейскія законодательства (и русскій проектъ новаго вексельнаго устава) не допускаютъ Д. обожданія, которые сохранились въ Англіи и въ Россіи (но не въ губерніяхъ Царства Польскаго, гдѣ дѣйствуетъ франц. Code de commerce). Въ Англіи Д. обожданія допускается три; если послѣдній граціонный Д. падаетъ на праздничный день, то платежъ долженъ быть произведенъ накануне; для векселей, платимыхъ по предъявленію, гра-

ионныхъ Д. не допускается. Въ Россіи не допускается Д. обожданія для векселей армарочныхъ; для векселей по предъявленію они составляютъ три дня, а для всѣхъ остальныхъ—десять. Условіе объ отказѣ векселедателя отъ граціонныхъ Д. не можетъ быть включено въ текстъ векселя (что допускается въ Англіи), ни заключено въ видѣ отдѣльнаго договора. Протестъ долженъ быть совершенъ въ послѣдній граціонный Д., но почти повсемѣстно онъ производится лишь на слѣдующій день (такъ что въ Петербургѣ, напр., протестъ можетъ быть предотвращенъ уплатой въ конторѣ нотариуса до 11 час. утра, слѣдующаго за послѣднимъ граціоннымъ Д.). Если 10-й изъ Д. обожданія случится въ праздникъ (а для евреевъ—въ субботу), то послѣднимъ граціоннымъ Д. считается слѣдующій затѣмъ день. Если случается нѣсколько праздничныхъ Д. кряду, то платежъ отлагается лишь до дня, слѣдующаго за первымъ праздничнымъ днемъ. И по западно-европейскимъ законодательствамъ, не допускающимъ Д. обожданія, платежъ можетъ быть произведенъ по истеченіи срока векселя, но этотъ льготный срокъ рѣзко отличается отъ Д. обожданія; онъ, во-первыхъ, гораздо короче (1—3 дня), а во-вторыхъ онъ установленъ въ интересахъ не должника, а векселедержателя, которому этимъ путемъ дается время, чтобы успѣть представить вексель къ протесту (см. Протестъ). А. Я.

Дни очищенія—см. Очищеніе.

Днище—1) см. Бочарный лѣсъ; 2) табуны, см. Строевой лѣсъ.

Дноуглубительныя работы—см. Землечерпаніе.

Днѣпрово-Бугскій каналъ (прежній Королевскій или Муховецкій)—находится въ Гродненской губ., въ Кобринскомъ у., и соединяетъ р. Муховець, прит. Зап. Буга, впадающаго въ р. Вислу, съ р. Пиною, прит. Припяти, впадающей въ Днѣпръ. Длина канала 75 в. 160 саж., при ширинѣ дна въ 5 саж., а сверху канала—10 саж., глубина $7\frac{1}{2}$ фт., ширина бечевника по обѣимъ сторонамъ: съ правой 10 фт., а съ лѣвой 7 фт. На каналѣ имѣются 22 плотины, каждая съ однимъ пролетомъ, за исключеніемъ одной у Брестъ-Литовска, имѣющей два пролета. Къ сооруженію канала приступлено было въ 1775 г.; но, по недостатку средствъ, работы были произведены ограниченныя и къ началу нынѣшняго столѣтія каналъ пришелъ въ разстройство. Для улучшения гидротехническихъ сооружений канала приступлено было къ работамъ въ 1839 г. и онѣ окончены въ 1843 г., а въ 1847 г. Королевскій каналъ переименованъ въ Д.-Бугскій. По каналу сплавляются въ Кобринь, Врестъ, Варшаву, Данцигъ и Пилау: хлѣбъ, крупа, водка, сало, свѣчи, конскій волосъ, щетина, смола, но главнымъ образомъ лѣсные матеріалы, идущіе въ значительномъ количествѣ за границу; такъ за послѣдніе 20 лѣтъ число ежегодно проходящихъ лѣсныхъ гонокъ, содержащихъ отъ 4 до 8 плотовъ каждая, возросло съ 1200 до 2400. Ср. Stuckenberg, «Beschreibung aller Canäle»; «Матеріалы для географіи и статистики Россіи»; П. Бобров-

скій, «Гродненская губ.» (ч. I); «Живописная Россія (1882, т. III); Э. Гершельманъ, «Историческій очеркъ внутреннихъ водяныхъ сообщеній», СПб., 1892). Ф. Ш.

Днѣпровская линія—такъ называлась совокупность крѣпостей, устроенныхъ въ 1770 г. для защиты Новороссійскаго края и Запорожья отъ татаръ. Онѣ шли отъ р. Днѣпра къ Азовскому морю, проходя по рр. Бердѣ и Конскимъ Водамъ и пересѣкая всю Крымскую степь, и назывались такъ: 1) Св. Петра (у самаго моря, близъ нын. Бердянска), 2) Захарьевская, 3) Алексѣевская, 4) Кирилловская, 5) Григорьевская, 6) Никитинская, 7) Александровская (при впаденіи въ Днѣпръ рѣчки Мокрой Московки). Расстояніе между крѣпостями равнялось 30 вер. Устройствомъ этой линіи правительствомъ надѣялось (и надежды его отчасти оправдались) обезопасить тотъ край, который лежалъ за старою Украинскою линіей, шедшею отъ Днѣпра къ Донцу,—край, отличавшійся плодородіемъ почвы и естественными богатствами, а между тѣмъ заселенный очень слабо. Такъ какъ крѣпости были основаны исключительно съ военными цѣлями, то не имѣли задатковъ промышленно-торгового развитія въ будущемъ; но подъ прикрытіемъ ихъ должны были явиться и мирныя селенія. Первоначально было основано 3 селенія: Конская, Жеребець и Камышеватая; первыми поселенцами были отставные солдаты съ ихъ семьями. Охранять линію должны были 3 казачьихъ полка. Земли, захваченныя Д. линіей, были утверждены за Россіей по Кучукъ-Кайнарджійскому миру (1774). Д. Б.

Днѣпровскіе казаки—см. Казаки.

Днѣпровскій лиманъ—обширный заливъ Чернаго моря, отгороженный отъ него Кинбурнскою косою, представляющею продуктъ совокупнаго дѣйствія рѣкъ Днѣпра и Буга, впадающихъ въ лиманъ съ В и С. Составляя продольную косу по отношенію къ Днѣпру и поперечную относительно Буга, Кинбурнская коса, образующая южный берегъ лимана, тянется отъ закраинъ Днѣпровской дельты къ З, на протяженіи 56 в., и заканчивается узкою стрѣлкою, круто поворачивающею къ СЗ, образуя съ Очаковскимъ мысомъ сѣвернаго берега входъ въ лиманъ, шириною около 4 в. Возвышенный сѣверный берегъ лимана тянется отъ Очаковского мыса къ В, параллельно Кинбурнской косѣ, прерываясь, почти по срединѣ своей длины, широкимъ устьемъ Буга, правый берегъ котораго заканчивается мысомъ Сары-Камыши, а лѣвый—мысомъ Вубликовымъ. Сѣверный берегъ лимана, состоящій изъ красноватыхъ глинистыхъ обрывовъ, прорѣзывается значительнымъ числомъ балокъ и имѣетъ, по обѣ стороны устья Буга, два остроконечныхъ выступа, отъ которыхъ тянутся на средину лимана Аджигольская и Станиславская косы. Восточный берегъ лимана составляетъ низменная и болотистая, сплошь заросшая камышомъ и лѣсомъ Днѣпровская дельта, прорѣзанная множествомъ рукавовъ, образующихъ своимъ теченіемъ въ лиманѣ столько же гирлъ, изъ коихъ только два судоходны: Бѣлогрудовское.

служащее непосредственнымъ продолженіемъ въ лиманѣ самого Днѣпра, и Збурьевское, служащее продолженіемъ р. Конки, отдѣляющейся отъ Днѣпра нѣсколько ниже Херсона. Южный берегъ лимана, образуемый Кинбурнской косой, низменный, песчаный, мѣстами покрытый возвышенными холмами сыпучаго песка (кучегурами) и только изрѣдка поросшій кустарникомъ и небольшими рощами деревьевъ, а близъ урѣза воды, почти по всему своему протяженію, окаймленъ высокими прѣсноводнымъ камышомъ. Вся дна лимана, отъ закраинъ Днѣпровской дельты до оконечности Кинбурнской косы, составляетъ 58 вер.; наибольшая ширина, находящаяся противъ устья Буга, равняется 16 вер., ширина противъ мыса Вубликова $12\frac{1}{2}$ вер., а нѣсколько къ В, противъ мыса Станислава, она вдругъ уменьшается до 6 вер. Въ этомъ послѣднемъ мѣстѣ отмели, выступающія отъ Станиславской косы и лежащія у противоположнаго берега островъ Вербки и Янушева, служиваютъ фарватеръ, называемый Станиславскими воротами, до 400 саж., въ которомъ, вслѣдствіе такой малой ширины и сильнаго теченія изъ Днѣпра, образовалась глубина отъ 30 до 40 фт., тогда какъ къ З отъ этого суженія, по всему фарватеру до устья Буга, нигдѣ не встрѣчается болѣе 18 фт., а къ В глубина быстро уменьшается, и въ днѣпровскихъ судоходныхъ гирлахъ составляетъ отъ 8 до 11 фт.

Оба берега лимана обтянуты значительными отмелями, въ особенности южный, отъ котораго отмель противъ Аджигольской косы доходитъ до половины ширины лимана, далѣе же къ З она суживается и при оконечности Кинбурнской косы почти совсѣмъ исчезаетъ. Въ западной части лимана отмели сѣвернаго и южнаго берега, сближаясь между собою, образуютъ два глубокіе фарватера, изъ коихъ одинъ шириною около $1\frac{1}{2}$ вер., глубиною отъ 20 до 25 фт., начинаясь въ разстояніи около $5\frac{1}{2}$ вер. къ З отъ Аджигольской косы и тянется вдоль сѣвернаго берега лимана къ В, до устья Буга, а другой, такъ называемый Очаковский, шириною отъ 180 до 250 саж., глубиною отъ 22 до 60 фт., начинаясь въ разстояніи около 6 вер. къ З отъ предыдущаго, извилисто проходитъ вокругъ Очаковской отмели и почти вплотную къ весьма приглубой Кинбурнской отмели, на которой расположена приморская Николаевская батарея. Между этими фарватерами находится обширный 16-ти фт. баръ, длиною около 6 вер. Естественная глубина этого бара была весьма недостаточна для прохода военныхъ кораблей бывшаго черноморскаго флота, строившихся на Николаевскомъ адмиралствѣ, вслѣдствіе чего, по распоряженію адмирала Грейга, въ 1828 г. въ барѣ былъ прорытъ каналъ, шириною въ 25 саж., глубиною до 21 фт. До Крымской кампаніи каналъ этотъ поддерживался при помощи землечерпанія; но, по упраздненіи, на основаніи Парижскаго трактата, черноморскаго флота, каналъ былъ заброшенъ, какъ безполезный для морского вѣдомства и гор. Николаева, который тогда былъ совсѣмъ закрытъ для внѣшней торговли, а для Херсона естественная глубина на барѣ въ 16 фт.

была болѣе чѣмъ достаточна, такъ какъ въ главныхъ днѣпровскихъ судоходныхъ гирлахъ глубина не превосходила 10 фт. Однако, съ проведеніемъ къ Николаеву жел. дороги и открытіемъ въ немъ коммерческаго порта оказалось, что неудовлетворительное состояніе Очаковскаго канала весьма невыгодно отражается на торговлѣ. Въ 1887 г., распоряженіемъ министерства путей сообщенія, Очаковский каналъ былъ углубленъ, на протяженіи 3600 саж., до 20 фт., шириною по дну отъ 50 до 55 саж. Каналъ состоитъ изъ двухъ колънъ, изъ коихъ западное, длиною 585 саж., составляетъ непосредственное продолженіе части Очаковскаго фарватера и направляется къ СВ (NO $68^{\circ} 57'$), а восточное, длиною въ 3015 саж., направляющееся почти по параллели (NO 89°), примыкаетъ къ фарватеру, идущему вдоль сѣвернаго берега лимана и далѣе по Бугу до Николаева.

Теченіе въ Д. лиманѣ бываетъ довольно значительно только при половодіи р. Днѣпра, съ апрѣля до половины мая; въ это время скорость теченія составляетъ отъ $2\frac{1}{2}$ до 3 фт. въ секунду (почти столько же верстъ въ часъ), въ узкихъ же фарватерахъ: Станиславскомъ и Очаковскомъ и въ устьѣ лимана, у оконечности Кинбурнской косы, скорость теченія достигаетъ 5 и болѣе фт. По мѣрѣ спада воды въ Днѣпрѣ скорость теченія уменьшается, при чемъ приобретаетъ неправильный характеръ, зависящій, главнымъ образомъ, отъ дующихъ вѣтровъ, и къ концу іюня устанавливается отъ $\frac{1}{2}$ до $\frac{3}{4}$ фт. въ секунду. Въ Бугѣ постоянного теченія не существуетъ, но почти ежедневно замѣчаются незначительныя перемѣнныя теченія, зависящія исключительно отъ вѣтровъ. Господствующіе вѣтры какъ въ Д. лиманѣ, такъ и въ р. Бугѣ N и NO и ихъ противоположныя S и SW. Вѣтры эти имѣютъ непосредственное вліяніе на *положеніе уровня воды*; изъ нихъ сѣверные береговые сгоняютъ, а южные морскіе—нагоняютъ воду; возвышеніе и пониженіе уровня воды относительно ординара въ Д. лиманѣ составляютъ около $1\frac{1}{2}$ фт., а въ Бугѣ, у Николаева, достигаютъ 3 и болѣе фт. Столь значительная разность объясняется тѣмъ обстоятельствомъ, что Д. лиманъ, представляя собой обширный (около 600 в.) и весьма широкій бассейнъ, направляющійся по параллели, защищенъ отъ вѣтровъ морскихъ вѣтровъ широкой Кинбурнской косой, между тѣмъ, какъ р. Бугъ, на протяженіи 35 в. отъ Д. лимана до Николаева, при строго меридіанномъ направленіи и при ширинѣ, которая отъ устья быстро уменьшается и у Николаева составляетъ менѣе 2 в., совершенно открыта сказаннымъ вѣтрамъ, вслѣдствіе чего всѣ сѣверные береговые вѣтры легко сгоняютъ воду, а морскіе южные, наоборотъ, свободно ее нагоняютъ, при чемъ, по мѣрѣ движенія вверхъ по рѣкѣ и постепеннаго ея суженія, высота приливной волны тоже постепенно увеличивается и въ самомъ узкомъ мѣстѣ, у Николаева, достигаетъ значительной высоты. При совершенно установившейся лѣтней погодѣ, какъ въ Д. лиманѣ, такъ и въ р. Бугѣ, у Николаева, замѣчается явленіе *бризовъ* южныхъ широтъ, т. е. еже-

дневная смѣна вѣтровъ по двумъ противоположнымъ направленіямъ, при чемъ утромъ дуютъ сѣверные вѣтры, изъ NO-й четверти компаса, а вечеромъ—южные, отъ OSO черезъ S до WSW. Хотя смѣна этихъ вѣтровъ не имѣетъ такой правильности, какая обыкновенно замѣчается на морскихъ берегахъ, тѣмъ не менѣе, въ дѣтнее время она выражается съ совершенной ясностью, какъ то показали многолѣтнія наблюденія въ Николаевѣ и Очаковѣ. Въ зависимости отъ сказанныхъ вѣтровъ происходятъ правильныя ежедневныя смѣны направленія теченія и положенія уровня воды: утромъ наблюдается верховое теченіе и пониженіе горизонта воды, вечеромъ—низовое теченіе и возвышеніе горизонта воды.

Вскрытіе и замерзаніе Д. лимана происходятъ одновременно со вскрытіемъ и замерзаніемъ р. Буга у Николаева. Изъ 19-ти лѣтнихъ наблюденій (съ 1870 по 1888 г. включительно) надъ вскрытіемъ и замерзаніемъ оказывается, что самое раннее замерзаніе было 25 ноября, а самое позднее вскрытіе—31 марта; самое позднее замерзаніе—5 января, а самое раннее вскрытіе—11 февраля. Довольно часто случается, что лиманъ и р. Бугъ послѣ замерзанія вскрываются на болѣе или менѣе продолжительное время, а потомъ снова замерзаютъ. Такія временныя вскрытія происходили въ 1878, 1880, 1883 и 1885 гг. Въ 1886 г. замерзанія совсѣмъ не было. Въ теченіе сказанныхъ 19-ти лѣтъ продолжительность навигаціи измѣнилась отъ 245 до 303 дней. Въ среднемъ за 19 лѣтъ замерзаніе приходится на 10 декабря, а вскрытіе—на 5 марта; слѣдовательно, продолжительность навигаціи среднимъ числомъ составляетъ 280 дней, т. е. около 9½ мѣсяцевъ. Въ восточной части лимана, въ днѣпровскихъ гирляхъ, вскрытіе происходитъ нѣсколько позже, а замерзаніе—нѣсколько раньше, чѣмъ въ остальной части лимана.

Малыя освѣщеніе и створные знаки. Кромѣ вѣхъ и бакеновъ, зап. часть лимана и рѣка Бугъ до Николаева превосходно обозначаются створными маяками и знаками. Очаковскій фарватеръ состоитъ изъ трехъ колѣнъ: сѣв.-зап., длиною около 1300 саж., западнаго (800 саж.) и сѣв.-восточ. (1700 саж.), примыкающаго къ западному колѣну Очаковского канала. Для подхода съ моря къ устью лимана днемъ служатъ расположенныя въ городѣ Очаковѣ 1-й и 2-й Очаковскіе створные знаки, ограничивающіе отмели Кянбурнской косы и о-ва Березани, лежащаго близъ входа въ лиманъ; для подхода къ устью лимана ночью служатъ, расположенный на возвышенномъ Очаковскомъ берегу, Суворовскій маякъ, угловое освѣщеніе котораго въ 33°, съ постояннымъ блѣднымъ огнемъ, ограничиваетъ тѣ же отмели. Для слѣдованія сѣв.-зап. колѣномъ Очаковского фарватера служатъ Викторовскіе створные маяки и при нихъ дневные створные знаки (NW 45° 25'), а для слѣдованія по зап. (среднему) колѣну Очаковского фарватера служатъ Д.-лиманскіе створные маяки съ постоянными красными огнями (NW 86° 24'), установленныя на приморской Николаевской батарее. Сѣв.-вост. колѣно Оча-

ковского фарватера суда проходятъ при помощи Аджигольскихъ створныхъ маяковъ (NO 68° 57'), которые служатъ также для слѣдованія судовъ по зап. колѣну (длина 585 с.) Очаковского канала, которое, поэтому, обозначается вѣхами только для дневнаго плаванія. Что касается вост. колѣна (длина 3015 саж.) этого канала, то оно для ночного плаванія обозначается четырьмя парами освѣщающихся бакеновъ. Для дальнѣйшаго плаванія Д. лиманомъ къ устью рѣки Буга служить Аджигольскій плавучій маякъ, стоящій близъ отмели Аджигольской косы, на глубинѣ 24 фт. Маякъ состоитъ изъ двухмачтового судна, съ рѣшетчатымъ шаромъ на верхній гротъ-мачты. Освѣтительный аппаратъ маяка состоитъ изъ трехъ френелевскихъ фонарей и поднимается на фокъ-мачтѣ на высоту 39½ фт. Вост. колѣно Очаковского фарватера суда проходятъ курсомъ NO 89°, который удерживаютъ до Аджигольскаго плавучаго маяка; прійдя же на траверсъ этого маяка, ложатся румбомъ NO 73° на средину устья Буга, откуда слѣдуютъ по рѣкѣ, фарватеръ которой также хорошо обозначенъ и освѣщенъ, какъ и фарватеры Д. лимана. Маячное освѣщеніе и створные огни служатъ преимущественно для большемѣрныхъ паровыхъ судовъ, приходящихъ къ Николаевскому порту, для меньшихъ же судовъ, посѣщающихъ Херсонъ и Николаевъ, сидящихъ въ водѣ отъ 8 до 14 фт. и не имѣющихъ надобности пользоваться Очаковскимъ каналомъ, фарватеры Д. канала и рѣки Буга настолько широки, что допускаютъ совершенно свободную лавировку. Для прохода большемѣрныхъ судовъ по Д. лиману и рѣкѣ Бугу существуетъ *Общество николаевскихъ лоцмановъ*, имѣющее свои станціи въ городахъ Николаевѣ и Очаковѣ. За проводъ отъ Суворовскаго маяка по всему протяженію фарватера Д. лимана и рѣки Буга до Николаевской коммерческой пристани парусныя и паровыя суда уплачиваютъ: вмѣстимостью до 400 тоннъ по 1 руб., отъ 400 до 600 тоннъ по 1 руб. 50 коп., отъ 600 и болѣе тоннъ по 2 руб. съ каждаго фута углубленія. За проводъ парусныхъ и паровыхъ судовъ отъ Суворовскаго маяка до Д. гирль и Голой пристани, находящейся на сѣв. берегу вост. части лимана, уплачивается ¼ показаннаго сбора. Сверхъ того, всѣ суда, безъ исключенія, платятъ по 2 коп. съ тонны ихъ вмѣстимости. Суда, идущія на буксирѣ парохода уплачиваютъ половину сбора по таксъ; если же буксируемое судно беретъ лоцмана, то платятъ полный сборъ.

Движеніе судоходства въ Д. лиманѣ, со времени открытія въ Николаевѣ коммерческаго порта и проведенія къ нему желѣзной дороги, чрезвычайно увеличилось. Особое вліяніе на это увеличеніе имѣло углубленіе Очаковского канала до 20 фт., которое значительно уменьшило неизбѣжныя и весьма убыточныя перегрузки приходящихъ къ Николаеву судовъ дальняго плаванія. Въ десятилѣтіе съ 1878 по 1887 г. включительно, число судовъ дальняго плаванія, преимущественно паровыхъ, проходившихъ Д. лиманомъ въ Николаевъ, измѣнялось отъ 200 до 630, общему вмѣсти-

тельностью отъ 180 до 532 тыс. тоннъ. Въ 1887 г. въ приходѣ было 349, изъ нихъ 312 паровыхъ, а парусныхъ судовъ только 37. До прорытія Очаковского бара, многіе пароходы, чтобы избѣгать перегрузокъ, брали изъ Николаева неполный грузъ и заходили для догрузокъ въ Одессу и Севастополь. Въ 1887 году, съ открытіемъ Очаковского канала, не только число такихъ пароходовъ значительно уменьшилось, но и сильно увеличилось какъ осадка, такъ и емкость приходящихъ пароходовъ. Въ 1884 г. пароходовъ съ осадкой свыше 20 фт. было только 28% отъ числа всѣхъ пароходовъ, пришедшихъ къ Николаевскому порту, между тѣмъ какъ въ 1887 г. ихъ было 52%. Какъ велико значеніе даже небольшого улучшенія воднаго пути, видно изъ количества товаровъ, перегружаемыхъ до и послѣ улучшенія этого пути. До углубленія Очаковского канала, въ 1884 г., на 280 судахъ (34 парусныхъ) было вывезено товаровъ 17979534 пуда, въ томъ числѣ было перегружено 2712873 пд., между тѣмъ какъ въ 1887 г., въ первый же годъ по улучшеніи канала, изъ 32664244 пд., вывезенныхъ на 349 судахъ (37 парусныхъ), перегружено было только 1329700 пуд. Что касается рѣчного судоходства, то оно весьма дѣятельно въ Д. лиманѣ, такъ какъ въ немъ принимаютъ участіе всѣ суда, плавающія какъ въ Днѣпровско-Бугскомъ лиманѣ, такъ и во всей нижней части Днѣпра начиная отъ Александровска. Слѣдуетъ замѣтить, что собственно рѣчныхъ судовъ здѣсь весьма немного, но что большая часть изъ нихъ, приспособленная къ морскому плаванію, служитъ въ качествѣ каботажныхъ судовъ, которыя ходятъ въ Херсонъ, Николаевъ, Одессу и по Черноморскому и Азовскому побережьямъ. Кромѣ того, между Одессой, Николаевымъ, Херсономъ и городами, лежащими по берегамъ Нижняго Днѣпра, дѣятельное сообщеніе поддерживается пароходами частныхъ лицъ и нѣкоторыхъ обществъ, преимущественно пароходами Русскаго общества пароходства и торговли, которые содержатъ правильное пассажирское сообщеніе между Одессой, Николаевымъ, Херсономъ и Александровскомъ.

Составляя заливъ Чернаго моря и находясь при устьяхъ двухъ значительнѣйшихъ рѣкъ, Д. лиманъ съ незапамятныхъ временъ славился своимъ важнымъ *торгово-экономическимъ значеніемъ*. По сказанію Геродота, на западномъ возвышенномъ берегу лимана, близъ впаденія въ него р. Буга, находилась древняя греческая колонія Ольвія (по-гречески значить — счастливая, благословенная), которая веда обширныя торговыя сношенія съ окружающими народами и была въ болѣе цвѣтущемъ состояніи, чѣмъ всѣ остальные греческія колоніи, расположенныя по берегамъ Чернаго моря. Она имѣла свои керабельныя верфи, хлѣбные магазины, обширный рынокъ, гимназіумъ и проч. Главными продуктами торговли преимущественно были хлѣбъ, рыба и соль, которыми и нынѣ изобилуютъ мѣстности, расположенныя вокругъ сказанныхъ рѣкъ. Въ концѣ прошлаго столѣтія этотъ благословенный уголокъ Чернаго моря, съ остатками развалинъ Ольвіи, достался Россіи. Пер-

вый ген.-губернаторъ присоединеннаго Новороссійскаго края, кн. Потемкинъ-Тавричскій, прекрасно понималъ важное значеніе устьевъ приобретенныхъ рѣкъ и неисчислимыя выгоды Д.-Бугскаго лимана, что доказывается, между прочимъ, основаніемъ Херсона — въ устьяхъ Днѣпра и Николаева — при сліяніи Ингула съ Бугомъ, попытками углубленія Д. гирлы и улучшенія Д. пороговъ, преграждающихъ путь къ морю верхняго и средняго Днѣпра. Послѣ смерти Потемкина его грандіозныя предположенія о развитіи торговли на Ю Россіи не были приведены въ исполненіе: Николаевъ обратился въ исключительно военный портъ, въ который ни одно коммерческое судно не имѣло права войти; Д. пороги остались при томъ же казацкомъ ходѣ, при которомъ они существовали во времена запорожцевъ, а Д. гирла непроходимы для большешемѣрныхъ судовъ, вслѣдствіе чего Херсонъ, несмотря на свое многозначительное имя, остается обыкновенною рѣчною пристанью. Торговлю южной Россіи рѣшено было сосредоточить въ разстояніи 50 вер. къ З отъ устья Д. лимана, созданіемъ на пустынномъ и безводномъ берегу искусственнаго и трудно защищаемаго Одесскаго порта, съ открытымъ и опаснымъ рейдомъ. Не можетъ подлежать никакому сомнѣнію, что, если Очаковскій баръ и Д. гирла будутъ очищены до глубины вполне удовлетворяющей осадкѣ современныхъ коммерческихъ судовъ, а Д. пороги будутъ сдѣланы вполне судоходными, то Д. лиманъ, съ Херсономъ и Николаевымъ, приобрететъ то важное торговое значеніе, которое указано ему самою природою.

II. Бѣльскій.

Днѣпровскій 46-й пѣхотный полкъ сформированъ въ 1776 г. изъ двухъ батальоновъ московскаго легіона; въ 1796 г. получилъ названіе Д. мушкетерскаго; въ 1811 г. переименованъ въ Д. пѣхотный; въ 1864 г. полку присвоенъ № 46. Старшинство полка считается съ 1769 г. Боевыя отличія: 1) полковое знамя — георгіевское, съ надписью: «За Севастополь 1854—56 гг.» и «1769 — 1869», съ александровскою юбилейною лентою; 2) серебряныя трубы, за кампанію 1814 г.; 3) походъ за военныя отличія (пожалованный за турецкую войну 1828 — 29 гг.); 4) знамя на шапки, съ надписью: «За отличіе 7, 14 и 30 ноября 1877 г.».

Днѣпровскій уѣздъ (уѣзд. г. Алешки, см. I, 427) — сѣв.-зап. часть Таврической губ. Прилегалъ на З и ЮЗ къ Черному морю, отъ Кинбурнской косы до Перекопскаго перешейка, отдѣляющаго его отъ Крыма, на Ю — къ Сивашу. Пространство (безъ Сиваша) 11357 кв. в. Мѣстность чрезвычайно ровная и низменная, особенно въ зап. части, но и въ средней и вост. ее выше 150 фт. надъ ур. моря. По рельефу и почвѣ различаются полосы: 1) южная степная до Кинбурнской косы и Геническа. Почва глинисто-солонцеватая, почвенная вода вездѣ близко. 2) Песчаная, на Кинбурнской косѣ и вдоль Д. лимана и Днѣпра. Истребленіе дѣловой и прочей растительности повело къ образованию сыпучихъ песковъ (кучугуровъ). Мѣстами они остановлены засадкою сверху ~~и~~

лютой (Salix gubra), а за нею и другими деревьями. Въ последнее время начали разводить виноградники. 3) Остальная часть уѣзда, болѣе возвышенная, отчасти съ черноземной почвой и изрыта оврагами. Изъ постоянно текущихъ водъ — одинъ Днѣпръ, составляющій сѣв.-зап. границу уѣзда на 180 в. Затѣмъ въ уѣздѣ овраги и балки, съ водою послѣ таяннн снѣга и сильныхъ дождей и не мало соленыхъ озеръ. Особенно замѣчательнъ цѣлый рядъ озеръ на Кинбурской косѣ и Аверьяновское на В. Соль изъ этихъ озеръ добывается, но въ меньшемъ количествѣ, чѣмъ въ Перекопскомъ и Евпаторійскомъ уѣздахъ. Общее количество земель, о которыхъ имѣются свѣдѣнн въ земской управѣ—1129006 дес.; изъ нихъ въ личной собственности 561255 дес., въ собственности крест.-общ.—474451 дес., казны —86278, церквей—3814, монастырей—3063, города—145 дес. Среднн размѣръ личной поземельной собственности великъ—2558 дес.; 47 крупныхъ владѣльцевъ имѣютъ въ среднемъ по 6949 дес. земли.

Распределеніе по угодьямъ, въ дес.

	У владѣльцевъ.	У крестьянъ.
Усадьбой	12479	13268
Пахотной	136700	225678
Сѣнокосы и выгоны . .	361078	121504
Лѣса	7696	5944
Неудобныя земли . . .	52402	105460

Преобладаніе сѣнокосовъ и выгоновъ у личныхъ владѣльцевъ и довольно большое количество ихъ у крестьянъ объясняется тѣмъ, что здѣсь очень большое скотоводство. Въ прежнее время оно было еще больше; обширныя земли жаловались тѣмъ, которые занимались тонкоруннымъ овцеводствомъ, впервые введеннымъ французами Рувье и Вассаломъ, въ 1807 г. Лошадей въ уѣздѣ 49494, рогатаго скота 84293, овецъ простыхъ 74415, тонкорунныхъ 491971, свиней 37066, козъ 3040, верблюдовъ 419; послѣднихъ прежде было гораздо болѣе; на нихъ возили лѣсъ, желѣзо и мануфактурные товары изъ м. Каховки въ Крымъ, а оттуда вино и фрукты. Постройка Лозово-Севастопольской жел. дор. уменьшила торговлю по этому направленію. Жел. дор. проходить по крайней юго-вост. части уѣзда. Остальная часть не имѣетъ ни желѣзныхъ, ни шоссеиныхъ дорогъ. Судоходство по Днѣпру очень оживлено; главная пристань — Каховка. Жит. въ уѣздѣ въ 1892 г.:

	Мужч.	Женщ.
Православныхъ	87483	80817
Раскольниковъ	105	63
Римско-католик.	1499	1366
Армяно-григор.	69	59
Протестантовъ.	430	397
Евреевъ	2248	2137
Караймовъ	9	10
Мусульманъ	91	81
	91934	84930
Итого	176864	

	Мужч.	Женщ.
Дворянъ	132	129
Духовенства	243	208
Купеч. званія	407	429
Мѣщанъ	4592	3738
Крестьянъ	76898	73352
Воен. званія нижн. чин. .	9521	6345
Прочихъ сословій . . .	141	129

Церквей и монастырей 61; синагогъ и евр. молитвенныхъ домовъ 6; жилыхъ домовъ каменныхъ 15393, прочихъ 11217; нежилыхъ зданій каменныхъ 13729, прочихъ 9206; 2 сельскія аптеки. 1 городское 4 кл. уч. съ ремесленнымъ кл., 1 сельское 2 кл. уч., 2 мореходныхъ кл. 1 разряда, 3 начальныхъ уч. колоннальнаго вѣдомства и 1 сельское казенное еврейское уч. Въ вѣдѣнн училищнаго совѣта—57 школъ (2 въ городѣ; при 3 уч. были особыя смѣны, съ отдѣльными учителями). Церковно-приходскихъ школъ 13; 1 школа грамотности. Частныхъ школъ 7 (всѣ для евреевъ). Въ 1890 г. обучалось въ училищахъ 6083 чел., на 683 ч. болѣе чѣмъ въ 1889 г. Окончили курсъ 387, на 102 чел. болѣе 1889 г. На содержаніе школъ поступило 88683 р.; въ томъ числѣ отъ земства 44884 р., отъ города 2991 р., отъ сельскихъ обществъ 14293 р., отъ частн. лицъ и общ. 9806 р. постоянно и 5224 р. одновременно. Хлѣбопашество и скотоводство — главныя занятія жителей; первое особенно въ средней и сѣв. части уѣзда, второе—въ южной. Изслѣдованія гидрогеолога Н. А. Головкинскаго обнаружили близость артезианской воды въ большей части уѣзда; уже не мало вырыто артезианскихъ колодезевъ. Рыболовство главнымъ образомъ въ Д. лиманѣ; ловятся особенно сельди; имѣется 7 рыбныхъ заводовъ, съ производствомъ на 15860 р. въ годъ. 2 чугуно-литейныхъ завода, съ производствомъ на 15850 р., и 7 кирпичныхъ и гончарныхъ, на 15165 р. Въ 1891 г. земство получило доходовъ 222254 р.; израсходовано на народныя школы, стипендіи въ разныхъ учебныхъ зав. и вообще по народному образованію 50120 р., на содержаніе 7 врачей, больницы и 4 больничныхъ покоевъ и вообще на медицинскую часть 44670 руб. 84 коп., на содержаніе управы—14277 р. Къ 1 января 1892 г. спеціальныхъ суммъ у земства было 159069 р. Недвижокъ къ 1 янв. 1892 г. было 95775 р. А. В.

Днѣпровско-Бугская система — см. Днѣпръ (стр. 792).

Днѣпръ (у грековъ Борисенъ, у римлянъ Данаприсъ, у турокъ Узу или Узы)—одна изъ значительнѣйшихъ рѣкъ Европейской Россіи, беретъ начало въ сѣв. части Смоленской губ., Вѣльскаго у., на одномъ изъ наиболѣе возвышенныхъ пунктовъ Валдайскаго плоскогорья, вытекая изъ болотъ, лежащихъ близъ дер. Клецевой, на высотѣ 829,5 фт. н. ур. м., въ широтѣ 55° 52' сѣв., долготѣ 3° 23' вост. отъ Пулкова (33° 43' отъ Гринича). Пройдя извиристо отъ С къ Ю почти вилотъ до вост. отроговъ Карпатскихъ горъ, Д. у Кіева повзррачиваетъ къ ЮВ; между Екатеринославомъ и Александровскомъ протекаетъ по меридіану, образуя между ними знаменитые

Днѣпровскіе пороги; нѣсколько ниже Александровска круто поворачиваетъ къ З. а у Берислава къ ЮЗ, и сохраняетъ это послѣднее направление до Днѣпровскаго лимана, въ который впадаетъ, образуя обширную болотистую дельту. Кромѣ рѣзкихъ поворотовъ у Екатеринослава и Александровска, Д. дѣлаетъ еще довольно значительные повороты у Дорогобужа и Орши, и хотя мѣстами протекаетъ весьма извилисто, но вообще удерживаетъ достаточно прямое направленіе, занимая по долготѣ только $5^{\circ} 3' 37''$, при чемъ удаляется отъ Пулковскаго меридіана къ В на $4^{\circ} 50'$ (у г. Александровска), а къ З на $0^{\circ} 13' 37''$ (у г. Рогачева). По широтѣ Д. занимаетъ $49^{\circ} 18'$, при чемъ длина его, со всеми изгибами, достигаетъ 2117 в., прямое же разстояніе истока отъ устья составляетъ 960 в.; следовательно, криволинейное теченіе почти въ $2\frac{1}{4}$ раза больше прямого разстоянія. Величина этой извилистости падаетъ преимущественно на верхнюю часть рѣки. Въ ряду европейскихъ рѣкъ Д. занимаетъ третье мѣсто, уступая въ величинѣ только Волгѣ и Дунаю, но значительно превосходитъ всѣ остальные рѣки Европы. При разности уровней истока и устья въ $829\frac{1}{2}$ фт. и показанной длнѣ, среднее паденіе на версту составляетъ 4,7 д., которое распределяется, впрочемъ, весьма неравномѣрно между различными частями Д.

Д. орошаетъ девять густо населенныхъ губерній, заключающихъ въ себѣ 477067 кв. в. (49715293 дес.), съ населеніемъ 17560878 душъ (по свѣдѣніямъ за 1890 г.), а именно: Смоленскую, Могилевскую, Минскую, Черниговскую, Киевскую, Полтавскую, Екатеринославскую, Херсонскую и Таврическую. Смоленскую губ. Д. протекаетъ почти по срединѣ; въ Могилевской захватываетъ сѣв.-зап. часть и принадлежитъ ей обоими своими берегами; въ южн. же части Могилевской и во всѣхъ остальныхъ губерніяхъ, за исключеніемъ Екатеринославской, Д. большею частью служитъ границею между губерніями и принадлежитъ каждой изъ нихъ только однимъ своимъ берегомъ, при чемъ правымъ берегомъ принадлежитъ губерніямъ: Минской, Киевской и Херсонской, лѣвымъ: Черниговской, Полтавской и Таврической. Для послѣдней губерніи Д. не имѣетъ особаго значенія, такъ какъ принадлежитъ ей только на незначительномъ протяженіи своимъ лѣвымъ берегомъ. Почти то же слѣдуетъ сказать о Херсонской губ., въ западной части которой протекаютъ весьма важныя самостоятельныя рр. Южн. Бугъ и Днѣстръ, тоже не входящія въ бассейнъ Д. По берегамъ Д. расположено нѣсколько сотъ различнаго рода населенныхъ мѣстъ, въ томъ числѣ 19 городовъ, изъ нихъ 5 губернскихъ: Смоленскъ, съ населеніемъ 34300 душъ, Могилевъ (41900 д.), Киевъ (176000 д.), Екатеринославъ (46800 г.) и Херсонъ (61800 д.). Почти всѣ города и значительная часть населенныхъ мѣстъ расположены на правомъ берегу Д., что объясняется тѣмъ обстоятельствомъ, что правый берегъ вообще выше лѣваго. Хотя при общемъ меридіанномъ направленіи Д. съ С на Ю, во многихъ мѣстахъ его теченія замѣчается под-

мывъ праваго берега и уклоненіе русла къ З, обыкновенно объясняемые извѣстнымъ георетическимъ закономъ о перемѣненіи рѣкъ въ зависимости отъ вращательнаго движенія земли, но на Д. встрѣчается весьма не мало мѣстъ, которыя нѣсколько не подчиняются этому закону, что въ достаточной степени объясняется орографическимъ видомъ мѣстности и геогностическимъ составомъ почвъ, по которымъ рѣка протекаетъ.

Притоками Д. не особенно богатъ. Хотя число всѣхъ притоковъ довольно значительно, но имѣющихъ какое-нибудь значеніе и достаточно извѣстныхъ и измѣренныхъ только 56, общая длина которыхъ составляетъ 12753 версты, при чемъ на каждую версту главной рѣки приходится 6 в. притоковъ, а одинъ притокъ приходится на каждыя 37 в. главной рѣки. Распределеніе притоковъ по теченію Д. весьма неравномѣрно; наибольшее число ихъ сосредоточено на протяженіи отъ истока до Киева, между тѣмъ какъ ниже Киева до устья рѣка почти совершенно лишена притоковъ. Изъ числа притоковъ, непосредственно впадающихъ въ Д., важнѣйшее значеніе имѣютъ слѣдующіе четыре: Березина, протяженіемъ въ 447 в., Сожъ (504 в.), Припять (699 в.) и Десна (911 в.) съ Сеймомъ (573 в.). Притоки Березина и Припять представляютъ особую важность для Д., такъ какъ они служатъ началомъ слѣдующихъ трехъ искусственныхъ водныхъ системъ, соединяющихъ Д. съ Балтійскимъ моремъ.

Березинская система. Подъ этой системой разумѣется весь водный путь отъ устья Березины до устья рѣки Уллы, впадающей въ Зап. Двину, и далѣе, по сей послѣдней, до гор. Риги и Балтійскаго моря. Составныя части этой системы: рѣка Березина на протяженіи 363 в., каналъ Сергучевскій (8 в.), рѣка Сергучъ (10 в.), озеро Манецъ и Плавию (5 в.), составляющія водораздѣльный бѣефъ системы, каналъ Березинскій (соединительный, 7 в.), озеро Берешто (2 в.), рѣка Берешта (6 в.), каналъ Веребскій (2 в.), рѣка Эсса (12 в.), озеро Прошо ($\frac{1}{2}$ в.), каналъ Лепельскій 1-й (1 в.), озеро Лепельское (2 в.), часть рѣки Уллы ($\frac{1}{2}$ в.), каналъ Лепельскій 2-й ($\frac{1}{2}$ в.), часть рѣки Уллы (10 в.), озеро Жезлино (1 в.), часть рѣки Уллы (35 в.), каналъ Чашникий (2 в.), часть рѣки Уллы (48 в.) и рѣки Зап. Двины до впаденія въ Балтійское море (490 в.). Вся длина этой системы отъ р. Д. до Балтійскаго моря составляетъ 1005 в. Система эта несудоходна; по ней могутъ ходить только плоты, и только весной, при половодіи; и такъ какъ, вслѣдствіе мелководія рѣчекъ, составляющихъ систему, и чрезвычайной сложности самой системы, плоты весьма рѣдко успѣваютъ въ Уллу до спада водъ, то они также рѣдко достигаютъ и устья Зап. Двины въ одну навигацію.

Днѣпровско-Бугская система начинается при слияніи р. Припяти съ Д. Составныя части этой системы: рѣки Припять (468 в.), Ясольда (21 в.) и Пина (55 в.), каналъ Днѣпровско-Бугскій или Королевскій отъ соединенія съ р. Пиною до плотины Селищенской (39 в.), часть канала отъ плотины Селищенской до

РѢКА ДНѢПРЪ

Масштабъ 150 верстъ въ дюймѣ.

0 75 150 300 вер



Брокгаузъ и Ефронъ Энциклопедическое Словарь.

КАРТОГРАФЪ А. ИЛЬИНА, С. П. Б.

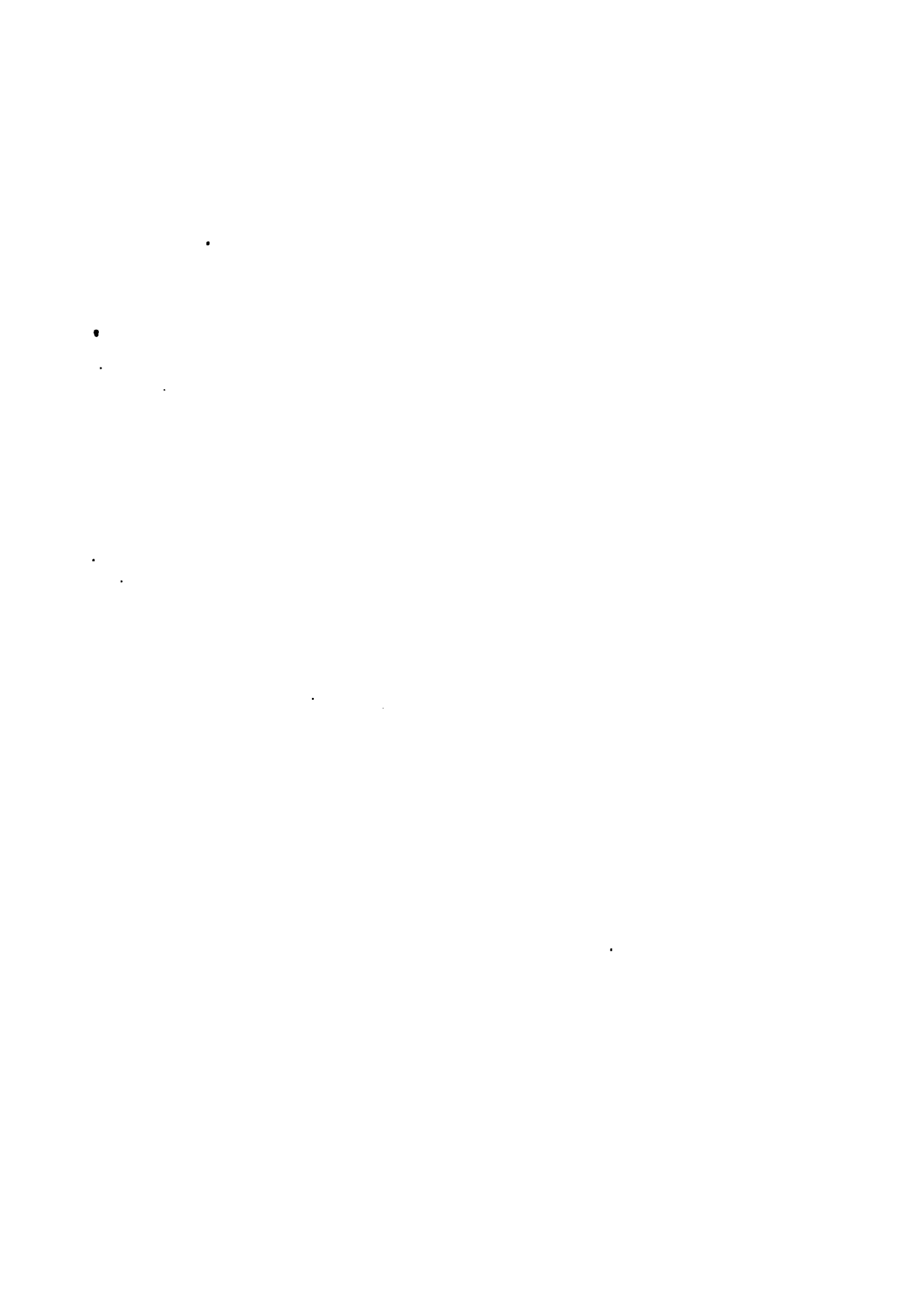



**ДНѢПРЪ
У КІЕВА**

100 200 500 саж. 1 вер.

Аскольдова молина



**БАСЕЙНЪ
РѢКИ ДНѢПРА**

Масштабъ 250 версты въ дюймѣ.
50 150 250 250а

Вокруга и Ефронъ Зинъ, Словарь.

КАРТОГР ЗАВ. А. НАУМЪ, С. П. Б.

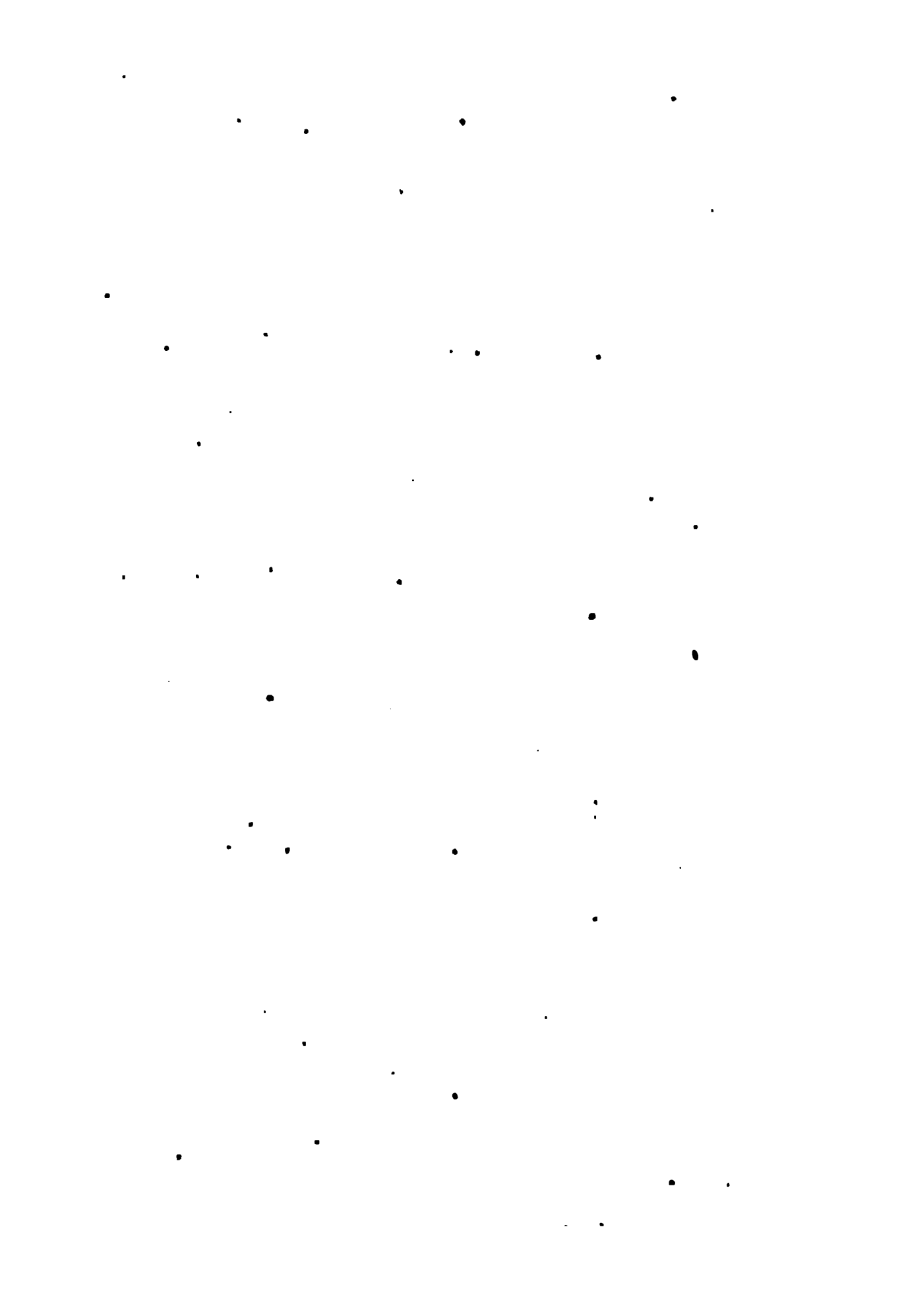

ДНѢПРОВСКІЕ ПОРОГИ.

0 1 2 3 4 5 6 7 10 вер.



НЕНАСЫТЕЦКІЙ ПОРОГЪ

0 100 300 500 саж. 1 вер.



пути и Ефреви. Эп. Слотеръ. Картогр. ваг. А. Цыма С. П. Б. 1 Надводные камни; 7 Подводные камни.

Выгодской (25 в.), составляющая второй бьефъ системы, и осталая шла отъ плотины Выгодской до соединенія съ р. Мухомовою (12 в.), рѣки Мухомовы (308 в.), Зап. Бугъ (308 в.) и Висла (217 в.). Зап. Буга до прусской границы отъ прусской границы до впаденія въ Балтійское море у Данцига (217 в.). Длина системы отъ р. Д. до Балтійскаго моря составляетъ 1394 в. Грузовое движеніе по ней ограничивается въ настоящее время только лѣса и лѣсныхъ матеріаловъ по пути къ Зап. Бугу, для заграничнаго вывоза въ Данцигъ. Что касается движенія по ней, оно никогда не было значительно, такъ какъ дѣло шло только весной, при половодьяхъ, а зимой же межениаго времени мелководья Зап. Буга исключало всякую возможность движенія, вслѣдствіе чего товарныя суда на плоты или же шель даже въ Данцигъ. Съ постройки сосѣднихъ желѣзныхъ дорогъ, вслѣдствіе чего движение судовъ по этой системе совершенно прекратилось.

Вторая система начинается также при впадѣніи Припяти въ Д. Систему эту составляютъ рѣки Припять (468 в.) и Ясьольда (18 в.), каналъ Огинскій отъ соединенія съ р. Д. до шлюза № IX (82 в.), часть каналу № IX до шлюза № X (18 в.), а также водораздѣльный бьефъ системы; отъ соединенія съ каналомъ Огинскимъ отъ соединенія съ каналомъ Огинскимъ (458 в.) и Нѣманъ отъ устья Шары до впаденія въ Балтійское море, въ устье Гафъ и каналъ Гильге, у Мелитина (18 в.). Длина этой системы отъ р. Д. до Балтійскаго моря составляетъ 1345 в. На этой системѣ, точно также какъ и на Днѣпровской, грузовое движеніе ограничено только лѣса въ плотахъ. Въ 60-хъ г., когда были ближайшихъ желѣзныхъ дорогъ, по ней проходило ежегодно около ста судовъ, въ настоящее время же время сквозное движеніе по ней совершенно прекратилось, такъ какъ система эта представляетъ весьма неудобства даже для плотового движенія, а способность ея безъ переустройства невозможна. Вислоя соединительный путь, связывающій систему съ Днѣпровско-Бугскою, по причине отдаленности этого пути, не имѣетъ никакого значенія собственно для Днѣпровскаго бассейна.

Всѣ эти дороги пересѣкаютъ Д. или примыкаютъ къ нему въ слѣд. пунктахъ: Смоленскъ, Рѣчица, Киевъ, Черкасы, Кременчугъ, Верхнеднѣпровскъ, Екавпуръ и Александровскъ. Нѣкоторыя изъ этихъ дорогъ проходятъ или у самого Д. или недалеко отъ него, въ незначительномъ отдаленіи. Московско-Брестская жел. д., идущая по Д. въ 35 в. выше Дорогобужа, и Самойловская жел. д., идущая по Д. въ самой рѣки, черезъ Смоленскъ и Фастовская жел. дор. проходятъ по Д., въ разстояніи отъ него около 10 в. Подходить къ нему у горъ Черкасы и у станицы Знаменки съ Харьковской, которая пересѣкаетъ Д. у станицы Знаменки. Главные притоки Д. пересѣкаются

желѣзными дорогами въ слѣдующихъ пунктахъ: Брянскъ, с. Макошинъ, Гомель, Бобруйскъ и Борисовъ. Полѣсская жел. дор. проходитъ вдоль всей судоходной части Припяти, черезъ Лунинецъ и Пинскъ до Брестъ-Литовска, и захватываетъ своими вѣтвями почти весь бассейнъ этого притока.

При помощи своихъ притоковъ, преимущественно Десны, Сожа, Березины и Припяти, образующихъ его бассейнъ, Д. захватываетъ, кромѣ выше поименованныхъ девяти губерній, черезъ которыя онъ протекаетъ, еще пять губерній, въ томъ числѣ всю Волынскую и нѣкоторые уѣзды губерній Калужской, Орловской, Курской и Харьковской. Занимая западную часть Европейской Россіи, Днѣпровскій бассейнъ граничитъ къ С. съ бассейномъ Западно-Двинскимъ и Верхневолжскимъ, къ В. — бассейнами рѣкъ Оки и Дона, къ Ю. — бассейнами Чернаго и Азовскаго морей, а къ З. — бассейнами рѣкъ Южнаго Буга, Вислы и Нѣмана. Круговая водораздѣльная линія, проходящая по водораздѣлу сказанныхъ бассейновъ, равняется 3480 в., а ограниченный ею Днѣпровскій бассейнъ, занимающій 9°18' по широтѣ и 12°20' по долготѣ, заключаетъ въ себѣ 463037 кв. в. Хотя Д. занимаетъ своею рѣчною областію чрезвычайно выгодное положеніе между восточною и западною половинами Европы и морями Балтійскимъ и Чернымъ, торгово-экономическое значеніе Д. представляется, однако, довольно ограниченнымъ. Причина этого заключается, между прочимъ, въ существованіи пороговъ, дѣлающихъ сквозное по Д. судоходство невозможнымъ, и раздѣляющихъ его на двѣ весьма неравныя части, представляющія собою какъ бы двѣ совершенно отдѣльныя рѣки, изъ коихъ сѣверная имѣетъ устье въ несудоходныхъ порогахъ, а южная въ свободномъ Днѣпровскомъ лиманѣ, лежащемъ вблизи первоклассныхъ портовъ, Николаева и Одессы. Не имѣя между собою ничего общаго, часть Д. ниже пороговъ представляетъ собою глубокую, собственно приморскую часть рѣки, имѣющую свой особый флотъ, свои судостроительныя верфи и свое грузовое движеніе, и развивающіеся самостоятельно и совершенно независимо отъ Верхнеднѣпровской части. Хотя эта послѣдняя часть соединена съ Балтійскимъ моремъ тремя искусственными системами, но это соединеніе, при которомъ суда принуждены идти противъ теченія, не можетъ быть признано действительнымъ, вслѣдствіе несовершенства системъ, не отвѣчающихъ самымъ насущнымъ потребностямъ судоходства. Такимъ образомъ, верхнеднѣпровскій бассейнъ, отдѣленный отъ Чернаго моря несудоходными порогами и соединенный только номинально съ Балтійскимъ, оказывается совершенно замкнутымъ, а судоходство по его воднымъ путямъ — чисто мѣстнымъ. Только совершеннымъ неустройствомъ искусственныхъ системъ и крайними недостатками рѣкъ Верхнеднѣпровскаго бассейна можетъ быть объяснена причина, по которой всѣ водные пути этого бассейна изрѣзаны желѣзными дорогами, которыя, при помощи пониженныхъ, такъ называемыхъ, навигаціонныхъ тарифовъ, отвлекли всѣ грузы

водныхъ путей и, несмотря на ограниченность своей провозоспособности, заняли преобладающее имъ положеніе главныхъ путей въ мѣсто того чтобы быть подводными путями къ воднымъ путямъ сообщения. Подобное ненормальное положеніе можетъ быть объяснено только дѣйствительнымъ соединеніемъ Верхнеднѣпровскаго бассейна съ Балтийскимъ моремъ и надлежащимъ улучшеніемъ его составляющихъ. Что касается соединенія верхней части Д. съ нижнею, то оно будетъ вполне удовлетворять своему назначенію въ такомъ только случаѣ, если сдѣлаетъ возможнымъ взводное судоходство въ Днѣпровскихъ порогахъ, и только тогда весь Д. съ своими искусственными системами будетъ имѣть такое же важное общегосударственное значеніе для западной Россіи какое имѣетъ Волга съ своими системами для восточной.

Вскрытіе и замерзаніе Д. Такъ какъ Д. занимаетъ весьма незначительное протяженіе по долготѣ, то вскрытіе и замерзаніе различныхъ его частей происходятъ, за небольшими исключеніями, весьма правильно, вполне завися отъ градусовъ широты, подъ которыми эти части находятся: замерзаніе начинается съ С и постепенно идетъ къ Ю, т. е. сверху внизъ, а вскрытіе, наоборотъ, начинается снизу и идетъ постепенно вверхъ. Что касается продолжительности навигаціи, то она вполне зависитъ отъ продолжительности весенняго ледохода и времени начала осенняго. Продолжительность весенняго ледохода въ различные годы бываетъ весьма различна и обуславливается временемъ начала вскрытія и временемъ когда рѣка окончательно очистится отъ льда. Изъ наблюденій на водомѣрныхъ постахъ за послѣднія десять лѣтъ, съ 1882 по 1891 годъ, продолжительность весенняго ледохода для различныхъ мѣстъ Д. составляла, въ среднемъ, отъ 5 до 12 дней, при чемъ самый продолжительный ледоходъ былъ въ верхней части Д., между Дорогобужемъ и Могилевомъ, и въ средней части, между Киевомъ и порогами включительно. Осенній ледоходъ, впрочемъ, не имѣющій вліянія на продолжительность навигаціи, всегда бываетъ значительно продолжительнѣе весенняго. Продолжительность осенняго ледохода на Д. составляла, въ среднемъ, отъ 9 до 37 дней, при чемъ наиболѣе продолжительнымъ ледоходъ былъ въ участкѣ отъ устья Припяти до порога включительно.

Въ нижеслѣдующей таблицѣ приведены, изъ десятилѣтнихъ наблюденій, для нѣкоторыхъ мѣстъ Д. наибольшее, наименьшее и среднее число дней навигаціи, считая, что навигаціи начинается съ того времени, когда рѣка окончательно очистилась отъ весенняго льда, а оканчивается—когда на рѣкѣ появился первый осенній ледъ (см. VII, стр. 408).

	Число дней навигаціи		
	Наибольш.	Наименьш.	Сред. год.
Дорогобужъ	241	201	219
Смоленскъ	239	209	214
Орша	254	212	227
Могилевъ	239	206	222

Жлобинъ	248	208	225
Лоевъ	253	213	231
Кіевъ	257	215	234
Черкасы	259	220	240
Кременчугъ	256	222	238
Лодманская Каменка	275	223	240
Киячкская переправа	278	223	245
Никополь	287	226	255
Каховка	296	255	265
Херсонъ	307	255	277

Изъ этой таблицы видно, что за исключеніемъ нѣкоторыхъ пунктовъ, числа дней продолжительности навигаціи идутъ весьма правильно, постепенно увеличиваясь отъ истока къ устью, при чемъ въ части Д. выше пороговъ продолжительность навигаціи составляетъ $7\frac{1}{2}$ до 8, а въ части ниже пороговъ отъ 8 до 9 мѣсяцевъ.

Ледоходы и половодіе на Д. Ледоходъ на Д. не представляетъ вообще особыхъ опасностей. Благодаря меридіанному направленію Д. съ С на Ю, ледъ отдѣляется сначала въ низовьяхъ рѣки и уносится къ устью въ то время, когда ледъ въ верхнихъ частяхъ взламывается и, въ свою очередь, начинаетъ двигаться внизъ по теченію, но приходитъ въ низовыя части обыкновенно при достаточно высокой температурѣ и, слѣдовательно, довольно слабымъ и рыхлымъ. Исключенія бываютъ послѣ продолжительныхъ и суровыхъ зимъ, когда толщина льда въ верхнихъ частяхъ рѣки достигаетъ значительныхъ размѣровъ и ледоходъ происходитъ при переменной температурѣ. При такихъ обстоятельствахъ во многихъ мѣстахъ Д. выше пороговъ ледъ скопляется въ извилистыхъ частяхъ рѣки и въ мелководныхъ мѣстахъ и производитъ зажоры. Бывали случаи, когда массы скопившагося льда преграждали русло рѣки по всей его ширинѣ. Такъ въ 1865 году противъ Кременчуга образовался настоящій ледяной мостъ, настолько толстый и крѣпкій, что по немъ могли переѣзжать обозы. Въ порожистой части Д., между Екатеринославомъ и Александровскомъ, переполненною гранитными горами и значительной величины отдѣльными камнями, зажоры льда случаются почти ежегодно.

Непосредственно послѣ прохода льда начинается прибыль и быстрый подъемъ горизонта воды. Въ этомъ отношеніи Д., благодаря своей формѣ своего рѣчного развитія, представляетъ значительная разности въ высотѣ весеннихъ водъ и уклоненія отъ нормальныхъ ихъ стока. Такъ какъ всѣ значительные притоки впадаютъ въ Д. въ средней части его течения, находятся въ небольшихъ разстояніяхъ одинъ отъ другого и вскрываются почти одновременно, то ихъ частные разливы соединяются въ одинъ общій потокъ и производятъ внезапное поднятіе уровня главной рѣки. Высота весеннихъ водъ въ различные годы значительно измѣняется, смотря по количеству снѣга, сохранившагося до весны, по времени высокой температуры и по степени быстроты таянія снѣга. Кромѣ того, высота весеннихъ водъ зависитъ отъ характера береговъ: на берегахъ низки, расходъ воды выражается

рокимъ разливомъ и, слѣдовательно, незначительнымъ возвышеніемъ уровня; но гдѣ берега разлива, прибыль воды выражается значительнымъ подъемомъ. По наблюденіямъ, производившимся на водомерныхъ постахъ въ послѣднія 10 лѣтъ, наибольшая высота весеннихъ водъ надъ меженнымъ уровнемъ была въ 1888 г. и составляла у Могилева 3,2 саж., у Кіева 2,2 саж., у Кременчуга 2,6 саж., у Верхнеднепровска 2,9 саж., у с. Васильевки (пороги) 1,7 саж., у Херсона 1,2 саж., въ устьѣ 0,3 саж. По наблюденіямъ въ предшествовавшія пять лѣтъ (1877—1881) самый высокий горизонтъ весеннихъ водъ надъ меженнымъ случился въ 1877 г. и составлялъ: у Лоева 3,2 саж., у Кіева 2,5 саж., у Кременчуга 3,0 саж., у Лоцманской Каменки 2,8 саж., у Херсона 1,5 саж. Приведенныя числа нельзя, однако, принимать за предѣльные, такъ какъ нѣкоторыя отрывочныя наблюденія за прежнее время показываютъ, что горизонтъ весеннихъ водъ иногда поднимался гораздо выше замѣченнаго въ 1877 г. Такъ въ г. Кіевѣ, 23 апрѣля 1845 г., горизонтъ весеннихъ водъ достигъ выше нуля нынѣ существующей рейки на 4,15 саж. Известно также, что въ 1772 и 1789 гг. на Д. были обширныя и разрушительныя наводненія, при которыхъ вода достигала весьма значительной высоты. Впрочемъ, и при не особенно большихъ возвышеніяхъ воды, во многихъ мѣстахъ Д. бываютъ весьма значительныя наводненія, причиняющія громадныя убытки прибрежнымъ жителямъ. Въ половодье 1877 г. городъ Кременчугъ сильно пострадалъ отъ наводненія, при которомъ на возвышенныхъ мѣстахъ города воды было до полу-аршина, а въ низменныхъ частяхъ до 3-хъ и болѣе аршинъ.

Самыя высокія воды въ части Д. выше пороговъ обыкновенно бываютъ около половины апрѣля, ниже пороговъ въ концѣ апрѣля, послѣ чего начинается постепенный спадъ воды, который оканчивается въ маѣ, началѣ и половинѣ іюня, такъ что половодіе на Д. продолжается вообще около 1½ мѣсяца. При высокой водѣ глубина почти на всемъ протяженіи Д. и его главныхъ притокахъ бываетъ совершенно достаточна для свободнаго движенія существующаго на нихъ судоходства. По мѣрѣ спада воды Д. постепенно входятъ въ свои естественные берега, при чемъ каменные гряды, перекаты, отмели и карчи, которыми переполнено рѣчное русло, дѣлаются вполне ощутительными для судоходства, и по окончательномъ спадѣ воды Д. приходитъ въ свое естественное, такъ называемое, меженное состояніе.

Судоходное состояніе Д. въ меженъ. За исключеніемъ несудоходной верхней части, отъ истока до Дорогобужа, и пороговъ, въ которыхъ производится только сплавъ, на всемъ остальномъ протяженіи Д. судоходенъ, но степень судоходности различныхъ его частей весьма различна и обуславливается, между прочимъ, шириною и извилистостью русла, шириною и глубиною фарватера, въ особенности же числомъ и размѣрами различнаго рода мелей, каменныхъ грядъ, перекатовъ и

карчей, представляющихъ главныя затрудненія для свободнаго движенія судовъ. Затрудненія эти на части Д. выше пороговъ такъ велики, что нѣкоторые изъ его судоходныхъ участковъ часто обращаются въ несудоходные, такъ какъ при низкомъ горизонтѣ воды, въ особенности въ сухіе годы, движеніе на нихъ судовъ почти совсѣмъ прекращается.

Несудоходный участокъ Д. Въ этомъ участкѣ, длина котораго, отъ истока до Дорогобужа, составляетъ 174 версты, Д. протекаетъ чрезвычайно извилисто, сохраняя общее направленіе съ ѣвера на югъ, и только въ разстояніи 10 вер. отъ Дорогобужа, довольно круто поворачиваетъ къ зап. Незначительные притоки этого участка: правые: Жердь и Вопецъ; лѣвые: Вязьма и Осьма. До впаденія р. Жерди Д. протекаетъ въ низменныхъ и болотистыхъ берегахъ, но затѣмъ глинистые берега постепенно возвышаются, при чемъ лѣвый командуетъ правымъ, а отъ впаденія Вязьмы правый дѣлается выше лѣваго; далѣе, до Дорогобужа, берега круты, обрывисты и пересѣчены множествомъ овраговъ и долинъ, покрытыхъ хвойными и лиственными перелісками. Обнаженія, встрѣчающіяся вдоль этого течения, принадлежатъ къ горноизвестковой формаціи, содержатъ въ себѣ раковины и другіе морскіе органическіе остатки. Ширина заливаемой долины въ началѣ весьма незначительна, но потомъ, постепенно увеличиваясь, мѣстами достигаетъ 2-хъ и болѣе верстъ, мѣстами же снова суживается до 250 саж. Отъ истока до впаденія р. Жерди Д. протекаетъ ничтожнымъ ручейкомъ, шириною отъ 1 до 2 саж., но далѣе ширина постепенно увеличивается и близъ впаденія Осьмы достигаетъ 20 саж., а у Дорогобужа снова суживается до 15 саж. Глубина мѣстами встрѣчается въ 10 и болѣе футовъ; но все рѣчное русло усѣяно множествомъ бродовъ и мелей, которые, при чрезвычайной извилистости и узкости фарватера, дѣлаютъ этотъ участокъ совершенно несудоходнымъ.

Судоходная часть Д. По всемъ вышесчисленнымъ элементамъ судоходности и по характеру плаванія судоходная часть Д. можетъ быть раздѣлена на слѣдующіе 5 участковъ: I) отъ Дорогобужа до Орши, II) отъ Орши до Кіева, III) отъ Кіева до Екатеринослава, IV) пороги—отъ Екатеринослава до Александровска и V) отъ Александровска до устья.

I. Въ участкѣ отъ Дорогобужа до Орши Д., при общемъ направленіи отъ В къ З, извилисто протекаетъ до Смоленска, передъ которымъ дѣлаетъ крутую извилину къ Ю, отъ Смоленска принимаетъ болѣе прямое направленіе и, постепенно уклоняясь къ Ю, у дер. Кобеляки, лежащей въ 6-ти в. выше г. Орши, довольно круто поворачиваетъ къ ЮЗ. Вся длина этого участка равняется 328 в., прямое же разстояніе отъ Дорогобужа до Орши составляетъ 175 в., слѣдовательно, на каждую версту прямого течения приходится, въ среднемъ, около 420 саж. извилины. Величина этой извилистости преимущественно падаетъ на часть Д. отъ Дорогобужа до Смоленска, гдѣ на каждую версту прямого течения приходится свыше 600 саж. извилины. Притоки этого уч.:

правые—Вопь, Налва, Хмость, Котынь и Березна; лѣвые—Ужа, Устромъ, Леша, Меря и Дубровенка. Общее паденіе отъ Дорогобужа до Орши, на протяженіи 323 в., составляетъ 84 фт., что, въ среднемъ, даетъ на версту 3,1 дюйма. Скорость теченія у Смоленска, опредѣленная въ ноябрѣ, 0,58 саж., при расходѣ воды 3,24 куб. саж. въ секунду; у м. Дубровно (30 в. выше Орши) расходъ воды въ июлѣ 8,97 куб. саж., скорость теченія 0,32 с. въ секунду. Въ этомъ участкѣ Д. течетъ въ открытой долині, шириной до 3 в., которая у д. Шевелевой (30 в. ниже Дорогобужа) суживается до $\frac{1}{2}$ в. и извивается крутыми поворотами до впаденія р. Вопи, нѣсколько ниже которой берега значительно расходятся и образуютъ болотистую долину, затопляемую весенними водами болѣе чѣмъ на 8 в. Далѣе долина суживается и за Смоленскомъ составляетъ не болѣе одной версты; берега постепенно возвышаются, при чемъ лѣвый командуетъ правымъ, и оба, приближаясь къ руслу рѣки, образуютъ мѣстами рядъ высокихъ откосовъ. Отъ дер. Сяглово крутые и обрывистые берега, соединившись съ гребнями долины, тянутся вплоть до Орши, при чемъ на всемъ этомъ протяженіи Д. заливаемой весенними водами долины совсѣмъ не имѣетъ. Ширина меженинаго русла въ этомъ участкѣ измѣняется отъ 25 до 60 саж., и только въ одномъ мѣстѣ, именно, у дер. Кобеляки, гдѣ Д. прорѣзывается пластами песчаника, ширина русла суживается до 10 саж. Порогъ Кобеляки, длиною около 150 саж., состоитъ изъ двухъ частей, изъ которыхъ въ верхней сплошные пласты песчаниковъ пересѣкаютъ все русло, а нижняя часть загромождена значительныхъ размѣровъ отдѣльными осколками песчаника и гранитными валунами. Общее паденіе въ порогѣ 0,22 саж., наибольшая скорость теченія 5 фт. въ секунду. Берега около дер. Кобеляки и далѣе до Орши представляютъ обнаженія песчаниковъ и доломитовъ девонской формаціи. Что касается глубины, то характеристическая особенность Двѣпра, какъ въ этомъ участкѣ, такъ и въ большей части ниже лежащаго участка, заключается въ чрезвычайной неравномѣрности глубины, которая во многихъ мѣстахъ между Дорогобужемъ и Смоленскомъ съ 15-ти и болѣе футовъ вдругъ переходитъ на $1\frac{1}{2}$ и 2 фута. Ниже Смоленска повторяется то же самое: мѣстами встрѣчаются глубины въ 30 фт., а за ними, на значительныхъ протяженіяхъ, идутъ глубины въ 2 и 3 фт. Кромѣ недостаточной глубины, въ этомъ участкѣ, отъ впаденія р. Катыни (25 в. ниже Смоленска) начинаютъ все болѣе и болѣе попадаться массы гранитныхъ валуновъ, которые, по мѣрѣ приближенія къ порогу Кобеляки и далѣе до Орши, перемѣшиваясь съ большими осколками песчаниковъ, сильно загромождаютъ русло рѣки. Извилистость и узкость фарватера, недостаточная глубина, присутствие множества камней и порогъ Кобеляки, глубина на фарватерѣ котораго измѣняется отъ $1\frac{1}{2}$ до 2 футовъ—все это дѣлаетъ разсматриваемый участокъ весьма мало судоходнымъ. На всемъ этомъ участкѣ видятся только двѣ пристани: Смоленскъ и м. Дубровно. Въ навигацію 1891 г. изъ Смо-

ленска было отправлено внизъ по теченію 3 судна, а прибыло снизу 7 судовъ; изъ Дубровно внизъ по теченію отправлено 42 судна, а прибыло снизу 1 судно. Пароходы, даже самыхъ незначительныхъ размѣровъ, въ этотъ участокъ не заходятъ.

II. Въ участкѣ отъ Орши до Кіева Д. окончательно измѣняетъ свое общее западное направленіе на южное, которое удерживается на протяженіи всего участка: отъ Орши до Могилева и Рогачева протекаетъ по меридіану, дѣлая у этихъ городовъ крутыя извилины къ З; нѣсколько ниже Рогачева принимаетъ ЮЮВ направленіе, которое удерживаетъ до впаденія р. Сожа, откуда уклоняется къ ЮЮЗ, а пройдя по этому направленію до устья Припяти, Д. снова принимаетъ меридіанное направленіе, по которому и достигаетъ Кіева. Участокъ этотъ характеризуется обиліемъ притоковъ, значительнымъ числомъ острововъ и мѣстами чрезвычайной извилистостью. Вся длина участка равняется 727 в., прямое же разстояніе отъ Орши до Кіева составляетъ 423 в., слѣдовательно, на каждую версту прямого теченія приходится, въ среднемъ, 356 саж. извилины. Отъ Орши до Могилева и далѣе до Старога Выхова Д. удерживаетъ довольно прямое направленіе; но далѣе начинается чрезвычайно извилистое его теченіе, продолжающееся почти вплоть до Кіева. Криволинейное теченіе между Старымъ Выховымъ и Лоевымъ вдвое больше прямого между ними разстоянія, а между Ст. Выховымъ и Рогачевымъ оно почти втрое больше. Нѣсколько ниже Ст. Выхова, въ такъ наз. Таймановскомъ крючкѣ, при прямомъ разстояніи въ 2 в. между конечными пунктами, криволинейное теченіе рѣки составляетъ свыше 7 в. Почти то же повторяется и во многихъ другихъ мѣстахъ, гдѣ извилистое теченіе рѣки образуетъ рядъ дукъ, съ весьма узкими перешейками. Притоки этого участка: правые—Оршина, Лохва, Тошанка, Друть, Добысна, Березина, Припять съ Пиною и Ясольдой, Тетеревъ и Ирпень; лѣвые—Сожь и Десна съ Волвой и Сеймомъ. Общее паденіе отъ Орши до Кіева, на протяженіи 727 в., составляетъ 224 фт., что въ среднемъ, даетъ на версту 3,6 дм. Расходъ воды и скорость теченія въ секунду времени составляли: у Могилева расходъ воды—5,9 куб. саж., скорость теченія—0,3 саж. въ июлѣ; ниже устья Березины расходъ воды—55,62 куб. саж., скорость теченія—0,43 саж. въ июлѣ. Въ этомъ участкѣ, съ поворотомъ Д. на Ю, правый берегъ дѣлается господствующимъ на всемъ протяженіи до Кіева, за исключеніемъ болотистыхъ пространствъ близъ впаденія Припяти. Отъ Орши до м. Шклова, гдѣ Д. протекаетъ въ крутыхъ и обрывистыхъ берегахъ, ширина рѣчной долины весьма незначительна; далѣе же, до устья Березины, долина постепенно расширяется; правый берегъ возвышаясь до 20 саж. надъ меженинымъ горизонтомъ воды, только мѣстами отступаетъ отъ русла рѣки, лѣвый же дѣлается пологимъ и образуетъ широкую долину. Правый возвышенный берегъ песчанъ, мѣстами глинистъ и покрытъ сосновымъ и частью дубовымъ лесомъ; на лѣвомъ грунтъ земли почти исклю-

чительно песчаный, тоже поросъ лѣсомъ и во многихъ мѣстахъ покрытъ озерами. Отъ устья Березины до впаденія Припяти ширина долины измѣняется отъ 4 до 5 в., а противъ впаденія Припяти вѣсколько ниже къ Д. примыкаетъ обширная, низменная и болотистая мѣстность, извѣстная подъ названіемъ Полѣсья, которая во время весеннихъ водъ вся покрывается водой. Далѣе, у с. Новы-Петровцы, гдѣ отроги Карпатскихъ горъ приближаются къ руслу рѣки, долина значительно суживается, а нѣсколько ниже, у Вышгорода, цѣль береговыхъ высотъ отклоняется отъ Д., а при Киевѣ снова приближается къ руслу. За исключеніемъ болотистыхъ мѣстъ Полѣсья, на всемъ сказанномъ протяженіи правый высокій берегъ состоитъ изъ песчано-глинистой почвы, а лѣвый попрежнему пологъ и покрытъ обширными лѣсами и кустарниками. Ширина меженного русла въ этомъ участкѣ измѣняется въ значительныхъ предѣлахъ, постоянно увеличиваясь отъ верховьевъ. Отъ Орши до Лоева и впаденія р. Сожа ширина русла измѣняется отъ 40 до 100 саж.; но тамъ, гдѣ Д. протекаетъ извилисто, ширина уменьшается до 15 саж. Отъ Лоева начинаются раздѣленія Д. на рукава, образующіе значительное число острововъ и увеличивающіе ширину рѣчной поймы до 5 и болѣе верстъ. Отъ Лоева до устья Припяти и далѣе до Киева ширина русла мѣстами увеличивается до 350, мѣстами же уменьшается до 70 саж. Въ руслѣ встрѣчаются каменные гряды, отдѣльные камни, меда, перекаты и перевалы, число которыхъ отъ Орши до Киева постепенно уменьшается. Кромѣ этихъ препятствій, весьма важное затрудненіе для судоходства представляютъ карчи и колоды, которыми усѣяно все русло рѣки. Искусственныхъ бечевниковъ не существуетъ, а естественные находятся въ крайне неудовлетворительномъ состояніи. Что касается глубины то она въ свободныхъ плесахъ, постепенно увеличиваясь отъ верховьевъ, измѣняется отъ 1½ до 4 и болѣе саж., но на меляхъ и перекатахъ, при низкомъ горизонтѣ воды, она составляетъ: отъ Орши до устья Припяти около ¾ арш. (1¾ фт.), а ниже устья Припяти до Киева — отъ 4 до 4½ четвертей. *Затоны*, служащихъ для зимовки судовъ, въ этомъ участкѣ весьма много; изъ нихъ болѣе удобные: затонъ *Вирь*, къ которому проведена вѣтвь Либаво-Роменской жел. дор., находится на лѣвомъ берегу рѣки, въ 2-хъ в. ниже м. Жлобина; затонъ противъ д. Нижня Олба, на лѣвомъ берегу, въ 15 в. выше впаденія Березины; *Глушець*, на лѣвомъ берегу, въ 35 в. выше Лоева; *Клепань*, на правомъ берегу, въ 9 в. ниже впаденія Припяти; затонъ у д. Тарасовичи, на лѣвомъ берегу, въ 40 в. выше Киева. Въ этомъ участкѣ считается свыше 60 пристаней, изъ нихъ главныя: Орша, Колысь, Шкловъ, Могилевъ, Ст. Быховъ, Рогачевъ, Жлобинъ, Рѣчица, Лоевъ, Любачъ, Глѣбовка и Вышгородъ.

III. Въ участкѣ отъ Киева до Екатеринослава Д., принявшій всѣ свои главные притоки, дѣлается вполнѣ многоводной рѣкой и совершенно измѣняетъ свой характеръ. Осо-

бенность Д. въ этомъ участкѣ заключается въ томъ, что онъ, при довольно извилистомъ теченіи, безпрестанно раздѣляется на рукава и измѣняетъ свое положеніе, оставляя на мѣстѣ своего прежняго теченія рядъ широкихъ протоковъ, заливовъ и озеръ, разбросанныхъ по всей долинѣ. Существуетъ не мало мѣстъ, гдѣ Д. протекаетъ заразъ по 3 — 4 протокамъ, которые потомъ хотя и соединяются, но и снова раздѣляются, образуя множество острововъ, которыми усѣяно все теченіе рѣки. Въ этомъ участкѣ насчитывается свыше 300 большихъ и малыхъ острововъ, изъ нихъ около 60-ти имѣютъ длину отъ 2 до 15-ти, и ширину отъ 1 до 5 в. Не считая короткихъ изгибовъ, Д. въ этомъ участкѣ имѣетъ общее юго-вост. направление, которое строго удерживаетъ вплоть до Екатеринослава. Вся длина криволинейнаго теченія Д. отъ Киева до Екатеринослава равняется 481 в., прямое же разстояніе между ними составляетъ 366 в., слѣд., на каждую версту прямого теченія приходится безъ малаго 160 саж. извилинь. Участокъ этотъ характеризуется отсутствіемъ сколько-нибудь значительныхъ притоковъ. Правые притоки: Ирпень, Стунга, Россъ, Россава и Тясминъ; лѣвые: Трубежь, Сула, Пселъ, Ворскла и Орель. Общее паденіе отъ Киева до Екатеринослава, на протяженіи 481 в., составляетъ 119 фт., что въ среднемъ даетъ 2,9 дм. на версту. Расходъ воды у Киева: въ ноябрѣ 72,76 куб. саж., при наибольшей скорости теченія на поверхности 0,23 саж. въ секунду; расходъ воды у Екатеринослава: въ августѣ 85,89 куб. саж., при наибольшей скорости теченія 0,24 саж. въ секунду. Расходъ самой высокой весенней воды у Киева простирается до 1600 куб. саж. въ секунду. Въ этомъ участкѣ, сопровождающіе правый берегъ, отроги Карпатскихъ горъ мѣстами подходятъ къ самому руслу Д., мѣстами удаляются отъ него на значительныя разстоянія, и тѣмъ то суживаютъ, то расширяютъ его долину. Нѣсколько ниже Киева, на протяженіи около 30 в., возвышенности праваго берега мѣстами удаляются отъ него верстъ на 10, но долина рѣки не простирается на такое разстояніе, такъ какъ она имѣетъ свой гребень, отстоящій отъ русла рѣки отъ 4 до 5 в., возвышающійся надъ низкимъ горизонтомъ воды отъ 8 до 12 саж. Болѣе значительное отступленіе возвышенностей, начинающееся отъ впаденія рѣки Россава и тянущееся вплоть до города Новогеоргиевска (Кривола) и устья р. Тясмина, состоитъ какъ бы изъ двухъ отдѣльныхъ отступленій, раздѣляющихся почти посрединѣ возвышеннымъ мысомъ, выступающимъ къ рѣкѣ у м. Мошны, откуда возвышенности круто поворачиваютъ къ ЮЗ и, отойдя на значительное разстояніе отъ Д., переходятъ на правый берегъ Тясмина. Существуетъ мнѣніе, что въ отдаленной древности Д. раздѣлялся у м. Мошны на два рукава, изъ коихъ одинъ составлялъ нынѣшнее русло, а главный протокъ по ложбинѣ такъ называемаго Ирденскаго болота, и что эти два рукава обнимали собой обширный островъ. Болѣе суженная часть долины находится у г. Канева, откуда до Кременчуга она

расширяется до 8 и болѣе верстъ, а далѣе, до Екатеринослава, имѣетъ ширину отъ $1\frac{1}{2}$ до 2 в., и только въ нѣкоторыхъ исключительныхъ мѣстахъ достигаетъ 3 в. Лѣвый берегъ на всемъ протяженіи этого участка состоитъ изъ песчаныхъ холмовъ, мѣстами покрытыхъ мелкимъ лѣсомъ и наполненныхъ множествомъ протоковъ, рѣчищъ, рукавовъ и озеръ. Ширина меженного русла въ этомъ участкѣ измѣняется отъ 150 до 750 саж., а ширина рѣчной поймы мѣстами достигаетъ 8 и болѣе верствъ. Въ руслѣ встрѣчаются гранитныя гряды, такъ называемыя заборы (гряды, перестѣкающія русло не по всей его ширинѣ), отдѣльные камни, мели, перекаты и перевалы. Глубина въ свободныхъ плесахъ весьма значительна и измѣняется отъ 1 до 4 саж., мѣстами же достигаетъ $5\frac{1}{2}$ и болѣе сажень; но на меляхъ глубина не превышаетъ 3—4 фт., а въ сухіе годы, при низкомъ горизонтѣ, бываетъ еще менѣе. Причина столь недостаточной глубины заключается преимущественно въ частомъ раздѣленіи Д. на множество параллельныхъ рукавовъ, значительно уменьшающихъ количество воды главнаго русла, вслѣдствіе чего это послѣднее представляется весьма мало устойчивымъ и во многихъ мѣстахъ очень мелководнымъ. Частая раздѣленія на рукава замѣчаются отъ Киева вплоть до Екатеринослава. Изъ большихъ рукавовъ особаго вниманія заслуживаетъ рукавъ Черторой, отдѣляющійся отъ главнаго нѣсколько выше Киева, у впаденія рч. Десенки (лѣвый рукавъ р. Десны), и непосредственное его продолженіе—рукавъ Руссановскій, которые тянутся на протяженіи слишкомъ 10 в. и образуютъ у самаго Киева два большіе о-ва. Когда теченіе Д. образовало Руссановскій рукавъ и начало сильно углублять Черторой, то сдѣлалось очевиднымъ, что если не будетъ прегражденъ доступъ воды въ этотъ рукавъ, то Д. въ скоромъ времени оставитъ свое прежнее русло и направится по новому, и что тогда Киевъ, считающійся первоклассной крѣпостью, лишится пристани. Хотя доступъ воды въ Д. въ Черторой былъ прегражденъ плотинной, во въ 1881 г., во время большого весенняго разлива, значительная часть воды р. Десны устремилась въ Черторой черезъ Десенку, при чемъ сильно повредила плотину, и городу начала снова угрожать опасность лишиться пристани. Въ настоящее время производятся работы по урегулированію неправильнаго теченія Д. у Киева. Изъ остальныхъ большихъ рукавовъ замѣчательны: судоходный рукавъ у м. Триполья, который тянется на протяженіи $10\frac{1}{2}$ в., образуетъ съ главнымъ русломъ два большіе о-ва и, что весьма замѣчательно, болѣе судоходенъ, чѣмъ главное русло, при которомъ лежитъ одна изъ главныхъ днѣпровскихъ пристаней—Триполье. Рукавъ Днѣприще начинается нѣсколько выше г. Черкасы, и тянется по лѣвую сторону русла на протяженіи 45 в.; затѣмъ идутъ рукава Рѣчище, Релучій, Дудо и мн. др. Всѣ эти рукава остаются въ естественномъ состояніи, при чемъ Д. представляется свобода течь и разбрасывать свои воды по всевозможнымъ направленіямъ, вслѣдствіе чего главное русло, теряя громадную массу воды, дѣ-

ляется во многихъ мѣстахъ весьма мало судоходнымъ. Въ разстояніи 12 в. выше Кременчуга, у с. Табурище, начинаютъ появляться гранитныя скалы, которыя, врѣзываясь въ русло, образуютъ у этого села, у д. Самусевки и, въ особенности, у самаго Кременчуга рядъ заборъ, которыя, при извилистости и узкости фарватера, сильно препятствуютъ свободному движенію судовъ. Отъ Кременчуга до Екатеринослава, на протяженіи 159 в., насчитывается 12 заборъ, изъ нихъ наиболѣе неудобны для судоходства: забора у хутора Редуты, забора у хутора Забора, у с. Таранскаго и у с. Новыхъ-Кодаковъ. Затонная въ этомъ участкѣ много, такъ какъ верхнія части многихъ рукавовъ, занесенныя пескомъ и иломъ, образовали рядъ заливовъ, служащихъ для зимовки судовъ. Лучшими затонами считаются затонъ Оболювъ и заливъ Старикъ у Киева, въ которыхъ зимуетъ около 200 различныхъ судовъ. Искusstvenныхъ гаваней съ приспособленіями для нарузки и вырузки товаровъ, починки судовъ и проч. въ этомъ участкѣ, какъ и на всемъ Днѣпрѣ, не имѣется. Главныя пристани этого участка: Киевъ, Триполье, Ржищевъ, Каневъ, Черкасы, Кременчугъ, Мишуринъ-Рогъ, Верхнеднѣпровскъ и Екатеринославъ.

Участкомъ Киевъ-Екатеринославъ оканчивается часть Днѣпра, лежащая выше пороговъ, которая, какъ по глубинѣ, опредѣляющей осадку судовъ, такъ и по характеру плаванія и движенію грузовъ, рѣзко отличается отъ части, лежащей ниже пороговъ, и не имѣетъ съ ней почти ничего общаго. Въ верхнеднѣпровской части нормальная и достаточно выгодная осадка грузовыхъ судовъ, при высокой водѣ, считается въ $7-7\frac{1}{2}$ четв. Но высокое стояніе горизонта воды продолжается недолго, не болѣе $1\frac{1}{2}$ мѣс., послѣ чего наступаетъ мелководіе. Мелководіе наступаетъ ранѣе всего, обыкновенно въ концѣ мая, на верхней части Д. до впаденія р. Сожа; потомъ мели появляются на части Д. отъ впаденія р. Сожа до устья Припяти, вслѣдъ затѣмъ мелѣетъ часть Д. между Припятью и устьемъ р. Десны, и наконецъ, обыкновенно въ концѣ іюня и началѣ іюля мелководіе обнаруживается на всемъ Д. до Екатеринослава. По мѣрѣ приближенія горизонта воды къ меженному, судоходство на верхней части сокращается и при самой низкой водѣ совершенно прекращается, такъ какъ для судоходности расчета грузить свои суда менѣе, чѣмъ на минимальную осадку, которая для судовъ съ хлѣбными грузами составляетъ $5-5\frac{1}{2}$ четв. аршина, глубина же въ менѣе бываетъ во многихъ мѣстахъ значительно менѣе. Такъ какъ паузы, вслѣдствіе ихъ невыгодности, никогда не практикуются на Днѣпрѣ, то движеніе груженыхъ судовъ имѣетъ здѣсь два періода—весенній и осенній, изъ нихъ первый продолжается со времени вскрытія рѣки приблизительно до половины іюля, а второй съ половины сентября, когда начинается первый подъемъ воды, до закрытія навигаціи. Хотя въ остальное время тоже бываю отправки грузовъ, но болѣею частью случайныя и на короткія разстоянія. Что касается пароходнаго движенія, собственно пассажи-

скаго, то въ мелководіе Гоно мѣстами также совсѣмъ прекращается. Относительно осадки всѣ здѣшніе пассажирскіе пароходы можно раздѣлить на три слѣдующія категоріи: осадку 5—5½ чтв. имѣютъ большіе пароходы, совершающіе рейсы между Києвомъ и Кременчугомъ; имѣющіе осадку 4—4½ чтв. ходятъ вверхъ по рѣкѣ отъ Києва до устья р. Сожа, а также между Кременчугомъ и Екатеринославомъ, гдѣ они удобнѣе большихъ не столько по своей осадкѣ, сколько по меньшимъ длинѣ и ширинѣ, позволяющимъ имъ болѣе свободно изворачиваться между существующими тамъ каменными заборами; къ третьей категоріи принадлежатъ маленькіе пароходы, совершающіе рейсы отъ устья р. Сожа до г. Орши. При наступленіи значительнаго мелководья, пароходство совсѣмъ прекращается въ верхней части рѣки, и тогда маленькіе пароходы переводятся на мѣсто среднихъ; большіе же пароходы рѣдко покидаютъ часть Днѣпра между Києвомъ и Екатеринославомъ, благодаря ей сравнительному многоводью.

IV) Участокъ отъ Екатеринослава до Александровска, заключающій въ себѣ *Днѣпровскіе пороги*, представляетъ крайній предѣлъ распространения Днѣпра въ восточномъ направленіи. Въ этомъ участкѣ Д. пересѣкается широкою гранитною полосой, которая начинается у восточныхъ склоновъ Карпатскихъ горъ и постепенно понижаясь, прорѣзываетъ юго-западную часть Европ. Россіи въ косвенномъ направленіи, съ СЗ на ЮВ, пересѣкая на своемъ пути Днѣстръ, Южн. Бугъ и Днѣпръ, и оканчивается у сѣверныхъ береговъ Азовскаго моря. Хотя гранитныя скалы начинаютъ показываться по берегамъ и въ руслѣ Д. значительно выше Екатеринослава, но только въ этомъ участкѣ онѣ образуютъ настоящіе пороги, представляющіе совершенную невозможность взводнаго и чрезвычайныя затрудненія для сплаваго судоходства.

При общемъ направленіи съ С на Ю, Д. въ этомъ участкѣ протекаетъ болѣею частью по прямой линіи, и только почти по срединѣ участка дѣлаетъ крутую извилину къ З, а у сѣверной оконечности о-ва Хортицы, отдѣливъ отъ себя довольно значительный рукавъ вправо, поворачиваетъ къ ЮВ и достигаетъ Александровска. Вся длина криволинейнаго теченія Д. отъ Екатеринослава до Александровска равняется 96 в., прямое же растояніе между ними составляетъ 72 в.; слѣдовательно, на каждую версту прямого теченія приходится около 170 саж. извилины. Общее паденіе на сказанномъ протяженіи составляетъ 105 фт., что въ среднемъ даетъ на версту 14,3 дм. Притоки этого участка: правый—р. Сура, впадающая въ Д. у села Волоскаго, противъ Сурскаго о-ва; лѣвые: Самара, нѣсколько ниже Екатеринослава, у и. Огреня; Вороная, близъ Козлова о-ва, и Осокировка, у с. Алексѣвки. Всѣ эти притоки весьма невзначательны и бьются обильнымъ водою только въ весеннее время. Вѣтомъ же нѣкоторые почти пересыхаютъ, и потому не имѣютъ никакого вліянія на количество воды, на характеръ теченія. Навсемъ протяженіи этого участка русло рѣки окаймлено обрывистыми берегами, высота которыхъ до-

стигаетъ 30 и болѣе саж. надъ уровнемъ низкихъ водъ, при чемъ правый берегъ болѣею частью круче и выше лѣваго, но оба настолько высоки, что не заливаются весенними водами, за исключеніемъ нѣсколькихъ мѣстъ. Скалистая гряды, пересѣкающія рѣчное русло, принадлежатъ къ гранитной породѣ, съ значительнымъ числомъ разновидностей. Мѣстами попадаются и другія породы—кварцевыя, песчаники и проч., въ видѣ отдѣльныхъ принесенныхъ въ русло камней—валуновъ. Во многихъ мѣстахъ порожистой части гранитныя гряды прорѣзываютъ русло хребтовидными сплошными массами, такъ называемыми *лавами*, слѣдующими одна за другой въ болѣе или менѣе значительныхъ разстояніяхъ; поверхности этихъ правильныхъ, природныхъ возвышеній два устьяны отторженными цѣлыми группами камней съ остроугольными верхушками, торчащими изъ-подъ воды. Эти сплошныя гранитныя массы или лавы раздѣляются на двѣ категоріи: если лава или нѣсколько лавъ съ разбросанными на ихъ поверхности камнями прорѣзываютъ русло по всей его ширинѣ, отъ утеса одного берега до утеса другого, составляя родъ заграждающихъ плотинъ, съ сильными перепадами воды, то такія лавы называются *порогами*; если же лава заграждаетъ только нѣкоторую часть русла, оставляя въ сторонѣ проходъ, хотя и засоренный отдѣльными камнями, то такая лава называется *заборой*. Всѣхъ заборъ въ этомъ уч. насчитывается свыше 30-ти, изъ нихъ наиболѣе опасныя: заборы Сенильникова, Волошинова и Насудяна, лежащія ниже села Старыхъ Кайдаковъ; затѣмъ слѣдуютъ значительныя заборы—Стрѣльчя, Богатырская, Тагинская и Воронова; послѣдняя состоитъ изъ 5-ти лавъ и представляетъ чрезвычайныя затрудненія для прохода судовъ. Русло порожистой части Д. въ плесахъ между порогами и заборами усѣяно множествомъ камней, отдѣльно разбросанныхъ по песчаному ложу рѣки. Нѣкоторые изъ этихъ камней представляютъ собою выступы каменныхъ грядъ, залегающихъ на большой глубинѣ. Наконецъ, въ этомъ участкѣ судоходство встрѣчаетъ значительныя препятствія также отъ множества большихъ и малыхъ о-вовъ, которыхъ здѣсь насчитывается свыше 60-ти, изъ коихъ, по размѣрамъ, замѣчательны слѣдующіе: о-въ Попова, длиною около 1½ в.. Потемкина (1½ в.), Становой (4 в.), Сурскій (2 в.), Дубовый (4 в.), Таволжнй (3½ в.), Кухаревъ (2½ в.), Виноградный (2½ в.) и Хортица (10 в.). Пороговъ считается девять, которые расположены, по теченію рѣки, въ слѣдующемъ порядкѣ.

1) *Старо-Кайдакскій* находится въ 17 в. ниже Екатеринослава (считая отъ парожистой пристани), у села Старыхъ-Кайдаковъ. Порогъ состоитъ изъ трехъ лавъ и четырехъ грядъ-каменей; общая длина его 186 саж., паденіе 0,92 саж.; скорость теченія достигаетъ 1,56 с. въ секунду. Подходъ къ порогу со стороны Екатеринослава, при ширинѣ русла отъ 200 до 500 саж. и глубинѣ отъ 1 до 2½ и болѣе саж., совершенно свободенъ, за исключеніемъ одного мѣста, черезъ самыя пороги, гдѣ глубина уменьшается до 3½ фт.

2) *Сурскій порогъ* расположенъ въ 8 в. отъ

Старо-Кайдакского, состоитъ изъ одной лавы и одной гряды камней; длина порога только 46 с., паденіе 0,24 с., скорость теченія 0,97 с. въ секунду; проходъ черезъ него затруднителенъ по множеству камней, заграждающихъ фарватеръ. Ниже порога каменные засоренія тянутся почти сплошь на всемъ пути до слѣдующаго порога.

3) *Лоханскій порогъ*, въ $1\frac{1}{2}$ верстѣ отъ предыдущаго, имѣетъ подъ правымъ берегомъ три лавы, а подъ лѣвымъ одну. По срединѣ русла расположены три небольшіе острова, образующіе два прохода въ порогъ, одинъ — между правымъ берегомъ и о-вомъ Кулики, другой, весьма узкій, между лѣвымъ берегомъ и и о-вомъ Скалистымъ; этотъ послѣдній проходъ, будучи относительно довольно глубокимъ, носитъ названіе *Лохани*, откуда получилъ названіе и весь порогъ. Наибольшая скорость теченія, найденная въ Лохани, оказалась въ 2,5 с. въ секунду. Между Лоханскимъ порогомъ и ниже его лежащимъ порогомъ расположены двѣ заборы: Стрѣльчатая и весьма опасная Богатырская заборъ, въ которой, кромѣ множества отдѣльныхъ камней, встрѣчаются довольно большія площади, почти сплошь усыянные камнями (каменные щетки), съ глубиною на нихъ въ 2 фт., и высокіе выступы сплошнаго скалистаго дна.

4) *Звонецкій порогъ* находится въ 5 в. ниже Лоханскаго, имѣетъ двѣ лавы и три гряды камней. Длина порога 95 с., съ паденіемъ въ 0,62 с., т. е. съ 0,007 среднимъ уклономъ; скорость теченія 1,45 с. въ сек. Отъ выхода изъ этого порога до о-ва Козлова русло рѣки довольно свободно, за исключеніемъ нѣсколькихъ мѣстъ, гдѣ глубина не превосходитъ 3 фт., а противъ сказаннаго острова тянется отъ праваго берега сильно засоренная камнями заборъ Тягинская.

5) *Ненасытецкій порогъ*, носящій у доцмановъ названіе *Разбойника* и *Дуда*, самый грозный и самый большой изъ всѣхъ пороговъ. Онъ находится въ разстояніи $7\frac{1}{2}$ вер. отъ Звонецкаго порога, и состоитъ изъ 7 лавъ, изъ которыхъ послѣдняя, Визая лава, будучи наиболѣе приподнята, имѣетъ наиболѣе крутое паденіе, изъ 12-ти грядъ камней и, кромѣ того, подъ правымъ берегомъ скопчена громадная масса ихъ. Въ этомъ мѣстѣ, носящемъ у мѣстныхъ жителей названіе *некла* или *ада*, вода, kloчоча, переливается съ камня на камень водопадомъ. Длина порога 408 с. общее паденіе 2,23 с.; наибольшая скорость теченія, опредѣленная на фарватерѣ въ послѣдней лавѣ—1,97 с. въ сек. Особая затрудненія и опасности Ненасытецкаго порога происходятъ вслѣдствіе извилистаго и узкаго прохода между значительной величины камнями, сильныхъ перепадовъ и большой скорости теченія, затрудняющихъ управленіе судномъ на поворотахъ, при чемъ самая ничтожная ошибка доцмана влечетъ за собою крушеніе судна. Отъ выхода изъ порога, на протяженіи 13 в. вплоть до нижележащаго порога расположенъ цѣлый рядъ заборъ: Голодаева, Вѣльева, Вѣзая, Воронова, Гусиная, Кривая, Данильева, Песковатая, Скубова, Дубовая и Крячинная. Всѣ эти заборы засорены весьма боль-

шимъ количествомъ камней, а въ нѣкоторыхъ встрѣчается глубина, не превышающая $3\frac{1}{2}$ футовъ.

6) *Волжскій порогъ*, носящій у доцмановъ названіе *Внука*, находится въ $13\frac{1}{2}$ вер. отъ Ненасытецкаго, имѣетъ 6 лавъ и 7 грядъ камней. Общая длина порога 315 с., паденіе 1,52 саж., наибольшая скорость теченія 1,49 саж. въ секунду. Наибольшую опасность въ этомъ порогѣ представляетъ значительныхъ размѣровъ скала «Гроза», на которой суда и плоты довольно часто терпятъ крушенія.

7) *Будилоскій порогъ* расположенъ въ 3 вер. ниже предшествующаго, имѣетъ 2 лавы и 2 каменные гряды. Длина порога 184 с., паденіе 0,51 с., скорость теченія 1,29 с. въ секунду. Порогъ этотъ, по своему паденію, скорости теченія и глубинѣ, не представляетъ большихъ затрудненій для судоходства, хотя тоже засоренъ камнями. Отъ выхода изъ порога до о-ва Таволожнаго и далѣе до о-ва Клобуковскаго русло рѣки довольно свободно отъ камней. Нѣсколько выше послѣдняго острова фарватеръ раздѣляется на два; изъ нихъ одинъ проходитъ у праваго берега, черезъ Самолову заборъ, другой, болѣе глубокой, ближе къ лѣвому берегу, на «Буцевъ» камень.

8) *Лишній порогъ* находится въ разстояніи 16 в. отъ Будилоскаго, и состоитъ изъ одной лавы и двухъ грядъ камней. Длина порога у праваго берега 84 с., паденіе 0,08 с., наибольшая скорость теченія 0,72 с. въ сек. Длина порога по ходу на Буцевъ камень 50 с., паденіе 0,03 с. Этотъ послѣдній ходъ мало засоренъ и довольно глубокой, а потому не представляетъ большихъ препятствій судоходству. По выходѣ изъ порога, фарватеръ, идущій подъ правымъ берегомъ, сильно засоренъ камнями и во многихъ мѣстахъ имѣетъ недостаточную глубину, а фарватеръ на Буцевъ камень, хотя гораздо глубже и удобнѣе, но перевалъ отъ него къ правому берегу для входа въ ниже лежащій порогъ весьма затруднителенъ.

9) *Вильный порогъ* находится въ разстояніи $4\frac{1}{2}$ в. отъ Лишняго, состоитъ изъ 3 лавъ и 6 грядъ камней. Длина порога 330 саж., паденіе 1,25 с., скорость теченія 1,18 саж. въ секунду. Порогъ этотъ мелководенъ и сильно засоренъ камнями. Наиболѣе затруднительное мѣсто въ порогѣ представляетъ узкій проходъ, носящій названіе «Волчьяго горла», между двумя скалистыми овами, лежащими почти посрединѣ фарватера. Приближаясь къ первому скалистому острову, Крячинному, теченіе сильно уклоняется къ правому берегу, огибаетъ островъ и, круто повернувъ влѣво, устремляется въ проходъ «Волчье горло» между сказаннымъ о-вомъ и близъ него лежащимъ Сквордовымъ островомъ, производя сильный перепадъ.

Вильнымъ порогомъ оканчиваются собственно Двѣпроескіе пороги. Въ разстояніи около одной версты отъ выхода изъ послѣдняго порога расположена группа Пурисовыхъ острововъ, проходъ между которыми и правымъ берегомъ сильно засоренъ камнями; ниже этого прохода камни встрѣчаются гораздо рѣже, а отъ конца Маркусова острова фарватеръ

чисть и глубоко, при чемъ русло постоянно суживается, скалистые берега становятся выше и круче, а у камней «Разбойники», лежащихъ въ разстояніи 8 в. отъ Вильнаго порога, лѣвый берегъ дѣлается совершенно отвѣснымъ, и рѣка круто поворачиваетъ вправо. Проходъ въ этомъ поворотѣ, называемомъ «Школа», весьма затруднителенъ и опасенъ. Лежащіе у праваго берега камни «Разбойники», при своихъ громадныхъ размѣрахъ, увеличивая крутизну поворота, значительно суживаютъ проходъ, вслѣдствіе чего теченіе въ немъ съ чрезвычайной силой устремляется къ лѣвому берегу, и требуются особые усилія, чтобы удержать идущее судно отъ гибельнаго удара въ лѣвый скалистый берегъ. Отъ этого прохода вплоть до Александровска, каменныхъ засореній болѣе не встрѣчается и теченіе становится нормальнымъ; но скалистые берега продолжаютъ суживаться, а глубина увеличивается, достигнувъ у колоній Кичкасъ наибольшей своей величины въ 133 фута, при наименьшей въ этомъ участкѣ ширины русла въ 86 саж. Въ этомъ мѣстѣ рѣка протекаетъ въ грандіозной расщелинѣ, съ отвѣсными и возвышающимися до 30 саж. берегами, представляющими какъ бы окончательный выходъ изъ порожиистой части Д. Отъ колоній Кичкасъ до Александровска, при постепенномъ пониженіи береговъ, расширеніи русла и уменьшеніи глубины, рѣка принимаетъ характеръ верхней до-порожиистой части. Вся длина Двѣрскихъ пороговъ, начиная отъ первого порога Старо-Кайдакаго до конца послѣдняго Вильнаго, составляетъ 61 версту. Общее паденіе на этомъ протяженіи равняется 14,45 саж., что въ среднемъ даетъ на версту 19,3 дюйма. Ширина русла въ порожиистой части весьма различна. Въ порогахъ она измѣняется отъ 180 до 450 саж., между тѣмъ какъ въ плесахъ она мѣстами достигаетъ 900 и болѣе сажень.

Въ порожиистой части пролегаютъ два фарватера: естественный и искусственный. Естественный фарватеръ, называющійся *Старымъ* или *Казацкимъ ходомъ*, такъ какъ онъ былъ открытъ запорожскими казаками, которые по немъ спускались въ своихъ ладьяхъ къ Черному морю, проходитъ преимущественно у праваго берега, въ мѣстахъ наиболѣе свободныхъ отъ каменныхъ засореній и другихъ препятствій. Глубина этого естественнаго фарватера, между порогами и заборами, измѣняется отъ 1 до 2 и болѣе сажень, въ порогахъ же и заборахъ вообще весьма незначительна, хотя почти всегда превышаетъ $3\frac{1}{2}$ фута. При такой глубинѣ естественный фарватеръ могъ бы служить въ продолженіе всей навигаціи достаточно удобнымъ путемъ для сплава плоскодонныхъ судовъ и плотовъ, но препятствіемъ этому служитъ громадное число подводныхъ камней, дѣлающихъ движеніе по немъ крайне затруднительнымъ, и при низкомъ горизонтѣ воды совершенно невозможнымъ.

Другой фарватеръ, искусственный, носящій названіе *Новаго хода*, проходитъ у лѣваго берега рѣки, по каналамъ, устроеннымъ для улучшенія судоходныхъ условій порожиистой части Двѣрѣ. Первая попытка этого улуч-

шенія принадлежить первому генералъ-губернатору Новороссійскаго края, князю Потемкину, который, сознавая необходимость улучшенія хода черезъ пороги, назначилъ для сей цѣли полковника Фалѣева. Работы Фалѣева были весьма незначительны, и заключались только въ разрывѣ нѣсколькихъ большихъ камней, особенно затруднявшихъ свободный проходъ судовъ, и въ очисткѣ отъ нихъ фарватера. Затѣмъ, съ 1799 г. по 1807 г., въ порогахъ были произведены, по проекту инженера Деволана, слѣд. сооруженія: у праваго берега рѣки — каналъ въ порогахъ Старо-Кайдакомъ, каналъ съ трехкамернымъ шлюзомъ въ порогахъ Ненасытскомъ и струеотводныя плотины подъ лѣвымъ берегомъ въ порогахъ Сурскомъ и Лоханскомъ; кромѣ того, произведена расчистка нѣкоторыхъ опасныхъ мѣстъ фарватера въ порогахъ Сурскомъ и Лоханскомъ и въ заборѣ Стрѣльчійей. Изъ этихъ работъ одна только расчистка фарватера принесла нѣкоторую пользу; что же касается каналовъ и шлюза, то, по причинѣ недостаточной ширины и глубины ихъ, въ особенности же по крайней затруднительности подхода къ нимъ, они остались безъ всякаго употребленія. Затѣмъ въ 1843 г. было приступлено къ производству обширныхъ гидротехническихъ сооруженій по улучшеніи исключительно сплаваго судоходства въ порогахъ. По проекту предполагалось построить во всѣхъ порогахъ каналы шириною 15 с., глубиною до 6 фут. при низкомъ меженемъ горизонтѣ. Работы были окончены въ 1856 г. и обошлись около 2 мил. руб. (1981179 р.), при чемъ въ 8 порогахъ было сооружено 9 каналовъ, изъ нихъ два въ Ненасытскомъ порогахъ, и струеотводная плотина въ Сурскомъ порогахъ. Всѣ каналы сооружены подъ лѣвымъ берегомъ и образуютъ искусственный, такъ называемый *Новый ходъ*, который оказался, однако, до такой степени неудовлетворительнымъ, что лоцмана предпочитаютъ ему Старый, Казацкій ходъ. Каналы углублены только до $3\frac{1}{2}$ фт. вмѣсто 6-ти, а ширина каналовъ, вмѣсто 15 с., во многихъ мѣстахъ не превышаетъ 10-ти, въ нѣкоторыхъ же порогахъ она еще менѣе. При недостаточной ширинѣ и большой скорости теченія, самое незначительное уклоненіе судна отъ средины фарватера влечетъ за собою крушеніе о скалистую стѣну канала; кромѣ того, препятствія Новаго хода заключаются въ чрезвычайной затруднительности входа въ каналы и выхода изъ нихъ, а также въ лежащихъ между каналами заборахъ и плесахъ, засоренныхъ множествомъ еще камней. Было еще множество различныхъ проектов и предположеній улучшенія порожиистой части Д. какъ для сплаваго, такъ и для взводнаго судоходства. Последнее можетъ быть достигнуто или шлюзованіемъ, или при помощи обводнаго канала, въ обходъ пороговъ. Хотя было не мало предположеній проведенія обводнаго канала и по правому, и по лѣвому берегу Д., но выполненіе ихъ было сопряжено съ чрезвычайными затрудненіями и съ затратою громадныхъ капиталовъ. Что касается шлюзованія, то способъ этотъ неоднократно предла-

гался для устройства взводнаго судоходства въ порогахъ. Въ 1873 г., на основаніи тщательныхъ изслѣдованій, произведенныхъ распоряженіемъ министерства путей сообщенія, былъ составленъ подробный проектъ шлюзованія пороговъ, по которому предполагалось очистить дно рѣки у праваго берега (за включеніемъ Вильнаго порога, гдѣ у лѣваго) отъ камней и заборъ и устроить во всѣхъ порогахъ шлюзы, числомъ 14. По приблизительной смѣтѣ, общая стоимость всѣхъ работъ должна была обойтись съ небольшимъ 10 милл. (10157120) руб. Въ 1884 г. было приступлено къ динамитнымъ работамъ по расчисткѣ отъ камней фарватера (Старогахода) въ Старо-Кайдакскомъ порогѣ, а въ 1887 г. сдѣлано распоряженіе о производствѣ изысканій во всей порожистой части Д. и составленіи, на основаніи добытыхъ этими изысканіями данныхъ, подробнаго проекта улучшения сплавнаго судоходства въ порогахъ. Для проводки судовъ черезъ порога существуетъ общество днѣпровскихъ лодмановъ, получившее свое начало въ половинѣ XVI ст., когда Запорожскій кошъ, заботясь о развитіи судоходства въ порогахъ, образовалъ береговую стражу изъ казаковъ-охотниковъ, которымъ вмѣнилъ въ обязанность проводить всѣ суда и плоты черезъ пороги. Послѣ окончательнаго увичтоженія Запорожской сѣчи, намѣстникъ Новороссійскаго края, кн. Потемкинъ, обращалъ особенно вниманіе на развитіе судоходства въ порогахъ и разными мѣрами поощрялъ запорожцевъ-стражниковъ. Въ 1787 г., за проводъ черезъ пороги, въ присутствіи имп. Екатерины II, императорской флотиліи, запорожцы Полторацкій и Непокрытенко были награждены чинами, а остальные проводники и жители селеній Кайдаки и Каменки (нынѣ селеніе Лодманская Каменка, въ которомъ находится главная контора лодмановъ) были освобождены отъ всѣхъ казенныхъ повинностей, не исключая и рекрутской, но съ обязательствомъ проводить суда и плоты черезъ пороги. Такимъ образомъ возникло сословіе днѣпровскихъ лодмановъ, отъ искусства, опытности и неустрашимости которыхъ, вполнѣ зависитъ успѣшность сплавнаго судоходства въ порожистой части Д. Несмотря, однако, на всѣ присущія лодманамъ качества, въ порогахъ, представляющихъ чрезвычайныя затрудненія и опасности, происходятъ постоянныя, изъ года въ годъ повторяющіяся, крушенія судовъ и плотовъ, нерѣдко сопровождающіяся человѣческими жертвами. Такъ какъ страхованія грузовъ и судовъ въ порогахъ не существуетъ, то всѣ потери судопрмышленниковъ дѣлаются для нихъ совершенно безвозвратными.

У. Въ участкѣ отъ Александровска до лимана Д. имѣетъ общее ЮЗ направленіе, при чемъ отъ Александровска до с. Верхнетарасовки описываетъ довольно правильную дугу, выпуклостью обращенную къ В, далѣе же, до м. Николая, протекаетъ къ З., послѣ чего постепенно склоняется къ югу, а отъ Берислава принимаетъ ЮЗ направленіе и сохраняетъ его до Херсона, нѣсколько ниже котораго дробится на множество рукавовъ и протоковъ, образующихъ при впаденіи въ ли-

манъ рядъ болѣе или менѣе глубокихъ фарватеровъ, называемыхъ гирлами. Вся длина этого участка равняется 316 в., прямое же разстояніе отъ Александровска до устья составляетъ 245 в., слѣд., на каждую версту прямого теченія приходится съ небольшимъ 140 с. извилинъ. Замѣчательные притоки этого участка: правые—Безавлукъ (Бузулукъ), съ Каменной и Чертомлыкомъ, и Ингулецъ; лѣвые—рѣка Конка (Конская) и три рукава Д., какъ бы составляющіе продолженіе Конки, носящія одно съ нею названіе, и которые то отдѣляются, то соединяются съ Д. Общее паденіе отъ Александровска до устья составляетъ 56 фт., что въ среднемъ даетъ паденіе на версту 2,1 дюйм. Расходъ воды у Херсона въ маѣ мѣс.—368,1 куб. саж., при скорости теченія 0,45 саж. въ секунду; въ сентябрѣ расходъ воды—63,1 куб. саж., при скорости теченія 0,14 саж. въ сек. Участокъ этотъ характеризуется сильнымъ расширеніемъ долины, весьма частымъ раздѣленіемъ рѣки на рукава и множествомъ большихъ низменныхъ острововъ. Отъ Александровска до впаденія р. Конки, на протяженіи около 30 в., образовалась обширная, низменная и болотистая долина, углубляющаяся дугообразно до 20 в. и какъ бы огражденная Конкой, за которой слѣдуютъ возвышенности, служащія предѣломъ весеннихъ водъ. Все это пространство, заключающееся между лѣвымъ берегомъ Д. и правымъ Конки, носящее названіе «Великаго дуга», изобилуетъ богатыми сѣнокосами, камышемъ, вербовымъ лѣсомъ, частью же дубомъ и осокорью. Отъ устья Конки до Николая долина суживается до 6 в., но далѣе она снова расширяется; соединяясь же съ долиною р. Безавлука образуетъ обширную, низменную и болотистую поверхность, усыпанную озерами, между которыми оз. «Великія воды» тянется на протяженіи свыше 5 в. Отъ Александровска до впаденія Безавлука оба нагорные берега находятся почти на одной высотѣ, при чемъ до впаденія Конки правый берегъ слѣдуетъ вдоль западнаго рукава Д., а лѣвый обращается въ Великій Лугъ, но ниже впаденія Конки дѣлается возвышеннымъ. Грунтъ береговъ преимущественно песчаный, покрытый довольно значительнымъ слоемъ чернозема. Отъ впаденія р. Безавлука до Херсона Д. течетъ въ открытой долині, ширина которой измѣняется отъ 4 до 7 в., и только при впаденіи Д. въ лиманъ, долина расширяется до 10 в. Въ этой части русло рѣки подходит то къ правому, то къ лѣвому гребню долины и, подмывая ихъ, образуетъ рядъ крутыхъ обрывовъ, мѣстами возвышающихся надъ горизонтомъ низкихъ водъ до 20 саж. На всемъ этомъ протяженіи долина рѣки очень низменная, болотиста и изрѣзана множествомъ рукавовъ и протоковъ, образующихъ между собою и съ главнымъ русломъ обширныя, заросшія кустарникомъ и высокими камышами, пространства, называющіяся «сплавнями». Правый берегъ по всей длинѣ этой части долины воздѣ выше лѣваго, обрывистъ и сохраняетъ значительную высоту до лимана и въ самомъ лиманѣ до мыса Станислава и далѣе до устья Южнаго Буга; лѣвый берегъ, будучи вообще

значительно ниже праваго, къ устью быстро понижается, отъ Херсона до устья дѣлается совершенно низменнымъ, а далѣе продолжается низменною Кибурнской косою, образующей южный берегъ обширнаго Днѣпровскаго лимана. Ширина русла въ этомъ участкѣ измѣняется отъ 150 до 550 саж., и только въ нѣкоторыхъ мѣстахъ уменьшается до 80 саж. Фарватеръ, не имѣя крутыхъ и рѣзкихъ поворотовъ, удобенъ и глубокъ. Отъ Александровска до Берислава глубина измѣняется отъ 1 до 4½ саж., и только мѣстами уменьшается до 5½ фт.; отъ Берислава глубина быстро увеличивается и у Херсона достигаетъ 6½ саж. Нѣсколько ниже Херсона начинается окончательное раздѣленіе Д. на рукава, которыми онъ впадаетъ въ лиманъ и которые въ самомъ лиманѣ образуютъ такъ называемыя гирла, изъ коихъ главными считаются: Вѣлогородское и Збурьевское. Хотя Вѣлогородское гирло мелководнѣе Збурьевскаго, но весьма важное достоинство его заключается въ томъ, что оно составляетъ непосредственное продолженіе прямого, широкаго и глубокаго главнаго русла Д., между тѣмъ какъ Збурьевское гирло служитъ продолженіемъ извилистой и мало судоходной р. Конки, составляющей рукавъ Д., отдѣляющийся отъ него нѣсколько ниже Херсона. Ширина главнаго русла Д. отъ Херсона до устья и начала Вѣлогородскаго гирла измѣняется отъ 125 до 375 саж., глубина—отъ 17 до 48 фт.; ширина Конки—отъ 80 до 175 саж., наименьшая глубина 10 фт. Въ концѣ 70-хъ гг., по ходатайству херсонскаго земства, въ Вѣлогородскомъ гирлѣ, имѣвшемъ наименьшую глубину 7½ фт., былъ прорытъ каналъ, шириной 20 саж., глубиной въ 16 фт., черезъ который пропускъ судовъ былъ начатъ въ 1880 г., и въ то же время Херсонъ былъ открытъ для внѣшней торговли, съ учрежденіемъ въ немъ перво-классной таможни. Вскорѣ, однако, каналъ былъ занесенъ, такъ какъ при сказанной ничтожной ширинѣ канала, вынимаемый при его сооруженіи грунтъ выбрасывался у самаго канала, по обѣ его стороны; каналъ же находится въ совершенно открытой мѣстности лимана, непосредственно соединяющагося съ Чернымъ моремъ, и подверженъ не только ледоходу и сильному днѣпровскому теченію, но и морскому волненію. Въ настоящее время судоходство производится по Збурьевскому гирлу, наименьшая глубина котораго составляетъ 9 футовъ; и вполнѣ достаточно для каботажнаго судоходства, но совершенно недостаточна для большенныхъ заграничныхъ судовъ. Главныя пристани этого приморскаго участка: Александровскъ, Никополь, Каховка, Бериславъ и Херсонъ.

Въ административномъ отношеніи Д. находился, до послѣдняго времени, въ завѣдываніи двухъ округовъ министерства путей сообщенія: могилевскаго и кievскаго; въ настоящемъ 1893 г. могилевскій округъ упраздненъ, при чемъ весь Д. перешелъ въ завѣдываніе одного кievскаго округа и раздѣленъ на два отдѣленія: кievское—отъ верховьевъ до гор. Кременчуга, и екатеринославское—отъ гор. Кременчуга до устья и далѣе до мыса

Станислава въ Днѣпровскомъ лиманѣ, со включеніемъ днѣпровскихъ гирлъ. Каждое изъ сказанныхъ отдѣленій дѣлится на нѣсколько участковъ и дистанцій, на начальникахъ которыхъ лежитъ обязанность слѣдить за порядкомъ движенія судоходства, обозначать опасныя мѣста предостерегательными знаками и проч. Обозначеніе Д. предостерегательными знаками для дневнаго плаванія производится отъ гор. Орши, освѣщеніе же предостерегательныхъ знаковъ производится только въ нѣкоторыхъ мѣстахъ, такъ что непрерывнаго ночного плаванія на Д. не существуетъ.

Улучшеніе судоходныхъ условий Д. О неудачныхъ работахъ по улучшенію Днѣпровскихъ пороговъ было уже сказано выше. Что касается части Д. выше пороговъ, то, хотя здѣсь правильныхъ систематическихъ работъ не производилось, но по улучшенію отдѣльныхъ мѣстъ и устраненію нѣкоторыхъ препятствій сдѣлано довольно много. Въ теченіе послѣднихъ 15-ти лѣтъ особенно успѣшныя работы по улучшенію верхней части Д. были произведены между гор. Оршей и Рогачевымъ, по углубленію наиболее мелководныхъ перекатовъ, и у гор. Кіева, по загражденію рукава Чертороя и удержанію главнаго теченія рѣки у городской пристани; весьма удачныя работы произведены у гор. Кременчуга, безъ которыхъ главное русло Д. отошло бы совершенно отъ города, а также работы по очисткѣ мелей у гор. Черкасъ, у с. Трактормировки и въ нѣкоторыхъ другихъ мѣстахъ. Особенную пользу принесли и приносятъ судоходству работы по очисткѣ русла отъ карчей и колоды, которыми часть Д. выше пороговъ до такой степени засорена, что «на рѣдкой верстѣ теченія рѣки ихъ не попадаетъ по нѣскольку». Хотя работа по очисткѣ карчей, помощью особыхъ карчеподъемницъ, весьма дѣлательно производится въ продолженіе многихъ уже лѣтъ, но въ русло рѣки постоянно сносятся деревья съ неукрѣпленныхъ и постоянно размываемыхъ береговъ.

Несмотря на весьма выгодное положеніе, занимаемое Д. въ Европейской Россіи, судостроительная на немъ дѣятельность, число плавающихъ судовъ и грузовое движеніе на немъ весьма ограничены.

Постройка паровыхъ судовъ въ бассейнѣ Д. производится въ 50 постоянныхъ судостроительныхъ пунктахъ и на многихъ временныхъ верфяхъ. Собственно на р. Д. насчитывается: ниже пороговъ—6 постоянныхъ судостроительныхъ верфей, выше пороговъ—14; на притокахъ Д. выше пороговъ: на р. Деснѣ съ ея притоками—12, на Припяти и ея притокахъ—8, на р. Сожѣ—8 и на Березинѣ—2. Во всѣхъ судостроительныхъ пунктахъ Днѣпровскаго бассейна, въ десятилѣтіе 1879—1888 гг., было построено 2456 паровыхъ судовъ, на сумму 3780756 р.; изъ этого числа построено: ниже пороговъ—257 судовъ, на сумму 1174005 р., а выше пороговъ—2199 судовъ, на сумму 2606751 р.; слѣдовательно, на Д., ниже пороговъ, строится въ годъ, среднимъ числомъ, до 26 паровыхъ судовъ, стоимостью до 117400 р., а во всемъ Верхнеднѣпровскомъ бассейнѣ до 220 судовъ,

на сумму около 260700 р., при чем средняя стоимость одного судна составляет: ниже пороговъ—4515 р., а выше пороговъ—1185 р. Изъ сравненія данныхъ о судостроеніи за два нижеслѣдующія пятилѣтія видно, что постройка непаровыхъ судовъ въ Днѣпровскомъ бассейнѣ, какъ и на самомъ Д., уменьшается:

	1879—1883		1884—1888	
	Число судовъ.	На сумму руб.	Число судовъ.	На сумму руб.
На Д. ниже пороговъ	134	587450	123	586555
На Д. выше пороговъ	840	523140	269	325794
На притокахъ Д. (выше порог.)	861	851220	729	906597
Во всемъ Д. бассейнѣ	1335	1961810	1121	1818946
Въ бас. Д. выше пороговъ	1201	1374360	998	1232391

Такимъ образомъ, въ бассейнѣ Д. выше пороговъ во второе пятилѣтіе построено не только значительно меньшее число судовъ, но и на гораздо меньшую сумму; на Д. же ниже пороговъ число судовъ уменьшилось лишь незначительно, а общая стоимость судовъ осталась почти безъ измѣненія, при чемъ стоимость одного судна значительно увеличилась.

Непаровыя суда для Днѣпровскаго бассейна строятся различныхъ типовъ и наименованій, которыхъ насчитывается до 15. Главнѣйшія изъ нихъ представляются слѣдующія:

1) Суда, строящіяся исключительно для плаванія по Д. ниже пороговъ:

	Длина въ саж.		Осадка въ четв. арш.		Подъем. способность въ пуд.	
	Сред.	Наиб.	Сред.	Наиб.	Сред.	Наиб.
Баржи	21	28	12	19	20000	45000
Бриги	13	16	17	24	14000	28000
Дубы	9	10	8	13	3000	6000
Трембаки	9	12	12	15	7000	11000
Шкуны	12	19	16	19	10000	17000

2) Суда, строящіяся для плаванія въ бассейнѣ Д. выше пороговъ:

	Длина въ саж.		Осадка въ четв. арш.		Подъем. способность въ пуд.	
	Сред.	Наиб.	Сред.	Наиб.	Сред.	Наиб.
Барки	19	27	8	15	18000	60000
Берлины	17	29	7	10	10000	45000
Вайдаки	17	19	8	9	17000	20000
Галеры	8	10	4	6	1000	2500
Лайбы	12	15	5	6	3000	4000

Изъ этихъ таблицъ видно, что для плаванія по Д. выше пороговъ строятся суда исключительно плоскодонныя, съ значительно меньшею осадкой, чѣмъ суда нижнеднѣпровскія, имѣющія почти морскую конструкцию.

Постройка паровыхъ судовъ на Д. ниже пороговъ производится на заводѣ братьевъ Вадовъ въ Херсонѣ, а выше пороговъ на рѣкахъ Деснѣ и Волвѣ, въ Жиздринскомъ и Брянскомъ уѣздахъ, на заводахъ бывшихъ Мальцева, а также на заводахъ «Работникъ» въ Кіевѣ и Яхненко въ с. Городищѣ, Черкаскаго уѣзда. Часть паровыхъ судовъ для Д. строится за границей. Въ послѣднее время постройка пароходовъ довольно значительно увеличилась, какъ это видно изъ данныхъ о

постройкѣ пароходовъ въ два пятилѣтія. Выше построено:

	1877—1881		1882—1886	
	Число парох.	На сумму руб.	Число парох.	На сумму руб.
1) Ниже пороговъ:				
На рус. заводахъ	4	180000	9	463200
За границей	3	107000	9	701500
2) Выше пороговъ:				
На рус. заводахъ	4	67000	21	617000
За границей	19	450000	17	420000

Приведенныя цифры показываютъ, что въ послѣднее пятилѣтіе постройка пароходовъ для всего Днѣпровскаго бассейна увеличилась почти вдвое противъ предшествовавшаго пятилѣтія, при чемъ для части Д. ниже пороговъ постройка эта производится преимущественно за границей, а для Верхнеднѣпровскаго бассейна постройка пароходовъ на русскихъ заводахъ усилилась болѣе чѣмъ въ пять разъ, а постройка за границей нѣсколько уменьшилась.

Непаровой флотъ Днѣпровскаго бассейна.

По переписи 1890 г. непаровой флотъ состоялъ: *ниже пороговъ*—880 судовъ, подъемная способность которыхъ 10835435 пудовъ, первоначальная стоимость 5449399 руб. (средняя стоимость одного судна 6192 р.); число служащихъ на всѣхъ судахъ во время навигаціи 3386 чел.; *выше пороговъ*—изъ 934 судовъ, съ подъемною способностью въ 13802220 пудовъ, первоначальной стоимостью въ 1371522 руб. (средняя стоимость одного судна 1468 руб.) и съ судовою командой въ 6442 человекъ.

Такимъ образомъ флотъ части Д. ниже пороговъ лишь немногимъ уступаетъ флоту всего Верхнеднѣпровскаго бассейна по числу судовъ и подъемной способности, по стоимости же судовъ превосходить его болѣе чѣмъ въ четыре раза, что объясняется тѣмъ, что по Д. ниже пороговъ плаваютъ болѣею частью суда дорогія, значительно лучшей конструкции—каботажныя или же морскія. Непаровыя суда плаваютъ по Д.: ниже пороговъ—отъ Кичкаской переправы (9 верстъ выше Александровска) до устья, на протяженіи 325 верстъ, и выше пороговъ—отъ г. Дорогобужа до с. Лодманской Каменки, на протяженіи 1542 в., по 13 притокамъ Д. и тремъ каналамъ на протяженіи, въ общей сложности, около 2315 в., и, сверхъ того, по многиславнымъ притокамъ производится сплавъ всякаго рода судовъ и плотовъ.

Паровой флотъ. По переписи 1890 г. паровой флотъ Днѣпровскаго бассейна состоялъ: *ниже пороговъ*—изъ 103 пароходовъ, въ 6376 номинальныхъ силъ, съ подъемной способностью въ 917950 пд. и первоначальной стоимостью въ 7174125 р.; *выше пороговъ*—изъ 131 парохода, въ 5376 номинальныхъ силъ, съ подъемной способностью въ 360225 пд., первоначальной стоимостью въ 3876559 р. Въ числѣ показанныхъ пароходовъ состояло: ниже пороговъ—пассажирскихъ 16, товаро-пассажирскихъ 9, товарныхъ 11, буксирно-пассажирскихъ 14, буксирныхъ 33, служебныхъ (казенныхъ и частныхъ) 15; выше пороговъ—пассажирскихъ 74, товаро-пассажирскихъ 2, буксирно-пассажирскихъ 39, буксирныхъ 7, служебныхъ 9. Такимъ образомъ, на Д. ниже

пороговъ преобладаютъ буксирные пароходы, а выше пороговъ пассажирскіе. Всѣми нижеднѣпровскими пароходами потреблялось въ теченіе навигаціи топлива: дровъ—2530 куб. саж., каменнаго угля 3524642 пд. и нефтяныхъ остатковъ 62500 пд., а всѣми вышеднѣпровскими пароходами: дровъ—18951 куб. саж. и каменнаго угля—1994740 пд. Паровыя суда плаваютъ въ Днѣпровскомъ бассейнѣ: по Д. ниже пороговъ на протяженіи 325 в., отъ Кичкаской переправы до устья; по Д. выше пороговъ на протяженіи 1208 в., отъ Орши до Екатеринослава, и по 7 притокамъ Д. на протяженіи, въ общей сложности, 1586 в. Въ слѣдующей таблицѣ приведены притоки Д., по которымъ производится пароходное движеніе, съ указаніемъ пунктовъ, отъ которыхъ начинается пароходство.

Начальный пунктъ пароходства.	Протяженіе до устья въ вер.
Р. Березина г. Вобруйскъ	142
» Сожъ . . м. Пропойскъ	244
» Припять. ус. р. Ясольды	471
» Ясольда . . Пины	21
» Пина . . г. Пинскъ	14
» Десна . . » Брянскъ	640
» Сеймъ . . г. Рыльскъ—с. Гапаново	35
» . . м. Новый Млинъ—устье	19

Пароходство на Д. возникло въ началѣ текущего столѣтія, почти одновременно съ возникновеніемъ его въ Россіи. Первый пароходъ, появившійся на Д., принадлежалъ кн. М. С. Воронцову, и былъ построенъ въ 1823 г. въ его имѣніи Мошнахъ, Киевской губ., съ цѣлью буксировать барки, а черезъ два года былъ переведенъ черезъ пороги въ Херсонъ, откуда совершалъ рейсы въ Николаевъ. Въ 1835 г. составила первая пароходная компанія, два парохода которой ходили по Д. до 1846 г. и служили преимущественно для перевозки камня при постройкѣ кievской крѣпости. Съ 1846 г. начали ходить пароходы Мальцева, а съ 1850 г. началъ плавать пароходъ «Висла» помѣщика Пусловскаго, между Кременчугомъ и Пинскомъ. Въ 1857 г. открылось дѣйствіе на части Д. ниже пороговъ «Русское общество пароходства и торговли», которое въ настоящее время имѣетъ значительное число товарныхъ, товаро-пассажирскихъ и пассажирскихъ пароходовъ, и содержитъ срочные рейсы между Александровскомъ и Херсономъ и лежащими между ними значительными пристанями. Въ 1858 г. образовалось «Общество пароходства по Д. и его притокамъ», которое содержитъ срочные пароходные рейсы на части Д. выше пороговъ и владѣетъ значительнымъ числомъ пассажирскихъ пароходовъ и частью буксирныхъ и буксирно-пассажирскихъ. Образовавшееся въ недавнее время «2-е общество по Д. и его притокамъ», дѣйствующее тоже въ верхней части Д., владѣетъ мало-сильными пароходами. Большая же часть пароходовъ, плавающихъ какъ выше, такъ и ниже пороговъ, принадлежитъ частнымъ лицамъ и различнымъ торговымъ домамъ. Плата за перевозку пассажировъ на пароходахъ по Д. и его притокамъ

незначительна, но выше пороговъ пассажирское сообщеніе, какъ и грузовое, встрѣчаетъ множество препятствій и въ некоторыхъ частяхъ верхняго Д., при низкой водѣ, совсѣмъ останавливается.

Фрахты на перевозку грузовъ въ Днѣпровскомъ бассейнѣ вообще высоки, особенно въ части Д. выше пороговъ, гдѣ движеніе грузовъ представляется въ большинствѣ случаевъ лишь мѣстнымъ и производится на небольшихъ участкахъ водныхъ путей. Ниже пороговъ движеніе грузовъ происходитъ преимущественно между Александровскомъ и Одессою (438 в.), а выше пороговъ главное движеніе грузовъ происходитъ на участкахъ: Екатеринославу—Кіеву (481 в.) и Кіеву—уст. Березины (359 в.); наиболее длинныя рейсы совершаются по Д. и Припяти, на участокъ Екатеринославу—Пинскъ (1087 в.). Вслѣдствіе незначительности самыхъ партій отправляемыхъ грузовъ въ части Д. выше пороговъ, фрахты здѣсь особенно высоки, превышая почти вдвое нижеднѣпровскіе. Такъ въ 1891 г. средняя плата за перевозку 1000 пд. груза на версту пути, въ зависимости отъ времени года, колебалась: ниже пороговъ отъ 8 до 15, а выше пороговъ отъ 17 до 37 коп. Самые низкіе фрахты на Д. ниже и выше пороговъ бывають въ лѣтніе мѣсяцы, а самые высокіе въ осеніе. Въ 1891 г. фрахты на перевозку 1000 пд. груза на версту пути, въ зависимости отъ разстоянія, колебались: ниже пороговъ въ іюнѣ отъ 6 до 12, а въ октябрѣ отъ 11 до 17 коп.; выше пороговъ: въ іюнѣ отъ 6½ до 25, а въ октябрѣ отъ 12½ до 44 коп. Фрахты въ навигацію 1892 г.: ниже пороговъ—въ іюнѣ отъ 8 до 10, въ октябрѣ отъ 11 до 25 коп.; выше пороговъ: въ іюнѣ отъ 5 до 19, а въ октябрѣ отъ 15 до 36 коп.

Грузовое движеніе на Д. и его притокахъ. На всѣхъ водныхъ путяхъ Днѣпровскаго бассейна насчитывается свыше 330 пристаней, изъ нихъ 210 грузовыхъ и болѣе 120 исключительно лѣсныхъ, т. е. постоянныхъ или временныхъ мѣстъ отправки плотовъ. Собственно на Д. находится: ниже пороговъ до 15 грузовыхъ пристаней и выше пороговъ до 100 грузовыхъ и около 10 исключительно лѣсныхъ пристаней; всѣ остальные пристани находятся на притокахъ Д., преимущественно на Припяти и Деснѣ. Размѣры торговой дѣятельности Днѣпровскаго бассейна выясняются изъ слѣдующихъ данныхъ. Всего было отправлено съ пристаней Днѣпровскаго бассейна:

Годъ.	Число судовъ.	Груза на судахъ и въ плотахъ, въ пуд.	Число плотовъ.	Всего на суну, въ рубляхъ.	
1880. . .	4392	23638000	8345	17007000	
1881. . .	4080	22147000	10336	17260000	
1882. . .	6792	39105000	9000	22795000	
1883. . .	7431	36171000	9733	24036000	
1884. . .	6834	36952000	7662	21638000	
1885. . .	7096	39659000	7194	21116000	
1886. . .	7397	42783000	8272	24539000	
1887. . .	7782	58636000	7684	31839000	
1888. . .	8514	61165000	8534	35689000	
1889. . .	10175	77757000	10091	38818000	
Средн. числ.	вѣ годъ	7049	43801000	8685	25773000

Изъ приведенныхъ данныхъ видно, что число отправляемыхъ вообще во всемъ Днѣпровскомъ бассейнѣ судовъ, равно какъ количество грузовъ и стоимость грузовъ, въ послѣдніе годы возросли болѣе чѣмъ вдвое, какъ по сравненію съ болѣе ранними годами, такъ и по сравненію съ среднимъ годомъ за деся-

тилѣтіе, и что только число отправляемыхъ плотовъ остается почти безъ измѣненія. Увеличеніе числа судовъ и грузовъ падаетъ главнымъ образомъ на днѣпровскія пристани, лежащія ниже пороговъ, гдѣ отправки плотовъ вовсе не производится, что вполне выясняется изъ данныхъ слѣд. таблицы.

	Число судовъ.	Груза на судахъ въ тмс. пудовъ.	Число плотовъ.	Вѣсъ плотовъ въ тмс. пудовъ.	Всего на сумму тмс. руб.
На Д. ниже пороговъ:					
Херсонъ	1087	7179	—	—	2218
Каховка	248	4280	—	—	2464
Никополь	414	6522	—	—	3786
Александровскъ	272	7076	—	—	3783
Прочія пристани	696	8090	—	—	4308
1) Итого на Д. ниже пороговъ	2712	33147	—	—	16504
Выше пороговъ:					
Екатеринославъ	662	3630	36	723	1002
Кременчугъ	1674	1104	1	21	1503
Черкасы	667	435	—	—	1092
Кіевъ	935	876	20	166	967
Рогачевъ	4	59	256	4501	241
Прочія пристани	3399	13972	742	18246	5325
Итого на Д. выше пороговъ	7341	20076	1055	23656	10130
На притокахъ Д. выше пороговъ	1555	10428	7080	73952	4092
2) Итого по бассейну Д. выше пороговъ	8896	30504	8135	97608	14222
Итого по всему бас. Д. (1 + 2).	11608	63651	8135	97608	30726

Изъ этой таблицы видно, что ниже-днѣпровскія пристани, расположенныя на участкѣ протяженіемъ лишь въ 325 в., отправляютъ болѣе половины (до 52%) изъ всего количества груза, идущаго съ пристаней всего Днѣпровскаго бассейна, тогда какъ пристани, расположенныя на Д. выше пороговъ и на всѣхъ его притокахъ, на протяженіи около 9000 в., отправляютъ изъ всего количества грузовъ только 48%. Такимъ образомъ судоходство производится въ значительныхъ размѣрахъ собственно на Д. ниже пороговъ, на водныхъ же путяхъ бассейна выше пороговъ производится преимущественно сплавъ лѣса въ плотахъ. По числу отправляемыхъ судовъ, Днѣпровскій бассейнъ выше пороговъ (8896 судовъ) значительно превосходитъ уч. Д. ниже пороговъ (2712 судовъ), что объясняется, главнымъ образомъ, тѣмъ обстоятельствомъ, что выше пороговъ грузъ направляется преимущественно вверхъ по рѣкѣ, на маломѣрныхъ и мелкосидящихъ судахъ, между тѣмъ какъ ниже пороговъ почти всѣ грузы направляются внизъ по Д., къ Черному морю, на большемѣрныхъ и глубокосидящихъ судахъ.

Главнѣйшіе товары, отправляемые съ верхне-днѣпровскихъ и нижне-днѣпровскихъ пристаней, а также съ пристаней притоковъ Д. (тоже выше пороговъ) показаны въ слѣдующей таблицѣ.

Отправлено съ пристаней (навигация 1890 г.)

	р. Днѣпра:			всего Днѣпръ бассейна
	ниже пороговъ.	выше пороговъ.	притоковъ Д.	
	Тысячи пудовъ.			
Хлѣбныхъ грузовъ	25524	3805	524	29853
Каменнаго угля	205	707	—	912
Соли	113	2680	34	2827
Дровъ и лѣса на судахъ	5772	5837	8072	19681
Дровъ и лѣса въ плотахъ	—	23656	73952	97608
Прочихъ товаровъ	1533	7047	1798	10378
Итого	33147	43732	84380	161259

Отсюда видно, что на Д. ниже пороговъ значительно преобладаетъ отправка хлѣбныхъ грузовъ, составляющихъ около 85% всего количества хлѣба, отправляемаго въ Днѣпровскомъ бассейнѣ; выше пороговъ отправляются преимущественно дрова и лѣсъ, составляющіе около 90% всего количества отправляемыхъ тамъ грузовъ. Важнѣйшіе пункты отправки грузовъ представляются для хлѣба—Каховка (до 5 милл. пуд.), Никополь (свыше 6 милл. пуд.) и Александровскъ (около 7 милл. пуд.); соли—Екатеринославъ (до 2½ милл. пуд.); каменнаго угля—Екатеринославъ (болѣе ½ милл. пуд.). Кіевъ, Черкасы и Кременчугъ отправляютъ въ

большихъ количествахъ разныхъ грузъ (хлѣбъ, сахаръ, желѣзо и чугуны, спиртъ, соль и пр.); изъ нихъ Черкасы — преимущественно сахаръ (около 1/2 милл. пуд.), а Кременчугъ — преимущественно хлѣбъ (болѣе 1/2 милл. пуд.). Изъ всего количества отправляемыхъ со всѣхъ пристаней Днѣпровскаго бассейна грузы только нѣкоторая часть разгружается на пристаняхъ этого же бассейна; большая часть нижнеднѣпровскихъ грузовъ выходитъ кабо-

тажемъ, черезъ Днѣпровскій лиманъ, въ порты Чернаго моря, преимущественно въ Одессу, а значительная часть верхнеднѣпровскихъ грузовъ (лѣсъ въ плотахъ) направляется, черезъ соединительныя системы, къ портамъ Балтійскаго моря. Важнѣйшими изъ днѣпровскихъ пристаней, по количеству и стоимости прибывающихъ къ нимъ грузовъ, представляются слѣдующіе пункты. Въ теченіе навигаціи 1890 г. прибыло и разгрузилось:

На Д. ниже пороговъ.	Число судовъ.	Груза на судахъ тысячи пуд.	Число плотовъ.	Всѣхъ плотовъ тысячи пуд.	Итого на сумму тысячи руб.
Херсонъ	351	3832	362	9042	3528
Каховка	58	192	4	145	331
Никополь	155	370	13	281	378
Прочія пристани . .	110	290	9	186	377
1) Итого на Д. ниже пор.	674	4684	388	9654	4614
Выше пороговъ.					
Екатеринославъ . .	1814	3827	495	10896	2404
Кременчугъ	1362	1700	415	10239	1503
Черкасы	873	1216	197	2425	1092
Кіевъ	1610	8001	517	8688	2885
Прочія пристани . .	1725	2805	188	3040	1175
Итого на Д. выше порог.	7384	17549	1812	35288	9059
На прит. Д. > >	1135	3356	703	7134	2068
2) Итого на бас. Д. выше пор.	8519	20905	2515	42422	11127
Итого по всему бас. Д. (1+2)	9193	25589	2903	52076	15741

Такимъ образомъ, изъ 33147000 пудовъ груза, отправляемаго со всѣхъ нижнеднѣпровскихъ пристаней, разгружается на этихъ пристаняхъ только 4684000 пд., остальное же количество груза уходитъ въ порты Чернаго моря; изъ всего количества груза, отправляемаго съ пристаней бассейна Днѣпра выше пороговъ (30504000 п.), разгружается въ предѣлахъ того же бассейна 20905000 п., а изъ всѣхъ сплавляемыхъ съ этихъ пристаней плотовъ (96708000 п.) разгружается въ томъ же бассейнѣ 52076000 пудовъ; остальное количество груза и плотовъ выходитъ частью черезъ пороги на нижнеднѣпровскія пристани, а частью по соединительнымъ системамъ къ рѣчнымъ и приморскимъ пунктамъ Балтійскаго бассейна. Главнѣйшіе товары, разгружающіеся на пристаняхъ Днѣпровскаго бассейна, показаны въ слѣдующей таблицѣ. Въ навигацію 1890 г. всего прибыло и разгрузилось на пристаняхъ:

	р. Днѣпра, ниже поро- говъ.	выше поро- говъ.	прито- ковъ Днѣпра.	всего. Днѣпр бас- сейна.
	тысячи пудовъ.			
Хлѣбныхъ грузовъ . .	236	2885	623	3444
Каменнаго угля . . .	51	469	13	533
Соли	10	1001	1031	2042
Дрова и лѣсу на су- дахъ	984	7265	286	8535
Дрова и лѣсу въ плотахъ	9614	35379	6773	51766
Прочихъ товаровъ . .	3443	6138	1764	11345
Итого	14333	52837	10490	77665

Числа этой таблицы показываютъ, что въ разгрузкѣ на днѣпровскихъ пристаняхъ преобладаютъ дрова и лѣсъ въ плотахъ и на судахъ, а остальные товары разгружаются въ

этомъ бассейнѣ лишь въ небольшихъ количествахъ. Важнѣйшими пунктами прибытія поименованныхъ товаровъ представляются: хлѣба — Кіевъ (до 1 1/2 мил. пуд.) и Кременчугъ (до 1/2 мил. пуд.); соли — Кіевъ (болѣе 1/2 мил. пуд.); каменнаго угля — Кременчугъ (до 250 т. п.). Всѣ товары, разгружающіеся на пристаняхъ Верхнеднѣпровскаго бассейна, получаютъ съ пристаней этого же бассейна. Съ нижняго Днѣпра (черезъ пороги) и съ бассейновъ Вислы, Нѣмана и Зап. Двины (черезъ искусственныя системы) не приходитъ въ Верхнеднѣпровскій бассейнъ ни одного пуда груза и ни одного плота. Такимъ образомъ, въ отношеніи прибытія (полученія) грузовъ, Верхнеднѣпровскій бассейнъ представляется совершенно отрѣзаннымъ какъ отъ нижней своей части — естественнымъ препятствіемъ порогами, — такъ и отъ сосѣднихъ рѣчныхъ бассейновъ, съ которыми онъ соединенъ несудоходными искусственными системами. Что же касается отправки грузовъ, то и въ этомъ отношеніи сообщеніе его съ вышеназванными водными путями представляется крайне незначительнымъ, ограничиваясь преимущественно отпавкой на эти пути лѣса въ плотахъ. Такое положеніе громадной части Днѣпровскаго бассейна лишаетъ Д. значенія первоклассной рѣки, на которое онъ, однако, имѣетъ неотъемлемыя права, какъ по своимъ значительнымъ размѣрамъ, такъ и по чрезвычайно выгодному положенію, занимаемому имъ въ Европейской Россіи.

Литература. Штукенбергъ, «Днѣпръ» («Энциклопедическій лексиконъ» Плюшара, т. ХУП, СПб. 1836 г.); Головачевъ, «О расчисткѣ фарватера въ Днѣпровскихъ порогахъ» («Журн. Мин. пут. сооб.», 1845); матеріалы для географіи и статистики губерній: «Смоленской», М. Цебрикова (СПб. 1861); «Екатеринославской»,

В. Павловича (СПб. 1862); «Херсонской», А. Шмидта (СПб. 1863); Афанасьевъ-Чужбинскій, «Очерки Дѣвпра» («Морской Сборникъ», 1857—1860); Семеновъ, «Географическо-статистическій словарь Россійской Имперіи» (т. I СПб., 1863); Звѣринскій, «Матеріалы для статистики рѣчного судоходства въ Европ. Россіи» (СПб. 1872); А. Клаусъ, «Записка о Дѣвпровскихъ порогахъ, судоходствѣ въ нихъ и лодманомъ при нихъ обществѣ» («Журн. Мин. Пут. Сооб.», 1875); «Библиотека коммерческихъ знаний» (книга 9-я, СПб. 1842); «Свѣдѣнія о стоянн уровня воды въ рѣкахъ и озерахъ Европ. Россіи» (изд. департамента пошесейныхъ и водныхъ сообщеній, СПб. 1881); А. А. Тилло, «Сводъ нивелировокъ Европ. Россіи» («Изв. рус. географическаго общества», 1882, т. XVIII); Рыбаковъ и Вѣловъ, «Наши пути сообщенія» (СПб. 1882); Н. Мосаковскій, «Рѣка Д.» (СПб. 1884); его же, «Рѣка Д. и ея пороги» («Журн. Мин. Пут. Сооб.», 1886); Марченко, «Нужды дѣвпровскаго судоходства» (журн. «Русское Судоходство», 1887); Лежневскій, «Дѣвпровскій водный путь» («Труды съезда инженеро-гидротехниковъ», СПб. 1892); Головачевъ, «Проектъ улучшенія порожистой части Дѣвпра» («Труды съезда инженеро-гидротехниковъ», СПб., 1892); И. Киргопольцевъ, «Путеводитель по Дѣвпру и его притокамъ» (Екатеринославъ, 1888); «Статистическіе сборники министерства путей сообщенія», 29 вып., съ 1877 по 1892 г. (изд. стат. отд. мин. пут. сооб.); «Вскрытіе и замерзаніе рѣкъ, озеръ и каналовъ Европ. Россіи съ 1881 по 1892 г.» (въ «Стат. сборн. мин. пут. сооб.»); А. А. Тилло, «Сводъ нивелировокъ рѣкъ, ихъ паденія и каталогъ высотъ уровнейъ воды Европ. Россіи» («Журн. Мин. Пут. Сооб.», 1892, апрѣль—май); «Фрахты на хлѣбные грузы по внутреннимъ воднымъ путямъ въ навигаціи 1891 и 1892 г.» (изданіе стат. отд. мин. пут. сооб.); «Планы узловыхъ, концевыхъ и другихъ пунктовъ сѣти желѣзныхъ дорогъ и водныхъ путей» (изд. стат. отд. мин. пут. сооб., СПб. 1890). *Карты:* «Карта длины и паденія рѣкъ Европ. Россіи», составлена А. А. Тилло (СПб. 1886); «Атласъ части рѣки Дѣвпра отъ г. Кременчуга до лимана» (изд. глав. управ. пут. сообщ. и публичныхъ зданій, СПб. 1863); «Карта желѣзныхъ, пошесейныхъ и внутреннихъ водныхъ путей сообщенія», въ масштабѣ 60 верстъ въ дюймѣ (изд. мин. пут. сообщ., СПб. 1893); «Подробные и сокращенные планы рѣки Дѣвпра отъ Смоленска до лимана», по изслѣдованіямъ описной партіи, подъ начальствомъ генералъ-майора Поликарпова. Подробные планы въ масштабѣ отъ 50 до 200 саж. въ 0,01 саж.; сокращенные въ масштабѣ 1 в. въ 0,01 саж. (изд. ст. отд. мин. пут. сообщ. СПб. 1887).

И. Е. Бѣловскій.

Дѣвпръ—такъ съ № 17 за 1884 г. назывался «Екатеринославскій Листокъ» (изд. редакторъ А. Вѣлаевъ), выходившій до апрѣля 1885 г. 3 раза въ недѣлю. Д. былъ одной изъ лучшихъ провинціальныхъ газетъ; подробно останавливался на мѣстныхъ вопросахъ (много корреспонд.); не мало статей посвящено мѣстной этнографіи и исторіи.

Дѣвстрова — типичное рѣчное судно, построенное въ 1887 г. обществомъ пароходства и торговли въ Бендерахъ, для плаванія по р. Дѣвстру и вполне приспособленное къ судоходнымъ ея особенностямъ — мелководью. Это берлина (см.) облегченной конструкции, безъ внутренней обшивки и крыши, длиною 18 саж., шириною $3\frac{1}{2}$ саж., при высотѣ борта $1\frac{1}{2}$ арш. Безъ груза осадка Д. — 6 д., съ грузомъ же: 2400 пд. — 1 фт., 4800 пд. — 1 фт. 7 д., 6700 пд. — 2 фт., 8500 пд. — $2\frac{1}{2}$ фт. и 10550 пд. — 3 фт.; при глубокой водѣ можетъ подвѣть до 15000 пд. Схожіи по конструкціи типъ Д., построенной въ Бендерахъ же Эдуардомъ Верманомъ; она вся, изъ сосны, кромѣ дѣла, длиною — 20 саж., шириною — $3\frac{1}{2}$ саж. и высотой борта — $1\frac{1}{2}$ арш. при грузѣ 1000 пд. осадка 2 фт. 11 д. В. С.

Дѣвстръ — въ древности Тирась, рѣка берущая начало на сѣверномъ склонѣ Карпатскихъ горъ, въ Галиціи, и входящая въ предѣлы Россіи у м. Исаковецъ Каменецъ-Подольскаго уѣзда. Протекая на В. у г. Мосгилева Д. мѣняетъ свое направленіе на южное и впадаетъ въ Черное море черезъ Дѣвстровскій лиманъ, расположенный въ 40 верстахъ 3 отъ г. Одессы. Правый берегъ Д. въ предѣлахъ Россіи по всему протяженію составляетъ границу Бессарабской губ.; лѣвый же отъ входа въ Россію до устья р. Ягорлыка ограничиваетъ Подольскую губ., а именно уѣзды Каменецъ-Подольскій, Могилевскій, Ямпольскій, Ольгопольскій и Валтскій, а отъ впаденія Ягорлыка до лимана—Тираспольскій уѣздъ Херсонской губ. Все протяженіе Д. отъ истоковъ до устья составляетъ около 1200 вер., въ предѣлахъ же Россіи оно равняется 775 верстамъ.

Воды Д. собираются съ рѣчной области, площадь которой равна 64460 кв. вер. и которая граничитъ съ правой по теченію стороны съ областью р. Прута, а съ лѣвой по теченію: въ верховьяхъ съ р. Вислой и въ дальнѣйшемъ теченіи съ р. Бугомъ. Правая, припрутская сторона, имѣетъ площадь 28870 кв. вер., а лѣвая, привислянская и прибугская, 35590 кв. в.

Та и другая сторона значительно различаются по своему вліянію на р. Д. и придаютъ колебаніямъ его водъ смѣшанный характеръ. Лѣвая сторона, направляя къ Д. значительные притоки, какъ напр. Згнила-Липа, площадью 1275 кв. вер., Злота-Липа—1265 кв. вер., Стрипа — 1267 кв. вер., Сереть — 3629 кв. вер., Сбручъ — 2999 кв. вер., Смотричъ — 1573 кв. вер., Ушица — 1372 кв. вер., Мурафа — 2182 кв. вер. и другіе, вносятъ въ русло Д. прибыли и убыли водъ, одновременныя и однохарактерныя съ Бугомъ и Вислой, и въ то же время вносятъ въ него съ своей поверхности тѣ же наносы, которые образуютъ вислянскія и бугскія отложенія.

Правая половина Дѣвстровской области есть собственно Карпатская. Хотя съ этой стороны въ предѣлахъ Россіи и располагаются значительные притоки: Реутъ, площадью 6653 кв. вер., Икель — 841 кв. вер., Быкъ — 1887 кв. вер. и Ботна 1350 кв. вер.,—но они впадаютъ въ низовьяхъ Д., въ мѣстности около

Бендеръ, и, слѣдовательно, на многоводность верхней и средней его части не вліяютъ. За исключениемъ же этихъ притоковъ, правая сторона бассейна какъ бы сосредоточилась въ верховьяхъ и расположилась на сѣверномъ склонѣ Карпатскихъ горъ, изъ которыхъ берутъ начало, во-первыхъ, верховья Д., площадью 997 кв. вер., затѣмъ: Стрій—2639 кв. вер., Свица — 1272 кв. вер., Ломница — 1446 кв. в., Быстрица—2136 кв. в. и многіе другіе, болѣе мелкіе, и къ той же группѣ долженъ быть причисленъ притокъ, хотя и лѣвой стороны, но выходящій тоже изъ Карпатъ, а именно Стрвень, площадью 894 кв. в. Вся эта группа рѣчекъ, съ общою площадью водоема равную 13546 кв. в., имѣетъ на Д. первенствующее вліаніе: она придаетъ его паводкамъ характеръ стремительнаго горнаго потока водъ; она обуславливаетъ образованіе лѣтнихъ прабылей отъ таянія горнаго снѣга и обильныхъ лѣтнихъ дождей; она же наполняетъ его русло тонкимъ и липкимъ карпатскимъ иломъ, создавшимъ всю богатую своей растительностью придиѣстровскую долину. Существуетъ мнѣніе, что по этой рѣкѣ обыкновенно проходятъ три паводка, а именно: первый весною отъ таянія снѣга на окружающей рѣку мѣстности вообще; второй, такъ называемый петровский, — въ іюні или іюлі отъ таянія снѣга въ Карпатахъ; третій — осенній, спасовскій. Что касается до перваго изъ этихъ паводковъ, то дѣйствительно онъ бываетъ во время ледохода въ годъ въ годъ въ большей или меньшей степени, смотря по количеству снѣга. Затѣмъ, что касается до остальныхъ паводковъ, то 30 лѣтъ австрійскихъ наблюденій на Д. непосредственно не обнаруживаютъ въ этомъ отношеніи какой-либо ежегодной правильности, и, чтобы выяснитъ этотъ вопросъ, на основаніи упомянутыхъ наблюденій вычислены были среднія высоты воды, соответствующія одному и тому же дню во всѣхъ 30 годахъ, съ 1854 по 1886 г., и изъ полученныхъ такимъ образомъ среднихъ, или, другими словами, наиболѣе вѣроятныхъ высотъ воды каждаго дня, составленъ графикъ наиболѣе вѣроятнаго колебанія уровня Д. въ продолженіе цѣлаго года. Графикъ этотъ показываетъ, что съ начала февраля вода постепенно начинаетъ прибывать и въ половинѣ марта достигаетъ наибольшаго повышенія, оставаясь примѣрно на той же высотѣ до начала апрѣля; съ этого времени она начинаетъ снова падать и этотъ спадъ продолжается до конца мая, къ какому времени, слѣдовательно, заканчивается стокъ запасовъ воды отъ весенняго таянія снѣга, выпавшаго зимою въ области р. Д. Вслѣдъ затѣмъ, а именно между 5 и 10 іюня, обнаруживается новый, хотя и менѣе значительный подъемъ водъ, который тотчасъ же начинаетъ медленно спадать, и въ этомъ медленномъ спадѣ, продолжающемся до начала сентября, обнаруживаются еще два вѣроятныхъ повышеній, одно около 20 іюля, а другое — около 10—15 августа, которыя указываютъ, повидимому, на то, что въ это время Д. имѣетъ наклонность къ прибыли. Это служитъ къ подтвержденію существующаго между старожилами мнѣнія объ образованіи въ Д. лѣтнихъ паводковъ въ жаркое время, вслѣд-

ствіе таянія запасовъ снѣга въ ущельяхъ сѣвернаго склона Карпатскаго хребта. Во всякомъ случаѣ въ среднемъ выводѣ эти лѣтнія повышенія уровня не представляются настолько значительными, чтобы дать рѣзкое увеличеніе средняго количества протекающихъ въ лѣтніе мѣсяцы водъ, какъ это замѣчается, напримѣръ, на Рейнѣ, Аму-Дарьѣ и другихъ рѣкахъ, берущихъ начало въ ледникахъ горъ, покрытыхъ вѣчнымъ снѣгомъ. На Д. явленіе это выражается лишь, такъ сказать, въ нѣкоторомъ замедленіи постепеннаго уменьшенія среднихъ мѣсячныхъ количествъ протекшихъ водъ, начиная съ марта до октября, какъ это видно изъ слѣдующей таблицы:

	Протекаетъ въ среднемъ мѣсяцѣ куб. саж.
Въ январѣ и февралѣ	119
> мартѣ	96
> апрѣлѣ	79
> маѣ	65
> іюні	62
> іюлі	57
> августѣ	45
> сентябрѣ	37
> октябрѣ	42
> ноябрѣ и декабрѣ	96.

Изъ таблицы этой видно, что самый многоводный мѣсяцъ на Д. — это мартъ, затѣмъ количество водъ начинаетъ падать и уменьшается въ апрѣлѣ на 15 милліоновъ и въ маѣ еще на 14 милліоновъ, въ іюні и іюлі это уменьшеніе становится значительно меньше; съ августа многоводность снова начинаетъ падать быстрѣе, сокращается въ августѣ на 12 милліоновъ и въ сентябрѣ на 8 милліоновъ и достигаетъ въ этомъ мѣсяцѣ наименьшаго своего размѣра — 37 милл. Съ этого времени она снова начинаетъ увеличиваться до марта мѣсяца. Во всей совокупности за годъ паводками проходить на Д., въ среднемъ, 94% отъ всего количества протекающихъ въ рѣкѣ водъ и только остальные 6% составляютъ питаніе рѣки грунтовыми водами. Народъ нашъ именуетъ воды паводковъ общимъ названіемъ «прибылыхъ» или «верховыхъ» водъ, въ отличіе отъ ключевыхъ, идущихъ изъ нѣдръ земли. По его понятіямъ, при спадѣ водъ уровень достигаетъ въ извѣстный моментъ границы или «межи», за которую быстрия и мутныя воды смѣняются прозрачными и тихими меженными. Рѣка Д. въ меженномъ состояніи получаетъ отъ своего водоема каждую секунду времени у Могилева 14 куб. саж., но по мѣрѣ того, какъ запасъ ключевыхъ водъ, за отсутствіемъ дождей, иссякаетъ, онъ получаетъ все меньше, 12 куб. саж., 10 к. с. и даже 8 куб. саж., какъ это было во время засухи 1862 г. Такъ какъ площадь области Д., считая ее до Могилева, составляетъ 33580 кв. в., то, слѣдовательно, съ каждыхъ 1000 кв. в. Д. имѣетъ каждую секунду 0,332 куб. саж. ключевыхъ водъ; при засухѣ же это количество уменьшается до $\frac{1}{4}$ куб. саж. Затѣмъ, идя отъ австрійской границы внизъ по теченію Д., были непосредственно опредѣлены,

лѣтомъ 1887 г., расходы меженнихъ водъ во всѣхъ болѣе или менѣе значительныхъ притокахъ, при чемъ, по раздѣленіи этихъ расходовъ на соответствующія площади бассейновъ притоковъ, получались слѣдующіе результаты. Притоки Д., расположенные въ рядъ, идя внизъ по теченію, получаютъ съ каждыхъ 1000 кв. в. своихъ бассейновъ въ меженнее время въ секунду времени:

Австр. граница	Днѣстръ . . .	0,33	кб. саж.
	Збручъ . . .	0,37	» »
	Жванецъ . . .	0,28	» »
	Смотричъ . . .	0,17	» »
	Мукша . . .	0,34	» »
	Тершава . . .	0,22	» »
Гор. Могилевъ	Студеница . . .	0,19	» »
	Ушица . . .	0,18	» »
	Жванъ . . .	0,18	» »
	Караецъ . . .	0,09	» »
	Немія . . .	0,12	» »
	Дерла . . .	0,10	» »
Гор. Ямполь . . .	Бронница . . .	0,13	» »
	Мурафа . . .	0,15	» »
	Русава . . .	0,09	» »
	Марковка . . .	0,15	» »
	Каменка . . .	0,22	» »
	Бѣлочъ . . .	0,11	» »
	Молокишъ . . .	0,07	» »
	Рыбница . . .	0,04	» »
Ягорлыкъ . . .	0,03	» »	
Реуть . . .	0,010	» »	
Икель . . .	0,014	» »	

Бендеры . . . Быкъ . . . 0,013 кб. саж.
 Ботна . . . 0,004 » »

По поводу приведенныхъ въ этой таблицѣ цифръ слѣдуетъ замѣтить, что такъ какъ на многихъ притокахъ расположены мельничные пруды и водохранилища, изъ которыхъ вода выпускается, смотря по надобности, то на опредѣленіе расходовъ этихъ притоковъ въ ихъ устьяхъ могло повліять чисто случайно положеніе затворовъ въ плотинахъ. Этимъ объясняются замѣчаемые въ таблицѣ рѣзкія измѣненія запасовъ меженнихъ водъ въ сосѣднихъ притокахъ. Но если взять весь рядъ во всей его совокупности, то онъ, съ очевидною наглядностью, обнаруживаетъ постепенное уменьшеніе питанія притоковъ, которое, начинаясь съ количества 0,37 для Збруча, доходитъ до размѣра 0,01 и 0,004 кб. саж. въ при-Одесской мѣстности, сухость климата которой почти вовсе лишаетъ эти притоки устьевъ.

Общее количество протекающихъ по Д. водъ, составляетъ, въ среднемъ выводѣ въ продолженіе года, у Могилева 700 милл. кб. саж. Въ отдѣльные же года количество это измѣнялось съ 371 милл. кб. саж., въ 1862 г., до 940 милл. въ 1860 г. Что касается до періодичности въ наступленіи многоводныхъ лѣтъ, то для разрѣшенія этого вопроса 30-лѣтній періодъ наблюдений слишкомъ малъ.

Приводимъ здѣсь въ отдѣльной таблицѣ количество протекающей въ Д. воды въ милл. куб. саж. съ 1855—85 гг.

	Средняя.	Н а б о л ѣ ш і я .		Н а м е н ѣ ш і я .	
Мартъ	96	279 (1877)	164 (1855)	44 (1863)	49 (1885)
Апрѣль	79	123 (1883)	120 (1857)	30 (1882)	48 (1861)
Май	65	111 (1874)	99 (1877)	35 (1865)	— (1872)
Іюнь	62	126 (1884)	106 (1864)	24 (1862)	35 (1877)
Іюль	57	94 (1884)	93 (1882)	16 (1857)	19 (1874)
Августъ	45	126 (1882)	165 (1864)	15 (1857)	18 (1858)
Сентябрь	37	70 (1880)	67 (1872)	3 (1862)	6 (1858)
Октябрь	42	93 (1879)	82 (1882)	9 (1864)	10 (1858)
Съ ноября по февр.	216	380 (1860)	336 (1857)	73 (1862)	111 (1858)
Съ марта по октябрь	484	676 (1864)	666 (1877)	270 (1863)	298 (1862)
Годъ	700	940 (1860)	933 (1877)	371 (1862)	389 (1863)

Изъ всего количества 700 милл. куб. саж., которая проходятъ въ Д. въ среднемъ выводѣ за годъ, собственно на лѣто приходится 484 милліона и на зиму (съ 1 ноября по 1 марта) 216. На Д., слѣдовательно, теряется безполезно для судоходства по причинѣ зимы около 31% отъ всего количества водъ, и если сравнить этотъ результатъ съ другими рѣками, то онъ обнаруживаетъ весьма благоприятныя свойства Д. въ этомъ отношеніи.

Русло Д. располагается въ узкой осадочной долині, благодаря своему плодородію почти сплошь покрытой садами и огородами и окаймленной съ обѣихъ сторонъ высотами, спускающимися къ рѣкѣ скалистыми обрывами. Значительное число ущелій и банокъ прорѣзываетъ эти горы и во время ливней вносятъ въ русло значительныя массы камней и крупнаго гравія, залегающаго по всему протяженію горной части рѣки отъ верховьевъ до с. Сахарины. Идя далѣе, внизъ, горы удаляются отъ рѣки въ стороны, доже рѣки становится все

болѣе мягкимъ, а теченіе болѣе слабымъ, и долина рѣки получаетъ луговой характеръ съ легко видоизмѣняющимися песчанымъ ложениемъ и ялистыми размываемыми берегами. При этомъ, благодаря отсутствію болѣе или менѣе многоводныхъ притоковъ, а также болѣе слабому теченію, ширина Днѣстра въ нижнихъ частяхъ становится замѣтно меньшей, чѣмъ въ выше лежащей каменной части, соответственно чему глубина рѣки становится значительно больше. У г. Самбора, въ Галиціи, уровень Д. находится на высотѣ 130 саж. надъ уровнемъ моря, а при входѣ въ предѣлы Россіи на высотѣ 55 саж. Затѣмъ по отдѣльнымъ участкамъ этотъ общій скатъ рѣки раздѣляется слѣдующимъ образомъ:

Отъ границы до Могилева 185 вер.
 » Могилева до Сахарины 200 » 18,77 саж.
 » Сахарины до Бендеръ 193 » 8,58 саж.
 » Бендеръ до устья . . . 197 » 5,00 саж.

Идя отъ ея верховьевъ къ низовьямъ, постепенно дѣлающійся болѣе пологимъ, уклонъ рѣ-

ки не распределяется, однако же, равномерно по длине русла. Въ продольномъ направлеши профиль этого русла представляется въ горной части рѣки въ видѣ ряда пологихъ участковъ съ тихимъ теченіемъ, называемыхъ плесами, подраздѣленныхъ между собою быстрыми перекатами, на протяженіи которыхъ крутизна рѣки концентрируется въ усиленномъ размѣрѣ. Такъ, напр., паденіе, соответствующее 53 перекатамъ средней части рѣки, въ общемъ итогѣ равно 12,46 саж., и на каждую версту переката приходится въ среднемъ по 0,22 саж.; паденіе же всего протяженія 114 в. плесовъ въ общей совокупности равно 5,37 саж., что даетъ на каждую версту по 0,047 саж. паденія. Но такой ступенчатый видъ имѣеть продольная профиль только во время мелководія. Съ подъемомъ уровня, благодаря иному распределенію сопротивленій протоку водъ вдоль по руслу, скатъ рѣки распределяется совершенно иначе, и тамъ, гдѣ въ меженное время русло было пологимъ, оно становится теперь болѣе крутымъ, на перекатахъ же, наоборотъ, болѣе пологимъ. Такъ, если взять всю совокупность плесовъ и перекатовъ на 180 верстъ среднего участка рѣки, то при подъемѣ уровня отъ нуля до 1,76 саж. надъ этимъ нулемъ, на плесахъ паденіе увеличивается съ 0,043 саж. до 0,108 саж. на версту, а на перекатахъ, напротивъ, оно уменьшается съ 0,223 до 0,084 саж. вмѣстѣ съ этимъ на плесахъ размѣръ паденія при высокихъ водахъ, равный 0,108 саж. на версту, самъ по себѣ дѣлается большимъ, чѣмъ на перекатахъ, на которыхъ онъ составляетъ только 0,084 саж. Эта именно причина обуславливаетъ то кажущееся на первый разъ непонятнымъ явленіе, что плесы рѣки, несмотря на ничтожное теченіе при низкой водѣ, не заносятся и сохраняютъ свою глубину, въ то время какъ перекаты, несмотря на быструю теченія на ихъ низкихъ водахъ, все-таки остаются загроможденными наносами и мелководными.

Въ частности, причины, вліяющія на перемѣщеніе паденія рѣки и уклоновъ съ одного ея участка на другой при колебаніяхъ уровня воды представляются или въ видѣ мѣстныхъ стѣсненій русла, какъ, напр., каменистыми косами, благодаря которымъ движеніе высокихъ водъ задерживается въ извѣстной степени и масса притекающей воды, накопляясь вверхъ, образуетъ извѣстный подпоръ, такъ и въ общемъ планѣ рѣки съ подраздѣленіемъ его на прямые участки и закругленія, при чемъ вслѣдствіе напора воды на возгнутые берега закругленій уровень приподнимается передъ ними и, ослабляя уклонъ высокихъ водъ предыдущихъ прямыхъ частей рѣки, увеличиваетъ его на закругленіяхъ. Такъ, если выдѣлить изъ всего протяженія среднего участка Д. тѣ части, которыя образуютъ закругленія, и вычислить соответствующее имъ паденіе отдѣльно, то на совокупную ихъ длину, равную 82½ в., приходится 9,33 саж. паденія, или по 0,113 саж. на версту, между тѣмъ какъ на остальномъ протяженіи 97½ в. прямыхъ частей рѣки паденіе составляетъ всего 8,62 саж., или только по 0,087 на версту. Изъ этихъ цифръ видно, что при высокихъ водахъ повороты рѣки обла-

даютъ усиленнымъ уклономъ и, какъ слѣдствіе отсюда, что они вообще должны отличаться значительною глубиною русла и отсутствіемъ засореній; наоборотъ, прямые участки, имѣющіе при высокихъ водахъ уклонъ ослабленный, должны быть склонны къ засоренію наносами, вслѣдствіе чего на этихъ именно мѣстахъ и должны располагаться перекаты. Къ вышеизложенному необходимо добавить, что, несмотря на каменистыя свойства русла Д. и его быстрые перекаты, изъ сравненія общаго ската этой рѣки съ другими рѣками, оканчивается сравнительно крайне умѣренная общая ея крутизна. Такъ, напр., изъ предыдущихъ данныхъ видно, что уклонъ южной части Д. составляетъ 0,000189, между тѣмъ какъ на Вислѣ въ русской ея части онъ въ полтора раза больше. Такъ какъ ложе и берега Вислы состоятъ изъ слабого, легко размывающагося песку или ила, въ то время какъ на Д. они состоятъ изъ твердаго и крупнаго гравія, то значительно большая крутизна, а слѣдовательно и размывающая сила теченія Вислы, обнаруживаетъ совершенно ясную причину, съ одной стороны, того постояннаго по всему протяженію распространеннаго блужданія ея русла, неспособнаго сопротивляться непосильному для него общему крутому скату долины рѣки и непосильной скорости теченія, и съ другой стороны—причину той устойчивости днѣстровскаго русла съ разъ навсегда установившимся подраздѣленіемъ русла на плесы и перекаты, благодаря которымъ загроможденная тяжелымъ гравіемъ рѣка какъ бы экономитъ свой скатъ и концентрируетъ его при разныхъ уровняхъ воды то тутъ, то тамъ, смотря по тому, гдѣ этотъ скатъ всего нужнѣе въ данное время для постепеннаго удаленія гравія внизъ по руслу. Сообразно происходящему, вслѣдствіе подпора высокихъ водъ, застою въ ихъ теченіи, часть наносовъ останавливается и образуетъ засореніе, которое наращается вверхъ до тѣхъ поръ, пока, въ свою очередь, подпоръ низкой воды, вызванной этимъ засореніемъ, не усилится до такой степени, чтобы въ промежуткахъ времени между высокими водами успѣвать удалять внизъ по теченію всѣ тѣ наносы, которые каждый разъ отлагаются высокими водами въ этихъ критическихъ для ихъ теченія пунктахъ. Такова механическая сущность крутыхъ днѣстровскихъ перекатовъ, отличающихся сильнымъ теченіемъ по твердому ложу, состоящему изъ крупнаго гравія. Всѣхъ такихъ перекатовъ въ горной части Д. въ предѣлахъ Россіи насчитывается 64 и, сверхъ того, 23 переката въ нижней песчаной части. Глубина на этихъ перекатахъ въ ихъ естественномъ видѣ нерѣдко составляетъ не болѣе 9 верш. при чемъ какъ собственно мелководье, такъ и самая крутизна и быстрота перекатовъ, которыя именно при низкой водѣ достигаютъ наибольшаго своего размѣра, составляютъ весьма серьезное затрудненіе судоходству. Кромѣ этихъ перекатовъ, русло Д. просѣкается у г. Ямполья гранитною грядкою, образующею пороги Ямпольскій и Кладки, которые до произведенной на нихъ расчистки были крайне опасны для судоходства и про-

ходимы для судовъ только при возвышенномъ уровнѣ воды.

На длинномъ пути своемъ отъ предгорій Карпатовъ до лимана Д. обнажаетъ самыя разнообразныя геологическія образования. На всемъ этомъ протяженіи его сопровождаютъ верхнетретичныя отложенія (главнымъ образомъ миоценоваго возраста), состоящія изъ песковъ, песчаниковъ и известняковъ, богатыхъ окаменѣlostями; отъ Онута (на австрійской границѣ) до Рашкова (Подольской губ.) и Резины (Бессараб. губ.) онъ обнажаетъ мѣловые пласты (глауколитовые пески и песчаники, мергеля и мѣлъ), а древнія силурійскія породы (плотные темные известняки, глинистые сланцы и кварциты) оканчиваются за Ямполемъ въ Подольской губ. (у колоніи Каменки въ Бессарабской губ.); здѣсь же находятся и единственные на Д. выходы гранита, образующаго Днѣстровскіе пороги. Происхожденіе долины Д. еще совершенно не выяснено; въ среднемъ его теченіи направленіе долины обуславливается, повидимому, выходами силурійскихъ породъ на его лѣвомъ берегу. Размываніе долины Д. происходитъ по закону Вера; масса камней въ ложѣ Д. происходитъ изъ мѣстныхъ породъ (мѣловые кремни, фосфориты, силурійскіе кварциты и т. п.); третичные известняки нерѣдко образуютъ нависшіе карнизы вслѣдствіе болѣе быстрого разрушенія нижележащихъ мѣловыхъ и силурійскихъ породъ. Долина Д. болѣе глубока, болѣе узка и извилиста, чѣмъ долина Днѣпра, вслѣдствіе большей твердости породъ, составляющихъ его ложе и не дающихъ широкаго размаха струѣ его воды. Что касается до фауны и флоры Д., то она въ общемъ сходна съ днѣпровской. Изъ рыбъ, не встрѣчающихся въ другихъ рѣкахъ южной Россіи, въ Д. водятся чоль большой (*Aspro lingei* Bl.), поднимающіеся вверхъ до Хотина, а также два новыхъ вида бабокъ (*Gobius gupnotrachelus* K. и *G. platycerhalus* K.); осетровыя вообще и щуки весьма рѣдки, зато стерлядь (*Acipenser ruthenus* L.) обильна. Объ остальной рыбной фаунѣ, а также о флорѣ и фаунѣ плавней — см. Днѣпръ.

Съ незапамятныхъ временъ Д. служилъ оживленнымъ воднымъ путемъ для вывоза произведеній богатаго приднѣстровскаго края. Еще Геродотъ упоминаетъ о рѣкѣ Тирасѣ (древнее названіе Д.) и о находившейся въ его устьяхъ колоніи Тиръ, снабжавшей мѣстными продуктами древнюю Грецію. Извѣстія отъ перваго вѣка по Р. Х. указываютъ на дарованное жителямъ Тира право беспошлиннаго провоза товаровъ. Позднѣе, въ XII в., русскія лѣтописи указываютъ на существованіе въ устьяхъ р. Тираса колоніи Бѣгородъ, представляющей собою тотъ же древній Тиръ. Съ этого же времени генуэзцы, въ числѣ другихъ своихъ черноморскихъ колоній, усиливаютъ торговое значеніе Бѣгорода или Тира, и защитивъ его со стороны воды землянымъ валомъ и, устроивъ въ немъ крѣпость, сохранившуюся до сего времени, даютъ ему названіе Монкастро. Въ то же время они учреждаютъ по Д. рядъ другихъ своихъ факторій и для защиты ихъ устраиваютъ крѣпости въ *Беллорахъ* (древняя Тигина), Сорокахъ (древ-

ній Ольхонъ) и Хотинѣ, остатки которыхъ также сохранились до настоящаго времени. Тѣмъ же генуэзцамъ приписывается введеніе на Д. для сплава грузовъ, мѣстнаго судна, известнаго подъ названіемъ галеры (представляющей собою прямоугольный ящикъ). Въ дальнѣйшее время, со взятіемъ турками древняго Тира или Монкастро, переименованнаго ими въ Аккерманъ, а также при переходѣ во владѣтельство турокъ и всѣхъ прочихъ факторій генуэзцевъ, торговое значеніе Д. начинаетъ падать и прилежащій къ этой рѣкѣ край служить ареной для непрерывныхъ войнъ между Турціей, Польскимъ королевствомъ и Закарпатской сѣчю. Только съ присоединеніемъ въ 1791 г., по Ясскому договору, области между Бугомъ и Д. къ Россіи, начинается снова возрожденіе мѣстная отпуская торговля и днѣстровское судоходство, и въ наше время достигаетъ такого размѣра, которое придаетъ этому водному пути принадлежашее ему по праву первенствующее значеніе для мѣстнаго хлѣбороднаго края.

Единственное на рѣкѣ существовавшее судно, галера, собственно и послужило начальнымъ поводомъ къ заботамъ правительства объ учрежденіи днѣстровскаго судоходства. Въ 1881 г. бессарабскимъ земствомъ была представлена министру путей сообщенія докладная записка, въ которой было выяснено, что все болѣе усиливающаяся конкуренція Сѣверо-Американскихъ Штатовъ, вытѣснившая уже нашу пшеницу съ нѣкоторыхъ рынковъ Западной Европы, по причинѣ опасности и дороговизны провоза хлѣба по Днѣстру, ставитъ Приднѣстровскій край въ критическое положеніе, несмотря на то, что собственно дешезина производствѣ хлѣба, по сравненію съ Америкой, остается на сторонѣ бессарабскихъ производителей. И дѣйствительно, стоимость доставки пуда пшеницы, взятаго на берегу средняго Днѣстра (между Могилевымъ и Сороками), прошедшаго чрезъ одесскіе магазины и сданаго на судно въ одесскомъ портѣ для отправки за границу, доходила до 40 коп. и болѣе, да и то лишь при благоприятныхъ условіяхъ.

Уже довольно давно обвѣружались стремленія къ улучшенію днѣстровскаго судоходства; сдѣлавъ цѣлый рядъ попытокъ къ открытію на Д. пароходнаго движенія. Такъ, еще въ 1843 г. правительствомъ былъ заказанъ въ Англіи для Д. пароходъ, названный «Днѣстромъ», который не могъ дойти до Тирасполя и прекратилъ движеніе. Затѣмъ въ 1847 г. появился на Д. пароходъ «Луба», длиною 90 фт., шириною 14 фт. и съ осадкою 2 фт., но и этотъ пароходъ вскорѣ вынужденъ былъ уйти съ Д. Съ учрежденіемъ въ 1857 г. «Русскаго общества пароходства и торговли», былъ отправленъ этимъ обществомъ на Д. пароходъ «Братецъ», который также вынужденъ былъ отказаться отъ движенія по рѣкѣ. Къ тому же неутѣшительному результату привела попытка г. Поповича, сдѣланная въ 1864 г. съ пароходомъ «Марія». Въ 1867 г. было образовано княземъ Львомъ Сантгою особое для Д. пароходное общество, но первый же пароходъ этого общества «Днѣстръ», пройдя внизъ по рѣкѣ, ушелъ въ Черное море и

больше уже на рѣку не возвращался, а самое общество распалось. Наконецъ, въ 1872 году г. Померо, воспользовавшись высокой водой, проплылъ по Д. до Могилева и обратно, но никакихъ дальнѣйшихъ результатовъ эта попытка для Д. не имѣла.

Въ ряду всѣхъ этихъ попытокъ особеннаго вниманія заслуживаетъ предпринятая въ 1881 году «Русскимъ обществомъ пароходства и торговли» экспедиція для окончательнаго рѣшенія вопроса: способенъ ли Д. въ естественномъ видѣ къ пароходному движенію. Экспедиція эта привела къ тому убѣжденію, что для учрежденія на Д. пароходства необходимы предварительныя серьезныя мѣры по улучшенію рѣчного русла. Съ 1884 г. приступлено къ работамъ по выемкѣ изъ русла Д. карчей и камней, расчисткѣ пороговъ динамитомъ и углубленію наиболее мелко-водныхъ перекатовъ Д. постройкой каменныхъ выправительныхъ сооружений и землечерпаніемъ. На возмѣщеніе затратъ правительства на улучшеніе рѣки, Высочайше утвержденнымъ мнѣніемъ государственнаго совѣта отъ 29 ноября 1883 г., былъ установленъ особый сборъ въ размѣрѣ 1% съ стоимости дѣстровскихъ грузовъ сверхъ 1/4 процентнаго судоходнаго сбора, существующаго по всѣмъ рѣкамъ Имперіи. Съ начала работъ въ 1884 г. и по 1893 г. всего израсходовано на улучшеніе Д. около 1 милл. руб., при чемъ, благодаря произведеннымъ работамъ, рѣка стала доступна для буксирнаго и пассажирскаго пароходства, которое и не замедлило на ней развиться, а количество груза стало быстро возрастать и увеличилось въ 4 раза, какъ это видно изъ слѣдующей таблицы:

	Прошло груза.
Въ 1883 г.	4986713 пуд.
» 1884 »	5765485 »
» 1885 »	7742933 »
» 1886 »	8509520 »
» 1887 »	13491055 »
» 1888 »	11742124 »
» 1889 »	16770593 »
» 1890 »	15032422 »

Такое значительное увеличеніе груза объясняется зависящимъ отъ появленія буксирнаго пароходства весьма значительнымъ уменьшеніемъ стоимости доставки дѣстровскаго хлеба въ Одессу—до 16 к. на баржахъ и 30 коп. на галерахъ. На 16 милл. дѣстровскаго груза это составляетъ сбереженіе не менѣе 2 милл. руб. ежегодно, вслѣдствіе чего не можетъ быть и рѣчи объ обременительности установленнаго сбора, поступающаго въ размѣрѣ около 100 т. руб. Сборъ этого съ 1889 г. по 1893 г. поступило уже болѣе 600000 руб., и, слѣдовательно, правительство уже возмѣстило около 2/3 слѣданныхъ до сихъ поръ на рѣку затратъ.

Н. Т.

До (то же самое, что Ut или C)—название первой ноты въ музыкальной азбукѣ. Этимъ названіемъ въ сольмизаціи пользуются итальянцы и французы. У нѣмцевъ эта нота называется *C*. До—первая ступень (тоника) диатонической гаммы *do* микоръ (такъ называемой

іонійской гаммы) и *do* миноръ (*c-dur, c-moll*), вторая ступень гаммы *си* бемоль мажоръ и миноръ (*b-dur, b-moll*), третья ступень гаммы *ля* миноръ и *ля* бемоль мажоръ (*a-moll, as-dur*), четвертая ступень гаммы *соля* мажоръ и миноръ (*g-dur, g-moll*), пятая ступень гаммы *фа* мажоръ и миноръ (*f-dur, f-moll*), шестая ступень гаммы *ми* миноръ и *ми* бемоль мажоръ (*e-moll, es-dur*), седьмая ступень гаммы *ре* бемоль мажоръ и миноръ (*des-dur, des-moll*).

Н. С.

Доанъ (Do'an)—плодородная широкая долина въ южной Аравіи, восточнѣе Йемена; въ ея верхней части много городовъ и деревень, изъ которыхъ нѣкоторые весьма населены. У одного источника съ сѣрными испареніями находится, по преданіямъ арабовъ, входъ въ преисподнюю.

Добавочный съвооборотъ—см. Съвооборотъ.

Добавочный уголь.—При стрѣльбѣ изъ артиллерійскихъ орудій, движеніе ихъ назадъ вмѣстѣ съ лафетомъ (откатъ) начинается раньше, чѣмъ снарядъ вылетаетъ изъ орудія. Вслѣдствіе указанного явленія начальное направленіе движенія снаряда не совпадаетъ съ направленіемъ оси канала орудія до выстрѣла, а составляетъ съ послѣднимъ нѣкоторый уголь, называемый Д. угломъ. Обыкновенно снарядъ вылетаетъ нѣсколько выше оси канала и добавочный уголь составляетъ всего нѣсколько минутъ; вообще говоря, величина этого угла зависитъ отъ величины заряда, конструкціи лафета, условій отката и т. п.

А. Дк.

Добантонъ (Louis-Jean-Marie Daubenton)—франц. естествоиспытатель (1716—1799); умеръ профессоромъ Jardin des Plantes въ Парижѣ. Извѣстенъ особенно какъ главный сотрудникъ «Естественной Исторіи» Бюффона, въ которой помѣстилъ обширныя анатомическія изслѣдованія, замѣчательныя по своей точности. Въ Jardin d'Acclimatation въ Парижѣ ему воздвигнута мраморная статуя.

Добанъ (Шарль-Эме Dauban, 1820—76)—французскій писатель. Изъ его многочисленныхъ историческихъ сочиненій болѣе извѣстны: «la République et les d'Orléans» (1851); «Médailles de Louis XII» (1856); «Nicolas Bricot et la cour des monnaies» (1857); «Etude sur m-me Roland et son temps» (1864); «Histoire contemporaine» (2 изд. 1865); «Histoire du moyen âge» (1867); «la Démagogie en 1793 à Paris» (1867); «Histoire des temps modernes» (въ сотрудничествѣ съ М. Грегаромъ, 1869); «Paris en 1794 et 1795» (1869); «les Prisons de Paris sous la Révolution» (1870); «Histoire de Louis-Philippe et de la seconde République» (1872); «le Fond de la société sous la Commune» (1873).

Добассь (Арманъ Daubasse)—французскій поэтъ-самоучка изъ Гасконіи (1664—1727). Человѣкъ безъ всякаго образованія, даже неграмотный, Д. жилъ простымъ гребенщикомъ въ Вазльнѣ-на-До; умѣнье мастерски передавать мѣстные событія доставило ему известность среди покупателей. Злая знаменитая, импровизированная имъ случайно за прилавкомъ, имѣла большой успѣхъ. Вскорѣ

появился ряд мадригалов, сонетов, поэм, эпиграмм и даже поэм, записанных родными Д., съ его словъ, на гасконскомъ нарѣчьи. Первое изданіе: «Oeuvres de D.» (1796) напечатано безъ измѣненій, а второе, «Oeuvres complètes» (1839) — на французскомъ литературномъ языкѣ.

Добаунтъ (Doobaunt, по инд. Тубаунтъ) — бол. оз. въ Канадѣ, подл. 62° с. ш. и 98° зап. дол.

Доббертъ (Эдуардъ Яковлевичъ) — писатель по части исторіи изящныхъ искусствъ. Род. въ Спб., въ 1839 г. Изучалъ исторію, между прочимъ, въ дерптскомъ унив. Въ 1861—1869 гг. занимался въ Спб. преподаваніемъ исторіи и соприкасающахся къ ней предметовъ, преимущественно въ частныхъ гимназіяхъ. Въ 1866 г. издавалъ журналъ: «St.-Petersburger Wochenschrift», имѣвшій цѣлью знакомить нѣмецкую публику съ современною и былою культурою Россіи. Близко ознакомившись съ коллекціями имп. акад. художествъ, онъ совершилъ, лѣтомъ 1869 г., поѣздку въ Новгородъ, Москву, Кіевъ и Одессу, съ цѣлью изученія сохранившихся тамъ памятниковъ византійскаго и древне-русскаго искусства, а затѣмъ поселился въ Мюнхенѣ, гдѣ занимался въ художественныхъ музеяхъ и въ публичной бібліотекѣ, а также слушалъ лекціи профессоровъ Врунна и Месмера. Слѣдовавшее послѣ того девятимѣсячное пребываніе свое въ Спб. онъ употребилъ, главнымъ образомъ, на изученіе византійскаго и русскаго искусства въ древне-христіанскомъ музеѣ акад. художествъ, въ другихъ ея собраніяхъ и въ рукописномъ отдѣленіи Имп. публичной бібліотеки. Совершивъ въ 1871—72 гг. путешествіе, съ ученою цѣлью, по Италіи, былъ допущенъ къ чтенію лекцій въ мюнхенскомъ унив., въ качествѣ приватъ-доцента, но весною 1873 г. получилъ изъ Берлина приглашеніе на кафедру исторіи искусства въ тамошнихъ акад. худ. и высшей технической школѣ, которая занимаетъ и понынѣ, пользуясь лѣтними ваканціями для ученыхъ экскурсій въ разныя страны — Италію, Францію, Россію и тѣ или другіе края Германіи. Во второмъ изъ вышеупомянутыхъ учрежденій былъ ректоромъ въ теченіе 1885—86 учебн. года. Состоитъ членомъ совѣта берлинской акад. худож., членомъ императорскаго нѣмецкаго археологическаго института, почетнымъ вольнымъ общникомъ спб. акад. худ. (съ 1878 г.) и членомъ московскаго археологическаго общества (съ 1880 г.). Главные учено-литературные труды Д.: «Die Darstellung des Abendmahls durch die byzantinische Kunst» (въ «Jahrbuch. für Kunstwissenschaft.» А. Цана, IV г., 1871); «Das Abendmahl Christi in der bildenden Kunst bis gegen den Schluss des XIV Jahrh.» (въ «Repertorium f. Kunstwissenschaft.» Г. Янчека, XIII т., 1890 и послѣд.); «Ueber den Styl Niccolo Pisano's und dessen Ursprung» (Мюнхенъ, 1873); часть 7-го т. во 2-мъ изд. «Исторія образныхъ искусствъ» Шнаазе, обнимающая собою средневѣковую эпоху Италіи и крайнія области западнаго искусства; монографія о семействѣ Пизано, Джотто, Сьенской живописной школѣ, Андреа Орканья и Беато-

Анджелико въ изданіи Р. Доме: «Kunst u. Künstler d. Mittelalters u. d. Neuzeit» (II Abth., 1 Bd.; Луц. 1878) и «Der Triumph des Todes im Campo Santo zu Pisa» (въ «Repertorium f. Kunstwiss., IV т., 1881). Изъ прочихъ сочиненій Д. слѣдуетъ указать на рядъ статей, посвященныхъ русскимъ художникамъ и способствовавшихъ распространенію въ Германіи правильныхъ понятій о прошедшемъ и нынѣшнемъ состояніи искусства въ нашемъ отечествѣ, между прочимъ на статьи во «Всеобщемъ словарѣ художниковъ», выходящемъ въ свѣтъ подл. редакціей Ю. Мейера, и въ біографіи К. П. Брюллова (въ «Nordische Presse» 1871) и А. А. Иванова (въ «National-Zeitung», 1881).

Добель (Петръ Васильевичъ), родомъ пруссаецъ, занимался торговлею и въ 1817 г. назначенъ русскимъ консуломъ на Филиппинскихъ о-вахъ. Много путешествовалъ; его рассказы о Сибири были сообщены въ «Смѣтъ Отеч.» 1815 и 1816 гг. Ум. въ 1852 г. Напеч. «Travels in Kamtschatka and Liberia» (Л. 1830 г.; на русскій яз. переведена только 2-я часть, Джунковскимъ, Спб., 1833; здѣсь и біографія Д.); «Sept années en Chine» (перев. Е. Голицына, Спб., 1838); «Russia as it is, and not as it has been represented» (Л. 1833).

Добельбадъ (также Тобельбадъ) — климатическая станція для истощенныхъ и нервныхъ субъектовъ, въ Австріи, въ Штиріи, въ лѣсной мѣстности, на высотѣ 330 м. надъ ур. м. Прекрасный бальзамическій воздухъ, красивое мѣстоположеніе. Лѣченіе сывороткой. Нѣсколько источниковъ. Г. М. Г.

Добельнъ — см. Дебельнъ.

Добельсбергъ — гора Курляндской губ., черезъ которую тянется въ южной части Курляндскаго полу-ва возвышенная дугообразная полоса отъ Соббернскаго оз. къ Альтъ-Аудскому оз. Возвышенность эта составляетъ высшую часть Курляндской губ. и колеблется между 137—167 м. на высокому хребтѣ. Къ ЮЗ отъ Гросъ-Аудскаго церковнаго имѣнія (пастората) имѣются двѣ Добельсбергскія горы, раздѣленные р. Вапаксомъ.

Доберанъ (Dobegan) — гор. въ великомъ герцогствѣ Мекленбургъ-Шверинѣ, извѣстный своими морскими купаньями и желѣзистыми источниками; 3950 ж. Морскія купанья Рейлигендаммъ на берегу Балтійскаго моря, отдаленныя на 6 км. отъ города, самыя старыя въ Германіи.

Доберскальнъ — гора въ верхней Курляндіи, близъ Зельбурга; 163 м. высоты. Д. подымается надъ лѣвымъ берегомъ Западной Двины, которую стѣсняетъ здѣсь вмѣстѣ съ возвышеннымъ, обрывистымъ правымъ берегомъ, скалистымъ, какъ и гора Д.

Добиньи (Шарль-Франсуа Daubigny, 1817—78) — одинъ изъ замѣчательнѣйшихъ франц. пейзажистовъ новѣйшаго времени. Первоначальное художественное образованіе получилъ въ Парижѣ, подл. руководствомъ своего отца, Эдма-Франсуа Д., и, въ возрастѣ 15—16 лѣтъ, уже снискивалъ средства къ жизни раскраскою жестянокъ, мелкими декоративными работами и рисунками для из-

люстрацій. Скопивъ себѣ небольшую сумму денегъ, отправился въ Италию и провелъ 11 мѣсяцевъ въ Субіако, близъ Рима. По возвращеніи изъ этого путешествія въ Парижъ, работалъ у одного реставратора картинъ и посѣщалъ классы училища изящныхъ искусствъ, гдѣ его ближайшимъ наставникомъ былъ знаменитый П. Деларошъ. Окончательнымъ развитіемъ своего таланта онъ былъ, однако, обязанъ собственному труду и непосредственному изученію природы. Начавъ выставлять свои картины въ парижскихъ салонахъ съ 1838 г., сталъ входить все въ большую и большую извѣстность съ 1851 г., въ которомъ явился передъ публикой его: «Прачка въ Оптево», «Ладья» и «Собраніе винограда». Въ этихъ прекрасныхъ пейзажахъ, а еще рѣшительнѣе въ послѣдующихъ произведеніяхъ своей кисти, онъ явился импрессионистомъ, въ лучшемъ значеніи слова: не заботясь о выдѣлкѣ деталей, онъ вѣрно и сильно передавалъ общее впечатленіе природы широкимъ, свободнымъ пріемомъ исполненія, свѣжими и гармоничными красками. Вблизи его живопись кажется грубою и небрежною; но съ нѣкотораго разстоянія, она представляется точнымъ воспроизведеніемъ действительности, полнымъ позитивъ, возбуждающимъ въ зрителѣ то отрадное, то меланхолическое настроеніе. Мотивы его пейзажамъ доставляли преимущественно приморскія мѣста Бретани и Нормандіи, Морваня, рѣки, а также, съ 1864 г., испанскіе постоялые двory (posades). Для писанія этюдовъ прямо съ натуры, Д. завелъ себѣ судно, на которомъ и разбѣжалъ по разнымъ мѣстностямъ. Какъ на особенно замѣчательныя изъ картинъ Д., можно указать на «Шлюзъ въ Оптевской долині» (1855, въ люксембургской галереѣ, въ Парижѣ), «Весну» (1854, тамъ же), «Берега Уазы» (1857, въ бордоскомъ муз.), «Деревню близъ Боньера» (1867), «Дѣвственные острова въ Везодѣ» (1851, въ авиньонскомъ муз.), «Видъ въ Кальвадосѣ» (1867, въ марсельскомъ муз.) и на нѣкоторыя другія. Въ Кусхедевской галереѣ Имп. акад. худ. въ СПб. имѣется прекрасный пейзажъ этого художника: «Прудъ». Д. извѣстенъ также какъ отличный граверъ-офортистъ. Изъ его многочисленныхъ гравюръ, лучшія: «Кустарникъ» и «Лучъ солнца», съ луврскихъ картинъ Я. в.-Рюйсдаля. — Сынъ и ученикъ знаменитаго пейзажиста, *Шарль-Пьеръ Д.*, прозванный Карломъ Д. (род. въ 1846 г.), составилъ себѣ уважаемое имя во французскомъ искусствѣ пейзажами, писанными совершенно въ манерѣ его отца, но не столь мастерскими и поэтичными. *А. С.-в.*

Добленъ (по-латышски Dobele) — м. Курляндской губ., Митавскаго (Добленскаго) уѣзда, на лѣвомъ берегу Берзы, съ развалинами стариннаго замка, основаннаго въ 1263 году. Въ 1620 г. Д. былъ взятъ Густавомъ Адольфомъ. 2 лютеранскія кирки, лютеранское церковное училище. 1 училище частное мужское, 2 женскихъ и 1 для дѣтей обоего пола. Вольная пожарная команда. 65 торговыхъ и промышленныхъ заведеній (1890). Медоваренный заводъ, казенная шерстопрядильня и чесальня, казенная водяная мельница. Близъ

Д. сѣрный ключъ. Населеніе Д. и его окрестностей говорить на особомъ, «добленскомъ» латышскомъ нарѣчій.

Добленскій уѣздъ, Курляндской губ., переименованъ въ Митавскій (см.).

Добнеръ (Геннадій) — историкъ Чехій (1719—1790), австр. придв. историографъ; былъ членомъ ордена піаристовъ. Его труды по чешской исторіи до сихъ поръ имѣютъ большое научное значеніе. Главные изъ нихъ: «Wenceslai Nagek a Libozan»; «Annales Bohemorum e bohemia editione latine redditi et notis illustratis» (Прага, 1761 — 83) и «Monumenta historica Bohemiae nusquam ante hoc edita» (Прага, 1764 — 86).

Добона (мад. Dóboka) — названіе комитата въ Семиградіи, который въ 1876 г. вошелъ въ составъ новаго комитата Солнокъ-Добона (по-мадьярски Szolnok-Dóboka); главн. городомъ его былъ Секъ (мад. Szék).

Добра — м. Турекскаго у. Калишской губ., на правомъ бер. р. Телешины, прит. Варты. Жит. 5400; главное ихъ занятіе — торговля хлѣбомъ и шерстью. Маслобійная заведенія, обороты которыхъ довольно значительны.

Добра — португальская золотая монета, чеканившаяся съ 1722 г., цѣною около 22 рублей, вѣсомъ около 28,5 гр. Монета эта у иностранцевъ болѣе извѣстна подъ названіемъ *дублона*.

Добраонъ — золотая португальская монета, одна изъ крупнѣйшихъ монетъ изъ этого металла. Добраоны были $\frac{916}{1000}$ пробы, вѣсомъ около 60 грам., цѣною въ 20000 рейсовъ (около 41 рубля). Они чеканились до 1722 г., когда замѣнены «Доброй». Чеканились также $\frac{1}{2}$ и $\frac{1}{4}$ Д. Первые болѣе извѣстны подъ названіемъ португалезовъ или португальскихъ золотыхъ; послѣдніе обращались и у насъ, въ XVII вѣкѣ.

Добранъ — рѣка, лѣв. прит. р. Чира, сист. р. Дона, въ Землѣ Войска Донскаго; беретъ начало во второмъ Донскомъ окр. двумя истоками, Правая и Лѣвая Д.; течетъ сперва съ С на Ю и по соединеніи обѣихъ рѣчекъ поворачиваетъ нѣсколько на З, гдѣ послѣ 45 в. теченія впадаетъ съ лѣвой стороны въ р. Чиру. Д. не судоходна и неудобна для сплава.

Добрая совѣсть (bona fides) — юридическое понятіе, служащее для опредѣленія образа дѣйствій сторонъ, заключающихъ юридическія сдѣлки, и, вмѣстѣ съ тѣмъ, принципъ толкованія этихъ сдѣлокъ. Выраженіе это римскаго происхожденія, укрѣпилось и въ современномъ правѣ. У римлянъ сдѣлки и суды по доброй совѣсти (judicia bonae fidei) противопоставались формальнымъ сдѣлкамъ и судамъ «строгаго права», какъ болѣе мягкія и справедливыя. *Дѣйствительнымъ намереніемъ сторонъ* отдавалось здѣсь предпочтеніе передъ букввальнымъ смысломъ сказанныхъ словъ, вопреки тому, что имѣло мѣсто при формальныхъ сдѣлкахъ строгаго права, гдѣ слова и вѣщныя моменты сдѣлки совершенно отгѣсняли истинный смыслъ соглашенія, оставляя полный просторъ обманамъ и уловкамъ. Суды по доброй совѣсти имѣли цѣлью борьбу съ этими уловками и обманомъ, откуда и римское оцѣдѣ-

леніе Д. совѣсти, какъ начала, противнаго лжи и обману. Въ судахъ по Д. совѣсти можно было отыскивать не только то, что прямо было выражено въ сдѣлкѣ, но и то, что непосредственно вытекало изъ ея смысла, входило въ составъ ея по требованію обычая или закона или обуславливалось ея природою; здѣсь можно было также оспаривать сдѣлки, имѣвшія законный видъ, но страдавшія внутренними пороками. О размѣрахъ дѣйствія принципа Д. совѣсти и историческомъ развитіи самого понятія въ литературѣ римскаго права существуетъ споръ. Одни приписываютъ этому понятію широкую роль творческаго принципа въ созданіи защиты всѣхъ соглашеній неформального характера, развившихся въ позднѣйшій періодъ исторіи римскаго права и занявшихъ мѣсто рядомъ съ стипуляціей; другіе допускаютъ лишь вліяніе доброй совѣсти на толкованіе сдѣлокъ, уже получившихъ защиту, и отрицаютъ возможность проведенія подъ ея покровомъ въ юридическую область отношеній, стоявшихъ внѣ сферы права. Вѣрнѣе, кажется, второе мнѣніе, потому что понятіе Д. совѣсти въ Римѣ не получило позлага развитія и обнимало лишь определенное, ограниченное, хотя и довольно обширное количество исковъ. Иски по Д. совѣсти медленно входили въ жизнь, что видно, между прочимъ, изъ того, что у римлянъ было лишь четыре вида консенсуальнаго контракта, допущенныхъ къ прямой защитѣ—а консенсуальный контрактъ (см.) служитъ самымъ типичнымъ представителемъ сдѣлокъ по Д. совѣсти. Въ современномъ правѣ начало Д. совѣсти допускается при толкованіи всѣхъ юридическихъ сдѣлокъ, независимо отъ ихъ формальной или неформальной природы. Постановленіе ст. 1135 фр. гражд. код.: «les conventions obligent non seulement à ce qui y est exprimé, mais encore à toutes les suites que l'équité, l'usage, ou la loi donnent à l'obligation d'après sa nature»—находитъ себѣ общее признание^{*)}, не исключая и русск. закона, гласящаго: «Если словесный смысл (договора) представляетъ важныя сомнѣнія, тогда договоры должны быть изъясняемы по намѣренію ихъ и Д. совѣсти» (ст. 1539 т. X, ч. I Св. Зак.). Широкому примѣненію этого начала въ судебной практикѣ способствуетъ и то, что толкованіе соглашеній есть исключительное дѣло судей по существу и не подлежитъ повѣркѣ въ кассационномъ порядкѣ. Тѣмъ не менѣе даже въ современномъ правѣ роль начала Д. совѣсти ограничивается сферой толкованія сдѣлокъ и не распространяется на защиту отношеній, стоящихъ внѣ сферы права. *Юридическое* понятіе Д. совѣсти слѣдуетъ, поэтому, отличать отъ бытового, которое гораздо шире юридическаго. Юридическое понятіе Д. совѣсти предполагаетъ согласіе съ дѣйствующими нормами права и строитъ *юридическія* отношенія, а не съ предписаніями нравственности

^{*)} Въ Саксон. Гражд. Улож. (ст. 858) это выражено съ еще большей определенностью: «Исполненіе договора должно обнимать собою все то, что должно быть совершенно согласно съ особыми условіями участвующихъ лицъ, согласно съ постановленіями закона относительно данного договора и, вообще, согласно съ добросовѣстностью и образомъ дѣйствій честнаго человѣка».

или того, что называютъ справедливостію. О другихъ приложеніяхъ принципа Д. совѣсти и видоизмѣненіи значенія слова см. Добро-совѣстность. Ср. Муромцевъ, «Гражд. право др. Рима» (351 сл.); Pernice, «Marcus Antistius Labeo» (т. 2); Н. Krüger, «Zur Geschichte der Entstehung der bonae fidei judicia» (въ «Zeitschrift der Savigny-Stiftung», т. II, Rom. Abt.).

Добре—селеніе, лежащее верстахъ въ 40 къ СВ отъ Варшавы; памятно по упорному бою, происходившему около него 5 февр. 1831 г. между польск. отрядомъ Скржинецкаго (12 бат. 4 эск., 12 орудій) и частью правой колонны наступавшихъ къ Варшавѣ русскія войска, которыми командовалъ ген. баронъ Розенъ (см. Польская война 1831 г.). Послѣ 4-хъ часового боя Скржинецкій принужденъ былъ отступить, потерявъ около 600 чел.; у насъ вышло изъ строя 16 офицеровъ и 739 нижнихъ чиновъ.

Добринскій (Вацлавъ Dobřenský)—изъ Чернаго Моста, чешскій писатель XVI в., родившійся ок. 1540 г., умершій въ 1599 г. Важнѣйшія его сочиненія, по большей части правоучительнаго характера: «Prámen vědy živé» (1581); «Koruna šlechetské a Kráse rannu ctivosti» (1581); «Vrtkavé štěstí a běh světa» (1583); «Věnik sřkovu» (1587).

Добринскій (Игнатій)—выдающийся польскій скрипачъ, композиторъ и проф. (1777—1841). Изъ сочиненій Д. особенно извѣстны полонезы, отличающіеся чисто національнымъ пошибомъ.

Добринскій (Игнатій-Феликсъ), смѣль предыдущаго, извѣстный пианистъ, композиторъ и дирижеръ (1807—1867); музыкальное образованіе получилъ въ Варшавѣ у Эльснера, одновременно съ Шопеномъ, съ которымъ былъ въ тѣсной дружбѣ. Написалъ оперу «Le Filibustier», симфонію и множество произведеній для фортепiano и смычковыхъ инструментовъ.

Добринь—заштатный городъ Липновскаго у., Плоцкой губ., на Вислѣ. Жит. 3300; школа и богадельня для престарѣлыхъ и увѣчныхъ. Д. въ теченіе многихъ вѣковъ (почти до конца XVIII в.) была столицею Добринской области, которая управлялась своими законами и съ 1283 по 1410 г. принадлежала нѣмецкому ордену. Недавно открыты въ окрестностяхъ города залежи каменнаго и бурого угля.

Добринь (польскій Dobryń nad Dugwą) —мѣстечко Рыпинскаго у., Плоцкой губ., на самой прусской границѣ, на р. Древенцѣ, притокъ Вислы. Жит. 6635. Одно изъ наиболѣе промышленныхъ мѣстечекъ Плоцкой губ. Второклассная таможа.

Добри (Павель Dobree, 1782—1825)—англ. филологъ; былъ проф. въ Кембриджѣ. Послѣ его смерти изданы его «Adversaria critica» (1831—33; нов. изд. Вагнера, 1874—1875) и «Lexicon rhetoricum» (1834; изд. Мейера, 1844).

Добрино (Добринево)—село Гродненской губ., Бѣлостокскаго у., въ 16 в. отъ у. г., при р. Супрасли. Значительная (суковная) бортваа фабрика.

Добринка—с. Саратовской губ., Камышинскаго у. 1) *Верхняя*. Жит. 3935 ч. Школа, врачебный пунктъ. Нѣсколько водяныхъ и вѣтряныхъ мельницъ.—2) *Нижняя*. Жит. 3053. Школа, врачебный пунктъ, судо-сберегательное товарищество, съ 237 членами.—3) Колонія *Верхняя* (Дрейшницъ тожъ), основанная въ 1764 г. Говорятъ, что колонисты пришли сюда изъ Германіи, Швеціи, Швейцаріи и Франціи; теперь господствуетъ одинъ нѣмецкій элементъ. Жит. 1929. Развито садоводство; сѣютъ табакъ, но только для себя. 17 мельницъ. Школа.—4) Колонія *Нижняя*. Жит. 2531. Жители—нѣмцы (лютеране и частью баптисты). Эта колонія была основана раньше Дрейшницъ. 2 нѣмецкія школы.

Добринская—каз. станица, Хоперскаго окр., Области Войска Донскаго, на р. Хопрѣ, въ 7 вер. отъ Урюпинской станицы. 742 двора, 6039 ж. Близъ станицы камеломни, изъ которыхъ жители добываютъ и выдѣлываютъ мукомольные жернова. Правосл. храмъ и церковно-приходская школа. Въ июль бываетъ ярмарка, на которой въ первые 7 дней торгуютъ почти исключительно скотомъ, а въ остальные 3 дня—разными товарами.

Добринъ (Хаджи-оглу-Пазарджикъ)—городъ въ Варненскомъ округѣ Болгаріи, въ 50 в. къ сѣв.-вост. отъ г. Варны. 11000 жит. 2 болгарскихъ церкви, 1 греческая и 1 армянская; 9 джамій. До освобожденія Болгаріи городъ назывался Хаджи-оглу-Пазарджикъ, а потомъ (1883 г.) его переименовали въ Д., въ память болгарскаго воеводы Д., который до паденія Болгарскаго царства былъ владѣтелемъ этой мѣстности. По преданію, Д.—городъ очень древній; но отъ старинныхъ построекъ въ немъ не осталось никакихъ слѣдовъ, вслѣдствіе многократныхъ его разореній турками. *Добринскій уездъ*, извѣстный обширными и хорошими пастбищами, является центромъ торговли скотомъ.

Добринъ (по-чешски Dobříň — произн. Добржишъ)—гор. въ Чехіи, въ 38 км. на ЮЗ отъ Праги. Замокъ князя Коллоредо Мансфельда съ большимъ паркомъ; дѣсопильня, заводы пивоваренный, водочный и для выдѣлки свиного сахара. Населенія около 3200 чел. Вблизи города жѣлезодѣлательный и машиностроительный заводъ. Д. съ древнѣйшихъ временъ былъ собственностью князей и королей чешскихъ, которые часто здѣсь проживали для охоты, особенно Карлъ IV и Венцеславъ. Въ 1421 г. здѣсь соединились войска пражскихъ горожанъ и Яна Жижки для совмѣстныхъ дальнѣйшихъ дѣйствій.

Добро—газета, выходившая въ 1881 г. въ СПб. 2 раза въ мѣсяцъ. Ред.-изд. кн. В. П. Мещерскій, помѣстившій въ Д. воспоминанія свои о Достоевскомъ. Къ Д. давались «Приложенія», тоже 2 раза въ мѣсяцъ.

Добровеличковъ (Ревуцкое) — мст. Елизаветградскаго у., Херсонской губ., при р. Добрай. Наименовано мѣстечко въ 1848 г. Дворовъ 269, жит. 2417; 2 првсл. прк., 4 евр. молитв. дома; школа, больница, аптека. Торговый пунктъ; 22 лавки, ярмарки, базары; паровая млин. и сѣпка хлѣба. При мѣстномъ двухклассномъ училищѣ курсы садоводства и

хорошій садъ. Судо-сберегат. т-во, основ. въ 1873 г.

Добровольная дѣтельность въ чужомъ интересѣ — такъ называютъ иногда у насъ юридическое отношеніе, возникающее изъ веденія чужихъ дѣлъ безъ порученія со стороны заинтересованнаго лица, иначе говоря — то, что римляне называли *negotiorum gestio*, въ отличіе отъ порученія или мандата (см. Довѣренность). Институтъ этотъ представляетъ собою одно изъ замѣчательнѣйшихъ явленій въ правѣ, не укладывающееся въ обычныхъ рамки гражданско-правовыхъ отношеній, гдѣ рѣшающимъ факторомъ является прежде всего *воля* субъекта права. Здѣсь эта воля совершенно отсутствуетъ, и тѣмъ не менѣе юридическія послѣдствія наступаютъ. Существуетъ цѣлый рядъ попытокъ объяснить основанія защиты добровольной дѣтельности; одни стараются подвести ее подъ какою-либо изъ существующихъ уже типовъ гражданско-правовыхъ отношеній; другіе видятъ въ ней покровительство началу, едва признаваемому гражданскимъ правомъ, но имѣющему огромную будущность, въ качествѣ творческаго фактора новаго правообразованія — альтруизму. Вопросъ, поэтому, чрезвычайно споренъ въ теоріи, хотя практическія потребности, вызывающія институтъ къ жизни, и непосредственныя основанія его защиты очень просты. Не всегда владѣлецъ имущества или дѣловой человекъ можетъ самъ заботиться о поддержаніи перваго въ надлежащемъ состояніи или о постоянномъ веденіи дѣла, не всегда можетъ и замѣнить себя другимъ лицомъ: внезапный отъѣздъ, болѣзнь и др. обстоятельства, при отсутствіи близкихъ и надежныхъ людей или надлежащихъ учреждений, заставляютъ иногда лицо оставить свои дѣла на произволъ судьбы. Особенно часто подобнаго рода обстоятельства даютъ себя знать среди недостаточно развитой въ культурномъ отношеніи жизни, при постоянныхъ отлучкахъ значительной массы населенія, при различныхъ опасностяхъ, заставляющихъ покидать мѣсто жительства и т. д. Во всѣхъ этихъ случаяхъ добровольная забота о чужомъ имуществѣ или чужихъ дѣлахъ — столь же большое благо, сколь большимъ зломъ представляется непрошенное вмѣшательство въ чужія дѣла, при возможности заботы о нихъ со стороны ихъ хозяина. Естественно, отсюда, и покровительство Д. дѣтельности въ чужомъ интересѣ — покровительство, бывшее очень развитымъ въ римскомъ правѣ и продолжающееся въ современныхъ законодательствахъ, большинство которыхъ вносятъ Д. дѣтельность въ чужомъ интересѣ — или, какъ ее иначе называютъ, «веденіе чужихъ дѣлъ безъ правомочія» — въ число признаваемыхъ ими юридическихъ институтовъ, рядомъ съ порученіемъ или довѣренностью. — Заботы законодательства при регулированіи этого института врачаются именно около указанныхъ сейчасъ обстоятельствъ: пользы Д. дѣтельности при отсутствіи хозяина и вреда непрошеннаго вмѣшательства въ чужія дѣла. Они стараются не дѣлать изъ нея привилегіи для добровольнаго дѣтеля — и вмѣстѣ съ тѣмъ не

лишать его возможности брать на себя необходимые заботы о чужихъ дѣлахъ и имуществахъ. Цѣлью нормъ, регулирующихъ Д. деятельность, является, съ одной стороны, возмѣщать Д. деятелю издержки, понесенныя имъ на веденіе чужого дѣла, а съ другой — обезпечить хозяина въ томъ, что дѣла будутъ ведены за него съ надлежащей заботливостью, безъ ущерба для нихъ и для него самого. Согласно съ этимъ права и обязанности сторонъ въ институтѣ Д. деятельности распределяются слѣдующимъ образомъ. Акты, совершенные Д. деятелемъ въ чужомъ интересѣ, безъ порученія со стороны того, въ чью пользу и за счетъ котораго они совершаются (подчеркнутыя слова означаютъ необходимые предположенія наличности института), становятся обязательными или необязательными для послѣдняго, смотря по тому, полезны они для него, или вредны. Они признаются полезными, если можно думать, что лицо, въ пользу котораго они совершены, само при данныхъ обстоятельствахъ ихъ бы совершило. Послѣдовавшее одобреніе начатыхъ актовъ со стороны заинтересованнаго лица дѣлаетъ ихъ обязательными, несмотря на ихъ вредныя послѣдствія. Разъ дѣйствія добровольнаго деятеля признаны полезными или одобрены заинтересованнымъ лицомъ, послѣднее получаетъ по отношенію къ Д. деятелю всѣ права мандата или довѣрителя (см. Довѣренность), съ усиленіемъ отвѣтственности Д. деятеля въ томъ смыслѣ, что онъ отвѣчаетъ за *всюкую вину*, а не только за *culpa lata*, какъ повѣренный. При этомъ, однако, лицо, за счетъ котораго состоялась Д. деятельность, имѣетъ право предъявлять претензію къ Д. деятелю лишь по отношенію ко всей совокупности совершенныхъ имъ актовъ, а не къ тому или иному изъ нихъ; онъ долженъ признать или отвергнуть все предпріятіе, а не тѣ или другія его части, ибо въ сложномъ дѣлѣ польза однихъ актовъ покрываетъ вредъ другихъ. Съ своей стороны, и Д. деятель имѣетъ по отношенію къ лицу, за котораго ведены были дѣла, права мандатарія (повѣреннаго), какъ скоро его дѣйствія были согласны съ извѣстной ему по чему-либо волей хозяина актовъ, природой самаго дѣла или обстоятельствами, его сопровождавшими. Въ другихъ случаяхъ его притязанія не идутъ дальше предѣловъ дѣйствительнаго обогащенія имъ заинтересованнаго лица. Послѣднее имѣетъ мѣсто и тогда, когда Д. деятельность совершалась въ виду собственныхъ выгодъ деятеля. Въ такомъ видѣ Д. деятельность была урегулирована уже римскимъ правомъ; современныя законодательства отступаютъ отъ римскихъ нормъ лишь въ несущественныхъ деталяхъ. Русское право совсѣмъ не знаетъ постановленій о Д. деятельности; судебная практика одѣяваетъ аналогичныя явленія по началамъ порученія или представительства (касс. ^{622/70}, ^{1322/} и ^{1326/72}, ^{76/74}; ^{26/81}). Законодательная регламентация института Д. деятельности у насъ въ Россіи представляется тѣмъ болѣе желательною, что въ нашемъ быту, при дальности разстояній, трудности сношеній, неразвитости учреждений, которымъ можно передавать заботы о своихъ дѣлахъ, потребность въ такой деятельности

ощущается сравнительно часто. Въ западно-европейской жизни, наоборотъ, сфера предложенія института значительно суживается. Наиболѣе типичными видами Д. деятельности здѣсь являются: заботы продавца вещи о ея поддержаніи, когда право собственности уже перешло къ покупщику, но вещь не поступила еще въ его полное распоряженіе; забота нанимателя или арендатора о поддержаніи квартиры или имѣнія въ случаѣ неожиданной опасности, рискъ за которую несетъ хозяинъ; заботы о семьѣ находящагося въ отлучкѣ главы дома и т. д. Отъ института Д. деятельности въ собственномъ смыслѣ слѣдуетъ отличать Д. деятельность въ чужомъ интересѣ, но за свой счетъ, при которой заинтересованное въ дѣйствіяхъ лицо отвѣчаетъ лишь въ размѣрѣ обогащенія отъ дѣйствій Д. деятеля. Литература о Д. деятельности очень обширна; есть и нѣсколько русскихъ изслѣдованій, хорошо знакомящихъ съ институтомъ. Особенно см. Wlissak, «Zur Geschichte d. Negotiorum gestio» (1879); Гамбаровъ, «Добровольная и безвозмездная деятельность въ чужомъ интересѣ» (Москва, 1879—80); Нерсесовъ, «Понятіе добровольнаго представительства» (М., 1878, § 7); Гордонъ, «Представительство въ гражданскомъ правѣ» (СПб., 1879, гл. X и XI). В. Н.

Добровольный флотъ.—Начало Д. флота относится къ 1878 г., когда, въ виду угрожавшей войны, правленіемъ Императорскаго общества для содѣйствія русскому торговому мореходству, въ Москвѣ, была впервые подана мысль о приобрѣтеніи быстроходныхъ пароходовъ и возбуждено ходатайство открыть для того повсемѣстно подписку. 11 апрѣля 1878 г. разрѣшено учредить комитетъ по устройству Д. флота, на жертвуемыя для этой цѣли суммы. Вслѣдъ за этимъ было напечатано приглашеніе къ пожертвованіямъ, которыя, въ размѣрѣ отъ копѣекъ до ста тысячъ руб., стали поступать очень быстро; общая сумма ихъ къ 20 сентября 1878 г. достигла слишкомъ 3000000 р. Деньги эти были употреблены на покупку первыхъ трехъ океанскихъ пароходовъ: «Россія», «Москва» и «Петербургъ», вмѣстимостью около 3000 тоннъ каждый, приобрѣтенныхъ у гамбургско-американскаго акціонернаго общества въ Гамбургѣ. Они были приняты въ составъ военнаго флота, но, по минованіи опасности общеевропейской войны, вновь переданы комитету, который употребилъ ихъ на перевозку нашихъ войскъ изъ Турціи на родину. Эта первая операція пароходовъ Д. флота была выполнена успешно, что засвидѣтельствовано собственноручною резолюціею покойнаго государя: «Спасибо за хорошее начало».

Дальнѣйшая деятельность первыхъ пароходовъ Д. флота и вновь приобрѣтенныхъ — въ незначительномъ перерывѣ въ 1880—1881 гг., когда пароходы «Москва», «Петербургъ» и «Владивостокъ» вошли въ составъ тихо-океанской эскадры адмирала Лесовскаго, въ виду политическихъ затрудненій съ Китаемъ, — по настоящее время имѣетъ характеръ чисто коммерческой: перевозка смѣльныхъ на Сахалинъ и доставка военныхъ и иныхъ гру-

овъ во Владивостокъ и обратно. Въ 1888 г. правленіе Д. флотомъ передано морскому министерству, а въ 1886 г., 24 февраля, Высочайше утверждено «Временное положеніе о Д. флотѣ», въ которомъ указывается цѣль его—содержать срочное и почтовое товаро-пассажирское сообщеніе между Одессою и портами Восточнаго океана и вообще содѣйствовать азванію отечественной торговли. Въ томъ же оложеніи управленіе дѣлами Д. флота поручено комитету, состоящему изъ председателя двухъ членовъ отъ морскаго вѣдомства, одного члена отъ министерства финансовъ, представителя государственнаго контроля, ездя рѣшающаго голоса. Комитетъ непосредственно подчиненъ управляющему морскимъ министерствомъ, а ближайшее завѣдываніе дѣлами флота возложено на особаго инспектора. Въ 1892 г. истекъ 6-лѣтній срокъ этого положенія, и тогда же Высочайше утверждено новое временное положеніе, на 10 лѣтъ, при чемъ возложена на комитетъ обязанность въ теченіе этого десятилѣтія завести 4 новыхъ строходныхъ и 2 транспортныхъ парохода. Въ 1885 г. Д. флотъ получаетъ ежегодную субсидію изъ государств. казнач., а съ 1888 г., на пять лѣтъ, добавочную субсидію на содержаніе рочнаго пароходства между Владивостокомъ и портами Камчатскаго и Охотскаго морей. Помимо главной линіи Одесса-Владивостокъ, въ 1891 г. Д. флотомъ открыта еще новая линія—Одесса-Петербургъ.

За послѣдній отчетный годъ, къ 1 января 1893 г., приходъ значился:

За фрахтъ	2332178 р.
Пособіе отъ казны	615000 »
Разныхъ доходовъ	81816 »
Итого	3028994 р.

Расходъ исчисленъ въ 2175354 руб.; такимъ образомъ, чистая прибыль за 1892 г. авлялась 853640 руб., изъ которой въ засный капиталъ отчислено 506724 руб. По алавсовой вѣдомости къ тому же 1 января 1893 г., активъ значится въ 7124395 руб., а пассивъ—въ 6270755 руб. Общій капиталъ ошртованій къ тому же времени равнялся 149704 рублямъ.

Плодотворная дѣятельность пароходовъ Д. флота, за время его 16-лѣтняго существованія, ри раза омрачилась несчастіями: въ 1882 г. пароходъ «Москва» разбился на африканскомъ ерегу, у мыса Разъ-Гафунъ, въ 1887 г. пароходъ «Кострома» погибъ у пустыннаго берега ахалина, въ туманъ, ночью, и въ 1893 г. пароходъ «Владивостокъ» разбился о камни Сиучей, близъ Императорской гавани на вост. нашемъ побережьи въ Тихомъ океанѣ. Во сѣхъ этихъ трехъ случаяхъ пассажиры и кипажъ были спасены. Первые два парохода амѣнены вновь приобретенными, носящими те же названія, а о замѣнѣ «Владивостока» ведутся переговоры.

Въ настоящее время Д. флотъ состоитъ изъ дѣлующихъ 8-ми пароходовъ: «Россія», «Москва», «Кострома», «Нижній Новгородъ», «Орель», «Саратовъ», «Ярославъ» и «Там-

бовъ»; въ суммѣ они имѣютъ 60591 тонну волоизмѣненія и представляютъ стоимость около 7000000 р. Изъ числа этихъ пароходовъ, послѣдніе четыре—постройки 1890—92 г., я представляютъ собою послѣднее слово морской техники; пароходы же «Орель» и «Саратовъ», длиною около 400 фт., водовзмѣненіемъ ок. 8000 тоннъ, стоимостью въ 1250000 р. первый и въ 1621000 р. второй, съ машанами въ 10000 индикаторныхъ силъ каждый и съ ходомъ около 19 узловъ, могутъ соперничать съ лучшими вспомогательными крейсерами Англій и другихъ морскихъ націй. Приноса большую пользу правительству содержаніемъ правильнаго сообщенія съ отдаленнымъ Востокомъ, обратными рейсами съ котораго везется въ Россію огромное количество чая, Д. флотъ, какъ учрежденіе не коммерческое, всю получаемую имъ выгоду употребляетъ на покупку новыхъ пароходовъ, имѣя при этомъ въ виду, возможную ихъ службу, какъ военныхъ крейсеровъ. На случай войны Д. флотъ является, такимъ образомъ, дѣйствительнымъ резервомъ, какъ судовъ транспортныхъ, такъ и военныхъ крейсеровъ. С.

Добровольскій (Василій Степановичъ—1787—1855)—академикъ исторической живописи. Воспитывался съ 1798 по 1809 г. въ имп. акад. худож., гдѣ его ближайшимъ наставникомъ былъ проф. Г. Угрюмовъ. По окончаніи академическаго курса съ аттестатомъ 1-й степени, поступилъ на службу въ московскую Оружейную палату; составлялъ для нея чертежи размѣщенія оружія и другихъ достопримѣчательностей; дѣлалъ рисунки наслучай большихъ празднествъ, напр., на коронацію имп. Александра I; писалъ портреты, образы, акварели; но вообще, какъ худож., не произвелъ на своемъ вѣку ничего замѣчательнаго. Тѣмъ не менѣе, онъ приобрѣлъ право на память въ потомствѣ какъ одинъ изъ главныхъ участниковъ въ учрежденіи (въ 1830) московскаго художественнаго класса, превратившагося вскорѣ (въ 1833) въ училище живописи, ваянія и зодчества, какъ одинъ изъ первыхъ преподавателей въ этомъ заведеніи, въ теченіе долгаго времени (съ 1842 по 1851) исполнявшій должность его директора по хозяйственной части. Заслугу основанія въ Москвѣ разсадника художественнаго образованія раздѣляетъ, вмѣстѣ съ Д., его родной братъ и товарищъ по воспитанію въ акад. худ., *Алексій* (1788—1844), одновременно съ нимъ, въ 1836 г., удостоенный званія академика исторической живописи, именно за труды по устройству упомянутаго училища и за преподавательскую дѣятельность въ немъ. А. С.—*ст.*

Добровольскій (Владиміръ Ивановичъ)—извѣстный окулистъ, род. въ 1838 г. Первоначальное воспитаніе получилъ въ рязанской семинаріи. Въ 1865 г. окончилъ курсъ мед.-хир. акад. Въ 1868 получилъ степень доктора мед., въ томъ же году избранъ прив.-доцентомъ офтальмологіи при мед.-хир. акад. Послѣ этого былъ командированъ за границу съ научной цѣлью, гдѣ пробылъ до 1872 г. Съ 1874 г. состоялъ ассистентомъ при акад. глазной клиникѣ. До 1883 состоялъ проф. офтальмологіи на женскихъ мед. курсахъ. Въ 1883 г. из-

бранъ ординарнымъ проф. офтальмологіи въ военно-медицинской академіи, въ каковой должности состоялъ до 1893 г. Въ 1890 г. назначенъ совѣщательнымъ членомъ военно-медицин. учен. комитета. Проф. Д. составилъ себѣ почетное имя въ наукѣ многочисленными изслѣдованіями и литературными трудами въ области научной офтальмологіи; наибольшее значеніе имѣютъ его работы по многимъ вопросамъ объ аномаліяхъ рефракціи и аккомодации. Первая детальная научная разработка отдѣла о спазмѣ аккомодации въ глазахъ различной рефракціи принадлежитъ проф. Д. Къ числу его извѣстнѣйшихъ работъ относятся также изслѣдованія о чувствительности центра и периферіи сѣтчатки къ свѣтамъ. Передѣланныя и дополненыя имъ «Руководство къ изученію глазныхъ болѣзней» Мейера и Нагеля «Аномаліи рефракціи и аккомодации глаза» получили большое распространеніе среди врачей и студентовъ.

Добровольскій (Иванъ)—учитель музыки въ астраханской гимназіи, капельмейстеръ хора преосвящ. Анастасія (Братановскаго). Въ 1816—1818 г. изд. въ Астрахани: «Азиатскій музыкальный журналъ» (№ 1—8), имѣющийся только въ бібліотекахъ акад. наукъ и каз. унив.

Добровскій, также **Дубравскій** (Иосифъ Dobrovsky)—знаменитый славяновѣдъ, одинъ изъ наиболѣе замѣчательныхъ представителей чешскаго возрожденія конца XVIII и начала XIX вв. Сынъ вахмистра драгунскаго полка; род. 17 августа 1753 г., въ Венгріи, въ походномъ лагерѣ. Чехъ по происхожденію, онъ получилъ начальное образованіе на нѣмецкомъ языкѣ. Только 10 лѣтъ онъ успѣлъ вновь научиться по-чешски отъ товарищей по августинской латинской школѣ въ Нѣмецкомъ Бродѣ, куда онъ былъ помѣщенъ въ 1763 г. Позднѣе Д. поступилъ въ иезуитскую коллегію въ Клатовѣ, а затѣмъ въ пражскій унив. (1768). Выдающаяся дарованія Д., его умѣнье оппонировать на диспутахъ и успѣхи въ богословскихъ наукахъ обратили на молодого ученаго вниманіе иезуитовъ; онъ вступилъ въ иезуитскій новиціатъ (1772), но черезъ годъ, вслѣдствіе закрытія новиціата, вышелъ изъ состава ордена и вернулся на богословскій факультетъ пражскаго унив. Въ 1776 г. Д. былъ приглашенъ учителемъ къ дѣтямъ графа Ностица, у котораго онъ провелъ лучшіе годы своей жизни (1776—1787); здѣсь онъ имѣлъ и досугъ, и удобную обстановку для ученыхъ трудовъ, и общество лучшихъ представителей чешской интеллигенціи. Учено-литературные труды, начатые имъ въ эти годы, первоначально имѣли богословскій характеръ; въ нихъ знаменитый впоследствии «патрархъ славяновѣднія» выступилъ какъ превосходный изслѣдователь текстовъ св. Писанія, знатокъ рукописей и специалистъ по еврейскому языку. Съ 1779 г. въ направленіи ученой дѣятельности Д. совершается постепенное поворотъ къ чешской національной наукѣ, къ изученію чешской исторіи, литературы, древностей и языка. Этому повороту способствовало начавшееся въ то время про-

бужденіе чешскаго національнаго духа; въ

частности на Д. сказалось вліяніе богослова-ориенталиста Дураха и особенно Фр. Пельцеля, завѣдывавшаго воспитаніемъ дѣтей гр. Ностица. Д. сталъ окончателью въ ряды славяновѣдовъ и предпринялъ въ Прагѣ рядъ временныхъ изд.: «Böhmische Litteratur», «Böhmische u. Mährische Litteratur», «Litterarisches Magazin für Böhmen u. Mähren». Въ 1786 г. Д. былъ определенъ вице-ректоромъ генеральной семинаріи въ Градицѣ (въ Моравіи), для чего принялъ священство. Вопрека общему мнѣнію о «неудобствѣ характера» Д. для прохожденія официальной службы—мнѣнію, сложившемуся благодаря его рѣзкой и безпощадной научной критикѣ (въ издавав. имъ журналахъ) и вмѣшательству въ споры о реформахъ въ положеніи духовенства,—Д. составилъ себѣ на службѣ вполнѣ благонадежную репутацію и въ 1789 г. былъ утвержденъ ректоромъ градищенской семинаріи, гдѣ и оставался до самаго закрытія семинаріи въ 1790 г. Въ 1792 г. Д. былъ отправленъ чешскимъ королевскимъ обществомъ въ ученую командировку. Съ цѣлью изслѣдованія исторіи, языка и литературы славянъ онъ объѣхалъ Германію и Швецію, посетилъ Петербургъ, Москву, Варшаву и Краковъ, гдѣ работалъ въ архивахъ и бібліотекахъ. Результаты путешествія имъ описаны въ книгѣ: «Literarische Nachrichten von einer Reise nach Schweden und Russland». Въ слѣдующемъ году Д. совершилъ путешествіе по Венгріи, Австріи, Сѣв. Италіи; небольшія экскурсіи по Чехіи и Моравіи, съ цѣлью изученія славянства, онъ предпринималъ довольно часто. Для той же цѣли онъ имѣлъ корреспондентовъ по всѣмъ славянскимъ землямъ. Онъ имѣлъ удѣлять свое время на обученіе славяновѣднію: такъ одно время у него собиралась университетская молодежь, съ Ганкой во главѣ; позже онъ преподавалъ въ пражской семинаріи лужицкій языкъ; все это онъ дѣлалъ безвозмездно. Последние годы жизни Д. часто страдалъ душевной болѣзнію, мѣшавшей его ученымъ занятіямъ; во время ея приступовъ на Д. находили сомнѣнія въ цѣнности его трудовъ и онъ спѣшилъ жечь находившееся у него въ рукахъ. Такъ погибъ его лужицкій словарь. Д. ум. 5 янв. 1829 г. Онъ былъ членомъ россійской акад. и сб. вольнаго общества любителей русской словесности. Главное значеніе дѣятельности Д. заключается въ постановкѣ на строго научную почву славяновѣднія, въ смыслѣ науки, изучающей славянское племя во всѣхъ проявленіяхъ его духовной жизни. Труды Д. по славяновѣднію распадаются на труды историческіе (слѣдуетъ особенно отмѣтить «Ueber die ältesten Sitze der Slaven in Europa», «Kyrill und Method, der Slaven Apostel», «Scriptores rerum Bohemicarum»), труды по изученію народной словесности («Českých přísloví zbrčka»), труды по исторіи литературы («О началѣ распространенія книгопечатанія въ Богеміи», «О древности чешскаго перевода Библіи»), по изученію древнихъ памятниковъ («Literarische Nachrichten») и по языкованію (замѣчательный трудъ: «Institutiones linguae slavicae dialecti veteris», «Чешско-нѣмецкій словарь» и др.). Нельзя не отмѣтить также двухъ уче-

ныхъ сборниковъ Д.: «Slavin» и «Slovakka», представляющихъ собою богатѣйшій запасъ свѣдѣній по этнографіи, мнѳологіи, исторіи, литературѣ и языку славянъ. Крайне цѣнные для науки, труды Д. вмѣстѣ съ тѣмъ имѣли большое значеніе въ дѣлѣ чешско-славянскаго возрожденія XVIII—XIX в. Они были въ этомъ отношеніи гораздо важнѣе, чѣмъ думалъ самъ Д., считавшій невозможнымъ, даже ненужнымъ оживленіе чешской народности, смотрѣвшій на чешскую старину, языкъ и литературу, какъ на предметъ только научнаго изслѣдованія. «Оставьте мертвыхъ въ покоѣ», говорилъ онъ—но незамѣтно для самого себя самъ поднималъ изъ гробовъ своихъ предковъ и, разрабатывая и возстановляя чешскую и славянскую старину, изучая разные славянскіе народы, соединяя ихъ такимъ образомъ въ одно цѣлое, неволью способствовалъ идеѣ славянской взаимности, въ практическую осуществимость которой не вѣрилъ. Недовѣрчивость Д. къ силамъ чеховъ, особенно въ послѣдніе годы его жизни, послѣ отриванія имъ подлинности знаменитаго «Суда Любушина», возстановила противъ него молодыхъ, пылкихъ чешскихъ патриотовъ—Юнгмана, Ганку, Челяковского, даже Палацкаго и Шафарика. Д. казался имъ «славянствующимъ нѣмцемъ» (выраженіе Юнгмана), не желающимъ даже писать по-чешски, а предпочитающимъ нѣмецкій и латинскій языки. Это враждебное отношеніе доставило не мало огорченій Д., но не измѣнило его взглядовъ до самой смерти. Ср. Брандла, «Život Josefa Dobrovského» (Боннъ, 1883), и Ив. Снегирева, «Иосифъ Д.» (Казань, 1884—здесь тщательно собрана и библиографія). Рецензіи на послѣднее сочиненіе см. въ «Ж. М. Н. Пр.», 1884 г., № 8. В. С.—ii.

Добродѣтель—см. Этика.

Доброе—с. Владимірской губ. и у., въ 36 в. отъ Владиміра. Близъ него городище, известное подъ именемъ Березовицъ.

Доброе или **Добра**—село Мстиславскаго у., Могилевской губ. Во время Сѣверной войны, въ кампанію 1708 г., русская армія, отступавшая отъ р. Сожа къ Смоленску, 28 авг. расположилась на лѣвомъ берегу р. Вѣлой Наны, близъ Д. Карлъ XII подошелъ къ р. Черной Нанѣ и, въ видахъ удобства фуражированія, расположилъ свою армію у с. Молятичи настолько разбросанно, что ея правый флангъ очутился изолированнымъ, почти на половинѣ разстоянія между русск. и швед. лагерями. Съ нашей стороны рѣшено было воспользоваться этою неосторожностью. Въ ночь на 30 авг. кн. Голицынъ съ большими затрудненіями переправился черезъ рѣку Вѣлую и Черную Наны, и въ 6 час. утра, подъ прикрытіемъ густого тумана, неожиданно напалъ на станъ противника. Послѣ 3-хъ часового боя шведы были опрокинуты. Только отсутствіе у насъ конницы, задержанной болотами, и прибитіе подкрѣпленій изъ главнаго лагеря Карла XII спасли шведскій отрядъ отъ совершеннаго уничтоженія. Несмотря, однако, на неполный успѣхъ этого нечаяннаго нападенія, оно изгладило удручающее впечатлѣніе, произведенное Головчинскимъ пораженіемъ (см. Головчинъ) и, вообще, содѣйствовало подъему

нравственной силы въ нашихъ войскахъ, какъ первое удачное дѣло противъ шведскихъ войскъ, дравшихся въ присутствіи самого Карла XII.

Доброе—с. Тамбовской губ., Лебедянскаго у., при р. Воронежѣ и руч. Ржавнѣ. Прежде было городомъ (Добренскъ или Добрый), матеріалы для исторіи котораго сохранились въ росписи, писанной въ царствованіе Михаила Теодоровича; подлинникъ росписи хранился въ архивѣ лебедянскаго уѣзда, суда и опубликованъ въ «Тамб. Губ. Вѣстн.». Изъ этой росписи видно, что городъ былъ окруженъ деревянною стѣною, съ 6 башнями, на которыхъ стояли пушки. Въ городѣ было 2 монастыря, мужской и женскій. Пожаръ уничтожилъ стѣны и башни. Нынѣ село одно изъ населенныхъ и богатѣйшихъ въ губерніи. 3940 жит., 506 дворовъ, 5 црк., 2 школы, лавки, ежедневные базары.

Доброе намѣреніе—ежемесячный журналъ, издававшійся въ Москвѣ въ 1764 г., В. Д. Санковскимъ. Журналъ былъ наполненъ по большей части стихотвореніями самого издателя и переводами (напр., Овдія), воспѣвавшими пастуховъ, пастушекъ и т. п. Нѣсколько «увеселительныхъ стихотвореній» не отличаются серьезнымъ сатирическимъ характеромъ. Обличаемыя лица: злая жена, сочинитель любовныхъ пѣсенокъ, необученный ничему Гноримонъ, напоминающій отчасти Митрофанушку Фонвизина. Сотрудниками журнала были Мих. Пермской, В. Г. Рубанъ, П. И. Фонвизинъ (братъ Д. И.), А. Вершицкій, С. Н. Веницвевъ, И. Слатвинскій, В. Пустовойтовъ. См. Неустровъ, «Историческое розысканіе»; ст. П. Н. Трефолева объ «Уединенномъ пошехонцѣ» въ «Русскомъ Архивѣ» (1879). А. Л.

Доброй Надежды мысъ составляетъ почти самую южную оконечность Африки, подъ 34° 22' ю. ш. и 16° 8' в. д., и находится въ англ. колоніи Капская Земля (см.). Мысъ Д. Н. открытъ въ 1486 г. Вартоломеемъ Диасомъ (см. выше, стр. 743. Въ 1497 г. Васко де Гама, обогнувъ мысъ Д. Н., первый изъ европейцевъ проникъ въ Индѣйскій океанъ.

Доброклонскій (Владиміръ Павловичъ)—бывшій проф. частной патологіи и терапіи въ варшавскомъ унив. Первоначальное образованіе получилъ въ московской духовной семинаріи, въ 1875 г. перешелъ въ морское училище, въ 1878 г. перешелъ въ мед. акад., гдѣ кончилъ курсъ въ 1883 г. Оставленный при акад., онъ въ 1886 г. получилъ степень доктора медицины (дисс. «О физиологическомъ и терапевтическомъ дѣйствиіи extracti fluidi Grindeliae robustae на сердце и кровообращеніе») и вслѣдъ затѣмъ посланъ за границу на казенный счетъ. По возвращеніи, онъ въ 1889 г. избранъ доцентомъ военно-медич. академіи по клиникѣ внутреннихъ болѣзней, а въ 1890 г. профессоръ варшавскаго унив. Въ концѣ 1891 г. перешелъ въ СПб. главнымъ врачомъ городской Александровской верситета больницы въ память 19 февраля 1861 г. Кроме диссертациіи, имъ написаны нѣмалый рядъ статей по физиологіи, фармакологіи, экспериментальной патологіи. Г. М. Г.

Добролюбовъ (Николай Александровичъ)—самый знаменитый послѣ Вѣлинскаго русскій критикъ, главный представитель метода публицистическаго разсмотрѣнія литературныхъ произведеній. Нерадостно сложилась краткая жизнь высоко-даровитаго юноши, ослѣпительно-блестящая по своимъ литературнымъ результатамъ, но замѣчательно тусклая въ его личномъ существованіи. Судьба съ нимъ сыграла именно ту «обидную шутку», которой такъ «страшился» его «умъ больной» въ одномъ изъ написанныхъ имъ передъ самою смертію стихотвореній («Шуская умру, печали мало»). Съ горькимъ предчувствіемъ выражалъ онъ здѣсь свои опасенія: «чтобъ подъ могильною землею не сталъ любви предметомъ я, чтобъ все, чего желалъ такъ жадно и такъ напрасно я живой, не улыбулось мнѣ отрадно надъ гробовой моею доской». А вышло какъ разъ такъ. Слава, влияние, всеобщее сочувствіе— все это пришло къ Д. только послѣ смерти, а при жизни онъ только безотвѣтно стремился къ горячей привязанности, зная, главнымъ образомъ, одні только муки творчества; торжество его идей чуть-чуть только стало обозначаться и общій обликъ его подтачиваемой злою болѣзью и заботами молодой жизни былъ подавляюще-мрачный.

Д. родился 24 января 1836 г. въ Нижнемъ-Новгородѣ, гдѣ отецъ его состоялъ священникомъ Никольской церкви. Семья его была изъ достаточныхъ, такъ что многіе изъ товарищей Д. по бурсѣ, дѣти дьячковъ и сельскихъ священниковъ, не рѣшались даже приходить къ нему, какъ въ домъ черезчуръ для нихъ важный и знатный. Но у отца Д. была страсть строить дома; благодаря этому, онъ былъ вѣчно запутанъ и озабоченъ и, отнюдь не будучи злымъ и деспотическимъ человѣкомъ, изливалъ на семью горечь многочисленныхъ дѣловыхъ неудачъ своихъ. Къ сыну онъ поставилъ себя въ такія отношенія, что тотъ, оказывая ему не только наружно, но и въ глубинѣ души, самую образцовую почитательность, рѣшительно его чуждался и такъ робѣлъ предъ нимъ, что рта не открывалъ въ его присутствіи. Зато къ доброй, пріятливой, умной и благородной матери своей Д. чувствовалъ безграничную привязанность. Отъ нея онъ унаследовалъ свой духовный обликъ, стремленіе къ нравственному совершенствованію и цѣльность натуры. «Отъ нея», писалъ онъ въ своемъ дневникѣ вскорѣ послѣ ея смерти, «получилъ я свои лучшія качества; съ ней сроднился я съ первыхъ дней моего дѣтства; къ ней легло мое сердце, гдѣ-бы я ни былъ; для нея было все, что я ни дѣлалъ». Когда она умерла, Д. предался глубочайшему отчаянію. Страницы дневника его, посвященные этому страшному для него удару, принадлежатъ къ самымъ трогательнымъ проявленіямъ сыновней любви.

Въ любви Д. къ матери ярко сказались тотъ удивительный запасъ нѣжности, который такъ поражаетъ всякаго при болѣе близкомъ знакомствѣ съ интимною жизнью отца русскаго «отрицанія». Этотъ, по увѣренію его литературныхъ противниковъ, «бессердечный насмѣшникъ» и «разрушитель» всяческихъ «взлю-

зій», этотъ мнимый прототипъ Базарова былъ не только образцовымъ сыномъ, братомъ и родственникомъ, но весь былъ переполненъ самаго романтическаго стремленія къ идеальнымъ привязанностямъ. Въ оставшихся послѣ смерти Добролюбова бумагахъ, Чернышевскій нашелъ длинное, но изъ стыдливости не отправленное по адресу, письмо 16-лѣтняго Д. къ его семинарскому учителю Сладкопѣвцеву. Письмо дышетъ такою самоотверженною преданностью, что немного найдется романовъ, въ которыхъ влюбленный съ болѣе широкимъ восторгомъ и увлеченіемъ говорилъ бы о своей возлюбленной. Множество другихъ трогательныхъ проявленій нѣжной души Д. нашлось въ его бумагахъ, и неудивительно, что Чернышевскій, разбирая ихъ, не могъ сохранить эпического спокойствія. Припоминая неутомимые и послѣ смерти Д. упреки въ душевной черствости, онъ разразился въ своихъ «Материалахъ для біографіи Добролюбова» («Современ.» 1862 г. № 1) горячей, негодующей тирадой противъ тѣхъ, кто называлъ Д. человѣкомъ безъ души и сердца.

Д. и умственно, и душевно созрѣлъ чрезвычайно рано. Уже трехъ лѣтъ онъ прекрасно декламировалъ многія басни Крылова. Очень почастливилось ему въ выборѣ учителей. Когда ему было 8 лѣтъ, къ нему приставили семинариста философскаго класса М. А. Кострова, который впоследствии женился на сестрѣ своего ученика. Костровъ повелъ обученіе не шаблоннымъ путемъ зубуриванія, а по возможности старался развить остроту и безъ того мыслительныя способности мальчика. Мать Д. постоянно говорила, что изъ классной комнаты сына только и слышно: «почему», «отчего», да «какъ». Результатъ занятій съ Костровымъ былъ самый блестящій. Когда 11-лѣтняго Д. отдали въ старшій классъ духовнаго училища, онъ всѣхъ поразилъ осмысленностью отвѣтовъ и начитанностью. Черезъ годъ онъ перешелъ въ семинарію и здѣсь также сразу сталъ въ ряду первыхъ учениковъ, большинство которыхъ года на 4, на 5 были старше его. Робкій и застѣнчивый, онъ сторонился отъ забавъ и игръ своихъ товарищей, и буквально цѣлый день читалъ—читалъ дома, читалъ и въ классѣ во время уроковъ. Это и дало ему то замѣчательное знакомство съ русскою литературою, какъ изящною, такъ и научною, которое сказывается уже въ первыхъ статьяхъ его. Семинарскимъ учителямъ Д. подавалъ огромнѣйшія сочиненія въ 30, 40 и даже 100 листовъ. Особенно велики были его сочиненія на философскія темы, по русской церковной исторіи и ученію отцовъ церкви. Въ 14 лѣтъ Д. уже сталъ сноситься съ редакціями относительно переведенныхъ имъ стихотвореній Горація, а лѣтъ въ 15 сталъ вести свой дневникъ, который вполне можетъ быть названъ литературнымъ произведеніемъ. Въ дневникѣ уже виденъ весь послѣдующій Д., съ тою только разницею, что направленіе автора дневника покаместъ имѣетъ мало общаго съ тѣмъ, что выработалось изъ него черезъ три-четыре года. Д.-семинаристъ—глубоко-вѣрующій юноша, не формально, а съ полнымъ проникновеніемъ исполняющій предписанія

игии. Вотъ онъ начинаетъ слѣдить за собою послѣ причастія. «Не знаю», записываетъ въ свой дневникъ: «будетъ ли у меня привычка давать себѣ каждый день отчетъ въ своихъ прегрѣшеніяхъ, но, по крайней мѣрѣ, я хочу Богу моему, чтобы онъ далъ мнѣ по крайней мѣрѣ хотя начало благое». И начинается строгій самоанализъ и самобичеваніе такихъ фразъ какъ «помышленія славолубія и гордыни, разсѣянность во время молитвы, лѣзть къ богослуженію, осужденіе другихъ».

1853 г. Д. однимъ изъ первыхъ кончилъ курсъ семинаріи. Онъ мечталъ о казанскомъ университетѣ, но для этого у запутавшагося отца не было средствъ, и Д. поѣхалъ въ Петербургъ, чтобы поступить въ духовную академію. Въ Петербургѣ, однако, послѣ сильныхъ мольбъ и слезъ, вызванныхъ опасеніемъ огорчить отца, поступаетъ въ главный педагогическій институтъ, гдѣ и преподаваніе было университетское, и студенты находились на высокомъ иждивеніи. Институтъ сыгралъ для Д. большую роль въ ходѣ умственнаго развитія. Тутъ было нѣсколько выдающихся профессоровъ—Лоренцъ, Благовѣщенскій, Срезневскій (съ послѣднимъ Д. особенно сблизился), была кружокъ хорошихъ товарищей, была возможность много заниматься и читать, а благоприятныя условія только содѣйствовали тому, что чувство протеста противъ пошлости, которое было сильно въ Д. уже въ Нижнемѣ, теперь окончательно созрѣло. Главнымъ изъ этихъ условій былъ сухой формализмъ и новичье отношеніе къ дѣлу директора института, извѣстнаго Ив. Ив. Давыдова (см. X, 23). Почти всѣ четыре года пребыванія въ институтѣ наполнены борьбою съ Давыдовымъ—борьбою, конечно, снаружи не пригною, потому что иначе протестанта исключили бы, но тѣмъ не менѣе чрезвычайно интенсивною и выражавшеюся въ томъ, что Д. опровергалъ вокругъ себя наиболѣе нравственно-чуткіе элементы институтскаго студентства и въ ихъ средѣ успѣшно противодѣйствовалъ правиламъ давыдовской морали. Подъ конецъ пребыванія Д. въ институтѣ, борьба была перенесена, тоже подъ покровомъ неслыханной тайны, въ печать: въ «Современникѣ» 1856 г. (№ 8), Д. помѣстилъ наозвученный тонкою ироніею разборъ одного изъ отчетовъ института. Временами борьба Д. съ Давыдовымъ принимала очень осточернныя формы. Эту ожесточенность нѣкоторые ставили въ вину Д., указывая на то, что Давыдовъ имѣлъ случай оказать ему существенную услугу. Дѣло было въ началѣ 55 г., когда праздновался юбилей Греча. Д. писалъ по этому поводу очень лживыя стихи, быстро разошедшіеся по городу. Сдѣлавшись извѣстнымъ и имя автора и дошло до институтскаго начальства, которое немедленно вызвало обыскъ въ бумагахъ Д. Подлинныя стихотворенія въ нихъ не нашли, но заглавныя «разныя другія бумаги, довольно благо содержанія». Давыдовъ, къ удивленію, не только не призналъ ихъ, но и предложилъ выдать за нихъ вознагражденіе, и предпочелъ замать дѣло, которое по тѣмъ временамъ могло окончиться крайне печально для сына своего вольнодумца. Несомнѣнно, однако, что,

если Давыдовъ оказалъ Д. эту услугу, то не ради него самого, а чтобы не навлечь неудовольствія на институтъ и свою систему управленія имъ. Что же касается связанной съ этимъ эпизодомъ «неблагодарности» Д., то она находится въ полной гармоніи съ взглядами Д. на мораль, какъ на явленіе прежде всего общественное. Д. высоко цѣнилъ не только серьезную услугу, а малѣйшее вниманіе, ему оказанное; но по отношенію къ Давыдову у него даже на малѣйшаго сомнѣнія не возникало, и упреки въ «неблагодарности» его занимали весьма мало.

Глубоко огорчилъ Добролюбова другой эпизодъ его борьбы съ Давыдовымъ. Въ срединѣ 1857 года, уже послѣ окончанія института, Добролюбовъ вдругъ замѣтилъ, что лучшіе товарищи его, которые всегда относились къ нему съ большимъ уваженіемъ, почти отвертываются отъ него. Онъ былъ слишкомъ гордъ, чтобы допытываться причины такой переменны и только черезъ нѣкоторое время узналъ, что онъ сталъ жертвою клеветы. Оказалось, что Давыдовъ, уже знавшій тогда о враждебныхъ противъ него дѣйствіяхъ Д., совершенно извратилъ смыслъ разговора, который имѣлъ съ нимъ Д. послѣ окончанія курса и толковалъ его такъ, что Добролюбовъ просилъ у него хорошаго учительскаго мѣста. Въ дѣйствительности Д. не только не искалъ никакого мѣста, но всѣ его помыслы только къ тому и были направлены, чтобы уклониться отъ учительской службы, *обязательной* для него, какъ для человѣка, учившагося на казенномъ иждивеніи. Въ 1857 г. Д. уже былъ хотя и тайнымъ, но весьма дѣятельнымъ сотрудникомъ «Современника»; онъ твердо рѣшилъ всецѣло отдаться литературной дѣятельности и пустилъ въ ходъ разныя знакомства, чтобы только *исключиться* по учебному вѣдомству. Но именно потому, что обвиненіе было такъ очевидно лживо, Д. цѣлыхъ 1½ года ни единымъ словомъ не опровергалъ его, хотя оно причиняло ему жгучія нравственные страданія. И только когда любимые товарищи его—Вордугинъ, Щепанскій, Златовратскій (А. П.) и др.—сами собою, какъ-то сердцемъ, поняли всю нелѣпость взведеннаго на Д. обвиненія и опять съ нимъ сблизились, онъ въ одномъ письмѣ, ставшемъ общимъ достояніемъ только въ 1890 г. (съ изданіемъ «Матеріаловъ для біографіи Д.»), подробно разъяснилъ дѣло.

Отчужденіе товарищей, вызванное клеветою, еще потому такъ болѣзненно поддѣйствовало на Д., что онъ въ то время уже и безъ того страшно страдалъ отъ все болѣе и болѣе надвигавшагося на него душевнаго одиночества. Одна за одной исчезали самыя горячія привязанности его. Въ первый же годъ пребыванія въ институтѣ умерла мать. Лѣтомъ 1854 г., во время канікулярной побывки Д. въ Нижнемѣ, умеръ отъ холеры отецъ его, оставивъ дѣла въ самомъ запутанномъ положеніи и семь человѣкъ дѣтей малюмала меньше. Затѣмъ послѣдовала цѣлая рядъ другихъ родственныхъ потерь, потравившихъ Д. своею непрерывностью и какою-то систематичностью. Въ теченіе двухъ-трехъ лѣтъ

умерли у Д. братъ, сестра и двѣ любимыя тетки. Все это вагнало на него такой ужасъ, что часто онъ боялся открывать письма изъ Нижняго, такъ и ожидая, что сейчасъ узнаетъ о новой смерти.

Когда умеръ отецъ, Добролюбову было 18 лѣтъ. Но онъ ни на минуту не усумнился въ томъ, что теперь онъ глава семьи и долженъ взять въ свои руки устройство ея благосостоянія. И вотъ, самъ нуждаясь въ поддержкѣ, онъ не только отказывается отъ своей доли въ наслѣдствѣ, но тотчасъ же по возвращеніи въ Петербургъ энергично берется за уроки, корректуру, литературную работу, и всякій лишній грошъ отсылаетъ въ Нижній, гдѣ за его малолѣтними братьями и сестрами присматривали нѣсколько ближайшихъ родственниковъ. Съ каждымъ годомъ помощь эта становится все серьезнѣе, и мало-по-малу еще не достигшій совершеннолѣтія юноша превращается въ главную опору семьи, не только въ нуждахъ непосредственныхъ, но и въ нуждахъ менѣе настоятельныхъ, напримѣръ въ изготовленіи приданаго для сестры. Въ 1858 г., когда двѣ оставшіяся сестры были при его помощи выданы замужъ, онъ окончательно забралъ къ себѣ двухъ маленькихъ братьевъ и съ образцовою нѣжностью заботился о нихъ. Когда черезъ годъ болѣзнь заставила его уѣхать за границу, онъ выписалъ въ Петербургъ брата отца, который и взялъ на себя надзоръ и уходъ за мальчиками. При полной непрактичности Д., все это стоило ему огромныхъ денегъ, и его очень значительный заработокъ на ³/₄, уходилъ на семью.

Но не только по отношенію къ братьямъ и сестрамъ Д. былъ такимъ идеальнымъ родственникомъ. Одинъ изъ его двоюродныхъ братьевъ попалъ въ затруднительное положеніе и даже не прямо, а намеками сообщалъ объ этомъ петербургскому кузену Д. въ то время былъ студентомъ 3-го курса и заработка его были еще очень скудны. Но въ моментъ получения письма у него случилась 100 р., представлявшие собою весь его «капиталъ» — и онъ цѣлкомъ отсылаетъ ихъ кузену. Тотъ же кузенъ черезъ нѣсколько лѣтъ открываетъ переплетную мастерскую и ему нуженъ какой-то сортъ мраморной бумаги, которая въ Нижнемъ очень дорога. Немедленно пишется письмо Д., который къ тому времени уже превратился въ столпъ перваго русскаго журнала — и Д. бѣгаетъ цѣлый день по лавкамъ, чтобы выгадать кузену нѣсколько рублей.

Такое идеальное отношеніе къ близкимъ было въ Д. исключительно дѣломъ серьезнаго пониманія своихъ обязанностей, потому что душевнаго удовлетворенія постоянныя заботы о родственникахъ ему не давали никакого. Діаметрально-противоположные съ нимъ въ воззрѣніяхъ на жизнь, эти подавленные нуждою люди были совершенно чужды ему по духу, и, кромѣ сообщений о здоровьѣ, деньгахъ и другіхъ мелочахъ, съ ними не о чемъ было переписываться. Вотъ почему многочисленность родни ни на одну минуту не уменьшала чувства гнетущаго одиночества, подавляющаго

Д. съ тѣхъ поръ какъ онъ въ 1857 г. окончилъ институтъ и растерялъ лучшихъ товарищей, частью потому что они разъѣхались по разнымъ городамъ, а частью вслѣдствіе вышеупомянутой клеветы.

Подъ влияніемъ этого чувства Д. съ лихорадочною тревожностью начинаетъ искать интимной привязанности. Но страшно не повезло застѣнчивому, крайне неуверенному въ себѣ и очень мало бывавшему въ обществѣ юношѣ. Первый романъ его и завязался, поэтому, вѣтъ такъ назыв. «общества». Д. сошелся съ простою дѣвушкой, обозначенной въ перепискѣ его вымышленными инициалами В. Д. З. Одно время онъ даже собирался жениться на ней, отнюдь не потому, чтобы признавалъ ее достойною подругою жизни, а единственно потому, что по безконечной своей деликатности считалъ себя въ чемъ-то предъ нею «виноватымъ». Однако же, даже такой щепетильный въ вопросахъ чести человѣкъ, какъ Чернышевскій, доказалъ ему, что при тѣхъ крайне прозаическихъ обстоятельствахъ, при которыхъ произошло его сближеніе съ В. Д. З., смѣшно и говорить о какой бы то ни было съ его стороны «винѣ» и что бракъ ихъ былъ бы обоюднымъ несчастіемъ. Сама В. Д. З. была вполне довольна тѣмъ, что Д., весьма скоро прервавъ съ нею всякія близкія отношенія и предоставивъ ей полную свободу, тѣмъ не менѣе оказывалъ ей значительную поддержку до конца дней своихъ.

Не вынесши ничего, кромѣ горечи, изъ своего перваго романа, Д. еще съ большею тоскою принялся за новые поиски интимной привязанности, но все также неудачно. Письма его къ единственному другу, товарищу по институту, И. И. Бордюгову, являются дѣтскими этими тревожныхъ поисковъ, которые онъ самъ охарактеризовалъ словами поэта: «еще любви безумно сердце просить». Многие эпизоды своей печальной погони за счастьемъ, какъ, напр., тотъ, когда дѣвушка, въ которую онъ страстно влюбился съ перваго же взгляда, предпочла ему «шлюганькаго» офицера, Д. рассказываетъ, подшучивая надъ своею безталанностью; но сквозь этотъ натянутый смѣхъ нетрудно различать душашія его рыданія. Неужели, однако, литературная дѣятельность такой силы и напряженія какъ дѣятельность автора «Темнаго царства», не давала ему душевнаго удовлетворенія и допускала видѣть весь смыслъ личнаго существованія въ женской любви? Вполнѣ опредѣленный отвѣтъ на этотъ вопросъ даетъ недавно обнаруженное въ «Матеріалахъ для биографіи Д.» письмо его къ другу его семьи, старушкѣ Л. Н. Пещуровой. Написанное въ іюлѣ 1858 г., т. е. въ самый расцвѣтъ дѣятельности Д., оно показываетъ, до какой степени люди истинно высокихъ дарованій часто не имѣютъ и приблизительнаго представленія о размѣрахъ своего значенія. Вотъ заключительныя слова самоопѣйки Д.: «Какъ же Вы хотите, чтобы мое писаніе составляло для меня утѣшеніе и гордость? Я вижу самъ, что все, что пишу, слабо, плохо, старо, бесполезно, что тутъ виденъ только бесплодный умъ, безъ знаній, безъ данныхъ, безъ опредѣленныхъ практическихъ взглядовъ».

Поэтому я и не дорожу своими трудами, не подписываю ихъ, и очень радъ, что ихъ никто не читаетъ...»

Черезъ 3 года, лежа на смертномъ одрѣ, Д. нѣсколько измѣнилъ взглядъ на свою дѣятельность; до его слуха какъ будто достигъ неопредѣленный шумъ грядущаго торжества, и въ предсмертномъ стихотвореніи онъ предвидитъ, что «родному краю» «вѣрно будетъ извѣстенъ». При жизни же на его долю выпала исключительно роль пионера, роль безымяннаго (потому что онъ писалъ или вовсе безъ подписи, или подъ мало кому извѣстною подписью—*Бовъ*) воздвигателя того поля, на которомъ посвѣтъ вошелъ только послѣ него. Торжество идей Д. начинается, можно сказать, въ день его смерти, потому что оно выразилось въ успѣхѣ собранія его сочиненій, вышедшаго въ 1862 г.—успѣхѣ совершенно неожиданномъ даже для самыхъ близкихъ его друзей. И успѣхъ этотъ оказался не эфемернымъ: 4 изданія выдержало собраніе сочиненій Д. (1862, 1871, 1876 и 1886), и каждый разъ въ такомъ количествѣ экземпляровъ, что, въ ряду произведеній небеллетристическаго характера, они занимають, быть можетъ, первое мѣсто по распространенности.

Литературная дѣятельность Д. началась еще въ институтѣ. Студентомъ 3 курса свесъ онъ въ «Современникъ» статью о «Собесѣдникѣ Россійскаго Слова», которая и была напечатана осенью 1856 г., подъ псевдонимомъ *Лайбова* (окончанія имени и фамиліи: *Николай Добролюбовъ*). Съ тѣхъ поръ завязалась тѣсная дружба Д. съ главнымъ дѣятелемъ «Современника» — Чернышевскимъ, который сразу оцѣнилъ Д. и послѣ перваго же свиданія заявилъ своимъ домашнимъ, что у него только что былъ челоѣкъ ума необыкновеннаго. И дѣйствительно, если вспомнить, что автору статьи о «Собесѣдникѣ» было всего 20 лѣтъ, она поражаетъ своимъ тонкимъ остроуміемъ (во вступленіи), зрѣлостью сужденія, блескомъ формы и острою историческою критики. Написана статья съ большою осторожностью (что объясняется самой темой — о Екатеринѣ), съ обильнымъ расточеніемъ похвальныхъ эпитетовъ «великой монархини» и съ искреннимъ сочувствіемъ общему характеру редактировавшагося ею журнала; но все-таки многое въ статьѣ по тому времени было настолько ново, что даже примыкавшему къ «Отеч. Зап.» А. Д. Галахову статья показалась недостаточно почтительною. Замѣчанія Галахова вызвали отвѣтъ Д., исполненный тонкой ироніи.

Поражаетъ статья о «Собесѣдникѣ» и замѣчательною историко-литературною эрудиціею. Д., хотя и подсмѣивался надъ увлеченіемъ библиографіею, но самъ былъ библиографъ прекраснѣйшій, составилъ даже указатель къ «Обзору духов. литературы» арх. Филарета и изучалъ мельчайшіе литературные факты съ необыкновенною тщательностью. Пршдое нашей словесности всегда было любимымъ предметомъ основателя «публицистической» критики и даже въ 1859 г., въ самый разгаръ своего увлеченія публицистическими темами, онъ съ особенною любовью и съ тѣмъ же блескомъ специальной эрудиціи пишетъ огромную статью

о сатирическихъ журналахъ Екатерининскаго времени. Обѣ эти статьи имѣютъ такіа безспорныя научныя достоинства, что съ уваженіемъ цитируются историками литературы самыхъ разнообразныхъ направленій. Но почему-то до сихъ поръ не обращено вниманіе специальной критикѣ на три большія статьи Д., посвященныя «Исторіи Петра Великаго» Устрялова. Онѣ въ высшей степени замѣчательны по яркому подбору фактовъ, доказывающихъ, что реформы Петра вовсе не были такимъ внезапнымъ и насильственнымъ явленіемъ, какъ это многіе иногда думали, что онѣ были только эффектнымъ завершеніемъ медленнаго, но весьма устойчиваго процесса «европеизированія» Россіи, начавшагося еще въ XVI в. Въ настоящее время, когда длинный рядъ исследованийъ иноземнаго вліянія на до-петровскую Русь совершенно, можно сказать, подорвалъ петровскую легенду, статьи Д. уже ничего особеннаго собою не представляютъ; но въ 1859 г. нужно было имѣть большую провидательность, чтобы изъ груды почти сырого матеріала, собраннаго Устряловымъ, вывести заключенія, далеко расходящіяся съ господствовавшимъ взглядомъ. Большое значеніе имѣла въ свое время и компилятивная статья Д. о Робертѣ Оувѣ, которая принадлежитъ къ самымъ читаемымъ и до сихъ поръ статьямъ Д.

Въ 1857 г. Д., окончивъ институтъ и не получивъ золотой медали только изъ-за враждебнаго къ нему отношенія Давыдова, окончательно примыкаетъ къ «Современнику»; рѣдкая книжка журнала выходитъ теперь безъ его статей или рецензій. Первая изъ большихъ статей 1857 г.—«О значенія авторитета въ воспитаніи» — открываетъ собою цѣлый циклъ общественно-педагогическихъ статей Д., которыя всѣ почти вызваны дѣятельностью Пирогова. Д. вначалѣ относился къ автору «Вопросовъ жизни» съ огромнымъ уваженіемъ, въ успѣхѣ книги Пирогова усматривалъ «глубокій, святой смыслъ» и въ первой своей статьѣ только логически развивалъ нѣкоторыя изъ мыслей знаменатаго ученаго. И во второй статьѣ, посвященной Пирогову, появившейся значительно позже (1859), Д. все еще въ высшей степени сочувственно къ нему относился. Но именно въ тѣхъ самыхъ похвалахъ, которыми Д. осыпалъ Пирогова, и крылся источникъ позднѣйшихъ на него нападеній. Глубоко долженъ былъ огорчиться Д., когда прославленный имъ врагъ «влияній» и уступокъ «конвенансамъ» вдругъ сдѣлалъ уступку рутинной педагогикѣ и въ изданныхъ имъ «Правилахъ о проступкахъ и наказаніяхъ учениковъ гимназій Кіевскаго округа» — правда, съ разными оговорками — узаконилъ сѣченіе. Страстно преданный дѣлу, а не лицамъ, немудимый ригористъ, Д. ни одной минуты не сомнѣвался въ томъ, какъ ему поступить съ вчерашнимъ своимъ кумиромъ. Онъ пишетъ громовую статью противъ Пирогова, озаглавленную: «Всероссійскія иллюзіи, разрушаемыя розгами» и не обинуясь называетъ кіевское сѣченіе «злодѣіемъ».

Къ тому же 1857 г., когда Д. весь отдается журнальной работѣ, относится первая большая статья его на чисто-литератур-

ную тему—о «Губернскихъ очеркахъ» Щедрина. Это уже типичная добролюбовская статья—«по поводу», гдѣ авторъ разбираемаго произведенія остается почти въ сторонѣ и вся задача критика заключается въ томъ, чтобы на основаніи матеріала, даннаго произведеніемъ, обсудить условія нашей общественной жизни. Противники Д. усматриваютъ въ такомъ приемѣ полное разрушеніе эстетики и упраздненіе искусства. Они смотрятъ, поэтому, на Д. какъ на одного изъ родоначальниковъ того крайне-утилитарнаго взгляда на искусство, до котораго дошли позднѣе 60-е годы въ лицѣ Писарева. Въ этомъ, весьма распространеномъ, пониманіи добролюбовскаго метода кроется рѣшительнѣйшее недоразумѣніе. Нельзя отрицать, конечно, генетической связи между обоими вождями новаго поколѣнія, но уже одно безграничное уваженіе Д. къ Пушкину показываетъ, что нѣтъ никакой возможности устанавливать между ними связь сколько-нибудь тѣсную. Въ полную противоположность Писареву, который мечталъ о проводящемъ симпатичные ему идеалы публицистическомъ *искусствѣ*, Д. своими статьями клялъ основаніе исключительно публицистической *критикѣ*. Не художника, а только критика онъ превращалъ въ публициста. Въ искусствѣ онъ прямо *преследовалъ* разсудочную тенденціозность; онъ, напр., отказался разбирать «Тысячу душъ» Писемскаго, потому что ему казалось, что въ ней содержаніе *принято* къ извѣстной идеѣ. Д. требовалъ отъ литературнаго произведенія исключительно одного—жизненной *правды*, которая давала бы возможность смотрѣть на него съ полнымъ довѣріемъ. Искусство, слѣдовательно, для Д. вещь вполне самодовлѣющая, лишь постольку интересная, поскольку оно самостоятельно. Полная неосновательность обвиненій Д. въ разрушеніи искусства станеть еще очевиднѣе, если обратиться къ фактическому разсмотрѣнію того, что именно въ сферѣ русскаго искусства онъ разрушилъ. Да, дутыя репутаціи графини Росточной, Розенгейма, Бенедиктова, Солдогоба Д. дѣйствительно разрушилъ своимъ остроумнымъ высмѣиваніемъ. Но не съ именьемъ ли Д. тѣснѣйшимъ образомъ связана слава двухъ крупнѣйшихъ представителей «эстетическаго» поколѣнія 40-хъ годовъ? Кто больше Д. способствовалъ славіи Гончарова, знаменитой статьею: «Что такое Обломовщина»? Только благодаря Д. былъ раскрытъ тотъ глубокий смыслъ, который таился въ романѣ, такъ полно отразившемъ жизнь крѣпостной Россіи. Толкованіе, данное Д., въ «Темномъ царствѣ», произведеніямъ Островскаго, кое-къмъ оспаривается; но никому еще не пришло на умъ оспаривать тотъ фактъ, что именно «свистунъ» Д. создалъ Островскому настоящую, всероссійскую славу, которую были безсильны ему доставать его ближайшіе литературные друзья по славянофильствовавшему «Москвитянину».

Въ «Темномъ царствѣ» и «Что такое Обломовщина» талантъ Д. достигъ своего кульминаціоннаго пункта. Особенно замѣчательно по силѣ дарованія «Темное царство», стоящее совершенно особнякомъ не только въ русской,

но и въ европейской критической литературѣ. Это уже не служебный анализъ, а совершенно самостоятельный, чисто творческій синтезъ, изъ разрозненныхъ чертъ создавшей поразительно своею стройностью логическое построеніе. Самъ Аполлонъ Григорьевъ, десять лѣтъ ходившій кругомъ да около Островскаго, путаясь въ мистическихъ отвлеченіяхъ и узко-кружковыхъ толкованіяхъ, былъ ослабленъ свѣтомъ, брошеннымъ на творчество его кумира человѣкомъ противоположной Островскому «партіи». Но въ томъ-то и дѣло, что высокое одушевленіе и пламенное негодованіе, проникающее «Темное царство», Д. почерпнулъ не въ приверженности къ тому или другому литературному кружку, а въ глубокомъ гуманномъ чувствѣ, проникавшемъ все его существо. Оно-то ему и дало ту прозорливость сердца, съ помощію которой ему удалось нарисовать потрясающую картину самодурства, приниженаго безправія, душевнаго мрака и полного отсутствія понятія о чело-вѣческомъ достоинствѣ, въ своей совокупности образующихъ міръ, заклеянный Д. именьемъ «темнаго царства».

Есть еще цѣлый рядъ другихъ писателей, которые тоже ничего кромѣ самого тепла привѣта не встрѣтили со стороны Д. Онъ крайне благожелательно отнесся къ Жадовской, къ Полонскому, Плещееву, Марко-Вовчку; онъ далъ проникнутые истиннымъ сочувствіемъ комментарии къ тургеневскому «Наканунѣ» («Когда же придетъ настоящій день») и «Униженнымъ и оскорбленнымъ» Достоевскаго («Забитые люди»). И вотъ, перебирая весь этотъ длинный рядъ литературныхъ репутацій, нашедшихъ могучую поддержку въ авторитетномъ словѣ Д., съ недоумѣніемъ спрашиваетъ себя: да почему же Д. «отрицатель»? Неужели только потому, что общій смыслъ его творчества есть протестъ противъ безправія и отрицаніе темныхъ силъ нашей жизни, ведавшихъ наступить «настоящему дню»? На это обыкновенно отвѣчаютъ указаніемъ на «Свистокъ»—сатирическое приложеніе къ «Современнику», введенное въ 1853 г. Д. вмѣстѣ съ Некрасовымъ. Д. былъ наиболѣе дѣятельнымъ вкладчикомъ «Свистка» и подъ псевдонимами Конрада Лигеншвагера, Якова Хама и др. написалъ множество стихотвореній и сатирическихъ статей, занимающихъ собой цѣлую половину 4-го тома собранія его сочиненій. Даже люди, въ общемъ дружелюбно относящіеся къ Д., ставятъ ему въ вину «Свистокъ», положившій будто бы начало «свистопляскѣ», т. е. грубому глумленію надъ авторитетами и разнузданному тону, водворившемуся въ 1860-хъ гг. въ журналистикѣ. Это обвиненіе есть такое же недоразумѣніе и результатъ смѣиванія Д. въ одно цѣло съ позднѣйшими явленіями русской литературной жизни, какъ и то, что Д.—будь бы насадитель тенденціознаго искусства въ Россіи. Стоитъ только сколько-нибудь внимательно присмотрѣться къ написанному Д. въ «Свисткѣ», чтобы убѣдиться, что, за исключеніемъ весьма немногихъ и весьма мягкихъ насмѣшекъ надъ Погодинымъ и Вернадскимъ Добролюбовская «свистопляска» почти вся и

голько не направлена противъ «авторитетовъ», а напротивъ того, иронизируетъ надъ людьми почти «своими». Д. возмущала стадность нашего внезапно-народившагося «прогресса»; искренней натурѣ его претило парадированіе прогрессивностью. И вотъ, въ подавляющемъ количествѣ случаевъ «Свистокъ» смѣется надъ Венедиктовымъ, Розенгеймомъ, Кокоревымъ, Львовымъ, Семейскимъ, Соллогубомъ, которые «протрубили намъ уши, вопія о правдѣ, гласности, взяткахъ, свободѣ торговли, вредѣ откуповъ, гнусности угнетенія» и проч. Что же касается мнимой грубости добролюбовской «свистопляски», то это уже прямо ничего обиднаго не имѣетъ съ дѣйствительностью. Обладая рѣдкимъ остроуміемъ и недюжиннымъ стихотворнымъ талантомъ, Д. иронизировалъ замѣчательно тонко. И если, какъ кто-то выразился, полемисты 60-хъ годовъ выходили на бой, вооруженные грязными швабрами, то Д. выступалъ наединюкъ всегда съ самою тонкою толедскою шпагою въ рукѣ.

Простого взгляда на погодное распредѣленіе статей Д. достаточно, чтобы убѣдиться въ томъ, что такая работа не по силамъ и самому талантливому человѣку. Въ теченіе 1857, 1858 и половины 1859 г. Д. писалъ по 4 печатныхъ листа ежемѣсячно. Это количество огромное даже для компилятивной работы, а вѣдь Д. отдавалъ всего себя своей страшно-интенсивной критической работѣ, онъ не писалъ, а горѣлъ. Что же удивительнаго, что онъ въ концѣ концовъ надорвался. Послѣ смерти Д. писали, что онъ съ дѣтства былъ калъ и болѣзненъ; но это оказывается совершенно невѣрнымъ. Его надломилъ только чрезвычайное напряженіе ума и сердца. Съ полнымъ правомъ говорилъ онъ въ послѣднемъ стихотвореніи своемъ, что умираетъ отъ того, что былъ «честенъ», т. е. слишкомъ близко принималъ къ сердцу благо родины и обязанность дѣйствовать ему всѣмъ объемомъ своихъ душевныхъ и физическихъ силъ.

Чтобы предотвратить начинающуюся частоту, редакція «Современника» отправила Д., весной 1860 г., за границу. Онъ прожилъ больше года въ Германіи, южной Франціи, Итали, но безъ существеннаго облегченія. Въ августѣ 1861 г. черезъ Грецію и Константинополь онъ вернулся въ Петербургъ, и медленно угасая, умеръ 17 ноября 1861 г. и похороненъ на Волковомъ кладбищѣ.

Главнымъ источникомъ для біографіи Д. являются «Матеріалы», собранные Н. Г. Чернышевскимъ. Начало появилось въ «Соврем.» 1862 г. № 1, а продолженіе только 27 лѣтъ спустя, въ «Русской Мысли» 1889 г. Смерть Чернышевскаго прервала печатаніе «Матеріаловъ» въ журналѣ, но затѣмъ они были изданы отдельною книгою (М., 1890), при чемъ обѣщанъ и 2-ой т. Ср. также Аверкіева, въ «Русскомъ Инв.» 1861 г. № 267; «Соврем.» 1861 г. № 11; Пятковского, въ «Книж. Вѣст.» 1861 г. № 22; «Библ. для Чт.» 1862 г. № 3; П. Вибикова, «О литер. дѣят. Н. А. Д.» (СПб., 1862); Зайцевъ, «Вѣдлинскій и Д.»; Скабичевскій, «Сочиненія», т. 1; Евг. Марковъ, въ «Русской Рѣчи» 1880 г.; Горшковъ (М. А. Про-

топовъ) въ «Русск. Бог.» 1880 г.; В. А. Гольцевъ, въ «Русской Мысли» 1885 г. № 12 и въ книгѣ «Объ искусствахъ»; В. И. Модестовъ, въ «Нови» 1886 г. № 6. *С. Ветерова.*

Добромысль — м. Могилевской губ., Оршанскаго у., при р. Оршаницѣ. По мѣстнымъ преданіямъ, мѣстечко это весьма древнее. Въ 1880 г. отправлено отсюда внизъ по рѣкѣ 495 т. пуд. лѣсныхъ строительныхъ матеріаловъ. Жит. 161. Православная црк. и еврейская молитвенная школа. Начальное училище.

Доброурановъ (Варнава Алексѣевичъ), извѣстный моск. акушеръ. Род. въ 1848 г., кончилъ медицинскій фак. моск. унив. въ 1871 г.; въ 1873—докторъ мед. за диссертацію «О мѣстномъ лѣченіи послѣродовыхъ заболѣваній». Съ 1875 г. доцентъ акуш. и женскихъ болѣзней въ моск. унив. Напечаталъ цѣлый рядъ статей по своей специальности, большинство которыхъ помѣщено въ «Лѣтописяхъ моск. хирург. общества». *Г. М. Г.*

Доброплодный (Савва Ильичъ)—видный болгарскій писатель, род. въ 1820 г. въ гор. Сливѣ (южн. Болгарія). Учился въ славенскомъ училищѣ и въ Константинополѣ, въ греческомъ духовно-педагогическомъ училищѣ, гдѣ за успѣхи въ наукахъ и былъ прозванъ «Евкарпидисъ» (Доброплодный). По окончаніи курса былъ учителемъ въ Котелѣ. Здѣсь проживалъ въ то время и Раковскій, съ которымъ они предавались плану объ освобожденіи отечества, за что попали въ тюрьму. По выходѣ изъ тюрьмы Д. напечаталъ (1846) первое свое произведеніе: «Игиономія». Своимъ «Михаломъ» Д. положилъ основаніе болгарской комедіи. Онъ былъ учителемъ почти во всѣхъ большихъ болгарскихъ городахъ и нигдѣ не пропускалъ случая агитировать противъ турецкаго владычества, за что опять подвергся преслѣдованію и долженъ былъ спастись бѣгствомъ въ Вѣну. Назначенный скорѣй профессоромъ древне-греч. языка въ карловацкую высшую школу, Д. стосковался по родинѣ; въ 1856 г. онъ возвращается въ Болгарію и въ качествѣ учителя начинаетъ опять обѣзжать болгарскіе города, всюду ведя тайную агитацію. Д. былъ однимъ изъ видныхъ дѣятелей греко-болгарской церковной распри, въ разгарѣ которой, какъ депутатъ города Силистріи, неотлучно проживалъ въ Константинополѣ (1870) и велъ ожесточенную борьбу противъ злоупотребленій фанариотовъ, знакомя съ ними и европейскую публику, статьями въ разныхъ европейскихъ газетахъ и журналахъ. По освобожденіи Болгаріи Д. въ продолженіе нѣсколькихъ лѣтъ былъ окружнымъ училищнымъ инспекторомъ. Въ 1887 г. возобновилъ свое изданіе «Новая Болгарская Пчела». *И. Р.*

Добро-Покровскій или **Добрянскій монастырь** мужской III класса Калужской губ., Лихвинскаго у., на бер. р. Оки, въ 10 в. отъ гор. Лихвина, въ урочищѣ Добромъ. Основанъ въ 1477 г. Рядомъ села Добринское; въ немъ 2 ярмарки.

Доброславинъ (Алексій Петровичъ)—первый проф. гигиены, какъ самостоятельнаго предмета, въ мед. хирург. акад. и выдающийся

общественный дѣятель. Д., сынъ врача (1842—1889), въ 1866 г. кончилъ курсъ мед.-хирург. акад. и былъ оставленъ при акад., гдѣ занимался подъ руководствомъ Зинина и Бородина — химіей, а въ лабораторіи Забѣлина—физиологіей, преимущественно вопросами питанія. Въ 1866 г. была опубликована первая работа Д. «О блоковинѣ Вюрца»; въ 1868 г. онъ защитилъ докторскую диссертацию: «Матеріалы для физиологіи метаморфоза» и въ томъ же году командированъ съ научною цѣлью за границу. За границей Д. занимался физиологіей у Раллета и Фойта, химіей у Вюрца и Пebaля, гигиеной у Петтенкофера и слушалъ гигиену у Вушарда и Вилемана. По возвращеніи изъ-за границы Д. получилъ званіе доцента и съ 1871 г. началъ чтеніе курса гигиены. Въ 1872 г. удостоенъ званія адъюнкты-проф., а въ 1876 г. — ординарнаго профессора. Въ 1878 г. Д. устроилъ небольшую гигиеническую лабораторію, которая затѣмъ была расширена и въ 1883 г. переведена въ отдѣльное помѣщеніе. За 18 лѣтъ существованія лабораторіи изъ нея вышло до 150 работъ; главное мѣсто среди нихъ занимаютъ работы по вопросамъ питанія. Самъ Д. написалъ до 90 работъ, считая въ томъ числѣ такія произведенія какъ «Очеркъ основъ санитарной дѣятельности», «Гигиена—курсъ общественного здравоохраненія», «Курсъ военной гигиены». Съ 1876 г. Д. состоялъ три трехлѣтія ученымъ секретаремъ академіи. Въ 1884 г. Д. избранъ членомъ военно-медич. ученаго комитета и принималъ дѣятельное участіе въ рѣшеніи санитарныхъ вопросовъ касательно войска и военно-учебныхъ заведеній. Съ 1874 г. Д. состоялъ преподавателемъ гигиены на женскихъ врачебныхъ курсахъ, искренно сочувствуя самой идеѣ высшаго женскаго образованія. Съ 1879 г. Д. состоялъ инспекторомъ санитарной и медицинской части главнаго тюремнаго управленія; главной заслугой его, на этомъ поприщѣ, имѣющей громадное общественное значеніе, было измѣненіе организаціи перевозки арестантовъ на баржахъ по Волгѣ и Камѣ, избавившее населеніе попутныхъ городовъ отъ заноса всевозможныхъ заразныхъ болѣзней. Сношенія Д. съ земствомъ начались съ первыхъ же лѣтъ его дѣятельности, благодаря его первымъ ученикамъ-врачамъ; ему постоянно приходилось давать совѣты и заключенія касательно организаціи санитарной части въ земствѣ. Въ земствахъ: слб. губ. и уѣздномъ и петергофскомъ—Д. состоялъ предсѣдателемъ санитарныхъ комиссій. Въ 1874 г. Д. основалъ первый въ Россіи научно-популярный гигиенический журналъ «Здоровье», еще болѣе закрѣпившій сношенія съ земствомъ. Въ 1875 г. на брюссельскую гигиеническую выставку была изготовлена по идеѣ Д. коллекція приборовъ, служащихъ для популяризаціи основныхъ гигиеническихъ знаній; коллекція эта послужила основаніемъ для гигиеническаго отдѣла при педагогическомъ музеѣ военно учебн. заведеній и принята была въ образецъ подобныхъ коллекцій во Франціи и Бельгіи. Съ основанія въ 1878 г. «Общ. охраненія народнаго здравія» Д. состоялъ предсѣдателемъ 3-ей, самой дѣятельной секціи этого общества — по вопросамъ общественнаго

здоровохраненія и былъ главнымъ дѣятелемъ по организаціи и наблюденію за устроенными общества охраненія народнаго здравія — нормальной столовой, школой кухоннаго искусства и аналитической станціей для вслѣдованія пищевыхъ продуктовъ. Д. былъ также инициаторомъ первой всероссійской гигиенической выставки и составилъ подробную программу ея. Въ такихъ событіяхъ, какъ война 1877 г. и эпидемія чумы въ Ветлянкѣ въ 1879 г., Д. явился энергичнымъ дѣятелемъ.

П. М.

Добросовѣстная всащна поля (Воронежской губ.)—разрушеніе его малороссійскимъ плугомъ на глубину 3 врш. и менѣе, въ противоположность *четвертой* вспашкѣ на 4 вершка.

Добросовѣстное владѣніе — см. Добросовѣстность.

Добросовѣстность.—Въ отличіе отъ доброй совѣсти (см.), Добросовѣстность означаетъ субъективное состояніе лица при совершеніи юридическихъ актовъ, его неосвѣдомленность объ обстоятельствахъ, опороочивающихъ внѣшнюю или внутреннюю правомѣрность акта и могущихъ заставить честнаго въ юридическомъ смыслѣ человѣка отказать отъ его совершенія, несмотря на отсутствіе формальныхъ къ тому препятствій. При оцѣнкѣ юридическихъ послѣдствій многихъ актовъ, такое субъективное состояніе лица принимается во вниманіе и влечетъ за собою значительное видоизмѣненіе этихъ послѣдствій для добросовѣстнаго контрагента, сравнительно съ недобросовѣстнымъ. Такимъ образомъ: а) при потерѣ *владѣнія* имуществомъ по иску собственника отвѣтственность добросовѣстнаго и недобросовѣстнаго владѣльца различна. Добросовѣстный владѣлецъ, т. е. тотъ, кто, владѣя приобрѣтенной имъ законными способами вещью, *не зналъ* о существованіи на нее иныхъ, сильнѣйшихъ правъ на сторонѣ другого лица — именно права собственности, отнятаго насильственнымъ, обманнымъ или вообще неправомѣрнымъ способомъ, — при потерѣ обладанія вещью въ пользу этого собственника по его иску обязывается выдать вещь въ томъ видѣ, въ какомъ она находилась ко дню предъявленія къ нему иска или къ тому времени, когда онъ узналъ о существованіи права другого лица. Онъ отвѣчаетъ уплатой убытковъ лишь за такое ухудшеніе вещи, уменьшеніе цѣнности или отчужденіе ея принадлежностей, которыя составляютъ актъ произвольнаго распоряженія имуществомъ, а не обусловливаются случаемъ, небрежностью, естественными причинами или хозяйственными потребностями самого имущества. Наоборотъ, владѣлецъ недобросовѣстный возвращаетъ вещь въ томъ видѣ, въ какомъ она была въ моментъ завладѣнія, отвѣчая уплатой убытковъ за всѣ ухудшенія вещи, происшедшія не только по его произволу, но и по простому небреженію въ исполненіи хозяйскихъ обязанностей. Добросовѣстный владѣлецъ, затѣмъ, возвращаетъ *плоды* и *доходы* съ имѣнія лишь съ момента освѣдомленности о сильнѣйшемъ правѣ другого лица, полученныя же раньше считаются имъ правомѣрно приобрѣ-

тенными; онъ имѣетъ также право на вознагражденіе за всѣ улучшения, произведенныя при веденіи хозяйства, если они находятся на лицо при возвращеніи вещи, и за всѣ мѣры, принятыя имъ къ сохраненію имущества отъ различныхъ случайностей—пожара, наводненія и т. п. Недобросовѣстный владѣлецъ, наоборотъ, отвѣчаетъ за всѣ плоды и доходы, собранные съ вещи, съ момента завладѣнія, платитъ убытки, происшедшіе отъ неправаго владѣнія вообще, а за произведенныя улучшения и исправленія получаетъ вознагражденіе или въ очень ограниченномъ размѣрѣ, или совсѣмъ не получаетъ, если они не могутъ быть взяты недобросовѣстнымъ владѣльцемъ, при оставленіи имѣнія, безъ ущерба для послѣдняго. Таковы постановленія ст. 609—643 т. X ч. I Св. Зак., въ общемъ согласныя съ тѣми, которыя существовали въ римскомъ правѣ и существуютъ въ современныхъ иностранныхъ законодательствахъ.—б) При владѣніи движимыми вещами моментъ Д. уравниваетъ владѣніе съ собственностью по отношенію ко всѣмъ третьимъ лицамъ, съ которыми добросовѣстный владѣлецъ вступаетъ въ тѣ или иные отношенія по поводу вещи. См. Виздикація (VI, 412) и Движимость (X, 181).—в) При приобрѣтеніи права собственности *давностью* (см.) моментъ Д. по римскому и иностранному законодательству считается однимъ изъ основныхъ предположеній его действительности. Лишь русское право отстаетъ отъ этого правила, допуская возможность приобрѣтенія собственности и для недобросовѣстнаго владѣльца, въ одинаковомъ съ добросовѣстнымъ срокъ.—г) При другихъ способахъ приобрѣтенія права собственности, каковы: спецификація, смѣшеніе, переработка (см. Собственность), по нѣкоторымъ законодательствамъ, наприм. саксонскому, лицо, действовавшее добросовѣстно, отвѣчаетъ за порчу чужой вещи лишь въ размѣрѣ собственного обогащенія, а не вполне.—д) При такъ назыв. путативномъ или мнимо-законномъ бракѣ, который позднѣе объявляется ничтожнымъ, стороны или одна изъ нихъ, действовавшая добросовѣстно, совсѣмъ не лишаются нѣкоторыхъ правъ и преимуществъ, приобрѣтенныхъ бракомъ (напр., права родительской власти надъ дѣтми, признаваемыми въ такомъ случаѣ законными), а въ другихъ—теряютъ ихъ только со времени объявленія брака ничтожнымъ, а не съ момента его заключенія, что имѣетъ мѣсто по отношенію къ сторонамъ недобросовѣстной.—е) Особый случай, гдѣ Д. оказываетъ свое вліяніе на действительность юридическихъ актовъ, составляетъ *ошибка совершающаго актъ лица* относительно своего права или фактическихъ обстоятельствъ, его сопровождающихъ. О немъ см. Ошибка.—ж) По нѣкоторымъ правамъ, между прочимъ римскому и франц., по которымъ судья при присужденіи отвѣтчика къ уплатѣ убытковъ за гражданскія правонарушенія имѣетъ и имѣетъ право повышать или понижать размѣръ ихъ, въ качествѣ штрафа за недобросовѣстность, моментъ Д. также оказываетъ свое дѣйствіе на размѣръ этихъ убытковъ. Разматривая область примѣненія въ гражданскомъ правѣ начала Д. въ связи съ принципомъ доброй совѣсти, слѣ-

дуетъ вообще сказать, что современное гражданское право придаетъ огромное значеніе этимъ моментамъ. Вліяніе ихъ, однако, не всеобщее. Въ интересахъ гражданского оборота праву иногда приходится покровительствовать и явно недобросовѣстнымъ дѣйствіямъ сторонъ, какъ скоро отмѣна совершенныхъ ими актовъ могла бы повлечь на интересы такъ называемыхъ третьихъ лицъ (см. Ошибка и Залужденіе).—Нѣкоторые акты совсѣмъ изъяты отъ вліянія начала Д. Таковы, напр., бумаги на предъявителя, сообщающія права ихъ держателю независимо отъ образа дѣйствій приобрѣтателя и способа приобрѣтенія. В. П.

Добросовѣстные—1) Подъ этимъ именемъ избирались отъ каждаго городского общества 24 чел., преимущественно изъ домохозяевъ, которымъ предоставлено было присуждать по своему усмотрѣнію порочныхъ мѣщанъ къ отдачѣ въ рекруты.—2) Въ селеніяхъ государственныхъ и удѣльныхъ крестьянъ, а также въ селеніяхъ царанъ или свободныхъ земледѣльцевъ бывшей Бессарабской области Д. назывались выборные отъ крестьянскихъ обывателей судьи, на которыхъ возложено было разборъ мелкихъ тяжбъ и споровъ. Функція Д., ихъ права и обязанности подробно изложены были въ ст. 4905—5397 Св. Зак. т. II изд. 1857 г., которыя, по освобожденіи крестьянъ и упраздненіи должности Д., исключены изъ Свода Законовъ.—3) Въ мѣстностяхъ, гдѣ не введены судебные уставы 1864 г., *добросовѣстные свидѣтели* или *добросовѣстные присяжные свидѣтели* избираются городскимъ общественнымъ управленіемъ изъ купческаго и мѣщанскаго сословія, для присутствованія при описи имущества, въ городѣ состоящихъ. Добросовѣстные этой третьей категоріи имѣютъ характеръ понятыхъ, а самостоятельныхъ судей, какъ Д. первыхъ двухъ категорій. Характеръ понятыхъ, свидѣтельствующихъ правильность составленія протоколовъ (дневной записки), имѣли и Д. присяжные свидѣтели, состоявшіе при *словесныхъ судахъ* (см.). Д. пользовались нѣкоторыми личными преимуществами и были изъяты отъ телесныхъ наказаній. А. Я.

Добротворскій (Иванъ Михайловичъ)—историкъ раскола, сынъ священника Нижегородской губ. (1832—83). Въ 1856 г. окончилъ казанскую дух. акад. магистромъ богословія. Тамъ же читалъ исторію раскола и былъ проф. каз. унив. Его труды: «Историческія свѣдѣнія объ иргизскихъ мнимостарообрядческихъ монастыряхъ до обращенія ихъ къ единовѣрью» («Правосл. Собѣдникъ», 1857 г., кн. 2—3); «Каноническая книга Стоглавъ или неканоническая?» (т. же, 1863, кн. 3—5); «Притча въ древне-русской духовной письменности» (т. же, 1864); «Къ вопросу о людяхъ божіихъ» (т. же, 1870, кн. 1); «Свѣдѣнія о сектѣ такъ наз. въ русскомъ расколѣ людей божіихъ» (т. же 1858; отдѣльно вышло подъ загл.: «Люди божіи, русская секта такъ наз. духовныхъ христіанъ», Казань 1869); «Русскій расколъ въ его отношеніи къ церкви и правительству» («Правосл. Обзоръ» 1862, кн. 3) и др. Подъ редакціей Д. напечатаны: «Стоглавъ» (въ «Правосл. Собес.»

1862, ч. I, II и III) и соч. инокa Зиновія: «Истинны показаніе къ вопрошавшимъ о новомъ ученіи» (т. же 1863 и 1864).

Добротворскій (Петръ Ивановичъ) — род. въ 1839 г., въ 1860 г. окончилъ курсъ Михайловскаго артиллер. училища. Д. занималъ 17 лѣтъ должность мирового посредника Уфимскаго у. Обличительныя корреспонденціи Д., печатавшіяся въ «СПб. Вѣдом.» Корша, вызвали ревизію Уфимскаго края сенаторомъ кн. Шаховскимъ. О хищеніяхъ по раздачѣ башкирскихъ земель Д. печаталъ статьи въ «Русской Правдѣ», «Молвѣ», «Порядкѣ», «Годосѣ» и «Недѣлѣ», имѣвшія своимъ результатомъ знаменитую ревизію того же края сенаторомъ Ковалевскимъ. Его очерки и рассказы въ «Наблюдателѣ» (1884, 2; 1886, 4; 1887, 5), «Сѣв. Вѣстникѣ» (1886, 11—«Смерть дѣда»; 1887, 5—«Дитя Вожье») и др. вѣрно рисуютъ провинціальную жизнь. Они собраны въ отд. книжкѣ.

Добротность насажденій—см. Лѣсовнасажденія.

Доброхотовъ (Василій Ивановичъ, 1816—1857).—Съ 1850 по 1857 г. редактировалъ «Владим. Губ. Вѣдомости», гдѣ помѣщалъ статьи археологическаго и этнографическаго содержанія. Напечаталъ, кромѣ того: «Памятники древности во Владимірѣ Кляземскомъ» (М. 1849) и «Древній городъ Боголюбовъ и монастырь» (М. 1852).

Доброхотовъ (Петръ Егоровичъ) — одинъ изъ искуссѣйшихъ русскихъ grave-ровъ на твердыхъ камняхъ (1786—1831). Родился въ Тулѣ, и еще въ юности съ успѣхомъ занимался гравированіемъ. Въ 1811 г., по Высочайшему повелѣнію, былъ принятъ въ имп. акд. худ. въ качествѣ постоянного ученика. Въ 1813 г. получилъ отъ нея мал. сер. медалъ за рисунокъ съ натуры, а въ 1815 г. академика званіе за вырѣзанный по программѣ камей: «Отдыхающій Геркулесъ», и вслѣдъ за тѣмъ занялъ въ Академіи мѣсто преподавателя рѣзбы на крѣпкихъ каменьяхъ. Въ 1820 г. былъ удостоенъ званія академика за исполненіе программы по своей спеціальности: «Меркурій вручаетъ Парису золотое яблоко». Въ 1831 г. приступилъ было къ работѣ на тему, заданную ему для полученія профессорской степени: вырѣзать на кушевомъ (слоистомъ) сардоникѣ портреты императора Николая I и его супруги, но ум. въ томъ же году. Число вырѣзанныхъ и вырѣзанныхъ имъ произведеній (портретовъ, печатей, медаліоновъ и пр.) простирается до 400; они отличаются delicateстью рѣзца и прекраснымъ рисункомъ. А. С.—*ст.*

Добруджа (по-болгарски Добричъ)—мѣстность между Дунаемъ и Чернымъ моремъ; обнимаетъ дельту р. Дуная и къ Ю отъ нея лежащія плоскія возвышенности до жел. дорожной линіи Силестрія-Мангалія и занимаетъ пространство въ 15812 кв. км., безъ Дунайской дельты—около 11000 кв. км. Возвышенная часть страны, поднимающаяся на 80—200 м., только отчасти покрыта кустарниками и прорѣзывается отъ Мачива до Тульчи известковыми горами, наибольшая высота которыхъ доходитъ до 500 м. Вслѣдствіе пол-

наго недостатка въ водѣ равнина мало пригодна для земледѣлія и въ серединахъ лѣта носитъ совершенно степной характеръ. Зато здѣсь очень хорошо идетъ скотоводство; лошади, крупный рогатый скотъ (между прочимъ, буйволы) и въ особенности овцы ходятъ огромными стадами. Въ селеніяхъ вода добывается при помощи глубокихъ колодезевъ. Лежащія къ Ю отъ румынской Д. болгарскіе округа *Базарджикъ* и *Балчикъ*, благодаря холмистому устройству своей поверхности, въ такой же мѣрѣ страдаютъ недостаткомъ воды и растительности, хотя глубокая пересохшія русла свидѣтельствуютъ о протекавшихъ здѣсь когда-то рѣкахъ и потокахъ. Климатъ здѣсь очень нездоровый (лихорадки). Населеніе, состоящее преимущественно изъ турокъ, болгаръ, и татаръ (читаковъ), въ общей сложности около 110 тысячъ, особенною крѣпостью не отличается. Жел.-дорожная линія Чернавода-Констанца (Кюстендже) пересѣкаетъ всю страну. Берега не богаты гаванями; наилучшая изъ имѣющихся представляеть серьезныя опасности, благодаря бывающимъ въ ней лѣтомъ густымъ туманамъ. Въ 1878 г., по С.-Стефанскому мирному договору и по Берлинскому трактату, Д., входившая въ составъ болгарскихъ земель, отошла отъ Турціи къ Россіи, а Россію была уступлена Румыніи въ обмѣнъ за вновь присоединенную къ Россіи часть Бессарабіи. Въ 1880 г. Д. раздѣлена на 2 области — Тульча и Констанца.

Исторія русскихъ колоній въ Д. представляеть два параллельныхъ теченія: переселеніе въ Д. великорусскихъ раскольниковъ и движеніе за Дунай южноруссовъ. Первыми явились въ Д. донскіе казаки, которые, послѣ Булавинскаго бунта (V, 884), подъ предводительствомъ атамана Игната Некрасы, удалились на Кубань, но въ царствованіе Анны Іоанновны, когда Гудовичъ взялъ Анапу, вынуждены были выѣхать въ Турцію, гдѣ они стали извѣстны подъ именемъ игнать-казакъ или некрасовцевъ. Порта часть некрасовцевъ поселила въ Д., въ двухъ селахъ (Дунавецъ и Серикіой), а другую—около Самсуза и Кара-Буруну, и предоставила имъ свободу отъ всякаго рода податей и повинностей, собственный судъ и расправу, но съ обязательствомъ воевать съ Россіей, когда нужда представится. Вскорѣ начались столкновенія некрасовцевъ съ запорожцами-южноруссами, которые, послѣ окончательнаго разоренія Сѣча на Днѣпрѣ, въ 1775 г., въ количествѣ около 5000 чел. переселились въ дельту Дуная. Въ 1785 г., по приглашенію австрійскаго правительства, они передвинулись вверхъ по Дунаю на Военную границу, но, по прошествіи очень короткаго времени, вышли оттуда и основали свой кошъ въ Сейменахъ, на Дунаѣ, въ предѣлахъ Турціи, между Силестріей и Гирсовой. Они принимали участіе въ войнѣ съ Россіей 1809 г., состоявъ въ гарнизонѣ крѣпости Рушукъ, въ мирное же время занимались рыболовствомъ, спускаясь для этого къ устьямъ Дуная. При этомъ у нихъ происходили постоянныя столкновенія съ некрасовцами, которыя приводили къ ожесточенной взаимной рѣзкѣ и окончились пра-

вильным походом запорожцев против не-
красовцев, полным поражением послѣдних,
взятіемъ запорожцами ихъ укрѣпленнаго пунк-
та—Дунавца и переселеніемъ туда въ 1814 г.
запорожскаго коша изъ Сейменъ. Турецкое пра-
вительство перевело некрасовцевъ въ Малую
Азію; но часть ихъ осталась на зап. берегу
лимана Разина и въ долинѣ р. Славы. Около
этого времени въ Д. переселились казаки, пре-
жде жившіе въ Самсулъ и въ Кара-Буру; въ
Д. же постоянно лился новый притокъ старо-
обрядцевъ-великоруссовъ, но уже не казаковъ,
а русскихъ мужиковъ. Некрасовцы охотно
принимали ихъ въ свое общество, и когда въ
Серикіюй стало тѣсно, то образовались въ-
сколько новыхъ селеній. Новопрішельцы на-
зывались казаками, тоже не платили податей
и тоже обязаны были ходить на войну, что
они и исполнили въ 1828 г., подъ предводи-
тельствомъ собственныхъ атамановъ. Но при-
ливъ мужицкаго элемента внесъ совершенно
другой духъ въ общества некрасовцевъ. Но-
вые бѣглецы и бродяги имѣли свои религіоз-
ные счеты съ Россіей, но политической враж-
ды къ ней не питали. Вражды этой не могла
поселить и агитація польскаго эмигранта
Чайковскаго (Садыкъ-паша, см. J), который, при
содѣйствіи Порты, хотѣлъ организовать въ Д.
казацкую силу для созданія въ южной Рос-
сіи новаго польскаго казацкаго государства.
Войнаственный духъ некрасовцевъ исчезъ; не-
обходимость воевать за одно съ бусурманами
противъ православныхъ ложила на нихъ тя-
желымъ бременемъ. Въ 1864 г. имъ, послѣ
долгихъ хлопотъ, удалось освободиться отъ
этой обязанности, при чемъ они лишились и
своихъ исключительныхъ правъ и во всемъ
сравнены были съ прочими райями Оттоманской
имперіи. Во время войны 1877—78 гг. прежніе
некрасовцы неоднократно имѣли случай про-
являть свои симпатіи къ славянскому дѣлу и къ
Россіи. Казаки, ушедшіе съ Дона съ Игнатомъ
Некрасой, равно какъ и большинство позд-
нѣйшихъ переселенцевъ, были поповцы. Впо-
слѣдствіи они приняли дѣокриницкую іерархію
(V, 221) и образовали двѣ епархіи, съ еписко-
пами тульчинскимъ и славынскимъ во главѣ; въ
Славѣ у нихъ два монастыря или скита, муж-
ской и женскій. Всего поповцевъ-великорус-
совъ въ Д. свыше 1800 дворовъ. Раскольни-
ки-великоруссы въ Д. рѣзко отдѣляются отъ
малоруссовъ, известны подъ именемъ *липо-
ванъ* (румын. *lipoveni*—общее названіе рус-
скихъ раскольниковъ за границей), тогда
какъ южноруссы называются *руснаками* (ру-
мынск. *guzi*). Они питаютъ другъ къ другу
непримиримую вражду—можетъ быть отраже-
ніе прежней розни между некрасовцами и за-
порожцами. Первоначально запорожцы пользо-
вались тѣми же исключительными правами и
внесли ту же обязанность, что и некрасовцы.
Въ 1817 г. они участвовали въ походѣ турец-
кихъ войскъ противъ сербовъ, въ 1821 г.—
противъ грековъ, но въ 1828 г. кошевой
Гладкій (VIII, 793), съ небольшимъ числомъ еди-
номышленниковъ, переправился въ Измаилъ и
вернулся въ подданство Россіи. Послѣ этого
Задунайская сѣчь была уничтожена и остав-
шіеся запорожцы слились съ прочей райей.

Но еще до выхода Гладкаго вокругъ Заду-
найской сѣчи образовалось изъ украинскихъ вы-
ходцевъ такое же семейное и большею частью
земледѣльческое населеніе, какое въ свое вре-
мя группировалось вокругъ Днѣпровской сѣчи.
Съ уничтоженіемъ Задунайской сѣчи южно-
русская колонизація Д. затихла года на 2—3,
но затѣмъ возобновилась съ еще большей си-
лою. Десятки тысячъ людей, бродившихъ
въ 1830—40-хъ годахъ по Бессарабіи и Но-
вороссіи и бѣжавшихъ отъ крѣпостнаго права
и рекрутчины, стремились за Дунай. Укра-
инскія поселенія растаяли, начиная отъ
моря, по дельтѣ и по теченію Дуная вверхъ
почти до самой Силистріи, не занимая, впро-
чемъ, нигдѣ сплошнаго пространства и пред-
ставляя собою только острова среди самаго
разноплеменнаго населенія. Въ началѣ прошла-
го царствованія съ турецкимъ правительствомъ
заключена была конвенція о переселеніи
крымскихъ татаръ и черкесовъ въ Д., съ тѣмъ,
что желающимъ возвратиться оттуда русскимъ
будутъ отведены земли въ Крыму и на Куба-
ни. Подъ влияніемъ этой вѣсти и ожидав-
шейся отмены крѣпостнаго права, украинское
населеніе Д. встрепенулось; началось то об-
ратное движеніе въ Россію, которое извѣстно
у нихъ подъ именемъ «велика виходака». Тѣмъ
не менѣе значительное большинство колони-
стовъ предпочло остаться на мѣстѣ, тѣмъ бо-
лѣе, что и многіе изъ переселившихся въ Рос-
сію вернулись обратно. Въ послѣдніи два деся-
тилѣтія вновь замѣчается движеніе южно-рус-
скихъ переселенцевъ въ Д. Въ настоящее
время общее число руснаковъ въ Д. превышаетъ
10000 чел. Вполю украинскими селеніями
являются: Мургуиль, оба Дунавца, Телица,
Черкасск, Слава, Старая Килия, Катирлезъ,
Сатуновъ, Кара-Орманъ; въ Тульчѣ малорус-
скій языкъ общераспространенъ. Руснаки въ
Добруджѣ сохранили свою народность и языкъ,
а также старинный обычай, согласно кото-
рому духовенство избирается самими прихо-
жанами, иногда даже изъ лицъ, не имѣющихъ
священнаго сана (посвященіе производится
какимъ-либо греч. или рум. архіереемъ). Со-
хранились въ Д. и украинскія народныя пѣсни;
но пѣсенное творчество совершенно угасло
среди руснаковъ, почти не захвативъ событій,
составляющихъ исторію Задунайской сѣчи.
Наибольшимъ измѣненіямъ подвергся мало-
россійскій костюмъ, изъ котораго въ Д. сохрани-
лись только черная или чаще сивая шапка,
да широкіе шаровары, опущенные въ высокіе
сапоги. Ср. «Очеркъ исторіи старообрядцевъ
въ Д.» («Славянскій Сборникъ», т. I, СПб.,
1875); О. Кондратовичъ, «Задунайская сѣчь
по мѣстнымъ воспоминаніямъ и разсказамъ»
(Кіевъ, 1883); Допулеску, «Русскія колоніи въ
Д.» («Кіевск. Старина» 1889 г., № 1—3).

Добрунь—село Орловской губ., Брянскаго
уѣзда, на берегу Десны, отъ гор. Брянска въ
10 вер. Выше села, въ оврагахъ, ломки камня
фосфорита, а въ самомъ селѣ чистый бѣлый
мѣлъ. Нѣкоторые изъ крестьянъ пережигаютъ
мѣлъ на известь и плотами сплавляютъ въ
Кіевъ.

Добрушка (по-чешски Dobruška)—гор.
въ Чехіи, съ большимъ пивовареннымъ заво-

домъ; выдѣлка издѣлій изъ сосновой шерсти и сапожнаго товара; население (около 2500 ч.) наполовину состоитъ изъ евреевъ.

Добрушскій Николаевскій или **Добруджскій монастырь** въ Бессарабской губ., въ Оргѣвскомъ у., въ 53 в. отъ уѣздн. гор. Основанъ въ 1772 г. молдавскимъ монахомъ Иосафомъ на вершинѣ горы, но въ началѣ текущаго столѣтія, вслѣдствіе недостатка воды, перенесенъ въ долину. Въ настоящее время обращенъ въ заштатный мужской монастырь, одинъ изъ самыхъ богатыхъ монастырей Бессарабіи. Братія до 90 человекъ; за исключеніемъ настоятеля, всѣ монахи—молдаване, и богослуженіе совершается на молдавскомъ языкѣ. Д. м-рь построены на землѣ, приписанной къ владѣніямъ св. Гроба Господня, и потому ежегодно платитъ іерусалимскому патриарху 25 голландскихъ червонцевъ. См. «Описаніе Добрушскаго монастыря» Мурзакевича («Записки одесск. общ. ист. и древн.», 1844, т. II). Около 1811 г. здѣсь была учреждена школа для дѣтей священнослужителей.

Добрый Пастырь—см. Древнехристианское искусство.

Добрый Сотъ—село Пронскаго у., Рязанской губ., въ 40 в. отъ Пронска, при р. Пронѣ. Дворовъ 110, жит. 764. Три промышленныхъ и торговыхъ заведенія. Село принадлежитъ къ древнѣйшимъ населеннымъ пунктамъ Пронскаго княжества; оно упоминается въ лѣтописяхъ подъ 1208 г. *А. В. С.*

Добрыничи (Гавріилъ Ивановичъ), сынъ священника, род. въ 1752 г.; былъ келейникомъ и секретаремъ свѣскихъ архіереевъ; служилъ затѣмъ въ Бѣлоруссіи, когда этотъ край былъ возвращенъ Россіи. Очень интересныя автобиографическія записки Д. («Рус. Стар.» 1871) живо рисуютъ жизнь духовенства прошлаго вѣка и даютъ биограф. подробности о нѣкоторыхъ представителяхъ духовенства: Тихонѣ (Якубовскомъ), Кириллѣ (Флоринскомъ), Гавріилѣ (Кременецкомъ) и др.

Добрыничъ, Добрыня или **Добрунъ**—мѣстечко Орловской губ., Свѣскаго уѣзда. 21 января 1605 г. у Д. произошло сраженіе между войсками Бориса Годунова, предводимыми кн. Шуйскимъ, и ратью Лжедмитрія. Самозванецъ былъ совершенно разбитъ и потерялъ около половины своего отряда.

Добрыня—воевода Владиміра святого, братъ матери его Малуши. Когда въ 970 г. в. кн. Святославъ раздѣлялъ Киевскую Русь между двумя старшаи сыновьями, *новгородскіе послы*, по указанію Д., выпросили къ себѣ Владиміра, который и поѣхалъ въ Новгородъ съ дядей своимъ. Отправляясь въ 979 г. изъ Новгорода въ Киевъ съ намѣреніемъ вырвать власть изъ рукъ старшаго брата, Владиміръ руководимъ былъ Д., который хотѣлъ отнять у Ярополка и невѣсту послѣдняго, Рогнѣду, дочь полоцкаго владѣтеля Рогволода, чтобы выдать ее за Владиміра. Отвѣтъ Рогнѣды: «не хочу и за робичича», сильно оскорбилъ Д., сестру котораго назвала рабыней, и послѣ побѣды, одержанной надъ Рогволодомъ, онъ, по замѣчанію *лѣтописца*, приказалъ племяннику «быть съ нею

(Рогнѣдою) передъ отцомъ ея и матерью». Сдѣлавшись единовластиемъ, Владиміръ поручилъ управленіе Новгородомъ Д., который, по примѣру племянника, поставилъ тамъ, на бер. Волхова, истуканъ Перуна. Отсюда, въ 985 г., онъ ходилъ вмѣстѣ съ Владиміромъ войной на богатую Болгарію (Волжскую). Миръ съ болгарями заключенъ былъ по совѣту Д., который говорилъ, что такой богатый народъ, носящій сапоги, не будетъ платить дани, и совѣтовалъ поискать лучше латонниковъ (см. т. VI, 653). Что касается участія Д. въ крещеніи новгородцевъ, то его кажется, нужно признать достовернымъ, но извѣстія о томъ *лѣтописей* неопредѣлены и сбивчивы, а подробности эпизода, передаваемые Татишевымъ со словъ такъ называемой Іоакимовской *лѣтописи*, основаны, какъ думаютъ, на старинной новгородской поговоркѣ: «Путята крести мечемъ, а Д. огнемъ».

Полн. собр. рус. лѣтоп. I, 29, 34, 36, 62, 131; II, 246, 250, 263; IV, 175; V, 2, 108, 113, 114, 132; VII, 28, 289, 294, 296, 326, IX подъ 990 г.; продолж. Нестора 185; Троицк. лѣт. Карамз. I, пр. 421; Татищ. I, 38—40; Карамз. I, пр. 463.

Добрыня Никитичъ—наиболѣе популярный послѣ Ильи Муромца богатырь русскаго народнаго эпоса. Преимущественно передъ другими онъ изображается служилымъ богатыремъ при князѣ Владимірѣ. Былины нерѣдко говорятъ объ его долгой придворной службѣ, которая находится въ связи съ его природнымъ «вѣжествомъ». Часто князь *накидываетъ* на него службу: собирать дани, отвозить дани, выручать князю племянницу и проч.; часто и самъ Д. вымывается охотою исполнять порученіе, отъ котораго отказываются другіе богатыри. Вообще между всѣми богатырями Д.—лицо самое близкое къ князю и его семьѣ, исполняющее ихъ личныя порученія и отличающееся не только храбростью, но и дипломатическими способностями. Иногда Д. называется княземъ (Кирѣев. II, стр. 11) и племянникомъ Владиміра (Кирѣев. II, 19, 22, 45). Онъ учился читать и писать (Кирѣев. II, 45), и отличался разнообразіемъ дарованій: онъ ловокъ, на ножку повертокъ, отлично стрѣляетъ, плаваетъ, играетъ въ тавлея, поетъ, играетъ на гусяхъ. Былины сюжеты, прикрѣпленные къ имени Д.: 1) Д. бѣется со змѣемъ Горыничемъ на р. Пучѣзъ (иначе Израѣ) и освобождаетъ племянницу князя Владиміра Запаву Путятичну, или его дочь Марфиду, или сестру Марью Дивонну; 2) Д. вмѣстѣ съ Дунаемъ ѣдетъ къ королю Лиховицкому, чтобы посвататься отъ имени Владиміра за Апраксу королевичну, которую затѣмъ и привозитъ въ Киевъ; 3) Д. встречается съ паленицей Настасьей, бѣется съ нею и затѣмъ женится на ней; 4) Д. уѣзжаетъ вдалеко отъ жены, которая собирается выйти замужъ за Алешу Поповича. Приѣздъ Д. разстраиваетъ свадьбу; 5) Д. оскорбляетъ волшебницу Марину, которая обращаетъ его въ тура. Возвративъ свой прежній видъ, Д. казнитъ Марину (подробное изложеніе перечисленныхъ сюжетовъ см. въ книгѣ Д. И. Ровинскаго: «Русскія народныя картинки» т. IV, стр. 128 сл.).

Былины о Д.-змѣборцѣ разсматриваются Всев. Миллеромъ въ его «Экскурсахъ въ область русскаго народнаго эпоса» (М., 1892, стр. 32—54). Указавъ на сходство между Д. и змѣборцами нашихъ духовныхъ стиховъ, Георгіемъ и Фѣдоромъ Тировомъ, авторъ проводитъ между ними слѣдующую аналогію: подобно тому, какъ въ церковно-народной средѣ къ имени великомученика Георгія нѣкогда (вѣроятно въ Сиріи) прикрѣпился мотивъ змѣборства, какъ внѣшняя оболочка религіознаго духовнаго подвига — распространенія христіанства, — такъ въ былинѣ о Д.-змѣборцѣ отразилась, въ эпическихъ чертахъ, энергическая и памятная нѣкогда на Руси дѣятельность историческаго дяди Владимира, Д., по распространенію христіанства, сопровождавшаяся сверженіемъ идоловъ и массовымъ крещеніемъ язычниковъ. Для подтвержденія этой мысли авторъ разсматриваетъ разсказъ о насильственномъ крещеніи Добрыней новгородцевъ, сохранившійся въ такъ называемой Якимовской лѣтописи, и указываетъ нѣкоторые историческіе отголоски въ былинахъ о Д. Намеки на крещеніе авторъ видитъ въ купаньи Д., въ названіи рѣки—Пучай (т. е. Почайнѣ). Лѣтописная связь Д. съ Путатой (выразившаяся въ извѣстной пословицѣ: Путата креститъ мечемъ, а Д. огнемъ) отразилась въ былинѣ въ отчуждѣніи Запавы Путятичны, спасенной Д. отъ змѣя. Отголоски лѣтописнаго сказанія о добываніи Д. Рогнѣды-Гориславы для Владимира (см. Лѣтопись по Лаврент. списку подъ 1128 г.) указываетъ тотъ же исследователь въ статьѣ «Д.-святъ» («Этнографическое Обзорѣніе» 1893, кн. XVII). Параллели къ былинамъ объ отъѣздѣ Д. и выходѣ его жены за Алешу Поповича указаны Всев. Миллеромъ въ турецкой сказкѣ объ Ашикъ-Керибѣ (см. «Экскурсы» — приложеніе, стр. 22—25 и «Ж. М. Н. Пр.» 1893, № 1, отд. 2, стр. 233 и сл. См. также О. Миллеръ, «Илья Муромецъ», стр. 523; Кирпичниковъ, «Поэмы ломбардскаго цикла», стр. 179, 182; Дашкевичъ, «Алеша Поповичъ», стр. 45; Халанскій, «Великорусскія былины», гл. III, стр. 13). Подробный анализъ обращенія Д. Мариною въ тура-золотые рога представлялъ проф. Н. Сумцовъ въ «Этнографическомъ Обзорѣніи» (1892, кн. XIII и XIV, стр. 143 и сл.), гдѣ авторъ приводитъ множество параллелей изъ сказокъ разныхъ народовъ о женѣ-волшебницѣ. Одна подробность того же былиннаго сюжета — стрѣляніе Добрыней въ голубей, сидящихъ на теремѣ Маріаны — сопоставлена Всев. Миллеромъ съ талмудическимъ апокрифомъ о стрѣляніи царя Давида въ птицу, сидѣвшую надъ моющею Варсавіей (см. «Матеріалы для исторіи былинныхъ сюжетовъ» VI, въ «Этнографическомъ Обзорѣніи» кн. XIII—XIV, стр. 112—115). Перечисленные изслѣдованія сюжетовъ, прикрѣпленныхъ къ имени Д., позволяють сдѣлать слѣдующіе выводы о былинной исторіи этого богатыря. Въ дотатарскомъ періодѣ существовали преданія и пѣсни, въ которыхъ значительную роль игралъ родственникъ и воевода кн. Владимира Д. Наиболее древній мотивъ, прикрѣпленный къ имени Д. въ былинахъ—его роль какъ змѣ-

борца и свата. Въ обоихъ сюжетахъ еще могутъ быть отмѣчены кое-какіе историческіе отголоски. Первый сюжетъ былъ обработанъ въ былинѣ, повидному, на сѣверѣ, въ Новгородской области, о чемъ свидѣлствуетъ новгородское преданіе о змѣякѣ (см. Всев. Миллера, «Матеріалы для исторіи былинныхъ сюжетовъ», X, «Къ былинамъ о Д.-змѣборцѣ», въ «Этнографическомъ Обзорѣніи», кн. XV, стр. 129—131). Можетъ быть, и основная былина о добываніи Д. жены (Рогнѣды) для Владимира сложилась на сѣверѣ и затѣмъ вошла въ кievскій циклъ. Былина о Д. въ отъѣздѣ — не что иное, какъ восточная сказка, прикрѣпившаяся къ имени Д.; неблагоприятная роль Алешы Поповича указываетъ на позднее время (не раньше XVI в.) внесенія этой сказки въ былинный эпосъ, когда онъ вошелъ въ репертуаръ скомороховъ. Былина о Маринѣ — передѣланный въ былинѣ сказочный сюжетъ о женѣ-чародѣйкѣ. Если имя Маріаны одновременно передѣлкѣ сказки въ былинѣ (что довольно вѣроятно, по отсутствію вариантовъ имени в нѣкоторыхъ деталяхъ, напр., обращенію Маріаны въ сороку), то былина, можетъ быть, сложена въ XVII в. Наконецъ, имя Д. внесено и въ пѣсню безымянную, не относящуюся къ былинамъ. Это—пѣсня о добромъ молодцѣ и р. Смородинѣ (Кирбев. II, стр. 61). Мотивомъ введенія имени Д. (вмѣсто *доброга* молодца) послужило то, что Д. въ былинахъ также подвергается опасности утонуть въ р. Пучай.

Всев. Миллеръ.

Добрыя услуги (bons offices; терминъ международнаго права), какъ средство къ мирному прекращенію международнаго спора, могутъ быть оказаны по просьбѣ спорящихъ сторонъ или одной стороны, или же могутъ быть предложены третьимъ государствомъ по собственной его инициативѣ. Какъ при испрашиваніи, такъ и при предложеніи Д. услуги можетъ состояться особое договорное соглашеніе. Государство, оказывающее Д. услуги, обыкновенно стремится къ тому, чтобы дать государствамъ, между которыми возникъ раздоръ, возможность завязать или возобновить переговоры; оно даетъ совѣты, передаетъ предложенія, но обыкновенно не принимаетъ участія въ разѣ уже начатыхъ, благодаря его хлопотамъ, переговорахъ. Въ общемъ этотъ способъ предупрежденія международнаго столкновенія отличается неопредѣленностью; иногда трудно провести различіе между Д. услугами и посредничествомъ (см.). Въ протоколѣ парискаго конгресса отъ 14 апр. 1856 г. державы заявили свое согласіе обращаться, при серьезныхъ недоразумѣніяхъ, къ Д. услугамъ дружественной державы. Въ 1867 г., когда между Франціей и Пруссіей возникъ споръ изъ-за Люксембурга, Англія предложила свои Д. услуги, приведшія къ лондонской конференціи и договору 11 мая 1867 г.; но въ 1870 г. подобное предложеніе Англіи было отклонено. Въ прошломъ и нынѣшнемъ столѣтіяхъ Россія, по различнымъ поводамъ, оказывала добрыя услуги своимъ сосѣдямъ, Пруссіи и Австріи, во взаимныхъ ихъ пререканіяхъ. Въ берлинскомъ договорѣ 1855 г. договаривающіяся державы рѣшили предлагать свои Д. услуги

правительствомъ, имѣющимъ владѣнія на африканскомъ берегу Индѣйскаго океана. О добрыхъ услугахъ упоминаютъ еще дружественный договоръ 11 июня 1873 г. между Германіей и Персіей и договоры отъ 26 ноября 1883 г. между Германіей и Кореей, Великобританіей и Кореей.

Добрэ (Gabriel-Auguste Daubrée)—франц. геологъ, род. въ 1814 г. По окончаніи курса въ политехнической школѣ, былъ горнымъ инженеромъ и проф. минералогіи въ страбургскомъ университетѣ (1839—1852). Ученныя путешествія по Швеціи и Норвегіи и др. странамъ, многочисленныя работы по геологіи и минералогіи, напр., геологическая карта д-та Нижняго Рейна (1852), дали Д. право на избраніе въ члены франц. акад. наукъ въ 1861 г. Тогда же Д. получилъ кафедру геологіи въ парижскомъ музее естественной исторіи, а черезъ годъ—кафедру минералогіи въ Ecole des mines. Главную славу Д. составляютъ работы по опытной геологіи, начатыя имъ въ 1877 г.; онъ вмѣстѣ съ работами Эбелмана, Дюроше и Сен-Армона обусловили собою блестящее развитіе минералогической или геологической химіи. Помянутые ученые своими опытами объяснили происхожденіе и дальнѣйшее измѣненіе многихъ минераловъ и горныхъ породъ; они синтезировали минералы въ своихъ лабораторіяхъ при условіяхъ или тождественныхъ, или близкихъ къ тѣмъ, при которыхъ эти минералы возникаютъ въ природѣ. Эти изслѣдованія Д. изложены въ книгѣ: «Etudes synthétiques de géologie expérimentale» (Пар., 1879). Извѣстны также изслѣдованія Д. надъ образованіемъ трещинъ въ стеклахъ, подвергавшихся сдавливанію; эти изслѣдованія объясняютъ способы образованія трещинъ въ ледникахъ и различныхъ горныхъ породахъ. Д. принадлежатъ изслѣдованія многихъ метеороитовъ. Въ память этой его дѣятельности дано имя *добрелита* минералу, найденному въ метеоритахъ въ видѣ блестящихъ чешуекъ чернаго цвѣта и представляющему собою $FeS + Cr_2S_3$, двойную соль сѣрнистыхъ желѣза и хрома.—Мемуары Д. напечатаны въ «Compt. rend.» и въ «Annales des mines».

Добринъ—журналъ; выходилъ въ СПб., по воскресеньямъ, въ 1882 г.; ред.-изд.—кн. В. П. Мещерскій. До № 32 состоялъ изъ двухъ частей—листа каррикатуръ и листа текста; съ 32 № осталась только часть литературная.

Добринка—с. Елизаветградскаго у., Херсонской губ., на р. Синюхѣ. Дворовъ 534, жит. 3308. Школа, лавки, базары.

Добринка—посадъ Черниговской губ., Городнянскаго у., при рч. Немыльнѣ, притока Сожа, въ 33 в. отъ у. г. Д. обязана своимъ началомъ великорусскимъ раскольникамъ, которыхъ мавили сюда обширныя полѣсовья, переходившія мѣстами громадными болотами. Такъ возникла знаменитая *Вѣтка* (VII, 688), а вѣтковцы, въ числѣ другихъ колоній, основали на глухомъ островѣ, среди болотъ, поселокъ Д., по разрѣшителному «осадному» письму архимандрита Варлаамія (1706). Населеніе составилось пестрое. Когда въ 1709 г. здѣсь явились шведы, раскольники, кое-какъ

вооружившись, стали истреблять бродячіе отряды враговъ и, набравъ много плѣнныхъ, представили ихъ въ гор. Стародубъ самому Петру В. Государь утвердилъ за раскольниками въ вѣчное и потомственное владѣніе тѣ земли, на которыхъ они поселились. Въ 1772 г. появились польскіе конфедераты, съ которыми жит. Д. расправились такъ же, какъ и со шведскими отрядами. Въ настоящее время посадъ Д. имѣетъ 7150 жит. и 3000 дес. земли и производитъ обширную торговлю (оптомъ) скотомъ, грибами, пивками, краснымъ и москательнымъ товаромъ, посудой, желѣзомъ. Скотъ отправляется въ количествѣ до 25000 гол. въ Сиб. Главныя ремесла—каменное и шпугатурное; женщины преимущественно заняты приденіемъ льна, который скупается въ Могилевской губ.: прядутъ нитки и ткуютъ холсты. Пивяколовы частью развозятъ свой товаръ по южнымъ городамъ, а привезенный въ Д. сбываютъ главнымъ образомъ въ Привислянской край. 4 ярмарки, съ оборотомъ около 107500 р. Земледѣльемъ и огородничествомъ жители занимаются очень мало, вслѣдствіе крайне плохого качества земли—песка. Пчеловодовъ 60 ч. Сохранились остатки дворца, построеннаго для пребыванія имп. Екатерины II и разрушеннаго въ 1791 г. *Н. Кудряковъ.*

Добринскій (Адольфъ)—талантливый галицко-русскій писатель и общественный дѣятель, ревностный руссофилъ. Его считаютъ начинателемъ угорско-русскаго возрожденія. Своихъ симпатій къ Россіи Д. не скрывалъ, за что вынужденъ былъ бѣжать въ Галичину, откуда вернулся въ 1849 г. въ Венгрію, вмѣстѣ съ русскими войсками, прибывшими для подавленія возстанія мадяровъ. Д. былъ во главѣ русской депутаціи, заявившей австрійскому правительству желанія своего народа: автономія Угорской Руси, равноправность съ мадярами, учрежденіе русскіхъ школъ, университета въ Львовѣ и пр. Въ 1864 г. основано было въ Унив. «общество св. Василія Вел.», поставившее себѣ задачей издавать книги для церкви и школы. Во главѣ общества сталъ Д., которому принадлежало руководство газетою общества—«Свѣтъ» (1867—70).

Добринскій заводъ—желѣзо- и сталелитейный, въ Пермскомъ у. Пермской губ. графа С. А. Строганова, въ 58 в. отъ Перми при рч. Добрянкѣ, лѣвомъ притока Камы; состоитъ изъ двухъ заводовъ, собственно Д., изъ Верхняго, и Софійскаго, или Нижняго (вспомогательнаго). Основанъ въ 1752 г. Рабочихъ до 4000 ч. Добыча желѣза—свыше 600 тыс. пд.; производство стали весьма невелико, около 1500 пд. Въ заводскомъ поселкѣ 755 дворовъ и 4049 жит. (1885); 2 црк., школа, больница. Три ярмарки въ году, торжки еженедѣльно. при устьѣ Добрянки—заводская пристань.

Добраны (по-чешски Dobřany, произнос. Добржаны, нѣм. Dobrschan)—гор. въ Чехіи, въ р. Радбузѣ. Земскій домъ умалишенныхъ, пивоваренный заводъ; населенія болѣе 3000 чел.

Добсонъ (Dobson)—фамилія двухъ англійскихъ живописцевъ. 1) *Вильямъ Д.* (1610—46), портретистъ, ученикъ Р. Пика. Обратилъ на себя вниманіе А. ван-Дейка, рекомен-

мендованъ имъ английскому двору и впоследствии занялъ при немъ мѣсто художника. Портреты Д., сильно напоминая ванъ-Дейка, отличаются хорошимъ рисункомъ и старательнымъ исполненіемъ; но колоритъ ихъ въсколькo рѣзокъ и красноватъ. Лучшіе изъ нихъ—въ бриджватерской галлерей и въ частныхъ английскихъ собраніяхъ. Въ Имп. Эрмитажѣ имѣется образецъ его работы: «Портретъ Абрагама ванъ-дербъ-Дорпа».—2) *Вильямъ-Чарльзъ-Тамасъ Д.* (род. 1817 г.), историческій живописецъ, питомецъ королевской акад. въ Лондонѣ и Ч. Ислэва, въ 1843 г. стоялъ во главѣ рисовальной школы въ Бирмингамѣ, съ 1871 г. членъ упомянутой академіи. Его прочувствованнымъ, заслуживающимъ похвалы въ техническомъ отношеніи произведеніямъ можно поставить въ упрекъ излишнюю идеализацію.

А. Н.—ст.

Добсонъ (Генрихъ-Аустинъ Dobson)—современный англ. поэтъ. Род. въ 1840 г. По образованію гражданскій инженеръ. Уже первыя его стихотворенія: «Vignettes in rhyme and vers de société» (1873) доставили Д. извѣстность. Большой успѣхъ имѣли и слѣдующія собранія его стихотвореній: «Proverbs in porcelain» (1877), «At the sign of the Lyre» (1883); «Old World Idylls» (1883). Д. написалъ еще превосходный очеркъ о художникѣ и граверѣ Бевики: «Bewick and his Pupils» и биографію Стиля (1886). Онъ одинъ изъ первыхъ ввелъ въ англ. поэзію то, что называютъ «The French forms», т. е. рондо и сонетъ—родъ произведеній, нынѣ очень популярныхъ въ Англіи и Соед. Штатахъ.

Добыинъ-халь—два горько-соленыхъ озера—Большое и Малое, соединены ложбиною, съ С и Ю, окружены незначительными гуглисто-песчанымъ буграми, лежатъ въ ложбинѣ на правомъ берегу Волги, въ Астраханскомъ у. На Маломъ оз. незначительная новосадка съ большою примѣсью горькихъ солей. Большое оз., по изслѣдованіямъ Г. Морковникова, занимаетъ около 8500 кв. саж.; астраханитъ на озерѣ лежитъ слоями, перемежаясь поваренной солью; запасы астраханита на озерѣ опредѣлены въ 200000 пд. Химическій анализъ соли см. Горн. журн., 1885, т. III, ст. В. Морковникова.

Добшина (чешско-словенск. Dobšina, мадярск. Dobsina, нѣм. Dobschau и Dorzschau)—старинный горный городъ въ Венгріи, въ Гемѣрскомъ комитатѣ; около 6000 жителей, преимущественно словаковъ и нѣмцевъ, по большей части евангелическаго исповѣданія, занимающихся откармливаніемъ скота, пчеловодствомъ, льноводствомъ, горнымъ дѣломъ. Здѣсь добывается въ значительномъ количествѣ серебро, мѣдь, желѣзо, кобальтъ; болѣе всего вырабатывается желѣза и стали. По преданію, здѣсь выкованъ мечъ св. Стефана, короля и патрона Венгріи. Въ окрестностяхъ Д. сталактитовая (ледяная) пещера, открытая въ 1870 г. и состоящая изъ нѣсколькихъ этажей. Изъ верхней пещеры вырубленная во льду лѣстница и корридоръ ведутъ въ нижнюю пещеру, стѣны которой состоятъ изъ чистаго, совершенно прозрачнаго льда. Внутренность пещеры наполнена массой огромныхъ ледяныхъ грядъ, шаровъ, колоннъ и бугровъ. Ле-

дяная масса пещеры опредѣляется въ 120000 куб. м.

Добшинскій (Павель Dobšinsky)—словацкій писатель, р. 1828 г. Онъ писалъ изящныя патріотическія стихотворенія, перевелъ Байрона и Мицкевича. Гораздо больше его значеніе какъ собирателя народныхъ легендъ, рассказовъ и повѣрій, напечатанныхъ имъ въ сборникахъ словацкой матицы. Въ 1880 г. появилось цѣнное сочиненіе его: «Prostonárodní obyčaji, pověry a hry slovenské»; другая его работа «Uvahu o slovenskych povestiach», въ духѣ миѣологической школы, не выдерживаетъ критики.

Добшоуъ—прусскій ген. отъ кавалеріи (1763—1836). Во время войны 1813 г. собралъ и устроилъ силезскій ландверъ; содѣйствовалъ побѣдамъ при Гросъ-Беренѣ и Денневицѣ и руководилъ осадой крѣпостей Виттенбергъ и Эрфуртъ.

Добыча (военная)—захватъ и присвоеніе вещей, принадлежащихъ неприятелю. Д. считается до сихъ поръ правомѣрнымъ способомъ пріобрѣтенія собственности, хотя ея предѣлы сильно ограничены. Въ древности военная Д. служила однимъ изъ главныхъ способовъ обогащенія и имѣла своимъ предметомъ какъ имущество вооруженнаго неприятеля, такъ и мирныхъ гражданъ. Свидѣтельства римскихъ источниковъ относит. взгляда древнихъ римлянъ на Д. особенно характерны: по словамъ Гая, Д. была *лучшимъ* способомъ пріобрѣтенія собственности; ее римляне «maxime sua esse credebant»; отсюда и символомъ собственности вообще у нихъ служило копье (hasta). Грабежъ неприятельской страны у нихъ, какъ и у грековъ, считался не только не позорнымъ, но почетнымъ дѣломъ, свидѣтельствомъ храбрости. Начиная съ прошлаго вѣка право Д. стало смягчаться введеніемъ реквизицій и контрибуцій (см.). Въ настоящее время правомѣрнымъ считается лишь присвоеніе имущества, принадлежащаго неприятельской арміи. Грабежъ мирныхъ жителей рѣшительно воспрещается, за очень рѣдкими исключеніями, допускаемыми по спеціальному приказанію начальства. «Военною добычею называется всякая собственность вооруженнаго неприятеля, отнятая въ бою. Имущество безоружныхъ жителей, даже въ землѣ неприятельской, должно оставаться неприкосновеннымъ. Малѣйшее присвоеніе оного, а паче насильственное отнятіе или грабительство, подвергаетъ виновныхъ въ томъ строжайшему взысканію по законамъ»—таково правило русскаго Свода постановленій военныхъ. Изъ предметовъ военной добычи международное право стремится, затѣмъ, взять предметы религіи, общественной благотворительности, науки и искусства. Отнятая Д. ставится достойнѣе или государства (ст. 410 т. X ч. 1), или цѣлой совокупности лицъ—напр., полка—если она добыта сообща, или отдѣльныхъ лицъ, если она взята въ одиночку *). Право собственно-

*) Государственнымъ имуществомъ считается часть Д., составлявшая до захвата публичную собственность: амуніція, провіантъ, казенныя деньги и т. д. Недвижимыя имущества совсѣмъ не подлежатъ захвату и правахъ Д.

сти на Д. для солдатъ-гражданъ даннаго государства или «подданныхъ дружескаго государства» (ст. 232 сакс. гражд. ул.) считается полнымъ, со всеми послѣдствіями его, между прочимъ и правомъ вѣдикаціи. Наоборотъ, по отношенію къ врагамъ аналогичнаго права не признается, такъ что Д., захваченная изъ даннаго государства врагомъ и перепроданная имъ обратно въ то, откуда она взята, подлежитъ вѣдикаціи со стороны прежняго владѣльца, впрочемъ, съ вознагражденіемъ покупщика уплатой цѣны. Военная Д., отнятая врагомъ и отбитая вновь солдатами даннаго государства, возвращается собственникамъ, съ вознагражденіемъ имъ отбывшихъ ее солдатъ. О морской Д. см. Призвъ.

Добыча лѣсная—см. Доходъ лѣсной.

Довборъ—литовскій дворянскій родъ. Предокъ его владѣлъ помѣстьями въ 1397 г. Въ XVI вѣкѣ родъ этотъ раздѣлился на двѣ вѣтви, принявшія гербы *Пріятель* и *Дроа-миръ*. Одна вѣтвь этого рода приняла имя Д.-Мусницкихъ. Родъ Д. внесенъ въ I и VI части родословной книги Виленской и Ковенской губ.

Довбышъ (барабанщикъ, литавщикъ)—въ войсковой организаціи Запорожской Сѣчи занималъ сравнительно важное мѣсто. Онъ присутствовалъ при исполненіи судебныхъ приговоровъ; ему поручали привозъ въ Сѣчь болѣе важныхъ преступниковъ, повѣрку сборовъ и побужденіе къ скорѣйшей уплатѣ податей и т. п.

Довгердь или **Довгирдь**—литовскій дворянскій родъ. Предокъ его былъ воеводою виленскимъ (1434—42); сынъ его Михайлъ подписалъ въ 1432 г. договоръ Свидригайла съ тевтонскими рыцарями. Родъ этотъ въ XVI в. раздѣлился на двѣ вѣтви, принявшія гербы *Лебедь* и *Баволя-глова*. Родъ Д. внесенъ въ I и VI части родословной книги Виленской, Волынской и Ковенской губ. В. Р.

Довголевскіе—русс. дворянскій родъ. Предокъ его Алексѣй Федоровичъ Д. пожалованъ помѣстьями въ Малороссіи въ 1678 г. Родъ этотъ внесенъ въ VI ч. родословной кн. Черниговской губ. (Гербовникъ, XII, 103).

Довголевскій (Митрофанъ)—мадорусскій писатель XVIII в., составитель интерлюдій и рождественскихъ драмъ, на языкѣ очень близкомъ къ народному. Ср. «Труды кievской духовной академіи» (1865, II) и въ сочин. Н. И. Петрова, «Кievская искусств. литер. XVIII в.» (1881).

Довгилло—литовскій дворянскій родъ. Предокъ его, дворянинъ Волынской земли, получилъ вотчины отъ короля Казимира I. Родъ этотъ въ XVI вѣкѣ раздѣлился на нѣсколько вѣтвей, принявшихъ гербы *Абданкъ*, *Задора*, *Дзюлоша* и *Шламенчикъ*. Одна изъ вѣтвей ишется Мвнгайло-Д. Другая именовалась сначала Д.-Завиша, а потомъ отбросивъ первоначальную фамилію и именуется Завишами. Родъ Д. внесенъ въ VI и I част. родословной книги Виленской, Витебской, Ковенской, Минской и Саратовской губ.

Дове (Альфредъ Вильгельмъ Dove)—историкъ и журналистъ. Род. въ 1844 г.; былъ проф. исторіи въ Бреславлѣ и Боннѣ;

въ 1892 г. редактировалъ мюнхенскую «Allgemeine Zeitung». Изъ его истор. трудовъ извѣстностью пользуются: «Die Doppelchronik von Reggio u. die Quellen Salimbene» (1878) и «Deutsche Geschichte im Zeitalter Friedrichs d. Gr. u. Josephs II» (1883). Имъ издано, между прочимъ, литературное наслѣдіе Ранке.—Его братъ, *Ричардъ Вилм.* (род. въ 1833 г.)—извѣстный проф. церковнаго права, проф. въ Тюбингенѣ, Килѣ и Геттингенѣ. Въ 1860 г. основалъ въ Берлинѣ «Zeitschrift für Kirchenrecht» для разработки евангелич. и католич. церковнаго права не съ ультрамонтанской точки зрѣнія; въ этомъ органѣ помѣщена большая часть его работъ, между прочимъ, «Aemilius Lud. Richter u seine Zeit», рисующее церковныя явленія новѣйшихъ временъ. Д. составилъ также «Sammlung der wichtigern neuen Kirchenordnungen, Kirchenverfassungsgesetze etc. des evang. Deutschlands» (1865) и обработалъ «Lehrbuch des Kirchenrechts» Рихтера (8 изд. 1877—86).—Сынъ его, *Карлъ* (род. 1863) написалъ: «Das Klima des aussertropischen Südafrika» (1888) и «Kulturzonen von Nord-Absienien» (1890).

Дове (Генрихъ Вильгельмъ Dove)—знаменитый нѣм. метеорологъ, род. въ 1803 г. въ Лигницѣ; 1821 г. поступилъ въ бреславльскій унив., потомъ въ берлинскій; въ 1826 г. докторъ физики и приватъ-доцентъ въ Кенигсбергѣ; въ 1828 г. экстраординар. проф. тамъ же, 1829 г. въ Берлинѣ, въ 1845 г. ордин. проф. тамъ же и членомъ берлинской акад. наукъ; въ 1848 г. назначенъ директоромъ прусскаго метеорологическаго института, затѣмъ вице-президентомъ акад. наукъ. † 4 апр. 1879 въ Берлинѣ. Д. извѣстенъ нѣсколькими работами по оптикѣ и электричеству, но не онѣ доставили ему знаменитость, а его обширныя работы по метеорологіи, начавшіяся въ 1826 г. и продолжавшіяся до смерти. Важнѣйшія изъ его работъ были посвящены температурѣ воздуха. Онъ явился продолжателемъ Гумбольдта въ изслѣдованіи среднихъ температуръ и начертаніи *изотермъ* (см.), во собралъ несравненно болѣе обширныя и точныя данныя по этому предмету, чѣмъ Гумбольдтъ. Главныя его работы по данному вопросу: «Temperaturtafeln» (1848), «Die Verbreitung der Wärme auf der Oberfläche der Erde» (1852, съ картами изотермъ года и 12 мѣсяцевъ), «Die Verbreitung der Wärme in der nördl. Hemisphäre» (1855), «Die Monats- und Jahresisothermen in der Polarprojection» (1864), нѣсколько большихъ статей въ книгѣ «Klimatologische Beiträge» (1857—1869) и т. д. Онъ не ограничился вычисленіемъ среднихъ температуръ разныхъ мѣстъ и картографическимъ изображеніемъ, но вычислилъ среднія температуры параллелей отъ 10° до 10° и отклоненія температуры отъ этихъ среднихъ (изономалы), которыя также изобразилъ на картахъ. На основаніи среднихъ температуръ параллелей Д. вычислилъ среднюю температуру воздуха земнаго шара за каждый мѣсяцъ и за годъ, и пришелъ къ заключенію, что она всего выше въ июлѣ и всего ниже въ январѣ. Д. нашелъ, что для болѣе точнаго изслѣдованія годового хода температуръ

вужно избрать болѣе короткіе періоды, чѣмъ мѣсяцы, и остановился на 5 дневныхъ среднихъ, начиная съ 1 янв. нов. ст. (см. его «Darstellung der Wärmeerscheinungen durch fünf tägige Mittel»). Еще важнѣе заслуга Д. по изслѣдованію такъ наз. *неперіодическихъ отклоненій температуры*. До него обыкновенно приписывали необычайно теплую или холодную погоду тѣмъ или другимъ космическимъ вліяніямъ. Д. вычислилъ среднія температуры мѣсяцевъ для слишкомъ 1000 станцій; затѣмъ вычислилъ отклоненія отдѣльныхъ годовъ отъ многолѣтнихъ среднихъ и показали, что отклоненія въ одну сторону болѣе или менѣе компенсируются отклоненіями въ другую, напр. теплой зимѣ въ Зап. Европѣ соответствуетъ холодная внутри Соедин. Штатовъ и въ Восточной Сибири, или обратно, а иногда компенсація встрѣчается и гораздо ближе. По его мнѣнію, отклоненія въ ту или другую сторону зависятъ отъ различнаго направленія воздушныхъ теченій. Этому вопросу посвящены 6 большихъ томовъ «Nichtperiodische Veränderungen der Verbreitung der Wärme auf der Erdoberfläche» и б. ч. 2-го т. «Klimatologische Beiträge». Менѣе важны работы Д., посвященныя суточному періоду температуры («Temperaturtafeln», «Dämmerung der Wärme in der Winternacht der Polarländer» и т. д.) актинометрія въ широкомъ смыслѣ («Ueber den Zusammenhang der Wärmeveränderung der Atmosphäre mit der Entwicklung der Pflanzen» и осадкамъ («Ueber die Vertheilung des Regens auf der Erdoberfläche», въ «Klimatol. Beitr.» т. I). О движеніи воздуха (вѣтрахъ, буряхъ) Д. писалъ много; онъ авторъ знаменитаго закона *вѣтровъ*, по которому смѣна вѣтровъ происходитъ въ томъ же направленіи, какъ и видимое движеніе солнца, именно *вправо* въ северномъ и *влево* въ южномъ полушаріи («Meteorologische Untersuchungen»). Имъ же вычислены многочисленныя такъ наз. *розы вѣтровъ* (тамъ же, а также въ «Repertorium der Physik»). Тамъ же еще болѣе въ позднѣйшихъ работахъ Д. о вѣтрахъ все болѣе и болѣе выступаетъ понятіе о двухъ основныхъ воздушныхъ теченіяхъ, такъ наз. *полярномъ* (въ сѣв. полушаріи СВ, въ южн. ЮВ) и *экваторіальномъ* (въ сѣв. полушаріи ЮЗ, въ южн. СЗ.) и о томъ, что въ тропикахъ они расположены одно надъ другимъ (первое внизу, второе наверху), а въ среднихъ и высшихъ широтахъ одно рядомъ съ другимъ, и отъ вытѣсненія одного изъ этихъ воздушныхъ теченій другимъ зависитъ наша погода.

О буряхъ Д. тоже писалъ уже въ первыхъ своихъ трудахъ и до 1850 г. склонялся къ мнѣнію, что и бури среднихъ широтъ — циклоны — мнѣнію, высказанному уже Врандесомъ въ 1820 г. (см. Бури, Вѣтеръ, Градиентъ). Позднѣе онъ высказалъ мнѣніе, что бури умереннаго пояса происходятъ, главнымъ образомъ, въ такъ наз. экваторіальномъ теченіи, иногда въ полярномъ, а также и при встрѣчѣ ихъ (такъ наз. Stauwürme). См. его «Gesetz der Stürme» и «Stürme der gemässigten Zone».

Многія работы Д. посвящены *давленію воздуха*; онъ одинъ изъ первыхъ обратилъ вни-

маніе на годовую ходъ давленія и собралъ большой матеріалъ по этому вопросу (см. («Pogg. Ann.» т. 15, 22, 58, 77 и «Zeitsch. f. Allgemeine Erdkunde» 1858, 1859). Онъ же первый указалъ на то, что лѣтній муссонъ Индіи зависитъ отъ разрѣженія воздуха въ Центральной Азіи. Начиная съ конца 40-хъ гг. вліяніе Д. было такъ же велико въ метеорологіи, какъ вліяніе Берцеліуса въ химіи въ 30-хъ гг., особенно въ Германіи. Новыя направленія въ метеорологіи, какъ то синоптическія работы и примѣненіе законовъ механики и термодинамики не одобрялись имъ, и его вліяніе мѣшало распространенію новаго направленія науки въ Германіи. Д. преподавалъ метеорологію не только въ университетѣ, но и въ всенной акад. Онъ былъ блестящій лекторъ; его публичныя лекціи привлекали всегда многочисленныхъ слушателей. Его сочиненія отличаются яснымъ, рѣдко блестящимъ изложеніемъ, столь рѣдкимъ въ то время у нѣмецкихъ ученыхъ. Кромѣ названныхъ работъ, Д. напечаталъ много другихъ по физикѣ и метеорологіи въ «Pogg. Ann.» и въ редактированномъ имъ «Repertorium der Physik» и въ изданіяхъ берлинской акад. наукъ, и по метеорологіи въ «Preussische Statistik», «Zeitschr. der Preuss. Statist. Bureau», «Zeitschr. für Allgemeine Erdkunde», «Zeitschr. der Oesterr. Ges. f. Meteorologie». Слѣдуетъ еще упомянуть слѣдующія работы: «Unters. im Gebiete der Induktionselektricität»; «Eiszeit, Föhn und Scirocco»; «Der schw. Föhn»; «Rückfälle der Kälte im Mai» (1856); «Ueber Mass u. Messen»; «Wirkungen aus der Ferne», «Darstellung der Farbenlehre» (1853); «Optische Studien» (1859); «Der Kreislauf des Wassers auf der Oberfl. der Erde».

А. В.

Довейно — литовскіе дворянскіе роды. Одинъ изъ нихъ, герба *Прусъ*, происходитъ отъ Станислава Д., пожалованнаго помѣстьями въ 1620 г. Этотъ родъ внесенъ въ I часть родословной кн. Виленской и Ковенской губ.

Довель (Ephraim Mac Dowell, 1771—1830) — американскій сельскій врачъ, обезсмертившій себя въ исторіи медицины, какъ первый произведшій операцію оваріотоміи (см.). Изучалъ медицину въ Эдинбургѣ, въ 1795 г. возвратился на родину, а въ 1809 г. впервые удалил съ благополучнымъ исходомъ кисту яичника. Въ общемъ онъ произвелъ 13 такихъ операцій и изъ нихъ 8 съ успѣхомъ. Первые женщины, на которыхъ онъ оперировалъ, были рабыни-негрятки. На литературное поприще онъ выступилъ своими сообщеніями объ оваріотоміи только въ 1818 г.

Доверовъ порошокъ (Pulvis Doveri) — весьма извѣстное лѣкарство отъ кашля, заключающее въ себѣ оійи и рвотный корень; изобрѣтено англіискимъ врачомъ Доверовомъ (1687—1741). Употребляется иногда также и при страданіяхъ кишечника.

Доверь (Dover): 1) приморскій городъ Англій, болѣе извѣстенъ подъ именемъ Дувръ. — 2) Городъ въ сѣв. амер. штатѣ Нью-Гампширѣ, въ 19 км. отъ моря; 12790 жит.; фабрикація обуви, мыла, шерстяныхъ и хлопчатобумажныхъ тканей; значительная свѣчепечатни. Стариннѣйшій городъ ш

ъ съ

1623 г.—3) Гл. г. съв. ам. штата Делаваръ (см. X, 328).

Д'Овидіо (Франческо D'Ovidio) — итал. филологъ и критикъ. Род. въ 1849 г.; проф. роман. филологія въ неапол. университетѣ. Многочисленныя работы Д., филологическаго и историко-литератур. содержания, обнаруживающія большую эрудицію и выдающіеся критическій талантъ, частью собраны въ «Saggi critici» (1879). Написалъ еще: «Il vocalismo tonico italiano» (1878), «Storia della letteratura latina» (1879), «Grammatica spagnuola» (1879), «Grammatica portoghese» (1881), «Il Tasso e la Lucrezia Bendidio Machiavelli» (1882) и др.

Довилль (Deauville) — морскія купанья въ франц. деп. Кальвадосъ, напротивъ Трувиля. 2228 ж. Въ послѣдніе годы сталъ привлекать много посѣтителей.

Довизио (Dovizio), см. Вибіена Бернардо (III, 660).

Довинтъ — литовскій дворянскій родъ герба *Корабо*. Предокъ его Вутримъ Д. былъ боириномъ пенянскимъ въ 1496 г. Родъ этотъ внесенъ въ I часть родословной книги Ковенской губ.

Довмонтъ, Симонъ (Simanas Daukantas) — литовскій народный писатель, лучший лит. прозаикъ и первый национ. историкъ, род. въ 1793 г. въ Тельшевскомъ у. Высшее образование получалъ въ вилен. и дерпт. унив. Служилъ въ Ригѣ въ ген.-губ. канцел., потомъ въ литовской метрицк. при сенатѣ. М. Волончевскій (см. т. VII, стр. 83), тогда проф. духов. акад., потомъ жмудскій епископъ, вызвалъ его на родину, чтобы на широкихъ основаніяхъ заняться дѣломъ народнаго — духовнаго и свѣтскаго — образования. Въ м. Ворняхъ, тогдашней резиденціи тельшевско-жмудскихъ епископовъ, скоро возникла между ними разногласія, кончившіяся полнымъ разладомъ, во вредъ литовскимъ народнымъ и просвѣтительнымъ интересамъ. Послѣдніе годы жизни Д. провелъ въ Попелянахъ, гдѣ в ум. въ 1864 г. Д. писалъ много, мало сравнительно успѣлъ при жизни издать и оставилъ современнымъ литвофиламъ большое литературное наслѣдіе (см. списокъ его трудовъ въ статьѣ Э. Вольтера: «Litauische Schriftsteller des XIX J.», въ «Mitteilungen d. Lit.-lit. Gesellsch.», вып. 15). Нѣкоторыя изъ его рукописей увидѣли свѣтъ только къ столѣтнему юбилею его рожденія, въ 1893 г., въ Плимутѣ, въ Сѣв. Американской Литвѣ, въ первой большой лат. газетѣ: «Vienube Lietvoniki». Д. писалъ подъ разными псевдонимами: Девинакиса, Шауклиса, Рагауниса, Пурвиса и др., съ цѣлью заставить думать, что число литовскихъ писателей очень значительно. Завѣтною его мечтою было основать литовскую провинціальную акад., для изученія мѣстной исторія, географія и др. и для развитія родноувѣдѣнія. Д. издалъ «Начатки латвійской грам.» (1837), переводы Корнелія Непота и басенъ Фэдра (1846), весьма цѣнный сборникъ жмуд.-лит. дайнъ и разныхъ брошюры о пчеловодствѣ, разведеніи хмѣля, фруктоваго сада и лѣса. Главное сочиненіе Д. (1845): «Budos Senovės Lėtinis Kalėnėnis ir Zlamajū» — описаніе литовскихъ древно-

стей, топограф., бытовыхъ и мнѣологическихъ, составленное по извѣстіямъ древнихъ и средневѣковыхъ писателей и отчасти по собственнымъ наблюденіямъ. Сочиненіе это для литовцевъ является источникомъ патристическаго воодушевленія, а для изслѣдователей литовск. старины — немаловажнымъ подспорьемъ при дальнѣйшихъ розысканіяхъ. Изъ рукописныхъ трудовъ Д. самый главный — жмудская исторія, нынѣ печатаемая въ Плимутѣ. Его богатая библиотека и коллекція рукописей сохраняется въ дер. Кивиляхъ близъ м. Шкуды, его племянниками Ковнацкими. Лит. языкъ произведеній Д. не всегда понятенъ восточному литовцу; книги его написаны на тельшев. говорѣ такъ назыв. Гондингенскаго гнѣства. Ср. «Отчетъ по позѣлкѣ по Литвѣ и Жмудѣ» (1887 г., стр. 106 сл.); «Lietuvizskieje Rasrai ir Rasrininkai» (1890, стр. 32); статьи Ив. Шлюпаса и Довайны-Сильвестровича въ «Vienube» 1892 и 1893 г. Э. Вольтеръ.

Довмонтъ (въ крещеніи Тимофей) — знаменитый псковскій князь, въ концѣ XIII в. Д. происходилъ изъ рода князей литовскихъ и владѣлъ въ Литвѣ Нальщанскимъ удѣломъ. Позднѣйшіе лѣтописцы ошибочно считаютъ его младшимъ сыномъ вел. князя литовскаго Миндовга. Онъ былъ женатъ на сестрѣ жены Миндовга, отнятой потомъ у него послѣднимъ. Послѣ убійенія Миндовга, къ которому, вѣроятно, былъ причастенъ и Д., онъ удалился въ 1266 г. въ Псковъ, гдѣ принялъ крещеніе и скоро приобрѣлъ такую любовь, что псковитяне избрали его своимъ княземъ. Въ томъ же году Д. разбилъ литовцевъ на берегу Двины и опустошилъ область кн. Гердена, забравъ въ плѣнъ его жену и сыновей. Вел. кн. Ярославъ, недовольный самовольнымъ избраніемъ Д., готовился изгнать его изъ Пскова, но, вслѣдствіе отказа новгородцевъ помочь ему, долженъ былъ распустить свои войска. Новгородцы въ слѣдующемъ году даже ходили вмѣстѣ съ псковитянами въ Литву, подъ предводительствомъ Д., со славою окончившаго и этотъ походъ. Въ 1268 г. Д. былъ призванъ новгородцами на помощь противъ ливонскихъ рыцарей и, вмѣстѣ съ кн. Дмитріемъ Александровичемъ и дружинами вел. кн. Ярослава, сражался при Везенбергѣ. Въ 1269 г. великій магистръ ордена, набравъ значительныя силы, осадилъ Псковъ. Д. храбро отстоялъ городъ; на помощь подоспѣли новгородцы, и вел. магистръ, раненый самими Д., долженъ былъ заключить миръ. Въ 1270 г. Ярославъ, не любившій Д., посадилъ на его мѣсто въ Псковѣ какого-то Айгуста, но псковитяне снова возвели въ князя Д. Въ 1282 г. Д., женившійся между тѣмъ на Маріи, дочери вел. кн. Дмитрія Александровича, помогалъ своему тестю, прогнанному съ великокняжескаго престола младшимъ братомъ Андреемъ; съ горстью поинновъ вторгнулся Д. въ Ладогу, вывезъ оттуда казну Дмитрія и вернулся къ нему въ Копорье, но, осажденный новгородцами, долженъ былъ оставить крѣпость. Послѣ этого лѣтописи цѣлыхъ 17 лѣтъ не упоминаютъ о Д. Въ 1299 г. ливонскіе рыцари неожиданно вторглись въ Псковскую область и, опустошивъ ее, осадилъ городъ, но были разбиты

Д. Вскорѣ послѣ этого онъ заболѣлъ и умеръ. Ни одинъ князь не былъ такъ любимъ псковитянами, какъ Д. Онъ былъ очень религіозенъ, судилъ народъ право, не давалъ въ обиду слабымъ, помогалъ бѣднымъ. Церковь причислила его къ лику святыхъ. Тѣло его погребено въ Троицкомъ соборѣ въ Псковѣ, въ которомъ до сихъ поръ хранятся его мечъ и одежда. Для защиты отъ нечаянныхъ нападений Д. укрѣпилъ Псковъ новой каменной стѣной, которая до XVI вѣка называлась Домонтовой.

Домонть-Събицкіе—литовскій княжескій родъ, не пользующійся княжескимъ титуломъ (съ 1673 г.). Происходитъ отъ древнихъ литовскихъ князей. Князь Гаврѣилъ Домонтовичъ основалъ въ 1434—44 г. мѣстечко Събики, отъ котораго потомки его приняли фамилию. Родъ этотъ употребляетъ гербъ «Гиппоцентавръ» и внесенъ въ VI и I части родословной книги Виленской губ. В. Р.

Домонты—литовскій дворянскій родъ, герба *Полонъ литовская*. Родоначальникъ ихъ, Глѣбъ Юрьевичъ Д. былъ пожалованъ вотчинами отъ вел. кн. Витовта въ 1404 г. Юрий-Доминикъ Д. былъ польскимъ резидентомъ въ Москвѣ (1680—93). Родъ Д. раздѣлился на двѣ вѣтви, внесенныя въ VI часть родословной книги Витебской, Ковенской и Минской губ. В. Р.

Домнары—такъ называется предмѣстье заштатнаго города Гонимонда (IX, 183), Гродненской губ., Вѣлостокскаго у. Посадомъ наименованъ въ 1572 г.; привилегіи имъ получены при Сигизмундѣ III.

Доводчикъ—одинъ изъ видовъ намѣстничьихъ и волостельныхъ людей древн. Руси. Д. (также праветчики) назначались кормленщиками преимущественно изъ ихъ холоповъ, для разнаго рода судебна-административныхъ дѣйствій, напр.: для вызова въ судъ, отдачи на поруки, производства взысканій; извѣстенъ даже случай, когда Д. функционировалъ въ роли судьи. Намѣстники и волостели получали *кормы*, а Д.—*лоборы*; дополненіемъ къ этимъ регулярнымъ доходамъ служили *пошлины*, взимавшіяся въ каждомъ отдѣльномъ случаѣ: правда, хоженое, ѣздъ, желѣзное, и т. п. Д. обязанъ былъ ѣхать въ Москву отвѣчать, разъ на него поступила жалоба за неправильныя дѣйствія; за неправильный арестъ онъ платилъ безчестье, смотря по человѣку, да искъ вдвое. Оскорбленіе, нанесенное Д., оплачивалось виновнымъ «противъ ихъ доходу», т. е. размѣръ пени соотносился съ нормальной цифрой дохода Д., посаженнаго кормленщикомъ въ извѣстномъ стану. Въ эпоху уставныхъ грамотъ размѣры поборовъ и пошлинъ въ пользу Д. устанавливались для каждой территоріи особо; грамоты же воспрещали кормленщикамъ «до году» смѣнять Д. или держать ихъ болѣе установленнаго количества (такъ на Вѣлоозерѣ, въ концѣ XV в., дозволено было держать двухъ Д. въ городѣ, да восемь въ трехъ станахъ къ городу). Д. не имѣлъ права незванымъ прійти на пиръ или брагчину, или переѣзжать изъ стана въ станъ. Изъ погоста въ погостъ, а обязанъ былъ ѣхать только свой станъ, свой погостъ, по которому

ѣздилъ согласно правиламъ, указаннымъ въ уставныхъ грамотахъ для отдѣльныхъ территорій. Д. и праветчики назывались также *дворянами*, какъ это видно изъ «Русской Правды» по Карамзинскому списку и Двинской уставной грамоты. В. Сторожева.

Доводъ—терминъ, означавшій въ древней Руси то же, что въ настоящее время выражается словомъ *доносъ*. При царѣ Борисѣ «за Д.» возводили въ дворянство холопей, или, по тогдашней терминологіи, «верстали въ дѣти боярскіе»; послѣ царя Бориса верстаныхъ помѣстнымъ и денежнымъ окладами «за Д.» холопей выкидывали изъ службы вонъ, т. е. опять возвращали въ состояніе холопства. См. В. Н. Сторожева, въ I томѣ «Матеріаловъ для исторіи русскаго дворянства» (М., 1891, стр. 89—91). Иное значеніе термина видно изъ докладной выписки къ указу 12 марта 1582 г., упоминающей холопей боярскихъ, которые «ходятъ въ Д. за своихъ государей и наймутся въ судахъ у вныхъ» («Акты Историческіе», I, № 134, ст. XX), т. е. холопей-повѣренныхъ, адвокатовъ. В. Ст.

Довойна—литовскій дворянскій родъ, герба *Шелма*. Предокъ его подписалъ въ 1401 г., совместно съ другими литовскими вельможами, договоръ о сохраненіи вѣрности польскому королю. Станиславъ Д., воевода полоцкій, былъ (1542—54) посломъ въ Москвѣ. Родъ Д. внесенъ въ VI ч. родословной книги Виленской губ. В. Р.

Довръ или **Довроисельдъ** (Dovge, Dovgefeld)—юго-зап. отрогъ шведско-норвежскихъ пограничныхъ горъ, отдѣляющійся подъ 63° с. шир. Подобно многимъ скандинавскимъ горамъ, Д. представляетъ плоскогоріе (до 650 м. средней высоты и до 100 км. ширины), оканчивающееся на З одускающимися отвѣсно въ море скалами. Высочайшія вершины: Snehätten (2306 м.) и Skreahö (2290 м.).

Довра—русскій дворянскій родъ. Предки его были въ XVII в. французскими дворянами (d'Auvray). Въ половинѣ XVIII в. родъ Д. переселился въ Саксонію. Фёдоръ Филипповичъ Д. (1766—1846) былъ генераломъ—отъ-инфантеріи и командиромъ отдѣльнаго литовскаго корпуса. Родъ Д. внесенъ въ III ч. родословной книги С.-Петербургской губ. В. Р.

Довъ (Герардъ)—см. Доу.

Довѣренность—терминъ гражданскаго права, означающій договоръ, которымъ два лица устанавливаютъ между собою отношеніе представительства (см.). Представительство по договору, Д. (лат. *mandatum*, фран. *mandat*, нѣм. *Auftrag*, *Bevollmächtigungsvertrag*) есть въ настоящее время наиболѣе распространенный видъ представительства. Въ римскомъ правѣ подъ Д. разумѣлся договоръ, въ силу котораго одно лицо принимаетъ на себя *безмездно* выполненіе порученнаго ему дѣла. Основаніемъ этого отношенія предполагалось дружественное расположеніе (*ex officio et amicitia*), и потому главнымъ признакомъ Д. считалась безмездность, такъ что условленное вознагражденіе измѣняло свойство договора и превращало его въ личный наемъ. Если и допускалось вознагражденіе за услугу, то лишь

въ качествѣ почетнаго дара (см. Гонораръ, IX, 187). По римскому праву Д. могла имѣть своимъ предметомъ интересы доверителя (*mandatum simplex*), или интересы третьяго лица (*mandatum qualificatum*), или совмѣстные интересы обоихъ или одного изъ нихъ и повѣреннаго. Этотъ взглядъ римскаго права на Д. перешелъ отчасти въ кодексы Саксонскій (§ 1300) и Остзейскій (ст. 4372 и 4373). Французскій кодексъ (ст. 1984) опредѣляетъ Д. какъ договоръ, по которому одно лицо даетъ другому право совершать что-либо за него и отъ его имени. По прусскому праву (часть I тит. 395) Д. есть договоръ, въ силу котораго повѣренный совершаетъ юридическія дѣйствія для и вмѣсто (*für u. statt*) доверителя. По австр. ул. (1002) Д.—договоръ, по которому кто-либо принимаетъ на себя веденіе (*Besorgung*) порученнаго ему дѣла, отъ имени другаго лица. Договоръ Д. отличается отъ договора личнаго найма тѣмъ, что первый имѣетъ своимъ предметомъ исключительно *юридическую* дѣятельность лица (установленіе, измѣненіе и прекращеніе правъ и обязанностей), послѣдній же—*фактическую* дѣятельность, т. е. работы физическія или умственныя. Крімъ того, существенный элементъ договора личнаго найма—наемная плата; договоръ же Д. можетъ быть и *безмездный*; франц. кодексъ даже предполагаетъ его безмездность, если не условлено противное. Наемникъ дѣйствуетъ *для* нанимателя, повѣренный—*за* (взамѣнъ) доверителя. Отъ вѣрующаго письма (*procurator*, *Vollmachturkunde*) договоръ Д. отличается тѣмъ, что въ вѣрующемъ письмѣ выражается вѣщая сторона представительства, т. е. право повѣреннаго представлять личность доверителя передъ третьими лицами, въ договоръ же Д. выражается внутренняя сторона представительства, т. е. взаимныя отношенія между доверителемъ и повѣреннымъ. Вѣрующее письмо (актъ полномочія) есть односторонній актъ, являющийся обыкновенно послѣдствіемъ уже состоявшагося договора Д. Для третьихъ лицъ юридическое значеніе имѣетъ вѣрующее письмо, а не договоръ Д., т. е. взаимное соглашеніе между доверителемъ и повѣреннымъ, которое обязательно лишь для нихъ обоихъ (кас. ^{503/08}, ^{471/08}, ^{418/70}). Договоръ Д. заключается иногда безмолвно—принятіемъ вѣрующаго письма; но обыкновенно онъ заключается письменно, съ изложеніемъ обязанностей доверителя и повѣреннаго, послѣдствій неисполненія условія и пр. Предметомъ Д. могутъ быть лишь дѣйствія дозволенныя; порученіе совершить преступное дѣйствіе само по себѣ преступно. На повѣреннаго не можетъ быть возложено осуществленіе личныхъ правъ доверителя (составленіе завѣщанія, заключеніе брака и пр.). Такъ какъ повѣренный дѣйствуетъ отъ имени и въ интересѣ доверителя, то онъ долженъ отвѣтствовать передъ нимъ за всѣ свои дѣйствія и отдавать ему въ нихъ отчетъ; доверитель же отвѣтствуетъ передъ повѣреннымъ за всѣ понесенныя послѣдствія, при дѣйствіяхъ на пользу перваго, расходы и убытки. При наличности нѣсколькихъ повѣренныхъ римское право признавало ихъ солидарно отвѣтственными передъ доверителемъ. По

французскому праву (ст. 1995) солидарность между нѣсколькими повѣренными существуетъ настолько, насколько она въ актѣ полномочія положительно установлена; по прусскому (§§ 201 и 202) солидарности нѣтъ только тогда, когда каждый повѣренный, по свойству порученія, былъ уполномоченъ только на отдѣльное дѣйствіе. Повѣренный, уполномоченный нѣсколькими лицами, представляетъ собою всѣхъ своихъ доверителей, а права и обязанности, вытекающія изъ отношеній, устанавливаемыхъ повѣреннымъ, распределяются между доверителями въ одинаковыхъ, равныхъ доляхъ (*pro rata*). Отступленіе отъ этого правила и солидарности доверителей допускается въ томъ лишь случаѣ, когда это положительно условлено въ договорѣ или постановлено въ законѣ. Тотъ же принципъ применяется и къ *отвѣтственности* нѣсколькихъ доверителей передъ повѣреннымъ (*Code civil art. 2002*; Сакс. улож. 1316). По общему правилу, уничтоженіе Д. однимъ изъ доверителей или смерть одного изъ нихъ не лишаетъ ея силы по отношенію къ другимъ изъ нихъ; точно также отказъ повѣреннаго отъ Д. долженъ быть заявленъ всѣмъ доверителямъ.

По своей формѣ полномочія бываютъ письменныя и словесныя; послѣднія допускаются многими иностранными кодексами (наприм. Австр. ст. 1005; *Code civil* ст. 1985). Юридическія послѣдствія дѣйствій повѣреннаго, *выходящихъ изъ предѣловъ Д.*, заключаются: а) по отношенію къ *доверителю*—въ томъ, что для него не возникаютъ ни права, ни обязанности, которыя доверенный имѣлъ въ виду для него установить, развѣ если доверитель призналъ или одобрилъ дѣйствія повѣреннаго положительно или безмолвно (*ratihabito mandato contragatur*), или воспользовался полученными отъ нихъ выгодами (*Code civil* 1998. Австр. 1016, Сакс. 1317); б) по отношенію къ *повѣренному*—въ томъ, что за послѣдствія тѣхъ дѣйствій, которыя выходятъ изъ предѣловъ Д. отвѣтствуетъ самъ повѣренный; в) по отношенію къ *третьему лицу*—въ томъ, что юридическое отношеніе, которое имѣлъ въ виду установить повѣренный, не имѣетъ для третьяго лица юридической силы.

Отношенія, устанавливаемые договоромъ Д. между доверителемъ и повѣреннымъ, содержать въ себѣ, кромѣ юридическаго, еще этической элементъ: особое довѣріе перваго къ нравственнымъ и умственнымъ качествамъ послѣдняго, вслѣдствіе чего отношеніе Д. является безусловно личнымъ, индивидуальнымъ. На этомъ основаніи повѣренный обязанъ лично исполнять порученныя ему дѣйствія и безъ особаго на то полномочія не можетъ передать правъ по Д. другому лицу. Представительство по Д. прекращается по обоюдному или одностороннему желанію доверителя и повѣреннаго, физической и гражданской смерти, а также несостоятельностью каждаго изъ нихъ (по проекту герм. гражд. улож. Д. прекращается только смертью повѣреннаго, но не доверителя). Юридическія отношенія, установленныя повѣреннымъ при жизни доверителя, какъ перешедшія уже на послѣдняго,

сохраняют свою силу и послѣ смерти довѣрителя или повѣреннаго, какъ и вообще послѣ прекращенія Д. Римское право обязывало наследниковъ повѣреннаго продолжать начатое имъ дѣло довѣрителя, а наследниковъ послѣдняго — вознаграждать повѣреннаго за расходы, понесенные имъ послѣ смерти довѣрителя, если онъ не зналъ объ этой смерти. Эти положенія еще болѣе развиты современными западно-европейскими законодательствами (Code civil 1991 и 2010; Австр. 1022, 1025; Сакс. 1319, 1324).

Представительство по Д. въ русскомъ правѣ (Св. Зак. Гражд. т. X ч. 1, ст. 2291 — 2334). При составленіи свода законовъ изъ старыхъ указовъ въ виду редакторовъ былъ матеріалъ, болѣею частью относящійся къ внѣшнимъ принадлежностямъ полномочія, и потому въ Сводѣ образовалась глава не о договорѣ порученія, но «о довѣренности и вѣрующихъ письмахъ». Древнѣйшіе извѣстные виды Д. были: 1) Д., даваемая отъ общества и сословія; 2) Д., которыми частныя лица уполномочивали другихъ приложить вмѣсто себя руку къ акту, или присутствовать во время приложенія къ нему печата, а также ходить по своимъ дѣламъ въ судахъ и совершать различныя судебныя дѣйствія, напр. даже цѣловать крестъ за своего вѣрителя. До Петра Велика не было общихъ правилъ о Д.; видно только, что Д. во всѣхъ случаяхъ могла быть даваема словесно. Постановленія нашего законодательства нормируютъ главнымъ образомъ Д. въ смыслѣ акта полномочія (вѣрующаго письма); догматическая же сторона представительства по Д. разработана весьма слабо, и только судебная, преимущественно кассационная практика установила многія положенія, сходныя съ положеніями иностранныхъ кодексовъ. Вѣрующее письмо, т. е. самый актъ полномочія, опредѣляетъ только пространство полномочія, предоставляемаго повѣренному, а не взаимныя отношенія между довѣрителемъ и повѣреннымъ; они устанавливаются, по взаимному ихъ соглашенію, особымъ договорнымъ актомъ (кас. 421/67, 52/87). Право давать Д. принадлежитъ всякому лицу, юридическому и физическому (и сословіямъ лицъ), могущему вступать въ договоры вообще. По общему правилу, принимать Д. или быть повѣреннымъ могутъ тѣ, кому не воспрещено вступать въ договоры. Для представительства по Д. въ дѣлахъ судебныхъ закономъ установлены особыя правила (ст. 44, 45, 245, 246 Уст. гр. суд.; ст. 44 Уст. угол. суд.; ст. 355, 406 учр. суд.; Уст., ст. 5—8 правилъ о произв. суд. дѣлъ, подвѣдом. земск. нач. и гор. судьямъ). Предметомъ Д. могутъ быть лишь дѣйствія, не требующія личнаго присутствія и участія довѣрителя. Все, совершенное повѣреннымъ въ предѣлахъ полномочія, хотя бы то было ко вреду довѣрителя, переходитъ непосредственно на послѣдняго и рассматривается какъ совершенное имъ самимъ (ст. 2326 Гр. з.; 40 Уст. торг.; кас. 1039/70, 271/12). Повѣренный можетъ дѣйствовать безвозмездно или за условленное вознагражденіе (учр. суд. уст. 395 и 396; кас. 1032/10). Въ гражданскихъ законахъ (X т., I ч.) вѣтъ прямыхъ указаній,

опредѣляющихъ взаимныя отношенія между повѣреннымъ, довѣрителемъ и третьими лицами. Довольно подробныя постановленія по этому предмету содержатся въ Торговомъ Уставѣ относительно приказчиковъ и торговой Д. (ст. 24—36, 40—48, 52 и 53 Уст. торг.). Постановленія эти вытекаютъ изъ существа представительства по Д. и потому должны имѣть примѣненіе къ Д. вообще. Довѣритель отвѣтствуетъ передъ третьими лицами за все сдѣланное повѣреннымъ на основаніи и въ предѣлахъ даннаго ему полномочія (кас. 1039/70, 644/70). Хотя положеніе о томъ, что повѣренный обязанъ вознаградить за убытки, происшедшіе отъ его нераднія въ исполненіи данныхъ ему порученій (ст. 2327), относится собственно къ Черниговской и Полтавской губ., но это нисколько не исключаетъ такой же отвѣтственности повѣренныхъ во всѣхъ другихъ частяхъ имперіи: они отвѣчаютъ за послѣдствія своихъ дѣйствій по крайней мѣрѣ въ тѣхъ предѣлахъ, которые указаны въ ст. 567, 574 и 684—689 Зак. гр. Повѣренный долженъ дать своему довѣрителю отчетъ въ своихъ дѣйствіяхъ и въ имуществѣ, состоявшемъ въ его распоряженіи (ст. 896 Уст. гр. суд.). Повѣренный отвѣчаетъ и за важныя упущенія въ выборѣ своихъ агентовъ и повѣренныхъ (субститутовъ), если ему предоставлено право передовѣрія (кас. 1227/12, 21/80 и 262/80). Довѣритель въ правѣ требовать уничтоженія договора, заключеннаго отъ его имени повѣреннымъ, на то не уполномоченнымъ; но дѣйствія повѣреннаго, не возбуждающія спора со стороны довѣрителя, признаются какъ бы совершенными самими довѣрителемъ (кас. 123/73, 443/73). Дѣйствія повѣреннаго, совершенныя внѣ предѣловъ Д., обязательны для довѣрителя, какъ скоро послѣдній изъяснилъ свое согласіе на нихъ, ясно выраженное или данное фактически; но означенныя дѣйствія не обязательны для третьихъ лицъ (кас. 1261/73, 141/12, 26/82). Д. можетъ быть дана на совершеніе какихъ-либо опредѣленныхъ дѣйствій и притомъ въ извѣстномъ мѣстѣ, или же на совершеніе всякаго рода закономъ дозволенныхъ дѣйствій; въ первомъ случаѣ Д. называется частною, спеціальною, во второмъ — общою (ст. 2331 Зак. гр., 42 — 45 Уст. торг.). Есть дѣйствія, преимущественно процессуальныя, на совершеніе которыхъ требуется спеціальное полномочіе (ст. 250, 1156, 1332 Уст. гр. суд.). Въ нашемъ законодательствѣ, какъ и въ иностранныхъ кодексахъ, существуетъ институтъ довѣренности по передовѣрью. Повѣреннымъ въ такомъ только случаѣ можетъ передать Д. другому лицу, если это право именно предоставлено ему довѣрителемъ (ст. 2329 Зак. гр., 250 Уст. гражд. суд.). Повѣренный отвѣчаетъ передъ своимъ довѣрителемъ или только за надлежащій выборъ субститута (если онъ на то уполномочен), или же за всѣ дѣйствія послѣдняго (если онъ уполномоченъ дѣйствовать вмѣсто довѣрителя и въ случаѣ надобности замѣнять себя другимъ лицомъ). Только въ послѣднемъ случаѣ повѣренный имѣетъ право требовать отъ субститута отчета по порученію ему дѣлу. Это же право принадлежитъ и первоначальному довѣрителю (кас. 262/80).

Въ дѣлахъ судебныхъ повѣренный, передоверяя другому лицу веденіе дѣла, не слагаетъ съ себя этимъ отвѣтственность передъ своимъ доверителемъ и сохраняетъ право личнаго ходатайства по дѣлу, не нуждаясь для того въ предварительномъ уничтоженіи сдѣланнаго передоверія (кас. ^{862/75} и ^{203/80}). У одного лица могутъ быть нѣсколько повѣренныхъ и нѣсколько доверителей. Если нѣсколько повѣренныхъ имѣютъ одну общую Д., то они должны дѣйствовать отъ имени доверителя всѣ совокупно; дѣйствія лишь нѣкоторыхъ изъ нихъ необязательны для доверителя; въ случаѣ смерти одного изъ нихъ, дѣйствіе Д. прекращается и относительно остальныхъ. Если нѣсколько лицъ, связанныхъ общимъ интересомъ, избираютъ одного общаго повѣреннаго для замѣны ихъ въ одномъ и томъ же процессѣ или правоотношеніи, то доверителя представляютъ собою какъ бы одно лицо, одну сторону (ст. 2325 Зак. гр.; 391 Учр. суд. уст.; 15 Уст. гр. суд.; кас. ^{13/76}, ^{33/80}, ^{88/81}, ^{69/87}).

Вѣрующее письмо, т. е. самый актъ полномочія, оплачивается простымъ гербовымъ сборомъ въ 80 к. и, по общему правилу, должно быть явлено у нотариуса, который обязанъ удостовѣриться въ самоличности и правоспособности доверителя (ст. 128 п. 6 и 147 Нот. пол.). Для нѣкоторыхъ дѣйствій допускаются болѣе простые формы Д. (напр., полномочіе для присутствованія при межеваніи, на полученіе пенсій или жалованья, на веденіе дѣла въ мир. установленіяхъ; полномочіе присяжному повѣренному; полномочіе должностнаго лица по дѣламъ казеннаго управленія).

Дѣйствіе Д. прекращается: 1) исполненіемъ порученія; 2) истеченіемъ срока, если полномочіе срочное; 3) смертью доверителя или повѣреннаго, лишеніемъ того или другого всѣхъ правъ состоянія или особенныхъ правъ, признаніемъ одного изъ нихъ безумнымъ, сумасшедшимъ, несостоятельнымъ или пропавшимъ безъ вѣсти; 4) уничтоженіемъ Д. по распоряженію доверителя; 5) отказомъ повѣреннаго. Уничтоженіе Д. должно быть оглашено во всеобщее свѣдѣніе (ст. 2331). На практикѣ прошеніе объ уничтоженіи Д. подается въ окружной судъ, обыкновенно по мѣсту явки Д. (въ законѣ на этотъ счетъ нѣтъ указанія), съ представленіемъ денегъ, потребныхъ на публикацію (въ мѣстныхъ Губернскихъ Вѣдомостяхъ—если дѣйствіе Д. ограничено одною опредѣленною губерніею; если же дѣйствія ея не ограничены одною мѣстностью, то публикація производится въ Сенатскихъ объявленіяхъ и въ Вѣдомостяхъ С.-Петербургскихъ и Московскихъ). Кромѣ того, судъ сообщаетъ объ уничтоженіи Д. тому нотариусу, гдѣ она была явлена. Повѣренный, слагая съ себя принятія имъ по Д. обязанности, долженъ увѣдомить объ этомъ доверителя, съ возвращеніемъ Д. Относительно прекращенія дѣйствія Д., выданной на веденіе судебныхъ дѣлъ, постановлено, что доверитель извѣщаетъ судъ о прекращеніи Д. на письмѣ или словесно. Повѣренный, отказывающійся отъ веденія дѣла, обязанъ увѣдомить о томъ своего доверителя заблаговременно, а если послѣдній живетъ не въ томъ городѣ, гдѣ находится судъ, то по-

вѣренный обязанъ заявить свой отказъ суду одновременно съ отсылкой его къ доверителю; тогда предсѣдатель суда назначаетъ повѣренному срокъ, по истеченіи котораго онъ считается свободнымъ отъ своей обязанности (ст. 251—254 Уст. гр. суд.). Въ случаѣ смерти, сумасшествія или лишенія всѣхъ правъ состоянія доверителя или повѣреннаго во время производства дѣла, послѣднее приостанавливается и возобновляется по просьбѣ одной изъ сторонъ (ст. 255, 681 и 687 Уст. гр. суд.). Юридическія сдѣлки, заключенныя третьими лицами съ повѣренными, объявленными несостоятельными, или полномочіе которыхъ уничтожено, признаются недействительными лишь съ того момента, когда на мѣстѣ пребыванія повѣреннаго получена публикація объ уничтоженіи Д. или о несостоятельности повѣреннаго; однако, если доказано, что лицамъ заключившимъ сдѣлку, несмотря на неполученіе публикаціи, извѣстно было объ уничтоженіи Д., то сдѣлка признается недействительною (ст. 2334; кас. ^{78/81}, ^{12/82}). Признаніе для доверителя обязательною сдѣлки, заключенной повѣреннымъ, которому извѣстно было о прекращеніи полномочія, не освобождаетъ повѣреннаго ни отъ уголовной отвѣтственности за такое дѣйствіе, ни отъ гражданской отвѣтственности передъ доверителемъ за причиненные ему убытки (кас. ^{12/82}).

Нашему законодательству извѣстны еще особые виды Д., для которыхъ существуютъ спеціальныя правила, а именно: а) Д. на представленіе имѣнія въ залогъ по казеннымъ подрядамъ и поставкамъ. Это—весьма употребительный видъ Д., въ которомъ подѣ формою полномочія содержится самостоятельный договоръ sui generis: собственникъ имущества предоставляетъ другому лицу, вступающему съ казною въ договоръ подряда или поставки, свое имущество для представленія въ залогъ (ст. 69—72 Пол. о каз. подр. по пост.); б) кредитное письмо или торговая Д. на производство торговыхъ дѣлъ или оборотовъ за счетъ и на имя доверителя (ст. 40—53 Уст. торг.); в) Д. на хожденіе по таможенному производству (ст. 55—62 Уст. торг.) и г) порученія торговаго свойства, безъ особаго акта Д., даваемыхъ лицамъ извѣстнаго разряда или званія, по дѣламъ, требующимъ особаго искусства и опыта; сюда относятся дѣла такъ наз. комиссіонныя, экспедиціонныя и маклерскія (ст. 43 Уст. суд. торг.). Ср., кромѣ общаго курсовъ гражд. права, Гордона, «Представительство въ гражданскомъ правѣ» (1879); его же, «Представительство безъ полномочія» (1893). Г. Вербловскій.

Довѣритель—см. Довѣренность.

Довѣріе—такъ называется психическое состояніе, въ силу котораго мы полагаемся на какое-либо мнѣніе, кажущееся намъ авторитетнымъ, и потому отказываемся отъ самостоятельнаго изслѣдованія вопроса, могущаго быть нами изслѣдованнымъ. Итакъ Д. отличается какъ отъ вѣры, такъ равно и отъ увѣренности. Вѣра превышаетъ силу вѣдѣній фактическихъ и формально логическихъ доказательствъ (см. Вѣра, VII, 641), Д. же касается вопросовъ, находящихся въ компетен-

пи человеческого познания; доверяется тотъ, кто не хочет или не может рѣшить или сдѣлать чего-либо самъ, полагаясь или на общепризнанное мнѣніе, или на авторитетное лицо. Увѣренность есть сознание собственной силы и состоятъ въ Д. къ истинности своего знанія или правотѣ своего дѣла; довѣріе, напротивъ, проистекаетъ изъ сознанія слабости, неувѣренности въ себѣ, признанія авторитета. Д., какъ терминъ, имѣетъ иногда значеніе юридическое (напр. злоупотребленіе довѣріемъ).

Догаресса—супруга дожа (см.).

Доггербанъ (Dogger- или Lagger-bank)—песчаная мель въ средней части Нѣмецкаго моря, 515 км. длины и 64 км. шир.; на сѣв. сторонѣ ловля трески. 5 авг. 1781 г. при Д. было морское сраженіе между англ. и голландцами.

Догдѣ—рѣка Якутской области, Верхоянскаго округа; впадаетъ въ р. Тостяхъ, правый пр. р. Адычи, системы р. Яны. Эта горная рѣчка беретъ начало на водораздѣльномъ хребтѣ рр. Индигирки и Яны, течетъ въ узкомъ и дикомъ ущельѣ, съ нависшими, отвѣсными скалами, служа дорогою въ заштатный гор. Зашиверскъ. Направленіе теченія рѣки съ В на З; она быстра, ямиста и замѣчательна своими наледями (тарынь), занимающими въ длину до 4 и болѣе верстъ и достигающими толщины до 3 саж.; весною вода прорываетъ въ этихъ тарыняхъ по нѣсколько рукавовъ и течетъ поверхъ льда. Длина теченія Д. до 300 в.; лѣтомъ по ней кочуютъ со своими оленями стадами тунгусы, находя здѣсь для нихъ удобныя пастбища и убѣжище отъ комаровъ.

Ф. Ш.

Догель—литовскій дворянскій родъ, герба *Дзюлоша*, отрасль рода Цырина. Предокъ его, Киріанъ Цырина-Догель, владѣлъ помѣстьями въ началѣ XVI в. Родъ Д. раздѣлился на двѣ вѣтви, внесенныя въ I и VI части родословной книги Виленской губ. Родъ Ив. Мих. Д. (см. ниже) внесенъ въ III часть родословной книги Витебской губ.

Догель (Иванъ Михайловичъ) — проф. фармакологіи въ казанскомъ унив. Род. въ 1830 г. Изучалъ медицину въ слб. медико-хирургической акд.; въ 1865 г. былъ командированъ за границу; занимался сперва въ Гейдельбергѣ подъ руководствомъ Гельмгольца, Кирхгофа и Бунзена, затѣмъ 2 года въ лабораторіи Людвигъ въ Лейпцигѣ, при чемъ особенно интересовался гистологіей и физиологіей кровообращенія. Въ 1868 г., по возвращеніи въ Россію, избранъ приватъ-доцентомъ медиц. акд., а въ 1869 г.—ординарнымъ проф. фармакологіи въ казанскомъ унив. Литературная и научная дѣятельность Д. обнимаетъ собой самыя разнообразныя вопросы по физиологіи и фармакологіи; свои статьи онъ печаталъ на русскомъ, польскомъ и нѣмецкомъ языкахъ, почему труды его извѣстны за границей и пользуются вполне заслуженнымъ уваженіемъ. Имъ издано (еще не законченное) замѣчательное руководство по фармакологіи. Подъ руководствомъ Д. многочисленными его учениками произведенъ цѣлый рядъ различнаго рода работъ, преимущественно по физиологіи нервной системы и кровообращенія.

Догель (Матвій Dogiel)—извѣстный польскій историкъ, род. около 1715 г. въ виленскомъ повѣтѣ; принадлежалъ къ ордену шаритовъ; долго учился за границей, куда сопровождалъ своего воспитанника, графа Кампо. Вернувшись въ Вильну, былъ ректоромъ коллегіи шаритовъ и завелъ типографію, сдѣлавшуюя впоследствии знаменитой. Большія связи доставили ему доступъ въ государственныя и фамильныя польскіе архивы. При содѣйствіи короля Августа III, Д. объѣздилъ Германію, Францію, Нидерланды и собралъ въ тамошнихъ архивахъ и бібліотекахъ большое число подлинныхъ историч. документовъ и диплом. актовъ, относящихся къ Польшѣ. Собранные материалы вошли въ составъ драгоценнаго для исторіи не только Польши и Литвы, но и другихъ государствъ, восьмитомнаго труда «Codex diplomaticus regni Poloniae et Magni Ducatus Lituaniae»; но изъ него, вслѣдствіе внезапной смерти Д. (1760), успѣли появиться въ печати только первый, четвертый и пятый томы (1758—64). Эти 3 тома довольно рѣдки. Рукописи остальныхъ томовъ были переданы въ королевскую бібліотеку въ Варшавѣ; ими потомъ много пользовался Нарушевичъ, для своей исторіи Польши. Позже (около 1815 г.) часть ихъ, уже изъ частныхъ рукъ, приобрѣтена виленскимъ университетомъ. Д. успѣлъ издать еще другой цѣнный трудъ: «*Limites Regni Poloniae et magni ducatus Lituaniae, ex originalibus et exemplis authenticis descripti et in lucem editi*» (Вильна, 1758), содержащій документы по установленію границъ между Польшей, Россіей, Бранденбургомъ и Помераніей.

Доги—нѣсколько породъ собакъ, происходящихъ отъ древнихъ ассирійскихъ и египетскихъ *правильныхъ* собакъ, проникшихъ сперва въ Грецію, потомъ на Аппенинскій полуостровъ и затѣмъ распространившихся по всей Европѣ. Главныя породы современныхъ договъ слѣдующія: 1) *медальки*, происшедшія изъ сѣв. Италіи (медіоланскіе, миланскіе Д.), были значительно распространены въ Россіи и употреблялись для травли медвѣдей, но со времени воспрещенія этой травли, въ шестидесятихъ годахъ, стали выводиться, а нынѣ сохранились только въ Императорской охотѣ въ Гатчинѣ; 2) *англійскіе Д.* или *мастифы* служившіе, въ былыя времена, сѣверо-американскимъ плантаторамъ для выслѣживанія бѣлыхъ негровъ; 3) *бордосскіе Д.*—употребляются на югѣ Франціи до сихъ поръ для травли, преимущественно на ярмаркахъ, на особыхъ аренахъ, медвѣдей, волковъ и ословъ; 4) *нѣмецкіе Д.*, раздѣляющіеся на *датскіе*, *ульмскіе* и др. Д., произошли отъ скрещиванія съ борзыми собаками, и 5) *далматскіе Д.* За исключеніемъ послѣднихъ, не обладающихъ большимъ ростомъ, остальные Д. представляютъ самыхъ крупныхъ и сильныхъ собакъ въ свѣтѣ, до 90 сант. высоты, съ огромною головою и могучими челюстями, изъ которыхъ нижняя выдается впередъ, что даетъ собакѣ возможность дышать, не разжимая зубовъ, когда она вопьется въ затравленное ею животное. Д. бываютъ одноцвѣтныя, полосатыя и крапчатые.

С. Б.

Доглиньг (Huregoodon) — животное из отряда китообразных, подотряда зубастых китов (Denticete), относимое къ особому семейству Huregoodontidae. Отличаются недоразвитіемъ зубовъ: лишь въ нижней челюсти съ каждой стороны одинъ или два зуба; остальные зубы совсѣмъ отсутствуютъ или сиратаны въ деснахъ. Рыло у представителей этого семейства вытянуто по большей части въ видѣ клюва. Huregoodon butzkorf Thomps., Д. или буцкорфъ (нѣмецкое названіе, перешедшее и въ русскія книги) съ выпуклымъ лбомъ и косящими гребнями на верхней челюсти; все тѣло равномерно чернаго цвѣта, длиною 6—8 метровъ. Грудные плавники относительно очень невелики. водится въ сѣверномъ Ледовитомъ океанѣ и сѣверной части Атлантическаго, но заходитъ и въ болѣе южныя широты. Питается моллюсками, преимущественно головоногими, и маленькими рыбками. В. Ф.

Догма (права) — см. Право.

Догматизмъ (отъ *dogma*, положеніе) — философскій терминъ, обозначающій определенное отношеніе къ содержанию системы, а не самую систему. Понятіе Д. опредѣляется главнымъ образомъ двумя противоположными ему понятіями — скептицизмомъ и критицизмомъ. Вообще говоря, Д. называется попытка построить философскую систему безъ предварительнаго изслѣдованія познавательныхъ способностей человѣка и безъ рѣшенія вопроса о томъ, насколько человѣкъ можетъ постичь истину, т. е. познать истину. Всякій человѣкъ по природѣ догматикъ, ибо вѣрить въ возможность нахождения истины до тѣхъ поръ, пока не убѣдится въ тщетѣ своихъ усилій; такимъ образомъ философія въ своемъ началѣ необходимо догматична. Неудачныя попытки міропониманія создаютъ скептицизмъ, отрицающій возможность истиннаго понятія, при чемъ скептицизмъ свои доводы беретъ частью изъ прошлаго философіи, частью изъ разсмотрѣнія природы самаго разума. Первая категория доводовъ не опасна, ибо очевидно, что неудача философіи въ прошломъ не заключаетъ въ себѣ причины, почему бы ей не достичь успѣшнѣ своей цѣли въ будущемъ. Вторая категория доводовъ противъ Д. тоже не опасна, ибо скептицизмъ, ополчаясь на мышленіе, не имѣетъ иного орудія, какъ само мышленіе, поэтому самымъ своимъ существованіемъ опровергаетъ то, что желаетъ доказать. Вотъ почему въ новой философіи скептицизмъ не играетъ никакой роли и торжествуетъ догматизмъ; но въ лицѣ критицизма выросъ новый и болѣе опасный противникъ Д. Критицизмомъ называется направленіе нѣмецкой философіи, родоначальникомъ которой считается Кантъ. Прежде чѣмъ строить философскую систему, необходимо подвергнуть критикѣ нашу познавательную способность, — задача, которую рѣшаетъ Кантъ въ Критикѣ чистаго разума. Результатомъ анализа Канта является невозможность метафизики, познания предметовъ самихъ по себѣ, и утверженіе, что мы познаемъ лишь явленія, законномѣрность въ которыхъ принадлежатъ не явленіямъ, а познающему субъекту. Хотя критицизмъ, подобно скептицизму, ограничиваетъ

претензіи человѣческаго познанія, однако по своей природѣ критицизмъ вполне отличенъ отъ скептицизма и ближе къ Д. Критицизмъ выдвигаетъ только изъ основныхъ задачъ философіи теорію познанія и утверждаетъ ея преимущественное значеніе въ ряду философскихъ вопросовъ. Самый критицизмъ Канта вовсе не настолько отличается отъ философіи Локка и Юма, чтобы можно было въ немъ видѣть родоначальника новаго направленія. Что критицизмъ по своей природѣ есть догматическое направленіе — это доказывается исторіей; критицизмъ Канта весьма быстро и логически правильно выродился въ Д. Шеллинга и Гегеля.

Э. Радловъ.

Догматика — наука о догматахъ (см.), главная изъ наукъ богословскихъ. Догматическое богословіе излагается или въ видѣ системы догматовъ, или въ видѣ исторіи догматовъ; въ томъ и другомъ случаѣ матеріалъ своей Д. почерпаетъ изъ Св. Писанія и изъ св. преданія, къ которому относятся «образцы церковной вѣры», т. е. «символы вѣры», «вѣроопредѣленія» соборовъ и «вѣроизложенія» или исповѣданія вѣры отдельныхъ, наиболѣе чтимыхъ учителей церкви. Въ своемъ послѣдовательномъ развитіи православная Д. представляетъ три періода: 1) первоначальный до вселенскихъ соборовъ, 2) вселенскихъ соборовъ и 3) отъ вселенскихъ соборовъ до XV в. — въ Греціи, а затѣмъ въ Россіи. Научная дѣятельность по отношенію къ догматамъ вѣры, т. е. ихъ логическое обоснованіе, а также ихъ систематизація или приведеніе во взаимное соотношеніе, начинается съ тѣхъ поръ какъ въ числѣ членовъ церкви стали являться люди образованные, какъ Іустинъ Философъ и др. апологеты христіанства; они первые отыскиваютъ точки соприкосновенія между вѣрою и разумомъ. Климентъ Александрійскій сдѣлалъ рѣшительную попытку истины вѣры представить въ формѣ научнаго знанія; онъ училъ, что нѣтъ вѣры безъ знанія, какъ и знанія безъ вѣры; наука (ἐπιστήμη) должна проникаться вѣрою, а истины вѣры должны имѣть наукообразное изложеніе. Сочиненіе Оригена: «О началахъ» (περί ἀρχῶν) представляетъ дальнѣйшій шагъ на пути научнаго развитія Д., заключающій въ себѣ опытъ полной систематизаціи догматовъ. Въ періодъ вселенскихъ соборовъ въ церкви ступить уже выше всякаго сомнѣнія необходимость научнаго метода при изложеніи хр. догматовъ. Формула взаимнаго отношенія вѣры и знанія въ это время опредѣлена такъ: вѣра предшествуетъ знанію, знаніе сдѣдуетъ послѣ вѣры (Кириллъ Алекс., Дидимъ). Василий В. диалектику называетъ оградою (τείχος) догматовъ, а Августинъ находитъ ее необходимую для разрѣшенія недоумѣній при толкованіи Св. Писанія. Опытами систематизаціи догматовъ въ этотъ періодъ являются поученія Кирилла Іерусал., огласительное слово Григорія Нисскаго, пятая кн. соч. противъ ересей Феодорита Кирскаго, *Compendiorium* Викентія Лиринскаго (въ этомъ сочиненіи теоретически указываются начала, какихъ долженъ держаться догматистъ при изслѣдованіи хр. истинъ: нужно принимать за истину то, что признавала ея въ церкви *послѣдую, всегда* и

всѣ), Августина—«Enchiridion» и отчасти «De doctrina christiana», Геннадія Массилійскаго († 495)—«О Д. церковныхъ», Фульгенція (VI в.)—«De fide», Исидора Севильскаго—«Libri septuaginta», «Точное изложение вѣры» I. Дамаскина (см. Дамаскинъ). Въ периодъ *послѣ вселенскихъ соборовъ* какъ опыты Д. пользовались известностію «Догматическое всеоружіе прав. вѣры» Еве. Зигабена (XII в.), «Сокровище» Никиты Хоніата († 1206), «Церковные разговоры о вѣрѣ» Симеона Солунскаго (XV в.). Послѣ XV вѣка развитие догматики въ Греціи прекращается, и ея дѣло продолжаетъ Россія. Въ 1631 г. является «Православное изслѣдованіе вѣры», кievскаго митрополита Петра Могилы; особенно же замѣчательно Д. богословіе Теофана Прокоповича (ок. 1711 г.), въ которомъ впервые догматы, какъ предметъ Д., обособляются отъ истинъ вразумленія. Оно продолжено Самуиломъ Миславскимъ. Затѣмъ слѣдуютъ сочиненія Сильвестра Кулябки (ок. 1745), Іакинѣа Карпянскаго (ок. 1772 г.), Сильвестра Лебединскаго (ок. 1799), Георгія Конисскаго («Правосл. Богословіе» ок. 1755 г.), Иринея Фальковскаго (1795—1804), Теофилакта Горскаго (1764—1774), митр. Платона Левшина (1763—1765), архим. Макарія (1764—1766), Ювеналія Медвѣдскаго (1806) и въ новѣйшее время протоіерей Терновскаго (1838), архим. Макарія (впослѣдствіи митроп. моск.; изд. 1849—1853) и Фаларета, архіеп. черниг. (1864). Новѣйшая и лучшая Д. на русскомъ языкѣ—«Опытъ православнаго догматическаго богословія съ историческимъ изложеніемъ догматовъ», Сильвестра, еп. каневскаго, ректора кievской духовной акад. (1884—1886).

Послѣ отдѣленія церкви западной отъ восточной, одновременно и параллельно съ развитіемъ Д. православной на Востокѣ началось на Западѣ развитие Д. католической, а съ XVI в.—и протестантской. Общей характеристической чертой средневѣковой католической Д. служатъ такъ назыв. схоластическое ея направленіе, состоящее въ неумѣренномъ примѣненіи логики и диалектики къ изученію догматовъ. Всякій догматъ схоластики стремились перенести въ область логическихъ формулъ, разсматривая его здѣсь по категоріямъ разсудка. Они не думали этимъ вредить вѣрѣ, увлекаясь лишь стремленіемъ утилизировать для богословія методы Аристотеля и его арабскихъ комментаторовъ; тѣмъ не менѣе результатомъ ихъ усилій являлась зависимость догматовъ отъ диалектическихъ тонкостей и произвольной игры мысли. Зачатки схоластики представляютъ уже сочиненія Акуина и др. богослововъ IX в., извѣстныхъ по спорамъ о евхаристіи и предопредѣленіи; но господство ея въ Д. западной начинается съ XII в. Ансельмъ († 1109) еще стоитъ за самостоятельность вѣры и учитъ, что нужно сперва вѣровать, чтобы потомъ знать; но въ то же время онъ считаетъ возможнымъ изъ однихъ понятій разсудка добыть нѣкоторыя истины, которыя вѣра даетъ какъ готовый догматъ (его доказательство бытія Божія изъ однихъ началъ разума господствовало на Западѣ до Канта). Абеляръ прямо заявляетъ, что вѣрять

нужно только тому, что понимаешь, и что въ области вѣры нѣтъ ничего, что превышало бы силы разума. Петръ Ломбардъ († 1160) старается создать нѣчто среднее между философскимъ и традиционнымъ, церковнымъ богословіемъ. Послѣ реакціи въ сторону первоначальнаго церковнаго типа Д., какую представляютъ сочиненія Бернарда и его школы, схоластика достигаетъ апогея своего развитія въ XIII в., въ сочиненіяхъ Альберта В., Томы Аквината и Дунса-Скотта. До чего доходила схоластическая мелочность въ этихъ сочиненіяхъ, можно судить по тому, что, напр., у Томы Аквината собрано до 1000 спорныхъ вопросовъ и по поводу ихъ—15000 аргументовъ. Съ XIV в. начинается ослабленіе схоластической Д. Послѣ критики ея принциповъ и метода со стороны Герсона, Виллифа, Гуса, Лютера, Эразма, снова обратившихъ вниманіе на богослововъ на то, что въ Д. долженъ господствовать авторитетъ откровенія, а разсудокъ можетъ быть лишь дѣятелемъ вспомогательнымъ, католическая Д. стала отчасти отрекаться отъ принциповъ и метода схоластики. Такой характеръ имѣетъ Д. Беллармина († 1621) и особенно Д. Петавія († 1652), который далъ широкое развитіе элементу церковно-историческому, не вовсе отрицая и элементъ схоластическій. Не раньше, какъ съ половины XVIII ст., благодаря возвышенію въ это время богословскаго образованія въ Германіи, начинается *общее* движеніе противъ схоластики. Въ богословіи обращается вниманіе на изученіе св. Писанія и твореній св. отцовъ церкви, съ цѣлью тверже обосновать Д. на первоисточникахъ вѣры—Св. Писанія и преданія. Въ настоящее время нѣкоторые изъ католическихъ богослововъ держатся метода положительно-апологетическаго, другіе отдѣляютъ Д. отъ апологетики и стараются придать ей характеръ философскій.

Характеристическою особенностью *догматики протестантской* на первыхъ порахъ было то, что она основывалась исключительно на св. Писаніи. Лютеръ и Меланхтонъ отвергли всякій научный аппаратъ, дотошъ примѣнявшійся въ Д., предоставляя каждому право при пониманіи и толкованіи библейскаго ученія руководиться непосредственнымъ личнымъ *чувствомъ* и разуміемъ. Догматъ становился, такимъ образомъ, не формулой Богооткровенной Вѣры, а продуктомъ субъективнаго пониманія вопросовъ религіи. Вскорѣ, однако, было найдено необходимымъ создать общеобязательныя для протестантовъ формулы вѣры—Аугсбургское исповѣданіе (см. II, 454) и др. На началахъ Меланхтоновыхъ *loci theologici* (въ ихъ третьей, замѣненной редакціи, отводившей нѣкоторое мѣсто и преданію) протестантская Д. строилась въ продолженіе всего XVI в. Въ XVII в. протестантизмъ съ большею рѣшительностью склоняется къ мысли придать научныя формы своей Д., при чемъ усердно пользуется той самой схоластикой, борьбою съ которою началось протестанство (Епитоме Калликста 1619 г. и др.). Въ концѣ XVII в. и въ первой пол. XVIII в., подъ вліяніемъ пiетизма Шпенера и философіи Лейбница и Вольфа, протестантская Д. стремится, съ одной стороны, свергнуть съ себя узы

схоластики, съ другой — усвоить себѣ методъ новой философіи. Во второй половинѣ XVIII в., подъ влияніемъ общаго рационалистическаго движенія, протестантская Д. начинаетъ отрицать сверхъестественное происхожденіе и характеръ христіанства или признаетъ его лишь настолько, насколько это отвѣчаетъ, по ея мнѣнію, требованіямъ разума и естественной нравственности (Теллеръ, Генке, Эккерманъ, Вегшейдеръ). Противъ этихъ рационалистовъ-натуралистовъ, достигшихъ особеннаго вліянія въ первой четверти XIX в., боролась довольно значительная группа догматиковъ-супранатуралистовъ (Дедекеръ, Морусъ, Шторръ, Штейдель) и посредствовавшихъ между тѣми и другими рационалистовъ-супранатуралистовъ (Аммонъ, Шоттъ, Бретшнейдеръ). Всѣ вообще протестантскіе догматисты съ конца XVIII в. стали опредѣлять разумъ, какъ высшую инстанцію въ вопросахъ вѣры, совершенно утративъ традиціонное въ протестантствѣ чувство благоговѣнія къ Св. Писанію. Въ самомъ началѣ XIX в. въ протест. Д. получила право гражданства т. н. философія отры Якоба († 1819), который училъ, что вѣра имѣетъ свою особую отъ разума область въ присущемъ духу чувствъ сверхъестественнаго, почему она и не нуждается въ доказательствахъ изъ разума. Шлейермахеръ возвысилъ въ прот. Д. значеніе ученія о лицѣ и дѣлѣ Богочеловѣка, а также о церкви, но въ то же время отдѣлялъ вовсе вѣру отъ знанія: религія, по его убѣжденію, не есть дѣло разума и философіи, она состоитъ въ нравственномъ чувствѣ абсолютной зависимости отъ Высшаго Существа. Въ христіанствѣ это чувство получило высшую форму чрезъ ту жизнь, которую даровалъ своей церкви Христосъ, самъ обладавшій полнотою Богосознанія и передавшій его другимъ. Съ 30-хъ годовъ Д. протестантовъ не только возвращается къ воззрѣніямъ Лютера, но изучаетъ символы и вѣроученіе древней церкви вселенской, признаетъ важность начала церковности и соборности. Параллельно съ этимъ идетъ стремленіе къ такъ наз. *уми* протестантскихъ церквей, первый опытъ которой сдѣланъ былъ въ Пруссіи еще въ 1817 г. Одни изъ богослововъ настаивали при этомъ, чтобы обязательнымъ для всѣхъ авторитетомъ была Библія, а отдѣльные символы каждого изъ воссоединенныхъ исповѣданій утратили свое значеніе (*Lebunion*); другіе требовали, чтобы эти символы оставались у каждой церкви по-прежнему, но чтобы они не считались препятствіемъ къ церковному единенію (*Lebensunion*). Уніонистская партія (Шенкель, Ульманъ, Гагенбахъ, Неандеръ) въ 60-хъ годахъ была наиболее сильною въ Германіи. Д. уніонистовъ, получившая названіе *посредствующаго или примирительнаго богословія*, имѣетъ общее съ рационализмомъ и мистцизмомъ стремленіе различать *вѣчное* содержаніе религ. идей отъ ихъ *временной* формы, историческую сторону ихъ изслѣдовать свободно, примирять христіанство съ требованіями современнаго образованія. На ряду съ представителями посредствующаго богословія дѣйствовали въ Германіи еще двѣ партіи: одна — чистыхъ *реакціонеровъ*, отвергающихъ

и рационализмъ, и піетизмъ, и унію (Генстенбергъ, Шталъ) другая — чистыхъ *рационалистовъ*, заботящихся болѣе всего о свободѣ вѣры и независимости религиозныхъ убѣжденій для каждаго, о возможно большемъ обліженіи религіи съ современною наукою и философіею (Эвальдъ, Бауръ, Швейгеръ, Целлеръ и вообще богословы тюрингенской школы). См. еп. Хрисанова, «Характеръ протестантства и его историч. развитіе» (СПб. 1868); Хомякова, «Богословскія сочиненія» (изд. 2-ое М. 1878); «Опытъ догмат. богословскія еп. Сильвестра (т. I, Кіевъ 1884); «Труды Кіевск. Дух. Академіи» за 1864 г. — «Современныя движенія въ протестантствѣ»; Schwarz, «Zur Geschichte der neuesten Theologie», 1856; Hündeshagen, «Der deutsche Protestantismus», 1854.

Н. В.

Догмать. — Значеніе этого слова, какъ термина, употребляемаго не въ одномъ толькѣ Богословіи, выясняется изъ того смысла, въ какомъ оно употреблялось въ античной литературѣ. У Цицерона словомъ *dogma* обозначались такія доктрины, которыя, будучи обществеными, имѣли значеніе неоспоримой истины. Въ этомъ смыслѣ и христіанскіе писатели, напр. Оригенъ и св. Исидоръ, называли Секрата законодателемъ *догматовъ антихристіанскаго* ученія Платона и стоиковъ — догматами. У Кинофонта догматомъ называется начальственное распоряженіе, которому всѣ, и командующіе и простые воины, должны *безпрекословно* подчиняться. У Геродіана имъ обозначается опредѣленіе сената, которому безпрекословно должны подчиниться весь римскій народъ. Этотъ смыслъ слово Д. сохранило и въ греческомъ переводѣ 70 толковниковъ, гдѣ въ книгахъ пр. Давіада, Есеиры, Маккавейскихъ словъ *ббуръ* называется указъ царскій, подлежащій немедленному исполненію, а также законъ царскій или государственный, безусловно обязательный для каждаго подданнаго. Въ Новомъ Завѣтѣ, въ Ев. отъ Луки *ббуръ* наз. повелѣніе кесарево о переписи народонаселенія Римской имперіи, въ кн. Дѣяній Апостольскихъ — законы царскіе, въ посл. къ Колоссянамъ и Ефессянамъ — имѣвшіе божественный авторитетъ законы Моисея. Затѣмъ въ кн. Дѣяній (XV, 20—28) въ первый разъ словомъ *ббуръ* обозначаются тѣ опредѣленія церкви, которыя должны имѣть непрерываемый авторитетъ для каждаго ея члена. Изъ употребленій этого слова у Игнатія Богоносца, Кирилла Иерусалимскаго, Григорія Нисскаго, Василія Великаго, Іоанна Златоуста, Викентія Лиринскаго и др. отцовъ церкви понятіе о Д. выясняется съ большою подробностью. У нихъ: 1) Д. есть непрерываемая божественная (данная чрезъ божественное откровеніе) истина и въ этомъ смыслѣ догматы вѣры наз. божьими (δ. τοῦ Θεοῦ), божественными (δ. Θεῶν), Господними (δ. τοῦ Κυρίου) и противопоставляются продуктамъ человеческого, особенно такъ наз. спекулятивнаго мышленія и личнымъ мнѣніямъ; 2) Д. есть истина относящаяся къ внутреннему существу религіи, т. е. истина теоретическаго или созерцательнаго ученія, ученія вѣры, чѣмъ онъ отличается отъ *практики жизни* или практической дѣятельности христіанна; 3) будучи происхожденія божь-

ственного, Д. есть истина, определяемая и формулируемая церковью, почему догматы обыкновенно наз. догматами церкви (τὰ τῆς ἐκκλησίας δόγματα) или догматами церковными (τὰ ἐκκλησιαστικὰ δόγματα), и 4) Д. есть истина, безусловное признание которой совершенно необходимо для христианина, чтобы по праву причислять себя къ составу церкви. *Н. В.*

Догманный (Наколай Dohnany)—сотрудник Гурбана, известнаго словацкаго народнаго дѣятеля (т. IX, стр. 910). Онъ принималъ участие въ народномъ движеніи сороковыхъ годовъ и исторію этихъ событій изложилъ въ книгѣ: «Historia povstania slovenského z roku 1848» (изд. 1850 г.). Замѣтивъ сходство языковъ русскаго и словацкаго, Д. написалъ: «Рогоування гуштиню со словеніною». Писалъ Д. также драмы и стихотворенія.

Догнѣча (по-мадьярски Dognácska) — мѣстечко въ Венгріи, въ комитатѣ Крашо-Серени, съ населеніемъ около 3500 ч. различныхъ народностей: румынъ, словаковъ, нѣмцевъ и т. д. Значительная добыча золота, серебра, мѣди, желѣза, свинца и цинка.

Договорная граната — см. Докончаніе.

Договоръ — соглашеніе двухъ или нѣсколькихъ лицъ на определенное рѣшеніе или совершеніе определенныхъ дѣйствій (duorum pluriumve in idem placitum consensus — определеніе римскихъ юристовъ), служить въ общественной жизни источникомъ *обязательствъ* (см.), нравственныхъ или юридическихъ, смотря по тому, возможно или невозможно прямое принужденіе къ ихъ исполненію. Въ качествѣ такого источника, Д. считается основнымъ связующимъ элементомъ общественнаго союза, ибо, какъ говорятъ съ древности, общество не могло бы существовать, если бы взаимныя соглашенія людей не исполнялись. Въ жизненныхъ отношеніяхъ людей нѣтъ сферы, гдѣ Д. не игралъ бы той или иной роли: международныя, политическія, гражданско-правовыя и просто бытовыя отношенія одинаково и въ наиболѣе существенныхъ своихъ сторонахъ опираются на Д., какъ на санкцію вытекающихъ изъ нихъ правъ и обязанностей. Трудно сказать, гдѣ болѣе юридическо-творческая роль Д. — въ современной жизни или въ исторіи. Слабость государственнаго союза, неразвитость международнаго права, недостатокъ объективныхъ нормъ въ организаціи имущественныхъ и семейныхъ отношеній — явленія особенно свойственныя раннимъ эпохамъ исторіи — только распространяютъ сферу приложенія Д. Для начальныхъ ступеней общественнаго развитія современными историками права, несмотря на отрицаніе ими теорій такъ называемаго «общественнаго Д.», организующая роль Д. настойчиво подчеркивается. Въ древнемъ обществѣ, по ихъ мнѣнію, «возникновеніе законодательства, уголовно-судебной расправы, гражданского процесса, должностнаго состава, также какъ и самая идея публичной защиты права — примыкаютъ къ Д.; точка зрѣнія Д. лежитъ въ основаніи государственнаго общенія и все международное право разлагается на Д.» (Герингъ). Естественнымъ, поэтому, представляется тотъ

интересъ, который возбуждаетъ въ себѣ вопросъ о т. н. *обязательной силѣ* Д. — о томъ, что именно въ договорномъ соглашеніи является тѣмъ могущественнымъ стимуломъ, который заставляетъ людей исполнять его только въ силу даннаго слова, въ силу факта выраженной воли? Въ философско-юридической литературѣ отвѣтъ на него, однако, далеко не соответствуетъ этому интересу, такъ какъ предъ нами проходитъ рядъ мнѣній, въ томъ или иномъ пунктѣ подлежащихъ серьезнымъ возраженіямъ. Новѣйшія *историческія изслѣдованія* въ области Д. въ корнѣ подрываютъ теорію, до сихъ поръ производившую наиболѣе сильное впечатлѣніе — теорію, по которой Д. является непосредственнымъ выразителемъ человеческой свободы. Съ точки зрѣнія этой теоріи, нѣтъ ничего болѣе согласнаго съ свободой, какъ слѣдовать рѣшеніямъ, возникшимъ изъ проявленій свободной воли личности и создавшимъ то или иное отношеніе къ свободной волѣ другихъ личностей; свобода собственнаго рѣшенія соединяется, при этомъ, съ необходимостью согласовать свои дѣйствія съ дѣйствіями другихъ людей, устанавливая тѣмъ самымъ ту необходимую границу свободы, которую и называютъ правомъ. Въ опроверженіе этой теоріи, упомянутыя историческія изслѣдованія доказываютъ полную совмѣстимость договорной формы юридическихъ отношеній съ господствомъ принужденія и даже прямого насилия, вскрывая вмѣстѣ съ тѣмъ рядъ историческихъ формъ Д., свидѣтельствующихъ объ измѣнчивости его структуры, въ зависимости отъ измѣняющихся условій общественной жизни. Какъ разъ въ ту эпоху, когда творческая роль Д. является, повидимому, наибольшей, — въ раннемъ обществѣ, — Д. принимаетъ форму такъ называемаго *формальнаго контракта* (см.), отличительную особенность котораго составляетъ не только торжественность произносимыхъ при заключеніи Д. словъ и совершаемыхъ дѣйствій, но и то, что въ этой торжественной формѣ и въ связываемыхъ съ нею юридическихъ послѣдствіяхъ выступаетъ на первый планъ полная подчиненность одного контрагента (должника) волѣ другого (кредитора). Символика многихъ раннихъ Д. есть символика рабства, которое является необходимымъ юридическимъ слѣдствіемъ Д., разъ онъ не исполненъ должникомъ, а стимулъ, побуждающій къ заключенію Д., въ раннемъ обществѣ, есть желаніе избѣжать еще болѣе опасностей — смерти или грабежа, обычныхъ выраженій древней мести. — На слѣдующей ступени развитія — въ т. н. *реальномъ контрактѣ* (см.) — моментъ свободы воли и соглашенія отступаетъ передъ имущественнымъ обезпеченіемъ, сопровождаемымъ съ обѣихъ сторонъ заключеніе Д., согласно съ чѣмъ и договорный искъ, вытекающій изъ реальнаго контракта, на первыхъ порахъ совершенно отсутствуетъ, замѣняясь штрафнымъ искомъ изъ правонарушенія, т. е. невозврата или поврежденія имущества, служившаго обезпеченіемъ договора. — Лишь на ступени *консенсуальнаго контракта* (см.), основаннаго на *соглашеніи в доброй совѣсти* и независимаго нѣ

своей юридической силѣ какъ отъ внѣшней формы, такъ и сопровождающаго или сопровождающаго его обезпеченія,—на первый планъ выступаетъ личная воля и свобода соглашенія, вмѣстѣ съ взаимнымъ довѣріемъ сторонъ, покоящимся на нравственной основѣ. Эту форму господствующая въ юриспруденціи философская теорія и взяла исходнымъ пунктомъ своихъ разсужденій, вѣрныхъ, поэтому, лишь въ приложеніи къ одной стадіи развитія Д. и, слѣд., далеко не выясняющихъ поставленнаго вопроса.

Невыясненность основного вопроса прямо отражается и на томъ, что называютъ *юридической конструкціей Д.*, т. е. на установленіи и развитіи принциповъ, по которымъ оцѣниваются договорныя сдѣлки въ законодательствахъ и судебной практикѣ. На *господствующую* форму этой конструкціи оказала сильное вліяніе только что разобранная выше Д., какъ непосредственнаго проявленія свободы человеческой воли. *Соглашенію* и субъективному его условіямъ она придаетъ главную или даже исключительную роль, отодвигая на задній планъ или совсѣмъ отрицая вліяніе объективнаго фактора правообразования—принудительной нормировки гражд.-правовыхъ формъ со стороны гражданско-правовой власти. По субъективной сторонѣ Д. господствующая конструкція оцѣниваетъ и всѣ юридическія его послѣдствія, приписывая юридическое значеніе только тому, чего *желали* стороны, заключающія Д. и дѣйствовавшія при этомъ добросовѣстно, и не обращая вниманія на то, въ какомъ отношеніи стоятъ эти желанія и дѣйствія сторонъ съ объективнымъ порядкомъ правоотношеній, съ наиболее цѣлесообразнымъ, въ данную минуту, направлениемъ гражданскаго оборота. Крайне выразители этого мнѣнія придаютъ самому факту Д., независимо отъ содержанія отношеній, вызвавшихъ его къ жизни, безусловную и рѣшительную силу: «абстрактные» Д. или обязательства признаются ими столь же дѣйствительными, какъ и конкретные. Въ какой степени эта точка зрѣнія неудовлетворительна, было уже отчасти показано въ ст.: «Воля въ обл. гражд. права» (VII, 179 сл.). По отношенію къ Д. специально слѣдуетъ прибавить, что рядъ современныхъ формъ Д. совсѣмъ не укладывается въ форму этой конструкціи (напр. т. и. Д. въ пользу третьихъ лицъ; см. ниже), а нѣкоторые Д., къ ней подходяще, заключаютъ въ себѣ, вмѣстѣ съ тѣмъ, и элементы ей чуждые, а именно принудительное воздѣйствіе государственной власти (Д. личнаго найма, перевозки по желѣзнымъ дорогамъ и т. д.). Количество относящихся сюда «исключеній» такъ велико и они такъ существенны, что со стороны цѣлой группы писателей давно уже выставленъ другой принципъ юридической конструкціи—объективное *основаніе Д.*, его *causa*, какъ говорили римляне. У англійскихъ писателей эта послѣдняя точка зрѣнія выдвинута съ особенной силой, какъ и вообще принципъ *объективной* оцѣнки юридическихъ сдѣлокъ. Теперь на эту сторону начинаютъ переходить и нѣмецкіе писатели (Гартманъ), у которыхъ до сихъ поръ господствовала первая теорія, за очень

небольшими исключениями (Шлосманъ). Положительныя законодательства, поскольку они не находятся подъ непосредственнымъ воздѣйствіемъ защитниковъ первой точки зрѣнія (саксонское уложеніе, новый проектъ обще-германскаго уложенія), не исключаютъ вполне дѣйствія объективнаго фактора, отводя ему нѣкоторое, хотя и недостаточно широкое мѣсто (французскій кодексъ, art. 1131, и русскій Св. Зак., въ ст. 1529 т. X, ч. 1-й, гласящей, что «Д. недействителенъ и обязательство ничтожно, если побудительная причина къ заключенію оного есть достиженіе цѣли законами воспрещенной»). Въ порядкѣ отношеній, регулируемыхъ «свободнымъ Д.» и «свободной конкуренціей», нѣкоторые современные писатели видятъ явленіе, подлежащее кореннымъ исправленіямъ въ дальѣйшемъ развитіи общественной жизни. Основываясь, съ одной стороны, на отмѣченной выше исторической измѣнчивости структуры Д., съ другой—на потребностяхъ современной социальной и экономической жизни, они отказываютъ Д. во всякой принудительной силѣ, считая его лишь формой отношеній, содержаніе и послѣдствія которой устанавливаются въ зависимости отъ измѣняющихся историческихъ условий и подлежатъ прямому воздѣйствію объективныхъ факторовъ правообразования.

Неопредѣленность конструкціи Д. стоитъ также въ связи съ невыясненностью роли, принадлежащей въ современномъ правѣ другому источнику обязательствъ—такъ назыв. «одностороннему общианію» (см.). Вообще эта чрезвычайно важная область гражданско-правовыхъ отношеній нуждается въ коренномъ пересмотрѣ какъ въ литературѣ, такъ и въ законодательствахъ, какъ между прочимъ, показываютъ споры, возникшіе по поводу организаціи ея въ новомъ проектѣ обще-германскаго уложенія. См. Соглашеніе, Побудительная причина Д., Толкованіе Д. и статьи, посвященныя отдѣльнымъ видамъ Д. Обзоръ философскихъ теорій объ обязывающей силѣ Д. см. у Чичерина, «Собственность и государство», I, гл. IV. Для исторіи Д., кромѣ курсовъ исторіи права отд. государствъ, см. Pernice, «*Marcus Antistius Labeo*», I, 400 сл.; Ihering, «*Das Schuldmoment im römisch. Recht*»; Esmelin, «*Etudes sur les contrats*» (Пар. 1883); Holmes, «*The common law*» (Л., 1882). Догматическое изложеніе—въ курсахъ павдѣтъ и гражданскаго права отдѣльныхъ государствъ, затѣмъ Schlossmann, «*Der Vertrag*» (Лпц., 1876); Hartmann, «*Die Grundprinzipien der Praxis des Englisch-Amerikanischen Vertragsrechts gegenüber der deutsch. gemeinrechtl. Vertragsdoktrin*» (Фрейб. 1891); В. Нечаевъ, «*Теорія Д.*» (Юридич. Вѣстн. 1888 г. № 10); Biermann, «*Rechtswang zum Kontrahiren*», въ «*Jahrbücher für Dogmatik*», XXXII (1895).

В. Нечаевъ.

Договоръ въ пользу третьихъ лицъ—отъ обыкновенныхъ договоровъ отличается тѣмъ, что вытекающія изъ него права устанавливаются не для заключающихъ его контрагентовъ, а для третьяго, посторонняго лица. Схема его така: лицо А выговара-

васть у лица В уплату определенных суммъ или совершение определенных действий въ пользу лица В, при чемъ, вмѣстѣ съ другими правами, на лицо В переходить, съ момента заключенія Д., и право иска къ лицу А въ случаѣ неисполненія имъ обязательства. Последнее обстоятельство—переходъ иска на В—составляетъ самую характерную черту Д. въ пользу третьихъ лицъ, отличающую его отъ другихъ договоровъ и заставляющую юристовъ много спорить о томъ, какимъ образомъ возможно примирить этотъ фактъ съ господствующей теоріей Д. Согласно послѣдней, Д. есть личное отношеніе между вступившими въ него субъектами, вытекающее изъ ихъ соглашенія; между тѣмъ третье лицо, В, въ разсматриваемомъ Д. не участвуетъ и воли своей не выражаетъ. Откуда же для него права по отношенію къ лицу В? Для рѣшенія вопроса созданъ рядъ теорій, между которыми самая распространенная—тѣ, которыя разсматриваютъ права В не какъ самостоятельно создаваемые для него договоромъ, а какъ молчаливо переданныя ему отъ А или какъ переходящія къ нему въ силу присоединенія его къ договору А и В, въ тотъ моментъ, когда онъ выражаетъ желаніе воспользоваться договоренными для него въ Д. правами. Согласно послѣдней точкѣ зрѣнія, самый договоръ А и В разсматривается или какъ простое предложеніе (оффертъ) ко вступленію въ договоръ для В, или какъ сложный Д.: а) между А и В и б) между А и В съ одной стороны, и В съ другой. Въ практическомъ отношеніи эти споры не безплодны, такъ какъ они имѣютъ цѣлью примирить вызываемый настоятельными жизненными потребностями Д. въ пользу третьихъ лицъ съ господствующею теоріей Д., усвоенной и положительными законодательствами, или совсѣмъ не признающими, поэтому, Д. въ пользу 3-хъ лицъ, или признающими его съ очень большими ограниченіями. Не признаетъ Д. въ пользу 3-хъ лицъ римское право; прусское, допуская принципиально его защиту, сообщаетъ права 3-му лицу лишь съ момента вступленія его въ договоръ; французское и австрійское право стоятъ ближе къ римскому, почти совсѣмъ не допуская Д. въ пользу 3-хъ лицъ; саксонское, наконецъ, устанавливаетъ права изъ Д. въ пользу 3-хъ лицъ для обоихъ кредиторовъ, А и В, но для послѣдняго—лишь въ томъ случаѣ, если онъ вступаетъ открыто въ Д. Съ теоретической точки зрѣнія, вышеупомянутый споръ не имѣетъ цѣны, такъ какъ сила Д. въ пользу третьихъ лицъ въ сущности не связывается ни съ фиктивной передачей правъ отъ А къ В, ни съ вступленіемъ В въ договоръ. Такъ, въ случаѣ договора страхования жизни лица А въ пользу В, или при внесеніи въ банкъ со стороны А на имя В определенныхъ суммъ, обязанности страхового общества или банка наступаютъ для нихъ съ момента заключенія Д., независимо даже отъ знанія или незнанія В о Д.: послѣ смерти А или по полученіи банковаго свидѣтельства лицо В можетъ прямо предъявить искъ къ обществу и банку, безъ всякаго предварительнаго заявленія о своемъ согласіи на Д., при чемъ всѣ

его права признаются возникшими въ моментъ заключенія Д. между А и обществомъ или банкомъ. Сила разсматриваемыхъ Д. обуславливается тѣмъ, что съ точки зрѣнія современнаго права обязательство основывается не столько на договорѣ, сколько на *объщаніи* должника (см. Обязательство), при чемъ лицо кредитора считается безразличнымъ. Въ виду послѣдняго обстоятельства, теорія права должна выступить не на примиреніе Д. въ пользу третьихъ лицъ съ господствующей теоріей Д., а на прямое признаніе Д. въ пользу третьихъ лицъ, въ его особенностяхъ, вытекающихъ изъ измѣненія строя самого обязательства въ современномъ правѣ. Последнее и дѣлаютъ составители проекта общегерманскаго уложенія, защищающіе Д. въ пользу 3-хъ лицъ, независимо отъ примиренія съ господствующей теоріей («*Motive zu dem Entwurfe*», II, 265 сл.). *Прусское право* не знаетъ постановленій о Д. въ пользу 3-хъ лицъ, но судебная практика признаетъ ихъ действительными, основываясь на ст. 569 т. X, ч. 1-й, по которой «всякій договоръ и всякое обязательство, правильно составленные, налагаютъ на договаривающихся обязанность ихъ исполнить». Ср. Busch, «*Doktrin und Praxis über die Gültigkeit von Verträgen zu Gunsten Dritter*» (1860); Unger, «*Verträge zu Gunsten Dritter*» (Lea, 1869); Gareis, id. (Вюрцб. 1873); Нолькенъ, «Д. въ пользу 3-хъ лицъ» (СПб. 1885). Дубовицкій, «Д. въ пользу 3-хъ лицъ» въ «Юрид. Вѣстн.» 1885 г. № 6—7.

В. Н.

Договоръ—какъ источникъ права въ древней Руси—см. Докончаніе.

Договоръ, какъ основаніе государственнаго строя—см. Государство (IX, 419), Гоббсъ (IX, 4), Локкъ, Ж. Ж. Руссо.

Договоры международные или **государственные** (Traité internationaux, Staatsverträge)—соглашенія между двумя или нѣсколькими государствами для установленія, опредѣленія или прекращенія юридическихъ отношеній. Еще древніе говорили, что *pacta servanda sunt*. Основанія, которыми мотивируется обязательная сила международныхъ Д., весьма различны. Какъ на внутренній ея источникъ, указываютъ на правосознаніе человѣческаго рода (Блунчли), на принципъ абсолютной справедливости (Винезьё), на человѣческую природу (Лаги), на сознаніе всеобщей пользы, даже крайней необходимости въ соблюденіи Д. (Даневскій, Ривье). Болѣе юридическимъ характеромъ отличается мнѣніе Геллинека, который, указывая на моральное требованіе вѣрности данному слову и на практическую пользу, выводитъ обязательную силу Д. изъ самоограниченія воли государствъ, которое служитъ основой и государственнаго права. Въ сущности ту же мысль выражаетъ и формула Ф. Мартенса, который сводитъ юридическую обязательную силу Д. къ «признанію правоспособности одного государства другимъ», ибо поскольку государство признаетъ правоспособность лица, союза и проч., постольку оно само себя ограничиваетъ. Вопросъ объ обязательности международнаго Д. является кореннымъ вопросомъ *международ-*

наю права (см.), и отъ того или иного рѣшенія его въ значительной степени зависитъ и рѣшеніе вопроса о томъ, существуетъ ли въ действительности международное право, какъ совокупность нормъ, обязательныхъ въ сношеніяхъ между государствами.

Международные Д. носятъ различныя названія: *трактатовъ* (traités, англ. treaties), *конвенцій* (conventions), *декларацийъ* (X, 314), *картелей* (cartels), *капитуляцій* (capitulations); но точнаго юридическаго различія между всѣми этими Д. указать нельзя. Можно только замѣтить, что практика придаетъ выраженію *трактатъ* болѣшую важность относительно предмета, мотивовъ, формы (трактаты начинаются словами: «Во имя св. Троицы» или «Во имя Всемогущаго Бога»; конвенція — прямо съ мотивовъ), такъ что, напр., слѣдуетъ говорить мирный трактатъ (traité de paix), а не мирная конвенція, хотя, съ др. стороны, говорятъ: трактатъ о выдачѣ преступниковъ, торговый, консульскій. Нѣкоторые писатели (напр. Ваттель, изъ русскихъ — проф. Стояновъ) называютъ трактатами Д., требующіе постояннаго, непрерывнаго дѣйствія со стороны государствъ, а *конвенціями* — договоры, исполняемые соверше-ніемъ одного опредѣленнаго акта; но многія конвенціи (напр. о консулахъ) осуществляются въ продолженіе долгаго времени, а отнюдь не одновременно. Междунар. Д. бываютъ главные и дополнительныя, предварительныя и окончательныя, двусторонніе и односторонніе, безусловныя и условныя, гласныя и секретныя. Классификація Кальво, различавшаго *реальные* Д., связывающіе государства, какъ юридическія личности, и Д. *личные*, которыми обзываются только монархи, ихъ подписавшіе, потеряла смыслъ для настоящаго времени. Господствующей въ наукѣ можетъ быть признана классификація, почти одновременно предложенная Геллинекомъ, Ф. Мартенсомъ и Скиатарелла; она дѣлитъ Д. на *политическіе* и *соціальныя*. Съ этой классификаціей почти совпадаетъ дѣленіе Лаги, который различаетъ Д. *политическіе*, *экономическіе* и *судебныя* или *юридическіе*. Политическіе Д. имѣютъ своимъ предметомъ политическіе интересы государствъ (Д. мирныя, союзныя, о нейтралитетѣ, гарантіяхъ, уступкахъ территорій, границахъ, Д. между воюющими, какъ то: картели, капитуляціи, перемирія). Д. *соціальныя* удовлетворяютъ соціальнымъ и культурнымъ интересамъ государствъ, общественныхъ классовъ и частныхъ лицъ. Таковы Д. торговые, мореплаванія и судоходства, желѣзнодорожныя, почтовыя и телеграфныя конвенціи, Д. консульскіе, о наследствѣхъ, о натурализаціи, о защитѣ литературной собственности, о патентахъ, о защитѣ образцовъ и клеймъ, о мѣрахъ и вѣсахъ, Д. монетныя, Д. относящіяся къ праву войны (напр. Женевская конвенція 22 авг. 1864 г.), Д. о выдачѣ преступниковъ, о содѣйствіи въ отправленіи правосудія (см. Вопросы грамоты, VII, 189), объ исполненіи рѣшеній иностранныхъ судовъ и т. п. Еще Омштеда («Literatur des Völkerrechts», 1785) могъ сказать, что международныя Д. обыкновенно относятся до войны и мира; XIX в. можетъ быть названъ, наоборотъ, эпохой соціальныхъ Д. Изъ соціаль-

ныхъ Д. особое значеніе имѣютъ тѣ, которые заключены всѣми цивилизованными государствами или большинствомъ ихъ («всемирныя Д.»), а также тѣ, которые хотя и заключены небольшимъ числомъ державъ, но часто повторяются, въ одномъ и томъ же, приблизительно, содержаніи. Подобныя Д., число которыхъ постоянно возрастаетъ, являются какъ бы актами международно-законодательнаго характера. Таковы, на примѣръ, актъ Вѣнскаго конгресса 9 июня 1815 г. (въ его постановленіяхъ относительно запрещенія торговли невольниками а судоходства по главнымъ рѣкамъ), парижская декларация 1856 г. о морскомъ правѣ, бернская почтовая конвенція 1874 г., Д. о международной перевозкѣ товаровъ по желѣзнымъ дорогамъ, заключенный на бернской конференціи 1890 г.

Межд. Д. заключаются государствами *независимыми*. Въ союзѣ государствъ право заключенія Д. принадлежитъ отдѣльнымъ государствамъ, но они могутъ это въ той или другой степени поручать союзу. Напротивъ, въ союзномъ государствѣ управомоченнымъ къ заключенію Д. является обыкновенно централизованная власть. Наиболѣе послѣдствительно начало это проведено въ конституціи Сѣверо-Амер. Соед. Штатовъ: ни одинъ изъ штатовъ не можетъ ни заключать Д., союзовъ и проч. съ иностранными державами, ни даже входить, безъ согласія конгресса, въ соглашеніе съ другимъ штатомъ. Въ Швейцаріи за кантонами оставлено право заключать Д. съ чужими странами о предметахъ народнаго хозяйства, объ обыкновенныхъ сосѣдскихъ сношеніяхъ и о полиціи; но подобныя договоры могутъ быть опротестованы союзнымъ совѣтомъ или другимъ кантономъ, и тогда предъявляются союзному собранію. Въ Германіи заключеніе Д. предоставлено императору; но и за отдѣльными государствами имперіи сохранено право вступать въ Д., непротивные правамъ и интересамъ имперіи и ея членовъ. *Зависимыя* государства и государства состоящія подъ протекторатомъ не имѣютъ права вступать въ Д., но имъ обыкновенно предоставляется заключать нѣкоторые межд. Д. соціальнаго характера (торговые, консульскіе), подъ условіемъ, чтобы пользованіе этимъ правомъ не противорѣчило правамъ сюзеренной державы и Д., ею заключеннымъ. Д. съ павской куріей (см. Конкордаты) не причисляются къ международнымъ Д. *Право заключенія* Д. принадлежитъ верховной власти, но какой именно ея отрасли — это вопросъ спорный. Публицисты высказываютъ желаніе, чтобы это право предоставлено было лишь власти законодательной (Лаги, гр. Комаровскій, Даневскій). На самомъ дѣлѣ только въ Португаліи, Румыніи, Швейцаріи и Соед. Шт. Сѣв. Америки для заключенія Д. требуется *непрямое* содѣйствіе народнаго представительства; въ Соед. Штатахъ президентъ не можетъ даже открыть переговоры безъ разрѣшенія одного изъ факторовъ законодательной власти. По общему правилу заключеніе Д. въ государствахъ монархически-представительныхъ, какъ и въ монархіяхъ неограниченныхъ, составляетъ прерогативу короны, въ первыхъ — съ некоторыми

ограничениями. Такъ, въ Германіи заключеніе Д. предоставлено императору; но если они касаются такихъ вопросовъ, которые принадлежать къ области имперскаго законодательства (см. Германія, VIII, 492), то для заключенія ихъ требуется согласіе союзнаго совѣта, а для дѣйствительности — одобреніе рейхстага. Въ Италіи король не имѣетъ права безъ согласія парламента вступать въ такія обязательства, которыя требуютъ отъ страны новыхъ финансовыхъ тягостей или уступки территоріи. Во Франціи заключеніе и ратификація Д. предоставлены президенту республики, но мирныя Д., Д. объ отчужденіи, обмѣнѣ или присоединеніи территоріи, Д., затрогивающіе финансы государства, Д., касающіеся лично положенія и правъ собственности французовъ за границей, дѣйствительны только послѣ принятія ихъ обѣими палатами. Правительство, существующее только *de facto*, можетъ заключать Д., насколько оно дѣйствительно обладаетъ властью; другой договаривающейся стороной не для чего разслѣдовать происхожденіе существующаго правительства и дѣйствительность выставляемаго имъ титула (Ривье, Мартенсъ). Д. между воюющими (военные картели, капитуляціи, перемирія) заключаются главнокомандующими войсками и начальниками эскадръ (и не требуютъ ратификаціи); но для установленія прелиминарныхъ условій мира эти лица нуждаются въ формальномъ уполномочіи со стороны верховной власти. Обыкновенно главы государствъ ведутъ переговоры не непосредственно между собою, а черезъ уполномоченныхъ; для дѣйствительности Д. требуется, поэтому, *утвержденіе* его со стороны верховной власти государства (такъ назыв. *ратификація*), хотя бы уполномоченные и не вышли изъ предѣловъ своихъ полномочій. Случай ратификаціи можно прослѣдить до временъ Юстиніана (Д. его съ перс. царемъ Хосроемъ въ 561 г.). Старинные писатели (Гроцій, Винкерсгукъ, Ваттель) склонны были смотрѣть на ратификацію какъ на формальность, которая необходима для дѣйствительности Д. лишь въ тѣхъ случаяхъ, когда уполномоченные превысили свои права или секретныя инструкціи. Нѣкоторые изъ новѣйшихъ писателей не допускаютъ отказа въ ратификаціи, по соображеніямъ частью юридическимъ, частью нравственнымъ (Гейтеръ, Блунчли, Филлморъ). Въ послѣднее время все болѣе утверждается другое воззрѣніе: лишь ратификація превращаетъ проектъ Д. въ трактатъ, поэтому она безусловно необходима. До ратификаціи нѣтъ трактата, а есть лишь обещаніе заключить его; отказъ въ ратификаціи можетъ быть неумѣстенъ, опасенъ, но не составляетъ нарушенія междунар. права. Юридически необходима ратификація выводить изъ понятія о суверенитетѣ, который, будучи неотчуждаемъ, не можетъ быть перенесенъ на уполномоченнаго (Геллинекъ, Лаги, Визевъ *). Ратификація принадлежитъ тому

органу: верховной власти, которому предоставлено заключеніе Д. Въ тѣхъ случаяхъ, когда требуется содѣйствіе народнаго представительства, Д. долженъ быть предъявленъ палатамъ до ратификаціи. Ратификація, данная правительствомъ безъ соблюденія предписаній конституціи, считается въ международной практикѣ достаточной (Ривье, Мартенсъ; contra—Даневскій). Ратификація не требуется въ томъ случаѣ, когда Д. заключенъ самими государями, имѣющими право заключенія трактатовъ безъ согласія палатъ (напр., Виллафранкскій миръ между Франціей и Австріей 1859 г. былъ заключенъ въ силу личныхъ переговоровъ Франца-Иосифа съ Наполеономъ III). Весьма рѣдко, но бывали случаи, когда въ самомъ Д. было установлено, что онъ вступаетъ въ силу, не ожидая ратификаціи (лондонская конвенція 1840 г. объ оказаніи немедленной помощи Портъ противъ возставшаго египетскаго паши). Ратификація должна быть безусловная, безъ всякихъ оговорокъ. Ей придается обыкновенно обратная сила до того числа, когда былъ подписанъ Д. Большею частью въ Д. устанавливается срокъ, въ теченіе котораго должна послѣдовать ратификація. Обмѣнъ ратификацій обыкновенно происходитъ въ министерствѣ иностранныхъ дѣлъ того государства, гдѣ былъ подписанъ Д., о чемъ на конференціи уполномоченныхъ составляется особый протоколъ. Случаевъ отказа въ ратификаціи было много. Такъ, Франція не дала ратификаціи Д., заключенному ею, Англійей, Австріей, Пруссіей и Россіей въ 1841 г. относительно пресѣченія неготорговли; Китай отказалъ въ ратификаціи ливадійскаго трактата 1879 г. съ Россіей, обвинивъ посла Чунхоу въ превышеніи власти; Португалія и Франція не дали ратификаціи трактату, заключенному на бриссельской конференціи 1890 г.

Для заключенія Д. необходимо *свободное соглашеніе воли съ обѣихъ сторонъ*. Ошибка, обманъ, а равно и насиліе противъ *физическихъ лицъ*, уполномоченныхъ къ заключенію Д., дѣлаютъ Д. не дѣйствительнымъ. Въ этомъ отношеніи прѣвѣщаются положенія гражданскаго права. Но почти всѣ писатели пропоятъ различіе между Д. гражданскимъ и международнымъ въ томъ смыслѣ, что принужденіе уничтожаетъ первые, тогда какъ трактаты, вынужденные принужденіемъ направленнымъ противъ государства—напр. Д. побѣдителя съ побѣжденнымъ — принципиально дѣйствительны. Нѣкоторые думаютъ, однако, что мирныя Д., вынужденные насиліемъ, необязательны для побѣжденнаго въ «справедливой» войнѣ (Ашилли, Моренъ, Визевъ, Лаги и мн. др. итальянцы, Даневскій). Уничтоженіе Д. вслѣдствіе неравенства выгодъ (*laesio enormis*) въ международной практикѣ не допускается; обязательства отъ имени третьихъ государствъ не дѣйствительны. Определенной *формы* для международнаго Д. не существуетъ, но они почти всегда заключаются письменно. О языкѣ, на которомъ составляется Д., см. Дипломатиче-

* Прантина знаетъ, впрочемъ, случаи, хотя и очень рѣдкіе, когда высшіе сановники уполномочиваются на ратификацію Д. Подобными полномочіями пользовались инд. вице-короли Индіи и русск. генералъ-губернаторы Туркестана въ сношеніяхъ съ азіатскими государствами.

Въ 1801 г. Д., заключенный между Россіей и Франціей, былъ ратификованъ, по порученію импер. Александра I, гр. Марковымъ.

скій языкъ. Публикація возстаетъ противъ обычая держать Д. или отдѣльныя статьи ихъ въ секретѣ—обычай, столь распространеннаго въ недавнее еще время; они требуютъ *публикации* Д. Лишь послѣ публикаціи Д. можно требовать отъ гражданъ, чтобы они соблюдали постановленія его, какъ предписанія закона. Публикація Д. обыкновенно производится такимъ же способомъ, какъ и обнародованіе законовъ. Объ *обезпеченіи* международнаго Д. см. Гарантіи (VIII, 113—114) и Залогъ территоріи. *Исполненіе* Д. происходитъ черезъ дипломатическую администрацію или чрезъ посредство судовъ, смотря по содержанію и характеру трактата. Къ *толкованію* (интерпретаціи) международнаго Д., въ общемъ, примѣняются начала гражданскаго права. Руководящее положеніе состоитъ въ томъ, что вниманіе надлежитъ обращать болѣе на намѣреніе контрагентовъ, предполагая ихъ добросовѣстности, нежели на слова, болѣе на духъ, нежели на букву Д. Въ истолкованіи Д., касающихся правъ частныхъ лицъ, компетентна судебная власть.

Участіе третьихъ государствъ въ межд. Д. имѣетъ мѣсто въ тѣхъ случаяхъ, когда третья государства, не принимавшія участія въ переговорахъ и въ заключеніи трактата, присоединяются къ Д., уже заключенному двумя или нѣсколькими державами. Различаютъ *присоединеніе* (*adhésion*) и *присутствіе* (*accession*), разумѣя подъ первымъ формальное заявленіе третьихъ государствъ о присоединеніи къ Д., условномъ или безусловномъ (напр., присоединеніе многихъ державъ къ парижской декларациіи 16 апр. 1856 г.), а подъ вторымъ—формальное вступленіе третьей державы въ Д. въ качествѣ участника, принятіе его дѣйкомъ, со всѣми правами и обязанностями, изъ него вытекающими (напр., акты Висскаго конгресса). Впрочемъ, эти термины не строго различаются между собою. Можетъ имѣть мѣсто еще чисто формальное присоединеніе, изъ котораго не возникаетъ никакихъ правовыхъ отношеній и которое имѣетъ цѣлью лишь сообщеніе Д. болѣе торжественности. Отъ присоединенія и присутствія слѣдуетъ отличать участіе третьяго государства въ переговорахъ, предшествующихъ заключенію Д. (см. *Добрыя услуги и Посредничество*). Протестъ или *вмѣшательство* (*intervençon*) третьяго государства можетъ быть правомѣрнымъ лишь въ одномъ случаѣ: когда данный Д. или переговоры угрожаютъ приобретеннымъ правамъ государства или нарушаютъ ихъ.

Прекращеніе обязательной силы Д. имѣетъ мѣсто по исполненіи всѣхъ предусмотрѣнныхъ въ немъ обещаній, по достиженіи цѣли, для которой Д. былъ заключенъ, по наступленіи резолютивнаго условія, по истеченіи срока (въ Д. срочныхъ), по смерти субъекта (только по отношенію къ Д. личнымъ), послѣ гибели объекта. Одностороннее нарушеніе Д., хотя бы въ одной только его части, уничтожаетъ обязательность его для другой стороны; въ этомъ отношеніи международныя Д. *неделимы* (*contra—Lagni*). Дѣйствіе Д. прекращается еще съ общаго согласія или одностороннимъ *отказомъ*, если онъ предусмотрѣнъ въ Д. Если

государство, помимо всѣхъ этихъ случаевъ, желаетъ освободиться отъ обязанностей, возложенныхъ на него Д., то прежде всего оно должно стремиться къ достиженію дружескаго соглашенія съ своими контрагентами. Въ случаѣ успѣха дѣйствіе Д. прекращается съ общаго согласія. Въ октябрѣ 1870 г. Россія заявила, что не признаетъ болѣе для себя обязательными, въ виду измѣнившихся обстоятельствъ постановленія парижскаго Д. 1856 г. относительно нейтрализаціи Чернаго моря и ограниченія русск. военнаго флота. Державы, участвовавшія въ парижскомъ конгрессѣ, заключили, сообразно съ желаніемъ Россіи, новый Д. въ Лондонѣ, объявивъ, при этомъ, въ протоколѣ отъ 17 января: «державы признаютъ основнымъ международнымъ принципомъ, что ни одна изъ нихъ не можетъ освободиться отъ договорныхъ обязательствъ, ни измѣнить постановленія договора иначе какъ съ согласія договаривающихся сторонъ, посредствомъ дружескаго соглашенія».

Дѣло осложняется при отсутствіи дружескаго соглашенія. Можетъ ли государство, ссылаясь на перемѣну обстоятельствъ, признать Д. для себя болѣе необязательнымъ? Одни утверждаютъ, что международныя Д. обязательны, насколько и пока полезны (Макиавелли и его послѣдователи); другіе полагаютъ, что государству слѣдуетъ скорѣе погибнуть, чѣмъ нарушить вѣрность Д. (Бинкерсгукъ, изъ дипломатовъ герцогъ Брольи). Между этими крайностями вращаются мнѣнія большинства современныхъ писателей (Кальво, Филдморъ, Витонъ, Блаунчи, Бульмеринкъ, Лаги, Ф. Мартенсъ и др.). Они сводятъ исклеченія изъ начала обязательной силы Д. къ правилу (оговоркѣ) «*clausula rebus sic stantibus*»: международныя Д. обязательны подъ условіемъ соответствія ихъ содержанія обстоятельствамъ, при которыхъ они заключены. Другими словами, юридическая сила Д. прекращается съ момента наступленія обстоятельствъ, несоответствующихъ тѣмъ, которыя имѣлись въ виду при ихъ заключеніи. Вся трудность—въ правильномъ примѣненіи этого начала. Безконечный рядъ нарушеній Д. (особенно въ XVI—XVIII и въ первой четверти XIX в.) зависѣлъ въ особенности отъ ихъ безнаказанности, составлявшей почти общее правило и побуждавшей даже такихъ людей, какъ Бенгамъ, относиться къ Д. съ пренебреженіемъ, а также отъ внутренней несостоятельности, случайности, несправедливости и *политическаго характера* большинства Д. Юридическая сила Д. укрѣпляется по мѣрѣ того, какъ въ международной практикѣ уменьшается число Д., самымъ содержаніемъ своимъ обреченныхъ на паденіе. Можно сказать, что Д. не дѣйствительны, если въ нихъ содержатся: 1) нарушенія основныхъ правъ государства, несовмѣстимыя съ его существованіемъ или естественнымъ развитіемъ (Лаги), или 2) нарушенія основныхъ началъ международного порядка (Давевскій). Всякій Д., даже законный во время его заключенія, теряетъ свою силу, если вѣ взаимномъ положеніи государствъ наступило такое измѣненіе, которое нарушаетъ одинъ изъ приведенныхъ принциповъ. Примѣненіе ихъ къ конкретнымъ случа-

ямъ желательно было бы предоставить международному третейскому суду, что могло бы быть предусматриваемо въ самомъ Д. (Комаровскій). Итальянская палата депутатов рекомендовала внесеніе въ Д. заключаемые Италіей, статьи о *компромиссъ*, согласно которой споры о юридической силѣ Д. разрешались бы путемъ обязательнаго обращенія къ международному третейскому суду. *Clausula rebus sic stantibus* не можетъ найти примѣненія къ Д., предписывающимъ какое-либо определенное дѣйствіе, совершеніе котораго само по себѣ прекращаетъ ихъ силу, а равно къ Д. подтверждающимъ основныя начала международнаго права. Но она вполне прилагается къ Д., заключаемымъ «на вѣчныя времена» (таковы всѣ мирныя трактаты). Нѣтъ вѣчныхъ политическихъ и социальныхъ положеній; нѣтъ, слѣдов., и вѣчныхъ Д. Еще Дж. Стюартъ Милль, по поводу отказа Россіи въ 1870 г. отъ исполненія извѣстныхъ статей парижскаго трактата, доказывалъ, какъ нехорошо связывать государства «вѣчными» обязательствами; онъ требовалъ, чтобы Д. заключались на срокъ, не превышающій жизни одного поколѣнія. Перемѣна обстоятельствъ, въ силу которой теряютъ свою силу только нѣкоторыя статьи Д., не уничтожаетъ всего Д.; въ этомъ отношеніи Д. *длیمی*. Такъ, напр., указомъ 5 іюля 1886 г. русское правительство, ссылаясь на перемѣну обстоятельствъ, признало себя свободнымъ отъ постановленія 59 ст. берлинскаго трактата, которое дѣлало Ватумъ свободнымъ портомъ (Англія протестовала).

Война между договаривающимися державами полагаетъ конецъ только такимъ Д., которые необходимо предполагаютъ мирное состояніе (напр., союзныя и вообще политическія Д.). Примѣненіе нѣкоторыхъ другихъ Д. можетъ быть фактически приостановлено военными дѣйствіями, но по заключеніи мира они снова входятъ въ силу. Если государство включается въ составъ другого, то на второе не переходятъ договоры перваго, за исключеніемъ развѣ обязательствъ съ чисто имущественнымъ характеромъ по отношенію къ третьимъ лицамъ. Если государство распадается на самостоятельную часть, то каждая часть продолжаетъ быть связанною прежними Д. Впрочемъ, вопросы о силѣ Д. при преествѣ государствъ довольно запутаны и вниманіе ученыхъ стали обращать на себя лишь недавно (по поводу объединенія Италіи и уничтоженія Пруссіи независимости Ганновера, Гессенъ-Касселя, Нассау и др.).

Литература. Кромѣ общихъ руководствъ по международному праву, ср. Meier, «Ueber den Abschluss von Staatsverträgen» (1877); Bergbohm, «Staatsverträge und Gesetze als Quellen des Völkerrechts» (1877); Jellinek, «Die rechtliche Natur der Staatsverträge» (1880); Laghi, «Teoria dei trattati internazionali» (1882 — наиболѣе обширный трудъ); Vinesieu, «Des traités internationaux» (1884) (о послѣднихъ трехъ соч. и перечень другихъ см. гр. Комаровскій, «Обзоръ современной литературы по международному праву», 1887); E. Seligman, «Abschluss und Wirksamkeit der Staatsverträge» (1890); Wegmann, «Die Ratifikation von Staats-

verträgen, insbesondere das Verhältniss der Ratifikation zur parlament. Zustimmung beim Vertragsabschluss» (1892); Leveux, «Essai sur l'évolution du droit international et sur l'histoire des traités» (Брюсс. 1892). Труды по исторіи Д. и сборники Д. см. Дипломатія. Сборники *дѣйствующихъ* Д., заключенныхъ Россіей съ др. державами, изданы министерствомъ иностр. дѣлъ (СПб., 1889—91) и Ивановскимъ (т. I—II, Одесса, 1889—90), оба на русскомъ и франц. яз. См. еще «Сборникъ дѣйствующихъ трактатовъ и конвенцій, имѣющихъ отношеніе къ военному мореплаванію» (официальное изд., 1885) и «Собраніе конвенцій о выдачѣ преступниковъ, непосредственныхъ судебн. сношеніяхъ и насильствахъ» (1888—изд. м-ва юстиціи). *А. Я. Догрузовъ*, догрузное судно—см. Дошаньки.

Додасвъ-Могарскій (Соломонъ Ивановичъ) — грузинъ, образованіе получилъ въ сиб. унив. Былъ учителемъ въ Тифлисѣ, гдѣ издавалъ въ 1832 г. первую грузинскую литературную газету; напечаталъ «Грамматику грузинскаго языка» (1830) и «Логикку» (СПб. 1827). Ум. въ 1836 г.

Додвель (Генри Dodwell)—англійскій богословъ и философъ (1641—1711). Учился въ Оксфордѣ, гдѣ позднѣе занялъ кафедру исторіи. Въ 1691 г. онъ былъ уволенъ за отказъ принести присягу Вильгельму III. Произведенія его въ свое время обращали на себя большое вниманіе и вызвали серьезную полемику со стороны католиковъ, на которыхъ онъ нападалъ. Вольтеръ заимствовалъ у него много данныхъ для своихъ обличеній. Послѣ Д. остались: «Discourse on the phenician History of Sanchoniaton» (1681), «Annales Thucydidei et Xenophontei» (1696), «De veteribus graecorum romanorumque cyclis, obiterque de cyclo judaeorum ac Aetate Christi, dissertationes» (1701), «Epistolary discourse» (1704).

Додвель (Эдуардъ Dodwell, 1767—1832) —англ. археологъ, большую часть жизни проведеній въ путешествіяхъ по Греціи и Италіи. Очень цѣнны его: «Classical and topographical tour through Greece» (1819); «Cyclonian or Pelasgic remains in Greece and Italie» (1834). Д. издалъ еще «Thirty views in Greece» (1821) и др. Его имя носитъ найденная въ Коринѣ и находящаяся нынѣ въ Мюнхенѣ Додвелевская ваза (см. фиг. 2 табл. Вазы, т. V, 360).

Доддъ (Dodds) — франц. генералъ. Род. въ 1842 г. въ Сенегамбіи (зап. Африка), воспитывался въ сен-сирской военной школѣ, отличился въ 1870 г. при Базельѣ, сражался въ Тонкинѣ (1887—1888), принималъ участіе во всѣхъ военныхъ предпріятіяхъ въ Сенегамбіи въ 1888—91 г. Въ маѣ 1892 г. Д. получилъ главное начальство надъ дагомейской экспедиціей, блистательно имъ выполненной и окончившейся взятіемъ Абоме (ср. Дагомея, X, 34).

Доддъ (Вильямъ Dodd, 1729—77) — англ. поэтъ и писатель. Былъ проповѣдникомъ въ Лондонѣ, славился увлекательнымъ краснорѣчіемъ; но вмѣстѣ съ славой возрастала его расточительность и беззавѣстность. Попытка его подкупить жену лорда-кандлера для полученія доходнаго прихода лишила его

мѣста. Вернувшись изъ Франціи, гдѣ также предавался самой безпорядочной жизни, Д. поддѣлалъ вексель на имя лорда Честерфильда и, несмотря на просьбы многихъ знатныхъ друзей и города, съ подписью 23000 лицъ, былъ повѣшенъ. Изъ соч. Д. выдаются его наблюденія, писанныя имъ въ темницѣ; въ свое время очень цѣнились его «Commentaries on the Old and New Testament» (нов. изд. 1801—3); популярна часто издававшаяся его антологія изъ Шекспира «The Beauties of Shakspeare» (нов. изд. 1860). Ср. Fitzgerald, «Story of D.» (1865).

Додекархія.—Такъ называютъ періодъ египетской исторіи, предшествовавшей возрожденію при 26 династіи. По Геродоту (II, 147—153) и Діодору (I, 66) египтяне, освободившись отъ эоіоповъ, раздѣлили свою страну на 12 частей и поставили 12 царей, которые заключили союзъ, породнились и соорудили общій памятникъ-лабиринтъ. Черезъ 15 лѣтъ этому правленію положилъ конецъ одинъ изъ его членовъ, Псамметихъ (см.), достигшій единодержавія при помощи іонійскихъ и карійскихъ морскихъ разбойниковъ. Несмотря на невѣроятныя и противорѣчивыя подробности, въ этихъ разсказахъ есть зерно истины—указавъ фактъ раздробленности Египта, продолжавшейся только не 15 лѣтъ, а 1½ столѣтія. Воспользовавшись слабостью фараоновъ XXIII династіи, лавируя между эоіопами и ассирійцами, спорившими за обладаніе Египтомъ, предводители ливійскихъ наемниковъ, сидѣвшихъ по разнымъ городамъ Дельты, захватили власть въ этихъ городахъ и даже нѣрѣдко включали свои имена въ царскіе картуши. Наибольше сильными между ними были саисскіе—Тэфнахтъ, Нехо, Боххорисъ,—которымъ иногда удавалось объединить Египетъ подъ своею властью. Ихъ попытки находили противниковъ въ эоіопскихъ царяхъ Шанхи, Шабакъ, Тагаркѣ, Нугаменѣ, пользовавшихся раздробленностью Египта для превращенія царьковъ въ своихъ вассаловъ. Ассирійцы поддерживали послѣднихъ противъ эоіоповъ, пока сами не завладѣли Египтомъ. Наконецъ, саисскому владѣтелю Псамметиху удалось, съ помощью грековъ и карійцевъ, посланныхъ ему Гигесомъ ливійскимъ, изгнать ассирійцевъ и сдѣлаться единодержавнымъ фараономъ (660). Что касается числа царьковъ, то оно не было постояннымъ; больш. ч. ихъ было 20. Б. Т.

Додеваэдръ—см. Многогранникъ.

Додень (François Marie Daudin)—франц. естествоиспытатель, род. около 1776 г., ум. въ 1804 г.; написалъ «Traité d'ornithologie» (Пар. 1799—1800, неокончено), «Histoire naturelle des reptiles» (1802—04; дополненіе къ «Ест. исторіи» Бюффона).

Доджъ (Mary Marpes Dodge)—амер. писательница для юношества. Род. въ 1841 г. Первая ея повѣсть «The Irvington stories», появилась въ 1864 г.; слѣдовавшая за ней «Hans Brinker, or the silver skates» (1865) доставила Д. громкую извѣстность и переведена на многіе яз. Извѣстны еще ея: «A few friends, and how they amused themselves», «Miss Malony on the Chinese question», «Rhythmes and jungles» — стихотворенія для дѣтей,

«Theophilus and others», «Along the way»—собраніе стихота., «Donald and Dorothy».

Доджъ (Мэри Абигайлъ Dodge), болѣе извѣстная подъ псевдонимомъ Gail Hamilton—амер. писательница. Род. въ 1838 г., была преподавательницей физики, затѣмъ сотрудничала во многихъ період. изданіяхъ. Тонкая наблюдательность, мѣткая сатира — отличительныя черты ея соч., доставившихъ ей большую популярность. Главныя изъ нихъ: «Country living and country thinking», «Stumbling blocks», «Skirmishes and sketches», «Red letter days in Applethorpe», «Summer rest», «Wool gathering», «Woman's wrongs», «Woman's worth», «Little folk life», «Child world», «Twelve miles from a lemon», «Nursery moonings», «First love is best», «The insuppressible book».

Додо — сынъ маньчжурскаго хана Нурхація и братъ Дорхона (см.). Во время правленія своего брата, хана Хуантайдзи, отличился въ 1628 г. при покореніи додотовъ. Въ 1629—1636 г. неоднократно разбивалъ монголовъ и китайцевъ; въ 1636 г. взялъ приступомъ столицу Кореи и, дважды на голову разбивъ корейскія войска, заставилъ въ 1637 г. корейцевъ признать себя маньчжурскими данниками. Побѣды надъ китайцами доставили ему въ 1644 г. великокняжеское достоинство перваго класса и званіе главнокомандующаго маньчжурскихъ войскъ. Въ 1646 г. ему удалось окончательно усмирить китайцевъ-приверженцевъ Минской династіи, уступившей мѣсто Маньчжурской (Дайцаньской). Онъ ум. въ 1649 г., имѣя около 60 лѣтъ отъ роду. Сынъ его *Дони* также обнаружилъ большія военныя способности. Споспосовалъ въ 1658 и 1659 г. усмирению возстанія въ Китаѣ; ум. въ 1661 г., на 26 году жизни.

Додо—см. Дронтъ.

Додона—древнѣйшее святилище Зевса, со знаменитымъ оракуломъ, священнымъ дубомъ. Древнѣйшая Д., о которой говорится въ Илиадѣ, лежала, по объясненію нѣкоторыхъ толкователей Гомера, внутри Фессаліи, около г. Скотуза. Но эта фессалійская Д., если и существовала когда-либо, то рано исчезла. Одиссея и позднѣйшія произведенія грековъ знаютъ лишь Д. внутри Эпира, у восточной подошвы г. Томара, называемой теперь Оличка. На холмѣ, посреди долины, возвышался акрополь древняго г. Д., съ театромъ, довольно хорошо сохранившимся. На южномъ скатѣ холма простиралось обширное, окруженное стѣнами священное мѣсто, внутри котораго были найдены въ 1875—76 г., во время раскопокъ, предпринятыхъ Константианомъ Карапаносомъ, остатка святилища Зевса Найоса и чтимой вмѣстѣ съ нимъ Дианы, а также и другихъ построекъ, предназначенныхъ для культа и сохраненія приношеній; различныя священныя предметы изъ бронзы, частью грубой древней работы, частью рѣдкой художественной красоты; многочисленныя оловянные доски, на которыхъ написаны отвѣты оракула на вопросы по разнообразнѣйшимъ случаямъ обыденной жизни. По указаніямъ древнихъ писателей, старая женщины толковали, какъ голосъ бога, шелестъ вершинъ стараго дуба, журчанье ручья, вытекавшаго изъ-подъ его кор-

ня, и звуки мѣдныхъ сосудовъ, о которые ударялась колеблемая вѣтромъ проволока. Греческіе писатели повторяютъ рассказы египетскихъ жрецовъ о происхожденіи Д. оракула изъ Фивъ. Съ тѣхъ поръ какъ этоліидскій полководецъ Доримахъ разорилъ и ограбилъ, въ 219 г. до Р. Х., оракулъ Д., его значеніе пало; но онъ существовалъ еще до III-го или начала IV-го в. по Р. Хр., пока священный дубъ не былъ срубленъ иллирійскимъ разбойникомъ. Ср. Сагаранос, «Dodone et ses mines» (Пар., 1878); Bursian, «Die wissenschaftlichen Ergebnisse der Ausgrabungen in D.» (въ «Sitzungsberichte d. bayr. Akademie der Wissenschaften», Мюнх., 1878); Wieseler, «Ueber die Entdeckung v. D.» (въ «Nachrichten v. der Gesellschaft der Wissenschaften u. der Universität zu Göttingen», 1879).

Додсли (Робертъ Dodsley, 1703—64)—англ. поэтъ и издатель. Сначала чулочный ткачъ, затѣмъ слуга, онъ обратилъ на себя всеобщее вниманіе изданнымъ имъ въ 1732 г. (на собранныя по подпискѣ деньги) томикомъ стихотвореній: «The Muse in livery, or the footman's miscellany». Послѣ блестящаго успѣха драмы «The boy-shop», поставленной имъ, при содѣйствіи Попа, на сценѣ коventгард. театра (1735), Д. получилъ возможность открыть книжный магазинъ, въ короткое время превратившійся въ одну изъ самыхъ значительныхъ англ. издательскихъ фирмъ того времени. Дальнѣйшія драматическія соч. Д., собранныя въ сборникъ: «Miscellanies, or trifles in prose and verse» (1745, 2 изд. 1877), также пользовались успѣхомъ. Весьма любимы были въ свое время его комедіи: «The King and the miller of Mansfield» (1737) и «Sir John Cockle at court» (1738). Самое замѣчательное его произведеніе — трагедія «Cleone». Стихотворенія Д. помѣщены въ «Works of the English poets» (XV т., 1810). Д. принадлежитъ также «Economy of human life» (1750), которую долго приписывали лорду Честерфильду. Главныя изданія Д.: «Select collections of old plays» (1744; нов. изд. Коллиера, 1825—27 и Гезлитта, 1874—1875); «Collection of poems by several hands» (1748); «Fugitive pieces of Spenser, Cooper etc.» (1765); «The presertor» (1748); «Public virtue» (1754). Основанный имъ въ 1758 г. «Annual register» издается и понынѣ.

Додунсъ, также *Додонсъ* и *Додоній* (Рембертъ Dodoens, лат. Dodonaeus, 1517—85) — нидерландскій ботаникъ. Изучалъ медицину въ разныхъ европейскихъ унив. и съ 1548 г. былъ врачомъ въ своемъ родномъ г. Мехельнѣ, занимаясь въ своемъ родномъ г. Мехельнѣ, занимаясь въ то же время астрономіей, географіей, но особенно ботаникой. Въ 1574—79 г. былъ лейбъ-медикомъ имп. Максимилиана II въ Вѣнѣ. Съ 1582 г. Д. занималъ кафедру на медицинскомъ факультетѣ въ Лейденѣ. Д. былъ однимъ изъ первыхъ ученыхъ, старавшихся освободить науку отъ оковъ схоластики и обратитъ ея на изученіе природы. Въ своихъ соч. онъ далъ подробныя описанія и рисунки туземныхъ растений; пытался также улучшить классификацію растений, дѣля ихъ на 6 группъ. Главныя его труды: «Crudeboek» (1554 и 1563 г.; франц. пер. Леклюза: «Histoire des plantes etc. par R. D.», 1557; англ. Генри Дайта, 1578 и 1619; лат. по болѣе об-

ширному плану: «Stirpium historiae pemptades VI, sive libri XXX», 1589 и 1616).

Додэ де-ла-Брионери (Dode de la Briquerie) — виконтъ, известный военный инженеръ (1775—1851). Участвовалъ въ осадѣ Майнца (1795), въ египетскомъ походѣ и во всѣхъ войнахъ наполеоновскаго періода; особенно отличился при осадахъ Бадахоса и Сарагоссы. Въ 1840 г., въ званіи предсѣдателя фортификаціоннаго комитета, онъ заведывалъ укрѣпленіемъ Парижа и совершилъ этотъ громаднй трудъ, съ соблюденіемъ всевозможной экономіи, въ 7 лѣтъ, за что былъ произведенъ въ маршала (1847).

Додэ (Альфонсъ) — известный франц. романистъ, род. въ Нимѣ 13 мая 1840 г. Окончивъ курсъ лиція въ Лионѣ, онъ прослужилъ два года учителемъ въ Алж. Первые стихотворенія Д. напечатаны въ лионскихъ газетахъ, когда будущій романистъ былъ еще воспитанникомъ лиція. Въ 1857 г. Д. прибылъ въ Парижъ попытаться счастья на литературн. поприщѣ. Въ Парижѣ онъ дебютировалъ сборникомъ стихотвореній «Les Amougeuses»; одно изъ нихъ, «Les Pêcheurs», обратило вниманіе критики на даровитаго юношу. Въ «Figaro» появился, затѣмъ, очеркъ «Les gueux de province», въ которомъ Д. обрисовалъ плачевную участь провинціальнхъ педагоговъ. Въ этомъ очеркѣ сказались уже главныя отличительныя черты Д. — наблюдательность, умѣнье придавать выпуклость образамъ и описаніямъ, блестящій стиль, большая впечатлительность. Въ 1859 г. Д. издалъ второй томъ стихотвореній: «La double conversion», въ 1861 г. — сборникъ рассказовъ, подъ общимъ заглавіемъ «Le charpent rouge». Въ теченіе пяти лѣтъ, до 1865 г., Д. занималъ должность личнаго секретаря герцога де-Морни; близкое соприкосновеніе со многими дѣятелями второй имперіи обогатило запасъ его наблюденій. Во время осады Парижа онъ зачислился въ пѣхотный батальонъ и участвовалъ во многихъ стычкахъ. Въ 1874 г. онъ началъ писать критическіе фельетоны въ «Journal Officiel». Съ 1862 г. Д. работаетъ для театра; пьесы его, болѣею частью передѣланныя изъ его же романовъ и не имѣвшія особеннаго успѣха, ставились въ слѣдующемъ порядкѣ: «La Dernière Idole» (1862), «L'Oeillet blanc» (1865), «Les Absents» (1865), «Le Frère aîné» (1868), «Le Sacrifice» (1869), «Lise Tavernier» (1872), «L'Arlésienne» (1872), «Fromont jeune et Risler aîné» (1876), «Le Char» (1877), «Le Nabab» (1880), «Jack» (1881), «Les Rois en exil» (1883), «Sapho» (1885), «Numa Roumestan» (1887), «Tartarin sur les Alpes» (1888), «La lutte pour la vie» (1889), «L'Obstacle» (1890). Нѣкоторыя изъ нихъ написаны въ сотрудничествѣ съ другими драматургами. Въ 1866 г. Д. помѣстилъ въ «Evénement» серію рассказовъ, подъ заглавіемъ «Lettres de mon moulin»; эти рассказы, подписанные псевдонимомъ: «Gaston-Marie», принадлежатъ къ числу лучшихъ произведеній Д. Иронія и юморъ удачно отгнѣваются легкой дымкою скорбнаго чувства, трогая читателя и, вмѣстѣ съ тѣмъ, возбуждая невольную улыбку. «Le Petit Chose» (1868) — фантастическая автобіографія, первый изъ романовъ Д. «Les lettres à un

absent», вызванная войною 1870—71 г., проникнута патриотическою скорбью. Д. описывает съ негодующимъ пафосомъ ужасы войны и насилия торжествующихъ неприятелей. «Aventures prodigieuses de Tartarin de Tarascon» (1872) — чрезвычайно популярное произведение Д. Въ лицѣ героя остроумно осмѣяно самохвальство французскихъ южанъ. Забавное повѣствованіе изложено нѣсколько цѣлостнымъ стилемъ; въ немъ какъ бы отражаются свойства Тартарена и его подвиговъ. «Les petits Robinsons des caves ou le siège de Paris raconté par une petite fille de huit ans» (1872), «Contes du lundi» (1873), «Contes et récits» (1873), «Robert Helmont, études et paysages» (1874) и «Les Femmes d'artistes» (1874) предшествовали слѣдующему большому роману Д., «Fromont jeune et Risler aîné» (1874), имѣвшему большой и вполнѣ заслуженный успѣхъ. Особенно удалась Д. фигура Сидоня — одной изъ тѣхъ безсердечныхъ хищницъ, которыхъ воспитываетъ искусственная, лихорадочная жизнь большого города, съ ея контрастами между неустаннымъ трудомъ и вѣчною праздностью, между роскошью и нищетою. «Jack», исторія заброшеннаго ребенка и рабочаго по-неволѣ, представляетъ цѣлую галерею неудачниковъ (gâtés), отбросовъ современной культуры. «Le Nabab» (1878) даетъ яркую картину парижскихъ нравовъ временъ второй имперіи. Этотъ романъ вызвалъ оживленную полемику, потому что въ главныхъ его фигурахъ нельзя было не найти сходства съ герцогомъ Морни и однимъ изъ депутатовъ законодательнаго корпуса (Бравэ). Несправедливо было бы, однако, ставить это сходство въ вину Д.; въ Мора и Жансуле отразились только нѣкоторыя, и при томъ наиболѣе симпатичныя черты ихъ прототиповъ. Въ «Набавѣ», какъ и въ другихъ романахъ Д., нѣтъ ни портретовъ, ни карикатуръ; матеріалъ, взятый изъ дѣйствительности, переработанъ художественно и свободно. Въ «Rois en exil» (1879) только съ большою натяжкой можно узнать того или другого изъ падшихъ монарховъ нашего времени, въ «Numa Roumestan» (1880) — того или другого изъ французовъ-южанъ, сдѣлавшихъ быструю парламентскую карьеру. Если возмозженъ былъ споръ о томъ, съ кого срисованъ Руместанъ — съ Гамбетты или съ Ньюма Вараньона, то именно отсюда слѣдуетъ заключить, что моделью для Д. не послужилъ ни тотъ, ни другой. Въ «Evangéliste» (1833) и «Sapho» (1884) размахъ дарованія Д. менѣе широкъ, потому что менѣе широки избранныя имъ темы; послѣднему роману не чужда морализирующая тенденція, еще болѣе замѣтная въ «Rose et Ninette» (1891). «Tartarin sur les Alpes» (1885) и «Port Tarascon» (1890) — продолженіе комической эпопеи, составленной Д. Въ «Immortel» (1888) враждебное отношеніе автора къ франц. акад. выразилось съ раздражительностью, вообще несвойственною Д. Въ развитіи его таланта, съ полновинныя восьмидесятихъ годовъ, наступила, повидимому, застой или даже регрессъ, зависящій, быть можетъ, отъ быстро слабѣющаго здоровья. Достаточно, впрочемъ, и пер-

выхъ пяти или шести его романовъ, чтобы отвести ему видное мѣсто между современными франц. романистами. Нѣкоторыми сторонами своей писательской манеры онъ безспорно принадлежитъ къ натуралистической школѣ. Онъ стремится къ вѣрному и полному воспроизведенію дѣйствительности, тщательно подмѣчаетъ и собираетъ факты, ничего не скрываетъ и не подкрашиваетъ, не отступаетъ передъ изображеніемъ грязнаго и пошлаго, избѣгая только усиленнаго его подчеркиванья. Другая черта, общая Д. съ корифеями новѣйшаго франц. романа, заключается въ поговѣ за мѣткимъ, живописнымъ, своеобразнымъ словомъ. Онъ не такъ требователенъ въ этомъ отношеніи, какъ Флоберъ, не такъ нервно-прихотливъ, какъ Гонкуръ, не такъ щедръ на технические термины, какъ Зола — но столь же не расположенъ, какъ и они, къ протореннымъ дорогамъ и шаблоннымъ выраженіямъ. Отличается онъ отъ своихъ сверстниковъ въ области романа преимущественно тѣмъ, что вовсе не претендуетъ на спокойствіе и безстрастіе, на научную объективность или артистическое служеніе формѣ, одной только формѣ. Подобно Диккенсу, съ которымъ его часто и не безъ основанія сравниваютъ, онъ любитъ или ненавидитъ своихъ героевъ, живетъ ихъ жизнью и часто говорить не только ихъ устами, но прямо отъ своего лица, вопреки одному изъ главныхъ правилъ натуралистическаго кодекса. Много любопытныхъ свидѣній о способѣ работы Д. можно найти въ его книгѣ: «Trente ans de Paris» (1887).

Въ концѣ семидесятихъ годовъ Д. писалъ одно время фельетоны для «Новаго Времени». Почти всѣ крупныя произведенія Д. переведены на русской языкъ. Ср. Зола, «Парижскія письма»; статью въ «Вѣстн. Евр.» 1882 г., № 2; «Додэ и Троллопъ» («Ист. Вѣст.», 1885); Ж. Леметръ, «Э. Ренанъ и А. Додэ» («Русск. Мысль» 1888, № 4).

Додэ (Луи-Мари-Эрнестъ Daudet) — франц. писатель, старшій братъ Альфонса Д. Род. въ 1837 г. Отецъ предназначалъ его къ торговой дѣятельности, но Д. на 20 году отправился въ Парижъ, чтобы посвятить себя литературѣ. Герц. Морни далъ ему мѣсто секретаря-редактора при законодательномъ корпусѣ. Съ 1873—76 г. Д. былъ редакторомъ «Journal officiel» и «Bulletin des communes» и довѣреннымъ лицомъ министра Деказа, вмѣстѣ съ которымъ примкнулъ къ орлеанистамъ. Позже онъ редактировалъ монархич. органъ «l'Estafette», а въ 1887 г. сдѣлался главнымъ редакторомъ «Petit Moniteur». Написалъ много романовъ: «Thérèse», «Les Expropiés», «La Succession Chavanet», «Jean le Gueux», «Fleur de Pêche», «Mariage tragique», «Les Aventures de Raymond Rocheray», «Une Femme du monde», «Les Persécutées», «Zahra Marsy», «Madame Robernier», «La Carmélite», «Jean Malory» и др. Извѣстны также его историческія соч.: «Cardinal Consalvi» (1870); «Le Ministère de M. de Martignac» (1875), «Le Procès des ministres» (1877); «Histoire des conspirations royalistes du Midi sous la Révolution» (1881); «Histoire de la Restauration» (1882); «Les

Bourbons et la Russie pendant la Révolution française» (1888) и др. Главный его труд— «Histoire de l'émigration», два тома котораго уже появились въ печати. Д. принадлежатъ еще «Souvenirs de la présidence du maréchal de Mac-Mahon» (1880) и «Mon frère et moi, souvenirs d'enfance et de jeunesse» (1882). Слава брата затмила его собственную, хотя его романы обнаруживаютъ не малый талантъ, а историческія сочиненія представляютъ большой интересъ.

Додэ (m-me Julie Daudet, урожденная Allard)—жена Альфонса Д. и преданная помощница его въ литературной работѣ. Род. въ 1847 г., издала: «Impressions de nature et d'art» (1879); «Enfance d'une Parisienne» (1883); «Fragments d'un livre inédit» (1884), «Les Enfants et les Mères» (1888); кромѣ того, помѣщала литературные очерки въ «Journal officiel», подъ псевдонимомъ Karl Steen.

Доеніе или *дойка* — механическое извлечение молока изъ вымени такъ назыв. *дойныхъ животныхъ*: коровы, овцы *, козы, кобылы и ослицы. Продолжительность времени, въ теченіе котораго можно доить животное — *дойный періодъ* — бываетъ различна, такъ, напр., у лучшихъ породъ рогатаго скота этотъ періодъ продолжается до 300 дней, но въ общемъ среднемъ ограничивается 8—8½ мѣсяцами; овцы (чужки, пырная и цыген въ Бессарабіи), если ягнята отъ нихъ отлучены, доятся до сентября, а иногда (рѣшетилловскія въ Полтавской губ.) даже до октября, матери же ярочекъ—лишь послѣ отнятія послѣднихъ въ концѣ іюня, или, въ среднемъ, до четырехъ мѣсяцевъ. При Д. необходимо соблюдать слѣдующія условія: 1) вымя животного, руки *дойщицы* или *дойщицы* и посуда, въ которую сдаивается молоко (*подойникъ* или *дойнокъ*), должны быть вполнѣ чистыми; въ этихъ же видахъ не слѣдуетъ допускать къ коровѣ во время Д. теленка, что до сихъ поръ практикуется въ южн. вашихъ крестьянскихъ хозяйствахъ для явнлаго увеличенія удойливости коровъ и что, кромѣ того, вредно отражается на привычкахъ животныхъ, скоро перестающихъ доиться безъ теленка. 2) Д. нужно производить правильно, ежедневно одинаковое число разъ, равномерно распредѣляя его въ одни и тѣ же часы, при чемъ промежутки между двумя Д. не могутъ быть у коровъ менѣе семи часовъ. Число Д. зависитъ отъ скорости наполненія вымени молокомъ; новотельную молочную корову непременно слѣдуетъ доить три раза въ день, другихъ же хотя можно доить только два раза, но, какъ показываетъ опытъ, это отзывается на количествѣ получаемого молока и содержаніи въ молокѣ жира: по изслѣдованіямъ проф. Вольфа, количества молока при Д. три и два раза въ день относятся между собою какъ 116:100, а по содержанію жира въ молокѣ какъ 4,1:3,5, или для полученія одного фунта масла нужно 12 кружекъ молока перваго и 15 втораго. Дойныя кобылы держатъ молоко не болѣе 2—3 часовъ, и если не припускаютъ жеребятъ, то необходимо доить ихъ пять разъ въ день

и 1—2 раза ночью, чтобы избѣгать потери отъ самопроизвольнаго выдѣленія молока изъ вымени, такъ какъ отъ несоблюденія этого условія не только уменьшается доходность молочнаго хозяйства, вслѣдствіе безполезной потери особенно жирнаго молока, получаемого послѣ конца Д., но и обнаруживается вредное вліяніе на молочность въ будущемъ, вслѣдствіе ослабленія процесса отдѣленія молока молочными железами и появленія пороковъ и болѣзни вымени.

Чтобы равномерно возбуждалась дѣятельность вымени, слѣдуетъ одновременно доить обѣими руками, по одному соску съ каждой стороны. Первое выдѣляющееся молоко, такъ называемое *сосковое*, чрезвычайно водянисто и потому выдвигается на землю. Во время Д. не слѣдуетъ беспокоить животныхъ и пугать ихъ, такъ какъ это нарушаетъ нормальное кровообращеніе и можетъ вызвать *задержаніе молока*; трудное выдѣленіе послѣдняго — *туподойность* тоже происходитъ отъ болѣзненнаго состоянія животного. Сдѣланы попытки замѣнить Д. руками употребленіемъ особаго для того снарядовъ—*дойныхъ трубочекъ* (Шапо), которыя состоятъ изъ каучуковыхъ, кожаныхъ или металлическихъ посеребренныхъ трубочекъ, 3 мм. толщиною и 9 см. длиною, съ нѣсколькими небольшими боковыми отверстіями въ каждой возлѣ одного конца и насаженнымъ кружкомъ вблизи другаго. Каждая такая трубочка вдвигается тѣмъ ея концомъ, гдѣ сдѣланы боковыя отверстія, въ сосокъ до кружка и отъ надавливанія по внутренности ея вытекаетъ тогда молоко. Хотя употребленіе дойныхъ трубокъ и не причиняетъ боли животнымъ, но оно примѣняется только въ исключительныхъ случаяхъ—при болѣзненномъ состояніи вымени и при выдѣленіи изъ него «*песочнаго молока*» съ *молочными камнями*, потому что обнаруживаетъ вредное вліяніе на животныхъ: выдаивается не все молоко и отъ продолжительнаго доенія трубочками расслабляется мускуль, запирающій сосковое отверстіе. Для Д. овецъ устраиваютъ въ Бессарабіи особая постройки изъ плетня съ соломенными крышами, въ которыхъ помѣщаются: *дойня* или *дойница* — мѣсто для Д., *сырварня*—для приготовления *брынзы* (см.) и *жилы* для рабочихъ. Дойня занимаетъ средину постройки; въ одной изъ двухъ наружныхъ ея стѣнъ сдѣлано столько проходовъ для овецъ, сколько ихъ сотенъ въ стадѣ, и проведенъ отъ нея мостокъ, возвышающійся къ срединѣ отдѣленія, а въ противоположной наружной стѣнѣ имѣются широкія двѣри. Къ проходамъ тѣсно стоняютъ овецъ, загоразивая, чтобы онѣ не разбѣгались въ стороны, *драбинками* (рѣшетками изъ продольныхъ брусевъ) съ укрѣпленными столбиками. Дойщицы *) садятся вблизи проходовъ съ ведрами и выдаиваютъ постепенно проходящихъ мимо нихъ овецъ. Обыкновенно одна дойщица выдаиваетъ 100 овецъ въ теченіе 1¼ часа, отдыхая 10 минутъ послѣ выдаиванія первой полусотни. С.

*) Дойныя простыя русскія овцы называются на югѣ (въ окрестностяхъ Харькова и въ Владимірскомъ уездѣ Курской губ.) доярками.

*) Д. овецъ—работа весьма утомительная и не можетъ быть успѣшно выполняема женщинами.

Дождевики (Lycoperdaceae)—подотдѣль или семейство вздутыхъ грибовъ или гастромицетовъ (см. Вздутые грибы). Сюда относятся роды *Lycoperdon*, *Bovista*, *Geaster*, *Sphaerobolus*, *Tulostoma* (*Tylostoma*), *Batargrea* и др. Представители трехъ первыхъ родовъ распространены у насъ повсюду, особенно въ дождливые годы (отсюда и название дождевики). Плодовое тѣло *D.* довольно сложнаго строения. Перидій явственно дифференцированъ на наружный и внутренней. Онъ болѣе простаго строения у *Lycoperdon* и *Bovista*, болѣе сложнаго у *Geaster* и *Sphaerobolus* (см. текстъ и рис. въ ст. Вздутые грибы). Организация глебы различна у разныхъ родовъ. Свѣдѣнія наши объ исторіи развитія и микроскопическомъ строеніи многихъ формъ еще весьма недостаточны. — *Lycoperdon Tournef.*, дождевикъ (пока еще не образовалась порошокватая масса споръ, иначе пчелиная губка, залячь картошка, порховка, пырховка, пылевикъ, волчий табакъ, табачный грибъ, чортова тавлунка и т. д.). Плодовое тѣло съ болѣе или менѣе развитой ножкой, такъ что весь грибъ имѣетъ грушевидную, булавовидную, яйцевидную и т. п. форму (рис. 1 *). Вѣшній перидій покрытъ шипами, бородавками или чешуйками (рис. 1 и 2). Глеба дифференцирована на верхнюю плодосную и нижнюю бесплодную часть (рис. 2)—главный отличительный признакъ отъ родовъ *Bovista* и *Geaster*). Вытянутыя въ длину, зѣти капилляція неправильно развѣтвлены, всюду приблизительно одинаковаго діаметра, безъ поперечныхъ перегородокъ или только съ немногими. Споры округлыя на длинныхъ стеригмахъ, верхняя часть которыхъ остается при отпавшихъ спорахъ. Грибы—средней величины, но иногда достигаютъ громадныхъ размѣровъ; гигантскій *D.*, напр., *L. Bovista L.* (*L. giganteum* Batsch.), бываетъ величиной съ человѣческую голову и даже до 1/2 метра въ діаметрѣ. Растутъ *D.* на лугахъ, поляхъ, выгонахъ, лѣсныхъ опушкахъ и проч., прямо на землѣ или на корняхъ или у основанія старыхъ деревьевъ и т. п. Въ молодомъ возрастѣ она мягкіе и сочныя, внутри и снаружи часто бѣлаго цвѣта. Въ такомъ состояніи ихъ можно безъ вреда ѣсть. По мѣрѣ же созрѣванія они становятся желтобурыми или темнобурыми и въ то же время постепенно теряютъ сочность. Зрѣлые грибы совершенно сухи и внутри перидія содержатъ темную порошокватую массу споръ и капилляція. Подъ конецъ перидій доплется и споры вылетаютъ въ видѣ облака пыли. Виды: *L. Bovista L.*, *L. gemmatum* Batsch., *L. rugiforme* Schaeff. и др. Зрѣлые грибы прежде употреблялись въ хирургіи (*Fungus chirurgorum*, *Steritus lupi*, *Bovista*) и какъ домашнее средство противъ кровотеченій, такъ какъ порошокватая масса споръ быстро образуетъ съ кровью толстую корку. Иногда ихъ употребляютъ также въ пчеловодствѣ для окулированія пчелъ.—*Bovista Pers.* **). Плодовое тѣло округлое, безъ ножки. Наружный перидій гладкій. Глеба вся плодосна (сравни. предшеств. родъ). Капилляція безъ поперечныхъ перегородокъ, бо-

лѣе или менѣе обильно развѣтвленный, съ утолщенными бурными оболочками. Во всемъ остальномъ весьма сходенъ съ предыдущимъ родомъ (созрѣваніе, мѣсто произрастанія, съѣдобность и т. д.). Виды: *Bovista nigrescens* Pers., *B. plumbea* Pers. и др.—*Geaster Mich.* Земляная звѣзда. Сложно устроенный перидій разрывается звѣздообразно (отсюда и название). См. рис. 3 и 4. Звѣздообразныя лопасти допнушаго перидія раскрываются во влажномъ воздухѣ и снова смыкаются въ сухомъ (движенія вслѣдствіе гигроскопичности). Селятся на сухой песчаной почвѣ въ хвойныхъ лѣсахъ. Достигаютъ величины грецкого орѣха (*G. hygrometricus* Pers.).—*Sphaerobolus* Tode. Шаромѣтъ. При разрывѣ перидія, вслѣдствіе сильнаго напряженія тканей, глеба, облеченная внутреннимъ покровомъ, отрывается и далеко отбрасывается въ сторону. Выброшенная глеба не раскрывается, въ ней нѣтъ капилляція, а споры не поршятся *). *S. stellatus* Tode—грибокъ величиной съ горчичное сѣмя, попадаетъ на разлагающихся животныхъ и растительныхъ веществахъ. См. рис. 6.—*Tulostoma* (*Tylostoma*) Pers. и *Batargrea* Pers. Плодосная глеба находится на вершинѣ развитой, ясно обособленной ножки. Довольно крупныя грибы, сначала подземныя, потомъ выходятъ на поверхность земли. Живутъ преимущественно на песчаной почвѣ. *T. mammosum* Fr. (см. рис. 5)—на песчаной и глинистой почвахъ. *Batargrea Steven* Fr. на приволжскихъ пескахъ. Литературу см. въ ст. Вздутые грибы. См. также: Leunis «Synopsis der drei Naturreiche; Botanik» (3-изд., обработано Франкомъ, 1886); проф. А. Бекетовъ, «Главнѣйшіе съѣдобные и вредные грибы» (1889); F. Tavel, «Vergleichende Morphologie der Pilze» (1892). Г. Н.

Дождевые черви (Lumbricidae), семейство червей изъ отряда малощетинковыхъ (*Oligochaeta*), класса кольчатыхъ червей (*Annelides*). Къ этому семейству принадлежатъ довольно крупныя черви (отъ 10 до 30 стм. длины) съ толстой кожей, красной кровью и лишенные глазъ; въ каждомъ колецѣ торчатъ съ каждой стороны по двѣ пары мелкихъ крючковыхъ щетинокъ. Роды и виды этого семейства различаются по формѣ головной лопасти (т. наз. верхней губы), по положенію пояска и по числу колецъ; въ Россіи встрѣчаются нѣсколько видовъ дождевыхъ червей изъ родовъ: *Lumbricus*, *Dendrobaena* и *Allolobophora*. *D.* черви живутъ въ землѣ, въ которой выкапываютъ длинныя трубчатые ходы; ночью выходятъ на поверхность земли; они втаскиваютъ въ свои ходы различныя органическіе остатки—частички листьевъ и другихъ растительныхъ частей. Питаются разлагающимися органическими веществами. Испражненія *D.* червей, содержащія въ себѣ много измельченныхъ земляныхъ частицъ, откладываются ими на поверхности земли. Этимъ *D.* черви способствуютъ увеличенію пахотнаго слоя земли, въ то же время какъ своими норами они разрыхляютъ почву, а втаскиваніемъ растительныхъ остатковъ уве-

*) См. рис. въ ст. Вздутые грибы.

**) Русскія названія тѣ же, что и у *Lycoperdon*.

*) Это и слѣдующіе роды выдѣляются некоторыми учеными въ особня семейства (подотдѣль).

иваютъ ея содержаніе органическими ча-
ств. Значеніе *Д.* червей въ процессѣ обра-
щенія почвы впервые было указано Дарри-
нъ. Оплодотвореніе происходитъ ночью, на
поверхности земли, и совершается взаимно;
особи плотно прилегаютъ другъ къ другу,
увулись противоположными концами, при-
чѣмъ сѣмя одной особи перетекаетъ въ сѣ-
мяныя приемники другой; при этомъ обѣ
и связаны между собой кольцомъ, обра-
зующимъ выдѣленіемъ особыхъ железъ такъ
называется. *Д.* черви употребляются
наживка при ужении рыбы. — Къ этому
роду семейства относится родъ *Criodrilus*, жи-
вущій въ прѣсной водѣ. Ср. Кулагинъ, «Ма-
лыя по естественной исторіи дождевыхъ
червей» (Lumbricidae), М. 1889. В. Ф.

Дождемѣръ (омбро- или плювиометръ)—
приборъ, служащій для измѣренія количества
осадковъ (въ видѣ дождя, снѣга и т. п.), вы-
павшей въ теченіе опредѣленнаго проме-
жутка времени изъ атмосферы. Это обычно-
ю цилиндрической сосудъ *A* изъ цинковой
пластины (черт. 1), въ верхней части котораго

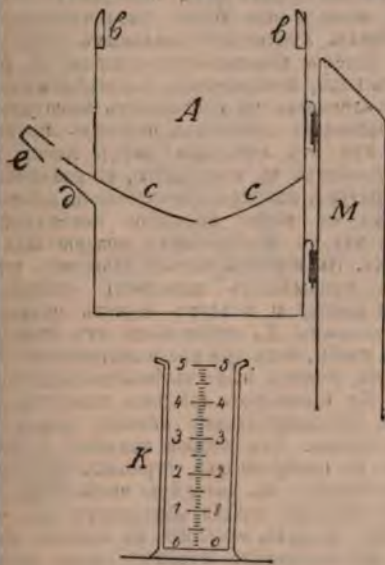

Черт. 1.

находится мѣдное кольцо *bb*, для приданія ему
жесткости. Внутренній поперечникъ кольца
обыкновенно таковъ, что площадь поперечнаго
сѣченія = 500 кв. см. Въ некоторомъ разстоя-
ніи надъ дномъ находится воронкообразная
перегородка *сс*, въ которой сдѣлано нѣсколько
отверстій. Между дномъ и перегородкой, бли-
зкъ послѣдней, приделана трубка *d*, закры-
тая колпачкомъ *e*. *Д.* устанавливается на
плоской поверхности въ нѣсколькихъ саженяхъ отъ зданій
и въ такомъ положеніи, чтобы верхній край
былъ на высотѣ не менѣе двухъ арш. надъ
поверхностью почвы. Его прикрѣпляютъ съ сѣв.-
западной стороны столба, что до нѣкоторой степени защи-
щаетъ *Д.* отъ солнца, для уменьшенія испаренія
(для той же цѣли служитъ и воронка

сс); верхній конецъ столба нѣсколько скаши-
ваютъ въ сторону, противоположную *Д.*, что-
бы зимою на немъ не могъ скопиться снѣгъ.
Для измѣренія воды, собравшейся въ *Д.*, ее вы-
ливаютъ въ измѣрительный стаканъ *K* (черт. 1
внизу). Поперечное сѣченіе стакана въ нѣ-
сколько разъ меньше поперечнаго сѣченія *Д.*
Количество воды, занимающее въ *Д.* высоту
въ 1 мм., будетъ въ стаканѣ имѣть гораздо
большую высоту. Числа 1, 2, 3 и т. д. на
дѣленіяхъ стакана соответствуютъ такому же
числу мм. въ *Д.* *Д.* употребляютъ не только
для измѣренія количества дождя, но и для
измѣренія снѣга, града, крупы, для чего, пе-
редъ измѣреніемъ, его держатъ нѣкоторое вре-
мя въ теплой комнатѣ, пока ледъ не растаетъ,
а затѣмъ уже вливаютъ въ стаканъ для измѣ-
ренія. Изъ этого видно, что наблюдатель дол-
женъ имѣть два *Д.*

Отсчетъ по *Д.* обыкновенно дѣлается разъ
въ сутки, между 7 и 8 час. утра, слѣдова-
тельно измѣряется количество воды, выпавшей
въ теченіе сутокъ. Для уменьшенія вліянія
выдуванія снѣга изъ *Д.* вѣтромъ иногда въ
него вставляютъ крестообразную цинковую
перегородку, а для предохраненія отъ заносовъ
снѣга съ земли его окружаютъ воронку
снаружи; въ послѣднемъ случаѣ *Д.* уста-
навливаютъ на вершинѣ столба, какъ пока-
зано на черт. 2.

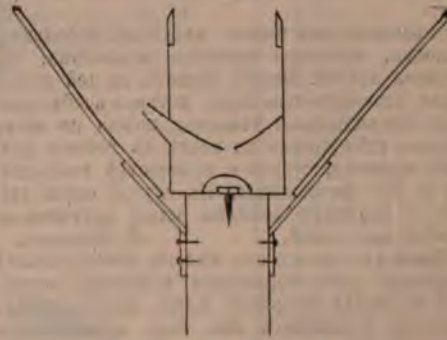

Черт. 2.

Д. самопишущій (омбро- или плювиографъ)
устанавливается весьма различно. Наиболѣе упо-
требительна система опрокидывающагося чел-
нока. Металлическій челнокъ *AA*, въ раз-
рѣзѣ ромбической формы, съ перегородкою *b*
въ серединѣ, можетъ вращаться около оси *o*.
Онъ помещенъ въ комнатѣ. Дождь падаетъ
въ особый цилиндрической сосудъ, подоб-
ный обыкновенному *Д.*, помещенный сна-
ружи, и оттуда проводится къ челноку по-
мощью особой трубки *d*. При томъ положеніи
челнока, какъ на чертѣжѣ 3, вода вливается въ
лѣвое отдѣленіе челнока и, когда оно почти
наполнится водою, послѣдній опрокидывается
влѣво, при чемъ вода изъ него выливается.
Тогда подъ трубкою *d* будетъ находиться пра-
вое отдѣленіе челнока, и вода льется въ не-
го. При некоторомъ опредѣленномъ количествѣ
воды въ немъ происходитъ новое опрокиды-
ваніе, уже вправо, и т. д. Во все время
дождя челнокъ опрокидывается то вправо, то

вліво, при чьмъ онъ приходитъ въ соприкосновеніе то съ металлическою ножкою *m*, то съ такою же ножкою *n*, которыя вмѣстѣ съ осью челнока *o* введены въ особую гальваническую цѣпь. Замыканіе цѣпи производитъ намагничиваніе введеннаго въ него электромагнита и притяженіе якоря; къ этому послѣднему прикрѣпленъ штифтъ съ остриемъ,

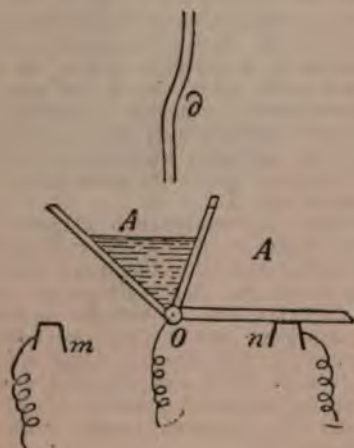

Черт. 3.

расположеннымъ передъ медленно передвигающейся, помощью часового механизма, бумажной лентой. Острие дѣлаетъ на ней точки. Зная то количество воды, которое необходимо для опрокидыванія челнока, можно по числу точек, сдѣланныхъ на лентѣ въ теченіе даннаго времени, судить о количествѣ выпавшаго въ это время дождя. Въ случаѣ снѣга приемный цилиндръ долженъ снизу нагреваться особой лампочкой.

II. Броуновъ.

Дождь—одна изъ видовъ атмосферныхъ осадковъ (см.)—образуется вслѣдствіе сгущенія въ капли водяного пара, насыщающаго воздухъ. Д. падаетъ изъ такъ называемыхъ дождевыхъ облаковъ или тучъ—темно-сѣраго цвѣта, безъ опредѣленныхъ очертаній (nimbus); средняя высота ихъ. Особый видъ дождевыхъ облаковъ—грозовые облака (cumulo-nimbus)—темно-свинцоваго цвѣта, состоящая изъ нагроможденныхъ другъ на друга облачныхъ массъ (см. Гроза). Повидимому, одного насыщеннаго (и даже пересыщеннаго) состоянія воздуха для образованія облаковъ, а слѣдовательно и для начала Д. недостаточно; по крайней мѣрѣ Айткенъ, на основаніи любопытныхъ опытовъ, заключавшихся въ разрѣженіи, помощью воздушнаго насоса, насыщеннаго воздуха одинъ разъ чистаго, безъ пыли, другой разъ содержащаго пыль, пришелъ къ тому заключенію, что въ свободной атмосферѣ сгущеніе (конденсация) водяного пара въ водяныя капли можетъ происходить лишь на носящихся въ ней пылинки, если же пылинки нѣтъ, то нѣтъ и конденсаци, а слѣдовательно не образуется и облаковъ.

Мельчайшія частицы облаковъ, подъ влияніемъ

тяжести, стремятся внизъ, движутся, однако, вслѣдствіе большаго сопротивленія воздуха, настолько медленно, что слабого восходящаго теченія достаточно для того, чтобы нисходящее движеніе облаковъ прекратить и даже превратить въ восходящее. Вслѣдствіе различныхъ размѣровъ водяныхъ частицъ, движеніе ихъ происходитъ съ различною быстротою, отчего онѣ сталкиваются между собою и сливаются въ капли. Этому, по всей вѣроятности, способствуетъ электризація облаковъ. Увеличившись въ размѣрахъ, онѣ начинаютъ падать болѣе быстро, но также съ различною быстротою, отчего продолжаютъ сталкиваться. Если воздухъ подъ облакомъ сухъ, то дождевыя капли, при паденіи, могутъ испариться и не долетѣть до земли. Для поддержанія разначавшагося Д. необходимо, чтобы воздухъ между облакомъ и землею былъ насыщенъ водянымъ паромъ. Впрочемъ, если облако достаточно густо и воздухъ подъ нимъ не особенно сухъ, то водяныя капли могутъ сами насытить его и по прошествіи нѣкотораго времени будутъ долетать до земли. При насыщенномъ состояніи воздуха дождевыя капли, проходя черезъ него, осаждаютъ на себя пары воды и еще болѣе увеличиваются въ размѣрахъ. Увеличеніе дождевыхъ капель по мѣрѣ паденія доказывается сравненіемъ количества воды, измѣряемыхъ дождемерами (см.), установленными на различныхъ высотахъ.

Образованіе дождевыхъ облаковъ происходитъ или отъ смѣшенія двухъ массъ воздуха близкихъ къ насыщенію, но различныхъ температуръ, или при прикосновеніи влажнаго воздуха съ болѣе холодною поверхностью земли, или въ восходящихъ воздушныхъ теченіяхъ. Въ первомъ случаѣ влажность смѣшивающихся массъ, и воздухъ можетъ сдѣлаться насыщеннымъ; Д., являющіеся отъ этой причины, слабы, хотя при продолжительномъ дѣйствіи ея, можетъ выпасть большое количество воды. Къ такого рода дождямъ относятся мѣкіе, но продолжительные осенніе дожди нашихъ странъ. Отъ второй причины Д. часто идутъ въ прибрежныхъ странахъ при морскихъ вѣтрахъ въ холодную часть года. Но самые обильные осадки выпадаютъ при восхожденіи воздуха, особенно въ теплыхъ странахъ, гдѣ содержаніе водяного пара въ воздухѣ особенно значительно: переходя въ верхніе, болѣе разрѣженные слои атмосферы, воздухъ расширяется, при чьмъ температуръ его понижается, онъ приближается къ степени насыщенія и даже переходитъ ее, и часть водяныхъ паровъ конденсируется. Сюда относятся осадки, выпадающіе при поднятіи влажнаго воздуха по склонамъ горъ, а также осадки въ областяхъ барометрическихъ минимумовъ.

Распределеніе Д. и осадковъ, вообще, по земной поверхности и по временамъ года имѣетъ важное климатическое значеніе. Весьма значительное количество Д. въ теченіе года выпадаетъ въ штилевой полосѣ надъ океанами вслѣдствіе восхожденія теплаго и богатаго паромъ воздуха, приносимаго пассатами (см.). Надъ Атлантическимъ океаномъ штилевая полоса (область экваторіальныхъ Д.) передвигается



Наибольшее количество дождей (более 190 см. в год выпадает: 1) на экваториальном берегу С.-Америки, южнее на Вест-Индских о-вах, на вост. берегах Мексики и Центральной Америки, на северном и экваториальном берегах Южной Америки, в области тропиков Амазонки и Ориноко, на западном берегу Бразилии, на юге Чили, 2) на Ливийском берегу Африки (Фунтайн, Морони) на берегу Индийского океана у верховьев Нила, 3) на Малабарском берегу, в западной части о. Цейлон, на северном и восточном берегах Бенгальского залива, на полуострове Индия, в юго-восточной части Китая, на всей протяженной Малайско-го архипелага, 4) в западной части Шотландии, в Альпах, на западном берегу Ирландского полуострова.

Среднее годовое количество дождей (менее 25 см. в год): Сахара, Аравия, Персия и Безуджестан, Тибет, Араво-Каспийская низменность, северная Калифорния и Аризона, внутренность Новой Голландии, юго-западная Африка, юго-восточная часть Ю. Америки.

*) Распределение дождей уменьшилось для суши, так как для океанов и морей имеется столько же дождей.

Бромберг и Берлин. «Визит. Слово».

въ течение года то на С, то на Ю между параллелями 5° ю. ш. и 12° с. ш. Д. здѣсь идутъ большую часть года, днемъ, ночью же небо обыкновенно проясняется. Наибольшее годовое количество осадковъ, впрочемъ, выпадаетъ не здѣсь, а тамъ гдѣ влажные вѣтры встрѣчаютъ высокій горный хребетъ, перпендикулярный къ нимъ. Замѣчательнымъ примѣромъ могутъ служить осадки въ Черапонжи, на южномъ склонѣ горъ Кассиа, къ С отъ Бенгальскаго залива. Въ течение шести мѣсяцевъ (апрѣль—сентябрь) здѣсь дуетъ юго-западный муссонъ (см.); приходя съ Индѣйскаго океана, онъ, при высокой температурѣ, богатъ водянымъ паромъ, а проходя надъ влажною и жаркою болотистою равниною, отдѣляющею горы Кассиа отъ Бенгальскаго залива, еще болѣе обогащается имъ. Уже немного поднявшись по склонамъ горъ, онъ доходитъ до насыщения и выдѣляетъ массу осадковъ. Въ Черапонжи ежегодно (или, лучше сказать, въ течение шести теплыхъ мѣсяцевъ) выпадаетъ до 12530 мм. (т. е. болѣе 5 саж.) Д. Къ дождливымъ мѣстностямъ, кромѣ южнаго склона горъ Кассиа, относятся еще: Малабарскій берегъ Ост-Индіи (на самомъ берегу выпадаетъ ежегодно болѣе 3000 мм., а на склонѣ горъ болѣе 6000 мм.), равнина Амазонки, часть Центральной Америки, Зондскіе и Молуккскіе о-ва (болѣе 1500 мм.). Въ средних широтахъ очень дождливыя страны—большая часть Китая и вся Японія. Страны, особенно бѣдныя осадками: Сахара, Аравія, большая часть Персіи, Арало-Каспійская низменность, большая часть нагорья Азій, внутренняя Австралія, западная нагорья Сѣверной и Южной Америки, высокія широты сѣвернаго полушарія, области пассатовъ на океанахъ. Причины этого различны; такъ въ Сахарѣ и Арало-Каспійской низменности большую часть года дуютъ вѣтры съ С, удаляющіеся, по мѣрѣ движенія къ Ю, отъ степени насыщения и потому сухіе; барометрическіе минимумы проходятъ здѣсь рѣдко, а если и проходятъ, то вслѣдствіе большой сухости воздуха, обильными осадками не сопровождаются. Нагорья Азій окружены горами, которыя конденсируютъ влагу, приносимую вѣтрами, на своихъ вѣшнихъ склонахъ, внутри же проходятъ вѣтры сухіе. Пассаты, при своемъ движеніи въ болѣе жаркія страны, постепенно нагреваются, и если идутъ надъ океанами, то обогащаются паромъ, однако, степени насыщения не достигаютъ и являются вѣтрами сухими. Д. въ нихъ выпадаютъ почти исключительно при прохожденіи урагановъ, обыкновенно сопровождающихся страшнѣйшими ливнями.

Распределение осадковъ въ умеренныхъ широтахъ обуславливается главнымъ образомъ направленіемъ движенія и повторяемостью барометрическихъ минимумовъ и максимумовъ. Первые, какъ было упомянуто, сопровождаются большою облачностью, осадками; вторые—сухою, ясною погодою. Кромѣ того, какъ и вообще, большое вліяніе оказываютъ; распределение суши и воды и горныхъ хребтовъ. Въ Европѣ дождевыя области обыкновенно окружаютъ барометрическій минимумъ

со всѣхъ сторонъ, часто въ видѣ концентрическихъ съ изобарами (см.) зонъ. Наиболѣе обильные осадки являются не вблизи самаго минимума, а у границъ его области, между изобарами 745—760 мм., а также въ рѣзко выдающихся выпуклостяхъ изобаръ, указывающихъ на существованіе второстепенныхъ минимумовъ въ области главнаго, болѣею частью въ юго-восточной части послѣдней. Въ второстепенныхъ минимумахъ наблюдаются вихреобразныя движенія воздуха, сопровождаемые ливнями и грозами (см. Грозы).

Мѣстами на землѣ осадки распределены весьма неравномерно въ течение года. Сюда относятся области муссоновъ (южно-азиатская, вост.-азиатская, африканская и австралийская). Здѣсь въ течение холодныхъ мѣсяцевъ дуютъ сухіе вѣтры и осадковъ не выпадаетъ, или выпадаетъ очень мало; теплые мѣсяцы, напротивъ того, весьма дождливы. Сюда же относятся южныя части среднихъ широтъ (подтропическія страны); здѣсь лѣто сухо, а зима, весна и осень дождливы. Это происходитъ отъ передвиженія къ сѣверу и югу областей высокаго атмосфернаго давления, находящихся у полярныхъ границъ пассатовъ. Въ Старомъ свѣтѣ эта полоса охватываетъ Месопотамію, Персію, вост. Закавказье и болѣе низкія мѣста Центральной Азій. Въ умеренныхъ широтахъ рѣзкой разницы въ распределеніи осадковъ по временамъ года, вообще, не замѣчается. Въ Европѣ наибольшее количество осадковъ выпадаетъ: въ Норвегіи въ сент.—дек., Шотландіи и Фарерскихъ о-вахъ въ дек.—январь, Швеціи въ августѣ, Даніи въ авг.—сент., Нидерландахъ и сѣв. Германіи въ авг., въ средн. и южн. Германіи въ июнѣ—августѣ, Бельгіи въ сент., зап. и сѣв. Франціи въ окт.—ноябрѣ, въ южной Франціи и большей части Италіи въ окт., въ средней и вост. Европѣ лѣтомъ, въ сѣв. Швейцаріи въ авг., въ Австро-Венгріи и Богеміи въ июнѣ, въ зап. и южн. части Пиринейскаго полуострова зимою, на внутр. плоскогорьяхъ осенью и весной, на Балканскомъ полуостровѣ—зимою и осенью.

Въ Россіи осадки распределены весьма неравномерно. Наибольшее годовое количество ихъ на вост. берегу Чернаго моря и на Кавказѣ (болѣе 2000 мм.). Самое малое количество осадковъ—на равнинахъ Средней Азій (менѣе 100 мм. въ годъ) и по восточному побережью Каспійскаго моря (менѣе 200 мм.). Мало осадковъ также на берегахъ и островахъ Ледовитаго океана, вслѣдствіе того, что здѣсь воздухъ холоднѣе и потому содержитъ мало водяного пара. Вообще, въ Россіи наибольшее количество осадковъ выпадаетъ лѣтомъ; болѣе дождливый мѣсяць—июнь. Лишь очень немногія части Россіи имѣютъ болѣе осадковъ въ холодные мѣсяцы, чѣмъ въ теплые.—южный берегъ Крыма, вост. Закавказье и большая часть Средней Азій.

Въ слѣдующей таблицѣ дано среднее годовое количество осадковъ для нѣкоторыхъ мѣстъ земли въ миллиметрахъ:

Черапонжи . . .	12530	Сингапуръ . . .	2280
Магабулешваръ .	6450	Сера-Леоне . . .	3200
Калькутта . . .	1670	Гаванна	2320

Рио-Жанейро	1210	Карлсруэ	720
Сидней	1290	Константинополь	700
Хокитика	2870	С.-Петербургъ	420
Алжиръ	790	Варшава	580
Аделаида	540	Кострома	490
Иедо	1770	Кіевъ	490
Пекинъ	610	Одесса	360
Нью-Йоркъ	1200	Курскъ	430
Парижъ	580	Казань	350
Лионъ	780	Астрахань	120
Мадридъ	880	Кутайсь	1420
Дублинъ	740	Тифлясь	490
Гамбургъ	660	Баку	250
Брюссель	710	Екатеринбургъ	340
Штеттинъ	490	Тобольскъ	460
Берлинъ	590	Барнаулъ	230
Лейпцигъ	540		

Особенные дожди состоятъ изъ обыкновенныхъ капель воды, содержащей въ себѣ различныя примѣси, или же представляютъ паденіе обыкновеннаго Д. и пстороннихъ предметовъ, поднятыхъ въ атмосферу сильнымъ вѣтромъ или смерчемъ.

Каменный Д. или градъ.—Иногда земного, иногда космическаго происхожденія. Въ первомъ случаѣ они состоятъ изъ кусковъ горныхъ породъ, поднимаемыхъ вверхъ восходящими токами смерчей (см.). Въ примѣръ можно привести градъ, состоявшій изъ кварцевыхъ камней, въ валеный орѣхъ величиною, выпавшій 4 іюня 1883 г. въ Вестманландъ (въ Швеціи) и описанный Норденшильдомъ. Во второмъ случаѣ они состоятъ изъ металлическаго желѣза. 1 янв. 1869 г. близъ Упсалы упалъ метеоритъ (см.), состоявшій изъ множества отдѣльных кусковъ и большого количества космической пыли. Подобное же явленіе наблюдалось въ 1883 г. въ Кордильерахъ, между Чили и Аргентинской республикой.

Кровяные дожди.—О нихъ упоминаютъ еще древніе ученые и писатели, напр. Гомеръ, Плутоархъ и средневѣковые, какъ Аль-Газенъ. Въ настоящемъ столѣтіи наиболее замѣчательные дожди этого рода выпали: въ февралѣ 1803 г. въ Италиі, въ февралѣ 1813 г. въ Калабриі, въ апрѣлѣ 1838 г. въ Алжирѣ, въ мартѣ 1842 г. въ Греціи, въ мартѣ 1852 г. въ Лионѣ, въ мартѣ 1869 г. въ Сициліи, въ февр. 1870 г. въ Римѣ, въ іюнѣ 1887 г. въ Фонтенебло. Наблюдаютъ они и внѣ Европы, напр. на островахъ Зеленаго мыса, на мысѣ Доброй Надежды и проч. Кровяные дожди происходятъ отъ примѣси къ обыкновеннымъ красной пыли, состоящей изъ мельчайшихъ организмовъ краснаго цвѣта. Родина этой пыли—Африка, гдѣ она сильными вѣтрами вздымается на большую высоту и переносится верхними воздушными течениями въ Европу (см. Пассатная пыль).

Черные дожди являются вслѣдствіе примѣси къ обыкновеннымъ дождямъ вулканической или же космической пыли. 9 ноября 1819 г. въ Монреалѣ, въ Канадѣ, выпалъ Д., черныи какъ чернила. Подобный случай наблюдался также 14 августа 1888 г. на мысѣ Доброй Надежды.

Желтые дожди происходятъ вслѣдствіе примѣси къ обыкновеннымъ дождямъ цвѣточной

пыли различныхъ растений, напр. пихтъ, ольхъ, орѣшниковъ, плауновъ и проч.

Молочные дожди.—Наблюдаются въ тѣхъ мѣстахъ, гдѣ находятся мѣловые горныя породы. Мѣловая пыль уносится вверхъ и окрашиваетъ дождевыя капли въ бѣлый молочный цвѣтъ.

Дожди изъ зеренъ овса, ржи, изъ листьевъ, цвѣтковъ и проч. Въ примѣръ можно привести Д. изъ листьевъ дуба, выпавшій въ Antgèche, во Франціи, 9 апрѣля 1869 г., при тихой погодѣ и совершенно безоблачномъ небѣ. Листья появились высоко въ небѣ въ видѣ свѣтлыхъ точекъ и падали на землю почти по отвѣсному направленію. Причина явленія—весьма сильный вихрь, промчавшійся надъ данною мѣстностью 3 апрѣля, сорвавшій и поднявшій вверхъ множество листьевъ дубовъ. Другимъ примѣромъ можетъ служить Д. изъ апельсиновъ, выпавшій 8 іюля 1833 г. близъ Неаполя.

Дожди изъ наськомыхъ, лягушекъ, рыбъ и проч. Въ янв. 1889 г. въ Невшательскомъ кантонѣ во время бури выпалъ Д. изъ живыхъ гусеницъ. Онѣ покрыли землю сплошнымъ слоемъ. На метеорологической станціи Бѣлинѣ, въ Босніи, гдѣ томъ 1892 г. наблюдался во время грозы рыбный Д., въ ночь съ 22 на 23 іюля. Во время ливня упало на землю множество маленкихъ живыхъ рыбокъ изъ породы уклейки.

Ср. А. И. Воейковъ, «Климаты земнаго шара» (1884); А. И. Воейковъ, «Метеорологія» (1891); Г. Вильдъ, «Объ осадкахъ въ Россійской имперіи» (1888); А. В. Клоссовскій, «Осадки юго-запада Россіи»; его же статья объ осадкахъ въ «Трудахъ метеор. сѣт. юго-зап. Россіи»; J. Hann, «Handbuch der Klimatologie» (1883).

Дождь (лат. Dux, итал. Dusa)—такъ назывался высшій правитель въ республикахъ Генуэзской и Венеціанской. Въ Венеціи это званіе существовало съ древнѣйшихъ временъ; она уже въ началѣ VIII в. имѣла дожа, избираемаго гражданами, но пользовавшагося почти неограниченною властью. Къ концу XV вѣка государственная реформа ограничила власть Д. Выборный совѣтъ изъ 470 членовъ получилъ законодательную власть; онъ началъ другой совѣтъ изъ 6 членовъ (сеньорію), безъ согласія котораго Д. не могъ дѣлать никакихъ распоряженій. Народъ потерялъ право выбирать Д.; 24 лица изъ большого совѣта выдѣляли изъ своей среды 12 членовъ, которымъ принадлежало право избранія Д. Себастьянъ Зіани былъ первый Д., выбранный по этому способу (въ 1177 г.). По образцу совершеннаго имъ бракосочетанія съ моремъ и вслѣдствіи совершалась эта церемонія. Еще болѣе ограничена была власть Д. въ 1179 г. учрежденіемъ Совѣта сорока, который составлялъ высшую судебную инстанцію. Кромѣ того, учреждена была комиссия изъ трехъ Avogadori, которые заведывали дѣлами фиска и назначали на должности. Во время правленія Джакомо Тіеполо (1229—49) учрежденъ былъ Судъ мертвыхъ, который послѣ смерти Д. долженъ былъ разсматривать его правленіе и частную жизнь и въ который совѣтъ назначалъ 5 корректоровъ и 3 инквизиторовъ. Несмотря на всѣ ограниченія, Д.

имѣли все-таки сильное вліяніе; когда они умѣли пользоваться борьбою партій, несогласіями между дворянами и купцами, и своимъ положеніемъ, какъ главнокомандующіе. Въ 1296 г. послѣдовало закрытіе большого совѣта, передавшее законодательную власть въ руки небольшого числа семействъ. Званіе Д. было сведено къ одному представительству, изъ опасенія господства отдѣльных личностей и родовъ. Уже съ 1268 г. рядомъ съ Д. былъ избираемъ изъ средняго сословія великій канцлеръ, а въ 1310 г. учрежденъ совѣтъ десяти, который стоялъ внѣ всякой ответственности и могъ судить самого Д. Д. могъ извѣщать о своемъ избраніи лишь итальянскихъ князей, не смѣлъ самъ распечатывать письма папы и князей, не смѣлъ покидать городъ, не могъ имѣть владѣній въ другихъ земляхъ, не имѣлъ права заключать браки своихъ дѣтей внѣ республики; за каждую ошибку Д. подвергался штрафу. Члены его семьи не могли занимать никакихъ общественныхъ должностей. Его одежда, свита, дворъ были точно опредѣлены, также и его скандное содержаніе. Послѣ смерти Андреа Дандоло (X.73) надзоръ за Д. былъ еще болѣе усиленъ. Къ 6-ти членамъ синьоріи были присоединены 3 президента Совѣта сорока, а заглѣвъ еще 6 министровъ. Законъ 1339 г. воспрещалъ слагать съ себя званіе Д.; въ 1367 г. *Андреа Контарини* принудили принять это званіе, угрожая ему въ противномъ случаѣ обвиненіемъ въ измѣнѣ. *Д. Марино Фальери*, задумавшій государственный переворотъ, былъ казненъ въ 1355 г., какъ государственный преступникъ; *Франческо Фоскари* былъ низложенъ въ 1457 г. Тѣмъ не менѣе и въ позднѣйшее время многіе венеціанскіе Д. играли значительную и достойную роль. Съ паденіемъ самостоятельности Венеціи, въ 1797 г., пало и званіе Д., которое на короткое время воскресило въ 1848 г. Даниилъ Маннинъ (см. Венеція, V, 913—15). Въ Генуѣ первымъ избраннымъ пожизненно Д. былъ *Симонъ Бокканера*, при которомъ состоялъ совѣтъ изъ 12 *Anziani* — на половину изъ дворянъ, на половину изъ средняго сословія. Въшняя дѣла государства, несогласія между народомъ и аристократіей оказывали сильное вліяніе на положеніе Д. въ республикѣ. Не разъ это званіе совсѣмъ отмѣнялось. Лишь послѣ того какъ Андреа Доріа въ 1528 г. добился окончательно независимости Генуи, были введены государственные законы, по которымъ положеніе Д. было упрочено и оставалось почти безъ измѣненія до конца республики. Правленіе Д. продолжалось два года; условия его выбора были твердо установлены; Д. долженъ былъ быть дворяниномъ и не моложе 50 лѣтъ. Въ большомъ совѣтѣ 300 и въ маломъ 100, имѣвшихъ законодательную власть, онъ имѣлъ председательство и право veto. Исполнительную власть Д. раздѣлялъ съ 12 совѣтниками (*Governatori*) и 8 прокураторами, въ числѣ которыхъ были прежніе Д. Во время своего правленія онъ жилъ въ государственномъ дворцѣ и подвергался тѣмъ же ограниченіямъ, какъ и въ Венеціи. Послѣ взятія Генуи французами въ 1797 г. и

превращенія ея въ Лигурійскую республику, мѣсто Д. заняла директорія изъ пяти членовъ. Въ 1802 г. званіе Д. было восстановлено, но снова отмѣнено въ 1805 г., при соединеніи Лигурійской республики къ Франціи. Послѣдній Д. былъ *Джироламо Дурацио* (см. Генуя, VIII, 366).

Доза (*Dosis*) и *дозологія*. — Такъ наз. въ медицинѣ величина однократнаго приѣма назначаемаго больному лѣкарственнаго вещества. Она обуславливается специфическимъ дѣйствіемъ его на организмъ, степенью эффекта, котораго мы желаемъ достигнуть и, главнымъ образомъ, возрастомъ пациента. Нѣкоторые лѣкарственные вещества мы можемъ принимать въ любомъ количествѣ (на рецептовѣ обозначаютъ *ad libitum*), другія употребляютъ въ десятыхъ и даже сотыхъ доляхъ грана. Такъ, напр., дигиталинъ прописывается по $\frac{1}{200}$ грана на приѣмъ (*pro dosi*), а аконитинъ (франц.) по $\frac{1}{600}$ грана. Такъ какъ среди лѣкарственныхъ веществъ не мало весьма сильно дѣйствующихъ ядовъ, то въ фармакопей (см.) каждой страны указаны наивысшіе однократные и суточные приѣмы ихъ (*pro dosi* и *pro die*). Такъ, напр., наивысшій приѣмъ дигиталина $\frac{1}{120}$ грана или 0,0005 грм.; аконитина $\frac{1}{200}$ грана или 0,0002 грм. Въ отношеніи возраста русская фармакопей даетъ слѣдующія предписанія: для дѣтей моложе одного года не можетъ быть назначено выше $\frac{1}{20}$ — $\frac{1}{10}$ Д. взрослыхъ; для дѣтей отъ 2 до 3-хъ лѣтъ — $\frac{1}{6}$; 4—5 л. — $\frac{1}{6}$ и т. д. и только по достиженіи 20 л. назначается полный приѣмъ. Если врачъ находитъ необходимымъ назначить больному лѣкарственное вещество въ Д. болѣе, чѣмъ указанный наивысшій приѣмъ его, онъ пишетъ ее на рецептѣ прописью и ставитъ ! Ученіе объ опредѣленіи величины Д. наз. *дозологіей*; величина приѣмовъ опредѣляется обыкновенно сперва на животныхъ, при чемъ принято вычислять отношеніе единицы вѣса живого организма къ единицѣ вѣса лѣкарства. Г. М. Г.

Дозель (*Wiebald Dosel*) — монахъ изъ Тальзена, нынѣшн. Курляндской губ.; авторъ исторической хроники, относящейся къ 1296 г. и написанной въ Ревелѣ; она богата драгоценными свѣдѣніями, касающимся въ особенности исторіи Курляндіи во второй половинѣ XIII ст.

Дози (*Reinhart Dozy*, род. 1820) — извѣстный ориенталистъ, изъ семьи франц. происхожденія, въ XVII в. переселившейся въ Голландію. Былъ хранителемъ собранія восточныхъ рукописей въ Лейденѣ и проф. исторіи въ лейденскомъ уни. Славу знатока арабской исторіи доставила Д. обширная работа: «*Dictionnaire détaillé des noms des vêtements chez les arabes*» (Амстерд. 1845). За этимъ трудомъ послѣдовалъ цѣлый рядъ работъ, проливающихъ свѣтъ на исторію арабовъ въ СЗ Африкѣ и Испаніи въ средніе вѣка: «*Scriptorum Arabum loci de Abbadidis*» (Лейд., 1813—63); «*History of the Almohades*» (Лейд., 1847, 2 изд. 1881); «*Geschichte Afrikas und Spaniens*» (Лейд., 1848—1852); «*Recherches sur l'histoire et la littérature des Arabes d'Espagne pendant le m. âge*» (Лейд., 1849); «*Histoire des*

Musulmans d'Espagne jusqu'à la conquête de l'Andalousie par les Almoravides» (Лейд., 1861 и 1881); «Het Islamisme» (Гаарлемъ, 1863; франц. переводъ Chauvin. Лейд., 1879); «Die Israeliten zu Mekka» (Лейпц., 1864) и др. Выбрѣ съ Гюбле Д. составилъ: «Edrisi, description de l'Afrique et de l'Espagne, texte arabe, traduction, notes et glossaire» (Лейд., 1866); съ Эггельманомъ: «Glossaire des mots espagnols et portugais, dérivés de l'arabe» (Лейд., 1869). Ему же принадлежитъ «Supplément aux dictionnaires arabes» (Лейд., 1877—1881).

Дозиметрия—означаетъ собственно отрицаніе приемовъ лѣкарствъ; но подъ этимъ названіемъ Бургреве (Burggraewe) въ Гентѣ разумѣетъ особую систему лѣченія. Сущность послѣдней состоитъ въ томъ, чтобы давать основныя лѣкарственные средства (алкалоиды) въ точно опредѣленныхъ количествахъ (въ формѣ шариковъ), въ небольшіе промежутки времени—до появленія дѣйствія лѣкарствъ. Дозы алкалоидовъ должны быть найдены для каждаго больного въ отдѣльности, не могутъ быть опредѣлены разъ навсегда и потому слѣдуетъ начинать съ минимальныхъ количествъ. Стремленіе замѣнить сырыя лѣчебныя средства, съ ихъ непостояннымъ составомъ, основными веществами, добытыми изъ этихъ средствъ, не представляетъ ничего новаго, а, напротивъ того, принятый въ медицинѣ принципъ. Поэтому нельзя считать Д. «новой терапевтической системой»; притомъ въ частностяхъ своихъ послѣдняя представляетъ какъ бы замаскированную гомеопатію. Однако, Д. нашла уже своихъ послѣдователей и въ Россіи. *Б. А. О.*

Дознаніе обозначаетъ собираніе официальными органами свѣдѣній объ опредѣленномъ обстоятельстве или фактѣ или же собираніе доказательствъ такого факта. Оно можетъ имѣть мѣсто по отношенію ко всякаго рода дѣламъ, какъ административнымъ, такъ и подлежащимъ судебному разсмотрѣнію, гражданскимъ и уголовнымъ, и при всякомъ положеніи дѣла.

Органомъ Д. можетъ быть всякое правительственное мѣсто, такъ какъ въ Д. важно только официальное удостовѣреніе фактовъ. Но на практикѣ органомъ Д. является преимущественно исполнительная полиція, какъ власть, сосредоточивающая у себя наибольшее количество свѣдѣній и предназначенная для приведенія въ дѣйствіе правительственныхъ распоряженій. Въ нормальномъ порядкѣ *средствомъ* Д. служатъ, главнымъ образомъ, опросъ, т. е. разспрашиваніе о подлежащемъ удостовѣренію фактѣ, и затѣмъ осмотръ, т. е. описаніе того, что непосредственно усматривается произволящимъ Д. лицомъ. Выраженіемъ Д. являются протоколы, какъ воспроизведеніе того, что показано или усмотрѣно (см. Протоколъ).

Особое значеніе, какъ моменты процессуальныя, Д. имѣетъ въ производствѣ дѣлъ *уголовныхъ*. Здѣсь Д. (Ermittelungsverfahren, enquête, instruction préliminaire) представляется подготовленіемъ матеріала для судебного разслѣдованія, а часто и производствомъ

дѣйствій, обеспечивающихъ возможность судебного процесса. Преступленія обыкновенно совершаются тайно; къ разслѣдованію ихъ часто приходится прибѣгать только по неопредѣленнымъ и неяснымъ намекамъ, слухамъ и предположеніямъ, основательность и достовѣрность которыхъ, прежде чѣмъ они сдѣлаются предметомъ формальнаго производства, должна подлежать повѣркѣ. Иногда (напр., при обнаруженіи мертвого тѣла) необходимо установить, есть ли налицо фактъ преступленія; но и при несомнѣнности преступленія, судъ не можетъ принять изслѣдованіе въ свои руки, не имѣя въ виду виновника совершеннаго преступленія. Задачу доставленія нужныхъ для суда данныхъ и исполняетъ Д. Такимъ образомъ Д. въ уголовномъ процессѣ хотя и стоитъ вѣдъ его, но неразрывно связано съ нимъ, служитъ не только почвой для него, но и *поводомъ* къ нему. Первые моменты предварительнаго слѣдствія обыкновенно посвящены повѣркѣ того, что дало Д.

Д. уголовное отличается отъ Д. вообще тѣмъ, что при производствѣ его уполномоченные органы не только удостовѣряются въ фактахъ, заранее намѣченныхъ, но сами опредѣляютъ и намѣчаютъ то, что подлежитъ удостовѣренію, иначе говоря—не только *исыскиваютъ средства* удостовѣренія, но и самый *предметъ* изслѣдованія. Въ виду столь широкой задачи Д. въ уголовномъ дѣлѣ, законъ принимаетъ мѣры къ огражденію частныхъ лицъ противъ избытка усердія со стороны лицъ, производящихъ Д. Во всѣхъ уголовно-процессуальныхъ кодексахъ установленъ рядъ нормъ, регламентирующихъ порядокъ производства Д. и предѣлы власти органовъ, его производящихъ. Во многихъ государствахъ производство Д. возлагается и на спеціальныя органы, подчиненныя судебной власти и носящія названіе *судебной полиціи* (police judiciaire). Всемирною извѣстностью пользуется въ этомъ отношеніи организація англійскихъ и спеціально лондонскихъ агентовъ Д. Въ Россіи производствомъ Д. возложено на общую полицію, подчиненную, въ этомъ отношеніи, прокурорской власти и судебнымъ слѣдователямъ, и на чиновъ отдѣльнаго корпуса жандармовъ (ст. 261¹ до 261¹³ Уст. угол. суд.). Послѣдніе дополняютъ свою дѣятельностью дѣятельность общей полиціи, и лишь въ составѣ жандармскихъ желѣзнодорожныхъ полицейскихъ управленій дѣйствуютъ самостоятельно, подчиняясь и сносясь не съ судебными слѣдователями, а съ прокурорскою властью. Въ столицахъ и нѣкоторыхъ другихъ большихъ городахъ, въ составѣ общей полиціи образованы *сыскныя отдѣленія*, имѣющія задачей разслѣдованіе преступленій. Эти отдѣленія представляютъ собою какъ бы судебную полицію и состоятъ изъ лицъ, имѣющихъ спеціальную подготовку. Въ особенномъ порядкѣ судопроизводства (наприм. по преступленіямъ должности) органами Д. служатъ и другія правительственныя мѣста, отъ которыхъ зависитъ, въ данномъ случаѣ, возбужденіе уголовного преслѣдованія. Предѣлы Д. въ уголовныхъ дѣлахъ опредѣляются ст. 250—253 Уст. угол. суд. О всякомъ происшествіи

заключающемъ въ себѣ признаки преступленія или проступка, полиція немедленно, и никакъ не позже сутокъ по полученіи о томъ свѣдѣнія, сообщаетъ судебному слѣдователю и прокурору или его товарищу. Но когда признаки преступленія или проступка сомнительны, или когда о происшествіи, имѣющемъ такіе признаки, полиція извѣстится по слуху (народной молвѣ), или вообще изъ источника не вполне достовѣрнаго, то она должна предварительно удостовѣриться чрезъ дознаніе, действительно ли происшествіе то случилось и точно ли въ немъ заключаются признаки преступленія или проступка. Такимъ образомъ, законъ указываетъ лишь на событіе преступленія, какъ на предметъ Д., предприняемаго по непосредственному усмотрѣнію полиціи. На практикѣ, однако, Д. обнимаетъ собою и розысканіе виновнаго, одновременно съ удостовѣреніемъ въ событіи. Основаніемъ для этого служитъ право и обязанность полиціи, до прибытія судебного слѣдователя или до порученія судебной власти, предупреждать уничтоженіе слѣдовъ преступленія и пресѣкать подозрѣваемому способы уклоняться отъ слѣдствія (ст. 256 и 257). Очевидно, что исполненіе этой обязанности невозможно безъ немедленнаго розысканія виновнаго. Средствами Д., по закону (ст. 254), для полиціи служатъ «розыски, словесные разпросы и негласное наблюденіе»: по полиціи не *предоставлено производить* при Д. обыски и выемки въ домахъ. И это ограниченіе, однако, исчезаетъ на практикѣ, въ виду постановленія ст. 258 Уст. угол. суд., по которой, въ случаяхъ не терпящихъ отлагательства и когда до прибытія судебного слѣдователя слѣды преступленія могли бы изгладиться, полиція предоставлено производить осмотры, освидѣтельствованія, обыски и выемки. Руководствуясь этою статьею полиція обыкновенно производитъ предусмотрѣнныя въ ней дѣйствія до прибытія слѣдователя и до постановленія его объ этомъ. Большую роль играетъ Д. и въ производствѣ уголовныхъ дѣлъ, вѣдаемыхъ мировыми и городскими судьями и земскими начальниками, такъ какъ Д. здѣсь исчерпываетъ собою все предварительное розысканіе, предпринимаемое по порученію судьи, какъ въ томъ случаѣ, если потерпѣвшимъ принесена жалоба, но не имѣется въ виду обвиняемаго, такъ и въ случаѣ, когда самимъ судьей усмотрѣно преступное дѣйствіе и признано необходимымъ произвести предварительное розысканіе (ст. 47 и 52 уст. угол. судопр. и ст. 174 прав. 29 дек. 1889 г.). Совершенно аналогично нормировано Д. въ тѣхъ мѣстностяхъ, гдѣ дѣйствуютъ судебныя мѣста прежняго устройства (т. XVI, ч. 2 Суд. по прест. ст. 32—53). Объ отношеніи Д. къ предварительному слѣдствію и литературу см. Предварительное слѣдствіе.

Г. С.

Дознаніе (по военно-уголовнымъ законамъ).— По уставу военно-судебному (ст. 312 и слѣд.) Д. имѣетъ нѣсколько большее значеніе, нежели по уставу уголовного судопроизводства. Если преступное дѣяніе подлежитъ вѣдомству полковаго суда, и по свѣдѣніямъ, заключающимся въ сообщеніяхъ, донесеніяхъ,

объявленіяхъ или жалобахъ, виновность обвиняемаго представляется достаточно разъясненной, назначеніе Д. для военнаго начальника не обязательно. Д. производится военнымъ начальствомъ, на основаніи правилъ военно-судебнаго устава, въ трехъ случаяхъ (ст. 314): 1) когда военнослужащими нарушены законы дисциплины и военной службы, хотя бы въ этомъ нарушеніи участвовали лица гражданскаго вѣдомства, а равно, когда преступленія военнослужащихъ, не относящіяся до нарушенія законовъ дисциплины и военной службы, учинены въ мѣстахъ, состоящихъ въ исключительномъ вѣдѣніи военнаго начальства; 2) когда преступленія послѣдняго рода совершены между одними воинскими чинами, во время отправленія ими обязанностей службы, и 3) когда преступленія совершены лицами гражданскаго вѣдомства въ мѣстѣ, состоящемъ въ исключительномъ вѣдѣніи военнаго начальства. Въ остальныхъ случаяхъ Д. производится полиціею, по правиламъ устава уголовного судопроизводства. Право назначенія Д. принадлежитъ полковымъ командирамъ, лицамъ пользующимся одинаковыми съ ними правами и всѣмъ старшимъ начальникамъ. Распоряженіе о производствѣ Д. дѣлается тѣмъ военнымъ начальникомъ, въ вѣдѣніи котораго находится мѣсто, гдѣ совершено преступное дѣяніе, а если оно совершено въ мѣстѣ, состоящемъ въ вѣдѣніи общей полиціи, то — тѣмъ, въ непосредственномъ подчиненіи которому находится обвиняемый или подозрѣваемый. Производство Д. возлагается на офицеровъ или гражданскихъ чиновниковъ военнаго вѣдомства, а въ военное время, гдѣ возможно, на чиновъ военной полиціи. Офицеръ, назначенный для производства Д., долженъ быть старше чиномъ или въ чинѣ того лица, о которомъ Д. производится. Производящій Д. собираетъ всѣ необходимыя для разъясненія дѣла свѣдѣнія посредствомъ розысковъ и разпросовъ, но ему возбраняется дѣлать обыски и выемки въ домахъ. Объ заботѣ о сохраненіи слѣдовъ преступленія; мѣры пресѣченія оной собственной властью не принимаетъ, а, въ случаѣ надобности, входитъ съ представленіемъ по этому предмету къ начальнику, назначившему Д. Оконченной Д. представляется начальнику, по распоряженію котораго оно производилось. По общему правилу, лишь по маловажнымъ проступкамъ, подсуднымъ полковому суду, дознаніемъ исчерпывается все предварительное производство по дѣлу; по дѣламъ болѣе важнымъ, подсуднымъ военно-окружному суду, за Д. слѣдуетъ предварительное слѣдствіе. Отъ этого общаго правила военно-судебный уставъ допускаетъ весьма существенное отступленіе не только въ военное, но и въ мирное время. Военнослужащіе, обвиняемые въ преступленіяхъ, относящихся до нарушенія обязанностей военной службы, хотя бы наиболѣе тяжкихъ, но совершенныхъ безъ участія лицъ гражданскаго вѣдомства, когда дѣло разъяснено Д. съ достаточной полнотой и представляется очевиднымъ, — могутъ быть предаваемы военно-окружному суду и безъ производства предварительнаго слѣдствія. Именно поэтому въ дѣйстви-

ющемъ в. суд. уставѣ (1884), въ отличіе отъ перваго его изданія (1867) и отъ устава уголовного судопроизводства, дана болѣе подробная регламентация Д. и предписано показанія разспрошенныхъ лицъ облекать въ форму, близкую къ формѣ протоколовъ предварительнаго слѣдствія. Для войскъ Иркутскаго и Иркутскаго военныхъ округовъ приведенное отступление распространено и на общія преступныя дѣянія (кромѣ тѣхъ, которыя влекутъ за собою наказанія уголовныя), если, притомъ, обвиняемые не пользуются особыми правами состоянія. К. К.

Дознаніе черезъ окольныхъ людей—одно изъ средствъ доказательства въ русскомъ гражданскомъ судопроизводствѣ по Уставу 20-го ноября 1864 г. Оно отличается отъ доказательства черезъ свидѣтелей (см.) тѣмъ, что: 1) примѣняется исключительно въ процессахъ о пространствѣ, мѣстности или продолжительности *землеладствія*; 2) ссылка на окольныхъ людей дѣлается безъ указанія ихъ именъ, и 3) они допрашиваются не въ залѣ суда, а всегда на мѣстѣ. Какъ и допросъ свидѣтелей, Д. назначается судомъ только по просьбѣ тяжущагося. До учрежденія должности уѣзднаго члена окружнаго суда Д. производилось отряженнымъ для этой цѣли членомъ изъ состава коллегіи рѣшающей дѣло. Членъ суда, пріѣхавъ на мѣсто, составляетъ, по свидѣніямъ, полученнымъ отъ востановаго или городского управления, списокъ лицъ, могущихъ быть свидѣтелями о владѣніи въ спорномъ участкѣ. Въ списокъ не вносятся родственники тяжущагося и люди, находящіеся у нихъ въ услуженіи. Списокъ утверждается членомъ суда по выслушаніи и обсужденіи замѣчаній тяжущагося, если они явились. Затѣмъ изъ внесенныхъ въ списокъ избираются по жребію 12 человекъ, а если въ списокъ всего 12 человекъ, то 6. Тяжущіеся могутъ отводить избранныхъ людей по тѣмъ же причинамъ, что и свидѣтелей, и, кромѣ того, двухъ каждый безъ объясненія причинъ; отведенные замѣняются другими, лишь бы число окольныхъ людей не было менѣе 6. Окончательно избранные окольные люди вызываются на мѣсто и здѣсь допрашиваются съ соблюденіемъ тѣхъ же правилъ, какъ и свидѣтели. Оцѣнка достовѣрности и силы ихъ показаній также предоставлена усмотрѣнію суда, за исключеніемъ того случая, когда стороны согласились основать рѣшеніе дѣла единственно на показаніяхъ окольныхъ людей, избранныхъ не по жребію, а по *общей ссылкѣ* обѣихъ сторонъ.— Д. черезъ окольныхъ людей неизвестно *современнымъ* западнымъ системамъ гражд. судопроизводства; у насъ существованіе его по необходимости вызывается чрезвычайностью земельныхъ владѣній, незаконченностью межеванія, а также несовершенствомъ нашего порядка укрѣпленія правъ на землю. Исторически Д. черезъ ок. л. представляется заимствованіемъ изъ нашего дореформеннаго судопроизводства, гдѣ оно наз. *повальнымъ обыскомъ*; но между старымъ и новымъ институтами есть значительная разица. Прежде судъ могъ назначать повальный обыскъ по собственной инициативѣ и не по однимъ только землевадѣльческимъ

процессамъ; но повальный обыскъ рѣшительно не допускался, если тяжущіеся представляли свидѣтелей или дѣлали общую поименную ссылку на нѣкоторыхъ изъ мѣстныхъ жителей. Смотря по величинѣ района, изъ котораго привлекались окольные люди, различали малый и большой повальные обыски. Допрашивались обыкновенно цѣлыя сотни людей, вслѣдствіе чего получалась масса разнорѣчныхъ и сбивчивыхъ показаній. Тяжущіеся не только безусловно лишены были права отвода, но не могли вовсе находиться въ мѣстѣ производства обыска, что, однако, нисколько не предупреждало ихъ вліянія на обыскныхъ людей. Допросъ производился полиціею, и судъ рѣшалъ дѣло по большинству обыскныхъ голосовъ, лишь иногда прибѣгая къ очной ставкѣ между представителями большинства и меньшинства (по 2 отъ сотни), для провѣрки, кто говоритъ правду. За исключеніемъ этого формальнаго способа оцѣнки доказательства, описанный порядокъ производства повального обыска соблюдается и теперь въ мѣстностяхъ, гдѣ дѣйствуютъ «законы о судопроизводствѣ и взысканіяхъ гражданскихъ» (т. X, ч. 2 Св. Зак. изд. 1892 г.). Почти въ такомъ же видѣ повальный обыскъ фигурируетъ уже въ системѣ доказательствъ нашего судопроизводства временъ Судебниковъ (XVI вѣк.). Повальному обыску присвоивался тогда рѣшительный перевѣсъ надъ доказательствами черезъ свидѣтелей и ордалями, такъ какъ въ немъ видѣли средство узнать голосъ всей общины. Онъ примѣнялся, кромѣ дѣлъ вотчинныхъ и межевыхъ, еще по дѣламъ о правахъ состоянія (о холоствѣ). Какъ доказательство нетяжелбаго гражданскаго права, въ видахъ *укрѣпленія* юридическаго отношенія—напр., брака—у насъ и теперь существуетъ сходный институтъ—обыскъ (см.). Ошибочно искать аналогіи повальному обыску въ современныхъ западныхъ системахъ, напр. сблизать съ нимъ (какъ это дѣлаетъ Анненковъ) французское доказательство *par commune renommée*, къ которому иногда обращается судъ для опредѣленія взаимныхъ имущественныхъ отношеній супруговъ, съ соблюденіемъ формъ, установленныхъ вообще для допроса свидѣтелей. Что касается до *исторіи* западныхъ законодательствъ, то она знаетъ институтъ совершенно тождественный съ повальнымъ обыскомъ: это—*inquisitio* Каролингской эпохи, составлявшая первоначально привилегію королевскихъ судовъ по дѣламъ, сопряженнымъ съ интересами короля и казны, примѣнявшаяся затѣмъ, въ теченіе среднихъ вѣковъ (до XV в.), и другими судами и пользовавшаяся рѣшительнымъ предпочтеніемъ предъ свидѣтельскими показаніями; это—*enquête par turbe* французскаго права, почти исчезнувшая, впрочемъ, уже въ XIII в., хотя еще упоминаемая ордонасомъ 1667 г.; это также *judicium patriae* или *inquest of the country* (судъ страны) англійскаго права—источникъ образованія въ Англіи суда присяжныхъ въ гражданскихъ дѣлахъ.

М. Брунъ.

Дознаніе черезъ окольныхъ людей въ уголовномъ процессѣ сохранилось какъ спеціальныи способъ удостовѣренія въ

Дознаніе черезъ окольныхъ людей

качествахъ и поведеніи обвиняемаго. Оно имѣетъ весьма ограниченное значеніе и является экстраординарнымъ доказательствомъ, къ которому въ новомъ, реформированномъ порядкѣ уголовного судопроизводства прибѣгаютъ въ весьма рѣдкихъ случаяхъ. Въ уст. угол. судопр. 20 ноября 1864 г. цѣль Д. черезъ окольныхъ людей опредѣлена слѣдующимъ образомъ: «если окажется необходимымъ для разъясненія дѣла собрать свѣдѣнія о занятіяхъ, связяхъ и образѣ жизни обвиняемаго, или если сей послѣдній въ показаніяхъ своихъ по этимъ предметамъ сошлется на мѣстныхъ жителей, то судебный слѣдователь производитъ особое на мѣстѣ дознаніе черезъ окольныхъ людей» (ст. 454). Составители Судебныхъ Уставовъ находили (Суд. Уст. съ приложеніемъ соображеній, изд. госуд. канцеляріи, II, 167), что свѣдѣнія о личности подозрѣваемаго необходимы, такъ какъ «безъ этихъ свѣдѣній дѣла, въ которыхъ нѣтъ прямыхъ доказательствъ, а существуютъ только одніи улики, были бы большею частью неясны для судей и присяжныхъ застѣдателей, при опредѣленіи степени вины подсудимаго и соответствующаго ей наказанія». Получить свѣдѣнія о личности подсудимаго путемъ вызова въ судъ свѣдѣтелей представляется, по мнѣнію составителей Судебныхъ Уставовъ, не всегда возможнымъ и сопряженнымъ съ большими затрудненіями и издержками. Порядокъ составленія списка окольныхъ людей сходенъ съ тѣмъ, который установленъ для Д. чрезъ окольныхъ людей по дѣламъ гражданскимъ (см. выше). Окольные люди допрашиваются подъ присягой; показанія ихъ записываются въ протоколъ. Допрошенные на Д. окольные люди къ судебному разбирательству не вызываются и показанія ихъ прочитываются на судѣ (ст. 454—466, 266 Уст. Уг. Суд.).

Совершенно инымъ характеромъ отличается повальный обыскъ, существовавшій, при старомъ порядкѣ судопроизводства, нынѣшнему Д. черезъ окольныхъ людей и до сихъ поръ примѣняемый тамъ, гдѣ дѣйствуютъ прежнія процессуальныя правила (т. XVI, ч. 2, ст. 311—323). Въ исторіи уголовного процесса повальный обыскъ имѣлъ громадное значеніе не только у насъ, но и на Западѣ Европы. Онъ коренится въ инквизиціонномъ процессѣ, чуждомъ древне-римскому праву и насажденномъ въ Зап. Европѣ, главнымъ образомъ, каноническимъ правомъ. Начало повальнаго обыска на Западѣ процессуалисты относятъ къ такъ называемымъ *Sendgerichte*, т. е. къ суду посылавшихся въ діоцезы представителей духовенства, на обязанности которыхъ дежало производить на мѣстѣ разслѣдованіе объ опороченныхъ народною молвою лицахъ (*infamati, übel Gerügten*). Отсюда выработалась въ франкскомъ правѣ такъ наз. *inquisitio*, о которой упоминается уже въ источникахъ IX ст., и которая состояла въ томъ, что судья избиралъ, по своему усмотрѣнію, сосѣдей подозрѣваемаго въ преступномъ образѣ жизни и допрашивалъ ихъ подъ присягой, при чемъ показанія ихъ какъ бы замѣняли собою обвинительный актъ и служили основаніемъ къ примѣненію суда Божія, поединка, а впоследствии—къ такъ на-

зываемой специальной инквизиціи или *question*, т. е. пыткѣ. По ординансу 1670 г. эту форму инквизиціи замѣнила *informatio* или *enquête*. Совершенно своеобразную форму получила инквизиція въ Нормандіи и затѣмъ въ Англій, гдѣ опросъ сосѣдей производился не иначе, какъ по ссылкѣ обвиняемаго (*se ponere super patriam, se mettre en enquête loiale*) или же по дорого стоявшей привилегіи герцога или короля, которою обвиняемому предоставлялось, въ доказательство невинности своей, сослаться на показанія приведенныхъ къ присягѣ сосѣдей (*jurata*). Вслѣдствіе изъ этого института выработался судъ присяжныхъ: большой—для преданія суду, малый—для признанія обвинения доказаннымъ или недоказаннымъ. Въ Германіи повальный обыскъ, какъ провѣрка народной молвы о совершенномъ преступленіи и виновникѣ его, получаетъ особенное развитіе и долго служитъ обыкновенной формой изслѣдованія въ уголовномъ процессѣ, сначала исчерпывая собою все предварительное слѣдствіе, а затѣмъ составляя первую его стадію, предшествующую специальной инквизиціи, съ примѣненіемъ пытки. Современныя зап.-европейскія законодательства Д. черезъ окольныхъ людей вовсе не знаютъ; отчасти только напоминаютъ его производство коронера въ англійскомъ процессѣ. На развитіе повальнаго обыска въ древнемъ русскомъ законодательствѣ также имѣло вліяніе каноническое право, внесенное и сюда начала розыскаго процесса; но дальнѣйшее развитіе института шло совершенно самостоятельнымъ путемъ. Повальный обыскъ имѣлъ мѣсто не только въ дѣлахъ уголовныхъ, но и гражданскихъ (см. выше). По уголовнымъ дѣламъ онъ производился *ex officio*, а именно въ тѣхъ случаяхъ, когда народная молва «облиховывала» человѣка, при чемъ самые слухи о лихихъ людяхъ собирались представителями власти. Если по обыску про кого-либо скажутъ, что онъ «лихой человекъ, тать или разбойникъ», то онъ заключался подъ стражу и подвергался пыткѣ. Если оговоренный человекъ «учнетъ бить челомъ о быскѣ, того человекъ дать за прстава, а про него обыскати большимъ повальнымъ быскомъ». Если обыскъ подтвердитъ оговоръ, то оговоренный подвергается, въ свою очередь, пыткѣ (Улож. Алекс. Михайл., ст. 35 и 39). Особенность повальнаго обыска по Уложенію заключается въ томъ, что въ случаѣ одобренія подозрѣваемаго обыскными людьми, онъ отдается «на чистую поруку, съ записью за тѣхъ же обыскныхъ людей, которые его въ обыску добрили въ томъ, что ему впредъ не красть и не разбивати и лихимъ людямъ таяти и разбойникамъ пріѣзду къ себѣ не держати и татійныя и разбойныя рухляди не покупати и инымъ никакимъ воровствомъ не воровати» (ст. 36). Порядокъ производства обыска опредѣлялся одинаково какъ для гражданскихъ, такъ и уголовныхъ дѣлъ и сохранялся почти цѣликомъ въ дѣйствующихъ нынѣ постановленіяхъ о повальномъ обыскѣ по старому судопроизводству. Допросъ подъ присягой производится въ отсутствіи обвиняемыхъ, которые не пользуются правомъ от-

вода; только при малом обыскѣ (когда допрашиваются лишь ближніе окольные люди) обвиняемый можетъ предъявить о недружбѣ околныхъ людей и требовать большого обыска. Поставленный на разрѣшеніе вопросъ разрѣшается большинствомъ голосовъ. Но если опороченный большинствомъ будетъ утверждать, что большинство učinilo живое показаніе, то изъ обвѣхъ половинъ избираются лучшіе, по два человѣка на сто, или по одному, если ихъ меньше ста, и имъ дается очная ставка. Г. С.

Дозология — см. Доза.

Дозорный путь — узкій проходъ между эскарпной стѣной и брустверомъ; см. Земляныя укрѣпленія.

Дозорныя книги — одинъ изъ видовъ писцовыхъ книгъ Московскаго государства; точная характеристика ихъ при современномъ состояніи разработки писцоваго матеріала невозможна. Одна, какъ Н. Д. Чечулинъ, довольствуются признаніемъ, что содержаніе писцовыхъ, дозорныхъ и приправочныхъ книгъ совершенно одинаково, а различны только поводы къ составленію ихъ («Начало въ Россіи переписей и ходъ ихъ до конца XVI в.» въ «Библиографѣ» 1889 г., № 2); другіе, какъ А. С. Лаппо-Данилевскій, основываясь на приговорахъ земскаго собора 1619 г., полагаютъ, что въ писцовыя книги входило описаніе болѣе или менѣе нормальныхъ хозяйствъ, а въ Д. книгахъ — ненормальныхъ, такъ что послѣднія имѣли характеръ временнаго мѣропріятія и составлялись наскоро («Организация прямого обложенія въ Московскомъ государствѣ», СПб., 1890); третьи, наконецъ, какъ П. И. Ивановъ, полагаютъ, что Д. книги — результатъ дозора или повѣрки писцовъ («Обозрѣніе помѣстныхъ правъ и обязанностей», М., 1836, стр. 196). Сущность мнѣнія П. И. Иванова, безъ всякой повѣрки, повторилъ К. А. Невольнъ, Н. В. Калачовъ и авторъ III главы въ «Памятной книжкѣ московскаго архива министерства юстиціи». До дальнѣйшаго изученія и изданія рукописнаго матеріала приходится ограничиться замѣчаніемъ, что книги «письма и мѣры», «письма и дозору» и, наконецъ, «письма и приправы» суть три вида писцовыхъ книгъ Московскаго государства, при одинаковомъ, до известной степени, содержанія различающіяся отчасти приемами, отчасти мотивами составленія. Д. книги особенно много хранятся въ моск. архивѣ министерства юстиціи; онѣ описаны въ первомъ томѣ «Описанія документовъ и бумагъ» (СПб., 1869) этого архива; немногія изъ нихъ войдутъ въ одинъ изъ томовъ академическаго изданія «Актовъ Московскаго государства». Ср. Д. книги городовъ, напечатанныя въ «Библиографѣ» (1890, № 3—4) и въ брошюрѣ «Дозорная книга города Твери 1616 года» (Тверь, 1890). В. Сторожковъ.

Дозорныя книги засѣкъ — описанія засѣчныхъ чертъ на южн. окраинѣ Московскаго государства, служившихъ для защиты отъ нападений крымцевъ. Существуетъ три главныхъ вида описаній въ Д. книгахъ засѣкъ, встречающихся отдѣльно или вмѣстѣ: 1) дозоръ засѣчныхъ межей или засѣчнаго межегого «де-

ревья»; 2) дозоръ засѣчныхъ межей по отдѣльнымъ «звеньямъ», и 3) дозоръ засѣчныхъ укрѣпленій и разнаго рода порухъ въ нихъ (порубокъ, стежекъ, обваловъ и т. п.). Характеръ описанія зависѣлъ вообще отъ той цѣли, съ какою предпринимался дозоръ, и отъ состоянія самой засѣчной черты, которую дозирали. Д. книги засѣкъ представляютъ собою источникъ для изученія направленія засѣкъ, характера укрѣпленій на нихъ, пѣкоторыхъ вопросовъ, касающихся техники засѣчнаго дѣла, способовъ ихъ охраны и т. д. Дошедшія до насъ Д. книги засѣкъ относятся къ XVII в. и даютъ описанія засѣчныхъ чертъ въ мѣстностяхъ нынѣшнихъ Калужской, Тульской, Рязанской и частью Тамбовской губ. Несмотря на важное значеніе Д. книгъ засѣкъ, онѣ не приведены еще въ извѣстность и не изданы. Авторъ брошюры: «Засѣчныя книги, какъ историко-географическій и археологическій источникъ» (СПб., 1892) имѣлъ въ своемъ распоряженіи только четыре тома Д. книгъ засѣкъ, поступившихъ въ московскій архивъ министерства юстиціи изъ пушкарскаго приказа, чрезъ посредство приказа артиллеріи. Нѣкоторыя изъ нихъ напечатаны въ брошюрѣ: «Рязанскія засѣчныя книги XVII вѣка» (Рязань, 1890). Рядъ документовъ, дополняющихъ свѣдѣнія Д. книгъ засѣкъ, напечатанъ въ двухъ первыхъ томахъ «Актовъ Московскаго государства». В. Ст.

Дозорщикъ — писецъ, заносившій результаты своего описанія помѣстныхъ, вотчинныхъ, монастырскихъ, дворцовыхъ и др. земель въ дозорныя книги (см.) Московскаго государства. Подробности приемовъ Д. еще не изучены съ достаточной полнотой. Изъ отрывка дозорной книги, напечатанной П. И. Ивановымъ въ «Систематическомъ обозрѣніи помѣстныхъ правъ и обязанностей» (стр. 154), видно, что Д. сама измѣрляла землю, не полагаясь на одну сказку мѣстныхъ обывателей; противоположную догадку высказываетъ А. С. Лаппо-Данилевскій («Организация прямого обложенія», стр. 190). Имена дозорщиковъ см. въ указателѣ къ I т. «Описанія документовъ и бумагъ, хранящихся въ московскомъ архивѣ министерства юстиціи». В. Ст.

Дозоры — назначаются въ конницѣ изъ болѣе смѣлвыхъ людей, по 6 отъ каждаго эскадрона; они держатся впереди отъ своей части шагахъ въ 200—300, осматриваютъ мѣстность, предупреждаютъ начальника о препятствіяхъ на пути, указываютъ направленіе для ихъ обхода и наблюдаютъ, чтобы противникъ не появился неожиданно. Въ прежнее время слово Д. употреблялось въ смыслѣ выѣздныхъ патрулей.

Доимочныя канцелірія и приказъ — см. Недоимки и Приказъ.

Доисторическая эпоха — такъ называется неопредѣленный періодъ времени, предшествовавшій тому, съ котораго начинаются письменныя и историческія свѣдѣтельства, и оставившій по себѣ слѣды лишь въ вещественныхъ памятникахъ, въ данныхъ языка и въ народныхъ преданіяхъ. Въ виду того, что различные народы выступали въ различное время на арену исторіи, Д. эпоха ото-

движется въ различныхъ странахъ въ болѣе или менѣе отдаленную древность. Нѣкоторые народы продолжаютъ жить еще и теперь въ состояніи Д., первобытной культуры (напр., нѣкоторые племена эскимосовъ, американскихъ индѣйцевъ, африканскихъ негровъ, меланезійцевъ); другіе находились еще недавно—въ первой половинѣ нынѣшняго, или въ концѣ прошлаго вѣка—на той же стадіи, какъ, напр., камчадалы и чукчи, которыхъ русскіе еще застали живущими въ каменномъ вѣкѣ. Для самихъ русскихъ историческая эпоха наступила въ IX в., для грековъ и римлянъ—за нѣсколько вѣковъ до Р. Х., для Египта и Ассиро-Вавилоніи—за четыре тысячелѣтія до нашей эры. Такимъ образомъ, когда на берегахъ Нила или Тигра и Евфрата, существовала уже сложная и, относительно, высокая культура, греки были еще варварами, а въ средней и сѣв. Европѣ могъ еще длиться каменный вѣкъ. Первые попытки къ выясненію быта Д. эпохи (въ Европѣ) были сдѣланы во второй половинѣ прошлаго столѣтія, когда ознакомленіе съ орудіями и издѣльями различныхъ дикарей, съ одной стороны, и съ находимыми иногда въ почвѣ Европы предметами каменнаго вѣка, съ другой, подало поводъ къ сравненію ихъ между собою и къ предположенію, что древніе обитатели Европы употребляли подобныя же орудія и жили на такой же манеръ дикарей-звѣролововъ. Въ нынѣшнемъ столѣтіи количество археологическихъ находокъ, особенно въ Европѣ, значительно увеличилось, а вмѣстѣ съ тѣмъ сдѣлали громадныя успѣхи языковѣдѣніе—особенно такъ называемая палеонтологія языка—и этнографія (въ особенности изученіе народныхъ преданій, обычаевъ, памятниковъ народнаго творчества). Исслѣдованія геологовъ и палеонтологовъ также внесли новыя данныя въ пониманіе древнѣйшихъ слѣдовъ человѣка и ихъ отношенія къ предшествовавшей современному періоду геологической эпохѣ.

Уже зѣтъ пятьдесятъ тому назадъ въ археологіи установилась система трехъ послѣдовательныхъ періодовъ, такъ называемыхъ каменнаго, бронзоваго и желѣзнаго вѣковъ, предшествовавшихъ—въ Европѣ, по крайней мѣрѣ—историческому періоду. Дневнѣйшій, каменный вѣкъ характеризуется какъ эпоха, когда люди еще не знали употребленія металловъ и пользовались орудіями и оружіемъ, приготовленными изъ кремня и изъ другихъ породъ камня, изъ дерева, кости или рога. Открытія, сдѣланныя (особенно во Франціи) въ концѣ 50-хъ и началѣ 60-хъ гг., показали, что каменный вѣкъ долженъ былъ продолжаться весьма долгое время, и что онъ распадается на два періода, существенно различающіяся по условіямъ существованія человѣка и по характеру его культуры: *палеолитическій* (древне-каменный) и *неолитическій* (новокаменный). Палеолитическій періодъ относится еще къ другой геологической эпохѣ, когда очертанія, климатъ, флора и фауна средней и сѣверной Европы отличались отъ нынѣшнихъ, когда человѣкъ жилъ здѣсь при иныхъ, чѣмъ теперь, природныхъ условіяхъ. Было высказано мнѣніе, что человѣкъ появился въ Европѣ уже

въ такъ назыв. третичный періодъ, въ эпоху пліоцена или даже міоцена. Въ пользу этого мнѣнія приводили находки повидимому искусственно обитыхъ кремней въ несомнѣнно третичныхъ отложеніяхъ Франціи и Португаліи, а также костей третичныхъ морскихъ животныхъ, съ нарѣзками, тоже сдѣланными какъ будто орудіями, т. е. рукою человѣка. Ближайшее изслѣдованіе, однако, показало сомнительность всѣхъ этихъ слѣдовъ въ смыслѣ произведенія ихъ человѣкомъ; несомнѣннымъ остается, покуда, только фактъ существованія человѣка въ послѣтретичную или постпліоценовую эпоху. Эта эпоха совпадаетъ съ такъ называемымъ *ледниковымъ періодомъ*, когда климатъ Европы сталъ болѣе влажнымъ и холоднымъ, вслѣдствіе чего горныя ледники Альповъ, Пиринеевъ, въ особенности же Скандинавіи и Финляндіи получали мощное развитіе и покрыли собою значительную часть Европейской Россіи и Западной Европы. Разсуждая теоретически, естественно предположить, что человѣкъ долженъ былъ появиться ранѣе этой эпохи, именно въ теченіе третичнаго періода, когда климатъ былъ для него болѣе благоприятнымъ, когда флора и фауна была разнообразнѣе, и въ южной Европѣ водились, напр., еще обезьяны. До сихъ поръ, однако, не найдено еще остатковъ человѣка третичнаго періода, и мы встрѣчаемся съ нимъ впервые въ эпоху близкую къ ледниковому періоду, при условіяхъ существованія не особенно благоприятныхъ, требовавшихъ немалыхъ усилій для борьбы съ природою и добыванія себѣ пищи. Останки палеолитическаго человѣка и его культуры найдены, и при томъ довольно многочисленныя, въ различныхъ частяхъ Европы, во Франціи, Бельгіи, Англіи, Германіи, Австріи, Россіи и т. д., а равно и въ Сѣв. Америкѣ, отчасти въ открытыхъ отложеніяхъ—рѣчныхъ наносахъ, торфяникахъ и т. д., отчасти въ гротахъ и пещерахъ. Находясь въ пещерахъ многочисленнѣе и интереснѣе; наиболѣе замѣчательныя были добыты изъ пещеръ въ долинѣ рѣки Везеры во Франціи, изъ нѣкоторыхъ пещеръ южной Германіи, Швейцаріи, Англіи (Kents' hole), Австріи (въ Галиціи, по Днѣстру) и Польши (Кѣлецкой губ.). Всѣ эти пещеры находятся въ известнякахъ; обыкновенно дно ихъ покрыто слоємъ сталагмитовъ, т. е. известковыхъ отложеній, производимыхъ капающею съ потолка и стѣнъ пещеры и насыщенною углекислотою водою; благодаря этому слою и могли сохраниться, въ продолженіе тысячелѣтій, рядомъ съ каменными также костяныя и роговыя орудія, а равно кости животныхъ и человѣка. Кости человѣка, впрочемъ, довольно рѣдки, и нѣкоторыя изъ нихъ, хотя онѣ и были найдены въ отложеніяхъ палеолитической эпохи, слѣдуетъ считать позднѣйшими, уже неолитическаго вѣка, лишь погребенными въ слоѣ болѣе древнемъ. Напротивъ того, кости животныхъ встрѣчаются въ изобиліи и составляютъ, очевидно, остатки отъ трапезы палеолитическаго человѣка. Онѣ всегда расколоты для извлеченія костнаго мозга, а нѣкоторыя носятъ на себѣ также слѣ-

ды ударов кремнем или обжигания на огнѣ. Изученіе этихъ костей даетъ возможность возстановить, до известной степени, окружающую тогдашняго человѣка фауну; съ другой стороны, оно даетъ нѣкоторыя основанія для подраздѣленія палеолитическихъ отложеній, по ихъ относительной древности, на двѣ эпохи. Древнѣйшими могутъ быть признаны тѣ, въ которыхъ встрѣчаются останки мамонта (и еще другого вида ископаемыхъ слоновъ, *El. antiquus*) и пещернаго медвѣдя (*Ursus spelaeus*) и сравнительно рѣдки еще останки сѣв. оленя. Болѣе поздними могутъ считаться тѣ, въ которыхъ преобладаютъ кости сѣвернаго оленя, а также встрѣчаются останки дикаго первобытнаго быка, сайги, песца, росомахи и другихъ сѣверныхъ, и отчасти также степныхъ животныхъ. Различіе между этими двумя видами отложеній, впрочемъ, не рѣзко выражено, а потому нѣкоторые, особенно французскіе археологи, сдѣлау Морталле и руководясь характеромъ самыхъ орудій, оставленныхъ человѣкомъ, принимаютъ иныя подраздѣленія, и именно четыре, называя ихъ по именамъ тѣхъ мѣстностей, гдѣ отдѣльныя эпохи явственнѣе выражены или гдѣ онѣ были впервые опредѣленно констатированы. Первая эпоха—*St. Acheuil* или *Chelles*—характеризуется преобладаніемъ крупныхъ орудій изъ кремня, овальной, миндалевидной или округленно-треугольной формы, оббитыхъ съ обѣихъ сторонъ и употреблявшихся, какъ думаютъ, отъ руки (безъ посредства рукоятки); вторая эпоха—*Moustier*—выказываетъ преобладаніе орудій меньшаго размѣра, тоже трехугольно заостренныхъ, но оббитыхъ лишь съ одной стороны, а съ другой гладкихъ (отбитыхъ отъ цѣлаго куска кремня или ядрища), и служившихъ, можетъ быть, наконечниками копій,—а также широкихъ скребковъ (*grattoirs*); 3-ья эпоха—*Solutré*—отличается присутствіемъ удлинненныхъ кремневыхъ острівъ, въ формѣ лавроваго листа, разныхъ размѣровъ, служившихъ отчасти наконечниками копій, отчасти стрѣлъ, а также—острівъ и стрѣлокъ изъ оленьяго рога, но простыхъ и безъ украшеній; наконецъ 4-я эпоха—*Madelaine*—характеризуется обиліемъ мелкихъ кремневыхъ орудій: узкихъ скребковъ (*grattoirs*), проколовъ, ножевидныхъ пластинокъ (*lames*), но, въ особенности, обиліемъ орудій изъ рога сѣвернаго оленя, какъ-то: стрѣлокъ, гарпуновъ, шиль, игловокъ, лопаточекъ и т. д., часто снабженныхъ зарубками, нарѣзками и другими украшениями, а иногда и сдѣланными рельефно или рѣзбою изображеніями животныхъ: сѣв. оленя, лошади, зубра, дикой козы, даже мамонта. Такое дѣленіе на 4 эпохи оказывается, однако, пригоднымъ только для Франціи, да и то не вездѣ и не всѣми принимается; въ другихъ странахъ примѣненіе его сопряжено съ затрудненіями, такъ какъ нѣкоторыя формы орудій вовсе не встрѣчаются, а другія встрѣчаются совмѣстно. 4-ая эпоха, *Madelaine*, представлена большимъ числомъ пещеръ и вообще стоянокъ и даетъ болѣе полное понятіе о бытѣ палеолитическаго человѣка. Очевидно, человѣкъ находился тогда въ стадіи дикаря-звѣролова, имѣлъ часто пребываніе въ

пещерахъ, передъ которыми разводилъ костеръ и приготовлялъ себѣ пищу; одѣвался въ звѣриныя шкуры, которыя шивалъ помощью игловокъ; умѣлъ искусно обдѣлывать камень и кость; украшалъ себя раковинами (ископаемыми, приносимыми иногда издалека), каменными и костяными привѣсками; раскрашивалъ себѣ лицо (найлены куски красной охры); проявлялъ художественныя стремленія, изображая предметы своей охоты на своихъ орудіяхъ, и имѣлъ, повидимому, нѣкоторое понятіе о счетѣ и правѣ собственности (барки съ нарѣзками, различные значки на стрѣлкахъ и т. д.). Но въ числѣ предметовъ его быта трудно указать какіе-нибудь, имѣвшие религіозное значеніе; неизвѣстно также, какого рода были его жилища, помимо пещеръ, и гдѣ онъ хоронилъ своихъ умершихъ. Домашнихъ животныхъ, даже собакъ, у него не было, равно какъ не было и глиняной посуды, или были только жалкіе зачатки ея. Отложенія типа *Madelaine* найдены, кромѣ Франціи, въ Бельгіи, Англій, Швейцаріи, южной Германіи, Польшѣ, тогда какъ въ Моравіи найдены открытыя отложенія болѣе древней эпохи (*Chelles?*), съ костями мамонта и миндалевидными орудіями изъ кремня и мамонтовой кости. Вообще, повидимому, культура въ палеолитическій періодъ была довольно сходною въ различныхъ частяхъ Европы. Судя по тому, что отложенія этого періода не были констатированы въ сѣв. Европѣ (Скандинавіи, Даніи, Шотландіи, сѣв. Германіи и сѣверной половинѣ Евр. Россіи) въ области древняго обледѣнія, надо полагать, что они относятся къ эпохѣ ледниковаго періода, и не позже, во всякомъ случаѣ, концъ его.

По мѣрѣ отступленія ледниковаго покрова и измѣненія климата въ болѣе континентальный, фауна тундры смѣнялась мало-по-малу фауной (и флорой) степей, которыя, несомнѣнно, существовали одно время въ Средней Европѣ, какъ то доказываютъ остатки сайги, сусликовъ, тушканчиковъ и другихъ степныхъ животныхъ, сохранившихся теперь только въ степяхъ южной и юго-восточной Россіи. Человѣкъ долженъ былъ пережить всѣ эти измѣненія климата и фауны и дожилъ, наконецъ, до наступленія лѣснаго періода, когда ледники отступили до ихъ современныхъ предѣловъ, и степь въ Зап. Европѣ уступила мѣсто лѣсу, съ свойственными ему животными формами: благороднаго оленя, лосемъ, зубромъ, первоб. быкомъ, медвѣдемъ, кабаномъ, куницей и т. д., которыя водятся еще и теперь или были истреблены лишь въ историческую эпоху. Къ этому времени палеолитическая эпоха уже смѣнилась неолитической, отличительные признаки которой таковы: отсутствіе вымершихъ ископаемыхъ животныхъ—мамонта, носорога, пещерн. медвѣдя, пещерн. гиены и т. д., а равно и сѣверныхъ формъ тундры и степи, и, наоборотъ, присутствіе современныхъ лѣсныхъ формъ; употребленіе человекомъ, рядомъ съ орудіями, оббитыми изъ кремня, полированныхъ орудій изъ разныхъ другихъ, особенно мягкихъ горныхъ породъ, и притомъ обдѣланныхъ въ особья формы—топоровъ, долотъ, молотковъ, карокъ и т. д.;

употребление глиняной посуды, обожженной на огни и болѣе или менѣе обильно украшенной различнымъ орнаментомъ; пользование орудіями изъ кости и рога благороднаго оленя, лося, лошади, птицъ и др.; обладаніе прирученными животными, по крайней мѣрѣ собакой, а къ концу эпохи—также рогатымъ скотомъ, свиньей, овцой, козой; знакомство съ земледѣіемъ; наконецъ—слѣды религіознаго культа и ясно выраженной заботы объ умершихъ, которые часто хоронились въ пещерахъ или, къ концу періода, также въ особые каменные гробницахъ—дольменахъ (см.). Отложенія неолитической эпохи различаются настолько рѣзко отъ отложеній палеолитической, что, по мнѣнію нѣкоторыхъ изслѣдователей, между обѣими эпохами долженъ былъ быть перерывъ, т. е. неолитическая эпоха явилась внезапно, принесенная въ Европу новыми племенами, обладавшими болѣею культурою. Другіе допускаютъ непрерывность культурнаго развитія, ссылаясь, между прочимъ, на присутствіе зачатковъ гончарнаго искусства и слѣдовъ собаки и въ нѣкоторыхъ палеолитическихъ отложеніяхъ. Къ числу отложеній начала неолитическаго періода могутъ быть отнесены такъ назыв. *кухонные остатки* (kitchenmóddings) Даніи—кучи раковинъ по морскимъ берегамъ, оставшіяся отъ первобытныхъ обитателей страны и заключающія въ себѣ отбросы ихъ пищи, какъ то: пустыя створки устрицъ и другихъ моллюсковъ, кости звѣрей и птицъ, а также и нѣкоторыя каменные орудія (преимущественно обломанные и дефектныя). Между этими орудіями попадаются, хотя и рѣдко, подірованные, но преобладаютъ грубо оббитыя; въ числѣ костей животныя нѣтъ типичныхъ представителей палеолитической фауны, хотя и есть формы, указывающія на болѣе холодный климатъ, какъ, напр., безкрылъ (*Alca impennis*), теперь окончательно истребленный, глухарь, зубрь и нѣкоторыя другія. Присутствіе глухаря указываетъ на существованіе хвойныхъ лѣсовъ, смѣнявшихся въ Даніи уже давнымъ давно лѣсами дубовыми, а въ историческую эпоху—буковыми. Первобытные дикари Даніи уже обладали собакою, хотя едва ли еще были знакомы съ глиняной посудой. Болѣе значительныя находки неолитическаго вѣка были сдѣланы во многихъ пещерахъ (какъ въ естественныхъ, такъ и въ искусственныхъ, выдолбленныхъ человѣкомъ—особенно во Франціи, гдѣ были найдены также многія мѣста погребенія этого періода), на мѣстахъ древнихъ мастерскихъ каменныхъ орудій (въ мѣстностяхъ, богатыхъ кремнемъ), въ торфяникахъ, случайно на поляхъ и въ лѣсахъ, въ особенности же въ остаткахъ *свайныхъ построекъ*. Последнія были констатированы впервые зимою 1854 г., въ Цюрихскомъ озерѣ, благодаря весьма низкому стоянію въ немъ воды. Остатки свай въ нѣкоторомъ разстояніи отъ берега побудили къ осушенію этой части озера, при чемъ изслѣдованіе доказало присутствіе у основанія свай культурнаго слоя, съ сохранившимися въ немъ каменными и костяными орудіями, черепками посуды, костями животныя и т. д. Впоследствии было

открыто много такихъ свайныхъ построекъ въ различныхъ озерахъ Швейцаріи; можно было констатировать, что онѣ представляли часто обширные помосты, возведенные на сотняхъ тысячъ глубоко вбитыхъ въ днѣ озера свай, съ стоявшими на нихъ многими хижинами, другими словами—цѣлыя селенія, сообщавшіяся съ берегомъ только узкимъ мостомъ, который могъ сниматься въ случаѣ надобности. Вычислено, что въ нѣкоторыхъ озерахъ были десятки такихъ селеній, въ которыхъ жили тысячи народа, кормившагося рыбною ловлею, охотой, скотоводствомъ и земледѣіемъ. То обстоятельство, что многія изъ этихъ свайныхъ построекъ (Pfalhbauten, palafittes) погибли отъ пожара, благоприятствовало сохраненію бывшихъ на нихъ предметовъ, которые, обгорѣвъ и упавъ на дно озера, были тѣмъ самымъ гарантированы отъ разложенія и, занесенные потомъ иломъ, оставались въ сохранности цѣлыя тысячелѣтія. Кромѣ каменныхъ и костяныхъ орудій и костей дикихъ и домашнихъ животныя, тутъ сохранились отчасти и деревянныя орудія, лодки, весла, сѣти, веревки, обугленные плоды, сѣмена растений, остатки тканей и т. д. Можно было составить себѣ, такимъ образомъ, довольно полное понятіе объ окружающей тогда члвчвѣ фаунѣ, о домашнихъ его животныя, о растительныхъ продуктахъ, которыми онъ пользовался, объ его пищѣ, занятяхъ и т. д. Культура этого народа, предпочитавшаго строить себѣ жилища на водѣ, была довольно высокая: онъ прекрасно обдѣлывалъ камень и кость; строилъ себѣ жилища и лодки; охотился за благороднымъ оленемъ, кабаномъ, дикою лошадью, горнымъ козломъ, первобытнымъ быкомъ, медвѣдемъ, куницей и т. д.; ловилъ разную рыбу; имѣлъ, въ качествѣ домашнихъ животныя, небольшую собаку въ родѣ шпица, рогатый скотъ, мелкую породу свиней, овецъ и козъ; собиралъ разные плоды и ягоды; занимался земледѣіемъ; сваялъ особия породы ячменя, пшеницы и льна (изъ котораго умѣлъ ткать холстъ). Кромѣ Швейцаріи, свайныя постройки были открыты въ озерахъ южн. Германіи, Австріи, южной Франціи, Ирландіи, при чемъ оказалось, что не всѣ онѣ относятся къ каменному вѣку, а многія изъ нихъ (какъ въ Швейцаріи, такъ и другихъ странахъ)—къ бронзовому и даже желѣзному періоду, иныя же, какъ, напримѣръ, ирландскія «краноджи» (crannodges) и нѣкоторыя свайныя постройки въ озерахъ Савойи, должны быть отнесены даже къ историческому періоду—къ эпохѣ Каролинговъ и еще болѣе поздней. Въ сѣв. Италіи найдены были подобныя постройки (*террамары*), возведенныя не въ озерахъ, а въ болотахъ и низинахъ, какъ бы въ подражаніе озернымъ или по духу рутины; онѣ относятся уже къ металлической эпохѣ. Какъ на замѣчательные памятники неолитической эпохи можно указать еще на каменные гробницы, *дольмены* (см.) или погребальныя камеры (*chambres sѣpulcrales*), сложеныя изъ громадныхъ гранитныхъ или известковыхъ плитъ, сохранившіяся во многихъ мѣстностяхъ зап. Европы, отъ Даніи до Испаніи и сѣв. Африки, и представляющія раз-

личную величину, устройство и содержание. Въ Россіи слѣды палеолитической эпохи весьма скудны. Въ пещерахъ Кѣлецкой губ. были найдены отложения, соответствующія тѣмъ, которыя были открыты въ палеолитическихъ гротахъ Франціи; въ Кутанской губ., въ одномъ гротѣ, была добыта нижняя челюсть человѣка изъ одного слоя съ костями пещернаго медвѣдя. Совмѣстность существованія человѣка съ мамонтомъ была констатирована въ 2—3 случаяхъ; особенно заслуживаютъ вниманія останки, найденные въ дер. Костенкахъ, на Дону, въ лѣсѣ, подъ слоємъ чернозема; здѣсь было открыто много оббитыхъ кремней рядомъ съ костями мамонта, въ томъ числѣ газовой костью, въ чашкѣ которой несомнѣнно былъ разведенъ огонь, такъ какъ сохранились слѣды золы и угля. Интересны еще находки, сдѣланныя недавно близъ Красноярска, на Енисей, именно кремневыхъ орудій, въ формѣ острівъ типа Мустье и др., въ слое, гдѣ были открыты и кости мамонта. Къ болѣе поздней эпохѣ относятся отложения на южномъ побережьи Ладожскаго озера, гдѣ, при прорытіи новаго Сясскаго канала, изъ слоя торфа были добыты многія орудія изъ камня (преимущественно полированные, изъ глинистаго сланца), также костяныя, множество звѣринныхъ, птичьихъ и рыбныхъ костей, черепки посуды, обломки лодки и остатки нѣсколькихъ человѣческихъ скелетовъ. Этотъ человѣкъ Приладожья жилъ, очевидно, рыболовствомъ и охотой, при чемъ пользовался услугами собаки, имѣя уже двѣ породы ея, одну — въ родѣ шпица, другую — болѣе крупную, охотничью. Останки неолитическаго періода встрѣчаются, вообще, довольно часто на почвѣ Россіи, но обыкновенно случайно, отдѣльными предметами, на пашняхъ, берегахъ рѣкъ, въ торфяникахъ и т. д. Извѣстно, однако, нѣсколько мѣстъ, гдѣ можно было констатировать слѣды продолжительной стоянки или селенія, и гдѣ было добыто множество предметов, могущихъ дать понятіе о бытѣ неолитическаго человѣка. Одно изъ наиболѣе замѣчательныхъ мѣстъ этого рода находится около д. Волосова (см. VII, 92), на р. Везельмѣ, близъ Оки и гор. Муромъ; культурный слой, находящійся здѣсь на незначительной глубинѣ, далъ массу костей — рыбныхъ, птичьихъ, звѣринныхъ (особенно лося, бобра, кабана, медвѣдя), цѣлый скелетъ домашней собаки, тысячи каменныхъ, преимущественно оббитыхъ, но также и полированныхъ орудій, костяныхъ издѣлій, черепковъ глиняной посуды и т. д. Останки эти, принадлежавшіе, вѣроятно, одному изъ финскихъ племенъ, можетъ быть древнѣшей муромѣ, были найдены на прибрежномъ песчаномъ холмѣ, какъ и вообще наиболѣе богатые слѣды каменнаго вѣка находятъ у насъ по берегамъ рѣкъ и озеръ. Въ тотъ отдаленный періодъ, когда вся средняя Россія была покрыта громадными льдами, рѣки и озера представляли собою не только наиболѣе удобные пути для передвиженія, но и наиболѣе пригодныя мѣста для поселеній, особенно на береговыхъ дюнахъ. Слѣды подобныхъ же стоянокъ, а равно и погребеній, на дюнахъ были кон-

статированы и въ Сибири, напр. на берегахъ Енисея. Въ одной такой могилѣ, около Красноярска, относящейся, повидимому, къ концу неолитической эпохи, были найдены весьма характерныя рѣзныя изображенія лося и лошади, сдѣланныя изъ лосиного рога. Подобныя же изображенія животныхъ (а также и человѣка) изъ кости и кремня были найдены и въ Волосовѣ, и въ Приладожьѣ, и въ нѣкоторыхъ другихъ мѣстахъ, что указываетъ вообще на нѣкоторое развитіе художественнаго вкуса у населенія Россіи (и Сибири) въ неолитическій періодъ, — вкуса, который развился еще болѣе въ послѣдующій мѣдный или бронзовый вѣкъ, какъ то свидѣлствуютъ многочисленныя издѣлія этого періода, съ звѣринными изображеніями, найденныя въ Минусинскомъ край, Алтай и Приуральѣ, между прочимъ и на такъ наз. костеносныхъ городищахъ (см.). Наоборотъ, этого художественнаго вкуса, въ особенности этого реализма въ изображеніи животныхъ мы не находимъ на издѣльяхъ неолитической эпохи въ Зап. Европѣ. Реалистическое искусство палеолитической эпохи здѣсь исчезло надолго, и отъ неолитической эпохи сохранились только грубыя, скорѣе эмблематическія, чѣмъ реальныя изображенія человѣка на стѣнахъ нѣкоторыхъ пещеръ, имѣвшія, повидимому, извѣстное отношеніе (такъ же какъ и встрѣчаемыя тамъ изображенія топора) къ религиозному культу. Бронзовый вѣкъ на западѣ Европы также не выказываетъ такого художественнаго стиля, какъ, напр., въ Сибири или на Кавказѣ; издѣлія этой эпохи здѣсь хотя и часто орнаментированы, но обыкновенно лишь линиями, кружками, завитками, т. е. снабжены лишь такъ называемымъ геометрическимъ орнаментомъ. Только гораздо позже, въ началѣ среднихъ вѣковъ, въ западной Европѣ опять появляется такъ называемый звѣринный орнаментъ, занесенный, можетъ быть, готами и другими народами съ Востока.

Каменный періодъ смѣнился металлическимъ, при чемъ ранѣе распространенія желѣза господствовала во многихъ областяхъ, въ качествѣ матеріала для орудій, мѣдь или бронза. Нельзя, однако, думать, чтобы мѣдь всюду была первымъ металломъ, съ которымъ ознакомился человѣкъ; въ нѣкоторыхъ мѣстностяхъ желѣзо стало извѣстно, повидимому, ранѣе мѣди, напр. въ Африкѣ. Наоборотъ, въ культурныхъ странахъ Америки, особенно въ Мексикѣ, населеніе уже умѣло готовить себѣ орудія изъ мѣди, не будучи знакомо, до прибытія европейцевъ, съ желѣзомъ. Только на сѣверѣ Америки эскимосы пользовались метеоритнымъ желѣзомъ, отбивая отъ него куски и обдѣлывая ихъ на манеръ камня. Собственно говоря, обработка желѣзной руды легче и проще, чѣмъ обработка мѣдной, и потому весьма возможно, что древнее населеніе Зап. Европы и Россіи ранѣе дошло до искусства выдѣлывать себѣ желѣзные орудія, чѣмъ мѣдныя. Но эти первобытныя желѣзные орудія были весьма несовершенныя, небольшія, ломкія; потребовались цѣлыя вѣка и вліяніе болѣе развитой культуры, что бы они

уступили мѣсто болѣе совершеннымъ и прочнымъ. Поэтому, стояло только въ то время явиться откуда-нибудь мѣдной или бронзовой промышленности, съ ея красивыми, разнообразными, довольно тяжелыми и прочными издѣльями, чтобы найти себѣ широкое распространение и сбытъ. Каменные и костяныя орудія еще долго продолжали служить по прежнему, особенно такія, которыя достаточно удовлетворяли своей цѣли и въ то же время были дешевле металлическихъ, какъ напр. стрѣлки, пила, молотки, грузила для неводъ и т. п.; но рядомъ съ ними появились бронзовые мечи, ножи, топоры, долота и др. Гдѣ произошло впервые примѣненіе мѣди для изготовленія изъ нея орудій и другихъ издѣлій, а равно изобрѣтеніе бронзы (т. е. сплава мѣди съ оловомъ; см. Бронза IV, 714)—трудно сказать. Было высказано мнѣніе, что бронза могла быть изобрѣтена въ Индіи, тѣмъ болѣе, что недалеко отъ Индіи, на одномъ изъ Зондскихъ о-вовъ, Банкѣ, находятся богатѣйшія мѣсторожденія олова. Но эти мѣсторожденія начали разрабатываться уже въ историческую эпоху; съ другой стороны, индійскія бронзы выказываютъ обыкновенно иной составъ, чѣмъ европейскія, заключаая въ себѣ болѣе % олова. Всего вѣроятнѣе, что бронза была изобрѣтена гдѣ-либо въ Передней Азіи; недаромъ съ нѣкоторыми изъ тамошнихъ народовъ греческіе моряки связывали первые успѣхи металлургіи. Отсюда бронзовое искусство распространилось во всѣ стороны, чему особенно способствовали финикіяне, ведя торговля сношенія по всѣмъ берегамъ Средиземнаго моря, добывая мѣдь съ нѣкоторыхъ греческихъ о-вовъ и изъ Испаніи, а олово откуда-то изъ Англіи, съ о-вовъ Касситеридскихъ (полагаютъ, что изъ Корваллиса), приготовляя изъ этихъ металловъ различныя орудія, оружіе и сосуды и снабжая ими многие народы въ обмѣнъ на другіе продукты. Для народовъ сѣв. Европы (по берегамъ Балтійскаго моря) такимъ продуктомъ служилъ особенно янтарь, весьма цѣнный въ древности для украшеній, затѣмъ м. б. мѣха. Преимущества финикіяныя явились греки и этрусски, произведенія промышленности которыхъ уже за нѣсколько вѣковъ до Р. Х. стали проникать какъ въ среднюю и сѣверную Европу, такъ и въ южную Россію. Во Франціи и другихъ странахъ найдены клады бронзовой эпохи, состоявшіе изъ множества бронзовыхъ орудій и оружія, иногда новыхъ (не бывшихъ въ употребленіи), иногда старыхъ, поломанныхъ и негодныхъ къ употребленію. Полагаютъ, что первые были складами торговцевъ (скрытыми, можетъ быть, отъ грабежа и т. п.), везшихъ на сѣверъ новыя издѣлья, а вторые — складами ломаной мѣди, собиравшейся тоже бродячими торговцами для переплавки. Мало-по-малу — бронзовая промышленность распространялась и среди варварскихъ народовъ Европы, но она не могла здѣсь производить такихъ изящныхъ издѣлій, какія доставлялись съ юга, изъ культурныхъ странъ, и были предметами фабричнаго производства. Рядомъ съ бронзовыми орудіями шло распространеніе бусъ, сдѣланныхъ изъ различной композиціи, глины, позже стекла

и т. д., а также и золотыхъ издѣлій. Въ то время какъ классическая бронза заключаетъ въ себѣ всегда опредѣленный процентъ олова (римская — также немного цинку или свинца), варварскія бронзы содержатъ въ себѣ олово въ весьма различныхъ количествахъ, что могло зависѣть отъ переплавки старыхъ бронзовыхъ издѣлій, такъ какъ каждая переплавка влечетъ за собою потерю нѣкоторой части олова. Если подъ руками была мѣдная руда, но не было олова, приходилось выдѣлывать орудія изъ чистой мѣди, каковыя и найдены, въ довольно большомъ числѣ, въ Венгріи и Сибири, рѣже въ другихъ странахъ. Венгерскія мѣдныя орудія по своимъ формамъ похожи скорѣе на соответственныя каменные, чѣмъ на типичныя бронзовыя, что указываетъ на ихъ приготовленіе населеніемъ, еще употреблявшимъ или помнившимъ орудія изъ камня. Типичныя орудія бронзоваго вѣка весьма своеобразны и характерны. Къ числу ихъ относятся такъ наз. *кельты* — топоры съ приспособленіемъ (втулкой) на концѣ противоположномъ лезвію, для вставленія рукоятки, которая (судя по немногимъ извѣстнымъ остаткамъ) имѣла загнутую форму и связывалась съ орудіемъ еще помощью ремня или веревки, привязывавшейся къ имѣющемуся часто сбоку кельта ушку; мечи прямые, остроконечные, средней величины, узкой, листовидной формы, съ двойнымъ лезвіемъ и съ небольшою рукояткой, не отдѣленной отъ клинка переключиною и часто украшенной геометрическимъ орнаментомъ; наконечники копій, ножи, кинжалы, долота и т. д. Древнія бронзовыя (или мѣдныя) издѣлія съ Кавказа и изъ Сибири выказываютъ особые типы; въ Сибири (и въ Приуральѣ) есть, правда, кельты, но особой формы, на Кавказѣ же мѣсто ихъ занимаютъ характерныя, красиво изогнутые топоры — молоты съ полукруглымъ лезвіемъ. Мечи очень рѣдки и на Кавказѣ, и въ Сибири; зато весьма обыкновенны кинжалы, нерѣдко съ рельефными изображеніями животныхъ или звѣриныхъ и птичьихъ головъ, а въ Сибири еще кривые ножи, съ кольцомъ для привѣшиванія къ поясу. Въ русскихъ предѣлахъ, впрочемъ, какъ въ Сибири и Приуральѣ, такъ и на Кавказѣ, процвѣтаніе мѣдной промышленности — или расцвѣтъ бронзоваго вѣка — совпадало съ началомъ желѣзнаго, какъ то доказываетъ нерѣдкое находеніе съ мѣдными предметами и желѣзныхъ, и притомъ часто въ тождественныхъ формахъ. Мѣдная эпоха характеризуется еще тѣмъ, что во многихъ странахъ она сопровождалась обычаемъ сожженія умершихъ и погребеніемъ праха ихъ подъ насыпями (курганами). Населеніе уже было знакомо съ скотоводствомъ, а въ Зап. Европѣ — и съ земледѣіемъ. Въ нѣкоторыхъ мѣстахъ этого вѣка въ Даніи были найдены остатки овчины и шерстяныхъ тканей; а свайныя постройки этого вѣка въ Швейцаріи доказываютъ знакомство ихъ населенія со многими породами домашнихъ животныхъ, въ томъ числѣ и лошадей, а равно и съ земледѣіемъ.

Бронзовый вѣкъ смѣнился — мѣстами постепенно, а мѣстами, повидимому, сразу, вслѣдствіе прихода новыхъ племенъ — желѣзнымъ.

Въ Западной Европѣ наиболее характерныя эпохи этого вѣка известны подъ именами Гальштадтской и Ла-Тень, по названію двухъ мѣстностей, гдѣ эти эпохи или виды матеріальной культуры обозначены всего рѣзче и полнѣе (см. «Гальштадтскій могильникъ», VII, 947). Онѣ смѣняются уже непосредственно римскою эпохой, т. е. историческою. На Востокъ желѣзный вѣкъ представленъ, главн. образомъ, курганами и городищами (см. IX, 303), принадлежавшими отчасти финнамъ, отчасти славянамъ, отчасти кочевымъ тюркскимъ народамъ (въ Германіи — также различнымъ германскимъ и кельтскимъ народностямъ), и переходящими уже непосредственно въ памятники историческіе. Древнѣйшими изъ русскихъ кургановъ можно считать южно-русскіе, стенные, заключающіе въ себѣ, повидимому, остатки скифовъ или сарматовъ; здѣсь находили греческія издѣлія III—IV вв. до Р. Х. Различіе между орудіями и украшеніями желѣзнаго вѣка и бронзоваго заключается не только въ металлъ, но и въ самыхъ формахъ издѣлій. Листовидные небольшіе мечи, кельты и т. д. исчезаютъ, и мѣсто ихъ заступаютъ длинные мечи, обыкновенные топоры, особаго вида наконечники стрѣлъ и копій и т. д., а равно распространяются особые виды украшеній, какъ, напр., разнообразныя фибулы, бусы и т. д. Обычай сожженія труповъ, хотя мѣстами и продолжается или даже возникаетъ вновь, но большею частью замѣняется обычаемъ погребенія въ земахъ, въ обширныхъ могильникахъ или подъ отдѣльными курганами.

Данныя, доставляемыя для познанія Д. эпохи археологическими находками, могутъ быть дополняемы въ значительной степени наблюденіями надъ жизнью современныхъ дикарей, многія черты и подробности которой уже послужили для объясненія различныхъ археологическихъ фактовъ. Такъ, напр., каменные скребки, употребляемые эскимосами для очищенія кожи отъ мездры, свижа и т. д., позволили объяснить аналогичныя орудія каменнаго вѣка Европы, которыя и получили, поэтому, названіе «скребковъ». Подобнымъ же образомъ можно было объяснить назначеніе гарпуновъ, грубыхъ кремневыхъ топоровъ, кусковъ охры и другихъ предметовъ и составить себѣ понятіе о томъ, какъ люди каменнаго вѣка добывали огонь, выдалбливали лодки, приготавливали каменные орудія и т. д. Другого рода указанія даются данными языка, народными преданіями и вообще отголосками старины въ народномъ творчествѣ. Названія, напр., металловъ у разныхъ народовъ могутъ иногда разъяснить большую или меньшую давность знакомства съ тѣмъ или другимъ изъ нихъ, или заимствованіе отъ другихъ народовъ. Иногда названія нѣкоторыхъ орудій, приготавливаемыхъ теперь у культурныхъ народовъ изъ металла, указываютъ на періодъ, когда они дѣлались еще изъ камня. Названія для хлѣба и пищи въ нѣкоторыхъ языкахъ оказываются близкими къ названіямъ для мяса и указываютъ, тѣмъ самымъ, на періодъ, когда мясо было главнѣйшей, если не единственной пищей. Латинское названіе «денегъ» — *rescilia* — указываетъ, что онѣ замѣнили собою служив-

шій прежде для обмена скотъ (*pecus*); въ названіяхъ степеней родства сохранились иногда слѣды иного строенія семьи, чѣмъ современное и т. д. Народныя преданія, повѣрья, сказки, обряды часто также заключаютъ въ себѣ отголоски стародавней Д. старины; такъ, напр., обрядъ добыванія «живого огня» указываетъ на обычный способъ добыванія огня въ древности (вытираніемъ изъ дерева); рассказы о людоедахъ и объ умерщвленіи дряхлыхъ стариковъ составляютъ отголоски той эпохи, когда и людоедство, и умерщвленіе стариковъ были еще въ ходу; разные свадебные обряды, въ родѣ умыканія, выкупа невесты и т. д., свидѣтельствуютъ объ эпохѣ, когда эти обряды замѣнялись реальными дѣйствіями того же характера и т. д. Сопоставляя данныя языка, этнографическіе факты, продукты народнаго творчества съ наблюденіями надъ бытомъ современныхъ дикарей, мы можемъ составить себѣ понятіе о религіозномъ, семейномъ и общественномъ бытѣ Д. эпохи и тѣмъ пополнить свѣдѣнія, доставляемыя археологическими данными и касающіяся, главнымъ образомъ, матеріальной культуры.

Литература: Леббокъ, «Доисторич. времена» (пер. подъ редакціей Д. Анучина, М., 1874) его же, «Д. бытъ» (СПб.); Ворсо, «Сѣверныя древности»; Lartet et Christy, «Reliquiae Aquitanicae» (описание и изображеніе издѣлій, найденныхъ въ палеолитическихъ отложеніяхъ французскихъ пещеръ); Boyd Dawkins, «Cave Hunting» (нѣм. переводъ: «Höhlen-Bewohnung»); содержитъ въ себѣ обстоятельный анализъ находокъ въ пещерахъ); Morillet, «L'Époque préhistorique» и его же «Musée préhistorique» (атласъ рисунковъ); Nadaillac, «Les premiers hommes»; Keller, «Die Pfahlbauten», и Gros, «Les palafittes» (подробныя данныя о швейцар. свайныхъ постройкахъ); Desor, «Le bel âge du bronze»; Montelius, «Antiquités suédoises»; Marsden и Sophus Miller, «Д. древности Даніи»; Lubbock, «The bronze Age», преимущественно въ Англии; Chantre, «L'âge du bronze» (во Франціи); Cartailhac, «La France préhistorique» (1889); его же, «Les Ages préhistoriques de l'Espagne et du Portugal» (1888); его же, «L'Age de la pierre dans les souvenirs et les superstitions populaires» (1878); Ranko, «Der Mensch» (т. 2-ой; обзоръ находокъ, преимущественно въ Германіи); Lindenschmidt, «Handbuch der deutschen Alterthumskunde»; Hoernes, «Urgeschichte d. Menschen» (1891); Pulsky, «Die Kupferzeit in Ungarn» и др. Въ Россіи: гр. Уваровъ, «Каменный вѣкъ»; Иностранцевъ, «Д. человекъ на побережьи Ладожскаго озера»; Клеменцъ, «Древности иллирискаго музея»; Радовъ, «Сибирскія древности»; Мартинъ, «Атласъ милюс. древностей» (изд. въ Стокгольмѣ, 1892); Chantre, «Le Caucase»; Virchow, «Das Gräberfeld von Koban»; также «Груды» русск. археол. свѣдѣній и изданія Имп. археол. комиссіи и моск. и спб. археол. обществъ; Geiger, «Urgeschichte des Menschen» (по даннымъ языка); В. Тайлоръ, «Д. бытъ», и его же, «Черпобитная культура» (русс. пер.).

Д. Анучинъ.
Доисторическій человекъ. — Если о доисторической эпохѣ вообще наши свѣдѣ-

ня довольно ограничены и отрывочны, то о самомъ человекѣ того времени извѣстно еще меньше. Правда, описано не мало находокъ частей человѣческихъ костяковъ изъ постплиоценовыхъ отложений или относимыхъ къ палеолитической эпохѣ; но, во-первыхъ, части эти обыкновенно весьма фрагментарны, а во-вторыхъ, глубокая древность многихъ изъ нихъ подвергается сомнѣнью. Катрфажъ и Ами нашли даже возможнымъ различить между этими древнѣйшими остатками человекъ три типа и отнести ихъ къ тремъ расамъ: Канштадтской (съ длиннымъ и низкимъ черепомъ, напоминающимъ австралийскій), Кроманьонской (съ длиннымъ, высокимъ, дов. объемистымъ черепомъ, развитымъ носомъ и т. д. — вообще типомъ, напоминающимъ типъ берберовъ, кабилловъ, гуаншей и т. п.) и Фурфозской (съ черепомъ средней длины и короткимъ, т. е. мезо-и брахицефальнымъ, похожимъ нѣсколько на лапландскій). Канштадтская раса получила свое названіе отъ одного черепного фрагмента, найденнаго еще въ XVIII вѣкѣ, въ глинистомъ слоѣ холма у Канштадта, близъ Штутгарда, въ Вюртембергѣ (тамъ же были открыты, будто бы, и остатки допотопныхъ животных), но описаннаго лишь въ 1835 г. Егеромъ. Фрагментъ этотъ состоитъ изъ лобной, весьма покатыи назадъ части черепа, съ сильно развитыми надбровными дугами. Подобное же строеніе лба представляетъ и извѣстный Неандертальскій черепъ (точнѣе — черепная крышка, найденный въ 1856 г. въ слоѣ глины, толщиной въ 2 метра, при входѣ въ небольшой гротъ, въ Неандерской долинѣ, между Дюссельдорфомъ и Эльберфельдомъ, вмѣстѣ съ нѣсколькими костями скелета той же особи. Къ сожалѣнью, древность этого черепа не установлена достаточно (недалеко отъ него были найдены два каменныхъ топора неолитической эпохи); къ тому же Вирховъ, изслѣдуя другія части того же костяка, нашелъ на нихъ явственныя слѣды деформации отъ англійской болѣзни и отъ старческой подагры. Что касается до Канштадтскаго черепа, то древность его еще болѣе сомнительна, и такъ какъ близъ того мѣста былъ открытъ могильникъ франкской эпохи, то есть основаніе думать, что и этотъ черепъ принадлежитъ какому-нибудь франкскому воину. Болѣе вѣроятна древность Эгизгеймскаго черепа, найденнаго близъ Кольмара, въ Эльзасѣ, въ слоѣ постплиоценовой глины, откуда былъ добытъ также зубъ мамонта и ножная бабка первобытнаго зубра; черепъ этотъ нѣсколько напоминаетъ по своей формѣ Канштадтскій. Извѣстные признаки древности носить на себѣ и черепъ, найденный близъ Ольмо, въ долинѣ Арно, на глубинѣ 15 метровъ, въ слоѣ плотной глины, вмѣстѣ съ кремневымъ остріемъ, словенымъ бивнемъ, остатками угля и т. д. Катрфажъ и Ами видѣли въ немъ женскій типъ Канштадтской расы, тогда какъ Пигорини высказываетъ сомнѣніе въ его глубокой древности. Кроманьонская раса основана на костякахъ, найденныхъ въ 1868 г. при продолженіи жел. дороги, близъ дер. Бушед, на берегу р. Везеры, во франц. деп. Дордони; остатки человекъ были

открыты здѣсь подъ нависшей скалой, въ слоѣ земли и камней, подъ которымъ можно было констатировать нѣсколько послѣдовательныхъ слѣдовъ очаговъ (слоевъ золы и угля, съ кремневыми орудіями и костями). Предполагаютъ, что убжище подъ этой скалой служило неоднократно мѣстомъ поселенія или стоянки, а впоследствии здѣсь было погребено нѣсколько умершихъ мужчинъ и женщинъ (изъ которыхъ одна женщина, судя по черепу, была убита сильнымъ ударомъ топора, проломившаго голову). Однако Войдъ Даукинсъ и Морталле сомнѣваются въ принадлежности этого погребенія палеолитической эпохѣ и склонны относить его къ неолитическому періоду, когда обычай погребенія въ пещерахъ и гротахъ былъ довольно обыченъ, при чемъ погребаемые трупы нерѣдко могли быть опускаемы въ слоѣ съ остатками болѣе древней, палеолитической культуры. Какъ бы то ни было, троглодиты Кроманьона, судя по ихъ остаткамъ, были рослый, сильный, видный народъ, съ хорошо развитымъ черепомъ и безъ всякихъ слѣдовъ какого-либо недоразвитія или низшаго строенія. Тоже можетъ быть сказано и относительно Энгисскаго черепа (изъ одной пещеры по р. Маасу, въ провинціи Льежъ, Бельгія), условія нахожденія котораго отчасти сходны съ Кроманьонскими. Наконецъ, Фурфозская раса основана на 16 костякахъ, добытыхъ въ 1872 г. въ одномъ гротѣ близъ Намюра, и черепа которыхъ представляли типъ совершенно отличный отъ Канштадтскаго и Кроманьонскаго; нѣкоторые изслѣдователи относятъ ихъ, однако, также скорѣе къ началу неолитическаго вѣка. Во всякомъ случаѣ эти черепа доказываютъ, что человекъ палеолитической эпохи былъ представленъ въ Западной Европѣ нѣсколькими типами, изъ которыхъ ни одинъ не можетъ быть признанъ за переходный къ типу высшихъ животныхъ (обезьянъ) или за болѣе низкій по своей организаціи, чѣмъ какой-либо изъ современныхъ. Наименѣе совершеннымъ можно считать типъ Неандертальскій или Канштадтскій; однако и этотъ типъ черепа встрѣчается не только у австралийцевъ и другихъ современныхъ дикарей, но иногда и у культурныхъ народовъ, именно у отдѣльныхъ особей, а мѣстами и въ извѣстной группѣ населенія. Такъ, Вирховъ могъ констатировать подобный типъ черепа у населенія побережья Нѣмецкаго моря (потомковъ древнихъ фризовъ). Много толковъ возбудили еще находки нѣсколькихъ нижнихъ челюстей человекъ, сдѣланныя, въ 1863—80 гг., во Франціи, Бельгіи и Моравіи. Въ 1863 г. была найдена Музэнъ-Квионская челюсть (Moulin-Quignon) въ одной каменоломнѣ Аббевиля, на глубинѣ 4,5 метра, въ слоѣ, откуда Бушеде-Перть извлекъ много кремневыхъ орудій т. наз. Сентъ-Ашѣльскаго типа. Челюсть эта (не представляющая, впрочемъ, ничего аномальнаго) была признана сомнительною въ отношеніи къ ея древности; но всей вѣроятности, она была подложена рабочими, которымъ была обѣщана награда за находку въ означенныхъ отложенияхъ частей челов. костяка. Болѣе вѣроятна древность такъ называемой Нолетской челюсти, найденной Дю-

повомъ въ Нолетской пещерѣ (Grot de la Nolette), на лѣвомъ берегу рѣки Лессы, на значительной глубинѣ, въ слое, гдѣ были констатированы также остатки мамонта, ископаемаго носорога и сѣвернаго оленя. Челюсть эта непозная и лишена зубовъ. Брокъ видѣлъ въ ней признаки низшаго типа — въ покатомъ взадъ подбородкѣ и большей величинѣ ячеекъ (алвеолъ) заднихъ коренныхъ; но подобный же типъ нижней челюсти встрѣчается и на многихъ современныхъ черепахъ дикарей. Последняя находка въ этомъ родѣ — фрагментъ нижней челюсти, добытый проф. Машкой въ пещерѣ Шипка, близъ Штроберга, въ Морави, на глубинѣ 1,4 м., въ культурномъ слое палеолитич. эпохи. Фрагментъ этотъ состоитъ изъ средней части съ 4 рѣзцами, 1 клыкомъ и 2 ложнокоренными зубами, при чемъ три послѣднихъ зуба находятъ въ стадіи прорѣзыванія, т. е. указываютъ на возрастъ въ 8—10 лѣтъ, между тѣмъ какъ размѣры челюсти не отличаются отъ размѣровъ челюсти взрослога человѣка, — фактъ, заставившій Шифгаузена и Катрфажа предположить въ данномъ случаѣ особую породу великановъ, которые уже въ отроческомъ возрастѣ достигали роста современныхъ взрослыхъ людей. Но Вирховъ показалъ, что въ данномъ случаѣ слѣдуетъ видѣть скорѣе патологическое явленіе — задержку въ развитіи зубовъ, — и это объясненіе должно быть признано тѣмъ болѣе вѣрнымъ, что впоследствии, въ той же пещерѣ, была найдена другая челюсть, представляющая никакихъ особенностей. — Изъ всего этого можно заключить, что древнѣйшій человекъ, слѣды котораго были до сихъ поръ найдены на почвѣ Зап. Европы, представлялъ всѣ признаки настоящаго человѣка, безъ какихъ-либо особенныхъ чертъ животности, и выказывалъ, вмѣстѣ съ тѣмъ, нѣсколько типовъ въ формѣ своего черепа, роста и т. д. Это разнообразіе типовъ еще болѣе увеличилось, повидимому, въ неолитическую эпоху, когда въ Европу проникли съ Востока и Юга новыя племена, принесшія съ собою болѣе высокую культуру.

Другой вопросъ, невольно напрашивающійся по отношенію къ Д. человеку, это — вопросъ объ его древности. Въ геологическомъ отношеніи древнѣйшіе слѣды человека на почвѣ Европы совпадаютъ съ ледниковымъ періодомъ, въ особенности съ концомъ его; но хронологическое опредѣленіе этого конца представляетъ значительныя трудности. Во всѣхъ попыткахъ этого рода много произвольнаго, основаннаго на шаткихъ и сомнительныхъ данныхъ. Такъ, Горнеръ, руководясь наблюденіями надъ отложеніемъ осадковъ въ дельтѣ Нила, опредѣлялъ древность найденныхъ въ ней, на глубинѣ 11,9 м., глиняныхъ черепковъ въ 11646 лѣтъ. Беннетъ-Даулеръ, на основаніи подобныхъ же соображеній относительно отложенія осадковъ въ дельтѣ Миссиссипи, вычислилъ древность найденныхъ въ ней на значительной глубинѣ человек. остатковъ въ 57000 л. Ферри, изслѣдуя отложенія по берегамъ Соны, состоящая изъ слоевъ глины, толщаю въ 3—4 м., лежащихъ на синихъ мергеляхъ, и заключающихъ въ себѣ разлѣ вые остатки исто-

рической и Д. эпохи, пришелъ къ заключенію, что для бронзоваго вѣка можно положить древность въ 3000 л., для неолитическаго вѣка — отъ 4 до 5 т. л., для синихъ мергелей — отъ 9 до 10 т. л. Морло, на основаніи наблюденій надъ отложеніями ручья Тиньеръ, впадающаго въ Женевское озеро, опредѣлилъ древность римскихъ остатковъ въ 1600—1800 л., бронзоваго вѣка — отъ 2900 до 4200 л., неолитической эпохи — отъ 4700 до 7000 л. Гильеронъ и Тройонъ опредѣляли древность нѣкоторыхъ свайныхъ построекъ Нейенбургскаго озера въ 3300—6700 л. Что касается палеолитической эпохи и ледниковаго періода, то древность ихъ должна восходить къ гораздо болѣе отдаленнымъ временамъ. Вивланъ опредѣлилъ періодъ времени, потребовавшійся для отложенія слоя сталагмитовъ въ Кентской пещерѣ (въ Англіи), покрывшаго остатки вымершихъ толстокожихъ и кремневыхъ издѣлій палеолитическаго человѣка — въ 364000 л. Мортиллье полагаетъ продолжительность палеолитическаго вѣка въ 222000 л., а весь періодъ со времени первыхъ слѣдовъ человека въ Европѣ — въ 230—240 т. л. Наконецъ, Кроллъ опредѣлилъ продолжительность періода наибольшаго развитія ледниковъ между 850000 и 240000 л. до нашей эры. Замѣтимъ, однако что по отношенію къ палеолитической эпохѣ или къ вѣку мамонта и сѣвернаго оленя, нѣкоторые изслѣдователи склонны довольствоваться гораздо меньшими цифрами лѣтъ. Сѣв. оленю могъ жить въ Зап. Европѣ еще въ началѣ историч. эпохи; нѣкоторые относятъ къ нему показаніе Ю. Цезаря о какомъ то «быкѣ оленьяго вида» (*bos cervi figura*), водившемся въ его время въ Герцинскомъ лѣсу. Древностъ мамонта, по крайней мѣрѣ въ Сибири, могла быть также не весьма отдаленною. Во всякомъ случаѣ, къ указаннымъ выше хронологическимъ опредѣленіямъ надо относиться съ большою осторожностью, хотя и не подлежитъ сомнѣнію, что со времени окончанія ледниковаго періода въ Европѣ должевъ быть протѣкло не одинъ десятокъ тыс. лѣтъ. Д. Амучинъ.

Дойни (Габриель-Франсуа Дойен) — франц. живописецъ, род. въ Парижѣ, въ 1726 г. 12-ти лѣтъ отъ роду обнаруживалъ столь очевидныя художественныя способности, что отецъ рѣшился опредѣлить его въ ученики къ Ш. Ванло. Въ 1746 г. Д. получилъ такъ названную римскую премию и, отправившись въ Италию, изучилъ тамъ произведенія преимущественно А. Карраччи, Лаифранка, П. да-Кортона и Солимени. По возвращеніи своемъ въ Парижъ, въ 1755 г., вначалѣ не нашелъ достаточного признанія своему сильному, смѣлому и страстному таланту въ тогдашнемъ франц. обществѣ, пристрастномъ къ жеманству и пустой миловидности въ искусствѣ; но выставленная имъ въ салонѣ картина «Смерть Виргиніи» доставила ему громкую извѣстность. За другую картину, «Юпитеръ и Геба», въ 1759 г. пар. акад. живописи приняла его въ свои члены. Въ 1767 г. явилось лучшее изъ всѣхъ его произведеній: «Miracle des Ardens» (св. Генефа молитвою прекращаетъ сварящуюся въ Парижѣ чуму; нах. въ ц. св. Роха, въ Парижѣ). Въ 1767 г. онъ получалъ профессор-

ское звание. После смерти Ванло, ему было поручено окончить начатое этим художником украшение живописью капеллы св. Григория въ п. дома Иввалидовъ. Революціонныя смуты во Франціи побудили Д. принять предложеніе имп. Екатерины II, давно приглашавшей его въ СПб. Прибывъ сюда въ 1791 г., онъ поселился въ одномъ изъ дворцовыхъ зданій, сталъ получать по 1200 р. жалованья въ годъ и вообще пользовался большимъ благоволеніемъ у великой государыни и, по ея кончинѣ, у имп. Павла I. По ихъ порученію онъ произвелъ немало работъ, преимущественно декоративнаго свойства, и написалъ, между прочимъ, два плафона для Георгіевской залы въ Зимнемъ дворцѣ (сгорѣвшихъ въ 1837 г.), плафонъ въ зданіи Старога Эрмитажа («Добродѣтели представляютъ русское юношество Минервъ») и плафонъ въ опочивальню имп. Павла I. Въ 1798 г. Д. опредѣленъ въ профессоры имп. акад. худож. и, исполняя эту должность по 1801 г., имѣлъ вліяніе на образованіе многихъ русскихъ живописцевъ. Ум. въ СПб., въ 1806 г. Главныя произведенія этого художника, сверхъ вышеупомянутыхъ, — «Смерть Людовика Святого» (въ прк. св. Евстафія въ Пар.) и «Триумфъ Амфитрыты» (въ Луврск. муз., тамъ же). А. С.—ст.

Дойдиль, древнелит. dailda — столяръ, плотникъ. Слово это въ бѣлорусскихъ и литовскихъ мѣстностяхъ Виленской губ. часто встрѣчается въ назв. мѣстностей (напр., Дойдильшичи Ошм. у.) и прозвищамъ крестьянъ. Э. В.

Доказательства вообще. Доказательство (Demonstratio) есть выведеніе истинности какого-либо положенія (на основаніи силлогистическихъ законовъ) изъ другихъ положеній. Доказывать можно лишь положенія (понятія могутъ быть опредѣляемы, факты — объясняемы и показываемы), и притомъ не всё. Нѣкоторыя положенія, обладающія самоочевидностью — аксіомы — не могутъ быть доказаны, а сами служатъ основаніемъ всякаго возможнаго Д. Иногда характеръ аксіомы приписываютъ положеніямъ, которыя не обладаютъ самоочевидностью, но пользуются всеобщимъ признаніемъ (напр., нравственныя правила) и потому служатъ основой Д., хотя съ точки зрѣнія логической такое расширеніе понятія аксіомы недопустимо. Основаніемъ для Д. можетъ служить, кромѣ аксіомъ, еще и опредѣленіе (напр. въ юридическихъ наукахъ). Каждый военъ дать опредѣленіе понятія какое ему угодно, лишь бы оно не заключало въ себѣ противорѣчія, и изъ него выводить слѣдствія, которыя должны считаться доказанными, если выводъ сдѣланъ логически правильно, истинными же — лишь въ той мѣрѣ, въ какой истинно опредѣленіе, изъ коего они выведены. Факты сами по себѣ не могутъ служить основаніемъ Д. (какъ, напр., учить Владиславовъ въ своей логикѣ), а лишь инстанціями, изъ которыхъ составляется доводъ въ пользу того или иного положенія. Многія положенія хотя и могли бы быть доказаны, но за отсутствіемъ доводовъ, т. е. тѣхъ понятій («среднихъ терминовъ»), которыя могли бы связать эти положенія съ самоочевидными истинными, до поры до времени считаются не до-

казанными и выражаются условно (см. Гипотеза). Нѣтъ основанія отличать опроверженіе отъ Д., ибо опроверженіе есть Д. ложности извѣстнаго положенія. Опроверженіе состоитъ въ томъ, что мы показываемъ ложность посылокъ, изъ которыхъ были дѣлаемы заключенія, или показываемъ ложность самаго заключенія, или, наконецъ, ослабляемъ значеніе доводовъ, т. е. стараемся показать, что приводимыя понятія и факты не могутъ играть роли средняго термина. Отношеніе между доказываемымъ положеніемъ (проблемой, теоремой) и самимъ Д. болѣе сложно, чѣмъ обыкновенно предполагаютъ. Всякое положеніе допускаетъ различныя Д. своей истинности, хотя не всё они одинаково сильны и убѣдительно; поэтому опроверженіе Д. не должно непременно влечь за собой и опроверженіе самаго положенія. Въ истинѣ два момента: объективный — соответствіе познанія познаваемому предмету, и субъективный — увѣренность, что познаніе дѣйствительно соответствуетъ познаваемому предмету. Д. должно имѣть въ виду оба момента — какъ истинность, такъ и увѣренность въ ней. Если Д. стремится лишь вызвать убѣжденіе въ истинности, не обращая вниманія на самую истинность, то такое Д. становится софистическимъ, а искусство вызывать увѣренность въ истинѣ одного положенія и уничтожать увѣренность противоположнаго свойства называется эрстикой. Характеръ Д. и степень его точности зависятъ отъ положенія, къ которому оно примѣняется. Въ этомъ отношеніи, напр., Евклидовой геометріи былъ дѣлаемъ справедливыи упрекъ, что она заботится болѣе о томъ, чтобы вынудить признаніе истинности какой-либо теоремы путемъ чистой логики, чѣмъ о томъ, чтобы сдѣлать свои Д. очевидными и наглядными, каковымъ характеромъ должна отличаться геометрія. — Изъ всего сказаннаго вообще о доказательствахъ слѣдуетъ заключать, что: 1) знаніе возможно внѣ Д.; 2) что Д. не даетъ намъ вполне новыхъ знаній, но 3) придаетъ знанію характеръ достовѣрности.

Форма Д.—Д., при всемъ ихъ видимомъ разнообразіи, могутъ быть сведены къ нѣкоторымъ основнымъ типамъ, которые давно подмѣчены, хотя специальное разграниченіе этихъ типовъ въ различныхъ логикахъ дѣлается различно. Два главныхъ вида Д.: *прямое*, исходящее непосредственно изъ болѣе общихъ положеній, и *косвенное*, утверждающее истинность какого-нибудь положенія на основаніи ложности ему противорѣчающаго (основаніемъ служить законъ исключеннаго третьяго). Изъ болѣе детальнаго распредѣленія видовъ Д. укажемъ на два: Лоде и Каринскаго. Лоде («Logik», Лпц., 1874) дѣлитъ каждую изъ основныхъ родовъ Д., прямое и косвенное, на четыре вида: два прогрессивныхъ и два регрессивныхъ. Прогрессивнымъ онъ называетъ Д., идущее отъ основанія къ слѣдствію, при чемъ доказываемое положеніе является въ видѣ слѣдствія изъ аксіомы, или же Д. идетъ отъ доказываемаго положенія, истинность котораго предполагается, къ его слѣдствіямъ; такимъ образомъ получаются четыре вида прогрессивныхъ Д. — два прямыхъ

и два косвенных. Регрессивным Лоде называется Д., которое исходит из следствия и имъ пользуется для оправданія основанія; и здѣсь получаются четыре вида Д.: два регрессивныхъ прямыхъ и два регрессивныхъ косвенныхъ. Д., основанное на аналогіи, Лоде справедливо отвергаетъ, ибо аналогія содержитъ въ себѣ указаніе на возможную связь явленій между собою, а не объясненіе этой связи, тѣмъ менѣе Д. ея. Второе прямое регрессивное Д. представляетъ собою примѣръ такъ называемой полной индукціи; первое косвенное прогрессивное совпадаетъ съ доказательствомъ путемъ исключенія; второе косвенное прогрессивное—съ такъ назыв. deductio ad absurdum. Вторая попытка классификаціи Д. принадлежитъ Каринскому («Классификація выводовъ», СПб., 1880). Всякій выводъ можетъ быть разсматриваемъ какъ Д.; поему все сказанное Каринскимъ о выводахъ можетъ быть примѣнено и къ доказательствамъ. Выводъ есть перенесеніе одного изъ основныхъ элементовъ сужденія на соответствующее мѣсто въ другомъ сужденіи, на основаніи нѣкотораго отношенія между остальными элементами обоихъ сужденій. Основныхъ элементовъ въ сужденіи два: субъектъ и предикатъ; поэтому при выводѣ можетъ быть рѣчь о перенесеніи предиката изъ одного сужденія въ другое на основаніи отношенія между субъектами, или же о перенесеніи субъекта на основаніи отношенія между предикатами. Получаются, т. обр., два основныхъ вида выводовъ: 1) выводы, дѣлаемые на основаніи сличенія субъектовъ—выводы положительные; 2) выводы, дѣлаемые на основаніи сличенія предикатовъ—выводы отрицательные и гипотетическіе. Самое перенесеніе одного элемента сужденія на другое сужденіе дѣлается на основаніи закона тождества. Положительные выводы Каринскій дѣлитъ на выводы: а) отъ предметовъ къ предметамъ, на основаніи ихъ реального или логическаго тождества; б) отъ отдѣльныхъ предметовъ къ группѣ предметовъ (зуда относятся заключенія по такъ называемой полной индукціи, по неполной индукціи и т. д.) и отъ отдѣльныхъ предметовъ къ агрегату (т. е. отъ части къ цѣлому, а не отъ частнаго къ общему). Къ положительнымъ выводамъ относятся и 3) заключенія отъ группы предметовъ къ отдѣльнымъ предметамъ. Гораздо важнѣе, чѣмъ знаніе формъ Д., умѣнье находить доводы для Д.—но научить этому логика не можетъ.

Ошибки въ доказательствахъ. Истинность Д. зависитъ отъ истинности посылокъ и соблюденія логическихъ правилъ при выводѣ. Д. ложно въ томъ случаѣ, если посылки неправильны, или форма вывода неправильна; къ послѣднему роду ошибокъ относятся паралогизмы и софизмы. Если основная мысль ложна, то ложнымъ будетъ все, что изъ нея вытекаетъ; эта ошибка называется *præteritio falsæ*. Очень обычна ошибка, называемая *petitio principii* или *circularis in demonstrando*, которая состоитъ въ томъ, что положеніе, требующее Д., принимаютъ за доказанное и изъ него дѣлаются выводы. Въ косвенныхъ Д. ошибки могутъ происходить отъ неполнаго перечисленія, за-

ключающагося въ раздѣлительномъ сужденіи (большая посылка). Очень много сходнаго съ послѣдней категоріей ошибокъ имѣеть и слишкомъ поспѣшное индуктивное заключеніе, отъ недостаточнаго количества фактовъ къ общему закону. Ошибка, въ которую мы впадаемъ, когда изъ посылокъ дѣлаемъ заключеніе къ понятіямъ совершенно иного порядка, называется *metabasis eis alio génos*. Д. могутъ грѣшить и количественно, т. е. Д. можетъ быть слишкомъ обширнымъ, относительно чего имѣеть мѣсто правило *qui nimium probat nil probat*,—или же Д. можетъ быть слишкомъ узкимъ, т. е. не охватывающимъ всего объема доказываемаго положенія. Ошибки въ Д. превосходно изложены въ поръ-роазльской логикѣ Арно («La logique ou l'art de penser», XVII в.). Эристическіе приемы, къ которымъ челоѣкъ прибѣгаетъ для убѣжденія слушателя, разобраны у Шопенгауера («Эристика», переводъ кн. Цертелева, М. 1890, 2 изд.). *Э. Радлова.*

Доказательства въ гражданскомъ судопроизводствѣ. Въ этой области Д. называютъ, прежде всего, тѣ *конкретные факты*, на которыхъ основывается судебское убѣжденіе, что объясненіе тяжущагося согласно или несогласно съ истинною. Это значеніе термина указываетъ на то, что въ умѣ судьи совершается индуктивный процессъ мышленія изъ собранныхъ фактовъ онъ дѣлаетъ выводъ. Но въ техническомъ смыслѣ Д. называются тѣ *внѣшнія* средства, которыя по закону служатъ судья для пріобрѣтенія познаній о фактахъ даннаго спора. Средства эти *внѣшнія*—и потому доступны контролю и оцѣнкѣ заинтересованныхъ лицъ; средства эти установлены *закономъ*—и поямо ихъ судья не въ правѣ звать что-либо о спорныхъ фактахъ. Хотя бы, напр., судья гдѣ-нибудь въ залѣ суда и слышалъ, какъ Б признавалъ себя должникомъ А, но, приступая къ разрѣшенію иска А, онъ не въ правѣ освободить послѣдняго отъ представленія *законныхъ* Д. долга. Будучи установлены закономъ, Д. уже въ силу этого отличаются чисто условнымъ и историческимъ характеромъ; такъ, во Франціи договоры на сумму свыше 150 фр. не могутъ быть доказываемы свидетелями; но у насъ договоры о наймѣ городскихъ квартиръ на какую угодно сумму можно не облекать въ письменную форму. Группируя различныя средства Д. съ исторической точки зрѣнія, мы видимъ, что такіа средства, какъ судебный поединокъ или поже, различныя ордаліи, жребій, соприсяжники, присяга въ современномъ гражданскомъ судопроизводствѣ или совсѣмъ немислимы, или, какъ присяга, употребляются въ видѣ рѣзкаго исключенія, потому что почти всѣ они не даютъ познанія о спорныхъ фактахъ, а способны лишь чисто формальнымъ образомъ подкрѣпить объясненія тяжущихся. Современные средства Д. всѣ направлены на образованіе *судейскаго убѣжденія* и классифицируются въ зависимости отъ путей, которыми судья воспринимаетъ впечатлѣнія. Наилучшимъ средствомъ познанія служить, конечно, непосредственное, личное ознакомленіе съ предметомъ; но въ гражданскомъ процессѣ

возможно только в исключительных случаях, когда спор идет о материальных предметах. Тогда судья знакомится с предметом путем *осмотра на месте* (см.). Главным источником познания для судьи является показание других людей, как и вообще главная масса наших знаний черпается из чужого опыта и наблюдения. Показания *экспертов или сведущих людей* (см.) помогают судье даже в более близком знакомстве с предметами личного наблюдения, когда для этого требуются специальные познания. Тем более судья всецело предостережен показаниям других лиц, когда такое наблюдение невозможно. Эти показания могут исходить или от самих тяжущихся, или от лиц посторонних. Показания первого рода играют роль *Д.*, когда они содержат в себе *признание* (см.) фактов в пользу противника; показание тяжущагося свою пользу является *Д.*, когда оно облекается в форму *присяги* (см. это сл.); в обоих случаях убеждение судьи отодвигается второй план перед более или менее формальным установлением истины, так как, ввиду особенности гражданских прав, тяжущийся волен поступиться своим правом *признать* существование факта, по убеждению судьи не существующаго. При *присяге*, силу той же особенности, тяжущийся волен положиться на совесть своего противника допустить установление присягою факта, реки, быть может, убеждению своему и бы в противном. Присяга в нашем смысле (общем) судопроизводства никогда не начается судом, а является делом соглашения сторон; случаи ее допущения стеснены законом, и на практикѣ она составляет в нем редкое явление. Совершенно неизвестно нашему судопроизводству, как особый институт, *допрос тяжущагося по требованию противника, по определенной программе interrogatorum* англійскаго, *interrogatoire sur faits et articles* французскаго права). Важнейшие *Д.* служат в гражданском процессе показания лиц посторонних или *свидетелей* (см.). В различных судопроизводствах свидетельские показания представляют либо общее понятие, в которое всецело входит *исключение сведущих людей* (напр. в Англии), либо более тѣсное, как, напр., у нас, от свидетелей различаются еще *окольные* и (см. Дознание чрез околы. люд.), *заключенные сведущих людей* считается не самостоятельным *Д.*, а лишь способом проверки других *Д.* В современном праве доверие к свидетельским показаниям основано на предположении, что люди чаще и легче говорят правду, чѣм лгут; кроме того, законодатель старается гарантировать правдивость свидетелей воздействием на религиозное и нравственное чувство и страхом угод. кары за ложное показание. Появление свидетельских показаний в истории судопроизв. есть следствие медленной эволюции, результат борьбы против малых средств *Д.*—ордалий и дуэлей; соперником выступают и в результате юрисконсульта ограничивают их роль *письменными доказательствами* (см.), документы, в особен-

ности тѣ из них, которые заранее для того именно и *приготавливаются*, чтобы служить *Д.* в случае будущих споров—напр., судебные протоколы, акты о правах собственности или об укреплении прав на имущества.

Съ помощью перечисленных средств *Д.* происходит в гражданском процессе борьба тяжущихся за завоевание судейскаго убеждения. *Предметом Д.* служат только *спорные факты*. Фактами бесспорными являются прежде всего *законы страны*, обнародованные во всеобщее сведѣніе; къ тому же судья, в качестве органа защиты законнаго порядка отношений, лучше кого другого *должен* знать законы (*iusa novit suria*). Иное дело—*местные обычаи*, если они не записаны в какомъ-либо официальном сборникѣ, а должны быть еще раскрыты из суммы юридических отношений данной местности. *Иностранные законы* также служат предметом *Д.*, потому что нельзя требовать от судей всеобъемлющих юридических познаний. Безспорными фактами признаются, даѣе, такіе астрономическіе, календарные, географическіе, историческіе, физиологическіе и т. п. факты, которые известны всемъ и каждому или по крайней мѣрѣ всякому образованному человеку; такъ, нечего доказывать, что Россія граничитъ съ Германіей, что Нижегородская ярмарка бываетъ в августѣ, что въ 1812 г. было нашествіе французовъ и т. п. Но и спорные факты, в случае признания ихъ противникомъ, становятся в процессѣ вѣд. спора и потому перестаютъ быть предметомъ *Д.* Наковецъ, законодатель нерѣдко не допускаетъ спора о фактахъ, которые сами по себѣ спорны; напр., законъ воспрещаетъ оспаривать законность рождения младенца, если мужъ его матери не разлучался съ нею в периодъ зачатія (см. Презумпція). За устраненіемъ фактовъ бесспорныхъ, фактовъ признанныхъ противникомъ и фактовъ предполагаемыхъ в силу закона, в каждомъ отдѣльномъ процессѣ остается известное количество фактовъ дѣйствительно спорныхъ; но изъ этого количества далеко не всѣ подлежатъ *Д.* Гражданскій процессъ для того и начинается, чтобы завершиться *рѣшеніемъ*, и потому никогда не долженъ быть приравняваемъ къ числу неразрѣшимыхъ задачъ, которыхъ много в математикѣ, естественныхъ наукахъ или исторіи, по которыхъ не должно быть предъ судомъ, т. какъ онъ не вправе отказать отъ разрѣшенія спора и оставлять стороны на неопредѣленное время связанными процессомъ. Отсюда и на стороны, и на судъ ложится обязанность не нагромождать факты на факты, а выбирать только существенные и на нихъ сосредоточивать представление *Д.*; вмѣстѣ съ тѣмъ судъ долженъ пользоваться своимъ верховнымъ правомъ бороться противъ затяжки процессовъ—не принимать и не требовать *Д.*, представление которыхъ едва возможно, несоразмерно дорого и т. д. Оттого и сумма фактовъ, которые обязана доказать сторона в процессѣ, ограничена всегда предѣлами необходимости: если истецъ, напр., докажетъ, что въ известномъ моментѣ отношеніе возникло, то не нужно доказывать, что оно все еще продолжается, пока о томъ

не спорять. Еще менее можно требовать, чтобы истец, напр., сам же предусмотрѣлъ и разрушалъ гору сомнѣній, которую можно воздвигнуть противъ каждаго требованія; напр., не нужно доказывать заранее, что должникъ не сумасшедшій, что онъ совершеннолѣтний, когда никто еще не утверждаетъ противнаго.

Представленіе сторонами Д. мыслится въ современномъ гражданскомъ судопроизводствѣ какъ обязанность, сопряженная съ известными трудностями; поэтому его называютъ *бремемъ* (onus), правильное распределеніе котораго между сторонами есть одно изъ условий хорошей техники правосудія. Общія положенія современного гражданскаго судопроизводства, формулированныя еще римскими юристами, заключаются въ слѣдующемъ: 1) истецъ обязанъ доказать свой искъ (probatio incumbit actori), такъ какъ онъ стремится разрушить предположеніе, что существующій фактический порядокъ отношеній тождественъ съ юридическимъ. Истецъ желаетъ нововведенія, онъ хочетъ измѣнить существующій видимый порядокъ отношеній; онъ долженъ, слѣдовательно, доказать ненормальность этого порядка. Предъяв. до котораго истецъ долженъ идти въ первоначальной стадіи представленія Д., опредѣляется тѣмъ, чтобы на первый взглядъ возникло новое предположеніе—на этотъ разъ въ его пользу. Разъ это достигнуто, 2) бремя Д. переходитъ на отвѣтчика (onus exierit actori); теперь уже онъ долженъ разрушить возникшее въ пользу истца предположеніе, «долженъ доказать свои возраженія». Когда онъ это исполнилъ, на истца вновь переходитъ бремя—опровергнуть возраженія отвѣтчика, затѣмъ обратно на отвѣтчика бремя—отразить новыя Д. истца. Превосходный критерій того, на которой изъ сторонъ въ данный моментъ процесса лежитъ бремя Д., предложено англійскими юристами (Alderson): отъ бремени Д. можетъ считать себя свободнымъ тотъ, кто выиграетъ процессъ, если не представлено будетъ вовсе Д. или не будетъ представлено ихъ болѣе, чѣмъ уже имѣется налицо (отвѣтчикъ, напр., свободенъ отъ этого бремени въ самомъ началѣ процесса, пока истецъ еще ничего не доказалъ). Напротивъ, ошибочнымъ является критерій, что бремя Д. лежитъ на томъ, кто утверждаетъ, а не на томъ, кто отрицаетъ. Отсюда выведено даже общее положеніе, которое можно услышать и теперь, будто «доказывать можно только положительные факты, а не отрицательные». На самомъ дѣлѣ можно доказывать и отрицательные факты, потому что всякому отрицательному факту соответствуетъ другой, положительный (напр., я могу легко доказать, что я не былъ въ такое-то время въ Петербургѣ, доказавъ, что я былъ тогда въ Москвѣ); нельзя доказать только факты неопредѣленные, стоящіе внѣ условий времени, мѣста и человѣческихъ отношеній. Столь же ошибочно было бы, однако, возводить правила современного гражд. судопр. о распределеніи бремени Д. на степень абсолютной истины, произведенія «юридической логики и самого разума». Исторія даетъ примѣры распределенія бремени Д. по инымъ соображеніямъ. Такъ,

въ древнегерманскомъ судопроизводствѣ истецъ не представлялъ ровно никакихъ Д. въ пользу своего иска, и на отвѣтчика тотчасъ же ложилась обязанность опровергнуть голословное заявленіе истца—очистить себя присягою или ордаіей; только затѣмъ уже, чтобы поборотъ присягу, истецъ представлялъ свои Д. И впоследствии, пока господствовала формальная теорія Д., представленіе Д. разсматривалось вовсе не какъ бремя, а какъ льгота (говорили о томъ, кто «ближе къ доказательству»), такъ какъ главнымъ средствомъ Д. была присяга и контръ-доказательство не допускалось. Распределеніе бремени Д. стоитъ въ тѣсной зависимости отъ принциповъ матеріальнаго гражданскаго права. Такъ, въ искахъ о вознагражденіи за убытки обыкновенно истецъ обязанъ доказать, что убытокъ причиненъ ему *по винѣ* отвѣтчика (см. Вознагражденіе за вредъ и убытки, VI, 894); но въ искахъ противъ желѣзныхъ дорогъ, напр. у насъ, вина отвѣтчика предполагается съ самаго начала, и онъ долженъ очистить себя, доказавъ противное. Помимо этого рода исковъ, бремя Д. устраняется вовсе или, наоборотъ, усиливается въ зависимости отъ допущенія законодательствомъ презумпцій (см.). Изъ правилъ современнаго гражд. судопроизводства упомянемъ еще одиѣ, также превосходно сформулированное англійскими юристами: во всѣхъ случаяхъ бремя Д. лежитъ на той изъ сторонъ, которая основываетъ свою защиту на обстоятельствѣ, изъ двухъ наилучшее ей известномъ; напр. у насъ, въ искѣ къ душеприказчику о выдачѣ легатовъ, доказать, что имущества недостаточно для исполненія выдачъ, долженъ отвѣтчикъ. По нѣкоторымъ законодательствамъ бремя Д., лежащее первоначально на истцѣ, падаетъ въ случаѣ неявки отвѣтчика: молчаніе послѣдняго разсматривается какъ признаніе иска. У насъ неявка отвѣтчика не имѣетъ въ этомъ отношеніи рѣшающаго значенія; судъ и заочно присуждаетъ истцу только *доказанныя* имъ требованія.

Представленіе Д. совершается въ известномъ порядкѣ, зависящемъ отъ организаціи судопроизводства. О различіи относительно инициативы въ представленіи Д. между самостоятельнымъ и состязательнымъ принципами гражданскаго судопроизводства см. т. IX стр. 519. Въ отступленіе отъ состязательнаго начала, къ *осмотру на мѣстѣ и заключенію совѣдующихъ людей* можно прибѣгать у насъ не только по просьбѣ сторонъ, но и по усмотрѣнію суда. Во всѣхъ другихъ случаяхъ судъ ожидаетъ представленія Д. отъ сторонъ даже когда онъ беретъ на себя инициативу и указанія сторонамъ проявить въ представленіи ими Д. (ст. 368 Уст. Гр. Суд.), онъ отнюдь не рекомендуетъ табушимся тѣ или ныя средства Д., а лишь констатируетъ невыясненные пункты спора. Изложеніе обстоятельствъ дѣла и представленіе Д. могутъ либо составлять двѣ строго различныя стадіи процесса, либо переплетаться одно съ другимъ. Въ нашемъ современномъ судопроизводствѣ формальнаго разграниченія этихъ двухъ стадій нѣтъ; однако, известное дѣленіе процесса вызывается необходимостью. Стороны пред-

главляют Д. одновременно съ объясненіями о дѣлѣ, или же дѣлають ссылку на Д., которыя должны быть еще только представлены. Въ послѣднемъ случаѣ судъ неизбежно ставится въ необходимость высказаться, приметъ ли онъ тѣ Д., на которыя ссылается сторона. Высказаться ему тѣмъ болѣе необходимо, что вердикъ представленію Д. возможно лишь при его содѣйствіи—напр. нужно *вызвать* свидѣтелей, нужно *истребовать* документъ, находящійся у противной стороны, или у третьего лица, или въ государственномъ учрежденіи. Этимъ обусловливается роль *опредѣлений суда* по вопросу о допущеніи и представленіи Д. Въ современномъ судопроизводствѣ опредѣленія эти имѣютъ, однако, значеніе только для движенія процесса, ускоряя или замедляя его, но на мало не предѣляютъ его исхода (см. т. IX, стр. 522). Но въ исторіи судопроизводства они имѣли иногда первенствующее значеніе; таковы были «рѣшенія о доказательствѣхъ» (Beweisurtheil, Beweisinterlocut) въ судопроизводствѣ, которое въ Германіи съ 1877 г. сдѣлалось достояніемъ исторіи. Судъ указывалъ предметъ Д., возлагалъ бремя Д. и назначалъ сроки для представленія Д. Рѣшеніе по существу было затѣмъ уже простою формальностью: условно оно уже было дано въ рѣшеніи о Д., на которое, сообразно съ этимъ, допускалась апелляція.

Иногда бываетъ необходимо еще до начала процесса или во всякомъ случаѣ до момента принятія Д. *обезпечить*, съ помощью суда, самое существованіе Д. (свидѣтель, котораго придется допросить, собирается уѣхать въ другую часть свѣта или же лежитъ при смерти; спорный предметъ можетъ измѣнить свой видъ или свойства). Это обезпеченіе Д., издавна знакомое западнымъ законодательствамъ, какъ Д. вѣчной памяти о предметѣ или событіи (probatio in perpetuum rei memoriam, Beweis zum ewigen Gedächtniss), известное отчасти и нашему законодательству, начиная съ XVIII вѣка, но не воспринятое при реформѣ 1864 г., только по закону 1889 г. сдѣлалось институтомъ нашего Устава Гражд. Судопр. Обезпеченіе Д. совершается мировымъ судьей, по просьбѣ заинтересованнаго лица, хотя бы до предъявленія иска и независимо отъ его размѣра. Судья обсуждаетъ предварительно основательность просьбы, при чемъ можетъ, въ крайнемъ случаѣ, не вызывать противника, тѣмъ болѣе, что послѣдній можетъ явиться и не явиться въ виду. Обезпеченіе Д. состоитъ въ допросѣ свидѣтелей, осмотрѣ на мѣстѣ и истребованіи заключенія свидѣльскихъ людей. Обезпеченное Д. можетъ, однако, остаться не принятымъ со стороны суда, когда въ процесѣ дѣло дойдетъ до вопроса о представленіи Д. Однажды представленное стороной Д. становится достояніемъ односторонне обоняе тяжущихся, такъ что допущеніе Д. по просьбѣ стороны еще не означать, что въ результатѣ оно сыграетъ роль въ интересъ этой стороны; представленный документъ можетъ послужить Д. въ пользу противника, и нельзя просить «не читать» его; а что скажутъ свидѣтели, это не всегда легко предвидѣть.

Конкретные факты, собранные въ процесѣ

съ при помощи Д., образуютъ матеріалъ для судебного рѣшенія, которое, по современнымъ воззрѣніямъ, должно соответствовать убѣжденію судьи. Свободная оцѣнка Д. составляетъ одну изъ характерныхъ чертъ современнаго судопроизводства (см. т. IX, стр. 520). Въ виду этого рѣзкимъ диссонансомъ звучатъ такія понятія, какъ *половинное* и *полное* Д. или *главное* Д., которыя, въ качествѣ пережитковъ отъ другой эпохи, уцѣлѣли, напр., въ нашемъ торговомъ или бракоразводномъ судопроизводствѣхъ. Принадлежность раннихъ ступеней развитія, формальные способы установленія истины на судѣ—ордалии, поединковъ, присяга—имѣли свою задачу не столько убѣдить судью, сколько поборотъ противника въ законныхъ формахъ. Пока эта система рѣшенія споровъ соответствовала культурному состоянию общества, истина могла и при ней, при помощи юридической техники, обнаруживаться на судѣ; вся задача состояла въ томъ, на кого изъ тяжущихся возложить представленіе Д., такъ какъ право представлять Д. опредѣленнаго рода, напр., свидѣтелей или присягу, могло быть предоставляемо только одной изъ сторонъ; и это понятно, потому что допустить Д. съ обѣихъ сторонъ значило бы, въ концѣ концовъ, требовать критической оцѣнки Д. со стороны судьи. Первоначально являясь результатомъ культурныхъ условій, система формальныхъ Д. впоследствии держалась боязнью судейскаго произвола. Безспорно, обязанности судьи становились малообременительными, когда, вмѣсто детальнаго обезпеченія спора, онъ, немало не напрягая своей критической способности, получалъ совершенно готовый для подведенія подъ законъ составъ фактовъ, благодаря лишь тому, что были исполнены известныя формы. Его личное убѣжденіе значенія не имѣло; онъ обязанъ былъ считать доказанными факты, въ подтвержденіе которыхъ представлены законныя Д. При господствѣ утонченной *теоріи формальныхъ* Д., истина разсматривалась какъ неизвѣстная величина математической формулы, которую можно найти при помощи опредѣленныхъ вычисленій. Существовалъ какъ бы тарифъ со ставками, опредѣлявшими относительный вѣсъ каждого отдѣльнаго Д. и количество разнотѣсокъ, необходимое для полученія полной истины. Два свидѣтеля доказывали вдвое больше, чѣмъ одинъ; «подозрительный» свидѣтель равнялся половинѣ классическаго; три женщины стоили двухъ мужчинъ; судебное признаніе представляло полную истину, а внѣ судебное—только половину. Говорили о $\frac{2}{3}$, обѣ $\frac{1}{3}$, обѣ $\frac{1}{4}$, Д. Если при сложеніи разнотѣсокъ все-таки получался недочетъ, на помощь являлась присяга, съ помощью которой и означалось большинство процессовъ. Такимъ образомъ, теорія формальныхъ Д. приводила въ концѣ концовъ къ тому, что рѣшающая роль принадлежала самому недостоверному изъ способовъ Д. Законодательство системой Д. ослабляло въ судѣ тотъ произволъ, котораго оно такъ опасалось со стороны судейскихъ рѣшеній. У насъ теорія формальныхъ Д. усвоена законодательствомъ Петра Вели, при чемъ общественный строй дѣло сказался въ томъ, что знат-

ному свидетелю давалось преимущество предъ незнатымъ, духовному предъ свѣтскимъ, ученому предъ неученымъ. 20-ое ноября 1864 г. дало намъ, въ числѣ другихъ гарантій правосудія, и *свободную оцѣнку* Д., которая теперь усвоена судопроизводствомъ даже тѣхъ мѣстностей, гдѣ еще дѣйствуютъ дореформенные суды (X т. 2 ч. изд. 1892 г.) Нѣкоторые слѣды формальной теоріи Д. сохранились еще въ судопроизводствѣ нашихъ коммерческихъ судовъ, гдѣ присяга фигурируетъ, какъ дополнительное средство образованія въ судахъ убѣжденія при неполнотѣ другихъ доказательствъ, и потому возлагается на тяжущагося судомъ, и гдѣ, кромѣ того, опредѣленія о допущеніи Д. сохранили черты, сближающія ихъ со старыми нѣмецкими «рѣшеніями о доказательствахъ», такъ какъ эти опредѣленія подлежатъ самостоятельному обжалованію въ высшую инстанцію, отдѣльно отъ рѣшеній по существу дѣла. Кромѣ общихъ сочиненій, указанныхъ въ статьѣ Гражданское судопроизводство, см. Best, W. M., «The principles of the law of evidence with elementary rules for conducting the examination and cross-examination of witnesses» (6-е изд. 1875 г.); нѣмецкая переработка того же соч. Marquardsen'омъ, съ предисловіемъ Mittermaier'a: «Grundzüge der englischen Beweislehre» (1851); Bonnier, «Traité théorique et pratique des preuves en droit civil et en droit criminel» (5 изд. 1888); Planck, J. W., «Die Lehre von dem Beweisurtheil» (1848). М. Брумъ.

Доказательства уголовныя. — Подъ уголовными Д. разумѣются тѣ фактическія данныя, которыя служатъ основаніемъ къ заключенію о томъ, совершено ли преступленіе и виновно ли въ немъ данное лицо. Всякая эпоха имѣетъ свой методъ обнаруженія на уголовномъ судѣ матеріальной истины, свою систему доказательствъ, на которой отражается господствующее направленіе мыслей и чувствъ общества. Сообразно этому, параллельно съ тремя пережитыми въ Европѣ типами уголовного процесса — обвинительнымъ, слѣдственнымъ (инквизиционнымъ) и господствующимъ повныи слѣдственно-обвинительнымъ — мѣнялась и система уголовныхъ Д. Въ эпоху преобладанія перваго по времени, обвинительнаго типа уголовного процесса (см. Обвинительный процессъ) особенное значеніе имѣли двѣ силы — сила физическая и сила предрасудковъ. Естественно, что именно въ нихъ человѣчскій умъ, еще не привыкшій къ отвлеченію и критикѣ, искалъ средствъ къ раскрытію преступленія и къ борьбѣ съ нимъ. Суевѣрный человѣкъ того времени полагалъ, что Богъ непосредственнымъ вмѣшательствомъ своимъ обнаружитъ виновнаго при испытаніи крестомъ, водою, огнемъ или ядомъ и доставитъ невинному побѣду въ физической борьбѣ заподозрѣннаго съ обвинителемъ. Установившіеся такимъ образомъ судъ Божій и судебный поединокъ (см.) представлялись излюбленными доказательствами того времени. Слѣдовавшій затѣмъ и перешедшій изъ церковныхъ судовъ въ свѣтскіе суды слѣдственный типъ уголовного процесса отстранялъ эти доказательства и выдвинулъ на пер-

вый планъ системы пытку (см.), подъ влияніемъ окрѣпшаго въ обществѣ сознанія, что въ уголовномъ судѣ рѣчь идетъ о чемъ-то большемъ, чѣмъ о благи отдѣльныхъ лицъ, и что государство, принявшее на себя изъ рукъ частныхъ обвинителей дѣло уголовного правосудія, должно изыскать болѣе энергическія средства дѣйствія, чѣмъ прежнія. Другимъ обстоятельствомъ, благопріятствовавшимъ развитію пытки, была бѣдность объективныхъ данныхъ къ обнаруженію истины. Казалось, что виновникъ лучше чѣмъ кто-либо другой можетъ обнаружить суду истину. Его сознаніе представлялось самымъ совершеннымъ и наиболее драгоценнымъ для суда доказательствомъ, а коль скоро этого сознанія не было нужно было добыть его, хотя бы путемъ пытки. Не смотря на всю жестокость, опасность и неразумность пытки, она просуществовала вплоть до франц. революціи, будучи въ полномъ согласіи съ нравами и чувствами эпохи. При той громадной власти, которою пытка обладала надъ судомъ, выяснилась необходимость создать хоть какія-либо гарантіи противъ ошибокъ и злоупотребленій судьи. Въ постановленіяхъ закона развита была дѣлая теорія формальныхъ доказательствъ, опредѣлявшая, по вѣстнымъ признакамъ, силу достоинство каждаго доказательства и низводившая роль судьи на степень дѣятельности механической. Настало время, когда эта роль сдѣлалась невыносимою для судей; они стали искать и находить средства ускользнуть изъ-подъ деспотизма теоріи. Во Франціи, напр., передъ наступленіемъ великой революціи судьи рѣшали уголовныя дѣла болѣе по началамъ, преподааннымъ Беккариемъ, нежели по закону. Нѣчто подобное замѣчалось и у насъ, въ послѣднее время дѣйствія формальныхъ доказательствъ. Для того, чтобы окончательно порѣшить съ устарѣвшею теоріею, потребовалась, однако, замѣна слѣдственного процесса нынѣ господствующимъ слѣдственно-обвинительнымъ процессомъ (см.), ставящимъ на мѣсто формальной теоріи уголовныхъ Д. начало свободного внутренняго убѣжденія. Въ послѣднее время замѣчается стремленіе ввести въ уголовный процессъ позитивный методъ изслѣдованія вины и усилить значеніе научной экспертизы. Тардъ, сводя общіе результаты исторіи эволюціи уголовного процесса, замѣчаетъ, что процессу этому извѣстны четыре характеризующіе его фазиса развитія: фазисъ религіозный — съ судомъ Божьимъ и судебнымъ поединкомъ, фазисъ легальный — съ пыtkoю, фазисъ политическій — съ внутреннимъ убѣжденіемъ и судомъ присяжныхъ, и фазисъ научный — съ экспертизою, основывающеюся на экспериментальныхъ данныхъ, методическое собраніе и оцѣнка которыхъ составляетъ задачу новаго позитивнаго направленія.

Формальная теорія уголовныхъ Д. обязана происхожденіемъ своимъ вліянію схоластики господствовавшей въ средніе вѣка. Характеристическою ея чертою была склонность принимать субъективные элементы познанія за объективные и отождествлять мысль, возникающую по поводу вещи, съ самою вещью. Обнаруживалось также большое превебреженіе къ

наблюдению и чрезмерное доверие к дедукции и силлогизму, вместе с стремлением к систематизированию материала, основанному на случайных и произвольно установленных признаках. Основная идея сложившейся под этими влияниями теории доказательств заключалась в том, что можно путем априорным определять объективные признаки искомой судом истины. Как доктрина, так и положительная законодательства претягали, с этою целью, к делению Д. на прямые и косвенные, совершенные и несовершенные, обвинительные и оправдательные и т. п. Определялось, при наличии какого числа и каких видимых свойствах той или другой категории доказательств вина подсудимаго должна быть признана доказанною. У нас в наиболее полном виде теория формальных Д. развита была в Сводѣ Законовъ (т. XV, ч. 2, ст. 304—348 по изд. 1857 г.), который извлек ее преимущественно из Наказа имп. Екатерины II. Падению теории формальных Д. предшествовала, в некоторых законодательствах З. Европы, попытка улучшения ея введеніем такъ называемой отрицательной теории формальных Д., исчислившей тѣ признаки, при наличии которыхъ предъявляемые Д. должны были быть признаваемы несостоятельными. Разъ судья не усматривалъ этихъ признаковъ, его совѣтъ была свободна при разрѣшеніи вопроса о виновности. Но и эта теория, опредѣлявшая мѣншимъ потребныхъ для обвинительнаго приговора Д., не удержалась предъ началомъ свободной оцѣнки Д. По справедливому замѣчанію Глазера, отрицательная теория вращалась въ кругѣ непримиримаго противорѣчія: съ одной стороны, она вѣрила въ абстрактныя правила, опредѣляющія силу Д., съ другой — сомнѣвалась въ нихъ и искала рѣшающаго момента въ впечатлѣніи, которое Д. производятъ на судью. По мѣрѣ проникновенія въ общество и законодательство, подъ влияніемъ философіи XVIII ст., сознания въ необходимости преобразования и гуманизирования уголовного процесса, становилось все болѣе и болѣе яснымъ, что только руководящійся свободнымъ своимъ внутреннимъ убѣжденіемъ судья можетъ въ надлежащей мѣрѣ обезпечить интересы уголовного правосудія. По удостовѣренію составителей нашихъ Судебныхъ Уставовъ, теория формальных Д. колебала и уничтожала въ народѣ доверіе и уваженіе къ уголовному суду, такъ какъ нерѣдко заставляла судъ, несмотря на сложившееся въ немъ внутреннее убѣжденіе, за отсутствіемъ признаваемыхъ закономъ Д. оставлять явнаго преступника въ подозрѣніи.

Сначала французское законодательство конца прошлаго и начала нынѣшняго столѣтія, за тѣмъ, постепенно, остальная западно-европейскія законодательства (въ Германіи—въ особености съ 1848 г.), а наконецъ и наши Судебные Уставы 20 ноября 1864 г. отбѣнили законную теорію формальных Д., замѣнивъ ее внутреннимъ судейскимъ убѣжденіемъ въ оцѣнкѣ уголовныхъ Д. Съ этой перемѣной самымъ непосредственнымъ образомъ связанъ былъ вопросъ о введеніи суда присяжныхъ.

Одни высказывались противъ введенія этого суда потому, что онъ несовмѣстимъ съ теоріею формальныхъ Д.; другіе, наоборотъ, изъ невозможности дальнѣйшаго существованія законныхъ правилъ о силѣ Д. заключали о необходимости введенія суда присяжныхъ. Въ германской литературѣ проводилась даже мысль (Dernburg), что внутреннее убѣжденіе, на основаніи котораго рѣшаютъ дѣло присяжные и коронныя суды, не одно и то же. По этому воззрѣнію истина бываетъ двухъ родовъ—познаваемая чувствомъ (*gefühlte Wahrheit*) и познаваемая умомъ (*raisonnierte Wahrheit*); первую истину обнаруживаютъ съ успѣхомъ присяжные, вторую—коронныя суды. Въ настоящее время въ наукѣ права господствуетъ воззрѣніе, что внутреннее убѣжденіе, какъ основа уголовного приговора, не должно быть безотчетнымъ. Оно должно быть разумнымъ, а не инстинктивнымъ, и вытекать изъ оцѣнки совокупности всѣхъ обстоятельствъ дѣла. Доказательная сила должна быть признаваема за той степенью вѣроятности, при которой благоразумный человѣкъ считаетъ доказываемый фактъ достовернымъ. Еще Беккарія замѣтилъ, что достоверность, требуемая для осужденія виновнаго, ничѣмъ не отличается отъ той, которою руководствуются всѣ люди во всѣхъ важнѣйшихъ дѣлахъ своихъ. Эту же мысль высказалъ Бентамъ, справедливо замѣтивъ, что вопросы о достоверности представляются человѣку каждый день, на каждомъ шагѣ, ежеминутно. Существенную важность получаетъ, такимъ образомъ, вопросъ о томъ, свободна ли судейская совѣсть отъ руководства такихъ правилъ о Д., которыя, не имѣя обязательной силы закона, вырабатываются судебною практикою и наукою? На этотъ вопросъ французская доктрина и доктрина англійскаго права даютъ разные отвѣты. Во французскомъ уголовномъ процессѣ, равно какъ въ процессахъ, построенныхъ по его типу, признается, что внутреннее судейское убѣжденіе (*conviction intime*) составляетъ продуктъ безотчетнаго чувства. Въ инструкціи, которая прочитывается французскимъ присяжнымъ ихъ старшиною (art. 342 Code d'instr. crim.), прямо говорится, что «законъ не требуетъ отъ присяжныхъ отчета въ данныхъ, послужившихъ основаніемъ для ихъ убѣжденія...; онъ ставитъ имъ только одинъ вопросъ, обнимающій всю мѣру ихъ обязанностей: имѣете ли вы внутреннее убѣжденіе?» Дѣйствующія въ англійскомъ судѣ правила о Д. хотя и не опредѣляютъ ихъ силу, но, выясняя основанія, по которымъ опредѣляется достоверность, тѣмъ самымъ превращаютъ судейское убѣжденіе въ продуктъ логической работы. Эти правила о доказательствахъ, созданныя судебною практикою въ теченіе многихъ столѣтій, руководятъ дѣятельностью какъ сторонъ, такъ и короннаго судьи, который сообщаетъ ихъ присяжнымъ въ напутственномъ словѣ. При разработкѣ нашихъ Судебныхъ Уставовъ первоначально предполагалось внести въ нихъ особую главу «о силѣ доказательствъ»; но предположеніе это было отвергнуто, главнымъ образомъ изъ опасенія, что правила эти будутъ стѣснять внутреннее убѣжденіе судей и присяж-

ныхъ. Проектъ составленной инструкции нашелъ мѣсто лишь въ законодательныхъ матеріалахъ по составленію уставовъ (см. суд. уст. въ изд. Госуд. Канц.) Принявъ свободное внутреннее убѣжденіе за единственное основаніе къ оцѣнкѣ доказательствъ, законъ возложилъ, гдѣмъ не менѣе, на председательствующаго въ судѣ присяжныхъ обязанность объяснять имъ «общія юридическія основанія къ сужденію о силѣ доказательствъ, приведенныхъ въ пользу и противъ подсудимаго... не въ видѣ непреодолимыхъ положеній, но лишь въ смыслѣ предостереженія отъ всякаго узеченія къ обвиненію или оправданію подсудимаго» (ст. 801 и 803 У. У. С.). Въ виду этого необходимо признать, что составители Судебныхъ Уставовъ не предполагали вводить у насъ то безотчетное судейское убѣжденіе, которое господствуетъ во французскомъ процессѣ. Они отказались только отъ попытки законодательнаго вмѣшательства въ эту сторону судейской дѣятельности, въ расчетѣ на то, что судебная практика, съ помощью науки, создастъ основанія для развитія внутренняго судейскаго убѣжденія, въ достаточной мѣрѣ отличнаго отъ судейскаго произвола. Современный уголовный судъ не имѣетъ ничего общаго съ тѣмъ семейнымъ судомъ, о которомъ мечталъ Бентамъ, какъ объ идеальномъ судѣ. Судомъ долженъ руководить просвѣщенный разумъ; только онъ можетъ дать судебнымъ приговорамъ тѣ справедливыя основанія, наличиемъ которыхъ обуславливается ихъ нравственная сила. Выработка въ судебной практикѣ такихъ правилъ о судебныхъ доказательствахъ представляется и желательной и, какъ свидѣтельствуемъ примѣръ Англій, возможной. Въ Судебныхъ Уставахъ имѣется, притомъ, не мало постановленій, опредѣляющихъ условия и способы пользования уголовными доказательствами и ограничивающихъ въ этомъ отношеніи судейскій произволъ; практика угол. кассач. д-та сената не мало сдѣлала въ смыслѣ дальнѣйшаго ихъ развитія.

Существуютъ различныя роды Д.: письменныя и вещественныя Д., протоколы, составленные органами судебной власти, дознаніе чрезъ окольныхъ людей, сознаніе подсудимаго, улики, показанія свидѣтелей и экспертовъ или свѣдущихъ людей. Изслѣдованіе, производимое чрезъ посредство свидѣтелей и экспертовъ, законъ обставилъ особыми гарантіями, заключающимися въ увѣщаніи допрашиваемаго лица показывать правду, въ предупрежденіи о наказаніи за лживыя показанія, въ *присягѣ* и замѣвающихъ ее мѣрахъ.

Въ сложившемся при господствѣ современной формы процесса ученіи объ уголовныхъ Д. обращаютъ на себя наибольшее вниманіе слѣдующіе, установленные частью закономъ и судебною практикою, частью теоріею, моменты. 1) Уголовный судъ стремится къ обнаруженію матеріальной истины въ интересахъ публичныхъ и не только имѣетъ право, но обязанъ подвергать изслѣдованію всѣ Д., которыя признаетъ подлежащими повѣркѣ, не ограничиваясь тѣми, на которыя указываютъ стороны. Уклоненія отъ этого общаго правила допускаются въ случаяхъ, указанныхъ зако-

номъ; такъ, напр., у насъ, по дѣламъ, вчиняемымъ въ порядкѣ частнаго обвиненія, мировыя учрежденія ограничиваются разсмотрѣніемъ тѣхъ только доказательствъ, которыя представлены сторонами (Уст. Уг. Суд. ст. 101), а судебная практика распространила дѣйствіе этого правила и на общія судебныя установленія. Въ видахъ упорядоченія процессуальнаго порядка, законодательство устанавливаетъ сроки для представленія Д., причѣмъ даютъ возможность представлять Д. вновь открывшіяся и по истеченіи этихъ сроковъ. Даже послѣ вступленія судебного приговора въ законную силу, вновь обнаружившіяся доказательства могутъ служить основаніемъ къ возобновленію дѣла (см. VI, 903). 2) Уголовныя Д. представляются и повѣряются на уголовномъ судѣ главнымъ образомъ для разрѣшенія вопроса о виновности подсудимаго; но рядомъ съ этимъ можетъ встрѣтиться надобность въ Д. для разрѣшенія частныхъ, возникающихъ изъ производства вопросовъ, какъ, напр., вопроса о причинѣ неявки вызывавшагося свидѣтеля, о лѣтахъ или сословномъ состояніи подсудимаго. Въ отношеніи къ вопросу о виновности особенное вниманіе теоріи и судебной практики обратили на себя частныя вопросы о томъ, могутъ ли подлежать доказыванію на судѣ отрицательныя положенія, а также противорѣчяція естественному порядку вещей, равно какъ общепризнанныя обстоятельство? Вообще признается, что подлежатъ доказыванію всѣ обстоятельства дѣла, наличиемъ которыхъ исчерпывается законный составъ даннаго преступленія и обуславливается степень ответственности обвиняемаго. Противъ этого господствующаго нынѣ воззрѣнія выступила новая итальянская школа, полагающая, что въ видахъ выясненія степени опасности, представляемой преступникомъ для соціальной жизни, задача уголовного суда сводится не къ опредѣленію мѣры наказанія, пропорціональной винѣ преступника, а къ выясненію вопроса о томъ, подлежитъ ли онъ исключенію изъ общественной среды, въ виду страха (temibilità), внушаемаго имъ обществу въ качествѣ опасной личности. Съ перенесеніемъ, такимъ образомъ, центра тяжести судебного изслѣдованія съ преступнаго дѣйствія на преступную личность виновника, значительно расширяется область дѣйствій суда и приобретаютъ рѣшительное значеніе такія доказательства и улики, которыя при господствующемъ судебномъ порядкѣ не имѣютъ такого значенія — напр., дѣнія, представляемая очертаніями черепа и лица подсудимаго, другими особенностями его организма, тагуировкой и т. п. признаками. 3) Вопросъ о томъ, на комъ лежитъ обязанность представлять доказательства въ подтвержденіе тѣхъ или другихъ положеній (*onus probandi*), встрѣчаетъ различное разрѣшеніе какъ въ теоріи, такъ и въ положительныхъ законодательствахъ (см. Состязательность въ процессѣ). Во всякомъ случаѣ представляется несомнѣннымъ, что, за исключеніемъ дѣлъ объ уголовно-частныхъ преступленіяхъ, участіе, принимаемое судомъ въ изслѣдованіи уголовныхъ доказательствъ гораздо шире и самостоятель-

ние того, которое принимает судъ въ изслѣдованіи Д. въ порядкѣ гражданскаго процесса. 4) Возникающія по оцѣнкѣ уголовныхъ Д. сомнѣнія должны быть толкуемы въ пользу подсудимаго. Хотя правосудію противорѣчить какъ безосновательное оправданіе, такъ и безосновательное осужденіе, но при судебныхъ ошибкахъ послѣдней категоріи страдаютъ не только интересы публичные, но, сверхъ того, и личные интересы неправильно осужденнаго. Указанное правило толкованія вытекающихъ изъ дѣла сомнѣній хотя и не выражено въ нашихъ уставахъ въ императивной формѣ, но вытекаетъ изъ того, что при раздѣленіи поровну голосовъ судей, рѣшающихъ вопросъ о виновности по существу, принимается то рѣшеніе, которое оказывается наиболѣе благопріятнымъ для подсудимаго (ст. 169, 769 и 813 У. У. С.). 5) Въ современномъ процессѣ особенную важность представляютъ принципы непосредственности въ оцѣнкѣ уголовныхъ Д. и состязательности въ дѣятельности сторонъ. Принципъ непосредственности выражается въ требованіи, чтобы между судьями и изслѣдуемымъ событіемъ преступленія существовало по возможности меньше посредствующихъ элементовъ, такъ чтобы внутреннее судебное убѣжденіе могло выработаться чрезъ непосредственное испытаніе силы и достовѣрности Д. Этотъ принципъ охраняетъ совѣсть судьи отъ вторженія въ его сужденіе субъективнаго взгляда лицъ, стоящихъ между судьей и изслѣдуемымъ событіемъ. Онъ имѣетъ самое близкое соотношеніе къ принципу устности и только въ послѣднее время иногда отдѣляется отъ него въ наукѣ уголовного процесса (см. Устность). Что касается до принципа состязательности, то влияніе его на проверку Д. зависитъ въ значительной степени отъ тѣхъ отношеній, въ которыхъ стороны, по закону, стоятъ къ суду (см. Стороны въ процессѣ).

Всѣ вышеуказанныя начала ученія объ уголовныхъ Д. имѣютъ назначеніемъ своимъ служить призванію уголовного суда, т. е. примѣненію карательныхъ нормъ уголовно-матеріальнаго права къ отдѣльнымъ случаямъ виновности. Отсюда громадная разница между изслѣдованіями судебнымъ и научнымъ. Судья не можетъ откладывать разрѣшеніе дѣла на неопредѣленно - долгое время; онъ не можетъ, какъ научный изслѣдователь, спокойно выжидать наступленія благопріятныхъ условій или обнаруженія болѣе совершенныхъ надежныхъ доказательствъ. Въ Англии прямо допускается исклѣченіе доказательствъ въ тѣхъ случаяхъ, когда представленіе ихъ на судъ могло бы повлечь за собою невужные расходы, проволочки и затрудненія. Новая антрополого - позитивная школа уголовного права вноситъ новизну и въ средства дѣятельности суда, сближая характеръ судебного изслѣдованія съ изслѣдованіемъ научнымъ. По ея воззрѣніямъ уголовный приговоръ долженъ быть продуктомъ физико-психологическаго изслѣдованія подсудимаго, а въ случаѣ надобности, по мнѣнію Ферри, и свидѣтелей. Для достиженія этой цѣли уголовный судья

долженъ быть не юристъ, какъ нынѣ, а статистикъ, социологъ, психологъ и антропологъ и долженъ разрѣшать судебную задачу какъ представитель науки, призывая, въ случаѣ надобности, экспертовъ — химиковъ, хирурговъ и психіатровъ. вмѣстѣ съ тѣмъ предполагается предоставить суду (присяжнымъ) право объявлять виновность подсудимаго недоказанною, съ допущеніемъ въ этомъ случаѣ новаго судебного разбирательства. Ср. Владиміровъ, «Ученіе о доказательствахъ»; Спасовичъ, «О теоріи судебно-уголовныхъ доказательствъ»; Бентамъ, «О судебныхъ доказательствахъ»; Глазеръ, «Руководство по уголовному процессу» (т. I; второй томъ не переведенъ); Glaser, «Beiträge zur Lehre vom Beweis»; Best, «Grundzüge des Englischen Beweisrechts»; Bonnier, «Traité theorique et pratique des preuves».

В. Случевскій.

Доказательства вещественныя и письменныя въ уголовномъ процессѣ. Подъ вещественными доказательствами разумѣются предметы, на которые было направлено преступное посягательство, или которые служили орудіемъ его совершенія, или которые носятъ на себѣ слѣды его. Письменныя Д. въ уголовномъ процессѣ или замѣняютъ собой другія Д. (таковы протоколы, вмѣщающіе въ себѣ изложеніе показаній обвиняемыхъ, свидѣтелей или экспертовъ), либо являются доказательствами вещественными, съ самостоятельнымъ значеніемъ (таковы подложные, составляющіе предметъ уголовного изслѣдованія, документы). Въ виду этого двойственнаго ихъ значенія, условія выясненія ихъ на судѣ регламентируются частью тѣми самыми постановленіями закона, которыми опредѣляется вообще порядокъ изслѣдованія вещественныхъ Д., частью же особыми правилами. Вещественныя Д., въ качествѣ предметовъ свидѣтелей преступленія или относящихся къ нему моментовъ, вѣрдыко оказываютъ уголовному суду существенныя услуги, не создавая, притомъ, тѣхъ опасностей, съ которыми сопряжено пользованіе другими Д. Чрезъ ихъ посредство уголовный судъ прямо и непосредственно знакомится съ тѣми или другими сторонами изслѣдуемаго преступленія и не ставится въ необходимость ограждать себя отъ влияния субъективныхъ элементовъ, присущихъ свидѣтельскимъ показаніямъ. Въ теоріи высказывалась даже мысль (отражившаяся и въ постановленіяхъ нѣкоторыхъ законодательствъ середины текущаго столѣтія), что объективный составъ нѣкоторыхъ преступленій не можетъ быть установленъ иначе, какъ при посредствѣ вещественныхъ Д., и что до обнаруженія трупа убитаго и судебно-медицинскаго его осмотра не можетъ имѣть мѣста самое обвиненіе въ убійствѣ. Въ настоящее время мысль эта не пользуется въ наукѣ уголовного процесса сочувствіемъ и чужда дѣйствующимъ законодательствамъ.

Нашъ Уставъ уголовного судопроизводства даетъ подробныя правила въ руководство судебнымъ слѣдователямъ по предмету собранія и сохраненія вещественныхъ Д. (ст. 371—376). Все найденное при осмотрѣ мѣста, и при обыскѣ или выемкѣ и могущее слу-

жить къ обнаруженію преступленія и къ ули-
кѣ преступника, должно быть подробно опи-
сано въ протоколѣ, съ указаніемъ обстоя-
тельствъ, сопровождавшихъ отысканіе и взя-
тіе вещественныхъ Д. Если бы оказалось не-
возможнымъ отдѣлить ихъ отъ мѣста ((какъ,
напр., кровь на стѣнахъ зданія), то слѣдователь
обязанъ принять мѣры къ огражденію слѣдовъ
преступленія отъ всякаго измѣненія или ис-
требленія. Взятые вещественныя Д. приоб-
щаются къ дѣлу. Во время судебного слѣд-
ствія (ст. 696—697) они вносятся въ засѣ-
даніе суда и кладутся передъ судьями, если
не встрѣтятся къ тому препятствій въ ихъ
объемѣ или качествѣ. По осмотрѣ ихъ судья-
ми, они предъявляются подсудимому и потер-
пѣвшему отъ преступленія; непредъявленіе
ихъ, безъ основательныхъ къ тому причинъ,
можетъ повлечь за собою отмену производ-
ства суда въ порядкѣ кассационномъ. Поста-
новляя приговоръ, судъ долженъ, вмѣстѣ съ
тѣмъ, опредѣлить участь вещественныхъ Д.
(ст. 776—778).

Существованіе специальныхъ постановленій,
относящихся къ пользованію письменными до-
казательствами, объясняется, главнымъ обра-
зомъ, необходимою огражденіемъ принципа
устности процесса. Въ тѣхъ случаяхъ, когда
письменные Д. замѣняютъ устное показаніе,
законъ ограничиваетъ возможность пользова-
нія ими опредѣленными условіями. Такъ, по
нашему уставу (ст. 626) не воспрещается
прочтеніе въ судебномъ засѣданіи письмен-
ныхъ показаній свидѣтелей, не явившихся въ
судъ за смертью, болѣзнию, совершенною дрях-
лостью или дальнею отлучкою. Протоколы объ
осмотрахъ, освидѣтельствованіяхъ, обыскахъ
и выемкахъ читаются въ судебномъ засѣдан-
ніи лишь въ томъ случаѣ, когда стороны того
потребуютъ, или когда судъ или присяжные
признаютъ это нужнымъ (687). Наоборотъ, въ
тѣхъ случаяхъ, когда письменныя доказатель-
ства не служатъ замѣною устныхъ показаній,
а имѣютъ значеніе самостоятельное, уставъ
нашъ въ широкихъ размѣрахъ допускаетъ из-
слѣдованіе ихъ на уголовномъ судѣ. По раз-
ясненію сената, вещественное Д., имѣющее
значеніе для дѣла не по внѣшнему виду, а по
внутреннему содержанію, прочитывается на
судѣ; участвующимъ въ дѣлѣ лицамъ и сви-
дѣтелямъ не возбраняется также прочтеніе
ими писемъ или находящихся у нихъ до-
кументовъ, когда тѣ или другіе относятся къ
предмету ихъ показанія (ст. 629). Исключитель-
ное значеніе предоставлено нашимъ закономъ
письменнымъ Д. по дѣламъ объ оглашеніи въ
печати обстоятельствъ, могущихъ повредить
чести, достоинству или добродѣтели лица,
общества или установленія (см. Диффамация).
Доказательная сила вещественныхъ и пись-
менныхъ Д. опредѣляется на уголовномъ судѣ,
какъ и сила другихъ Д., по внутреннему су-
дейскому убѣжденію, основывающемуся на
однѣмъ какъ внѣшнихъ и внутреннихъ призна-
ковъ этихъ Д., такъ и условій возникновенія
ихъ и представленія на судъ. В. Сл.

Докетизмъ — такъ называется еретическое
ученіе въ хринологіи, утверждающее призрач-
ность Богочеловѣка. Христосъ, по словамъ этого

ученія, только казался человѣкомъ, Его тѣло
лишь казалось тѣлеснымъ. Въ Д. нельзя видѣть
опредѣленной системы, а слѣдуетъ скорѣе при-
знать направленіе мысли, свойственное по пре-
имуществу гностицизму (см. VIII, 950 и сл.),
въ которомъ хринологическія ученія тѣсно пе-
решетены съ восточными понятіями о космо-
логіи и съ греческимъ націонализмомъ. Са-
мое слово «докетизмъ» не встрѣчается у пер-
выхъ писателей, боровшихся противъ гно-
стицизма; напр. его нѣтъ у Иринея. Первый
писатель, упоминающій о докетизмѣ — Θεодо-
ритъ — говоритъ о Маркіонѣ, Василидѣ и
другихъ докетахъ. Ипполитъ въ своемъ
опроверженіи ересей (кн. VIII, § 8 — 11)
излагаетъ ученіе докетовъ и считаетъ ихъ
опредѣленной гностической сектой. Судя по
изложенію Ипполита, докеты весьма близки къ
ученію Симона и Валентина. Отношеніе Бога
къ міру докеты представляютъ себѣ въ образѣ
сѣмени, дерева и плода: какъ сѣмя разрастает-
ся въ плодъ, такъ и Богъ открывается въ мірѣ,
первоначально въ мірѣ интеллектуальномъ,
въ мірѣ зоновъ, а потомъ и въ видимомъ. Ди-
міургъ, огненный Богъ, создалъ внѣшній міръ.
Существо Диміурга — тьма, во тьмѣ дер-
жить онъ свисшедшія (охладившіяся, ἀπο-
φύσιον) изъ міра свѣта вѣчныя идеи—души,
и заставляетъ ихъ вѣчно мѣнять свой образъ
(душепереселеніе). Это блужданіе прекраща-
ется съ появленіемъ Спасителя, Который со-
здалъ гармоническимъ дѣйствіемъ всѣхъ зоновъ
и назыв. Единороднымъ (μονογενής). Земную
жизнь Христа докеты толкуютъ съ точки зрѣ-
нія своей космологіи; такъ, напр., 30 лѣтъ зем-
ной жизни Христа ставится въ связь съ 30-ью
идеями тридцати зоновъ. Если брать Д. въ бо-
лѣе обширномъ значеніи, чѣмъ это дѣлаетъ Ип-
политъ, то въ Д. придется различать нѣсколько
видовъ и направленій—дѣло, впрочемъ, риско-
ванное въ виду неполноты источниковъ. Баум-
гартенъ-Крузіусъ, въ своей исторіи христіан-
скихъ догматовъ, различаетъ семь видовъ Д.:
1) ученіе Юсіфа и Филона о томъ, что тѣла, въ
коихъ проявлялись небесныя существа, не при-
надлежали въ дѣйствительности имъ самимъ,
а были лишь внѣшней для нихъ формою.
2) Ученіе Василида (V, 576), что человѣческій
элементъ въ Христѣ не участвовалъ въ ис-
купленіи, или ученіе Маркіона, что Христосъ
явился исключительно какъ духъ. 3) Ученіе
Симона и его послѣдователей, что тѣлесная при-
рода Христа была лишь видимостью, иллюзіей.
4) Ученіе валентиніанъ (V, 406) и Вардесана
(V, 516), что Христосъ—существо сверхъесто-
ственное, имѣющее лишь чувственный образъ.
5) Ученіе послѣдователей Василида, что есте-
ство Христа, по смерти Его, измѣнилось. 6) Уче-
ніе Керинея, по которому въ Христѣ было два
эстества, не соединенныхъ между собой, но
соединенныхъ лишь случайно. Наконецъ, 7) уче-
ніе Аполлинарія и Евтихія, которыхъ церковь
всегда считала докетами, хотя они и призна-
вали двойную природу въ Христѣ, божествен-
ную и человѣческую; но божественная, по ихъ
воззрѣнію, почти цѣлкомъ поглощала человѣ-
ческую. Э. Р.

Доки (англ. Dock) — искусственные бас-
сейны для принятія кораблей, съ цѣлю ихъ

разгрузки и нагрузки, а также для сооружения судов, осмотра и починки их. Различают:

1. *Мокрые доки* или судоподъемные бассейны, замкнутые гавани. В морях, имеющих приливы и отливы, устраиваются в вид вырытых на самом берегу водовместилищ, которые при отливе запираются воротами, удерживающими воду, так что в них суда могут спокойно стоять у набережных при всякой высоте воды, не садясь на дно. Примеры подобных Д. представляют порты Шербурга и Гавря во Франции и большая часть военных и коммерческих портов Англии. При устройстве гавани из мокрых Д., для получения, при той же площади Д., возможно большого протяжения набережных, стараются придавать Д. длинную и узкую форму (Гавря); если же ширина Д. значительна, то устраивают в нем вдающиеся дамбы или пристани, перпендикулярно к длине Д. (Виктория-доки в Лондоне). Если порт расположен в устье реки, подверженной приливу, то Д. вырываются на берегу реки, которая при этом замещает рейд (Лондон, Антверпен). Глубина воды в бассейнах Д. должна быть больше осадки судов на 0,60—1,20 м., чтобы суда при входе в Д. или выходе из него во время зыби не могли удариться килем о дно, а также чтобы дать возможность открывать ворота Д. для прохода судов при неполном приливе, вследствие чего сокращается задержка судов, ожидающих удобного времени для ввода их в Д. или удаления из него. С передовым портом мокрые Д. сообщаются посредством шлюзов, запирающихся воротами или батопортами (см. Шлюзы и Ворота шлюзные). Мокрые Д. играют особенно значительную роль в портовых устройствах Великобритании, где названием Д. в обширном смысле обозначается совокупность бассейнов, набережных и складов для морской торговли (см. ниже: Складочные Д.).

2. *Сухие Д.* назначены для осмотра и исправления подводных частей судов, которые вводятся в Д. при высоком уровне воды и, по установившемся на месте, подпираются снизу кильблоками, а с боков подпорами, чтобы при вытекании воды из Д. во время отлива судно не повредилось ударами о дно. Когда вода из Д. вытечет и дно (флютбет) оголится, запирают ворота или устанавливают батопорт, так что при наступлении прилива вода не может обратно попасть в Д. В огражденном таким образом пространстве производится исследование всех частей судна, очистка подводных частей его от водорослей и раковин и необходимости починки. Этот способ, однако, возможен только в тех случаях, где, как напр. в Лонг-Эйленде, разность уровней прилива и отлива значительна (6 метров) и превосходит осадку судна. В большинстве же сухих Д. остающаяся вода после затвора ворот выкачивается паровыми насосами. В военных портах, а также на судостроительных верфях, где производится постройка кораблей особенно больших размеров, сухие Д. служат также местом постройки новых

судов, при чем избегается возможность повреждения броненосцев и т. п. громадных и тяжелых судов, существующая при спуске их со ступеней обыкновенных судостроительных эллингов.

Сухой Д. состоит из камеры и шлюзной части. Камера, в которой помещается судно во время его починки, должна получить такие размеры, чтобы кругом судна со всех сторон оставался свободный промежуток от 2 до 3 метров для прохода людей, проноски материалов и производства работ, но с увеличением объема камеры возрастает стоимость сооружения и откачивания воды. В поперечном сечении камера представляет вид трапеции, при чем наклонные боковые стены большую часть обильваются уступами, которые служат для прохода рабочих и для склада инструментов и материалов для починки судна. В эти же уступы упираются подпорки, поддерживающие судно в док. Дно дока имеет уклон, соответствующий дифференцу судна. Верхние края стен поднимаются в один уровень с примыкающими к ним набережными и, во всяком случае, выше уровня воды на 0,9 и до 1,8 м. На дне камеры устанавливаются кильблоки, из дубовых или сосновых брусков, служащие опорами для киля судна, в расстоянии не больше 1,5 м. друг от друга, вдоль стен располагаются лежни и стрелки, а также наклонные плоскости для спуска материалов, или же устанавливаются в некоторых местах небольшие подъемные краны (1—1½ тонны).

Шлюзная часть, в которой помещается затвор, состоит из двух стен с порогами между ними, расположенных на такой глубине, чтобы судно могло свободно пройти и стать над кильблоками в док. В каменной кладке стен сделаны выкружки, в которых помещаются веревочные столбы ворот, или в стенах и на пороге устроены пазы, в которые входят киль и штепни батопорта при опускании его на дно для затвора дока. В стенах располагаются кюветы и галереи для отвода воды. Кроме этих затворов, устраивают иногда откатные затворы на роликах, отдвигаемые для открывания входного отверстия Д. в особо для этого сделанные углубления в стенах шлюзной части.

Для откачивания воды из Д. устанавливаются насосы, приводимые в действие паровой машиной. Часть насосов должна работать при починке судна, для извлечения фильтрационной и дождевой воды. Для опораживания сухих Д. после ввода судна назначают обыкновенно время от 2 до 4 час. Если разбить весь объем воды вокруг судна в Д. на некоторое число отдельных слоев такого размера, чтобы произведения из этих объемов отдельно на соответствующие расстояния центров их тяжести до полной высоты подъема воды были равны между собой, то при таких объемах полезная работа насосов, откачивающих всю воду в t часов,

будет в килограмметрах $\frac{Vh^3}{t}$, где V

и h — один из взятых объемов и соответствующая ему высота подъема, а δ — весь кубический метра воды = 1000, а в одну секунду:

$$\frac{1000 \cdot n V h}{3600 t} = \frac{10 \cdot n V h}{36 t}$$

Принимая во внимание коэффициент полезной работы насосов α и паровой машины β , необходимо потребную силу соответственно увеличить; поэтому работа машин в 1 секунду должна быть:

$$\frac{10 \cdot n V h}{36 t \alpha \beta} \text{ килограммометров,}$$

или, выражая в паровых лошадях:

$$N = \frac{10 \cdot n V h}{75 \cdot 36 t \alpha \beta} = \frac{1}{\alpha \beta} \cdot \frac{n V h}{270 t}$$

Имѣя по расчету количество паровых лошадей N , берут обыкновенно или 4 машины силою по $\frac{1}{4} N$, или 5 машинъ силою по $\frac{1}{5} N$, при этомъ одна изъ машинъ и одинъ насосъ играютъ роль запасныхъ. Величины коэффициентовъ α и β зависятъ отъ системы насосовъ и машинъ (α около 0,50, а β до 0,80).

Сухие Д. иногда соединяются съ Мортонными эллингами (Триестъ) и тогда получаютъ название доковъ-эллинговъ (см. Эллинги).

Константиновскій сухой Д. въ Кронштадтѣ построенъ въ 1876 г. Камера его, длину 152,4 м., имѣетъ въ поперечномъ сѣченіи видъ трапециoidalный. Боковыя стѣны представляютъ 4 большихъ уступа, ширину 1,36, 1,06, 1,06 и 1,52 метра, при полной высотѣ надъ порогомъ 8,8 метра. Затѣмъ переходъ ко дну сдѣланъ тремя малыми уступами. Ширина камеры сверху 30,5 метра, а по дну 15,8 метра. Боковые уступы стѣнъ идутъ непрерываясь вдоль всего Д. и у задней стѣнки упираются въ стремлянки, служащія для подачи матеріаловъ. На первыхъ двухъ верхнихъ уступахъ поставлены колонны, предназначенныя для рельсовыхъ путей, по которымъ могутъ передвигаться подъемные краны. Лѣстницы устроены въ концѣ Д. и возлѣ шлюзной части.

Шлюзная часть, длину 23,4 м., имѣетъ уклонъ стѣнъ въ 6:1 съ переходнымъ закругленіемъ къ горизонтальному порогу. Ширина входа у уровня воды 21,3 м., а глубина на порогѣ 8,2 м. Входъ закрывается желѣзнымъ батоportомъ криволинейнаго очертанія о двухъ каляхъ, имѣющимъ видъ судна. Для управленія батоportомъ внутри его поставлены насосы, приводимые въ дѣйствіе небольшою паровою машиною, помѣщенной подпалубою батоportа.

Вся кладка Константиновскаго Д. сдѣлана изъ известковаго камня съ внутреннею облицовкою. Дно подъ кильблоками и продольными кюветами для отвода воды облицовано гранитомъ. Для водоотлива служатъ 4 турбинныхъ насоса въ 100 силъ каждый, а для откачиванія фильтратцонной воды во время работъ въ Д. поставленъ особый поршневоу насосъ въ 30 паровыхъ силъ.

Новые Севастопольскіе сухие Д. имѣютъ камеры ширину сверху 35,6 м. и внизу 25,9 м. Длина камеръ 140 м. Боковыя стѣны, при полной высотѣ 10,6 м. имѣ-

ютъ по 3 большихъ уступа, ширину каждый въ 1,22 м. Нижняя площадка связана съ дномъ 6 мелкими уступами. Лѣстницы и стремлянки расположены по концамъ и по серединѣ. Длина шлюзной части 14,9 м.; входъ прямоугольный, ширину 25,9 м., при глубинѣ отъ ординара 8,2 м. Желѣзные затворы призматической формы откатываются, для открыванія входовъ въ Д., по роликамъ на двухъ рельсахъ, въ особые углубленія (шкафы) въ стѣнкахъ шлюзной части.

Кладка дна и стѣнъ севастопольскихъ Д. сдѣлана изъ бута, съ облицовкою изъ плотнаго известняка. Дно подъ кильблоками облицовано гранитомъ. Основаніе Д. устроено на сплошномъ рядѣ свай. Вода при откачиваніи поднимается изъ заднихъ частей камеры паровыми насосами въ общую отводную трубу, расположенную между Д.

Бакинскій сухой Д. отличается по устройству отъ описанныхъ выше. Послѣ ввода судна въ Д. закрываютъ входное отверстіе батоportомъ и затѣмъ пускаютъ въ дѣйствіе насосы, которые накачиваютъ въ Д. воду, поднимая въ немъ уровень. Вслѣдствіе этого получается возможность установить судно надъ устроенной въ Д. постоянной платформой, послѣ чего воду изъ Д. выпускаютъ и уровень ея снова сравняется съ уровнемъ воды въ морѣ. При этомъ судно остается на платформѣ, возвышающейся надъ уровнемъ воды.

Камера Бакинскаго сухого Д. имѣетъ въ длину 91,4 м., а въ ширину у поверхности платформъ 45,7 м. Она ограждена отъ моря двумя земляными дамбами, укрѣпленными шпунтовыми стѣнками, доходящими до уровня воды. Входная часть устроена изъ каменной кладки на свайномъ основаніи. Глубина порога 3 м., высота поднятія воды въ Д., при установкѣ судна на платформу, 4,57 м., при этомъ вода возвышается надъ платформою на 2,5 м. Двѣ платформы, ширину каждая въ 12,8 м., расположены съ обѣихъ сторонъ камеры. Затворъ представляетъ собою батоportъ, который удерживается на плаву поплавками, въ видѣ желѣзныхъ цилиндровъ, приврѣпленныхъ къ нему съ обѣихъ сторонъ. Вода накачивается въ Д. паровою машиною въ 30 силъ, при чемъ для полного подъема уровня требуются 3 часа. Для выпуска воды изъ Д. имѣется отверстіе въ стѣнѣ входной части, которое закрывается деревяннымъ кланкетнымъ затворомъ. Насосъ для управленія батоportомъ и для питанія котловъ паровой машины мазутомъ установлены на дамбахъ у входа въ Д. Вдоль же камеры установлены на дамбахъ деревянные палы для укрѣпленія введеннаго въ Д. судна.

Д. этой системы могутъ быть устраиваемы для судовъ съ небольшою осадкою и на случай одновременнаго исправленія въ Д. нѣсколькихъ судовъ. Однако, количество воды, накачиваемое въ Д. для поднятія въ немъ уровня воды при установкѣ судна на платформу, значительно больше, чѣмъ требуется отнять изъ обыкновеннаго сухого Д.

Къ числу сухихъ Д. большого размѣра принадлежатъ строящіяся въ настоящее время Д. въ Владивостокѣ.

Въ дополненіе къ описанію болѣе замѣчательныхъ сухихъ Д. въ Россіи, приводимъ перечень, по частямъ свѣта, тѣхъ прочихъ портовъ, въ которыхъ есть Д., могущіе принять суда длиною 103,6 м., шириною 18 м. и съ осадкою 6,40 м.

Европа: Каль, Вильгельмсгафенъ—въ Пруссіи; Гортенъ—въ Норвегіи; Антверпенъ, Роттердамъ—въ Бельгіи и Голландіи; Барровъ, Гуль, Глазовъ, Гримсби, Девопортъ, Кардифъ, Ливерпуль, Ньюкестль, Пемброкъ, Портсмутъ, Соутгамптонъ, Фальмутъ, Четемъ—въ Англіи; Лейтъ—въ Шотландіи; Кингстонъ—въ Ирландіи; Бордо, Брестъ, Гавръ, Лоріанъ, Марсель, С.-Назеръ, Тулонъ, Шербургъ—во Франціи; Кадиксъ, Картагена, Ферроль—въ Испаніи; Ливорно, Спеція, Венеція—въ Италіи; Медина—въ Сициліи; Пола, Триестъ—въ Австріи; Константинополь—въ Турціи.—*Азія:* Бангкокъ (Сіамъ), Батавія (Ява), Бомбей (Индія), Шанхай (Китай), Сянгатуръ (Малакка), Нагасаки, Токагама, Токасака (Японія).—*Африка:* Алжиръ, Каптуунъ (Капская Земля), Суэцъ.—*Америка:* Багіа-Вланка (Аргентина), Востонъ, Фортъ-де-Франсъ (Мартиника), Гамилтъонъ (Бермудскіе о-ва), Нью-Йоркъ, Квебекъ (Канада), Рио-де-Жанейро, Сан-Франциско (Соединенные Штаты).—*Австралія:* Литлтоунъ (Новая Зеландія), С. Мальта (Филиппинскіе о-ва), Мельбурнъ, Сидней (Викторія).

3. *Плавуче Д.* прежней конструкции представляли собою деревянный ящикъ, продольныя стѣны котораго были прочно связаны съ днищемъ, а поперечныя стѣны замѣнялись воротами или щитовыми затворами. Размѣры Д. рассчитаны были такимъ образомъ, что при открытыхъ затворахъ ящикъ настолько глубоко сидѣлъ въ водѣ, что судно могло быть введено и установлено въ промежутокъ между продольными его стѣнами, надъ дномъ. После установки судна, закрывали затворы и изъ огражденнаго такимъ образомъ пространства выкачивали воду, вслѣдствіе чего ящикъ вмѣстѣ съ судномъ всплывалъ и верхняя площадь его днища обнажалась, открывая доступъ къ килю судна. Въ образованномъ этимъ способомъ понтономъ производился осмотръ или исправленіе судна. Жильбертъ первый сталъ строить плавучіе Д. безъ поперечныхъ стѣнъ, устраивая дно и продольныя стѣны въ видѣ голыхъ ящиковъ, которые наполняются водою и вслѣдствіе этого садятся въ воду для принятія судна, а затѣмъ вода изъ внутреннихъ помѣщеній Д. выкачивается и онъ всплываетъ вмѣстѣ съ судномъ (Амстердамъ, Гавръ). Этого рода плавучіе Д. называются *балансирующими*. Такъ какъ Д., по выкачиваніи изъ него воды, вмѣстѣ, вслѣдствіе значительной площади своего основанія, весьма малую осадку, то этого рода Д. употребляютъ не только для поднятія судовъ изъ воды съ цѣлью ихъ осмотра и починки, но также для вывода судовъ черезъ мелкое устье рѣки (баръ) въ море. Такого рода Д. (камели) употреблялись до устройства СПб. Морского канала, для вывода военныхъ судовъ, которыя строились на верфяхъ р. Невы, въ Кронштадтѣ черезъ Корабельный фарватеръ, глубина котораго была обыкновенно не болѣе 3,3 м.

Для удобнаго производства работъ въ плавучемъ Д., боковыми стѣнами его придаетъ такая высота, чтобы при полномъ наполненіи трюма и нижней части стѣнъ водою верхъ ихъ возвышался надъ водою не менѣе 1,2 м. Внутри этихъ стѣнъ помѣщаются насосы и машины, изъ которыхъ послѣднія всегда должны быть надъ водою. Балансирный Д. можетъ быть на 6 м. короче самаго длиннаго принимаемаго имъ судна, такъ какъ допускается съ обѣихъ сторонъ свѣсъ по 3 м. Ширина между стѣнками должна быть, по крайней мѣрѣ, на 3 м. больше наибольшей ширины судна. Толщина днища должна быть такова, чтобы верхній полъ его, при поднятіи Д. съ судномъ, возвышался надъ водою не менѣе 1,2 м. Судно въ плавучемъ Д. укрѣпляется и подпирается подобнымъ же образомъ, какъ и въ сухомъ Д., помощью кильблоковъ и подпорокъ.

Часто вмѣсто одного большого плавучаго Д. употребляютъ нѣсколько короткихъ Д., во всѣхъ частяхъ, за исключеніемъ длины, сходныхъ съ одиночнымъ Д. При этомъ каждый разъ связываются вмѣстѣ столько *секцій* Д., сколько нужно для поддержанія судна. Преимущества *раздѣльнаго* или *секціональнаго* Д. надъ обыкновеннымъ балансирнымъ заключается въ большей легкости и поворотливости отдѣльныхъ его составныхъ частей, при чемъ, въ случаѣ порчи одной изъ нихъ, всѣ прочія можно продолжать употреблять въ дѣло. Отдѣльныя секціи располагаются подъ килемъ суднасообразно его формѣ, и потому давленіе судна передается на всѣ секціи равномерно.

Деревянный плавучій Д. въ Кронштадтѣ состоитъ изъ пяти частей и построенъ въ Петербургѣ въ 1860 г. Каждая секція Д. раздѣлена въ подводной части на 10 непроницаемыхъ для воды отдѣленій. Вѣсъ Д. вмѣстѣ 90 м. длины, 33,5 м. ширины; подъемная его сила, при осадкѣ въ 3 м., 3312 тоннъ. Для выкачивания воды на немъ имѣются 10 отдѣльныхъ машинъ, по 6 силъ каждая. Въ настоящее время плавучіе Д. для большихъ морскихъ судовъ устраиваются почти исключительно изъ желѣза и существующіе деревянные Д. (Кронштадтъ, Амстердамъ, Гавръ) доживаютъ свой вѣкъ. Желѣзный плавучій Д., построенный въ Кронштадтѣ съ 1867 по 1871 г., тоже состоитъ изъ пяти частей, съ 11 непроницаемыми отдѣленіями въ каждой. Длина его 99 м., наибольшая ширина 33,5 м., ширина между боковыми стѣнами 24,7 м., ширина ступель-палубы 18,3 м.; подъемная сила, при углубленіи 3 м., 5000 тоннъ. Для выкачивания воды установлено 10 отдѣльныхъ машинъ, по 10 силъ каждая.

Николаевскій Д. До 1870 г., кромѣ Морского эллинга Русскаго общества пароходства и торговли въ Севастополѣ, не было на Черномъ морѣ никакихъ средствъ для подъема судовъ. Съ открытіемъ въ Николаевѣ броненоснаго судостроенія оказалась необходимость въ устройствѣ тамъ такого подъемнаго Д., чтобы на немъ можно было поднимать какъ суда обыкновеннаго типа, такъ и круглыя суда или пошовки, діаметромъ до 45 м. Для этой цѣли инженерами Кларкомъ, Стенфильдомъ, Гильбертомъ и Уокеромъ построены

секционный плавучий док. Д. Кларк-Стеффилда и К° отличается от описанных выше плавучих Д. главным образом тѣмъ, что онъ служитъ не только для поднятія судна изъ воды, но также для установки его на постоянной платформѣ, на которой и производится работа по починкѣ судна; самый же Д. освобождается и можетъ быть употребленъ для дальнѣйшаго поднятія судовъ. Д. этотъ составляется изъ системы призматическихъ понтоновъ, прикрѣпленныхъ одними своими концами къ вертикальной продольной стѣнкѣ. Чтобы при установкѣ судна на понтонахъ Д. не опрокинулся, съ другой стороны къ вертикальной стѣнкѣ примыкаетъ рядъ противовѣсовъ, состоящихъ изъ такихъ же призматическихъ понтоновъ, нагруженныхъ балластомъ. Противовѣсы эти, или поплавки, плавающие всегда горизонтально, связаны съ вертикальною стѣнкою системою тяжелой, образующихъ параллелограммъ, такъ что при измѣненіи осадки понтоновъ вслѣдствіе нагрузки вертикальная стѣнка сохраняетъ неизменно отвѣсное положеніе и весь Д. перемищается вверхъ или внизъ, не наклоняясь въ сторону. Въ разныхъ отдѣленіяхъ вертикальной стѣнки помѣщаются машины, насосы и прочіе механизмы, необходимые для управленія докомъ. Нижнія отдѣленія служатъ для впуска воды при погруженіи Д. Понтоны, назначенные для поддержки судна, расположены такимъ образомъ, что между ними остаются свободные промежутки. Для поднятія судна изъ воды связываютъ сначала столько отдѣльныхъ секцій, сколько требуется по длинѣ судна. Погрузивъ Д. на требуемую глубину впускомъ воды въ грузовыя камеры понтоновъ и вертикальной стѣнки, приводятъ судно и устанавливаютъ его надъ *лпптонами*, на которыхъ заранѣе уложена подстилка для поддержанія кила судна, составленная изъ ряда брусевъ съ положенными на нихъ балками. Затѣмъ начинаютъ насосами выкачивать воду изъ грузовыхъ камеръ. Поднявъ Д. настолько, чтобы подставка коснулась кила судна, останавливаютъ дѣйствіе насосовъ, закрѣпляютъ судно правильно на понтонахъ подтягиваніемъ поддерживающихъ его клиньевъ и затѣмъ, продолжая дѣйствовать насосами, поднимаютъ судно выше уровня воды. Для снятія судна съ Д., подводятъ его къ платформѣ, устроенной у берега. Платформа эта составлена изъ свай, забитыхъ правильными рядами перпендикулярно къ берегу и перекрытыхъ насадками, каждый рядъ отдѣльно. Ряды разставлены другъ отъ друга на такомъ разстояніи, что въ промежуткахъ между двумя соседними рядами можетъ помѣститься понтонъ Д. Насадки на сваяхъ расположены на такой высотѣ надъ водою, что Д. съ судномъ можетъ быть надвинутъ на платформу, при чемъ понтоны входятъ въ промежутки между рядами свай, а судно съ поддерживающею его подставкою располагается надъ платформою. Установивъ Д. въ такомъ положеніи, впускаютъ воду въ грузовыя его камеры. Д. при этомъ опускается, а судно съ подстилкою его садится на платформу, отдѣлившись отъ понтоновъ. Тогда можно вывести Д. изъ подъ платформы и приготовить его для принятія слѣдующаго судна.

Для порта достаточно имѣть лишь столько секцій Д. этой системы, сколько необходимо для поднятія самаго большого судна, такъ какъ длина свайныхъ платформъ вдоль берега можетъ быть всегда увеличена, смотря по количеству одновременно чинящихся судовъ.

Гидравлическій Д. Кларка. Приложение гидравлической силы непосредственно для подъема судна изъ воды помощью цѣпей осуществлено было раньше всего въ Америкѣ. Не получивъ распространенія въ Европѣ, Д. этой системы дали инженеру Кларку мысль примѣнить гидравлическую силу къ подъему судовъ болѣе рациональнымъ образомъ. Д. системы Кларка существуетъ пока три: одинъ въ Лондонѣ, другой въ Лавалеттѣ на о-вѣ Мальтѣ, а третій въ Индіи, въ Бомбей. Для поясненія ихъ устройства, опишемъ гидравлическій Д., выстроенный Кларкомъ въ Лондонѣ, при портовомъ бассейнѣ Викторіи. Д. этотъ состоитъ изъ двухъ рядовъ полыхъ чугунныхъ колоннъ, утвержденныхъ въ грунтъ такимъ образомъ, что верхъ ихъ поднятъ на 7,6 м. надъ уровнемъ воды. Судно вводится въ каналъ между колоннами и устанавливается на платформѣ, погруженной на дно. Платформа эта привѣшена помощью системы стержней и базокъ къ выступающимъ изъ колоннъ головкамъ ныряль гидравлическихъ прессовъ, установленныхъ внутри каждой колонны въ нижней части. Гидравлическіе прессы соединены трубами съ насосами, накачивающими въ нихъ воду подъ большимъ давленіемъ, насосы же приводятся въ дѣйствіе паровыми машинами. Какъ насосы, такъ и машины съ принадлежностями къ нимъ котлами расположены въ отдѣльномъ зданіи, на берегу, съ одной стороны Д. По мѣрѣ накачиванія воды, ныряля постепенно поднимаются вверхъ, поднимая вмѣстѣ съ собою платформу съ утвержденнымъ надъ нею судномъ. Диаметръ колоннъ лондонскаго гидравлическаго Д. системы Кларка 1,6 м., разстояніе между осями колоннъ въ каждомъ ряду 6 м. Свободное разстояніе между рядами 18,3 м., глубина воды 7,6 м. и глубина заложенія основанія колоннъ 3,65 м. Число колоннъ въ каждомъ ряду 16, такъ что полная длина Д., считая между центрами крайнихъ колоннъ, 90 м. Для того, чтобы во время починки судна оно не должно было держаться въ ныряляхъ гидравлическихъ прессовъ напорною водою, а равно и для освобожденія Д., подъ судно подводятъ понтоны, на который судно опускается и затѣмъ отводится этимъ же понтономъ въ сторону въ особый неглубокой бассейнъ, гдѣ съ удобствомъ можетъ быть произведена починка судна. Д. же при этомъ освобождается и можетъ поднять слѣдующее судно.

Такимъ Д. обыкновенное коммерческое судно, вѣсомъ въ 4000 тоннъ, можетъ быть поднято и отведено въ сторону въ теченіе 15—30 минутъ, малія суда могутъ быть постоянно подняты и осмотрѣны до ухода ихъ въ море. Въ день можетъ быть поднято и осмотрѣно отъ 8 до 10 судовъ. Болѣе тяжелыя суда требуютъ не болѣе 2 часовъ времени для ихъ поднятія и отвода на понтоны въ сторону.

Скажемъ нѣсколько словъ о преимуществахъ

и недостатках описанных системъ судоподъемныхъ Д. Сухіе Д. дороже всёхъ по первоначальному устройству, но за то они меньше всего требуютъ ремонта, главнымъ образомъ въ машинахъ и въ затворахъ; стѣны и дно каменнаго сухого Д. можно считать почти вѣчными. Съ плавучими доками балансирной системы сухіе Д. имѣютъ общимъ недостаткомъ тѣсоту мѣста, если при опредѣленіи размѣровъ ихъ руководствоваться требованіями экономіи. Особенно въ послѣднихъ боковыя стѣны отнимаютъ много свѣта и затрудняютъ работу, при чемъ еще, вслѣдствіе недостатка теченія воздуха, въ Д. задерживается сырость. Количество воды, отливаемое каждый разъ изъ сухого Д., превосходитъ отъ 6 до 7 разъ вѣсъ судна. Плавучіе Д. представляютъ преимущество въ томъ отношеніи, что они могутъ быть устроены во всёхъ портовыхъ бассейнахъ, достаточно хорошо укрытыхъ отъ морского волненія, при чемъ такой Д. можетъ быть передвигаемъ съ мѣста на мѣсто, а потомъ, въ случаѣ надобности, можетъ быть поданъ къ судну, что иногда представляется необходимымъ при значительныхъ аваріяхъ, вдали отъ порта. Деревянные плавучіе Д. требуютъ для своей эксплуатаціи значительно меньше расходовъ, чѣмъ сухіе и металлич. Д., но они могутъ быть устраиваемы лишь для судовъ небольшихъ размѣровъ. Недостатки Д. Кларка заключаются главнымъ образомъ въ томъ, что Д. этого рода требуютъ значительнаго ремонта и хорошаго надзора за содержаніемъ ихъ. Для сѣвернаго климата примѣненіе этихъ Д. затрудняется морозами. Но Д. Кларка имѣетъ преимущество надъ другими сооружениями, служащими для той же цѣли, въ отношеніи быстроты, плавности и правильности подъема. Д. Кларка, кромѣ того, можетъ быть построенъ гораздо скорѣе въ сравненіи съ каменнымъ судимъ Д. Лондонскій Д. Кларка былъ построенъ въ теченіе одного года, каменные же Д. строятся обыкновенно нѣсколько лѣтъ.

Доки складочные. Товарные склады, расположенные при приливныхъ или внутреннихъ гаваняхъ большихъ коммерческихъ портовъ и состоящие изъ навѣсовъ и павгаузовъ для приѣма, осмотра, сортировки и склада товаровъ, съ набережными при нихъ, рельсовыми путями и подъездными дорогами для телегъ, приспособленіями для загрузки и выгрузки и пр., получивъ названіе складочныхъ Д., которые пріобрѣли громадное значеніе преимущественно въ портахъ Великобританіи. Доки эти служатъ, главнымъ образомъ, цѣлямъ торговымъ, а затѣмъ и таможеннымъ. Они также играютъ роль посредниковъ между морскими и внутренними судоходствомъ. Первые Д. въ Англіи устроены были въ Ливерпулѣ, на основаніи постановленія парламента, въ 1709 году, и имъ-то этотъ незначительный еще тогда городъ, превратившійся теперь въ величайшій по торговлѣ портъ въ мірѣ, обязанъ своимъ настоящимъ процвѣтаніемъ. Всѣ складочные Д. въ Англіи составляютъ частныя коммерческія предприятия. Съ ролью Д. тѣсно связана существующая въ Англіи обширная система варрантовъ (см.). Главные Д. Англіи вмѣстѣ съ тѣмъ являются обширѣйшими въ Евро-

пѣ. Наиболѣе значительные складочные Д., находятся въ Лондонѣ и Ливерпулѣ. Между безпошлинными складочными Д. Франціи первое мѣсто занимаютъ марсельскіе. Ср. Harcourt, «Harbours and docks, their physical features, history, construction etc.» (Лонд. 1855); Barret «Note sur l'Amenagement des ports de commerce» (П. 1875); Boinceau, «Etudes et notions sur les constructions à la mer» (П. 1866); Franzius, «Handbuch der Ingenieur-Wissenschaften. Der Wasserbau», (3-я ч., 3-го т., Лпц., 1884); Герсевановъ, «Лекціи о морскихъ сооруженіяхъ» (СПб. 1861); Нюбергъ, «Курсъ портовыхъ сооружений» (СПб. 1889—1893); его же, «Портовые товарные склады» (СПб. 1884) и др.

А. Т.

Доничъ (Лазарь) — сербскій министр-президентъ и министръ народнаго просвѣщенія. Род. въ 1843 г. Окончилъ курсъ вѣскаго унив., по медицинскому факультету; читалъ естественныя науки и физиологію въ бѣградской высшей школѣ; затѣмъ назначенъ былъ гувернеромъ наследнаго принца (нынѣ сербскаго короля Александра I), которому преподавалъ естественныя науки. Завѣдомый другъ короля Милана, Д. не пользовался симпатіями королевы Натали, хотя сдержанный ученый никогда не возстановлялъ своего ученика противъ матери. Незадолго до отреченія Милана (1889) Д. назначенъ председателемъ государственнаго совѣта и состоялъ попечителемъ надъ имуществомъ юнаго короля. Онъ былъ сторонникомъ Австро-Венгріи; въ его лицѣ думали видѣть ручательство въ томъ, что воспитаніе короля будетъ вестись въ дружественномъ Австро-Венгріи направленіи. Собственной политики у него никогда не было; онъ велъ спокойную жизнь ученаго; но его симпатіи были на сторонѣ радикаловъ, къ которымъ онъ и примкнулъ. Сербскій правительственный переворотъ 1 (13) апрѣля 1893 г. доставилъ Д. портфель министра-президента.

Доккумъ (Dokkum, также Dokkum)—гор. въ нидерландской пров. Фрисландіи, въ плодородной мѣстности, близъ Сѣвернаго моря. Большая торговля скотомъ и льномъ. 4158 ж. Д. окруженъ вазами и рвами. Послѣ Ставорена, Д.—древнѣйшій городъ Фрисландіи. Въ 755 г. въ его окрестностяхъ были убиты Бонифацій и нѣсколько его учениковъ. Во времена франковъ Д. назывался Dossinga, Dokkuschirica и Tochingen, позже Dochingen. Въ 1572 году сожженъ испанцами. Доккумскіе «Nieuwe Zuylen»—самыя большіе шлюзы провинціи.

Докладная выписка—терминъ, выработавшійся въ канцеляріяхъ московскихъ приказовъ, которые для составленія докладу государю съ думой должны были выписывать изъ указныхъ книгъ и старыхъ дѣлъ; это—по возможности краткое изложеніе всего теченія процесса (казуальный доклад) или подборъ статей законовъ и прежнихъ рѣшеній, имѣвшихъ общій характеръ, съ вопросомъ объ указѣ (кодификаціонный докладъ). Образцы казуальныхъ докладныхъ выписокъ изъ дѣлопроизводства Помѣстнаго правка печатаются въ академическомъ изданіи «Актовъ Московскаго Государства»; образцы вторыхъ можно

найти въ Полномъ Собраніи Законовъ и Указныхъ книгахъ московскихъ приказовъ. Ср. В. О. Ключевскій, «Боярская дума древней Руси» (М. 1883, стр. 447). *В. Ст.*

Докладная грамота — въ древне-русскомъ правѣ документъ, въ который заносился актъ продажи себя въ рабство, въ присутствіи кормленщика, послуховъ и покупщика. Кормленщикъ (наместникъ или волостель) допрашивалъ продающагося въ холопство о желаніи даться въ холопы; послухи показывали, что продающійся никому иному не холопиль. Если продающійся при допросѣ, носившемъ специальное наименованіе «доклада», оказывался дѣйствительно вольнымъ человекомъ дара и великаго князя, то допросъ заносился въ документъ, кормленщикъ прикладывалъ къ нему печать, и вольный человекъ, въ ней названный, становился докладнымъ холопомъ. Выдавать Д. грамоту могъ только кормленщикъ «съ судомъ боярскимъ»; кормленщикъ «безъ боярскаго суда» объ актѣ допроса, т. е. о прошедшемъ предъ нимъ докладѣ долженъ былъ докладывать въ Москву. Цѣлю докладна было обезпеченіе отъ излишней волокиты, публичное очищеніе продающагося въ холопы отъ притязаній на него какого-либо другого лица, помимо названнаго въ Д. грамотѣ. Образецъ Д. грамоты отъ 8 декабря 1553 г. см. въ «Актахъ Археографической Экспедиціи» I, № 237.

Докладная записка — см. Докладъ.

Докладной списокъ — протоколъ областного суда, отправляемый для постановленія приговора въ Москву къ боярину (докладалъ въ высшую инстанцію) или къ великому князю (потомъ государю) съ думой. Судебники 1497 и 1550 гг. подробно опредѣляютъ размѣръ пошлины, взимаемыхъ съ того и другого Д. списка (ст. 16, 24, 34, 39), строго различая судъ московскаго боярина отъ суда великаго князя (потомъ государя). См. Судный списокъ.

Докладной холопъ — лицо, продавшееся въ холопство съ доклада и владѣемое на основаніи Д. грамоты (см.). Юридическое положеніе Д. холопа въ древней Руси было то же, что и положеніе холоповъ полныхъ или обельныхъ (см. Холопъ). См. «Русскій юридическій древности» В. И. Сергѣевича I, 135—7 * Судебники 1497 и 1550 гг.

Докладъ, Высочайше утвержденный. Д., представляемые Его Величеству, раздѣляются на *личные всеподданнѣйшіе Д.* и на Д. въ совѣтѣ министровъ (въ которомъ присутствуетъ Государь Императоръ). Личные всеподданнѣйшіе Д. дѣлаются министрами или главноуправляющими непосредственно Его Величеству; предметомъ своимъ они могутъ имѣть дѣла, которыя не подлежатъ предварительному разсмотрѣнію какого либо высшаго государственнаго установленія, или же такіа дѣла, о которыхъ министръ по особымъ соображеніямъ находитъ нужнымъ довести до Высочайшаго усмотрѣнія. По иному которымъ дѣламъ (напр. по дѣламъ Импер. Человѣколюбиваго Общ.) всеподд. Д. дѣлаются особо назначенными статс-секретарями. Содержаніе Д. письменныхъ или изустныхъ, дѣлаемыхъ министрами въ совѣтѣ министровъ, опре-

дѣляется компетенціей этого установленія (см. Совѣтъ министровъ). По разсмотрѣніи дѣла въ совѣтѣ министровъ Высочайшая резолюція либо пишется самимъ министромъ-докладчикомъ на его Д., либо изготовляется заведующимъ дѣлами совѣта министровъ, по согласованію съ подлежащимъ министромъ, и затѣмъ представляется на Высочайшее утвержденіе. И въ томъ, и въ другомъ случаѣ состоявшееся Высочайшее повелѣніе исполняется подлежащимъ министромъ, тѣмъ самымъ порядкомъ, какимъ исполняются Высочайшія повелѣнія, послѣдовавшія по личнымъ всеподданнѣйшимъ Д. *А. Я.*

Докладъ — въ древне-русскомъ правѣ означаетъ актъ представленія всякаго рода дѣлъ и вопросовъ на разрѣшеніе высшей власти. Во время господства системы кормленій Д. былъ однимъ изъ существенныхъ видовъ ограниченія власти кормленщиковъ. По первому Судебнику кормленщики «безъ боярскаго суда» не могли *безъ доклада* давать бѣглымъ и отпускнымъ грамоты, выдавать холопа или рабу государю (т. е. господину), продать, казнить или отпустить лихого человека; по второму Судебнику выдача отпускныхъ грамотъ была совершенно изъята изъ компетенціи кормленщиковъ (исключая псковскихъ и новгородскихъ), а казнь, продажа и освобожденіе лихихъ людей *безъ доклада* отняты у кормленщиковъ «съ судомъ боярскимъ», которые теперь также были обязаны къ Д. Въ пору московскаго единодержавія всѣ законодательныя мѣры или отдѣльные сожительные казусы шли, чрезъ соответствующіе приказы, на Д. государю съ думой. Порядокъ Д., его характеръ и вишнюю формулировку можно усмотрѣть изъ многихъ примѣровъ въ двухъ первыхъ томахъ Полнаго Собранія Законовъ и въ «Указной Книгѣ» Помѣстнаго приказа (изд. В. Сторожева, М. 1839) или Разбойнаго приказа (3 выпускъ «Христоматія по исторіи русскаго права», М. Ф. Владимирскаго-Вуданова). На Д. вносились всѣ дѣла, разрѣшеніе которыхъ до особаго государя указъ было взято изъ компетенціи приказовъ, такъ напр., въ 1572 г. малоземельнымъ монастырямъ разрѣшено было принимать вотчины по духовнымъ только съ Д. всякій разъ государю съ думой. Далѣе, на Д. вносилось всякое дѣло, когда истецъ или отвѣтчикъ приносилъ въ приказъ подписную челобитную съ помѣткою думнаго дьяка: «государь пожаловалъ, велѣтъ, выписать, доложить себя государя», или дьяка Челобитнаго приказа, подписывавшаго свое имя и звавшаго по именамъ приказныхъ судей, которые должны были внести дѣло въ Д. Наконецъ, приказъ вносилъ на Д. всякое дѣло, которое почему-либо «вершить было немощно». Въ какихъ именно случаяхъ приказъ считалъ необходимымъ прибѣгать къ Д. — это всего лучше можетъ быть выяснено изученіемъ подлиннаго приказнаго дѣлопроизводства, въ особенности дѣлопроизводства Помѣстнаго приказа. Другое значеніе термина Д. см. Докладная грамота и Докладной списокъ. *В. Сторожева.*

Докладъ въ гражданскомъ процессѣ. Въ XVIII вѣкѣ случаи доклада (см. выше) ставятся рѣже, вслѣдствіе усилія законода-

тельства къ строгому проведению порядка встанцій. Съ другой стороны, однако, нераздѣльность судебной власти отъ законодательной приводила къ тому, что до самой судебной реформы 1864 г. сенатъ обязывался не приступать къ рѣшенію такихъ дѣлъ, на которыя не окажется точнаго закона, нъ о всякомъ такомъ случаѣ или «казусномъ дѣлѣ» представлять министру юстиціи, который вносилъ проектъ рѣшенія къ Императорскому Величеству чрезъ государственный совѣтъ. Какъ средство достигнуть рѣшенія, Д. эпохи Судебниковъ и Уложенія былъ необходимымъ спутникомъ тогдашняго состоянія источниковъ гражданскаго права (см. Гражд. судопр., IX, 518). Совершенно аналогичное явленіе наблюдается въ исторіи судопроизводства средневѣковой Италіи, а также въ Германіи, начиная съ XIII в. и до нашего времени. Въ Италіи культъ римскаго права оказывалъ на малообразованныхъ судей такое обаяніе, что они и по собственной инициативѣ, и по просьбѣ сторонъ передавали добытый производствомъ дѣла матеріалъ на разсмотрѣніе одного или нѣсколькихъ юристовъ (processum transmittere), и заключеніе послѣднихъ объявляли, затѣмъ, сторонамъ, какъ свое рѣшеніе по дѣлу. Въ Германіи нашему Д. соответствуетъ обращеніе (Zug или Fahrt) шеффеновъ или тяжущихся къ шеффенамъ другого суда, который только въ силу своего нравственнаго авторитета называется высшимъ судомъ (Oberhof). Первоначально стороны и шеффены ѣдутъ лично на судъ другихъ шеффеновъ и привозятъ записки (Zettel, Cedil), съ краткимъ изложеніемъ дѣла. Постепенно эти записки вырастаютъ въ обширныя протокольные записи, съ изложеніемъ всѣхъ документовъ, просьбъ и т. д.; стороны и шеффены перестаютъ ѣздить, а отсылаютъ производство и получаютъ письменный отвѣтъ. Поводомъ обращенія къ другимъ шеффенамъ является или разногласіе судящихъ шеффеновъ, или недовѣріе ихъ къ своему знакомству съ правомъ, или протестъ сторонъ противъ ихъ заключенія (такъ называем. Urtheilsschelte). Прежде чѣмъ судья облечетъ заключеніе шеффеновъ въ форму принудительнаго рѣшенія, сторона выступаетъ съ порицаніемъ (Schelten) этого заключенія и требуетъ обращенія къ болѣе компетентному источнику познанія права. Порицается не рѣшеніе судьи, а заключеніе шеффеновъ, и потому можно было обращаться отъ шеффенскаго суда, подъ предсѣдательствомъ даже самого короля, къ обыкновенному суду, но только съ болѣе авторитетнымъ составомъ шеффеновъ. Политическія причины — ростъ территориальныхъ властей — приводятъ къ ограниченію свободы въ выборъ компетентнаго Oberhof изъ числа судовъ на пространствѣ всей Германіи; въ каждомъ отдѣльномъ государствѣ вырастаетъ значеніе тѣхъ или другихъ туземныхъ шеффенскихъ коллегій; но обращеніе къ иноземнымъ коллегіямъ за наставленіемъ не прекращается, пока рецепція римскаго права не начинается подрывать довѣріе къ познаніямъ шеффеновъ вообще. Тогда, начиная съ половины XVI в., раздѣлъ «высшихъ судовъ» переходитъ къ юри-

дическимъ факультетамъ или избраннымъ изъ ихъ состава коллегіямъ (Spruchkollegien); обращеніе къ нимъ называется пересылкой актовъ (Actenversendung). Стороны не поступали съ факультетами ни въ какія официальные сношенія, обращеніе проходило отъ имени суда; сторонамъ даже не объявляли, какому факультету отослано дѣло, и рѣшеніе объявлялось имъ, наконецъ, какъ рѣшеніе суда, съ указаніемъ лишь, что оно послѣдовало «по совѣту иноземныхъ юристовъ». Порядокъ этотъ окончательно устраненъ только судебною реформою 1877 г.

Съ описаннымъ историческимъ институтомъ сходенъ только по названію докладъ въ смыслѣ нашего дореформеннаго и современнаго гражд. судопроизводства. Это — порядокъ ознакомленія судей съ письменными актами дѣла, подлежащаго ихъ разрѣшенію. Заставлять въ коллегіальномъ судѣ всѣхъ его членовъ прочитывать всѣ бумаги производства, значило бы безъ нужды обременять ихъ лишнею работою и тѣмъ замедлять ходъ процесса. Достаточно, чтобы одинъ изъ состава коллегіи изучилъ дѣло и затѣмъ доложилъ прочимъ членамъ содержаніе документовъ. Въ нашемъ дореформенномъ судѣ эта обязанность лежала на секретарѣ, часто единственномъ лицѣ, свѣдущемъ въ законахъ. Онъ составлялъ докладную записку, въ которой излагалъ весь ходъ и все существо дѣла: она утверждалась подписью тяжущихся (см. Рукоприкладство) и скрѣплялась секретаремъ, который, кромѣ того, обязанъ былъ привести въ ней всѣ относящіяся къ дѣлу узаконенія. Д. состоялъ въ чтеніи секретаремъ записки и подписаннѣе мѣстъ изъ дѣла и въ словесномъ разъясненіи имъ же сомнительныхъ пунктовъ. Этотъ порядокъ осужденъ, вмѣстѣ съ прочими темными сторонами нашего дореформеннаго судопроизводства (см. Судостроительство). Въ новыхъ судахъ отъ стараго всемогущаго секретаря не осталось и слѣда, и Д. составляетъ обязанность одного изъ судей, рѣшающихъ дѣло. Д. предшествуетъ словесному состязанію сторонъ. Онъ состоитъ въ изложеніи членомъ-докладчикомъ существа дѣла. Докладчикъ отнюдь не обязанъ при этомъ сообщить сплошь все, что написано сторонами, или все, что содержится въ представленныхъ документахъ, потому что не рѣдко состязательныя бумаги написаны расплывчато и невразумительно, а представленные документы никакого отношенія къ дѣлу не имѣютъ. Поэтому Д. требуетъ предварительной критической работы надъ собраннымъ матеріаломъ. Пропускъ чего-либо существеннаго въ Д. не представляетъ ни малѣйшей опасности, такъ какъ при слѣдующемъ за Д. словесномъ состязаніи стороны могутъ добавить то, что, по ихъ мнѣнію, пропущено. Д. происходитъ по извѣстной очереди, обыкновенно указываемой въ спискѣ дѣлъ, подлежащихъ разбору въ данномъ засѣданіи; но очередь эта не представляетъ для суда ничего обязательнаго. Литература — см. Гражданское судопроизводство. М. Брунъ.

Докладъ въ уголовномъ производствѣ сохранился въ реформированномъ Судебными Уставами процессѣ лишь въ апелляціонной и

кассационной инстанціяхъ; въ первой же инстанціи Д., согласно началамъ устности и непосредственности, замѣненъ чтеніемъ обвинительнаго акта или жалобы потерпѣвшаго и производствомъ судебного слѣдствія. Отличіе Д. дѣла по Судебнымъ Уставамъ отъ Д. въ прежнемъ порядкѣ судопроизводства заключается въ томъ, что первый никогда не составляется канцелярією, а поручается члену судебного мѣста, который производитъ его изустно, съ прочтеніемъ въ подлинникѣ тѣхъ актовъ или документовъ, которые, по существенному значенію ихъ въ дѣлѣ, должны быть доложены въ буквальномъ содержаніи (ст. 880, 885, 918 Уст. Уг. Суд.). Въ мировыхъ сѣздахъ по апелляціоннымъ дѣламъ Д. не производится; разбирательство дѣла начинается чтеніемъ приговора мирового судьи и принесенной на него жалобы (ст. 158 Уст. Угол. Судопр.) Въ уѣздныхъ сѣздахъ и губернскихъ присутствіяхъ, образованныхъ на основаніи Положенія о земскихъ начальникахъ, разбирательство дѣла начинается докладомъ его однимъ изъ членовъ (ст. 136 и 226 Пр. Суд. части земск. нач.). Въ судебныхъ мѣстахъ прежняго устройства, въ мѣстностяхъ, гдѣ не введены Судебные Уставы, сохранился въ видоизмѣненной формѣ прежній дореформенный Д. По тѣмъ дѣламъ, по которымъ это признано необходимымъ, составляется *докладная записка*, которая должна содержать въ себѣ краткое изложеніе обстоятельствъ дѣла; составленіе записки лежитъ на обязанности канцеляріи, и только по усмотрѣнію присутствія можетъ быть поручаемо члену суда. Если записка не составлена, то Д. производится изустно однимъ изъ членовъ суда или секретаремъ, по назначенію председателя (ст. 357, 358 и 360, т. XVI, ч. 2, изд. 1892 г. Суд. Угол.). На практикѣ составляется докладная записка—обычное явленіе, особенно по дѣламъ болѣе или менѣе сложнымъ.

Особенное значеніе имѣетъ Д. въ производствѣ *административныхъ дѣлъ* и въ *дѣлопроизводствѣ сената*, кромѣ кассационныхъ департаментовъ. Въ области администраціи слѣдуетъ различать Д. дѣлаемый подчиненнымъ своему начальнику по дѣлу, требующему разрѣшенія послѣдняго, и Д. по дѣламъ, подлежащимъ разрѣшенію присутствія. Первый не нормированъ въ законѣ и зависитъ воцѣлѣ отъ усмотрѣнія составляющихъ и принимающихъ его лицъ; второй составляетъ существенную часть дѣлопроизводства всѣхъ присутствій, т. е. коллегіальныхъ учреждений, для которыхъ обязательны постановленія, изложенныя въ общемъ учрежденіи губернскаго. По всякому дѣлу составляется докладная записка, которая должна содержать въ себѣ изложеніе дѣла, справку и выписку законовъ. Матеріалъ для докладной записки собирается тѣми же лицами, которыми она составляется. Они обязаны «ничего случившагося не умалчивать», учинять надлежащія справки и приводить узаконенія, до подлежащаго дѣла относящіяся. Точность и полнота записки проверяются не членами присутствія, а секретаремъ его, скрѣпляющимъ ее своею подписью. Въ самомъ присутствіи Д. состоятъ въ чтеніи секретаремъ записки и важнѣйшихъ подлинныхъ мѣстъ изъ самаго дѣла, а также въ словесномъ объясненіи по встрѣчающимся сомнѣніямъ и вопросамъ присутствующихъ (ст. 96—105 Общ. Учр. Губ., т. II, изд. 1892 г.). На практикѣ постановленіе закона (ст. 106, тамъ же) о томъ, что «члены присутствія при Д. дѣла прилежно наблюдаютъ, дабы ничего изъ дѣла и изъ законовъ пропущено не было и Д. учиненъ былъ съ точностью, добросовѣстно и сходно съ истинною», имѣетъ весьма ограниченное значеніе; подлинное производство, въ большинствѣ случаевъ, не обзрѣвается заранѣе членами присутствія, и знакомство ихъ съ дѣломъ ограничивается прочтеніемъ или слушаніемъ докладной записки.

Д. въ сенатѣ особенно подробно нормированъ въ законѣ. По всѣмъ дѣламъ, поступившимъ въ сенатъ, составляется Д. Протоколъ къ Д. заключается въ собраніи справокъ и составленіи записокъ, пространной и краткой; въ послѣдней, по словамъ закона, съ краткостью должна соединяться ясность и правдивость. Въ концѣ записки должны быть обозначены всѣ тѣ законы, «на кои какъ тяжущіеся или подсудимые, такъ и судебныя или правительственныя мѣста и лица дѣлаютъ ссылку» (ст. 66 Учр. Пр. Сен. изд. 1890 г.). Вообще записка должна быть составлена такъ, «чтобы при присовокупленіи къ ней въ ея началѣ времени слушанія, а въ концѣ—подробной резолюціи сенаторовъ, она могла служить самымъ опредѣленнымъ правительствующаго сената» (ст. 67). Въ самомъ присутствіи сената подлинныя дѣла и пространныя изъ нихъ экстракты не читаются, но предлагаются къ слушанію однѣ краткія записки. Производится Д. канцеляріей (ст. 81 и 82). По особенно важнымъ и обширнымъ дѣламъ докладныя записки, по усмотрѣнію министра юстиціи, печатаются и рассылаются сенаторамъ для предварительнаго прочтенія (ст. 72). *Р. С.*

Доклады Казанской городской управы—выходили въ Казани съ 1883 г. по 1890 г.

Доклады Одесской городской общ. дуны—выходили въ Одессѣ въ 1871 г. ежемѣсячно.

Дончанъ—такъ назыв. городскіе старшины, стоящіе во главѣ гильдейскихъ поарадѣній и цеховъ въ городахъ Ригѣ, Юрьевѣ и Перновѣ. Д. избирается гильдією и цехомъ; прежде утверждался городскимъ советомъ, а теперь губернаторомъ. Въ нѣкоторыхъ городахъ Прибалтійскихъ губ. (Венденѣ, Валкѣ, Верро, Феллині, Лемзалѣ, Аренсбургѣ, Везенбергѣ, Вейсенштейнѣ, Балтійскомъ Портѣ и Нарвѣ) учреждены должности алтермановъ и старшинъ, или однихъ старшинъ, называемыхъ также Д., для каждой гильдіи или сословія. Д. участвуетъ въ податномъ управленіи.

Доко (Dokkos)—племя карликовъ въ Африкѣ, на Ю и ЮВ отъ Каффы. Первымъ упомянуть о нихъ Крапфъ, по кот. ростъ Д. не превышаетъ 4 фт.; затѣмъ ихъ видѣли д'Аббадъ въ Каффѣ и Антинори при дворѣ короля Шоа. Д.—чернаго цвѣта, имѣютъ довольно пріятныя черты лица, напоминающія жителей Мозамбика.

князь этим препятствием, систематически нарушал договоры и принятия на себя под клятвою обязательства, толкая договорную старину съ точки зрѣнія своихъ объединительныхъ и властныхъ интересовъ. Въ этомъ московскіе князья встрѣчали дѣятельную поддержку со стороны духовенства. Отъ договоровъ осталась, наконецъ, только форма, которая надолго пережила свое содержаніе. Въ малолѣтство Ивана Грознаго отпала и эта форма: взрослые дяди великаго князя-младенца принуждены были цѣловать крестъ въ обезпеченіе односторонне-принятыхъ ими обязательствъ.

Д. князей съ народомъ (вѣчемъ) или ряды съ княземъ являлись слѣдствіемъ народнаго права приглашать къ себѣ того или другого князя. Они подтверждались взаимнымъ крестнымъ цѣлованіемъ или, какъ говорить летописи, князь «утверждался» съ людьми. Но и князю, занимаемому столью поименомъ народной воли, было необходимо утвердиться съ людьми, такъ какъ безъ поддержки вѣча ему было трудно удержаться на столѣ. Князь-побѣдитель, изгнавшій своего противника, обыкновенно цѣловалъ крестъ съ жителями завоеваннаго города. Такія соглашенія имѣли мѣсто не только при занятіи стола. При неустойчивости между княжескихъ отношеній положеніе князя могло существенно видоизмѣниться въ короткое время; ему могли угрожать непредвидѣнные прежде опасности со стороны князей-претендентовъ на столъ. Это нерѣдко побуждало князей вступать въ новыя соглашенія съ вѣчемъ. Наконецъ, одинъ и тотъ же князь могъ занимать одинъ и тотъ же столъ по нѣскольکو разъ въ теченіе своей жизни, и каждое новое занятіе стола влекло новое соглашеніе. Такъ, напр., въ 1169 г. кн. Мстиславъ Изяславичъ занялъ кievскій столъ по приглашенію кievлянъ и «взялъ рядъ» съ ними. Вскорѣ онъ долженъ былъ оставить Кіевъ, но черезъ три года опять возвратился на прежній столъ и снова «взялъ ряды съ братіею и съ кіяны». Нужно думать, поэтому, что число подобныхъ Д. также было весьма значительно. Съ XII в., а можетъ быть и раньше, они уже заключались письменно, но до насъ сохранились договоры князей съ народомъ только отъ второй половины XIII в. и только для одного Новгорода. О болѣе раннихъ Д., заключенныхъ съ другими городами, можно судить только по краткимъ летописнымъ записямъ. Въ виду особенностей новгородскаго политическаго быта, сохранившіеся договоры Новгорода съ княземъ не могутъ восполнить краткія указанія источниковъ о содержаніи соглашеній князей съ другими городами. Этими соглашениями опредѣлялись общія правила управленія и частныя условія, вызываемыя особенностями каждаго даннаго случая. И тѣ и другія были очень кратки и касались многихъ сторонъ и вопросовъ управленія. Правила, источники упоминаютъ о «всемъ порядкѣ» или «пярядѣ» князя съ народомъ; такъ напр., владиміры въ 1175 г. посадили у себя на столѣ съ радостію кн. Ярополка «въ святей и Богородици *весь порядъ* подождете». *Весь порядъ* едва ли, однако, обозначаетъ подробныя правила управ-

вленія и суда. Даже позднѣйшія писанныя новгородскія договорныя грамоты обходятъ молчаніемъ многія стороны древняго княжескаго управленія. Сотворить весь порядъ скорѣе значить условиться по всемъ вопросамъ, какіе были возбуждены съ той или другой стороны. Краткость Д. объясняется тѣмъ, что большая часть правилъ въ порядкѣ управленія и суда выработана была обычаями, и этой пошланіи старинѣ одинаково должны были подчиняться народъ и князья. Нужно думать, что въ обезпеченіе этихъ обычаевъ въ договоры вносилось обязательство править «по старинѣ». Выраженіе источниковъ, что князю предоставлялось быть столь «на всей воли», нельзя понимать въ томъ смыслѣ, что князю предоставлялась неограниченная власть; это значить, что народомъ приняты были предложенныя княземъ условія. Известны и обратные случаи, когда князь цѣлуется крестъ «на всей воли» народа (напр., кн. Игорь Ольговичъ въ Кіевѣ, въ 1146 г.). Иногда вѣче опредѣляетъ *сроки*, на который избирается князь. Такъ кievляне, избравъ своимъ кн. Ростислава, обѣщаютъ ему: «а до твоего живота Кіевъ твой». Есть случаи, когда народъ цѣлуется князю крестъ «и на дѣтахъ его». Это не значить, что вѣче отказывается впредь отъ права избирать князя; оно обязуется лишь по смерти правящаго князя выбирать ему преемниковъ изъ среды его потомства. Въ другихъ случаяхъ, когда о *сроки* не упоминалось, нужно предполагать избраніе на неопредѣленный срокъ, пока между княземъ и народомъ поддерживаются миролюбивыя отношенія. Далѣе, вѣче иногда опредѣляло, *къмъ* и какъ долженъ отправляться *судъ*. Подробное условіе объ этомъ заключено кievлянами съ кн. Игоремъ Ольговичемъ, въ 1146 году. Нарушеніе обычныхъ правилъ суда влекло за собой изгнаніе князя и его судей, какъ это случилось въ 1176 г. во Владимірѣ, когда народъ прогналъ кн. Ярополка и его дѣтскихъ, взымавшихъ высокія пошлины съ суда. Большею частью летописи говорятъ о Д. князя съ народомъ, совсѣмъ не указывая условій соглашенія, или же передаетъ ихъ въ слишкомъ общихъ выраженіяхъ. Напр., о кн. Романѣ Мстиславичѣ подъ 1199 г. сообщается, что онъ цѣловалъ крестъ галичанамъ «сеже любита ихъ, никого-же обидѣти». Въ сохранившихся договорахъ Новгорода съ князьями княжеская власть въ Новгородѣ ограничивается по слѣдующимъ пунктамъ: 1) князь не издастъ никакихъ «грамотъ» безъ посадника; 2) не раздастъ безъ посадника волостей, т. е. не назначаетъ мѣстныхъ властей; 3) послѣдніе должны быть избраны изъ новгородскихъ жителей; 4) князь не можетъ лишить мужа волости безъ вины, т. е. смѣшать съ должности безъ суда; 5) не можетъ судить безъ посадника; 6) не можетъ выымать новгородцевъ за предѣлы территоріи новгородской по дѣламъ управленія и суда; и 7) князь и его слуги не могутъ пріобрѣтать въ Новгородскихъ владѣніяхъ недвижимыя имуществы. Кроме того, договоры опредѣлили размѣры нѣкоторыхъ доходовъ князя и его слугъ, нѣкоторыя правила о порядкѣ общаго суда и проч. По всемъ прочимъ вопросамъ договоры

налагаютъ на князей обязательство «держать Новгородъ въ старинѣ, по пошлннѣ».

О Д. князей съ дружиною или съ вольными слугами летописи упоминаетъ на ряду съ другими княжескими соглашениями. Такъ напр., занявшій кiev. столъ въ 1169 г. кн. Мстиславъ Изяславичъ заключилъ «ряды съ братією, съ дружиною и съ князьями». Эти ряды могли заключаться какъ съ отдѣльными слугами, вступающими въ дружину, такъ и съ цѣлою дружиною, напр. послѣ смерти князя, когда его дружина переходила на службу къ другому князю. Такія договорныя отношения продержались до уничтоженія вольной службы. Еще въ XIV и XV вв. вольные слуги «приказываются» на службу, но могутъ и «отказаться» отъ нея. Эта свобода поступленія на службу къ тому или иному князю находила гарантію въ правѣ отъѣзда вольныхъ слугъ отъ одного князя къ другому — а это право подтверждалось за ними во всѣхъ междукняжескихъ договорахъ. Несмотря на то, что такихъ соглашеній была заключена цѣлая масса, ни одно изъ нихъ не дошло до насъ. Возможно, что они заключались только устно; памятники не упоминаютъ о договорныхъ *вратанъ* князей съ слугами. Судить о содержаніи этихъ Д. можно только приблизительно. Они касались условій службы, а служба разумѣлась исключительно ратная. Дружинники и вольные слуги договаривались при поступленіи на службу о размѣрахъ этой службы, о порядкѣ ея отбыванія и выговаривали себѣ за то определенное вознагражденіе. Только въ отдѣльныхъ случаяхъ памятники указываютъ, каковы были служебныя условія дружинниковъ и вольныхъ слугъ: они дѣловали князю крестъ служить ему до послѣдней капли крови. Такъ нижегородскіе бояре отбиваютъ своему князю, который въ минуту опасности напомнилъ имъ данныя подъ крестнымъ дѣлованіемъ обязательства: «мы единомысленны къ тебѣ и готовы за тебя головы сложить». Съ своей стороны князья принимали на себя обязательства «по достоянію ихъ жаловать», «воздавать имъ достойную честь противу служения ихъ». Пожалованія за службу сводились преимущественно къ матеріальнымъ наградамъ: князья надѣляли своихъ слугъ золотомъ и серебромъ, позднее вотчинами и кормленіями и предоставляли имъ судебныя и финансовыя льготы. Договоры о службѣ мало-по-малу выходять изъ практики съ того времени, когда московскіе князья начали борьбу съ правомъ отъѣзда. Они охотно принимали къ себѣ на службу новыхъ слугъ, но отъѣзда не допускали и наказывали отъѣздящихъ. Еще въ XVI в. можно было приказаться на службу въ Москвѣ всѣмъ вѣзкимъ иноземцамъ, но отказъ отъ службы уже не допускался. При Иванѣ Грозномъ впервые определены и нормы службы см. Дворянство, X, 204). Ср. В. Сергѣевичъ, «Вѣче и князь»; его же, «Русскія юридическія древности», т. II; В. Ключевскій, «Боярская дума»; М. Дяконовъ, «Власть московскихъ государей», гл. VI.

Докторантъ — лицо, выдержавшее экзаменъ на степень доктора, но не защитившее еще диссертацию.

Докторъ (латин. Doctor, собственно значить учащій, учитель) — ученая степень. Первоначально у римлянъ, а затѣмъ и въ средніе вѣка слово Д. означало вообще преподавателя и въ этомъ смыслѣ было тождественно со словами magister, scholasticus и др. Только съ XII в. оно сдѣлалось почетнымъ званіемъ для ученыхъ. Нѣкоторые юристы, а особенно схоластики XIII в. стали получать титулъ Д. съ прибавленіемъ разныхъ отличительныхъ эпитетовъ; такъ Тома Аквинскій былъ названъ D. angelicus и communis, Герсонъ — D. christianissimus, Воклифъ — D. evangelicus, Ваконъ — D. mirabilis и т. д. На большихъ церковныхъ собраніяхъ титулъ Doctores concilii получали ученые, имѣвшие совѣтательный голосъ. Отцы церкви (католич.) носили титулъ Doctores ecclesiae. Еврейскихъ ученыхъ называли Doctores thalמודיאלי, раздѣляя ихъ на D. gemarici и mischnaici. Какъ ученую степень, впервые стали давать титулъ Д. болонскій унив., около 1130 г., послѣ чего императоры даровали университетамъ право раздавать степени. Д. legum лицамъ, изучившимъ римское право. Папы даровали унив. привилегію давать титулъ D. canonum et decretalium. Позже, когда оба права — римское и каноническое — стали изучаться совместно, обѣ степени слились въ одну: D. utriusque juris (обоихъ правъ). Первыхъ Д. богословія (theologiae) создалъ, какъ полагаютъ, парижскій унив., въ 1231 г., послѣ чего стали обычными и D-res medicinae, physicae, logicae, grammaticae, notariae (нотариальнаго искусства) и др. Званіе Д. получило характеръ высшей ученой степени, и получить его можно было лишь послѣ предварительнаго достиженія степеней бакалавра и лиценціата. Степени Д. и магистра были первоначально совершенно равнозначущи; лишь съ XVI в. на факультетахъ юридическомъ, медицинскомъ и богословскомъ получилъ перевѣсъ докторскій титулъ, тогда какъ философы предпочитали степень магистра. Съ конца XVIII в. и философскій факультетъ въ большинствѣ государствъ принялъ докторство, какъ высшую ученую степень. Даровавъ университетамъ привилегію возводить въ степень Д., императоры и сами раздавали, черезъ своихъ придворныхъ пфальцграфовъ, дипломы на степень Д. Отъ привязанной къ нимъ печати въ капсулѣ (bulla), лица, получившія ихъ, назывались Doctores bullati, въ отличіе отъ Doctores rite promoti, удостоившихся степени Д. въ университетахъ. По прежнимъ имперскимъ германскимъ законамъ лица, получившія докторскую степень, приравнивались къ дворянамъ. Требуя для полученія академической степени Д. предварительное испытаніе, унив. (въ томъ числѣ и русскіе) иногда за особенныя заслуги даютъ почетныя (honoris causa) докторскіе дипломы. Раздача почетной докторской степени, per diploma, производится (особенно часто въ запад. унив.) во время унив. совѣтовъ, во время большихъ академическихъ праздниковъ, юбилеевъ и т. п. Въ новѣйшее время степень Д. стали получать въ зап. унив. и женщины. Во Франціи докторскій титулъ рѣдко встрѣчается. Въ Англіи, сохранившей и низшія ученныя степени

бакалавра и лиценціата, обозначенія степени Д. пишутся непосредственно послѣ имени: DD.—Doctor of Divinity (богословія); D. (c.) L.—D. of (civil или canon) Law; L. L. D.—D. juris; M. D.—Medicinae D.; D. M.—D. of Musik. Требования, предъявляемые унив. для возведенія въ степень Д., въ разныхъ государствахъ различны, а иногда въ одномъ и томъ же государствѣ, напр. Англіи, каждый унив. на различныхъ основаніяхъ даетъ степень Д. Часто достиженіе докторской степени сопряжено съ большими издержками на печатаніе диссертациі, за экзамень и т. п. Въ большей части унив. экзамень состоитъ въ письменномъ сочиненіи на заданную тему (Klausur), въ устной бесѣдѣ (Colloquium)—обыкновенно по поводу написаннаго сочин., и въ испытаніи по разнымъ предметамъ (examen rigoureux), послѣ чего лицо, добывающее степень Д. и носящее титулъ докторанта (doctorandus), должно представить диссертацию, которую въ некоторыхъ унив. требуется еще публично защищать. На богословскомъ факультетѣ степень Д. обыкновенно дается только honoris causa, на другихъ же, въ большинствѣ случаевъ, требуется испытаніе. До послѣдняго времени практиковалась въ Германіи promotio in absentia, безъ экзамена, только на основаніи присланной диссертациі, часто даже не печатной; но по инициативѣ проф. Момсена это было устранено. Въ русскихъ унив. степень Д. дается лишь по предварительномъ достиженіи степени магистра, включая медицинскій факультетъ; для полученія ея требуется докторская диссертациа, въ которой долженъ быть разработанъ какой-нибудь новый научный вопросъ и которая должна быть публично защищена. О д-рахъ медицины и хирургіи см. Медицина. Въ обществѣ у насъ титулъ Д. дается преимущественно врачамъ, хотя бы они и не имѣли ученой степени Д. медицины.

Докторъ музыки—высшая академическая степень отличія по музыкальной специальности. Въ концѣ IX ст. эта степень уже существовала въ кембриджскомъ и оксфордскомъ унив. Позднѣе и германскіе университеты стали присуждать подобную же степень знаменитымъ современнымъ музыкантамъ. Въ 1893 г. кембридж. унив. возвелъ въ Д. муз. Чайковского. Н. С.

Докторъ—медицинская книга для народа (съ 1882 г. Д.—ежемесячный популярно-медицинскій журналъ); издавался ежемесячно въ Москвѣ въ 1881—1884 г.; въ 1885 г. вышелъ только 1 вып. Ред.-издатель врачъ К. В. Скураховичъ.

Доктрина—см. Ученіе.

Доктринеры—франц. политическая партія въ эпоху реставраціи и июльской монархіи. Ея вождями были Ройе-Колларъ, Гизо (VIII, 664), герц. де-Брольи (IV, 707). Они старались примирить свободу съ порядкомъ, конституціонный образъ правленія съ сильной правительственною властью. Ройе-Колларъ дѣлалъ различіе между англ. и франц. парламентаризмомъ и утверждалъ, что во Франціи вся совокупность правительственной власти—въ рукахъ короля, что установленіе министер-

ства, отвѣтственнаго передъ большинствомъ палаты, равносильно паденію монархіи. Гизо также ставилъ власть короля выше власти палаты и отвергалъ ученіе о раздѣленіи власти, какъ подрывающее единство управленія. Представляя въ политикѣ умѣренную реакцію противъ революціи, Д. въ общихъ философскихъ воззрѣніяхъ стояли на почвѣ спиритуализма въ противоположность сенсуализму XVIII в. Рѣшительностью своихъ требований и притязаніемъ на независимость они внушали недобрыя даже тѣмъ министрамъ, которыхъ они поддерживали, а въ палатахъ, несмотря на свои таланты, не пользовались популярностью, слишкомъ давая чувствовать увѣренность, что именно они и только они умѣютъ противопоставлять идеи интересамъ, страстямъ и предубѣжденіямъ. За это оппозиціонная франц. газета въ Брюсселѣ: «Nain jaune réfugié» въ апр. 1816 г. впервые назвала Ройе-Коллара «доктринеромъ», съ намекомъ и на его воспитаніе у отцовъ конгрегациі христіанской доктрины. Многочисленною партія Д. никогда не была; про нее говорили, шутя, что она вся можетъ помѣститься на одномъ диванѣ. Всего ближе къ власти она была въ 1818 г., когда одинъ изъ ея членовъ, де-Серръ, проникъ въ министерство; но онъ скоро измѣнилъ ей, и Д. очутились въ оппозиціи, которой продолжали держаться даже во время министерства Мартиньяка. Послѣ июльской революціи они значительно подвинулись вправо; авторитетная сторона ихъ ученія взяла верхъ надъ либеральной. Ройе-Колларъ вскорѣ сошелъ со сцены, а Гизо и герцогъ де-Брольи стали во главѣ умѣренно-консервативной партіи, поддерживавшей такъ называемую систему «востоящей середины» (juste-milieu). Записки Гизо и Брольи содержатъ въ себѣ много любопытныхъ матеріаловъ для исторіи Д.

Документъ—въ гражданскомъ правѣ такъ называется, въ обширномъ смыслѣ, всякій матеріальный знакъ, служащій доказательствомъ юридическихъ отношеній и событий, напр. межевые столбы, опредѣляющіе границы владѣній; билеты на входъ въ театр; ярлыкъ, взятый у нанятаго извозчика; марка швейцара, принявшаго платье на сохраненіе, и т. п. Въ тѣсномъ смыслѣ, подъ документомъ разумѣютъ преимущественно бумаги, способныя служить письменными доказательствами юридическихъ отношеній и событий. Д. различаются, прежде всего, по причинамъ своего возникновенія: одни составляютъ безъ всякаго расчета на то, что имъ придется имѣть юридическое значеніе—напр. интимныя письма, дневники и т. п.; другіе прямо для того и составляются или *предусматриваются*, чтобы служить доказательствами юридическихъ событий или отношеній—напр. векселя, метрическія свидѣтельства и т. п. Д. составляются: 1) или лицами совершившими *посторонними* для тѣхъ, кого Д. касается, незаинтересованными въ тѣхъ правахъ или событіяхъ, о которыхъ говорится въ Д.—напр. нотаріусомъ, священникомъ, случайнымъ зрителемъ; 2) или лицомъ, въ пользу котораго Д. можетъ служить доказательствомъ—напр. купеческія книги (см.); 3) или, наконецъ,

цомъ, которое устанавливаетъ доказательство *противъ себя* — напр., заемное письмо ставляется должникомъ. По порядку составія различаются Д. *публичные*, которые исходятъ отъ органовъ государственной власти, и *частные*. Наконецъ, содержаніе Д. столь разнообразно, какъ разнообразны юридическіе факты; но болѣе или менѣе оно сводится или 1) къ *распоряженіямъ* — напр., завѣщаніе и купчая крѣпость содержатъ въ себѣ споряженіе имуществомъ; или 2) къ *привиліямъ* — напр., заемное письмо содержитъ въ себѣ признаніе долга; или 3) къ *удостовереніямъ*, каково, напр., метрическое свидѣтельство о бракѣ (см. Письменные доказательства).

М. Брунъ.

Докучавъ (Василій Васильевичъ) — оф. минералогіи спб. унив. Род. въ 1846 г., едине образованіе получилъ въ смоленской х. семинаріи, а высшее на физико-математическомъ факультетѣ спб. унив. Съ 1870 г. аниателемъ геологическаго кабинета того же университета, а затѣмъ избранъ доцентомъ проф. минералогіи, каковымъ состоитъ и настоящее время. Въ продолженіе многихъ лѣтъ Д. преподавалъ минералогію еще въ институтѣ гражданскихъ инженероувъ. Ученая деятельность Д. посвящена, главнымъ образомъ, изслѣдованію новѣйшихъ третичныхъ разоваій (наносовъ) и почвъ Европейской ссія. Первая научная работа его напечатана въ 1869 г. (геологич. описаніе береговъ Качки въ Смоленской губ.). Затѣмъ съ 1871—1877 г. имъ былъ совершенъ рядъ экскурсій по сѣв. и центр. Россіи и южной части Финляндіи съ цѣлью изученія геологическаго строенія, способа и времени образованія рѣчныхъ долинъ и геологической дѣятельности къ. Результатомъ этихъ изслѣдованій, кромѣ нѣкихъ статей и сообщеній въ ученыхъ обществахъ, явился солидный трудъ «Способы образованія рѣчныхъ долинъ Европ. Россіи», за который Д. получилъ въ 1878 г. степень магистра. Изобразивъ въ этомъ сочиненіи существовавшее раиѣ взгляды на способы происхожденія чьныхъ долинъ Европ. Россіи, Д. даетъ собственную гипотезу, по которой происхожденіе въ связывается, главнымъ образомъ, съ дѣятельностью овраговъ и балокъ (см. Рѣч. долины). Время отъ 1877 по 1881 г. было посвящено изслѣдованію русскаго чернозема, каковой цѣлью имъ совершались, по порученію и на средства Имп. вольно-экономич. общ., многократныя поѣздки по Ю и ЮВ Россіи, Крыму и Сѣв. Кавказу. Плоды многолѣтнихъ изслѣдованій изложены въ 1883 г. въ сочиненіи «Русскій черноземъ», въ которомъ галъно рассмотрѣны: область распространія, способъ происхожденія, химическій составъ чернозема, принципы классификаціи и методы изслѣдованія этой почвы. За эту работу Д. удостоенъ спб. унив. степени доктора, отъ вольно-экономическаго общества получилъ особую благодарность, а отъ академіи наукъ полную Макарьевскую премію. Въ 1882 г. Д. принимаетъ предложеніе нижегородскаго губернскаго земства произвести, въ дахъ болѣе правильной расцѣпки земель, двойное изслѣдованіе губерніи въ геологиче-

скомъ, почвенномъ и вообще въ естественно-историческомъ отношеніи при помощи подготовленныхъ имъ сотрудниковъ-специалистовъ по почвовѣднію. Эта работа была закончена, подъ руководствомъ Д., въ 6 лѣтъ, и результатомъ ея явились 14 т. «Матеріаловъ по оцѣнкѣ земель Нижегородской губ.», съ почвенной и геологической картой. По приглашенію губернскаго земства, Д. изслѣдовалъ въ 1888—1890 гг. Полтавскую губ., а въ 1890—91 гг. имѣнія Нарышкина, кн. Воронцова-Шувалова и др. Наконецъ, въ 1892—1893 гг. Д., въ качествѣ начальника особой экспедиціи лѣсного департамента, руководитъ геологическими и почвенными изысканіями на опытныхъ степныхъ участкахъ юга Россіи. Кромѣ того, за послѣднія 10—12 л., по инициативѣ и при ближайшемъ содѣйствіи Д., основывается почвенная коммиссія при вольно-экономич. общ., въ которой онъ состоитъ председателемъ, естественно-историческіе музеи въ Нижнемъ-Новгородѣ и Полтавѣ; въ 1888 г. учреждается коммиссія (подъ предсѣдательствомъ Д.) о всестороннемъ научномъ изслѣдованіи С.-Петербурга и его окрестностей. Наконецъ, въ 1892—93 г. Д. временно исполняетъ обязанности директора новолександрийскаго института и руководитъ преобразованиемъ его въ высшее сельско-хозяйственное и лѣсное учебное заведеніе. Ученые труды Д. помѣщались преимущественно въ Трудахъ спб. общества естествоиспытателей и Императорскаго вольно-экономическаго общества; въ нихъ: «Овраги и ихъ значеніе» (1876); «Итоги о русскомъ черноземѣ» (1877); «Предв. отч. по изслѣдов. юго-вост. части черноземной полосы Россіи» (1879); «Предв. отч. по изслѣдов. юго-зап. части черноз. полосы Россіи» (1878); «Картографія русскихъ почвъ» (1879); «По вопросу о сибирскомъ черноземѣ» (1882); «Схематическая почвенная карта черноземной полосы Европейской Россіи» (1882); «Русскій черноземъ» (1883); «О происхожденіи русскаго чернозема» (1884); «О такъ называемомъ юрьевскомъ черноземѣ» (2 ст. 1884—85); «Къ вопросу о русскомъ черноземѣ» (1885); «О пользѣ изученія мѣстной номенклатуры русскихъ почвъ» (1886); «Матеріалы по оцѣнкѣ земель Нижегородской губ.» (вып. I—XIV, 1882—86. Д. принадлежатъ I вып. и нѣкот. гл. XIII, XIV и ближайшая редакція всего труда); «Объясненія къ почвенной картѣ Нижегородской губ. (1887); «О нормальной оцѣнкѣ почвъ Евр. Россіи» (2 ст. 1887); «Методы изслѣдованія вопроса: были ли лѣса въ южной степной Россіи?» (1888); «Матеріалы по оцѣнкѣ земель Полтавской губ.» (вып. 1—13, 1889—92, подъ ред. Д.); «Къ вопросу о соотношеніяхъ между возрастомъ и высотой мѣстности, съ одной стороны, характеромъ и распредѣленіемъ черноземовъ, лѣсныхъ земель и солонцевъ съ другой» (1891); «Наши степи прежде и теперь» (1892); «О происхожденіи русскаго лѣсса» (1892).

Докшицы — зашт. городъ. Мянской губ., Борисовскаго у., на р. Березинѣ. Существовалъ уже въ XVI в. Русскіе завладѣли имъ въ нач. XVII в.; въ 1707 г. его разграбили шведы. Присоединенъ къ Россіи въ 1795 г. Жит. 5357;

изъ нихъ православн.—1095, р.-католиковъ—1160, евреевъ—3033 ч. Прав. црк., католич. костель, синагога. Жители занимаются хлѣбопашествомъ и мелкою торговлею.

Долабелла — прозвище одной отрасли римскаго патриціанскаго рода Корнеліевъ. Публий Корнелій Д. въ 283 г. до Р. Х., будучи консуломъ, покорилъ кельтійскихъ зевонновъ. Гай Д., супругъ дочери Циперона Тулли, участвовалъ въ междоусобныхъ войнахъ послѣдней эпохи Римской республики. Сначала онъ былъ противникомъ Цезаря, потомъ сопровождалъ его въ Африку и Испанію. Послѣ убійства Цезаря Д. сталъ сперва на сторону заговорщиковъ, но затѣмъ вступилъ въ соглашеніе съ Антоніемъ и получилъ въ управленіе Сирію. Запертый Кассіемъ въ Лаодики, кончилъ жизнь самоубійствомъ.

Долаятра или Долотсава (Dolâ-yâtra, Dolotsava = праздникъ качелей) — инд. праздникъ въ Бенгаліи, совершаемый около половины марта. Глава семейства постится въ теченіе всего дня; вечеромъ совершается служеніе огню, послѣ чего совершавшій его брахманъ посыпаетъ изображеніе Кришны краснымъ порошкомъ (ихальгу), а остатками его одыляетъ присутствующихъ. Затѣмъ зажигаютъ костеръ и бросаютъ туда чучелу (голика), сдѣланную изъ бамбуковыхъ пластинокъ и соломы. Остатокъ дня проводится въ различныхъ забавахъ, одинаковаго рода съ характерными для праздника Голи или Холи (см.).

С. Б.—чѣ.

Долбанецъ, долбушка, долбленка — см. Долбленныя деревянные изделия.

Долбленныя деревянные изделия, состоятъ изъ предметовъ, большею частью крайне необходимыхъ въ домашнемъ обиходѣ крестьянина и сдѣланныхъ преимущественно изъ цѣльныхъ кусковъ дерева, которымъ придана соответствующая форма посредствомъ обтески или осклабыванія снаружи и удаленія внутреннихъ частей *выдалбливаніемъ*. Сюда относятся:

А. Различнаго рода *лодки*, выдѣланныя изъ толстыхъ стволовъ деревьевъ, распиленныхъ пополамъ и выдолбленныхъ внутри по оси, при чемъ бокамъ придается желаемая форма посредствомъ распариванія древесины надъ разложеннымъ огнемъ, или парами кипящей воды, и медленнаго сгибанія ея, вытягиванія или распирания въ стороны деревянными же (сосновыми) дугами. Онѣ извѣстны подъ общимъ названіемъ *долбушекъ*, долбленокъ, однодеревокъ, душегубокъ или Д. лодокъ и челноковъ; въ частности же, различаясь между собою матеріаломъ, изъ котораго сдѣланы, наружной формой и размѣрами, называются различно, смотря по мѣстности; такъ, напр., боть, батники или ботники (Вологодская, Пермская и Владимірская губ.); будара, бударка (Казанская губ., Уралъ); буса (на Днѣпрѣ); вѣтка (Сибирь); долбанецъ (Псковская губ.); древо (Смол.); дубастъ (Вологодская, Тверская, Воронежская); дубица (Витебская) — 1 — 2 саж. длиною и 8—12 врш. шириною; дубокъ, дубъ (южная губ.); камля, колей (Пск.); карбастъ (на небольшихъ озерахъ Лодейнопольскаго у., Озонецкой губ.) — осиновая, 2¹/₂ — 3 с. длины,

1¹/₂—2 арш. ширины и 6—8 врш. глубины, поднимающая 3—8 человѣкъ; коялга (Витеб.); коялга (южн. и вост. губ.); область (Сургутскій край Тобольской губ.) — осокорова, поднимающая 1—2 человѣкъ; осинка (Зимній и Мезенскій берега Арханг. губ.) — осиновая, обшита снаружи еловыми досками, а внутри скрѣпленная опругами — остроганными палками толщиной въ вершокъ, прошитыми стяжками стружка (Арханг.) — осиновая плоскостонная безъ нащовъ (фальшбортовъ); челнокъ (Пск.) — осиновая до 2¹/₂ с. длины и 2¹/₂—2 арш. ширины и др. Кроме этихъ лодокъ-одночекъ встрѣчаются еще двойныя или близнецы, когда двѣ долбушки сплавиваются вмѣстѣ (рядомъ) и замѣняютъ паромъ при переправѣ; мѣстныя названія такихъ однодеревокъ: камья, камельки (Псков.), коялки (вост. губ.), корытки (на Волгѣ), рейки (Новгород. губ.) и др. Обширенъ дубъ (въ Полѣсьѣ) имѣетъ только одно плоское дно, состоящее изъ дубовой долбленки, борты же надставныя. Однодеревки выдалбливаются тесломъ — изогнутымъ топоромъ, остріе котораго 1¹/₂—3¹/₂ л., тоже дугообразно изогнутое, помѣщено поперекъ ручки-топораща.

Б. *Посуда* и разныя изделия, изготовляемыя: 1) изъ цѣлыхъ частей стволовъ деревьевъ, выдолбленныхъ внутри по направленію оси: а) *стужи* и *толчен* изъ сосновыхъ и дубовыхъ колодъ отъ 16 врш. толщиной; въ Сѣв. губ. и въ Сибири выдалбливаніе облегчается предварительнымъ выжиганіемъ; б) *ульи дупляныя, дупляки, ульи колоды — ложки* и *столки* — дѣлаются изъ липы, ольхи (лучше), осины и сосны (см. Улей); въ некоторыхъ мѣстностяхъ ульи заготовляются въ значительномъ количествѣ, какъ, напр., въ Александрійскомъ у., Херсонской губ., ежегодно болѣе 1000 штукъ; в) *кадки съ оръзаннымъ дномъ* большею частью осиновыя или липовыя — дуплянка, дупелька (Новгор.); дупелька (Яросл.), дупленка (Костр.); жаукто (Малоросс.), частію изъ вербы — для бученія бѣлья и холста; козубка (Гродн.); лаговка (Казан.); лагунъ, лагунка, лагуонецъ, лагунчикъ, лагуншка — съ двойнымъ дномъ и втулкою въ верхнемъ днѣ (онѣмъ держать воду лѣтомъ въ полѣ и зимой употребляютъ, какъ мазинцу или дегтирню для дегтя); липовка (Воронеж.); мирка (Украина) съ рукояткою верху, емкостью 4—8 галонцевъ; ставница (Гродн.) и сыпанка (Клеветъ) для ссыпки зерноваго хлѣба; чиликъ (Уфимск. Перм.) и др. — 2) Изъ частей ствола цѣль расколотыхъ: а) грубыя, самодѣльные (иногда) *чашки* и *блюда* — кагга (Твер., Рязань, Тамб.); каганъ, кабабашка (Возог.); ушка (Воронеж.); б) *ковши, копошки* (Гродн.) — съ ручкой въ видѣ короткой палки; уники (СПб. губ.) и др.; *уполовинки* и выдѣлываются изъ осины и отчасти изъ березы; на первые идутъ стволы 3—4 арш. толщины, а на вторые — 2—3 врш. Первые разбураются въ дѣсу на сажени рубки — «отбитки» (Карачевскаго у., Калужской губ.), а послѣдніе распиваются на части — «валы» (Костр. губ.) 4—8 врш. ною; затѣмъ валы раскалываются на плахи, вывозятся изъ дѣсы и въ видѣ поступаютъ въ выдѣлку: они сна-

сываются топором — «оболваниваются», затём «теслятся», т. е. въ нихъ выдалбливается тесломъ (закругленнымъ желѣзнымъ долотомъ) ненужная древесина, и болванка получаетъ форму ковша, поверхность котораго сглаживается рѣзкомъ; послѣ просушки ковши красятся и обвариваются въ маслѣ. Изъ бревна 3 саж. длины и 4 врш. толщины получается 48 плахъ, заготовка которыхъ и перевозка къ мѣсту обработки могутъ быть сдѣланы однимъ рабочимъ въ день, на всю же дальнѣйшую передѣлку плахъ въ ковши требуется 4 дня. Особенно развить ковшевой промыселъ въ юго-зап. части Костромскаго уѣзда, гдѣ въ с. Мисково ежегодно изготовляется изъ осины до 50000 ковшей (ср. «Лѣсной Журн.» 1872 г.). в) *Обувь* — деревянные башмаки (фр. *sabots*), — изготовленіемъ которой уже въ XVI в. занимались во Франціи, выдѣлывается тамъ въ настоящее время преимущественно въ Севернахъ, гдѣ до 2000 рабочихъ приготавливаютъ ежегодно до 570000 паръ, изъ которыхъ половина вывозится за границу. Высшіе сорта изъ орѣха и бука, древесина которыхъ очень медленно и трудно всасываетъ воду, но тяжела, а у бука сверху того хрустка, низшіе — изъ ольхи, березы и тополя, отличаются легкостью, но, сравнительно, меньшею прочностью. Двое рабочихъ заготавливаютъ въ день 2 дюжины паръ. Въ восьмидесятыхъ г. Арбей (Arbey) изобрѣлъ машину для приготвления деревянныхъ башмаковъ, состоящую изъ двухъ приспособленій для выдалбливанія башмачныхъ болванокъ и особаго механизма для наружной ихъ отдѣлки. Заготовленные обыкновенные башмаки нѣсколько разъ коптятся надъ дымомъ сырыхъ стружекъ; но высшіе, болѣе щегольскіе сорта окрашиваются снаружи краской и покрываются лакомъ, а внутри оклеиваются полотномъ или сукномъ. Оштовая продажа производится гроссами, по одинаковой цѣнѣ, но въ гроссѣ считается 8 дюжинъ мужскихъ башмаковъ, 12 женскихъ, 18 — для подростковъ 12 — 14 лѣтъ (*sabots de pères, d'ecoliers ou d'enfants*) и 24 дѣтскихъ (*cotillons ou semions*), но въ нѣкоторыхъ департаментахъ составной гроссъ, составленный изъ башмаковъ, различныхъ величинъ, принимаютъ въ 13 дюжинъ. Употребленіе деревянныхъ башмаковъ начало въ послѣднее время сильно распространяться въ Германіи (особенно въ Саксоніи), Австріи, Швейцаріи и Даніи, а также у насъ въ Костромской, Гродненской и Сувалкской губ. *). гдѣ ихъ приготавливаютъ изъ осины и березы и называютъ *кломпи* (литовское *klumpi, klumpias*) или *курпи* **). — III) Изъ частей ствола расколотыхъ по оси: а) *Корыта* для мытья бѣлья и другихъ домашнихъ надобностей; они вы-

далбливаются тесломъ изъ ольхи (Моск. губ.), осины и липы (Пенз.), рѣже изъ ели (въ Пошеховск. у. Ярослав. губ.) и дуба (дубась — въ кожевенномъ производствѣ) и бывають 1 $\frac{1}{2}$ — 2 $\frac{1}{2}$ арш. длиною и 9 — 20 верш. шириною; частныя названія: комяга — замѣняющее ясли при кормѣ скота; крыпа (западн. губ.) — вмѣсто волопойнаго жолоба; ночва, ночѣвка, лотокъ — небольшое, болѣею частью осиновою корытце, употребляемое при приготвлении крупы, для очищенія послѣдней провѣяніемъ отъ шелухи, и друг. б) *Колоды-гроба*, дубовые и сосновые, выдолбленные изъ колоды въ саж. длину и отъ 16 — 18 верш. толщиной и выше; заготавливаются преимущественно изъ дорогихъ деревьевъ въблизи мѣстностей населенныхъ старовѣрами и продаются по высокимъ цѣнамъ. в) *Лопаты, лопастъ* шириною 6 — 14 вершковъ и длиною 9 — 16 вершковъ при общей длинѣ съ ручкою 1 $\frac{1}{2}$ — 1 $\frac{3}{4}$ арш.; онѣ выдѣлываются преимущественно изъ осины, рѣже липы и березы и еще рѣже дуба и клена. Лопаты дворовыя или грязныя, черныя — для сгребанія навоза, снѣга и т. п.; печныя или хлѣбопечкарныя — пехло (Волог. губ.) и зерновыя — шуфля (Гродн.), съ лопастью выдолбленною желобомъ, для сгребанія хлѣба въ ригахъ и амбарахъ, а также для выливанія («вышущлѣваць») воды и т. п.; вѣилка (Гродн.) — шуфля малыхъ размѣровъ и болѣе чистой отдѣлки для отвѣиванія зерна и друг. Выдѣлка лопатъ (легкимъ топорикомъ, косаремъ и отчасти большимъ ножомъ) особенно развита въ губерніяхъ: Тверской (Вышневолоцкій у. ежегодно доставляетъ для одной потребности Николаевской и Рыбинско-Боголовской жел. дор. 100000 штукъ), Рязанской (Рязанск., Касимовск. и Егорьевск. уу.), Калужской (Жиздринск., Козельск., Длхвинск. и Мещовск. уу.), Тамбовской, Воронежской и Саратовской (Саратовск. уу.). г) *Ложки* выдѣлываются у насъ приблизительно въ количествѣ не менѣе 150 милліоновъ штукъ (на сумму свыше милліона рублей) преимущественно въ губерніяхъ: Нижегородской (Семеновскій у., гдѣ ложкарный промыселъ — единственный источникъ пропитанія; имъ занято, въ особенности въ Хвостиковской, Вогоявленской, Чистопольской, Халхальской и Шалбейской волостяхъ, около 7000 душъ, и Балахнинскій у. — сс. Катунки и Пуреха) и, отчасти, Костромской (Макарьевск. и Варнавинск. уу.) и Вятской. Двѣ трети ложкарей занимаются своимъ промысломъ отъ Покрова до Пасхи (150 дней), не покидая земледѣлія. Материаломъ для ложекъ служатъ: осина, береза, отчасти ольха и рябина и изрѣдка липа и палема (самшитъ), а въ западныхъ губерніяхъ и на Кавказѣ — груша; первые четыре пріобрѣтаются *) въ видѣ трехаршинныхъ плахъ, но товше 2 верш., возами, по 50 штукъ, и перепиливаются на чур-

*) Въ послѣдней онѣ изготовляются въ дачахъ Августовскаго, Валинскаго и Гриншайдскаго казенныхъ лѣсныхъ участковъ.

***) Часто деревянною обувью называютъ также туфли или башмаки съ кожанымъ передкомъ и деревяннымъ задкомъ (изъ осины, ольхи и даже осины), называемыя жидинами и литовцами «штуля» или «шляуры»; изготовленіемъ ихъ особенно занимаются въ Помераніи, гдѣ изъ кубическаго метра древесины вырабатываютъ до 100 — 180 деревянныхъ подошвъ съ наблукками (ср. «Conversationsblatt für die gesammte Forstwesen» 1879 и «Zeitschrift für Forst- und Jagdwesen» 1880).

*) Въ центрѣ ложкарства — Семеновскій у. — береза, ольха и рябина изъ мѣстныхъ лѣсовъ, осина пріобрѣтается изъ Макарьевскаго и Варнавинскаго уу., палема изъ Жегуль, около Самары, Калужской и Смоленской губ. (сс. Рождественское, Носкули и др.), а палема пріобрѣтается готовыми башмаками, всѣмъ, на Нижегородской ярмаркѣ.

баки—двойникъ, тройникъ и т. д. до десяти-рика, раскалываемые на 2—10 частей. Дальнейшая обработка сырого материала въ ложку распадается на слѣдующія операціи: 1) *приготовленіе баклуши*—обтеска отрубковъ, при чемъ одинъ конецъ ихъ дѣлается округленнымъ (у большинства), или продолговатымъ (у кленовыхъ и пальмовыхъ «носковыхъ» ложекъ), другой же срѣзается, съ обѣихъ сторонъ, на половину по толщинѣ, что производится 7—10 дѣтними дѣтми, по 70—100 штукъ въ день; 2) «*баклуша теслится*»*), т. е. долбится тесломъ—родъ долота надѣтаго на ручку, какъ топоръ, съ полукруглымъ остриемъ—для чего она вкладывается «затылкомъ» широкаго округленнаго конца въ углубленіе стула (отрубка отъ бревна), натертое мѣломъ, или облеенное сукномъ, чтобы баклуша не скользила; теслятъ 10—15 лѣтние подростки по 100—150 штукъ въ день; 3) потомъ баклуша переходитъ въ руки взрослому рабочаго, большую часть домохозяйна, который обрѣзываетъ ее съ вѣшней стороны длиннымъ ножомъ и округляетъ черенкомъ и шарикъ на его концѣ («коковку») и 4) рѣзцомъ вырѣзываетъ начисто углубленіе въ овалѣ, сдѣланное тесломъ; 5) дальнѣйшая обработка производится домохозяйкой, которая перебираетъ ложки (около 1000 въ день) и ножомъ соскабливаетъ шероховатость и негладкость на ихъ затылкахъ, и, затѣмъ, 6) взрослыми рабочими окончательно исправляются ножомъ неровности ложки; мѣстами ложки разрисовываются дѣвущками, или же на ложкахъ («хлыстовкахъ») наводятся куринымъ перомъ, муміей на квасъ, стружки въ подражаніе строенію рябиноваго дерева. Изъ кубической сажени плахъ выдѣлывается до 9000 ложекъ, а изъ пуда пальмы (самшитъ) 35—40 штукъ. Выдѣланные ложки, по 500 и 1000 штукъ, укладываются въ «дощанки»—корзинки, сплетенныя изъ лучины, и въ такомъ видѣ идутъ на рынокъ. Отъ скупщиковъ уже поступаютъ къ завивальщикамъ для обтачиванія коковокъ, округленія черенковъ и наръзки рубчиковъ. Въ Семеновскомъ уѣздѣ этимъ занимаются исключительно 800 жителей. Опытный мастеръ «затачиваетъ» въ день 600—800 пальмовыхъ и кленовыхъ ложекъ, 1500 штукъ ольховыхъ и осиновыхъ и около 3000 березовыхъ. Окончательно отдѣланная ложка поступаетъ къ крашлицамъ, которыя: 1) сперва бѣлятъ ложки, натирая ихъ сухими квасцами съ отрубями и затѣмъ покрываютъ олифой съ небольшою примѣсью скороварки (льняного масла, провареннаго съ примѣсью 7% сурьки), или 2) прежде всего «левкасятъ» ложки, натирая ихъ рукою толченымъ мѣломъ, смѣшаннымъ съ лучшимъ сортомъ пшеничной муки, а потомъ «базадой» — сырымъ клейстеромъ изъ той же муки, смѣшаннымъ съ скороваркой—льнянымъ масломъ, смѣшаннымъ (на $\frac{1}{2}$ —1 пд.) съ $\frac{1}{2}$ фн. бѣзиль, $\frac{1}{2}$ фн. сурьки и $\frac{1}{4}$ фн. умбры. Пальмовыя и кленовыя ложки вѣсто левкаса обмакиваются въ крушиновый отваръ. Затѣмъ

*) Пальмовыя баклуши предварительно варятся въ котлѣ, чтобы они «приопрѣли», т. е. сдѣлались мягче; изъ теслятъ взрослые по 80—100 штукъ въ день.

ложки укладываются рядами, по нѣскольку сотенъ, на лотки и ставятся для просушки на грядки, устроенныя въ нѣсколько рядовъ надъ печью. Натирание ложекъ, по мѣрѣ просушки ихъ черезъ 3—4 часа, повторяется три раза: во второй разъ — левкасятъ, а въ третій и четвертый — олифятъ*). Послѣ четвертаго натиранія ложки помѣщаются въ тѣхъ же лоткахъ, и ставятся въ жарко топленную печь для «поджарки», или «закалыванія», откуда черезъ 10—12 часовъ вынимаются «зарумяненными и совершенно готовыми. Главнѣйшими рынками для продажъ ложекъ скупщикамъ служатъ: село Городецъ (Нижегородской губ., Балахнинскаго у.), и Волгъ, Нижній Новгородъ и Ирбитъ во время ярмарокъ. Продажа производится тысячами. По качествамъ материала и чистотѣ отдѣлки въ торговлѣ различаютъ три сорта ложкарнаго товара: лицевой (высшій), очень хорошей и хорошей, а по формѣ и роду материала — десять видовъ семеновскихъ ложекъ: 1) складныя—наиболѣе дорогія; 2) старовѣрческія—съ вырѣзкою на оконечности черенка—ручки двуперстія; 3) дѣтскія; 4) межеумки; 5) носковыя—по формѣ обыкновенно столовыя; 6) дѣтныя, или чайныя; 7) жидовки; 8) тонкія, или хлыстовки; 9) сибирки, и 10) баскія. На костромскомъ рынкѣ встрѣчаются: бутырка—самая крупная ложка, ложка съ гранечкомъ—рѣзною рукою, угластая или кривая—съ ручкой изогнутой, подъ угломъ «для удобства ѣды» (примудана Красальниковымъ въ Макарьевскомъ у.) и др. Въ Новгородской губ. продаются: носатая, поваренка (некрашенная) и разливушка (крашенная), меньше предыдущей. Ложка грубой крестьянской работы—лузки (Лодейнопольскаго у., Оловецкой губ.). Ср. «Труды Имп. Вольн. Эксп. Общ.» (1851, т. II, отд. III); «Газета Лѣсоводства и Охоты» (1856, № 15 и 1858, № 21); «Нижегородск. Губ. Вѣд.» (1863, № 37); «Памятная книжка Нижегород. губ. на 1865 г.»; «Нижегор. сборн.» (т. I, 1867); «Сборникъ въ память I русскаго стат. съѣзда» (1870, вып. 2); «Нижегородка» А. С. Гацискаго (1877); «Труды коммисіи по изслѣд. кустарн. промысл. въ Россіи» (вып. II, 1879); «Лѣсной Журн.» (1876, кн. 6) и «Русскій Лѣсопромышленникъ» (1890, №№ 115—118).

В. Собичевскій.

Долгая — рѣка Спб. губ., Лужскаго у., лѣвый притокъ Луги, вытекаетъ изъ озера Каторскаго. Теченіе 50 вер. До с. Карина берега рѣки мѣстами круты, а отъ этого села болотисты. Д. славна на 35 в. отъ с. Карина. Притокъ ея рч. Самарянка.

Долгая — рѣка Бессарабской губ., Хотинскаго у., правый притокъ Днѣстра.

Долгая-Поляна — д. Казанской губ., Тетюшскаго у., на лѣв. берегу Волги. Вблизи деревни минеральные сѣрые источники, которые съ успѣхомъ посѣщаются больными. Въ нагорномъ берегу Волги есть пещеры. Внутри одной изъ нихъ, имѣющей довольно правильный сводъ и обтесанныя стѣны, находится озеро, вода котораго заключаетъ въ себѣ сѣродородный газъ.

*) Назвніе сорта окрашиваются сурькою и лазурью.

Долгиновъ — и Виленской губ., Вилейскаго у.; существовало уже въ XVII в.; по преданію, здѣсь была битва литовцевъ съ русскими. Въ старину Д. славился торгами и ярмарками. Жителей болѣе 2000. Прав. црк., р.-католич. костель, 1 синагога и 3 евр. молитв. дома. Школа.

Долги государственныя.—Чрезвычайное развитіе потребностей современнаго государства и невозможность покрывать ихъ изъ обыкновенныхъ источниковъ дохода вызвало повсемѣстно (въ особенности въ XIX в.) широкое пользованіе государственнымъ кредитомъ. Поэтому во всѣхъ государствахъ мы видимъ многочисленныя и разнообразныя дол-

говныя обязательства государства, какъ юридическаго лица: Д. добровольныя и принудительныя, текущія и консолидированныя, внѣшніе и внутренніе, процентныя и безпроцентныя и т. д. Всѣ эти категоріи государственныхъ Д. находятся въ прямой и тѣсной зависимости отъ соответственныхъ формъ государственныхъ займовъ или государственнаго кредита. Не входя здѣсь въ разсмотрѣніе существа и состава разнообразныхъ формъ госуд. займовъ (см. Деньги бумажныя, Кредитъ государственный), приведемъ суммарные итоги задолженности различныхъ государствъ и измѣненіе общей ихъ цифры въ теченіе истекшаго десятилѣтія.

НАЗВАНІЕ СТРАНЪ.	Долгъ за вычт. погаш.		Среднее на 1-го жителя	
	1880	1890	1880	1890
	Милліонн руб. метала.		Рублн метала.	
а) Великія Европейскія державы:				
Австро-Венгрія	2891,9	3726,2	76,34	92,09
Великобританія	4651,1	4355,9	131,98	114,13
Ея владѣнія:				
Въ Азіи: Цейлонъ	2,3	14,6	0,82	5,02
Индія	873,0	1145,3	3,43	4,25
Въ Африкѣ: М. Доброй-Надежды	71,5	144,0	62,92	100,83
Св. Маврікія о-въ	5,0	11,0	14,00	29,80
Наталь	9,3	28,6	25,64	59,49
Въ Америкѣ: Вермудскіе о-ва.	—	0,5	—	3,50
Канада	227,7	308,7	52,66	61,76
Въ Австраліи и Полинезіи: Фиджи	—	0,9	—	7,03
Нов.-Юж. Валлисъ	96,9	303,3	128,92	279,33
Новая Зеландія	166,5	240,4	339,86	387,41
Квинслендъ	86,1	168,0	403,32	433,50
Юж. Австралія	64,1	132,9	229,14	417,30
Тасманія	11,3	29,0	97,56	191,70
Викторія	133,3	233,5	154,58	210,12
Зап. Австралія	2,2	8,4	74,05	195,30
Германская Имперія (собственно)	—	100,9	—	2,04
Государства Германіи:				
Ангальтъ	—	—	—	—
Валенъ	88,3	92,6	56,26	55,83
Баварія	368,8	436,1	69,78	78,04
Временъ	7,1	21,1	45,28	116,92
Брауншвейгъ	8,5	6,4	24,22	15,73
Вальдекъ	0,8	0,8	14,34	12,90
Вюртембергъ	119,0	140,1	60,38	68,81
Гамбургъ	44,7	77,0	98,51	123,30
Гессенъ	8,0	9,9	8,57	9,88
Липпе	0,4	0,3	3,68	2,24
Любекъ	4,9	4,3	76,45	56,03
Мекленбургъ-Стрелицъ	0,07	—	0,75	—
Мекленбургъ-Шверинъ	13,6	—	23,66	—
Ольденбургъ	12,0	12,0	35,66	33,73
Пруссія	447,3	1442,2	16,39	48,14
Рейсъ Старш. лин.	0,1	0,09	2,20	1,47
Рейсъ Младш. лин.	0,2	0,08	2,26	0,69
Саксенъ-Веймаръ	0,3	0,5	0,94	1,70
Саксонія	198,3	187,1	66,69	53,44
Саксенъ-Альтенбургъ	0,2	0,1	1,26	1,21
Саксенъ-Кобургъ-Гота	1,2	1,2	6,33	6,02
Саксенъ-Мейнингенъ	3,1	3,2	15,18	14,81
Шаумбургъ-Липпе	0,4	0,1	12,86	4,93
Шварцбургъ-Рудольфштатъ	0,7	0,9	8,45	11,27
Шварцбургъ-Зондергаузенъ	1,0	1,0	14,75	14,51
Эльзась-Лотарингія	5,1	4,9	3,26	3,11
Италія	2618,5	3022,2	92,01	98,88
Россія	4314,6	4538,3	50,50	40,03
Франція	5557,2	5780,8	147,51	151,25
Африканскія владѣнія: } Мадагаскаръ	—	3,6	—	1,05
} Тунисъ	32,5	45,4	16,03	30,22

НАЗВАНІЕ СТРАНЪ.	Долгъ за вмѣст. погаш.		Среднее на 1-го жителя.	
	1880	1890	1880	1890
	Милліонъ руб. металл.		Рубль металл.	
b) Другія государства:				
Бельгія	353,9	494,6	64,12	82,03
Греція	66,4	139,5	33,54	63,78
Данія	35,9	42,9	18,13	20,36
Испанія	3358,2	1626,8	201,98	96,00
Нидерланды	497,2	559,8	123,90	124,23
Голландскія владѣнія въ Вост. Индіи	—	23,9	—	0,83
Румынія	96,4	234,1	18,23	42,57
Сербія	9,1	79,0	5,45	39,26
Турція	Данныхъ достовѣрныхъ нѣтъ.			
Черногорія	—	0,9	—	4,00
Швеція	73,5	83,5	16,11	17,53
Норвегія	22,8	18,2	12,54	9,27
Швейцарія	7,6	14,2	2,68	4,84
Сѣв. Амер. Соединенные Штаты	3038,0	1665,4	60,57	26,60
въ томъ числѣ: Союзъ, какъ одно цѣлое	2499,3	1190,8	49,83	19,02
Отдѣльные штаты и территоріи	377,4	290,0	7,53	4,63
Графства	161,3	184,5	3,21	2,95
Аргентинская республика	152,3	370,4	87,70	91,52
Боливія	37,8	19,2	19,33	16,09
Бразилія	578,8	760,9	58,28	54,34
Гавай	0,5	3,0	8,72	34,54
Гавти	21,1	17,5	36,87	18,28
Гватемала	5,5	14,0	4,50	9,87
Гондурасъ	37,8	82,4	151,38	190,80
Колумбія	19,1	82,4	4,93	21,27
Мексика	152,3	147,7	15,38	12,97
Никарагуа	—	2,2	—	5,56
Парагвай	298,2	25,5	1243,35	77,43
Перу	344,6	496,9	127,48	189,50
Сальвадоръ	2,7	7,8	6,21	11,76
С.-Доминго	4,8	12,9	19,15	21,02
Чили	111,5	110,8	48,83	41,55
Японія	448,6	397,4	12,54	10,18
Египеть	639,0	672,5	115,80	98,64
Либерія	0,6	1,3	0,90	1,18
	33563,3	34991,9	45,51	42,11

(Данныя заимствованы изъ Вашингтонскаго «Census Bulletin», № 64, 12 мая 1891).

Долгий или Дубинскій — порогъ на р. Ангара, въ Иркутской губ., въ Нижнеудинскомъ округѣ. Въ этомъ мѣстѣ Ангара на протяженіи 50 в., между с. Дубинскимъ и дер. Усть-Вихорской, течетъ въ одномъ руслѣ (трубѣ), межъ отвѣсно опускающихся въ рѣку гранитныхъ скалъ до 20 саж. высоты: ширина рѣки отъ 1 до 2 версты, паденіе въ ней воды у порога увеличивается до 4 арш. на версту. Длина порога до семи версты. Дно рѣки состоитъ изъ подводныхъ гранитныхъ скалъ, которые вершины образуютъ опасные воловопорты (уловы—по мѣстному выраженію). Вода, несаясь стремительно межъ скалъ, образуетъ посрединѣ рѣки такъ называемыя ворота—главный фарватеръ, котораго глубина колеблется между 1 и 4 саж.; но этотъ путь извиливается зигзагами между двумя рядами торчащихъ изъ-подъ воды скалъ, и еще за 8 вер. внизъ по теченію рѣки замѣтно идущее отъ порога волненіе. Кромѣ главныхъ воротъ, имѣются еще у лѣваго берега Ангара—«береговыя ворота», на которыхъ хотя теченіе тише и нѣтъ водоворотовъ, но фарватеръ мел-

ководенъ и непроходимъ для большихъ лодокъ. Ср. «Вст. геогр. общ.» 1855 г. № 4. «Сборн. историко-статист. свѣдѣній о Сибири», т. I, 1875 г.

Долгий парламентъ (Long parliament) — такъ называется парламентъ, созданный Карломъ I Стюартомъ осенью 1640 года, вступившій въ вооруженную борьбу съ этимъ королемъ, учредившій послѣ его казни республику (1649), распущенный въ 1653 г. Кромвель и созданный вновь въ 1660 г., когда Англія готовилась произвести реставрацію Стюартовъ (см. Великобританія, Карлъ I, Кромвель, Революція въ Англіи, Реставрація Стюартовъ). Въ 1637 г. произошло возстаніе Шотландіи, для подавленія коего Карлу I понадобились большія суммы денегъ. Созданный съ этою цѣлью весной 1640 г. парламентъ соглашался дать субсидію лишь подъ условіемъ отмены всѣхъ злоупотребленій послѣдняго времени и черезъ три недѣли былъ распущенъ. Когда Карлъ I потерпѣлъ неудачу и съ обращеніемъ своимъ къ одной верхней палатѣ, то былъ вынужденъ осенью созвать новый пар-

ламентъ, который и получилъ названіе долгаго. Каждый депутатъ привезъ съ собою петицію объ устраненіи какихъ-либо злоупотребленій; о томъ же поступило еще такъ много петицій, что дѣлая недѣля прошла лишь въ ихъ приемъ, разборъ и назначеніи сорока комиссій для ихъ подробнаго разсмотрѣнія и составленія по нимъ отчетовъ. Однимъ изъ первыхъ актовъ Д. парламента было составленіе списка чиновниковъ, приводившихъ въ исполненіе незаконныя предписанія правительства, и возбужденіе процесса противъ Страффорда, главнаго совѣтника Карла I. Парламентъ открылся 3 ноября, а 11-го Страффордъ былъ уже посаженъ въ Тауеръ. Двое другихъ министровъ успѣли спастись бѣгствомъ; Лаудъ, архіеп. кентерберійскій, былъ арестованъ (въ декабрь). Рѣшеніе суда по дѣлу Гамплена (см.) было кассировано, а корабельная податъ объявлена незаконною. Особымъ статутомъ было определено, что безъ согласія парламента корона не имѣетъ права ни на какіе сборы. По трехгодичному акту (triennial act) парламентъ долженъ былъ собираться по крайней мѣрѣ разъ въ три года и не распускаться ранѣе пятидесяти дней по открытіи засѣданій. Были уничтожены звѣздная палата и верховная коммиссія. Въ мартѣ 1641 г. почти единогласно прошелъ въ нижней палатѣ билль объ удаленіи епископовъ изъ верхней палаты. Процессъ Страффорда (конецъ марта и начало апрѣля 1641 г.) былъ возбужденъ противъ него по обвиненію въ государственной измѣнѣ. Стоя на конституціонной точкѣ зрѣнія, съ которой король не можетъ дѣлать неправды (the king cannot do wrong), Пимъ во всѣхъ злоупотребленіяхъ правительства обвинялъ Страффорда, подававшаго королю дурные совѣты. Подсудимый очень искусно защищался, указывая на то, что дѣйствія, вѣняемые ему въ вину, не подпадаютъ ни подъ одинъ парламентскій статутъ; и дѣйствительно, не было ни одного закона, который прилагалъ бы названіе измѣны къ посягательству на основные законы государства. Тогда парламентъ осудилъ Страффорда на основаніи билля of attainder; онъ былъ приговоренъ къ смертной казни. Карлъ I, сначала отказавшій въ утвержденіи билля, черезъ нѣсколько дней далъ свое согласіе на казнь. Затѣмъ парламентъ добился его соизволенія на билль, по которому парламентъ, созванный въ 1640 г., не могъ быть распушенъ иначе, какъ съ собственнаго на то согласія. Когда король задумалъ лично уладить дѣла въ Шотландіи, парламентъ отрядилъ наблюдать за нимъ Гамплена. Сначала, пока дѣло шло о прекращеніи злоупотребленій, въ Д. парл. господствовало замѣчательное единодушіе, и даже предложеніе о томъ, чтобы настоящій парламентъ не могъ быть распушенъ безъ собственнаго на то согласія, было сдѣлано будущими защитниками королевской прерогативы, несмотря на прямо революціонный характеръ этого предложенія. Но въ концѣ 1641 г. произошло образованіе въ парламентѣ особой королевской партіи, сторонники которой, желая остановиться на сдѣланныхъ пріобрѣтеніяхъ и сохранить старые законы о взаимныхъ отношеніяхъ вла-

стей, вовсе не были приверженцами абсолютизма, къ которому стремился самъ Стюарты. Многимъ другимъ гарантія, данная Карломъ, казались недостаточными, и, въ виду характера короля, они были правы; но, требуя еще большаго, они сходили съ почвы традиціонныхъ отношеній между тремя главными конституціонными силами. Событіемъ, которое впервые повело къ раздѣленію парламента на партіи, было внесеніе Пимомъ въ нижнюю палату «великой ремонстранціи». Въ формѣ петиціи къ королю былъ составленъ документъ, въ которомъ перечислялись старыя злоупотребленія, устраненныя парламентомъ, и указывались новыя затрудненія, встрѣчающіяся на его пути; въ сущности же это было нѣчто въ родѣ апелляціи на короля къ народу. Ремонстранція была принята большинствомъ 11 голосовъ (159 противъ 148) и представлена (1 декабря 1641 г.) королю, вернувшемуся изъ Шотландіи, но принята имъ холодно. Къ этому времени общественное возбужденіе достигло уже значительной силы. Въ защиту палаты составлялись въ графствахъ особыя общества. На улицахъ Лондона происходили волненія. Лондонское простонародье взялось защищать парламентъ, и когда однажды собравшуюся толпу обозвали «круглоголовыми» (groundheads, по тогдашней привычкѣ средняго сословія коротко стричь волосы, тогда какъ джентльмены отпускали волосы почти до плечъ), а круглоголовые стали называть «кавалерами» разныхъ авантюристовъ и солдатъ, стоявшихъ на сторонѣ короля, то клички эти мало-по-малу сдѣлались названіями обѣихъ партій. Карлъ I задумалъ нанести ударъ вождямъ оппозиціи — Пиму, Гамплену и еще тремъ членамъ палаты общины, а также одному лорду, — обвинивъ ихъ передъ верхней палатой въ государственной измѣнѣ за сношенія съ шотландцами и потребовавъ ихъ выдачи. Такъ какъ королевское требованіе, нарушавшее привилегію членовъ парламента, послѣднимъ не было уважено, Карлъ I на другой день (4 янв. 1642 г.) лично явился ихъ арестовать, подбиваемый къ тому особенно королевой, которой онъ обѣщалъ вернуться при ограниченномъ господномъ королевства. При извѣстіи о его прибытіи въ палату, пять членовъ, выдачи которыхъ онъ требовалъ, одновременно удалились. Не видя Пима на его обычномъ мѣстѣ, король нѣсколько разъ спрашивалъ, гдѣ онъ и его товарищи, но палата хранила глубокое молчаніе. Тогда онъ обратился съ вопросомъ своимъ лично къ спикеру палаты, но тотъ палъ передъ нимъ на колѣни и отвѣчалъ, что здѣсь у него нѣтъ ни глазъ, ни ушей, и что онъ можетъ видѣть и слышать лишь то, что прикажетъ ему палата. Разгнѣванный король замѣтилъ, что у него самого глаза не хуже, чѣмъ у другихъ, сталъ вглядываться въ лица членовъ палаты и, вполне убѣдившись, что между ними не было ни одного изъ палатерыхъ, сказалъ, что «хотя птицы и улетѣли, тѣмъ не менѣе онъ надѣется, что ихъ ему доставятъ, а не то онъ и самъ можетъ ихъ достать. Пимъ и Гамплентъ наши убѣжище въ Сити; ихъ королю не выдали, и когда Карлъ I возвращался во дво-

рець, въ народѣ кричали ему въ слѣдъ: «привилегія! Когда вскорѣ онъ узналъ о томъ, что пять членовъ съ торжествомъ намѣревались вернуться въ палату, онъ поспѣшилъ покинуть Лондонъ (начало января 1642 г.). Обѣ стороны готовились къ войнѣ; каждая изъ нихъ должна была собственно властью, безъ участія другой, составлять свое войско, и обѣ, такимъ образомъ, сошли съ легальной почвы конституціи, что вызвало удаленіе изъ парламента роялистской партіи (32 перовъ и 60 коммонеровъ), приверженцы которой надѣялись, однако, отклонить Карла I отъ его воинственныхъ намѣреній. Удаленіе ихъ изъ парламента только усилило послѣдній, возвративъ ему однородность состава. Въ то время у короля не было ни денегъ, ни оружія, тогда какъ парламентъ имѣлъ и то, и другое. Тѣмъ не менѣе, парламентъ сдѣлалъ попытку примиренія, предложивъ свои условія въ 19 параграфахъ. Эти парламентскія требованія 1642 г. замѣчательны тѣмъ, что главнѣйшія изъ нихъ осуществились въ XVIII столѣтіи, но не путемъ законодательныхъ актовъ, а путемъ, такъ сказать, возникновенія обычнаго государственнаго права, которое и до сихъ поръ сохраняетъ всю свою силу. Самое главное требованіе заключалось въ томъ, чтобы король бралъ себѣ совѣтниковъ по указанію парламента и ничего не предпринималъ безъ ихъ согласія. Назначеніе на другія важныя государственныя должности и возведеніе въ перы должно было совершаться лишь съ одобренія парламента; подъ контроль палатъ должны были быть поставлены браки въ королевской семьѣ и воспитаніе королевскихъ дѣтей; созваніе миллицъ также должно было зависѣть отъ парламента; требовались и церковныя реформы, въ пуританскомъ духѣ. — Когда стало ясно, что примиреніе невозможно, парламентъ выбралъ особый комитетъ общественной безопасности, въ составъ котораго вошла Пимъ и Гампденъ, а 12 июля 1642 г. было сдѣлано постановленіе о собраніи арміи «для защиты короля и парламента», подъ начальствомъ графа Эссекса, которому было поручено, посредствомъ сраженія или какимъ-либо инымъ способомъ, освободить короля отъ злокозненныхъ совѣтниковъ. Началась междоусобная война (см. Революція въ Англіи), во время которой образовалась новая сила — индепендентское войско, и выдвинулся его вождь, Оливеръ Кромвель. Среди самихъ круглоголовыхъ произошелъ разрывъ, имѣвшій и политическое, и релігиозное значеніе: между ними возникли двѣ партіи, изъ которыхъ одна желала сохранить въ Англіи конституціонную монархію, а другая — установить республику; вмѣстѣ съ этимъ и въ пуританизмъ проявилось два теченія — пресвитеріанское и индепендентское. Традиціей пресвитеріанъ была старая монархія, хотя и измѣненная новыми постановленіями, и прежде церковное единовѣріе, хотя и въ пресвитеріанской, а не въ епископальной формѣ; индепенденты же стояли за республику и релігиозную свободу. Сначала въ парламентѣ восторжествовали пресвитеріане, между прочимъ, благодаря союзу съ Шотландіей, заклю-

ченному Пимомъ передъ смертью (1643). По заключенному съ Шотландіей ковенанту (сент. 1643), англ. парламентъ обязался привести церкви трехъ королевствъ (Англіи, Шотландіи и Ирландіи) къ полному единообразію въ вѣрѣ, въ устройствѣ, въ культѣ и обученіи вѣрующихъ, и истреблять папизмъ, прелатство, суевѣріе и расколы. Побѣда пресвитеріанъ не могла быть, однако, прочною. Шотландская церковная система была несимпатична большинству націи, а индепендентами встрѣчена была прямо враждебно, какъ организція, отвергавшая свободу совѣсти отдѣльныхъ лицъ. Веденіе политическихъ дѣлъ пресвитеріанамъ также не было удачно. Они упорно держались фикціи, что ведутъ войну «за короля, королевство и парламентъ», а ихъ генералы, среди которыхъ были представители аристократіи, думали не столько о томъ чтобы нанести Карлу I рѣшительное пораженіе, сколько о томъ, чтобы принудить его къ переговорамъ о мирѣ. Выразителемъ общаго недовольства явился Кромвель, самъ членъ парламента и начальникъ кавалерійскаго отряда изъ индепендентовъ, одержавшаго важныя побѣды надъ королемъ. Вмѣстѣ съ Генри Венномъ (VI, 2), онъ внесъ въ палату билль о «самоотреченіи», по которому члены парламента, занимавшіе какія-либо военныя или гражданскія должности, должны были отъ нихъ отказаться. Послѣ долгихъ колебаній, парламентскіе генералы, въ апр. 1645 г., должны были уступить свое мѣсто главнокомандующему, взятому вмѣ парламенту — Ферфаксу, который дѣйствовалъ не иначе, какъ по указаніямъ Кромвеля. Реорганизованная имъ армія одержала рѣшительную побѣду при Незби (1645), и Карлъ I вынужденъ былъ удалиться къ шотландцамъ (1646). Между парламентомъ и арміей уже въ это время начинались несогласія, вслѣдствіе нетерпимости пресвитеріанъ. Зная объ этомъ, Карлъ I не особенно охотно шелъ навстрѣчу предложеніямъ, которыя ему дѣлалъ парламентъ (право парламента завѣдывать арміей и флотомъ въ теченіе двадцати лѣтъ, исключеніе роялистовъ, принимавшихъ участіе въ войнѣ, изъ государственной службы, введеніе пресвитеріанской церкви). Вскорѣ шотландцы выдали Карла I англійскому парламенту (1647). Армія окончила свое дѣло; она была нужна развѣ только для того, чтобы подавить ирландское возстаніе. Вотъ почему пресвитеріане могли теперь рѣшиться на такой шагъ, какъ распущеніе арміи «святыхъ» въ самой Англіи и удаленіе лучшей ея части въ Ирландію, подъ начальствомъ пресвитеріанскихъ генераловъ; вмѣстѣ съ тѣмъ офицерамъ предъявлено было требованіе присоединиться къ ковенанту. Армія не хотѣла повиноваться: фермеры и мелкие торговцы, составлявшіе настоящую ея силу и содержавшіе себя, большею частью, на собственный счетъ, говорили, что они не личныя, не наемники, которыхъ можно отправить на всѣ четыре стороны, какъ только надобность въ нихъ миновала, и что они не ранимы могутъ разойтись по домамъ, какъ лисицы по исполненіи своей миссіи. Этой миссіей, въ ихъ глазахъ, было завоеваніе свободы со-

вѣсти и улучшение государственнаго устройства. Когда представленіи арміи были отклонены парламентомъ, солдаты каждаго полка выбрали по два офицера въ особый совѣтъ адъютантовъ или ассистентовъ; послѣдній созвалъ общее войсковое собраніе, на которомъ было отвергнуто предложеніе парламента получить жалованіе и разойтись по домамъ. Военный отрядъ въ 500 человекъ овладѣлъ королевъ, (іюнь 1647), и армія двинулась къ Лондону. Въ ея рядахъ былъ и Кромвель. Парламенту было послано «смирненное представленіе» (humble representation), въ которомъ офицеры и солдаты просили дарованія вѣротерпимости и удаленія изъ палаты общинъ одиннадцати членовъ, съ вождемъ пресвитеріанъ Голлисомъ во главѣ, какъ людей, сорящихъ парламентъ съ войскомъ. Парламентъ долженъ былъ уступить: одиннадцать членовъ удалились, и назначена была особая коммиссія для разсмотрѣнія «смирннаго представленія». Съ другой стороны, сдѣланы были нѣкоторыя предложенія отъ имени арміи и Карлу I, находившемуся у нея въ плѣну — предложенія, изложенныя въ «актъ объ устройствѣ» (act of settlement). Это былъ цѣлый проектъ новой конституціи, подлежащей введенію въ странѣ послѣ ея замиренія и послѣ всеобщей почти амнистіи, которая ставила арміей въ число условий. Населеніе столицы было противъ индепендентовъ, требовало отъ парламента примиренія съ королевъ и рѣшительнаго введенія пресвитеріанства, и произвело безпорядки, вслѣдствіе которыхъ сторонники религіозной свободы въ палатѣ общинъ, съ Веномъ во главѣ, покинули Лондонъ, чтобы найти убѣжище въ арміи, а въ парламентѣ вновь заняли свои мѣста одиннадцать только что удалившихся членовъ. Результатомъ этого было вступленіе арміи въ Лондонъ, возвращеніе въ парламентѣ бѣжавшихъ изъ Лондона членовъ и новое изгнаніе 11 пресвитеріанъ (августъ 1647 г.). Между тѣмъ шотландцы поссорились съ Англійей, и въ ней самой зашевелились роялисты, что было на руку парламенту, тяготившемуся присутствіемъ арміи въ Лондонѣ. Когда она выступила въ походъ, палата общинъ, куда вновь вернулись вожди пресвитеріанъ, приняла громаднымъ большинствомъ законы о ереси и кощунствѣ, назначавшіе смертную казнь за эти преступленія, равно какъ законъ, грозившій тюремнымъ заключеніемъ за обнаруженіе католическихъ или индепендентскихъ возрѣній. Парламентъ спѣшилъ покончить переговоры съ Карломъ I; онъ готовъ былъ скорѣе потерять всѣ пріобрѣтенія, сдѣланныя за послѣдніе годы, чѣмъ подчиниться тому политическому порядку, за который стояли новые общественные элементы, составившіе силу индепендентской арміи. Примиренію помѣшало только ослѣпленіе и упорство короля. Вторая гражданская война противъ возставшихъ роялистовъ была непродолжительна; армія побѣдила и чувствовала свою силу. Въ главнѣйшей квартирѣ состоялся «великій совѣтъ» офицеровъ, подавшій парламенту (15 ноября 1648) новую ремонстрацію. Требуя уничтоженія монархіи и передача верховной власти «представителямъ народа», этотъ актъ добивался въ религіозномъ

вопросѣ свободы индивидуальной совѣсти отъ какой бы то ни было регламентаціи со стороны самихъ представителей народа. Въмѣстѣ съ этимъ армія выражала желаніе, чтобы виновники второй гражданской войны, въ томъ числѣ и король, подверглись судебному преслѣдованію. Парламентъ, однако, не сдавался и, заявивъ протестъ противъ арміи, захватившей короля, постановилъ, большинствомъ 140 голосовъ противъ 104, что прежніе отвѣты Карла I на его предложенія могутъ быть признаны удовлетворительными для дальнѣйшаго веденія мирныхъ переговоровъ. Тогда (6 декабря) произошла знаменитая «Прайдова очистка» парламента: въ согласіи со многими членами индепендентскаго меньшинства, полковникъ Прайдъ (Pride) исключилъ изъ парламента всю партію пресвитеріанъ, послѣ чего Д. парламентъ, лишенный множества своихъ членовъ, получилъ названіе «охвостья» (rump-parliament). Вскорѣ (23 декабря) и монархіи былъ нанесенъ ударъ: состоялось назначеніе особаго комитета для рѣшенія вопроса о судѣ надъ королевъ и другими главными виновниками второй гражданской войны, а затѣмъ (1 янв. 1649 г.) палата общинъ назначила чрезвычайный судъ надъ Карломъ Стюартомъ, бывшимъ королевъ. Двѣнадцать лордовъ, оставшихся въ верхней палатѣ, протестовали противъ этого, но общины не обратили вниманія на протестъ и 4 января 1649 года, въ духѣ требованій арміи, провозгласили слѣдующіе принципы новаго англійскаго государственнаго права: источникъ всякой власти, послѣ Бога, есть народъ; верховная власть въ націи принадлежитъ общинамъ, какъ избраннымъ народнымъ представителямъ; то, что общины объявляютъ закономъ, и есть законъ, хотя бы на то не было согласія короля или лордовъ. Наказана была новая государственная печать, со словами: «въ первый годъ милостіи Божіей восстановленной свободы». Судъ надъ королевъ кончился приговоромъ его къ казни, которая была совершена 30 янв. 1649 г., и въ Англии установлена была «республика безъ короля и лордовъ» (февр. 1649 г.), которой, однако, пришлось бороться съ большими внутренними затрудненіями (см. Революція въ Англии), хотя внѣшняя политика этой эпохи была блестящая (см. Кромвель). Во главѣ государства стоялъ Д. парламентъ, въ которомъ многіе видѣли лишь «хвостъ» настоящаго парламента: многіхъ его членовъ обвиняли въ томъ, что они обогащались при распродажѣ коронныхъ и церковныхъ имуществъ, при наложеніи сѣквестровъ на имѣнія роялистовъ и т. п.; тяготились, наконецъ, произволомъ парламентскихъ комитетовъ. Весьма естественно, что rump-parliament подвергался постояннымъ напакамъ въ тогдашней прессѣ. Между тѣмъ республиканская партія боялась новыхъ выборовъ. Генри Венъ, хорошо понимая ихъ необходимость, въ то же время находилъ нужнымъ, чтобы члены «охвостья» сохранили свои мѣста. Въ этомъ смыслѣ онъ составилъ билль о реформѣ (1650), въ которомъ вводились улучшения избирательной системы: многія незначительныя мѣстечки должны бы-

своего права; города, его не имѣли, были, наоборотъ, его получить, имъ распределеніи округовъ должны были получить большое количество избирателей; между тѣмъ армія давно уже требовала распущенія парламента, а победы ея были признаны его самымъ могущественнымъ орудіемъ въ государствѣ. Самъ Кромвель былъ принципіальнѣе всего противъ парламента, и ясно сознавалъ всю ненормальность положенія, благодаря которому меньшинство Д. парламента управляло страной. Было рѣшено, въ кратчайшій срокъ старому парламента распустить 3 ноября 1654 г., но что прежніе члены не должны утратить свои мѣста и въ новомъ парламента. Кромвель былъ недоволенъ такимъ положеніемъ вопроса: въ арміи продолжалось экономическое броженіе. 20 апрѣля 1653 г. Кромвель явился въ Вестминстеръ и занялъ свое мѣсто, поставивъ у дверей зданія солдатъ. Онъ произнесъ цѣлую обвинительную рѣчь противъ парламента, заявивъ, что Богъ послалъ богуе достойныя орудія для исполненія своей воли. Его перебили указаніемъ на оскорбительность такого тона, но Кромвель съ еще болѣею силою и страстностью продолжалъ свои обличенія, прямо обвиняя отдѣльных членовъ въ разныхъ порокахъ. «Вы не парламента, воскликнулъ онъ, а я положу конецъ вашимъ засѣданіямъ». Когда спикеръ отказался по его требованію покинуть свое кресло, Гаррисонъ, по знаку Кромвеля, открылъ двери, и въ залу вошли солдаты. «Вы сами меня къ тому принудили, кричалъ Кромвель во слѣдъ удалявшимся членамъ; а день и ночь молилъ Господа, чтобы онъ скорѣе лишилъ меня жизни, чѣмъ позволилъ на такое дѣло». Въ тотъ же день Кромвель далъ отчетъ въ своихъ поступкахъ собранію офицеровъ и отправился въ государственный совѣтъ. Предсѣдательствовалъ Кромвель: онъ заявилъ Кромвелю, что случившееся ему известно, но что никакая сила въ Ирландіи не можетъ распустить парламента, кромѣ самаго парламента. Протестовали и другіе члены государственнаго совѣта, но должны были подчиниться слѣдъ. Послѣ смерти Кромвеля и новыхъ неудачъ, приведшихъ къ оставкѣ его сына Ричарда, по желанію арміи, находившейся въ спорѣ съ новымъ парламентомъ (1659), спикеръ Д. парламента созвалъ вновь послѣдній, засѣлавшихъ въ немъ 1648 г. При помощи этихъ остатковъ Д. парламента ген. Монкъ и созвалъ въ 1660 г. «свободный парламента», произведшій революцію Стюартовъ.

Д. парламента имѣетъ то значеніе въ исторіи Англій, что, благодаря его энергіи, англійская конституція была ограждена отъ стремленій Стюартовъ къ абсолютизму и намѣчены были нѣкоторыя требованія, осуществленіе которыхъ въ XVIII в. положило начало современному парламентаризму, а индепендентская партія добивалась и осуществленія религіозной свободы.

Литература по исторіи Д. п. весьма обширна. Кромѣ соч. по исторіи англ. парламента пуританизма вообще и въ частности индепендентства, давно какъ и біографій дѣятелей эпохи

(Forster, «Statesmen of the commonwealth»), ср. Guizot, «Hist. de la révol. d'Angleterre» и его же «Hist. de la république d'Angleterre et de Cromwell» (перев. по рус.); Ranke, «Englische Gesch. vornehmlich im XVII Jahrh.»; Gardiner, «The two first Stuarts and the puritan revolution»; Forster, «The great remonstrance and его же «Arrest of the five members by Charles I»; A. Bissett, «Hist. of the Commonwealth in England from the death of Charles I to the expulsion of the long parliament by Cromwell». См. статьи М. М. Ковалевскаго «Кавалеры и круглоголовые» («Сѣв. Вѣстн.» 1892, VII—VIII) и «Родоначальники англ. радикализма» («Рус. Мысль», 1882, I—III).

Н. К.

Долговая книга—см. Кредитъ государственный.

Долговое отдѣленіе—см. Личное задержание и Несостоятельность.

Долговой документъ, актъ или Д. обязательство—выраженія, употребляемыя для обозначенія письменныхъ доказательствъ долговыхъ отношеній (см. Долгъ). По русскимъ законамъ всякій денежный долгъ, вытекающій изъ займа (см.), можетъ быть доказанъ лишь письменно (ст. 2031 и 2032, т. X, ч. 1); по другимъ законодательствамъ словесное заключеніе займа дозволяется лишь на очень незначительныя суммы. Отсюда важность Д. документовъ съ юридической точки зрѣнія. Вопросъ объ ихъ юридическомъ значеніи, однако, очень споренъ въ теоріи, какъ и въ практикѣ. Хотя, по современному воззрѣнію на договоры, сила послѣднихъ лежитъ лишь въ самомъ согласеніи, а не въ ихъ формѣ, почему письменная форма служить лишь къ облегченію доказательствъ состоявшагося согласенія, а не составляетъ существа самаго договора, — тѣмъ не менѣе существуетъ рядъ случаевъ, гдѣ письменная форма, какъ доказательство, не легко отличима отъ существа договора. Наиболее рельефнымъ примѣромъ служатъ такъ называемый абстрактный договоръ, т. е. такой, въ которомъ не указывается основаніе долга, а говорится лишь, что лицо А обязуется уплатить или состоятъ должнымъ въ такую-то сумму, безъ объясненія, за что. Такого рода договоры совершаются обыкновенно при окончаніи расчетовъ между сторонами, имѣвшими какія-либо юридическія отношенія и опредѣлившими взаимныя долковыя права и обязанности лишь при концѣ предпріятія, въ видѣ обязательства для одной стороны уплатить другой опредѣленную сумму, — или въ случаѣ такъ называемаго признанія долга, когда существованіе долга или его размѣры представлялись спорными. Сила этихъ договоровъ приурочивается именно къ послѣднему моменту выраженія воли одной стороны считать за собой долгъ въ известную сумму, такъ какъ это выраженіе ставится здѣсь взаимно неясныхъ предшествовавшихъ событій, которыя не могутъ быть приведены въ качествѣ основанія долга. Какъ скоро такое выраженіе облечено въ письменную форму, причемъ нѣтъ ницъ никакого иного доказательства состоявшагося выраженія воли, Д. документъ является не только доказатель-

ствомъ, но и основаніемъ долга. Согласно съ этимъ и въ некоторыя законодательства, допускающія абстрактный договоръ, требуютъ совершенія его на письмѣ, иногда въ опредѣленной формѣ. Далеко не въ всѣхъ юрсты и не въ всѣхъ законодательствахъ признаютъ, однако, силу такихъ договоровъ; неясно въ этомъ пунктѣ и римское право. Господствующимъ остается, согласно съ общимъ взглядомъ на современный договоръ, то мнѣніе, что договоръ дѣйствителенъ не въ силу письменнаго документа, а въ силу самыхъ оснований его заключенія, Д. же документъ является лишь доказательствомъ долга. Каждый Д. документъ, поэтому, можетъ быть оспариваемъ съ точки зрѣнія своей дѣйствительности и содержащагося въ немъ выраженія воли. Исключенія изъ этого правила должны подлежать специально обозначенію въ законѣ, что и имѣетъ мѣсто въ русскихъ гражданскихъ законахъ по отношенію къ крѣпостному заемному письму (ст. 2015 т. X, ч. 1-й; см. Заемъ) и векселю (V, 740—741). Объ остальныхъ видахъ Д. документовъ см. Заемъ и Цѣнные бумаги. Ср. Windscheid, «Lehrb. d. Pandecten» § 412, гдѣ указана и остальная литература; Побѣдоносцевъ, «Курсъ гр. права» (III, § 8).

Долговоля или **Долгая Воля**—дер. въ Луцкомъ у. Волынской губ. 50 дворовъ; 500 жителей; паровая мельница. Въ геологической литературѣ деревня эта извѣстна по метеорному камню, упавшему здѣсь 14 июня 1864 г. Онъ былъ неправильной формы, съ характерной бугорчатой поверхностью, тусклаго желѣзно-чернаго цвѣта. По внутреннему своему строенію этотъ метеоритъ относится къ такъ назыв. хондритамъ Густава Розе. Главная часть его хранится въ минералогическомъ кабинетѣ университета св. Владимира въ Киевѣ.

И. Т.

Долгово-Сабуровы—русскій дворянскій родъ. Предокъ ихъ, мурза Атувъ Андановичъ, выѣхалъ въ XIII вѣкѣ изъ большой Орды въ Ярославль, гдѣ принялъ крещеніе съ именемъ Бориса, а затѣмъ перешелъ во Владиміръ и былъ бояриномъ у вел. кн. Александра Невскаго. У него были внуки Матвій Осиповичъ, по прозвищу Долгій, и правнукъ Ѳеодоръ Матвѣевичъ, прозванный Сабуръ. Потомки послѣдняго приняли фамилію Д.-Сабуровыхъ. Василій Юрьевичъ Д.-Сабуровъ былъ въ 1580 г. воеводою въ Заводочѣ. Иванъ Ивановичъ убитъ при взятіи Казани 1550 г. Различныя вѣтви этого рода внесены въ VI и II части родословной книги Ярославской, Смоленской, Владимірской, Могилевской и С.-Петербур. губ. (Герб. II, 32 и VII, 75).

В. Р.

Долговременная Фортификація—см. Фортификація.

Долговременныя укрѣпленія—см. Фортификація.

Долговы—русскіе дворянскіе роды. Остафій Петровичъ Д. владѣлъ помѣстьями въ 1508 г. Олимпій Купріяновичъ Д. пожалованъ вотчинами въ 1679 г. Его потомство внесено въ VI и II части родословной книги Вологодской губ. Остальные роды Д., числомъ 23, позднѣйшаго происхожденія.

В. Р.

Долговѣчность растений.—Особа или такъ называемые индивиды въ царствѣ растений далеко не столь рѣзко обособлены другъ отъ друга, какъ то замѣчается у высшихъ животныхъ. Поэтому и понятіе о Д. растений не совпадаетъ съ тѣмъ же понятіемъ въ приложеніи къ высшимъ животнымъ. Дерево, представляющее собою наиболѣе сложное растеніе, есть собственно не одна особь, а собраніе весьма многихъ, часто почти безчисленныхъ, особей, соединенныхъ между собою общимъ стволомъ, значительная часть котораго уже не живеть, а служитъ лишь общему подпорку. Каждый побѣгъ, произшедшій изъ одной единственной почки, можетъ съ полнымъ правомъ считаться особью, что явствуетъ изъ присущей ему возможности отдѣляться естественно или искусственно отъ несущаго его ствола и давать начало новому растенію. Наконецъ и самый побѣгъ не представляетъ полной простоты, ибо онъ состоитъ изъ колынь, которыя нерѣдко могутъ другъ отъ друга быть отдѣлены (естественно или искусственно) и разрастаться въ новую особь. Такимъ образомъ въ царствѣ растений слѣдуетъ принимать особы разныхъ порядковъ: сложные (прим. вѣтвистое дерево), простые (прим. невѣтвистый побѣгъ) и простѣйшія (колыно или междоузліе). Сказанное должно постоянно имѣть въ виду при оцѣнкѣ Д. растений, также, какъ и при оцѣнкѣ Д. животныхъ низшихъ животныхъ, напр. полиповъ. Въ описательной ботаникѣ, а также и въ практикѣ рѣчь идетъ постоянно о сложной особи. Это получаетъ свой логическій смыслъ въ томъ отношеніи, что и сама сложная особь имѣетъ, подобно простѣйшей, свое начало и конецъ, рожденіе и смерть. Тутъ опять замѣчается глубокое различіе между сложнѣйшими формами растительной и животной жизни. Дѣло въ томъ, что жизнь сложнаго животнаго, протекающая даже при самыхъ благоприятныхъ условіяхъ, заканчивается черезъ опредѣленный періодъ времени по причинѣ постепеннаго ослабленія его физиологическихъ отвлеченій; напротивъ того, дерево, при благоприятныхъ условіяхъ, можетъ продолжать свое существованіе безраздѣльно, именно вслѣдствіе того, что оно представляетъ собою цѣлую колонію органически связанныхъ между собою простыхъ особей. Такъ громадный ортавскій драконникъ, коему насчитывалось до 6000 лѣтъ, погубъ въ 1868 г. не отъ старости, а отъ сломившей его бури; онъ до самаго конца цвѣлъ и приносилъ плоды. Итакъ во внутреннемъ строеніи растенія наиболѣе сложнаго не заключается еще причины смерти. Это свойство ослабляется съ упрощеніемъ самой особи, при чемъ усиливается ея живучесть. Такъ назшія растенія могутъ нерѣдко раздробляться безъ вреда для продолженія жизни на незначительные участки. Другія, какъ, напр., ляшайники, могутъ сохранять жизнненность на долгіе годы, въ совершенно сухомъ видѣ. Листо-стебельныя растенія, т. е. снабженныя стеблями и листьями, прежде всего могутъ раздѣляться на 2 большія группы по продолжительности своей жизни: на *однолѣтнія* и *многолѣтнія*. Первыя совершаютъ весь кругъ

своего развитія въ теченіе одного лѣта, которое относительно каждаго вида можетъ тянуться различное число мѣсяцевъ—это настоящія *яровыя* растенія, — примѣромъ служатъ наши яровые хлѣба (овесъ, ячмень, гречиха, сурьпка и проч.). Такъ называемыя *озимыя* растенія собственно относятся сюда же, ибо на зиму они замираютъ и періодъ ихъ активной жизни продолжается немногимъ больше, чѣмъ періодъ жизни яровыхъ. Это наглядно проявляется тѣмъ, что одинъ и тотъ же хлѣбъ (пшеница, рожь и пр.) можетъ быть яровымъ и озимымъ, а также тѣмъ, что яровой хлѣбъ (напр., пшеница) можетъ черезъ одно поколѣніе превратиться въ озимый и наоборотъ. Кроме того, всѣ растенія раздѣляются на такъ называемыя *монокарпическія*, приносящія плоды однажды во всю жизнь и *поликарпическія*, приносящія плоды повторительно съ году на годъ. Къ числу первыхъ относятся, очевидно, всѣ однолѣтнія. Монокарпическія многолѣтнія отличаются тѣмъ, что жизнь ихъ продолжается определенное число лѣтъ, а именно до принесенія плодовъ и сѣмянъ. Одни изъ нихъ живутъ только 2 года—это настоящія двулѣтнія или, вѣрнѣе, двугоднія; таковы многія изъ нашихъ огородныхъ и садовыхъ, напр. наперсточная трава (*Digitalis*), просвириакъ (*Achaea, Malore*). Въ первый годъ послѣ посѣва они даютъ только укороченные стебли съ пучкомъ листьевъ, а во второй, выпускаютъ изъ прозимовавшаго стебля побѣгъ, приносящій цвѣты и плоды; по принесеніи плодовъ они отсыхаютъ отъ верхушки стебля до верхушки корня. Другія возрастаютъ до принесенія цвѣточныхъ побѣговъ гораздо дольше, нѣкоторыя до 25 лѣтъ и болѣе. Къ числу послѣднихъ относятся древовидныя, а именно пальмы, достигающія иногда весьма значительныхъ размѣровъ; такъ знаменитая своими огромными опахальными листьями *Coqurpa imbrasilifera* только черезъ 25 лѣтъ, образовавъ колonoобразный стволъ футовъ въ 50 и выше, выпускаетъ изъ верхушки своей гигантское соцвѣтіе, содержащее многія тысячи цвѣтовъ. По отцвѣтении все растеніе погибаетъ. То же замѣчается у саговой пальмы (*Sagus Rumphii*). Эти 2 примѣра ясно указываютъ на то, что причина смерти растенія заключается въ истощеніи его ради произведенія плодущаго побѣга: короткий, но толстый стволъ саговой пальмы содержитъ въ своихъ тканяхъ массу крахмала, сохраняющагося въ немъ до цвѣтѣнія; весь этотъ крахмалъ, идущій, между прочимъ, на приготовленіе *саго* (см.), быстро исчезаетъ съ образованіемъ огромнаго соцвѣтія. Гораздо болѣе многолѣтнихъ, поликарпическихъ. Сюда относятся не только деревья и деревянистыя растенія вообще (см.), но также многія тысячъ травъ, которыя могутъ называться коротко *многолѣтниками* (*plantae perennes, Stauden* у нѣмцевъ). Какъ тѣ, такъ и другія прежде достиженія цвѣтѣнія или, какъ говорятъ, періода половой зрѣлости, приносятъ въ продолженіе нѣсколькихъ лѣтъ одни только питающіе побѣги, т. е. стебли съ листьями; число такихъ приготовительныхъ годовъ, хотя въ общихъ чертахъ и определенное относительно каждаго вида, но оно колеблется не только по

породамъ, но и подъ вліяніемъ климатическихъ, почвенныхъ и даже культурныхъ условій. Многолѣтнія травы зимуютъ и переживаютъ вообще съ году на годъ помощью своихъ подземныхъ стеблевыхъ частей (см. Стебель): луковицъ, шишекъ, особенно же корневищъ, т. е. подземныхъ стеблей. Всѣ эти части содержатъ въ себѣ большое количество, накопленныхъ въ продолженіе лѣта, питательныхъ запасныхъ веществъ, напр., крахмала. На слѣдующій годъ весь этотъ запасъ идетъ на образованіе надземныхъ побѣговъ, но корневище продолжаетъ возрастать и вѣтвится подъ землею своими верхушечными, самыми молодыми частями; съ задней части такое корневище постепенно отгниваетъ. Такимъ образомъ данная особь многолѣтней травы можетъ существовать въ теченіе многихъ сотенъ лѣтъ; если вѣтвистыя условія не мѣняются, то нѣтъ причины погибать и растенію, — такъ наши ковыли (см.) и тырсы (см.), покрывающіе еще и до сихъ поръ нѣкоторыя дѣйствительныя степи Россіи и Сибири, представляютъ собою, по всей вѣроятности, тѣ же особи, которыя топтали древнѣйшіе кочевники временъ Александра Македонскаго и даже доисторическихъ эпохъ. Ясно, однако же, что теперь живущіе многолѣтники суть въ дѣйствительности только младшіе побѣги того многолѣтнстаго подземнаго дерева, старѣющія части котораго давно истѣбли, и мы вмѣстѣ передъ собою яркій примѣръ столь постепеннаго перехода отъ жизни къ смерти, при которомъ нельзя рѣзко отдѣлать эти 2 момента въ бытіи организма. Если подземное корневище прочно, деревянисто, то оно уже составляетъ переходъ къ воздушнымъ стволамъ кустарниковъ и деревьевъ, у которыхъ древнія и старыя части, какъвы сердцевины и окружающіе ее слои древесины, иногда въ числѣ сотенъ и тысячъ, хотя и представляются мертвыми, но не разрушаются и даже служатъ механической основой и связью всему растенію. Собственно говоря, только одни деревянистыя растенія заслуживаютъ вполнѣ названія истинно многолѣтнихъ. Они то и достигаютъ глубокой древности, получая притомъ и огромные размѣры. Выше упомянуто уже о 6000-лѣтнемъ драконникѣ. Боабабы достигаютъ также долговѣчности въ нѣсколько тысячъ лѣтъ. Извѣстны 1000-лѣтніе дубы, липы, тиссы, 5—6-тысячелѣтнія великовѣковые (см.); около Гильдесгейма есть даже 800-лѣтняя роза. Размѣры деревьевъ въ жаркихъ и теплыхъ и хорошо орошенныхъ странахъ бывають нѣрѣдко столь значительны, что имъ приходится приписывать по меньшей мѣрѣ 1000-лѣтній возрастъ: такими бывають каштаны, чинары, пихты, буки; имѣются даже древнія виноградныя лозы и плющи, коимъ по сто лѣтъ и болѣе. Въ описательныхъ ботаническихъ сочиненіяхъ для краткаго обозначенія Д. растеній употребляются слѣдующіе знаки: ☉ — однолѣтнее растеніе, ☾ — двулѣтнее, ♀ (юпитеръ) — многолѣтняя трава, ♄ (сатурнъ) — кустарникъ, ☿ — дерево.

А. Бекетовъ.

Долговѣчность, или продолжительность жизни организма, стоитъ въ прямой заки-

смости отъ способности организма сопротивляться естественному и нормальному процессу старѣнія, имѣющему неизбежнымъ результатомъ смерть организма. Для пониманія явленій Д. необходимо ознакомиться съ процессомъ старѣнія и его причинами. У человѣка старость выражается извнѣ болѣе или менѣе общезвѣстными признаками: на кожѣ, вслѣдствіе исчезновенія подкожнаго жира, образуются постоянныя складки или морщины; пигментированные волосы замѣняются новыми, лишенными пигмента, но избыточными пузырьками воздуха и потому кажущимися бѣлыми, т. е. сѣдыми; ткани многихъ органовъ подвергаются различнаго рода перерожденію, теряютъ упругость и пропитываются известью; особенно важныя измѣненія происходятъ въ сосудистой системѣ, гдѣ различныя части стѣнокъ сосудовъ подвергаются особымъ измѣненіямъ, носящимъ названіе артерioskлероза, и ведущимъ, между прочимъ, къ отложенію въ стѣнкахъ сосудовъ извести и потерѣ ими упругости; кости утончаются или сливаются съ сосѣдними въ одну общую массу; утонченіе межпозвоночныхъ хрящей вызываетъ измѣненіе изгиба позвоночника и уменьшеніе роста; хрящи окостѣваютъ или пропитываются известью. Точно также болѣе или менѣе глубокимъ, по большей части атрофическимъ измѣненіямъ, подвергается мышечная система, органы дыханія, пищеваренія, выдѣленія и воспроизведенія, что ведетъ къ измѣненію и упадку соответственныхъ функций организма. Слабѣютъ органы чувствъ, а мозгъ, по мнѣнію нѣкоторыхъ, съ 45 лѣтъ уже начинаетъ убывать въ вѣсѣ и въ 60 лѣтъ эта убыль весьма замѣтна. Не трудно видѣть, что всѣ эти процессы носятъ общій характеръ упадка функциональной дѣятельности органовъ, стоящей по большей части въ зависимости отъ атрофіи этихъ органовъ, и эти процессы имѣютъ настолько непреложный характеръ, что мы можемъ думать только о ихъ замедленіи, но не объ устраненіи. Причину этой непреложности принимаютъ различно. Съ точки зрѣнія борьбы за существованіе, умираніе организмовъ уже достаточно пожившихъ и замѣна ихъ новыми безспорно выгодна для вида: каждый организмъ въ теченіе своей жизни подвергается нападенію паразитовъ, враговъ и соперниковъ по борьбѣ, случайнымъ механическимъ поврежденіямъ, болѣзнямъ и т. п. Всѣ эти обстоятельства ведутъ къ поврежденію различныхъ частей организма. Хотя всѣ организмы, въ различной мѣрѣ обладаютъ способностью возобновлять утраченныя части и поврежденныя ткани, но эта способность все-таки не можетъ, какъ показываетъ наблюденіе, уравновѣсить вышеупомянутыхъ потерь, а потому, при безконечной продолжительности жизни, земля въ концѣ концовъ населилась бы калѣками, что крайне невыгодно было бы для жизни видовъ. Такъ приблизительно рассуждаетъ Вейсманъ (Weismann, «Ueber die Dauer des Lebens», Jena 1882 s. 27—28), но въ то же время онъ категорически заявляетъ, что ближайшей причиной старѣнія и смерти является *ограниченная способность*

клетокъ нашего тѣла къ размноженію. Наше тѣло, какъ извѣстно, не представляетъ собой чего-либо прочнаго и неизмѣннаго съ точки зрѣнія его состава. Наоборотъ, одніи частички клетокъ подвергаются процессу разрушенія подъ вліяніемъ окисленія, другія создаются заново; точно также и самыя клетки далеко не вѣчны: одніи изъ нихъ умираютъ и замѣняются другими, происшедшими путемъ дѣленія клетокъ предыдущаго поколѣнія. Наконецъ, все безчисленное множество клетокъ, входящихъ въ составъ нашего тѣла, въ сущности произошло дѣленіемъ одной клетки: оплодотвореннаго яйца. Если бы способность клетокъ къ дѣленію была неограниченной, то организмъ не зналъ бы процесса старѣнія и смерть не была бы неизбежностью.

Кажется, что возможно подойти къ вопросу и съ другой стороны. Бюкли и Вейсманъ указали на характерную особенность простѣйшихъ одноклеточныхъ существъ, а именно ихъ безсмертіе. Какъ извѣстно, эти организмы обладаютъ способностью размножаться исключительно дѣленіемъ или при помощи процессовъ съ дѣленіемъ равнозначущихъ. По мнѣнію названныхъ авторовъ, простѣйшія умираютъ въ силу внѣшнихъ вліяній, а не въ силу необходимости.

На дѣлѣ же такая способность къ дѣленію далеко не безгранична. Мопс (см. двѣ обширныя статьи Мопса, въ «Arch. de Zool. expérim.», v. VI et VII, 1888—1889) показалъ, что инфузоріи обладаютъ способностью къ размноженію дѣленіемъ въ весьма различной степени. Стилонихія можетъ дѣлиться около 6 разъ въ теченіи сутокъ и если бы это дѣленіе было безгранично, то, несмотря на то, что ростъ этой инфузоріи не превышаетъ 0,160 мм, въ концѣ седьмого дня потомство одной инфузоріи вѣсило бы 1 кило; черезъ нѣсколько дней вѣсѣ потомства стилонихій былъ бы равенъ вѣсу земного шара, и въ концѣ нѣсколькихъ мѣсяцевъ объемъ этого всего потомства превзошелъ бы все, что можетъ представить наше воображеніе: солнце при сравненіи съ этой массой было бы небольшою песчанкой.

Но даже, если бы и могли доставить такому потомству необходимый питательный матеріалъ, все-таки дѣло бы не дошло до этого, ибо уже 130 поколѣнья стилонихій вчетверо меньше нормальнаго. Начиная съ сотога поколѣнья стилонихіи обнаруживаютъ стремленіе къ конъюгаціи, т. е. такому процессу, который приводитъ къ попарному временному слиянію отдѣльныхъ особей, при чемъ они обмѣниваются частями своихъ ядеръ. Этотъ процессъ является прообразомъ оплодотворенія высшихъ многоклеточныхъ животныхъ и стремленіе къ нему или «конъюгаціонная эпидемія» начинается у разныхъ видовъ въ различномъ поколѣніи. Если усиленно кормить инфузорій, то можно ослабить это стремленіе и заставить ихъ продолжать размножаться попрежнему дѣленіемъ, при чемъ у стилонихій приблизительно на 230 поколѣнія исчезаетъ всякій позывъ къ конъюгаціи, но зато ростъ потомства уменьшается, они теряютъ мерцательныя рѣснички, появляются

иногда особи безъ ядра, безъ котораго не можетъ существовать болѣе или менѣе продолжительное время ни одна клѣтка, какъ показываютъ опыты Нусбаума и Грубера надъ тѣми же инфузоріями; однимъ словомъ, начинается *старческое вырожденіе*, которое приводитъ къ появленію выродковъ, уже не дающихъ потомства. Мы должны принять вмѣстѣ съ Мона, Гертвигомъ и др., что клѣтка, будетъ ли то инфузорія, или яйцо высшаго животнаго, нуждается, для успѣшности размноженія, во временномъ или окончательномъ соединеніи съ другой клѣткой, т. е. въ конъюгаціи или оплодотвореніи. Мы не знаемъ, почему это такъ, но фактъ очевиденъ самъ по себѣ. Нетрудно видѣть, что элементы, входящіе въ составъ организма, находятся именно въ такихъ условіяхъ, когда конъюгація для нихъ невозможна: все это специализированныя, по большей части неподвижныя клѣтки, утратившія свои первоначальныя свойства и сложившіяся въ ткани. Только обладающіе самостоятельной подвижностью лейкоциты или бѣлая кровяныя клѣтки могли бы конъюгировать, но и они уже специализировались въ достаточной степени. Ткани наши заранѣе обречены, подобно инфузоріямъ, лишеныя возможности конъюгировать, на постепенное и неуклонное вымирание. Въ этомъ причина старѣнія и его конечнаго результата—смерти.

Единственныя клѣтки нашего тѣла, предназначенныя для конъюгаціи, это—*половыя*. Онѣ то и являются бессмертными въ видѣ дальнѣйшаго потомства (Ванъ-Венедень). Во всякомъ случаѣ нарушенія, происходящія при дѣленіи клѣтокъ, вѣроятно, *качественнаго*, а не *количественнаго* характера (Шимкевичъ, «Вѣстн. Ест.», № 9, 1893).

Перейдемъ теперь къ частностямъ. Голая цифрова даяныя, конечно, мало поучительны. Тѣмъ болѣе, что относительно Д. многихъ животныхъ, какъ напр., иглокожихъ, червей и др. нѣтъ никакихъ наблюденій, и весьма вѣроятно, что между колоніальными и даже одиночными беззвероночными, а особенно безкиспечными животными мы найдемъ весьма долговѣчныхъ животныхъ. Извѣстно, что одна актинія прожила въ аквариумѣ эдинбургскаго зоологическаго сада 61 г. По отношенію къ человѣку данныя уже настолько обстоятельны, что мы можемъ разсматривать *среднюю, нормальную и предѣльную* долговѣчность. Среднюю Д. опредѣляютъ или по возрасту умершихъ въ данный періодъ или другими путями. Упомянемъ еще о приемѣ опредѣленія средняго числа между числомъ рожденій и числомъ смертей. Въ Саксоніи 1 рожденіе приходится на 24,82, и 1 смерть на 34,12 жит. Среднее арифметическое этихъ цифръ 29,47—и будетъ представлять среднюю Д. въ Саксоніи. Въ Пруссіи такимъ путемъ опредѣляется средняя Д. 31,10; въ Австріи 28,19; въ Англіи 36,92; во Франціи 40,34; въ Швеціи 40,66; въ Норвегіи—43,64. Эти цифры, конечно, не представляютъ собой нормальной Д. Для опредѣленія послѣдней нужно прибѣгнуть къ вѣному прѣму. Численное отношеніе смертей въ зрѣломъ возрастѣ увеличивается, начиная отъ 50-лѣтняго возраста, и возрастаетъ къ 72 годамъ, когда оно достигаетъ максимумъ,

а послѣ этого сразу падаетъ. Поэтому Бертальонъ принимаетъ за нормальный возрастъ 72 г., ибо пережившія его лица представляютъ рѣдкія, совершенно исключительныя явленія, что и обозначается численнымъ паденіемъ смертей за предѣлами этого возраста. Насколько же эти уклоненія могутъ удалиться отъ нормы, видно изъ слѣд. предѣловъ: въ Англіи извѣстны случаи достиженія 144 лѣтъ (одинъ солдатъ, умершій въ 1757 г.), 146 (матрость Дракенбергъ), 152 г. и 9 мѣсяцевъ (Томасъ Парръ), 169 лѣтъ (Генкинъ, умершій въ 1670 г.) и 185 лѣтъ (епископъ Кентигеръ или иначе св. Мунго); такого же возраста (185 л.) достигъ умершій въ 1724 г. въ Венгріи Петръ Квартентъ. Если внести въ библейскія сказанія то допущеніе, что годъ до Авраама равнялся 3 мѣсяцамъ, а до Иосифа—8-ми, какъ это теперь принимаютъ, то окажется, что Иосифъ дожилъ до 110, Сарра 127, Іаковъ 168, Исаакъ 180, Авраамъ 175, а Мафусаилъ жилъ немного болѣе 200 лѣтъ. Повидимому, однако, 185 л. надо считать предѣльной цифрой. Во всякомъ случаѣ предположеніе о болѣе продолжительности жизни древнихъ—ни на чемъ не основано. Процентное отношеніе 90 лѣтнихъ старцевъ къ общему числу населенія въ различныхъ странахъ не одинаково: въ Норвегіи 0,09%; въ Греціи 0,09%; въ Англіи 0,07%; въ Италіи 0,06%; въ Бельгіи 0,05%; въ Нидерландахъ, Австріи и Франціи 0,04%; въ Швейцаріи и Германіи 0,03; въ Испаніи 0,02. Цифры средней Д., а равно и процентное отношеніе переживающихъ норму старцевъ колеблются, конечно, въ зависимости отъ различныхъ условій. Проф. Тархановъ даетъ слѣд. картину этихъ вліяній: 1) главнымъ опредѣлителемъ Д. является наследственность. Извѣстны примѣры семей, гдѣ долговѣтіе передавалось изъ поколѣній въ поколѣнія въ теченіе нѣкотораго времени; 2) женщины вообще долговѣчнѣе мужчинъ, что зависитъ, повидимому, не только отъ разницы въ образѣ жизни, но и отъ конституціи организма; 3) расовыя отличія безусловно имѣютъ большое значеніе; наиболѣе долговѣчны изъ европейцевъ славяне, что особенно видно въ Австріи, гдѣ процентъ столѣтнихъ старцевъ гораздо болѣе въ славянскихъ провинціяхъ, нежели въ немецкихъ и венгерскихъ; въ Россіи въ 1877 г. умерло 236 ч. старцевъ отъ 101—105 лѣтъ, а 1878—307; въ 1879—368; въ Петербургѣ (въ 1881) на миллионъ приходится 18 старцевъ, каковое отношеніе въ 56 болѣе такового въ Зап. Европѣ. 4) Человѣкъ обладаетъ замѣчательной способностью приспособляться по отношенію Д. къ условіямъ, и примѣры долговѣтія можно найти во всѣхъ странахъ и во все времена; однако, жизнь на гористыхъ островахъ и полуостровахъ съ чистымъ, ропнымъ морскимъ воздухомъ средней влажности, наиболѣе благоприятствуетъ Д. Къ часу такихъ мѣстностей надо отнести Норвегію, Грецію, Пиринеи, нагорныя мѣстности Англіи и Шотландіи; 5) изъ всѣхъ профессій—земледѣльческая самая благоприятная для продленія жизни. 6) Д. является скорѣе удѣломъ немущихъ классовъ, нежели классовъ болѣе достаточныхъ и болѣе извѣженныхъ. По числу

83 лѣтнихъ старцевъ во Франціи за земледѣльцами слѣдуютъ поденщики. Въ Пруссіи 91 лѣтніе старцы принадлежатъ исключительно почти къ немужскимъ классамъ и болѣе половины ихъ живетъ въ домахъ призрѣнія. 7) Образъ жизни индивида имѣетъ настолько большое значеніе, что можетъ побѣдить наследственную недолговѣчность и, наоборотъ, сократить жизнь человѣка наследственно долговѣчнаго. Примѣромъ того, что можетъ сдѣлать образъ жизни, въ этомъ отношеніи, можетъ служить венеціанецъ Корнаро (1467—1566), который къ 40 годамъ невоздержной жизнью совершенно распаталъ и безъ того отъ природы не обывавшій Д. организмъ, а измѣнивъ образъ жизни настолько, что вся его дневная порція состояла изъ 24 лотовъ пищи, при соблюденіи строгой регулярности во всемъ, не дожилъ нѣсколькихъ дней до 100 л. 8) Характерны для долговѣчныхъ людей хорошее физическое сложеніе, нераздражительная нервная система, высшая воспроизводительная способность, оптимистическій взглядъ на жизнь, ровный темпераментъ и безстрашіе передъ смертью. Нормальнымъ возрастомъ для человѣка проф. Тархановъ признаетъ не 72 г., а 100 лѣтъ.

Тотъ же авторъ слѣд. образомъ формулируетъ условія, болѣе благоприятствующія Д. 1) Наиболѣе благоприятно для дѣятельности органовъ является смѣна покоя и работы, ибо какъ абсолютный покой, такъ и усиленная функція ведутъ къ органическому перерожденію. 2) Для поддержанія здоровья организма требуется разнообразное упражненіе его функцій, какъ умственныхъ, такъ и физическихъ. 3) Съ ослабленіемъ силъ организма въ старости слѣдуетъ облегчать выпадающую на долю каждаго органа работу, а душевный покой—одно изъ главныхъ условій, особенно въ старости, для правильнаго теченія функцій. Правильностью и регулярностью брачнаго образа жизни сравнительно съ холостымъ состояніемъ Бергманъ объясняетъ тотъ фактъ, что смертность холостыхъ превышаетъ смертность женатыхъ, а смертность вдовыхъ—такую холостыхъ; санитарными условіями можетъ быть объясненъ тотъ фактъ, что смертность въ городахъ больше, чѣмъ въ деревняхъ, а въ городахъ съ лучшимъ санитарнымъ состояніемъ, какъ Парижъ, Лондонъ,—меньше, чѣмъ въ центрахъ съ худшимъ санитарнымъ состояніемъ, какъ Прага, Неаполь, Петербургъ и др. Если допустить, что санитарн. условія годъ отъ году улучшаются, что гигиеническія познанія проникаютъ мало-по-малу въ массу, что самая масса переходитъ хотя медленно, но неуклонно къ лучшимъ условіямъ существованія, то мы вправѣ ожидать въ общемъ увеличенія средней цифры Д., а можетъ быть и повышенія нормальной Д. Такъ, напр., если считать среднюю Д. по возрасту умершихъ, то въ 1806—1810 гг. она равнялась во Франціи 31 году 6 мѣс., въ 1826—1830 годахъ—32 г. 5 мѣс.; въ 1841—1845 гг.—35 годамъ; 1851—1855—36 годамъ 8 мѣс.; въ 1866—76 гг.—37 годамъ и 3 мѣс.; въ 1877—86 гг.—40 годамъ и 2 мѣсяцамъ. Положимъ, это повышеніе отчасти обязано своимъ происхожденіемъ умень-

шенію рождаемости во Франціи; но оно стоитъ въ связи и съ уменьшеніемъ дѣтской смертности, а равно и съ увеличеніемъ Д. Процентное отношеніе лицъ, переживающихъ 20-лѣтній возрастъ (на 100 рождений) увеличилось во Франціи съ 1820 года по 1890 отъ 59,5 до 63,0 (Turquan, «La vie moyenne en France» «Rev. Sc.», 1892, vol. 50 № 26). Трудно сказать, будетъ ли дѣло продолжаться такимъ образомъ, или человечеству предстоитъ борьба съ неумолимымъ факторомъ—вырожденіемъ, которымъ пугаютъ насъ антропологи. Перейдемъ къ вопросамъ, касающимся Д. животныхъ, разобранныхъ весьма обстоятельно Вейсманомъ. Бюффонъ и Флурансъ полагаютъ, что Д. животного стоитъ въ прямой зависимости отъ времени его роста, при чемъ для полученія цифры нормальной Д. Бюффонъ умножилъ цифру лѣтъ, въ теченіе коихъ происходитъ ростъ организма, на 7, а Флурансъ на 5. Къ человѣку это еще, до извѣстной степени, примѣнимо, если принять періодъ роста въ 20 л., а нормальную долговѣчность—100 лѣтъ; но лошадь, періодъ роста которой 4 года, живетъ до 40 и 50 лѣтъ. Говоря, вообще, чѣмъ крупнѣе животное, тѣмъ медленнѣе его ростъ. Лейкартъ и Спенсеръ обратили вниманіе на то обстоятельство, что при увеличеніи поверхности органовъ питанія въ квадратѣ, масса тѣла животного увеличивается въ кубѣ, и слѣд. у животного большаго объема количество пищевыхъ средствъ, остающееся за покрѣпѣмъ расходовъ на поддержаніе жизнедѣятельности организмъ а и могущее идти на ростъ животного, значительно меньше, чѣмъ у животного малой величины. Поэтому понятно, что крупному животному нужно больше времени для роста не только потому, что оно велико (а быстрота роста и размноженія кѣттокъ имѣетъ, конечно, свой предѣлъ), но и потому, что ростъ такого животного идетъ медленнѣе. Слѣдовательно, связь между ростомъ и Д., такъ сказать, побочная и стоитъ въ зависимости отъ отношенія между величиной и Д. Дѣйствительно, крупныя животныя болѣе долговѣчны, что особенно бросается въ глаза при сравненіи животныхъ родственныхъ между собою: китъ можетъ жить до 300—400 лѣтъ, слонъ до 200 лѣтъ и болѣе; верблюдъ до 100, а носорогъ и бегемотъ до 70 или 80 лѣтъ, тогда какъ лошадь живетъ 40 лѣтъ, быкъ—20, осѣлъ—12, собака—15, кошка—7—8, кроликъ—5 лѣтъ. Изъ птицъ болѣе долговѣчны вороны (до 100 лѣтъ), орлы, коршуны, попугаи, гуси, лебеди—вообще же крупныя формы. Гумбольдтъ рассказываетъ въ «Картинахъ природы» о старомъ попугаѣ, жившемъ у феноксихъ водопадовъ, про котораго сложилась у индейцевъ легенда, что онъ говоритъ на языкѣ, отжившаго племени, а потому его никто не понимаетъ. Въ Вѣнѣ одинъ орелъ прожилъ въ неволѣ 104 года. Въ 1792 г. былъ пойманъ соколъ, пущенный на волю съ надписью на кольцѣ Яковомъ англ. въ 1610 г., слѣдоват., соколъ былъ 182 лѣтъ; одинъ бѣлоголовый коршунъ прожилъ въ вѣнскомъ саду 118 лѣтъ. Лебедь можетъ жить до 100 л. кукушка 82 года, и курица 10—20 лѣтъ; голуби и утки по 10 лѣтъ. Между гадами долговѣчны крокодилы, о кото-

рыхъ существуютъ баснословные рассказы, и гигантскія черепахи. Возрастъ одной черепахи съ острововъ Галапагосскихъ, на основаніи ея роста, въ лондонскомъ саду опредѣленъ въ 175 лѣтъ, а другой черепахи съ мыса Добрая Надежды приблизительно считали 200 лѣтъ, изъ коихъ 80 она прожила въ неволѣ.

Мы не знаемъ предѣльнаго возраста (а также часто и предѣльной величины) рыбъ, но вѣроятно онъ находится также въ связи съ величиной: пойманная въ Гейльброннѣ въ 1497 г. щука, вѣсившая 350 фн. и имѣвшая въ длину 19 фт., судя по надписи на бывшемъ у нея кольцѣ, поймана Фридрихомъ II Гогенштауфеномъ въ 1230 г., т. е. имѣла 267 л.; рассказываютъ также о долговѣчности семги (до 100 л.), муренъ, содержащихся въ пещинахъ римлянами (до 60 лѣтъ). Гигантскій моллюскъ *Tridasna gigas*, коего раковина достигаетъ нѣсколькихъ футовъ вѣса, живетъ 60—100 лѣтъ; другіе крупные моллюски—до 30 лѣтъ, а предѣльный возрастъ мелкихъ формъ ограничивается, повидимому, нѣсколькими годами. Хотя за отсутствіемъ прямыхъ наблюдений, ко многимъ изъ этихъ цифръ надо относиться съ осторожностью, но фактъ большой *D.* крупныхъ организмовъ бросается въ глаза. То же и по отношенію къ растеніямъ (см.). Одной изъ причинъ, по которой крупныя животныя долговѣчнѣе, можно считать то обстоятельство, что у крупныхъ животныхъ процессы усвоенія, выдѣленія и вообще весь «жизненный темпъ» медленнѣе. При медленномъ темпѣ кѣтки менѣе изнашиваются, медленнѣе старѣютъ и не требуютъ такой быстрой смѣны, а слѣдовательно и процессъ дѣленія кѣтокъ идетъ не такъ энергично и не такъ скоро кѣтки вступаютъ въ фазу вырожденія. Но одной величиной и жизненнымъ темпомъ нельзя объяснить разницы въ *D.* животныхъ: Бюффонъ удостовѣряетъ, что видѣлъ въ помѣсть Морена карловъ, достигшихъ 150 лѣтъ, а карлъ вовсе не отличается крупными формами. Особенно это наглядно на насекомыхъ, гдѣ формы одного и того же вида, или, напр., самцы и самки пчелъ живутъ различное время: трутни—нѣсколько мѣсяцевъ, а пчелиная матка—нѣсколько лѣтъ (отъ 3 до 5). Также самцы муравьевъ живутъ нѣсколько недѣль, а самки и рабочіе—до 7 лѣтъ (Люббокъ). Личиночный періодъ насекомыхъ или періодъ роста стоятъ въ зависимости отъ условій питанія: личинки насекомыхъ, питающіяся веществами питательными, какъ гніющее мясо, медъ и цвѣточная пыль, достигаютъ зрѣлости въ нѣсколько дней, тогда какъ личинки, питающіяся листьями, уже требуютъ для развитія нѣсколькихъ недѣль, а питающіяся весьма бѣдными питательными веществами—деревою, — 2, 3 или даже 4 лѣтъ. Но этотъ періодъ, соответствующій періоду роста, нѣсколько не вліяетъ на продолжительность жизни самого насекомого (*imago*). Наоборотъ, у этихъ послѣднихъ явственно стремленіе природы возможно сократить жизнь и ускорить процессъ размноженія. Вотъ почему многія насекомыя умираютъ, едва отложивъ яйца. Исключеніе составляютъ тѣ, которымъ въ интересахъ вида приходится предпринимать болѣе или менѣе долгое перелетъ или же заботиться о

своемъ потомствѣ. Такихъ насекомыхъ природа, нѣсколько не забываясь объ интересахъ особи, но чуткая къ интересамъ вида, наградила болѣе *D.* Самцы вообще живутъ меньше, ибо ихъ задача короче. У пчелъ самецъ при совокупленіи теряетъ совокупительный органъ и умираетъ, а вслѣдствіе этого самка, оплодотворенная разъ на всю свою жизнь и дающая потомство, а равно и рабочія, заботящаяся объ этомъ потомствѣ, живутъ гораздо долѣе. То же можно сказать о муравьяхъ.

Точно также, какъ приспособленіе въ интересахъ вида, можетъ быть разсматриваема сравнительно большая продолжительность жизни птицъ. Воздушный образъ жизни птицъ плохо вязался бы съ живородостью и потому между птицами мы не находимъ ни одной живородящей формы. Птицы, въ силу того же воздушнаго образа жизни, не могутъ сразу вырабатывать въ себѣ и откладывать такое количество яицъ, какъ напр. черепахи. Многія птицы откладываютъ по одному яйцу и одинъ разъ въ годъ—и самое болѣе, что онѣ откладываютъ 20 яицъ. Итакъ, съ одной стороны отложенное яйцо подвергается гораздо большимъ опасностямъ со стороны враговъ, чѣмъ зародышъ, котораго млекопитающее носитъ въ своей сумкѣ (у сумчатыхъ) или въ своей утробѣ, а съ другой—число яицъ не можетъ быть очень велико въ силу условій образа жизни. Птица въ этомъ отношеніи находится въ условіяхъ болѣе невыгодныхъ и единственнаго исхода изъ этого положенія—продленіе *D.* Вообще же говоря, надо признать, что главнымъ факторомъ *D.* является природа животнаго, т. е., иначе говоря, молекулярное строеніе частей яйца, которое стоитъ въ зависимости, въ свою очередь, отъ приспособленія организма къ болѣе выгоднымъ условіямъ размноженія. Ср. Тархановъ, «Долголѣтіе животныхъ, растеній и людей» («Вѣстникъ Европы», 1891). В. Шимкевичъ.

Долгое — озеро Могилевской губ., Свиненскаго у., между селомъ Хольневичами, д. Дюкучиномъ и Колодницею 14 вер. длины, 3½ шир. и 30 вер. въ окружности.

Долгой — островъ на Каспійскомъ морѣ, въ ЮЗ его части; имѣетъ видъ подковы, въ длину отъ СВ къ ЮЗ до 15 вер., въ ширину не болѣе 1 вер.; грунтъ песчано-ракушечный, покрытый тростникомъ и годною для корма скота травой. Лѣтомъ островъ необитаемъ; зимой посѣщается киргизами, приходящими съ своими стадами изъ близлежащаго Козланскаго полуострова, отдѣленнаго отъ острова проливомъ шириною въ 5 вер. Островъ удобенъ для тюленьихъ и рыбныхъ промысловъ и для стоянки судовъ.

Долголантена — дер. Орловской губ. и у.; замѣчательна выходами трехъ пластовъ богатой желѣзной руды — сферосидерита высокого достоинства.

Долголовы — русскій дворянскій родъ. Предокъ ихъ, Тарасъ Васильевичъ Долголовый, войсковой товарищъ полтавскаго полка, пожалованъ помѣстьями въ 1672 г. Родъ *D.* внесенъ во II и VI части родословной книги Полтавской губ.

невские — польский дворянский род, обичь. Предки их гдѣли съ XVI вѣстия въ Мазови. Иванъ Д. былъ г. епископомъ жмудскимъ. Родъ Д. въ VI часть родословной книги Погуб.

Долгошевые — насекомыя изъ семейства Tipulidae и Tipulidae. Оба относятся къ вкрылымъ (Diptera, см.) и къ отдѣлу хвѣ (Nematocera). Характеризуются разнымъ строеніемъ тѣла, длинными и очень ломкими ногами; длинными, ениковыми усиками, которые у самцовъ бываютъ перистыми или гребенчатыми у самокъ нитевидными. Отъ комаровъ отличаются, помимо болѣе въ разбѣровъ большинства, еще отсутствіемъ хоботка съ колющими щетинками ихъ короткій и мягкій. Къ сем. Tipulidae относится *Chironomus plumosus* L., личинка котораго, живущая въ водѣ,

у рыбаковъ подъ названіемъ мол. Представитель сем. Chironomidae называютъ толчучниками, вслѣдствіе ихъ во время роенія какъ бы то въ воздухѣ на одномъ мѣстѣ. Къ сем. относятся Д., относятся тѣ виды, которыхъ живутъ болѣею частью въ щихъ растительныхъ веществахъ и ой землѣ богатой перегноемъ, в здѣсь е виды ихъ приносятъ вредъ, подѣшки молодыхъ растений. Настоящія аютъ большихъ разбѣровъ, напр., *Tip. Schg.* до 36 мм. въ длину. Появляются въ концѣ лѣта и осенью, поятъ спокойно въ травѣ, подѣвшисъ ѣкахъ своими чрезвычайно длинными, которыя сообщаютъ имъ сходство ми. На лету Д. вытягиваютъ впередъ и впередъ надъ головою, а заднія ютъ назадъ; часто залетаютъ въ , проводятъ день спокойно сидя на а ночью летаютъ около оконъ и подѣ , производя легкой непрерывный оими большими крыльями. Въ народа называютъ караморой. Личинка рическая, червеобразная, безногая, вебольшую головку, снабженную ча аналогичными тѣмъ, которыя свой жующимъ насекомымъ; на заднемъ абжены парой стигматъ и 4—6 ии отростками, которые помогаютъ енію ея въ землѣ. Къ числу вредюются: *Tipula oleracea* L. ♂—18 мм., м. длиной, усики 13-члениковые ние; щупальцы 4-члениковые, послѣдній диннѣ остальныхъ; желтоватосѣ бурными продольными полосками на ошко у ♀ сѣрое, а у ♂ желтое; легка дымчатая, съ болѣе свѣтлой й полоской. Личинка до 26 мм. буровато- или зеленоватоземлистаго о всей поверхности усѣяна рѣдкими и щетинками; головка черная, втѣ 2 членистыми усиками в 2 паюстей; куколка съ двумя рожками немъ концѣ, вооружена на брюшными шпиками, которые помогаютъ раться изъ земли наружу. Самка

на лету откладываетъ черненькія яички, по одному въ землю садовъ и огородовъ, приближая къ ней конецъ своего брюшка, и черезъ короткіе промежутки времени перелетаетъ такимъ образомъ отъ одного мѣста къ другому. Изъ яицъ, черезъ недѣлю послѣ ихъ отложенія, вылупляются молодыя прозрачныя личинки, которыя собираются кучками вокругъ корней капусты, картофеля, салата, разныхъ садовыхъ цвѣтовъ и другихъ растений; въ теченіе конца лѣта и осенью онѣ объѣдаютъ корешки и растутъ; въ росистыя ночи покидаютъ свои каналы въ землѣ и переходятъ на новыя мѣста; зимуютъ въ землѣ и лѣтомъ слѣдующаго года окукляются. Для противодѣйствія Д. совѣтуютъ около пораженныхъ растений выбирать личинки изъ земли, отыскивая ихъ рано утромъ; кромѣ того, поливать землю растворомъ сѣро-углеродистаго кали или мѣднымъ купоросомъ. Подобныя же поврежденія причиняютъ на сѣменныхъ грядахъ въ питомникахъ другіе два вида Д.: *Tip. flavolineata* Meig., отличающаяся сѣрымъ брюшкомъ съ продольной свѣтложелтой полоской по срединѣ, и *Pachytubina scrota* Schrk., съ поперечными оранжево-желтыми полосками на черномъ брюшкѣ; личинки обѣихъ объѣдаютъ корешки у всходовъ пихты, ели и лиственницы; известны также поврежденія, причиненныя личинками Д. въ маѣ молодой ивовой поросли, у которой онѣ обгрызали побѣги у пня.

Изъ Шевиревъ.

Долгоносики — Curculionidae — семейство жуковъ изъ отдѣла четырехчленистыхъ (Tetragona); характеризуются тѣмъ, что голова ихъ вытягивается впередъ въ короткій или длинный хоботокъ, на концѣ котораго прикрѣпляются части рта; усики 10—12 члениковые, булавообразные, болѣею частью кольчатые; прикрѣпляются на срединѣ или на концѣ хоботка и въ покоѣ лежатъ обыкновенно, основной своей частью, въ болѣе или менѣе глубокихъ желобкахъ *). Д., имѣющихъ некольчатые усики (отдѣлъ — Orthoceri), выдѣляютъ въ особыя семейства — Attelabidae — трубочковеры и ринхиты и Apionidae — сѣмяѣды (см. эти слова). Передъ откладываніемъ яйца самка Д. дѣлаетъ своимъ хоботкомъ на растеніи ямку, въ которую потомъ и впадаетъ болѣею частью одно и очень рѣдко болѣе (до 30) яицъ; болѣе длинный хоботокъ у тѣхъ видовъ, личинки которыхъ живутъ внутри яблокъ, орѣховъ, каштановъ и др. подобныхъ плодовъ; болѣе короткій у тѣхъ, личинки которыхъ живутъ въ землѣ; вмѣстѣ съ тѣмъ жуки этихъ видовъ обыкновенно бываютъ безкрылыми. Д. распространены по всему земному шару и раздѣляются на громадное количество видовъ; по каталогу жуковъ Европы и Кавказа 1891 г. (Heyden, Reiter und Wiese) всѣхъ Д. насчитывается 3126 видовъ, а въ каталогѣ жуковъ земного шара (Gemminger und Harold) въ 1871 г. всѣхъ Д. считалось 10134 вида, т. е. почти $\frac{1}{4}$, всѣхъ тогда известныхъ видовъ жу-

*) Подробности описанія видовъ, упоминаемыхъ въ этой статьѣ см. въ сочлененіяхъ названныхъ въ этой статьѣ.

ков. Всѣ Д., какъ въ личиновомъ, такъ и во взросломъ состояніи питаются исключительно растеніями: ни одна часть, начиная съ корвей и кончая сѣменами, не ускользаетъ отъ ихъ нападеній; въ числѣ ихъ оказывается множество видовъ, которые вредятъ хозяйству человѣка. Они не оголяютъ лѣсовъ, подобно прожорливымъ гусеницамъ, на громадныхъ пространствахъ, но нападаютъ зато на самыя жизненные части растенія, объѣдаютъ почки и кору молоденькихъ деревцовъ и побѣговъ, выѣдаютъ цвѣты и сѣмена плодовыхъ деревьевъ и травъ и часто отнимаютъ у хозяина весь его урожай. Наиболее чувствительныя поврежденія причиняютъ слѣдующіе виды ихъ. Амбарный Д. — *Calandra granaria* L. (*Sitophilus granarius* L.) — выѣдаетъ зерна различныхъ хлѣбовъ, преимущественно въ амбарахъ. Слегка приплюснутый сверху жучокъ, въ 3—4 мм. длиною, свѣтло или темнокоричневый; хоботокъ длинный и тонкій, слабо согнутый, у самца болѣе короткій, чѣмъ у самки; при основаніи хоботка прикрѣпляются колышчатые усики съ плотной булавой; глаза занимаютъ почти всю голову; грудной щитъ покрытъ мелкими точечными вдавленіями, къ переду конусовидно суживается, голени на внутреннемъ краю зазубрены, каждый кончается крючкомъ; элитры такой же длины, какъ грудной щитъ, округло-четырехугольныя, покрыты продольными ребрышками и желобками съ точками, не закрываютъ послѣдняго членика брюшка (*pygidium*). Амбарный Д. встрѣчается у насъ во всей южной и средней Россіи; нападаетъ на зерна ржи, пшеницы, кукурузы, ячменя и овса, а въ болѣе мелкихъ сѣменахъ, каковы сѣмена рапса, проса, разныхъ травъ и т. д., его никогда не находила. Въ амбарахъ перезимовавшіе жуки появляются ранней весной и кормятся зернами хлѣба, преимущественно такими, у которыхъ повреждена оболочка, но при недостаткѣ ихъ не падаютъ и цѣлыхъ зеренъ. Днемъ жуки собираются на теплыя и освѣщенныя солнцемъ мѣста и спариваются; самка послѣ того углубляется въ кучу хлѣбныхъ зеренъ и кладетъ въ нихъ яйца. Для того она выбираетъ совершенно цѣлое зерно, пробурываетъ въ немъ хоботкомъ дырочку и въ нее помѣщаетъ яичко, послѣ чего дырочка закупоривается. Періодъ откладыванія яицъ одною самкою продолжается нѣсколько недѣль и въ теченіе этого времени одна самка можетъ положить до 150 яичекъ. Черезъ 7—10 дней послѣ отложенія яйца изъ него выплываетъ личинка, которая тотчасъ принимается выѣдать внутренность зерна и быстро растетъ. Взрослая личинка, до 4 мм. длиною, блѣлая, согнутая, конусовидно заостряется къ заду, съ маленькой рыжеватой головкой. Недѣли черезъ 3—4 личинка окукливается и скоро послѣ того превращается въ жука, который сначала питается содержимымъ того же зерна, затѣмъ выходитъ наружу. Все развитіе жука, отъ яйца до взрослого состоянія, продолжается около 6 недѣль. Личинка и жуки сѣдаютъ или всю внутренность зерна, такъ что по выходѣ жука отъ зерна остается только одна оболочка, наполненная испраж-

неніями, что бываетъ обыкновенно съ зернами ржи; или же, какъ это обыкновенно бываетъ съ пшеницею, въ зернѣ выѣдается только одна половинка, лѣвая или правая. По вышнимъ признакамъ невозможно отличить среди здоровыхъ зеренъ такіхъ, въ которыхъ содержатся молодыя личинки Д.; но вполнѣ или наполовину выѣденныя зерна легко узнаются по болѣе тусклому и, какъ бы пятнистому, цвѣту ихъ оболочки, сквозь которую просвѣчиваетъ темная куколка или жукъ. Вышедшіе лѣтомъ новые жуки опять кладутъ яйца въ тѣхъ же амбарахъ, а осенью въ нихъ появляется новое поколѣніе жуковъ. Число поколѣній амб. Д., развивающихся въ теченіе одного года, еще не выяснено съ достаточной точностью. Нападеніе амб. Д. на зерна пшеницы (въ поляхъ, на корню, наблюдалось въ Ставропольской губ. (также въ Саратовской); здѣсь во время созрѣванія пшеницы въ районѣ р. Кумы Д. цѣлыми массами летали передъ сумерками надъ полями и заражали зерна въ колосьяхъ; черезъ 1½ мѣс. въ зернахъ были найдены почти взрослые личинки. Здѣсь же Д. подвергается нападеніямъ клопа-черепашки (*Eurygaster maurus* Fbr. var. β . Fieb.), который запускаетъ свой хоботокъ въ зерно, содержащее личинку Д. и высасываетъ ее. Зерно въ колосѣ, зараженное личинкой Д., продолжаетъ расти и наливаться, уколъ заплываетъ, такъ что убранный и смолоченный хлѣбъ не имѣетъ на видъ никакихъ признаковъ зараженія, ибо личинка во время уборки хлѣба еще очень мала; только въ амбарахъ, когда хлѣбъ полежитъ нѣсколько времени, обнаруживается его порча. Въ привычкахъ Д. есть свойство, которымъ пользуются при уничтоженіи его: жуки эти очень любятъ тепло, бываютъ бодрѣ при температурѣ не менѣе 12° Ц. и легко переносятъ жару даже до 60° Ц.; въ холодную погоду тщательно запрячутся отъ вѣтра и всякаго движенія воздуха; поэтому необходимо, чтобы всякіе склады хлѣба имѣли хорошую вентиляцію. Въ приманку кладутъ овечьи овчины шерстью вывернутой на сыпанный хлѣбъ; жуки, отыскивая тепло, массами забиваются въ шерсть овчины и отсюда ежедневно по утрамъ ихъ стряхиваютъ въ воду. При освобожденіи складовъ отъ хлѣба необходимо тщательно удалить изъ амбаровъ всѣ остающіяся зерна и хорошенько замазывать щели, чтобы въ нихъ не осталось какой-нибудь зараженнаго зерна. Литература: указанныя въ ст. «Вредн. насѣкомыя» сочиненія Нордлингера, Жирарда, Гримма; кромѣ того Забаринскій, «Объ амб. Д. и способахъ борьбы съ нимъ» (въ «Трудахъ IX областного зоомол. съѣзда» 1890 г.; «Запасники» — замѣтка въ газ. «Сѣверн. Кавк.» 1890, № 570. Большая опустошенія на свекловичныхъ плантаціяхъ причиняютъ Д. изъ родовъ *Cleonus* и *Tachysus* (см. Свекловичные Д.). Послѣдніе бобовыхъ растений вредятъ мелкіе Д. родоу: *Sitones*, *Hypera* и *Tychius*. *Sitones* (или *Sitona*) — хоботокъ короткій, съ продольнымъ среднимъ желобкомъ на верхней сторонѣ; бороздка для усиковъ загибается къ нижнему краю глаза; щитокъ маленький, круглый; голени безъ конечныхъ крючковъ; элитры покрыты чешуй-

ками и волосками. *Sit. lineatus* L. 3—4,5 мм. Жуки появляются ранней весной на всходах гороха, клевера и т. д. и объедают молоденькие листочки, грызут также и молоденькие стебли. Особенно вредны при дождливой и холодной погоде, когда задерживается рост растений; тогда жуки съедают молодые всходы почти целиком. Личинки живут в земле и грызут корешки тех же растений. Таким же образом повреждает люпины *Sit. griseus* Fbr., до 8 мм дл.; *Sit. tibialis* Hrbst., — также на бобовых. Образ жизни этих Д. мало изучен и, кроме переменных культурвируемых растений, неизвестно других способов борьбы с ними (Ritzema Bos. «Thierische Schädlinge» 1891 стр. 301). Нурага—хоботок несколько согнутый, такой же длины, как грудной щит; бороздка для усиков направлена к нижнему краю глаза; щиток малый, часто неясный; элитры яйцевидны, часто очень широкие и как бы вздутые, покрыты чешуйками. Вредят, главным образом, посвам люцерны. Жуки появляются весной, обгрызают молодые листья и кладут яйца на стебли; личинки питаются листвою и окукливаются на стеблях в прозрачных шелковистых коконах; таковы: *H. meles* F., *purpura* F., *suspiciosa* Hbst., *nigrirostris* F.; гвоздику в садах подобным же образом повреждает *H. polygoni* Fbr.; смена люцерны выедают жуки *H. variabilis* Hbst. (Кеппель, «Вр. нас.», II, стр. 311—314). *Tychius quinquepunctatus* L. 4 мм дл., с длинным хоботком, который подогнуть вниз и в покое лежит на груди между передними ногами; усики прикреплены перед серединой хоботка; покрыты медно-красными чешуйками; поперечная линия на груди; щит; шов и два пятна на элитрах с белыми чешуйками. Весною жуки объедают цветы *Orob. Pisum* и *Trifolium*, а в особенности сахарного горошка; самки кладут яйца в молодые стручки; личинки питаются сменами; и в августе, выйдя из стручков, углубляются в землю для окуливания (Taschenberg, «Prakt. Ins.», II, p. 158). Посвам рапса, сурьпицы и различных сортов капусты вредят Д. из родов *Scutotrhynchus* и *Varis*. *Scutotrhynchus*—хоботок тонкий, длиннее грудного щита, в покое подогнут и лежит между передними ногами в неглубоком желобке, на нижней стороне груди; усики прикреплены на середине хоботка. Грудной щит спереди суживается и передний край его загибается вверх; щиток незамысловатый; элитры не достигают конца брюшка и каждая закрывается отдельно; тело шаровидное. *S. sulcicollis* Gyll.—орхотворчатый Д., 3 мм длины, матово-черный, с серыми волосками. Особенно повреждает озимые посвы рапса в Вессарабии (Рекало, «Тр. IX обл. ант. съезда», стр. 102). Весною жуки объедают цветы и молодые стручки; позднее самка кладет яйца в подземной части стебля или в верхних корнях; на таких местах впоследствии образуются наросты, в которых развиваются личинки, которая для окуливания выходят из наростов в землю. Подобные же наросты производит этот Д. на корнях капусты и *Sinapis arvensis*. *S. as-*

similis Payk. Жуки объедают весной цветы и почки рапса, капусты, рбдса и др. крестоцветных; личинки выедают смена в стручках и для окуливания уходят в землю. С. парі Косч несколько крупнее предыдущих, покрыты желто-серыми волосками; во время цветения рапса самки кладут яйца по-одиночке в его стебли, в которых впоследствии развиваются личинки. *S. macula-alba* Fbr. помещает яйца в головках ха.

Baris (*Baridius*)—усики прикреплены перед серединой хоботка; щиток заметный, круглый; голени кончатся крючком. *B. chloris* Fbr., 4 мм дл., блестяще-зеленый. Весною кладут яйца в стебли рапса и сурьпицы; личинки выедают их внутренность, в конце лета окуливаются и превращаются в жуков, которые зимуют в нижних частях стеблей и в корнях; иногда жуки вторично кладут яйца в стебли всходов озимого рапса, где и зимуют личинки. Подобным же образом живут *B. pisina* Gtm., *chlorizans* Gtm. и *lepidii* Müll.—в стеблях различных сортов капусты. Меры борьбы против *Scutotrhynchus* и *Baris*—перемена культурвируемых растений и сжигание корней и кочанов, в которых зимуют личинки и жуки. Литература: указав. соч. M. Girard'a I стр. 685 и 687; R. Bos. стр. 315—318; Taschenberg II, 161—172; Кеппель II. 350—356. Ormerod.

Д., вредные древесным растениям, хвойным: представителя рода *Otiotrhynchus* (см. Кратконосики) объедают хвою и кору, а личинки их подтачивают корни. *Brachydes inspanus* L., буро-красный, 8—11 мм дл., покрыт серыми волосками и бурными чешуйками, густо пунктирован, с коротким широким хоботком; усики и ножки красноватые; коготки лапок при основании срослись; усики очень тонкие; жуки зимуют в опавшей хвое, весной питаются сосновой хвоей. Наиболее вредны в 5—20 летних культурах. Личинки живут в земле, в течение мая и июня питаются корнями сосенок, в конце июля окуливаются и превращаются в жуков. *Strophosomus obesus* Marsch.—до 4½ мм дл.; густо покрыт серыми чешуйками; хоботок от дна отделен поперечным швом. Нападает весной на однолетние сосновые культуры и совершенно объедает на них хвою, почки и кору; *Str. lateralis* Payk., до 5 мм дл., с золотисто-блестящими разбрызанными чешуйками и приподнимающимся основным краем элитры; в августе объедает хвою на сосновых сянцах и однолетних культурах; *Str. coquilii* Fbr.—очень похож на *obesus*. Объедает хвою и более молодую кору на 1—3 летних елочках, весьма вреден также и для листовых культур. *Sneorhinus plagiatus* Schall. (*Geminatus* F.), 5—6 мм дл., бурый, по бокам с беловатыми чешуйками, элитры шаровидно выпуклы с белыми волосками. В конце апреля и в мае объедает хвою и кору на однолетних сосенках; в жаркие часы дня прячется в песок. Все эти Д. имеют шаровидный или коротко-яйцевидный грудной щит, щитка не имеют; элитры вдоль шва срослись (груп. *Otiotrhynchini*); гибздатся в

землѣ, гдѣ личинки ихъ питаются корнями растений; жуки не способны летать, и потому для защиты отъ нихъ окружаютъ культуры и питомники ловчими канавами, изъ которыхъ по временамъ собираютъ жуковъ для уничтоженія. Другой рядъ *D.* (группа *Phyllobiini*), объѣдающихъ также хвою и молодую кору, отличается хорошо развитыми нижними крыльями и имѣютъ элитры вдоль шва несросшіяся; личинки также живутъ въ землѣ. Сюда относятся наиболѣе вредныя: *Metallites*, *M. mollis* Germ. Нападаетъ на верхушки и молодые вѣтви 10—20 лѣтнихъ елокъ, объѣдая на нихъ хвою и кору на побѣгахъ площадками или кольцами. Другой, болѣе мелкій видъ, *M. atomarius* Ol., повреждаетъ сосны. Лѣтомъ, когда хвоя и кора грубѣютъ, жуки переходятъ на болѣе молодыя культуры. Подобнымъ же образомъ вредятъ культурамъ сосны и ели *Sitona lineata* L., которая болѣе вредитъ посѣвамъ клевера; далѣе *Polydrusus mollis* Str., не менѣе вредный для лиственныхъ культуръ; *Pol. cervinus* L. на лиственныхъ и *Scytropus mustela* Hbst. на соснахъ; личинка *Brachonux indigena* Hbst. живетъ на соснахъ между двумя хвоинками въ ихъ влагалищѣ. Противъ всѣхъ этихъ жуковъ единственное средство — отряхиваніе ихъ на разостланные полотна для собиранія и уничтоженія. Отряхиваніе производится по утрамъ, пока жуки отъ холода мало подвижны. Къ числу *D.*, повреждающихъ кору хвойныхъ деревьевъ, относятся также виды рода *Hyllobius* (см. Древники) и, рѣже, одинъ видъ изъ рода *Cleonus*, именно *C. turbatus* Fahr. Хвою и почку на соснахъ повреждаетъ также одинъ изъ двѣтоядовъ *Anthrenopus varians* Payk., который грызетъ и кору молодыхъ вѣтвей; яйца самки откладываютъ внутрь почке. Специально шишки на соснахъ повреждаетъ *Piss. validirostris* Gyll. (см. Смолевка). Подъ корою, въ сочной ткани дуба и верхнихъ слоевъ заболони сосны и ели живутъ личинки разныхъ видовъ *Pissodes* (см. Смолевка), селящіяся главнымъ образомъ на стволахъ. На тонкихъ сосновыхъ вѣтвяхъ и въ 3—10 лѣтнихъ культурахъ причиняетъ поврежденія *Magdalis* (*M. violacea* L., 3½—5 мм. дл., синяго цвѣта; *M. temponia* Fald., чернаго цвѣта; *M. duplicata* Germ. похожъ на *violacea* L.). Всѣ эти виды имѣютъ однолѣтнюю генерацию; жуки появляются въ маѣ, личинки зимуютъ, окукливаются ранней весной. Для истребленія ихъ необходимо удалять изъ культуръ поврежденные стволы и сжигать ихъ раньше выхода жуковъ, т. е. производить это съ конца лѣта, когда дѣлаются замѣтными поврежденія, въ теченіе осени и зимы.

D. вредные для лиственныхъ древн. породъ. Повреждаютъ листья *Orchestes*—заднія ножки притягательныя съ сильно утолщенными бедрами; хоботокъ тонкій, пригнутый къ груди; глаза обтянутыя; грудной щитъ широкій, короткий, спереди суживается; переднія голени съ короткими крючками на концѣ; элитры почти вдвое шире грудного щита; щитокъ маленький, но явственный. *Orch. fagi* L.—2—2½ мм. дл., ушки прикрѣплены на серединѣ хоботка; переднія бедра съ маленькимъ зубчи-

комъ, заднія — тонко зазубренныя, черныя, сверху густо покрытыя сѣрыми волосками; усики и лапки буровато-желтыя. Жуки появляются на букахъ во время распусканія почекъ и выгрызаютъ дырки въ молоденькихъ листьяхъ и въ почкахъ; позднѣе самка кладетъ яйца въ срединную жилку развѣвшагося листа; личинка питается parenхимой листа, не трогая эпидермы, и выѣдаетъ въ листахъ для себя ходъ; окукливается въ прозрачномъ коконѣ; жизнь личинки продолжается около 3 недѣль, куколки — около двухъ; въ концѣ іюня появляются новые жуки, которые доканчиваютъ порчу того, чего не успѣли повредить весенніе жуки и личинки; кромѣ лѣтвы они портятъ въ это время и молодые зеленые орѣшки бука. Зимуютъ жуки въ почвенномъ покровѣ и въ щеляхъ коры. Действительнаго средства борьбы съ этими *D.* не существуетъ. Ихъ очень охотно поѣдаютъ насѣкомоядныя птицы. Въ дубовыхъ лѣсахъ подобныя же поврежденія причиняетъ *Orch. quegus* L.—до 3½ мм. длины. На дубахъ и березахъ живетъ также *Orch. ilicis* Fbr.; на ильмовыхъ и тополяхъ — *Orch. alni* L.; на ивахъ и тополяхъ — *Orch. populi* Fabr. Иногда *Orch. fagi* нападаетъ на фруктовые деревья и кустарники, повреждая на нихъ лѣству и плоды, наприм. вишни, крыжовникъ, также на капусту и даже на ржаные поля, гдѣ повреждаетъ колосья. *Cleonus*—тѣло короткое, сильно выпуклое; хоботокъ тонкій; грудной щитъ короткий; элитры широкія, яйцевидно-четыреугольныя, въ 1½ раза шире груди. щита; щитокъ удлинненный; бедра съ зубцомъ передъ верхушкой; лапки съ однимъ, иногда расщепленнымъ, коготкомъ. Всѣ виды этого рода живутъ на травянистыхъ растенияхъ; одинъ живетъ на оливахъ и ясеняхъ. *C. fraxini* De Gr., 3—3½ мм. дл. Весною самки кладутъ яйца на листья оливковыхъ деревьевъ и ясеня, большей частью на нижней сторонѣ; личинки безногія. Жизнь личинки продолжается около 12 дней, послѣ чего она окукливается въ кругломъ коконѣ, образуемъ изъ высушенной слизи; черезъ 8 дней появляется новый жукъ, продавливающий для выхода изъ кокона аккуратное круглое отверстіе — крышечкой. Въ теченіе года можетъ развиться нѣсколько поколѣній. Единственное средство борьбы — страхиваніе жуковъ. Нерѣдко культуры лиственныхъ деревьевъ повреждаютъ описанные выше *D.* какъ вредныя для хвойныхъ породъ: *Strophosomus caryli* Fbr. и *obesus* Marsch. и *Sceorhinus plagiatus* Schall. особенно вредны для дубовыхъ питомниковъ и школъ, гдѣ они объѣдаютъ почки, молодые листья и кору на молодыхъ побѣгахъ; такъ же вредитъ *Metallites atomarius* Al.—молодымъ букамъ, *Polydrusus mollis* Stroem.—букамъ, орѣшникамъ и дубкамъ, *Pol. cervinus* L.—дубкамъ и березамъ. *Polydrusus* хоботокъ очень короткий, бороздка для усиковъ загибаются на нижнюю сторону хоботка и соединяются вмѣстѣ; тѣло мягкое, покрыто чешуйками. Личинки—въ землѣ. *Pol. mollis* Stroem.—до 8 мм. дл., *Pol. cervinus* L.—4 мм. дл. Представители рода *Phyllobius*, каковы: *viridicollis* Fabr., *oblongus* L., *glaucus* Scop. и др., приносятъ наиболѣе значительный вредъ въ питомникахъ

объединяемъ почку и молодыхъ листьевъ, а также облагораживаемъ прививокъ. Отряхивание жуковъ во всѣхъ этихъ случаяхъ—единственное средство борьбы съ ними. Обгрызаниемъ молодой коры лиственныхъ деревьевъ и облагораживаниемъ почекъ вредятъ также полифагичные виды *Otioglyphus* (см. Кратконоски). Цветочныя почки повреждаютъ многіе виды *Anthrenus* (см. Цветоты). Плоды орѣха, дуба, каштана и др. выедаютъ личинки *Balaninus* (см. Орѣшковый слоникъ). Подъ корою лиственныхъ деревьевъ живутъ личинки рода *Magdalis*, нѣкоторые виды котораго, какъ мы видѣли раньше, повреждаютъ также и хвойныя деревья. *Magd. rugini* L.—до 3½ мм. дл., матово-черный; усики желто-бурые, булава черная; хоботокъ прямой, такой длины, какъ голова; грудной щитъ впереди суживается, на бокахъ съ бугоркомъ; крылья съ продольными бороздками. Въ концѣ мая и въ июнѣ жуки кладутъ яйца въ кору молодыхъ плодовыхъ деревьевъ (яблони, сливы, абрикосы и др.), личинки живутъ подъ корою и въ древесинѣ: на боярышникѣ и мушумулѣ живетъ *M. barbicornis* Latr., на вишняхъ и сливахъ—*M. serasi* L. У насъ степнымъ посадкамъ вредитъ ильмовымъ породамъ *M. aterima* Fbr.—до 3½ мм. дл., черный. Кладетъ яйца весной подъ кору молодыхъ деревьевъ ильмовыхъ породъ; личинки живутъ сначала въ корѣ, потомъ между корней и заболонью; для окукливания углубляются въ древесину. Всѣ эти *D.* охотно кладутъ яйца въ кору свѣжесрубленныхъ деревьевъ; поэтому для борьбы съ ними примѣнно раскладывание ловчихъ деревьевъ. Въ древесинѣ молодой ивы и ольхи живутъ личинки *Sturctoglyphus larathi* L. Жукъ 7—9 мм. дл., хоботокъ подогнуть на нижнюю сторону груди и въ покое лежитъ въ особомъ желобкѣ между передними ножками; передній край грудного щита на бокахъ выступаетъ впередъ и надвигается на глаза; буровато-черный, съ бѣлыми густо сидящими чешуйками на задней части элитры, на бедрахъ и на бокахъ грудного щита; мѣстами усажень пучками черныхъ чешуекъ. Жуки появляются въ май, и по одиночкѣ встрѣчаются до осени; питаются корою молодыхъ вѣтвей и побѣговъ ивы и ольхи, облагораживая ее до заболони; обглоданныя вѣтви постепенно отмираютъ. Яички кладутся по одиночкѣ на кору молодыхъ стволиковъ и болѣе толстыхъ вѣтвей. Личинка въ устройствѣ своего хода и въ образѣ жизни обнаруживаетъ нѣкоторое сходство съ личинкою древесницы (*Zerizera*); она вѣдается подъ кору, вытравиваетъ подъ ней въ заболони въ течение перваго лѣта своей жизни неправильной формы полость, потомъ, въ течение втораго лѣта, вытравиваетъ въ древесинѣ прямой цилиндрической каналъ, до 10 стм. дл., поднимающійся вверхъ и расположенный въ тонкихъ стволикахъ въ сердцевинѣ, а въ болѣе толстыхъ—эксцентрично. Въ верхній ходъ личинка превращается въ куколку, а жукъ, въ послѣдствіи выходящій изъ нея, спускается къ началу хода и здѣсь выгрызаетъ новое выходное отверстіе. Подточенные такимъ образомъ стволы засыхаютъ или облагораживаются

вѣтромъ и снѣгомъ. Продолжительность развитія генераций жука точно не изслѣдована. Срѣзываніе и сжиганіе, поврежденныхъ личинкою, стволиковъ и вѣтвей, которые легко узнаются по жилкамъ на корѣ ихъ,— пока единственная мѣра борьбы съ этимъ *D.* Рѣже онъ причиняетъ такіе же поврежденія и молодымъ березамъ. Ср. Judeich und Nitsche, «Lehrb. d. Mitteleurop. Forstinsektenk.» (II, 1890, 359—435); Altum, «Forstzoologie» (1881, III, 164—224); Кешень, «Вр. нас.» (II, 294—357). *Ив. Шевиревъ.*

Долгоносъ—см. Летучая сельдь.

Долгоногъ (*Tarsius*)—животное изъ отряда полуобезьянъ, *Prosimiae*, относимое къ особому семейству, *Tarsiidae*, съ единственнымъ родомъ *Tarsius* и съ однимъ пока твердо установленнымъ видомъ *Tarsius spectrum* Geoffr. Многія особенности строения *D.* придаютъ этому животному очень странную видъ. Огромные глаза (никакое другое млекопитающее не обладаетъ такими несоразмѣрно большими по отношенію къ величинѣ тѣла глазами) занимаютъ большую часть лица, стоятъ тѣсно одинъ къ другому и достигаютъ до 1½ стм. въ поперечникѣ; радужина желтая или желто-бурая. Въ темнотѣ глаза свѣтятся. Большая голова съ очень короткимъ рыломъ, широкимъ ртомъ и толстыми губами. Шея короткая; заднія ноги гораздо длиннѣ переднихъ, съ чрезвычайно удлиненной предплюсной, пяточная кость которой по длинѣ равняется почти половине большой берцовой. Концевые членики всѣхъ пальцевъ съ широкими подушечками на нижнихъ поверхностяхъ. На всѣхъ пальцахъ ногти, кромѣ втораго и третьяго пальца заднихъ ногъ, снабженныхъ когтями. Хвостъ очень длинный, покрытый короткими волосами, на концѣ съ кистью длинныхъ волосъ. У самокъ два сосца на груди и два на брюхѣ. Зубы: р. 2/11, к. 1/11, л. к. 3/11, ист. к. 3/11; рѣзцы поставлены вертикально; внутренне верхніе большіе, узлыенные; нижніе малые, узкіе. Цвѣтъ мѣха—желто-бурый съ легкимъ красноватымъ отблескомъ, общая длина тѣла 40 стм., изъ нихъ 24 приходится на хвостъ. Водится на о-вахъ Малайскаго архипелага, но довольно рѣдко; живетъ въ лѣсу, ведетъ ночной образъ жизни, днемъ спитъ въ дуплѣ или на вѣтвяхъ деревьевъ. Встрѣчается обыкновенно парами, самецъ и самка. На бѣгу прыгаетъ, дѣлая скачки до метра дл. Питается главн. образ. насекомыми и вообще хватаетъ добычу передними ногами. Въ неволѣ легко дѣлается ручнымъ, но проводить день во снѣ, тщательно прячась отъ свѣта. По наблюденіямъ надъ пойманными *D.*, самка приноситъ одного, вполне развитаго, покрытаго волосами и зрячаго дѣтеныша, который уже на второй день начинаетъ лазить, и держится между ногами матери, которая долго таскаетъ его съ собой. Въ Европу еще не удавалось привозить живыхъ *D.* *В. Фаусекъ.*

Долгорунова (Екатерина Александровна, 1712—1745)—княжна, дочь кн. Алексѣя Григорьевича (см. ниже). Воспитывалась вмѣстѣ съ братомъ своимъ Иваномъ въ Варшавѣ, въ домѣ дѣла своего Григорія Федоровича. Подчинилась приказанію отца, княжна Екатерина согласилась выйти замужъ за императора

Петра, тогда как питала страстную любовь къ шурина австр. посла графа Вратислава, графу Мелиссимо, и была взаимно имъ любима. 19 ноябр. 1729 г. она была объявлена невестой четырнадцатилѣтняго императора, а 30-го числа состоялось ея торжественное обрученіе, при чемъ ей былъ данъ титулъ «ея высочества государыни-невесты». На другой день послѣ обрученія, она перѣехала на жительство въ Головинскій дворецъ, а графъ Мелиссимо былъ отправленъ за границу. Послѣ кончины Петра II княжна Екатерина возвратилась въ домъ родителей и вмѣстѣ съ ними, по вступленіи на престолъ императрицы Анны Ивановны, въ апр. 1730 г., послана въ Березовъ. Она послужила невольной причиной новыхъ бѣдствій своей семьи (см. ниже, біографію кн. Ивана Алексѣевича); въ 1739 г. она была перевезена въ Новгородъ и заточена въ Воскресенскомъ - Горницкомъ дѣвичьемъ м-рѣ, гдѣ содержалась въ самомъ строгомъ заключеніи почти два года. Императрица Елизавета приказала освободить ее и пожаловала ей званіе фрейлины. Въ 1745 г. она вышла замужъ за генерала-аншефа графа Брюса. См. А. Сулоцкій, «Княжна Екатерина Алексѣевна Д. въ ссылкѣ въ Березовѣ и въ монастырѣ въ Томскѣ» («Прибавленія къ Иркутск. Епарх. Вѣдом.», 1872, № 49 и 50, то же въ «Русск. Вѣстн.» за 1880, № 7). III.

Долгорукова (Наталья Борисовна; 1714—1771)—княгиня, дочь фельдмаршала графа Бориса Петровича Шереметева. Страстно полюбивъ И. А. Долгорукова (см. ниже) она обручилась съ нимъ въ концѣ 1729 г. Когда, вслѣдъ затѣмъ, скончался Петръ II, родные Н. Б., зная нерасположеніе новой императрицы къ Долгоруковымъ, уговаривали ее отказать кн. Ивану, но она съ негодованіемъ отвергла эти совѣты. Свадьба Д. состоялась 6 апр. 1730 г., а черезъ три дня семью Д. постигла ссылка. Въ «Запискахъ» Д. подробно разсказаны всѣ злоключенія, испытанныя ею во время продолжительнаго путешествія сперва въ Касимовскія деревни, а потомъ въ Березовъ. Заѣвъ у нея род. сынъ Михаилъ, и молодая мать вся отдалась его воспитанію. Первые годы пребыванія въ Березовѣ прошли для Д. довольно сносно, потому что тягости ссылки смягчались для нея любовью мужа и привязанностью къ сыну; но въ 1738 г. кн. Иванъ былъ внезапно увезенъ изъ Березова. Нѣсколько дней спустя у Д. родился второй сынъ, Дмитрій. Онъ страдалъ впослѣдствіи нервнымъ расстройствомъ, что, быть можетъ, объясняется нравственнымъ потрясеніемъ его матери, испытаннымъ ею во время увоза мужа. Въ концѣ 1739 года Д. послала императрицѣ прошеніе, гдѣ просила, если ея мужъ живъ, то не разлучать ее съ нимъ, а если не живъ, то разрѣшить ей постричься. Только изъ отвѣта на это прошеніе она узнала, что мужа ея уже нѣтъ на свѣтѣ. Ей позволено было вернуться къ брату. По пріѣздѣ въ Москву, 17 окт. 1740 г. (въ самый день смерти императрицы Анны), Д. измѣнила свое намѣреніе—немедленно постричься. У нея на рукахъ остались два малолѣтнихъ сына, которымъ нужно было дать воспитаніе. Когда старшій

изъ нихъ, Михаилъ, достигъ совершеннѣтвіа, она опредѣлила его въ военную службу и женила, а съ младшимъ, который оказался неизлѣчимымъ, уѣхала, въ 1758 г., въ Кіевъ, гдѣ и постриглась въ Фроловскомъ женскомъ монастырѣ подѣ именемъ Нектарія. Въ янв. 1767 г. она писала свои «Записки», доведя ихъ только до пріѣзда своего въ Березовъ. Въ мартѣ того же года она приняла схиму. Въ 1769 г. умеръ на ея рукахъ меньшей сынъ, послѣ чего Д. всецѣло предалась молитвѣ и подвижничеству. Сдѣлавшаяся извѣстными черезъ 70 л. послѣ ея смерти «Записки» занимаютъ одно изъ видныхъ мѣстъ среди литературныхъ памятниковъ первой половины столѣтія. Помимо своего значенія для характеристики нравовъ начала царствованія императрицы Анны Ивановны, «Записки» эти представляютъ прекрасный образецъ душевной исповѣди. Трагическая судьба княгини Д. служила много разъ темой для очерковъ въ прозѣ и стихахъ. Между прочимъ, ей посвящены одна изъ «Думъ» Рылѣева и получившая громкую извѣстность поэма Козлова; но всѣ эти произведенія блѣднѣютъ въ сравненіи съ безхитростнымъ разсказомъ самой княгини. См. «Изъ жизни русскихъ дѣятелей XVIII в.», Д. А. Корсакова; «Записки Н. Б. Д.», изд. Суворина, съ біогр. ея, составленной С. Н. Шубинскимъ; «Княгиня Н. Б. Д.» (въ «Отечеств. Запискахъ», 1858, кн. I).

С. Н. Ш.

Долгоруково—1) село Пензенской губ. Нижнедомовскаго у., жит. 3328, и 2) с. Инсарскаго у., жит. 1424. А. О. С.

Долгоруковы и **Долгоруки**—русскій княжескій родъ, происходящій отъ св. кн. Михаила Всеволодовича Черниговскаго. Потомокъ его въ седьмомъ колѣнѣ, кн. Иванъ Андреевичъ Оболенской, прозванный Долгорукимъ, былъ родоначальникомъ князей Д. Изъ этого рода было шесть бояръ, четыре окольничихъ, одинъ фельдмаршалъ. Родъ князей Д. раздѣлился на три вѣтви, происходящія отъ окольничаго кн. Федора Федоровича († 1664) и бояръ Юрія († 1682) и Дмитрія († 1674) Алексѣевичей. Онъ внесенъ въ V часть родословной книги Владимирской, Московской, Подольской, Полтавской, С.-Петербургской, Симбирской, Тульской и Черниговской губ. (Гербовникъ I, 7). В. Р.

Долгоруковы, кн.—русскіе полководцы, государственные дѣятели и писатели:

1—3) *Михаилъ, Андрей и Юрій Семеновичи*—были воеводами при Іоаннѣ Грозномъ и участвовали въ разныхъ походахъ этого времени.

4) *Иванъ Андреевичъ*, по прозванію *Шибанъ*, былъ воеводою въ Чернаговѣ и Воронежѣ въ 1587 г. назначенъ начальникомъ сторожевого полка въ Тулѣ; въ концѣ 1590 г. убитъ казаками, сдѣлавшими набѣгъ на Воронежъ.

5) *Данило Ивановичъ Д.-Шибановскій* по воцареніи Михаила Федоровича сдѣланъ окольничимъ, былъ воеводою въ Калугѣ; въ 1618 г., во время осады Москвы войсками Владислава-зацинцалъ Калужскія ворота. † 1626 г.

6) *Григорій Ивановичъ*, по прозванію *Чортъ*, братъ предд., былъ воеводою въ разныхъ городахъ, участвовалъ въ походахъ на крым-

цевъ и въ Ливонской войнѣ; пользовался большимъ довѣріемъ Федора Іоанновича и Бораса Годунова.

7) *Григорій Борисовичъ*, прозваніемъ *Роша*, въ 1608 г. назначенъ первымъ воеводою въ Троице-Сергіевскую лавру, отбилъ нѣсколько приступовъ польскихъ войскъ, дѣлалъ удачныя вылазки и, наконецъ, принудилъ поляковъ отступить отъ лавры. Въ 1613 г. убитъ при оборонѣ Вологды противъ поляковъ.

8) *Владиміръ Тимофеевичъ* — въ 1607 г. бояринъ, въ 1615 г. воевода въ Казани, въ 1624 году судья въ судномъ патриаршемъ приказѣ. Въ 1624 г. царь Михаилъ Федоровичъ женился на его дочери, княжнѣ Маріи; но черезъ четыре мѣсяца послѣ брака молодая царица скончалась. Пораженный ея смертью, В. Т. удалился отъ двора и умеръ въ 1633 г. въ полномъ уединеніи.

9) *Юрій Алексѣевичъ* — въ 1648 г. бояринъ; въ 1659 г. разбилъ подъ Вильноу гетмана Гонсевскаго и взялъ его въ плѣнъ; въ 1661 г. подъ Могилевомъ разбилъ гетмана Сапѣгу; въ 1670 г., посланный противъ Стеньки Разина, разбилъ его подъ Симбирскомъ; въ 1676 г. сдѣланъ начальникомъ Стрѣлецкаго приказа. Когда былъ убитъ стрѣльцами сынъ его Михаилъ (см. ниже), Ю. А., утѣшая жену покойнаго, имѣлъ неосторожность сказать, «Не плачь, дочь! Щуку злодѣя съѣли, да зубы остались цѣлы. Всѣмъ имъ быть на плахѣ!» Стрѣльцы, услышавъ эти слова, мучили старика и, наконецъ, умертвивъ его, повлекли трупъ его къ лобному мѣсту, гдѣ забросали его рыбой, съ криками: «Вѣшь ты самъ рыбу!» Только на третій день тѣла отца и сына были погребены.

10) *Михаилъ Юрьевичъ*, сынъ предыдущаго; въ 1671 г. бояринъ. Царь Федоръ Алексѣевичъ сдѣлалъ его начальникомъ Разряднаго приказа. Въ 1682 г. онъ принималъ дѣятельное участіе въ уничтоженіи мѣстничества. Убитъ стрѣльцами 15 мая того же года.

11) *Яковъ Федоровичъ* (1659—1720) получилъ очень хорошее для того времени образованіе, подъ руководствомъ наставника изъ поляковъ, и свободно владѣлъ латинскимъ языкомъ. Въ 1682 г., во время стрѣлецкаго бунта, онъ открыто принялъ сторону царевича Петра Алексѣевича, который сдѣлалъ его своимъ комнатнымъ стольникомъ. Царевна Софья, опасаясь его вліянія на брата, отправила Д., въ 1687 г., посломъ во Францію и Испанію, просить эти государства о помощи въ предстоявшей войнѣ съ Турціею. Посольство не имѣло успѣха. Въ 1689 г., въ разгаръ распри Петра съ Софьей, Д. однимъ изъ первыхъ явился къ Петру въ Троице-Сергіеву лавру, за что, по низверженіи Софьи, былъ назначенъ судьей Московскаго приказа. Въ 1695 и 1696 годахъ онъ находился въ обояхъ Азовскихъ походахъ и возведенъ въ званіе ближняго боярина. Уѣзжая за границу въ 1697 г., Петръ возложилъ на Д. охрану южной границы и наблюденіе за Малороссіей. Въ 1700 г., при учрежденіи «Приказа военныхъ дѣлъ», Д. была подчинена комиссаріатская и провинцiальная часть; но въ томъ же году, въ битвѣ подъ Нарвой, онъ былъ взятъ въ плѣнъ и болѣе десяти лѣтъ

томился въ неволѣ, сперва въ Стокгольмѣ, потомъ въ Якобштатѣ. Отпущенный оттуда въ Умео, на шкунѣ, на которой находилось 44 русскихъ плѣнныхъ и только 20 шведовъ, Д., вмѣстѣ съ товарищами, обезоружилъ шведовъ и приказалъ шкиперу идти въ Ревель, находившійся тогда уже въ нашей власти. Петръ назначилъ Д. сенаторомъ, поручивъ ему попрежнему исполнять обязанности генералъ-кригсъ-комиссара. Въ теченіе своего плѣна въ Швеціи, Д. имѣлъ возможность близко ознакомиться съ шведскими порядками и государственнымъ строемъ и потому сдѣлался весьма полезнымъ совѣтникомъ Петра, особенно при устройствѣ коллегіальнаго управленія. Въ 1717 г. государь приказалъ Д. председательствовать въ Ревизионъ-коллегіи. Здѣсь Д. явился строгимъ и неподкупнымъ контролеромъ доходовъ и расходовъ казны, неизмѣнно руководясь правиломъ, высказаннымъ при рѣшеніи одного дѣла въ сенатѣ: «Царю правда лучшей слуга. Служить — такъ не картавить; картавить — такъ не служить». Имя Д. перешло въ потомство и сдѣлалось популярнымъ, благодаря множеству сохранившихся о немъ разсказовъ, свидѣтельствующихъ о его прямотѣ и неподкупности.

12) *Григорій Федоровичъ*, братъ предыдущаго (1656 — 1723). Въ 1700 г. отправленъ въ Польшу съ тайнымъ порученіемъ условиться съ королемъ Августомъ относительно плана военныхъ дѣйствій противъ шведовъ; вслѣдъ затѣмъ назначенъ чрезвычайнымъ посланникомъ при дворѣ Польскомъ. Когда, въ 1706 г., Карлъ XII занялъ Варшаву и принудилъ Августа II отказаться отъ престола, Д. вернулся въ Россію. Въ 1708 г., послѣ измѣны Мазепы, онъ руководилъ выборами новаго малороссійскаго гетмана и провѣлъ въ это званіе преданнаго Россіи Скоропадскаго; въ 1709 г. отличился въ Полтавской битвѣ. Въ томъ же году вновь назначенъ посломъ въ Польшу. Заботы его объ интересахъ Россіи и православія возбудили противъ него такую ненависть польскаго духовенства и поляковъ, что въ 1721 г. онъ, по собственной его просьбѣ, былъ отозванъ изъ Варшавы и получилъ званіе сенатора.

13) *Василій Владиміровичъ* (1667—1746) участвовалъ въ походахъ 1705 и 1707 гг. и отличился при взятіи Митавы. Въ 1708 г. онъ былъ посланъ съ отрядомъ на Донъ для усмиренія Булавинскаго бунта (см. IV, 885). Во время Полтавской битвы командовалъ запасной конницей и содѣйствовалъ полному пораженію шведовъ. Сопутствовалъ Петру Великому въ Прутскомъ походѣ 1711 г. Когда русская армія была окружена турками, Д. присоединился къ предложенію Шереметева «проложить дорогу штыками или умереть». Въ 1713 г. отличился при взятіи Штетина; въ 1715 г. былъ председателемъ особой комиссіи, назначенной царемъ для изслѣдованія подлоговъ и расхищеній по провинцiальной части, совершенныхъ при участіи князя Меншикова; потомъ, за болѣзнью Петра, былъ посланъ имъ въ Польшу «вмѣсто себя, для лучшаго управленія дѣлъ», а въ 1716 и 1717 гг. сопровождалъ государя въ его второмъ заграничномъ путеше-

ствія. Несмотря на расположеніе Петра, В. В. не особенно сочувственно относился ко многим его реформамъ и примкнулъ къ сторонникамъ и совѣтникамъ царевича Алексѣя Петровича. Когда, въ 1718 г., надъ царевичемъ былъ учрежденъ судъ, Д. былъ лишенъ чиновъ и сосланъ въ Соликамскъ. Только въ день коронаванія императрицы Екатерины I, 7 мая 1724 г., ему разрѣшено было вновь вступить въ службу съ чиномъ полковника. Екатерина I назначила его главнокомандующимъ войсками, сосредоточенными на Кавказѣ (1726). При Петрѣ II В. В. былъ вызванъ въ Москву родичами, желавшими имѣть подъ рукою близкаго имъ человѣка, пользовавшагося извѣстностью въ войскѣ. Въ 1728 г. Д. былъ произведенъ въ фельдмаршалы и назначенъ членомъ верховнаго тайнаго совѣта. Послѣ кончины Петра Д., въ засѣданіи верховнаго тайнаго совѣта 19 января 1730 г., рѣшительно сопротивлялся ограниченію самодержавія, предложенному князьями Д. М. Голицынымъ и В. Л. Долгоруковымъ. Благодаря этому, когда Долгоруковыхъ постигла опала, В. В. былъ единственнымъ членомъ этой фамиліи, сохранившимъ свое положеніе. Но жестокое гоненіе, воздвигнутое на его родичей, до такой степени раздражило его, что онъ имѣлъ неосторожность въ рѣзкихъ выраженіяхъ порицать императрицу и былъ сосланъ въ Ивангородъ (дек. 1730). Когда возникло дѣло о подложномъ духовномъ завѣщаніи Петра II (см. біографію князя Ивана Алексѣевича), Д. былъ заключенъ въ Соловецкій м-рь, хотя вся вина его заключалась въ томъ, что онъ зналъ о замыслахъ своихъ родичей. Императрица Елизавета (есть указаніе, что В. В. былъ ея крестнымъ отцомъ) вызвала его снова ко двору, вернула ему фельдмаршальскій чинъ и назначила президентомъ военной коллегіи. Въ этомъ званіи онъ ввелъ нѣсколько существенныхъ улучшеній въ организаціи русской арміи и снабженіи ея вещевымъ довольствіемъ.

14) *Владимиръ Владиміровичъ* (1667—1750), братъ предыдущаго. Въ 1711 г. назначенъ сенаторомъ; въ 1718 г., по дѣлу царевича Алексѣя, арестованъ и высланъ въ дальнія деревни, откуда возвращенъ въ 1721 г. Съ 1724 по 1730 г. былъ вице-губернаторомъ Сибири. Вслѣдъ за братомъ, въ 1731 г., долженъ былъ поселиться въ своей деревнѣ, а въ 1739 г. сосланъ въ Соловецкій м-рь. Елизавета Петровна возвратила ему всѣ его отличія и назначила сенаторомъ.

15) *Василій Лукичъ* (1672—1739), въ 1687 г. отправился въ свѣтъ дядя своего, кн. Якова Федоровича, во Францію, гдѣ и оставался для окончанія своего образованія до 1700 г. Здѣсь онъ основательно изучилъ нѣсколько иностранныхъ языковъ, заимствовалъ внѣшній доскъ версальскихъ придворныхъ и, сдружившись съ иезуитами, усвоилъ ихъ нравственныя воззрѣнія. Вызванный въ Россію, Д. былъ назначенъ состоять при другомъ своемъ дядѣ, кн. Григоріи Федоровичѣ, русскомъ посланникѣ въ Польшѣ, и въ теченіе 1706 и 1707 гг. замѣнялъ его въ этой должности. Съ 1707 по 1720 г. онъ былъ посломъ въ Данію, гдѣ ему поручено было разорвать союзъ датскаго короля Фри-

дриха IV съ Карломъ XII и затѣмъ укрѣпить союзъ и дружбу Россіи съ Даніей. Въ концѣ 1720 г. онъ былъ отправленъ посломъ во Францію, хлопотать о посредничествѣ при примиреніи Россіи съ Швеціей а о признаніи Петра императоромъ. Первое порученіе увѣнчалось успѣхомъ: французскій посланникъ въ Швецію получилъ приказаніе открыть «негоціацію», согласно съ желаніемъ Петра Великаго, на просьбу же о признаніи императорскаго титула за русскимъ царемъ регентъ отвѣчалъ рѣшительнымъ отказомъ. По возвращеніи изъ Франціи, въ 1723 г., Д. былъ сдѣланъ сенаторомъ, а въ слѣдующемъ году назначенъ полномочнымъ министромъ въ Варшаву, съ порученіемъ защищать интересы православныхъ и домогаться признанія за Петромъ императорскаго титула. Въ 1726 г. Д. былъ посланъ въ Стокгольмъ, съ порученіемъ противодействовать сближенію Швеціи съ Англіей и присоединенію первой къ Ганноверскому союзу; эта миссія не имѣла успѣха. Въ царствованіе Петра II Д., назначенный членомъ верховнаго тайнаго совѣта, былъ руководителемъ всѣхъ честолюбивыхъ плановъ фамиліи Долгоруковыхъ. Во время предсмертной болѣзни Петра II, онъ явился самымъ энергичнымъ участникомъ въ составленіи подложнаго духовнаго завѣщанія (см. ниже). Когда замысль этотъ потерѣлъ неудачу, Д., тотчасъ по кончинѣ Петра, въ засѣданіи верховнаго тайнаго совѣта поддержалъ предложеніе кн. Д. М. Голицина объ избраніи въ императрицу герцогини курляндской Анны Ивановны, редактировалъ «ограничительные пункты», самъ отвезъ ихъ въ Митаву и уговорилъ Анну Ивановну подписать ихъ, но, послѣ приказа императрицы въ Москву, долженъ былъ присутствовать при публичномъ уничтоженіи составленнаго имъ акта (см. Верховники, VI, 81). 9-го апрѣля 1730 г. Д. былъ назначенъ губернаторомъ въ Сибирь, съ приказаніемъ безотлагательно отправиться къ мѣсту назначенія, а 17 апрѣля его нагналъ офицеръ и предъявилъ указъ императрицы о лишеніи его чиновъ исылкѣ въ деревню. 12 іюня состоялся новый указъ, которымъ повелѣвалось заточить кн. Д. въ Соловецкій м-рь. Въ 1739 г., послѣ признанія кн. Ивана Алексѣевича (см. ниже) относительно подложной духовной Петра II, Д. былъ привезенъ въ Новгородъ, подвергнутъ допросамъ и пыткамъ, и 8 ноября того же года обезглавленъ.

С. Ш.

16) *Алексій Григорьевичъ*, сынъ Григ. Фед. (годъ рожденія неизвѣстенъ), благодаря значенію при дворѣ отца и дяди быстро повышался по службѣ; въ 1713 г. былъ губернаторомъ въ Смсленскѣ, въ 1723 г. президентомъ главнаго магистрата, а въ 1726 г., по ходатайствъ Меньшикова, возведенъ имп. Екатериной I въ званіе сенатора и назначенъ гофмейстеромъ вторымъ воспитателемъ вел. кн. Петра Алексѣевича; одновременно съ этимъ смѣнилъ кн. Иванъ Алексѣевичъ, опредѣленъ къ великому князю гоф-юнкеромъ. При Петрѣ II Д., осыпанный наградами, назначенъ членомъ верховнаго тайнаго совѣта. Онъ старался возстановить Петра противъ Меньшикова и, из-

конецъ, добился ссылки послѣдняго въ Сибирь. Честолюбивый и вмѣстѣ съ тѣмъ ограниченный, Д., чтобы совершенно подчинить себѣ Петра, отвлекалъ его отъ занятій, поощряя его страсть къ охотѣ и другимъ удовольствіямъ, и безпрестанно увозилъ въ свое подмосковное имѣніе Горенки, гдѣ около него находились только члены Долгоруковской семьи. Здѣсь Д. сблизилъ четырнадцатилѣтняго императора съ одной изъ своихъ дочерей, княжной Екатериной, которая и была обручена съ государемъ. Послѣ смерти Петра II Д. былъ единственнымъ членомъ верх. тайнаго совѣта, подавшимъ голосъ противъ избранія на царство Анны Ивановны. По воцареніи Анны, кн. Д. былъ сосланъ со всей семьей въ Березовъ, гдѣ и умеръ въ 1734 г. С. III.

17) *Иванъ Алексѣевичъ*, сынъ предыдущаго, род. въ 1708 г. Въ 1726 г. пожалованъ гофъ-юнкеромъ къ вел. кн. Петру Алексѣевичу, который скоро искренно къ нему привязался. За неосторожно выраженное неодобреніе предполагаемому обрученію Петра съ дочерью Меньшикова, Д. былъ назначенъ къ переводу въ полевые полки; но когда, вслѣдъ затѣмъ, на престолъ вступилъ Петръ, Меньшиковъ долженъ былъ оставить при немъ его фаворита. Послѣ паденія Меньшикова Д. сдѣланъ былъ оберъ-камергеромъ и получилъ чинъ майора преображенскаго полка (равнявшійся тогда чину генерала). Передъ нимъ работниствовали не только придворные, но и иностранные министры. Человѣкъ не безъ способностей и съ добрымъ сердцемъ, Д. не имѣлъ ни воли, ни нравственныхъ правилъ; высота общественного положенія, которой онъ достигъ безъ всякаго труда и заслугъ, вскружили ему голову; никѣмъ не сдерживаемый, онъ велъ разсыпанную и распутную жизнь. Въ концѣ 1729 г. И. А. сдѣлался женихомъ графини Натальи - Борисовны Шереметевой. Когда Петръ II находился въ предсмертной агоніи, князь Алексѣй Григорьевичъ собралъ всѣхъ своихъ родичей и предложилъ составить подложное завѣщаніе отъ имени государя о назначеніи преемницей престола государыни-невысты. Послѣ долгихъ споровъ, было рѣшено написать два экземпляра духовной; И. А. долженъ былъ попытаться поднести одинъ изъ нихъ къ подписи императора, а другой подписать теперь же подъ руку Петра, на случай еслибъ послѣдній не былъ въ состояніи подписать самъ первый экземпляръ. Когда оба экземпляра духовной были составлены, И. А. очень схоже подписался на одномъ подъ руку Петра. Этимъ и ограничилось его участіе въ замыслѣ родичей. Находясь неотлучно у одра умирающаго государя, онъ не присутствовалъ на дальнѣйшихъ совѣщаніяхъ. Такъ какъ Петръ не приходилъ въ сознаніе, то князю Д. не удалось поднести къ его подписи заготовленное завѣщаніе. Послѣ кончины императора, онъ передалъ оба экземпляра духовной своему отцу, который въ послѣдствіи сжегъ ихъ. Вскорѣ по воцареніи Анны Ивановны Д. обвѣчался съ графиней Шереметевой. 9 апр. 1730 г. Д. былъ сосланъ, вмѣстѣ съ другими членами его семейства, въ дальнія деревни, а въ юніи того же года пе-

реведенъ въ Березовъ. Сперва Долгоруковыхъ держали тамъ довольно строго, но потомъ имъ удалось задобрить своего пристава, майора Петрова, и березовскаго воеводу Бобровскаго, которые начали оказывать имъ разныя послабленія. Д. сталъ заводить дружбу съ офицерами мѣстнаго гарнизона, съ мѣстнымъ духовенствомъ и съ березовскими обывателями, и вмѣстѣ съ тѣмъ вновь втягивался въ прежнюю, разгульную жизнь. Въ числѣ его пріятелей находился тобольскій таможенный подъячій Тишина, которому приглянулась красивая «разрушенная» государыня-невыста, княжна Екатерина. Разъ какъ-то, напившись пьянымъ, онъ въ грубой формѣ высказалъ ей свои желанія. Оскорбленная княжна пожаловалась другу своего брата, поручику Овцыну, который жестоко избилъ Тишина. Въ отмщеніе, подъячій подалъ сибирскому губернатору доносъ, матеріаломъ для котораго послужили неосторожныя выраженія Д. Въ Березовѣ былъ посланъ капитанъ сибирскаго гарнизона Ушковъ, съ секретнымъ предписаніемъ преслѣдовать заявленія Тишина. Когда оно подтвердилось, Д., въ 1738 г., былъ увезенъ въ Тобольскъ, вмѣстѣ съ двумя его братьями, Бобровскимъ, Петровымъ, Овцынымъ и многими другими березовскими обывателями. Слѣдствіе, производившееся по тогдашнему обычаю «съ пристрастіемъ», т. е. съ пыткой, продолжалось недолго. Девятнадцать человѣкъ изъ числа арестованныхъ были признаны виновными въ разныхъ послабленіяхъ Д. и прикосновенными къ «вредительнымъ и злымъ словамъ» кн. Д.; Петровъ былъ обезглавленъ, а остальные биты кнутомъ и разосланы по дальнимъ городамъ или записаны въ солдаты. Д. во время слѣдствія содержался въ ручныхъ и ножныхъ кандалахъ, прикованнымъ къ стѣнѣ. Нравственно и физически измученный, онъ впалъ въ состояніе, близкое къ умопомѣшательству, бредилъ на яву и рассказывалъ даже то, чего у него не спрашивали—исторію сочиненія подложнаго духовнаго завѣщанія при кончинѣ Петра II. Неожиданное признаніе это повлекло за собою новое дѣло, къ которому привлечены были дяди князя Д., Сергѣй и Иванъ Григорьевичи и Василій Лукичъ. 8 ноября 1739 г. И. А. Д. былъ колесованъ на Скудельничьемъ полѣ, въ верстѣ отъ Новгорода. С. III.

18) *Сергій Григорьевичъ*, сынъ Гр. Федоровича, одинъ изъ выдающихся дипломатовъ прошлаго столѣтія. Молодость свою провелъ при посольствахъ въ Парижѣ, Вѣнѣ и Лондонѣ. Въ 1721—25 и 1728—29 г. былъ посланникомъ въ Варшавѣ. Въ 1729 г. былъ вызванъ въ Петербургъ своими родственниками, а въ 1730 г. раздѣлилъ ихъ опалу. Высланный съ женой и дѣтьми на безвыѣздное житье въ дальнія деревни, онъ черезъ нѣсколько мѣсяцевъ былъ сосланъ въ Рязанбургъ (Рязанской губ.) подъ строгій присмотръ, а имѣнія его, кромѣ одного, конфискованы. Въ 1735 г., благодаря заступничеству его тестя, П. П. Шафирова, участь Д. была облегчена и ему дозволено жить въ одной изъ его деревень. Черезъ 4 года Д. удалось добиться полнаго помилованія, и онъ даже былъ назначенъ по-

слать в Лондонъ. Но не успѣлъ Д. выѣхать изъ Петербурга, какъ возобновилось дѣло о Д. (см. Иванъ Алексѣвичъ Д.). Д., какъ составитель подложнаго завѣщанія отъ имени Петра II, былъ арестованъ, подвергнутъ допросу и казненъ въ Новгородѣ 8 ноября 1739 г.

Е. К.

19) *Владиміръ Сергѣевичъ* (1717—1803) обучался во Франціи, службу началъ въ 1756 г. «дворяниномъ» посольства въ Константинополь, съ 1762 по 1789 г. былъ посланникомъ при прусскомъ дворѣ.

20) *Василій Михайловичъ* — племянникъ Вас. Влад. (1722—82). Опала, постигшая его родичей при императрицѣ Аннѣ Ивановнѣ, коснулась и Д. На тринадцатомъ году онъ былъ записанъ солдатомъ въ армию, движущую подъ начальствомъ фельдмаршала Миниха противъ Крыма. Отличился при взятіи Перекопской крѣпости (1736), но до кончины Анны Ивановны оставался въ полномъ забвеніи. При Елизаветѣ Петровнѣ онъ началъ быстро подвигаться въ чинахъ и участвовалъ съ отличіемъ въ Семилѣтней войнѣ. Императрица Екатерина II, въ день своего коронаванія, прозвала его въ генералъ-аншефы. При объявленіи первой войны Турціи, на князя Д. возложено было охраненіе нашихъ крымскихъ границъ, а въ слѣдующемъ году велѣно вторгнуться съ тридцати восьми тысячнымъ корпусомъ въ Крымъ. Эта задача была имъ выполнена блестятельно. 4 июля онъ разбилъ семидесятысячную армию хана Селимъ-Гирея и овладѣлъ Перекопомъ; 29 июля, при Кафѣ, вторично поразилъ собранное ханомъ девятисто-пяти-тысячное войско; вслѣдъ за тѣмъ занялъ Арабать, Керчь, Еникале, Балаклаву и Тамань, принудилъ Селима бѣжать въ Константинополь и возвелъ на его мѣсто доброжелателя Россіи, хана Саибъ-Гирея. Императрица наградила князя Д. орденомъ св. Георгія 1 ст. и титуломъ «Крымскаго». Обиженный тѣмъ, что не получалъ чина фельдмаршала, Д. вышелъ въ отставку и поселился въ деревнѣ. Въ 1780 г. императрица назначила его главнокомандующимъ въ Москву, гдѣ онъ заслужилъ общую любовь своею добротою, доступностью и безкорыстіемъ.

С. III.

21) *Юрій Владиміровичъ* (1740—1830) отличился въ Семилѣтней войнѣ, былъ два раза раненъ. Въ началѣ первой турецкой войны Д. былъ посланъ съ секретнымъ порученіемъ поднять черногорцевъ противъ турокъ; но, не имѣя никакого понятія о нравахъ, обычаяхъ и характерѣ черногорцевъ, онъ потерпѣлъ полную неудачу и, едва не поплатившись жизнью, уѣхалъ въ Пизу, гдѣ явился къ начальнику нашего флота въ Архипелагѣ, графу А. Г. Орлову. Состоя при послѣднемъ, князь Д. пытался высадиться около крѣпости Модоны и овладѣть ею, но вынужденъ былъ отступить, раненный въ руку и ногу. На собранномъ графомъ Орловымъ военномъ совѣтѣ, Д. вмѣстѣ съ Грейгомъ настоялъ, «чтобы флотъ нашъ искалъ турецкій и атаковалъ его»; передъ самой Чесменской битвой принялъ, по просьбѣ Грейга, начальство надъ кораблемъ «Ростиславомъ» и, командуя имъ,

содействовалъ уничтоженію турецкаго флота. Позже онъ сражался противъ турокъ подъ начальствомъ Румянцева. Во время второй турецкой войны Д. овладѣлъ Аккерманомъ и Бендерами. Обидѣвшись тѣмъ, что при формированіи арміи, предназначавшейся противъ Пруссіи, главнокомандующимъ былъ назначенъ не онъ, а графъ И. П. Салтыковъ, Д., въ 1790 году, вышелъ въ отставку. Въ 1793 г. Екатерина ввѣрила ему начальство надъ войсками, расположенными въ присоединенныхъ отъ Польши губерніяхъ; но вскорѣ, поссорившись съ фаворитомъ императрицы, кн. Зубовымъ, онъ вынужденъ былъ сперва оставить должность, а потомъ вторично выйти въ отставку. По воцареніи императора Павла, онъ былъ назначенъ главнокомандующимъ въ Москву, но, по навѣтамъ недоброжелателей, уволенъ отъ службы (1797). Черезъ нѣсколько мѣсяцевъ государь вызвалъ его въ Петербургъ, обласкалъ и спросилъ: «чего онъ хочетъ?» — «Угодить вашему величеству» отвѣчалъ Д. — и за этотъ отвѣтъ получилъ званіе члена государственнаго совѣта, но, вслѣдъ за тѣмъ, опять неожиданно уволенъ въ отставку. Во время войны 1812 г., при формированіи ополченія, Д. былъ избранъ начальникомъ седьмой области земскаго войска. Любопытная автобіографія его, въ которой подробно описана экспедиція въ Черногорію, напечатана въ приложеніи къ «Сказаніямъ о родѣ князей Долгоруковыхъ», издана книга П. В. Долгоруковымъ въ 1840 г.

С. III.

22) *Иванъ Михайловичъ* (1764—1823) былъ сначала на военной службѣ, затѣмъ вице-губернаторомъ въ Пензѣ и губернаторомъ во Владимірѣ. Собранія его стихот. и соч. («Вытѣ моего сердца») выходили въ М. 1802, 1808, 1818 и переизданы въ 1849 г. Смирдинымъ. Своими любовными посланіями къ Глафирѣ, Нинамъ, и т. д. Д. приобрѣлъ въ свое время извѣстность. Онъ написалъ также нѣсколько элегій на смерть извѣстныхъ лицъ, нѣсколько одъ, оперу «Любовное волшебство», комедію «Дурьломъ, или выборъ старшины». Во всѣхъ этихъ произведеніяхъ кн. Д. очень мало поэтическаго, что сознавали уже и современники поэта (напр., Ватюшковъ). Гораздо большаго вниманія заслуживаютъ оставшіеся послѣ князя Д. отрывки его воспоминаній («Москвит.» 1844, № 11, 1842, № 2; переизд. въ изд. Смирд. II), «Калище моего сердца, или словарь всѣхъ тѣхъ, съ коими я былъ въ различныхъ отношеніяхъ въ теченіе моей жизни» (изд. съ предисл. О. Бодянскаго въ «Чтеніяхъ общ. ист. и др.» 1872 и въ «Рус. Архивѣ» 1890), «Журналъ путеш. изъ Москвы въ Нажвій въ 1813» (въ «Чтеніяхъ» 1870 и отд.), «Путешествіе въ Кіевъ въ 1817 г.» (т. же). Письма кн. Д. къ Макарову напеч. въ «Дамск. Журн.» (т. 25 и 26). — О кн. Д. см. М. Дмитріева, «Москвитянинъ», 1851, № 3 и отд. (Изд. 2, М. 1863); ст. М. Лонгинова въ «Соврем. Лѣтоп.» 1863, № 4; «Сочин. К. Н. Ватюшкова», подъ редакц. Л. Н. Майкова, II. А. Л.—кно.

23) *Петръ Петровичъ* (1777—1806) — одинъ изъ приближенныхъ императора Александра I.

Въ 1802 г. онъ ревизовалъ губервіи Гродненскую и Виленскую, два раза ѣздилъ въ Берлинъ съ цѣлю скрѣпить дружескія отношенія Россіи съ Пруссіей; съумѣлъ предотвратить разрывъ съ Швеціей, куда былъ посланъ для устранения возникшихъ несогласій касательно финляндскихъ границъ, а въ 1805 году, когда возгорѣлась война съ Франціей, опять ѣздилъ въ Берлинъ, чтобы убѣдить прусскаго короля дѣйствовать заодно съ Россіей и Австріей. Передъ Аустерлицкимъ сраженіемъ. Наполеонъ послалъ къ имп. Александру генерала Савари, съ предложеніемъ свиданія. Александръ вмѣсто себя отправилъ Долгорукова. Наполеонъ встрѣтилъ его чрезвычайно любезно; но князь П. П., принадлежавшій къ сторонникамъ войны и увѣренный въ непобѣдимости русскихъ войскъ, держалъ себя гордо и заносчиво, отклонялъ всѣ предложенія Наполеона и предъъявлялъ свои въ весьма рѣшительной формѣ. Въ Аустерлицкой битвѣ Д. командовалъ пѣхотой въ корпусѣ князя Багратиона, выказалъ большую храбрость, вѣскольکو разъ отражалъ атаки непріятели. На другой день послѣ сраженія онъ былъ посланъ въ Берлинъ для побужденія короля прусскаго къ скорѣйшему объявленію войны Наполеону. Осенью 1806 г. государь поручилъ ему осмотрѣть армію, собранную на югѣ для дѣйствій противъ Турціи. Не успѣвъ еще окончить осмотра, онъ получилъ приказаніе немедленно прибыть въ Петербургъ для обсужденія мѣръ, которыя необходимо было предпринять въ виду разгрома Наполеономъ прус. арміи подъ Іеной. Д. поскакалъ въ Петербургъ съ такой поспѣшностью, что адъютанты отстали отъ него на нѣскольکو переѣздовъ. Прискакавъ въ столицу, усталый и разбитый, онъ тотчасъ былъ принятъ государемъ и имѣлъ съ нимъ долгое совѣщаніе. Въ тотъ же день онъ заболѣлъ горячкою и скоро умеръ.

24) *Сергій Николаевичъ* (1780—1830)—былъ въ царствованіе Павла I комендантомъ с.-петербургской крѣпости, потомъ членомъ военной коллегіи, а при Александрѣ I—посланникомъ при короляхъ Людовикѣ Наполеонѣ, въ Голландіи, и Іоакимѣ Мюратѣ въ Неаполѣ. Въ 1812 г. онъ командовалъ пѣхотн. корпусомъ, а въ 1816 г. оставилъ службу. Князь С. Н. памятенъ въ русской военной литературѣ составленіемъ и изданіемъ въ свѣтъ книги, подъ заглавіемъ: «Хроника Россійской Императорской арміи, составленная по Высочайшему повелѣнію» (СПб. 1799). Книга эта заключаетъ въ себѣ краткія извѣстія о началѣ cadaго изъ тогдашнихъ полковъ, съ показаніемъ, какіе они имѣли въ 1799 г. мундиры, знамена и штандарты и гдѣ были расквартированы. Хотя она и содержитъ нѣкоторыя невѣрности, но для исторіи устройства русск. арміи весьма драгоценна, потому что многія бумаги, служившія автору для ея составленія, въ 1812 г. погибли во время пожара Москвы. О.

25) *Михаилъ Петровичъ* (1780—1808), въ качествѣ командира курляндскаго драгунскаго полка участвовалъ почти во всѣхъ бояхъ съ французами въ 1806 и 1807 гг. Въ 1808 г., во время военныхъ дѣйствій противъ шве-

довъ, былъ убитъ въ сраженіи при Иденсальми.

26) *Василій Васильевичъ* (1789—1858) участвовалъ при Александрѣ I въ турецкой войнѣ и отличился при штурмѣ Браилова и въ сраженіи подъ Силистріей; позже былъ обер-штабмейстеромъ и вице-президентомъ вольно-экономическаго общества. Имъ воздвигнутъ въ 1842 г. памятникъ Василію Михайловичу Долгорукову - Крымскому, въ Симферополѣ.

27) *Димитрій Ивановичъ*, сынъ Ивана Михайловича (см. выше) род. въ самомъ концѣ XVIII ст.; съ 1845 г. по 1854 г. состоялъ полномочнымъ министромъ при персидскомъ дворѣ, потомъ сенаторомъ. Онъ считался знатокомъ искусства и въ особенноти живописи. Издалъ книжку стихотвореній «Звуки», довольно плохихъ подражаній Пушкину и Лермонтову.

28) *Василій Андреевичъ* (1804—1868) получилъ домашнее образованіе. 14 декабря 1825 г., будучи корнетомъ л.-гв. коннаго полка, онъ находился въ Зимнемъ дворцѣ съ внутреннимъ карауломъ и съ тѣхъ поръ пользовался благоволеніемъ императора Николая. Участвовалъ въ польской кампаніи; въ 1841 г. назначенъ начальникомъ штаба инспектора резервной кавалеріи, въ 1848 г. товарищемъ военнаго министра; въ апрѣлѣ 1853 г. на него возложено управленіе военнымъ министерствомъ. Возникшая вскорѣ восточная война потребовала отъ военнаго министерства необычайнаго напряженія. Кн. В. А. иногда по цѣлымъ суткамъ не вставалъ отъ письменнаго стола. Непосильныя занятія потрясли его здоровье; въ апрѣлѣ 1856 г. онъ былъ уволенъ отъ должности военнаго министра, съ назначеніемъ членомъ государственнаго совѣта. Три мѣсяца спустя, по личному желанію государя, онъ занялъ постъ шефа жандармовъ и главнаго начальника III Отдѣленія Собств. Канцеляріи и оставался въ этихъ должностяхъ до 10 апрѣля 1866 г. когда былъ назначенъ оберъ-камергеромъ.

29) *Владиміръ Андреевичъ*, братъ предыдущаго (1810—91), по окончаніи курса въ школѣ гвардейскихъ подпрапорщиковъ, служилъ въ л.-гв.-конномъ полку, участвовалъ въ польской кампаніи, позже былъ генералъ-провіантмейстеромъ и членомъ военнаго совѣта. Въ 1865 г. князь Владиміръ Андреевичъ былъ назначенъ московскимъ генералъ-губернаторомъ и исполнялъ эту должность слишкомъ двадцать пять лѣтъ до 1891 г., пользуясь немалой популярностью среди населенія. Особенную дѣятельность проявилъ онъ во время войны съ Турціей 1877—1878 г.: при его содѣйствіи организовано въ Москвѣ и уѣздахъ до 26-ти комитетовъ общества Краснаго Креста, собрано около 1500000 руб. пожертвованій въ пользу общества и 2220000 руб. для приобрѣтенія судовъ добровольнаго флота, устроено госпитальное помѣщеніе болѣе чѣмъ на 2400 кроватей, снаряжены два санитарные поѣзда, на 170 человекъ каждый, перевезшіе свыше 12500 больныхъ и раненыхъ.

30) *Петръ Владиміровичъ* (1816—68). Съ 1859 г. жилъ за границей и не явился въ

Россію по вызову правительства, вследствие чего лишенъ всѣхъ правъ состоянія и признанъ изгнаннымъ изъ Россіи. Важнѣйшіе труды его: «Россійскій родословный сборникъ» (СПб., 1840—41); «Свѣдѣнія о родѣ князей Д.» (СПб., 1842); «Notices sur les principales familles de la Russie, par le c-te Almagro» (П., 1842, переиздано съ именемъ П. В. Д. въ Брюсселѣ, въ 1843 г.); «Россійская родословная книга» (СПб., 1855—57); «La vérité sur la Russie» (П., 1860); «De la question du servage en Russie» (П., 1860); «Le général Ermolow» (П., 1861); «Des réformes en Russie, suivi d'un aperçu sur les états généraux russes au XVI et au XVII s.» (П., 1862); «Михаилъ Николаевичъ Муравьевъ» (СПб., 1864); «Mémoires» (т. I, Женева, 1867; т. II, Базель и Женева 1871). Въ 1861 г. Д. издавалъ въ Парижѣ русскую полит. газету: «Будущность»; въ 1862 г. въ Брюсселѣ начал издавать на франц. яз.: «Le véridique, revue» (вышло 4 кн.) и на русск. яз. «Листокъ». Въ 1863 г. онъ издалъ въ Лондонѣ записки Ермолова и Дениса Давыдова. Книга «La Vérité» навлекла на него процессъ съ кн. Воронцовымъ, подробности котораго см. въ кн. «Procès du pr. Wozonow contre le pr. Pierre D. et le «Courrier du Dimanche» (П., 1862), въ брошюрѣ: «Procès en diffamation du pr. Simon Wozonoff contre le pr. P. D.» (Лпц., 1862) и въ брошюрѣ Влюмера: «Разборъ гражданскаго процесса кн. П. Д.» (1863). О П. В. см. Р. Архивъ 1870, № 11.

Литература. Кн. П. Долгоруковъ, «Родословный сборникъ» (1840); Петровъ, «Генеалогія и геральдика» («Всемирная Иллюстрація», 1869—76); «Долгорукие, Долгоруковы и Д.-Аргутинскіе» (СПб., 1869); Фадеевъ, «Замѣтки по генеалогіи князей Долгорукихъ» («Русск. Арх.», 1869, № 8—9); «Судьба князей Долгорукихъ при императрицѣ Аннѣ» («Заря», 1870, № 6—9); Корсаковъ, «Вступленіе на престолъ Анны Ивановны» (Каз., 1879); его же, «Изъ жизни русскихъ дѣтей XVIII в.» (Каз., 1891); М. Погодинъ, «Кн. Василій Андреевичъ Д.» («Русскій», 1868, № 7—8); М. Погодинъ, «Воспоминаніе о Яковѣ Федор. Д.» («Русскій», 1867, № 5 и 6); «Кн. Яковъ Федоровичъ Д.» (Біогр. оч., М., 1875); «Дѣло Долгорукихъ» («Русск. Стар.», 1873, № 7); С. Шубинскій, «Очерки и рассказы» (3 изд., СПб., 1893); «Кн. Долгоруковы въ 1730—40 гг.» («Русская Старина», 1878, т. XXIII); епископъ Макарій, «Послѣдніе дни кн. Василя Лукяча Д. въ Соловецкомъ монастырѣ» («Чтенія Моск. Общ. Ист. и Др. Росс.», 1880, № 3).

Долгота астрономическая — одна изъ координатъ, которыми опредѣляется положеніе свѣтила на небесной сферѣ; дуга эклиптики между точкою весенняго равноденствія и кругомъ широты свѣтила. Астрономическія Д. считаются всегда отъ З къ В отъ 0° до 360°. Вслѣдствіе предваренія равноденствія (см. Пренессія), астрономическая Д. не есть величина постоянная, неизмѣнная, а непрерывно увеличивается около 50",3 въ годъ. Непосредственно изъ наблюдений получаются прямыя восхожденія и склоненія

свѣтила, а Д. (и шроты) выводятся вычисленіями. Астрономическія Д. употребляются при вычисленіи путей планетъ и кометъ, и, смотря по тому, относятся ли онѣ къ центру Солнца или центру Земли, различаютъ Д. геліоцентрическія и геоцентрическія.

В. В. В.

Долгота географическая—одна изъ координатъ, которыми опредѣляется положеніе мѣста на Землѣ (см. Широта)—двугранный уголъ, составляемый плоскостью меридіана даннаго мѣста съ плоскостью перваго меридіана. Долгота считается на В и на З отъ 0° до 180°, или въ одну сторону отъ 0° до 360°. Такъ какъ Земля обращается около оси и въ 24 часа плоскость каждаго меридіана поворачивается на 360°, то Д. выражаютъ также во времени, при чемъ 1 часть = 15°, 1 мин. = 15', 1 сек. = 15". Разность Д. объясняется разность времени въ различныхъ мѣстахъ. Когда для одного мѣста солнце находится въ меридіанѣ и тамъ полдень, въ мѣстахъ, лежащихъ къ В, солнце уже прошло, а къ З. — еще не вступило на меридіанъ. Выборъ перваго меридіана произволенъ; въ различные времена и у разныхъ народовъ, за первый принимались различные меридіаны. Въ древности Гиппархъ проводилъ его черезъ островъ Родосъ, а Птоломей черезъ Счастливый (одинъ изъ Канарскихъ), считая этотъ островъ самую западную оконечностью свѣта. Усовершенствованіе картографіи принудило взять для перваго меридіана какое-нибудь болѣе опредѣленное мѣсто, но чтобы не нарушать принятаго уже счисленія, конгрессъ географовъ въ Парижѣ, въ 1634 г., предложилъ принять за первый меридіанъ, проходящій черезъ о-въ Ферро, считая его ровно на 20° западнѣе парижскаго. Такъ какъ потомъ оказалось, что о-въ Ферро не лежитъ отъ Парижа точно на 20°, то этотъ первый меридіанъ былъ въ сущности скрытый парижскій. Въ новѣйшія времена учрежденіе постоянныхъ обсерваторій побудило разные народы считать за первый меридіанъ, проходящій черезъ главныя обсерваторіи; такъ русскіе считаютъ долготы отъ Пулкова, французы отъ Парижа, англичане и американцы отъ Гринича, нѣмцы отъ Берлина и т. д. Такое разногласіе представляетъ значительныя практическія неудобства и въ послѣднее время нѣсколько разъ собирались конгрессы для международнаго соглашенія принять снова одинъ какой-нибудь меридіанъ за первый. Вашингтонскій конгрессъ въ 1884 г. остановился на принятіи Гриничскаго меридіана; однако это постановленіе не сдѣлано обязательнымъ, и до сихъ поръ счисленіе Д. весьма разнообразно. Для перевода Д., отнесенныхъ къ какому нибудь меридіану въ Д. отъ Гринича, необходимо знать долготы главныхъ обсерваторій, такъ восточныя долготы относительно Гринича суть: Пулково 2^h 1^m 18,^s7, Парижъ 0^h 9^m 21,^s0, Берлинъ 0^h 53^m 34,^s9 и пр. *).

Для опредѣленія разности долготъ нужно

* Въ градусной ширѣ долготы Пулкова относительно Гринича составляетъ 30°19'40",5 (къ В), Парижа = 2°20'15",0 (къ В), Берлина = 14°42'1",5 (къ В), Ферро = 13°23'42",5 (къ З).

въ разныхъ мѣстахъ замѣтить мѣстныхъ времена какого-нибудь явленія, совершающагося въ одинъ и тотъ же физическій моментъ; тогда разность замѣченныхъ временъ и будетъ выражать разность долготъ. Въ древности пользовались лунными затмениями, однако моменты наступленія или окончанія затмения не могутъ быть замѣчены съ большою точностью. Послѣ изобрѣтенія зрительныхъ трубъ, Галилей предложилъ пользоваться наблюденіями затмений спутниковъ Юпитера; однако и они замѣчаются не точнѣе какъ до 20 секундъ. Затѣмъ стали пользоваться наблюденіями Луны, которая, двигаясь между звѣздами съ значительною быстротою, въ среднемъ около 13° въ сутки, представляетъ значительныя удобства для опредѣленія долготъ. Наблюдаютъ или моменты прохожденія Луны черезъ меридіанъ, ея азимуты, зенитныя расстоянія, или покрытія звѣздъ луною, или наконецъ лунныя расстоянія, для чего въ астрономическихъ календаряхъ даются всѣ необходимыя данныя.—Вмѣсто небесныхъ явленій можно пользоваться и земными, напримѣръ пороховыми взрывами, наблюдаемыми одновременно въ двухъ пунктахъ. Въ настоящее время самые точные способы для опредѣленія разности долготъ суть: *перевозка хронометровъ и телеграфъ*. Хорошо вывѣренный на одномъ мѣстѣ хронометръ перевозятъ на другое и опредѣляютъ тамъ соответствующими астрономическими наблюденіями его поправку, т. е. насколько онъ идетъ впередъ или отстаетъ противъ мѣснаго времени; это упрежденіе или отставаніе и выражаетъ разность долготъ. Для увеличенія точности результатовъ перевозятъ не одинъ, а много хронометровъ и совершаютъ нѣсколько переѣздовъ назадъ и впередъ. Примѣромъ большой хронометрической экспедиціи можетъ служить опредѣленіе разности долготъ Пулково и Гринича, когда совершенно было 8 рейсовъ туда и обратно и перевозилось въ 1843 г. 68, а въ 1844 г. 42 хронометра. Подробности изложены въ соч. Струве: «Expéditions Chronométriques de 1843 et 1844 pour la détermination de la longitude géographique relative de l'Observatoire Central de Russie» (СПб. 1844 и 1846). Опредѣленіе Д. помощью телеграфа еще проще и точнѣе. Имѣя вывѣренные по мѣстнымъ временамъ часы, передаютъ по телеграфу сигналы (отклоненіемъ стрѣлки гальваноскопа, стукомъ якоря электромагнита или черточкою на лентѣ хронографа) съ одного мѣста въ другое. Разность мѣстныхъ временъ подачи и принятія того же сигнала даетъ непосредственно разность долготъ. Для увеличенія точности подаютъ не одинъ, а много сигналовъ подъ рядъ, а для включенія вліянія немоментальности передачи и запаздыванія сигналовъ отъ несовершенства приборовъ, сигналы подаютъ въ одномъ и въ противоположномъ направленіяхъ. Телеграфный способъ, предложенный первоначально въ Америкѣ въ 1844 г., получилъ особенное распространеніе для большихъ расстояній и даетъ точность до $\pm 0,01$ секунды во времени. Въ Россіи одно изъ обширѣйшихъ телеграфныхъ опредѣленій Д. совершенно изъ 1873—76 гг.,

когда опредѣлены основные пункты въ Сибири, отъ Казани до Владивостока; подробности напечатаны въ 37-мъ томѣ «Записокъ военнотоп. отдѣла гл. штаба. В. Витковскій.

Долгопресное—село Тобольской губ. и окр., при р. Тоболѣ, въ 48 в. отъ губ. г. Жит. 1880. Часовня съ особенно чтимой иконой нерукотвореннаго Спаса; церковно-приходское училище.

Долгунецъ, слепецъ—см. Ленъ.

Долгунъ—хорошій сортъ бѣлаго винограда съ продолговатыми ягодами; разводится на Дону.

Долгуха—см. Картофель.

Долгъ—въ широкомъ смыслѣ всякая обязанность, вытекающая изъ какого-либо юридическаго или нравственнаго обязательства, налагаемаго договоромъ, закономъ, общественнымъ мнѣніемъ или собственною совѣстью человѣка. Въ послѣднемъ случаѣ говорятъ о *нравственномъ* Д. Въ болѣе тѣсномъ смыслѣ Д. (*денежный*) вытекаетъ изъ договора займа (преимущественно) или другого договора, налагающаго обязанность произвести денежную уплату, въ видѣ точно опредѣленной суммы. Какъ скоро сумма не опредѣлена, нѣтъ еще и Д. въ собственномъ смыслѣ; существуютъ лишь обязательственныя отношенія, могущія обратиться въ Д. послѣ окончательнаго расчета (см. Долговой документъ), процесса или судебного приговора. Римляне опредѣляли предметъ Д. въ этомъ тѣсномъ смыслѣ, какъ аес alienum, т. е. какъ Д. изъ займа. Долговое обязательство является наиболѣе типичнымъ и простымъ обязательственнымъ отношеніемъ, гдѣ ясно опредѣляются обязанности сторонъ. Его форму принимаютъ, поэтому, почти всѣ обязательственныя отношенія, какъ скоро они превращаются въ обязанность для стороны, виновной въ неисполненіи ихъ, уплатить опредѣленную денежную сумму въ видѣ убытковъ. Въ Римѣ долговое обязательство (стипуляція, см.) было, въ действительности, и общей формой для всѣхъ обязательствъ. Подробности см. Заемъ.

Доле (Etienne Dolet)—гуманистъ (1509—1546); былъ секретаремъ французскаго посольства въ Венеціи. Его свободныя и саркастическія сочиненія не разъ навлекали на него преслѣдованія; онъ былъ обвиненъ въ безбожіи и сожженъ въ Парижѣ 5 августа 1546 г. Соч.: «Commentariorum linguæ latinæ tomus duo» (Лионъ, 1536—38); «Carminum libri quatuor» (Лионъ, 1538); «Exhortation à la lecture des Saintes-Lettres» (Лионъ, 1542). О немъ см. ст. Н. И. Стоженина, въ сборникѣ въ пользу голодающихъ, изд. «Русскихъ Вѣдомъ».

Долговая отвѣтственность—см. Отвѣтственность.

Долговое обязательство—см. Обязательство.

Долежалъ (Павелъ Doležal)—чешскій филологъ, евангеличскій священникъ, умершій около 1764 г. написалъ: «Orthographia bohemoslavica» (1717); «Grammatica slavico-bohemica» (1746); «Donatus latinoslavicus» (1748); «Elementa linguæ slavico-bohemicae» (1752); «Sama uèici abeceda» (1756) и др.—Д. Августинъ, жившій между 1737 и 1802 г., тоже евангеличе-

скій священникъ, авторъ сочинения: «Pamiętna tragedia prvnicz godieŭ Pádu (1791).

Доленга-Ходаковский (Zoryjan Dolegga-Chodaowski) — литературное имя известного историка и литовско-польского славянофила Адама Чарноцкого (1784—1825). Род. близ Несвижа в бедной шляхетской семье, учился в кременецком лицее, после чего занимался в Минске адвокатурой и собиранием памятников до-христианской живой старины. В 1808 г. он был арестован за участие в польских замыслах и сослан на киргизь-кайсацкую границу. В 1811 г. возвратился в Литву, попал в плен, потом был на франц. военной службе, скоро оставил ее и ушел в Галицию, где принял фамилию Д.-Х. Мин. народн. проsv. кн. А. Н. Голицынъ выхлопотал ему командировку на север и восток России, для собирания сведений о городищах и памятниках археологических и этнографических. Д.-Х. собрал сравнительный лексиконъ 7000 урочищ, сведений о жальниках (могильниках) и волотовках Новгородской земли, сонках Старой Ладоги и материалы по вопросу о значении древнеславянских и русских городцов и городищ (см. IX, 308—309). Результаты его исследований изложены в статье: «Историческая система Д.-Ходаковского» («Исторический Сборникъ» кн. 3, 1837 г.), найденной Погодинымъ в бумагах Д.-Х. и составляющей ответъ его Калайдовичу по поводу неблагоприятнаго отзыва послѣдняго об основной мысли Д.-Х. В том же Сборникѣ напечатаны статьи Д.-Х.: «Пути сообщения в древней Россіи» (1837 г. кн. 1), «Отрывокъ изъ путешествія Д. по Россіи» (1839, кн. 2). В 1835 г. изд. в Краковѣ соч. Д.-Х.: «O słowiańszczyźnie przed chrześcijaństwem». Заслуга Д.-Х. состоитъ въ томъ, что онъ положилъ въ польскомъ обществѣ начало изучению живой старины. Славянофильскія его увлечения до-христианскими общеславянскими идеями и общиннымъ бытомъ осуждались поляками. В рукописи остались: 1) польскій переводъ повѣсти Карамзина «Марья Посадница», 2) автобиографія, 3) указатель важнейшихъ русскихъ мѣстностей. Мысль Д.-Х. изслѣдовать черту между русскимъ-кривскимъ диалектомъ и собственно литовскимъ языкомъ, наблюдая, вмѣстѣ съ тѣмъ, гдѣ оканчиваются такъ называемыя славянскія городища, не осуществилась и до сихъ поръ. Д.-Х. былъ первый, который указалъ на важность изучения и описанія городищъ Россіи и славянскихъ земель.

Доленско (словинск. Dolejnsko, нѣмецк. Unter-Krain) — такъ называется нижняя, т. е. низменная часть герцогства Краинскаго (Крайна, Krajnsko, Krain), занимающая правую сторону бассейна р. Савы и дѣл. р. Куны, въ противоположность верхней, или горней, которая называется «Горенско» (Gorejnsko, Ober-Krain).

Dolentissimo, ит. — музыкальный терминъ, при которомъ исполненіе должно быть какъ можно печальнѣе, при медленномъ движеніи. *Dolente, dolentemente* — музыкальный терминъ, требующій жалобнаго, плачевнаго отъзвука въ исполненіи. *H. C.*

Доленцы — такъ называются обитатели Доленска (см.), принадлежаще къ словенскому (словинскому) племени.

Долезить — см. Базальтъ.

Долезъ — см. 1) Колода и 2) Улей.

Должникъ — а) см. Телѣжный дѣлъ; б) у плотниковъ — вообще длинныя части древесныхъ стволовъ.

Должникъ. Подобно понятію долга, слово Д. употребляется въ широкомъ смыслѣ для обозначенія всякаго лица, обязаннаго по какому-либо договору, въ противоположность *кредитору*, въ болѣе тѣсномъ смыслѣ оно означаетъ Д. по договору займа. Въ послѣднемъ смыслѣ оно преимущественно встрѣчается и въ русскихъ гражданскихъ законахъ. Поскольку денежный долгъ является простѣйшей и типичнѣйшей формой обязательства, постольку и положеніе Д. по денежному долгу въ разные періоды исторіи яснѣе и типичнѣе всего характеризуетъ собой развитіе обязательственнаго права. См. Взысканіе въ обл. гражд. права, Несостоятельный должникъ, Формальный контрактъ, Реальный контрактъ, Консенсуальный контрактъ, Обязательство.

Должностная рота назначается по очереди, для исполненія полковаго наряда, а фельдфебель этой роты считается дежурнымъ. Нарядъ, который должна выполнить Д. р., объявляется въ приказѣ по полку.

Должность, въ государственномъ правѣ — постоянное установленіе, предназначенное къ непрерывному осуществленію определенныхъ цѣлей государства. Наиболѣе характерный признакъ этого понятія заключается въ томъ, что каждой должности присвоены определенный кругъ дѣлъ (см. Вѣдомство, VII, 611). Организация Д. опредѣляется соответствующими учрежденіями, число Д. всякаго рода — штатами; измѣненіе въ штатахъ совершается въ порядкѣ законодательномъ. Лицо, занимающее данную Д., называется *должностнымъ лицомъ*. Функция, права и обязанности должностнаго лица, равно какъ порядокъ опредѣленія его на Д. и увольненія, опредѣляются закономъ (см. Служба). Дѣятельность должностнаго лица, въ которой осуществляются задачи государства и проявляется государственная власть, обставлена особыми условіями. Они изъ нихъ имѣютъ своей цѣлью обезпеченіе правъ гражданъ; сюда относятся постановленія закона о кругѣ вѣдомства и степени власти каждаго должностнаго лица и о правилахъ, которыя оно должно соблюдать при отправленіи служебныхъ своихъ обязанностей. Другого рода условія имѣютъ своей цѣлью обезпеченіе безпрепятственной дѣятельности должностныхъ лицъ; сюда относятся карательныя мѣры, защитныя которыхъ стоятъ какъ служебныя дѣйствія, такъ и личностныя дѣйствія лицъ при исполненіи ими обязанностей службы, независимо отъ того, состоятъ ли они на государственной службѣ или служатъ по волюному найму. Условіями послѣдняго рода иногда обставляется дѣятельность такихъ лицъ, которыя въ другихъ отношеніяхъ не могутъ быть признаны должностными лицами; таковы, напр., железнодорожныя сторожа и др. агенты железнодорожнаго управленія. Поскольку государство

предоставляет осуществление своих задач общественным и сословным единицам, являются выборные должностные лица общественных и сословных, деятельность которых отличается тѣм же характеромъ, какъ и деятельность назначаемыхъ правительствомъ должностныхъ лицъ. Гдѣ имѣются государственныя церкви, тамъ существуетъ тѣсная связь между Д. церковными и государственнымъ. Обь особомъ порядкѣ взиманія убытковъ съ Д. лицъ. См. Иски. Д. Я.

Доливо - Добровольскіе — рус.-польскій дворянскій родъ, герба *Долива*; восходитъ къ XVII в. и внесенъ въ VI и III ч. родосл. кн. губ. Бессарабской, Подольской, СПб. и Костромской (Гербовникъ X, 151). В. Р.

Долина (Dolina) — гор. въ Галиціи. Находящіеся здѣсь соляныя источники и казенная солеварня выпускаютъ въ годъ около 45000 пудовъ поваренной соли. Около 4000 жит., изъ которыхъ около четверти русскихъ.

Долина — с. Калужской губ., Жиздринскаго у., на р. Рессетѣ. Вблизи Д. большой стеклянный зав.: выдѣлка листового стекла на 25000 р.

Долины. — Воды, текуція по земной поверхности изъ мѣстъ возвышен. въ мѣста болѣе низменныя, оказываютъ размывающее дѣйствіе на лежація по пути породы. Степень и быстрота размыванія зависятъ, во-первыхъ, отъ количества текущей воды, во-вторыхъ, отъ угла, подъ которымъ падаетъ вода или, другими словами, отъ скорости теченія, наконецъ, отъ самихъ физическихъ свойствъ породы, подстилающей путь, по которому стекаютъ воды. Такъ образ. прежде всего текущая по поверхности вода, путемъ размыва, углубляетъ почву въ томъ мѣстѣ, гдѣ она протекаетъ, и образуетъ себѣ зачатокъ того, что впоследствии, при увеличеніи углубленія, называется *русломъ* или *ложемъ*. Подобное русло увеличивается въ глубину, благодаря размыву текущей по нему воды, но вмѣстѣ съ тѣмъ начинаетъ увеличиваться и въ ширину, благодаря новымъ агентамъ, именно вслѣдствіе размыва боковъ дождевой водой, стекающей въ русло, и подмыванія водой, образовавшей русло, того или другого бока, что зависитъ отъ извилистости теченія, зависящей, въ свою очередь, отъ выбора текущей водой болѣе легко поддающихся размыву участковъ почвы. Образуются осыпи и обвалы боковъ русла, становящихся такимъ образомъ болѣе пологими. Подобнымъ путемъ образуются овраги, балки, каньоны; но все это — результатъ дѣятельности или періодически текущихъ водъ (напр., при таяніи снѣговъ) или же постоянныхъ, но не отличающихся массой и скоростью. При стеканіи большого количества водъ образованіе русла, затѣмъ оврага, идетъ гораздо скорѣе и притомъ въ большихъ размѣрахъ. Цѣлыми вѣками, напримеръ, воды рѣкъ производили и производятъ размывающее дѣйствіе на земной поверхности и въ связи съ указанными выше посторонними агентами, вызывающими осыпи, оползни и обвалы, увеличиваютъ свое углубленіе настолько, что оно въ поперечномъ разрѣзѣ достигаетъ иногда не только что нѣсколькихъ десятковъ и сотенъ саженой, но даже нѣсколькихъ верстъ. Подобныя широкія

углубленія или промоины на земной поверхности, произведенныя размывомъ нынѣ текущихъ или протекавшихъ въ другія геологическія эпохи и періоды, нынѣ же изсякшихъ рѣкъ, носятъ названіе *долинъ*. Не только рыхлыя, такъ наз. обломочныя горныя породы, но и плотныя породы, какъ, напр., граниты, диориты и др. тоже не въ состояніи сопротивляться размыву и хотя, конечно, медленнѣе, но все-таки претерпѣваютъ ту же участь, что и рыхлыя и осадочныя. На это указываютъ намъ глубокія Д. въ горныхъ странахъ, проложенныя въ плотныхъ иногда кристаллическихъ горныхъ породахъ. Извѣстны совершавшіеся на глазахъ человѣчества поразительные факты размывающей силы рѣчной воды. Напр., въ 1603 г., при изверженіи Этны, рѣка Симето была запружена лавовымъ потокомъ и, вслѣдствіе запруды въ верховьяхъ рѣки вода сильно поднялась, произвела разливъ, но мало-по-малу своимъ напоромъ она стала размывать лавовую преграду, и нынѣ, т. е. по прошествіи почти трехъ столѣтій, Симето продолжилъ себѣ русло въ столь плотной горной породѣ, какъ лава, въ нѣсколько метровъ шириною и до 15 м. глубиною.

Въ дальнѣйшемъ изложеніи мы будемъ говорить объ образованіи поперечныхъ горныхъ Д., оставивъ въ сторонѣ, во-первыхъ, Д. рѣкъ, текущихъ по равнинамъ (см. Рѣчныя долины), во-вторыхъ, Д. рѣкъ, образующихъ водопады (см. Водопады). Таяніе снѣговъ, накопившихся въ высокихъ частяхъ горной страны, выходящихъ за предѣлы снѣговой линіи, вызываетъ образованіе большого постоянного количества воды, стекающей въ видѣ потока, которые, соединяясь, образуютъ рѣки. Быстрое теченіе потоковъ, превращающихся нерѣдко даже въ водопады, производитъ сильное размывающее дѣйствіе на подстилающія породы. Если себѣ представить, что на пути своемъ потокъ встрѣтитъ трещину, то онъ устремится въ нее, станетъ ее размывать и образуетъ, если потокъ, слившись предварительно съ другими, увеличитъ массу воды, Д. горной рѣки. Подобныя Д. образуются въ горныхъ странахъ по всевозможнымъ направленіямъ. Иного же происхожденія будутъ такъ называемыя *поперечныя горныя Д.*, т. е. такія, которыя пересѣкаютъ горный хребетъ въ перпендикулярномъ къ нему направленіи. Такія Д. имѣютъ большое значеніе для человѣка, давая возможность по нимъ переправляться черезъ горную страну, другими словами — онѣ служатъ тѣмъ, что извѣстно подъ именемъ *переваловъ*. Горный хребетъ, обладая двумя склонами, даетъ возможность стекать водѣ, образующейся отъ таянія снѣговъ, залгающихъ на его высокихъ пунятахъ, по двумъ противоположнымъ направленіямъ. Воды будутъ размывать поверхность склоновъ и образуютъ мало-по-малу углубленія того же совершенно характера какъ и овраги (см.), т. е. на поверхности образуется углубленіе; въ него будетъ вода падать водопадомъ, размывать и увеличивать его. Такъ какъ такое размывающее дѣйствіе будетъ происходить на обочьяхъ склоновъ, то въ данномъ мѣстѣ край будетъ уже имѣть въ поперечномъ разрѣзѣ трехугольникъ съ вдвѣ-

ленными как бы сторонами, явившимися результатом разлива. Вершина кряжа становится более острой, сама же кряжь становится ниже, если он не достигает снѣговой лини, так как тогда он подвергается размыву, начиная съ самой вершины, между тѣмъ какъ въ противоположномъ случаѣ онъ размывается текущей водой лишь ниже снѣговой лини; хотя и въ послѣднемъ случаѣ вершина не остается неизмѣнчивой, будучи подвержена тоже разрушительной дѣятельности ледниковъ (см. Ледники). Въ такомъ измѣненномъ склонѣ различаютъ слѣдующія три части: верхняя часть — часть водонадговъ, средняя — часть быстрого движенія и нижняя — часть спокойнаго теченія рѣки. Если предположить, что хребетъ не достигаетъ предѣла снѣговой лини, и принять во вниманіе отступленіе части водонадговъ, то съ теченіемъ времени можетъ получиться совершенно узкій водораздѣлъ между Д. одного и Д. другого склона, кот. въ одно время будетъ питать двѣ рѣки двухъ противоположныхъ склоновъ. Какъ примѣры двухъ рѣкъ, текущихъ въ противоположныхъ направленіяхъ, приведемъ Драву и Ренцу, имѣющихъ крайне начтожный водораздѣлъ Тоблахъ. Явленіе образованія поперечныхъ Д. важно въ томъ отношеніи, что этимъ путемъ является возможность соединенія двухъ рѣчныхъ бассейновъ, а умѣя объяснить происхожденіе подобнаго явленія, легко натуралисту понять, почему, напримѣръ, въ верхнихъ частяхъ нѣкоторыхъ рѣкъ произошло смѣшеніе водныхъ фаунъ, между тѣмъ какъ въ низовьяхъ тѣхъ же рѣкъ фауны еще отличаются другъ отъ друга. Г. Петцъ.

Долись-хана — сел. Арвинскаго окр. Кутанской губ., расположенное на правомъ берегу р. Имеръ-Хеви, праваго притока р. Чороха. Успѣшная атака русскими войсками, 9 янв. 1878 г., сильной позиціи у Д.-хана, занятой турками, дала возможность ардаганскому отряду двинуться къ Батуму.

Долихоцефалия или долихоцефалия, т. е. длинноголовость; долихо(ц)ефали — собственно люди съ длинною головою, также длинные черепа. Длина головы (и черепа) измѣряется въ направленіи спереди назадъ, отъ выдающейся точки надпереносья до наиболее отступающей взадъ, по средней линіи, точки затылка. Но подъ Д. разумѣется длина головы или черепа относительная, именно по отношенію къ наибольшей ширинѣ черепа (на теменныхъ костяхъ). Есть черепа, наибольшая ширина которыхъ составляетъ лишь $\frac{3}{4}$ или даже почти $\frac{2}{3}$ наибольшей длины, и есть другіе, у которыхъ ширина составляетъ $\frac{4}{5}$ и болѣе длины черепа; первые, особенно при разсмотрѣніи сверху, представляются болѣе удлиненными и болѣе узкими, чѣмъ вторые, являющіеся болѣе короткими и широкими. Измѣреніе длины и ширины производится циркулями, либо такъ наз. толстотнымъ циркулемъ (compas d'épaisseur), — либо линейнымъ или скользящимъ циркулемъ (compas-glissant, Stangenziegel) (см. Циркуль). Измѣривъ подобнымъ циркулемъ наибольшую длину головы (положимъ 172 мм.) и наибольшую ея ширину (положимъ 125 мм.), опредѣляя, какую долю длины составляетъ ширина, получимъ 72,6 процента, это такъ называемый показатель ширины головы или годовоной (черепной; index cephalicus); мы видимъ, что онъ меньше 0,75 длины, слѣд. это будетъ голова длинная и узкая, т. е. *долихоцефаль*. Напротивъ, если бы имѣли, при той же длинѣ, наибольшую ширину = 150 мм., то мы получили бы, что ширина составляетъ 87,2 длины; это была бы голова очень широкая, рѣдкій *брахицефаль*. Первый, кто обратилъ вниманіе на это различіе головъ (и череповъ) по ихъ относительной ширинѣ и пытался опредѣлить его точнѣе указаннымъ отношеніемъ, былъ шведскій анатомъ Ретціусъ въ 40-хъ гг. Онъ пришелъ къ заключенію, что есть народы, у которыхъ преобладаетъ Д., и если и встрѣчаются брахицефалы, то въ маломъ числѣ, и наоборотъ, есть другіе народы, у которыхъ всѣ особи, или по крайней мѣрѣ преобладающее ихъ число — брахицефалы. Къ долихоцефаламъ относятся какъ негры, такъ и скандинавы, къ брахицефаламъ — какъ славяне, такъ и монголы; но для дальнѣйшаго различенія можетъ, по Ретціусу, служить другой признакъ, именно большее или меньшее выступаніе впередъ (за линію профиля) челюсти, или степень такъ назыв. *пронатизма*, опредѣляемая болѣе или меньшей величиной такъ наз. *лицевою* угла. Негры — долихоцефалы прогнатные, т. е. съ узкимъ черепомъ и съ болѣе выдающимися челюстями; скандинавы — долихоцефалы ортогнатные, т. е. съ узкимъ черепомъ и съ менѣе выдающимися челюстями; подобнымъ же образомъ монголы болѣе прогнатны, чѣмъ славяне. Ретціусъ, впрочемъ, лишь приблизительно указалъ границу двухъ типовъ по головному показателю (именно брахицефалы съ показателемъ 80,0 и болѣе, а долихоцефалы — 79,9 и менѣе). Далѣе пошли Велькеръ и Брокъ, которые ввели третью, промежуточную группу между долихо- и брахицефалами, назвавъ ее *орто-, мезати-* или *мезоцефалами*, а также подраздѣлили брахи- и долихоцефаловъ, каждую группу на двѣ, выдѣливъ изъ нихъ *суббрахи-* и *субдолихоцефаловъ*. Дѣленія Брокъ (принятые французскими, итальянскими и многими русскими антропологами) таковы: долихоцефалы — 75,00 и менѣе; субдолихоцефалы отъ 75,01 до 77,77; мезатицефалы 77,78 — 80,00; суббрахицефалы 80,01 — 83,33; брахицефалы — 83,34 и болѣе. Германскіе антропологи употребляютъ нѣсколько иныхъ дѣленія, болѣе упрощенныя, именно: *долихоцефалы* — до 75,0, *мезоцефалы* 75,1 — 79,9, *брахицефалы* 80,0 — 85,0, *супербрахицефалы* — 85,1 и выше. При этомъ они пользуются для дальнѣйшей характеристики черепа его болѣе или менѣе высотой и, въ особенности, такъ назыв. «лицевымъ показателемъ», т. е. отношеніемъ длины извѣстной части лица (отъ переносья къ средній передняго алвеолярнаго края или къ основанію среднихъ рѣзцовъ) къ наибольшей ширинѣ лица въ скуловыхъ дугахъ, принятой = 100, при чемъ, если это отношеніе менѣе 50,0, лицо признается низкимъ или широкимъ (chamaeprosopi), а если болѣе 50,0, — то высокимъ или узкимъ (leptoprosopi). Коль-

мань, въ особенности, пользуется комбинаціей этого признака съ черепнымъ показателемъ, и признаютъ его европейскіе, по крайней мѣрѣ, ч. рена могутъ быть удобно размѣщены по четыремъ категориямъ:

долхоцефалы	{	лептопрозопы,
		хамепрозопы,
брахицефалы	{	лептопрозопы,
		хамепрозопы;

эти формы, въ различныхъ комбинаціяхъ, съ преобладаніемъ той или другой, встрѣчаются, по его наблюденіямъ, у всѣхъ народовъ Европы, и могутъ быть констатированы, съ нѣкоторыми только добавочными признаками, и у всѣхъ другихъ. Есть, однако, антропологи, не придающіе того же значенія указаннымъ подраздѣленіямъ и принимающіе, что черепа могутъ весьма различаться между собою по формѣ, принадлежать къ одной и той же группѣ, напр., долхоцефаловъ хамепрозоповъ, и наоборотъ, быть сходными по типу, различаясь по своему головному показателю. Итальянскій ученый Серджи, въ особенности, выставляетъ на видъ необходимость болѣе естественной классификаціи череповъ по ихъ общей формѣ, а не по величинѣ показателя, и въ своихъ новѣйшихъ работахъ пытается выдѣлить и охарактеризовать эти довольно многочисленные типы.

Долхоцефалы встрѣчаются во всѣхъ расахъ и, вѣроятно, у всѣхъ народовъ, но въ однихъ они рѣдки, въ другихъ, напротивъ того, весьма обыкновенны и придаютъ характеръ всей расовой группѣ. Такъ, долхоцефалы встрѣчаются рѣдко среди монгольской расы (особенно среди настоящихъ монголовъ и калмыковъ); рѣдки они также въ средѣ современныхъ германскихъ, славянскихъ, финскихъ народностей, среди малайцевъ, полинезийцевъ, многихъ индійскихъ племенъ и т. д. Напротивъ, Д. является характернымъ признакомъ для темнокожей расы (негровъ, жафровъ, готтентотовъ, австралийцевъ, напусовъ), за исключеніемъ только азиатскихъ негритосовъ, — для тамитовъ и семитовъ Африки и Азии, для индусовъ, для нѣкоторыхъ группъ американскихъ индійцевъ, для нѣкоторой части европейскаго населенія (южныхъ итальянцевъ, части грековъ и т. д.). Въ Европѣ мы встрѣчаемъ долхоцефаловъ уже въ каменномъ вѣкѣ, когда они были, повидному, преобладающими; долхоцефалы преобладали также (судя по типамъ статуѣ и по черепамъ изъ гробницъ) у древнихъ эллиновъ; затѣмъ мы видимъ преобладаніе ихъ и въ могилкахъ древнихъ германцевъ, равно какъ и въ курганахъ славянъ, и даже въ древнихъ могильникахъ финновъ. Если принять во вниманіе, что Д. является преобладающимъ и у индусовъ, особенно населенія Пенджаба, то понятнымъ становится высказанная нѣкоторыми исследователями взгляды, что Д. составляла вообще одну изъ признаковъ арийскаго племени, являющегося создателемъ европейской культуры, и которое отличалось, вмѣстѣ съ тѣмъ, лептопрозоидею, узлоостіемъ (астротрихией) и вѣрнѣе также — брахистрихией. Любопытно, однако, что въ настоящее время остатки древнихъ германцевъ и славянъ, отъчасти также грековъ и римлянъ, утрачены, болѣею частью, эти

признакъ, и стали, по преимуществу, брахицефалами (или мезоцефалами). Среди германскихъ народностей долхоцефалы составляютъ теперь скорѣе исключеніе, и сохранились болѣе лишь на окраинахъ — въ Англии, на побережьи Нѣмецкаго моря (потомки древнихъ фризовъ), въ Скандинавіи; даже нѣмецкіе и русскіе евреи теперь, въ большинствѣ особей, брахицефалы. Среди славянъ тоже преобладаютъ болѣе широкія формы череповъ и Д. встрѣчается чаще только у немногихъ племенъ, напр., у болгаръ, у другихъ же характеризуетъ лишь $\frac{1}{10}$ — $\frac{1}{15}$ особей, и даже меньше (такъ, напр., у фабричнаго населенія Московской губ. она была встрѣчена только у 3%). Для объясненія такого измѣненія формы черепа принимаютъ: 1) кровное смѣшеніе съ болѣе широкоголовымъ населеніемъ, жившимъ въ Европѣ ранѣе прихода арийцевъ, и впоследствии принявшимъ ихъ языкъ; 2) постепенное вымирание болѣе долхоцефаличныхъ особей и размноженіе болѣе широкоголовыхъ; нѣкоторые полагаютъ, что долхоцефалы были самымъ дѣятельнымъ, интеллигентнымъ, предпримчивымъ элементомъ въ средѣ арийцевъ, и потому болѣе гиблы, какъ въ войнахъ, такъ и въ мирное время, выдвигаясь, такъ сказать, въ первые ряды общества, а это (какъ показываютъ нѣкоторыя наблюденія надъ генерациями выдающихся классовъ, напр., английскихъ баровъ, испанскихъ грандовъ, даже выдающихся горожанъ вообще) ведетъ обыкновенно къ вымиранию семей въ ихъ послѣдующихъ поколѣніяхъ и къ замѣненію ихъ новыми, пришлыми изъ провинціи, изъ деревни, свѣжими элементами. Не входя здѣсь въ разсмотрѣніе этихъ взглядовъ, укажемъ лишь на нѣкоторыя наблюденія (изысканія), произведенныя надъ городскимъ и сельскимъ населеніемъ, надъ аристократіей и низшими классами, во Франціи и Германіи. Оказалось, что Д. распространена у горожанъ болѣе, чѣмъ въ деревняхъ, и у аристократіи встрѣчается чаще, чѣмъ въ простыхъ народѣ. Д. А.

Долларь (Dollar) — названъ въ Нѣм. морѣ, при устьѣ Эмса и Аа; образовался 25 декабря 1277 г. вслѣдствіе большого скопленія льда; въ 1287 г. сжгло еще полосу, около 50 мѣстечекъ, гор. Торумъ, остатки о-ва Несса; до XVI в. поверхность воды увеличивалась, затѣмъ стала подниматься суша.

Долларь. — До конца XVIII столѣтія названіе это давали, въ Англии и Америкѣ, большимъ серебрянымъ монетамъ (обыкновенно испанскимъ пістрамъ), служившимъ главною ходячею монетою. Въ 1792 году, съ устройствомъ въ Сѣв.-Амер. Шт. монетнаго двора, конгрессъ рѣшилъ чеканить Д., содержащіе 371,25 гранъ чистаго металла, съ отношеніемъ между золотомъ и серебромъ какъ 1:15 $\frac{1}{2}$. Это отношеніе, вѣвшее чѣмъ въ Европѣ, вызвало грозный вывозъ золота. Чтобы предотвратить это, америк. правительство въ 1834 г. приняло отношеніе золота къ серебру = 1:16, что, въ свою очередь, вызвало вывозъ серебра. Конгрессъ 1873 г. установилъ 900 пробу для серебряной монеты и ввести чеканку *морокки долларовъ* (trade dollar), вѣсомъ въ 420 гранъ, которые превзоше-

ственно чеканили для торговли съ Японіей и Китаемъ (въ это время въ Кантонѣ чеканились такъ наз. драконовыя Д.); но trade dollar не имѣлъ успѣха и въ 1878 г. былъ отмѣненъ.

Долларъ = 100 центамъ (1,31 рубл. металл.). Золотая монета въ 1 Д. существовала съ 1849 г.; теперь она болѣе не чеканится. Въ 1891 году были выпущены пробныя Д. изъ двухъ металловъ: въ середину серебрянаго ободка, цѣною въ 25 центовъ, вставлялся золотой кружокъ цѣною въ 75 центовъ, но монета эта не имѣла успѣха. П. Ф. В.

Доллондъ (Dollond). — Фамилія извѣстныхъ англійскихъ оптиковъ, предложившихъ уничтожать хроматическую aberrацию оптическихъ чечевицъ составленіемъ ихъ изъ двухъ стеколъ—кронгласа и флинтгласа (см. Ахроматизмъ, т. II, стр. 537). Д. — французскаго происхожденія; предки ихъ оставили отечество послѣ отмыны Нантскаго эдикта и переселились въ Англію. Джонъ Д. (1706—1761) былъ ткачемъ, но въ свободное время занимался математикою, астрономіею и даже классическими языками. Оставивъ впоследствии работу на шелковой фабрикѣ, онъ вмѣстѣ съ сыномъ Петромъ Д. (1731—1820) устроилъ оптическую мастерскую и началъ готовить сперва простые, а затѣмъ ахроматическіе объективы, получившіе широкое распространеніе въ Англии и на материкѣ; изготовляемые ими трубы получили названіе *доллондовъ*. Основанія способа приготовленія ахроматическихъ чечевицъ Д. напечаталъ въ L-омъ томѣ «Philosophical Transactions»; за этотъ способъ онъ получилъ отъ лондонскаго королевскаго общества медаль Коплея въ 1758 г. Джонъ Д. умеръ отъ апоплексическаго удара во время изученія сочиненія Клеро по теоріи дуги. Сынъ его, Петръ Д. въ 1789 напечаталъ «Account of the discovery of refracting telescopes». Племянникъ Петра, Георгъ Д. (1774—1852) продолжалъ фабрикацію стеколъ и зрительныхъ трубъ и занимался также производствомъ хронометровъ. В. В. В.

Долна-багче — дѣтняя резиденція султана, на европ. бер. Босфора, у самаго Константинополя. Дворецъ, въ стилѣ Ренессансъ, славится своей роскошью. До 1850 г. здѣсь находился деревянный дворецъ временъ Селима III. Нынѣшній, мраморный построенъ Абдуль-Меджидомъ, въ 1850—55 г. Д. служилъ главной резиденціей Абдуль-Азису, свергнутому здѣсь съ престола (1876). Въ 1877 г. здѣсь былъ открытъ тур. парламентъ.

Долнатовскій монастырь и **Долнатовъ** — см. Далматовъ.

Долнатовы-Барновы — русскій дворянскій родъ, происходящій отъ князей Оуминскихъ и Везувейскихъ; пресѣкъся въ 1660 году со смертію Бориса Ивановича Д.-К., бывшаго бояриномъ и начальникомъ наряда, т. е. артиллеріи, во время войны съ Польшею при царѣ Алексѣѣ.

Дологанскіе улусы, 1-го и 2-го Черноурдскихъ родовъ бурятскаго племени, вѣдомства Кударинской степной думы, Верхнеудинскаго окр. Забайкальской обл., кочуютъ по Д. степи. Въ первомъ родѣ одинъ улусъ, во второмъ—два. Во всѣхъ трехъ улусахъ около

3800 душъ. Дологанцы отличаются отъ прочихъ бурятъ тѣмъ, что исповѣдуютъ шаманизмъ, а потому у нихъ нѣтъ дадановъ. Среди дологанцевъ немало христіанъ.

Доломанъ — родъ короткаго платья, которое пристегивается поверхъ мундира. Названіе его происходитъ отъ турецкаго «долманъ» — платья съ узкими рукавами и открытаго сзади. Въ XVII вѣкѣ венгерскіе гусары распространили этотъ родъ одежды въ войскахъ Западной Европы. У насъ Д. назыв. гусарскій мундиръ, къ которому пристегивается ментикъ.

Доломитъ — осадочная горная порода, представляющая агрегатъ доломитоваго шпата и получившая свое названіе въ честь французскаго геолога Доломьѣ. Нормальный Д. содержитъ на 1 часть СаСО³ одну часть MgCO³, т. е. состоитъ изъ 54,35% углекислой извести и 45,65% углекислой магнезій; породы съ другимъ отношеніемъ Са и Mg называются доломитизированными известняками и рассматриваются какъ смѣси Д. съ СаСО³. Д. рѣдко являются прѣсноводными отложениями; громадное ихъ большинство морскаго происхожденія. Вѣнншій габитусъ, условія залеганія, посторонія примѣси и структура Д. представляютъ полную аналогію съ известняками (см. это сл., а также Мраморъ). Плотныя кристаллически-зернистыя (мрамора) и слѣгка порозрватія разновидности Д. встрѣчаются въ самыхъ разнообразныхъ мѣстностяхъ и почти во всѣхъ геологическихъ системахъ. Въ примѣсяхъ, какъ и въ известнякахъ, различаютъ глинистыя, кремнистыя, желѣзистыя, битуминозныя и нѣк. др. разновидности; цинковая обманка, целестинъ, тяжелый шпатъ, свинцовый блескъ, бурый желѣзнякъ, роговикъ, полевоы шпатъ, кварцъ и многіе др. минералы встрѣчаются въ видѣ гнѣздъ, жилъ или микроскопическихъ примѣсей въ нѣкоторыхъ Д. При значительномъ содержаніи глины Д., какъ и известнякъ, переходятъ въ рухлякъ или мергель. Цвѣтъ Д. обыкновенно свѣтло-желтый, сѣрый, иногда черныи отъ примѣси органическихъ веществъ. Д. разныхъ геологическихъ системъ содержатъ часто окаменѣлости, остатки морскихъ животныхъ; часто эти окаменѣлости представляютъ плохое сохраненіе и являются, сравнит. съ известняками, въ небольшомъ количествѣ, благодаря продолжительному видоизмѣняющему и кристаллизационному дѣйствию проточныхъ водъ, которому Д. и обязаны своимъ происхожденіемъ. Теперь всѣ считаютъ Д. за метаморфизованные известняки, при чемъ, слѣдуя Бишофу, чаще всего допускаютъ слѣдующіе два случая: 1) MgCO³ приносится въ известнякъ извнѣ, а часть СаСО³ часто уносится. 2) дѣйствию углекислой воды, растворяя и унося СаСО³, способно известнякъ съ небольшимъ содержаніемъ магнезій обогатить этой послѣдней и превратить въ Д. Изрѣдка, какъ напримѣръ въ Клермонъ-Ферранѣ, Уэльсѣ, Д. въ видѣ пористаго травертина непосредственно осаждается изъ минеральныхъ источниковъ. Распространеніе Д. чрезвычайно велико. Ф. Л.

Доломитъ или горькій тиашъ (минералъ) — кристаллизуется въ ромбоэдрахъ, которое имѣетъ

которыми минералогами, на основании фигур вытравления, принимаются за формы тартароэдрические. Самая обыкновенная форма — основной ромбоэдр с углом в $106^{\circ} 15'$ в полярных ребрах. Образует двойники по двум законам: двойниковою плоскостью служить плоскость базопинакоида (двойники проростания) и двойники по плоскости основного ромбоэдра. Кристаллы большей частью соединены в друзы, а также в шаровидные, гроздовидные, почковидные и др. агрегаты. Они находятся сверх того в сплошных массах, образуя горную породу, называемую также Д. Тв. 3,5—4,5; уд. в. 2,85—2,95. Безцветен или бледный, но нередко окрашен примесями в сѣроватый, желтоватый, красноватый и др. цвета. Химич. состав: CaCO_3 , MgCO_3 (30,5 CaO, 21,7 MgO и 47,8 CO_2), однако колеблется, вследствие различных изоморфных примесей. Предъ паяльной трубкой не плавится. В соляной кислотѣ при обыкновенной температурѣ почти не растворяется. Мѣсторождения: Галль (въ Тиролѣ), — кристаллы, вросшие въ гипс; Альпы, — въ хлоритовыхъ и тальковыхъ сланцахъ; Бинненталь, и мн. др.

П. З.

Доломье (Деодатъ - Гви - Сильвенъ - Танкредъ-Грате de Dolomieu, 1750—1801) — известный франц. геологъ и минералогъ. Еще въ раннихъ лѣтахъ Д. былъ принятъ въ Мальтійскій орденъ и на 19 году, за убійство на дуэли былъ приговоренъ къ смертной казни, замѣненной, однако, заключеніемъ. Въ тюрьмѣ Д. началъ заниматься естественными науками и по освобожденіи, продолжал свои занятія въ Мецѣ, Д. въ 1775 г. опубликовалъ свои первые изслѣдованія «Recherches sur la respiration», за которыя былъ избранъ въ корреспонденты парижской акад. наукъ. Въ продолженіе 14 лѣтъ (1777—1791) онъ совершилъ множество путешествій пѣшкомъ и вернулся въ 1791 г. во Францію съ драгоценными минералогическими коллекціями и большимъ запасомъ новыхъ геологическихъ данныхъ. Напечаталъ много мемуаровъ въ «Journal de Physique», «Voyage aux isles de Lipari» (1783), «Sur le tremblement de terre de la Calabrie» (1784), «Mémoires sur les isles Ponces et catalogue raisonné de l'Etna» (1788) и др. Во Франціи Д. продолжалъ геологическія изслѣдованія въ городахъ Оверни и Вогезахъ, результатомъ чего были его работы о происхожденіи базальтовъ и названнаго его именемъ доломита. Въ 1796 г. Д. получилъ кафедру въ новоучрежденной «Ecole des mines» и избранъ въ члены института. При возвращеніи изъ египетской экспедиціи, Д. былъ объявленъ въ Тарсѣ военнопленнымъ (1799). Пленники были скоро освобождены за исключеніемъ Д., узнаннаго своими прежними сослуживцами, мальтійскими рыцарями, и брошеннаго въ тюрьму. Почти два года провелъ онъ въ мессинской тюрьмѣ, и здѣсь, на страницахъ единственной дозволенной ему книги — библіи, писалъ свой послѣдній трудъ «Philosophie minéralogique» (изд. послѣ его смерти, въ 1802 г.). Получивъ, по заключеніи мира, свободу въ 1801 г., онъ скоро умеръ во время путешествія по Швейцаріи. Дневникъ его послѣд-

няго путешествія по Швейцаріи изд. Вгит-Neergard (1802).

Долоновскій желѣзный рудникъ находится въ Нижнеудинск. окр. Иркутской губ., въ 4-хъ в. отъ Николаевского чугуно-плавильнаго, желѣзодѣлательнаго и механическаго завода, на который руда доставляется изъ 3-хъ рудниковъ: Д.; Ермаковского, лежащаго на правомъ берегу р. Оки, въ вершинахъ р. Ермаковки, и Кежемскаго, самаго богатаго рудой, находящагося на правомъ берегу р. Ангары, на р. Кежмѣ. Д. желѣзная руда, преимущественно магнитный желѣзнякъ, по содержанію въ рудѣ сѣры и фосфора, рѣдко употребляется въ плавку, хотя и содержитъ отъ 40 до 50% желѣза.

Долоновъ-норъ (7 озеръ) или *Лама-мяо* (Ламскія кумирни) — г. въ Монголіи, на сѣв.-вост. границѣ Чахарскаго аймака, среди песчаной равнины, около 4000 фт. абсолютной высоты, на берегу небольшого притока р. Шанду-гола. Д.-норъ состоитъ изъ двухъ частей: двухъ ламскихъ кумиренъ на правой сторонѣ рѣки и Маймачена или торговаго города на лѣвой. Одна изъ кумиренъ начата постройкой въ 1691 г., по повелѣнію имп. Канъ-са, въ память того, что въ этомъ году здѣсь приняли китайское подданство халхаскіе монголы. Обѣ кумирни управляются 4-мя утверждаемыми китайскимъ правительствомъ главными ламами (ла-лама). Маймаченъ — довольно большой городъ, съ тридцатью тысячами жителей, исключительно китайцевъ. Онъ не обнесенъ стѣнами, хотя улицы его и оканчиваются воротами. Половину населенія составляютъ мусульмане. По занятіямъ большинство жит. торговцы, но не мало и ремесленниковъ: кожевниковъ, столяровъ, ткачей и кузнецовъ. Д.-норъ, подобно Гуй-хуа-чжу, является однимъ изъ главныхъ пунктовъ обмѣна монгольскаго сырья на произведенія Китая. Въ огромномъ количествѣ собирается для отправленія внутрь имперіи скотъ (особенно бараны), и продукты отъ него: шерсть, кожи, овчины; много идетъ за Великую стѣну соли изъ монгольскихъ озеръ. Попадаютъ здѣсь и русскіе, и европейскіе товары (сукна, юфть, дралины и т. д.), но продаются гораздо дороже, чѣмъ въ Гуй-хуа-чэи и Калганѣ.

А. О. И.

Dolore (ит. — печаль), *con dolore*, *dolorosamente*, *doloroso* — музыкальные термины, требующіе выраженія тоски, печали при исполненіи.

Долоресъ (Dolores River) — рѣка въ Сѣв. Америкѣ; беретъ начало въ Санъ-Хуанскихъ горахъ, въ шт. Колорадо; впадаетъ, протекая среди глубокихъ каньоновъ, въ р. Грандъ, въ шт. Юта (Утахъ); длина ея теченія 400 км.

Долотцо — 1) Вельша, см. Орудія садовья; 2) корьевое — см. Кора.

Долоцкий (Василій Ивановичъ, † 1885), сынъ спб. священника, по окончаніи курса въ спб. дух. академіи, былъ въ ней профессоромъ по кафедрѣ литургіи. По выраженію исторіографа спб. духовной академіи, онъ «создалъ науку литургіи». Составленный имъ (главн. образомъ по Винаму) обширный курсъ литургіи остался ненапечатаннымъ, но онъ весьма распространенъ въ литографіяхъ и

послужил источником для многих печатных сочинений по литургикѣ. Масса статей Д. напечатана в академическомъ журналѣ «Христіанское Чтеніе». Имъ сдѣланъ (по порученію синода) переводъ на русскій языкъ 2-го посланія къ Тимоѳею, а также переводъ визант. историка Никиты Хоніата (1860 г.). Изъ святоотеческихъ сочиненій, посвященныхъ объясненію богослуженія, большая часть переведена или Д. самимъ, или подъ его редакціей. Н. В.

Доли. Для облегченія вѣса клинковъ холоднаго (бѣлаго) оружія, назначеннаго для рукопашнаго боя, по обимъ сторонамъ ихъ дѣлаются продольныя выемки, называемыя долами. — Доли могутъ быть одиночныя, двойныя и даже тройныя; наиболѣе часто встрѣчается первый видъ Д.

Доля (La Dôle) — вершина швейцарской Юры в кантонѣ Ваадтѣ, 1678 м. Цѣпь Д. тянется отъ Коль де Фосиль (1323 м.) до Коль де С.-Сергъ (1262 м.). юго-зап. часть — холмистыя плоскогорія, сѣв. вост. выше и круче. Собственно Д. — узкій гребень, обрывистый къ СВ в ступенями спускающийся къ ЮЗ.

Доля (Dôle) — окр. гор. во франц. деп. Юры (Франшъ-Конте), на прав. бер. Дуба. Около 12000 жит. Громадный соборъ, библіотека, мельницы, глиняныя и металлич. издѣлія; торговля зерномъ, мукой, углемъ. Римская дорога и остатки водопроводовъ. Въ 1431—1431 здѣсь былъ университетъ. Въ 1871 г. Мантейфель осаждал Д. Вблизи минеральные источн., добыча желѣза, ломка мрамора и жернового камня.

Дольмены — такъ называется одинъ видъ мегалитическихъ (т. е. сложенныхъ изъ большихъ камней или каменныхъ плитъ) древнихъ памятниковъ, похожихъ на каменные столы (откуда и кельтское названіе ихъ, dolmen, в Бретани) и признававшихся равнѣ археологами за алтари или жертвенники друидовъ, но бывшихъ въ дѣйствительности каменными гробницами доисторической эпохи. Въ простѣйшей своей формѣ Д. устраивался изъ пяти каменныхъ плитъ и представлялъ родъ каменнаго закрытаго ящика; на четырехъ плитахъ, поставленныхъ стоймя, лежала пятая. Въ передней поперечной вертикальной плитѣ обыкновенно прорѣзывалось круглое отверстіе. Обыкновенно Д. устраивался на поверхности земли и надъ нимъ насыпался курганъ, вслѣдствіи часто опавшій и уничтожавшійся; но иногда Д. воздвигался на вершинѣ кургана, или, наоборотъ, онъ углублялся въ землю, устраивался въ ямѣ. Въ другихъ случаяхъ Д. принимала болѣе сложную форму, напр., соединялись съ болѣе узкимъ корридормъ изъ стоящихъ плитъ, или устраивались въ видѣ большой прямоугольной камеры, въ одной изъ продольныхъ сторонъ которой продѣлывался входъ съ корридормъ (такъ что все сооруженіе получало видъ буквы Г), или наконецъ Д. превращался въ рядъ продольныхъ, слѣдовавшихъ одна за другою камеръ, иногда все болѣе и болѣе расширявшихся и углублявшихся въ землю (allée couverte). Материалъ, изъ котораго складывались Д., былъ различенъ, смотря по мѣстности: въ

Даніи и Бретани — гранитныя глыбы, въ центральной и южной Франціи, въ Голландіи, Испаніи — известковыя. Большею частью Д. встрѣчаются на пустынныхъ и безплодныхъ мѣстахъ, по берегамъ моря; но слѣдуетъ принять во вниманіе, что многіе изъ этихъ памятниковъ разрушились отъ времени или — чаще — были расхищены людьми, употребившими плиты для другихъ построекъ. Въ Европѣ Д. распространены лишь на западѣ, именно въ Даніи (гдѣ встрѣчаются большія гранитныя камеры въ видѣ буквы Г), СЗ Германіи, Голландіи, Вельгій, Франціи, Испаніи, Португаліи; въ Италіи, за немногими исключеніями въ области Этрурїи, ихъ нѣтъ, въ Австріи, средней Германіи, Пруссіи, на Балк. полу-овѣ тоже; но они были найдены въ небольшомъ числѣ въ Крыму. За предѣлами Европы они известны въ сѣв. Африкѣ (Алжирѣ, Тунисѣ) и Передней Азіи (Сирїи, Палестинѣ), также на Кавказѣ (особенно въ Кубанской обл.) и въ Индіи, гдѣ подобныя памятники воздвигаются еще мѣстами (напр., въ юж. Khassia) и въ настоящее время надъ умершими. Одно время была въ ходу гипотеза, что эти памятники были оставлены народомъ, распространившимся изъ Азіи, черезъ сѣв. Африку, на Пиринейскій полу-овъ и далѣе во Францію, Германію и Данію; но этой гипотезѣ противорѣчатъ то обстоятельство, что сѣверные Д. (датскіе, бретанскіе) относятся, по всѣмъ признакамъ, къ болѣе древней эпохѣ, чѣмъ южные. Нѣкоторые изъ датскихъ и бретанскихъ Д. заключаютъ въ себѣ погребенія каменнаго вѣка (остатки многихъ умершихъ, погребенныхъ въ сидячемъ положеніи, съ каменными при нихъ орудіями), тогда какъ, напр., въ Д. средней и южной Франціи, рядомъ съ кремневыми наконечниками копій и стрѣлъ, были найдены при костякахъ и бронзовыя украшенія, а въ Д. Алжира и Кавказа — даже желѣзное оружіе. Устройство подобныхъ каменныхъ гробницъ могло быть подражаніемъ обычаю предковъ, хоронившихъ въ пещерахъ, такъ какъ дольмень представляетъ родъ искусственной пещеры изъ грота. Нѣкоторые Д. служили, очевидно, семейными или родовыми усыпальницами, другіе были одиночными гробницами. Въ средне-Франціи строители Д., относящихся къ началу металлическаго вѣка, принадлежали повидимому, къ новымъ пришельцамъ, сравнительно съ населеніемъ неолитической эпохи, хоронившимъ своихъ умершихъ въ пещерахъ; на это указываетъ какъ различіе въ обстановкѣ погребеній (въ погребальныхъ неолитическихъ гротахъ были найдены костяки, пораженные кремневыми стрѣлами совершенно того же типа, какъ и находимыя въ Д., что снѣдствуетъ, повидимому, о борьбѣ между строителями Д. и населеніемъ, хоронившимъ въ гротахъ), такъ, отчасти, и различіе въ формѣ череповъ (по преимуществу, долихоцефальныхъ въ гротахъ и мезо- или брахицефальныхъ — въ Д.). Д., находящіеся въ Абхазіи, черкесы считаютъ жилищами какого-то народа карликовъ, основываясь, повидимому, на малой величинѣ отверстія въ нихъ (съ челюв. гезову); казаки же называютъ ихъ «богатырскими» могилами, такъ какъ только богатыри могли

стаскивать съ горь, по ихъ мѣтню, такія каменные глыбы (известняка), весомъ въ 100 и болѣе пудовъ. Въ этихъ Д. были находимы человѣческія кости, отъ субъектовъ, погребенныхъ, повидимому, въ сидячемъ положеніи и отличавшихся высокимъ ростомъ, крѣпкимъ сложеніемъ и брахицефальной формой черепа. При костяхъ были найдены черепки глиняной посуды, съ прямолинейнымъ, ногтевымъ или волнистымъ узоромъ, кремнезые скребки, каменные бруски, бронзовыя кольца, серьги, стрѣлы, булавы, зеркала, стеклянныя бусы. Найденная въ одномъ изъ Д. босфорская монета Раскупориса IV, 215 г. по Р. Х., весьма важна въ томъ отношеніи, что даетъ возможность опредѣлить хотя бы приблизительно эпоху кавказскихъ Д. Д. Крыма дали нѣсколько желѣзныхъ вещей и, кромѣ того, указали на слѣды трупосоженія.

Д. А.

Дольпортъ (Dholport)—туземн., раджу-тавское госуд. въ Индіи, подъ британскимъ протекторатомъ; 4286 кв. км.; 500000 жит. Гл. городъ того же имени.

Дольфусъ (Dollfus)—эльзасская фамилія, изъ которой особенно известны: 1) *Жанъ Д.* (1800—87) вмѣстѣ съ тремя братьями наследовалъ отъ отца большія мануфактурныя фабрики въ Мюльгаузенѣ, подъ его управленіемъ занявшія первое мѣсто въ мюльгаузенской хлопчатобумажной промышленности; онъ славится своимъ благоустройствомъ и учрежденіями для рабочихъ. До 1871 г. Д. былъ меромъ Мюльгаузена; особенно большія заслуги приобрѣлъ онъ устройствомъ жилищъ для рабочихъ, стоя во главѣ основаннаго имъ (1853) съ этой цѣлью общества: Société des cités ouvrières de Mulhouse (см. Жилища рабочихъ). Въ 1877—87 г. былъ членомъ рейхстага, въ которомъ принадлежалъ къ партіи протеста. Велъ энергичную борьбу противъ покровительственныхъ пошлинъ, особ. въ соч.: «Plus de prohibition» (1853). Имъ написаны еще: «Congrès de Francfort, 15 sept. 1857», «Note sur les cités ouvrières» (1857); «De la levée des prohibitions douanières» (2 изд. 1860). 2) Его старшій братъ *Даніель*, прозв. Dollfus-Ausset (1797—1870)—геологъ. Извѣстенъ трудомъ: «Matériaux pour l'étude des glaciers» (1864—73). Ср. Ch. Grad, «Notice sur la vie et travaux de D. Dollfus-Ausset» (1872). — 3) *Шарль Д.*, сынъ перваго, фр. писатель. Род. въ 1827 г., въ 1857 г. вмѣстѣ съ Нефперомъ основалъ «Revue germanique» (съ 1865 г. назыв. «Revue moderne»), а въ 1861 г. былъ однимъ изъ основателей «Temps». Напис.: «Études sur l'Allemagne» (1864), «Le dix-neuvième siècle» (1865), «Considérations sur l'histoire» (1872), «Lettres philosophiques» (3 изд. 1869), «Révélation et révélateurs» (1858), «Méditations philosophiques» (1866); «De la nature humaine» (1868), «L'âme dans les phénomènes de conscience» (1876), а также нѣсколько повѣстей и романовъ.

Дольчатонослѣдныя животныя (Cotylorhoga)—группа млекопитающихъ, заключающая въ себѣ типическихъ жвачныхъ. Названіе это основывается на строеніи органовъ питанія плода при внутрутробномъ развитіи.

У млекопитающихъ именно на наружной зародышевой оболочкѣ (серозной) зародыша развиваются выросты или ворсинки, которыя, видѣваясь въ слизистую оболочку матки, черпаютъ изъ нея питательный матеріалъ для зародыша. Въ нѣкоторыхъ отрядахъ млекопитающихъ, въ томъ числѣ у непарнокопытныхъ, и у части парнокопытныхъ (у свиней, бегемотовъ, и нѣкоторыхъ жвачныхъ: верблюдовъ и оленевъ), ворсинки имѣютъ сравнительно простую форму и равномерно распределены на поверхности серозной оболочки, образуя такъ называемую разсыяную плаценту (placenta diffusa). У типическихъ жвачныхъ образуется дольчатая плацента (placenta cotyledonea). Здѣсь длинныя и развѣтвленныя ворсинки скучиваются группами, въ дольки, cotyledones, между которыми поверхность серозной оболочки остается гладкою. Число такихъ долекъ можетъ быть весьма различно; у козули ихъ всего 5—6, у овцы и коровы 60—100. Слизистая оболочка матки представляетъ, соотвѣственно каждой долькѣ, возвышенное утолщеніе, снабженное многочисленными ямочками, въ которыя входятъ ворсинки долекъ. Въ каждой долькѣ можно различать поэтому зародышевую часть плаценты (placenta foetalis), развивающуюся изъ оболочекъ зародыша, и материнскую часть (placenta uterina), образованную измѣненной слизистой оболочкой матки. Въ описанныхъ углубленіяхъ слизистой оболочки образуется особая, походящая на молоко жидкость (маточное молоко, Uterin-Milch), поглощаемая ворсинками и служащая для питанія зародыша. См. Млекопитающія и Жвачныя.

Dolce, итал. (сокращ. dol.)—музыкальный терминъ, требующій исполненія мягкаго, пріятнаго, плавнаго, нѣжнаго. *Dolcissimo*—требуетъ этихъ качествъ еще въ большей степени.

Дольче (Людовикъ Dolce, 1508—ок. 1566)—итал. поэтъ и ученый, родомъ изъ Венеціи. Написалъ много соч. по всѣмъ отдѣламъ литературы, но ни въ одномъ изъ нихъ не создалъ ничего выдающагося. Лучшее изъ его произв.—эпич. поэма «Le prime imprime d'Orlando» (1572). Изъ его трагедій наибольшій успѣхъ имѣла «Marianna» (1560). Комедіи его изданы въ 1560 г. Ему принадлежатъ еще биографіи Карла V (1561—67) и Фердинанда I (1566), соч. объ итал. яз. (1562) и др.

Дольчи (Карло Dolci)—итал. живописецъ. Род. во Флоренціи въ 1616 г., первые годы своей жизни провелъ въ бѣдности и получилъ строго-реглазированное воспитаніе, отразившееся на всей послѣдующей его дѣятельности. Поступивъ, 9-ти лѣтъ отъ роду, въ ученые къ Л. Виньяли, выказалъ такія блестящія способности, что привлекъ къ себѣ вниманіе и покровительство многихъ знатныхъ флорентинцевъ, въ томъ числѣ членовъ семейства Медичи. Маттео Розелли, къ которому онъ обратился для дальнѣйшаго своего усовершенствованія въ искусствѣ, и богатыя духовныя лица и общества доставляли благочестивому художнику много заказовъ. Довольство и почетъ, среди которыхъ онъ жилъ почти безвыѣздно въ своемъ родномъ городѣ (60-ти лѣтъ онъ былъ вызванъ въ Инсбрукъ для

написанія портрета эрцгерцогини Клавдіи, невісты императора Леопольда I), омрачались припадками меланхоліи, перешедшей въ 1686 г. въ слабоуміе. Картины Д., какъ нельзя больше соответствовавшія болѣзненно-сентиментальнымъ порывамъ религіозности того времени, отличаются стремленіемъ къ красотѣ, тщательностью исполненія, своеобразною прелестью и въжностью экспрессіи, переходящими иногда въ манерность и слащавость. Произведенія его находятся во Флоренціи, Лондонѣ, Вѣнѣ, Мюнхенѣ, Дрезденѣ и др. мѣстахъ. Въ Импер. Эрмитажѣ: «Скорбящая Богоматерь», «Св. Марія Магдалина», «Св. Антоній», «Св. Екатерина», «Св. Цецилія», «Св. Іоаннъ Богословъ», «Товія въ ангелѣ».

А. Н.—ст.

Доля—судьба, участь человѣка, въ народныхъ представленіяхъ является не абстракціею, а особымъ демоническимъ существомъ. Понятіе о Д. представляетъ пеструю смѣсь представленій, разновременно вошедшихъ въ составъ этого понятія, но не слившихся воедино и отчасти сохраняющихъ свою древнюю окраску. Въ понятіи о Д. замѣчаются три главныя идеи: идея прирожденности, идея предопредѣленія и идея случая. Первая идея является несомнѣнно древнѣйшимъ мотивомъ. Д. дается прежде всего матерью, связана съ актомъ рожденія, обусловлена родомъ, предками. Въ соответствующихъ представленіяхъ о Д. отражается древній культъ предковъ, покровителей домашнего очага: Д. дается рожаницами; иногда, хотя и рѣдко, долей называютъ самыя души предковъ, въ особенности матери (см. Домашніе боги). Связь Д. съ култомъ предковъ рельефно проявляется въ мифологіи старославянской и классической. Римскіе *genii* и японскіе *суть* души умершихъ, и вмѣстѣ съ тѣмъ духи-покровители человѣка: у каждого мужчины свой *genius*, у каждой женщины—своя *juno*; наклонности того или другого лица опредѣляются его *геніемъ*. Прирожденная Д. неизбѣжна, неотвратима; отъ нея не уйдешь, не уйдешь. Первый поводъ къ болѣе свободному пониманію идеи судьбы могло дать образное представленіе рожаницъ, которыя обособились въ отдѣльныя демоническія существа. Ихъ роль въ судьбѣ человѣка опредѣляется ихъ антропоморфизмомъ; онѣ *даютъ* ему его Д., *часть, участь* въ жизни, отмираваютъ *талантъ*. При колыбели *одного* человѣка ихъ *несколько*, обыкновенно три; односторонняя идея прирожденности ослабила передъ возможностью того или другого рѣшенія рожаницъ, которыхъ можно смягчить, умиловать; но когда рѣшеніе состоялось, непреерекаемость вступаютъ въ свои права. Рѣшаетъ третья, какъ бы уравновѣшивающая крайности предыдущихъ приворожь. Отсюда новый рядъ образовъ, замѣняющихъ прежнихъ рожаницъ: болг. урженницы, наречницы (наречающія судьбу), серб. судницы (Sudnice, хорв. Sudjenice), чешск., словацк. судницы (Sudice, Sudičky), старославянскія норны (nornir), греч. *μοῖραι* и др. дѣвы судьбы. Переходъ отъ понятія *рожаницъ* къ представленію *судницъ* даютъ хорватскія и словенскія повѣрья, гдѣ оба обозначенія существуютъ при одной и той же роли:

слов. Rojenice и Sojenice, хорв. Rodjenice и Sudjenice. Новымъ моментомъ въ развитіи идеи судьбы является мотивъ, идущій въ разрѣзъ съ непреерекаемостью унаслѣдованной или присужденной Д.: моментъ *случая*, неожиданности, счастья или несчастья, навѣянныхъ со стороны, но вѣсть откуда. Идея случая не уничтожила прежнихъ фаталистическихъ представленій, но своеобразно съ ними соединилась. Въ этомъ отношеніи южно-славянскія и русскія повѣрья представляютъ любопытное разнорѣчіе. У сербовъ въ представленіяхъ судьбы преобладаетъ начало случайности; таковы серб. *Среча* (срѣча, собственно встрѣча, т. е. то, что встрѣтилось, навѣяло ненарокомъ) и *Несреча*, равно какъ *намѣра* (то, на что человѣкъ намѣряется, натывается). Въ русскихъ повѣрьяхъ также является понятіе о случайности; но преобладающимъ осталось древнее представленіе Д., съ тою разницей, что она стала теперь отмиравой (дѣвушка, приносящая счастье беззольному молодцу). Въ общемъ русскія народныя представленія о Д. проникнуты ощущеніемъ связанности, гнета, соответственно чему народная фантазія создала образы преимущественно отрицательныя: Бѣды, Гора (малорусская Журба, великорусская Кручина), Обиды, Нужи, и дала самому пониманію Судьбы-Судины, Судьбины, отвлеченному по существу, конкретное значеніе Злой Судьбы, Недоли. Подъ влияніемъ христіанства въ народныя представленія о Д. проникаетъ идея о промыслѣ, о высшемъ устройствѣ не одного, а всѣхъ къ общему благу. Съ другой стороны, является и идея о заслуженности: Д. и недоля не только даются, но и заслуживаются; своя волюшка доводитъ до горькой долишки. Такъ въ «Повѣсти о Горѣ-Злосчастіи», Горѣ-Злосчастье представляетъ собою фантастическій образъ, въ которомъ народныя представленія о прирожденной или навязанной недолѣ смѣшались съ образомъ христіанско-библейскаго демона-искусителя, нападающаго на человѣка, когда, преступивъ заповѣдь, онъ самъ отдается власти грѣха. Подъ влияніемъ христіанско-византийскаго образованности, въ народныя представленія о Д. проникло и вѣрованіе во вліяніе звѣздъ на судьбу человѣка («планида»), равно какъ образъ Злыдеи (злые дни византийскаго гадальнаго книги). Въ своихъ проявленіяхъ Доля русск. народныхъ сказокъ является началомъ активнымъ или пассивнымъ. Отъ большей или меньшей активности ея зависитъ большее или меньшее благосостояніе ея хозяина. Ср. Потебня, «О Д. и сродныхъ съ нею существахъ» («Древности. Труды моск. археологич. общ.», т. I, вып. II, М. 1867); Krauss, «Sreća. Glück und Schicksal im Volksglauben der Südslaven» (Віна 1886); Веселовскій, «Розысканія въ области русскаго духовнаго стиха» (вып. V и VI, СПб. 1889—91); ст. Васильева въ «Этнографич. Обзорніи» 1890 г. № 1, и матеріалы Иванова въ «Сборникѣ харьков. историко-филологич. общ.» (т. IV, 1892 г.).

Доля— областное дѣленіе, введенное въ Россіи Петромъ Великимъ по табели 14 окт. 1710 г., съ цѣлью возможно точнаго опредѣ-

ленія сравнительной платежной способности каждой губернии. При составленіи бюджета 1711 г. пропорциональная доля каждой губ. въ общегосударственныхъ платежахъ определялась количествомъ числившихся въ ней дворовъ, по сравненію съ общимъ количествомъ дворовъ въ Россіи: за единицу сравненія была принята Д., состоявшая изъ 5536 дворовъ. Такъ какъ по переписи 1678 г. дворовъ числилось 812131, то вся Россія была раздѣлена на 146,7 Д., при чемъ на Московскую губ. пришлось 44,5 Д., на Сибирскую—32,2, на Казанскую—21, на Архангельскую—18,5, на Сибирскую—9, на Смоленскую—9, на Азовскую 7,5 и на Кіевскую—5. Въ 1711 г. губерніи участвовали въ общегосударственныхъ платежахъ «по долямъ двороваго числа». Перепись 1710 г., результаты которой уже были известны въ февраль 1711 г., показала фиктивность приведенныхъ цифръ, констатировала значительную убыль дворовъ сравнительно съ 1678 г. (исключая Казанскую и Сибирскую губ.). Въ интересахъ бюджета правительствомъ оставило въ силѣ старыя, фиктивные цифры. Указъ 28 января 1715 г. поставилъ во главѣ каждой Д. ландрата. Д. стала соответствовать шведскому härad'u; число дворовъ въ ней стало зависеть отъ «разсмотрѣнія губернаторскаго», хотя цифра 5536 продолжала считаться нормою. Указъ 10 декабря того же года предписалъ ландратамъ переписать дворовъ Д. Данныя этой переписи, производившейся въ 1716—17 г., только частью затронуты трудомъ П. Н. Милюкова: «Государственное хозяйство Россіи въ первой четверти XVII ст. и реформа Петра В. (СПб., 1892).

В. Ст.

Доля въ прибыли.—Говоря о Д. въ прибыли, обыкновенно имѣютъ въ виду такую систему отношеній между работодателями и рабочими, при которой послѣдніе получаютъ нѣкоторую часть прибыли или прибавочной стоимости. Въ концѣ семидесятихъ годовъ многіе (напр., извѣстный статистикъ Энгель) видѣли въ этой системѣ средство окончательно устранить антагонизмъ между трудомъ и капиталомъ. Въ настоящее время увлеченіе мало-по-малу-улеглось и отчасти даже уступило мѣсто противоположной крайности. Противниками этой системы обыкновенно являются сторонники чисто капиталистическихъ взглядовъ и ихъ враги, социалисты; защитниками — люди «среднихъ мнѣній», которые смотрятъ на социальный вопросъ, какъ на великую задачу настоящаго и будущаго и желаютъ, чтобы были испробованы всѣ средства морализаціи современной системы производства и распределенія. Прежде всего обыкновенно возникаетъ вопросъ, откуда можетъ быть выдѣлена Д. изъ предпринимательской прибыли или изъ прибавочной стоимости. Рѣшеніе этого вопроса отчасти зависитъ отъ теоретическихъ взглядовъ на происхожденіе прибыли. Противники системы, изъ среды приверженцевъ капитализма, утверждаютъ, что она представляетъ нѣчто совершенно невозможное для капиталистовъ. Большинство предпріятій ведется на заемные капиталы и, за уплатой процентовъ, у капиталиста остается только предпринимательская прибыль, созданіе которой исключительно за-

виситъ отъ дарованій, предусмотрительности и знанія капиталиста. Давать изъ этого дохода какую бы то ни было долю рабочимъ было бы несправедливо; это значило бы вознаграждать рабочихъ на счетъ труда предпринимателя. Съ этой точки зрѣнія рабочіе вполнѣ справедливо вознаграждаются заработной платой, въ особенности при существованіи пошлущной платы, при которой фабрикантъ приобрѣтаетъ возможность съ наибольшей интенсивностью пользоваться рабочей силой, а работники получаютъ наивысшее вознагражденіе, сообразно съ своимъ усердіемъ и искусствомъ. Допущеніе рабочихъ къ участию въ прибыли непрактично и опасно: оно можетъ вызвать у нихъ представленіе, будто они имѣютъ одинаковое съ предпринимателемъ значеніе въ производствѣ, тогда какъ, на самомъ дѣлѣ, они являются только подручнымъ элементомъ. Они простые солдаты, а предприниматель—своего рода полководецъ, и ему по праву принадлежитъ бѣльшая доля въ произведенномъ продуктѣ. Допустить рабочихъ къ участию въ прибыляхъ, значитъ признать за ними нѣкоторое право контроля надъ дѣятельностью предпринимателя—а это можетъ только ослабить энергію, инициативу предпринимателя и въ результатѣ погубить все дѣло. Цѣлый рядъ предпріятій получаетъ свой доходъ изъ спекуляціи на цѣнахъ; какъ, спрашивается, можно въ такихъ предпріятіяхъ давать рабочимъ Д. въ прибыли, если послѣдняя исключительно зависитъ отъ спекуляціи? Имѣютъ ли, даже, рабочіе право на Д. въ прибыли, если они не участвуютъ въ потеряхъ? Можетъ ли, наконецъ, капиталистъ, при современной сильнѣйшей конкуренціи, давать бѣльшія вознагражденія своимъ рабочимъ и вводить, такимъ образомъ, новый плюсъ въ издержки производства? Надежды на возвышеніе доходности предпріятія вслѣдствіе возрастанія энергіи и аккуратности рабочихъ, когда они имѣютъ долю въ прибыли, весьма проблематичны: для этого требуется высокій уровень нравственнаго развитія, рѣдко встрѣчающійся у современныхъ рабочихъ. Такіе доходы предпринимателей-капиталистовъ и ихъ сторонниковъ въ литературѣ. Что касается до представителей крайней партіи, отрицающихъ возможность перемѣны къ лучшему при современныхъ экономическихъ условіяхъ, то они указываютъ, прежде всего, на то, что допущеніе рабочихъ къ Д. въ прибыли вовсе не затронуло вопроса о незанятыхъ рабочихъ или о такъ называемой резервной арміи пролетаріата. Оно непримѣимо, даже, во всѣхъ случаяхъ, гдѣ въ интересахъ фабриканта скрывать свой доходъ. Оно создаетъ нежелательную зависимость рабочаго отъ давняго предпріятія, не обеспечивая ему прочаго и опредѣленнаго дохода; оно имѣетъ тенденцію вырождаться въ замаскированное пониженіе заработной платы и трудно примѣнимо при современной подвижности рабочаго населенія; оно противо дѣйствуетъ проведенію, законодательнымъ и принудительнымъ путемъ, мѣръ болѣе цѣлесообразныхъ (обязательнаго страхованія рабочихъ на случай старости, инвалидности и т. п.); оно не примиряетъ враждующія сто-

ровны, а напротив, еще болѣе обостряетъ отношенія между ними (всякое пониженіе Д. вызываетъ подозрѣнія, столкновенія, недоразумѣнія).

Возраженія сторонниковъ системы, направляемая противъ обѣихъ крайнихъ мнѣній, сводятся къ слѣдующему. Къ предпріятіямъ, доходы которыхъ почти исключительно зависятъ отъ спекуляціи на дѣлахъ, система Д. въ прибыли дѣйствительно непримѣнима; но эти предпріятія составляютъ исключеніе. Говоря вообще, капиталисты, кромѣ процентовъ на весь затраченный капиталъ, выручаютъ еще нѣкоторую прибавочную стоимость, которая является не только результатомъ предпринимательскаго искусства и энергіи, но и труда рабочихъ. Поштучная плата, дѣйствительно, доводитъ трудъ до максимума его интенсивности, но далеко не доставляетъ рабочимъ справедливаго вознагражденія, какъ это признано многими предпринимателями и государственными изслѣдователями и единодушно утверждается всѣми рабочими. Сокращеніе времени фабричнаго труда было первымъ шагомъ въ дѣлѣ охраны рабочихъ отъ чрезмѣрнаго переутомленія, при низкомъ вознагражденіи. Въ послѣднее время социальный вопросъ во многихъ странахъ принялъ гнучую и острую форму именно потому, что въ отношеніяхъ между предпринимателями и рабочими не было достаточной справедливости и откровенности. На одной сторонѣ была забота объ извлеченіи наибольшей прибыли, на другой — глухая вражда. Государство уже приступило къ вмѣшательству въ эти отношенія, съ цѣлью ихъ морализировать; но оно не въ состояніи сдѣлать всего. Социальныя реформы входятъ въ жизнь только при участіи всѣхъ общественныхъ элементовъ. Желательно, чтобы, въ интересахъ социального мира, сами предприниматели принялись за дѣло обновленія промышленной системы. Удѣляя долю своей прибыли рабочимъ, предприниматель хотя и уменьшаетъ свой доходъ, но создаетъ болѣе нормальныя отношенія къ рабочимъ, раздраженіе которыхъ смѣняется искреннимъ желаніемъ успѣха самому предпріятію и повышеніемъ качества труда. Въ нѣкоторыхъ странахъ (напр., во Франціи) въ правительственныхъ сферахъ установился благородный обычай сдавать казенныя подряды такимъ предпринимателямъ, которые устраниваются съ рабочими на болѣе справедливыхъ началахъ. Система Д. въ прибыли дѣлаетъ предпринимателей болѣе внимательными къ учету доходовъ и расходовъ, благопріятствуя, такимъ образомъ, упорядоченію производства и предупрежденію кризисовъ. Существующая экономическая организація все тѣснѣе и тѣснѣе связываетъ между собою интересы различныхъ классовъ. Фабриканты и предприниматели соединяются въ союзы или артели для регулированія производства, рабочіе соединяются въ союзы для опредѣленія справедливой нормы заработной платы. Создаются особыя учрежденія (напр., въ Англіи — Boards of Conciliation или of Arbitration), задача которыхъ сводится къ установленію этой нормы на основаніи истинной

доходности предпріятія. Эта доходность, такимъ образомъ, перестаетъ быть тайной для рабочихъ, хотя бы они и не имѣли Д. въ прибыли. Практическихъ затрудненій всякое новое дѣло, конечно, представляетъ не мало; но опытъ показалъ, что они далеко не непреодолимы. Система Д. въ прибыли имѣетъ еще одну хорошую сторону: нѣрѣдко лучшія силы капиталистическаго класса, увлеченныя новыми вѣяніями и социальными идеями, бросаютъ дѣло, основанное ихъ отцами, не желая быть эксплуататорами рабочей массы. Было бы гораздо лучше, если бы они оставались у дѣла и заботились о морализаціи той системы, которая доставила богатство и имъ, и ихъ отцамъ — а этому именно и способствуетъ предоставленіе рабочимъ Д. въ прибыли. Эта система морализуетъ одновременно какъ рабочіе классы, такъ и самихъ предпринимателей.

Въ настоящее время болѣе 200 промышленныхъ фирмъ Англіи, Франціи, Соединенныхъ Штатовъ, Германіи и др. странъ ввели у себя систему Д. въ пр., и въ большинствѣ случаевъ весьма довольны результатами. Самая извѣстная и старѣйшая изъ нихъ — малярно-мебельное заведеніе Деклера, впоследствии Редуали и К°, въ Парижѣ. Основатель этого заведенія, Деклеръ, ввелъ въ 1842 г., несмотря на протесты властей, систему участія рабочихъ въ прибыляхъ. Какъ опытный предприниматель, онъ замѣтилъ, что у его рабочихъ не хватало внимательности и усердія и что это весьма вредно отражалось на доходахъ предпріятія. Возвышеніе заработной платы за лучшую работу не могло устранить необходимыхъ издержекъ на контроль. Поэтому Деклеръ порѣшилъ предоставить рабочимъ весь доходъ, остающійся за вычетомъ 5%, на затраченный капиталъ и 6000 фр. въ качествѣ предпринимательской прибыли. Успѣхъ не замедлялъ обнаружиться. Трудолюбие и аккуратность рабочихъ значительно возросли. Въ 1869 г. Деклеръ обратилъ свое дѣло въ товарищество, которое теперь обладаетъ капиталомъ въ 800000 фр. Половина этихъ денегъ принадлежитъ предпринимателямъ, половина — рабочему товариществу; резервный фондъ въ 1890 г. доведенъ до 200000 фр. Въ составъ общества входятъ только избранные изъ рабочихъ, выполнившіе извѣстныя обязательства. Этотъ избранный рабочій персоналъ (въ 1887 г. — 137 чел.) обладаетъ весьма важными привилегіями: онъ избираетъ директоровъ и новыхъ членовъ, исключаетъ рабочихъ за дурную работу и т. п. Общество поддерживаетъ своихъ членовъ въ случаяхъ болѣзни, несчастій, старости и инвалидности, для чего имѣется вспомогательная касса, существованіе которой обезпечено даже въ случаѣ распада самаго дѣла. Рабочіе, не принадлежащіе къ избраннымъ, также получаютъ Д. въ прибыляхъ, не исключая даже тѣхъ, которые занимаютъ только на время усиленной зимней работы. 75% всей прибыли, падающихъ на долю рабочихъ, раздѣляются между ними непосредственно, 25% отчисляются въ распоряженіе вспомогательной кассы. Предпріятіе идетъ до настоящаго времени прекрасно, къ обоюдному

удовольствію предпринимателей и рабочих. О стачках и беспорядках нѣтъ и помину. Столь же удачно дѣйствуетъ такъ называемый фамилистеръ въ Гизѣ (см. Годенъ, IX, 30). Участіе рабочихъ въ Д. прибыла возможно и въ сельскомъ хозяйствѣ. Извѣстный нѣмецкій экономистъ Тюненъ ввелъ эту систему въ своемъ имѣніи, въ вел. герцогствѣ Мекленбургъ-Шверинскомъ. Когда чистый доходъ превышаетъ 18000 мар., каждый работникъ получаетъ $\frac{1}{2}\%$ чистаго излишка. Деньги эти поступаютъ въ сберегательную кассу, и работнику выдаются проценты на сберегаемый имъ капиталъ. По достиженіи 60-лѣтняго возраста сбереженная сумма поступаетъ въ распоряженіе работника. Ср. Victor Böhmert, «Die Gewinnbetheiligung» (Лпц. 1878; переведено на русск. языкъ подъ заглавіемъ «Участіе въ прибыляхъ», Кіевъ); «Enquête de la commission extraparlamentaire des associations ouvrières» (П. 1883); А. Шульцъ, «Ueber die Betheiligung der ländlichen Arbeiter an dem Gutsertrage» (Лпц. 1871); Th. von der Goltz, «Die ländliche Arbeiterfrage und ihre Lösung» (1874); Godin, «Mutualité sociale et l'association du capital et du travail» (П. 1880); А. Caseneuve, «Les entreprises agricoles et la participation du personnel aux bénéfices» (П. 1889); Sedley Taylor, «Profit-sharing between capital and labour» (Л. 1884).

А. Миклашевскій.

Дома (Мельхиоръ Daumas, 1803—71)—фр. ген. и писатель. Вступивъ на службу простымъ солдатомъ, выдвинулся въ Алжирѣ, во время походовъ противъ Абд-эль-Кадера. Въ 1858—59 г., былъ президентомъ париж. географич. общества. Написалъ: «Le grand désert ou itinéraire d'une caravane du Sahara au pays des Nègres» (3 изд. 1861); «Moeurs et coutumes de l'Algérie» (4 изд. 1864); «Les chevaux du Sahara» (7 изд. 1874) — его главный трудъ, весьма важный для коннозаводства; «La Kabylie» (1857) и др.

Домашлицы (по-чеш. Domažlice, по-нѣм. Taus)—гор. въ Чехіи; около 10 т. ж. Окрестности города—самое удобное мѣсто для перехода изъ Германіи (Баваріи) въ Чехію. Уже въ 973 г. упоминается Д. какъ округъ, съ крѣпостью или замкомъ; во времена Оттокара II Д. уже городъ, хотя въ крѣпости еще сидятъ королевскіе намѣстники. Въ 1428 г. въ крѣпости Д. былъ гуситскій гейтманъ Янъ Ритка; въ 1431 г. горожане Д., въ соединеніи съ Прокопомъ, одержали побѣду надъ врагами гуситовъ. Въ 1547 г. Д. возстали противъ Фердинанда I; въ 1620 г. они держали сторону Фридриха Пфальцскаго и сильно пострадали.

Доманевка (Думаневка)—торговое мѣсто Аняньевскаго у., Херсонской губ., на частновладѣльческой землѣ, при рч. Черталѣ. Ж. 864. Снаг., базары, лавки.

Доматъ (Jan Domat или Daumat)—франц. юристъ (1625—1696). Находясь въ дружескихъ отношеніяхъ съ Паскалемъ, который передъ смертью ввѣрилъ ему свои бумаги. Важнѣйшіе труды его — «Les lois civiles dans leur ordre naturel» (Парижъ, 1689—1694) и «Le droit public» (1697). Сочиненія Д. проникнуты глубокимъ философскимъ взглядомъ и представляютъ собою попытку

установить основныя, общіе принципы права. По словамъ Буало, Д. былъ «возстановителемъ разума въ юриспруденціи». Труды Д. оказали огромное вліяніе на развитіе юридическихъ наукъ и практика во Франціи и выдержали множество изданій (наиболѣе извѣстны изданія Карре, 1822 г. и Реми, 1828 г.). См. Henri Loubers, «Jean D., philosophe et magistrat» (1873). В. Д.

Доначесо — мѣстечко Гродненской губ., Брестскаго уѣзда, на р. Бугѣ, въ 38 в. отъ у. гор. Правл. церковь, дѣвичья школа и евр. молитв. домъ; 1149 ж. (1891 г.).

Донашевъ (Сергій Герасимовичъ, 1742 или 1746—1796)—директоръ академіи наукъ. Учился въ московскомъ университетѣ, затѣмъ служилъ въ измайловскомъ полку и въ генеральномъ штабѣ. Въ 1772 г. онъ принималъ участіе въ турецкой войнѣ и начальствовалъ надъ легиономъ албанцевъ. Екатерина II назначила Д. директоромъ академіи наукъ, на мѣсто его ближайшаго покровителя, Владиміра Григорьевича Орлова. Судя по запискамъ кн. Дашковой, управленіе Д. было преисполнено злоупотребленій и беспорядковъ по экономической и счетной частямъ. Сообщенія кн. Дашковой подтверждаются отчасти и академическими дѣловыми бумагами времени директорства Д., напечатанными въ «Чтеніяхъ общ. исторіи и древностей» (1866, № 4). Неудачное управленіе академіей подвергло Д. немилости императрицы: съ 1783 г. его забыли при дворѣ. Д. еще студентомъ печаталъ много стиховъ и прозы въ журналахъ Хераскова «Полезное увеселеніе» и «Свободные часы»; особенно извѣстностью пользовалась его «Ода на восшествіе на престолъ имп. Екатерины II» (СПб., 1762). Изъ прозаическихъ статей Д. выдаются: «Краткое описаніе русск. стихотворствъ» (М. 1763), «О стихотворствѣ» («Полезное увеселеніе» 1762; перепеч. въ «Матеріалахъ» Ефремова), «Разсужденіе о пользѣ наукъ», «Сатирическій сонъ», академическая «Рѣчь объ обязанности, которую имѣютъ ученые общества присоединять къ физическимъ наблюденіямъ и нравственнымъ». Д. извѣстенъ также гонимемъ на букву з, которую онъ хотѣлъ совершенно изгнать изъ употребленія; въ видѣ опыта безъ этой буквы онъ печаталъ въ «Академическихъ Извѣстіяхъ» отдѣлъ: «Показаніе новѣйшихъ трудовъ разныхъ академій». Гониміе Д. на з дало поводъ остроумцамъ того времени составить забавную «челобитную отъ ера». Дѣятельность Д. осмѣяна въ извѣстномъ сочиненіи: «На бывшаго въ академіи наукъ директоромъ господина Д.», написанномъ въ формѣ и стилѣ церковнаго акафиста. См. Лонгиновъ, «С. Г. Д.» («Русск. Ст.» 1871, т. I, № 2), «Русск. Архивъ», 1872, № 10, и «Чтенія общ. ист. и др.» (1866, № 4). В. С.—кій.

Донашевы—русскіе дворянскіе роды. Пять изъ нихъ восходятъ къ XVII в. и внесены въ VI ч. род. кн. губ.: Костромской, Владимірской, Курской, Орловской и Смоленской. Остальные четыре рода Д. позднѣйшаго происхожденія.

Донашнее завѣщаніе — см. Завѣщаніе.

Домашнее исправление малолетних предписывается уголовным закономъ въ случаяхъ совершения преступленія малолѣтнимъ, имѣющимъ отъ роду менѣе 10 лѣтъ или же отъ 10 до 14 лѣтъ, если судомъ признано, что онъ дѣйствовалъ безъ разумія (ст. 137 Ул.). Въ чемъ заключается Д. исправленіе и какимъ образомъ оно контролируется — въ законѣ не определено. Вообще подъ Д. исправленіемъ понимають совокупность дисциплинарныхъ мѣръ воспитательнаго и исправительнаго свойства, примѣненіе которыхъ предложено родителямъ, имѣющимъ право для исправленія дѣтей строптивыхъ и неповинующихся употреблять Д. исправительныя мѣры (ст. 165 т. X, ч. 1 Зак. Гр.), и другимъ лицамъ, имѣющимъ дисциплинарную власть надъ малолѣтними. Такъ, хозяину предоставлено «унимать приказчика, ведущаго безпорядочную, развратную жизнь, Д. строгостью» (ст. 18 Уст. Торг. т. XI ч. 2); такая же власть предоставлена и мастеру по отношенію къ ремесленнымъ ученикамъ. Г. С.

Домашнее коневодство, преимущественно пригодное для мелкихъ хозяйствъ, особенно крестьянскихъ, имѣетъ цѣлью производить рабочихъ лошадей, какъ для ремонта собственнаго инвентаря, такъ и для продажи. Оно обыкновенно противопоставляется другой отрасли коневодства — коннозаводству (см.), въ которомъ содержатъ лошадей въ видахъ производства и выращивания прихода исключительно для продажи. Пригодность Д. коневодства для мелкихъ хозяйствъ объясняется дешевизною возвращенія ихъ, такъ какъ представляется возможнымъ утилизировать всѣ тѣ остатки корма, которые были бы недостаточны для содержанія другихъ животныхъ. Въ некоторыхъ исключительныхъ случаяхъ домашнее коневодство, какъ единственно возможное средство для ремонта живого инвентаря хозяйства, становится необходимымъ и въ крупныхъ хозяйствахъ, какъ, напр., при невозможности приобрести покупкою на сторонѣ рослыхъ и сильныхъ лошадей, вполне пригодныхъ для работы плугами и другими сельскохозяйственными орудіями и машинами. Дороговизна выращивания въ собственномъ крупномъ хозяйствѣ рабочихъ лошадей, съ избыткомъ вознаграждается въ подобныхъ случаяхъ другими хозяйственными выгодами: введеніемъ улучшенныхъ орудій, возможностью производства болѣе глубокой обработки почвы и болѣе скорымъ и совершеннымъ выполненіемъ всѣхъ вообще работъ въ хозяйствѣ.

Домашнее хозяйство — газета, выходившая въ Москвѣ въ 1870 г. 2 раза въ мѣсяцъ. Редакторъ-издатель Н. Скворцовъ.

Домашніе акты — терминъ русскаго гражданскаго права, означаетъ такіе документы объ имущественныхъ распоряженіяхъ или сдѣлкахъ, которые совершены безъ участія специальныхъ судебно-охранительныхъ органовъ государственной власти — установленій крѣпостныхъ дѣлъ, старшихъ нотаріусовъ, маклеровъ, нотаріусовъ — или же при ихъ участіи, но безъ соблюденія условий, требуемыхъ *закономъ для совершения актовъ крѣпостныхъ*

и явочныхъ или нотаріальныхъ. Въ форму Д. актовъ можно облекать всѣ сдѣлки и распоряженія, для которыхъ по закону не требуется формы крѣпостныхъ актовъ, т. е. всѣ, кромѣ сдѣлокъ объ отчужденіи и ограниченіи права собственности на недвижимыя имущества; следовательно, всѣ тѣ сдѣлки, которыя облекаются въ форму явочныхъ актовъ, могутъ быть облекаемы и въ форму Д. актовъ. Существеннымъ признакомъ Д. акта служить подпись лица, отъ котораго исходитъ актъ; но за неграмотнаго, слѣпца, тяжело больного, можетъ, по его просьбѣ, расписаться и кто-либо другой, кому онъ доверитъ. Подпись считается законченной только тогда, когда написана фамилія; ни штемпель, ни печать, ни условные знаки, въ родѣ крестовъ, не могутъ замѣнить подписи фамилія. Д. акты, въ которыхъ содержится соглашеніе двухъ лицъ, должны быть подписаны обоими; но иногда подписи одного изъ контрагентовъ можетъ соответствовать его молчаливое признаніе, напр. принятіе поданнаго счета и уплата по немъ части денегъ. Законы гражданскіе различаютъ три рода Д. актовъ, по способу удостовѣренія въ томъ, что они дѣйствительно исходятъ отъ тѣхъ лицъ, которыми подписаны. Въ однихъ актахъ достаточно подписи лица, дающаго актъ; таковы долговныя обязательства грамотныхъ лицъ, платежныя расписки и т. п. Въ другихъ требуются еще подписи двухъ свидѣтелей, которые своимъ участіемъ удостовѣряютъ самостоятельность и правоспособность контрагентовъ и свободу ихъ отъ принужденія; таковы заемныя письма съ залогомъ движимости. Третьи составляютъ уже переходную ступень къ актамъ явочнымъ: это — домашнія духовныя завѣщанія, гдѣ количество свидѣтелей можетъ быть не болѣе двухъ, если завѣщаніе написано все сплошь завѣщателемъ, а въ противномъ случаѣ требуется еще и подпись переносчика, и большее число свидѣтелей; по смерти завѣщателя необходима *явка* завѣщанія въ судъ, безъ чего актъ не имѣетъ никакой силы. Эта классификація Д. актовъ принадлежитъ нашимъ законамъ гражданскимъ, но она не исчерпываетъ всѣхъ родовъ документовъ, которые имѣютъ предустановленное юридическое значеніе, и притомъ не только безъ явки ихъ у нотаріуса, но даже безъ подписи обязаннаго лица. Таковы купеческія книжки могутъ служить для лица, отъ имени котораго ведутся, источникомъ не только обязанностей, но и правъ (см. Купеческія книжки). Роль Д. актовъ, какъ средства доказательства при разрѣшеніи споровъ, опредѣляется принципами Устава Гражд. Судопр. Совершенные безъ участія органовъ государственной власти, Д. акты, очевидно, не могутъ внушать довѣрія къ себѣ наравнѣ съ актами явочными. Поэтому, напр., въ самомъ началѣ процесса судъ не можетъ не затрудниться удовлетворить просьбу истца объ обезпеченіи иска, основаннаго на Д. актѣ, потому что неизвѣстно даже, дѣйствительно ли актъ подписанъ отвѣтчикомъ. Только векселя, въ силу своего формальнаго характера, пользуются особыми преимуществами въ процессѣ. Но когда процессъ начался, и отвѣтчикъ не оспариваетъ подлинности предъявленнаго противъ него до-

машинного акта, или же возбуждает подобный спор, но безуспешно,—тогда Д. актъ ползучает такую же силу, какъ и актъ явочный. Однако, при столкновении содержания актовъ Д. и актовъ явочныхъ, предпочтении все же отдается послѣднимъ, потому что иначе открывалась бы возможность большихъ злоупотреблений общественнымъ довѣріемъ. Въ отличіе отъ актовъ явочныхъ, содержаніе Д. актовъ можетъ быть опровергаемо свидѣтельскими показаніями. День совершенія акта, выставленный въ Д. актѣ, считается достовѣрнымъ только для самихъ контрагентовъ и ихъ преемниковъ, между тѣмъ какъ дата явочнаго акта признается достовѣрною и для всѣхъ третьихъ лицъ. Однимъ изъ крушныхъ нововведеній судебной реформы 20 ноября 1864 г. былъ законъ, по которому несоблюденіе правилъ о гербовомъ сборѣ при написаніи Д. акта несколько не уменьшаетъ его доказательной силы, а только влечетъ за собою взысканіе штрафа; другимъ нововведеніемъ было упомянутое выше правило о конверсіи актовъ—признаніе значенія по крайней мѣрѣ Д. акта за такимъ, въ которомъ нельзя признать акта крѣпостнаго или явочнаго. Этими правилами, составляющими рѣзкую противоположность правиламъ дореформеннаго судопроизводства, нашъ Уст. Гр. Суд. обязанъ вліянію французскаго права. См. Письменные доказательства. М. Брунъ.

Домашніе боги (dii domestici, familiares, patres, πατρῶες, γυνεῖδδοις)—боги-покровители семейнаго очага. Эмблемой Д. боговъ былъ священный огонь, который постоянно поддерживался на алтарѣ въ домѣ каждаго грека или римлянина; жрецомъ ихъ былъ глава семьи; вступить въ семью—напр., женщинъ посредствомъ брака—значило приобщиться къ культу Д. В. Д. В.—это обоготворенные родоначальники, предки, родители. Души предковъ, возведенныя смертью въ божество, назывались у грековъ *демонами* или *героями*; латинцы наз. души усопшихъ *манами*, добрыя души—*ларами*, также *теними*, а злыя—*ларвами*. Мѣсто культа Д. В.—очагъ, огнище—скрывалось отъ непосвященныхъ взоровъ въ самыхъ сокровенныхъ частяхъ дома. Отсюда другое названіе Д. В.—сокровенные (θεοὶ μυστικοί, ἑρμιοί, κτήσιοι) или внутренніе (dii Penates). Не только каждая семья, но и государства, какъ одно цѣлое, имѣло своихъ ларовъ (lari privati, въ противоположность lari privati) и своихъ пенатовъ (penati majores, publici, въ против. penati minores, privati). Фигель де Куланжъ («Гражданская община античнаго міра», русск. переводъ Е. Корша, М. 1867) весь строй древняго общества объясняетъ культомъ предковъ, послужившимъ основой какъ для сакральнаго, такъ и для гражданскаго и публичнаго права, отсюда замкнутость родового союза, члены котораго объединены культомъ и рѣзко противопоставляются всѣмъ тѣмъ, кто не приобщенъ къ нему. Культъ предковъ является общераспространеннымъ въ Китаѣ, гдѣ онъ послужилъ исходной точкой для всѣхъ др. религіозныхъ системъ; понявъ китайцы приносятъ жертвы душамъ предковъ, и вполне убѣждены, что благосостояніе умершихъ предковъ и живыхъ потомковъ обусловлено ихъ

взаимнымъ добрымъ расположеніемъ и обоюдными услугами. Ср. Георгіевскій, «Принципы жизни Китая» (СПб. 1888). Культъ предковъ явственно выступаетъ и въ славянской мнѣологіи, отражается и въ современныхъ народныхъ представленіяхъ. С. М. Соловьевъ, находя, что религія восточн. славянъ состояла въ поклоненіи стихійнымъ божествамъ и въ поклоненіи душамъ умершихъ, утверждаетъ, что изъ послѣдняго преимущественно развилась вса славянск. демонологія. Поклоненіе душамъ умершихъ обуславливалось, по мнѣнію С. М. Соловьева, родовымъ бытомъ и совершалось старшими въ родахъ и семьяхъ, чѣмъ объясняется отсутствіе у восточныхъ славянъ особаго сословія жрецовъ и неразвитость общественнаго богослуженія. Божествомъ, охраняющимъ родъ, домъ былъ у нихъ прежде всего Родъ или Чуръ, Щуръ (т. е. дѣдъ, прадѣдъ, что ясно изъ употребительнаго *прачуръ*). Это божество призывается и теперь бессознательно въ опасностяхъ, особенно когда простолюдинъ думаетъ, что онъ подверженъ злобѣ духовъ. «Чуръ меня, чуръ», говоритъ онъ тогда. Съ упадкомъ язычества древній Родъ или Чуръ перешелъ въ современнаго *домового* (см.). Волѣ всего сохранился культъ предковъ, въ формѣ почитанія незримаго духа-хранителя дома, у малороссовъ, у которыхъ души предковъ иногда, хотя и рѣдко, называются *долями*. Говорятъ: «ныгодитця горшкивъ и ложокъ пасля вечери мыты, а то доли ничего буде истыты»; недобро выметать сору ихъ хаты черезъ порогъ, такъ какъ можно при этомъ запылить души умершихъ родителей, входящихъ въ ту минуту въ хату. У бѣлороссовъ молодежь, оставляя отцовскій домъ, уже съвши на возѣ съ мужемъ, причитаетъ: «Добрая доля, да иди за мной, съ печи пламенемъ, зъ хаты каминомъ».

Домашніе наставники, наставницы, учителя и учительницы. Званія эти учреждены «для обезпеченія родителей въ избраніи благонадежныхъ ихъ дѣтямъ руководителей и для содѣйствія общимъ видамъ правительства въ отношеніи къ народному просвѣщенію» (положеніе 1 іюля 1834 года). Званіе Д. наставника предоставляется только лицамъ, окончившимъ курсъ ученія въ высшихъ учебныхъ заведеніяхъ; званіе Д. наставницы—только воспитанницамъ учебныхъ заведеній 1-го разряда вѣдомства учреждений Императрицы Маріи, кончившимъ въ нихъ полный курсъ ученія, а также окончившимъ полный курсъ съ наградой въ Маріинскихъ женскихъ гимназіяхъ или съ медалью въ 8-ми классныхъ гимназіяхъ министерства народнаго просвѣщенія; званіе Д. учителя—лицамъ, выдержавшимъ особо установленное для того испытаніе; званіе Д. учительницы—лицамъ, окончившимъ курсъ въ учебныхъ заведеніяхъ, дающихъ право на означенное званіе, или выдержавшимъ установленное испытаніе. Всѣ эти лица исключаются изъ подушнаго оклада. Д. наставники, наставницы, учителя и учительницы, которые занимаются въ частныхъ домахъ не только обученіемъ, но и воспитаніемъ дѣтей, находятся при нихъ на по-

стоянномъ жительствѣ и соблюдаютъ всѣ установленныя правила относительно извѣщенія училищнаго начальства (мѣстнаго директора училища) о поступленіи своемъ на мѣсто и представленія ежегодныхъ отчетовъ о своихъ трудахъ и занятіяхъ (къ отчету должно быть приложено удостовѣреніе уѣзднаго предводителя дворянства объ одобрительномъ поведеніи и о действительномъ исполненіи учительскихъ обязанностей, выдаваемое на основаніи свидѣтельства родителей), пользуются слѣдующими правами и преимуществами. Д. наставники и учителя считаются на действительной службѣ по вѣдомству министерства народнаго просвѣщенія. Д. наставникъ, исполнявшій обязанности своего званія 25 лѣтъ и образовавшій въ теченіе этого времени не менѣе трехъ молодыхъ людей, принятыхъ въ студенты русскихъ унив., пріобрѣтаетъ почетное наименованіе *заслуженнаго*. Д. наставница или учительница, прослужившая не менѣе 20 лѣтъ, получаетъ преимущественное право вступить на казенное содержаніе въ домъ призрѣнія бѣдныхъ дѣвицъ благороднаго званія. Д. наставники, наставницы, учителя и учительницы, а равно и семейства ихъ имѣютъ право на получение единовременныхъ пособій и пенсій, окладъ которыхъ опредѣляется для Д. наставниковъ въ 270 руб., а для прочихъ—въ 160 р. въ годъ. Единовременное пособие выдается Д. наставникамъ и проч., прослужившимъ отъ 10 до 20 лѣтъ, если они по старости или дряхлости неспособны долѣе исполнять обязанностей своего званія; пенсія въ размѣрѣ половиннаго оклада назначается прослужившимъ отъ 20 до 25 лѣтъ, полная пенсія—прослужившимъ 25 и болѣе лѣтъ; сроки эти сокращаются при прекращеніи занятій вслѣдствіе разстроеннаго здоровья. Правомъ на пенсію и пособия пользуются только такія лица, которыя представляютъ свидѣтельства о бѣдности отъ мѣстнаго директора училищъ и отъ уѣзднаго предводителя дворянства. Всѣ указанныя права и преимущества не распространяются на иностранцевъ, уроженцевъ и уроженокъ Финляндіи и на лицъ нехристіанскаго исповѣданія. Лица обоего пола, которыя опредѣляются въ частный домъ или частное училище или пансіонъ для обученія дѣтей, не имѣя надлежащихъ свидѣтельствъ, приговариваются къ штрафу до 75 руб.; тому же наказанію подвергаются родители и содержатели училищъ, принявшіе въ свой домъ или училище въ качествѣ учителя или учительницы лицо, не имѣющее соответствующаго званія; въ случаѣ повторенія проступка высшій размѣръ штрафа можетъ быть доведенъ до 150 руб. и, кромѣ того, виновные отдаются подъ надзоръ полиціи на одинъ годъ, а иностранцы подвергаются высылкѣ за границу (ст. 1051—1052 Улож. о Наказ. 1885 г.). Ср. А. Гоголь, «Собраніе узаконеній и правительственныхъ распоряженій, касающихся Д. наставниковъ» (М., 1874).

Домашній арестъ—т. е. арестъ въ собственномъ домѣ замѣняетъ арестъ въ тюрьмѣ; къ нему могутъ быть присуждаемы, по усмотрѣнію суда или административнаго начальства (въ дисциплинарномъ порядкѣ),

дворяне и чиновники, обвиняемые въ нарушеніяхъ, влекущихъ краткосрочный арестъ (ст. 57 Ул. о Наказ.). Въ законѣ неопредѣленъ порядокъ отбыванія этого вида наказанія.

Домашній врачъ, популярная медицинская газета, выходила разъ въ недѣлю въ СПб. въ 1869 и 1870 гг. Ред.-изд. д-ръ С. А. Штернъ. Д. врачъ прекратился на № 24 за 1870 г. Въ свое время Д. врачъ вызвалъ ожесточенныя нападки Суворина-Незнакомца за несочувствіе медиц. образованію женщинъ.

Домашнія животныя.—Такъ называютъ животныхъ, которыя съ незапамятныхъ временъ жили съ человѣкомъ, которыхъ онъ держитъ около себя, доставляя имъ кровь и пищу, и которыя при этомъ легко плодятся, передавая своимъ потомкамъ, какъ природныя, такъ и пріобрѣтенныя ими, подъ вліяніемъ челоѣка, свойства. Отъ животныхъ Д. слѣдуетъ отличать животныхъ *домовыхъ* и *ручныхъ*. Первые селятся въ жильѣ или около жилья челоѣка, противъ его воли, и приносятъ ему не пользу, а вредъ. Таковы, напр., крысы, мыши, тараканы и тому подобныя. Мѣста вторыхъ (ручныхъ)—въ вѣрникахъ и зоологическихъ садахъ, гдѣ нѣкоторыя изъ дикихъ животныхъ легко ручиются, но болѣею частью какъ бы теряютъ способность оплодотворенія. Исключенія рѣдки. Ручныя животныя, слѣдовательно, не могутъ передавать пріобрѣтаемыхъ ими качествъ новымъ поколѣніямъ, а каждое изъ нихъ въ отдѣльности требуетъ новыхъ усилій къ прирученію со стороны челоѣка. Слоны, напримѣръ, въ неволѣ никогда не размножаются, но ручиются, сравнительно, легко. Д. животныя (коровы, лошади, овцы и др.), напротивъ, отличаются легкою размножаемостью и даже плодовитостью, и потомки ихъ уже не требуютъ прирученія, и особенности, характеризующія Д. животныхъ, передаются по наслѣдству. Въ высшей степени замѣчательно, что число Д. животныхъ, сравнительно съ числомъ дикихъ, крайне ограничено. Въ то время, какъ однихъ млекопитающихъ во всѣхъ частяхъ свѣта насчитываютъ болѣе двухъ тысячъ видовъ, Д. животныхъ насчитываютъ около 40 видовъ. А если не считать нѣсколько полезныхъ насѣкомыхъ, каковы, напримѣръ, пчела, кошениль, 2—3 вида шелкопрядовъ и двѣ породы рыбъ, золотую рыбку и карпа, которыхъ почему-то считаютъ также домашними, то тогда число Д. животныхъ будетъ до 27 видовъ.

Главный контингентъ Д. животныхъ составилъ изъ класса млекопитающихъ, отряда парнокопытныхъ, подотряда жвачныхъ, но и изъ нихъ въ тѣсномъ смыслѣ слова Д., т. е. такихъ, которыхъ существованіе связано съ челоѣкомъ и безъ которыхъ, въ свою очередь, и челоѣку трудно обойтись и которыя поэтому имѣютъ действительное историческое значеніе въ культурѣ, не болѣе 7—8 видовъ. Таковы: корова или крупный рогатый скотъ, далѣе овца, коза (мелкій рогатый скотъ), буйволъ, два вида верблюдовъ, лама, альпага, сѣверный олень. Въ Африкѣ и Азіи замѣняютъ нашего быка зебу, а въ Тибетѣ—якъ. Если считать оба вида верблюда за одинъ, то изъ жвачныхъ только десять надобно признать

настоящими домашними животными. Из парнокопытных, не жвачных, къ числу Д. животных принадлежат свинья, непарнокопытных — лошадь и осель, из плотоядных или хищных — собака и кошка, из грызунов — кролик и морская свинка. Из птиц къ числу Д. животных относятся: изъ большого отряда *куриныхъ* — курица, цесарка, фазанъ, павлинъ и индѣйка и *голубиныхъ* — голубъ обыкновенный и турецкій и, наконецъ, изъ отряда *водоплавающихъ* — лебедь шишунъ, гусь и утка. Одна только канарейка служитъ представительницею большого отряда *воробьиныхъ*. Изъ отряда *бѣгающихъ* въ Африкѣ въ послѣднее время стали разводить въ домашнемъ состояніи страусовъ. Не вѣдь изъ перечисленныхъ здѣсь животныхъ имѣютъ одинаковую одомашненность: ею въ наивысшей степени одарены животныя сельскохозяйственныя. Они обладаютъ высоко развитой способностью приспосабливаться, при содѣйствіи человѣка, къ всякимъ внѣшнимъ условіямъ: могутъ выносить, напр., сильный холодъ и жаръ, палятся кормами не только даваемыми самою природою, но и приготовляемыми искусственно и т. п. Таковы, напр., корова, овца, лошадь и свинья. Ихъ мы видимъ поэтому наиболѣе распространенными. Но есть и такія, которыя, какъ напр. буйволъ, верблюду, сѣверный олень, лама, пако или альпага, живутъ только въ извѣстныхъ мѣстностяхъ или въ очень холодныхъ, или въ жаркихъ полосахъ Азіи и Африки или на высокихъ горахъ Перуанскихъ.

Д. животныя содержатся для извлеченія изъ нихъ какой-либо пользы. Одни доставляютъ самые необходимые для продовольствія матеріалы: молоко, масло, сыръ и вообще молочные продукты, затѣмъ послѣ смерти — мясо жиръ и т. п. Другія даютъ матеріалъ для одежды, обуви и вообще для сельской или фабричной промышленности. Нѣкоторые содержатся для перевозки тяжестей и исполненія разныхъ земледѣльческихъ работъ. Иногда содержатъ животныхъ и ради удовольствія, какъ, напр., нѣкоторыхъ птицъ; но и птицъ держатъ болѣе изъ-за полезныхъ продуктовъ, которые отъ нихъ получаютъ (мясо, яйца, перья, пухъ и т. д.). Д. насекомыхъ разводятся тоже ради полезныхъ продуктовъ (пчелы), причѣмъ нынѣ даютъ матеріалъ для мануфактуры (шелковичный червь).

Характерною особенностью Д. животныхъ считаютъ, кромѣ указанной уже ихъ приспособляемости, способность изменять до извѣстнаго предѣла какъ внѣшнія формы, такъ и внутреннія качества, чѣмъ и пользуется скотоводчикъ для образованія тѣхъ или другихъ породъ. Благодаря этой способности, въ послѣднія два столѣтія достигнуты такіе, въ сельскохозяйственномъ смыслѣ, успѣхи, что нѣкоторыя животныя изменились чуть до неузнаваемости, что можно сказать объ искусственныхъ породахъ почти всѣхъ главнѣйшихъ Д. животныхъ, выработанныхъ, главнымъ образомъ, въ Англіи. Короткорогая корова, лейчестерская и саутсдаунская овца, англійскій скакунъ и тяжеловозъ и, наконецъ, йоркширская и беркширская породы свиней, — всѣ оны (названныя породы) показываютъ, до какой степени, подъ вліяніемъ человѣка, велика

стигаемость животныхъ, которыми оны завладѣлъ. Если взять какой-нибудь экземпляръ изъ названныхъ породъ и поставить рядомъ съ экземпляромъ неулучшеннымъ, но послужившимъ, въ видѣ матеріала, для выработки животныхъ улучшенныхъ породъ, то дѣйствительно результаты усилій человѣка покажутся неэффеотными. Англійскій быкъ достигаетъ до 50—70 пд. вѣса. Наша крестьянская овца вѣситъ 50—60 фн., овца саутсдаунской породы вскармливается до 400—600 фн., да кромѣ того даетъ 10—15 фн. прекрасной длинной шерсти. Англійскія свиньи въ одинъ годъ достигаютъ 10—12 пуд. въ вѣсъ, между тѣмъ, чтобы получить отъ нашихъ такой вѣсъ, нужно содержать ихъ 3—4 года. Объ англійскихъ скакунахъ и тяжеловозахъ и говорить нечего, они давно приобрѣли всемірную извѣстность. Мериносовая овца также представляетъ замѣчательный примѣръ измененія въ ея породѣ въ зависимости отъ спроса на разные фабрики, приготовляемые изъ ея шерсти. Ошведы много разъ измѣняли, въ теченіе послѣднихъ десятилѣтій, длину, тонину, извивчивость и тому подобныя принадлежности мериносовой шерсти. Въ настоящее время стремятся создавать такія породы, которыя отличались бы наибольшей производительностью не въ одномъ только направленіи, — соединять, напр., въ крупномъ рогатомъ скотѣ молочность со способностью къ выкоркѣ, въ овецъ — производство хорошей шерсти съ мясностью и т. д. Труды Бекквела и братьевъ Колинъ оны указали только возможность достигать желаемыхъ измѣненій въ Д. животныхъ, но не указали еще предѣла, на которомъ слѣдуетъ остановиться. Голландская корова, переведенная въ Америку, даетъ больше молока, чѣмъ въ Голландіи. Въ виду успѣховъ, достигнутыхъ скотоводчиками въ улучшеніи породы Д. скота, Дарвинъ въ его извѣстномъ сочиненіи «О происхожденіи видовъ», для поясненія нѣкоторыхъ фактовъ и для доказательства своихъ выводовъ, очень часто ссылается на явленія, представляемыя Д. животными; даже вся первая глава названнаго сочиненія посвящена измѣненіямъ, которымъ подвергаются животныя и растенія, вслѣдствіе ихъ культуры. Такія измѣненія въ организмѣ животныхъ и упостояненіе ихъ наследственности только и возможны при условіи ихъ одомашненности, такъ какъ для достиженія подобныхъ результатовъ нужны долговременная работа со многими непрерывными поколѣніями и умѣлый подборъ среди ихъ производителей, что, понятно, съ дикими животными невозможно. Поэтому самое одомашненіе, можетъ быть, стоило очень большихъ трудовъ, но какъ и когда оно произошло, этого мы не знаемъ. Ни преданіе, ни исторія, ничего не говорятъ, когда и какимъ путемъ человѣкъ дошелъ до присвоенія въ свое общежитіе нынѣшнихъ Д. животныхъ. Человѣкъ каменнаго періода имѣлъ при себѣ почти всѣхъ нашихъ главнѣйшихъ Д. животныхъ. Древнѣйшая историческая летопись, Бибія, говоритъ о коровахъ, овцахъ, лошадяхъ и др., какъ о самыхъ обыкновенныхъ принадлежностяхъ пастушескаго и земледѣльческаго состоянія народовъ. Словомъ, время,

когда человекъ приручилъ современныхъ Д. животныя, остается неизвѣстнымъ, равно какъ неизвѣстно и происхождение большинства Д. млекопитающихъ. Предполагалось только, что каждое изъ Д. животныя должно имѣть одногъ или нѣсколькихъ дикыхъ, подобныя себѣ, родичей, а послѣ изслѣдованія костей, найденныхъ въ остаткахъ отъ свайныхъ построекъ, это предположеніе, повидимому, окончательно установилось, такъ какъ среди такихъ остатковъ удалось отличить кости Д. ж. отъ костей тожественныхъ съ ними дикихъ животныя. Такимъ образомъ какъ бы подтверждается, что въ ту столь далекую отъ насъ эпоху, о которой не помнятъ ни исторія, ни преданіе, жили наши тевереншія животныя какъ въ домашнемъ, такъ и въ дикомъ состояніи. Но въ настоящее время нѣкоторыя изъ домашнихъ животныя въ дикомъ видѣ болѣе не существуютъ. Такъ, напр., извѣстны только какъ Д. животныя корова и лошадь. Затѣмъ между нѣкоторыми изъ Д. животныя есть такая, родоначальниковъ которыхъ и до сихъ поръ оспариваютъ. Такъ нашу Д. овцу одни производятъ отъ муфлона, другіе отъ аргали, а иные отъ сѣверо-африканской Д. дикой овцы (*ovis tragelaphus*). Родоначальникомъ собаки кто считаетъ волка, кто шакала, а нѣкоторые—оба эти вида. У иныхъ животныя дикіе представители вымерли. Такъ родоначальникомъ большей части породы крупнаго рогатаго скота считаютъ тура (*Bos primigenius* *). Онъ жилъ, какъ дикій быкъ, не только въ доисторическое, но и въ сравнительно недавнее время. Въ этомъ удостовѣряютъ сказанія нашей народной поэзіи, древнія русскія былинны, даже названія разныхъ урочищъ, въ которыхъ слышится имя тура и, наконецъ, положительныя извѣстія лѣтописей и другихъ памятниковъ древней литературы. Судя по этимъ памятникамъ, древній туръ хорошо былъ извѣстенъ нашимъ предкамъ, былъ животнымъ массивнымъ, съ длинными рогами, гнѣдой масти, отличался громадною силой и быстротой, любилъ держаться въ мѣстностяхъ болотистыхъ и лѣсистыхъ, какъ привольныхъ для корма и уединенныхъ. По былинамъ, границы обитанія тура определяются Придѣпровьемъ, землю Волинскою и цущами литовскими; но народный языкъ и названія разныхъ урочищъ, въ которыхъ сохранилось имя тура, расширяетъ эти границы на востокъ до верховьевъ Дона, а на сѣверъ до Ладоги (гдѣ есть Турова пустынь), Грязовца и Галича. Изъ прямыхъ свидѣтельствъ о турѣ особенно замѣательно описаніе его, данное извѣстнымъ Герберштейномъ, прѣзжавшемъ въ Россію въ XVI стол. Чтобы не смѣ-

шивали тура съ живущимъ и доселѣ зубромъ, Герберштейнъ въ своихъ запискахъ («*Regnum Moscoviticarum commentarii*») приложилъ рисунки того и другого животнаго.

Такимъ образомъ относительно происхожденія домашняго быка вопросъ былъ бы ясенъ, если бы не было извѣстно, что нѣкоторыя изъ домашнихъ животныя легко превращаются въ дикихъ. Въ Америкѣ до ея открытія не было ни одного изъ домашнихъ животныя Старога свѣта. Не было ни лошадей, ни коровъ, ни свиней, ни овецъ, ни козъ. Всѣ эти наши исконныя домашнія животныя завезены въ Америку европейцами и всѣ они наши такую благоприятную для себя почву, что скоро размножились до излишества. Численность ихъ стала превышать потребности народонаселенія. При такихъ условіяхъ, естественно, нѣкоторыя животныя оставались безъ присмотра, стали отставать отъ стада, бродя по лѣсамъ и постепенно дичать. Такимъ путемъ въ Америкѣ начали набираться цѣлыя стада одичалыхъ быковъ и лошадей. Натугіусъ говоритъ, что у него были случаи одичанія свиней и спариванія ихъ съ дикими кабанами. Что было съ нашими Д. животными въ Америкѣ и что отчасти бываетъ и въ Европѣ, тоже повторится въ рѣдко населенныхъ мѣстностяхъ Австраліи, гдѣ одичалый рогатый скотъ и лошади даже небезопасны для людей. Въ легкости одичанія Д. животныя нѣкоторыя видятъ какъ бы доказательство ихъ происхожденія отъ дикихъ видовъ. Потому будто такъ легко и дичаютъ нѣкоторыя изъ Д. животныя, что ихъ природѣ болѣе соответствуетъ состояніе дикое, чѣмъ домашнее, искусственное, изъ котораго они какъ бы и стремятся выйти. Если бы одомашненность была природнымъ свойствомъ нѣкоторыхъ животныя, то такимъ незлего было бы обходиться безъ помощи человека и переводъ одновидовыхъ дикихъ животныя въ домашнее состояніе не представлялъ бы большого труда.

Какъ бы то ни было, но вопросъ о происхожденіи нашихъ домашнихъ животныя, этихъ ближайшихъ слугъ и друзей человека, слѣдуетъ считать открытымъ, такъ какъ онъ, по справедливому замѣчанію. Натугіуса, лежитъ внѣ наблюдений и опыта.

Литература; Дарвинъ, «Прирученныя животныя и пр.» (1867); его же, «О происхожденіи видовъ и проч.» (1862); Богдановъ, «Рѣчь о происхожденіи домашней собаки» («Труды VI съѣзда естествоиспытателей»); «Изслѣдованія современнаго состоянія скотоводства въ Россіи» (изд. мѣн. госуд. имущества 1882—85); Зеттергофъ, «Животноводство» (пер. О. Гримма, 1881); Кесслеръ, «О происхожденіи домашнихъ животныя» (1847); Rutimeyer, «Die Fauna der Pfahlbauten in der Schweiz etc.» (1864); Wilckens, «Grundzüge d. Naturgeschichte des Hausthier» (1880); Н. von Nathusius, «Vorträge über Viehzucht und Rassenkenntniss» (1872); Furstenbert und Rohde, «Die Rindviehzucht nach ihrem jetzigen rationellen Standpunct» (1872).

Домашнія бѣсѣда—знаменитая свѣтъ обскурантизмомъ ежедѣльная газета,

*) Рютинейеръ, а затѣмъ и другіе производятъ отъ тура всѣ названныя породы крупнаго рогатаго скота, водившіяся по берегамъ Балтійскаго и Намечага моря: свѣтъ голландскій, голландскій, а равно короткорогій скотъ Англіи. Къ вторъ же группѣ относится и наша украинскій скотъ. Затѣмъ, по Рютинейеру, къ первоначальнымъ породамъ также должны быть причислены: *Bos brachyceros* (быкъ короткорогій) и *Bos frontosus* (быкъ лобастый). Отъ первой формы произошло одновидныя бурый скотъ Швейцаріи (швинній) и соседнихъ Альповъ, а отъ второй—пестрый, также швейцарскій, но водившійся въ долинахъ между горамъ, и безрогий скотъ Шотландіи и Норвегіи.

издавалась В. И. Аскоченским (II, 298) в СПб., в 1858—1877 гг. Целью газеты было давать «уроки и правила нравственности русскому народу». Эта цель достигалась «обличением» всего, что не подходило под взгляды самого издателя, видевшего падение нравственности в несоблюдении постов, преследовавшего воскресных школы и т. д. Опираясь на свое звание магистра богословия, Аскоченский не стеснялся вступать в полемику и обличать в ересь даже специально духовные журналы. Д. В. отличалась крайнею нетерпимостью ко всякому святому начинанию; своим направлением она далеко опередила известный Маяк» Вурачка; Вурачек в начале «руководил» Аскоченского, но какая-то недоразумения впоследствии разделили их.

Домашняя библиотека, издаваемая М. Ханом—сборник, приложение к «Всемирному Труду» за 1872 г. (СПб.), заключающий в себя статьи научно-популярного содержания.

Домбаль (Шарль-Жозеф-Александр-Матье Dombasle, 1777—1843)—франц. сельский хозяин, оказавший громадные услуги своему отечеству: поднятием уровня специального образования (имеет основана первая во Франции земледельческая школа в Ровилль в 1822 г.), открытием фабрики пахотных орудий, где начали изготовлять улучшенный плуг Д., весьма распространенный между французскими хозяевами и известный под его именем (а также ровильский плуг); устройством конкурса плугов; обращением внимания на мергелевую глинистую почву; разъяснением некоторых специальных вопросов по винокурению и свеклосахарному производству, культуре свекловицы и др. За эти заслуги поставлен Д. в мѣстѣ его рождения—гор. Нанси—памятник. Сочинения его: «Calendrier du bon cultivateur» (1822); «Instruction sur la fabrication du sucre de betteraves par le procédé de macération» (1839) и «Traité d'agriculture» (1864, 5 томов); сверх того, им издано 9 томов «Annales agricoles de Roville» и переводы сочинений Тэера—«Instruments d'agriculture» и Сияклера—«Agriculture practique et raisonnée». На русском языке появились следующие переводы сочинений Д.: «Простой и недорогой способ добывания сахара из свекловицы» (1838); «Руководство к присканию и распознаванию мергеля и удобрению им полей и лугов» (перев. Рѣшетникова, 1840) и «Подробное руководство к разведению и размножению свекловицы и к выгоднейшему добыванию свекловичного сахара» (1842, 2 тома). С.

Домбартонъ (Dumbarton), прежде Леннокс—графство Шотландии; простр. 698 кв. км.; жит. 94511 (1891). Орошается главным обр. р. Левенъ; поверхность по преимуществу гористая, почва бесплодная. Главнейшие города: Домбартонъ, Александрия и Геленсбергъ.

Домбе—бывший городъ Кольскаго у., Калишской губ., на р. Неръ, прит. р. Варты; одно изъ наиболее промышленных мѣстечекъ губ. Жит. 5350. Фабрики суконная и земледельческихъ орудій, заводы фарфоровый и гончарный.

Домбковиче—село Ловичскаго у., Варшавской губ. Очень развито прудовое хозяйство; въ прудахъ, занимающихъ свыше 25 дес., разводятся наиболее цѣнные породы рыбъ, которыхъ, съ 1887 по 1892 г., ежегодно вылавливалось до 1000 пуд.

Домбровна—заштатный городъ, Гродненской губ., Сокольскаго у., при р. Крапивной, въ 28 в. отъ у. г. При третьемъ раздѣлѣ Польши Д. достался Пруссии и сдѣланъ городомъ; въ 1807 г. присоединенъ къ Россіи въ составѣ Вѣлостокской области. Жит. 1770, изъ нихъ 1500 евреевъ; занимаются хлѣбопашествомъ и молочною торговлею. Костель, капища, еврейская синагога, 2 молитв. дома, школа, 2 лавокъ, свѣчной заводъ; еженедѣльные базары и незначительныя ярмарки.

Домбровна (Dąbrowa górnica)—городъ Бендзинскаго уѣзда, Петроковской губ., въ долине рѣки Черной Пржемыш. Горное управление западнаго округа; станція жел. дор. изъ Зомбковицы въ Сосновецъ и конечная станція Ивангородъ-Домбровской жел. дор. Огромное промышленное развитие, котораго достигъ, въ короткое время, этотъ городъ, вызвано обиліемъ и высокими качествами желѣзныхъ и цинковыхъ рудъ, а также залежей каменнаго угля, разрабатываемыхъ въ окрестностяхъ его многими горными заводами. Недавно возникло нѣсколько фабрикъ желѣзныхъ издѣлій, сталелитейный и рельсо-прокатный заводы, фабрика, выдѣлывающая гвозди и цѣпи, заводъ для производства огнеупорныхъ кирпичей и мн. др. Въ 1885 г. Д. едва насчитывалъ 6000 жит., теперь (1893) число ихъ достигаетъ уже 30000. Три школы, горный лазаретъ и штейгерская школа. Обороты мѣстной торговли и фабричной промышленности достигаютъ 10 мил. руб. Л. В.

Домбровница—развалины древняго замка Фирлеевъ, на р. Быстрицѣ, въ 7 в. отъ Люблина.

Домбровница—м. Волынской губ., Ровенскаго у. На этомъ мѣстѣ былъ старинный г. Дубровница (см.), бывшій столицей удѣльнаго княжества. Жит. 4475 ч. Првсл. церковь, синагога, школа. Кирпичный и др. заводы. Торговый пунктъ.

Домбровнице—мст. Кутновскаго у., Варшавской губ. 3700 жит., занимающихся земледѣліемъ, скотоводствомъ и свиноводствомъ. До 1835 г. здѣсь находился древній деревянный костель, построенный королевою Домбровкою и принявшимъ христіанство мужемъ ея Мечиславомъ I. Школа и богадѣльня для престарѣлыхъ.

Домбровка (Dąbrowka, 920—976)—королева польская, дочь Болеслава I, князя чешскаго, жена перваго христіанскаго короля Польши, Мечислава I, и мать Болеслава Великаго (см. Мечиславъ).

Домбровский (Василій Федоровичъ)—историкъ (1810—1845). Окончивъ курсъ въ нѣжинской высшей гимназіи кн. Безбородко, преподавалъ исторію въ кievскихъ учебныхъ заведеніяхъ, потомъ былъ проф. русской исторіи въ кiev. унив. Труды Д.: «Очеркъ г. Чернигова и его области въ древнее и новое время» (Кievъ, 1846); «Острожская старина»

и «Дукъ» (въ альманахъ «Кіевлянинъ» за 1840 и 1841); «О ямахъ до конца XVII в.» («Ж. М. Н. Пр.» 1841) и др. Его публичныя лекціи по русской исторіи, читанныя въ 1841 и 1842 г., была новинкой для кiev. общества и доставили ему большую извѣстность.

Домбровский — польск. генералъ (1755—1818). Сражался подъ знаменами Косцюшки; послѣ сдачи Варшавы удалился во Францію, сформировалъ тамъ 2 польск. легіона и участвовалъ съ ними въ походахъ 1796, 1797 и 1800 гг. — Въ войну 1806 г. Д. издалъ воззваніе къ полякамъ и собралъ до 30 т. чел., принявшихъ участіе въ осадѣ Данцига. Затѣмъ онъ участвовалъ въ войнахъ 1809, 12 и 18 гг. Возвратясь въ Россію, получилъ отъ имп. Александра I чинъ ген. отъ кавалеріи и сдѣланъ польскимъ сенаторомъ. Въ 1816 г. Д. вышелъ въ отставку и, удалившись въ свое помѣстье, занялся составленіемъ записокъ о военныхъ дѣйствіяхъ въ Великой Польшѣ въ 1794 г.

Домбровский (Ярославъ Dombrowski, 1835—71) — дѣятель парижской коммуны. Уроженецъ Волыни; оставилъ въ 1860 г. русскую службу и участвовалъ въ экспедиціи Гарибальди противъ Неаполя. За участіе въ польскомъ мятежѣ 1863 г. былъ приговоренъ къ 15 лѣт. каторжной работѣ, но успѣлъ бѣжать въ Парижъ. Арестованный по обвиненію въ поддѣлкѣ русскихъ рублей, онъ былъ оправданъ и въ 1870 г., послѣ революціи 4 сент., сформировалъ польскій легіонъ, сражавшійся подъ начальствомъ Гарибальди. Самъ Д. былъ задержанъ въ Парижѣ, какъ прусскій шпионъ, и лишь благодаря поручительству Гарибальди получилъ свободу. Вернувшись въ Парижъ въ 1871 году, получилъ отъ правительства коммуны главное начальство надъ расположенной при Анверѣ арміей и храбро сражался съ войсками версальскаго правительства, но 20 апрѣля долженъ былъ отступить въ городъ. Въ маѣ Д. была поручена защита западной части Парижа, а послѣ ареста Росселя — начальство надъ всеми военными силами коммуны. При штурмѣ версальскими войсками Парижа, 24 мая, Д. былъ смертельно раненъ. Его братъ, *Владиславъ*, также участвовалъ въ возстаніи, короткое время былъ комендантомъ Парижа и, послѣ паденія коммуны, бѣжалъ за границу. Ср. Bronislas Zaleski, «Notice» (въ «Annuaire de la Société d'histoire et de littérature polonaises de Paris», 1870—71).

Домбургъ (Domburg) — морскія купанья на островѣ Вальхернѣ, въ Зеландіи (Данія), съ сильной волной и мелко-песчанымъ дномъ.

Домбъ (Dombes) — мѣстность въ Франціи въ деп. Энъ (Ain); въ XI и XII вв. принадлежала могущественному роду Воже, въ XVI в. перешла къ Франціи. Нездоровая, сырая, мало населенная мѣстность. Когда начали осушать болота и пруды, Д. стала здоровѣе.

Домгеръ (Валеріанъ Александровичъ, 1851—1885 г.) — геологъ, горный инженеръ. Окончивъ въ 1873 г. курсъ въ горномъ институтѣ, Д. посвятилъ себя сначала практической дѣятельности по горному дѣлу на югѣ Россіи, но скоро перешелъ къ занятіямъ геологіею и въ

1882 г. былъ избранъ младшимъ геологомъ геологическаго комитета. Ученая дѣятельность Д. была направлена, главнымъ образомъ, на изученіе геологическаго строенія юга Россіи; особенно цѣнны въ научномъ отношеніи начатія имъ и прерванныя его внезапной смертію изслѣдованія палеогеновыхъ осадковъ третичной системы южной Россіи. Главнѣйшія изъ ученыхъ работъ Д., напечатанныхъ въ «Горн. журн.»: «Геолог. изсл. зап. части кристал. полосы въ Новороссіи» (1876), «Геол. изсл. въ Ливенскомъ у. Орловской губ.» (1878), «Результаты геол. изсл. вдоль линій желѣз. дорогъ» (1879), «Новое мѣсторожденіе киновари въ Россіи» (1880), «О кристал. породахъ юга и юго-запада Россіи» (1881). Кромѣ того, въ «Трудахъ слѣб. общ. ест.» имъ помѣщено: «Современное состояніе вопроса о стилолитахъ» (т. VIII); въ «Запис. минер. общ.» — «Геолог. набл. въ западн. части Уральской жел. дороги» (XVII т.); отдѣльно изданъ: «Краткій очеркъ геологіи Донецкаго каменноугольнаго бассейна» (Харьковъ 1881). Въ «Извѣст. геолог. комитета» за 1883 и 1884 гг. появились его отчеты о геол. изсл. въ Екатеринославской губ.

В. П.

Доме (Робертъ Dohme) — писатель по части исторіи изящн. искусствъ. Род. въ 1845 г.; съ 1871 г. — бібліотекаръ германскаго императора, съ 1878 г. — помощникъ директора берлинск. національной галлерей. Важнѣйшіе изъ его литературныхъ трудовъ — трактатъ «О церквяхъ цистерціанскаго ордена въ Германіи» (1869), «Описаніе корол. дворца въ Берлинѣ» (1876) и весьма интересный иллюстрированный сборникъ: «Kunst und Künstler des Mittelalters und der Neuzeit», заключающій въ себѣ рядъ популярныхъ біографій художниковъ, принадлежащихъ перу какъ самого Д., такъ и другихъ авторовъ (1875—80) и подобное же изданіе, подъ заглавіемъ: «Die Künstler des XIX J.»

А. С—ва.

Донейко — литовскіе дворянскіе роды. Первый изъ нихъ, герба *Долена*, происходитъ отъ Константина Ивановича Визирда-Д., владѣвшаго помѣстьями въ 1659 г., и внесенъ въ VI ч. родословной книги Виленской губ. Второй родъ, герба *Данель*, происходитъ отъ Юрія-Казимира Семеновича Контрыма-Д. († 1682). Изъ его потомковъ Александръ Фаддеевичъ былъ виленск. губернскаго предводителемъ дворянства (1861—77); во время мятежа 1863 г. былъ сторонникомъ Россіи, вслѣдствіе чего на жизнь его было сдѣлано покушеніе. Этотъ родъ Д. внесенъ въ VI ч. родословной книги Виленской и Минской губ. Есть еще два рода Д., восходящіе къ началу XVIII в.

В. Р.

Доменешъ (аббатъ Эммануель-Анри-Дьедонне Domenech) — франц. археологъ и писат. Род. въ 1825 г., былъ миссіонеромъ въ Америкѣ, позже сопровождалъ, въ качествѣ священника, мексиканскую экспедицію и завѣдывалъ дѣлами печати при императорѣ Максиміанѣ. Нап. «Le Mexique tel qu'il est» (1867), «Histoire du Mexique» (1868), «Histoire de la campagne de 1870—71» (1871), «Voyage homérique dans l'ancienne Ichnousa» (1874), «Les confessions d'un curé de campagne» (1883),

«Souvenirs d'outre-mer» (1884) и др. Особенно известен Д. сталъ въ 1860 г. мнимымъ открытiемъ письма америк. дикарей. Опубликованный имъ «Manuscrit pictographique américain, précédé d'une notice sur l'idéographie des Peaux Rouges» вызвалъ оживленную полемику (ср. «Correspondance littéraire», 1860—61). Д. тщетно защищалъ свое открытiе въ «La vérité sur le livre des sauvages» (1861).

Доменнико—см. Дампieri.

Домениль (баронъ Пьеръ Daumesnil, 1777—1832)—франц. ген. Послѣ Ваграмской битвы (1809), въ которой Д. потерялъ ногу, онъ былъ назначенъ губернаторомъ Венсенна; въ 1814 г. прославился защитой его противъ союзной арміи и на предложеніе осадѣ отвѣтилъ: «я возвращу вамъ Венсеннъ, когда вы мнѣ вернете мою ногу». Съ успѣхомъ защищалъ онъ Венсеннъ и въ 1815 г. Смѣщенный во время реставраціи, получилъ ту же должность послѣ Юльской революціи. Въ родномъ его городѣ Периге и въ Венсеннѣ ему поставлены памятники.

Доменное производство.—Начиная съ XIII в., въ Европѣ появились для выдѣлки чугуна и желѣза печи, которыя у насъ назывались доменцами (у нѣмцевъ Stuck-ofen'ами, Wolf-ofen'ами, у французовъ fourneau à l'oupre, у англичанъ high bloomery-furnace, у шведовъ крестьянскими или осмундовскими). Печи эти, въ нѣкоторыхъ мѣстностяхъ, существовали даже въ началѣ нынѣшняго столѣтія. Они составляли стоячую цилиндрическую печь, расширенную въ серединѣ, выс. отъ 6 до 15 фт., верхнее сѣченіе около 1½ фт., въ широкомъ мѣстѣ посерединѣ 4 фт., а внизу на днѣ 2½ фт.; воздухъ доставлялся одною фурмой; желѣзную крицу выламывали ежедневно, ежедневная выдѣлка желѣза доходила до 250 пд. Часто одновременно съ твердымъ желѣзомъ въ этихъ печахъ получался жидкій металлъ, вытекающій со шлакомъ, и опытъ показалъ, что отъ долгаго сопркосновения возстановленнаго желѣза съ раскаленнымъ углемъ получается плавкій продуктъ, т. е. чугунъ. Когда освоились съ получениемъ желѣза изъ чугуна (см. Горны), то наши, что работа эта производительнѣе прямого возстановленія руды, а потому стали вести плавку безостановочно исключительно для чугуна. Печи такой работы, въ отличіе отъ прежнихъ (по непрерывности дутья), были

назвали fourneau-bleu). Но такъ какъ рынокъ продолжалъ свое требованіе на сыродутное желѣзо, то нѣкоторые изъ производителей, напр.: Генненбергъ, сообразно запросу, въ томъ же блюофенѣ, получали то сыродутное желѣзо, то чугунъ, при чемъ для выдѣлки крицы брали не руду, а шлакъ, получаемый при передѣлкѣ чугуна въ кричномъ горну. По анализу Карстена, шлакъ этотъ состоялъ изъ 84,3% закиси желѣза, 2,8% закиси марганца, 11,1% кремнезема и 1,27% суммы изъ извести, магнези и глинозема. Для получения ковкаго желѣза сыпь держали тяжелой, а изъ горна постоянно выпускали шлаки; для полученія же чугуна брали руду и увеличивали количество угля. До XVIII ст. для обработки желѣзныхъ рудъ употребляли исключительно древесный уголь, хотя еще въ 1619 г. Додъ-Дублей въ Англии взялъ привилегію на полученіе желѣза при посредствѣ ископаемаго угля; но, несмотря на его неутомимую энергію и на 32-лѣтніе труды, вслѣдствіе тогдашнихъ обстоятельствъ (царствование Якова I) все дѣло ограничилось только личнымъ успѣхомъ, прочіе заводчики считали употребленіе ископаемаго горючаго совершенно невозможнымъ; введеніемъ его въ чугуноплавильное дѣло металлургія обязана Аврааму Дерби, который послѣ пятилѣтнихъ трудовъ (1730—35) началъ получать чугунъ на коксѣ, при чемъ выплавка его возросла до небывалыхъ тогда ни у кого еще размѣровъ: 1365 пд. въ недѣлю. Въ настоящее время, благодаря научной разработкѣ, имѣется возможность вести чугунную плавку не только на чистомъ древесномъ углѣ, но и съ добавкою къ нему торфа и дровъ, на коксѣ, на сыромъ каменномъ углѣ и, наконецъ, на антрацитѣ. Названіе блюофена современная металлургія сохранила за штирійскими чугуноплавильными печами, которыя отъ прочихъ, такъ называемыхъ высокыхъ, шахтныхъ печей (Haut-fourneau, Hochofen, High-blast-furnace) или доменъ отличаются нѣкоторыми присущими имъ особенностями. По внутреннему очертанію своему

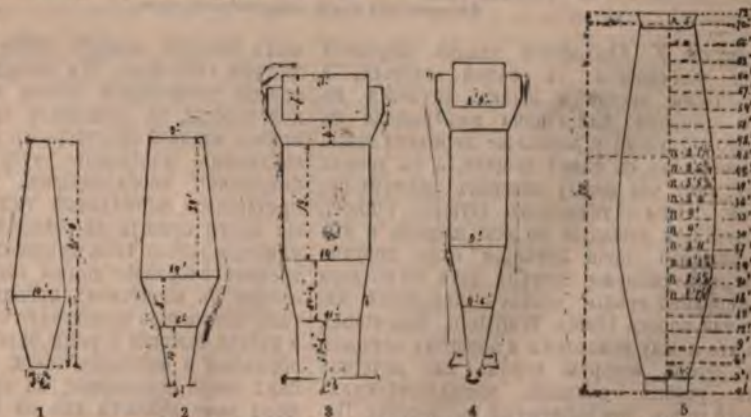

1) Вертикальный разрѣзъ 1) блюофена 2) доменъ для древесно-угольного топлива, 3 и 4) доменной печи Рашета и 5) коксовой доменъ.

названы Blase-ofen,—въ Штири же, согласно мѣстному нарѣчію, названіе это измѣнили сперва въ Blase-ofen, а потомъ Blau-ofen (что французы

блюофенъ состоитъ изъ двухъ усѣченныхъ конусовъ, соединенныхъ широкими основаниями; малое сѣченіе верхняго конуса, куда за-

сыпается уголь и руда, называется колошником, gueulard, Gicht, Furgase-tof; верхний конус составляет трубу домы cuve-cheminée, Schacht, Shaft; плоскость прикосновения широких оснований конусов есть распарь печи — ventre, Kohlensack, belly; малое сечение нижняго конуса называется лещадью — sole, Bodenstein, bottom-stone. На высотѣ двухъ футъ надъ лещадью въ кладкѣ печи оставляются отверстия для вдуванія воздуха—фурмы — tuyère, Forst, twyer. Часть конуса между фурмами и лещадью наз. горномъ, а часть между распаремъ и фурмами—запечниками—étalages, Rast, goshes. Для получения должныхъ размѣровъ вся внутренняя кладка изъ огнеупорнаго матеріала дѣлается по шаблону. Главное различіе домны отъ бляуфена состоитъ въ томъ, что запечники домны дѣлаются гораздо положе; они не доходятъ до лещадь по крайней мѣрѣ на $\frac{1}{8}$ часть высоты домны; стѣны горна выкладываются почти вертикально, образуя собою или цилиндръ или прямоугольную призму. Вторымъ существеннымъ отличіемъ является откры-

томъ изъ плитняка или краснаго кирпича (contre-paroi, Aussenwand, casing); для возможности же шахтъ расширяться отъ нагреванія между кожухомъ и футеровкой оставлялось пустое пространство—забудка, пазуха, которое, заплнялось дурными проводниками тепла: пескомъ, угольнымъ мусоромъ и т. п. Въ наружной кладкѣ, противъ тѣхъ мѣстъ, гдѣ должно имѣть доступъ къ внутреннимъ стѣнамъ, выводятся своды; ихъ никогда не бываетъ менѣе 2-хъ: одинъ фурменный, для прохода дутья, а другой рабочій, для выпуска чугуна. Подъ лещадью въ фундаментѣ и въ массивѣ кожуха оставляются, для удобства просушки, канала и отдува; для прочности же наружная кладка скрѣплена связями и обручами. Домны современной постройки рѣзко отличаются даже отъ тѣхъ, которыя были построены дѣтъ 30 тому назадъ; вмѣсто прежняго, тяжелаго наружнаго кожуха во всю высоту домны, нынѣ онъ дѣлается только до распара, вся же труба заключается въ цилиндръ изъ котельнаго желѣза, при чемъ футеровка покоится на колоннахъ и вмѣсто тем-

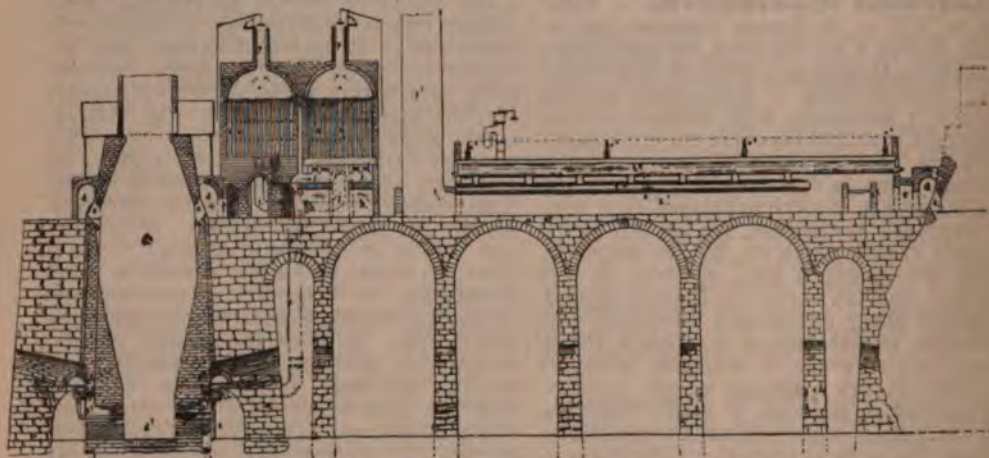

Антрацитова домна американскаго типа.

тая грудь. У бляуфена кладка передней стѣнки начинается съ самой лещадь, а для выпуска чугуна и шлака дѣлается въ стѣнѣ отверстіе; такія печи называются съ закрытою грудью; у домны же передняя стѣна начинается не съ самой лещадь, а съ уровня фурмъ, такъ что между нижнимъ камнемъ передней стѣны — темпелемъ (tympe, Tümpel, tymratch)—и лещадью во всю ширину и высоту нижняго горна остается окно; противъ этого окна снаружи, отступя фута на полтора отъ передней стѣны, ставятъ порожный камень или порогъ (dame, Wallstein, dam-stone), такъ что между темпелемъ и порогомъ остается щель, черезъ которую ломомъ или кочергой очень удобно очищать металлопріемникъ (нижній горнъ, продолженный до порога). Порогъ ставится на мѣсто послѣ просушки домны, при ея задувкѣ. Внутренняя кладка изъ огнеупорнаго матеріала (футеровка шахты) въ старыхъ печахъ окружалась массивнымъ кожухомъ

изъ сводовъ вокругъ горна всюду свѣтло и доступъ свободенъ. На лещадь и стѣны горна прежде употребляли камни огнеупорной горной породы, въ настоящее время они замѣняются кладкой огнеупорнаго кирпича. Прежде соблюденіе извѣстнаго очертанія считалось безусловно необходимымъ, такъ что даже предлагался нормальный типъ, въ настоящее же время пришли къ убѣжденію, что никакого универсальнаго типа не можетъ быть и что внутреннее очертаніе домны должно быть согласовано съ качествомъ проплавления рудъ, такъ что теперь существуютъ: домны широкія и низкія, высокія и узкія, эллиптическія, бочкообразныя и наконецъ такія, у которыхъ распарь шире колошника; по предложенію Лурмана даже дѣлаютъ ихъ съ закрытою грудью; число фурмъ отъ 2 доходитъ до 12. Согласованіе между внутреннимъ очертаніемъ и качествомъ рудъ можетъ быть формулировано такъ: руды легковозстановляемыя и легкоплавкія

не требуют долгого пребывания в печи, а потому домы требуются невысокия, запечки их круты, горн широк; таковы штирийские бляуфены.—в них руда остается всего 6 часов; чѣмъ трудновозстановимѣ руда, тѣмъ положе должны быть запечки; точно такъ же, чѣмъ трудноплавче руда, тѣмъ уже долженъ быть горн.—Сырой горючій материалъ требуетъ болѣе высокую печь; чѣмъ сгораемость угля труднѣе, тѣмъ и время пребывания руды вь домнѣ болѣе; такъ, напр., при сѣромъ чугунѣ на древесномъ углѣ руда остается 16 час., вь коксовой 40 час., а съ каменнымъ углемъ 48 час.; при плавкѣ бѣлаго чугуна достаточно $\frac{3}{4}$ этого времени.

Руды, проплавляемая на домнѣ, состоятъ изъ окисловъ желѣза и сопровождающей пустой породы; онѣ получаютъ свое названіе по минералу, составляющему ихъ оруденѣлость; главнѣйшія желѣзные руды суть слѣдующія. 1) Магнитный желѣзнякъ — Fe^2O^4 , вь чистомъ состояніи содержитъ 72,4% желѣза; вслѣдствіе же примѣсей руда рѣдко бываетъ богаче 62 до 64%; по виду онъ желѣзочернаго цвѣта, тяжелѣе воды вь 4,9 до 5,2 раза, иногда съ инокристаллическимъ сложениемъ, но чаще вь видѣ плотныхъ массъ; при скобленіи ножемъ твердъ и даетъ черную черту; притягивается магнитомъ; образуетъ иногда цѣлыя горы, такъ напр. на Уралѣ: Магнитная, Высокая, Благодать и Качканарь. 2) Желѣзный блескъ, Fe^2O^3 , вь чистомъ видѣ содержитъ 70% металлическаго желѣза, свѣтлосѣраго цвѣта съ металлическимъ блескомъ; сложение иногда кристаллическое, чаще листоватое или чешуйчатое (знаменитое мѣстороженіе на о-вѣ Эльбѣ, желѣзнаго слюдка), но болѣе обыкновенное—плотное; плотность его 5,19—5,23; при пробѣ на твердость даетъ черту отъ красной до буро-красной. Какъ вь рудѣ содержаніе желѣза вь ней рѣдко превосходить 50%; у насъ вь Россіи руды желѣзнаго блеска развиты вь Херсонской губерніи вь мѣстороженіи Кривого Рога. Разновидностью блеска есть красный желѣзнякъ, совершенно того же состава, Fe^2O^3 ; по вѣшнему виду онъ бываетъ сплошной, жилковатого сложения или почкообразный, называющійся также красной стеклянной головой, кровавикомъ или гематитомъ (чугунъ этихъ рудъ особенно пригоденъ для бессемерованія); при пробѣ на твердость онъ даетъ кровянокрасную черту, плотность его 4,5—4,9. Вь землистомъ видѣ онъ называется охристымъ краснымъ желѣзнякомъ или краснымъ карандашемъ. 3) Бурый желѣзнякъ есть водная окись желѣза; болѣе обыкновенная руда; бываетъ нѣсколькихъ разновидностей; химически соединенная вода вь разныхъ пропорціяхъ — непремѣнное условіе всякаго бурога желѣзняка; цвѣтъ руды бываетъ желтый, коричневый и даже черный; цвѣтъ черты—желтый или коричневый; плотность 3,4 до 3,95. Самая чистая разновидность — бурая голова; она, подобно красной, лысой, бываетъ сложения или жилковатого, либо почкообразнаго или сталактитоваго, содержаніе желѣза вь ней отъ 50 до 60% (какъ руда не болѣе 45%). Плотный бурый желѣзнякъ — смѣсь бурога желѣзняка съ глиной, пескомъ и из-

вестью, болѣею частью содержитъ отъ 35—40%. Бурые желѣзняки встрѣчаются во многихъ центральныхъ губерніяхъ (Нижегородской, Тульской, Калужской, Рязанской, Орловской и другихъ). Почечная руда образуетъ клубнеобразныя и сферидальныя скопления, которыя по виду зовутся: бобовою, гороховою или денежною рудою; послѣдняя разновидность встрѣчается на днѣ озеръ вь Олонецкой губ., Финляндіи и Швеціи. Волотная или луговая руда, плотности 3,3—3,5, содержитъ не болѣе 30% желѣза; вслѣдствіе содержанія фосфора болѣе годна для выплавки литейнаго чугуна или для передѣла на основномъ поду (см. Томасированіе). Наконецъ, охристый бурый желѣзнякъ или желѣзная охра. 4) Углежелѣзистая соль $FeCO^3$, плотности 3,7—3,9, вь сплошномъ окристаллизованномъ видѣ образуетъ цѣлыя горы, какъ Эйзенъ-Эрцъ вь Штирии и Стальбергъ вь Зигенѣ; называется шпатоватымъ желѣзнякомъ и принадлежитъ къ числу болѣе чистыхъ и легкоплавкихъ рудъ, при достаточномъ содержаніи марганца руды эти идутъ на выплавку зеркальнаго чугуна. Вь видѣ желваковъ или конкрегированныхъ массъ углежелѣзистая соль называется сидеритомъ или сферосидеритомъ; залежи таковыхъ рудъ у насъ имѣются вь Орловской губ. и вь другихъ мѣстахъ. По наружному виду онѣ бѣложелтоватого или желтоватоѣраго цвѣта, вь чистыхъ образцахъ содержатъ 48,3% желѣза, вь рудѣ же рѣдко болѣе 40. Къ этому же типу рудъ должно отнести сферосидеритъ, встрѣчающійся среди каменныхъ углей; черный цвѣтъ этой руды зависитъ отъ смолистыхъ веществъ кам. угля; сюда же относятся также глинистый желѣзнякъ, состоящій изъ смѣси желѣзнаго шпата съ глиною, мергелемъ и т. п.

Такъ какъ продуктъ доменной плавки—чугунъ—есть товаръ дешевый, то и подготовка желѣзныхъ рудъ весьма проста: она состоитъ вь томъ, что добытую руду, ежели она очень плотна, оставляютъ лежать на воздухѣ, при чемъ она вывѣтривается и отъ морозу растрескивается; затѣмъ ее обжигаютъ. Пожогъ дѣлается или вь кучахъ, или стойлахъ, или вь специально для этого устриваемыхъ печахъ; но, каково бы ни было устройство этихъ аппаратовъ, всѣ они имѣютъ цѣлью нагрѣть руду, при достаточномъ притокѣ воздуха, черезъ что магнитный желѣзнякъ и закись желѣза превращаются отчасти вь окись Fe^2O^3 , и бурый желѣзнякъ теряетъ воду, сидериты же превращаются вь окись и теряютъ углекислоту. Плавильныя свойства рудъ опредѣляются количествомъ и свойствами той породы, которая сопровождается минералъ. Такія кремнекислыя соли, какъ огнеупорныя глины состава $2Al^2O^3 \cdot 9SiO^2$ или минералы типа ставролита $3Al^2O^3 \cdot SiO^2$, вовсе не плавятся, а только размягчаются; породы магнезійальныя типа оливинна— $(MgO)^2SiO^2$ плавятся только съ большимъ трудомъ; известковая, того же вида, болѣе плавки, типа же волостонята, $CaOSiO^3$ уже довольно плавки, а авгитовыя состава $MgO \cdot CaO^2 \cdot SiO^2$ вполне удобоплавки. Опытъ показалъ что 1) кремнекислыя соли щелочныхъ земель съ двумя основаніями всегда легкоплавче со-

лей съ однимъ основаніемъ, и 2) изъ двухъ солей та легкоплавче, которая своимъ составомъ ближе подходитъ къ бисиликату, т. е. такой рудѣ, у которой кислорода въ кремнезѣмѣ вдвое болѣе, чѣмъ кислорода въ основаніи (авгитъ, волластонитъ). При отношеніи кислорода въ основаніи къ кислороду въ кремнезѣмѣ какъ 1:1, соединеніе называется моносиликатомъ (оливинъ), а при 1:3 (ортотлазы) — трисиликатомъ. Нѣкоторыя руды, такъ называемыя самоплавкія, имѣютъ такой составъ, что, при температурѣ превращенія желѣза въ чугуны, сплавляются въ стекловидный шлакъ; такимъ свойствомъ обладаютъ нѣкоторыя полево-шпатовыя породы, какъ анортитъ $\text{CaOSiO}_2 + \text{Al}_2\text{O}_3 \cdot \text{SiO}_2$ или альбитъ (известъ замѣщена натромъ); такъ, напр., высокогорская руда, сопровождаемая разрушенной полевошпатовою породою, самоплавка; опытъ показать, что количество примѣсей въ такихъ рудахъ подходитъ близко къ слѣдующему составу: 30—35% суммы $(\text{CaO} + \text{MgO}$ и др.) всякихъ основаній, отъ 10—до 15%, Al_2O_3 и 50—60% SiO_2 . Большая часть проплавляемыхъ рудъ не самоплавка, а потому для полученія хорошей работы слѣдуетъ или дѣлать смѣсь изъ разныхъ сортовъ руды, или же разубоживать ее, добавляя къ ней тѣхъ окисловъ, которыхъ недостаетъ для условия легкоплавкости, т. е. къ глинистымъ прибавлять песокъ и извести, къ песчанымъ — извести и т. д. Примѣсь, прибавляемая къ рудѣ, называется плавнями или флюсами, а опредѣленіе, сколько и какого флюса должно прибавить къ данной рудѣ, называется составленіемъ шихты. Изъ сказаннаго ясно, что шихта можетъ быть составлена правильно только на основаніи такого химическаго анализа, цифры котораго дѣйствительно представляютъ собою средній составъ руды, предназначенной въ плавку. Для полученія такихъ результатовъ служитъ «взятіе уменьшенія на пробу»; оно дѣлается такъ: отъ штубовъ руды, сложенной на рудникѣ въ количествѣ 250 тыс. пуд. и болѣе, въ разныхъ мѣстахъ, безъ выбора, отбавляютъ куски, величиною съ кулакъ, и складываютъ ихъ въ 20 или 30 кучекъ, по 2 куб. фута каждая; затѣмъ всю отобранную руду разбиваютъ въ куски величиною въ яйцо, в. хорошо перемѣшавъ, изъ трехъ кучъ дѣлаютъ одну (также въ 2 куб. фута); отобранную руду раздробляютъ до грецкого орѣха и (опять слѣдуетъ хорошо перемѣшати); берутъ изъ нея $\frac{1}{2}$ часть, которую подобно предыдущимъ, размельчаютъ до воложскаго орѣха, и опять составляютъ новыя кучки, а эти такимъ же образомъ доводятъ до величины кедроваго орѣха, и вотъ изъ смѣси этихъ-то послѣднихъ, по самомъ тщательномъ перемѣшаніи, слѣдуетъ отправлять пробу (около полупуда) въ лабораторію. Въ заводской практикѣ, для составленія шихты, изъ доставленнаго образца дѣлаютъ двѣ навѣски, при чемъ въ одной опредѣляютъ: 1) гигроскопическую влагу, просушкою до 100°; 2) потерю отъ химически соединенной воды, углекислоты и органическихъ примѣсей, посредствомъ нагреванія навѣски до краснаго каленія (пока вѣсъ прокаленного не перестанетъ убывать); 3) силъ-

но прокаленный порошокъ послѣ взвѣшванія обрабатываютъ безъ нагреванія слабой соляной кислотой, осадокъ промываютъ, высушиваютъ и всю разность въ вѣсѣ принимаютъ за известъ. Вторую навѣску 1) кипятятъ въ царской водкѣ, при чемъ растворъ идетъ на титрованіе желѣза, а 2) осадокъ, состоящій изъ песку, глины и нерастворимыхъ силикатовъ, промываютъ, высушиваютъ и сплавляютъ съ четвертымъ количествомъ смѣси $(\text{Na}_2\text{CO}_3 + \text{K}_2\text{CO}_3)$; при обработкѣ полученнаго сплава соляной кислотой кремнезѣмъ осаждается, а Al_2O_3 переходитъ въ растворъ.—Ежели количество глинозема значительно, то онъ особо опредѣляется; ежели же мало, то берется по разности. Ежели требуется опредѣлить содержаніе марганца, сѣры или фосфора, то уже не ограничиваются приемами пробирнаго способа, а дѣлаютъ полный анализъ. Результаты анализа всегда повѣряются пробую сухимъ путемъ; для этого шихту, составленную на основаніи анализа, сплавляютъ въ зевштрескомъ или самодувномъ горнѣ, при чемъ, ежели она составлена правильно, въ результатѣ получается корольекъ сѣраго, нѣсколько ковкаго чугуна и прозрачный (иногда сѣрый, иногда аметистовый, но отнюдь не бутылочно-зеленый) шлакъ; количество его должно быть не менѣе 0,75 и не болѣе 1,75 вѣса чугунаго королька. По расчету Грюннера, единица вѣса шлака, вытекающаго изъ Д., уноситъ съ собою приблизительно въ полтора раза больше тепла, противу одновременно полученной съ нимъ единицы вѣса чугуна; поэтому, чѣмъ меньше будетъ получаться шлака, тѣмъ менѣе будетъ непроизводительной траты топлива; но количество это не можетъ быть убавляемо ниже извѣстной нормы, иначе получится сухой ходъ, — недостатокъ шлака, — при чемъ чугуны, проходя мимо фурмъ, обезуглероживаются и получается бѣлымъ; кромѣ того (какъ это видно изъ сказаннаго о шихтованіи), количество его зависитъ какъ отъ количества, такъ и отъ состава породы, сопровождающихъ руду. Огромныя массы шлака, получающагося при Д. плавкѣ, неоднократно вызывали попытку его утилизаціи, такъ, напр.: пробовали его отливать въ формы кирпича, при чемъ послѣ медленнаго охлажденія получался матеріалъ, годный для фахверковъ, т. е. для построекъ, гдѣ онъ не подвергается нагрузкѣ; нѣкоторые основные известковые шлаки шля какъ матеріалъ для изготовленія гидравлическаго цемента, вообще же вопросъ о практическомъ примѣненіи Д. шлаковъ еще не разработанъ. Количество матеріаловъ: угля, руды и флюса, засыпаемыхъ за одинъ разъ въ домну, называется колошею, при чемъ горючій матеріалъ берется по объему, а руда и флюсъ по вѣсу. За единицу объема древеснаго угля принять коробъ, который на разныхъ заводахъ различенъ; казенный = 22656 куб. врш. = 70,3 куб. фт., — почти 2 куб. м. Чѣмъ тверже порода дерева, тѣмъ и вѣсъ его болѣе; такъ коробъ смѣтничнаго сухого угля изъ ели, пихты и осинника вѣситъ 14 пуд., сосноваго 17, а березоваго 22 пд. Какъ средній результатъ плавки можно принять, что на пудъ древеснаго угля выплавляется пудъ чугуна, а

следовательно, сохраняя хороший, так называемый, сильный ход, на коробъ угля, при 40% шихты, вѣсъ колоши (руда—флюсъ) можетъ быть въ 55 пуд., а на смѣтничномъ еловомъ—только 35 пуд.; отсюда можно было бы заключить, что коксъ, какъ еще болѣе плотный горючій материалъ, долженъ нести еще болѣе тяжелую сыпь, чѣмъ березовый уголь, т. е. что выплавка чугуна на пудъ кокса должна быть болѣе пуда; практика же доказываетъ, что на одинъ пудъ чугуна, для условій сильного хода, нужно отъ 1,1 до 1,75 и даже до 2-хъ пуд. кокса. Сырого каменнаго угля требуется отъ 1,75 до 2 1/2 пуд.; въ Д. плавкѣ принято считать, что пудъ кокса замѣняется 5/8 пуда каменнаго угля. Антрацита на пудъ чугуна идетъ около 2 1/2 пуд. Главныя условия, которымъ долженъ удовлетворять горючій материалъ, употребляющійся въ домнахъ, суть: 1) неразсыпаемость его въ мелочь и 2) неспособность спекаться въ слитокъ при высокой температурѣ, такъ какъ въ обоихъ случаяхъ печь засорится до того, что придется выгребать изъ нея все содержимое. Кромѣ трехъ указанныхъ элементовъ (согласованіе конструкции домны со свойствомъ руды, правильнаго состава шихты и качества горючаго

(устройство мѣховъ см. Воздуходувныя машины). Какія требованія предъявляются современной техникѣ видно изъ того, что въ Англии очень часто Д. печь работаетъ непрерывно 8 лѣтъ (даже до 10 лѣтъ) и на мелочныя починки и поправки, необходимыя для исправнаго содержанія машины, полагается въ годъ не болѣе 30 час. Въ первой четверти нынѣшняго столѣтія даже не было идеи о примѣненіи къ домнамъ нагрѣтаго дутья; около 27 года начались первыя попытки; такъ Вотфильдъ, а затѣмъ Дево и Каброль во Франціи пробовали нагрѣвать воздухъ, вводя его подъ колосники топки, такъ что дутье входило въ фурмы вмѣстѣ съ продуктами горѣнія. Въ Англии Джемсъ Нильсонъ въ 1828 г. взялъ привилегію на примѣненіе горячаго дутья къ горнамъ и вагранкамъ; аппаратъ его состоялъ изъ нагрѣваемаго ящика, такіе ящики ставились за каждой фурмой и воздухъ нагрѣвался до 93° Ц. Въ 1829 г. на заводѣ Клейдъ было въ первый разъ примѣнено дутье въ домнѣ; устройство это состояло изъ чугунныхъ трубъ 100 фт. длиною и 18 дм. діаметромъ; для каждой фурмы отдѣлялось 240 кв. фт.; воздухъ могъ быть нагрѣтъ до 300° Ц. Домна шла на коксъ, шихта — глинистый сферосиде-

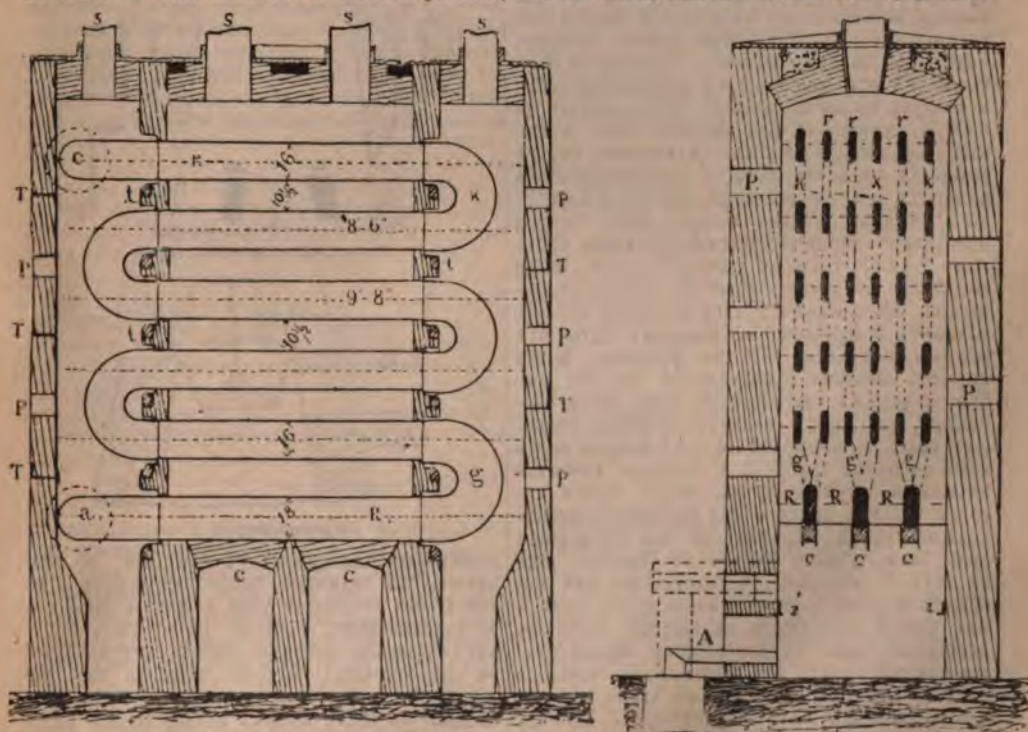

Вассер-альфингенскій воздушнонагрѣвательный аппаратъ.

материала), успешный ходъ плавки зависитъ еще отъ четвертаго фактора—дутья. Количество воздуха, вдуваемаго въ домну въ одну минуту, равняется объему самой домны (приводя плотность воздуха къ атмосферному давленію). Первые цилиндрическіе мѣха были поставлены на заводѣ Каронъ въ 1760 г.

реть съ известковымъ флюсомъ; найдено было что отъ нагрѣтаго дутья расходъ кокса убавился, какъ 5:8. Во время этихъ опытовъ на домнѣ Клейда были сдѣланы не менѣе важныя изслѣдованія на домнѣ Кальдера (1831) о замѣнѣ кокса сырымъ каменнымъ углемъ, и такъ какъ они тоже увѣнчались

успѣхомъ, то и это нововведеніе было испытано въ Клейдѣ; слѣдующая таблица даетъ сравнительные результаты, полученные на

одной и той же печи при однихъ и тѣхъ же рудахъ, съ одними и тѣми же мѣхами.

Время и сущность опыта.	Недѣльная вы- плавка 3 домен.	Расходъ угля на пуду чугуна.	Составъ колоши.	Примѣчаніе.
Коксъ и холодное дутье 7-го января — 19 августа 1829 г.	6860 пуд.	8 п.	15 кокса. 10 обожжен. руды. 2 1/2 извести.	Опытныя домы имѣ- ли по 2 фурмы, діаметромъ 2,9', мѣха цилиндрич. 8' высоты, 6 1/2' діаметра, 18 оборотовъ въ минуту.
Коксъ и нагрѣтое дутье 6-го января — 30 июня 1830 г.	10044 »	5,3 »	15 кокса. 15 руды. 4 1/2 флюса.	
Каменный уголь и нагрѣтое дутье 9 янв.— 30 июля 1833 г.	15179 »	2,3 »	15 камен. угля 15 руды 3 флюса.	

Очень натурально, что полученіе такихъ блестящихъ результатовъ вызвало улучшеніе системы нагрѣва, и въ 1835 г. въ Вюртембергѣ на заводѣ Вассеръ-альфингенѣ былъ поставленъ аппаратъ, послужившій прототипомъ всѣхъ позднѣйшихъ измѣненій (см. чертежъ). Чугунныя трубы приборовъ могли служить только до тѣхъ поръ, пока нагрѣвъ воздуха не превосходилъ плавленія свинца, при большемъ нагрѣвѣ трубы скоро перегорали и пропускали воздухъ въ стыкахъ, а между тѣмъ требованіе практики постоянно возрастало, такъ что наконецъ, металлическіе нагрѣватели замѣнились глиняными. Въ настоящее время соперничаютъ двѣ такихъ системы: Виттеля и Каупера; обѣ они основаны на регенеративности и воздухъ въ нихъ можетъ быть нагрѣтъ до 800° Ц. Аппараты эти состоятъ изъ огромныхъ, крытыхъ желѣзныхъ цилиндровъ, внутри которыхъ сложены, какъ въ регенеративныхъ камерахъ (см. Генераторы), кѣтки огнеупорнаго кирпича. Работа ведется такъ: сперва нагрѣваютъ кирпичъ кѣткою, пропуская черезъ нихъ горячіе газы въ дымовую трубу, когда же кѣтки нагрѣются, притокъ газовъ въ аппаратъ прекращаютъ, тягу въ трубу останавливаютъ и пускаютъ въ аппаратъ дутье отъ мѣховъ, направляя его къ фурмамъ. Когда кирпичъ начнетъ охлаждаться, на что требуется до 2-хъ час. времени, тогда снова клапанами уединяютъ воздухъ и опять пускаютъ газы. Въ аппаратѣ Виттеля воздухъ идетъ какъ по одной трубѣ, а у Каупера дробится на мелкія струйки. Въ настоящее время нагрѣвъ воздуха почти всюду дѣлается колошниковыми газами. Примѣненіе ихъ въ первый разъ было сдѣлано Оберто во Франціи еще въ 1811 г., который утилизировалъ ихъ для обжига извести и цементованія стали; затѣмъ ихъ начали примѣнять къ нагрѣву паровыхъ котловъ и даже пудлингованію. Правильное приложеніе газовъ для самой домы началось съ 1832 года, когда вопросомъ этимъ занялся Фабрь-дю-Форъ и другіе ученые. По Шереру колошниковые газы домы древеснаго угля способны развить отъ 1400—1600°, коксовые 1750°, а каменно-угольные 1850° Ц. Простѣйшій способъ улавливанія газовъ (по Вассеръ-альфингенскому способу) состоитъ въ томъ, (см. чертежъ), что ниже колошника, но не болѣе 1/2 всей высоты домы, продѣлываютъ, какъ это видно на схематическомъ чертежѣ, въ стѣнахъ печи нѣсколько отверстій *a*, соединяемыхъ съ каналами *b*, въ который входятъ

газы, поднимающіеся вдоль стѣнъ; далѣе она отводятся трубою *c*. Для правильнаго хода печи необходимо, чтобы газы въ пространствѣ сжиганія имѣли бы скорость отъ 1/4 до 1/2' давленія по водяному манометру. Такъ какъ колошникъ открытъ, то этимъ способомъ улавливается только часть газовъ; поэтому способъ этотъ замѣнили привѣшеннымъ

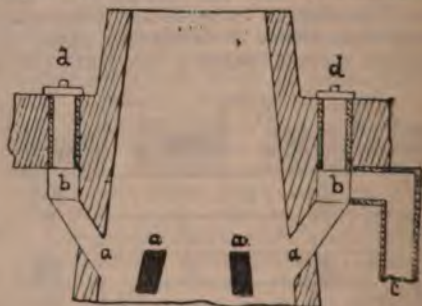

Отводъ колошниковыхъ газовъ.



Приборъ Парри.

желѣзнымъ цилиндромъ съ крышкой; но оказалось, что цилиндръ скоро прогораетъ и во все время засыпанія угля и шихты газы мало улавливаются; поэтому на многихъ заводахъ приняли газоулавнитель системы Парри (см. чертежъ), который состоитъ изъ воронки *a* и конуса *b*, — который, будучи привѣшенъ на цѣпи, можетъ подыматься и опускаться. Поднятый конусъ запираетъ воронку и на него засыпается руда; при опусканіи между ними образуется кольцеобразная щель, въ которую и проваливается засыпка. Несмотря на свое превосходство передъ первыми двумя, аппаратъ этотъ имѣетъ слѣдующіе недостатки: 1) невозможность выравнивать засыпки угля; 2) такъ какъ газовая труба расположена у самой воронки, то при низкомъ опусканіи сыни наружный воздухъ легко можетъ проник-

нуть в газоотводную трубку, следствием чего будет взрывъ, и 3) цѣпь аппарата легко перегораетъ, при чемъ конусъ падаетъ въ домну. Дангенъ, желая устранить эти недостатки, устроилъ сложный, не пользующійся большимъ примѣненіемъ, приборъ; введенный

углѣ, ее наполняютъ углемъ до распора; пространство между порогомъ и теппелемъ затрамбовываютъ угольнымъ мусоромъ, смѣшаннымъ съ землей, фурмы остаются замазанными и въ такомъ видѣ съ закрытымъ колошникомъ держатъ, пока огонь не выйдетъ наверхъ; когда засыпанный уголь вполне разгорится и начнетъ осѣдать, тогда насыпаютъ его до $\frac{2}{3}$ высоты домны и опять выжидаютъ, пока огонь не выйдетъ наверхъ, послѣ этого засыпаютъ на корбъ угля колошу изъ легкоплавкаго Д. шлака отъ 4—6 пд., затѣмъ вторую шлаковую колошу отъ 6—8 пд., а потомъ первую легкую рудную сыпь, такъ чтобы вѣсъ шихты былъ не болѣе $\frac{1}{4}$ вѣса корба угля и пд. пять шлака;—такимъ же образомъ продолжаютъ далѣе попеременно засыпь угля и постепенно увеличивающуюся сыпь руды. Когда вся труба домны наполнится, то открываютъ фурмы и ожидаютъ, когда передъ ними появятся первыя капли шлака; это служитъ указаніемъ на время установка сопель для встрѣчи рудныхъ колошъ дутьемъ. Сначала дутье пускается самое легкое, за фурмами должно быть бѣло,

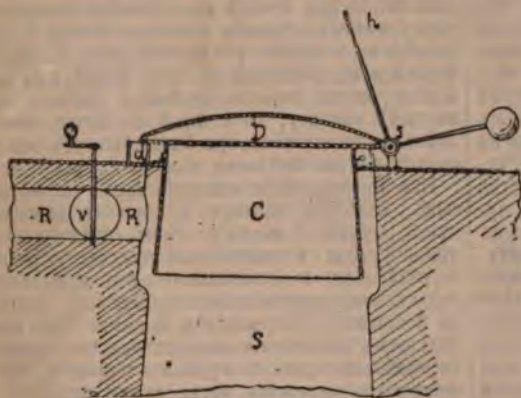

Способъ улавливанія колошниковыхъ газовъ.

же имъ способъ обтюрированія газовъ водою принятъ всѣми. Аппаратъ Гофа (см. чертежъ) состоитъ изъ газоотводной трубы *b*, къ нижнему краю которой приделанъ желобъ *a*, наполненный водою; такой же желобъ *c* слѣванъ и по окружности колошника, у крышки *d*, оба

но не ослѣпительно ярко. Постепенное усиленіе дутья слѣдуетъ вести съ такою же осторожностью, какъ и прогрѣвъ. Степень яркости за фурмами есть указатель хода домны. Въ тѣхъ случаяхъ, когда во время кампаніи требуется поднять температуру печи, дѣлаютъ обыкновенно засыпь легкаго колошъ, напр.: на 2 рудныхъ сыпи берутъ 3 корба угля, или же просто спускаютъ вѣсколько колошъ, т. е. засыпаютъ только уголь безъ руды. Если же за фурмами слишкомъ ярко, то рудную сыпь увеличиваютъ. Когда въ металлоприемникѣ скопятся чугуна и шлака столько, что этотъ послѣдній поднимется до уровня фурмъ, тогда приступаютъ къ работѣ; она состоитъ въ томъ, что дутье оста-

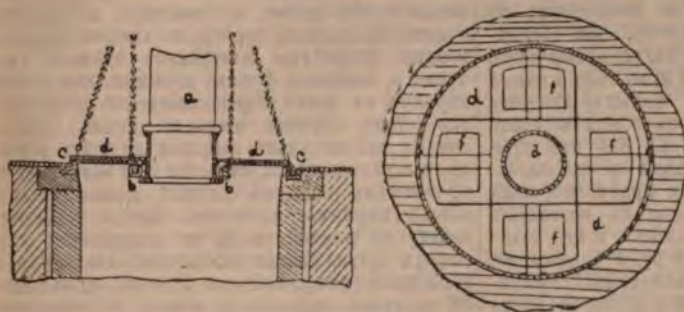

Аппаратъ Гофа.

кран загнуты и опускаются въ желобы *b* и *c*; въ крышкѣ слѣваны 4 клапана *f*, черезъ которые и засыпаютъ уголь и шихту.

Работу на Д. печи начинаютъ просушкой, для этого подъ теппель забрасываютъ дрова на лещады, фурмы замазываютъ, колошникъ закрываютъ листами и ведутъ сушку, усиливая ее постепенно. При быстромъ прогрѣвѣ, особенно ежели стѣны горна и лещады сложены изъ камня, кладка можетъ потрескаться и сократитъ время кампаніи печи (работа отъ задувки до выдувки), просушка длится отъ 6 недѣль до 2 мѣсяцевъ. Когда горнъ прогрѣтъ докрасна, лещады очищаютъ и ставятъ порогъ. Камень этотъ прилегаетъ плотно только къ одной стѣнѣ, до другой же остается щель, ее задѣлываютъ глиною, которую протыкаютъ ломомъ каждый разъ, когда надо выпускать чугунъ. Для задувки домны, вдущей на древесномъ

навливаютъ, задѣлку у теппеля выгребаютъ и входятъ въ горнъ рабочимъ ломомъ (имъ работаютъ не менѣе 4 рабочихъ), вводя его подъ теппель такъ, чтобы онъ шелъ по лещади до задней стѣны; налегая на длинный конецъ лома, встряхиваютъ имъ вѣсколько разъ въ горну, при чемъ ежели на стѣнахъ есть приставшія жуковины или жуки (губчатая масса чугуноватаго желѣза), то онѣ отбиваются, затѣмъ кочергою сгребаютъ шлакъ, спускаютъ его по пологу (чугунная доска въ ширину порога приставленная къ нему наклонно) черезъ порогъ и, взявши пробу, нагрѣваютъ у рила, т. е., незадѣлывая у теппеля, пускаютъ дутье минутъ на 10. Потомъ, задѣлавъ у порога набойку (для этой работы на 2 или на 3 мин. останавливаютъ дутье), дѣлаютъ выпускъ чугуна, пробивая ломкомъ, на уровнѣ лещады, глиняную задѣлку боковой

шела. Если лещады была недостаточно прогрята или домна плохо высушена, то легко может случиться, что первый чугуны, прийдя въ горнь, застынет у порога; тогда для выпуска жидкого чугуна придется пробить этот слой, на что удара по дому балдою (молотъ отъ 17 до 20 фунт. вѣсомъ) уже недостаточно, приходится работать соколомъ или барсомъ (подвѣшенная тяжесть, которою бьютъ 4 человѣка). При толстой настылѣ ее непременно должно стравить холостыми или легкими колошами. Изъ металлопрѣмника чугуны выбгааетъ въ копежь или во дворъ (мѣсто съ боку полога), откуда по бороздѣ течетъ или въ формы, приготовленныя въ пескѣ или въ чугуныя изложницы; такіе куски называются чугуными свинками. Въ статьѣ о бѣломъ чугунѣ было уже сказано, что углеродъ чугуна при дѣйствіи на него химическихъ реактивовъ проявляетъ двойное свойство, а именно: на одну часть его химическіе реактивы дѣйствуютъ, другая остается въ видѣ графита; смотря по относительному количеству того или другого углерода, изломъ чугуна бываетъ или бѣлый (химич. 2,9, механ. 0,55), или третной жесткій (химическ. 1,25, механическ. 1,42), половинчатый (химич. 2,01, механ. 1,4), третной мягкой или тигровой, свѣтло-сѣрый литейный (химич. 1,06, механич. 2,6), темно-сѣрый и наконецъ графитистый (химич. 0,48, механич. 3,85). Для большинства рудъ при нормальномъ ходѣ домны чугуны должны получаться жидкій, — свѣтло-сѣрый при шлакѣ тянущемся въ нати; по застываніи, въ небольшихъ кускахъ такой шлакъ прозраченъ и стекловатъ, въ большихъ массахъ камневиденъ, при обливаніи водою вспучивается въ бѣлую пузырчатую массу, въ домнѣ за фурмами ярко-бѣло и пламя на колошникѣ (если онъ открытъ) длинное, легкое, красноватаго цвѣта, на концѣ котораго едва замѣтенъ бѣлый дымокъ. Всѣ эти признаки — условіе свѣлаго хода и показываютъ, что шихта составлена правильно, сила дутья и нагрѣвъ согласованы съ составомъ рудъ и внутреннимъ очертаніемъ, и что количество засыпаемыхъ угля и руды берется въ должной пропорціи. При такой плавкѣ восстановление руды бываетъ полное, въ горну чисто и выпускъ чугуна дѣлается легко. Если же вышеприведенныя условія не соблюдены, то получается сырой ходъ; при этомъ за фурмами красно, иногда является наростъ — носъ; чугуны получается густой бѣлый, шлакъ жидкій, зеленого цвѣта, не дающій нитей; пламя на колошникѣ короткое, съ краснобурымъ дымокъ; при этомъ горнь засоряется жуками и настылями. Сырой ходъ домны легко можетъ перейти въ стылый, при чемъ получается чугуны, называемый ковардакомъ, течетъ по бороздѣ медленно съ шумомъ и искрами и тотчасъ застываетъ въ пористую массу. При стиломъ ходѣ настылъ на лещады растетъ весьма быстро, и иногда поднимается вровень съ порогами; за фурмами оттягиваются длинные наросты и дѣлается темно (уголь красного цвѣта); на колошникѣ колоши ухаюютъ, т. е., вмѣсто постепеннаго опусканія, сыпь дога держится безъ осадки и затѣмъ падаетъ сразу, или же *опрокидываются, т. е. вмѣсто ровнаго осѣданія*

одинъ бокъ проваливается. Весь металлопрѣмникъ захламывается настылями, жуками и заскулинами; довести домну до такого разстройства называется, посадить козла. Для приведенія домны къ нормальному ходу, если обыкновенные приемы разогрѣванія (холостыя колоши, сбавленная сыпь) не помогаютъ, должно: 1) при легкой сыпи (чтобы замедлить сходъ колошъ) убавить діаметръ сопла, а при нагрѣтомъ воздухѣ — усилить нагрѣвъ; 2) если фурмы вовсе затянуто, пробить новыя, и 3) наконецъ, снявъ пороги, пробовать сдѣлать въ настылѣ канавку, по которой бы дутье могло доходить до выпуска; при безуспѣшности этихъ средствъ печь придется выдуть.

Изъ предыдущаго описанія ясно, что легкая сыпь, высокий нагрѣвъ и сильное давление дутья, узкій и высокий горнь должны дать яркія фурмы и темно-сѣрый чугуны; но такой горячій ходъ не экономиченъ, онъ нормаленъ только для полученія бессемеровскаго чугуна съ большимъ содержаніемъ кремнія. При еще большемъ повышеніи температуры получается пересѣбый ходъ, съ густымъ темнымъ графитистымъ чугуномъ; вести такую плавку невыгодно и опасно, потому что легко сжечь стѣны горна. Въ настоящее время, когда внутренняя футеровка домны дѣлается кирпичная и вся кладка горна удобна для наблюденія, тотчасъ видно, когда какая-нибудь часть стѣнки начнетъ краснѣть — горѣть; для прекращенія этого достаточно на колошникѣ противъ такого мѣста отгрести отъ стѣны уголь и въ эту канаву сыпать рудной мелочи (подрудокъ); если такой прѣемъ не поможетъ и кирпичъ будетъ продолжать горѣть, то должно (приготовивъ потребные материалы) сдѣлать выпускъ и, замазавъ фурмы, выломать сгорѣвшіе кирпичи, въ верхъ образовавшагося отверстія заколотить обрѣзки мокрыхъ досокъ (чтобы они не давали очень высыпаться углю и рудѣ, вываливающееся отгребать и заливать), и, очистивъ рядъ, на который можно класть новый кирпичъ, возможно быстро дѣлаютъ кладку на жидкой глинѣ; по исправленіи пускаютъ дутье. Если вслѣдствіе какой-нибудь неполадки (напр., поломки мѣховъ) приходится временно остановить домну, то, очистивъ хорошенько въ горну и сдѣлавъ выпускъ, замазываютъ фурмы и закрываютъ колошникъ. Такая остановка можетъ длиться цѣлую недѣлю; опускающуюся сыпь должно пополнять легкими колошами. Чтобы пустить домну въ ходъ, надо прежде всего очистить лещады, для чего, не открывая колошника, вводятъ подъ тепель листъ кубоваго желѣза, и, поддерживая его рабочимъ ломомъ и колосниками, просунутыми въ фурмы, выгребаютъ изъ подъ листа: уголь, мусоръ, спекнувшую золу, рудные жуки и т. пол. Точно также очищаютъ, что можно, черезъ фурмы; при этомъ полезно забросить въ горнь поваренной соли, а затѣмъ (вывернувъ листъ) пускаютъ домну малымъ ходомъ (неполнымъ дутьемъ). Выдувка домны при правильномъ ходѣ дѣлается или 1) когда она разгорится до того, что результаты плавки по расходу угля станутъ уже неудовлетворительными, или же 2) стѣны домны и лещады сдѣлаются настоль неважны, что да-

лѣ плавку вести будетъ рискованно. Такъ какъ рудная сыпь всегда опережаетъ уголь своей колоши, то, при выдѣлкѣ, уголь едва спустится ниже распора, а за фурмами уже пройдетъ послѣдняя рудная завалка. Сдѣлавъ послѣдній выпускъ, снимаютъ порогъ, выгребаютъ, заливая, весь уголь и стараются очистить горнъ, пока еще жужа и заскуины мяжки, иначе потомъ ихъ придется отбивать барсомъ, а такія сотрясенія вредны для кладки трубы, обыкновенно требующей, при правильной работѣ, только ничтожнаго ремонта; возобновляются каждый разъ только горнъ и нижняя часть заплечиковъ. Измѣненіе, которое претерпѣваетъ рудная шихта въ домнѣ, во время своего опусканія отъ колошника до горна, было неоднократно опредѣляемо прямыми опытами (Эбельманъ, Туннеръ, Кулбинъ и др.) и на основаніи ихъ домну по высотѣ можно раздѣлить на 5 частей. Первый поясъ отъ колошника до мѣста температуры въ 400°, что, примѣрно, соответствуетъ 1/2 высоты трубы, есть зона подготавливанія, тутъ руда выдѣляетъ влагу и химически соединенную воду, а также происходитъ подготовка необугленного горючаго матеріала. Второй поясъ спускается до температуры въ 900°, это—зона восстановления; здѣсь углекислота, дѣйствуя на раскаленный уголь, образуетъ окисъ углерода, которая восстанавливаетъ руду отъ поверхности къ центру; здѣсь же выдѣляется углекислота флюса; нижней границей ея можно считать распаръ. Третью зону зовутъ поясомъ обуглероживанія; это совершается главнѣйше въ заплечикахъ; здѣсь губка восстановленнаго желѣза начинаетъ обуглероживаться, переходя въ сталь и чугуны; въ нижней части этой зоны, а именно у начала верхняго горна, при температурѣ 1200°, начинается также химическое взаимодействие рудной породы и флюса, которое заканчивается уже въ четвертомъ поясѣ—зонѣ плавленія при температурѣ около 1500°. Объемъ этой зоны ограничивается верхнимъ горномъ; здѣсь происходитъ плавленіе чугуна, а также образованіе и плавленіе шлака (должно замѣтить, что образованіе шлака требуетъ болѣе высокой температуры, чѣмъ его плавленіе). Наконецъ, пятый поясъ есть зона горнія, занимающая наименьшій объемъ; она начинается не выше 10 дюймовъ подъ фурмами; тутъ получается наивысшая температура домны, которую считаютъ отъ 2000 до 2200° Ц. Желѣзный домъ, толщиной въ дюймъ, просунутый за фурмы, на длину 17 1/2 д. въ 1 1/2 минуты совершенно оплавляется.

По Грюннеру, коксъ, расходуемый въ домнѣ, развиваетъ 0,48 того количества тепла, которое онъ можетъ дать при полномъ горніи. На 1 кило выплаваемого чугуна приходится въ зонѣ восстановления 1511 едн. теплоты, въ области горнія 2305 ед. т., и, наконецъ, приносятся нагрѣтымъ дутьемъ 602 ед. т., итого—4418 ед. т.

По Окерману, количество тепла, которое можетъ быть развито въ домнѣ однимъ фунтомъ древеснаго угля = 1612,1 ед. т.; нагрѣтое дутье въ его опытахъ приносило 184,2 ед. т., итого—1796,3 ед. т.

Приведенныя суммы теплоты расходовались на:

Названіе статей:	По Грюннеру, на пудъ (кокса) чугуна.	По Окерману, на фунтъ древес. угля.
Возстановленіе руды и расплавленіе чугуна . . .	ед. т. 2314	ед. т. 625,9
Расплавленіе шлака . . .	836	342
Разложеніе известняка . .	255	86,8
Испареніе воды и разложеніе влаги дутья . .	121	63,1
Уносится колошниковыми газами	545	586,1
Потеря черезъ лученспусканіе и охлажденіе . .	317	142,4
Итого	4418	1796,3.

Выше было уже сказано, что внутреннія очертанія домны, согласуясь съ качествомъ имѣющихся рудъ и горючаго матеріала, бываютъ весьма различны: съ увеличеніемъ ихъ объема возрастаетъ и стоимость постройки; такъ, напр., древесноугольная домна Алпаевскаго завода, имѣющая емкость всего только 3110 куб. фут., способная давать суточную выплавку въ 900 пуд., обошлась заводу въ 11 т. р.; а Нижне-Тагильская Рашетовская, объемомъ въ 6400 куб. фут., даетъ ежесуточно 1500 пуд. чугуна и стоила около 26 т. р.; двѣ коковья домны Каменскаго зав. на Днѣпрѣ, емкостью въ 14 т. куб. фут. каждая, вишь способны давать отъ 14 до 15 т. пд. въ сутки и обошлись заводу обѣ въ 296500 р. Суточную производительность домны можно приблизительно опредѣлять, считая отъ 2-хъ до 3-хъ куб. фут. емкости (при отложихъ заплечикахъ даже до 5) на каждый пудъ выплаваемого чугуна. Слагаемая, изъ которыхъ состоитъ стоимость каменскихъ домень, суть слѣдующія: постройка домень собственно 296500 руб., устройства для подъема руды, флюса и кокса на колошники 69400 руб., 8 приборовъ Витведа для нагрѣва воздуха—363700 р., воздуходувные машины 220000 р., паровые котлы 140000, площади и рельсовые пути для руды, кокса и флюса 70000 р., печи для кокованія угля 256800 р., газопроводы, паропроводы и водопроводы—200000, водоснабженіе (175 т. куб. фут., въ сутки) 200000 р. — итого 1800000 р. Несмотря на широкую смѣту, постройка Каменскаго завода подходитъ подъ практическое правило, даваемое Туннеромъ для штирйскихъ домень, а именно: доменный заводъ стоитъ столько гульденовъ, сколько центнеровъ чугуна онъ способенъ выплавить въ годъ; здѣсь 14000 × 365 = 5100000, откуда 5100000: 3 = 1700000 руб. При мѣстныхъ цѣнахъ руды 6 1/4 к., кокса 19 к. и флюса 8 к. за пудъ, пудъ чугуна обходится около 40 к., продажная же цѣна его въ 1893 г. около 80 к. Такъ какъ чугунъ представляетъ собою соединеніе желѣза съ углеродомъ и передѣлъ его въ сталь или желѣзо состоитъ въ выжиганіи этого углерода, или частью, или же сполна, для чего необходимо затрачивать снова горючій матеріалъ, терять часть металла на угаръ и дѣлать расходъ на устройство и рабочую плату, то еще въ 40-хъ годахъ въ Англии

Вильямъ Кляйдъ взялъ привилегію на приготовленіе въ ретортахъ губчатого желѣза, которое по охлажденіи проваривалось въ горнахъ или сварочныхъ печахъ; при пробѣ способъ оказался непримѣнимымъ. Въ 1851 г. Шено во Франціи предложилъ способъ получения въ шахтной печи металлической губки, которая должна была бы служить матеріаломъ для получения литой стали; въ 1855 г., на всемирной парижской выставкѣ, способъ этотъ былъ премірованъ большою золотою медалью, въ 1864 г. испытанъ на Нижне-Тагильскомъ заводѣ; получено было около 20 т. пуд. сырого желѣза, но изъ него едва можно было получить 5 т. шнито-плющильного желѣза. Одновременно съ Шено на подобное же изобрѣтеніе въ Америкѣ взялъ привилегію Джемсъ Рентонъ; но и его предложеніе, даже послѣ улучшеній, предложенныхъ проф. Вильсономъ, оказалось непрактично; такъ напр., при испытаніи его, въ 1875 г. въ Финляндіи на Хутаковскомъ заводѣ Путилова, изъ тридцати процентныхъ озерныхъ рудъ получалось только 13% и притомъ плохого желѣза. Точно также были неудачны и попытки Лятеса, Гузгавля и др. Всѣ эти попытки вернуться къ работѣ штюкофена минувшихъ столѣтій не могутъ имѣть успѣха по двумъ причинамъ: 1) малое количество фабриката, и 2) порода, сопровождающая руду, не выделяется въ видѣ шлака, а остается запутанной въ губкѣ, вслѣдствіе чего при дальнейшей обработкѣ необходимо должно получаться плохое желѣзо. О вошедшемъ въ практику рациональномъ способѣ получения металла изъ рудъ въ печахъ Сименсъ-Мартена, будетъ сказано въ статьяхъ *Сталь литая* и *Желѣзо*. А. Н. Скиндеръ. Д.

Домены — такъ называются въ Зап. Европѣ государственныя имущества, а въ нѣкоторыхъ государствахъ — имущества, принадлежащая государю или предоставленныя въ его пользованіе. Возникновеніе Д. восходитъ ко временамъ, когда еще не существовало точнаго разграниченія между понятіями о государственномъ и частномъ хозяйствѣ. Уже Франкской монархіи, напр., были известны королевскія имѣнія (*tergae dominicae, villae regiae, fisci regii*) и такъ называемые камераріи — высшіе чиновники, завѣдывавшіе этими имѣніями. Послѣ отдѣленія Германіи отъ Франкскаго государства, изъ королевскихъ земель были выдѣлены тѣ, которыя составляли имперское имущество (*Reichsgut*). Последнее стало, однако, быстро уменьшаться, отчуждаемое и закладываемое императорами; верѣдки были и насильственные захваты Д., и все это вмѣстѣ привело къ тому, что Германская имперія при своемъ паденіи оказалась совсѣмъ лишеною Д. Домены отдѣльныхъ нѣмецкихъ государствъ возрастали, наоборотъ, вмѣстѣ съ развитіемъ территоріальной власти имперскихъ князей. Къ собственнымъ ихъ земельнымъ владѣніямъ присоединялись имперскія, связанная съ имперскими должностями и въ силу наследственности посадныхъ переродившіяся въ ленную собственность князей. Д. увеличивались также путемъ королевскихъ пожалованій, захвата имѣній, принадлежавшихъ имперіи или церквямъ и феодальнымъ господамъ, наконецъ путемъ духовныхъ завѣщаній,

дареній, брачныхъ договоровъ, покупки, обмѣна, завоеванія, конфискаціи, застройки пустопорожныхъ мѣстъ и т. п. Начиная съ XVI в. для княжескихъ помѣстій употреблялось названіе *Kammgericht*; но въ XVIII в. обыкновеннымъ ихъ названіемъ становится *bona domanalia, Domänen* или *Domänen* (прежде этотъ терминъ обозначалъ скорѣе частныя имѣнія князей, находившіяся въ ихъ полномъ распоряженіи). Право князей на отчужденіе Д. оспаривалось земскими чинами; признавалось, что доходы съ нихъ должны идти не только на содержаніе двора, но и на государственныя потребности. Управленіе княжескими Д. вѣрялось большую часть т. наз. *Rent-* или *Hofkammer*, не вполнѣ свободной отъ контроля земскихъ чиновъ.

Современное законодательство о Д. въ Германіи чрезвычайно разнообразно. Вопросъ о томъ, составляютъ ли они принадлежность государства или частную собственность территоріальнаго владѣльца, служилъ, послѣ распавденія Германской имперіи, темой безчисленныхъ ученыхъ сочиненій и получалъ самыя различныя рѣшенія. Многие писатели (Клюберъ, Ф. Аретинъ, Шмельцеръ, Поссе) считаютъ Д. собственностью государства, какъ юридическаго лица; другіе (Пюттеръ, Цахаріэ, Лейстъ, Гебберлинъ, Мауренбрехтеръ, Дальманъ, Цейфль), основываясь на происхожденіи Д., полагаютъ, что право собственности на Д. принадлежитъ территоріальному владѣльцу. Въ настоящее время въ большихъ государствахъ настолько преобладаетъ публичный характеръ Д., что они съ паденіемъ династіи не переходятъ въ частную собственность ея наследниковъ. Въ 1866 г., при включеніи Ганновера, Гессенъ-Касселя и Нассау въ составъ Пруссіи, принадлежавшіе имъ Д. были присоединены къ прусскимъ государственнымъ имуществамъ.

Во Франціи въ VIII—IX в. Д. дѣлились на 2 категоріи: 1) имѣнія, отдаваемые монастырямъ, кот. платили за это т. наз. *agraria* или *pasuaria* и 2) *agri fiscales, villae fiscales, fisci dominici*. — Последние отчуждались очень часто, въ особенности для вознагражденія королевскихъ чиновниковъ и вассаловъ. Они получали Д. во временное владѣніе или, еще чаще, въ наследственную собственность, могущую, однако, перейти къ государству, въ случаѣ отсутствія прямыхъ наследниковъ или государственной измѣны. При преемникѣ Карла Вел. число Д. сокращается. При Капетингахъ Д. были весьма незначительны; но съ XIII в. подъ властью королей снова начинаютъ соединяться много земель, и къ концу XVIII в. Д. составляли $\frac{1}{4}$ всей почвы Франціи. Управленіе Д. во Франціи при Меровингахъ возложено было на майордомовъ или дворцовыхъ старшинъ (*maires du palais*); въ ихъ владѣніи находились низшіе чиновники, *domestici*. При первыхъ Капетингахъ во главѣ Д. стояли превоты (*praepositi, prévôts*). Превоты не получали опредѣленнаго содержанія, а пользовались частью доходовъ, приносимыхъ Д. Вслѣдствіе этого происходили частыя злоупотребленія, тяжело отражавшіяся на обитателяхъ Д. Въ XIII вѣкѣ власть

перешла въ руки байльи и сенешаловъ, а центральное управление сосредоточилось въ Счетной палатѣ (Chambre des comptes). Въ 1539 году Францискъ I объявилъ Д. неотчуждаемыми и неподлежащими давности (inalienables et imprescriptibles); въ 1566 г. этотъ принципъ былъ подтвержденъ ординасомъ Карла IX. Но законы эти остались только на бумагѣ; въ дѣйствительности отчужденія практиковались въ самыхъ широкихъ размѣрахъ. Не помогли дѣлу и старанія Сюлли и Кольбера, которые пробовали выкупать Д. обратно въ казну. Въ 1789 г. учредительное собрание раздѣлило Д. на domaine public (domaine de l'état, domaine national) и d. privé. Первые были объявлены неотчуждаемыми и неподлежащими давности. Всѣ отчужденія, произведенныя послѣ 1566 г., были признаны недѣйствительными, имѣнія возвращены обратно въ казну, а владѣльцамъ предоставлено соответственное вознагражденіе. Лаца, имѣвшая удѣлы (апанажисты), получила (1790) взаменъ земель государственную ренту. Признавая, что земли и вообще все, относящееся къ d. privé, приносятъ гораздо больше выгоды въ рукахъ частныхъ лицъ, чѣмъ въ рукахъ казны, учредительное собраніе приступило къ распродажѣ Д. этого рода, за исключеніемъ незначительной части, предназначенной для главы государства.

Въ настоящее время Д. играютъ довольно скромную роль въ государственныхъ бюджетахъ. Доходы отъ Д. въ Пруссіи (1890 г.) составляли 3,47% общей суммы государственныхъ доходовъ, во Франціи всего 1,5% (1885 г.), въ Англіи — 3% (1881—82), въ Австро-Венгріи—3,9% (1884 г.). Валовая выручка съ Д. для Пруссіи опредѣлилась въ 1890 г. въ 29192628 марокъ, расходъ — въ 6620642 м. Во Франціи въ 1874 г. доходъ Д. опредѣлился въ 938377 фр. Въ Англіи число Д. было очень значительно при Вильгельмѣ Завоевателѣ; доходъ ихъ опредѣлился въ 387000 фунт. Съ того времени ихъ доходность постепенно падала вплоть до конца XVIII стол.; въ 1797 г. доходъ равнялся 966 фунт. Съ этого времени начинается постоянное увеличеніе доходовъ, дошедшее въ 1880 г. до 390000, въ 1890 г.—до 430000 фунт. ст.

Вопросъ о цѣлесообразности Д. принадлежитъ къ числу спорныхъ. По мнѣнію однихъ, Д. представляетъ охрану противъ чрезмѣрнаго обремененія налогами; размѣры приносимыхъ ими доходовъ возрастаютъ по мѣрѣ развитія культуры. Въслѣдствіе этого владѣніе Д. можетъ служить къ поддержанію и увеличенію государственнаго кредита. По мнѣнію другихъ, гораздо выгоднѣе отчужденіе Д. въ частныя руки, въ виду затрудненій, представляемыхъ казеннымъ хозяйствомъ. Въ Германіи въ послѣднее время склоняются больше въ пользу сохраненія Д. Обширную литературу о Д. см. въ «Handwörter der Staatwissenschaften» Конрада (т. II, 980). См. также Имущества Государственныя и Удѣлы.

Домеснесть (по-латышски Kolkurags) — имьсь въ Вяндавскомъ у., Курляндской губ., противъ о-ва Эзеля; самая сѣверная оконечность Курляндіи, у которой образуется очень

опасный для плаванія песчаный рифъ, направляющійся къ ССВ (7 в.), 2 маяка, а въ концѣ рифа 3-й плавучій. Д. есть средоточіе вымирающей народности гливотъ (см.). Православная церковь, лютеранская кирка.

Доместичи (лат. domestici, дословно домашніе)—со временъ Константина Бел. охранная стража римскихъ императоровъ. Въмѣстѣ съ protectores и scholares, Д. замѣняли преторіанцевъ. Въ Д. обыкновенно выбирались выслужившіеся центуріоны. Начальствовали ими primicerius или comes domesticorum. Юстиніанъ довелъ ихъ число до 5000.

Доместикъ—регентъ (вѣрнѣе заповѣдо), управлявшій въ константинопольской православной церкви хоромъ одного клироса. Д. великій—главный регентъ (уставщикъ), управлявшій хорами обоихъ клиросовъ.

Доместіанъ (около 1690—1700) — поэтъ, расколоучитель въ г. Тюмени, особенно знаменитый въ исторіи раскольническихъ самоожженій. Проповѣдю о наступающемъ второмъ Христовомъ пришествіи онъ собралъ около себя 1700 человекъ простаго народа, вмѣстѣ съ которыми съегся. Его, повидимому, слѣдуетъ признать авторомъ неизвѣстнаго до селѣ въ библиографіи, встрѣчающагося въ раскольническихъ сборникахъ (напр., въ одномъ изъ сборниковъ библиотеки Н. И. Барсова) соч.: «Поученіе сибирскихъ страдальцевъ объ антихристѣ», содержащаго въ себѣ фанатическую проповѣдь о наступившемъ уже въ мірѣ царствованіи антихриста, въ лицѣ царской и патриаршей власти. Н. Б.

Доместіанъ или **Доместіанъ**—сербскій писатель, собиратель книгъ, ученикъ св. Саввы, іеромонахъ Хвландарскаго монастыря; путешествовалъ по Палестинѣ и др. странамъ Востока, и написалъ въ 1264 г. житія двухъ національных сербскихъ святыхъ: Саввы и Симеона, составляющія выдающееся явленіе древне-сербской литературы. Они проникнуты глубокимъ поэтическимъ чувствомъ и тоской по вѣчному блаженству, которое составляетъ награду за полную лишений жизнь. Позднѣйшіе сербскіе агиографы, люди безъ таланта, старались всячески подражать Д. и только перемѣняли имена и въкоторыя подробности, а все остальное брали цѣликомъ у Д. И. Л.

Домецкій—см. Гавриль.

Домикъ Петра Великаго. — При основаніи Петербурга былъ построенъ, близъ крѣпости, царскій дворецъ, сохранившійся до сихъ поръ подъ именемъ «Домика Петра Великаго». Въ этомъ домикѣ Петръ жилъ до 1712 г., когда Петербургъ окончательно сдѣлался столицей русскаго государства, и для жительства царской фамилии былъ построенъ на Адмиралтейской сторонѣ такъ называемый «зимній домъ» или дворецъ. Д. Петра Великаго имѣетъ по продольному фасаду 16 $\frac{3}{4}$ арш., по поперечному 7 $\frac{1}{2}$ арш., а въ вышину отъ пола подъ крышу всего 3 $\frac{1}{2}$ арш.; срубленъ изъ сосноваго лѣса и покрытъ досечками, въ видѣ черепицы; внутри стѣны и потолокъ обиты холстомъ, выбѣленнымъ клевою краскою. Въ домикѣ, не считая сѣней, три комнаты: кабинетъ, столовая и спальня. Д. нѣсколько разъ страдалъ отъ наводненій.

Императрица Елизавета приказала починить и исправить в нем все, что пришло в ветхость и учредила для наблюдения за ним особую комиссию. При Екатерине II вокруг него была сделана каменная галерея, крытая желѣзомъ. Въ 1844 г., вмѣсто прежней галереи, выстроенъ новый каменный чехолъ съ аркадами; подъ домикъ подведенъ фундаментъ, площадка у домика распланирована, съ посадкой деревьевъ и цвѣтовъ, а въ 1852 года обнесена чугунной рѣшеткой. Въ 1874 г., по повелѣнію Александра II, былъ обращенъ изъ городского владѣнія въ собственность придворнаго вѣдомства сосѣдній участокъ земли, на которомъ разбить садъ, обнесенный чугунной рѣшеткой; у самаго берега построены павильонъ съ пристанью, а при входѣ въ садъ поставленъ бронзовый бюстъ Петра Великаго. Императоръ Александръ III приказалъ расширить каменный футляръ надъ домикомъ двумя пристройками, для большаго удобства богомольцевъ, посѣщающихъ часовню, съ иконой Спасителя, устроенную при императрицѣ Елизаветѣ въ бывшей столовой. Изъ вещей, принадлежавшихъ Петру Великому, въ домикѣ сохранились: 1) кресло изъ березоваго дерева съ кожаной подушкой, собственной работы государя; 2) скамеечка грушеваго дерева съ дубовыми ножками, также сдѣланная Петромъ; 3) деревянная рюмка съ крышкой; 4) оконная рама съ свинцовыми переплетами; 5) веревка (ботикъ) и при ней четыре весла. Главную святыню домика составляетъ писанный въ XVII в. образъ Спасителя, который сопровождалъ Петра Великаго во всѣхъ походахъ и стоялъ у его изголовья во время предсмертной его болѣзни. Въра въ чудотворность этой иконы ежедневно привлекаетъ къ ней толпы молящихся.

Кромѣ петербургскаго, существуетъ еще Д. Петра В. въ Саардамѣ (см.), гдѣ государь жилъ въ 1697 г. Онъ построенъ изъ неотесанныхъ бревенъ, подъ черепичной крышей, и состоитъ изъ двухъ небольшихъ комнатъ и глухой каюрки, служившей Петру спальней. Когда Петръ жилъ здѣсь, домакъ принадлежалъ кузнецу Герриту Квясту; послѣ смерти послѣдняго, онъ переходилъ изъ рукъ въ руки, пришелъ въ разрушеніе и былъ назначенъ къ сломкѣ; но въ 1818 г. королева голландская, Анна Павловна, приобрѣла его, приказала исправить и обнести каменнымъ футляромъ. Теперь онъ принадлежитъ русскому правительству и тщательно поддерживается. Хотя посѣтителямъ и показываютъ кровать Петра Великаго и мебель, сдѣланная имъ, но сомнительно, чтобы эти вещи принадлежали ему. С. III.

Доминанта — пятая ступень диатонической гаммы, наиболѣе выдающаяся послѣ первой ступени или тоники. Въ диатонической гаммѣ, распадающейся на два тетрахорда, тонику начинается нижній тетрахордъ, а доминантою — верхній. Д. отстоитъ отъ тоники или первой ступени на квинту вверхъ. Ступень, отстоящая отъ тоники на квинту внизъ, называется субдоминантой; напр., въ гаммѣ до ступень соль будетъ Д., фа — субдоминанта.

Доминантовое трезвучіе — консоллирующее трезвучіе, построенное на доми-

нантѣ, напр., соль—си—ре въ ладу до. Состоитъ изъ большой терціи и чистой квинты, которыя образуются между основнымъ тономъ и верхними нотами аккорда. Д. трезвучіе съ повышенной квинтой, напр., соль—си—ре дѣзъ, называется чрезмѣрнымъ хроматическимъ Д. трезвучіемъ. При переходѣ этого трезвучія въ другой аккордъ, повышенная квинта должна идти на $\frac{1}{2}$ тона вверхъ.

Доминантъ аккордъ (точнѣе доминантъ-септ-аккордъ) — септ-аккордъ, построенный на доминантѣ мажорнаго или минорнаго лада, состоитъ изъ большой терціи, чистой квинты и малой септими, которыя образуются между основнымъ тономъ и верхними нотами аккорда. Этотъ диссонансирующий аккордъ требуетъ разрѣшенія. Наиболѣе употребительно его разрѣшеніе въ тоническое трезвучіе. Д.-аккордъ обозначается въ басу цифрой 7. Д.-аккордъ одного лада не встрѣчается въ другихъ ладахъ, что составляетъ его характерную черту. Д.-аккордъ — наиболѣе употребительный аккордъ при модуляціяхъ. Если въ Д.-аккордѣ повышается или понижается квинта, онъ называется альтерированнымъ аккордомъ. Д.-аккордъ получаетъ свое прѣимѣніе при итальянскомъ композиторѣ Клавдіи Монтеверде (1568 — 1643). Н. С.

Домингесъ (Лопецъ Dominguez) — испан. генералъ. Род. около 1825 г.; вмѣстѣ съ своимъ дядей Серрано принималъ въ 1868 г. дѣятельное участіе въ революціи, свергнувшей съ престола королеву Изабеллу. Во время возстанія коммунистовъ взялъ Картагену, главный очагъ мятежниковъ (1874). Позже Д. съ усилкомъ дѣйствовалъ подъ начальствомъ Серрано и Конхи противъ карлистовъ. Въ 1883 г. онъ получилъ портфель военнаго министра въ кабинетѣ Герреры. Изданный имъ декретъ, по которому ни одинъ высшій военный постъ не долженъ оставаться въ однихъ рукахъ долѣе 3 лѣтъ, не встрѣтилъ сочувствія. Подаръ въ 1884 г. вмѣстѣ со всѣмъ кабинетомъ въ отставку, избранъ въ 1886 г. въ палату, гдѣ вмѣстѣ съ Ромеро-Робледо основалъ испан. національную партію.

Доминго — см. Гавти (VII, 869).

Доминика (Dominica) — британскій о-въ въ Вестъ-Индіи, изъ группы Надвѣтренныхъ острововъ, подъ 15° сѣв. шир. и 61° зап. долг.; пространство 752 кв. км.; только небольшая часть его можетъ быть воздѣлываема, остальная скалиста; много вулкановъ и горячихъ сѣрныхъ ключей. Главные предметы вывоза: сахаръ, патока, ромъ, кофе, какао и мѣлъ. Жители (около 30 тыс.) — французскіе креолы, католики. Столица — Розо или Шарлоттоунъ.

Доминикальскія права — см. Феодализмъ.

Доминиканцы, или орденъ братьевъ проповѣдниковъ (Ordo fratrum praedicatorum), основанъ св. Доминикомъ (см.) въ Тулузѣ, утвержденъ папою Гоноріемъ III и быстро распространился во Франціи (здѣсь Д. нерѣдко назывались яkobинцами, потому что первое ихъ мѣстожительство было въ Парижѣ, при церкви св. Іакова), Испаніи и Италиіи. На первомъ генеральномъ конвентѣ въ Волозѣ,

въ 1220 г., Д. орденъ былъ объявленъ нищенскимъ: на его членовъ возложена обязанность отказаться отъ всякихъ имуществъ и доходовъ и жить подаянными. Это постановленіе соблюдалось не вполне и въ 1425 г. было отменено папой Мартиномъ V. Третій великій магистръ ордена, св. Раймундъ де Пеннафорте, издалъ въ 1238 г. собраніе его статутовъ. Во главѣ ордена стоятъ избиравшійся сначала пожизненно, а потомъ на 6 лѣтъ великій магистръ. Въ каждой странѣ есть провинціальный пріоръ, въ каждомъ отдѣльномъ обществѣ, имѣющемъ не менѣе 12 чл.—конвентуальный пріоръ. Надъ этими начальствующими лицами стоятъ капитулы, т. е. общее собраніе, созываемое каждые три года. Главная задача новаго ордена состояла въ миссіонерской дѣятельности между невѣрными; но вмѣстѣ съ тѣмъ онъ ревностно занимался церковной проповѣдью и богословіемъ. Альбертъ Великій и Тома Аквинскій — замѣчательнѣйшіе ученые, вышедшіе изъ ордена; къ нему же принадлежали Эккардъ, Таулеръ, Савонарола, Викентій Бовзскій (VI, 286). При самомъ основаніи своемъ обратившіе къ помощи меча для борьбы противъ альбигойцевъ, Д. продолжали быть вѣншими охранителями правотѣрія. *Magister sacri palatii*, всегда избиравшійся изъ Д., завѣдывалъ высшей цензурой; папа Григорій IX передалъ имъ инквизицію. Въ эпоху наибольшаго процвѣтанія орденъ Д. насчитывалъ до 150000 членовъ, въ 45 провинціяхъ (изъ нихъ 11 въ Европѣ), и 12 конгрегацій, подъ управленіемъ самостоятельныхъ генеральныхъ викаріевъ. Позднѣе Д. были отбѣсны иезуитами отъ школъ и проповѣди при дворахъ, а отчасти и отъ миссіонерской дѣятельности. Теперь Д. существуютъ въ Италіи, Испаніи, Австріи: миссіи ихъ есть въ Америкѣ и Остѣ-Индіи. Одежда ихъ состоитъ изъ бѣлой ряссы, съ бѣлымъ капюшономъ; выходя на улицу, они надеваютъ сверху черную мантию съ чернымъ капюшономъ. Гербъ ордена изображаетъ собаку, которая несетъ во рту горящій факелъ (отсюда и названіе ихъ «Псы Господни»), чтобы выразить двойное назначеніе ордена: охранять церковь отъ ереси и просвѣщать міръ проповѣдью истины. Женскіе Д. монастыри, числомъ до 300, существуютъ въ Италіи, Австріи, Бельгіи, Америкѣ. Монахини занимаются рукодѣліемъ. Одежда ихъ бѣлая, съ чернымъ плащомъ и вуалемъ. Знаменитѣйшая изъ сестеръ этого ордена—св. Екатерина Сиенская. Д. орденъ имѣетъ еще и третью вѣтвь. Самъ Доминикъ основалъ, подъ именемъ «Миліціи Иисуса Христа», союзъ свѣтскихъ людей обоого пола, для защиты церкви и для стремленія къ нравственному совершенству. Послѣ его смерти они стали называться братьями и сестрами «Покаянія св. Доминика». Они не произносятъ обѣтовъ, остаются въ свѣтѣ и по мѣрѣ силъ содѣйствуютъ дѣламъ ордена. См. *Lacordaire*, «Mémoire pour le rétablissement de l'ordre des Frères prêcheurs» (1840); *Dauzas*, «Etude sur les temps primitifs de l'ordre de St. Dominique» (Пар., 1874—75); *Donais*, «Essai sur l'organisation des études dans l'ordre des Frères prêcheurs etc.» (1884).

Доминикъ—основатель Доминиканскаго ордена (1170—1221), обыкновенно называемый де-Гузманъ, хотя онъ не происходилъ изъ этой семьи; род. въ Старой Кастиліи. Въ 1194 г. Д. былъ призванъ епископомъ Озмы, въ качествѣ соборнаго священника, для реформы мѣстнаго клира по уставу блаженнаго Августина. Пріѣхавъ въ 1205 г. во Францію, Д. рѣшился проповѣдью бороться противъ ереси альбигойцевъ и основалъ, при поддержкѣ епископа Фулькона Тулузскаго, монастырь въ Прудѣ. Въ 1216 г. Доминикъ отправился въ Римъ, чтобы получить отъ папы Иннокентія III разрѣшеніе на устройство новаго ордена (см. Доминиканцы). Папа согласился исполнить просьбу Д. лишь подъ тѣмъ условіемъ, что онъ выберетъ себѣ правила одного изъ существующихъ уже орденовъ. Д. выбралъ правила св. Августина. Въ 1217 г. Д. вернулся въ Тулузу и ревностно заботился о распространеніи новаго ордена. Въ 1218 г. Д. переселился въ Римъ и былъ назначенъ папой «*magister sacri palatii*» и придворнымъ проповѣдникомъ. Дѣвѣнадцать лѣтъ послѣ смерти Д., въ 1233 г., католическая церковь признала его святымъ. См. *Caro*, «*St. Dominique et les Dominicains*» (1853).

Доминисъ (Маркъ-Антоній de-Dominis) — родомъ изъ Далмаціи (1566—1624)—авторъ соч. «*De radiis visus et lucis in vitris perspectivis et iride*», изданнаго въ Венеціи въ 1611 г., въ которомъ объясняется образование радуги отраженіемъ лучей въ капляхъ дождя. Будучи воспитанъ иезуитами, онъ въ молодыхъ годахъ поступилъ въ ихъ орденъ, преподавалъ въ теченіе двадцати лѣтъ философію и естественныя науки въ падуанскомъ унив., былъ возведенъ въ санъ епископа, а затѣмъ и архіепископа въ Спалатро; но, съ теченіемъ времени, пріявъ къ убѣжденію въ необходимости многихъ реформъ въ управленіи церковью, вышелъ изъ ордена, оставилъ санъ архіепископа и удалившись въ Англію, напечаталъ въ 1617 г. сочиненіе: «*De Republica ecclesiastica*, за которое, по возвращеніи изъ Англіи, былъ заключенъ въ замокъ Святого Ангела, гдѣ, какъ говорятъ, былъ отравленъ.

Д. Б.

Доминно (итал. *Domino*) — распространенная игра костями, раздѣленными на два поля, съ черными точками, назыв. очками. Кости представляются играющими одна къ другой такъ, чтобы рядомъ приходилась поля съ одинаковымъ числомъ очковъ. Игра Д. распространялась съ юга на сѣверъ; въ первой половинѣ прошлаго вѣка изъ Италіи она перешла во Францію, а затѣмъ въ Германію и Россію. Это — игра заграничныхъ кофеенъ по преимуществу.

Доминно (ит. *Domino*)—такъ назыв. прежде въ Италіи и Испаніи зимняя одежда духовныхъ лицъ—родъ плаща, накидывавшагося на плечи, съ мѣховымъ капюшономъ для защиты отъ непогоды. Со второй половины XVI в. именемъ Д. стали называть накидку, которую носить въ маскарадѣ, вмѣсто характернаго костюма. Въ настоящее время это, обыкновенно, черный или другого цвѣта плащъ, съ капюшономъ.

Домицилированный вексель — вексель, въ которомъ указано особое мѣсто платежа, отличное отъ мѣстожителства лица, обязаннаго произвести платежъ по векселю. Домицилированіе простого векселя имѣетъ цѣлью поставить внѣ сомнѣнія мѣсто и условія протеста (см. Простой вексель). Домицилированіе переводнаго векселя можетъ иногда подыять его внутреннюю стоимость, устраняя затрудненія и расходы, сопряженные съ платежемъ въ отдаленномъ или трудно доступномъ мѣстѣ. См. Переводный вексель.

Домицианъ (Т. Flavius Domitianus)— послѣдній римскій императоръ изъ дома Флавіевъ, второй сынъ Веспасіана и его жены Флавіи Домитиллы, дочери вольноотпущенника. Д. родился въ 51 г. и дѣтство провелъ въ очень скромной обстановкѣ, такъ какъ средства его отца не были значительны. Во время борьбы Веспасіана съ Вителліемъ Д., находившійся въ Римѣ, съ опасностью для жизни долженъ былъ, переодѣвшись жрецомъ Изиды, бѣжать изъ Капитолія. Но Вителлій былъ побѣжденъ, и Д. въ отсутствіе отца былъ провозглашенъ цезаремъ и оказывалъ нѣкоторое вліяніе на дѣла. По возвращеніи Веспасіана, Д. былъ удаленъ отъ правленія, хотя формально занималъ должность консула. Загавъ честолюбіе, онъ выставлялъ на видъ равнодушіе къ политикѣ и любовь къ поэзіи. Послѣ смерти отца Д. попытался противодѣйствовать старшему брату Титу, даже обвинилъ его въ поддѣлкѣ завѣщанія и въ незаконномъ захватѣ власти. Хотя эти интриги не имѣли успѣха, но Д. остался безнаказаннымъ: мягкій Титъ не только простилъ брата, но и назначилъ его своимъ преемникомъ. Достигнувъ власти (въ 81 г.), Д. обнаружилъ всѣ мрачныя стороны своей натуры. Тацитъ изображаетъ его тираномъ, Ювеналъ называетъ «лысымъ Нерономъ». Въ действительности Д. всего больше напоминаетъ Тиберія, мемуары котораго составляли его любимое чтеніе; но достоинства и пороки Д. несравненно мельче. Онъ отличался честолюбіемъ и жестокостью, но не былъ лишень и правительственныхъ способностей. Онъ нанесъ новый ударъ сенату, пожизненно принявъ на себя цензуру и тѣмъ самымъ взявъ въ свои руки его пополненіе. Многія высшія должности, до тѣхъ поръ находившіяся въ рукахъ сенаторовъ, Д. систематически предоставлялъ всадникамъ и вольноотпущенникамъ. Унивжая сенатъ и готовивая замѣну принципата абсолютной монархіей, Д. старался привлечь на свою сторону войско и въ то же время устранить возможность военныхъ возстаній. Солдатское жало-

ванье было возвышено на $\frac{1}{4}$ прежней суммы; полководцамъ было запрещено сосредоточивать въ лагерѣ болѣе одного легіона. Чтобы оправдать свою власть передъ народомъ, Д. очень заботился о судѣ и полиціи и подвергалъ суровому контролю намѣстниковъ провинцій. Менѣе удачна была его экономическая реформа. Желая поднять земледѣіе, Д. запретилъ разводить новые виноградники въ Итали и предписалъ уничтожить половину ихъ въ провинціяхъ. Не отличаясь лично высокой нравственностью, Д. пытался поднять общественныя нравы: запретилъ кастрировать мальчиковъ, казнилъ согрѣшившихъ весталокъ, требовалъ строгого соблюденія законовъ Августа противъ нарушенія семейной морали и т. д. Онъ любилъ празднества и игры, охотно доставлялъ народу зрѣлища, завелъ много новыхъ торжествъ и возстановилъ квесторскія игры. Онъ заботился также о постройкахъ, реставрировалъ уничтоженныя пожаромъ зданія и воздвигалъ новые храмы. Къ наукѣ и литературѣ, если она не заключала въ себѣ оппозиціоннаго духа, Д. относился благосклонно; онъ самъ сочинялъ стихи, покровительствовалъ Стацію и Марціалу, устраивалъ на Капитоліи состязанія между писателями, на манеръ олимпійскихъ игръ, возстановилъ сгорѣвшую бібліотеку и пополнялъ ее копіями съ находившихся въ Александріи рукописей. Вышняя политика Д. была не вполнѣ удачна. Въ Британіи усиленно дѣйствовалъ Агрикола, хатты были усмирены,—но дакійцы нанесли римлянамъ тяжелое поражение и ихъ вождь Децебалъ сталъ получать изъ Рима ежегодные дары. Любя власть и почести, заставляя называть себя богомъ, Д. съ крайней жестокостью и подозрительностью преслѣдовалъ всѣхъ, кто казался ему опаснымъ. Казни происходили весьма часто. Не ограничиваясь знатью, Д. распялъ историка Гермогена изъ Тарса, усмотрѣвъ въ его сочиненія какіе-то намеки; изгналъ философовъ Эпиктета и Диона Хризостома и сжегъ ихъ сочиненія, подозревая связь стоицизма съ аристократической оппозиціей. Казни вызывались также нуждой въ деньгахъ, преимущественно для построекъ, и сопровождались конфискаціями. Жестокость Д. вызвала заговоръ среди близкихъ къ нему людей; къ числу заговорщиковъ принадлежала его жена, ея домоправитель Стефанъ былъ убійцею императора (въ 96 г.). Войско было огорчено смертью Д., но сенатъ приказалъ уничтожить его статуи и стереть его имя въ надписяхъ. См. Imhof, «Titus Flavius Domitianus» (Галле, 1877); Halberstadt, «De imperatoris Domitiani moribus et rebus» (Амстердамъ, 1877).

М. К.

Оглавление приложений и рисунковъ X тома.

А. Приложенія:	<i>Стр.</i>
Двоякодышашія	220
Девонская система	248
Десмургія	481
Десятиногіе раки	490
Динамо-машины	624
Динамометры	632
2 карты Днѣпра	792
Карта Дожей	860
Б. Рисунки въ текстѣ:	
Дазильное мастерство (1 рис.)	10
Давленіе земли (1 рис.)	12
Давсоновскій газъ (1 рис.)	20
Дага (2 рис.)	25
Дальномѣръ (9 рис.)	52—55
Двигатели (3 рис.)	171
Двигатели газовые и керосиновые (7 рис.)	175—177
Двойникъ (7 рис.)	187—188
Двойное лучепреломленіе (11 рис.)	190—192
Двоякодышашія рыбы (1 рис.)	219
Двукрылыя (1 рис.)	222
Двуручный мечъ (1 рис.)	224
Дебютъ (1 рис.)	236
Девіація компаса (3 рис.)	245—246
Деготь (16 рис.)	262—271
Дезинфекція (3 рис.)	285—286
Декартовъ листъ (1 рис.)	} 303
Декартовы овалы (1 рис.)	
Декстринъ (1 рис.)	324
Дендрометръ (3 рис.)	386—387
Дерево и Деревя красильныя (7 рис.)	448—457
Деревяшныя работы (28 рис.)	459—461
Деривація (3 рис.)	470
Десмургія (2 рис.)	481

	<i>Стр.</i>
Дефлекторъ (1 рис.)	501
Динамо-машина (3 рис.)	626—629
Диностратъ (1 рис.)	641
Дифференціальное исчисленіе (7 рис.)	690—704
Диффракція (8 рис.)	706—709
Диффузія (6 рис.)	712—819
Диффузія въ сахарномъ производствѣ (2 рис.)	721
Диоптрика (6 рис.)	761—762
Дождемѣръ (3 рис.)	859—860
Доменное производство (9 рис.)	947—953

ПОГРЪШНОСТИ И ПОПРАВКИ.

Т О М Ъ VIII.

Стран.	Столб.	Строка.	Напечатано:	Слѣдуетъ читать:
688	2	11 св.	$C^6H^{10}O^3)^n + (H^2O)^n$	$2C^6H^{10}O^3 + H^2O$
689	1	1 св.	$=nC^6H^{12}O^6$	$=C^{12}H^{22}O^{11}$
>	2	13 св.	$R(OH)^3$	$B(OH)^3$
945	1	7 св.	этилендіалитъ	этилендіампнъ

Т О М Ъ IX.

54	1	20 св.	45	4—6
317	2	1 св.	Elevator	Elevated
460	1	2 св.	соединяемыхъ кусковъ	связываемыхъ концовъ
474	1	22 св.	укалачиваніемъ	уколачиваніемъ
833	1	34 св.	Гуанъ	Гуанъ
834	2	4 св.	Гуанъ	Гуанъ
846	2	2	лицевыя	яйцевыя

(объясн. рис. 1).

Т О М Ъ X.

11	2	17 св.	Тейсеромъ де Баромъ	Тейсеранъ де Боромъ
12	1	17 св.	минимумы	максимумы
160	2	28 св.	будя	будя
188	2	4 св.	необыкновенный	необыкновенный лучъ
>	2	26 св.	черт. 11	черт. 10
190	2	10 св.	скорѣе	медленнѣе
255	1	28 св.	50 в.	30 в.
>	1	27 св.	90 в.	120 в.
288	2	28 св.	$\frac{1}{4}$ ч.	1 ч.
289	1	29 св.	Авгидиновъ	Авгидиловъ
354	1	17 св.	сланцевъ	гольцевъ
657	2	15 св.	пропущено: Демонть—см. Учетъ.	

Къ стр. 833 и 834, IX тома.

Ссылка Гуанъ-си (Kwang-hsi или Kouang-si)—см. Гань-су (стр. 834) сдѣлана по недосмотру. О Гуанъ-си—будеть особая статья въ дополнительномъ томѣ «Словаря». Въ статьѣ Гуанъ-дунъ ошибочно послѣ слова Гуанъ-си (833 стр., 1-я строка св. 1-го столбца) въ скобкахъ напечатано Гань-су вмѣсто Kwang-hsi.







Stanford University Libraries
3 6105 124 410 544

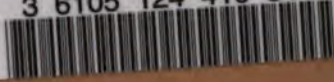

AE
55
E6
V. 10
pt.
Co

Stanford University Library
Stanford, California

Return this book on or before date due

--	--	--

