

Purchased by the
J. PIERPONT MORGAN
BOOK FUND
Founded A.D. 1892
Cooper Union Library

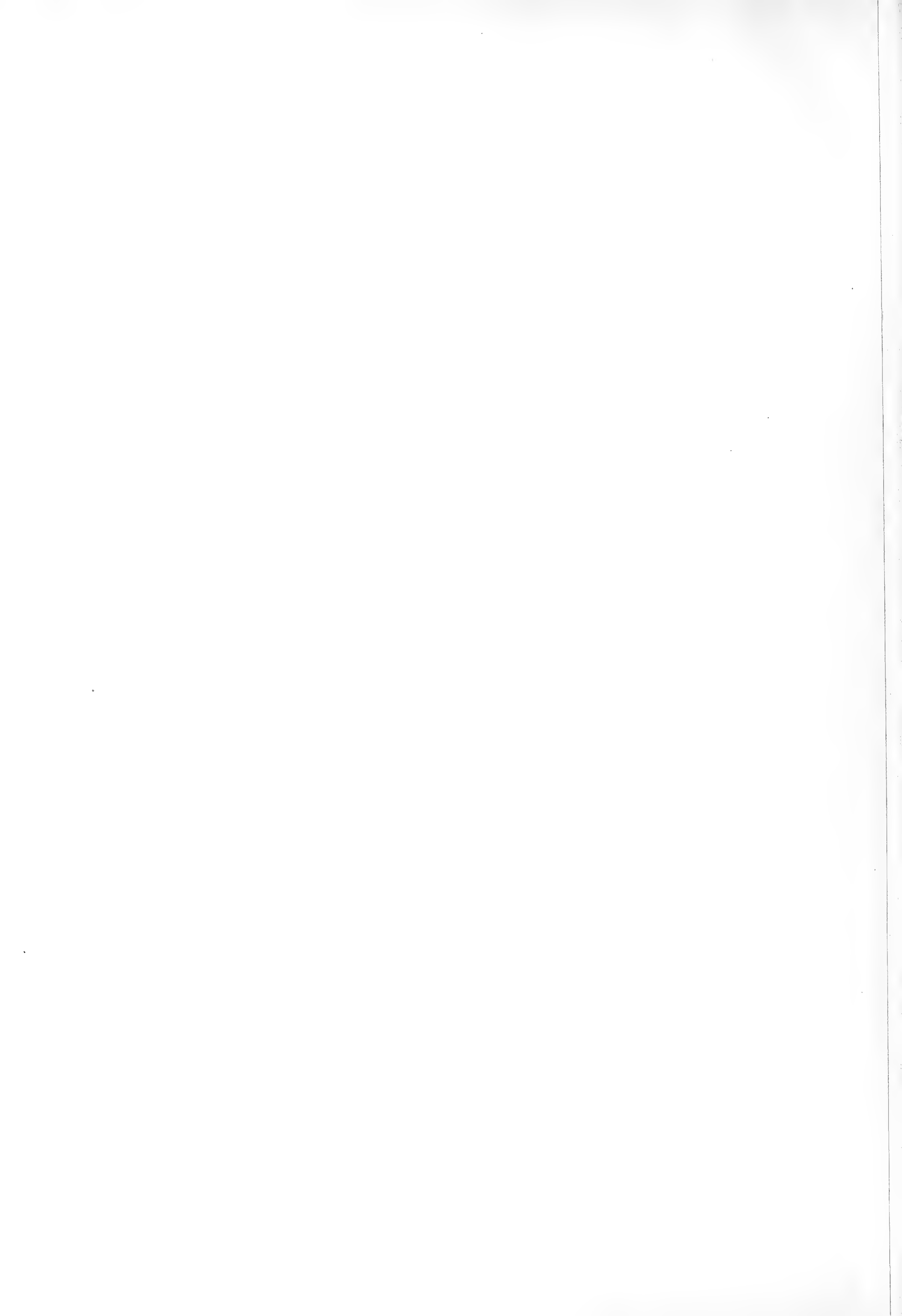











ОПИСАНІЕ

ЭКИПАЖЕЙ

НА

ЛЕЖАЧИХЪ РЕССОРАХЪ.



Занимаясь постоянно въ продолженіи пятнадцати лѣтъ, составленіемъ экипажныхъ рисунковъ, для всѣхъ С. Петербургскихъ и Московскихъ каретныхъ фабрикантовъ и мастеровъ, я весьма часто имѣлъ случай получать заказы этихъ рисунковъ и отъ знатныхъ лицъ, желающихъ имѣть экипажи особаго устройства соглашеннаго съ ихъ требованіями и условіями моды. Съ полученіемъ отъ меня рисунковъ, лица эти обращались потомъ къ здѣшнимъ или Московскимъ каретникамъ; а не рѣдко посылали рисунки мои и за-границу, для заказа по нимъ экипажей.

Но такъ какъ для большей части желающихъ слѣдить за модою экипажей, и въ особенности для помѣщиковъ, занимающихся постройкою экипажей для своего употребленія заказъ отдѣльно каждаго рисунка обходится довольно дорого; то я рѣшился издавать, по самой дешевой цѣнѣ, печатные иллюминированные рисунки экипажей съ планами и деталя-

ми по вѣрному масштабу, тѣмъ болѣе, что до сихъ поръ, какъ мнѣ извѣстно, у насъ вовсе небыло подобныхъ рисунковъ. Изданіе это я приспособилъ такимъ образомъ, чтобы каждый, имѣющій у себя экипажную мастерскую или экипажныхъ мастеровъ, могъ выстроить себѣ экипажъ правильный, модный, легкій, и покойный, руководствуясь масштабомъ издаваемыхъ мною рисунковъ, плановъ, деталей и приложенными къ нимъ особымъ описаніемъ, отдѣльныхъ частей экипажа и замѣчаніемъ для производства работъ.

Огромнѣйшій переворотъ въ производствѣ экипажнаго мастерства произошелъ съ тѣхъ поръ, какъ стали строить экипажи на лежащихъ рессорахъ. Конструкція этихъ экипажей несравненно проще и легче противъ прежняго устройства станка на круглыхъ или стоячихъ рессорахъ. Неудобство прежняго устройства увеличивалось еще болѣе тѣмъ, что неопытные мастера часто дѣлали станокъ



весьма толстый и грузный, единственно изъ боязни, что экипажъ не выдержитъ предназначенной ему тяжести, а вышло на оборотъ: станокъ ломался отъ собственной тяжести. Чтожь касается до спокойствія, то нельзя не сознаться, что экипажъ на стоячихъ рессорахъ гораздо покойнѣе, особенно если рессоры эти сдѣланы изъ английской стали и хорошо закалены. Хотя уже тридцать пять лѣтъ, а можетъ быть и болѣе, лежачіе рессоры были въ употребленіи большей части столицъ Европы, при фаэтонахъ и кабриолеткахъ. Но разность устройства этихъ рессоръ въ настоящее время заключается въ томъ, что употреблявшуюся прежде въ фаэтонахъ дрогу нынѣ замѣняетъ связь кузова съ козлами, посредствомъ такъ называемаго швелера, который окованъ полоснымъ желѣзомъ привинченнымъ на ребро, какъ это можно видѣть въ деталяхъ подъ лит. а на I-мъ листѣ рисунковъ. Опытъ доказалъ что такое устройство способствуетъ не только спокойствію,

но даже легкости на ходу и въ особенности прочности экипажа; подобный экипажъ въ продолженіи десяти-лѣтняго употребленія рѣдко требуетъ значительной починки, тогда какъ починка экипажей на круглыхъ или стоячихъ рессорахъ, въ продолженіи того же времени равняется цѣнности самаго экипажа, а иногда превосходить ее даже вдвое.

Единственное неудобство нынѣшнихъ экипажей на лежачихъ рессорахъ состоитъ въ томъ, что мода весьма часто мѣняетъ ихъ фасонъ, и послѣ двухъ-годичнаго употребленія ихъ, вынуждаетъ многихъ обращаться къ каретникамъ для заказа новыхъ экипажей по послѣднимъ рисункамъ моды. Чтобы удовлетворить вкусу требователей модныхъ экипажей, я рѣшился въ теченіи каждаго года издавать рисунки экипажные съ тѣмъ чтобы они представляли въ себѣ какъ лучшія изобрѣтенія по каретному мастерству за-границею, такъ и лучшія изобрѣтенія и усовершенствованія здѣшнія и мои собственные.

ОБЪЯСНЕНІЕ РИСУНКОВЪ ПЛАНОВЪ И ДЕТАЛЕЙ.

На I-мъ листѣ подъ лит. А изображена четырехъ-мѣстная дорожная карета съ полнымъ дорожнымъ приборомъ.

Лит. Б. Подробный планъ станка, окованнаго съ кругомъ, новаго устройства съ выгнутой подушкой. Объясненіе специальное изъяснено ниже въ замѣчаніи по станочной работѣ. (На планѣ черной краской означено желѣзо; точками величина и ширина кузова, лакѣйскаго сидѣнья и кучерскихъ козелъ.)

Лит. а. Такъ называемый швелеръ, замѣняющій дрогу, ясеняго дерева, окованный полоснымъ желѣзомъ на ребро, и привинченный сквозными винтами; между каждымъ винтомъ 4 вершка, а при мелкихъ экипажахъ 3 вершка. Лит. б, конецъ оси колѣномъ, (дѣлается потому чтобъ экипажъ былъ низокъ отъ земли.)

Лит. в. Разрѣзъ кузова, (обитый шелковой матеріею) съ обозначеніемъ швелера смычекъ и прочихъ связей кузова.

Лит. г. Подушка кучерскаго козла.

Лит. д. Видъ кузова сверху съ обозначеніемъ ширины сидѣнья и дна покрытаго ковромъ.

На II-мъ листѣ подъ лит. А, изображена двухмѣстная каретка, называемая Брумъ (Broug-ham). Лит. а. Подробный планъ брума, кругъ и укрѣпленіе впереди желѣзное.

Лит. Б. Шарабанъ шести-мѣстный (Chag à bancs).

Лит. б. Подробный планъ шарабана.

На III-мъ листѣ подъ лит. А изображена четырехъ-мѣстная городская и дорожная карета, со всеми дорожными принадлежностями.

Лит. а, подробный планъ четырехъ-мѣстной коляски.

Лит. Б, кабриолетка городская.

Лит. б, подробный планъ кабриолетки.

На IV-мъ листѣ подъ лит. А, сани полоторныя съ козлами, феленки чернаго дерева, обитыя темно-зеленымъ триномъ.

Лит. а, передокъ саней.

Лит. б, задокъ саней.

Лит. Б, четырех-мѣстные сани съ козлами; феленки орѣховаго дерева, обитыя зеленымъ триномъ.

Лит. в, передокъ четырех-мѣстныхъ саней.

Лит. г, задокъ четырех-мѣстныхъ саней.

Лит. В, русскіе сани малаго размѣра съ облучкомъ; феленки карельской березы, обитыя малиновымъ триномъ, (сани чисто русскіе національныя.)

Лит. д, передокъ этихъ саней.

Лит. е, задокъ.

На V-мъ листѣ подъ лит. А, изображена

линейка на лежачихъ рессорахъ, двухъ-шарная съ дышломъ.

Лит. а, подробный планъ линейки.

Лит. Б, четырех-мѣстная городская карета того же устройства, какъ показано въ планѣ на I-мъ листѣ подъ лит. Б и детали подъ лит. а и б.

Лит. В, линейка полуторная на круглыхъ рессорахъ.

Размѣръ этотъ принятъ весьма известными каретниками въ С. Петербургѣ и Москвѣ.

Лит. Г, шарабанъ малаго размѣра называемый (карфашка.)

ЗАМѢЧАНІЯ МАСТЕРОВЫМЪ И РАБОЧИМЪ, ПРОИЗВОДИЩИМЪ ОТДѢЛЬНЫЕ ЧАСТИ ЭКИПАЖЕЙ.

I. По работѣ кузнечной.

Чтобъ сдѣлать ось прочную необходимо взять мягкаго полоснаго желѣза, и сварить на ребро изъ двухъ или трехъ полосъ, смотря по предназначенной тяжести экипажу.

Рабочіе умѣя сварить ось, легко опредѣлять толщину ея. Укрѣпленіе же прочихъ частей стапка, какъ то: круга съ подпorkами и стремями, оси съ рессорами, кузова съ рессорами посредствомъ подпорокъ, — ясно видно на планахъ и деталяхъ каждаго рода экипажа.

II. По работѣ слесарной.

Слесарная работа, при вышннемъ устройствѣ экипажей весьма незначительна, а именно: ступеньки, кузова, крылья, фонарные подпорки и замки. Ступеньки выгнѣ укрѣпляютъ къ кузову подпorkою на двухъ сквозныхъ винтахъ, а: сверхъ ихъ дѣлаютъ изъ толстаго листоваго желѣза крышку, которая посредствомъ подпорки укрѣпляется къ дверямъ. Величина ступенекъ, равно крыльевъ и фонарныхъ подпорокъ, показана на планахъ. Чтожъ касается до двѣрныхъ замковъ, то необходимо, чтобъ пружины ихъ были крѣпки и притомъ изъ хорошей стали; а всего лучше

и дешевле покупать ихъ готовые въ Петербургѣ или въ Москвѣ. Въ особенности надобно обращать вниманіе, чтобы желѣзо, употребляемое на экипажи, было мягкое и хорошаго свойства.

III. По работѣ кузововъ.

На все связи кузова, какъ то: швелера, столбы, смычки и поперечные бруски, можно брать сѣрый букъ; но чтобъ экипажъ былъ прочнѣе, то лучше брать англійскій ясень, съ меньшимъ по возможности количествомъ сучьевъ. На феленки можно употреблять ольху, но лучше красное дерево безъ сучьевъ, съ прямымъ слоемъ. Дно коляски обшивать сосновыми досками въ $\frac{1}{2}$ вершка толщиной, а сидѣнья, рамки и шпрингеля сдѣлать изъ березоваго дерева. Въ особенности надобно обращать вниманіе, чтобы лѣсъ, употребляемый на экипажъ, былъ сухъ, безъ сучьевъ и не имѣлъ ни малѣйшей червивой порчи.

IV. По работѣ станочной и колесной.

На станокъ должно брать англійскій ясень и дѣлать его, какъ показано на планахъ. Здѣсь могу только замѣтить, что не слѣдуетъ кузнецу прожигать дырѣя для винтовъ коле-

пою жигалою, потому что дерево, слабѣя отъ гары, ослабляетъ самыя винты въ ихъ мѣстахъ, а потому станочникъ долженъ буравить дырѣя, смотря по толщинѣ винта.

На косяки колесъ брать сѣраго бука; а на спицы и ступицы дубоваго дерева; втулки должны быть мѣдныя или чугуныя, а оси точеныя, такъ, чтобы втулки были плотны но не туги; ступицы оковывать желѣзными кольцами, шины скрѣплять винтами, а косяки заклепками.

V. По работѣ рессорной.

На рессоры брать тонкую англійскую сталь; приготовленную для сего предмета въ листахъ именно :

Для четырехъ-мѣстной дорожной кареты ставить : на задніе рессоры 9 листовъ, а на передніе 8 листовъ; въ городскую же однимъ листомъ менѣе.

Для четырехъ-мѣстной дорожной коляски: на задніе рессоры 8 листовъ, а на передніе 7 листовъ; въ городскую же однимъ листомъ менѣе.

Для брума на задніе 6 листовъ, а на передніе 5 листовъ.

Для кабриолетки на задніе 6 листовъ, а на передніе 5 листовъ.

Для линейки на лежащихъ рессорахъ на задніе 5 листовъ, а на передніе 4 листа.

VI. По обойной работѣ.

Нынѣ внутренность кузова большею частію обивается шелковою матеріею или сафьяномъ;

тесмы требуется весьма мало. Сперва дѣлаютъ матрассы изъ рѣденькаго холста (серпянки) набитые волосомъ и простеганные, какъ видно на деталяхъ, потомъ обшиваютъ ихъ шелковой матеріею или сафьяномъ.

VII. По работѣ малярной.

Верхъ кузова и бутки, обтянутыя кожею, должно прокленъ жидкимъ столярнымъ клеемъ, а когда высохнетъ клей, загрунтовать жидкой маслянной краской, и потомъ шесть разъ сряду шпатлевать, т. е. вымазать жидкою замазкою, состоящею изъ бѣлизны, охры, вареннаго масла и немного скипидару; давая каждый разъ шпатлевки совершенно просыхать. Когда высохнетъ такого рода шпатлевка, то шпатлеванныя мѣста шлифовать пемзою и покрыть грунтовою краскою; уравнивая мѣста неровныя густою замазкою, сдѣланною изъ того же вещества какъ шпатлевка, но только гуще. По окончаніи этой работы вновь отшлифовать весь кузовъ и станокъ и покрыть ихъ сперва грунтовымъ цвѣтомъ назначеннымъ для экипажа; потомъ настоящимъ цвѣтомъ два или три раза пока цвѣтъ уравнивается, и наконецъ, покрыть еще одинъ разъ лакомъ, смѣшаннымъ съ краскою, и два за тѣмъ разъ чистымъ лакомъ. Спустя сутки и болѣе того, смотря какъ лакъ крѣпко высохнетъ, должно отполировать кузовъ и станокъ неваренымъ масломъ и мелко толченой пемзою съ водою, но только въ такомъ случаѣ когда былъ употребленъ лакъ здѣшняго приготовленія, когда же былъ употребленъ лакъ англійскій, то полировать по истеченіи полгода.

Smoke.

A



Б

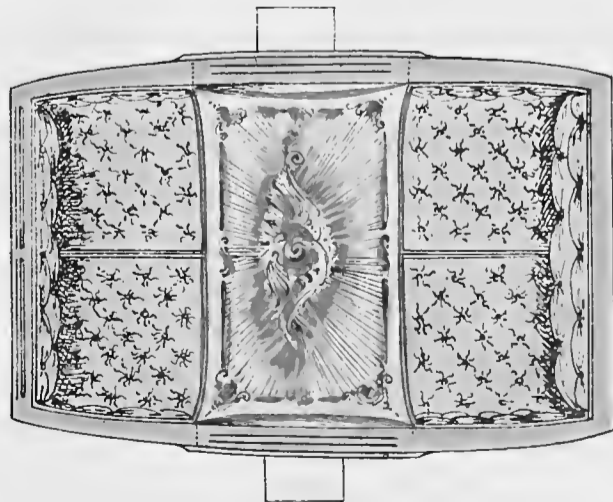
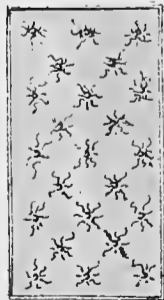
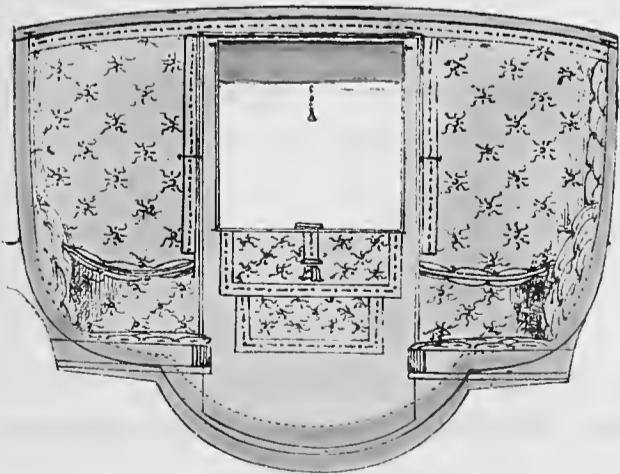
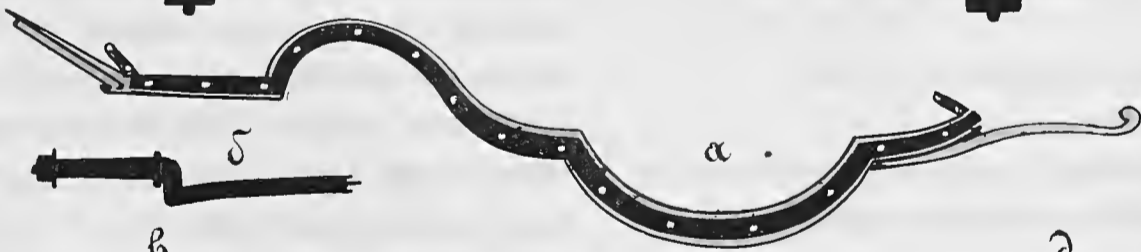
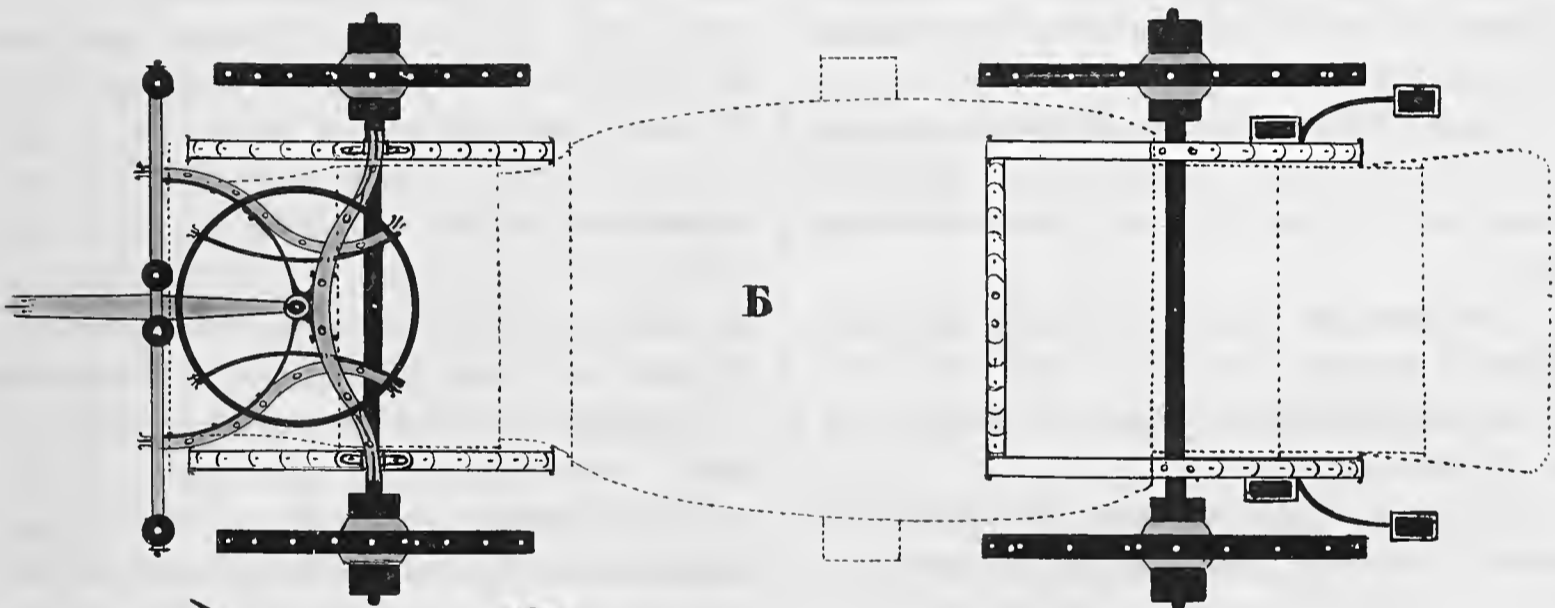

А

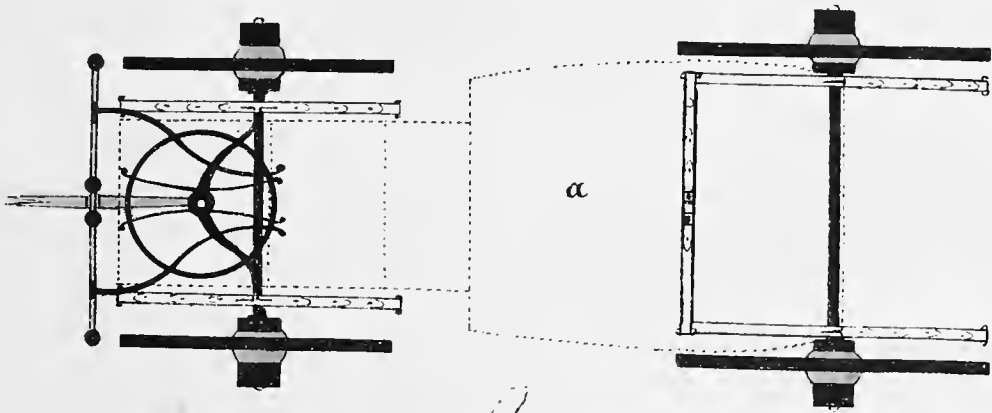
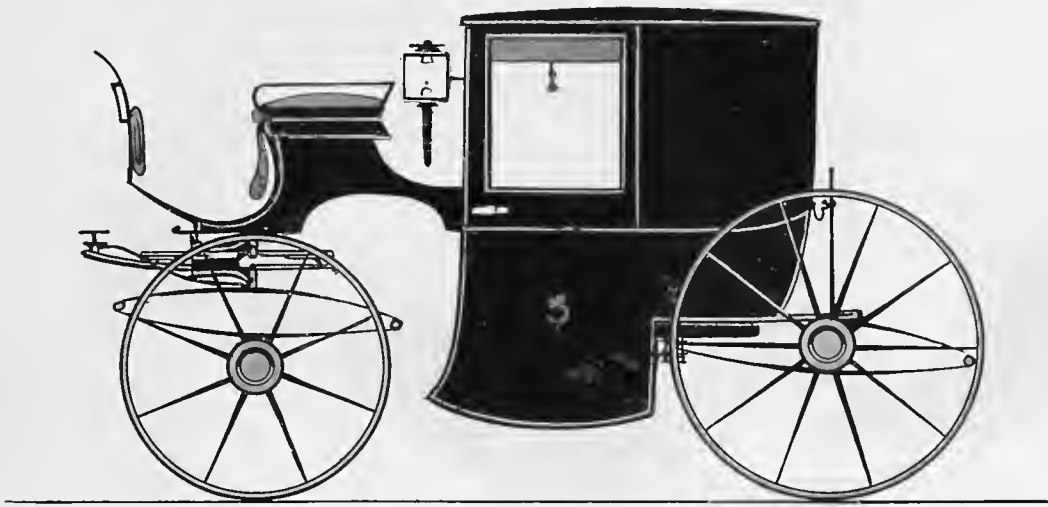

Б

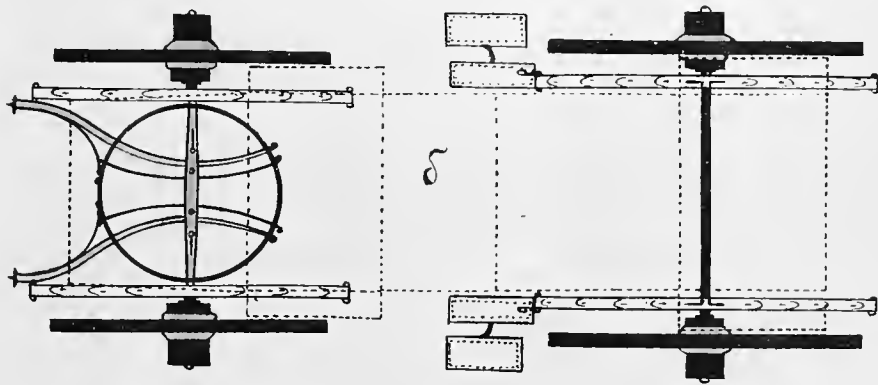
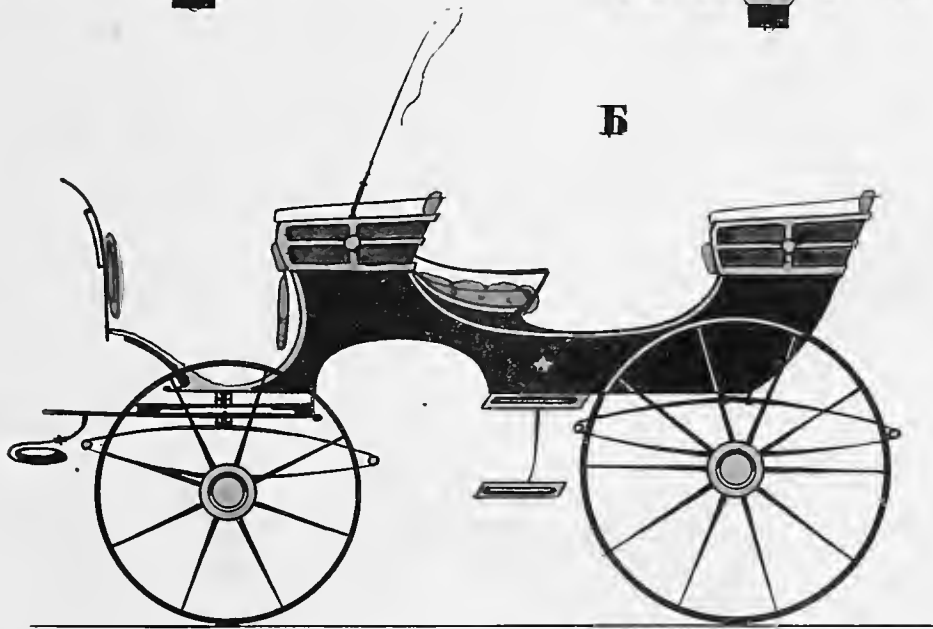



国立国会図書館

国会図書館



国立国会図書館

国会図書館

A

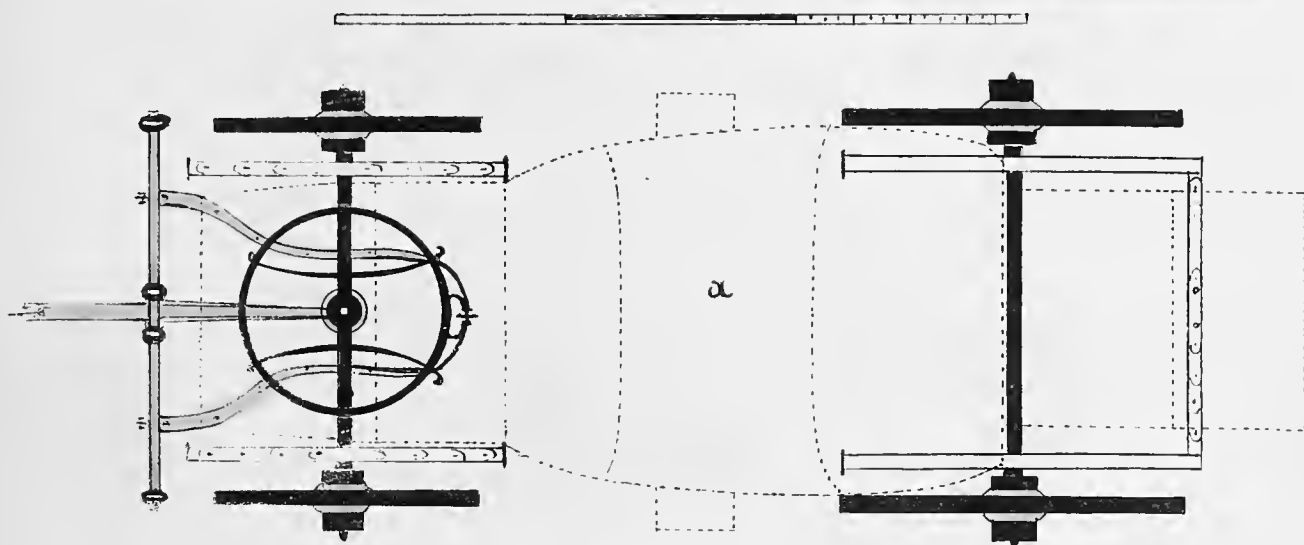
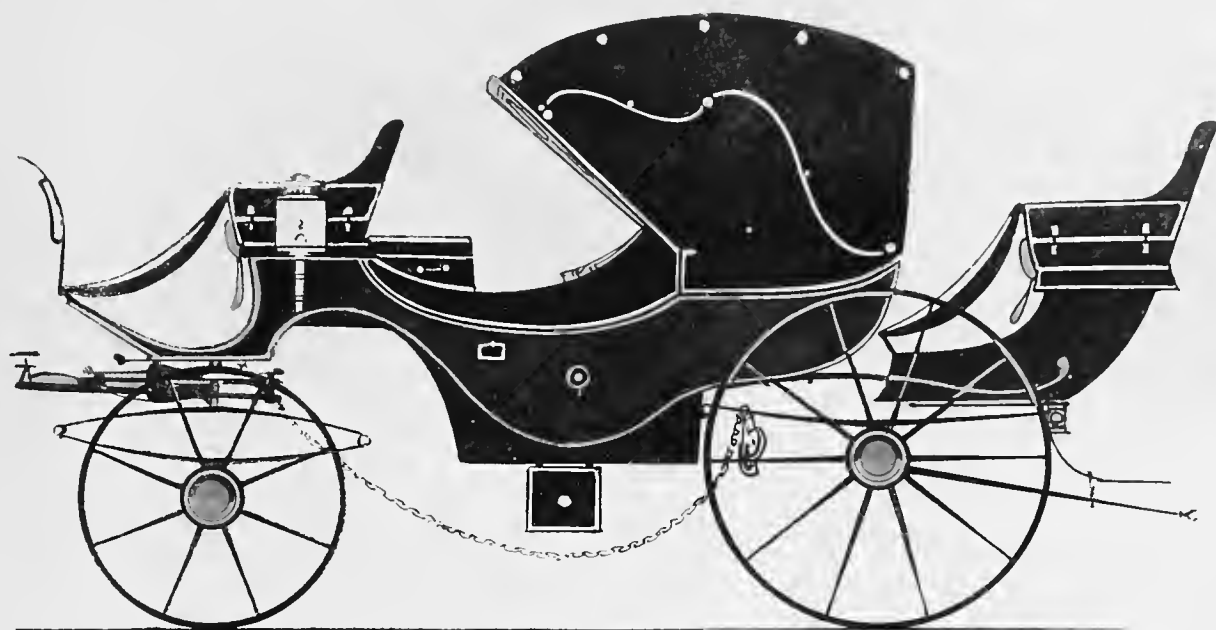

Б

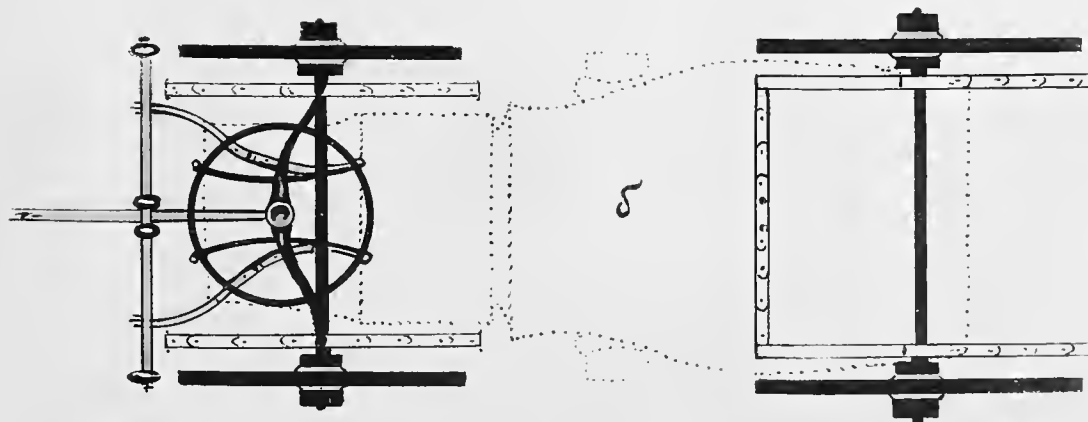
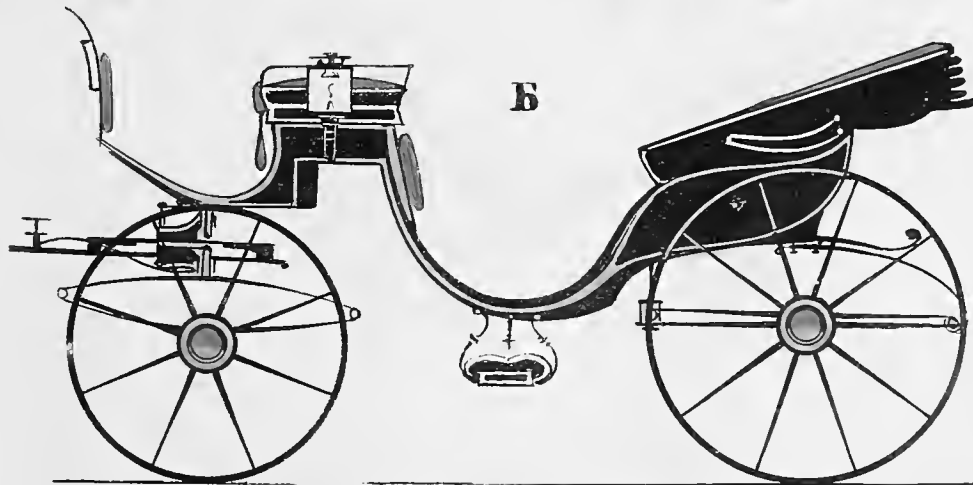

A

α

δ

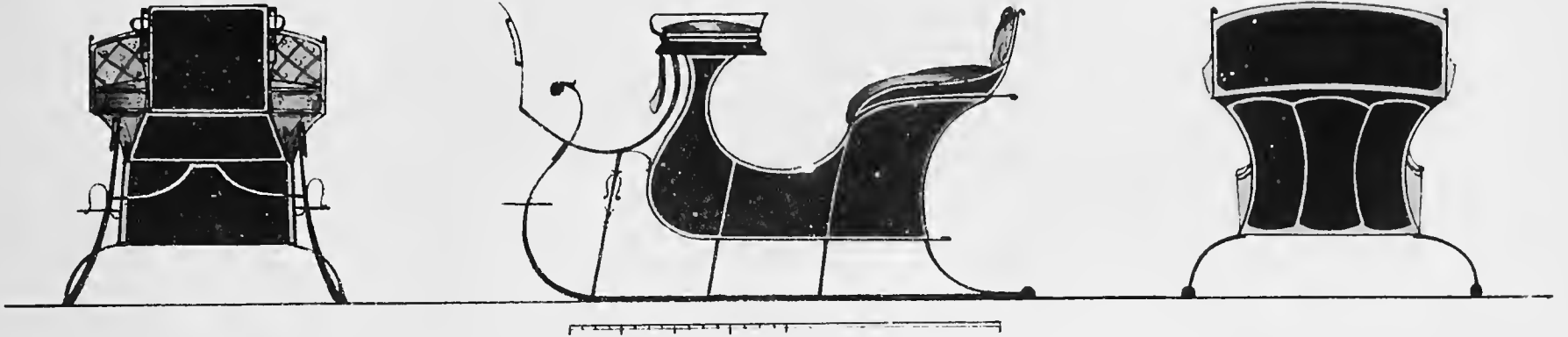

B

β

ε

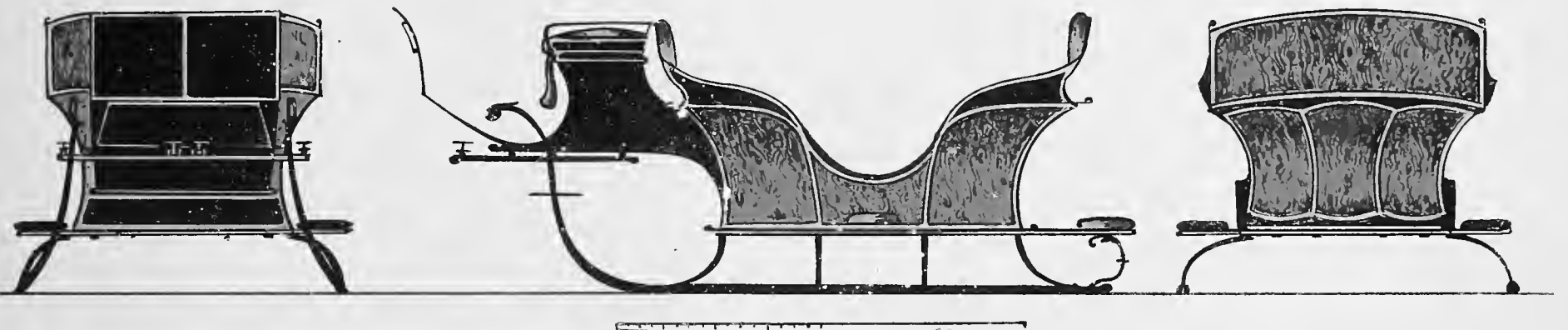

B

δ

ε

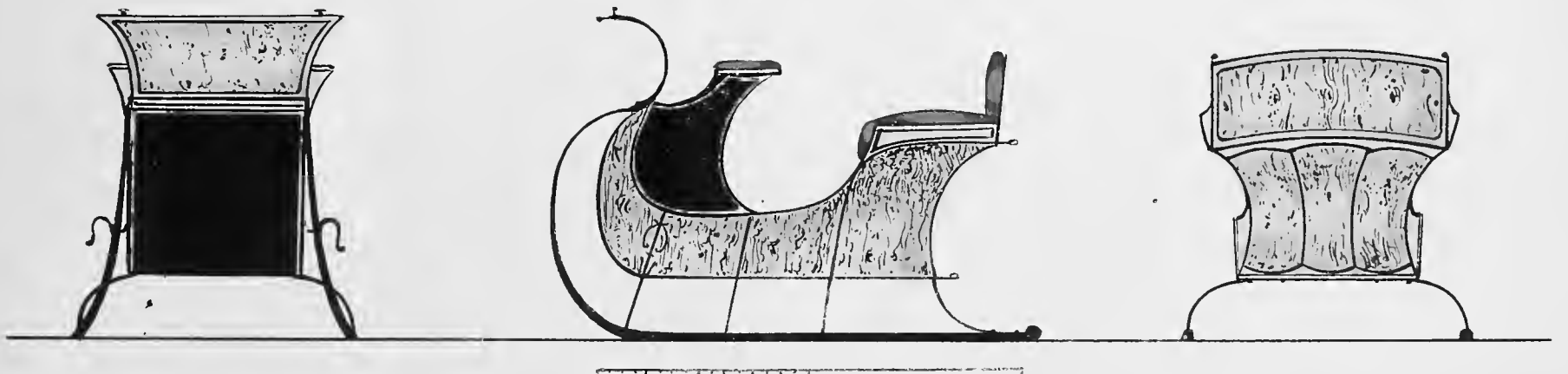

A

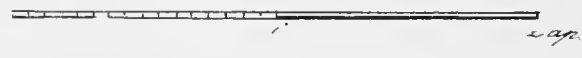
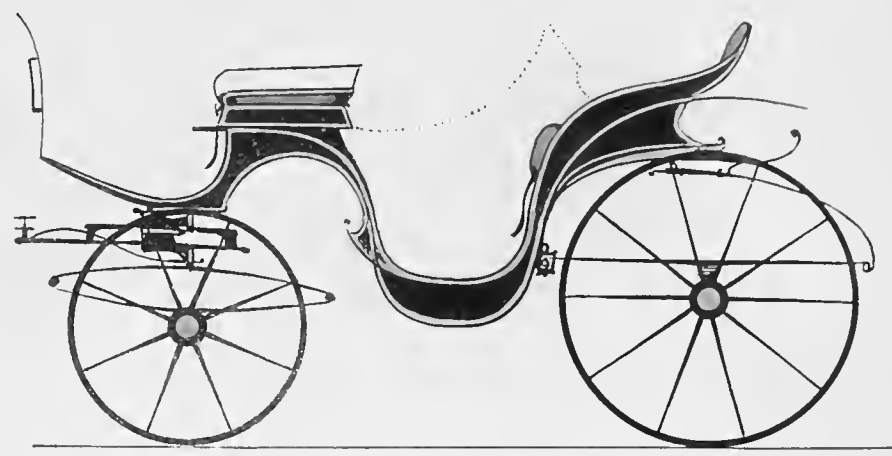
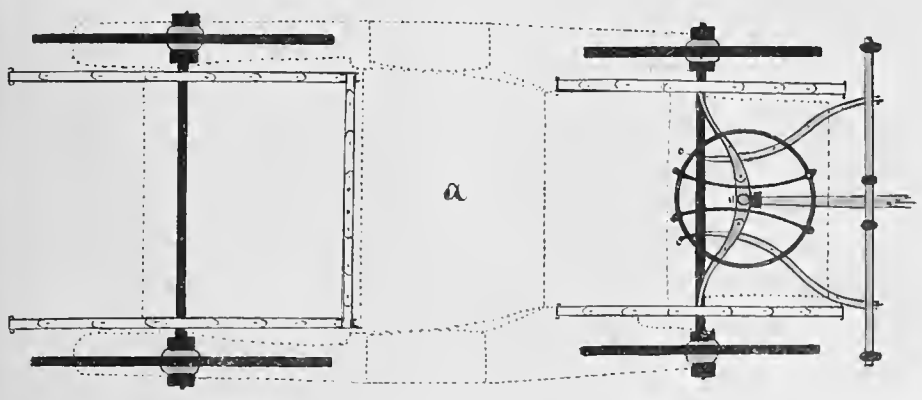

Б

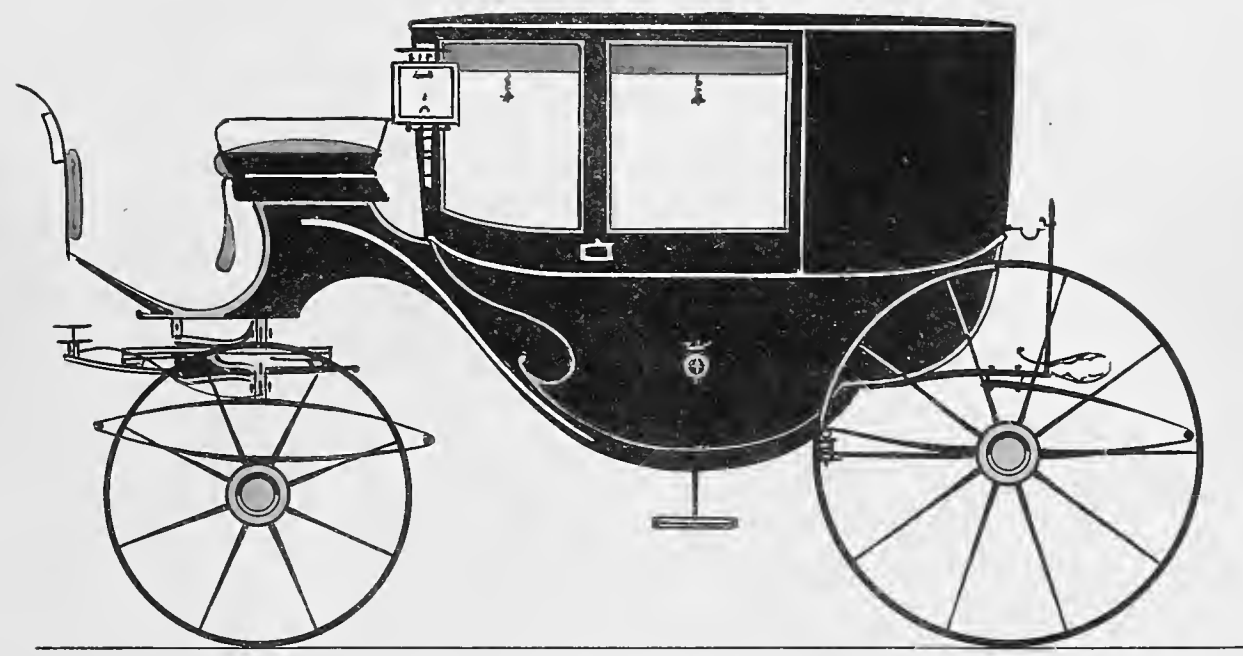

В

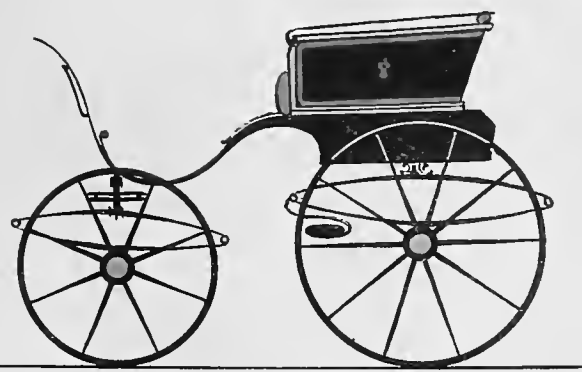

Г

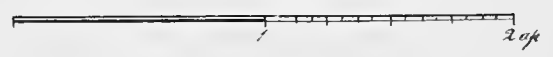
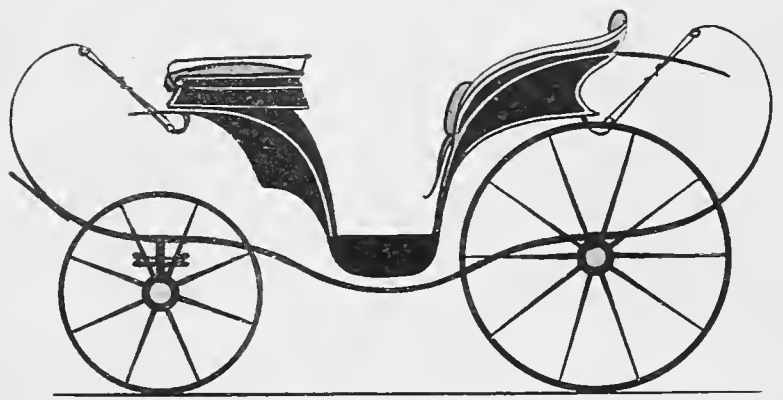

THE
MAGAZINE
OF THE
ROYAL
SOCIETY

OF THE
ROYAL
SOCIETY

OF THE
ROYAL
SOCIETY

OF THE
ROYAL
SOCIETY

OF THE
ROYAL
SOCIETY

OF THE
ROYAL
SOCIETY

OF THE
ROYAL
SOCIETY

OF THE
ROYAL
SOCIETY

OF THE
ROYAL
SOCIETY

OF THE
ROYAL
SOCIETY



ОПИСАНИЕ

ВНОВЬ ИЗОБРЕТЕННЫХЪ

Э К И П А Ж Е Й

НА

ЛЕЖАЧИХЪ РЕССОРАХЪ.



Я увѣренъ, что каждый, кто имѣетъ или только ѣзжалъ въ экипажахъ на лежачихъ рессорахъ, вполне убѣдился въ ихъ выгодѣ и удобствѣ, и слѣдственно согласится съ моимъ мнѣніемъ, изложеннымъ объ этихъ экипажахъ въ 1-й тетради рисунковъ экипажей съ планами и деталями. Но такъ какъ я долгомъ себѣ поставилъ сообщать все полезныя изобрѣтенія и усовершенствованія по каретному мастерству, то въ настоящей тетради и помещаю рисунки вновь изобрѣтенныхъ экипажей, какъ самыхъ роскошныхъ, такъ и самыхъ хозяйственныхъ или экономическихъ.

Большая часть лицъ, имѣющихъ экипажи, покупаютъ и держатъ ихъ по необходимости. Въ семъ случаѣ владельцы экипажей затрудняются не столько покупкою экипажа, какъ единовременнаго расхода; но гораздо болѣе содержаніемъ лошадей и кучеровъ. Это обстоятельство побудило меня обратить особое вниманіе на представленіе публикѣ экипажей разнаго рода хозяйственныхъ или экономич-

ческихъ, особенно такихъ, которыя, требуя половиннаго ремонта, требовали бы для содержанія ихъ меньшаго числа кучеровъ и лошадей.

На 2-мъ листѣ подъ лит. А, изображена двухколесная каретка въ одну лошадь, экипажъ соединяющій въ себѣ все условія, требуемыя отъ каретнаго устройства. По случаю высокихъ колесъ уменьшается треніе, имѣющее слѣдствіемъ легкость на ходу. Тяжесть каретки, какъ двухколесной, расположена на равновѣсіи и по этому несколько ни утомительна для одной лошади. Сидящій въ каретѣ пользуется всеми удобствами: въ дурную погоду сидитъ прикрытый со всехъ сторонъ, а въ ясную, при спускѣ всехъ оконныхъ рамокъ, сидитъ какъ въ коляскѣ, имѣя видъ свободный спереди и по бокамъ. Сверхъ того, въ спинкѣ сдѣлано маленькое окно, изъ котораго можно объяснять кучеру или жокею, куда ѣхать и гдѣ остановиться.

Экипажи подобнаго устройства вполне за-

служиваютъ названія экономическихъ, во первыхъ потому, что стойность ихъ и ремонтъ въ половину дешевле; а во вторыхъ потому, что для развѣзда требуется одна лошадь, а не пара лошадей; потому и годовое содержаніе лошадей и кучеровъ также въ половину дешевле.

Нѣсколько лѣтъ тому назадъ были въ большомъ употребленіи, въ Россіи, кареты мала-

го размѣра, на круглыхъ рессорахъ, прозванныя докторскими и признанныя удобными. Но я могу смѣло увѣрить, что экипажъ изображенный въ настоящей тетради на 2-мъ листѣ подѣ лит. А, въ половину дешевле, въ четверо легче, и весьма рѣдко будетъ требовать починки, тогда какъ кареты прозванныя докторскими, при постоянномъ употребленіи ихъ, довольно часто находились въ починкѣ.

ОБЪЯСНЕНІЕ РИСУНКОВЪ, ПЛАНОВЪ И ДЕТАЛЕЙ.

На 1-мъ листѣ подѣ лит. А, изображена четырехмѣстная самая роскошная свадебная карета, на восьми рессорахъ съ дрогомъ. Это образецъ роскоши, Парижскаго вкуса. Здѣсь долженъ замѣтить, что парадная карета не можетъ быть устроена на лежащихъ рессорахъ безъ дроги, не теряя вида, своего; въ противномъ случаѣ придется устроить ее въ большомъ размѣрѣ, при которомъ неизбежно будетъ и грузна и ломка. Вообще размѣръ экипажей на круглыхъ рессорахъ долженъ быть гораздо больше и объемнѣе, чтобъ фасонъ каждаго экипажа имѣлъ видъ свободный и красивый.

Въ представленной парадной каретѣ, кузовъ покрытъ голубою краскою и украшенъ золоченою бронзою и арабесками, какъ изображено на рисункѣ; чехолъ парадный кучерской изъ бѣлаго бархата, украшенъ золотою бахрамою, шнурами, фигурами и голубыми щитками обшитыми тесьмою; пазы и прочіе ремни обшиты малиновымъ бархатомъ; станокъ выкрашенъ малиновымъ цвѣтомъ, и украшенъ золотыми полосками и листками.

Лит. В, разрѣзъ кузова. Внутренность его обита бѣлымъ атласомъ съ золотистымъ отливомъ; тесьма и прочіе украшения шелковыя малиноваго цвѣта, съ золотыми полосками и листками; оконныя рамки обтянуты малиновымъ бархатомъ; ступеньки внутреннія, складываются во внутрь кузова и покрыты щитками, какъ видно на разрѣзѣ.

Лит. В, передокъ кузова.

Лит. Г. задокъ кузова.

На 2-мъ листѣ подѣ лит. А, изображена экономическая двухколесная каретка; запряженная въ одну лошадь, шорами новѣйшаго устройства. Ливрея жокея принадлежитъ также нынѣшнему вкусу.

Подѣ лит. Б, подробный планъ кареты. (На всѣхъ планахъ означены: черной краскою желѣзо, синей рессоры, желтой дерево; а точками величина и ширина кузова; кучерскаго сидѣнья и ступенекъ.) Оглобли подѣ низомъ окованы тоненькими желѣзными полосками или такъ называемыми шинками, въ $\frac{1}{4}$ долю вершка толщиной, подкруглены снизу для облегченія вида, и укрѣплены винтами. По угламъ оглоблей, и поперечника привинчены на ребро желѣзные наугольники сквозными винтами. Валець же прикрѣпленъ къ поперечнику оглоблей довольно крѣпкимъ ремнемъ.

Подѣ лит. В, фаэтонъ большаго размѣра, въ одну лошадь или на пару, со съемнымъ верхомъ. Это копія съ оригинала, который находился на Всемирной Лондонской Выставкѣ, Парижскаго мастера Moussard. Фаэтонъ вообще очень хорошо отдѣланъ; въ особенности работа кузнечная и рессорная отличается чистотою и легкостью.

Подѣ лит. Г, планъ фаэтона. Осьная подушка прямая, и кругъ подворота довольно большой. На 3-мъ листѣ подѣ лит. А, изображена городская общественная карета, самаго легкаго устройства и новѣйшаго фасона.

Подъ лит. *Б*, подробный планъ кареты. Главное отличие состоитъ въ томъ: что карета легка на ходу по случаю высокихъ колесъ, и коротка потому что центръ подворота отнесенъ на передъ, а посему сокращаетъ ходъ на 6 вершковъ.

Лит. *В*. Семейный десятиместный шарабанъ. Заднее сидѣніе или кресло выдвигаемое; шарабанъ этотъ коротокъ въ ходу, низокъ отъ земли, и нисколько не затруднителенъ для вѣзанія.

Лит. *Г*. Подробный планъ шарабана. Устройство его самое несложное, легкое и прочное.

На 4-мъ листѣ подъ лит. *А* четырехместная карета, самаго малаго размѣра, въ одну лошадь съ шорами и ливрея жокея новѣйшаго вкуса. По бокамъ кареты устроены стекла. Подобная карета можетъ быть употребляема въ дорогѣ, стоитъ только сдѣлать вазу и шляпникъ, которая можно помѣстить на верху и въ задъ кузова; но въ такомъ случаѣ необходимо заложить пару лошадей. Экипажъ этотъ въ половину легче употребляемыхъ до нынѣ четырехместныхъ городскихъ каретъ на лежащихъ рессорахъ, и достоеенъ также названія экономическаго.

Лит. *А*, подробный планъ кареты. Укрѣпленіе рессоръ къ кузову и къ оси объяснено въ предыдущей тетради на 1 листѣ. Переднее же устройство подворота есть новое изобрѣтеніе, самое несложное и прочное: подушки осьныя, выгнуты и сквозь ихъ проходитъ шкворень, укрѣпленный снизу гайкою; взади подушки приделана круговая дуга желѣзная, упирающаяся на такую же дугу, которая ук-

рѣплена къ сницамъ. Въ случаѣ надобности или желанія ѣхать, парю лошадей, слѣдуетъ только отвинтить оглобли и привинтить къ сницамъ прямую вагу, въ которую вкладывается дышло.

Лит. *Б*. Тарантасъ новѣйшаго устройства и фасона.

Лит. *Б*, подробный планъ тарантаса. Задняя и передняя осьныя подушки связаны съ обѣихъ концовъ, посредствомъ прямой дроги, вилчатыми деревянными подпорками, дабы оси не могли вяхлять; грядки же замѣняющія рессоры и держащія на себѣ кузовъ, устроены въ гнѣздахъ, которые должны быть обтянуты самою толстою кожею и должны быть часто смазываемы саломъ. Тарантасъ подобнаго устройства, по длинотѣ своей не много уступаетъ спокойствію экипажа на рессорахъ.

На 5 листѣ подъ лит. *А*, изображены сани съ козлами, малаго размѣра и новѣйшаго устройства. Низъ саней какъ видно подъ лит. *А*, полукруглый, въ который упираются грядки. Сани подобнаго устройства чрезвычайно легки на видѣ.

Лит. *Б*. Сани фантастическія, малаго размѣра съ плетеными козлами. Они могутъ замѣнить собою зимній шарабанъ, если бы кто пожелавъ самъ править, сядя на переднихъ креслахъ.

Лит. *В*. Сани шарабанъ, на лежащихъ рессорахъ новѣйшаго фасона и вкуса.

Лит. *Г*. Сани загородныя трончныя (пошванныя) ясневаго дерева.

Лит. *Д*. Передокъ саней.

Лит. *И*. Задокъ саней.

ЗАМѢЧАНІЯ МАСТЕРОВЫМЪ И РАБОЧИМЪ, ПРОИЗВОДЯЩИМЪ ОТДѢЛЬНЫЯ ЧАСТИ ЭКИПАЖЕЙ.

1) П О Р А Б О Т Ъ К У З Н Е Ч Н О Й .

Всѣ желѣзныя полоски или шивки, которые употребляются на подушки, сницы, оглобли и прочія принадлежности, и ставятся для укрѣпленія стаяка, можно дѣлать для

крѣпости потолка. Но чтобы сохранить за ними видъ легкости, необходимо закруглять ихъ съ боковъ овально. Соблюдая это можно сдѣлать станокъ крѣпкій и вмѣстѣ съ тѣмъ легкій на видѣ.

2) П О Р А Б О Т Ъ С Л Е С А Р Н О Й .

По этой работѣ я не получилъ еще свѣдѣній, заслуживающихъ особеннаго вниманія по новизнѣ; по на дняхъ жду изъ Парижа и Лондона образцы какъ петлей, нарыльниковъ, вновь изобрѣтенныхъ, такъ и прочихъ предметовъ, о которыхъ не оставлю сообщить въ 3-й Тетрадѣ.

3) П О Р А Б О Т Ъ К У З О В О В Ъ .

Здѣсь могу замѣтить, что швелеръ кузова, принадлежащій парадной каретѣ на круглыхъ рессорахъ изображенный на 1 листѣ подѣ лит. А, не слѣдуетъ окавывать желѣзомъ на ребро; во первыхъ потому, что кузовъ уже связанъ посредствомъ скобъ желѣзныхъ, и во вторыхъ потому, что станокъ связанъ дрогойю, которая окована съ боковъ и снизу полоснымъ желѣзомъ. Швелеръ кузова вообще окавывается желѣзомъ на ребро только въ двухъ случаяхъ: 1) при устройствѣ всѣхъ экипажей на лежачихъ рессорахъ безъ дроги, а 2) изъ числа экипажей на круглыхъ рессорахъ съ дрогойю, при устройствѣ только однихъ разкидныхъ или Ландо.

4) П О Р А Б О Т Ъ С Т А Н О Ч Н О Й .

Оглобли необходимо дѣлать изъ ясневаго дерева безъ сучьевъ, распаривать въ горячей водѣ и выгибать по лекалу, какъ показано на 2 листѣ подѣ лит. А, и на 4 листѣ подѣ лит. А, настоящей тетради, окавывая ихъ какъ уже сказано въ объясненіи рисунковъ, плановъ и деталей. Грядки же тарантаса дѣлать изъ вязоваго дерева и укрѣплять кузовъ къ нимъ не сквозными винтами, но стремями. Прочія же принадлежности лучше дѣлать изъ ясневаго дерева.

5) П О Р А Б О Т Ъ Р Е С С О Р Н О Й .

При парадной каретѣ на 1 листѣ подѣ лит. А, рессоры нижнія или лежачія устроены слѣдующимъ образомъ: они привинчены къ оси, надъ ними сдѣланъ лубокъ, изъ ясневаго дерева, снизу окованный желѣзомъ и укрѣпленный къ подушкѣ осевой, стремями; относительно устройства круглыхъ рессоръ нѣтъ ничего новаго замѣчательнаго.

6) П О Р А Б О Т Ъ О В О Й Н О Й .

Въ Лондонѣ нынѣ большею частію обиваютъ кузова сукномъ или сафьяномъ; совсемъ гладко безъ простежекъ, и употребляютъ тесьмы весьма мало. Въ Парижѣ же большею частію обиваютъ необыкновенно толстой шелковой матеріею свѣтлаго цвѣта съ ткаными букетами или листьями и съ басоннымъ украшеніемъ.

7) П О Р А Б О Т Ъ М А Л Я Р Н О Й .

Чтобъ выкрасить экипажъ голубымъ цвѣтомъ, надобно прежде покрыть два или три раза краскою, смѣшанною изъ берлинской лазури и бѣлизны; потомъ лазировать, или слегка покрыть чистымъ ультрамариномъ, и наконецъ покрыть свѣтлымъ англійскимъ лакомъ, какъ сказано въ объяснительномъ текстѣ 1-й тетради.

Но чтобъ выкрасить экипажъ яркимъ зеленымъ цвѣтомъ, надобно взять хромъ (Chrome yellow), берлинскую лазурь и немного французской зелени, и этою смѣсью покрыть экипажъ два раза, и за тѣмъ покрыть два или даже три раза лакомъ.

Для темно-зеленаго цвѣта надобно прибавить къ этой смѣси лазури и сженной умбры.

Стоке.

A.

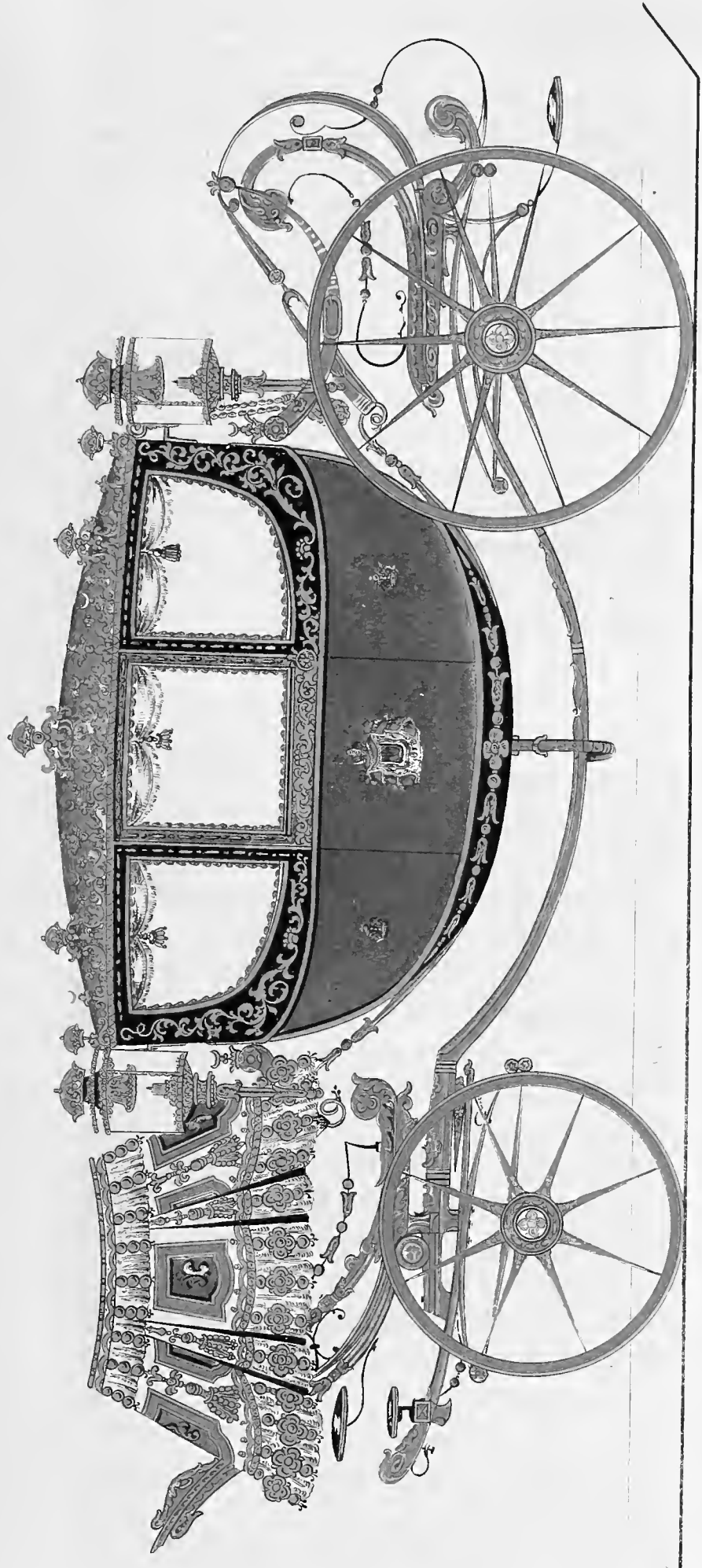

B.

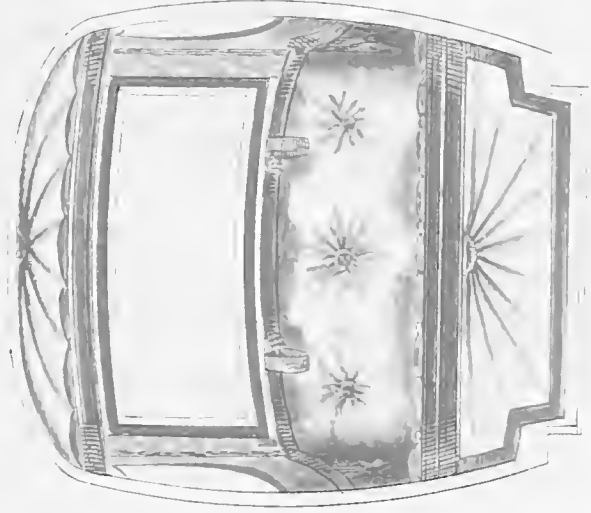

B.

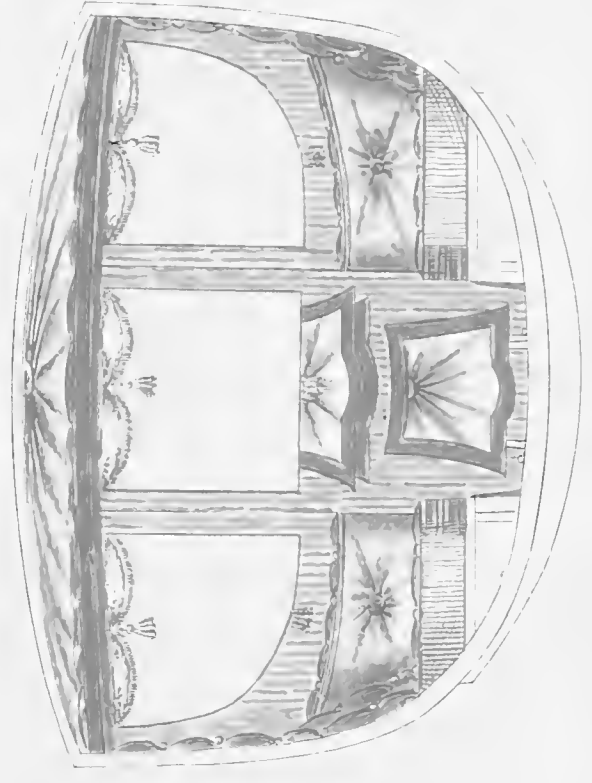

F.

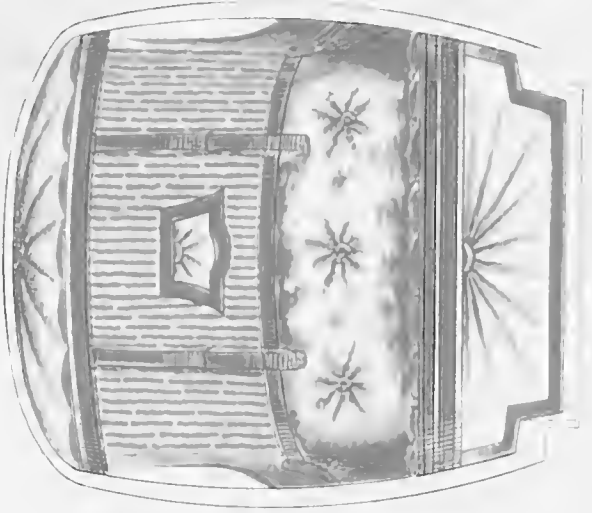



А.

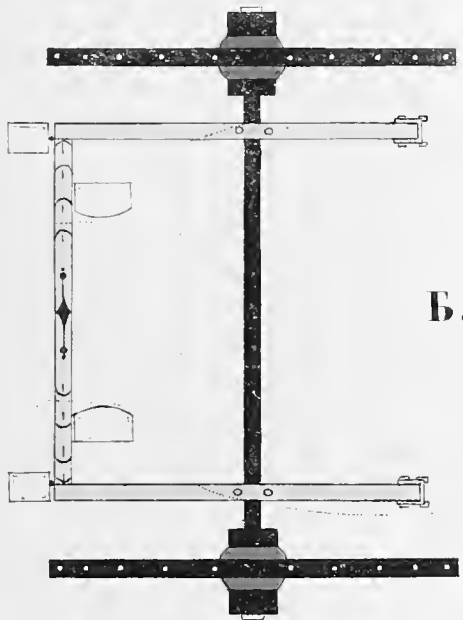

Б.

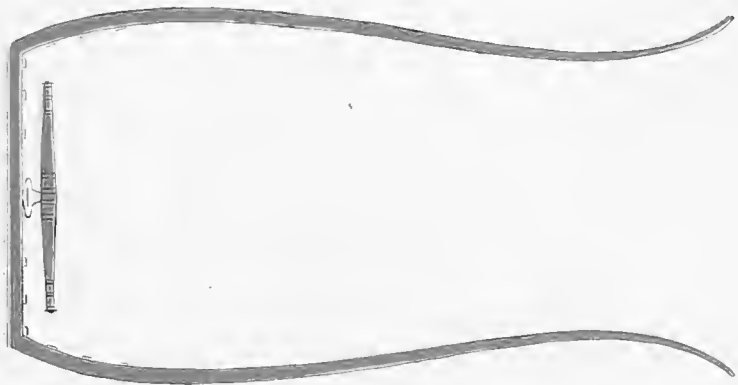

В.

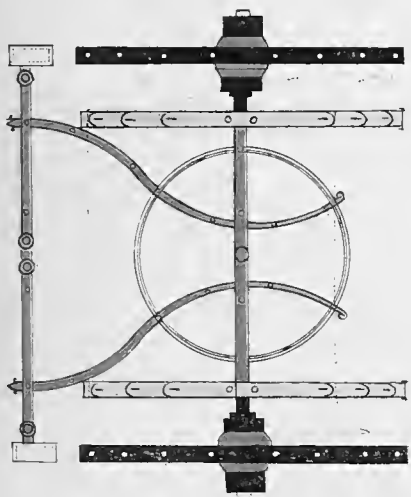

Г.

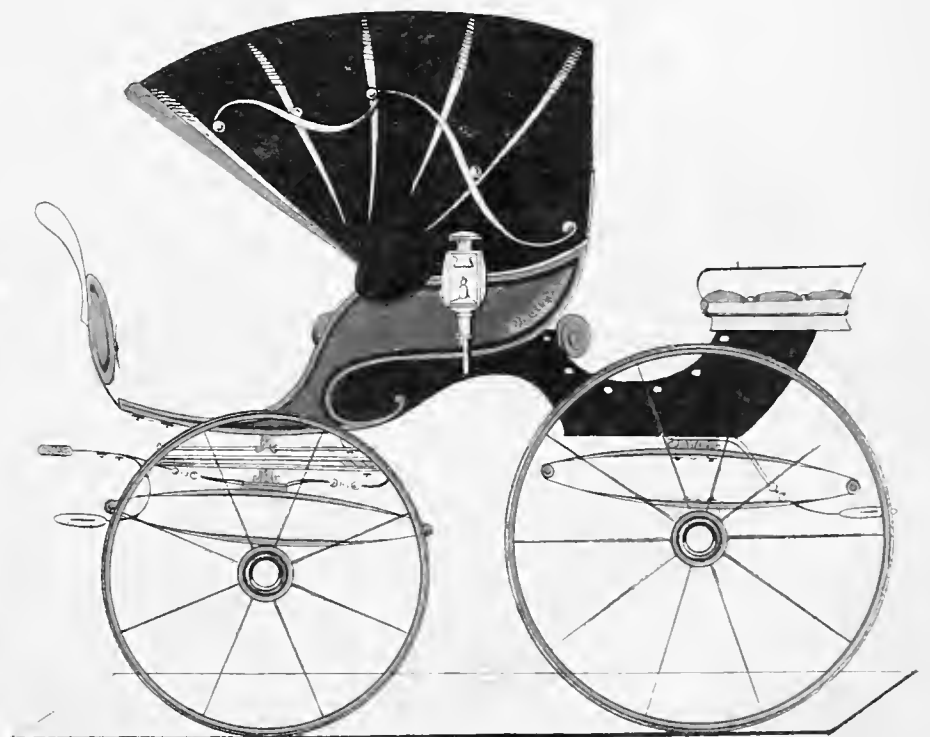
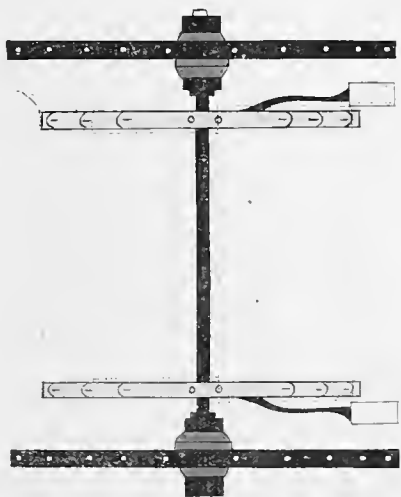

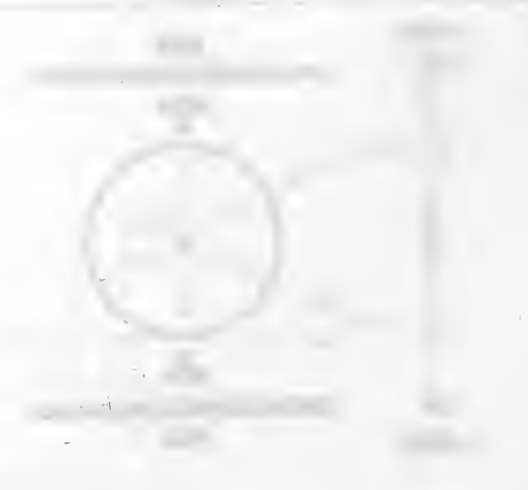
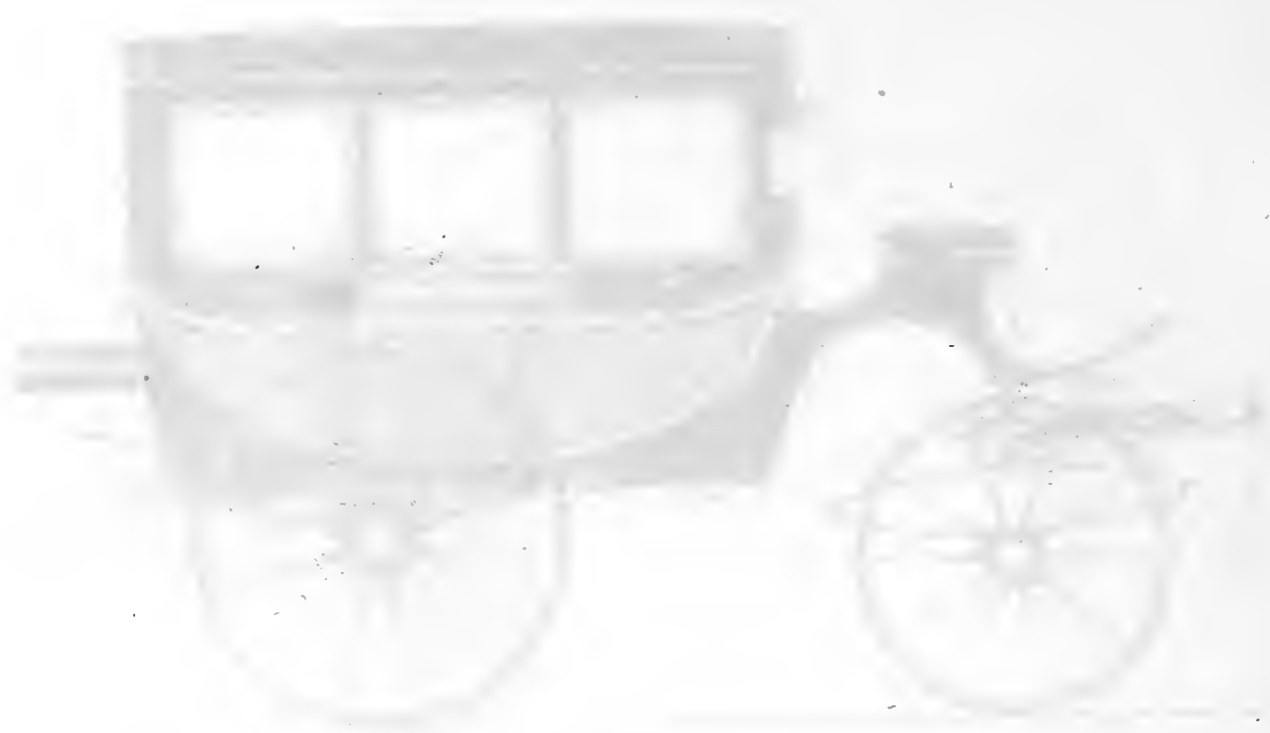

А

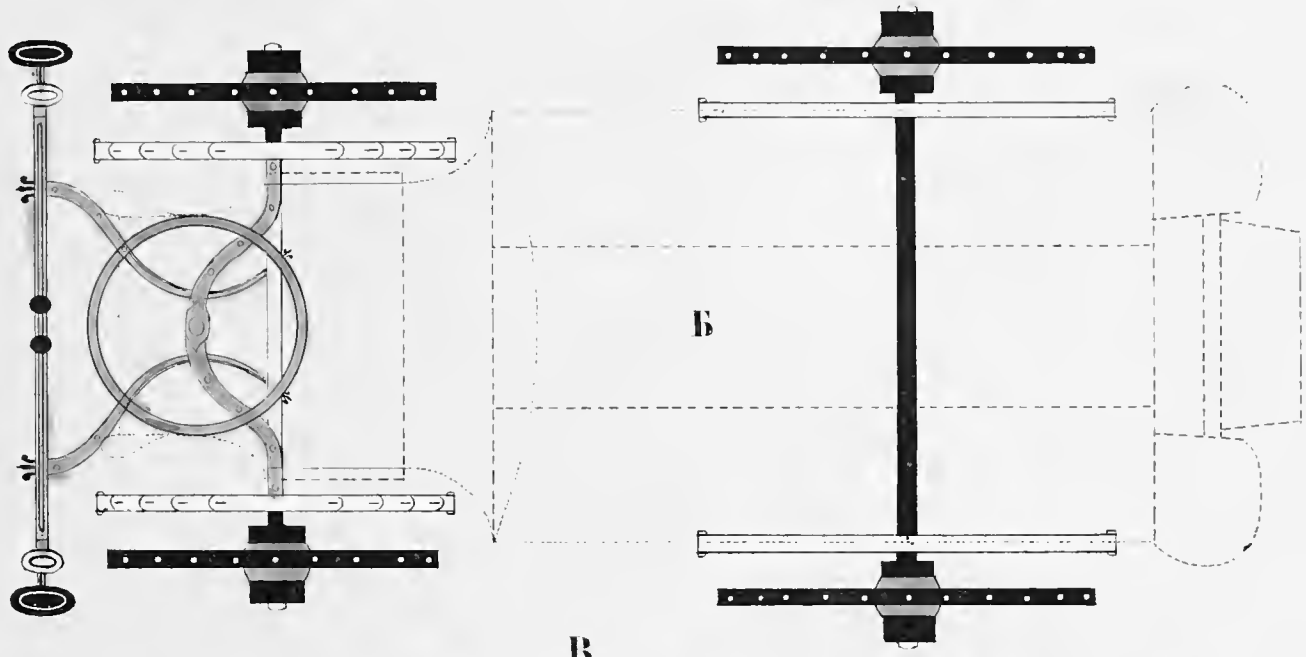
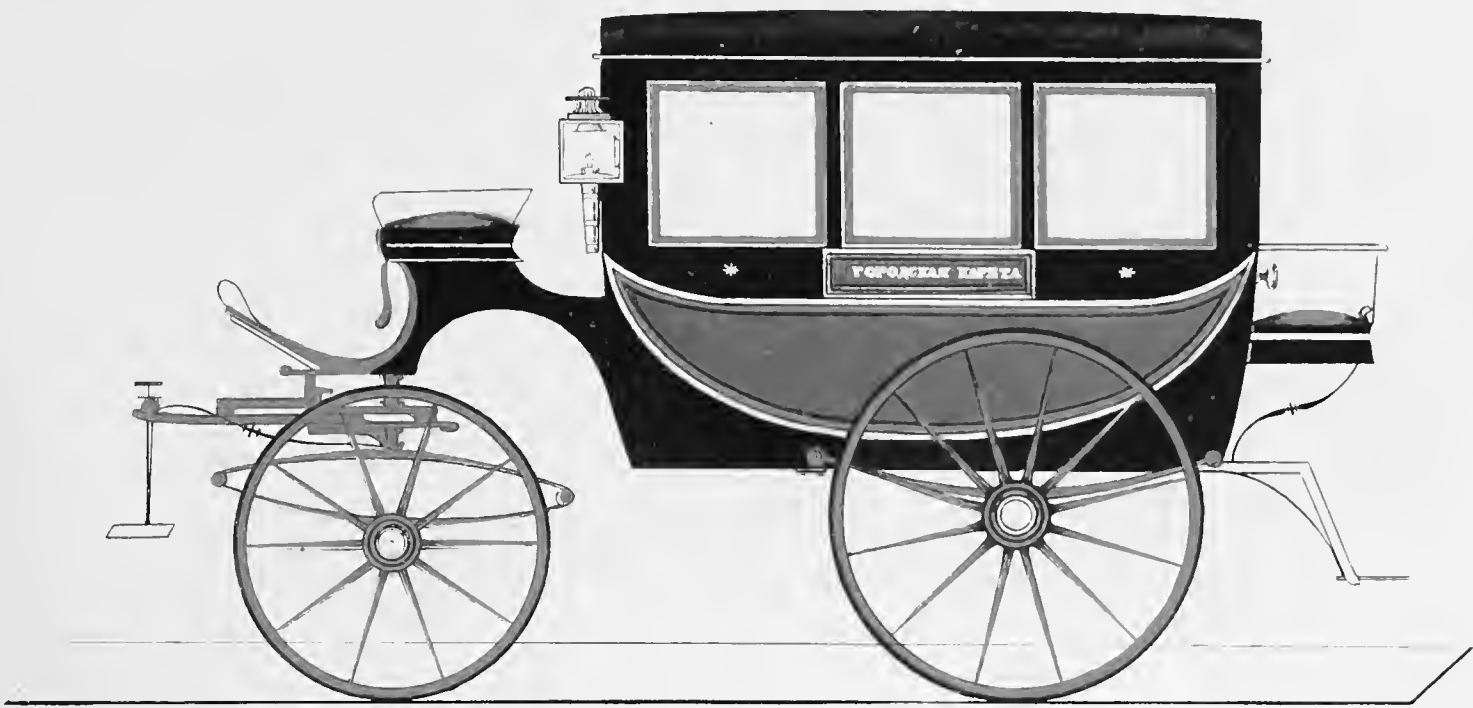

В.

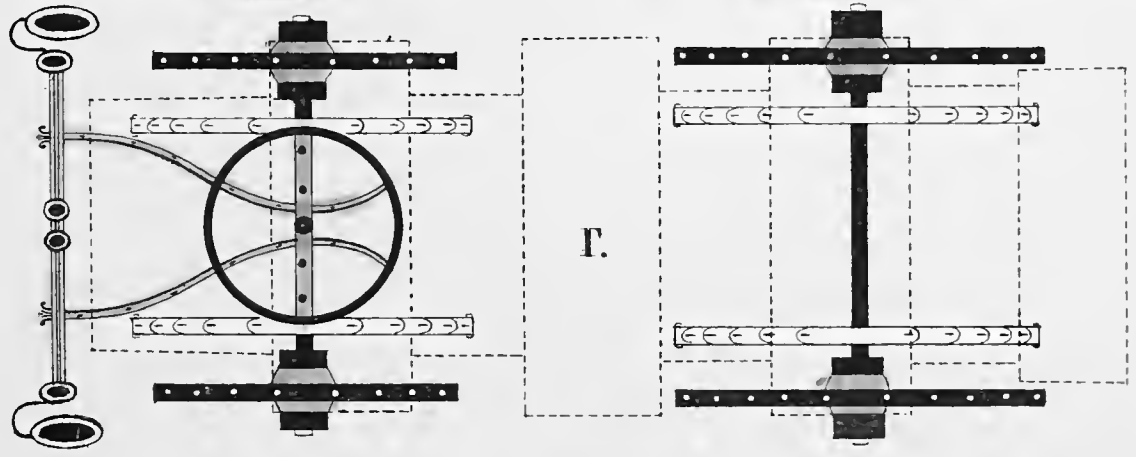
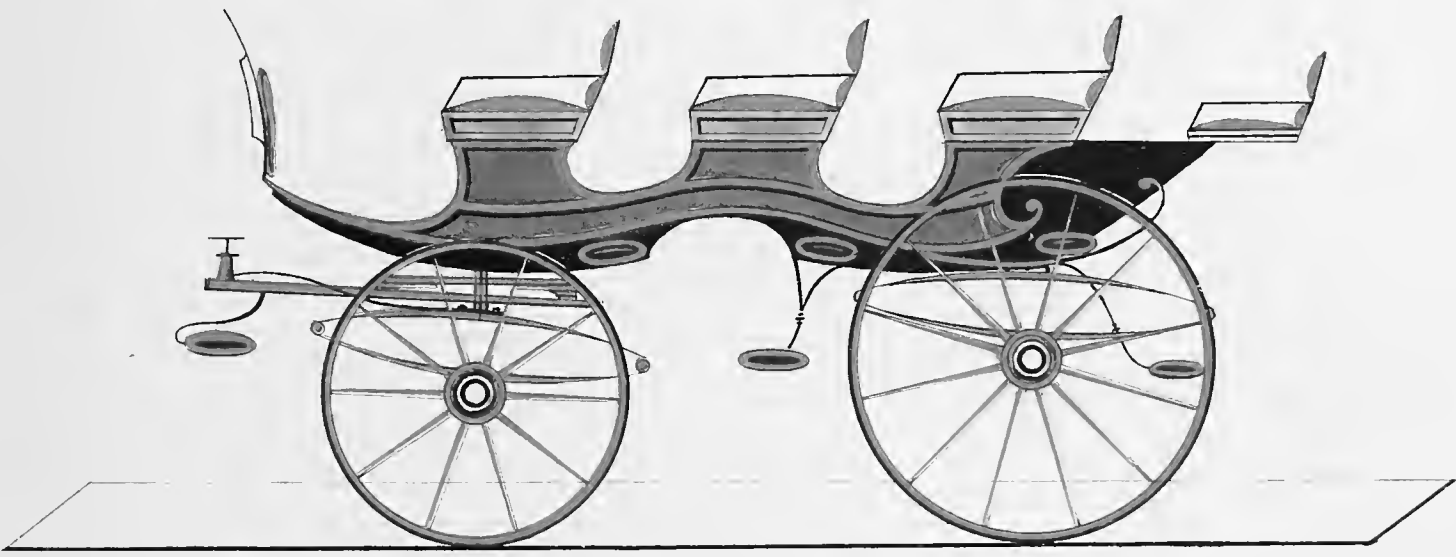

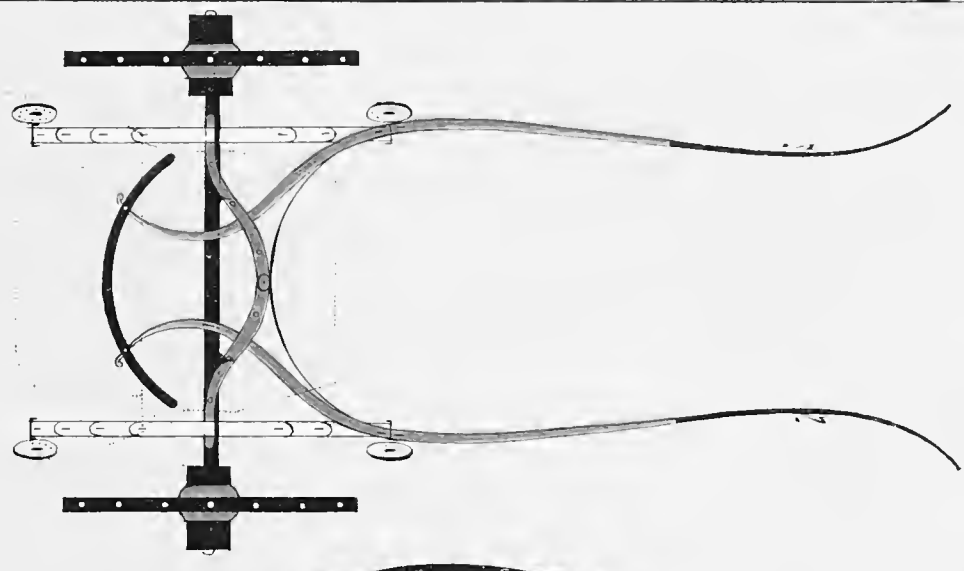
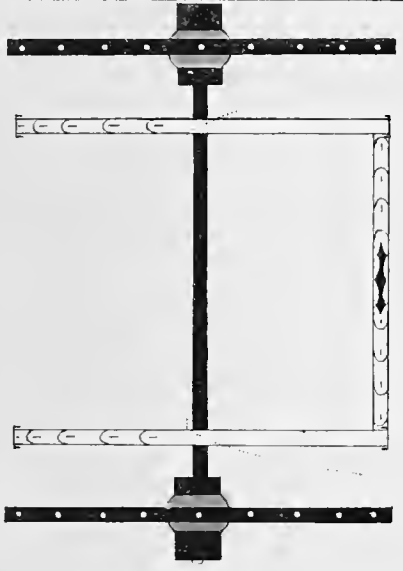
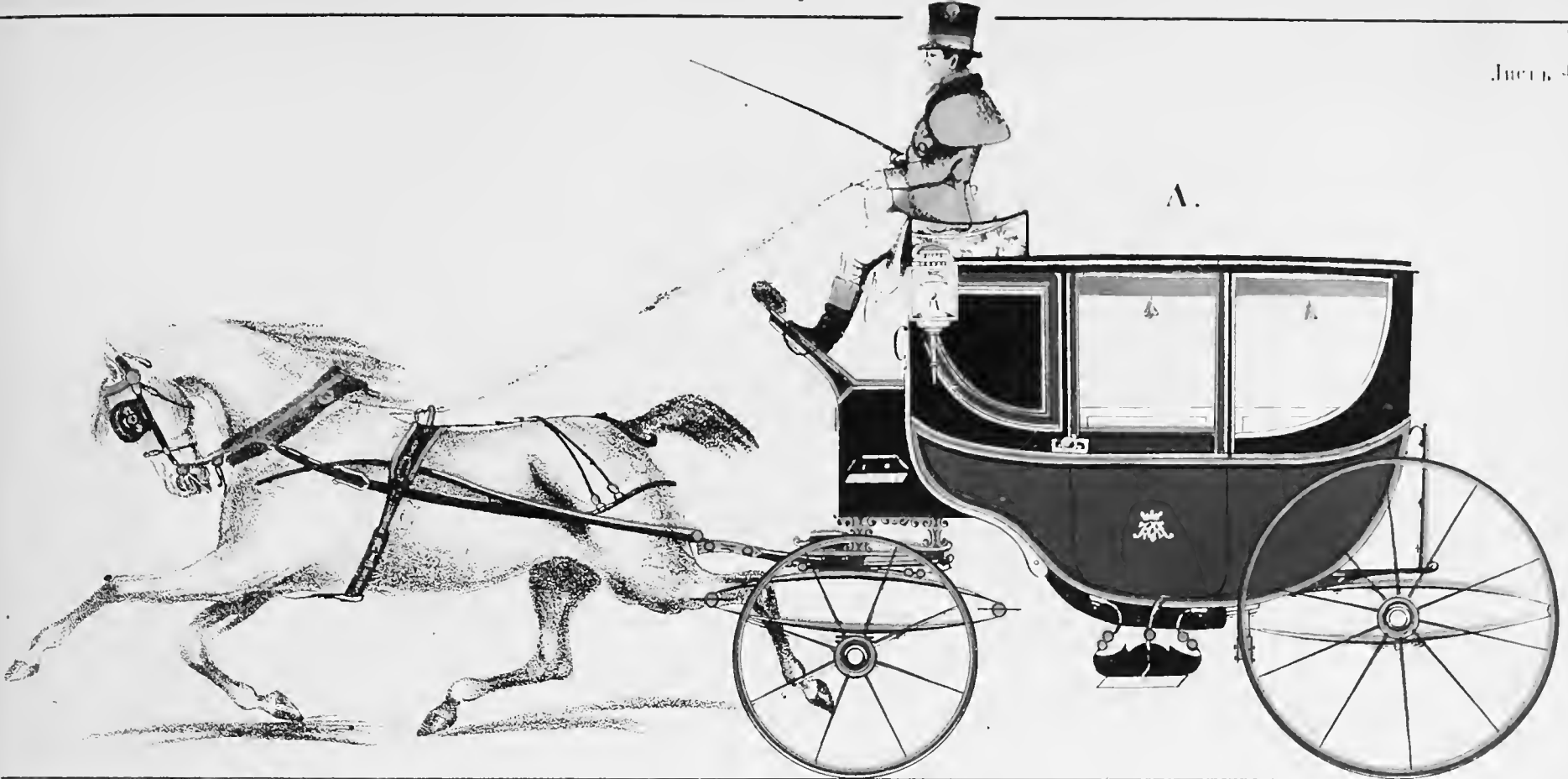

Б.

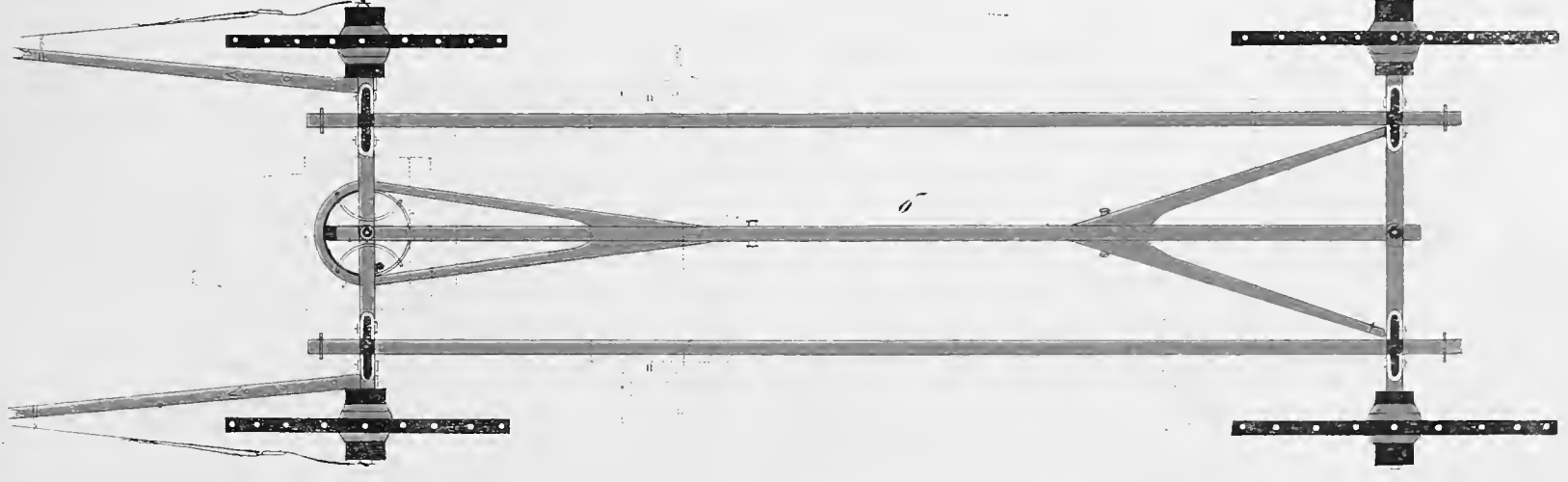
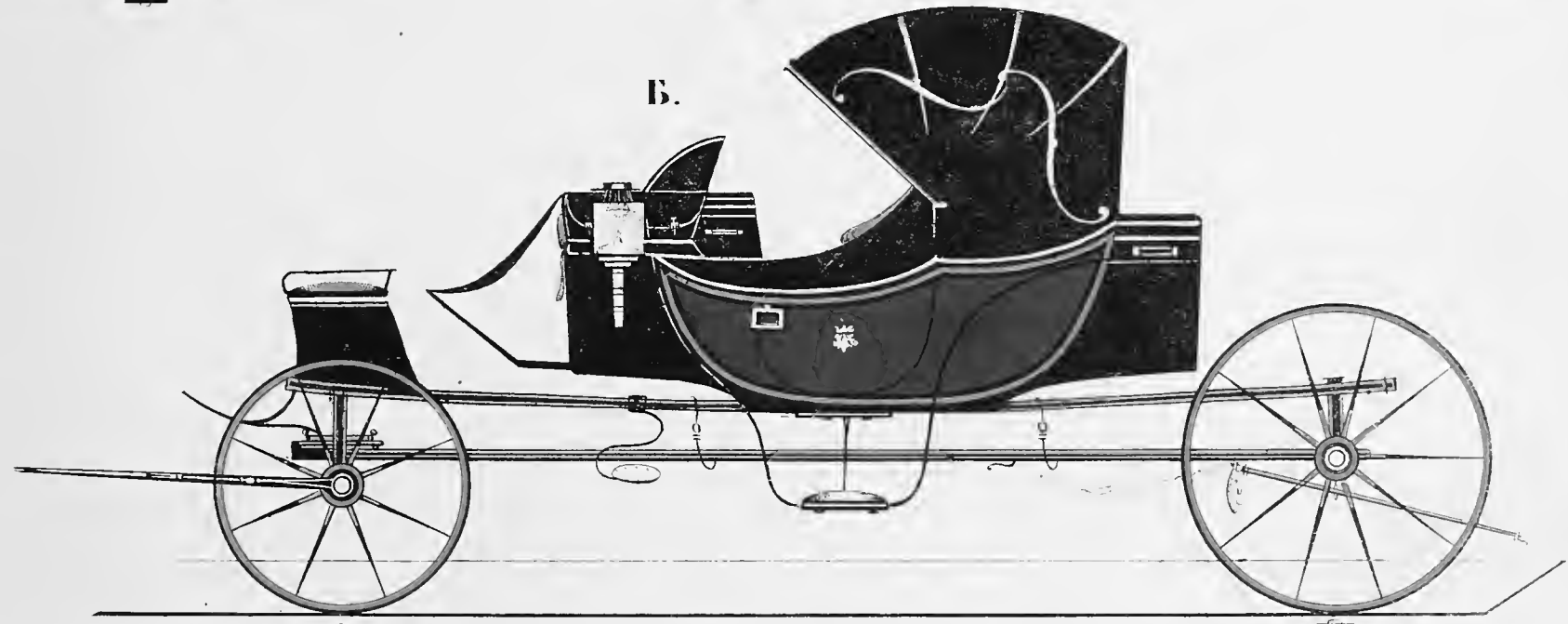



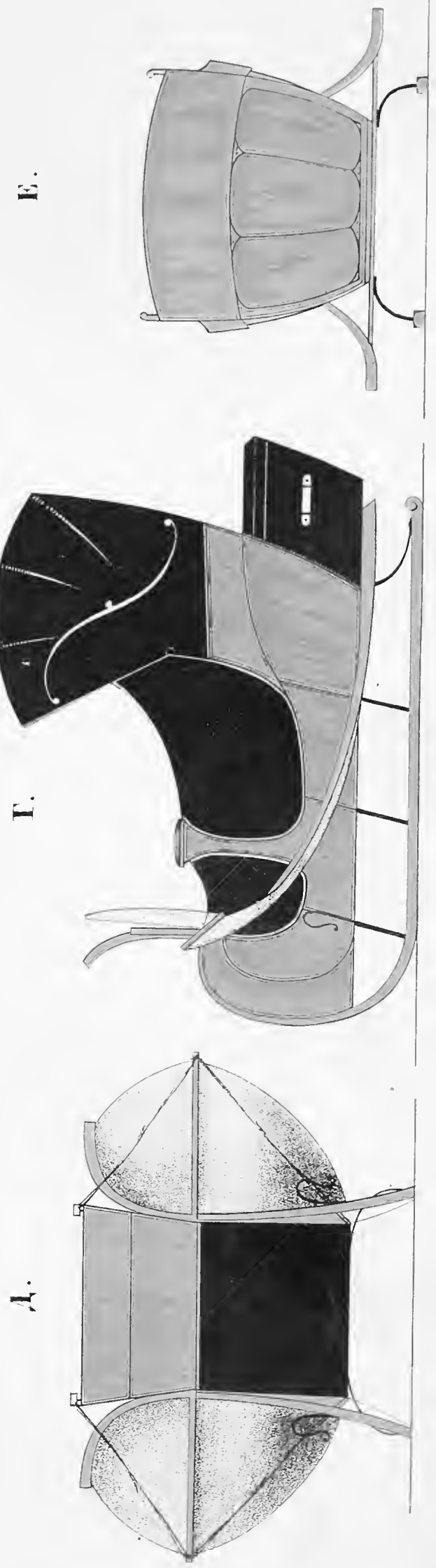
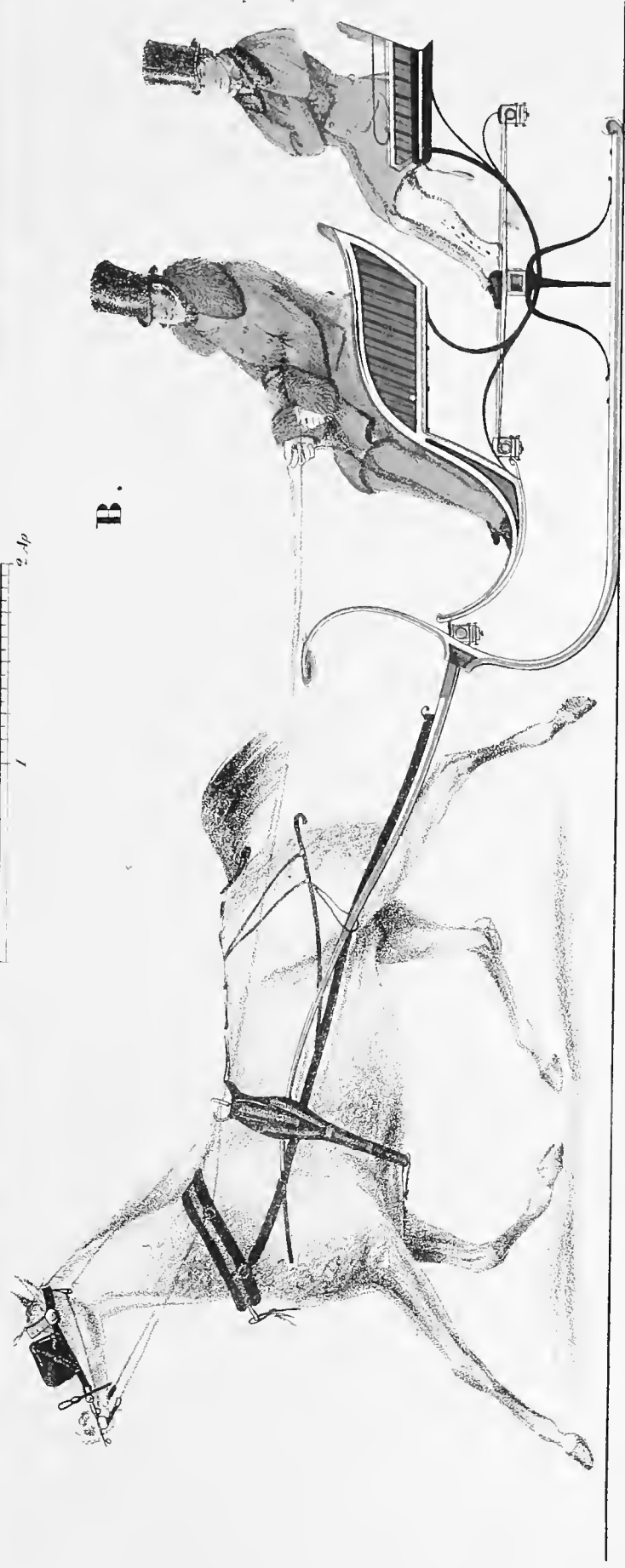
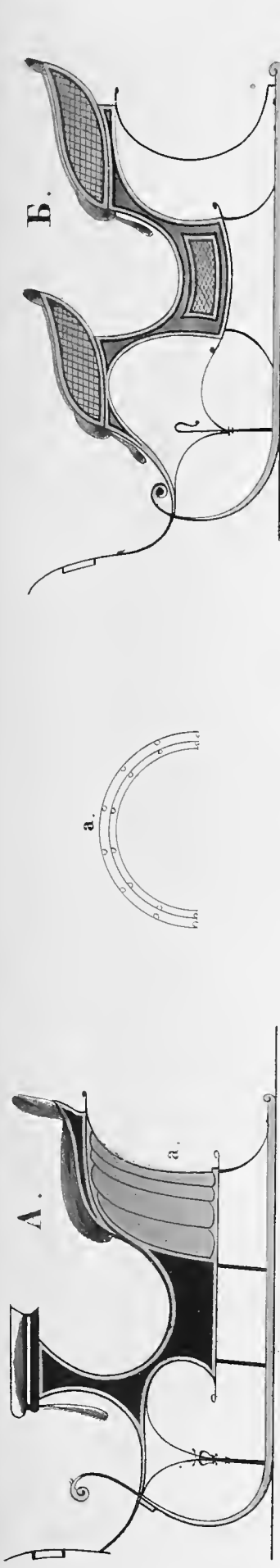

1. **Introduction**
 This document provides a comprehensive overview of the project's objectives and scope. It details the key components and the methodology used to achieve the desired outcomes.

2. **Objectives**
 The primary goal of this project is to enhance the efficiency of the existing system. This is achieved through the implementation of new software modules and the optimization of current processes.

3. **Scope**
 The project scope is defined by the specific areas of the organization that will be affected by the changes. It includes the development of new features and the integration of existing data sources.

4. **Methodology**
 The project follows a structured methodology that includes the following phases:

- 4.1. **Requirements Gathering**: Identifying the needs and expectations of the stakeholders.
- 4.2. **Analysis**: Conducting a detailed analysis of the current system and the proposed changes.
- 4.3. **Design**: Creating a detailed design for the new system components.
- 4.4. **Implementation**: Developing and deploying the new system modules.
- 4.5. **Testing**: Verifying the functionality and performance of the system.
- 4.6. **Deployment**: Rolling out the system to the production environment.
- 4.7. **Monitoring**: Continuously monitoring the system's performance and user feedback.

5. **Conclusion**
 The project is expected to result in a more efficient and user-friendly system. This will lead to improved productivity and cost savings for the organization.

6. **Appendix**
 This section contains supplementary information that supports the main text of the document.

7. **References**
 A list of references is provided to acknowledge the sources of information used in the project.

8. **Index**
 An index is included to facilitate the search for specific information within the document.

9. **Table of Contents**
 A table of contents is provided to show the structure of the document and the page numbers for each section.

10. **Summary**
 A brief summary of the project is provided for quick reference.

11. **Notes**
 Additional notes and observations are included to provide further context and detail.

12. **Disclaimer**
 A disclaimer is included to clarify the limitations and responsibilities of the project team.

13. **Conclusion**
 The project is a significant undertaking that requires careful planning and execution. The team is committed to delivering a high-quality solution that meets the organization's needs.

ОПИСАНІЕ

ВНОВЬ ПЗОВРЪТЕННЫХЪ

Э К И Ш А Ж Б И

НА

ЛЕЖАЩИХЪ РЕССОРАХЪ.



Нынче въ Парижѣ и Лондонѣ большею частію дѣлаютъ экипажи гораздо выше отъ земли противъ прежнихъ, а для удобнаго вѣзанія придѣлываются подъ низомъ кузова выдвигающія ступеньки, которыя, когда дверь отпирается, выдвигаютъ подножку, а при закрытіи двери скрываются въ жестяную коробку, гдѣ сохраняются отъ грязи.

Когда по лондонскимъ улицамъ катится новая карета изящнаго фасона, запряженная парою отличныхъ лошадей и управляемая отлично одѣтымъ кучеромъ, то это непременно такъ-называемый *Кларансъ* (*Clarence*).

Этотъ экипажъ новѣйшаго устройства въ большомъ употребленіи въ Лондонѣ и съ нѣкотораго времени въ Парижѣ. Его по справедливости можно назвать экипажемъ изящнымъ; притомъ устройство его хотя и сложно, но прочно. Подобная карета изображена на 2-мъ листѣ, подъ лит. *В*.

Кузовъ, вслѣдствіе продолговатой формы, имѣетъ видъ весьма красивый; задокъ и передокъ его закруглены, не для-того только, чтобъ

придать простору внутри, но чтобъ экипажъ имѣлъ видъ легкости. Передокъ кузова, переднее сидѣнье и оконныя стекла выгнуты овально. По бокамъ заднихъ боковыхъ феленокъ устроены продолговатыя овальныя окна, съ небольшими кожаными щитами, чтобы грязь не могла брызгать въ карету.

На 1-мъ листѣ подъ лит. *А*. и на 5-мъ листѣ подъ лит. *Б*. изображены двоякаго рода экипажи, которые, надѣюсь, будутъ полезны для гг. помещиковъ, вслучаѣ семейныхъ разъездовъ по помѣстьямъ; первый изображаетъ семейный шарабанъ или такъ-называемый *штульвагенъ*; (желая передать вѣрную копію съ шарабана королевы Викторіи, я его изобразилъ въ полномъ блескѣ); второй изображаетъ русскую садовую десятишестную линейку съ сидѣньемъ *dos à dos*; устройство обоихъ экипажей весьма просто и прочно.

На 4-мъ листѣ подъ лит. *А* изображенъ такъ-называемый *дормезъ* (*dormeuse*) или дорожная карета, которая устроена такимъ-образомъ, что въ ней также спокойно, какъ въ кровати, можно

расположиться спать: въ переднемъ столбѣ кузова привинчены на петляхъ двѣ рамки, которыя спускаются на заднее сидѣнье; на нихъ кладутся сафьянныя подушки въ родѣ матрасса; внутри кузова придѣланъ фонарь, часы, письменный складной столъ, полка, карманы и т. п.; однимъ словомъ это въ миниатюрѣ кабинетъ со всеми удобствами. Въ переднюю будку подъ кучерскими козлами вкладывается ящикъ ясневаго дерева для укладки бѣлья; на будкѣ придѣланы двѣ ваны для платьевъ; въ кузовѣ подъ сидѣньемъ вставляется ящикъ для бумагъ, а рядомъ съ нимъ продолговатый ящикъ для напитковъ; въ задней будкѣ вставляется ящикъ ясневаго дерева, а надъ нимъ, подъ лакейскимъ сидѣньемъ, ставятся два шляпника; вслучаѣ надобности вестн съ собою болѣе поклажи, можно придѣлать двѣ ваны на верху кузова и укрѣпить ихъ ремнями. Дормезъ устроенъ такъ, какъ только возможно было устроить дорожный экипажъ, соблюдая легкость.

На 5-мъ листѣ подъ лит. *В.* изображена тележка или бричка, малаго размѣра, въ родѣ нейтачанки безъ рессоръ, со съемнымъ верхомъ, которая признана прочной и удобной въ-особенности для проселочныхъ дорогъ; ее легко можно устроить на рессорахъ; переднія рессоры

должны быть длиною 1 ар. 5 в. и укрѣплены къ кузову сквозными винтами, а къ оси стремями; переднія рессоры въ 1 ар. 2 в., укрѣпляются къ осевой подушкѣ и къ оси стремями. Прочее же устройство остается, какъ изображено на рисункѣ. Дѣлая безъ рессоръ, необходимо подушку сдѣлать на пружинахъ.

Лит. *Г.* изображаетъ двухъ-мѣстный возокъ, малаго размѣра. Кто имѣетъ у себя экипажную мастерскую и соблюдаетъ экономію, тому обойдется подобный возокъ не дороже 50 руб. сер.

На 5-мъ листѣ подъ лит. *Г.* изображены сани бѣговья новѣйшаго фасона и вкуса; для легкости на видѣ онѣ плетены камышемъ и выкрашены самымъ свѣтлымъ соломеннымъ цвѣтомъ. Лит. *Д.* на томъ же листѣ изображаетъ полоторную линейку на лежащихъ рессорахъ.

Сани, дрожки и линейки — экипажи чисто русскіе и по оригинальности своей онѣ не имѣли никакого соперничества на всемірной выставкѣ. Дрожекъ и линейекъ за границу не дѣлаютъ; тѣ, которые были посланы здѣшними и московскими мастерами въ Лондонъ, не были приготовлены собственно для всемірной выставки, но не смотря на то они получили общее одобреніе за отчетливую отдѣлку.

ОБЪЯСНЕНИЕ РИСУНКОВЪ, ПЛАНОВЪ И ДЕТАЛЕЙ.

На 1-мъ листѣ подъ лит. *А.* Семейный двѣнадцатимѣстный шарабанъ или штульвагенъ, со съемнымъ и складнымъ зонтикомъ, который укрѣпленъ къ кресламъ посредствомъ подпорокъ желѣзныхъ; ступеньки выдвигаются и складываются во внутрь кузова.

Лит. *а.* Подушка кресла.

Лит. *б.* Видъ обитаго кресла по бокамъ локотника со щитками, обтянутыми лакированной кожей.

Лит. *в.* Передокъ шарабана.

Лит. *г.* Подробный планъ шарабана. (На всѣхъ планахъ означены: черной краской — желѣзо; синей — рессоры; желтой — дерево; точками — величина и ширина кузова, лакейскаго сидѣнья и кучерскаго козла).

Лит. *д.* Задокъ шарабана. (Передокъ и задокъ шарабана изображены въ половинѣ, такъ какъ обѣ половины каждаго не могли помѣститься на листѣ).

На 2-мъ листѣ подъ лит. *А.* изображена общественная карета новѣйшаго фасона и устройства; въ ней помѣщаются 9 человекъ кромѣ кучера; она чрезвычайно легка на ходу; переднее колесо въ діаметрѣ 4 арш. 10 в., а заднее 2 арш., 2 вершка.

Лит. *Б.* Шарабанъ на одну лошадь со съемнымъ верхомъ.

Лит. *В.* Четырехмѣстная карета, называемая Кларансъ (Clarence).

На 5-мъ листѣ подъ лит. *А.* Кабриолетъ съ новымъ устройствомъ рессоръ.

Лит. В. Десятиметная садовая линейка, со съёмным складным зонтиком; зонтик устроен таким образом, что можно сложить его на две половины и уложить в ящик под сиденье.

Лит. В. Бричка малого размера, в родъ нейтачки.

Лит. Г. Двухместный возокъ, на одну лошадь; ширина въ сиденье 4 ар. 5 вершковъ.

На 4-мъ листъ подъ лит. А. Дормезъ (dormeuse) со всеми дорожными принадлежностями.

Лит. В. Подробный планъ дормеза.

Лит. В. Четырехметная городская коляска, большого размера.

На 5-мъ листъ подъ лит. А. Каретка брумъ (Brougham) особаго устройства на одну лошадь. Этотъ экипажъ въ большомъ употребленіи въ Парижѣ и Лондонѣ, и достоинъ вниманія по оригинальности. Нельзя не замѣтить, что она легка на ходу и покойна.

Лит. В. Подробный планъ каретки.

Лит. В. Четырехметная городская коляска нынѣшняго фасона и вкуса.

Лит. Г. Бѣговые сани.

Лит. Д. Линейка полуторная на лежаныхъ рессорахъ.

Детали подъ буквами а. б. в. г. объяснены ниже, въ замѣчаніи по работѣ слесарной.

ЗАМѢЧАНІЯ МАСТЕРОВЫМЪ И РАБОЧИМЪ, ПРОИЗВОДИЩИМЪ ОТДѢЛЬНЫЯ ЧАСТИ ЭКИПАЖЕЙ.

1. ПО РАБОТѢ КУЗНЕЧНОЙ.

На шины колесъ берутъ большею частію полосовое желѣзо мягкаго свойства, приготовляемое уже на заводахъ для этой цѣли, съ закругленными краями, что весьма прочно и способствуетъ къ спокойствію экипажа. Подобная шина во-первыхъ при поворотахъ на ѣздѣ не сбивается и не ломаетъ колеса, а во-вторыхъ при ѣздѣ по дурной мостовой не трясетъ экипажа. На экипажи городскіе берется шина тоньше и уже, а на дорожные толще и шире.

Каретка брумъ, какъ изображено въ 1-й тетради на 2-мъ листѣ подъ лит. А. и кабриолетъ на 5-мъ листѣ подъ лит. В. дѣлаются и такъ: не измѣня формы кузова, на мѣсто передней палубы, называемой будкою, ставятъ желѣзныя подпорки или копры, отчего экипажъ имѣетъ видъ легкости.

2. ПО РАБОТѢ СЛЕСАРНОЙ.

На 5-мъ листѣ изображены детали: подъ буквою а — вновьизобрѣтенный нарыльникъ, который придѣлывается къ концу дышла для запряжки лошадей; подъ буквою б. нарыльникъ съ боку.—Подобный нарыльникъ устроенъ слѣдующимъ образомъ: поперечникъ, къ которому придѣланы сережки, какъ изображаетъ буква а,

двигается къ низу и къ верху; когда лошади не ровно тянутъ за собою экипажъ, то у той, которая тянетъ слабѣе, спускается поперечникъ нарыльника къ низу; слѣдовательно польза этого изобрѣтенія въ томъ, что кучеру легко наблюдать за лошадьми, чтобъ равно тянули экипажъ.

На томъ же листѣ деталь подъ буквою в. изображаетъ вновьизобрѣтенную дверную петлю, которая способствуетъ, при экипажахъ на высокихъ колесахъ, свободному въѣзанію въ карету. На детали подъ буквою г — видъ петли сверху; центръ петли выгнуть, а потому отводить дверь при открытіи въ сторону. При подобномъ устройствѣ петель можно ходъ экипажа сократить на 2 вершка и увеличить проходъ въ экипажъ.

3. ПО РАБОТѢ КУЗОВОВЪ.

Недавно я видѣлъ при кузовѣ экипажа феленки изъ войлока, (того самаго изъ котораго дѣлается посуда). Хотя за прочность ихъ трудно ручаться, но должно полагать, что подобныя феленки отъ сырости и жара не будутъ трескаться; впрочемъ доказательствомъ будетъ служить опытъ. Этотъ экипажъ былъ дорожный и на дняхъ отправленъ изъ С. Петербурга. О послѣдствіяхъ я увѣдомлю въ свое время.

4. ПО РАБОТЪ СТАНОЧНОЙ И КОЛЕСНОЙ.

При линейкѣ переднія осьныя подушки и прочія станочныя принадлежности большою частію дѣлаются изъ одного желѣза; во-первыхъ потому что легче на видѣ, а во-вторыхъ прочнѣе. Въ прочихъ экипажахъ, какъ каретахъ, такъ и коляскахъ, нѣтъ ничего особенно-примѣчательнаго по станочной и колесной работѣ, кромѣ того, что при крупныхъ экипажахъ, вмѣсто заднихъ желѣзныхъ копровъ, дѣлаются деревянные изъ ясеневаго дерева, какъ изображено на 5-мъ листѣ подѣ лит. *B*.

5. ПО РАБОТЪ РЕССОРНОЙ.

Самое новое и покойное устройство рессоръ изображено на 5-мъ листѣ подѣ лит. *A*: это соединеніе круглыхъ рессоръ съ плоскими, устройство хотя сложное, но не смотря на то прочное. На 5-мъ листѣ подѣ лит. *B*. переднія рессоры устроены *de forme arquée*; здѣсь еще не испытали ихъ, но парижскіе мастера по опыту одобряютъ ихъ, какъ покойныя и прочныя.

6. ПО РАБОТЪ ОБОЙНОЙ.

Коляски и кабриолеты обиваются также бѣло-

синеватой шелковой матеріею съ атласными полосами, въ мизинецъ шириною, гороховаго, голубаго или зеленаго цвѣта съ простежками перламутровыми или слоновой кости. Кареты же обиваются шелковою матеріею бѣдножелтоватаго цвѣта съ малиновыми или синими атласными полосами; кучерскія и лакейскія подушки дѣлаются изъ черной лакированной кожи, съ черными костяными простежками. Ручки и фонари нерѣдко ставятся черныя, при экипажахъ выкрашенныхъ темною краскою.

7. ПО РАБОТЪ МАЛЯРНОЙ.

Модныя краски нынче — гранатовый цвѣтъ, съ сѣроватыми или свѣтлоричневыми тоненькими полосками, называемая цыровка; или темносиній цвѣтъ, съ голубыми или малиновыми тоненькими полосками.

Чтобъ составить цвѣтъ гранатовый, должно взять сѣженой умбры, немного киновари и кармина, и этою смѣсью покрыть экипажъ; а чтобъ составить темносиній цвѣтъ, должно взять берлинской лазури, немного бѣлизны и прибавить бездѣлицу кармина.

Стоке.



A.

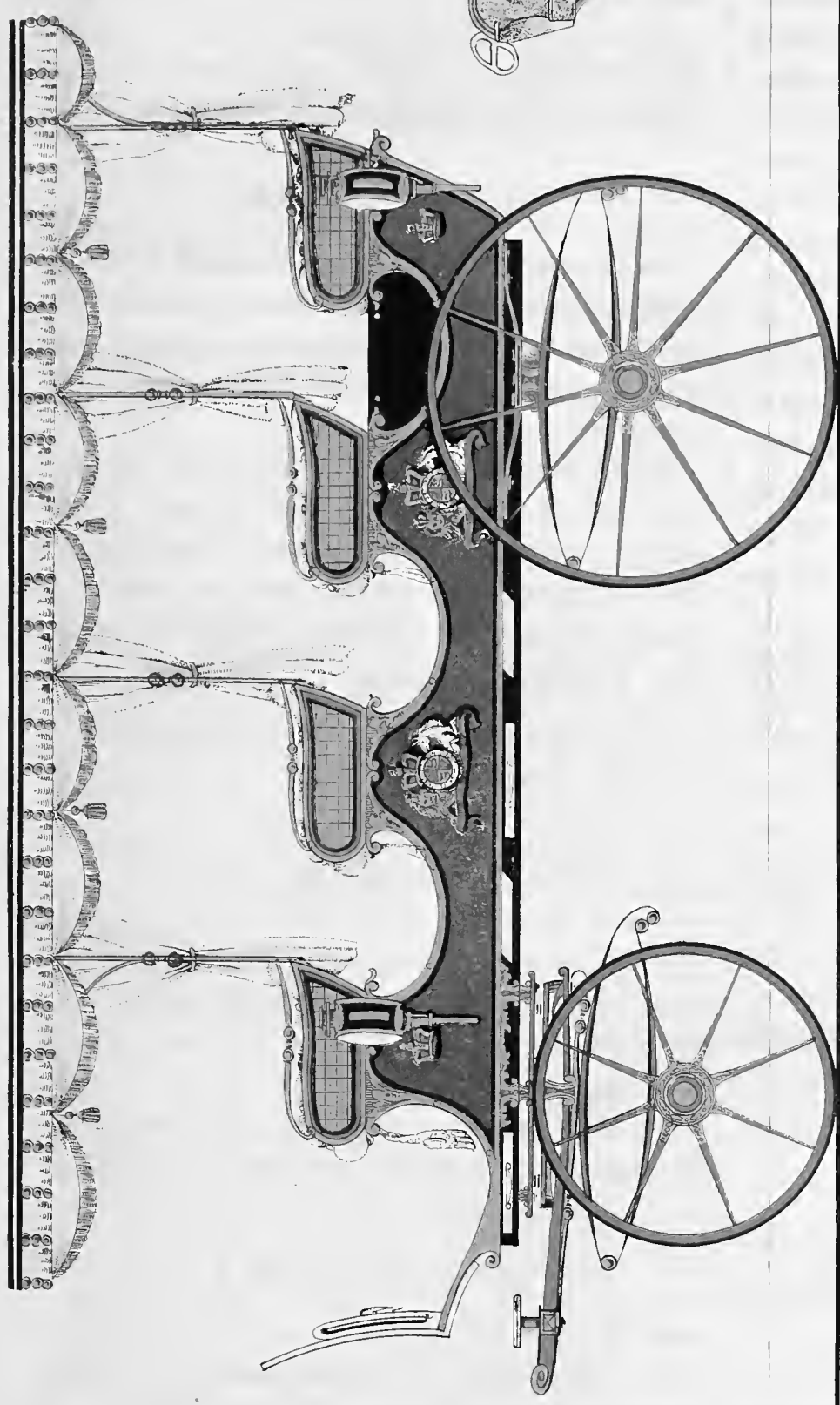

a.

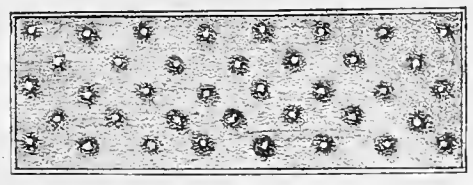

b.

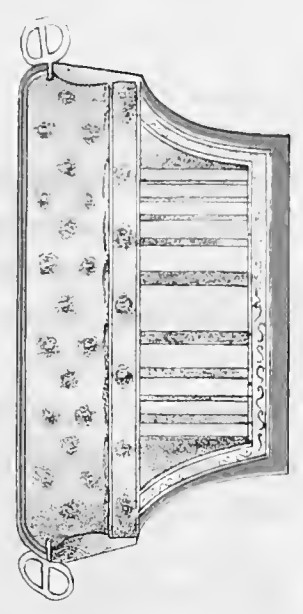

b.

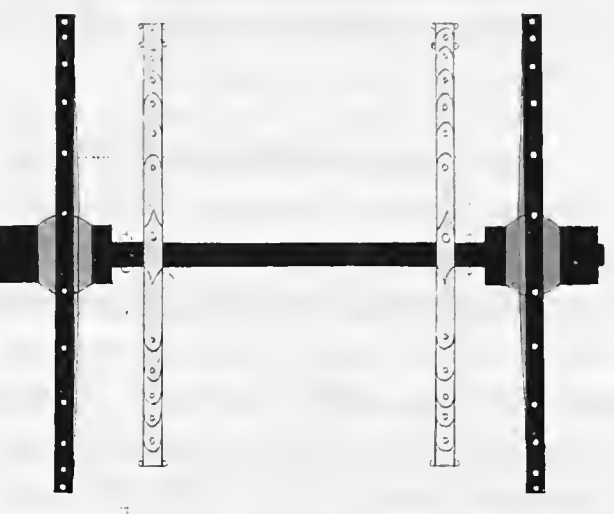
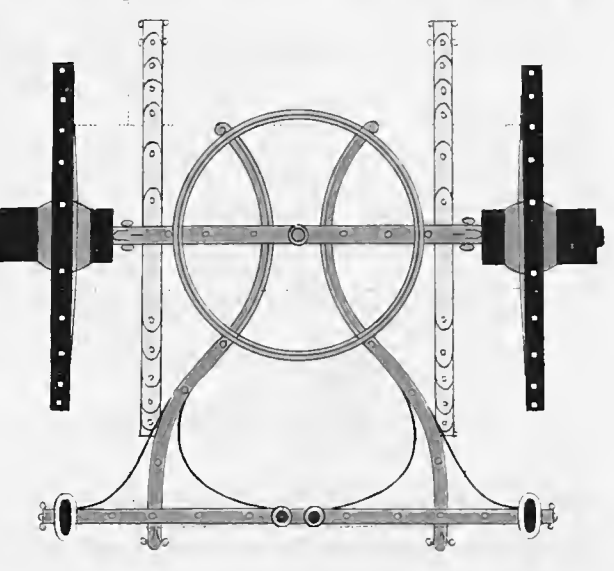
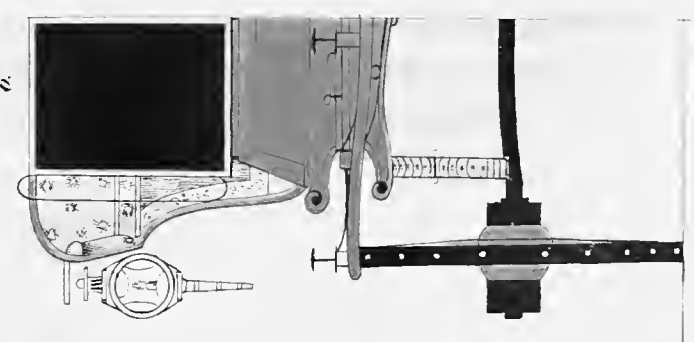

d.

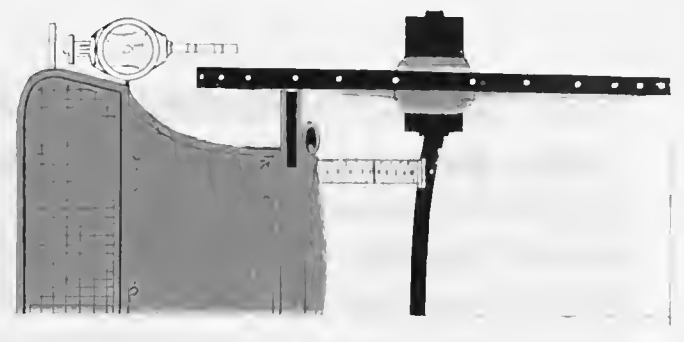

А.

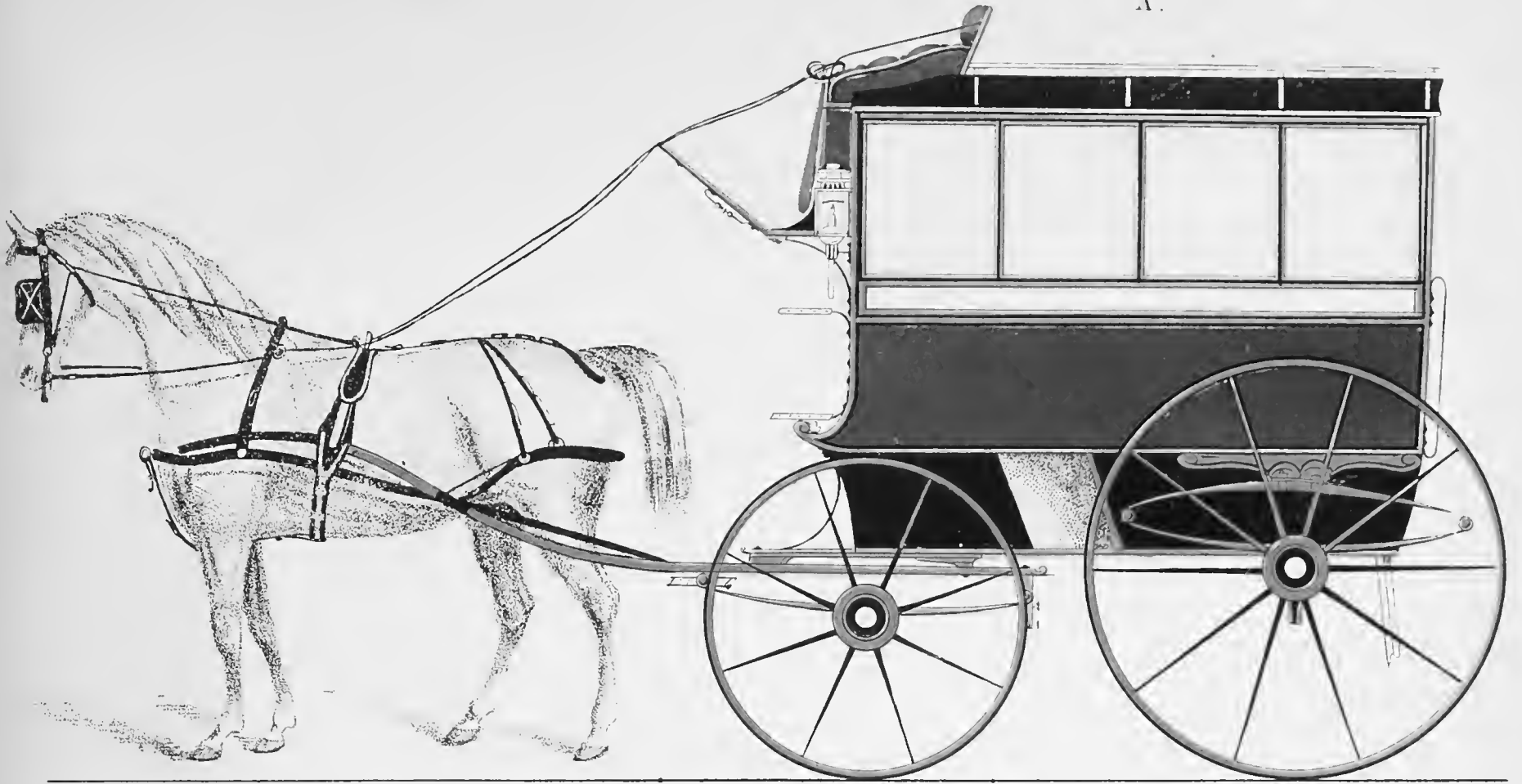

Б.

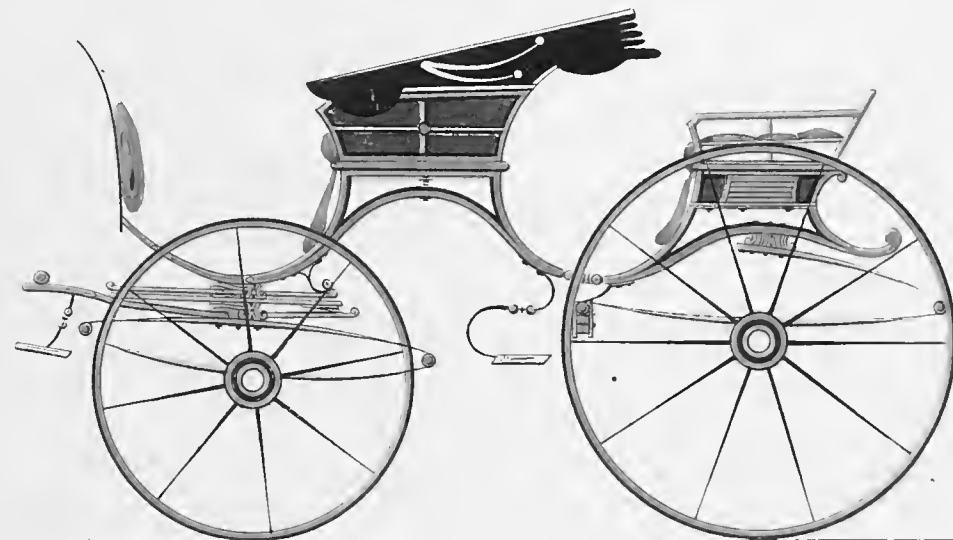

В.

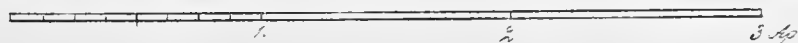
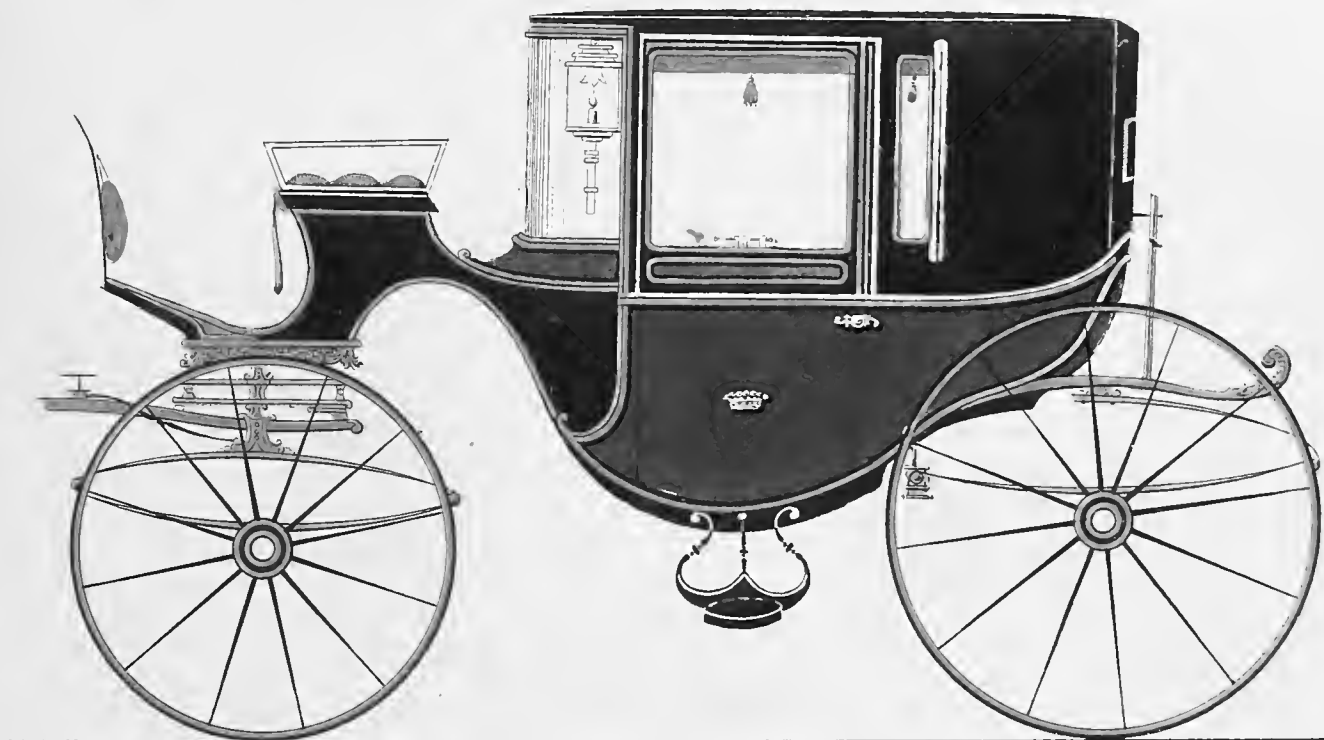

А.



Б.

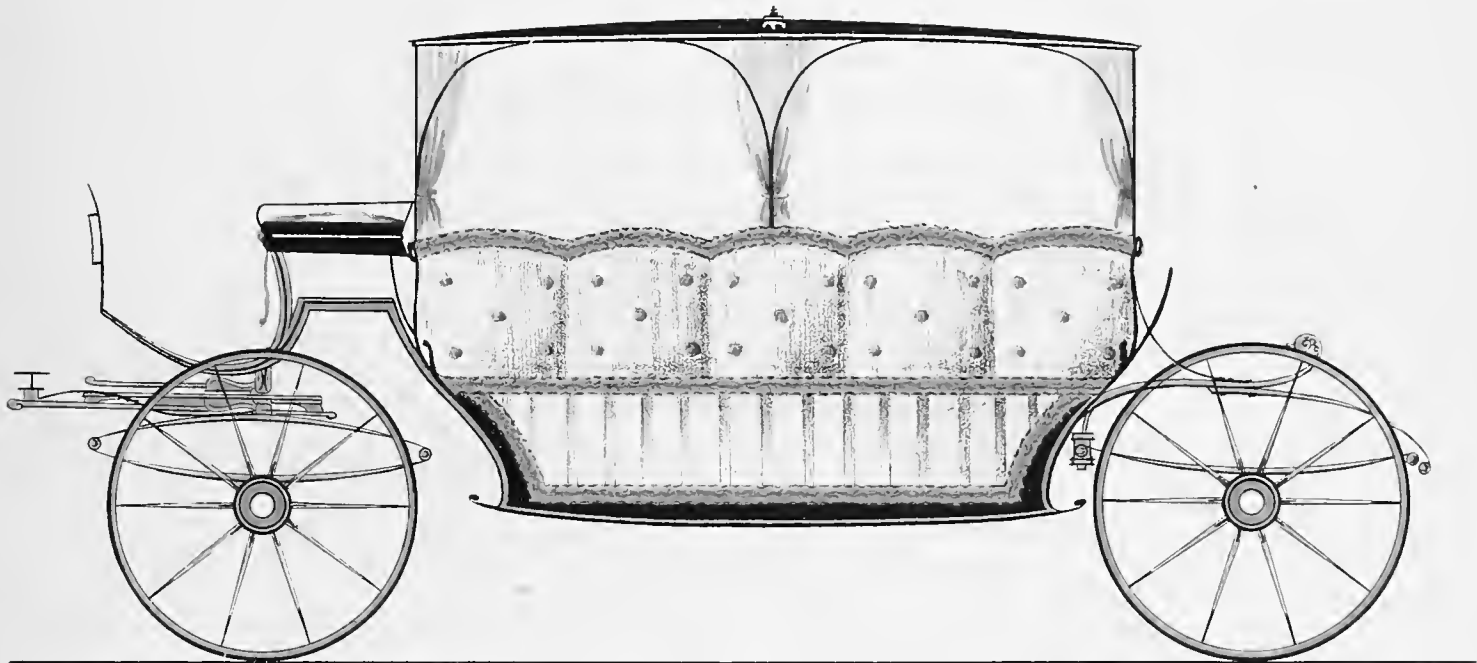

Г.

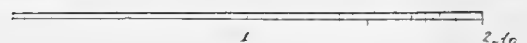
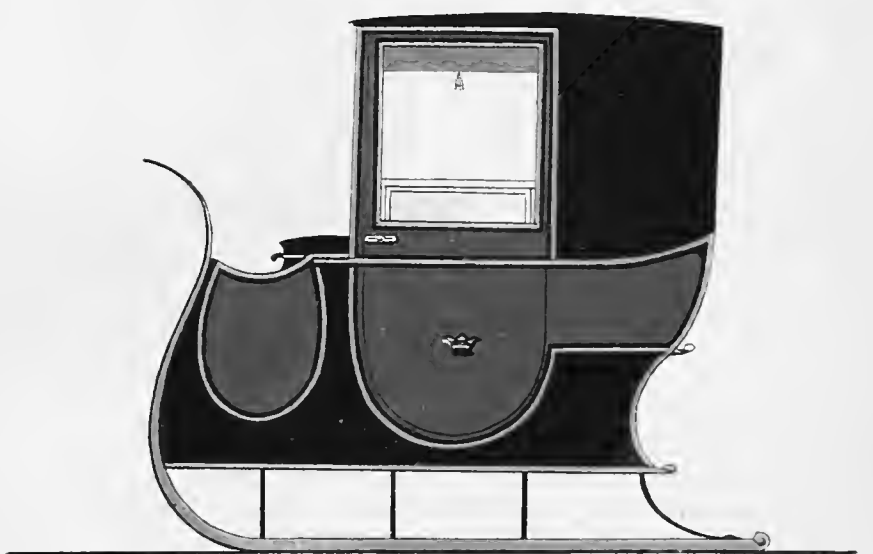
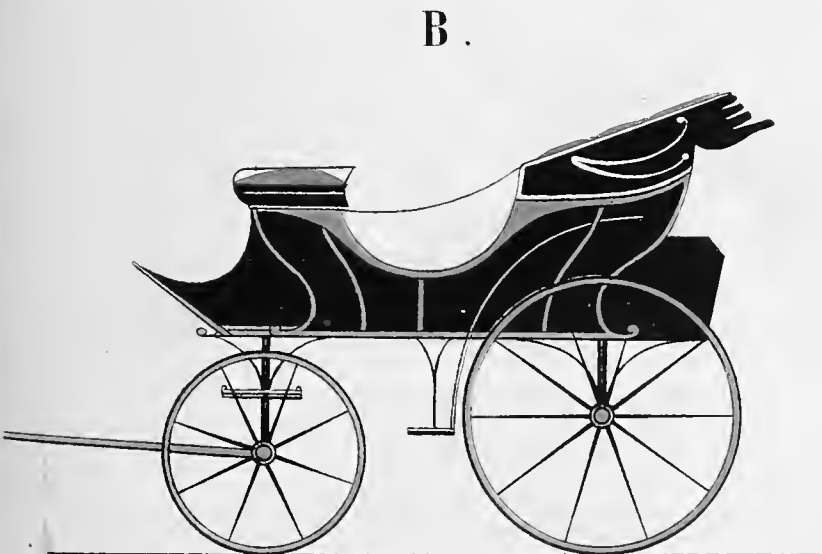



А.

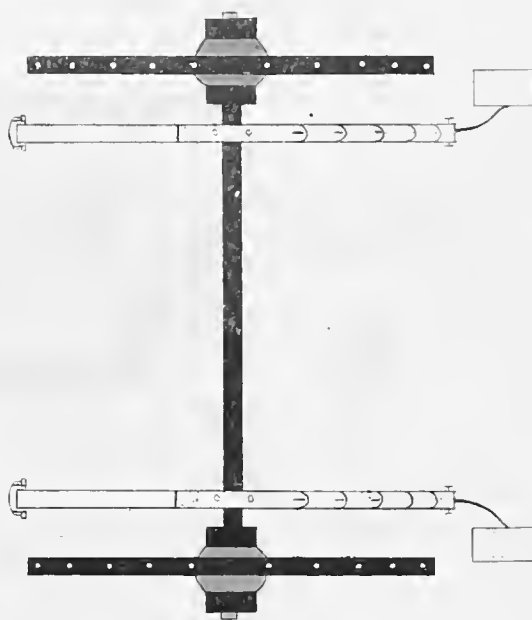
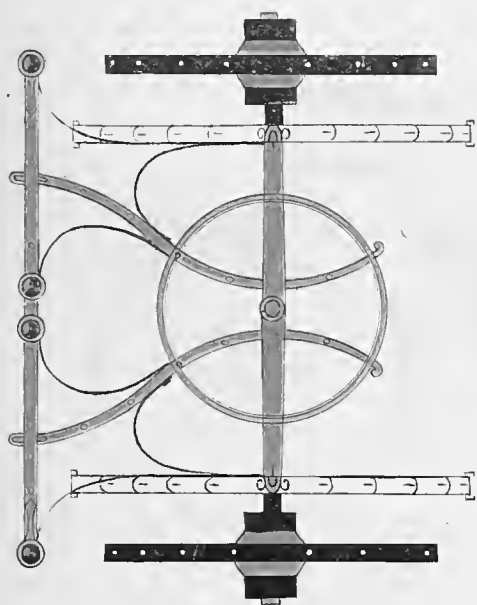
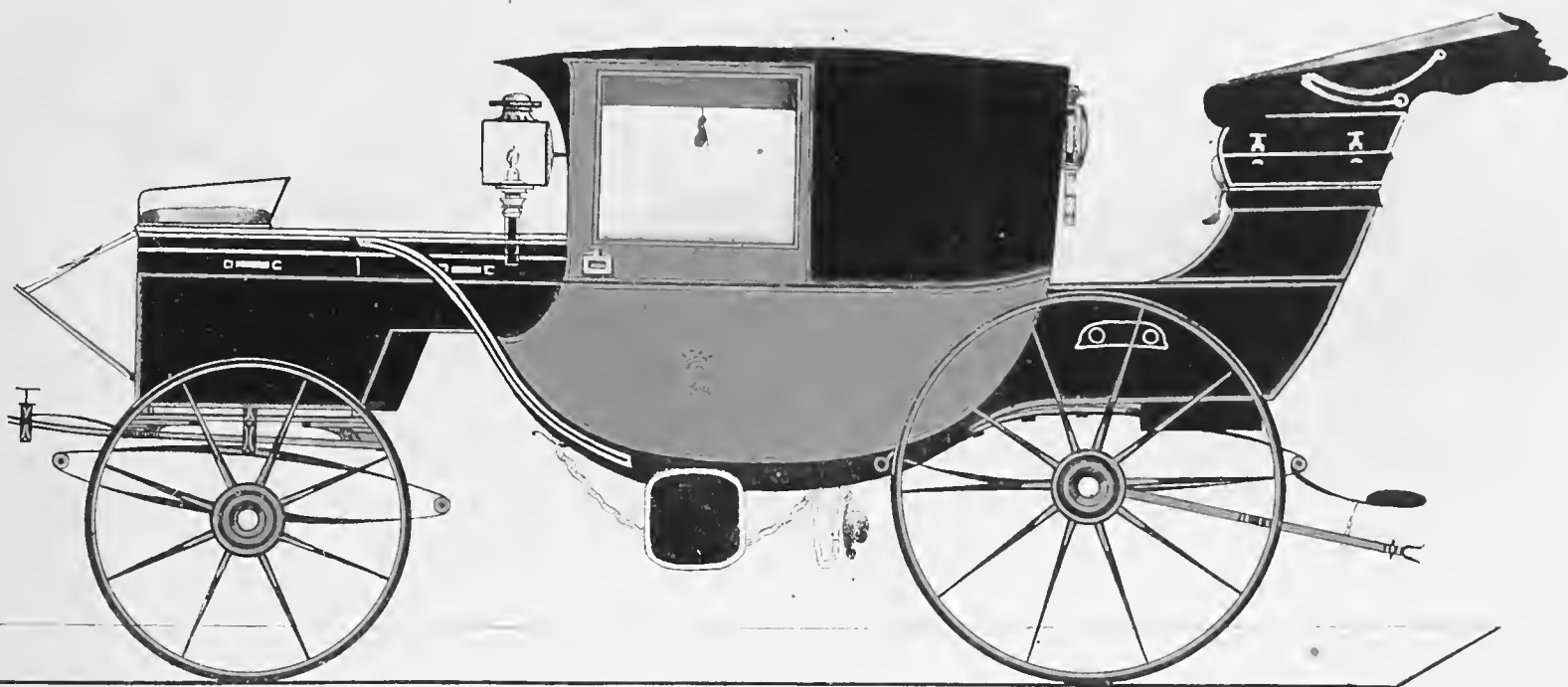

Б.

В.

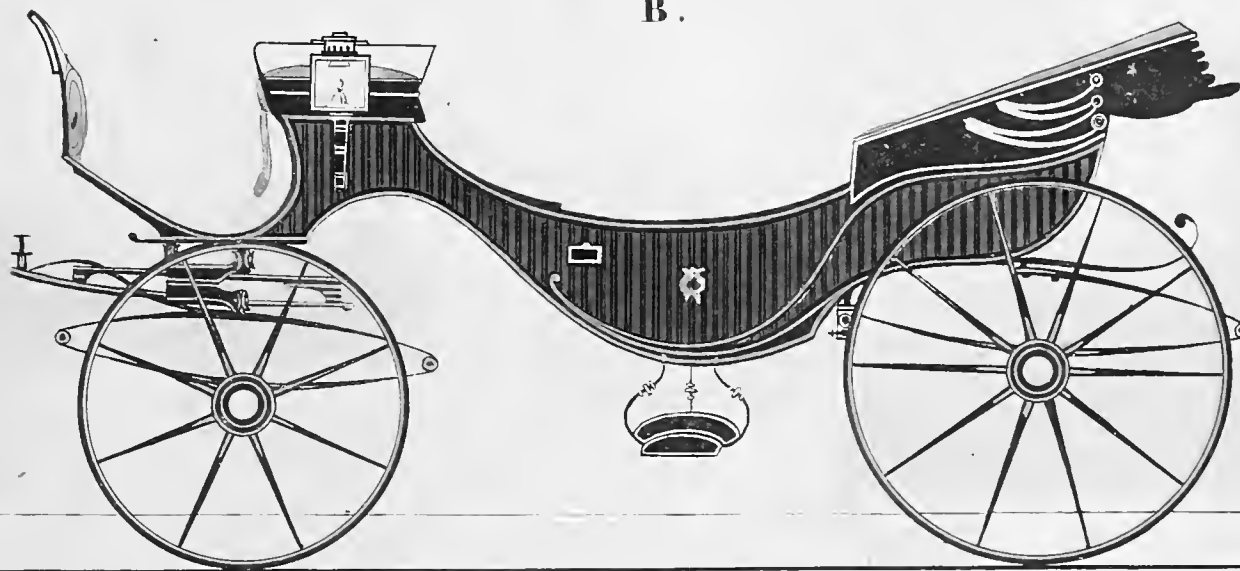

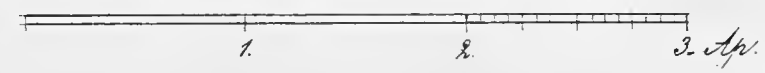
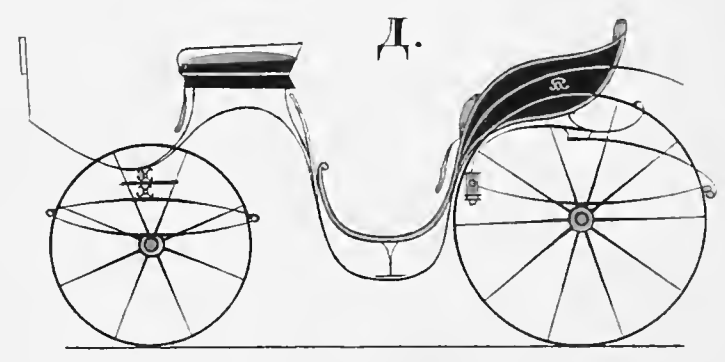
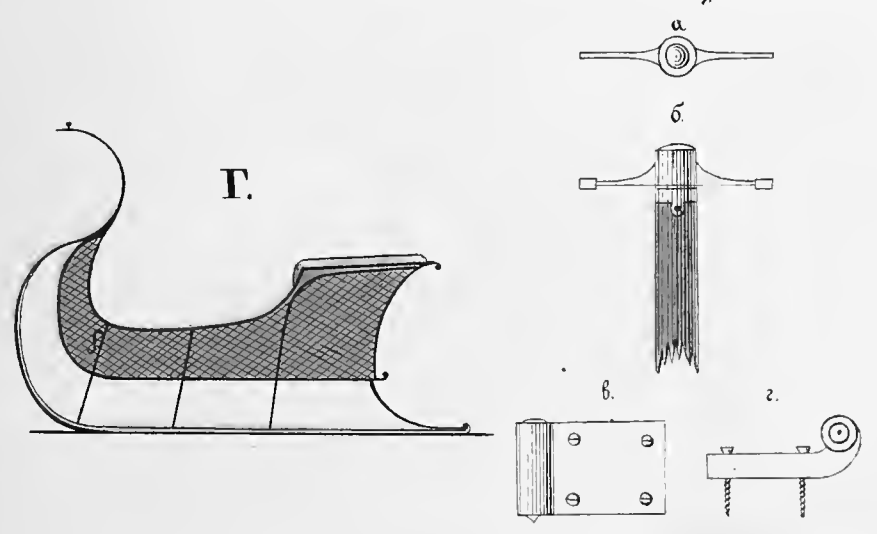
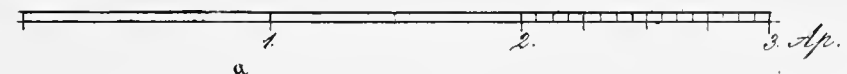
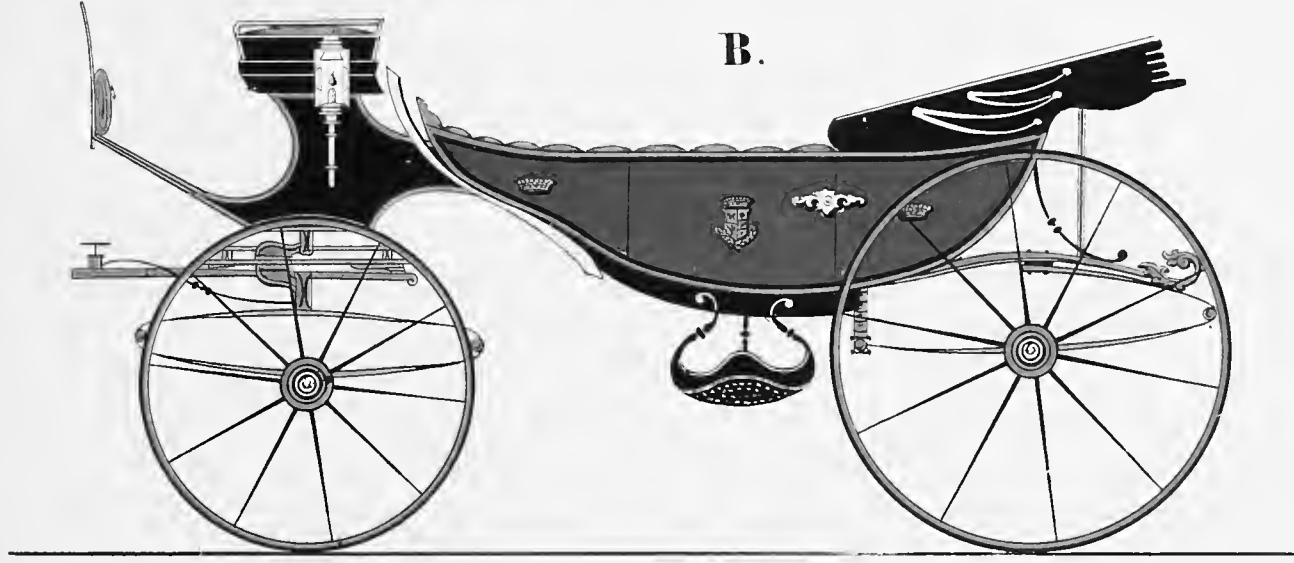
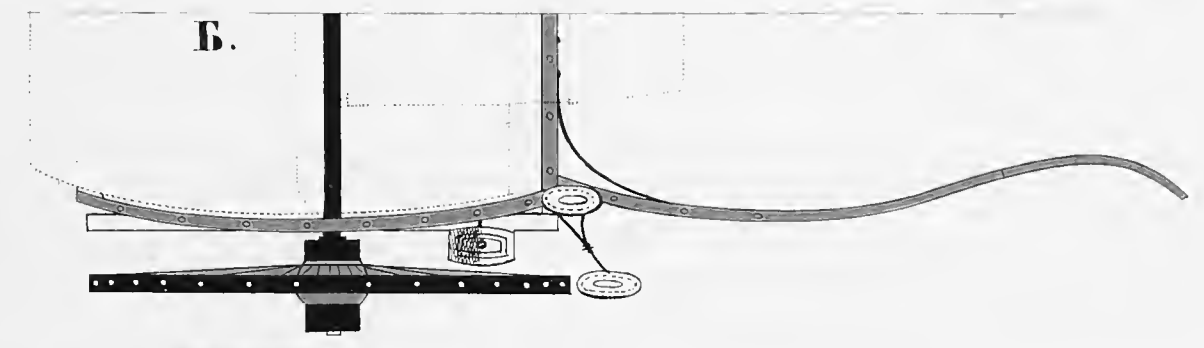
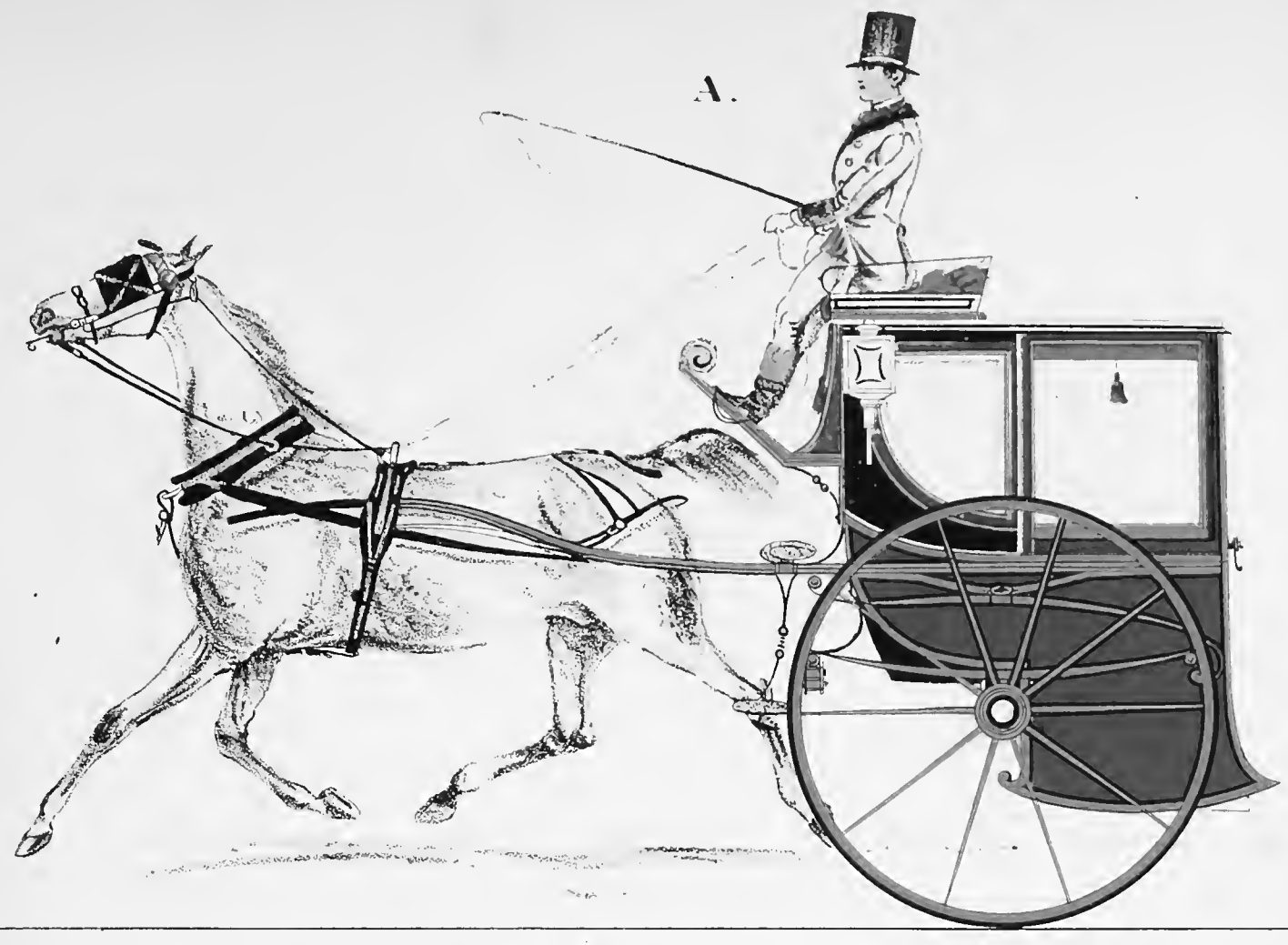

ОПИСАНИЕ

ВНОВЬ ИЗОБРЕТЕННЫХЪ

ЭКИПАЖЕЙ

НА

ЛЕЖАЩИХЪ РЕССОРАХЪ.



Издавая остальную 4-ю Тетрадь, въ дополненіе къ полному изданію, я считаю нужнымъ замѣтить, что въ этомъ изданіи изображены всѣхъ родовъ экипажи, начиная отъ самыхъ роскошныхъ и парадныхъ до самыхъ дешевыхъ и хозяйственныхъ, какъ русскихъ такъ и иностранныхъ; равно передалъ я всѣ новыя и полезныя изобрѣтенія по каретному мастерству, которыя не только по новизнѣ своей достойны вниманія, но и могутъ быть съ пользою применены къ русскому быту.

Только во 2-й тетради изобразилъ я малопримѣнимую парадную свадебную карету, не для подражанія, но съ цѣлю показать публикѣ образецъ роскоши и изящества экипажа, а иногороднымъ мастерамъ доставить оригиналъ для рѣзной работы, въ чемъ, какъ я знаю, нуждаются даже опытные мастера.

Фасоны уже существующіе рѣдко измѣняются, потому что каждый изъ нихъ въ своемъ родѣ оригиналенъ и при измѣненіяхъ теряетъ свой характеръ; но число новыхъ фасоновъ ежегодно увеличивается.

Большой переворотъ въ фасонахъ экипажей

происходитъ только при перемѣнѣ конструкцій ихъ. Должно позагать, что со временемъ у насъ будутъ въ употребленіи экипажи вмѣстѣ на круглыхъ и на лежащихъ рессорахъ съ дрогюю. Хотя это устройство не ново и многосложно, а по дороговизнѣ своей можетъ быть принято только весьма богатыми людьми; но нельзя не замѣтить, что экипажъ подобнаго устройства несравненно покойнѣе и виднѣе, нежели на однихъ лежащихъ рессорахъ. Четырехмѣстная коляска такого устройства изображена на 4 листѣ подъ лит. А. Эта коляска, запряженная четверкою вороныхъ лошадей, съ форейторомъ имѣетъ красивый и величавый видъ.

На 4 листѣ подъ лит. Б. Кабриолетъ, повомодный, который нынче въ большомъ употребленіи въ Петербургѣ и Москвѣ. Боковые феленки бузюва проходятъ до низу и прикрываютъ поперечную рессору, какъ изображаетъ задокъ кабриолета подъ лит. Г. Рессоры поперечныя укрѣплены посредствомъ подпорки подъ сидѣньемъ кузова. Подобное устройство позволяетъ сдѣлать экипажъ низкимъ отъ земли и легкимъ на видѣ. Впередѣ подъ козлами устроена будка; по бо-

камь кузова и передней будки приделаны крылья, обтянуты лакированной кожей; часто даже дѣлаютъ эти кабриолеты впереди на желѣзныхъ подпоркахъ, называемыхъ копрами; также дѣлается боковая феленка кузова, верхняя часть плетеная камышемъ, а нижняя прозрачная, какъ изображено на 4 листѣ подь лит. В., что еще болѣе облегчаетъ видъ кабриолета. Такой кабриолетъ извѣстенъ въ Парижѣ подь названіемъ Milord.

На 1 листѣ подь лит. Д. Фургонъ новѣйшаго фасона и устройства, который употребляется для транспорта тяжестей, платья, бѣлья и т. п. Въ кузовѣ помѣщаются 3 человека и на колесахъ ящикъ. Задняя будка раздѣляется на

четыре части, куда вставляются четыре ящика ясневаго дерева для бѣлья, между рессорами, подь низомъ будки привинчивается длинноватый ящикъ для тяжестей; надъ будкою вставляются двѣ вазы для платья, какъ показано на рисункѣ; подь сидѣньемъ кузова вставляется ящикъ для бумаги и тому подобныхъ принадлежностей; подь ямщицкими козлами ставится кожаный чемоданъ для людскихъ платьевъ. Слѣдъ колесъ 2 арш. 2 вер.; длина задней оси отъ шайбы до шайбы 1 ар. 10 вер., а передней 1 ар. 9 верш.; ширина будки 1 ар. 9 вер.— ширина кузова въ сидѣнн рамка 1 ар. 12.. — Внутренность кузова обита свѣтло-сѣрымъ сукномъ.

ОБЪЯСНЕНИЕ РИСУНКОВЪ, ПЛАНОВЪ И ДЕТАЛЕЙ.

На 1 листѣ подь лит. А. Четырехмѣстная городская и загородная коляска, со съѣмнымъ переднимъ фордекомъ и зеркальными стеклами; эта коляска замѣняетъ собою три экипажа: съ дорожнымъ приборомъ и фордекомъ она замѣняетъ карету четырехмѣстную дорожную; безъ дорожного прибора она—четырехмѣстная карета, а если снять фордекъ она остается четырехмѣстною городскою коляскою.

Лит. Б. Кабриолетъ новѣйшаго фасона и устройства.

Лит. В. Передокъ кабриолета.

Лит. Г. Задокъ кабриолета.

Лит. Д. Фургонъ, для транспорта тяжестей, (смот. выше въ описаніи).

На 2 листѣ лит. А. Нынѣшняя парижская двухмѣстная карета большаго размѣра, на манеръ Брумъ, но только объемше и выше отъ земли противъ прежняго; въ сущности эта карета красивѣе, нежели на рисункѣ; при высокихъ колесахъ она имѣетъ видъ грозозный.

Лит. Б. Маленькая четырехмѣстная каретка; ширина кузова, длина осей и прочее устройство изображено на 4 листѣ 2 тетради подь лит. а, описаніе же въ объяснительномъ текстѣ 2 тетради.

Лит. В. Кабриолетъ малаго размѣра; ширина

кузова, длина осей и прочее устройство изображено на 3 листѣ 1 тетради подь лит. б.

Лит. Г. Маленькій четырехмѣстный шарабанъ на одну лошадь. Слѣдъ колесъ 1 арш. 8 вер.; длина задней оси отъ шайбы до шайбы 1 ар. 4 вер. передней оси 1 ар. 3 вер., ширина передняго кресла 1 ар. 5 вер., а задняго 1 ар. 4 вер.

На 3 листѣ подь лит. А. Охотничій двухколесный шарабанъ на одну лошадь, называемый Hunting cart, новѣйшаго фасона и устройства. Для охоты онъ весьма удобенъ и легокъ; въ немъ помѣщаются четыре охотника, шесть собакъ, чемоданъ для ружьевъ, ящикъ для съѣстныхъ припасовъ и прочія принадлежности для охоты.

Лит. а. Подробный планъ шарабана. Навѣсьхъ планахъ означены: черною краскою желѣзо, синею рессоры, желтою дерево, точками величина и ширина кузова, лакейскаго сидѣнья и кучерскаго козла.

Лит. Б. Шестимѣстный семейный шарабанъ съ дверми; по бокамъ кресель приделаны крылья, чтобы грязь не могла брызгать въ шарабанъ.

Лит. б. Подробный планъ шарабана.

На 4 листѣ подь лит. А. Четырехмѣстная городская коляска, большаго размѣра, на круглыхъ и плоскихъ рессорахъ съ дроугою.

Лит. Б. Подробный планъ коляски.

Лит В. Кабриолетъ-ваэтонъ на пару лошадей (самому править) новаго фасона и вкуса. Устройство задних рессоръ есть новое изобрѣтеніе, какъ уже объяснено въ 3 тетради, по работѣ рессорной, и на 5 листѣ подъ лит А., той же тетради.

Лит Г. Подробный планъ кабриолета-ваэтона. Детали подъ лит. Д. и Е. Новозобрѣтенный кругъ подворота, смот. ниже замѣчанія по работѣ кузнечной.

На 5 листѣ подъ лит. А. Двухколесный каб-

риолетъ, болыною частью употребляемый въ Парижѣ, на одну лошадь, устройство этого экипажа одинакое съ экономической кареткой 2 тетради на 2 листѣ подъ лит. А.

Лит. Б. Возокъ на лежачихъ рессорахъ, болышого вкуса и устройства.

Лит. В. Сани семейныя шестимѣстные, для загородныхъ прогулокъ.

Лит. Г. Шарабанъ на пару лошадей парижскаго вкуса, болынаго размѣра.

ЗАМѢЧАНІЯ МАСТЕРОВЫМЪ И РАБОЧИМЪ, ПРОИЗВОДЯЩИМЪ ОТДѢЛЬНЫЯ ЧАСТИ ЭКИПАЖЕЙ.

1. ПО РАБОТѢ КУЗНЕЧНОЙ.

На деталяхъ Д. и Е. изображенъ новозобрѣтенный желѣзный кругъ подворота.

Деталь Д. Нижняя часть круга; буквы б. в. отверстіе, служащее при поворотахъ для шкворныхъ винтовъ, и для скрѣпленія верхней части круга съ нижнею; а. желѣзный передній косякъ, г. желѣзный задній косякъ, на которыхъ передокъ экипажа при поворотахъ упирается; а. б. в. должно сдѣлать изъ одного куска желѣза (мягкаго свойства), а г. отдѣльно, какъ видно на рисункѣ.

Деталь Е. Верхняя часть желѣзнаго круга; должно сдѣлать также изъ одного куска желѣза, какъ видно на рисункѣ.

Верхняя часть круга ставится на нижнюю слѣдующимъ образомъ: на передній нижній косякъ а. ставится полукругъ верхній а; на отверстіе б. ставится поперечникъ б; на нижній косякъ г. ставится поперечникъ съ полукругомъ д. д; въ срединѣ поперечника верхняго круга просверлены двѣ дыры е. е; въ каждую изъ нихъ вставляють по одному шкворному винту, къ верху шляпкою, какъ изображено подъ буквою е. отдѣльно-нарисованнаго винта съ гайкою, и такимъ-образомъ укрѣпляется верхняя часть круга съ нижнею. Обѣ части круга свинчены на мѣстѣ, означенномъ на планѣ подъ лит. Г. Польза подобнаго устройства весьма значительна: ходъ экипажа сокращается по крайней мѣрѣ на 4 верш., а передокъ можетъ быть сдѣланъ на

прямыхъ осныхъ подушкахъ, что прочіе и легче на видѣ.

2. ПО РАБОТѢ СЛЕСАРНОЙ.

Въ предыдущей 5-й тетради я говорилъ въ началѣ описанія о выдвигаемыхъ ступенькахъ, но не помѣстилъ именно потому только, что не удостовѣрился въ ихъ прочности, теперь же спѣшу объяснить и могу смѣло ручаться, что къ здѣшнему употребленію ихъ можно примѣнить.

Чтобъ сдѣлать эти ступеньки, должно сварить на крестъ двѣ полоски, въ 4 вер. длиною каждая, въ срединѣ просверлить дыру и привинтить ко дву кузова; къ двумъ концамъ одной полоски должно сдѣлать сержки, въ которыхъ прикрѣпить два пруточка толщиною въ мизинецъ: одинъ пруточекъ прикрѣпить къ дверямъ, другой къ ступенькѣ, которая должна находиться подъ низомъ кузова въ жестяной коробкѣ, и такимъ-образомъ когда отпирается дверь—выдвигается ступенька, а когда запирають ее, она уходитъ въ коробку, гдѣ и сохраняется отъ грязи. Ихъ дѣлають различнаго устройства, но по многосложности оны въ неудобно-примѣнимы къ здѣшнему употребленію.

3. ПО РАБОТѢ КУЗОВОВЪ.

По этой работѣ могу только замѣтить слѣдующее: здѣшнимъ кузовникамъ былъ сдѣланъ опытъ употребленія вмѣсто клая, для склейки смычекъ, поперечниковъ, столбовъ, брусковъ и прочей связи кузова смѣсъ, состоящей изъ скипидарной смолы, бѣнгалъ и лаку маслянаго; и оказалось, что подобная смѣсъ прочіе клая.

4. ПО РАБОТЪ СТАНОЧНОЙ.

При станкахъ на круглыхъ и плоскихъ рессорахъ съ дорогою необходимо сдѣлать по возможности болѣе рѣзную работу, которая при хорошей краскѣ и цыровкойъ даетъ видъ экипажу легкой и изящный. На 1 листѣ 2 тетради изображенная подъ лит. А. свадебная карета: можетъ служить образцомъ для рѣзной работы.

5. ПО РАБОТЪ РЕССОРНОЙ.

На круглыя рессоры необходимо брать сталь узенькую; рессоры изъ этой стали гораздо покойнѣе и имѣютъ видъ легкости.

6. ПО РАБОТЪ ОБОЙНОЙ.

Для сохраненія внутренности обоя отъ порчи въ дорогѣ, обшиваютъ тикомъ или коленкоромъ въ родѣ мебельнаго ситца, плотнымъ и лоще-

нымъ коричневаго цвѣта, который не марокъ, прочень и теперь въ большомъ употребленіи.

7. ПО РАБОТЪ МАЛЯРНОЙ.

Кузова экипажей красятся также слѣдующимъ образомъ: на свѣтлыхъ цвѣтахъ, какъ-то на голубомъ, желтомъ, свѣтло-зеленомъ, свѣтло-коричневомъ-черными полосами. На дверяхъ пишутся болѣею частію гербы или вензеля.

Примѣчаніе: Тѣмъ масштабомъ должно руководствоваться, который при рисункѣ плановъ или деталей помещенъ; каждый рисунокъ имѣетъ свой масштабъ.

Кому изъ г. г. приобрѣтшихъ мое изданіе потребуется поясненіе для разрѣшенія недоразумѣнія, то я пріятнымъ долгомъ сочту письмен-но или лично во всякое время отвѣчать и дать нужное поясненіе въ подробности, безъ всякой за то платы.

Стоке.

Жительство имѣю на Невскомъ проспектѣ близъ Грязной въ домѣ Логина. № 26.

А.



В.

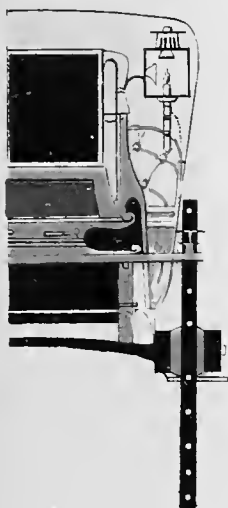

Б.

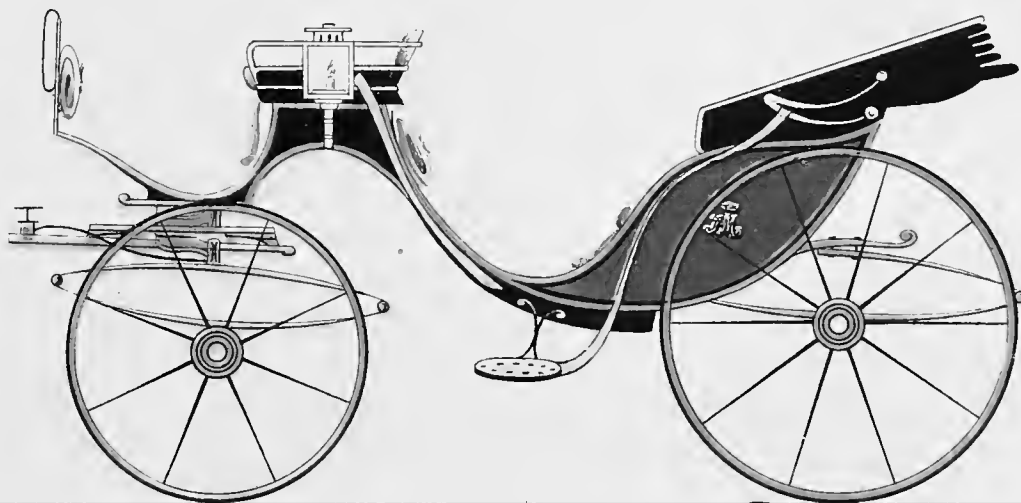

Г.

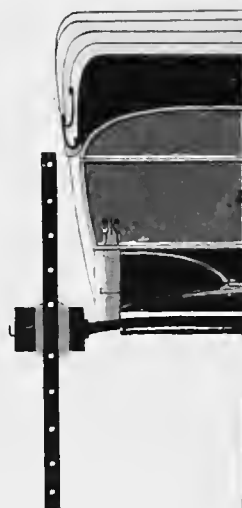

Д.

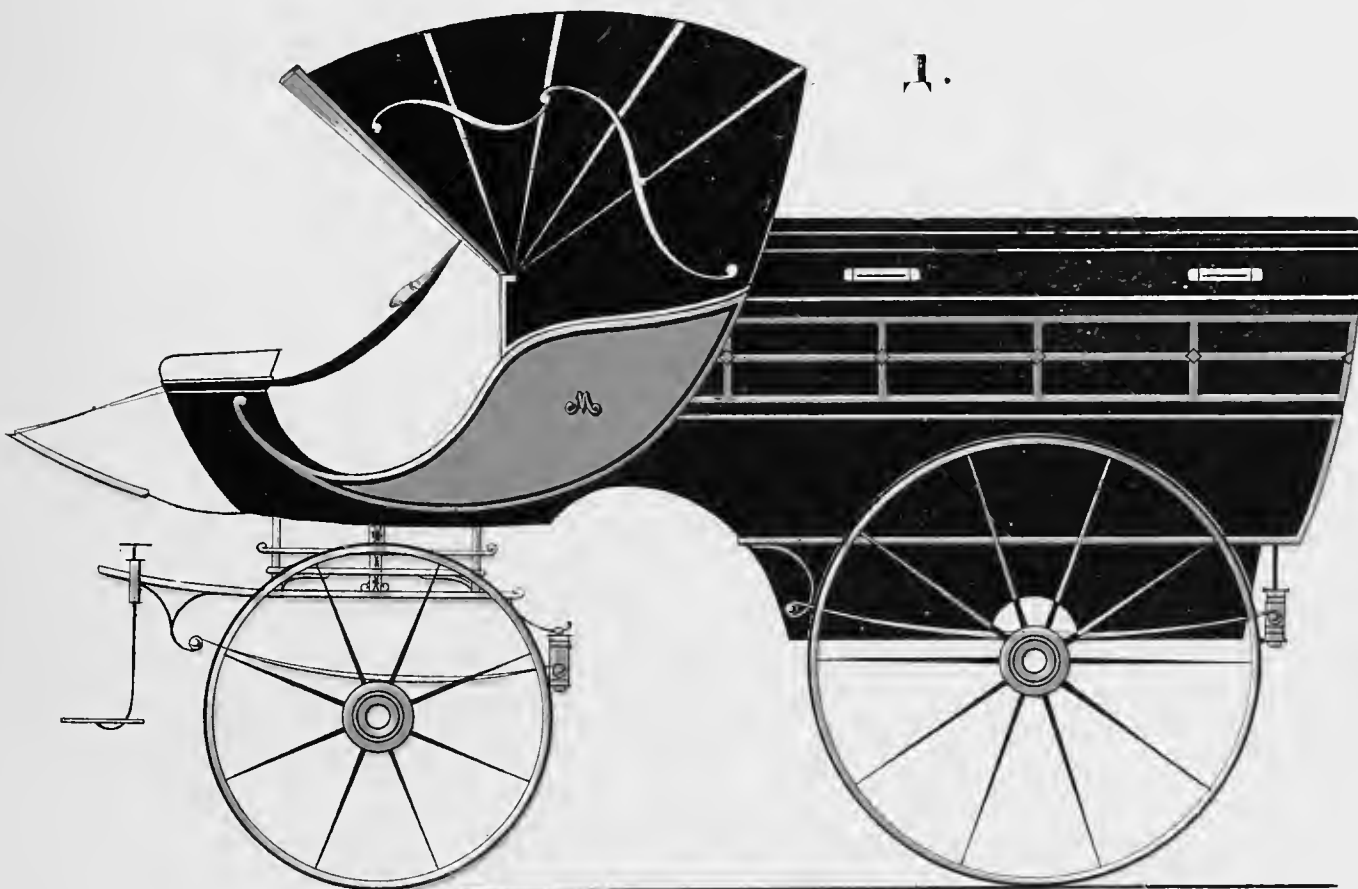

А

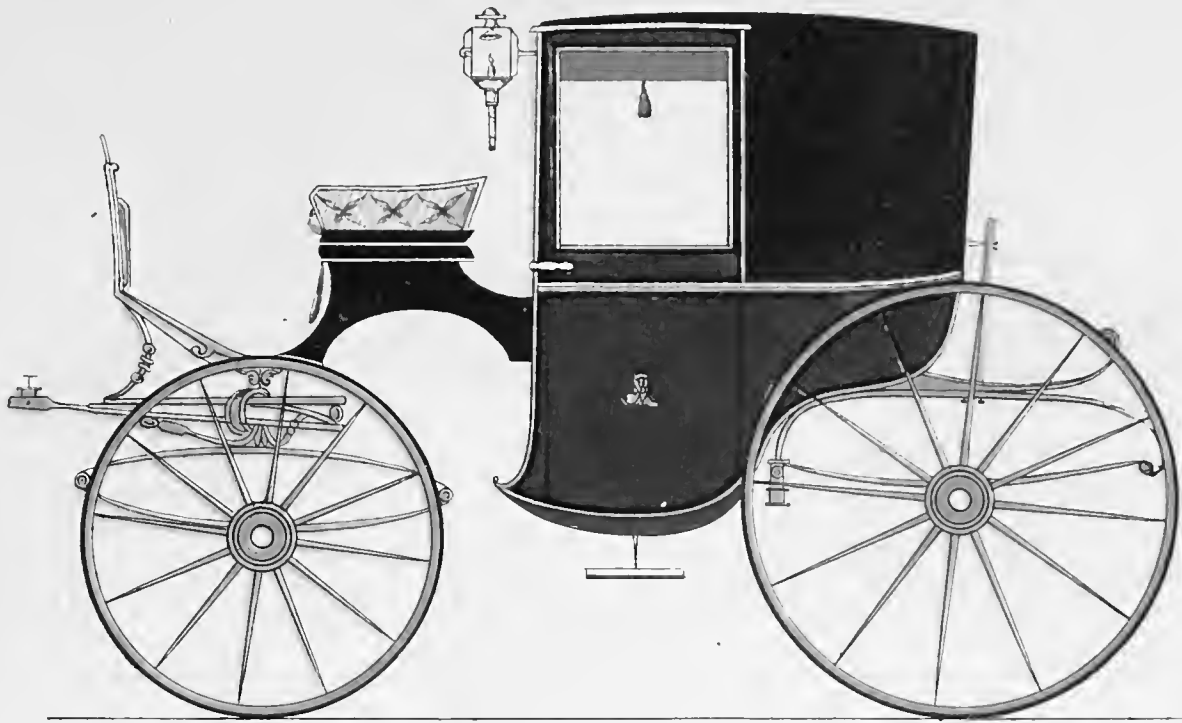

Б

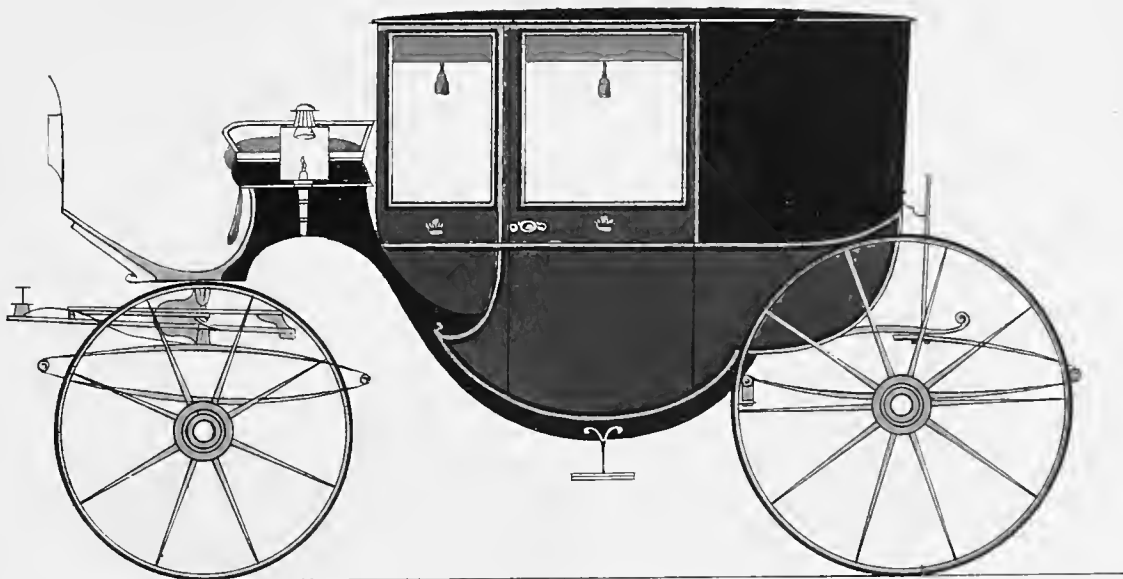

В

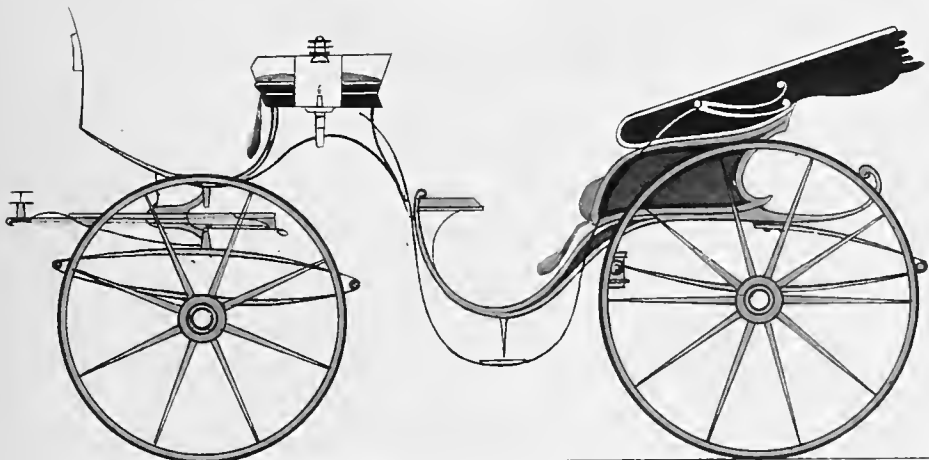

Г

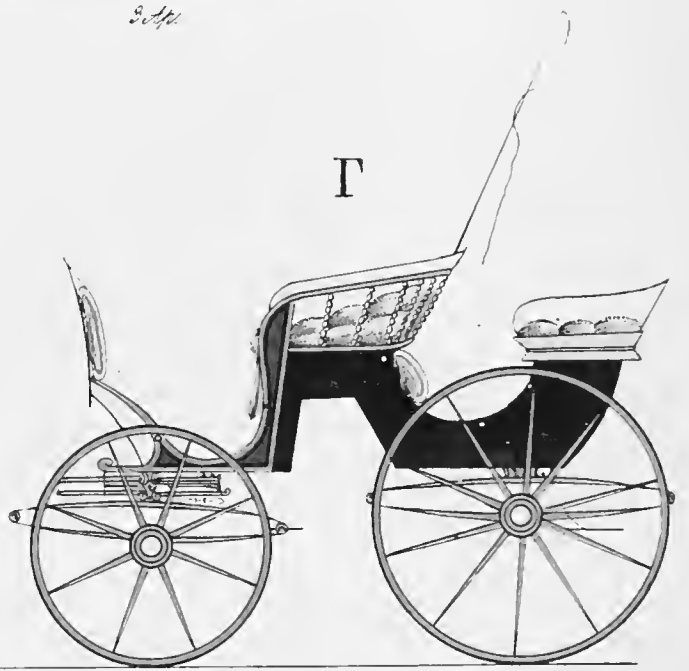



А

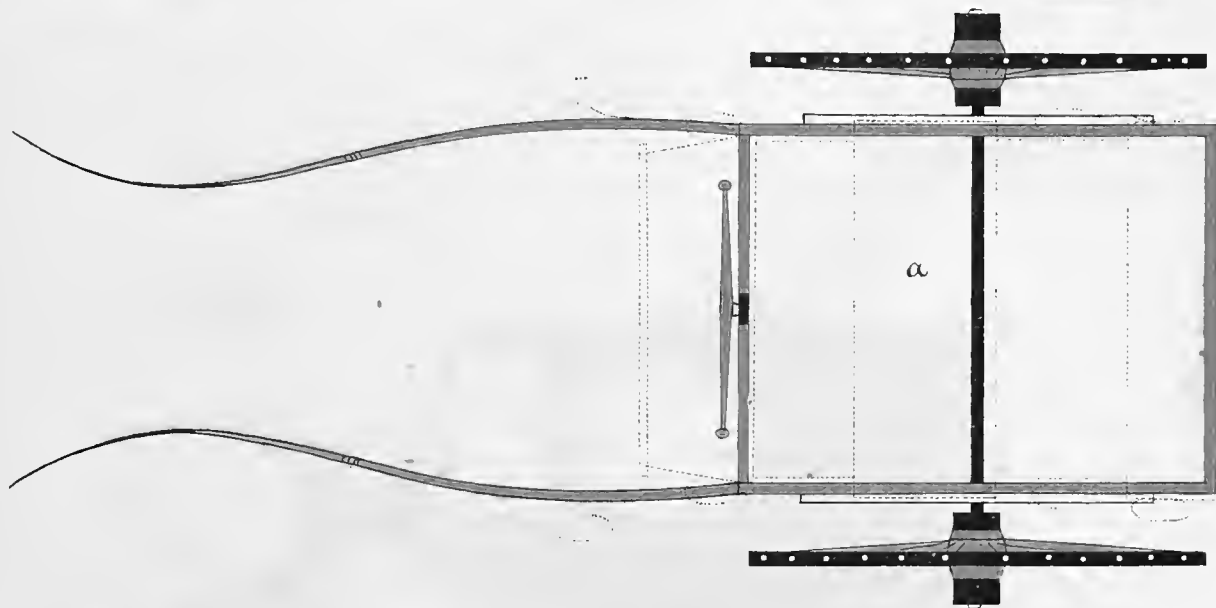
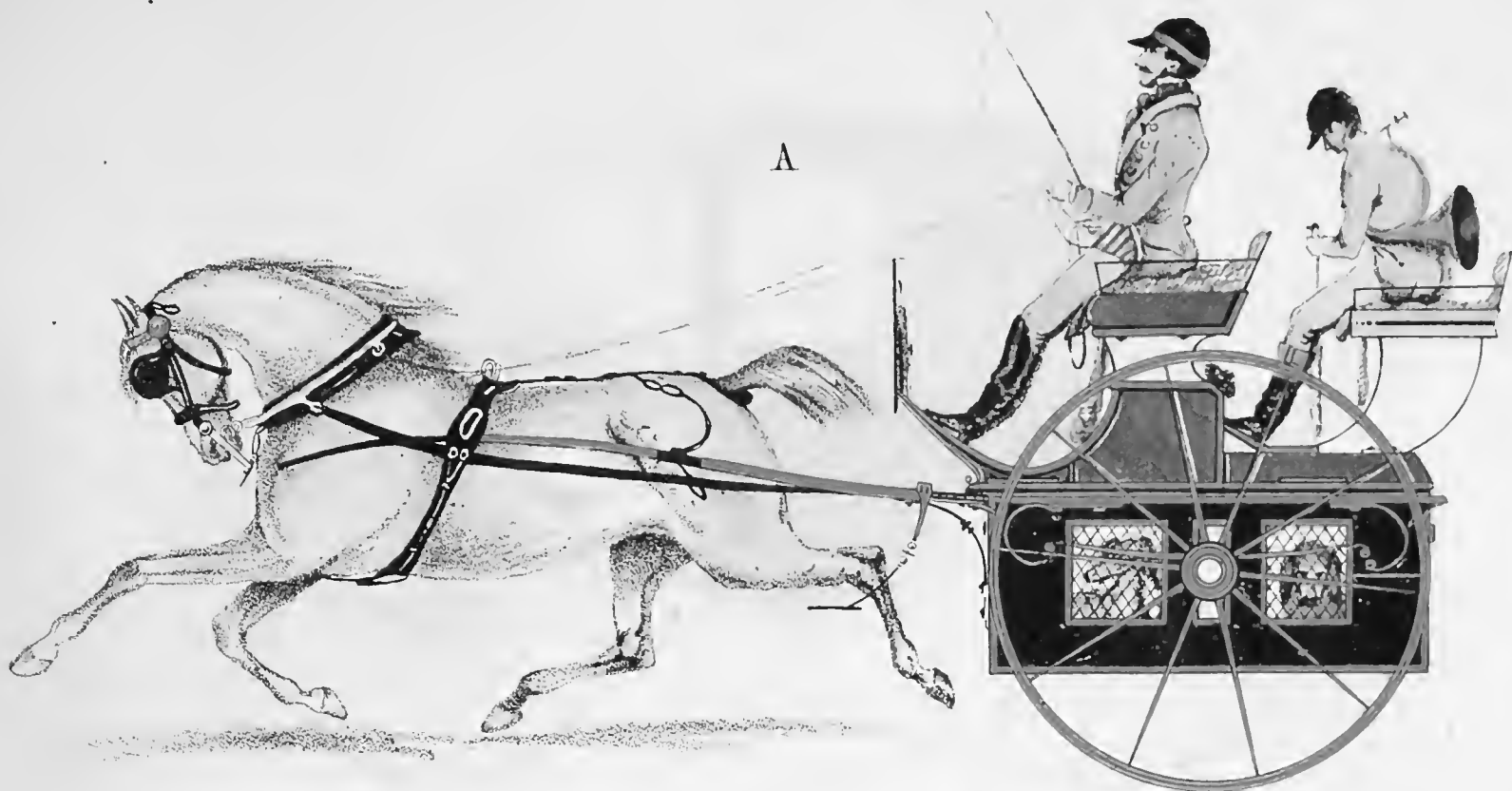

Б

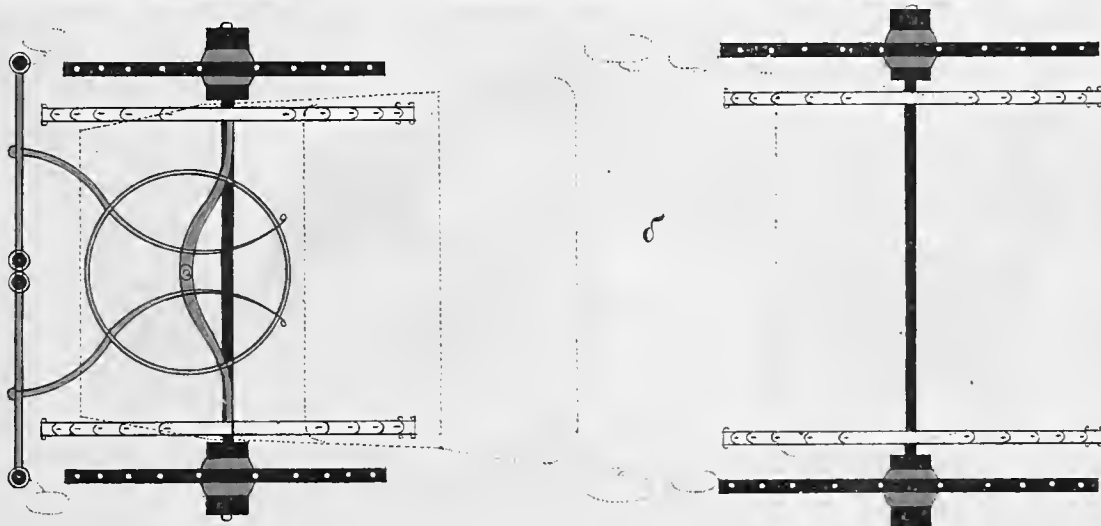
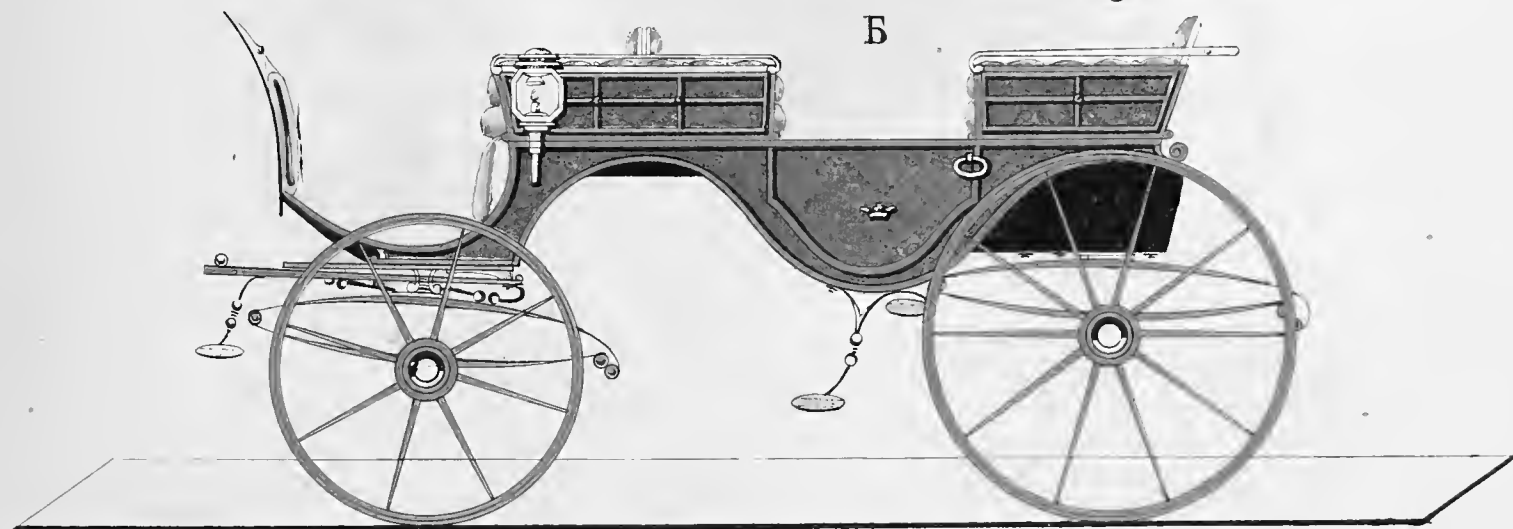

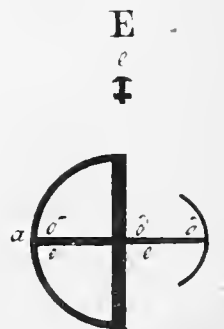
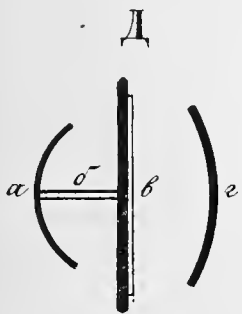
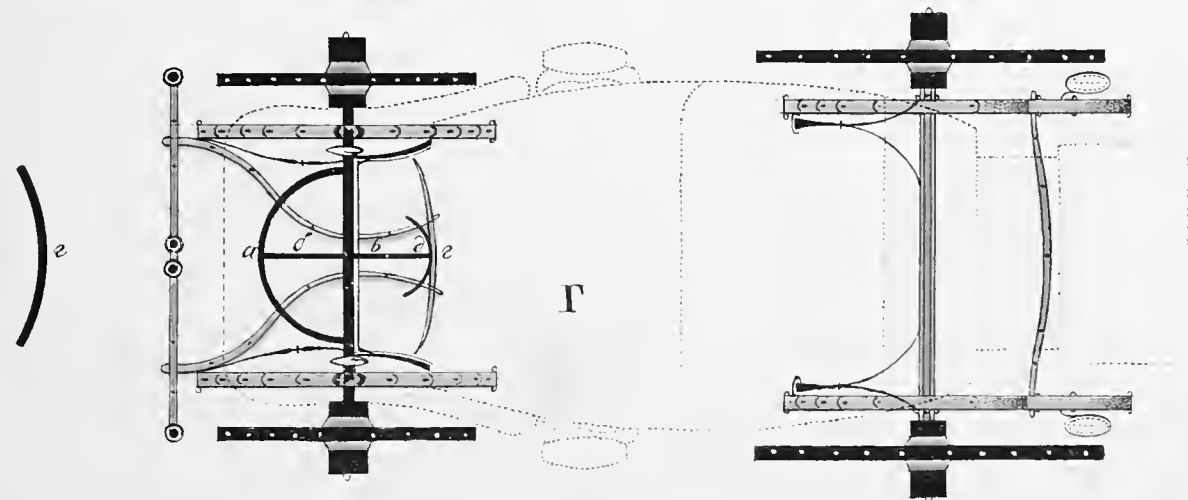
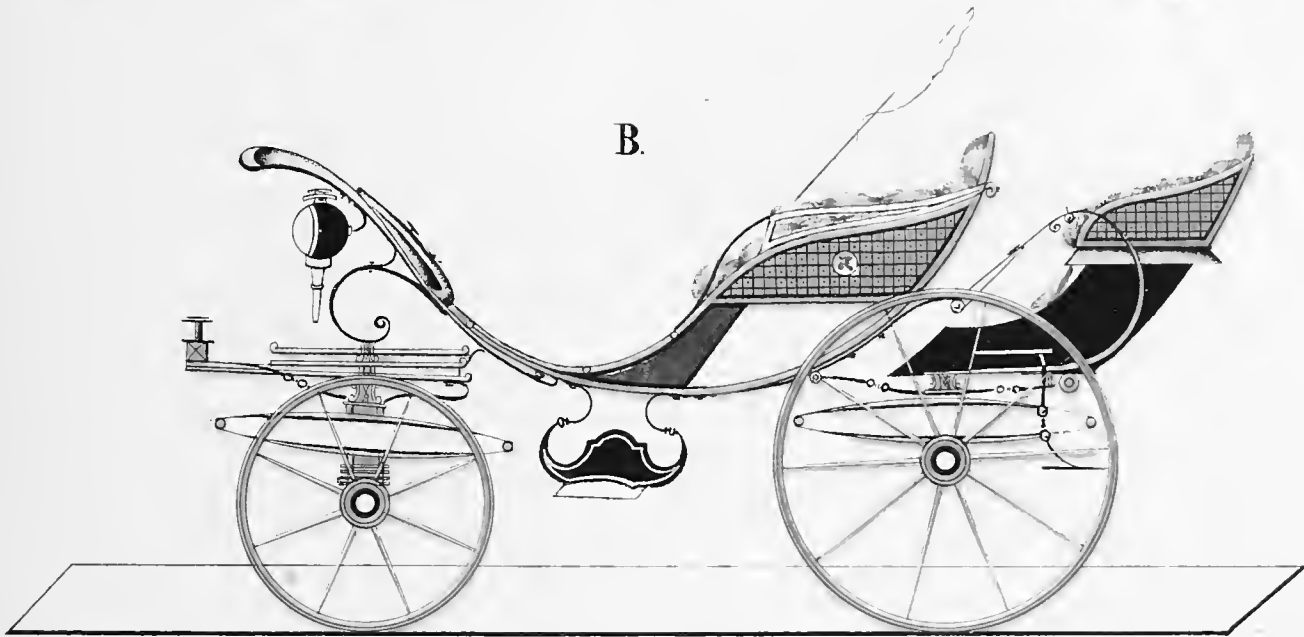
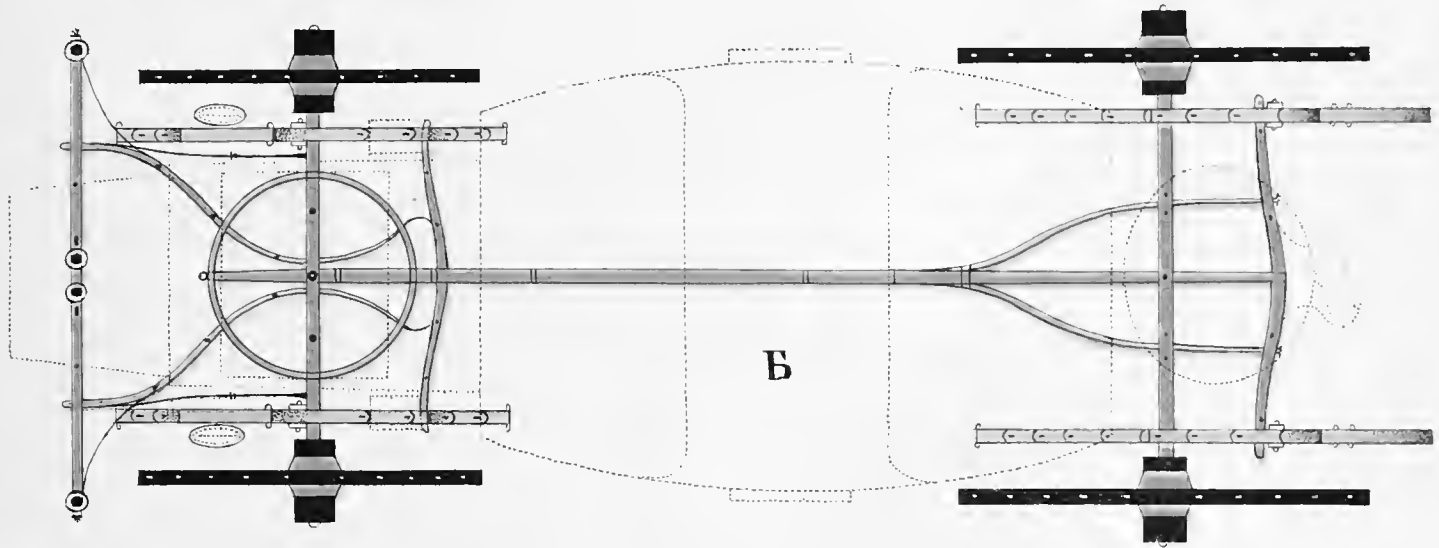
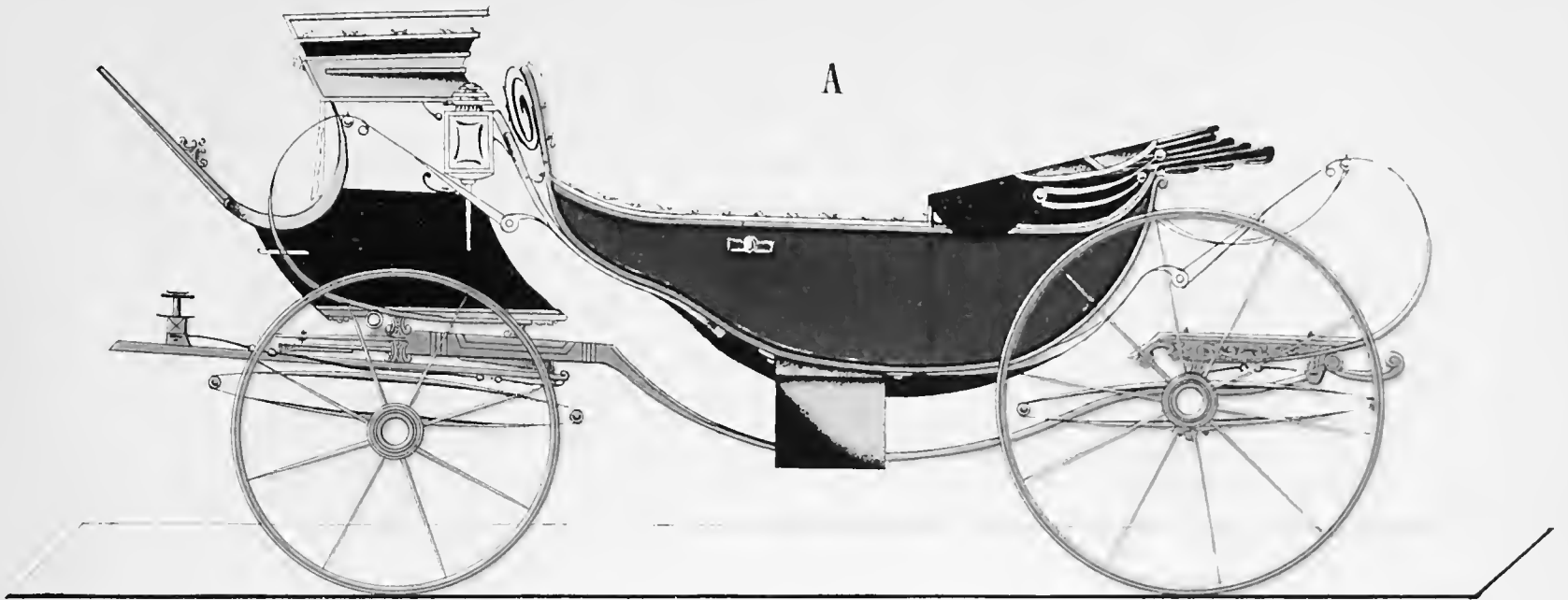



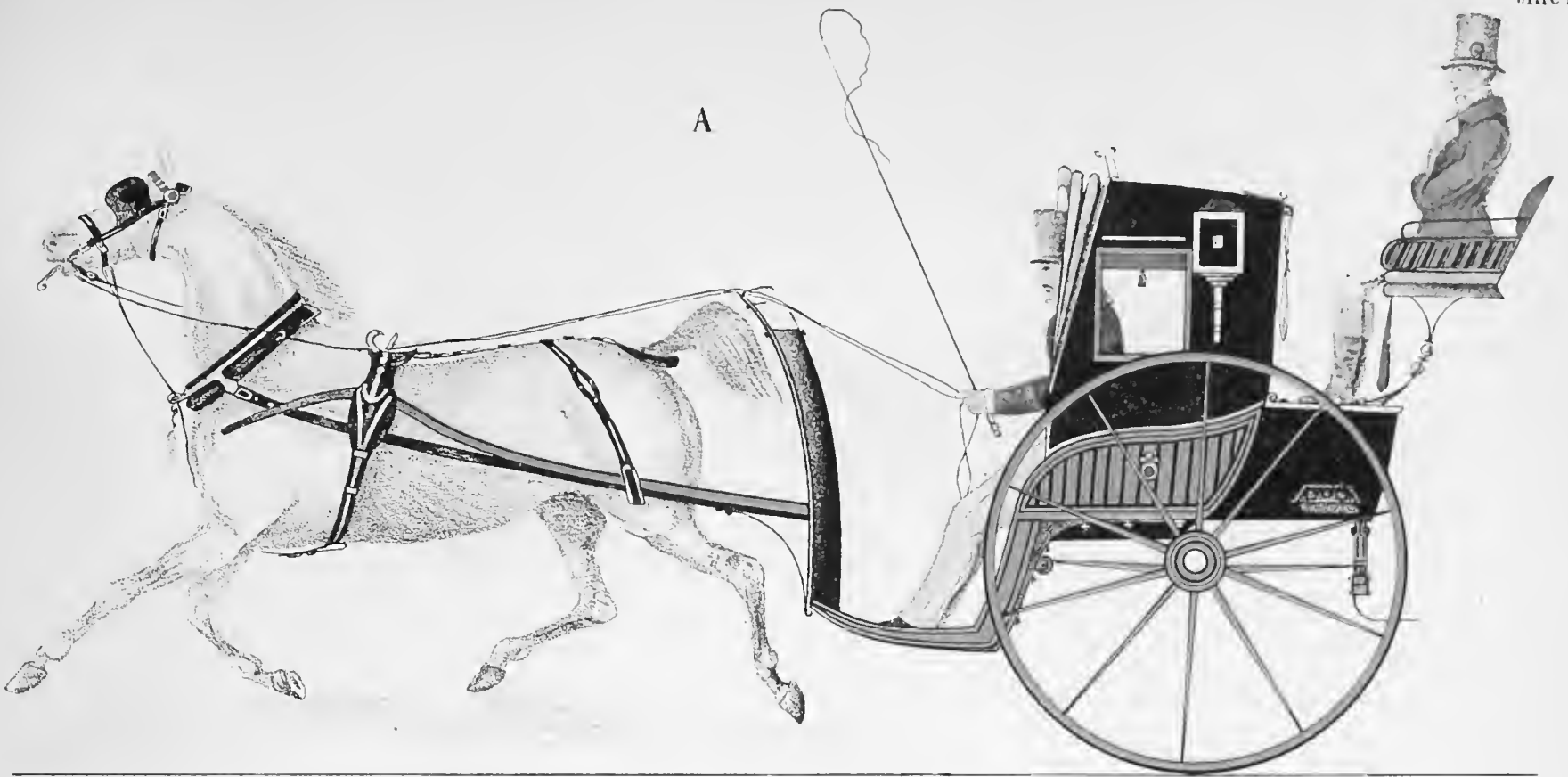

Б

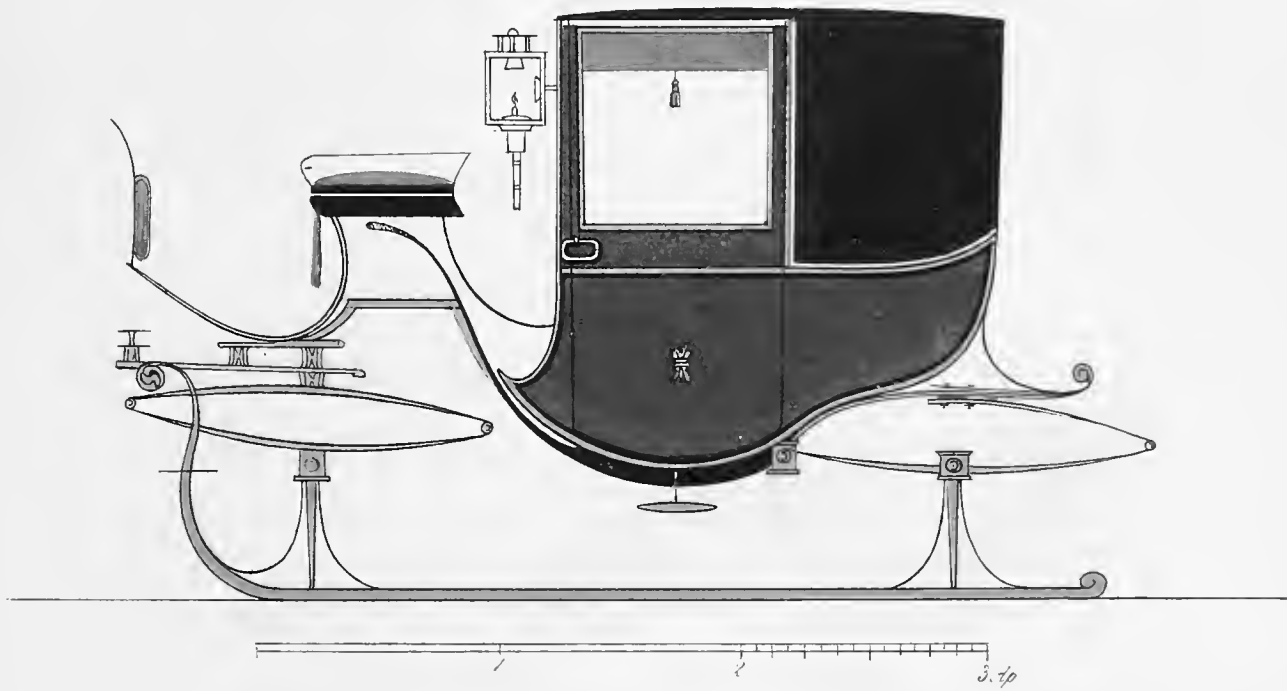

В

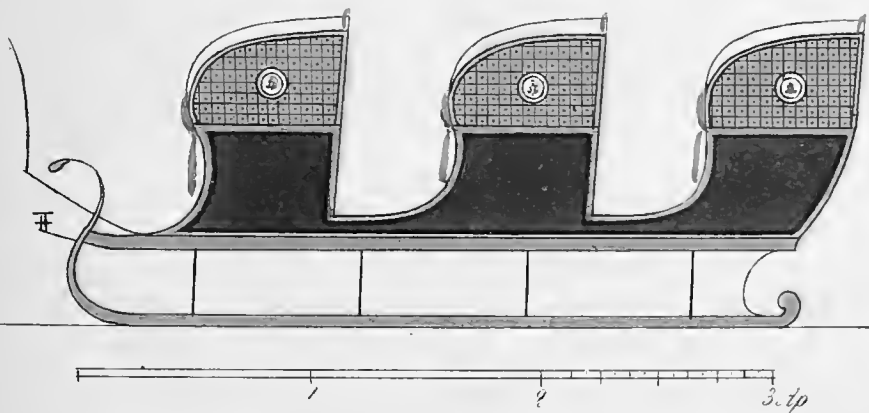

Г

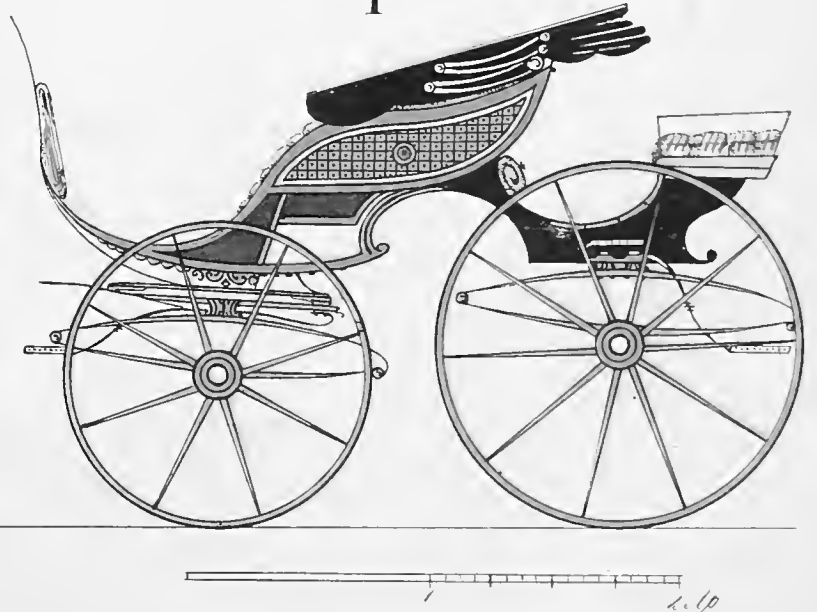



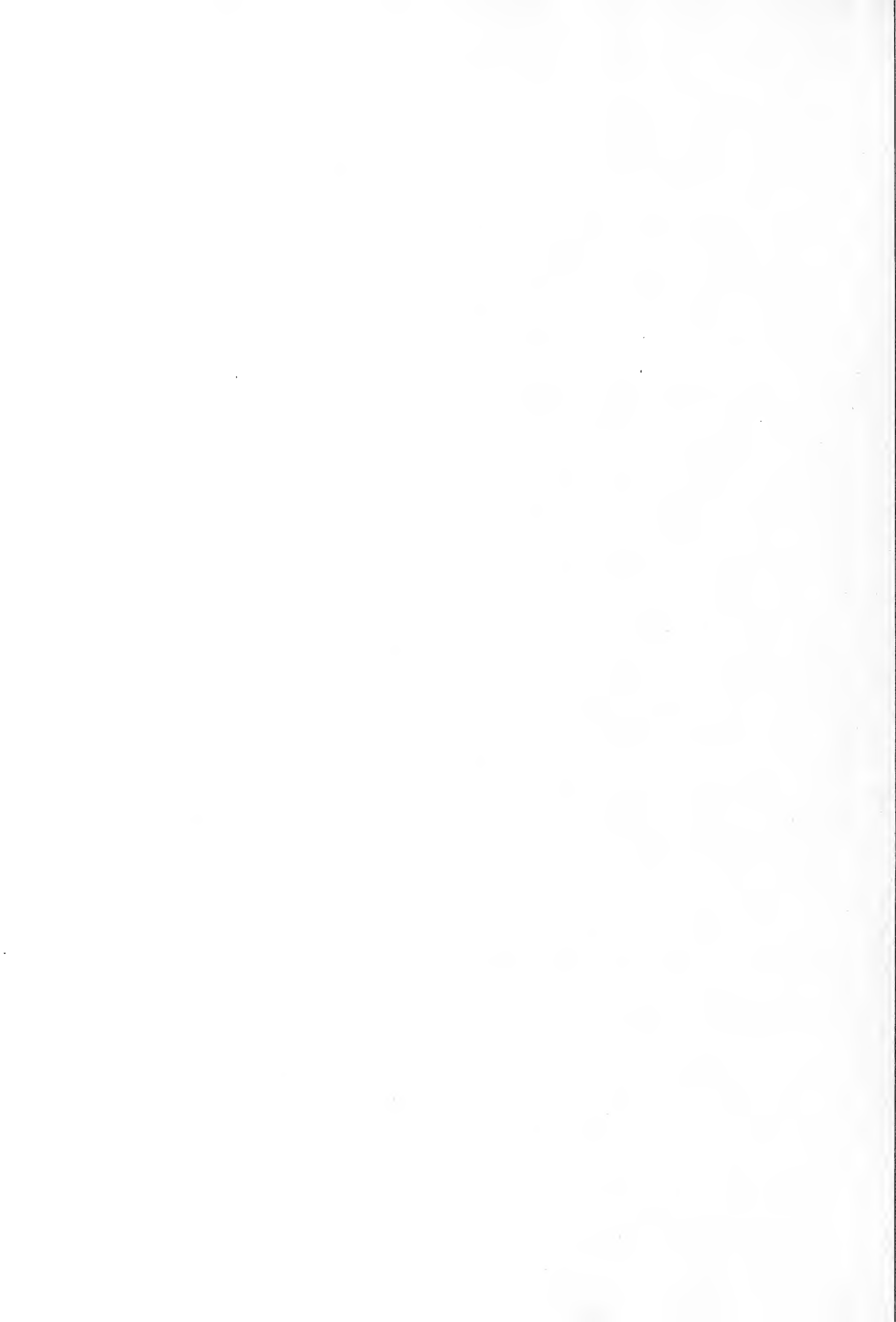





3 9088 00041 1009

SMITHSONIAN INSTITUTION LIBRARIES